

SEA-DOO®



2018 MANUAL DO PROPRIETÁRIO

Inclui informações de segurança,
embarcação e manutenção



GTS™ / GTI™ / GTR™ / WAKE™ SÉRIE

ADVERTÊNCIA

Leia este manual na íntegra.
Ele contém informações importantes sobre segurança.
Idade mínima recomendada para dirigir este veículo: 16 anos.
Mantenha este Manual do Proprietário dentro da moto aquática.

2 1 9 0 0 1 8 3 8 _ P T

Instruções originais

ADVERTÊNCIA

Desconsiderar as precauções e instruções de segurança contidas neste Manual do Proprietário, no **VÍDEO DE SEGURANÇA** e nas etiquetas de segurança do produto pode resultar em graves ferimentos, inclusive o risco de morte!

ADVERTÊNCIA: PROPOSIÇÃO 65 DA CALIFÓRNIA

 **ADVERTÊNCIA:** A operação, assistência e manutenção de uma embarcação marítima recreativa podem expor você a produtos químicos, incluindo gases de escapamento, monóxido de carbono, ftalatos e chumbo que são conhecidos no estado da Califórnia como produtos que podem causar câncer e defeitos de nascença ou outros problemas no aparelho reprodutor. Para minimizar a exposição, evite a inalação de gases de escapamento, não coloque o motor em marcha lenta exceto conforme necessário, efetue a manutenção de seu veículo em uma área bem ventilada e utilize luvas ou lave as mãos frequentemente durante a manutenção do seu veículo. Para mais informações, acesse www.p65warnings.ca.gov/products/passenger-vehicle.



No Canadá, os produtos são distribuídos pela Bombardier Recreational Products Inc. (BRP).

Nos EUA, os produtos são distribuídos pela BRP US Inc.

GTX⁺ é uma marca comercial da Castrol Ltd. usada sob licença.

Esta é uma lista não abrangente de marcas comerciais de propriedade da Bombardier Recreational Products Inc ou de suas afiliadas:

4-TEC™	GTI™ Limited 155	GTS™	T.O.P.S.™
Borne D.E.S.S.™	GTI™ SE 90	Chave Aprendizado™	VTST™
iBR™	GTI™ SE 130	OTAST™	WAKE™ 155
iControl™	GTI™ SE 155	Rotax®	XPST™
iTCT™	GTR™ 230	Sea-Doo®	
GTI™ 90	GTR™-X 230	Sea-Doo LK™	

INTRODUÇÃO

Deutsch	Dieses Handbuch ist möglicherweise in Ihrer Landessprache verfügbar. Bitte wenden Sie sich an Ihren Händler oder besuchen Sie: www.operatorsguides.brp.com
English	This guide may be available in your language. Check with your dealer or go to: www.operatorsguides.brp.com
Español	Es posible que este manual esté disponible en su idioma. Consulte a su distribuidor o visite: www.operatorsguides.brp.com
Français	Ce guide peut être disponible dans votre langue. Vérifier avec votre concessionnaire ou aller à: www.operatorsguides.brp.com
中文	本手册可能有您的语种的翻译版本。请向经销商询问，或者登录 www.operatorsguides.brp.com 查询。
日本語	このガイドは、言語によって翻訳版が用意されています。ディーラーに問い合わせるか、次のアドレスでご確認ください： www.operatorsguides.brp.com
Nederlands	Deze handleiding kan beschikbaar zijn in uw taal. Vraag het aan uw dealer of ga naar: www.operatorsguides.brp.com
Norsk	Denne boken kan finnes tilgjengelig på ditt eget språk. Kontakt din forhandler eller gå til: www.operatorsguides.brp.com
Português	Este manual pode estar disponível em seu idioma. Fale com sua concessionária ou visite o site: www.operatorsguides.brp.com
Suomi	Käyttöohjekirja voi olla saatavissa omalla kielelläsi. Tarkista jälleenmyyjältä tai käy osoitteessa: www.operatorsguides.brp.com
Svenska	Denna bok kan finnas tillgänglig på ditt språk. Kontakta din återförsäljare eller gå till: www.operatorsguides.brp.com

Parabéns pela aquisição de uma nova moto aquática Sea-Doo®. Ela conta com a garantia BRP e uma rede de concessionárias autorizadas de motos aquáticas Sea-Doo, pronta para lhe fornecer as peças, serviços ou acessórios que você precise.

Sua concessionária está comprometida com a sua satisfação. Ela foi treinada para realizar a configuração e revisão iniciais de sua moto aquática, bem como realizar o ajuste final antes de efetuar a entrega. Se necessitar mais informações sobre os serviços, favor perguntar à concessionária.

Na entrega, você também foi informado sobre a cobertura da garantia e assinou a *LISTA DE VERIFICAÇÃO DE ENTREGA* para assegurar

que o sua nova moto aquática foi preparada para sua total satisfação.

O que você deve saber antes de sair dirigindo

Para saber como reduzir o risco de você ou outras pessoas se ferirem ou morrerem, leia as seguintes seções antes de operar a moto aquática:

- *INFORMAÇÕES DE SEGURANÇA*
- *INFORMAÇÕES SOBRE A MOTO AQUÁTICA.*

Leia e entenda todas as etiquetas de segurança na moto aquática e assista com atenção o *VÍDEO DE SEGURANÇA*.

Se os alertas contidos neste Manual do Proprietário não forem segui-

dos, ferimentos graves ou morte poderão ocorrer.

A BRP recomenda que você faça um curso de navegação segura. Consulte sua concessionária ou autoridades locais para saber se há algum curso deste tipo em sua área.

Em algumas áreas é obrigatório uma licença de pilotagem para operar um barco de lazer.



ADVERTÊNCIA

Familiarize-se bem com esta moto aquática. Ela pode exceder em desempenho outras motos aquáticas que você já tenha pilotado.

Mensagens de segurança

Este Manual do Proprietário usa os seguintes símbolos e termos para enfatizar informações específicas:

O símbolo de alerta de segurança  indica um perigo potencial de ferimento.



ADVERTÊNCIA

Indica uma situação de risco que, se não for evitada, pode resultar em morte ou ferimentos graves.

 **CUIDADO** Indica uma situação potencial de risco que, se não for evitada, pode resultar em ferimentos leves ou moderados.

AVISO Indica uma instrução que, se não for seguida, pode danificar seriamente componentes da moto aquática ou outros bens.

Sobre este Manual do proprietário

Este Manual do Proprietário foi preparado para familiarizar o proprietário/piloto ou passageiro com esta moto aquática e seus variados comandos, sua manutenção e as instruções de navegação segura.

Guarde este Manual do Proprietário na moto aquática para poder consultá-lo sobre operação, instruções a terceiros, manutenção e solução de problemas.

Note que este manual está disponível em vários idiomas. Em caso de qualquer discrepância, a versão em Inglês deverá prevalecer.

Se desejar consultar e/ou imprimir mais uma cópia do Manual do proprietário, acesse o site **www.operatorsguides.brp.com**.

As informações contidas neste documento são atuais na ocasião da sua publicação. A BRP, entretanto, mantém uma política de melhoria contínua de seus produtos, sem contudo ter a obrigação de implementá-las nos produtos fabricados anteriormente. Em virtude de mudanças posteriores, é provável que existam diferenças entre o produto fabricado e as descrições e/ou especificações neste manual. A BRP se reserva no direito de, a qualquer momento, cancelar ou alterar as especificações, projetos, características, modelos ou equipamentos sem incorrer em qualquer obrigação.

Este Manual do Proprietário e o *DVD DE SEGURANÇA* devem permanecer no jet no momento da venda.

ÍNDICE

INTRODUÇÃO	1
O QUE VOCÊ DEVE SABER ANTES DE SAIR DIRIGINDO.....	1
MENSAGENS DE SEGURANÇA.....	2
SOBRE ESTE MANUAL DO PROPRIETÁRIO.....	2
INFORMAÇÕES DE SEGURANÇA	
PRECAUÇÕES GENÉRICAS	8
EVITE A INTOXICAÇÃO POR MONÓXIDO DE CARBONO.....	8
EVITE INCÊNDIOS E OUTROS RISCOS PROVOCADOS PELA GASOLINA.....	8
EVITE QUEIMADURAS NAS PEÇAS QUENTES.....	9
ACESSÓRIOS E MODIFICAÇÕES.....	9
MENSAGENS ESPECIAIS SOBRE SEGURANÇA	10
LEMBRETES SOBRE OPERAÇÃO SEGURA.....	10
ESPORTES AQUÁTICOS (REBOCAR COM A MOTO AQUÁTICA).....	15
HIPOTERMIA.....	17
CURSOS DE SEGURANÇA NÁUTICA.....	17
TRANSPORTANDO CARGAS.....	17
TECNOLOGIAS ATIVAS (ICONTROL)	19
INTRODUÇÃO.....	19
ITC (CONTROLE DE ACELERAÇÃO INTELIGENTE).....	19
IBR (SISTEMA DE FREIO E REVERSO INTELIGENTE) (TODOS OS MODELOS, EXCETO GTS).....	20
EQUIPAMENTOS DE SEGURANÇA	22
EQUIPAMENTOS DE SEGURANÇA NECESSÁRIOS.....	22
EQUIPAMENTOS ADICIONAIS RECOMENDADOS.....	24
EXERCÍCIOS PRÁTICOS	25
ONDE PRATICAR OS EXERCÍCIOS.....	25
EXERCÍCIOS PRÁTICOS.....	25
FATORES IMPORTANTES QUE NÃO DEVEM SER NEGLIGENCIADOS.....	26
REGRAS DE NAVEGAÇÃO	27
REGRAS OPERACIONAIS.....	27
ABASTECIMENTO DE COMBUSTÍVEL	30
PROCEDIMENTO DE ABASTECIMENTO DE COMBUSTÍVEL.....	30
REQUISITOS DE COMBUSTÍVEL.....	31
INFORMAÇÕES PARA TRANSPORTE	32
ETIQUETAS IMPORTANTES NO PRODUTO	34
ETIQUETAS.....	34
ETIQUETAS DE SEGURANÇA DA MOTO AQUÁTICA.....	35
ETIQUETAS DE CONFORMIDADE.....	44
INSPEÇÃO PRÉ-PARTIDA	46
O QUE FAZER ANTES DE LANÇAR A MOTO AQUÁTICA NA ÁGUA.....	46
O QUE FAZER DEPOIS DE LANÇAR A MOTO AQUÁTICA NA ÁGUA.....	51

INFORMAÇÕES SOBRE A MOTO AQUÁTICA

CONTROLES.....	54
1) GUIDÃO.....	57
2) BOTÃO DE PARTIDA/PARADA DO MOTOR.....	57
3) INTERRUPTOR DE DESLIGAMENTO DO MOTOR.....	58
4) ALAVANCA DO ACELERADOR.....	60
5) ALAVANCA IBR (FREIO E REVERSO INTELIGENTE) (TODOS OS MODELOS, EXCETO GTS).....	60
6) BOTÕES MODE/SET (TODOS OS MODELOS, EXCETO GTS)....	61
7) BOTÕES MODE/SET (TODOS OS MODELOS, EXCETO GTS)....	62
8) BOTÃO CRUISE (GTI LIMITED E MODELOS WAKE).....	62
9) BOTÃO VTS (SISTEMA DE AJUSTE VARIÁVEL) (GTI LIMITED E MODELOS GTR).....	63
10) BOTÃO SPORT (ESPORTIVO).....	63
11) BOTÃO ECO.....	64
CENTRAL DE INFORMAÇÕES (INSTRUMENTOS).....	65
A) PAINEL MULTIFUNCIONAL.....	67
B) VELOCÍMETRO ANALÓGICO.....	74
C) TACÔMETRO ANALÓGICO.....	74
D) LUZES INDICADORAS / ÍCONES.....	74
NAVEGAÇÃO NO DISPLAY MULTIFUNCIONAL.....	75
ALTERANDO A INDICAÇÃO DO DISPLAY NUMÉRICO.....	79
ZERANDO A INDICAÇÃO DO DISPLAY NUMÉRICO.....	80
CONFIGURAÇÃO DO PAINEL MULTIFUNCIONAL.....	80
EQUIPAMENTO.....	82
1) PORTA-LUVAS.....	82
2) BAGAGEIRO DIANTEIRO.....	82
3) ASSENTO.....	83
4) PUXADORES DO PASSAGEIRO.....	84
5) ESTRIBO.....	84
6) PLATAFORMA DE EMBARQUE.....	85
7) OLHAIS DIANTEIRO E TRASEIRO.....	85
8) BUJÕES DE DRENAGEM DO BOJO.....	86
9) MASTRO PARA ESQUI/WAKEBOARD (SOMENTE MODELO WAKE).....	86
10) RACK DE WAKEBOARD (SOMENTE MODELO WAKE).....	87
11) ESPAÇADOR DE GUIDÃO AJUSTÁVEL (SE EQUIPADO).....	89
PERÍODO DE AMACIAMENTO.....	90
OPERANDO DURANTE O PERÍODO DE AMACIAMENTO.....	90
INSTRUÇÕES DE OPERAÇÃO.....	91
EMBARCANDO NA MOTO AQUÁTICA.....	91
COMO DAR A PARTIDA NO MOTOR.....	94
COMO DESLIGAR O MOTOR.....	94
COMO VIRAR A MOTO AQUÁTICA.....	95
COMO ENGATAR NEUTRO (SOMENTE MODELOS EQUIPADOS COM IBR).....	96
COMO ENGATAR PARA FRENTE (SOMENTE MODELOS EQUIPA- DOS COM IBR).....	97

COMO ENGATAR E USAR O REVERSO (SOMENTE MODELOS EQUIPADOS COM IBR).....	97
COMO ENGATAR E USAR O FREIO (SOMENTE MODELOS EQUIPADOS COM IBR).....	100
COMO USAR O SISTEMA DE TRIM AJUSTÁVEL (VTS).....	101
RECOMENDAÇÕES GERAIS DE OPERAÇÃO.....	107
MODOS DE OPERAÇÃO.....	110
MODO TOURING (PASSEIO).....	110
MODO SPORT.....	110
MODO ECO (MODO DE ECONOMIA DE COMBUSTÍVEL).....	112
MODO CRUISE (CRUZEIRO).....	114
MODO DE BAIXA VELOCIDADE.....	117
MODO ESQUI.....	119
MODO CHAVE APRENDIZADO.....	123
PROCEDIMENTOS ESPECIAIS.....	125
LIMPEZA DA ENTRADA DE ÁGUA DA BOMBA DE JATO E DA HÉLICE.....	125
MOTO AQUÁTICA EMBORCADA.....	127
MOTO AQUÁTICA SUBMERSA.....	128
MOTOR INUNDADO COM ÁGUA.....	128
REBOCANDO A MOTO AQUÁTICA NA ÁGUA.....	129
INFORMAÇÕES DE MANUTENÇÃO	
PLANO DE MANUTENÇÃO.....	132
PROCEDIMENTOS DE MANUTENÇÃO.....	135
ÓLEO DO MOTOR.....	135
LÍQUIDO DE ARREFECIMENTO DO MOTOR.....	137
BOBINAS DE IGNIÇÃO.....	138
VELAS DE IGNIÇÃO.....	139
SISTEMA DE ESCAPAMENTO.....	140
PLACA DE ESTABILIZAÇÃO E GRADE DE ENTRADA DE ÁGUA.....	141
ÂNODO SACRIFICIAL.....	142
MASTRO PARA ESQUI/WAKEBOARD (WAKE).....	142
FUSÍVEIS.....	142
CUIDADOS COM A MOTO AQUÁTICA.....	145
CUIDADOS APÓS DIRIGIR.....	145
LIMPEZA DA MOTO AQUÁTICA.....	145
PREPARAÇÃO PARA SER GUARDADA E PRÉ-TEMPORADA.....	146
ARMAZENAMENTO.....	146
PREPARAÇÃO PRÉ-TEMPORADA.....	149
INFORMAÇÕES TÉCNICAS	
IDENTIFICAÇÃO DA MOTO AQUÁTICA.....	152
NÚMERO DE IDENTIFICAÇÃO DO CASCO.....	152
NÚMERO DE IDENTIFICAÇÃO DO MOTOR.....	152
IDENTIFICAÇÃO DE FABRICANTE DO MOTOR.....	153

CHAVE RF D.E.S.S.....	154
INFORMAÇÕES SOBRE EMISSÕES DO MOTOR.....	155
RESPONSABILIDADE DO FABRICANTE.....	155
RESPONSABILIDADE DA CONCESSIONÁRIA.....	155
RESPONSABILIDADE DO PROPRIETÁRIO.....	155
REGULAMENTOS DE EMISSÕES DA EPA.....	155
SISTEMA DE CONTROLE DE EMISSÃO POR EVAPORAÇÃO.....	156
ESPECIFICAÇÕES.....	157

SOLUÇÃO DE PROBLEMAS

ORIENTAÇÕES PARA SOLUÇÃO DE PROBLEMAS.....	170
SISTEMA DE MONITORAMENTO.....	176
CÓDIGOS DE FALHA.....	176
INFORMAÇÕES DE LUZES INDICADORAS E EXIBIÇÃO DE MENSAGENS.....	177
INFORMAÇÕES SOBRE CÓDIGOS DE ALARMES SONOROS.....	180

GARANTIA

GARANTIA LIMITADA DA BRP – EUA E CANADÁ: MOTO AQUÁTICA SEA-DOO® 2018	184
GARANTIA RELACIONADA ÀS EMISSÕES DA EPA DOS EUA.....	188
DECLARAÇÃO DE GARANTIA DE CONTROLE DE EMISSÃO DA CALIFÓRNIA E NOVA YORK PARA MODELO ANO 2018 SEA-DOO® MOTO AQUÁTICA PESSOAL.....	191
DECLARAÇÃO DE GARANTIA DE SISTEMA DE CONTROLE DE EMISSÕES POR EVAPORAÇÃO NA CALIFÓRNIA.....	196
GARANTIA LIMITADA INTERNACIONAL DA BRP: MOTO AQUÁTICA SEA-DOO® 2018.....	198
GARANTIA LIMITADA DA BRP PARA AS ÁREAS ECONÔMICAS EUROPEIAS, A COMUNIDADE DOS ESTADOS INDEPENDENTES, TURQUIA: MOTO AQUÁTICA SEA-DOO® 2018.....	203

INFORMAÇÕES DE CLIENTES

INFORMAÇÕES SOBRE PRIVACIDADE.....	210
ENTRE EM CONTATO.....	211
AMÉRICA DO NORTE.....	211
EUROPA.....	211
OCEANIA.....	211
AMÉRICA DO SUL.....	212
ÁSIA.....	212
MUDANÇA DE ENDEREÇO/PROPRIEDADE.....	213

INFORMAÇÕES DE SEGURANÇA

PRECAUÇÕES GENÉRICAS

Evite a intoxicação por monóxido de carbono

Todo escape de motor contém monóxido de carbono, um gás mortal. Respirar monóxido de carbono pode provocar dores de cabeça, tonturas, sonolência, náuseas, confusão e certamente a morte.

O monóxido de carbono é um gás incolor, inodoro e insípido que pode estar presente, mesmo que você não veja ou sinta o cheiro de qualquer escape do motor. Os níveis mortais de monóxido de carbono podem se acumular rapidamente, você pode ser afetado subitamente e incapacitado de se salvar. Estes níveis mortais também podem se manter por horas ou dias em locais fechados ou com pouca ventilação. Se você sentir algum sintoma de intoxicação por monóxido de carbono, saia imediatamente do local, respire ar fresco e busque atendimento médico.

Para evitar a morte ou prejuízos graves à saúde por monóxido de carbono:

- Nunca ligue a moto aquática em locais parcialmente fechados ou pouco ventilados, como garagens de barcos, molhes ou na proximidade de outros barcos. Mesmo que você tente ventilar os gases de escapamento, o monóxido de carbono pode atingir rapidamente níveis perigosos.

- Nunca ligue a moto aquática em locais externos onde os gases de escapamento possam entrar em edifícios através de aberturas, como janelas e portas.
- Nunca fique atrás da moto aquática enquanto o motor estiver ligado. Uma pessoa em pé atrás de um motor ligado pode inalar elevadas concentrações de gases de escapamento. A inalação de gases de escapamento concentrados que contêm monóxido de carbono pode resultar em intoxicação por CO, sérios problemas de saúde e morte.

Evite incêndios e outros riscos provocados pela gasolina

A gasolina é extremamente inflamável e altamente explosiva. Os vapores de combustível podem se espalhar e incendiar ao entrar em contato com uma faísca ou chama, a alguns metros de distância do motor. Para reduzir o risco de incêndio ou explosão, siga estas instruções:

- Para armazenar combustível, use somente um recipiente aprovado para gasolina.
- Siga estritamente as instruções da seção *ABASTECIMENTO DE COMBUSTÍVEL*.
- Nunca ligue uma moto aquática se houver odor de gasolina ou de vapor de gasolina no compartimento do motor.
- Nunca dê partida ou deixe o motor ligado se a tampa do tanque de combustível não estiver corretamente instalada.
- Não transporte galões de gasolina no bagageiro dianteiro ou qualquer outro local da moto aquática.

A gasolina é venenosa e pode provocar prejuízos à saúde ou a morte.

- Nunca faça sifão para gasolina com a boca.
- Se você engolir gasolina, respingá-la nos olhos ou inalar seu vapor, consulte seu médico imediatamente.

Se for derramada gasolina no seu corpo, lave-se completamente com água e sabão e mude de roupa.

Evite queimaduras nas peças quentes

Certos componentes podem ficar bastante quentes durante a operação. Evite contato durante o uso e logo após, para evitar queimaduras.

Acessórios e modificações

Não faça modificações não autorizadas nem utilize acessórios não aprovados pela BRP. Como estas modificações não foram testadas pela BRP, podem aumentar o risco de acidentes ou ferimentos, podendo tornar a moto aquática ilegal para uso na água.

Consulte a concessionária autorizada Sea-Doo sobre os acessórios disponíveis para o sua moto aquática.

Lembretes sobre operação segura

O desempenho desta moto aquática pode exceder significativamente o de outras que você possa ter pilotado. Certifique-se de ler e entender o conteúdo deste Manual do Proprietário para familiarizar-se totalmente com os comandos e a operação da moto aquática, antes de sair para o seu primeiro passeio ou transportar passageiro(s). Se você ainda não teve a oportunidade de fazê-lo, pratique navegando sozinho em uma área adequada sem tráfego, para se acostumar à sensação e à resposta de cada comando. Familiarize-se completamente com todos os comandos antes de acelerar acima da velocidade de marcha lenta. Não assuma que todas as motos aquáticas se comportam da mesma maneira. Cada modelo difere, normalmente bastante.

Não se esqueça de que quando a alavanca de aceleração é colocada em ponto morto, o controle de direção diminui. Para manobrar a moto aquática são necessárias tanto direção quanto aceleração. Não solte o acelerador para tentar se afastar de objetos. Você precisa do acelerador para virar. Se o motor for desligado, o controle direcional é perdido.

Embora a maioria dos jets não tenha meios para frear, o avanço tecnológico agora nos permite oferecer alguns modelos equipados com um sistema de frenagem chamado sistema iBR™. Pratique manobras de frenagem em uma área de tráfego seguro, para familiarizar-se com a navegabilidade sob frenagem e com as distâncias de parada em várias condições de operação.

ADVERTÊNCIA

A distância de parada irá variar dependendo da velocidade inicial, carga, vento, número de passageiros e condições da água. A intensidade da potência de frenagem aplicada pelo piloto usando a alavanca do iBR (intelligent Brake and Reverse - Freio e Ré inteligentes) também afetará a distância de parada.

Ao frear, os passageiros devem se abraçar contrapondo-se à força de desaceleração, para evitar escorregar para a frente da moto aquática e perder o equilíbrio.

Ao pilotar uma moto aquática equipada com iBR, fique ciente de que os outros barcos que o sigam ou operem nas proximidades podem não ser capazes de parar tão rápido.

Ao navegar em velocidade, logo que o freio é aplicado, uma nuvem de água irá jorrar pelo ar atrás da moto aquática, o que pode fazer com que o piloto da moto aquática logo atrás perca momentaneamente a visão de sua moto aquática. É importante informar o piloto da moto aquática que pretender segui-lo em uma formação de comboio sobre a capacidade de frenagem e manobras do sua moto aquática, o que a nuvem de água indica, e que deve ser mantida uma maior distância entre as motos aquáticas.

Ao acionar a alavanca de comando do iBR enquanto a moto aquática possui alguma velocidade para vante, o modo de frenagem atuará e gerará uma desaceleração proporcional à posição da alavanca do iBR. Quanto mais você apertar a alavanca do iBR, maior se tornará a força de frenagem. Tome cuidado para acionar gradualmente a alavanca do iBR, ajustando a intensidade da

força de frenagem e soltando simultaneamente a alavanca do acelerador.

O recurso de frenagem do sistema iBR não pode evitar que sua moto aquática derive por causa de correntezas ou do vento. Ele não funciona em deslocamentos de ré. Note também que seu motor deve estar funcionando para poder usar o freio.

A propulsão a jato da moto aquática pode causar ferimentos. A bomba de jato pode coletar detritos e lançá-los para trás causando um risco de ferir pessoas, danificar a bomba de jato ou outros bens.

Observe as instruções em todas as etiquetas de segurança. Elas estão ali para ajudar a assegurar que você tenha um passeio seguro e agradável.

Não guarde objetos em áreas não projetadas especificamente para bagagem.

Navegar com passageiro(s), puxando boias, um esquiador ou um wakeboarder, faz com que a moto aquática se comporte de maneira diferente, requerendo maior habilidade de pilotagem.

Certos modelos de moto aquática vêm equipados com olhais para rebocamento ou um mastro para esqui (somente Wake) que pode ser usado para prender um cabo de reboque para um esquiador, praticante de boia ou wake. Não utilize estes pontos de fixação ou outra parte da moto aquática para puxar um parasail ou outro barco. Isto pode provocar lesões corporais ou danos materiais graves.

Os motores de combustão precisam de ar para funcionar, por isso esta moto aquática não pode ser totalmente impermeável. Quaisquer manobras, tais como girar constantemente em círculos estreitos, mergulhar a quilha nas ondas

ou emborcar a moto aquática, que fazem com que as aberturas de tomada de ar fiquem submersas, podem causar graves problemas ao motor por entrada de água. Consulte a subseção *INSTRUÇÕES DE OPERAÇÃO* e a seção *GARANTIA* contidas neste Manual do Proprietário.

Os gases de escapamento contêm monóxido de carbono (CO), que pode causar sérios problemas de saúde ou a morte, se inalado em quantidades suficientes. Não opere a moto aquática em uma área confinada, nem permita que o CO se acumule em volta da moto aquática ou em áreas fechadas ou abrigadas, como quando atracada ou amarrada lado a lado. Tome cuidado com o risco das emanações de CO do escapamento de outras motos aquáticas.

Conheça as águas nas quais a moto aquática será operada. Correntezas, marés, corredeiras, obstáculos ocultos, esteiras e ondas, etc., podem afetar a operação segura. Não é aconselhável operar a moto aquática em águas turbulentas ou com tempo agitado.

Em águas rasas avance com cautela e em velocidades muito baixas. O encalhe ou paradas bruscas podem resultar em ferimentos e danos na moto aquática. Também podem ser capturados detritos e atirados para trás pela bomba de jato, sobre pessoas ou bens.

Mantenha o cordão de segurança preso o tempo todo ao flutuador pessoal (PFD - personal flotation device) ou ao pulso do piloto (necessário ter pulseira), evitando que ele se enganche no guidão, para ajudar a garantir que o motor desligue caso o piloto caia. Após usar, remova o cordão de segurança do interruptor de desligamento do motor para evitar o uso não autorizado por crianças ou terceiros. Se o piloto cair

da moto aquática e o cordão de segurança não estiver preso como recomendado, o motor da moto aquática não desligará.

Navegue dentro dos seus limites e nível de habilidade.

Pilote sempre com responsabilidade e segurança. Use bom senso e cortesia.

Respeite as zonas de velocidade restrita, o meio ambiente e os direitos dos outros usuários das áreas de navegação. Como piloto e proprietário de uma moto aquática, você é responsável pelos danos provocados pela esteira gerada por ela. Não permita que ninguém jogue lixo no mar.

Embora a sua moto aquática tenha a capacidade de operar em altas velocidades, é altamente recomendado que somente se opere em alta velocidade quando existirem condições ideais e for permitido. A operação em velocidades mais altas requer um alto grau de habilidade e aumenta o risco de ferimentos sérios.

As forças exercidas sobre o corpo dos ocupantes ao fazer curvas, desviar de ondas ou esteiras, navegar em mar bravo ou ao cair da moto aquática, especialmente em altas velocidades, podem causar ferimentos incluindo a possibilidade de quebrar ossos ou outros ferimentos mais sérios. Permaneça flexível e evite viradas bruscas.

As motos aquáticas não foram projetadas para navegação noturna.

Evite navegar em águas muito turbulentas ou praticar manobras extremas como saltar marolas ou ondas.

Antes de sair navegando

Por motivos de segurança e cuidado adequado, realize sempre a inspeção pré-partida conforme especi-

ficado em seu Manual do Proprietário, antes de operar a sua moto aquática.

Não exceda a carga útil ou a capacidade de passageiros de sua moto aquática. A carga excessiva pode afetar a manobrabilidade, a estabilidade e o desempenho. As águas agitadas também reduzem a capacidade. A existência de uma placa indicativa de capacidade de carga ou número de passageiros não é desculpa para falta de bom senso ou de uma boa avaliação das coisas.

Inspeccione regularmente o casco, motor, equipamentos de segurança e todos os outros equipamentos de navegação da moto aquática e mantenha-os em condição segura de operação.

Certifique-se de possuir os equipamentos de segurança mínimos obrigatórios, flutuadores pessoais e qualquer equipamento adicional necessário para a sua travessia.

Verifique se todo o equipamento salva-vidas, incluindo o extintor de incêndios, está em condição segura de operação e de fácil acesso. Mostre a todos os passageiros onde os equipamentos são guardados na moto aquática e garanta que eles saibam como usá-los.

Preste atenção no tempo. Verifique a previsão local do tempo antes de partir. Fique atento às mudanças de condição do tempo.

Mantenha à bordo cartas náuticas precisas e atualizadas da área de navegação. Antes de sair, verifique as condições da água na área em que planeja navegar.

Mantenha a bordo combustível suficiente para o passeio planejado. Verifique sempre o nível do combustível antes do uso e durante o percurso. Aplique o esquema de 1/3 do combustível para chegar ao destino, 1/3 para voltar e 1/3 para

ficar de reserva. Considere mudanças devidas a mau tempo e outros atrasos.

Conscientização do piloto e dos passageiros

Leia e entenda todas as etiquetas de segurança na moto aquática Sea-Doo, no Manual do Proprietário, todos os outros documentos de segurança e assista o *VIDEO DE SEGURANÇA* antes de operar a moto aquática.

Respeite todas as leis aplicáveis. Consulte as leis locais e federais sobre navegação, aplicáveis à área de navegação onde pretende usar sua moto aquática. Conheça as regras de navegação locais. Conheça e entenda o sistema de navegação aplicável (boias, sinalização, etc.).

Lembre-se que o sol, vento, fadiga ou doença podem prejudicar o seu julgamento e o tempo de reação.

NÃO é recomendada a operação desta moto aquática por uma pessoa menor de 16 anos, ou com uma deficiência que prejudique a visão, o tempo de reação, o julgamento ou a operação dos comandos.

Use sempre o cordão de segurança quando pilotar a moto aquática e assegure-se de que todos os passageiros estejam familiarizados com o seu uso.

Garanta que qualquer piloto e todos os passageiros saibam nadar e como reembarcar na moto aquática ao sair da água. Embarcar em águas profundas pode ser extenuante. Pratique em água pelo peito antes de operar ou embarcar na sua moto aquática em águas profundas. Assegure-se de que todos os operadores e passageiros usem um PFD sempre e tome precauções adicionais quando navegar.

Nunca vire o guidão enquanto houver alguém na traseira da moto

aquática. Mantenha-se distante das peças móveis de direção (bocal do hidrojato, reversor do iBR, eixos, etc).

Não ligue o motor ou pilote a moto aquática se alguém estiver na água por perto, ou próximo da traseira da moto aquática.

Saiba que o reversor do iBR se movimenta ao ligar o motor, ao desligá-lo ou ao usar a alavanca do iBR. O movimento automático do reversor pode espremer os dedos das mãos ou dos pés de pessoas que se segurarem na traseira de sua moto aquática.

O piloto e os passageiros devem estar adequadamente sentados e segurar firme em um puxador antes de ligar a moto aquática, e durante todo o tempo em que a moto aquática estiver em movimento. Todos os passageiros devem ser instruídos a usar os puxadores existentes, ou segurar-se na cintura da pessoa da frente. Cada passageiro deve ser capaz de colocar simultaneamente os dois pés inteiros no fundo de cada encaixe de pé quando sentado adequadamente. Ao passar sobre ondas, o(s) passageiro(s) pode(m) elevar seus corpos ligeiramente dos assentos para absorver os choques com suas pernas.

Ao frear ou desacelerar, os passageiros devem se abraçar contrapondo-se à força de desaceleração, para evitar escorregar para a frente da moto aquática e perder o equilíbrio.

Ao acelerar a moto aquática com passageiros, seja numa saída ou já em movimento, acelere sempre progressivamente. A aceleração rápida pode fazer com que os passageiros percam o equilíbrio e caiam para trás da moto aquática. Garanta que os passageiros saibam

ou possam prever qualquer aceleração rápida.

Podem ocorrer ferimentos internos graves se a água for forçada para dentro das cavidades corporais, como resultado de cair na água ou ficar próximo ao bocal de propulsão. Consequentemente, vestir uma parte de baixo de roupa de mergulho é altamente recomendado.

Fique longe da grade de entrada enquanto o motor estiver ligado. Coisas tais como cabelos longos, roupas largas ou tiras do flutuador pessoal podem ficar presos nas peças móveis.

Se a alavanca do acelerador estiver puxada ao frear, o sistema iBR desligará o comando do acelerador pelo piloto. Ao soltar a alavanca do iBR enquanto a alavanca do acelerador ainda estiver puxada o comando do acelerador recuperará o controle e gerará uma aceleração após um breve lapso. Solte a alavanca do acelerador se não precisar acelerar.

Antes de embarcar, verifique se o motor está desligado e se o cabo de segurança está removido do interruptor de desligamento do motor.

Para evitar uma partida acidental, sempre retire o cabo de segurança do interruptor de desligamento do motor quando houver banhistas embarcando ou nas proximidades, ou durante a remoção de algas ou detritos da grade de entrada.

Nunca coloque os pés e pernas na água para ajudar a virar, em uma moto aquática.

Operação por menores de idade

Os menores de idade devem ser sempre supervisionados por um adulto quando operarem uma moto aquática. As leis sobre idade mínima e exigência de licença para

menores podem variar de uma jurisdição para outra. Certifique-se de contatar as autoridades náuticas locais sobre informações a respeito da operação legal de uma moto aquática, na jurisdição onde se pretende usá-la. A BRP recomenda uma idade mínima para o piloto de 16 anos.

Drogas e álcool

Nunca conduza sua moto aquática sob o efeito de drogas ou álcool. Como ao dirigir um carro, pilotar uma moto aquática requer que o piloto esteja sóbrio, atento e alerta. Operar uma moto aquática intoxicado ou sob a influência de drogas não somente é perigoso, como também é um crime punido com penas significativas. Estas leis são aplicadas com rigor. O uso de drogas e álcool, isoladamente ou combinados, torna o tempo de reação mais lento, atrapalha o julgamento, prejudica a visão e inibe sua capacidade de operar uma moto aquática com segurança.



ADVERTÊNCIA

O consumo de álcool e a náutica não se misturam! Pilotar sob a influência de drogas ou álcool coloca em risco as vidas dos seus passageiros, de outros navegantes e a sua própria. As leis do país proíbem a operação de uma moto aquática sob influência de álcool ou drogas.

Esportes aquáticos (Rebocar com a moto aquática)

ADVERTÊNCIA

Evite ferimentos! A sua moto aquática não foi projetada e não deve ser usada para rebocar outro barco, parasail, kite, asa delta ou qualquer outro dispositivo que possa voar. Use sua moto aquática apenas para os esportes aquáticos para os quais ela foi projetada.

Alguns dos esportes aquáticos mais populares são o esqui na água, o wakeboarding ou andar em algum tipo de boia inflável rebocada. Participar de qualquer esporte aquático requer uma maior preocupação com a segurança pelo participante e pelo piloto da moto aquática. Se você nunca rebocou alguém atrás de sua moto aquática antes, é uma boa ideia passar algumas horas observando, ajudando e aprendendo com um piloto experiente. Também é importante conhecer a habilidade e experiência da pessoa que será rebocada.

Todos que participem de um esporte aquático deveriam seguir estas orientações:

- Pilotar com passageiro(s) ou puxando uma boia, esquiador ou wakeboarder, faz com que a moto aquática se comporte diferente, requerendo maior habilidade.
- Respeite sempre a segurança e o conforto dos seus passageiros e da pessoa que está sendo rebocada no esqui, wakeboard ou outros.

- Leve sempre um observador quando puxar uma boia, um esquiador ou wakeboarder, para observar a pessoa rebocada e informar ao piloto os sinais de mão que ela dá. O piloto deve fixar sua atenção na operação da moto aquática e na água adiante.
- Avance apenas com a velocidade necessária e siga as instruções do observador.
- Ao puxar uma boia, um esquiador ou wakeboarder, não dê viradas bruscas nem use o sistema de frenagem, a menos que seja absolutamente necessário. Lembre-se que embora este jet seja manobrável e tenha capacidade de parada (modelos com iBR), a pessoa rebocada pode não ser capaz de evitar um obstáculo, ou o próprio jet que a está rebocando.
- Permita apenas que nadadores capacitados participem de qualquer esporte aquático.
- Vista sempre um dispositivo pessoal de flutuação (PFD) aprovado. Usar um PFD projetado adequadamente ajuda uma pessoa atordoada ou inconsciente a permanecer boiando.
- Tenha consideração com as pessoas com quem divide a água.
- Tanto o piloto como o observador devem monitorar o cabo de rebocamento ao participar de esportes aquáticos. Um cabo de rebocamento frouxo pode se enrolar em pessoas ou objetos, na moto aquática ou na água, principalmente ao fazer uma curva fechada ou um círculo, podendo causar ferimentos graves.

- Não puxe uma pessoa em qualquer esporte aquático com um cabo tão curto que ela inale os gases de escapamento concentrados. A inalação de gases de escapamento concentrados, que contém monóxido de carbono, pode resultar em intoxicação por monóxido de carbono, ferimentos e morte.
- Use um cabo de reboque de comprimento e bitola suficientes e garanta que esteja preso adequadamente ao seu jet. Sempre guarde o cabo de reboque quando não estiver em uso. Embora alguns jets já possuam ou possam ser equipados com um mecanismo de reboque especialmente projetado, evite instalar um mastro de reboque em um jet. Pode ser perigoso se alguém cair em cima dele.
- Dê atenção imediata a uma pessoa que tenha caído na água. Ela fica vulnerável, sozinha na água, e pode não ser vista pelos outros pilotos.
- Aproxime-se da pessoa que está na água de sotavento (direção oposta ao vento). Desligue o motor antes de se aproximar da pessoa.
- Pratique esportes aquáticos apenas em áreas seguras. Afaste-se de outros barcos, canais, praias, áreas restritas, nadadores, das vias navegáveis muito movimentadas e dos obstáculos submersos.
- Desligue o motor e prenda o jet antes de nadar.
- Nade apenas em áreas indicadas como seguras para a natação. Normalmente, elas são sinalizadas com uma boia. Não nade sozinho ou à noite.



BOIA SINALIZADORA DE ÁREA SEGURA PARA NATAÇÃO

- Não faça esqui aquático entre o pôr e o nascer do sol. É ilegal na maioria das áreas.
- Não pilote a moto aquática diretamente atrás de um esquiador, wakeboarder ou praticante de boia. A 40 km/h por hora, a moto aquática ultrapassa uma pessoa que caia na água 60 m na frente da sua moto aquática em cerca de 5 segundos.
- Desligue o motor e remova o cordão de segurança do interruptor de desligamento do motor quando alguém estiver nas proximidades dentro d'água.
- Afaste-se pelo menos 45 m das áreas sinalizadas com boia de mergulho.

Evite ferimentos! Não deixe ninguém ficar perto do sistema de propulsão ou da grade de entrada, mesmo quando o motor estiver desligado. Coisas como cabelos longos, roupas largas ou tiras do flutuador pessoal podem ficar presas nas partes móveis, causando ferimentos graves ou afogamento. Em águas rasas, as conchas, areia, pedras ou outros objetos podem ser aspirados pela bomba de jato e projetados para trás.



BOIA DE MERGULHO

Para obter mais informações sobre a prática aprovada, legal e segura de esportes aquáticos, contate a autoridade legal em segurança de esportes aquáticos, na área em que pretende praticar.

Hipotermia

A hipotermia, a perda de calor do corpo resultando em uma temperatura abaixo do normal, é uma causa significativa de morte em acidentes de barco. Após uma pessoa entrar em hipotermia, ela perderá a consciência e se afogará.

Os PFD podem aumentar o tempo de sobrevivência, pelo isolamento que proporcionam.

Naturalmente, quanto mais quente estiver a água, menor será o isolamento necessário. Ao navegar em águas frias (abaixo de 4 °C) deve-se considerar usar um casaco ou jaqueta tipo PFD, pois ele cobre uma área maior do corpo do que o colete tipo PFD.

Algumas coisas a lembrar sobre a proteção contra a hipotermia:

- Enquanto estiver flutuando, não tente nadar, exceto se for para alcançar um barco próximo, outro sobrevivente ou um objeto flutuante no qual você possa segurar ou subir. A natação desnecessária aumenta a taxa de perda de calor do corpo. Em água fria, recomenda-se não usar métodos anti-afogamento que exigem colocar sua cabeça na água. Mantenha a cabeça fora da água. Isto diminui muito a perda de calor do corpo e aumenta o tempo de sobrevivência.
- Mantenha uma atitude positiva em relação à sua sobrevivência e resgate. Isso aumentará suas chances de prolongar o tempo de sobrevivência, até que possa ser resgatado. A sua vontade de viver faz a diferença!
- Se houver mais de uma pessoa na água, recomenda-se que fiquem juntas. Isto tende a reduzir a taxa de perda de calor e assim aumenta o tempo de sobrevivência.
- Use sempre o seu PFD. Se você não usá-lo, não conseguirá combater os efeitos da hipotermia.

Cursos de segurança náutica

Muitos países recomendam ou exigem um curso de segurança náutica. Verifique com as autoridades competentes locais.

Consulte as leis locais e federais sobre navegação, aplicáveis à área de navegação onde pretende usar sua moto aquática. Conheça as regras de navegação locais. Conheça e entenda o sistema de navegação aplicável (boias, sinalização, etc.).

Transportando cargas

Ao transportar carga na plataforma traseira da moto aquática ou com

acessórios de carga reduza a velocidade e adapte o comportamento de condução para reduzir o risco de ejeção da moto aquática, ou contato com a carga, possivelmente, levando a lesões.

Introdução

NOTA: Algumas funções ou recursos descritos nesta seção podem não se aplicar a todos os modelos de moto aquática, ou podem ser opcionais.

Os iControl™ (sistemas de controle inteligentes) proporcionam um ambiente em que o piloto pode controlar muitos sistemas, sem tirar as mãos do guidão.

Todos os controles estão ao alcance dos dedos do piloto e são ativados pressionando um botão ou puxando uma alavanca. A atenção do piloto pode então permanecer focada na água e em dirigir a moto aquática.

Cada controle é eletrônico e fornece um sinal de comando para um módulo eletrônico, cuja função é garantir a operação adequada do seu sistema, dentro dos parâmetros definidos.

Os diversos sistemas agrupados abaixo do iControl são:

- iTCTM - intelligent Throttle Control (Controle de aceleração inteligente)
- iBR (Freio e Reverso inteligente) (modelos com iBR)
- O.T.A.S. (Direção assistida sem aceleração) (se equipado).

Estes sistemas funcionam em conjunto para fornecer recursos como modo de cruzeiro, modo de baixa velocidade e frenagem, resposta melhorada do jet aos comandos do piloto, maior manobrabilidade e controle.

A leitura de todas as informações contidas neste Manual do Proprietário é extremamente importante para os pilotos, para se familiarizarem com esta moto aquática, seus comandos, capacidades e limitações.

iTC (Controle de aceleração inteligente)

O sistema usa um controle de acelerador eletrônico (electronic throttle control - ETC) que fornece sinais de comando para o ECM - Engine Control Module (Módulo de controle do motor). Com este sistema, não é necessário um cabo de acelerador tradicional.

O iTC permite os seguintes modos de operação:

- Modo Touring (Passeio)
- Modo Sport
- Modo ECO
- Modo cruzeiro (se instalado)
- Modo de baixa velocidade (se equipado com modo cruzeiro)
- Modo de esqui (se equipado).

A O.T.A.S.™ (se equipado) também é controlada pelo iTC.

Modo Touring (Passeio)

O modo passeio é o modo de pilotagem padrão.

No modo passeio, a potência disponível do motor e a aceleração são reduzidas quando se acelera a partir do zero e quando se opera na faixa de baixa potência do motor, sob certas condições.

Modo Sport

No modo esportivo, a potência máxima do motor fica disponível em toda a faixa de operação do motor.

Consulte a subseção *MODOS DE OPERAÇÃO* para obter instruções detalhadas.

Modo ECO

Quando o modo ECO é selecionado, a RPM do motor é limitada e a resposta do acelerador é otimizada para economia de combustível. Este modo é ideal para a navegação e quando deseja-se obter o

máximo em eficiência do combustível.

Consulte a subseção *MODOS DE OPERAÇÃO* para obter instruções detalhadas.

Modo de cruzeiro (se instalado)

O modo cruzeiro permite que o piloto defina uma velocidade máxima desejada para o jet.

O modo Cruzeiro limita a velocidade da moto aquática mas não a mantém. O piloto deve segurar a alavanca do acelerador para manter a velocidade à vante, diferente de um piloto automático automotivo que mantém uma velocidade constante enquanto o pedal do acelerador está solto.

Ao avançar em uma configuração de velocidade constante, segure a alavanca do acelerador totalmente puxada para poder concentrar toda a sua atenção em manter uma boa observação do entorno.

Consulte a subseção *MODOS DE OPERAÇÃO* para obter instruções detalhadas.

Modo de baixa velocidade (se equipado com modo de cruzeiro)

Modo de baixa velocidade é uma função do cruise mode que permite ao usuário ajustar e definir a marcha lenta correspondente a uma velocidade da moto aquática de 1,6 km/h para 11 km/h. A alavanca do acelerador não deve estar puxada ao operar no modo de baixa velocidade.

Consulte a subseção *MODOS DE OPERAÇÃO* para obter instruções detalhadas.

Modo de esqui (se equipado).

O modo esqui permite uma saída controlada e uma velocidade máxima de rebocamento mantida com precisão, ao rebocar um esquiador ou wakeboarder.

Consulte a subseção *MODOS DE OPERAÇÃO* para obter instruções detalhadas.

Sistema O.T.A.S.™ (se equipado)

(Direção assistida sem aceleração)

O sistema O.T.A.S. (Direção Assistida Com Falta de Aceleração) fornece maior manobrabilidade na ausência de aceleração.

O sistema O.T.A.S é eletronicamente ativado quando o operador inicia uma curva completa e solta o acelerador ao mesmo tempo.

Limitações

O sistema O.T.A.S. não pode ajudá-lo a manter o controle ou evitar colisões em todas as situações.

Consulte as *INSTRUÇÕES DE OPERAÇÃO* para mais detalhes.

Modo chave Aprendizado

A Chave Aprendizado do Sea-Doo™ limita a velocidade da moto aquática, permitindo que usuários novatos e pilotos menos experientes aprendam a operar a moto aquática, enquanto adquirem a confiança e o controle necessários.

Limitações

A capacidade de um novato operar a moto aquática pode ser excedida mesmo quando se usa uma chave de aprendizado.

Consulte os *MODOS DE OPERAÇÃO* para mais detalhes.

iBR (Sistema de freio e reverso inteligente) (Todos os modelos, exceto GTS)

Esta moto aquática usa um sistema de freio e ré controlado eletrônica-

mente, denominado sistema iBR (Freio e ré inteligentes).

O módulo iBR controla a posição do reversor do iBR para fornecer:

- Avanço
- Marcha à Ré
- Ponto morto
- Frenagem.

O operador controla a posição do reversor do iBR seja usando a alavanca do acelerador para posição de marcha à frente, ou a alavanca do iBR para ponto morto, marcha à ré e para a função de frenagem.

NOTA: A alavanca iBR só pode ser usada para controlar uma mudança na posição do reversor se o motor estiver funcionando.

Usar o sistema iBR reduz significativamente a distância de parada desta moto aquática e pode aumentar a manobrabilidade, já que pode ser usado em linha reta, em uma curva, em alta ou baixa velocidade, ou para mover a moto aquática em ré na atracação ou em manobras na proximidade de outros barcos.

Em condições ideais, usuários experientes foram repetidamente capazes de reduzir a distância de parada de uma moto aquática equipada com um sistema iBR em, aproximadamente, 33% a partir de uma velocidade inicial de 80 km/h.

Limitações

Mesmo quando equipados com um sistema iBR, as motos aquáticas não possuem a capacidade de veículos terrestres.

A distância de parada variará muito, dependendo da velocidade inicial, carga, correnteza, vento, condições da água e da potência de frenagem.

O sistema iBR não afeta o movimento para trás.

Ele não pode evitar que a moto aquática derive devido à correnteza ou ao vento.

ADVERTÊNCIA

- É importante informar o piloto de uma moto aquática que pretende segui-lo em uma formação de comboio sobre a capacidade de frenagem e manobras de sua moto aquática, o que significa a nuvem de água e que deve ser mantida uma maior distância entre as motos aquáticas.
- Fique ciente de que outros barcos, que venham atrás ou que estejam muito próximos, podem não ser capazes de parar tão rapidamente.

EQUIPAMENTOS DE SEGURANÇA

Equipamentos de segurança necessários

O piloto e os passageiros devem vestir um dispositivo pessoal de flutuação (PFD) homologado, adequado para uso em uma moto aquática.

O piloto e os passageiros devem ter fácil acesso a óculos não estilhaçável, caso as condições de percurso ou as preferências pessoais justifiquem.

O vento, os respingos de água e a velocidade podem causar lacrimejamento e criar visão enevoada.

Como proprietário da moto aquática, você é responsável por garantir que todos os equipamentos de segurança requeridos estejam a bordo. Deve também providenciar, quando necessário, outros equipamentos que garantam sua própria segurança e a dos passageiros. Verifique o estado do equipamento de segurança necessário e as normas locais vigentes.

Os equipamentos de segurança requeridos pela legislação são obrigatórios. Se a legislação local requerer equipamentos adicionais, eles devem ser aprovados pelas autoridades competentes. Os requisitos mínimos incluem o seguinte:

- Dispositivos pessoais de flutuação (PFD)
- Uma retinida flutuante de 15 m no mínimo
- Uma lanterna impermeável ou sinalizadores homologados
- Dispositivo de sinalização
- Dispositivos sonorizadores (corneta ou apito).

Equipamentos de proteção recomendados

O piloto e os passageiros de motos aquáticas devem vestir equipamentos de proteção, incluindo:

- Uma roupa de mergulho ou uma roupa grossa e justa de trama estreita que proporcione proteção equivalente. Como exemplo, uma bermuda fina de ciclismo não é apropriada. Ferimentos internos graves podem ocorrer se a água entrar com força nas cavidades do corpo ao cair na água ou ficar próximo ao bocal de propulsão a jato. Trajes de banho comuns não protegem adequadamente contra a entrada forçada de água nas cavidades inferiores do corpo masculino e feminino.
- Também são recomendados calçados, luvas, óculos de proteção ou comuns. Recomenda-se o uso de algum tipo de proteção leve e flexível nos pés. Isso ajudará a reduzir possíveis ferimentos, caso você pise em objetos cortantes submersos.

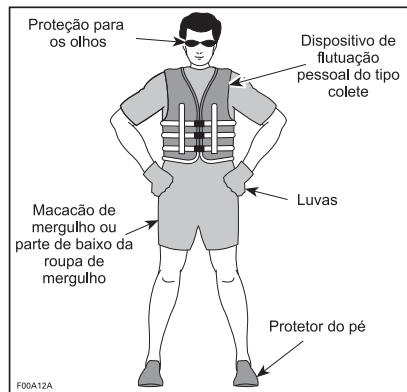

Dispositivos pessoais de flutuação (PFD)

Todas as pessoas a bordo de uma moto aquática recreativa devem usar um dispositivo de flutuação pessoal (PFD) o tempo todo. Verifique se esses PFDs atendem às regulamentações de seu país.

Um PFD permite flutuar, ajudando a manter a cabeça fora da água e

uma posição satisfatória do corpo dentro da água. Deve-se considerar o peso e a idade ao escolher um PFD. A flutuação fornecida pelo PFD deve suportar o seu peso dentro da água. O tamanho do PFD deve ser adequado ao usuário. O peso e a largura da caixa torácica são os métodos comuns para dimensionar os PFD. É sua responsabilidade garantir o número e tipo adequados de PFD a bordo para atender a legislação local e federal e que seus passageiros saibam onde estão e como usá-los.

Tipos de PFD

Existem cinco tipos homologados de PFD.

PFD Tipo I, para vestir, apresenta a maior flutuação. O seu desenho permite virar a maioria das pessoas inconscientes na água, da posição com o rosto para baixo para uma posição com o rosto para cima, vertical ou ligeiramente inclinada para trás. Ele pode aumentar consideravelmente as chances de sobrevivência. O tipo I é o mais eficiente para todos os tipos de água, especialmente em alto mar, onde o socorro pode demorar a chegar. Ele também é o mais eficaz em águas turbulentas.

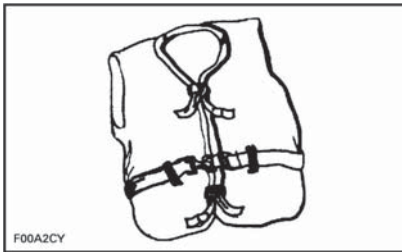

TIPO I — PARA VESTIR

PFD Tipo II, para vestir, vira a pessoa que o veste da mesma maneira que o Tipo I, mas não tão eficazmente. Nas mesmas condições, o Tipo II não vira tantas pessoas quanto o Tipo I. Este PFD é preferi-

vel quando houver a possibilidade de socorro rápido, como em áreas onde haja normalmente outras pessoas praticando atividades aquáticas.

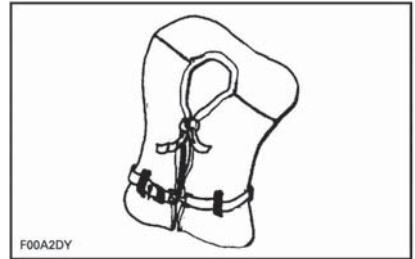

TIPO II — PARA VESTIR

PFD Tipo III, para vestir, permite que os usuários se coloquem em posição vertical ou ligeiramente inclinada para trás. Ele não vira o usuário. Ele mantém a pessoa em posição vertical ou ligeiramente inclinada para trás e não tem tendência de virar o usuário com o rosto para baixo. Ele possui a mesma flutuação do Tipo II e pode ser adequado para zonas onde haja normalmente outras pessoas praticando atividades aquáticas.



TIPO III — PARA VESTIR

PFD Tipo V, para vestir, deve ser inflado. Quando inflado, ele oferece flutuação equivalente aos tipos I, II ou III. Entretanto, quando vazio ele pode não suportar algumas pessoas.

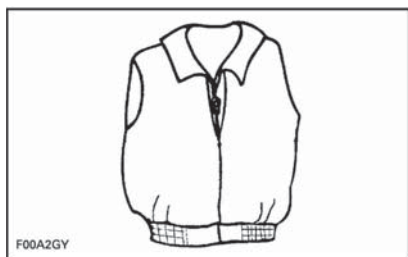

TIPO V — PARA VESTIR

Capacetes

Algumas Considerações Importantes

Os capacetes são projetados para oferecer alguma proteção em caso de impacto na cabeça. Na maioria dos esportes motorizados, os benefícios de se usar um capacete claramente superam as desvantagens. Entretanto, no caso de esportes aquáticos motorizados, tais como pilotar motos aquáticas, isto não é necessariamente verdade, pois existem alguns riscos associados à água.

Benefícios

Um capacete ajuda a reduzir o risco de ferimentos no caso de um impacto da cabeça contra uma superfície dura, como outro barco no caso de uma colisão. Similarmente, um capacete com uma proteção para queixo pode ajudar a prevenir ferimentos no rosto, mandíbula ou dentes.

Riscos

Por outro lado, em algumas situações, ao cair da moto aquática, os capacetes tendem a reter a água como um "balde", aplicando tensões severas no pescoço ou na coluna. Isto poderia causar asfixia, ferimentos graves ou permanentes no pescoço ou na coluna, ou morte.

Os capacetes podem também interferir na visão periférica e na audição, ou aumentar o cansaço, contri-

buindo para aumentar o risco de uma colisão.

Pesando os Riscos x Benefícios

Para poder decidir se você deve ou não usar um capacete, é melhor levar em consideração o ambiente específico onde você irá pilotar, além de outros fatores como a experiência pessoal. Haverá muito trânsito na água? Qual o seu estilo de pilotagem?

Conclusão

Como cada opção minimiza alguns riscos, mas aumenta outros, antes de cada passeio você deve decidir se usará ou não um capacete baseado na sua situação específica.

Se você decidir usar um capacete, deve então decidir qual tipo é mais apropriado para as circunstâncias. Procure capacetes que atendam os padrões do DOT (INMETRO) ou Snell, e se possível, escolha um projetado para esportes aquáticos motorizados.

Equipamentos adicionais recomendados

Recomenda-se que você adquira equipamentos adicionais para uma navegação segura e agradável. Esta lista, não exaustiva, inclui itens que você deve pensar em adquirir.

- Mapa local
- Kit de primeiros socorros
- Cabo de reboque
- Sinalizadores
- Cordas de amarração.

Um celular em um saco ou recipiente impermeável também é considerado útil para os navegadores, quando em perigo ou apenas para contatar alguém em terra.

EXERCÍCIOS PRÁTICOS

É sempre uma boa ideia praticar e ficar familiarizado com todos os controles, funções e características de manuseio de sua moto aquática antes de começar a pilotar na água.

Sempre prenda o cordão de segurança ao interruptor de desligamento do motor e o fecho ao seu PFD ou a uma pulseira.

Onde praticar os exercícios

Encontre um local adequado para praticar os exercícios. Verifique se a área atende aos seguintes requisitos:

- Sem tráfego
- Sem obstáculos
- Sem banhistas
- Sem correntezas
- Amplo espaço de manobra
- Profundidade da água adequada.

Exercícios práticos

Pratique **sozinho** os seguintes exercícios.

Fazendo curvas

Pratique as curvas em círculos nas duas direções em velocidade baixa. Quando estiver confortável com o exercício, aumente a dificuldade fazendo alguns "números 8".

Quando tiver aprendido bem, repita os exercícios acima, mas em maior velocidade.

Distâncias de parada

Jets não equipados com iBR

Pratique parar os jets em linha reta em diferentes velocidades.

Lembre-se, o arrasto da água é o principal fator que reduz a velocidade do jet e, portanto, a distância de parada.

NOTA: A velocidade do jet, a carga, a corrente e o vento também desempenham papel importante para afetar as distâncias de parada.

Jets equipados com iBR

Pratique parar as motos aquáticas em linha reta em diferentes velocidades e forças de frenagem.

Lembre-se que a velocidade da moto aquática, a carga, as condições da água, a corrente e o vento também afetam as distâncias de parada.

Reverso (Exceto jets não equipados com iBR)

Pratique a marcha à ré para saber como a moto aquática opera em marcha à ré e reage com entradas de aceleração.

NOTA: Sempre faça esse exercício em baixa velocidade.

Evitando um obstáculo

Pratique como evitar obstáculos (escolha um ponto virtual na água) manobrando a moto aquática e mantendo a aceleração.

Repita o exercício, mas desta vez solte a aceleração enquanto gira.

NOTA: Com este exercício, você aprenderá que precisa acelerar para virar a moto aquática em uma direção diferente.

Atracando

Jets não equipados com iBR

Pratique a atracação usando o acelerador e a direção para familiarizar-se com a resposta do jet e para desenvolver boas habilidades de controle.

Jets equipados com iBR

Pratique a atracação usando o acelerador, a alavanca do iBR e a dire-

ção para familiarizar-se com a resposta da moto aquática e para desenvolver boas habilidades de controle.

NOTA: Lembre-se que a direção é invertida ao mover para trás.

Modo de baixa velocidade, Modo esqui e modo Cruzeiro

Se a sua moto aquática tiver um desses modos, também é importante conhecer a operação dos mesmos e familiarizar-se com esses recursos antes de usá-los em um passeio com outras pessoas.



ADVERTÊNCIA

Os modos esqui e cruzeiro não são um piloto automático. Eles não pilotarão a moto aquática para você.

Fatores importantes que não devem ser negligenciados

Além disso, lembre-se sempre que as seguintes condições têm um impacto direto em como a sua moto aquática irá se comportar e responder a diferentes entradas:

- Cargas
- Correntezas
- Vento
- Condições da água.

Não se esqueça de estar alerta a essas condições e adaptar-se de acordo. Se possível, pratique bastante sob essas condições.

Para manobras delicadas, o melhor conselho é sempre tentar reduzir a velocidade ao máximo.

REGRAS DE NAVEGAÇÃO

Regras Operacionais

Pilotar uma moto aquática pode ser comparada com dirigir em rodovias e estradas não sinalizadas. Para prevenir colisões ou evitar os outros navegadores, é necessário seguir um sistema de regras operacionais. Não se trata apenas de bom senso... é preciso respeitar a lei!

Mantenha normalmente a direita e evite colisões com segurança, mantendo uma distância segura dos outros jets, barcos, pessoas e objetos.

A ilustração a seguir identifica diferentes partes do barco que são usadas como pontos de referência direcional, a proa sendo a frente do barco. O bombordo da lancha (lado esquerdo) pode ser visualmente identificado por uma luz VERMELHA fora da proa e o estibordo (lado direito) por uma luz VERDE.

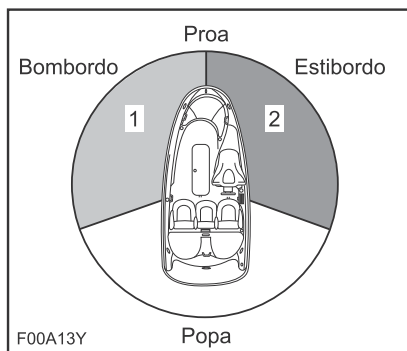

TÍPICA - PONTOS DE REFERÊNCIA DIRECIONAL

1. Luz VERMELHA
2. Luz VERDE (zona de dar preferência de passagem)

Cruzamento

Dê preferência a uma moto aquática **que esteja à sua frente e à direita**. Nunca atravesse na frente de um barco, você deve ver a luz VERMELHA dele, ele deve ver a

sua luz VERDE (ele tem a preferência).

As motos aquáticas (PWC) não possuem estas luzes coloridas, mas a regra também se aplica.

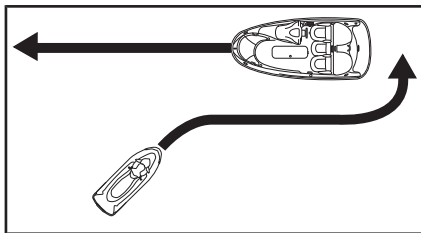

TÍPICO

Como em um semáforo, se vir uma luz **VERMELHA, PARE**, dê a preferência. O outro barco está à sua direita e **ele** tem a preferência de passagem.

Se vir uma luz **VERDE, passe com cuidado**. O outro barco está à sua esquerda, você tem a preferência de passagem.

Encontro frente a frente

Mantenha a direita.

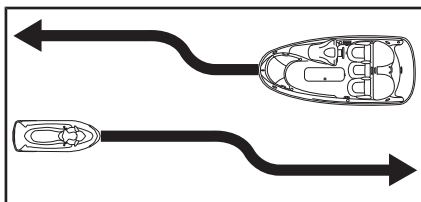

TÍPICO

Ultrapassagem

Dê a preferência a outros barcos e fique longe.

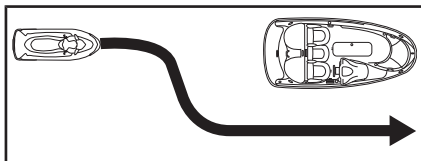

TÍPICO

Sistema de navegação

Recursos de navegação, como sinais ou boias, podem ajudá-lo a identificar águas seguras. As boias indicarão se você deve se manter à direita (estibordo) ou à esquerda (bombordo) da boia, ou em qual canal você pode continuar. Elas também podem indicar se você está entrando em uma área restrita ou controlada, como uma zona de baixa velocidade. Elas também podem indicar riscos ou informações de navegação pertinentes. Os sinais podem estar na praia ou na água. Eles também podem indicar limites de velocidade, proibição de barcos a motor ou navegação, ancoragem e outras informações úteis. (A forma de cada tipo de sinal fornecerá a informação).

Certifique-se de conhecer e entender o sistema de navegação aplicável à área de navegação onde pretende usar a moto aquática.

Evitar colisões

Não solte o acelerador para tentar se afastar de um obstáculo. A potência do motor e o empuxo da bomba de jato são necessários para virar a moto aquática.

Fique sempre atento a outros banhistas, outros barcos ou objetos, especialmente ao fazer curvas. Esteja alerta às condições que possam limitar sua visibilidade ou bloquear sua visão dos outros.

Respeite os direitos dos outros banhistas e/ou transeuntes e mantenha sempre uma distância segura de todos os demais jets, barcos, pessoas e objetos.

Não salte esteiras ou ondas, não navegue na linha de arrebentação nem tente espirrar ou jogar água nos outros com sua moto aquática. Você pode avaliar mal a capacidade da moto aquática e as suas habilida-

des e bater em um barco ou em uma pessoa.

Esta moto aquática é capaz de fazer curvas mais fechadas do que outros barcos, entretanto, a não ser em uma emergência, não faça viradas bruscas em alta velocidade. Estas manobras tornam mais difícil que os outros desviem de você ou entendam para onde você está indo. Além disso, você e/ou seus passageiros podem ser ejetados da moto aquática.

Jets equipados com iBR

Diferentemente da maioria das motos aquáticas, esta possui um sistema de frenagem (iBR).

Ao pilotar uma moto aquática equipada com iBR, fique ciente de que os outros barcos que o sigam ou operem nas proximidades podem não ser capazes de parar tão rápido.

Quando estiver em alta velocidade e o freio for acionado, uma nuvem de água irá disparar no ar atrás da moto aquática, indicando uma manobra de frenagem.

É importante informar o piloto de uma moto aquática que pretende segui-lo em uma formação de comboio, sobre a capacidade de frenagem e manobras de sua moto aquática, o que a nuvem de água indica e que deve ser mantida uma maior distância entre vocês dois.

A distância de parada varia em função da velocidade inicial, carga, vento e condições da água.

Embora a manobra preferida para evitar um obstáculo seja desviar e acionar o acelerador, o iBR também pode ser usado para frear totalmente e virar na direção apropriada para evitar o obstáculo.

ABASTECIMENTO DE COMBUSTÍVEL

Procedimento de abastecimento de combustível

! ADVERTÊNCIA

Combustível é inflamável e explosivo sob certas condições. Trabalhe sempre em áreas bem ventiladas. Não fume nem permita chamas abertas ou faíscas nas proximidades.

1. Desligue o motor.

! ADVERTÊNCIA

Desligue sempre o motor antes de reabastecer.

2. Não permita que alguém permaneça na moto aquática.
3. Amarre a moto aquática seguramente aos cais de abastecimento.
4. Fique com um extintor de incêndio à mão.
5. Abra a tampa do compartimento de armazenagem frontal.
6. Localize a tampa do tanque de combustível.

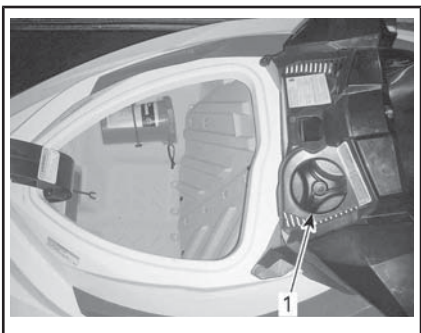

TÍPICA - LOCALIZAÇÃO DA TAMPA DO TANQUE DE COMBUSTÍVEL

1. Tampa do tanque de combustível (tampa do compartimento de armazenagem dianteiro aberta)

7. Vagarosamente, gire a tampa de combustível no sentido anti-horário.

! ADVERTÊNCIA

Talvez o tanque de combustível esteja pressurizado. Ao remover a tampa do tanque de combustível, talvez vapores de combustível sejam liberados.

8. Insira a mangueira da bomba de gasolina no bocal de enchimento e encha o tanque de combustível.

! ADVERTÊNCIA

Para evitar refluxo de combustível, encha o tanque lentamente para que o ar possa escapar do tanque de combustível.

9. Pare de encher imediatamente após soltar a manopla do bico da bomba de gasolina e aguarde um momento antes de remover a mangueira. Não recolha o bico da bomba de gasolina para colocar mais combustível no tanque.

! ADVERTÊNCIA

Não encha o tanque até a boca ou até derramar e depois deixe a moto aquática sob o sol. Com o aumento da temperatura, o combustível expande e pode transbordar.

10. Reinstale a tampa do tanque de combustível e aperte-a até o fim na direção horária.

! ADVERTÊNCIA

Limpe sempre qualquer derramamento de combustível na moto aquática.

11. Depois de reabastecer, sempre abra o assento para certificar-se

de que não haja cheiro de vapor de gasolina no compartimento do motor.



ADVERTÊNCIA

Não dê partida se houver gasolina ou presença de cheiro de vapor de gasolina.

Requisitos de combustível

AVISO Use sempre gasolina nova. A gasolina oxidada; o resultado é perda de octana, compostos voláteis e a produção de depósitos de goma e verniz que podem danificar o sistema de combustível.

A mistura de álcool combustível varia em países e regiões diferentes. Seu veículo foi projetado para trabalhar com os combustíveis especificados; no entanto, esteja atento para o seguinte:

- O uso de combustível com álcool acima das especificações regulamentadas pelo governo não é recomendado e pode resultar nos seguintes problemas nos componentes do sistema de combustível:
 - Problemas de partida e de operação.
 - Deterioração das partes de borracha ou plástico.
 - Corrosão das partes de metal.
 - Dano às partes internas do motor.

- Inspeção frequentemente para ver se há presença de vazamentos de combustível ou outras anormalidades no sistema de combustível se suspeitar que a presença de álcool na gasolina está excedendo as regulamentações governamentais atuais.
- Combustíveis misturados com álcool atraem e detêm a umidade, o que pode levar a separação das fases do combustível e pode resultar em problemas no desempenho do motor ou mesmo danos ao motor.

Combustível recomendado

Use gasolina comum sem chumbo com octanagem AKI (RON+MON)/2 de 87, ou octanagem RON de 91.

AVISO Nunca experimente com outros combustíveis. Podem ocorrer danos ao motor ou ao sistema de combustível com a utilização de combustível inadequado.

AVISO NÃO use combustível de bombas de abastecimento denominadas E85.

O uso de combustível etiquetado com E15 é proibido pelas regulamentações da EPA dos EUA.

INFORMAÇÕES PARA TRANSPORTE

AVISO O comprimento dos estrados de madeira do reboque, incluindo a largura do estrado deve ser ajustado para suportar toda a extensão do casco. As pontas dos dois estrados de madeira do reboque não devem exceder o comprimento da moto aquática.

Assegure que as rodas do reboque estejam posicionadas de forma que o centro de gravidade da moto aquática esteja ligeiramente à frente das rodas, para suportar adequadamente o peso desta.



ADVERTÊNCIA

Nunca incline esta moto aquática para uma extremidade ao transportar. Recomendamos que você transporte a moto aquática na sua posição normal de uso.

Verifique as leis e regulamentos aplicáveis a puxar um reboque na sua região, especialmente os seguintes itens:

- Sistema de freios
- Peso do veículo reboque
- Espelhos.

Tome as seguintes precauções ao rebocar a moto aquática:

- Respeite a capacidade de carga máxima do veículo e a capacidade de peso no engate conforme recomendado pelo fabricante.
- Amarre a moto aquática pelos olhais dianteiro e traseiro (proa/popa) para que ela fique bem presa ao reboque. Use amarrações de sujeição adicionais se for necessário.

- Verifique se a tampa do tanque de combustível, a tampa do bagageiro dianteiro, a tampa do porta-luvas e o assento estejam travados corretamente.
- Observe as medidas de segurança durante processo de rebocamento.

AVISO Não passe cordas ou amarrações de sujeição sobre o assento ou puxadores, pois eles podem ser permanentemente danificados. Enrole as cordas ou amarrações com trapos ou protetores semelhantes, onde elas possam tocar o corpo da moto aquática.



ADVERTÊNCIA

Garanta que o assento esteja bem travado antes de colocar no reboque.

Uma capa Sea-Doo pode proteger a moto aquática, principalmente ao transportar em estradas de terra, para evitar que a poeira entre pelas aberturas de tomada de ar.



ADVERTÊNCIA

Ao rebocar a moto aquática, NUNCA deixe nenhum equipamento nela.

Modelo WAKE



ADVERTÊNCIA

NUNCA deixe um wakeboard instalado no rack. Do contrário, as quilhas do wakeboard poderiam causar ferimentos em transeuntes ou o wakeboard poderia cair na pista.



ADVERTÊNCIA

Os cabos elásticos estão tensionados e poderiam ricochetear e acertar alguém ao serem soltos. Tenha cuidado.

NOTA: Ao rebocar dois jets, pode ser necessário retirar o rack de wakeboard interno.

ETIQUETAS IMPORTANTES NO PRODUTO

Etiquetas

Este PWC é fornecido com cartões e etiquetas que contêm informações de segurança importantes.

Qualquer pessoa que dirija este veículo deverá ler e entender essas informações antes de pilotar.

 **ADVERTÊNCIA.** A operação, assistência e manutenção de uma embarcação marítima recreativa podem expor você a produtos químicos, incluindo gases de escapamento, monóxido de carbono, ftalatos e chumbo que são conhecidos no estado da Califórnia como produtos que podem causar câncer e defeitos de nascença ou outros problemas no aparelho reprodutor.

Para minimizar a exposição, evite a inalação de gases de escapamento, efetue a manutenção de sua embarcação em uma área bem ventilada e utilize luvas ou lave as mãos frequentemente durante a manutenção dessa embarcação.



Para mais informações, acesse www.P65warnings.ca.gov/products/marine

219905280

Etiquetas de segurança da moto aquática

Essas etiquetas estão afixadas no veículo para a segurança do operador, do passageiro (2 lugares) e outras pessoas.

As etiquetas ilustradas nas páginas a seguir estão no sua moto aquática. Caso alguma esteja faltando ou danificada, é possível substituí-la sem nenhum custo. Procure uma concessionária autorizada Sea-Doo.

Leia com atenção as seguintes etiquetas antes de pilotar esta moto aquática.

NOTA: A primeira ilustração da moto aquática indica as posições aproximadas das diversas etiquetas. Uma linha pontilhada indica que a etiqueta não está na superfície externa e que para ver a etiqueta, é preciso afastar o banco ou abrir algum tipo de tampa/cobertura.

NOTA: Caso haja alguma discrepância entre o que está escrito neste manual e no veículo, as etiquetas de segurança do veículo têm precedência sobre as etiquetas deste manual.



LOCALIZAÇÃO DA ETIQUETA DE SEGURANÇA DO JET - MODELOS GTS



LOCALIZAÇÃO DA ETIQUETA DE SEGURANÇA DO JET - MODELOS GTI

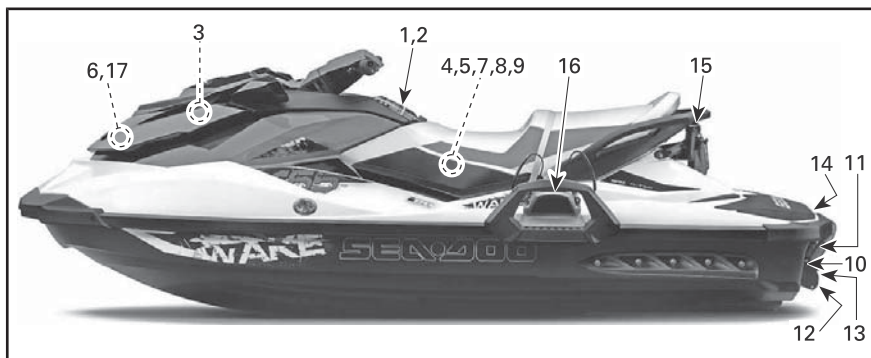

LOCALIZAÇÃO DA ETIQUETA DE SEGURANÇA DO JET - MODELO WAKE

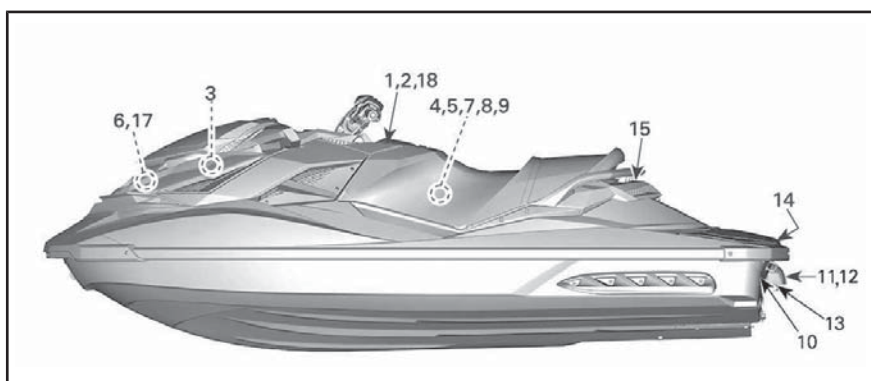

LOCALIZAÇÃO DA ETIQUETA DE SEGURANÇA DA MOTO AQUÁTICA - MODELO GTR-X

Todos os modelos exceto GTR-X



ADVERTÊNCIA

Com os jets, as passagens podem resultar em **ACIDENTES E MORTES**, do que com qualquer outro tipo de acidente.

PARA EVITAR COLISÕES:
FIQUE CONSTANTEMENTE ATENTO À MOVIMENTAÇÃO AO SEU REDOR de pessoas, objetos e outros jets ou barcos.

DIRIJA DEFENSIVAMENTE em velocidades seguras e mantenha distância de pessoas, objetos e outros jets.

- Não siga diretamente atrás de outros jets ou barcos.
- Não aproxime-se de outras pessoas para fotografar, vídeo, etc.
- Não se aproxime de pessoas, objetos ou outros jets que possam desviar de você ou embriandam para onde você está indo.
- Evite áreas com objetos submersos ou águas rasas.

TOQUE UMA AÇÃO IMEDIATA para evitar colisões. Lembre-se, geralmente os jets e outros barcos não possuem luzes de freio.

SEMPRE USE O CINTO DE SEGURANÇA PARA TENTAR SE AFASTAR de objetos - você precisa usar o acelerador para virar. Antes de dar a partida no jet, sempre inspecione o acelerador e os controles de direção para ver se estão funcionando corretamente.

Siga as regras de navegação e as leis locais que se aplicam aos jets. Consulte o Manual do Proprietário para obter mais informações.

INSTRUÇÕES IBER (SE EQUIPADO.)

IBR - FUNÇÕES DE FREIO E RÉ INTELIGENTES:

Como frear

- Aperte a alavanca do freio

Como dar ré

- Mantenha a alavanca do freio engatada

Como avançar

- Aperte a alavanca do acelerador para engatar a marcha e sair do ponto morto.

Aperte a alavanca do acelerador para acelerar.

Como voltar para o ponto morto

- Aperte a alavanca do freio

Consulte o Manual do Proprietário para obter mais informações.

ETIQUETA 1 - AVISO PRINCIPAL LADO ESQUERDO

Modelos GTR-X

⚠ WAARSCHUWING

Aanvaringen veroorzaken meer **VERWONDINGEN EN OVERLIJDENS** dan eender welke andere vorm van ongevallen met waterscooters.

OM AANVARINGEN TE VERMIJDEN: KIJK VOORTDUREND UIT voor mensen, obstakels en andere vaartuigen. Wees bedacht op omstandigheden die de zichtbaarheid beperken of uw zicht op anderen belemmeren.

VAAR DEFENSIEF op een veilige snelheid en blijf op een veilige afstand van mensen, obstakels en andere vaartuigen.



- Vaar niet te dicht achter waterscooters of andere vaartuigen aan.
- Blijf uit de buurt van anderen, zodat u op niemand water spuit of spat.

- Voer zo weinig mogelijk scherpe bochten of andere manoeuvres uit waardoor anderen niet kunnen inschatten waar u naartoe vaart of u moeilijk kunnen ontwijken.
- Vermijd zones met obstakels onder het wateroppervlak of ondiep water.

GRIJP VROEGTIJDIG IN om aanvaringen te voorkomen. Vergeet niet dat waterscooters en andere boten geen remmen hebben.

LAAT DE GASHENDEL NIET LOS WANNEER U PROBEERT WEG TE STUREN van obstakels. U moet gas geven om te kunnen sturen. Controleer voor u de waterscooter start steeds de werking van de gashendel en het besturingssysteem.

Volg de navigatieregels en de geldende nationale, provinciale en lokale wetgeving op waterscooters. Raadpleeg de gebruikershandleiding voor meer informatie.

AANWIJZINGEN VOOR iBR

IBR-FUNCTIES (INTELLIGENT BRAKE AND REVERSE):

Om te remmen

- De remhendel inknippen

Om achteruit te gaan

- De remhendel ingedrukt houden.

Om vooruit te gaan

- De gashendel aantikken om vanuit neutraal in vooruit te schakelen.

Knijp de gashendel in om te versnellen.

Naar neutraal schakelen

- De remhendel aantikken.

Raadpleeg de gebruikershandleiding voor meer informatie.

219904438

ETIQUETA 1 - AVISO PRINCIPAL LADO ESQUERDO

Todos os modelos exceto GTR-X

ADVERTENCIA

BRP/STC

Para reduzir o risco de FERIMENTOS SÉRIOS OU MORTE, todos os ocupantes devem usar um PFD aprovado pela Guarda Costeira que seja adequado para o peso e a altura. Não use um PFD que não seja aprovado para a embarcação. Evite beber álcool antes de usar um PFD. Evite fumar cigarros ou usar drogas ilícitas antes de usar um PFD. Evite usar roupas com botões, zíperes ou partes duras que possam machucar a pele. Evite usar roupas com mangas ou roupas que formam um colarinho, corpete ou blusa (ou qualquer outro tipo de roupa que não seja recomendada). Luvas, óculos de proteção ou outros acessórios também são recomendados.

USE UM DISPOSITIVO DE FLUTUAÇÃO PESSOAL (PFD).

Para reduzir o risco de FERIMENTOS SÉRIOS OU MORTE, todos os ocupantes devem usar um PFD aprovado pela Guarda Costeira que seja adequado para o peso e a altura. Não use um PFD que não seja aprovado para a embarcação. Evite beber álcool antes de usar um PFD. Evite fumar cigarros ou usar drogas ilícitas antes de usar um PFD. Evite usar roupas com botões, zíperes ou partes duras que possam machucar a pele. Evite usar roupas com mangas ou roupas que formam um colarinho, corpete ou blusa (ou qualquer outro tipo de roupa que não seja recomendada). Luvas, óculos de proteção ou outros acessórios também são recomendados.



PFD

Parte de ajuste de cintura

Parte de ajuste de pernas

CONHEÇA AS LEIS DE NAVEGAÇÃO. A BRP recomenda uma licença de piloto para operar embarcações de recreio. Consulte o manual de instruções para obter informações sobre a validade mínima para o piloto e os requisitos de treinamento em seu país. Recomendamos fazer um curso de segurança em embarcações (talvez isso seja um requisito obrigatório em seu país).

PRENDIDA O CABO DE DESLIGAMENTO DO MOTOR (CORDÃO DE SEGURANÇA) ao PFD e manutenção. Longe dos guidões para que o motor pare se o piloto cair. Depois de pular, remova o cordão de segurança do jô para evitar o uso não autorizado por outros operadores.

DIRIMA DENTRO DE SEUS LIMITES E EVITE MANOBRAS AGRESSIVAS para reduzir o risco de perda do controle, ejetão e colisão. Esta é uma embarcação de alto desempenho, não um brinquedo. Fazer curvas apertadas ou pular ondas pode causar danos à embarcação e ferimentos graves (incluindo ferimentos no rosto ou pernas, torções ou outros danos) aos passageiros. Não pule ondas ou manobras de estacionar.

NÃO AÇIONE O ACELERADOR QUANDO HOUVER ALGUÉM ATRAS DO DE PULAGEM e não o manuseie mais em ponto morto. Ajuste o acelerador de acordo com as instruções do manual para evitar causar ferimentos graves.

FOQUE LONGE DA GRADE DE ENTRADA enquanto estiver em movimento. Quando estiver em movimento, as ondas longas ou tiras do PFD podem fazer pressão nas partes móveis, causando ferimentos graves ou afogamento.



BRP/STC

Grade de entrada

NUNCA PILOTE DEPOIS DE CONSUMIR DROGAS OU ALCOOL.

LEIA E SIGA O MANUAL DO PROPRIETÁRIO

ETIQUETA 2 - AVISO PRINCIPAL LADO DIREITO

Modelos GTR-X

▲ WAARSCHUWING

Om het risico op **ERNSTIGE VERWONDINGEN of DE DOOD** te beperken: **DRAAG ALTIJD EEN REDDINGSVEST.**

Alle bestuurders moeten een goedgekeurd reddingsvest dragen dat geschikt is voor waterscooters.

DRAAG BESCHERMENDE KLEDIJ. Water dat met grote kracht in de lichaamsholten wordt geperst, bijvoorbeeld wanneer men in het water valt of zich dicht bij de straalbuis bevindt, kan ernstige inwendige letsels veroorzaken. Gewone zwemkledij biedt onvoldoende bescherming tegen water dat met kracht de onderste mannelijke of vrouwelijke lichaamsopeningen binnendringt. Alle bestuurders moeten een wetsuit-onderstuk dragen of kledij die dezelfde bescherming biedt (zie de gebruikershandleiding). Het verdient ook aanbeveling om passend schoeisel, handschoenen en een bril of veiligheidsbril te dragen.

KEN HET VAARREGLEMENT. BRP beveelt een minimumleeftijd van 16 jaar aan voor bestuurders. Informeer u over de leeftijds- en opleidingsvoorschriften die voor de bestuurder in uw land/provincie van kracht zijn. Een cursus veilig varen is aanbevolen en kan in uw land/provincie zelfs verplicht zijn.

BEVESTIG HET MOTORUITSCHAKELKOORD (VEILIGHEIDSKOORD) aan uw reddingsvest en houd het uit de buurt van het stuur, zodat de motor stopt als de bestuurder eraf valt. Verwijder na elke rit het koord van uw waterscooter om ongeoorloofd gebruik door kinderen of anderen te voorkomen.

KEN EN RESPECTEER UW EIGEN GRENZEN EN VERMIJD AGRESSIEVE MANOEUVRES om te voorkomen dat u de controle verliest, wordt weggeslingerd of een aanvaring hebt. Dit is een zeer krachtige boot - geen speeltuig. Scherpe bochten of over golven of hekgolven springen verhoogt het risico op rug-/ruggenmergletsel (verlamming), verwondingen in het aangezicht en been-, enkel- en andere botbreuken. Niet over golven of hekgolven springen.

DRUK DE GASHENDEL NIET IN ALS IEMAND ZICH ACHTER HET VAARTUIG BEVINDT - schakel de motor uit of laat hem stationair draaien. Water en/of afval dat uit de straalbuis spuit, kan ernstige verwondingen toebrengen.

BLIJF UIT DE BUURT VAN HET INLAATROOSTER terwijl de motor draait. Lang haar, loshangende kledij, riemen van een reddingsvest en dergelijke kunnen in bewegende delen verstrikt raken, wat tot ernstige verwondingen of verdrinking kan leiden.



Reddingsvest

Wetsuit-onderstuk



Jetstraalbuis

Inlaatrooster

VAAR NOOIT ONDER INVLOED VAN DRUGS OF ALCOHOL.
LEES EN VOLG DE GEBRUIKERSHANDLEIDING.

219903508

ETIQUETA 2 - AVISO PRINCIPAL LADO DIREITO

⚠ ADVERTÊNCIA

- Depois de reabastecer, sempre abra o assento para certificar-se de que não haja cheiro de vapor de gasolina no compartimento do motor.
- O vapor de gasolina pode causar incêndios ou explosão.
- Não encha demais o tanque de gasolina.
- Mantenha a embarcação distante de chamas e faíscas.
- Não dê partida na embarcação se houver gasolina líquida ou presença de cheiro de vapor de gasolina.
- Sempre recoloca o assento antes de dar a partida.

⚠ AVERTISSEMENT

- Après avoir fait le plein, toujours ouvrir le siège afin de s'assurer qu'il n'y ait pas d'émanation d'essence dans le compartiment moteur.
- Les émanations d'essence peuvent provoquer des incendies ou des explosions.
- Éviter de trop remplir le réservoir d'essence.
- Garder la motomarine à l'écart des flammes et des étincelles.
- Ne pas démarrer la motomarine en présence d'essence liquide ou d'émanation d'essence.
- Toujours remettre le siège en place avant de démarrer la motomarine.

ETIQUETA 3

⚠ CUIDADO

O ÓLEO DO MOTOR E CERTOS COMPONENTES DO COMPARTIMENTO DO MOTOR PODEM ESTAR QUENTES. O CONTATO DIRETO PODE PROVOCAR QUEIMADURAS.

VERIFICAÇÃO DO NÍVEL DO ÓLEO DO MOTOR

- Certifique-se de que o motor esteja na temperatura da operação. (Não deixe a água do motor acabar sem conectar o kit de lavagem, pois isto pode danificar o motor)
- Antes da verificação, o veículo deverá estar nivelado.
- Deixe o motor em marcha lenta por pelo menos 30 segundos.
- Pare o motor e espere, pelo menos, 30 segundos.
- Verifique o nível de óleo usando a vareta de medição.

219904829

ETIQUETA 4

⚠ WARNING / ADVERTÊNCIA

When disconnecting coil from sparkplug, always disconnect coil from main harness first. Never check for engine ignition spark from an open coil and/or sparkplug in the engine compartment as spark may cause fuel vapor to ignite.

Ao desconectar a bobina da vela, sempre desconecte a bobina do chicote principal em primeiro lugar. Nunca verifique a ignição do motor a partir de uma bobina aberta e/ou de uma vela no compartimento do motor, pois uma faísca pode inflamar o vapor do combustível.

F18L0NY

ETIQUETA 5

⚠ ADVERTÊNCIA

- Remova a bateria da embarcação antes de carregá-la.
- Não sobrecarregue a bateria.
- O carregamento incorreto da bateria pode provocar explosão.

ETIQUETA 6

AVISO

- Para estar em conformidade com as regulamentações de ruído, este motor é projetado para funcionar com um silenciador de admissão de ar.
- O funcionamento sem um silenciador de admissão de ar ou com um que não esteja devidamente instalado pode causar danos ao motor.

219903177A

ETIQUETA 7

⚠ CUIDADO

Certos componentes no compartimento do motor podem estar muito quentes. O contato direto pode provocar queimaduras.

219903132A

ETIQUETA 8



ETIQUETA 9

⚠ CUIDADO

Se o motor estiver funcionando enquanto a moto-aquática estiver fora d'água, o permutador de calor na placa de pilotagem pode ficar muito quente. Evite qualquer contato com a placa para não se queimar.

219903301

- Verifique se o motor está desligado.
- Evite a grade de entrada de ar e o pé no trilho de para-choque.
- Gire a embarcação.

AVISO

ETIQUETA 10



ETIQUETA 11



ETIQUETA 12



ETIQUETA 13

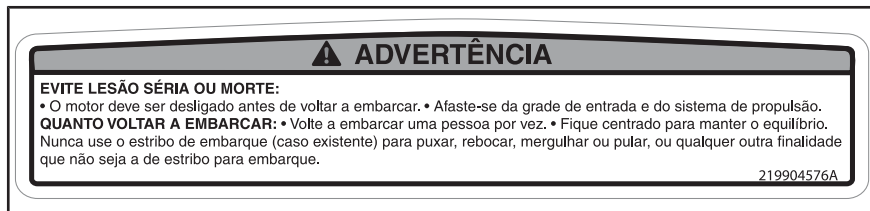

ETIQUETA 14 - MODELOS GTI SE, GTI LTD E WAKE

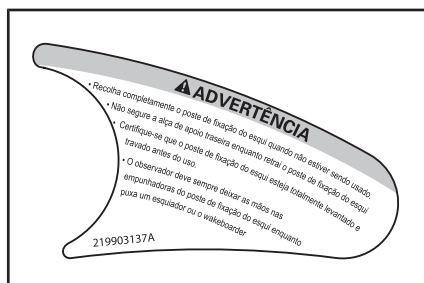

ETIQUETA 15



ETIQUETA 16



ETIQUETA 17

Modelos GTR-X

ETIQUETA 18

Etiquetas de conformidade

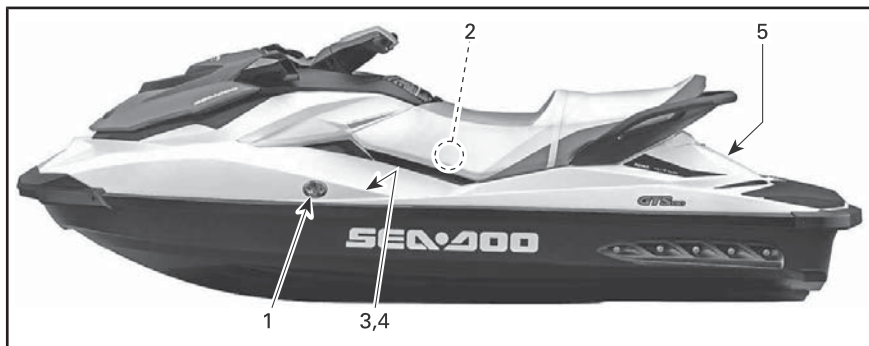

TÍPICO - LOCALIZAÇÃO DE ETIQUETAS DE CONFORMIDADE



ETIQUETA 1 - ETIQUETA DE CONTROLE DE EMISSÕES

INFORMAÇÕES SOBRE O SISTEMA DE CONTROLE DE EMISSÕES		
BOMBARDIER RECREATIONAL PRODUCTS INC. THIS ENGINE CONFORMS TO <input type="checkbox"/> U.S. EPA & CALIFORNIA EMISSIONS REGULATIONS FOR MARINE SI ENGINES.		
ESTE MOTOR ESTÁ EM CONFORMIDADE COM OS <input type="checkbox"/>		
REGULAMENTOS DE EMISSÕES DA EPA DOS EUA E DA CALIFORNIA PARA MOTORES MARÍTIMOS.		
<input type="checkbox"/>	ENGINE FAMILY / FAMÍLIA DE MOTORES	
<input type="checkbox"/>	CERTIFICATION STANDARDS (FEL)	
<input type="checkbox"/>	PADRÕES DE CERTIFICAÇÃO (FEL)	
<input type="checkbox"/>	DISPLACEMENT / CILINDRADA	
<input type="checkbox"/>	EMISSION CONTROL SYSTEM	
<input type="checkbox"/>	SISTEMA DE CONTROLE DE EMISSÕES	
<input type="checkbox"/>	POWER / POTÊNCIA	
ATENDE AOS <input type="checkbox"/> REGULAMENTOS DE EMISSÕES EVAP DA CALIFORNIA PARA MOTORES MARÍTIMOS COM IGNIÇÃO À GENTELHA, FAMÍLIA EVAP		
SISTEMA DE CONTROLE DE EMISSÃO POR EVAPORAÇÃO: L-PFI, PLFT, PRV SEE OPERATOR'S GUIDE FOR MAINTENANCE SCHEDULE AND FUEL, OIL AND SPARK PLUG SPECIFICATIONS. CONSULTE O MANUAL DO PROPRIETÁRIO PARA OBTER O PLANO DE MANUTENÇÃO E AS ESPECIFICAÇÕES DE COMBUSTÍVEL, ÓLEO E DA VELA DE IGNIÇÃO. 2199051172		

ETIQUETA 2 - APLICÁVEL A TODOS OS MODELOS NO CANADÁ E ESTADOS UNIDOS, APLICÁVEL AOS MODELOS EM TODA PARTE, EXCETO CANADÁ E ESTADOS UNIDOS QUANDO EQUIVALENTE A UM MODELO CERTIFICADO PARA OS EUA. NORMAS EPA

KENNISGEVING CONFORMITEIT CANADA	
AVIS DE CONFORMITÉ CANADIEN	
MAXIMALE AANBEVOLEN VEILIGHEIDSLIMIETEN	
LIMITES MAXIMALES DE SÉCURITÉ RECOMMANDÉES	
Max. =	kg
Max. + =	kg
CATEGORIE / CATÉGORIE: C	
MAXIMUMGOLF / VAGUE MAXIMALE	2,0 m
MAXIMUMWINDSNELHEID/ VITESSE DE VENT MAXIMALE	33,0 knopen/noeuds
BOMBARDIER RECREATIONAL PRODUCTS INC.	
VALCOURT, QUÉBEC, CANADA (YDV)	
MODEL / MODÈLE: XXXXXXXXX	
DE FABRIKANT VERKLAART DAT DIT PRODUCT VOLDOET AAN DE CONSTRUCTIEVEREISTEN VAN DE REGELGEVING VOOR KLEINE VAARTUIGEN, ZOALS VAN KRACHT OP DE DAG WAAROP AAN DE CONSTRUCTIE VAN DIT VAARTUIG WERD BEGONNEN OF OP DE DAG WAAROP HET VAARTUIG WERD GEÏMPORTEERD.	
LE FABRICANT ATTESTE QUE CE PRODUIT EST CONFORME AUX EXIGENCES DE CONSTRUCTION DU REGLEMENT SUR LES PETITS BÂTIMENTS EN VIGUEUR À LA DATE DU DÉBUT DE SA CONSTRUCTION OU DE SON IMPORTATION.	
MAXIMUMCAPACITEIT	CAN ICES-2 /
DE BOVENSTAANDE INFORMATIE IS TEVENS VAN TOEPASSING IN DE VS	NMB-2*

ETIQUETA 3 - TÍPICO - AVISO DE CONFORMIDADE DO CANADÁ (SOMENTE MODELOS CAN/EUA)

AVISO DE CONFORMIDADE CANADENSE AVIS DE CONFORMITÉ CANADIEN	
LIMITES MÁXIMOS DE SEGURANÇA RECOMENDADOS, LIMITES MAX. DE SÉCURITÉ RECOMMANDÉES	
Máx.  = 3	227 kg 272,16 kg
Máx.  =	227 kg 272,16 kg
CATEGORIA / CATÉGORIE: C ONDA MÁXIMA / VAGUE MAXIMALE 2,0 m VELOCIDADE MÁXIMA DO VENTO / VITESSE DE VENT MAXIMALE 33,0 nós/noeuds	
BOMBARDIER RECREATIONAL PRODUCTS INC. 570, Montagne, Valcourt, QC, CA, J0E 2L0 (YDV) Skaldenstraat 125, Gent, 9042, BE	
MODELO / MODELE: XXX XXX XXX	
O FABRICANTE DECLARA QUE ESTE PRODUTO ESTÁ EM CONFORMIDADE COM OS REQUISITOS DE FABRICAÇÃO DE PEQUENAS EMBARCAÇÕES, CONFORME DESCRITO NO DIA EM QUE A CONSTRUÇÃO DA EMBARCAÇÃO INICIOU OU NO DIA EM QUE ELA FOI IMPORTADA. / LE FABRICANT ATTESTE QUE CE PRODUIT EST CONFORME AUX EXIGENCES DE CONSTRUCTION DU RÉGLEMENT SUR LES PETITS BÂTIMENTS EN VIGUEUR À LA DATE DU DÉBUT DE SA CONSTRUCTION OU DE SON IMPORTATION.	
CAPACIDADES MÁXIMAS AS INFORMAÇÕES ACIMA TAMBÉM SE APLICAM NOS ESTADOS UNIDOS	

ETIQUETA 4 - TÍPICO (MOTO AQUÁTICA FORA DA AMÉRICA DO NORTE)

<p>ESTA EMBARCAÇÃO ESTÁ ISENTA DE CONFORMIDADE COM OS SEGUINTE PADRÕES DE SEGURANÇA DA GUARDA COSTEIRA AMERICANA EM VIGOR NA DATA DA CERTIFICAÇÃO:</p> <ul style="list-style-type: none"> ● SISTEMA DE COMBUSTÍVEL ● CARREGAMENTO SEGURO ● VENTILAÇÃO ELÉTRICA ● EXIBIÇÃO DE INFORMAÇÕES ● DE CAPACIDADE ● FLUTUAÇÃO <p>CONFORME AUTORIZADO PELA GARANTIA DE ISENÇÃO DA GUARDA COSTEIRA AMERICANA (CGB 88-001). BOMBARDIER RECREATIONAL PRODUCTS INC. 565 DE LA MONTAGNE STREET VALCOURT, QUÉBEC CANADA J0E 2L0</p> <p style="text-align: center;">MONTADO NO MÉXICO</p>	2199N4E7Z
---	-----------

ETIQUETA 5 - TÍPICA

INSPEÇÃO PRÉ-PARTIDA

Nós o incentivamos a fazer uma inspeção anual de segurança de seu veículo. Entre em contato com uma concessionária BRP autorizada para obter mais detalhes. Embora não seja exigido, é recomendável que uma concessionária BRP autorizada efetue uma preparação de pré-temporada em seu veículo. Cada visita a sua concessionária BRP autorizada é uma grande oportunidade para sua concessionária verificar se seu veículo está incluído em alguma campanha de segurança. Também insistimos que você visite sua concessionária BRP autorizada em tempo oportuno quando ficar sabendo de alguma campanha relacionada à segurança.



ADVERTÊNCIA

Efetue uma inspeção de pré-partida antes de cada passeio para detectar potenciais problemas durante a operação. A inspeção de pré-partida pode ajudá-lo a monitorar o desgaste e a deterioração antes de eles se tornarem um problema. Corrija todos os problemas que descobrir para reduzir o risco de avarias ou batidas.

Antes de executar a inspeção pré-partida, leia e entenda a seção *COMANDOS*.

O que fazer antes de lançar a moto aquática na água



ADVERTÊNCIA

O motor deve estar desligado e o cordão de segurança deve sempre ser removido do interruptor de desligamento do motor antes de verificar qualquer um dos pontos a seguir. Dê a partida na moto aquática somente após todos os itens terem sido verificados e operarem corretamente.

NOTA: Antes de ligar o motor e sair, recomenda-se balançar verticalmente a traseira da moto aquática para remover qualquer areia que possa ter se acumulado próximo dos sistemas de propulsão e de reverso.

Verifique os itens listados na tabela a seguir antes de lançar a moto aquática na água.

ITEM	OPERAÇÃO	✓
Casco	Inspecione o casco, a placa de pilotagem e a grade de entrada de água quanto a danos	
Entrada de água da bomba de jato	Inspecionar/Limpar	
Bujões de drenagem	Apertar.	
Tanque de combustível	Reabastecer.	
Compartimento do motor	Verificar qualquer vazamento de fluido visível e cheiro de vapor de gasolina.	

ITEM	OPERAÇÃO	✓
Nível do óleo do motor	Verificar/completar.	
Nível do líquido de arrefecimento do motor	Verificar/completar.	
Sistema de direção	Verificar o funcionamento.	
Alavanca do iTC	Verificar o funcionamento. (Pressione e solte a alavanca para verificar a liberdade de movimento. Se for sentido algum atrito, a alavanca deve ser desmontada, limpa e inspecionada quanto ao desgaste e lubrificada)	
Alavanca do iBR (exceto modelos GTS)	Verificar o funcionamento. (Pressione e solte a alavanca para verificar a liberdade de movimento. Se for sentido algum atrito, a alavanca deve ser desmontada, limpa e inspecionada quanto ao desgaste e lubrificada)	
Tampa do compartimento de armazenamento dianteiro, porta-luvas e assento	Garanta que estejam fechados e travados.	
Compartimento removível independente	Assegure que esteja instalado na moto aquática e adequadamente fechado e travado.	
Rack de wakeboard (modelo WAKE)	<ul style="list-style-type: none"> - Garanta que o rack está corretamente instalado e preso. - Assegure que os cabos elásticos estejam em boas condições. - Veja se o wakeboard está corretamente instalado no rack e preso. 	
Mastro para esqui/wakeboard (modelo Wake)	Inspeção e verifique o funcionamento.	
Botão de partida/parada do motor	Verificar o funcionamento.	
Interruptor de desligamento do motor e alarme sonoro de monitoramento	Verificar o funcionamento.	
Condição da bateria e conexões	Verificar todo mês	
Ânodo sacrificial	Inspeção todos os meses (com mais frequência quando usar a moto aquática em água salgada) e troque se for necessário	

Casco

Inspeção trincas e outros danos no casco.

Entrada de água da bomba de jato

Retire as algas, conchas, detritos e tudo o que possa limitar o fluxo de água e danificar a unidade de

propulsão. Limpe se necessário. Se alguma obstrução não puder ser removida, encaminhe a uma concessionária autorizada Sea-Doo para manutenção.

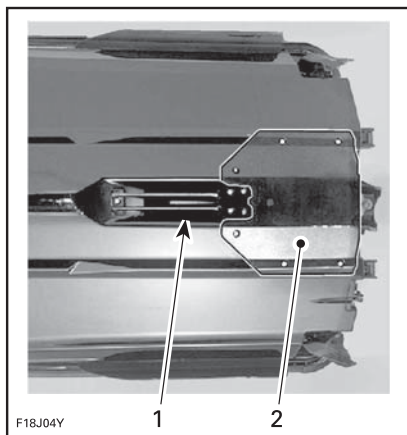

TÍPICA — INSPECIONE ESTAS ÁREAS

1. Entrada de água
2. Placa de pilotagem

Bujões de drenagem

Aperte os bujões de drenagem do bojo.

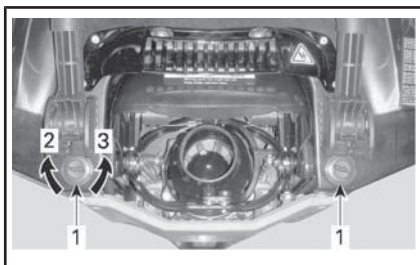

TÍPICO - LOCALIZAÇÕES DOS BUJÕES DE DRENAGEM DO BOJO

1. Bujões de drenagem do bojo
2. Apertar
3. Desapertar

⚠️ ADVERTÊNCIA

Garanta que os bujões de drenagem do bojo estejam bem apertados antes de colocar a moto aquática na água.

Tanque de Combustível

Encha o tanque de combustível.

⚠️ ADVERTÊNCIA

Cumpra estritamente as instruções detalhadas no **PROCEDIMENTO DE ABASTECIMENTO**.

Compartimento do motor

Inspeccione o compartimento do motor para detectar cheiro de vapor de combustível.

⚠️ ADVERTÊNCIA

Em caso de presença de qualquer vazamento ou cheiro de gasolina, não ligue a energia elétrica e não dê partida no motor. Você deve buscar serviço em uma concessionária autorizada Sea-Doo, oficina de reparo ou pessoa de sua escolha para manutenção, reparo ou substituição. Consulte a **GARANTIA RELACIONADA ÀS EMISSÕES DA EPA DOS EUA** contida neste documento, para obter informações sobre reclamações de garantia.

Para acessar o compartimento do motor, abra o assento.

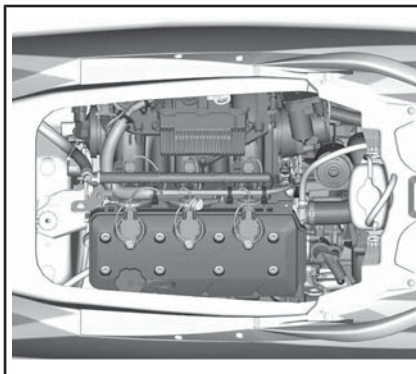

COMPARTIMENTO DO MOTOR, ASSENTO REMOVIDO

Óleo do Motor

Garanta que o nível de óleo esteja dentro da especificação como descrito na seção *PROCEDIMENTOS DE MANUTENÇÃO*.

Líquido de arrefecimento do motor

Garanta que o nível do líquido de arrefecimento esteja dentro da especificação como descrito na seção *PROCEDIMENTOS DE MANUTENÇÃO*.

Verifique vazamentos de líquido de arrefecimento no motor, no bojo e na placa de estabilização.

! **CUIDADO** Ao operar o motor com a moto aquática fora da água, o motor e o trocador de calor na placa de estabilização podem ficar muito quentes. Evite qualquer contato com peças quentes do motor e com a placa de estabilização para não se queimar.

Sistema de Direção

Com a ajuda de alguém, verifique se a direção se movimenta livremente.

Quando o guidão estiver na horizontal, o bocal da bomba de jato deve estar na posição reta para a frente. Certifique-se que o bocal da bomba de jato se move facilmente e na mesma direção que o guidão (p.ex.: quando o guidão for virado para a esquerda, a abertura do bocal deve apontar para o lado esquerdo da moto aquática).

! ADVERTÊNCIA

Verifique o guidão e o funcionamento respectivo do bocal de direção antes de dar a partida. Nunca vire o guidão enquanto alguém estiver próximo da popa da moto aquática. Mantenha-se distante das peças móveis de direção (bocal do hidro-jato, reversor do iBR, eixos, etc).

Alavanca do acelerador

Verifique se a alavanca de controle de acelerador eletrônico (ETC) funciona livre e contínua. Ela deve voltar à sua posição inicial imediatamente após ser solta.

! ADVERTÊNCIA

Verifique o funcionamento da alavanca do acelerador antes de ligar o motor. Se você sentir algum atrito na alavanca do acelerador, consulte uma concessionária autorizada Sea-Doo.

Alavanca do iBR (Todos os modelos exceto GTS)

Verifique se a alavanca do iBR funciona livre e contínua. Ela deve voltar à sua posição inicial imediatamente após ser solta.

! ADVERTÊNCIA

Verifique o funcionamento da alavanca do iBR antes de ligar o motor. Se você sentir algum atrito na alavanca do iBR, consulte uma concessionária autorizada Sea-Doo.

Compartimento de armazenamento, porta-luvas e assento

Garanta que todos os equipamentos de segurança e sobrevivência necessários, e qualquer carga adici-

onal, estejam devidamente guardados nos compartimentos de armazenamento fornecidos.

Certifique-se de que a cobertura dianteira, o porta-luvas e o assento estejam fechados e travados.



ADVERTÊNCIA

Verifique se o assento, o porta-luvas e o compartimento de armazenamento dianteiro estão bem travados.

Rack de wakeboard (Somente modelo WAKE)



ADVERTÊNCIA

Antes de usar a moto aquática, verifique se o rack para wakeboard está preso corretamente à carroceria da moto aquática e se o wakeboard está corretamente colocado e preso ao rack. Assegure que os cabos de fixação do wakeboard estejam em boas condições.

Mastro para esqui/wakeboard (Somente modelo Wake)

Certifique-se que o mastro para esqui/wakeboard esteja totalmente levantado e travado antes do uso.

Recolha totalmente e trave quando não estiver em uso.



ADVERTÊNCIA

Tome cuidado com um esquiador/wakeboarder rebocado, pois o cabo de reboque pode voltar para a moto aquática quando for solto. Nunca faça curvas fechadas ao rebocar um esquiador, wakeboarder ou qualquer brinquedo. Sempre guarde o cabo de reboque quando não estiver em uso.

AVISO O mastro para esqui/wakeboard foi projetado para rebocar um esquiador ou wakeboarder com peso máximo de 114 kg.

Interruptor de desligamento e botão de PARTIDA/PARADA do motor

Pressione o botão de partida uma vez sem instalar o cordão de segurança na coluna no interruptor de desligamento do motor.

Instale o cabo de segurança no interruptor de desligamento do motor.

Pressione o botão de partida/parada para dar partida no motor, depois desligue-o pressionando o botão de partida/parada pela segunda vez.

NOTA: Para poder dar a partida no motor, o cordão de segurança deve ser corretamente instalado no interruptor de desligamento do motor dentro de 5 segundos após o pressionamento do botão de partida/parada.

Religue o motor, depois desligue-o removendo o cordão de segurança do interruptor de desligamento.



ADVERTÊNCIA

Caso o cordão de segurança esteja solto ou não pare no interruptor de desligamento do motor, substitua-o imediatamente para evitar o uso inseguro. Se ao remover o cordão de segurança do interruptor de desligamento do motor ou ao pressionar o botão de partida/parada o motor não desligar, não use a moto aquática. Procure uma concessionária autorizada Sea-Doo.

O que fazer depois de lançar a moto aquática na água

Verifique os itens listados na tabela a seguir após lançar a moto aquática na água e antes de sair para um passeio.

ITEM	OPERAÇÃO	✓
Central de informações	Verificar o funcionamento	
Sistema de freio e ré inteligentes (iBR)	Verificar o funcionamento	
Sistema de Trim Ajustável (Variable Trim System - VTS) (como aplicável)	Verificar o funcionamento	

Central de informações (Instrumento)

1. Pressione o botão de PARTIDA/PARADA uma vez e instale a tampa do cordão de segurança no interruptor de desligamento do motor.
2. Enquanto a central de informações passa pelo ciclo da função de autoteste, certifique-se de que todas as indicações se acendam.

ADVERTÊNCIA

Sempre prenda o clipe do cordão de segurança ao seu PDF ou ao pulso (necessário ter pulseira).

Sistema iBR (Todos os modelos exceto GTS)

AVISO Certifique-se que haja espaço suficiente à frente e atrás da moto aquática para realizar com segurança o teste do sistema iBR, para evitar uma colisão.

A moto aquática se moverá durante o teste.

1. Remova as amarras que prendem a moto aquática ao atracadouro.
2. Dê partida no motor e certifique-se de que a moto aquática não se mova.
3. No guidão esquerdo, puxe totalmente a alavanca do iBR. A moto aquática deve se deslocar lentamente para trás.
4. Solte a alavanca do iBR. Não deve haver nenhuma propulsão à ré.

ADVERTÊNCIA

Antes de sair com a moto aquática, sempre verifique se o sistema iBR está funcionando corretamente.

Sistema de ajuste variável (Todos os modelos exceto GTS)

Com o motor na posição à vante, use o sistema VTS para mover o bocal da bomba de jato para cima e para baixo alternadamente para verificar o funcionamento do VTS. Confirme o movimento do indicador de posição do VTS na central de informações.

Teste também as posições de ajuste predefinidas do VTS, clicando duas vezes no botão UP/DOWN do VTS (conforme aplicável ao modelo).

Consulte *INSTRUÇÕES DE OPERAÇÃO* para obter instruções detalhadas.

***Esta página está
intencionalmente em branco***

INFORMAÇÕES SOBRE A MOTO AQUÁTICA

CONTROLES

NOTA: As etiquetas de segurança de alguns veículos não são mostradas nas ilustrações. Para informações sobre as etiquetas de segurança dos veículos, consulte *ETIQUETAS DE SEGURANÇA DE MOTOS AQUÁTICAS*.

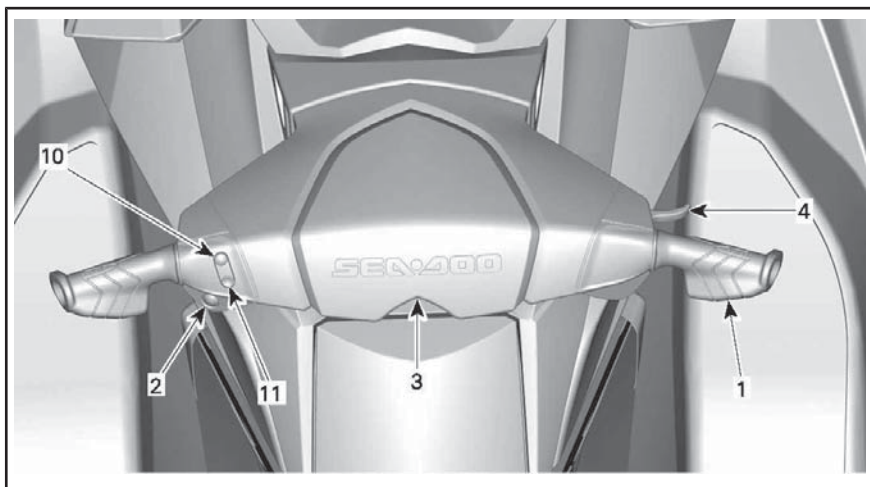

MODELOS GTS

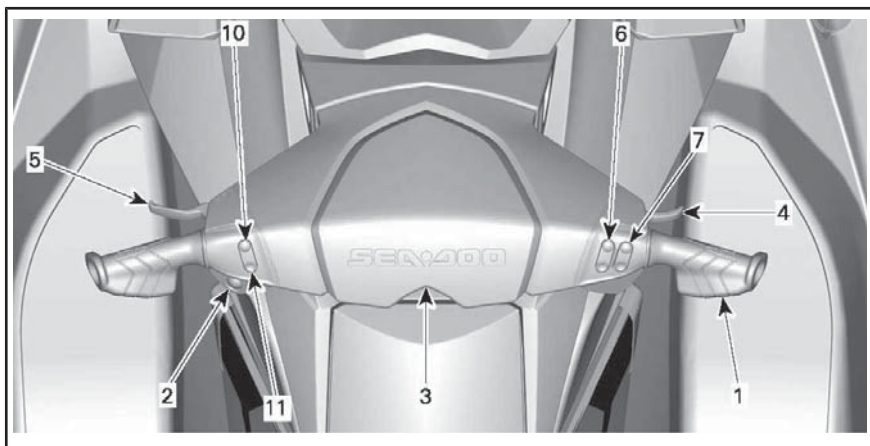

MODELOS GTI E GTI SE

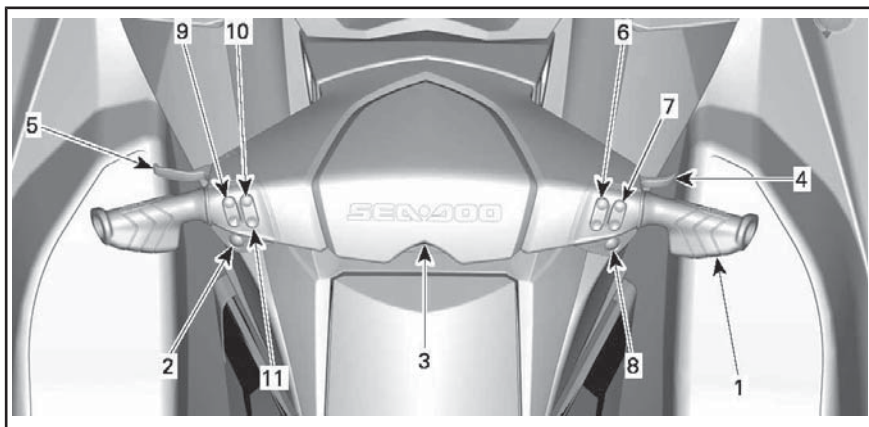

MODELO GTI LIMITADO

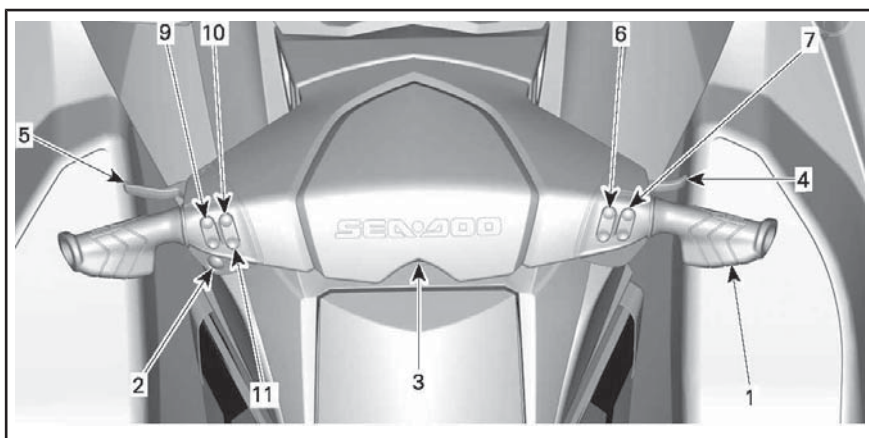

MODELO GTR

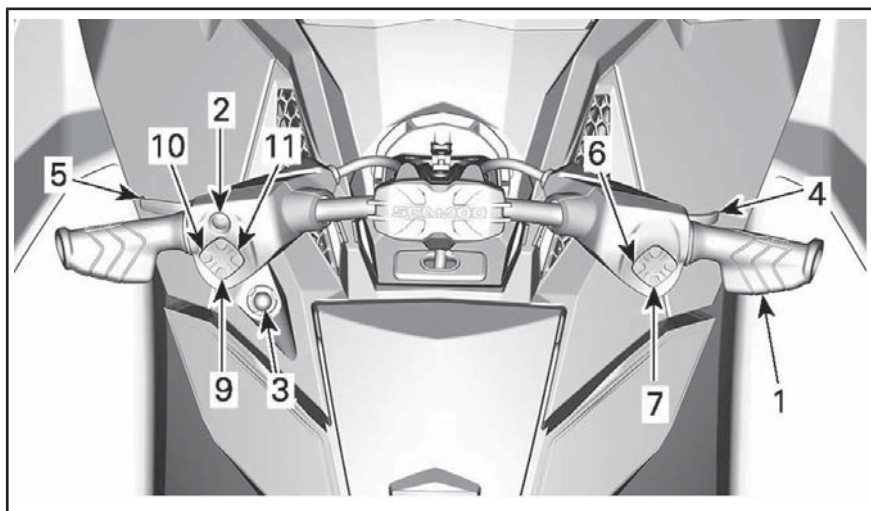

MODELO GTR-X

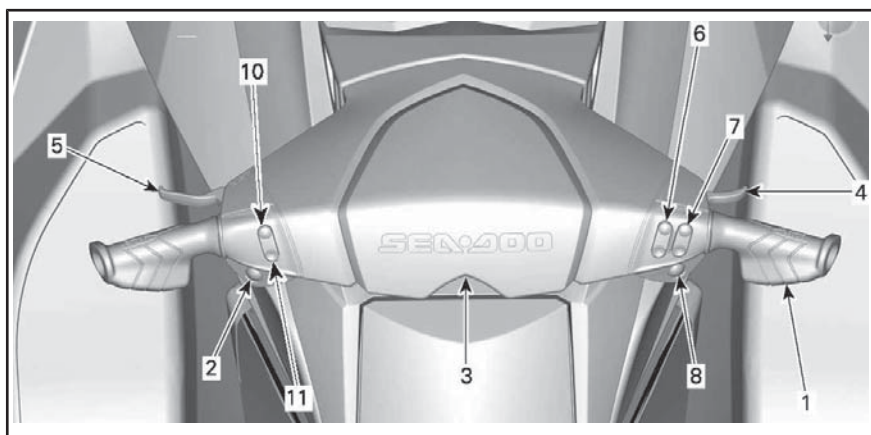

MODELO WAKE

1) Guidão

O guidão controla a direção da moto aquática. Durante a operação para a frente, virar o guidão para a direita vira a moto aquática para a direita e vice-versa.

ADVERTÊNCIA

Verifique o guidão e o funcionamento respectivo do bocal de direção antes de dar a partida. Nunca vire o guidão enquanto alguém estiver próximo da popa da moto aquática. Mantenha distância do sistema de propulsão.

Todos os modelos exceto GTS

Ao operar em marcha à ré, a direção se inverte. Ao virar o guidão para a direita em marcha à ré, a moto aquática esterça para a esquerda. Consulte *INSTRUÇÕES DE OPERAÇÃO* para obter instruções detalhadas.

2) Botão de PARTIDA/PARADA do motor

O botão de PARTIDA/PARADA do motor está localizado no guidão esquerdo.

Todos os Modelos Exceto GTR-X

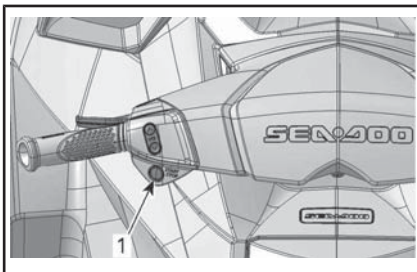

TÍPICO

1. Botão de PARTIDA/PARADA

Modelo GTR-X

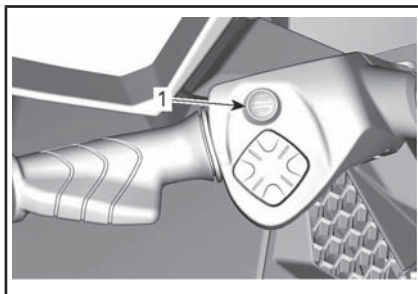

1. Botão de PARTIDA/PARADA

Partida e parada do motor

Consulte *INSTRUÇÕES DE OPERAÇÃO* para obter instruções detalhadas.

Ativando o sistema elétrico

Pressione o botão de PARTIDA/PARADA uma vez sem instalar o cordão de segurança na coluna no interruptor de desligamento do motor.

Isso ligará o sistema elétrico, a central de informações passará por um ciclo de autoteste e então será apagada após alguns segundos.

Modelos GTS, GTI e GTI SE

O sistema elétrico ficará ativado por 3 minutos aproximadamente após o botão de PARTIDA/PARADA ter sido pressionado.

NOTA: Se o botão de PARTIDA/PARADA for mantido pressionado sem que o cordão de segurança esteja instalado, os displays da central de informações permanecerão acesos enquanto o botão de PARTIDA/PARADA estiver pressionado.

Gerenciamento da Bateria Após a Condução

Todos os Modelos Exceto GTS, GTI e GTI SE

Este recurso permite manter o sistema elétrico ativo para permitir o uso de acessórios quando o motor está desligado. Também impede que a bateria seja muito descarregada ao se utilizar acessórios. Quando a tensão da bateria atinge 12,3 V ou menos, o sistema desliga automaticamente para assegurar que seja possível dar partida no motor.

Quando o sistema elétrico for ativado ao se pressionar brevemente partida/parada enquanto o motor está desligado, o tempo de despertar será administrado da seguinte maneira:

- Chave fora: O sistema desligará após 75 segundos.
- Chave inserida: O sistema desligará após 60 minutos ou se o limite de tensão for atingido.

3) Interruptor de Desligamento do Motor

Todos os Modelos Exceto GTR-X

O interruptor de desligamento do motor está localizado no meio do guidão.

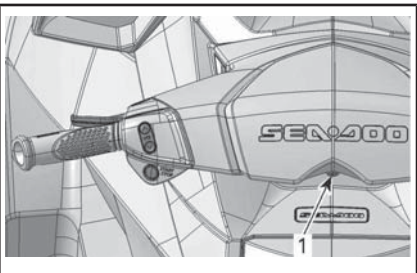

TÍPICO

1. Interruptor de desligamento do motor

Modelos GTR-X

O interruptor de desligamento do motor está localizado no console no lado esquerdo da tampa do porta-luvas.

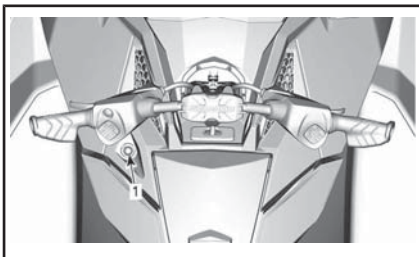

1. Interruptor de desligamento do motor

Para permitir a partida do motor, o cordão de segurança deve estar encaixado com segurança no interruptor de desligamento do motor.

! ADVERTÊNCIA

Sempre prenda o clipe do cordão de segurança ao dispositivo de flutuação pessoal (PFD) ou ao pulso do piloto (necessário usar pulseira).



TÍPICO

1. Cordão de segurança no interruptor de desligamento do motor
2. Clipe do cordão de segurança preso no PFD do operador

Para parar o motor, puxe o cordão de segurança do interruptor de desligamento do motor.

⚠️ ADVERTÊNCIA

Caso o motor desligue, a função de freio (modelos com iBR) e todo o controle direcional do jet serão perdidos.

⚠️ ADVERTÊNCIA

Sempre desconecte o cordão de segurança quando a moto aquática não estiver funcionando para evitar a partida acidental do motor ou o uso não autorizado por terceiros, crianças e para evitar furto.

D.E.S.S. (Sistema de Segurança com Codificação Digital)

O cordão de segurança contém uma chave D.E.S.S. programada para dar a ele um número serial eletrônico exclusivo. Isto é o equivalente a uma chave convencional.

O sistema D.E.S.S. faz a leitura do cordão de segurança que está instalado no interruptor de desligamento do motor e permite a partida do motor somente com as chaves que identifica.

O sistema D.E.S.S. proporciona grande flexibilidade. Você pode comprar cordões de segurança adicionais que tenham chaves D.E.S.S. programadas para o sua moto aquática.

É possível programar um total de 10 chaves D.E.S.S. para a mesma moto aquática.

Para comprar uma chave programada para a sua moto aquática, consulte o sua concessionária autorizada BRP Sea-Doo.

Borne D.E.S.S. Reconhecimento da chave

Dois bipes curtos indicam que o sistema está pronto para dar a partida no motor. Se isto não ocorrer,

consulte a seção *SOLUÇÃO DE PROBLEMAS*.

Borne D.E.S.S. Tipos de chave (se aplicáveis) ou tipos de chave RF D.E.S.S. (se aplicáveis)

Podem ser usados dois tipos de chave:

- Chave normal
- Chave Aprendizado

Para facilitar o reconhecimento do tipo de chave, a boia do cabo de segurança vem com cores diferentes.

TIPO DE CHAVE	COR DA BOIA
Normal	Amarela ou Preta
Aprendizado	Verde

A central de informações exibe o tipo de chave usada.

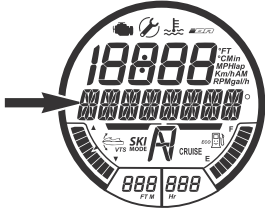

O TIPO DE CHAVE É EXIBIDO AQUI

Possibilidades de **mensagens**:

- NORMAL KEY (Chave normal)
- LEARNING KEY

A chave learning key do Sea-Doo limita a velocidade da moto aquática e o torque do motor, permitindo assim que usuários principiantes e pilotos menos experientes aprendam a operar a moto aquática, enquanto adquirem a confiança e o controle necessários.

O modo Aprendizado também oferece a possibilidade de ajustar a

velocidade máxima da moto aquática.

Consulte os *MODOS DE OPERAÇÃO* para mais detalhes.

4) Alavanca do acelerador

A alavanca do acelerador que fica no guidão direito controla eletronicamente a velocidade do motor.

Para aumentar ou manter a velocidade da moto aquática, puxe a alavanca do acelerador com o dedo.

Para diminuir a velocidade da moto aquática, solte a alavanca do acelerador.

Todos os Modelos Exceto o Modelo GTR-X

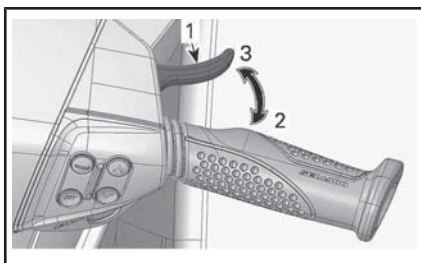

TÍPICO

1. Alavanca do acelerador
2. Para acelerar
3. Para desacelerar

Modelo GTR-X

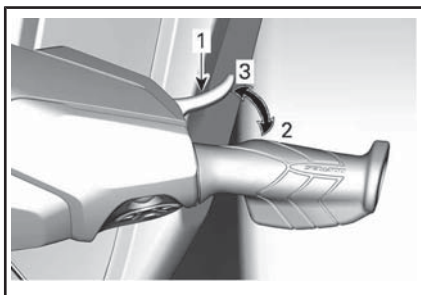

1. Alavanca do acelerador
2. Para acelerar
3. Para desacelerar

A alavanca do acelerador é acionada por mola e deve voltar à posição de descanso quando não estiver pressionada.

5) Alavanca iBR (Freio e reverso inteligente) (Todos os modelos, exceto GTS)

A alavanca do iBR que fica no guidão esquerdo pode comandar eletronicamente:

- R - Marcha à ré
- N - Neutro/ponto morto
- B - Frenagem.

NOTA: Para ativar as funções do sistema iBR, é preciso usar um curso da alavanca de no mínimo 25%.

Todos os Modelos Exceto o Modelo GTR-X

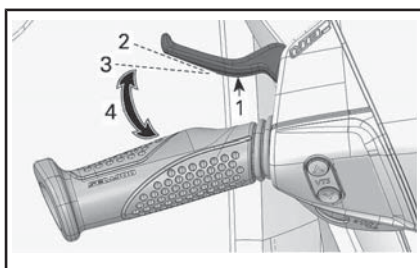

TÍPICA - ALAVANCA DO iBR

1. Alavanca do iBR
2. Posição de descanso da alavanca
3. Necessários 25% de curso para ativar a função do iBR
4. Limite de operação

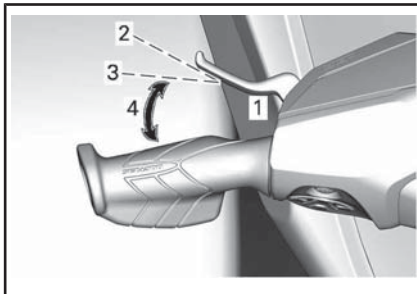
Modelo GTR-X**TÍPICA - ALAVANCA DO iBR**

1. Alavanca do iBR
2. Posição de descanso da alavanca
3. Necessários 25% de curso para ativar a função do iBR
4. Limite de operação

Em velocidades abaixo de 14 km/h, puxar a alavanca do iBR engatará a marcha à ré.

NOTA: Se a corrente de água estiver 14 km/h ou acima, a marcha a ré não pode ser engatada porque o limite de velocidade para a marcha à ré terá sido ultrapassado.

Em velocidades acima de 14 km/h, puxar a alavanca do iBR acionará o freio.

Quando a alavanca do iBR for solta após a frenagem ou a operação de marcha à ré, o ponto morto será engatado.

ADVERTÊNCIA

Se a alavanca do acelerador ainda estiver puxada ao soltar a alavanca do iBR, o movimento para a frente será iniciado após um pequeno atraso. Se não quiser acelerar para a frente, solte a alavanca do acelerador.

NOTA: A posição de ponto morto pode ser definida ajustando-se o sistema iBR.

Consulte **INSTRUÇÕES DE OPERAÇÃO** para obter instruções detalhadas.

6) Botões MODE/SET (Todos os modelos, exceto GTS)

Esses botões estão localizados no lado direito do guidão.

Pressione o botão MODE (Modo) para rolar nas várias funções disponíveis na central de informações.

Pressione o botão SET (definir) para selecionar a função desejada, para navegar em um submenu da função ou para salvar qualquer configuração modificada.

Todos os Modelos Exceto o Modelo GTR-X

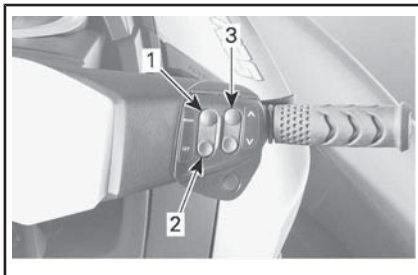
**TÍPICO**

1. MODE (MODO)
2. SET (DEFINIR)
3. Botão PARA CIMA/PARA BAIXO

Modelo GTR-X

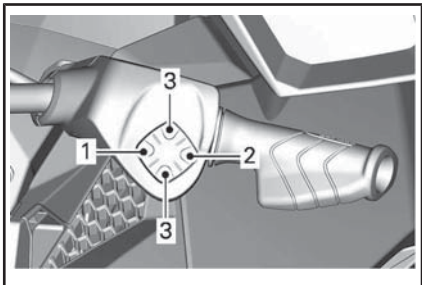

TÍPICO

1. MODE (MODO)
2. SET (DEFINIR)
3. Botão PARA CIMA/PARA BAIXO

Consulte **INSTRUÇÕES DE OPERAÇÃO** para obter instruções detalhadas.

7) Botões MODE/SET (Todos os modelos, exceto GTS)

Esses botões estão localizados no lado direito do guidão.

Todos os Modelos Exceto o Modelo GTR-X

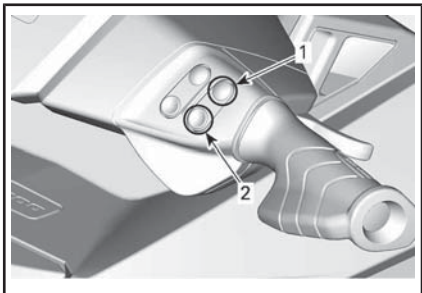

TÍPICO

1. Botão PARA CIMA
2. Botão PARA BAIXO

Modelo GTR-X

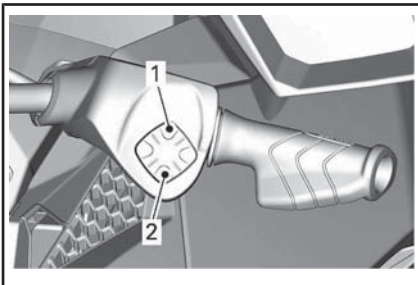

1. Botão PARA CIMA
2. Botão PARA BAIXO

Os botões PARA CIMA/PARA BAIXO selecionam ou alteram uma configuração por meio da central de informações, como:

- Funções do instrumento
- Modo esqui
- Modo Cruise (Cruzeiro)
- Modo de baixa velocidade
- Ajuste do ponto morto do iBR.

8) Botão Cruise (GTI Limitado e modelos Wake)

O botão Cruise (cruzeiro) está localizado no guidão direito, logo abaixo do botão PARA CIMA/PARA BAIXO.

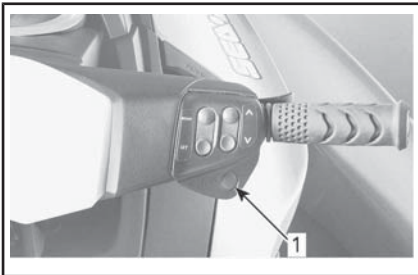

TÍPICO

1. Botão CRUISE (Cruzeiro)

Ele é utilizado para ativar ou desativar o modo CRUISE (cruzeiro) ou para entrar no MODO BAIXA VELOCIDADE.

Consulte **MODOS DE OPERAÇÃO** para obter instruções detalhadas.

9) Botão VTS (Sistema de ajuste variável) (GTI Limited e modelos GTR)

O botão do VTS está localizado no guidão esquerdo.

Todos os Modelos Exceto o Modelo GTR-X

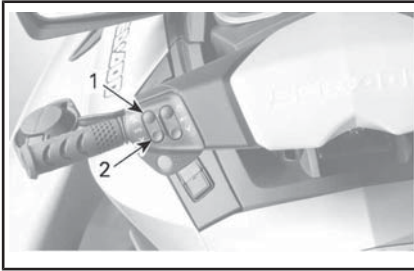

TÍPICA - BOTÃO DE CONTROLE DE VTS (SISTEMA DE AJUSTE VARIÁVEL)

1. Proa para cima
2. Proa para baixo

Modelo GTR-X

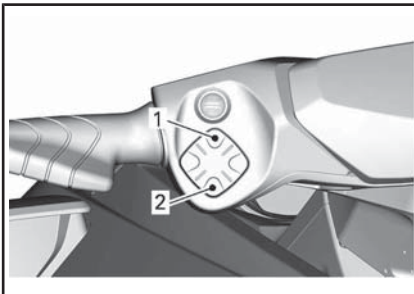

TÍPICA - BOTÃO DE CONTROLE DE VTS (SISTEMA DE AJUSTE VARIÁVEL)

1. Proa para cima
2. Proa para baixo

Este modelo de moto aquática está equipado com um VTS programável de alto desempenho.

Ele ajusta o trim de inclinação da moto aquática através do ajuste da posição vertical do bocal de hidrojaeto.

O VTS pode ser ajustado eletricamente para a estabilização deseja-

da, ou em uma das duas posições de ajuste predefinidas.

Pressione o botão de controle do VTS (seta para cima/baixo) para ajustar a estabilização do jet.

Modelo GTR-X

Pressionar simultaneamente os botões PARA CIMA e PARA BAIXO ativa a função **Controle de largada**. Para desativar a função **Controle de largada**, pressionar simultaneamente ambos os botões PARA CIMA/PARA BAIXO novamente.

Consulte as *INSTRUÇÕES DE OPERAÇÃO* para mais detalhes.

10) Botão Sport (esportivo)

O botão Sport está localizado no guidão esquerdo.

Todos os Modelos Exceto o Modelo GTR-X

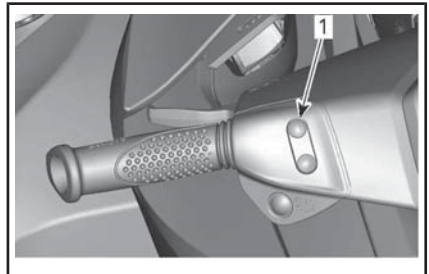

TÍPICO

1. Botão Sport (esportivo)

Modelo GTR-X

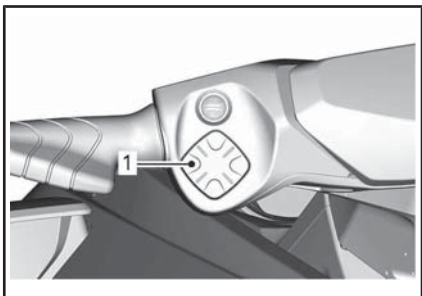

1. Botão Sport (esportivo)

Ele é usado para ativar ou desativar o modo SPORT (Esportivo).

Consulte os *MODOS DE OPERAÇÃO* para mais detalhes.

11) Botão ECO

O botão ECO está localizado no guidão esquerdo.

Todos os Modelos Exceto o Modelo GTR-X

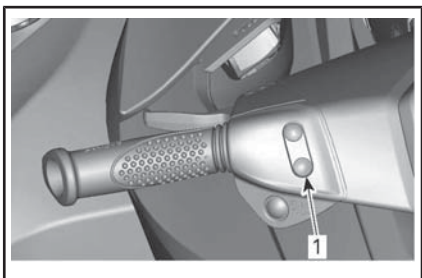

TÍPICO

1. Botão ECO

Modelo GTR-X

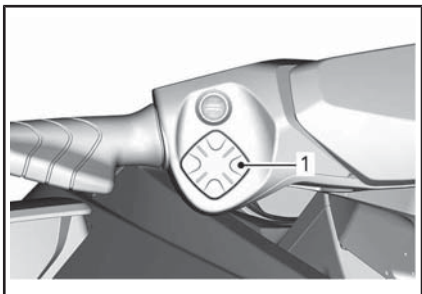

1. Botão ECO

Ele é usado para ativar ou desativar o modo ECO.

Consulte os *MODOS DE OPERAÇÃO* para mais detalhes.

CENTRAL DE INFORMAÇÕES (INSTRUMENTOS)

ADVERTÊNCIA

Não ajuste o display enquanto estiver pilotando, você poderia perder o controle.

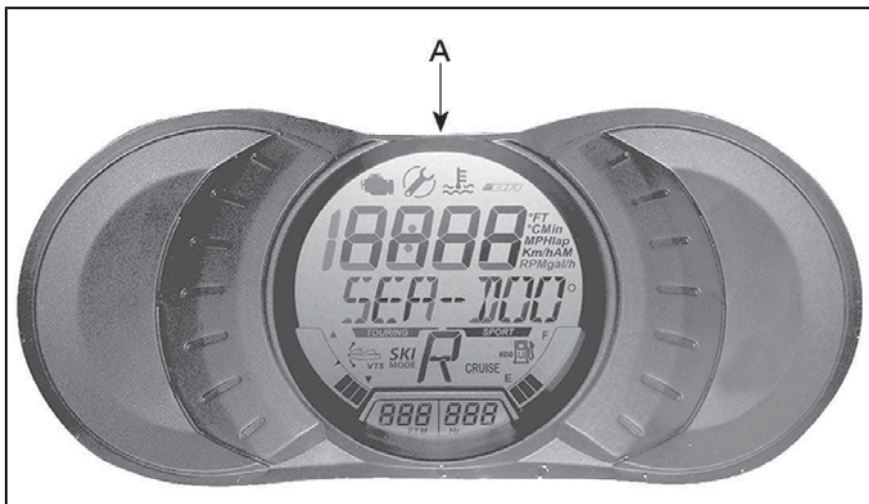

TÍPICA - GT, GTI, GTI SE E WAKE

A. Indicador multifuncional

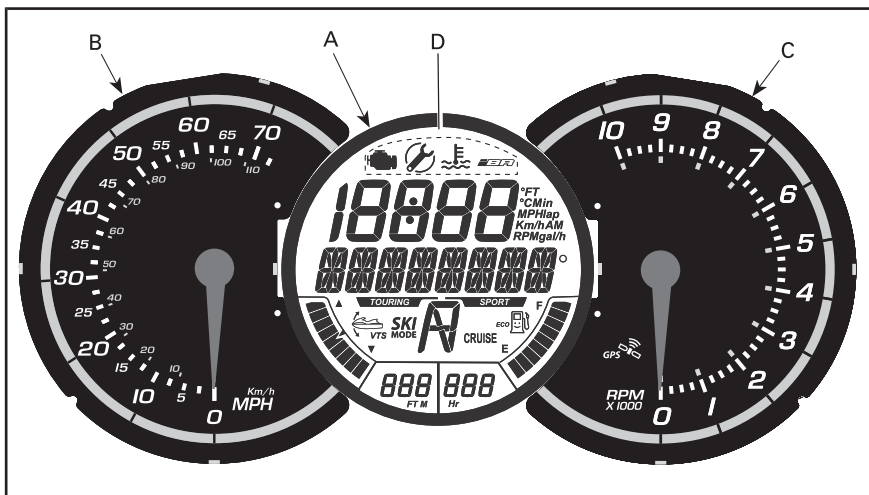

TÍPICA - GTI LIMITED E GTR

- A. Indicador multifuncional
- B. Velocímetro analógico
- C. Tacômetro analógico
- D. Ícones

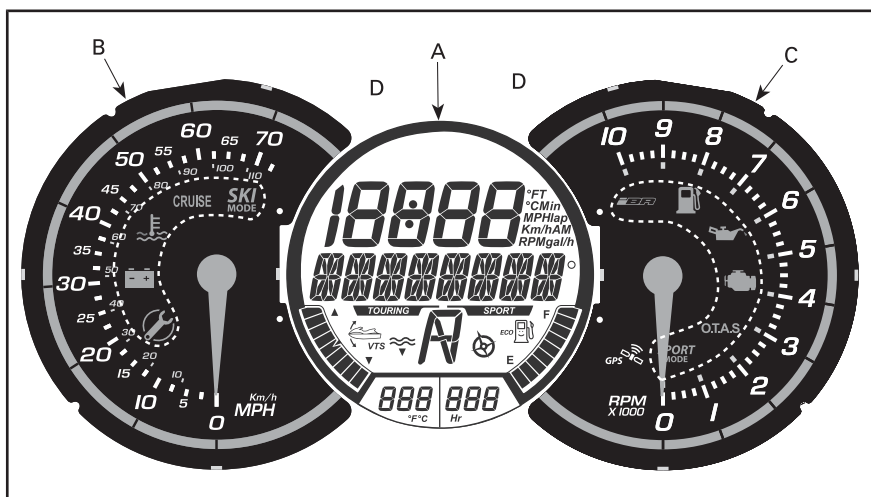

TÍPICA - GTR X

- A. Indicador multifuncional
- B. Velocímetro analógico
- C. Tacômetro analógico
- D. Luzes indicadoras

A) Painel Multifuncional

Recursos do painel multifuncional

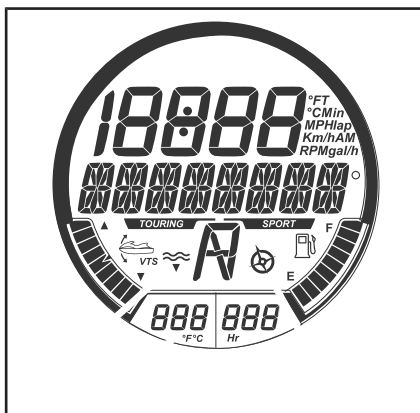

PAINEL MULTIFUNCIONAL TÍPICO

Consulte a tabela de recursos aplicáveis ao seu modelo.

Recursos são explicados abaixo.

	GTS	GTI	GTI SE	GTI LIMITED	GTR	GTR-X	WAKE
1) Display Multifuncional	X	X	X	X	X	X	X
2) Display numérico	X	X	X	X	X	X	X
3) Indicador de modo passeio	X	X	X	X	X	X	X
4) Indicador de modo esportivo	X	X	X	X	X	X	X
5) Indicador do nível de combustível	X	X	X	X	X	X	X
6) Horímetro	X	X	X	X	X	X	X
7) Indicador do modo ECO	X	X	X	X	X	X	X
8) Indicador do modo CRUISE (CRUZEIRO)	N.A.	N.A.	N.A.	X	N.A.	N.A.	X
9) Indicador de posição do iBR	N.A.	X	X	X	X	X	X
10) Indicador do modo ESQUI	N.A.	-	-	-	-	N.A.	X
11) Indicação de posição do VTS	N.A.	N.A.	X	X	X	X	X
12) Indicador de alimentação	N.A.	N.A.	N.A.	N.A.	N.A.	X	N.A.
13) Indicador da bússola (1)	N.A.	N.A.	N.A.	N.A.	N.A.	X	N.A.
14) Controle de largada	N.A.	N.A.	N.A.	N.A.	N.A.	X	N.A.

X = Indica um **recurso** padrão

- = Consulte sua concessionária Sea-Doo quanto à disponibilidade.

N.A. = Não Disponível

(1) Todos os modelos exceto GTS têm uma bússola (no display multifuncional). Somente o GTR X tem um indicador de bússola

1) Display Multifuncional

O display multifuncional é usado para:

- Exibir a mensagem de boas-vindas ao ligar o jet (WELCOME)

- Exibir a mensagem de reconhecimento da chave (KEY)
- Fornecer várias indicações conforme selecionadas pelo piloto
- Ativar ou alterar várias funções ou modos de operação

- Exibir as mensagens de ativação de função ou falhas do sistema
- Exibir códigos de falha.

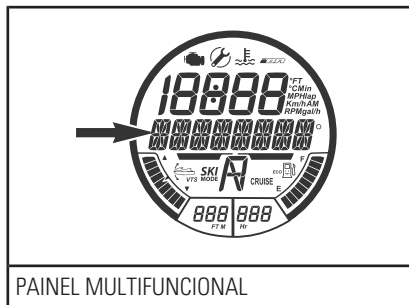

NOTA: A indicação padrão no display multifuncional é a direção da bússola.

2) Display numérico

O display numérico é usado para fornecer uma variedade de indicações selecionadas pelo usuário usando a função DISPLAY (EXIBIR) no display multifuncional.

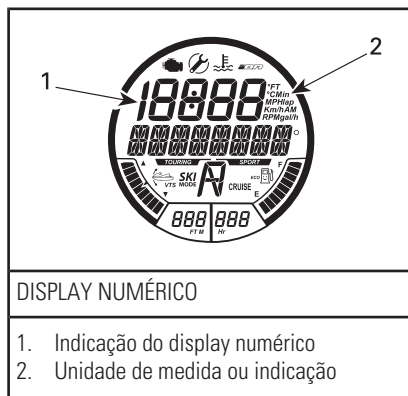

INDICAÇÕES DISPONÍVEIS NO DISPLAY NUMÉRICO

	GTS	GTI	GTI SE	GTI LIMITED	GTR	GTR X	WAKE
Velocidade da moto aquática	Indicação por padrão						
RPM do Motor	X	X	X	X	X	X	X
Temperatura do motor	N.A.	-	-	-	-	X	-
Relógio	N.A.	N.A.	X	X	X	X	X
Configuração da chave Learning key (Chave aprendido)	N.A.	X	X	X	X	X	X
Configuração da CRUISE SPEED (Velocidade de cruzeiro)	N.A.	N.A.	N.A.	X	N.A.	N.A.	X
Configuração do MODO BAIXA VELOCIDADE	N.A.	N.A.	N.A.	X	N.A.	N.A.	X
Pré-ajuste de VTS	N.A.	N.A.	N.A.	X	X	X	N.A.
Configuração do VTS	N.A.	-	X	N.A.	N.A.	N.A.	X
Configurações do MODO ESQUI	N.A.	-	-	-	-	N.A.	X

INDICAÇÕES DISPONÍVEIS NO DISPLAY NUMÉRICO							
	GTS	GTI	GTI SE	GTI LIMITED	GTR	GTR X	WAKE
Consumo de combustível (instante e média)	N.A.	N.A.	X	X	X	X	X
Autonomia do combustível (distância e autonomia em tempo)	N.A.	-	-	X	-	X	-
Cronômetro de voltas	N.A.	-	-	-	-	X	-
Velocidade máxima/RPM Velocidade média/RPM	N.A.	-	-	-	-	X	-
Altitude	N.A.	N.A.	N.A.	X	N.A.	N.A.	N.A.

X = Um X indica um recurso **padrão**
 - = Consulte seu revendedor Sea-Doo quanto à disponibilidade.
 N.A. = Não disponível

Quando a central de informações é ligada, o display numérico retorna para a última indicação selecionada.

3) Indicador de Modo TOURING (PASSEIO)

Quando o indicador de modo TOURING (Passeio) está LIGADO, o modo TOURING padrão é ativado.

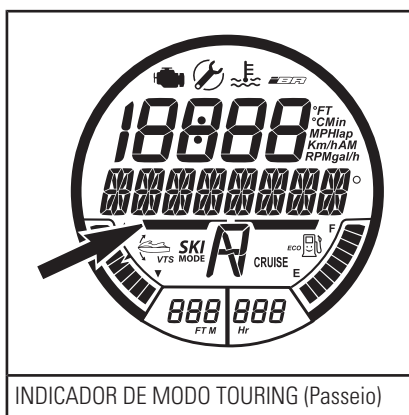

4) Indicador de modo Sport (Esportivo)

O indicador de modo esportivo normalmente fica apagado.

Quando o modo de operação SPORT (Esportivo) é selecionado, o indicador de modo esportivo acende e fica aceso até que o modo seja desativado ou até que o jet seja desligado.



Consulte **MODOS DE OPERAÇÃO** para obter instruções detalhadas.

NOTA: O modo esportivo não é o modo de pilotagem padrão. Para ser ativado, ele deve ser selecionado depois de ligar o motor.

Consulte *MODOS DE OPERAÇÃO* para obter instruções detalhadas.

5) Indicador do Nível de Combustível

Um indicador de barras localizado no lado direito inferior do display multifuncional indica continuamente a quantidade de combustível no tanque de combustível durante a navegação.



Quando o tanque de combustível está cheio, oito segmentos (barras) do indicador ficam acesas. O segmento superior não é usado.

Aviso de Nível de Combustível Baixo

Quando há apenas dois segmentos de combustível indicados (aproximadamente 25% da capacidade do tanque de combustível ou 14 L, os seguintes alertas ficarão ACESOS.

AVISO DE NÍVEL DE COMBUSTÍVEL BAIXO	
Últimos 2 segmentos do medidor de combustível	Piscando
Símbolo do tanque de combustível	
Aviso sonoro (um bipe longo)	Periodicamente
Mensagem de ALERTA DE POUCO COMBUSTÍVEL circulante	

6) Display do horímetro (HR)

Exibe continuamente as horas acumuladas do motor.

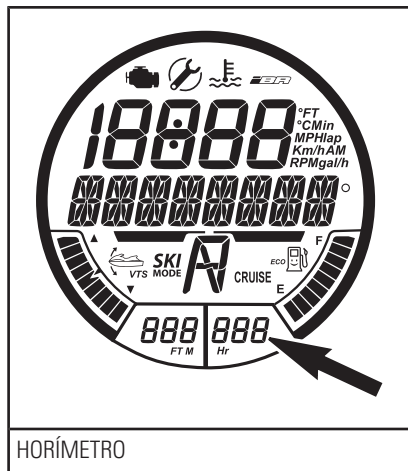

7) Indicador do modo ECO

O indicador do modo ECO é um sorriso no tanque de combustível ficam ACESOS quando o **MODOS ECONOMIA COMBUSTÍVEL** é ativado.

Todos os Modelos Exceto GTR X

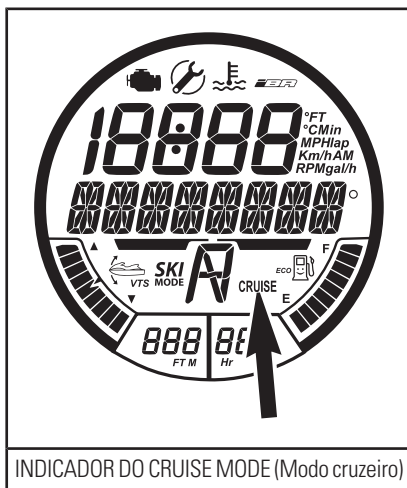
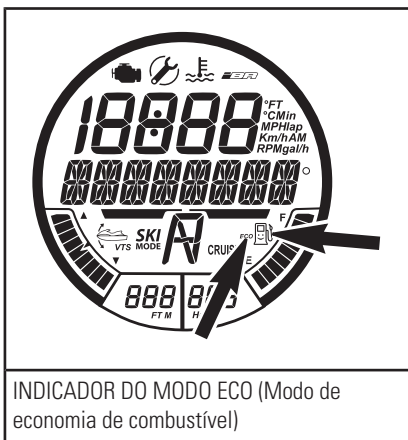

Consulte *MODOS DE OPERAÇÃO* para obter instruções detalhadas.

Modelo GTR X



Consulte *MODOS DE OPERAÇÃO* para obter instruções detalhadas.

8) Indicador do modo CRUISE (CRUZEIRO)

O indicador do modo Cruzeiro fica ACESO quando:

- O MODO CRUISE (CRUZEIRO) está ativado.
- O MODO BAIXA VELOCIDADE está ativado.

9) Indicador de posição do iBR

Fornece uma indicação da posição do reversor do iBR.

- N (Neutro)
- F (À frente)
- R (Marcha à ré).

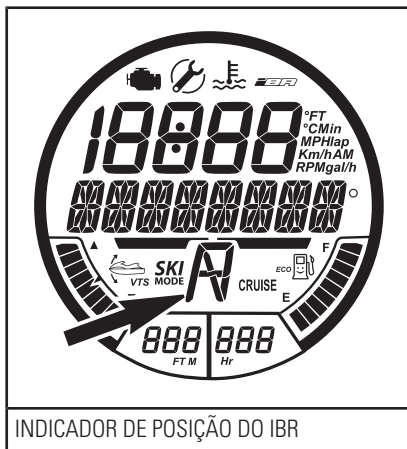

10) Indicador do MODO ESQUI

O indicador do MODO ESQUI fica LIGADO quando o modo esquí é ativado.



Consulte *MODOS DE OPERAÇÃO* para obter instruções detalhadas.

11) Indicador de posição do VTS

O indicador de posição do VTS fornece uma indicação da posição do bocal da bomba.

Um único segmento de um indicador tipo medidor de barras é ativado para indicar a posição relativa da proa da moto aquática.



Consulte *INSTRUÇÕES DE OPERAÇÃO* para obter instruções detalhadas.

12) Indicador de alimentação

O indicador de alimentação mostra a pressão do coletor de admissão fornecida pelo turbocompressor.



13) Indicador de bússola

Por padrão, os pontos cardeais, pontos cardeais intermediários, bem como o azimute nos quais a moto aquática está navegando são exibidos no display multifuncional quando a moto aquática está em movimento.



14) Controle de Largada

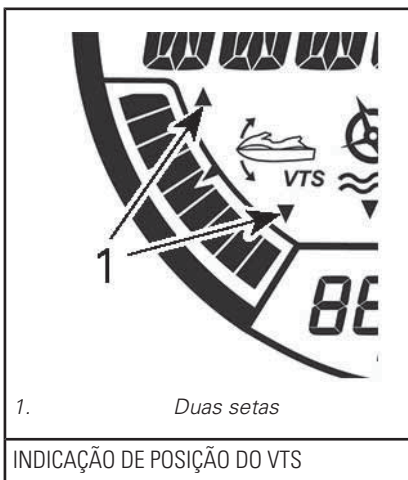

Quando a função de controle de largada está ativada, as duas setas no indicador não ficam visíveis.

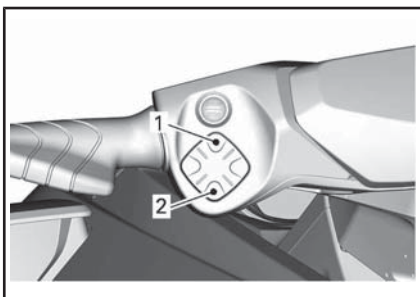

BOTÃO DE CONTROLE DE VTS (SISTEMA DE AJUSTE VARIÁVEL)

1. Para cima
2. Para Baixo

B) Velocímetro Analógico

O velocímetro, localizado no lado esquerdo da central de informa-

ções, fornece uma indicação analógica da velocidade da moto aquática em milhas por hora (MPH) e quilômetros por hora (km/h).

A indicação da velocidade é baseada em um GPS (Sistema de Posicionamento Global) incorporado à central de informações.

Se por algum motivo o sinal do GPS for perdido, é usado um modo padrão no qual a velocidade é calculada usando as informações recebidas de outros sistemas, para fornecer uma velocidade estimada da moto aquática.

C) Tacômetro Analógico





O tacômetro fornece uma indicação analógica das rotações por minuto (RPM) do motor. Multiplique o número indicado por 1.000 para obter a RPM do motor real.

D) Luzes Indicadoras / Ícones

As luzes indicadoras ou os ícones (LCD) informam o usuário sobre uma função selecionada ou uma anomalia do sistema.

Uma luz indicadora pode ser acompanhada por uma mensagem circulante no display multifuncional.

Veja na tabela a seguir as informações sobre as lâmpadas sinalizadoras usuais. Consulte *SISTEMA DE MONITORAMENTO* para mais detalhes sobre as lâmpadas sinalizadoras de funcionamentos incorretos.

LUZ INDICADORA / ÍCONE (ACESO)	MENSAGEM EXIBIDA	DESCRIÇÃO
	MAINTENANCE REMINDER (manutenção necessária)	Requer manutenção. Você pode buscar serviço em uma concessionária autorizada Sea-Doo, oficina de reparo ou pessoa de sua escolha para manutenção, reparo ou substituição. Consulte a <i>GARANTIA RELACIONADA ÀS EMISSÕES DA EPA DOS EUA</i> contida neste documento, para obter informações sobre reclamações de garantia.
	POUCO COMBUSTÍVEL	Nível baixo de combustível, aprox. 25% da capacidade do tanque, 14 L ou sensor do nível de combustível desconectado.
	Mensagem MODO DE BAIXA VELOCIDADE circulando	Em modo CRUISE (CRUZEIRO) ou MODO DE BAIXA VELOCIDADE. Consulte <i>MODOS DE OPERAÇÃO</i> .
	Mensagem MODO ESQUI circulando	Modo Esqui ativado. Consulte <i>MODOS DE OPERAÇÃO</i> .
	Mensagens MODO SPORT circulando	Modo Sport ativado. Consulte <i>MODOS DE OPERAÇÃO</i> .

Navegação no Display Multifuncional

ADVERTÊNCIA

Não ajuste o display enquanto estiver pilotando, você poderia perder o controle.

Selecionando funções

Ao pilotar em alta velocidade, o display multifuncional fornece uma indicação da direção e do azimute da bússola em que o jet navega.

- Para selecionar as várias funções disponíveis no display multifuncional, pressione o botão MODE (MODO) repetidamente até que a função desejada esteja visível:
 - CRONÔMETRO DE VOLTAS
 - MODO ESQUI

- MODO ECONOMIA COMBUSTÍVEL
- CONSUMO DE COMBUSTÍVEL
- MODO VTS
- EXIBIR
- CÓDIGOS DE FALHA
- MODO CHAVE
- CONFIGURAÇÕES

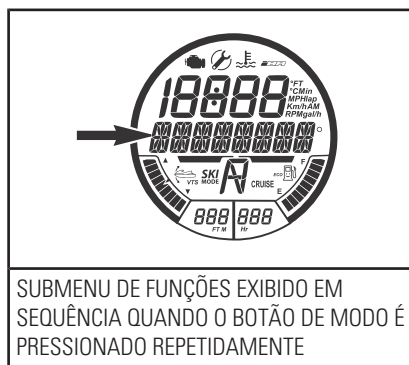

SUBMENU DE FUNÇÕES EXIBIDO EM SEQUÊNCIA QUANDO O BOTÃO DE MODO É PRESSIONADO REPETIDAMENTE

2. Em seguida, pressione o botão SET para entrar nessa função.

NOTA: As funções disponíveis e a ordem na qual aparecem dependem do modelo do jet. A função de código de falha só fica disponível quando existe uma falha. A função de configuração só fica disponível quando o motor está desligado. A função do modo chave só está disponível com uma chave normal.

Descrição das funções

Bússola

Um GPS incorporado na central de informações fornece a indicação no display multifuncional.

Por padrão, os pontos cardeais, pontos cardeais intermediários, bem como o azimute nos quais a moto aquática está navegando são exibidos no display multifuncional quando a moto aquática está em movimento.

Para obter uma indicação da bússola, o GPS deve estar com um bom link com os satélites de navegação.

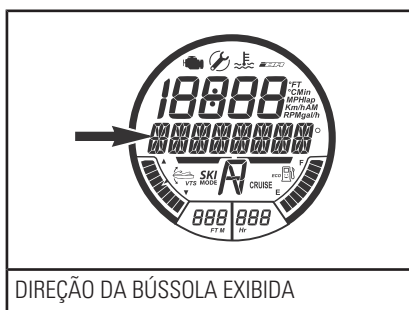

DIREÇÃO DA BÚSSOLA EXIBIDA

NOTA: A indicação da bússola só fica disponível acima de 5 km/h.

⚠ ADVERTÊNCIA

Use a bússola apenas como uma orientação. Ela não deve ser utilizada como instrumento de navegação de precisão.

Cronômetro de Voltas

O cronômetro de voltas pode ser usado para registrar até 50 voltas individuais.

Para ativar o cronômetro de voltas, faça o seguinte:

1. Pressione o botão MODE (Modo) repetidamente até que LAP TIME (TEMPO DE VOLTA) seja exibido no display multifuncional.

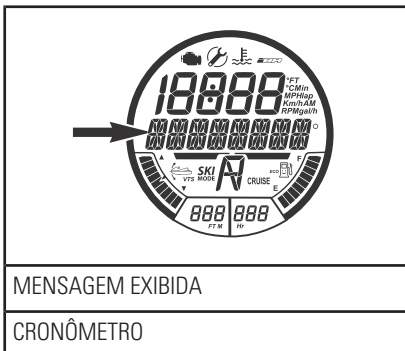

MENSAGEM EXIBIDA

CRONÔMETRO

2. Pressione o botão SET (Definir) para acessar a função, o cronômetro de voltas ficará ativado e visível no display.

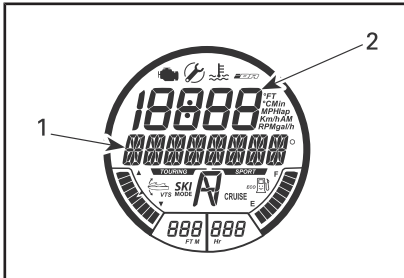

FUNÇÃO DO LAP TIMER (CRONÔMETRO E CONTADOR DE VOLTAS)

1. Cronômetro 00'00'00 exibido aqui
2. Número de voltas "0" exibido aqui

3. Para disparar o cronômetro, pressione o botão SET (Definir).

NOTA: O cronômetro inicia imediatamente quando o botão SET é pressionado.

4. Para registrar cada contador de volta, pressione o botão SET no início de cada volta.

NOTA: O tempo da volta será gravado, o contador de voltas no display numérico contará o número de voltas registradas e o cronômetro continuará a correr.

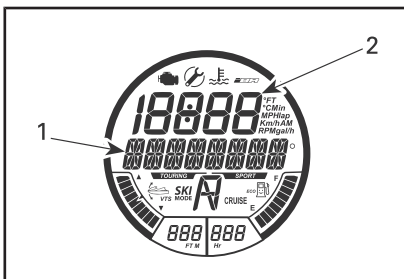

FUNÇÃO DO LAP TIMER (CRONÔMETRO E CONTADOR DE VOLTAS) - EXEMPLO

1. Cronômetro 01'02'34 exibido aqui
2. Número de voltas "1" exibido aqui

5. Para salvar a última volta e parar o cronômetro, pressione o botão MODE (MODO).

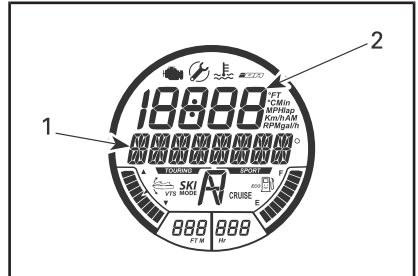

FUNÇÃO DO LAP TIMER (CRONÔMETRO E CONTADOR DE VOLTAS) - EXEMPLO

1. Cronômetro 01'21'03 exibido aqui
2. Número de voltas "2" exibido aqui

Para ver cada tempo de volta, use o botão PARA CIMA ou PARA BAIXO. O contador de voltas indicará qual volta é mostrada.

Para ver o tempo acumulado de todas as voltas registradas, use o botão PARA CIMA ou PARA BAIXO até que ALL (todas) seja visível no contador de voltas.

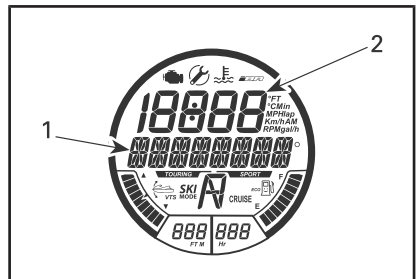

FUNÇÃO DO LAP TIMER (CRONÔMETRO E CONTADOR DE VOLTAS) - EXEMPLO

1. Tempos de volta totais 02'23'37 exibidos aqui
2. Número de voltas "ALL" exibido aqui

Para reiniciar o cronômetro de voltas, pressione e mantenha pressionado o botão SET até que o cronômetro e o contador sejam zerados.

Modo Esqui

O modo esqui é usado para saídas controladas e repetidas ao puxar um esquiador ou wakeboarder. Consulte *MODOS DE OPERAÇÃO* para saber mais detalhes.

Modo ECO

O modo ECO (Modo de economia) de combustível é uma função pela qual o consumo de combustível é reduzido. Consulte a subseção *MODOS DE OPERAÇÃO* para obter instruções detalhadas.

Consumo de combustível

A função CONSUMO DE COMBUSTÍVEL é usada para exibir o consumo de combustível do jet de quatro maneiras diferentes.

- Fluxo instantâneo de combustível por hora (gal/h ou l/h)
- Fluxo médio de combustível por hora (gal/h ou l/h)
- Distância até esvaziar (Km ou Mi)
- Tempo até esvaziar (h ou min.).

As funções de consumo de combustível não ficam continuamente ativas.

A função de consumo de combustível só é ativada quando selecionada conforme a indicação do display numérico.

Quando as indicações de LOW FUEL (POUCO COMBUSTÍVEL) aparecerem no painel multifuncional, as funções "TIME TO EMPTY" (AUTONOMIA EM TEMPO) e "DISTANCE TO EMPTY" (AUTONOMIA EM DISTÂNCIA) indicarão "0" (zero) se forem a indicação selecionada.

Para visualizar o consumo de combustível da moto aquática, faça o seguinte:

1. Pressione o botão MODE (Modo) repetidamente até que FUEL CONSUMPTION (CONSU-

MO DE COMBUSTÍVEL) apareça no display multifuncional.

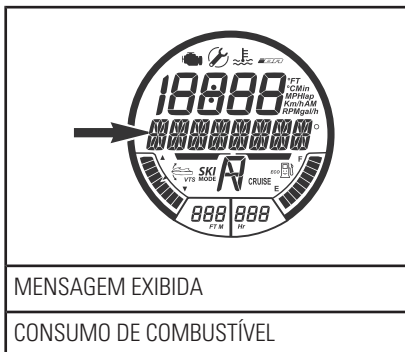

2. Pressione o botão PARA CIMA/PARA BAIXO para mudar para o modo de exibição do consumo de combustível desejado.

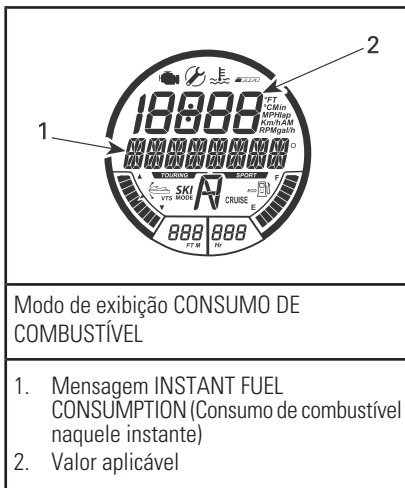

3. Pressione o botão SET para salvar a configuração e voltar ao display principal.

NOTA: O valor do consumo de combustível selecionado será exibido no display numérico. Clique duas vezes no botão SET (DEFINIR) para zerar a indicação de consumo médio de combustível. O display

indicará momentaneamente zero (0).

Modo VTS

A função VTS MODE (MODO VTS) é usada para definir manualmente o VTS ou alterar as configurações de VTS PRESET (PRÉ-AJUSTÉ DO VTS).

Consulte *INSTRUÇÕES DE OPERAÇÃO* para obter instruções detalhadas.

Display

A função EXIBIR é usada para alterar a indicação no display numérico. Consulte o tópico *ALTERANDO A INDICAÇÃO DO DISPLAY NUMÉRICO*.

Códigos de Falha

A função CÓDIGOS DE FALHA é usada para exibir códigos de falha ativas.

Consulte *SISTEMA DE MONITORAMENTO* para mais detalhes.

Modo chave

A função MODO CHAVE é usada para alterar as configurações da CHAVE APRENDIZADO.

Consulte a subseção *MODOS DE OPERAÇÃO* para obter instruções detalhadas.

Configurações

A função CONFIGURAÇÕES é usada para:

- Mudar a configuração do relógio (consulte *CONFIGURAÇÃO DO DISPLAY MULTIFUNCIONAL*).
- Ativar a função de cancelamento do iBR (consulte os *PROCEDIMENTOS ESPECIAIS*).

Alterando a indicação do display numérico

Para alterar a indicação do display numérico, faça o seguinte:

1. Pressione o botão MODE (Modo) no guidão direito repetidamente até que EXIBIR esteja visível no display multifuncional.

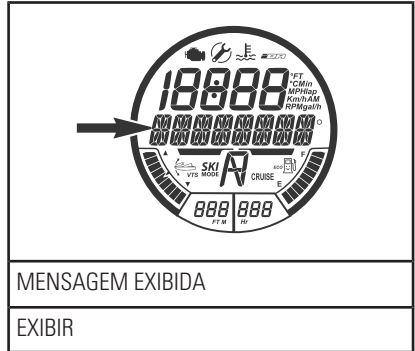

2. Pressione o botão SET (Definir) para entrar na função.
3. Pressione o botão PARA CIMA ou PARA BAIXO até que a indicação preferida fique visível no display multifuncional (conforme aplicável ao modelo).
 - RPM
 - VELOCIDADE
 - RELÓGIO
 - TEMPERATURA MOTOR
 - ALTITUDE
 - VELOCIDADE MÁXIMA
 - VELOCIDADE MÉDIA
 - RPM MÁXIMA
 - RPM MÉDIA

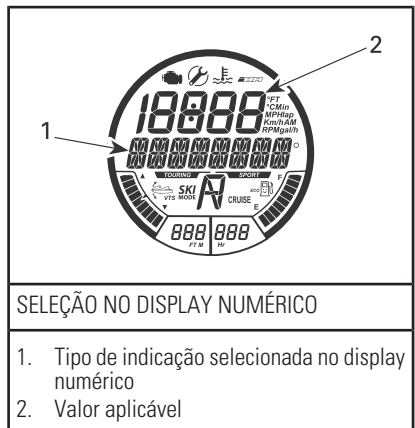

4. Pressione o botão SET para selecionar e salvar a indicação de sua preferência ou espere até que a função do display seja desativada. A última indicação visível será automaticamente salva.

Zerando a indicação do display numérico

As seguintes indicações do display numérico podem ser zeradas quando selecionadas:

- Consumo médio de combustível
- Velocidade máxima
- Velocidade média
- RPM MÁXIMA
- RPM MÉDIA

Para zerar a indicação, clique duas vezes no botão SET. O display numérico indicará momentaneamente zero (0).

NOTA: Cada uma dessas funções se tornará ativa **SOMENTE** quando selecionadas conforme a indicação do display numérico.

Configuração do Painel Multifuncional

Ajuste do Relógio

1. Pressione o botão MODE (Modo) repetidamente até que SETTINGS (CONFIGURAÇÕES) seja exibido no display multifuncional.

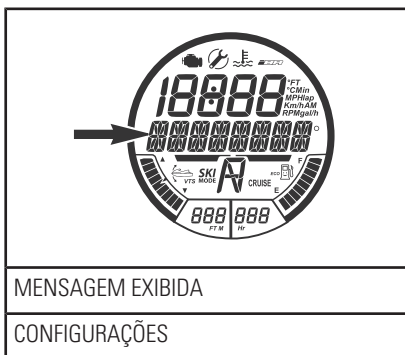

2. Pressione o botão PARA CIMA ou PARA BAIXO repetidamente até que RELÓGIO fique visível.



3. Pressione o botão SET para entrar na função. A mensagem ALTERAR HORA será exibida.



4. Pressione o botão PARA CIMA/PARA BAIXO para ajustar o relógio para a hora local correta.
5. Pressione o botão SET para salvar a configuração e voltar ao display principal.

NOTA: O relógio usa o sinal do GPS para manter a referência adequada de tempo no Horário Médio de Greenwich (GMT). Ao configurar o relógio, apenas a indicação de hora pode ser alterada.

Configuração de unidades de medida e idioma

O painel multifuncional é capaz de exibir informações em unidades métricas ou imperiais e em vários idiomas.

Para alterar as unidades de medida ou o idioma exibido no painel multifuncional, consulte sua concessionária autorizada Sea-Do.

EQUIPAMENTO

NOTA: As ilustrações podem não ser precisas para todos os modelos, sendo fornecidas como orientação visual.

NOTA: As etiquetas de segurança de alguns veículos não são mostradas nas ilustrações. Para informações sobre as etiquetas de segurança dos veículos, consulte *ETIQUETAS DE SEGURANÇA DE MOTOS AQUÁTICAS*.

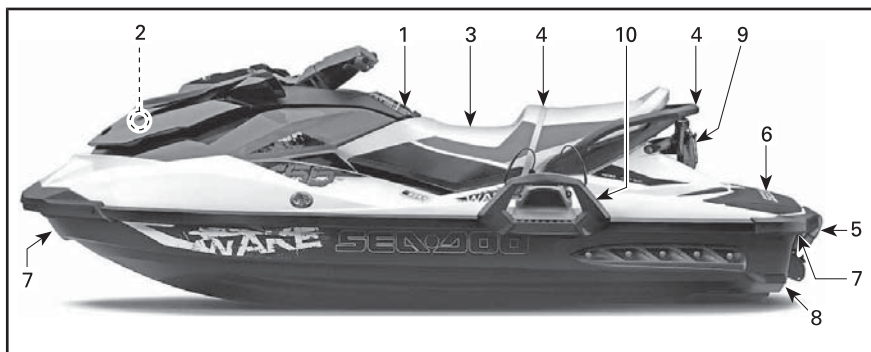

TÍPICA - MODELO WAKE ILUSTRADO

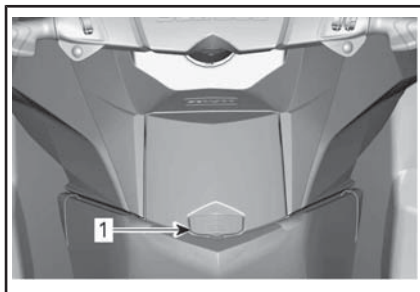
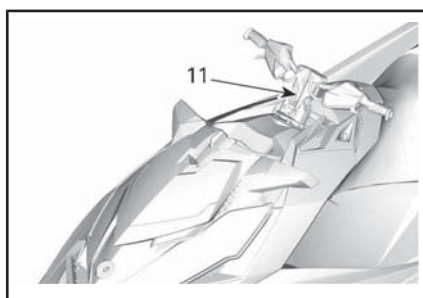

TÍPICA — PORTA-LUVAS

1. Trava da tampa

1) Porta-luvas

Pequeno compartimento para objetos pessoais.

Levante a trava da tampa para abrir o porta-luvas.

2) Bagageiro dianteiro

Uma área conveniente para transportar artigos pessoais.

O compartimento de armazenamento dianteiro também contém dois suportes para equipamento de segurança: um para um extintor de incêndio e outro para o kit de emergência (não fornecidos).

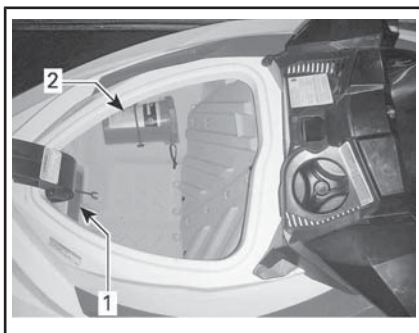
**BAGAGEIRO DIANTEIRO**

1. Extintor de incêndio preso no suporte
2. Kit de emergência preso no suporte

Para abrir a tampa do compartimento de armazenamento dianteiro, puxe a alavanca de travamento para cima. Sempre feche e trave ao pilotar.

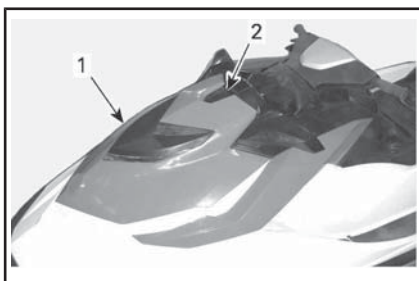
**TÍPICO**

1. Tampa do compartimento de armazenamento dianteiro
2. Alavanca da trava

ADVERTÊNCIA

Nunca transporte nenhum objeto solto, pesado, pontiagudo ou quebrável no compartimento de armazenamento. Não ultrapasse a capacidade de carga máxima; 9 kg. Nunca pilote a moto aquática com uma tampa de compartimento de armazenamento aberta. Este compartimento não é a prova d'água.

3) Assento

Remover o assento permite acessar o compartimento do motor.

A trava do assento fica na extremidade traseira deste.

Para remover o assento, puxe a alça da trava e levante a parte posterior do assento do pino da trava. Depois, empurre o assento para cima e para trás para desenganchar a parte da frente do assento de seu prendedor e remova o assento do jet.

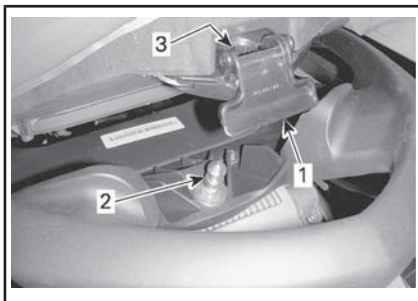
**TÍPICA - TRAVA DO ASSENTO**

1. Maçaneta da trava do assento
2. Pino da trava
3. Encaixe do pino

Para instalar o assento, insira a parte dianteira do assento sobre seu suporte.

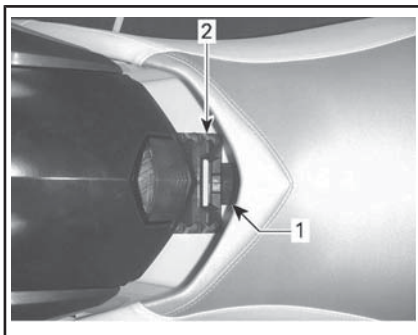

1. Lingüeta do assento dianteiro
2. Prendedor do assento dianteiro

Alinhe a trava do assento com o pino da trava e pressione firmemente para baixo na parte de trás do assento para travá-lo no lugar.

Puxe a parte traseira do assento para cima para verificar se está corretamente travado.

! CUIDADO Certifique-se que a trava está devidamente presa no pino.

4) Puxadores do passageiro

A cinta do assento serve de puxador para o passageiro se segurar ao navegar.

As laterais do puxador curvo na traseira do assento também servem para o passageiro se segurar. A parte traseira do puxador curvo serve para o observador do esquiador/wakeboarder se segurar, ou para embarcar no jet quando na água.

AVISO Nunca use o puxador curvo para rebocar algo ou para levantar a moto aquática.

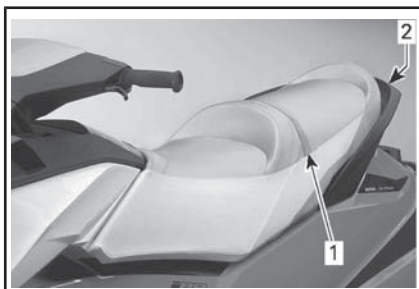

TÍPICA - PUXADORES DO PASSAGEIRO

1. Correia do assento
2. Puxador curvo

5) Estribo

Estribo usado para embarcar na moto aquática a partir da água.

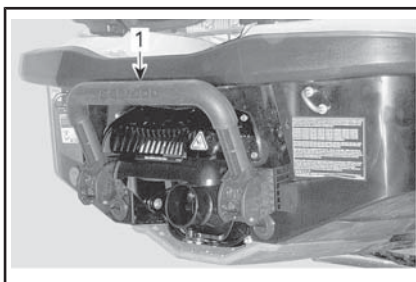

TÍPICO

1. Estribo

! ADVERTÊNCIA

O motor deve estar desligado quando se tentar embarcar na moto aquática usando o estribo.

Abaixe e segure o estribo com as mãos até colocar um pé ou um joelho nele.

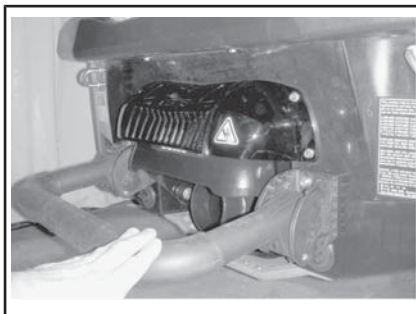

TÍPICO - ESTRIBO MANTIDO ABAIXADO PARA EMBARCAR DA ÁGUA

AVISO

- Nunca use o estribo para embarcar em uma moto aquática que esteja fora da água.
- Nunca use o estribo para puxar, rebocar, mergulhar ou pular, ou qualquer outra finalidade que não seja a de estribo para embarque.

- Fique no centro do estribo.
- Somente uma pessoa por vez no estribo.

Somente modelos equipados com iBR

! ADVERTÊNCIA

Saiba que o reversor do iBR se movimentará ao ligar o motor, ao desligá-lo ou ao usar a alavanca do iBR. O movimento automático do reversor pode espremer os dedos das mãos ou dos pés de pessoas que se segurarem na traseira de sua moto aquática.

6) Plataforma de embarque

A área do convés de popa serve como plataforma de embarque.

Os encaixes para os pés, na popa, perto da plataforma de embarque, são usados como apoio para os pés do observador voltado para trás, ao rebocar um esquiador ou praticante de boia.



TÍPICO

1. Plataforma de embarque
2. Apoio para os pés do observador (dos dois lados)

7) Olhais dianteiro e traseiro

Os olhais podem ser usados para amarrar, rebocar um esquiador, wakeboarder ou praticante de boia, e também como pontos de fixação quando transportar seu jet.

Olhal dianteiro

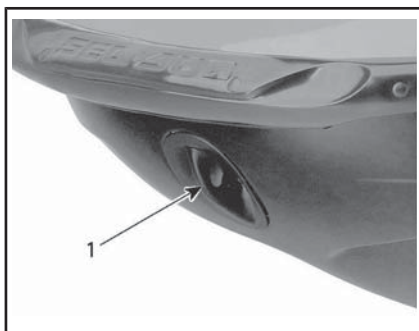

TÍPICO

1. Olhal dianteiro

Olhais traseiros

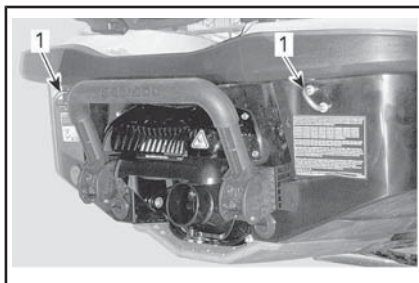

TÍPICO

1. Olhais traseiros

Todos os modelos exceto WAKE

1. Olhal traseiro

8) Bujões de drenagem do bojo

Desparafuse os bujões de drenagem sempre que a moto aquática estiver no reboque. Isto permitirá que a água acumulada no bojo seja evacuada, ajudando a reduzir a condensação.

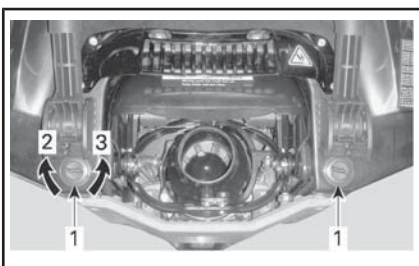
**TÍPICO**

1. Bujões de drenagem
2. Apertar
3. Soltar

AVISO Certifique-se que os bujões de drenagem estejam apertados adequadamente antes de colocar a moto aquática na água.

9) Mastro para esqui/wakeboard (Somente modelo Wake)

Puxe o botão para levantar o mastro. Garanta que as duas seções do mastro estejam totalmente estendidas e travadas adequadamente, antes de prender um cabo de esqui ou wakeboard.

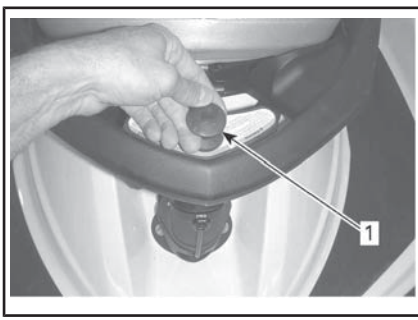
**TÍPICA - MASTRO PARA ESQUI/WAKEBOARD RECOLHIDO**

1. Puxe por este botão para estender

**TÍPICA - MASTRO PARA ESQUI/WAKEBOARD ESTENDIDO**

Para recolher, empurre para baixo pelo topo do mastro.

Se for difícil estender ou recolher o mastro, empurre os dois lados da trava simultaneamente, na direção da proa da moto aquática.

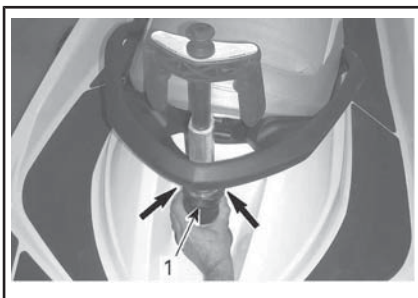
**TÍPICA - EMPURRE NA DIREÇÃO DA PROA PARA DESTRAVAR E REMOVER O MASTRO**

1. Trava

ADVERTÊNCIA

Certifique-se que o mastro para esqui/wakeboard esteja totalmente levantado e travado antes do uso. Recolha totalmente e trave quando não estiver em uso. Tome cuidado com um esquiador/wakeboarder rebocado, pois o cabo de reboque pode voltar para a moto aquática quando for solto. Nunca faça curvas fechadas ao rebocar um esquiador, wakeboarder ou qualquer brinquedo. Sempre guarde o cabo de reboque quando não estiver em uso.

AVISO O mastro para esqui/wakeboard foi projetado para rebocar um esquiador ou wakeboarder com peso máximo de 114 kg.

Sempre deve haver uma pessoa como observador além do piloto.

NOTA: As alças no mastro para esqui/wakeboard funcionam como puxadores para o observador.

AVISO Nunca use o mastro para esqui/wakeboard para rebocar outros jets. Respeite o limite de carga máxima do mastro para esqui/wakeboard. A carga excessiva pode afetar a manobrabilidade, a estabilidade e o desempenho.

10) Rack de wakeboard (Somente modelo WA-KE)

Um rack removível e conveniente para transportar uma prancha de wakeboard na moto aquática quando na água.



TÍPICO

1. Rack para wakeboard

NOTA: O rack para wakeboard pode ser instalado no lado esquerdo da moto aquática.

Para instalar:

1. Insira os ganchos da parte inferior do rack no suporte de fixação inferior localizado no casco, abaixo do para-choque lateral esquerdo.

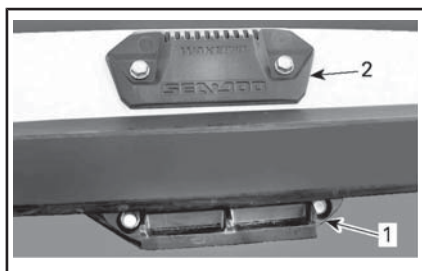

SUPORTES PARA O RACK DE WAKEBOARD

1. Suporte de fixação inferior
2. Suporte de fixação superior

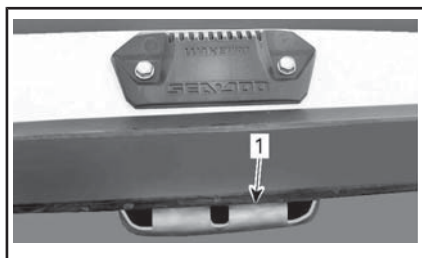

1. Gancho do rack no suporte inferior

2. Gire o rack para cima e empurre a parte superior para dentro até que a maçaneta trave no suporte de fixação superior.

! ADVERTÊNCIA

Se o rack não estiver preso corretamente na moto aquática, ele pode afrouxar e soltar inesperadamente, criando risco de ferimentos para as pessoas próximas. Certifique-se periodicamente que o rack esteja travado corretamente em seu suporte.

3. Ao instalar um wakeboard no rack, posicione as quilhas do wakeboard para fora, com o calcanhar das botas voltado para baixo, próximo da borda livre da moto aquática.
4. Prenda o wakeboard usando cabos elásticos.

! ADVERTÊNCIA

Para evitar possíveis ferimentos e cortes causados pelas quilhas do wakeboard, sempre coloque as **QUILHAS VIRADAS PARA FORA**.

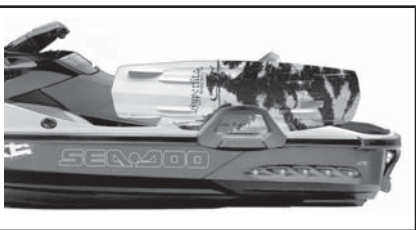

TÍPICA - WAKEBOARD INSTALADO COM AS QUILHAS PARA FORA

5. Após a instalação, puxe e empurre o wakeboard para garantir que ele está bem preso no rack.

! ADVERTÊNCIA

Se o wakeboard não estiver corretamente preso no rack, ele pode afrouxar e se soltar inesperadamente, criando risco de ferimentos para as pessoas próximas. Para evitar isso:

- Inspeção o estado dos cabos elásticos e troque-os se estiverem danificados.
- Prenda o wakeboard corretamente no rack.
- Certifique-se periodicamente que a prancha esteja bem presa.

NOTA: Quando o wakeboard for retirado do rack, prenda os cabos elásticos de forma que não se movimentem quando a moto aquática navegar.

AVISO O rack foi projetado para transportar um wakeboard. Não use para transportar mais de um wakeboard ou para transportar esqui ou qualquer outro objeto. Não use um rack como ponto de amarração ou para reembarcar.

! ADVERTÊNCIA

Com um wakeboard e/ou um rack instalado, pilote com mais cuidado:

- NUNCA faça manobras radicais, inclusive rodopiar.
- NUNCA salte ondas.
- Use bom senso e limite a velocidade.

Do contrário, o wakeboard pode se soltar ou os ocupantes podem cair e se ferir no wakeboard ou no rack.

ADVERTÊNCIA

Ao rebocar a moto aquática, NUNCA deixe um wakeboard instalado no rack. Do contrário, as quilhas do wakeboard poderiam causar ferimentos em transeuntes ou o wakeboard poderia cair na pista. Os cabos elásticos ficam sob tensão e podem ricochetear e acertar alguém quando se soltarem. Tenha cuidado.

Para remover o rack de wakeboard, aperte a alavanca no topo do rack e retire-o dos suportes de fixação.



REMOÇÃO DO RACK DE WAKEBOARD

1. Pressione esta maçaneta para soltar o rack de wakeboard

11) Espaçador de Guidão Ajustável (se equipado)

A altura do guidão pode ser ajustada de acordo com as preferências do proprietário.

1. Destrave o mecanismo usando a alavanca.

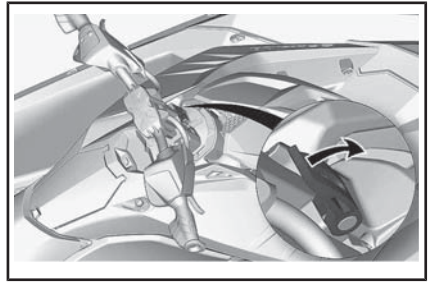

TÍPICO

2. Ajuste o guidão em uma das sete alturas diferentes.
3. Trave o mecanismo usando a alavanca.

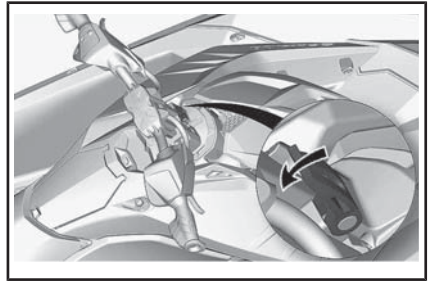

TÍPICO

PERÍODO DE AMACIAMENTO

Operando durante o período de amaciamento

É necessário um período de amaciamento de 10 horas antes de operar a moto aquática continuamente em aceleração máxima.

Durante este período, a aceleração máxima não deve exceder 1/2 a 3/4 do curso do acelerador. Entretanto, acelerar ao máximo brevemente e variar a velocidade contribuem para um bom amaciamento.

AVISO A aceleração máxima continuada e velocidades prolongadas de cruzeiro são prejudiciais durante o período de amaciamento.

NOTA: Durante as primeiras cinco horas de operação, o gerenciamento do motor limita a velocidade máxima para proteger o motor. O desempenho do motor irá aumentar progressivamente durante esse período.

INSTRUÇÕES DE OPERAÇÃO

ADVERTÊNCIA

Sempre realize a **INSPEÇÃO PRÉ-PARTIDA** antes de pilotar esta moto aquática. Certifique-se de ler as seções de **INFORMAÇÕES DE SEGURANÇA** e **INFORMAÇÕES DA MOTO AQUÁTICA** e de familiarizar-se com a tecnologia iControl.

Se você não entender completamente algum comando ou instrução, consulte uma concessionária autorizada Sea-Doo.

Embarcando na moto aquática

Como em qualquer barco, o embarque deve ser realizado com cuidado e o motor não deve estar funcionando.

ADVERTÊNCIA

O motor deve estar em **DESLIGADO** e o cordão de segurança deve estar removido ao embarcar na moto aquática ou ao usar o estribo. Nunca use os componentes do sistema de propulsão como pontos de apoio para embarcar no jet.

Embarque em um cais

Ao embarcar em uma doca, coloque um pé devagar na plataforma da moto aquática mais próxima da doca enquanto segura o guidão, ao mesmo tempo transfira o peso do corpo para o outro lado para equilibrar a moto aquática.

Depois, passe o outro pé por cima do assento e coloque-o na plataforma do outro lado. Empurre a moto aquática para longe da doca.



Embarcando na água

Certifique-se que haja pelo menos 90 cm de água debaixo da parte traseira mais baixa do casco.

Leve em consideração que o casco ficará mais baixo na água quando todos os passageiros estiverem a bordo. Certifique-se de manter a profundidade especificada para que areia, seixos ou pedras não sejam sugados para dentro do sistema de propulsão.

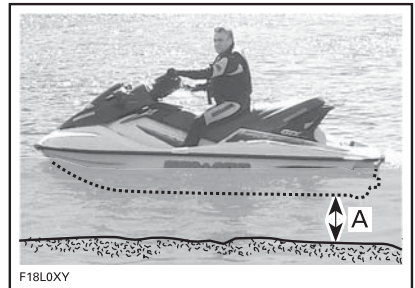

A. Mantenha pelo menos 90 cm sob a parte traseira mais baixa do casco quando todos os passageiros estiverem a bordo

AVISO Ligar o motor ou usar o jet em águas mais rasas pode danificar o sistema de propulsão.

Piloto sozinho

Modelos sem degrau de embarque

1. Com uma das mãos, segure na alça traseira.

- Com a outra mão na plataforma de embarque, erga o corpo até conseguir colocar um joelho na plataforma de embarque.
- Coloque o outro joelho na plataforma de embarque.



- Segure a cinta do assento para ajudar a manter o equilíbrio e avance para as plataformas nos dois lados do assento.



Sente com uma perna em cada lado.

Modelos com degrau de embarque

Com uma das mãos, abaixe o estribo.



Com a outra, segure a borda da plataforma de embarque, depois puxe o seu corpo para cima até colocar o joelho no estribo.



AVISO

- Fique no centro do estribo.
- Somente uma pessoa por vez no estribo.
- Nunca use os componentes do sistema de propulsão para embarcar.

Estenda uma mão e segure o puxador curvo atrás do assento, depois suba no estribo.



Com as duas mãos no puxador atrás do assento, suba para a plataforma de embarque.





Segure a cinta do assento para ajudar a manter o equilíbrio e avance para as plataformas nos dois lados do assento.



Sente com uma perna em cada lado.

Piloto com um passageiro

O piloto sobe na moto aquática da mesma maneira explicada anteriormente.

ADVERTÊNCIA

O motor deve estar em DESLIGADO e o cordão de segurança deve estar removido ao embarcar na moto aquática ou ao usar o estribo. Nunca use os componentes do sistema de propulsão como pontos de apoio para embarcar no jet.

Em águas agitadas, enquanto está na água, o passageiro pode segurar a moto aquática parada para ajudar o piloto a subir.



Depois, o passageiro sobe na moto aquática enquanto o piloto mantém o equilíbrio, sentando o mais perto possível do console.



TÍPICO - MODELO COM UM DEGRAU DE EMBARQUE



TÍPICO - MODELO COM UM DEGRAU DE EMBARQUE





Como dar a partida no motor

! ADVERTÊNCIA

Antes de dar a partida no motor, o piloto e o passageiro devem sempre:

- Estar corretamente sentados na moto aquática
- Estar segurando firmemente em um puxador ou segurando na cintura da pessoa à frente deles
- Usar roupas protetoras apropriadas, incluindo um PFD aprovado pelas autoridades locais e uma parte de baixo de roupa de mergulho.

AVISO Certifique-se que haja pelo menos 90 cm de água sob a parte traseira mais baixa do casco quando todos os passageiros estiverem a bordo antes de ligar o motor. Caso contrário, poderão ocorrer danos aos componentes do sistema de propulsão.

1. Prenda o clipe do cordão de segurança ao seu PFD ou ao pulso (necessário ter pulseira).
2. Segure firmemente o guidão com a mão esquerda e coloque os dois pés nas plataformas laterais.
3. Pressione o botão de PARTIDA/PARADA do motor uma vez para ativar o sistema elétrico.

4. Pressione o botão de PARTIDA/PARADA para ligar o motor.
5. Solte o botão de PARTIDA/PARADA do motor imediatamente após ele pegar.

! ADVERTÊNCIA

O clipe do cordão de segurança deve estar sempre preso ao flutuador pessoal do piloto ou ao pulso (pulseira necessária) quando ele der partida ou operar a moto aquática.

AVISO Não mantenha o botão de partida/parada apertado por mais de 10 segundos para evitar o superaquecimento. Observe um período de descanso entre os ciclos de partida para permitir que o motor de partida esfrie.

Como desligar o motor

! ADVERTÊNCIA

Para manter o controle direcional da moto aquática, o motor deve estar funcionando até que ele esteja parada.

O motor poderá ser desligado usando um destes métodos:

- Pressionando o botão de PARTIDA/PARADA do motor ou
- Removendo o cordão de segurança do interruptor de desligamento do motor.

! ADVERTÊNCIA

Nunca deixe o cordão de segurança no interruptor de desligamento do motor quando estiver desembarcando da moto aquática para evitar roubo, partida acidental do motor e para evitar o uso não autorizado por crianças ou terceiros.

Como virar a moto aquática

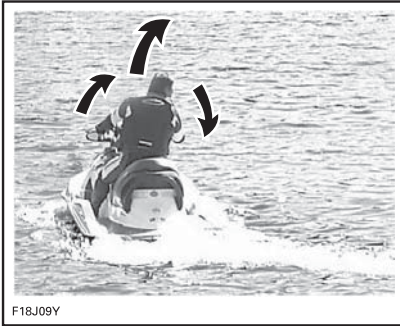

Virar o guidão, gira o bocal da bomba de jato, que controla a direção da moto aquática. Virar o guidão para a direita gira a moto aquática para a direita. Virar o guidão para a esquerda vira a moto aquática para a esquerda. O acelerador deve ser usado para virar a moto aquática.

⚠️ ADVERTÊNCIA

O acelerador deve ser usado e o guidão virado para mudar a direção da moto aquática. A eficácia de mudança de direção irá diferir dependendo da aceleração aplicada, do número de passageiros, da carga, das condições da água e de fatores ambientais, tais como o vento.

Diferentemente de um carro, uma moto aquática precisa de aceleração para virar. Pratique em um local seguro, acelerando e desviando de um objeto imaginário. Isto é uma boa técnica para evitar colisões.

⚠️ ADVERTÊNCIA

O controle direcional fica reduzido quando o acelerador é solto e inexistente quando o motor está desligado.

A moto aquática se comporta de maneira diferente com um passageiro, exigindo maior habilidade. Os passageiros devem sempre segurar a cinta do assento, o puxador curvo ou a cintura da pessoa que está à frente. Reduza a velocidade e evite viradas bruscas. Evite as águas agitadas ao transportar um passageiro.

Curvas fechadas e outras manobras especiais

Qualquer curva fechada ou manobra especial que faça com que as aberturas de entrada de ar permaneçam sob a água por um longo período, deixará a água infiltrar no bojo.

Os motores de combustão precisam de ar para funcionar, por isso a moto aquática não pode ser completamente estanque.

AVISO Se as aberturas de entrada de ar permanecerem sob a água, como ao girar constantemente em círculos fechados, mergulhar a proa nas ondas ou emborcar a moto aquática, a água pode se infiltrar no bojo causando danos graves a peças internas do motor. Consulte a seção *GARANTIA* contida neste manual.

Sistema O.T.A.S.™ (se equipado)

(Direção Assistida sem Aceleração)

O sistema O.T.A.S. (Direção Assistida Com Falta de Aceleração) fornece maior manobrabilidade na ausência de aceleração.

Se o piloto soltar o acelerador para marcha lenta ao iniciar uma volta completa, o sistema O.T.A.S irá ser eletronicamente ativado e irá aumentar ligeiramente a velocidade do motor para permitir a conclusão da volta.

Quando o guidão volta à posição central, o acelerador reverte para marcha lenta.

Recomendamos que você se familiarize com este recurso durante a sua primeira saída.

Como engatar neutro (Somente modelos equipados com iBR)

ADVERTÊNCIA

O eixo de transmissão e a hélice estão sempre girando quando o motor está funcionando, mesmo na posição de ponto morto. Mantenha distância do sistema de propulsão da moto aquática.

Quando a moto aquática é ligada pela primeira vez, o sistema iBR define automaticamente a posição do ponto morto por padrão.

Para engatar o ponto morto desde a posição de marcha à frente, pressione a alavanca do iBR.

Para engatar o ponto morto da posição da marcha à ré, solte a alavanca do iBR e a alavanca do acelerador.

Como ajustar a posição do ponto morto do iBR

Quando em NEUTRO, se a moto aquática for arrastada para frente ou para trás, o sistema iBR poderá ser ajustado.

NOTA: O movimento do jato ao operar em ponto morto pode ser devido ao vento ou à correnteza.

Se o jet estiver se movendo para a frente, momentaneamente pressione o botão PARA BAIXO.

Se o jet estiver se movendo para trás, momentaneamente pressione o botão PARA CIMA.

Todos os modelos exceto o modelo GTR-X

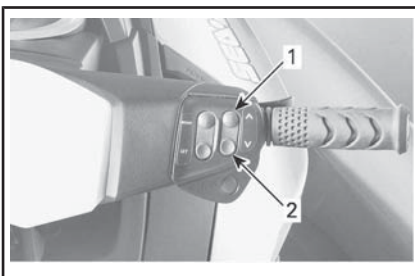

TÍPICA - AJUSTE DA POSIÇÃO DE PONTO MORTO DO iBR

1. Botão PARA CIMA (para parar o movimento de ré)
2. Botão PARA BAIXO (para parar o movimento para frente)

Modelo GTR-X

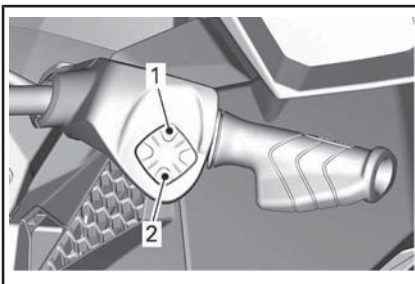

TÍPICA - AJUSTE DA POSIÇÃO DE PONTO MORTO DO iBR

1. Botão PARA CIMA (para parar o movimento de ré)
2. Botão PARA BAIXO (para parar o movimento para frente)

NOTA: Pressione o botão PARA CIMA/PARA BAIXO repetidamente até que o ajuste apropriado da posição do ponto morto seja conseguida e o jet pare de se mover.

Como engatar para frente (Somente modelos equipados com iBR)

Para ir para a frente a partir do ponto morto, dê um toque na alavanca do acelerador. O jet acelerará para a frente.

Para engatar da marcha a ré para a posição de marcha à frente, solte a alavanca do iBR e a alavanca do acelerador.

Para engatar novamente a marcha à frente a partir de uma frenagem, simultaneamente puxe a alavanca do acelerador enquanto solta a alavanca do iBR. A moto aquática acelerará para a frente após um pequeno atraso.

Todos os modelos exceto o modelo GTR-X

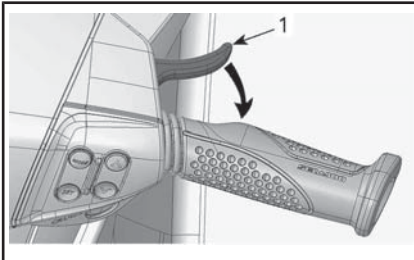

TÍPICO - ENGATAR A PARTIR DO PONTO MORTO

1. Alavanca do acelerador

Modelo GTR-X

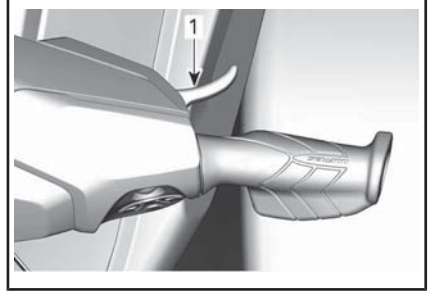

TÍPICO - ENGATAR A PARTIR DO PONTO MORTO

1. Alavanca do acelerador

Como engatar e usar o reverso (Somente modelos equipados com iBR)

A marcha à ré só pode ser engatada entre a marcha lenta e o limite de velocidade para a frente de 8 km/h.

Para engatar a ré, a alavanca do iBR no guidão esquerdo deve ser puxada pelo menos 25% do curso da alavanca.

Todos os modelos exceto o modelo GTR-X

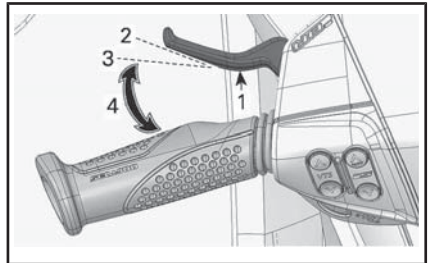

TÍPICA - ALAVANCA DO iBR

1. Alavanca do iBR
2. Posição da alavanca solta
3. Posição aproximada de 25% do curso
4. Limite de operação

Modelo GTR-X

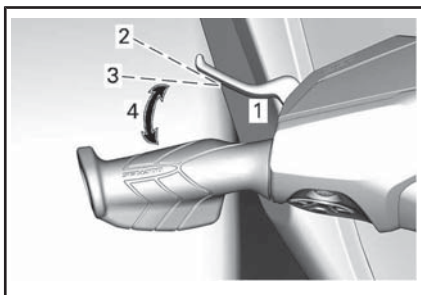

TÍPICA - ALAVANCA DO iBR

1. Alavanca do iBR
2. Posição da alavanca solta
3. Posição aproximada de 25% do curso
4. Limite de operação

Ao operar a alavanca do iBR no modo reverso, a alavanca do acelerador pode ser usada para controlar a rotação do motor e assim, a quantidade de propulsão para ré produzida.

Ao modular a alavanca do iBR e do acelerador simultaneamente, a propulsão para ré pode ser controlada de forma mais precisa. Se a rotação (RPM) for alta demais, cria-se uma turbulência na água e diminui-se a eficiência da ré.

NOTA: A potência do motor será reduzida para marcha lenta sempre que a posição da alavanca do iBR for mudada.

Solte a alavanca do iBR para terminar a operação em reverso.

Para parar o movimento em ré após soltar a alavanca do iBR, acelere o suficiente para interromper o movimento.



ADVERTÊNCIA

A função de frenagem não tem efeito ao navegar em reverso.

A potência disponível do motor é limitada no modo reverso, o que limita a velocidade à ré.



ADVERTÊNCIA

A ré só deve ser usada em baixa velocidade e no mínimo de tempo possível. Sempre verifique se o caminho atrás da lancha está livre de objetos, obstáculos e pessoas.

Ao operar em reverso, vire o guidão na direção oposta àquela que deseja mover a popa da moto aquática.

Por exemplo, para virar a popa da moto aquática para bombordo (esquerda), vire o guidão para estibordo (direita).



F18J08Z

TÍPICA - DIREÇÃO INVERTIDA AO MOVER PARA TRÁS



! CUIDADO A direção da propulsão em marcha à ré é o oposto da propulsão em marcha à frente. Para esterçar a popa para bombordo (esquerda) em reverso, vire o guidão para estibordo (direita). Para esterçar a popa para estibordo (direita), vire o guidão para bombordo (esquerda). A operação em ré deve ser praticada em águas abertas, para que o piloto se familiarize totalmente com os comandos e as características de navegabilidade, antes de operar na proximidade de outros barcos.

Como engatar e usar o freio (Somente modelos equipados com iBR)

! ADVERTÊNCIA

- O motor deve estar em funcionamento para que o freio possa ser usado.
- O freio é aplicável somente ao operar em movimento para frente, ele não tem nenhum efeito na movimentação em ré.
- O freio não pode evitar que sua moto aquática derive devido a correnteza ou vento.

A função de frenagem só pode ser ativada durante a operação de marcha à frente em ou acima do limite de velocidade de 14 km/h.

O freio é ativado e controlado quando a alavanca do iBR no guidão esquerdo for puxada pelo menos 25% do seu curso.

Todos os modelos exceto o modelo GTR-X

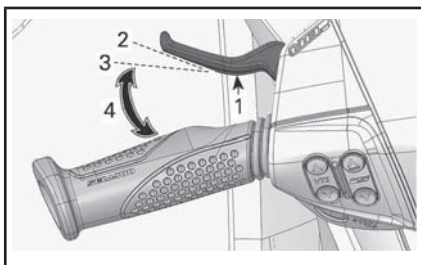

TÍPICA - ALAVANCA DO iBR

1. Alavanca do iBR
2. Posição da alavanca solta
3. Posição aproximada de 25% do curso
4. Limite de operação

Modelo GTR-X

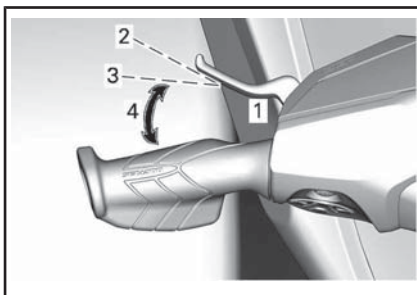

TÍPICA - ALAVANCA DO iBR

1. Alavanca do iBR
2. Posição da alavanca solta
3. Posição aproximada de 25% do curso
4. Limite de operação

! ADVERTÊNCIA

O uso do freio deve ser praticado em águas abertas e em velocidades gradualmente crescentes, para que o piloto se familiarize totalmente com os comandos e as características de navegabilidade da moto aquática.

Quando a alavanca iBR for puxada, o comando da alavanca do acelerador é cancelado e o controle de aceleração do motor passa a depender da posição da alavanca do iBR. A frenagem pode assim ser modulada usando somente a alavanca do iBR.

A desaceleração da moto aquática é proporcional à força de frenagem. Quanto mais a alavanca do iBR for puxada, maior será a força de frenagem aplicada.

NOTA: Tome cuidado para mover gradualmente a alavanca do iBR para ajustar a intensidade da força de frenagem e simultaneamente soltar a alavanca do acelerador.

! CUIDADO Ao frear, os passageiros devem se abraçar contrapondo-se à força de desaceleração,

para evitar escorregar para a frente da moto aquática e perder o equilíbrio. O piloto deve sempre manter as duas mãos no guidão e todos os passageiros devem segurar firme em um puxador, cinta do assento ou na cintura da pessoa à frente.

ADVERTÊNCIA

A distância de parada variará dependendo da velocidade inicial, carga, vento, número de ocupantes, condições da água e da quantidade de potência de frenagem comandada pelo piloto. Ajuste sempre o seu estilo de pilotagem concomitantemente.

Quando a moto aquática reduz para menos de 14 km/h, o modo de frenagem termina e o modo de marcha à ré é ativado. Solte a alavanca do iBR assim que a moto aquática estiver parada. Do contrário, será iniciado um movimento em ré.

 **CAUIDADO** Como a moto aquática reduz até parar, a esteira criada por ela o alcançará e tenderá a empurrá-la para a frente. Verifique se não há obstáculos ou banhistas na direção do curso.

Se a alavanca do acelerador ainda estiver puxada ao soltar a alavanca do iBR, a moto aquática acelerará para a frente após um pequeno atraso. A aceleração será proporcional à posição da alavanca do acelerador.

ADVERTÊNCIA

Se não for desejada aceleração para a frente quando a alavanca do freio for solta, solte a alavanca do acelerador.

Ao navegar em velocidade, logo que o freio é aplicado, uma nuvem

de água irá jorrar pelo ar atrás da moto aquática, o que pode fazer com que o piloto da moto aquática logo atrás perca momentaneamente a visão de sua moto aquática.

ADVERTÊNCIA

- É importante informar o piloto de uma moto aquática que pretende segui-lo em uma formação de comboio sobre a capacidade de frenagem e manobras de sua moto aquática, o que significa a nuvem de água e que deve ser mantida uma maior distância entre as motos aquáticas.
- Fique ciente de que outros barcos, que venham atrás ou que estejam muito próximos, podem não ser capazes parar tão rapidamente.

Freando em uma curva

O acelerador deve ser usado ao virar, para garantir o controle direcional. Entretanto, o freio pode ser iniciado durante uma curva, usando a alavanca do iBR, como descrito anteriormente. Esteja preparado para manter o equilíbrio enquanto a esteira estiver cruzando a sua moto aquática.

 **CAUIDADO** Como a moto aquática reduz até parar ao frear em uma curva, a esteira criada por ele o alcançará e tenderá a empurrá-lo lateralmente. Esteja preparado para manter o equilíbrio quando a esteira cruzar a moto aquática.

Como usar o sistema de trim ajustável (VTS)

O sistema de trim ajustável (VTS) muda a posição vertical do bocal da bomba de jato para oferecer ao piloto um sistema rápido e efetivo para compensar a carga, propulsão, posição de pilotagem e as condi-

ções da água. Se ajustado corretamente, ele pode melhorar a navegabilidade, reduzir o corcoveio e posicionar a moto aquática na sua melhor atitude de operação, para obter o máximo em desempenho.

Ao usar a moto aquática pela primeira vez, o piloto deve se familiarizar com o uso do sistema de trim ajustável (VTS) em velocidades e condições da água variadas. Um ajuste intermediário é usado geralmente durante um cruzeiro. Somente a experiência dirá qual é o melhor ajuste para as condições. O período de amaciamento da moto aquática, quando velocidades mais baixas são recomendadas, é uma oportunidade excelente para se familiarizar com o ajuste e seus efeitos.

Quando o bocal estiver em um ângulo virado para cima, o jato de água direciona a proa da moto aquática para cima. Esta posição é usada para otimizar a alta velocidade.

Quando o bocal está direcionado para baixo, a proa é forçada para baixo, melhorando a capacidade de virar da moto aquática. Como qualquer moto aquática, a velocidade, a posição e movimento do corpo do piloto (técnica Body English) determinarão o grau e o fechamento da virada da moto aquática. O corcoveio pode ser reduzido ou eliminado se o bocal estiver voltado para baixo e a velocidade for ajustada proporcionalmente.

NOTA: A posição do VTS é indicada em um medidor de barras na central de informações.



O sistema VTS permite ajustar manualmente a posição de ajuste do bocal, ou selecionar duas posições de ajuste predefinidas e registrar ou alterar as posições de ajuste de alguns modelos.

Métodos de ajuste do VTS

MÉTODOS DE AJUSTE DO VTS DISPONÍVEIS						
	GTI	GTI SE	GTI LIMITED	GTR	GTR-X	WAKE
Botão de ajuste do VTS	N.A.	N.A.	X	X	X	N.A.
Ajuste do VTS "com duplo clique"	N.A.	N.A.	X	X	X	N.A.
"Pré-ajustes" do VTS	N.A.	N.A.	X	X	X	N.A.
Ajuste do VTS por meio do painel multifuncional	N.A.	X	N.A.	N.A.	N.A.	X
Controle de Largada	N.A.	N.A.	N.A.	N.A.	X	N.A.

X = Indica um recurso **padrão**
N.A. = Não disponível

Ajustando o VTS com o botão VTS

Estão disponíveis cinco posições de ajuste.

Com a moto aquática operando na posição à vante, faça o seguinte:

1. Pressione o botão PARA CIMA do VTS uma vez para ajustar a proa da moto aquática para cima na próxima posição de ajuste.

NOTA: Pressionando o botão de ajuste do VTS sem que o motor esteja na posição à vante só mudará a indicação. O bocal se moverá para a posição do ajuste selecionada no VTS quando a propulsão à vante for engatada.

2. Pressione o botão PARA BAIXO do VTS uma vez para ajustar a proa da moto aquática para baixo na próxima posição de ajuste.

Todos os modelos exceto o modelo GTR-X

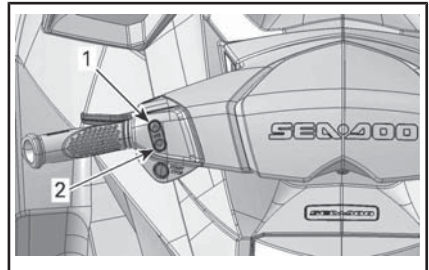

TÍPICA - BOTÃO DE CONTROLE DE VTS (SISTEMA DE AJUSTE VARIÁVEL)

1. Proa para cima
2. Proa para baixo

Modelo GTR-X

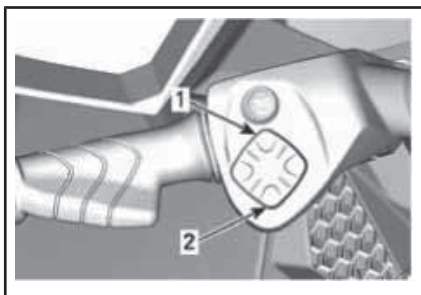

TÍPICA - BOTÃO DE CONTROLE DE VTS (SISTEMA DE AJUSTE VARIÁVEL)

1. Proa para cima
2. Proa para baixo

NOTA: Se o botão PARA CIMA/PA-RA BAIXO do VTS for mantido pressionado, o bocal da bomba continuará a se mover até que o botão seja solto na atitude de ajuste desejada ou até que a posição de ajuste máxima (para cima ou para baixo) seja alcançada.



INDICAÇÃO DE POSIÇÃO DO VTS

Uso de Posições de Trim Pré-ajustadas

Pode-se optar entre duas posições de trim pré-ajustadas.

Para selecionar a mais alta posição de ajuste gravada, clique duas vezes no botão PARA CIMA (proa para cima) do VTS.

Para selecionar a mais baixa posição de ajuste gravada, clique duas vezes no botão PARA BAIXO (proa para baixo) do VTS.

NOTA: Se apenas uma posição predefinida de ajuste estiver gravada, clique duas vezes em PARA CIMA ou PARA BAIXO do botão VTS.

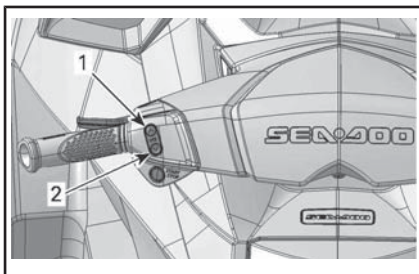

TÍPICO - CLIQUE DUAS VEZES NO BOTÃO PARA CIMA OU PARA BAIXO DO VTS PARA USAR AS POSIÇÕES PREDEFINIDAS

1. Posição predefinida mais alta na seta PARA BAIXO
2. Posição predefinida mais baixa na seta PARA BAIXO

Modelo GTR-X

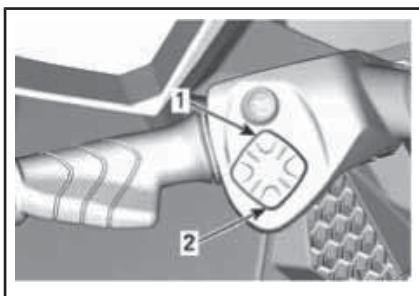

TÍPICO - CLIQUE DUAS VEZES NO BOTÃO PARA CIMA OU PARA BAIXO DO VTS PARA USAR AS POSIÇÕES PREDEFINIDAS

1. Posição predefinida mais alta na seta PARA BAIXO
2. Posição predefinida mais baixa na seta PARA BAIXO

Gravação de Posições de Trim Pré-ajustadas

É possível gravar duas posições diferentes de trim do VTS para seleção rápida da atitude de trim da moto aquática.

As duas posições de PRE-AJUSTE DO VTS são ajustadas em fábrica como 3, mas poderão ser mudadas de acordo com a preferência do piloto. Quando as posições de PRE-AJUSTE DO VTS são alteradas por um piloto, as novas configurações permanecerão gravadas na memória mesmo depois que a moto aquática for totalmente desligada.

Para gravar as posições de trim pré-ajustadas do VTS:

1. LIGUE a moto aquática pressionando o botão de PARTIDA/PARADA uma vez.
2. Instale o cabo de segurança no interruptor de desligamento do motor.
3. No guidão direito, pressione o botão MODE (Modo) repetidamente até que MODO VTS seja exibido.

Todos os modelos exceto o modelo GTR-X

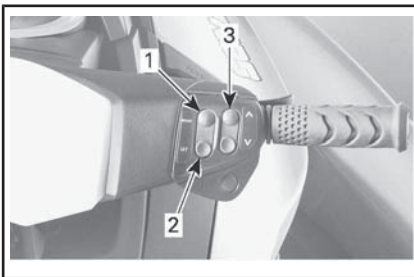

TÍPICO

1. Botão MODE (MODO)
2. Botão SET (DEFINIR)
3. Botão PARA CIMA/PARA BAIXO

Modelo GTR-X

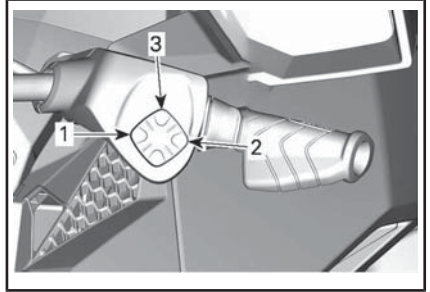

TÍPICO

1. Botão MODE (MODO)
2. Botão SET (DEFINIR)
3. Botão PARA CIMA/PARA BAIXO

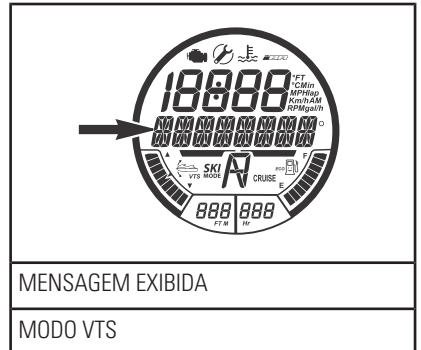

4. Na manopla direita, pressione o botão SET para exibir PRE-AJUSTE 1.
5. Pressione o botão PARA CIMA ou PARA BAIXO do VTS para alterar a posição PRÉ-AJUSTE 1 do VTS. O display multifuncional exibirá as configurações de 1 a 5 na tela digital, acima de PRÉ-AJUSTE 1.

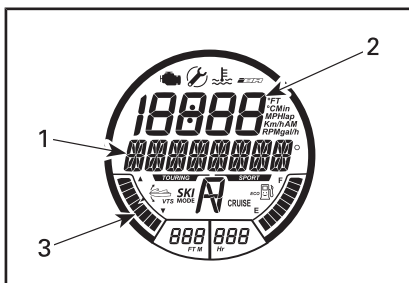

FUNÇÃO SELECIONADA - PRÉ-AJUSTE 1

1. Mensagem PRE-AJUSTE 1
2. Número de configuração do VTS
3. Indicador de posição do VTS na configuração 1 (proa para baixo)

6. Pressione o botão SET para salvar o PRÉ-AJUSTE 1 e exibir o PRÉ-AJUSTE 2.

7. Pressione o botão PARA CIMA ou PARA BAIXO do VTS para alterar a posição PRÉ-AJUSTE 2 do VTS. O display multifuncional exibirá as configurações de 1 a 5 na tela digital, acima de PRÉ-AJUSTE 2.

8. Pressione o botão SET (Definir) para salvar as configurações e voltar ao display principal.

O sistema VTS comparará as configurações de ajuste gravadas; a posição mais alta será atribuída à seta PARA CIMA, a mais baixa à seta PARA BAIXO.

Se as duas posições de ajuste forem idênticas, ambos os botões terão as mesmas configurações de ajuste.

Ajustando o VTS com os botões Mode/Set

Com o motor na posição à vante, faça o seguinte:

1. Pressione o botão MODE (modo) para exibir a função do VTS no painel multifuncional.

2. No guidão direito, pressione o botão de seta PARA CIMA ou PARA BAIXO para mudar o ajuste do VTS.

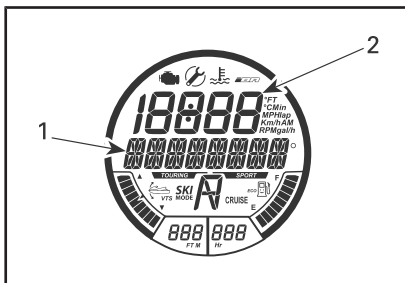

FUNÇÃO SELECIONADA - VTS

1. Mensagem VTS
2. Número de configuração do VTS

3. Confirme a operação do VTS observando o movimento do indicador de posição do VTS no display digital.

4. Pressione o botão SET (definir) para salvar a configuração desejada e voltar ao display principal.

NOTA: As configurações disponíveis do VTS estão entre 1 e 5.

NOTA: O sistema VTS não pode ser totalmente testado sem que o motor esteja funcionando na posição à vante. Se o motor não estiver funcionando na posição à vante, somente a indicação do VTS mudará quando os botões de controle do VTS forem pressionados; o bocal não mudará de posição.

Controle de Largada (apenas Modelos GTR-X)

O Controle de Largada é um ajuste automático do VTS para obter a aceleração ideal por meio de chegar mais rapidamente à planagem. Quando a velocidade está abaixo de 20 km/h, o VTS baixa para a sua posição inferior e o indicador do

VTS pisca para indicar que o sistema está pronto para uma aceleração. Quando a velocidade excede 30 km/h, o VTS retorna à posição selecionada pelo usuário.

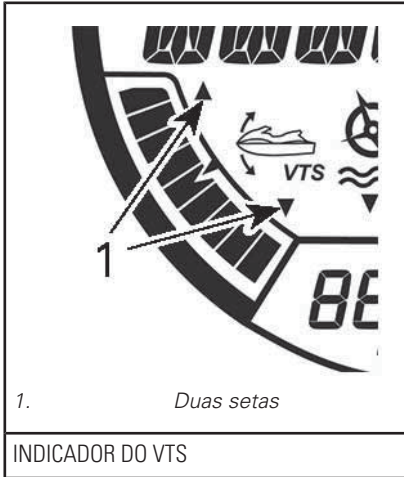

Quando a função de controle de largada está ativada, as duas setas no indicador não ficam visíveis.

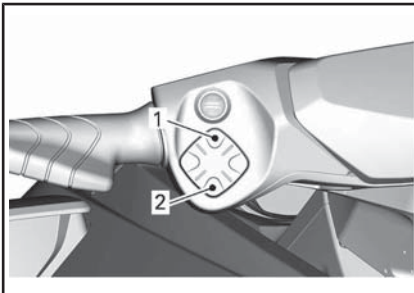

BOTÃO DE CONTROLE DE VTS (SISTEMA DE AJUSTE VARIÁVEL)

1. Para cima
2. Para Baixo

NOTA: A função iVTS é desativada quando o sistema do motor é desligado.

Recomendações gerais de operação

Navegação em águas turbulentas ou com pouca visibilidade

Evite navegar nestas condições. Se tiver de fazê-lo, navegue com cuidado e em velocidade mínima.

Cruzando ondas

O operador deve segurar o guidão firmemente e manter ambos os pés nos estribos.

O passageiro deve segurar os puxadores com ambas as mãos e manter ambos os pés nos estribos.

Reduza a velocidade.

Esteja sempre preparado para virar e manter seu equilíbrio quando necessário.

Ao passar sobre ondas, eleve seu corpo ligeiramente do assento para absorver os choques com suas pernas.

Ao cruzar esteiras, mantenha sempre uma distância segura do barco à sua frente.

! ADVERTÊNCIA

Ao cruzar esteiras, reduza a velocidade. O piloto e os passageiros devem se abraçar e adotar uma posição semi-ereta para ajudar a absorver os impactos. Não salte ondas ou esteiras.

Parar/Atracar

Quando o acelerador é solto, a moto aquática é freada pela resistência da água contra o casco. A distância de parada depende do tamanho, peso e velocidade da moto aquática das condições da superfície da água e da presença e direção do vento e da correnteza.



O piloto deve praticar em águas abertas em várias velocidades para familiarizar-se com as distâncias de paradas nas diferentes condições.

Modelos sem iBR

! ADVERTÊNCIA

O motor deve parar de funcionar para a moto aquática parar totalmente.

Modelos com iBR

! ADVERTÊNCIA

Pratique sempre a frenagem em águas abertas, certificando-se de que não haja motos aquáticas ou barcos nas imediações, especialmente atrás. Os outros usuários das áreas de navegação podem não conseguir manobrar ou parar a tempo para desviar de você, caso pare inesperadamente na frente deles.

O sistema iBR também pode ser usado para reduzir ou parar mais rapidamente a moto aquática e para aumentar a manobrabilidade, especialmente durante a atracação. A parada usando o sistema iBR em linha reta e em curvas deve ser praticada extensivamente, para se familiarizar com as características

de navegabilidade da moto aquática em condições de frenagem parcial ou total.

Quando em movimento e o freio for aplicado pela primeira vez, uma nuvem de água se erguerá no ar atrás da moto aquática, podendo fazer com que o piloto da moto aquática seguinte perca a visão do seu.

! ADVERTÊNCIA

É importante informar o piloto de uma moto aquática que pretende segui-lo em uma formação de comboio, sobre a capacidade de frenagem e manobras de sua moto aquática, o que a nuvem de água indica e que deve ser mantida uma maior distância entre vocês dois.

O piloto também deve praticar a atracação em uma doca imaginária usando os vários comandos disponíveis (alavanca do iBR e alavanca do acelerador).

Solte o acelerador a uma distância suficiente antes da área de desembarque desejada.

Reduza a velocidade para marcha lenta.

Manobre usando uma combinação da alavanca do iBR e da alavanca do acelerador, mudando para ponto morto, marcha à ré ou marcha à frente conforme necessário.

Lembre-se de que, ao operar em ré, a direção de esterçamento é invertida. Quando se dá ré virar o guidão para a esquerda virará a popa para a direita e vice-versa.

! ADVERTÊNCIA

O controle direcional fica reduzido quando o acelerador é solto e/ou quando o motor está desligado. A direção fica invertida quando se opera a moto aquática em marcha à ré.

Atracando na praia

AVISO Não é recomendado levar a moto aquática até a praia.

Dirija devagar em direção à praia e desligue o motor antes de a água ser inferior a 90 cm sob a parte traseira mais baixa do casco. Depois, puxe a moto aquática para a praia.

AVISO Pilotar a moto aquática em águas rasas pode resultar em danos aos componentes do sistema de propulsão. Desligue sempre o motor antes de a água atingir uma profundidade inferior a 90 cm e nunca use a marcha à ré ou a frenagem.

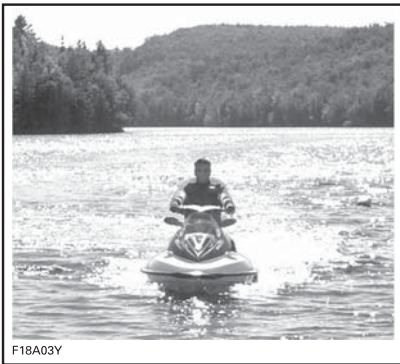

F18A03Y

MODOS DE OPERAÇÃO

	GTS	GTI	GTI SE	GTI LIMITED	GTR/GTR X	WAKE
Modo Touring (Passeio)	X	X	X	X	X	X
Modo Sport	X	X	X	X	X	X
Modo ECO	X	X	X	X	X	X
Modo Cruise (Cruzeiro)	N.A.	-	-	X	-	X
Modo de baixa velocidade	N.A.	-	-	X	-	X
Modo esqui	N.A.	-	-	-	-	X
Modos Chave Aprendizado	X	X	X	X	X	X

X = Indica um recurso **padrão**
 - = Consulte seu revendedor Sea-Doo quando à disponibilidade.
 N.A. = Não aplicável

Modo Touring (Passeio)

O jet vem de fábrica com o modo de operação passeio (TOURING) definido quando é ligada pela primeira vez.

O indicador de modo TOURING (PASSEIO) fica aceso no painel multifuncional para confirmar o modo de operação ativo.

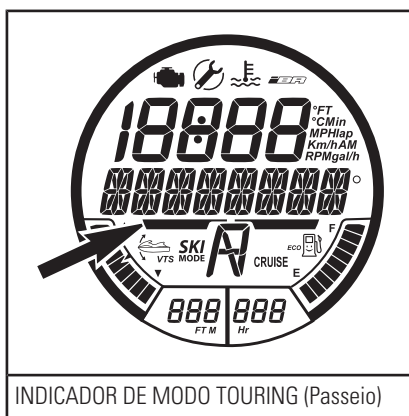

lerações mais rápidas que o modo TOURING (Passeio).

O indicador de modo esportivo (SPORT MODE) fica ACESO no display multifuncional para confirmar o modo de operação ativo.



Uma vez ativado, o SPORT MODE (MODO ESPORTIVO) permanecerá ativo até ser desativado pelo usuário ou até o motor ser desligado, quando então voltará para o TOURING MODE (MODO PASSEIO).

Modo Sport

Quando selecionado, o modo SPORT (Esportivo) fornece resposta instantânea do acelerador e ace-

Ativando o modo Sport (Esportivo)

Para ativar o modo esportivo durante a navegação em alta velocidade, faça o seguinte:

⚠ ADVERTÊNCIA

Ao ativar o modo esportivo, fique bastante atento a outros jets, obstáculos ou pessoas na água à sua volta.

1. Mantenha o botão SPORT (Esportivo) pressionado por pelo menos 3 segundos.

Todos os modelos exceto o modelo GTR-X

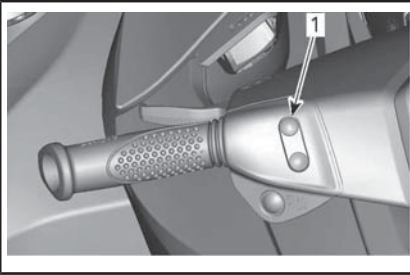

TÍPICO

1. Botão Sport (esportivo)

Modelo GTR-X

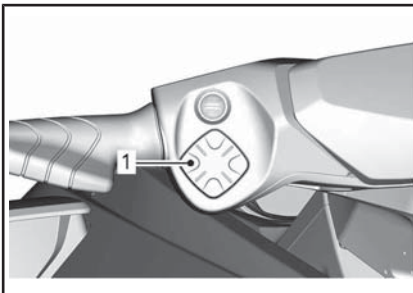

TÍPICO

1. Botão Sport (esportivo)

NOTA: A seguinte mensagem **importante** circulará pelo display multifuncional.

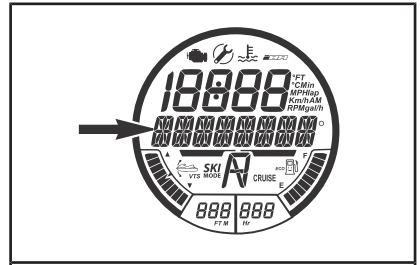

MENSAGEM EXIBIDA

MODO SPORT - MAIOR ACELERAÇÃO - ORIENTE PASSAGEIROS P/ SEGURAREM FIRME - PRESSIONE BOTAO SPORT

⚠ ADVERTÊNCIA

Garanta que os passageiros sejam avisados que o modo esportivo permite maiores acelerações e que eles devem se segurar com força.

2. Pressione o botão SPORT (Esportivo) novamente para ativar o modo esportivo.

A circulação da mensagem SPORT MODE ACTIVATED (MODO ESPORTIVO ATIVADO) confirmará momentaneamente que o modo esportivo foi ativado.

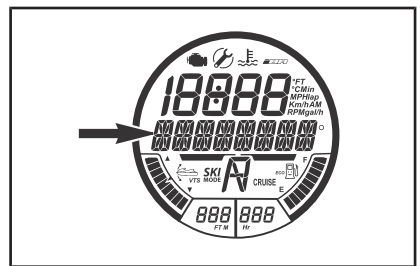

MENSAGEM EXIBIDA

MODO ESPORTIVO ATIVADO

NOTA: Após alguns segundos o indicador voltará para o display normal.

3. Certifique-se que o indicador de modo SPORT (Esportivo) esteja aceso.



NOTA: O indicador de modo SPORT (Esportivo) acenderá e ficará aceso enquanto o modo esportivo estiver ativo.

Desativando o modo Sport (Esportivo)

Para desativar o modo esportivo durante a navegação em alta velocidade, faça o seguinte:

ADVERTÊNCIA

Ao desativar o modo esportivo, fique bastante atento a outros jets, obstáculos ou pessoas na água à sua volta.

1. Mantenha o botão SPORT (Esportivo) pressionado por pelo menos 3 segundos.

NOTA: A seguinte mensagem circulará no display multifuncional: MODO SPORT DESATIVADO.

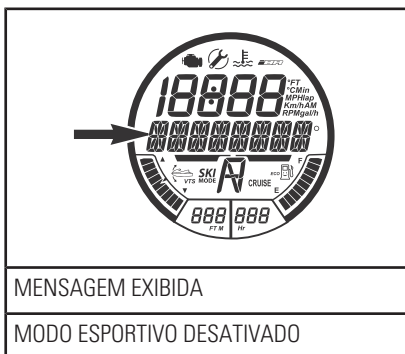

NOTA: Após alguns segundos o indicador voltará para o display normal.

2. Certifique-se de que o indicador de modo TOURING (Passeio) esteja aceso.

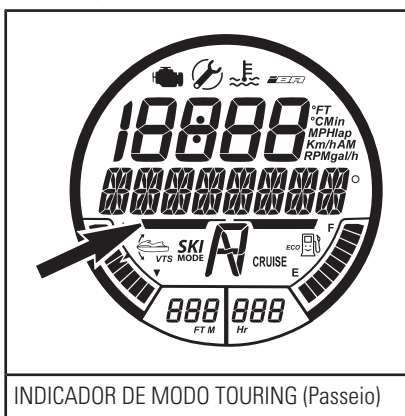

Modo ECO (Modo de economia de combustível)

Como ativar o modo de economia de combustível

1. Mantenha o botão ECO pressionado por pelo menos um segundo.

Todos os modelos exceto o modelo GTR-X

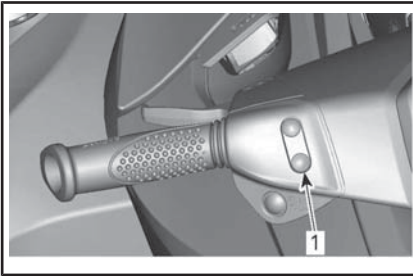

TÍPICO

1. Botão ECO

Modelo GTR-X

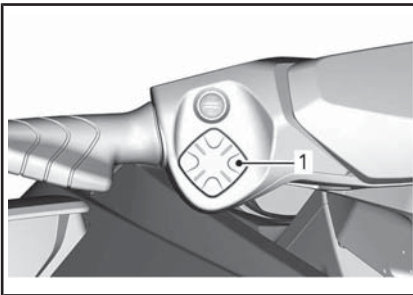

TÍPICO

1. Botão ECO

A seguinte mensagem aparecerá no display multifuncional:

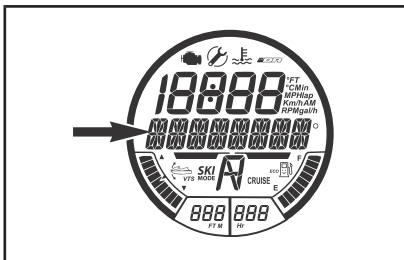

MENSAGEM EXIBIDA

MODO ECO

O indicador de modo ECO também será ativado.

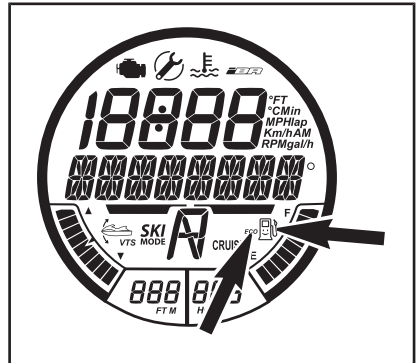

INDICADORES DO MODO ECO
(Modo de economia de combustível)

Como desativar o modo ECO (Modo de economia) de combustível

1. Mantenha o botão ECO pressionado por pelo menos um segundo.

Todos os modelos exceto o modelo GTR-X

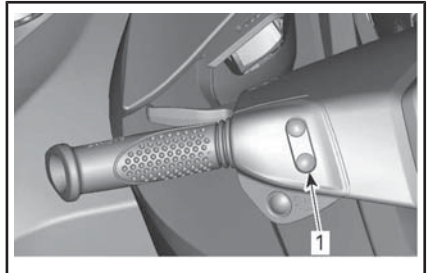

TÍPICO

1. Botão ECO

Modelo GTR-X

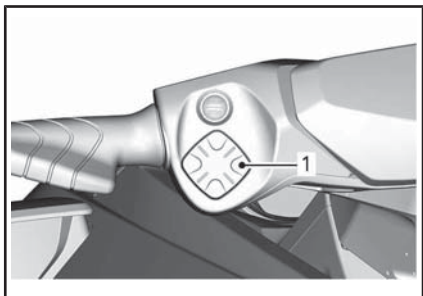

TÍPICO

1. Botão ECO

O indicador de modo ECO será desativado.

Modo Cruise (Cruzeiro)

O modo Cruise (Cruzeiro) é uma função do sistema iTC (Controle do Acelerador Inteligente), que permite ao usuário definir a velocidade máxima desejada da moto aquática.

Isto é útil em cruzeiros de longas distâncias, ao pilotar em áreas de velocidade limitada, ou ao rebocar um praticante de boia, esquiador ou wakeboarder.

O modo Cruise (Cruzeiro) somente limita a velocidade de marcha à frente. O usuário precisa manter o acelerador pressionado para manter a velocidade.

Assim que a velocidade máxima de cruzeiro for definida, o usuário pode variar a velocidade da moto aquática desde a marcha lenta até a velocidade de cruzeiro definida, usando a alavanca do acelerador. A velocidade de cruzeiro definida não será excedida mesmo se a alavanca do acelerador for puxada totalmente.

Ao navegar em uma configuração de velocidade de cruzeiro constante, mantenha seu nível de atenção elevado para ter uma boa observação do entorno.

Reduzir a velocidade é uma questão de soltar a alavanca do acelera-

dor abaixo do ponto de ajuste, ou de puxar a alavanca do iBR.

Se a alavanca do iBR for puxada para frear, o modo CRUISE (CRUZEIRO) será cancelado mas **não desativado**.

Assim que a alavanca do iBR for solta e o acelerador for puxado para engatar a posição à vante, a função cruzeiro será reativada para limitar a velocidade do jet como definido antes.

NOTA: O modo Cruise (Cruzeiro) **não** estará disponível se o modo de baixa velocidade ou o modo esqui estiverem engatados.

Ativando o modo Cruzeiro

Ativação do modo Cruzeiro em marcha lenta

NOTA: Esta função está disponível até aproximadamente 10 km/h.

Para ativar e pré-ajustar o CRUISE MODE (Modo cruzeiro) em marcha lenta, faça o seguinte:

1. Pressione a alavanca do acelerador para mover o iBR para a posição de marcha à frente.
2. Pressione e mantenha pressionado o botão Cruise (Cruzeiro).

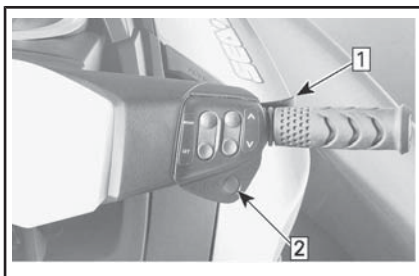

TÍPICO - ACIONANDO O MODO CRUZEIRO EM MARCHA LENTA

Passo 1: Pressione o acelerador para engatar À FRENTE

Passo 2: Pressione o botão cruzeiro

A seguinte mensagem aparecerá no display multifuncional.

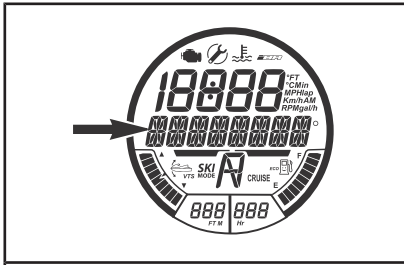

MENSAGEM EXIBIDA
 MODO CRUZEIRO _ SELECIONAR
 VELOCIDADE _ PRESSIONAR SET P/ ACEITAR
 OU MODE P/ SAIR

3. Pressione o botão PARA CIMA até que a velocidade de cruzeiro desejada esteja indicada no display numérico.

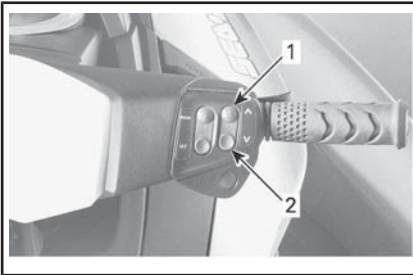

TÍPICO

1. Botão PARA CIMA
2. Botão PARA BAIXO

A seguinte mensagem aparecerá no painel multifuncional.

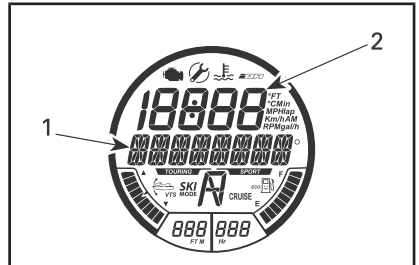

FUNÇÃO SELECIONADA - CRUISE MODE
 (Modo Cruzeiro)

1. MODO CRUZEIRO - AJUSTE VELOCIDADE
2. Indicação ponto ajuste velocidade cruzeiro

4. Pressione o botão SET para salvar a velocidade de cruzeiro selecionada e engatar o modo Cruise (Cruzeiro). A seguinte mensagem circulante aparecerá no display multifuncional.

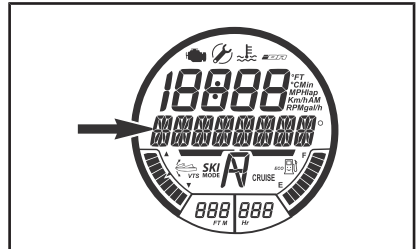

MENSAGEM EXIBIDA
 MODO CRUZEIRO ATIVO

Um bipe indicando que você está agora em modo Cruise (Cruzeiro) soará, e o indicador CRUISE (CRUZEIRO) aparecerá no painel multifuncional.

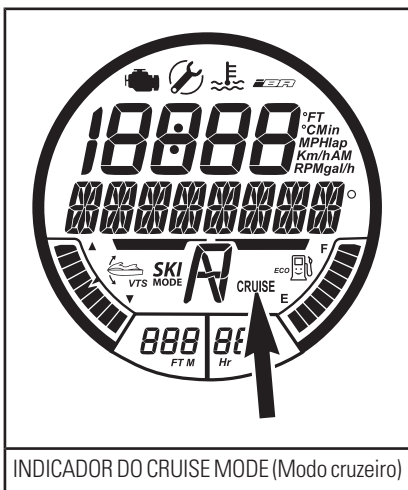

INDICADOR DO CRUISE MODE (Modo cruzeiro)

Ativação do modo cruzeiro acima da marcha lenta

Para ativar o cruise mode acima da marcha lenta (10 km/h):

1. Acelere até a velocidade desejada da moto aquática e mantenha a alavanca do acelerador firme.
2. Pressione e mantenha pressionado o botão Cruise (Cruzeiro) por aproximadamente 1 segundo.

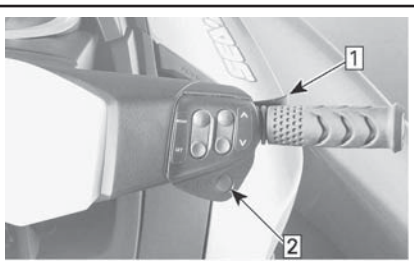

TÍPICO - ACIONANDO O MODO CRUZEIRO EM ANDAMENTO

Passo 1: Acelere até a velocidade desejada e mantenha a alavanca do acelerador firme.

Passo 2: Pressione o botão cruzeiro

Um bipe indicando que você está agora em modo Cruise (Cruzeiro) soará, e o indicador CRUISE (CRU-

ZEIRO) aparecerá no painel multifuncional.

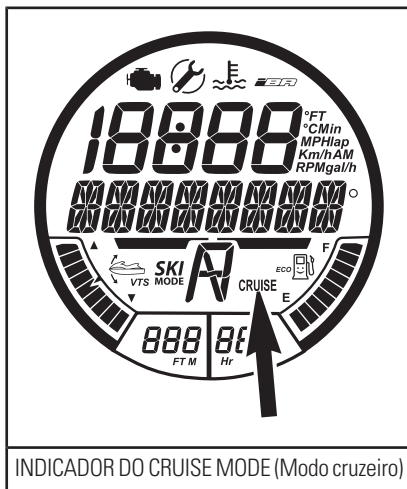

INDICADOR DO CRUISE MODE (Modo cruzeiro)

Alteração da Velocidade de Cruzeiro Definida

Para **aumentar** ou **diminuir** a velocidade de cruzeiro definida:

1. Aperte a alavanca do acelerador até o fim no guidão.
2. No guidão direito, pressione o botão PARA CIMA/PARA BAIXO.

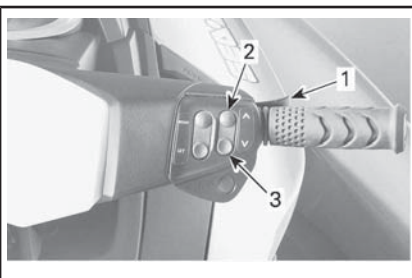

TÍPICO - ALTERANDO O AJUSTE DA VELOCIDADE DE CRUZEIRO

1. Alavanca do acelerador
2. Botão PARA CIMA
3. Botão PARA BAIXO

Enquanto o botão PARA CIMA/PARA BAIXO estiver sendo pressionado para alterar o ajuste da velocidade

de, a mensagem a seguir aparecerá no painel multifuncional.

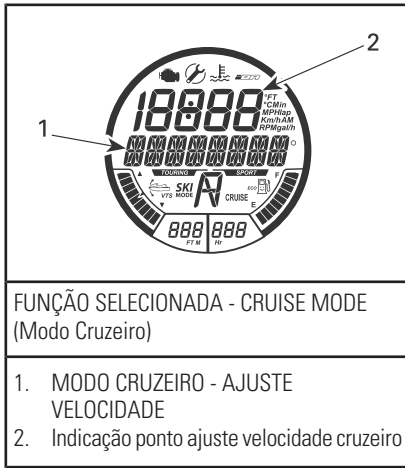

NOTA: Pressionar o botão PARA CIMA/PARA BAIXO repetidamente mudará a velocidade definida de cruzeiro em incrementos. Manter o botão pressionado, aumentará ou reduzirá a velocidade até que o botão seja solto.

Desativando o modo Cruise (Cruzeiro)

Para desativar o modo Cruise (Cruzeiro):

1. Solte a alavanca do acelerador.
2. Pressione o botão Cruise (Cruzeiro).

A desativação do modo Cruise (Cruzeiro) é indicada por:

- O indicador CRUISE apagará.
- Será ouvido um BIPE.

NOTA: Se a alavanca do acelerador não estiver totalmente solta quando o botão Cruise (Cruzeiro) for pressionado para desativar o modo Cruise (Cruzeiro), o BIPE não será ouvido e o indicador Cruise (Cruzeiro) permanecerá aceso. A função de limitação de velocidade do mo-

do Cruise (Cruzeiro) permanecerá ativa até que o acelerador seja totalmente solto, em seguida, o BIPE será ouvido e o indicador Cruise (Cruzeiro) apagará.

Modo de baixa velocidade

O Controle de Aceleração Inteligente também permite um Modo de baixa velocidade, no qual o piloto pode ajustar e definir a velocidade de marcha lenta. Isto é útil quando se opera em áreas de baixa velocidade, onde o piloto deve estar particularmente atento para evitar possíveis obstáculos.

O usuário pode selecionar um ponto de ajuste de velocidade de marcha lenta (velocidade baixa) entre 1 e 5 (1,6 km/h para 11 km/h).

Se você acelerar acima de aproximadamente 14 km/h, o Modo de Baixa Velocidade será desativado e o motor voltará para a RPM normal de marcha lenta quando o acelerador for solto.

Se ocorrer uma situação em que o piloto precise parar ou acelerar rapidamente para sair de uma situação de perigo, é preciso puxar a alavanca do iBR ou a alavanca do acelerador para desativar o modo de baixa velocidade e recuperar o controle normal do jet.

Ativando o modo de baixa velocidade

Para ativar o modo de baixa velocidade de operação:

1. Solte a alavanca do acelerador para entrar em RPM de marcha lenta.
2. Puxe e solte a alavanca do iBR para entrar em ponto morto.
3. Pressione e mantenha pressionado o botão Cruise (Cruzeiro) por aproximadamente 1 segundo.

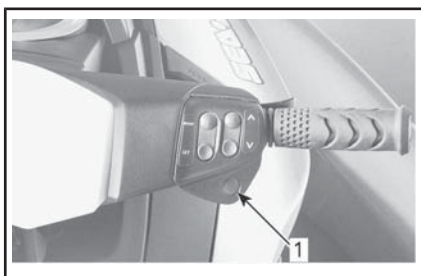

TÍPICO

1. Botão CRUISE (Cruzeiro)

A luz indicadora CRUISE (cruzeiro) acenderá no display multifuncional para indicar a ativação do modo cruzeiro.

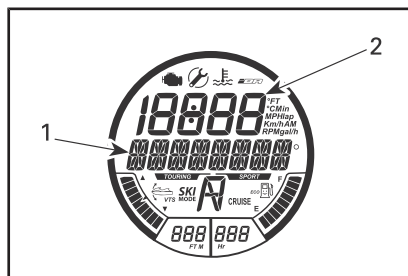

FUNÇÃO SELECIONADA - MODO BAIXA VELOCIDADE

1. Mensagem MODO DE BAIXA VELOCIDADE
2. Indicação do ponto "1" de ajuste de velocidade baixa

NOTA: A mensagem circulante MODO DE BAIXA VELOCIDADE repete-se enquanto o modo de baixa velocidade estiver ativado. O display numérico volta para a indicação anterior após alguns segundos.

Alterando a velocidade baixa definida

Existem 5 pontos de ajuste de velocidade baixa disponíveis (1 a 5), sendo que 1 é o mais baixo.

Para **aumentar** ou **diminuir** o ponto de ajuste de velocidade baixa, pressione o botão PARA CIMA/PARA BAIXO no guidão direito uma vez ou repetidamente.

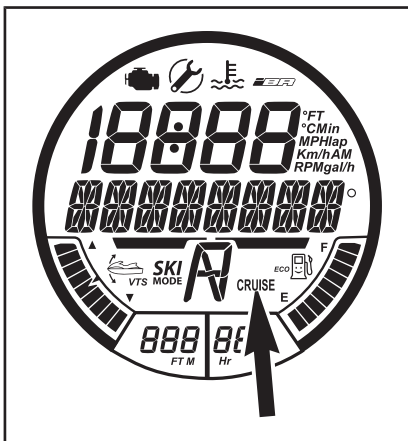

INDICADOR DO CRUISE MODE (Modo cruzeiro)

Uma mensagem aparecerá no display multifuncional para especificar que você está agora no modo de baixa velocidade. O ponto 1 de ajuste de velocidade baixa padrão também aparecerá no display numérico por alguns segundos.

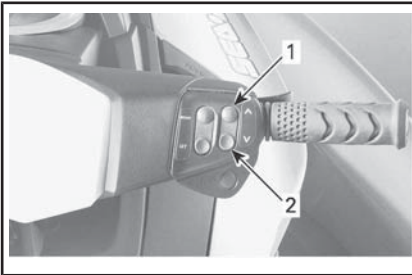
**TÍPICO**

1. Botão PARA CIMA para aumentar a velocidade
2. Botão PARA BAIXO para diminuir a velocidade

Enquanto o botão PARA CIMA/PARA BAIXO estiver sendo pressionado para alterar o ponto de ajuste da velocidade baixa, a mensagem a seguir aparecerá no display multifuncional.

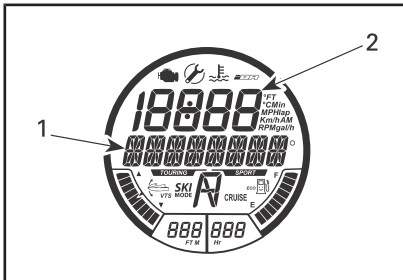
**FUNÇÃO SELECIONADA - MODO BAIXA VELOCIDADE**

1. Mensagem MODO BAIXA VELOCIDADE – AJUSTE VELOCIDADE
2. Indicação de ponto de ajuste de baixa velocidade

Os displays voltarão às suas indicações anteriores alguns segundos depois da última ativação do botão PARA CIMA/PARA BAIXO.

NOTA: Como aviso, a mensagem a seguir aparecerá no display multifuncional periodicamente.

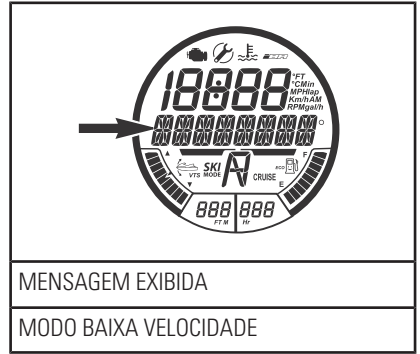
**Desativando o modo de baixa velocidade**

O modo de baixa velocidade pode ser desativado usando um dos seguintes métodos:

- Pressionando o botão Cruise.
- Pressionando a alavanca do iBR.
- Acelerando acima da maior velocidade baixa que pode ser ajustada (aproximadamente 14 km/h).

Na desativação do MODO BAIXA VELOCIDADE:

- Ao pressionar o botão Cruise, o sistema iBR mantém a posição à vante.
- Ao pressionar a alavanca do iBR, o sistema iBR mudará para o ponto morto.

A desativação do MODO DE BAIXA VELOCIDADE será indicada da seguinte maneira:

1. O indicador CRUISE apagará
2. A mensagem MODO DE BAIXA VELOCIDADE ATIVO desaparecerá.

Modo Esqui

O modo esqui permite saídas repetidas e controladas com precisão, e uma velocidade de rebocamento definida, especificamente para rebocar um esquiador ou wakeboarder.

O modo esqui não fica disponível quando a chave Aprendizado está sendo usada.

Função CURVA

A função CURVA oferece uma configuração pré-programada para dar a partida e acelerar a moto aquática.

A CURVA 1 fornece:

- Arranque mais lento (mais suave)
- Menor taxa de aceleração
- Menor faixa de VELOCIDADE-ALVO.

A CURVA 5 fornece:

- Arranque mais rápido
- Maior taxa de aceleração
- Maior faixa de VELOCIDADE-ALVO.

Função VELOCIDADE-ALVO

A função VELOCIDADE-ALVO limita a velocidade máxima de rebocamento.

Assim que CURVA for selecionada, uma VELOCIDADE-ALVO média da moto aquática para aquela CURVA será exibida no display numérico.

A velocidade média exibida e a faixa de velocidades disponível são dependentes da CURVA selecionada. Quanto maior o número da CURVA, maior a faixa de velocidades.

O usuário pode aumentar ou diminuir a velocidade-alvo para qualquer valor dentro da faixa de velocidades da CURVA selecionada.

NOTA: Se a velocidade-alvo desejada não puder ser definida na CURVA selecionada, você deve sair e entrar novamente no MODO ESQUI para selecionar uma CURVA diferente.

Entrando e usando o modo esqui

Para entrar no modo esqui, execute os seguintes passos:

1. Libere a alavanca do acelerador.

NOTA: O modo esqui não pode ser ativado se a alavanca do acelerador não estiver totalmente solta e se o modo CRUISE (Cruzeiro) ou BAIXA VELOCIDADE estiver ativo. Aparecerá uma mensagem no display multifuncional avisando desta situação. Siga as instruções do display.

2. Pressione o botão MODE (Modo) repetidamente até que MODO ESQUI seja exibido no display multifuncional.

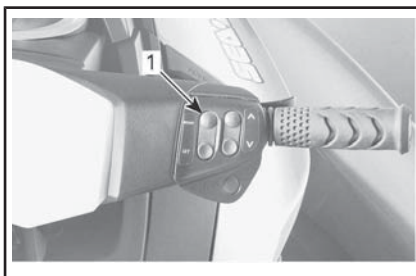

TÍPICO

1. Botão MODE (MODO)

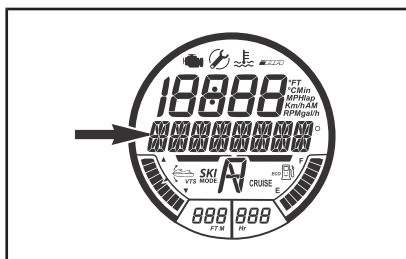

MENSAGEM EXIBIDA

MODO ESQUI

3. Pressione SET (Definir) para entrar na função. A mensagem no painel multifuncional mudará para RAMP (CURVA). O número

de ajuste da curva ficará visível no display numérico.

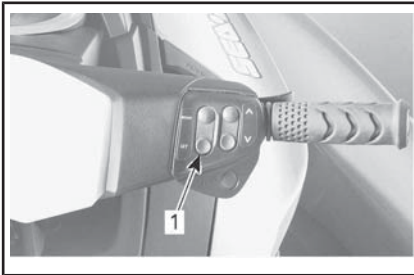

TÍPICO

1. Botão SET (DEFINIR)

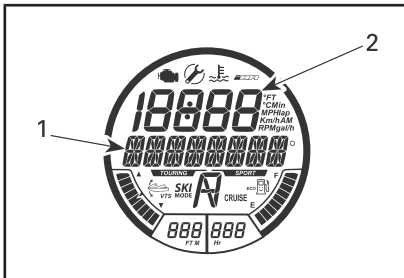

PRIMEIRA CONFIGURAÇÃO DISPONÍVEL - CURVA

1. Mensagem CURVA
2. Configuração de CURVA

4. Para mudar a configuração de CURVA, pressione o botão PARA CIMA ou PARA BAIXO até que o número do modo curva desejado seja exibido no display numérico.
5. Pressione SET para aceitar a configuração da curva. O display multifuncional mudará para a função de configuração de VELOCIDADE-ALVO.

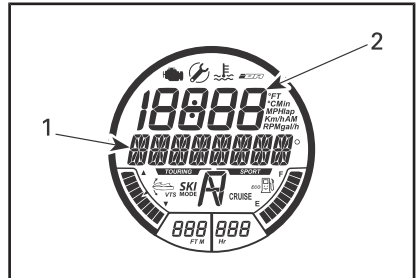

SEGUNDA CONFIGURAÇÃO DISPONÍVEL - VELOCIDADE ALVO

1. Mensagem VELOCIDADE-ALVO
2. Configuração de velocidade-alvo

6. Pressione o botão PARA CIMA ou PARA BAIXO para aumentar ou diminuir a velocidade-alvo.
7. Pressione SET para travar na velocidade-alvo; o display multifuncional mudará para a mensagem a seguir.

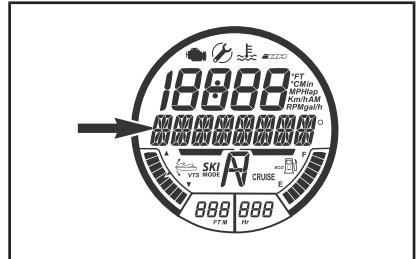

MENSAGEM EXIBIDA

MODO ESQUI_P/ PRESSIONE_SET_P/ INICIAR OU MODE P/ SAIR

NOTA: Será ouvido um BIPE a cada 5 segundos como um lembrete de MODO ESQUI ativado.

8. Pressione SET novamente. A mensagem de confirmação a seguir aparecerá.

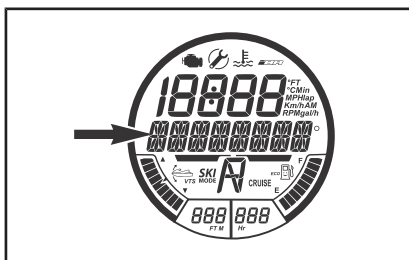

MENSAGEM EXIBIDA

MODO ESQUI ATIVO_PRESSIONAR_MODE_E
VOLTAR P/ NEUTRO P/ CANCELAR

NOTA: A luz indicadora de MODO ESQUI também ACENDERÁ e piscará quando o modo esqui ficar ativo. Ela ficará ACESA continuamente quando o usuário puxar e segurar a alavanca do acelerador até o fim no guidão.



INDICADOR DO MODO ESQUI

9. Para sair com a moto aquática em modo esqui, mantenha a alavanca do acelerador puxada totalmente contra o guidão. A moto aquática acelerará para a VELOCIDADE-ALVO definida e a luz indicadora de MODO ESQUI ficará acesa continuamente.
10. Para aumentar ou diminuir a VELOCIDADE-ALVO durante uma volta de esqui, pressione o botão PARA CIMA ou PARA BAIXO, **não** solte a alavanca do acelerador.

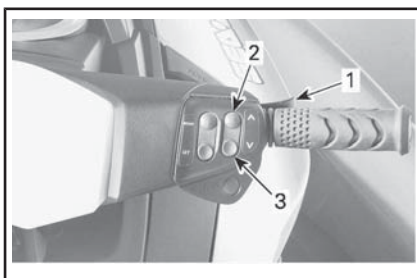

1. Mantenha a alavanca do acelerador puxada
2. Pressione o botão PARA CIMA para aumentar a velocidade
3. Botão PARA BAIXO para diminuir a velocidade

NOTA: Se o acelerador for solto parcialmente durante uma volta de esqui, a luz indicadora de MODO ESQUI começará a piscar e a função de ajuste de velocidade usando o botão de seta PARA CIMA/PARA BAIXO será desativada.

11. Para terminar uma volta de esqui ou para ir pegar um esquiador ou wakeboarder caído, solte totalmente o acelerador para retomar o controle de aceleração normal.

NOTA: Quando o acelerador é totalmente solto durante a operação em modo esqui, o sistema retorna para o status de modo esqui ativo. A luz indicadora de MODO ESQUI apagará, mas o modo esqui permanecerá ativo e uma mensagem sobre isso aparecerá no display multifuncional.

12. Pressione SET (Definir) para reativar o modo esqui e puxe totalmente a alavanca do acelerador para iniciar outra volta de esqui.

Desativando o modo esqui

Par sair do modo esqui em qualquer estágio durante o processo de configuração do modo esqui, pressione o botão MODE (Modo).

Para terminar uma volta de esqui e desativar completamente o modo esqui, solte o acelerador até entrar em marcha lenta, então pressione o botão MODE (Modo).

Modo chave Aprendizado

A chave Aprendizado fornece um modo de operação em que a energia do motor e a velocidade são limitados.

Existem 5 configurações de velocidade disponíveis para cada modo da chave Aprendizado. Por padrão, os modos de chave são pré-ajustados à configuração de velocidade (3).

NOTA: A alteração das configurações das chaves só é possível quando o motor estiver desligado.

Alterando as configurações de velocidade da chave Aprendizado

Modelos GTS

A configuração padrão da chave Aprendizado é 74 km/h e não pode ser alterada nesses modelos.

Todos os modelos exceto GTS

Para alterar as configurações da chave Aprendizado, faça o seguinte:

1. Pressione o botão de PARTIDA/PARADA para ativar o sistema elétrico e instale a chave NORMAL no interruptor de desligamento do motor.
2. Aguarde que a central de informações conclua o autoteste e exiba a mensagem de identificação da chave.

3. Pressione o botão MODE (Modo) repetidamente até que MODO CHAVE esteja visível na tela digital da central de informações.

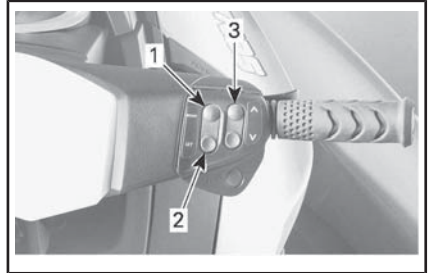

TÍPICA - BOTÕES DE CONTROLE DO INSTRUMENTO

1. Botão MODE (MODO)
2. Botão SET (DEFINIR)
3. Botão PARA CIMA/PARA BAIXO

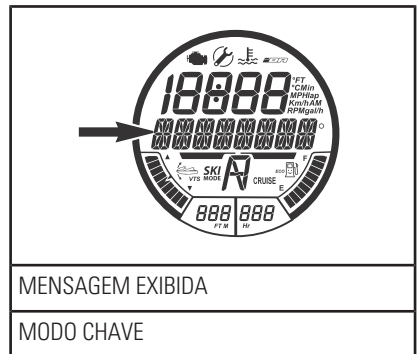

4. Pressione o botão SET (Definir) uma vez para ativar a função do modo de configuração da chave Aprendizado. O display mudará para L-key.

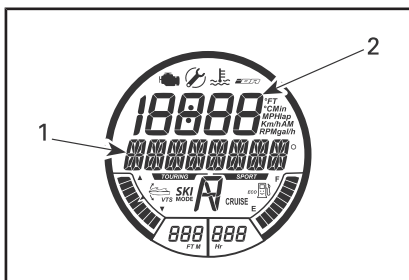

FUNCTION SELECTED - LEARNING KEY
(Função selecionada - Chave Aprendizado)

1. Mensagem L-KEY
2. Configuração da chave Aprendizado

5. Pressione o botão PARA CIMA ou PARA BAIXO para alternar a configuração da chave entre 1 e 5. Consulte na tabela os limites de velocidade de acordo com a configuração.
6. Pressione o botão SET (Definir) uma vez para salvar a configuração, duas vezes para sair da função ou simplesmente aguarde a saída pelo tempo limite da função. A alteração na configuração da chave será salva automaticamente.

NOTA: A configuração de velocidade da chave é aplicável em qualquer chave do mesmo tipo usada em uma moto aquática específica. O mesmo tipo de chave usado em uma moto aquática diferente pode, portanto, ter uma configuração de velocidade diferente para a chave.

GTS

TIPO DE CHAVE D.E.S.S.	CONFIGURAÇÃO DE VELOCIDADE DA CHAVE	VELOCIDADE MÁX. APROX.
Chave Aprendizado	1	65 km/h

GTI

TIPO DE CHAVE D.E.S.S.	CONFIGURAÇÃO DE VELOCIDADE DA CHAVE	VELOCIDADE MÁX. APROX.
Chave Aprendizado	5	65 km/h
	4	63 km/h
	3	60 km/h
	2	55 km/h
	1	52 km/h

Todos os outros modelos

TIPO DE CHAVE D.E.S.S.	CONFIGURAÇÃO DE VELOCIDADE DA CHAVE	VELOCIDADE MÁX. APROX.
Chave Aprendizado	5	80 km/h
	4	74 km/h
	3	68 km/h
	2	58 km/h
	1	51 km/h

PROCEDIMENTOS ESPECIAIS

Limpeza da entrada de água da bomba de jato e da hélice

ADVERTÊNCIA

Fique longe da grade de entrada enquanto o motor estiver funcionando. Itens como cabelos longos, roupas largas ou tiras do flutuador pessoal podem ficar presos nas partes móveis.

Algas, conchas ou detritos podem ficar presos na grade de entrada, no eixo de transmissão e/ou propulsor. Uma entrada de água entupida pode provocar problemas como:

- **Cavitação:** A velocidade do motor está alta, mas a moto aquática se move lentamente devido à falta de propulsão do jato, componentes da bomba de jato podem estar danificados.
- **Sobreaquecimento:** Como a bomba de jato controla o fluxo de água que arrefece o sistema de escapamento, uma entrada entupida fará o motor sobreaquecer e danificar seus componentes internos.

Uma área entupida por algas pode ser limpa da seguinte maneira:

ADVERTÊNCIA

Se for necessário acessar o interior para remover qualquer objeto estranho preso no sistema de propulsão, o cordão de segurança DEVE SER REMOVIDO do interruptor de desligamento do motor

Limpeza com a lancha na água

Balance a moto aquática várias vezes. Na maior parte das vezes, isso eliminará o entupimento. Dê a partida no motor e certifique-se que a

moto aquática funciona corretamente.

AVISO Certifique-se que haja pelo menos 90 cm de água sob a parte traseira mais baixa do casco quando todos os passageiros estiverem a bordo antes de ligar o motor. Caso contrário, poderão ocorrer danos aos componentes do sistema de propulsão.

Modelos com iBR

Se o método anterior não funcionar, pode ser feito o seguinte:

- Com o motor em funcionamento e antes de acelerar, puxe a alavanca do iBR para selecionar a marcha à ré e varie rapidamente a aceleração várias vezes.
- Se for necessário, repita o procedimento.

Todos os Modelos

Se o sistema ainda estiver bloqueado, mova a moto aquática para fora da água para limpar. Consulte LIMPEZA NA PRAIA.

Limpeza na praia

ADVERTÊNCIA

Antes de limpar os componentes do sistema de propulsão, é PRECISO REMOVER o cordão de segurança do interruptor de desligamento do motor para impedir que o motor dê partida acidentalmente.

Coloque um papelão ou um tapete ao lado da moto aquática para evitar arranhões ao virá-lo para a limpeza.

Vire a moto aquática para qualquer um dos lados para a limpeza.

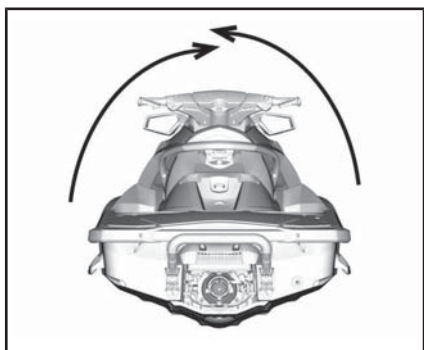

TÍPICO

Limpe a área da entrada de água. Se o sistema ainda estiver entupido, consulte uma concessionária autorizada da Sea-Doo para manutenção.

AVISO Inspeccione possíveis danos na grade da entrada de água. Consulte uma concessionária autorizada Sea-Doo para realizar os reparos necessários.

Jets equipados com iBR

Para acesso fácil ao sistema de propulsão, mova o iBR para a posição à vante e consulte a função de cancelamento do iBR para obter instruções detalhadas.

Função de acionamento manual do iBR (Modelos equipados com iBR)

Quando a função de cancelamento do iBR está ativada, ela permite que o usuário acione eletricamente o reversor do iBR e o bocal, em toda a sua gama de movimentos, usando o botão de controle do VTS.

NOTA: A função de cancelamento do iBR só está disponível quando o motor não está funcionando.

⚠ ADVERTÊNCIA

Ao movimentar o reversor do iBR usando a função de cancelamento, certifique-se de que não haja ninguém próximo da popa da moto aquática. O movimento do reversor pode prender os dedos.

AVISO Se um objeto ou ferramenta for pego pelo sistema do iBR quando se usa a função de cancelamento manual, pode danificar componentes do iBR. Remova todos os objetos rígidos estranhos que possam obstruir o curso do reversor do iBR antes de acioná-lo.

⚠ ADVERTÊNCIA

Se for necessário acessar o interior para remover qualquer objeto estranho preso no sistema de propulsão, observe rigidamente o seguinte antes de continuar:

- Remova o cabo de segurança do interruptor de desligamento do motor.
- Aguarde pelo menos 5 minutos.
- Não pressione o botão de PARTIDA/PARADA. Caso o botão de PARTIDA/PARADA seja pressionado, aguarde 5 minutos novamente.

Ativando a função de override do iBR

Para ativar a função de cancelamento manual do iBR, execute os seguintes passos.

1. Pressione brevemente o botão de PARTIDA/PARADA para ativar o módulo eletrônico.
2. Instale o cabo de segurança no interruptor de desligamento do motor (polo de D.E.S.S.).

3. Aperte e segure a alavanca esquerda.

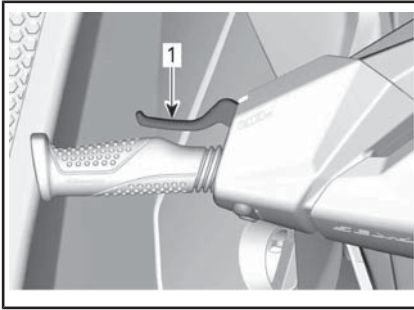

1. Alavanca esquerda apertada e segura
4. Quando a seguinte mensagem for exibida no painel multifuncional, pressione o botão SET.

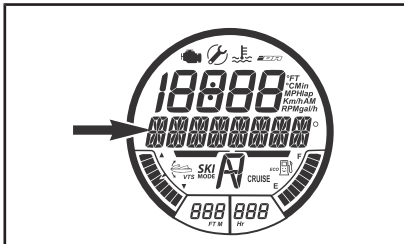

FUNÇÃO DE MODO DISPONÍVEL

ENTERING IBR OVERRIDE - PRESS SET
BUTTON (A ENTRAR NO CANCELAMENTO DO
IBR - PRESSONAR O BOTÃO SET)

5. Mantendo pressionada a alavanca esquerda, pressione o interruptor UP/DOWN (PARA CIMA/PARA BAIXO) para mover o reversor do iBR para a posição desejada.
6. Solte a alavanca esquerda para sair do modo de cancelamento manual.
7. Remova o cabo de segurança do veículo antes de trabalhar próximo do reversor do iBR.

⚠ ADVERTÊNCIA

Se for necessário acessar o interior para remover qualquer objeto estranho preso no sistema de propulsão, observe rigidamente o seguinte antes de continuar:

- Remova o cabo de segurança do interruptor de desligamento do motor.
- Aguarde pelo menos 5 minutos.
- Não pressione o botão de PARTIDA/PARADA. Caso o botão de PARTIDA/PARADA seja pressionado, aguarde 5 minutos novamente.

Moto Aquática Emborcada

NOTA: As etiquetas de segurança de alguns veículos não são mostradas nas ilustrações. Para informações sobre as etiquetas de segurança dos veículos, consulte *ETIQUETAS DE SEGURANÇA DE MOTOS AQUÁTICAS*.

A moto aquática foi projetado de forma a não emborcar facilmente. Dois sponsons montados na lateral do casco ajudam na estabilidade da moto aquática. Se ele virar, permanecerá emborcado.

⚠ ADVERTÊNCIA

Quando a moto aquática emborcar, não tente religar o motor. O piloto e os passageiros devem usar sempre flutuadores pessoais aprovados.

Para virar a moto aquática para cima, certifique-se de que o motor esteja desligado e que o cordão de segurança **NAO** esteja no interruptor de desligamento do motor. En-

tão, segure pela grade de entrada, pise em um trilho lateral e use seu peso para virar a moto aquática em sua direção.

NOTA: Uma etiqueta na popa, próximo do conector de lavagem, fornece instruções sobre como virar a moto aquática para cima. A etiqueta está de cabeça para baixo de forma que possa ser lida quando a moto aquática estiver emborcada.



O motor 4-TEC™ possui um sistema de proteção contra emborcar (T.O.P.S.™). Quando a moto aquática vira, o motor desliga automaticamente.

Quando a moto aquática for virada para sua posição normal de funcionamento, o motor pode ser ligado normalmente.

AVISO Caso a moto aquática fique emborcada por mais de 5 minutos, não tente fazer o motor pegar para evitar a entrada de água, que poderia danificar o motor. Consulte uma concessionária autorizada Sea-Doo assim que possível.

AVISO Se o motor não pegar, não tente mais dar a partida. Caso contrário, o motor poderia ser danificado. Consulte uma concessionária autorizada Sea-Doo assim que possível.

Assim que possível, verifique se há água no bojo. Escoe a água se for necessário quando voltar à terra.

Moto Aquática Submersa

Para limitar danos ao motor, efetue as operações a seguir, o mais rápido possível.

Drene o porão.

Se esteve submersa em água salgada, lave o bojo e todos os componentes com água doce, usando uma mangueira de jardim, para impedir os efeitos corrosivos do sal.

AVISO Nunca tente fazer o motor pegar ou ligá-lo. A água presa no coletor de admissão fluiria para o motor podendo provocar danos sérios.

Leve a moto aquática a uma concessionária autorizada Sea-Doo para reparos assim que possível.

AVISO Quanto maior o atraso para que o motor passe por reparos, maiores serão os danos causados.

Motor inundado com água

AVISO Nunca tente fazer o motor pegar ou ligá-lo. A água presa no coletor de admissão fluiria para o motor podendo provocar danos sérios.

Leve a moto aquática a uma concessionária autorizada Sea-Doo para reparos assim que possível.

AVISO Quanto maior o atraso para que o motor passe por reparos, maiores serão os danos causados. Se o motor não sofrer uma manutenção adequada, ele poderá ser danificado severamente.

Rebocando a Moto Aquática na Água

Deve-se tomar cuidados especiais ao rebocar uma moto aquática Sea-Doo na água.

A velocidade máxima de reboque recomendada é 21 km/h.

Isso evitará que o sistema de escapamento encha de água, o que poderia fazer com que a água fosse injetada e enchesse o motor. O motor não funcionando, não há pressão de exaustão para jogar a água para fora da saída do escapamento.

AVISO O motor pode ser danificado se estas instruções não forem seguidas. Se você precisar rebocar uma moto aquática ilhada, certifique-se de não exceder a velocidade de reboque máxima de 21 km/h.

Se tiver que rebocar o jato mais rapidamente do que a velocidade máxima recomendada, prenda o grampo da mangueira de cruzamento.

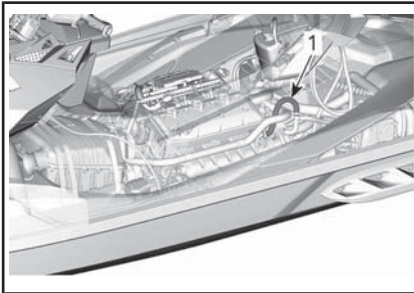

1. Mangueira de cruzamento

***Esta página está
intencionalmente em branco***

INFORMAÇÕES DE MANUTENÇÃO

PLANO DE MANUTENÇÃO

A manutenção é muito importante para manter a moto aquática em condição segura de operação. A moto aquática deve ser consertada de acordo com o plano de manutenção.

Uma oficina de reparo ou uma pessoa que o proprietário escolher pode realizar a manutenção, substituir ou reparar os dispositivos e sistemas de controle de emissão. Essas instruções não requerem componentes ou manutenção da BRP ou de concessionárias Sea-Doo autorizadas. Embora uma concessionária autorizada Sea-Doo tenha conhecimento técnico aprofundado e ferramentas para realizar a manutenção da motoaquática Sea-Doo, a garantia relacionada à emissão não está condicionada ao uso de uma concessionária autorizada Sea-Doo ou qualquer outro estabelecimento com o qual a BRP tenha um relacionamento comercial. Para solicitações de garantia relacionada à emissão, a BRP está limitando o diagnóstico e reparo de peças relacionadas à emissão aos revendedores Sea-Doo autorizados. Para obter mais informações, consulte a *GARANTIA RELACIONADA ÀS EMISSÕES DA EPA DOS EUA* contida neste documento. A manutenção adequada é responsabilidade do proprietário. Uma solicitação de garantia poderá ser negada se, entre outros, o proprietário ou usuário provocou o problema devido ao uso inadequado ou manutenção inadequada.

Você deve seguir as instruções quanto aos requisitos de combustível, na seção Abastecimento de combustível deste manual. Mesmo que esteja disponível gasolina contendo mais que dez por cento de etanol, o US EPA emitiu a proibição contra o uso de gasolina contendo mais de 10% de etanol neste veículo. O uso de gasolina contendo mais de 10% de etanol com esse motor pode prejudicar o sistema de controle de emissão.

Desconsidere as informações pertencentes aos seguintes sistemas se a sua moto aquática não estiver equipada com estes recursos:

- iBR (Freio e Ré inteligentes)

Execute toda a manutenção conforme listado no cronograma sempre que as horas ou o tempo de cada coluna for alcançado.

NOTA: Por exemplo, em 200 horas ou 2 anos, complete todos os itens desta coluna e **TAMBÉM** os da coluna A CADA 100 horas ou 1 ano.



ADVERTÊNCIA

A negligência em manter adequadamente a moto aquática de acordo com o plano e os procedimentos de manutenção pode tornar sua operação insegura.

O plano de manutenção não exclui a inspeção de pré-partida.

APÓS CADA PERCURSO EM ÁGUA SALGADA, SUJEIRA OU ÁGUA POLUÍDA

Lave o compartimento do motor com água doce e drene a água salgada

Lave o sistema de escapamento

TODOS OS MESES SE FAÇO PERCURSO EM ÁGUA SALGADA, SUJEIRA OU ÁGUA POLUÍDA

Borrife um lubrificante anticorrosão nos componentes metálicos no compartimento do motor (a cada 10 horas de uso em água salgada)

Verifique o ânodo sacrificial

TODOS OS ANOS NA PRÉ-TEMPORADA OU 100 HORAS DE OPERAÇÃO (O QUE OCORRER PRIMEIRO)

Verificar códigos de falha

Efetue todos os itens indicados na Inspeção Pré-partida e em Cuidados após Dirigir

Troque o óleo e o filtro do motor

Inspeccione os suportes de borracha do motor

Inspeccione o sistema de arrefecimento (nível do líquido de arrefecimento, mangueiras e possível vazamento dos fixadores)

Inspeccione e lubrifique o corpo do acelerador e o soquete de conexão ao coletor de admissão

Inspeccione a admissão de ar quanto a danos nas mangueiras e braçadeiras.

Inspeccione as conexões elétricas e fixações (sistema de ignição, sistema de partida, injetores de combustível, caixas de fusíveis, etc.)

Verifique a operação do O.T.A.S. (operação de inspeção) - somente nos veículos equipados com O.T.A.S.

Inspeccione o anel de carbono e a coifa de borracha do eixo de transmissão (com mais frequência ao utilizar a moto aquática em água suja ou poluída) (se aplicável)

Inspeccione o impulsor, a coifa do impulsor e o O-ring do impulsor

Meça a folga da hélice e do anel de desgaste da hélice

Inspeccione o reservatório da bomba de jato, a tampa do impulsor, os O-rings e as vedações quanto a sinais de entrada de água

Inspeccione a condição do eixo da bomba de jato e a folga radial

Verifique e lubrifique as estrias do eixo de transmissão e do propulsor

Inspeccione a tampa do combustível, gargalo de enchimento, tanque de combustível, cintas do tanque de combustível, tubos de combustível e conexões

Inspeccione as placas de reforço e os fixadores do casco (somente GTS e Wake 155)

A CADA 2 ANOS OU 200 HORAS DE OPERAÇÃO (O QUE OCORRER PRIMEIRO)

Substituir as velas de ignição

Inspecione o supressor de chamas (motores 900 ACE)

Inspecione e lubrifique as ranhuras do eixo de transmissão/PTO (motores 900 ACE)

O procedimento a seguir deve ser realizado a cada 200 horas (independentemente do número de anos):

Inspecione e lubrifique a manga do PTO e substitua a vedação de óleo e as duas vedações de água. (Inspecione possíveis vazamentos ou danos na vedação de óleo ou nas duas vedações de água e na superfície da manga do PTO. Lubrifique a câmara de graxa (entre as duas vedações de água). (Motores ACE 900)

**SEM MANUTENÇÃO
(motores 230)**

Motores 230: O turbocompressor não **precisa de manutenção***.

*Inspecione o turbocompressor **a cada 200 horas** (independentemente do número de anos) quando o veículo é usado em condições intensas como navegação longe da costa, operação contínua em aceleração máxima, etc.

AVISO Não tente substituir os componentes do conjunto do turbocompressor, uma vez que a unidade vem balanceada de fábrica conforme especificações precisas. O não cumprimento desta recomendação poderá causar danos no turbocompressor e no motor.

A CADA 300 HORAS OU 5 ANOS

Substitua o líquido de arrefecimento

PROCEDIMENTOS DE MANUTENÇÃO

Esta seção inclui instruções para os procedimentos de manutenção básica.

ADVERTÊNCIA

Desligue o motor e siga estes procedimentos ao realizar a manutenção. Caso não siga os procedimentos de manutenção adequados, você pode se ferir em peças quentes, peças móveis, com eletricidade, produtos químicos ou outras ameaças.

ADVERTÊNCIA

Caso seja necessário remover um dispositivo de trava (p.ex. linguetas de trava, fixadores autotravantes, etc), substitua sempre por um novo.

AVISO Nunca deixe qualquer objeto, trapo, ferramenta, etc., no compartimento do motor ou no bojo.

Óleo do Motor

Óleo recomendado para o motor

Motores 900 HO ACE

Use ÓLEO SEMI SINTÉTICO XPS PARA MOTOR DE 4 TEMPOS (P/N 293 600 121) ou ÓLEO SINTÉTICO XPS PARA MOTOR DE 4 TEMPOS (P/N 293 600 112).

(Se o óleo do motor XPS recomendado não estiver disponível, use óleo sintético 5W40 ou 10W40 API SERVICE SJ, SL, SM ou SN).

Motores 1503 NA

Use ÓLEO SEMISSINTÉTICO XPS PARA MOTOR DE 4 TEMPOS (P/N 293 600 121). Se o óleo do motor XPS recomendado não estiver disponível, utilize um óleo de motor 5W40 ou 10W40 que atenda os requisitos para classificação SM,

SL ou SJ, SL, SM ou SN de serviço API.

Motores 1500 HO ACE

Use ÓLEO SEMISSINTÉTICO XPS PARA MOTOR DE 4 TEMPOS (P/N 293 600 121).

AVISO Esses motores foram desenvolvidos e validados usando o óleo semissintético XPS da BRP. A BRP recomenda o uso de seu óleo semissintético XPS todas as vezes. Se o óleo do motor XPS recomendado não estiver disponível, utilize um óleo para motocicleta 10W40 compatível com embreagens úmidas e que atenda os requisitos para classificação SL, SJ, SM ou SN e JASO MA2 de serviço API. Não adicione aditivos ao óleo recomendado. Danos causados pelo uso de óleo inadequado para este motor poderão não ser cobertos pela garantia limitada da BRP.

Nível de Óleo do Motor

AVISO Verificar o nível com frequência e reabastecer se necessário. Não complete além da capacidade. Operar o motor com um nível inadequado de óleo poderá danificar o motor gravemente.

! **CUIDADO** Muitos componentes no compartimento do motor podem estar muito quentes. O contato direto pode provocar queimaduras.

O nível de óleo pode ser verificado com a moto aquática dentro ou fora da água.

Se a moto aquática estiver fora da água

AVISO A moto aquática deve estar nivelada.

! CUIDADO Ao operar o motor fora da água, o trocador de calor na placa de estabilização pode ficar muito quente. Evite qualquer contato com a placa de estabilização para não se queimar.

1. Levante a haste do reboque e prenda na posição quando o trilho do para-choque estiver nivelado.
2. Abra o assento.
3. Ligue uma mangueira de jardim ao conector para lavagem do sistema de escapamento. Consulte o tópico *SISTEMA DE ESCAPAMENTO* nesta seção e siga o procedimento.

AVISO

- Nunca funcione o motor sem fornecer água ao sistema de escapamento. Se o sistema de escapamento não for resfriado pode ser gravemente danificado.
 - Jamais deixe o motor funcionar por mais de 2 minutos. A vedação do eixo propulsor não tem refrigeração quando a moto aquática está fora da água.
4. Com o motor já em condição normal de funcionamento, deixe-o **em marcha lenta por 30 segundos**, em seguida, desligue-o.
 5. Aguarde pelo menos 30 segundos para que o óleo assente no motor, depois puxe a vareta de óleo e limpe-a.

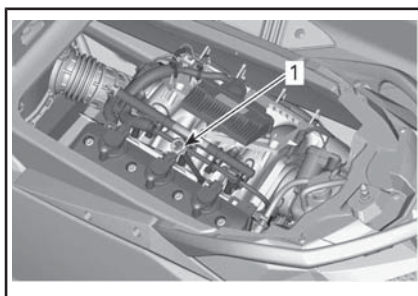

TÍPICO

1. *Localização da vareta do óleo*
6. Reinstale a vareta, empurre até o fim.
7. Retire-a novamente e verifique o nível de óleo. Ele deve estar entre as marcas CHEIO e ADICIONAR.

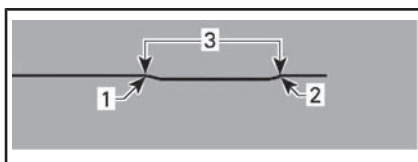

1. *Cheio*
2. *Adicionar*
3. *Limite de operação*
8. Adicione óleo se necessário para assegurar o nível entre as marcas.

Para adicionar óleo:

- Desenrosque a tampa do óleo.
- Coloque um funil na abertura do bocal de enchimento de óleo.
- Adicione o óleo recomendado até o nível adequado.

NOTA: Não complete além da capacidade.

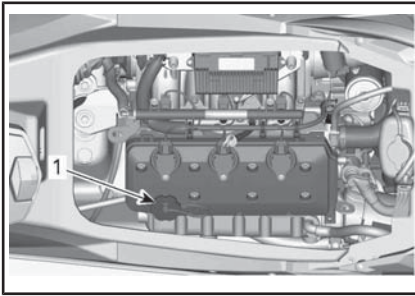

TÍPICO

1. Localização da tampa do bocal de óleo

NOTA: Sempre que adicionar óleo ao motor, é necessário executar novamente todo o procedimento explicado nesta seção. Caso contrário, você obterá uma leitura falsa do nível de óleo.

9. Reinstale a tampa e a vareta do óleo corretamente.

Troca do óleo do motor e substituição do filtro de óleo

A troca de óleo e substituição do filtro podem ser executados por uma concessionária autorizada Sea-Do, oficina de reparo ou pessoa de sua escolha.

Líquido de arrefecimento do motor

Líquido recomendado de arrefecimento do motor

PAÍS	LÍQUIDO DE ARREFECIMENTO RECOMENDADO
Finlândia, Noruega e Suécia	ANTICONGELANTE LONGA VIDA (F) (P/N 619 590 204)
Todos os outros países	ANTICONGELANTE LONGA VIDA (P/N 219 702 685)

PAÍS	LÍQUIDO DE ARREFECIMENTO RECOMENDADO
Alternativa, ou se não disponível	Se o líquido de arrefecimento recomendado não estiver disponível, use um líquido de arrefecimento já preparado de etileno-glicol de vida prolongada (50%-50%) especificamente formulado para motores de alumínio de combustão interna.

AVISO Sempre use o anticongelante etileno-glicol contendo anticorrosivos especificamente para motores de alumínio de combustão interna.

Para evitar a deterioração do anticongelante, use sempre a mesma marca e grau. Nunca misture marcas ou graus diferentes, a não ser que o sistema de arrefecimento seja lavado e reabastecido completamente.

Nível do Líquido de Arrefecimento do Motor

⚠️ ADVERTÊNCIA

Verifique o nível do líquido de arrefecimento com o motor frio. Nunca adicione líquido no sistema de arrefecimento quando o motor estiver quente.

⚠️ CUIDADO Muitos componentes no compartimento do motor podem estar muito quentes. O contato direto pode provocar queimaduras.

Abra o assento.

Localize a tampa do tanque de expansão.

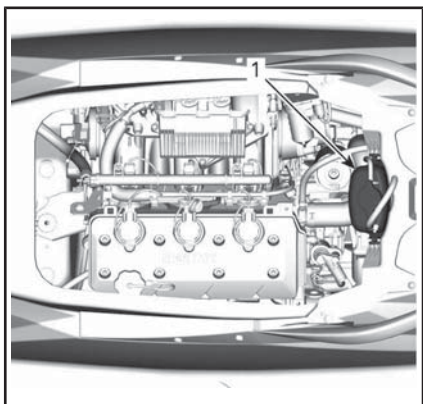

TÍPICO

1. Tampa do tanque de expansão

Com a moto aquática em uma superfície plana, o líquido deve estar entre as marcas MIN. e MAX. no reservatório de líquido de arrefecimento, quando o motor estiver frio.

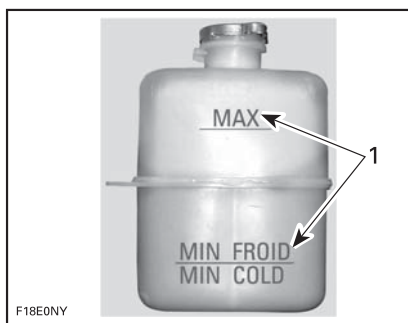

TÍPICA - TANQUE DE EXPANSÃO DO LÍQUIDO DE ARREFECIMENTO

1. Nível entre as marcas quando o motor está frio

NOTA: A moto aquática fica nivelada quando está na água. Quando estiver em um reboque, eleve a haste do reboque e prenda na posição quando o trilho do para-choque estiver nivelado.

Adicione líquido de arrefecimento, consulte *LÍQUIDO DE ARREFECI-*

MENTO DO MOTOR RECOMENDADO para saber as especificações, para ajustar o nível do líquido de arrefecimento entre as marcas conforme necessário. Use um funil para não derramar. Não complete além da capacidade.

Recoloque e aperte corretamente a tampa do bocal de enchimento, depois recoloca a caixa de ventilação e feche o assento.

NOTA: Um sistema de arrefecimento que sempre precise completar o líquido é uma indicação de vazamentos ou problemas no motor. Procure uma concessionária autorizada Sea-Doo.

Substituição do líquido de arrefecimento do motor

A troca do líquido de arrefecimento deve ser realizada por uma concessionária autorizada Sea-Doo.

Bobinas de Ignição

Remoção da bobina de ignição

1. Abra o assento.
2. Desconecte o conector da bobina de ignição.
3. Remova o parafuso de retenção da bobina de ignição.

AVISO Não puxe a bobina de ignição com uma ferramenta.

4. Remova a bobina de ignição da vela de ignição girando a bobina de lado a lado conforme você a puxa.

Instalação da bobina de ignição

Instale a bobina de ignição da vela de ignição.

Alinhe o orifício do parafuso de retenção da bobina de ignição com o orifício rosqueado na tampa da válvula.

Empurre a bobina de ignição totalmente até que assente na tampa da válvula.

Instale e aperte o parafuso de retenção.

PARAFUSO DE RETENÇÃO DA BOBINA DE IGNIÇÃO

Torque de aperto	9 N•m ± 1 N•m
------------------	---------------

Conecte o conector da bobina de ignição.

Velas de Ignição

Remoção da vela de ignição

1. Abra o assento.
2. Desligue o conector de entrada da bobina de ignição.
3. Retire a bobina de ignição. Consulte *REMOÇÃO DA BOBINA DE IGNIÇÃO* nesta .

ADVERTÊNCIA

Nunca remova uma bobina de ignição de uma vela de ignição sem desconectar a bobina do chicote de fiação. Pode haver vapores inflamáveis no bojo. Caso o cabo de segurança esteja instalado no interruptor de desligamento do motor, pode ser gerada uma faísca na ponta da vela de ignição da bobina, que poderia causar uma explosão.

4. Usando uma chave para velas de ignição, desaperte a vela de ignição.

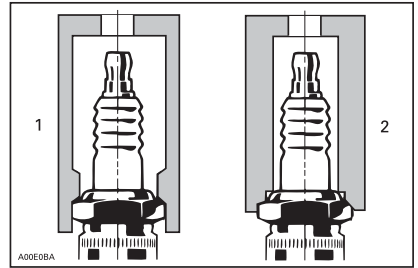

1. Chave aprovada
2. Chave inadequada
5. Limpe a vela de ignição e o cabeçote do cilindro com ar pressurizado.
6. Desenrosque a vela de ignição e então use a bobina de ignição para retirar a vela de ignição do seu furo.

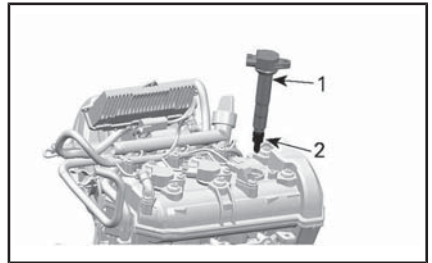

1. Bobina de ignição
2. Vela de ignição

Instalação da vela de ignição

Antes de instalar, certifique-se de que as superfícies de contato entre o cabeçote do cilindro e a vela de ignição estejam livres de fuligem.

1. Usando um calibrador, verifique a folga do eletrodo conforme mostrado nas *ESPECIFICAÇÕES TÉCNICAS*.
2. Aplique LOCTITE 767 (LUBRIFICANTE ANTIENGRIPANTE) (P/N 293 800 070) nas roscas da vela de ignição para evitar um possível engrupamento.
3. Rosqueie a vela de ignição com a mão no cabeçote do cilindro. Depois aperte a vela de ignição segundo o especificado com

uma chave aprovada para velas de ignição.

TORQUE DE APERTO		
Vela de ignição	900 HO ACE	13 N•m ± 1 N•m
	1503 NA	17 N•m ± 1 N•m

4. Instale a bobina de ignição. Consulte *INSTALAÇÃO DE BOBINAS DE IGNIÇÃO*.
5. Feche o assento.

Sistema de escapamento

Lavagem do Sistema de Escapamento

A lavagem do sistema de escapamento e do intercooler (modelos turbo) com água doce é essencial para neutralizar os efeitos corrosivos do sal, ou de outros produtos químicos presentes na água. Isso ajudará a remover a areia, sal, conchas ou outras partículas existentes em camisas d' água e/ou mangueiras.

A lavagem deve ser realizada quando a moto aquática não tiver previsão de uso no mesmo dia, ou quando ela for guardada por um período prolongado.

NOTA: Repita o procedimento de lavagem no lado estibordo da popa quando o veículo for usado em água onde havia longos detritos, tais como plantas, algas e algas marítimas.



ADVERTÊNCIA

Execute esta operação em uma área bem ventilada.

Faça o seguinte:

Limpe o sistema de propulsão pulverizando água na sua entrada e

saída, depois aplique uma camada de XPS Lube ou equivalente.



CUIDADO Ao operar o motor quando a moto aquática está fora da água, o trocador de calor na placa de pilotagem pode ficar muito quente. Evite qualquer contato com a placa de pilotagem para não se queimar.

Conecte uma mangueira de jardim ao conector localizado na parte traseira da moto aquática (no lado bombordo da popa). Não abra a torneira ainda.

AVISO Sempre acione o motor antes de abrir a torneira de água. Se isso não for feito, entrará água dentro do motor.



TÍPICO

1. Localização do conector de lavagem

NOTA: É possível utilizar um adaptador de mangueira de conexão rápida opcional e uma conexão para mangueira (P/N 295 500 473) ou equivalente. Não é necessário um estrangulador de mangueira para lavar o motor.



TÍPICA - ADAPTADOR DE CONEXÃO RÁPIDA PARA MANGUEIRA

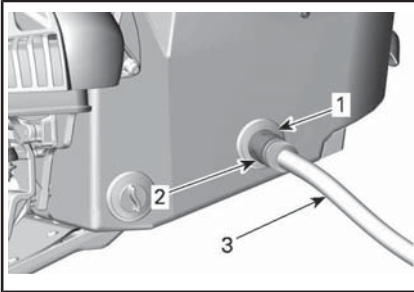

TÍPICO

1. Adaptador de mangueira (opcional, não obrigatório)
2. Conexão rápida (opcional, não obrigatório)
3. Mangueira de jardim

Para lavar, dê a partida no motor, em seguida, abra imediatamente a torneira.

! **CUIDADO** Muitos componentes no compartimento do motor podem estar muito quentes. O contato direto pode provocar queimaduras. Não toque em nenhuma parte elétrica ou componente do sistema de propulsão quando o motor estiver funcionando.

AVISO Nunca lave um motor quente. Ligue sempre o motor antes de abrir a torneira de água. Abra a torneira de água imediatamente após dar partida no motor para evitar superaquecimento.

Faça funcionar o motor por 90 segundos em marcha lenta.

AVISO Nunca acione o motor sem fornecer água ao sistema de escapamento, quando a moto aquática estiver fora da água.

Assegure que a água saia pela bomba de jato durante a lavagem. Caso contrário, consulte uma concessionária autorizada Sea-Doo para manutenção.

AVISO Jamais deixe o motor funcionar por mais de 2 minutos. A vedação do eixo propulsor não tem refrigeração quando a moto aquática está fora da água.

Feche a válvula de água, faça o motor funcionar em 5.000 RPM por 5 segundos e pare o motor.

AVISO Feche sempre a torneira da água antes de desligar o motor. Se isso não for feito, entrará água dentro do motor.

AVISO Remova o adaptador de conexão rápida após a operação de lavagem (se usado).

Placa de estabilização e grade de entrada de água

Inspeção da placa de estabilização e da grade de entrada de água

Inspeccione danos na placa de estabilização e na grade de entrada de água da bomba de jato. Visite sua concessionária Sea-Doo para reparar ou substituir qualquer peça danificada.

! ADVERTÊNCIA

O cordão de segurança deve sempre ser retirado do interruptor de desligamento do motor antes da inspeção da grade de entrada.

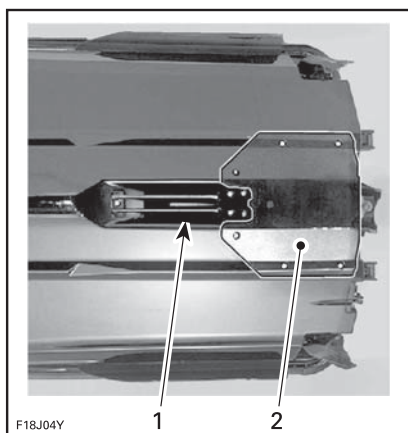

TÍPICA — INSPECIONE ESTAS ÁREAS

1. Entrada de água
2. Placa de pilotagem

Ânodo sacrificial

Inspeção dos ânodos sacrificiais

Verifique se há desgaste. Se estiver com mais da metade gasta, consulte uma concessionária Sea-Doo autorizada para fazer a substituição do ânodo.

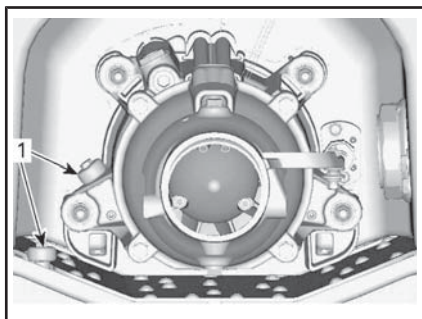

1. Local do ânodo sacrificial

Mastro para esqui/wakeboard (Wake)

Inspeção do mastro para esqui/wakeboard

Verifique o funcionamento do mastro para esqui/wakeboard. Ga-

ranta que ele deslize facilmente para cima e para baixo. Verifique o funcionamento do mecanismo de trava. Verifique se os fixadores estão firmes. Se houver algum defeito, não use o mastro de esqui/wakeboard e visite uma concessionária autorizada Sea-Doo para realizar os reparos.

Lubrificação do mastro para esqui/wakeboard

Limpe o mastro para esqui/wakeboard e aplique uma camada fina de GRAXA SUPER LUBE (P/N 293 550 030) ou equivalente.

Lubrifique o mastro em toda a sua extensão.

Limpe o excesso de graxa e reinstale o mastro.

Alongue e recolha o mastro várias vezes para distribuir o lubrificante.

Fusíveis

Instalação e remoção de fusíveis

Use o saca-fusíveis incluído na caixa de fusíveis para facilitar a remoção.

Inspeção dos Fusíveis

Se ocorrer algum problema elétrico, verifique os fusíveis. Se um fusível estiver queimado, troque-o por um de mesma capacidade.

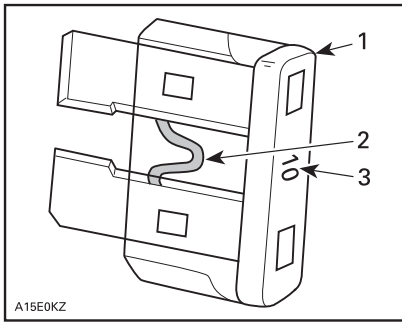
**TÍPICO**

1. Fusível
2. Verifique se está derretido
3. Amperagem

**ADVERTÊNCIA**

Não use um fusível com capacidade mais alta, isso pode provocar danos graves. Se um fusível queimou, deve ser determinada e corrigida a causa do defeito antes de religar. Visite uma concessionária autorizada Sea-Doo para manutenção.

Localização dos fusíveis

Todos os fusíveis estão localizados dentro de uma única caixa de fusíveis.

Para acessar a caixa de fusíveis, abra a tampa do compartimento de armazenamento dianteiro.

Remova os dois rebites de plástico e a cinta de borracha que prendem o painel de acesso à bateria na parte de trás do compartimento de armazenamento. A caixa de fusíveis está localizada na frente do tanque de combustível, logo abaixo da área do painel, presa ao suporte da bateria.

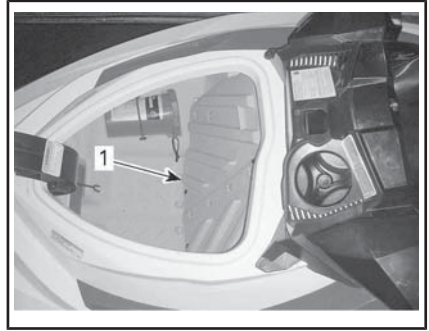
**ACESSO À BATERIA E AOS FUSÍVEIS, COMPARTIMENTO DE ARMAZENAMENTO DIANTEIRO**

1. Painel de acesso da bateria

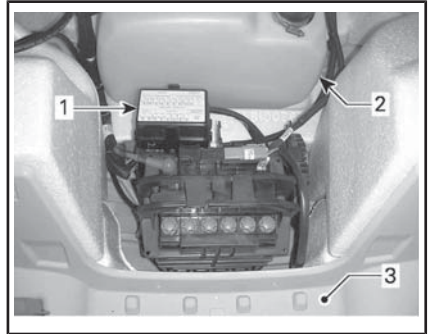
**TÍPICO**

1. Caixa de fusíveis
2. Tanque de combustível
3. Compartimento de armazenamento dianteiro (painel de acesso removido)

Para remover a tampa da caixa de fusíveis, aperte e segure as linguetas de travamento dos dois lados da caixa e puxe a tampa para fora.

NOTA: As posições e capacidades dos fusíveis estão ilustradas na tampa da caixa de fusíveis.

Descrição dos Fusíveis (Motor 900 HO ACE)

FUSÍVEL	CLASSIFICAÇÃO	DESCRIÇÃO
1	10 A	ECM, Painel de Instrumentos, Solenoide do Motor de Partida, O.T.A.S. (se equipado) e CAPS
2	5 A	Botão de partida/parada do motor
3	15 A	Bateria
4	30 A	Carga
5	30 A	iBR

Descrição dos Fusíveis (Todos Exceto Motor 900 HO ACE)

FUSÍVEL	CLASSIFICAÇÃO	DESCRIÇÃO
1	—	Não usado
2	15 A	Conector de diagnóstico
3	3 A	Botão de PARTIDA/PARADA
4	3 A	GPS (exceto modelos GTS)
5	30 A	iBR (exceto modelos GTS)
6	30 A	Carga
7	—	Não usado
8	30 A	Bateria
9	—	Não usado
10	—	Não usado
11	3 A	Sensor de profundidade (se equipado)
12	3 A	Indicador, O.T.A.S. (se equipado) e CAPS
13	10 A	Cilindro 1 (bobina de ignição e injeção)
14	10 A	Cilindro 2 (bobina de ignição e injeção)
15	10 A	Cilindro 3 (bobina de ignição e injeção)
16	5 A	Solenoide do motor de partida
17	5 A	Controle do iBR (exceto modelos GTS)
18	10 A	Bomba de combustível
19	15 A	ECM

CUIDADOS COM A MOTO AQUÁTICA

Retire a moto aquática da água todos os dias.

Cuidados após dirigir

Lavagem do Sistema de Escapamento

O sistema de escapamento deve ser lavado diariamente quando a moto aquática for usada em água salgada ou poluída.

Consulte *PROCEDIMENTOS DE MANUTENÇÃO*.

NOTA: Em modelos com super-compressor, o intercooler é lavado simultaneamente.

Cuidados adicionais ao operar em água salgada ou poluída

Quando a moto aquática for usada em águas poluídas, especialmente em água salgada, deve-se tomar mais cuidado para proteger a moto aquática e seus componentes.

Lave a área do bojo da moto aquática com água doce.

Nunca use um lavador de alta pressão para limpar o bojo. **USE APENAS BAIXA PRESSÃO (como uma mangueira de jardim).**

A alta pressão pode danificar os sistemas elétricos e mecânicos.

! **CUIDADO** Deixe o motor esfriar antes de executar qualquer manutenção.

AVISO Não colocar em prática cuidados adequados como: lavagem da moto aquática, lavagem do sistema de escapamento e tratamento anticorrosão quando a moto aquática é usada em água salgada, resultarão em danos à moto aquática e seus componentes. Nunca deixe a moto aquática guardado sob luz solar direta.

Limpeza da moto aquática

Carroceria e casco

De vez em quando, lave o casco e os diversos componentes da carroceria com água e sabão (use apenas detergente neutro). Remova todos os organismos marinhos do motor e/ou casco. Aplique cera não abrasiva, como a cera de silicone.

AVISO Nunca limpe as peças de fibra de vidro e de plástico com detergente forte, agente desengraxante, removedor de tinta, acetona ou outro limpador químico ou de petróleo do tipo forte.

As manchas podem ser removidas do assento e da fibra de vidro usando LIMPADOR MULTIUSO XPS (P/N 219 701 709) ou equivalente.

Para limpar os tapetes, use o Limpador Cítrico da 3M™ (spray de 700 ml em lata) ou equivalente.

! ADVERTÊNCIA

Nunca aplique protetor plástico ou de vinil nos tapetes ou no assento, pois a superfície ficará escorregadia e os ocupantes podem cair da moto aquática.

Respeite o ambiente, certificando-se de que o combustível, óleo, soluções de líquido de arrefecimento ou de limpeza não vazem na água.

PREPARAÇÃO PARA SER GUARDADA E PRÉ-TEMPORADA

Armazenamento

ADVERTÊNCIA

Como o combustível ou óleo são inflamáveis, é necessário que uma concessionária autorizada Sea-Doo, oficina de reparo ou pessoa de sua escolha inspecione a integridade do sistema de óleo, conforme especificado no gráfico de inspeção periódico.

Recomenda-se que a moto aquática passe por manutenção em uma concessionária autorizada Sea-Doo, oficina de reparo ou pessoa de sua escolha para ser guardada. Entretanto, você pode executar as operações a seguir com um mínimo de ferramentas.

NOTA: Realize as tarefas a seguir nesta mesma ordem, conforme detalhado nesta seção.

AVISO Não funcione o motor durante o período em que estiver guardado.

Sistema de propulsão

Limpeza da bomba de jato

Limpe a bomba de jato, pulverizando água na sua entrada e saída, depois aplique uma camada de XPS LUBE (P/N 293 600 016) ou equivalente.

ADVERTÊNCIA

Antes de limpar os componentes do sistema de propulsão, sempre remova o cordão de segurança do interruptor de desligamento do motor para impedir que o motor dê partida inesperadamente. O motor não deve estar acionado para esta operação.

Inspeção da bomba de jato

Procure uma concessionária autorizada Sea-Doo.

Sistema de Combustível

Proteção do sistema de combustível

Deve-se adicionar o estabilizador de combustível XPS da SEA-DOO (P/N 413 408 601) (ou equivalente) no tanque de combustível, para evitar a deterioração do combustível e a formação de goma no sistema de combustível. Siga as instruções do fabricante do estabilizador para usar corretamente.

AVISO É altamente recomendável adicionar o estabilizador de combustível enquanto estiver guardada, para manter o sistema de combustível em boas condições. O estabilizador de combustível deve ser acrescentado antes da lubrificação do motor e antes de encher o tanque, para assegurar a proteção dos componentes do sistema de combustível contra depósitos de verniz.

Encha o tanque de combustível completamente como explicado na seção *COMBUSTÍVEL*. Verifique se o tanque de combustível não tem água.

AVISO Caso entre água no tanque de combustível, severos da-

nos internos ocorrerão ao sistema de injeção de combustível.

Sistemas do motor e de escapamento

Lavagem do Sistema de Escapamento

Execute o procedimento como descrito em *PROCEDIMENTOS DE MANUTENÇÃO*.

Substituição do óleo do motor e do filtro

A troca de óleo e substituição do filtro podem ser executados por uma concessionária autorizada Sea-Doo, oficina de reparo ou pessoa de sua escolha.

Drenagem do sistema de escapamento

Em áreas onde a temperatura pode ficar muito fria, a água aprisionada no sistema de escapamento deve ser removida.

Usando o conector de lavagem localizado no lado de bombordo (esquerdo) da popa, injete ar pressurizado a 379 kPa no sistema até que não saia mais água da bomba de jato.



TÍPICO

1. Conector de lavagem

A mangueira a seguir pode ser montada para facilitar o procedimento de drenagem.

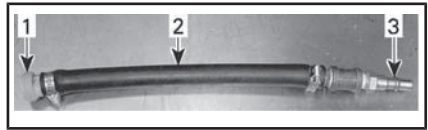

TÍPICO

1. Adaptador de conector de lavagem
2. Mangueira 12,7 mm
3. Adaptador macho para mangueira pneumática

AVISO A falta de drenagem do sistema de escapamento pode causar danos graves ao intercooler (modelos turbo) e ao coletor de escapamento.

Retire as ferramentas especiais.

Lubrificação interna do motor

1. Abra o assento.
2. Remova as bobinas de ignição, consulte *PROCEDIMENTOS DE MANUTENÇÃO*.
3. Remova as velas, consulte *PROCEDIMENTOS DE MANUTENÇÃO*.
4. Aplique XPS LUBE (P/N 293 600 016) ou equivalente nos furos das velas.
5. Para evitar a injeção de combustível e para desativar a ignição durante a partida do motor, puxe totalmente a alavanca do acelerador contra o guidão e **SEGURE**.
6. Pressione o botão de PARTIDA/PARADA para girar o motor algumas voltas. Isso espalhará o óleo nas paredes dos cilindros.
7. Aplique um lubrificante anticorrosivo nas roscas das velas, depois reinstale-as no motor. Consulte *PROCEDIMENTOS DE MANUTENÇÃO*.
8. Instale as bobinas de ignição, consulte *PROCEDIMENTOS DE MANUTENÇÃO*.

Teste do líquido de arrefecimento do motor

Se o anticongelante não foi trocado, verifique sua densidade.

A troca do anticongelante e um teste de densidade devem ser realizados por uma concessionária autorizada Sea-Doo.

NOTA: O anticongelante deve ser trocado a cada 300 horas ou 5 anos para prevenir a sua deterioração.

AVISO A densidade incorreta do anticongelante pode resultar em congelamento do líquido no sistema de arrefecimento se a moto aquática ficar guardada em uma área que atinja o ponto de congelamento. Isso poderia danificar gravemente o motor.

Sistema Elétrico

Remoção e carga da bateria

Contate sua concessionária autorizada Sea-Doo.



ADVERTÊNCIA

Nunca carregue ou alimente a bateria enquanto ela estiver instalada na moto aquática.

Compartimento do motor

Limpeza do compartimento do motor

Limpe o bojo com água quente e detergente suave ou com um produto para limpeza de bojo.

Enxágue abundantemente com água.

Levante a frente da moto aquática para drenar completamente o bojo pelos bujões de drenagem de esgoto.

Tratamento anticorrosão

Seque qualquer resíduo de água no compartimento do motor.

Aplique XPS LUBE (P/N 293 600 016) ou equivalente sobre os componentes metálicos no compartimento do motor.

NOTA: O assento deve ser deixado parcialmente aberto durante o armazenamento. Isso evitará a condensação no compartimento do motor e a possibilidade de corrosão.

Carroceria e casco

Limpeza da carroceria e do casco

Lave a carroceria com uma solução de água e sabão (use apenas detergente neutro). Depois passe água doce abundante. Retire os organismos aquáticos do casco.

AVISO Nunca limpe as peças de fibra de vidro e de plástico com detergente forte, agente desengraxante, removedor de tinta, acetona ou outros limpadores fortes, químicos ou de petróleo.

Reparo da carroceria e do casco

Se for necessário algum reparo em componentes da carroceria ou do casco, contate sua concessionária autorizada Sea-Doo.

Reparo da carroceria e do casco

Aplique uma cera marítima de boa qualidade na carroceria.

Se a moto aquática tiver que ficar guardada em uma área externa, cubra-a com uma lona opaca para evitar que os raios de sol e a fuligem afetem os componentes plásticos e o acabamento da moto aquática, além de evitar o acúmulo de poeira.

AVISO A moto aquática nunca deve ser deixada guardada na água. Nunca deixe a moto aquática guardada sob luz solar direta. Nunca guarde a moto aquática em um saco plástico.

Preparação pré-temporada

A preparação da manutenção deve ser feita em conformidade com o *PROGRAMA DE MANUTENÇÃO PERIÓDICA*.

Certifique-se de realizar todas as tarefas incluídas na coluna

100 HORAS OU 1 ANO.

A preparação de manutenção da pré-temporada pode ser executada por uma concessionária autorizada Sea-Doo, oficina de reparo ou pessoa de sua escolha.

NOTA: Embora não seja necessário, é recomendável que uma concessionária autorizada Sea-Doo execute a preparação de manutenção da pré-temporada no mesmo tempo em que todas as campanhas de fábrica relacionadas a segurança são executadas pela concessionária autorizada Sea-Doo.



ADVERTÊNCIA

Só execute procedimentos de acordo com o que foi detalhado no *PROGRAMA DE MANUTENÇÃO PERIÓDICA*. Recomenda-se que seja obtida a assistência periódica de uma concessionária autorizada Sea-Doo sobre outros componentes e sistemas não abordados neste manual.

AVISO Quando as condições dos componentes parecerem menos que satisfatórias, substitua-os usando peças originais BRP, ou equivalentes.

***Esta página está
intencionalmente em branco***

INFORMAÇÕES TÉCNICAS

IDENTIFICAÇÃO DA MOTO AQUÁTICA

Os principais componentes da moto aquática (motor e casco) são identificados por números de série diferentes. Às vezes pode ser necessário localizar esses números para fins de garantia, ou para rastrear a moto aquática em caso de roubo.

Número de identificação do casco

O Número de Identificação do Casco (Hull Identification Number - H.I.N.) fica localizado na plataforma de embarque, na popa da moto aquática.



TÍPICO

1. Número de identificação do casco (H.I.N.)

Ele é composto de 12 dígitos:

YDV 12345 L 8 09
Modelo-ano
Ano de fabricação
Mês de fabricação
Número de série (uma letra também pode ser usada como um dígito)
Fabricante

Número de identificação do motor

O Número de Identificação do Motor (Engine Identification Number - E.I.N.) fica na extremidade frontal do motor.

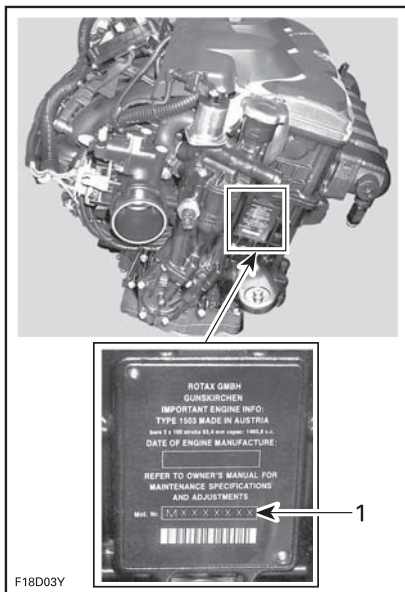

EXCETO MODELOS 900

1. Número de Identificação do Motor (EIN)

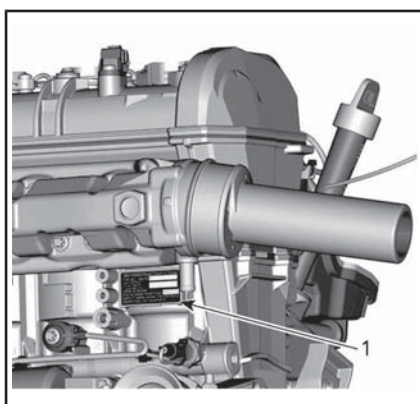

MODELOS 900

1. Número de Identificação do Motor (EIN)

Identificação de Fabricante do Motor

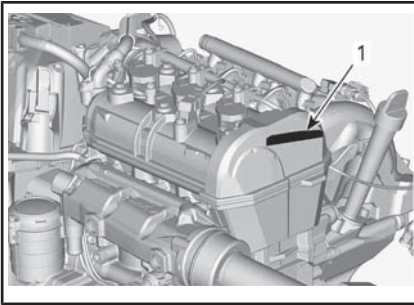

1. Identificação de Fabricante do Motor



CHAVE RF D.E.S.S.

Este dispositivo está em conformidade com a(s) norma(s) de isenção de licença RSS da FCC Part 15 e Industry Canada.

A operação está sujeita às duas condições a seguir: (1) este dispositivo não pode causar interferência nociva, e (2) este dispositivo deve aceitar qualquer interferência recebida, incluindo interferência que pode causar operação indesejada do dispositivo.

As alterações ou modificações não aprovadas expressamente pela parte responsável pela conformidade podem anular a autoridade do usuário para operar o equipamento.

Número de registro de IC: 12006A-M01456

FCC ID: 2ACERM01456

Nós, a parte responsável pela conformidade, declaramos sob nossa inteira responsabilidade que o dispositivo está em conformidade com as provisões da seguinte Diretiva do Conselho: 2014/53/UE. A qual esta declaração se refere está em conformidade com os requisitos essenciais e outros requisitos relevantes. O produto está em conformidade com as seguintes diretivas, normas harmonizadas e regulamentações:

Diretriz de Equipamentos de Rádio (Radio Equipment Directive, RED) 2014/53/UE e Normas Harmonizadas:

EN 300 330-2, EN 60950-1

INFORMAÇÕES SOBRE EMISSÕES DO MOTOR

Responsabilidade do Fabricante

A partir dos motores modelo-ano 1999, os fabricantes de motores marítimos para motos aquáticas devem determinar os níveis de emissão de escapamento para cada família de potência do motor, e devem certificar esses motores junto à EPA (Agência de Proteção Ambiental dos Estados Unidos). Uma etiqueta de informação sobre controle de emissão, indicando os níveis de emissão e as especificações do motor, deve ser colocada em cada moto aquática no momento da fabricação.

Responsabilidade da concessionária

Durante a manutenção de todos as motos aquáticas Sea-Doo a partir do modelo 1999, que levam uma etiqueta de informação sobre o controle de emissão, os ajustes devem ser mantidas dentro das especificações emitidas pela fábrica.

O conserto ou substituição de componentes relacionados a emissões deve ser realizado de forma a manter os níveis de emissões dentro dos padrões de certificação prescritos.

Os revendedores não podem modificar o motor de forma a alterar a potência ou permitir que os níveis de emissão ultrapassem suas especificações predeterminadas na fábrica.

As exceções incluem alterações indicadas pelo fabricante, como os ajustes de altitude, por exemplo.

Responsabilidade do proprietário

O proprietário/usuário é responsável pela execução da manutenção

do motor para manter os níveis de emissão dentro dos padrões da certificação prescrita.

O proprietário/piloto não deve modificar nem permitir que alguém modifique o motor de forma a alterar a potência, ou permitir que os níveis de emissão ultrapassem as especificações predeterminadas de fábrica.

Regulamentos de Emissões da EPA

Todos as novas motos aquáticas Sea-Doo a partir do modelo 1999, fabricadas pela BRP, são homologadas pela EPA em conformidade com as exigências regulamentares de controle da poluição do ar para os novos motores de motos aquáticas. Esta certificação depende de determinados ajustes realizados de acordo com os padrões de fábrica. Por isso, devem-se seguir os procedimentos de fábrica para a manutenção do produto e, sempre que possível, deve ser colocado de volta ao propósito original do modelo.

As responsabilidades listadas acima são gerais e não constituem de forma alguma uma lista completa das leis e regulamentos relativos aos requisitos da EPA sobre as emissões de escapamento de produtos náuticos. Para informações mais detalhadas sobre este assunto, você pode contatar:

U.S. Environmental Protection Agency
Certification Division
Gasoline Engine Compliance Center
2000 Traverwood Drive
Ann Arbor MI 48105
EUA

SITE da EPA na INTERNET:
www.epa.gov/otaq

SISTEMA DE CONTROLE DE EMISSÃO POR EVAPORAÇÃO

Começando com MY2018; motoaquáticas vendidas no estado da Califórnia são certificadas conforme os regulamentos de emissões por evaporação na Califórnia para motoaquáticas marítimas de ignição à faísca do California Air Resources Board (13 CCR 2850 a 2869). Estes modelos estão equipados com um sistema de controle de emissão por evaporação que consiste em um Tanque de Combustível de Baixa Permeação (LPFT), Linhas de Combustível de Baixa Permeação (LPFL) e uma Válvula de Alívio de Pressão (PRV).

ESPECIFICAÇÕES

MOTOAQUÁTICA		MODELOS GTS
MOTOR		
Tipo		Rotax®900 HO ACE . 4 tempos, comando duplo no cabeçote (DOHC), cárter seco, arrefecido por líquido
Potência declarada ⁽¹⁾		66,19 kW @ 8.000 RPM
Indução		Aspiração natural
Número de cilindros		3
Número de válvulas		12 válvulas (4 por cilindro) com tuchos hidráulicos (não-ajustáveis)
Diâmetro interno		74 mm
Tempo		69,7 mm
Cilindrada		899,3 cm ³
Taxa de compressão		11,0:1
SISTEMA DE ARREFECIMENTO		
Tipo		Sistema de arrefecimento fechado (CLCS)
SISTEMA DE COMBUSTÍVEL		
Tipo de injeção de combustível		Injeção de combustível multiponto com iTC (Controle do Acelerador Inteligente). Corpo do acelerador simples (46 mm) com atuador
SISTEMA ELÉTRICO		
Ignição		IDI (ignição por descarga indutiva)
Vela de ignição	Fabricação e tipo	NGK CR8EB ou equivalente
	Folga	0,70 mm para 0,80 mm
Bateria		12 V, 18 A•h. Tipo eletrolítica
PROPULSÃO		
Sistema de propulsão		Impulsor Sea-Doo®
Bomba de jato	Tipo	Fluxo axial, estágio único. Cubo grande com estator de 10 pás
	Material	Alumínio

MOTOAQUÁTICA		MODELOS GTS
Impulsor		Aço inoxidável
Transmissão	Tipo	Transmissão direta
DIMENSÕES		
Comprimento		336,8 cm
Largura		123,1 cm
Altura		111,8 cm
PESO E CAPACIDADE DE CARGA		
Peso (seco)		286 kg
Capacidade de passageiros		3 (consulte o limite de carga)
Capacidade de armazenamento		116,6 L
Limite de carga (passageiros + bagagem)		272 kg
FLUIDOS		
Combustível - Consulte <i>REQUISITOS DE COMBUS- TÍVEL</i>	Tipo	Sem chumbo regular
	Octanagem mínima	Bomba do Posto de Gasolina 87 AKI (RON+MON)/2
		91 RON
	Capacidade do tanque	60 L
Óleo do motor	Tipo	ÓLEO SEMI-SINTÉTICO XPS PARA MOTOR DE 4 TEMPOS (P/N 293 600 121) ou ÓLEO SINTÉTICO XPS PARA MOTOR DE 4 TEMPOS (P/N 293 600 112) Se o óleo do motor recomendado XPS não estiver disponível, use óleo sintético 5W40 ou 10W40 API SERVICE SJ, SL, SM ou SN
	Capacidade	2,01 L troca de óleo c/filtro ⁽²⁾
Sistema de arrefecimento	Tipo de líquido de arrefecimento	Consulte o tópico <i>LÍQUIDO DE ARREFECIMENTO DO MOTOR</i> na seção <i>PROCEDIMENTOS DE MANUTENÇÃO</i> deste manual.
	Capacidade	4,3 L

(1) Potência declarada segundo ISO 8665 no eixo propulsor.

(2) Quantidade necessária ao trocar o óleo do motor. A quantidade total de um motor seco é 3,4 L.

MOTOAQUÁTICA	MODELOS GTI				
	GTI	GTI SE	GTI SE 130	GTI SE 155	GTI LTD 155
MOTOR					
Tipo	Rotax®900 HO ACE . 4 tempos, Eixo de Comando Duplo no Cabeçote (DOHC)		Rotax® 1503 4-TEC®. Eixo de Comando Único no Cabeçote (SOHC)	Rotax®1503 NA. Eixo de Comando Único no Cabeçote (SOHC)	
Potência declarada ⁽¹⁾	66,19 kW @ 8.000 RPM		100 kW @ 7.000 RPM	106 kW @ 7.500 RPM	
Indução	Aspiração natural				
Número de cilindros	3				
Número de válvulas	12 válvulas (4 por cilindro) com tuchos hidráulicos (não-ajustáveis)				
Diâmetro interno	74 mm		100 mm		
Tempo	69,7 mm		63,4 mm		
Cilindrada	899,3 cm ³		1.494 cm ³		
Taxa de compressão	11,0:1		10,6:1		
SISTEMA DE ARREFECIMENTO					
Tipo	Sistema de arrefecimento fechado (CLCS)				
SISTEMA DE COMBUSTÍVEL					
Tipo de injeção de combustível	Injeção de combustível multiponto com iTC (Controle do Acelerador Inteligente). Corpo do acelerador simples (62 mm) com atuador.				
SISTEMA ELÉTRICO					
Ignição	IDI (Ignição por Descarga Indutiva)				
Vela de ignição	Fabricação e tipo	NGK, DCPR8E com pino terminal sólido ou equivalente			
	Folga	0,80 mm para 0,90 mm			

MOTOAQUÁTICA		MODELOS GTI				
		GTI	GTI SE	GTI SE 130	GTI SE 155	GTI LTD 155
Bateria		12 V, 18 A•h. Tipo eletrolítica				
PROPULSÃO						
Sistema de propulsão		Bomba de jato Sea-Doo® com iBR (freio e reverso inteligentes)				
Bomba de jato	Tipo	Fluxo axial, estágio único. Cubo grande com estator de 10 pás				
	Material	Alumínio				
Impulsor		Aço inoxidável				
PROPULSÃO (continuação)						
Transmissão		Transmissão direta				
VTS	Tipo	N.A.	Eletrônica, interface painel, sem interruptor VTS	Eletrônica, interface painel, sem interruptor VTS	Eletrônica com interruptor VTS e posicionamento pré-ajustado	
DIMENSÕES						
Comprimento		336,8 cm				
Largura		123,1 cm				
Altura		111,8 cm				
PESO E CAPACIDADE DE CARGA						
Peso (seco)		291 kg	359 kg			
Capacidade de passageiros		3 (consulte o limite de carga)				
Capacidade de armazenamento		116,6 L				
Limite de carga (passageiros + bagagem)		272 kg				

MOTOAQUÁTICA		MODELOS GTI				
		GTI	GTI SE	GTI SE 130	GTI SE 155	GTI LTD 155
FLUIDOS						
Combustível - Consulte os <i>REQUISITOS DE COMBUSTÍVEL</i>	Tipo	Sem chumbo regular				
	Octanagem mínima	Bomba do Posto de Gasolina 87 AKI (RON+MON)/2				
		91 RON				
	Capacidade do tanque	60 L				
Óleo do motor	Tipo	Óleo semissintético XPS Se não estiver disponível, use óleo de motor de serviço API SM SAE 5W40				
	Capacidade	2,01 L troca de óleo c/filtro		3 L troca de óleo c/filtro		
Sistema de arrefecimento	Tipo de líquido de arrefecimento	Consulte o tópico <i>LÍQUIDO DE ARREFECIMENTO DO MOTOR</i> na seção <i>PROCEDIMENTOS DE MANUTENÇÃO</i> deste manual.				
	Capacidade	4,3 L total		5,5 L total		

(1) Potência declarada segundo ISO 8665 no eixo propulsor.

MOTOAQUÁTICA		GTR 230	GTR-X 230
MOTOR			
Tipo		Rotax®1500 HO ACE. Eixo de Comando Único no Cabeçote (SOHC)	
Potência declarada ⁽¹⁾		169,16 kW @ 8.000 RPM	
Indução		Turbocompressor acionado por engrenagens com embreagem de segurança. Intercooler água/ar	
Número de cilindros		3	
Número de válvulas		12 válvulas (4 por cilindro) com tuchos hidráulicos (não-ajustáveis)	
Cilindrada		1.494 cm ³	
Diâmetro interno		100 mm	
Tempo		63,4 mm	
Taxa de compressão		8,4:1	
SISTEMA DE ARREFECIMENTO			
Tipo		Sistema de arrefecimento fechado (CLCS)	
SISTEMA DE COMBUSTÍVEL			
Tipo de injeção de combustível		Injeção de combustível multiponto com iTC (Controle do Acelerador Inteligente). Corpo do acelerador simples (62 mm) com atuador.	
SISTEMA ELÉTRICO			
Ignição		IDI (Ignição por Descarga Indutiva)	
Bateria		12 V, 18 A•h. Tipo eletrolítica	
Vela de ignição	Fabricação e tipo	NGK, DCPR8E com pino terminal sólido ou equivalente	
	Folga	0,80 mm para 0,90 mm	
PROPULSÃO			
Sistema de propulsão		Bomba de jato Sea-Doo® com iBR (freio e reverso inteligentes)	
Bomba de jato	Tipo	Fluxo axial, estágio único. Cubo grande com estator de 10 pás	
	Material	Alumínio	
Impulsor		Aço inoxidável	

MOTOAQUÁTICA		GTR 230	GTR-X 230
Transmissão	Tipo	Transmissão direta	

MOTOAQUÁTICA		GTR 230	GTR-X 230
DIMENSÕES			
Comprimento		336,8 cm	331,6 cm
Largura		123,1 cm	115 cm
Altura		111,8 cm	114,3 cm
PESO E CAPACIDADE DE CARGA			
Peso (seco)		367 kg	373 kg
Capacidade de passageiros		3 (consulte o limite de carga)	2 (consulte o limite de carga)
Capacidade de armazenamento		116,6 L	116,4 L
Limite de carga (passageiros + bagagem)		272 kg	182 kg
FLUIDOS			
Combustível - Consulte <i>REQUISITOS DE COMBUSTÍVEL</i>	Tipo	Sem chumbo regular	
	Octanagem mínima	Bomba do Posto de Gasolina 87 AKI (RON+MON)/2	
		91 RON	
Capacidade do tanque	60 L		
Óleo do motor	Tipo	Óleo semissintético XPS. Consulte a seção <i>MANUTENÇÃO</i> para mais informações	
	Capacidade	3 L troca de óleo c/filtro	
Sistema de arrefecimento	Tipo de líquido de arrefecimento	Consulte o tópico <i>LÍQUIDO DE ARREFECIMENTO DO MOTOR</i> na seção <i>PROCEDIMENTOS DE MANUTENÇÃO</i> deste manual.	
	Capacidade	5,5 L	

(1) Potência declarada segundo ISO 8665 no eixo propulsor.

MOTOAQUÁTICA		MODELO WAKE
MOTOR		
Tipo		Rotax®1503 NA. Eixo de Comando Único no Cabeçote (SOHC)
Potência declarada ⁽¹⁾		106 kW @ 7.500 RPM
Indução		Aspiração natural
Número de cilindros		3
Número de válvulas		12 válvulas (4 por cilindro) com tuchos hidráulicos (não-ajustáveis)
Cilindrada		1.494 cm ³
Diâmetro interno		100 mm
Tempo		63,4 mm
Taxa de compressão		10,6:1
SISTEMA DE ARREFECIMENTO		
Tipo		Sistema de arrefecimento fechado (CLCS)
SISTEMA DE COMBUSTÍVEL		
Tipo de injeção de combustível		Injeção de combustível multiponto com iTC (Controle do Acelerador Inteligente). Corpo do acelerador simples (62 mm) com atuador.
SISTEMA ELÉTRICO		
Ignição		IDI (ignição por descarga indutiva)
Bateria		12 V, 18 A•h. Tipo eletrolítica
Vela de ignição	Fabricação e tipo	NGK, DCPR8E com pino terminal sólido (ou equivalente)
	Folga	0,80 mm para 0,90 mm
PROPULSÃO		
Sistema de propulsão		Bomba de jato Sea-Doo® com iBR (freio e reverso inteligentes)
Bomba de jato	Tipo	Fluxo axial, estágio único. Cubo grande com estator de 10 pás
	Material	Alumínio

MOTOAQUÁTICA		MODELO WAKE
Impulsor		Aço inoxidável
Transmissão	Tipo	Transmissão direta
VTS	Tipo	Eletrônica, interface painel

MOTOAQUÁTICA		MODELO WAKE
DIMENSÕES		
Comprimento		336,8 cm
Largura		123,1 cm
Altura		111,8 cm
PESO E CAPACIDADE DE CARGA		
Peso (seco)		327 kg
Capacidade de passageiros		3 (consulte o limite de carga)
Capacidade de armazenamento		116,6 L
Limite de carga (passageiros + bagagem)		272 kg
FLUIDOS		
Combustível - Consulte <i>REQUISITOS DE COMBUS- TÍVEL</i>	Tipo	Sem chumbo regular
	Octanagem mínima	Bomba do Posto de Gasolina 87 AKI (RON+MON)/2
		91 RON
Capacidade do tanque		60 L
Óleo do motor	Tipo	Óleo semissintético XPS Se não estiver disponível, use óleo de motor de serviço API SM SAE 5W40
	Capacidade	3 L troca de óleo c/filtro
Sistema de arrefecimento	Tipo de líquido de arrefecimento	Consulte o tópico <i>LÍQUIDO DE ARREFECIMENTO DO MOTOR</i> na seção <i>PROCEDIMENTOS DE MANUTENÇÃO</i> deste manual.
	Capacidade	5,5 L

(1) Potência declarada segundo ISO 8665 no eixo propulsor.

NOTA: A BRP reserva-se o direito de realizar alterações no projeto e nas especificações e/ou efetuar acréscimos ou melhorias nos seus produtos, sem se impor qualquer obrigação de instalá-los em seus produtos já fabricados anteriormente.

***Esta página está
intencionalmente em branco***

SOLUÇÃO DE PROBLEMAS

ORIENTAÇÕES PARA SOLUÇÃO DE PROBLEMAS

O MOTOR NÃO LIGA

1. **Cordão de segurança removido.**
 - *Pressione o botão de PARTIDA/PARADA.*
 - *Instale corretamente o cordão de segurança no interruptor de desligamento do motor dentro de 5 segundos após pressionar o botão de PARTIDA/PARADA.*
 - *Depois do "bipe" duplo, pressione o botão de PARTIDA/PARADA para acionar o motor.*
2. **O ECM não reconhece a chave D.E.S.S.**
 - *Consulte uma concessionária autorizada Sea-Doo.*
3. **Fusível queimado: principal, partida elétrica ou ECM.**
 - *Verifique a fiação, depois troque os fusíveis.*
4. **Bateria descarregada.**
 - *Consulte uma concessionária autorizada Sea-Doo.*



ADVERTÊNCIA

Não carregue ou alimente a bateria enquanto ela estiver instalada na moto aquática. O eletrólito é venenoso e perigoso. Evite contato com os olhos, pele e roupas.

5. **Conectores da bateria corroídos ou mal apertados. Aterramento ruim.**
 - *Consulte uma concessionária autorizada Sea-Doo.*
6. **Motor inundado com água.**
 - *Consulte MOTOR INUNDADO COM ÁGUA em PROCEDIMENTOS ESPECIAIS.*
7. **Sensor ou ECM com defeito.**
 - *Busque serviço em uma concessionária autorizada Sea-Doo, oficina de reparo ou pessoa de sua escolha para manutenção, reparo ou substituição. Consulte a GARANTIA RELACIONADA ÀS EMISSÕES DA EPA DOS EUA contida neste documento, para obter informações sobre reclamações de garantia.*
8. **Bomba de jato engripada.**
 - *Tente limpar. Se não der certo, procure uma concessionária autorizada Sea-Doo.*

O MOTOR GIRA DEVAGAR

1. **Conectores dos cabos da bateria estão mal apertados.**
 - *Verifique, limpe, aperte.*
2. **Bateria descarregada ou fraca.**
 - *Consulte uma concessionária autorizada Sea-Doo.*

3. Motor de partida fraco.

- *Consulte uma concessionária autorizada Sea-Doo.*

MOTOR GIRA NORMALMENTE MAS NÃO PEGA

1. Tanque de combustível vazio ou contaminado com água.

- *Reabastecer. Retire todo o combustível e abasteça com combustível novo.*

2. Velas sujas ou defeituosas.

- *Substitua.*

3. Fusível queimado.

- *Verifique a fiação, depois troque os fusíveis.*

4. Motor inundado com água.

- *Consulte MOTOR INUNDADO COM ÁGUA em PROCEDIMENTOS ESPECIAIS.*

5. Falha detectada no sistema de gerenciamento do motor (verifique se a lâmpada sinalizadora do motor está ACESA).

- *Busque serviço em uma concessionária autorizada Sea-Doo, oficina de reparo ou pessoa de sua escolha para manutenção, reparo ou substituição. Consulte a GARANTIA RELACIONADA ÀS EMISSÕES DA EPA DOS EUA contida neste documento, para obter informações sobre reclamações de garantia.*

6. Bomba de combustível com defeito.

- *Busque serviço em uma concessionária autorizada Sea-Doo, oficina de reparo ou pessoa de sua escolha para manutenção, reparo ou substituição. Consulte a GARANTIA RELACIONADA ÀS EMISSÕES DA EPA DOS EUA contida neste documento, para obter informações sobre reclamações de garantia.*

O MOTOR FALHA, FUNCIONA DE FORMA IRREGULAR

1. Velas sujas, com defeito ou gastas.

- *Substitua.*

2. Combustível: Nível muito baixo, vencido ou contaminado por água.

- *Esvazie o tanque e/ou reabasteça.*

3. Bobina(s) de ignição com defeito.

- *Busque serviço em uma concessionária autorizada Sea-Doo, oficina de reparo ou pessoa de sua escolha para manutenção, reparo ou substituição. Consulte a GARANTIA RELACIONADA ÀS EMISSÕES DA EPA DOS EUA contida neste documento, para obter informações sobre reclamações de garantia.*

4. Injetores entupidos.

- *Busque serviço em uma concessionária autorizada Sea-Doo, oficina de reparo ou pessoa de sua escolha para manutenção, reparo ou substituição. Consulte a GARANTIA RELACIONADA ÀS EMISSÕES DA EPA DOS EUA contida neste documento, para obter informações sobre reclamações de garantia.*

5. Falha detectada no sistema de gerenciamento do motor (verifique se a lâmpada sinalizadora do motor está ACESA).

- *Consulte SISTEMA DE MONITORAMENTO.*

FUMAÇA NO MOTOR

1. Nível de óleo muito alto.

- *Busque serviço em uma concessionária autorizada Sea-Doo, oficina de reparo ou pessoa de sua escolha para manutenção, reparo ou substituição. Consulte a GARANTIA RELACIONADA ÀS EMISSÕES DA EPA DOS EUA contida neste documento, para obter informações sobre reclamações de garantia.*

2. Entrada de água, vazamento de líquido de arrefecimento ou junta do cabeçote do cilindro danificada.

- *Busque serviço em uma concessionária autorizada Sea-Doo, oficina de reparo ou pessoa de sua escolha para manutenção, reparo ou substituição. Consulte a GARANTIA RELACIONADA ÀS EMISSÕES DA EPA DOS EUA contida neste documento, para obter informações sobre reclamações de garantia.*

3. Danos internos no motor.

- *Busque serviço em uma concessionária autorizada Sea-Doo, oficina de reparo ou pessoa de sua escolha para manutenção, reparo ou substituição. Consulte a GARANTIA RELACIONADA ÀS EMISSÕES DA EPA DOS EUA contida neste documento, para obter informações sobre reclamações de garantia.*

MOTOR SOBREAQUECE

1. Sistema de escapamento entupido.

- *Lave o sistema de escapamento.*

2. Nível muito baixo do líquido de arrefecimento.

- *Consulte PROCEDIMENTOS DE MANUTENÇÃO.*

3. Adaptador de conexão rápida deixado no conector de lavagem.

- *Busque serviço em uma concessionária autorizada Sea-Doo, oficina de reparo ou pessoa de sua escolha para manutenção, reparo ou substituição. Consulte a GARANTIA RELACIONADA ÀS EMISSÕES DA EPA DOS EUA contida neste documento, para obter informações sobre reclamações de garantia.*

FALTA DE POTÊNCIA OU ACELERAÇÃO DO MOTOR

1. Usada chave Aprendizado.

- *Use a chave Normal.*

2. Não está no Modo Sport (Modo Esportivo).
 - *Selecione o Modo Sport.*
3. Entrada de água da bomba de jato entupida.
 - *Limpe. Leia o parágrafo LIMPEZA DA HÉLICE E ENTRADA DE ÁGUA DA BOMBA DE JATO na seção PROCEDIMENTOS ESPECIAIS.*
4. Hélice danificada ou anel de desgaste gasto.
 - *Substitua. Consulte uma concessionária autorizada Sea-Doo.*
5. Nível de óleo do motor muito alto.
 - *Busque serviço em uma concessionária autorizada Sea-Doo, oficina de reparo ou pessoa de sua escolha para manutenção, reparo ou substituição. Consulte a GARANTIA RELACIONADA ÀS EMISSÕES DA EPA DOS EUA contida neste documento, para obter informações sobre reclamações de garantia.*
6. Faisca fraca.
 - *Consulte O MOTOR FALHA, FUNCIONA DE FORMA IRREGULAR.*
7. Falha detectada no sistema de gerenciamento do motor (verifique se a lâmpada sinalizadora do motor está ACESA).
 - *Consulte SISTEMA DE MONITORAMENTO.*
8. Injetores entupidos.
 - *Busque serviço em uma concessionária autorizada Sea-Doo, oficina de reparo ou pessoa de sua escolha para manutenção, reparo ou substituição. Consulte a GARANTIA RELACIONADA ÀS EMISSÕES DA EPA DOS EUA contida neste documento, para obter informações sobre reclamações de garantia.*
9. Baixa pressão de combustível.
 - *Busque serviço em uma concessionária autorizada Sea-Doo, oficina de reparo ou pessoa de sua escolha para manutenção, reparo ou substituição. Consulte a GARANTIA RELACIONADA ÀS EMISSÕES DA EPA DOS EUA contida neste documento, para obter informações sobre reclamações de garantia.*
10. Água no combustível.
 - *Esvazie o tanque e reabasteça.*
11. Motor danificado por entrada de água.
 - *Consulte uma concessionária autorizada Sea-Doo.*

A MOTO AQUÁTICA NÃO ATINGE A VELOCIDADE MÁXIMA

1. Entrada de água da bomba de jato entupida.
 - *Limpe. Leia o parágrafo LIMPEZA DA HÉLICE E ENTRADA DE ÁGUA DA BOMBA DE JATO na seção PROCEDIMENTOS ESPECIAIS.*
2. Hélice danificada ou anel de desgaste gasto.
 - *Substitua. Consulte uma concessionária autorizada Sea-Doo.*

3. Falha detectada no sistema de gerenciamento do motor (verifique se a lâmpada sinalizadora do motor está ACESA).
 - Consulte SISTEMA DE MONITORAMENTO.
4. Turbocompressor e/ou intercooler com defeito (modelos turbo).
 - *Busque serviço em uma concessionária autorizada Sea-Doo, oficina de reparo ou pessoa de sua escolha para manutenção, reparo ou substituição. Consulte a GARANTIA RELACIONADA ÀS EMISSÕES DA EPA DOS EUA contida neste documento, para obter informações sobre reclamações de garantia.*

O JET FICA NO NEUTRO DEPOIS DA ATUAÇÃO DA ALAVANCA IBR (MODELOS COM iBR)

1. O reversor do iBR permanece em neutro.
 - *Solte o acelerador até a rotação de marcha lenta.*
 - *Pressione o botão CRUISE (Cruzeiro) para ativar o modo de baixa velocidade.*
 - *Volte para terra, usando o modo de baixa velocidade. Consulte uma concessionária autorizada Sea-Doo.*

O iBR NÃO VOLTA PARA A POSIÇÃO DE PONTO MORTO (LUZ INDICADORA DO IBR ACESA) (MODELOS COM iBR)

1. iBR obstruído com detritos.
 - *Limpe e verifique danos na área do reversor do iBR e do bocal.*
2. Defeito no sistema iBR.
 - *Remova o cordão de segurança e espere 5 minutos.*
 - *Pressione o botão de PARTIDA/PARADA.*
 - *Instale o cordão de segurança e verifique se a luz indicadora de falha do iBR apagou.*
 - *Consulte uma concessionária autorizada Sea-Doo se o defeito persistir ou ocorrer com frequência.*

O iBR NÃO VOLTA PARA A POSIÇÃO DE PONTO MORTO (LUZ INDICADORA DE FALHA DO IBR DESLIGADA) (MODELOS COM iBR)

1. A alavanca do acelerador não solta completamente durante a operação.
 - *Solte a alavanca do acelerador totalmente para garantir que o reversor do iBR volte para ponto morto.*
2. A alavanca do acelerador não volta totalmente para o zero quando solta.
 - *Consulte uma concessionária autorizada Sea-Doo.*

RUÍDO ANORMAL NO SISTEMA DE PROPULSÃO

1. **Plantas aquáticas ou detritos presos no propulsor.**
 - *Limpe. Leia o parágrafo LIMPEZA DA HÉLICE E ENTRADA DE ÁGUA DA BOMBA DE JATO na seção PROCEDIMENTOS ESPECIAIS.*
 - *Verifique se há danos.*
2. **Eixo da hélice ou eixo de transmissão danificado.**
 - *Consulte uma concessionária autorizada Sea-Doo.*
3. **Entrada de água na bomba de jato, causando engripamento dos rolamentos.**
 - *Consulte uma concessionária autorizada Sea-Doo.*

ÁGUA NO BOJO

1. **Defeito do sistema de remoção de lodo.**
 - *Inspecione o sistema em uma concessionária autorizada Sea-Doo.*
2. **Vazamento do sistema de escapamento.**
 - *Consulte uma concessionária autorizada Sea-Doo.*
3. **Anel de carbono no eixo de transmissão gasto.**
 - *Consulte uma concessionária autorizada Sea-Doo.*

SISTEMA DE MONITORAMENTO

Um sistema monitora os componentes eletrônicos do EMS (sistema de gerenciamento do motor), do iBR (se instalado) e outros componentes do sistema elétrico. Quando ocorre uma falha, ele envia mensagens visuais pela central de informações e/ou sinais sonoros por uma campainha, para informá-lo de uma determinada condição.

Um código de falha também pode ser gravado.

Quando ocorre uma falha insignificante ou transitória, a mensagem de falha e o alarme sonoro são interrompidos automaticamente, caso não exista mais a condição geradora da falha.

Soltar o acelerador e deixar o motor retornar à rotação de marcha lenta pode permitir voltar à operação normal. Se isso não funcionar, tente remover o cordão de segurança do interruptor de desligamento do motor, esperar 5 minutos e dar novamente a partida.

O sistema eletrônico reagirá de maneira diferente dependendo do tipo de falha. Se ocorreu uma falha grave, talvez não seja possível dar partida no motor. Em outros casos, o motor funcionará no modo de retorno de emergência (velocidade reduzida).

Quando ocorrer uma falha, busque serviço em uma concessionária autorizada Sea-Doo, oficina de reparo ou pessoa de sua escolha para manutenção, reparo ou substituição o mais rápido possível para inspeção. Consulte a Garantia relacionada às emissões da EPA dos EUA contida neste documento, para obter informações sobre reclamações de garantia.

Códigos de Falha

Quando ocorre uma falha, um código de falha numérico pode ser re-

gistrado dependendo do tipo de falha e do sistema.

Estes códigos de falhas são usados pelas concessionárias autorizadas Sea-Doo para solucionar problemas nos sistemas da moto aquática, comparando-os com uma lista de falhas.

Os códigos de falhas podem ser visualizados no painel multifuncional da central de informações, porém, esta função somente fica disponível se uma falha ainda estiver ativa.

Se houver um código de falha ativo, ele pode ser visualizado pelo piloto no painel multifuncional. O piloto pode então optar por chamar sua concessionária autorizada Sea-Doo para passar o código de falha. A concessionária informará o operador sobre as etapas a serem realizadas para resolver o problema, ou parar de usar a moto aquática e buscar serviço em uma concessionária autorizada Sea-Doo, oficina de reparo ou pessoa de sua escolha para manutenção, reparo ou substituição. Consulte a *GARANTIA RELACIONADA ÀS EMISSÕES DA EPA DOS EUA* contida neste documento, para obter informações sobre reclamações de garantia.

Exibindo códigos de falhas

Pressione o botão MODE (MODO) repetidamente até que a função FAULT CODE (CÓDIGO DE FALHA) esteja visível no display multifuncional.

Pressione o botão SET (definir) ou o botão PARA CIMA ou PARA BAIXO para ativar a função e exibir o primeiro código de falha, depois pressione o botão PARA CIMA ou PARA BAIXO repetidamente para exibir cada código subsequente.

NOTA: Quando o último código de falha for exibido e o botão for

pressionado novamente, o sistema volta para o primeiro código de falha exibido e todos os códigos de falhas podem ser exibidos novamente. Se houvesse um código de falha ativo ao entrar no modo CÓDIGO DE AVARIA, e este deixar de existir (não mais ativo), a mensagem SEM CÓDIGO DE AVARIA ATIVO circulará no display.

Para sair da função FAULT CODE (CÓDIGO DE FALHA) do display, o botão MODE (MODO) ou SET (DEFINIR) deve ser pressionado uma vez. Não existe tempo limite para esta função.

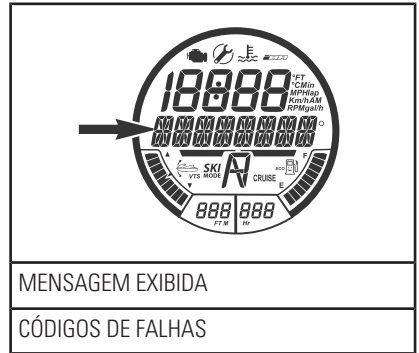





Informações de luzes indicadoras e exibição de mensagens

Os indicadores de falha e as mensagens exibidas na central de informações informarão sobre uma condição específica ou sobre a ocorrência de uma anomalia.

Se um indicador de falha ou uma mensagem de falha acender no painel multifuncional, consulte a seção de *SOLUÇÃO DE PROBLEMAS* ou busque serviço em uma concessionária autorizada Sea-Doo. Consulte a *GARANTIA RELACIONADA ÀS EMISSÕES DA EPA DOS EUA* contida neste documento, para obter informações sobre reclamações de garantia.

Para mais informações sobre os indicadores de função usuais, consulte a seção *PAINEL MULTIFUNCIONAL* referente ao modelo.

LUZ INDICADORA / ÍCONE (ACESO)	MENSAGEM EXIBIDA	DESCRIÇÃO
	TEMPERATURA ALTA	Superaquecimento do motor ou sistema de escapamento
	VERIFIQUE O MOTOR ou MODO LIMP HOME (retorno de emergência)	Verifique o motor (falha secundária requerendo manutenção) ou MODO LIMP HOME (falha grave do motor)
	TENSÃO DA BATERIA BAIXA ou ALTA (Combinado com os seguintes no GTR X) 	Bateria com tensão alta ou baixa
	BAIXA PRESSÃO DE ÓLEO (Combinado com os seguintes no GTR X) 	Detectada baixa pressão de óleo do motor
	ERRO MODULO IBR	Modelos com iBR A luz fica acesa com um alarme e uma luz de verificação de motor: Falha no sistema iBR (Consulte uma concessionária autorizada Sea-Doo)
	--	Modelos com iBR A luz está piscando: Falha no sistema iBR (Consulte uma concessionária autorizada Sea-Doo)
	--	Modelos com iBR A luz está acesa sem alarme: o sistema iBR ainda é funcional, mas precisa ser inspecionado por um revendedor Sea-Doo autorizado

INFORMAÇÕES DO DISPLAY DE MENSAGENS

ERRO NO TECLADO DIREITO	Defeito em botão de controle do instrumento
PRESSÃO DO ÓLEO BAIXA	Detectada baixa pressão do óleo do motor
ALTA TEMPERATURA DE ESCAPAMENTO	Detectada alta temperatura de escapamento

INFORMAÇÕES DO DISPLAY DE MENSAGENS	
TEMPERATURA ALTA	Detectada alta temperatura do motor
VERIFICAR O MOTOR	Defeito no sistema do motor ou manutenção necessária
TENSÃO DA BATERIA ALTA	Detectada alta tensão da bateria
TENSÃO DA BATERIA BAIXA	Detectada baixa tensão da bateria
MODO LIMP HOME	Detectada falha importante, potência do motor limitada
SENSOR DE COMBUSTÍVEL DEFEITUOSO	Falha do sensor de nível do combustível
ERRO MODULO IBR	Problema no sistema iBR (modelos com iBR)
ERRO DE CALIBRAÇÃO	Programação do painel de instrumentos corrompida
REQUER MANUTENÇÃO	Necessária manutenção da moto aquática

AVISO Se o motor funcionar com baixa pressão de óleo, ele pode ser gravemente danificado.

Informações sobre códigos de alarmes sonoros

CÓDIGOS DE SINAIS SONOROS	DESCRIÇÃO
<p>1 bipe longo (ao instalar o cordão de segurança no interruptor de desligamento do motor)</p>	<p>Conexão ruim do sistema D.E.S.S. Reinstale o cordão de segurança corretamente no interruptor de desligamento do motor.</p>
	<p>Chave D.E.S.S. incorreta. Use um cordão de segurança que tenha sido programado para esta moto aquática.</p>
	<p>Chave D.E.S.S. com defeito. Use outro cordão de segurança programado.</p>
	<p>Água salgada seca no cordão de segurança. Limpe o cordão de segurança para remover a água salgada.</p>
	<p>Interruptor de desligamento do motor com defeito. Consulte uma concessionária autorizada Sea-Doo.</p> <p>Funcionamento incorreto do ECM ou chicote defeituoso. Busque serviço em uma concessionária autorizada Sea-Doo, oficina de reparo ou pessoa de sua escolha para manutenção, reparo ou substituição. Consulte a Garantia relacionada às emissões da EPA dos EUA contida neste documento, para obter informações sobre reclamações de garantia.</p>
<p>Um bipe de 2 segundos a cada 15 minutos de intervalo</p>	<p>A moto aquática está emborcada. Vire-a para cima. Consulte <i>PROCEDIMENTOS ESPECIAIS</i>.</p>
	<p>Falha no sistema de gerenciamento do motor Busque serviço em uma concessionária autorizada Sea-Doo, oficina de reparo ou pessoa de sua escolha para manutenção, reparo ou substituição. Consulte a <i>GARANTIA RELACIONADA ÀS EMISSÕES DA EPA DOS EUA</i> contida neste documento, para obter informações sobre reclamações de garantia.</p>
	<p>Falha no sistema iBR. Consulte uma concessionária autorizada Sea-Doo.</p>
<p>Um bipe de 2 segundos a cada 5 minutos de intervalo</p>	<p>Nível baixo de combustível. Sea-Doo</p>
	<p>Defeito no sensor de nível de combustível do tanque ou no circuito. Consulte uma concessionária autorizada Sea-Doo.</p>

CÓDIGOS DE SINAIS SONOROS	DESCRIÇÃO
Sinal sonoro contínuo	<p>Alta temperatura do líquido de arrefecimento do motor. Veja <i>SUPERAQUECIMENTO DO MOTOR</i>.</p>
	<p>Temperatura do escapamento está alta. Busque serviço em uma concessionária autorizada Sea-Doo, oficina de reparo ou pessoa de sua escolha para manutenção, reparo ou substituição. Consulte a <i>GARANTIA RELACIONADA ÀS EMISSÕES DA EPA DOS EUA</i> contida neste documento, para obter informações sobre reclamações de garantia.</p>
	<p>Baixa pressão do óleo. <i>GARANTIA RELACIONADA ÀS EMISSÕES DA EPA DOS EUA</i></p>

AVISO Se o sinal sonoro de monitoramento tocar continuamente, desligue o motor o mais rápido possível.

***Esta página está
intencionalmente em branco***

GARANTIA

GARANTIA LIMITADA DA BRP – EUA E CANADÁ: MOTO AQUÁTICA SEA-DOO® 2018

1. ÂMBITO

A Bombardier Recreational Product Inc. ("BRP")* garante suas motos aquáticas Sea-Doo modelo-ano 2018 vendidas por concessionárias autorizadas BRP (como definido abaixo) nos cinquenta estados dos Estados Unidos ("USA") e no Canadá contra defeitos em materiais ou fabricação pelo período e condições descritos abaixo. Esta garantia limitada será considerada nula e sem efeito se: (1) a moto aquática Sea-Doo for usada para corridas ou outra atividade esportiva, em qualquer época, mesmo por um proprietário anterior; ou (2) a moto aquática Sea-Doo for alterada ou modificada de maneira tal que seu funcionamento, desempenho ou durabilidade sejam prejudicados ou tenha sido alterada ou modificada para mudar a finalidade a que se destina.

Peças e acessórios não instalados de fábrica não estão cobertos por esta garantia limitada. Consulte o texto da garantia limitada das peças e acessórios aplicáveis.

2. LIMITAÇÕES DE RESPONSABILIDADE

ESTA GARANTIA É DADA E ACEITA EXPLICITAMENTE, SUBSTITUINDO TODAS E QUAISQUER OUTRAS GARANTIAS, EXPRESSAS OU IMPLÍCITAS, INCLUINDO SEM LIMITAÇÕES TODAS AS GARANTIAS DE COMERCIALIZAÇÃO OU ADEQUAÇÃO A UM FIM DETERMINADO. NA MEDIDA EM QUE NÃO PŪDEREM SER RENUNCIADAS, AS GARANTIAS IMPLÍCITAS LIMITAM-SE AO PRAZO DE VALIDADE DA GARANTIA EXPRESSA. OS DANOS INCIDENTAIS E CONSEQUENTES ESTÃO EXCLUÍDOS DA COBERTURA DESTA GARANTIA. ALGUNS ESTADOS/REGIÕES NÃO PERMITEM AS RENÚNCIAS, LIMITAÇÕES E EXCLUSÕES IDENTIFICADAS ACIMA, PELO QUE EXISTE A POSSIBILIDADE DE NÃO SEREM APLICÁVEIS NO SEU CASO. ESTA GARANTIA LHE OUTORGA DIREITOS ESPECÍFICOS MAS VOCÊ TAMBÉM PODE TER OUTROS DIREITOS LEGAIS QUE VARIAM DE ESTADO PARA ESTADO OU DE PROVÍNCIA PARA PROVÍNCIA.

Nem o distribuidor, nem qualquer concessionária BRP, nem outra pessoa qualquer foi autorizada a fornecer qualquer declaração, representação ou garantia com relação ao produto, além das contidas nesta garantia limitada, e se fornecida, não deverá ser usada contra a BRP. A BRP reserva-se o direito de modificar esta garantia limitada em qualquer altura, sendo que tal modificação não alterará as condições da garantia aplicáveis aos produtos vendidos enquanto esta garantia estiver em vigor.

3. EXCLUSÕES – QUE NÃO ESTÃO GARANTIDAS

Os itens a seguir não contarão com garantia em hipótese alguma:

- Desgaste causado pelo uso normal;
- Itens de manutenção de rotina, afinamentos e ajustes;
- Danos causados por falhas de manutenção e/ou armazenamento adequado, conforme descrito no Manual do proprietário;

- Danos resultantes da remoção de peças, reparos, atendimento, manutenção, modificações inadequados, ou uso de peças não fabricadas ou aprovadas pela BRP, ou resultantes de reparos feitos por pessoa que não seja uma concessionária autorizada de serviços da BRP;
- Danos causados por uso excessivo, uso anormal, negligência ou operação do produto de maneira inconsistente com a operação recomendada descrita no Manual do Proprietário;
- Avaria resultante de acidente, submersão, incêndio, roubo, vandalismo ou qualquer ato fortuito;
- Operação com combustíveis, óleos ou lubrificantes que não sejam adequados ao uso com o produto (ver Manual do proprietário);
- Danos causados por oxidação, corrosão ou exposição aos elementos;
- Danos resultantes de bloqueio do sistema de arrefecimento e da bomba de jato por material estranho;
- Danos causados por entrada de água no motor;
- Danos relacionados ao acabamento em gel coat, incluindo entre outros, danos cosméticos ao acabamento em gel coat, bolhas ou delaminação da fibra de vidro causada por bolhas, craquelamento, trincas por impacto e capilares; e
- Danos incidentais, consequentes ou de qualquer outro tipo, incluindo, sem limitação serviço de reboque, armazenagem, telefone, aluguel, táxi, transtornos, cobertura de seguro, pagamento de empréstimos, perda de tempo e perda de receita.

4. PERÍODO DE COBERTURA DA GARANTIA

Esta garantia limitada entrará em vigor a partir (1) da data de entrega ao primeiro comprador de varejo ou (2) da data em que o produto for utilizado pela primeira vez, valendo o que ocorrer primeiro, e pelo período aplicável abaixo:

1. DOZE (12) MESES CONSECUTIVOS para proprietários com uso particular.
2. QUATRO (4) MESES CONSECUTIVOS para proprietários com uso comercial. Uma moto aquática é usada comercialmente quando é utilizada para gerar renda ou qualquer trabalho ou emprego, durante qualquer parte do período de garantia. Uma moto aquática também é usada comercialmente quando, em qualquer época do período de garantia, tiver placas comerciais ou for licenciada para uso comercial. Esse é um período de garantia mínimo que pode ser estendido por qualquer programa promocional de garantia aplicável, conforme for o caso.
3. Para componentes relacionados às emissões, consulte a *GARANTIA RELACIONADA ÀS EMISSÕES DA EPA DOS EUA* contida neste documento.
4. Para as motos aquáticas Sea-Doo produzidas pela BRP para venda nos estados da Califórnia e Nova York, originalmente vendidos para residentes ou posteriormente com garantia registrada para residentes nos estados da Califórnia ou Nova York, consultar também a Declaração aplicável de Garantia de Controle de Emissões da Califórnia ou Nova York.
5. Para as motoaquáticas Sea-Doo produzidas pela BRP para venda no estado da Califórnia, originalmente vendidas para residentes ou poste-

riormente com garantia registrada para residentes no estado da Califórnia, consultar também a DECLARAÇÃO DE GARANTIA DE SISTEMAS DE CONTROLE DE EMISSÕES POR EVAPORAÇÃO DA CALIFÓRNIA aqui contida.

O reparo, substituição de peças ou a realização de serviços de acordo com qualquer garantia aplicável não prolonga o período de tal garantia além da data de término original.

5. CONDIÇÕES REQUERIDAS PARA COBERTURA DE GARANTIA

Esta cobertura de garantia limitada é válida **somente se todas** as condições a seguir forem cumpridas:

- A moto aquática Sea-Doo 2018 deve ser adquirida como nova e sem uso pelo seu primeiro proprietário, de uma concessionária BRP autorizada a distribuir as motos aquáticas Sea-Doo no país em que a venda for efetuada;
- O processo de inspeção pré-entrega, especificado pela BRP, deve ser concluído, documentado e assinado pelo comprador;
- A moto aquática Sea-Doo 2018 deve ter passado por um registro de garantia adequado em uma concessionária autorizada da BRP;
- A moto aquática Sea-Doo 2018 deve ser adquirida no país em que o comprador reside; e
- A manutenção de rotina descrita no Manual do proprietário deve ser realizada em tempo útil a fim de manter válida a cobertura. A BRP se reserva o direito de fazer a cobertura da garantia contingente após comprovação de manutenção adequada.

A BRP não cumprirá esta garantia limitada para qualquer proprietário com uso particular ou proprietário com uso comercial, se alguma das condições anteriores não for atendida. Essas limitações são necessárias para permitir que a BRP preserve a segurança de seus produtos, e também de seus consumidores e do público em geral.

6. CONDIÇÕES DE OBTER A COBERTURA DE GARANTIA

O cliente deve cessar o uso da moto aquática Sea-Doo no surgimento de uma anomalia. O cliente deve notificar uma concessionária de serviços autorizada da BRP dentro de três (3) dias a partir do aparecimento de um defeito, bem como fornecer a ela acesso e oportunidade razoáveis de reparar o produto. O cliente também deve apresentar à concessionária autorizada da BRP, o comprovante de aquisição do produto e assinar a ordem de reparo/trabalho antes do seu início, para validar o reparo em garantia. Todas as peças trocadas nessa garantia limitada se tornam propriedade da BRP.

7. O QUE A BRP FARÁ

As obrigações da BRP segundo esta garantia estão limitadas, a seu critério exclusivo, ao reparo das peças consideradas defeituosas pelo uso, manutenção e serviço normais, ou à substituição de tais peças por peças novas originais da BRP sem cobrar por elas e pela mão de obra, em qualquer concessionária autorizada da BRP, durante o período de cobertura da ga-

rância aplicável e nas condições aqui descritas. Nenhuma reivindicação de violação da garantia deve ser causa para o cancelamento ou rescisão da venda da moto aquática Sea-Doo ao proprietário.

Na eventualidade de ser necessário efetuar a assistência fora do país de venda original, o proprietário terá de arcar com os encargos adicionais devidos a práticas e condições locais tais como, mas não se limitando a frete, seguro, taxas, pagamento de licenças, direitos de importação e todos e quaisquer outros encargos financeiros, incluindo os encargos tributáveis por governos, estados, territórios e departamentos respectivos.

A BRP reserva-se o direito de melhorar ou modificar os produtos periodicamente, sem assumir qualquer obrigação de modificar os produtos fabricados anteriormente.

8. TRANSFERÊNCIA

Se a propriedade de um produto for transferida durante o período de cobertura da garantia, esta garantia limitada, sujeita a seus termos e condições, também deverá ser transferida e válida durante o período de cobertura restante, desde que a BRP, ou um Distribuidor/Concessionária autorizada da Sea-Doo, receba uma prova de que o proprietário anterior concordou com a transferência de propriedade juntamente com os dados do novo proprietário.

9. ASSISTÊNCIA AO CONSUMIDOR

Em caso de uma controvérsia ou litígio em relação a esta garantia limitada da BRP, a BRP sugere que você tente resolver o problema com a concessionária. Recomendamos que discuta o assunto com o proprietário ou com o gerente de serviço da concessionária autorizada BRP.

Se a questão ainda continuar por resolver, entre em contato com a BRP por meio de preencher o formulário de contato de cliente em www.brp.com ou entre em contato com a BRP via postal por meio de um dos endereços listados na seção *ENTRE EM CONTATO* deste guia.

* Nos EUA, os produtos são distribuídos e reparados pela BRP US Inc.

© 2017 Bombardier Recreational Products Inc. Todos os direitos reservados.

® Marcas comerciais da Bombardier Recreational Products Inc. ou de suas afiliadas.

GARANTIA RELACIONADA ÀS EMISSÕES DA EPA DOS EUA

A Bombardier Recreational Products Inc. ("BRP")* garante ao comprador final e cada comprador subsequente que este novo motor, incluindo todas as peças de seu sistema de controle de emissão de escapamento e sistema de controle de emissão de vapores, atende a estas duas condições:

1. Ele foi projetado, construído e equipado de modo a estar em conformidade, no momento da venda para o comprador final, com os requisitos de 40 CFR 1045 e 40 CFR 1060.
2. Ele está livre de defeitos em materiais e de fabricação que o impeçam de atender aos requisitos de 40 CFR 1045 e 40 CFR 1060.

Onde existir uma condição coberta pela garantia, a BRP irá reparar ou substituir, a seu critério, qualquer peça ou componente com defeito em materiais ou de fabricação que poderiam aumentar as emissões do motor de qualquer poluente regularizado, dentro do período de garantia estabelecido, sem qualquer custo para o proprietário, incluindo as despesas relacionadas ao diagnóstico e reparo, ou substituição de peças relacionadas a emissões. Todas as peças com defeito substituídas nos termos desta garantia se tornam propriedade da BRP.

Para todas as solicitações de garantia relacionadas a emissões, a BRP está limitando o diagnóstico e o reparo de peças relacionadas a emissões às concessionárias autorizadas Sea-Doo, a menos que reparos de emergência sejam requeridos pelo item 2 da lista a seguir.

Como um fabricante certificado, a BRP não negará solicitações de garantia relacionadas a emissões com base em um dos seguintes itens:

1. Manutenção ou outro serviço que a BRP ou instalações autorizadas da BRP tenham executado.
2. Reparo do motor/equipamento que um operador executou para corrigir uma condição insegura ou emergencial atribuída à BRP, desde que o operador tente restaurar o motor/equipamento para a configuração apropriada o mais rápido possível.
3. Qualquer ação ou inatividade executada pelo operador não relacionada à solicitação de garantia.
4. Manutenção que foi executada com mais frequência do que a BRP especifica.
5. Tudo que seja falha ou responsabilidade da BRP.
6. O uso de qualquer combustível comumente disponível onde o equipamento opera, a menos que as instruções de manutenção escritas pela BRP indiquem que esse combustível pode prejudicar o sistema de controle de emissão do componente e os operadores possam encontrar prontamente o combustível apropriado. Consulte a seção de informações de manutenção e os requisitos de combustível da seção Abastecimento de combustível.

Período de garantia relacionada a emissões

A garantia relacionada a emissões é válida pelo seguinte período, o que ocorrer primeiro:

	HORAS	MESES
Componentes relacionados a emissões de escapamento	175	30
Componentes relacionados a emissões de vapores	N/D	24

Componentes cobertos

A garantia relacionada a emissões cobre todos os componentes cuja falha possa aumentar as emissões do motor de qualquer poluente regularizado, incluindo os seguintes componentes listados:

- Para emissões de escapamento, os componentes relacionados a emissões incluem quaisquer peças do motor relacionadas aos seguintes sistemas:
 - Sistema de indução de ar
 - Sistema de combustível
 - Sistema de ignição
 - Sistemas de recirculação de gás de escapamento
- As peças a seguir também são consideradas componentes relacionados a emissões de escapamento:
 - Dispositivos após tratamento
 - Válvulas de ventilação do cárter
 - Sensores
 - Unidades de controle eletrônico
- As peças a seguir são consideradas componentes relacionados a emissões de vapores:
 - Tanque de combustível
 - Tampa do combustível
 - Linha de combustível
 - Fixações da linha de combustível
 - Braçadeiras*
 - Válvulas de liberação de pressão*
 - Válvulas de controle*
 - Solenoides de controle*
 - Controles eletrônicos*
 - Diafragmas de controle de vácuo*
 - Cabos de controle*
 - Articulações de controle*
 - Válvulas de drenagem
 - Mangueiras de vapor
 - Separador de líquido/vapor
 - Canister de carbono

- Suportes de montagem do canister
 - Conector da porta de drenagem do carburador
4. Os componentes relacionados a emissões também incluem qualquer outra peça cujo único propósito é reduzir as emissões ou cuja falha aumentará as emissões sem degradar significativamente o desempenho do motor/equipamento.

Aplicabilidade limitada

Como um fabricante certificado, a BRP pode negar as solicitações de garantia relacionadas a emissões para falhas que tenham sido provocadas pela manutenção ou uso inadequados do proprietário ou operador, por acidentes pelos quais o fabricante não é responsável, ou por motivos de força maior. Por exemplo, uma solicitação de garantia relacionada às emissões não precisa ser considerada para o caso de falhas que tenham sido causadas diretamente pelo operador ter abusado do motor/equipamento ou do operador ter usado o motor/equipamento de uma maneira não designada e não atribuível ao fabricante de modo algum.

* Conforme relacionado para o sistema de controle de emissões evaporativas

* Nos EUA, os produtos são distribuídos e reparados pela BRP US Inc.

DECLARAÇÃO DE GARANTIA DE CONTROLE DE EMISSÃO DA CALIFÓRNIA E NOVA YORK PARA MODELO ANO 2018 SEA-DOO® MOTO AQUÁTICA PESSOAL

Na Califórnia e Nova York, sua moto aquática Sea-Doo 2018 possui uma etiqueta ambiental especial, exigida pelo Conselho dos Recursos Atmosféricos da Califórnia. A etiqueta possui 1, 2, 3 ou 4 estrelas. O significado das estrelas do sistema de classificação está descrito em uma etiqueta colocada no sua moto aquática.

A etiqueta com estrelas significa motores marítimos mais limpos

O símbolo para motores marítimos mais limpos:



F18L3CQ

Ar e água mais limpos

Para um estilo de vida e um ambiente mais saudáveis.

Maior economia de combustível

Queima até 30 - 40 por cento menos gasolina e óleo do que os motores convencionais carburados, economizando dinheiro e recursos.

Garantia mais longa de emissões

Protege os consumidores com uma operação despreocupada.

Uma estrela – Baixa emissão

Essa etiqueta com uma estrela identifica motores para motos aquáticas, de popa, rabeta e motores de centro que atendam às normas de emissão de escapamento de 2001 do Conselho de Recursos Atmosféricos para Motores Marítimos de Popa e Motos Aquáticas. Os motores que atendem estas normas possuem emissão 75% menor que os motores carburados convencionais a dois tempos. Estes motores são equivalentes aos padrões do EPA dos EUA 2006 para motores marítimos.

Duas estrelas – Emissão muito baixa

A etiqueta com duas estrelas identifica motores para motos aquáticas, de popa, rabeta e motores de centro que atendam as normas de emissão de escapamento de 2004 do Conselho de Recursos Atmosféricos para Motores Marítimos de Popa e Motos Aquáticas. Os motores que atendem estas normas possuem emissão 20% menor que os motores de Uma estrela - Baixa emissão.

Três estrelas – Emissão ultrabaixa

A etiqueta com três estrelas identifica motores que atendam às normas de emissão de escapamento de 2008 do Conselho de Recursos Atmosféricos para Motores Marítimos de Popa e Motos Aquáticas ou as normas de emissão de escapamento de 2003 para motores marítimos de Propulsão na popa e interna. Os motores que atendem estas normas possuem emissão 65% menor que os motores de Uma estrela – Baixa emissão.

Quatro estrelas – Emissão super ultrabaixa

A etiqueta com quatro estrelas identifica motores que atendam as normas de emissão de escapamento de 2012 do Conselho de Recursos Atmosféricos para motores marítimos de Propulsão na popa e interna. Os motores de popa marítimos de motos aquáticas e de popa também devem atender estas normas. Os motores que atendem estas normas possuem emissão 90% menor que os motores de Uma estrela – Baixa emissão.

Para mais informações: Cleaner Watercraft – Get the Facts
1 800 END-SMOG
www.arb.ca.gov

Seus direitos e obrigações pela garantia de controle de emissões

O California Air Resources Board, a New York State Department of Environmental Conservation and Bombardier Recreational Products Inc. ("BRP") têm a satisfação de explicar a garantia do sistema de controle de emissões no sua moto aquática Sea-Doo Modelo-ano 2018. Na Califórnia e Nova York, os novos motores de motos aquáticas devem ser projetados, fabricados e equipados para atender as rigorosas normas antipoluição do Estado. A BRP deve garantir o sistema de controle de emissões do motor de sua moto aquática pelos períodos de tempo listados abaixo, desde que não haja mau uso, negligência ou manutenção inadequada do motor de sua moto aquática.

O sistema de controle de emissões pode incluir peças tais como o sistema de injeção de combustível, o sistema de ignição e o conversor catalítico. Também pode incluir peças como mangueiras, correias, conectores e outros conjuntos relacionados à emissão.

Quando houver uma condição de garantia, a BRP fará o reparo do motor de sua moto aquática sem custos, incluindo o diagnóstico, peças e mão de obra, desde que estes serviços sejam feitos por uma concessionária autorizada da BRP.

Cobertura da garantia limitada do fabricante

Esta garantia limitada de emissões cobre as motos aquáticas Sea-Doo Modelo-ano 2018 certificadas e produzidas pela BRP para venda na Califórnia e Nova York, que sejam vendidos originalmente na Califórnia ou em Nova York a um residente local ou posteriormente com garantia registrada para um residente na Califórnia ou Nova York. As condições da garantia limitada da BRP para motos aquáticas Sea-Doo ainda se aplicam a estes modelos, com as modificações necessárias. As peças específicas

de controle de emissão das motos aquáticas Sea-Doo 2018 são garantidas a partir da data de entrega ao primeiro consumidor direto, por um período de 4 anos ou 250 horas de uso, o que ocorrer primeiro. Entretanto, a cobertura de garantia com base em horas de uso só é permitida para motos aquáticas equipadas com os contadores de horas apropriados ou seus equivalentes. Se qualquer peça de controle de emissão do seu motor tiver defeito durante a garantia, ela será reparada ou substituída pela BRP.

Peças cobertas para um modelo ano 2018 Sea-Doo® moto aquática pessoal:

Válvula de controle da marcha lenta	Adaptador de admissão de ar
Sensor de posição do acelerador	Velas de ignição
Sensor de pressão de ar do coletor de admissão	Bobinas de ignição
Sensor de temperatura do ar do coletor de admissão	Caixa do coletor de ar
Sensor de temperatura do motor	Válvulas e vedações de admissão e exaustão
Sensor de detonação	Coletor de admissão
Módulo de Controle do Motor ECM	Válvula de ventilação do cárter
Corpo do acelerador	Junta do corpo do acelerador
Galeria de combustível	Junta do coletor de admissão
Injetores de combustível	Chicote de fiação e conectores
Regulador de pressão de combustível	Filtro de combustível
Bomba de combustível	Turbocompressor

A garantia de emissões cobre danos em outros componentes dos motores que sejam provocados pela falha de uma peça com garantia. O Manual do proprietário fornecido pela BRP contém instruções escritas para a manutenção e uso adequados da sua moto aquática. Todas as peças com garantia de controle de emissão são garantidas pela BRP por todo o período de garantia da moto aquática, a menos que a peça tenha substituição prevista como manutenção obrigatória no Manual do proprietário.

As peças com garantia de emissão, que tenham substituição programada como manutenção obrigatória, são garantidas pela BRP pelo período de tempo anterior à primeira data de substituição programada para aquela peça. As peças com garantia de emissão que sejam programadas para inspeção periódica, mas não substituição periódica, são garantidas pela BRP durante todo o período de garantia da moto aquática. Qualquer peça com garantia de emissão, reparada ou substituída segundo os termos desta declaração de garantia, é garantida pela BRP durante o restante do período de garantia da peça original. Todas as peças trocadas nessa garantia limitada se tornam propriedade da BRP.

Os recibos e registros de manutenção devem ser transferidos para cada dono seguinte da moto aquática.

Responsabilidades de garantia do proprietário

Como proprietário de uma moto aquática Sea-Doo 2018, você é responsável pela realização da manutenção necessária, relacionada no Manual do proprietário. A BRP recomenda que você guarde todos os recibos que cubram a manutenção do motor de sua moto aquática, mas a BRP não poderá negar a garantia exclusivamente pela falta dos recibos ou por sua falha na execução de todas as manutenções programadas.

Como proprietário de uma moto aquática Sea-Doo®, você deve, no entanto, estar ciente de que a BRP pode recusar a cobertura de garantia se o(s) seu(s) motor(es), ou alguma peça apresentar problemas devido a mau uso, negligência, manutenção incorreta ou modificações não aprovadas.

Você é responsável por levar seu motor a uma concessionária autorizada da BRP assim que houver um problema. Os reparos de garantia serão concluídos em um tempo razoável, não superior a 30 dias.

Se tiver qualquer pergunta referente aos seus direitos e responsabilidades da garantia ou ao nome e local da Concessionária autorizada BRP, entre em contato com a BRP por meio de preencher o formulário de contato de cliente em www.brp.com ou entre em contato com a BRP via postal por meio de um dos endereços listados na seção *ENTRE EM CONTATO* deste guia.

DECLARAÇÃO DE GARANTIA DE SISTEMA DE CONTROLE DE EMISSÕES POR EVAPORAÇÃO NA CALIFÓRNIA

SEUS DIREITOS E OBRIGAÇÕES PELA GARANTIA

O California Air Resources Board tem o prazer de explicar a garantia do sistema de controle de emissão por evaporação na sua motoaquática 2018. Na Califórnia, os novos SIMW devem ser projetados, construídos e equipados tendo em vista atender os padrões antipoluentes rigorosos do Estado. A Bombardier Recreational Products Inc. deve garantir o sistema de controle de emissão por evaporação da sua motoaquática pelo períodos de tempo listado abaixo, desde que não haja mau uso, negligência ou manutenção inadequada do motor de seu SIMW.

O seu sistema de controle de emissão por evaporação pode incluir peças como: canisters, carburadores, braçadeiras, conectores, filtros, tampas de combustível, linhas de combustível, tanques de combustível, válvulas, mangueiras de vapor e outros componentes associados do sistema de controle de emissões por evaporação.

COBERTURA DA GARANTIA DO FABRICANTE:

Este sistema de controle de emissões por evaporação é garantido por dois anos. Se qualquer peça relacionada a emissões por evaporação no seu SIMW apresentar defeito, a peça será reparada ou substituída pela Bombardier Recreational Products Inc.

PEÇAS COBERTAS:

1. Braçadeira(s)*
2. Tampa do Combustível
3. Linha de Combustível
4. Conexão(ões) da Linha de Combustível
5. Tanque de Combustível
6. Válvula(s) de Alívio de Pressão*
7. Mangueira(s) de Vapor
8. Todas as outras peças não listadas que possam afetar o sistema de controle de emissão por evaporação

*Nota: Conforme relacionadas ao sistema de controle de emissões por evaporação.

RESPONSABILIDADES DO PROPRIETÁRIO PELA GARANTIA:

Como proprietário da motoaquática, você é responsável pela execução das manutenções requeridas e listadas no seu Manual do Proprietário. A Bombardier Recreational Products Inc. recomenda que você guarde todos os recibos que cubram a manutenção da motoaquática, mas a Bombardier Recreational Products Inc. não poderá negar a garantia exclusivamente pela falta dos recibos.

Como proprietário da motoaquática, você deve de qualquer modo estar ciente de que a Bombardier Recreational Products Inc. pode negar a co-

bertura da garantia caso a sua motoaquática ou uma peça falhem devido ao abuso, negligência, manutenção imprópria ou modificações desaprovadas.

Você é responsável por levar sua motoaquática para um centro de distribuição da Bombardier Recreational Products Inc. ou centro de manutenção assim que o problema ocorra. Os reparos em garantia devem ser concluídos em um tempo razoável, não superior a 30 dias seguidos. Se você tiver dúvidas sobre a cobertura da garantia, entre em contato com Bombardier Recreational Products, pelo telefone 1-888-272-9222.

GARANTIA LIMITADA INTERNACIONAL DA BRP: MOTO AQUÁTICA SEA-DOO® 2018

1. ALCANCE DA GARANTIA LIMITADA

A Bombardier Recreational Products Inc. ("BRP")* garante suas MOTOS AQUÁTICAS PESSOAIS SEA-DOO 2018 ("motos aquáticas pessoais") vendidas por distribuidores ou concessionárias autorizados(as) pela BRP a distribuir motos aquáticas pessoais Sea-Doo (Distribuidor/Concessionária "Sea-Doo") fora dos cinquenta estados dos Estados Unidos (EUA), Canadá, estados-membros da Área Econômica Europeia ("AEE") (compreendida pelos estados-membros da União Europeia mais a Noruega, a Islândia e o Liechtenstein) ("AEE"), estados-membros da Comunidade dos Estados Independentes (inclusive Ucrânia e Turcomenistão) ("CEI") e Turquia, contra defeitos em materiais ou fabricação pelo período e condições descritos abaixo.

Peças e acessórios não instalados de fábrica não estão cobertos por esta garantia limitada. Consulte o texto da garantia limitada das peças e acessórios aplicáveis.

Esta garantia limitada será considerada nula e sem efeito se: (1) a moto aquática pessoal foi usada para corrida ou qualquer outra atividade competitiva, a qualquer momento, mesmo por um proprietário anterior ou (2) a moto aquática pessoal foi alterada ou modificada de tal forma que afete de forma adversa o seu funcionamento, desempenho ou durabilidade; ou (3) que tenha sido alterada ou modificada para mudar o seu uso original.

2. LIMITAÇÕES DE RESPONSABILIDADE

ATÉ ONDE PERMITIDO POR LEI, ESTA GARANTIA É DADA E ACEITA EXPLICITAMENTE, SUBSTITUINDO TODAS E QUAISQUER OUTRAS GARANTIAS, EXPRESSAS OU IMPLÍCITAS, INCLUINDO SEM LIMITAÇÕES TODAS AS GARANTIAS DE COMERCIALIZAÇÃO OU ADEQUAÇÃO A UM FIM DETERMINADO. NA MEDIDA EM QUE NÃO PUDEREM SER RENUNCIADAS, AS GARANTIAS IMPLÍCITAS LIMITAM-SE AO PRAZO DE VALIDADE DA GARANTIA EXPRESSA. OS DANOS INCIDENTAIS E CONSEQUENTES ESTÃO EXCLUÍDOS DA COBERTURA DESTA GARANTIA. ALGUMAS JURISDIÇÕES NÃO PERMITEM AS RENÚNCIAS, LIMITAÇÕES E EXCLUSÕES IDENTIFICADAS ACIMA E, PORTANTO, TALVEZ NÃO SE APLIQUEM A VOCÊ. ESTA GARANTIA LHE OUTORGA DIREITOS ESPECÍFICOS, MAS VOCÊ TAMBÉM PODE TER OUTROS DIREITOS LEGAIS QUE PODEM VARIAR DE PAÍS PARA PAÍS. (PARA PRODUTOS ADQUIRIDOS NA AUSTRÁLIA, CONSULTE A CLÁUSULA 4 ABAIXO).

Nem o distribuidor/concessionária Sea-Doo, nem outra pessoa qualquer, está autorizado a fazer qualquer declaração, representação ou garantia referente ao produto, além das contidas nesta garantia limitada e, se o fizer, não será executável contra a BRP.

A BRP reserva-se o direito de modificar esta garantia a qualquer momento, ficando entendido que tal modificação não alterará as condições de garantia válidas para os Produtos vendidos durante a vigência desta garantia.

3. EXCLUSÕES – QUE NÃO ESTÃO GARANTIDAS

Os itens a seguir não contarão com esta garantia limitada em hipótese alguma:

- Troca de peças devido ao desgaste e uso normal;
- Manutenção de rotina de peças e serviços, incluindo mas não se limitando a ajustes, troca de óleo, lubrificante e líquido de arrefecimento, substituição de velas de ignição, bombas de água e outros semelhantes;
- Danos causados por negligência ou falha em fornecer manutenção e/ou armazenamento adequado, conforme descrito no Manual do proprietário;
- Danos resultantes da remoção de peças, reparos, atendimento, manutenção, modificações inadequadas, ou uso de peças ou acessórios não fabricados ou aprovados pela BRP, que em seu julgamento razoável sejam incompatíveis com o produto ou afetem negativamente sua operação, desempenho e durabilidade, ou resultantes de reparos feitos por pessoa que não seja um distribuidor/concessionária autorizado de serviços da Sea-Doo;
- Danos causados por abuso, má utilização, uso anormal, negligência, corrida, operação inadequada ou operação do produto de uma maneira inconsistente com a operação recomendada descrita no Manual do Proprietário;
- Danos resultantes de causas externas, acidente, submersão, incêndio, entrada de água ou objetos estranhos no motor, furto, vandalismo ou qualquer caso de força maior;
- Operação com combustíveis, óleos ou lubrificantes que não sejam adequados ao uso com o produto (ver Manual do proprietário);
- Danos provocados por ferrugem, corrosão ou exposição às intempéries;
- Danos resultantes de bloqueio do sistema de arrefecimento ou da bomba de jato por material estranho;
- Danos no acabamento com gelcoat, incluindo, mas não se limitando a, defeitos estéticos no referido acabamento, bolhas, estrias, fissuras, riscos, trincas e perda de laminação causada por bolhas, estrias, fissuras, riscos, trincas; e
- Danos incidentais ou subsequentes ou danos de qualquer tipo, incluindo, sem limitação, guincho, armazenamento, despesas de transporte, telefone, aluguel, táxi, inconveniência, cobertura de seguro, pagamentos de empréstimo, perda de tempo, perda de rendimentos; ou tempo perdido por inatividade sofrida devido ao trabalho de manutenção.

4. PERÍODO DE COBERTURA DA GARANTIA

Esta garantia limitada entrará em vigor a partir (1) da data de entrega ao primeiro consumidor direto ou (2) da data em que o produto for usado pela primeira vez, a que ocorrer primeiro e por um período de:

1. DOZE (12) MESES CONSECUTIVOS para uso particular, recreativo,
2. QUATRO (4) MESES CONSECUTIVOS para uso comercial.

Esse é um período de garantia mínimo que pode ser estendido por qualquer programa promocional de garantia aplicável, conforme for o caso. Uma moto aquática é usada comercialmente quando é utilizada

para gerar renda ou qualquer trabalho ou emprego, durante qualquer parte do período de garantia. Uma moto aquática também é usada comercialmente quando, em qualquer época do período de garantia, tiver placas comerciais ou for licenciada para uso comercial.

O reparo ou a substituição de peças ou a realização de serviços sob esta garantia não estende a sua validade além da data de validade original.

Note que a duração e qualquer outra modalidade de cobertura da garantia estão sujeitas à legislação aplicável nacional ou local do país do cliente.

SOMENTE PARA PRODUTOS VENDIDOS NA AUSTRÁLIA

Nada nestes termos e condições da garantia deverá excluir, restringir ou modificar a aplicação de qualquer condição, garantia, direito ou recurso conferido ou implicado sob a Competition and Consumer Act 2010 (Cth), a Lei Australiana do Consumidor ou qualquer outra lei, pois isso seria uma transgressão a essa lei ou causaria a anulação de qualquer parte destes termos e condições. Os benefícios concedidos a você por esta garantia limitada somam-se a outros recursos que você tem sob a Lei Australiana do Consumidor.

Nossos produtos vêm com garantias que não podem ser excluídas sob a Lei Australiana do Consumidor. Você tem direito a uma substituição ou reembolso por defeito grave e compensação por qualquer outra perda ou avaria razoavelmente previsível. Você também tem direito ao conserto ou substituição dos produtos se estes não tiverem qualidade aceitável e se a avaria não for considerada grave.

5. CONDIÇÕES PARA A OBTENÇÃO DA COBERTURA DE GARANTIA

Esta cobertura de garantia é válida **somente** se **todas** as condições a seguir forem cumpridas:

- A moto aquática Sea-Doo 2018 deve ser adquirida como nova e sem uso pelo seu primeiro proprietário, de um Distribuidor/Concessionária autorizado a distribuir as motos aquáticas Sea-Doo no país em que a venda for efetuada;
- O processo de revisão de entrega especificado pela BRP deve ser concluído e documentado;
- A moto aquática Sea-Doo 2018 deve ter passado por um registro de garantia adequado em um Distribuidor/concessionária autorizada da Sea-Doo;
- A moto aquática Sea-Doo 2018 deve ser adquirida no país ou união de países em que o comprador reside.
- A manutenção de rotina descrita no Manual do proprietário deve ser realizada em tempo útil a fim de manter válida a cobertura. A BRP se reserva o direito de fazer a cobertura da garantia contingente após comprovação de manutenção adequada.

A BRP não honrará a presente garantia limitada para qualquer proprietário de uso particular ou uso comercial se qualquer uma das condições acima não for atendida. Essas limitações são necessárias para permitir que a BRP preserve a segurança de seus produtos, e também de seus consumidores e do público em geral.

6. CONDIÇÕES DE OBTER A COBERTURA DE GARANTIA

O cliente deve cessar o uso da moto aquática Sea-Doo no surgimento de uma anomalia. O cliente deve notificar um técnico de assistência de um Distribuidor/Concessionária Sea-Doo, no prazo de dois (2) dias depois da detecção de um defeito, facilitando-lhe o acesso ao produto para reparo. O cliente também deve apresentar ao Distribuidor/Concessionária autorizada da Sea-Doo, o comprovante de aquisição do produto e assinar a ordem de reparo/trabalho antes do seu início, para validar o reparo em garantia. Todas as peças trocadas nessa garantia limitada se tornam propriedade da BRP.

Note que o período de notificação está sujeito à legislação aplicável nacional ou local do país do cliente.

7. O QUE A BRP FARÁ

Até onde permitido por lei, as obrigações da BRP segundo esta garantia estão limitadas, a seu critério exclusivo, ao reparo das peças consideradas defeituosas pelo uso, manutenção e serviço normais, ou à substituição de tais peças por peças novas originais do Can-Am SSV sem cobrar por elas e pela mão de obra, em qualquer Distribuidor/Concessionária autorizada de Can-Am SSV, durante o período de cobertura da garantia e nas condições aqui descritas. A responsabilidade da BRP está limitada a fazer os reparos ou substituições de peças necessários. Nenhuma reivindicação de violação da garantia deve ser causa para o cancelamento ou rescisão da venda da moto aquática Sea-Doo ao proprietário. Você pode ter também outros direitos legais que podem variar de país para país.

Na eventualidade de ser necessário efetuar a assistência fora do país de venda original, o proprietário terá de arcar com os encargos adicionais devidos a práticas e condições locais tais como, mas não se limitando a frete, seguro, taxas, pagamento de licenças, direitos de importação e todos e quaisquer outros encargos financeiros, incluindo os encargos tributáveis por governos, estados, territórios e departamentos respectivos.

A BRP reserva-se o direito de melhorar ou modificar os produtos periodicamente, sem assumir qualquer obrigação de modificar os produtos fabricados anteriormente.

8. TRANSFERÊNCIA

Se a propriedade de um produto for transferida durante o período de cobertura da garantia, esta garantia limitada, sujeita a seus termos e condições, também deverá ser transferida e válida durante o período de cobertura restante, desde que a BRP, ou um Distribuidor/Concessionária autorizada da Sea-Doo, receba uma prova de que o proprietário anterior concordou com a transferência de propriedade juntamente com os dados do novo proprietário.

9. ASSISTÊNCIA AO CONSUMIDOR

Em caso de uma controvérsia ou litígio em relação a esta garantia limitada, a BRP sugere que se tente resolver o problema com o distribuidor/concessionária Sea-Doo. Recomendamos que a questão seja tratada com o pro-

prietário ou gerente de serviço do distribuidor/concessionária Sea-Doo autorizado.

Se a questão ainda continuar por resolver, entre em contato com a BRP por meio de preencher o formulário de contato de cliente em www.brp.com ou entre em contato com a BRP via postal por meio de um dos endereços listados na seção *ENTRE EM CONTATO* deste guia.

* Na AEE, os produtos são distribuídos e reparados pela BRP European Distribution S.A. e outras afiliadas ou subsidiárias da BRP.

© 2017 Bombardier Recreational Products Inc. Todos os direitos reservados.

® Marca comercial da Bombardier Recreational Products Inc. ou de suas afiliadas.

GARANTIA LIMITADA DA BRP PARA AS ÁREAS ECONÔMICAS EUROPEIAS, A COMUNIDADE DOS ESTADOS INDEPENDENTES, TURQUIA: MOTO AQUÁTICA SEA-DOO® 2018

1. ALCANCE DA GARANTIA LIMITADA

A Bombardier Recreational Products Inc. ("BRP")* garante suas **MOTOS AQUÁTICAS PESSOAIS SEA-DOO 2018** ("motociclos aquáticos pessoais") vendidas por distribuidores ou concessionárias autorizados(as) pela BRP a distribuir motos aquáticas pessoais Sea-Doo ("Distribuidor/Concessionária Sea-Doo") em estados-membros da Área Econômica Europeia (compreendida pelos estados-membros da União Europeia mais a Noruega, a Islândia e o Liechtenstein) ("AEE"), em estados-membros da Comunidade dos Estados Independentes (inclusive Ucrânia e Turcomenistão) ("CEI") e Turquia, contra defeitos em materiais ou fabricação pelo período e condições descritos abaixo.

Peças e acessórios não instalados de fábrica não estão cobertos por esta garantia limitada. Consulte o texto da garantia limitada das peças e acessórios aplicáveis.

Esta garantia limitada será considerada nula e sem efeito se: (1) a moto aquática pessoal foi usada para corrida ou qualquer outra atividade competitiva, a qualquer momento, mesmo por um proprietário anterior ou (2) a moto aquática pessoal foi alterada ou modificada de tal forma que afete de forma adversa o seu funcionamento, desempenho ou durabilidade; ou (3) que tenha sido alterada ou modificada para mudar o seu uso original.

2. LIMITAÇÕES DE RESPONSABILIDADE

ATÉ ONDE PERMITIDO POR LEI, ESTA GARANTIA É DADA E ACEITA EXPLICITAMENTE, SUBSTITUINDO TODAS E QUAISQUER OUTRAS GARANTIAS, EXPRESSAS OU IMPLÍCITAS, INCLUINDO SEM LIMITAÇÕES TODAS AS GARANTIAS DE COMERCIALIZAÇÃO OU ADEQUAÇÃO A UM FIM DETERMINADO. NA MEDIDA EM QUE NÃO PUDEREM SER RENUNCIADAS, AS GARANTIAS IMPLÍCITAS LIMITAM-SE AO PRAZO DE VALIDADE DA GARANTIA EXPRESSA. OS DANOS INCIDENTAIS E CONSEQUENTES ESTÃO EXCLUÍDOS DA COBERTURA DESTA GARANTIA. ALGUMAS JURISDIÇÕES NÃO PERMITEM AS RENÚNCIAS, LIMITAÇÕES E EXCLUSÕES IDENTIFICADAS ACIMA E, PORTANTO, TALVEZ NÃO SE APLIQUEM A VOCÊ. ESTA GARANTIA LHE OUTORGA DIREITOS ESPECÍFICOS MAS VOCÊ TAMBÉM PODE TER OUTROS DIREITOS LEGAIS QUE PODEM VARIAR DE PAÍS PARA PAÍS.

Nem o distribuidor/concessionária Sea-Doo, nem outra pessoa qualquer, está autorizado a fazer qualquer declaração, representação ou garantia referente ao produto, além das contidas nesta garantia limitada e, se o fizer, não será executável contra a BRP.

A BRP reserva-se o direito de modificar esta garantia a qualquer momento, ficando entendido que tal modificação não alterará as condições de garantia válidas para os Produtos vendidos durante a vigência desta garantia.

3. EXCLUSÕES – QUE NÃO ESTÃO GARANTIDAS

Os itens a seguir não contarão com esta garantia limitada em hipótese alguma:

- Troca de peças devido ao desgaste e uso normal;
- Manutenção de rotina de peças e serviços, incluindo mas não se limitando a ajustes, troca de óleo, lubrificante e líquido de arrefecimento, substituição de velas de ignição, bombas de água e outros semelhantes;
- Danos causados por negligência ou falha em fornecer manutenção e/ou armazenamento adequado, conforme descrito no Manual do proprietário;
- Danos resultantes da remoção de peças, reparos, atendimento, manutenção, modificações inadequadas, ou uso de peças ou acessórios não fabricados ou aprovados pela BRP, que em seu julgamento razoável sejam incompatíveis com o produto ou afetem negativamente sua operação, desempenho e durabilidade, ou resultantes de reparos feitos por pessoa que não seja um distribuidor/concessionária autorizado de serviços da Sea-Doo;
- Danos causados por abuso, má utilização, uso anormal, negligência, corrida, operação inadequada ou operação do produto de uma maneira inconsistente com a operação recomendada descrita no Manual do Proprietário;
- Danos resultantes de causas externas, acidente, submersão, incêndio, entrada de água ou objetos estranhos no motor, furto, vandalismo ou qualquer caso de força maior;
- Operação com combustíveis, óleos ou lubrificantes que não sejam adequados ao uso com o produto (ver o Guia do Operador);
- Danos provocados por ferrugem, corrosão ou exposição às intempéries;
- Danos resultantes de bloqueio do sistema de arrefecimento ou da bomba de jato por material estranho;
- Danos no acabamento com gelcoat, incluindo, mas não se limitando a, defeitos estéticos no referido acabamento, bolhas, estrias, fissuras, riscos, trincas e perda de laminação causada por bolhas, estrias, fissuras, riscos, trincas; e
- Danos incidentais ou subsequentes ou danos de qualquer tipo, incluindo, sem limitação, guincho, armazenamento, despesas de transporte, telefone, aluguel, táxi, inconveniência, cobertura de seguro, pagamentos de empréstimo, perda de tempo, perda de rendimentos; ou tempo perdido por inatividade sofrida devido ao trabalho de manutenção.

4. PERÍODO DE COBERTURA DA GARANTIA

Esta garantia limitada entrará em vigor a partir (1) da data de entrega ao primeiro consumidor direto ou (2) da data em que o produto for usado pela primeira vez, a que ocorrer primeiro e por um período de:

1. Vinte e quatro (24) MESES CONSECUTIVOS para uso particular, recreativo.
2. QUATRO (4) MESES CONSECUTIVOS para uso comercial,
Uma moto aquática é usada comercialmente quando é utilizada para gerar renda ou qualquer trabalho ou emprego, durante qualquer parte

do período de garantia. Uma moto aquática também é usada comercialmente quando, em qualquer época do período de garantia, tiver placas comerciais ou for licenciada para uso comercial.

O reparo ou a substituição de peças ou a realização de serviços sob esta garantia não estende a sua validade além da data de validade original.

Note que a duração e qualquer outra modalidade de cobertura da garantia estão sujeitas à legislação aplicável nacional ou local do país do cliente.

5. CONDIÇÕES PARA A OBTENÇÃO DA COBERTURA DE GARANTIA

Esta cobertura de garantia é válida **somente** se **todas** as condições a seguir forem cumpridas:

- A moto aquática Sea-Doo 2018 deve ser adquirida como nova e sem uso pelo seu primeiro proprietário, de um Distribuidor/Concessionária autorizado a distribuir as motos aquáticas Sea-Doo no país em que a venda for efetuada;
- O processo de revisão de entrega especificado pela BRP deve ser concluído e documentado;
- A moto aquática Sea-Doo 2018 deve ter passado por um registro de garantia adequado em um Distribuidor/concessionária autorizada da Sea-Doo;
- As motos aquáticas pessoais Sea-Dooreg 2018 devem ser adquiridas dentro da EEA por um residente da EEA, na CEI para residentes dos países que abrangem tal área, na Turquia para residentes da Turquia e
- A manutenção de rotina descrita no Manual do proprietário deve ser realizada em tempo útil a fim de manter válida a cobertura. A BRP se reserva o direito de fazer a cobertura da garantia contingente após comprovação de manutenção adequada.

A BRP não honrará a presente garantia limitada para qualquer proprietário de uso particular ou uso comercial se qualquer uma das condições acima não for atendida. Essas limitações são necessárias para permitir que a BRP preserve a segurança de seus produtos, e também de seus consumidores e do público em geral.

6. CONDIÇÕES DE OBTER A COBERTURA DE GARANTIA

O cliente deve cessar o uso da moto aquática Sea-Doo no surgimento de uma anomalia. O cliente deve notificar um técnico de assistência de um Distribuidor/Concessionária Sea-Doo, no prazo de dois (2) dias depois da detecção de um defeito, facilitando-lhe o acesso ao produto para reparo. O cliente também deve apresentar ao Distribuidor/Concessionária autorizado da Sea-Doo, o comprovante de aquisição do produto e assinar a ordem de reparo/trabalho antes do seu início, para validar o reparo em garantia. Todas as peças trocadas nessa garantia limitada se tornam propriedade da BRP.

Note que o período de notificação está sujeito à legislação aplicável nacional ou local do país do cliente.

7. O QUE A BRP FARÁ

Até onde permitido por lei, as obrigações da BRP segundo esta garantia estão limitadas, a seu critério exclusivo, ao reparo das peças consideradas defeituosas pelo uso, manutenção e serviço normais, ou à substituição de tais peças por peças novas originais do Can-Am SSV sem cobrar por elas e pela mão de obra, em qualquer Distribuidor/Concessionária autorizado de Can-Am SSV, durante o período de cobertura da garantia e nas condições aqui descritas. A responsabilidade da BRP está limitada a fazer os reparos ou substituições de peças necessários. Nenhuma reivindicação de violação da garantia deve ser causa para o cancelamento ou rescisão da venda da moto aquática Sea-Doo ao proprietário. Você pode ter também outros direitos legais que podem variar de país para país.

No caso em que seja necessário serviço fora do país da venda original, ou para os residentes na AEE, se forem necessários serviços fora da AEE, para residentes da CEI, se o serviço for requerido fora da CEI, o proprietário arcará com a responsabilidade por qualquer encargo adicional devido às práticas e condições locais, tais como, mas não limitados a frete, seguro, impostos, taxas de licença, encargos de importação e todos e quaisquer outros encargos financeiros, incluindo aqueles arrecadados por governos, estados, territórios e suas agências respectivas.

A BRP reserva-se o direito de melhorar ou modificar os produtos periodicamente, sem assumir qualquer obrigação de modificar os produtos fabricados anteriormente.

8. TRANSFERÊNCIA

Se a propriedade de um produto for transferida durante o período de cobertura da garantia, esta garantia também deverá ser transferida e será válida durante o período de cobertura restante, desde que a BRP, ou um Distribuidor/Concessionária autorizado da Sea-Doo, receba uma prova de que o proprietário anterior concordou com a transferência de propriedade juntamente com os dados do novo proprietário.

9. ASSISTÊNCIA AO CONSUMIDOR

Em caso de uma controvérsia ou litígio em relação a esta garantia limitada, a BRP sugere que se tente resolver o problema com o distribuidor/concessionária Sea-Doo. Recomendamos que a questão seja tratada com o proprietário ou gerente de serviço do distribuidor/concessionária Sea-Doo autorizado.

Se a questão ainda continuar por resolver, entre em contato com a BRP por meio de preencher o formulário de contato de cliente em www.brp.com ou entre em contato com a BRP via postal por meio de um dos endereços listados na seção *ENTRE EM CONTATO* deste guia.

TERMOS E CONDIÇÕES ADICIONAIS PARA A FRANÇA SOMENTE

Os seguintes termos e condições se aplicam somente a produtos vendidos na França:

O vendedor deve entregar mercadorias em conformidade com o contrato e ser responsável pelos defeitos existentes antes da entrega. O vendedor deve também ser responsável por defeitos resultantes da embalagem, das instruções de montagem ou da instalação, quando é sua responsabilidade pelo contrato ou se realizada sob sua responsabilidade. Para estar conforme com o contrato, a mercadoria deve:

1. Ser adequada ao uso normal para mercadorias semelhantes a esta e, se aplicável:
 - Corresponder à descrição fornecida pelo vendedor e possuir as qualidades apresentadas ao comprador através de amostra ou modelo;
 - Possuir as qualidades que um comprador possa esperar legitimamente considerando as declarações públicas do vendedor, do fabricante ou de seus representantes, inclusive em propagandas ou rótulos; ou
2. Ter as características aceitas mutuamente pelas partes ou ser adequada ao uso específico do comprador e que tenha sido comunicado ao vendedor e aceito.

A ação pela falta de conformidade prescreve dois anos após a entrega das mercadorias. O vendedor é responsável pela garantia referente a defeitos ocultos na mercadoria vendida, caso tais defeitos tornem a mercadoria inadequada ao uso a que se destina ou o uso seja reduzido a ponto do comprador, se tivesse conhecimento do defeito, não viesse a adquirir a mercadoria ou recebesse um desconto para adquiri-la. A ação por estes defeitos ocultos deve ser tomada pelo comprador dentro de 2 anos após a descoberta do defeito.

***Esta página está
intencionalmente em branco***

INFORMAÇÕES DE CLIENTES

INFORMAÇÕES SOBRE PRIVACIDADE

A BRP gostaria de informá-lo que os seus dados serão usados para fins relacionados com segurança e garantia. Além disso, a BRP e suas afiliadas podem usar sua lista de clientes para distribuir informações de marketing e promocionais sobre a BRP e seus produtos.

Para exercer seu direito de consultar ou corrigir seus dados ou o de ser removido da lista de remetentes para marketing direto, contate a BRP.

Por E-mail: **privacyofficer@brp.com**

Por correio: BRP
Senior Legal Counsel-Privacy Officer
726 St-Joseph
Valcourt, QC
Canadá
J0E 2L0

ENTRE EM CONTATO

www.brp.com

América do Norte

565 de la Montagne Street
Valcourt (Québec) J0E 2L0
Canadá

Sturtevant, Wisconsin, EUA
10101 Science Drive
Sturtevant, Wisconsin
53177
EUA.

Sa De Cv, Av. Ferrocarril 202
Parque Ind. Querétaro, Lote2-B
76220
Santa Rosa Jáuregui, Oro., México

Europa

Skaldenstraat 125
B-9042 Gent
Bélgica

Itterpark 11
D-40724 Hilden
Alemanha

ARTEPARC Bâtiment B
Route de la côte d'Azur, Le Canet
13590 Meyreuil
França

Ingvald Ystgaardsvei 15
N-7484 Trondheim
Noruega

Isoaavantie 7
PL 8040
96101 Rovaniemi

Formvägen 16
S-906 21 Umeå
Suécia

Avenue d'Ouchy 4-6
1006 Lausanne
Suíça

Oceania

6 Lord Street
Lakes Business Park
Botany, NSW 2019
Austrália

América do Sul

Rua James Clerck Maxwell, 230
TechnoPark Campinas SP 13069-380 Brasil

Ásia

15/F Parale Mitsui Building,8
Higashida-Cho, Kawasaki-ku
Kawasaki 210-0005
Japão

Room Dubai, level 12, Platinum Tower
233 Tai Cang Road
Xintiandi, Lu Wan District
Shanghai 200020
RP China

MUDANÇA DE ENDEREÇO/PROPRIEDADE

Se você mudar de endereço ou se for o novo proprietário da moto aquática, certifique-se de notificar a BRP:

- Notificação de uma concessionária Sea-Doo autorizada.
- **Somente na América do Norte:** ligar para 1 888 272-9222.
- Enviar via postal um dos cartões de mudança de endereço nas páginas a seguir para um dos endereços da BRP indicados na seção *ENTRE EM CONTATO* deste guia.

Em caso de mudança de propriedade, pedimos anexar uma prova que o proprietário anterior concordou com a transferência.

Notificar a BRP mesmo depois de expirada a garantia limitada é muito importante, pois permite que a empresa entre em contato com o proprietário da moto aquática, se necessário, como em casos de recalls de segurança. É de responsabilidade do proprietário notificar a BRP.

UNIDADES FURTADAS: No caso da sua moto aquática ser roubada, você deverá notificar o fato ao departamento de garantia do distribuidor da sua área. Pediremos que nos forneça o seu nome, endereço, telefone, o Número de identificação do casco e a data em que foi roubado.

***Esta página está
propositadamente em branco***

***Esta página está
propositadamente em branco***

MUDANÇA DE ENDEREÇO MUDANÇA DE PROPRIETÁRIO 

NÚMERO DE IDENTIFICAÇÃO DO VEÍCULO														
1	2	3	4	5	6	7	8	9	0	1	2	Número de Identificação do Veículo (V.I.N.)		
NÚMERO DO MODELO														
ENDEREÇO ANTIGO OU PROPRIETÁRIO ANTERIOR:						NOME								
Nº				RUA				APTO						
CIDADE				ESTADO				CEP						
PAÍS				TELEFONE										
NOVO ENDEREÇO OU NOVO PROPRIETÁRIO:						NOME								
Nº				RUA				APTO						
CIDADE				ESTADO				CEP						
PAÍS				TELEFONE										
ENDEREÇO DE EMAIL														

V00A2F

CAMBIO DE DIRECCIÓN CAMBIO DE TITULARIDAD 

NÚMERO DE IDENTIFICACIÓN DEL VEHÍCULO														
1	2	3	4	5	6	7	8	9	0	1	2	Número de identificación del vehículo (V.I.N.)		
NÚMERO DE MODELO														
DIRECCIÓN ANTERIOR O TITULAR ANTERIOR:						NOMBRE								
Nº				CALLE				APT						
POBLACIÓN:				PROVINCIA/REGIÓN				CÓDIGO POSTAL						
PAÍS				TELÉFONO										
NUEVA DIRECCIÓN O NUEVO TITULAR:						NOMBRE								
Nº				CALLE				APT						
POBLACIÓN:				PROVINCIA/REGIÓN				CÓDIGO POSTAL						
PAÍS				TELÉFONO										
DIRECCIÓN DE CORREO ELECTRÓNICO														

V00A2F

***Esta página está
propositadamente em branco***

NOTAS

MODELO DO JET No. _____

NÚMERO DE IDENTIFICAÇÃO
DO CASCO (H.I.N) _____

NÚMERO DE IDENTIFICAÇÃO
DO MOTOR (E.I.N) _____

Proprietário: _____

NOME

Nº

RUA

APTO

CIDADE

ESTADO

CEP

Data da compra _____

ANO

MÊS

DIA

Data de expiração
da garantia _____

ANO

MÊS

DIA

A ser preenchido pela concessionária Sea Doo autorizada
no momento da venda.

ÁREA DE IMPRESSÃO DA CONCESSIONÁRIA



219 001 838_PT

MANUAL DO OPERADOR, GTS / GTI / GTR / SÉRIE WAKE / INGLÊS

U/M: P.C

©, TM E O LOGOTIPO BRP SÃO MARCAS COMERCIAIS DA BOMBARDIER RECREATIONAL PRODUCTS INC. OU DE SUAS AFILIADAS.
©2017 BOMBARDIER RECREATIONAL PRODUCTS INC. TODOS OS DIREITOS RESERVADOS.