

SEA-DOO®



2017 MANUAL DO MANUAL DO

Inclui Informações sobre Segurança, Motos Aquáticas e
Manutenção



SPARK® SÉRIE

ADVERTÊNCIA

Leia este manual na íntegra.
Ele contém informações importantes sobre segurança.
Idade mínima recomendada para dirigir este veículo: 16 anos.
Mantenha este Manual do Proprietário dentro da moto
aquática.

2 1 9 0 0 1 9 3 5 _ P T

Tradução do manual original

ADVERTÊNCIA

Desconsiderar quaisquer precauções e instruções de segurança contidas neste Manual do Proprietário, no *VÍDEO DE SEGURANÇA* e nas etiquetas de segurança do produto pode resultar em ferimentos, incluindo o risco de morte!

ADVERTÊNCIA: PROPOSIÇÃO 65 DA CALIFÓRNIA

ADVERTÊNCIA

O Estado da Califórnia adverte que este veículo contém ou emite elementos químicos que podem causar câncer, defeitos de nascença ou outros problemas no aparelho reprodutor.



No Canadá, os produtos são distribuídos pela Bombardier Recreational Products Inc. (BRP).

Nos EUA, os produtos são distribuídos pela BRP US Inc.

Esta é uma lista não abrangente de marcas comerciais de propriedade da Bombardier Recreational Products Inc ou de suas afiliadas:

ACETM	iBR™	iTC™	Rotax®	SPARK™
D.E.S.S.™	iControl™	O.T.A.S.™	Sea-Doo®	XPS™

PREFÁCIO

Deutsch	Dieses Handbuch ist möglicherweise in Ihrer Landessprache verfügbar. Bitte wenden Sie sich an Ihren Händler oder besuchen Sie: www.operatorsguides.brp.com
English	This guide may be available in your language. Check with your dealer or go to: www.operatorsguides.brp.com
Español	Es posible que este manual esté disponible en su idioma. Consulte a su distribuidor o visite: www.operatorsguides.brp.com
Français	Ce guide peut être disponible dans votre langue. Vérifier avec votre concessionnaire ou aller à: www.operatorsguides.brp.com
日本語	このガイドは、言語によって翻訳版が用意されています。ディーラーに問い合わせるか、次のアドレスでご確認ください： www.operatorsguides.brp.com
Nederlands	Deze handleiding kan beschikbaar zijn in uw taal. Vraag het aan uw dealer of ga naar: www.operatorsguides.brp.com
Norsk	Denne boken kan finnes tilgjengelig på ditt eget språk. Kontakt din forhandler eller gå til: www.operatorsguides.brp.com
Português	Este manual pode estar disponível em seu idioma. Fale com sua concessionária ou visite o site: www.operatorsguides.brp.com
Suomi	Käyttöohjekirja voi olla saatavissa omalla kielelläsi. Tarkista jälleenmyyjältä tai käy osoitteessa: www.operatorsguides.brp.com
Svenska	Denna bok kan finnas tillgänglig på ditt språk. Kontakta din återförsäljare eller gå till: www.operatorsguides.brp.com

Parabéns pela aquisição de uma nova moto aquática Sea-Doo®. Ela conta com a garantia BRP e uma rede de concessionárias autorizadas de motos aquáticas Sea-Doo, pronta para lhe fornecer as peças, serviços ou acessórios que você precise.

Sua concessionária está comprometida com a sua satisfação. Ela foi treinada para realizar a configuração e revisão iniciais de sua moto aquática, bem como realizar o ajuste final antes de efetuar a entrega. Se necessitar mais informações sobre os serviços, favor perguntar à concessionária.

Na entrega, você também foi informado sobre a cobertura da garantia e assinou a *LISTA DE VERIFICAÇÃO DE ENTREGA* para assegurar que o sua nova moto aquática foi preparada para sua total satisfação.

O que você deve saber antes de sair dirigindo

Para saber como reduzir o risco de você ou outras pessoas se ferirem ou morrerem, leia as seguintes seções antes de operar a moto aquática:

- *INFORMAÇÕES DE SEGURANÇA*
- *INFORMAÇÕES SOBRE A MOTO AQUÁTICA.*

Leia e entenda todas as etiquetas de segurança na moto aquática e assista com atenção o *VIDEO DE SEGURANÇA*.

Se os alertas contidos neste Manual do Proprietário não forem seguidos, ferimentos graves ou morte poderão ocorrer.

A BRP recomenda que você faça um curso de navegação segura. Consulte sua concessionária ou

autoridades locais para saber se há algum curso deste tipo em sua área.

Em algumas áreas é obrigatório uma licença de pilotagem para operar um barco de lazer.



ADVERTÊNCIA

Familiarize-se bem com esta moto aquática. Ela pode exceder em desempenho outras motos aquáticas que você já tenha pilotado.

Mensagens de segurança

Este Manual do Proprietário usa os seguintes símbolos e termos para enfatizar informações específicas:

O símbolo de alerta de segurança  indica um perigo potencial de ferimento.



ADVERTÊNCIA

Indica uma situação de risco que, se não for evitada, pode resultar em morte ou ferimentos graves.



CUIDADO Indica uma situação potencial de risco que, se não for evitada, pode resultar em ferimentos leves ou moderados.

AVISO Indica uma instrução que, se não for seguida, pode danificar seriamente componentes da moto aquática ou outros bens.

Sobre este Manual do proprietário

Este Manual do Proprietário foi preparado para familiarizar o proprietário/piloto ou passageiro com esta moto aquática e seus variados comandos, sua manutenção e as instruções de navegação segura.

Guarde este Manual do Proprietário na moto aquática para poder consultá-lo sobre operação, instruções a terceiros, manutenção e solução de problemas.

Note que este manual está disponível em vários idiomas. Em caso de qualquer discrepância, a versão em Inglês deverá prevalecer.

Se desejar consultar e/ou imprimir mais uma cópia do Manual do proprietário, acesse o site **www.operatorsguides.brp.com**.

As informações contidas neste documento são atuais na ocasião da sua publicação. A BRP, entretanto, mantém uma política de melhoria contínua de seus produtos, sem contudo ter a obrigação de implementá-las nos produtos fabricados anteriormente. Em virtude de mudanças posteriores, é provável que existam diferenças entre o produto fabricado e as descrições e/ou especificações neste manual. A BRP se reserva no direito de, a qualquer momento, cancelar ou alterar as especificações, projetos, características, modelos ou equipamentos sem incorrer em qualquer obrigação.

Este Manual do Proprietário e o DVD DE SEGURANÇA devem permanecer no jet no momento da venda.

ÍNDICE

PREFÁCIO	1
O QUE VOCÊ DEVE SABER ANTES DE SAIR DIRIGINDO.....	1
MENSAGENS DE SEGURANÇA.....	2
SOBRE ESTE MANUAL DO PROPRIETÁRIO.....	2
INFORMAÇÕES DE SEGURANÇA	
PRECAUÇÕES GENÉRICAS	8
EVITE A INTOXICAÇÃO POR MONÓXIDO DE CARBONO.....	8
EVITE INCÊNDIOS E OUTROS RISCOS PROVOCADOS PELA GASOLINA.....	8
EVITE QUEIMADURAS NAS PEÇAS QUENTES.....	9
ACESSÓRIOS E MODIFICAÇÕES.....	9
MENSAGENS ESPECIAIS SOBRE SEGURANÇA	10
LEMBRETES SOBRE OPERAÇÃO SEGURA.....	10
ESPORTES AQUÁTICOS (PUXAR COM O JET) (SOMENTE MODELOS 3UP).....	15
HIPOTERMIA.....	17
CURSOS DE SEGURANÇA NÁUTICA.....	18
TECNOLOGIAS ATIVAS (ICONTROL)	19
INTRODUÇÃO.....	19
ITC (CONTROLE DE ACELERAÇÃO INTELIGENTE).....	19
IBR (SISTEMA DE FREIO E RÉ INTELIGENTES) (MODELOS COM IBR).....	20
EQUIPAMENTOS DE SEGURANÇA	21
EQUIPAMENTOS DE SEGURANÇA NECESSÁRIOS.....	21
EQUIPAMENTOS ADICIONAIS RECOMENDADOS.....	23
EXERCÍCIOS PRÁTICOS	25
ONDE PRATICAR OS EXERCÍCIOS.....	25
EXERCÍCIOS PRÁTICOS.....	25
FATORES IMPORTANTES QUE NÃO DEVEM SER NEGLIGENCIADOS.....	26
REGRAS DE NAVEGAÇÃO	27
REGRAS OPERACIONAIS.....	27
ABASTECIMENTO DE COMBUSTÍVEL	30
PROCEDIMENTO DE ABASTECIMENTO DE COMBUSTÍVEL.....	30
REQUISITOS DE COMBUSTÍVEL.....	31
INFORMAÇÕES PARA TRANSPORTE	33
ETIQUETAS IMPORTANTES NO PRODUTO	34
ETIQUETAS DE SEGURANÇA DA MOTO AQUÁTICA.....	34
ETIQUETAS DE CONFORMIDADE.....	40
INSPEÇÃO PRÉ-PARTIDA	44
O QUE FAZER ANTES DE LANÇAR A MOTO AQUÁTICA NA ÁGUA.....	44
O QUE FAZER DEPOIS DE LANÇAR A MOTO AQUÁTICA NA ÁGUA.....	49

INFORMAÇÕES SOBRE A MOTO AQUÁTICA

CONTROLES.....	52
1) GUIDÃO.....	53
2) BOTÃO DE PARTIDA/PARADA DO MOTOR.....	54
3) INTERRUPTOR DE DESLIGAMENTO DO MOTOR.....	54
4) ALAVANCA DO ACELERADOR.....	56
5) ALAVANCA DO IBR (FREIO E RÉ INTELIGENTES) (MODELOS COM IBR).....	56
6) BOTÃO MODE (MODO).....	57
7) BOTÃO DO SISTEMA DE TRIM AJUSTÁVEL (VTS) (MODELO TRIXX).....	57
PAINEL MULTIFUNCIONAL (LCD).....	58
DESCRIÇÃO DO PAINEL MULTIFUNCIONAL.....	58
NAVEGAÇÃO NO DISPLAY MULTIFUNCIONAL.....	60
EQUIPAMENTO.....	62
1) PORTA-LUVAS.....	63
2) COMPARTIMENTO DE ARMAZENAMENTO DO KIT DE EQUIPAMENTO DE SEGURANÇA.....	63
3) COMPARTIMENTO DE ARMAZENAMENTO (PACOTE DE CONVENIÊNCIA).....	64
4) ASSENTO.....	64
5) PUXADORES DO PASSEIRO.....	66
6) ESTRIBO (PACOTE DE CONVENIÊNCIA).....	66
7) PLATAFORMA DE EMBARQUE.....	67
8) OLHAL DIANTEIRO E TRASEIRO.....	67
9) BUJÃO DE DRENAGEM DO PORÃO.....	68
10) SALIÊNCIAS DE PROTEÇÃO.....	68
11) APOIOS PARA OS PÉS TRASEIROS (MODELO TRIXX).....	68
12) ESPAÇADOR DE GUIDÃO AJUSTÁVEL (MODELO TRIXX).....	68
PERÍODO DE AMACIAMENTO.....	70
OPERANDO DURANTE O PERÍODO DE AMACIAMENTO.....	70
INSTRUÇÕES DE OPERAÇÃO.....	71
EMBÁRCANDO NA MOTO AQUÁTICA.....	71
COMO DAR A PARTIDA NO MOTOR.....	74
COMO DESLIGAR O MOTOR.....	75
COMO VIRAR A MOTO AQUÁTICA.....	75
COMO ENGATAR O PONTO MORTO (MODELOS COM IBR).....	76
COMO ENGATAR A MARCHA À FRENTE (MODELOS COM IBR).....	76
COMO ENGATAR E USAR A MARCHA A RÉ (MODELOS COM IBR).....	77
COMO ENGATAR E USAR A FRENAGEM (MODELOS COM IBR).....	78
COMO USAR O SISTEMA DE TRIM AJUSTÁVEL (VTS).....	80
RECOMENDAÇÕES GERAIS DE OPERAÇÃO.....	81
MODOS DE OPERAÇÃO (ROTAX 900 HO ACE).....	84
MODO TOURING (PASSEIO).....	84
MODO SPORT.....	84
PROCEDIMENTOS ESPECIAIS.....	87

LIMPEZA DA ENTRADA DE ÁGUA DA BOMBA DE JATO E DA HÉLICE.....	87
FUNÇÃO DE ACIONAMENTO MANUAL DO IBR (MODELOS EQUIPADOS COM IBR).....	88
MOTO AQUÁTICA EMBORCADA.....	90
MOTO AQUÁTICA SUBMERSA.....	91
MOTOR INUNDADO COM ÁGUA.....	91
REBOCANDO A MOTO AQUÁTICA NA ÁGUA.....	91

INFORMAÇÕES DE MANUTENÇÃO

PLANO DE MANUTENÇÃO.....	94
PROCEDIMENTOS DE MANUTENÇÃO.....	97
ÓLEO DO MOTOR.....	97
LÍQUIDO DE ARREFECIMENTO DO MOTOR.....	99
ALINHAMENTO DA DIREÇÃO.....	101
CORPO CENTRAL.....	101
BATERIA.....	106
BOBINAS DE IGNIÇÃO.....	109
VELAS DE IGNIÇÃO.....	110
SISTEMA DE ESCAPAMENTO.....	111
TROCADOR DE CALOR E GRADE DE ENTRADA DE ÁGUA.....	112
ÂNODO SACRIFICIAL.....	112
FUSÍVEIS.....	113
CUIDADOS COM A MOTO AQUÁTICA.....	115
CUIDADOS APÓS DIRIGIR.....	115
LIMPEZA DA MOTO AQUÁTICA.....	115
PREPARAÇÃO PARA SER GUARDADA E PRÉ-TEMPORADA.....	116
ARMAZENAMENTO.....	116
PREPARAÇÃO PRÉ-TEMPORADA.....	118

INFORMAÇÕES TÉCNICAS

IDENTIFICAÇÃO DA MOTO AQUÁTICA.....	122
NÚMERO DE IDENTIFICAÇÃO DO CASCO.....	122
NÚMERO DE IDENTIFICAÇÃO DO MOTOR.....	122
IDENTIFICAÇÃO DE FABRICANTE DO MOTOR.....	122
CHAVE RF D.E.S.S. (SE APLICÁVEL).....	123
INFORMAÇÕES SOBRE EMISSÕES DO MOTOR.....	124
RESPONSABILIDADE DO FABRICANTE.....	124
RESPONSABILIDADE DA CONCESSIONÁRIA.....	124
RESPONSABILIDADE DO PROPRIETÁRIO.....	124
REGULAMENTOS DE EMISSÕES DA EPA.....	124
ESPECIFICAÇÕES.....	125

SOLUÇÃO DE PROBLEMAS

ORIENTAÇÕES PARA SOLUÇÃO DE PROBLEMAS.....	130
SISTEMA DE MONITORAMENTO.....	136

INDICADORES DE FALHA E INFORMAÇÕES NO DISPLAY DE MENSAGENS..... 137
INFORMAÇÕES SOBRE CÓDIGOS DE ALARMES SONOROS.... 139

GARANTIA

GARANTIA LIMITADA DA BRP – EUA E CANADÁ: MOTO AQUÁTICA SEA-DOO® 2017 142
GARANTIA RELACIONADA ÀS EMISSÕES DA EPA DOS EUA..... 146
DECLARAÇÃO DE GARANTIA DE CONTROLE DE EMISSÃO DA CALIFÓRNIA E NOVA YORK PARA MODELO ANO 2017 SEA-DOO® MOTO AQUÁTICA PESSOAL..... 149
GARANTIA LIMITADA INTERNACIONAL DA BRP: MOTO AQUÁTICA SEA-DOO® 2017..... 154
GARANTIA LIMITADA DA BRP PARA AS ÁREAS ECONÔMICAS EUROPEIAS, A COMUNIDADE DOS ESTADOS INDEPENDENTES, TURQUIA: MOTO AQUÁTICA SEA-DOO® 2017..... 159

INFORMAÇÕES DE CLIENTES

INFORMAÇÕES SOBRE PRIVACIDADE..... 166
ENTRE EM CONTATO..... 167
 AMÉRICA DO NORTE..... 167
 EUROPA..... 167
 OCEANIA..... 168
 AMÉRICA DO SUL..... 168
 ÁSIA..... 168
MUDANÇA DE ENDEREÇO/PROPRIEDADE..... 169

INFORMAÇÕES DE SEGURANÇA

PRECAUÇÕES GENÉRICAS

Evite a intoxicação por monóxido de carbono

Todo escape de motor contém monóxido de carbono, um gás mortal. Respirar monóxido de carbono pode provocar dores de cabeça, tonturas, sonolência, náuseas, confusão e certamente a morte.

O monóxido de carbono é um gás incolor, inodoro e insípido que pode estar presente, mesmo que você não veja ou sinta o cheiro de qualquer escape do motor. Os níveis mortais de monóxido de carbono podem se acumular rapidamente, você pode ser afetado subitamente e incapacitado de se salvar. Estes níveis mortais também podem se manter por horas ou dias em locais fechados ou com pouca ventilação. Se você sentir algum sintoma de intoxicação por monóxido de carbono, saia imediatamente do local, respire ar fresco e busque atendimento médico.

Para evitar a morte ou prejuízos graves à saúde por monóxido de carbono:

- Nunca ligue a moto aquática em locais parcialmente fechados ou pouco ventilados, como garagens de barcos, molhes ou na proximidade de outros barcos. Mesmo que você tente ventilar os gases de escapamento, o monóxido de carbono pode atingir rapidamente níveis perigosos.

- Nunca ligue a moto aquática em locais externos onde os gases de escapamento possam entrar em edifícios através de aberturas, como janelas e portas.
- Nunca fique atrás da moto aquática enquanto o motor estiver ligado. Uma pessoa em pé atrás de um motor ligado pode inalar elevadas concentrações de gases de escapamento. A inalação de gases de escapamento concentrados que contêm monóxido de carbono pode resultar em intoxicação por CO, sérios problemas de saúde e morte.

Evite incêndios e outros riscos provocados pela gasolina

A gasolina é extremamente inflamável e altamente explosiva. Os vapores de combustível podem se espalhar e incendiar ao entrar em contato com uma faísca ou chama, a alguns metros de distância do motor. Para reduzir o risco de incêndio ou explosão, siga estas instruções:

- Para armazenar combustível, use somente um recipiente aprovado para gasolina.
- Siga estritamente as instruções da seção *ABASTECIMENTO DE COMBUSTÍVEL*.
- Nunca ligue uma moto aquática se houver odor de gasolina ou de vapor de gasolina no compartimento do motor.
- Nunca dê partida ou deixe o motor ligado se a tampa do tanque de combustível não estiver corretamente instalada.
- Não transporte galões de gasolina no bagageiro (se equipado) ou qualquer outro local do jet.

A gasolina é venenosa e pode provocar prejuízos à saúde ou a morte.

- Nunca faça sifão para gasolina com a boca.
- Se você engolir gasolina, respingá-la nos olhos ou inalar seu vapor, consulte seu médico imediatamente.

Se for derramada gasolina no seu corpo, lave-se completamente com água e sabão e mude de roupa.

Evite queimaduras nas peças quentes

Certos componentes podem ficar bastante quentes durante a operação. Evite contato durante o uso e logo após, para evitar queimaduras.

Acessórios e modificações

Não faça modificações não autorizadas nem utilize acessórios não aprovados pela BRP. Como estas modificações não foram testadas pela BRP, podem aumentar o risco de acidentes ou ferimentos, podendo tornar a moto aquática ilegal para uso na água.

Consulte a concessionária autorizada Sea-Doo sobre os acessórios disponíveis para o sua moto aquática.

Lembretes sobre operação segura

O desempenho desta moto aquática pode exceder significativamente o de outras que você possa ter pilotado. Certifique-se de ler e entender o conteúdo deste Manual do Proprietário para familiarizar-se totalmente com os comandos e a operação da moto aquática, antes de sair para o seu primeiro passeio ou transportar passageiro(s). Se você ainda não teve a oportunidade de fazê-lo, pratique navegando sozinho em uma área adequada sem tráfego, para se acostumar à sensação e à resposta de cada comando. Familiarize-se completamente com todos os comandos antes de acelerar acima da velocidade de marcha lenta. Não assuma que todas as motos aquáticas se comportam da mesma maneira. Cada modelo difere, normalmente bastante.

Não se esqueça de que quando a alavanca de aceleração é colocada em ponto morto, o controle de direção diminui. Para manobrar a moto aquática são necessárias tanto direção quanto aceleração. Não solte o acelerador para tentar se afastar de objetos. Você precisa do acelerador para virar. Se o motor for desligado, o controle direcional é perdido.

Embora a maioria dos jets não tenha meios para frear, o avanço tecnológico agora nos permite oferecer alguns modelos equipados com um sistema de frenagem chamado sistema iBR™. Pratique manobras de frenagem em uma área de tráfego seguro, para familiarizar-se com a navegabilidade sob frenagem e com as distâncias de parada em várias condições de operação.



ADVERTÊNCIA

A distância de parada irá variar dependendo da velocidade inicial, carga, vento, número de passageiros e condições da água. A intensidade da potência de frenagem aplicada pelo piloto usando a alavanca do iBR (intelligent Brake and Reverse - Freio e Ré inteligentes) também afetará a distância de parada.

Ao frear, os passageiros devem se abraçar contrapondo-se à força de desaceleração, para evitar escorregar para a frente da moto aquática e perder o equilíbrio.

Ao pilotar uma moto aquática equipada com iBR, fique ciente de que os outros barcos que o sigam ou operem nas proximidades podem não ser capazes de parar tão rápido.

Ao navegar em velocidade, logo que o freio é aplicado, uma nuvem de água irá jorrar pelo ar atrás da moto aquática, o que pode fazer com que o piloto da moto aquática logo atrás perca momentaneamente a visão de sua moto aquática. É importante informar o piloto da moto aquática que pretender segui-lo em uma formação de comboio sobre a capacidade de frenagem e manobras do sua moto aquática, o que a nuvem de água indica, e que deve ser mantida uma maior distância entre as motos aquáticas.

Ao acionar a alavanca de comando do iBR enquanto a moto aquática possui alguma velocidade para vante, o modo de frenagem atuará e gerará uma desaceleração proporcional à posição da alavanca do iBR. Quanto mais você apertar a alavanca do iBR, maior se tornará a força de frenagem. Tome cuidado para acionar gradualmente a alavanca do iBR, ajustando a intensidade da

força de frenagem e soltando simultaneamente a alavanca do acelerador.

O recurso de frenagem do sistema iBR não pode evitar que sua moto aquática derive por causa de correntezas ou do vento. Ele não funciona em deslocamentos de ré. Note também que seu motor deve estar funcionando para poder usar o freio.

A propulsão a jato da moto aquática pode causar ferimentos. A bomba de jato pode coletar detritos e lançá-los para trás causando um risco de ferir pessoas, danificar a bomba de jato ou outros bens.

Observe as instruções em todas as etiquetas de segurança. Elas estão ali para ajudar a assegurar que você tenha um passeio seguro e agradável.

Não guarde objetos em áreas não projetadas especificamente para bagagem.

Navegar com passageiro(s), puxando boias, um esquiador ou um wakeboarder, faz com que a moto aquática se comporte de maneira diferente, requerendo maior habilidade de pilotagem.

Todos os modelos PWC vêm equipados com olhais para rebocamento que podem ser usados para amarrar e como pontos de fixação quando transportar, podem ser usados para prender um cabo de reboque para um esquiador, praticante de tubo ou wake boarder. Não utilize estes pontos de fixação ou outra parte da moto aquática para puxar um parasail ou outro barco. Isto pode provocar lesões corporais ou danos materiais graves.

Os motores de combustão precisam de ar para funcionar, por isso esta moto aquática não pode ser totalmente impermeável. Quaisquer manobras, tais como girar

constantemente em círculos estreitos, mergulhar a quilha nas ondas ou emborcar a moto aquática, que fazem com que a as aberturas de tomada de ar fiquem submersas, podem causar graves problemas ao motor por entrada de água. Consulte a subseção *INSTRUÇÕES DE OPERAÇÃO* e a seção *GARANTIA* contida neste Manual do Proprietário.

Os gases de escapamento contêm monóxido de carbono (CO), que pode causar sérios problemas de saúde ou a morte, se inalado em quantidades suficientes. Não opere a moto aquática em uma área confinada, nem permita que o CO se acumule em volta da moto aquática ou em áreas fechadas ou abrigadas, como quando atracada ou amarrada lado a lado. Tome cuidado com o risco das emanções de CO do escapamento de outras motos aquáticas.

Conheça as águas nas quais a moto aquática será operada. Correntezas, marés, corredeiras, obstáculos ocultos, esteiras e ondas, etc., podem afetar a operação segura. Não é aconselhável operar a moto aquática em águas turbulentas ou com tempo agitado.

Em águas rasas avance com cautela e em velocidades muito baixas. O encalhe ou paradas bruscas podem resultar em ferimentos e danos na moto aquática. Também podem ser captados detritos e atirados para trás pela bomba de jato, sobre pessoas ou bens.

Mantenha o cordão de segurança preso o tempo todo ao flutuador pessoal (PFD - personal flotation device) ou ao pulso do piloto (necessário ter pulseira), evitando que ele se enganche no guidão, para ajudar a garantir que o motor desligue caso o piloto caia. Após usar, remova o cordão de segurança do interruptor de desligamento do motor para

evitar o uso não autorizado por crianças ou terceiros. Se o piloto cair da moto aquática e o cordão de segurança não estiver preso como recomendado, o motor da moto aquática não desligará.

Navegue dentro dos seus limites e nível de habilidade.

Pilote sempre com responsabilidade e segurança. Use bom senso e cortesia.

Respeite o meio ambiente e os direitos dos outros usuários das áreas de navegação. Como piloto e proprietário de uma moto aquática, você é responsável pelos danos provocados pela esteira gerada por ela. Não permita que ninguém jogue lixo no mar.

Embora a sua moto aquática tenha a capacidade de operar em altas velocidades, é altamente recomendado que somente se opere em alta velocidade quando existirem condições ideais e for permitido. A operação em velocidades mais altas requer um alto grau de habilidade e aumenta o risco de ferimentos sérios.

As forças exercidas sobre o corpo dos ocupantes ao fazer curvas, desviar de ondas ou esteiras, navegar em mar bravo ou ao cair da moto aquática, especialmente em altas velocidades, podem causar ferimentos incluindo a possibilidade de quebrar ossos ou outros ferimentos mais sérios. Permaneça flexível e evite viradas bruscas.

As motos aquáticas não foram projetadas para navegação noturna.

Evite navegar em águas muito turbulentas ou praticar manobras extremas como saltar marolas ou ondas.

Antes de sair navegando

Por motivos de segurança e cuidado adequado, realize sempre a ins-

peção pré-partida conforme especificado em seu Manual do Proprietário, antes de operar a sua moto aquática.

Não exceda a carga útil ou a capacidade de passageiros de sua moto aquática. A carga excessiva pode afetar a manobrabilidade, a estabilidade e o desempenho. As águas agitadas também reduzem a capacidade. A existência de uma placa indicativa de capacidade de carga ou número de passageiros não é desculpa para falta de bom senso ou de uma boa avaliação das coisas.

Inspecione regularmente o casco, motor, equipamentos de segurança e todos os outros equipamentos de navegação da moto aquática e mantenha-os em condição segura de operação.

Certifique-se de possuir os equipamentos de segurança mínimos obrigatórios, flutuadores pessoais e qualquer equipamento adicional necessário para a sua travessia.

Verifique se todo o equipamento salva-vidas, incluindo o extintor de incêndios (não fornecido com o veículo), está em condição segura de operação e de fácil acesso. Mostre a todos os passageiros onde os equipamentos são guardados na moto aquática e garanta que eles saibam como usá-los.

Preste atenção no tempo. Verifique a previsão local do tempo antes de partir. Fique atento às mudanças de condição do tempo.

Mantenha à bordo cartas náuticas precisas e atualizadas da área de navegação. Antes de sair, verifique as condições da água na área em que planeja navegar.

Mantenha a bordo combustível suficiente para o passeio planejado. Verifique sempre o nível do combustível antes do uso e durante o percurso. Aplique o esquema de

1/3 do combustível para chegar ao destino, 1/3 para voltar e 1/3 para ficar de reserva. Considere mudanças devidas a mau tempo e outros atrasos.

Conscientização do piloto e dos passageiros

Leia e entenda todas as etiquetas de segurança na moto aquática Sea-Do, no Manual do Proprietário, todos os outros documentos de segurança e assista o *VIDEO DE SEGURANÇA* antes de operar a moto aquática.

Respeite todas as leis aplicáveis. Consulte as leis locais e federais sobre navegação, aplicáveis à área de navegação onde pretende usar sua moto aquática. Conheça as regras de navegação locais. Conheça e entenda o sistema de navegação aplicável (boias, sinalização, etc.).

Lembre-se que o sol, vento, fadiga ou doença podem prejudicar o seu julgamento e o tempo de reação.

NÃO é recomendada a operação desta moto aquática por uma pessoa menor de 16 anos, ou com uma deficiência que prejudique a visão, o tempo de reação, o julgamento ou a operação dos comandos.

Use sempre o cordão de segurança quando pilotar a moto aquática e assegure-se de que todos os passageiros estejam familiarizados com o seu uso.

Garanta que qualquer piloto e todos os passageiros saibam nadar e como reembarcar na moto aquática ao sair da água. Embarcar em águas profundas pode ser extenuante. Pratique em água pelo peito antes de operar ou embarcar na sua moto aquática em águas profundas. Assegure-se de que todos os operadores e passageiros usem um PFD sempre e tome precauções adicionais quando navegar.

Nunca vire o guidão enquanto houver alguém na traseira da moto aquática. Mantenha-se distante das peças móveis de direção (bocal do hidrojato, reversor do iBR, eixos, etc).

Não ligue o motor ou pilote a moto aquática se alguém estiver na água por perto, ou próximo da traseira da moto aquática.

Saiba que o reversor do iBR se movimenta ao ligar o motor, ao desligá-lo ou ao usar a alavanca do iBR. O movimento automático do reversor pode espremer os dedos das mãos ou dos pés de pessoas que se segurarem na traseira de sua moto aquática.

O piloto e os passageiros devem estar adequadamente sentados e segurar firme em um puxador antes de ligar a moto aquática, e durante todo o tempo em que a moto aquática estiver em movimento. Todos os passageiros devem ser instruídos a usar os puxadores existentes, ou segurar-se na cintura da pessoa da frente. Cada passageiro deve ser capaz de colocar simultaneamente os dois pés inteiros no fundo de cada encaixe de pé quando sentado adequadamente. Ao passar sobre ondas, ou água agitada, os passageiros podem levantar ligeiramente seu corpo do assento para absorver o impacto em suas pernas.

Ao frear ou desacelerar, os passageiros devem se abraçar contrapondo-se à força de desaceleração, para evitar escorregar para a frente da moto aquática e perder o equilíbrio.

Ao acelerar o jet com passageiros, seja numa saída ou já em movimento, acelere sempre progressivamente. A aceleração rápida pode fazer com que os passageiros percam o equilíbrio e caiam para trás do jet. Garanta que os passageiros saibam

ou possam prever qualquer aceleração rápida.

Podem ocorrer ferimentos internos graves se a água for forçada para dentro das cavidades corporais, como resultado de cair na água ou ficar próximo ao bocal de propulsão. Consequentemente, vestir uma parte de baixo de roupa de mergulho é altamente recomendado.

Fique longe da grade de entrada enquanto o motor estiver ligado. Coisas tais como cabelos longos, roupas largas ou tiras do flutuador pessoal podem ficar presos nas peças móveis.

Se a alavanca do acelerador estiver puxada ao frear, o sistema iBR desligará o comando do acelerador pelo piloto. Ao soltar a alavanca do iBR enquanto a alavanca do acelerador ainda estiver puxada o comando do acelerador recuperará o controle e gerará uma aceleração após um breve lapso. Solte a alavanca do acelerador se não precisar acelerar.

Antes de embarcar, verifique se o motor está desligado e se o cabo de segurança está removido do interruptor de desligamento do motor.

Para evitar uma partida acidental, sempre retire o cabo de segurança do interruptor de desligamento do motor quando houver banhistas embarcando ou nas proximidades, ou durante a remoção de algas ou detritos da grade de entrada.

Nunca coloque os pés e pernas na água para ajudar a virar, em uma moto aquática.

Operação por menores de idade

Os menores de idade devem ser sempre supervisionados por um adulto quando operarem uma moto aquática. As leis sobre idade mínima e exigência de licença para

menores podem variar de uma jurisdição para outra. Certifique-se de contatar as autoridades náuticas locais sobre informações a respeito da operação legal de uma moto aquática, na jurisdição onde se pretende usá-la. A BRP recomenda uma idade mínima para o piloto de 16 anos.

Drogas e álcool

Nunca conduza sob o efeito de drogas ou álcool. Como ao dirigir um carro, pilotar uma moto aquática requer que o piloto esteja sóbrio, atento e alerta. Operar uma moto aquática intoxicado ou sob a influência de drogas não somente é perigoso, como também é um crime punido com penas significativas. Estas leis são aplicadas com rigor. O uso de drogas e álcool, isoladamente ou combinados, torna o tempo de reação mais lento, atrapalha o julgamento, prejudica a visão e inibe sua capacidade de operar uma moto aquática com segurança.



ADVERTÊNCIA

O consumo de álcool e a náutica não se misturam! Pilotar sob a influência de drogas ou álcool coloca em risco as vidas dos seus passageiros, de outros navegantes e a sua própria. As leis do país proíbem a operação de uma moto aquática sob influência de álcool ou drogas.

Esportes aquáticos (Puxar com o jet) (somente modelos 3UP)



ADVERTÊNCIA

Evite ferimentos! A sua moto aquática não foi projetada e não deve ser usada para rebocar outro barco, parasail, kite, asa delta ou qualquer outro dispositivo que possa voar. Use sua moto aquática apenas para os esportes aquáticos para os quais ela foi projetada.

Alguns dos esportes aquáticos mais populares são o esqui na água, o wakeboarding ou andar em algum tipo de boia inflável rebocada. Participar de qualquer esporte aquático requer uma maior preocupação com a segurança pelo participante e pelo piloto da moto aquática. Se você nunca rebocou alguém atrás de sua moto aquática antes, é uma boa ideia passar algumas horas observando, ajudando e aprendendo com um piloto experiente. Também é importante conhecer a habilidade e experiência da pessoa que será rebocada.

Todos que participem de um esporte aquático deveriam seguir estas orientações:

- Pilotar com passageiro(s) ou puxando uma boia, esquiador ou wakeboarder, faz com que a moto aquática se comporte diferente, requerendo maior habilidade.
- Respeite sempre a segurança e o conforto dos seus passageiros e da pessoa que está sendo rebocada no esqui, wakeboard ou outros.
- Leve sempre um observador quando puxar uma boia, um esquiador ou wakeboarder, para observar a pessoa rebocada e informar ao piloto os sinais de mão que ela dá. O piloto deve fixar sua atenção na operação da moto aquática e na água adiante.
- Avance apenas com a velocidade necessária e siga as instruções do observador.
- Ao puxar uma boia, um esquiador ou wakeboarder, não dê viradas bruscas nem use o sistema de frenagem, a menos que seja absolutamente necessário. Lembre-se que embora este jet seja manobrável e tenha capacidade de parada (modelos com iBR), a pessoa rebocada pode não ser capaz de evitar um obstáculo, ou o próprio jet que a está rebocando.
- Permita apenas que nadadores capacitados participem de qualquer esporte aquático.
- Vista sempre um dispositivo pessoal de flutuação (PFD) aprovado. Usar um PFD projetado adequadamente ajuda uma pessoa atordoada ou inconsciente a permanecer boiando.
- Tenha consideração com as pessoas com quem divide a água.
- Tanto o piloto como o observador devem monitorar o cabo de rebocamento ao participar de esportes aquáticos. Um cabo de rebocamento frouxo pode se enrolar em pessoas ou objetos, na moto aquática ou na água, principalmente ao fazer uma curva fechada ou um círculo, podendo causar ferimentos graves.

- Não puxe uma pessoa em qualquer esporte aquático com um cabo tão curto que ela inale os gases de escapamento concentrados. A inalação de gases de escapamento concentrados, que contém monóxido de carbono, pode resultar em intoxicação por monóxido de carbono, ferimentos e morte.
- Use um cabo de reboque de comprimento e bitola suficientes e garanta que esteja preso adequadamente ao seu jet. Sempre guarde o cabo de reboque quando ele não estiver em uso. Consulte *COMO GUARDAR O CABO DE REBOQUE APÓS O USO*. Embora alguns jets já possuam ou possam ser equipados com um mecanismo de reboque especialmente projetado, evite instalar um mastro de reboque em um jet. Pode ser perigoso se alguém cair em cima dele.
- Dê atenção imediata a uma pessoa que tenha caído na água. Ela fica vulnerável, sozinha na água, e pode não ser vista pelas outros pilotos.
- Aproxime-se da pessoa que está na água de sotavento (direção oposta ao vento). Desligue o motor antes de se aproximar da pessoa.
- Pratique esportes aquáticos apenas em áreas seguras. Afaste-se de outros barcos, canais, praias, áreas restritas, nadadores, das vias navegáveis muito movimentadas e dos obstáculos submersos.
- Desligue o motor e ancore a moto aquática antes de nadar.
- Nade apenas em áreas indicadas como seguras para a natação. Normalmente, elas são sinalizadas com uma boia. Não nade sozinho ou à noite.



BOIA SINALIZADORA DE ÁREA SEGURA PARA NATAÇÃO

- Não faça esqui aquático entre o pôr e o nascer do sol. É ilegal na maioria das áreas.
- Não pilote a moto aquática diretamente atrás de um esquiador, wakeboarder ou praticante de boia. A 40 km/h por hora, a moto aquática ultrapassa uma pessoa que cair na água 60 m na frente de sua moto aquática em cerca de 5 segundos.
- Desligue o motor e remova o cordão de segurança do interruptor de desligamento do motor quando alguém estiver nas proximidades dentro d'água.
- Mantenha-se a pelo menos 45 m longe das áreas sinalizadas com boia de mergulho.

Evite ferimentos! Não deixe ninguém ficar perto do sistema de propulsão ou da grade de entrada, mesmo quando o motor estiver desligado. Coisas como cabelos longos, roupas largas ou tiras do flutuador pessoal podem ficar presas nas partes móveis, causando ferimentos graves ou afogamento. Em águas rasas, as conchas, areia, pedras ou outros objetos podem ser aspirados pela bomba de jato e projetados para trás.



BOIA DE MERGULHO

Para obter mais informações sobre a prática aprovada, legal e segura de esportes aquáticos, contate a autoridade legal em segurança de esportes aquáticos, na área em que pretende praticar.

Como guardar o cabo de reboque após o uso

O cabo de reboque deve ser removido da água e guardado no veículo após cada uso.

! ADVERTÊNCIA

Sempre remova o cabo de reboque da água e prenda-o ao veículo quando não estiver em uso.

O cabo de reboque deve ser guardado num local adequado:

- Se o veículo for equipado com um BRP Tow Pro, guarde o cabo de reboque na alça do Tow Pro.
- Se o veículo não for equipado com um BRP Tow Pro, guarde o cabo de reboque numa rede de carga Spark ou equivalente. Visite uma concessionária autorizada Sea-Doo para mais informações.

! ADVERTÊNCIA

Nunca transporte nenhum objeto solto, pesado, pontiagudo ou quebrável no compartimento de armazenamento.

Hipotermia

A hipotermia, a perda de calor do corpo resultando em uma temperatura abaixo do normal, é uma causa significativa de morte em acidentes de barco. Após uma pessoa entrar em hipotermia, ela perderá a consciência e se afogará.

Os PFD podem aumentar o tempo de sobrevivência, pelo isolamento que proporcionam.

Naturalmente, quanto mais quente estiver a água, menor será o isolamento necessário. Ao navegar em águas frias (abaixo de 4 °C) deve-se considerar usar um casaco ou jaqueta tipo PFD, pois ele cobre uma área maior do corpo do que o colete tipo PDF.

Algumas coisas a lembrar sobre a proteção contra a hipotermia:

- Enquanto estiver flutuando, não tente nadar, exceto se for para alcançar um barco próximo, outro sobrevivente ou um objeto flutuante no qual você possa segurar ou subir. A natação desnecessária aumenta a taxa de perda de calor do corpo. Em água fria, recomenda-se não usar métodos anti-afogamento que exigem colocar sua cabeça na água. Mantenha a cabeça fora da água. Isto diminui muito a perda do calor do corpo e aumenta o tempo de sobrevivência.

- Mantenha uma atitude positiva em relação à sua sobrevivência e resgate. Isso aumentará suas chances de prolongar o tempo de sobrevivência, até que possa ser resgatado. A sua vontade de viver faz a diferença!
- Se houver mais de uma pessoa na água, recomenda-se que fiquem juntas. Isto tende a reduzir a taxa de perda de calor e assim aumenta o tempo de sobrevivência.
- Use sempre o seu PFD. Se você não usá-lo, não conseguirá combater os efeitos da hipotermia.

Cursos de segurança náutica

Muitos países recomendam ou exigem um curso de segurança náutica. Verifique com as autoridades competentes locais.

Consulte as leis locais e federais sobre navegação, aplicáveis à área de navegação onde pretende usar sua moto aquática. Conheça as regras de navegação locais. Conheça e entenda o sistema de navegação aplicável (boias, sinalização, etc.).

Introdução

NOTA: Algumas funções ou recursos descritos nesta seção podem não se aplicar a todos os modelos de moto aquática, ou podem ser opcionais.

Os iControl™ (sistemas de controle inteligentes) proporcionam um ambiente em que o piloto pode controlar muitos sistemas, sem tirar as mãos do guidão.

Todos os controles estão ao alcance dos dedos do piloto e são ativados pressionando um botão ou puxando uma alavanca. A atenção do piloto pode então permanecer focada na água e em dirigir a moto aquática.

Cada controle é eletrônico e fornece um sinal de comando para um módulo eletrônico, cuja função é garantir a operação adequada do seu sistema, dentro dos parâmetros definidos.

Os diversos sistemas agrupados abaixo do iControl são:

- iTCTM - intelligent Throttle Control (Controle de aceleração inteligente)
- iBR (Sistema de freio e ré inteligentes) (se equipado)
- OTAS Off Throttle Assisted Steering (Direção assistida sem aceleração) (se equipada).

Esses sistemas funcionam em conjunto para fornecer recursos como frenagem, uma melhor resposta do jet às entradas do operador e manobrabilidade e controle aumentados.

A leitura de todas as informações contidas neste Manual do Proprietário é extremamente importante para os pilotos, para se familiarizarem com esta moto aquática, seus comandos, capacidades e limitações.

iTC (Controle de aceleração inteligente)

O sistema usa um controle de acelerador eletrônico (electronic throttle control - ETC) que fornece sinais de comando para o ECM - Engine Control Module (Módulo de controle do motor). Com este sistema, não é necessário um cabo de acelerador tradicional.

O iTC permite os seguintes modos de operação:

- Modo Touring (Passeio)
- Modo Sport
- O.T.A.S.™ (se equipado).

Modo Passeio (Rotax 900 HO ACE)

No modo passeio, a potência disponível do motor e a aceleração são reduzidas quando se acelera a partir do zero e quando se opera na faixa de baixa potência do motor, sob certas condições.

Quando o acelerador é aplicado, o motor acelerará progressivamente por sua gama de operação onde a potência total finalmente se tornará disponível. Se o motor for suficientemente desacelerado e por um período de tempo longo o bastante, a potência do motor e a aceleração serão reduzidas novamente.

Modo Sport (Rotax 900 HO ACE)

No modo esportivo, a potência máxima do motor fica disponível em toda a faixa de operação do motor.

Consulte a subseção *INDICADOR MULTIFUNCIONAL* para obter instruções detalhadas.

OTAS™ (se equipado) (Direção Assistida com Falta de Aceleração)

O.T.A.S.™ também é controlado pelo iTC.

O sistema O.T.A.S. (Direção Assistida Com Falta de Aceleração) fornece maior manobrabilidade na ausência de aceleração.

O sistema O.T.A.S é eletronicamente ativado quando o operador inicia uma curva completa e solta o acelerador ao mesmo tempo.

Limitações

O sistema O.T.A.S. não pode ajudá-lo a manter o controle ou evitar colisões em todas as situações.

Consulte as *INSTRUÇÕES DE OPERAÇÃO* para mais detalhes.

iBR (Sistema de freio e ré inteligentes) (Modelos com iBR)

Esta moto aquática usa um sistema de freio e ré controlado eletronicamente, denominado sistema iBR (Freio e ré inteligentes).

O módulo iBR controla a posição do reversor do iBR para fornecer:

- Avanço
- Marcha à Ré
- Ponto morto
- Frenagem.

O operador controla a posição do reversor do iBR seja usando a alavanca do acelerador para posição de marcha à frente, ou a alavanca do iBR para ponto morto, marcha à ré e para a função de frenagem.

NOTA: A alavanca iBR só pode ser usada para controlar uma mudança na posição do reversor se o motor estiver funcionando.

Usar o sistema iBR reduz significativamente a distância de parada

desta moto aquática e pode aumentar a manobrabilidade, já que pode ser usado em linha reta, em uma curva, em alta ou baixa velocidade, ou para mover a moto aquática em ré na atracação ou em manobras na proximidade de outros barcos.

Em condições ideais, pilotos experientes foram repetidamente capazes de reduzir em 33%, aproximadamente, a distância de parada de um jet equipado com o sistema iBR, partindo de uma velocidade inicial de 80 km/h.

Limitações

Mesmo quando equipados com um sistema iBR, as motos aquáticas não possuem a capacidade de veículos terrestres.

A distância de parada variará muito, dependendo da velocidade inicial, carga, correnteza, vento, condições da água e da potência de frenagem.

O sistema iBR não afeta o movimento para trás.

Ele não pode evitar que a moto aquática derive devido à correnteza ou ao vento.

EQUIPAMENTOS DE SEGURANÇA

Equipamentos de segurança necessários

O piloto e os passageiros devem vestir um dispositivo pessoal de flutuação (PFD) homologado, adequado para uso em uma moto aquática.

O piloto e os passageiros devem ter fácil acesso a óculos não estilhaçável, caso as condições de percurso ou as preferências pessoais justifiquem.

O vento, os respingos de água e a velocidade podem causar lacrimejamento e criar visão enevoada.

Como proprietário da moto aquática, você é responsável por garantir que todos os equipamentos de segurança requeridos estejam a bordo. Deve também providenciar, quando necessário, outros equipamentos que garantam sua própria segurança e a dos passageiros. Verifique o estado do equipamento de segurança necessário e as normas locais vigentes.

Os equipamentos de segurança requeridos pela legislação são obrigatórios. Se a legislação local requerer equipamentos adicionais, eles devem ser aprovados pelas autoridades competentes. Os requisitos mínimos incluem o seguinte:

- Dispositivos pessoais de flutuação (PFD)
- Uma retinida flutuante de no 15 m mínimo
- Uma lanterna impermeável ou sinalizadores homologados
- Dispositivo de sinalização
- Dispositivos sonorizadores (corneta ou apito).

Equipamentos de proteção recomendados

O piloto e os passageiros de motos aquáticas devem vestir equipamentos de proteção, incluindo:

- Uma roupa de mergulho ou uma roupa grossa e justa de trama estreita que proporcione proteção equivalente. Como exemplo, uma bermuda fina de ciclismo não é apropriada. Ferimentos internos graves podem ocorrer se a água entrar com força nas cavidades do corpo ao cair na água ou ficar próximo ao bocal de propulsão a jato. Trajes de banho comuns não protegem adequadamente contra a entrada forçada de água nas cavidades inferiores do corpo masculino e feminino.
- Também são recomendados calçados, luvas, óculos de proteção ou comuns. Recomenda-se o uso de algum tipo de proteção leve e flexível nos pés. Isso ajudará a reduzir possíveis ferimentos, caso você pise em objetos cortantes submersos.



Dispositivos pessoais de flutuação (PFD)

Todas as pessoas a bordo de uma moto aquática recreativa devem usar um dispositivo de flutuação pessoal (PFD) o tempo todo. Verifique se esses PFDs atendem às regulamentações de seu país.

Um PFD permite flutuar, ajudando a manter a cabeça fora da água e uma posição satisfatória do corpo dentro da água. Deve-se considerar o peso e a idade ao escolher um PFD. A flutuação fornecida pelo PFD deve suportar o seu peso dentro da água. O tamanho do PFD deve ser adequado ao usuário. O peso e a largura da caixa torácica são os métodos comuns para dimensionar os PFD. É sua responsabilidade garantir o número e tipo adequados de PFD a bordo para atender a legislação local e federal e que seus passageiros saibam onde estão e como usá-los.

Tipos de PFD

Existem cinco tipos homologados de PFD.

PFD Tipo I, para vestir, apresenta a maior flutuação. O seu desenho permite virar a maioria das pessoas inconscientes na água, da posição com o rosto para baixo para uma posição com o rosto para cima, vertical ou ligeiramente inclinada para trás. Ele pode aumentar consideravelmente as chances de sobrevivência. O tipo I é o mais eficiente para todos os tipos de água, especialmente em alto mar, onde o socorro pode demorar a chegar. Ele também é o mais eficaz em águas turbulentas.

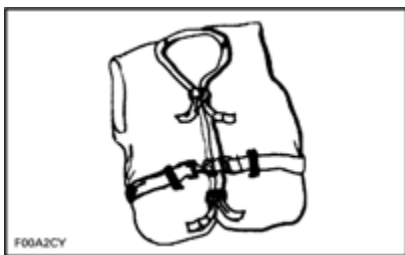

TIPO I — PARA VESTIR

PFD Tipo II, para vestir, vira a pessoa que o veste da mesma maneira que o Tipo I, mas não tão eficazmente. Nas mesmas condições, o Tipo II não vira tantas pessoas quanto o Tipo I. Este PFD é preferível quando houver a possibilidade de socorro rápido, como em áreas onde haja normalmente outras pessoas praticando atividades aquáticas.

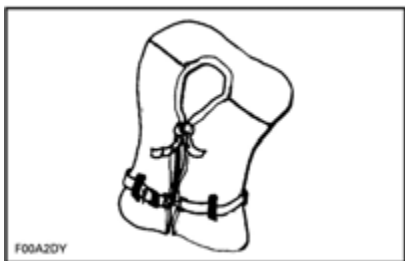

TIPO II — PARA VESTIR

PFD Tipo III, para vestir, permite que os usuários se coloquem em posição vertical ou ligeiramente inclinada para trás. Ele não vira o usuário. Ele mantém a pessoa em posição vertical ou ligeiramente inclinada para trás e não tem tendência de virar o usuário com o rosto para baixo. Ele possui a mesma flutuação do Tipo II e pode ser adequado para zonas onde haja normalmente outras pessoas praticando atividades aquáticas.



TIPO III — PARA VESTIR

PFD Tipo V, para vestir, deve ser inflado. Quando inflado, ele oferece flutuação equivalente aos tipos I, II ou III. Entretanto, quando vazio ele pode não suportar algumas pessoas.



TIPO V — PARA VESTIR

Capacetes

Algumas Considerações Importantes

Os capacetes são projetados para oferecer alguma proteção em caso de impacto na cabeça. Na maioria dos esportes motorizados, os benefícios de se usar um capacete claramente superam as desvantagens. Entretanto, no caso de esportes aquáticos motorizados, tais como pilotar motos aquáticas, isto não é necessariamente verdade, pois existem alguns riscos associados à água.

Benefícios

Um capacete ajuda a reduzir o risco de ferimentos no caso de um impacto da cabeça contra uma super-

fície dura, como outro barco no caso de uma colisão. Similarmente, um capacete com uma proteção para queixo pode ajudar a prevenir ferimentos no rosto, mandíbula ou dentes.

Riscos

Por outro lado, em algumas situações, ao cair da moto aquática, os capacetes tendem a reter a água como um “balde”, aplicando tensões severas no pescoço ou na coluna. Isto poderia causar asfixia, ferimentos graves ou permanentes no pescoço ou na coluna, ou morte.

Os capacetes podem também interferir na visão periférica e na audição, ou aumentar o cansaço, contribuindo para aumentar o risco de uma colisão.

Pesando os Riscos x Benefícios

Para poder decidir se você deve ou não usar um capacete, é melhor levar em consideração o ambiente específico onde você irá pilotar, além de outros fatores como a experiência pessoal. Haverá muito trânsito na água? Qual o seu estilo de pilotagem?

Conclusão

Como cada opção minimiza alguns riscos, mas aumenta outros, antes de cada passeio você deve decidir se usará ou não um capacete baseado na sua situação específica.

Se você decidir usar um capacete, deve então decidir qual tipo é mais apropriado para as circunstâncias. Procure capacetes que atendam os padrões do DOT (INMETRO) ou Snell, e se possível, escolha um projetado para esportes aquáticos motorizados.

Equipamentos adicionais recomendados

Recomenda-se que você adquira equipamentos adicionais para uma

navegação segura e agradável. Esta lista, não exaustiva, inclui itens que você deve pensar em adquirir.

- Mapa local
- Kit de primeiros socorros
- Cabo de reboque
- Sinalizadores
- Cordas de amarração.

Um celular em um saco ou recipiente impermeável também é considerado útil para os navegadores, quando em perigo ou apenas para contatar alguém em terra.

EXERCÍCIOS PRÁTICOS

É sempre uma boa ideia praticar e ficar familiarizado com todos os controles, funções e características de manuseio de sua moto aquática antes de começar a pilotar na água.

Sempre prenda o cordão de segurança ao interruptor de desligamento do motor e o fecho ao seu PFD ou a uma pulseira.

Onde praticar os exercícios

Encontre um local adequado para praticar os exercícios. Verifique se a área atende aos seguintes requisitos:

- Sem tráfego
- Sem obstáculos
- Sem banhistas
- Sem correntezas
- Amplo espaço de manobra
- Profundidade da água adequada.

Exercícios práticos

Pratique **sozinho** os seguintes exercícios.

Fazendo curvas

Pratique as curvas em círculos nas duas direções em velocidade baixa. Quando estiver confortável com o exercício, aumente a dificuldade fazendo alguns "números 8".

Quando tiver aprendido bem, repita os exercícios acima, mas em maior velocidade.

Distâncias de parada

Jets não equipados com iBR

Pratique parar os jets em linha reta em diferentes velocidades.

Lembre-se, o arrasto da água é o principal fator que reduz a velocidade do jet e, portanto, a distância de parada.

NOTA: A velocidade do jet, a carga, a corrente e o vento também desempenham papel importante para afetar as distâncias de parada.

Jets equipados com iBR

Pratique parar as motos aquáticas em linha reta em diferentes velocidades e forças de frenagem.

Lembre-se que a velocidade da moto aquática, a carga, as condições da água, a corrente e o vento também afetam as distâncias de parada.

Marcha a ré (Jets equipados com iBR)

Pratique a marcha à ré para saber como a moto aquática opera em marcha à ré e reage com entradas de aceleração.

NOTA: Sempre faça esse exercício em baixa velocidade.

Evitando um obstáculo

Pratique como evitar obstáculos (escolha um ponto virtual na água) manobrando a moto aquática e mantendo a aceleração.

Repita o exercício, mas desta vez solte a aceleração enquanto gira.

Repita o exercício, mas desta vez acione a alavanca do iBR. Observe que o sistema iBR também assume o controle da aceleração.

NOTA: Com este exercício, você aprenderá que precisa acelerar para virar a moto aquática em uma direção diferente.

Atracando

Jets não equipados com iBR

NOTA: Você pode usar o botão de partida e parada para reduzir a velocidade de atracação.

Pratique a atracação usando o acelerador e a direção para familiarizar-se com a resposta do jet e para desenvolver boas habilidades de controle.

Jets equipados com iBR

Pratique a atracação usando o acelerador, a alavanca do iBR e a direção para familiarizar-se com a resposta da moto aquática e para desenvolver boas habilidades de controle.

NOTA: Lembre-se que a direção é invertida ao mover para trás.

Fatores importantes que não devem ser negligenciados

Além disso, lembre-se sempre que as seguintes condições têm um impacto direto em como a sua moto aquática irá se comportar e responder a diferentes entradas:

- Cargas
- Correntezas
- Vento
- Condições da água.

Não se esqueça de estar alerta a essas condições e adaptar-se de acordo. Se possível, pratique bastante sob essas condições.

Para manobras delicadas, o melhor conselho é sempre tentar reduzir a velocidade ao máximo.

REGRAS DE NAVEGAÇÃO

Regras Operacionais

Pilotar uma moto aquática pode ser comparada com dirigir em rodovias e estradas não sinalizadas. Para prevenir colisões ou evitar os outros navegadores, é necessário seguir um sistema de regras operacionais. Não se trata apenas de bom senso... é preciso respeitar a lei!

Mantenha normalmente a direita e evite colisões com segurança, mantendo uma distância segura dos outros jets, barcos, pessoas e objetos.

A ilustração a seguir identifica diferentes partes do barco que são usadas como pontos de referência direcional, a proa sendo a frente do barco. O bombordo da lancha (lado esquerdo) pode ser visualmente identificado por uma luz VERMELHA fora da proa e o estibordo (lado direito) por uma luz VERDE.

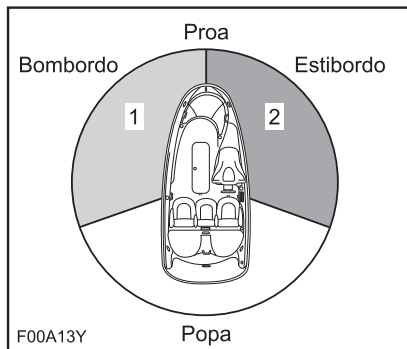

TÍPICA - PONTOS DE REFERÊNCIA DIRECIONAL

1. Luz VERMELHA
2. Luz VERDE (zona de dar preferência de passagem)

Cruzamento

Dê preferência a uma moto aquática **que esteja à sua frente e à direita**. Nunca atravesse na frente de um barco, você deve ver a luz VERMELHA dele, ele deve ver a

sua luz VERDE (ele tem a preferência).

As motos aquáticas (PWC) não possuem estas luzes coloridas, mas a regra também se aplica.

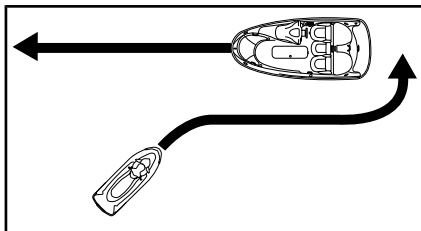

TÍPICO

Como em um semáforo, se vir uma luz **VERMELHA, PARE**, dê a preferência. O outro barco está à sua direita e **ele** tem a preferência de passagem.

Se vir uma luz **VERDE, passe com cuidado**. O outro barco está à sua esquerda, você tem a preferência de passagem.

Encontro frente a frente

Mantenha a direita.

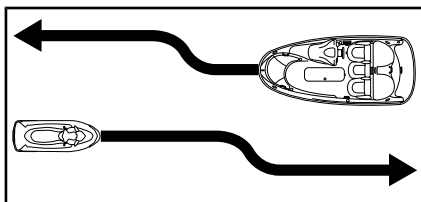

TÍPICO

Ultrapassagem

Dê a preferência a outros barcos e fique longe.

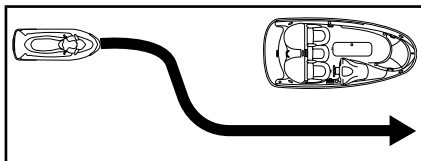

TÍPICO

Sistema de navegação

Recursos de navegação, como sinais ou boias, podem ajudá-lo a identificar águas seguras. As boias indicarão se você deve se manter à direita (estibordo) ou à esquerda (bombordo) da boia, ou em qual canal você pode continuar. Elas também podem indicar se você está entrando em uma área restrita ou controlada, como uma zona de baixa velocidade. Elas também podem indicar riscos ou informações de navegação pertinentes. Os sinais podem estar na praia ou na água. Eles também podem indicar limites de velocidade, proibição de barcos a motor ou navegação, ancoragem e outras informações úteis. (A forma de cada tipo de sinal fornecerá a informação).

Certifique-se de conhecer e entender o sistema de navegação aplicável à área de navegação onde pretende usar a moto aquática.

Evitar colisões

Não solte o acelerador para tentar se afastar de um obstáculo. A potência do motor e o empuxo da bomba de jato são necessários para virar a moto aquática.

Fique sempre atento a outros banhistas, outros barcos ou objetos, especialmente ao fazer curvas. Esteja alerta às condições que possam limitar sua visibilidade ou bloquear sua visão dos outros.

Respeite os direitos dos outros banhistas e/ou transeuntes e mantenha sempre uma distância segura de todos os demais jets, barcos, pessoas e objetos.

Não salte esteiras ou ondas, não navegue na linha de arrebentação nem tente espirrar ou jogar água nos outros com sua moto aquática. Você pode avaliar mal a capacidade da moto aquática e as suas habilida-

des e bater em um barco ou em uma pessoa.

Esta moto aquática é capaz de fazer curvas mais fechadas do que outros barcos, entretanto, a não ser em uma emergência, não faça viradas bruscas em alta velocidade. Estas manobras tornam mais difícil que os outros desviem de você ou entendam para onde você está indo. Além disso, você e/ou seus passageiros podem ser ejetados da moto aquática.

Modelos com iBR

Diferentemente da maioria das motos aquáticas, esta possui um sistema de frenagem (iBR).

Ao pilotar uma moto aquática equipada com iBR, fique ciente de que os outros barcos que o sigam ou operem nas proximidades podem não ser capazes de parar tão rápido.

Quando estiver em alta velocidade e o freio for acionado, uma nuvem de água irá disparar no ar atrás da moto aquática, indicando uma manobra de frenagem.

É importante informar o piloto de uma moto aquática que pretende segui-lo em uma formação de comboio, sobre a capacidade de frenagem e manobras de sua moto aquática, o que a nuvem de água indica e que deve ser mantida uma maior distância entre vocês dois.

A distância de parada varia em função da velocidade inicial, carga, vento e condições da água.

Embora a manobra preferida para evitar um obstáculo seja desviar e acionar o acelerador, o iBR também pode ser usado para frear totalmente e virar na direção apropriada para evitar o obstáculo.

ABASTECIMENTO DE COMBUSTÍVEL

Procedimento de abastecimento de combustível

⚠️ ADVERTÊNCIA

Combustível é inflamável e explosivo sob certas condições. Trabalhe sempre em áreas bem ventiladas. Não fume nem permita chamas abertas ou faíscas nas proximidades.

1. Desligue o motor.

⚠️ ADVERTÊNCIA

Desligue sempre o motor antes de reabastecer.

2. Não permita que alguém permaneça na moto aquática.
3. Amarre a moto aquática seguramente aos cais de abastecimento.
4. Tenha um extintor de incêndio (não fornecido com o veículo) ao alcance das mãos.
5. Remova o assento. Consulte a seção *ASSENTO* no *EQUIPAMENTO*.
6. Localize a tampa do tanque de combustível.



1. *Tampa do tanque de combustível*
7. Vagarosamente, gire a tampa de combustível no sentido anti-horário.

⚠️ ADVERTÊNCIA

Talvez o tanque de combustível esteja pressurizado. Ao remover a tampa do tanque de combustível, talvez vapores de combustível sejam liberados.

8. Insira a mangueira da bomba de gasolina no bocal de enchimento e encha o tanque de combustível.

⚠️ ADVERTÊNCIA

Para evitar refluxo de combustível, encha o tanque lentamente para que o ar possa escapar do tanque de combustível.

9. Pare de encher imediatamente após soltar a manopla do bico da bomba de gasolina e aguarde um momento antes de remover a mangueira. Não recolha o bico da bomba de gasolina para colocar mais combustível no tanque.

⚠️ ADVERTÊNCIA

Não encha o tanque até a boca ou até derramar e depois deixe a moto aquática sob o sol. Com o aumento da temperatura, o combustível expande e pode transbordar.

10. Reinstale o tanque de combustível e aperte-o no sentido horário até ouvir um som de catraca.

⚠️ ADVERTÊNCIA

Limpe sempre qualquer derramamento de combustível na moto aquática.

11. Após reabastecer, sempre certifique-se de que não haja cheiro de vapor de gasolina no compartimento do motor.

12. Para acessar o compartimento do motor, gire o botão da tampa de acesso esquerda 1/4 de giro no sentido horário e, em seguida, puxe para soltar a parte traseira e deslize para trás para remover.



TAMPA DE ACESSO ESQUERDA

1. Para destravar, gire o botão 1/4 de giro no sentido horário



ADVERTÊNCIA

Não dê partida se houver gasolina ou presença de cheiro de vapor de gasolina.

13. Reinstale a tampa de acesso esquerda seguindo a ordem inversa do procedimento de remoção e trave o botão girando-o 1/4 de giro no sentido anti-horário.



TAMPA DE ACESSO ESQUERDA

1. Para travar, gire o botão 1/4 de giro no sentido anti-horário

14. Para reinstalar o assento, consulte a seção **ASSENTO** no **EQUIPAMENTO**.

Requisitos de combustível

AVISO Use sempre gasolina nova. A gasolina oxidada; o resultado é perda de octana, compostos voláteis e a produção de depósitos de goma e verniz que podem danificar o sistema de combustível.

A mistura de álcool combustível varia em países e regiões diferentes. Seu veículo foi projetado para trabalhar com os combustíveis especificados; no entanto, esteja atento para o seguinte:

- O uso de combustível com álcool acima das especificações regulamentadas pelo governo não é recomendado e pode resultar nos seguintes problemas nos componentes do sistema de combustível:
 - Problemas de partida e de operação.
 - Deterioração das partes de borracha ou plástico.
 - Corrosão das partes de metal.
 - Dano às partes internas do motor.
- Inspeção frequentemente para ver se há presença de vazamentos de combustível ou outras anormalidades no sistema de combustível se suspeitar que a presença de álcool na gasolina está excedendo as regulamentações governamentais atuais.
- Combustíveis misturados com álcool atraem e detêm a umidade, o que pode levar a separação das fases do combustível e pode resultar em problemas no desempenho do motor ou mesmo danos ao motor.

Combustível recomendado

Use gasolina comum sem chumbo com octanagem AKI

(RON+MON)/2 de 87, ou octanagem RON de 91.

AVISO Nunca experimente com outros combustíveis. Podem ocorrer danos ao motor ou ao sistema de combustível com a utilização de combustível inadequado.

AVISO NÃO use combustível de bombas de abastecimento denominadas E85.

O uso de combustível etiquetado com E15 é proibido pelas regulamentações da EPA dos EUA.

INFORMAÇÕES PARA TRANSPORTE

AVISO O comprimento dos estrados de madeira do reboque, incluindo a largura do estrado, deve ser ajustado para suportar toda a extensão do casco. As pontas dos dois estrados de madeira do reboque não devem exceder o comprimento da moto aquática.

Assegure que as rodas do reboque estejam posicionadas de forma que o centro de gravidade da moto aquática esteja ligeiramente à frente das rodas, para suportar adequadamente o peso desta.



ADVERTÊNCIA

Nunca incline esta moto aquática para uma extremidade ao transportar. Recomendamos que você transporte a moto aquática na sua posição normal de uso.

Verifique as leis e regulamentos aplicáveis a puxar um reboque na sua região, especialmente os seguintes itens:

- Sistema de freios
- Peso do veículo reboque
- Espelhos.

Tome as seguintes precauções ao rebocar a moto aquática:

- Respeite a capacidade de carga máxima do veículo e a capacidade de peso no engate conforme recomendado pelo fabricante.
- Amarre a moto aquática pelos olhais dianteiro e traseiro (proa/popa) para que ela fique bem presa ao reboque. Use amarrações de sujeição adicionais se for necessário.

- Verifique se a tampa do tanque de combustível, a tampa dianteira do bagageiro (se equipado), a tampa do porta-luvas e o assento estejam travados corretamente.
- Observe as medidas de segurança durante processo de rebocamento.

AVISO Não passe cordas ou amarrações de sujeição sobre o assento ou puxadores, pois eles podem ser permanentemente danificados. Não use a bomba ou o reversor de marcha a ré para direcionar as cordas e amarrações, pois elas podem ser danificadas permanentemente. Enrole as cordas ou amarrações com trapos ou protetores semelhantes, onde elas possam tocar o corpo da moto aquática.



ADVERTÊNCIA

Garanta que o assento esteja bem travado antes de colocar no reboque.

Uma capa Sea-Doo pode proteger a moto aquática, principalmente ao transportar em estradas de terra, para evitar que a poeira entre pelas aberturas de tomada de ar.



ADVERTÊNCIA

Ao rebocar a moto aquática, NUNCA deixe nenhum equipamento nela.

ETIQUETAS IMPORTANTES NO PRODUTO

Etiquetas de segurança da moto aquática

Essas etiquetas estão afixadas no veículo para a segurança do operador, dos passageiros e outras pessoas.

As etiquetas ilustradas nas páginas a seguir estão no sua moto aquática. Caso alguma esteja faltando ou danificada, é possível substituí-la sem nenhum custo. Procure uma concessionária autorizada Sea-Doo.

Leia com atenção as seguintes etiquetas antes de pilotar esta moto aquática.

NOTA: A primeira ilustração da moto aquática indica as posições aproximadas das diversas etiquetas. Uma linha pontilhada indica que a etiqueta não está na superfície externa e que para ver a etiqueta, é preciso afastar o banco ou abrir algum tipo de tampa/cobertura.

NOTA: Caso haja alguma discrepância entre o que está escrito neste manual e no veículo, as etiquetas de segurança do veículo têm precedência sobre as etiquetas deste manual.

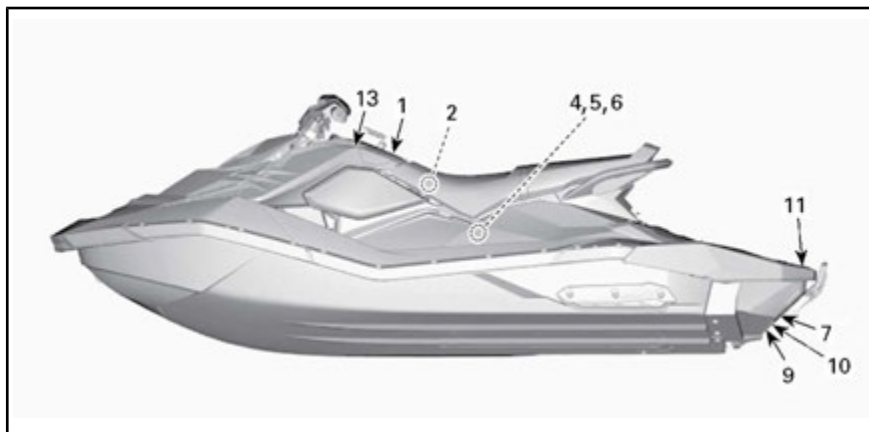

TÍPICO - 3UP - COM iBR E PACOTE DE CONVENIÊNCIA MOSTRADO



TÍPICO

⚠ ADVERTÊNCIA

Com os jets, as possíveis colisões resultam em mais FERIMENTOS E MORTES do que com qualquer outro tipo de acidente.

PARA EVITAR COLISÕES: FIQUE CONSTANTEMENTE ATENTO À MOVIMENTAÇÃO AO SEU REDOR de pessoas, objetos e outros jets. Esteja alerta às condições que possam limitar sua visibilidade ou bloquear sua visão de outras pessoas.



DIRIJA DEFENSIVAMENTE em velocidades seguras e mantenha distância de pessoas, objetos e outros jets.

• Não siga diretamente atrás de outros jets ou barcos. • Não aproxime-se de outras pessoas para jogar água sobre elas. • Evite curvas acentuadas ou outras manobras que dificultem que as outras pessoas se desviem de você ou entendam para onde você está indo. • Evite áreas com objetos submersos ou águas rasas.

TOME UMA AÇÃO IMEDIATA para evitar colisões. Lembre-se, geralmente os jets e outros barcos não têm freios. **NÃO SOLTE O ACELERADOR PARA TENTAR SE AFASTAR DE OBJETOS - VOCÊ PRECISA USAR O ACELERADOR PARA VIRAR.** Antes de dar a partida no jet, sempre inspecione o acelerador e os controles de direção para ver se estão funcionando corretamente. Siga as regras de navegação e as leis locais que se aplicam aos jets. Consulte o Manual do Proprietário para obter mais informações.

⚠ ADVERTÊNCIA

Para reduzir o risco de FERIMENTOS SÉRIOS OU MORTE: USE UM DISPOSITIVO DE FLUTUAÇÃO PESSOAL (PFD).

Todos os ocupantes devem usar um PFD aprovado pela Guarda Costeira que seja adequado para uso em jets (PWCs).

VISTA ROUPAS PROTETORAS. Podem ocorrer ferimentos internos graves se a água for forçada para dentro das cavidades corporais, como resultado de cair na água ou ficar próximo ao bocal de propulsão. Roupas de natação comuns não protegem adequadamente contra a entrada forçada da água dentro das aberturas inferiores do corpo de homens e mulheres. Todos os ocupantes devem usar partes de baixo de roupas de mergulho ou roupas que forneçam proteção equivalente (consulte o Manual do Proprietário). Também são recomendados calçados, luvas, óculos de proteção ou comuns.

CONHEÇA AS LEIS DE NAVEGAÇÃO. A BRP recomenda uma idade mínima para o piloto de 16 anos. Descubra quais são a idade mínima para o piloto e os requisitos de treinamento de seu país. Recomenda-se fazer um curso de segurança em embarcações (talvez isso seja um requisito obrigatório em seu país).

PRENDA O CABO DE DESLIGAMENTO DO MOTOR (CORDÃO DE SEGURANÇA) ao PFD e mantenha-o longe dos guidões para que o motor pare se o piloto cair. Depois de pilotar, remova o cordão de segurança do jet para evitar o uso não autorizado por crianças ou terceiros.

DIRIJA DENTRO DE SEUS LÍMITES E EVITE MANOBRAS AGRESSIVAS para reduzir o risco de perda de controle, ejeção e colisão. Esta é uma embarcação de alto desempenho, não um brinquedo. Fazer curvas acentuadas ou pular ondas pode aumentar o risco de ferimentos nas costas ou na coluna (paralisia), ferimentos no rosto ou pernas, tornozelos ou outros ossos quebrados. Não pule ondas ou marolas de esteiras.

NÃO ACIONE O ACELERADOR QUANDO HOUVER ALGUÉM ATRÁS DO

JET - desligue o motor ou mantenha-o em ponto morto. A água e/ou os detritos que saem do bocal de propulsão do jet podem causar ferimentos graves.

FIQUE LONGE DA GRADE DE ENTRADA enquanto o motor estiver ligado. Coisas como cabelos longos, roupas largas ou tiras do PFD podem ficar presas nas partes móveis, causando ferimentos graves ou afogamento.

NUNCA PILOTE DEPOIS DE CONSUMIR DROGAS OU ALCÓOL. LEIA E SIGA O MANUAL DO PROPRIETÁRIO.



219904030

ETIQUETA 1

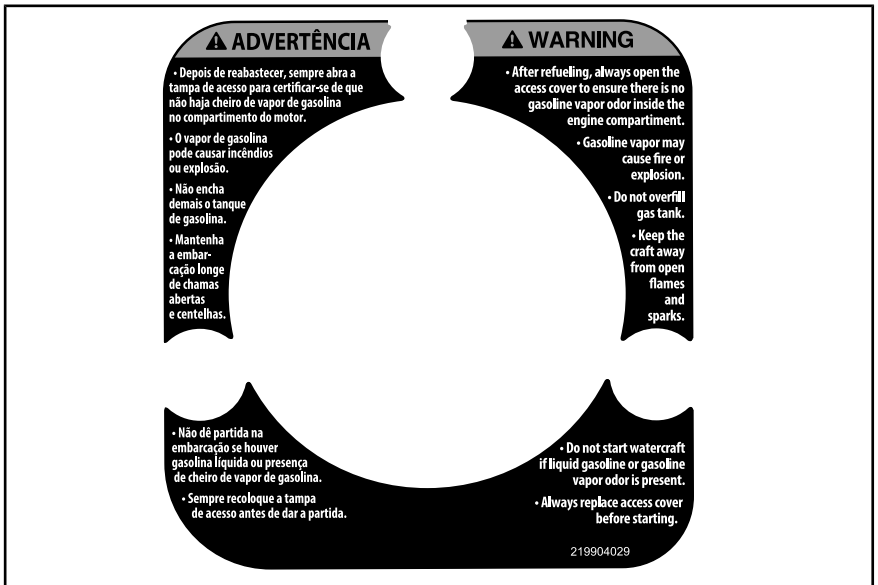

ETIQUETA 2

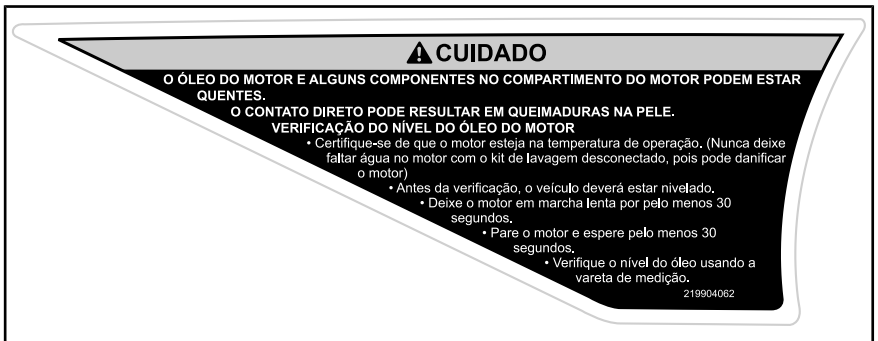

ETIQUETA 3



ETIQUETA 4

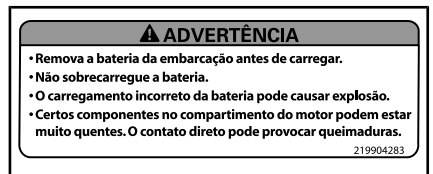

ETIQUETA 5



ETIQUETA 6

⚠ CUIDADO	
O trocador de calor no casco pode ficar muito quente. Evite qualquer contato com o trocador de calor para não se queimar.	
<small>219904060</small>	
AVISO <ul style="list-style-type: none">• Verifique se o motor está desligado.• Segure a grade de entrada e apóie o pé no trilho do pára-choque.• Role o jet.	

ETIQUETA 7



⚠ ADVERTÊNCIA		
<small>As peças em movimento podem se despedaçar e causar cortes. Mantenha mãos e pés livres.</small>		

ETIQUETA 9 - MODELOS COM iBR



ETIQUETA 10 - MODELOS COM iBR

⚠ ADVERTÊNCIA	
EVITE LESÃO SÉRIA OU MORTE:	
• O motor deve ser desligado antes de voltar a embarcar. • Afaste-se da grade de entrada e do sistema de propulsão.	
QUANTO VOLTAR A EMBARCAR: • Volte a embarcar uma pessoa por vez. • Fique centrado para manter o equilíbrio.	
Nunca use o estribo de embarque (caso existente) para puxar, rebocar, mergulhar ou pular, ou qualquer outra finalidade que não seja a de estribo para embarque.	
<small>219904576A</small>	

ETIQUETA 11



ETIQUETA 12 - ESTAMPADO NA PARTE TRASEIRA DO ASSENTO DOS MODELOS 2UP

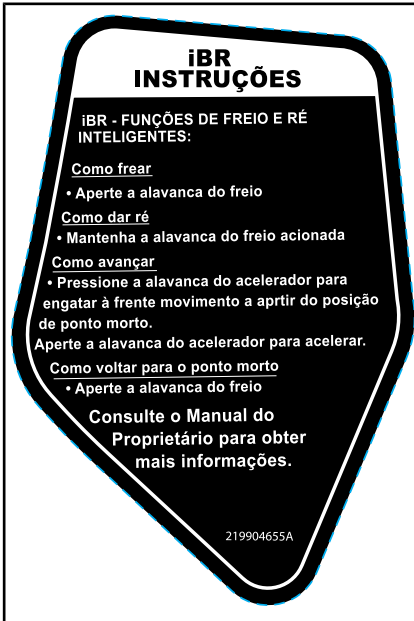

ETIQUETA 13 - LOCALIZADA NO CONSOLE

Etiquetas de conformidade



TÍPICO



TÍPICO



ETIQUETA 1 - ETIQUETA TÍPICA DE CONTROLE DE EMISSÕES

AVISO DE CONFORMIDADE CANADENSE CANADIAN COMPLIANCE NOTICE	
LIMITES DE SEGURANÇA MÁXIMOS RECOMENDADOS MAXIMUM RECOMMENDED SAFE LIMITS	
Máx. = 2	160 kg 352 lbs/lb
Máx. =	160 kg 352 lbs/lb
CATEGORIA / CATEGORY : C ALTURA MÁXIMA DA ONDA / MAXIMUM WAVE 2,0M VELOCIDADE MÁXIMA DO VENTO / MAXIMUM WIND SPEED 33,0 nós/knots	
BOMBARDIER RECREATIONAL PRODUCTS INC. VALCOURT, QUÉBEC, CANADA (YDV)	
MODELO / MODEL: XXXXXXXXX	
O FABRICANTE DECLARA QUE ESTE PRODUTO ESTÁ EM CONFORMIDADE COM OS REQUISITOS DE FABRICAÇÃO DE PEQUENAS EMBARCAÇÕES, CONFORME DESCRITO NO DIA EM QUE A CONSTRUÇÃO DA EMBARCAÇÃO INICIOU OU NO DIA EM QUE ELA FOI IMPORTADA. / THE MANUFACTURER DECLARES THAT THIS PRODUCT COMPLIES WITH THE CONSTRUCTION REQUIREMENTS OF THE SMALL VESSEL REGULATIONS, AS THEY READ ON THE DAY ON WHICH THE CONSTRUCTION OF THE VESSEL WAS STARTED OR ON THE DAY ON WHICH THE VESSEL WAS IMPORTED.	
CAPACIDADES MÁXIMAS AS INFORMAÇÕES ACIMA TAMBÉM SE APLICAM NOS ESTADOS UNIDOS	CANICES-2 / NMB-2"





ETIQUETA 2 - MODELOS 2UP - AVISO TÍPICO DE CONFORMIDADE DO CANADÁ (SOMENTE MODELOS CAN)

AVISO DE CONFORMIDADE CANADENSE CANADIAN COMPLIANCE NOTICE	
LIMITES MÁXIMOS DE SEGURANÇA RECOMENDADOS. MAXIMUM RECOMMENDED SAFE LIMITS	
Máx. = 2	160 kg 352 lb
Máx. =	160 kg 352 lb
CATEGORIA / CATEGORY : C ONDA MÁXIMA / MAXIMUM WAVE 2.0 m VELOCIDADE MÁXIMA DO VENTO / MAXIMUM WIND SPEED 33,0 nós/knots	
BOMBARDIER RECREATIONAL PRODUCTS INC. 570, Montagne, Valcourt, QC, CA, J0E 2L0 (YDV) Skaldenstraat 125, Gent, 9042, BE	
MODELO / MODEL: XXX XXX XXX	
O FABRICANTE DECLARA QUE ESTE PRODUTO ESTÁ EM CONFORMIDADE COM OS REQUISITOS DE FABRICAÇÃO DE PEQUENAS EMBARCAÇÕES, CONFORME DESCRITO NO DIA EM QUE A CONSTRUÇÃO DA EMBARCAÇÃO INICIOU OU NO DIA EM QUE ELA FOI IMPORTADA. / THE MANUFACTURER DECLARES THAT THIS PRODUCT COMPLIES WITH THE CONSTRUCTION REQUIREMENTS OF THE SMALL VESSEL REGULATIONS, AS THEY READ ON THE DAY ON WHICH THE CONSTRUCTION OF THE VESSEL WAS STARTED OR ON THE DAY ON WHICH THE VESSEL WAS IMPORTED.	
CAPACIDADES MÁXIMAS AS INFORMAÇÕES ACIMA TAMBÉM SE APLICAM NOS ESTADOS UNIDOS	

ETIQUETA 2 - MODELOS 2UP - TÍPICO (MOTO AQUÁTICA FORA DA AMÉRICA DO NORTE)

AVISO DE CONFORMIDADE CANADENSE CANADIAN COMPLIANCE NOTICE	
LIMITES DE SEGURANÇA MÁXIMOS RECOMENDADOS MAXIMUM RECOMMENDED SAFE LIMITS	
Máx.  = 3	205 kg 450 lbs/lb
Máx.  =	205 kg 450 lbs/lb
CATEGORIA / CATEGORY : C ONDA MÁXIMA / MAXIMUM WAVE 2,0M VELOCIDADE MÁXIMA DO VENTO / MAXIMUM WIND SPEED 33,0 nós/knots	
BOMBARDIER RECREATIONAL PRODUCTS INC. VALCOURT, QUÉBEC, CANADA (YDV)	
MODELO / MODEL: XXXXXXXXX 	
O FABRICANTE DECLARA QUE ESTE PRODUTO ESTÁ EM CONFORMIDADE COM OS REQUISITOS DE FABRICAÇÃO DE PEQUENAS EMBARCAÇÕES, CONFORME DESCRITO NO DIA EM QUE A CONSTRUÇÃO DA EMBARCAÇÃO INICIOU OU NO DIA EM QUE ELA FOI IMPORTADA. / THE MANUFACTURER DECLARES THAT THIS PRODUCT COMPLIES WITH THE CONSTRUCTION REQUIREMENTS OF THE SMALL VESSEL REGULATIONS, AS THEY READ ON THE DAY ON WHICH THE CONSTRUCTION OF THE VESSEL WAS STARTED OR ON THE DAY ON WHICH THE VESSEL WAS IMPORTED.	
CAPACIDADES MÁXIMAS AS INFORMAÇÕES ACIMA TAMBÉM SE APLICAM NOS E.U.A.	CAN ICES-2 / NMB-2"

ETIQUETA 2 - MODELOS 3UP - AVISO TÍPICO DE CONFORMIDADE DO CANADÁ (SOMENTE MODELOS CAN)

AVISO DE CONFORMIDADE CANADENSE CANADIAN COMPLIANCE NOTICE	
LIMITES MÁXIMOS DE SEGURANÇA RECOMENDADOS, MAXIMUM RECOMMENDED SAFE LIMITS	
Máx.  = 3	205 kg 450 lb
Máx.  =	205 kg 450 lb
CATEGORIA / CATEGORY : C ONDA MÁXIMA / MAXIMUM WAVE 2.0 m VELOCIDADE MÁXIMA DO VENTO / MAXIMUM WIND SPEED 33,0 nós/knots	
BOMBARDIER RECREATIONAL PRODUCTS INC. 570, Montagne, Valcourt, QC, CA, J0E 2L0 (YDV) Skaldenstraat 125, Gent, 9042, BE	
MODELO / MODEL: XXX XXX XXX 	
O FABRICANTE DECLARA QUE ESTE PRODUTO ESTÁ EM CONFORMIDADE COM OS REQUISITOS DE FABRICAÇÃO DE PEQUENAS EMBARCAÇÕES, CONFORME DESCRITO NO DIA EM QUE A CONSTRUÇÃO DA EMBARCAÇÃO INICIOU OU NO DIA EM QUE ELA FOI IMPORTADA. / THE MANUFACTURER DECLARES THAT THIS PRODUCT COMPLIES WITH THE CONSTRUCTION REQUIREMENTS OF THE SMALL VESSEL REGULATIONS, AS THEY READ ON THE DAY ON WHICH THE CONSTRUCTION OF THE VESSEL WAS STARTED OR ON THE DAY ON WHICH THE VESSEL WAS IMPORTED.	
CAPACIDADES MÁXIMAS AS INFORMAÇÕES ACIMA TAMBÉM SE APLICAM NOS ESTADOS UNIDOS	

ETIQUETA 2 - MODELOS 3UP - TÍPICO (MOTO AQUÁTICA FORA DA AMÉRICA DO NORTE)

ESTA EMBARCAÇÃO ESTÁ ISENTA DE CONFORMIDADE COM OS SEGUINTE PADRÕES DE SEGURANÇA DA GUARDA COSTEIRA AMERICANA EM VIGOR NA DATA DA CERTIFICAÇÃO:	
• SISTEMA DE COMBUSTÍVEL	• EXIBIÇÃO DE INFORMAÇÕES
• CARREGAMENTO SEGURO	• DE CAPACIDADE
• VENTILAÇÃO ELÉTRICA	• FLUTUAÇÃO
CONFORME AUTORIZADO PELA GARANTIA DE ISENÇÃO DA GUARDA COSTEIRA AMERICANA (CGB 88-001). BOMBARDIER RECREATIONAL PRODUCTS INC. 565 DE LA MONTAGNE STREET VALCOURT, QUÉBEC CANADA J0E 2L0	
MONTADO NO MÉXICO	

ETIQUETA 3 - TÍPICA

EMISSION CONTROL INFORMATION	
THIS ENGINE IS CERTIFIED TO OPERATE ON UNLEADED GASOLINE AND CONFORMS TO U.S., EPA & CALIFORNIA EMISSION/ EVAP REGULATIONS FOR MARINE SI ENGINES.	
	
ENGINE FAMILY	FAMÍLIA DE MOTORES
FEL	FEL (Limite de Emissões da Família)
ENGINE DISPLACEMENT	CILINDRADA DO MOTOR
EXHAUST EMISSION CONTROL SYSTEM	EMISSÃO DE GASES SISTEMA DE CONTROLE
POWER	POTÊNCIA
INFORMAÇÕES DE CONTROLE DE EMISSÃO ESTE MOTOR FOI APROVADO PARA FUNCIONAR COM GASOLINA SEM CHUMBO E ESTÁ EM CONFORMIDADE COM OS REGULAMENTOS SOBRE EMISSÕES/EVAP DA CALIFORNIA E DA EPA PARA MOTORES MARÍTIMOS DE IGNIÇÃO POR CENTELHA (SI). SEE OPERATOR'S GUIDE FOR MAINTENANCE SPECIFICATIONS CONSULTE O MANUAL DO PROPRIETÁRIO PARA OBTER AS ESPECIFICAÇÕES DE MANUTENÇÃO BOMBARDIER RECREATIONAL PRODUCTS INC. 219904642	

ETIQUETA 4 - APLICÁVEL A TODOS OS MODELOS NO CANADÁ E ESTADOS UNIDOS, APLICÁVEL AOS MODELOS EM TODA PARTE, EXCETO CANADÁ E ESTADOS UNIDOS QUANDO EQUIVALENTE A UM MODELO CERTIFICADO PARA OS EUA. NORMAS EPA

<p>PLACA DOS CONSTRUTORES AUSTRALIANOS Importado pela BRP Australia Pty Ltd DATA 2014</p>
<p>Máximo de pessoas 3 = 205 kg Máximo de carga = 205 kg Flutuação Flutuação básica</p>
<p>ADVERTÊNCIA A alteração do casco da embarcação ou ajustes permanentes podem invalidar as particularidades contidas nesta placa. Informações determinadas - ISO 13590</p>
219904420

ETIQUETA 5 - MODELOS 3UP TÍPICOS SOMENTE NA AUSTRÁLIA

INSPEÇÃO PRÉ-PARTIDA

Nós o incentivamos a fazer uma inspeção anual de segurança de seu veículo. Entre em contato com uma concessionária BRP autorizada para obter mais detalhes. Embora não seja exigido, é recomendável que uma concessionária BRP autorizada efetue uma preparação de pré-temporada em seu veículo. Cada visita a sua concessionária BRP autorizada é uma grande oportunidade para sua concessionária verificar se seu veículo está incluído em alguma campanha de segurança. Também insistimos que você visite sua concessionária BRP autorizada em tempo oportuno quando ficar sabendo de alguma campanha relacionada à segurança.



ADVERTÊNCIA

Efetue uma inspeção de pré-partida antes de cada passeio para detectar potenciais problemas durante a operação. A inspeção de pré-partida pode ajudá-lo a monitorar o desgaste e a deterioração antes de eles se tornarem um problema. Corrija todos os problemas que descobrir para reduzir o risco de avarias ou batidas.

Antes de executar a inspeção pré-partida, leia e entenda a seção *COMANDOS*.

O que fazer antes de lançar a moto aquática na água



ADVERTÊNCIA

O motor deve estar desligado e o cordão de segurança deve sempre ser removido do interruptor de desligamento do motor antes de verificar qualquer um dos pontos a seguir. Dê a partida na moto aquática somente após todos os itens terem sido verificados e operarem corretamente.

Verifique os itens listados na tabela a seguir antes de lançar a moto aquática na água.

ITEM	OPERAÇÃO	✓
Casco	Inspecione o casco, a placa de pilotagem e a grade de entrada de água quanto a danos.	
Entrada de água da bomba de jato	Inspecionar/limpar.	
Bujão de drenagem	Apertar.	
Tanque de combustível	Reabastecer.	
Compartimento do motor	Verificar qualquer vazamento de fluido visível e cheiro de vapor de gasolina.	
Nível de óleo do motor	Verificar/completar.	
Nível do líquido de arrefecimento do motor	Verificar/completar.	

ITEM	OPERAÇÃO	✓
Condição do trocador de calor	Inspecione.	
Sistema de direção	Verificar o funcionamento.	
Alavanca do iTC	Verificar o funcionamento. (Pressione e solte a alavanca para verificar a liberdade de movimento. Se for sentido algum atrito, a alavanca deve ser desmontada, limpa e inspecionada quanto ao desgaste e lubrificada)	
Alavanca do iBR (modelos com iBR)	Verificar o funcionamento. (Pressione e solte a alavanca para verificar a liberdade de movimento. Se for sentido algum atrito, a alavanca deve ser desmontada, limpa e inspecionada quanto ao desgaste e lubrificada)	
Tampa dianteira do compartimento de armazenamento (se equipado) plataforma de embarque e assento	Garanta que estejam fechados e travados.	
Compartimento removível independente (se aplicável)	Assegure que esteja instalado na moto aquática e adequadamente fechado e travado.	
Botão de partida/parada do motor	Verificar o funcionamento.	
Interruptor de desligamento do motor e alarme sonoro de monitoramento	Verificar o funcionamento.	
Condição da bateria e conexões	Verificar o funcionamento.	
Ânodo sacrificial	Inspecione todos os meses (com mais frequência quando usar a moto aquática em água salgada) e troque se for necessário	

Casco

Inspecione trincas e outros danos no casco.

Entrada de água da bomba de jato

Retire as algas, conchas, detritos e tudo o que possa limitar o fluxo de água e danificar a unidade de propulsão. Limpe se necessário. Se alguma obstrução não puder ser removida, encaminhe a uma concessionária autorizada Sea-Doo para manutenção.

NOTA: Há uma placa de reforço no lado esquerdo do casco para manter a simetria, para que os hidrodinâmicos do jet não sejam afetados.

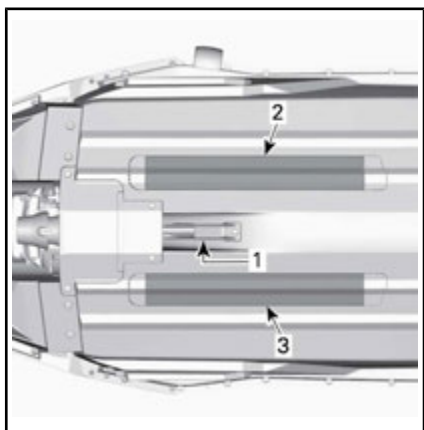

TÍPICO

1. Entrada de água
2. Trocador de calor
3. Placa de reforço

Bujão de drenagem

Aperte o bujão de drenagem do porão.

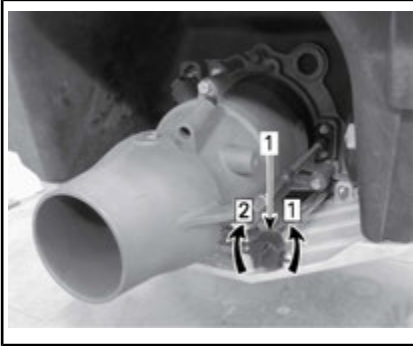

TÍPICO

1. Bujão de drenagem do porão

Passo 1: Desapertar

Passo 2: Apertar

! ADVERTÊNCIA

Garanta que o bujão de drenagem do porão esteja bem apertado antes de colocar o jet na água.

Tanque de Combustível

Encha o tanque de combustível.

! ADVERTÊNCIA

Cumpra estritamente as instruções detalhadas no **PROCEDIMENTO DE ABASTECIMENTO**.

Compartimento do motor

Inspecione o compartimento do motor para detectar cheiro de vapor de combustível.

! ADVERTÊNCIA

Em caso de presença de qualquer vazamento ou cheiro de gasolina, não ligue a energia elétrica e não dê partida no motor. Você deve buscar serviço em um revendedor autorizado Sea-Doo, oficina de reparo ou pessoa de sua escolha para manutenção, reparo ou substituição. Consulte a **GARANTIA RELACIONADA ÀS EMISSÕES DA EPA DOS EUA** contida neste documento, para obter informações sobre reclamações de garantia.

Para acessar o compartimento do motor, gire o botão da tampa de acesso esquerda 1/4 de giro no sentido horário e, em seguida, puxe para soltar a parte traseira e deslize para trás para remover.



TAMPA DE ACESSO ESQUERDA

1. Para destravar, gire o botão 1/4 de giro no sentido horário



COMPARTIMENTO DO MOTOR - TAMPA DE ACESSO ESQUERDA REMOVIDA

Reinstale a tampa de acesso esquerda seguindo a ordem inversa do procedimento de remoção e trave o botão girando-o 1/4 de giro no sentido anti-horário.



TAMPA DE ACESSO ESQUERDA

1. Para travar, gire o botão 1/4 de giro no sentido anti-horário

Óleo do Motor

Garanta que o nível de óleo esteja dentro da especificação como descrito na seção **PROCEDIMENTOS DE MANUTENÇÃO**.

Líquido de arrefecimento do motor

Garanta que o nível do líquido de arrefecimento esteja dentro da especificação como descrito na seção **PROCEDIMENTOS DE MANUTENÇÃO**.

Verifique vazamentos de líquido de arrefecimento no motor, no porão e no trocador de calor.

⚠ CUIDADO Ao operar o motor com o jet fora da água, o motor e o trocador de calor podem ficar muito quentes. Evite qualquer contato com peças quentes do motor e com o trocador de calor para não se queimar.

Sistema de Direção

Se o volante estiver desalinhado, siga as instruções de alinhamento na seção **PROCEDIMENTOS DE MANUTENÇÃO**.

Com a ajuda de alguém, verifique se a direção se movimenta livremente.

Quando o guidão estiver na horizontal, o bocal da bomba de jato deve estar na posição reta para a frente. Gire o guidão da esquerda para a direita e verifique se o bocal gira.

⚠ ADVERTÊNCIA

Verifique o guidão e o funcionamento respectivo do bocal de direção antes de dar a partida. Nunca vire o guidão enquanto alguém estiver próximo da popa da moto aquática. Fique longe das peças móveis de direção (bocal, reversor do iBR (modelos com iBR), eixos, etc.).

Alavanca do acelerador

Verifique se a alavanca de controle de acelerador eletrônico (ETC) funciona livre e contínua. Ela deve voltar à sua posição inicial imediatamente após ser solta.

⚠ ADVERTÊNCIA

Verifique o funcionamento da alavanca do acelerador antes de ligar o motor. Se você sentir algum atrito na alavanca do acelerador, consulte uma concessionária autorizada Sea-Doo.

alavanca do iBR (Modelos com iBR)

Verifique se a alavanca do iBR funciona livre e contínua. Ela deve voltar à sua posição inicial imediatamente após ser solta.



ADVERTÊNCIA

Verifique o funcionamento da alavanca do iBR antes de ligar o motor. Se você sentir algum atrito na alavanca do iBR, consulte uma concessionária autorizada Sea-Doo.

Compartimento de armazenamento (Pacote de conveniência), Porta-luvas e Assento

Verifique se a tampa dianteira do compartimento de armazenamento (se equipado), a tampa do porta-luvas e o assento estejam fechados e travados.



ADVERTÊNCIA

Verifique se o assento, a tampa do porta-luvas e a tampa dianteira do compartimento de armazenamento estão bem travados.

Interruptor de desligamento e botão de PARTIDA/PARADA do motor

Instale o cabo de segurança no interruptor de desligamento do motor.

Pressione o botão de partida/parada para partida no motor, depois desligue-o pressionando o botão de partida/parada pela segunda vez.

NOTA: O motor sempre será iniciado se o cordão de segurança estiver instalado corretamente. O ECU será desligado após 3 minutos,

mas se você pressionar o botão de partida, ele será acionado e dará a partida.

Religue o motor, depois desligue-o removendo o cordão de segurança do interruptor de desligamento.



ADVERTÊNCIA

Caso o cordão de segurança esteja solto ou não pare no interruptor de desligamento do motor, substitua-o imediatamente para evitar o uso inseguro. Se ao remover o cordão de segurança do interruptor de desligamento do motor ou ao pressionar o botão de partida/parada o motor não desligar, não use o jet. Procure uma concessionária autorizada Sea-Doo.

O que fazer depois de lançar a moto aquática na água

Verifique o item listado na tabela a seguir após lançar o jet na água e antes de sair para um passeio.

ITEM	OPERAÇÃO	✓
Indicador multifuncional	Verificar o funcionamento	
Sistema de freio e ré inteligentes (iBR) (modelos com iBR)	Verificar o funcionamento	
Sistema de Trim Ajustável (Variable Trim System - VTS) (como aplicável)	Verificar o funcionamento	

Mostrador multifuncional

1. Pressione o botão de PARTIDA/PARADA uma vez e instale a tampa do cordão de segurança no interruptor de desligamento do motor.

2. Enquanto o indicador multifuncional passa pelo ciclo da função de autoteste, certifique-se de que todas as indicações se acendam.



ADVERTÊNCIA

Sempre prenda o clipe do cordão de segurança ao seu PDF ou ao pulso (necessário ter pulseira).

dor de posição do VTS no painel multifuncional

Teste também as posições de trim predefinidas do VTS clicando duas vezes no botão UP/DOWN do VTS.

Consulte a subseção *INSTRUÇÕES DE OPERAÇÃO* para obter instruções detalhadas.

Sistema iBR (Modelos com iBR)

AVISO Certifique-se que haja espaço suficiente à frente e atrás da moto aquática para realizar com segurança o teste do sistema iBR, para evitar uma colisão. A moto aquática se moverá durante o teste.

1. Remova as amarras que prendem a moto aquática ao atracadouro.
2. Dê partida no motor e certifique-se de que a moto aquática não se mova.
3. No guidão esquerdo, puxe totalmente a alavanca do iBR. A moto aquática deve se deslocar lentamente para trás.
4. Solte a alavanca do iBR. Não deve haver nenhuma propulsão à ré.



ADVERTÊNCIA

Antes de sair com a moto aquática, sempre verifique se o sistema iBR está funcionando corretamente.

Sistema de Trim Ajustável (Se aplicável)

Com o motor na posição à vante, use o sistema VTS para mover o bocal da bomba de jato para cima e para baixo alternadamente para verificar o funcionamento do VTS. Confirme o movimento do indica-

INFORMAÇÕES SOBRE A MOTO AQUÁTICA

CONTROLES

NOTA: As etiquetas de segurança de alguns veículos não são mostradas nas ilustrações. Para informações sobre as etiquetas de segurança dos veículos, consulte a subseção *ETIQUETAS DE SEGURANÇA DE MOTOS AQUÁTICAS*.

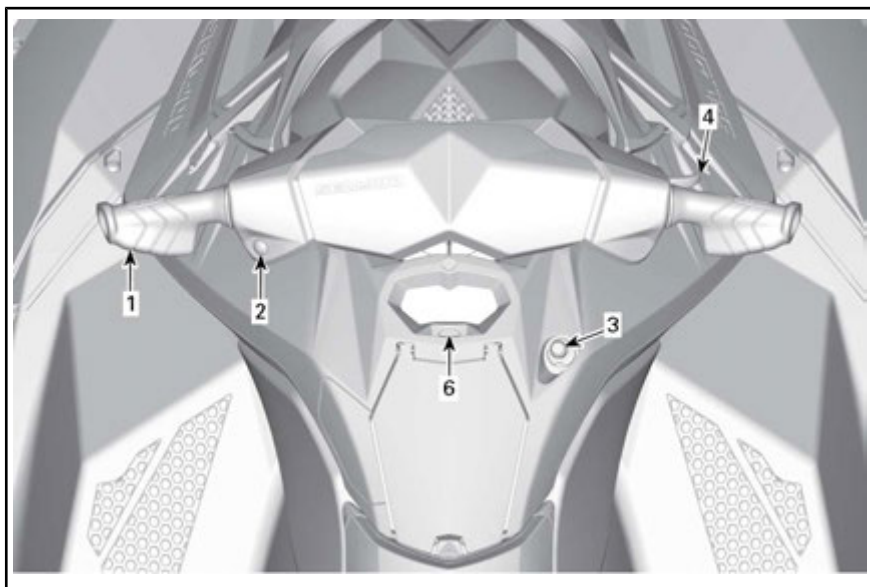

TÍPICO - MODELOS SEM iBR

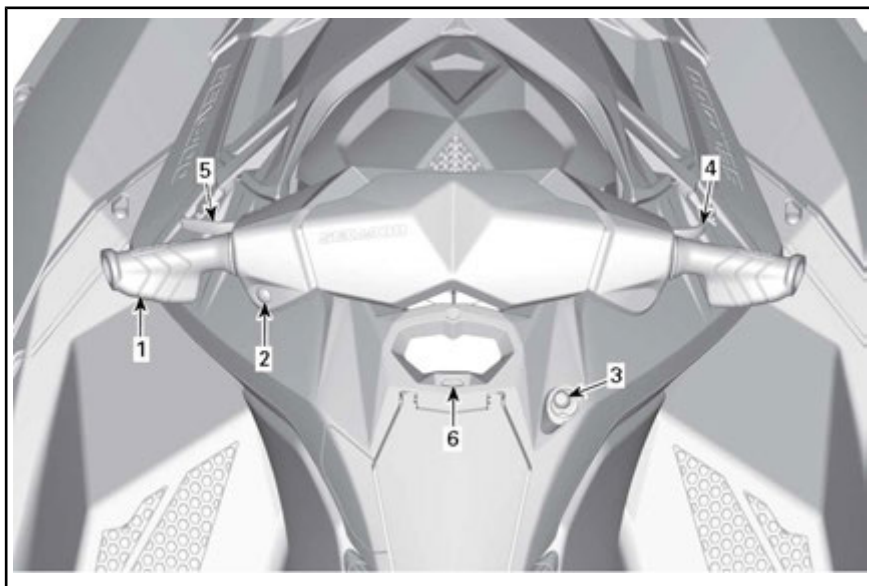

TÍPICO - MODELOS COM iBR

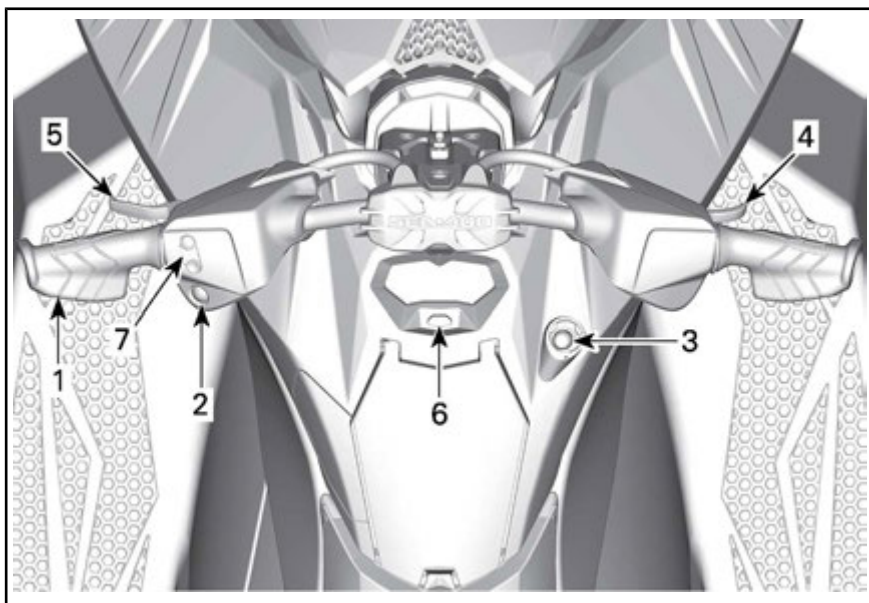

MODELO TRIXX

1) Guidão

O guidão controla a direção da moto aquática. Durante a operação

para a frente, virar o guidão para a direita vira a moto aquática para a direita e vice-versa.

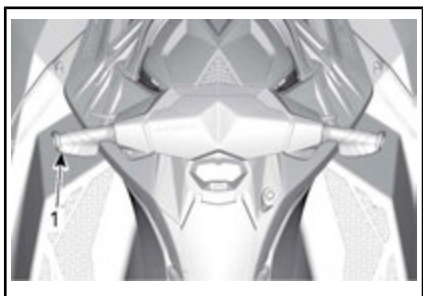

TÍPICO

1. Guidão



ADVERTÊNCIA

Verifique o guidão e o funcionamento respectivo do bocal de direção antes de dar a partida. Nunca vire o guidão enquanto alguém estiver próximo da popa da moto aquática. Mantenha distância do sistema de propulsão.

2) Botão de PARTIDA/PARADA do motor

O botão de PARTIDA/PARADA do motor está localizado no guidão esquerdo.

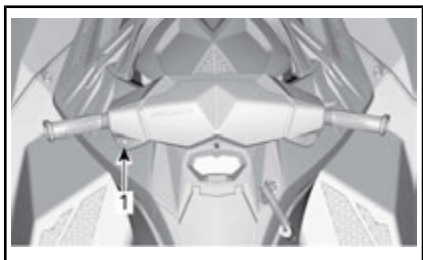

TÍPICO

1. Botão de partida/parada do motor

Partida e parada do motor

Consulte a subsecção *INSTRUÇÕES DE OPERAÇÃO* para obter instruções detalhadas.

Ativando o sistema elétrico

Pressione o botão de PARTIDA/PARADA uma vez sem instalar o cordão de segurança no interruptor de desligamento do motor.

Isso ligará o sistema elétrico; o indicador multifuncional passará por um ciclo de autoteste e então será apagada após alguns segundos.

O sistema elétrico ficará ativado por 3 minutos aproximadamente após o botão de PARTIDA/PARADA do motor ter sido pressionado.

NOTA: Se o botão de PARTIDA/PARADA do motor for mantido pressionado sem que o cordão de segurança esteja instalado, os displays do indicador multifuncional permanecerão acesos enquanto o botão de PARTIDA/PARADA estiver pressionado.

3) Interruptor de Desligamento do Motor

O interruptor de desligamento do motor está localizado no lado direito do indicador multifuncional.

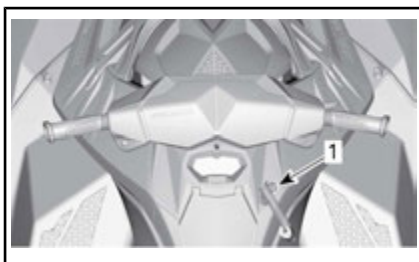

TÍPICO

1. Interruptor de desligamento do motor

Para permitir a partida do motor, o cordão de segurança deve estar encaixado com segurança no interruptor de desligamento do motor.

⚠️ ADVERTÊNCIA

Sempre prenda o clipe do cordão de segurança ao dispositivo de flutuação pessoal (PFD) ou ao pulso do piloto (necessário usar pulseira).



TÍPICO

1. Cordão de segurança no interruptor de desligamento do motor
2. Clipe do cordão de segurança preso no PFD do operador

Para parar o motor, puxe o cordão de segurança do interruptor de desligamento do motor.

⚠️ ADVERTÊNCIA

Caso o motor desligue, a função de freio (modelos com iBR) e todo o controle direcional do jet serão perdidos.

⚠️ ADVERTÊNCIA

Sempre desconecte o cordão de segurança quando a moto aquática não estiver funcionando para evitar a partida acidental do motor ou o uso não autorizado por terceiros, crianças e para evitar furto.

Sistema de Segurança com Codificação Digital de Radiofrequência (RF D.E.S.S.) (Pacote de conveniência)

O cordão de segurança contém uma chave D.E.S.S. programada para dar a ele um número serial eletrônico exclusivo. Isto é o equivalente a uma chave convencional.

O sistema D.E.S.S. faz a leitura do cordão de segurança que está instalado no interruptor de desligamento do motor e permite a partida do motor somente com as chaves que identifica.

O sistema D.E.S.S. proporciona grande flexibilidade. Você pode comprar cordões de segurança adicionais que tenham chaves D.E.S.S. programadas para o sua moto aquática.

É possível programar um total de 10 chaves D.E.S.S. para a mesma moto aquática.

Para comprar uma chave programada para a sua moto aquática, consulte o sua concessionária autorizada BRP Sea-Doo.

RF D.E.S.S. Reconhecimento da chave

Dois bipes curtos indicam que o sistema está pronto para dar a partida no motor. Se isto não ocorrer, consulte a seção *SOLUÇÃO DE PROBLEMAS*.

RF D.E.S.S. Tipos de chave

Podem ser usados dois tipos de chave:

- Chave normal
- Learning key.

Para facilitar o reconhecimento do tipo de chave, a boia do cabo de segurança vem com cores diferentes.

TIPO DE CHAVE	COR DA BOIA
Normal	Amarelo
Aprendizado	Verde

O painel multifuncional exibe o tipo de chave usada (CHAVE NORMAL ou CHAVE APRENDIZADO).

A chave learning key do Sea-Doo limita a velocidade da moto aquática e o torque do motor, permitindo assim que usuários principiantes e pilotos menos experientes aprendam a operar a moto aquática, enquanto adquirem a confiança e o controle necessários.

4) Alavanca do acelerador

A alavanca do acelerador que fica no guidão direito controla eletronicamente a velocidade do motor.

Para aumentar ou manter a velocidade da moto aquática, puxe a alavanca do acelerador com o dedo.

Para diminuir a velocidade da moto aquática, solte a alavanca do acelerador.



TÍPICO

1. Alavanca do acelerador

A alavanca do acelerador é acionada por mola e deve voltar à posição de descanso quando não estiver pressionada.

5) Alavanca do iBR (freio e ré inteligentes) (Modelos com iBR)

A alavanca do iBR que fica no guidão esquerdo pode comandar eletronicamente:

- Marcha à Ré
- Ponto morto
- Frenagem.

NOTA: Para ativar as funções do sistema iBR, é preciso usar um curso da alavanca de no mínimo 25%.

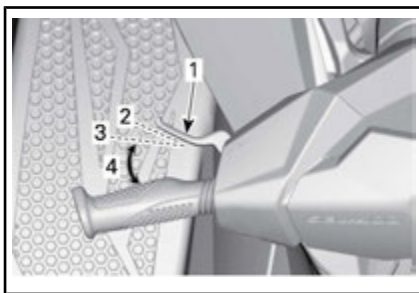

TÍPICA - ALAVANCA DO iBR

1. Alavanca do iBR
2. Posição de descanso da alavanca
3. Necessários 25% de curso para ativar a função do iBR
4. Limite de operação

Em velocidades abaixo de 7 km/h, puxar a alavanca do iBR engatará a marcha à ré.

Em velocidades acima de 7 km/h, puxar a alavanca do iBR engatará o freio.

Quando a alavanca do iBR for solta após a frenagem ou a operação de marcha à ré, o ponto morto será engatado.

ADVERTÊNCIA

Se a alavanca do acelerador ainda estiver puxada ao soltar a alavanca do iBR, o movimento para a frente será iniciado após um pequeno atraso. Se não quiser acelerar para a frente, solte a alavanca do acelerador.

Consulte a subseção *INSTRUÇÕES DE OPERAÇÃO* para obter instruções detalhadas.

NOTA: A potência da frenagem é relativa à posição da alavanca do iBR.

6) Botão MODE (MODO)

O botão MODO está localizado diretamente abaixo do indicador multifuncional.

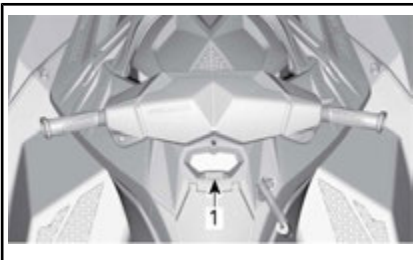

TÍPICO

1. Botão MODE (MODO)

Rotax 900 ACE

Ele é usado para navegar nos displays multifuncionais.

Rotax 900 HO ACE

Ele é usado para ativar ou desativar o modo SPORT e para navegar nos displays multifuncionais.

Consulte a subseção *INDICADOR MULTIFUNCIONAL* para obter detalhes.

7) Botão do Sistema de Trim Ajustável (VTS) (Modelo Trixx)

O botão do VTS está localizado no guidão esquerdo.



BOTÃO DE CONTROLE DE VTS (SISTEMA DE AJUSTE VARIÁVEL)

1. Proa para cima
2. Proa para baixo

O botão de controle do VTS é usado para ajustar a estabilização da moto aquática.

Consulte as *INSTRUÇÕES DE OPERAÇÃO* para mais detalhes.

PAINEL MULTIFUNCIONAL (LCD)

O indicador multifuncional (LCD) está localizado acima do porta-luvas.

Descrição do painel multifuncional

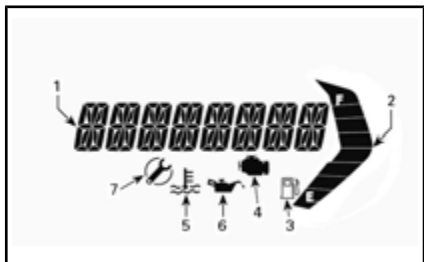

1. Painel multifuncional
2. Mostrador do nível de combustível
3. Indicador de nível de combustível baixo
4. Verificar o indicador do motor
5. Indicador da temperatura do motor
6. Indicador de pressão de óleo baixa
7. Indicador de lembrete de manutenção

Rotax 900 HO ACE

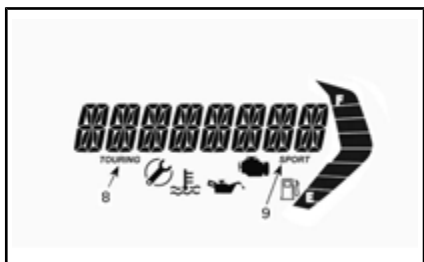

TÍPICO

8. Indicador de modo Touring (Passeio)
9. Indicador de modo esportivo

Modelos com iBR

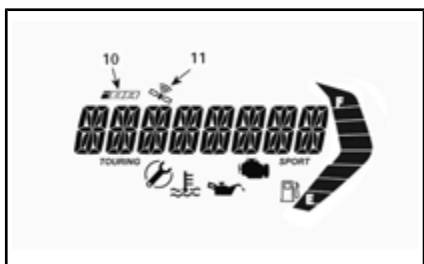

10. Indicador de falha do iBR
11. Sincronização de satélites GPS

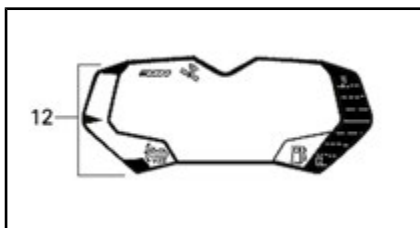

10. Display de posição do VTS

1) Display Multifuncional

O display multifuncional é usado para:

- Exibir a mensagem de boas-vindas ao ligar a moto aquática (WELCOME).
- Ativar e configurar modos de operação.
- Exibir as mensagens de ativação de função ou falhas do sistema.
- Exibir as mensagens de falha.

2) Mostrador do Nível de Combustível

O mostrador em barras indica continuamente o nível de combustível no tanque durante a operação do veículo.



1. Mostrador do nível de combustível
2. Segmento superior
3. Segmento inferior

Quando o tanque de combustível está cheio, oito segmentos (barras) do indicador ficam acesas.

Quando o tanque de combustível está muito vazio, os dois segmentos inferiores piscam e a luz indica-

dora de combustível baixo começa a piscar.

3) Indicador de nível de combustível baixo



Quando este indicador começa a piscar, indica que restam ainda aproximadamente 12 L de combustível no tanque de combustível.

4) Verificar o indicador do motor



Quando está aceso, indica uma falha do motor. Procure a mensagem no display de LCD.

Quando esta luz pisca, ela indica que o modo **LIMP HOME** (Modo preservação) está ativado.

Quando o indicador de verificação do motor acender, você poderá buscar serviço em um revendedor autorizado Sea-Doo, oficina de reparo ou pessoa de sua escolha para manutenção, reparo ou substituição. Consulte a *GARANTIA RELACIONADA ÀS EMISSÕES DA EPA DOS EUA* contida neste documento, para obter informações sobre reclamações de garantia.

Consulte a seção *SOLUÇÃO DE PROBLEMAS* para obter mais detalhes.

5) Indicador da temperatura do motor



Quando esse indicador está ligado, indica que o motor ou o sistema de escapamento pode estar superaquecido.

6) Indicador de pressão de óleo baixa



Quando está aceso, indica pressão de óleo baixa. Procure a mensagem no display de LCD.

7) Indicador de lembrete de manutenção



O indicador de alerta de manutenção fica **ACESO** quando há necessidade de se fazer alguma manutenção.

Quando o indicador de lembrete de manutenção acender, você poderá buscar serviço em uma concessionária autorizada Sea-Doo, oficina de reparo ou pessoa de sua escolha para manutenção, reparo ou substituição. Consulte a *GARANTIA RELACIONADA ÀS EMISSÕES DA EPA DOS EUA* contida neste documento, para obter informações sobre reclamações de garantia.

8) Indicador de Modo Passeio (Rotax 900 HO ACE)

Quando o indicador de modo passeio (TOURING) está **LIGADO**, o modo passeio (TOURING) padrão é ativado.

NOTA: O indicador de modo TOURING (Passeio) será desligado depois que o modo SPORT (Esportivo) for ativado e será ligado novamente quando o modo SPORT for desativado.

9) Indicador de Modo Sport (Rotax 900 HO ACE)

O indicador de modo esportivo normalmente fica apagado.

Quando o modo SPORT (Esportivo) é selecionado, o indicador de modo esportivo acende e fica aceso até que o modo seja desativado ou até que o jet seja desligado.

10) Indicador de falha do iBR (Modelos com iBR)



O indicador de falha do iBR fica ACESO quando uma falha no sistema iBR é detectada.

Consulte a subseção *SOLUÇÃO DE PROBLEMAS* para mais detalhes.

11) Indicador de GPS ativo (Modelos com iBR)



Um GPS incorporado no indicador multifuncional fornece a velocidade no display multifuncional.

Isto é confirmado quando o indicador de GPS ativo fica visível na tela digital.

12) Indicador do VTS (modelos com VTS)



O indicador do VTS fica ACESO durante o funcionamento do VTS.

O indicador de barras do lado esquerdo também é ativado para indicar a posição relativa da proa da moto aquática.

Navegação no Display Multifuncional



ADVERTÊNCIA

Não ajuste o display enquanto estiver pilotando, você poderia perder o controle.

Selecionando funções

Quando o sistema elétrico for ligado e o painel de instrumentos tiver completado sua função de autoteste, aparecerá uma mensagem circulante de BEM-VINDOS A BORDO DO SEA-DOO por alguns segundos. Após a mensagem de boas-vindas, o display multifuncional exibirá a última opção selecionada.

NOTA: Você pode ignorar a mensagem de boas-vindas pressionando o botão MODE (Modo).

O display multifuncional também é usado para exibir um menu para a seleção de várias funções, as quais permitem alterar a indicação do display numérico, os modos de operação do sistema (Rotax 900 HO ACE) e as mensagens de falha do sistema ativas.

NOTA: Para alterar a unidade de medida ou o idioma exibidos, consulte sua concessionária autorizada Sea-Doo.

1. Para selecionar as várias opções disponíveis no display multifuncional, pressione rapidamente o botão MODE repetidamente até que a função desejada esteja visível:
 - VELOCIDADE
 - RPM
 - HORA

Exibir descrição das opções

Velocidade

A Velocidade pode ser exibida em km/h ou MPH dependendo da configuração da unidade de medida.

Modelos com iBR

A indicação da velocidade é baseada em um GPS (Sistema de Posicionamento Global) incorporado ao indicador multifuncional.

Se por algum motivo o sinal do GPS for perdido, é usado um modo padrão no qual a velocidade é calculada usando as informações recebidas de outros sistemas, para fornecer uma velocidade estimada da moto aquática.

RPM

O RPM é exibido como um valor numérico.

Hora

A HORA é usada para exibir as horas do motor acumuladas.

EQUIPAMENTO

NOTA: As ilustrações podem não ser precisas para todos os modelos, sendo fornecidas como orientação visual.

NOTA: As etiquetas de segurança de alguns veículos não são mostradas nas ilustrações. Para informações sobre as etiquetas de segurança dos veículos, consulte a subseção *ETIQUETAS DE SEGURANÇA DE MOTOS AQUÁTICAS*.

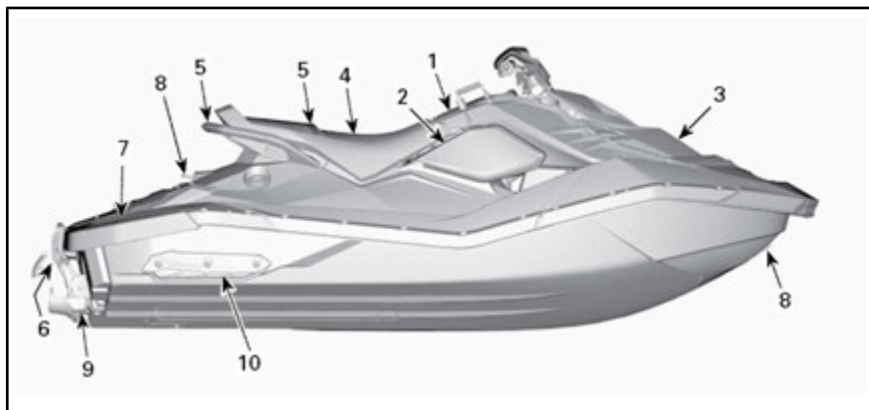

TÍPICO - MODELOS 2UP

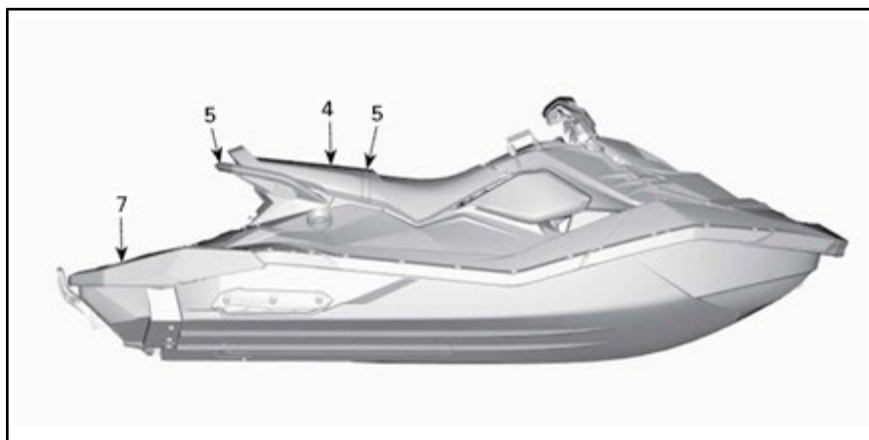

TÍPICO - MODELOS 3UP



MODELO TRIXX

1) Porta-luvas

Um bagageiro para artigos pessoais, e o vídeo de *DVD DE SEGURANÇA*, localizado na frente do assento.

NOTA: O porta-luvas não é impermeável.

Empurre a lingueta para frente para abrir o porta-luvas.



1. Porta-luvas
2. Lingueta

2) Compartimento de armazenamento do kit de equipamento de segurança

Uma pequena área somente para armazenar o kit de equipamento de segurança ou o kit de emergência (não fornecido com o veículo).

AVISO Essa área não destina-se ao armazenamento geral. Não armazene quaisquer outros itens nessa área. Armazenar outros itens nessa área pode danificar o veículo.

Para abrir esse compartimento de armazenamento, solte e remova manualmente o painel lateral direito.



1. Painel lateral direito



TÍPICO - PAINEL LATERAL DIREITO REMOVIDO

3) Compartimento de armazenamento (pacote de conveniência)

Uma área conveniente para transportar artigos pessoais.

Para abrir a tampa dianteira do compartimento de armazenamento, solte os ganchos da tampa em cada lado. Feche sempre e trave a tampa ao navegar.



TÍPICO

1. Tampa dianteira
2. Ganchos da tampa

ADVERTÊNCIA

Nunca transporte nenhum objeto solto, pesado, pontiagudo ou quebrável no compartimento de armazenamento. Não ultrapasse a capacidade máxima de carga; 2,5 kg. Nunca pilote o jet com a tampa de compartimento de armazenamento aberta. Este compartimento não é à prova d'água.

4) Assento

A trava do assento fica sob a extremidade traseira do assento.

Para remover o assento, pressione a alça da trava. Solte a alça da trava e deslize o assento para trás.



TÍPICA - TRAVA DO ASSENTO

1. Maçaneta da trava do assento

A remoção do assento fornece acesso ao compartimento de armazenamento traseiro (somente os modelos 3UP), ao manual do proprietário, ao extintor de incêndio (não fornecido com o veículo) e à tampa do tanque de combustível.

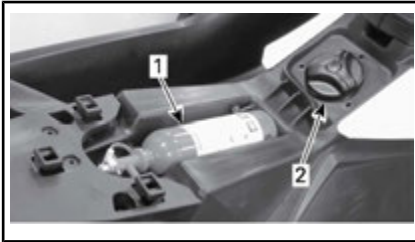

TÍPICO - ASSENTO REMOVIDO

1. Extintor de incêndio
2. Tampa do combustível

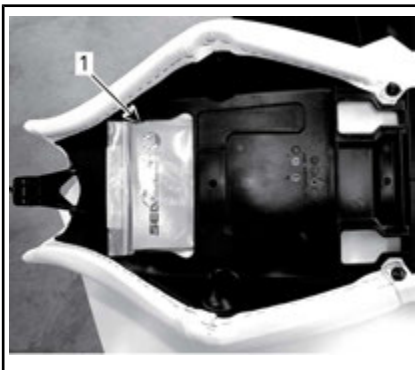

TÍPICO - O OUTRO LADO DO ASSENTO REMOVIDO

1. Manual do Proprietário

Para instalar o assento, posicione o assento no local e empurre o assento para frente até travar com um clique.

Puxe a parte traseira do assento para cima para verificar se está corretamente travado.

5) Puxadores do passageiro

A cinta do assento serve de puxador para o passageiro se segurar ao navegar.

As laterais do puxador curvo na traseira do assento também servem para o passageiro se segurar.

AVISO Nunca use o puxador curvo para rebocar algo ou para levantar a moto aquática.



TÍPICO

1. Estribo

⚠️ ADVERTÊNCIA
O motor deve estar desligado quando se tentar embarcar na moto aquática usando o estribo.

Abaixe e segure o estribo com as mãos até colocar o joelho nele.



TÍPICA - PUXADORES DO PASSAGEIRO

1. Correia do assento
2. Puxador curvo

A parte traseira do puxador curvo serve também para o observador do esquiador/wakeboarder se segurar (modelos 3up), ou para embarcar no jet quando na água.

6) Estribo (Pacote de conveniência)

Estribo usado para embarcar na moto aquática a partir da água.



ESTRIBO MANTIDO ABAIXADO PARA EMBARCAR DA ÁGUA

AVISO

- Nunca use o estribo para embarcar em uma moto aquática que esteja fora da água.

- Nunca use o estribo para puxar, rebocar, mergulhar ou pular, ou qualquer outra finalidade que não seja a de estribo para embarque.
- Somente uma pessoa por vez no estribo.
- Somente embarque pelo estribo com o joelho, nunca com o pé.

Modelos com iBR



ADVERTÊNCIA

Saiba que o reversor do iBR se movimenta ao ligar o motor, ao desligá-lo ou ao usar a alavanca do iBR. O movimento automático do reversor pode espremer os dedos das mãos ou dos pés de pessoas que se segurarem na traseira de sua moto aquática.

7) Plataforma de embarque

A área do convés de popa serve como plataforma de embarque.

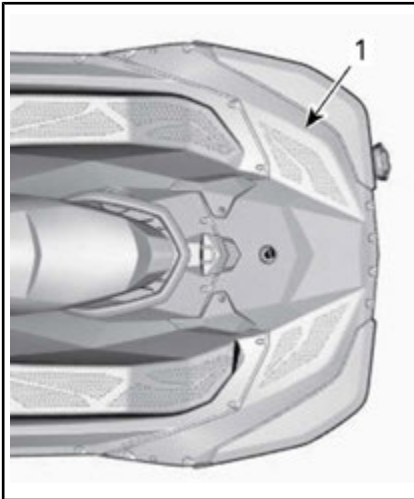

TÍPICO - MODELO 2UP

1. Plataforma de embarque

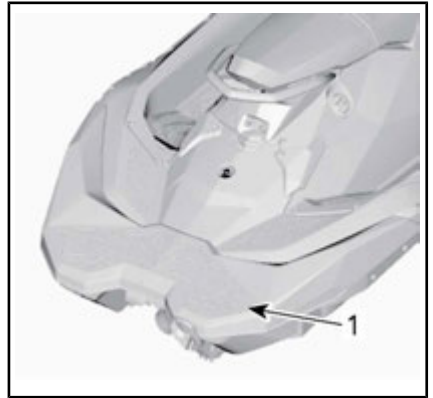

TÍPICO - MODELO 3UP

1. Plataforma de embarque

8) Olhal dianteiro e traseiro

Os olhais podem ser usados para amarrar, rebocar um esquiador (modelos 3UP), wakeboarder ou praticante de boia (modelos 3UP), e também como pontos de fixação quando transportar seu jet.

Olhal dianteiro

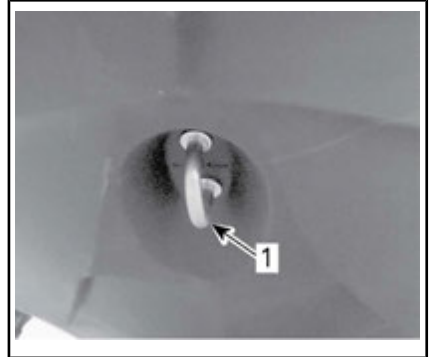

TÍPICO

1. Olhal dianteiro

Olhal traseiro

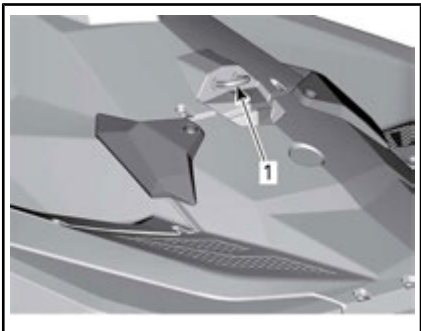

TÍPICO

1. Olhal traseiro

9) Bujão de drenagem do porão

Desparafuse o bujão de drenagem sempre que o jet estiver no reboco. Isto permitirá que a água acumulada no bojo seja evacuada, ajudando a reduzir a condensação.

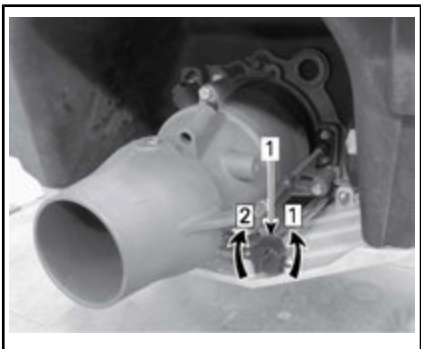

TÍPICO

1. Bujão de drenagem
- Passo 1: Desapertar
Passo 2: Apertar

AVISO Garanta que o bujão de drenagem esteja bem apertado antes de colocar o jet na água.

10) Saliências de proteção

Duas saliências fixas, uma em cada lado na parte traseira do casco,

ajudam na estabilidade do jet. As saliências não são ajustáveis.



1. Sponson

11) Apoios para os pés traseiros (Modelo Trixx)

Apoios para os pés em ângulo, usados para melhorar o controle ao proposadamente levantando a proa.

12) Espaçador de Guidão Ajustável (modelo Trixx)

A altura do guidão pode ser ajustada de acordo com as preferências do proprietário.

1. Destrave o mecanismo usando a alavanca.



2. Ajuste o guidão para a altura desejada.
3. Trave o mecanismo usando a alavanca.



PERÍODO DE AMACIAMENTO

Operando durante o período de amaciamento

É recomendado um período de amaciamento de 5 horas antes de operar o jet continuamente em aceleração máxima.

Durante este período, a aceleração máxima não deve exceder 1/2 a 3/4 do curso do acelerador. Entretanto, acelerar ao máximo brevemente e variar a velocidade contribuem para um bom amaciamento.

AVISO A aceleração máxima continuada e velocidades prolongadas de cruzeiro são prejudiciais durante o período de amaciamento.

INSTRUÇÕES DE OPERAÇÃO



ADVERTÊNCIA

Sempre realize a **INSPEÇÃO PRÉ-PARTIDA** antes de pilotar esta moto aquática. Certifique-se de ler as seções de **INFORMAÇÕES DE SEGURANÇA** e **INFORMAÇÕES DA MOTO AQUÁTICA** e de familiarizar-se com a tecnologia iControl.

Se você não entender completamente algum comando ou instrução, consulte uma concessionária autorizada Sea-Doo.

Embarcando na moto aquática

Como em qualquer barco, o embarque deve ser realizado com cuidado e o motor não deve estar funcionando.



ADVERTÊNCIA

O motor deve estar em **DESLIGADO** e o cordão de segurança deve estar removido ao embarcar na moto aquática ou ao usar o estribo. Nunca use os componentes do sistema de propulsão como pontos de apoio para embarcar no jet.

Modelos com iBR



ADVERTÊNCIA

Nunca use o reversor do iBR como um estribo ou suporte para embarcar no jet. Tenha cuidado para não bater no reversor quando embarcar.

Embarque em um cais

Ao embarcar em uma doca, coloque um pé devagar na plataforma da moto aquática mais próxima da doca enquanto segura o guidão, ao mesmo tempo transfira o peso do

corpo para o outro lado para equilibrar a moto aquática.

Depois, passe o outro pé por cima do assento e coloque-o na plataforma do outro lado. Empurre a moto aquática para longe da doca.



Embarcando na água

Certifique-se que haja pelo menos 90 cm de água debaixo da parte traseira mais baixa do casco.

Leve em consideração que o casco ficará mais baixo na água quando todos os passageiros estiverem a bordo. Certifique-se de manter a profundidade especificada para que areia, seixos ou pedras não sejam sugados para dentro do sistema de propulsão.

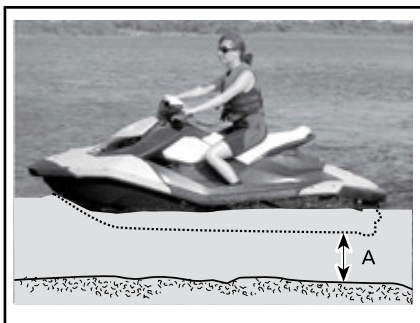

A. Mantenha pelo menos 90 cm debaixo da parte traseira mais baixa do casco quando todos os passageiros estiverem a bordo

AVISO Ligar o motor ou usar o jet em águas mais rasas pode danificar o sistema de propulsão.

Piloto sozinho

Modelos sem degrau de embarque

1. Com uma das mãos, segure na alça traseira.
2. Com a outra mão na plataforma de embarque, erga o corpo até conseguir colocar um joelho na plataforma de embarque.



3. Coloque o outro joelho na plataforma de embarque.



4. Segure a cinta do assento para ajudar a manter o equilíbrio e avance para as plataformas nos dois lados do assento.



Sente com uma perna em cada lado.

Modelos com degrau de embarque

Com uma das mãos, abaixe o estribo.

Com a outra, segure a borda da plataforma de embarque, depois puxe o seu corpo para cima até colocar o joelho no estribo.

AVISO

- Nunca use os componentes do sistema de propulsão para embarcar.
- Somente embarque pelo estribo com o joelho, nunca com o pé.

Estenda uma mão e segure o puxador curvo atrás do assento, depois suba no estribo com o joelho.

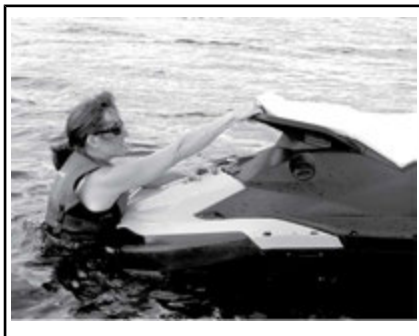

Segurando o puxador atrás do assento, suba para a plataforma de embarque.



Segure a cinta do assento para ajudar a manter o equilíbrio e avance para as plataformas nos dois lados do assento.



Sente com uma perna em cada lado.

Piloto com um passageiro

O piloto sobe na moto aquática da mesma maneira explicada anteriormente.

⚠️ ADVERTÊNCIA

O motor deve estar em DESLIGADO e o cordão de segurança deve estar removido ao embarcar na moto aquática ou ao usar o estribo. Nunca use os componentes do sistema de propulsão como pontos de apoio para embarcar no jet.

Em águas agitadas, enquanto está na água, o passageiro pode segurar a moto aquática parada para ajudar o piloto a subir.



Depois, o passageiro sobe na moto aquática enquanto o piloto mantém o equilíbrio, sentando o mais perto possível do console.

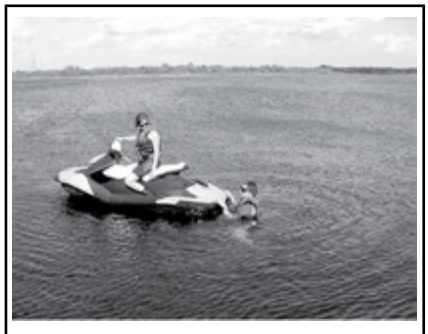

Como dar a partida no motor



⚠️ ADVERTÊNCIA

Antes de dar a partida no motor, o piloto e o passageiro devem sempre:

- Estar corretamente sentados na moto aquática
- Estar segurando firmemente em um puxador ou segurando na cintura da pessoa à frente deles
- Usar roupas protetoras apropriadas, incluindo um PFD aprovado pelas autoridades locais e uma parte de baixo de roupa de mergulho.
- Nos modelos sem iBR, o jet se moverá para frente assim que for dada a partida no motor.

AVISO Certifique-se que haja pelo menos 90 cm de água sob a parte traseira mais baixa do casco, depois que todos os passageiros já estiverem a bordo antes de ligar o motor. Caso contrário, poderão ocorrer danos aos componentes do sistema de propulsão.

1. Prenda o clipe do cordão de segurança ao seu PFD ou ao pulso (necessário ter pulseira).
2. Segure firmemente o guidão com a mão esquerda e coloque os dois pés nas plataformas laterais.
3. Instale o cabo de segurança no interruptor de desligamento do motor.
4. Pressione o botão de PARTIDA/PARADA do motor para ligar o motor.
5. Solte o botão de PARTIDA/PARADA do motor imediatamente após ele pegar.

⚠️ ADVERTÊNCIA

O clipe do cordão de segurança deve estar sempre preso ao flutuador pessoal do piloto ou ao pulso (pulseira necessária) quando ele der partida ou operar a moto aquática.

AVISO Não mantenha o botão de partida/parada pressionado por mais de 10 segundos para evitar o superaquecimento. Observe um período de descanso entre os ciclos de partida para permitir que o motor de partida esfrie.

Como desligar o motor**Modelos com iBR****⚠️ ADVERTÊNCIA**

Para manter o controle direcional da moto aquática, o motor deve estar funcionando até que ele esteja parada.

Modelos sem iBR**⚠️ ADVERTÊNCIA**

O motor deve parar de funcionar para a moto aquática parar totalmente.

Todos os Modelos

O motor poderá ser desligado usando um destes métodos:

- Pressionando o botão de PARTIDA/PARADA do motor ou
- Removendo o cordão de segurança do interruptor de desligamento do motor.

⚠️ ADVERTÊNCIA

Nunca deixe o cordão de segurança no interruptor de desligamento do motor quando estiver desembarcando da moto aquática para evitar roubo, partida acidental do motor e para evitar o uso não autorizado por crianças ou terceiros.

Como virar a moto aquática

Virar o guidão, gira o bocal da bomba de jato, que controla a direção da moto aquática. Virar o guidão para a direita gira a moto aquática para a direita. Virar o guidão para a esquerda vira a moto aquática para a esquerda. O acelerador deve ser usado para virar a moto aquática.

⚠️ ADVERTÊNCIA

O acelerador deve ser usado e o guidão virado para mudar a direção da moto aquática. A eficácia de mudança de direção irá diferir dependendo da aceleração aplicada, do número de passageiros, da carga, das condições da água e de fatores ambientais, tais como o vento.

Diferentemente de um carro, uma moto aquática precisa de aceleração para virar. Pratique em um local

seguro, acelerando e desviando de um objeto imaginário. Isto é uma boa técnica para evitar colisões.



ADVERTÊNCIA

O controle direcional fica reduzido quando o acelerador é solto e inexistente quando o motor está desligado.

A moto aquática se comporta de maneira diferente com um passageiro, exigindo maior habilidade. Os passageiros devem sempre segurar a cinta do assento, o puxador curvo ou a cintura da pessoa que está à frente. Reduza a velocidade e evite viradas bruscas. Evite as águas agitadas ao transportar um passageiro.

Curvas fechadas e outras manobras especiais

Qualquer curva fechada ou manobra especial que faça com que as aberturas de entrada de ar permaneçam sob a água por um longo período, deixará a água infiltrar no bojo.

Os motores de combustão precisam de ar para funcionar, por isso a moto aquática não pode ser completamente estanque.

AVISO Se as aberturas de entrada de ar permanecerem sob a água, como ao girar constantemente em círculos fechados, mergulhar a proa nas ondas ou emborcar a moto aquática, a água pode se infiltrar no bojo causando danos graves a peças internas do motor. Consulte a seção *GARANTIA* contida neste manual.

O.T.A.S.TM (se equipado) (Direção Assistida com Falta de Aceleração)

O sistema O.T.A.S. (Direção Assistida Com Falta de Aceleração) for-

nece maior manobrabilidade na ausência de aceleração.

Se o piloto soltar o acelerador para marcha lenta ao iniciar uma volta completa, o sistema O.T.A.S. irá ser eletronicamente ativado e irá aumentar ligeiramente a velocidade do motor para permitir a conclusão da volta.

Quando o guidão volta à posição central, o acelerador reverte para marcha lenta.

Recomendamos que você se familiarize com este recurso durante a sua primeira saída.

Como engatar o ponto morto (Modelos com iBR)



ADVERTÊNCIA

O eixo de transmissão e a hélice estão sempre girando quando o motor está funcionando, mesmo na posição de ponto morto. Mantenha distância do sistema de propulsão da moto aquática.

Quando a moto aquática é ligada pela primeira vez, o sistema iBR define automaticamente a posição do ponto morto por padrão.

Para engatar o ponto morto desde a posição de marcha à frente, pressione a alavanca do iBR.

Para engatar o ponto morto da posição da marcha à ré, solte a alavanca do iBR e a alavanca do acelerador.

Como engatar a marcha à frente (Modelos com iBR)

Para ir para a frente a partir do ponto morto, dê um toque na alavanca do acelerador. O jet acelerará para a frente.

Para engatar da marcha a ré para a posição de marcha à frente, solte a alavanca do iBR e a alavanca do acelerador.

Para engatar novamente a marcha à frente a partir de uma frenagem, simultaneamente puxe a alavanca do acelerador enquanto solta a alavanca do iBR. A moto aquática acelerará para a frente após um pequeno atraso.

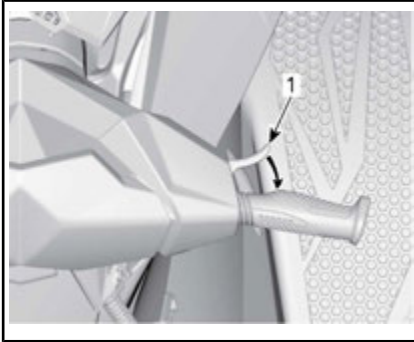

TÍPICO - ENGATAR O PONTO MORTO

1. Alavanca do acelerador

Como engatar e usar a marcha a ré (Modelos com iBR)

A marcha à ré só pode ser engatada entre a marcha lenta e o limite de velocidade para a frente de 7 km/h.

Para engatar a ré, a alavanca do iBR no guidão esquerdo deve ser puxada pelo menos 25% do curso da alavanca.

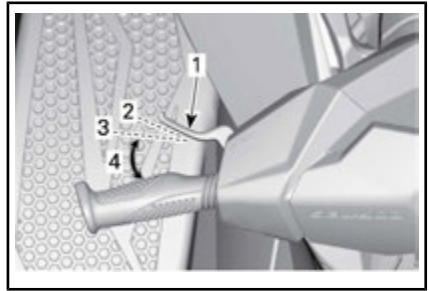

TÍPICA - ALAVANCA DO iBR

1. Alavanca do iBR
2. Posição da alavanca solta
3. Posição aproximada de 25% do curso
4. Limite de operação

Ao operar a alavanca do iBR no modo reverso, a alavanca do acelerador pode ser usada para controlar a rotação do motor e assim, a quantidade de propulsão para ré produzida.

Ao modular a alavanca do acelerador, a marcha a ré poderá ser controlada com mais precisão. Se a rotação (RPM) for alta demais, cria-se uma turbulência na água e diminui-se a eficiência da ré.

NOTA: A potência do motor será limitada sempre que a posição da alavanca do iBR for mudada.

Solte a alavanca do iBR para terminar a operação em reverso.

Para parar o movimento em ré após soltar a alavanca do iBR, acelere o suficiente para interromper o movimento.



ADVERTÊNCIA

A função de frenagem não tem efeito ao navegar em reverso.

A potência disponível do motor é limitada no modo reverso, o que limita a velocidade à ré.

⚠️ ADVERTÊNCIA

A ré só deve ser usada em baixa velocidade e no mínimo de tempo possível. Sempre verifique se o caminho atrás da lancha está livre de objetos, obstáculos e pessoas.

Ao operar em reverso, vire o guidão na direção oposta àquela que deseja mover a popa da moto aquática.

Por exemplo, para virar a popa da moto aquática para bombordo (esquerda), vire o guidão para estibordo (direita).



TÍPICA - DIREÇÃO INVERTIDA AO MOVER PARA TRÁS

⚠️ CUIDADO A direção da propulsão em marcha à ré é o oposto da propulsão em marcha à frente. Para esterçar a popa para bombordo (esquerda) em reverso, vire o guidão para estibordo (direita). Para esterçar a popa para estibordo (direita), vire o guidão para bombordo (esquerda). A operação em ré deve ser praticada em águas abertas, para que o piloto se familiarize totalmente com os comandos e as características de navegabilidade, antes de operar na proximidade de outros barcos.

Como engatar e usar a frenagem (Modelos com iBR)**⚠️ ADVERTÊNCIA**

- O motor deve estar em funcionamento para que o freio possa ser usado.
- O freio é aplicável somente ao operar em movimento para vante, ele não tem nenhum efeito na movimentação em ré.
- O freio não pode evitar que sua moto aquática derive devido a correnteza ou vento.

A função de frenagem só pode ser ativada durante a operação de marcha à frente em ou acima do limite de velocidade de 7 km/h.

O freio é ativado e controlado quando a alavanca do iBR no guidão esquerdo for puxada pelo menos 25% do seu curso.

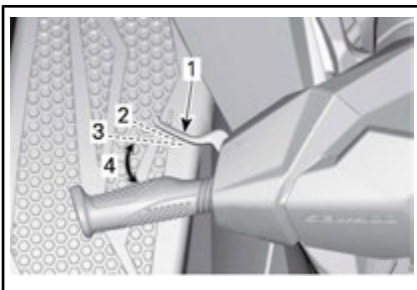

TÍPICA - ALAVANCA DO iBR

1. Alavanca do iBR
2. Posição da alavanca solta
3. Posição aproximada de 25% do curso
4. Limite de operação

⚠️ ADVERTÊNCIA

O uso do freio deve ser praticado em águas abertas e em velocidades gradualmente crescentes, para que o piloto se familiarize totalmente com os comandos e as características de navegabilidade da moto aquática.

Quando a alavanca iBR for puxada, o comando da alavanca do acelerador é cancelado e o controle de aceleração do motor passa a depender da posição da alavanca do iBR. A frenagem pode assim ser modulada usando somente a alavanca do iBR.

A desaceleração da moto aquática é proporcional à força de frenagem. Quanto mais a alavanca do iBR for puxada, maior será a força de frenagem aplicada.

NOTA: Tome cuidado para mover gradualmente a alavanca do iBR para ajustar a intensidade da força de frenagem e simultaneamente soltar a alavanca do acelerador.

⚠️ CUIDADO Ao frear, os passageiros devem se abraçar contrapondo-se à força de desaceleração, para evitar escorregar para a frente da moto aquática e perder o equilíbrio. O piloto deve sempre manter as duas mãos no guidão e todos os passageiros devem segurar firme em um puxador, cinta do assento ou na cintura da pessoa à frente.

⚠️ ADVERTÊNCIA

A distância de parada variará dependendo da velocidade inicial, carga, vento, número de ocupantes, condições da água e da quantidade de potência de frenagem comandada pelo piloto. Ajuste sempre o seu estilo de pilotagem concomitantemente.

Quando a moto aquática reduz para menos de 7 km/h, o modo de frenagem termina e o modo de marcha à ré é ativado. Solte a alavanca do iBR assim que a moto aquática estiver parada. Do contrário, será iniciado um movimento em ré.

⚠️ CUIDADO Como a moto aquática reduz até parar, a esteira criada por ela o alcançará e tenderá a empurrá-la para a frente. Verifique se não há obstáculos ou banhistas na direção do curso.

Se a alavanca do acelerador ainda estiver puxada ao soltar a alavanca do iBR, a moto aquática acelerará para a frente após um pequeno atraso. A aceleração será proporcional à posição da alavanca do acelerador.

⚠️ ADVERTÊNCIA

Se não for desejada aceleração para a frente quando a alavanca do freio for solta, solte a alavanca do acelerador.

Ao navegar em velocidade, logo que o freio é aplicado, uma nuvem de água irá jorrar pelo ar atrás da moto aquática, o que pode fazer com que o piloto da moto aquática logo atrás perca momentaneamente a visão de sua moto aquática.

⚠️ ADVERTÊNCIA

- É importante informar o piloto de uma moto aquática que pretende segui-lo em uma formação de comboio sobre a capacidade de frenagem e manobras de sua moto aquática, o que significa a nuvem de água e que deve ser mantida uma maior distância entre as motos aquáticas.
- Fique ciente de que outros barcos, que venham atrás ou que estejam muito próximos, podem não ser capazes parar tão rapidamente.

Freando em uma curva

A frenagem pode ser iniciada durante uma curva, usando a alavanca do iBR, como descrito anteriormente. Esteja preparado para manter o equilíbrio enquanto a esteira estiver cruzando a sua moto aquática.

⚠️ CUIDADO Como a moto aquática reduz até parar ao frear em uma curva, a esteira criada por ele o alcançará e tenderá a empurrá-lo lateralmente. Esteja preparado para manter o equilíbrio quando a esteira cruzar a moto aquática.

Como usar o sistema de trim ajustável (VTS)

O sistema de trim ajustável (VTS) muda o ângulo do bocal da bomba de jato.

Ao usar a moto aquática pela primeira vez, o piloto deve se familiarizar com o uso do sistema de trim ajustável (VTS) em velocidades e condições da água diversas. Somente a experiência dirá qual é o melhor ajuste para as condições. O período de amaciamento da moto aquática, quando velocidades mais baixas são recomendadas, é uma oportunidade excelente para se fa-

miliarizar com o ajuste e seus efeitos.

O sistema VTS permite ajustar manualmente a posição de trim do bocal ou selecionar duas posições de trim pré-ajustadas.

Ajuste manual do VTS

Estão disponíveis nove posições de ajuste.

Com a moto aquática operando na posição à vante, proceda da seguinte forma:

Pressione e solte o botão VTS PARA CIMA ou o botão VTS Para baixo para mover o VTS de uma posição.

Se o botão VTS PARA CIMA ou VTS Para baixo do VTS for mantido pressionado, o bocal da bomba continuará a se mover até que o botão seja solto.



BOTÃO DE CONTROLE DE VTS (SISTEMA DE AJUSTE VARIÁVEL)

1. Proa para cima
2. Proa para baixo

Pressionar o botão do VTS com o motor DESLIGADO mudará a indicação no painel, mas não mudará a posição do bocal da bomba de jato. O bocal mudará de posição da próxima vez que o motor for ligado e engatado na posição à frente.

Pressionar o botão do VTS com o motor funcionando em neutro/ponto morto, vai mudar a posição do VTS, permitindo que o piloto ajuste a posição de neutro/ponto morto.

A posição do VTS é exibida no painel multifuncional.

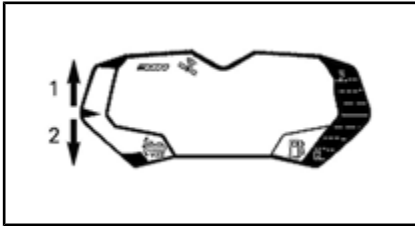

1. Display de VTS para cima
2. Display de VTS para baixo

DIRETRIZ DE CONFIGURAÇÕES DO VTS

CONFIGURAÇÃO	USO
Centro	Dirigir em alta velocidade
Para Baixo	Compensar a carga, obter a atitude neutra, reduzir o corcoveio
Ligeiramente para cima	Obter atitude neutra
Para cima	Propositadamente levantar a proa

⚠ CUIDADO Dirigir em alta velocidade com o VTS em configurações altas pode afetar a dirigibilidade.

Uso de Posições de Trim Pré-ajustadas

Duas posições de trim pré-ajustadas podem ser selecionadas (central e totalmente para cima).

Para selecionar a posição de trim mais alta, clique duas vezes no botão VTS PARA CIMA.

⚠ CUIDADO Dirigir em alta velocidade com o VTS em configurações altas pode afetar a dirigibilidade.

Para selecionar a posição de trim central, clique duas vezes no botão VTS PARA BAIXO.



CLIQUE DUAS VEZES NO BOTÃO PARA CIMA OU PARA BAIXO DO VTS PARA USAR AS POSIÇÕES PREDEFINIDAS

1. Posição predefinida mais alta na seta PARA BAIXO
2. Posição predefinida central na seta PARA BAIXO

Recomendações gerais de operação

Navegação em águas turbulentas ou com pouca visibilidade

Evite navegar nestas condições. Se tiver de fazê-lo, navegue com cuidado e em velocidade mínima.

Cruzando ondas

O operador deve segurar o guidão firmemente e manter ambos os pés nos estribos.

O passageiro deve segurar os puxadores com ambas as mãos e manter ambos os pés nos estribos.

Reduza a velocidade.

Esteja sempre preparado para virar e manter seu equilíbrio quando necessário.

Ao passar sobre ondas, eleve seu corpo ligeiramente do assento para absorver os choques com suas pernas.

Ao cruzar esteiras, mantenha sempre uma distância segura do barco à sua frente.

! ADVERTÊNCIA

Ao cruzar esteiras, reduza a velocidade. O piloto e os passageiros devem se abraçar e adotar uma posição semi-ereta para ajudar a absorver os impactos. Não salte ondas ou esteiras.

Parar/Atracar

Quando o acelerador é solto, a moto aquática é freada pela resistência da água contra o casco. A distância de parada depende do tamanho, peso e velocidade da moto aquática das condições da superfície da água e da presença e direção do vento e da correnteza.



O piloto deve praticar em águas abertas em várias velocidades para familiarizar-se com as distâncias de paradas nas diferentes condições.

Modelos sem iBR

! ADVERTÊNCIA

O motor deve parar de funcionar para a moto aquática parar totalmente.

Modelos com iBR

! ADVERTÊNCIA

Pratique sempre a frenagem em águas abertas, certificando-se de que não haja motos aquáticas ou barcos nas imediações, especialmente atrás. Os outros usuários das áreas de navegação podem não conseguir manobrar ou parar a tempo para desviar de você, caso pare inesperadamente na frente deles.

O sistema iBR também pode ser usado para reduzir ou parar mais rapidamente a moto aquática e para aumentar a manobrabilidade, especialmente durante a atracação. A parada usando o sistema iBR em linha reta e em curvas deve ser praticada extensivamente, para se familiarizar com as características de navegabilidade da moto aquática em condições de frenagem parcial ou total.

Quando em movimento e o freio for aplicado pela primeira vez, uma nuvem de água se erguerá no ar atrás da moto aquática, podendo fazer com que o piloto da moto aquática seguinte perca a visão do seu.

! ADVERTÊNCIA

É importante informar o piloto de uma moto aquática que pretende segui-lo em uma formação de comboio, sobre a capacidade de frenagem e manobras de sua moto aquática, o que a nuvem de água indica e que deve ser mantida uma maior distância entre vocês dois.

O piloto também deve praticar a atracação em uma doca imaginária usando os vários comandos dispo-

níveis (alavanca do iBR e alavanca do acelerador).

Solte o acelerador a uma distância suficiente antes da área de desembarque desejada.

Reduza a velocidade para marcha lenta.

Manobre usando uma combinação da alavanca do iBR e da alavanca do acelerador, mudando para ponto morto, marcha à ré ou marcha à frente conforme necessário.

Lembre-se de que, ao operar em ré, a direção de estercamento é invertida. Quando se dá ré virar o guidão para a esquerda virará a popa para a direita e vice-versa.



ADVERTÊNCIA

O controle direcional fica reduzido quando o acelerador é solto e/ou quando o motor está desligado. A direção fica invertida quando se opera a moto aquática em marcha à ré.

Atracando na praia

AVISO Não é recomendado levar a moto aquática até a praia.

Aproxime-se devagar em direção à praia e desligue o motor antes de a água ser inferior a 90 cm sob a parte traseira mais baixa do casco. Depois, puxe a moto aquática para a praia.

AVISO Pilotar a moto aquática em águas rasas pode resultar em danos aos componentes do sistema de propulsão. Desligue sempre o motor antes de a água atingir uma profundidade inferior a 90 cm, e nunca use a marcha à ré ou a frenagem.

MODOS DE OPERAÇÃO (ROTAX 900 HO ACE)

Modo Touring (Passeio)

O jet vem de fábrica com o modo de operação passeio (TOURING) definido quando é ligada pela primeira vez.

O indicador de modo TOURING (PASSEIO) fica aceso no painel multifuncional para confirmar o modo de operação ativo.

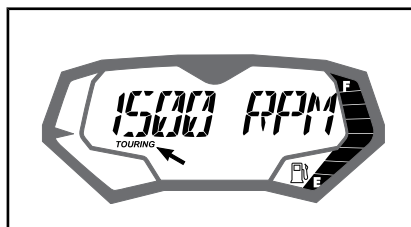

INDICADOR DE MODO TOURING (Passeio)

Modo Sport

Quando selecionado, o modo SPORT (Esportivo) fornece resposta instantânea do acelerador e acelerações mais rápidas que o modo TOURING (Passeio).

O indicador de modo esportivo (SPORT MODE) fica ACESO no display multifuncional para confirmar o modo de operação ativo.

Uma vez ativado, o SPORT MODE (MODO ESPORTIVO) permanecerá ativo até ser desativado pelo usuário ou até o motor ser desligado, quando então voltará para o TOURING MODE (MODO PASSEIO).

Ativando o modo Sport (Esportivo)

Para ativar o modo esportivo, faça o seguinte:

ADVERTÊNCIA

Ao ativar o modo esportivo, fique bastante atento a outros jets, obstáculos ou pessoas na água à sua volta.

1. Dê partida no motor.
2. Mantenha o botão MODE (Modo) pressionado por pelo menos 3/4 de segundo.

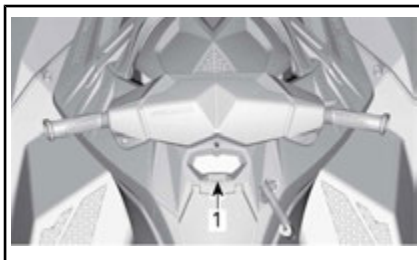

TÍPICO

1. Botão MODE (MODO)

Serão ouvidos dois bipes e a seguinte mensagem será exibida no indicador multifuncional:

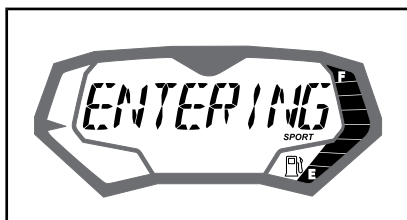

MENSAGEM EXIBIDA

ENTERING SPORT MODE (Passando para o modo esportivo) - INCREASED ACCELERATION (Maior aceleração) - INSTRUCT PASSENGERS TO HOLD (Instrua os passageiros a se segurarem) - PRESS_MODE_BUTTON (Pressione o botão Modo)

ADVERTÊNCIA

Garanta que os passageiros sejam avisados que o modo esportivo permite maiores acelerações e que eles devem se segurar com força.

3. Pressione o botão MODE novamente para confirmar a mensagem e ativar o modo esportivo.

Será ouvido um bipe e uma mensagem circulante MODO ESPORTIVO ATIVADO confirmará momentaneamente que o modo esportivo foi ativado.

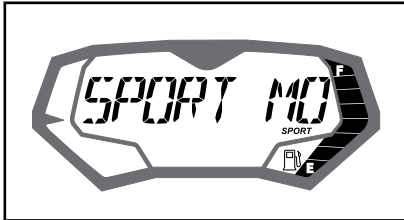

MENSAGEM EXIBIDA

MODO ESPORTIVO ATIVADO

NOTA: Após alguns segundos o indicador voltará para o display normal.

4. Certifique-se que o indicador de modo SPORT (Esportivo) esteja aceso.

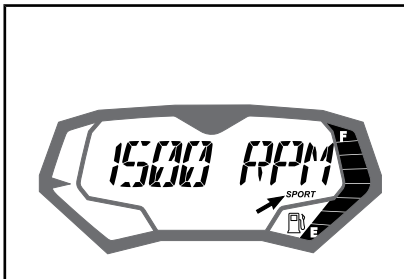

INDICADOR DE MODO ESPORTIVO

NOTA: O indicador de modo SPORT (Esportivo) acenderá e ficará aceso enquanto o modo esportivo estiver ativo. Se o acelerador não estiver totalmente solto e o motor não estiver em marcha lenta, o modo ESPORTIVO não poderá ser ativado. A seguinte mensagem aparecerá então no indicador multifuncional.



MENSAGEM EXIBIDA

MODO SPORT - VOLTE P/ MARCHA LENTA P/ ATIVAR

Solte o acelerador. Uma vez que o motor tenha voltado a marcha lenta, o modo ESPORTIVO será ativado.

Desativando o modo Sport (Esportivo)

Para desativar o modo esportivo, faça o seguinte:

⚠ ADVERTÊNCIA

Ao desativar o modo esportivo, fique bastante atento a outros jets, obstáculos ou pessoas na água à sua volta.

1. Mantenha o botão MODE (Modo) pressionado por 3/4 de segundo.

NOTA: A seguinte mensagem circulará no display multifuncional: MODO SPORT DESATIVADO.

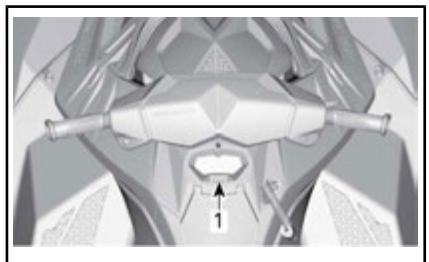

TÍPICO

1. Botão MODE (MODO)

NOTA: A seguinte mensagem circulará no display multifuncional:
MODO SPORT DESATIVADO.

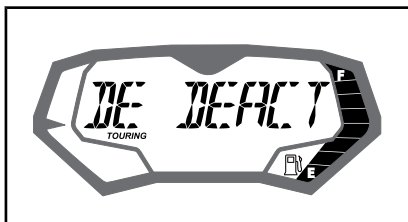

MENSAGEM EXIBIDA

MODO ESPORTIVO DESATIVADO

NOTA: Após alguns segundos o indicador multifuncional voltará para o display normal.

2. Certifique-se de que o indicador de modo TOURING (Passeio) esteja aceso.

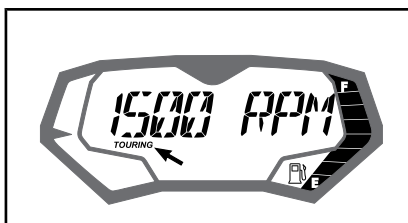

INDICADOR DE MODO TOURING (Passeio)

PROCEDIMENTOS ESPECIAIS

Limpeza da entrada de água da bomba de jato e da hélice

ADVERTÊNCIA

Fique longe da grade de entrada enquanto o motor estiver funcionando. Itens como cabelos longos, roupas largas ou tiras do flutuador pessoal podem ficar presos nas partes móveis.

Algas, conchas ou detritos podem ficar presos na grade de entrada, no eixo de transmissão e/ou propulsor. Uma entrada de água entupida pode provocar problemas como:

- **Cavitação:** A velocidade do motor está alta, mas a moto aquática se move lentamente devido à falta de propulsão do jato, componentes da bomba de jato podem estar danificados.
- **Sobreaquecimento:** Como a bomba de jato controla a vazão de água para resfriar o sistema de escapamento, uma entrada entupida pode provocar um superaquecimento no motor e danificar seus componentes internos.

Uma área entupida por algas pode ser limpa da seguinte maneira:

ADVERTÊNCIA

Se for necessário acessar o interior para remover qualquer objeto estranho preso no sistema de propulsão, o cordão de segurança DEVE SER REMOVIDO do interruptor de desligamento do motor

Limpeza com a lancha na água

Balance a moto aquática várias vezes enquanto pressiona repetidamente o botão de PARTIDA/PARA-

DA do motor por períodos curtos, sem dar a partida no motor. Na maior parte das vezes, isso eliminará o entupimento. Dê a partida no motor e certifique-se que a moto aquática funciona corretamente.

AVISO Certifique-se que haja pelo menos 90 cm de água sob a parte traseira mais baixa do casco, depois que todos os passageiros já estiverem a bordo antes de ligar o motor. Caso contrário, poderão ocorrer danos aos componentes do sistema de propulsão.

Modelos com iBR

Se o método anterior não funcionar, pode ser feito o seguinte:

- Com o motor em funcionamento e antes de acelerar, puxe a alavanca do iBR para selecionar a marcha à ré e varie rapidamente a aceleração várias vezes.
- Se for necessário, repita o procedimento.

Todos os Modelos

Se o sistema ainda estiver bloqueado, mova a moto aquática para fora da água para limpar. Consulte LIMPEZA NA PRAIA.

Limpeza na praia

ADVERTÊNCIA

Antes de limpar os componentes do sistema de propulsão, é PRECISO REMOVER o cordão de segurança do interruptor de desligamento do motor para impedir que o motor dê partida acidentalmente.

Coloque um papelão ou um tapete ao lado da moto aquática para evitar arranhões ao virá-lo para a limpeza.

Vire a moto aquática para qualquer um dos lados para a limpeza.



TÍPICO - MODELO 2UP SEM iBR

Limpe a área da entrada de água. Se o sistema ainda estiver entupido, consulte uma concessionária autorizada da Sea-Doo para manutenção.

AVISO Inspeccione possíveis danos na grade da entrada de água. Consulte uma concessionária autorizada Sea-Doo para realizar os reparos necessários.

Modelos com br: para acesso fácil ao sistema de propulsão, mova o iBR para a posição à vante e consulte a função de cancelamento do iBR PARA obter instruções detalhadas.

Função de acionamento manual do iBR (Modelos equipados com iBR)

Quando a função de cancelamento do iBR está ativada, ela permite que o usuário acione eletricamente o reversor do iBR e o bocal, em toda a sua gama de movimentos, usando o botão de controle do VTS.

NOTA: A função de cancelamento do iBR só está disponível quando o motor não está funcionando.

⚠️ ADVERTÊNCIA

Ao movimentar o reversor do iBR usando a função de cancelamento, certifique-se de que não haja ninguém próximo da popa da moto aquática. O movimento do reversor pode prender os dedos.

AVISO Se um objeto ou ferramenta for pego pelo sistema do iBR quando se usa a função de cancelamento manual, pode danificar componentes do iBR. Remova todos os objetos rígidos estranhos que possam obstruir o curso do reversor do iBR antes de acioná-lo.

⚠️ ADVERTÊNCIA

Se for necessário acessar o interior para remover qualquer objeto estranho preso no sistema de propulsão, observe rigidamente o seguinte antes de continuar:

- Remova o cabo de segurança do interruptor de desligamento do motor.
- Aguarde pelo menos 5 minutos.
- Não pressione o botão de PARTIDA/PARADA. Caso o botão de PARTIDA/PARADA seja pressionado, aguarde 5 minutos novamente.

Ativando a função de override do iBR

Para ativar a função de cancelamento manual do iBR, execute os seguintes passos.

1. Acione o sistema elétrico pressionando o botão de PARTIDA/PARADA.
2. Instale o cabo de segurança no interruptor de desligamento do motor.

NOTA: O cabo de segurança deve ser instalado para garantir que a central de informações não desligue todas as indicações após a função de autoteste. A energia elétrica permanecerá ligada por 3 minutos aproximadamente.

3. Puxe e segure a alavanca iBR durante todo o procedimento.

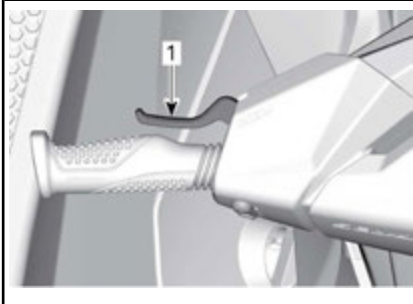

1. Alavanca iBR puxada e mantida
4. Quando a seguinte mensagem for exibida no painel multifuncional, pressione o botão SET.

MENSAGEM NO PAINEL MULTIFUNCIONAL

"ENTERING iBR OVERRIDE - PRESS SET BUTTON (A ENTRAR NO CANCELAMENTO DO iBR - PRESSIONAR O BOTÃO SET)"



TÍPICO

1. Mensagem no painel multifuncional
- Após alguns segundos, a seguinte mensagem será exibida várias vezes em todo o painel multifuncional.

MENSAGEM NO PAINEL MULTIFUNCIONAL

"FUNÇÃO DE ACIONAMENTO DO iBR ATIVADA - SOLTE A ALAVANCA PARA SAIR"

5. Mantendo pressionada a alavanca do iBR, pressione botão PARA CIMA ou PARA BAIXO do VTS para mover o reversor do iBR para a posição desejada. Certifique-se de que a indicação VTS no painel multifuncional mude com o movimento do reversor do iBR. Se o reversor do iBR se mover para cima, a indicação se moverá para cima.
6. Solte a alavanca do iBR.
7. Remova o cabo de segurança do interruptor de desligamento do motor.



ADVERTÊNCIA

Se for necessário acessar o interior para remover qualquer objeto estranho preso no sistema de propulsão, observe rigidamente o seguinte antes de continuar:

- Remova o cabo de segurança do interruptor de desligamento do motor.
- Aguarde pelo menos 5 minutos.
- Não pressione o botão de PARTIDA/PARADA. Caso o botão de PARTIDA/PARADA seja pressionado, aguarde 5 minutos novamente.

Desativando a função de cancelamento do iBR

Para desativar a função de cancelamento do iBR, solte a alavanca do iBR. A mensagem "CANCELAMENTO DO iBR ATIVO - SOLTAR A ALAVANCA PARA SAIR" deixará de ser exibida no painel multifuncional.

NOTA: Quando for dada partida no motor, o reversor do iBR se moverá para a posição de ponto morto.



ADVERTÊNCIA

Ao movimentar o reversor do iBR usando a função de cancelamento, certifique-se de que não haja ninguém próximo da popa da moto aquática. O movimento do reversor pode prender os dedos.

Moto Aquática Emborcada

A moto aquática foi projetado de forma a não emborcar facilmente. Duas saliências montadas na lateral do casco, ajudam na estabilidade do jet. Se ele virar, permanecerá emborcado.



ADVERTÊNCIA

Quando a moto aquática emborcar, não tente religar o motor. O piloto e os passageiros devem usar sempre flutuadores pessoais aprovados.



CUIDADO O trocador de calor no casco pode ficar muito quente. Evite qualquer contato com o trocador de calor para não se queimar.

Para virar a moto aquática para cima, certifique-se de que o motor esteja desligado e que o cordão de segurança **NÃO** esteja no interruptor de desligamento do motor. Então, segure pela grade de entrada, pise em um trilho lateral e use seu peso para virar a moto aquática em sua direção.

NOTA: Uma etiqueta na popa, próximo do conector de lavagem, fornece instruções sobre como virar a moto aquática para cima. A

etiqueta está de cabeça para baixo de forma que possa ser lida quando a moto aquática estiver emborcada.

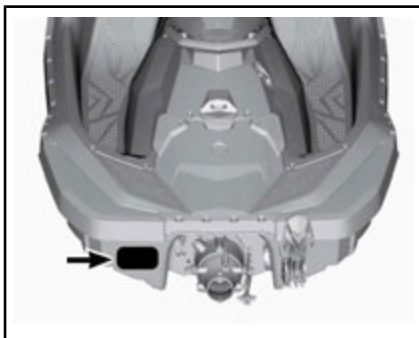

Quando a moto aquática for virada para sua posição normal de funcionamento, o motor pode ser ligado normalmente.

NOTA: É recomendado guiar o veículo por aproximadamente 5 minutos com a velocidade do motor inferior a 5.000 RPM para drenar toda a água que possa ter sido acumulada no porão. Nunca exceda 5.000 RPM. Se isso não for feito, pode entrar água dentro do motor.

AVISO Caso a moto aquática fique emborcada por mais de 5 minutos, não tente fazer o motor pegar para evitar a entrada de água, que poderia danificar o motor. Consulte uma concessionária autorizada Sea-Doo assim que possível.

AVISO Se o motor não pegar, não tente mais dar a partida. Caso contrário, o motor poderia ser danificado. Consulte uma concessionária autorizada Sea-Doo assim que possível.

Assim que possível, verifique se há água no bojo. Escoe a água se for necessário quando voltar à terra.

Moto Aquática Submersa

Para limitar danos ao motor, efetue as operações a seguir, o mais rápido possível.

Drene o porão.

Se esteve submersa em água salgada, lave o bojo e todos os componentes com água doce, usando uma mangueira de jardim, para impedir os efeitos corrosivos do sal.

AVISO Nunca tente fazer o motor pegar ou ligá-lo. A água presa no coletor de admissão fluiria para o motor podendo provocar danos sérios.

Leve a moto aquática a uma concessionária autorizada Sea-Doo para reparos assim que possível.

AVISO Quanto maior o atraso para que o motor passe por reparos, maiores serão os danos causados.

Motor inundado com água

AVISO Nunca tente fazer o motor pegar ou ligá-lo. A água presa no coletor de admissão fluiria para o motor podendo provocar danos sérios.

Leve a moto aquática a uma concessionária autorizada Sea-Doo para reparos assim que possível.

AVISO Quanto maior o atraso para que o motor passe por reparos, maiores serão os danos causados. Se o motor não sofrer uma manutenção adequada, ele poderá ser danificado severamente.

Rebocando a Moto Aquática na Água

Deve-se tomar cuidados especiais ao rebocar uma moto aquática Sea-Doo na água.

A velocidade máxima de reboque recomendada é 21 km/h.

Caso tenha que rebocar o jet, prenda a mangueira de abastecimento de água no compartimento do motor.

Para acessar a mangueira de suprimento de água, gire o botão da tampa de acesso esquerda 1/4 de giro no sentido horário e, em seguida, puxe para soltar a parte traseira e deslize para trás para remover.



TAMPA DE ACESSO ESQUERDA

1. Para destravar, gire o botão 1/4 de giro no sentido horário

⚠️ ADVERTÊNCIA

Alguns componentes do compartimento do motor podem estar quentes. Para evitar lesão, espere o motor esfriar.

⚠️ CUIDADO Prenda devidamente a mangueira antes de rebocar o jet. Se a mangueira não estiver devidamente presa quando o motor não estiver funcionando, a água se acumulará no sistema de escape, entrará no motor e causará danos.

AVISO O motor pode ser danificado se estas instruções não forem seguidas. Se você precisar rebocar uma moto aquática ilhada, certifique-se de não exceder a velocidade de reboque máxima de 21 km/h.

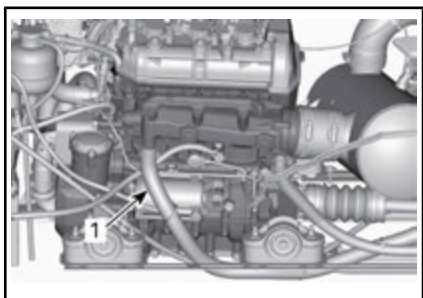

1. *Mangueira de abastecimento de água*

Reinstale a tampa de acesso esquerda seguindo a ordem inversa do procedimento de remoção e trave o botão girando-o 1/4 de giro no sentido anti-horário.



TAMPA DE ACESSO ESQUERDA

1. *Para travar, gire o botão 1/4 de giro no sentido anti-horário*

INFORMAÇÕES DE MANUTENÇÃO

PLANO DE MANUTENÇÃO

A manutenção é muito importante para manter a moto aquática em condição segura de operação. A moto aquática deve ser consertada de acordo com o plano de manutenção.

Uma oficina de reparo ou uma pessoa que o proprietário escolher pode realizar a manutenção, substituir ou reparar os dispositivos e sistemas de controle de emissão. Essas instruções não requerem componentes ou manutenção da BRP ou de concessionárias Sea-Doo autorizadas. Embora uma concessionária autorizada Sea-Doo tenha conhecimento técnico aprofundado e ferramentas para realizar a manutenção da motoaquática Sea-Doo, a garantia relacionada à emissão não está condicionada ao uso de uma concessionária autorizada Sea-Doo ou qualquer outro estabelecimento com o qual a BRP tenha um relacionamento comercial. Para solicitações de garantia relacionada à emissão, a BRP está limitando o diagnóstico e reparo de peças relacionadas à emissão aos revendedores Sea-Doo autorizados. Para obter mais informações, consulte a *GARANTIA RELACIONADA ÀS EMISSÕES DA EPA DOS EUA* contida neste documento. A manutenção adequada é responsabilidade do proprietário. Uma solicitação de garantia poderá ser negada se, entre outros, o proprietário ou usuário provocou o problema devido ao uso inadequado ou manutenção inadequada.

Você deve seguir as instruções quanto aos requisitos de combustível, na seção Abastecimento de combustível deste manual. Mesmo que esteja disponível gasolina contendo mais que dez por cento de etanol, o US EPA emitiu a proibição contra o uso de gasolina contendo mais de 10% de etanol neste veículo. O uso de gasolina contendo mais de 10% de etanol com esse motor pode prejudicar o sistema de controle de emissão.

Desconsidere as informações pertencentes aos seguintes sistemas se a sua moto aquática não estiver equipada com estes recursos:

- iBR (Freio e Ré inteligentes)

Execute toda a manutenção conforme listado no cronograma sempre que as horas ou o tempo de cada coluna for alcançado.

NOTA: Por exemplo, em 200 horas ou 2 anos, complete todos os itens desta coluna e **TAMBÉM** os da coluna A CADA 100 horas ou 1 ano.



ADVERTÊNCIA

A negligência em manter adequadamente a moto aquática de acordo com o plano e os procedimentos de manutenção pode tornar sua operação insegura.

O plano de manutenção não exclui a inspeção de pré-partida.

**TODOS OS ANOS NA PRÉ-TEMPORADA OU 100 HORAS DE OPERAÇÃO
(O QUE OCORRER PRIMEIRO)**

Verificar códigos de falha

Efetue todos os itens indicados na Inspeção Pré-partida

TODOS OS ANOS NA PRÉ-TEMPORADA OU 100 HORAS DE OPERAÇÃO (O QUE OCORRER PRIMEIRO)
Troque o óleo e o filtro do motor
Inspeccione os suportes de borracha do motor
Borrife um lubrificante anticorrosão nos componentes metálicos no compartimento do motor (a cada 10 horas de uso em água salgada)
Inspeccione o sistema de escapamento para verificar se existe vazamento, mangueiras e braçadeiras soltas. (Limpeza diária quando usada em água salgada ou em água suja.)
Inspeccione o sistema de arrefecimento (nível do líquido de arrefecimento, mangueiras e possível vazamento dos fixadores)
Lavagem do motor (Lavagem diária após uso em água salgada)
Teste o sistema de combustível contra vazamentos
Inspeccione e lubrifique o corpo do acelerador e o soquete de conexão ao coletor de admissão
Inspeccione a admissão de ar quanto a danos nas mangueiras e braçadeiras.
Inspeccione velas de ignição e bobinas de ignição
Inspeccione as conexões elétricas e fixações (sistema de ignição, sistema de partida, injetores de combustível, caixas de fusíveis, etc.)
Inspeccione o cabo de direção e as conexões
Verifique a operação do O.T.A.S. (inspeccione a operação) - O.T.A.S. apenas em veículos equipados
Verifique as buchas do bocal de direção
Verifique o cabo de direção e as conexões
Inspeccione o anel de carbono e a coifa de borracha do eixo da transmissão (com mais frequência ao utilizar a moto aquática em água suja ou poluída)
Inspeccione a condição do propulsor, da coifa do propulsor e do anel de desgaste
Meça a folga da hélice e do anel de desgaste da hélice
Verifique a folga radial do eixo do propulsor
Inspeccione o reservatório da bomba de jato
Verifique e lubrifique as estrias do eixo de transmissão e do propulsor
Verifique a folga do reversor do iBR
Verifique o anel de trim do VTS, o suporte de marcha à ré e o reversor do iBR
Inspeccione o protetor do iBR
O procedimento a seguir deve ser realizado a cada 100 horas ou durante o período de armazenamento (o que ocorrer primeiro):

**TODOS OS ANOS NA PRÉ-TEMPORADA OU 100 HORAS DE OPERAÇÃO
(O QUE OCORRER PRIMEIRO)**

Inspeccione a vedação, a luva e O-ring do eixo do impulsor e a tampa do impulsor

Inspeccione a tampa do combustível, gargalo de enchimento, tanque de combustível, cintas do tanque de combustível, tubos de combustível e conexões

A CADA 200 HORAS DE OPERAÇÃO

Substituir as velas de ignição

Inspeccione o supressor de chamas

Inspeccione e lubrifique as ranhuras do eixo de transmissão/PTO

**O procedimento a seguir deve ser realizado a cada 200 horas
(independentemente do número de anos):**

Inspeccione e lubrifique a manga do PTO e substitua a vedação de óleo e as duas vedações de água. (Inspeccione possíveis vazamentos ou danos na vedação de óleo ou nas duas vedações de água e na superfície da manga do PTO. Lubrifique a câmara de graxa (entre as duas vedações de água). (Motores ACE 900)

**A CADA CINCO ANOS OU 300 HORAS DE OPERAÇÃO
(O QUE OCORRER PRIMEIRO)**

Substitua o líquido de arrefecimento

PROCEDIMENTOS DE MANUTENÇÃO

NOTA: As etiquetas de segurança de alguns veículos não são mostradas nas ilustrações. Para informações sobre as etiquetas de segurança dos veículos, consulte a subseção *ETIQUETAS DE SEGURANÇA DE MOTOS AQUÁTICAS*.

Esta seção inclui instruções para os procedimentos de manutenção básica.



ADVERTÊNCIA

Desligue o motor e siga estes procedimentos ao realizar a manutenção. Caso não siga os procedimentos de manutenção adequados, você pode se ferir em peças quentes, peças móveis, com eletricidade, produtos químicos ou outras ameaças.



ADVERTÊNCIA

Caso seja necessário remover um dispositivo de trava (p.ex. linguetas de trava, fixadores autotravantes, etc), substitua sempre por um novo.

AVISO Nunca deixe qualquer objeto, trapo, ferramenta, etc., no compartimento do motor ou no bojo.

Óleo do Motor

Óleo recomendado para o motor

Use ÓLEO SEMISSINTÉTICO XPS PARA MOTOR DE 4 TEMPOS (P/N 293 600 121).

(Se o óleo do motor XPS recomendado não estiver disponível, use óleo sintético 5W40 ou 10W40 API SERVICE SJ, SL, SM ou SN).

Nível de Óleo do Motor

AVISO Verificar o nível com frequência e reabastecer se ne-

cessário. Não complete além da capacidade. Operar o motor com um nível inadequado de óleo poderá danificar o motor gravemente.



CAUIDADO Muitos componentes no compartimento do motor podem estar muito quentes. O contato direto pode provocar queimaduras.

O nível de óleo pode ser verificado com a moto aquática dentro ou fora da água.

Fora da água

AVISO A moto aquática deve estar nivelada.



CAUIDADO Ao operar o motor fora da água, o trocador de calor na placa de estabilização pode ficar muito quente. Evite qualquer contato com o trocador de calor para não se queimar.

1. Levante a haste do reboque e prenda na posição quando o trilho do para-choque estiver nivelado.
2. Ligue uma mangueira de jardim ao conector para lavagem do sistema de escapamento. Consulte o tópico *SISTEMA DE ESCAPAMENTO* nesta seção e siga o procedimento.



CAUIDADO

- Nunca funcione o motor sem fornecer água ao sistema de escapamento. Se o sistema de escapamento não for resfriado pode ser gravemente danificado.
- Jamais deixe o motor funcionar por mais de 2 minutos. A vedação do eixo propulsor não tem refrigeração quando a moto aquática está fora da água. Além disso, o calor extremo danificará o motor.

3. Com o motor já em condição normal de funcionamento, deixe-o **em marcha lenta por 30 segundos**, em seguida, desligue-o.
4. Espere pelo menos 30 segundos para o óleo assentar no motor.

Dentro ou fora da água

5. Para verificar o nível, remova a tampa localizada na traseira do lado direito do jet girando no sentido anti-horário.

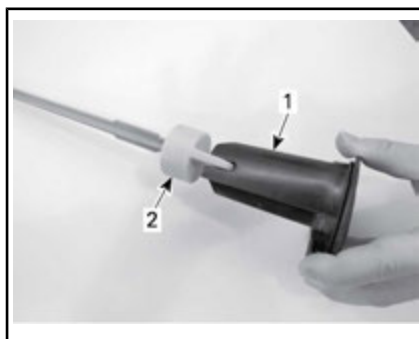

1. *Tampa de acesso direito - lado da extensão*
2. *Vareta medidora de nível*
7. Reinstale a vareta, empurre até o fim.
8. Retire-a novamente e verifique o nível de óleo. Ele deve estar entre as marcas MAX e MIN.



TÍPICO

1. *Cobertura de acesso direita*
6. Desaperte a vareta, tire-a e limpe-a bem.

NOTA: O lado interior da cobertura de acesso direita está equipado com uma extensão para facilitar o desaperto da vareta.

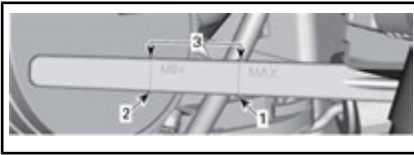

1. Máxima
 2. Mínimo
 3. Limite de operação
9. Adicione óleo se necessário para assegurar o nível entre as marcas.

NOTA: Não complete além da capacidade.

Para adicionar óleo:

- Coloque um funil na abertura do bocal de óleo.
- Adicione o óleo recomendado até o nível adequado.

NOTA: Sempre que adicionar óleo ao motor, é necessário executar novamente todo o procedimento explicado nesta seção. Caso contrário, você obterá uma leitura falsa do nível de óleo.

10. Reinstale devidamente a vareta e a tampa de acesso direita.

Troca do óleo do motor e substituição do filtro de óleo

A troca de óleo e substituição do filtro podem ser executados por uma concessionária autorizada Sea-Doo, oficina de reparo ou pessoa de sua escolha.

Líquido de arrefecimento do motor

Líquido recomendado de arrefecimento do motor

PRODUTO RECOMENDADO PELA BRP	LÍQUIDO DE ARREFECIMENTO
Finlândia, Noruega e Suécia	ANTICONGELANTE LONGA VIDA (F) (P/N 619 590 204)
Todos os outros países	ANTICONGELANTE LONGA VIDA (P/N 219 702 685)
Alternativa, ou se não disponível	Água destilada e solução anticongelante (50% de água destilada, 50% de solução anticongelante)

AVISO Sempre use o anticongelante etileno-glicol contendo anticorrosivos especificamente para motores de alumínio de combustão interna.

Para evitar a deterioração do anticongelante, use sempre a mesma marca e grau. Nunca misture marcas ou graus diferentes, a não ser que o sistema de arrefecimento seja lavado e reabastecido completamente.

Nível do Líquido de Arrefecimento do Motor



ADVERTÊNCIA

Verifique o nível do líquido de arrefecimento com o motor frio. Nunca adicione líquido no sistema de arrefecimento quando o motor estiver quente.

⚠ CUIDADO Muitos componentes no compartimento do motor podem estar muito quentes. O contato direto pode provocar queimaduras.

Para acessar o tanque de expansão, gire o botão da tampa de acesso esquerda 1/4 de giro no sentido horário e, em seguida, puxe para soltar a parte traseira e deslize para trás para remover.



TAMPA DE ACESSO ESQUERDA

1. Para destravar, gire o botão 1/4 de giro no sentido horário

Localize a tampa do tanque de expansão.



1. Tampa do tanque de expansão

Com o jet em uma superfície nivelada, adicione o líquido de arrefecimento até que fique visível sem exceder a marca de nível COLD (Frio) no reservatório de líquido de arrefecimento quando o motor estiver frio.

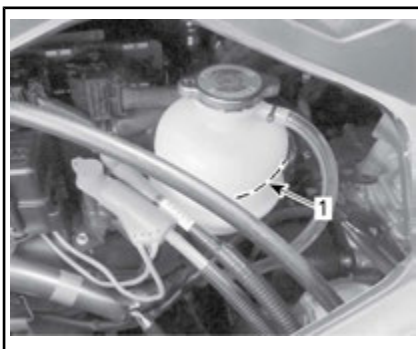

1. Marca do nível Frio

NOTA: A moto aquática fica nivelada quando está na água. Quando estiver em um reboque, eleve a haste do reboque e prenda na posição quando o trilho do para-choque estiver nivelado.

Adicione líquido de arrefecimento para ajustar o nível do líquido entre as marcas, conforme necessário. Use um funil para não derramar. Não complete além da capacidade.

Reinstale corretamente e aperte a tampa do tanque de expansão; em seguida, reinstale a tampa de acesso esquerda seguindo a ordem inversa do procedimento de remoção e trave o botão girando-o 1/4 de giro no sentido anti-horário.



TAMPA DE ACESSO ESQUERDA

1. Para travar, gire o botão 1/4 de giro no sentido anti-horário

NOTA: Um sistema de arrefecimento que sempre precise completar

o líquido é uma indicação de vazamentos ou problemas no motor. Procure uma concessionária autorizada Sea-Doo.

Substituição do líquido de arrefecimento do motor

A troca do líquido de arrefecimento deve ser realizada por uma concessionária autorizada Sea-Doo.

Alinhamento da Direção

1. Solte e remova manualmente a joelheira do lado esquerdo.

NOTA: Essa área destina-se apenas ao acesso ao conjunto do cabo de direção. Não use essa área para fins de armazenamento.

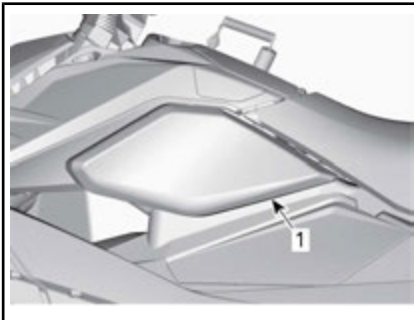

1. Joelhoira do lado esquerdo
2. Desprenda o cabo de direção empurrando o anel para cima em direção à porca.



CABO DE DIREÇÃO DESENCAIXADO

1. Anel
2. Porca
3. Coloque o bocal da bomba de jato na posição reta.
4. Desparafuse a porca para girar o guidão para a direita.
5. Parafuse a porca para girar o guidão para a esquerda.
6. Quando o alinhamento da direção estiver concluído, prenda o cabo de direção, empurre o anel para baixo novamente e reinstale a joelheira do lado esquerdo.

Corpo central

Remoção do corpo central

Quando necessário, remova o corpo central como a seguir:

⚠️ ADVERTÊNCIA

Nunca tente levantar o corpo central sozinho. Levante apenas com a ajuda ou uso de um dispositivo de içamento apropriado. Se você fizer isso sozinho poderá se ferir seriamente.

1. Gire o botão da tampa de acesso esquerda 1/4 de giro no sentido horário e, em seguida, puxe para soltar a parte traseira e deslize para trás para remover.



TAMPA DE ACESSO ESQUERDA

1. Para destravar, gire o botão 1/4 de giro no sentido horário
2. Desconecte o conector de direção.

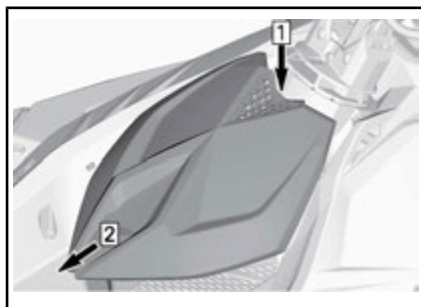

- Passo 1: Empurre a lingueta
Passo 2: Deslize para frente

5. Desconecte o cabo de direção.



1. Conector
3. Remova o parafuso de retenção do trim dianteiro.

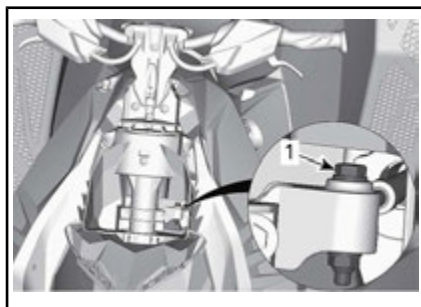

1. Parafuso de fixação do cabo de direção
6. Remova os dois parafusos do conjunto do cabo.

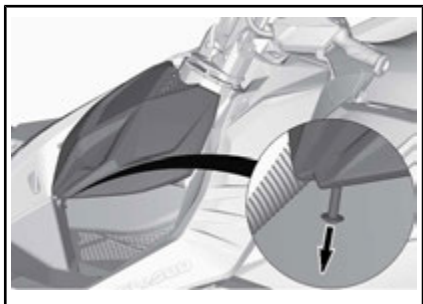

4. Remova o trim dianteiro.

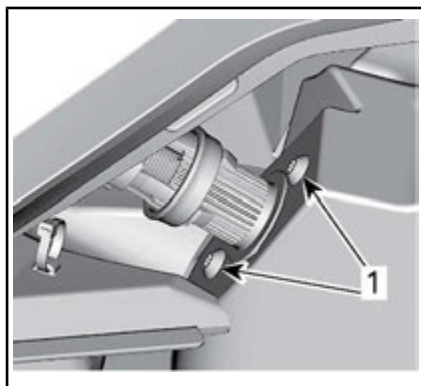

1. Parafusos da montagem do cabo
7. Remova a porca, parafuso e anilha para desconectar a haste da coluna de direção.

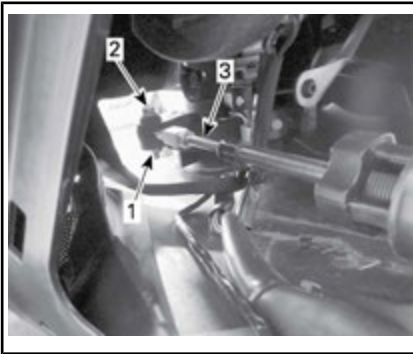

1. Porca e arruela
2. Parafuso
3. Haste

Todos os modelos exceto Trixx

8. Remova os dois parafusos auto-atarraxantes de cada painel de guarnição traseiro na traseira do veículo.
9. Para remover os painéis de guarnição traseira, deslize os painéis em direção à parte externa do jet.

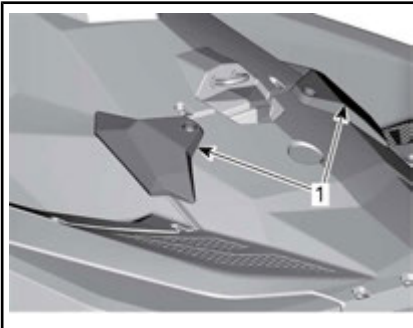

TÍPICO

1. Painel de guarnição traseiro

Modelos Trixx

10. Remova ambos os apoios para os pés traseiros.

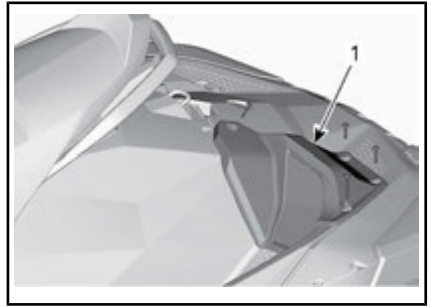

LADO ESQUERDO MOSTRADO

1. Apoio para pés

Todos os Modelos

11. Remova o assento. Consulte a subseção **ASSENTO** no **EQUIPAMENTO**.
12. Remova os três parafusos auto-atarraxantes ao redor da tampa do tanque de combustível.

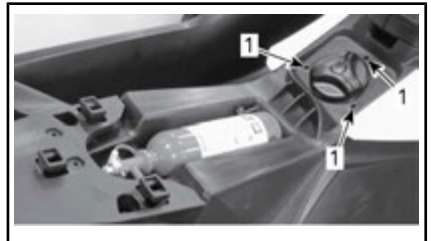

1. Parafusos

13. Remova os cinco parafusos auto-atarraxantes na frente do corpo central.

NOTA: Se estiver equipado com um compartimento de armazenamento, abra-o primeiro. Consulte a subseção **COMPARTIMENTO DE ARMAZENAMENTO**.

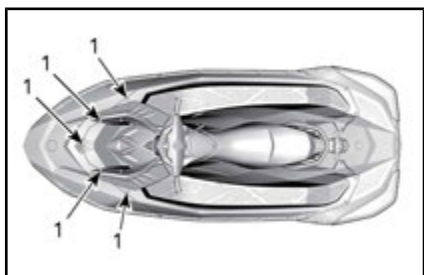

1. Parafusos autoatarraxantes
14. Remova os seis parafusos autoatarraxantes atrás do corpo central.

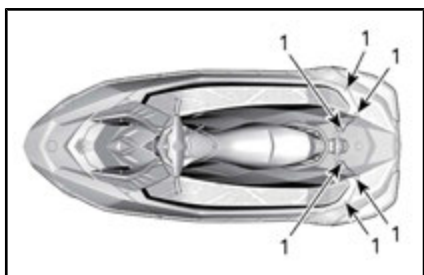

1. Parafusos autoatarraxantes
15. Remova as dez porcas M6 e os parafusos em ambos os lados do corpo central.

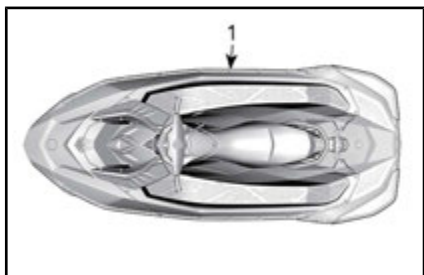

1. Porcas e parafusos
16. Levante com cuidado o corpo central do casco usando a correia elevadora.

NOTA: Quando levantar o corpo central, enrole a correia ao redor dos guidões. Enrolar a correia em algum outro lugar no corpo central para levantá-lo pode causar danos.

Instalação do corpo central

1. Coloque corretamente as alças de alinhamento no corpo central do casco.

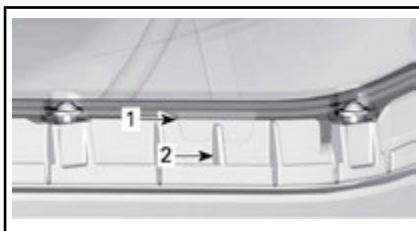

CORPO CENTRAL - VISTA DO LADO DE ESTIBORDO

1. Alça de alinhamento ranhurada no corpo central
2. Marca no casco
2. Instale os parafusos adjacentes às alças de alinhamento primeiro para assegurar que as alças de alinhamento permaneçam devidamente encaixadas.

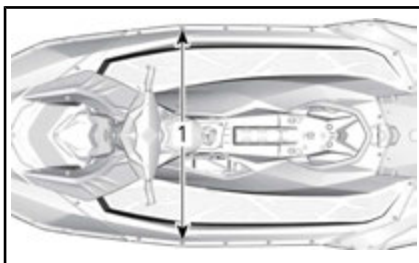

1. Parafusos adjacentes a alças de alinhamento
3. Instale os dois parafusos no suporte traseiro.

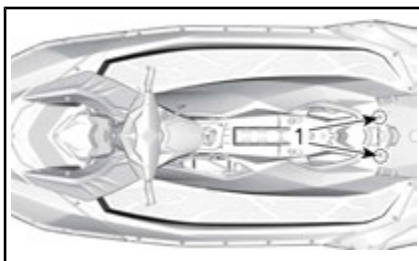

1. Parafusos no suporte traseiro
4. Instale os parafusos e aperte as porcas em ambos os lados do

corpo central de acordo com o torque recomendado.

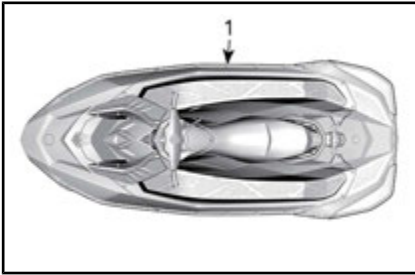

1. Porcas e parafusos

TORQUE DE APERTO

Porcas M6	$3,5 \text{ N}\bullet\text{m} \pm 0,5 \text{ N}\bullet\text{m}$
-----------	---

5. Instale e aperte os parafusos na frente e atrás do corpo central de acordo com o torque recomendado.

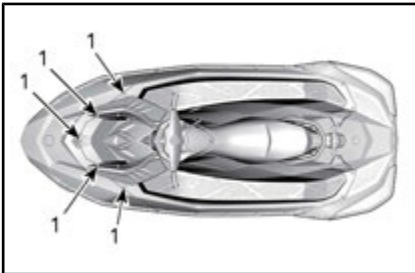

1. Parafusos autoatarraxantes

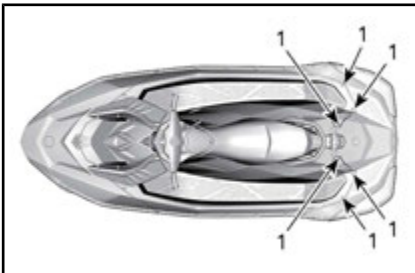

1. Parafusos autoatarraxantes

TORQUE DE APERTO

Parafuso autoatarraxante	$5,5 \text{ N}\bullet\text{m} \pm 0,5 \text{ N}\bullet\text{m}$
--------------------------	---

6. Instale e aperte os parafusos autoatarraxantes ao redor da tampa do tanque de combustível de acordo com o toque recomendado.



1. Parafusos

TORQUE DE APERTO

Parafuso autoatarraxante	$4,5 \text{ N}\bullet\text{m} \pm 0,5 \text{ N}\bullet\text{m}$
--------------------------	---

7. Reinstale o assento. Consulte a subseção *ASSENTO* no *EQUIPAMENTO*.

Todos os modelos exceto Trixx

8. Posicione o painel de guarnição traseiro no lugar deslizando em direção à parte interna do jet e instale os parafusos autoatarraxantes. Aperte de acordo com o torque recomendado.

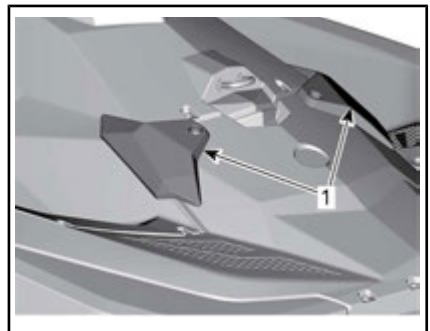

TÍPICO

1. Painel de guarnição traseiro

Modelos Trixx

9. Instale os apoios para os pés.

Todos os Modelos

TORQUE DE APERTO	
Parafuso auto-atarraxante (apoios para os pés ou trins do painel traseiro)	5,5 N•m ± 0,5 N•m

10. Conecte o conector de direção.



1. Conector

11. Conecte o cabo de direção na ordem inversa do procedimento de remoção.

12. Feche a tampa de acesso esquerda e trave o botão girando-o 1/4 de giro no sentido anti-horário.



TAMPA DE ACESSO ESQUERDA

1. Para travar, gire o botão 1/4 de giro no sentido anti-horário

13. Instale o trim dianteiro.

TORQUE DE APERTO	
Parafuso de retenção do trim dianteiro	3,5 N•m ± 0,5 N•m

Bateria

Acesso à bateria

Gire o botão da tampa de acesso esquerda 1/4 de giro no sentido horário e, em seguida, puxe para soltar a parte traseira e deslize para trás para remover.



TAMPA DE ACESSO ESQUERDA

1. Para destravar, gire o botão 1/4 de giro no sentido horário

Remoção da bateria

ADVERTÊNCIA

O cabo de bateria PRETO (-) deve sempre ser desconectado primeiro e reconectado por último. Nunca carregue a bateria ou a conecte a outra bateria enquanto ela estiver instalada na embarcação.

1. Desligue o cabo PRETO (-) da bateria.
2. Deslize o protetor de borracha VERMELHO para fora do terminal do cabo VERMELHO (+) e desconecte-o do borne da bateria.

3. Reinstale os parafusos para prender a porca de retenção durante a remoção.
4. Desprenda a tira de retenção.

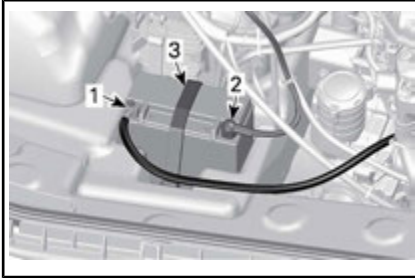

CORPO CENTRAL REMOVIDO PARA FINS DE CLAREZA

1. Cabo PRETO (-)
2. Cabo VERMELHO (+)
3. Tira de retenção

5. Remova a bateria do veículo.

AVISO Caso ocorra vazamento de algum eletrólito, lave a área imediatamente com uma solução de bicarbonato de sódio e água, então enxágue completamente.



Limpeza da bateria

Limpe o reservatório, os cabos e os bornes da bateria com uma solução de bicarbonato de sódio e água.

Remova a corrosão dos terminais do cabo e dos bornes da bateria com uma escova de aço rígida.

A parte superior da bateria deve ser limpa usando uma escova macia e algum detergente ou solução de bicarbonato de sódio.

Lave com água limpa e seque bem.

Inspecção da bateria

Inspecione visualmente a caixa da bateria para ver se está rachada, vazando ou se há outros danos.

Descoloração, empenamento ou alto elevado indica que a bateria superaqueceu ou foi supercarregada.

Se a caixa estiver rachada, substitua a bateria e limpe totalmente o suporte e a área ao redor da mesma com uma solução de água e bicarbonato de sódio.

⚠ CUIDADO Caso a caixa da bateria esteja danificada, use um par de luvas não absorvente ao remover a bateria manualmente.

Inspecione os bornes da bateria quanto à segurança da montagem.

Armazenamento da bateria

AVISO O armazenamento da bateria é crítico para a vida da bateria. Carregar a bateria regularmente durante o armazenamento evitará a sulfatação da célula. Manter a bateria no veículo para armazenamento pode causar a degradação/corrosão dos contatos e danificar a caixa se houver congelamento. Uma bateria descarregada congelará e rachará em áreas onde se verificarem condições de congelamento. O vazamento do eletrólito danificará as peças ao seu redor. Sempre retire a bateria do veículo para armazenamento e recarregue-a regularmente para manter uma condição ótima.

Limpe os terminais da bateria e as conexões dos cabos usando uma escova de aço.

Aplique uma fina camada de graxa dielétrica nos terminais.

Limpe a bateria usando uma solução de bicarbonato de sódio e água.

Lave a bateria com água limpa e seque-a bem com um pano limpo.

Armazene a bateria em um local seco fresco. Tais condições reduzem o autodescarregamento e mantém a evaporação de fluido em um mínimo. Mantenha a bateria longe de orvalho, muita umidade e luz do sol direta.

A frequência de recarga depende da condição da bateria e da temperatura de armazenamento. Faça a manutenção da bateria de acordo com a tabela seguinte.

NOTA: A bateria deve sempre ser armazenada em um estado totalmente carregado.

TEMPERATURA AMBIENTE	FREQUÊNCIA DE CARREGAMENTO
Abaixo 16 °C	Todo mês
Acima de 16 °C	A cada 2 semanas

Recarregar da bateria

ADVERTÊNCIA

Nunca carregue ou alimente a bateria enquanto ela estiver instalada na moto aquática.

ADVERTÊNCIA

Sempre use óculos de segurança e carregue a bateria em uma área ventilada. Nunca carregue ou dê carga rápida na bateria enquanto ela estiver instalada no veículo. Não abra as tampas vedadas durante o carregamento. Não coloque a bateria próxima de uma chama queimando.

AVISO Se a bateria ficar quente para tocar, pare de carregar e

deixe-a resfriar antes de continuar.

NOTA: As baterias VRLA vedadas têm uma válvula de segurança interna. Se a pressão da bateria aumentar devido a sobrecarregamento, a válvula abre para liberar a pressão excessiva, evitando dano à bateria.

Faça um **TESTE DE VOLTÍMETRO DESCARREGADO** da bateria como descrito neste subseção, então proceda como descrito aqui.

Um carregador automático é a forma mais rápida e conveniente para um carregamento à prova e erros.

Quando usar um carregador de corrente constante, carregue a bateria segundo a tabela abaixo.

Tensão da bateria abaixo de 12,8 V e acima de 11,5 V

YTX20L-BS	HORÁRIO	CARGA
CARREGAMENTO PADRÃO (recomendado)	4 - 9 horas	2 A
CARGA RÁPIDA	50 minutos	10 A

Tensão da bateria abaixo de 11,5 V

Uma bateria com uma tensão abaixo de 11,5 V requer um procedimento especial para recarregar. Ao carregar uma bateria sobredescarregada, sua resistência interna pode ser alta demais para carregar em uma taxa de carregamento normal.

Configure o carregador para taxa de carregamento de 10 A e monitore a corrente de carregamento por aproximadamente 30 minutos. Se não houver carga na corrente de carregamento ou a bateria ficar anormalmente quente, é provável

que a batera esteja no final de sua vida útil e deva ser substituída.

Instalação da Bateria

1. Instale a bateria no jet e prenda-a usando a cinta de retenção.



ADVERTÊNCIA

Sempre conecte os cabos da bateria na ordem especificada, cabo VERMELHO (+) primeiro e cabo PRETO (-) por último.

2. Conecte o cabo VERMELHO (+).
3. Conecte o cabo PRETO (-) primeiro.
4. Aplique graxa dielétrica nos bornes da bateria.
5. Verifique o direcionamento do cabo e as fixações.
6. Instale os componentes removidos restantes.

Manutenção da bateria

Essas baterias precisam de pouca manutenção para ter desempenho perfeito. Siga esta lista de verificação simples para obter o melhor desempenho da bateria:

- Verifique a tensão a cada 3 meses usando um voltímetro.
- Mantenha uma bateria carregada totalmente em 100% (12,8 V ou superior após espera de 2 horas).
- Verifique e carregue a bateria se a tensão cair abaixo de 12,5 V.
- Mantenha o alto da bateria livre de fuligem.
- Limpe os terminais e os conectores se necessário.
- Para armazenamento, puxe a bateria ou desconecte os cabos da bateria.

Bobinas de Ignição

Remoção da bobina de ignição

1. Para acessar as bobinas de ignição, remova o corpo central. Consulte a seção *REMOÇÃO DO CORPO CENTRAL*.

AVISO Não remova a bobina de ignição antes de desconectar o conector de entrada, ou os fios poderão ficar danificados. Não puxe a bobina de ignição usando uma chave de fenda, a fim de evitar danos.

2. Desconecte o conector da bobina de ignição.
3. Remova o parafuso de retenção da bobina de ignição.
4. Para remover a bobina de ignição da vela gire as bobinas de um lado para outro enquanto a remove.

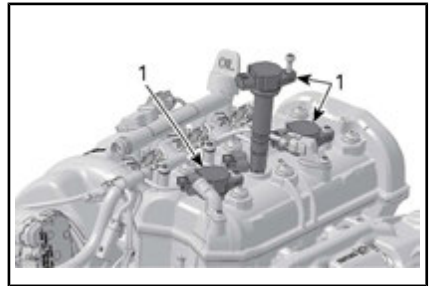

1. Bobinas de ignição

Instalação da bobina de ignição

1. Alinhe o orifício do parafuso de retenção da bobina de ignição com o orifício rosqueado na tampa da válvula.
2. Instale a bobina de ignição na vela e empurre-a totalmente para baixo até que se assente na tampa da válvula.
3. Instale o parafuso de retenção e aperte conforme a especificação abaixo.

PARAFUSO DE RETENÇÃO DA BOBINA DE IGNIÇÃO

Torque de aperto	11 N•m
------------------	--------

4. Conecte o conector da bobina de ignição.

Velas de Ignição

Remoção da vela de ignição

1. Desligue o conector de entrada da bobina de ignição.
2. Retire a bobina de ignição. Consulte *REMOÇÃO DE BOBINAS DE IGNIÇÃO*.

⚠️ ADVERTÊNCIA

Nunca remova uma bobina de ignição de uma vela de ignição sem desconectar a bobina do chicote de fiação. Pode haver vapores inflamáveis no bojo. Caso o cordão de segurança esteja instalado no interruptor de desligamento do motor, pode ser gerada uma faísca na ponta da bobina, que poderia causar uma explosão.

3. Usando uma chave para velas de ignição, desaperte a vela de ignição.

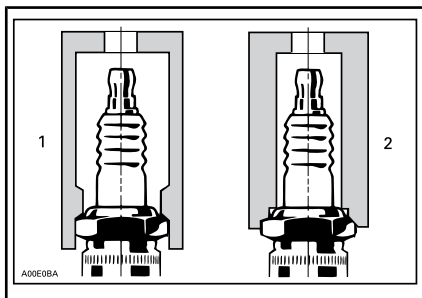

1. Chave aprovada
2. Chave inadequada

4. Limpe a vela de ignição e o cabeçote do cilindro com ar pressurizado.

5. Desenrosque a vela de ignição e então use a bobina de ignição para retirar a vela de ignição do seu furo.

Instalação da vela de ignição

Antes de instalar, certifique-se de que as superfícies de contato entre o cabeçote do cilindro e a vela de ignição estejam livres de fuligem.

⚠️ ADVERTÊNCIA

Não ajuste a folga neste tipo de vela. O ajuste pode enfraquecer os eletrodos negativos, o que pode provocar a quebra do eletrodo e sérios danos ao motor.

1. Usando um calibrador, verifique a folga do eletrodo conforme mostrado nas *ESPECIFICAÇÕES TÉCNICAS*.
2. Aplique LOCTITE 767 (LUBRIFICANTE ANTIENGRIPANTE) (P/N 293 800 070) nas roscas da vela de ignição para evitar um possível engripamento.
3. Rosqueie a vela de ignição com a mão no cabeçote do cilindro. Depois aperte a vela no sentido horário de acordo com o torque especificado com uma chave aprovada para velas.

VELA DE IGNIÇÃO	TORQUE
NGK CR8EB (ou equivalente)	13 N•m ± 1 N•m

4. Instale a bobina de ignição. Consulte *INSTALAÇÃO DE BOBINAS DE IGNIÇÃO*.

Reinstale o corpo central. Consulte a seção *INSTALAÇÃO DO CORPO CENTRAL*.

Sistema de escapamento

Lavagem do Sistema de Escapamento

A lavagem do sistema de escapamento com água doce é essencial para neutralizar os efeitos corrosivos do sal, ou de outros produtos químicos presentes na água. Isso ajudará a remover a areia, sal, conchas ou outras partículas existentes em camisas d' água e/ou mangueiras.

A lavagem deve ser realizada quando a moto aquática não tiver previsão de uso no mesmo dia, ou quando ela for guardada por um período prolongado.



ADVERTÊNCIA

Execute esta operação em uma área bem ventilada.

Faça o seguinte:

Limpe o sistema de propulsão pulverizando água na sua entrada e saída, depois aplique uma camada de XPS Lube ou equivalente.



CUIDADO Quando os motores estiverem funcionando com o jet fora da água, os trocadores de calor podem ficar muito quentes. Evite qualquer contato com o trocador de calor para não se queimar.

Conecte uma mangueira de jardim ao conector localizado na parte traseira da moto aquática (no lado bombordo da popa). Não abra a torneira ainda.

AVISO Sempre acione o motor antes de abrir a torneira de água. Se isso não for feito, entrará água dentro do motor.

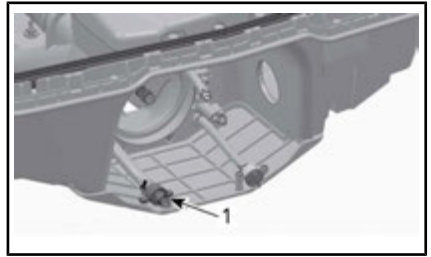

BOCAL DO JET REMOVIDO PARA VISUALIZAÇÃO

1. Local do conector de lavagem (com o adaptador da mangueira opcional mostrado)

NOTA: É possível utilizar um adaptador de mangueira de conexão rápida opcional e uma junta da mangueira (P/N 295 100 555). Não é necessário um estrangulador de mangueira para lavar o motor.

Para lavar, dê a partida no motor, em seguida, abra imediatamente a torneira.



CUIDADO Muitos componentes no compartimento do motor podem estar muito quentes. O contato direto pode provocar queimaduras. Não toque em nenhuma parte elétrica ou componente do sistema de propulsão quando o motor estiver funcionando.

AVISO Nunca lave um motor quente. Ligue sempre o motor antes de abrir a torneira de água. Abra a torneira de água imediatamente após dar partida no motor para evitar superaquecimento.

Faça funcionar o motor por 90 segundos em marcha lenta.

AVISO Nunca acione o motor sem fornecer água ao sistema de escapamento, quando a moto aquática estiver fora da água.

Assegure que a água saia pela bomba de jato durante a lavagem. Caso contrário, consulte uma con-

cessionária autorizada Sea-Doo para manutenção.

Feche a válvula de água, faça o motor funcionar em 5.000 RPM por 5 segundos e pare o motor.

AVISO Feche sempre a torneira da água antes de desligar o motor. Se isso não for feito, entrará água dentro do motor.

AVISO Remova o adaptador de conexão rápida após a operação de lavagem (se usado).

Trocador de calor e grade de entrada de água

Trocador de calor e inspeção da grade de entrada de água

Verifique se o trocador de calor e a grade de entrada de água da bomba de jato estão rachados ou danificados. Visite sua concessionária Sea-Doo para reparar ou substituir qualquer peça danificada.

 **ADVERTÊNCIA**

O cordão de segurança deve sempre ser retirado do interruptor de desligamento do motor antes da inspeção da grade de entrada.

NOTA: Há uma placa de reforço no lado esquerdo do casco para manter a simetria, para que os hidrodinâmicos do jet não sejam afetados.

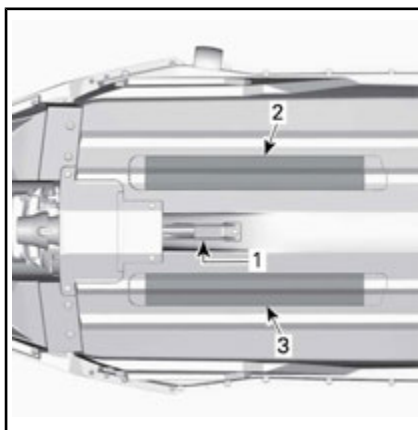

1. Entrada de água
2. Trocador de calor
3. Placa de reforço

Ânodo sacrificial

Inspeção dos ânodos sacrificiais

Verifique se há desgaste. Se desgastado em mais da metade, substitua o ânodo.

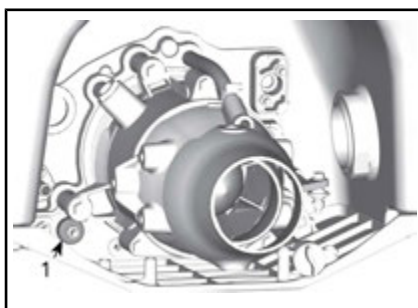

1. Local do ânodo sacrificial

Remoção do ânodo sacrificial

Desenrosque a porca de fixação do ânodo sacrificial e remova o ânodo.

Instalação do ânodo sacrificial

O procedimento de instalação é o inverso do de remoção.

TORQUE DE APERTO
8 N•m

Fusíveis

Instalação e remoção de fusíveis

Use o saca-fusíveis incluído na caixa de fusíveis para facilitar a remoção.

Inspeção dos Fusíveis

Se ocorrer algum problema elétrico, verifique os fusíveis. Se um fusível estiver queimado, troque-o por um de mesma capacidade.

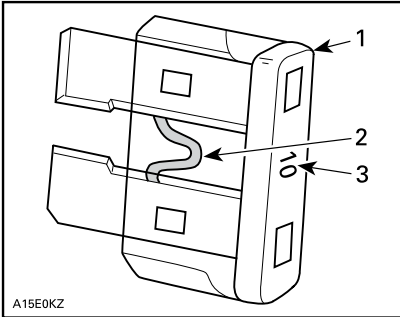

1. Fusível
2. Verifique se está derretido
3. Amperagem



ADVERTÊNCIA

Não use um fusível com capacidade mais alta, isso pode provocar danos graves. Se um fusível queimou, deve ser determinada e corrigida a causa do defeito antes de religar. Visite uma concessionária autorizada Sea-Doo para manutenção.

Localização dos fusíveis

Todos os fusíveis estão localizados dentro de uma única caixa de fusíveis.

Para acessar a caixa de fusíveis, gire o botão 1/4 de giro no sentido horário e, em seguida, puxe para soltar a parte traseira e deslize para trás para remover.



TAMPA DE ACESSO ESQUERDA

1. Para destravar, gire o botão 1/4 de giro no sentido horário

A caixa de fusíveis está localizada à esquerda do tanque de expansão.

Para remover a tampa da caixa de fusíveis, aperte e segure as linguetas de travamento dos dois lados da caixa e puxe a tampa para fora.



1. Tampa da caixa de fusíveis
2. Linguetas de trava
3. Tanque de expansão

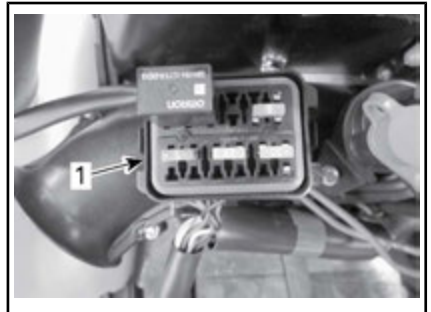

TÍPICO - TAMPA DA CAIXA DE FUSÍVEIS REMOVIDA

1. Caixa de fusíveis

NOTA: As posições e capacidades dos fusíveis estão ilustradas na tampa da caixa de fusíveis.

Para reinstalar a caixa de fusíveis e a tampa de acesso esquerda, siga a ordem inversa do procedimento de remoção e trave o botão girando-o 1/4 de giro no sentido anti-horário.



TAMPA DE ACESSO ESQUERDA

1. Para travar, gire o botão 1/4 de giro no sentido anti-horário

Descrição dos fusíveis

FUSÍVEL	CLASSIFICAÇÃO	DESCRIÇÃO
1	10 A	ECM, Painel de instrumentos, Solenoide do motor de partida, OTAS (se equipado) e CAPS
2	5 A	Botão de partida/parada do motor
3	15 A	Bateria
4	30 A	Carga
5	30 A	iBR

CUIDADOS COM A MOTO AQUÁTICA

Retire a moto aquática da água todos os dias.

Cuidados após dirigir

Lavagem do Sistema de Escapamento

O sistema de escapamento deve ser lavado diariamente quando a moto aquática for usada em água salgada ou poluída.

Consulte *PROCEDIMENTOS DE MANUTENÇÃO*.

Cuidados adicionais ao operar em água salgada ou poluída

Quando a moto aquática for usada em águas poluídas, especialmente em água salgada, deve-se tomar mais cuidado para proteger a moto aquática e seus componentes.

Lave a área do bojo da moto aquática com água doce.

Nunca use um lavador de alta pressão para limpar o bojo. **USE APENAS BAIXA PRESSÃO (como uma mangueira de jardim).**

A alta pressão pode danificar os sistemas elétricos e mecânicos.

 **CUIDADO** Deixe o motor esfriar antes de executar qualquer manutenção.

AVISO Não colocar em prática cuidados adequados como: lavagem da moto aquática, lavagem do sistema de escapamento e tratamento anticorrosão quando a moto aquática é usada em água salgada, resultarão em danos à moto aquática e seus componentes. Nunca deixe a moto aquática guardado sob luz solar direta.

Limpeza da moto aquática

Carroceria e casco

De vez em quando, lave o casco e os diversos componentes da carroceria com água e sabão (use apenas detergente neutro). Remova todos os organismos marinhos do motor e/ou casco. Superfícies sujas podem ser limpas com LIMPADOR MULTIUSO XPS (P/N 219 701 709), ou equivalente, que não danifica o plástico da textura.

AVISO Nunca limpe as peças de plástico com detergentes fortes, agentes desengraxantes, tiner, acetona ou outros produtos químicos fortes ou limpadores à base de petróleo, como o LIMPADOR & POLIDOR EM SPRAY XPS (P/N 219 701 706), que possam danificar o plástico texturizado.

As manchas podem ser removidas do assento usando o LIMPADOR PARA LIMPEZA PESADA BRP (P/N 293 110 001) ou equivalente, o qual é seguro em superfícies de vinil e metal.

AVISO Nunca use o LIMPADOR PARA LIMPEZA PESADA BRP (P/N 293 110 001) nas peças de plástico. Esse produto pode danificar o plástico texturizado.

ADVERTÊNCIA

Nunca aplique protetor plástico ou de vinil na área da placa de piso de aderência molhada ou no assento, pois a superfície ficará escorregadia e os ocupantes podem cair do jet.

Respeite o ambiente, certificando-se de que o combustível, soluções de óleo ou de limpeza não vazem na água.

PREPARAÇÃO PARA SER GUARDADA E PRÉ-TEMPORADA

Armazenamento



ADVERTÊNCIA

Como o combustível ou óleo são inflamáveis, é necessário que uma concessionária autorizada Sea-Doo, oficina de reparo ou pessoa de sua escolha inspecione a integridade do sistema de óleo, conforme especificado no gráfico de inspeção periódico.

Recomenda-se que o jet passe por manutenção em um revendedor autorizado Sea-Doo, oficina de reparo ou pessoa de sua escolha. Entretanto, você pode executar as operações a seguir com um mínimo de ferramentas.

NOTA: Realize as tarefas a seguir nesta mesma ordem, conforme detalhado nesta seção.

AVISO Não funcione o motor durante o período em que estiver guardado.

Sistema de propulsão

Limpeza da bomba de jato

Limpe a bomba de jato, pulverizando água na sua entrada e saída, depois aplique uma camada de XPS LUBE (P/N 293 600 016) ou equivalente.



ADVERTÊNCIA

Antes de limpar os componentes do sistema de propulsão, sempre remova o cordão de segurança do interruptor de desligamento do motor para impedir que o motor dê partida inesperadamente. O motor não deve estar acionado para esta operação.

Inspeção da bomba de jato

Remova a tampa do propulsor e verifique se a bomba de jato está contaminada por água; se estiver, consulte sua concessionária autorizada Sea-Doo.

Sistema de Combustível

Proteção do sistema de combustível

Deve-se adicionar o estabilizador de combustível XPS da SEA-DOO (P/N 413 408 601) (ou equivalente) no tanque de combustível, para evitar a deterioração do combustível e a formação de goma no sistema de combustível. Siga as instruções do fabricante do estabilizador para usar corretamente.

AVISO É altamente recomendável adicionar o estabilizador de combustível enquanto estiver guardada, para manter o sistema de combustível em boas condições. O estabilizador de combustível deve ser acrescentado antes da lubrificação do motor e antes de encher o tanque, para assegurar a proteção dos componentes do sistema de combustível contra depósitos de verniz.

Encha o tanque de combustível completamente como explicado na seção *COMBUSTÍVEL*. Verifique se o tanque de combustível não tem água.

AVISO Caso entre água no tanque de combustível, severos danos internos ocorrerão ao sistema de injeção de combustível.

Sistemas do motor e de escapamento

Lavagem do Sistema de Escapamento

Execute o procedimento como descrito em *PROCEDIMENTOS DE MANUTENÇÃO*.

Substituição do óleo do motor e do filtro

A troca de óleo e substituição do filtro podem ser executados por uma concessionária autorizada Sea-Doo, oficina de reparo ou pessoa de sua escolha.

Drenagem do sistema de escapamento

Em áreas onde a temperatura pode ficar muito fria, a água aprisionada no sistema de escapamento deve ser removida.

Usando o conector de lavagem localizado no lado bombordo (esquerdo) da popa, injete ar comprimido no sistema a 379 kPa até que não saia mais água da bomba de jato.



BOCAL DO JET REMOVIDO PARA VISUALIZAÇÃO

1. Conector de lavagem (com o adaptador da mangueira opcional mostrado)

A mangueira a seguir pode ser montada para facilitar o procedimento de drenagem.



1. Adaptador do conector de lavagem (P/N 295 500 473)
2. Mangueira 12,7 mm
3. Adaptador macho para mangueira pneumática

AVISO A falta de drenagem do sistema de escapamento pode causar danos graves ao coletor de escapamento.

Retire as ferramentas especiais.

Lubrificação interna do motor

1. Remova o corpo central. Consulte *REMOÇÃO DO CORPO CENTRAL* na seção *PROCEDIMENTOS DE MANUTENÇÃO*.
2. Remova as bobinas de ignição, consulte *PROCEDIMENTOS DE MANUTENÇÃO*.
3. Remova as velas, consulte *PROCEDIMENTOS DE MANUTENÇÃO*.
4. Aplique XPS LUBE (P/N 293 600 016) ou equivalente nos furos das velas.
5. Para evitar a injeção de combustível e para desativar a ignição durante a partida do motor, puxe totalmente a alavanca do acelerador contra o guidão e **SEGURE**.
6. Pressione o botão de PARTIDA/PARADA para girar o motor algumas voltas. Isso espalhará o óleo nas paredes dos cilindros.
7. Aplique uma pequena quantidade de lubrificante anticorrosivo nas roscas das velas, depois reinstale-as no motor. Consulte *PROCEDIMENTOS DE MANUTENÇÃO*.
8. Instale as bobinas de ignição, consulte *PROCEDIMENTOS DE MANUTENÇÃO*.

Teste do líquido de arrefecimento do motor

Se o anticongelante não foi trocado, verifique sua densidade.

A troca do anticongelante e um teste de densidade devem ser realizados por uma concessionária autorizada Sea-Doo.

NOTA: O anticongelante deve ser trocado a cada 300 horas ou 5 anos para prevenir a sua deterioração.

AVISO A densidade incorreta do anticongelante pode resultar em congelamento do líquido no sistema de arrefecimento se a moto aquática ficar guardada em uma área que atinja o ponto de congelamento. Isso poderia danificar gravemente o motor.

Sistema Elétrico

Remoção e carga da bateria

Consulte *BATERIA* na seção *PROCEDIMENTOS DE MANUTENÇÃO*.

Compartimento do motor

Limpeza do compartimento do motor

Limpe o bojo com água quente e detergente suave ou com um produto para limpeza de bojo.

Enxágue abundantemente com água.

Levante a frente do jet para drenar completamente o porão pelo bujão de drenagem de esgoto.

Tratamento anticorrosão

Seque qualquer resíduo de água no compartimento do motor.

Pulverize somente XPS LUBE (P/N 293 600 016) ou equivalente, ou SPRAY ANTICORROSÃO (P/N 219 700 304) ou equivalente, sobre todos os componentes metálicos no compartimento do motor, evitando a pulverização em excesso.

NOTA: O painel de acesso esquerdo e a tampa de acesso direita devem ser deixados parcialmente abertos durante o armazenamento. Isso evitará a condensação no compartimento do motor e a possibilidade de corrosão.

Carroceria e casco

Limpeza da carroceria e do casco

Lave a carroceria com uma solução de água e sabão (use apenas detergente neutro). Depois passe água doce abundante. Retire os organismos aquáticos do casco.

AVISO Nunca limpe as peças de plástico com detergente forte, agente desengraxante, tiner, acetona ou outros limpadores fortes, químicos ou de petróleo.

Reparo da carroceria e do casco

Se for necessário algum reparo em componentes da carroceria ou do casco, contate sua concessionária autorizada Sea-Doo.

Proteção da carroceria e do casco

Se a moto aquática tiver que ficar guardada em uma área externa, cubra-a com uma lona opaca para evitar que os raios de sol e a fuligem afetem os componentes plásticos e o acabamento da moto aquática, além de evitar o acúmulo de poeira.

AVISO A moto aquática nunca deve ser deixada guardado na água. Nunca deixe a moto aquática guardado sob luz solar direta. Nunca guarde a moto aquática em um saco plástico.

Preparação pré-temporada

A preparação da manutenção deve ser feita em conformidade com o *PROGRAMA DE MANUTENÇÃO PERIÓDICA*.

Certifique-se de realizar todas as tarefas incluídas na coluna **100 HORAS OU 1 ANO** antes do armazenamento.

A preparação de manutenção da pré-temporada pode ser executada por uma concessionária autorizada Sea-Doo, oficina de reparo ou pessoa de sua escolha.

NOTA: Embora não seja necessário, é recomendável que uma concessionária autorizada Sea-Doo execute a preparação de manutenção da pré-temporada no mesmo tempo em que todas as campanhas de fábrica relacionadas a segurança são executadas pela concessionária autorizada Sea-Doo.



ADVERTÊNCIA

Só execute procedimentos de acordo com o que foi detalhado no *PROGRAMA DE MANUTENÇÃO PERIÓDICA*. Recomenda-se que seja obtida a assistência periódica de uma concessionária autorizada Sea-Doo sobre outros componentes e sistemas não abordados neste manual.

AVISO Quando as condições dos componentes parecerem menos que satisfatórias, substitua-os usando peças originais BRP, ou equivalentes.

***Esta página está
intencionalmente em branco***

INFORMAÇÕES TÉCNICAS

IDENTIFICAÇÃO DA MOTO AQUÁTICA

Os principais componentes da moto aquática (motor e casco) são identificados por números de série diferentes. Às vezes pode ser necessário localizar esses números para fins de garantia, ou para rastrear a moto aquática no caso de roubo.

Número de identificação do casco

O Número de identificação do casco (HIN) está gravado no lado direito do casco na parte traseira do jet, acima da parte dianteira do sponson.



TÍPICO

1. Número de identificação do casco (H.I.N)

Ele é composto de 12 dígitos:

YDV	12345	L	8	09
Modelo-ano				
Ano de fabricação				
Mês de fabricação				
Número de série (uma letra também pode ser usada como um dígito)				
Fabricante				

Número de identificação do motor

O Número de identificação do motor (EIN) está localizado sob o cole-

tor de escapamento, próximo ao cilindro número um.

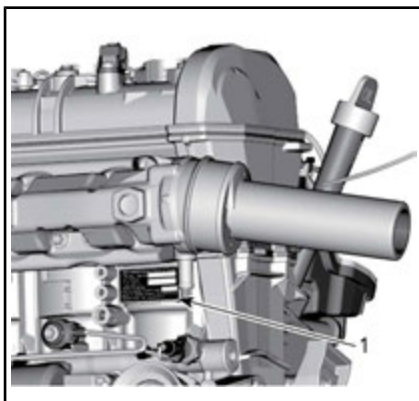

TÍPICO

1. Número de Identificação do Motor (EIN)

Identificação de Fabricante do Motor

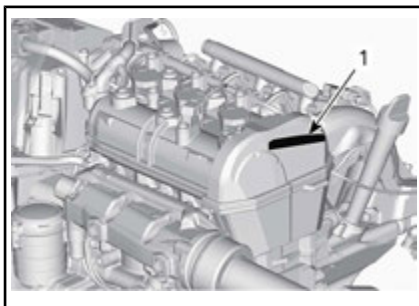

1. Identificação de Fabricante do Motor



CHAVE RF D.E.S.S. (SE APLICÁVEL)

Este dispositivo está em conformidade com a(s) norma(s) de isenção de licença RSS da FCC Part 15 e Industry Canada.

A operação está sujeita às duas condições a seguir: (1) este dispositivo não pode causar interferência nociva, e (2) este dispositivo deve aceitar qualquer interferência recebida, incluindo interferência que pode causar operação indesejada do dispositivo.

As alterações ou modificações não aprovadas expressamente pela parte responsável pela conformidade podem anular a autoridade do usuário para operar o equipamento.

Número de registro de IC: 12006A-M01456

FCC ID: 2ACERM01456

Nós, a parte responsável pela conformidade, declaramos sob nossa inteira responsabilidade que o dispositivo está em conformidade com as provisões da seguinte Diretiva do Conselho: 2014/53/UE. À qual esta declaração se refere está em conformidade com os requisitos essenciais e outros requisitos relevantes. O produto está em conformidade com as seguintes diretivas, normas harmonizadas e regulamentações:

Diretriz de Equipamentos de Rádio (Radio Equipment Directive, RED) 2014/53/UE e Normas Harmonizadas:

EN 300 330-2, EN 60950-1

INFORMAÇÕES SOBRE EMISSÕES DO MOTOR

Responsabilidade do Fabricante

A partir dos motores modelo-ano 1999, os fabricantes de motores marítimos para motos aquáticas devem determinar os níveis de emissão de escapamento para cada família de potência do motor, e devem certificar esses motores junto à EPA (Agência de Proteção Ambiental dos Estados Unidos). Uma etiqueta de informação sobre controle de emissão, indicando os níveis de emissão e as especificações do motor, deve ser colocada em cada moto aquática no momento da fabricação.

Responsabilidade da concessionária

Durante a manutenção de todos as motos aquáticas Sea-Doo a partir do modelo 1999, que levam uma etiqueta de informação sobre o controle de emissão, os ajustes devem ser mantidas dentro das especificações emitidas pela fábrica.

O conserto ou substituição de componentes relacionados a emissões deve ser realizado de forma a manter os níveis de emissões dentro dos padrões de certificação prescritos.

Os revendedores não podem modificar o motor de forma a alterar a potência ou permitir que os níveis de emissão ultrapassem suas especificações predeterminadas na fábrica.

As exceções incluem alterações indicadas pelo fabricante, como os ajustes de altitude, por exemplo.

Responsabilidade do proprietário

O proprietário/usuário é responsável pela execução da manutenção

do motor para manter os níveis de emissão dentro dos padrões da certificação prescrita.

O proprietário/piloto não deve modificar nem permitir que alguém modifique o motor de forma a alterar a potência, ou permitir que os níveis de emissão ultrapassem as especificações predeterminadas de fábrica.

Regulamentos de Emissões da EPA

Todos as novas motos aquáticas Sea-Doo a partir do modelo 1999, fabricadas pela BRP, são homologadas pela EPA em conformidade com as exigências regulamentares de controle da poluição do ar para os novos motores de motos aquáticas. Esta certificação depende de determinados ajustes realizados de acordo com os padrões de fábrica. Por isso, devem-se seguir os procedimentos de fábrica para a manutenção do produto e, sempre que possível, deve ser colocado de volta ao propósito original do modelo.

As responsabilidades listadas acima são gerais e não constituem de forma alguma uma lista completa das leis e regulamentos relativos aos requisitos da EPA sobre as emissões de escapamento de produtos náuticos. Para informações mais detalhadas sobre este assunto, você pode contatar:

U.S. Environmental Protection Agency
Certification Division
Gasoline Engine Compliance Center
2000 Traverwood Drive
Ann Arbor MI 48105
EUA

SITE da EPA na INTERNET:
www.epa.gov/otaq

ESPECIFICAÇÕES

SPARK		
MOTOR		
Tipo		Rotax 903
Modelo		Rotax ACE 900, ACE 900 HO
		4 tempos, comando duplo no cabeçote (DOHC), cárter seco, arrefecido por líquido
Potência declarada ⁽¹⁾	Rotax 900 ACE	44,13 kW @ 7.000 RPM
	Rotax 900 HO ACE	66,19 kW @ 8.000 RPM
Indução		Aspiração natural
Número de cilindros		3
Número de válvulas		12 válvulas (tuchos de válvula hidráulica autoajustável)
Diâmetro interno		74 mm
Tempo		69,7 mm
Cilindrada		899,31 cm ³
Taxa de compressão		11,0:1
SISTEMA DE ARREFECIMENTO		
Tipo		Sistema de arrefecimento fechado (CLCS)
SISTEMA DE COMBUSTÍVEL		
Tipo de injeção de combustível		Injeção de combustível multiponto com iTC (Controle de aceleração inteligente). Corpo do acelerador simples (46 mm) com atuador
SISTEMA ELÉTRICO		
Ignição		IDI (ignição por descarga indutiva)
Vela de ignição	Fabricação e tipo	NGK CR8EB ou equivalente
	Folga	0,70 mm para 0,80 mm
Bateria		12 V

SPARK

PROPULSÃO		
Sistema de propulsão		Impulsor Sea-Doo®
Bomba de jato	Tipo	Fluxo axial, estágio único. Cubo grande com rolamentos esféricos de fileira dupla
Bomba do jet (continuação)	Material	Alumínio
Impulsor		Aço inoxidável
Transmissão	Tipo	Transmissão direta
DIMENSÕES		
Comprimento	2UP	279 cm
	3UP	305 cm
Largura		118 cm
Altura		104 cm

SPARK			
PESO E CAPACIDADE DE CARGA			
Peso (seco)	Modelos com iBR	2UP	190 kg
		3UP	197 kg
	Modelos com iBR e Pacote de conveniência	2UP	193 kg
		3UP	200 kg
	Modelos sem iBR	2UP	184 kg
		3UP	191 kg
Trixx		192 kg	
Capacidade de passageiros	modelos 2UP		2 (consulte o limite de carga)
	modelos 3UP		3 (consulte o limite de carga)
Capacidade de armazenamento	Compartimento de armazenamento (Pacote de conveniência)		2,5 kg
	Porta-luvas		1,6 L
	Compartimento de armazenamento sob o assento traseiro (modelos 3UP)		0,5 L
Limite de carga (passageiros)	modelos 2UP		160 kg
	modelos 3UP		205 kg

SPARK		
FLUIDOS		
Combustível - Consulte <i>REQUISITOS DE COMBUSTÍVEL</i>	Tipo	Sem chumbo regular
	Octanagem mínima	Bomba do Posto de Gasolina 87 AKI (RON+MON)/2
		(91 RON)
Capacidade do tanque	30 L	
Óleo do motor	Tipo	ÓLEO SEMI-SINTÉTICO XPS PARA MOTOR DE 4 TEMPOS (P/N 293 600 121) ou ÓLEO SINTÉTICO XPS PARA MOTOR DE 4 TEMPOS (P/N 293 600 112) Se o óleo do motor recomendado XPS não estiver disponível, use óleo sintético 5W40 ou 10W40 API SERVICE SJ, SL, SM ou SN
	Capacidade	2,01 L troca de óleo c/filtro ⁽²⁾
Sistema de arrefecimento	Tipo de líquido de arrefecimento	Consulte o tópico <i>LÍQUIDO DE ARREFECIMENTO DO MOTOR</i> na seção <i>PROCEDIMENTOS DE MANUTENÇÃO</i> deste manual.
	Capacidade	3,0 L

(1) Potência declarada segundo ISO 8665 no eixo propulsor.

(2) Quantidade necessária ao trocar o óleo do motor. A quantidade total de um motor seco é 3,4 L.

NOTA: A BRP reserva-se o direito de realizar alterações no projeto e nas especificações e/ou efetuar acréscimos ou melhorias nos seus produtos, sem se impor qualquer obrigação de instalá-los em seus produtos já fabricados anteriormente.

SOLUÇÃO DE PROBLEMAS

ORIENTAÇÕES PARA SOLUÇÃO DE PROBLEMAS

O MOTOR NÃO LIGA

1. Fusível queimado: principal, partida elétrica ou ECM.
 - Verifique a fiação, depois troque os fusíveis.
2. O ECM não reconhece a chave D.E.S.S. (se aplicável).
 - Consulte uma concessionária autorizada Sea-Doo.
3. Bateria descarregada.
 - Carregar bateria. Consulte RECARGA DE BATERIA em BATERIA.



ADVERTÊNCIA

Não carregue ou alimente a bateria enquanto ela estiver instalada na moto aquática. O eletrólito é venenoso e perigoso. Evite contato com os olhos, pele e roupas.

4. Conectores da bateria corroídos ou mal apertados. Aterramento ruim.
 - Consulte uma concessionária autorizada Sea-Doo.
5. Motor inundado com água.
 - Consulte MOTOR INUNDADO COM ÁGUA em PROCEDIMENTOS ESPECIAIS.
6. Sensor ou ECM com defeito.
 - Busque serviço em uma concessionária autorizada Sea-Doo, oficina de reparo ou pessoa de sua escolha para manutenção, reparo ou substituição. Consulte a GARANTIA RELACIONADA ÀS EMISSÕES DA EPA DOS EUA contida neste documento, para obter informações sobre reclamações de garantia.
7. Bomba de jato engripada.
 - Tente limpar. Se não der certo, procure uma concessionária autorizada Sea-Doo.

O MOTOR GIRA DEVAGAR

1. Conectores dos cabos da bateria estão mal apertados.
 - Verifique, limpe, aperte.
2. Bateria descarregada ou fraca.
 - Carregar bateria. Consulte RECARGA DE BATERIA em BATERIA.
3. Motor de partida fraco.
 - Consulte uma concessionária autorizada Sea-Doo.

MOTOR GIRA NORMALMENTE MAS NÃO PEGA

1. Tanque de combustível vazio ou contaminado com água.
 - Reabastecer. Retire todo o combustível e abasteça com combustível novo.

2. **Velas sujas ou defeituosas.**
 - *Substitua.*
3. **Fusível queimado.**
 - *Verifique a fiação, depois troque os fusíveis.*
4. **Motor inundado com água.**
 - *Consulte MOTOR INUNDADO COM ÁGUA em PROCEDIMENTOS ESPECIAIS.*
5. **Falha detectada no sistema de gerenciamento do motor (verifique se a lâmpada sinalizadora do motor está ACESA).**
 - *Busque serviço em uma concessionária autorizada Sea-Doo, oficina de reparo ou pessoa de sua escolha para manutenção, reparo ou substituição. Consulte a GARANTIA RELACIONADA ÀS EMISSÕES DA EPA DOS EUA contida neste documento, para obter informações sobre reclamações de garantia.*
6. **Bomba de combustível com defeito.**
 - *Busque serviço em uma concessionária autorizada Sea-Doo, oficina de reparo ou pessoa de sua escolha para manutenção, reparo ou substituição. Consulte a GARANTIA RELACIONADA ÀS EMISSÕES DA EPA DOS EUA contida neste documento, para obter informações sobre reclamações de garantia.*

O MOTOR FALHA, FUNCIONA DE FORMA IRREGULAR

1. **Velas sujas, com defeito ou gastas.**
 - *Substitua.*
2. **Combustível: Nível muito baixo, vencido ou contaminado por água.**
 - *Esvazie o tanque e/ou reabasteça.*
3. **Bobina(s) de ignição com defeito.**
 - *Busque serviço em uma concessionária autorizada Sea-Doo, oficina de reparo ou pessoa de sua escolha para manutenção, reparo ou substituição. Consulte a GARANTIA RELACIONADA ÀS EMISSÕES DA EPA DOS EUA contida neste documento, para obter informações sobre reclamações de garantia.*
4. **Injetores entupidos.**
 - *Busque serviço em uma concessionária autorizada Sea-Doo, oficina de reparo ou pessoa de sua escolha para manutenção, reparo ou substituição. Consulte a GARANTIA RELACIONADA ÀS EMISSÕES DA EPA DOS EUA contida neste documento, para obter informações sobre reclamações de garantia.*
5. **Falha detectada no sistema de gerenciamento do motor (verifique se a lâmpada sinalizadora do motor está ACESA).**
 - *Consulte SISTEMA DE MONITORAMENTO.*

FUMAÇA NO MOTOR

1. Nível de óleo muito alto.

- *Busque serviço em uma concessionária autorizada Sea-Doo, oficina de reparo ou pessoa de sua escolha para manutenção, reparo ou substituição. Consulte a GARANTIA RELACIONADA ÀS EMISSÕES DA EPA DOS EUA contida neste documento, para obter informações sobre reclamações de garantia.*

2. Entrada de água, vazamento de líquido de arrefecimento ou junta do cabeçote do cilindro danificada.

- *Busque serviço em uma concessionária autorizada Sea-Doo, oficina de reparo ou pessoa de sua escolha para manutenção, reparo ou substituição. Consulte a GARANTIA RELACIONADA ÀS EMISSÕES DA EPA DOS EUA contida neste documento, para obter informações sobre reclamações de garantia.*

3. Danos internos no motor.

- *Busque serviço em uma concessionária autorizada Sea-Doo, oficina de reparo ou pessoa de sua escolha para manutenção, reparo ou substituição. Consulte a GARANTIA RELACIONADA ÀS EMISSÕES DA EPA DOS EUA contida neste documento, para obter informações sobre reclamações de garantia.*

MOTOR SOBREAQUECE

1. Sistema de escapamento entupido.

- *Lave o sistema de escapamento.*

2. Nível muito baixo do líquido de arrefecimento.

- *Consulte PROCEDIMENTOS DE MANUTENÇÃO.*

3. Adaptador de conexão rápida deixado no conector de lavagem.

- *Retire o adaptador do conector de lavagem e teste novamente a moto aquática. Se o problema persistir, busque serviço em uma concessionária autorizada Sea-Doo, oficina de reparo ou pessoa de sua escolha para manutenção, reparo ou substituição. Consulte a GARANTIA RELACIONADA ÀS EMISSÕES DA EPA DOS EUA contida neste documento, para obter informações sobre reclamações de garantia.*

FALTA DE POTÊNCIA OU ACELERAÇÃO DO MOTOR

1. **Não no Modo Sport (Rotax® 900 HO ACE).**
 - *Selecione o Modo Sport.*
2. **Entrada de água da bomba de jato entupida.**
 - *Limpe. Leia o parágrafo LIMPEZA DA HÉLICE E ENTRADA DE ÁGUA DA BOMBA DE JATO na seção PROCEDIMENTOS ESPECIAIS.*
3. **Hélice danificada ou anel de desgaste gasto.**
 - *Substitua. Consulte uma concessionária autorizada Sea-Doo.*
4. **Nível de óleo do motor muito alto.**
 - *Busque serviço em uma concessionária autorizada Sea-Doo, oficina de reparo ou pessoa de sua escolha para manutenção, reparo ou substituição. Consulte a GARANTIA RELACIONADA ÀS EMISSÕES DA EPA DOS EUA contida neste documento, para obter informações sobre reclamações de garantia.*
5. **Faísca fraca.**
 - *Consulte O MOTOR FALHA, FUNCIONA DE FORMA IRREGULAR.*
6. **Falha detectada no sistema de gerenciamento do motor (verifique se a lâmpada sinalizadora do motor está ACESA).**
 - *Consulte SISTEMA DE MONITORAMENTO.*
7. **Injetores entupidos.**
 - *Busque serviço em uma concessionária autorizada Sea-Doo, oficina de reparo ou pessoa de sua escolha para manutenção, reparo ou substituição. Consulte a GARANTIA RELACIONADA ÀS EMISSÕES DA EPA DOS EUA contida neste documento, para obter informações sobre reclamações de garantia.*
8. **Baixa pressão de combustível.**
 - *Busque serviço em uma concessionária autorizada Sea-Doo, oficina de reparo ou pessoa de sua escolha para manutenção, reparo ou substituição. Consulte a GARANTIA RELACIONADA ÀS EMISSÕES DA EPA DOS EUA contida neste documento, para obter informações sobre reclamações de garantia.*
9. **Água no combustível.**
 - *Esvazie o tanque e reabasteça.*
10. **Motor danificado por entrada de água.**
 - *Consulte uma concessionária autorizada Sea-Doo.*

A MOTO AQUÁTICA NÃO ATINGE A VELOCIDADE MÁXIMA

1. Entrada de água da bomba de jato entupida.
 - *Limpe. Leia o parágrafo LIMPEZA DA HÉLICE E ENTRADA DE ÁGUA DA BOMBA DE JATO na seção PROCEDIMENTOS ESPECIAIS.*
2. Hélice danificada ou anel de desgaste gasto.
 - *Substitua. Consulte uma concessionária autorizada Sea-Doo.*
3. Falha detectada no sistema de gerenciamento do motor (verifique se a lâmpada sinalizadora do motor está ACESA).
 - *Consulte SISTEMA DE MONITORAMENTO.*

A MOTO AQUÁTICA PERMANECE EM PONTO MORTO APÓS ACIONAR A ALAVANCA DO iBR (MODELOS COM iBR)

1. O reversor do iBR permanece em neutro.
 - *Solte o acelerador até a rotação de marcha lenta.*
 - *Consulte uma concessionária autorizada Sea-Doo.*

O iBR NÃO VOLTA PARA A POSIÇÃO DE PONTO MORTO (LUZ INDICADORA DO iBR ACESA) (MODELOS COM iBR)

1. iBR obstruído com detritos.
 - *Limpe e verifique danos na área do reversor do iBR e do bocal.*
2. Defeito no sistema iBR.
 - *Remova o cordão de segurança e espere 5 minutos.*
 - *Pressione o botão de PARTIDA/PARADA do motor.*
 - *Instale o cordão de segurança e verifique se a luz indicadora de falha do iBR apagou.*
 - *Consulte uma concessionária autorizada Sea-Doo se o defeito persistir ou ocorrer com frequência.*

O iBR NÃO VOLTA PARA A POSIÇÃO DE PONTO MORTO (LUZ INDICADORA DE FALHA DO iBR DESLIGADA) (MODELOS COM iBR)

1. A alavanca do acelerador não solta completamente durante a operação.
 - *Solte a alavanca do acelerador totalmente para garantir que o reversor do iBR volte para ponto morto.*
2. A alavanca do acelerador não volta totalmente para o zero quando solta.
 - *Consulte uma concessionária autorizada Sea-Doo.*

RUÍDO ANORMAL NO SISTEMA DE PROPULSÃO

1. Plantas aquáticas ou detritos presos no propulsor.
 - *Limpe. Leia o parágrafo LIMPEZA DA HÉLICE E ENTRADA DE ÁGUA DA BOMBA DE JATO na seção PROCEDIMENTOS ESPECIAIS.*
 - *Verifique se há danos.*

2. Eixo da hélice ou eixo de transmissão danificado.
 - Consulte uma concessionária autorizada Sea-Doo.
3. Entrada de água na bomba de jato, causando engripamento dos rolamentos.
 - Consulte uma concessionária autorizada Sea-Doo.

ÁGUA NO BOJO

1. Defeito do sistema de remoção de lodo.
 - Inspeccione o sistema em uma concessionária autorizada Sea-Doo.
2. Vazamento do sistema de escapamento.
 - Consulte uma concessionária autorizada Sea-Doo.
3. A vedação do perímetro entre o casco e o convés pode ter sido substituída.
 - Consulte uma concessionária autorizada Sea-Doo.
4. As vedações entre os conveses dianteiro e central e entre os conveses traseiro e central podem ter sido substituídas.
 - Consulte uma concessionária autorizada Sea-Doo.
5. Fole do eixo de transmissão danificado ou instalado incorretamente.
 - Consulte uma concessionária autorizada Sea-Doo.
6. Vedação de água do PTO danificada.
 - Consulte uma concessionária autorizada Sea-Doo.

SISTEMA DE MONITORAMENTO

Um sistema monitora os componentes eletrônicos do EMS (sistema de gerenciamento do motor) do iBR (modelos com iBR) e outros componentes do sistema elétrico. Quando ocorre uma falha, ele envia mensagens visuais pelo indicador multifuncional e/ou sinais sonoros por uma campainha, para informá-lo de uma determinada condição.

Quando ocorre uma falha insignificante ou transitória, a mensagem de falha e o alarme sonoro são interrompidos automaticamente, caso não exista mais a condição geradora da falha.

Soltar o acelerador e deixar o motor retornar à rotação de marcha lenta pode permitir voltar à operação normal. Se isso não funcionar, tente remover o cordão de segurança do interruptor de desligamento do motor, esperar 5 minutos e dar novamente a partida.

O sistema eletrônico reagirá de maneira diferente dependendo do tipo de falha. Se ocorreu uma falha grave, talvez não seja possível dar partida no motor. Em outros casos, o motor funcionará no modo de retorno de emergência (velocidade reduzida).





Quando ocorrer uma falha, busque serviço em uma concessionária autorizada Sea-Doo, oficina de reparo ou pessoa de sua escolha para manutenção, reparo ou substituição. Consulte a *GARANTIA RELACIONADA ÀS EMISSÕES DA EPA DOS EUA* contida neste documento, para obter informações sobre reclamações de garantia.

Indicadores de falha e informações no display de mensagens

Os indicadores de falha e as mensagens exibidas no indicador multifuncional informarão sobre uma condição específica ou sobre a ocorrência de uma anomalia.

Quando o indicador de falha ou uma mensagem de falha acender no painel multifuncional, busque serviço em uma concessionária autorizada Sea-Doo, oficina de reparo ou pessoa de sua escolha para manutenção, reparo ou substituição. Consulte a *GARANTIA RELACIONADA AS EMISSÕES DA EPA DOS EUA* contida neste documento, para obter informações sobre reclamações de garantia.

Para mais informações sobre os indicadores de função usuais, consulte a seção *PAINEL MULTIFUNCIONAL* referente ao modelo.

INDICADOR DE FALHA (ACESO)	EXIBIÇÃO DE MENSAGEM	DESCRIÇÃO
	TEMPERATURA ALTA	Superaquecimento do motor ou sistema de escapamento
	VERIFIQUE O MOTOR ou MODO LIMP HOME (retorno de emergência)	Verifique o motor (falha secundária requer manutenção) ou falha no sistema iBR (modelos com iBR) ou MODO LIMP HOME (falha grave do motor)
	TENS. BAT. BAIXA/TENS. BAT. ALTA	Bateria com tensão alta ou baixa
	PRESSÃO DO ÓLEO BAIXA	Detectada baixa pressão de óleo do motor
Modelos com iBR		
	ERRO MÓDULO iBR_	Falha do sistema iBR

INFORMAÇÕES DO DISPLAY DE MENSAGENS	
PRESSÃO DO ÓLEO BAIXA	Detectada baixa pressão do óleo do motor
ALTA TEMPERATURA DE ESCAPAMENTO	Detectada alta temperatura de escapamento
TEMPERATURA ALTA	Detectada alta temperatura do motor
VERIFICAR O MOTOR	Defeito no sistema do motor ou manutenção necessária
TENSÃO DA BATERIA ALTA	Detectada alta tensão da bateria
TENSÃO DA BATERIA BAIXA	Detectada baixa tensão da bateria
MODOS LIMP HOME	Detectada falha importante, potência do motor limitada
SENSOR DE COMBUSTÍVEL DEFEITUOSO	Falha do sensor de nível do combustível
ERRO NO MÓDULO IBR (modelos com iBR)	Defeito no sistema iBR
ERRO DE CALIBRAÇÃO	Programação do painel de instrumentos corrompida
REQUER MANUTENÇÃO	Necessária manutenção da moto aquática

AVISO Se o motor funcionar com baixa pressão de óleo, ele pode ser gravemente danificado.

Informações sobre códigos de alarmes sonoros

CÓDIGOS DE SINAIS SONOROS	DESCRIÇÃO
1 bipe longo (ao instalar o cordão de segurança no interruptor de desligamento do motor)	<p>Modelos com D.E.S.S.: Conexão ruim do sistema D.E.S.S. Reinstale o cordão de segurança corretamente no interruptor de desligamento do motor.</p>
	<p>Modelos com D.E.S.S.: Chave D.E.S.S. incorreta. Use um cordão de segurança que tenha sido programado para esta moto aquática.</p>
	<p>Modelos com D.E.S.S.: Chave D.E.S.S. com defeito. Use outro cordão de segurança programado.</p>
	<p>Interruptor de desligamento do motor com defeito. Busque serviço em um revendedor autorizado Sea-Doo, oficina de reparo ou pessoa de sua escolha para manutenção, reparo ou substituição. Consulte a <i>GARANTIA RELACIONADA ÀS EMISSÕES DA EPA DOS EUA</i> contida neste documento, para obter informações sobre reclamações de garantia.</p>
	<p>Funcionamento incorreto do ECM ou chicote defeituoso. Procure uma concessionária autorizada Sea-Doo.</p>
Um bipe de 2 segundos a cada 15 minutos de intervalo	<p>Falha no sistema de gerenciamento do motor. Busque serviço em uma concessionária autorizada Sea-Doo, oficina de reparo ou pessoa de sua escolha para manutenção, reparo ou substituição. Consulte a <i>GARANTIA RELACIONADA ÀS EMISSÕES DA EPA DOS EUA</i> contida neste documento, para obter informações sobre reclamações de garantia.</p>
Um bipe de 2 segundos a cada 5 minutos de intervalo	<p>Nível baixo de combustível. Encha o tanque de combustível. Se o problema persistir, consulte uma concessionária autorizada Sea-Doo.</p>
	<p>Defeito no sensor de nível de combustível do tanque ou no circuito. Consulte uma concessionária autorizada Sea-Doo.</p>

CÓDIGOS DE SINAIS SONOROS	DESCRIÇÃO
Sinal sonoro contínuo	<p>Alta temperatura do líquido de arrefecimento do motor. Veja <i>SUPERAQUECIMENTO DO MOTOR</i>.</p>
	<p>Temperatura do escapamento alta. Busque serviço em uma concessionária autorizada Sea-Doo, oficina de reparo ou pessoa de sua escolha para manutenção, reparo ou substituição. Consulte a <i>GARANTIA RELACIONADA ÀS EMISSÕES DA EPA DOS EUA</i> contida neste documento, para obter informações sobre reclamações de garantia.</p>
	<p>Baixa pressão do óleo. Desligue o motor o mais rápido possível. Verifique o nível de óleo e complete. Busque serviço em uma concessionária autorizada Sea-Doo, oficina de reparo ou pessoa de sua escolha para manutenção, reparo ou substituição. Consulte a <i>GARANTIA RELACIONADA ÀS EMISSÕES DA EPA DOS EUA</i> contida neste documento, para obter informações sobre reclamações de garantia.</p>

AVISO Se o sinal sonoro de monitoramento tocar continuamente, desligue o motor o mais rápido possível.

GARANTIA

GARANTIA LIMITADA DA BRP – EUA E CANADÁ: MOTO AQUÁTICA SEA-DOO® 2017

1. ÂMBITO

A Bombardier Recreational Product Inc. ("BRP")* garante suas motos aquáticas Sea-Doo modelo-ano 2017 vendidas por concessionárias autorizadas BRP (como definido abaixo) nos cinquenta estados dos Estados Unidos ("USA") e no Canadá contra defeitos em materiais ou fabricação pelo período e condições descritos abaixo. Esta garantia limitada será considerada nula e sem efeito se: (1) a moto aquática Sea-Doo for usada para corridas ou outra atividade esportiva, em qualquer época, mesmo por um proprietário anterior; ou (2) a moto aquática Sea-Doo for alterada ou modificada de maneira tal que seu funcionamento, desempenho ou durabilidade sejam prejudicados ou tenha sido alterada ou modificada para mudar a finalidade a que se destina.

2. LIMITAÇÕES DE RESPONSABILIDADE

ESTA GARANTIA É DADA E ACEITA EXPLICITAMENTE, SUBSTITUINDO TODAS E QUAISQUER OUTRAS GARANTIAS, EXPRESSAS OU IMPLÍCITAS, INCLUINDO SEM LIMITAÇÕES TODAS AS GARANTIAS DE COMERCIALIZAÇÃO OU ADEQUAÇÃO A UM FIM DETERMINADO. NA MEDIDA EM QUE NÃO PŪDEREM SER RENUNCIADAS, AS GARANTIAS IMPLÍCITAS LIMITAM-SE AO PRAZO DE VALIDADE DA GARANTIA EXPRESSA. OS DANOS INCIDENTAIS E CONSEQUENTES ESTÃO EXCLUÍDOS DA COBERTURA DESTA GARANTIA. ALGUNS ESTADOS/REGIÕES NÃO PERMITEM AS RENÚNCIAS, LIMITAÇÕES E EXCLUSÕES IDENTIFICADAS ACIMA, PELO QUE EXISTE A POSSIBILIDADE DE NÃO SEREM APLICÁVEIS NO SEU CASO. ESTA GARANTIA LHE OUTORGA DIREITOS ESPECÍFICOS MAS VOCÊ TAMBÉM PODE TER OUTROS DIREITOS LEGAIS QUE VARIAM DE ESTADO PARA ESTADO OU DE PROVÍNCIA PARA PROVÍNCIA.

Nem o distribuidor, nem qualquer concessionária BRP, nem outra pessoa qualquer foi autorizada a fornecer qualquer declaração, representação ou garantia com relação ao produto, além das contidas nesta garantia limitada, e se fornecida, não deverá ser usada contra a BRP. A BRP reserva-se o direito de modificar esta garantia limitada em qualquer altura, sendo que tal modificação não alterará as condições da garantia aplicáveis aos produtos vendidos enquanto esta garantia estiver em vigor.

3. EXCLUSÕES – QUE NÃO ESTÃO GARANTIDAS

Os itens a seguir não contarão com garantia em hipótese alguma:

- Desgaste causado pelo uso normal;
- Itens de manutenção de rotina, afinamentos e ajustes;
- Danos causados por falhas de manutenção e/ou armazenamento adequado, conforme descrito no Manual do proprietário;
- Danos resultantes da remoção de peças, reparos, atendimento, manutenção, modificações inadequados, ou uso de peças não fabricadas ou aprovadas pela BRP, ou resultantes de reparos feitos por pessoa que não seja uma concessionária autorizada de serviços da BRP;

- Danos causados por uso excessivo, uso anormal, negligência ou operação do produto de maneira inconsistente com a operação recomendada descrita no Manual do Proprietário;
- Avaria resultante de acidente, submersão, incêndio, roubo, vandalismo ou qualquer ato fortuito;
- Operação com combustíveis, óleos ou lubrificantes que não sejam adequados ao uso com o produto (ver Manual do proprietário);
- Danos causados por oxidação, corrosão ou exposição aos elementos;
- Danos resultantes de bloqueio do sistema de arrefecimento e da bomba de jato por material estranho;
- Danos causados por entrada de água no motor;
- Danos relacionados ao acabamento em gel coat, incluindo entre outros, danos cosméticos ao acabamento em gel coat, bolhas ou delaminação da fibra de vidro causada por bolhas, craquelamento, trincas por impacto e capilares; e
- Danos incidentais, consequentes ou de qualquer outro tipo, incluindo, sem limitação serviço de reboque, armazenagem, telefone, aluguel, táxi, transtornos, cobertura de seguro, pagamento de empréstimos, perda de tempo e perda de receita.

4. PERÍODO DE COBERTURA DA GARANTIA

Esta garantia limitada entrará em vigor a partir (1) da data de entrega ao primeiro comprador de varejo ou (2) da data em que o produto for utilizado pela primeira vez, valendo o que ocorrer primeiro, e pelo período aplicável abaixo:

1. DOZE (12) MESES CONSECUTIVOS para proprietários com uso particular.
2. QUATRO (4) MESES CONSECUTIVOS para proprietários com uso comercial. Uma moto aquática é usada comercialmente quando é utilizada para gerar renda ou qualquer trabalho ou emprego, durante qualquer parte do período de garantia. Uma moto aquática também é usada comercialmente quando, em qualquer época do período de garantia, tiver placas comerciais ou for licenciada para uso comercial. Esse é um período de garantia mínimo que pode ser estendido por qualquer programa promocional de garantia aplicável, conforme for o caso.
3. Para componentes relacionados às emissões, consulte a *GARANTIA RELACIONADA ÀS EMISSÕES DA EPA DOS EUA* contida neste documento.
4. Para as motos aquáticas Sea-Doos produzidas pela BRP para venda nos estados da Califórnia e Nova York, originalmente vendidos para residentes ou posteriormente com garantia registrada para residentes nos estados da Califórnia ou Nova York, consultar também a Declaração aplicável de Garantia de Controle de Emissões da Califórnia ou Nova York.

O reparo, substituição de peças ou a realização de serviços de acordo com qualquer garantia aplicável não prolonga o período de tal garantia além da data de término original.

5. CONDIÇÕES REQUERIDAS PARA COBERTURA DE GARANTIA

Esta cobertura de garantia limitada é válida **somente** se **todas** as condições a seguir forem cumpridas:

- A moto aquática Sea-Doo 2017 deve ser adquirida como nova e sem uso pelo seu primeiro proprietário, de uma concessionária BRP autorizada a distribuir as motos aquáticas Sea-Doo no país em que a venda for efetuada;
- O processo de inspeção pré-entrega, especificado pela BRP, deve ser concluído, documentado e assinado pelo comprador;
- A moto aquática Sea-Doo 2017 deve ter passado por um registro de garantia adequado em uma concessionária autorizada da BRP;
- A moto aquática Sea-Doo 2017 deve ser adquirida no país em que o comprador reside; e
- A manutenção de rotina descrita no Manual do proprietário deve ser realizada em tempo útil a fim de manter válida a cobertura. A BRP se reserva o direito de fazer a cobertura da garantia contingente após comprovação de manutenção adequada.

A BRP não cumprirá esta garantia limitada para qualquer proprietário com uso particular ou proprietário com uso comercial, se alguma das condições anteriores não for atendida. Essas limitações são necessárias para permitir que a BRP preserve a segurança de seus produtos, e também de seus consumidores e do público em geral.

6. CONDIÇÕES DE OBTER A COBERTURA DE GARANTIA

O cliente deve cessar o uso da moto aquática Sea-Doo no surgimento de uma anomalia. O cliente deve notificar uma concessionária de serviços autorizada da BRP dentro de três (3) dias a partir do aparecimento de um defeito, bem como fornecer a ela acesso e oportunidade razoáveis de reparar o produto. O cliente também deve apresentar à concessionária autorizada da BRP, o comprovante de aquisição do produto e assinar a ordem de reparo/trabalho antes do seu início, para validar o reparo em garantia. Todas as peças trocadas nessa garantia limitada se tornam propriedade da BRP.

7. O QUE A BRP FARÁ

As obrigações da BRP segundo esta garantia estão limitadas, a seu critério exclusivo, ao reparo das peças consideradas defeituosas pelo uso, manutenção e serviço normais, ou à substituição de tais peças por peças novas originais da BRP sem cobrar por elas e pela mão de obra, em qualquer concessionária autorizada da BRP, durante o período de cobertura da garantia aplicável e nas condições aqui descritas. Nenhuma reivindicação de violação da garantia deve ser causa para o cancelamento ou rescisão da venda da moto aquática Sea-Doo ao proprietário.

Na eventualidade de ser necessário efetuar a assistência fora do país de venda original, o proprietário terá de arcar com os encargos adicionais devidos a práticas e condições locais tais como, mas não se limitando a frete, seguro, taxas, pagamento de licenças, direitos de importação e todos

e quaisquer outros encargos financeiros, incluindo os encargos tributáveis por governos, estados, territórios e departamentos respectivos.

A BRP reserva-se o direito de melhorar ou modificar os produtos periodicamente, sem assumir qualquer obrigação de modificar os produtos fabricados anteriormente.

8. TRANSFERÊNCIA

Se a propriedade de um produto for transferida durante o período de cobertura da garantia, esta garantia limitada, sujeita a seus termos e condições, também deverá ser transferida e válida durante o período de cobertura restante, desde que a BRP, ou um Distribuidor/Concessionária autorizada da Sea-Doo, receba uma prova de que o proprietário anterior concordou com a transferência de propriedade juntamente com os dados do novo proprietário.

9. ASSISTÊNCIA AO CONSUMIDOR

Em caso de uma controvérsia ou litígio em relação a esta garantia limitada da BRP, a BRP sugere que você tente resolver o problema com a concessionária. Recomendamos que discuta o assunto com o proprietário ou com o gerente de serviço da concessionária autorizada BRP.

Se a questão ainda continuar por resolver, entre em contato com a BRP por meio de preencher o formulário de contato de cliente em www.brp.com ou entre em contato com a BRP via postal por meio de um dos endereços listados na seção *ENTRE EM CONTATO* deste guia.

* Nos EUA, os produtos são distribuídos e reparados pela BRP US Inc.

© 2016 Bombardier Recreational Products Inc. Todos os direitos reservados.

® Marcas comerciais da Bombardier Recreational Products Inc. ou de suas afiliadas.

GARANTIA RELACIONADA ÀS EMISSÕES DA EPA DOS EUA

A Bombardier Recreational Products Inc. ("BRP")* garante ao comprador final e cada comprador subsequente que este novo motor, incluindo todas as peças de seu sistema de controle de emissão de escapamento e sistema de controle de emissão de vapores, atende a estas duas condições:

1. Ele foi projetado, construído e equipado de modo a estar em conformidade, no momento da venda para o comprador final, com os requisitos de 40 CFR 1045 e 40 CFR 1060.
2. Ele está livre de defeitos em materiais e de fabricação que o impeçam de atender aos requisitos de 40 CFR 1045 e 40 CFR 1060.

Onde existir uma condição coberta pela garantia, a BRP irá reparar ou substituir, a seu critério, qualquer peça ou componente com defeito em materiais ou de fabricação que poderiam aumentar as emissões do motor de qualquer poluente regularizado, dentro do período de garantia estabelecido, sem qualquer custo para o proprietário, incluindo as despesas relacionadas ao diagnóstico e reparo, ou substituição de peças relacionadas a emissões. Todas as peças com defeito substituídas nos termos desta garantia se tornam propriedade da BRP.

Para todas as solicitações de garantia relacionadas a emissões, a BRP está limitando o diagnóstico e o reparo de peças relacionadas a emissões às concessionárias autorizadas Sea-Doo, a menos que reparos de emergência sejam requeridos pelo item 2 da lista a seguir.

Como um fabricante certificado, a BRP não negará solicitações de garantia relacionadas a emissões com base em um dos seguintes itens:

1. Manutenção ou outro serviço que a BRP ou instalações autorizadas da BRP tenham executado.
2. Reparo do motor/equipamento que um operador executou para corrigir uma condição insegura ou emergencial atribuída à BRP, desde que o operador tente restaurar o motor/equipamento para a configuração apropriada o mais rápido possível.
3. Qualquer ação ou inatividade executada pelo operador não relacionada à solicitação de garantia.
4. Manutenção que foi executada com mais frequência do que a BRP especifica.
5. Tudo que seja falha ou responsabilidade da BRP.
6. O uso de qualquer combustível comumente disponível onde o equipamento opera, a menos que as instruções de manutenção escritas pela BRP indiquem que esse combustível pode prejudicar o sistema de controle de emissão do componente e os operadores possam encontrar prontamente o combustível apropriado. Consulte a seção de informações de manutenção e os requisitos de combustível da seção Abastecimento de combustível.

Período de garantia relacionada a emissões

A garantia relacionada a emissões é válida pelo seguinte período, o que ocorrer primeiro:

	HORAS	MESES
Componentes relacionados a emissões de escapamento	175	30
Componentes relacionados a emissões de vapores	N/D	24

Componentes cobertos

A garantia relacionada a emissões cobre todos os componentes cuja falha possa aumentar as emissões do motor de qualquer poluente regularizado, incluindo os seguintes componentes listados:

- Para emissões de escapamento, os componentes relacionados a emissões incluem quaisquer peças do motor relacionadas aos seguintes sistemas:
 - Sistema de indução de ar
 - Sistema de combustível
 - Sistema de ignição
 - Sistemas de recirculação de gás de escapamento
- As peças a seguir também são consideradas componentes relacionados a emissões de escapamento:
 - Dispositivos após tratamento
 - Válvulas de ventilação do cárter
 - Sensores
 - Unidades de controle eletrônico
- As peças a seguir são consideradas componentes relacionados a emissões de vapores:
 - Tanque de combustível
 - Tampa do combustível
 - Linha de combustível
 - Fixações da linha de combustível
 - Braçadeiras*
 - Válvulas de liberação de pressão*
 - Válvulas de controle*
 - Solenoides de controle*
 - Controles eletrônicos*
 - Diafragmas de controle de vácuo*
 - Cabos de controle*
 - Articulações de controle*
 - Válvulas de drenagem
 - Mangueiras de vapor
 - Separador de líquido/vapor
 - Canister de carbono

- Suportes de montagem do canister
 - Conector da porta de drenagem do carburador
4. Os componentes relacionados a emissões também incluem qualquer outra peça cujo único propósito é reduzir as emissões ou cuja falha aumentará as emissões sem degradar significativamente o desempenho do motor/equipamento.

Aplicabilidade limitada

Como um fabricante certificado, a BRP pode negar as solicitações de garantia relacionadas a emissões para falhas que tenham sido provocadas pela manutenção ou uso inadequados do proprietário ou operador, por acidentes pelos quais o fabricante não é responsável, ou por motivos de força maior. Por exemplo, uma solicitação de garantia relacionada às emissões não precisa ser considerada para o caso de falhas que tenham sido causadas diretamente pelo operador ter abusado do motor/equipamento ou do operador ter usado o motor/equipamento de uma maneira não designada e não atribuível ao fabricante de modo algum.

* Conforme relacionado para o sistema de controle de emissões evaporativas

* Nos EUA, os produtos são distribuídos e reparados pela BRP US Inc.

DECLARAÇÃO DE GARANTIA DE CONTROLE DE EMISSÃO DA CALIFÓRNIA E NOVA YORK PARA MODELO ANO 2017 SEA-DOO® MOTO AQUÁTICA PESSOAL

Na Califórnia, sua moto aquática Sea-Doo 2017 possui uma etiqueta ambiental especial, exigida pelo Conselho dos Recursos Atmosféricos da Califórnia. A etiqueta possui 1, 2, 3 ou 4 estrelas. O significado das estrelas do sistema de classificação está descrito em uma etiqueta colocada no sua moto aquática.

A etiqueta com estrelas significa motores marítimos mais limpos

O símbolo para motores marítimos mais limpos:



F18L3CQ

Ar e água mais limpos

Para um estilo de vida e um ambiente mais saudáveis.

Maior economia de combustível

Queima até 30 - 40 por cento menos gasolina e óleo do que os motores convencionais carburados, economizando dinheiro e recursos.

Garantia mais longa de emissões

Protege os consumidores com uma operação despreocupada.

Uma estrela – Baixa emissão

Essa etiqueta com uma estrela identifica motores para motos aquáticas, de popa, rabeta e motores de centro que atendam às normas de emissão de escapamento de 2001 do Conselho de Recursos Atmosféricos para Motores Marítimos de Popa e Motos Aquáticas. Os motores que atendem estas normas possuem emissão 75% menor que os motores carburados convencionais a dois tempos. Estes motores são equivalentes aos padrões do EPA dos EUA 2006 para motores marítimos.

Duas estrelas – Emissão muito baixa

A etiqueta com duas estrelas identifica motores para motos aquáticas, de popa, rabeta e motores de centro que atendam as normas de emissão de escapamento de 2004 do Conselho de Recursos Atmosféricos para Motores Marítimos de Popa e Motos Aquáticas. Os motores que atendem estas normas possuem emissão 20% menor que os motores de Uma estrela - Baixa emissão.

Três estrelas – Emissão ultrabaixa

A etiqueta com três estrelas identifica motores que atendam às normas de emissão de escapamento de 2008 do Conselho de Recursos Atmosféricos para Motores Marítimos de Popa e Motos Aquáticas ou as normas de emissão de escapamento de 2003 para motores marítimos de Propulsão na popa e interna. Os motores que atendem estas normas possuem emissão 65% menor que os motores de Uma estrela – Baixa emissão.

Quatro estrelas – Emissão super ultrabaixa

A etiqueta com quatro estrelas identifica motores que atendam as normas de emissão de escapamento de 2012 do Conselho de Recursos Atmosféricos para motores marítimos de Propulsão na popa e interna. Os motores de popa marítimos de motos aquáticas e de popa também devem atender estas normas. Os motores que atendem estas normas possuem emissão 90% menor que os motores de Uma estrela – Baixa emissão.

Para mais informações: Cleaner Watercraft – Get the Facts
1 800 END-SMOG
www.arb.ca.gov

Seus direitos e obrigações pela garantia de controle de emissões

O California Air Resources Board, a New York State Department of Environmental Conservation and Bombardier Recreational Products Inc. ("BRP") têm a satisfação de explicar a garantia do sistema de controle de emissões no sua moto aquática Sea-Doo Modelo-ano 2017. Na Califórnia e Nova York, os novos motores de motos aquáticas devem ser projetados, fabricados e equipados para atender as rigorosas normas antipoluição do Estado. A BRP deve garantir o sistema de controle de emissões do motor de sua moto aquática pelos períodos de tempo listados abaixo, desde que não haja mau uso, negligência ou manutenção inadequada do motor de sua moto aquática.

O sistema de controle de emissões pode incluir peças tais como o sistema de injeção de combustível, o sistema de ignição e o conversor catalítico. Também pode incluir peças como mangueiras, correias, conectores e outros conjuntos relacionados à emissão.

Quando houver uma condição de garantia, a BRP fará o reparo do motor de sua moto aquática sem custos, incluindo o diagnóstico, peças e mão de obra, desde que estes serviços sejam feitos por uma concessionária autorizada da BRP.

Cobertura da garantia limitada do fabricante

Esta garantia limitada de emissões cobre as motos aquáticas Sea-Doo Modelo-ano 2017 certificadas e produzidas pela BRP para venda na Califórnia e Nova York, que sejam vendidos originalmente na Califórnia ou em Nova York a um residente local ou posteriormente com garantia registrada para um residente na Califórnia ou Nova York. As condições da garantia limitada da BRP para motos aquáticas Sea-Doo ainda se aplicam a estes modelos, com as modificações necessárias. As peças específicas

de controle de emissão das motos aquáticas Sea-Doo 2017 são garantidas a partir da data de entrega ao primeiro consumidor direto, por um período de 4 anos ou 250 horas de uso, o que ocorrer primeiro. Entretanto, a cobertura de garantia com base em horas de uso só é permitida para motos aquáticas equipadas com os contadores de horas apropriados ou seus equivalentes. Se qualquer peça de controle de emissão do seu motor tiver defeito durante a garantia, ela será reparada ou substituída pela BRP.

Peças cobertas para um modelo ano 2017 Sea-Doo® moto aquática pessoal:

Válvula de controle da marcha lenta	Adaptador de admissão de ar
Sensor de posição do acelerador	Velas de ignição
Sensor de pressão de ar do coletor de admissão	Bobinas de ignição
Sensor de temperatura do ar do coletor de admissão	Caixa do coletor de ar
Sensor de temperatura do motor	Válvulas e vedações de admissão e exaustão
Sensor de detonação	Coletor de admissão
Módulo de Controle do Motor ECM	Válvula de ventilação do cárter
Corpo do acelerador	Junta do corpo do acelerador
Galeria de combustível	Junta do coletor de admissão
Injetores de combustível	Chicote de fiação e conectores
Regulador de pressão de combustível	Filtro de combustível
Bomba de combustível	Turbocompressor

A garantia de emissões cobre danos em outros componentes dos motores que sejam provocados pela falha de uma peça com garantia. O Manual do proprietário fornecido pela BRP contém instruções escritas para a manutenção e uso adequados da sua moto aquática. Todas as peças com garantia de controle de emissão são garantidas pela BRP por todo o período de garantia da moto aquática, a menos que a peça tenha substituição prevista como manutenção obrigatória no Manual do proprietário.

As peças com garantia de emissão, que tenham substituição programada como manutenção obrigatória, são garantidas pela BRP pelo período de tempo anterior à primeira data de substituição programada para aquela peça. As peças com garantia de emissão que sejam programadas para inspeção periódica, mas não substituição periódica, são garantidas pela BRP durante todo o período de garantia da moto aquática. Qualquer peça com garantia de emissão, reparada ou substituída segundo os termos desta declaração de garantia, é garantida pela BRP durante o restante do período de garantia da peça original. Todas as peças trocadas nessa garantia limitada se tornam propriedade da BRP.

Os recibos e registros de manutenção devem ser transferidos para cada dono seguinte da moto aquática.

Responsabilidades de garantia do proprietário

Como proprietário de uma moto aquática Sea-Doo 2017, você é responsável pela realização da manutenção necessária, relacionada no Manual do proprietário. A BRP recomenda que você guarde todos os recibos que cubram a manutenção do motor de sua moto aquática, mas ela não pode recusar a garantia unicamente pela falta de recibos, ou pela sua negligência em garantir a realização de toda a manutenção programada.

Como proprietário de uma moto aquática Sea-Doo®, você deve, no entanto, estar ciente de que a BRP pode recusar a cobertura de garantia se o(s) seu(s) motor(es), ou alguma peça apresentar problemas devido a mau uso, negligência, manutenção incorreta ou modificações não aprovadas.

Você é responsável por levar seu motor a uma concessionária autorizada da BRP assim que houver um problema. Os reparos de garantia serão concluídos em um tempo razoável, não superior a 30 dias.

Se tiver dúvidas sobre os seus direitos e responsabilidades de acordo com a garantia ou sobre o nome e a localização da concessionária autorizada BRP mais próximo, entre em contato com o Serviço de Atendimento ao Cliente (Customer Assistance Center) através do tel. 1 715 848-4957.

GARANTIA LIMITADA INTERNACIONAL DA BRP: MOTO AQUÁTICA SEA-DOO® 2017

1. ALCANCE DA GARANTIA LIMITADA

A Bombardier Recreational Products Inc. ("BRP")* garante suas MOTOS AQUÁTICAS PESSOAIS SEA-DOO 2017 ("motos aquáticas pessoais") vendidas por distribuidores ou concessionárias autorizados(as) pela BRP a distribuir motos aquáticas pessoais Sea-Doo (Distribuidor/Concessionária "Sea-Doo") fora dos cinquenta estados dos Estados Unidos (EUA), Canadá, estados-membros da Área Econômica Europeia ("AEE") (compreendida pelos estados-membros da União Europeia mais a Noruega, a Islândia e o Liechtenstein) ("AEE"), estados-membros da Comunidade dos Estados Independentes (inclusive Ucrânia e Turcomenistão) ("CEI") e Turquia, contra defeitos em materiais ou fabricação pelo período e condições descritos abaixo.

Peças e acessórios não instalados de fábrica não estão cobertos por esta garantia limitada. Consulte o texto da garantia limitada das peças e acessórios aplicáveis.

Esta garantia limitada será considerada nula e sem efeito se: (1) a moto aquática pessoal foi usada para corrida ou qualquer outra atividade competitiva, a qualquer momento, mesmo por um proprietário anterior ou (2) a moto aquática pessoal foi alterada ou modificada de tal forma que afete de forma adversa o seu funcionamento, desempenho ou durabilidade; ou (3) que tenha sido alterada ou modificada para mudar o seu uso original.

2. LIMITAÇÕES DE RESPONSABILIDADE

ATÉ ONDE PERMITIDO POR LEI, ESTA GARANTIA É DADA E ACEITA EXPLICITAMENTE, SUBSTITUINDO TODAS E QUAISQUER OUTRAS GARANTIAS, EXPRESSAS OU IMPLÍCITAS, INCLUINDO SEM LIMITAÇÕES TODAS AS GARANTIAS DE COMERCIALIZAÇÃO OU ADEQUAÇÃO A UM FIM DETERMINADO. NA MEDIDA EM QUE NÃO PUDEREM SER RENUNCIADAS, AS GARANTIAS IMPLÍCITAS LIMITAM-SE AO PRAZO DE VALIDADE DA GARANTIA EXPRESSA. OS DANOS INCIDENTAIS E CONSEQUENTES ESTÃO EXCLUÍDOS DA COBERTURA DESTA GARANTIA. ALGUMAS JURISDIÇÕES NÃO PERMITEM AS RENÚNCIAS, LIMITAÇÕES E EXCLUSÕES IDENTIFICADAS ACIMA E, PORTANTO, TALVEZ NÃO SE APLIQUEM A VOCÊ. ESTA GARANTIA LHE OUTORGA DIREITOS ESPECÍFICOS, MAS VOCÊ TAMBÉM PODE TER OUTROS DIREITOS LEGAIS QUE PODEM VARIAR DE PAÍS PARA PAÍS. (PARA PRODUTOS ADQUIRIDOS NA AUSTRÁLIA, CONSULTE A CLÁUSULA 4 ABAIXO).

Nem o distribuidor/concessionária Sea-Doo, nem outra pessoa qualquer, está autorizado a fazer qualquer declaração, representação ou garantia referente ao produto, além das contidas nesta garantia limitada e, se o fizer, não será executável contra a BRP.

A BRP reserva-se o direito de modificar esta garantia a qualquer momento, ficando entendido que tal modificação não alterará as condições de garantia válidas para os Produtos vendidos durante a vigência desta garantia.

3. EXCLUSÕES – QUE NÃO ESTÃO GARANTIDAS

Os itens a seguir não contarão com esta garantia limitada em hipótese alguma:

- Troca de peças devido ao desgaste e uso normal;
- Manutenção de rotina de peças e serviços, incluindo mas não se limitando a ajustes, troca de óleo, lubrificante e líquido de arrefecimento, substituição de velas de ignição, bombas de água e outros semelhantes;
- Danos causados por negligência ou falha em fornecer manutenção e/ou armazenamento adequado, conforme descrito no Manual do proprietário;
- Danos resultantes da remoção de peças, reparos, atendimento, manutenção, modificações inadequadas, ou uso de peças ou acessórios não fabricados ou aprovados pela BRP, que em seu julgamento razoável sejam incompatíveis com o produto ou afetem negativamente sua operação, desempenho e durabilidade, ou resultantes de reparos feitos por pessoa que não seja um distribuidor/concessionária autorizado de serviços da Sea-Doo;
- Danos causados por abuso, má utilização, uso anormal, negligência, corrida, operação inadequada ou operação do produto de uma maneira inconsistente com a operação recomendada descrita no Manual do Proprietário;
- Danos resultantes de causas externas, acidente, submersão, incêndio, entrada de água ou objetos estranhos no motor, furto, vandalismo ou qualquer caso de força maior;
- Operação com combustíveis, óleos ou lubrificantes que não sejam adequados ao uso com o produto (ver Manual do proprietário);
- Danos provocados por ferrugem, corrosão ou exposição às intempéries;
- Danos resultantes de bloqueio do sistema de arrefecimento ou da bomba de jato por material estranho;
- Danos no acabamento com gelcoat, incluindo, mas não se limitando a, defeitos estéticos no referido acabamento, bolhas, estrias, fissuras, riscos, trincas e perda de laminação causada por bolhas, estrias, fissuras, riscos, trincas; e
- Danos incidentais ou subsequentes ou danos de qualquer tipo, incluindo, sem limitação, guincho, armazenamento, despesas de transporte, telefone, aluguel, táxi, inconveniência, cobertura de seguro, pagamentos de empréstimo, perda de tempo, perda de rendimentos; ou tempo perdido por inatividade sofrida devido ao trabalho de manutenção.

4. PERÍODO DE COBERTURA DA GARANTIA

Esta garantia limitada entrará em vigor a partir (1) da data de entrega ao primeiro consumidor direto ou (2) da data em que o produto for usado pela primeira vez, a que ocorrer primeiro e por um período de:

1. DOZE (12) MESES CONSECUTIVOS para uso particular, recreativo,
2. QUATRO (4) MESES CONSECUTIVOS para uso comercial.

Esse é um período de garantia mínimo que pode ser estendido por qualquer programa promocional de garantia aplicável, conforme for o caso. Uma moto aquática é usada comercialmente quando é utilizada

para gerar renda ou qualquer trabalho ou emprego, durante qualquer parte do período de garantia. Uma moto aquática também é usada comercialmente quando, em qualquer época do período de garantia, tiver placas comerciais ou for licenciada para uso comercial.

O reparo ou a substituição de peças ou a realização de serviços sob esta garantia não estende a sua validade além da data de validade original.

Note que a duração e qualquer outra modalidade de cobertura da garantia estão sujeitas à legislação aplicável nacional ou local do país do cliente.

SOMENTE PARA PRODUTOS VENDIDOS NA AUSTRÁLIA

Nada nestes termos e condições da garantia deverá excluir, restringir ou modificar a aplicação de qualquer condição, garantia, direito ou recurso conferido ou implicado sob a Competition and Consumer Act 2010 (Cth), a Lei Australiana do Consumidor ou qualquer outra lei, pois isso seria uma transgressão a essa lei ou causaria a anulação de qualquer parte destes termos e condições. Os benefícios concedidos a você por esta garantia limitada somam-se a outros recursos que você tem sob a Lei Australiana do Consumidor.

Nossos produtos vêm com garantias que não podem ser excluídas sob a Lei Australiana do Consumidor. Você tem direito a uma substituição ou reembolso por defeito grave e compensação por qualquer outra perda ou avaria razoavelmente previsível. Você também tem direito ao conserto ou substituição dos produtos se estes não tiverem qualidade aceitável e se a avaria não for considerada grave.

5. CONDIÇÕES PARA A OBTENÇÃO DA COBERTURA DE GARANTIA

Esta cobertura de garantia é válida **somente** se **todas** as condições a seguir forem cumpridas:

- A moto aquática Sea-Doo 2017 deve ser adquirida como nova e sem uso pelo seu primeiro proprietário, de um Distribuidor/Concessionária autorizado a distribuir as motos aquáticas Sea-Doo no país em que a venda for efetuada;
- O processo de revisão de entrega especificado pela BRP deve ser concluído e documentado;
- A moto aquática Sea-Doo 2017 deve ter passado por um registro de garantia adequado em um Distribuidor/concessionária autorizada da Sea-Doo;
- A moto aquática Sea-Doo 2017 deve ser adquirida no país ou união de países em que o comprador reside.
- A manutenção de rotina descrita no Manual do proprietário deve ser realizada em tempo útil a fim de manter válida a cobertura. A BRP se reserva o direito de fazer a cobertura da garantia contingente após comprovação de manutenção adequada.

A BRP não honrará a presente garantia limitada para qualquer proprietário de uso particular ou uso comercial se qualquer uma das condições acima não for atendida. Essas limitações são necessárias para permitir que a BRP preserve a segurança de seus produtos, e também de seus consumidores e do público em geral.

6. CONDIÇÕES DE OBTER A COBERTURA DE GARANTIA

O cliente deve cessar o uso da moto aquática Sea-Doo no surgimento de uma anomalia. O cliente deve notificar um técnico de assistência de um Distribuidor/Concessionária Sea-Doo, no prazo de dois (2) dias depois da detecção de um defeito, facilitando-lhe o acesso ao produto para reparo. O cliente também deve apresentar ao Distribuidor/Concessionária autorizada da Sea-Doo, o comprovante de aquisição do produto e assinar a ordem de reparo/trabalho antes do seu início, para validar o reparo em garantia. Todas as peças trocadas nessa garantia limitada se tornam propriedade da BRP.

Note que o período de notificação está sujeito à legislação aplicável nacional ou local do país do cliente.

7. O QUE A BRP FARÁ

Até onde permitido por lei, as obrigações da BRP segundo esta garantia estão limitadas, a seu critério exclusivo, ao reparo das peças consideradas defeituosas pelo uso, manutenção e serviço normais, ou à substituição de tais peças por peças novas originais do Can-Am SSV sem cobrar por elas e pela mão de obra, em qualquer Distribuidor/Concessionária autorizada de Can-Am SSV, durante o período de cobertura da garantia e nas condições aqui descritas. A responsabilidade da BRP está limitada a fazer os reparos ou substituições de peças necessários. Nenhuma reivindicação de violação da garantia deve ser causa para o cancelamento ou rescisão da venda da moto aquática Sea-Doo ao proprietário. Você pode ter também outros direitos legais que podem variar de país para país.

Na eventualidade de ser necessário efetuar a assistência fora do país de venda original, o proprietário terá de arcar com os encargos adicionais devidos a práticas e condições locais tais como, mas não se limitando a frete, seguro, taxas, pagamento de licenças, direitos de importação e todos e quaisquer outros encargos financeiros, incluindo os encargos tributáveis por governos, estados, territórios e departamentos respectivos.

A BRP reserva-se o direito de melhorar ou modificar os produtos periodicamente, sem assumir qualquer obrigação de modificar os produtos fabricados anteriormente.

8. TRANSFERÊNCIA

Se a propriedade de um produto for transferida durante o período de cobertura da garantia, esta garantia limitada, sujeita a seus termos e condições, também deverá ser transferida e válida durante o período de cobertura restante, desde que a BRP, ou um Distribuidor/Concessionária autorizada da Sea-Doo, receba uma prova de que o proprietário anterior concordou com a transferência de propriedade juntamente com os dados do novo proprietário.

9. ASSISTÊNCIA AO CONSUMIDOR

Em caso de uma controvérsia ou litígio em relação a esta garantia limitada, a BRP sugere que se tente resolver o problema com o distribuidor/concessionária Sea-Doo. Recomendamos que a questão seja tratada com o pro-

prietário ou gerente de serviço do distribuidor/concessionária Sea-Doo autorizado.

Se a questão ainda continuar por resolver, entre em contato com a BRP por meio de preencher o formulário de contato de cliente em www.brp.com ou entre em contato com a BRP via postal por meio de um dos endereços listados na seção *ENTRE EM CONTATO* deste guia.

* No território coberto por esta garantia limitada, os produtos são distribuídos e assistidos pela Bombardier Recreational Products Inc. ou suas afiliadas.

© 2016 Bombardier Recreational Products Inc. Todos os direitos reservados.

® Marca registrada da Bombardier Recreational Products Inc.

GARANTIA LIMITADA DA BRP PARA AS ÁREAS ECONÔMICAS EUROPEIAS, A COMUNIDADE DOS ESTADOS INDEPENDENTES, TURQUIA: MOTO AQUÁTICA SEA-DOO® 2017

1. ALCANCE DA GARANTIA LIMITADA

A Bombardier Recreational Products Inc. ("BRP")* garante suas **MOTOS AQUÁTICAS PESSOAIS SEA-DOO 2017** ("motociclos aquáticos pessoais") vendidas por distribuidores ou concessionárias autorizados(as) pela BRP a distribuir motos aquáticas pessoais Sea-Doo ("Distribuidor/Concessionária Sea-Doo") em estados-membros da Área Econômica Europeia (compreendida pelos estados-membros da União Europeia mais a Noruega, a Islândia e o Liechtenstein) ("AEE"), em estados-membros da Comunidade dos Estados Independentes (inclusive Ucrânia e Turcomenistão) ("CEI") e Turquia, contra defeitos em materiais ou fabricação pelo período e condições descritos abaixo.

Peças e acessórios não instalados de fábrica não estão cobertos por esta garantia limitada. Consulte o texto da garantia limitada das peças e acessórios aplicáveis.

Esta garantia limitada será considerada nula e sem efeito se: (1) a moto aquática pessoal foi usada para corrida ou qualquer outra atividade competitiva, a qualquer momento, mesmo por um proprietário anterior ou (2) a moto aquática pessoal foi alterada ou modificada de tal forma que afete de forma adversa o seu funcionamento, desempenho ou durabilidade; ou (3) que tenha sido alterada ou modificada para mudar o seu uso original.

2. LIMITAÇÕES DE RESPONSABILIDADE

ATÉ ONDE PERMITIDO POR LEI, ESTA GARANTIA É DADA E ACEITA EXPLICITAMENTE, SUBSTITUINDO TODAS E QUAISQUER OUTRAS GARANTIAS, EXPRESSAS OU IMPLÍCITAS, INCLUINDO SEM LIMITAÇÕES TODAS AS GARANTIAS DE COMERCIALIZAÇÃO OU ADEQUAÇÃO A UM FIM DETERMINADO. NA MEDIDA EM QUE NÃO PUDEREM SER RENUNCIADAS, AS GARANTIAS IMPLÍCITAS LIMITAM-SE AO PRAZO DE VALIDADE DA GARANTIA EXPRESSA. OS DANOS INCIDENTAIS E CONSEQUENTES ESTÃO EXCLUÍDOS DA COBERTURA DESTA GARANTIA. ALGUMAS JURISDIÇÕES NÃO PERMITEM AS RENÚNCIAS, LIMITAÇÕES E EXCLUSÕES IDENTIFICADAS ACIMA E, PORTANTO, TALVEZ NÃO SE APLIQUEM A VOCÊ. ESTA GARANTIA LHE OUTORGA DIREITOS ESPECÍFICOS MAS VOCÊ TAMBÉM PODE TER OUTROS DIREITOS LEGAIS QUE PODEM VARIAR DE PAÍS PARA PAÍS.

Nem o distribuidor/concessionária Sea-Doo, nem outra pessoa qualquer, está autorizado a fazer qualquer declaração, representação ou garantia referente ao produto, além das contidas nesta garantia limitada e, se o fizer, não será executável contra a BRP.

A BRP reserva-se o direito de modificar esta garantia a qualquer momento, ficando entendido que tal modificação não alterará as condições de garantia válidas para os Produtos vendidos durante a vigência desta garantia.

3. EXCLUSÕES – QUE NÃO ESTÃO GARANTIDAS

Os itens a seguir não contarão com esta garantia limitada em hipótese alguma:

- Troca de peças devido ao desgaste e uso normal;
- Manutenção de rotina de peças e serviços, incluindo mas não se limitando a ajustes, troca de óleo, lubrificante e líquido de arrefecimento, substituição de velas de ignição, bombas de água e outros semelhantes;
- Danos causados por negligência ou falha em fornecer manutenção e/ou armazenamento adequado, conforme descrito no Manual do proprietário;
- Danos resultantes da remoção de peças, reparos, atendimento, manutenção, modificações inadequadas, ou uso de peças ou acessórios não fabricados ou aprovados pela BRP, que em seu julgamento razoável sejam incompatíveis com o produto ou afetem negativamente sua operação, desempenho e durabilidade, ou resultantes de reparos feitos por pessoa que não seja um distribuidor/concessionária autorizado de serviços da Sea-Doo;
- Danos causados por abuso, má utilização, uso anormal, negligência, corrida, operação inadequada ou operação do produto de uma maneira inconsistente com a operação recomendada descrita no Manual do Proprietário;
- Danos resultantes de causas externas, acidente, submersão, incêndio, entrada de água ou objetos estranhos no motor, furto, vandalismo ou qualquer caso de força maior;
- Operação com combustíveis, óleos ou lubrificantes que não sejam adequados ao uso com o produto (ver o Guia do Operador);
- Danos provocados por ferrugem, corrosão ou exposição às intempéries;
- Danos resultantes de bloqueio do sistema de arrefecimento ou da bomba de jato por material estranho;
- Danos no acabamento com gelcoat, incluindo, mas não se limitando a, defeitos estéticos no referido acabamento, bolhas, estrias, fissuras, riscos, trincas e perda de laminação causada por bolhas, estrias, fissuras, riscos, trincas; e
- Danos incidentais ou subsequentes ou danos de qualquer tipo, incluindo, sem limitação, guincho, armazenamento, despesas de transporte, telefone, aluguel, táxi, inconveniência, cobertura de seguro, pagamentos de empréstimo, perda de tempo, perda de rendimentos; ou tempo perdido por inatividade sofrida devido ao trabalho de manutenção.

4. PERÍODO DE COBERTURA DA GARANTIA

Esta garantia limitada entrará em vigor a partir (1) da data de entrega ao primeiro consumidor direto ou (2) da data em que o produto for usado pela primeira vez, a que ocorrer primeiro e por um período de:

1. Vinte e quatro (24) MESES CONSECUTIVOS para uso particular, recreativo.
2. QUATRO (4) MESES CONSECUTIVOS para uso comercial,
Uma moto aquática é usada comercialmente quando é utilizada para gerar renda ou qualquer trabalho ou emprego, durante qualquer parte

do período de garantia. Uma moto aquática também é usada comercialmente quando, em qualquer época do período de garantia, tiver placas comerciais ou for licenciada para uso comercial.

O reparo ou a substituição de peças ou a realização de serviços sob esta garantia não estende a sua validade além da data de validade original.

Note que a duração e qualquer outra modalidade de cobertura da garantia estão sujeitas à legislação aplicável nacional ou local do país do cliente.

5. CONDIÇÕES PARA A OBTENÇÃO DA COBERTURA DE GARANTIA

Esta cobertura de garantia é válida **somente** se **todas** as condições a seguir forem cumpridas:

- A moto aquática Sea-Doo 2017 deve ser adquirida como nova e sem uso pelo seu primeiro proprietário, de um Distribuidor/Concessionária autorizado a distribuir as motos aquáticas Sea-Doo no país em que a venda for efetuada;
- O processo de revisão de entrega especificado pela BRP deve ser concluído e documentado;
- A moto aquática Sea-Doo 2017 deve ter passado por um registro de garantia adequado em um Distribuidor/concessionária autorizada da Sea-Doo;
- As motos aquáticas pessoais Sea-Dooreg 2017 devem ser adquiridas dentro da EEA por um residente da EEA, na CEI para residentes dos países que abrangem tal área, na Turquia para residentes da Turquia e
- A manutenção de rotina descrita no Manual do proprietário deve ser realizada em tempo útil a fim de manter válida a cobertura. A BRP se reserva o direito de fazer a cobertura da garantia contingente após comprovação de manutenção adequada.

A BRP não honrará a presente garantia limitada para qualquer proprietário de uso particular ou uso comercial se qualquer uma das condições acima não for atendida. Essas limitações são necessárias para permitir que a BRP preserve a segurança de seus produtos, e também de seus consumidores e do público em geral.

6. CONDIÇÕES DE OBTER A COBERTURA DE GARANTIA

O cliente deve cessar o uso da moto aquática Sea-Doo no surgimento de uma anomalia. O cliente deve notificar um técnico de assistência de um Distribuidor/Concessionária Sea-Doo, no prazo de dois (2) meses depois da detecção de um defeito, facilitando-lhe o acesso ao produto para reparo. O cliente também deve apresentar ao Distribuidor/Concessionária autorizado da Sea-Doo, o comprovante de aquisição do produto e assinar a ordem de reparo/trabalho antes do seu início, para validar o reparo em garantia. Todas as peças trocadas nessa garantia limitada se tornam propriedade da BRP.

Note que o período de notificação está sujeito à legislação aplicável nacional ou local do país do cliente.

7. O QUE A BRP FARÁ

Até onde permitido por lei, as obrigações da BRP segundo esta garantia estão limitadas, a seu critério exclusivo, ao reparo das peças consideradas defeituosas pelo uso, manutenção e serviço normais, ou à substituição de tais peças por peças novas originais do Sea-Doo sem cobrar por elas e pela mão de obra, em qualquer Distribuidor/Concessionária autorizado de Sea-Doo, durante o período de cobertura da garantia e nas condições aqui descritas. A responsabilidade da BRP está limitada a fazer os reparos ou substituições de peças necessários. Nenhuma reivindicação de violação da garantia deve ser causa para o cancelamento ou rescisão da venda da moto aquática Sea-Doo ao proprietário. Você pode ter também outros direitos legais que podem variar de país para país.

No caso em que seja necessário serviço fora do país da venda original, ou para os residentes na AEE, se forem necessários serviços fora da AEE, para residentes da CEI, se o serviço for requerido fora da CEI, o proprietário arcará com a responsabilidade por qualquer encargo adicional devido às práticas e condições locais, tais como, mas não limitados a frete, seguro, impostos, taxas de licença, encargos de importação e todos e quaisquer outros encargos financeiros, incluindo aqueles arrecadados por governos, estados, territórios e suas agências respectivas.

A BRP reserva-se o direito de melhorar ou modificar os produtos periodicamente, sem assumir qualquer obrigação de modificar os produtos fabricados anteriormente.

8. TRANSFERÊNCIA

Se a propriedade de um produto for transferida durante o período de cobertura da garantia, esta garantia também deverá ser transferida e será válida durante o período de cobertura restante, desde que a BRP, ou um Distribuidor/Concessionária autorizado da Sea-Doo, receba uma prova de que o proprietário anterior concordou com a transferência de propriedade juntamente com os dados do novo proprietário.

9. ASSISTÊNCIA AO CONSUMIDOR

Em caso de uma controvérsia ou litígio em relação a esta garantia limitada, a BRP sugere que se tente resolver o problema com o distribuidor/concessionária Sea-Doo. Recomendamos que a questão seja tratada com o proprietário ou gerente de serviço do distribuidor/concessionária Sea-Doo autorizado.

Se a questão ainda continuar por resolver, entre em contato com a BRP por meio de preencher o formulário de contato de cliente em www.brp.com ou entre em contato com a BRP via postal por meio de um dos endereços listados na seção *ENTRE EM CONTATO* deste guia.

TERMOS E CONDIÇÕES ADICIONAIS PARA A FRANÇA SOMENTE

Os seguintes termos e condições se aplicam somente a produtos vendidos na França:

O vendedor deve entregar mercadorias em conformidade com o contrato e ser responsável pelos defeitos existentes antes da entrega. O vendedor deve também ser responsável por defeitos resultantes da embalagem, das instruções de montagem ou da instalação, quando é sua responsabilidade pelo contrato ou se realizada sob sua responsabilidade. Para estar conforme com o contrato, a mercadoria deve:

1. Ser adequada ao uso normal para mercadorias semelhantes a esta e, se aplicável:
 - Corresponder à descrição fornecida pelo vendedor e possuir as qualidades apresentadas ao comprador através de amostra ou modelo;
 - Possuir as qualidades que um comprador possa esperar legitimamente considerando as declarações públicas do vendedor, do fabricante ou de seus representantes, inclusive em propagandas ou rótulos; ou
2. Ter as características aceitas mutuamente pelas partes ou ser adequada ao uso específico do comprador e que tenha sido comunicado ao vendedor e aceito.

A ação pela falta de conformidade prescreve dois anos após a entrega das mercadorias. O vendedor é responsável pela garantia referente a defeitos ocultos na mercadoria vendida, caso tais defeitos tornem a mercadoria inadequada ao uso a que se destina ou o uso seja reduzido a ponto do comprador, se tivesse conhecimento do defeito, não viesse a adquirir a mercadoria ou recebesse um desconto para adquiri-la. A ação por estes defeitos ocultos deve ser tomada pelo comprador dentro de 2 anos após a descoberta do defeito.

***Esta página está
intencionalmente em branco***

INFORMAÇÕES DE CLIENTES

INFORMAÇÕES SOBRE PRIVACIDADE

A BRP gostaria de informá-lo que os seus dados serão usados para fins relacionados com segurança e garantia. Além disso, a BRP e suas afiliadas podem usar sua lista de clientes para distribuir informações de marketing e promocionais sobre a BRP e seus produtos.

Para exercer seu direito de consultar ou corrigir seus dados ou o de ser removido da lista de remetentes para marketing direto, contate a BRP.

Por E-mail: **privacyofficer@brp.com**

Por correio: BRP
Senior Legal Counsel-Privacy Officer
726 St-Joseph
Valcourt, QC
Canadá
J0E 2L0

ENTRE EM CONTATO

www.brp.com

América do Norte

565 de la Montagne Street
Valcourt (Québec) J0E 2L0
Canadá

Sturtevant, Wisconsin, EUA
10101 Science Drive
Sturtevant, Wisconsin
53177
EUA.

Circuito de la Productividad #111
Parque Industrial Guadalajara
Col. Las Pintas
El Salto, Jalisco, 45690
México

Av. Ferrocarril # 202
Parque Industrial Querétaro
Santa Rosa Jáuregui, Querétaro
Querétaro
C.P. 76220 México

Europa

Skaldenstraat 125
B-9042 Gent
Bélgica

Itterpark 11
D-40724 Hilden
Alemanha

ARTEPARC Bâtiment B
Route de la côte d'Azur, Le Canet
13590 Meyreuil
França

Ingvald Ystgaardsvei 15
N-7484 Trondheim
Noruega

Isoaavantie 7
PL 8040
96101 Rovaniemi

Formvägen 16
S-906 21 Umeå
Suécia

Avenue d'Ouchy 4-6
1006 Lausanne
Suíça

Oceania

6 Lord Street
Lakes Business Park
Botany, NSW 2019
Austrália

América do Sul

Rodovia Anhanguera Km 104
Loteamento Techno Park
Condomínio Empresarial AZTech
Avenida James Clerck Maxwell, 280 - Modulo 04
13069-380, Campinas SP
Brasil

Ásia

15/F Parale Mitsui Building,8
Higashida-Cho, Kawasaki-ku
Kawasaki 210-0005
Japão

Room Dubai, level 12, Platinum Tower
233 Tai Cang Road
Xintiandi, Lu Wan District
Shanghai 200020
RP China

MUDANÇA DE ENDEREÇO/PROPRIEDADE

Se você mudar de endereço ou se for o novo proprietário da moto aquática, certifique-se de notificar a BRP:

- Notificação de uma concessionária Sea-Doo autorizada.
- **Somente na América do Norte:** ligar para 1 888 272-9222.
- Enviar via postal um dos cartões de mudança de endereço nas páginas a seguir para um dos endereços da BRP indicados na seção *ENTRE EM CONTATO* deste guia.

Em caso de mudança de propriedade, pedimos anexar uma prova que o proprietário anterior concordou com a transferência.

Notificar a BRP mesmo depois de expirada a garantia limitada é muito importante, pois permite que a empresa entre em contato com o proprietário da moto aquática, se necessário, como em casos de recalls de segurança. É de responsabilidade do proprietário notificar a BRP.

UNIDADES FURTADAS: No caso da sua moto aquática ser roubada, você deverá notificar o fato ao departamento de garantia do distribuidor da sua área. Pediremos que nos forneça o seu nome, endereço, telefone, o Número de identificação do casco e a data em que foi roubado.

***Esta página está
intencionalmente em branco***

***Esta página está
intencionalmente em branco***

***Esta página está
intencionalmente em branco***

MODELO DO **JET** No. _____
NÚMERO DE IDENTIFICAÇÃO
DO **CASCO** (H.I.N) _____
NÚMERO DE IDENTIFICAÇÃO
DO **MOTOR** (E.I.N) _____

Proprietário: _____

NOME

N.º

RUA

APTO

CIDADEE

STADO/REGIÃO

CEP

Data da compra _____

ANO

MÊS

DIA

**Data de expiração
da garantia** _____

ANO

MÊS

DIA

A ser preenchido pela concessionária Sea-Doo autorizada no momento da venda.

ÁREA DE IMPRESSÃO DA CONCESSIONÁRIA



219 001 935_PT
MANUAL DE PROPRIETÁRIO, SÉRIE SEA-DOO SPARK / PORTUGUÊS

U/M:PC