

SEA-DOO®



2017

INSTRUKTIONSBOK

Innehåller säkerhets-, vattenskoter- och underhållsinformation



RXP™-X™ 300

VARNING

Läs denna Instruktionsbok noga.
Den innehåller viktig säkerhetsinformation.
Rekommenderad minimiålder för förare: 16 år.
Förvara denna Instruktionsbok i vattenskotern.

6 1 9 9 0 0 8 5 4

Översättning av originalinstruktionerna

VARNING

Om du inte iakttar och följer säkerhetsföreskrifterna eller anvisningarna i denna Instruktionsbok, *SÄKERHETSVIDEON* och säkerhetsdekalerna på produkten, kan det leda till skador, inklusive skador med dödlig utgång!

VARNING (CALIFORNIA PROPOSITION 65)

VARNING

Denna vattenskoter innehåller eller utsöndrar kemikalier som enligt staten Kalifornien kan orsaka cancer och missbildningar eller andra reproduktiva skador.



I Kanada distribueras produkterna av Bombardier Recreational Products Inc. (BRP).

I USA distribueras produkterna av BRP US Inc.

GTX[†] är Castrol Ltd:s varumärke använt under licens.

Detta är en ofullständig lista över varumärken som tillhör Bombardier Recreational Products Inc. eller dess dotterföretag:

ACETM	iTCM	RXP-X™ 300	T.O.P.S.™
D.E.S.S.™	Learning Key™	RXP-X™ 300 RS	VTSTM
iBR™	O.T.A.S.™	Sea-Doo®	XPSTM
iControl™	Rotax®	T ³ Hull™	

FÖRORD

Deutsch	Dieses Handbuch ist möglicherweise in Ihrer Landessprache verfügbar. Bitte wenden Sie sich an Ihren Händler oder besuchen Sie: www.operatorsguides.brp.com
English	This guide may be available in your language. Check with your dealer or go to: www.operatorsguides.brp.com
Español	Es posible que este manual esté disponible en su idioma. Consulte a su distribuidor o visite: www.operatorsguides.brp.com
Français	Ce guide peut être disponible dans votre langue. Vérifier avec votre concessionnaire ou aller à: www.operatorsguides.brp.com
日本語	このガイドは、言語によって翻訳版が用意されています。ディーラーに問い合わせるか、次のアドレスでご確認ください： www.operatorsguides.brp.com
Nederlands	Deze handleiding kan beschikbaar zijn in uw taal. Vraag het aan uw dealer of ga naar: www.operatorsguides.brp.com
Norsk	Denne boken kan finnes tilgjengelig på ditt eget språk. Kontakt din forhandler eller gå til: www.operatorsguides.brp.com
Português	Este manual pode estar disponível em seu idioma. Fale com sua concessionária ou visite o site: www.operatorsguides.brp.com
Suomi	Käyttöohjekirja voi olla saatavissa omalla kielelläsi. Tarkista jälleenmyyjältä tai käy osoitteessa: www.operatorsguides.brp.com
Svenska	Denna bok kan finnas tillgänglig på ditt språk. Kontakta din återförsäljare eller gå till: www.operatorsguides.brp.com

Gratulerar till köpet av din nya Sea-Doo®-vattenskoter. Den omfattas av garantin från BRP och ett nät av auktoriserade Sea-Doo-vattenskoteråterförsäljare står till tjänst med reservdelar, service och tillbehör om du behöver det.

Återförsäljaren arbetar för din tillfredsställelse som kund. Han har utbildat sig för att kunna utföra en första inställning och inspektion av vattenskotern och har även utfört slutjusteringar innan du övertog den. Kontakta återförsäljaren om du behöver mer utförlig serviceinformation.

Vid leveransen informerades du om garantins täckning och undertecknade en **CHECKLISTA FÖRE LEVERANS** för att säkerställa att din nya vattenskoter förberetts på ett tillfredsställande sätt.

Innan du ger dig iväg

Läs följande avsnitt innan du använder vattenskotern för att se hur du kan minska riskerna för skador eller dödsolyckor för dig själv och andra:

- **SÄKERHETSINFORMATION**
- **VATTENSKOTERINFORMATION.**

Läs och förstå alla varningsdekaler på vattenskotern och studera noggrant **SÄKERHETSVIDEON**.

Underlåtenhet att iaktta de varningar som finns upptagna i denna Instruktionsbok kan resultera i svåra personskador eller död.

BRP rekommenderar starkt en sjösäkerhetskurs. Kontrollera med din återförsäljare eller din kommun för ev. kurser i närheten.

På vissa platser kan det vara obligatoriskt med förarintyg för att få köra en fritidsbåt.

VARNING

Bekanta dig med vattenskotern, den kan ha högre prestanda än andra vattenskotrar du kört.

VARNING

Detta är en högeffektsvattenskotter. Ovana förare kan förbise risker och överraskas av vattenskoterns särskilda egenskaper i alla sjöförhållanden.

Säkerhetsmeddelanden

I denna Instruktionsbok används följande symboler för att understryka speciellt viktig information:

Symbolen för säkerhetsvarningar  indikerar risk för personskada.

VARNING

Anger en potentiell fara som, om den inte undviks, kan resultera i svåra personskador eller död.

 **FÖRSIKTIGHET** Anger en risk-situation som, om den inte undviks, kan resultera i lätta eller medelsvåra personskador.

ANMÄRKNING Anger en instruktion som måste följas för att undvika allvarliga skador på vattenskoterns komponenter eller andra materiella skador.

Om denna Instruktionsbok

Denna Instruktionsbok har förberetts för att bekanta ägaren/föraren och passageraren med denna nya vattenskotter och dess olika reglage, underhållsanvisningar och anvisningar för säker användning.

Förvara denna Instruktionsbok tillsammans med vattenskotern så att du kan titta i den för t.ex. information om funktioner, problemlösning eller underhåll, eller om du behöver instruera andra.

Instruktionsboken finns på flera språk. Vid eventuella olikheter i texten är det den engelska versionen som gäller.

Om du vill se och/eller skriva ut ett extra exemplar av Instruktionsboken kan du besöka webbplatsen www.operatorsguides.brp.com.

Informationen i detta dokument är korrekt vid utgivningstillfället. BRP har emellertid som policy att kontinuerligt förbättra sina produkter utan att därför åta sig skyldigheten att installera dem på tidigare tillverkade produkter. På grund av sent införda tillverkningsändringar kan vissa skillnader finnas mellan den tillverkade produkten och beskrivningen eller specifikationerna i denna bok. BRP förbehåller sig rätten att när som helst dra in eller ändra specifikationer, utförande, egenskaper, modeller eller utrustning utan att därmed påta sig några skyldigheter.

Denna Instruktionsbok och *SÄKERHETS-DVD:N* ska medfölja vattenskotern vid återförsäljning.

INNEHÅLLSFÖRTECKNING

FÖRORD	1
Innan du ger dig iväg	1
Säkerhetsmeddelanden	2
Om denna Instruktionsbok	2

SÄKERHETSINFORMATION

ALLMÄNNA SÄKERHETSFORESKRIFTER	10
Kolmonoxidförgiftning	10
Bensinbrand och andra risker	10
Brännskador från heta delar	10
Tillbehör och modifieringar	10
SÄRSKILDA SÄKERHETSMEDELANDEN	11
Att tänka på vid användning	11
Vattensporter och bogsering	16
Hypotermi	16
Sjösäkerhetskurser	16
AKTIVA TEKNOLOGIER (iCONTROL)	17
Inledning	17
iTC (intelligent Throttle Control)	17
iBR (intelligent broms- och backsystem)	18
SÄKERHETSUTRUSTNING	19
Obligatorisk säkerhetsutrustning	19
Rekommenderad extrautrustning	21
ÖVNINGAR	22
Övningsställen	22
Övningar	22
Viktiga faktorer som inte ska försummas	22
NAVIGATIONSREGLER	23
Körregler	23
TÄNKNING	25
Påfyllning av bränsle	25
Bränslespecifikationer	26
TRAILERTRANSPORT	27
VIKTIGA DEKALER PÅ PRODUKTEN	28
Hängetikett	28
Säkerhetsdekaler på vattenskotern	28
Dekaler om överensstämmelse	35
INSPEKTION FÖRE KÖRNING	37
Åtgärder innan sjösättning av vattenskotern	37
Åtgärder efter sjösättning av vattenskotern	41

VATTENSKOTERINFORMATION

REGLAGE	44
1) Styre	44
2) Motorns START-/STOPP-knapp	44
3) Motorns stoppreglage	45
4) Gasreglage	46
5) iBR-reglage (intelligent Brake and Reverse)	46
6) MODE/SET-knappar	47
7) UPP-/NED-knappar	47
8) VTS-knapp (Variabelt trimsystem)	48
9) Sport-knapp	48
10) ECO-knapp	48
INFOCENTER (MÄTARE)	49
Infocenterbeskrivning	49
1) Hastighetsmätare	49
2) Varvräknare	49
3) Flerfunktionsmätare	49
4) Indikatorlampor	50
5) Bränslenivåindikator	51
6) VTS-position	51
7) iS-position	51
8) Numerisk display	51
9) Flerfunktionsdisplay	52
10) Djupmätare	52
11) Vattentemperaturmätare	52
12) Timmätardisplay (HR)	52
13) iBR-position	52
14) Kompass	52
15) Boost-mätare	53
Navigera i flerfunktionsdisplayen	53
Ändra numerisk visning	56
Nollställa indikationer på den numeriska displayen	56
Ställa in flerfunktionsmätaren	57
UTRUSTNING	58
1) Handskfack	58
2) Främre stuvutrymme	58
3) Säte	59
4) Fotsteg	60
5) Passagerarhandtag	60
6) Bordningsplattform	60
7) För- och akteröglor	61
8) Slagets länspluggar	61
9) Justerbara sponsoner	62
10) Justerbar ergonomisk styrning (AES)	63
11) Trimflikar	63

INKÖRNINGSPERIOD	64
Körning under inkörningsperioden	64
ANVÄNDNINGSSINSTRUKTIONER	65
Borda vattenskotern	65
Starta motorn	67
Stänga av motorn	67
Lägga i neutralt läge	67
Lägga i framdriftsläge	68
Lägga i och använda backen	68
Lägga i och använda bromsen	69
Styra vattenskotern	71
Använda variabelt trimsystem (VTS)	72
Allmänna driftsrekommendationer	75
DRIFTSLÄGEN	78
Sport-läge	78
ECO-läge (bränsleekonomiläge)	79
Lägen för inlärningsnyckel	80
SPECIELLA PROCEDURER	82
Rengöring av impeller och jetpumpens vattenintag	82
Kapsejsad vattenskoter	84
Vattenskoter som legat under vatten	85
Motorn fylld med vatten	85
Bogsering av vattenskotern	85
UNDERHÅLLSINFORMATION	
UNDERHÅLLSSHEMA	88
UNDERHÅLLSPROCEDURER	91
Motorolja	91
Motorkylvätska	92
Tändspolar	93
Tändstift	94
Avgassystem	95
Bottenplatta och insugsgaller	96
Offeranod	97
Säkringar	97
SKÖTSEL AV VATTENSKOTERN	99
Efter körning	99
Rengöring av vattenskotern	99
FÖRVARING OCH FÖRSÄSONGSSERVICE	100
Förvaring	100
Försäsongsservice	103

TEKNISK INFORMATION

IDENTIFIERING AV VATTENSKOTERN	106
Skroidentifikationsnummer	106
Motoridentifikationsnummer	106
RF D.E.S.S. - NYCKEL	107
INFORMATION OM MOTORUTSLÄPP	108
Tillverkarens ansvar	108
Återförsäljarens ansvar	108
Ägarens ansvar	108
EPA emissionsföreskrifter	108
SPECIFIKATIONER	109

PROBLEMLÖSNING

RIKTLINJER VID FELSÖKNING	112
ÖVERVAKNINGSSYSTEM	118
Felkoder	118
Information från felindikatorer och meddelandedisplay	119
Ljudsignalsinformation	121

GARANTI

BRP:S BEGRÄNSADE GARANTI - USA OCH KANADA: 2017 SEA-DOO®-VATTENSKOTER	124
EMISSIONSRELATERAD GARANTI ENLIGT US EPA	128
GARANTIVILLKOR FÖR UTSLÄPPSKONTROLL FÖR KALIFORNIEN OCH NEW YORK FÖR SEA-DOO®-VATTENSKOTRAR MODELLÅR 2017	131
BRP:S INTERNATIONELLA BEGRÄNSADE GARANTI: 2017 SEA-DOO®-VATTENSKOTER	135
BRP:S BEGRÄNSADE GARANTI FÖR EES-OMRÅDET, OBEROENDE STATERS SAMVÁLDE (OSS) OCH TURKIET: 2017 SEA-DOO®-VATTENSKOTER	139

KUNDINFORMATION

SEKRETESSINFORMATION	146
KONTAKTA OSS	147
Nordamerika	147
Europa	147
Oceanien	147
Sydamerika	147
Asien	147

ADRESSÄNDRING/NY ÄGARE 148

SÄKERHETS- INFORMATION

ALLMÄNNA SÄKERHETSFÖRESKRIFTER

Kolmonoxidförgiftning

Alla motoravgaser innehåller kolmonoxid, som är en giftig gas. Inandning av kolmonoxid kan ge huvudvärk, yrsel, dåsighet, illamående, förvirring och orsaka dödsolyckor.

Kolmonoxid är en färg-, lukt- och smaklös gas som kan förekomma även om du inte ser eller känner lukten av motoravgaser. Dödliga koncentrationer av kolmonoxid kan samlas på kort tid och du kan drabbas snabbt, utan möjlighet att rädda dig själv. Dödliga koncentrationer av kolmonoxid kan också dröja kvar i timmar och dagar i slutna eller dåligt ventilerade utrymmen. Om du upplever något av symtomen på kolmonoxidförgiftning, lämna utrymmet omedelbart, gå ut i friska luften och sök läkarvård.

Förhindra svåra eller dödliga skador på grund av koloxidförgiftning:

- Kör aldrig vattenskotern i dåligt ventilerade eller delvis stängda utrymmen, som till exempel i ett båthus, nära en vågbrytare eller med andra båtar tätt omkring. Även om du försöker vädra ut motoravgaser kan kolmonoxid snabbt nå dödliga koncentrationer.
- Kör aldrig vattenskotern utomhus på ställen där motoravgaserna kan sugas in i en byggnad via öppningar som till exempel fönster och dörrar.
- Stå aldrig bakom vattenskotern när motorn är igång. En person som står bakom en motor som är igång kan inandas avgaser i höga koncentrationer. Inandning av koncentrerade motoravgaser, som innehåller kolmonoxid, kan leda till kolmonoxidförgiftning, allvarliga hälsoproblem och dödsfall.

Bensinbrand och andra risker

Bensin är ett ytterst brandfarligt och explosionsfarligt ämne. Bensinångor kan spridas och antändas av en gnista

eller eldslåga på många meters avstånd från motorn. Följ dessa anvisningar för att minska risken för brand och explosion:

- Använd enbart en godkänd bensindunk för bränsleförvaring.
- Följ noggrant instruktionerna i avsnittet *TANKNING*.
- Starta aldrig vattenskotern om det finns bensin eller luktar bensinångor i motorrummet.
- Starta och använd aldrig motorn om tanklocket inte är ordentligt säkrat.
- Förvara inte bränsletankar i det främre stuvutrymmet eller något annat ställe på vattenskotern.

Bensin är giftigt och kan orsaka personsador, till och med dödliga.

- Sug aldrig upp bränsle med munnen.
- Om du råkar svälja bensin, får bensin i ögonen eller inandas bensinångor bör du omedelbart uppsöka en läkare.

Om du får bensin på dig, tvätta noggrant med tvål och vatten och byt kläder.

Brännskador från heta delar

Vissa komponenter kan bli heta under körning. Undvik kontakt med dessa delar under och omedelbart efter användning, för att undgå brännskador.

Tillbehör och modifieringar

Utför inte otillåtna modifieringar och använd inte tillbehör som inte är godkända av BRP. Eftersom dessa ändringar inte testats av BRP kan de öka risken för kollisioner eller skador och de kan göra vattenskotern olaglig att använda på vatten.

Kontakta en auktoriserad Sea-Doo-återförsäljare för information om godkända tillbehör för vattenskotern.

SÄRSKILDA SÄKERHETSMEDELANDEN

Att tänka på vid användning

Denna vattenskoter kan ha mycket högre effekt än vattenskotrar du har använt tidigare. Var noga med att läsa och förstå innehållet i denna Instruktionsbok för att till fullo bekanta dig med alla regler och vattenskoterns funktioner innan du beger dig ut på din första tur eller tar passagerare ombord. Om du inte har haft tillfälle att göra det tidigare, öva körning utan passagerare på en lämplig plats utan båttrafik och lär dig responserna på alla reglagefunktioner. Bekanta dig med alla reglage innan du ökar hastigheten till mer än tomgångshastighet. Förutsätt inte att alla vattenskotrar fungerar och beter sig på samma sätt. Varje modell är annorlunda och skillnaden kan vara markant.

Tänk alltid på att när du släpper gasreglaget till tomgångsläget, har du mindre styrförmåga. För att kunna vända vattenskotern måste du både gasa och styra. Släpp inte gasen när du försöker väja för föremål. Du måste gasa för att kunna styra. När motorn stängs av går styrförmågan förlorad.

Även om de flesta vattenskotrar saknar bromsar, kan vi nu tack vare teknologiska framsteg erbjuda modeller försedda med ett bromssystem kallat iBR™. Öva dig i att bromsa på en säker plats utan båttrafik, så att du kan få en uppfattning om vattenskoterns köregenskaper vid inbromsning och stoppstäckor under olika förhållanden.

VARNING

Stoppsträckan varierar beroende på ursprunglig hastighet, last, vind, antalet åkare och sjöförhållanden. Den bromskraft som föraren applicerar med hjälp av iBR-reglaget (intelligent Brake and Reverse) påverkar också stoppstäckan.

Vid inbromsning måste förare och passagerare vara förberedda på inbromsningskraften för att undvika att glida framåt på vattenskotern och tappa bälansen.

Då du kör en vattenskotter som är utrustad med iBR, kom ihåg att andra båtar som rör sig bakom eller i närheten av vattenskotern kanske inte kan stanna lika fort.

Då vattenskotern färdas snabbt och bromsen först trycks in kommer en vattenkaskad att kastas upp i luften bakom vattenskotern vilket kan leda till att föraren på efterföljande vattenskotter tillfälligt mister sikten över din vattenskotter. Det är viktigt att upplysa förare bakom dig i konvojen om din vattenskoters broms- och manöveregenskaper, vad vattenkaskaden betyder och att ett större avstånd ska hållas mellan vattenskottrarna.

Då iBR-reglaget trycks in när vattenskotern rör sig framåt kommer bromsningsläget att aktiveras och generera en inbromsning som är proportionell i förhållande till iBR-reglagets läge. Ju mer iBR-reglaget trycks in desto större blir bromskraften. Var försiktig och tryck in iBR-reglaget gradvis för att justera bromskraften och släpp samtidigt upp gasreglaget.

iBR-systemets bromsegenskap kan inte förhindra din vattenskotter från avdrift på grund av strömmar eller vind. Bromssystemet har ingen effekt vid backning. Märk också att motorn måste vara igång för att bromsen ska kunna användas.

Vattenskoterns jetstråle kan förorsaka personskador. Vatten och/eller skräp kan sugas upp av jetmunstycket och kastas bakåt med risk för skador på personer, jettpump eller egendom.

Följ instruktionerna på alla säkerhetsdekalerna. De är till för att hjälpa dig att njuta av en säker och trevlig tur.

Förvara inga föremål på platser som inte är särskilt avsedda för förvaring.

Att köra med en passagerare förändrar hanteringen av vattenskotern och kräver större skicklighet.

Denna vattenskoter har för- och akteröglor som kan användas för förtöjning av vattenskotern eller som fästpunkter vid trailertransport. De får inte användas för att fästa en lina vid vattenskidåkning, wakeboardåkning eller dragning av tub/ring. Använd inte dessa fästen eller någon annan del av vattenskotern för att dra en skärm eller bogsera en annan farkost. Svåra personskador eller materiella skador kan bli följden.

Vissa vattenskotermodeller kan vara utrustade med bogseringsöglor, som kan användas som fästen för en lina vid vattenskidåkning, wakeboardåkning eller dragning av tub/ring. Använd inte dessa fästen eller någon annan del av vattenskotern för att dra en skärm eller bogsera en annan farkost. Svåra personskador eller materiella skador kan bli följden.

Förbränningsmotorn behöver luft för att fungera, därför kan denna vattenskoter inte vara fullständigt vattentät. Manövrar som t.ex. att köra i åttor, att plöja fören genom vågor eller kapsejsa vattenskotern, vilket får luftinloppets öppningar att ligga under vatten, kan orsaka svåra motorproblem på grund av vattenintag. Se underavsnittet *ANVÄNDNINGSSINSTRUKTIONER* och avsnittet *GARANTI* i denna Instruktionsbok.

Motoravgaser innehåller kolmonoxid som kan orsaka svåra skador eller död ifall den inandas i tillräcklig mängd. Använd inte vattenskotern i ett avskärmat eller stängt utrymme och låt inte kolmonoxid koncentreras omkring vattenskotern eller i stängda eller avskärmade områden, till exempel i en docka eller vid rafting. Var uppmärksam på kolmonoxidrisken med avgaserna från andra vattenskotrar.

Bekanta dig med de vatten där du tänker använda vattenskotern. Strömmar, tidvatten, forsar, dolda hinder, vågor och vågsvall m.m. kan försämra din möjlighet till säker körning. Det är inte lämpligt att använda vattenskotern i grov sjö eller dåligt väder.

Kör försiktigt och mycket långsamt i grunt vatten. Grundstötning eller plötsliga stopp kan resultera i personskada och skador på vattenskotern. Skräp kan också tas upp och kastas ut bakåt av jetpumpen och landa på personer eller egendom.

Se till att nödstoppslinan alltid är fäst i förarens flytväst eller handled (handrem behövs) och att den går fri från styrhandtagen och inte kärvar, så att motorn stannar om föraren skulle falla av. Efter körning måste linan avlägsnas från motorns stoppreglage för att förhindra att vattenskotern används av barn eller obehöriga. Om föraren skulle falla av och nödstoppslinan inte är fäst i flytvästen som rekommenderat, stannar inte vattenskoterns motor.

Tänk på att hålla dig inom gränserna för dina kunskaper och din körförmåga.

Kör alltid säkert och ansvarsfullt. Använd sunt förnuft och visa hänsyn.

Respektera områden med hastighetsbegränsning, miljön och andra båttrafikanters rättigheter. Som "skeppare" och vattenskoteregare är du ansvarig för skador som orsakas av din vattenskoters vågsvall. Låt inte någon kasta avfall överbord.

Trots att vattenskotern kan köras i höga hastigheter rekommenderar vi på det bestämdaste att du kör i högre hastighet endast där förhållandena lämpar sig för det och där det är tillåtet. Högre hastighet kräver större skicklighet och ökar risken för svåra personskador.

De krafter som inverkar på förarens/passagerarens kropp vid svängar, manövrering över vågor och vågsvall, körning i grov sjö eller fall från vattenskotern, i synnerhet i högre hastighe-

ter, kan orsaka skador, inklusive brutna ben eller ännu allvarligare kroppsskador. Kör mjukt och undvik snäva svängar.

Vattenskotrar är inte gjorda för användning i mörker.

Undvik att köra i grov sjö eller att utföra extrema manövrar som att hoppa på vågsvall eller vågor.

Alla som deltar i en vattensport ska tänka på och följa dessa riktlinjer:

- Att köra med en passagerare förändrar hanteringen av vattenskotern och kräver större skicklighet.
- Ta alltid hänsyn till passagerarens säkerhet och komfort.
- Bär alltid en godkänd flytväst. Att bära en godkänd flytväst hjälper en chockad eller medvetlös person att hålla sig flytande.
- Ta hänsyn till alla som du delar vattnet med.
- Uppmärksamma omedelbart en åkare som har fallit. Åkaren är oskyddad i vattnet och eventuellt inte synlig för andra båttrafikanter.
- Närma dig en person i vattnet från läsidan (motsatt sida mot den sida som vinden kommer ifrån). Stäng av motorn innan du kommer för nära.
- Stäng av motorn och ankra vattenskotern innan du simmar.
- Simma bara i badområden som är säkra och speciellt avsatta för bad. De är ofta markerade med markeringsbojar eller flöten. Simma inte ensam eller på kvällen/natten.



MARKERINGSBOJ FÖR BADOMRÅDE

- Kör inte vattenskotern alldeles bakom en vattenskidåkare, tub-/ringåkare eller wakeboardåkare. Vid 40 km/h i timmen kommer vattenskotern att köra om en person som fallit i vattnet 60 m bort på ca 5 sekunder.
- Stanna motorn och ta bort nödstoppslinan från motorns stoppreglage om någon befinner sig i närheten i vattnet.
- Håll dig på minst 45 m avstånd från områden markerade med en signalflagga för dykare.

Undvik personskador! Låt ingen komma i närheten av drivsystemet eller insugsgallret, även om motorn är avstängd. Långt hår, löst sittande klädsel, flytvästens remmar eller andra föremål kan fastna i rörliga delar, vilket kan resultera i allvarliga skador eller drunkning. På grunt vatten kan snäckskal, sand, grus eller andra föremål dras upp av jetpumpen och kastas upp bakåt.

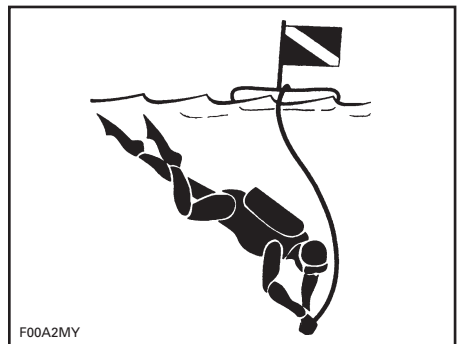

SIGNALFLAGGA FÖR DYKARE

För närmare information om godkänt, lagligt och säkert utövande av vattensporter, kontakta den lokala sjösäkerhetsmyndigheten i det område där du planerar att utöva sporten.

Innan färden inleds

Av säkerhetsskäl och för korrekt underhåll bör du alltid utföra den inspektion före körning som beskrivs i Instruktionsboken innan du använder vattenskotern.

Överskrid inte vattenskoterns last eller passagerarkapacitet. Överbelastning inverkar på manövrering, stabilitet och effekt. Även hård sjö minskar kapaciteten. En effektplåt eller angivet passagerarantal är ingen ursäkt för att inte använda sunt förnuft eller gott omdöme.

Inspektera vattenskotern, skrovet, motorn, säkerhetsutrustningen och all övrig båtutrustning regelbundet för att se till att de är i användningssäkert skick.

Ta alltid med dig minst obligatorisk säkerhetsutrustning, flytvästar och eventuell ytterligare utrustning som behövs för turen.

Säkerställ att all livräddningsutrustning, inklusive brandsläckare, är i användningsdugligt skick och lätt att komma åt. Visa alla passagerare var utrustningen finns och kontrollera att de vet hur den används.

Håll ett öga på vädret. Kontrollera de lokala väderleksrapporterna innan avfärd. Var uppmärksam på förändrade förhållanden.

Se till att korrekta och tidsenliga kartor över sjöfartsområdet finns ombord. Kontrollera sjöförhållandena där du tänker köra innan du ger dig iväg.

Kontrollera att det finns tillräckligt med bränsle ombord för den planerade turen. Kontrollera alltid bränslenivån före och under körning. Följ principen 1/3 av bränslet för att nå destinationen, 1/3

för återfärden och håll 1/3 i reserv. Var förberedd på förändringar på grund av väder eller andra fördröjningar.

Att tänka på för förare och passagerare

Läs och se till att du förstår alla varningsdekaler på din Sea-Doo-vattenskotter, Instruktionsboken och alla övriga säkerhetsdokument, och titta på *SÄKERHETSVIDEON* innan du börjar köra.

lakta tillämpliga lagar. Kontrollera vilka sjötrafiklagar och bestämmelser som gäller för de vatten där du tänker använda vattenskotern. Lär dig de lokala sjötrafikbestämmelserna. Lär dig och se till att du förstår navigationshjälpmedlen (såsom bojar och märken).

Kom ihåg att sol, vind, trötthet eller sjukdom kan medföra nedsatt omdöme och reaktionsförmåga.

Vi rekommenderar INTE att denna vattenskotter körs av personer under 16 år eller personer med funktionshinder som innebär nedsatt syn, reaktionsförmåga, omdöme eller förmåga att använda reglagen.

Använd alltid nödstoppslinan rätt vid körning av vattenskotern och se till att samtliga passagerare vet hur den används.

Kontrollera att varje förare och alla passagerare kan simma och att de kan borda vattenskotern från vattnet. Bordning på djupt vatten kan vara ansträngande. Öva dig i bröstdjupt vatten innan du använder eller bordar vattenskotern på djupt vatten. Se till att varje förare och samtliga passagerare hela tiden bär flytväst och var extra försiktig vid användning av vattenskotern.

Vrid aldrig styret medan någon finns i närheten bakom vattenskotern. Kom inte i närheten av styrsystemets rörliga delar (munstycke, iBR-skopa, länksystem osv.).

Starta inte motorn och kör inte vattenskotern om någon befinner sig i närheten i vattnet eller i närheten av vattenskoterns akter.

Var uppmärksam på iBR-skopans rörelser då motorn startas, slås av eller då iBR-reglaget är i användning. Skopans automatiska rörelser kan klämma fingrar eller tår på personer som tar tag i aktern på din vattenskoter.

Förare och passagerare bör sitta säkert och ha ett fast grepp om ett handtag innan vattenskotern startas eller sätts i rörelse och alltid när vattenskotern är i rörelse. Alla passagerare måste informeras om hur handtagen används, eller hur man håller i sig i personen framför. Varje passagerare måste samtidigt kunna placera båda fötterna stadigt mot bägge fotstegen då de sitter säkert på plats. När vattenskotern korsar vågor kan passagerarna lätta en aning från sätet för att absorbera stötarna med benen.

Vid inbromsning eller sänkning av farten måste förare och passagerare vara förberedda på inbromsningskraften för att undvika att glida framåt på vattenskotern och tappa balansen.

Accelerera alltid progressivt med din vattenskoter när du har passagerare, både från stillastående och när vattenskotern redan är i rörelse. Snabb acceleration kan få passagerarna att tappa balansen och falla baklänges från vattenskotern. Se till att passagerarna vet om och kan förutse snabb acceleration.

Svåra inre skador kan uppstå om vatten tränger in i kroppskaviteter vid fall ned i vattnet eller om du kommer för nära munstycket till vattenjetstrålen. Följaktligen rekommenderas användning av våtdräktsbyxor.

Kom inte i närheten av insugsgallret medan motorn är igång. Långt hår, löst sittande klädsel, flytvästens remmar eller andra föremål kan fastna i rörliga delar.

Om gasreglaget trycks in vid inbromsning deaktiverar iBR-systemet förens gaskommando. När iBR-reglaget släpps och gasreglaget fortfarande är intryckt tar gaskommandot över och accelererar efter en kort fördröjning. Släpp upp gasreglaget om acceleration inte behövs.

Innan du bordar på nytt, se till att motorn är avstängd och att nödstoppsslinan tagits bort från motorns stoppreglage.

Förhindra att motorn startar av misslag genom att alltid ta nödstoppsslinan ur fästet när simmare bordar vattenskotern eller finns i närheten, eller när du avlägsnar sjögräs och skräp från insugsgallret.

Sätt aldrig benen eller fötterna i vattnet för att hjälpa till vid svängar.

Minderåriga förare

Minderåriga ska alltid övervakas av en vuxen då de kör vattenskoter. Lagstiftning gällande minimiålder och behörighetskrav för minderåriga kan variera från ett land till ett annat. Se till att kontakta din lokala sjöfartsorganisation för information avseende laglig körning med vattenskoter i avsett område. BRP rekommenderar en minimiålder för förare på 16 år.

Droger och alkohol

Använd aldrig vattenskotern med droger eller alkohol i kroppen. Liksom vid bilkörning krävs det att en vattenskoterförare är nykter, uppmärksam och alert. Att köra vattenskoter påverkad av droger eller alkohol är inte bara farligt, det är även olagligt. Brott mot dessa lagar medför straff. Intag av droger eller alkohol, eller en kombination av båda, ger nedsatt reaktionsförmåga, omdöme och synförmåga och försämrar din förmåga att säkert köra vattenskotern.

⚠ VARNING

Alkoholförtäring och vattenskoteranvändning går inte ihop! Du riskerar ditt eget, dina passagerares och andra båttrafikanter liv om du kör påverkad. Det är i lag förbjudet att framföra vattenskoter eller båt under påverkan av alkohol eller droger.

Vattensporter och bogsering**⚠ VARNING**

Undvik personskador! Vattenskotern är inte gjord för och får inte användas för bogsering eller dragning, eller för vattensporter.

Hypotermi

Hypotermi, dvs. förlust av kroppsvärme till vattnet, är en betydande dödsorsak vid båtolyckor. En person som har råkat ut för hypotermi i vattnet förlorar snart medvetandet och drunknar.

En flytväst kan öka överlevnadstiden på grund av den isolering den ger.

Ju kallare vatten, desto mer isolering krävs. I kallare vatten (under 4°C) kan det vara lämpligt att använda en flytjacka eller flytoverall eftersom de täcker en större del av kroppen än en vanlig flytväst.

Att tänka på om skydd mot hypotermi:

- Om du flyter i vattnet, försök inte simma någonstans, om det inte är till en vattenskoter i närheten, en annan nödställd eller ett flytande föremål som du kan luta dig mot eller klättra upp på. Att simma i onödan leder till snabbare förlust av kroppsvärme. I kallt vatten rekommenderas inte livräddningsmetoder som kräver att du placerar huvudet i vattnet. Håll huvudet ovanför vattnet. Det minskar förlusten av kroppsvärme och ökar dina överlevnadschanser.

- Behåll en positiv attityd till din överlevnad och räddning. Det förbättrar dina chanser att öka överlevnadstiden tills räddning kommer. Viljan att överleva är viktig!
- Om ni är flera nödställda i vattnet bör ni krypa ihop och hålla er tätt tillsammans i väntan på räddning. Det tenderar att hjälpa till att behålla kroppsvärmen längre, vilket ökar överlevnadstiden.
- Ha alltid flytvästen på dig. Den hjälper inte mot hypotermis effekter om du inte har den på dig när du hamnar i vattnet.

Sjösäkerhetskurser

I många länder krävs eller rekommenderas en sjösäkerhetskurs. Kontrollera med de lokala myndigheterna.

Kontrollera vilka sjötrafiklagar och bestämmelser som gäller för de vatten där du tänker använda vattenskotern. Lär dig de lokala sjötrafikbestämmelserna. Lär dig och se till att du förstår navigationshjälpmedlen (såsom bojar och märken).

AKTIVA TEKNOLOGIER (iCONTROL)

Inledning

OBSERVERA: En del av de funktioner eller egenskaper som beskrivs i detta avsnitt är kanske inte tillämpliga på alla vattenskotermodeller eller finns att få som tillval.

iControl™ (intelligenta styrsystem) erbjuder en miljö där föraren kan styra flera system utan att ta händerna från styret.

Samtliga reglage ligger inom räckhåll för förarens fingerspetsar och aktiveras genom att trycka på en knapp eller dra i ett handtag. På så sätt kan föraren koncentrera sin uppmärksamhet på vattnet och på att köra vattenskotern.

Varje reglage är elektroniskt och skickar styrsignaler till den elektroniska modulen vars uppgift det är att säkerställa att systemet fungerar korrekt inom fastställda parametrar.

De olika systemen som är grupperade under iControl är:

- iTCTM (intelligent Throttle Control (gasreglagekontroll))
- iBR (intelligent Brake and Reverse (broms och back))
- O.T.A.S. (Off Throttle Assisted Steering).

Dessa system fungerar tillsammans för att ge ökad respons från vattenskotern på signaler från föraren samt förenklad hantering och styrning.

Det är ytterst viktigt att förarna läser all information som finns i denna Instruktionsbok för att bekanta sig med vattenskotern, dess system, reglage, möjligheter och begränsningar.

iTC (intelligent Throttle Control)

Systemet använder ett elektroniskt gasreglage (ETC) som förser ECM (motorstyrningsmodulen) med signaler. Med detta system behövs ingen traditionell gasvajer.

iTC-systemet möjliggör följande driftslägen:

- Sport-läge
 - ECO-läge
- O.T.A.S.™ (Off Throttle Assisted Steering) styrs också av iTC.

Sport-läge

Vid sport-läge kan maximal motoreffekt utnyttjas över motorns hela register.

Se underavsnittet *DRIFTSLÄGEN* för detaljerade anvisningar.

ECO-läge

När ECO-läge valts (bränsleekonomiläge) begränsas motorns varvtal så att en optimal marschfart upprätthålls och bränsleförbrukningen minskar.

Se underavsnittet *DRIFTSLÄGEN* för detaljerade anvisningar.

O.T.A.S.™-systemet (Off-Throttle Assisted Steering)

O.T.A.S.-systemet (Off-Throttle Assisted Steering) ger extra manöverförmåga då du inte gasar.

O.T.A.S.-systemet aktiveras elektroniskt när föraren gör en tvär sväng utan att gasa.

Begränsningar

O.T.A.S.-systemet kan inte hjälpa dig upprätthålla kontrollen eller undvika kollisioner i alla situationer.

Se underavsnittet *ANVÄNDNINGSSINSTRUKTIONER* för detaljer.

Lägen för inlärningsnyckel

Sea-Doo™ Learning key (inlärningsnyckel) begränsar vattenskoterns hastighet vilket gör det möjligt för första gångsanvändare och mindre erfarna förare att lära sig att använda vattenskotern medan de samtidigt får nödvändig självförtroende och kontroll.

Begränsningar

En nybörjares förmåga att köra vattenskotern kan vara otillräcklig även då inlärningsnyckel används.

Se underavsnittet *DRIFTSLÄGEN* för detaljer.

iBR (intelligent broms- och backsystem)

Denna vattenskoter använder ett elektroniskt styrt broms- och backsystem som kallas iBR (intelligent Brake and Reverse).

iBR-modulen styr iBR-skopans position för:

- Fram
- Back
- Neutral
- Broms

Föraren bestämmer iBR-skopans position antingen med hjälp av gasreglaget för körning framåt, eller med iBR-reglaget för neutralläge, back och bromsfunktion.

OBSERVERA: iBR-reglaget kan endast användas för att ändra skopans position om motorn är igång.

Med hjälp av iBR-systemet förkortas vattenskoterns stoppsträcka väsentligt och manövreringen kan förbättras eftersom systemet kan användas vid körning rakt fram, i en sväng, vid höga eller låga hastigheter eller för att backa vattenskotern vid dockning eller vid manövrering i begränsade utrymmen.

Under ideala förhållanden kunde erfarna förare minska inbromsningssträckan på en vattenskoter utrustad med iBR-system med ca 33 % vid en utgångshastighet på 80 km/h.

Begränsningar

Även då ett iBR-system hör till utrustningen har vattenskotrar inte samma bromsförmåga som ett landfordon.

Stoppsträckan varierar märkbart beroende på ursprunglig hastighet, last, vind, strömmar och sjöförhållanden samt hur långt bromsreglaget trycks in.

iBR-systemet har ingen effekt vid bakåtriktad rörelse.

Det kan inte hindra din vattenskoter från att driva med strömmar eller vind.

VARNING

- Det är viktigt att upplysa förare bakom dig i konvojen om din vattenskoters broms- och manöveregenskaper, vad vattenkaskaden betyder och att ett större avstånd ska hållas mellan vattenskotrarna.
- Var uppmärksam på att andra båtar som rör sig bakom eller i närheten av vattenskotern kanske inte kan stanna lika fort.

SÄKERHETSUTRUSTNING

Obligatorisk säkerhetsutrustning

Förare och passagerare måste bära godkänd flytväst som lämpar sig för vattenskoteranvändning.

Förare och passagerare på vattenskotern bör ha tillgång till krossäkra skyddsglasögon om så önskas eller om förhållandena så kräver.

Vind, vattenstänk och fart kan få ögonen att rinna så att blicken skymms.

Som ägare till vattenskotern är du ansvarig för att all obligatorisk säkerhetsutrustning finns ombord. Du bör också efter behov överväga tilläggsutrustning för din och dina passagerares säkerhet. Kontrollera statliga och lokala föreskrifter avseende obligatorisk säkerhetsutrustning.

Säkerhetsutrustning som krävs enligt föreskrifterna är obligatorisk. Om lokala föreskrifter kräver tilläggsutrustning måste den vara godkänd av de lokala myndigheterna. Minimikraven inkluderar följande:

- Godkända flytvästar
- En flytande kastlina på minst 15 m
- En vattentät ficklampa eller godkända nödljus
- Signalanordning
- Ljdsignalanordningar (tryckluftshorn eller visselpipa)

Rekommenderad skyddsutrustning

Vattenskoterns förare och passagerare måste bära skyddande klädsel, inklusive:

- Våtdräktsbyxor eller kraftig, tätvävd, väl sittande klädsel som ger likvärdigt skydd. Tunna cykelbyxor är till exempel inte lämpliga. Svåra inre skador kan uppstå om vatten tränger in i kroppskaviteter vid fall ned i vattnet eller om du kommer för nära munstycket till vattenjetstrålen. Vanlig badklädsel ger inte tillräckligt skydd mot vatten som med stor kraft tränger in i de nedre kroppskaviteterna (det gäller såväl män som kvinnor).
- Fotbeklädning, handskar och skyddsglasögon rekommenderas också. Någon typ av lätt, flexibelt skydd för fötterna rekommenderas. Detta hjälper till att minska skador om du stiger på vassa föremål under vattnet.



Flytvästar och flythjälpmedel

Samtliga ombordvarande på en vattenskoter ska hela tiden bära flytväst. Kontrollera att flytvästarna uppfyller gällande förordningar.

En flytväst ger flytkraft, vilket hjälper till att hålla huvudet ovanför vattnet och att behålla en lämplig position om du

hamnar i vattnet. Tänk på kroppsvikt och ålder när du väljer flytväst. Flytvästen måste bära upp din vikt i vattnet. Flytvästens storlek måste vara lämplig för den som bär den. Kroppsvikten och bröstorgans omkrets används ofta för att avgöra lämplig storlek på flytvästen. Det är ditt ansvar att se till att du har rätt antal och typ av flytvästar och flythjälpmedel ombord i enlighet med lagen och att se till att dina passagerare vet var de finns och hur de används.

Typer av flytvästar och flythjälpmedel

Enligt följande klassifikation finns det fem typer av godkända flytvästar/flythjälpmedel.

Flytvästar av typ I är plagg och har den största flytkraften. De kan vända en medvetslös person som ligger framstupa i vattnet till upprätt eller lätt bakåtlutat läge med ansiktet uppåt. De kan öka överlevnadschanserna betydligt. Typ I är den mest effektiva för alla vatten, i synnerhet ute till havs där det kan ta längre tid att nå nödställda. Det är också den mest effektiva flytvästen i grov sjö.

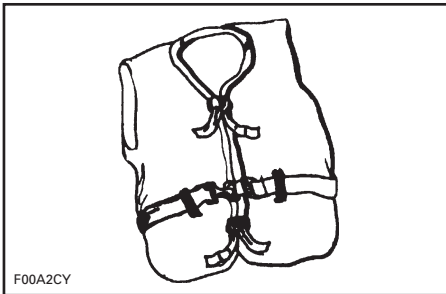

TYP I — PLAGG

Flytvästar av typ II är också plagg och vänder den nödställda på samma sätt som typ I, men inte lika effektivt. Typ II vänder inte lika många personer under samma förhållanden som en flytväst av typ I. Du kan använda denna typ av

flytväst där hjälp finns nära till hands, till exempel där många personer utövar vattensport och du snabbt kan få hjälp.

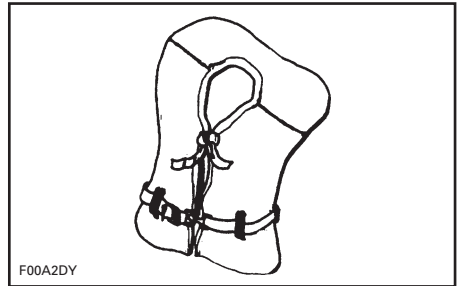

TYP II — PLAGG

En flytväst av typ III är ett plagg som gör att den nödställda själv kan placera sig i upprätt eller lätt bakåtlutat position. Den vänder inte den nödställda automatiskt. Den bibehåller den nödställda i upprätt eller lätt bakåtlutat läge och har ingen tendens att vända den nödställda med ansiktet nedåt. Den har samma flytkraft som flytvästar av typ II och kan vara lämplig i områden där andra personer normalt utövar vattensport.

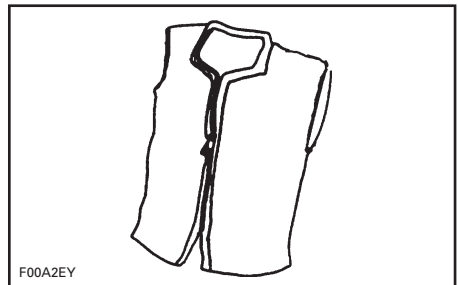

TYP III — PLAGG

Flytvästar av typ V är plagg som ska bäras. När de är uppblåsta ger de en flytkraft som motsvarar en flytväst av typ I, II eller III. En uppblåst flytväst av denna typ har dock eventuellt inte tillräcklig flytkraft för alla personer.

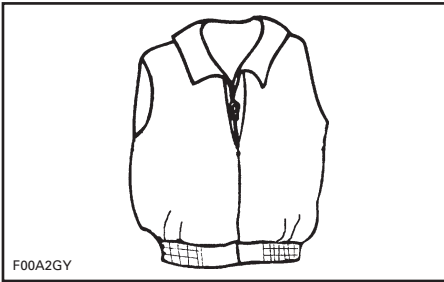

TYP V — PLAGG

Hjälm

Viktiga synpunkter

Hjälm är konstruerade för att ge en viss grad av skydd vid slag mot huvudet. I de flesta motorsporter uppväger fördelarna med att bära en hjälm klart nackdelarna. Men när det gäller motoriserad vattensport, som t.ex. vattenskoterkörning, är detta inte nödvändigtvis fallet, då vissa risker är förknippade med vattnet.

Fördelar

En hjälm minskar risken för skador om huvudet slår emot en hård yta, som t.ex. vid kollision med en annan farkost. Likaledes kan en hjälm med hakrem förhindra skador på ansikte, käke eller tänder.

Risker

I vissa situationer när en person faller av skotern, har hjälmen däremot en tendens att fyllas med vatten, som en "hink", och utsätta hals och ryggrad för starkt tryck. Detta kan leda till kvävning, svår eller permanent hals- eller ryggradsskada eller död.

Hjälm kan även skymma sikten, försämra hörseln eller öka tröttheten, vilket kan leda till större risk för kollision.

Väga riskerna mot fördelarna

För att besluta om du ska bära en hjälm eller ej, bör du ta hänsyn till den särskilda omgivning du avser köra i, så väl

som andra faktorer som t.ex. din egen erfarenhet. Kommer det att vara mycket trafik på sjön? Vilken körstil har du?

Slutresultatet

Eftersom varje alternativ minskar vissa risker, men ökar andra, måste du före varje körning besluta om du ska bära hjälm eller ej, grundat på din särskilda situation.

Om du beslutar att bära en hjälm, måste du sedan bestämma vilken typ som bäst passar för omständigheterna. Köp en hjälm som uppfyller DOT- eller Snell-normerna och välj om möjligt en som är konstruerad för motoriserade vattensporter.

Rekommenderad extrautrustning

Vi rekommenderar att du även skaffar extrautrustning för en säker och trevlig tur. Följande lista, som inte är komplett, innehåller utrustning som du bör fundera på att skaffa.

- Sjökort
- Första hjälpen-utrustning
- Draglina
- Nödljus
- Förtöjningslinor

En mobiltelefon i en vattentät väska eller behållare har också visat sig vara praktisk utrustning för vattenskoteranvändare i nödsituationer eller för att helt enkelt kontakta någon i land.

ÖVNINGAR

Det lönar sig alltid att öva och bekanta sig med alla reglage, funktioner och köregenskaper hos din vattenskoter innan du beger dig ut på vattnet.

Fäst alltid nödstoppslinan i motorns stoppreglage och clipset i flytvästen eller en handrem.

Övningsställen

Hitta ett lämpligt ställe att öva på. Säkerställ att området uppfyller följande krav:

- Ingen trafik
- Inga hinder
- Inga simmare
- Inga strömmar
- Tillräckligt med manöverutrymme
- Lämpligt vattendjup

Övningar

Utför följande övningar ensam.

Svänga med vattenskotern

Öva att köra i cirklar i bägge riktningar, vid låg hastighet. När övningen känns lätt, öka svårighetsgraden genom att göra några åttor.

När du behärskar detta, upprepa övningarna men vid högre hastighet.

Stoppträckor

Öva dig i att stanna vattenskotern i en rät linje vid olika hastigheter och bromskraft.

Kom ihåg att stoppträckan också påverkas av vattenskoterns hastighet, last, sjöförhållanden, strömmar och vind.

Backning

Öva dig i att backa för att lära dig hur vattenskotern beter sig vid backning och reagerar på styrmanövrar.

OBSERVERA: Utför alltid denna övning vid låga hastigheter.

Undvika hinder

Öva väjning för hinder (välj en virtuell punkt på vattnet) genom att styra vattenskotern vid gaspådrag och hålla gasen intryckt.

Upprepa övningen men släpp denna gång gasen då du svänger.

OBSERVERA: Lärdomen av denna övning är att gas behövs för att styra vattenskotern i en annan riktning.

Dockning

Öva dockning med hjälp av gasreglaget, iBR-reglaget och styret för att bekanta dig med vattenskoterns styrrespons och utveckla god styrförmåga.

OBSERVERA: Kom ihåg att styrriktningen är omkastad vid backning.

Viktiga faktorer som inte ska försummas

Kom dessutom alltid ihåg att följande förhållanden har en direkt inverkan på hur din vattenskoter beter sig och svarar på olika manövrar:

- Last
- Strömmar
- Vind
- Sjöförhållanden

Var uppmärksam på dessa förhållanden och anpassa dig därefter. Om möjligt, öva vidare under dessa förhållanden.

För känsliga manövrar är det bästa rådet alltid att försöka sänka hastigheten till minimum.

NAVIGATIONSREGLER

Körregler

Att köra en vattenskoter är jämförbart med att köra på vägar eller motorvägar utan vägmärken. För att undvika sammanstötning med andra båttrafikanter måste alla följa ett visst regelsystem. Det är inte bara bara sunt förnuft... det är lag på det!

Håll generellt sett till höger och håll dig på säkert avstånd från annan båttrafik, andra människor och föremål.

Följande illustration visar de olika delarna av båten som används som riktningsgivande referenspunkter, där stäven är båtens framsida. Båtens babordssida (vänster sida) kan visuellt identifieras av ett RÖTT ljus ovanför stäven och styrbordssidan (höger sida) av ett GRÖNT ljus.

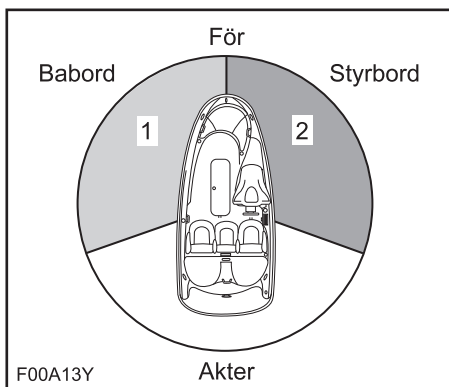

TYPBILD - RIKTNINGSGIVANDE REFERENSPUNKTER

1. RÖTT ljus
2. GRÖNT ljus (väjningsområde)

Korsa stråk

Väj för båttrafik framför och till höger om dig. Korsa aldrig ett stråk framför en annan båt, du bör se den andra båtens RÖDA ljus och den andra båten bör se ditt GRÖNA ljus (den andra båten har förkörsrätt).

Vattenskotrar har inte dessa färgade ljus men samma regel gäller ändå.

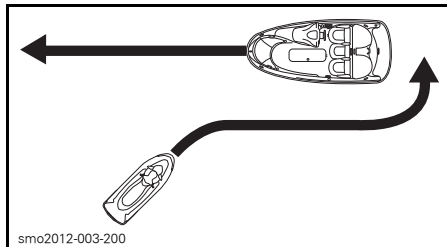

TYPBILD

Precis som vid ett trafikljus innebär RÖTT ljus **STOPP** och väjningsplikt. Den andra båten är till höger om dig och **den** har förkörsrätt.

Om du ser ett GRÖNT ljus, **passera försiktigt**. Den andra båten är till vänster om dig och du har förkörsrätt.

Möte rakt framifrån

Håll till höger.

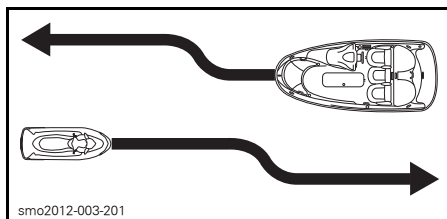

TYPBILD

Passering

Väj för annan båttrafik och håll dig på säkert avstånd.

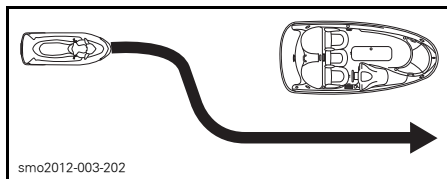

TYPBILD

Navigationshjälpmedel

Navigationshjälpmedel, som märken och bojar, kan hjälpa dig att hitta säkra vatten. Bojar anger om du ska hålla till höger (styrbord) eller vänster (babord) om en boj eller till vilken farled du kan

gå. De kan även märka ut områden med speciella restriktioner eller bestämmelser, t.ex. där det är förbjudet att köra fort eller skapa vågsvall. De kan även indikera faror eller annan viktig sjöfartsinformation. Märkena kan finnas på land eller i vattnet. De kan även ange fartbegränsning, förbud mot båtar eller motorbåtar, ankring eller annan praktisk information. (Märkenas form och färg anger vad de betyder.)

Se till att du har tillräckliga kunskaper om och förstår de navigationshjälpmedel som gäller där du tänker använda vattenskotern.

Undvik sammanstötning

Släpp inte gasen när du försöker väja för hinder. Motoreffekten och jetpumpens stråle behövs för att styra vattenskotern.

Se alltid upp för andra båttrafikanter, båtar och andra föremål, i synnerhet vid svängar. Se upp med förhållanden som kan begränsa din sikt eller hindra dig från att se andra.

Respektera andra fritidsbåttrafikanters och övriga personers rättigheter och håll alltid ett säkert avstånd till alla andra vattenskotrar, båtar, personer och föremål.

Utför inga hopp över vågor eller vågsvall, surfa inte på vågorna och försök inte spruta eller stänka vatten på andra med vattenskotern. Du kan missbedöma vattenskoterns eller din egen förmåga och köra på en båt, en vattenskoter eller en person.

Med denna vattenskoter går det att göra snävare svängar än med andra båtar. Undvik dock snäva svängar i hög hastighet om det inte rör sig om en nödsituation. Sådana manövrar kan göra det svårt för andra att undvika dig eller förstå vart du är på väg. Du och dina passagerare riskerar också att falla av vattenskotern.

I motsats till de flesta andra vattenskotrar är denna vattenskoter utrustad med ett bromssystem (iBR).

Då du kör en vattenskoter som är utrustad med iBR, kom ihåg att andra båtar som rör sig bakom eller i närheten av vattenskotern kanske inte kan stanna lika fort.

Då vattenskotern går fort och bromsen först trycks in, kommer en vattenkaskad att kastas upp i luften bakom vattenskotern som ett tecken på pågående bromsning.

Det är viktigt att föraren till efterföljande vattenskotrar i konvojen upplyses om din vattenskoters broms- och manöveregenskaper, vad vattenkaskaden innebär och att ett större avstånd ska hållas mellan vattenskotrarna.

Stoppsträckan varierar beroende på ursprunglig hastighet, last, vind och sjöförhållanden.

Även om undanmanöver vid gaspådrag är att föredra vid väjning för hinder, kan du även använda iBR genom att bromsa för fullt och svänga i rätt riktning undan hindret.

TANKNING

Påfyllning av bränsle

⚠ VARNING

Bensin är ett brandfarligt ämne och under vissa förhållanden explosivt. Arbeta alltid i ett välventilerat utrymme. Rök aldrig och tillåt aldrig öppen eld eller gnistor i närheten.

1. Stäng av motorn.

⚠ VARNING

Stäng alltid av motorn innan du fyller på bränsle.

2. Låt ingen sitta kvar på vattenskotern.
3. Förtöj vattenskotern säkert vid tankbryggan.
4. Se till att det finns en brandsläckare nära till hands.
5. Öppna locket till det främre stuvutrymmet.
6. Skruva långsamt av locket motsols.

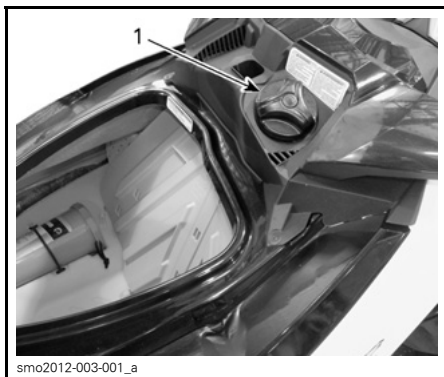

smo2012-003-001_a

TYPBILD

1. Tanklock

⚠ VARNING

Bränsletanken kan vara trycksatt, bränsleångor kan frigöras vid borttagning av bränsletankslocket.

7. Sätt in bensinpumpens munstycke i påfyllningstappen och fyll bränsletanken.

⚠ VARNING

Fyll på bränsle sakta så att luft kan frigöras från tanken och förhindra att bränslet flödar tillbaka.

8. Avsluta påfyllningen omedelbart efter att pumpen slagit ifrån och vänta ett ögonblick innan du tar ut munstycket. Dra inte tillbaka bensinpumpens munstycke för att fylla på mer bränsle i tanken.

⚠ VARNING

Fyll inte på för mycket och fyll inte på bränsle och lämna vattenskotern i solen. Med högre temperaturer expanderar bränslet och kan flöda över.

9. Sätt tillbaka bränsletankslocket och dra åt medurs.

⚠ VARNING

Torka alltid bort allt utspillt bränsle på vattenskotern.

10. Efter påfyllning, öppna alltid sättet och säkerställ att det inte finns bensinångor i motorrummet.

⚠ VARNING

Starta inte vattenskotern om bensin eller bensinlukt påträffas.

Bränslespecifikationer

ANMÄRKNING Använd alltid färsk bensin. Bensin oxideras, vilket resulterar i lägre oktantal, flyktiga föreningar samt avlagringar av beck och harts som kan skada bränslesystemet.

Alkoholblandade bränslen varierar mellan olika länder och regioner. Din vattenskoter är konstruerad för användning av de rekommenderade bränsletyperna, men tänk på följande:

- Att använda bränsle med en högre procentandel alkohol än specifikationerna i statliga regleringar rekommenderas inte och kan leda till problem med bränslesystemets komponenter:
 - Svårigheter vid start och körning.
 - Försämring av gummi- eller plastkomponenter.
 - Korrosion av metallkomponenter.
 - Skador på interna motorkomponenter.
- Utför inspektioner ofta för att upptäcka bränsleläckage eller andra problem med bränslesystemet om du misstänker att alkoholhalten i bränslet överskrider det reglerade.
- Alkoholblandade bränslen drar till sig och håller kvar fukt, vilket kan leda till fassparation av bränslet och ge prestandaproblem eller skador på motorn.

Rekommenderat bränsle

Använd blyfri premiumbensin med AKI (RON+MON)/2-oktantal 91 eller RON-oktantal 95.

ANMÄRKNING Experimentera aldrig med andra bränslen. Skador på motorn eller bränslesystemet kan bli följderna om bränsle av otillräcklig kvalitet används.

ANMÄRKNING Använd INTE bränsle från bränslepumpar märkta E85.

Att använda bränsle märkt E15 är förbjudet enligt U.S. EPA:s bestämmelser.

TRAILERTRANSPORT

ANMÄRKNING Det maximala omfånget med trailerns träbankar inklusive bankarnas bredd bör justeras så att de stöder skrovet över hela längden. Åndarna på respektive träbank får inte överstiga vattenskoterns längd.

Kontrollera att trailerns hjul är placerade så att vattenskoterns tyngdpunkt befinner sig en aning framför hjulen för att stödja vattenskoterns vikt.

VARNING

Tippa aldrig upp vattenskotern för transport. Vi rekommenderar att vattenskotern transporteras i normalt användningsläge.

Kontrollera gällande lokala lagar och bestämmelser för trailertransport, i synnerhet vad gäller följande punkter:

- Bromssystem
- Vikt på transporterat gods
- Backspeglar

Vidta följande åtgärder vid trailertransport av vattenskotern:

- Respektera maximal bogseringsvikt för dragfordonet och maximal kulvikt enligt tillverkarens rekommendationer.
- Fäst vattenskotern i både för- och akteröglorna, så att den är ordentligt säkrad på trailern. Använd ytterligare fästremmar om nödvändigt.
- Säkerställ att bränsletankslocket, locket till det främre stuvutrymmet, locket till handskfacket och sätet är ordentligt fastspärrade.
- Följ alla normala säkerhetsåtgärder för trailertransport.

ANMÄRKNING Dra inte rep eller fästremmar över sätet eller handtaget, eftersom dessa kan få permanenta skador. Linda rep eller band med trasor eller liknande skyddsmaterial på de ställen där de kan ligga an mot vattenskoterns överbyggnad.

VARNING

Se till att sätet är säkert låst innan trailertransport.

Ett Sea-Doo-kapell kan skydda vattenskotern, i synnerhet när trailern körs på skogs- eller grusvägar och hindra smuts från att tränga in i luftintagen.

VARNING

Vid trailertransport av vattenskotern, lämna **ALDRIG** utrustning av något slag på vattenskotern.

VIKTIGA DEKALER PÅ PRODUKTEN

Hängetikett

Denna vattenskoter levereras med en hängetikett och dekaler med viktig säkerhetsinformation.



HÄNGETIKETT - PÅ STYRET

Säkerhetsdekaler på vattenskotern

Dessa dekaler är fästa på vattenskotern och är till för säkerheten för förare, passagerare (2-UP) och andra personer i närheten.

Dekalerna som visas på följande sidor finns på din vattenskoter. Om de saknas eller är skadade kan de bytas utan extra kostnad. Kontakta en auktoriserad Sea-Doo-återförsäljare.

Läs följande dekaler noga innan du använder denna vattenskoter.

OBSERVERA: Den första illustrationen av vattenskotern visar den ungefärliga placeringen av olika dekaler. En streckad linje indikerar att dekalen inte är placerad på utsidan och att sätet eller ett lock av någon typ måste öppnas för att dekalen ska synas.

OBSERVERA: Vid eventuella olikheter mellan denna Instruktionsbok och farkosten är det säkerhetsdekaler på farkosten som gäller.

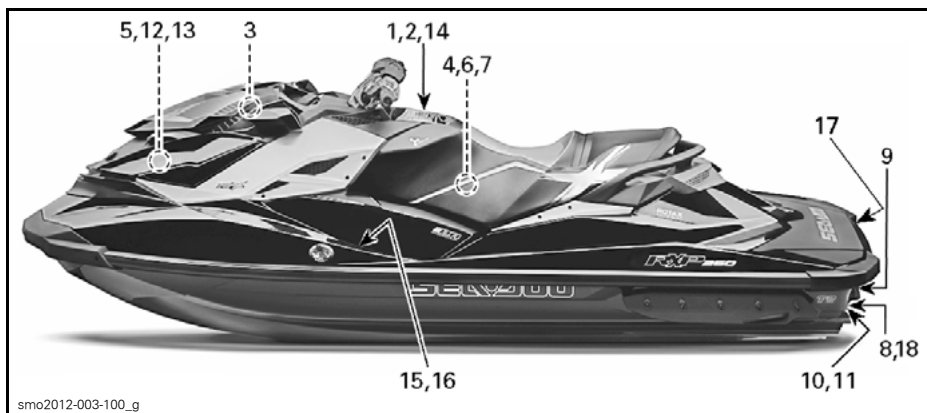

SÄKERHETSDEKALERNAS PLACERING PÅ VATTENSKOTERN

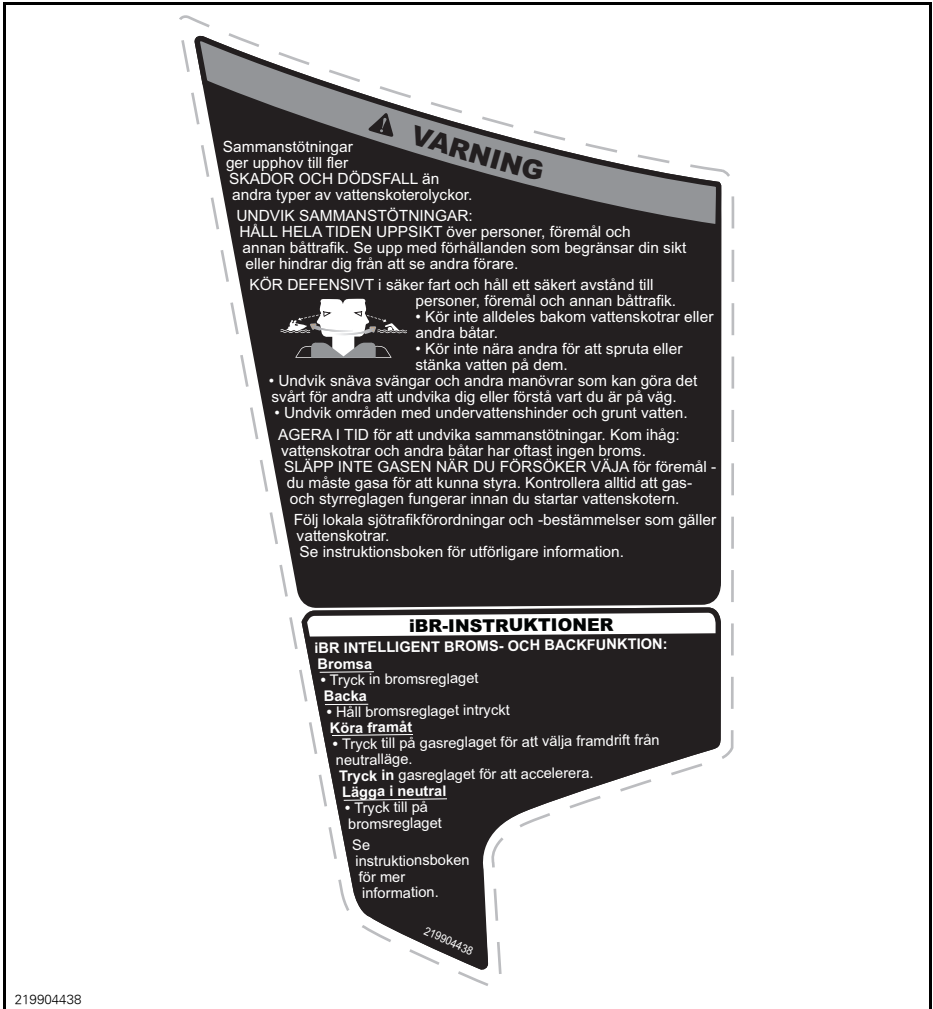

219904438

DEKAL 1

⚠ VARNING

Minska risken för SVÅRA SKADOR eller DÖD:

BÄR EN GODKÄND FLYTVÄST. Alla förare och

passagerare måste bära godkänd flytväst lämpad för vattenskoteranvändning.



Vädräcks-
byxor

BÄR SKYDDANDE KLÄDSEL. Svåra inre skador kan uppstå om vatten tränger in i kroppskavitetar vid fall ned i vattnet eller om du kommer för nära munstycket till vattenjetsstrålen. Vanlig badkläder ger inte tillräckligt skydd mot vatten som med stor kraft tränger in i nedre kroppsuppningar (det gäller såväl män som kvinnor). Alla förare och passagerare måste bära vädräcksbyxor eller klädsel som ger likvärdigt skydd (se instruktionsboken). Fotbeklädnad, handskar och skyddsglasögon rekommenderas.

KÄNN TILL SJÖTRAFIKBESTÄMMELSERNA. BRP rekommenderar en minimiålder för förare på 16 år. Ta reda på lagstadgad minimiålder och utbildningskrav som gäller lokalt. En sjösäkerhetskurs rekommenderas och kan vara ett krav, beroende på var du kör.

FÅST NÖDSTOPPSLINAN i flytvästen och se till att den går fri från styrandtagen, så att motorn slås av om föraren skulle falla av. Efter körning måste linan avlägsnas från vattenskotern för att förhindra att vattenskotern används av barn eller obehöriga.

KÄNN DINA EGNA GRÄNSER OCH UNDVIK AGGRESSIVA MANÖVRAR för att minska risken för att förlora kontrollen, kastas av eller kollidera. Detta är en högeffektsbåt – ingen leksak. Snåva svängar eller hopp över vågor och vågsvall kan öka risken för ryggskada (förfäring), ansiktsskador, brutna ben, brutna vristar och interna skador. Utför inga hopp över vågor eller vågsvall.

GÅSÅ INTE NÄR NÅGON BEFINNER SIG BAKOM SKOTERN – slå av motorn eller låt den gå på tomgång. Vatten och/eller skrap från jetmunstycket kan orsaka svåra skador.

KOM INTE I NÄRHETEN AV INSUGSGALLRET medan motorn är igång. Långt hår, löst sittande klädsel, flytvästens remmar eller andra föremål kan fastna i rörliga delar, vilket kan resultera i svåra skador eller drunkning.



**KÖR ALDRIG MED DROGER ELLER ALKOHOL I KROPPEN
LAS OCH FÖLJ INSTRUKTIONSBOKEN**

2119903508

219903508A_en

DEKAL 2

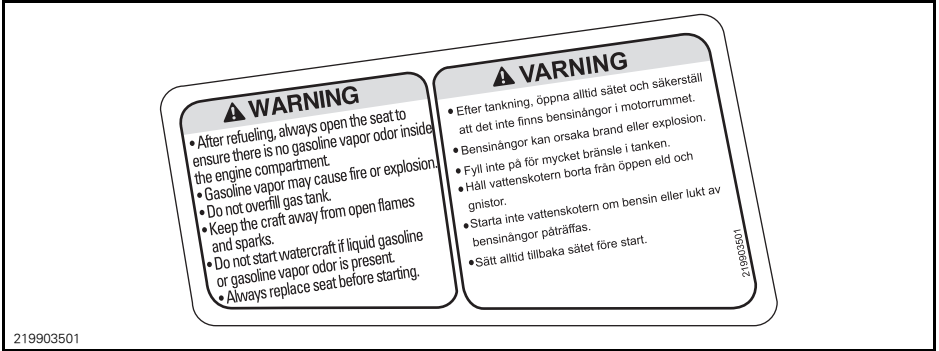

219903501

DEKAL 3



EN-219904829-DEC

DEKAL 4



219903082A

DEKAL 5



219903132

DEKAL 6



DEKAL 7



DEKAL 8



219903077
DEKAL 9

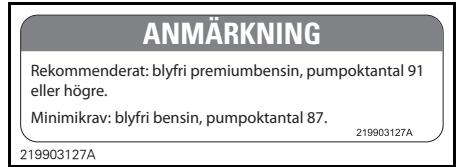

219903127A
DEKAL 13



219903078
DEKAL 10



EN-219904804-DEC
DEKAL 11

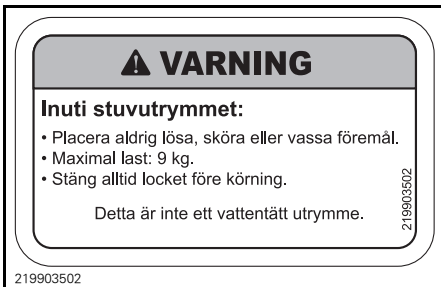

219903502
DEKAL 12

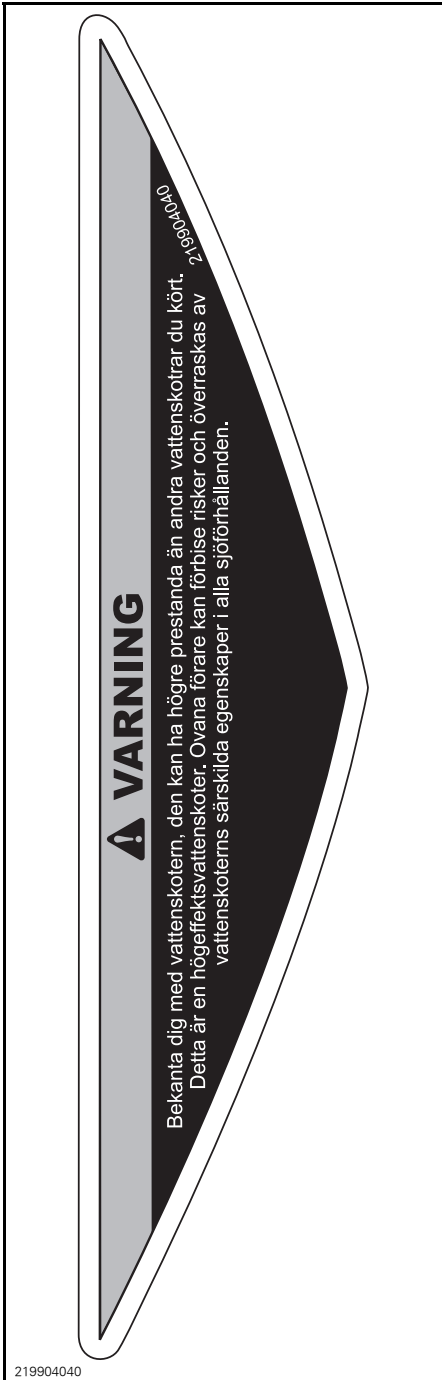

DEKAL 14

CANADIAN COMPLIANCE NOTICE UPPGIFTER OM ÖVERENSSTÄMMELSE I KANADA	
MAXIMUM RECOMMENDED SAFE LIMITS REKOMMENDERADE MAXIMALA SÄKERHETSGRÄNSER	
Max.  = 2	182 kg
Max.  =	182 kg
CATEGORY / KATEGORI: C	
MAXIMUM WAVE / MAX. VÄGHÖJD	2,0 m
MAXIMUM WIND SPEED / MAX. VINDHASTIGHET	33,0 knots/knop
BOMBARDIER RECREATIONAL PRODUCTS INC. VALCOURT, QUÉBEC, CANADA (YDV)	
MODEL / MODELL: XXXXXXXXX	
THE MANUFACTURER DECLARES THAT THIS PRODUCT COMPLIES WITH THE CONSTRUCTION REQUIREMENTS OF THE SMALL VESSEL REGULATIONS, AS THEY READ ON THE DAY ON WHICH THE CONSTRUCTION OF THE VESSEL WAS STARTED OR ON THE DAY ON WHICH THE VESSEL WAS IMPORTED. TILLVERKAREN DEKLARERAR ATT DENNA PRODUKT UPPFYLLER KONSTRUKTIONSKRAVEN ENLIGT SMÅBÅTSFÖRORDNINGEN, SÅ SOM DEN LÖD DET DATUM DÅ BÅTEN BÖRJADE BYGGAS ELLER DET DATUM DÅ BÅTEN IMPORTERADES.	
MAX. KAPACITET INFORMATIONEN OVAN GÄLLER ÄVEN I USA.	CAN ICES-2 / NMB-2*
smo2015-003-002_a	

TYPBILD - DEKAL 15 - UPPGIFTER OM ÖVERENSSTÄMMELSE I KANADA (ENDAST KANADENSISKA MODELLER)

CANADIAN COMPLIANCE NOTICE UPPGIFTER OM ÖVERENSSTÄMMELSE I KANADA	
MAXIMUM RECOMMENDED SAFE LIMITS REKOMMENDERADE MAXIMALA SÄKERHETSGRÄNSER	
Max.  = 2	182 kg
Max.  =	182 kg
CATEGORY / KATEGORI: C	
MAXIMUM WAVE / MAX. VÄGHÖJD	2,0 m
MAXIMUM WIND SPEED / MAX. VINDHASTIGHET	33,0 knots/noeuds
BOMBARDIER RECREATIONAL PRODUCTS INC.	
570, Montagne, Valcourt, QC, CA, JOE 2LO (YDV)	
Skaldenstraat 125, Gent, 9042, BE	
MODEL / MODELL: XXX XXX XXX	
<small>THE MANUFACTURER DECLARES THAT THIS PRODUCT COMPLIES WITH THE CONSTRUCTION REQUIREMENTS OF THE SMALL VESSEL REGULATIONS, AS THEY READ ON THE DAY ON WHICH THE CONSTRUCTION OF THE VESSEL WAS STARTED OR ON THE DAY ON WHICH THE VESSEL WAS IMPORTED. / TILLVERKAREN DEKLARERAR ATT DENNA PRODUKT UPPFYLLER KONSTRUKTIONSKRAVEN ENLIGT SMÅBÅTSFÖRORDNINGEN, SÅ SOM DEN LÖD DET DATUM DA BÅTEN BÖRJADE BYGGAS ELLER DET DATUM DA BÅTEN IMPORTERADES.</small>	
MAX. KAPACITET INFORMATIONEN OVAN GÄLLER ÄVEN I USA.	 
EN-219001696-150-DEC	

DEKAL 16 - TYPBILD
(VATTENSKOTRAR UTANFÖR
NORDAMERIKA)

⚠ VARNING	
UNDGÅ ALLVARLIGA SKADOR ELLER DÖD:	
<ul style="list-style-type: none"> • Motorn måste vara avstängd före bordning. • Kom ej i närheten av drivsystem eller insugsgaller. 	
VID BORDNING:	
<ul style="list-style-type: none"> • Borda en person i taget. • Håll dig mot mitten för att hålla balansen. Använd aldrig badstegen (om sådan finns) för att dra, bogsera, hoppa eller borda en vattenskoater som inte ligger i vattnet, eller för ej avsedda ändamål. 	
EN-219904576-DEC	219904254

DEKAL 17

<p>ANMÄRKNING</p> <p>Det är mycket viktigt att spola avgassystemet med färskvatten (i 1,5 till 2 minuter) efter varje användning i salt- eller smutsigt vatten.</p>
219904387

DEKAL 18

Dekaler om överensstämmelse

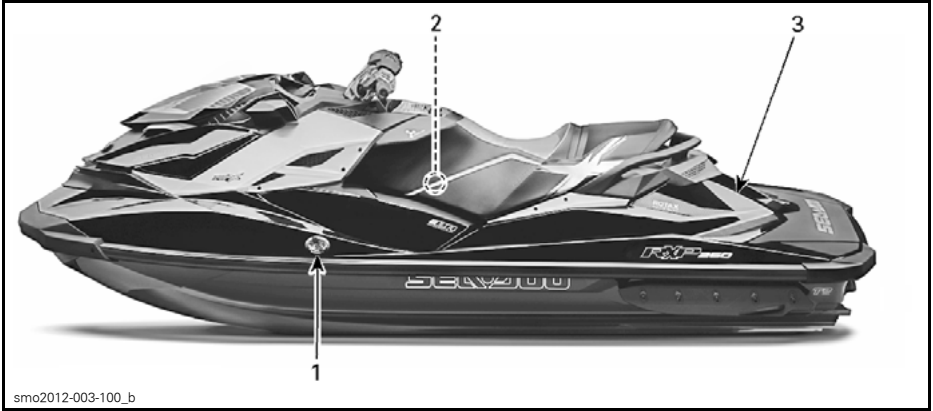



PLACERING AV DEKALER OM ÖVERENSSTÄMMELSE



DEKAL 1- DEKAL OM UTSLÄPPSKONTROLL

VIKTIGA DEKALER PÅ PRODUKTEN

EMISSION CONTROL INFORMATION	
THIS ENGINE IS CERTIFIED TO OPERATE ON UNLEADED GASOLINE AND CONFORMS TO U.S. EPA & CALIFORNIA EMISSION / EVAP REGULATIONS FOR MARINE SI ENGINES.	
	
ENGINE FAMILY	MOTORFAMILJ
FEL	FAMILJENS
ENGINE DISPLACEMENT	UTSLÄPPSGRÄNS
EXHAUST EMISSION CONTROL SYSTEM	CYLINDERVOLYM
POWER	SYSTEM FÖR
	UTSLÄPPSKONTROLL
	EFFEKT
INFORMASJON OM UTSLIPPSKONTROLL	
DENNA MOTOR ÄR CERTIFIERAD FÖR BLYFRI BENSIN OCH UPPFYLLER EPA'S & KALIFORNIENS UTSLÄPPSKRAV PÅ MARINA FÖRGASARMOTORER.	
SEE OPERATOR'S GUIDE FOR MAINTENANCE SPECIFICATIONS SE INSTRUKTIONSBOKEN FÖR UNDERHÅLLSPECIFIKATIONER	
BOMBARDIER RECREATIONAL PRODUCTS INC.	
219904642	

219904642

DEKAL 2 - TILLÄMPLIGT PÅ ALLA MODELLER I KANADA OCH USA, TILLÄMPLIGT PÅ MODELLER ÖVERALLT UTOM KANADA OCH USA DÅ MODELLEN MOTSVARAR EN MODELL CERTIFIERAD ENLIGT US. EPA-STANDARDER

DENNA BÅT UNDANTAS FRÅN FÖLJANDE AV U.S. COAST GUARD FASTSTÄLLDA SÄKERHETSSTANDARDER I KRAFT VID CERTIFIERINGSDATUMET:	
• BRÄNSLESYSTEM	• SÄKER LASTNING
• VISNING AV KAPACITETS- INFORMATION	• FLYTBARHET
• VENTILATIONSSYSTEM	
ENLIGT U.S. COAST GUARD BEVILJANDE AV UNDANTAG (CGB 88-001).	
BOMBARDIER RECREATIONAL PRODUCTS INC. 565 DE LA MONTAGNE STREET VALCOURT, QUEBEC KANADA JOE 2L0	
219903510	
MONTERAD I KANADA	

219903510

DEKAL 3 - TYPBILD

INSPEKTION FÖRE KÖRNING

Vi rekommenderar en årlig säkerhetsinspektion av vattenskotern. Kontakta en auktoriserad BRP-återförsäljare för närmare detaljer. Trots att det inte är obligatoriskt rekommenderas att du tar vattenskotern till en auktoriserad BRP-återförsäljare för försäsongsservice. Varje besök hos en auktoriserad BRP-återförsäljare är ett tillfälle för återförsäljaren att kontrollera om din vattenskoter är föremål för någon säkerhetsuppdatering. Du bör även vända till dig en auktoriserad BRP-återförsäljare så snart som möjligt när du får information om säkerhetsrelaterade uppdateringar.

VARNING

Inspektera vattenskotern inför varje körtillfälle. Inspektionen kan hjälpa dig att upptäcka eventuella funktionsfel eller problem. Rätta till problem som du upptäcker eftersom det kan minska risken för haveri eller olyckor.

Åtgärder innan sjösättning av vattenskotern

VARNING

Motorn måste vara avstängd och nödstoppslinans hatt borttagen från motorns stoppreglage, såvida inget annat anges, innan du går igenom någon av följande punkter.

OBSERVERA: Innan du startar motorn och ger dig iväg rekommenderas att du skakar den bakre delen av vattenskotern uppåt och nedåt för att bli av med sand som kan ha samlats nära driv- och backningsystemen.

Kontrollera punkterna i följande tabell innan du sjösätter vattenskotern.

PUNKT	ÅTGÄRD	✓
Skrov	Inspektera skrov, bottenplatta och insugsgaller avseende skador	
Jetpumpens vattenintag	Kontrollera/rengör.	
Länspluggar	Dra åt.	
Bränsletank	Fyll på.	
Motorrum	Kontrollera ev. synligt läckage eller bensinlukt.	
Motorns oljenivå	Kontrollera/fyll på.	
Motorns kylvätskenivå	Kontrollera/fyll på.	
Styrsystem	Kontrollera funktion.	
iTC-reglage	Kontrollera funktion. (Tryck in och släpp reglaget för kontroll av fri rörelse. Ifall friktion kan kännas, måste reglaget tas isär, rengöras och inspekteras för slitage och smörjas.)	
iBR-reglage	Kontrollera funktion. (Tryck in och släpp reglaget för kontroll av fri rörelse. Ifall friktion kan kännas, måste reglaget tas isär, rengöras och inspekteras för slitage och smörjas.)	

PUNKT	ÅTGÄRD	✓
Locket till främre stuvutrymmet, bordningsplattformen och sätet	Se till att de är stängda och spärrade.	
Separat borttagbar förvaringslåda	Kontrollera att den är monterad på vattenskotern och ordentligt stängd och låst.	
Motorns START-/STOPP-knapp	Kontrollera funktion.	
Motorns stoppreglage och ljudsignalsystemet	Kontrollera funktion.	
Batteriets skick och kopplingar	Kontrollera varje månad	
Offeranod	Inspektera varje månad (oftare vid användning i saltvatten) och byt ut den vid behov	

Skrov

Kontrollera om skrovet har sprickor eller andra skador.

Jetpumpens vattenintag

Avlägsna sjögräs, snäckskal, skräp eller annat som kan hindra vattenflödet och skada drivenheten. Rengör vid behov. Om ett föremål inte kan avlägsnas, kontakta en auktoriserad Sea-Doo-återförsäljare för service.

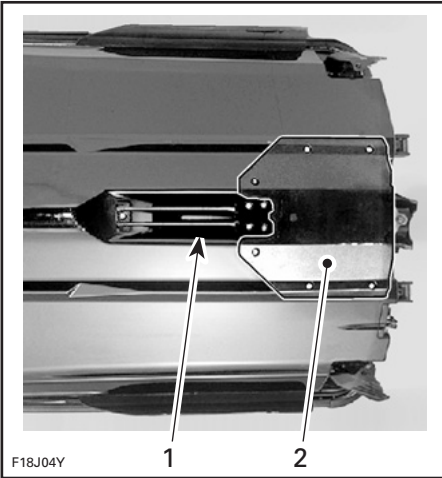

TYPBILD — KONTROLLERA DESSA OMRÅDEN

1. Vattenintag
2. Bottenplatta

Länspluggar

Säkra slagets länspluggar.

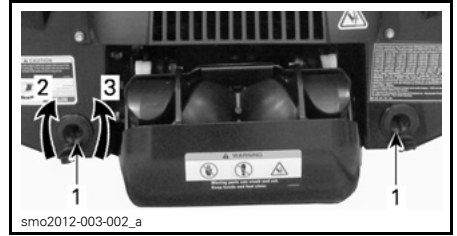

TYPBILD - SLAGETS LÄNSPLUGGARS PLACERING

1. Länspluggar
2. Dra åt
3. Lossa

⚠ VARNING

Se till att slagets länspluggar är ordentligt åtdragna innan du sjsätter vattenskotern.

Bränsletank

Fyll på bränsletanken.

⚠ VARNING

Följ anvisningarna i **PÅFYLLNING AV BRÄNSLE** mycket noga.

Motorrum

Kontrollera att det inte finns bränsleångor i motorrummet.

⚠ VARNING

Vid eventuellt läckage eller bränslelukt, slå inte på strömmen eller starta motorn. Ta vattenskotern till en auktoriserad Sea-Doo-återförsäljare, verkstad eller en person som du själv väljer för underhåll, reparation eller utbyte. Se **EMIS-SIONSRELATERAD GARANTI ENLIGT US EPA** i denna bok för information om garantianspråk.

För att komma åt motorrummet, öppna sätet.

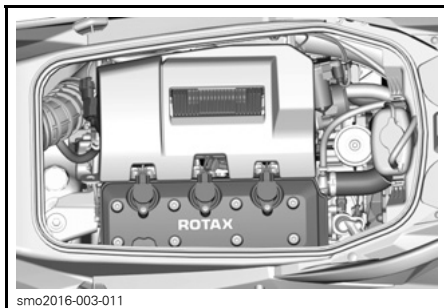

MOTORRUMMET, SÅTET BORTTAGET

Motorolja

Kontrollera att oljenivån är inom specifikation enligt beskrivningen i avsnittet *UNDERHÅLLSPROCEDURER*.

Motorkylvätska

Kontrollera att kylvätskenivån är inom specifikation enligt beskrivningen i avsnittet *UNDERHÅLLSPROCEDURER*.

Kontrollera ev. kylvätskeläckage på motorn, i slaget och från bottenplattan.

⚠ FÖRSIKTIGHET Vid användning av motorn när vattenskotern inte är i vattnet kan motorn och värmeväxlaren i bottenplattan bli mycket heta. Rör inte vid heta motordelar eller bottenplattan eftersom detta kan leda till brännskador.

Styrsystem

Ta hjälp av någon och kontrollera att styrsystemet fungerar felfritt.

När styret är i vågrätt läge ska jetpumpmunstycket vara riktat rakt bakåt. Kontrollera att jetpumpmunstycket vrids obehindrat och i samma riktning som styret (dvs. när styret vrids åt vänster ska munstyckets öppning peka mot vänster sida av vattenskotern).

⚠ VARNING

Kontrollera att styret och motsvarande styrmunstycke fungerar före start. Vrid aldrig styret medan någon finns i närheten bakom vattenskotern. Kom inte i närheten av styrsystemets rörliga delar (munstycke, iBR-skopa, länksystem osv.).

Gasreglage

Kontrollera att det elektroniska gasreglaget (ETC) fungerar obehindrat. När det släpps ska det återgå direkt till det ursprungliga läget.

⚠ VARNING

Kontrollera att gasreglaget fungerar innan du startar motorn. Ifall friktion kan kännas i gasreglaget, kontakta en auktoriserad Sea-Doo-återförsäljare.

iBR-reglage

Kontrollera att iBR-reglaget fungerar obehindrat. När det släpps ska det återgå direkt till det ursprungliga läget.

⚠ VARNING

Kontrollera att iBR-reglaget fungerar innan motorn startas. Ifall friktion kan kännas i iBR-reglaget, kontakta en auktoriserad Sea-Doo-återförsäljare.

Stuvutrymme, handskfack och säte

Säkerställ att all säkerhets- och livräddningsutrustning som krävs samt eventuell tilläggslast är ordentligt stuvad i det stuvutrymme som finns.

Säkerställ att locket till det främre stuvutrymme, handskfacket och sätet är stängda och säkrade.

⚠ VARNING

Säkerställ att sätet, handskfacket och locket till det främre stuvutrymmet är säkert spärrade.

Motorns stoppreglage och motorns START-/STOPP-knapp

Tryck på startknappen en gång utan att placera nödstoppsslinan på motorns stoppreglage.

Fäst nödstoppsslinans hatt vid motorns stoppreglage.

Tryck på START-/STOPP-knappen för att starta motorn och stäng sedan av den genom att trycka in START-/STOPP-knappen en andra gång.

OBSERVERA: För att motorn ska kunna starta måste nödstoppsslinans hatt fästas på motorns stoppreglage inom 5 sekunder efter att START-/STOPP-knappen tryckts in.

Starta på nytt motorn och stäng sedan av den genom att ta bort nödstoppsslinan från motorns stoppreglage.

⚠ VARNING

Om nödstoppsslinans hatt sitter löst eller inte sitter kvar på motorns stoppreglage bör du genast byta ut nödstoppsslinan för säker användning. Använd inte vattenskotern om motorn inte stannar då nödstoppsslinans hatt tas bort från motorns stoppreglage eller då START-/STOPP-knappen trycks in. Kontakta en auktoriserad Sea-Doo-återförsäljare.

Åtgärder efter sjösättning av vattenskotern

Kontrollera punkterna i följande tabell då du sjösatt vattenskotern och innan du beger dig ut på en tur.

PUNKT	ÅTGÄRD	✓
Infocenter	Kontrollera funktion.	
Intelligent broms- och backningsystem (iBR)	Kontrollera funktion.	
Variabelt trimsystem (VTS) (om tillämpligt)	Kontrollera funktion.	

Infocenter (mätare)

1. Tryck på START-/STOPP-knappen och placera nödstoppsslinan på motorns stoppreglage.
2. Kontrollera att alla indikationer tänds då infocentret utför sin självtest-funktion.

⚠ VARNING

Fäst alltid nödstoppsslinans clips i flytvästen eller handleden (handrem behövs).

iBR-system

ANMÄRKNING Säkerställ att det finns tillräckligt med utrymme framför och bakom vattenskotern för att utföra ett test av iBR-systemet och undvika en kollision. Vattenskotern rör på sig vid testet.

1. Ta bort förtöjningarna som fäster vattenskotern i bryggan.
2. Starta motorn och säkerställ att vattenskotern inte rör på sig.
3. På vänster sida av styret, tryck in iBR-reglaget helt och hållet; vattenskotern bör röra sig långsamt bakåt.
4. Släpp iBR-reglaget; ingen drivkraft bakåt bör finnas.

⚠ VARNING

Säkerställ alltid att iBR-systemet fungerar ordentligt innan du beger dig ut på en tur med vattenskotern.

Variabelt trimsystem (VTS)

Med motorn igång i framdriftsläge, använd VTS-systemet och för jet-pumpsmunstycket växelvis uppåt och nedåt för att kontrollera VTS-funktionen. Kontrollera att positionsindikatorn för VTS rör sig i infocentret.

Testa också VTS förinställda trimpositioner genom att dubbelklicka på VTS UPP-/NED-knappen (efter vad som är tillämpligt för modellen).

Se underavsnittet *ANVÄNDNINGSTRUKTIONER* för detaljerade anvisningar.

VATTENSKOTER- INFORMATION

REGLAGE

OBSERVERA: Vissa av säkerhetsdekalerna på vattenskotern visas inte i illustrationerna. Information om säkerhetsdekalerna finns i underavsnittet **SÄKERHETSDEKALER PÅ VATTENSKOTERN**.

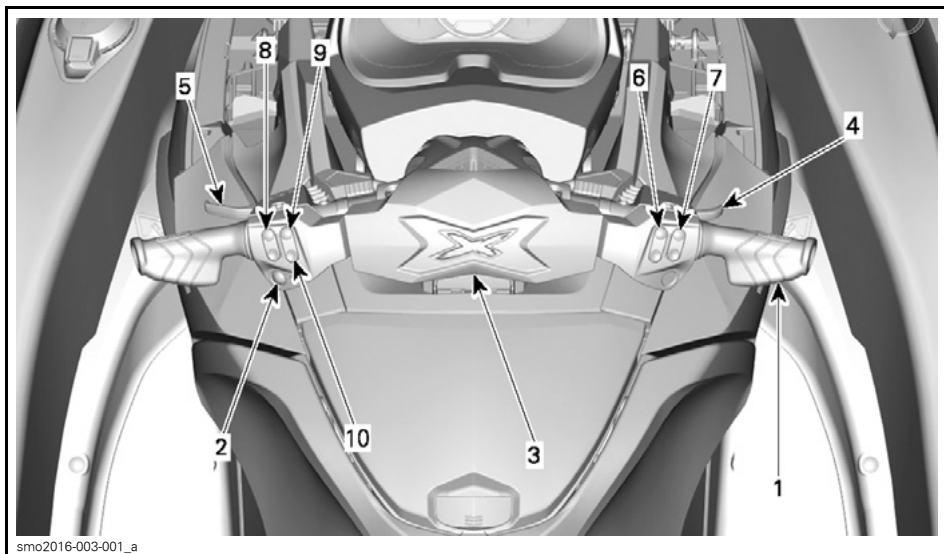

smo2016-003-001_a

TYPBILD

OBSERVERA: En del av de reglage, indikationer, funktioner och egenskaper som beskrivs i detta avsnitt är kanske inte tillämpliga på alla vattenskotermodeller eller finns att få som tillval.

1) Styre

Med styret kontrollerar du vattenskoterns kursriktning. Vid körning framåt, vrid styret åt höger när du vill svänga åt höger och tvärtom.

⚠ VARNING

Kontrollera att styret och motsvarande styrmunstycke fungerar före start. Vrid aldrig styret medan någon finns i närheten bakom vattenskotern. Håll dig på säkert avstånd från drivsystemet.

Vid backning är styrriktningen omkastad. Då styret vrids åt höger under backning styr vattenskotern åt vänster.

2) Motorns START-/STOPP-knapp

Motorns START-/STOPP-knapp är monterad på vänster sida av styret. Den används för aktivering av elsystemet samt för start och stopp av motorn.

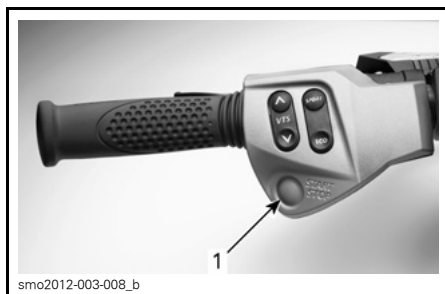

smo2012-003-008_b

TYPBILD

1. START-/STOPP-knapp

Aktivera elsystemet

Tryck på START-/STOPP-knappen en gång utan att placera nödstoppslinan på motorns stoppreglage.

Elsystemet strömsätts, infocentret kör en självtestfunktion och displayen töms efter några sekunder.

Elsystemet förblir aktiverat i upp till ca 3 minuter efter att START-/STOPP-knappen tryckts in.

OBSERVERA: Om START-/STOPP-knappen trycks in och hålls intryckt utan att nödstoppslinan är isatt fortsätter infocentrets displayer att vara på så länge START-/STOPP-knappen är intryckt.

Starta och stoppa motorn

Se underavsnittet *ANVÄNDNINGSSINSTRUKTIONER* för detaljerade anvisningar.

3) Motorns stoppreglage

Nödstoppslinans hatt måste vara säkert fäst på motorns stoppreglage för att motorn ska kunna startas.

⚠ VARNING

Fäst alltid nödstoppslinans clips i förarens flytväst eller handled (handrem behövs).



sno2009-002-115_a

TYPBILD

1. Nödstoppslinans hatt på motorns stoppreglage
2. Nödstoppslinans clips säkert fäst i förarens flytväst

Stanna motorn genom att ta bort nödstoppslinans hatt från motorns stoppreglage.

⚠ VARNING

Om motorn stängs av förloras bromsfunktionen och vattenskoterns styrförmåga.

⚠ VARNING

Ta alltid loss nödstoppslinan när vattenskotern inte används för att undvika stöld, att motorn startar av misstag eller att vattenskotern används av barn eller obehöriga.

Digitalt kodat RF-stöldskyddssystem (RF D.E.S.S.)

Nödstoppslinans hatt innehåller en D.E.S.S.-nyckel som programmerats med ett unikt elektroniskt serienummer. Detta är motsvarigheten till en vanlig nyckel.

D.E.S.S.-systemet läser den nyckel som sitter i nödstoppslinans hatt på motorns stoppreglage och tillåter start endast med nycklar som känns igen.

D.E.S.S.-systemet ger ändå stor flexibilitet. Du kan köpa extra nödstoppslinor och få D.E.S.S.-nycklarna programmerade för din vattenskotter.

Upp till tio D.E.S.S.-nycklar kan programmeras för samma vattenskoter.

Kontakta en auktoriserad BRP Sea-Doo-återförsäljare för att få en nyckel programmerad för din vattenskoter.

Igenkänning av RF D.E.S.S.- nycklar

Två korta ljudsignaler anger att systemet är klart och att motorn kan startas. Se annars avsnittet *PROBLEMLÖSNING*.

Typer av RF D.E.S.S.- nycklar

Två typer av nycklar kan användas:

- Normal nyckel
- Learning key (inlärningsnyckel).

För att underlätta igenkänning av nyckeltyp levereras nödstoppslinans flöte i olika färger.

NYCKELTYP	FLÖTESFÄRG
Normal	Gul eller svart
Inlärningsnyckel	Grön

Infocentret visar vilken typ av nyckel som används.



MEDDELANDE OM IGENKÄNNING AV NYCKEL

NORMAL NYCKEL eller INLÄRNINGSNYCKEL

SEA-DOO inlärningsnyckel begränsar vattenskoterns hastighet och motorns vridmoment och gör det möjligt för förstagångs- och mindre erfarna förare att lära sig köra vattenskotern medan de uppnår nödvändigt självförtroende och kontroll.

Inlärningsläget gör det också möjligt att ställa in en maxfart för vattenskotern.

Se underavsnittet *DRIFTSLÄGEN* för detaljer.

4) Gasreglage

Gasreglaget på höger styrhandtag styr motorns varvtal elektroniskt.

Öka eller upprätthåll vattenskoterns hastighet genom att dra in gasreglaget med fingret.

Minska vattenskoterns hastighet genom att släppa gasreglaget.

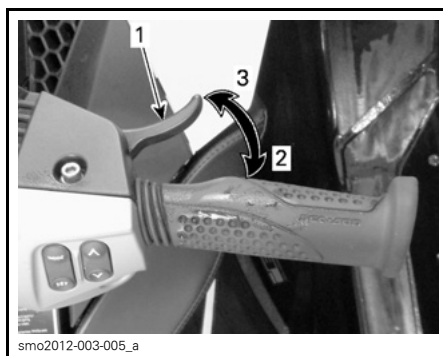

TYPBILD

1. Gasreglage
2. Accelerera
3. Minska hastigheten

Gasreglaget är fjäderbelastat och bör återgå till viloläge (tomgång) då det inte är intryckt.

5) iBR-reglage (intelligent Brake and Reverse)

iBR-reglaget på vänster sida av styret kan elektroniskt styra:

- Back
- Neutral
- Broms

OBSERVERA: iBR-reglaget bör tryckas in med 25 % av reglagets rörelsebanor för att iBR-funktionerna ska aktiveras.

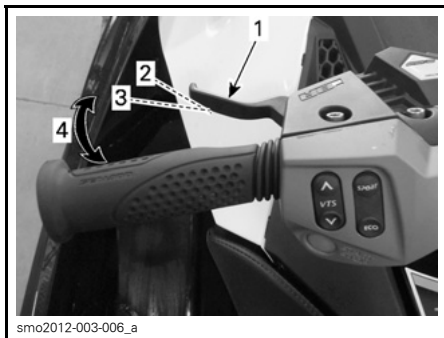

TYPBILD - iBR-REGLAGE

1. iBR-reglage
2. Reglaget i viloläge
3. Tryck in minst 25 % av rörelsebanan för att aktivera iBR
4. Gränsvärden

Vid hastigheter under 14 km/h aktiveras backen då iBR-reglaget används.

OBSERVERA: Om vattnets strömningshastighet är 14 km/h eller högre kan backen inte läggas in eftersom hastighetströskeln för backning är överskriden.

Vid hastigheter över 14 km/h aktiveras bromsen då iBR-reglaget används.

När iBR-reglaget släpps efter bromsning eller backning aktiveras neutralläget.

⚠ VARNING

Om gasreglaget fortfarande är intryckt när iBR-reglaget släpps inleds framdrift efter en kort fördröjning. Släpp gasreglaget om acceleration framåt inte är nödvändig.

OBSERVERA: Neutralläget kan finjusteras genom trimning av iBR-systemet.

Se underavsnittet **ANVÄNDNINGSSINSTRUKTIONER** för detaljerade anvisningar.

6) MODE/SET-knappar

Dessa knappar är placerade på höger sida av styret.

Tryck på MODE-knappen för att bläddra mellan olika funktioner i infocentret.

Tryck på SET-knappen för att välja önskad funktion, navigera genom en funktions undermeny eller spara eventuella ändrade inställningar.

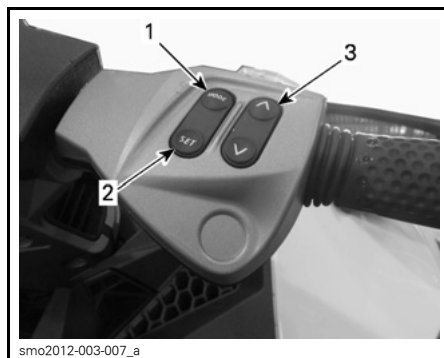

TYPBILD

1. MODE
2. SET
3. UPP-/NED-knapp

Se underavsnittet **ANVÄNDNINGSSINSTRUKTIONER** för detaljerade anvisningar.

7) UPP-/NED-knappar

Dessa knappar är placerade på höger sida av styret.

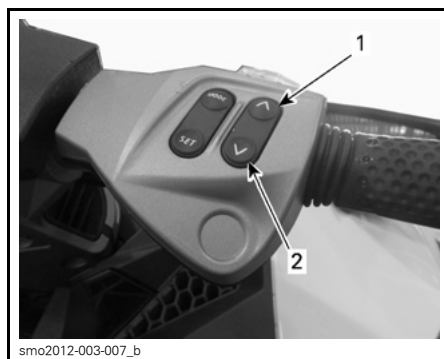

TYPBILD

1. UPP
2. NED

UPP-/NED-knapparna används för att välja eller ändra en inställning via info-centret som t.ex.:

- Mätarfunktioner
- iBR neutralinställning

8) VTS-knapp (Variabelt trimsystem)

VTS-knappen är placerad på vänster sida av styret.

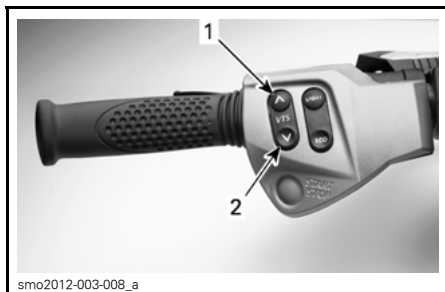

TYPBILD - VTS-KNAPP

1. Stäv upp
2. Stäv ned

Denna vattenskotermodell är utrustad med ett programmerbart, högeffektivt VTS.

VTS ger möjlighet till inställning av trimläget genom justering av jetmunstyc-kets vertikala läge.

VTS kan elektriskt trimmas till önskad position eller till en eller två förinställda positioner.

Tryck på VTS-knappen (upp/ned) för att justera vattenskoterns trimposition.

Se underavsnittet *ANVÄNDNINGSSINSTRUKTIONER* för detaljer.

9) Sport-knapp

Sport-knappen är monterad på vänster sida av styret.

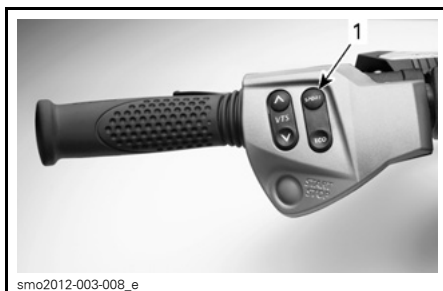

smo2012-003-008_e

TYPBILD

1. Sport-knapp

Den används för att aktivera eller deaktivera SPORT-läget.

Se underavsnittet *DRIFTSLÄGEN* för detaljer.

10) ECO-knapp

ECO-knappen är placerad på vänster sida av styret.



smo2012-003-008_d

TYPBILD

1. ECO-knapp

Den används för att aktivera eller deaktivera ECO-läge.

Se underavsnittet *DRIFTSLÄGEN* för detaljer.

INFOCENTER (MÄTARE)

⚠ VARNING

Justera inte displayen vid körning, du kan förlora kontrollen.

Infocenterbeskrivning

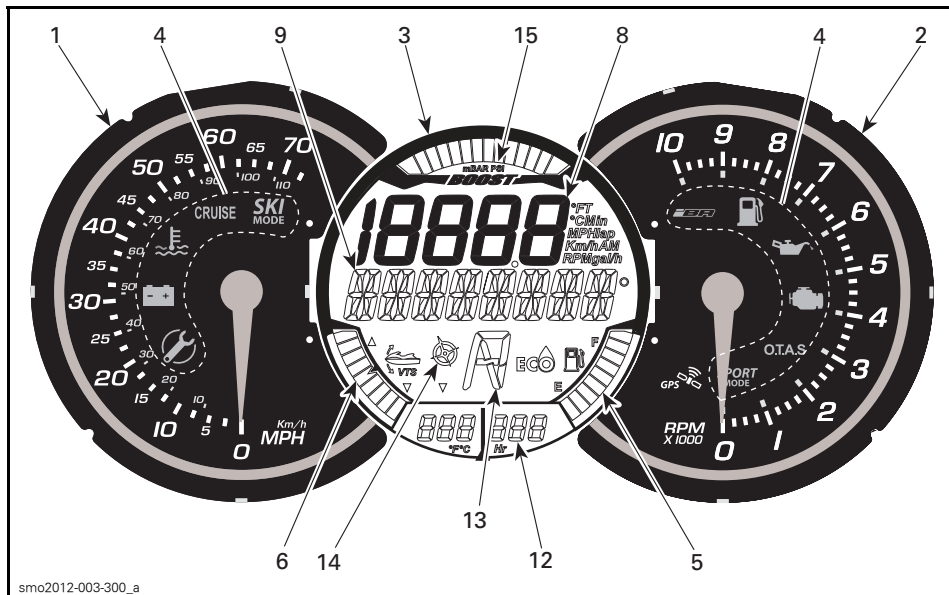

1) Hastighetsmätare

Hastighetsmätaren som är placerad till vänster om infocentret visar analogt vattenskoterns hastighet i mile/timme (MPH) eller kilometer i timmen (km/h).

Hastighetsvisningen är baserad på en GPS-enhet (globalt positioneringssystem) som är inbyggd i infocentret.

Om GPS-signalen av någon anledning försvinner används ett standardläge där hastigheten beräknas med hjälp av information från andra system för att ge en uppskattad hastighet för vattenskotern.

2) Varvräknare

Varvräknaren visar en analog indikation av antalet varv per minut (RPM) hos motorn. Multiplicera indikerat värde med 1.000 för att få fram det aktuella varvtalet.

3) Flerfunktionsmätare

Flerfunktionsmätaren som är monterad i mitten av infocentret kan visa flera olika indikationer samtidigt.

Den numeriska displayen och flerfunktionsdisplayen i digitalskärmsindikatorn kan användas för att visa olika indikationer eller för att välja funktionslägen och ändra inställningar enligt beskrivning i respektive avsnitt.

Flerfunktionsmätarens egenskaper



	RXP-X
Visning av bränslenivå	X
Timmätardisplay	X
Djupmätare	-
Indikator för ECO-läge	X
VTS-positionsindikering	X
Kompass	X
Boost-mätare	X
X = Ett X indikerar en standard funktion - = Fråga en Sea-Doo-återförsäljare om tillgänglighet. E.T. = Ej tillgängligt	

4) Indikatorlampor

Indikatorlamporna (signallampor) upplyser dig om en vald funktion eller ett systemfel.

Tillsammans med en indikatorlampa kan ett rullande meddelande visas i flerfunktionsdisplayen.

Se tabellen nedan för information om vanliga signallampor. Se **ÖVERVAKNINGSSYSTEM** för mer information om signallampor vid feltillstånd.

SIGNALLAMPOR (PÅ)	MEDDELANDEDISPLAY	BESKRIVNING
	UNDERHÅLLSPÅMINNELSE	Underhåll behövs. När indikator för underhållspåminnelse tänds kan du ta vattenskotern till en auktoriserad Sea-Doo-återförsäljare, verkstad eller en person som du själv väljer för underhåll, reparation eller utbyte. Se <i>EMISSIONSRELATERAD GARANTI ENLIGT US EPA</i> i denna bok för information om garantianspråk.
	LÅG BRÄNSLENIVÅ	Låg bränslenivå, cirka 25 % av tankens kapacitet, 14 L eller bränslenivågivaren fränkopplad.
	Inget meddelande	Funktionen är inte aktiverad på denna modell.
	Inget meddelande	Funktionen är inte aktiverad på denna modell.
	Rullande meddelanden för SPORT-LÄGE	Sport-läge aktiverat. Se underavsnittet <i>DRIFTSLÄGEN</i> .

5) Bränslenivåindikator

En stapeldisplay nere till höger på fler-funktionsdisplayen visar fortgående mängden bränsle i bränsletanken under körning.



VISNING AV BRÄNSLENIVÅ

När bränsletanken är full, är 8 segment (staplar) tända på indikatorn. Det översta segmentet används inte.

Varning för låg bränslenivå

Denna är aktiv när endast 2 segment bränsle indikeras (ca 25 % av tankvolymen eller 14 L.

VARNING FÖR LÅG BRÄNSLENIVÅ	
De två sista segmenten på bränslemätaren	Blinkar
Symbol för bränsletank (LCD)	
Varningsignal (en lång ljudsignal)	Periodiskt
Rullande meddelande VARNING FÖR LÅG BRÄNSLENIVÅ	

6) VTS-position

VTS-positionsindikatorn som är placerad längst ned till vänster på digitalskärmen visar vattenskoterns trimposition.

Ett segment tänds på en indikator av stapeldiagramstyp för att visa den relativa positionen för vattenskoterns stäv.



VTS-POSITIONSINDIKERING

Se *ANVÄNDNINGSSINSTRUKTIONER* för mer detaljer om att använda VTS.

7) iS-position

Finns inte för denna modell.

8) Numerisk display

En numerisk display används för att visa ett antal olika indikationer som föraren kan välja med hjälp av DISPLAY-funktionen i flerfunktionsdisplayen.



NUMERISK DISPLAY

De tillgängliga indikationerna är beroende av vattenskotermotell och monterade tillval.

TILLGÄNGLIGA INDIKATIONER PÅ DEN NUMERISKA DISPLAYEN	RXP-X
Vattenskoterns hastighet	Indikeras som standard
Motorns varvtal (RPM)	X
Motortemperatur	X
Sjövattentemperatur	E.T.
Klocka	X
Inställningar för inlärningsnyckel	X

TILLGÄNGLIGA INDIKATIONER PÅ DEN NUMERISKA DISPLAYEN	RXP-X
Inställning för MARSCHFART	-
Inställning för LÅGFARTSLÅGE	-
VTS-förinställning	X
VTS-inställningar (via mätaren)	E.T.
Inställningar för SKIDLÅGE	E.T.
Bränsleförbrukning (aktuell och genomsnitt)	X
Bränsleräckvidd (avstånd och tid tills tanken är tom)	X
Varvtimer	X
Topp hastighet/varvtal Medelhastighet/varvtal	X
Höjd	E.T.
X = Ett X indikerar en standardfunktion - = Fråga en Sea-Doo-åter- försäljare om tillgänglighet. E.T. = Ej tillgängligt	

När infocentret aktiveras övergår den numeriska displayen till att visa senaste valda indikation.

9) Flerfunktionsdisplay

Flerfunktionsdisplayen används för att:

- Visa välkomstmeddelandet vid tändningstillslag.
- Visa KEY-meddelandet om nyckelidentifiering.
- Tillhandahålla olika förarvalda indikeringar.
- Aktivera och ställa in olika funktioner och användningslägen.
- Visa rullande meddelanden om aktivering av funktioner eller systemfel.
- Visa felkoder.

OBSERVERA: Kompassriktningen visas som standard på flerfunktionsdisplayen.

10) Djupmätare

Finns inte för denna modell.

11) Vattentemperaturmätare

Finns inte för denna modell.

12) Timmätardisplay (HR)

Visar fortgående ackumulerade driftstimmar.

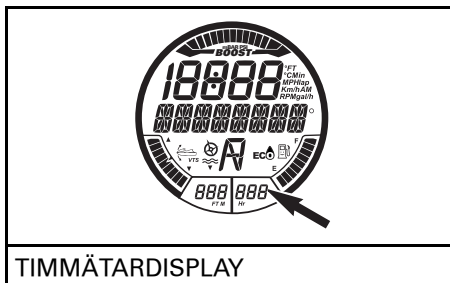

TIMMÄTARDISPLAY

13) iBR-position

Visar iBR-skopans position.

- N (neutral)
- F (framåt)
- R (back)

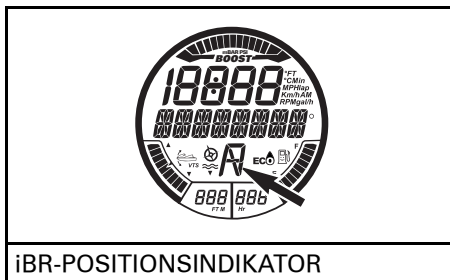

iBR-POSITIONSINDIKATOR

14) Kompass

En inbyggd GPS-mottagare i infocentret ger värdet i flerfunktionsdisplayen.

Huvudväderstrecken, mellanväderstrecken, liksom riktningen i grader, visas som standard på flerfunktionsdisplayen när vattenskotern befinner sig i rörelse.

För att kompassriktning ska visas måste GPS-enheten ha god satellitkontakt.

Detta bekräftas av att indikatorn för aktiv KOMPASS är synlig på digitalskärmen.

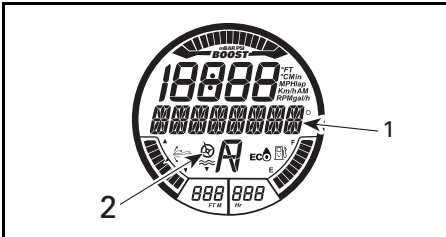

KOMPASS

1. Kompassriktning
2. Indikator för aktiv kompass

OBSERVERA: Kompassriktning är endast tillgänglig över 5 km/h.

⚠ VARNING

Använd kompassen endast som en vägledning. Använd den inte för precisionsnavigering.

15) Boost-mätare

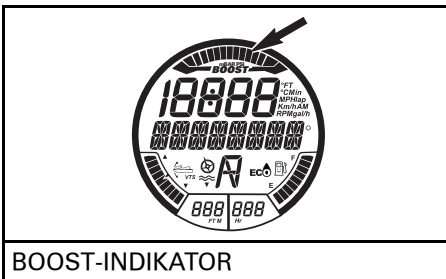

BOOST-INDIKATOR

Boost-mätaren visar grenrörstrycket i motorn som matas av kompressorn.

Navigera i flerfunktionsdisplayen

När elsystemet har aktiverats och mätaren har slutfört självtestfunktionen visas ett rullande meddelande, WELCOME ABOARD SEA-DOO (välkommen ombord Sea-Doo) under några sekunder. Efter välkomstmeddelandet förblir displayen tom tills vattenskotern körs.

Då vattenskotern körs visar flerfunktionsdisplayen kompassriktningar eller rullande meddelanden från övervakningssystemet.

Flerfunktionsdisplayen används också till att visa en meny för val av olika funktioner som gör det möjligt att ändra visningen av numeriska indikationer, systemfunktionslägen, visning av aktiva systemfelkoder och en varvtimer.

⚠ VARNING

Val av olika numeriska displayer, systemfunktionslägen eller ändring av inställningar får endast utföras när vattenskotern är avstängd. Att välja mellan dessa olika funktioner när vattenskotern körs med fart är inte att rekommendera eftersom detta stjälar uppmärksamhet från situationsmedvetenheten.

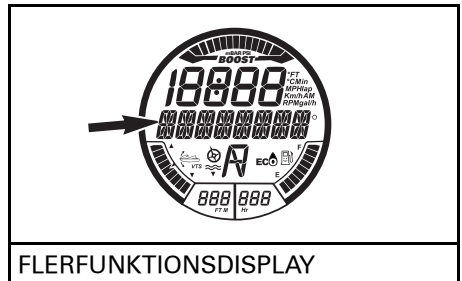

FLERFUNKTIONSDISPLAY

OBSERVERA: För att ändra måttenhet eller visat språk, kontakta en auktoriserad Sea-Doo-återförsäljare.

Välja funktioner

Vid körning i fart visar flerfunktionsdisplayen normalt vattenskoterns kompassriktning och riktning i grader.

För att välja mellan de olika tillgängliga funktionerna på flerfunktionsdisplayen, tryck upprepade gånger på MODE-knappen tills önskad funktion visas:

- LAP TIME (varvtid)
- FUEL CONSUMPTION (bränsleförbrukning)

- VTS MODE (VTS-läge)
- DISPLAY
- FAULT CODES (felkoder)
- KEY MODE (nyckelläge)
- SETTINGS (inställningar)

Tryck därefter på SET-knappen för att välja funktionen.

OBSERVERA: Felkodsfunktionen är bara tillgänglig när ett fel är aktivt. Inställningsfunktionen kan endast användas då motorn är avstängd. Nyckellägesfunktionen är bara tillgänglig med en normal nyckel.

Funktionsbeskrivning

Varvtimer

Varvtimern kan användas för att registrera upp till 50 olika varvtider.

För att aktivera och använda varvtimern, gör så här:

1. Tryck upprepade gånger på MODE-knappen tills texten LAP TIME (varvtid) syns i flerfunktionsdisplayen.

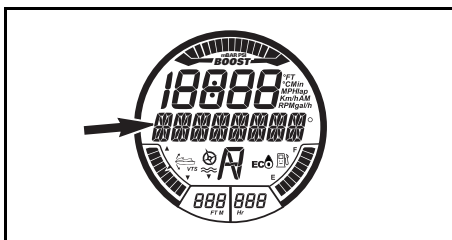

VISAT MEDDELANDE

VARVTID

2. Tryck på SET-knappen för att gå in i funktionen, varvtimern aktiveras och visas på displayen.

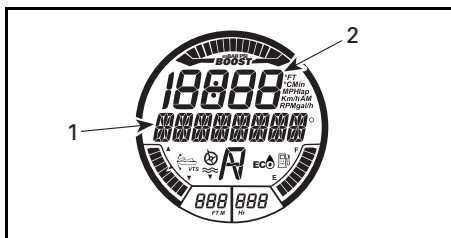

VALD FUNKTION: VARVTIMER

1. Varvtid
2. Varvräkning

3. Starta timern genom att trycka på SET-knappen.

OBSERVERA: Timern startar omedelbart då SET-knappen trycks in.

4. För att registrera varje varvtid, tryck på SET-knappen då aktuellt varv inleds.

OBSERVERA: Varvtiden registreras, varvräkningen i den numeriska displayen räknar antalet registrerade varv och timern fortsätter att gå.

5. Tryck på MODE-knappen för att spara det senaste varvet och stoppa timern.

Använd UPP-/NED-knappen för att se enskilda varvtider. Varvräkningen indikerar vilket varv som visas.

För att se den kumulativa varvtiden för samtliga registrerade varv, använd UPP-/NED-knappen tills ALL (alla) syns i varvräkningen.

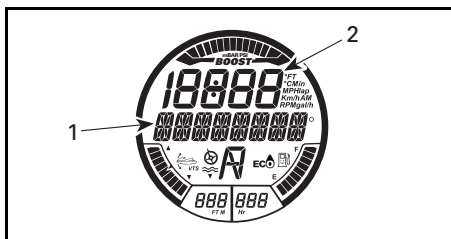

VISAT MEDDELANDE: VARVTIMER

1. Total tid
2. ALLA visas här

För att nollställa varvtimern och varvräknaren, håll SET-knappen intryckt tills timern och räknaren återställs till 0 (noll).

Bränsleförbrukning

Funktionen FUEL CONSUMPTION (bränsleförbrukning) visar vattenskoterns bränsleförbrukning på fyra olika sätt.

- Aktuellt bränsleflöde per timme (l/h eller gal/h)
- Genomsnittligt bränsleflöde per timme (l/h eller gal/h)
- Återstående sträcka tills tanken är tom (km eller Mi)
- Återstående tid tills tanken är tom (h eller min)

Funktionerna för bränsleförbrukning är inte aktiva hela tiden.

En funktion för bränsleförbrukning blir inte aktiv förrän indikationen väljs på den numeriska displayen.

När indikationerna för LOW FUEL (låg bränslenivå) visas på flerk Funktionsmätaren kommer funktionerna "TIME TO EMPTY" (återstående tid tills tanken är tom) eller "DISTANCE TO EMPTY" (återstående sträcka tills tanken är tom) att visa "0" (noll) om de valts.

För att visa vattenskoterns bränsleförbrukning, gör följande:

1. Tryck upprepade gånger på MODE-knappen tills texten FUEL CONSUMPTION (bränsleförbrukning) syns i flerk Funktionsdisplayen.

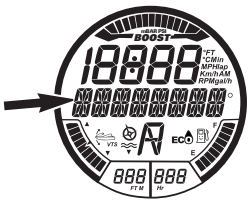
VISAT MEDDELANDE
BRÄNSLEFÖRBRUKNING

2. Tryck på UPP-/NED-knappen för att välja önskat displayläge för bränsleförbrukning.

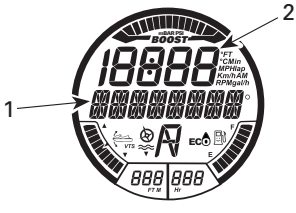
DISPLAYLÄGE FÖR BRÄNSLEFÖRBRUKNING
<ol style="list-style-type: none"> 1. Meddelandet AKTUELL BRÄNSLEFÖRBRUKNING 2. Värdet för bränsleförbrukning

3. Tryck på SET-knappen för att spara inställningen och gå tillbaka till huvuddisplayen.

OBSERVERA: Bränsleförbrukningen visas på den numeriska displayen. Dubbelklicka på SET-knappen för att ställa in visning av genomsnittlig bränsleförbrukning. Displayen visar tillfälligt indikationen noll (0).

VTS-läge

Funktionen VTS MODE (VTS-läge) används för att manuellt ställa in VTS eller för att ändra VTS PRESET (förinställda) inställningar. Se underavsnittet *ANVÄNDNINGSSINSTRUKTIONER* för detaljer.

Display

DISPLAY-funktionen används för att ändra indikation på den numeriska displayen. Se *ÄNDRA NUMERISK VISNING*.

Felkoder

Funktionen FAULT CODES (felkoder) används för att visa aktiva felkoder. Se underavsnittet *ÖVERVAKNINGSSYSTEM*.

Nyckelläge

Funktionen KEY MODE (nyckelläge) används för att ändra inställningar för nycklar av typen inlärning (LEARNING). Se underavsnittet *DRIFTSLÄGEN* för detaljer.

Inställningar

Funktionen SETTINGS (inställningar) används för:

- Klockinställning. Se *STÄLLA IN FLERFUNKTIONSMÄTAREN*
- iBR-overridefunktion för underhåll.

Ändra numerisk visning

För att ändra visning på den numeriska displayen, gör följande:

1. Tryck upprepade gånger på MODE-knappen till höger på styret tills texten DISPLAY syns i flerfunktionsdisplayen.

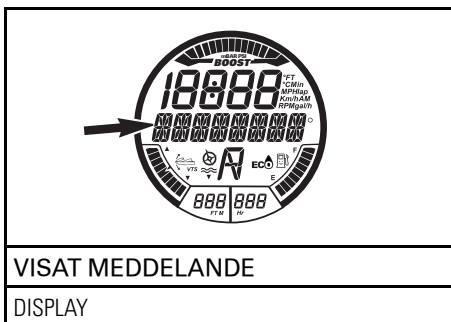

2. Tryck på SET-knappen för att gå till DISPLAY-funktionen.
3. Tryck upprepade gånger på UPP-/NED-knappen tills önskad indikation visas.
 - RPM (varvtal)
 - SPEED (hastighet)
 - ENGINE TEMP (motortemperatur)
 - TOP SPEED (topphastighet)
 - AVG SPEED (medelhastighet)
 - TOP RPM (högsta varvtal)

- AVG RPM (genomsnittligt varvtal)
- CLOCK (klocka)

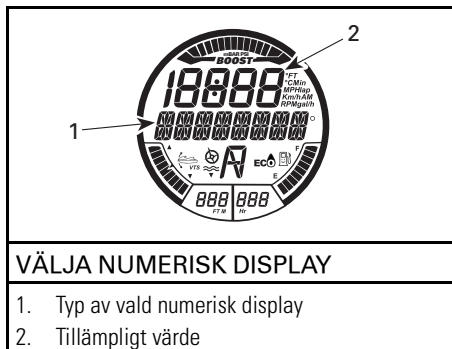

4. Tryck på SET-knappen för att välja och spara önskad indikering eller för att vänta på tidsavstängning av displayfunktionen. Den sista synliga indikationen sparas automatiskt.

Följande förkortningar används på den numeriska displayen:

- FT eller M
- RPM
- MPH eller Km/h
- °F eller °C
- AM eller PM
- Gal/h eller l/h

Nollställa indikationer på den numeriska displayen

Följande numeriska indikationer kan nollställas på displayen:

- Genomsnittlig bränsleförbrukning
- Topphastighet
- Medelhastighet
- Högsta varvtal
- Medelvarvtal

Klicka på SET-knappen för att nollställa indikationerna. Den numeriska displayen visar tillfälligt indikationen noll (0).

OBSERVERA: Var och en av dessa funktioner aktiveras ENDAST då indikationen väljs på den numeriska displayen.

Ställa in flerfunktionsmätaren

Ändra klockinställning

1. Tryck upprepade gånger på MODE-knappen tills texten SETTINGS (inställningar) syns i flerfunktionsdisplayen.

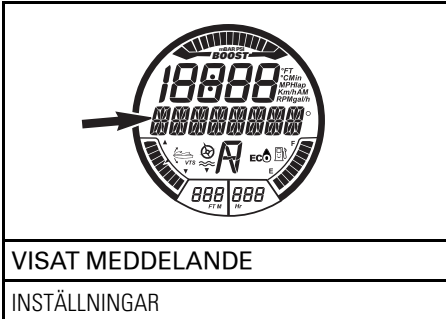

2. Tryck upprepade gånger på UPP-/NED-knappen tills CLOCK (klocka) visas.

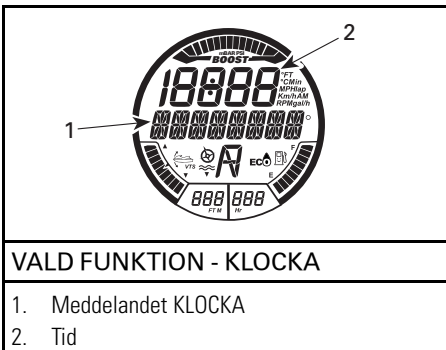

3. Tryck på SET-knappen för att gå till funktionen. Meddelandet CHANGE CLOCK OFFSET (ändra klocktid) visas.

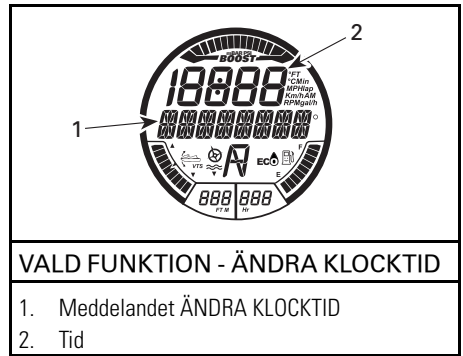

4. Tryck på UPP-/NED-knappen för att ställa in klockan på korrekt lokaltid.
5. Tryck på SET-knappen för att spara inställningen och gå tillbaka till huvuddisplayen.

OBSERVERA: Klockan använder GPS-signalen för att upprätthålla korrekt tid med Greenwich Mean Time (GMT) som referens. När klockan ställs in kan endast timvisningen ändras.

Måttenheter och språk

Flerfunktionsmätaren kan visa informationen i metriska eller brittiska enheter och på olika språk.

För att ändra måttenhet eller språk som visas på flerfunktionsmätaren, kontakta en auktoriserad Sea-Doo-återförsäljare.

UTRUSTNING

OBSERVERA: Vissa av säkerhetsdekalerna på vattenskotern visas inte i illustrationerna. Information om säkerhetsdekalerna finns i underavsnittet **SÄKERHETSDEKALER PÅ VATTENSKOTERN**.

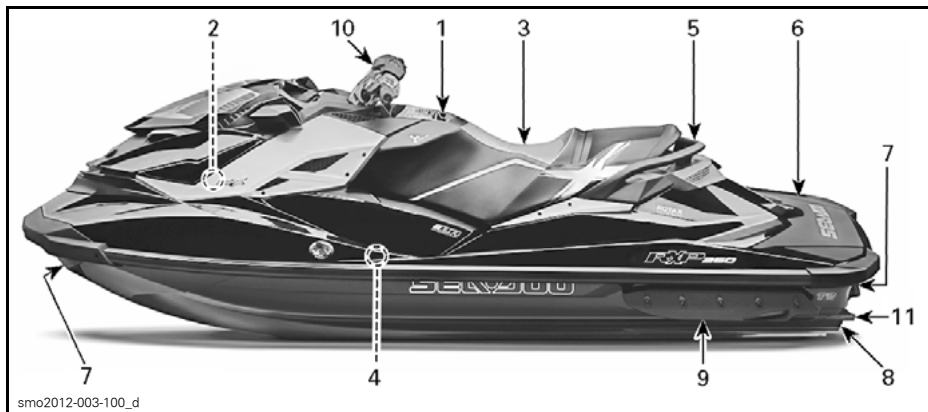

TYPBILD - RXP-X

1) Handskfack

Ett litet stuvutrymme för personliga saker.

Dra upp spärren till locket för att öppna handskfacket.



TYPBILD — HANDSKFACK

1. Spärr

2) Främre stuvutrymme

Ett praktiskt utrymme för personliga föremål.

Det främre stuvutrymme innehåller även två hållare för säkerhetsutrustning, en för brandsläckare och en annan för första hjälpen-utrustning (dessa är ej inkluderade).

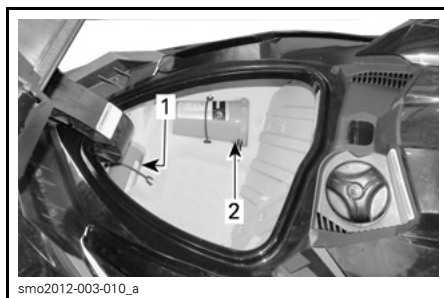

FRÄMRE STUVUTRYMME

1. Brandsläckare säkrad i hållaren
2. Första hjälpen-utrustning säkrad i hållaren

Öppna locket till det främre stuvutrymme genom att dra spärrhaken uppåt. Stäng och lås alltid locket vid körning.

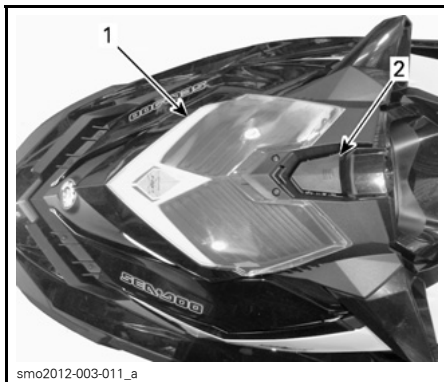

smo2012-003-011_a

TYPBILD

1. Locket till främre stuvutrymmet
2. Spärrhake

⚠ VARNING

Lämna aldrig lösa, tunga, vassa föremål eller föremål som kan gå sönder i stuvutrymmet. Överskrid aldrig maximal last: 9 kg. Kör aldrig vattenskotern med locket till det främre stuvutrymmet öppet. Detta är inte ett vattentätt utrymme.

3) Säte

Denna modell är utrustad med ett ergonomiskt säte som smalnar av framåt med specialdesign för knäna som gör att du kan placera benen mot insidan av fotbrunnarna, vilket minskar tröttheten i överkroppen och ger bättre kontroll vid tvärsvingar.

Sätet är konstruerat för en förare och en passagerare.

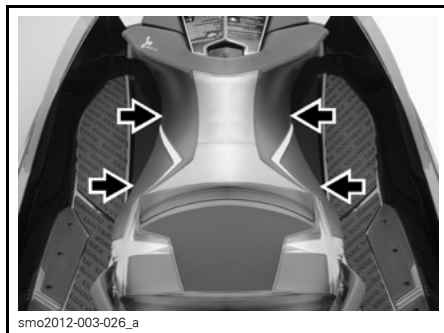

smo2012-003-026_a

ERGONOMISKT SÄTE

Demontering av sätet

För att ta bort sätet, dra upp spärrhandtaget och lyft upp bakre änden av sätet.

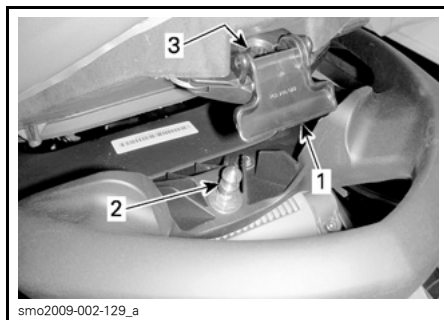

smo2009-002-129_a

TYPBILD – SÄTESSPÄRR

1. Sätets spärrhandtag
2. Spärrbult
3. Bultens införingshål

Dra därefter sätet uppåt och bakåt för att ta bort det från vattenskotern.

Återmontering av sätet

Montera sätet genom att föra in främre delen av sätet i dess fäste.



smo2012-003-013_a

1. Det bakre sätesfästet

Centrera sätesspärren med spärrbulten och tryck bakre delen av sätet kraftigt nedåt för att låsa det på plats.

Dra i bakre delen av sätet för att kontrollera att sätet är ordentligt spärrat.

⚠ FÖRSIKTIGHET Säkerställ att spärren är ordentligt låst i bultens spår.

4) Fotsteg

Förare och passagerare måste hela tiden hålla fötterna på fotstegen under körning.

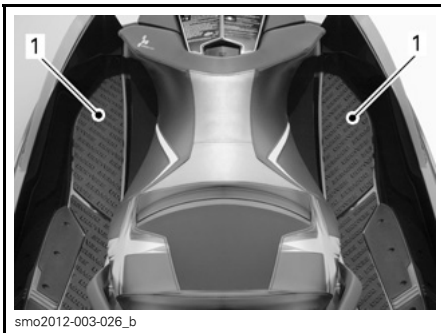

smo2012-003-026_b

1. Fotsteg

Föraren har vinklade fotsteg som är unika för denna modell och som gör att du sitter säkert på plats även vid skarpa svängar.

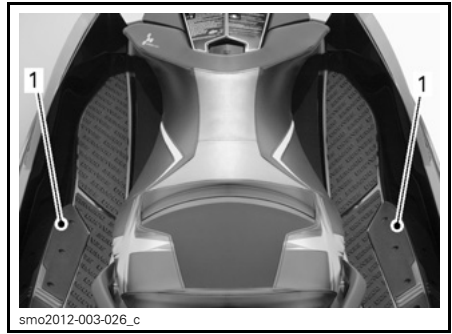

smo2012-003-026_c

1. Vinklade fotsteg

5) Passagerarhandtag

Sätesremmen kan vid behov användas av passageraren för att hålla i sig under körning.

Sidorna på det gjutna grepphandtaget vid bakre änden av sätet utgör också ett handtag för en passagerare. Den bakre delen av det gjutna grepphandtaget kan också användas som handtag vid bordning av vattenskotern från vatt-net.

ANMÄRKNING Använd aldrig handtaget till att dra eller bogsera eller för att lyfta vattenskotern.

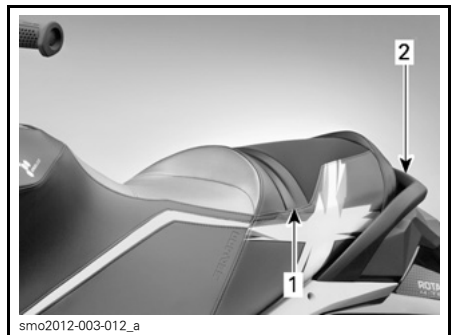

smo2012-003-012_a

TYPBILD – PASSAGERARHANDTAG

1. Sätesrem
2. Gjutet grepphandtag

6) Bordningsplattform

Den bakre delen av däckets fungerar som bordningsplattform.

Den bakre delen av fotbrunnarna, nära bordningsplattformen, används som fotstöd för observatören som spanar bakåt mot en person som åker vattenskidor eller ring bakom vattenskotern.

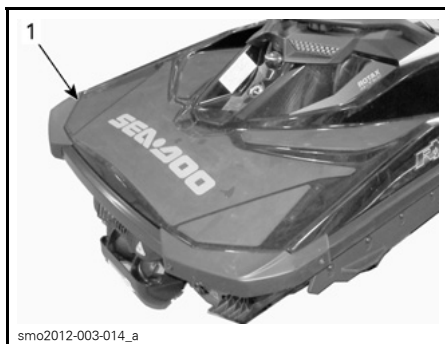

smo2012-003-014_a

1. Bordningsplattform

7) För- och akteröglor

Öglorna kan användas vid förtöjning och för fästremmar vid trailertransport.

Ögla i fören

Nordamerika

Den ögla som används i fören är av typen iCatch. Den är redo för en Sea-Doo Move-trailer som använder iCatch-systemet.

OBSERVERA: Det krävs inga speciella procedurer för iCatch-fästet om en vanlig trailer används.

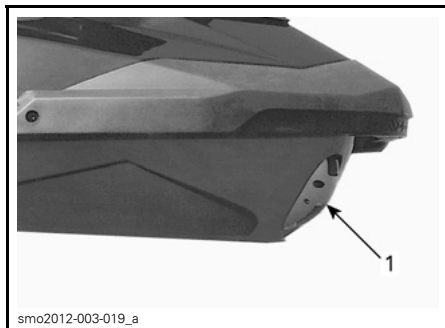

smo2012-003-019_a

1. iCatch-fäste

Utanför Nordamerika

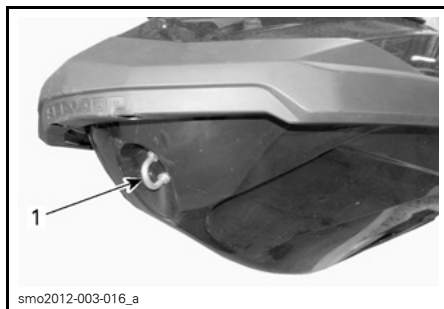

smo2012-003-016_a

TYPBILD - CE-MODELL

1. Ögla i fören

Öglor i aktern

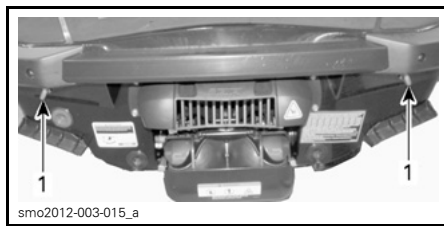

smo2012-003-015_a

TYPBILD

1. Öglor i aktern



smo2012-003-017_a

1. Ögla i aktern

8) Slagets länspluggar

Skruva alltid loss länspluggarna då vattenskotern är på trailern. Detta tillåter att vatten som samlats i slaget rinner ut och hjälper till att minska kondenseringen.

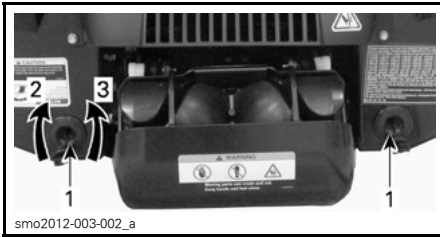

TYPBILD - SLAGETS LÄNSPLUGGARS PLACERING

1. Länspluggar
2. Dra åt
3. Lossa

ANMÄRKNING Se till att länspluggarna är säkert monterade innan du sösätter vattenskotern.

9) Justerbara sponsoner

De justerbara sponsonerna inverkar på vattenskoterns sidogrepp.



VÄNSTER SIDA VISAS

1. Justerbar sponson

Riktlinjer för justering av sponsoner

Sponsonerna medger 3 möjliga höjdställningar.

⚠ VARNING

Då sponsonerna justerats ska du alltid bekanta dig med de nya köregenskaperna hos vattenskotern.

RIKTLINJER FÖR JUSTERING AV SPONSONER

Race	Ökat sidgrepp för snabbare svängrespons. Race-läge rekommenderas INTE vid körning med en passagerare.
Sport (fabriksinställning)	Ger en balanserad kombination mellan Race- och Freeride-läge. Att rekommendera för allmänna körförhållanden och vid körning med en passagerare.
Freeride	Minskat sidgrepp för mer lekfulla egenskaper.

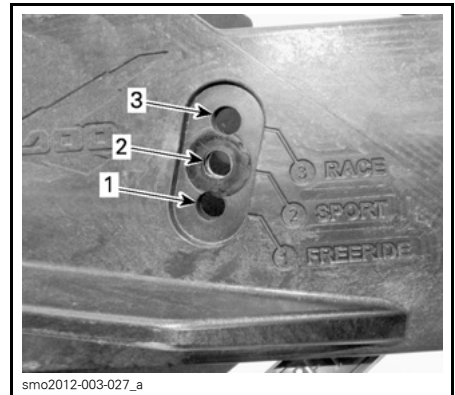

1. Freeride
2. Sport (fabriksinställning)
3. Race

Justera sponsonerna

OBSERVERA: Vi rekommenderar att inställningen görs av din Sea-Doo-återförsäljare.

Ta bort och KASSERA de 5 självhäftande skruvarna.

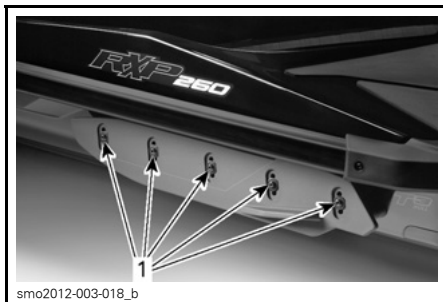

1. Självhäftande skruvar

Placera sponsonen i önskat läge.
Montera **NYA** självhäftande skruvar
och dra åt enligt specifikation.

⚠ VARNING

När sponsonerna justerats ska de självhäftande skruvarna bytas ut och dras åt enligt specifikation. Annars kan sponsonerna lossna vilket kan leda till att kontrollen över vattenskotern förloras.

ÅTDRAGNINGSMOMENT

Sponsonskruvar	18 N•m ± 2 N•m
----------------	----------------

(P/N 250 000 572) (NYA SKRUVAR BEHÖVS)

Upprepa samma procedur på den andra sidan.

⚠ VARNING

Bägge sponsoner måste monteras och justeras till samma höjd. Sponsoner som saknas eller är felaktigt inställda inverkar på styrförmåga och stabilitet vilket kan leda till att kontrollen över vattenskotern förloras.

10) Justerbar ergonomisk styrning (AES)

Föraren kan ställa in bredden på styret och vinkeln på reglagen enligt önskemål genom att dra ut och vrida runt förlängningsrören på styret.

OBSERVERA: För att utföra de ergonomiska inställningarna, kontakta en auktoriserad Sea-Doo-återförsäljare.

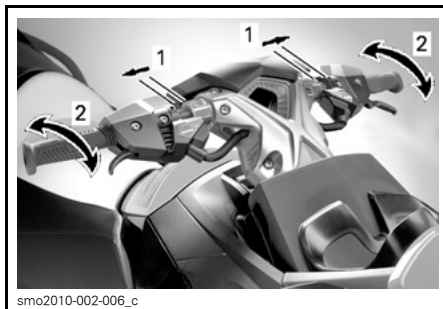

smo2010-002-006_c

TYPBILD - ERGONOMISKA INSTÄLLNINGAR

1. Breddjustering av styre
2. Justering av vinkeln på reglagen

11) Trimflikar

På vattenskoterns skrov finns trimflikar som används för att få lämplig stävposition under alla förhållanden.

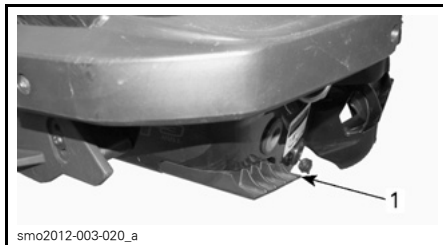

1. Vänster sida - trimflik

INKÖRNINGSPERIOD

Körning under inkörningsperioden

Motorn behöver en inkörningsperiod på ca 10 drifttimmar innan vattenskotern körs med fullt gaspådrag.

Under inkörningsperioden ska du inte ge mer än 1/2 till 3/4 gas. Kortare pådrag med full acceleration och hastighetsvariationer är emellertid bra vid inkörning.

ANMÄRKNING Kontinuerlig acceleration med fullt gaspådrag och längre körning i marschfart inverkar negativt på motorn under inkörningsperioden.

Inkörningsläge

Denna modell har ett inkörningsläge programmerat för att skydda motorn i början.

Under de första 5 körtimmarna begränsas motorvarvtalet av motorstyrningen för att skydda motorn. Motorprestandan ökar progressivt under denna period.

ANVÄNDNINGSSINSTRUKTIONER

⚠ VARNING

Utför alltid en **INSPEKTION FÖRE KÖRNING** innan vattenskotern används. Läs avsnitten **SÄKERHETSINFORMATION** och **VATTENSKOTERINFORMATION** och bekanta dig ordentligt med iControl-teknologin.

Om något skulle vara oklart gällande reglage eller anvisningar, vänd dig till en auktoriserad Sea-Doo-återförsäljare.

Borda vattenskotern

Som på andra båtar ska bordning ske försiktigt och med avslagen motor.

⚠ VARNING

Motorn måste vara **AVSLAGEN** och nödstoppslinan ska vara borttagen vid bordning av vattenskotern.

Borda från en brygga

Vid bordning från brygga, placera försiktigt en fot på vattenskoterns fotsteg som är närmast bryggan medan du håller i styret och överför samtidigt kroppsvikten till den andra sidan för att balansera vattenskotern.

För sedan över det andra benet över sätet och placera foten på det andra fotsteget. Skjut iväg vattenskotern från bryggan.



Bordning i vatten

Se till att det är minst 90 cm vattendjup under skrovets lägsta punkt akterut.

Tänk på att skrovet kommer att ligga lägre i vattnet när alla passagerare kommit ombord. Se till att det angivna djupet bibehålls, så att sand, grus och sten inte dras in i drivsystemet.

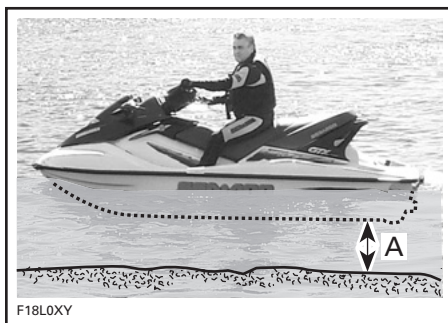

A. Bibehåll minst 90 cm vattendjup under skrovets lägsta punkt akterut med samtliga passagerare ombord

ANMÄRKNING Att starta motorn eller köra vattenskotern i grundare vatten kan skada drivsystemets komponenter.

Ensam förare

Ta tag i det gjutna grepphandtaget bakom sätet med ena handen.

Använd andra handen för att ta tag i bordningsplattformens kant och dra dig uppåt så att du kan knäa upp på bordningsplattformen.

ANMÄRKNING Använd aldrig drivsystemets komponenter för att borda vattenskotern.

Med bägge händer på handtaget bakom sätet, stig upp på bordningsplattformen.



smo2009-002-143



smo2009-002-144

Ta ett grepp om sätesremmen för att hjälpa dig bibehålla balansen och ta ett steg framåt till fotstegen på vardera sida av sätet.



smo2009-002-145

Gränsla sätet.

Förare med en passagerare

Föraren bordar vattenskotern på samma sätt som beskrivits ovan.

⚠ VARNING

Motorn måste vara **AVSLAGEN** och nödstoppslinan ska vara borttagen vid bordning av vattenskotern och vid användning av badstegen.

Vid grov sjö kan passageraren, från vattnet, hålla vattenskotern stadig för att hjälpa föraren vid bordning.



smo2009-002-146

Passageraren bordar sedan vattenskotern medan föraren håller balansen genom att sitta så nära konsolen som möjligt.



smo2009-002-149



smo2009-002-150

Starta motorn

VARNING

Innan motorn startas ska föraren och passagerarna alltid:

- sitta ordentligt på vattenskotern.
- ha ett fast grepp om ett handtag eller hålla i sig i personen framför.
- vara iförda lämpliga skyddande kläder, en godkänd flytväst och vådräcksbyxor.

ANMÄRKNING Se till att det är minst 90 cm vattendjup under skrovet lägst punkt akterut med alla passagerare ombord innan motorn startas. Annars kan skador uppstå på drivsystemets komponenter.

1. Fäst nödstoppslinans clips i flytvästen eller handleden (handrem behövs).
2. Ta ett fast grepp om styret med vänster hand och placera båda fötterna på fotstegen.
3. Tryck en gång på motorns START-/STOPP-knapp för att aktivera elsystemet.
4. Fäst nödstoppslinan vid motorns stoppreglage.
5. Efter den dubbla ljudsignalen, tryck på START-/STOPP-knappen för att starta motorn.
6. Släpp motorns START-/STOPP-knapp omedelbart när motorn startat.

VARNING

Nödstoppslinans clips ska alltid vara fäst i förarens flytväst eller handled (handrem behövs) vid start eller körning av vattenskotern.

ANMÄRKNING Håll inte START-/STOPP-knappen intryckt i mer än 10 sekunder för att undvika överhettning av startmotorn. Du bör vänta en stund mellan startförsöken så att startmotorn hinner svalna.

OBSERVERA: Om motorn stängs av med START-/STOPP-knappen utan att nödstoppslinan tas bort, kan den startas på nytt inom 3 minuter. Efter denna fördröjning, ta bort nödstoppslinan och inled startproceduren från början.

Stänga av motorn

VARNING

För att upprätthålla vattenskoterns styrförmåga måste motorn vara igång tills vattenskotern stannar.

Motorn kan stängas av med två metoder:

- Tryck på motorns START-/STOPP-knapp eller
- Ta bort nödstoppslinan från motorns stoppreglage.

VARNING

Lämna aldrig nödstoppslinan på motorns stoppreglage då du stiger av vattenskotern för att undvika stöld, att motorn startar av missstag eller att vattenskotern används av barn eller obehöriga.

Lägga i neutralt läge

VARNING

Drivaxeln och impellern går alltid runt när motorn är igång, även i neutralt. Håll dig undan vattenskoterns drivsystem.

När vattenskotern startas första gången ställer iBR-systemet automatiskt in neutralt läge som standard.

Tryck till på iBR-reglaget för att välja neutralläge från framläge.

Släpp iBR-reglaget och gasreglaget för att välja neutral från backläge.

Inställning av neutral trimposition för iBR

Om vattenskotern drivs framåt eller bakåt vid NEUTRAL-läge kan iBR-systemet trimmas.

OBSERVERA: Om vattenskotern rör sig vid neutralläge kan detta bero på inverkan av vind eller strömmar.

Om vattenskotern rör sig framåt, tryck in VTS NED-knapp ett ögonblick.

Om vattenskotern rör sig bakåt, tryck in VTS UPP-knapp ett ögonblick.

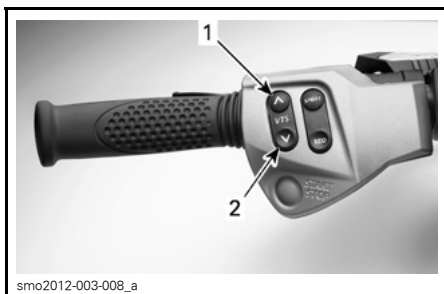

TYPBILD - VTS-KNAPP

1. Stäv upp
2. Stäv ned

OBSERVERA: Tryck upprepade gånger på VTS UPP-/NED-knapp tills korrekt inställning för neutralläge uppnås och vattenskotern slutar röra sig.

Lägga i framdriftsläge

Inled framdrift genom att helt enkelt trycka in gasreglaget.

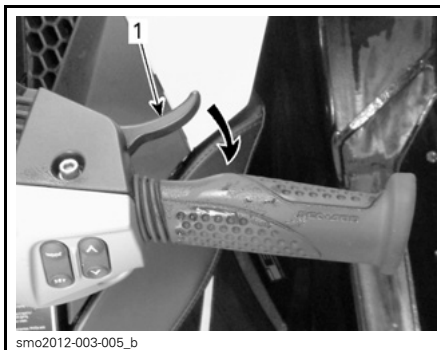

TYPBILD – LÄGG I FRAMDRIFTSLÄGE

1. Gasreglage

Lägga i och använda backen

Backen kan bara läggas i mellan tomgång och körning framåt vid 14 km/h.

⚠ VARNING

Om vattnets strömningshastighet är 14 km/h eller högre kan backen inte läggas in eftersom hastighets-tröskeln för backning är överskriden.

För att lägga i backen måste iBR-reglaget på vänster sida av styret dras in till minst 25 % av reglagets rörelsesträcka.

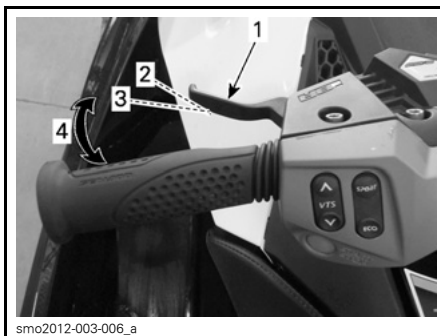

TYPBILD - iBR-REGLAGE

1. iBR-reglage
2. Reglaget i frisläppt läge
3. Ca 25 %-läge
4. Gränsvärden

När iBR-reglaget används i backningsläge kan gasreglaget användas för att styra motorvarvtalet och därmed hastigheten bakåt.

Genom att reglera iBR- och gasreglaget samtidigt kan backningskraften kontrolleras med större precision. För högt varvantal skapar vattenturbulens och minskar backens effekt.

OBSERVERA: Motorvarvtalet sänks alltid till tomgång då iBR-reglagets position ändras.

Släpp iBR-reglaget för att sluta backa.

För att stoppa rörelsen bakåt efter att iBR-reglaget släppts, använd tillräckligt med gas för att stoppa rörelsen bakåt.

⚠ VARNING

Bromsfunktionen har ingen effekt vid backning.

Den tillgängliga motoreffekten är begränsad vid backningsläge, vilket begränsar backningshastigheten.

⚠ VARNING

Backa endast i minimal hastighet och under kortast möjliga tid. Kontrollera alltid att passagen bakom är fri från föremål, hinder eller människor.

Vid backning vrids styret åt motsatt håll mot den riktning du vill att vattenskoterns akter ska röra sig.

Vrid till exempel styret åt babord (vänster) om vattenskoterns akter ska röra sig åt styrbord (höger).



F18J08Z

TYPBILD - STYRRIKTNINGEN OMKASTAD VID BACKNING

⚠ FÖRSIKTIGHET Styrriktningen vid backning är motsatt till den vid framdriftsläge. För att styra aktern mot babord (vänster) vid backning, vrid styret mot styrbord (höger). För att styra aktern mot styrbord (höger), vrid styret mot babord (vänster). Backning bör övas i öppna vatten för att bekanta föraren med reglage och vattenskoterns köregenskaper innan körning i begränsade utrymmen.

Lägga i och använda bromsen

⚠ VARNING

- Motorn måste vara igång för att bromsen ska kunna användas.
- Bromsen kan endast användas vid körning framåt, den har ingen effekt på hastigheten vid rörelse bakåt.
- Bromsen kan inte hindra din vattenskoter från att driva på grund av strömmar eller vind.

Bromsfunktionen kan endast användas vid körning framåt i hastigheter lika med eller högre än 14 km/h.

Bromsen aktiveras och styrs av iBR-reglaget på vänster sida av styret då det trycks in med minst 25 % av dess rörelsesträcka.

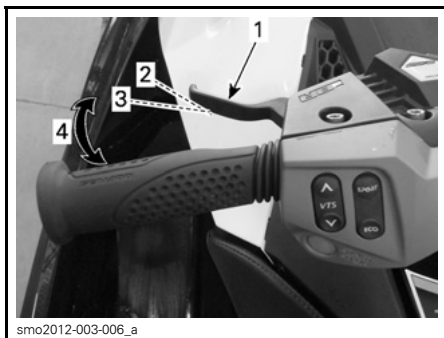

smo2012-003-006_a

TYPBILD - iBR-REGLAGE

1. iBR-reglage
2. Reglaget i frisläppt läge
3. Ca 25 %-läge
4. Gränsvärden

⚠ VARNING

Bromsning ska övas i öppna vatten och vid gradvis tilltagande hastigheter för att bekanta föraren med reglage och vattenskoterns köregenskaper.

När iBR-reglaget trycks in förbikopplas gasreglagets kommandon och motorns gasreglering är nu beroende av iBR-reglagets position. Bromskraften kan sålunda regleras genom att använda endast iBR-reglaget.

Vattenskoterns inbromsning är proportionell till bromskraften. Ju mer iBR-reglaget trycks in desto större blir bromskraften.

OBSERVERA: Var försiktig och tryck in iBR-reglaget gradvis för att justera bromskraften och släpp samtidigt upp gasreglaget.

⚠ FÖRSIKTIGHET Vid inbromsning måste förare och passagerare vara förberedda på inbromsningskraften för att undvika att glida framåt på vattenskotern och tappa balansen. Föraren ska alltid hålla bägge händer på styret och alla passagerare bör hålla ett stadigt grepp om ett handtag eller i personen framför.

⚠ VARNING

Stoppstrecken varierar beroende på ursprunglig hastighet, last, vind, antalet åkare, sjöförhållanden samt mängden bromskraft som ges av föraren. Anpassa alltid din körstil därefter.

När vattenskotern saktar in till lägre hastighet än 14 km/h avslutas inbromsningsläget och backningsläget aktiveras. Släpp iBR-reglaget när vattenskotern stannat. Annars börjar vattenskotern röra sig bakåt.

⚠ FÖRSIKTIGHET När vattenskotern saktar in för att stanna hinner de egna svallvågorna ifatt vattenskotern och tenderar att skjuta den framåt. Säkerställ att inga hinder eller personer finns i färdriktningen.

Om gasreglaget fortfarande är intryckt när iBR-reglaget släpps börjar vattenskotern accelerera framåt efter en kort fördröjning. Accelerationen är proportionell i förhållande till gasreglagets position.

⚠ VARNING

Om acceleration framåt inte önskas när bromsreglaget släpps, frisläpp gasreglaget.

Då vattenskotern färdas snabbt och bromsen först trycks in kommer en vattenkaskad att kastas upp i luften bakom vattenskotern vilket kan leda

till att föraren på efterföljande vattenskoter tillfälligt mister sikten över din vattenskot.

⚠ VARNING

- Det är viktigt att upplysa förare bakom dig i konvojen om din vattenskoters broms- och manöveregenskaper, vad vattenskaden betyder och att ett större avstånd ska hållas mellan vattenskottrarna.
- Var uppmärksam på att andra båtar som rör sig bakom eller i närheten av vattenskotern kanske inte kan stanna lika fort.

Bromsa i en sväng

Gasen måste tryckas in vid svängar för att säkerställa styrförmågan. Bromsning kan ändå inledas under en vändning med hjälp av iBR-reglaget enligt beskrivning ovan. Förbered dig på att upprätthålla balansen medan vågsvalet korsar vattenskotern.

⚠ FÖRSIKTIGHET När vattenskotern saktar in för att stanna vid bromsning i en sväng hinner de egna svallvägorna ifatt vattenskotern och tenderar att skjuta den sidledes. Var förbered på att upprätthålla balansen medan svallvägen korsar vattenskotern.

Styra vattenskotern



F18J09Y

När styret vrids, vrids även jetpumpmunstycket, vilket kontrollerar vattenskoterns kursriktning. När du vrider styret till höger svänger vattenskotern till höger och när du vrider styret till vänster svänger vattenskotern till vänster. Gasa när du ändrar vattenskoterns kursriktning.

⚠ VARNING

Ändra vattenskoterns kursriktning genom att ge gas och vrida på styret. Styreffektiviteten varierar beroende på gaspådrag, antal passagerare, last, sjöförhållanden och miljöfaktorer som t.ex. vind.

Till skillnad från med en bil måste du gasa för att svänga vattenskotern. Öva på en säker plats genom att gasa och svänga undan från ett imaginärt föremål. Det är en bra teknik för att undvika sammanstötningar.

⚠ VARNING

Styrförmågan försämras när gasen släpps och förloras när motorn stannar.

Med en passagerare betar sig vattenskotern annorlunda och kräver större skicklighet av föraren. Passageraren ska alltid hålla i sig i sätesremmen, det

gjutna grepphandtaget eller i personen framför. Sänk hastigheten och undvik snäva svängar. Undvik att köra i grov sjö när du har en passagerare.

Snäva svängar och andra specialmanövrar

Under snäva svängar eller specialmanövrar som gör att luftintagen ligger under vatten för en längre tid sipprar vatten in i slaget.

Förbränningsmotorn behöver luft för att fungera, därför kan denna vattenskoter inte vara fullständigt vattentät.

ANMÄRKNING Om luftintagets öppningar fortsatt befinner sig under vatten, t.ex. vid ständiga vändningar i snäva cirklar, om fören plöjs genom vågor eller om vattenskotern kapsejsas, kan vatten tränga in i slaget, vilket kan ge svåra skador på motorns inre delar. Se avsnittet **GARANTI** i denna Instruktionsbok.

O.T.A.S.TM-system (Off-Throttle Assisted Steering)

O.T.A.S.-systemet (Off-Throttle Assisted Steering) ger extra manöverförmåga då du inte gasar.

Om föraren släpper upp gasreglaget till tomgångsläge vid en tvär sväng aktiveras O.T.A.S.-systemet elektroniskt, och ökar motorvarvtalet en aning för att göra det lättare att slutföra svängen.

Då styret förs tillbaka till sitt mittläge övergår motorvarvtalet till tomgång.

Vi rekommenderar att du bekantar dig med denna egenskap under den första turen.

Använda variabelt trimsystem (VTS)

Det variabla trimsystemet (VTS) ändrar jetpumpmunstyckets vertikala läge för att ge föraren ett snabbt, effektivt system som kompenserar för last, drivkraft, körposition och sjöförhållan-

den. När detta system är korrekt justerat kan det förbättra kursstabiliteten, minska stötar och placera vattenskotern i bästa möjliga position för bästa möjliga prestanda.

När du som förare använder vattenskotern för första gången bör du prova att använda det variabla trimsystemet (VTS) i olika hastigheter och sjöförhållanden. En mittinställning för trimposition används vanligen i marschfart. Endast erfarenhet kan avgöra bästa möjliga trim för aktuella förhållanden. Vattenskoterns inkörningsperiod, när lägre hastighet rekommenderas, är ett utmärkt tillfälle att prova trimjusteringar och deras effekter.

När munstycket är vridet uppåt driver vattenstrålen vattenskoterns stäv uppåt. Denna position används för optimering vid hög hastighet.

När munstycket är vridet nedåt tvingas stäven nedåt, vilket gör det lättare att svänga. Som på andra båtar avgörs svängarnas vinkel och snävhet av hastigheten och förarens kroppsställning och rörelser. Stötar kan reduceras eller elimineras om munstycket pekar nedåt och hastigheten justeras proportionellt.

OBSERVERA: VTS-positionen indikeras på en mätare av stapeldiagramstyp i infocentret.



VTS-systemet gör det möjligt att manuellt justera munstyckets trimposition, att välja två förprogrammerade trimpositioner och att registrera eller ändra förprogrammerade trimpositioner på vissa modeller.

VTS-trimningsmetoder

TILLGÄNGLIGA VTS-TRIMNINGSMETODER	RXP-X 300
VTS-trimknapp	X
VTS "dubbelklick"-trimning	X
VTS "förinställningar"	X
VTS-trimning med flerfunktionsmätaren	E.T.
X = Indikerar en standardfunktion - = Fråga en Sea-Doo-återförsäljare om tillgänglighet. E.T. = Ej tillgängligt	

Trimning av VTS med VTS-knappen

Fem trimpositioner är tillgängliga.

Ha vattenskotern i framdriftsläge och gör enligt följande:

- Tryck en gång på VTS UPP-knappen för att trimma upp stäven på vattenskotern till nästa trimposition.

OBSERVERA: Om VTS-trimknappen trycks in då motorn inte är i framdriftsläge ändras endast indikationen. Munstycket flyttas till vald VTS-trimposition när framåtdrivande drivkraft aktiveras.

- Tryck en gång på VTS NED-knappen för att trimma ned stäven på vattenskotern till nästa trimposition.

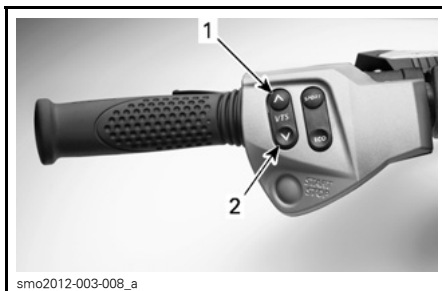

TYPBILD - VTS-KNAPP

- Stäv upp
- Stäv ned

OBSERVERA: Om VTS UPP-/NED-knappen hålls intryckt kommer jet-pumpmunstycket att röra sig tills knappen släpps upp vid önskat trimläge eller maximal trimposition (upp eller ned) uppnås.



VTS-POSITIONSINDIKERING

Använda förinställda trimpositioner

Två förinställda trimpositioner kan väljas.

För att välja den högsta sparade trimpositionen, dubbelklicka på VTS UPP-knappen (stäv upp).

För att välja den lägsta sparade trimpositionen, dubbelklicka på VTS NED-knappen (stäv ned).

OBSERVERA: Om bara en förinställd trimposition finns sparad, dubbelklicka antingen på UPP- eller NED-pilen på VTS-knappen.

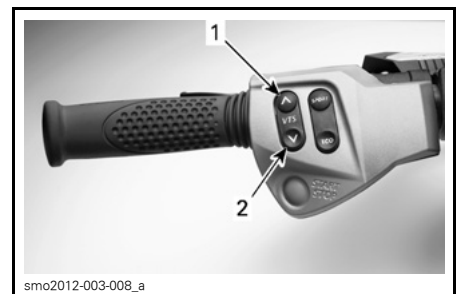

TYPBILD - DUBBELKLICKA UPP ELLER NED PÅ VTS-KNAPPEN FÖR ATT ANVÄNDA FÖRINSTÄLLDA POSITIONER

- Högsta förinställda positionen för UPP
- Lägsta förinställda positionen för NED

Registrering av förinställda trimpositioner

Två olika VTS-trimpositioner kan registreras så att önskad triminställning snabbt kan väljas.

De båda VTS PRESET (förinställda) trimpositionerna är fabriksinställda på 3 men kan ändras i enlighet med förarens önskemål. När VTS PRESET-trimpositionerna ändras av föraren sparas den nya inställningen i minnet även efter att strömmen till vattenskotern stängs av helt.

För att spara förinställda VTS-trimpositioner:

1. Vrid PÅ elströmmen genom att trycka på START-/STOPP-knappen en gång.
2. Fäst nödstoppslinan vid motorns stoppreglage.
3. På höger sida av styret, tryck på MODE-knappen upprepade gånger tills VTS MODE (VTS-läge) visas.

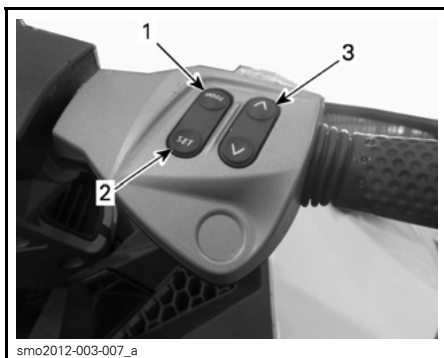

TYPBILD

1. MODE-knapp
2. SET-knapp
3. UPP-/NED-knapp

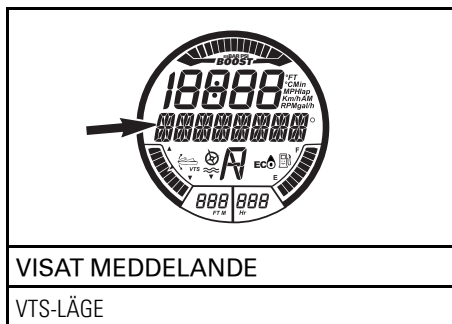

4. På höger sida av styret, tryck på SET-knappen för att visa PRESET 1 (förinställning 1).
5. Tryck på VTS UPP- eller NED-knapp för att ändra VTS-position för PRESET 1. Mätaren visar inställning 1 till 9 på digitalskärmen ovanför FÖRINSTÄLLNING 1.

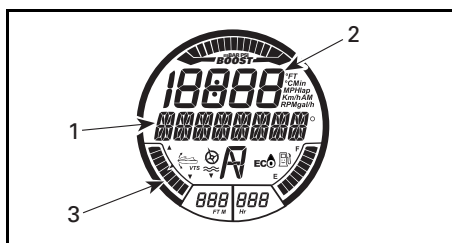

VALD FUNKTION - FÖRINSTÄLLNING

1

1. FÖRINSTÄLLNING 1-meddelande
 2. VTS-inställningsnummer
 3. VTS-positionsindikator vid inställning 1 (stäv ned)
6. Tryck på SET-knappen för att spara PRESET 1 och visa PRESET 2.
 7. Tryck på VTS UPP- eller NED-knapp för att ändra VTS-position för PRESET 2. Mätaren visar inställning 1 till 9 på digitalskärmen ovanför PRESET 2 (förinställning 2).
 8. Tryck på SET-knappen för att spara inställningen och gå tillbaka till huvuddisplayen.

VTS-systemet jämför de registrerade triminställningarna. Den högsta trimpositionen tilldelas UPP-knappen (stäv upp) och den lägsta till NED-knappen (stäv ned).

Om båda trimpositionerna är desamma får båda knapparna samma triminställningar.

Trimning av VTS med Mode/Set-knappen

Ha motorn i framdriftsläge och gör enligt följande:

1. Tryck på MODE-knappen för att visa VTS-funktionen i flerfunktionsdisplayen.
2. På höger sida av styret, tryck växelsvits på UPP-/NED-knappen för att ändra VTS-inställning.

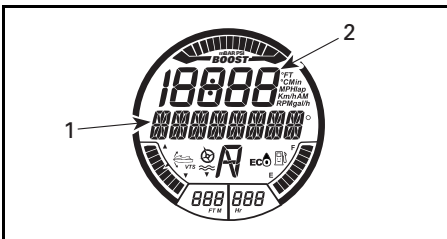

VALD FUNKTION - VTS

1. VTS-meddelande
2. VTS-inställningsnummer

3. Kontrollera att VTS fungerar genom att iaktta rörelsen i VTS-positionsindikatorn på digitalskärmen.

4. Tryck på SET-knappen för att spara inställningen och gå tillbaka till huvuddisplayen.

OBSERVERA: De tillgängliga VTS-inställningarna är mellan 1 och 5.

OBSERVERA: VTS-systemet kan testas fullständigt endast när motorn är i framdriftsläge. Om motorn inte är i framdriftsläge ändrar bara VTS-positionsindikatorn läge när VTS-knapparna trycks in; inte själva munstycket.

Allmänna driftsrekommendationer

Användning i grov sjö eller vid dålig sikt

Undvik att köra under dessa förhållanden. Om det inte går att undvika, kör försiktigt och i minimal hastighet.

Korsa vågsvall

Föraren måste hålla ett fast grepp om styret och ha båda fötterna på fotstegen.

Passageraren måste hålla ett fast grepp om handtagen med båda händerna och ha båda fötterna på fotstegen.

Sänk hastigheten.

Var alltid förberedd på att styra och upprätthålla balansen efter behov.

När vattenskotern korsar vågor kan du lätta en aning från sätet för att absorbera stötarna med benen.

Håll dig alltid på säkert avstånd från båtar framför dig när du korsar vågsvall.

⚠ VARNING

Sänk hastigheten när du korsar vågsvall. Förare och passagerare bör vara förberedda och inta en halvstående position för att hjälpa till att ta upp stötarna. Utför inga hopp över vågor eller vågsvall.

Stanna/docka

När gasreglaget frisläpps saktar vattenskotern ned på grund av vattenmotståndet mot skrovet. Stoppsträckan varierar beroende på vattenskoterns storlek, vikt och hastighet, sjöförhållanden samt vind, vindriktning, strömmar och strömriktning.



F18A03Y

Föraren bör öva i öppna vatten i olika hastigheter för att bli bekant med stoppsträckorna under olika förhållanden.

Modeller utan iBR

⚠ VARNING

Motorn måste stängas av för att vattenskotern ska stanna helt.

Modeller med iBR

⚠ VARNING

Öva alltid inbromsning i öppna vatten för att säkerställa att inga vattenskotrar eller båtar finns i din omedelbara närhet, framför allt akterut. Andra som nyttjar farlederna kanske inte kan manövrera eller stanna i tid för att väja för dig om du plötsligt stannar framför dem.

iBR-systemet kan också användas för att sakta in eller stanna snabbare och för att öka manövreringen speciellt vid dockning. Föraren bör öva sig i att stanna med hjälp av iBR-systemet, vid körning rakt fram eller i en sväng, för att bekanta sig med vattenskoterns köregenskaper vid delvis eller full inbromsning.

Då vattenskotern färdas snabbt och bromsen trycks in kommer en vattenskaskad att kastas upp i luften bakom vattenskotern vilket kan leda till att föraren på efterföljande vattenskotter tillfälligt mister sikten över din vattenskotter.

⚠ VARNING

Det är viktigt att föraren till efterföljande vattenskotter i konvojen upplyses om din vattenskoters broms- och manöveregenskaper, vad vattenskaskaden innebär och att ett större avstånd ska hållas mellan vattenskottrarna.

Föraren bör också öva dockning mot en fiktiv brygga med hjälp av olika tillgängliga reglage (iBR-reglage och gasreglage).

Släpp gasen på tillräcklig distans före den plats där du vill stanna.

Sakta ner till tomgång.

Manövrera med hjälp av en kombination av iBR-reglaget och gasreglaget, växla till neutral, back eller framåt efter behov.

Kom ihåg att styrriktningen är omkastad vid backning. Om styret vrids åt vänster förflyttas aktern åt höger vid backning och vice versa.

⚠ VARNING

Styrförmågan försämras när gasen släpps och/eller när motorn stängs av. Styrriktningen är omkastad när vattenskotern backas.

Köra upp på strand

ANMÄRKNING Att köra upp vattenskotern på strand rekommenderas inte.

Kör långsamt mot stranden och stäng av motorn innan vattendjupet är mindre än 90 cm under skrovets lägsta punkt akterut. Dra sedan upp vattenskotern på stranden.

ANMÄRKNING Att köra vattenskotern på grundare vatten kan leda till skador på drivsystemets komponenter. Stäng alltid av motorn innan vattendjupet är mindre än 90 cm och använd aldrig back eller broms.



F18A03Y

DRIFTSLÄGEN

	RXP-X 300
Sport-läge	X
ECO-läge	X
Inlärningsnyckelläge	X
X = Indikerar en standardfunktion	

⚠ VARNING

När du växlar driftsläge, se till att behålla full uppmärksamhet på omgivningen medan du kör.

Sport-läge

När SPORT MODE (sport-läge) valts är gasresponsten mer direkt och accelerationen snabbare än vid NORMAL OPERATING MODE (normalt driftsläge).

När SPORT MODE (sport-läge) väl aktiverats förblir det aktivt tills föraren deaktiverar det eller motorn stängs av och läget återgår till NORMAL OPERATING MODE (normalt driftsläge).

Aktivera Sport-läge

För att snabbt aktivera sport-läget under körning, gör så här:

⚠ VARNING

När du växlar driftsläge, se till att behålla full uppmärksamhet på omgivningen medan du kör.

1. Håll Sport-knappen intryckt i minst 3 sekunder.

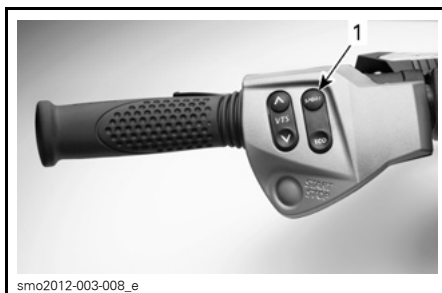

smo2012-003-008_e

TYPBILD

1. Sport-knapp

OBSERVERA: Indikatorn tänds och följande viktiga meddelande rullar över flerfunktionsdisplayen:

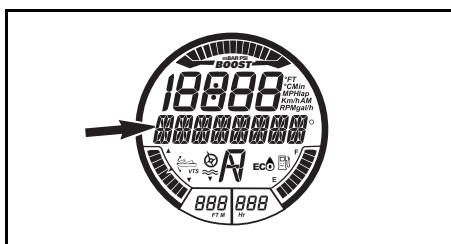

VISAT MEDDELANDE

AKTIVERAR SPORT-LÄGE - ÖKAD ACCELERATION
- AVISERA PASSAGERARE - TRYCK PÅ
SPORT-KNAPPEN

⚠ VARNING

Se till att passagerarna vet att sport-läge innebär snabbare acceleration och att de ska hålla i sig ordentligt.

2. Tryck på Sport-knappen för att aktivera sport-läget.

Ett rullande meddelande SPORT MODE ACTIVATED (sport-läge aktiverat) visas tillfälligt för att bekräfta att sport-läget har aktiverats.

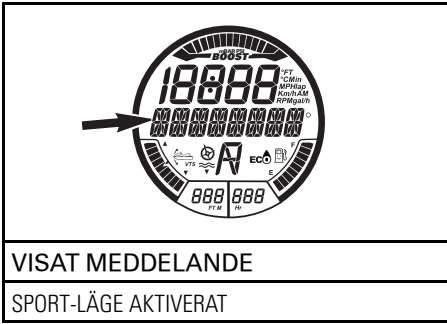

OBSERVERA: Efter några sekunder återgår mätaren till den vanliga displayen.

3. Kontrollera att indikatorn för SPORT-läge är tänd.

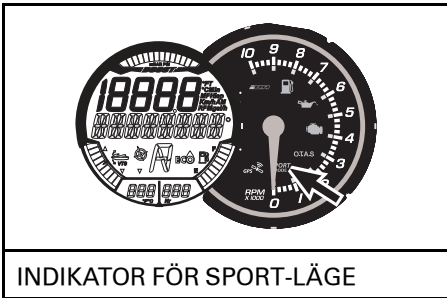

OBSERVERA: Indikatorn för SPORT-läge tänds och förblir tänd så länge som sport-läget är aktivt.

Deaktivering av sport-läge

För att deaktivera sport-läge under körning, gör så här:

⚠ VARNING

Vid deaktivering av sport-läget, se till att bibehålla situationsmedvetenheten avseende andra vattenskotrar, hinder eller personer i vattnet.

1. Håll Sport-knappen intryckt i minst 3 sekunder.

OBSERVERA: Följande meddelande rullar på flerfunktionsdisplayen: SPORT MODE DEACTIVATED (sport-läge deaktiverat).

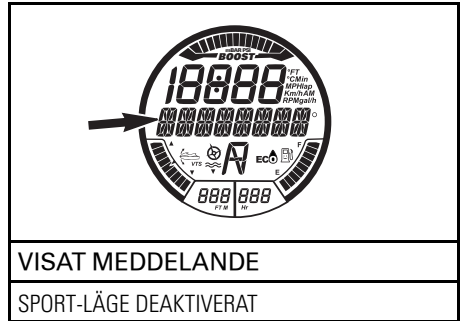

OBSERVERA: Efter några sekunder återgår mätaren till den vanliga displayen.

2. Kontrollera att indikatorn för SPORT-läge är släckt.

ECO-läge (bränsleekonomiläge)

Aktivering av ECO-läge

För att aktivera ECO-läget, gör följande:

⚠ VARNING

När du växlar driftsläge, se till att behålla full uppmärksamhet på omgivningen medan du kör.

1. Håll ECO-knappen intryckt i minst 1 sekund.



TYPBILD

1. ECO-knapp

2. Aktiveringen av ECO-läget kan bekräftas med ECO-indikatorn.

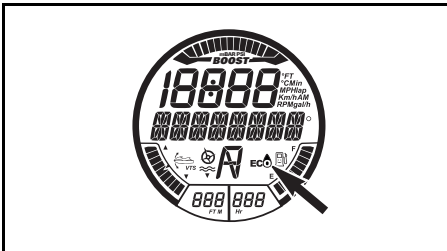

INDIKATORER FÖR ECO-LÄGE
(bränsleekonomiläge)

Deaktivering av ECO-läge

För att deaktivera ECO-läget, gör följande:

⚠ VARNING

När du växlar driftsläge, se till att behålla full uppmärksamhet på omgivningen medan du kör.

1. Håll ECO-knappen intryckt i minst 1 sekund.

Lägen för inlärningsnyckel

Learning key (inlärningsnyckel) ger ett driftsläge där motorns effekt och hastighet är begränsade.

Det finns 5 tillgängliga hastighetsinställningar för inlärningsläget. Det förinställda nyckelläget är nummer 3.

OBSERVERA: Ändringar i nyckelinställningarna kan endast göras då motorn inte är igång.

Ändra fartinställningar för inlärningsnyckel

Gör följande för att ändra inställningen för inlärningsnyckel:

1. Tryck på START-/STOPP-knappen för att aktivera elsystemet och sätt den NORMALA nyckeln på motorns stoppreglage.
2. Vänta tills infocentret har slutfört självtestet och visar ett meddelande om igenkänning av nyckeln.
3. Tryck på MODE-knappen upprepa gånger tills KEY MODE (nyckelläge) visas i infocentrets digitalskärm.

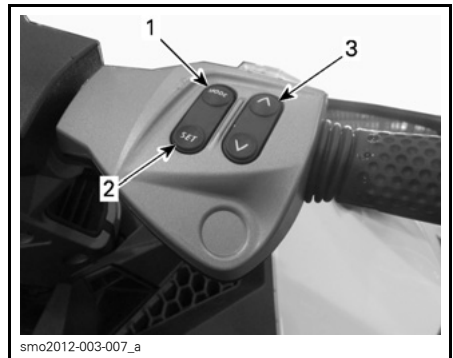

TYPBILD - MÄTARKNAPPAR

1. MODE-knapp
2. SET-knapp
3. UPP-/NED-knapp

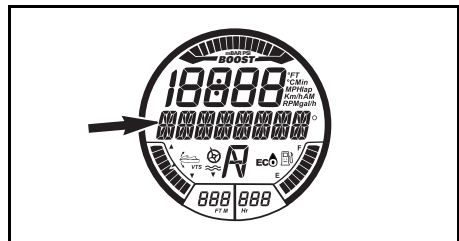

VISAT MEDDELANDE

NYCKELLÄGE

4. Tryck på SET-knappen en gång för att aktivera inlärningsnyckelns inställningsfunktion. Displayen övergår till att visa L-Key.

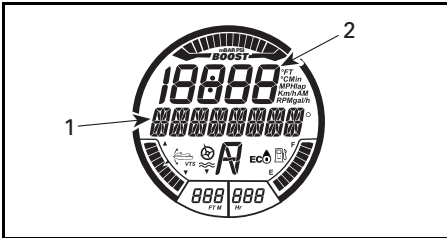

VALD FUNKTION - INLÄRNINGSNYCKEL

1. Meddelandet INLÄRNINGSNYCKEL
2. Inställning för inlärningsnyckel

5. Tryck på UPP-/NED-knappen för att välja en nyckelinställning mellan 1 och 5. Se tabellen för hastighetsbegränsningar och deras respektive inställningar.
6. Tryck en gång på SET-knappen för att spara inställningen, två gånger för att lämna funktionen eller vänta helt enkelt tills funktionen stängs av automatiskt. Den ändrade nyckelinställningen sparas automatiskt.

OBSERVERA: Nyckelns hastighetsinställning är tillämplig på alla nycklar av samma typ som används på en viss vattenskoter. Samma typ av nyckel som används på olika vattenskotrar kan därför ha olika hastighetsinställningar för nyckeln på varje vattensko-
ter.

TYP AV D.E.S.S.-NYCKEL	HASTIGHETSINSTÄLLNING FÖR NYCKEL	UNGEF. MAX-HASTIGHET
Inlärningsnyckel	5	80 km/h
	4	74 km/h
	3	68 km/h
	2	60 km/h
	1	51 km/h

OBSERVERA: Nycklarnas hastighetsinställning kan variera beroende på sjöförhållandena.

SPECIELLA PROCEDURER

Rengöring av impeller och jetpumpens vattenintag

⚠ VARNING

Kom inte i närheten av insugsgallret medan motorn är igång. Långt hår, löst sittande klädsel, eller flytvästens remmar kan fastna i rörliga delar.

Sjögräs, snäckskal och skräp kan fastna i insugsgallret, drivaxeln och/eller impellern. Ett igensatt vattenintag kan bland annat orsaka följande problem:

- **Kavitation:** Motorvarvtalet är högt men vattenskotern rör sig långsamt pga. minskat jettryck, jetpumpens delar kan vara skadade.
- **Överhettning:** Eftersom jetpumpen reglerar vattenflödet som kylar avgassystemet, leder ett igensatt vattenintag till att motorn överhettas och motorns inre delar skadas.

En av sjögräs blockerad komponent kan rengöras på följande sätt:

⚠ VARNING

Om det är nödvändigt att nå in för att ta bort ett främmande föremål som fastnat i drivsystemet, **MÅSTE** nödstoppslinan **TAS BORT** från motorns stoppreglage.

Rengöring i vattnet

Gunga vattenskotern flera gånger medan du gör flera korta, upprepade tryck på START-/STOPP-knappen utan att starta motorn. I de flesta fall rensar detta blockeringen. Starta motorn och kontrollera att vattenskotern fungerar normalt.

ANMÄRKNING Se till att det är minst 90 cm vattendjup under skrovet lägst punkt akterut med alla passagerare ombord innan motorn startas. Annars kan skador uppstå på drivsystemets komponenter.

Om ovan nämnda metoder inte fungerar, prova följande:

- Med motorn igång, innan du gasar, tryck in iBR-reglaget för att välja backning och variera gaspådraget snabbt flera gånger.
- Upprepa proceduren vid behov.

Om systemet fortfarande är blockerat, ta upp vattenskotern ur vattnet för rengöring. Se **VATTENRENGÖRING PÅ LAND**.

Vattenrengöring på land

⚠ VARNING

Nödstoppslinan **MÅSTE TAS BORT** från motorns stoppreglage innan drivsystemets komponenter rengörs för att förhindra att motorn startas av misstag.

Placera kartong eller mattor intill vattenskotern för att förebygga repor när du vänder vattenskotern för rengöring. Vänd vattenskotern på sidan för rengöring.

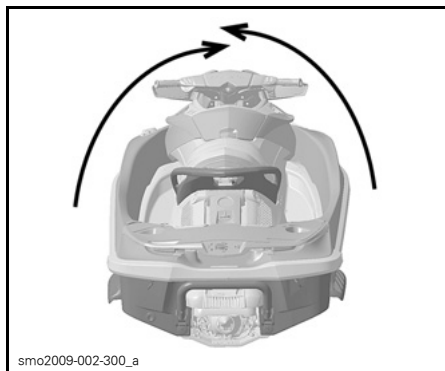

TYPBILD

Rengör vattenintagsområdet. Om systemet fortfarande är igensatt, kontakta en auktoriserad Sea-Doo-återförsäljare för service.

ANMÄRKNING Kontrollera om det finns skador på insugsgallret. Kontakta vid behov en auktoriserad Sea-Doo-återförsäljare för reparation.

För att göra det lättare att komma åt drivsystemet, för iBR till framläge. Se *iBR-OVERRIDEFUNKTION* för detaljerade anvisningar.

iBR-overridefunktion

När iBR-overridefunktionen aktiveras kan användaren elektriskt flytta på iBR-skopan och munstycket över hela rörelseområdet med hjälp av VTS-knappen.

OBSERVERA: iBR-overridefunktionen kan endast användas då motorn inte är igång.

⚠ VARNING

Säkerställ att ingen befinner sig nära vattenskoterns akter när iBR-skopan flyttas med iBR-overridefunktionen. Skopans rörelser kan få fingrarna att hamna i kläm.

ANMÄRKNING Om ett föremål eller ett verktyg fastnar i iBR-systemet då iBR-overridefunktionen används kan iBR-komponenterna ta skada. Ta bort alla främmande föremål som kan hindra iBR-skopans rörelse innan du förflyttar skopan.

⚠ VARNING

Om det är nödvändigt att nå in för att ta bort ett främmande föremål som fastnat i drivsystemet, följ noggrant följande instruktioner:

- Ta bort nödstoppslinan från motorns stoppreglage.
- Vänta i minst 5 minuter.
- Tryck inte på START-/STOPP-knappen. Om START-/STOPP-knappen tryckts in, vänta ytterligare 5 minuter.

Aktivera iBR-overridefunktionen

För att aktivera iBR-overridefunktionen, utför följande steg.

1. Aktivera elsystemet genom att trycka på START-/STOPP-knappen.
2. Fäst nödstoppslinan vid motorns stoppreglage.

OBSERVERA: Nödstoppslinan måste vara fäst för att säkerställa att infocentret inte stänger av alla indikationer efter att självtestfunktionen körts. Eلسystemet är aktivt i ca 3 minuter.

3. Tryck in iBR-reglaget och håll intryckt under hela proceduren.

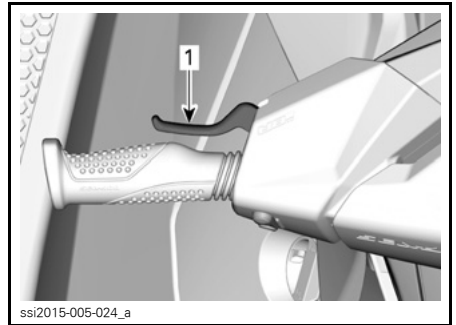

1. Tryck in iBR-reglaget och håll intryckt

4. När följande meddelande visas i flerfunktionsmätaren, tryck på SET-knappen.

MEDELLENDE I FLERFUNKTIONSMÄTARENS DISPLAY

"AKTIVERAR iBR-OVERRIDE - TRYCK PÅ SET-KNAPPEN"

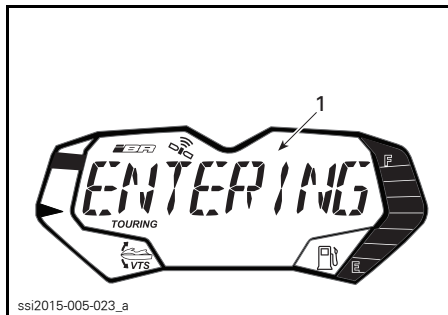

TYPBILD

1. Meddelande i flerfunktionsmätarens display

Efter några sekunder rullar följande meddelande upprepade gånger över flerfunktionsmätarens display.

**MEDDELANDE I FLERFUNKTIONSMÄ-
TARENS DISPLAY**

"IBR OVERRIDE PÅ - SLÄPP REGLAGET
FÖR ATT AVSLUTA"

5. Fortsätt att hålla iBR-reglaget intryckt och tryck på VTS UPP-/NED-knapp för att flytta iBR-skopan till önskat läge. Kontrollera att VTS-indikatorn i flerfunktionsmätaren ändras med iBR-skopans rörelse. Om iBR-skopan rör sig uppåt ska indikatorn röra sig uppåt.
6. Släpp iBR-reglaget.
7. Ta bort nödstoppslinan från motorns stoppreglage.

⚠ VARNING

Om det är nödvändigt att nå in för att ta bort ett främmande föremål som fastnat i drivsystemet, följ några följande instruktioner:

- Ta bort nödstoppslinan från motorns stoppreglage.
- Vänta i minst 5 minuter.
- Tryck inte på START-/STOPP-knappen. Om START-/STOPP-knappen tryckts in, vänta ytterligare 5 minuter.

Deaktivera iBR-overridefunktionen

För att deaktivera iBR-overridefunktionen släpper du iBR-reglaget. Meddelandet IBR OVERRIDE ON- RELEASE LEVER TO EXIT (iBR override på - släpp reglaget för att avsluta) slutar rulla på flerfunktionsmätarens display.

OBSERVERA: När motorn startas flyttas iBR-skopan till neutralt läge.

⚠ VARNING

Säkerställ att ingen befinner sig nära vattenskoterns akter när iBR-skopan flyttas med iBR-overridefunktionen. Skopans rörelser kan få fingrarna att hamna i kläm.

Kapsejsad vattenskoter

OBSERVERA: Vissa av säkerhetsdekalerna på vattenskotern visas inte i illustrationerna. Information om säkerhetsdekalerna finns i underavsnittet **SÄKERHETSDEKALER PÅ VATTENSKOTERN**.

Vattenskotern är utformad så att den ska vara svår att kapsejsa. Två sponser monterade på skrovets sidor är även till hjälp för vattenskoterns stabilitet. Om den kapsejsar vänder den inte tillbaka automatiskt.

⚠ VARNING

Försök inte starta motorn när vattenskotern har kapsejsat. Förare och passagerare måste alltid bära godkänd flytväst.

När du ska vända vattenskotern på rätt köl, kontrollera först att motorn är avslagen och att nödstoppslinan **INTE** är inkopplad. Ta tag i insugsgallret, stig på sidoavbärarlisten och använd din vikt för att vända vattenskotern mot dig.

OBSERVERA: En dekal på aktern, nära spolanslutningen, är försedd med instruktioner om hur vattenskotern kan vändas på rätt köl. Dekalen är upp och ned för att kunna läsas när vattenskotern har vält.

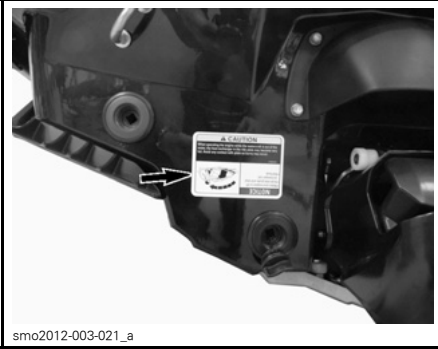

smo2012-003-021_a

Den här motorn har ett kapsejsningskyddssystem (T.O.P.S.TM). När vattenskotern kapsejsar stoppas motorn automatiskt.

När vattenskotern åter är rättvänd i vattnet kan motorn startas på normalt sätt.

ANMÄRKNING Om vattenskotern har kapsejsat och inte vänts efter 5 minuter, försök inte starta motorn. Detta förhindrar intrång av vatten som kan skada motorn. Kontakta en auktoriserad Sea-Doo-återförsäljare så snart som möjligt.

ANMÄRKNING Om motorn inte startar, gör inga nya startförsök. Annars riskerar du att skada motorn. Kontakta en auktoriserad Sea-Doo-återförsäljare så snart som möjligt.

Kontrollera så snart som möjligt om det finns tecken på vatten i slaget. Väl tillbaka i hamn, dränera om det behövs.

Vattenskoter som legat under vatten

För att minska skador på motorn ska följande procedur utföras så snart det är möjligt.

Töm skrovet.

Om vattenskotern legat i saltvatten, spola skrovet och alla komponenter med färskvatten med en trädgårds-slang för att stoppa saltets korrosions-effekt.

ANMÄRKNING Försök aldrig dra runt eller starta motorn. Vatten som finns kvar i insugsröret kan komma in i motorn och orsaka allvarliga skador.

Ta vattenskotern till en auktoriserad Sea-Doo-återförsäljare för service så snart som möjligt.

ANMÄRKNING Ju längre det dröjer innan vattenskotern får service, desto större blir skadorna på motorn.

Motorn fylld med vatten

ANMÄRKNING Försök aldrig dra runt eller starta motorn. Vatten som finns kvar i insugsröret kan komma in i motorn och orsaka allvarliga skador.

Ta vattenskotern till en auktoriserad Sea-Doo-återförsäljare för service så snart som möjligt.

ANMÄRKNING Ju längre det dröjer innan vattenskotern får service, desto större blir skadorna på motorn. Underlåtenhet att ta vattenskotern till service kan orsaka allvarliga skador på motorn.

Bogsering av vattenskotern

Speciella försiktighetsåtgärder måste vidtas vid bogsering av en Sea-Doo-vattenskoter i vatten.

Högsta rekommenderade bogserhastighet är 24 km/h.

Detta hindrar avgassystemet från att fyllas med vatten, vilket kan leda till att vatten sprutas in i motorn och vattenfyller den. Med motorn avslagen finns det inget tryck i avgassystemet som trycker ut vattnet ur det.

ANMÄRKNING Om dessa instruktioner inte efterföljs kan det leda till skador på motorn. Om du måste bogsera en vattenskoter i vatten, måste du se till att inte överskrida den maximala bogserhastigheten på 24 km/h.

Om vattenskotern måste bogseras i högre hastighet än rekommenderad, lägg en klämma på cross over-slangen.

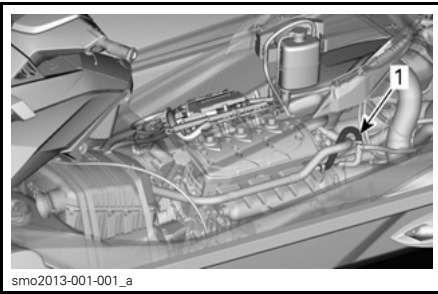

1. Cross over-slang

UNDERHÅLLS- INFORMATION

UNDERHÅLLSSCHEMA

En verkstad eller en person som ägaren valt kan underhålla, byta ut eller reparera anordningar och system för utsläppskontroll. För att följa dessa instruktioner behövs inga reservdelar eller service från BRP eller auktoriserade Sea-Doo-återförsäljare. En auktoriserad Sea-Doo-återförsäljare har djupgående kunskap och verktyg för att utföra service på en Sea-Doo-vattenskoter, men den utsläppsrelaterade garantin är inte beroende av att en auktoriserad Sea-Doo-återförsäljare eller någon verkstad som har affärsförbindelser med BRP används. För utsläppsrelaterade garantianspråk begränsar dock BRP diagnostik och reparation av utsläppsrelaterade komponenter till auktoriserade Sea-Doo-återförsäljare. För mer information, se *EMISSIONSRELATERAD GARANTI ENLIGT US EPA* i denna bok. Korrekt underhåll är ägarens ansvar. Ett garantianspråk kan avslås om t.ex. ägaren eller föraren orsakat problemet genom felaktigt underhåll eller felaktig användning.

Du måste följa instruktionerna avseende bränslespecifikationer i avsnittet om tankning i denna bok. Även om bensin som innehåller mer än tio volymprocent etanol finns tillgänglig, har US EPA utfärdat ett förbud mot användning av bensin med mer än 10 volymprocent etanol som gäller denna vattenskoter. Användning av bensin som innehåller mer än 10 volymprocent etanol med denna motor kan ge skador på systemet för utsläppskontroll.

Underhåll är mycket viktigt för att hålla vattenskotern i säkert driftsskick. Vattenskotern ska underhållas i enlighet med underhållsschemat.

Utför allt underhåll i enlighet med underhållsschemat när antalet timmar eller angiven tid har uppnåtts.

OBSERVERA: Ett exempel: var 200:e timme eller vartannat år, underhåll alla punkter i denna tabell och OCKSÅ punkterna i tabellen för var 100:e timme eller en gång årligen.

VARNING

Om vattenskotern inte underhålls korrekt, i enlighet med underhållsschemats tidtabeller och procedurer, kan den bli osäker att köra.

Underhållsschemat utesluter inte inspektionen före körning.

FÖRSTA 50 TIMMARNAS

Byt motorolja och -filter

VARJE ÅR INFÖR SÄSONG ELLER VAR 100:E ANVÄNDNINGSTIMME (DET SOM INTRÄFFAR FÖRST)

Kontrollera ev. felkoder.

Utför alla åtgärder som anges i Inspektion före körning.

Byt motorolja och -filter

Inspektera motorns gummifästen

Spreja antikorrosionsmedel på metallkomponenterna i motorrummet (var 10:e timme vid användning i saltvatten)

Inspektera avgassystemet avseende läckage, lösa slangar och klämmor. (Daglig spolning vid användning i salt eller smutsigt vatten.)

**VARJE ÅR INFÖR SÄSONG ELLER VAR 100:E ANVÄNDNINGSTIMME
(DET SOM INTRÄFFAR FÖRST)**

Inspektera kylsystemet (kylvätskenivå, slangar och fästen avseende läckage)
Motorspolning (Daglig spolning vid användning i saltvatten)
Testa bränslesystemet avseende läckage
Inspektera och smörj spjällhus och anslutning till insugsrör
Inspektera luftintag avseende skador på slangar och klämmor.
Inspektera tändstift och tändspolar
Inspektera elanslutningar och fästanordningar (tändningssystem, startsystem, bränsleinjektorer, säkringsboxar osv.)
Säkerställ att O.T.A.S. fungerar (Kontrollera funktion)
Kontrollera styrmunstyckets bussningar
Kontrollera styrvajer och anslutningar
Inspektera carbonring och drivaxelns gummibälg (oftare vid användning av vattenskotern i skräpigt eller smutsigt vatten)
Inspektera impellerns, impellerbälgens och slitringsens skick
Mät impeller och impellerslitringsspel
Kontrollera impelleraxelns radialspelet
Inspektera jetpumpens hus
Kontrollera och smörj drivaxel- och impellersplines
Kontrollera iBR-skopans spel
Kontrollera VTS-trimring, backningsstöd och iBR-skopa
Inspektera iBR-skydd
Följande måste utföras var 100:e timme (oavsett antalet år):
Byt tändstift
Följande måste utföras var 100:e timme eller vid förvaringsperioden (det som inträffar först):
Inspektera impelleraxelns tätning, hylsa, O-ring och impellerkåpa
Inspektera tanklock, påfyllningsrör, bränsletank, bränsletanksfästremmar, bränsleslangar och kopplingar

UNDERHÅLLSFRI

Laddningskompressorn är **underhållsfri***.
 *Inspektera laddningskompressorn **var 200:e timme** (oavsett antalet år) om vattenskotern används mycket intensivt, som t.ex. offshore, för kontinuerlig körning med fullt gaspådrag, osv.

ANMÄRKNING Försök inte byta ut delar av laddningskompressorn eftersom hela enheten är fabriksinställd enligt noggranna specifikationer. Om denna rekommendation inte följs kan det leda till skador på laddningskompressorn och/eller motorn.

VART 5:E ÅR ELLER VAR 300:E ANVÄNDNINGSTIMME (DET
SOM INTRÄFFAR FÖRST)

Byt kylvätska

UNDERHÅLLSPROCEDURER

Det här avsnittet innehåller anvisningar för grundläggande underhållsprocedurer.

VARNING

Stäng av motorn och följ procedurerna nedan vid underhåll. Om du inte använder korrekta underhållsprocedurer kan du skadas på grund av heta eller rörliga komponenter, elstötar, kemikalier eller andra risker.

VARNING

Om en låsanordning (t.ex. låsflikar, självlåsande fästen, osv.) måste tas bort, bör den alltid ersättas med en ny.

ANMÄRKNING Lämna aldrig föremål, trasor, verktyg eller liknande i motorrummet eller slaget.

Motorolja

Rekommenderad motorolja

Använd XPS DELSYNTETISK 4-TAKTS-OLJA (P/N 293 600 121).

ANMÄRKNING Dessa motorer har utvecklats och testats med BRP XPS delsyntetolja. BRP rekommenderar att XPS delsyntetolja används fortgående. Om det inte går att få tag på rekommenderad XPS-motorolja, använd en 10W40 motorcykelolja som är lämplig för våtkopplingar och uppfyller kraven för både API serviceklassning SL, SJ, SM eller SN och JASO MA2. Tillsätt inga tillsatsmedel till den rekommenderade oljan. Skador som förorsakats av olja som inte lämpar sig för motor täcks eventuellt inte av BRP:s begränsade garanti.

Motorns oljenivå

ANMÄRKNING Kontrollera nivån ofta och fyll på vid behov. Fyll inte på för mycket. Om motorn körs med fel oljenivå kan svåra skador uppstå.

! FÖRSIKTIGHET Vissa delar i motorrummet kan vara mycket heta. Direkt kontakt med huden kan ge brännskador.

Oljenivån kan kontrolleras med sjösatt eller upptagen vattenskoter.

Om vattenskotern är upptagen ur vattnet

ANMÄRKNING Vattenskotern får inte luta.

! FÖRSIKTIGHET Om motorn körs när vattenskotern inte är i vattnet kan värmeväxlaren i bottenplattan bli mycket het. Rör inte vid bottenplattan; det kan leda till brännskador.

1. Sätt trailerns dragstång så att avbärarlisten är helt horisontell.
2. Öppna sätet.
3. Anslut en trädgårdsslang till avgassystemets spolanslutning. Se **AVGASSYSTEM** i detta avsnitt och följ anvisningarna.

ANMÄRKNING

- Kör aldrig motorn utan att tillföra vatten till avgassystemet. Om avgassystemet inte kyls kan systemet få allvarliga skador.
 - Kör aldrig motorn längre än 2 minuter. Transmissionstätningen har ingen kylning när vattenskotern inte är i vattnet.
4. När normal driftstemperatur uppnåtts, låt motorn gå på tomgång i 30 sekunder och slå därefter av motorn.

5. Vänta i minst 30 sekunder så att oljan rinner ned i motorn och ta sedan ut mätstickan och torka av den.

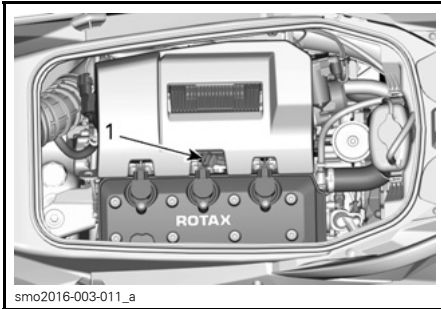

TYPBILD

1. Oljemätstickans placering

6. Sätt tillbaka mätstickan, skjut in den helt.
7. Ta ut mätstickan igen och avläs oljenivån. Vätskenivån bör ligga mellan markeringarna FULL och ADD (fyll på).

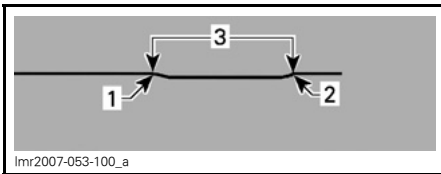

1. Full
2. Fyll på
3. Gränsvärden

OBSERVERA: Det är 1 L mellan Min- och Max-märkena.

8. Fyll på olja för att säkerställa att nivån är korrekt mellan markeringarna.

Fyll på olja så här:

- Skruva loss oljetankslocket.
- Placera en tratt i påfyllningsrörets öppning.
- Fyll på med rekommenderad olja till korrekt nivå.

OBSERVERA: Fyll inte på för mycket.

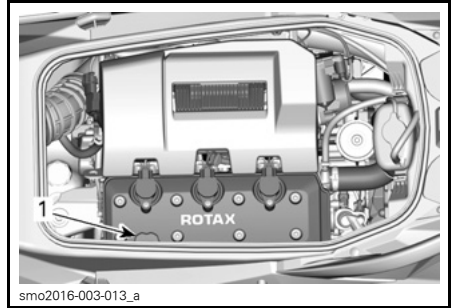

TYPBILD

1. Oljetankslockets placering

OBSERVERA: Varje gång olja till motorn fylls på måste hela proceduren som beskrivs i detta avsnitt utföras på nytt. Annars ger mätningen felaktiga resultat.

9. Sätt tillbaka locket och mätstickan ordentligt.

ANMÄRKNING Se till att oljetankslocket sitter ordentligt. Annars kan stora mängder olja spillas genom locket.

Byte av motorolja och oljefilter

Byte av olja och oljefilter kan utföras av en auktoriserad Sea-Doo-återförsäljare, verkstad eller en person som du själv väljer.

Motorkylvätska

Rekommenderad motorkylvätska

AV BRP REKOMMENDERAD PRODUKT	KYLVÄTSKA
Finland, Norge och Sverige	LÅNGTIDSFROSTSKYDD(F) (P/N 619 590 204)
Alla övriga länder	LÅNGTIDSFROSTSKYDD (P/N 219 702 685)
Alternativ, eller om de inte finns tillgängliga	En blandning av destillerat vatten och frostskyddsvätska (50 % destillerat vatten, 50 % frostskydd)

ANMÄRKNING Använd alltid etylenglykolbaserad frostskyddsvätska innehållande speciella korrosionskyddsmedel för förbränningsmotorer av aluminium.

Använd alltid samma märke och typ så att frostskyddet inte försämras. Blanda aldrig olika märken eller typer, såvida kylsystemet inte spolas ut helt och sedan fylls på igen.

Motorns kylvätskenivå

⚠ VARNING

Kontrollera kylvätskenivån med kall motor. Fyll aldrig på kylvätska i kylsystemet när motorn är varm.

⚠ FÖRSIKTIGHET Vissa delar i motorrummet kan vara mycket heta. Direkt kontakt med huden kan ge brännskador.

Öppna sätet.

Leta fram expansionskärlets lock.

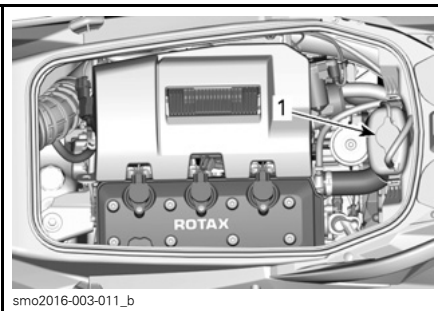

1. Expansionskärlets lock

Då vattenskotern ligger på ett plant underlag ska kylvätskenivån vara mellan MIN. och MAX.-märkena på kylvätsketanken med kall motor.

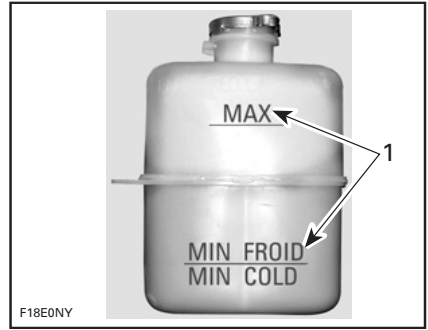

TYPBILD - EXPANSIONSKÄRL FÖR KYLVÄTSKA

1. Nivå mellan märkena med kall motor

OBSERVERA: Vattenskotern lutar inte när den är sjösatt. Om vattenskotern är på en trailer, lyft trailerns dragstång och blockera den när avbärarlisten är helt horisontell.

Fyll på kylvätska, se *REKOMMENDERAD MOTORKYLVÄTSKA* för specifikation, tills nivån är mellan markeringarna. Använd en trätt för att undvika spill. Fyll inte på för mycket.

Skruva på påfyllningslocket, återmontera ventilationsboxen och stäng sätet.

OBSERVERA: Ett kylsystem som behöver fyllas på ofta tyder på läckage eller motorproblem. Kontakta en auktoriserad Sea-Doo-återförsäljare.

Byte av motorkylvätska

Byte av kylvätska ska utföras av en auktoriserad Sea-Doo-återförsäljare.

Tändspolar

Demontering av tändspole

1. Koppla loss tändspoleanslutningen.

ANMÄRKNING Försök inte bända tändspolen med något verktyg.

2. Ta bort tändspolens fästskruv.

3. Ta loss tändspolen från tändstiftet genom att rotera spolen från sida till sida samtidigt som du drar uppåt.

Installation av tändspole

1. Installera tändspolen på tändstiftet.
2. Rikta in tändspolens fästskruvhål med det gängade hålet på ventilkåpan.
3. Skjut ned tändspolen hela vägen tills den vilar på ventilkåpan.
4. Installera och dra åt fästskraven.

ÅTDRAGNINGSMOMENT

Tändspolens fästskruv	9 N•m ± 1 N•m
-----------------------	---------------

5. Anslut tändspoleanslutningen igen.

Tändstift

Borttagning av tändstift

1. Ta bort tändspolen. Se *DEMONTERING AV TÄNDSPOLE* i detta underavsnitt.

⚠ VARNING

Ta aldrig bort en tändspole från ett tändstift utan att först koppla loss det från kablaget. Det kan finnas antändliga ångor i slaget. Om nödstoppslinan sitter fast på motorns stoppreglage kan en gnista uppstå i tändstiftsänden på spolen vilket kan försaka en explosion.

2. Använd en tändstiftsnyckel för att lösgöra momentet som tändstiftet dragits åt med.

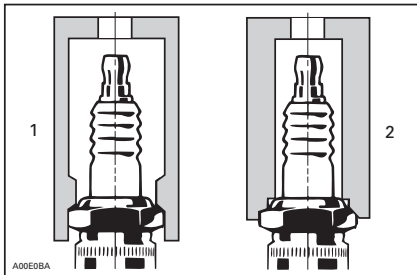

1. Korrekt hylsa
2. Felaktig hylsa

3. Rengör tändstiftet och topplocket med tryckluft.
4. Skruva loss tändstiftet och använd sedan tändspolen för att ta ut tändstiftet ur tändstiftshålet.

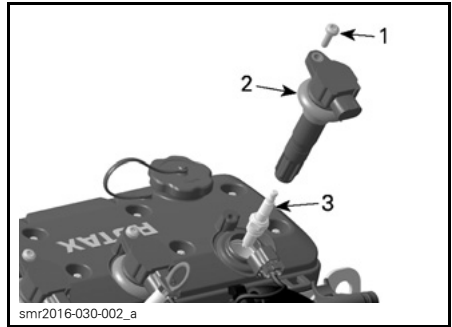

1. Fästskruv
2. Tändspole
3. Tändstift

Montering av tändstift

Innan tändstiften installeras, säkerställ att kontaktytorna mellan topplock och tändstift är fria från sot.

1. Använd ett elektrodsmått för att ställa in rätt elektrodavstånd enligt de *TEKNISKA SPECIFIKATIONERNA*.
2. Gänga på tändstiftet i topplocket för hand.
3. Momentdra sedan tändstiftet medsols enligt specifikationen med en korrekt tändstiftsnyckel.

ÅTDRAGNINGSMOMENT

Tändstift	17 N•m ± 2 N•m
-----------	----------------

4. Montera tändspolen. Se *INSTALLATION AV TÄNDSPOLE* i detta underavsnitt.
5. Slutför monteringen i motsatt ordning mot demonteringen.

Avgassystem

Spolning av avgassystemet

Spolning av avgassystemet med färskvatten är nödvändigt för att neutralisera korrosionseffekterna från salt eller andra ämnen i vattnet. Det hjälper till att avlägsna sand, salt, snäckskal och andra partiklar från kylsystemet.

ANMÄRKNING Om vattenskotern används i saltvatten måste avgassystemet spolats dagligen för att undvika allvarlig skada på mekaniska komponenter.

Spolning bör utföras när vattenskotern inte ska användas mer samma dag eller före en längre tids förvaring.

⚠ VARNING

Utför denna åtgärd endast i ett väl-ventilerat utrymme.

Gör så här:

Rengör drivsystemet genom att spruta in vatten i intag och utlopp och sedan smörja med XPS Lube eller likvärdig produkt.

⚠ FÖRSIKTIGHET Vid användning av motorn när vattenskotern inte är i vattnet kan värmeväxlaren i bottenplattan bli mycket het. Rör inte vid bottenplattan; det kan leda till brännskador.

Anslut en trädgårdsslang till spolanslutningen i vattenskoterns akter (på babordssidan av aktern). Slå inte på vattnet ännu.

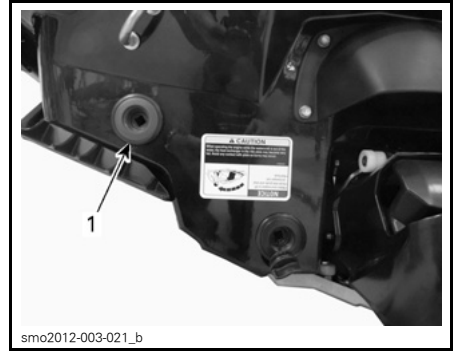

1. Spolanslutningens placering

OBSERVERA: En slangadapter med snabbkoppling kan användas (P/N 295 500 473). Ingen slangklämma behövs för spolning av motorn.



TYPBILD - SLANGADAPTER MED SNABBKOPPLING

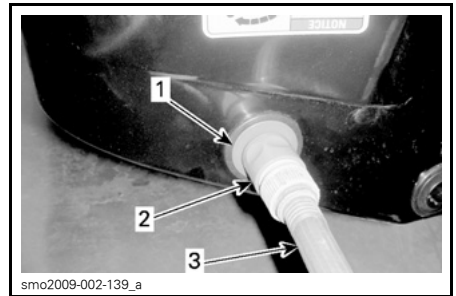

TYPBILD

1. Slangadapter (tillval, ej standard)
2. Anslutning med snabbkoppling (tillval, ej standard)
3. Trädgårdsslang

Spola genom att starta motorn och sedan genast öppna vattenkranen.

OBSERVERA: Vattentrycket måste vara så högt att vatten kommer ut ur spolanslutningen till höger

⚠ FÖRSIKTIGHET Vissa delar i motorrummet kan vara mycket heta. Direkt kontakt med huden kan ge brännskador. Vidrör inga elektriska delar eller drivsystemets komponenter medan motorn är igång.

ANMÄRKNING Utför aldrig spolning med varm motor. Starta alltid motorn innan du kopplar på vattnet. Koppla på vattnet direkt när motorn har startat för att förhindra överhettning.

Låt vattnet cirkulera genom avgassyssystemet i cirka 1 minut.

ANMÄRKNING Motorn får inte vara igång mer än 30 sekunder utan vattentillförsel. Det kan bli nödvändigt att stänga av motorn.

Kontrollera att vattnet flödar ut från jet-pumpen vid spolning. Kontakta annars en auktoriserad Sea-Doo-återförsäljare för service.

ANMÄRKNING Kör aldrig motorn längre än 2 minuter. Transmissions-tätningen har ingen kylning när vattenskotern inte är i vattnet.

Stäng av vattnet.

Ta bort trädgårdsslangen från vattenskotern.

Varva upp motorn 3-5 gånger till cirka 5.000 RPM.

Stäng av motorn.

ANMÄRKNING Koppla alltid bort vattnet innan du slår av motorn.

ANMÄRKNING Ta bort adaptern med snabbkopplingen (om en sådan användes) efter spolningen.

OBSERVERA: Upprepa spolningsproceduren på styrbordssidan av aktern om fordonet har använts i vatten med lång växtlighet som t.ex. vattenväxter, alger, sjögräs.

Under spolningen på höger sida, se till att vattentrycket är så högt att vatten flödar ut genom intercoolerns överströmningshål.

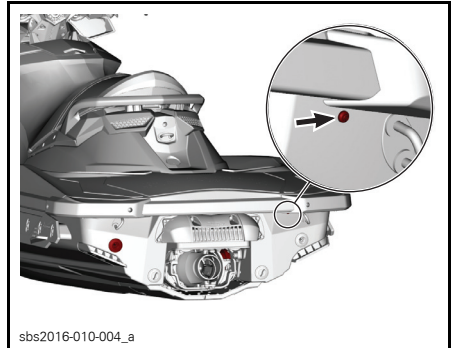

INTERCOOLERNS ÖVERSTRÖMNINGSHÅL

Bottenplatta och insugsgaller

Kontroll av bottenplatta och insugsgaller

Kontrollera om det finns skador på bottenplattan eller insugsgallret. Kontakta en Sea-Doo-återförsäljare för reparation eller byte av skadade delar.

⚠ VARNING

Nödstoppslinan måste alltid tas bort från motorns stoppreglage innan insugsgallret inspekteras.

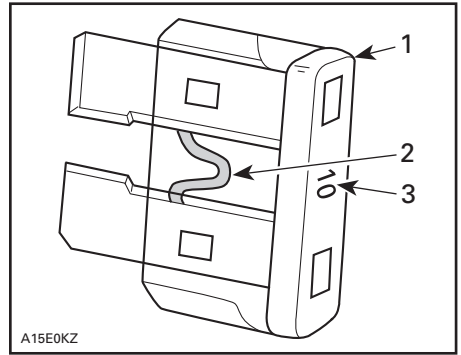
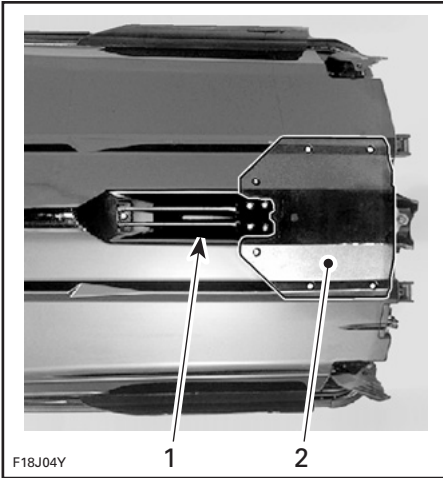
**TYPBILD**

1. Säkring
2. Kontrollera om den smått
3. Amperetal

TYPBILD — KONTROLLERA DESSA OMRÅDEN

1. Vattenintag
2. Bottenplatta

Offeranod**Inspektion av offeranod**

Offeranoder finns på:

- Pump
- Bottenplatta
- Intercooler

Kontrollera avseende slitage. Om anoden är nedsliten till mer än hälften, låt en auktoriserad Sea-Doo-återförsäljare byta ut den.

Säkringar**Borttagning/installation av säkringar**

Använd säkringsverktyget som finns i säkringsboxen för att underlätta borttagning av säkringar.

Inspektion av säkringar

Om ett elproblem uppstår, kontrollera säkringarna. Vid trasig säkring, byt ut mot en ny med samma amperetal.

⚠ VARNING

Använd inte en säkring med högre amperetal eftersom detta kan orsaka allvarliga skador. Om en säkring har gått måste problemets orsak fastställas och korrigeras innan du startar igen. Kontakta en auktoriserad Sea-Doo-återförsäljare för service.

Säkringens placering

För att komma åt säkringsboxen, öppna locket till det främre stuvutrymmet. Ta bort de två plastnitarna och gummistroppen som säkrar accesspanelen baktill i stuvutrymmet.



TYPBILD - FRÄMRE STUVUTRYMME MED ÖPPNAT LOCK
1. Accesspanel

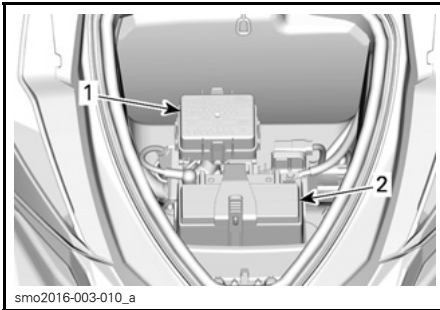

TYPBILD - ACCESSPANEL BORTTAGEN
1. Säkringsbox
2. Batteri

För att ta bort locket till säkringsboxen, kläm åt låsflikarna på bägge sidor av säkringsboxen och ta bort locket från säkringsboxen.

OBSERVERA: En illustration över säkringarnas amperetal och placering finns på säkringsboxens lock.

Säkringsbeskrivning

SÄKRING	AMPERETAL	BESKRIVNING
1	—	Ej i bruk
2	15 A	Diagnostikkontakt
3	3 A	START-/STOPP-knapp
4	3 A	GPS
5	30 A	iBR
6	30 A	Laddning
7	—	Ej i bruk

SÄKRING	AMPERETAL	BESKRIVNING
8	30 A	Batteri
9	—	Ej i bruk
10	—	Ej i bruk
11	3 A	Mätare, O.T.A.S. och CAPS
12	10 A	Cylinder 1 (tändspole och insprutare)
13	10 A	Cylinder 2 (tändspole och insprutare)
14	10 A	Cylinder 3 (tändspole och insprutare)
15	5 A	Startsolenoid
16	5 A	iBR-system
17	10 A	Bränslepump
18	15 A	ECM

SKÖTSEL AV VATTENSKOTERN

Ta upp vattenskotern ur vattnet varje dag.

Efter körning

Spolning av avgassystemet

Avgassystemet bör spolas dagligen när vattenskotern används i salt eller smutsigt vatten.

Se *UNDERHÅLLSPROCEDURER*.

Efter användning i smutsigt vatten eller saltvatten

När vattenskotern används i smutsigt vatten eller i synnerhet i saltvatten, bör extra åtgärder vidtas för att skydda vattenskotern och dess delar.

Skölj vattenskoterns slagvattenutrymme med färskvatten.

Använd aldrig högtryckstvätt för att rengöra slaget. **ANVÄND ENDAST LÅGT TRYCK** (som t.ex. en trädgårdsslang).

Högt tryck kan orsaka skador på elektriska eller mekaniska system.

! **FÖRSIKTIGHET** Låt motorn svalna innan du utför något underhåll.

ANMÄRKNING Underlåtenhet att utföra korrekt underhåll, som t.ex. sköljning av vattenskotern, spolning av avgassystemet och korrosionsskyddsbehandling när vattenskotern används i saltvatten, leder till skador på vattenskotern och dess delar.

Rengöring av vattenskotern

Överbyggnad och skrov

Tvätta med jämna mellanrum överbyggnadens och skrovets olika komponenter med tvål och vatten (använd endast mildt rengöringsmedel). Avlägs-

na eventuell marin växtlighet från motorn och skrovet. Applicera vax utan slipmedel som till exempel silikonvax.

ANMÄRKNING Rengör aldrig glasfiber eller plastdelar med starkt rengöringsmedel, avfettningsmedel, thinner, aceton eller andra starka kemikalier eller petroleumbase-erade rengöringsmedel.

Fläckar på säte och glasfiberdelar kan tas bort med XPS ALL PURPOSE CLEANER (P/N 219 701 709) eller likvärdig produkt.

Rengör mattorna med 3M™ Citrus Base Cleaner (24 oz. sprejburk) eller likvärdig produkt.

! VARNING

Använd aldrig plast- eller vinylskydd på mattor eller säte eftersom ytan blir hal och kan få förare eller passagerare att halka av vattenskotern.

FÖRVARING OCH FÖRSÅNGSSERVICE

Förvaring

VARNING

Eftersom bränsle och olja är brandfarliga ämnen, bör du låta en auktoriserad Sea-Doo-återförsäljare, verkstad eller person som du själv valt kontrollera bränslesystemets integritet enligt intervallerna i tabellen.

Vi rekommenderar att vattenskotern får service av en auktoriserad Sea-Doo-återförsäljare, verkstad eller person som du själv valt före förvaring, men följande åtgärder kan du utföra själv med ett minimalt antal verktyg.

OBSERVERA: Utför följande uppgifter i samma ordningsföljd som i den detaljerade beskrivningen i detta avsnitt.

ANMÄRKNING Kör inte motorn under förvaringstiden.

Drivsystem

Rengöring av jetpumpen

Rengör jetpumpen genom att spruta in vatten i intag och utlopp och sedan smörja med XPS LUBE (P/N 293 600 016) eller likvärdig produkt.

VARNING

Ta alltid bort nödstoppslinan från motorns stoppreglage innan drivsystemets komponenter rengörs för att förhindra att motorn oväntat startas. Motorn får inte vara igång vid detta förfarande.

Inspektion av jetpumpen

Kontakta en auktoriserad Sea-Doo-återförsäljare.

Bränslesystem

Skydd av bränslesystemet

XPS BRÄNSLESTABILISATOR (P/N 413 408 601) (eller likvärdig produkt) ska tillsättas i bränsletanken för att förebygga försämring av bränslet och igensättning av bränslesystemet. Följ anvisningarna för korrekt användning från bränslestabilisatorns tillverkare.

ANMÄRKNING Det rekommenderas varmt att bränslestabilisator tillsätts vid förvaring för att hålla bränslesystemet i gott skick. Bränslestabilisator bör tillsättas före smörjning av motorn och påfyllning av bränsletanken för att skydda bränslesystemets delar mot hartsavlagringar.

Fyll bränsletanken helt enligt beskrivningen i avsnittet *TANKNING*. Se till att det inte finns något vatten i bränsletanken.

ANMÄRKNING Ifall vatten samlas inne i bränsletanken uppstår allvarliga inre skador på bränsleinsprutningssystemet.

Motor och avgassystem

Spolning av avgassystemet

Utför spolproceduren som beskrivs i avsnittet *UNDERHÅLLSPROCEDURER*.

Byte av motorolja och filter

Byte av olja och oljefilter kan utföras av en auktoriserad Sea-Doo-återförsäljare, verkstad eller en person som du själv väljer.

Dränering av intercoolern

Det är viktigt att få ut allt vatten som samlats i intercoolern på grund av kondens.

Gör så här:

1. Lyft upp sätet.

2. Kontrollera att en centreringslinje finns markerad på intercoolerns inloppsslang. På så sätt säkerställs att slangen inte vrids eller veckas vid återmontering.
3. Lösgör klämman som håller fast intercoolerns inloppsslang.
4. Ta bort intercoolerns inloppsslang från intercoolern.

OBSERVERA: Denna slang matar den heta komprimerade luften från motorns kompressor till intercoolerns inlopp.

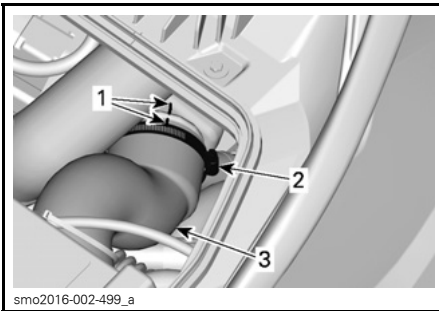

TYPBILD

1. Slangens centreringmärken
2. Slangklämman
3. Intercoolerns inloppsslang

5. 1630-intercoolerns luftsida är självdränerande till intercoolerns rör på inloppssidan. Genom att koppla loss intercoolerns inloppsslang går det att se om det finns kondensvattnet och dränera det ordentligt utan att motorn är igång.
6. Återmontera slangen till intercoolerns luftutlopp, kontrollera att den har korrekt vinkel som före borttagningen för att säkerställa korrekt motorfunktion.

Dränera avgassystemet

I områden där temperaturen kan sjunka under fryspunkten måste vatten som samlats i avgassystem och intercooler avlägsnas.

Med hjälp av spolanslutningen som är placerad på babordssidan (vänster sida) av aktern, spruta in tryckluft med trycket 379 kPa i systemet tills det inte kommer mer vatten från jetpumpen.

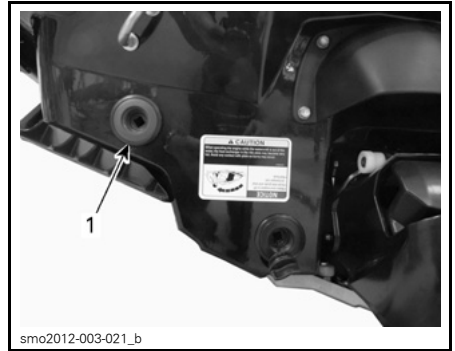

TYPBILD

1. Spolanslutning

Följande slang kan tillverkas för att underlätta vid dräneringen.

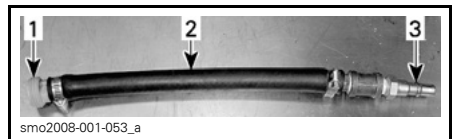

TYPBILD

1. Spolanslutningsadapter
2. Slang 12,7 mm
3. Hankoppling för luftslang

ANMÄRKNING Underlåtenhet att dränera avgassystemet kan orsaka allvarliga skador på motorn.

Ta bort specialverktygen.

Internsmörjning av motorn

1. Öppna sätet.
2. Avlägsna tändspolarna, se *UNDERHÅLLSPROCEDURER*.
3. Ta bort tändstiften, se *UNDERHÅLLSPROCEDURER*.
4. Spreja XPS LUBE (P/N 293 600 016) eller likvärdig produkt i tändstiftshålen.

5. För att hindra bränsle från att sprutas in och för att slå av tändningen när motorn dras igång, tryck in gasreglaget hela vägen och HÅLL KVAR det mot styret.
6. Tryck kort på motorns START-/STOPP-knapp för att dra runt motorn några varv. Detta fördelar oljan på cylinderväggarna.
7. Smörj tändstiftsgångorna med antikärvmiddel och montera dem på motorn. Se *UNDERHÅLLSPROCEDURER*.
8. Installera tändspolarna, se *UNDERHÅLLSPROCEDURER*.

Test av motorkylvätska

Om frostskyddsmedlet inte byts, bör dess densitet testas.

Byte av frostskyddsmedel och ett densitetstest bör utföras av en auktoriserad Sea-Doo-återförsäljare.

OBSERVERA: Frostskyddsmedlet ska bytas ut efter 300 drifttimmar eller vart 5:e år för att förhindra att det försämras.

ANMÄRKNING Felaktig densitet hos frostskyddsmedlet kan få vätskan i kylsystemet att frysa om vattenskotern förvaras på en plats där temperaturen når ned till eller under noll grader. Detta kan leda till allvarliga skador på motorn.

Elsystem

Demontera och ladda batteriet

Kontakta en auktoriserad Sea-Doo-återförsäljare.

VARNING

Ladda aldrig batteriet eller använd hjälpbatteri när batteriet är installerat i vattenskotern.

Motorrum

Rengöring av motorrum

Rengör slaget med varmt vatten, ett mildt rengöringsmedel eller med därför avsedd rengöringsprodukt.

Skölj noga.

Lyft vattenskoterns för så att slagvattnet töms ut helt genom slagets länspluggar.

Korrosionsskyddsbehandling

Torka upp eventuellt kvarvarande vatten i motorrummet.

Spreja XPS LUBE (P/N 293 600 016) eller likvärdig produkt på alla metalldelar i motorrummet.

OBSERVERA: Sätet ska lämnas delvis öppet vid förvaring. Det förhindrar kondensering i motorrummet och ev. korrosion.

Överbyggnad och skrov

Rengöring av överbyggnad och skrov

Tvätta överbyggnaden med tvåål och vattenlösning (använd endast mildt rengöringsmedel). Skölj noga med färskvatten. Avlägsna marin växtlighet från skrovet.

ANMÄRKNING Rengör aldrig glasfiber eller plastdelar med starkt rengöringsmedel, avfettningsmedel, thinner, acetone eller andra starka kemikalier eller petroleumbaseade rengöringsmedel.

Reparation av överbyggnad och skrov

Vid behov av reparation av överbyggnadskomponenter eller skrov, kontakta en auktoriserad Sea-Doo-återförsäljare.

Skydd av överbyggnad och skrov

Vaxa överbyggnaden med båtvax av god kvalitet.

Om vattenskotern ska förvaras utomhus ska den täckas med en ogenomskinlig presenning för att skydda plastdelar och ytfinish mot solljus och smuts och för att motverka dammsamling.

ANMÄRKNING Lämna aldrig vattenskotern i vattnet under förvaringsperioden. Förvara aldrig vattenskotern i direkt solljus. Förvara aldrig vattenskotern i ett tillslutet plasthölje.

Försäsongsservice

Förberedande underhåll måste utföras enligt *UNDERHÅLLSSCHEMAT*.

Utför alla uppgifter i tabellen **VAR 100:E TIMME ELLER EN GÅNG ÅRLIGEN**.

Försäsongsservice kan utföras av en auktoriserad Sea-Doo-återförsäljare, verkstad eller en person som du själv väljer.

OBSERVERA: Det är inget krav men det rekommenderas att låta den auktoriserade Sea-Doo-återförsäljaren utföra försäsongsservice på samma gång som eventuell säkerhetsrelaterad fabrikksservice.

VARNING

Utför endast procedurer som beskrivs i *UNDERHÅLLSSCHEMAT*. Vi rekommenderar att övriga delar och system som inte behandlas i denna Instruktionsbok ses över av en auktoriserad Sea-Doo-återförsäljare med jämna mellanrum.

ANMÄRKNING När delar behöver bytas, ersätt dem med BRP-originaldelar eller likvärdiga motsvarigheter.

***Denna sida är
avsiktligt tom***

TEKNISK INFORMATION

IDENTIFIERING AV VATTENSKOTERN

Vattenskoterns huvudkomponenter (motor och skrov) identifieras via olika tillverkningsnummer. Det kan ibland vara nödvändigt att ha dessa nummer till hands för garantiändamål eller för att spåra vattenskotern i händelse av stöld.

Skrovidentifikationsnummer

Skrovidentifikationsnumret (HIN) är placerat på bordningsplattformen vid vattenskoterns akter.



smo2012-003-014_b

TYPBILD

1. Skrovidentifikationsnummer (HIN)

Det består av 12 tecken:

YDV	12345	L	8	09	
					Modellår
					Produktionsår
					Produktionsmånad
					Serienummer (kan vara bokstäver eller siffror)
					Tillverkare

Motoridentifikationsnummer

Motoridentifikationsnumret (EIN) finns framtill på motorn.

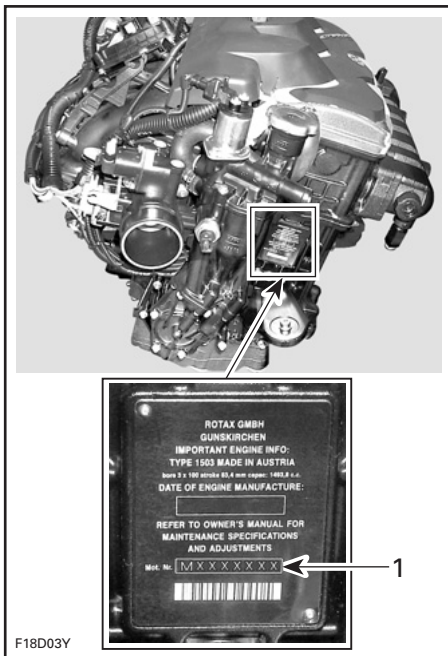

TYPBILD

1. EIN (motoridentifikationsnummer)

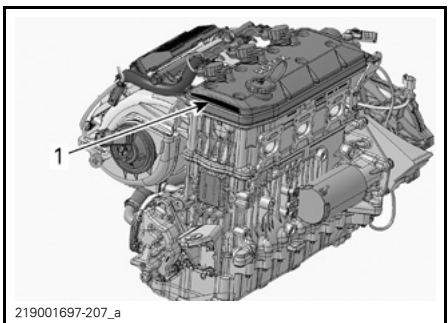

219001697-207_a

TYPBILD

1. Identifiering av motortillverkare



RF D.E.S.S.- NYCKEL

Denna enhet uppfyller kraven enligt FCC Part 15 och Industry Canada RSS-standard(er) för licensundantagna produkter.

Användning är tillåten på följande två villkor: (1) denna enhet får inte orsaka störningar och (2) denna enhet måste klara av alla störningar, inklusive störningar som kan orsaka oönskad funktion hos enheten.

Ändringar eller modifieringar som inte är godkända av den part som ansvarar för överensstämmelse kan upphäva användarens rätt att använda utrustningen.

IC-registreringsnummer: 12006A-M01456

FCC-ID: 2ACERM01456

I egenskap av ansvarig part för överensstämmelse försäkrar vi härmed helt på eget ansvar att enheten överensstämmer med kraven i följande EU-direktiv: 2014/53/EU. Produkten som denna försäkran gäller uppfyller de väsentliga kraven och övriga relevanta krav. Produkten uppfyller kraven i följande direktiv, harmoniserade standarder och förordningar:

Radioutrustningsdirektivet (RED) 2014/53/EU och de harmoniserade standarderna:

EN 300 330-2, EN 60950-1

INFORMATION OM MOTORUTSLÄPP

Tillverkarens ansvar

Från och med motorer av årsmodell 1999 måste tillverkare av marinmotorer för vattenskotrar specificera nivåerna för avgasutsläpp för varje effektgrupp och erhålla certifiering av dessa motorer hos USA:s Environmental Protection Agency (EPA). En informationsdekal för utsläppskontroll med data om utsläppsnivåer och motorspecifikationer måste fästas på varje vattenskoater vid tillverkningen.

Återförsäljarens ansvar

Vid service av alla Sea-Doo-vattenskotrar av årsmodell 1999 eller senare som är försedda med en informationsdekal för utsläppskontroll, måste justeringarna göras inom de angivna fabrikk-specifikationerna.

Byte eller reparation av alla utsläppskomponenter måste utföras på ett sätt som säkrar att utsläppsnivåerna hålls inom de specificerade certifikationsnormerna.

Återförsäljarna får inte ändra motorn på något sätt som kan ändra effekten eller tillåta utsläppsnivåer som överskrider de fastställda fabrikk-specifikationerna.

Undantag till detta är ändringar som föreskrivs av tillverkaren, t.ex. justeringar för höjd över havsnivån.

Ägarens ansvar

Ägaren/användaren är skyldig att underhålla motorn för att hålla utsläppsnivåerna inom de specificerade certifikationsnormerna.

Ägaren/användaren får ej ändra eller tillåta någon annan att ändra motorn på ett sätt som kan ändra dess effekt eller tillåta att utsläppsnivåerna överskrider de fastställda fabrikk-specifikationerna.

EPA emissionsföreskrifter

Alla år 1999 eller senare av BRP tillverkade Sea-Doo-vattenskotrar är EPA-certifierade enligt bestämmelserna för kontroll av luftföroreningar från nya vattenskotermotorer. Denna certifiering sammanhänger med vissa justeringar av fabriksstandarderna. Det är därför nödvändigt att noggrant följa fabrikkens förfarande för service av produkten och, när detta är praktiskt genomförbart, återställa produktens ursprungliga design.

Ovan angivna ansvarsområden är generella och utgör inte på något sätt en fullständig lista över de regler och bestämmelser som hänför sig till EPA:s specifikationer beträffande avgasutsläpp från marinprodukter. För närmare information om detta kan du kontakta:

U.S. Environmental Protection Agency
Certification Division
Gasoline Engine Compliance Center
2000 Traverwood Drive
Ann Arbor MI 48105
USA

EPA:S WEBBPLATS:
www.epa.gov/otaq

SPECIFIKATIONER

MOTOR	
Motortyp	ROTAX® 1630 ACE™ HO, 4-takts, enkel överliggande kamaxel (SOHC)
Deklarerad effekt ⁽¹⁾	217 kW vid 8000 RPM
Insugning	Kompressor-, laddluftskyld
Cylindrar	3
Antal ventiler	12 ventiler med hydrauliska lyftare (ingen justering)
Cylinderdiameter	100 mm
Slaglängd	69,2 mm
Cylindervolym	1630,5 cm ³
Kompressionsförhållande	8,4:1

⁽¹⁾ Deklarerad effekt enligt ISO 8665 vid propelleraxeln.

SMÖRJSYSTEM		
Smörjning	Oljetyp	XPS delsyntetisk 4-taktsolja (P/N 293 600 121) eller en 10W40 motorcykelolja som är lämplig för våtkopplingar och uppfyller kraven för både API serviceklassning SL, SJ, SM eller SN och JASO MA2.
	Volym	3 L oljebyte med filter 5 Lt totalt

KYLSYSTEM	
Typ	Slutet kylsystem
Kylvätska	Se <i>MOTORKYLVÄTSKA</i> i avsnittet <i>UNDERHÅLLSPROCEDURER</i>
Kylsystemets kapacitet	5,5 L totalt

BRÄNSLESYSTEM		
Typ av bränsleinsprutning		Flerpunktsinsprutning med iTC (intelligent gasreglagekontroll). Enkelt spjällhus (60 mm) med regulator
Bränsletyp	Inom Nordamerika ((RON + MON)/2)	91 eller högre
	Utanför Nordamerika (RON)	95 eller högre
Bränsletankens kapacitet (inklusive reserv)		60 L

ELSYSTEM		
Typ av tändningssystem		IDI (Inductive Discharge Ignition)
Batteri		Förseglat, 12 V, 30 A•h
Tändstift	Tillverkare och typ	NGK KR9C-G eller likvärdigt
	Avstånd	0,7 mm till 0,8 mm

DRIVSYSTEM		
Jetpump	Typ	Axialflöde, enstegs
Drivaxel	Kopplingstyp	Splines med välvt huvud, direktdrift

IBR OCH VTS	
VTS-system	Elektroniskt styrt genom VTS-knappen med 2 förinställda positioner

VIKTER OCH LASTKAPACITET	
Torrvikt	386 kg
Antal åkare (inkl. förare)	2
Lastkapacitet (passagerare och bagage)	182 kg
Förvaringsvolym	116,4 L

DIMENSIONER	
Totallängd	331,6 cm
Totalbredd	122,7 cm
Totalhöjd	114,7 cm

MATERIAL	
Impellermaterial	Rostfritt stål
Impellerhus/stator	Aluminium/aluminium

OBSERVERA: BRP förbehåller sig rätten att göra ändringar i design och specifikationer och/eller göra tillägg till eller förbättringar av sina produkter utan att åta sig skyldigheten att installera dem på tidigare tillverkade produkter.

PROBLEMLÖSNING

RIKTLINJER VID FELSÖKNING

MOTORN STARTAR INTE

1. Nödstoppslinan borttagen.
 - Tryck på *START-/STOPP*-knappen.
 - Fäst nödstoppslinan korrekt på motorns stoppreglage inom 5 sekunder efter att *START-/STOPP*-knappen tryckts in.
 - Efter det dubbla "pipet", tryck på *START-/STOPP*-knappen för att starta motorn.
2. ECM känner inte igen D.E.S.S.-nyckeln.
 - Kontakta en auktoriserad *Sea-Doo*-återförsäljare.
3. Trasig säkring: huvudsäkring, elstart eller ECM.
 - Kontrollera kablar och byt säkring(ar).
4. Urladdat batteri.
 - Kontakta en auktoriserad *Sea-Doo*-återförsäljare.

VARNING

Ladda inte batteriet eller använd ett hjälpbatteri när batteriet är installerat i vattenskotern. Batterivätska är ett giftigt och hälsovådligt ämne. Undvik kontakt med ögon, hud och kläder.

5. Batterianslutningar, korroderade eller lösa. Dålig jord.
 - Kontakta en auktoriserad *Sea-Doo*-återförsäljare.
6. Motorn fylld med vatten.
 - Se *MOTORN FYLLD MED VATTEN* i *SPECIELLA PROCEDURER*.
7. Fel på givare eller ECM.
 - Ta vattenskotern till en auktoriserad *Sea-Doo*-återförsäljare, verkstad eller en person som du själv väljer för underhåll, reparation eller utbyte. Se *EMIS-SIONSRELATERAD GARANTI ENLIGT US EPA* i denna bok för information om garantianspråk.

MOTORN STARTAR INTE (forts.)

8. Jetpumpen kärvar.

- *Försök rengöra den. Kontakta annars en auktoriserad Sea-Doo-återförsäljare.*

MOTORN GÅR RUNT LÅNGSAMT

1. Lösa batterikabelanslutningar.

- *Kontrollera/rengör/fäst.*

2. Urladdat eller svagt batteri.

- *Kontakta en auktoriserad Sea-Doo-återförsäljare.*

3. Sliten startmotor.

- *Kontakta en auktoriserad Sea-Doo-återförsäljare.*

MOTORN GÅR RUNT NORMALT MEN STARTAR INTE

1. Bränsletanken är tom eller innehåller vatten.

- *Fyll på. Töm med hävert och fyll på nytt bränsle.*

2. Smutsiga/skadade tändstift.

- *Byt.*

3. Trasig säkring.

- *Kontrollera kablar och byt säkring(ar).*

4. Motorn fylld med vatten.

- *Se MOTORN FYLLED MED VATTEN i SPECIELLA PROCEDURER.*

5. Fel på motorstyrningssystemet (kontrollera om motorsignallampan LY-SER).

- *Ta vattenskotern till en auktoriserad Sea-Doo-återförsäljare, verkstad eller en person som du själv väljer för underhåll, reparation eller utbyte. Se EMIS-SIONSRELATERAD GARANTI ENLIGT US EPA i denna bok för information om garantianspråk.*

6. Fel på bränslepumpen.

- *Ta vattenskotern till en auktoriserad Sea-Doo-återförsäljare, verkstad eller en person som du själv väljer för underhåll, reparation eller utbyte. Se EMIS-SIONSRELATERAD GARANTI ENLIGT US EPA i denna bok för information om garantianspråk.*

MOTORN FELTÄNDER, HACKAR

1. Smutsiga/skadade/slitna tändstift.

- *Byt.*

2. Bränsle: Låg nivå, dåligt eller innehåller vatten.

- *Töm med hävert och/eller fyll på.*

3. Fel på tändspole(ar).

- *Ta vattenskotern till en auktoriserad Sea-Doo-återförsäljare, verkstad eller en person som du själv väljer för underhåll, reparation eller utbyte. Se EMIS-SIONSRELATERAD GARANTI ENLIGT US EPA i denna bok för information om garantianspråk.*

MOTORN FELTÄNDER, HACKAR (forts.)

4. Igensatta injektorer.

- Ta vattenskotern till en auktoriserad Sea-Doo-återförsäljare, verkstad eller en person som du själv väljer för underhåll, reparation eller utbyte. Se EMIS-SIONSRELATERAD GARANTI ENLIGT US EPA i denna bok för information om garantianspråk.

5. Fel på motorstyrningssystemet (kontrollera om motorsignallampan LY-SER).

- Se ÖVERVAKNINGSSYSTEM.

MOTORN RYKER

1. För hög oljenivå.

- Ta vattenskotern till en auktoriserad Sea-Doo-återförsäljare, verkstad eller en person som du själv väljer för underhåll, reparation eller utbyte. Se EMIS-SIONSRELATERAD GARANTI ENLIGT US EPA i denna bok för information om garantianspråk.

2. Vattenintrång, kylvätskeläckage eller skadad topplockspackning.

- Ta vattenskotern till en auktoriserad Sea-Doo-återförsäljare, verkstad eller en person som du själv väljer för underhåll, reparation eller utbyte. Se EMIS-SIONSRELATERAD GARANTI ENLIGT US EPA i denna bok för information om garantianspråk.

3. Intern skada på motorn.

- Ta vattenskotern till en auktoriserad Sea-Doo-återförsäljare, verkstad eller en person som du själv väljer för underhåll, reparation eller utbyte. Se EMIS-SIONSRELATERAD GARANTI ENLIGT US EPA i denna bok för information om garantianspråk.

MOTORN ÖVERHETTAR

1. Igensatt avgassystem.

- Spola avgassystemet.

2. Motorns kylvätskenivå är för låg.

- Se UNDERHÅLLSPROCEDURER.

3. Adapter med snabbkoppling kvarlämnad i spolanslutningen.

- Ta bort adaptern från spolanslutningen och försök starta vattenskotern igen. Om problemet kvarstår, ta vattenskotern till en auktoriserad Sea-Doo-återförsäljare, verkstad eller en person som du själv väljer för underhåll, reparation eller utbyte. Se EMIS-SIONSRELATERAD GARANTI ENLIGT US EPA i denna bok för information om garantianspråk.

MOTORN SAKNAR ACCELERATION ELLER KRAFT

1. Inlärningsnyckel.

- Använd en normal nyckel.

2. Sport-läget är inte aktiverat.

- Se AKTIVERA SPORT-LÄGE i DRIFTSLÄGEN.

MOTORN SAKNAR ACCELERATION ELLER KRAFT (forts.)

3. Jetpumpens vattenintag igensatt.

- Rengör. Se *RENGÖRING AV IMPELLER OCH JETPUMPENS VATTENINTAG i avsnittet SPECIELLA PROCEDURER.*

4. Skadad impeller eller sliten slitring.

- Byt. Kontakta en auktoriserad Sea-Doo-återförsäljare.

5. För hög motoroljenivå.

- Ta vattenskotern till en auktoriserad Sea-Doo-återförsäljare, verkstad eller en person som du själv väljer för underhåll, reparation eller utbyte. Se *EMISSIONSRELATERAD GARANTI ENLIGT US EPA* i denna bok för information om garantianspråk.

6. Svag tändning.

- Se *MOTORN FELTÄNDER, HACKAR.*

7. Fel på motorstyrningssystemet (kontrollera om motorsignallampan LY-SER).

- Se *ÖVERVAKNINGSSYSTEM.*

8. Igensatta injektorer.

- Ta vattenskotern till en auktoriserad Sea-Doo-återförsäljare, verkstad eller en person som du själv väljer för underhåll, reparation eller utbyte. Se *EMISSIONSRELATERAD GARANTI ENLIGT US EPA* i denna bok för information om garantianspråk.

9. Lågt bränsletryck.

- Ta vattenskotern till en auktoriserad Sea-Doo-återförsäljare, verkstad eller en person som du själv väljer för underhåll, reparation eller utbyte. Se *EMISSIONSRELATERAD GARANTI ENLIGT US EPA* i denna bok för information om garantianspråk.

10. Vatten i bränslet.

- Töm ut och ersätt.

11. Motorn skadad p.g.a. intrång av vatten.

- Kontakta en auktoriserad Sea-Doo-återförsäljare.

VATTENSKOTERN UPPNÅR INTE TOPPHASTIGHET

1. Jetpumpens vattenintag igensatt.

- Rengör. Se *RENGÖRING AV IMPELLER OCH JETPUMPENS VATTENINTAG i avsnittet SPECIELLA PROCEDURER.*

2. Skadad impeller eller sliten slitring.

- Byt. Kontakta en auktoriserad Sea-Doo-återförsäljare.

3. Fel på motorstyrningssystemet (kontrollera om motorsignallampan LY-SER).

- Se *ÖVERVAKNINGSSYSTEM.*

VATTENSKOTERN UPPNÅR INTE TOPPHASTIGHET (forts.)

4. Fel på laddningskompressor och/eller intercooler.

- Ta vattenskotern till en auktoriserad Sea-Doo-återförsäljare, verkstad eller en person som du själv väljer för underhåll, reparation eller utbyte. Se EMIS-SIONSRELATERAD GARANTI ENLIGT US EPA i denna bok för information om garantianspråk.

VATTENSKOTERN FÖRBLIR I NEUTRAL EFTER ATT IBR-REGLAGET ANVÄNTS

1. iBR-skopan förblir i neutralläge.

- Släpp upp gasen till tomgångsvarvtal.

iBR ÅTERGÅR INTE TILL NEUTRALLÄGE (IBR-INDIKATORLAMPAN LYSER)

1. iBR igensatt av skräp.

- Rengör och kontrollera angående skador på iBR-skopan och munstyckeområdet.

2. Fel på iBR-systemet.

- Ta bort nödstoppslinan och vänta 5 minuter.
- Tryck på START-/STOPP-knappen.
- Sätt tillbaka nödstoppslinan och kontrollera iBR-lampan för att säkerställa att felet avhjälpes.
- Kontakta en auktoriserad Sea-Doo-återförsäljare om felet kvarstår eller återkommer ofta.

iBR ÅTERGÅR INTE TILL NEUTRALLÄGE (IBR-INDIKATORLAMPAN AV)

1. Gasreglaget inte helt frisläppt under körning.

- Släpp upp gasreglaget helt för att säkerställa att iBR-skopan återgår till neutralläge.

2. Gasreglaget återvänder inte till nollpunkten då det släpps.

- Kontakta en auktoriserad Sea-Doo-återförsäljare.

ONORMALA LJUD FRÅN DRIVSYSTEMET

1. Sjögräs eller skräp som fastnat runt impellern.

- Rengör. Se RENGÖRING AV IMPELLER OCH JETPUMPENS VATTENINTAG i avsnittet SPECIELLA PROCEDURER.
- Kontrollera avseende skada.

2. Skadad impelleraxel eller drivaxel.

- Kontakta en auktoriserad Sea-Doo-återförsäljare.

3. Vattenintrång i jetpumpen, vilket gör att lagren kärvar.

- Kontakta en auktoriserad Sea-Doo-återförsäljare.

DET FINNS VATTEN I SLAGET

1. Fel på länsystemsomet.

- Låt en auktoriserad Sea-Doo-återförsäljare inspektera systemet.

DET FINNS VATTEN I SLAGET (forts.)

2. Läckage i avgassystemet.

- *Kontakta en auktoriserad Sea-Doo-återförsäljare*

3. Sliten carbonring vid drivaxeln.

- *Kontakta en auktoriserad Sea-Doo-återförsäljare*

ÖVERVAKNINGSSYSTEM

Ett system övervakar de elektroniska komponenterna i EMS (motorstyrningssystemet), iBR samt en del komponenter i elsystemet. När ett fel inträffar sänds textmeddelanden via infocentret och/eller ljudsignaler för att informera om ett specifikt tillstånd.

En felkod kan också registreras.

När ett mindre eller tillfälligt fel inträffar kommer felmeddelandet och ljudsignalen att försvinna automatiskt om orsaken till felet inte längre finns.

Att släppa gasen och låta motorn gå ned till tomgångshastighet kan eventuellt göra att den normala funktionen återställs. Om detta inte hjälper, försök att ta bort nödstoppslinans hatt från motorns stoppreglage, vänta i 5 minuter och gör sedan ett nytt startförsök.

Elsystemet reagerar på olika sätt beroende på typen av fel. Vid svårare fel kan det hända att motorn inte kan startas. I andra fall kan motorn övergå till nödläget (sänkt hastighet).

Om ett fel uppstår, ta vattenskotern till en auktoriserad Sea-Doo-återförsäljare, verkstad eller en person som du själv väljer för underhåll, reparation eller utbyte. Se *EMISSIONSRELATERAD GARANTI ENLIGT USEPA* i denna bok för information om garantianspråk.

Felkoder

Om ett fel uppstår kan en numerisk felkod sparas beroende på typen av fel och system.

Dessa felkoder används av auktoriserade Sea-Doo-återförsäljare för felsökning i vattenskoterns system genom att jämföra koderna med en förteckning över fel.

Felkoderna kan ses i infocentrets flerfunktionsdisplay, men denna funktion är bara tillgänglig om felet fortfarande är aktivt.

Om det finns en aktiv felkod kan föraren se den på flerfunktionsdisplayen. Föraren kan då kontakta en auktoriserad Sea-Doo-återförsäljare för att vidarebefordra felkoden. Återförsäljaren instruerar föraren i vilka steg som ska tas för att lösa problemet eller uppmanar denne att sluta använda vattenskotern och ta den till auktoriserad Sea-Doo-återförsäljare, verkstad eller en person som föraren själv väljer för underhåll, reparation eller utbyte. Se *EMISSIONSRELATERAD GARANTI ENLIGT US EPA* i denna bok för information om garantianspråk.

Visa felkoder

Tryck upprepade gånger på MODE-knappen tills funktionen FAULT CODE (felkod) visas på flerfunktionsdisplayen.

Tryck på SET eller på UPP-/NED-knappen för att aktivera funktionen och visa den första felkoden. Tryck därefter upprepade gånger på UPP-/NED-knappen för att visa varje påföljande kod.

OBSERVERA: När den sista felkoden visats och knappen trycks in igen, återgår systemet till den första felkoden som visats och alla felkoder kan visas igen. Om det fanns ett aktivt fel vid övergång till läget FAULT CODE (felkod) och felet blivit inaktivt, rullar meddelandet NO ACTIVE FAULT CODE (ingen aktiv felkod) på displayen.

För att avsluta visningsfunktionen för felkod måste MODE- eller SET-knappen tryckas in en gång. Denna funktion har ingen tidsavstängning.

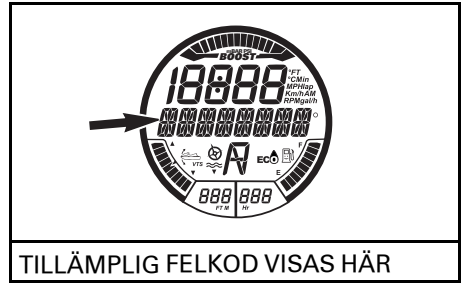
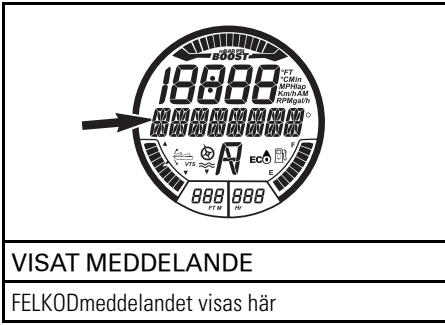







Information från felindikatorer och meddelandedisplay

Felindikatorerna och meddelandena som visas i infocentret informerar om ett specifikt tillstånd eller anger om något onormalt inträffar.

Om en felindikator TÄNDS eller ett felmeddelande visas i flerfunktionsmätaren, ta vattenskotern till en auktoriserad Sea-Doo-återförsäljare, verkstad eller en person som du själv väljer för underhåll, reparation eller utbyte. Se *EMISSIONSRELATERAD GARANTI ENLIGT US EPA* i denna bok för information om garantianspråk.

För närmare information om vanliga indikatorlampor, se avsnittet *FLERFUNKTIONSMÄTARE* enligt vad som är tillämpligt för modellen.

SIGNALLAMPOR (PÅ)	MEDDELANDEDISPLAY	BESKRIVNING
	LÅG eller HÖG BATTERISPÄNNING	Låg/hög batterispänning
	HÖG TEMPERATUR	Överhettning av motor eller avgassystem
	KONTROLLERA MOTORN eller NÖDLÄGE	Kontrollera motorn (mindre fel, underhåll behövs) eller NÖDLÄGE (större fel på motorn)
	LÅGT OLJETRYCK	Lågt oljetryck
	iBR-MODULFEL	Lampan lyser, en signal hörs och motorsignallampan lyser: iBR-systemfel (kontakta en auktoriserad Sea-Doo-återförsäljare)
	–	Lampan blinkar: fel på iBR-systemet (kontakta en auktoriserad Sea-Doo-återförsäljare)
	–	Lampan lyser, ingen signal hörs: iBR-systemet fungerar fortfarande men behöver inspekteras av en auktoriserad Sea-Doo-återförsäljare
	–	O.T.A.S.-systemfel

INFORMATION FRÅN MEDDELANDEDISPLAY	
HÖGER KNAPPSATS-FEL	Fel i mätarens kontrollknappar
LÅGT OLJETRYCK	Lågt motoroljetryck upptäckt
HÖG AVGASTEMPERATUR	Hög avgastemperatur upptäckt
HÖG TEMPERATUR	Hög motortemperatur upptäckt
KONTROLLERA MOTORN	Fel i motorsystemet eller underhåll behövs
HÖG BATTERISPÄNNING	Hög batterispänning upptäckt
LÅG BATTERISPÄNNING	Låg batterispänning upptäckt
NÖDLÄGE	Större fel upptäckt, begränsad motoreffekt
DEFEKT BRÄNSLEGIVARE	Fel på bränslenivågivaren
iBR-MODULFEL	Fel på iBR-systemet
KALIBRERING-KONTROLLSUMMEFEL	Mätarens programmering defekt
UNDERHÅLL KRÄVS	Underhåll av vattenskotern krävs

ANMÄRKNING Att använda motorn med låg oljenivå kan ge allvarliga skador på motorn.

Ljudsignalsinformation

LJUDSIGNALKODER	BESKRIVNING
1 lång ljudsignal (då nödstoppslinan fästs vid motorns stoppreglage)	Dålig D.E.S.S.-systemkontakt. Fäst nödstoppslinan korrekt vid motorns stoppreglage.
	Fel D.E.S.S.-nyckel. Använd en nödstoppslina som är programmerad för vattenskotern.
	Fel på D.E.S.S.-nyckeln. Använd en annan programmerad nödstoppslina.
	Fel på motorns stoppreglage. Kontakta en auktoriserad Sea-Doo-återförsäljare.
	ECM-funktionsfel eller defekt kablage. Ta vattenskotern till en auktoriserad Sea-Doo-återförsäljare, verkstad eller en person som du själv väljer för underhåll, reparation eller utbyte. Se <i>EMISSIONSRELATERAD GARANTI ENLIGT US EPA</i> i denna bok för information om garantianspråk.
En 2 sekunders ljudsignal var 15:e minut	Vattenskotern har kapsejsat. Vänd vattenskotern till normalt läge. Se <i>SPECIELLA PROCEDURER</i> .
	Fel på motorstyrningssystemet. Ta vattenskotern till en auktoriserad Sea-Doo-återförsäljare, verkstad eller en person som du själv väljer för underhåll, reparation eller utbyte. Se <i>EMISSIONSRELATERAD GARANTI ENLIGT US EPA</i> i denna bok för information om garantianspråk.
	Fel på iBR-systemet. Kontakta en auktoriserad Sea-Doo-återförsäljare.
En 2 sekunders ljudsignal var 5:e minut	Låg bränslenivå. Fyll på bränsle. Kontakta en auktoriserad Sea-Doo-återförsäljare om problemet kvarstår.
	Fel på bränslenivågivare eller krets. Kontakta en auktoriserad Sea-Doo-återförsäljare.
Kontinuerlig ljudsignal	Hög temperatur på motorkylvätska. Se <i>MOTORN ÖVERHETTAR</i> .
	Hög avgastemperatur. Ta vattenskotern till en auktoriserad Sea-Doo-återförsäljare, verkstad eller en person som du själv väljer för underhåll, reparation eller utbyte. Se <i>EMISSIONSRELATERAD GARANTI ENLIGT US EPA</i> i denna bok för information om garantianspråk.
	Lågt oljetryck. Stäng av motorn så snart som möjligt. Kontrollera oljenivån och fyll på. Ta vattenskotern till en auktoriserad Sea-Doo-återförsäljare, verkstad eller en person som du själv väljer för underhåll, reparation eller utbyte. Se <i>EMISSIONSRELATERAD GARANTI ENLIGT US EPA</i> i denna bok för information om garantianspråk.

ANMÄRKNING Om kontrollsignalen hörs hela tiden måste du slå av motorn så snabbt som möjligt.

GARANTI

BRP:S BEGRÄNSADE GARANTI – USA OCH KANADA: 2017 SEA-DOO®-VATTENSKOTER

1. GARANTINS OMFATTNING

Bombardier Recreational Products Inc. ("BRP")* garanterar de 2017 Sea-Doo-vattenskotrar som säljs av auktoriserade BRP-återförsäljare (härefter definierade) i United States of America ("USA") och Kanada avseende material- eller tillverkningsfel under den period och enligt de villkor som anges nedan. Denna begränsade garanti upphör att gälla om: (1) Sea-Doo-vattenskotern har använts för racing eller någon annan tävlingsaktivitet, vid vilken som helst tidpunkt, även av en tidigare ägare; eller (2) Sea-Doo-vattenskotern har ändrats eller modifierats på ett sätt som skadligt påverkar dess användning, prestanda eller hållbarhet; eller om den har ändrats eller modifierats för annat bruk än vad den är avsedd för.

Installerade delar och tillbehör som inte installerats från fabrik täcks inte av denna begränsade garanti. Se den begränsade garanti som gäller respektive delar och tillbehör.

2. ANSVARSBEGRÄNSNING

DENNA UTTRYCKLIGA GARANTI GÄLLER OCH GODTAS I STÄLLET FÖR ALLA ÖVRIGA UTTRYCKLIGA ELLER UNDERFÖRSTÅDDA GARANTIER, INKLUSIVE OCH UTAN BEGRÄNSNING TILL VARJE GARANTI OM HANDELSUGLIGHET ELLER LÄMPLIGHET FÖR NÅGOT SPECIELLT SYFTE. I DEN MÅN UNDERFÖRSTÅDDA GARANTIER INTE KAN UPPHÄVAS BEGRÄNSAS DE TILL TIDEN FÖR DEN UTTRYCKLIGA GARANTIN. MINDRE SKADOR OCH FÖLJDSKADOR OMFATTAS INTE AV DENNA GARANTI. VISSA STATER/PROVINSER TILLÅTER EJ ANSVARSFRISKRIVNINGAR, BEGRÄNSNINGAR ELLER UTESLUTNINGAR SOM ANGIVITS OVAN. DESSA ÅR DÄRFÖR EVENTUELLT ICKE TILLÄMPLIGA I DITT FALL. DENNA GARANTI GER DIG SPECIFIKA RÄTTIGHETER, OCH DU ÅTNJUTER EV. ÄVEN ANDRA LAGLIGA RÄTTIGHETER SOM KAN VARIERA FRÅN STAT TILL STAT, ELLER PROVINNS TILL PROVINNS.

Ingen distributör eller BRP-återförsäljare eller någon annan person är auktoriserad att lämna någon som helst utfästelse, representation eller garanti beträffande produkten utöver det som ingår i denna begränsade garanti och en sådan kan ej, ifall den lämnas, göras gällande gentemot BRP. BRP förbehåller sig rätten att när som helst ändra denna begränsade garanti, varvid förstås att en sådan ändring inte påverkar de garantivillkor som gäller för produkter som har sålts under giltighetstiden för denna garanti.

3. UNDANTAG – FÖLJANDE OMFATTAS EJ AV GARANTIN

Garantin omfattar under inga omständigheter:

- Normalt slitage;
- Normalt underhåll, trimning, justeringar;
- Skador som orsakats av underlåtenhet att följa korrekta underhålls- och/eller förvaringsprocedurer, enligt beskrivningarna i denna Instruktionsbok;
- Skador som uppstått p.g.a demontering av delar, felaktig(t) reparation, service, underhåll, modifiering eller användning av delar som inte är tillverkade eller godkända av BRP, eller skador från reparationer utförda av en person som inte tillhör en auktoriserad servicegivande BRP-återförsäljare;

- Skador som beror på att produkten har använts på ett felaktigt eller onormalt sätt, försumlighet eller på att produkten har använts på ett sätt som strider mot Instruktionsboken;
- Skador som orsakas av olycka, nedsänkning, brand, stöld, vandalism eller naturkatastrof;
- Skador som beror på användning av sådana driv- eller smörjmedel som inte är lämpliga för produkten (se Instruktionsboken);
- Skador från rost, korrosion eller exponering för naturkrafter;
- Skada på grund av att kylsystem eller jetpump blockerats av främmande föremål;
- Vattenskadorna som orsakats av intrång av vatten;
- Skador på gelcoat-finishen, inklusive bl.a. kosmetiska skador, blåsor eller delaminering av glasfiber orsakad av blåsor, krackelering eller hårsprickor; och
- Mindre skador eller följskador, eller skador av något slag inklusive, men ej begränsat till, bogsering, förvaring, telefon, hyra, taxi, olägenhet, försäkringskostnader, betalningar av lån, förlust av tid eller förlust av inkomst.

4. GARANTIPERIOD

Denna begränsade garanti träder i kraft från och med (1) datum för produktens första leverans vid detaljförsäljning eller (2) det datum då produkten tas i bruk för första gången, beroende på vilket av dessa som inträffar först och för tillämplig period nedan:

1. TOLV (12) PÅ VARANDRA FÖLJANDE MÅNADER, för privat bruk.
2. FYRA (4) PÅ VARANDRA FÖLJANDE MÅNADER, för kommersiellt bruk. Vattenskotern används kommersiellt när den används i samband med vilken som helst inkomstbringande verksamhet eller anställning under någon som helst del av garantiperioden. Vattenskotern används även kommersiellt om den vid något som helst tillfälle under garantiperioden är identifierad eller godkänd för kommersiellt bruk. Detta är den minsta garantiperioden som kan utökas genom valfritt tillämpligt garantiprogramerbjudande, där sådana finns.
3. För emissionsrelaterade komponenter, se även *EMISSIONSRELATERAD GARANTI ENLIGT US EPA* i denna bok.
4. För Sea-Doo-vattenskotrar som tillverkats av BRP för försäljning i delstaten Kalifornien eller New York, och som ursprungligen sålts till en invånare i eller senare har registrerats för garanti för en invånare i delstaten Kalifornien eller New York, se också gällande garantivillkor för utsläppskontroll för Kalifornien och New York nedan.

Reparation eller byte av delar eller service under tillämplig garanti förlänger ej tiden för denna garanti utöver den ursprungliga giltighetstiden.

5. VILLKOR FÖR GARANTINS GILTIGHET

Denna begränsade garanti gäller endast ifall samtliga av följande villkor är uppfyllda:

- 2017 Sea-Doo-vattenskotern måste av den första ägaren ha köpts som ny och oanvänd från en BRP-återförsäljare som är auktoriserad att distribuera Sea-Doo-vattenskotrar i det land där försäljningen har ägt rum);

- Den av BRP specificerade leveransinspektionen måste ha utförts och dokumenterats och undertecknats av köparen;
- 2017 Sea-Doo-vattenskotern måste ha garantiregistrerats av en auktoriserad BRP-återförsäljare;
- 2017 Sea-Doo-vattenskotern måste ha köpts i det land där köparen bor, och
- En förutsättning för garantins giltighet är att normalt underhåll har utförts med angivna tidsintervall enligt Instruktionsbokens anvisningar. BRP förbehåller sig rätten att kräva bevis på korrekt underhåll innan garantiersättning beviljas.

Om något av ovanstående villkor inte har uppfyllts, beviljar BRP ingen garantiersättning för någon ägare, varken vid privat ägande eller vid kommersiellt ägande. Dessa begränsningar är nödvändiga för att ge BRP möjlighet att skydda såväl sina produkters säkerhet som sina konsumenters och allmänhetens säkerhet.

6. HUR ERHÅLLA GARANTIERSÄTTNING

Kunden måste upphöra att använda Sea-Doo-vattenskotern om ett fel skulle uppstå. Kunden måste informera den auktoriserade servicegivande BRP-återförsäljaren inom tre (3) dagar från felets upptäckande och ge denne rimlig tillgång till produkten samt rimlig tid att reparera produkten. Kunden måste även för den auktoriserade BRP-återförsäljaren uppvisa bevis på inköp av produkten och är skyldig att underteckna en reparations-/arbetsorder innan garantireparationen inleds för att göra den giltig. Alla delar som byts ut under denna begränsade garanti övergår i BRP:s ägo.

7. BRP:S ANSVAR

BRP:s ansvar under denna garanti begränsas, efter eget godtycke, till reparation av delar som befunnits vara defekta under normal användning, underhåll och service, eller till ersättning av sådana delar med nya BRP-originaldelar utan kostnad för material och arbete, hos en valfri auktoriserad BRP-återförsäljare under garantiperioden enligt de villkor som anges här. Inga frågor gällande garantibrott ska orsaka annullering eller upphävande av försäljningen av Sea-Doo-vattenskotern till ägaren.

Om service krävs utanför det land där produkten ursprungligen köptes, har ägaren ansvaret för eventuella extra avgifter som orsakas av lokala regler och bestämmelser, såsom, men inte begränsat till, frakt, försäkring, skatter, licensavgifter, importavgifter och andra finansiella avgifter, inklusive sådana som krävs av regeringar, stater, territorier och deras respektive myndigheter och organ.

BRP förbehåller sig rätten att förbättra eller modifiera produkter från tid till annan, utan skyldighet att ändra tidigare tillverkade produkter.

8. ÖVERLÅTELSE AV GARANTI

Om äganderätten till en produkt överläts under garantitiden, skall även denna garanti överlåtas och gälla för den återstående garantitiden, förutsatt att BRP eller en auktoriserad Sea-Doo-distributör/återförsäljare mottager ett bevis på att den tidigare ägaren har godkänt överlåtelsen liksom erforderliga uppgifter om den nya ägaren.

9. KONSUMENTASSISTANS

Vid en ev. kontrovers eller tvist som berör denna begränsade BRP-garanti, rekommenderar BRP att du försöker lösa frågan på återförsäljarnivå. Vi rekommenderar att du talar med servicechefen eller ägaren hos den auktoriserade BRP-återförsäljaren.

Om frågan fortfarande är olöst, kontakta BRP genom att fylla i kundkontaktformuläret på www.brp.com eller genom att kontakta BRP per post på någon av adresserna som anges under *KONTAKTA OSS* i denna Instruktionsbok.

* I USA distribueras och repareras produkterna av BRP US Inc.

© 2016 Bombardier Recreational Products Inc. Alla rättigheter förbehålls.

® Registrerat varumärke tillhörande Bombardier Recreational Products Inc. eller dess dotterbolag.

EMISSIONSRELATERAD GARANTI ENLIGT US EPA

Bombardier Recreational Products Inc. ("BRP")* garanterar den slutliga köparen och varje efterföljande köpare att denna nya motor, inklusive alla delar av dess system för kontroll av avgasutsläpp och dess system för kontroll av avdunstningsutsläpp, uppfyller två villkor:

1. Den är designad, byggd och utrustad på ett sådant sätt att den vid försäljningen till den slutliga köparen uppfyller kraven i 40 CFR 1045 och 40 CFR 1060.
2. Den är fri från material- och tillverkningsfel som skulle kunna hindra den från att uppfylla kraven i 40 CFR 1045 och 40 CFR 1060.

Om ett garantifel uppstår inom den angivna garantiperioden kommer BRP att reparera eller byta ut, efter eget val, en komponent som har ett material- eller tillverkningsfel vilket skulle öka motorns utsläpp av någon reglerad förorening, utan extra kostnad för ägaren, inklusive kostnad för diagnos och reparation eller utbyte av utsläppsrelaterade delar. Alla defekta delar som byts ut under denna garanti övergår i BRP:s ägo.

För alla utsläppsrelaterade garantianspråk begränsar dock BRP diagnostik och reparation av utsläppsrelaterade komponenter till auktoriserade Sea-Doo-återförsäljare, med undantag för akuta reparationer enligt kraven i punkt 2 i följande lista.

Igenskap av certifierande tillverkare kommer BRP inte att avslå utsläppsrelaterade garantianspråk som baseras på något av följande:

1. Underhåll eller annan service utförd av BRP eller BRP:s auktoriserade anläggningar.
2. Reparationsarbete på motor/utrustning som en användare utfört för att korrigera ett säkerhetsrelaterat brådskannde tillstånd som är hänförbart till BRP, förutsatt att användaren försöker återställa motorn/utrustningen till dess korrekta konfiguration så snart som möjligt.
3. En åtgärd eller underlåten åtgärd från användarens sida som inte är relaterad till garantianspråket.
4. Underhåll som utförts oftare än vad som specificeras av BRP.
5. Allt som är BRP:s fel eller ansvar.
6. Användning av bränsle som är vanligt och tillgängligt där utrustningen används såvida det inte står i BRP:s skrivna underhållsanvisningar att detta bränsle skulle skada utrustningens utsläppskontrollsystem och användarna enkelt kan hitta det korrekta bränslet. Se avsnittet om underhållsinformation och bränslespecifikationer i tankningsavsnittet.

Emissionsrelaterad garantiperiod

Den emissionsrelaterade garantin gäller för följande period, det som inträffar först:

	TIMMAR	MÅNADER
Avgasutsläppsrelaterade komponenter	175	30
Avdunstningsutsläppsrelaterade komponenter	E.T.	24

Komponenter som omfattas

Den emissionsrelaterade garantin omfattar alla komponenter vilkas haveri skulle öka en motors utsläpp av någon reglerad förorening, inklusive följande listade komponenter:

1. För avgasutsläpp är emissionsrelaterade komponenter varje motorkomponent som är relaterad till följande system:
 - Luftinsugningssystem
 - Bränslesystem
 - Tändningssystem
 - System för avgasrecirkulation
2. Även följande delar betraktas som emissionsrelaterade komponenter för avgasutsläpp:
 - Avgasreningsanordningar
 - Ventiler i vevhusventilation
 - Givare
 - Elektroniska styrenheter
3. Följande delar betraktas som emissionsrelaterade komponenter för avdunstningsutsläpp:
 - Bränsletank
 - Bränsletankslock
 - Bränsleledning
 - Bränslekopplingar
 - Klämmor*
 - Övertrycksventiler*
 - Styrventiler*
 - Styrsoleoider*
 - Elektroniska reglage*
 - Vakuumstyrda membran*
 - Styrkablar*
 - Styrjärnsystem*
 - Avluftningsventil
 - Avdunstningsslangar
 - Vätske-/ångavskiljare
 - Karbonfilter
 - Fästbyglar för filter
 - Anslutningsport för förgasarrensning
4. Emissionsrelaterade komponenter inkluderar också varje övrig del vars enda ändamål är att reducera utsläpp eller vars haveri skulle öka utsläppen utan att signifikant försämra motors/utrustningens prestanda.

*I relation till system för kontroll av avdunstningsutsläpp

Begränsad tillämpbarhet

I egenskap av certifierande tillverkare kan BRP avslå emissionsrelaterade garanti-anspråk för fel som har orsakats av ägarens eller förarens felaktiga underhåll eller användning, av olyckor för vilka tillverkaren inte är ansvarig eller av naturkatastrofer. Ett emissionsrelaterat garantianspråk kan t.ex. avslås om ett fel direkt har orsakats av förarens felaktiga användning/missbruk av motorn/utrustningen eller förarens användning av motorn/utrustningen på ett sätt som den inte är utformad för och som på inget sätt är hänförligt till tillverkaren.

* I USA distribueras och repareras produkterna av BRP US Inc.

GARANTIVILLKOR FÖR UTSLÄPPSKONTROLL FÖR KALIFORNIEN OCH NEW YORK FÖR SEA-DOO®-VATTENSKOTRAR MODELLÅR 2017

För Kalifornien måste din 2017 Sea-Doo-vattenskoater ha en särskild miljödekal enligt krav från California Air Resources Board. Dekalen har 1, 2, 3 eller 4 stjärnor. På en etikett som medföljer vattenskoatern förklaras betydelsen av stjärnmärkningssystemet.

Stjärndekalen står för renare marinmotorer

Symbolen för renare marinmotorer:



F18L3CQ

Renare luft och vatten

För en hälsosammare livsstil och miljö.

Bättre bränsleekonomi

Förbränner 30-40 procent mindre bensin och olja än vanliga tvåtaktsförgasarmotorer, vilket sparar pengar och resurser.

Längre utsläppsgaranti

Skyddar konsumenterna för bekymmersfri drift.

En stjärna – låga utsläpp

Dekalen med en stjärna används för vattenskoatar med utombordsmotorer, motorer med INU-drev och inombordsmotorer som uppfyller Air Resources Boards standardkrav från 2001 för avgasutsläpp från motorer för vattenskoatar och utombords marinmotorer. Motorer som uppfyller dessa krav släpper ut 75 % mindre avgaser än vanliga tvåtaktsförgasarmotorer. Motorerna uppfyller motsvarande krav från EPA:s standarder från 2006 för marinmotorer.

Två stjärnor – mycket låga utsläpp

Dekalen med två stjärnor används för vattenskoatar med utombordsmotorer, motorer med INU-drev och inombordsmotorer som uppfyller Air Resources Boards standardkrav från 2004 för avgasutsläpp från motorer för vattenskoatar och utombords marinmotorer. Motorer som uppfyller dessa krav släpper ut 20 % mindre avgaser än motorer med en stjärna - låga utsläpp.

Tre stjärnor – ytterst låga utsläpp

Dekalen med tre stjärnor används för motorer som uppfyller Air Resources Boards standardkrav för avgasutsläpp för 2008, gällande vattenskotrar och utombords marinmotorer, eller standardkraven för avgasutsläpp från 2003 för motorer med INU-drev och inombords marinmotorer. Motorer som uppfyller dessa krav släpper ut 65 % mindre avgaser än motorer med en stjärna – låga utsläpp.

Fyra stjärnor – extremt låga utsläpp

Dekalen med fyra stjärnor används för motorer som uppfyller Air Resources Boards standardkrav för avgasutsläpp för 2012 för motorer med INU-drev och inombords marinmotorer. Vattenskotrar och utombords marinmotorer kan också uppfylla dessa krav. Motorer som uppfyller dessa krav släpper ut 90% mindre avgaser än motorer med en stjärna – låga utsläpp.

För närmare information: Cleaner Watercraft – Get the Facts
1 800 END-SMOG
www.arb.ca.gov

Rättigheter och ansvar i garantin för utsläppskontroll

California Air Resources Board, New York State Department of Environmental Conservation och Bombardier Recreational Products Inc. ("BRP") tar tillfället i akt att förklara garantin för systemet för utsläppskontroll på din Sea-Doo-vattensko-ter av årsmodell 2017. I Kalifornien och New York måste motorer i nya vattenskotrar vara utformade, byggda och utrustade så att de uppfyller delstaternas hårda krav för att motverka smog. BRP måste ge garanti för systemet för utsläppskontroll på din vattenskotermotor för den period som anges nedan, under förutsättning att vattenskoterns motor inte har utsatts för vanvård, vårdslöshet eller felaktigt underhåll.

Systemet för utsläppskontroll kan omfatta delar som bränsleinsprutningssystemet, tändningssystemet och den katalytiska avgasrenaren. Också slangar, remmar, anslutningar och andra utsläppsrelaterade enheter kan ingå.

Om det finns garantiberättigade villkor reparerar BRP din Sea-Doo-vattensko-termotor utan extra kostnad, inklusive diagnos, reservdelar och arbete, under förutsättning att sådant arbete utförs av en auktoriserad BRP-återförsäljare.

Tillverkarens begränsade garanti

Denna utsläppsgaranti omfattar Sea-Doo-vattenskotrar av årsmodell 2017 som är certifierade och tillverkade av BRP för försäljning i Kalifornien eller New York och som ursprungligen sålts i Kalifornien eller New York till en invånare i Kalifornien eller New York, eller senare har registrerats för garanti för en invånare i Kalifornien eller New York. Villkoren i BRP:s begränsade garanti för Sea-Doo-vattenskotrar gäller även för dessa modeller med nödvändiga ändringar. Garantin gäller för vissa reservdelar som rör utsläppskontrollsystemet på din Sea-Doo-vattensko-ter av årsmodell 2017 från leveransdatumet för produktens första detaljhandelsförsäljning under en period av 4 år, eller för 250 drifttimmar, beroende på vilket som inträffar först. Garantins täckning för antalet timmar tillåts emellertid endast för vattenskotrar som är utrustade med korrekta timräknare eller motsvarande anordning. Om det uppstår fel på någon av de utsläppsrelaterade reservdelarna på vattenskotern som omfattas av garantin reparerar eller ersätter BRP den aktuella reservdelen.

Reservdelar som omfattas av garantin för Sea-Doo®-vattenskotrar av årsmodell 2017:

Tomgångens bypassventil	Luftintagsadapter
Spjällägesgivare	Tändstift
Lufttrycksgivare för insugsröret	Tändspolar
Lufttemperaturgivare för insugsröret	Insugshus
Motortemperaturgivare	Insugs- och avgasventiler samt tätningar
Knackningssensor	Insugsrör
Motorstyrningsmodulen ECM	Ventilationsventil för vevhuset
Spjällhus	Spjällhustätning
Bränsleskena	Insugsrörets tätning
Bränsleinjektorer	Kablage och anslutningar
Bränsletrycksregulator	Bränslefilter
Bränslepump	Kompressor

Utsläppsgarantin omfattar skador på övriga motorkomponenter som orsakas av fel på delar som omfattas av garantin. I Instruktionsboken från BRP finns skriftliga anvisningar om hur du underhåller och använder vattenskotern på rätt sätt. Alla delar som omfattas av utsläppsgarantin täcks av BRP under hela garantiperioden för vattenskotern, såvida delen inte är planerad för utbyte enligt underhållskraven i Instruktionsboken.

Delar som omfattas av utsläppsgarantin och som är planerade för utbyte i enlighet med underhållskraven, täcks av BRP under perioden före det första planerade utbytesdatumet för den aktuella delen. Delar som omfattas av utsläppsgarantin och som är planerade för normal inspektion, men inte normalt utbyte, täcks av BRP under hela garantiperioden för vattenskotern. Alla delar som omfattas av utsläppsgarantin och som repareras eller byts ut enligt garantivillkoren täcks av BRP under resterande del av originaldelens garantiperiod. Alla delar som byts ut under denna begränsade garanti övergår i BRP:s ägo.

Kvitton, fakturor och formulär för utfört underhåll ska föras vidare till alla efterföljande ägare av vattenskotern.

Ägarens ansvar i enlighet med garantin

Som ägare till en Sea-Doo-vattenskoter av årsmodell 2017 ansvarar du för att utföra det underhåll som krävs i enlighet med anvisningarna i Instruktionsboken. BRP rekommenderar att du behåller alla kvitton för utfört underhåll på vattenskotern, men kan inte neka dig garanti enbart på grund av att kvitton saknas eller att du underlåtit att genomföra allt schemalagt underhåll.

Som ägare till en Sea-Doo®-vattenskoter ska du emellertid vara medveten om att BRP kan neka dig garantiersättning om det har uppstått fel på vattenskoterns motor eller annan del på grund av vanvård, vårdslöshet, felaktigt underhåll eller ej godkända modifieringar.

Du ansvarar för att ta motorn till en auktoriserad BRP-återförsäljare så snart det uppstår problem. Garantireparationer utförs inom en rimlig tidsperiod som inte får överskrida 30 dagar.

Om du har några frågor om rättigheter och ansvar i enlighet med garantin eller behöver namn och adress till närmaste auktoriserade BRP-återförsäljare kan du kontakta BRP genom att fylla i kundkontaktformuläret på www.brp.com eller kontakta BRP per post på någon av adresserna som anges under *KONTAKTA OSS* i denna Instruktionsbok.

BRP:S INTERNATIONELLA BEGRÄNSADE GARANTI: 2017 SEA-DOO®-VATTENSKOTER

1. GARANTINS OMFATTNING

Bombardier Recreational Products Inc. ("BRP")* garanterar dess 2017 SEA-DOO-VATTENSKOTRAR ("vattenskotrar") som säljs av distributörer eller återförsäljare som av BRP auktoriserats att distribuera Sea-Doo-vattenskotrar ("Sea-Doo-distributör/återförsäljare") utanför de femtio Förenta staterna, Kanada och medlemsstaterna i det Europeiska ekonomiska samarbetsområdet "EES" (som består av Europeiska Unionens medlemsstater samt Norge, Island och Liechtenstein), medlemsstater i Oberoende staters samväld "OSS" (inklusive Ukraina och Turkmenistan) och Turkiet, avseende material- eller tillverkningsfel under den period och enligt de villkor som anges nedan.

Installerade delar och tillbehör som inte installerats från fabrik täcks inte av denna begränsade garanti. Se den begränsade garanti som gäller respektive delar och tillbehör.

Denna begränsade garanti upphör att gälla om: (1) vattenskotern har använts för racing eller någon annan tävlingsaktivitet, vid vilken som helst tidpunkt, även av en tidigare ägare, eller (2) vattenskotern har ändrats eller modifierats på ett sätt som skadligt påverkar dess användning, prestanda eller hållbarhet, eller (3) vattenskotern har ändrats eller modifierats för annat bruk än vad den är avsedd för.

2. ANSVARSBEGRÄNSNING

I DEN OMFATTNING SOM LAGEN MEDGER GÄLLER OCH GODTAS DENNA UTTRYCKLIGA GARANTI I STÄLLET FÖR ALLA ÖVRIGA UTTRYCKLIGA ELLER UNDERFÖRSTÅDDA GARANTIER, INKLUSIVE OCH UTAN BEGRÄNSNING TILL VARJE GARANTI OM HANDELSDUGLIGHET ELLER LÄMPLIGHET FÖR NÅGOT SPECIELLT SYFTE. I DEN MÅN UNDERFÖRSTÅDDA GARANTIER INTE KAN UPPHÄVAS BEGRÄNSAS DE TILL TIDEN FÖR DEN UTTRYCKLIGA GARANTIN. MINDRE SKADOR OCH FÖLJDSKADOR OMFATTAS INTE AV DENNA GARANTI. VISSA JURISDIKTIONER TILLÅTER EJ ANSVARSBEGRÄNSNINGAR, BEGRÄNSNINGAR ELLER UTESLUTNINGAR SOM ANGIVITS OVAN. DESSA ÄR DÄRFÖR EVENTUELLT ICKE TILLÄMPLIGA I DITT FALL. DENNA GARANTI GER DIG SPECIFIKA RÄTTIGHETER OCH DU ÅTJUNTER EV. ÄVEN ANDRA LAGLIGA RÄTTIGHETER SOM KAN VARIERA BEROENDE PÅ LAND. (FÖR PRODUKTER SOM KÖPTS I AUSTRALIEN SE PARAGRAF 4 NEDAN.)

Ingen Sea-Doo-distributör/återförsäljare eller någon annan person är auktoriserad att lämna någon som helst utfästelse, representation eller garanti beträffande produkten utöver det som ingår i denna begränsade garanti och en sådan kan ej, ifall den lämnas, göras gällande gentemot BRP.

BRP förbehåller sig rätten att när som helst ändra denna garanti, varvid förstås att en sådan ändring inte påverkar de garantivillkor som gäller för produkter som har sålts under giltighetstiden för denna garanti.

3. UNDANTAG – FÖLJANDE OMFATTAS EJ AV GARANTIN

Den begränsade garantin omfattar inte under några som helst omständigheter följande fall:

- Byte av delar som en följd av normalt slitage;
- Delar och tjänster för normalt underhåll, inklusive men inte begränsat till fininställningar, justeringar, byte av olja, smörjmedel och kylvätska, byte av tändstift, vattenpumpar och dylikt;
- Skador som orsakats av underlåtenhet att följa korrekta underhålls- och/eller förvaringsprocedurer, enligt beskrivningarna i denna Instruktionsbok;
- Skador resulterande från demontering av delar, eller felaktig(t) reparation, service, underhåll, modifiering eller användning av delar eller tillbehör som inte är tillverkade eller godkända av BRP, och som enligt dess rimliga omdöme antingen är inkompatibla med produkten eller inverkar negativt på dess funktion, prestanda och hållbarhet, eller skador resulterande från reparationer utförda av en person som inte tillhör en auktoriserad servicegivande Sea-Doo-distributör/återförsäljare;
- Skador orsakade av missbruk, onormal användning, försummelse, racing, felaktig användning eller på att produkten har använts på ett sätt som strider mot Instruktionsboken;
- Skador som orsakas av yttre skada, olycka, nedsänkning, brand, inträngande vatten eller främmande föremål, stöld, vandalism eller naturkatastrof;
- Skador som beror på användning av bränslen, oljor eller smörjmedel som inte är lämpliga för produkten (se Instruktionsboken);
- Skador från rost, korrosion eller exponering för naturkrafter;
- Skador på grund av att kylsystem eller jetpump blockerats av främmande föremål;
- Skador på gelcoat, inklusive, men inte begränsat till, kosmetiska skador på gelcoat-finishen, blåsor, stjärnsprickor, krackelering eller delaminering av glasfiber orsakad av blåsor, krackelering eller spindelvävssprickor eller hårsprickor; och
- Mindre skador eller följdskador, eller skador av något slag inklusive, men ej begränsat till, bogsering, förvaring, transportkostnader, telefon, hyra, taxi, olägenhet, försäkringskostnader, betalningar av lån, förlust av tid, förlorad inkomst eller förlorad användningstid på grund av servicearbete.

4. GARANTIPERIOD

Denna begränsade garanti gäller från och med (1) datum för produktens första leverans vid detaljförsäljning eller (2) det datum då produkten har tagits i bruk för första gången, beroende på vilket av dessa som inträffar först, för en period av:

1. TOLV (12) PÅ VARANDRA FÖLJANDE MÅNADER för privat fritidsbruk
2. FYRA (4) PÅ VARANDRA FÖLJANDE MÅNADER för kommersiellt bruk
Detta är den minsta garantiperioden som kan utökas genom valfritt tillämpligt garantiprogramerbjudande, där sådana finns. Vattenskotern används kommersiellt när den används i samband med vilken som helst inkomstbringande verksamhet eller anställning under någon som helst del av garantiperioden. Vattenskotern används även kommersiellt om den vid något som helst tillfälle under garantiperioden är identifierad eller godkänd för kommersiellt bruk.

Reparation eller byte av delar eller service under denna garanti förlänger ej tiden för denna garanti utöver den ursprungliga giltighetstiden.

Observera att varaktigheten och andra modaliteter för garantins täckning är underkastade den gällande lagstiftningen i kundens hemland.

ENDAST FÖR PRODUKTER SÅLDA I AUSTRALIEN

Inget som omnämns i dessa garantivillkor ska anses utesluta, begränsa eller modifiera tillämpningen av villkor, garantier, rättigheter eller gottgörelser, uttryckliga eller underförstådda, i Competition and Consumer Act 2010 (Cth), inklusive Australiens Consumer Law (konsumentlag) eller någon annan lag, ifall detta skulle strida mot lagen ifråga eller göra någon del av dessa villkor ogiltig. De förmåner som denna begränsade garanti ger dig gäller utöver andra rättigheter och rätt till kompensation som du har enligt gällande australisk lagstiftning.

Våra produkter levereras med garantier som inte kan uteslutas enligt Australiens Consumer Law (konsumentlag). Du har rätt till utbyte eller återbetalning vid stora fel och för ersättning vid någon annan rimligen förutsebar förlust eller skada. Du har också rätt att få varan reparerad eller utbytt om varan inte är av godtagbar kvalitet och felet inte kan anses vara stort.

5. VILLKOR FÖR GARANTINS GILTIGHET

Garantin gäller endast ifall samtliga av följande villkor är uppfyllda:

- 2017 Sea-Doo-vattenskotern måste av den första ägaren ha köpts som ny och oanvänd från en Sea-Doo-distributör/återförsäljare som är auktoriserad att distribuera Sea-Doo-vattenskotrar i det land där försäljningen har ägt rum;
- Hela den av BRP specificerade leveransservicen måste utföras och dokumenteras samt undertecknas av köparen;
- 2017 Sea-Doo-vattenskotern måste ha garantiregistrerats av en auktoriserad Sea-Doo-distributör/återförsäljare;
- 2017 Sea-Doo-vattenskotern måste ha köpts i det land eller i den union av länder där köparen bor.
- En förutsättning för garantins giltighet är att service har utförts med angivna tidsintervall enligt Instruktionsbokens anvisningar. BRP förbehåller sig rätten att kräva bevis på korrekt underhåll innan garantiersättning beviljas.

Om något av ovanstående villkor inte har uppfyllts, beviljar BRP ingen garantiersättning för någon ägare, varken vid privat ägande eller vid kommersiellt ägande. Dessa begränsningar är nödvändiga för att ge BRP möjlighet att skydda såväl sina produkters säkerhet som sina konsumenters och allmänhetens säkerhet.

6. HUR ERHÅLLA GARANTIER SÄTTNING

Kunden måste upphöra att använda Sea-Doo-vattenskotern om ett fel skulle uppstå. Kunden måste informera en servicegivande Sea-Doo-distributör/återförsäljare inom två (2) dagar från felets upptäckande och ge denne rimlig tillgång till produkten samt rimlig tid att reparera produkten. Kunden måste även för den auktoriserade Sea-Doo-distributören/återförsäljaren uppvisa bevis på inköp av produkten och är skyldig att underteckna en reparations-/arbetsorder innan garantireparationen inleds för att göra den giltig. Alla delar som byts ut under denna begränsade garanti övergår i BRP:s ägo.

Observera att anmälningstiden beror på gällande nationell eller lokal lagstiftning i kundens hemland.

7. BRP:S ANSVAR

I den omfattning som lagen medger begränsas BRP:s ansvar under denna garanti, efter eget godtycke, till reparation av delar som befunnits vara defekta under normal användning, underhåll och service, eller till ersättning av sådana delar med nya BRP-originaldelar utan kostnad för material och arbete, hos en valfri auktoriserad Sea-Doo-distributör/återförsäljare under garantiperioden enligt de villkor som anges här. BRP:s ansvar begränsas till utförande av behövliga reparationer och utbyte av reservdelar. Inga frågor gällande garantibrott ska orsaka annullering eller upphävande av försäljningen av Sea-Doo-vattenskotern till ägaren. Du åtnjuter ev. även andra lagliga rättigheter som kan variera beroende på land.

Om service krävs utanför det land där produkten ursprungligen köptes, har ägaren ansvaret för eventuella extra avgifter som orsakas av lokala regler och bestämmelser, såsom, men inte begränsat till, frakt, försäkring, skatter, licensavgifter, importavgifter och andra finansiella avgifter, inklusive sådana som krävs av regeringar, stater, territorier och deras respektive myndigheter och organ.

BRP förbehåller sig rätten att förbättra eller modifiera produkter från tid till annan, utan skyldighet att ändra tidigare tillverkade produkter.

8. ÖVERLÅTELSE AV GARANTI

Om äganderätten till en produkt överläts under garantitiden, skall även denna garanti överlåtas och gälla för den återstående garantitiden, förutsatt att BRP eller en auktoriserad Sea-Doo-distributör/återförsäljare mottager ett bevis på att den tidigare ägaren har godkänt överlåtelsen liksom erforderliga uppgifter om den nya ägaren.

9. KONSUMENTASSISTANS

I fall av en ev. kontrovers eller tvist som berör denna begränsade garanti, rekommenderar BRP att du försöker lösa frågan hos Sea-Doo-återförsäljaren/distributören. Vi rekommenderar att du talar med servicechefen eller ägaren hos den auktoriserade Sea-Doo-distributören/återförsäljaren.

Om frågan fortfarande är olöst, kontakta BRP genom att fylla i kundkontaktformuläret på www.brp.com eller genom att kontakta BRP per post på någon av adresserna som anges under *KONTAKTA OSS* i denna Instruktionsbok.

* I området som täcks av denna begränsade garanti, distribueras och repareras produkterna av Bombardier Recreational Products Inc. eller dess dotterbolag.

© 2016 Bombardier Recreational Products Inc. Alla rättigheter förbehålls.

® Registrerat varumärke som tillhör Bombardier Recreational Products Inc.

BRP:S BEGRÄNSADE GARANTI FÖR EES-OMRÅDET, OBEROENDE STATERS SAMVÄLDE (OSS) OCH TURKIET: 2017 SEA-DOO®-VATTENSKOTER

1. GARANTINS OMFATTNING

Bombardier Recreational Products Inc. ("BRP")* garanterar dess 2017 SEA-DOO-VATTENSKOTRAR ("vattenskotrar") som säljs av distributörer eller återförsäljare som av BRP auktoriserats att distribuera Sea-Doo-vattenskotrar ("Sea-Doo-distributör/återförsäljare") i medlemsstaterna i det Europeiska ekonomiska samarbetsområdet (som består av Europeiska Unionens medlemsstater samt Norge, Island och Liechtenstein) ("EES"), i medlemsstater i Oberoende staters samväld (inklusive Ukraina och Turkmenistan) ("OSS") och Turkiet, avseende material- eller tillverkningsfel under den period och enligt de villkor som anges nedan.

Installerade delar och tillbehör som inte installerats från fabrik täcks inte av denna begränsade garanti. Se den begränsade garanti som gäller respektive delar och tillbehör.

Denna begränsade garanti upphör att gälla om: (1) vattenskotern har använts för racing eller någon annan tävlingsaktivitet, vid vilken som helst tidpunkt, även av en tidigare ägare, eller (2) vattenskotern har ändrats eller modifierats på ett sätt som skadligt påverkar dess användning, prestanda eller hållbarhet, eller (3) vattenskotern har ändrats eller modifierats för annat bruk än vad den är avsedd för.

2. ANSVARSBEGRÄNSNING

I DEN OMFATTNING SOM LAGEN MEDGER GÄLLER OCH GODTAS DENNA UTTRYCKLIGA GARANTI I STÄLLET FÖR ALLA ÖVRIGA UTTRYCKLIGA ELLER UNDERFÖRSTÅDDA GARANTIER, INKLUSIVE OCH UTAN BEGRÄNSNING TILL VARJE GARANTI OM HANDELSDUGLIGHET ELLER LÄMPLIGHET FÖR NÅGOT SPECIELLT SYFTE. I DEN MÅN UNDERFÖRSTÅDDA GARANTIER INTE KAN UPPHÄVAS BEGRÄNSAS DE TILL TIDEN FÖR DEN UTTRYCKLIGA GARANTIN. MINDRE SKADOR OCH FÖLJDSKADOR OMFATTAS INTE AV DENNA GARANTI. VISSA JURISDIKTIONER TILLÅTER EJ ANSVARSBEGRÄNSNINGAR, BEGRÄNSNINGAR ELLER UTESLUTNINGAR SOM ANGIVITS OVAN. DESSA ÄR DÄRFÖR EVENTUELLT ICKE TILLÄMPLIGA I DITT FALL. DENNA GARANTI GER DIG SPECIFIKA RÄTTIGHETER OCH DU ÅTNJUTER EV. ÄVEN ANDRA LAGLIGA RÄTTIGHETER SOM KAN VARIERA BEROENDE PÅ LAND.

Ingen Sea-Doo-distributör/återförsäljare eller någon annan person är auktoriserad att lämna någon som helst utfästelse, representation eller garanti beträffande produkten utöver det som ingår i denna begränsade garanti och en sådan kan ej, ifall den lämnas, göras gällande gentemot BRP.

BRP förbehåller sig rätten att när som helst ändra denna garanti, varvid förstås att en sådan ändring inte påverkar de garantivillkor som gäller för produkter som har sålts under giltighetstiden för denna garanti.

3. UNDANTAG – FÖLJANDE OMFATTAS EJ AV GARANTIN

Den begränsade garantin omfattar inte under några som helst omständigheter följande fall:

- Byte av delar som en följd av normalt slitage;
- Delar och tjänster för normalt underhåll, inklusive men inte begränsat till fininställningar, justeringar, byte av olja, smörjmedel och kylvätska, byte av tändstift, vattenpumpar och dylikt;
- Skador som orsakats av underlåtenhet att följa korrekta underhålls- och/eller förvaringsprocedurer, enligt beskrivningarna i denna Instruktionsbok;
- Skador resulterande från demontering av delar, eller felaktig(t) reparation, service, underhåll, modifiering eller användning av delar eller tillbehör som inte är tillverkade eller godkända av BRP, och som enligt dess rimliga omdöme antingen är inkompatibla med produkten eller inverkar negativt på dess funktion, prestanda och hållbarhet, eller skador resulterande från reparationer utförda av en person som inte tillhör en auktoriserad servicegivande Sea-Doo-distributör/återförsäljare;
- Skador orsakade av missbruk, onormal användning, försummelse, racing, felaktig användning eller på att produkten har använts på ett sätt som strider mot Instruktionsboken;
- Skador som orsakas av yttre skada, olycka, nedsänkning, brand, inträngande vatten eller främmande föremål, stöld, vandalism eller naturkatastrof;
- Skador som beror på användning av bränslen, oljor eller smörjmedel som inte är lämpliga för produkten (se Instruktionsboken);
- Skador från rost, korrosion eller exponering för naturkrafter;
- Skador på grund av att kylsystem eller jetpump blockerats av främmande föremål;
- Skador på gelcoat, inklusive, men inte begränsat till, kosmetiska skador på gelcoat-finishen, blåsor, stjärnsprickor, krackelering eller delaminering av glasfiber orsakad av blåsor, krackelering eller spindelvävssprickor eller hårsprickor; och
- Mindre skador eller följdskador, eller skador av något slag inklusive, men ej begränsat till, bogsering, förvaring, transportkostnader, telefon, hyra, taxi, olägenhet, försäkringskostnader, betalningar av lån, förlust av tid, förlorad inkomst eller förlorad användningstid på grund av servicearbete.

4. GARANTIPERIOD

Denna begränsade garanti träder i kraft från och med (1) datum för produktens första leverans vid detaljförsäljning eller (2) det datum då produkten har tagits i bruk för första gången, beroende på vilket av dessa som inträffar först, för en period av:

1. Tjugofyra (24) PÅ VARANDRA FÖLJANDE MÅNADER för privat fritidsbruk.
2. FYRA (4) PÅ VARANDRA FÖLJANDE MÅNADER för kommersiellt bruk.
Vattenskotern används kommersiellt när den används i samband med vilken som helst inkomstbringande verksamhet eller anställning under någon som helst del av garantiperioden. Vattenskotern används även kommersiellt om den vid något som helst tillfälle under garantiperioden är identifierad eller godkänd för kommersiellt bruk.

Reparation eller byte av delar eller service under denna garanti förlänger ej tiden för denna garanti utöver den ursprungliga giltighetstiden.

Observera att varaktigheten och andra modaliteter för garantins täckning är underkastade den gällande lagstiftningen i kundens hemland.

5. VILLKOR FÖR GARANTINS GILTIGHET

Garantin gäller endast ifall **samtliga** av följande villkor är uppfyllda:

- 2017 Sea-Doo-vattenskotern måste av den första ägaren ha köpts som ny och oanvänd från en Sea-Doo-distributör/återförsäljare som är auktoriserad att distribuera Sea-Doo-vattenskotrar i det land där försäljningen har ägt rum;
- Hela den av BRP specificerade leveransservicen måste utföras och dokumenteras samt undertecknas av köparen;
- 2017 Sea-Doo-vattenskotern måste ha garantiregistrerats av en auktoriserad Sea-Doo-distributör/återförsäljare;
- 2017 Sea-Doo-vattenskotern måste vara inköpt inom EES av en person bosatt inom EES, inom OSS för personer bosatta i länder tillhörande det området samt i Turkiet för personer bosatta i Turkiet; och
- En förutsättning för garantins giltighet är att service har utförts med angivna tidsintervall enligt Instruktionsbokens anvisningar. BRP förbehåller sig rätten att kräva bevis på korrekt underhåll innan garantiersättning beviljas.

Om något av ovanstående villkor inte har uppfyllts, beviljar BRP ingen garantiersättning för någon ägare, varken vid privat ägande eller vid kommersiellt ägande. Dessa begränsningar är nödvändiga för att ge BRP möjlighet att skydda såväl sina produkters säkerhet som sina konsumenters och allmänhetens säkerhet.

6. HUR ERHÅLLA GARANTIERSÄTTNING

Kunden måste upphöra att använda Sea-Doo-vattenskotern om ett fel skulle uppstå. Kunden måste informera den auktoriserade Sea-Doo-distributören/återförsäljaren inom två (2) månader från felets upptäckande och ge denne rimlig tillgång till produkten samt rimlig tid att reparera produkten. Kunden måste även för den auktoriserade Sea-Doo-distributören/återförsäljaren uppvisa bevis på inköp av produkten och är skyldig att underteckna en reparations-/arbetsorder innan garantireparationen inleds för att göra den giltig. Alla delar som byts ut under denna begränsade garanti övergår i BRP:s ägo.

Observera att anmälningstiden beror på gällande nationell eller lokal lagstiftning i kundens hemland.

7. BRP:S ANSVAR

I den omfattning som lagen medger begränsas BRP:s ansvar under denna garanti, efter eget godtycke, till reparation av delar som befunnits vara defekta under normal användning, underhåll och service, eller till ersättning av sådana delar med nya Sea-Doo-originaldelar utan kostnad för material och arbete, hos en valfri auktoriserad Sea-Doo-distributör/återförsäljare under garantiperioden enligt de villkor som anges här. BRP:s ansvar begränsas till utförande av behövliga reparationer och utbyte av reservdelar. Inga frågor gällande garantibrott ska orsaka annullering eller upphävande av försäljningen av Sea-Doo-vattenskotern till ägaren. Du åtnjuter ev. även andra lagliga rättigheter som kan variera beroende på land.

Om service krävs utanför det land där produkten ursprungligen köptes, eller om service behövs utanför EES för personer bosatta inom EES, eller utanför OSS för personer bosatta inom OSS, har ägaren ansvaret för eventuella extra avgifter som

orsakas av lokala regler och bestämmelser, såsom, men inte begränsat till, frakt, försäkring, skatter, licensavgifter, importavgifter och andra finansiella avgifter, inklusive sådana som krävs av regeringar, stater, territorier och deras respektive myndigheter och organ.

BRP förbehåller sig rätten att förbättra eller modifiera produkter från tid till annan, utan skyldighet att ändra tidigare tillverkade produkter.

8. ÖVERLÅTELSE AV GARANTI

Om äganderätten till en produkt överläts under garantitiden, skall även denna garanti överlåtas och gälla för den återstående garantitiden, förutsatt att BRP eller en auktoriserad Sea-Doo-distributör/återförsäljare mottager ett bevis på att den tidigare ägaren har godkänt överlåtelsen liksom erforderliga uppgifter om den nya ägaren.

9. KONSUMENTASSISTANS

I fall av en ev. kontrovers eller tvist som berör denna begränsade garanti, rekommenderar BRP att du försöker lösa frågan hos Sea-Doo-återförsäljaren/distributören. Vi rekommenderar att du talar med servicechefen eller ägaren hos den auktoriserade Sea-Doo-distributören/återförsäljaren.

Om frågan fortfarande är olöst, kontakta BRP genom att fylla i kundkontaktformuläret på www.brp.com eller genom att kontakta BRP per post på någon av adresserna som anges under *KONTAKTA OSS* i denna Instruktionsbok.

YTTERLIGARE VILLKOR FÖR FRANKRIKE ENBART

Följande regler och villkor tillämpas endast på produkter som säljs i Frankrike:

Försäljaren skall leverera en produkt som överensstämmer med avtalet och ansvara för defekter som är befintliga vid leverans. Försäljaren skall också ansvara för defekter som förorsakats av förpackning, montageinstruktioner eller installation när detta ansvar fastställts i kontraktet eller arbetet utförts under nämnda ansvar. För att överensstämman med kontraktet skall varan:

1. Lämpa sig för normal användning på samma sätt som liknande produkter och, i tillämpliga fall:
 - Motsvara beskrivningen som tillhandahållits av försäljaren och ha de egenskaper som presenterats för köparen via prov eller modell;
 - Ha de egenskaper som köparen rimligen kan förvänta sig med hänsyn till offentliga uppgifter från försäljaren, tillverkaren eller dennes representant, även via marknadsföring eller märkning; eller
2. Ha de egenskaper som parterna har kommit överens om, eller lämpa sig för ett specifikt ändamål som köparen avser och har meddelat försäljaren och som godtagits.

Möjligheten att åberopa fel preskriberas två år efter att varan levererats. Försäljaren ansvarar för garantin avseende dolda defekter i den vara som sålts om dylika dolda effekter gör varan olämplig för avsett bruk eller om dess användning begränsas på så sätt att köparen, om han/hon vetat om detta, inte hade köpt varan eller betalat ett lägre pris. Dylika dolda defekter skall åberopas av köparen inom 2 år efter att defekten upptäckts.

***Denna sida är
avsiktligt tom***

KUNDINFORMATION

SEKRETESSINFORMATION

Vi vill härmed informera dig om att dina uppgifter kommer att användas för säkerhets- och garantiändamål. Ibland använder BRP och dess dotterbolag även uppgifter från våra kunder för att informera dem om våra produkter och erbjudanden.

Om du vill utnyttja din rätt att kontrollera eller ändra dina uppgifter eller avlägsna dem från listan över adressater för direktmarknadsföring, kontakta BRP.

Per e-post: **privacyofficer@brp.com**

Via vanlig post: BRP
Senior Legal Counsel-Privacy Officer
726 St-Joseph
Valcourt, QC
Canada
JOE 2LO

KONTAKTA OSS

www.brp.com

Nordamerika

565 de la Montagne Street
Valcourt (Québec) J0E 2L0
Canada

Sturtevant, Wisconsin, U.S.A.
10101 Science Drive
Sturtevant, Wisconsin
53177
U.S.A.

Circuito de la Productividad #111
Parque Industrial Guadalajara
Col. Las Pintas
El Salto, Jalisco, 45690
Mexico

Av. Ferrocarril # 202
Parque Industrial Querétaro
Santa Rosa Jáuregui, Querétaro
Querétaro
C.P. 76220 México

Europa

Skaldenstraat 125
B-9042 Gent
Belgien

Itterpark 11
D-40724 Hilden
Tyskland

ARTEPARC Bâtiment B
Route de la côte d'Azur, Le Canet
13590 Meyreuil
Frankrike

Ingvald Ystgaardsvei 15
N-7484 Trondheim
Norge

Isoaavantie 7
PL 8040
96101 Rovaniemi

Formvägen 16
S-906 21 Umeå
Sverige

Avenue d'Ouchy 4-6
1006 Lausanne
Schweiz

Oceanien

6 Lord Street
Lakes Business Park
Botany, NSW 2019
Australien

Sydamerika

Rodovia Anhanguera Km 104
Loteamento Techno Park
Condominio Empresarial AZTech
Avenida James Clerck Maxwell, 280 -
Modulo 04
13069-380, Campinas SP
Brasilien

Asien

15/F Parale Mitsui Building,8
Higashida-Cho, Kawasaki-ku
Kawasaki 210-0005
Japan

Room Dubai, level 12, Platinum Tower
233 Tai Cang Road
Xintiandi, Lu Wan District
Shanghai 200020
Kina

ADRESSÄNDRING/NY ÄGARE

Om du har bytt adress eller om du är ny ägare till vattenskotern ska du meddela BRP detta på ett av följande sätt:

- Meddela en auktoriserad Sea-Doo-återförsäljare.
- **Endast Nordamerika:** Ring 1 888 272-9222.
- Skicka ett av adressändringskortet på följande sidor till någon av BRP-adresserna som anges i avsnittet *KONTAKTA OSS* i denna Instruktionsbok.

Vid ägarbyte, bifoga ett bevis på att den före ägaren är införstådd med ägarbytet.

Det är viktigt att meddela BRP om de nya uppgifterna, även om den begränsade garantin har slutat gälla, eftersom de gör att BRP kan nå vattenskoterägaren vid behov, t.ex. om det blir nödvändigt att införa någon ändring av säkerhetsskäl. Det är ägarens ansvar att meddela BRP.

STULNA ENHETER: Om din vattenskoter blir stulen bör du informera din lokala distributörs garantiavdelning om detta. Du blir då ombedd att uppges namn, adress, telefonnummer, skrovidentifikationsnummer och datum för stölden.

***Denna sida är
avsiktligt tom***

***Denna sida är
avsiktligt tom***

ANTECKNINGAR

ANTECKNINGAR

VATTENSKOTERNS MODELLNR _____

SKROV
IDENTIFIKATIONSNUMMER (H.I.N.) _____

MOTOR
identifikationsnummer (E.I.N.) _____

Ägare: _____

NAMN

GATA NUMMER LÄG.

POSTNUMMER ORT

Inköpsdatum _____

ÅR MÅNAD DAG

Garantins utgångsdatum _____

ÅR MÅNAD DAG

Fylls i av Sea-Doo återförsäljaren vid säljtillfället.

ÅTERFÖRSÄLJARES STÄMPEL



INSTRUKTIONSBOK
RXP™-X™ 300
2017
619 900 854