

SEA-DOO®



2016 MANUAL DO PROPRIETÁRIO

Inclui informações sobre segurança, sobre
manutenção e
sobre o jet



SÉRIE SPARK™

ADVERTÊNCIA

Leia este manual na íntegra.
Ele contém informações importantes sobre segurança.
Idade mínima recomendada para dirigir este veículo: 16
anos.
Mantenha este Manual do Proprietário dentro do jet.

2 1 9 0 0 1 6 0 2 _ P T

Tradução do manual original

⚠️ ADVERTÊNCIA

O não cumprimento das precauções e instruções de segurança contidas neste Manual do Proprietário, no DVD de segurança e nas etiquetas de segurança colocadas no produto pode causar ferimentos, incluindo a possibilidade de morte!

ADVERTÊNCIA: PROPOSIÇÃO 65 DA CALIFÓRNIA

⚠️ ADVERTÊNCIA

O Estado da Califórnia adverte que este veículo contém ou emite elementos químicos que podem causar câncer, defeitos de nascença ou outros problemas no aparelho reprodutor.



No Canadá, os produtos são distribuídos pela Bombardier Recreational Products Inc. (BRP).

Nos EUA, os produtos são distribuídos pela BRP US Inc.

Esta é uma lista não abrangente de marcas comerciais de propriedade da Bombardier Recreational Products Inc ou de suas afiliadas:

ACE™	iBR™	iTC™	Rotax®	SPARK™
D.E.S.S™	iControl™	O.T.A.S™	Sea-Doo®	XPS™

INTRODUÇÃO

Deutsch	Dieses Handbuch ist möglicherweise in Ihrer Landessprache verfügbar. Bitte wenden Sie sich an Ihren Händler oder besuchen Sie: www.operatorsguide.brp.com.
English	This guide may be available in your language. Check with your dealer or go to: www.operatorsguide.brp.com.
Español	Es posible que este manual esté disponible en su idioma. Consulte a su distribuidor o visite: www.operatorsguide.brp.com.
Français	Ce guide peut être disponible dans votre langue. Vérifier avec votre concessionnaire ou aller à: www.operatorsguide.brp.com.
日本語	このガイドは、言語によって翻訳版が用意されています。ディーラーに問い合わせるか、次のアドレスでご確認ください： www.operatorsguide.brp.com.
Nederlands	Deze handleiding kan beschikbaar zijn in uw taal. Vraag het aan uw dealer of ga naar: www.operatorsguide.brp.com.
Norsk	Denne boken kan finnes tilgjengelig på ditt eget språk. Kontakt din forhandler eller gå til: www.operatorsguide.brp.com.
Português	Este manual pode estar disponível em seu idioma. Fale com sua concessionária ou visite o site: www.operatorsguide.brp.com.
Suomi	Käyttöohjekirja voi olla saatavissa omalla kielelläsi. Tarkista jälleenmyyjältä tai käy osoitteessa: www.operatorsguide.brp.com.
Svenska	Denna bok kan finnas tillgänglig på ditt språk. Kontakta din återförsäljare eller gå till: www.operatorsguide.brp.com.

Parabéns pela aquisição de uma nova motoaquática Sea-Doo®. Ele conta com a garantia BRP e uma rede de concessionárias autorizadas de jets Sea-Doo, pronta para lhe fornecer as peças, serviços ou acessórios que você precise.

Sua concessionária está comprometida com a sua satisfação. Ela foi treinada para realizar a configuração e revisão iniciais de seu jet, bem como realizar o ajuste final antes de efetuar a entrega. Se necessitar mais informações sobre os serviços, favor perguntar à concessionária.

Na entrega, você também foi informado sobre a cobertura da garantia e assinou a *LISTA DE VERIFICAÇÃO DE ENTREGA* para assegurar

que o seu novo jet foi preparado para sua total satisfação.

O que você deve saber antes de sair dirigindo

Para saber como reduzir o risco de você ou outras pessoas se ferirem ou morrerem, leia as seguintes seções antes de operar o jet:

- *INFORMAÇÕES DE SEGURANÇA*
- *INFORMAÇÕES SOBRE O JET.*

Leia e entenda todas as etiquetas de segurança de seu jet e assista com atenção o *DVD DE SEGURANÇA*.

Se os alertas contidos neste Manual do Proprietário não forem segui-

dos, ferimentos graves ou morte poderão ocorrer.

A BRP recomenda que você faça um curso de navegação segura. Consulte seu revendedor ou autoridades locais para saber se há algum curso deste tipo em sua área.

Em algumas áreas é obrigatório uma licença de pilotagem para operar um barco de lazer.



ADVERTÊNCIA

Familiarize-se bem com este jet. Ele pode exceder em desempenho outros jets que você já tenha pilotado.

Mensagens de segurança

Este Manual do Proprietário usa os seguintes símbolos e termos para enfatizar informações específicas:

O símbolo de alerta de segurança  indica um perigo potencial de ferimento.



ADVERTÊNCIA

Indica uma situação de risco que, se não for evitada, pode resultar em morte ou ferimentos graves.

 **CUIDADO** Indica uma situação potencial de risco que, se não for evitada, pode resultar em ferimentos leves ou moderados.

AVISO Indica uma instrução que, se não for seguida, pode danificar seriamente componentes do jet ou outros bens.

Sobre este Manual do proprietário

Este Manual do Proprietário foi preparado para familiarizar o proprietário/piloto ou passageiro com

este jet e seus variados comandos, sua manutenção e as instruções de navegação segura.

Guarde este Manual do Proprietário no jet para poder consultá-lo sobre operação, instruções a terceiros, manutenção e solução de problemas.

Note que este manual está disponível em vários idiomas. Em caso de qualquer discrepância, a versão em Inglês deverá prevalecer.

Se você quiser visualizar e/ou imprimir uma cópia extra do Manual do proprietário, simplesmente visite o seguinte site www.operatorsguide.brp.com.

As informações contidas neste documento são atuais na ocasião da sua publicação. A BRP entretanto, mantém uma política de melhoria contínua de seus produtos, sem contudo ter a obrigação de implementá-las nos produtos fabricados anteriormente. Em virtude de mudanças posteriores, é provável que existam diferenças entre o produto fabricado e as descrições e/ou especificações neste manual. A BRP se reserva no direito de, a qualquer momento, cancelar ou alterar as especificações, projetos, características, modelos ou equipamentos sem incorrer em qualquer obrigação.

Este Manual do Proprietário e o vídeo no *DVD DE SEGURANÇA* devem permanecer no jet no momento da venda.

ÍNDICE

INTRODUÇÃO	1
O QUE VOCÊ DEVE SABER ANTES DE SAIR DIRIGINDO.....	1
MENSAGENS DE SEGURANÇA.....	2
SOBRE ESTE MANUAL DO PROPRIETÁRIO.....	2
INFORMAÇÕES SOBRE SEGURANÇA	
PRECAUÇÕES GENÉRICAS	8
EVITE A INTOXICAÇÃO POR MONÓXIDO DE CARBONO.....	8
EVITE INCÊNDIOS E OUTROS RISCOS PROVOCADOS PELA GASOLINA.....	8
EVITE QUEIMADURAS NAS PEÇAS QUENTES.....	9
ACESSÓRIOS E MODIFICAÇÕES.....	9
MENSAGENS ESPECIAIS SOBRE SEGURANÇA	10
LEMBRETES SOBRE OPERAÇÃO SEGURA.....	10
ESPORTES AQUÁTICOS (PUXAR COM O JET) (SOMENTE MODELOS 3UP).....	14
HIPOTERMIA.....	17
CURSOS DE SEGURANÇA NÁUTICA.....	17
TECNOLOGIAS ATIVAS (iCONTROL)	18
INTRODUÇÃO.....	18
ITC (CONTROLE DE ACELERAÇÃO INTELIGENTE).....	18
IBR (SISTEMA DE FREIO E RÉ INTELIGENTES) (MODELOS COM IBR).....	19
EQUIPAMENTOS DE SEGURANÇA	20
EQUIPAMENTOS DE SEGURANÇA NECESSÁRIOS.....	20
EQUIPAMENTOS ADICIONAIS RECOMENDADOS.....	22
EXERCÍCIOS PARA PRATICAR	24
ONDE PRATICAR OS EXERCÍCIOS.....	24
EXERCÍCIOS PRÁTICOS.....	24
FATORES IMPORTANTES QUE NÃO DEVEM SER NEGLIGENCIADOS.....	25
REGRAS DE NAVEGAÇÃO	26
REGRAS OPERACIONAIS.....	26
ABASTECIMENTO DE COMBUSTÍVEL	28
PROCEDIMENTO DE ABASTECIMENTO.....	28
REQUISITOS DE COMBUSTÍVEL.....	29
INFORMAÇÕES PARA TRANSPORTE	31
ETIQUETAS IMPORTANTES NO PRODUTO	32
ETIQUETAS DE SEGURANÇA DO JET.....	32
ETIQUETAS DE CONFORMIDADE.....	37
INSPEÇÃO PRÉ-PARTIDA	41
O QUE FAZER ANTES DE LANÇAR O JET NA ÁGUA.....	41
O QUE FAZER DEPOIS DE LANÇAR O JET NA ÁGUA.....	45

INFORMAÇÕES SOBRE O JET

CONTROLES	48
1) GUIDÃO.....	49
2) BOTÃO DE PARTIDA/PARADA DO MOTOR.....	49
3) INTERRUPTOR DE DESLIGAMENTO DO MOTOR.....	49
4) ACELERADOR.....	51
5) ALAVANCA DO IBR (FREIO E RÉ INTELIGENTES) (MODELOS COM IBR).....	51
6) BOTÃO DE MODO.....	52
PAINEL MULTIFUNCIONAL (LCD)	53
DESCRIÇÃO DO PAINEL MULTIFUNCIONAL.....	53
NAVEGANDO NO DISPLAY MULTIFUNCIONAL.....	55
EQUIPAMENTO	57
1) PORTA-LUVAS.....	58
2) COMPARTIMENTO DE ARMAZENAMENTO DO KIT DE EQUIPAMENTO DE SEGURANÇA.....	58
3) COMPARTIMENTO DE ARMAZENAMENTO (PACOTE DE CONVENIÊNCIA).....	58
4) ASSENTO.....	59
5) PUXADORES DO PASSEIRO.....	60
6) ESTRIBO (PACOTE DE CONVENIÊNCIA).....	60
7) PLATAFORMA DE EMBARQUE.....	61
8) OLHAL DIANTEIRO E TRASEIRO.....	61
9) BUJÃO DE DRENAGEM DO PORÃO.....	62
10) SALIÊNCIAS DE PROTEÇÃO.....	62
PERÍODO DE AMACIAMENTO	63
OPERANDO DURANTE O PERÍODO DE AMACIAMENTO.....	63
INSTRUÇÕES DE OPERAÇÃO	64
EMBÁRCANDO NO JET.....	64
COMO DAR A PARTIDA NO MOTOR.....	67
COMO DESLIGAR O MOTOR.....	68
COMO VIRAR O JET.....	68
COMO ENGATAR O PONTO MORTO (MODELOS COM IBR).....	69
COMO ENGATAR A POSIÇÃO À VANTE (MODELOS COM IBR).....	69
COMO ENGATAR E USAR A MARCHA A RÉ (MODELOS COM IBR).....	70
COMO ENGATAR E USAR A FRENAGEM (MODELOS COM IBR).....	71
RECOMENDAÇÕES GERAIS DE OPERAÇÃO.....	73
MODOS DE OPERAÇÃO (ROTAX ACE 900 HO)	75
MODO TOURING (PASSEIO).....	75
MODO SPORT (ESPORTIVO).....	75
PROCEDIMENTOS ESPECIAIS	78
LIMPEZA DA ENTRADA DE ÁGUA DA BOMBA DE JATO E DA HÉLICE.....	78
JET EMBORCADO.....	79
JET SUBMERSO.....	80
MOTOR INUNDADO COM ÁGUA.....	80

REBOCANDO O JET NA ÁGUA.....	80
------------------------------	----

INFORMAÇÕES DE MANUTENÇÃO

PLANO DE MANUTENÇÃO.....	84
PROCEDIMENTOS DE MANUTENÇÃO.....	89
ÓLEO DO MOTOR.....	89
LÍQUIDO DE ARREFECIMENTO DO MOTOR.....	91
ALINHAMENTO DA DIREÇÃO.....	92
CORPO CENTRAL.....	93
BATERIA.....	97
BOBINAS DE IGNIÇÃO.....	100
VELAS DE IGNIÇÃO.....	101
SISTEMA DE ESCAPE.....	102
TROCADOR DE CALOR E GRADE DE ENTRADA DE ÁGUA.....	103
ÂNODO SACRIFICIAL.....	103
FUSÍVEIS.....	104
CUIDADOS COM O JET.....	106
CUIDADOS APÓS DIRIGIR.....	106
LIMPEZA DO JET.....	106
PREPARAÇÃO PARA SER GUARDADA E PRÉ-TEMPORADA.....	107
ARMAZENAMENTO.....	107
PREPARAÇÃO PRÉ-TEMPORADA.....	109

INFORMAÇÕES TÉCNICAS

IDENTIFICAÇÃO DO JET.....	112
NÚMERO DE IDENTIFICAÇÃO DO CASCO.....	112
NÚMERO DE IDENTIFICAÇÃO DO MOTOR.....	112
CHAVE RF D.E.S.S. (SE APLICÁVEL).....	113
INFORMAÇÕES SOBRE EMISSÕES DO MOTOR.....	114
RESPONSABILIDADE DO FABRICANTE.....	114
RESPONSABILIDADE DA CONCESSIONÁRIA.....	114
RESPONSABILIDADE DO PROPRIETÁRIO.....	114
REGULAMENTOS DE EMISSÕES DA EPA.....	114
ESPECIFICAÇÕES.....	115

SOLUÇÃO DE PROBLEMAS

ORIENTAÇÕES PARA SOLUÇÃO DE PROBLEMAS.....	120
SISTEMA DE MONITORAMENTO.....	126
INDICADORES DE FALHA E INFORMAÇÕES NO DISPLAY DE MENSAGENS.....	126
INFORMAÇÕES SOBRE CÓDIGOS DE ALARMES SONOROS....	129

GARANTIA

GARANTIA LIMITADA DA BRP – EUA E CANADÁ: MOTOAQUÁTICA SEA-DOO® 2016	132
GARANTIA RELACIONADA ÀS EMISSÕES DA EPA DOS EUA.....	136
DECLARAÇÃO DE GARANTIA DE CONTROLE DE EMISSÃO DA CALIFÓRNIA E NOVA YORK PARA MODELO ANO 2016 SEA-DOO® JET PESSOAL.....	139
GARANTIA LIMITADA INTERNACIONAL DA BRP: MOTOAQUÁTICA SEA-DOO® 2016.....	143
GARANTIA LIMITADA DA BRP PARA AS ÁREAS ECONÔMICAS EUROPEIAS, A COMUNIDADE DOS ESTADOS INDEPENDENTES, TURQUIA: MOTOAQUÁTICA SEA-DOO® 2016.....	148

INFORMAÇÕES DE CLIENTES

INFORMAÇÕES SOBRE PRIVACIDADE.....	156
MUDANÇA DE ENDEREÇO/PROPRIEDADE.....	157

INFORMAÇÕES SOBRE SEGURANÇA

PRECAUÇÕES GENÉRICAS

Evite a intoxicação por monóxido de carbono

Todo escape de motor contém monóxido de carbono, um gás mortal. Respirar monóxido de carbono pode provocar dores de cabeça, tonturas, sonolência, náuseas, confusão e certamente a morte.

O monóxido de carbono é um gás incolor, inodoro e insípido que pode estar presente, mesmo que você não veja ou sinta o cheiro de qualquer escape do motor. Os níveis mortais de monóxido de carbono podem se acumular rapidamente, você pode ser afetado subitamente e incapacitado de se salvar. Estes níveis mortais também podem se manter por horas ou dias em locais fechados ou com pouca ventilação. Se você sentir algum sintoma de intoxicação por monóxido de carbono, saia imediatamente do local, respire ar fresco e busque atendimento médico.

Para evitar a morte ou prejuízos graves à saúde por monóxido de carbono:

- Nunca ligue o jet em locais parcialmente fechados ou pouco ventilados, como garagens de barcos, molhes ou na proximidade de outros barcos. Mesmo que você tente ventilar os gases de escapamento, o monóxido de carbono pode atingir rapidamente níveis perigosos.

- Nunca ligue o jet em locais externos onde os gases de escapamento possam entrar em edifícios através de aberturas, como janelas e portas.
- Nunca fique atrás do jet enquanto o motor estiver ligado. Uma pessoa em pé atrás de um motor ligado pode inalar elevadas concentrações de gases de escapamento. A inalação de gases de escapamento concentrados que contenham monóxido de carbono pode resultar em intoxicação por CO, sérios problemas de saúde e morte.

Evite incêndios e outros riscos provocados pela gasolina

A gasolina é extremamente inflamável e altamente explosiva. Os vapores de combustível podem se espalhar e incendiar ao entrar em contato com uma faísca ou chama, a alguns metros de distância do motor. Para reduzir o risco de incêndio ou explosão, siga estas instruções:

- Para armazenar combustível, use somente um galão aprovado para gasolina.
- Siga estritamente as instruções da seção *ABASTECIMENTO DE COMBUSTÍVEL*.
- Nunca ligue um jet se houver odor de gasolina ou de vapor de gasolina no compartimento do motor.
- Nunca dê partida ou deixe o motor ligado se a tampa do tanque de combustível não estiver corretamente instalada.
- Não transporte galões de gasolina no bagageiro (se equipado) ou qualquer outro local do jet.

A gasolina é venenosa e pode provocar prejuízos à saúde ou a morte.

- Nunca faça sifão para gasolina com a boca.
- Se você engolir gasolina, respingá-la nos olhos ou inalar seu vapor, consulte seu médico imediatamente.

Se for derramada gasolina no seu corpo, lave-se completamente com água e sabão e mude de roupa.

Evite queimaduras nas peças quentes

Certos componentes podem ficar bastante quentes durante a operação. Evite contato durante o uso e logo após, para evitar queimaduras.

Acessórios e modificações

Não faça modificações não autorizadas nem utilize acessórios não aprovados pela BRP. Como estas modificações não foram testadas pela BRP, podem aumentar o risco de acidentes ou ferimentos, podendo tornar o jet ilegal para uso na água.

Consulte a concessionária autorizada Sea-Doo sobre os acessórios disponíveis para o seu jet.

Lembretes sobre operação segura

O desempenho deste jet pode exceder significativamente o de outros que você possa ter pilotado. Certifique-se de ler e entender o conteúdo deste Manual do Proprietário para familiarizar-se totalmente com os comandos e a operação do jet, antes de sair para o seu primeiro passeio ou transportar passageiro(s). Se você ainda não teve a oportunidade de fazê-lo, pratique navegando sozinho em uma área adequada sem tráfego, para se acostumar à sensação e à resposta de cada comando. Familiarize-se completamente com todos os comandos antes de acelerar acima da velocidade de marcha lenta. Não assuma que todos os jets se comportam da mesma maneira. Cada modelo difere, normalmente bastante.

Não se esqueça de que quando a alavanca de aceleração é colocada em ponto morto, o controle de direção diminui. Para manobrar o jet são necessárias tanto direção quanto aceleração. Não solte o acelerador para tentar se afastar de objetos. Você precisa do acelerador para virar. Se o motor for desligado, o controle direcional é perdido.

Embora a maioria dos jets não tenha meios para frear, o avanço tecnológico agora nos permite oferecer alguns modelos equipados com um sistema de frenagem chamado sistema iBR™. Pratique manobras de frenagem em uma área de tráfego seguro, para familiarizar-se com a navegabilidade sob frenagem e com as distâncias de parada em várias condições de operação.



ADVERTÊNCIA

A distância de parada irá variar dependendo da velocidade inicial, carga, vento, número de passageiros e condições da água. A intensidade da potência de frenagem aplicada pelo piloto usando a alavanca do iBR (intelligent Brake and Reverse - Freio e Ré inteligentes) também afetará a distância de parada.

Ao frear, os passageiros devem se abraçar contrapondo-se à força de desaceleração, para evitar escorregar para a frente do jet e perder o equilíbrio.

Ao pilotar um jet equipado com iBR, fique ciente de que os outros barcos que o sigam ou operem nas proximidades podem não ser capazes de parar tão rápido.

Ao navegar em velocidade, logo que o freio é aplicado, uma nuvem de água irá jorrar pelo ar atrás do jet, o que pode fazer com que o piloto do jet logo atrás perca momentaneamente a visão de seu jet. É importante informar o piloto do jet que pretender segui-lo em uma formação de comboio sobre a capacidade de frenagem e manobras do seu jet, o que a nuvem de água indica, e que deve ser mantida uma maior distância entre os jets.

Ao acionar a alavanca de comando do iBR enquanto o jet possui alguma velocidade para vante, o modo de frenagem atuará e gerará uma desaceleração proporcional à posição da alavanca do iBR. Quanto mais você apertar a alavanca do iBR, maior se tornará a força de frenagem. Tome cuidado para acionar gradualmente a alavanca do iBR, ajustando a intensidade da força de frenagem e soltando simultaneamente a alavanca do acelerador.

O recurso de frenagem do sistema iBR não pode evitar que seu jet derive por causa de correntezas ou do vento. Ele não funciona em deslocamentos de ré. Note também que seu motor deve estar funcionando para poder usar o freio.

A propulsão a jato do jet pode causar ferimentos. A bomba de jato pode coletar detritos e lançá-los para trás causando um risco de ferir pessoas, danificar a bomba de jato ou outros bens.

Observe as instruções em todas as etiquetas de segurança. Elas estão ali para ajudar a assegurar que você tenha um passeio seguro e agradável.

Não guarde objetos em áreas não projetadas especificamente para bagagem.

Navegar com passageiro(s), puxando boias, um esquiador ou um wakeboarder, faz com que o jet se comporte de maneira diferente, requerendo maior habilidade de pilotagem.

Todos os modelos PWC vêm equipados com olhais para rebocamento que podem ser usados para amarrar e e como pontos de fixação quando transportar, podem ser usados para prender um cabo de reboque para um esquiador, praticante de tubo ou wake. Não utilize estes pontos de fixação ou outra parte do jet para puxar um parasail ou outro barco. Isto pode provocar lesões corporais ou danos materiais graves.

Os motores de combustão precisam de ar para funcionar, por isso este jet não pode ser totalmente impermeável. Quaisquer manobras, tais como girar constantemente em círculos estreitos, mergulhar a quilha nas ondas ou emborcar o jet, que fazem com que a as aberturas de tomada de ar fiquem submer-

sas, podem causar graves problemas ao motor por entrada de água. Consulte a subseção *INSTRUÇÕES DE OPERAÇÃO* e a seção *GARANTIA* contida neste Manual do Proprietário.

Os gases de escapamento contêm monóxido de carbono (CO), que pode causar sérios problemas de saúde ou a morte, se inalado em quantidades suficientes. Não opere o jet em uma área confinada, nem permita que o CO se acumule em volta do jet ou em áreas fechadas ou abrigadas, como quando atracada ou amarrada lado a lado. Tome cuidado com o risco das emissões de CO do escapamento de outros jets.

Conheça as águas nas quais o jet será operado. Correntezas, marés, corredeiras, obstáculos ocultos, esteiras e ondas, etc, podem afetar a operação segura. Não é aconselhável operar o jet em águas turbulentas ou com tempo agitado.

Em águas rasas avance com cautela e em velocidades muito baixas. O encalhe ou paradas bruscas podem resultar em ferimentos e danos no jet. Também podem ser captados detritos e atirados para trás pela bomba de jato, sobre pessoas ou bens.

Mantenha o cordão de segurança preso o tempo todo ao flutuador pessoal (PFD - personal flotation device) ou ao pulso do piloto (necessário ter pulseira), evitando que ele se enganche no guidão, para ajudar a garantir que o motor desligue caso o piloto caia. Após usar, remova o cordão de segurança do interruptor de desligamento do motor para evitar o uso não autorizado por crianças ou terceiros. Se o piloto cair do jet e o cordão de segurança não estiver preso como recomendado, o motor do jet não desligará.

Navegue dentro dos seus limites e nível de habilidade.

Pilote sempre com responsabilidade e segurança. Use bom senso e cortesia.

Respeite o meio ambiente e os direitos dos outros usuários das áreas de navegação. Como piloto e proprietário de um jet, você é responsável pelos danos provocados pela esteira gerada por ele. Não permita que ninguém jogue lixo no mar.

Embora o seu jet tenha a capacidade de operar em altas velocidades, é altamente recomendado que somente se opere em alta velocidade quando existirem condições ideais e for permitido. A operação em velocidades mais altas requer um alto grau de habilidade e aumenta o risco de ferimentos sérios.

As forças exercidas sobre o corpo dos ocupantes ao fazer curvas, desviar de ondas ou esteiras, navegar em mar bravo ou ao cair do jet, especialmente em altas velocidades, podem causar ferimentos incluindo a possibilidade de quebrar ossos ou outros ferimentos mais sérios. Permaneça flexível e evite viradas bruscas.

Os jets não foram projetados para navegação noturna.

Evite navegar em águas muito turbulentas ou praticar manobras extremas como saltar marolas ou ondas.

Antes de sair navegando

Por motivos de segurança e cuidado adequado, realize sempre a inspeção pré-partida conforme especificado em seu Manual do Proprietário, antes de operar o seu jet.

Não exceda a carga útil ou a capacidade de passageiros de seu jet. A carga excessiva pode afetar a manobrabilidade, a estabilidade e o

desempenho. As águas agitadas também reduzem a capacidade. A existência de uma plaqueta indicativa de capacidade de carga ou número de passageiros não é desculpa para falta de bom senso ou de uma boa avaliação das coisas.

Inspeccione regularmente o casco, motor, equipamentos de segurança e todos os outros equipamentos de navegação do jet e mantenha-os em condição segura de operação.

Certifique-se de possuir os equipamentos de segurança mínimos obrigatórios, flutuadores pessoais e qualquer equipamento adicional necessário para a sua travessia.

Verifique se todo o equipamento salva-vidas, incluindo o extintor de incêndios (não fornecido com o veículo), está em condição segura de operação e de fácil acesso. Mostre a todos os passageiros onde os equipamentos são guardados no jet e garanta que eles saibam como usá-los.

Preste atenção no tempo. Verifique a previsão local do tempo antes de partir. Fique atento às mudanças de condição do tempo.

Mantenha à bordo cartas náuticas precisas e atualizadas da área de navegação. Antes de sair, verifique as condições da água na área em que planeja navegar.

Mantenha a bordo combustível suficiente para o passeio planejado. Verifique sempre o nível do combustível antes do uso e durante o percurso. Aplique o esquema de 1/3 do combustível para chegar ao destino, 1/3 para voltar e 1/3 para ficar de reserva. Considere mudanças devidas a mau tempo e outros atrasos.

Conscientização do piloto e dos passageiros

Leia e entenda todas as etiquetas de segurança do jet Sea-Doo, o Manual do Proprietário e todos os outros documentos de segurança, assista também ao vídeo no *DVD DE SEGURANÇA*, antes de operar o jet.

Respeite todas as leis aplicáveis. Consulte as leis locais e federais sobre navegação, aplicáveis à área de navegação onde pretende usar seu jet. Conheça as regras de navegação locais. Conheça e entenda o sistema de navegação aplicável (boias, sinalização, etc.).

Lembre-se que o sol, vento, fadiga ou doença podem prejudicar o seu julgamento e o tempo de reação.

NÃO é recomendada a operação deste jet por uma pessoa menor de 16 anos, ou com uma deficiência que prejudique a visão, o tempo de reação, o julgamento ou a operação dos comandos.

Use sempre o cordão de segurança quando pilotar o jet e assegure-se de que todos os passageiros estejam familiarizados com o seu uso.

Garanta que qualquer piloto e todos os passageiros saibam nadar e como reembarcar no jet ao sair da água. Embarcar em águas profundas pode ser extenuante. Pratique em água pelo peito antes de operar ou embarcar no seu jet em águas profundas. Assegure-se de que todos os operadores e passageiros usem um PFD sempre e tome precauções adicionais quando navegar.

Nunca vire o guidão enquanto houver alguém na traseira do jet. Mantenha-se distante das peças móveis de direção (bocal do hidro-jato, reversor do iBR, eixos, etc).

Não ligue o motor ou pilote o jet se alguém estiver na água por perto, ou próximo da traseira do jet.

Saiba que o reversor do iBR se movimenta ao ligar o motor, ao desligá-lo ou ao usar a alavanca do iBR. O movimento automático do reversor pode espremer os dedos das mãos ou dos pés de pessoas que se segurarem na traseira de seu jet.

O piloto e os passageiros devem estar adequadamente sentados e segurar firme em um puxador antes de ligar o jet, e durante todo o tempo em que o jet estiver em movimento. Todos os passageiros devem ser instruídos a usar os puxadores existentes, ou segurar-se na cintura da pessoa da frente. Cada passageiro deve ser capaz de colocar simultaneamente os dois pés inteiros no fundo de cada encaixe de pé quando sentado adequadamente. Ao passar sobre ondas, ou água agitada, os passageiros podem levantar ligeiramente seu corpo do assento para absorver o impacto em suas pernas.

Ao frear ou desacelerar, os passageiros devem se abraçar contrapondo-se à força de desaceleração, para evitar escorregar para a frente do jet e perder o equilíbrio.

Ao acelerar o jet com passageiros, seja numa saída ou já em movimento, acelere sempre progressivamente. A aceleração rápida pode fazer com que os passageiros percam o equilíbrio e caiam para trás do jet. Garanta que os passageiros saibam ou possam prever qualquer aceleração rápida.

Podem ocorrer ferimentos internos graves se a água for forçada para dentro das cavidades corporais, como resultado de cair na água ou ficar próximo ao bocal de propulsão. Consequentemente, vestir uma parte de baixo de roupa de

mergulho é altamente recomendado.

Fique longe da grade de entrada enquanto o motor estiver ligado. Coisas tais como cabelos longos, roupas largas ou tiras do flutuador pessoal podem ficar presos nas peças móveis.

Se a alavanca do acelerador estiver puxada ao frear, o sistema iBR desligará o comando do acelerador pelo piloto. Ao soltar a alavanca do iBR enquanto a alavanca do acelerador ainda estiver puxada o comando do acelerador recuperará o controle e gerará uma aceleração após um breve lapso. Solte a alavanca do acelerador se não precisar acelerar.

Antes de embarcar, verifique se o motor está desligado e se o cabo de segurança está removido do interruptor de desligamento do motor.

Para evitar uma partida acidental, sempre retire o cabo de segurança do interruptor de desligamento do motor quando quando houver banhistas embarcando ou nas proximidades, ou durante a remoção de algas ou detritos da grade de entrada.

Nunca coloque os pés e pernas na água para ajudar a virar, em um jet.

Operação por menores de idade

Os menores de idade devem ser sempre supervisionados por um adulto quando operarem um jet. As leis sobre idade mínima e exigência de licença para menores podem variar de uma jurisdição para outra. Certifique-se de contatar as autoridades náuticas locais sobre informações a respeito da operação legal de um jet, na jurisdição onde se pretende usá-la. A BRP recomenda uma idade mínima para o piloto de 16 anos.

Drogas e álcool

Nunca conduza sob o efeito de drogas ou álcool. Como ao dirigir um carro, pilotar um jet requer que o piloto esteja sóbrio, atento e alerta. Operar um jet intoxicado ou sob a influência de drogas não somente é perigoso, como também é um crime punido com penas significativas. Estas leis são aplicadas com rigor. O uso de drogas e álcool, isoladamente ou combinados, torna o tempo de reação mais lento, atrapalha o julgamento, prejudica a visão e inibe sua capacidade de operar um jet com segurança.



ADVERTÊNCIA

O consumo de álcool e a náutica não se misturam! Pilotar sob a influência de drogas ou álcool coloca em risco as vidas dos seus passageiros, de outros navegantes e a sua própria. As leis do país proíbem a operação de um jet sob influência de álcool ou drogas.

Esportes aquáticos (Puxar com o jet) (somente modelos 3UP)



ADVERTÊNCIA

Evite ferimentos! A sua moto-aquática não foi projetada e não deve ser usada para rebocar outro barco, parasail, kite, asa delta ou qualquer outro dispositivo que possa voar. Use seu jet apenas para os esportes aquáticos para os quais ele foi projetado.

Alguns dos esportes aquáticos mais populares são o esqui na água, o wakeboarding ou andar em algum tipo de boia inflável rebocada. Participar de qualquer esporte aquático requer uma maior preocu-

pação com a segurança pelo participante e pelo piloto do jet. Se você nunca rebocou alguém atrás de seu jet antes, é uma boa ideia passar algumas horas observando, ajudando e aprendendo com um piloto experiente. Também é importante conhecer a habilidade e experiência da pessoa que será rebocada.

Todos que participem de um esporte aquático deveriam seguir estas orientações:

- Pilotar com passageiro(s) ou puxando uma boia, esquiador ou wakeboarder, faz com que o jet se comporte diferente, requerendo maior habilidade.
- Respeite sempre a segurança e o conforto dos seus passageiros e da pessoa que está sendo rebocada no esqui, wakeboard ou outros.
- Leve sempre um observador quando puxar uma boia, um esquiador ou wakeboarder, para observar a pessoa rebocada e informar ao piloto os sinais de mão que ela dá. O piloto deve fixar sua atenção na operação do jet e na água adiante.
- Avance apenas com a velocidade necessária e siga as instruções do observador.
- Ao puxar uma boia, um esquiador ou wakeboarder, não dê viradas bruscas nem use o sistema de frenagem, a menos que seja absolutamente necessário. Lembre-se que embora este jet seja manobrável e tenha capacidade de parada (modelos com iBR), a pessoa rebocada pode não ser capaz de evitar um obstáculo, ou o próprio jet que a está rebocando.
- Permita apenas que nadadores capacitados participem de qualquer esporte aquático.
- Vista sempre um dispositivo pessoal de flutuação (PFD) aprovado. Usar um PFD projetado adequadamente ajuda uma pessoa atordoada ou inconsciente a permanecer boiando.
- Tenha consideração com as pessoas com quem divide a água.
- Tanto o piloto como o observador devem monitorar o cabo de rebocamento ao participar de esportes aquáticos. Um cabo de rebocamento frouxo pode se enrolar em pessoas ou objetos, no jet ou na água, principalmente ao fazer uma curva fechada ou um círculo, podendo causar ferimentos graves.
- Não puxe uma pessoa em qualquer esporte aquático com um cabo tão curto que ela inale os gases de escapamento concentrados. A inalação de gases de escapamento concentrados, que contém monóxido de carbono, pode resultar em intoxicação por monóxido de carbono, ferimentos e morte.
- Use um cabo de reboque de comprimento e bitola suficientes e garanta que esteja preso adequadamente ao seu jet. Sempre guarde o cabo de reboque quando ele não estiver em uso. Consulte *COMO GUARDAR O CABO DE REBOQUE APÓS O USO*. Embora alguns jets já possuam ou possam ser equipados com um mecanismo de reboque especialmente projetado, evite instalar um mastro de reboque em um jet. Pode ser perigoso se alguém cair em cima dele.
- Dê atenção imediata a uma pessoa que tenha caído na água. Ela fica vulnerável, sozinha na água, e pode não ser vista pelas outros pilotos.

- Aproxime-se da pessoa que está na água de sotavento (direção oposta ao vento). Desligue o motor antes de se aproximar da pessoa.
- Pratique esportes aquáticos apenas em áreas seguras. Afaste-se de outros barcos, canais, praias, áreas restritas, nadadores, das vias navegáveis muito movimentadas e dos obstáculos submersos.
- Desligue o motor e ancore o jet antes de nadar.
- Nade apenas em áreas indicadas como seguras para a natação. Normalmente, elas são sinalizadas com uma boia. Não nade sozinho ou à noite.



BOIA SINALIZADORA DE ÁREA SEGURA PARA NATAÇÃO

- Não faça esqui aquático entre o pôr e o nascer do sol. É ilegal na maioria das áreas.
- Não pilote o jet diretamente atrás de um esquiador, wakeboarder ou praticante de boia. A 40 km/h por hora, o jet vai alcançar uma pessoa que caiu na água 60 m em frente ao jet em aprox. 5 segundos.
- Desligue o motor e remova o cordão de segurança do interruptor de desligamento do motor quando alguém estiver nas proximidades dentro d'água.
- Mantenha-se a pelo menos 45 m longe das áreas sinalizadas com boia de mergulho.

Evite ferimentos! Não deixe ninguém ficar perto do sistema de propulsão ou da grade de entrada, mesmo quando o motor estiver desligado. Coisas como cabelos longos, roupas largas ou tiras do flutuador pessoal podem ficar presas nas partes móveis, causando ferimentos graves ou afogamento. Em águas rasas, as conchas, areia, pedras ou outros objetos podem ser aspirados pela bomba de jato e projetados para trás.

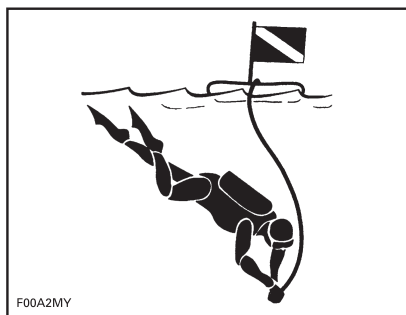

BOIA DE MERGULHO

Para obter mais informações sobre a prática aprovada, legal e segura de esportes aquáticos, contate a autoridade legal em segurança de esportes aquáticos, na área em que pretende praticar.

Como guardar o cabo de reboque após o uso

O cabo de reboque deve ser removido da água e guardado no veículo após cada uso.



ADVERTÊNCIA

Sempre remova o cabo de reboque da água e prenda-o ao veículo quando não estiver em uso.

O cabo de reboque deve ser guardado num local adequado:

- Se o veículo for equipado com um BRP Tow Pro, guarde o cabo de reboque na alça do Tow Pro.
- Se o veículo não for equipado com um BRP Tow Pro, guarde o cabo de reboque numa rede de carga Spark ou equivalente. Visite uma concessionária autorizada Sea-Doo para mais informações.
- Enquanto estiver flutuando, não tente nadar, exceto se for para alcançar um barco próximo, outro sobrevivente ou um objeto flutuante no qual você possa segurar ou subir. A natação desnecessária aumenta a taxa de perda de calor do corpo. Em água fria, recomenda-se não usar métodos anti-afogamento que exigem colocar sua cabeça na água. Mantenha a cabeça fora da água. Isto diminui muito a perda de calor do corpo e aumenta o tempo de sobrevivência.



ADVERTÊNCIA

Nunca transporte nenhum objeto solto, pesado, pontiagudo ou quebrável no compartimento de armazenamento.

Hipotermia

A hipotermia, a perda de calor do corpo resultando em uma temperatura abaixo do normal, é uma causa significativa de morte em acidentes de barco. Após uma pessoa entrar em hipotermia, ela perderá a consciência e se afogará.

Os PFD podem aumentar o tempo de sobrevivência, pelo isolamento que proporcionam.

Naturalmente, quanto mais quente estiver a água, menor será o isolamento necessário. Ao navegar em águas frias (abaixo de 4 °C), deve-se considerar usar um PFD tipo casaco ou jaqueta, pois ele cobre uma parte maior do corpo do que o PFD tipo colete.

Algumas coisas a lembrar sobre a proteção contra a hipotermia:

- Mantenha uma atitude positiva em relação à sua sobrevivência e resgate. Isso aumentará suas chances de prolongar o tempo de sobrevivência, até que possa ser resgatado. A sua vontade de viver faz a diferença!
- Se houver mais de uma pessoa na água, recomenda-se que fiquem juntas. Isto tende a reduzir a taxa de perda de calor e assim aumenta o tempo de sobrevivência.
- Use sempre o seu PFD. Se você não usá-lo, não conseguirá combater os efeitos da hipotermia.

Cursos de segurança náutica

Muitos países recomendam ou exigem um curso de segurança náutica. Verifique com as autoridades competentes locais.

Consulte as leis locais e federais sobre navegação, aplicáveis à área de navegação onde pretende usar seu jet. Conheça as regras de navegação locais. Conheça e entenda o sistema de navegação aplicável (boias, sinalização, etc.).

Introdução

NOTA: Algumas funções ou recursos descritos nesta seção podem não se aplicar a todos os modelos de jet, ou podem ser opcionais.

Os iControl™ (sistemas de controle inteligentes) proporcionam um ambiente em que o piloto pode controlar muitos sistemas, sem tirar as mãos do guidão.

Todos os controles estão ao alcance dos dedos do piloto e são ativados pressionando um botão ou puxando uma alavanca. A atenção do piloto pode então permanecer focada na água e em dirigir o jet.

Cada controle é eletrônico e fornece um sinal de comando para um módulo eletrônico, cuja função é garantir a operação adequada do seu sistema, dentro dos parâmetros definidos.

Os diversos sistemas agrupados abaixo do iControl são:

- iCT™ - intelligent Throttle Control (Controle de aceleração inteligente)
- iBR (Sistema de freio e ré inteligentes) (se equipado)
- O.T.A.S. - Off Throttle Assisted Steering (Direção assistida sem aceleração).

Esses sistemas funcionam em conjunto para fornecer recursos como frenagem, uma melhor resposta do jet às entradas do operador e manobrabilidade e controle aumentados.

A leitura de todas as informações contidas neste Manual do Proprietário é extremamente importante para os pilotos, para que se familiarizem com este jet, seus comandos, capacidades e limitações.

iTC (Controle de aceleração inteligente)

O sistema usa um controle eletrônico de aceleração (electronic throttle control - ETC) que fornece sinais de comando para o ECM - Engine Control Module (Módulo de controle do motor). Com este sistema, não é necessário um cabo de acelerador tradicional.

O iTC permite os seguintes modos de operação:

- Modo Touring (Passeio)
- Modo Sport (Esportivo)
- O.T.A.S.™.

Modo Passeio (Rotax ACE 900 HO)

No modo passeio, a potência disponível do motor e a aceleração são reduzidas quando se acelera a partir do zero e quando se opera na faixa de baixa potência do motor, sob certas condições.

Quando o acelerador é aplicado, o motor acelerará progressivamente por sua gama de operação onde a potência total finalmente se tornará disponível. Se o motor for suficientemente desacelerado e por um período de tempo longo o bastante, a potência do motor e a aceleração serão reduzidas novamente.

Modo Esportivo (Rotax ACE 900 HO)

No modo esportivo, a potência máxima do motor fica disponível em toda a faixa de operação do motor.

Consulte a subseção *INDICADOR MULTIFUNCIONAL* para obter instruções detalhadas.

Sistema O.T.A.S.TM **(Direção assistida sem** **aceleração)**

O.T.A.S.TM também é controlado pelo iTC.

O sistema O.T.A.S. (Direção assistida sem aceleração) fornece maior manobrabilidade na ausência de aceleração.

O sistema O.T.A.S é eletronicamente ativado quando o operador inicia uma curva completa e solta o acelerador ao mesmo tempo.

Limitações

O sistema O.T.A.S. não pode ajudá-lo a manter o controle ou evitar colisões em todas as situações.

Consulte as *INSTRUÇÕES DE OPERAÇÃO* para mais detalhes.

iBR (Sistema de freio e ré inteligentes) (Modelos com iBR)

Este jet usa um sistema de freio e ré controlado eletronicamente, denominado sistema iBR (Freio e ré inteligentes).

O módulo iBR controla a posição do reversor do iBR para fornecer:

- À frente
- Ré
- Ponto morto
- Frenagem

O operador controla a posição do reversor do iBR seja usando a alavanca do acelerador para posição à vante, ou a alavanca do iBR para ponto morto, marcha à ré e para a função de frenagem.

NOTA: A alavanca iBR só pode ser usada para controlar uma mudança na posição do reversor se o motor estiver funcionando.

Usar o sistema iBR reduz significativamente a distância de parada

deste jet e pode aumentar a manobrabilidade, já que pode ser usado em linha reta, em uma curva, em alta ou baixa velocidade, ou para mover o jet em ré na atracação ou em manobras na proximidade de outros barcos.

Em condições ideais, pilotos experientes foram repetidamente capazes de reduzir em 33%, aproximadamente, a distância de parada de um jet equipado com o sistema iBR, partindo de uma velocidade inicial de 80 km/h.

Limitações

Mesmo quando equipados com um sistema iBR, os jets não possuem a capacidade de veículos terrestres.

A distância de parada variará muito, dependendo da velocidade inicial, carga, correnteza, vento, condições da água e da potência de frenagem.

O sistema iBR não afeta o movimento para trás.

Ele não pode evitar que o jet derive devido à correnteza ou ao vento.

EQUIPAMENTOS DE SEGURANÇA

Equipamentos de segurança necessários

O piloto e os passageiros devem vestir um dispositivo pessoal de flutuação (PFD) homologado, adequado para uso em um jet.

O piloto e os passageiros devem ter fácil acesso a óculos não estilhaçável, caso as condições de percurso ou as preferências pessoais justifiquem.

O vento, os respingos de água e a velocidade podem causar lacrimejamento e criar visão enevoada.

Como proprietário do jet, você é responsável por garantir que todos os equipamentos de segurança requeridos estejam a bordo. Deve também providenciar, quando necessário, outros equipamentos que garantam sua própria segurança e a dos passageiros. Verifique o estado do equipamento de segurança necessário e as normas locais vigentes.

Os equipamentos de segurança requeridos pela legislação são obrigatórios. Se a legislação local requer equipamentos adicionais, eles devem ser aprovados pelas autoridades competentes. Os requisitos mínimos incluem o seguinte:

- Dispositivos pessoais de flutuação (PFD)
- Uma retina flutuante de 15 m, no mínimo
- Uma lanterna impermeável ou sinalizadores homologados
- Dispositivo de sinalização
- Dispositivos sonorizadores (corneta ou apito).

Equipamentos de proteção recomendados

O piloto e os passageiros de jets devem vestir equipamentos de proteção, incluindo:

- Uma roupa de mergulho ou uma roupa grossa e justa de trama estreita que proporcione proteção equivalente. Como exemplo, uma bermuda fina de ciclismo não é apropriada. Ferimentos internos graves podem ocorrer se a água entrar com força nas cavidades do corpo ao cair na água ou ficar próximo ao bocal de propulsão a jato. Trajes de banho comuns não protegem adequadamente contra a entrada forçada de água nas cavidades inferiores do corpo masculino e feminino.
- Também são recomendados calçados, luvas, óculos de proteção ou comuns. Recomenda-se o uso de algum tipo de proteção leve e flexível nos pés. Isso ajudará a reduzir possíveis ferimentos, caso você pise em objetos cortantes submersos.



Dispositivos pessoais de flutuação (PFD)

Todas as pessoas a bordo de um jet recreativo devem usar um dispositivo de flutuação pessoal (PFD) o tempo todo. Verifique se esses PFDs atendem às regulamentações de seu país.

Um PFD permite flutuar, ajudando a manter a cabeça fora da água e uma posição satisfatória do corpo dentro da água. Deve-se considerar o peso e a idade ao escolher um PFD. A flutuação fornecida pelo PFD deve suportar o seu peso dentro da água. O tamanho do PFD deve ser adequado ao usuário. O peso e a largura da caixa torácica são os métodos comuns para dimensionar os PFD. É sua responsabilidade garantir o número e tipo adequados de PFD a bordo para atender a legislação local e federal e que seus passageiros saibam onde estão e como usá-los.

Tipos de PFD

Existem cinco tipos homologados de PFD.

PFD Tipo I, para vestir, apresenta a maior flutuação. O seu desenho permite virar a maioria das pessoas inconscientes na água, da posição com o rosto para baixo para uma posição com o rosto para cima, vertical ou ligeiramente inclinada para trás. Ele pode aumentar consideravelmente as chances de sobrevivência. O tipo I é o mais eficiente para todos os tipos de água, especialmente em alto mar, onde o socorro pode demorar a chegar. Ele também é o mais eficaz em águas turbulentas.

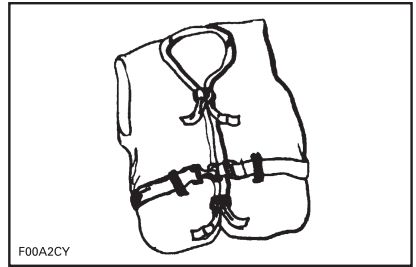

F00A2CY

TIPO I — PARA VESTIR

PFD Tipo II, para vestir, vira a pessoa que o veste da mesma maneira que o Tipo I, mas não tão eficazmente. Nas mesmas condições, o Tipo II não vira tantas pessoas quanto o Tipo I. Este PFD é preferível quando houver a possibilidade de socorro rápido, como em áreas onde haja normalmente outras pessoas praticando atividades aquáticas.

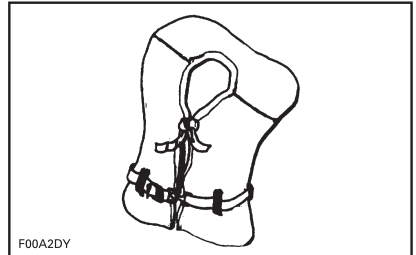

F00A2DY

TIPO II — PARA VESTIR

PFD Tipo III, para vestir, permite que os usuários se coloquem em posição vertical ou ligeiramente inclinada para trás. Ele não vira o usuário. Ele mantém a pessoa em posição vertical ou ligeiramente inclinada para trás e não tem tendência de virar o usuário com o rosto para baixo. Ele possui a mesma flutuação do Tipo II e pode ser adequado para zonas onde haja normalmente outras pessoas praticando atividades aquáticas.

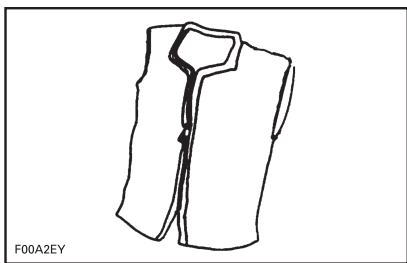

TIPO III — PARA VESTIR

PFD Tipo V, para vestir, deve ser inflado. Quando inflado, ele oferece flutuação equivalente aos tipos I, II ou III. Entretanto, quando vazio ele pode não suportar algumas pessoas.

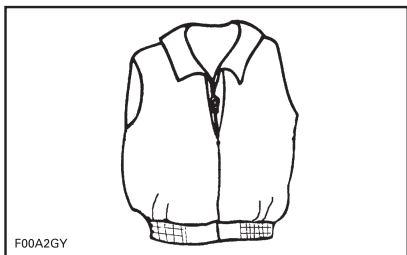

TIPO V — PARA VESTIR

Capacetes

Algumas Considerações Importantes

Os capacetes são projetados para oferecer alguma proteção em caso de impacto na cabeça. Na maioria dos esportes motorizados, os benefícios de se usar um capacete claramente superam as desvantagens. Entretanto, no caso de esportes aquáticos motorizados, tais como pilotar jets, isto não é necessariamente verdade, pois existem alguns riscos associados à água.

Benefícios

Um capacete ajuda a reduzir o risco de ferimentos no caso de um impacto da cabeça contra uma superfície dura, como outro barco no caso de uma colisão. Similarmente,

um capacete com uma proteção para queixo pode ajudar a prevenir ferimentos no rosto, mandíbula ou dentes.

Riscos

Por outro lado, em algumas situações, ao cair da motoaquática, os capacetes tendem a reter a água como um “balde”, aplicando tensões severas no pescoço ou na coluna. Isto poderia causar asfixia, ferimentos graves ou permanentes no pescoço ou na coluna, ou morte.

Os capacetes podem também interferir na visão periférica e na audição, ou aumentar o cansaço, contribuindo para aumentar o risco de uma colisão.

Pesando os Riscos x Benefícios

Para poder decidir se você deve ou não usar um capacete, é melhor levar em consideração o ambiente específico onde você irá pilotar, além de outros fatores como a experiência pessoal. Haverá muito trânsito na água? Qual o seu estilo de pilotagem?

Conclusão

Como cada opção minimiza alguns riscos, mas aumenta outros, antes de cada passeio você deve decidir se usará ou não um capacete baseado na sua situação específica.

Se você decidir usar um capacete, deve então decidir qual tipo é mais apropriado para as circunstâncias. Procure capacetes que atendam os padrões do DOT (INMETRO) ou Snell, e se possível, escolha um projetado para esportes aquáticos motorizados.

Equipamentos adicionais recomendados

Recomenda-se que você adquira equipamentos adicionais para uma navegação segura e agradável. Esta

lista, não exaustiva, inclui itens que você deve pensar em adquirir.

- Mapa local
- Kit de primeiros socorros
- Cabo de reboque
- Sinalizadores
- Cordas de amarração

Um celular em um saco ou recipiente impermeável também é considerado útil para os navegadores, quando em perigo ou apenas para contatar alguém em terra.

EXERCÍCIOS PARA PRATICAR

É sempre uma boa ideia praticar e ficar familiarizado com todos os controles, funções e características de manuseio de seu jet antes de começar a pilotar na água.

Sempre prenda o cordão de segurança ao interruptor de desligamento do motor e o fecho ao seu PFD ou a uma pulseira.

Onde praticar os exercícios

Encontre um local adequado para praticar os exercícios. Verifique se a área atende aos seguintes requisitos:

- Sem tráfego
- Sem obstáculos
- Sem banhistas
- Sem correntezas
- Amplo espaço de manobra
- Profundidade da água adequada

Exercícios práticos

Pratique **sozinho** os seguintes exercícios.

Fazendo curvas

Pratique as curvas em círculos nas duas direções em velocidade baixa. Quando estiver confortável com o exercício, aumente a dificuldade fazendo alguns "números 8".

Quando tiver aprendido bem, repita os exercícios acima, mas em maior velocidade.

Distâncias de parada

Jets não equipados com iBR

Pratique parar os jets em linha reta em diferentes velocidades.

Lembre-se, o arrasto da água é o principal fator que reduz a velocidade do jet e, portanto, a distância de parada.

NOTA: A velocidade do jet, a carga, a corrente e o vento também de-

semprenham papel importante para afetar as distâncias de parada.

Jets equipados com iBR

Pratique parar os jets em linha reta em diferentes velocidades e forças de frenagem.

Lembre-se que a velocidade do jet, a carga, as condições da água, a corrente e o vento também afetam as distâncias de parada.

Marcha a ré (Jets equipados com iBR)

Pratique a marcha a ré para saber como o jet opera em marcha a ré e reage com entradas de aceleração.

NOTA: Sempre faça esse exercício em baixa velocidade.

Evitando um obstáculo

Pratique como evitar obstáculos (escolha um ponto virtual na água) manobrando o jet e mantendo a aceleração.

Repita o exercício, mas desta vez solte a aceleração enquanto gira.

NOTA: Com este exercício, você aprenderá que precisa acelerar para virar o jet em uma direção diferente.

Atracando

Jets não equipados com iBR

NOTA: Você pode usar o botão de partida e parada para reduzir a velocidade de atracação.

Pratique a atracação usando o acelerador e a direção para familiarizar-se com a resposta do jet e para desenvolver boas habilidades de controle.

Jets equipados com iBR

Pratique a atracação usando o acelerador, a alavanca do iBR e a direção para familiarizar-se com a resposta do jet e para desenvolver boas habilidades de controle.

NOTA: Lembre-se que a direção é invertida ao mover para trás.

Fatores importantes que não devem ser negligenciados

Além disso, lembre-se sempre que as seguintes condições têm um impacto direto em como o seu jet irá se comportar e responder a diferentes entradas:

- Cargas
- Correntezas
- Vento
- Condições da água.

Não se esqueça de estar alerta a essas condições e adaptar-se de acordo. Se possível, pratique bastante sob essas condições.

Para manobras delicadas, o melhor conselho é sempre tentar reduzir a velocidade ao máximo.

REGRAS DE NAVEGAÇÃO

Regras Operacionais

Pilotar um jet pode ser comparado com dirigir em rodovias e estradas não sinalizadas. Para prevenir colisões ou evitar os outros navegadores, é necessário seguir um sistema de regras operacionais. Não se trata apenas de bom senso... é preciso respeitar a lei!

Mantenha normalmente a direita e evite colisões com segurança, mantendo uma distância segura dos outros jets, barcos, pessoas e objetos.

A ilustração a seguir identifica diferentes partes do barco que são usadas como pontos de referência direcional, a proa sendo a frente do barco. O bombordo da lancha (lado esquerdo) pode ser visualmente identificado por uma luz VERMELHA fora da proa e o estibordo (lado direito) por uma luz VERDE.

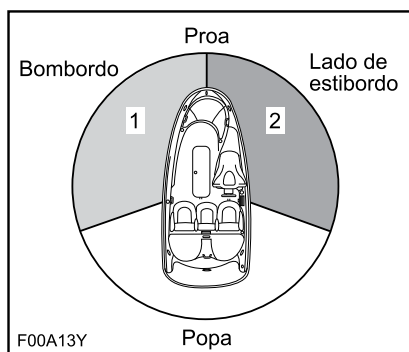

TÍPICA - PONTOS DE REFERÊNCIA DIRECIONAL

1. Luz VERMELHA
2. Luz VERDE (zona de dar preferência de passagem)

Cruzamento

Dê preferência a um jet **que esteja à sua frente e à direita**. Nunca atravesse na frente de um barco, você deve ver a luz VERMELHA dele, ele deve ver a sua luz VERDE (ele tem a preferência).

Os jets (PWC) não possuem estas luzes coloridas, mas a regra também se aplica.

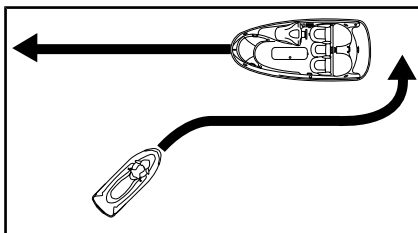

TÍPICO

Como em um semáforo, se vir uma luz **VERMELHA, PARE**, dê a preferência. O outro barco está à sua direita e **ele** tem a preferência de passagem.

Se vir uma luz **VERDE, passe com cuidado**. O outro barco está à sua esquerda, você tem a preferência de passagem.

Encontro frente a frente

Mantenha a direita.

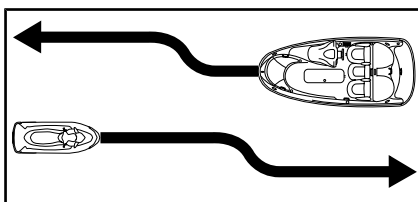

TÍPICO

Ultrapassagem

Dê a preferência a outros barcos e fique longe.

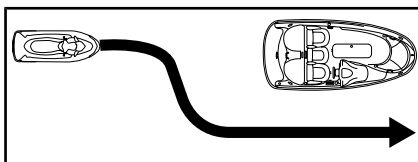

TÍPICO

Sistema de navegação

Recursos de navegação, como sinais ou boias, podem ajudá-lo a

identificar águas seguras. As boias indicarão se você deve se manter à direita (estibordo) ou à esquerda (bombordo) da boia, ou em qual canal você pode continuar. Elas também podem indicar se você está entrando em uma área restrita ou controlada, como uma zona de baixa velocidade. Elas também podem indicar riscos ou informações de navegação pertinentes. Os sinais podem estar na praia ou na água. Eles também podem indicar limites de velocidade, proibição de barcos a motor ou navegação, ancoragem e outras informações úteis (A forma de cada tipo de sinal fornecerá a informação).

Certifique-se de conhecer e entender o sistema de navegação aplicável à área de navegação onde pretende usar o jet.

Evitar colisões

Não solte o acelerador para tentar se afastar de um obstáculo. A potência do motor e o empuxo da bomba de jato são necessários para virar o jet.

Fique sempre atento a outros banhistas, outros barcos ou objetos, especialmente ao fazer curvas. Esteja alerta às condições que possam limitar sua visibilidade ou bloquear sua visão dos outros.

Respeite os direitos dos outros banhistas e/ou transeuntes e mantenha sempre uma distância segura de todos os demais jets, barcos, pessoas e objetos.

Não salte esteiras ou ondas, não navegue na linha de arrebenção nem tente espirrar ou jogar água nos outros com seu jet. Você pode avaliar mal a capacidade do jet e as suas habilidades e bater em um barco ou em uma pessoa.

Este jet é capaz de fazer curvas mais fechadas do que outros barcos, entretanto, a não ser em uma

emergência, não faça viradas bruscas em alta velocidade. Estas manobras tornam mais difícil que os outros desviem de você ou entendam para onde você está indo. Além disso, você e/ou seus passageiros podem ser ejetados do jet.

Modelos com iBR

Diferentemente da maioria dos jets, este possui um sistema de frenagem (iBR)

Ao pilotar um jet equipado com iBR, fique ciente de que os outros barcos que o sigam ou operem nas proximidades podem não ser capazes de parar tão rápido.

Quando estiver em alta velocidade e o freio for acionado, uma nuvem de água irá disparar no ar atrás do jet, indicando uma manobra de frenagem.

É importante informar o piloto de um jet que pretende segui-lo em uma formação de comboio, sobre a capacidade de frenagem e manobras de seu jet, o que a nuvem de água indica e que deve ser mantida uma maior distância entre vocês dois.

A distância de parada varia em função da velocidade inicial, carga, vento e condições da água.

Embora a manobra preferida para evitar um obstáculo seja desviar e acionar o acelerador, o iBR também pode ser usado para frear totalmente e virar na direção apropriada para evitar o obstáculo.

ABASTECIMENTO DE COMBUSTÍVEL

Procedimento de abastecimento

⚠️ ADVERTÊNCIA

Combustível é inflamável e explosivo sob certas condições. Trabalhe sempre em áreas bem ventiladas. Não fume nem permita chamas abertas ou faíscas nas proximidades.

1. Desligue o motor.

⚠️ ADVERTÊNCIA

Desligue sempre o motor antes de reabastecer.

2. Não permita que alguém permaneça no jet.
3. Amarre o jet seguramente ao cais de abastecimento.
4. Tenha um extintor de incêndio (não fornecido com o veículo) ao alcance das mãos.
5. Remova o assento. Consulte a seção *ASSENTO* no *EQUIPAMENTO*.
6. Localize a tampa do tanque de combustível

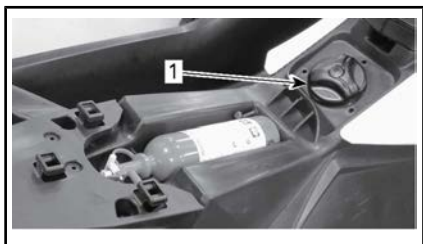

1. Tampa do tanque de combustível

7. Vagarosamente, gire a tampa de combustível no sentido anti-horário.

⚠️ ADVERTÊNCIA

Talvez o tanque de combustível esteja pressurizado. Ao remover a tampa do tanque de combustível, talvez vapores de combustível sejam liberados.

8. Insira a mangueira da bomba de gasolina no bocal de enchimento e encha o tanque de combustível.

⚠️ ADVERTÊNCIA

Para evitar refluxo de combustível, encha o tanque lentamente para que o ar possa escapar do tanque de combustível.

9. Pare de encher imediatamente após soltar a manopla do bico da bomba de gasolina e aguarde um momento antes de remover a mangueira. Não recolha o bico da bomba de gasolina para colocar mais combustível no tanque.

⚠️ ADVERTÊNCIA

Não encha o tanque até a boca ou até derramar e depois deixe o jet sob o sol. Com o aumento da temperatura, o combustível expande e pode transbordar.

10. Reinstale o tanque de combustível e aperte-o no sentido horário até ouvir um som de catraca.

⚠️ ADVERTÊNCIA

Limpe sempre qualquer derramamento de combustível no jet.

11. Após reabastecer, sempre certifique-se que não haja cheiro de vapor de gasolina no compartimento do motor.
12. Para acessar o compartimento do motor, gire o botão da tampa de acesso esquerda 1/4 de giro

no sentido horário e, em seguida, puxe para soltar a parte traseira e deslize para trás para remover.



TAMPA DE ACESSO ESQUERDA

1. Para destravar, gire o botão 1/4 de giro no sentido horário

! ADVERTÊNCIA

Não dê partida se houver gasolina ou presença de cheiro de vapor de gasolina.

13. Reinstale a tampa de acesso esquerda seguindo a ordem inversa do procedimento de remoção e trave o botão girando-o 1/4 de giro no sentido anti-horário.



TAMPA DE ACESSO ESQUERDA

1. Para travar, gire o botão 1/4 de giro no sentido anti-horário
14. Para reinstalar o assento, consulte a seção **ASSENTO** no **EQUIPAMENTO**.

Requisitos de combustível

AVISO Use sempre gasolina nova. A gasolina oxida; o resultado é perda de octana, compostos voláteis e a produção de depósitos de goma e verniz que podem danificar o sistema de combustível.

A mistura de álcool combustível varia em países e regiões diferentes. Seu veículo foi projetado para trabalhar com os combustíveis especificados; no entanto, esteja atento para o seguinte:

- O uso de combustível com álcool acima das especificações regulamentadas pelo governo não é recomendado e pode resultar nos seguintes problemas nos componentes do sistema de combustível:
 - Problemas de partida e de operação.
 - Deterioração das partes de borracha ou plástico.
 - Corrosão das partes de metal.
 - Dano às partes internas do motor.
- Inspeção frequentemente para ver se há presença de vazamentos de combustível ou outras anormalidades no sistema de combustível se suspeitar que a presença de álcool na gasolina está excedendo as regulamentações governamentais atuais.
- Combustíveis misturados com álcool atraem e detêm a umidade, o que pode levar a separação das fases do combustível e pode resultar em problemas no desempenho do motor ou mesmo danos ao motor.

Combustível recomendado

Use gasolina comum sem chumbo com octanagem AKI (RON+MON)/2 de 87, ou octanagem RON de 91.

AVISO Nunca experimente com outros combustíveis. Podem ocorrer danos ao motor ou ao sistema de combustível com a utilização de combustível inadequado.

AVISO NÃO use combustível de bombas de abastecimento denominadas E85.

O uso de combustível etiquetado com E15 é proibido pelas regulamentações da EPA dos EUA.

INFORMAÇÕES PARA TRANSPORTE

AVISO O comprimento dos estrados de madeira do reboque, incluindo a largura do estrado deve ser ajustado para suportar toda a extensão do casco. As pontas dos dois estrados de madeira do reboque não devem exceder o comprimento do jet.

Assegure que as rodas do reboque estejam posicionadas de forma que o centro de gravidade do jet esteja ligeiramente à frente das rodas, para suportar adequadamente o peso desta.

ADVERTÊNCIA

Nunca incline este jet para uma extremidade ao transportar. Recomendamos que você transporte o jet na sua posição normal de uso.

Verifique as leis e regulamentos aplicáveis a puxar um reboque na sua região, especialmente os seguintes itens:

- Sistema de freios
- Peso do veículo reboque
- Espelhos.

Tome as seguintes precauções ao rebocar o jet:

- Respeite a capacidade de carga máxima do veículo e a capacidade de peso no engate conforme recomendado pelo fabricante.
- Amarre o jet pelos olhais dianteiro e traseiro (proa/popa) para que ele fique bem preso ao reboque. Use amarras de sujeição adicionais se for necessário.
- Verifique se a tampa do tanque de combustível, a tampa dianteira do bagageiro (se equipado), a tampa do porta-luvas e o assento estejam travados corretamente.
- Observe as medidas de segurança durante processo de rebocamento.

AVISO Não passe cordas ou amarras de sujeição sobre o assento ou puxadores, pois eles podem ser permanentemente danificados. Não use a bomba ou o reversor de marcha a ré para direcionar as cordas e amarrações, pois elas podem ser danificadas permanentemente. Enrole as cordas ou amarras com trapos ou protetores semelhantes, onde elas possam tocar o corpo do jet.

ADVERTÊNCIA

Garanta que o assento esteja bem travado antes de colocar no reboque.

Uma capa Sea-Doo pode proteger o jet, principalmente ao transportar em estradas de terra, para evitar que a poeira entre pelas aberturas de tomada de ar.

ADVERTÊNCIA

Ao rebocar o jet, NUNCA deixe nenhum equipamento nele.

ETIQUETAS IMPORTANTES NO PRODUTO

Etiquetas de segurança do jet

Essas etiquetas estão afixadas no veículo para a segurança do operador, dos passageiros e outras pessoas.

As etiquetas ilustradas nas páginas a seguir estão no seu jet. Caso alguma esteja faltando ou danificada, é possível substituí-la sem nenhum custo. Procure uma concessionária autorizada Sea-Doo.

Leia com atenção as seguintes etiquetas antes de pilotar este jet.

NOTA: A primeira ilustração do jet indica as posições aproximadas das diversas etiquetas. Uma linha pontilhada indica que a etiqueta não está na superfície externa e que para ver a etiqueta, é preciso afastar o banco ou abrir algum tipo de tampa/cobertura.

NOTA: Caso haja alguma discrepância entre o que está escrito neste manual e no veículo, as etiquetas de segurança do veículo têm precedência sobre as etiquetas deste manual.



TÍPICO - 3UP - COM iBR E PACOTE DE CONVENIÊNCIA MOSTRADO



TÍPICO

⚠ ADVERTÊNCIA

Com os jets, as possíveis colisões resultam em mais FERIMENTOS E MORTES do que com qualquer outro tipo de acidente.

PARA EVITAR COLISÕES: FIQUE CONSTANTEMENTE ATENTO À MOVIMENTAÇÃO AO SEU REDOR de pessoas, objetos e outros jets. Esteja alerta às condições que possam limitar sua visibilidade ou bloquear sua visão de outras pessoas.



DIRIJA DEFENSIVAMENTE em velocidades seguras e mantenha distância de pessoas, objetos e outros jets.

- Não siga diretamente atrás de outros jets ou barcos.
- Não aproxime-se de outras pessoas para jogar água sobre elas.
- Evite curvas acentuadas ou outras manobras que dificultem que as outras pessoas se desviem de você ou entendam para onde você está indo.
- Evite áreas com objetos submersos ou águas rasas.

NÃO SOLTE O ACCELERADOR PARA TENTAR SE AFASTAR DE OBJETOS - VOCÊ PRECISA USAR O ACCELERADOR PARA VIRAR. Antes de dar a partida no jet, sempre inspecione o acelerador e os controles de direção para ver se estão funcionando corretamente. Siga as regras de navegação e as leis locais que se aplicam aos jets. Consulte o Manual do Proprietário para obter mais informações.

⚠ ADVERTÊNCIA

Para reduzir o risco de FERIMENTOS SÉRIOS ou MORTE, USE UM DISPOSITIVO DE FLUTUAÇÃO PESSOAL (PFD). Todos os ocupantes devem usar um PFD aprovado pela Guarda Costeira que seja adequado para uso em jets (PWCs).

VISTA ROUPAS PROTETORAS. Podem ocorrer ferimentos internos graves se a água for forçada para dentro das cavidades corporais, como resultado de cair na água ou ficar próximo ao bocal de propulsão. Roupas de natação comuns não protegem adequadamente contra a entrada forçada da água dentro das aberturas inferiores do corpo de homens e mulheres. Todos os ocupantes devem usar partes de baixo de roupas de mergulho ou roupas que forneçam proteção equivalente (consulte o Manual do Proprietário). Também são recomendados calçados, luvas, óculos de proteção ou comuns.



CONHEÇA AS LEIS DE NAVEGAÇÃO. A BRP recomenda uma idade mínima para o piloto de 16 anos. Descubra quais são a idade mínima para o piloto e os requisitos de treinamento de seu país. Recomendamos fazer um curso de segurança em embarcações (talvez isso seja um requisito obrigatório em seu país).

PRENDA O CABO DE DESLIGAMENTO DO MOTOR (CORDÃO DE SEGURANÇA) ao PFD e mantenha-o longe dos quidões para que o motor pare se o piloto cair. Depois de pilotar, remova o cordão de segurança do jet para evitar o uso não autorizado por crianças ou terceiros.

DIRIJA DENTRO DE SEUS LIMITES E EVITE MANOBRAS AGRESSIVAS para reduzir o risco de perda de controle, ejeção e colisão. Esta é uma embarcação de alto desempenho, não um brinquedo. Fazer curvas acentuadas ou pular ondas pode aumentar o risco de ferimentos nas costas ou na coluna (paralisia), ferimentos no rosto ou pernas, tornozelos ou outros ossos quebrados. Não pule ondas ou marolas de esteiras.

NÃO AÇIONE O ACCELERADOR QUANDO HOUVER ALGUÉM ATRÁS DO

JET - desligue o motor ou mantenha-o em ponto morto. A água e/ou os detritos que saem do bocal de propulsão do jet podem causar ferimentos graves.



FIQUE LONGE DA GRADE DE ENTRADA enquanto o motor estiver ligado. Coisas como cabelos longos, roupas largas ou tiras do PFD podem ficar presas nas partes móveis, causando ferimentos graves ou afogamento.

NUNCA PILOTE DEPOIS DE CONSUMIR DROGAS OU ALCOOL.
LEIA E SIGA O MANUAL DO PROPRIETÁRIO.

219904030

ETIQUETA 1

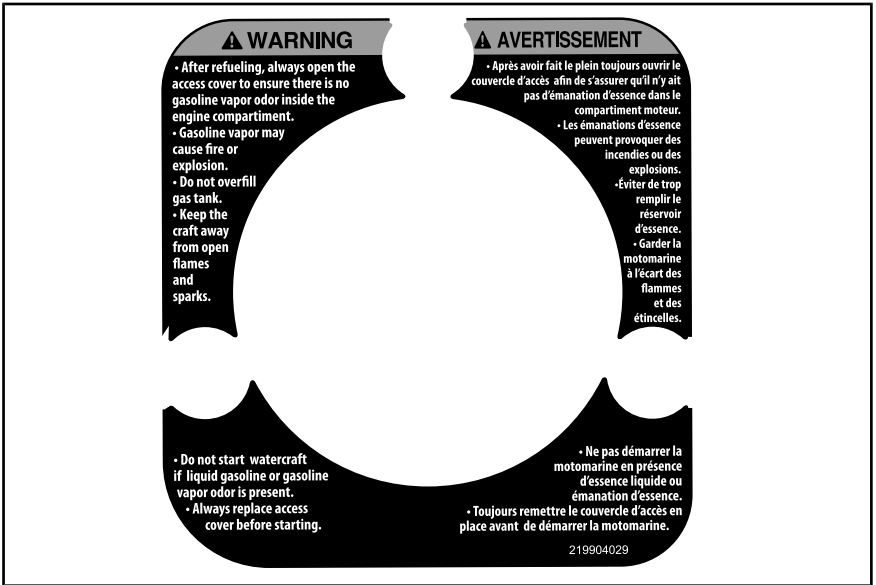

ETIQUETA 2

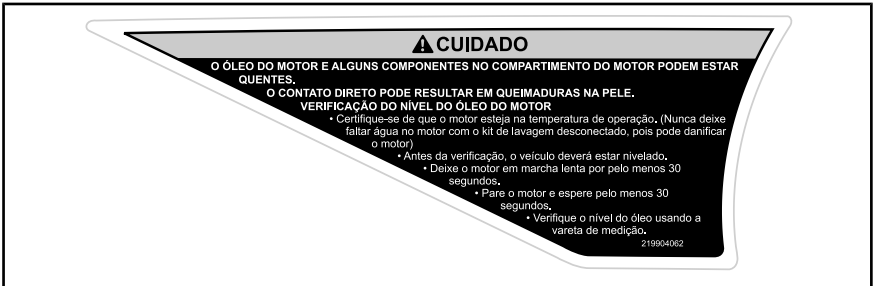

ETIQUETA 3



ETIQUETA 4

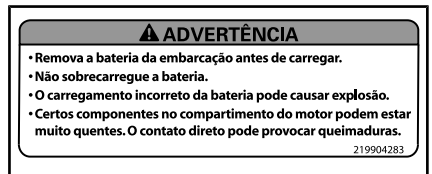

ETIQUETA 5



ETIQUETA 6

⚠ CUIDADO	
<p>O trocador de calor no casco pode ficar muito quente. Evite qualquer contato com o trocador de calor para não se queimar.</p>	
<p>AVISO</p> <ul style="list-style-type: none"> • Verifique se o motor está desligado. • Segure a grade de entrada e apóie o pé no trilho do pára-choque. • Role o jet. 	<p>219904060</p>

ETIQUETA 7



ETIQUETA 8

⚠ ADVERTÊNCIA		
<p>As peças em movimento podem se despedaçar e causar cortes. Mantenha mãos e pés livres.</p>		

ETIQUETA 9 - MODELOS COM iBR



ETIQUETA 10 - MODELOS COM iBR

⚠ ADVERTÊNCIA	
<p>EVITE LESÃO SÉRIA OU MORTE: • O motor pode ser primário desligado antes de voltar a embarcar. • Atende-se da grade de entrada e do sistema de propulsão. QUANTO VOLTAR A EMBARCAR: • Não se embarcar uma pessoa por vez. • Fique centrado e mantenha o equilíbrio. Nunca use o motor de embarque (caso existente) para puxar, rebocar, mergulhar ou pular, ou qualquer outra finalidade que não seja a de entrar para embarque.</p>	
219900020	

ETIQUETA 11



ETIQUETA 12 - ESTAMPADO NA PARTE TRASEIRA DO ASSENTO DOS MODELOS 2UP

Etiquetas de conformidade



TÍPICO



TÍPICO



ETIQUETA 1 - ETIQUETA DE CONTROLE DE EMISSÕES

CANADIAN COMPLIANCE NOTICE AVIS DE CONFORMITÉ CANADIEN MAXIMUM RECOMMENDED SAFE LIMITS LIMITES MAXIMALES DE SÉCURITÉ RECOMMANDÉES	
Max. = 2	160 kg 352 lbs/lb
Max. + =	160 kg 352 lbs/lb
CATEGORY / CATÉGORIE: C MAXIMUM WAVE / VAGUE MAXIMALE 2.0 m MAXIMUM WIND SPEED / VITESSE DE VENT MAXIMALE 33.0 knots/noeuds	
BOMBARDIER RECREATIONAL PRODUCTS INC. VALCOURT, QUÉBEC, CANADA (YDV)	
MODEL / MODÈLE: XXXXXXXXX	
THE MANUFACTURER DECLARES THAT THIS PRODUCT COMPLIES WITH THE CONSTRUCTION REQUIREMENTS OF THE SMALL VESSEL REGULATIONS, AS THEY READ ON THE DAY ON WHICH THE CONSTRUCTION OF THE VESSEL WAS STARTED OR ON THE DAY ON WHICH THE VESSEL WAS IMPORTED. LE FABRICANT ATTESTE QUE CE PRODUIT EST CONFORME AUX EXIGENCES DE CONSTRUCTION DU RÉGLEMENT SUR LES PETITS BÂTIMENTS EN VIGUEUR À LA DATE DU DÉBUT DE SA CONSTRUCTION OU DE SON IMPORTATION.	
MAXIMUM CAPACITIES ABOVE INFORMATION ALSO APPLIES IN THE U.S.A.	CAN ICES-2 / NMB-2"

ETIQUETA 2 - MODELOS 2UP - AVISO DE CONFORMIDADE DO CANADÁ (SOMENTE MODELOS CAN)

CANADIAN COMPLIANCE NOTICE AVIS DE CONFORMITÉ CANADIEN MAXIMUM RECOMMENDED SAFE LIMITS LIMITES MAXIMALES DE SÉCURITÉ RECOMMANDÉES	
Max. = 2	160 kg 352 lbs/lb
Max. + =	160 kg 352 lbs/lb
CATEGORY / CATÉGORIE: C MAXIMUM WAVE / VAGUE MAXIMALE 2.0 m MAXIMUM WIND SPEED / VITESSE DE VENT MAXIMALE 33.0 knots/noeuds	
BOMBARDIER RECREATIONAL PRODUCTS INC. VALCOURT, QUÉBEC, CANADA (YDV)	
MODEL / MODÈLE: XXXXXXXXX	
THE MANUFACTURER DECLARES THAT THIS PRODUCT COMPLIES WITH THE CONSTRUCTION REQUIREMENTS OF THE SMALL VESSEL REGULATIONS, AS THEY READ ON THE DAY ON WHICH THE CONSTRUCTION OF THE VESSEL WAS STARTED OR ON THE DAY ON WHICH THE VESSEL WAS IMPORTED. LE FABRICANT ATTESTE QUE CE PRODUIT EST CONFORME AUX EXIGENCES DE CONSTRUCTION DU RÉGLEMENT SUR LES PETITS BÂTIMENTS EN VIGUEUR À LA DATE DU DÉBUT DE SA CONSTRUCTION OU DE SON IMPORTATION.	
MAXIMUM CAPACITIES ABOVE INFORMATION ALSO APPLIES IN THE U.S.A.	

ETIQUETA 2 - MODELOS 2UP - (JET FORA DA AMÉRICA DO NORTE)

CANADIAN COMPLIANCE NOTICE AVIS DE CONFORMITÉ CANADIEN	
MAXIMUM RECOMMENDED SAFE LIMITS LIMITES MAXIMALES DE SÉCURITÉ RECOMMANDÉES	
Max. = 3	205 kg 450 lbs/lb
Max. + =	205 kg 450 lbs/lb
CATEGORY / CATÉGORIE: C MAXIMUM WAVE / VAGUE MAXIMALE 2.0 m MAXIMUM WIND SPEED / VITESSE DE VENT MAXIMALE 33.0 knots/noeuds	
BOMBARDIER RECREATIONAL PRODUCTS INC. VALCOURT, QUÉBEC, CANADA (YDV)	
MODEL / MODÈLE: XXXXXXXX	
THE MANUFACTURER DECLARES THAT THIS PRODUCT COMPLIES WITH THE CONSTRUCTION REQUIREMENTS OF THE SMALL VESSEL REGULATIONS. AS THEY READ ON THE DAY ON WHICH THE CONSTRUCTION OF THE VESSEL WAS STARTED OR ON THE DAY ON WHICH THE VESSEL WAS IMPORTED. LE FABRICANT ATTESTE QUE CE PRODUIT EST CONFORME AUX EXIGENCES DE CONSTRUCTION DU RÈGLEMENT SUR LES PETITS BÂTIMENTS EN VIGUEUR À LA DATE DU DÉBUT DE SA CONSTRUCTION OU DE SON IMPORTATION.	
MAXIMUM CAPACITIES ABOVE INFORMATION ALSO APPLIES IN THE U.S.A.	CAN ICES-2 / NMB-2"

ETIQUETA 2 - MODELOS 3UP - AVISO DE CONFORMIDADE DO CANADÁ (SOMENTE MODELOS CAN)

CANADIAN COMPLIANCE NOTICE AVIS DE CONFORMITÉ CANADIEN	
MAXIMUM RECOMMENDED SAFE LIMITS LIMITES MAXIMALES DE SÉCURITÉ RECOMMANDÉES	
Max. = 3	205 kg 450 lbs/lb
Max. + =	205 kg 450 lbs/lb
CATEGORY / CATÉGORIE: C MAXIMUM WAVE / VAGUE MAXIMALE 2.0 m MAXIMUM WIND SPEED / VITESSE DE VENT MAXIMALE 33.0 knots/noeuds	
BOMBARDIER RECREATIONAL PRODUCTS INC. VALCOURT, QUÉBEC, CANADA (YDV)	
MODEL / MODÈLE: XXXXXXXX	
THE MANUFACTURER DECLARES THAT THIS PRODUCT COMPLIES WITH THE CONSTRUCTION REQUIREMENTS OF THE SMALL VESSEL REGULATIONS. AS THEY READ ON THE DAY ON WHICH THE CONSTRUCTION OF THE VESSEL WAS STARTED OR ON THE DAY ON WHICH THE VESSEL WAS IMPORTED. LE FABRICANT ATTESTE QUE CE PRODUIT EST CONFORME AUX EXIGENCES DE CONSTRUCTION DU RÈGLEMENT SUR LES PETITS BÂTIMENTS EN VIGUEUR À LA DATE DU DÉBUT DE SA CONSTRUCTION OU DE SON IMPORTATION.	
MAXIMUM CAPACITIES ABOVE INFORMATION ALSO APPLIES IN THE U.S.A.	

ETIQUETA 2 - MODELOS 3UP - (JET FORA DA AMÉRICA DO NORTE)

ESTA EMBARCAÇÃO ESTÁ ISENTA DE CONFORMIDADE COM OS SEQUITES PADRÕES DE SEGURANÇA DA GUARDA COSTEIRA AMERICANA EM VIGOR NA DATA DA CERTIFICAÇÃO:

- SISTEMA DE COMBUSTÍVEL
- EXIBIÇÃO DE INFORMAÇÕES
- CARREGAMENTO SEGURO DE CAPACIDADE
- VENTILAÇÃO ELÉTRICA
- FLUTUAÇÃO

CONFORME AUTORIZADO PELA GARANTIA DE ISENÇÃO DA GUARDA COSTEIRA AMERICANA (CGB 88-001).
BOMBARDIER RECREATIONAL PRODUCTS INC.
565 DE LA MONTAGNE STREET VALCOURT, QUÉBEC CANADA J0E 2L0

MONTADO NO MÉXICO

ETIQUETA 3 - TÍPICA

	INFORMAÇÕES DE CONTROLE DE EMISSÃO ESTE MOTOR FOI APROVADO PARA FUNCIONAR COM GASOLINA SEM CHUMBO E ESTÁ EM CONFORMIDADE COM OS REGULAMENTOS SOBRE EMISSÕES/AVP DA CALIFÓRNIA E DA EPA PARA MOTORES MARÍTIMOS DE IGNIÇÃO POR CENTELHA (SI).	
FAMÍLIA DE MOTORES (Limite de Emissões da Família)	FEL	FAMILLE DE MOTEUR LIMITE DES ÉMISSIONS DE LA FAMILLE
DESLOCAMENTO DO MOTOR		CYLINDRÉE
EMISSÃO DE GASES		SYSTÈME DE CONTRÔLE DES ÉMISSIONS
SISTEMA DE CONTROLE	POTÊNCIA	PUISSANCE
RENSEIGNEMENTS SUR LE DISPOSITIF ANTIPOLLUTION CE MOTEUR EST CERTIFIÉ POUR FONCTIONNER À L'ESSENCE SANS PLOMB ET IL RÉPOND AUX NORMES DE L'EPA DES É.-U. & RÉGLEMENTATIONS CALIFORNIENNES POUR LES MOTEURS MARINS À ALLUMAGE COMMANDÉ. CONSULTE O MANUAL DO PROPRIETÁRIO PARA OBTER AS ESPECIFICAÇÕES DE MANUTENÇÃO VOIR GUIDE DU CONDUCTEUR POUR LES SPÉCIFICATIONS D'ENTRETIEN BOMBARDIER RECREATIONAL PRODUCTS INC.		

ETIQUETA 4

PLACA DOS CONSTRUTORES AUSTRALIANOS

Importado pela BRP Australia Pty Ltd

DATA 2014

Máximo de pessoas 3 = 205 kg

Máximo de carga = 205 kg

Flutuação Flutuação básica

ADVERTÊNCIA

A alteração do casco da embarcação ou ajustes permanentes podem invalidar as particularidades contidas nesta placa.

Informações determinadas - ISO 13590

219904420

*ETIQUETA 5 - SOMENTE NOS MODELOS
3UP NA AUSTRÁLIA*

INSPEÇÃO PRÉ-PARTIDA

Nós o incentivamos a fazer uma inspeção anual de segurança de seu veículo. Entre em contato com uma concessionária BRP autorizada para obter mais detalhes. Embora não seja exigido, é recomendável que uma concessionária BRP autorizada efetue uma preparação de pré-temporada em seu veículo. Cada visita a sua concessionária BRP autorizada é uma grande oportunidade para sua concessionária verificar se seu veículo está incluído em alguma campanha de segurança. Também insistimos que você visite sua concessionária BRP autorizada em tempo oportuno quando ficar sabendo de alguma campanha relacionada à segurança.

ADVERTÊNCIA

Efetue uma inspeção pré-navegação antes de cada passeio para detectar potenciais problemas durante a operação. A inspeção pré-navegação pode ajudá-lo a monitorar o desgaste e a deterioração antes de eles se tornarem um problema. Corrija todos os problemas que descobrir para reduzir o risco de avarias ou batidas.

Antes de executar a inspeção pré-partida, leia e entenda a seção *COMANDOS*.

O que fazer antes de lançar o jet na água

ADVERTÊNCIA

O motor deve estar desligado e o cordão de segurança deve sempre ser removido do interruptor de desligamento do motor antes de verificar qualquer um dos pontos a seguir. Dê a partida no jet somente após todos os itens terem sido verificados e operarem corretamente.

Verifique os itens listados na tabela a seguir antes de lançar o jet na água.

ITEM	OPERAÇÃO	✓
Casco	Inspecionar.	
Entrada de água da bomba de jato	Inspecionar/limpar.	
Bujão de drenagem	Apertar.	
Tanque de combustível	Reabastecer.	
Compartimento do motor	Verificar qualquer vazamento de fluido visível e cheiro de vapor de gasolina.	
Nível do óleo do motor	Verificar/completar.	
Nível do líquido de arrefecimento do motor	Verificar/completar.	
Condição do trocador de calor	Inspecionar.	
Sistema de direção	Verificar o funcionamento.	

ITEM	OPERAÇÃO	✓
Alavanca do acelerador	Verificar o funcionamento.	
Alavanca do iBR (modelos com iBR)	Verificar o funcionamento.	
Tampa dianteira do compartimento de armazenamento (se equipado), tampa do porta-luvas e assento	Garanta que estejam fechados e travados.	
Interruptor de desligamento e botão de partida/parada do motor	Verificar o funcionamento.	

Casco

Inspecione trincas e outros danos no casco.

Entrada de água da bomba de jato

Retire as algas, conchas, detritos e tudo o que possa limitar o fluxo de água e danificar a unidade de propulsão. Limpe se necessário. Se alguma obstrução não puder ser removida, encaminhe a uma concessionária autorizada Sea-Doo para manutenção.

NOTA: Há uma placa de reforço no lado esquerdo do casco para manter a simetria, para que os hidrodinâmicos do jet não sejam afetados.

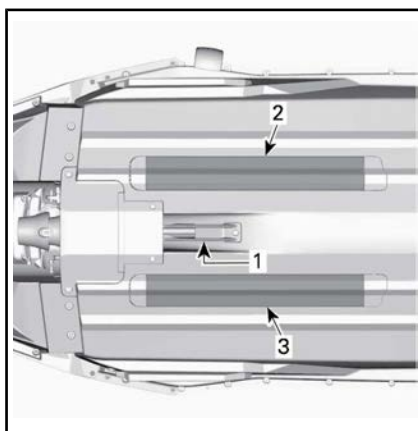

TÍPICO

1. Entrada de água
2. Trocador de calor
3. Placa de reforço

Plugue de drenagem

Aperte o bujão de drenagem do porão.

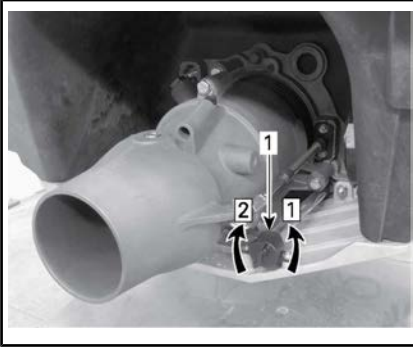

TÍPICO

1. Bujão de drenagem do porão

Passo 1: Desapertar

Passo 2: Apertar

! ADVERTÊNCIA

Garanta que o bujão de drenagem do porão esteja bem apertado antes de colocar o jet na água.

Tanque de Combustível

Encha o tanque de combustível.

! ADVERTÊNCIA

Cumpra estritamente as instruções detalhadas no *PROCEDIMENTO DE ABASTECIMENTO*.

Compartimento do motor

Inspeccione o compartimento do motor para detectar cheiro de vapor de combustível.

! ADVERTÊNCIA

Em caso de presença de qualquer vazamento ou cheiro de gasolina, não ligue a energia elétrica e não dê partida no motor. Você deve buscar serviço em um revendedor autorizado Sea-Doo, oficina de reparo ou pessoa de sua escolha para manutenção, reparo ou substituição. Consulte a *GARANTIA RELACIONADA ÀS EMISSÕES DA EPA DOS EUA* contida neste documento, para obter informações sobre reclamações de garantia.

Para acessar o compartimento do motor, gire o botão da tampa de acesso esquerda 1/4 de giro no sentido horário e, em seguida, puxe para soltar a parte traseira e deslize para trás para remover.



TAMPA DE ACESSO ESQUERDA

1. Para destravar, gire o botão 1/4 de giro no sentido horário



COMPARTIMENTO DO MOTOR - TAMPA DE ACESSO ESQUERDA REMOVIDA

Reinstale a tampa de acesso esquerda seguindo a ordem inversa do procedimento de remoção e trave o botão girando-o 1/4 de giro no sentido anti-horário.



TAMPA DE ACESSO ESQUERDA

1. Para travar, gire o botão 1/4 de giro no sentido anti-horário

Óleo do motor

Garanta que o nível de óleo esteja dentro da especificação como descrito na seção **PROCEDIMENTOS DE MANUTENÇÃO**.

Líquido de arrefecimento do motor

Garanta que o nível do líquido de arrefecimento esteja dentro da especificação como descrito na seção **PROCEDIMENTOS DE MANUTENÇÃO**.

Verifique vazamentos de líquido de arrefecimento no motor, no porão e no trocador de calor.

! CUIDADO Ao operar o motor com o jet fora da água, o motor e o trocador de calor podem ficar muito quentes. Evite qualquer contato com peças quentes do motor e com o trocador de calor para não se queimar.

Sistema de Direção

Se o volante estiver desalinhado, siga as instruções de alinhamento na seção **PROCEDIMENTOS DE MANUTENÇÃO**.

Com a ajuda de alguém, verifique se a direção se movimenta livremente.

Quando o guidão estiver na horizontal, o bocal da bomba de jato deve estar na posição reta para a frente. Gire o guidão da esquerda para a direita e verifique se o bocal gira.

! ADVERTÊNCIA

Verifique o guidão e o funcionamento respectivo do bocal de direção antes de dar a partida. Nunca vire o guidão enquanto alguém estiver próximo da popa do jet. Fique longe das peças móveis de direção (bocal, reversor do iBR (modelos com iBR), eixos, etc.).

Acelerador

Verifique se a alavanca de comando do acelerador eletrônico (ETC) funciona livre e contínua. Ela deve voltar à sua posição inicial imediatamente após ser solta.

! ADVERTÊNCIA

Verifique o funcionamento da alavanca do acelerador antes de ligar o motor. Se você sentir algum atrito na alavanca do acelerador, consulte uma concessionária autorizada Sea-Doo.

Alavanca do iBR (Modelos com iBR)

Verifique se a alavanca do iBR funciona livre e contínua. Ela deve voltar à sua posição inicial imediatamente após ser solta.

ADVERTÊNCIA

Verifique o funcionamento da alavanca do iBR antes de ligar o motor. Se você sentir algum atrito na alavanca do iBR, consulte uma concessionária autorizada Sea-Doo.

Compartimento de armazenamento (Pacote de conveniência), Porta-luvas e Assento

Verifique se a tampa dianteira do compartimento de armazenamento (se equipado), a tampa do porta-luvas e o assento estejam fechados e travados.

ADVERTÊNCIA

Verifique se o assento, a tampa do porta-luvas e a tampa dianteira do compartimento de armazenamento estão bem travados.

Interruptor de desligamento e botão de PARTIDA/PARADA do motor

Instale o cordão de segurança no interruptor de desligamento do motor.

Pressione o botão de partida/parada para dar partida no motor, depois desligue-o pressionando o botão de partida/parada pela segunda vez.

NOTA: O motor sempre será iniciado se o cordão de segurança estiver instalado corretamente. O ECU será desligado após 3 minutos,

mas se você pressionar o botão de partida, ele será acionado e dará a partida.

Religue o motor, depois desligue-o removendo o cordão de segurança do interruptor de desligamento.

ADVERTÊNCIA

Caso o cordão de segurança esteja solto ou não pare no interruptor de desligamento do motor, substitua-o imediatamente para evitar o uso inseguro. Se ao remover o cordão de segurança do interruptor de desligamento do motor ou ao pressionar o botão de partida/parada o motor não desligar, não use o jet. Procure uma concessionária autorizada Sea-Doo.

O que fazer depois de lançar o jet na água

Verifique o item listado na tabela a seguir após lançar o jet na água e antes de sair para um passeio.

ITEM	OPERAÇÃO	✓
Instrumento multifuncional	Verificar o funcionamento	
Sistema de freio e ré inteligentes (iBR) (modelos com iBR)	Verificar o funcionamento	

Indicador Multifuncional

1. Pressione o botão de PARTIDA/PARADA uma vez e instale a tampa do cordão de segurança no interruptor de desligamento do motor.
2. Enquanto o indicador multifuncional passa pelo ciclo da função de autoteste, certifique-se de que todas as indicações se acendam.



ADVERTÊNCIA

Sempre prenda o clipe do cordão de segurança ao seu PDF ou ao pulso (necessário ter pulseira).

Sistema iBR (Modelos com iBR)

AVISO Certifique-se que haja espaço suficiente à frente e atrás do jet para realizar com segurança o teste do sistema iBR, para evitar uma colisão. O jet se moverá durante o teste.

1. Remova as amarras que prendem o jet ao atracadouro.
2. Dê partida no motor e certifique-se de que o jet não se mova.
3. No guidão esquerdo, puxe totalmente a alavanca do iBR. O jet deve se deslocar lentamente para trás.
4. Solte a alavanca do iBR. Não deve haver nenhuma propulsão à ré.



ADVERTÊNCIA

Antes de sair com o jet, sempre verifique se o sistema iBR está funcionando corretamente.

INFORMAÇÕES SOBRE O JET

CONTROLES

NOTA: As etiquetas de segurança de alguns veículos não são mostradas nas ilustrações. Para informações sobre as etiquetas de segurança dos veículos, consulte a subsecção *ETIQUETAS DE SEGURANÇA DE JETS*.

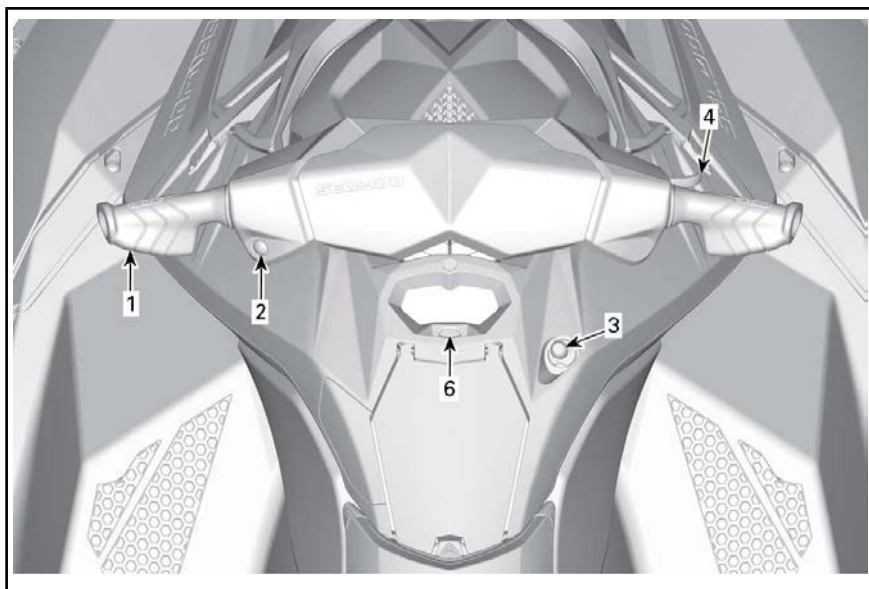

TÍPICO - MODELOS SEM iBR

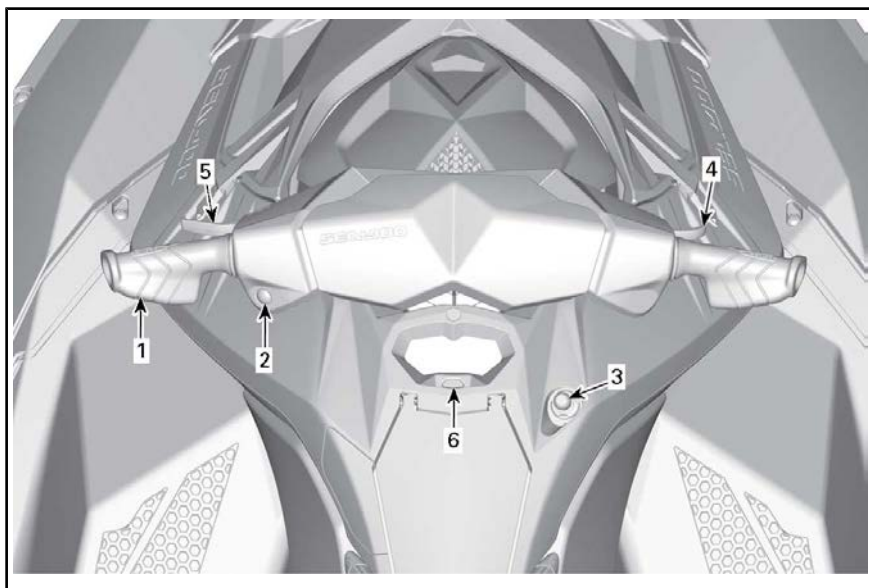

TÍPICO - MODELOS COM iBR

1) Guidão

O guidão controla a direção do jet. Durante a operação para a frente, virar o guidão para a direita vira o jet para a direita e vice-versa.

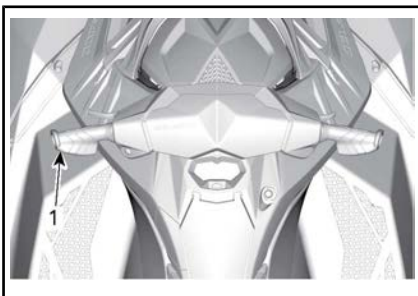

TÍPICO

1. Guidão

⚠️ ADVERTÊNCIA

Verifique o guidão e o funcionamento respectivo do bocal de direção antes de dar a partida. Nunca vire o guidão enquanto alguém estiver próximo da popa do jet. Mantenha distância do sistema de propulsão.

2) Botão de PARTIDA/PARADA do motor

O botão de PARTIDA/PARADA do motor está localizado no guidão esquerdo.

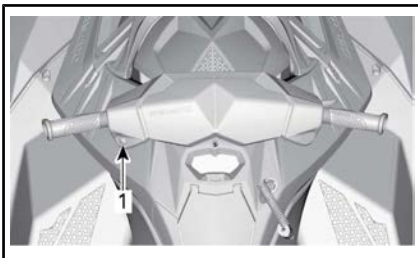

TÍPICO

1. Botão de partida/parada do motor

Partida e parada do motor

Consulte a subseção *INSTRUÇÕES DE OPERAÇÃO* para obter instruções detalhadas.

Ativando o sistema elétrico

Pressione o botão de PARTIDA/PARADA uma vez sem instalar o cordão de segurança no interruptor de desligamento do motor.

Isso ligará o sistema elétrico; o indicador multifuncional passará por um ciclo de autoteste e então será apagada após alguns segundos.

O sistema elétrico ficará ativado por 3 minutos aproximadamente após o botão de PARTIDA/PARADA do motor ter sido pressionado.

NOTA: Se o botão de PARTIDA/PARADA do motor for mantido pressionado sem que o cordão de segurança esteja instalado, os displays do indicador multifuncional permanecerão acesos enquanto o botão de PARTIDA/PARADA estiver pressionado.

3) Interruptor de desligamento do motor

O interruptor de desligamento do motor está localizado no lado direito do indicador multifuncional.

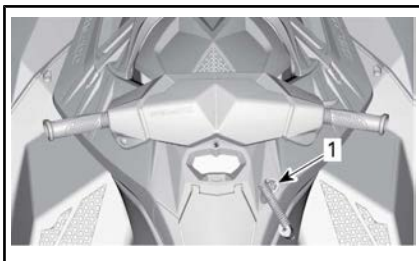

TÍPICO

1. Interruptor de desligamento do motor

Para permitir a partida do motor, o cordão de segurança deve estar

encaixado com segurança no interruptor de desligamento do motor.

! ADVERTÊNCIA

Sempre prenda o clipe do cordão de segurança ao dispositivo de flutuação pessoal (PFD) ou ao pulso do piloto (necessário usar pulseira).



TÍPICO

1. Cordão de segurança no interruptor de desligamento do motor
2. Clipe do cordão de segurança preso no PFD do operador

Para parar o motor, puxe o cordão de segurança do interruptor de desligamento do motor.

! ADVERTÊNCIA

Caso o motor desligue, a função de freio (modelos com iBR) e todo o controle direcional do jet serão perdidos.

! ADVERTÊNCIA

Sempre desconecte o cordão de segurança quando o jet não estiver funcionando para evitar a partida acidental do motor ou o uso não autorizado por terceiros, crianças e para evitar furto.

Sistema de Segurança com Codificação Digital de Radiofrequência (RF D.E.S.S.) (Pacote de conveniência)

Somente motores Rotax ACE 900 HO

O cordão de segurança contém uma chave D.E.S.S. programada para dar a ele um número serial eletrônico exclusivo. Isto é o equivalente a uma chave convencional.

O sistema D.E.S.S. faz a leitura do cordão de segurança que está instalado no interruptor de desligamento do motor e permite a partida do motor somente com as chaves que identifica.

O sistema D.E.S.S. proporciona grande flexibilidade. Você pode comprar cordões de segurança adicionais que tenham chaves D.E.S.S. programadas para o seu jet.

É possível programar um total de 10 chaves D.E.S.S. para o mesmo jet.

Para comprar uma chave programada para o seu jet, consulte o seu revendedor autorizado BRP Sea-Doo.

RF D.E.S.S. Reconhecimento da chave

Dois bipes curtos indicam que o sistema está pronto para dar a partida no motor. Se isto não ocorrer, consulte a seção **SOLUÇÃO DE PROBLEMAS**.

RF D.E.S.S. Tipos de Chave

Podem ser usados dois tipos de chave:

- Chave normal
- Chave Aprendizado

Para facilitar o reconhecimento do tipo de chave, a boia do cordão de segurança vem com cores diferentes.

TIPO DE CHAVE	COR DA BOIA
Normal	Amarelo
Aprendizado	Verde

A central de informações exibe o tipo de chave usada.



MENSAGEM DE RECONHECIMENTO DE TIPO DE CHAVE

CHAVE NORMAL ou LEARNING KEY (CHAVE APRENDIZADO)

A chave Aprendizado do Sea-Doo limita a velocidade do jet e o torque do motor, permitindo assim que usuários principiantes e pilotos menos experientes aprendam a operar o jet, enquanto adquirem a confiança e o controle necessários.

4) Acelerador

A alavanca do acelerador que fica no guidão direito controla eletronicamente a velocidade do motor.

Para aumentar ou manter a velocidade do jet, puxe a alavanca do acelerador com o dedo.

Para diminuir a velocidade do jet, solte a alavanca do acelerador.

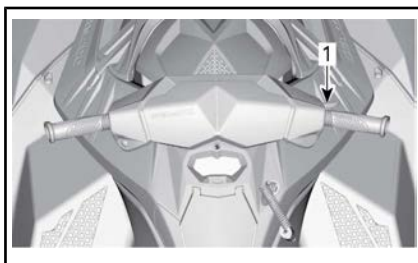

TÍPICO

1. Alavanca do acelerador

A alavanca do acelerador é acionada por mola e deve voltar à posição de descanso quando não estiver pressionada.

5) Alavanca do iBR (freio e ré inteligentes) (Modelos com iBR)

A alavanca do iBR que fica no guidão esquerdo pode comandar eletronicamente:

- Ré
- Ponto morto
- Frenagem

NOTA: Para ativar as funções do sistema iBR, é preciso usar um curso da alavanca de no mínimo 25%.

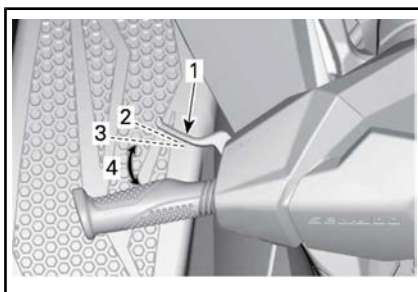

TÍPICA - ALAVANCA DO iBR

1. Alavanca do iBR
2. Posição de descanso da alavanca
3. Necessários 25% de curso para ativar a função do iBR
4. Limite de operação

Nas velocidades abaixo de 7 km/h, puxar a alavanca iBR vai engatar a ré.

Em velocidades acima de 7 km/h, puxar a alavanca de iBR vai engatar o freio.

Quando a alavanca o iBR for solta após a frenagem ou a operação de marcha a ré, o ponto morto será engatado.

Rotax ACE 900 HO

Ele é usado para ativar ou desativar o modo SPORT e para navegar nos displays multifuncionais.

Consulte a subseção *INDICADOR MULTIFUNCIONAL* para obter detalhes.

! ADVERTÊNCIA

Se a alavanca do acelerador ainda estiver puxada ao soltar a alavanca do iBR, o movimento para a frente será iniciado após um pequeno atraso. Se não quiser acelerar para a frente, solte a alavanca do acelerador.

Consulte a subseção *INSTRUÇÕES DE OPERAÇÃO* para obter instruções detalhadas.

NOTA: A potência da frenagem é relativa à posição da alavanca do iBR.

6) Botão de modo

O botão MODO está localizado diretamente abaixo do indicador multifuncional.

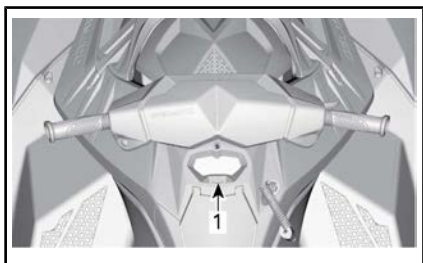

TÍPICO

1. Botão MODE (MODO)

Rotax ACE 900

Ele é usado para navegar nos displays multifuncionais.

PAINEL MULTIFUNCIONAL (LCD)

O indicador multifuncional (LCD) está localizado acima do porta-luvas.

Descrição do painel multifuncional

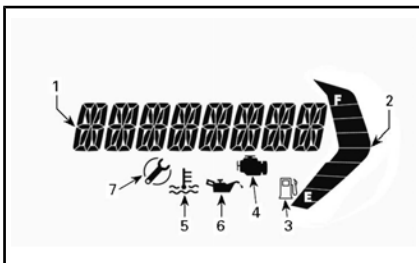

1. *Display multifuncional*
2. *Mostrador do nível de óleo*
3. *Indicador de nível de combustível baixo*
4. *Verificar o indicador do motor*
5. *Indicador da temperatura do motor*
6. *Indicador de baixa pressão de óleo*
7. *Indicador de lembrete de manutenção*

Rotax ACE 900 HO

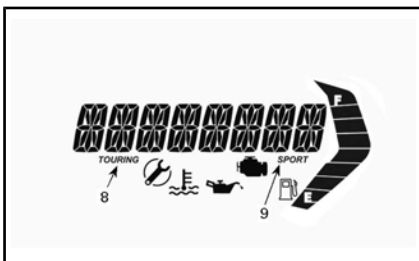

TÍPICO

8. *Indicador de modo Touring (Passeio)*
9. *Indicador de modo Sport (Esportivo)*

Modelos com iBR

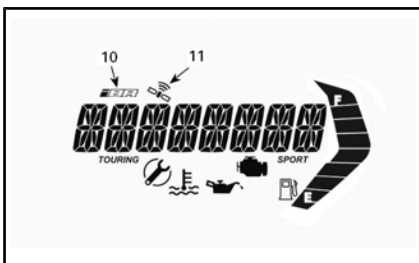

10. *Indicador de falha do iBR*
11. *Sincronização de satélites GPS*

1) Painel multifuncional

O display multifuncional é usado para:

- Exibir a mensagem de boas-vindas ao ligar o jet (WELCOME).
- Ativar e configurar modos de operação.
- Exibir as mensagens de ativação de função ou falhas do sistema.
- Exibir as mensagens de falha.

2) Mostrador do nível de combustível

O mostrador em barras indica continuamente o nível de combustível no tanque durante a operação do veículo.

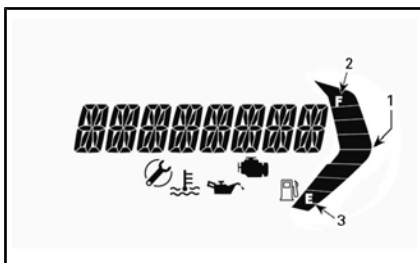

1. *Mostrador do nível de óleo*
2. *Segmento superior*
3. *Segmento inferior*

Quando o tanque de combustível está cheio, oito segmentos (barras) do indicador ficam acesas.

Quando o tanque de combustível está muito vazio, os dois segmentos inferiores piscam e a luz indicadora de combustível baixo começa a piscar.

3) Indicador de nível de combustível baixo



Quando esse indicador começa a piscar, indica que restam aproximadamente 12 L de combustível no tanque.

4) Indicador de verificação do motor



Quando está aceso, indica uma falha do motor. Procure a mensagem no display de LCD.

Quando esta luz pisca, ela indica que o modo **LIMP HOME** (Modo preservação) está ativado.

Quando o indicador de verificação do motor acender, você poderá buscar serviço em um revendedor autorizado Sea-Doo, oficina de reparo ou pessoa de sua escolha para manutenção, reparo ou substituição. Consulte a **GARANTIA RELACIONADA ÀS EMISSÕES DA EPA DOS EUA** contida neste documento, para obter informações sobre reclamações de garantia.

Consulte a seção **SOLUÇÃO DE PROBLEMAS** para obter mais detalhes.

5) Indicador de temperatura do motor



Quando esse indicador está ligado, indica que o motor ou o sistema de escapamento pode estar superaquecido.

6) Indicador de pressão de óleo baixa



Quando está aceso, indica pressão de óleo baixa. Procure a mensagem no display de LCD.

7) Indicador de alerta de manutenção



O indicador de alerta de manutenção fica **ACESO** quando há necessidade de se fazer alguma manutenção.

Quando o indicador de lembrete de manutenção acender, você poderá buscar serviço em um revendedor autorizado Sea-Doo, oficina de reparo ou pessoa de sua escolha para manutenção, reparo ou substituição. Consulte a **GARANTIA RELACIONADA ÀS EMISSÕES DA EPA DOS EUA** contida neste documento, para obter informações sobre reclamações de garantia.

8) Indicador de modo Passeio (Rotax ACE 900 HO)

Quando o indicador de modo passeio (TOURING) está **LIGADO**, o modo passeio (TOURING) padrão é ativado.

NOTA: O indicador de modo TOURING (Passeio) será desligado depois que o modo SPORT (Esportivo) for ativado e será ligado novamente quando o modo SPORT for desativado.

9) Indicador de modo Sport (Esportivo) (Rotax ACE 900 HO)

O indicador de modo esportivo (SPORT) normalmente fica apagado.

Quando o modo SPORT (Esportivo) é selecionado, o indicador de modo esportivo acende e fica aceso até que o modo seja desativado ou até que o jet seja desligado.

10) Indicador de falha do iBR (Modelos com iBR)



O indicador de falha do iBR fica ACESO quando uma falha no sistema iBR é detectada.

Consulte a subseção *SOLUÇÃO DE PROBLEMAS* para mais detalhes.

11) Indicador de GPS ativo (Modelos com iBR)



Um GPS incorporado no indicador multifuncional fornece a velocidade no display multifuncional.

Isto é confirmado quando o indicador de GPS ativo fica visível na tela digital.

Navegando no display multifuncional

ADVERTÊNCIA

Não ajuste o display enquanto estiver pilotando, você poderia perder o controle.

Selecionando funções

Quando o sistema elétrico for ligado e o painel tiver completado sua função de autoteste, aparecerá uma mensagem circulante de BEM-VINDOS A BORDO DO SEA-DOO por alguns segundos. Após a mensagem de boas-vindas, o display multifuncional exibirá a última opção selecionada.

NOTA: Você pode ignorar a mensagem de boas-vindas pressionando o botão MODE (Modo).

O display multifuncional também é usado para exibir um menu para a seleção de várias funções, as quais permitem alterar a indicação do display numérico, os modos de operação do sistema (Rotax ACE 900 HO) e as mensagens de falha do sistema ativas.

NOTA: Para alterar a unidade de medida ou o idioma exibidos, consulte sua concessionária autorizada Sea-Doo.

1. Para selecionar as várias opções disponíveis no display multifuncional, pressione rapidamente o botão MODE repetidamente até que a função desejada esteja visível:
 - VELOCIDADE
 - RPM
 - HORA

Exibir descrição das opções

Velocidade

A Velocidade pode ser exibida em km/h ou MPH dependendo da configuração da unidade de medida.

Modelos com iBR

A indicação da velocidade é baseada em um GPS (Sistema de Posicionamento Global) incorporado ao indicador multifuncional.

Se por algum motivo o sinal do GPS for perdido, é usado um modo padrão no qual a velocidade é calculada usando as informações recebidas de outros sistemas, para fornecer uma velocidade estimada do jet.

RPM

O RPM é exibido como um valor numérico.

Hora

A HORA é usada para exibir as horas do motor acumuladas.

EQUIPAMENTO

NOTA: As ilustrações podem não ser precisas para todos os modelos, sendo fornecidas como orientação visual.

NOTA: As etiquetas de segurança de alguns veículos não são mostradas nas ilustrações. Para informações sobre as etiquetas de segurança dos veículos, consulte a subsecção *ETIQUETAS DE SEGURANÇA DE JETS*.

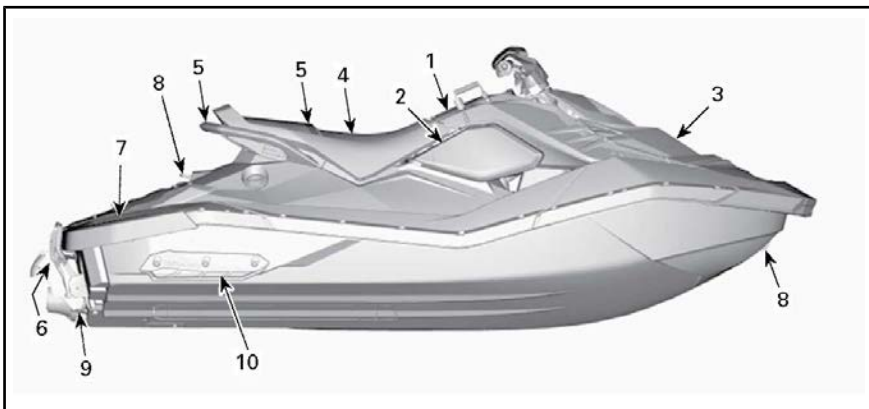

TÍPICO - MODELO 2UP



TÍPICO - MODELO 3UP

1) Porta-luvas

Um pequeno compartimento de armazenamento para artigos pessoais, e o vídeo de *DVD DE SEGURANÇA*, localizado na frente do assento.

NOTA: O porta-luvas não é impermeável.

Empurre a lingueta para frente para abrir o porta-luvas.

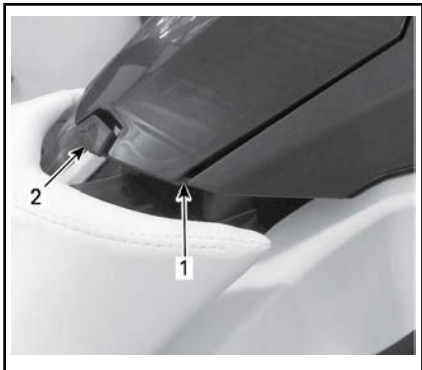

1. Porta-luvas
2. Lingueta

2) Compartimento de armazenamento do kit de equipamento de segurança

Uma pequena área somente para armazenar o kit de equipamento de segurança ou o kit de emergência (não fornecido com o veículo).

AVISO Essa área não destina-se ao armazenamento geral. Não armazene quaisquer outros itens nessa área. Armazenar outros itens nessa área pode danificar o veículo.

Para abrir esse compartimento de armazenamento, solte e remova manualmente o painel lateral direito.



1. Painel lateral direito



TÍPICO - PAINEL LATERAL DIREITO REMOVIDO

3) Compartimento de armazenamento (pacote de conveniência)

Uma área conveniente para transportar artigos pessoais.

Para abrir a tampa dianteira do compartimento de armazenamento, solte os ganchos da tampa em cada lado. Feche sempre e trave a tampa ao navegar.

**TÍPICO**

1. Tampa dianteira
2. Ganchos da tampa

**ADVERTÊNCIA**

Nunca transporte nenhum objeto solto, pesado, pontiagudo ou quebrável no compartimento de armazenamento. Não exceda a capacidade de carga máxima: 2,5 kg. Nunca pilote o jet com a tampa de compartimento de armazenamento aberta. Este compartimento não é à prova d'água.

4) Assento

A trava do assento fica sob a extremidade traseira do assento.

Para remover o assento, pressione a alça da trava. Solte a alça da trava e deslize o assento para trás.

**TÍPICA - TRAVA DO ASSENTO**

1. Maçaneta da trava do assento

A remoção do assento fornece acesso ao compartimento de armazenamento traseiro (somente os modelos 3UP), ao manual do proprietário, ao extintor de incêndio (não fornecido com o veículo) e à tampa do tanque de combustível.

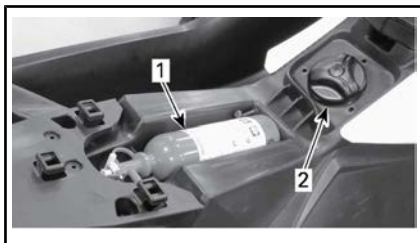
**TÍPICO - ASSENTO REMOVIDO**

1. Extintor de incêndio
2. Tampa do combustível

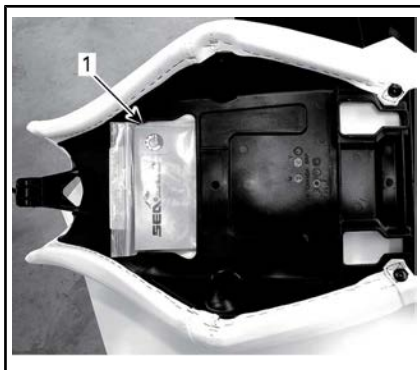
**TÍPICO - O OUTRO LADO DO ASSENTO REMOVIDO**

1. Manual do Proprietário

Para instalar o assento, posicione o assento no local e empurre o assento para frente até travar com um clique.

Puxe a parte traseira do assento para cima para verificar se está corretamente travado.

5) Puxadores do passageiro

A cinta do assento serve de puxador para o passageiro se segurar ao navegar.

As laterais do puxador curvo na traseira do assento também servem para o passageiro se segurar.

AVISO Nunca use o puxador curvo para rebocar algo ou para levantar o jet.



TÍPICO

1. Estribo



TÍPICA - PUXADORES DO PASSAGEIRO

1. Correia do assento
2. Puxador curvo

A parte traseira do puxador curvo serve também para o observador do esquiador/wakeboarder se segurar (modelos 3up), ou para embarcar no jet quando na água.

6) Estribo (Pacote de conveniência)

Estribo usado para embarcar no jet a partir da água.

⚠ ADVERTÊNCIA

O motor deve estar desligado quando se tentar embarcar no jet usando o estribo.

Abaixe e segure o estribo com as mãos até colocar o joelho nele.



ESTRIBO MANTIDO ABAIXADO PARA EMBARCAR DA ÁGUA

AVISO

- Nunca use o estribo para embarcar em um jet que esteja fora da água.
- Nunca use o estribo para puxar, rebocar, mergulhar ou pular, ou qualquer outra finalidade que não seja a de estribo para embarque.
- Somente uma pessoa por vez no estribo.
- Somente embarque pelo estribo com o joelho, nunca com o pé.

Modelos com iBR**⚠️ ADVERTÊNCIA**

Saiba que o reversor do iBR se movimenta ao ligar o motor, ao desligá-lo ou ao usar a alavanca do iBR. O movimento automático do reversor pode espremer os dedos das mãos ou dos pés de pessoas que se segurarem na traseira de seu jet.

7) Plataforma de embarque

A área do convés de popa serve como plataforma de embarque.

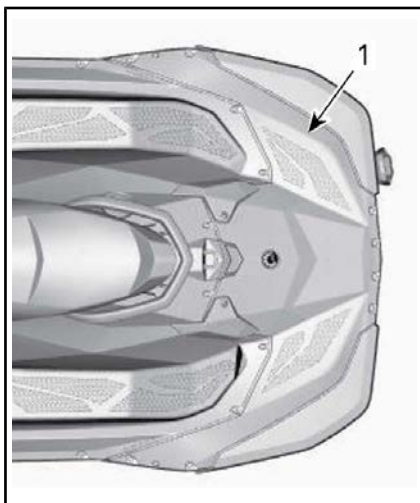
*TÍPICO - MODELO 2UP*

1. Plataforma de embarque

*TÍPICO - MODELO 3UP*

1. Plataforma de embarque

8) Olhal dianteiro e traseiro

Os olhais podem ser usados para amarrar, rebocar um esquiador (modelos 3UP), wakeboarder ou praticante de boia (modelos 3UP), e também como pontos de fixação quando transportar seu jet.

Olhal dianteiro

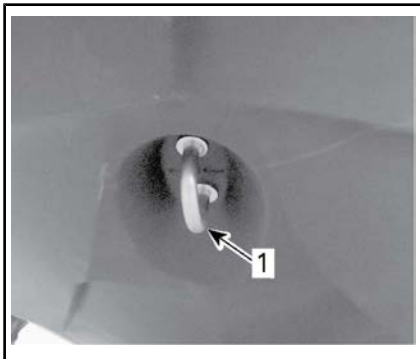

TÍPICO

1. Olhal dianteiro

Olhal traseiro

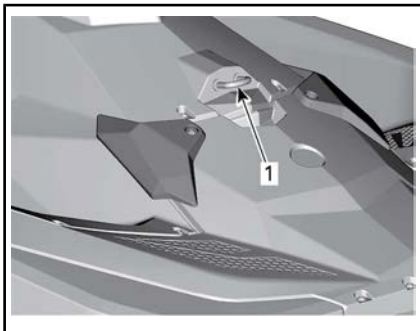

TÍPICO

1. Olhal traseiro

9) Bujão de drenagem do porão

Desparafuse o bujão de drenagem sempre que o jet estiver no reboque. Isto permitirá que a água acumulada no bojo seja evacuada, ajudando a reduzir a condensação.

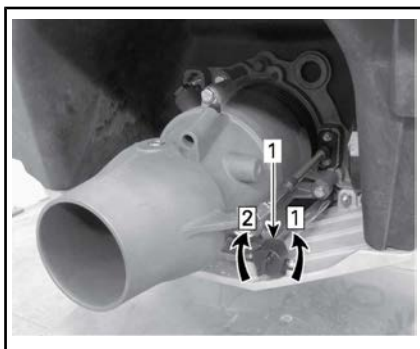

TÍPICO

1. Bujão de drenagem

Passo 1: Desapertar

Passo 2: Apertar

AVISO Garanta que o bujão de drenagem esteja bem apertado antes de colocar o jet na água.

10) Saliências de proteção

Duas saliências fixas, uma em cada lado na parte traseira do casco, ajudam na estabilidade do jet. As saliências não são ajustáveis.

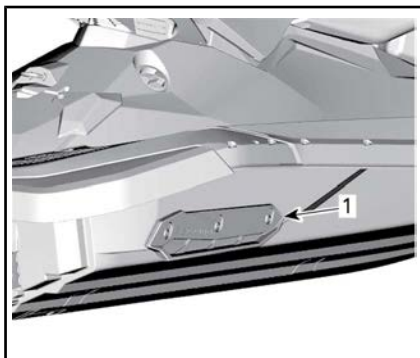

1. Sponson

PERÍODO DE AMACIAMENTO

Operando durante o período de amaciamento

É recomendado um período de amaciamento de 5 horas antes de operar o jet continuamente em aceleração máxima.

Durante este período, a aceleração máxima não deve exceder $1/2$ a $3/4$ do curso do acelerador. Entretanto, acelerar ao máximo brevemente e variar a velocidade contribuem para um bom amaciamento.

AVISO A aceleração máxima continuada e velocidades prolongadas de cruzeiro são prejudiciais durante o período de amaciamento.

INSTRUÇÕES DE OPERAÇÃO

⚠️ ADVERTÊNCIA

Sempre realize a *INSPEÇÃO PRÉ-PARTIDA* antes de pilotar este jet. Certifique-se de ler as seções de *INFORMAÇÕES DE SEGURANÇA* e *INFORMAÇÕES DO JET* e de familiarizar-se com a tecnologia iControl.

Se você não entender completamente algum comando ou instrução, consulte uma concessionária autorizada Sea-Doo.

Embarcando no jet

Como em qualquer barco, o embarcar deve ser realizado com cuidado e o motor não deve estar funcionando.

⚠️ ADVERTÊNCIA

O motor deve estar em *DESLIGADO* e o cordão de segurança deve estar removido ao embarcar no jet ou ao usar o estribo. Nunca use os componentes do sistema de propulsão como pontos de apoio para embarcar no jet.

Modelos com iBR

⚠️ ADVERTÊNCIA

Nunca use o reversor do iBR como um estribo ou suporte para embarcar no jet. Tenha cuidado para não bater no reversor quando embarcar.

Embarque em um cais

Ao embarcar em uma doca, coloque um pé devagar na plataforma do jet mais próxima da doca enquanto segura o guidão, ao mesmo tempo transfira o peso do corpo para o outro lado para equilibrar o jet.

Depois, passe o outro pé por cima do assento e coloque-o na plataforma do outro lado. Empurre o jet para longe da doca.



Embarcando na água

Certifique-se de que haja pelo menos 90 cm de água sob a parte traseira mais baixa do casco.

Leve em consideração que o casco ficará mais baixo na água quando todos os passageiros estiverem a bordo. Certifique-se de manter a profundidade especificada para que areia, seixos ou pedras não sejam sugados para dentro do sistema de propulsão.

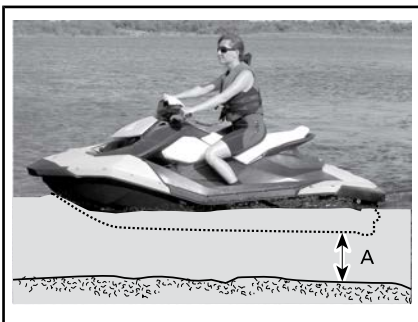

A. Mantenha pelo menos 90 cm abaixo da parte traseira mais baixa do casco quando todos os passageiros estiverem a bordo

AVISO Ligar o motor ou usar o jet em águas mais rasas pode danificar o sistema de propulsão.

Piloto sozinho

Modelos sem degrau de embarque

1. Com uma das mãos, segure na alça traseira.
2. Com a outra mão na plataforma de embarque, erga o corpo até conseguir colocar um joelho na plataforma de embarque.



3. Coloque o outro joelho na plataforma de embarque.



4. Segure a cinta do assento para ajudar a manter o equilíbrio e avance para as plataformas nos dois lados do assento.



Sente com uma perna em cada lado.

Modelos com degrau de embarque

Com uma das mãos, abaixe o estribo.

Com a outra, segure a borda da plataforma de embarque, depois puxe o seu corpo para cima até colocar o joelho no estribo.

AVISO

- Nunca use os componentes do sistema de propulsão para embarcar.
- Somente embarque pelo estribo com o joelho, nunca com o pé.

Estenda uma mão e segure o puxador curvo atrás do assento, depois suba no estribo com o joelho.



Segurando o puxador atrás do assento, suba para a plataforma de embarque.

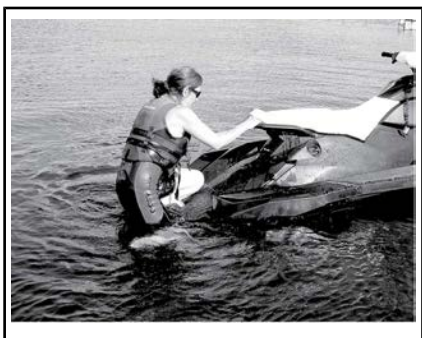

Segure a cinta do assento para ajudar a manter o equilíbrio e avance para as plataformas nos dois lados do assento.



Sente com uma perna em cada lado.

Piloto com um passageiro

O piloto sobe no jet da mesma maneira explicada anteriormente.

ADVERTÊNCIA

O motor deve estar em DESLIGADO e o cordão de segurança deve estar removido ao embarcar no jet ou ao usar o estribo. Nunca use os componentes do sistema de propulsão como pontos de apoio para embarcar no jet.

Em águas agitadas, enquanto está na água, o passageiro pode segurar o jet parado para ajudar o piloto a subir.



Depois, o passageiro sobe no jet enquanto o piloto mantém o equilíbrio, sentando o mais perto possível do console.





Como dar a partida no motor

! ADVERTÊNCIA

Antes de dar a partida no motor, o piloto e o passageiro devem sempre:

- Estar corretamente sentados no jet
- Estar segurando firmemente em um puxador ou segurando na cintura da pessoa à frente deles
- Usar roupas protetoras apropriadas, incluindo um PFD aprovado pelas autoridades locais e uma parte de baixo de roupa de mergulho.
- Nos modelos sem iBR, o jet se moverá para frente assim que for dada a partida no motor.

AVISO Antes de ligar o motor, certifique-se de que haja pelo menos 90 cm de água sob a parte traseira mais baixa do casco quando todos os passageiros estiverem a bordo. Caso contrário, poderão ocorrer danos aos componentes do sistema de propulsão.

1. Prenda o clipe do cordão de segurança ao seu PFD ou ao pulso (necessário ter pulseira).
2. Segure firmemente o guidão com a mão esquerda e coloque os dois pés nas plataformas laterais.
3. Instale o cordão de segurança ao interruptor de desligamento do motor.
4. Pressione o botão de PARTIDA/PARADA do motor para ligar o motor.
5. Solte o botão de PARTIDA/PARADA do motor imediatamente após ele pegar.

! ADVERTÊNCIA

O clipe do cordão de segurança deve estar sempre preso ao flutuador pessoal do piloto ou ao pulso (pulseira necessária) quando ele der partida ou operar o jet.

AVISO Não mantenha o botão de partida/parada pressionado por mais de 10 segundos para evitar o superaquecimento. Observe um período de descanso entre os ciclos de partida para permitir que o motor de partida esfrie.

Como desligar o motor

Modelos com iBR

! ADVERTÊNCIA

Para manter o controle direcional do jet, o motor deve estar funcionando até que ele esteja parado.

Modelos sem iBR

! ADVERTÊNCIA

O motor deve parar de funcionar para o jet parar totalmente.

Todos os modelos

O motor poderá ser desligado usando um destes métodos:

- Pressionando o botão de PARTIDA/PARADA do motor ou
- Removendo o cordão de segurança do interruptor de desligamento do motor.

! ADVERTÊNCIA

Nunca deixe o cordão de segurança no interruptor de desligamento do motor quando estiver desembarcando do jet para evitar roubo, partida acidental do motor e para evitar o uso não autorizado por crianças ou terceiros.

Como virar o jet



Virar o guidão, gira o bocal da bomba de jato, que controla a direção do jet. Virar o guidão para a direita gira o jet para a direita. Virar o guidão para a esquerda vira o jet para a esquerda. O acelerador deve ser usado para virar o jet.

! ADVERTÊNCIA

O acelerador deve ser usado e o guidão virado para mudar a direção do jet. A eficácia de mudança de direção irá diferir dependendo da aceleração aplicada, do número de passageiros, da carga, das condições da água e de fatores ambientais, tais como o vento.

Diferentemente de um carro, um jet precisa de aceleração para virar. Pratique em um local seguro, acelerando e desviando de um objeto imaginário. Isto é uma boa técnica para evitar colisões.

ADVERTÊNCIA

O controle direcional fica reduzido quando o acelerador é solto e inexistente quando o motor está desligado.

O jet se comporta de maneira diferente com um passageiro, exigindo maior habilidade. Os passageiros devem sempre segurar a cinta do assento, o puxador curvo ou a cintura da pessoa que está à frente. Reduza a velocidade e evite viradas bruscas. Evite as águas agitadas ao transportar um passageiro.

Curvas fechadas e outras manobras especiais

Qualquer curva fechada ou manobra especial que faça com que as aberturas de entrada de ar permaneçam sob a água por um longo período, deixará a água infiltrar no bojo.

Os motores de combustão precisam de ar para funcionar, por isso a motoaquática não pode ser completamente estanque.

AVISO Se as aberturas de entrada de ar permanecerem sob a água, como ao girar constantemente em círculos fechados, mergulhar a proa nas ondas ou emborcar o jet, a água pode se infiltrar no bojo causando danos graves a peças internas do motor. Consulte a seção *GARANTIA* contida neste manual.

Sistema O.T.A.S.™ (Direção assistida sem aceleração)

O sistema O.T.A.S. (Direção assistida sem aceleração) fornece maior manobrabilidade na ausência de aceleração.

Se o piloto soltar o acelerador para marcha lenta ao iniciar uma volta completa, o sistema O.T.A.S irá ser

eletronicamente ativado e irá aumentar ligeiramente a velocidade do motor para permitir a conclusão da volta.

Quando o guidão volta à posição central, o acelerador reverte para marcha lenta.

Recomendamos que você se familiarize com este recurso durante a sua primeira saída.

Como engatar o ponto morto (Modelos com iBR)

ADVERTÊNCIA

O eixo de transmissão e a hélice estão sempre girando quando o motor está funcionando, mesmo na posição de ponto morto. Mantenha distância do sistema de propulsão do jet.

Quando o jet é ligado pela primeira vez, o sistema iBR define automaticamente a posição do ponto morto por padrão.

Para engatar o ponto morto da posição à vante, pressione a alavanca do iBR.

Para engatar o ponto morto da posição da marcha a ré, solte a alavanca do iBR e a alavanca do acelerador.

Como engatar a posição à vante (Modelos com iBR)

Para ir para a frente a partir do ponto morto, dê um toque na alavanca do acelerador. O jet acelerará para a frente.

Para engatar da marcha a ré para a posição à vante, solte a alavanca do iBR e a alavanca do acelerador.

Para engatar novamente a marcha à frente a partir de uma frenagem, simultaneamente puxe a alavanca

do acelerador enquanto solta a alavanca do iBR. O jet acelerará para a frente após um pequeno atraso.

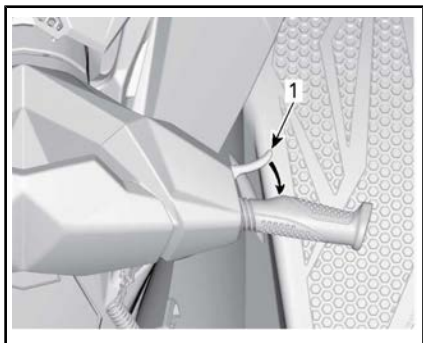

TÍPICO - ENGATAR O PONTO MORTO

1. Alavanca do acelerador

Como engatar e usar a marcha a ré (Modelos com iBR)

A ré só pode ser engatada entre a marcha lenta e o limite da velocidade de avanço de 7 km/h.

Para engatar a ré, a alavanca do iBR no guidão esquerdo deve ser puxada pelo menos 25% do curso da alavanca.

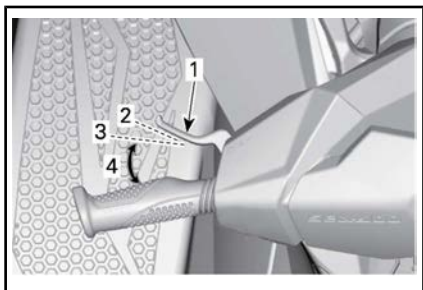

TÍPICA - ALAVANCA DO iBR

1. Alavanca do iBR
2. Posição da alavanca solta
3. Posição aproximada de 25% do curso
4. Limite de operação

Ao operar a alavanca do iBR no modo reverso, a alavanca do acelerador pode ser usada para controlar a rotação do motor e assim, a

quantidade de propulsão para ré produzida.

Ao modular a alavanca do acelerador, a marcha a ré poderá ser controlada com mais precisão. Se a rotação (RPM) for alta demais, cria-se uma turbulência na água e diminui-se a eficiência da ré.

NOTA: A potência do motor será limitada sempre que a posição da alavanca do iBR for mudada.

Solte a alavanca do iBR para terminar a operação em reverso.

Para parar o movimento em ré após soltar a alavanca do iBR, acelere o suficiente para interromper o movimento.

⚠ ADVERTÊNCIA

A função de frenagem não tem efeito ao navegar em reverso.

A potência disponível do motor é limitada no modo reverso, o que limita a velocidade à ré.

⚠ ADVERTÊNCIA

A ré só deve ser usada em baixa velocidade e no mínimo de tempo possível. Sempre verifique se o caminho atrás da lancha está livre de objetos, obstáculos e pessoas.

Ao operar em reverso, vire o guidão na direção oposta àquela que deseja mover a popa do jet.

Por exemplo, para virar a popa do jet para bombordo (esquerda), vire o guidão para estibordo (direita).



TÍPICA - DIREÇÃO INVERTIDA AO MOVER PARA TRÁS

⚠ CUIDADO A direção da propulsão em ré é o oposto da propulsão à vante. Para esterçar a popa para bombordo (esquerda) em reverso, vire o guidão para estibordo (direita). Para esterçar a popa para estibordo (direita), vire o guidão para bombordo (esquerda). A operação em ré deve ser praticada em águas abertas, para que o piloto se familiarize totalmente com os comandos e as características de navegabilidade, antes de operar na proximidade de outros barcos.

Como engatar e usar a frenagem (Modelos com iBR)

⚠ ADVERTÊNCIA

- O motor deve estar em funcionamento para que o freio possa ser usado.
- O freio é aplicável somente ao operar em movimento para vante, ele não tem nenhum efeito na movimentação em ré.
- O freio não pode evitar que seu jet derive devido a correnteza ou vento.

A função de frenagem só pode ser ativada durante a operação para

vante com velocidade igual ou acima do limite de 7 km/h.

O freio é ativado e controlado quando a alavanca do iBR no guidão esquerdo for puxada pelo menos 25% do seu curso.

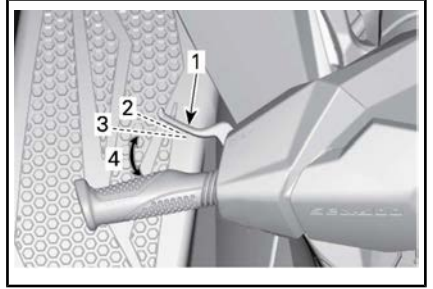

TÍPICA - ALAVANCA DO iBR

1. Alavanca do iBR
2. Posição da alavanca solta
3. Posição aproximada de 25% do curso
4. Limite de operação

⚠ ADVERTÊNCIA

O uso do freio deve ser praticado em águas abertas e em velocidades gradualmente crescentes, para que o piloto se familiarize totalmente com os comandos e as características de navegabilidade do jet.

Quando a alavanca iBR for puxada, o comando da alavanca do acelerador é cancelado e o controle de aceleração do motor passa a depender da posição da alavanca do iBR. A frenagem pode assim ser modulada usando somente a alavanca do iBR.

A desaceleração do jet é proporcional à força de frenagem. Quanto mais a alavanca do iBR for puxada, maior será a força de frenagem aplicada.

NOTA: Tome cuidado para mover gradualmente a alavanca do iBR para ajustar a intensidade da força

de frenagem e simultaneamente soltar a alavanca do acelerador.

! CUIDADO Ao frear, os passageiros devem se abraçar contrapondo-se à força de desaceleração, para evitar escorregar para a frente do jet e perder o equilíbrio. O piloto deve sempre manter as duas mãos no guidão e todos os passageiros devem segurar firme em um puxador, cinta do assento ou na cintura da pessoa à frente.

! ADVERTÊNCIA

A distância de parada variará dependendo da velocidade inicial, carga, vento, número de ocupantes, condições da água e da quantidade de potência de frenagem comandada pelo piloto. Ajuste sempre o seu estilo de pilotagem concomitantemente.

Quando o jet reduz para menos de 7 km/h, o modo de frenagem termina e entra modo de marcha a ré. Solte a alavanca do iBR assim que o jet estiver parado. Do contrário, será iniciado um movimento em ré.

! CUIDADO Como o jet reduz até parar, a esteira criada por ele o alcançará e tenderá a empurrá-lo para a frente. Verifique se não há obstáculos ou banhistas na direção do curso.

Se a alavanca do acelerador ainda estiver puxada ao soltar a alavanca do iBR, o jet acelerará para a frente após um pequeno atraso. A aceleração será proporcional à posição da alavanca do acelerador.

! ADVERTÊNCIA

Se não for desejada aceleração para a frente quando a alavanca do freio for solta, solte a alavanca do acelerador.

Ao navegar em velocidade, logo que o freio é aplicado, uma nuvem de água irá jorrar pelo ar atrás do jet, o que pode fazer com que o piloto do jet logo atrás perca momentaneamente a visão de seu jet.

! ADVERTÊNCIA

- É importante informar o piloto de um jet que pretende segui-lo em uma formação de comboio sobre a capacidade de frenagem e manobras de seu jet, o que significa a nuvem de água e que deve ser mantida uma maior distância entre os jets.
- Fique ciente de que outros barcos, que venham atrás ou que estejam muito próximos, podem não ser capazes parar tão rapidamente.

Freando em uma curva

A frenagem pode ser iniciada durante uma curva, usando a alavanca do iBR, como descrito anteriormente. Esteja preparado para manter o equilíbrio enquanto a esteira estiver cruzando o seu jet.

! CUIDADO Como o jet reduz até parar ao frear em uma curva, a esteira criada por ele o alcançará e tenderá a empurrá-lo lateralmente. Esteja preparado para manter o equilíbrio quando a esteira cruzar o jet.

Recomendações gerais de operação

Navegação em águas turbulentas ou com pouca visibilidade

Evite navegar nestas condições. Se tiver de fazê-lo, navegue com cuidado e em velocidade mínima.

Cruzando ondas

O operador deve segurar a alça firmemente e manter ambos os pés nos estribos.

O passageiro deve segurar os puxadores com ambas as mãos e manter ambos os pés nos estribos.

Reduza a velocidade.

Esteja sempre preparado para virar e manter seu equilíbrio quando necessário.

Ao passar sobre ondas, eleve seu corpo ligeiramente do assento para absorver os choques com suas pernas.

Ao cruzar esteiras, mantenha sempre uma distância segura do barco à sua frente.

! ADVERTÊNCIA

Ao cruzar esteiras, reduza a velocidade. O piloto e os passageiros devem se abraçar e adotar uma posição semi-ereta para ajudar a absorver os impactos. Não salte ondas ou esteiras.

Parar/Atracar

Quando o acelerador é solto, o jet é freado pela resistência da água contra o casco. A distância de parada depende do tamanho, peso e velocidade do jet, das condições da superfície da água e da presença e direção do vento e da correnteza.



O piloto deve praticar em águas abertas em várias velocidades para familiarizar-se com as distâncias de paradas nas diferentes condições.

Modelos sem iBR

! ADVERTÊNCIA

O motor deve parar de funcionar para o jet parar totalmente.

Modelos com iBR

! ADVERTÊNCIA

Pratique sempre a frenagem em águas abertas, certificando-se de que não haja jets ou barcos nas imediações, especialmente atrás. Os outros usuários das áreas de navegação podem não conseguir manobrar ou parar a tempo para desviar de você, caso pare inesperadamente na frente deles.

O sistema iBR também pode ser usado para reduzir ou parar mais rapidamente o jet e para aumentar a manobrabilidade, especialmente durante a atracação. A parada usando o sistema iBR em linha reta e em curvas deve ser praticada extensivamente, para se familiarizar com as características de navegabilidade do jet em condições de frenagem parcial ou total.

Quando em movimento e o freio for aplicado pela primeira vez, uma

nuvem de água se erguerá no ar atrás do jet, podendo fazer com que o piloto do jet seguinte perca a visão do seu.

! ADVERTÊNCIA

É importante informar o piloto de um jet que pretende segui-lo em uma formação de comboio, sobre a capacidade de frenagem e manobras de seu jet, o que a nuvem de água indica e que deve ser mantida uma maior distância entre vocês dois.

O piloto também deve praticar a atracação em uma doca imaginária usando os vários comandos disponíveis (alavanca do iBR e alavanca do acelerador).

Solte o acelerador a uma distância suficiente antes da área de desembarque desejada.

Reduza a velocidade para marcha lenta.

Manobre usando uma combinação da alavanca do iBR e da alavanca do acelerador, mudando para ponto morto, marcha à ré ou marcha à vante conforme necessário.

Lembre-se de que, ao operar em ré, a direção de esterçamento é invertida. Quando se dá ré virar o guidão para a esquerda virará a popa para a direita e vice-versa.

! ADVERTÊNCIA

O controle direcional fica reduzido quando o acelerador é solto e/ou quando o motor está desligado. A direção fica invertida quando se opera o jet em marcha a ré.

Atracando na praia

AVISO Não é recomendado levar o jet até a praia.

Dirija vagorosamente na direção da praia e desligue o motor antes de a água atingir menos de 90 cm de profundidade na parte traseira mais baixa do casco. Depois, puxe o jet para a praia.

AVISO Pilotar o jet em águas rasas pode resultar em danos aos componentes do sistema de propulsão. Sempre desligue o motor antes de a água ser inferior a 90 cm de profundidade e nunca use a ré ou o freio.



MODOS DE OPERAÇÃO (ROTAX ACE 900 HO)

Modo Touring (Passeio)

O jet vem de fábrica com o modo de operação passeio (TOURING) definido quando é ligada pela primeira vez.

O indicador de modo TOURING (Passeio) fica aceso no display multifuncional para confirmar o modo de operação ativo.

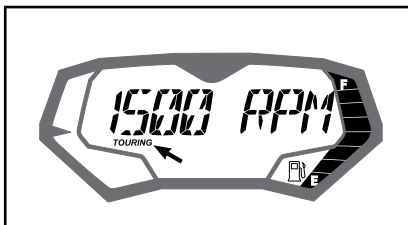

INDICADOR DO MODO TOURING (Passeio)

Modo Sport (Esportivo)

Quando selecionado, o modo SPORT (Esportivo) fornece resposta instantânea do acelerador e acelerações mais rápidas que o modo TOURING (Passeio).

O indicador de modo esportivo (SPORT MODE) fica ACESO no display multifuncional para confirmar o modo de operação ativo.

Uma vez ativado, o modo esportivo (SPORT) permanecerá ativo até ser desativado pelo operador ou até o motor ser desligado, quando então voltará para o modo passeio (TOURING).

Ativando o modo Sport (Esportivo)

Para ativar o modo esportivo, faça o seguinte:

ADVERTÊNCIA

Ao ativar o modo esportivo, fique bastante atento a outros jets, obstáculos ou pessoas na água à sua volta.

1. Dê partida no motor.
2. Mantenha o botão MODE (Modo) pressionado por pelo menos 3/4 de segundo.

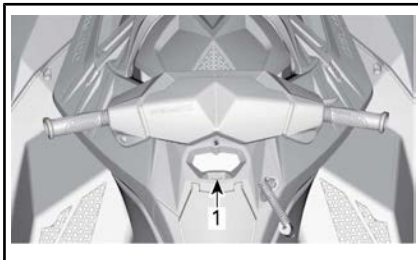

TÍPICO

1. Botão de Modo (Mode)

Serão ouvidos dois bipes e a seguinte mensagem será exibida no indicador multifuncional:

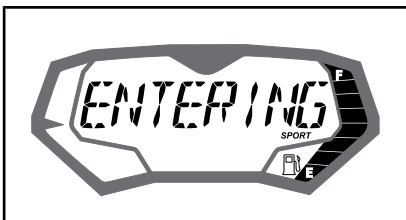

MENSAGEM EXIBIDA

ENTERING SPORT MODE (Passando para o modo esportivo) - INCREASED ACCELERATION (Maior aceleração) - INSTRUCT PASSENGERS TO HOLD (Instrua os passageiros a se segurarem) - PRESS_MODE_BUTTON (Pressione o botão Modo)

ADVERTÊNCIA

Garanta que os passageiros sejam avisados que o modo esportivo permite maiores acelerações e que eles devem se segurar com força.

3. Pressione o botão MODE novamente para confirmar a mensagem e ativar o modo esportivo.

Será ouvido um bipe e uma mensagem circulante MODO ESPORTIVO ATIVADO confirmará momentaneamente que o modo esportivo foi ativado.



MENSAGEM EXIBIDA

MODO ESPORTIVO ATIVADO

NOTA: Após alguns segundos o medidor voltará para o display normal.

4. Certifique-se que o indicador de modo SPORT (Esportivo) esteja aceso.

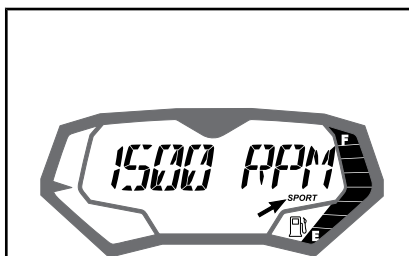

INDICADOR DO MODO ESPORTIVO

NOTA: O indicador de modo SPORT (Esportivo) acenderá e ficará aceso enquanto o modo esportivo estiver ativo. Se o acelerador não estiver totalmente solto e o motor não estiver em marcha lenta, o modo ESPORTIVO não poderá ser ativado. A seguinte mensagem aparecerá então no indicador multifuncional.

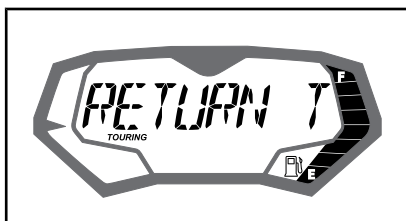

MENSAGEM EXIBIDA

MODO SPORT - VOLTE P/ MARCHA LENTA P/ ATIVAR

Solte o acelerador. Uma vez que o motor tenha voltado a marcha lenta, o modo ESPORTIVO será ativado.

Desativando o modo Sport (Esportivo)

Para desativar o modo esportivo, faça o seguinte:

⚠ ADVERTÊNCIA

Ao desativar o modo esportivo, fique bastante atento a outros jets, obstáculos ou pessoas na água à sua volta.

1. Mantenha o botão MODE (Modo) pressionado por 3/4 de segundo.

NOTA: A seguinte mensagem circulará no display multifuncional. MODO SPORT DESATIVADO.

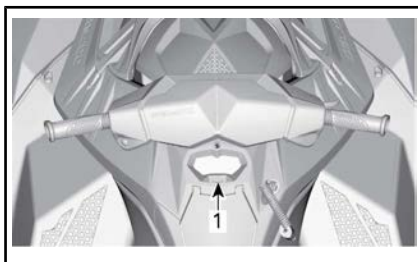

TÍPICO

1. Botão MODE (MODO)

NOTA: A seguinte mensagem circulará no display multifuncional.
MODO SPORT DESATIVADO.



NOTA: Após alguns segundos o indicador multifuncional voltará para o display normal.

2. Certifique-se de que o indicador de modo TOURING (Passeio) esteja aceso.



PROCEDIMENTOS ESPECIAIS

Limpeza da entrada de água da bomba de jato e da hélice

ADVERTÊNCIA

Fique longe da grade de entrada enquanto o motor estiver funcionando. Itens como cabelos longos, roupas largas ou tiras do flutuador pessoal podem ficar presos nas partes móveis.

Algas, conchas ou detritos podem ficar presos na grade de entrada, no eixo de transmissão e/ou propulsor. Uma entrada de água entupida pode provocar problemas como:

- **Cavitação:** A velocidade do motor está alta, mas a moto-aquática se move lentamente devido à falta de propulsão do jato, componentes da bomba de hidrojato podem estar danificados.
- **Sobreaquecimento:** Como a bomba de jato controla a vazão de água para resfriar o sistema de escapamento, uma entrada entupida pode provocar um superaquecimento no motor e danificar seus componentes internos.

Uma área entupida por algas pode ser limpa da seguinte maneira:

ADVERTÊNCIA

Se for necessário acessar o interior para remover qualquer objeto estranho preso no sistema de propulsão, o cordão de segurança DEVE SER REMOVIDO do interruptor de desligamento do motor:

Limpeza com a lancha na água

Balance o jet várias vezes enquanto pressiona repetidamente o botão de PARTIDA/PARADA do motor por períodos curtos, sem dar a partida no motor. Na maior parte das vezes, isso eliminará o entupimento. Dê a partida no motor e certifique-se que o jet funciona corretamente.

Modelos com iBR

Se o método anterior não funcionar, pode ser feito o seguinte:

- Com o motor em funcionamento e antes de acelerar, puxe a alavanca do iBR para selecionar a marcha à ré e varie rapidamente a aceleração várias vezes.
- Se for necessário, repita o procedimento.

Todos os modelos

Se o sistema ainda estiver bloqueado, mova o jet para fora da água para limpar. Consulte *LIMPEZA NA PRAIA*.

Limpeza na praia

ADVERTÊNCIA

Antes de limpar os componentes do sistema de propulsão, é **PRECISO REMOVER** o cordão de segurança do interruptor de desligamento do motor para impedir que o motor dê partida acidentalmente.

Coloque um papelão ou um tapete ao lado do jet para evitar arranhões ao virá-lo para a limpeza.

Vire o jet para qualquer um dos lados para a limpeza.



TÍPICO - MODELO 2UP SEM iBR

Limpe a área da entrada de água. Se o sistema ainda estiver entupido, consulte uma concessionária autorizada da Sea-Doo para manutenção.

AVISO Inspeccione possíveis danos na grade da entrada de água. Consulte uma concessionária autorizada Sea-Doo para realizar os reparos necessários.

Jet emborcado

O jet foi projetado de forma a não emborcar facilmente. Duas saliências montadas na lateral do casco, ajudam na estabilidade do jet. Se ele virar, permanecerá emborcado.

ADVERTÊNCIA

Quando o jet emborcar, não tente religar o motor. O piloto e os passageiros devem usar sempre flutuadores pessoais aprovados.

! CUIDADO O trocador de calor no casco pode ficar muito quente. Evite qualquer contato com o trocador de calor para não se queimar.

Para virar o jet para cima, certifique-se de que o motor esteja desligado e que o cordão de segurança **NÃO** esteja no interruptor de desligamento do motor. Então, segure pela grade de entrada, pise em um trilho lateral e use seu peso para virar o jet em sua direção.

NOTA: Uma etiqueta na popa, próximo do conector de lavagem, fornece instruções sobre como virar o jet para cima. A etiqueta está de cabeça para baixo de forma que possa ser lida quando o jet estiver emborcado.

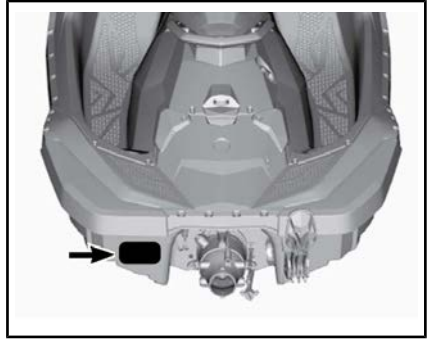

Quando o jet for virado para sua posição normal de funcionamento, o motor pode ser ligado normalmente.

NOTA: É recomendado guiar o veículo por aproximadamente 5 minutos com a velocidade do motor inferior a 5.000 RPM para drenar toda a água que possa ter sido acumulada no porão. Nunca exceda 5.000 RPM. Se isso não for feito, entrará água dentro do motor.

AVISO Caso o jet fique emborcado por mais de 5 minutos, não tente fazer o motor pegar para evitar a entrada de água, que poderia danificar o motor. Consulte uma concessionária autorizada Sea-Doo assim que possível.

AVISO Se o motor não pegar, não tente mais dar a partida. Caso contrário, o motor poderia ser danificado. Consulte uma concessionária autorizada Sea-Doo assim que possível.

Assim que possível, verifique se há água no bojo. Escoe a água se for necessário quando voltar à terra.

Jet submerso

Para limitar danos ao motor, efetue as operações a seguir, o mais rápido possível.

Drene o porão.

Se esteve submersa em água salgada, lave o bojo e todos os componentes com água doce, usando uma mangueira de jardim, para impedir os efeitos corrosivos do sal.

AVISO Nunca tente fazer o motor pegar ou ligá-lo. A água presa no coletor de admissão fluiria para o motor podendo provocar danos sérios.

Leve o jet a uma concessionária autorizada Sea-Doo para reparos assim que possível.

AVISO Quanto maior o atraso para que o motor passe por reparos, maiores serão os danos causados.

Motor inundado com água

AVISO Nunca tente fazer o motor pegar ou ligá-lo. A água presa no coletor de admissão fluiria para o motor podendo provocar danos sérios.

Leve o jet a uma concessionária autorizada Sea-Doo para reparos assim que possível.

AVISO Quanto maior o atraso para que o motor passe por reparos, maiores serão os danos causados. Se o motor não sofrer uma manutenção adequada, ele poderá ser danificado severamente.

Rebocando o jet na água

Deve-se tomar cuidados especiais ao rebocar um jet Sea-Doo na água.

A velocidade máxima de reboque é 21 km/h.

Caso tenha que rebocar o jet, prenda a mangueira de abastecimento de água no compartimento do motor.

Para acessar a mangueira de suprimento de água, gire o botão da tampa de acesso esquerda 1/4 de giro no sentido horário e, em seguida, puxe para soltar a parte traseira e deslize para trás para remover.



TAMPA DE ACESSO ESQUERDA

1. Para destravar, gire o botão 1/4 de giro no sentido horário



ADVERTÊNCIA

Alguns componentes do compartimento do motor podem estar quentes. Para evitar lesão, espere o motor esfriar.

! **CUIDADO** Prenda devidamente a mangueira antes de rebocar o jet. Se a mangueira não estiver devidamente presa quando o motor não estiver funcionando, a água se acumulará no sistema de escapeamento, entrará no motor e causará danos.

AVISO O motor pode ser danificado se estas instruções não forem seguidas. Se você precisar rebocar um jet ilhado, certifique-se de não exceder a velocidade de reboque máxima de 21 km/h.

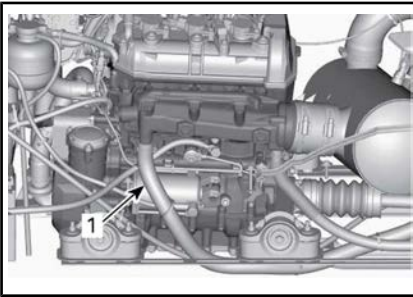

1. Mangueira de abastecimento de água

Reinstale a tampa de acesso esquerda seguindo a ordem inversa do procedimento de remoção e trave o botão girando-o 1/4 de giro no sentido anti-horário.



TAMPA DE ACESSO ESQUERDA

1. Para travar, gire o botão 1/4 de giro no sentido anti-horário

***Esta página está
intencionalmente em branco***

INFORMAÇÕES DE MANUTENÇÃO

PLANO DE MANUTENÇÃO

A manutenção é muito importante para manter o jet em condição segura de operação. O jet deve ser consertado de acordo com o cronograma de manutenção.

Uma oficina de reparo ou uma pessoa que o proprietário escolher pode realizar a manutenção, substituir ou reparar os dispositivos e sistemas de controle de emissão. Essas instruções não requerem componentes ou serviço da BRP ou revendedores Sea-Doos autorizados. Embora um revendedor autorizado Sea-Doos tenha conhecimento técnico aprofundado e ferramentas para realizar o serviço no jet Sea-Doos, a garantia relacionada à emissão não está condicionada ao uso de um revendedor autorizado Sea-Doos ou qualquer outro estabelecimento com o qual a BRP tenha um relacionamento comercial. Para solicitações de garantia relacionada à emissão, a BRP está limitando o diagnóstico e reparo de peças relacionadas à emissão aos revendedores Sea-Doos autorizados. Para obter mais informações, consulte a *GARANTIA RELACIONADA ÀS EMISSÕES DA EPA DOS EUA* contida neste documento. A manutenção adequada é responsabilidade do proprietário. Uma solicitação de garantia poderá ser negada se, entre outros, o proprietário ou piloto provocou o problema devido ao uso inadequado ou manutenção inadequada.

Você deve seguir as instruções quanto aos requisitos de combustível, na seção Abastecimento de combustível deste manual. Mesmo que esteja disponível gasolina contendo mais que dez por cento de etanol, o US EPA emitiu a proibição contra o uso de gasolina contendo mais de 10% de etanol neste veículo. O uso de gasolina contendo mais de 10% de etanol com esse motor pode prejudicar o sistema de controle de emissão.

Desconsidere as informações pertencentes aos seguintes sistemas se o seu jet não estiver equipado com estes recursos:

- iBR - intelligent Brake and Reverse (Freio e ré inteligentes)

Execute toda a manutenção conforme listado no cronograma sempre que as horas ou o tempo de cada coluna for alcançado.

NOTA: Por exemplo, em 200 horas ou 2 anos, complete todos os itens desta coluna e **TAMBÉM** os da coluna A CADA 100 horas ou 1 ano.



ADVERTÊNCIA

A negligência em manter adequadamente o jet de acordo com o plano e os procedimentos de manutenção pode tornar sua operação insegura.

O plano de manutenção não exclui a inspeção de pré-partida.

A: REGULAR C: LIMPAR I: INSPECIONAR L: ENGRAXAR R: TROCAR O: PROPRIETÁRIO RS: OFICINA DE REPARO	PRIMEIRAS 50 HORAS OU 1 ANO				A SER EXECUTADO POR NOTA
	A CADA 100 HORAS OU 1 ANO				
	A CADA 200 HORAS OU 2 ANOS				
	PEÇA/TAREFA				
MOTOR					
Óleo e filtro do motor		R		RS	(1) Cada 10 horas em uso em água salgada. (2) Lavagem diária após uso em água salgada. (3) Substitua a vedação do óleo e as duas vedações de água a cada 200 horas (independente do número de anos). Veja a NOTA 1 no final da tabela de programação de manutenção.
Coxins de borracha		I		RS	
Proteção contra a corrosão (aplique um lubrificante anticorrosão aos componentes metálicos no compartimento do motor)		L (1)		O	
Lavagem do motor		C (2)		O	
Manga e vedações do PTO ⁽³⁾			I, L, R	RS	
SISTEMA DE ESCAPAMENTO					
Sistema de escapamento		I, C (4)		O/RS	(4) Lavagem diária após uso em água suja ou salgada.
SISTEMA DE ARREFECIMENTO					
Mangueira e fixadores		I		RS	(5) Substitua o líquido de refrigeração a cada 300 horas ou 5 anos.
Líquido de arrefecimento		I	R (5)	RS	
SISTEMA DE COMBUSTÍVEL					
Alavanca do iTC (6)		I, L		O/RS	(6) Consulte a NOTA 2 no final da tabela do plano de manutenção. (7) Após 100 horas de uso ou no período de armazenamento, o que ocorrer primeiro.
Tampa do tanque de combustível, bocal de enchimento, tanque de combustível, cintas do tanque de combustível, tubulação de combustível e conexões	I	I (7)		RS	
Teste de estanqueidade do sistema de combustível	I	I		RS	
Corpo do acelerador e soquete de conexão para o coletor de admissão		I		RS	

A: REGULAR C: LIMPAR I: INSPECIONAR L: ENGRAXAR R: TROCAR O: PROPRIETÁRIO RS: OFICINA DE REPARO PEÇA/TAREFA	PRIMEIRAS 50 HORAS OU 1 ANO				
	A CADA 100 HORAS OU 1 ANO				
	A CADA 200 HORAS OU 2 ANOS				
	A SER EXECUTADO POR				
	NOTA				
SISTEMA DE ADMISSÃO DE AR					
Silenciador da entrada de ar		I		RS	—
Supressor de chamas			I	RS	
SISTEMAS ELETRÔNICOS DE CONTROLE (EMS)					
Mensagens de falha		I		RS	—
SISTEMA ELÉTRICO					
Velas de ignição		I	R	RS	(8) Inspeccionar uma vez por mês.
Conexões e fixações elétricas (sistema de ignição, sistema de partida, injetores de combustível, caixa de fusíveis, entre outros)	I	I		RS	
Interruptor de desligamento do motor	I	I		RS	
Campainha de monitoramento	I	I		O/RS	
Bateria e fixadores		I (8)		O/RS	

A: REGULAR C: LIMPAR I: INSPECIONAR L: ENGRAXAR R: TROCAR O: PROPRIETÁRIO RS: OFICINA DE REPARO	PRIMEIRAS 50 HORAS OU 1 ANO				NOTA
	A CADA 100 HORAS OU 1 ANO				
	A CADA 200 HORAS OU 2 ANOS				
	A SER EXECUTADO POR				
	PEÇA/TAREFA				
SISTEMA DE DIREÇÃO					
Cabo e conexões da direção	I	I		RS	(9) Inspeccionar a operação.
Buchas do bocal de direção	I	I		RS	
O.T.A.S. (9)	I	I		RS	
SISTEMA DE PROPULSÃO					
Coifa de borracha (eixo de transmissão)		I		RS	(7) No período de armazenamento ou após 100 horas de uso, o que ocorrer primeiro. (10) Inspeccione todo mês (maior frequência se usar em água salgada) e troque quando necessário.
Coifa do propulsor		I		RS	
Vedação, luva e O-ring do eixo do propulsor		I (7)		RS	
Chavetas do eixo de transmissão/hélice		I, L		RS	
Chavetas do eixo de transmissão/PTO			I, L	RS	
Ânodo sacrificial		I (10)		O/RS	
Folga do propulsor e do anel de desgaste do propulsor		I		RS	
Coxins da bomba		I		RS	

A: REGULAR C: LIMPAR I: INSPECIONAR L: ENGRAXAR R: TROCAR O: PROPRIETÁRIO RS: OFICINA DE REPARO PEÇA/TAREFA	PRIMEIRAS 50 HORAS OU 1 ANO				NOTA
	A CADA 100 HORAS OU 1 ANO				
	A CADA 200 HORAS OU 2 ANOS				
	A SER EXECUTADO POR				
SISTEMA iBR (Freio e ré inteligentes)					
Alavanca do iBR ⁽⁶⁾		I, L		O/RS	(6) Veja a NOTA 2 no fim da tabela de programação de manutenção. (11) Verifique se há água dentro da câmara de ar. Se houver água, significa que a porca do iBR tem um vazamento e precisa ser substituída.
Folga do reversor do iBR	I	I		RS	
Placas de apoio do iBR	I	I		RS	
Luvas de atrito do iBR	I	I		RS	
Braço extensor, luva e bucha do iBR	I	I		RS	
Porca do iBR	I	I		RS	
Coifa do iBR	I	I		RS	
Buchas do reversor do iBR	I	I		RS	
Câmara de ar do iBR	I (11)			RS	
Protetor do iBR	I	I		RS	
CASCO E CORPO					
Casco		I		O	—
Placa de estabilização, trocador de calor, grade de entrada de água e placa de reforço		I		O	

NOTA 1: Inspeção se há possíveis vazamentos ou dano na vedação de óleo ou nas duas vedações de água e na superfície da manga PTO. Lubrifique a câmara de graxa entre as duas vedações de água.

NOTA 2: As alavancas do iTC e do iBR devem ser inspecionadas puxando e soltando as alavancas para verificar a liberdade de movimento. Se for sentido algum atrito, a alavanca deve ser desmontada, ser verificado o desgaste e feita a lubrificação; consulte uma concessionária autorizada .

PROCEDIMENTOS DE MANUTENÇÃO

NOTA: As etiquetas de segurança de alguns veículos não são mostradas nas ilustrações. Para informações sobre as etiquetas de segurança dos veículos, consulte a subseção *ETIQUETAS DE SEGURANÇA DE JETS*.

Esta seção inclui instruções para os procedimentos de manutenção básica.

ADVERTÊNCIA

Desligue o motor e siga estes procedimentos ao realizar a manutenção. Caso não siga os procedimentos de manutenção adequados, você pode se ferir em peças quentes, peças móveis, com eletricidade, produtos químicos ou outras ameaças.

ADVERTÊNCIA

Caso seja necessário remover um dispositivo de trava (p.ex. linguetas de trava, fixadores autotravantes, etc), substitua sempre por um novo.

AVISO Nunca deixe qualquer objeto, trapo, ferramenta, etc, no compartimento do motor ou no bojo.

Óleo do motor

Óleo recomendado para o motor

Use ÓLEO SEMI SINTÉTICO XPS PARA MOTOR DE 4 TEMPOS (P/N 293 600 121) ou ÓLEO SINTÉTICO XPS PARA MOTOR DE 4 TEMPOS (P/N 293 600 112). (Se o óleo de motor XPS™ recomendado não estiver disponível, use óleo sintético 5W40 ou 10W40 API SERVICE SN).

Nível do Óleo do Motor

AVISO Verificar o nível com frequência e reabastecer se necessário. Não complete além da capacidade. Operar o motor com um nível inadequado de óleo poderá danificar o motor gravemente.

! CUIDADO Certos componentes no compartimento do motor podem estar muito quentes. O contato direto pode provocar queimaduras.

O nível de óleo pode ser verificado com o jet dentro ou fora da água.

Fora da água

AVISO O jet deve estar nivelado.

! CUIDADO Ao operar o motor fora da água, o trocador de calor na placa de estabilização pode ficar muito quente. Evite qualquer contato com o trocador de calor para não se queimar.

1. Levante a haste do reboque e prenda na posição quando o trilho do para-choque estiver nivelado.
2. Ligue uma mangueira de jardim ao conector para lavagem do sistema de escapamento. Consulte o tópico *SISTEMA DE ESCAPAMENTO* nesta seção e siga o procedimento.

! CUIDADO

- Nunca funcione o motor sem fornecer água ao sistema de escapamento. Se o sistema de escapamento não for resfriado pode ser gravemente danificado.
 - Nunca funcione o motor durante mais de 2 minutos. A vedação do eixo propulsor não tem arrefecimento quando o jet está fora da água. Além disso, o calor extremo danificará o motor.
3. Com o motor já em condição normal de funcionamento, deixe-o **em marcha lenta por 30 segundos**, em seguida, desligue-o.
 4. Espere pelo menos 30 segundos para o óleo assentar no motor.

Dentro ou fora da água

5. Para verificar o nível, remova a tampa localizada na traseira do lado direito do jet girando no sentido anti-horário.



TÍPICO

1. Cobertura de acesso direita
6. Desaperte a vareta, tire-a e limpe-a bem.
- NOTA:** O lado interior da cobertura de acesso direita está equipado

com uma extensão para facilitar o desaperto da vareta.

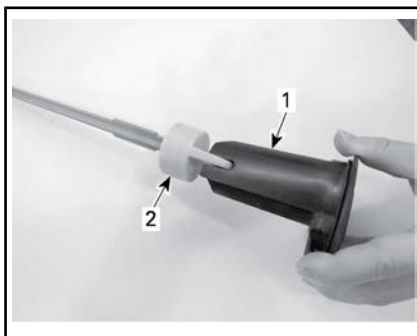

1. Tampa de acesso direita - lado da extensão
 2. Vareta medidora de nível
7. Reinstale a vareta, empurre até o fim.
 8. Retire-a novamente e verifique o nível de óleo. Ele deve estar entre as marcas MAX e MIN.

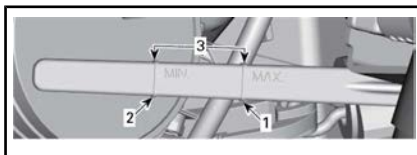

1. Máximo
 2. Mínimo
 3. Limite de operação
9. Adicione óleo se necessário para assegurar o nível entre as marcas.

NOTA: Não complete além da capacidade.

Para adicionar óleo:

- Coloque um funil na abertura do bocal de óleo.
- Adicione o óleo recomendado até o nível adequado.

NOTA: Sempre que adicionar óleo ao motor, é necessário executar novamente todo o procedimento explicado nesta seção. Caso contrário, você obterá uma leitura falsa do nível de óleo.

10. Reinstale devidamente a vareta e a tampa de acesso direita.

Troca do óleo do motor e substituição do filtro de óleo

A troca de óleo e substituição do filtro podem ser executados por um revendedor autorizado Sea-Doo, oficina de reparo ou pessoa de sua escolha.

Líquido de arrefecimento do motor

Líquido recomendado de arrefecimento do motor

Sempre use ANTICONGELANTE LONGA VIDA (P/N 219 702 685) ou equivalente. Se o líquido de arrefecimento recomendado não estiver disponível, use um líquido de arrefecimento pré-misturado de etileno-glicol de vida prolongada (50%-50%) especificamente formulado para motores de alumínio de combustão interna.

Para evitar a deterioração do anticongelante, use sempre a mesma marca e grau. Nunca misture marcas ou graus diferentes, a não ser que o sistema de arrefecimento seja lavado e reabastecido completamente.

Nível do Líquido de Arrefecimento do Motor



ADVERTÊNCIA

Verifique o nível do líquido de arrefecimento com o motor frio. Nunca adicione líquido no sistema de arrefecimento quando o motor estiver quente.



CUIDADO Certos componentes no compartimento do motor podem estar muito quentes. O contato direto pode provocar queimaduras.

Para acessar o tanque de expansão, gire o botão da tampa de acesso esquerda 1/4 de giro no sentido horário e, em seguida, puxe para soltar a parte traseira e deslize para trás para remover.



TAMPA DE ACESSO ESQUERDA

1. Para destravar, gire o botão 1/4 de giro no sentido horário

Localize a tampa do tanque de expansão.



1. Tampa do tanque de expansão

Com o jet em uma superfície nivelada, adicione o líquido de arrefecimento até que fique visível sem exceder a marca de nível COLD (Frio) no reservatório de líquido de arrefecimento quando o motor estiver frio.

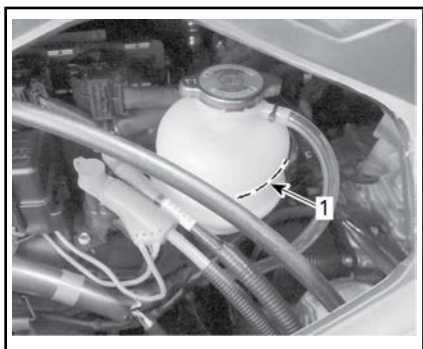

1. Marca do nível Frio

NOTA: O jet fica nivelado quando está na água. Quando estiver em um reboque, eleve a haste do reboque e prenda na posição quando o trilho do para-choque estiver nivelado.

Adicione líquido de arrefecimento para ajustar o nível do líquido entre as marcas, conforme necessário. Use um funil para não derramar. Não complete além da capacidade.

Reinstale corretamente e aperte a tampa do tanque de expansão; em seguida, reinstale a tampa de acesso esquerda seguindo a ordem inversa do procedimento de remoção e trave o botão girando-o 1/4 de giro no sentido anti-horário.



TAMPA DE ACESSO ESQUERDA

1. Para travar, gire o botão 1/4 de giro no sentido anti-horário

NOTA: Um sistema de arrefecimento que sempre precise completar o líquido é uma indicação de vazamentos ou problemas no motor. Procure uma concessionária autorizada Sea-Doo.

Substituição do líquido de arrefecimento do motor

A troca do líquido de arrefecimento deve ser realizada por uma concessionária autorizada Sea-Doo.

Alinhamento da Direção

1. Solte e remova manualmente a joelheira do lado esquerdo.

NOTA: Essa área destina-se apenas ao acesso ao conjunto do cabo de direção. Não use essa área para fins de armazenamento.

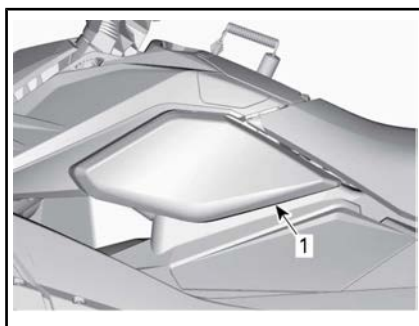

1. Joelheira do lado esquerdo
2. Desprenda o cabo de direção empurrando o anel para cima em direção à porca.



CABO DE DIREÇÃO DESENCAIXADO

1. Anel
2. Porca
3. Coloque o bocal da bomba de jato na posição reta.
4. Desparafuse a porca para girar o guidão para a direita.
5. Parafuse a porca para girar o guidão para a esquerda.
6. Quando o alinhamento da direção estiver concluído, prenda o cabo de direção, empurre o cabo para baixo novamente e reinstale a joelheira do lado esquerdo.

Corpo central

Remoção do corpo central

Quando necessário, remova o corpo central como a seguir:

⚠️ ADVERTÊNCIA

Nunca tente levantar o corpo central sozinho. Levante apenas com a ajuda ou uso de um dispositivo de içamento apropriado. Se você fizer isso sozinho poderá se ferir seriamente.

1. Gire o botão da tampa de acesso esquerda 1/4 de giro no sentido horário e, em seguida, puxe para soltar a parte traseira e deslize para trás para remover.



TAMPA DE ACESSO ESQUERDA

1. Para destravar, gire o botão 1/4 de giro no sentido horário
2. Desconecte o conector de direção.



1. Conector
3. Solte manualmente e abra a joelheira do lado esquerdo e desconecte o conjunto do cabo de direção.

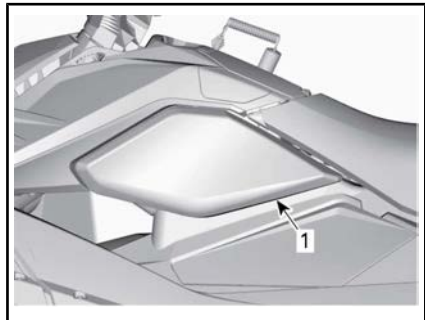

1. Joelheira do lado esquerdo

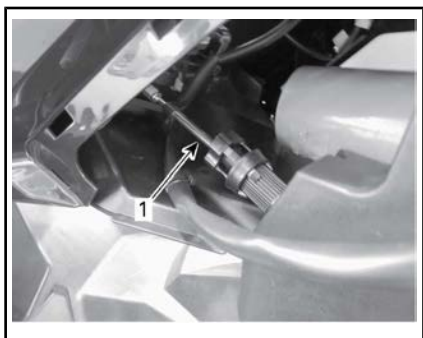

TÍPICO - JOELHEIRA DO LADO ESQUERDO REMOVIDA

1. Conjunto do cabo de direção
4. Remova os dois parafusos do conjunto do cabo.

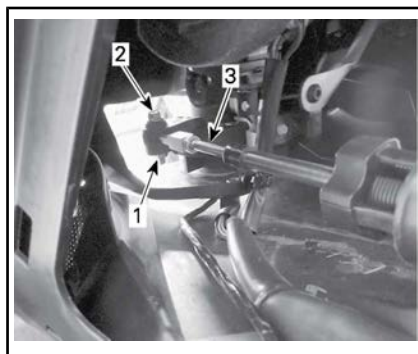

1. Porca e anilha
2. Parafuso
3. Haste
6. Remova os dois parafusos auto-atarraxantes de cada painel de guarnição traseiro na traseira do veículo.
7. Para remover os painel de guarnição traseira, deslize as guarnições em direção à parte externa do jet.

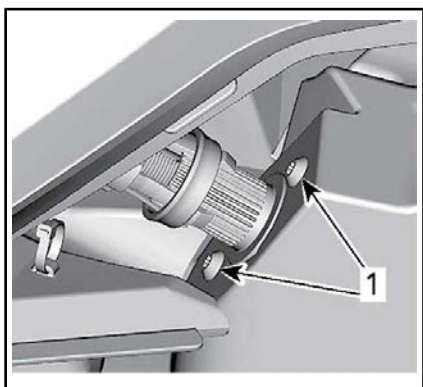

1. Parafusos da montagem do cabo
5. Remova a porca, parafuso e anilha para desconectar a haste da coluna de direção.

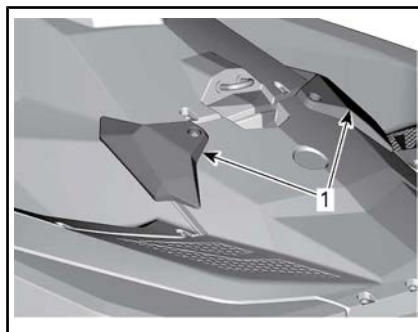

1. Painel de guarnição traseiro
8. Remova o assento. Consulte a subseção **ASSENTO** no **EQUIPAMENTO**.
9. Remova os três parafusos auto-atarraxantes ao redor da tampa do tanque de combustível

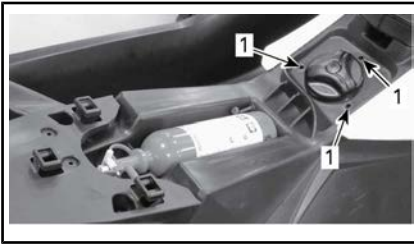

1. Parafusos

10. Remova os cinco parafusos autoatarraxantes na frente do corpo central.

NOTA: Se estiver equipado com um compartimento de armazenamento, abra-o primeiro. Consulte a subseção *COMPARTIMENTO DE ARMAZENAMENTO*.

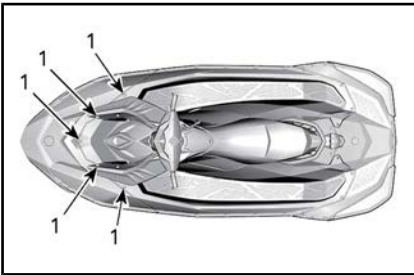

1. Parafusos autoatarraxantes

11. Remova os seis parafusos autoatarraxantes atrás do corpo central.

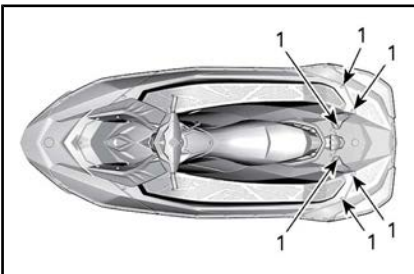

1. Parafusos autoatarraxantes

12. Remova as dez porcas M6 e os parafusos em ambos os lados do corpo central.

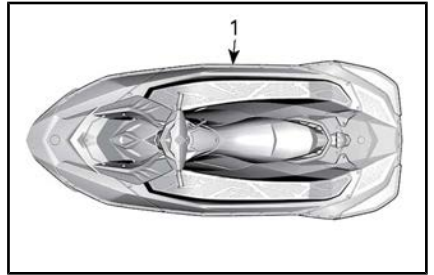

1. Porcas e parafusos

13. Levante com cuidado o corpo central do casco usando a correia elevadora.

NOTA: Quando levantar o corpo central, enrole a correia ao redor dos guidões. Enrolar a correia em algum outro lugar no corpo central para levantá-lo pode causar danos.

Instalação do corpo central

1. Coloque corretamente as alças de alinhamento no corpo central do casco.

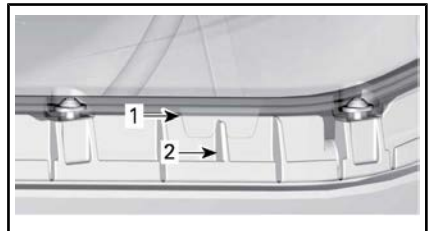

CORPO CENTRAL - VISTA DO LADO DE ESTIBORDO

1. Alça de alinhamento ranhurada no corpo central
2. Marca no casco
2. Instale os parafusos adjacentes às alças de alinhamento primeiro para assegurar que as alças de alinhamento permaneçam devidamente encaixadas.

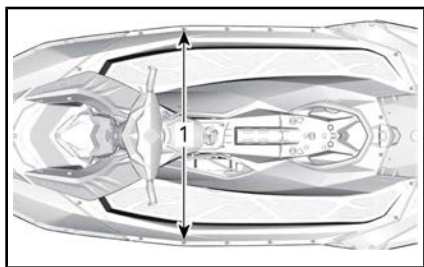

1. Parafusos adjacentes a alças de alinhamento

3. Instale os dois parafusos no suporte traseiro.

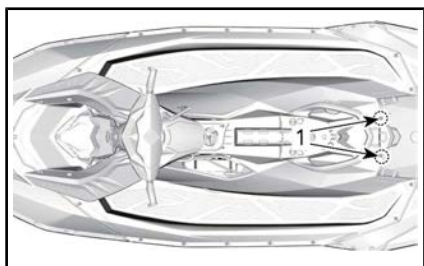

1. Parafusos no suporte traseiro

4. Instale os parafusos e aperte as porcas em ambos os lados do corpo central de acordo com o torque recomendado.

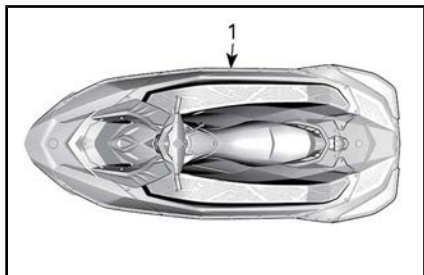

1. Porcas e parafusos

TORQUE DE APERTO

Porcas M6

$3,5 \text{ N}\cdot\text{m} \pm 0,5 \text{ N}\cdot\text{m}$

5. Instale e aperte os parafusos na frente e atrás do corpo central de acordo com o torque recomendado.

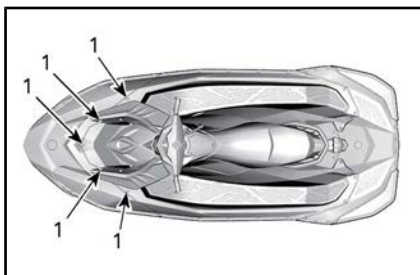

1. Parafusos autoatarraxantes

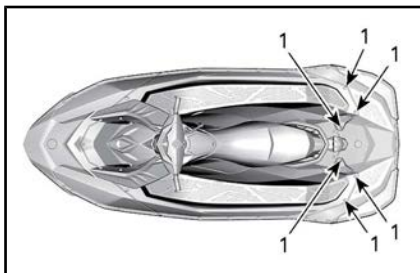

1. Parafusos autoatarraxantes

TORQUE DE APERTO

Parafuso autoatarraxante

$5,5 \text{ N}\cdot\text{m} \pm 0,5 \text{ N}\cdot\text{m}$

6. Instale e aperte os parafusos autoatarraxantes ao redor da tampa do tanque de combustível de acordo com o toque recomendado.

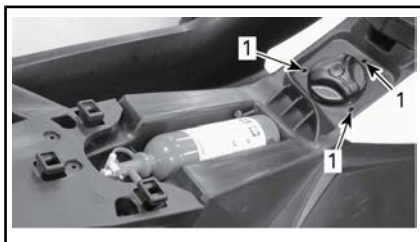

1. Parafusos

TORQUE DE APERTO

Parafuso autoatarraxante

$4,5 \text{ N}\cdot\text{m} \pm 0,5 \text{ N}\cdot\text{m}$

7. Reinstale o assento. Consulte a subsecção *ASSENTO* no *EQUIPAMENTO*.
8. Posicione o painel de guarnição traseiro no lugar deslizando em direção à parte interna do jet e instale os parafusos autoatarraxantes. Aperte de acordo com o torque recomendado.

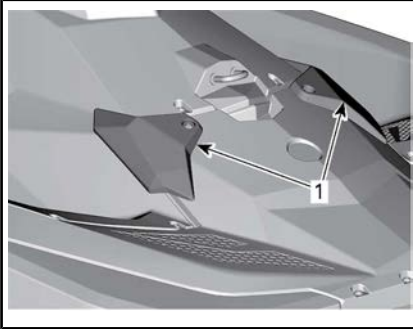

1. Painel de guarnição traseiro

TORQUE DE APERTO

Parafuso autoatarraxante	5,5 N•m ± 0,5 N•m
--------------------------	-------------------

9. Conecte o conector de direção.



1. Conector

10. Conecte o cabo de direção na ordem inversa do procedimento de remoção.
11. Feche a joelheira e a tampa de acesso esquerda, em seguida,

trave o botão girando-o 1/4 de giro no sentido anti-horário.



TAMPA DE ACESSO ESQUERDA

1. Para travar, gire o botão 1/4 de giro no sentido anti-horário

Bateria

Acesso à bateria

Gire o botão da tampa de acesso esquerda 1/4 de giro no sentido horário e, em seguida, puxe para soltar a parte traseira e deslize para trás para remover.



TAMPA DE ACESSO ESQUERDA

1. Para destravar, gire o botão 1/4 de giro no sentido horário

Remoção da bateria

⚠ ADVERTÊNCIA

O cabo de bateria PRETO (-) deve sempre ser desconectado primeiro e reconectado por último. Nunca carregue a bateria ou a conecte a outra bateria enquanto ela estiver instalada na embarcação.

1. Desligue o cabo PRETO (-) da bateria.
2. Deslize o protetor de borracha VERMELHO para fora do terminal do cabo VERMELHO (+) e desconecte-o do borne da bateria.
3. Reinstale os parafusos para prender a porca de retenção durante a remoção.
4. Desprenda a banda de retenção.

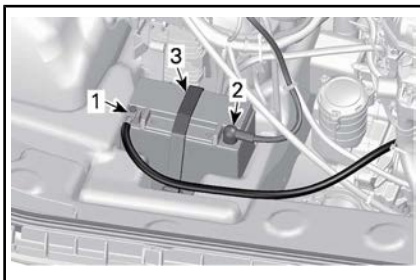

CORPO CENTRAL REMOVIDO PARA FINS DE CLAREZA

1. Cabo PRETO (-)
2. Cabo VERMELHO (+)
3. Fita de retenção

5. Remova a bateria do veículo.

AVISO Caso ocorra vazamento de algum eletrólito, lave a área imediatamente com uma solução de bicarbonato de sódio e água, então enxágue completamente.



Limpeza da bateria

Limpe o reservatório, os cabos e os bornes da bateria com uma solução de bicarbonato de sódio e água.

Remova a corrosão dos terminais do cabo e dos terminais da bateria com uma escova de aço rígida.

A parte superior da bateria deve ser limpa usando uma escova macia e algum detergente ou solução de bicarbonato de sódio.

Lave com água limpa e seque bem.

Inspeção da bateria

Inspeccione visualmente a caixa da bateria para ver se está rachada, vazando ou se há outros danos.

Descoloração, empenamento ou alto elevado indica que a bateria superaqueceu ou foi supercarregada.

Se a caixa estiver rachada, substitua a bateria e limpe totalmente o suporte e a área ao redor da mesma com uma solução de água e bicarbonato de sódio.

! CUIDADO Caso a caixa da bateria esteja danificada, use um par de luvas não absorvente ao remover a bateria manualmente.

Inspeccione os bornes da bateria quanto à segurança da montagem.

Armazenamento da bateria

AVISO O armazenamento da bateria é crítico para a vida da bateria. Carregar a bateria regularmente durante o armazenamento evitará a sulfatação da célula. Manter a bateria no veículo para armazenamento pode causar a degradação/corrosão dos contatos e danificar a caixa se houver congelamento. Uma bateria descarregada congelará e rachará em áreas onde se verificarem condições de congelamento. O vazamento do eletrólito danificará as peças ao seu redor. Sempre remova a bateria do veículo para armazenamento e recarregue-a regularmente para manter uma condição ótima.

Limpe os terminais da bateria e as conexões dos cabos usando uma escova de aço.

Aplique uma fina camada de graxa dielétrica nos terminais.

Limpe a bateria usando uma solução de bicarbonato de sódio e água.

Lave a bateria com água limpa e seque-a bem com um pano limpo.

Armazene a bateria em um local seco fresco. Tais condições reduzem o autodescarregamento e mantém a evaporação de fluido em um mínimo. Mantenha a bateria longe de orvalho, muita umidade e luz do sol direta.

A frequência de recarga depende da condição da bateria e da temperatura de armazenamento. Faça a manutenção da bateria de acordo com a tabela seguinte.

NOTA: A bateria deve sempre ser armazenada em um estado totalmente carregado.

TEMPERATURA AMBIENTE	FREQÜÊNCIA DE CARREGAMENTO
Abaixo de 16 °C	Todo mês
Acima de 16 °C	A cada 2 semanas

Recarregar da bateria

ADVERTÊNCIA

Nunca carregue ou alimente a bateria enquanto ela estiver instalada no jet.

ADVERTÊNCIA

Sempre use óculos de segurança e carregue a bateria em uma área ventilada. Nunca carregue ou dê carga rápida na bateria enquanto ela estiver instalada no veículo. Não abra as tampas vedadas durante o carregamento. Não coloque a bateria próxima de uma chama queimando.

AVISO Se a bateria ficar quente para tocar, pare de carregar e deixe-a resfriar antes de continuar.

NOTA: As baterias VRLA vedadas têm uma válvula de segurança interna. Se a pressão da bateria aumentar devido a sobrecarregamento, a válvula abre para liberar a pressão excessiva, evitando dano à bateria.

Faça um *TESTE DE VOLTÍMETRO DÊSCARREGADO* da bateria como descrito neste subseção, então proceda como descrito aqui.

Um carregador automático é a forma mais rápida e conveniente para um carregamento à prova e erros.

Quando usar um carregador de corrente constante, carregue a bateria segundo a tabela abaixo.

Tensão da bateria abaixo de 12,8 V e acima de 11.5 V

YTX20L-BS	TEMPO	CARGA
CARREGAMENTO PADRÃO (recomendado)	4 - 9 horas	2 A
CARREGAMENTO RÁPIDO	50 minutos	10 A

Tensão da bateria abaixo de 11.5 V

Uma bateria com uma tensão abaixo de 11,5 V requer um procedimento especial para recarregar. Ao carregar uma bateria sobredescarregada, sua resistência interna pode ser alta demais para carregar em uma taxa de carregamento normal.

Configure o carregador para taxa de carregamento de 10 A e monitore a corrente de carregamento por aproximadamente 30 minutos. Se não houver carga na corrente de carregamento ou a bateria ficar anormalmente quente, é provável que a bateria esteja no final de sua vida útil e deva ser substituída.

Instalação da bateria

1. Instale a bateria no jet e prenda-a usando a cinta de retenção.



ADVERTÊNCIA

Sempre conecte os cabos da bateria na ordem especificada, cabo VERMELHO (+) primeiro e cabo PRETO (-) por último.

2. Conecte o cabo VERMELHO (+)
3. Conecte o cabo PRETO (-) primeiro.
4. Aplique graxa dielétrica nos bornes da bateria.
5. Verifique o roteamento do cabo e as fixações.
6. Instale os componentes removidos restantes.

Manutenção da bateria

Essas baterias precisam de pouca manutenção para ter desempenho perfeito. Siga esta lista de verificação simples para obter o melhor desempenho da bateria:

- Verifique a tensão a cada 3 meses usando um voltímetro.

- Mantenha uma bateria carregada totalmente em 100% (12,8 V ou superior após espera de 2 horas).
- Verifique e carregue a bateria se a tensão cair abaixo de 12,5 V.
- Mantenha o alto da bateria livre de fuligem.
- Limpe os terminais e os conectores se necessário.
- Para armazenamento, puxe a bateria ou desconecte os cabos da bateria.

Bobinas de ignição

Remoção da bobina de ignição

1. Para acessar as bobinas de ignição, remova o corpo central. Consulte a seção *REMOÇÃO DO CORPO CENTRAL*.

AVISO Não remova a bobina de ignição antes de desconectar o conector de entrada, ou os fios poderão ficar danificados. Não puxe a bobina de ignição usando uma chave de fenda, a fim de evitar danos.

2. Desconecte o conector da bobina de ignição.
3. Remova o parafuso de retenção da bobina de ignição.
4. Para remover a bobina de ignição da vela gire as bobinas de um lado para outro enquanto a remove.

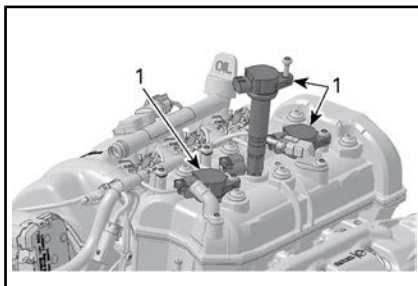

1. Bobinas de ignição

Instalação da bobina de ignição

1. Alinhe o orifício do parafuso de retenção da bobina de ignição com o orifício rosqueado na tampa da válvula.
2. Instale a bobina de ignição na vela e empurre-a totalmente para baixo até que se assente na tampa da válvula.
3. Instale o parafuso de retenção e aperte conforme a especificação abaixo.

PARAFUSO DE RETENÇÃO DA BOBINA DE IGNIÇÃO

Torque de aperto	11 N•m
------------------	--------

4. Conecte o conector da bobina de ignição.

Velas de ignição

Remoção da vela de ignição

1. Desligue o conector de entrada da bobina de ignição.
2. Retire a bobina de ignição. Consulte *REMOÇÃO DE BOBINAS DE IGNIÇÃO*.

ADVERTÊNCIA

Nunca remova uma bobina de ignição de uma vela sem desconectar a bobina do chicote de fiação. Pode haver vapores inflamáveis no bojo. Caso o cordão de segurança esteja instalado no interruptor de desligamento do motor, pode ser gerada uma faísca na ponta da bobina, que poderia causar uma explosão.

3. Usando uma chave para velas, desaperte a vela.

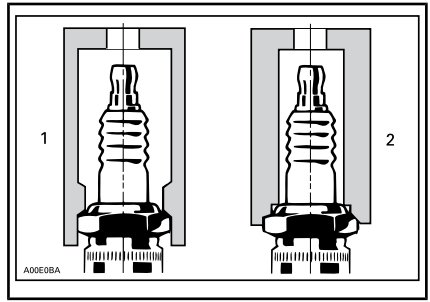

1. Chave aprovada
2. Chave inadequada
4. Limpe a vela e o cabeçote do cilindro com ar comprimido.
5. Desenrosque a vela e então use a bobina de ignição para retirar a vela do seu furo.

Instalação da vela de ignição

Antes de instalar, certifique-se que as superfícies de contato entre o cabeçote do cilindro e a vela estejam livres de sujeira.

ADVERTÊNCIA

Não ajuste a folga neste tipo de vela. O ajuste pode enfraquecer os eletrodos negativos, o que pode provocar a quebra do eletrodo e sérios danos ao motor.

1. Usando um calibrador, verifique a folga do eletrodo conforme mostrado nas *ESPECIFICAÇÕES TÉCNICAS*.
2. Aplique LOCTITE 767 (LUBRIFICANTE ANTICORROSIVO) (P/N 293 800 070) nas roscas da vela para evitar um possível engripamento.
3. Rosqueie a vela com a mão no cabeçote do cilindro. Depois aperte a vela no sentido horário de acordo com o torque especificado com uma chave aprovada para velas.

VELA	TORQUE
NGK CR8EB (ou equivalente)	13 N•m ± 1 N•m

4. Instale a bobina de ignição. Consulte *INSTALAÇÃO DE BOBINAS DE IGNIÇÃO*.

Reinstale o corpo central. Consulte a seção *INSTALAÇÃO DO CORPO CENTRAL*.

Sistema de Escape

Lavagem do sistema de escapamento

A lavagem do sistema de escapamento com água doce é essencial para neutralizar os efeitos corrosivos do sal, ou de outros produtos químicos presentes na água. Isso ajudará a remover a areia, sal, conchas ou outras partículas existentes em camisas d' água e/ou mangueiras.

A lavagem deve ser realizada quando o jet não tiver previsão de uso no mesmo dia, ou quando ele for guardada por um período prolongado.



ADVERTÊNCIA

Execute esta operação em uma área bem ventilada.

Faça o seguinte:

Limpe o sistema de propulsão pulverizando água na sua entrada e saída, depois aplique uma camada de XPS Lube ou equivalente.



CUIDADO Quando os motores estiverem funcionando com o jet fora da água, os trocadores de calor podem ficar muito quentes. Evite qualquer contato com o trocador de calor para não se queimar.

Conecte uma mangueira de jardim ao conector localizado na parte traseira do jet (no lado bombordo da popa). Não abra a torneira ainda.

AVISO Sempre acione o motor antes de abrir a torneira de água. Se isso não for feito, entrará água dentro do motor.



BOCAL DO JET REMOVIDO PARA VISUALIZAÇÃO

1. Local do conector de lavagem (com o adaptador da mangueira opcional mostrado)

NOTA: Podem ser usados um adaptador de conexão rápida e conexões para mangueira (P/N 295.100.555). Não é necessário um estrangulador de mangueira para lavar o motor.

Para lavar, dê a partida no motor, em seguida, abra imediatamente a torneira.



CUIDADO Certos componentes no compartimento do motor podem estar muito quentes. O contato direto pode provocar queimaduras. Não toque em nenhuma parte elétrica ou componente do sistema de propulsão quando o motor estiver funcionando.

AVISO Nunca lave um motor quente. Ligue sempre o motor antes de abrir a torneira de água. Abra a torneira de água imediatamente após dar partida no motor para evitar superaquecimento.

Faça funcionar o motor por 90 segundos em marcha lenta.

AVISO Nunca acione o motor sem fornecer água ao sistema de escapamento, quando o jet estiver fora da água.

Assegure que a água saia pela bomba de jato durante a lavagem. Caso contrário, consulte uma concessionária autorizada Sea-Doo para manutenção.

Feche a válvula de água, faça o motor funcionar em 5.000 RPM por 5 segundos e pare o motor.

AVISO Feche sempre a torneira da água antes de desligar o motor. Se isso não for feito, entrará água dentro do motor.

AVISO Remova o adaptador de conexão rápida após a operação de lavagem (se usado).

Trocador de calor e grade de entrada de água

Trocador de calor e inspeção da grade de entrada de água

Verifique se o trocador de calor e a grade de entrada de água da bomba de jato estão rachados ou danificados. Visite sua concessionária Sea-Doo para reparar ou substituir qualquer peça danificada.



ADVERTÊNCIA

O cordão de segurança deve sempre ser retirado do interruptor de desligamento do motor antes da inspeção da grade de entrada.

NOTA: Há uma placa de reforço no lado esquerdo do casco para manter a simetria, para que os hidrodinâmicos do jet não sejam afetados.

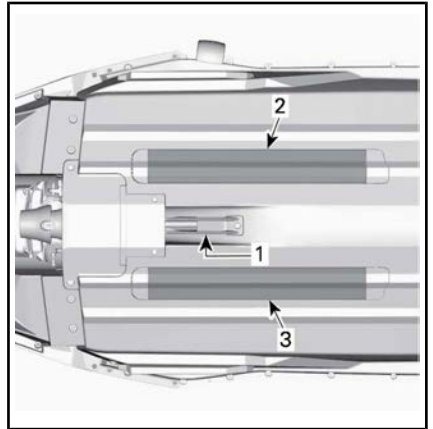

1. Entrada de água
2. Trocador de calor
3. Placa de reforço

Ânodo sacrificial

Inspeção dos ânodos sacrificiais

Verifique se há desgaste. Se desgastado em mais da metade, substitua o ânodo.

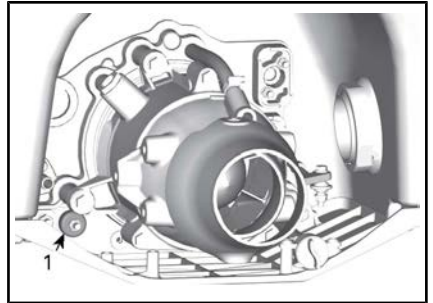

1. Local do ânodo sacrificial

Remoção do ânodo sacrificial

Desparafuse a porca de retenção do ânodo sacrificial e remova o ânodo.

Instalação do ânodo sacrificial

O procedimento de instalação é o inverso do de remoção.

TORQUE DE APERTO

8 N•m

Fusíveis

Instalação e remoção de fusíveis

Use o saca-fusíveis incluído na caixa de fusíveis para facilitar a remoção.

Inspeção dos fusíveis

Se ocorrer algum problema elétrico, verifique os fusíveis. Se um fusível estiver queimado, troque-o por um de mesma capacidade.

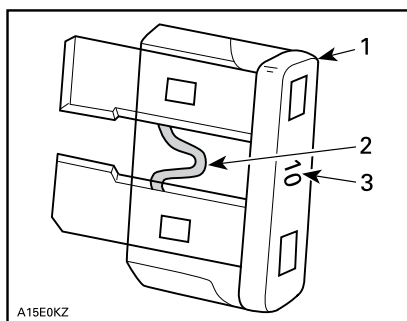

1. Fusível
2. Verifique se está derretido
3. Amperagem



ADVERTÊNCIA

Não use um fusível com capacidade mais alta, isso pode provocar danos graves. Se um fusível queimou, deve ser determinada e corrigida a causa do defeito antes de religar. Visite uma concessionária autorizada Sea-Doo para manutenção.

Localização dos fusíveis

Todos os fusíveis estão localizados dentro de uma única caixa de fusíveis.

Para acessar a caixa de fusíveis, gire o botão 1/4 de giro no sentido horário e, em seguida, puxe para soltar a parte traseira e deslize para trás para remover.



TAMPA DE ACESSO ESQUERDA

1. Para destravar, gire o botão 1/4 de giro no sentido horário

A caixa de fusíveis está localizada à esquerda do tanque de expansão.

Para remover a tampa da caixa de fusíveis, aperte e segure as linguetas de travamento dos dois lados da caixa e puxe a tampa para fora.

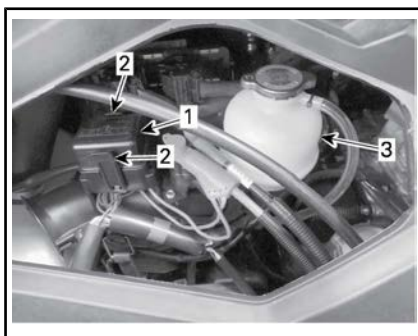

1. Tampa da caixa de fusíveis
2. Linguetas de trava
3. Tanque de expansão

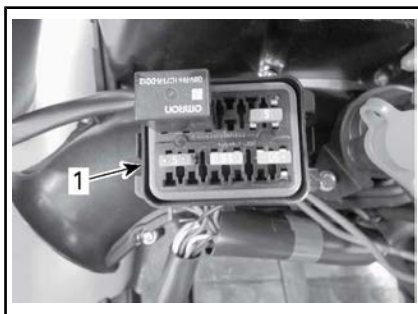

TÍPICO - TAMPA DA CAIXA DE FUSÍVEIS REMOVIDA

1. Caixa de fusíveis

NOTA: As posições e capacidades dos fusíveis estão ilustradas na tampa da caixa de fusíveis.

Para reinstalar a caixa de fusíveis e a tampa de acesso esquerda, siga a ordem inversa do procedimento de remoção e trave o botão girando-o 1/4 de giro no sentido anti-horário.



TAMPA DE ACESSO ESQUERDA

1. Para travar, gire o botão 1/4 de giro no sentido anti-horário

Descrição dos fusíveis

FUSÍVEL	CLASSIFICAÇÃO	DESCRIÇÃO
1	10 A	ECM, Painel de instrumentos, Solenoide do motor de partida, OTAS e CAPS
2	5 A	Botão de partida/parada do motor
3	15 A	Bateria
4	30 A	Carga
5	30 A	iBR

CUIDADOS COM O JET

Retire o jet da água todos os dias.

Cuidados após dirigir

Lavagem do sistema de escapamento

O sistema de escapamento deve ser lavado diariamente quando o jet for usado em água salgada ou poluída.

Consulte *PROCEDIMENTOS DE MANUTENÇÃO*.

Cuidados adicionais ao operar em água salgada ou poluída

Quando o jet for usado em águas poluídas, especialmente em água salgada, deve-se tomar mais cuidado para proteger o jet e seus componentes.

Lave a área do bojo do jet com água doce.

Nunca use um lavador de alta pressão para limpar o bojo. **USE APENAS BAIXA PRESSÃO (como uma mangueira de jardim).**

A alta pressão pode danificar os sistemas elétricos e mecânicos.

 **CUIDADO** Deixe o motor esfriar antes de executar qualquer manutenção.

AVISO Não colocar em prática cuidados adequados como: lavagem da motoaquática, lavagem do sistema de escapamento e tratamento anticorrosão quando a motoaquática é usada em água salgada, resultarão em danos à motoaquática e seus componentes. Nunca deixe o jet guardado sob luz solar direta.

Limpeza do jet

Carroceria e casco

De vez em quando, lave o casco e os diversos componentes da carroceria com água e sabão (use ape-

nas detergente neutro). Remova todos os organismos marinhos do motor e/ou casco. Superfícies sujas podem ser limpas com LIMPADOR MULTIUSO XPS (P/N 219 701 709), ou equivalente, que não danifica o plástico da textura.

AVISO Nunca limpe as peças de plástico com detergentes fortes, agentes desengraxantes, tiner, acetona ou outros produtos químicos fortes ou limpadores à base de petróleo, como o LIMPADOR & POLIDOR EM SPRAY XPS (P/N 219 701 706), que possam danificar o plástico texturizado.

As manchas podem ser removidas do assento usando o LIMPADOR PARA LIMPEZA PESADA BRP (P/N 293 110 001) ou equivalente, o qual é seguro em superfícies de vinil e metal.

AVISO Nunca use o LIMPADOR PARA LIMPEZA PESADA BRP (P/N 293 110 001) nas peças de plástico. Esse produto pode danificar o plástico texturizado.

ADVERTÊNCIA

Nunca aplique protetor plástico ou de vinil na área da placa de piso de aderência molhada ou no assento, pois a superfície ficará escorregadia e os ocupantes podem cair do jet.

Respeite o ambiente, certificando-se de que o combustível, soluções de óleo ou de limpeza não vazem na água.

PREPARAÇÃO PARA SER GUARDADA E PRÉ-TEMPORADA

Armazenamento



ADVERTÊNCIA

Como o combustível ou óleo são inflamáveis, é necessário que um revendedor autorizado Sea-Doo, oficina de reparo ou pessoa de sua escolha inspecione a integridade do sistema de óleo, conforme especificado no gráfico de inspeção periódico.

Recomenda-se que o jet passe por manutenção em um revendedor autorizado Sea-Doo, oficina de reparo ou pessoa de sua escolha. Entretanto, você pode executar as operações a seguir com um mínimo de ferramentas.

NOTA: Realize as tarefas a seguir nesta mesma ordem, conforme detalhado nesta seção.

AVISO Não funcione o motor durante o período em que estiver guardado.

Sistema de propulsão

Limpeza da bomba de jato

Limpe a bomba de jato, pulverizando água na sua entrada e saída, depois aplique uma camada de XPS LUBE (P/N 293 600 016) ou equivalente.



ADVERTÊNCIA

Antes de limpar os componentes do sistema de propulsão, sempre remova o cordão de segurança do interruptor de desligamento do motor para impedir que o motor dê partida inesperadamente. O motor não deve estar acionado para esta operação.

Inspeção da bomba de jato

Remova a tampa do propulsor e verifique se a bomba de jato está contaminada por água; se estiver, consulte sua concessionária autorizada Sea-Doo.

Sistema de Combustível

Proteção do sistema de combustível

Deve-se adicionar o estabilizador de combustível XPS da SEA-DOO (P/N 413 408 601) (ou equivalente) no tanque de combustível, para evitar a deterioração do combustível e a formação de goma no sistema de combustível. Siga as instruções do fabricante do estabilizador para usar corretamente.

AVISO É altamente recomendável adicionar o estabilizador de combustível enquanto estiver guardada, para manter o sistema de combustível em boas condições. O estabilizador de combustível deve ser acrescentado antes da lubrificação do motor e antes de encher o tanque, para assegurar a proteção dos componentes do sistema de combustível contra depósitos de verniz.

Encha o tanque de combustível completamente como explicado na seção *COMBUSTÍVEL*. Verifique se o tanque de combustível não tem água.

AVISO Caso entre água no tanque de combustível, severos danos internos ocorrerão ao sistema de injeção de combustível.

Sistemas do motor e de escapamento

Lavagem do sistema de escapamento

Execute o procedimento como descrito em *PROCEDIMENTOS DE MANUTENÇÃO*.

Substituição do óleo do motor e do filtro

A troca de óleo e substituição do filtro podem ser executados por um revendedor autorizado Sea-Doo, oficina de reparo ou pessoa de sua escolha.

Drenagem do sistema de escapamento

Em áreas onde a temperatura pode ficar muito fria, a água aprisionada no sistema de escapamento deve ser removida.

Usando o conector de lavagem localizado no lado bombordo (esquerdo) da popa, injete ar comprimido no sistema a 379 kPa até que não saia mais água da bomba de jato.

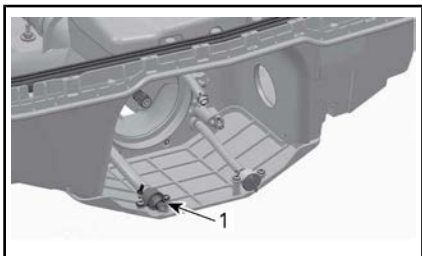

BOCAL DO JET REMOVIDO PARA VISUALIZAÇÃO

1. Conector de lavagem (com o adaptador da mangueira opcional mostrado)

A mangueira a seguir pode ser montada para facilitar o procedimento de drenagem.

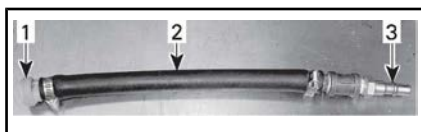

1. Adaptador para conexão de lavagem (P/N 295 500 473)
2. Mangueira de 12,7 mm
3. Adaptador macho para mangueira pneumática

AVISO A falta de drenagem do sistema de escapamento pode causar danos graves ao coletor de escapamento.

Retire as ferramentas especiais.

Lubrificação interna do motor

1. Remova o corpo central. Consulte *REMOÇÃO DO CORPO CENTRAL* na seção *PROCEDIMENTOS DE MANUTENÇÃO*.
2. Remova as bobinas de ignição, consulte *PROCEDIMENTOS DE MANUTENÇÃO*.
3. Remova as velas, consulte *PROCEDIMENTOS DE MANUTENÇÃO*.
4. Aplique XPS LUBE (P/N 293 600 016) ou equivalente nos furos das velas.
5. Para evitar a injeção de combustível e para desativar a ignição durante a partida do motor, puxe totalmente a alavanca do acelerador contra o guidão e **SEGURE**.
6. Pressione o botão de **PARTIDA/PARADA** para girar o motor algumas voltas. Isso espalhará o óleo nas paredes dos cilindros.
7. Aplique uma pequena quantidade de lubrificante anticorrosivo nas roscas das velas, depois reinstale-as no motor. Consulte *PROCEDIMENTOS DE MANUTENÇÃO*.
8. Instale as bobinas de ignição, consulte *PROCEDIMENTOS DE MANUTENÇÃO*.

Teste do líquido de arrefecimento do motor

Se o anticongelante não foi trocado, verifique sua densidade.

A troca do anticongelante e um teste de densidade devem ser realizados por uma concessionária autorizada Sea-Doo.

NOTA: O anticongelante deve ser trocado a cada 300 horas ou 5 anos para prevenir a sua deterioração.

AVISO A densidade incorreta do anticongelante pode resultar em congelamento do líquido no sistema de arrefecimento se o jet ficar guardado em uma área que atinja o ponto de congelamento. Isso poderia danificar gravemente o motor.

Sistema Elétrico

Remoção e carga da bateria

Consulte *BATERIA* na seção *PROCEDIMENTOS DE MANUTENÇÃO*.

Compartimento do motor

Limpeza do compartimento do motor

Limpe o bojo com água quente e detergente suave ou com um produto para limpeza de bojo.

Enxagúe abundantemente com água.

Levante a frente do jet para drenar completamente o porão pelo bujão de drenagem de esgoto.

Tratamento anticorrosão

Seque qualquer resíduo de água no compartimento do motor.

Pulverize somente XPS LUBE (P/N 293 600 016) ou equivalente, ou SPRAY ANTICORROSÃO (P/N 219 700 304) ou equivalente, sobre todos os componentes metálicos no compartimento do motor, evitando a pulverização em excesso.

NOTA: O painel de acesso esquerdo e a tampa de acesso direita devem ser deixados parcialmente abertos durante o armazenamento. Isso evitará a condensação no compartimento do motor e a possibilidade de corrosão.

Carroceria e casco

Limpeza da carroceria e do casco

Lave a carroceria com uma solução de água e sabão (use apenas detergente neutro). Depois passe água doce abundante. Retire os organismos aquáticos do casco.

AVISO Nunca limpe as peças de plástico com detergente forte, agente desengraxante, removedor de tinta, acetona ou outros limpadores fortes, químicos ou de petróleo.

Reparo da carroceria e do casco

Se for necessário algum reparo em componentes da carroceria ou do casco, contate sua concessionária autorizada Sea-Doo.

Reparo da carroceria e do casco

Se o jet tiver que ficar guardado em uma área externa, cubra-o com uma lona opaca para evitar que os raios de sol e a fuligem afetem os componentes plásticos e o acabamento do jet, além de evitar o acúmulo de poeira.

AVISO O jet nunca deve ser deixado guardado na água. Nunca deixe o jet guardado sob luz solar direta. Nunca guarde o jet em um saco plástico.

Preparação pré-temporada

A preparação da manutenção deve ser feita em conformidade com o *PROGRAMA DE MANUTENÇÃO PERIÓDICA*.

Certifique-se de realizar todas as tarefas incluídas na coluna **100 HORAS OU 1 ANO** antes do armazenamento.

A preparação de manutenção da pré-temporada pode ser executada por um revendedor autorizado Sea-Doo, oficina de reparo ou pessoa de sua escolha.

NOTA: Embora não seja necessário, é recomendável que um revendedor autorizado Sea-Doo execute a preparação de manutenção da pré-temporada no mesmo tempo em que todas as campanhas de fábrica relacionadas a segurança são executadas pelo revendedor autorizado Sea-Doo.



ADVERTÊNCIA

Só execute procedimentos de acordo com o que foi detalhado no *PROGRAMA DE MANUTENÇÃO PERIÓDICA*. Recomenda-se que seja obtida a assistência periódica de uma concessionária autorizada Sea-Doo sobre outros componentes e sistemas não abordados neste manual.

AVISO Quando as condições dos componentes parecerem menos que satisfatórias, substitua-os usando peças originais BRP, ou equivalentes.

INFORMAÇÕES TÉCNICAS

IDENTIFICAÇÃO DO JET

Os principais componentes do jet (motor e casco) são identificados por números de série diferentes. Às vezes pode ser necessário localizar esses números para fins de garantia, ou para rastrear o jet em caso de roubo.

Número de identificação do casco

O Número de identificação do casco (HIN) está gravado no lado direito do casco na parte traseira do jet, acima da parte dianteira do sponson.

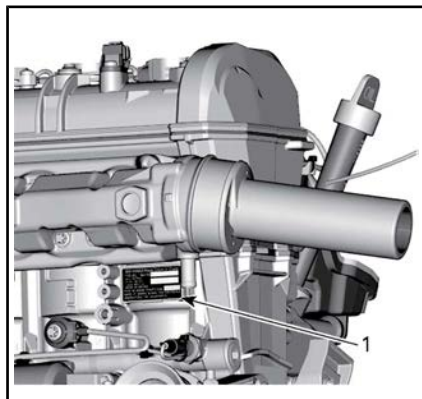

TÍPICO

1. Número de Identificação do Motor (EIN)

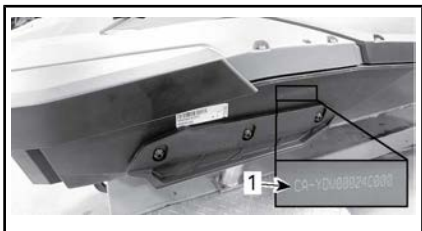

TÍPICO

1. Número de identificação do casco (H.I.N.)

Ele é composto de 12 dígitos:

YDV	12345	L	8	09
Modelo-ano				
Ano de fabricação				
Mês de fabricação				
Número de série (uma letra também pode ser usada como um dígito)				
Fabricante				

Número de identificação do motor

O Número de identificação do motor (EIN) está localizado sob o coletor de escapamento, próximo ao cilindro número um.

CHAVE RF D.E.S.S. (SE APLICÁVEL)

RF D.E.S.S. (Sistema de Segurança com Codificação Digital de Radio-freqüência)

Certificação de indústrias do Canadá: 12006A-M01456

Este dispositivo está em conformidade com RSS-GEN e RSS-210 da indústria do Canadá.

Certificação FCC: 2ACERM01456

O dispositivo a seguir está em conformidade com FCC parte 15C.

Aviso ao usuário: Todas as alterações/modificações não aprovadas pelo fabricante podem anular a autoridade do usuário para operar o equipamento.

Conformidade europeia:

O dispositivo a seguir está em conformidade com os seguintes padrões:

ETSI EN 300 330-2

ETSI EN 60950-1

INFORMAÇÕES SOBRE EMISSÕES DO MOTOR

Responsabilidade do Fabricante

A partir dos motores modelo-ano 1999, os fabricantes de motores marítimos para jets devem determinar os níveis de emissão de escapamento para cada família de potência do motor, e devem certificar esses motores junto à EPA (Agência de Proteção Ambiental dos Estados Unidos). Uma etiqueta de informação sobre controle de emissão, indicando os níveis de emissão e as especificações do motor, deve ser colocada em cada jet no momento da fabricação.

Responsabilidade da concessionária

Durante a manutenção de todos os jets Sea-Doo a partir do modelo 1999, que levam uma etiqueta de informação sobre o controle de emissão, os ajustes devem ser mantidos dentro das especificações emitidas pela fábrica.

O conserto ou substituição de componentes relacionados a emissões deve ser realizado de forma a manter os níveis de emissões dentro dos padrões de certificação prescritos.

Os revendedores não podem modificar o motor de forma a alterar a potência ou permitir que os níveis de emissão ultrapassem suas especificações predeterminadas na fábrica.

As exceções incluem alterações indicadas pelo fabricante, como os ajustes de altitude, por exemplo.

Responsabilidade do proprietário

O proprietário/operador é responsável pela execução da manutenção do motor para manter os níveis de

emissão dentro dos padrões da certificação prescrita.

O proprietário/piloto não deve modificar nem permitir que alguém modifique o motor de forma a alterar a potência, ou permitir que os níveis de emissão ultrapassem as especificações predeterminadas de fábrica.

Regulamentos de Emissões da EPA

Todos os novos jets Sea-Doo a partir do modelo 1999, fabricados pela BRP, são homologados pela EPA em conformidade com as exigências regulamentares de controle da poluição do ar para os novos motores de jets. Esta certificação depende de determinados ajustes realizados de acordo com os padrões de fábrica. Por isso, deve-se seguir os procedimentos de fábrica para a manutenção do produto e, sempre que possível, deve ser colocado de volta ao propósito original do modelo.

As responsabilidades listadas acima são gerais e não constituem de forma alguma uma lista completa das leis e regulamentos relativos aos requisitos da EPA sobre as emissões de escapamento de produtos náuticos. Para informações mais detalhadas sobre este assunto, você pode contatar:

U.S. Environmental Protection Agency
Office of Transportation and Air Quality
1200 Pennsylvania Ave. NW
Mail Code 6403J
Washington D.C. 20460

SITE DA EPA NA INTERNET:
<http://www.epa.gov/otaq>

ESPECIFICAÇÕES

SPARK		
MOTOR		
Tipo		Rotax 903
Modelo		Rotax ACE 900, ACE 900 HO
		4 tempos, comando duplo no cabeçote (DOHC), cárter seco, arrefecido por líquido
Potência declarada ⁽¹⁾	Rotax ACE 900	44,13 kW @ 7.000 RPM
	Rotax ACE 900 HO	66,19 kW @ 8.000 RPM
Indução		Aspiração natural
Número de cilindros		3
Número de válvulas		12 válvulas (tuchos de válvula hidráulica autoajustável)
Diâmetro interno		74 mm
Curso		69,7 mm
Cilindrada		899,31 cm ³
Taxa de compressão		11,0:1
SISTEMA DE ARREFECIMENTO		
Tipo		Sistema de arrefecimento fechado (CLCS)
SISTEMA DE COMBUSTÍVEL		
Tipo injeção de combustível		Injeção de combustível multiponto com iTC (Controle de aceleração inteligente). Corpo do acelerador simples (46 mm) com atuador.
SISTEMA ELÉTRICO		
Ignição		IDI (ignição por descarga indutiva)
Vela de ignição	Fabricação e tipo	NGK CR8EB ou equivalente
	Folga	0,70 mm para 0,80 mm
Bateria		12 V

SPARK			
PROPULSÃO			
Sistema de propulsão		Impulsor Sea-Doo®	
Bomba de hidrojato	Tipo	Fluxo axial, estágio único. Cubo grande com rolamentos esféricos de fileira dupla	
Bomba do jet	Material	Alumínio	
Hélice		Aço inoxidável	
Transmissão	Tipo	Transmissão direta	
DIMENSÕES			
Comprimento	2UP	279 cm	
	3UP	305 cm	
Largura		118 cm	
Altura		104 cm	
PESO E CAPACIDADE DE CARGA			
Peso (seco)	Modelos com iBR	2UP	190 kg
		3UP	197 kg
	Modelos sem iBR	2UP	184 kg
		3UP	191 kg
Capacidade de passageiros	modelos 2UP		2 (consulte o limite de carga)
	modelos 3UP		3 (consulte o limite de carga)
Capacidade de armazenamento	Compartimento de armazenamento (pacote de conveniência)		2,5 kg
	Porta-luvas		1,6 L
	Compartimento de armazenamento sob o assento traseiro (modelos 3UP)		0,5 L
Limite de carga (passageiros)	modelos 2UP		160 kg
	modelos 3UP		205 kg

SPARK		
FLUIDOS		
Combustível - Consulte <i>REQUISITOS DE COMBUSTÍVEL</i>	Tipo	Sem chumbo regular
	Octanagem mínima	Bomba do Posto de Gasolina 87 AKI (RON+MON)/2
		(91 RON)
Capacidade do tanque	30 L	
Óleo do motor	Tipo	ÓLEO SEMI SINTÉTICO PARA MOTORES DE 4 TEMPOS XPS (P/N 293 600 121) ou ÓLEO SINTÉTICO PARA MOTORES DE 4 TEMPOS XPS (P/N 293 600 112) Se não estiver disponível, use um óleo de motor 5W40 ou 10W40 que atenda aos requisitos para óleo sintético de classificação SN de serviço API.
	Capacidade	1,8 L troca de óleo com filtro
Sistema de arrefecimento	Tipo de líquido de arrefecimento	Consulte o tópico <i>LÍQUIDO DE ARREFECIMENTO DO MOTOR</i> na seção <i>PROCEDIMENTOS DE MANUTENÇÃO</i> deste manual.
	Capacidade	3,0 L

(1) Potência declarada segundo ISO 8665 no eixo propulsor.

NOTA: A BRP reserva-se o direito de realizar alterações no projeto e nas especificações e/ou efetuar acréscimos ou melhorias nos seus produtos, sem se impor qualquer obrigação de instalá-los em seus produtos já fabricados anteriormente.

***Esta página está
intencionalmente em branco***

SOLUÇÃO DE PROBLEMAS

ORIENTAÇÕES PARA SOLUÇÃO DE PROBLEMAS

O MOTOR NÃO LIGA

1. Fusível queimado: principal, partida elétrica ou ECM.
 - *Verifique a fiação, depois troque os fusíveis.*
2. O ECM não reconhece a chave D.E.S.S. (se aplicável)
 - *Consulte uma concessionária autorizada Sea-Doo.*
3. Bateria descarregada.
 - *Carregar bateria. Consulte RECARGA DE BATERIA em BATERIA.*



ADVERTÊNCIA

Não carregue ou alimente a bateria enquanto ela estiver instalada no jet. O eletrólito é venenoso e perigoso. Evite contato com os olhos, pele e roupas.

4. Conectores da bateria corroídos ou mal apertados. Aterramento ruim.
 - *Consulte uma concessionária autorizada Sea-Doo.*
5. Motor inundado com água.
 - *Consulte MOTOR INUNDADO COM ÁGUA em PROCEDIMENTOS ESPECIAIS.*
6. Sensor ou ECM com defeito.
 - *Busque serviço em um revendedor autorizado Sea-Doo, oficina de reparo ou pessoa de sua escolha para manutenção, reparo ou substituição. Consulte a GARANTIA RELACIONADA ÀS EMISSÕES DA EPA DOS EUA contida neste documento, para obter informações sobre reclamações de garantia.*
7. Bomba de jato engripada.
 - *Tente limpar. Se não der certo, procure uma concessionária autorizada Sea-Doo.*

O MOTOR GIRA DEVAGAR

1. Conectores dos cabos da bateria estão mal apertados.
 - *Verifique, limpe, aperte.*
2. Bateria descarregada ou fraca.
 - *Carregar bateria. Consulte RECARGA DE BATERIA em BATERIA.*
3. Motor de partida fraco.
 - *Consulte uma concessionária autorizada Sea-Doo.*

MOTOR GIRA NORMALMENTE MAS NÃO PEGA

1. Tanque de combustível vazio ou contaminado com água.
 - *Reabastecer. Retire todo o combustível e abasteça com combustível novo.*

2. **Velas sujas ou defeituosas.**
 - *Substitua.*
3. **Fusível queimado.**
 - *Verifique a fiação, depois troque os fusíveis.*
4. **Motor inundado com água.**
 - *Consulte MOTOR INUNDADO COM ÁGUA em PROCEDIMENTOS ESPECIAIS.*
5. **Falha detectada no sistema de gerenciamento do motor (verifique se a lâmpada sinalizadora do motor está ACESA).**
 - *Busque serviço em um revendedor autorizado Sea-Doo, oficina de reparo ou pessoa de sua escolha para manutenção, reparo ou substituição. Consulte a GARANTIA RELACIONADA ÀS EMISSÕES DA EPA DOS EUA contida neste documento, para obter informações sobre reclamações de garantia.*
6. **Bomba de combustível com defeito.**
 - *Busque serviço em um revendedor autorizado Sea-Doo, oficina de reparo ou pessoa de sua escolha para manutenção, reparo ou substituição. Consulte a GARANTIA RELACIONADA ÀS EMISSÕES DA EPA DOS EUA contida neste documento, para obter informações sobre reclamações de garantia.*

O MOTOR FALHA, FUNCIONA DE FORMA IRREGULAR

1. **Velas sujas, com defeito ou gastas.**
 - *Substitua.*
2. **Combustível: Nível muito baixo, vencido ou contaminado por água.**
 - *Esvazie o tanque e/ou reabasteça.*
3. **Bobina(s) de ignição com defeito.**
 - *Busque serviço em um revendedor autorizado Sea-Doo, oficina de reparo ou pessoa de sua escolha para manutenção, reparo ou substituição. Consulte a GARANTIA RELACIONADA ÀS EMISSÕES DA EPA DOS EUA contida neste documento, para obter informações sobre reclamações de garantia.*
4. **Injetores entupidos.**
 - *Busque serviço em um revendedor autorizado Sea-Doo, oficina de reparo ou pessoa de sua escolha para manutenção, reparo ou substituição. Consulte a GARANTIA RELACIONADA ÀS EMISSÕES DA EPA DOS EUA contida neste documento, para obter informações sobre reclamações de garantia.*
5. **Falha detectada no sistema de gerenciamento do motor (verifique se a lâmpada sinalizadora do motor está ACESA).**
 - *Consulte SISTEMA DE MONITORAMENTO.*

FUMAÇA NO MOTOR

1. Nível de óleo muito alto.

- *Busque serviço em um revendedor autorizado Sea-Doo, oficina de reparo ou pessoa de sua escolha para manutenção, reparo ou substituição. Consulte a GARANTIA RELACIONADA ÀS EMISSÕES DA EPA DOS EUA contida neste documento, para obter informações sobre reclamações de garantia.*

2. Entrada de água, vazamento de líquido de arrefecimento ou junta do cabeçote do cilindro danificada.

- *Busque serviço em um revendedor autorizado Sea-Doo, oficina de reparo ou pessoa de sua escolha para manutenção, reparo ou substituição. Consulte a GARANTIA RELACIONADA ÀS EMISSÕES DA EPA DOS EUA contida neste documento, para obter informações sobre reclamações de garantia.*

3. Danos internos no motor.

- *Busque serviço em um revendedor autorizado Sea-Doo, oficina de reparo ou pessoa de sua escolha para manutenção, reparo ou substituição. Consulte a GARANTIA RELACIONADA ÀS EMISSÕES DA EPA DOS EUA contida neste documento, para obter informações sobre reclamações de garantia.*

MOTOR SOBREAQUECE

1. Sistema de escapamento entupido.

- *Lave o sistema de escapamento*

2. Nível muito baixo do líquido de arrefecimento.

- *Consulte PROCEDIMENTOS DE MANUTENÇÃO.*

3. Adaptador de conexão rápida deixado no conector de lavagem.

- *Retire o adaptador do conector de lavagem e teste novamente o jet. Se o problema persistir, busque serviço em um revendedor autorizado Sea-Doo, oficina de reparo ou pessoa de sua escolha para manutenção, reparo ou substituição. Consulte a GARANTIA RELACIONADA ÀS EMISSÕES DA EPA DOS EUA contida neste documento, para obter informações sobre reclamações de garantia.*

FALTA DE POTÊNCIA OU ACELERAÇÃO DO MOTOR

1. Não está no modo Sport (Esportivo) (Rotax® ACE 900 HO).

- *Selecione o Modo Sport (Modo Esportivo)*

2. Entrada de água da bomba de jato entupida.

- *Limpe. Leia o parágrafo LIMPEZA DA HÉLICE E ENTRADA DE ÁGUA DA BOMBA DE JATO na seção PROCEDIMENTOS ESPECIAIS.*

3. Hélice danificada ou anel de desgaste gasto.

- *Substitua. Consulte uma concessionária autorizada Sea-Doo.*

4. **Nível de óleo do motor muito alto.**
 - *Busque serviço em um revendedor autorizado Sea-Doo, oficina de reparo ou pessoa de sua escolha para manutenção, reparo ou substituição. Consulte a GARANTIA RELACIONADA ÀS EMISSÕES DA EPA DOS EUA contida neste documento, para obter informações sobre reclamações de garantia.*
5. **Faixa fraca.**
 - *Consulte O MOTOR FALHA, FUNCIONA DE FORMA IRREGULAR.*
6. **Falha detectada no sistema de gerenciamento do motor (verifique se a lâmpada sinalizadora do motor está ACESA).**
 - *Consulte SISTEMA DE MONITORAMENTO.*
7. **Injetores entupidos.**
 - *Busque serviço em um revendedor autorizado Sea-Doo, oficina de reparo ou pessoa de sua escolha para manutenção, reparo ou substituição. Consulte a GARANTIA RELACIONADA ÀS EMISSÕES DA EPA DOS EUA contida neste documento, para obter informações sobre reclamações de garantia.*
8. **Baixa pressão de combustível.**
 - *Busque serviço em um revendedor autorizado Sea-Doo, oficina de reparo ou pessoa de sua escolha para manutenção, reparo ou substituição. Consulte a GARANTIA RELACIONADA ÀS EMISSÕES DA EPA DOS EUA contida neste documento, para obter informações sobre reclamações de garantia.*
9. **Água no combustível.**
 - *Esvazie o tanque e reabasteça.*
10. **Motor danificado por entrada de água.**
 - *Consulte uma concessionária autorizada Sea-Doo.*

O JET NÃO ATINGE A VELOCIDADE MÁXIMA

1. **Entrada de água da bomba de jato entupida.**
 - *Limpe. Leia o parágrafo LIMPEZA DA HÉLICE E ENTRADA DE ÁGUA DA BOMBA DE JATO na seção PROCEDIMENTOS ESPECIAIS.*
2. **Hélice danificada ou anel de desgaste gasto.**
 - *Substitua. Consulte uma concessionária autorizada Sea-Doo.*
3. **Falha detectada no sistema de gerenciamento do motor (verifique se a lâmpada sinalizadora do motor está ACESA).**
 - *Consulte SISTEMA DE MONITORAMENTO.*

O JET PERMANECE EM PONTO MORTO APÓS ACIONAR A ALAVANCA DO IBR (MODELOS COM IBR)

1. **O reversor do iBR permanece em neutro.**
 - *Solte o acelerador até a rotação de marcha lenta.*
 - *Consulte uma concessionária autorizada Sea-Doo.*

O iBR NÃO VOLTA PARA A POSIÇÃO DE PONTO MORTO (LUZ INDICADORA DO iBR ACESA) (MODELOS COM iBR)

1. **iBR obstruído com detritos.**
 - *Limpe e verifique danos na área do reversor do iBR e do bocal.*
2. **Defeito no sistema iBR.**
 - *Remova o cordão de segurança e espere 5 minutos.*
 - *Pressione o botão de PARTIDA/PARADA do motor.*
 - *Instale o cordão de segurança e verifique se a luz indicadora de falha do iBR apagou.*
 - *Consulte uma concessionária autorizada Sea-Doo se o defeito persistir ou ocorrer com frequência.*

O iBR NÃO VOLTA PARA A POSIÇÃO DE PONTO MORTO (LUZ INDICADORA DE FALHA DO iBR DESLIGADA) (MODELOS COM iBR)

1. **A alavanca do acelerador não solta completamente durante a operação.**
 - *Solte a alavanca do acelerador totalmente para garantir que o reversor do iBR volte para ponto morto.*
2. **A alavanca do acelerador não volta totalmente para o zero quando solta.**
 - *Consulte uma concessionária autorizada Sea-Doo.*

RUÍDO ANORMAL NO SISTEMA DE PROPULSÃO

1. **Plantas aquáticas ou detritos presos no propulsor.**
 - *Limpe. Leia o parágrafo LIMPEZA DA HÉLICE E ENTRADA DE ÁGUA DA BOMBA DE JATO na seção PROCEDIMENTOS ESPECIAIS.*
 - *Verifique se há danos.*
2. **Eixo da hélice ou eixo de transmissão danificado.**
 - *Consulte uma concessionária autorizada Sea-Doo.*
3. **Entrada de água na bomba de jato, causando engripamento dos rolamentos.**
 - *Consulte uma concessionária autorizada Sea-Doo.*

ÁGUA NO BOJO

1. **Defeito do sistema de remoção de lodo.**
 - *Inspeccione o sistema em uma concessionária autorizada Sea-Doo.*
2. **Vazamento do sistema de escapamento.**
 - *Consulte uma concessionária autorizada Sea-Doo.*
3. **A vedação do perímetro entre o casco e o convés pode ter sido substituída.**
 - *Consulte uma concessionária autorizada Sea-Doo.*

4. As vedações entre os conveses dianteiro e central e entre os conveses traseiro e central podem ter sido substituídas.
 - Consulte uma concessionária autorizada Sea-Doo.
5. Fole do eixo de transmissão danificado ou instalado incorretamente.
 - Consulte uma concessionária autorizada Sea-Doo.
6. Vedação de água do PTO danificada.
 - Consulte uma concessionária autorizada Sea-Doo.

SISTEMA DE MONITORAMENTO

Um sistema monitora os componentes eletrônicos do EMS (sistema de gerenciamento do motor) do iBR (modelos com iBR) e outros componentes do sistema elétrico. Quando ocorre uma falha, ele envia mensagens visuais pelo indicador multifuncional e/ou sinais sonoros por uma campainha, para informá-lo de uma determinada condição.

Quando ocorre uma falha insignificante ou transitória, a mensagem de falha e o alarme sonoro são interrompidos automaticamente, caso não exista mais a condição geradora da falha.

Soltar o acelerador e deixar o motor retornar à rotação de marcha lenta pode permitir voltar à operação normal. Se isso não funcionar, tente remover o cordão de segurança

do interruptor de desligamento do motor, esperar 5 minutos e dar novamente a partida.

O sistema eletrônico reagirá de maneira diferente dependendo do tipo de falha. Se ocorreu uma falha grave, talvez não seja possível dar partida no motor. Em outros casos, o motor funcionará no modo de retorno de emergência (velocidade reduzida).

Quando ocorrer uma falha, busque serviço em um revendedor autorizado Sea-Doo, oficina de reparo ou pessoa de sua escolha para manutenção, reparo ou substituição. Consulte a *GARANTIA RELACIONADA ÀS EMISSÕES DA EPA DOS EUA* contida neste documento, para obter informações sobre reclamações de garantia.



Indicadores de falha e informações no display de mensagens

Os indicadores de falha e as mensagens exibidas no indicador multifuncional informarão sobre uma condição específica ou sobre a ocorrência de uma anomalia.

Quando o indicador de falha ou uma mensagem de falha acender no indicador multifuncional, busque serviço em um revendedor autorizado Sea-Doo, oficina de reparo ou pessoa de sua escolha para manutenção, reparo ou substituição. Consulte a *GARANTIA RELACIONADA A EMISSÕES US EPA* contida neste documento, para obter informações sobre solicitações de garantia.

Para mais informações sobre os indicadores de função usuais, consulte a seção *DISPLAY MULTIFUNCIONAL* referente ao modelo.

INDICADOR DE FALHA (ACESO)	MENSAGEM EXIBIDA	DESCRIÇÃO
	TEMPERATURA ALTA	Superaquecimento do motor ou sistema de escapamento

INDICADOR DE FALHA (ACESO)	MENSAGEM EXIBIDA	DESCRIÇÃO
	VERIFIQUE O MOTOR ou MODO LIMP HOME (retorno de emergência)	Verifique o motor (falha secundária requer manutenção) ou falha no sistema iBR (modelos com iBR) ou MODO LIMP HOME (falha grave do motor)
	VOLT. BAT. BAIXA/VOLT. BAT. ALTA	Bateria com tensão alta ou baixa.
	PRESSÃO DO ÓLEO BAIXA	Detectada baixa pressão do óleo do motor
Modelos com iBR		
	ERRO MÓDULO iBR_	Falha do sistema iBR

INFORMAÇÕES DO DISPLAY DE MENSAGENS	
PRESSÃO DO ÓLEO BAIXA	Detectada baixa pressão do óleo do motor
ALTA TEMPERATURA DE ESCAPAMENTO	Detectada alta temperatura de escapamento
TEMPERATURA ALTA	Detectada alta temperatura do motor
VERIFICAR O MOTOR	Defeito no sistema do motor ou manutenção necessária
TENSÃO DA BATERIA ALTA	Detectada alta tensão da bateria
TENSÃO DA BATERIA BAIXA	Detectada baixa tensão da bateria
MODO LIMP HOME	Detectada falha importante, potência do motor limitada
SENSOR DE COMBUSTIVEL DEFEITUOSO	Falha do sensor de nível do combustível
ERRO NO MÓDULO IBR (modelos com iBR)	Defeito no sistema iBR
ERRO DE CALIBRAÇÃO	Programação do painel de instrumentos corrompida
REQUER MANUTENCAO	Necessária manutenção da motoaquática

AVISO Se o motor funcionar com baixa pressão de óleo, ele pode ser gravemente danificado.

Informações sobre códigos de alarmes sonoros

CÓDIGOS DE SINAIS SONOROS	DESCRIÇÃO
1 bipe longo (ao instalar o cordão de segurança no interruptor de desligamento do motor)	Modelos com D.E.S.S.: Conexão ruim do sistema Reinstale o cordão de segurança corretamente no interruptor de desligamento do motor.
	Modelos com D.E.S.S.: Chave incorreta. Use um cordão de segurança que tenha sido programado para este jet.
	Modelos com D.E.S.S.: com defeito. Use outro cordão de segurança programado.
	Interruptor de desligamento do motor com defeito. Busque serviço em um revendedor autorizado Sea-Doo, oficina de reparo ou pessoa de sua escolha para manutenção, reparo ou substituição. Consulte a <i>GARANTIA RELACIONADA ÀS EMISSÕES DA EPA DOS EUA</i> contida neste documento, para obter informações sobre reclamações de garantia.
	Funcionamento incorreto do ECM ou chicote defeituoso. Procure uma concessionária autorizada Sea-Doo.
Um bipe de 2 segundos a cada 15 minutos de intervalo	Busque serviço em um revendedor autorizado Sea-Doo, oficina de reparo ou pessoa de sua escolha para manutenção, reparo ou substituição. Consulte a <i>GARANTIA RELACIONADA ÀS EMISSÕES DA EPA DOS EUA</i> contida neste documento, para obter informações sobre reclamações de garantia.
Um bipe de 2 segundos a cada 5 minutos de intervalo	Nível baixo de combustível. Encha o tanque de combustível. Se o problema persistir, consulte uma concessionária autorizada Sea-Doo.
	Defeito no sensor de nível de combustível do tanque ou no circuito. Consulte uma concessionária autorizada Sea-Doo.

CÓDIGOS DE SINAIS SONOROS	DESCRIÇÃO
Sinal sonoro contínuo	<p>Alta temperatura do líquido de arrefecimento do motor. Veja <i>SUPERAQUECIMENTO DO MOTOR</i>.</p>
	<p>Busque serviço em um revendedor autorizado Sea-Doo, oficina de reparo ou pessoa de sua escolha para manutenção, reparo ou substituição. Consulte a <i>GARANTIA RELACIONADA ÀS EMISSÕES DA EPA DOS EUA</i> contida neste documento, para obter informações sobre reclamações de garantia.</p>
	<p>Baixa pressão do óleo. Desligue o motor o mais rápido possível. Verifique o nível de óleo e complete. Busque serviço em um revendedor autorizado Sea-Doo, oficina de reparo ou pessoa de sua escolha para manutenção, reparo ou substituição. Consulte a <i>GARANTIA RELACIONADA ÀS EMISSÕES DA EPA DOS EUA</i> contida neste documento, para obter informações sobre reclamações de garantia.</p>

AVISO Se o sinal sonoro de monitoramento tocar continuamente, desligue o motor o mais rápido possível.

GARANTIA

GARANTIA LIMITADA DA BRP – EUA E CANADÁ: MOTOAQUÁTICA SEA-DOO® 2016

1. ÂMBITO

A Bombardier Recreational Product Inc. ("BRP")* garante seus jets Sea-Doo modelo-ano 2016 vendidos por revendedores autorizados BRP (como definido abaixo) nos cinquenta estados dos Estados Unidos ("USA") e no Canadá contra defeitos em materiais ou fabricação pelo período e condições descritos abaixo. Esta garantia limitada será considerada nula e sem efeito se: (1) o jet Sea-Doo for usado para corridas ou outra atividade esportiva, em qualquer época, mesmo por um proprietário anterior; ou (2) o jet Sea-Doo for alterado ou modificado de maneira tal que seu funcionamento, desempenho ou durabilidade sejam prejudicados ou tenha sido alterado ou modificado para mudar a finalidade a que se destina.

2. LIMITAÇÕES DE RESPONSABILIDADE

ESTA GARANTIA É DADA E ACEITA EXPLICITAMENTE, SUBSTITUINDO TODAS E QUAISQUER OUTRAS GARANTIAS, EXPRESSAS OU IMPLÍCITAS, INCLUINDO SEM LIMITAÇÕES TODAS AS GARANTIAS DE COMERCIALIZAÇÃO OU ADEQUAÇÃO A UM FIM DETERMINADO. NA MEDIDA EM QUE NÃO PUDEREM SER RENUNCIADAS, AS GARANTIAS IMPLÍCITAS LIMITAM-SE AO PRAZO DE VALIDADE DA GARANTIA EXPRESSA. OS DANOS INCIDENTAIS E CONSEQUENTES ESTÃO EXCLUÍDOS DA COBERTURA DESTA GARANTIA. ALGUNS ESTADOS/REGIÕES NÃO PERMITEM AS RENÚNCIAS, LIMITAÇÕES E EXCLUSÕES IDENTIFICADAS ACIMA, PELO QUE EXISTE A POSSIBILIDADE DE NÃO SEREM APLICÁVEIS NO SEU CASO. ESTA GARANTIA LHE OUTORGA DIREITOS ESPECÍFICOS MAS VOCÊ TAMBÉM PODE TER OUTROS DIREITOS LEGAIS QUE VARIAM DE ESTADO PARA ESTADO OU DE PROVÍNCIA PARA PROVÍNCIA.

Nem o distribuidor, nem qualquer concessionária BRP, nem outra pessoa qualquer foi autorizada a fornecer qualquer declaração, representação ou garantia com relação ao produto, além das contidas nesta garantia limitada, e se fornecida, não deverá ser usada contra a BRP. A BRP reserva-se o direito de modificar esta garantia a qualquer momento, ficando entendido que tal modificação não alterará as condições de garantia válidas para os Produtos vendidos durante a vigência desta garantia.

3. EXCLUSÕES – NÃO SÃO GARANTIDAS

Os itens a seguir não contarão com garantia em hipótese alguma:

- Desgaste causado pelo uso normal;
- Itens de manutenção de rotina, afinamentos e ajustes;
- Danos causados por falhas de manutenção e/ou armazenamento adequado, conforme descrito no Manual do proprietário;
- Danos resultantes da remoção de peças, reparos, atendimento, manutenção, modificações inadequados, ou uso de peças não fabricadas ou aprovadas pela BRP, ou resultantes de reparos feitos por pessoa que não seja uma concessionária autorizada de serviços da BRP;
- Danos causados por uso excessivo, uso anormal, negligência ou operação do produto de maneira inconsistente com a operação recomendada descrita no Manual do Proprietário;
- Avaria resultante de acidente, submersão, incêndio, roubo, vandalismo ou qualquer ato fortuito;
- Operação com combustíveis, óleos ou lubrificantes que não sejam adequados ao uso com o produto (ver Manual do proprietário);
- Danos causados por oxidação, corrosão ou exposição aos elementos;
- Danos resultantes de bloqueio do sistema de arrefecimento e da bomba de jato por material estranho;
- Danos causados por entrada de água no motor;
- Danos relacionados ao acabamento em gel coat, incluindo entre outros, danos cosméticos ao acabamento em gel coat, bolhas ou delaminação da fibra de vidro causada por bolhas, craquelamento, trincas por impacto e capilares; e
- Danos incidentais, consequentes ou de qualquer outro tipo, incluindo, sem limitação serviço de reboque, armazenagem, telefone, aluguel, táxi, transtornos, cobertura de seguro, pagamento de empréstimos, perda de tempo e perda de receita.

4. PERÍODO DE COBERTURA DA GARANTIA

Esta garantia limitada entrará em vigor a partir (1) da data de entrega ao primeiro comprador de varejo ou (2) da data em que o produto for utilizado pela primeira vez, valendo o que ocorrer primeiro, e pelo período aplicável abaixo:

1. DOZE (12) MESES CONSECUTIVOS para proprietários com uso particular.
2. QUATRO (4) MESES CONSECUTIVOS para proprietários com uso comercial. Um jet é usado comercialmente quando é utilizado para gerar renda ou qualquer trabalho ou emprego, durante qualquer parte do período de garantia. Um jet também é usado comercialmente quando, em qualquer época do período de garantia, tiver placas comerciais ou for licenciado para uso comercial. Esse é um período de garantia mínimo que pode ser estendido por qualquer programa promocional de garantia aplicável, conforme for o caso.
3. Para componentes relacionados às emissões, consulte a *GARANTIA RELACIONADA ÀS EMISSÕES DA EPA DOS EUA* contida neste documento.

4. Para os jets Sea-Doo produzidos pela BRP para venda nos estados da Califórnia e Nova York, originalmente vendidos para residentes ou posteriormente com garantia registrada para residentes nos estados da Califórnia ou Nova York, consultar também a Declaração aplicável de Garantia de Controle de Emissões da Califórnia ou Nova York.

O reparo, substituição de peças ou a realização de serviços de acordo com qualquer garantia aplicável não prolonga o período de tal garantia além da data de término original.

5. CONDIÇÕES REQUERIDAS PARA COBERTURA DE GARANTIA

Esta cobertura de garantia limitada é válida **somente** se **todas** as condições a seguir forem cumpridas:

- O jet Sea-Doo 2016 deve ser adquirido como novo e sem uso pelo seu primeiro proprietário, de uma concessionária BRP autorizada a distribuir os jets Sea-Doo no país em que a venda for efetuada.
- O processo de inspeção pré-entrega, especificado pela BRP, deve ser concluído, documentado e assinado pelo comprador.
- O jet Sea-Doo 2016 deve ter passado por um registro de garantia adequado em uma concessionária autorizada da BRP;
- O jet Sea-Doo 2016 deve ser adquirido no país em que o comprador reside; e
- A manutenção de rotina descrita no Manual do proprietário deve ser realizada em tempo útil a fim de manter válida a cobertura. A BRP se reserva o direito de fazer a cobertura da garantia contingente após comprovação de manutenção adequada.

A BRP não cumprirá esta garantia limitada para qualquer proprietário com uso particular ou proprietário com uso comercial, se alguma das condições anteriores não for atendida. Essas limitações são necessárias para permitir que a BRP preserve a segurança de seus produtos, e também de seus consumidores e do público em geral.

6. CONDIÇÕES DE OBTER A COBERTURA DE GARANTIA

O cliente deve cessar o uso do jet Sea-Doo no surgimento de uma anomalia. O cliente deve notificar uma concessionária de serviços autorizada da BRP dentro de três (3) dias a partir do aparecimento de um defeito, bem como fornecer a ela acesso e oportunidade razoáveis de reparar o produto. O cliente também deve apresentar à concessionária autorizada da BRP, o comprovante de aquisição do produto e assinar a ordem de reparo/trabalho antes do seu início, para validar o reparo em garantia. Todas as peças trocadas nessa garantia limitada se tornam propriedade da BRP.

7. COMO A BRP FARÁ

As obrigações da BRP segundo esta garantia estão limitadas, a seu critério exclusivo, ao reparo das peças consideradas defeituosas pelo uso, manutenção e serviço normais, ou à substituição de tais peças por peças novas originais da BRP sem cobrar por elas e pela mão de obra, em qualquer concessionária autorizada da BRP, durante o período de cobertura da garantia aplicável e nas condições aqui descritas. Nenhuma reivindicação

de violação da garantia deve ser causa para o cancelamento ou rescisão da venda do jet Sea-Doo ao proprietário.

Na eventualidade de ser necessário efetuar a assistência fora do país de venda original, o proprietário terá de arcar com os encargos adicionais devidos a práticas e condições locais tais como, mas não se limitando a frete, seguro, taxas, pagamento de licenças, direitos de importação e todos e quaisquer outros encargos financeiros, incluindo os encargos tributáveis por governos, estados, territórios e departamentos respectivos.

A BRP reserva-se o direito de melhorar ou modificar os produtos periodicamente, sem assumir qualquer obrigação de modificar os produtos fabricados anteriormente.

8. TRANSFERÊNCIA

Se a propriedade de um produto for transferida durante o período de cobertura da garantia, esta garantia também deverá ser transferida e será válida durante o período de cobertura restante, desde que a BRP seja notificada dessa transferência da seguinte maneira:

1. O proprietário anterior contata a BRP (pelo telefone fornecido abaixo) ou uma concessionária autorizada da BRP, e fornece os dados do novo proprietário; ou
2. A BRP ou uma concessionária autorizada da BRP recebe um comprovante de que o proprietário anterior concordou com a transferência de propriedade, acompanhado dos dados do novo proprietário.

9. ASSISTÊNCIA AO CONSUMIDOR

Em caso de uma controvérsia ou litígio em relação a esta garantia limitada da BRP, a BRP sugere que você tente resolver o problema com a concessionária. Recomendamos que discuta o assunto com o proprietário ou com o gerente de serviço do revendedor autorizado BRP.

Caso o problema não tenha ainda sido resolvido, entre em contato conosco:

<http://www.sea-doo.com/form/contact-us.html>

Num. 1-888-272-9222

* Nos EUA, os produtos são distribuídos e reparados pela BRP US Inc.

© 2015 Bombardier Recreational Products Inc. Todos os direitos reservados.

® Marcas comerciais da Bombardier Recreational Products Inc. ou de suas afiliadas.

GARANTIA RELACIONADA ÀS EMISSÕES DA EPA DOS EUA

A Bombardier Recreational Products Inc. ("BRP")* garante ao comprador final e cada comprador subsequente que este novo motor, incluindo todas as peças de seu sistema de controle de emissão de escapamento e sistema de controle de emissão de vapores, atende a estas duas condições:

1. Ele foi projetado, construído e equipado de modo a estar em conformidade, no momento da venda para o comprador final, com os requisitos de 40 CFR 1045 e 40 CFR 1060.
2. Ele está livre de defeitos em materiais e de fabricação que o impeçam de atender aos requisitos de 40 CFR 1045 e 40 CFR 1060.

Onde existir uma condição coberta pela garantia, a BRP irá reparar ou substituir, a seu critério, qualquer peça ou componente com defeito em materiais ou de fabricação que poderiam aumentar as emissões do motor de qualquer poluente regularizado, dentro do período de garantia estabelecido, sem qualquer custo para o proprietário, incluindo as despesas relacionadas ao diagnóstico e reparo, ou substituição de peças relacionadas a emissões. Todas as peças com defeito substituídas nos termos desta garantia se tornam propriedade da BRP.

Para todas as solicitações de garantia relacionadas a emissões, a BRP está limitando o diagnóstico e o reparo de peças relacionadas a emissões aos revendedores autorizados Sea-Doo, a menos que reparos de emergência sejam requeridos pelo item 2 da lista a seguir.

Como um fabricante certificado, a BRP não negará solicitações de garantia relacionadas a emissões com base em um dos seguintes itens:

1. Manutenção ou outro serviço que a BRP ou instalações autorizadas da BRP tenham executado.
2. Reparo do motor/equipamento que um operador executou para corrigir uma condição insegura ou emergencial atribuída à BRP, desde que o operador tente restaurar o motor/equipamento para a configuração apropriada o mais rápido possível.
3. Qualquer ação ou inatividade executada pelo operador não relacionada à solicitação de garantia.
4. Manutenção que foi executada com mais frequência do que a BRP especifica.
5. Tudo que seja falha ou responsabilidade da BRP.
6. O uso de qualquer combustível comumente disponível onde o equipamento opera, a menos que as instruções de manutenção escritas pela BRP indiquem que esse combustível pode prejudicar o sistema de controle de emissão do componente e os operadores possam encontrar prontamente o combustível apropriado. Consulte a seção de informações de manutenção e os requisitos de combustível da seção Abastecimento de combustível.

Período de garantia relacionada a emissões

A garantia relacionada a emissões é válida pelo seguinte período, o que ocorrer primeiro:

	HORAS	MESES
Componentes relacionados a emissões de escapamento	175	30
Componentes relacionados a emissões de vapores	N/D	24

Componentes cobertos

A garantia relacionada a emissões cobre todos os componentes cuja falha possa aumentar as emissões do motor de qualquer poluente regularizado, incluindo os seguintes componentes listados:

1. Para emissões de escapamento, os componentes relacionados a emissões incluem quaisquer peças do motor relacionadas aos seguintes sistemas:
 - Sistema de indução de ar
 - Sistema de combustível
 - Sistema de ignição
 - Sistemas de recirculação de gás de escapamento
2. As peças a seguir também são consideradas componentes relacionados a emissões de escapamento:
 - Dispositivos após tratamento
 - Válvulas de ventilação do cárter
 - Sensores
 - Unidades de controle eletrônico
3. As peças a seguir são consideradas componentes relacionados a emissões de vapores:
 - Tanque de combustível
 - Tampa do combustível
 - Linha de combustível
 - Fixações da linha de combustível
 - Braçadeiras*
 - Válvulas de liberação de pressão*
 - Válvulas de controle*
 - Solenóides de controle*
 - Controles eletrônicos*
 - Diafragmas de controle de vácuo*
 - Cabos de controle*
 - Articulações de controle*
 - Válvulas de drenagem
 - Mangueiras de vapor
 - Separador de líquido/vapor
 - Canister de carbono
 - Suportes de montagem do canister
 - Conector da porta de drenagem do carburador

4. Os componentes relacionados a emissões também incluem qualquer outra peça cujo único propósito é reduzir as emissões ou cuja falha aumentará as emissões sem degradar significativamente o desempenho do motor/equipamento.

Aplicabilidade limitada

Como um fabricante certificado, a BRP pode negar as solicitações de garantia relacionadas a emissões para falhas que tenham sido provocadas pela manutenção ou uso inadequados do proprietário ou operador, por acidentes pelos quais o fabricante não é responsável, ou por motivos de força maior. Por exemplo, uma solicitação de garantia relacionada às emissões não precisa ser considerada para o caso de falhas que tenham sido causadas diretamente pelo operador ter abusado do motor/equipamento ou do operador ter usado o motor/equipamento de uma maneira não designada e não atribuível ao fabricante de modo algum.

* Conforme relacionado para o sistema de controle de emissão de vapores

* Nos EUA, os produtos são distribuídos e reparados pela BRP US Inc.

DECLARAÇÃO DE GARANTIA DE CONTROLE DE EMISSÃO DA CALIFÓRNIA E NOVA YORK PARA MODELO ANO 2016 SEA-DOO® JET PESSOAL

Na Califórnia, seu jet Sea-Doo 2016 possui uma etiqueta ambiental especial, exigida pelo Conselho dos Recursos Atmosféricos da Califórnia. A etiqueta possui 1, 2, 3 ou 4 estrelas. O significado das estrelas do sistema de classificação está descrito em uma etiqueta colocada no seu jet.

A etiqueta com estrelas significa motores marítimos mais limpos

O símbolo para motores marítimos mais limpos:



F18L3CQ

Ar e água mais limpos

Para um estilo de vida e um ambiente mais saudáveis.

Maior economia de combustível

Queima até 30 - 40 por cento menos gasolina e óleo do que os motores convencionais carburados, economizando dinheiro e recursos.

Garantia mais longa de emissões

Protege os consumidores com uma operação despreocupada.

Uma estrela – Baixa emissão

Essa etiqueta com uma estrela identifica motores para jets, de popa, rabeta e motores de centro que atendam às normas de emissão de escapamento de 2001 do Conselho de Recursos Atmosféricos para Motores Marítimos de Popa e Jets. Os motores que atendem estas normas possuem emissão 75% menor que os motores carburados convencionais a dois tempos. Estes motores são equivalentes aos padrões do EPA dos EUA 2006 para motores marítimos.

Dois estrelas – Emissão muito baixa

A etiqueta com duas estrelas identifica motores para jets, de popa, rabeta e motores de centro que atendam as normas de emissão de escapamento de 2004 do Conselho de Recursos Atmosféricos para Motores Marítimos de Popa e Jets. Os motores que atendem estas normas possuem emissão 20% menor que os motores de Uma estrela - Baixa emissão.

Três estrelas – Emissão ultrabaixa

A etiqueta com três estrelas identifica motores que atendam às normas de emissão de escapamento de 2008 do Conselho de Recursos Atmosféricos para Motores Marítimos de Popa e Jets ou as normas de emissão de escapamento de 2003 para motores marítimos de Propulsão na popa

e interna. Os motores que atendem estas normas possuem emissão 65% menor que os motores de Uma estrela – Baixa emissão.

Quatro estrelas – Emissão super ultrabaixa

A etiqueta com quatro estrelas identifica motores que atendam as normas de emissão de escapamento de 2012 do Conselho de Recursos Atmosféricos para motores marítimos de Propulsão na popa e interna. Os motores marítimos de jets e de popa também devem atender estas normas. Os motores que atendem estas normas possuem emissão 90% menor que os motores de Uma estrela – Baixa emissão.

Para mais informações: Cleaner Watercraft – Get the Facts
1 800 END-SMOG
www.arb.ca.gov

Seus direitos e obrigações pela garantia de controle de emissões

O California Air Resources Board, a New York State Department of Environmental Conservation and Bombardier Recreational Products Inc. ("BRP") têm a satisfação de explicar a garantia do sistema de controle de emissões no seu jet Sea-Doo Modelo-ano 2016. Na Califórnia e Nova York, os novos motores de jets devem ser projetados, fabricados e equipados para atender as rigorosas normas antipoluição do Estado. A BRP deve garantir o sistema de controle de emissões do motor de seu jet pelos períodos de tempo listados abaixo, desde que não haja mau uso, negligência ou manutenção inadequada do motor de seu jet.

O sistema de controle de emissões pode incluir peças tais como o sistema de injeção de combustível, o sistema de ignição e o conversor catalítico. Também pode incluir peças como mangueiras, correias, conectores e outros conjuntos relacionados à emissão.

Quando houver uma condição de garantia, a BRP fará o reparo do motor de seu jet sem custos, incluindo o diagnóstico, peças e mão de obra, desde que estes serviços sejam feitos por uma concessionária autorizada da BRP.

Cobertura da garantia limitada do fabricante

Esta garantia limitada de emissões cobre os jets Sea-Doo Modelo-ano 2016 certificados e produzidos pela BRP para venda na Califórnia e Nova York, que sejam vendidos originalmente na Califórnia ou em Nova York a um residente local ou posteriormente com garantia registrada para um residente na Califórnia ou Nova York. As condições da garantia limitada da BRP para jets Sea-Doo ainda se aplicam a estes modelos, com as modificações necessárias. As peças específicas de controle de emissão dos jets Sea-Doo 2016 são garantidas a partir da data de entrega ao primeiro consumidor direto, por um período de 4 anos ou 250 horas de uso, o que ocorrer primeiro. Entretanto, a cobertura de garantia com base em horas de uso só é permitida para jets equipados com os contadores de horas apropriados ou seus equivalentes. Se qualquer peça de controle de

emissão do seu motor tiver defeito durante a garantia, ela será reparada ou substituída pela BRP.

Peças cobertas para um modelo ano 2016 Sea-Doo® jet pessoal:

Válvula de controle da marcha lenta	Adaptador de admissão de ar
Sensor de posição do acelerador	Velas de ignição
Sensor de pressão de ar do coletor de admissão	Bobinas de ignição
Sensor de temperatura do ar do coletor de admissão	Caixa do coletor de ar
Sensor de temperatura do motor	Válvulas e vedações de admissão e exaustão
Sensor de detonação	Coletor de admissão
Módulo de Controle do Motor ECM	Válvula de ventilação do cárter
Corpo do acelerador	Junta do corpo do acelerador
Galeria de Distribuição de Combustível	Junta do coletor de admissão
Injetores de combustível	Chicote de fiação e conectores
Regulador de pressão de combustível	Filtro de combustível
Bomba de combustível	Supercharger

A garantia de emissões cobre danos em outros componentes dos motores que sejam provocados pela falha de uma peça com garantia. O Manual do proprietário fornecido pela BRP contém instruções escritas para a manutenção e uso adequados do seu jet. Todas as peças com garantia de controle de emissão são garantidas pela BRP por todo o período de garantia do jet, a menos que a peça tenha substituição prevista como manutenção obrigatória no Manual do proprietário.

As peças com garantia de emissão, que tenham substituição programada como manutenção obrigatória, são garantidas pela BRP pelo período de tempo anterior à primeira data de substituição programada para aquela peça. As peças com garantia de emissão que sejam programadas para inspeção periódica, mas não substituição periódica, são garantidas pela BRP durante todo o período de garantia do jet. Qualquer peça com garantia de emissão, reparada ou substituída segundo os termos desta declaração de garantia, é garantida pela BRP durante o restante do período de garantia da peça original. Todas as peças trocadas nessa garantia limitada se tornam propriedade da BRP.

Os recibos e registros de manutenção devem ser transferidos para cada dono seguinte do jet.

Responsabilidades de garantia do proprietário

Como proprietário de um jet Sea-Doo 2016, você é responsável pela realização da manutenção necessária, relacionada no Manual do proprietário. A BRP recomenda que você guarde todos os recibos que cubram a manutenção do motor de seu jet, mas ela não pode recusar a garantia unicamente pela falta de recibos, ou pela sua negligência em garantir a realização de toda a manutenção programada.

Como proprietário de uma motoaquática Sea-Doo®, você deve, no entanto, estar ciente de que a BRP pode recusar a cobertura de garantia se o(s) seu(s) motor(es), ou alguma peça apresentar problemas devido a mau uso, negligência, manutenção incorreta ou modificações não aprovadas.

Você é responsável por levar seu motor a uma concessionária autorizada da BRP assim que houver um problema. Os reparos de garantia serão concluídos em um tempo razoável, não superior a 30 dias.

Se tiver dúvidas sobre os seus direitos e responsabilidades de acordo com a garantia ou sobre o nome e a localização do revendedor autorizado BRP mais próximo, entre em contato com o Serviço de Atendimento ao Cliente (Customer Assistance Center) através do tel. 1 715 848-4957.

GARANTIA LIMITADA INTERNACIONAL DA BRP: MOTOAQUÁTICA SEA-DOO® 2016

1. ALCANCE DA GARANTIA LIMITADA

A Bombardier Recreational Products Inc. ("BRP")* garante seus JETS PESSOAIS SEA-DOO 2016 ("jets pessoais") vendidos por distribuidores ou concessionárias autorizados pela BRP a distribuir jets pessoais Sea-Doo ("Distribuidor/Revendedor Sea-Doo") fora dos cinquenta estados dos Estados Unidos (EUA), Canadá, estados-membros da Área Econômica Europeia ("AEE") (compreendida pelos estados-membros da União Europeia mais a Noruega, Islândia e Liechtenstein), ("AEE"), estados-membros da Comunidade dos Estados Independentes (inclusive Ucrânia e Turcomenistão) ("CEI") e Turquia, contra defeitos em materiais ou fabricação pelo período e condições descritos abaixo.

Todas as peças e acessórios originais do jet BRP, instalados por Distribuidores/Concessionárias autorizados Sea-Doo no momento da entrega do jet Sea-Doo 2016, possuem a mesma garantia do jet.

Esta garantia limitada será considerada nula e sem efeito se: (1) o jet pessoal foi usado para corrida ou qualquer outra atividade competitiva, a qualquer momento, mesmo por um proprietário anterior ou (2) o jet pessoal foi alterado ou modificado de tal forma que afete de forma adversa o seu funcionamento, desempenho ou durabilidade; ou (3) que tenha sido alterada ou modificada para mudar o seu uso original.

2. LIMITAÇÕES DE RESPONSABILIDADE

ATÉ ONDE PERMITIDO POR LEI, ESTA GARANTIA É DADA E ACEITA EXPLICITAMENTE, SUBSTITUINDO TODAS E QUAISQUER OUTRAS GARANTIAS, EXPRESSAS OU IMPLÍCITAS, INCLUINDO SEM LIMITAÇÕES TODAS AS GARANTIAS DE COMERCIALIZAÇÃO OU ADEQUAÇÃO A UM FIM DETERMINADO. NA MEDIDA EM QUE NÃO PUDEREM SER RENUNCIADAS, AS GARANTIAS IMPLÍCITAS LIMITAM-SE AO PRAZO DE VALIDADE DA GARANTIA EXPRESSA. OS DANOS INCIDENTAIS E CONSEQUENTES ESTÃO EXCLUÍDOS DA COBERTURA DESTA GARANTIA. ALGUMAS JURISDIÇÕES NÃO PERMITEM AS RENÚNCIAS, LIMITAÇÕES E EXCLUSÕES IDENTIFICADAS ACIMA E, PORTANTO, TALVEZ NÃO SE APLIQUEM A VOCÊ. ESTA GARANTIA LHE OUTORGA DIREITOS ESPECÍFICOS, MAS VOCÊ PODE TER TAMBÉM OUTROS DIREITOS LEGAIS QUE PODEM VARIAR DE PAÍS PARA PAÍS. (PARA PRODUTOS ADQUIRIDOS NA AUSTRÁLIA, CONSULTE A CLÁUSULA 4 ABAIXO).

Nem o distribuidor/revendedor Sea-Doo, nem outra pessoa qualquer, está autorizado a fazer qualquer declaração, representação ou garantia referente ao produto, além das contidas nesta garantia limitada e, se o fizer, não será executável contra a BRP.

A BRP reserva-se o direito de modificar esta garantia a qualquer momento, ficando entendido que tal modificação não alterará as condições de garantia válidas para os Produtos vendidos durante a vigência desta garantia.

3. EXCLUSÕES – NÃO SÃO GARANTIDAS

Os itens a seguir não contarão com garantia em hipótese alguma:

- Troca de peças devido ao desgaste e uso normal;
- Manutenção de rotina de peças e serviços, incluindo mas não se limitando a ajustes, troca de óleo, lubrificante e líquido de arrefecimento, substituição de velas de ignição, bombas de água e outros semelhantes;
- Danos causados por negligência ou falha em fornecer manutenção e/ou armazenamento adequado, conforme descrito no Manual do proprietário;
- Danos resultantes da remoção de peças, reparos, atendimento, manutenção, modificações inadequadas, ou uso de peças ou acessórios não fabricados ou aprovados pela BRP, que em seu julgamento razoável sejam incompatíveis com o produto ou afetem negativamente sua operação, desempenho e durabilidade, ou resultantes de reparos feitos por pessoa que não seja um distribuidor/concessionária autorizado de serviços da Sea-Doo;
- Danos causados por abuso, má utilização, uso anormal, negligência, corrida, operação inadequada ou operação do produto de uma maneira inconsistente com a operação recomendada descrita no Manual do Proprietário;
- Danos resultantes de causas externas, acidente, submersão, incêndio, entrada de água ou objetos estranhos no motor, furto, vandalismo ou qualquer caso de força maior;
- Operação com combustíveis, óleos ou lubrificantes que não sejam adequados ao uso com o produto (ver Manual do proprietário);
- Danos provocados por ferrugem, corrosão ou exposição às intempéries;
- Danos resultantes de bloqueio do sistema de arrefecimento ou da bomba de jato por material estranho;
- Danos no acabamento com gelcoat, incluindo, mas não se limitando a, defeitos estéticos no referido acabamento, bolhas, estrias, fissuras, riscos, trincas e perda de laminação causada por bolhas, estrias, fissuras, riscos, trincas; e
- Danos incidentais, consequentes ou de qualquer outro tipo, incluindo, sem limitação, gastos com transporte, serviço de reboque, armazenamento, telefone, aluguel, táxi, transtornos, cobertura de seguro, pagamento de empréstimos, perda de tempo e perda de receita devido a paralisações causadas por serviços de manutenção.

4. PERÍODO DE COBERTURA DA GARANTIA

Esta garantia limitada entrará em vigor a partir (1) da data de entrega ao primeiro consumidor direto ou (2) da data em que o produto for usado pela primeira vez, a que ocorrer primeiro e por um período de:

1. DOZE (12) MESES CONSECUTIVOS para uso particular, recreativo,
2. QUATRO (4) MESES CONSECUTIVOS para uso comercial.

Esse é um período de garantia mínimo que pode ser estendido por qualquer programa promocional de garantia aplicável, conforme for o caso. Um jet é usado comercialmente quando é utilizado para gerar renda ou qualquer trabalho ou emprego, durante qualquer parte do período de garantia. Um jet também é usado comercialmente quando, em qualquer época do período de garantia, tiver placas comerciais ou for licenciado para uso comercial.

O reparo ou a substituição de peças ou a realização de serviços sob esta garantia não estende a sua validade além da data de validade original.

Note que a duração e qualquer outra modalidade de cobertura da garantia estão sujeitas à legislação aplicável nacional ou local do país do cliente.

SOMENTE PARA PRODUTOS VENDIDOS NA AUSTRÁLIA

Nada nestes termos e condições da garantia deverá excluir, restringir ou modificar a aplicação de qualquer condição, garantia, direito ou recurso conferido ou implicado sob a Competition and Consumer Act 2010 (Cth), a Lei Australiana do Consumidor ou qualquer outra lei, pois isso seria uma transgressão a essa lei ou causaria a anulação de qualquer parte destes termos e condições. Os benefícios concedidos a você por esta garantia limitada somam-se a outros recursos que você tem sob a Lei Australiana do Consumidor.

Nossos produtos vêm com garantias que não podem ser excluídas sob a Lei Australiana do Consumidor. Você tem direito a uma substituição ou reembolso por defeito grave e compensação por qualquer outra perda ou avaria razoavelmente previsível. Você também tem direito ao conserto ou substituição dos produtos se estes não tiverem qualidade aceitável e se a avaria não for considerada grave.

5. CONDIÇÕES PARA A OBTENÇÃO DA COBERTURA DE GARANTIA

Esta cobertura de garantia é válida **somente** se **todas** as condições a seguir forem cumpridas:

- O jet Sea-Doo 2016 deve ser adquirido como novo e sem uso pelo seu primeiro proprietário, de um Distribuidor/Concessionária autorizado a distribuir os jets Sea-Doo no país em que a venda for efetuada.
- O processo de revisão de entrega especificado pela BRP deve ser concluído e documentado;
- O jet Sea-Doo 2016 deve ter passado por um registro de garantia adequado em um Distribuidor/concessionária autorizada da Sea-Doo;
- O jet Sea-Doo 2016 deve ser adquirido no país ou união de países em que o comprador reside.
- A manutenção de rotina descrita no Manual do proprietário deve ser realizada em tempo útil a fim de manter válida a cobertura. A BRP se reserva o direito de fazer a cobertura da garantia contingente após comprovação de manutenção adequada.

A BRP não honrará a presente garantia limitada para qualquer proprietário de uso particular ou uso comercial se qualquer uma das condições acima não for atendida. Essas limitações são necessárias para permitir que a BRP preserve a segurança de seus produtos, e também de seus consumidores e do público em geral.

6. CONDIÇÕES DE OBTENÇÃO DA COBERTURA DE GARANTIA NOS TERMOS DESTA GARANTIA

O cliente deve cessar o uso do jet Sea-Doo no surgimento de uma anomalia. O cliente deve notificar um técnico de assistência de um Distribuidor/Revendedor Sea-Doo, no prazo de dois (2) dias depois da detecção

de um defeito, facilitando-lhe o acesso ao produto para reparo. O cliente também deve apresentar ao Distribuidor/Concessionária autorizada da Sea-Doo, o comprovante de aquisição do produto e assinar a ordem de reparo/trabalho antes do seu início, para validar o reparo em garantia. Todas as peças trocadas nessa garantia limitada se tornam propriedade da BRP.

Note que o período de notificação está sujeito à legislação aplicável nacional ou local do país do cliente.

7. COMO A BRP FARÁ

Até onde permitido por lei, as obrigações da BRP segundo esta garantia estão limitadas, a seu critério exclusivo, ao reparo das peças consideradas defeituosas pelo uso, manutenção e serviço normais, ou à substituição de tais peças por peças novas originais do Can-Am SSV sem cobrar por elas e pela mão de obra, em qualquer Distribuidor/Revendedor autorizado de Can-Am SSV, durante o período de cobertura da garantia e nas condições aqui descritas. A responsabilidade da BRP está limitada a fazer os reparos ou substituições de peças necessários. Nenhuma reivindicação de violação da garantia deve ser causa para o cancelamento ou rescisão da venda do jet Sea-Doo ao proprietário. Você pode ter também outros direitos legais que podem variar de país para país.

No caso em que seja necessário serviço fora do país da venda original, o proprietário arcará com a responsabilidade por qualquer encargo adicional devido às práticas e condições locais, tais como, mas não limitados a frete, seguro, impostos, taxas de licença, encargos de importação, e quaisquer e todos os outros encargos financeiros, incluindo aqueles arcaçados pelos governos, estados, territórios e suas agências respectivas.

A BRP reserva-se o direito de melhorar ou modificar os produtos periodicamente, sem assumir qualquer obrigação de modificar os produtos fabricados anteriormente.

8. TRANSFERÊNCIA

Se a propriedade de um produto for transferida durante o período de cobertura da garantia, esta garantia limitada, sujeita a seus termos e condições, também deverá ser transferida e válida durante o período de cobertura restante, desde que a BRP, ou um Distribuidor/Concessionária autorizada da Sea-Doo, receba uma prova de que o proprietário anterior concordou com a transferência de propriedade juntamente com os dados do novo proprietário.

9. ASSISTÊNCIA AO CONSUMIDOR

1. Em caso de uma controvérsia ou litígio em relação a esta garantia limitada, a BRP sugere que você tente resolver o problema com o Distribuidor/Concessionária da Sea-Doo. Recomendamos que a questão seja tratada com o proprietário ou gerente de serviço do Distribuidor/Revendedor autorizado Sea-Doo.'
2. Se for necessária uma assistência maior, deve ser contactado o departamento de serviços do Distribuidor/Concessionária de Sea-Doo para resolver o problema.
3. Se o problema ainda não for resolvido, contate então a BRP por escrito nos endereços listados abaixo.

Nos países do Oriente Médio e África, entre em contato com o escritório europeu:

BRP EUROPE N.V.

Consumer Assistance Center

Skaldenstraat 125

9042 Gent

Belgium

Tel.: +32 9 218 26 00

Nos demais países, contate seu Distribuidor/Concessionária local de Sea-Doo (visite nosso website www.brp.com para obter informações de contato) ou nosso escritório na América do Norte:

BOMBARDIER RECREATIONAL PRODUCTS INC.

Consumer Assistance Center

75 J.-A. Bombardier Street

Sherbrooke, QC J1L 1W3

Tel.: +1 819 566-3366

* No território coberto por esta garantia limitada, os produtos são distribuídos e assistidos pela Bombardier Recreational Products Inc. ou suas afiliadas.

© 2015 Bombardier Recreational Products Inc. Todos os direitos reservados.

® Marca registrada da Bombardier Recreational Products Inc.

GARANTIA LIMITADA DA BRP PARA AS ÁREAS ECONÔMICAS EUROPEIAS, A COMUNIDADE DOS ESTADOS INDEPENDENTES, TURQUIA: MOTOAQUÁTICA SEA-DOO® 2016

1. ALCANCE DA GARANTIA LIMITADA

A Bombardier Recreational Products Inc. (BRP)* garante seus **JETS SEA-DOO ATV 2016** ("jets") vendidos por distribuidores ou revendedores autorizados BRP a distribuir jets Sea-Doo ("Distribuidor/Revendedor de ATV Can-Am Sea-Doo") nos estados membros da Área Econômica Europeia ("AEE") (compreendida pelos estados membros da União Europeia mais a Noruega, Islândia e Liechtenstein), estados membros da Comunidade dos Estados Independentes ("CEI") (inclusive Ucrânia e Turcomenistão) e Turquia, contra defeitos em materiais ou fabricação pelo período e condições descritos abaixo.

Todas as peças e acessórios originais do jet BRP, instalados por Distribuidores/Concessionárias autorizados Sea-Doo no momento da entrega do jet Sea-Doo 2016, possuem a mesma garantia do jet.

Esta garantia limitada será considerada nula e sem efeito se: (1) o jet pessoal foi usado para corrida ou qualquer outra atividade competitiva, a qualquer momento, mesmo por um proprietário anterior ou (2) o jet pessoal foi alterado ou modificado de tal forma que afete de forma adversa o seu funcionamento, desempenho ou durabilidade; ou (3) que tenha sido alterada ou modificada para mudar o seu uso original.

2. LIMITAÇÕES DE RESPONSABILIDADE

ATÉ ONDE PERMITIDO POR LEI, ESTA GARANTIA É DADA E ACEITA EXPLICITAMENTE, SUBSTITUINDO TODAS E QUAISQUER OUTRAS GARANTIAS, EXPRESSAS OU IMPLÍCITAS, INCLUINDO SEM LIMITAÇÕES TODAS AS GARANTIAS DE COMERCIALIZAÇÃO OU ADEQUAÇÃO A UM FIM DETERMINADO. NA MEDIDA EM QUE NÃO PUDEREM SER RENUNCIADAS, AS GARANTIAS IMPLÍCITAS LIMITAM-SE AO PRAZO DE VALIDADE DA GARANTIA EXPRESSA. OS DANOS INCIDENTAIS E CONSEQUENTES ESTÃO EXCLUÍDOS DA COBERTURA DESTA GARANTIA. ALGUMAS JURISDIÇÕES NÃO PERMITEM AS RENÚNCIAS, LIMITAÇÕES E EXCLUSÕES IDENTIFICADAS ACIMA E, PORTANTO, TALVEZ NÃO SE APLIQUEM A VOCÊ. ESTA GARANTIA LHE OUTORGA DIREITOS ESPECÍFICOS MAS VOCÊ TAMBÉM PODE TER OUTROS DIREITOS LEGAIS QUE PODEM VARIAR DE PAÍS PARA PAÍS.

Nem o distribuidor/revendedor Sea-Doo, nem outra pessoa qualquer, está autorizado a fazer qualquer declaração, representação ou garantia referente ao produto, além das contidas nesta garantia limitada e, se o fizer, não será executável contra a BRP.

A BRP reserva-se o direito de modificar esta garantia a qualquer momento, ficando entendido que tal modificação não alterará as condições de garantia válidas para os Produtos vendidos durante a vigência desta garantia.

3. EXCLUSÕES – NÃO SÃO GARANTIDAS

Os itens a seguir não contarão com garantia em hipótese alguma:

- Troca de peças devido ao desgaste e uso normal;
- Manutenção de rotina de peças e serviços, incluindo mas não se limitando a ajustes, troca de óleo, lubrificante e líquido de arrefecimento, substituição de velas de ignição, bombas de água e outros semelhantes;
- Danos causados por negligência ou falha em fornecer manutenção e/ou armazenamento adequado, conforme descrito no Manual do proprietário;
- Danos resultantes da remoção de peças, reparos, atendimento, manutenção, modificações inadequadas, ou uso de peças ou acessórios não fabricados ou aprovados pela BRP, que em seu julgamento razoável sejam incompatíveis com o produto ou afetem negativamente sua operação, desempenho e durabilidade, ou resultantes de reparos feitos por pessoa que não seja um distribuidor/concessionária autorizado de serviços da Sea-Doo;
- Danos causados por abuso, má utilização, uso anormal, negligência, corrida, operação inadequada ou operação do produto de uma maneira inconsistente com a operação recomendada descrita no Manual do Proprietário;
- Danos resultantes de causas externas, acidente, submersão, incêndio, entrada de água ou objetos estranhos no motor, furto, vandalismo ou qualquer caso de força maior;
- Operação com combustíveis, óleos ou lubrificantes que não sejam adequados ao uso com o produto (ver o Guia do Operador);
- Danos provocados por ferrugem, corrosão ou exposição às intempéries;
- Danos resultantes de bloqueio do sistema de arrefecimento ou da bomba de jato por material estranho;
- Danos no acabamento com gelcoat, incluindo, mas não se limitando a, defeitos estéticos no referido acabamento, bolhas, estrias, fissuras, riscos, trincas e perda de laminação causada por bolhas, estrias, fissuras, riscos, trincas; e
- Danos incidentais ou subsequentes ou danos de qualquer tipo, incluindo, sem limitação, guincho, armazenamento, despesas de transporte, telefone, aluguel, táxi, inconveniência, cobertura de seguro, pagamentos de empréstimo, perda de tempo, perda de rendimentos; ou tempo perdido por inatividade sofrida devido ao trabalho de manutenção.

4. PERÍODO DE COBERTURA DA GARANTIA

Esta garantia limitada entrará em vigor a partir (1) da data de entrega ao primeiro consumidor direto ou (2) da data em que o produto for usado pela primeira vez, a que ocorrer primeiro e por um período de:

1. Vinte e quatro (24) MESES CONSECUTIVOS para uso particular, recreativo.
2. QUATRO (4) MESES CONSECUTIVOS para uso comercial,
Um jet é usado comercialmente quando é utilizado para gerar renda ou qualquer trabalho ou emprego, durante qualquer parte do período de garantia. Um jet também é usado comercialmente quando, em

qualquer época do período de garantia, tiver placas comerciais ou for licenciado para uso comercial.

O reparo ou a substituição de peças ou a realização de serviços sob esta garantia não estende a sua validade além da data de validade original.

Note que a duração e qualquer outra modalidade de cobertura da garantia estão sujeitas à legislação aplicável nacional ou local do país do cliente.

5. CONDIÇÕES PARA A OBTENÇÃO DA COBERTURA DE GARANTIA

Esta cobertura de garantia é válida **somente** se **todas** as condições a seguir forem cumpridas:

- O jet Sea-Doo 2016 deve ser adquirido como novo e sem uso pelo seu primeiro proprietário, de um Distribuidor/Concessionária autorizado a distribuir os jets Sea-Doo no país em que a venda for efetuada.
- O processo de revisão de entrega especificado pela BRP deve ser concluído e documentado;
- O jet Sea-Doo 2016 deve ter passado por um registro de garantia adequado em um Distribuidor/concessionária autorizada da Sea-Doo;
- Os jets pessoais Sea-Doo 2016 devem ser adquiridas dentro da EEA por um residente da EEA, na CIS para residentes dos países que abrangem tal área, na Turquia para residentes da Turquia e
- A manutenção de rotina descrita no Manual do proprietário deve ser realizada em tempo útil a fim de manter válida a cobertura. A BRP se reserva o direito de fazer a cobertura da garantia contingente após comprovação de manutenção adequada.

A BRP não honrará a presente garantia limitada para qualquer proprietário de uso particular ou uso comercial se qualquer uma das condições acima não for atendida. Essas limitações são necessárias para permitir que a BRP preserve a segurança de seus produtos, e também de seus consumidores e do público em geral.

6. CONDIÇÕES DE OBTENÇÃO DA COBERTURA DE GARANTIA NOS TERMOS DESTA GARANTIA

O cliente deve cessar o uso do jet Sea-Doo no surgimento de uma anomalia. O cliente deve notificar um técnico de assistência de um Distribuidor/Revendedor Sea-Doo, no prazo de dois (2) dias depois da detecção de um defeito, facilitando-lhe o acesso ao produto para reparo. O cliente também deve apresentar ao Distribuidor/Concessionária autorizado da Sea-Doo, o comprovante de aquisição do produto e assinar a ordem de reparo/trabalho antes do seu início, para validar o reparo em garantia. Todas as peças trocadas nessa garantia limitada se tornam propriedade da BRP.

Note que o período de notificação está sujeito à legislação aplicável nacional ou local do país do cliente.

7. COMO A BRP FARÁ

Até onde permitido por lei, as obrigações da BRP segundo esta garantia estão limitadas, a seu critério exclusivo, ao reparo das peças consideradas defeituosas pelo uso, manutenção e serviço normais, ou à substituição de tais peças por peças novas originais do Can-Am SSV sem cobrar por

elas e pela mão de obra, em qualquer Distribuidor/Revendedor autorizado de Can-Am SSV, durante o período de cobertura da garantia e nas condições aqui descritas. A responsabilidade da BRP está limitada a fazer os reparos ou substituições de peças necessários. Nenhuma reivindicação de violação da garantia deve ser causa para o cancelamento ou rescisão da venda do jet Sea-Doo ao proprietário. Você pode ter também outros direitos legais que podem variar de país para país.

No caso em que seja necessário serviço fora do país da venda original, ou para os residentes na AEE, se forem necessários serviços fora da AEE, para residentes da CEI, se o serviço for requerido fora da CEI, o proprietário arcará com a responsabilidade por qualquer encargo adicional devido às práticas e condições locais, tais como, mas não limitados a frete, seguro, impostos, taxas de licença, encargos de importação e todos e quaisquer outros encargos financeiros, incluindo aqueles arrecadados por governos, estados, territórios e suas agências respectivas.

A BRP reserva-se o direito de melhorar ou modificar os produtos periodicamente, sem assumir qualquer obrigação de modificar os produtos fabricados anteriormente.

8. TRANSFERÊNCIA

Se a propriedade de um produto for transferida durante o período de cobertura da garantia, esta garantia também deverá ser transferida e será válida durante o período de cobertura restante, desde que a BRP, ou um Distribuidor/Concessionária autorizado da Sea-Doo, receba uma prova de que o proprietário anterior concordou com a transferência de propriedade juntamente com os dados do novo proprietário.

9. ASSISTÊNCIA AO CONSUMIDOR

1. Em caso de uma controvérsia ou litígio em relação a esta garantia limitada, a BRP sugere que você tente resolver o problema com o Distribuidor/Concessionária da Sea-Doo. Recomendamos que a questão seja tratada com o proprietário ou gerente de serviço do Distribuidor/Revendedor autorizado Sea-Doo.'
2. Se for necessária uma assistência maior, deve ser contatado o departamento de serviços do Distribuidor/Concessionária de Sea-Doo para resolver o problema.
3. Se o problema ainda não for resolvido, contate então a BRP nos endereços listados abaixo.

Para países dentro da AEE, CEI ou Turquia, exceto países escandinavos, entre em contato com nosso escritório europeu:

BRP EUROPE N.V.

Consumer Assistance Center
Skaldenstraat 125
9042 Gent
Belgium
Tel.: +32 9 218 26 00

Em países escandinavos, contate nosso escritório na Finlândia:

BRP FINLAND OY

Service Department

Isoaavantie 7

FIN-96320 Rovaniemi

Finland

Tel.: +358 163 208 111

Você encontrará os endereços de Distribuidores/Revendedores Sea-Doo em **www.brp.com**.

* Na AEE, os produtos são distribuídos e reparados pela BRP European Distribution S.A. e outras afiliadas ou subsidiárias da BRP.

© 2015 Bombardier Recreational Products Inc. Todos os direitos reservados.

® Marcas registradas da Bombardier Recreational Products Inc.

TERMOS E CONDIÇÕES ADICIONAIS PARA A FRANÇA SOMENTE

Os seguintes termos e condições se aplicam somente a produtos vendidos na França:

O vendedor deve entregar mercadorias em conformidade com o contrato e ser responsável pelos defeitos existentes antes da entrega. O vendedor deve também ser responsável por defeitos resultantes da embalagem, das instruções de montagem ou da instalação, quando é sua responsabilidade pelo contrato ou se realizada sob sua responsabilidade. Para estar conforme com o contrato, a mercadoria deve:

1. Ser adequada ao uso normal para mercadorias semelhantes a esta e, se aplicável:
 - Corresponder à descrição fornecida pelo vendedor e possuir as qualidades apresentadas ao comprador através de amostra ou modelo;
 - Possuir as qualidades que um comprador possa esperar legitimamente considerando as declarações públicas do vendedor, do fabricante ou de seus representantes, inclusive em propagandas ou rótulos; ou
2. Ter as características aceitas mutuamente pelas partes ou ser adequada ao uso específico do comprador e que tenha sido comunicado ao vendedor e aceito.

A ação pela falta de conformidade prescreve dois anos após a entrega das mercadorias. O vendedor é responsável pela garantia referente a defeitos ocultos na mercadoria vendida, caso tais defeitos tornem a mercadoria inadequada ao uso a que se destina ou o uso seja reduzido a ponto do comprador, se tivesse conhecimento do defeito, não viesse a adquirir a mercadoria ou recebesse um desconto para adquiri-la. A ação por estes defeitos ocultos deve ser tomada pelo comprador dentro de 2 anos após a descoberta do defeito.

***Esta página está
intencionalmente em branco***

INFORMAÇÕES DE CLIENTES

INFORMAÇÕES SOBRE PRIVACIDADE

A BRP gostaria de informá-lo que os seus dados serão usados para fins relacionados com segurança e garantia. Além disso, a BRP e suas afiliadas podem usar sua lista de clientes para distribuir informações de marketing e promocionais sobre a BRP e seus produtos.

Para exercer seu direito de consultar ou corrigir seus dados ou o de ser removido da lista de remetentes para marketing direto, contate a BRP.

Por E-mail: **privacyofficer@brp.com**

Por correio: BRP
Senior Legal Counsel-Privacy Officer
726 St-Joseph
Valcourt, QC
Canadá
J0E 2L0

MUDANÇA DE ENDEREÇO/PROPRIEDADE

Se você mudar de endereço ou se for o novo proprietário do jet, certifique-se de notificar a BRP:

- Enviar pelo correio um dos cartões abaixo;
- **Somente na América do Norte:** ligar para 1-888-272-9222;
- Entre em contato com um revendedor/concessionária BRP autorizada.

Em caso de mudança de propriedade, pedimos anexar uma prova que o proprietário anterior concordou com a transferência.

Notificar a BRP mesmo depois de expirada a garantia limitada é muito importante, pois permite que a empresa entre em contato com o proprietário do jet, se necessário, como em casos de recalls de segurança. É de responsabilidade do proprietário notificar a BRP.

UNIDADES FURTADAS: No caso do seu jet ser roubado, você deverá notificar o fato ao departamento de garantia do distribuidor da sua área. Pediremos que nos forneça o seu nome, endereço, telefone, o Número de identificação do casco e a data em que foi roubado.

América do Norte

BOMBARDIER RECREATIONALPRODUCTS INC.

Warranty Department

75 J.-A. Bombardier Street

Sherbrooke, QC J1L 1W3

Canada

Países escandinavos

BRP Finland OY

Service Department

Outros países do mundo

BRP EUROPEAN DISTRIBUTION

Avenue d'Ouchy 4-6

1006 Lausanne

Switzerland

MUDANÇA DE ENDEREÇO MUDANÇA DE TITULARIDADE

NÚMERO DE IDENTIFICAÇÃO DO VEÍCULO

Número do modelo

Número de Identificação do Veículo (V.I.N.)

ENDEREÇO ANTIGO OU
PROPRIETÁRIO ANTERIOR:

NOME

Nº.

RUA

AP.

CIDADE

ESTADO

CEP

PAÍS

TELEFONE

NOVO ENDEREÇO OU
NOVO PROPRIETÁRIO:

NOME

Nº.

RUA

AP.

CIDADE

ESTADO

CEP

PAÍS

TELEFONE

V00A2F

ENDEREÇO DE E-MAIL

MUDANÇA DE ENDEREÇO MUDANÇA DE TITULARIDADE

NÚMERO DE IDENTIFICAÇÃO DO VEÍCULO

Número do modelo

Número de Identificação do Veículo (V.I.N.)

ENDEREÇO ANTIGO OU
PROPRIETÁRIO ANTERIOR:

NOME

Nº.

RUA

AP.

CIDADE

ESTADO

CEP

PAÍS

TELEFONE

NOVO ENDEREÇO OU
NOVO PROPRIETÁRIO:

NOME

Nº.

RUA

AP.

CIDADE

ESTADO

CEP

PAÍS

TELEFONE

V00A2F

ENDEREÇO DE E-MAIL

MUDANÇA DE ENDEREÇO MUDANÇA DE TITULARIDADE

NÚMERO DE IDENTIFICAÇÃO DO VEÍCULO

Número do modelo

Número de Identificação do Veículo (V.I.N.)

ENDEREÇO ANTIGO OU
PROPRIETÁRIO ANTERIOR:

NOME

Nº.

RUA

AP.

CIDADE

ESTADO

CEP

PAÍS

TELEFONE

NOVO ENDEREÇO OU
NOVO PROPRIETÁRIO:

NOME

Nº.

RUA

AP.

CIDADE

ESTADO

CEP

PAÍS

TELEFONE

V00A2F

ENDEREÇO DE E-MAIL

MUDANÇA DE ENDEREÇO MUDANÇA DE TITULARIDADE

NÚMERO DE IDENTIFICAÇÃO DO VEÍCULO

Número do modelo

Número de Identificação do Veículo (V.I.N.)

ENDEREÇO ANTIGO OU
PROPRIETÁRIO ANTERIOR:

NOME

Nº.

RUA

AP.

CIDADE

ESTADO

CEP

PAÍS

TELEFONE

NOVO ENDEREÇO OU
NOVO PROPRIETÁRIO:

NOME

Nº.

RUA

AP.

CIDADE

ESTADO

CEP

PAÍS

TELEFONE

V00A2F

ENDEREÇO DE E-MAIL

Nº DE MODELO DO JET _____

NÚMERO DE IDENTIFICAÇÃO DO CASCO (H.I.N.) _____

NÚMERO DE IDENTIFICAÇÃO DOMOTOR (E.I.N.) _____

Proprietário: _____

NOME

No. RUA APTO

CIDADE ESTADO CEP

Data da compra _____

ANO MÊS DIA

Data de
expiração da
garantia

ANO MÊS DIA

A ser preenchido pelo revendedor Sea-Doo autorizado no momento da venda.

ÁREA DE IMPRESSÃO DO REVENDEDOR



219 001 602_PT
MANUAL DE PROPRIETÁRIO, SÉRIE SEA-DOO SPARK /
Português – Brasil

U/M:PC