

# SEA-DOO®



# 2016

## GUÍA DEL USUARIO

Incluye información sobre seguridad, la embarcación personal y de mantenimiento



## SERIE SPARK™

### ADVERTENCIA

Lea esta guía con atención.  
Contiene información de seguridad importante.  
Edad mínima recomendada del conductor: 16 años.  
Guarde esta Guía del usuario en la embarcación.

2 1 9 0 0 1 6 0 2 \_ E S

Traducción del manual original

## **⚠ ADVERTENCIA**

No tener en cuenta alguna de las instrucciones y precauciones de seguridad incluidas en esta Guía del usuario, el vídeo del *DVD SOBRE SEGURIDAD* y las etiquetas de seguridad situadas en el producto podría dar lugar a lesiones personales graves, incluida la posibilidad de muerte.

### PROPOSICIÓN 65 DE CALIFORNIA, ADVERTENCIA

## **⚠ ADVERTENCIA**

Este vehículo contiene o emite sustancias químicas conocidas en el estado de California como agentes causantes de defectos de nacimiento, entre otros daños de carácter reproductivo.



En Canadá, los productos son distribuidos por Bombardier Recreational Products Inc. (BRP).

En EE.UU., los productos son distribuidos por BRP US Inc.

La siguiente es una enumeración no exhaustiva de marcas comerciales que pertenecen a Bombardier Recreational Products Inc. o a sus filiales:

ACE™

iBR™

iTC™

Rotax®

SPARK™

D.E.S.™

iControl™

O.T.A.S™

Sea-Doo®

XPS™

# PRÓLOGO

Deutsch	Dieses Handbuch ist möglicherweise in Ihrer Landessprache verfügbar. Bitte wenden Sie sich an Ihren Händler oder besuchen Sie: <b><a href="http://www.operatorsguide.brp.com">www.operatorsguide.brp.com</a></b> .
English	This guide may be available in your language. Check with your dealer or go to: <b><a href="http://www.operatorsguide.brp.com">www.operatorsguide.brp.com</a></b> .
Español	Es posible que este manual esté disponible en su idioma. Consulte a su distribuidor o visite: <b><a href="http://www.operatorsguide.brp.com">www.operatorsguide.brp.com</a></b> .
Français	Ce guide peut être disponible dans votre langue. Vérifier avec votre concessionnaire ou aller à: <b><a href="http://www.operatorsguide.brp.com">www.operatorsguide.brp.com</a></b> .
日本語	このガイドは、言語によって翻訳版が用意されています。ディーラーに問い合わせるか、次のアドレスでご確認ください： <b><a href="http://www.operatorsguide.brp.com">www.operatorsguide.brp.com</a></b> .
Nederlands	Deze handleiding kan beschikbaar zijn in uw taal. Vraag het aan uw dealer of ga naar: <b><a href="http://www.operatorsguide.brp.com">www.operatorsguide.brp.com</a></b> .
Norsk	Denne boken kan finnes tilgjengelig på ditt eget språk. Kontakt din forhandler eller gå til: <b><a href="http://www.operatorsguide.brp.com">www.operatorsguide.brp.com</a></b> .
Português	Este manual pode estar disponível em seu idioma. Fale com sua concessionária ou visite o site: <b><a href="http://www.operatorsguide.brp.com">www.operatorsguide.brp.com</a></b> .
Suomi	Käyttöohjekirja voi olla saatavissa omalla kielelläsi. Tarkista jälleenmyyjältä tai käy osoitteessa: <b><a href="http://www.operatorsguide.brp.com">www.operatorsguide.brp.com</a></b> .
Svenska	Denna bok kan finnas tillgänglig på ditt språk. Kontakta din återförsäljare eller gå till: <b><a href="http://www.operatorsguide.brp.com">www.operatorsguide.brp.com</a></b> .

Enhorabuena por la compra de su nueva embarcación personal Sea-Doo®. Viene respaldada por la garantía de BRP y una red de distribuidores de embarcaciones personales Sea-Doo autorizados y preparados para ofrecerle las piezas, el servicio y los accesorios que pueda necesitar.

Su concesionario se compromete a garantizar su satisfacción. Recibió la formación necesaria para llevar a cabo las operaciones iniciales de puesta a punto e inspección adecuadas para su embarcación y realizó los ajustes finales necesarios antes de entregarle el producto. Si necesita información más detallada sobre los servicios disponibles, consulte a su distribuidor.

Al completar la compra del producto, se le informó además de la cobertura de garantía y firmó la *LISTA DE COMPROBACIONES PREVIAS A LA ENTREGA* para dejar constancia de que su nueva embarcación estaba preparada según sus requisitos.

## Infórmese antes de ponerse en marcha

Antes de utilizar la embarcación, lea las secciones siguientes para reducir el riesgo de sufrir lesiones, que pudieran ser mortales, o causárselas a cualquier otra persona:

- INFORMACIÓN SOBRE SEGURIDAD
- INFORMACIÓN SOBRE LA EMBARCACIÓN

También deberá leer detenidamente todas las etiquetas de seguridad de la embarcación y ver con atención el video del *DVD DE SEGURIDAD*.

El incumplimiento de las advertencias que figuran en esta Guía del usuario puede dar lugar a lesiones graves o incluso la muerte.

BRP recomienda expresamente que asista a un curso sobre seguridad y competencia en la navegación. Consulte a su distribuidor o a las autoridades locales sobre la disponibilidad de este tipo de cursos.

En algunos lugares, es necesario obtener un certificado de aptitud para poder utilizar una embarcación de recreo.



## ADVERTENCIA

Familiarícese con esta moto acuática; su rendimiento podría ser superior al de cualquier otra que haya podido manejar con anterioridad.

## Mensajes de seguridad

En esta Guía del usuario se utilizan los siguientes símbolos y términos para destacar información de un tipo determinado:

El símbolo de alerta de seguridad  indica un posible riesgo de lesiones.



## ADVERTENCIA

Indica una posible situación de riesgo que, si no se evita, puede dar lugar a lesiones graves o incluso la muerte.



**CUIDADO** Indica una situación potencialmente peligrosa que, si no se evita, puede dar lugar a lesiones leves o moderadas.

**AVISO** Hace referencia a instrucciones que, de no seguirse, podrían provocar daños en los componentes de la embarcación o en otras propiedades.

## Acerca de esta Guía del usuario

Esta Guía del usuario se ha preparado con el fin de familiarizar al propietario/usuario o pasajero con esta embarcación personal, así como con sus distintos controles, mantenimiento e instrucciones de pilotaje seguro.

Guarde esta Guía del usuario en la embarcación para consultar información sobre su uso, instrucciones que puede ofrecer a otros usuarios, mantenimiento y solución de problemas.

Tenga en cuenta que esta guía está disponible en varios idiomas. En caso de discrepancia, prevalecerá la versión en inglés.

Si desea ver o imprimir una copia adicional de la Guía del usuario, sólo tiene que visitar el sitio web [www.operatorsguide.brp.com](http://www.operatorsguide.brp.com).

La información que se incluye en este documento es correcta en el momento de su publicación. No obstante, BRP mantiene una política de mejora continua en sus productos sin tener por ello la obligación de instalarlos en productos fabricados previamente. Debido a cambios de última hora, es posible que existan algunas diferencias entre el producto fabricado y las descripciones y/o especificaciones que aparecen en esta guía. BRP se reserva el derecho de interrumpir o cambiar en todo momento especificaciones, diseños, característi-

cas, modelos o equipamiento sin por ello contraer una obligación en ese sentido.

Esta Guía del usuario y el *DVD DE SEGURIDAD* deben suministrarse con la embarcación en el momento de la compra.

---

***Esta página es  
intencionalmente en blanco***

---

# CONTENIDO

<b>PRÓLOGO</b> .....	<b>1</b>
INFÓRMESE ANTES DE PONERSE EN MARCHA.....	1
MENSAJES DE SEGURIDAD.....	2
ACERCA DE ESTA GUÍA DEL USUARIO.....	2

## ***INFORMACIÓN SOBRE SEGURIDAD***

<b>PRECAUCIONES GENERALES</b> .....	<b>10</b>
MANTÉNGASE ALERTA ANTE EL RIESGO DE INTOXICACIÓN POR MONÓXIDO DE CARBONO.....	10
EVITE QUE SE INCENDIE LA GASOLINA Y OTROS RIESGOS.....	10
EVITE QUEMADURAS POR COMPONENTES A ALTA TEMPERATURA.....	11
ACCESORIOS Y MODIFICACIONES.....	11
<b>MENSAJES DE SEGURIDAD ESPECIALES</b> .....	<b>12</b>
NOTAS IMPORTANTES PARA UN USO SEGURO.....	12
DEPORTES ACUÁTICOS (REMOLQUE CON LA EMBARCACIÓN) (MODELOS 3UP ÚNICAMENTE).....	17
HIPOTERMIA.....	19
CURSOS DE SEGURIDAD NÁUTICA.....	20
<b>TECNOLOGÍAS ACTIVAS (iCONTROL)</b> .....	<b>21</b>
INTRODUCCIÓN.....	21
ITC (CONTROL DE ACELERACIÓN INTELIGENTE).....	21
IBR (SISTEMA INTELIGENTE DE FRENO Y MARCHA ATRÁS) (MODELOS CON IBR).....	22
<b>EQUIPO DE SEGURIDAD</b> .....	<b>23</b>
EQUIPO DE SEGURIDAD NECESARIO.....	23
EQUIPO ADICIONAL ACONSEJABLE.....	26
<b>EJERCICIOS DE PRÁCTICA</b> .....	<b>27</b>
DÓNDE REALIZAR LOS EJERCICIOS DE PRÁCTICA.....	27
EJERCICIOS DE PRÁCTICA.....	27
FACTORES IMPORTANTES.....	28
<b>REGLAMENTO DE NAVEGACIÓN</b> .....	<b>29</b>
NORMAS DE PILOTAJE.....	29
<b>REPOSTAJE</b> .....	<b>32</b>
PROCEDIMIENTO DE REPOSTAJE.....	32
REQUISITOS DE COMBUSTIBLE.....	33
<b>INFORMACIÓN SOBRE EL REMOLCADO</b> .....	<b>35</b>
<b>ETIQUETAS IMPORTANTES PRESENTES EN EL PRODUCTO</b> .....	<b>36</b>
ETIQUETAS DE SEGURIDAD DE LA MOTO ACUÁTICA.....	36
ETIQUETAS DE CONFORMIDAD CON NORMAS.....	42
<b>INSPECCIÓN ANTES DEL USO</b> .....	<b>46</b>
QUÉ DEBE HACERSE ANTES DE LLEVAR LA EMBARCACIÓN AL AGUA.....	46
QUÉ DEBE HACERSE DESPUÉS DE LLEVAR LA EMBARCACIÓN AL AGUA.....	50

## **INFORMACIÓN SOBRE LA EMBARCACIÓN**

<b>CONTROLES.....</b>	<b>54</b>
1) MANILLAR.....	55
2) BOTÓN DE ARRANQUE/PARADA DEL MOTOR.....	55
3) INTERRUPTOR DE PARADA DEL MOTOR.....	56
4) PALANCA DEL ACELERADOR.....	58
5) PALANCA DEL SISTEMA IBR (SISTEMA INTELIGENTE DE FRENO Y MARCHA ATRÁS) (MODELOS CON IBR).....	58
6) BOTÓN MODE (MODO).....	58
<b>INDICADOR MULTIFUNCIÓN (LCD).....</b>	<b>60</b>
DESCRIPCIÓN DEL INDICADOR MULTIFUNCIÓN.....	60
USO DE LA PANTALLA MULTIFUNCIÓN.....	62
<b>EQUIPAMIENTO.....</b>	<b>64</b>
1) GUANTERA.....	65
2) COMPARTIMIENTO DE ALMACENAMIENTO DEL KIT DEL EQUIPO DE SEGURIDAD.....	65
3) CONTENEDOR DE ALMACENAMIENTO (PACK CONVENIENCE).....	65
4) ASIENTO.....	66
5) ASIDEROS PARA PASAJERO.....	67
6) ESCALÓN DE EMBARQUE (PACK CONVENIENCE).....	67
7) PLATAFORMA DE EMBARQUE.....	68
8) OJALES DELANTERO Y POSTERIOR.....	68
9) TAPÓN DE DRENAJE DE LA SENTINA.....	69
10) ESTABILIZADORES.....	69
<b>PERÍODO DE RODAJE.....</b>	<b>70</b>
FUNCIONAMIENTO DURANTE EL PERÍODO DE RODAJE.....	70
<b>INSTRUCCIONES DE USO.....</b>	<b>71</b>
EMBARQUE.....	71
CÓMO ARRANCAR EL MOTOR.....	74
CÓMO PARAR EL MOTOR.....	75
DIRECCIÓN DE LA MOTO ACUÁTICA.....	75
USO DEL PUNTO MUERTO (MODELOS CON IBR).....	76
USO DE LA MARCHA DE AVANCE (MODELOS CON IBR).....	77
CÓMO CAMBIAR A MARCHA ATRÁS Y MANIOBRAR RETROCEDIENDO (MODELOS CON IBR).....	77
CÓMO UTILIZAR EL FRENO (MODELOS CON IBR).....	78
RECOMENDACIONES DE USO GENERALES.....	80
<b>MODOS DE FUNCIONAMIENTO (ROTAS ASE 900 HO).....</b>	<b>83</b>
MODO DE PASEO.....	83
MODO DEPORTIVO.....	83
<b>PROCEDIMIENTOS ESPECIALES.....</b>	<b>86</b>
ADMISIÓN DE AGUA DE LA BOMBA DE IMPULSIÓN Y LIMPIEZA DEL IMPULSOR.....	86
EMBARCACIÓN VOLCADA.....	87
EMBARCACIÓN SUMERGIDA.....	88
MOTOR INUNDADO DE AGUA.....	88



REMOLCADO DE LA EMBARCACIÓN EN EL AGUA.....	88
---	----

### ***INFORMACIÓN DE MANTENIMIENTO***

<b>PROGRAMA DE MANTENIMIENTO.....</b>	<b>92</b>
<b>PROCEDIMIENTOS DE MANTENIMIENTO.....</b>	<b>97</b>
ACEITE DEL MOTOR.....	97
REFRIGERANTE DEL MOTOR.....	99
ALINEACIÓN DE LA DIRECCIÓN.....	100
CARROCERÍA CENTRAL.....	101
BATERÍA.....	105
BOBINAS DE ENCENDIDO.....	108
BUJÍAS.....	109
SISTEMA DE ESCAPE.....	110
INTERCAMBIADOR DE CALOR Y REJILLA DE ENTRADA DE AGUA.....	111
ÁNODO DE SACRIFICIO.....	111
FUSIBLES.....	112
<b>CUIDADO DE LA EMBARCACIÓN.....</b>	<b>114</b>
CUIDADOS POSTERIORES AL USO.....	114
LIMPIEZA DE LA EMBARCACIÓN.....	114
<b>ALMACENAMIENTO Y PREPARACIÓN DE PRETEMPORADA.....</b>	<b>116</b>
ALMACENAMIENTO.....	116
PREPARACIÓN DE PRETEMPORADA.....	119

### ***INFORMACIÓN TÉCNICA***

<b>IDENTIFICACIÓN DE LA EMBARCACIÓN.....</b>	<b>122</b>
NÚMERO DE IDENTIFICACIÓN DEL CASCO.....	122
NÚMERO DE IDENTIFICACIÓN DEL MOTOR.....	122
<b>LLAVE RF D.E.S.S. (SI PROCEDE).....</b>	<b>123</b>
<b>INFORMACIÓN SOBRE LAS EMISIONES DEL MOTOR.....</b>	<b>124</b>
RESPONSABILIDAD DEL FABRICANTE.....	124
RESPONSABILIDAD DEL DISTRIBUIDOR.....	124
RESPONSABILIDAD DEL PROPIETARIO.....	124
NORMATIVA DE EMISIONES DE LA EPA.....	124
<b>ESPECIFICACIONES.....</b>	<b>126</b>

### ***SOLUCIÓN DE PROBLEMAS***

<b>PAUTAS PARA LA SOLUCIÓN DE PROBLEMAS.....</b>	<b>132</b>
<b>SISTEMA DE SUPERVISIÓN.....</b>	<b>139</b>
INFORMACIÓN DE MENSAJES E INDICADORES DE ANOMA- LÍAS.....	140
INFORMACIÓN SOBRE CÓDIGOS DE ZUMBADOR.....	142

## ***GARANTÍA***

<b>GARANTÍA LIMITADA DE BRP – EE.UU. Y CANADÁ: EMBARCACIÓN PERSONAL SEA-DOO® DE 2016 .....</b>	<b>146</b>
<b>GARANTÍA RELACIONADA CON LAS EMISIONES DE LA NORMATIVA ESTADOUNIDENSE EPA.....</b>	<b>150</b>
<b>DECLARACIÓN DE GARANTÍA DE CONTROL DE EMISIONES DE CALIFORNIA Y NUEVA YORK PARA LA EMBARCACIÓN PERSONAL SEA-DOO® MODELO DEL AÑO 2016.....</b>	<b>153</b>
<b>GARANTÍA INTERNACIONAL LIMITADA DE BRP: EMBARCACIÓN PERSONAL SEA-DOO® DE 2016.....</b>	<b>158</b>
<b>GARANTÍA LIMITADA DE BRP PARA EL ÁREA ECONÓMICA EUROPEA, LA COMUNIDAD DE ESTADOS INDEPENDIENTES Y TURQUÍA: EMBARCACIÓN PERSONAL SEA-DOO® DE 2016.....</b>	<b>164</b>

## ***INFORMACIÓN SOBRE EL CLIENTE***

<b>INFORMACIÓN SOBRE PRIVACIDAD.....</b>	<b>172</b>
<b>CAMBIO DE DIRECCIÓN/TITULARIDAD.....</b>	<b>173</b>

# ***INFORMACIÓN SOBRE SEGURIDAD***

# PRECAUCIONES GENERALES

## Manténgase alerta ante el riesgo de intoxicación por monóxido de carbono

Los gases de escape del motor contienen monóxido de carbono, un gas letal. Si se respira, el monóxido de carbono puede provocar dolores de cabeza, mareo, somnolencia, náuseas y, en última instancia, incluso la muerte.

El monóxido de carbono es un gas incoloro, inodoro e insípido que puede estar presente aunque no se vea ni huelga el escape del motor. Se puede acumular rápidamente el monóxido de carbono hasta un nivel letal, de modo que no pueda sobreponerse y ponerse a salvo. Por otra parte, el monóxido de carbono acumulado en un volumen letal puede persistir durante horas o días en recintos cerrados o mal ventilados. Si experimenta algún síntoma de intoxicación por monóxido de carbono, salda de la zona inmediatamente, busque aire fresco y solicite asistencia médica.

Para evitar lesiones graves (incluso la muerte) a causa del monóxido de carbono:

- No ponga nunca en funcionamiento el motor de la embarcación en áreas parcialmente cerradas o con ventilación insuficiente, por ejemplo, en cobertizos para embarcaciones, espigones o en las cercanías de otros barcos. Aunque intente ventilar el escape del motor, el monóxido de carbono puede alcanzar niveles peligrosos rápidamente.

- No ponga nunca en funcionamiento el motor de la embarcación en situaciones en las que las emisiones de escape podrían infiltrarse en edificios a través de puertas o ventanas.
- No se coloque nunca detrás de la embarcación cuando el motor esté en marcha. Una persona que se encuentre detrás del motor en marcha podría inhalar altas concentraciones de humos de escape. La inhalación de estos gases, que contienen monóxido de carbono, puede dar lugar a una intoxicación por CO, graves problemas de salud e incluso la muerte.

## Evite que se incendie la gasolina y otros riesgos.

La gasolina es extremadamente inflamable y altamente explosiva. Una chispa o una llama pueden inflamar los vapores de combustible a muchos metros del motor. Para reducir el riesgo de incendio o explosión, siga estas instrucciones:

- Utilice únicamente un recipiente homologado para guardar combustible.
- Respete estrictamente las instrucciones del apartado sobre *REPOSTAJE*.
- No ponga nunca en marcha la embarcación si hay gasolina o se percibe olor de vapor de gasolina en el compartimento del motor.
- No ponga nunca en marcha la embarcación si el tapón del depósito de combustible no está bien cerrado.
- No transporte contenedores de gasolina en el contenedor de almacenamiento (si se incluye) ni en ningún otro lugar de la embarcación.

La gasolina es tóxica y puede provocar lesiones e incluso la muerte.

- No utilice nunca la boca para trasvasar la gasolina.
- En caso de ingestión de gasolina, de contacto con los ojos o de inhalación de vapores de combustible, solicite asistencia médica de inmediato.

Si se mancha de gasolina, lávese a conciencia con agua y jabón, y cámbiese de ropa.

### **Evite quemaduras por componentes a alta temperatura**

Algunos componentes pueden alcanzar temperaturas elevadas durante el funcionamiento. Evite el contacto durante el funcionamiento y poco después para evitar quemaduras.

### **Accesorios y modificaciones**

Nunca realice modificaciones sin autorización y no haga uso de accesorios que cuenten con aprobación de BRP. BRP no ha realizado las pruebas necesarias con respecto a estos cambios, que podrían incrementar el riesgo de accidentes o daños, además de afectar al estado legal de la embarcación para el uso en el agua.

Consulte a su distribuidor autorizado de Sea-Doo sobre accesorios disponibles para la embarcación.

## Notas importantes para un uso seguro

El rendimiento de esta embarcación puede superar considerablemente el de cualquier otra que haya podido manejar. Asegúrese de leer detenidamente el contenido de la Guía del usuario para familiarizarse con los controles y el funcionamiento de la embarcación antes de utilizarla por primera vez o de llevar pasajeros. Si no ha tenido la oportunidad de hacerlo, practique el manejo en una zona adecuada para acostumbrarse a la respuesta de cada mando. Familiarícese completamente con todos los mandos antes de acelerar por encima de la velocidad de ralentí. No dé por sentado que todas las motos acuáticas personales se manejan de forma idéntica. Cada modelo es distinto y las diferencias entre embarcaciones pueden ser sustanciales.

Tenga siempre presente que cuando la palanca del acelerador se vuelve a colocar en la posición de ralentí, se reduce el control de la dirección. Para que la embarcación gire en la dirección deseada, es necesario utilizar tanto el sistema de dirección como el acelerador. No suelte el acelerador cuando intente esquivar objetos. Para dirigir la embarcación, se necesita aceleración. Si se detiene el motor, se perderá el control de la dirección.

Aunque la mayoría de embarcaciones no cuentan con ningún mecanismo de freno, el progreso tecnológico nos permite hoy ofrecer algunos modelos equipados con un sistema de freno, al que denominamos sistema iBR™. Practique las maniobras de frenado en una zona segura y sin tráfico para familiarizarse con el manejo de la embarcación al frenar y con las distancias de frenado en distintas condiciones.

## ADVERTENCIA

La distancia necesaria para detenerse variará dependiendo de la velocidad inicial, la carga, el viento, el número de ocupantes y el estado del agua. La fuerza de frenado ejercida por el usuario a través de la palanca iBR (intelligent Brake and Reverse, freno y marcha atrás inteligentes) también influirá en la distancia necesaria para que la embarcación se detenga.

Al frenar, los ocupantes deben prepararse para no perder el equilibrio contrarrestando la fuerza de desaceleración, que les empujará hacia delante.

Cuando pilote una embarcación equipada con el dispositivo iBR, tenga en cuenta que, probablemente, las embarcaciones que se encuentren en las inmediaciones no podrán frenar tan rápidamente.

Cuando se accione por primera vez el freno a cierta velocidad, por detrás de la embarcación saldrá proyectado un chorro de agua que podría impedir momentáneamente la visión de su moto acuática al piloto de otra embarcación que le siga. Es importante informar al usuario de una embarcación que pretenda seguirle de que con esta moto acuática puede frenar y realizar maniobras específicas, así como explicarle que puede salir despedido un chorro de agua hacia atrás y hacia arriba, y que debe mantenerse una distancia de seguridad mayor entre las embarcaciones.

Cuando accione la palanca de control iBR mientras la embarcación avanza, se activará el modo de frenado y se producirá una desaceleración proporcional a la posición de la palanca del dispositivo iBR. Cuando más tire de la palanca del

sistema iBR, mayor será la fuerza de frenado. Tenga cuidado de accionar gradualmente la palanca del sistema iBR para ajustar la intensidad de la fuerza de frenado e ir soltando al mismo tiempo la palanca del acelerador.

La función de freno del sistema iBR no puede evitar que la moto de agua se desvíe de su rumbo debido a la corriente o el viento. No ejerce ningún efecto de frenado sobre el movimiento en marcha atrás. Tenga también en cuenta que el motor debe estar en marcha para que se pueda utilizar el freno.

El impulso del chorro de la embarcación personal puede causar lesiones. La bomba de impulsión puede aspirar residuos y expulsarlos hacia atrás, lo que supone riesgos para cualquier persona que se encuentre en las cercanías y podría dañar la bomba de impulsión aparte de provocar otros daños materiales.

Observe las instrucciones de todas las etiquetas de seguridad. Se han colocado allí para garantizar una navegación segura y placentera.

No almacene objetos en áreas no diseñadas específicamente para ese fin.

El pilotaje con pasajeros o remolcando tubos, esquís o tablas de wakeboard presenta particularidades y requiere mayor destreza.

Todos los modelos de motos acuáticas incluyen ojales de remolcado que pueden utilizarse para amarre y como puntos de sujeción cuando se remolca la embarcación, y para enganchar una cuerda de remolque para actividades con esquís, tubo o tabla de wakeboarding. No utilice estos puntos de fijación ni ninguna otra parte de la embarcación para actividades de parasailing ni para remolcar otras embarcaciones. Podrían producirse lesiones graves o daños importantes.

Un motor de combustión necesita aire para funcionar. Por consiguiente, esta embarcación no puede ser completamente estanca. Maniobras tales como girar constantemente en círculos muy cerrados, sumergir la proa en las olas o un vuelco de la embarcación que sitúe las aberturas de entrada de aire bajo el agua pueden provocar problemas en el motor por entrada de agua. Consulte el subapartado de *INSTRUCCIONES DE USO* y el apartado de *GARANTÍA* incluidos en esta Guía del usuario.

Las emisiones de escape incluyen monóxido de carbono (CO), que puede causar graves problemas de salud e incluso la muerte si se inhala en cantidades suficientes. No utilice la embarcación en áreas limitadas y evite la acumulación de CO alrededor de la embarcación o en zonas cerradas o protegidas; por ejemplo, mientras permanece atracado o en descensos. Manténgase siempre alerta a posibles riesgos de la emanación de CO del escape de otras motos náuticas.

Infórmese de las aguas en las que va a manejarse la embarcación. La corriente, mareas, rápidos, obstáculos ocultos, estelas y olas, etc. pueden afectar a su manejo y seguridad. No es aconsejable manejar la embarcación en aguas turbulentas o con condiciones climatológicas adversas.

En aguas poco profundas, proceda con precaución y a velocidades muy bajas. Si la embarcación encalla o se detiene bruscamente, pueden producirse daños materiales y lesiones. También existe el riesgo de que la bomba de impulsión aspire residuos y los expulse hacia atrás, proyectándolos sobre personas o propiedades.

Mantenga el cable de seguridad sujeto en todo momento al salvavidas o a la muñeca (mediante muñe-

quera) del piloto y apartado del manillar, de manera que el motor se detenga si el piloto cae al agua. Tras el pilotaje, retire el cable de seguridad del interruptor de parada del motor para evitar un uso no autorizado por parte de niños y otras personas. Si el piloto cae de la embarcación y el cable de seguridad no está colocado tal como se recomienda, la embarcación no se detendrá.

Conduzca dentro de sus límites y nivel de habilidad.

Conduzca siempre de forma responsable y segura. Aplique el sentido común y actúe con cortesía.

Respete el entorno y los derechos de otros usuarios de las vías acuáticas. Como piloto y propietario de una moto acuática, es responsable de los daños que pueda originar la estela de la embarcación. No deje que nadie tire desperdicios por la borda.

Aunque su embarcación tenga la capacidad de funcionar a velocidades elevadas, se recomienda encarecidamente pilotar a alta velocidad únicamente cuando se den las condiciones ideales y esté permitido hacerlo. El manejo a una velocidad superior requiere un mayor grado de habilidad e incrementa el riesgo de lesiones graves.

Las fuerzas generadas sobre el cuerpo de los ocupantes durante los giros, el franqueo de olas o estelas, el pilotaje en mar picada o las caídas de la embarcación, especialmente a velocidades elevadas, pueden causar lesiones, con posibilidad de fracturas de huesos o lesiones incluso más graves. Permanezca en una postura flexible y evite los giros bruscos.

Las motos acuáticas no están diseñadas para ser pilotadas por la noche.

No navegue en aguas muy turbulentas ni realice maniobras extremas, como saltar estelas ni olas.

### **Antes de cualquier travesía**

Por razones de seguridad y para un cuidado adecuado, realice siempre las comprobaciones previas al uso, del modo especificado en la Guía del usuario, antes de manejar la embarcación.

No exceda nunca las capacidades de carga o de transporte de pasajeros de la embarcación. La sobrecarga puede afectar a la maniobrabilidad, la estabilidad y el rendimiento. Además, la mar gruesa reduce la capacidad de la embarcación. La placa de carga útil o de capacidad de pasaje no sirve de excusa para no guiarse por el sentido común y el buen criterio.

Inspeccione con frecuencia la embarcación, el casco, el motor, el equipo de seguridad y el resto de los componentes del vehículo para garantizar que permanecen en condiciones de funcionamiento aceptables.

Cerciórese de que dispone del equipo de seguridad mínimo, de chalecos salvavidas y de cualquier equipo adicional que necesite para la travesía.

Compruebe que todo el equipo de salvamento, incluido el extintor (no suministrado con el vehículo), se encuentre siempre a mano y en buenas condiciones de funcionamiento. Indique a todos los pasajeros en qué parte de la moto acuática guarda este equipo, y asegúrese de que saben utilizarlo.

No pierda nunca de vista la meteorología. Compruebe los pronósticos locales del tiempo antes de hacerse a la mar. Esté siempre pendiente del cambio de las condiciones meteorológicas.



Tenga siempre a bordo cartas de navegación exactas y actualizadas de la zona por la que va a navegar. Antes de iniciar la travesía, compruebe las condiciones de la mar en la zona por la que planea navegar.

Asegúrese de que dispone de suficiente combustible a bordo para todo el viaje. Verifique siempre el nivel de combustible antes de salir a navegar y durante la navegación. Aplique la regla de 1/3 de combustible para llegar al destino, 1/3 para volver y 1/3 de reserva. Deje margen para los cambios de plan provocados por las condiciones climáticas adversas u otros retrasos.

### **Precauciones para piloto y pasajeros**

Lea detenidamente todas las etiquetas de seguridad de la moto acuática Sea-Doo, la Guía del usuario y toda la documentación sobre seguridad, y vea el *DVD DE SEGURIDAD* antes de utilizar la embarcación.

Respete todas las leyes pertinentes. Compruebe las leyes de navegación locales y federales o nacionales aplicables a los cursos de agua en los que tenga pensado utilizar su embarcación. Aprenda el reglamento local de navegación. Infórmese del sistema de navegación aplicable (como boyas y señales).

Debe recordar que el sol, el viento, la fatiga y las enfermedades pueden perjudicar su criterio y tiempo de reacción.

NO se recomienda el pilotaje de esta embarcación por parte de usuarios menores de 16 años o de personas con incapacidades que afecten a la visión, al tiempo de reacción, al criterio o al uso de los mandos.

Use siempre correctamente el cable de seguridad cuando maneje la embarcación y cerciórese de que todos los pasajeros se familiarizan con su uso.

Asegúrese de que todos los pasajeros saben nadar y cómo embarcar de nuevo desde el agua. Abordar la embarcación en aguas profundas puede ser extenuante. Practique en aguas con calado hasta su pecho antes de manejar o emprender un viaje con su embarcación en aguas profundas. Asegúrese de que cualquier operador y todos los pasajeros usen un chaleco salvavidas en todo momento y tome precauciones adicionales al navegar.

Nunca gire el manillar mientras haya alguien cerca de la parte posterior de la embarcación. Manténgase alejado de las piezas móviles de la dirección (tobera, compuerta del sistema iBR, varillaje, etc.).

No ponga en marcha el motor ni maniobre con la embarcación si hay algún bañista en las inmediaciones o cerca de la popa de la embarcación.

Tenga cuidado con el movimiento de la compuerta del sistema iBR al poner en marcha el motor, pararlo o utilizar la palanca iBR. El movimiento automático de la compuerta puede pillar los dedos del pie o de la mano si alguien se acerca demasiado a la parte trasera de la moto acuática.

El piloto y los pasajeros deben estar correctamente sentados y bien sujetos antes de arrancar o desplazar la embarcación, y en todo momento cuando la embarcación está en movimiento. Debe indicarse a todos los pasajeros que usen los asideros suministrados, o bien que se agarren a la cintura de la persona sentada delante. Cada pasajero debe tener la posibilidad de apoyar simultáneamente los pies en los

espacios previstos cuando estén bien sentados. Cuando se pilotea en olas o aguas revueltas, los pasajeros pueden levantarse ligeramente del asiento para absorber los impactos con sus piernas.

Al frenar o desacelerar, los ocupantes deben prepararse para no perder el equilibrio contrarrestando la fuerza de desaceleración, que les empujará hacia adelante.

Al acelerar una moto acuática con pasajeros, ya sea a partir de una detención completa o mientras se está navegando, hágalo siempre de forma progresiva. Una aceleración rápida puede causar que un pasajero pierda el equilibrio y caiga hacia atrás, fuera de la embarcación. Asegúrese de que los pasajeros están prevenidos o pueden anticipar cualquier aceleración rápida.

Pueden producirse lesiones internas graves si el agua se proyecta contra las cavidades corporales tras una caída al agua o por la proximidad a una tobera de chorro. Por lo tanto, se recomienda encarecidamente el uso de un traje isotérmico.

Manténgase alejado de la rejilla de entrada cuando el motor esté en marcha. El cabello largo, las prendas holgadas o las correas del salvavidas pueden enredarse con las piezas móviles.

Si se pulsa la palanca del acelerador al frenar, el sistema iBR inhabilitará la acción del usuario sobre el acelerador. Cuando se suelta la palanca del sistema iBR mientras la palanca del acelerador sigue presionada, el mando del acelerador vuelve ser efectivo y genera una aceleración tras un breve lapso. Suelte la palanca del acelerador si no se necesita aceleración.

Antes de volver a subir a la embarcación, asegúrese de que el motor está parado y de que el cable de

seguridad no está conectado al interruptor de parada del motor.

Para prevenir un arranque accidental, desconecte siempre el cable de seguridad del interruptor de parada del motor cuando haya bañistas cerca o embarcando, o durante la extracción de hierbas o residuos de la rejilla de entrada.

En una moto acuática, nunca coloque los pies y las piernas en el agua para ayudarse a girar la embarcación.

### **Manejo de la embarcación por menores de edad**

Los menores deben contar siempre con la supervisión de un adulto durante el pilotaje de cualquier embarcación. Las leyes referentes a la edad mínima y a los requisitos de licencia que deben cumplir los menores para pilotar una embarcación varían según la jurisdicción. Asegúrese de consultar a las autoridades locales de navegación para obtener información relativa al uso legal de una moto acuática en el lugar en cuestión. BRP desaconseja el uso de la embarcación por parte de menores de 16 años.

### **Drogas y alcohol**

uso incompatible con el consumo y los efectos de drogas o alcohol. Al igual que cuando se conduce un automóvil, el pilotaje de una embarcación requiere que quien se encuentre al mando esté sobrio, atento y alerta. La operación de una embarcación bajo los efectos de drogas o alcohol no es solamente una actividad peligrosa sino que, además, constituye un delito que puede conllevar penalizaciones graves. Estas leyes se aplican estrictamente. El uso de drogas y alcohol, ya sea individualmente o en combinación, afecta de forma negativa a la capacidad de reacción, de juicio y de visión. Todo ello, a su

vez, limita la capacidad de operar la embarcación con la seguridad necesaria.



## ADVERTENCIA

Si se dispone a navegar, ¡no consuma alcohol! El pilotaje bajo la influencia de estas sustancias pone en peligro la vida de sus pasajeros, así como la de otras personas de otras embarcaciones y la suya propia. Las leyes federales prohíben terminantemente operar cualquier embarcación bajo los efectos de drogas o alcohol.

## Deportes acuáticos (remolque con la embarcación) (Modelos 3UP únicamente)



## ADVERTENCIA

¡Evite lesiones! La embarcación no está diseñada para remolcar otras embarcaciones, ni para actividades con parasailing, cometas, planeadores o cualquier otro dispositivo que permita volar. Utilice la embarcación únicamente para los deportes acuáticos para los que se ha diseñado.

El esquí acuático y las actividades con tablas de wakeboard y aparatos hinchables son algunos de los más populares. La participación en cualquier deporte acuático requiere un conocimiento detallado de aspectos de seguridad adicionales por parte del participante y del piloto de la embarcación. Si es la primera vez que se dispone a remolcar a alguien con su embarcación, es aconsejable dedicar algunas horas como observador y aprender lo necesario mediante la colaboración con un piloto experto en esta prác-

tica. Asimismo, es importante conocer la habilidad y la experiencia de la persona que se remolca.

Todas las personas que participen en un deporte náutico deben respetar las siguientes normas:

- El pilotaje con pasajero(s) o remolcando tubos, esquís o tablas de "wakeboard" tiene particularidades y requiere mayor destreza.
- Respete siempre la seguridad y el confort de sus pasajeros y del esquiador que esté remolcando sobre esquís, tabla de "wakeboard" u otros dispositivos acuáticos.
- Lleve siempre un observador cuando remolque un tubo, a un esquiador acuático o a un practicante de wakeboarding para que observe a la persona remolcada e informe al piloto de las indicaciones que hagan con las manos los participantes. El piloto debe centrar su atención al manejo de la embarcación y al estado de las aguas circundantes.
- Pilote sólo a la velocidad necesaria y siga las instrucciones del observador.
- Cuando remolque un tubo, a un esquiador náutico o a un practicante de wakeboarding, no vire bruscamente ni utilice el sistema de freno a menos que sea absolutamente necesario. Recuerde que, aunque esta moto acuática es maniobrable y es capaz de frenar (modelos con iBR), existe la posibilidad de que la persona a la que se remolca no pueda evitar un obstáculo o a la propia moto acuática que la remolca.
- Sólo deben participar en deportes náuticos personas que naden bien.

- Lleve siempre un salvavidas homologado. Un salvavidas adecuado ayuda a mantener a flote a una persona aturdida o inconsciente.
- Sea considerado con los demás; usted comparte el agua con ellos.
- Tanto el piloto como el observador deberán supervisar la ubicación de la cuerda de remolque durante la práctica de deportes acuáticos. Si la cuerda queda demasiado floja, podría enredarse con personas u objetos que se encuentren en la embarcación o en el agua, especialmente al tomar curvas cerradas o trazar círculos, y causar lesiones graves.
- No utilice una cuerda de remolque corta para la práctica de ningún deporte acuático, ya que la persona remolcada podría inhalar una concentración elevada de humos de escape. La inhalación de humos de escape concentrados que contengan monóxido de carbono puede provocar intoxicación por CO, lesiones e incluso la muerte.
- Use una cuerda de remolque de longitud y dimensiones suficientes, y cerciórese de que está adecuadamente asegurada a su embarcación. Guarde siempre la cuerda de remolque cuando no la vaya a usar, consulte el apartado **GUARDAR LA CUERDA DE REMOLQUE DESPUÉS DE SU USO**. Aunque algunas embarcaciones están equipadas con un mecanismo de remolque especialmente diseñado (o pueden dotarse de ese mecanismo), evite instalar un asta de remolque en una moto acuática. Puede convertirse en un riesgo si alguien cae sobre él.
- Preste atención inmediata a una persona que haya caído. Es vulnerable en el agua y podría no haber sido divisada por otras embarcaciones.
- Acérquese a la persona en el agua desde el lado de sotavento (sentido contrario al del viento). Pare el motor antes de aproximarse a la persona.
- Participe en deportes náuticos sólo en zonas seguras. Permanezca alejado de otras embarcaciones, canales, playas, zonas restringidas, nadadores, cursos de agua muy transitados y obstáculos subacuáticos.
- Apague el motor y utilice el ancla para asegurar la embarcación antes de salir a nadar.
- Nade sólo en zonas que hayan sido declaradas aptas para el baño. Normalmente están delimitadas con una boya. No nade solo, ni lo haga de noche.



**BOYA DELIMITADORA DE ZONA DE BAÑO**

- No practique el esquí acuático entre la puesta de sol y el amanecer. En muchos lugares, es ilegal hacerlo.
- No coloque nunca la embarcación directamente detrás de participantes en deportes acuáticos. A 40 km/h por hora, la embarcación tardará unos 5 segundos en rebasar a una persona que caiga en el agua 60 m por delante.

- Pare el motor y retire el cable de seguridad del interruptor de parada si hay algún bañista en las proximidades.
- Manténgase alejado unos 45 m de las zonas señalizadas con una boya de submarinista.

**¡Evite lesiones!** No permita que nadie permanezca cerca del sistema de propulsión ni de la rejilla de entrada cuando el motor esté apagado. El pelo largo, las prendas flojas o las correas del salvavidas pueden enredarse con las piezas móviles y provocar lesiones graves o ahogamiento. En aguas poco profundas, la bomba de impulsión podría aspirar conchas, arena, guijarros u otros objetos y expulsarlos hacia atrás.

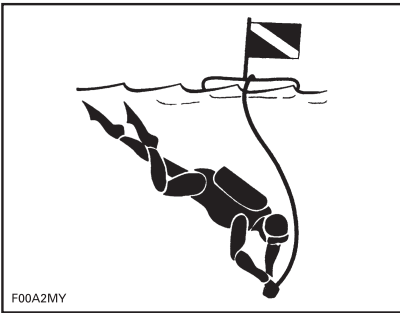

#### **BOYA DE SUBMARINISTA**

Para obtener más información acerca de prácticas homologadas, legales y seguras de los deportes acuáticos, póngase en contacto con la autoridad de la zona en materia de seguridad.

#### **Guardar la cuerda de remolque después de su uso**

La cuerda de remolque se debería sacar del agua y guardarse en el vehículo después de cada uso.

### **! ADVERTENCIA**

**Extraiga siempre la cuerda de remolque del agua y sujétela al vehículo cuando no la use.**

La cuerda de remolque debería guardarse en el lugar adecuado:

- Si el vehículo dispone de una BRP Tow Pro, sujete la cuerda usando la correa Tow Pro.
- Si el vehículo no dispone de una BRP Tow Pro, guarde la cuerda de remolque en la red de carga Spark. Consulte con un distribuidor autorizado de Sea-Doo para obtener más información.

### **! ADVERTENCIA**

**No guarde nunca objetos sueltos, pesados, afilados o frágiles en el contenedor de almacenamiento.**

## **Hipotermia**

La hipotermia, que consiste en la pérdida del calor corporal que da lugar a una temperatura insuficiente, es una causa común de muerte en accidentes de navegación. Si una persona sucumbe a la hipotermia, quedará inconsciente y se ahogará.

Los salvavidas pueden incrementar el tiempo de supervivencia debido al aislamiento que brindan.

Evidentemente, cuanto más caliente esté el agua, menor aislamiento se necesitará. En condiciones de agua fría (por debajo de 4 °C), considere el uso de un salvavidas de tipo abrigo o chaqueta, ya que ofrecen una mayor cobertura térmica que los salvavidas de tipo chaleco.

Aspectos que se deben recordar acerca de la protección contra la hipotermia:

- Mientras se encuentre a flote en el agua, no intente nadar a menos que haya una embarcación en las proximidades, algún otro superviviente o un objeto al que pueda apoyarse o subirse. Nadar innecesariamente incrementa la velocidad a la que pierde calor el cuerpo. En agua fría, no se aconsejan los métodos de salvamento que requieran meter la cabeza en el agua. Mantenga la cabeza fuera del agua. Esto hará que disminuya la pérdida de calor y que aumente su tiempo de supervivencia.
- Mantenga una actitud positiva sobre su supervivencia y el rescate. Así ampliará también las posibilidades de prolongar el tiempo de supervivencia hasta que pueda ser rescatado. ¡El deseo de vivir puede marcar la diferencia!
- Si hay más de una persona en el agua, es aconsejable mantener el contacto corporal. Esta acción tiende a reducir la velocidad de pérdida de calor y, por ello, aumenta la probabilidad de supervivencia.
- Lleve siempre su salvavidas. No le ayudará a luchar contra la hipotermia si no lo lleva puesto cuando está en el agua.

## **Cursos de seguridad náutica**

En muchos se recomienda o se exige seguir un curso sobre seguridad náutica. Consulte a las autoridades locales competentes en la materia.

Compruebe las leyes de navegación locales y federales o nacionales aplicables a los cursos de agua en los que tenga pensado utilizar su embarcación. Aprenda el reglamento local de navegación. Infórmese del sistema de navegación aplicable (como boyas y señales).

## Introducción

NOTA: Algunas funciones o características que se describen en esta sección pueden no ser pertinentes para todos los modelos de motos acuáticas, o estar disponibles como opción.

iControl™ (sistema de control inteligente) proporciona un entorno para que el usuario puede controlar muchos sistemas sin soltar el manillar.

Todos los controles están al alcance del piloto y se pueden activar pulsando un botón o tirando de una palanca. Así, el piloto puede centrar su atención en el agua y en pilotar la embarcación.

Todos los controles son electrónicos y proporcionan las señales a un módulo electrónico cuya función consiste en garantizar un funcionamiento adecuado del sistema dentro de parámetros establecidos.

Los sistemas que se agrupan en el dispositivo iControl son los siguientes:

- iTC™ (control de aceleración inteligente)
- iBR (sistema inteligente de freno y marcha atrás) (si se incluye)
- O.T.A.S. (Dirección asistida ante reducción de la aceleración).

Estos sistemas funcionan conjuntamente para proporcionar funciones como frenado, una respuesta mejorada de la embarcación a las acciones del piloto y optimizar el control y la maniobrabilidad.

Es muy importante que el piloto lea toda la información de esta Guía del usuario para familiarizarse con la embarcación, sus sistemas, controles, capacidades y limitaciones.

## iTC (control de aceleración inteligente)

El sistema utiliza un control electrónico de aceleración (ETC) que proporcionan señales al módulo de control del motor (ECM). Con este sistema no se precisa el tradicional cable del acelerador.

El iTC permite los modos de funcionamiento siguientes:

- Modo de paseo
- Modo deportivo
- O.T.A.S.™.

### Modo paseo (Rotas ASE 900 HO)

En el modo de paseo, se reducen la potencia disponible y la aceleración desde punto muerto y a un régimen bajo en determinadas condiciones de funcionamiento.

Cuando se acciona el acelerador, el motor aumenta de revoluciones progresivamente hasta alcanzar un régimen de funcionamiento en el que estará disponible toda la potencia del motor. Si se reduce la velocidad del motor lo suficiente y durante un determinado período de tiempo, volverán a disminuir la potencia y la aceleración del motor.

### Modo deportivo (Rotas ASE 900 HO)

En el modo deportivo está disponible toda la potencia del motor a cualquier régimen.

Consulte el subapartado *INDICADOR MULTIFUNCIÓN* para obtener indicaciones detalladas.

### Sistema O.T.A.S.™ (dirección asistida ante reducción de la aceleración)

El sistema O.T.A.S.™ (dirección asistida ante reducción de la aceleración) viene igualmente controlado por el iTC.

El sistema de dirección asistida ante reducción de la aceleración (O.T.A.S.) brinda mayor maniobrabilidad en situaciones de reducción de la aceleración.

El sistema O.T.A.S. se activa de forma electrónica cuando el piloto inicia un giro completo y suelta el acelerador al mismo tiempo.

### Limitaciones

El sistema O.T.A.S. no puede ayudarle a mantener el control ni a evitar colisiones en todas las situaciones.

Consulte el apartado de *INSTRUCCIONES DE USO* para obtener información más detallada.

### **iBR (sistema inteligente de freno y marcha atrás) (Modelos con iBR)**

Esta embarcación utiliza un sistema de freno y marcha atrás controlado electrónicamente, el iBR (sistema inteligente de freno y marcha atrás).

El módulo iBR controla la posición de la compuerta del sistema iBR para proporcionar:

- Adelante
- Marcha atrás
- Punto muerto
- Frenado.

El piloto modifica la posición de la compuerta del sistema iBR mediante la palanca del acelerador (para el impulso de avance) o la palanca del iBR para punto muerto, marcha atrás y la función de freno.

**NOTA:** La palanca iBR sólo se puede utilizar para indicar un cambio en la posición de la compuerta en caso de que el motor esté en marcha.

Con el sistema iBR se reduce considerablemente la distancia de fre-

nado de esta embarcación y puede aumentar su maniobrabilidad, ya que se puede usar en línea recta, girando, a alta o baja velocidad, o bien para impulsar la embarcación marcha atrás para atracar o maniobrar en espacios muy reducidos.

En condiciones ideales, los pilotos con experiencia pudieron reducir en aproximadamente un 33 % la distancia de frenado de una embarcación equipada con un sistema iBR a partir de una velocidad de 80 km/h.

### Limitaciones

Incluso cuando están equipadas con el sistema iBR, las embarcaciones no tienen la capacidad de frenado de los vehículos terrestres.

La distancia necesaria para detenerse variará considerablemente en función de la velocidad inicial, la carga, el viento, la corriente, el estado del agua y la fuerza de frenado.

El accionamiento del sistema iBR no afecta al movimiento marcha atrás.

No puede impedir que la embarcación se desvíe de su rumbo ante las corrientes o el viento.



# EQUIPO DE SEGURIDAD

## Equipo de seguridad necesario

El piloto y el/los pasajero(s) deben llevar puesto un dispositivo personal de flotación (salvavidas) homologado que sea adecuado para su utilización en motos acuáticas.

El piloto y los pasajeros deben poder acceder rápidamente a gafas irrompibles si las condiciones de conducción o la preferencia personal así lo justifican.

El viento, la espuma y la velocidad pueden provocar que lloren los ojos o que la visión sea borrosa.

Como propietario de la embarcación, es usted responsable de asegurar que no falte a bordo ninguno de los equipos de seguridad necesarios. También debería considerar la posibilidad de incluir equipo adicional para su propia seguridad y la de sus pasajeros. Compruebe la normativa vigente sobre los requisitos relativos al equipamiento de seguridad.

El equipo de seguridad necesario exigido por la reglamentación es obligatorio. Si la reglamentación local exige algún equipo adicional, debe ser aprobado por una autoridad competente. Los requisitos mínimos son los siguientes:

- Salvavidas (PFD)
- Un cabo flotante de 15 m como mínimo
- Una linterna estanca o bengalas homologadas
- Dispositivo de señalización
- Dispositivos acústicos (bocina de aire o silbato).

## Equipo de protección recomendado

El piloto y los pasajeros de motos acuáticas deben llevar equipo de protección, incluyendo:

- Un traje isotérmico o prendas gruesas, de tejido tupido y ajustadas que proporcionen una protección similar. Por ejemplo, una malla de ciclista fina no sería apropiada. Pueden producirse lesiones internas graves si el agua se proyecta contra las cavidades corporales como resultado de una caída al agua o por estar próximo a una tobera de chorro. La ropa de baño normal no protege adecuadamente contra la entrada de agua con fuerza en las aberturas inferiores del cuerpo de hombres y mujeres.
- Se recomienda el uso de calzado, guantes y protectores oculares o gafas. Se recomienda algún tipo de protección ligera y flexible para los pies. Ello reduciría las posibilidades de lesión, en el caso de que tuviese que caminar sobre objetos afilados presentes bajo el agua.



## Salvavidas (PFD)

Todos los usuarios de embarcaciones recreativas deben llevar puesto salvavidas en todo momento. Asegúrese de que los salvavidas cumplen la normativa establecida en su país.

El salvavidas proporciona capacidad de flotación que ayuda a mantener la cabeza y la carga fuera del agua y a mantener el cuerpo en una posición satisfactoria en el agua. A la hora de seleccionar un salvavidas deben tenerse en cuenta el peso y la edad. La sustentación de un salvavidas debería soportar el peso de una persona en el agua. La talla de un salvavidas debe ser la adecuada para su portador. El peso y el perímetro torácico son las referencias normales para saber la talla de un salvavidas. Es responsabilidad del piloto asegurarse de que dispone de la cantidad y los tipos apropiados de salvavidas a bordo para cumplir las normativas aplicables, y de que los pasajeros conocen su ubicación y están familiarizados con su uso.

### Tipos de salvavidas

Hay cinco tipos de salvavidas homologados.

**Salvavidas de Tipo I**, ponible, con la máxima capacidad de flotación requerida. Su diseño permite poner boca arriba, en posición vertical o ligeramente hacia atrás, a la mayoría de las personas inconscientes que se encuentran en el agua boca abajo. Puede aumentar mucho la probabilidad de supervivencia. El tipo I es el más eficaz en toda clase de aguas, especialmente en alta mar, donde puede haber retrasos en las labores de rescate. También es el más eficaz con mar brava o aguas revueltas.

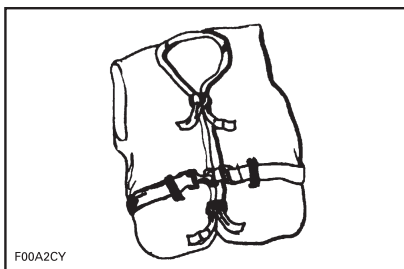

F00A2CY

#### TIPO I PONIBLE

**Salvavidas de Tipo II**, ponible, con capacidad para dar la vuelta al usuario igual que el salvavidas de Tipo I, pero con menor eficacia. En las mismas condiciones, el tipo II no pone boca arriba a tantas personas como el tipo I. Puede optar por utilizar este salvavidas cuando hay probabilidad de un rescate rápido, como en las zonas en las que, por regla general, hay muchas personas involucradas en actividades acuáticas.

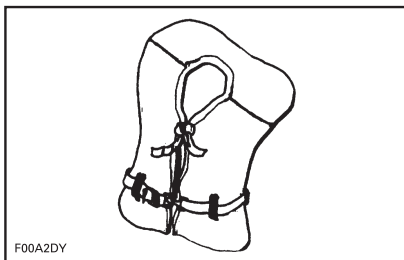

F00A2DY

#### TIPO II PONIBLE

**Salvavidas de Tipo III**, ponible, que permite al usuario colocarse en una posición vertical o ligeramente hacia atrás. No pone a su portador boca arriba. Mantiene al portador en posición vertical o ligeramente hacia atrás y no tiene ninguna tendencia a girar al portador y ponerlo boca abajo. Tiene el mismo poder de sustentación que el salvavidas de tipo II y puede ser adecuado para zonas en las que, por regla general, hay otras personas practicando actividades acuáticas.

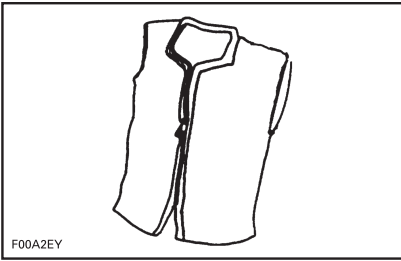

F00A2EY

**TIPO III PONIBLE**

**Salvavidas de Tipo V**, ponible, que se debe llevar puesto. Cuando está inflado, ofrece una sustentación equivalente a la de los salvavidas de los tipos I, II y III. No obstante, cuando se desinfla puede no ser capaz de sustentar a algunas personas.

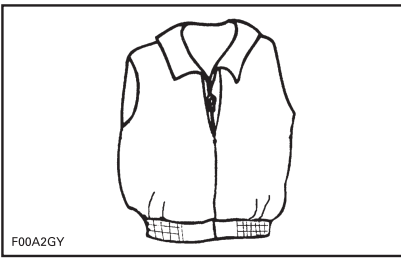

F00A2GY

**TIPO V PONIBLE****Cascos****Algunas consideraciones importantes**

Los cascos están diseñados para ofrecer un cierto grado de protección para la cabeza en caso de impacto. En la mayoría de los deportes de motor, las ventajas de usar un casco son muy superiores a sus inconvenientes. Sin embargo, en el caso de los deportes acuáticos de motor, como las motos náuticas, esto no siempre es así, ya que existen determinados riesgos asociados al agua.

**Ventajas**

Un casco contribuye a reducir el riesgo de lesiones en caso de que

la cabeza sufra un impacto contra una superficie dura (como otra embarcación en el caso de una colisión). Asimismo, un casco con protección para la barbilla podría contribuir a evitar heridas en la cara, la mandíbula o los dientes.

**Riesgos**

Por otra parte, en determinadas situaciones que pueden producirse por la caída de la embarcación, los cascos tienen tendencia a aspirar el agua, como un "cubo", y pueden generar graves tensiones sobre el cuello o la columna vertebral. Esto podría provocar ahogo, lesiones graves o permanentes en el cuello o la columna vertebral o, incluso, la muerte.

Los cascos también pueden afectar a la visión periférica y a la capacidad auditiva, o incrementar la fatiga, lo que podría contribuir a un mayor riesgo de colisión.

**Sopesar los riesgos y las ventajas**

Para decidir si debe llevar casco o no, lo mejor es que tenga en cuenta el entorno específico en el que vaya a navegar, además de otros factores, tales como la experiencia personal. ¿Habrán mucho tráfico en el agua? ¿Cuál es su estilo de pilotaje?

**Lo fundamental**

Dado que cada opción reduce al mínimo algunos riesgos, pero aumenta otros, antes de cada travesía debe decidir si necesita casco o no en función de la situación en concreto.

Si opta por utilizar casco, deberá decidir qué tipo resulta el más adecuado a las circunstancias. Busque cascos que cumplan las normas DOT o Snell y, si es posible, elija uno diseñado para deportes de motor acuáticos.

## **Equipo adicional aconsejable**

Se aconseja adquirir equipo adicional para una navegación segura y placentera. Esta lista, que no es exhaustiva, incluye artículos aconsejables.

- Mapa de la zona
- Botiquín de primeros auxilios
- Cuerda para remolcar
- Bengalas
- Cabos de amarre.

Un teléfono móvil, dentro de una bolsa o empaque impermeable, ha demostrado también ser de ayuda para los navegantes cuando se encuentran en apuros o, simplemente, para contactar con alguien en tierra.

---

## EJERCICIOS DE PRÁCTICA

Es buena idea practicar y familiarizarse con los controles, las funciones y las características de manejo de la moto acuática antes de utilizarla.

Conecte siempre el cable de seguridad al interruptor de parada del motor, y la pinza al salvavidas o a una muñequera.

### **Dónde realizar los ejercicios de práctica**

Busque una zona adecuada para realizar los ejercicios de práctica. Asegúrese de que la zona cumple los requisitos siguientes:

- Está libre de tráfico.
- Está libre de obstáculos.
- Está libre de bañistas.
- Está libre de corrientes.
- Ofrece el espacio necesario para realizar maniobras.
- Ofrece una profundidad del agua adecuada.

### **Ejercicios de práctica**

Realice los siguientes ejercicios **sin pasajeros**.

#### **Giros**

Realice giros en ambas direcciones a baja velocidad. Cuando haya adquirido la confianza necesaria, incremente la dificultad con giros en forma de ocho.

Una vez que se haya familiarizado con estas maniobras, repítalas a una velocidad superior.

#### **Distancias de parada**

##### **Motos acuáticas sin iBR**

Realice prácticas de parada de la moto acuática en línea recta a velocidades diferentes.

Recuerde que la resistencia del agua es el factor principal en lo que respecta a la reducción de la velocidad de la moto acuática y, por

consiguiente, a la distancia de parada.

**NOTA:** Además, la velocidad y la carga de la moto acuática, la corriente y el viento juegan un papel importante e influyen en la distancia de parada.

##### **Motos acuáticas con iBR**

Realice prácticas de parada de la moto acuática en línea recta a velocidades diferentes y con una intensidad de frenado variable.

Recuerde que la velocidad y la carga de la moto acuática, las condiciones del agua, la corriente y el viento también influyen en la distancia de parada.

##### **Marcha atrás (Motos acuáticas con iBR)**

Pruebe a pilotar la moto acuática en marcha atrás para familiarizarse con las particularidades del manejo y las reacciones de la embarcación a los cambios de dirección en estas condiciones.

**NOTA:** Realice estos ejercicios siempre a velocidades moderadas.

##### **Obstáculos**

Realice ejercicios de práctica para evitar obstáculos (elija puntos virtuales en el agua) con el uso de la dirección de la moto acuática y una aceleración constante.

Repita el ejercicio; esta vez, suelte el acelerador durante el giro.

**NOTA:** Mediante este ejercicio, aprenderá que es necesario aplicar el acelerador para alterar la dirección de la moto acuática.

## Procedimiento de ataque

### Motos acuáticas sin iBR

**NOTA:** Puede utilizar el botón de arranque/parada para reducir la velocidad de ataque.

Realice prácticas de ataque con el uso combinado del acelerador y la dirección para familiarizarse con las reacciones de la moto acuática y desarrollar su habilidad de control.

### Motos acuáticas con iBR

Realice prácticas de ataque con el uso combinado del acelerador, la palanca de iBR y la dirección para familiarizarse con las reacciones de la moto acuática y desarrollar su habilidad de control.

**NOTA:** Recuerde que el efecto de la dirección se invierte durante el uso de la marcha atrás.

## Factores importantes

En adición, recuerde siempre que las condiciones indicadas a continuación tienen un impacto directo en el comportamiento y las reacciones de la moto acuática:

- Cargas
- Corrientes
- Viento
- Condiciones del agua

Asegúrese de tener en cuenta siempre estas condiciones y adapte el pilotaje de la embarcación en consecuencia. Si es posible, realice prácticas en estas condiciones.

Siempre que deba realizar maniobras delicadas, es aconsejable reducir la velocidad a un mínimo.

# REGLAMENTO DE NAVEGACIÓN

## Normas de pilotaje

El manejo de una embarcación puede compararse a la conducción por autopistas y carreteras sin señalizar. Para evitar colisiones o esquivar a las demás embarcaciones, debe seguirse un sistema de reglas de tráfico. No es sólo cuestión de sentido común... ¡Hay que respetar la ley!

Por lo general, permanezca a la derecha y mantenga la distancia de seguridad necesaria para evitar colisiones con otras motos acuáticas, embarcaciones, personas y objetos.

En la siguiente ilustración se identifican distintas partes de una embarcación que se utilizan como puntos de referencia para la dirección; la proa es la parte delantera de la embarcación. La parte de babor (lado izquierdo) se identifica visualmente mediante una luz ROJA a proa, y la parte de estribor (lado derecho) mediante una luz VERDE.

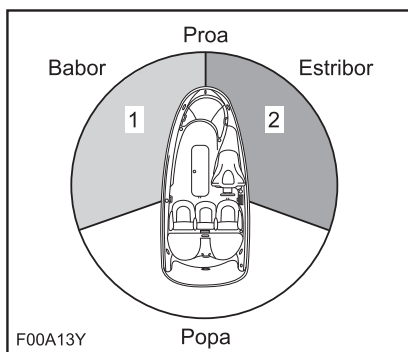

**TÍPICO - PUNTOS DE REFERENCIA PARA LA DIRECCIÓN**

1. Luz ROJA
2. Luz VERDE (zona de paso)

## Cruce

Ceda el derecho de paso a las embarcaciones que se encuentren **delante de la suya y a su derecha**. No cruce nunca por delan-

te de una embarcación. Verá la luz ROJA de la embarcación, mientras que desde la otra embarcación se verá su luz VERDE (tiene derecho de paso).

Las motos acuáticas no tienen estas luces de distintos colores, pero se aplica la misma regla.

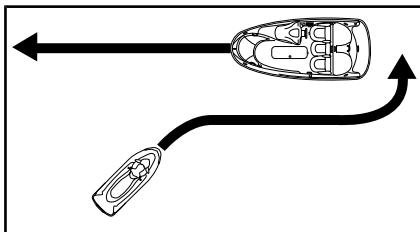

**TÍPICO**

Al igual que con un semáforo, si ve una luz **ROJA, DETÉNGASE**, ceda el derecho de paso. La otra embarcación se encuentra a su derecha y **es la que tiene** preferencia.

Si ve una luz **VERDE, siga adelante con precaución**. La otra embarcación se encuentra a su izquierda; tiene usted preferencia.

## De frente

Mantenga la derecha.

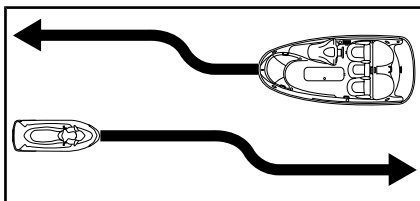

**TÍPICO**

## Paso

Ceda el derecho de paso a otras embarcaciones y mantenga la distancia.

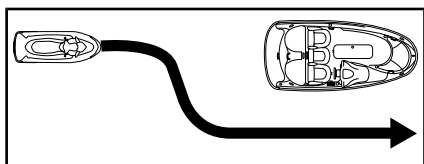

TÍPICO

## Sistema de navegación

Las ayudas a la navegación, tales como señales o boyas, pueden facilitarle la identificación de aguas seguras. Las boyas le indicarán si debe mantenerse a la derecha (estribor) o a la izquierda (babor) de la boya o por qué canal puede continuar. También pueden indicarle si está entrando en un área restringida o controlada, como una zona vedada a embarcaciones o una zona de velocidad limitada. Asimismo, pueden indicar riesgos o información pertinente para la navegación. Las marcas pueden localizarse en la orilla o sobre el agua. También pueden indicar límites de velocidad, la prohibición de embarcaciones a motor o barcas, la presencia de fondeaderos y otras informaciones útiles. (La forma de cada tipo de señal le facilitará comprender su significado).

Asegúrese de que conoce y comprende el sistema de navegación aplicable para los cursos de agua en los que tenga pensado usar la embarcación.

## Cómo evitar colisiones

No suelte el acelerador cuando intente esquivar obstáculos. Se necesita potencia del motor y de la bomba para hacer girar la embarcación.

Mantenga siempre una vigilancia constante sobre otros usuarios del agua y otras barcas u objetos, especialmente al girar. Esté atento a las condiciones que limitan su visibilidad o impiden que otros le vean.

Respete los derechos de los demás y mantenga la distancia de seguridad necesaria para evitar colisiones con otras motos acuáticas, embarcaciones, personas y objetos.

No salte sobre estelas ni olas, ni conduzca sobre la rompiente ni intente salpicar a otros con su embarcación. Podría juzgar mal las capacidades de la embarcación o su propia habilidad para la conducción, y chocar contra otra embarcación o golpear a una persona.

Esta moto acuática tiene la capacidad de dar giros más bruscos que otras embarcaciones; de cualquier modo, y salvo en una emergencia, no realice giros bruscos a velocidad elevada. Tales maniobras dificultarían el que otras personas le eviten o entiendan a dónde se dirige. Además, el piloto y los pasajeros podrían salir despedidos de la embarcación.



### ***Modelos con iBR***

A diferencia de la mayoría de las embarcaciones, esta moto acuática incluye un sistema de freno (iBR).

Cuando pilote una embarcación equipada con el dispositivo iBR, tenga en cuenta que, probablemente, las embarcaciones que se encuentren en las inmediaciones no podrán frenar tan rápidamente.

Cuando se accione por primera vez el freno a cierta velocidad, por detrás de la embarcación saldrá proyectado un chorro de agua, que indica la aplicación del freno durante la maniobra.

Es importante informar al usuario de una embarcación que pretenda seguirle de que con esta embarcación personal puede frenar y realizar maniobras específicas, así como explicarle que puede salir despedido un chorro de agua hacia atrás y hacia arriba, y que debe mantenerse una distancia de seguridad mayor entre ambas embarcaciones.

La distancia necesaria para detenerse será diferente dependiendo de la velocidad inicial, carga, viento y estado del agua.

Aunque lo más aconsejable a la hora de evitar obstáculos es utilizar la dirección para esquivarlos a la vez que se aplica el acelerador, el sistema iBR también se puede utilizar para frenar por completo y girar en la dirección apropiada para evitar el obstáculo.

# REPOSTAJE

## Procedimiento de repostaje

### ! ADVERTENCIA

El combustible es inflamable y puede explotar en determinadas condiciones. Trabaje siempre en una zona bien ventilada. No fume ni permita llamas vivas ni chispas en las cercanías.

1. Apague el motor.

### ! ADVERTENCIA

Detenga siempre el motor antes de repostar.

2. No permita que quede nadie en la embarcación.
3. Amarre bien la embarcación al muelle de repostaje.
4. Asegúrese de tener siempre a mano un extintor (no suministrado con el vehículo).
5. Retire el asiento. Consulte *ASIENTO* en el apartado *EQUIPAMIENTO*.
6. Localice el tapón del depósito de combustible.

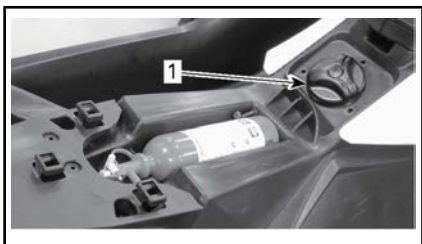

1. Tapón del depósito de combustible
7. Desenrosque lentamente el tapón en sentido contrario al de las agujas del reloj.

### ! ADVERTENCIA

Es posible que el depósito de combustible esté presurizado y podrían escapar vapores de gasolina al retirar el tapón.

8. Introduzca el pico del surtidor en el cuello de llenado y llene del depósito de combustible.

### ! ADVERTENCIA

Para evitar derrames de combustible, llene el depósito lentamente de forma que pueda salir el aire del depósito.

9. Deje de llenar el depósito inmediatamente después de que salte la palanca del pico del surtidor y espere unos instantes antes de retirarlo. No saque parcialmente el pico del surtidor con la intención de que quepa más combustible en el depósito.

### ! ADVERTENCIA

No llene en exceso ni permita que se rebose el depósito de combustible, sobre todo si la embarcación está al sol. Con el aumento de la temperatura, se incrementa el volumen del combustible y éste puede desbordarse.

10. Vuelva a colocar el tapón del depósito de combustible y gírelo hacia la derecha hasta escuchar un clic.

### ! ADVERTENCIA

Limpie siempre con un trapo cualquier resto de combustible derramado de la embarcación.

11. Tras el repostaje, asegúrese siempre de que no huela a va-

por de gasolina en el compartimento del motor.

- Para acceder al compartimento del motor, gire el mando de la tapa de acceso del lado izquierdo 1/4 de vuelta en sentido horario y luego tire para liberar la parte trasera y deslice hacia atrás para extraerla.



**TAPA DE ACCESO DEL LADO IZQUIERDO**

- Para desbloquear, gire el mando 1/4 de vuelta en sentido horario



## ADVERTENCIA

No ponga en marcha la embarcación si hay gasolina o se percibe olor de vapor de gasolina.

- Vuelva a colocar la tapa de acceso del lado izquierdo realizando el procedimiento inverso al de extracción y bloquee el mando girándolo 1/4 de vuelta en sentido antihorario.



**TAPA DE ACCESO DEL LADO IZQUIERDO**

- Para bloquear, gire el mando 1/4 de vuelta en sentido antihorario

- Para volver a colocar el asiento, consulte *ASIENTO* en el apartado *EQUIPAMIENTO*.

## Requisitos de combustible

**AVISO** Utilice siempre gasolina nueva. La gasolina se oxida, con la consiguiente pérdida de octanos y de componentes volátiles, y la producción de depósitos gomosos y de barniz que pueden dañar el sistema de combustible.

La mezcla de combustibles con alcohol varía según el país y la región. El vehículo ha sido diseñado para funcionar con los combustibles recomendados; sin embargo, se debe tener en cuenta lo siguiente:

- No se recomienda el uso de combustible con un porcentaje de alcohol superior al que especifican las reglamentaciones gubernamentales, y su uso puede dar lugar a los siguientes problemas de los componentes del sistema de combustible:
  - Dificultades de arranque y de conducción.
  - Deterioro de las piezas de goma o de plástico.
  - Corrosión de las piezas metálicas.
  - Daño de las piezas internas del motor.

- Compruebe con frecuencia la posible presencia de fugas de combustible y otras anomalías en el sistema de combustible si cree que el contenido de alcohol en la gasolina es superior al indicado en la normativa gubernamental actual.
- Los combustibles mezclados con alcohol atraen y retienen la humedad. Esto puede dar lugar a la separación de fases del combustible y causar problemas de rendimiento del motor o dañar el motor.

### **Combustible recomendado**

Use gasolina común sin plomo con un octanaje de 87 AKI (RON+MON)/2 o de 91 octanos RON.

**AVISO** No experimente nunca con otros combustibles. El uso de un combustible inapropiado puede causar daños en el sistema de combustible y el motor.

**AVISO** NO utilice combustible de bombas de combustible E85.

La normativa de la EPA de EE.UU. prohíbe el uso de combustible con la identificación E15.

# INFORMACIÓN SOBRE EL REMOLCADO

**AVISO** La envergadura de los travesaños de madera del remolque debe ajustarse para apoyar el casco en toda la longitud. Los extremos de los travesaños de madera del remolque no deben superar la longitud de la embarcación.

Asegúrese de que las ruedas del remolque están colocadas de manera que el centro de gravedad de la embarcación quede un poco por delante de las ruedas para un apoyo adecuado del peso de la embarcación.



## ADVERTENCIA

No incline nunca esta embarcación sobre un extremo para el transporte. Le recomendamos que transporte la embarcación en su posición de funcionamiento normal.

Compruebe las leyes y los reglamentos vigentes en su zona relativos al arrastre de un remolque, especialmente en lo referente a lo siguiente:

- Sistema de frenos
- Peso del vehículo de remolque
- Espejos.

Respete las siguientes medidas de seguridad para remolcar la embarcación:

- Respete el peso máximo del vehículo de remolque y el peso sobre la lengua según las recomendaciones del fabricante.
- Enganche la embarcación a los ojales delantero y trasero (proa/popa) de forma que quede firmemente sujeta en el remolque. Utilice amarres adicionales si es necesario.

- Compruebe que el tapón del depósito de combustible, la tapa del contenedor de almacenamiento delantero (si se incluye), la tapa de la guantera y el asiento estén bien asegurados.
- Observe las medidas de seguridad para el remolcado.

**AVISO** No pase cuerdas o amarres por encima del asiento o del asidero, puesto que podrían dañarse de forma permanente. No utilice la bomba o compuerta de marcha atrás para pasar cuerdas o amarres, puesto que podrían dañarse de forma permanente. Envuelva cuerdas o amarres con trapos o protectores similares allí donde puedan entrar en contacto con el cuerpo de la embarcación.



## ADVERTENCIA

Antes de la operación de remolque, compruebe que el asiento se encuentra bien asegurado.

Una funda para Sea-Doo puede proteger la embarcación, especialmente en la conducción por caminos de tierra, para evitar que entre suciedad a través de las aberturas de entrada de aire.



## ADVERTENCIA

Cuando remolque la embarcación, no deje NUNCA ningún equipo en ésta.

# ETIQUETAS IMPORTANTES PRESENTES EN EL PRODUCTO

## Etiquetas de seguridad de la moto acuática

Estas etiquetas están adheridas al vehículo para garantizar la seguridad del conductor, los pasajeros y cualquier otra persona que se encuentre en las proximidades.

En la embarcación aparecen las etiquetas que figuran en las siguientes páginas. Si alguna no aparece o está dañada, puede ser reemplazada de modo gratuito. Consulte a un distribuidor autorizado de Sea-Doo.

Lea detenidamente las etiquetas siguientes antes de manejar esta embarcación.

**NOTA:** La primera ilustración de la embarcación indica las ubicaciones aproximadas de las distintas etiquetas. Una línea discontinua indica que la etiqueta no se encuentra sobre la superficie exterior, y que debe abrirse el asiento o una tapa o cubierta de algún tipo para ver la etiqueta.

**NOTA:** En caso de discrepancias entre esta guía y el vehículo, las etiquetas de seguridad adheridas al vehículo tienen prioridad sobre las etiquetas incluidas en esta guía.



TÍPICO - ILUSTRACIÓN DEL 3UP CON SISTEMA iBR Y PACK CONVENIENCE



TÍPICO

**⚠ ADVERTENCIA**

Las colisiones dan lugar a más **LESIONES Y FATALIDADES** que ningún otro tipo de accidente derivado del uso de motos acuáticas.

**PARA EVITAR COLISIONES: OBSERVE CONSTANTEMENTE EL ENTORNO** para detectar la presencia de personas, objetos y otras embarcaciones. Esté atento a las condiciones que limitan su visibilidad o impiden que otros le vean.

**PILOTEE LA EMBARCACIÓN CON ATENCIÓN Y SEGURIDAD**, respete las velocidades establecidas y manténgase a una distancia segura de personas, objetos y otras embarcaciones. • No siga directamente a otras motos acuáticas ni otras embarcaciones. • No se acerque a otras personas o embarcaciones para saltarlas. • Evite los giros bruscos y otras maniobras que pudieran dificultar la capacidad de otras personas para evitar su embarcación o entender su ruta y destino. • Evite zonas de aguas poco profundas o donde pudiera haber objetos sumergidos.

**TOME LAS ACCIONES PREMATURAS NECESARIAS** para evitar colisiones. Recuerde que, generalmente, las motos acuáticas y otras embarcaciones no disponen de sistemas de freno. **NO SUELTE EL ACELERADOR CUANDO INTENTE ESQUIVAR** objetos - para controlar la dirección, se requiere aceleración. Compruebe siempre el funcionamiento de los controles de dirección y aceleración antes de arrancar la moto acuática. Respete las normas de navegación y las leyes locales, provinciales o estatales aplicables a motos acuáticas. Consulte la Guía del usuario para obtener más información.



**⚠ ADVERTENCIA**

Para reducir el riesgo de **LESIONES GRAVES O FATALES: LLEVE SIEMPRE PUESTO UN SALVAVIDAS.**

Todos los pasajeros deben utilizar un salvavidas aprobado por el Servicio de Guardacostas y adecuado para el uso en motos acuáticas.

**LLEVE ROPA PROTECTORA.** Pueden producirse lesiones internas graves si el agua se proyecta contra las cavidades corporales como resultado de una caída al agua o por estar próximo a una tobera de chorro. La ropa de baño normal no protege adecuadamente contra la entrada de agua con fuerza en las aberturas inferiores del cuerpo. Todos los pasajeros deben usar un traje isotérmico o prendas que ofrezcan una protección equivalente (consulte la Guía del usuario). Se recomienda el uso de calzado, guantes y protectores oculares o gafas.

**FAMILIARÍCESE CON LAS LEYES DE NAVEGACIÓN.** BRP recomienda que la edad mínima del conductor sea 16 años. Debe conocer la edad mínima requerida para pilotar la embarcación, así como los requisitos de formación vigentes en su provincia o estado. Se recomienda que complete un curso de seguridad durante la navegación, que podría ser un requisito en su provincia o estado.

**FIJE EL CABLE DE SEGURIDAD DE PARADA DEL MOTOR** al salvavidas y manténgalo apartado del manillar, de manera que el motor se detenga si el piloto cae al agua. Tras la conducción, desconecte el cable de seguridad de la moto acuática para evitar el uso no autorizado por parte de niños y otras personas.

**PILOTEE DE ACUERDO CON SU HABILIDAD Y EVITE LAS MANIOBRAS AGRESIVAS** para reducir el riesgo de pérdida de control, eyección y colisión. Esta es una embarcación de alto rendimiento, no un juguete. Los giros bruscos y los saltos de olas o estelas incrementan el riesgo de lesiones lumbares/respirales (parálisis), faciales y fracturas de piernas, tobillos y otros huesos. No salte olas ni estelas.

**NO ACELERE NUNCA CUANDO HAYA ALGUIEN DETRÁS DE LA MOTO ACUÁTICA** - detenga el motor o manténgalo al ralentí. El chorro de agua y/o los residuos que salen de la tobera de impulsión pueden provocar lesiones graves.

**MANTÉNGASE ALEJADO DE LA REJILLA DE ENTRADA** mientras el motor se encuentra en marcha. El cabello largo, las prendas holgadas o las correas del salvavidas pueden enredarse con las piezas móviles y provocar lesiones graves o ahogamiento.



**NO PILOTEE NUNCA LA EMBARCACIÓN BAJO LA INFLUENCIA DE DROGAS O ALCOHOL.**

**LEA LA GUÍA DEL USUARIO Y OBSERVE LAS INDICACIONES QUE CONTIENE.**

219904030



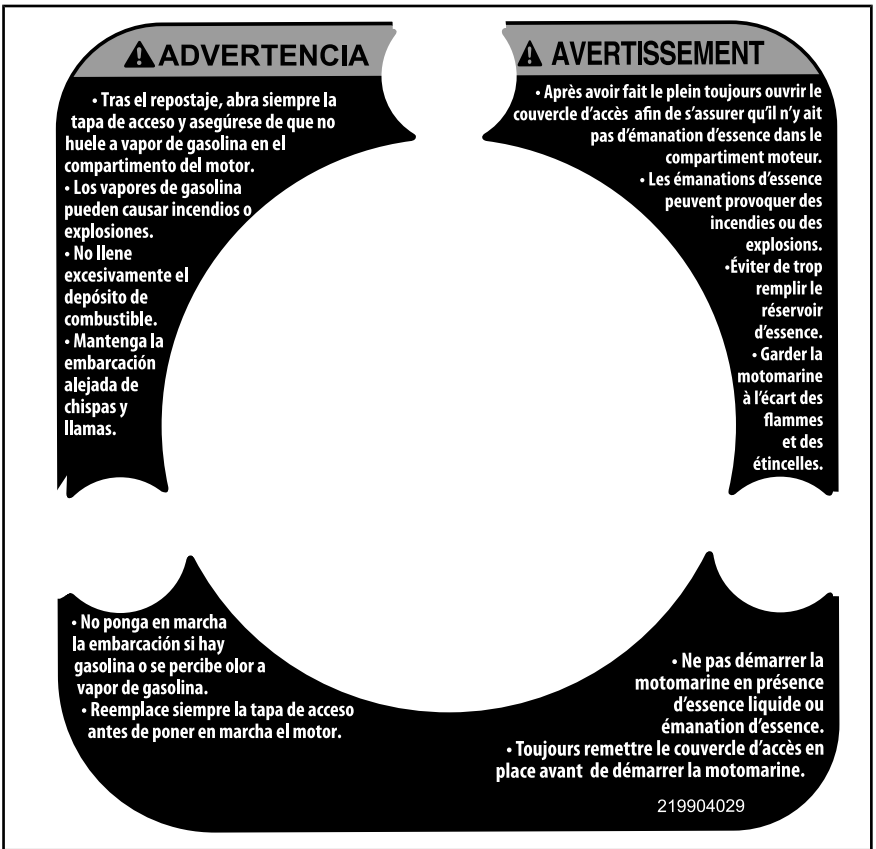

ETIQUETA 2

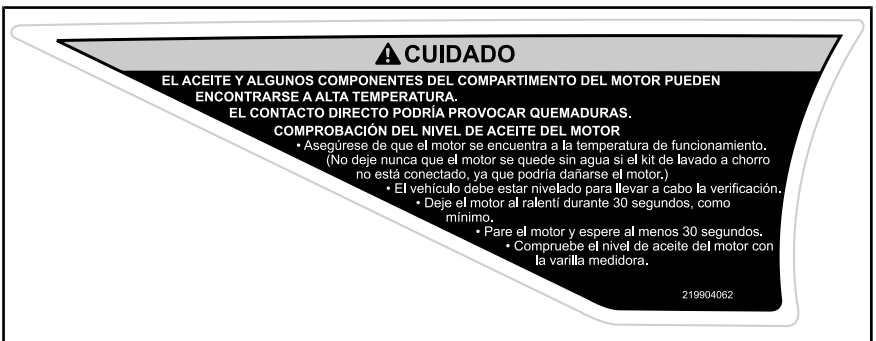

ETIQUETA 3



ETIQUETA 4

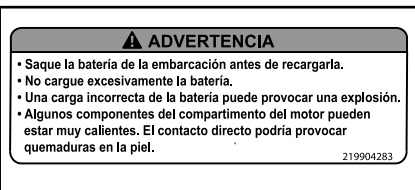

ETIQUETA 5



ETIQUETA 6



ETIQUETA 7



ETIQUETA 8



ETIQUETA 9 - MODELOS CON iBR



ETIQUETA 10 - MODELOS CON iBR



ETIQUETA 11



*ETIQUETA 12 - ESTAMPADO EN LA PARTE POSTERIOR DE LOS MODELOS 2UP*

## Etiquetas de conformidad con normas

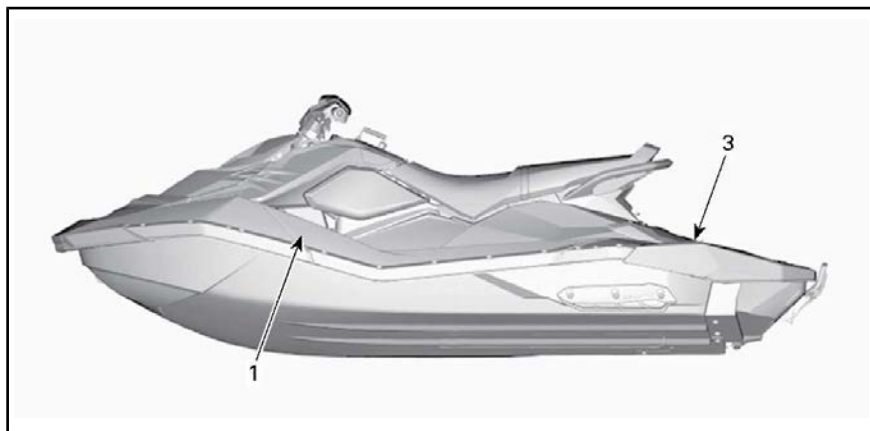

TÍPICO



TÍPICO



ETIQUETA 1 - ETIQUETA DE CONTROL DE EMISIONES

<b>CANADIAN COMPLIANCE NOTICE</b> <b>AVIS DE CONFORMITÉ CANADIEN</b> MAXIMUM RECOMMENDED SAFE LIMITS LIMITES MAXIMALES DE SÉCURITÉ RECOMMANDÉES	
Max.  = 2	<b>160 kg</b> <b>352 lbs/lb</b>
Max.  +  =	<b>160 kg</b> <b>352 lbs/lb</b>
<b>CATEGORY / CATÉGORIE: C</b> MAXIMUM WAVE / VAGUE MAXIMALE 2.0 m MAXIMUM WIND SPEED / VITESSE DE VENT MAXIMALE 33.0 knots/noeuds	
<b>BOMBARDIER RECREATIONAL PRODUCTS INC.</b> VALCOURT, QUÉBEC, CANADA (YDV)	
MODEL / MODÈLE: XXXXXXXXX	
THE MANUFACTURER DECLARES THAT THIS PRODUCT COMPLIES WITH THE CONSTRUCTION REQUIREMENTS OF THE SMALL VESSEL REGULATIONS, AS THEY READ ON THE DAY ON WHICH THE CONSTRUCTION OF THE VESSEL WAS STARTED OR ON THE DAY ON WHICH THE VESSEL WAS IMPORTED. LE FABRICANT ATTESTE QUE CE PRODUIT EST CONFORME AUX EXIGENCES DE CONSTRUCTION DU RÉGLEMENT SUR LES PETITS BÂTIMENTS EN VIGUEUR À LA DATE DU DÉBUT DE SA CONSTRUCTION OU DE SON IMPORTATION.	
<b>MAXIMUM CAPACITIES</b> ABOVE INFORMATION ALSO APPLIES IN THE U.S.A.	CAN ICES-2 / NMB-2"

ETIQUETA 2 - MODELOS 2UP- ETIQUETA DE CUMPLIMIENTO DE NORMATIVA CANADIENSE (SÓLO MODELOS PARA CANADÁ)

<b>CANADIAN COMPLIANCE NOTICE</b> <b>AVIS DE CONFORMITÉ CANADIEN</b> MAXIMUM RECOMMENDED SAFE LIMITS LIMITES MAXIMALES DE SÉCURITÉ RECOMMANDÉES	
Max.  = 2	<b>160 kg</b> <b>352 lbs/lb</b>
Max.  +  =	<b>160 kg</b> <b>352 lbs/lb</b>
<b>CATEGORY / CATÉGORIE: C</b> MAXIMUM WAVE / VAGUE MAXIMALE 2.0 m MAXIMUM WIND SPEED / VITESSE DE VENT MAXIMALE 33.0 knots/noeuds	
<b>BOMBARDIER RECREATIONAL PRODUCTS INC.</b> VALCOURT, QUÉBEC, CANADA (YDV)	
MODEL / MODÈLE: XXXXXXXXX	
THE MANUFACTURER DECLARES THAT THIS PRODUCT COMPLIES WITH THE CONSTRUCTION REQUIREMENTS OF THE SMALL VESSEL REGULATIONS, AS THEY READ ON THE DAY ON WHICH THE CONSTRUCTION OF THE VESSEL WAS STARTED OR ON THE DAY ON WHICH THE VESSEL WAS IMPORTED. LE FABRICANT ATTESTE QUE CE PRODUIT EST CONFORME AUX EXIGENCES DE CONSTRUCTION DU RÉGLEMENT SUR LES PETITS BÂTIMENTS EN VIGUEUR À LA DATE DU DÉBUT DE SA CONSTRUCTION OU DE SON IMPORTATION.	
<b>MAXIMUM CAPACITIES</b> ABOVE INFORMATION ALSO APPLIES IN THE U.S.A.	

ETIQUETA 2 - MODELOS 2UP - (EMBARCACIONES FUERA DE NORTEAMÉRICA)

<b>CANADIAN COMPLIANCE NOTICE</b>	
<b>AVIS DE CONFORMITÉ CANADIEN</b>	
MAXIMUM RECOMMENDED SAFE LIMITS LIMITES MAXIMALES DE SÉCURITÉ RECOMMANDÉES	
Max.  = 3	<b>205 kg</b> <b>450 lbs/lb</b>
Max.  +  =	<b>205 kg</b> <b>450 lbs/lb</b>
CATEGORY / CATÉGORIE: C	
MAXIMUM WAVE / VAGUE MAXIMALE 2.0 m	
MAXIMUM WIND SPEED / VITESSE DE VENT MAXIMALE 33.0 knots/noeuds	
BOMBARDIER RECREATIONAL PRODUCTS INC. VALCOURT, QUÉBEC, CANADA (YDV)	
MODEL / MODÈLE: XXXXXXXX	
THE MANUFACTURER DECLARES THAT THIS PRODUCT COMPLIES WITH THE CONSTRUCTION REQUIREMENTS OF THE SMALL VESSEL REGULATIONS, AS THEY READ ON THE DAY ON WHICH THE CONSTRUCTION OF THE VESSEL WAS STARTED OR ON THE DAY ON WHICH THE VESSEL WAS IMPORTED. LE FABRICANT ATTESTE QUE CE PRODUIT EST CONFORME AUX EXIGENCES DE CONSTRUCTION DU RÈGLEMENT SUR LES PETITS BÂTIMENTS EN VIGUEUR À LA DATE DU DÉBUT DE SA CONSTRUCTION OU DE SON IMPORTATION.	
<b>MAXIMUM CAPACITIES</b> ABOVE INFORMATION ALSO APPLIES IN THE U.S.A.	CAN ICES-2 / NMB-2"

ETIQUETA 2 - MODELOS 3UP - ETIQUETA DE CUMPLIMIENTO DE NORMATIVA CANADIENSE (SÓLO MODELOS PARA CANADÁ)

<b>CANADIAN COMPLIANCE NOTICE</b>	
<b>AVIS DE CONFORMITÉ CANADIEN</b>	
MAXIMUM RECOMMENDED SAFE LIMITS LIMITES MAXIMALES DE SÉCURITÉ RECOMMANDÉES	
Max.  = 3	<b>205 kg</b> <b>450 lbs/lb</b>
Max.  +  =	<b>205 kg</b> <b>450 lbs/lb</b>
CATEGORY / CATÉGORIE: C	
MAXIMUM WAVE / VAGUE MAXIMALE 2.0 m	
MAXIMUM WIND SPEED / VITESSE DE VENT MAXIMALE 33.0 knots/noeuds	
BOMBARDIER RECREATIONAL PRODUCTS INC. VALCOURT, QUÉBEC, CANADA (YDV)	
MODEL / MODÈLE: XXXXXXXX	
THE MANUFACTURER DECLARES THAT THIS PRODUCT COMPLIES WITH THE CONSTRUCTION REQUIREMENTS OF THE SMALL VESSEL REGULATIONS, AS THEY READ ON THE DAY ON WHICH THE CONSTRUCTION OF THE VESSEL WAS STARTED OR ON THE DAY ON WHICH THE VESSEL WAS IMPORTED. LE FABRICANT ATTESTE QUE CE PRODUIT EST CONFORME AUX EXIGENCES DE CONSTRUCTION DU RÈGLEMENT SUR LES PETITS BÂTIMENTS EN VIGUEUR À LA DATE DU DÉBUT DE SA CONSTRUCTION OU DE SON IMPORTATION.	
<b>MAXIMUM CAPACITIES</b> ABOVE INFORMATION ALSO APPLIES IN THE U.S.A.	

ETIQUETA 2 - MODELOS 3UP - (EMBARCACIONES FUERA DE NORTEAMÉRICA)

<p>ESTA EMBARCACIÓN NO ESTÁ SUJETA A LOS ESTÁNDARES DE SEGURIDAD SIGUIENTES DEL SERVICIO DE GUARDACOSTAS DE ESTADOS UNIDOS EN EFECTO EN LA FECHA DE CERTIFICACIÓN:</p> <ul style="list-style-type: none"> <li>• SISTEMA DE COMBUSTIBLE</li> <li>• PRESENTACION DE DATOS DE CAPACIDAD</li> <li>• SEGURIDAD DURANTE LA CARGA</li> <li>• FLOTACIÓN</li> <li>• VENTILACIÓN ELÉCTRICA</li> </ul> <p>CON LA AUTORIZACIÓN POR EXENCIÓN DEL SERVICIO DE GUARDACOSTAS DE ESTADOS UNIDOS (CGB 88-001).</p> <p>BOMBARDIER RECREATIONAL PRODUCTS INC. 565 DE LA MONTAGNE STREET VALCOURT, QUÉBEC CANADA JOE 2L0</p> <p><b>MONTADO EN MÉXICO</b></p>	21990272
---	----------

ETIQUETA 3: TÍPICO

<b>INFORMACIÓN SOBRE CONTROL DE EMISIONES</b>	
ESTE MOTOR ESTÁ HOMOLOGADO PARA FUNCIONAR CON GASOLINA SIN PLOMBO Y SE PRESENTA EN CONFORMIDAD CON LAS NORMAS SOBRE EMISIONES Y EMISIONES DE EVAPORACION DE CALIFORNIA Y DE LA AGENCIA ESTADOUNIDENSE EPA CON RESPECTO A MOTORES MARINOS DE ENCENDIDO POR CHISPA.	
GAMA DE MOTORES	FAMILLE DE MOTEUR
FEL	LIMITE DES ÉMISSIONS DE LA FAMILLE
CLINDRADA DEL MOTOR	CYLINDRÉE
EMISIONES DE ESCAPE	SYSTÈME DE CONTRÔLE DES ÉMISSIONS
SISTEMA DE CONTROL	PUISSANCE
POTENCIA	
<b>RENSEIGNEMENTS SUR LE DISPOSITIF ANTIPOLLUTION</b>	
CE MOTEUR EST CERTIFIÉ POUR FONCTIONNER À L'ESSENCE SANS PLOMB ET IL RÉPOND AUX NORMES <input type="checkbox"/> DE L'EPA DES É.-U. & RÉGLEMENTATIONS CALIFORNIENNES POUR LES MOTEURS MARINS À ALLUMAGE COMMUNDE.	
LA GUÍA DEL USUARIO INCLUYE ESPECIFICACIONES DE MANTENIMIENTO VOIR GUIDE DU CONDUCTEUR POUR LES SPÉCIFICATIONS D'ENTRETIEN	
BOMBARDIER RECREATIONAL PRODUCTS INC.	
219902842	

ETIQUETA 4



*ETIQUETA 5 - MODELOS 3UP, ÚNICAMENTE EN AUSTRALIA*

# INSPECCIÓN ANTES DEL USO

Le animamos a que realice una revisión de seguridad anual de su vehículo. Póngase en contacto con un concesionario autorizado de BRP para obtener información detallada. Aunque no es obligatorio, se recomienda que un concesionario autorizado de BRP realice la preparación de pretemporada para su vehículo. Cada visita al concesionario autorizado de BRP es una gran oportunidad para comprobar si el vehículo está incluido en alguna campaña de seguridad. También le instamos a que visite su concesionario autorizado de BRP si tiene conocimiento de la existencia de alguna campaña de seguridad.



## ADVERTENCIA

Lleve a cabo una inspección previa a cada uso para detectar problemas potenciales durante la navegación. La inspección previa al uso ayuda a controlar el desgaste y los deterioros antes de que ocasionen problemas. Corrija cualquier problema que descubra para reducir el riesgo de averías y accidentes.

Antes de la inspección previa a la navegación, lea detenidamente el apartado de *CONTROLES*.

## Qué debe hacerse antes de llevar la embarcación al agua



## ADVERTENCIA

Antes de verificar cualquiera de los puntos siguientes, debe pararse el motor y retirar siempre el tapón del cable de seguridad del interruptor de parada del motor. Ponga en marcha la embarcación solamente cuando se hayan comprobado todos los elementos y el funcionamiento sea correcto.

Compruebe los elementos que se relacionan en la tabla siguiente antes de llevar la embarcación al agua.

ELEMENTO	FUNCIONAMIENTO	✓
Casco	Inspeccionar.	
Admisión de agua de la bomba de impulsión	Inspeccionar/limpiar.	
Tapón de drenaje	Apretar.	
Depósito de combustible	Repostar.	
Compartimento del motor	Compruebe si existen fugas visibles de líquidos o si hay olor de vapores de gasolina.	
Nivel de aceite del motor	Comprobar/rellenar.	
Nivel de refrigerante del motor	Comprobar/rellenar.	
Condición del intercambiador de calor	Inspeccionar.	



ELEMENTO	FUNCIONAMIENTO	✓
Sistema de dirección	Verificar el funcionamiento.	
Palanca del acelerador	Verificar el funcionamiento.	
Palanca del sistema iBR (modelos con iBR)	Verificar el funcionamiento.	
Tapa del contenedor de almacenamiento delantero (si se incluye), tapa de la guantera y asiento	Asegurarse de que están cerradas y bloqueadas.	
Interruptor de desconexión del motor y botón de ARRANQUE/PARADA del motor	Verificar el funcionamiento.	

### Casco

Inspeccione para detectar grietas u otros daños en el casco.

### Admisión de agua de la bomba de impulsión

Elimine hierbas, conchas, residuos o cualquier objeto que pueda limitar el caudal de agua y dañar la unidad de propulsión. Límpielos si es necesario. Si hay alguna obstrucción que no puede eliminarse, diríjase a un distribuidor autorizado de Sea-Doo para solicitar asistencia técnica.

**NOTA:** La placa de refuerzo se encuentra en la parte izquierda del casco para mantener la simetría y así no afectar la forma hidrodinámica de la moto acuática.

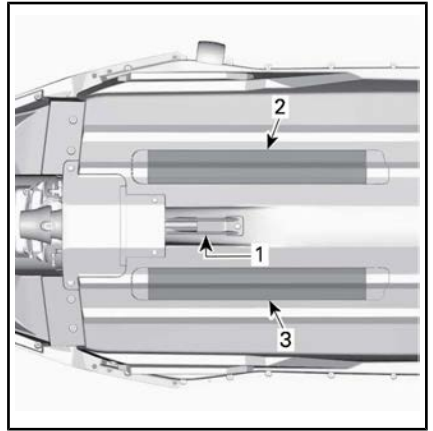

#### TÍPICO

1. Admisión de agua
2. Intercambiador de calor
3. Placa de refuerzo

### Tapón de drenaje

Asegure bien el tapón de drenaje de la sentina.

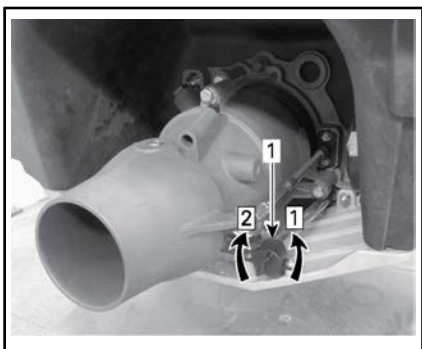

**TÍPICO**

1. Tapón de drenaje de la sentina

Etapa 1: Aflojar

Etapa 2: Apretar

**! ADVERTENCIA**

Asegúrese de que el tapón de drenaje de la sentina se encuentre bien cerrado antes de volver a llevar la embarcación al agua.

**Depósito de combustible**

Llene el depósito de combustible.

**! ADVERTENCIA**

Respete estrictamente las instrucciones del **PROCEDIMIENTO DE REPOSTAJE**.

**Compartimento del motor**

Inspeccione el compartimento del motor para detectar si se percibe olor de vapor de gasolina.

**! ADVERTENCIA**

Si se detecta alguna fuga u olor a gasolina, no aplique energía eléctrica ni arranque el motor. Solicite asistencia a un concesionario o distribuidor autorizado de Sea-Doo, o a una persona de su elección, para su mantenimiento, reparación o sustitución. Consulte la **GARANTÍA RELACIONADA CON LAS EMISIONES DE LA NORMATIVA ESTADOUNIDENSE EPA** que se encuentra en el presente documento para obtener información sobre las reclamaciones de garantía.

Para acceder al compartimento del motor, gire el mando de la tapa de acceso del lado izquierdo 1/4 de vuelta en sentido horario y luego tire para liberar la parte trasera y deslice hacia atrás para extraerla.



**TAPA DE ACCESO DEL LADO IZQUIERDO**

1. Para desbloquear, gire el mando 1/4 de vuelta en sentido horario



**COMPARTIMIENTO DEL MOTOR - TAPA DE ACCESO DE LA IZQUIERDA EXTRAÍDA**

Vuelva a colocar la tapa de acceso del lado izquierdo realizando el procedimiento inverso al de extracción y bloquee el mando girándolo 1/4 de vuelta en sentido antihorario.



**TAPA DE ACCESO DEL LADO IZQUIERDO**

1. Para bloquear, gire el mando 1/4 de vuelta en sentido antihorario

### Aceite del motor

Asegúrese de que el nivel de aceite se encuentra dentro de las especificaciones según lo descrito en el apartado **PROCEDIMIENTOS DE MANTENIMIENTO**.

### Refrigerante del motor

Asegúrese de que el nivel de refrigerante se encuentra dentro de las especificaciones según lo descrito en el apartado **PROCEDIMIENTOS DE MANTENIMIENTO**.

Compruebe la existencia de fugas de refrigerante en el motor, la sentina y el intercambiador de calor.

**⚠ CUIDADO** Cuando se acciona el motor mientras la embarcación se encuentra fuera del agua, el motor y el intercambiador de calor pueden llegar a calentarse mucho. Evite todo contacto con las piezas calientes del motor y el intercambiador de calor para evitar quemaduras.

### Sistema de dirección

Si la dirección está mal alineada, siga las instrucciones de alineación en el apartado **PROCEDIMIENTOS DE MANTENIMIENTO**.

Con ayuda de otra persona, verifique que la maniobrabilidad de la dirección no presenta restricciones.

Cuando el manillar se encuentra en posición horizontal, la tobera de la bomba de impulsión debe permanecer en posición recta. Gire el manillar desde la izquierda hacia la derecha y asegúrese de que gira la tobera.

### ⚠ ADVERTENCIA

Antes del arranque, compruebe el manillar y el funcionamiento de la tobera de dirección correspondiente. Nunca gire el manillar mientras haya alguien cerca de la parte posterior de la embarcación. Manténgase alejado de las piezas móviles de la dirección (tobera, compuerta del sistema iBR [modelos con iBR], varillaje, etc.).

### Palanca del acelerador

Compruebe si la palanca de control electrónico del acelerador (ETC) se mueve sin impedimentos y funciona sin problemas. Debe regresar a su posición inicial inmediatamente después de que se suelte.

**! ADVERTENCIA**

Antes de arrancar el motor, compruebe el funcionamiento de la palanca del acelerador. Si se detecta fricción en la palanca del acelerador, diríjase a un distribuidor autorizado de Sea-Doo.

**Palanca del sistema iBR (Modelos con iBR)**

Compruebe que la palanca iBR del acelerador no tiene impedimentos y funciona sin problemas. Debe regresar a su posición inicial inmediatamente después de que se suelte.

**! ADVERTENCIA**

Antes de arrancar el motor, compruebe el funcionamiento de la palanca del sistema iBR. Si se detecta fricción en la palanca del sistema iBR, diríjase a un distribuidor autorizado de Sea-Doo.

**Contenedor de almacenamiento (pack Convenience), guantera y asiento**

Asegúrese de que la tapa del contenedor de almacenamiento delantero (si se incluye), la guantera y el asiento están cerrados y asegurados.

**! ADVERTENCIA**

Asegúrese de que el asiento, la guantera y la tapa del contenedor de almacenamiento delantero (si se incluye) están bien asegurados.

**Interruptor de parada y botón de ARRANQUE/PARADA del motor**

Conecte el tapón del cable de seguridad al interruptor de parada del motor.

Pulse el botón de ARRANQUE/PARADA para arrancar el motor; a continuación, deténgalo pulsando por segunda vez el botón de ARRANQUE/PARADA del motor.

**NOTA:** El motor siempre arrancará si el tapón del cable de seguridad está correctamente instalado. La unidad ECU apagará la unidad después de 3 minutos, pero se activará y arrancará si pulsa el botón de arranque.

Vuelva a poner en marcha el motor y después párelo quitando el cable de seguridad del interruptor de parada del motor.

**! ADVERTENCIA**

En caso de que el tapón del cable de seguridad se afloje o no se mantenga sujeto al interruptor de parada del motor, sustituya el cable de seguridad inmediatamente para evitar riesgos. Si el motor no se detiene al quitar el tapón del cable de seguridad del interruptor de parada del motor o pulsar el botón de ARRANQUE/PARADA del motor, no utilice la moto acuática. Consulte a un distribuidor autorizado de Sea-Doo.

**Qué debe hacerse después de llevar la embarcación al agua**

Compruebe los elementos que se indican en la siguiente tabla después de llevar la embarcación al agua y antes de navegar.

ELEMENTO	FUNCIONAMIENTO	✓
Grupo de indicadores multifunción	Verificar el funcionamiento	
Sistema inteligente de freno y marcha atrás (iBR) (modelos con iBR)	Verificar el funcionamiento	

- Suelte la palanca del sistema iBR; no debería haber impulso de marcha atrás.



## ADVERTENCIA

Asegúrese siempre de que el sistema iBR funciona correctamente antes de salir a navegar.

### Indicador multifunción

- Pulse el botón de ARRANQUE/PARADA del motor e instale el tapón del cable de seguridad en el interruptor de parada del motor.
- Cuando el indicador multifunción realice el ciclo de autopruueba, asegúrese de que se enciendan todas las indicaciones.



## ADVERTENCIA

Mantenga siempre el cable de seguridad sujeto en todo momento a su salvavidas o a una muñeca (mediante muñequera).

### Sistema iBR (Modelos con iBR)

**AVISO** Asegúrese de que hay suficiente espacio delante y detrás de la embarcación para llevar a cabo al prueba del sistema iBR de manera que se evite una colisión. La embarcación se moverá durante la prueba.

- Quite los cabos de amarre de la embarcación.
- Ponga en marcha el motor y asegúrese de que la embarcación no se mueve.
- Presione a fondo la palanca del sistema iBR en la parte izquierda del manillar; la embarcación debería moverse lentamente hacia atrás.

---

***Esta página es  
intencionalmente en blanco***

# ***INFORMACIÓN SOBRE LA EMBARCACIÓN***

# CONTROLES

NOTA: Algunas etiquetas de seguridad de los vehículos no se muestran en las ilustraciones. Para más información acerca de las etiquetas de seguridad del vehículo, consulte el subapartado *ETIQUETAS DE SEGURIDAD DE LA MOTO ACUÁTICA*.

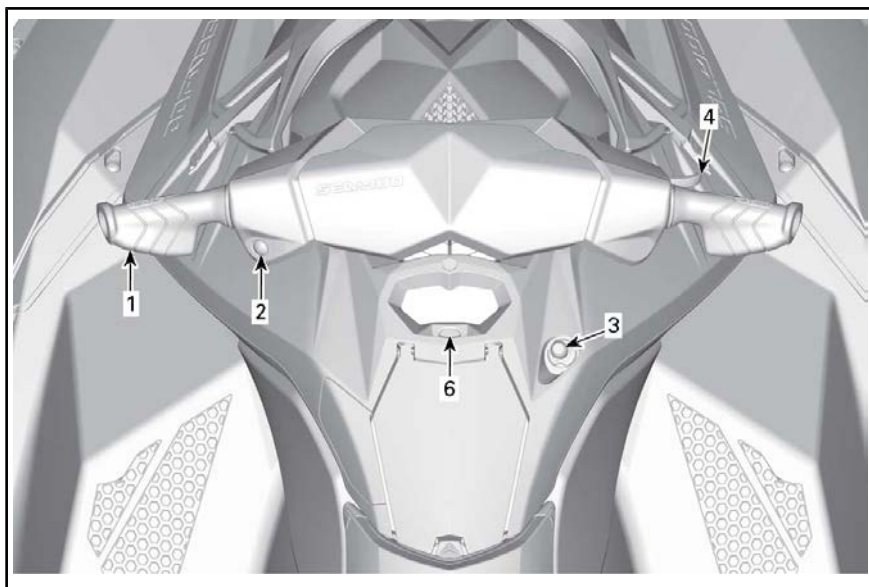

TÍPICO - MODELOS SIN iBR



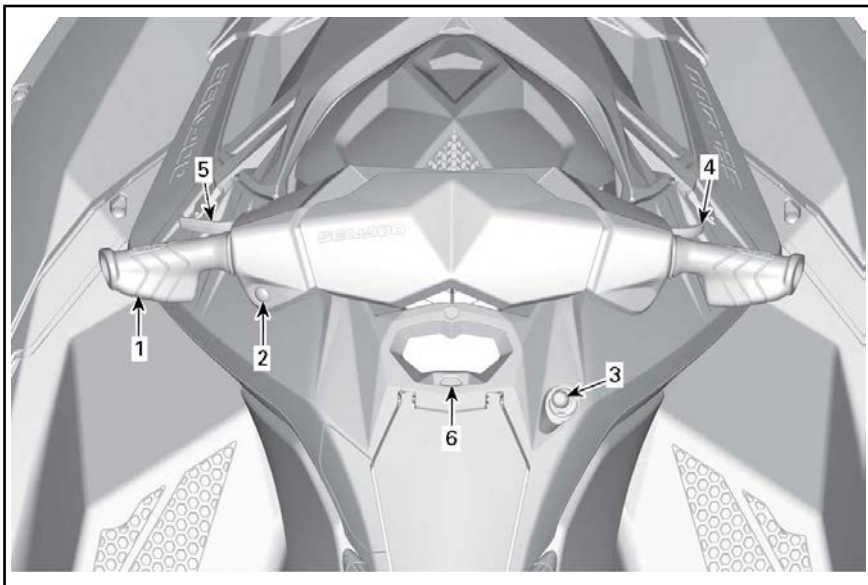

TÍPICO - MODELOS CON iBR

## 1) Manillar

El manillar controla la dirección de la embarcación. Al avanzar, si se gira el manillar hacia la derecha, se conduce la embarcación hacia la derecha y a la inversa.



TÍPICO

1. Manillar

## **!** ADVERTENCIA

Antes del arranque, compruebe el manillar y el funcionamiento de la tobera de dirección correspondiente. Nunca gire el manillar mientras haya alguien cerca de la parte posterior de la embarcación. No se acerque al sistema de propulsión.

## 2) Botón de ARRANQUE/PARADA del motor

El botón de ARRANQUE/PARADA del motor (arranque/parada) se encuentra en la parte izquierda del manillar.

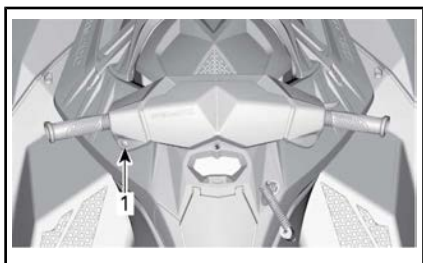

**TÍPICO**

1. Botón de ARRANQUE/PARADA del motor

**Arranque y parada del motor**

Consulte el subapartado de *INSTRUCCIONES DE USO* para obtener indicaciones detalladas.

**Activación del sistema eléctrico**

Pulse una vez el botón de ARRANQUE/PARADA del motor sin instalar el cable de seguridad en el interruptor de parada del motor.

Se activará el sistema eléctrico; el indicador multifunción seguirá el ciclo de auto prueba y la pantalla quedará en blanco durante unos segundos.

El sistema eléctrico se mantendrá activo durante unos 3 minutos después de que pulse el botón de ARRANQUE/PARADA del motor.

**NOTA:** Si se mantiene pulsado el botón de ARRANQUE/PARADA del motor sin que esté instalado el cable de seguridad, las pantallas del indicador multifunción se mantendrán encendidas hasta que se suelte el botón.

**3) Interruptor de parada del motor**

El interruptor de parada del motor se encuentra en la parte derecha del indicador multifunción.

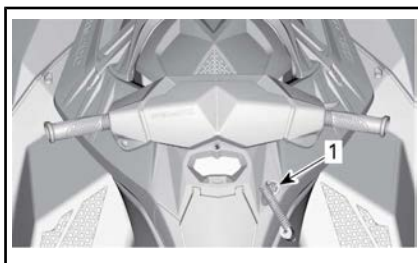

**TÍPICO**

1. Interruptor de parada del motor

Para que el motor arranque, el botón del cable de seguridad debe estar instalado correctamente en el interruptor de parada del motor.

**! ADVERTENCIA**

Mantenga siempre el cable de seguridad sujeto en todo momento al salvavidas o a una muñeca (mediante muñequera) del piloto.



**TÍPICO**

1. Tapón del cable de seguridad conectado al interruptor de parada del motor
2. Pinza del cable de seguridad fijada al salvavidas del piloto

Para detener el motor, tire del botón del cable de seguridad a fin de desconectarlo del interruptor de parada.

**! ADVERTENCIA**

Si se detiene el motor, se perderán la función de freno (modelos con iBR) y el control de la dirección de la moto acuática.

**! ADVERTENCIA**

Desconecte siempre el cable de seguridad cuando la moto acuática no se encuentre en funcionamiento, con el fin de evitar un arranque accidental del motor, evitar un uso no autorizado por parte de niños u otras personas, o prevenir el robo de la embarcación.

**Sistema de seguridad con codificación digital por radiofrecuencia (RF D.E.S.S.) (pack Convenience)**

**Solo motor Rotax ACE 900 HO**

El tapón del cable de seguridad contiene una llave D.E.S.S. programada con un número de serie electrónico exclusivo. Este número es el equivalente de una llave convencional.

El sistema D.E.S.S. lee la llave instalada en el tapón del cable de seguridad del interruptor de parada del motor y sólo permite arrancar el motor si la reconoce.

El sistema D.E.S.S. ofrece una gran flexibilidad. Puede adquirir cables de seguridad adicionales y programar las llaves D.E.S.S. para el funcionamiento con su moto acuática.

Es posible programar hasta diez llaves D.E.S.S.

Si desea programar llaves D.E.S.S. para el uso con su moto acuática, diríjase a su distribuidor autorizado de embarcaciones Sea-Doo de BRP.

**RF D.E.S.S. llaves D.E.S.S.**

Dos pitidos cortos indican que el sistema está listo para permitir el arranque del motor. Si no es así, consulte la sección *SOLUCIÓN DE PROBLEMAS*.

**RF D.E.S.S. Tipos de llaves**

Se pueden utilizar dos tipos de llaves:

- Llave normal
- Llave Learning Key (Llave de aprendizaje)

Para facilitar el reconocimiento del tipo de llave, el flotador del cable de seguridad se presenta en distintos colores.

TIPO DE LLAVE	COLOR DE FLOTADOR
Normal	Amarillo
Learning	Verde

El centro de información muestra el tipo de llave en uso.

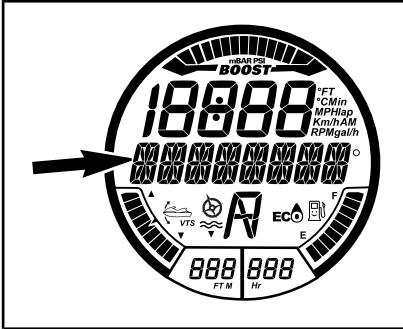

MENSAJE DE RECONOCIMIENTO DE TIPO DE LLAVE

LLAVE NORMAL o LLAVE DE APRENDIZAJE

La llave SEA-DOO Learning Key de aprendizaje limita la velocidad de la embarcación y el par motor, lo que permite a los usuarios principiantes y a los pilotos menos experimentados aprender el manejo de la em-

barcación a la vez que van adquiriendo la confianza y el dominio necesarios.

#### 4) Palanca del acelerador

La palanca de aceleración en la parte derecha del manillar controla electrónicamente la velocidad del motor.

Para incrementar o mantener la velocidad de la moto acuática, presione la palanca del acelerador con el dedo.

Para reducir la velocidad, suelte la palanca del acelerador.

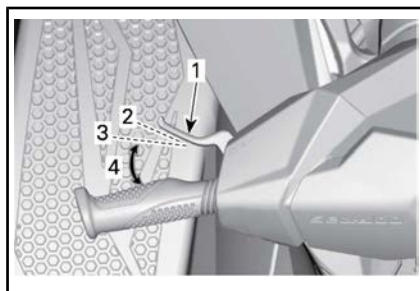

TÍPICO - PALANCA iBR

1. Palanca del sistema iBR
2. Posición neutra de la palanca
3. Para activar las funciones de iBR, se requiere un mínimo de un 25 % de recorrido de la palanca.
4. Margen de funcionamiento

A velocidades por debajo de 7 km/h, el uso de la palanca iBR accionará la marcha atrás.

A velocidades por encima de 7 km/h, el uso de la palanca del sistema iBR accionará el freno.

Al soltar la palanca de iBR tras el uso del freno o la marcha atrás, se activará la posición de punto muerto.

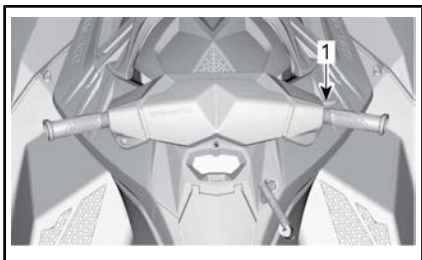

TÍPICO

1. Palanca del acelerador

La palanca del acelerador está accionada por resorte y debería recuperar la posición de ralentí al dejar de presionarla.

#### 5) Palanca del sistema iBR (sistema inteligente de freno y marcha atrás) (Modelos con iBR)

La palanca del sistema iBR en la parte izquierda del manillar permite controlar electrónicamente las funciones de:

- Marcha atrás
- Punto muerto
- Frenado.

**NOTA:** Para activar las funciones de iBR, se requiere un mínimo de un 25 % de recorrido de la palanca.

**ADVERTENCIA**

Si aún sigue accionada la palanca de aceleración cuando se suelta la palanca del sistema iBR, se iniciará un movimiento de avance tras un breve lapso. Si no se desea aceleración para avanzar, suelte la palanca del acelerador.

Consulte el subapartado de *INSTRUCCIONES DE USO* para obtener indicaciones detalladas.

**NOTA:** El freno depende de la posición de la palanca de iBR.

#### 6) Botón Mode (modo)

El botón MODE se encuentra directamente debajo del indicador multifunción.

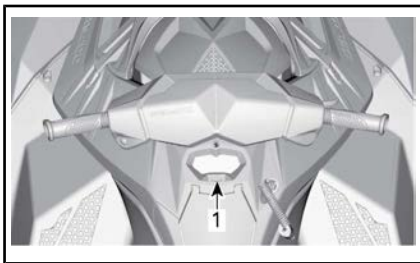
**TÍPICO**

1. Botón *MODE* (modo)

**Rotas ASE 900**

Se utiliza para desplazarse por las pantallas multifunción.

**Rotas ASE 900 HO**

Se utiliza para activar o desactivar el modo deportivo y desplazarse por las pantallas multifunción.

Consulte el subapartado *INDICADOR MULTIFUNCIÓN* para obtener información detallada.

# INDICADOR MULTIFUNCIÓN (LCD)

El indicador multifunción (LCD) se encuentra sobre la guantera.

## Descripción del indicador multifunción

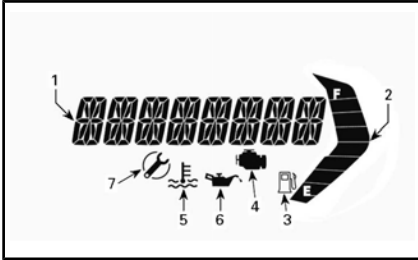

1. Display multifunción
2. Visualización del nivel de combustible
3. Indicador de nivel bajo de combustible
4. Indicador de comprobación del motor
5. Indicador de temperatura del motor
6. Indicador de presión de aceite baja
7. Indicador recordatorio de mantenimiento

## Rotas ASE 900 HO

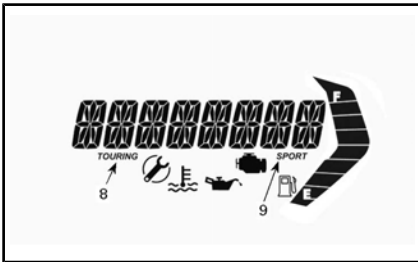

### TÍPICO

8. Indicador de modo paseo
9. Indicador de modo deportivo

## Modelos con iBR

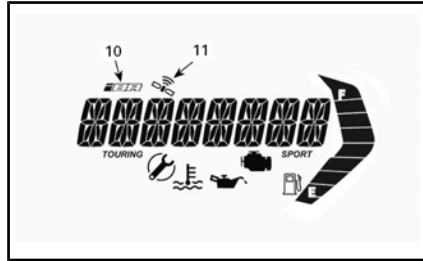

10. Indicador de anomalías del sistema iBR
11. Sincronización con los satélites de GPS

## 1) Pantalla multifunción

La pantalla multifunción se utiliza para:

- mostrar el mensaje de BIENVENIDA al encender el sistema.
- activar y configurar modos de funcionamiento.
- mostrar mensajes de activación de funciones o anomalías del sistema.
- mostrar mensajes sobre anomalías.

## 2) Visualización del nivel de combustible

El indicador de barra indica de forma continua el nivel de combustible presente en el depósito durante la marcha.

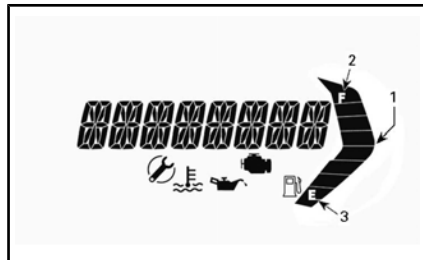

1. Visualización del nivel de combustible
2. Segmento superior
3. Segmento inferior

Cuando el depósito está lleno, aparecen encendidas ocho barras del indicador.

Cuando el depósito de combustible esté casi vacío, comenzarán a parpadear los dos segmentos inferiores y la luz indicadora de nivel bajo de combustible.

### 3) Indicador de nivel de combustible bajo



Cuando este indicador comienza a parpadear, significa que quedan aproximadamente 12 L de combustible en el depósito.

### 4) Indicador de comprobación del motor



Cuando este indicador está ENCENDIDO, indica un error del motor; deberá ver un mensaje en la pantalla LCD.

Cuando parpadea este indicador, significa que el **MODO DE PROTECCIÓN** está activado.

Cuando se encienda el indicador de comprobación del motor, solicite asistencia a un concesionario o distribuidor autorizado de Sea-Doo, a un taller de reparación o a una persona de su elección, para su mantenimiento, reparación o sustitución. Consulte la *GARANTÍA RELACIONADA CON LAS EMISIONES DE LA NORMATIVA ESTADOUNIDENSE EPA* que se encuentra en el presente documento para obtener información sobre las reclamaciones de garantía.

Consulte el apartado *SOLUCIÓN DE PROBLEMAS* para conocer más detalles.

### 5) Indicador de temperatura del motor



Cuando este indicador está ENCENDIDO, indica el sobrecalentamiento del motor o del sistema de escape.

### 6) Indicador de baja presión de aceite



Cuando este indicador está ENCENDIDO, indica que la presión de aceite es baja; deberá ver un mensaje en la pantalla LCD.

### 7) Indicador de recordatorio de mantenimiento



Este indicador se enciende cuando se requieren tareas de mantenimiento.

Si se enciende el indicador de recordatorio de mantenimiento, puede solicitar el servicio de un distribuidor autorizado de Sea-Doo, un taller de reparación o una persona a su elección para que realice el mantenimiento, las reparaciones o las sustituciones. Consulte la *GARANTÍA RELACIONADA CON LAS EMISIONES DE LA NORMATIVA ESTADOUNIDENSE EPA* que se encuentra en el presente documento para obtener información sobre las reclamaciones de garantía.

### 8) Indicador de modo paseo (Rotas ASE 900 HO)

Cuando el indicador de modo de PASEO está ENCENDIDO, el modo de PASEO predeterminado está activo.

**NOTA:** El indicador del modo PASEO se apagará una vez que se

active el modo DEPORTIVO y volverá a encenderse cuando se desactive el modo DEPORTIVO.

### 9) Indicador de modo deportivo (Rotas ASE 900 HO)

El indicador del modo DEPORTIVO suele estar apagado.

Cuando se seleccione el modo deportivo, se encenderá el indicador de modo DEPORTIVO y se mantendrá así hasta que se desactive este modo o se pare la embarcación.

### 10) Indicador de anomalías del sistema iBR (Modelos con iBR)



Este indicador se enciende cuando se detecta una anomalía en el sistema iBR.

Consulte el apartado de *SOLUCIÓN DE PROBLEMAS* para obtener información más detallada.

### 11) Indicador de GPS activo (Modelos con iBR)



El GPS integrado en el indicador multifunción muestra la velocidad en la pantalla multifunción.

Esta conexión queda confirmada cuando el indicador de GPS activo es visible en la pantalla digital.

### Uso de la pantalla multifunción



#### ADVERTENCIA

No realice ajustes en la pantalla durante la navegación; podría perder el control.

#### Selección de funciones

Cuando el sistema eléctrico esté activado y el grupo de indicadores

haya terminado su ciclo de auto-prueba, se desplazará durante unos segundos por la pantalla el mensaje BIENVENIDO A BORDO DE SEA-DOO. Después del mensaje de bienvenida, la pantalla multifunción mostrará la última opción seleccionada.

**NOTA:** Puede saltar el mensaje de bienvenida al pulsar el botón MODE.

La pantalla multifunción también se utiliza para visualizar un menú en el que pueden seleccionarse distintas funciones, como cambiar la indicación de la pantalla numérica, los modos de funcionamiento del sistema (Rotas ASE 900 HO) y mensajes activos sobre anomalías del sistema.

**NOTA:** Para cambiar la unidad de medida o el idioma de visualización, diríjase a un distribuidor autorizado de Sea-Doo.

1. Para seleccionar las diversas opciones disponibles mediante la pantalla multifunción, pulse rápidamente el botón MODE (modo) repetidamente hasta que aparezca la opción deseada:
  - VELOCIDAD
  - RPM
  - HORA

#### Descripción de la opción de visualización

##### Velocidad

La VELOCIDAD puede verse en km/h o mph en función de la configuración de unidad de medición elegida.

##### Modelos con iBR

La indicación de velocidad, basada en un sistema de posicionamiento global (GPS, Global Positioning



System), está integrada en el indicador multifunción.

Si por algún motivo se pierde la señal del GPS, de forma predeterminada se calcula a partir de información recibida de otros sistemas la velocidad a la que puede ir la embarcación.

### **RPM**

Las revoluciones por minuto (RPM) se mostrarán como un valor numérico.

### **Hora**

HORA se utiliza para mostrar la cantidad de horas del motor acumuladas.

# EQUIPAMIENTO

**NOTA:** Las ilustraciones pueden no reflejar exactamente las características de algunos modelos y se suministran únicamente como orientación visual.

**NOTA:** Algunas etiquetas de seguridad de los vehículos no se muestran en las ilustraciones. Para más información acerca de las etiquetas de seguridad del vehículo, consulte el subapartado *ETIQUETAS DE SEGURIDAD DE LA MOTO ACUÁTICA*.



*TÍPICO - MODELO 2UP*

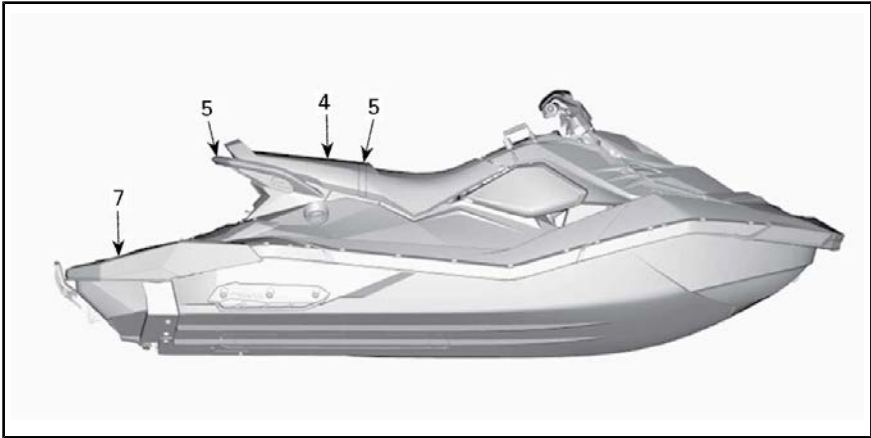

*TÍPICO - MODELO 3UP*

## 1) Guanterera

Un compartimiento de almacenamiento pequeño para artículos personales y el video del *DVD SOBRE SEGURIDAD* se encuentran en la parte delantera del asiento.

**NOTA:** La guanterera no está estanca.

Presione la pestaña hacia adelante para abrir la guanterera.

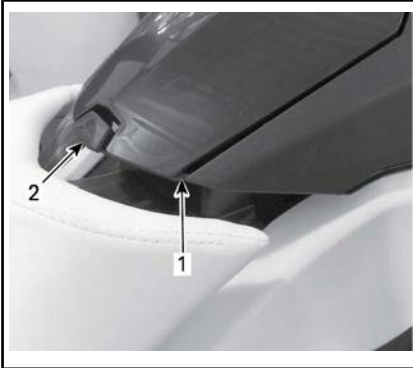

1. Guanterera
2. Pestaña

## 2) Compartimiento de almacenamiento del kit del equipo de seguridad

Es un área pequeña para guardar únicamente el kit del equipo de seguridad o el kit de emergencia (no suministrado con el vehículo).

**AVISO** Esta área no está destinada a almacenamiento general. No almacene otros elementos en esta área. Guardar otros elementos en esta área puede dañar el vehículo.

Para abrir este compartimiento, libere manualmente y extraiga el panel lateral derecho.



1. Panel lateral derecho



*TÍPICO - PANEL LATERAL DERECHO EXTRAÍDO*

## 3) Contenedor de almacenamiento (pack Convenience)

Un espacio práctico para guardar artículos personales.

Para abrir la tapa del contenedor de almacenamiento delantero, libere los ganchos de la tapa de cada lado. Antes de ponerse en marcha, cierre la cubierta con el seguro.

**TÍPICO**

1. Cubierta frontal
2. Ganchos de la tapa

**ADVERTENCIA**

No guarde nunca objetos sueltos, pesados, afilados o frágiles en el contenedor de almacenamiento. No se debe superar la capacidad de carga máxima: 2,5 kg. No utilice nunca la moto acuática con la tapa del contenedor de almacenamiento delantero abierta. Este no es un compartimento estanco.

**4) Asiento**

El dispositivo de bloqueo del asiento se encuentra debajo del extremo del asiento.

Para extraer el asiento, pulse y levante hacia arriba cada asidero del seguro. Libere el asidero del seguro y deslice el asiento hacia atrás.

**TÍPICO - SEGURO DE ASIENTO**

1. Tirador de seguro de asiento

Extraer el asiento proporciona acceso al compartimento de almacenamiento de la parte trasera (únicamente modelos 3UP), la Guía del usuario, el extintor (no suministrado con el vehículo) y el tapón del depósito de combustible.

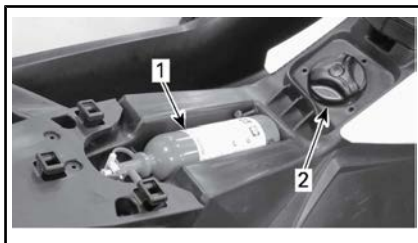
**TÍPICO - ASIENTO EXTRAÍDO**

1. Extintor de incendios
2. Tapón del depósito de combustible

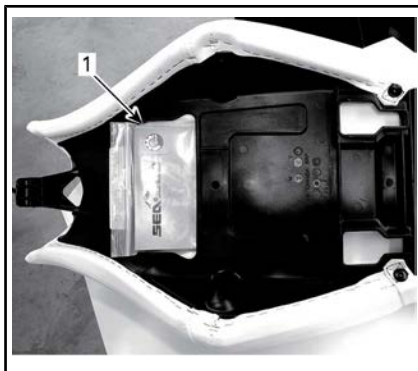
**TÍPICO - LADO OPUESTO DEL ASIENTO EXTRAÍDO**

1. Guía del usuario

Para instalar el asiento, coloque el asiento en su posición y empuje el asiento hacia adelante hasta que el seguro haga clic.

Tire de la parte posterior del asiento hacia arriba para comprobar que está bien asegurado.

## 5) Asideros para pasajero

La correa del asiento sirve de asidero para el pasajero durante la navegación.

Los laterales del asidero moldeado en la parte trasera del asiento también proporcionan un punto de sujeción para el pasajero.

**AVISO** No utilice nunca el asidero moldeado para remolcar objetos ni para izar la embarcación.



TÍPICO - ASIDEROS PARA PASAJERO

1. Correa del asiento
2. Pieza moldeada para asidero

La parte trasera del asidero moldeado también ofrece un punto de sujeción para el observador cuando se remolca a un esquiador o a un practicante de wakeboarding (modelos 3UP). Ese punto de sujeción también sirve de ayuda para subir a la embarcación desde el agua.

## 6) Escalón de embarque (pack Convenience)

Práctico escalón que facilita el acceso a la embarcación desde el agua.

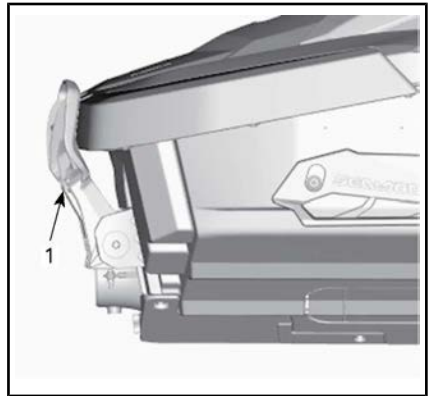

TÍPICO

1. Escalón de embarque

### **ADVERTENCIA**

Debe apagarse el motor antes de subir a la embarcación desde el escalón de embarque.

Baje el escalón con la mano y sosténgalo hasta que coloque sobre él una rodilla.

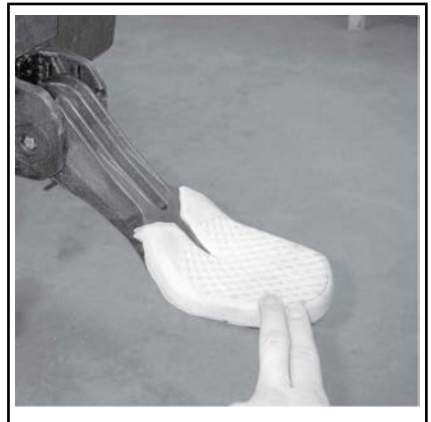

ESCALÓN BAJADO PARA EMBARCAR DESDE EL AGUA

### **AVISO**

- No utilice nunca el escalón para subir a una embarcación que se encuentre fuera del agua.

- No utilice nunca el escalón para tirar, remolcar, bucear, saltar ni para ningún otro fin distinto al de un escalón de embarque.
- Sobre el escalón no puede haber más una persona a la vez.
- Únicamente embarque colocando en el escalón una rodilla, no un pie.

### Modelos con iBR



## ADVERTENCIA

Tenga cuidado con el movimiento de la compuerta del sistema iBR al poner en marcha el motor, pararlo o utilizar la palanca iBR. El movimiento automático de la compuerta puede pillar los dedos del pie o de la mano si alguien se acerca demasiado a la parte trasera de la moto acuática.

## 7) Plataforma de embarque

La parte trasera de la cubierta sirve de plataforma de embarque.

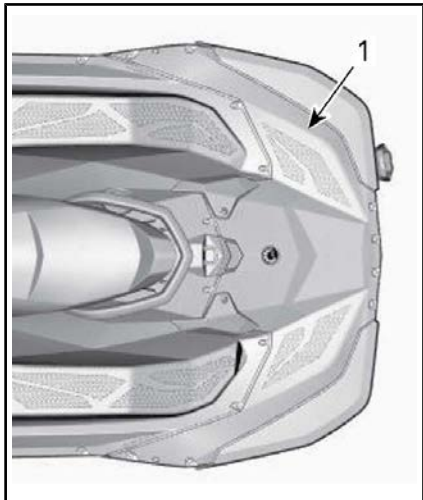

TÍPICO - MODELO 2UP

1. Plataforma de embarque



TÍPICO - MODELO 3UP

1. Plataforma de embarque

## 8) Ojales delantero y posterior

Los ojales pueden utilizarse para operaciones de amarre y remolcado durante la práctica de deportes acuáticos (modelos 3UP), y como punto de sujeción cuando se transporta la embarcación.

### Ojal delantero

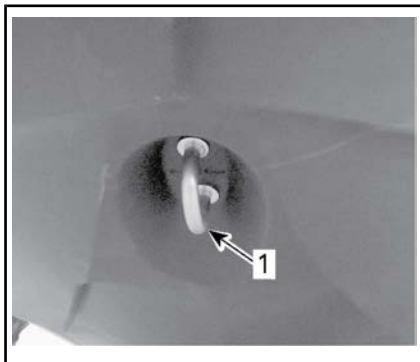

TÍPICO

1. Ojal delantero

## Ojal posterior

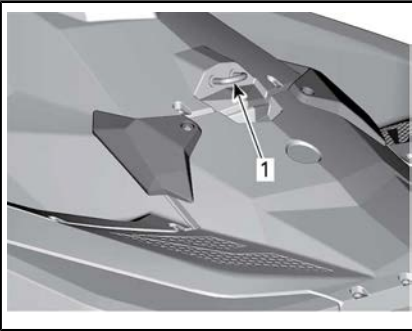

TÍPICO

1. Ojal posterior

## 9) Tapón de drenaje de la sentina

Desenrosque el tapón de drenaje siempre que la embarcación se encuentre en el remolque. De ese modo podrá evacuarse el agua acumulada en la sentina y se reducirá la condensación.

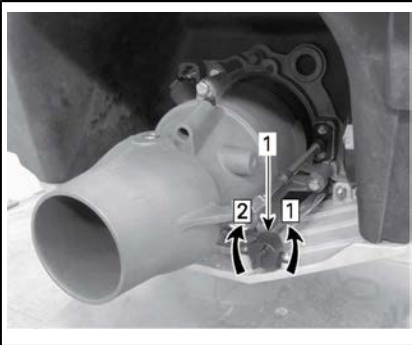

TÍPICO

1. Tapón de drenaje

Etapa 1: Aflojar

Etapa 2: Apretar

**AVISO** Asegúrese de que el tapón de drenaje se encuentre bien cerrado antes de volver a llevar la embarcación al agua.

## 10) Estabilizadores

Dos estabilizadores fijos, uno en cada lado de la parte trasera del

casco, contribuyen a la estabilidad de la embarcación. Los estabilizadores no son ajustables.

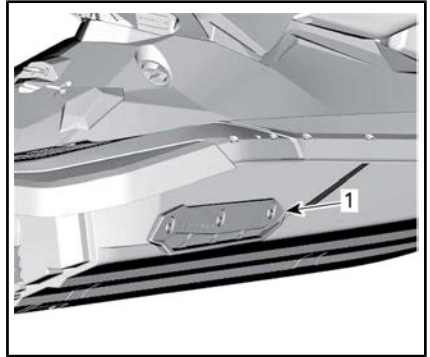

1. Estabilizador

---

## PERÍODO DE RODAJE

### **Funcionamiento durante el período de rodaje**

Se recomienda un período de rodaje de 5 horas antes de un funcionamiento continuado de la embarcación a todo gas.

Durante este período, no debe superarse una aceleración comprendida entre medio y tres cuartos de gas. Sin embargo, una breve aceleración a fondo de forma esporádica y las variaciones de velocidad contribuyen a un buen rodaje.

**AVISO** Las aceleraciones repetidas o el pilotaje a todo gas, y el mantenimiento prolongado de velocidades de crucero son perjudiciales durante el período de rodaje.



# INSTRUCCIONES DE USO

## **!** ADVERTENCIA

Realice siempre la **INSPECCIÓN PREVIA A LA NAVEGACIÓN** antes de manejar la embarcación. Asegúrese de leer los apartados de **INFORMACIÓN SOBRE SEGURIDAD** e **INFORMACIÓN SOBRE LA EMBARCACIÓN** y de familiarizarse con la tecnología iControl.

En caso de que no se comprenda bien algún control o instrucción, consulte a un distribuidor autorizado de Sea-Doo.

## **Embarque**

Al igual que ocurre con cualquier embarcación, debe subirse a bordo con cuidado y el motor no debe encontrarse en funcionamiento.

## **!** ADVERTENCIA

El motor debe estar **APAGADO** y el cable de seguridad retirado al subir a la moto acuática o utilizar el escalón de embarque. No utilice nunca los componentes del sistema de propulsión como punto de apoyo para subir a la embarcación.

## **Modelos con iBR**

## **!** ADVERTENCIA

No use nunca la compuerta iBR como escalón o punto de apoyo para subir a la embarcación. Tenga cuidado de no golpearse con la compuerta cuando suba a la embarcación.

## **Embarque desde el muelle**

Para el embarque desde un muelle, coloque lentamente un pie sobre el reposapiés de la embarcación más próximo al muelle mientras sujeta el manillar y, al mismo tiem-

po, transfiera el peso del cuerpo hacia el otro lado, con el fin de equilibrar la embarcación.

A continuación, pase el otro pie sobre el asiento y colóquelo en el otro reposapiés. Aparte la embarcación del muelle con un empujón.



## **Embarque desde el agua**

Asegúrese de que hay al menos 90 cm bajo la sección menos profunda posterior del casco.

Tenga en cuenta que la profundidad será aún menor cuando el peso de la embarcación aumente con todos los pasajeros a bordo. Asegúrese de que mantiene la profundidad especificada para que no se introduzcan piedras, rocas y arena en el sistema de propulsión.

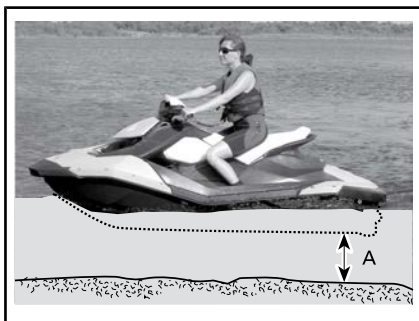

A. Mantenga, como mínimo, 90 cm por debajo de la sección posterior más baja del casco cuando todos los pasajeros se encuentren a bordo.

**AVISO** Si arranca el motor o pilota la embarcación en aguas poco profundas, pueden darse daños en el sistema de propulsión.

Solamente el piloto

**Modelos sin escalón de embarque**

1. Con una mano, agarre el asidero posterior.
2. Con la otra mano en la plataforma de embarque, elévese hasta que pueda apoyar una rodilla en la plataforma.



3. Coloque la otra rodilla en la plataforma de embarque.



4. Agárrese a la correa del asiento para mantener el equilibrio y adelántese hacia los reposapiés situados al otro lado del asiento.



Colóquese a horcajadas en el asiento.

**Modelos con escalón de embarque**

Baje con una mano el escalón de embarque.

Con la otra mano, agárrese al borde de la plataforma de embarque, y tome impulso hacia arriba para apoyar una rodilla en el escalón.

**AVISO**

- No use nunca los componentes del sistema de propulsión como punto de apoyo para embarcar.
- Únicamente embarque colocando en el escalón una rodilla, no un pie.

Extienda una mano hacia delante y agárrese al asidero moldeado que hay detrás del asiento; después incorpórese sobre el escalón de embarque.



Sujetando el asidero detrás del asiento, suba a la plataforma de embarque.



Agárrese a la correa del asiento para mantener el equilibrio y adelántese hacia los reposapiés situados al otro lado del asiento.



Colóquese a horcajadas en el asiento.

## Piloto con un pasajero

El piloto sube a la embarcación de la forma descrita anteriormente.

### **!** ADVERTENCIA

El motor debe estar **APAGADO** y el cable de seguridad retirado al subir a la moto acuática o utilizar el escalón de embarque. No utilice nunca los componentes del sistema de propulsión como punto de apoyo para subir a la embarcación.

Con mar picada, el pasajero, mientras se encuentra en el agua, puede sujetar la embarcación para ayudar al piloto a subir.



A continuación, el pasajero sube a la embarcación mientras el piloto mantiene el equilibrio sentado lo más cerca posible de la consola.

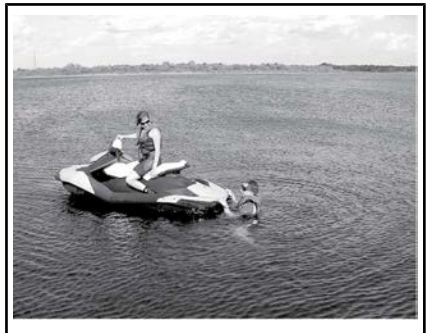

## Cómo arrancar el motor



### ADVERTENCIA

Antes de arrancar el motor, el piloto y los pasajeros deben:

- estar correctamente sentados.
- estar agarrados firmemente al asidero o a la cintura de la persona que tienen delante.
- llevar prendas protectoras adecuadas, incluido un salvavidas aprobado por las autoridades locales y un traje isotérmico.
- En los modelos sin sistema iBR, la moto acuática se desplazará hacia adelante apenas arranque el motor.

**AVISO** Una vez a bordo el piloto y los pasajeros y antes de poner en marcha el motor, asegúrese de que hay al menos 90 cm de agua bajo el segmento trasero más bajo del casco de la embarcación. De lo contrario, podrían darse daños en los componentes del sistema de propulsión.

1. Fije el cable de seguridad sujeto a su salvavidas o a una muñeca (mediante muñequera).
2. Agarre firmemente el manillar con la mano izquierda y coloque ambos pies sobre el reposapiés.
3. Conecte el cable de seguridad al interruptor de parada del motor.
4. Pulse el botón de ARRANQUE/PARADA para arrancar el motor.
5. Suelte el botón de ARRANQUE/PARADA del motor inmediatamente después de arrancar.



**⚠ ADVERTENCIA**

La pinza del cable de seguridad debe estar siempre fijada al dispositivo de flotación personal del piloto o a la muñeca (mediante muñequera) al poner en marcha o utilizar la embarcación.

**AVISO** No mantenga pulsado el botón de ARRANQUE/PARADA del motor durante más de 10 segundos para evitar el sobrecalentamiento del arrancador. Debe observarse una pausa entre los ciclos de intento de arranque para que se enfríe el motor de arranque.

**Cómo parar el motor****Modelos con iBR****⚠ ADVERTENCIA**

Para mantener el control direccional de la embarcación, el motor debe permanecer en funcionamiento hasta que la embarcación se detenga.

**Modelos sin iBR****⚠ ADVERTENCIA**

El motor debe dejar de funcionar para que la embarcación se detenga totalmente.

**Todos los modelos**

Hay dos métodos para detener el motor:

- Pulsar el botón de ARRANQUE/PARADA.
- Retirar el cable de seguridad del interruptor de parada del motor.

**⚠ ADVERTENCIA**

No deje nunca el cable de seguridad conectado al interruptor de parada del motor cuando abandone la moto acuática a fin de evitar riesgos de robo, arranque accidental o uso no autorizado por parte de niños y otras personas.

**Dirección de la moto acuática**

Al girar el manillar se hace pivotar la tobera de la bomba de impulsión que controla la dirección de la embarcación. Al girar el manillar hacia la derecha, la moto acuática girará hacia la derecha y a la inversa. Debe acelerar para girar la embarcación.

**⚠ ADVERTENCIA**

Debe acelerar y girar el manillar para modificar la dirección de la embarcación. La eficiencia del sistema de dirección variará según la aplicación del acelerador, el número de pasajeros, la carga, las condiciones del agua y factores medioambientales como el viento.

A diferencia de un turismo, una embarcación necesita aceleración para girar. Practique en una zona segura la aceleración apartándose

de un objeto imaginario. Es una buena técnica para evitar colisiones.

## **ADVERTENCIA**

**El control direccional se reduce cuando se suelta el acelerador y se pierde cuando se para el motor.**

La embarcación se comporta de forma diferente con un pasajero y requiere mayores dosis de destreza. Los pasajeros deben siempre agarrarse a la correa del asiento, al asidero moldeado para el pasajero o a la cintura de la persona sentada delante. Reduzca la velocidad y evite los giros bruscos. Evite la mar picada cuando lleve pasajero.

### **Giros cerrados y otras maniobras especiales**

Los giros cerrados o las maniobras especiales en que las aberturas de entrada de aire se sumergen durante períodos prolongados pueden dar lugar a la entrada de agua en la sentina.

Un motor de combustión necesita aire para funcionar. Por consiguiente, esta embarcación no puede ser completamente estanca.

**AVISO** Si las aberturas de entrada de aire se mantienen bajo el agua, por ejemplo al girar constantemente en círculos muy cerrados, sumergir la proa en las olas o por un vuelco de la embarcación, puede entrar agua en la sentina, con el consiguiente riesgo de que se dañen gravemente componentes internos del motor. Consulte el apartado de **GARANTÍA** de esta guía.

### **Sistema O.T.A.S.™**

#### **(dirección asistida ante reducción de la aceleración)**

El sistema de dirección asistida ante reducción de la aceleración (O.T.A.S.) brinda mayor maniobrabilidad en situaciones de reducción de la aceleración.

Si el piloto suelta el acelerador hasta la posición de ralentí al iniciar un giro completo, el sistema O.T.A.S. se activará de forma electrónica y aumentará ligeramente la velocidad del motor para completar el giro.

Cuando el manillar vuelve a su posición central, el acelerador vuelve al ralentí.

Es recomendable que se familiarice con esta característica la primera vez que utilice la embarcación.

### **Uso del punto muerto (Modelos con iBR)**

## **ADVERTENCIA**

**El árbol de transmisión y el impulsor giran continuamente cuando el motor está en marcha, incluso en la posición de punto muerto. No se acerque al sistema de propulsión de la embarcación.**

Cuando se pone en marcha por primera vez la embarcación, el sistema iBR establece la posición de punto muerto de forma predeterminada.

Para pasar a la posición de punto muerto desde la posición de avance, accione la palanca del sistema iBR.

Para pasar a la posición de punto muerto desde la posición de marcha atrás, suelte las palancas del sistema iBR y el acelerador.

## Uso de la marcha de avance (Modelos con iBR)

Para cambiar a la posición de avance desde la posición de punto muerto, pulse la palanca del acelerador. La embarcación acelerará hacia delante.

Para pasar a la posición de avance desde la posición de marcha atrás, suelte la palanca del sistema iBR y, después, pulse la palanca del acelerador.

Para volver a avanzar después de haber frenado, presione simultáneamente la palanca del acelerador y suelte la palanca del dispositivo iBR. La embarcación acelerará hacia delante tras un breve lapso.

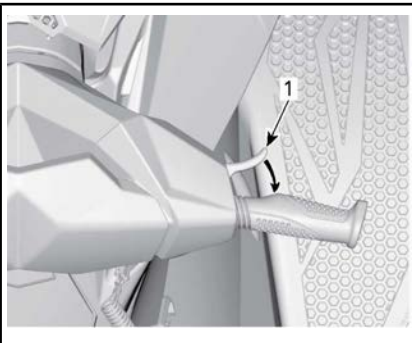

TÍPICO - PUNTO MUERTO

1. Palanca del acelerador

## Cómo cambiar a marcha atrás y maniobrar retrocediendo (Modelos con iBR)

Sólo se puede cambiar a marcha atrás entre la velocidad al ralentí y la velocidad de avance umbral de 7 km/h.

Para accionar la posición de marcha atrás, la palanca del dispositivo iBR en la parte izquierda del manillar

debe pulsarse al menos un 25 % de su recorrido.

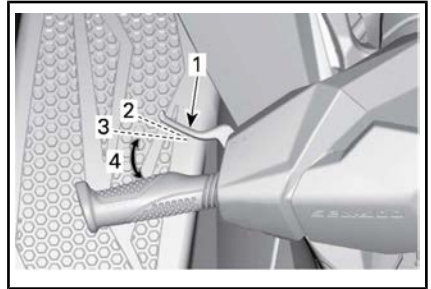

TÍPICO - PALANCA iBR

1. Palanca del sistema iBR
2. Palanca liberada
3. Posición de recorrido al 25 %, aproximadamente
4. Margen de funcionamiento

Cuando se accione la palanca iBR marcha atrás, puede utilizarse la palanca del acelerador para controlar el régimen del motor y, de ese modo, el impulso de retroceso.

Modulando la palanca del acelerador, puede controlarse con mayor precisión el impulso de marcha atrás. Un exceso de revoluciones creará turbulencias en el agua y reducirá la eficiencia de la marcha atrás.

**NOTA:** La potencia del motor se regulará siempre que se cambie la posición de la palanca del dispositivo iBR.

Suelte la palanca del dispositivo iBR para terminar de maniobrar marcha atrás.

Para detener el movimiento hacia atrás después de soltar la palanca de iBR, accione el acelerador lo suficiente para detener el movimiento de retroceso.

### **ADVERTENCIA**

La función de freno no tiene efecto marcha atrás.

La potencia del motor disponible marcha atrás es limitada y, por lo tanto, también la velocidad.

### ⚠ ADVERTENCIA

Utilice la marcha atrás solamente a una velocidad moderada y durante el menor tiempo posible. Asegúrese siempre de que no hay objetos, obstáculos ni personas detrás de la embarcación.

Al maniobrar marcha atrás, gire el manillar en sentido contrario al que se desea dirigir la parte posterior de la embarcación.

Por ejemplo, para dirigir la parte posterior de la embarcación hacia babor (izquierda), gire el manillar hacia estribor (derecha).



TÍPICO - DIRECCIÓN OPUESTA MARCHA ATRÁS

**⚠ CUIDADO** Durante el uso de la marcha atrás, el efecto de la dirección se invierte. Para girar la popa a babor (izquierda) marcha atrás, gire el manillar a estribor (derecha). Para girar la popa a estribor (derecha), gire el manillar a babor (izquierda). El uso de la marcha atrás debe practicarse primero en espacios abiertos. De este modo, podrá familiarizarse con los mandos y las características de manejo de la embarcación antes de maniobrar en espacios reducidos.

## Cómo utilizar el freno (Modelos con iBR)

### ⚠ ADVERTENCIA

- El motor debe estar en marcha para que se pueda utilizar el freno.
- El freno sólo es efectivo cuando la embarcación avanza; no tiene efecto alguno durante el movimiento en marcha atrás.
- El freno no puede evitar que la moto acuática se desvíe de su rumbo debido a la corriente o el viento.

El freno sólo se puede accionar cuando la embarcación avanza o a una velocidad igual o superior a 7 km/h.

El freno se acciona y se controla cuando se presiona la palanca del dispositivo iBR en la parte izquierda del manillar al menos un 25 % de su recorrido.

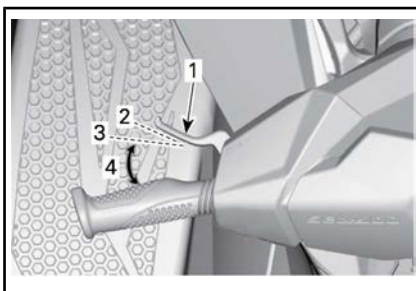

TÍPICO - PALANCA iBR

1. Palanca del sistema iBR
2. Palanca liberada
3. Posición de recorrido al 25 %, aproximadamente
4. Margen de funcionamiento



**! ADVERTENCIA**

La función de freno debe practicarse primero en espacios abiertos. Aumentando gradualmente la velocidad, podrá familiarizarse con los mandos y las características de manejo de la embarcación.

Cuando se acciona la palanca del dispositivo iBR, el efecto de la palanca del acelerador queda anulado y el control de aceleración del motor pasa a depender de la posición de la palanca de iBR. El freno podrá modularse mediante la palanca de iBR únicamente.

La desaceleración de la embarcación es proporcional a la fuerza de frenado. Cuanto más se presione la palanca del dispositivo iBR, más fuerza de frenado se aplicará.

**NOTA:** Tenga cuidado de accionar gradualmente la palanca del sistema iBR para ajustar la intensidad de la fuerza de frenado e ir soltando al mismo tiempo la palanca del acelerador.

**! CUIDADO** Al frenar, los ocupantes deben prepararse para no perder el equilibrio contrarrestando la fuerza de desaceleración, que les empujará hacia delante. El piloto debe mantener siempre las dos manos en el manillar, y todos los pasajeros deben agarrarse bien a los asideros o a la cintura de la persona sentada delante.

**! ADVERTENCIA**

La distancia necesaria para detenerse variará considerablemente en función de la velocidad inicial, la carga, el viento, el número de ocupantes, el estado del agua y la fuerza de frenado que aplique el piloto. Ajuste siempre su estilo de pilotaje en consecuencia.

Cuando la embarcación reduce a menos de 7 km/h, se pasa del modo de freno al de marcha atrás. Suelte la palanca del dispositivo iBR cuando se haya detenido la embarcación. De lo contrario, se iniciará un movimiento de retroceso.

**! CUIDADO** Cuando la embarcación reduce la velocidad para detenerse, la estela creada termina alcanzándola y tiende a empujar la embarcación hacia delante. Asegúrese de que no hay obstáculos ni bañistas en la dirección del recorrido.

Si aún sigue accionada la palanca del acelerador cuando se suelta la del sistema iBR, la embarcación acelerará hacia delante tras un breve lapso. La aceleración será proporcional a la posición de la palanca del acelerador.

**! ADVERTENCIA**

Si no se desea una aceleración de avance al soltar la palanca de freno, suelte la palanca del acelerador.

Cuando se accione por primera vez el freno a cierta velocidad, por detrás de la embarcación saldrá proyectado un chorro de agua que podría impedir momentáneamente la visión de su moto acuática al piloto de otra embarcación que le siga.

**! ADVERTENCIA**

- Es importante informar al usuario de una embarcación que pretenda seguirle de que con esta moto acuática puede frenar y realizar maniobras específicas, así como explicarle que puede salir despedido un chorro de agua hacia atrás y hacia arriba, y que debe mantenerse una distancia de seguridad mayor entre las embarcaciones.
- Tenga en cuenta que, probablemente, las embarcaciones que se encuentren en las inmediaciones no podrán frenar tan rápidamente.

**Uso del freno al girar**

Es posible empezar a frenar durante un giro si se utiliza la palanca del sistema iBR según lo descrito anteriormente. Prepárese para mantener el equilibrio mientras la estela cruza la moto de agua.

**! CUIDADO** Cuando la embarcación reduce la velocidad para detenerse mientras se frena en un giro, la estela creada termina alcanzándola y tiende a empujar la embarcación lateralmente. Prepárese para mantener el equilibrio cuando la estela cruce la embarcación.

**Recomendaciones de uso generales****Pilotaje en aguas agitadas o con poca visibilidad**

Procure no navegar en estas condiciones. Si debe hacerlo, proceda con precaución, utilizando la velocidad mínima.

**Cruzar olas**

El piloto debe sujetar firmemente el manillar y mantener ambos pies en los reposapiés.

El pasajero debe sujetarse a los asideros con ambas manos y mantener ambos pies en los reposapiés.

Reduzca la velocidad.

Esté siempre preparado para gobernar la embarcación y mantener el equilibrio según sea necesario.

Cuando navegue sobre olas, levante el cuerpo ligeramente del asiento para absorber los impactos con las piernas.

Para cruzar estelas, mantenga siempre la distancia de seguridad respecto a la embarcación que va delante.

**! ADVERTENCIA**

Para cruzar estelas, aminore la marcha. El piloto y el/los pasajero(s) deben agarrarse a las sujeciones e incorporarse un poco (en posición semierguida) para amortiguar los impactos de la embarcación al rebotar sobre la superficie del agua. No salte olas ni estelas.

**Parada/Atraque**

Cuando se suelta el acelerador, la embarcación se frena por la resistencia del agua al casco. La distancia de detención será diferente dependiendo del tamaño, peso y velocidad de la embarcación, estado de la superficie del agua, presencia y dirección del viento y corriente.



El piloto debe practicar en mar abierto y a distintas velocidades con el fin de familiarizarse con la distancia necesaria para la detención en diferentes situaciones.

### **Modelos sin iBR**

#### **! ADVERTENCIA**

El motor debe dejar de funcionar para que la embarcación se detenga totalmente.

### **Modelos con iBR**

#### **! ADVERTENCIA**

Practique siempre el frenado en espacios abiertos, a distancia de otras embarcaciones, sobre todo por la popa. Puede que otros usuarios de las vías acuáticas no puedan maniobrar o detenerse a tiempo para evitar una colisión en caso de que usted detenga la embarcación por delante de ellos.

El sistema iBR también se puede utilizar para reducir la velocidad o para detener la moto acuática en menos tiempo, así como para aumentar la maniobrabilidad, especialmente durante el atraque. La parada con el sistema iBR en línea recta y girando debe practicarse exhaustivamente para familiarizarse con las características de manejo de la

embarcación frenando total o parcialmente.

Cuando se accione por primera vez el freno a cierta velocidad, por detrás de la embarcación saldrá proyectado un chorro de agua y podría impedir momentáneamente la visión de su moto acuática al piloto de otra embarcación que le siga.

#### **! ADVERTENCIA**

Es importante informar al usuario de una embarcación que pretenda seguirle de que con esta embarcación personal puede frenar y realizar maniobras específicas, así como explicarle que puede salir despedido un chorro de agua hacia atrás y hacia arriba, y que debe mantenerse una distancia de seguridad mayor entre ambas embarcaciones.

El piloto también debe practicar el amarre con un muelle imaginario utilizando los distintos controles disponibles (palanca del sistema iBR y palanca del acelerador).

Suelte el acelerador a una distancia suficiente antes de la zona de desembarque prevista.

Reduzca la velocidad hasta el ralentí.

Maniobre combinando la palanca del sistema iBR y la palanca del acelerador, cambiando a punto muerto, marcha atrás o marcha adelante según sea necesario.

Recuerde que el control de la dirección se invierte durante el uso de la marcha atrás. Si gira el manillar a la izquierda, la popa se moverá a la derecha al retroceder y viceversa.



## ADVERTENCIA

El control direccional se reduce cuando se suelta el acelerador o se para el motor. La dirección se invierte cuando se utiliza la embarcación marcha atrás.

### Varada

**AVISO** No se recomienda conducir la embarcación hasta la playa.

Diríjase lentamente hacia la playa y detenga el motor antes de que la profundidad del agua sea inferior a 90 cm debajo de la sección trasera más baja del casco. A continuación, tire de la embarcación hasta la playa.

**AVISO** El uso de la embarcación en aguas poco profundas podría provocar daños en los componentes del sistema de propulsión. Pare siempre el motor antes de que la profundidad del agua sea menor de 90 cm y no maniobre marcha atrás ni frene en estas circunstancias.



# MODOS DE FUNCIONAMIENTO (ROTAS ASE 900 HO)

## Modo de paseo

De forma predeterminada, la moto acuática se encuentra en modo TOURING (Modo de paseo) nada más arrancar.

El indicador del modo TOURING (Modo de paseo) estará ENCENDIDO en el indicador multifunción para confirmar el modo de pilotaje activo.



## Modo deportivo

Al seleccionarlo, el MODO DEPORTIVO ofrece una respuesta instantánea de aceleración y velocidades más altas que el TOURING MODE (Modo de paseo).

El indicador del modo DEPORTIVO estará encendido en el indicador multifunción para confirmar el modo de pilotaje activo.

Una vez activado, el MODO DEPORTIVO permanecerá activo hasta que el piloto cancele su selección o se detenga el motor. Entonces, de forma predeterminada, volverá a activarse el TOURING MODE (Modo de paseo).

### Activación del modo deportivo

Para activar el modo deportivo, lleve a cabo las siguientes operaciones:

## ⚠ ADVERTENCIA

Cuando active el modo deportivo, manténgase atento a la posición de otras embarcaciones, obstáculos o personas que pueda haber en el agua.

1. Ponga en marcha el motor.
2. Mantenga pulsado el botón MODE (modo) durante 3/4 de segundo, como mínimo.

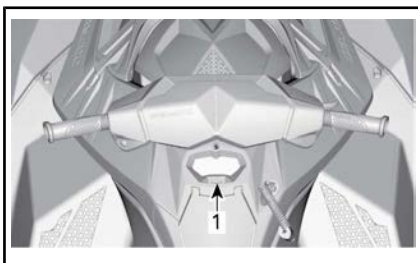

### TÍPICO

1. Botón de modo

Se escucharán dos pitidos y se mostrará el mensaje siguiente en el indicador multifunción:

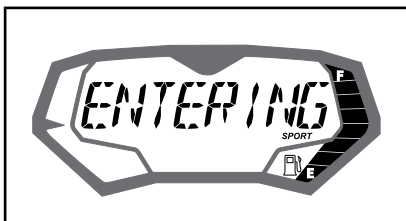

### MENSAJE PRESENTADO

ACTIVACIÓN DEL MODO DEPORTIVO - AUMENTO DE ACELERACIÓN - PIDA A LOS PASAJEROS QUE SE AGARREN - PULSE EL BOTÓN MODO (ENTERING SPORT MODE - INCREASED ACCELERATION - INSTRUCT PASSENGERS TO HOLD - PRESS\_MODE\_BUTTON).

**! ADVERTENCIA**

Asegúrese de que los pasajeros sepan que el modo deportivo se caracteriza por aceleraciones mayores y que deben agarrarse bien.

3. Vuelva a presionar el botón MODE (modo) para confirmar que ha leído el mensaje y activar el modo deportivo.

Se escuchará un pitido y por la pantalla se desplazará el mensaje MODO DEPORTIVO ACTIVADO para confirmar momentáneamente que se ha activado el modo deportivo.



**NOTA:** Después de unos segundos, el indicador volverá a mostrar la pantalla normal.

4. Asegúrese de que el indicador de modo DEPORTIVO está encendido.



**NOTA:** El indicador de modo DEPORTIVO se encenderá y no se apagará mientras se mantenga activo el modo deportivo. Si no se suelta por completo el acelerador y el motor no está en ralentí, no se puede activar el modo DEPORTIVO. En el indicador multifunción, aparecerá el siguiente mensaje:



Suelte el acelerador. Cuando el motor haya regresado a ralentí, se activará el modo DEPORTIVO.

**Desactivación del modo deportivo**

Para desactivar el modo deportivo, lleve a cabo las siguientes operaciones:

**! ADVERTENCIA**

Quando desactive el modo deportivo, manténgase atento a la posición de otras embarcaciones, obstáculos o personas que pueda haber en el agua.

1. Mantenga pulsado el botón MODE (modo) durante 3/4 de segundo.

**NOTA:** La pantalla del indicador multifunción mostrará el siguiente mensaje: MODO DEPORTIVO DESACTIVADO.

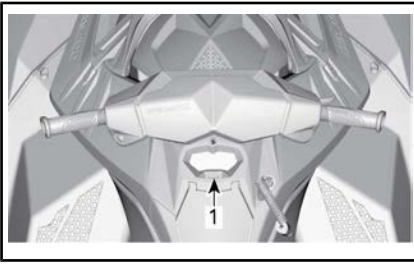

**TÍPICO**

1. Botón *MODE* (modo)

**NOTA:** La pantalla del indicador multifunción mostrará el siguiente mensaje: MODO DEPORTIVO DESACTIVADO.



**NOTA:** Después de unos segundos, el indicador multifunción volverá a mostrar la pantalla normal.

2. Asegúrese de que está encendido el indicador del modo *TOURING* (Modo de paseo).



# PROCEDIMIENTOS ESPECIALES

## Admisión de agua de la bomba de impulsión y limpieza del impulsor

### ADVERTENCIA

Manténgase alejado de la rejilla de entrada cuando el motor esté en marcha. El cabello largo, las prendas holgadas o las correas del salvavidas pueden enredarse con las piezas móviles.

En la rejilla de entrada, el árbol de transmisión y el impulsor pueden quedar atrapadas hierbas, conchas o residuos. Una entrada de agua obstruida podría provocar problemas como:

- **Cavitación:** La velocidad del motor es elevada, pero la embarcación se desplaza lentamente a causa del reducido impulso del chorro. Los componentes de la bomba de impulsión podrían estar dañados.
- **Sobrecalentamiento:** Puesto que el funcionamiento de la bomba de impulsión controla el caudal de agua que refrigera el sistema de escape, una entrada obstruida hará que el escape se sobrecaliente y dañará sus componentes.

Un área obstruida con hierbas puede limpiarse del siguiente modo:

### ADVERTENCIA

Si es necesario retirar algún objeto extraño atrapado en el sistema de propulsión, **DEBERÁ RETIRAR** el cable de seguridad del interruptor de parada del motor.

## Limpieza en el agua

Haga balancear la embarcación mientras pulsa repetidamente el botón de ARRANQUE/PARADA del motor durante breves períodos sin arrancar el motor. En la mayoría de los casos, así se eliminará la obstrucción. Arranque el motor y asegúrese de que la embarcación funciona correctamente.

### **Modelos con iBR**

Si el método anteriormente citado no funciona, puede hacerse lo siguiente:

- Con el motor en funcionamiento y antes de accionar el acelerador, presione la palanca del sistema iBR para seleccionar la marcha atrás y varíe rápidamente la aceleración varias veces.
- Repita el procedimiento si fuese necesario.

### **Todos los modelos**

Si el sistema permanece bloqueado saque la embarcación del agua para su limpieza. Consulte *LIMPIEZA CON AGUA EN LA PLAYA*.

## Limpieza con agua en la playa

### ADVERTENCIA

**SE DEBE RETIRAR** el cable de seguridad del interruptor de parada del motor para evitar que se ponga en marcha accidentalmente antes de limpiar los componentes del sistema de propulsión.

Coloque un cartón o una alfombra al lado de la embarcación para evitar que se raye al girarla para la limpieza.

Gire la embarcación hacia uno de los lados para limpiarla.





TÍPICO - MODELO 2UP SIN iBR

Limpie la zona de entrada de agua. Si el motor continúa obstruido, diríjase a un distribuidor autorizado de Sea-Doo para solicitar asistencia técnica.

**AVISO** Inspeccione la rejilla de entrada de agua para descartar daños. Consulte a un distribuidor autorizado de Sea-Doo para llevar a cabo las reparaciones necesarias.

## Embarcación volcada

La embarcación fue diseñada para que no volcase fácilmente. Dos aletas montadas en el lateral del casco contribuyen a la estabilidad de la embarcación. Si vuelca, permanecerá así.

### **!** ADVERTENCIA

Cuando la embarcación vuelque, no intente volver a arrancar el motor. Tanto el piloto como los pasajeros deben llevar siempre puestos salvavidas homologados.

**!** **CUIDADO** El intercambiador de calor en el casco puede alcanzar

una temperatura muy elevada. Evite todo contacto con el intercambiador de calor para no sufrir quemaduras.

Para dar la vuelta a la embarcación, asegúrese de que el motor está parado y el cable de seguridad **NO** está conectado al interruptor de parada del motor. A continuación, agárrese a la rejilla de entrada, apoye el pie en una guía de parachoques lateral y utilice su peso para girar la embarcación en su dirección.

**NOTA:** En una etiqueta situada a popa, cerca del conector de limpieza con chorro de agua, se proporcionan instrucciones acerca de cómo enderezar una embarcación volcada. La etiqueta está al revés, de modo que se puede leer cuando la embarcación está boca abajo.

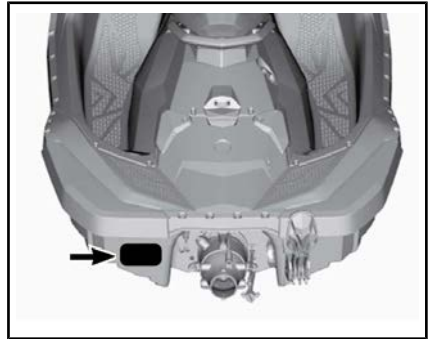

Cuando la embarcación regresa a su posición de funcionamiento habitual, puede arrancarse el motor normalmente.

**NOTA:** Se recomienda que conduzca el vehículo por aproximadamente 5 minutos a una velocidad menor a 5000 rpm para eliminar el agua acumulada en la sentina. No exceda nunca 5000 rpm. De lo contrario, se introducirá agua en el motor.

**AVISO** Si la embarcación ha estado volcada durante más de 5 minutos, no intente arrancar el motor, ya que podría entrar agua y dañarlo. Consulte a un distribuidor autorizado de Sea-Doo tan pronto como sea posible.

**AVISO** Si el motor no empieza a girar para ponerse en marcha, no intente arrancarlo nuevamente. Si lo hace, el motor podría sufrir daños. Consulte a un distribuidor autorizado de Sea-Doo tan pronto como sea posible.

Verifique lo antes posible la presencia de agua en la sentina. Vacíela si es necesario cuando vuelva a la orilla.

## Embarcación sumergida

Para limitar los daños en el motor, lleve a cabo cuanto antes el procedimiento siguiente.

Drene la sentina.

Si estuvo sumergida en agua salada, rocíe la sentina y todos los componentes con agua limpia, utilizando una manguera de jardín para detener el efecto corrosivo de la sal.

**AVISO** No intente nunca poner en marcha manualmente ni arrancar el motor. El agua atrapada en el colector de admisión fluiría hacia el motor, lo que podría dañarlo seriamente.

Lleve la embarcación a un distribuidor autorizado de Sea-Doo lo antes posible.

**AVISO** Cuanto más tarde en solicitar asistencia técnica, mayores serán los daños en el motor.

## Motor inundado de agua

**AVISO** No intente nunca poner en marcha manualmente ni arrancar el motor. El agua atrapada en el colector de admisión

fluiría hacia el motor, lo que podría dañarlo seriamente.

Lleve la embarcación a un distribuidor autorizado de Sea-Doo lo antes posible.

**AVISO** Cuanto más tarde en solicitar asistencia técnica, mayores serán los daños en el motor. Si el motor no se revisa y repara adecuadamente, podría sufrir daños graves.

## Remolcado de la embarcación en el agua

Deben tomarse medidas de seguridad especiales para remolcar una embarcación Sea-Doo en el agua.

La velocidad de remolque máxima recomendada es de 21 km/h.

Si tiene que remolcar la embarcación, asegure la manguera de suministro de agua en el compartimento del motor.

Para acceder a la manguera de suministro de agua, gire el mando de la tapa de acceso del lado izquierdo 1/4 de vuelta en sentido horario y luego tire para liberar la parte trasera y deslice hacia atrás para extraerla.



TAPA DE ACCESO DEL LADO IZQUIERDO

1. Para desbloquear, gire el mando 1/4 de vuelta en sentido horario

## **!** ADVERTENCIA

Algunos componentes del compartimento del motor pueden estar calientes. Para evitar lesiones personales, espere a que se enfríe el motor.

**!** **CUIDADO** Asegúrese de que la manguera esté sujeta correctamente antes de remolcar la embarcación. Si la manguera no está sujeta correctamente cuando el motor no está en marcha, el agua se acumulará en el sistema de escape, entrará en el motor y lo dañará.

**AVISO** Si no se siguen estas instrucciones, podrían producirse daños en el motor. Si tiene que remolcar una embarcación encallada en el agua, asegúrese de no superar la velocidad máxima de remolque, de 21 km/h.

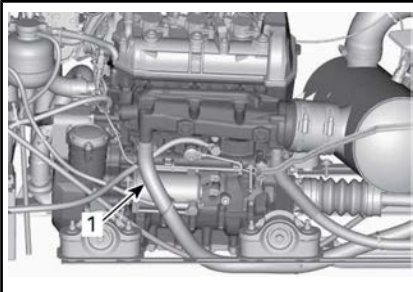

1. Manguera de suministro de agua

Vuelva a colocar la tapa de acceso del lado izquierdo realizando el procedimiento inverso al de extracción y bloquee el mando girándolo 1/4 de vuelta en sentido antihorario.



### *TAPA DE ACCESO DEL LADO IZQUIERDO*

1. Para bloquear, gire el mando 1/4 de vuelta en sentido antihorario

---

***Esta página es  
intencionalmente en blanco***

# ***INFORMACIÓN DE MANTENIMIENTO***

# PROGRAMA DE MANTENIMIENTO

El mantenimiento es muy importante para que la embarcación pueda usarse de forma segura. La embarcación se debe someter al programa de mantenimiento aplicable.

El taller de reparación o la persona que elija el propietario pueden mantener, sustituir o reparar dispositivos y sistemas de control de emisiones. Estas instrucciones no requieren componentes o servicio de BRP o de distribuidores autorizados de Sea-Doo. Aunque el distribuidor autorizado de Sea-Doo cuenta con un profundo conocimiento técnico y con las herramientas para realizar el servicio de la embarcación personal Sea-Doo, la garantía relacionada con las emisiones no está condicionada por el uso de un distribuidor autorizado de Sea-Doo ni ningún otro establecimiento con el que BRP tenga una relación comercial. Con respecto a las reclamaciones de garantía relacionadas con las emisiones, BRP limita el diagnóstico y la reparación de las piezas relacionadas con las emisiones a los distribuidores autorizados de Sea-Doo. Para obtener más información, consulte la *GARANTÍA RELACIONADA CON LAS EMISIONES DE LA NORMATIVA ESTADOUNIDENSE EPA* que se encuentra en el presente documento. Es responsabilidad del usuario asegurar un mantenimiento adecuado. Puede denegarse una reclamación de garantía si, entre otras cosas, el propietario o conductor ha causado el problema debido a un uso o mantenimiento inadecuado.

Deben respetarse las instrucciones acerca de los requisitos de combustible indicadas en el apartado de este manual dedicado al combustible. A pesar de que la gasolina que contiene más de un 10 % de etanol en volumen está fácilmente disponible, la EPA de los EE. UU. ha prohibido el uso de gasolina con más de un 10 % de etanol en volumen en lo que respecta a este vehículo. El uso de gasolina con más de un 10 % de etanol en volumen puede dañar el sistema de control de emisiones de este motor.

Puede hacer caso omiso de la información relativa a los sistemas siguientes si la embarcación no está equipada con estas prestaciones:

- iBR (sistema inteligente de freno y marcha atrás)

Lleve a cabo las operaciones de mantenimiento que se indican en el programa al alcanzar las horas o el tiempo de uso de cada columna.

**NOTA:** Por ejemplo, tras 200 horas o 2 años de funcionamiento, realice todas las acciones de esta columna, ADEMÁS DE lo indicado en la columna de acciones que se deben llevar cabo CADA 100 horas o 1 año.



## ADVERTENCIA

Si no realiza los procedimientos y el programa de mantenimiento adecuados, la seguridad de operación de la embarcación podría verse afectada de forma negativa.

El programa de mantenimiento no supone exención alguna de la inspección previa al uso.

A: AJUSTAR C: LIMPIAR I: INSPECCIONAR L: LUBRICAR R: REEMPLAZAR U: USUARIO TR: TALLER DE REPARACIÓN	PRIMERAS 50 HORAS O 1 AÑO				
	CADA 100 HORAS O CADA 1 AÑO				
	CADA 200 HORAS O CADA 2 AÑOS				
	QUE DEBE REALIZAR				
PIEZA/TAREA	NOTA				
<b>MOTOR</b>					
Aceite y filtro del motor		R		RS	(1) Cada 10 horas, si se utiliza en agua salada. (2) Limpieza diaria luego de uso en agua salada. (3) Sustituya el retén de aceite y los dos retenes de agua tras 200 horas de uso (independientemente de los años transcurridos). Consulta la NOTA 1 al final de la tabla del programa de mantenimiento.
Monturas de goma		I		RS	
Protección contra la corrosión (rocíe los componentes metálicos situados en el compartimento del motor con un lubricante anticorrosión)		L (1)		O	
Lavado del motor		C (2)		O	
Retenes y manguitos de la PTO (3)			I, L, R	RS	
<b>SISTEMA DE ESCAPE</b>					
Sistema de escape		I, C (4)		U/TR	(4) Limpieza diaria luego de uso en agua salada o sucia.
<b>SISTEMA DE REFRIGERACIÓN</b>					
Manguera y sujeciones		I		RS	(5) Reemplazar el refrigerante cada 300 horas o cada 5 años
Refrigerante		I	R (5)	RS	
<b>SISTEMA DE COMBUSTIBLE</b>					
Palanca de iTC (6)		I, L		U/TR	(6) Consulte la NOTA 2 al final de la tabla de mantenimiento. (7) Durante el período de almacenamiento o después de 100 horas de uso, si es antes.
Tapón de combustible, cuello de llenado, depósito de combustible, sujeciones del depósito de combustible, conducciones de combustible y conexiones	I	I (7)		RS	
Prueba de fugas del sistema de combustible	I	I		RS	
Regulador y conexión del casquillo al colector de admisión		I		RS	

A: AJUSTAR C: LIMPIAR I: INSPECCIONAR L: LUBRICAR R: REEMPLAZAR U: USUARIO TR: TALLER DE REPARACIÓN <b>PIEZA/TAREA</b>	PRIMERAS 50 HORAS O 1 AÑO					<b>NOTA</b>
	CADA 100 HORAS O CADA 1 AÑO					
	CADA 200 HORAS O CADA 2 AÑOS					
	QUE DEBE REALIZAR					
<b>SISTEMA DE ADMISIÓN DE AIRE</b>						
Silenciador de la entrada de aire		I		RS	—	
Supresor de llamas			I	RS		
<b>SISTEMAS ELECTRÓNICOS DE GESTIÓN (EMS)</b>						
Mensajes de averías		I		RS	—	
<b>SISTEMA ELÉCTRICO</b>						
Bujías		I	R	RS	(8) Revisar una vez al mes.	
Conexiones eléctricas y sujeción (sistema de encendido, sistema de arranque, inyectores de combustible, caja de fusibles, etc.)	I	I		RS		
Interruptor de parada del motor	I	I		RS		
Zumbador de supervisión	I	I		U/TR		
Batería y fijadores		I (8)		U/TR		
<b>SISTEMA DE DIRECCIÓN</b>						
Cable de dirección y conexiones	I	I		RS	(9) Revisar funcionamiento.	
Reductores de tobera de dirección	I	I		RS		
O.T.A.S. (9)	I	I		RS		



A: AJUSTAR C: LIMPIAR I: INSPECCIONAR L: LUBRICAR R: REEMPLAZAR U: USUARIO TR: TALLER DE REPARACIÓN	PRIMERAS 50 HORAS O 1 AÑO				<b>QUE DEBE REALIZAR</b>  <b>NOTA</b>
	CADA 100 HORAS O CADA 1 AÑO				
	CADA 200 HORAS O CADA 2 AÑOS				
	PIEZA/TAREA				
SISTEMA DE PROPULSIÓN					
Manguito de goma (eje motriz)		I		RS	(7) Durante el período de almacenamiento o después de 100 horas de uso, si es antes. (10) Revisar todos los meses (con más frecuencia luego de uso en agua salada) y cambiar cuando sea necesario.
Manguito del impulsor		I		RS	
Junta del eje impulsor, camisa y junta tórica		I (7)		RS	
Estrías del impulsor/eje motriz		I, L		RS	
Estrías de la PTO/eje motriz			I, L	RS	
Ánodo de sacrificio		I (10)		U/TR	
Impulsor y separación del anillo de desgaste del impulsor		I		RS	
Soportes de bomba		I		RS	

A: AJUSTAR C: LIMPIAR I: INSPECCIONAR L: LUBRICAR R: REEMPLAZAR U: USUARIO TR: TALLER DE REPARACIÓN <b>PIEZA/TAREA</b>	PRIMERAS 50 HORAS O 1 AÑO				<b>NOTA</b>
	CADA 100 HORAS O CADA 1 AÑO				
	CADA 200 HORAS O CADA 2 AÑOS				
	QUE DEBE REALIZAR				
Sistema iBR (sistema inteligente de freno y marcha atrás)					
Palanca de iBR <sup>(6)</sup>		I, L		U/TR	(6) Consulte la NOTA 2 al final de la tabla de mantenimiento. (11) Compruebe si hay agua dentro de la cámara de aire. Si hay agua, significa que la tuerca de iBR tiene una fuga y tiene que reemplazarse.
Repercusión de compuerta iBR	I	I		RS	
Placas de soporte de iBR	I	I		RS	
Manguitos de fricción de iBR	I	I		RS	
Brazos de conexión, retén y juntas de iBR	I	I		RS	
Tuerca de iBR	I	I		RS	
Fuelle de iBR	I	I		RS	
Casquillos de la compuerta de iBR	I	I		RS	
Cámara de aire de iBR	I (11)			RS	
Protector del sistema iBR	I	I		RS	
CASCO Y CUERPO DE LA EMBARCACIÓN					
Casco		I		O	—
Placa de navegación, intercambiador de calor, rejilla de entrada de agua y placa de refuerzo		I		O	

NOTA 1: Revise si hay una posible fuga o daño en retén de aceite o en los dos retenes de agua y en la superficie del manguito de la PTO. Lubrique la cámara de grasa entre los dos retenes de aceite.

NOTA 2: Las palancas de iTC e iBR deben revisarse pulsando y soltando las palancas para comprobar que se pueden mover con trabas. Si se detecta fricción, diríjase a un distribuidor autorizado de Sea-Doo a fin de que retiren la palanca para limpiarla, la revisen para determinar si presenta desgaste y realicen la lubricación necesaria.

# PROCEDIMIENTOS DE MANTENIMIENTO

**NOTA:** Algunas etiquetas de seguridad de los vehículos no se muestran en las ilustraciones. Para más información acerca de las etiquetas de seguridad del vehículo, consulte el subapartado *ETIQUETAS DE SEGURIDAD DE LA MOTO ACUÁTICA*.

En este apartado, se incluyen instrucciones sobre los procedimientos básicos de mantenimiento.



## ADVERTENCIA

Pare el motor y siga estos procedimientos cuando realice tareas de mantenimiento. Si no sigue los procedimientos de mantenimiento adecuados, puede resultar lesionado por el contacto con piezas a alta temperatura, componentes móviles, una descarga eléctrica, productos químicos u otros factores de riesgo.



## ADVERTENCIA

Si fuera necesario retirar algún dispositivo de bloqueo (por ejemplo, pestañas de bloqueo, sujeciones con cierre automático, etc.), sustitúyalo siempre por uno nuevo.

**AVISO** No deje nunca ningún objeto, trapos, herramientas, etc., en el compartimento del motor o en la sentina.

## Aceite del motor

### Aceite recomendado para el motor

Use ACEITE DE MEZCLA SINTÉTICA PARA MOTORES DE 4 TIEMPOS XPS (N/P 293 600 121) o ACEITE SINTÉTICO PARA MOTORES DE 4 TIEMPOS XPS (N/P 293

600 112). (Si no hay disponible aceite XPS™, utilice aceite sintético 5W40 o 10W40 de servicio API SN).

### Nivel de aceite del motor

**AVISO** Compruebe el nivel con frecuencia y rellene cuando sea necesario. No llene excesivamente el depósito. El funcionamiento con un nivel inadecuado produciría daños graves al motor.



**CUIDADO** Algunos componentes del compartimento del motor pueden estar muy calientes. El contacto directo podría provocar quemaduras en la piel.

El nivel de aceite se puede comprobar con la embarcación en el agua o fuera de ella.

### Fuera del agua

**AVISO** La embarcación debe estar nivelada.



**CUIDADO** Cuando se acciona el motor fuera del agua, el intercambiador de calor puede llegar a calentarse mucho. Evite todo contacto con el intercambiador de calor para no sufrir quemaduras.

1. Eleve la el asta del remolque y bloquéela en su posición cuando la guía del parachoques se encuentre nivelada.
2. Instale una manguera de riego en el conector para limpieza con chorro de agua del sistema de escape. Consulte la sección sobre el *SISTEMA DE ESCAPE* en este apartado y siga el procedimiento descrito.



**CUIDADO**

- No deje que el motor funcione sin suministrar agua al sistema de escape. La falta de refrigeración puede causar daños en el sistema de escape.
  - Nunca deje funcionar el motor durante más de 2 minutos en estas condiciones. El aislamiento de la línea de transmisión no cuenta con refrigeración cuando la embarcación se encuentra fuera del agua. Además, el calor extremo dañará al motor.
3. Con el motor en condiciones de funcionamiento normales, déjelo **al ralentí durante 30 segundos** y después párelo.
  4. Espere al menos 30 segundos para que el aceite se asiente en el motor.

### Dentro o fuera del agua

5. Para comprobar el nivel, quite la tapa de acceso ubicada en la parte trasera del lado derecho de la embarcación girándola en sentido contrario al de las agujas del reloj.

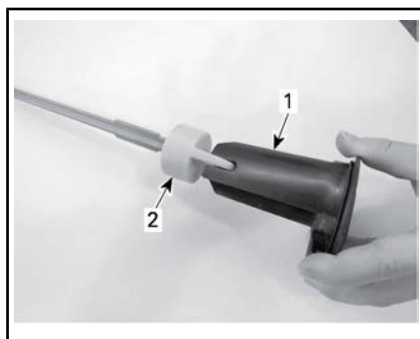

1. Tapa de acceso del lado derecho - lado de la extensión
2. Varilla medidora del nivel de aceite
7. Vuelva a colocar la varilla e introdúzcala completamente.
8. Extraiga de nuevo la varilla y compruebe el nivel de aceite. Debe encontrarse entre las marcas MÁX. y MÍN.

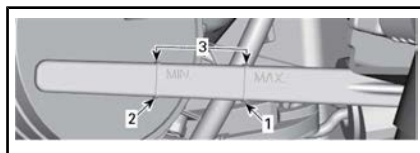

1. Máximo
2. Mínimo
3. Margen de funcionamiento
9. Añada aceite según convenga para asegurarse de que se alcanza el nivel necesario entre las marcas.



### TÍPICO

1. Tapa de acceso del lado derecho
6. Desenrosque la varilla, extráigala y límpiela.

**NOTA:** El interior de la tapa de acceso del lado derecho está equipado con una extensión para desenroscar fácilmente las varillas.

**NOTA:** No llene excesivamente el depósito.

Para agregar aceite:

- Coloque un embudo en la abertura del cuello.
- Agregue el aceite recomendado hasta alcanzar el nivel requerido.

**NOTA:** Cada vez que se añade aceite en el motor, debe ejecutarse de nuevo el procedimiento completo descrito en este apartado. En caso contrario, obtendría una lectura falsa del nivel de aceite.

10. Vuelva a colocar correctamente la varilla y la tapa de acceso del lado derecho.

### Cambio de aceite y sustitución del filtro de aceite

El cambio de aceite y la sustitución del filtro los puede realizar un distribuidor autorizado de Sea-Doo, un taller de reparación o una persona a su elección.

### Refrigerante del motor

#### Refrigerante recomendado para el motor

Utilice siempre ANTICONGELANTE DE LARGA DURACIÓN (N/P 219 702 685) o equivalente. Si no está disponible el refrigerante recomendado, utilice un refrigerante premezclado de etilenglicol/agua de mayor durabilidad bajo en silicatos (50 % refrigerante, 50 % agua destilada) especial para motores de aluminio de combustión interna.

Para evitar que el anticongelante se deteriore, utilice siempre la misma marca y grado. No mezcle nunca diferentes marcas o grados a menos que se limpie con chorro de agua y se rellene completamente el sistema de refrigeración.

#### Nivel de refrigerante del motor



### ADVERTENCIA

Compruebe el nivel de refrigerante con el motor en frío. Nunca añada refrigerante al sistema de refrigeración cuando el motor esté caliente.



**CUIDADO** Algunos componentes del compartimento del motor pueden estar muy calientes. El contacto directo podría provocar quemaduras en la piel.

Para acceder al depósito de expansión, gire el mando de la tapa de

acceso del lado izquierdo 1/4 de vuelta en sentido horario y luego tire para liberar la parte trasera y deslice hacia atrás para extraerla.



TAPA DE ACCESO DEL LADO IZQUIERDO

1. Para desbloquear, gire el mando 1/4 de vuelta en sentido horario

Localice el tapón del depósito de expansión.



1. Tapón del depósito de expansión

Con la embarcación en posición nivelada, añada refrigerante hasta que sea visible sin exceder la marca del nivel FRÍO en el depósito cuando el motor está frío.

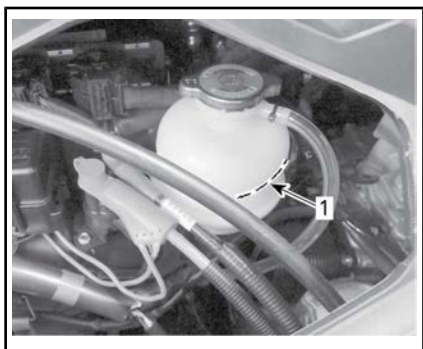

1. Marca del nivel COLD

**NOTA:** La embarcación está nivelada cuando se encuentra en el agua. Cuando se encuentre sobre un remolque, eleve el asta del remolque y bloquéela en su posición cuando la guía del parachoques se encuentre nivelada.

Agregue refrigerante premezclado para ajustar el nivel de refrigerante necesario entre las marcas. Utilice un embudo para evitar que se derrame. No llene excesivamente el depósito.

Vuelva a colocar y ajuste el tapón del depósito de expansión; luego coloque la tapa de acceso del lado izquierdo realizando el procedimiento inverso al de extracción y bloquee el mando girándolo 1/4 de vuelta en sentido antihorario.



**TAPA DE ACCESO DEL LADO IZQUIERDO**

1. Para bloquear, gire el mando 1/4 de vuelta en sentido antihorario

**NOTA:** Si el sistema de refrigeración precisa refrigerante con frecuencia, es síntoma de fugas o de un problema del motor. Consulte a un distribuidor autorizado de Sea-Doo.

**Sustitución del refrigerante del motor**

La sustitución del refrigerante debe ser realizada por un distribuidor autorizado de Sea-Doo.

**Alineación de la dirección**

1. Libere manualmente y extraiga la rodillera del lado izquierdo.

**NOTA:** Esta área está diseñada únicamente para acceder al sistema de cables de dirección. No utilice esta área como espacio de almacenamiento.

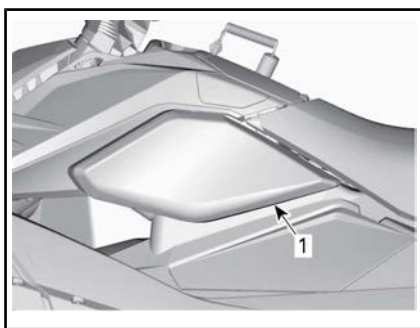

1. Rodillera del lado izquierdo
2. Levante la junta hacia la tuerca para desenganchar el cable de dirección.



**CABLE DE DIRECCIÓN DESENGANCHADO**

1. Junta
2. Tuerca
3. Coloque la tobera de la bomba de impulsión en posición recta.
4. Desenrosque la tuerca para girar el manillar a la derecha.
5. Enrosque la tuerca para girar el manillar a la izquierda.
6. Cuando la alineación de la dirección está completa, empuje la junta hacia abajo para enganchar el cable de dirección y vuelva a instalar la rodillera del lado izquierdo.

**Carrocería central**

**Remoción de la carrocería central**

Cuando sea necesario, extraiga la carrocería central del siguiente modo:

**⚠ ADVERTENCIA**

**Nunca intente levantar la carrocería central usted solo. Levante la carrocería únicamente con la ayuda de otra persona o usando un dispositivo elevador apropiado. Levantar la carrocería sin ayuda puede causar lesiones graves.**

1. Gire el mando de la tapa de acceso del lado izquierdo 1/4 de vuelta en sentido horario y lue-

go tire para liberar la parte trasera y deslice hacia atrás para extraerla.



**TAPA DE ACCESO DEL LADO IZQUIERDO**

1. Para desbloquear, gire el mando 1/4 de vuelta en sentido horario
2. Desconecte el conector de dirección.



1. Conector
3. Libere manualmente y abra la rodillera del lado izquierdo; luego, desconecte el sistema de cables de dirección.

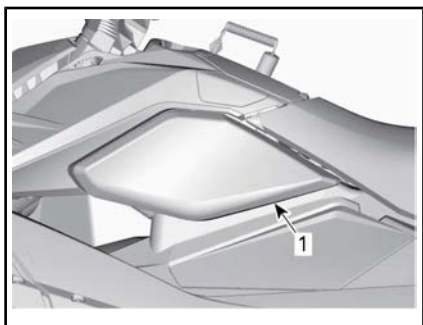

1. Rodillera del lado izquierdo

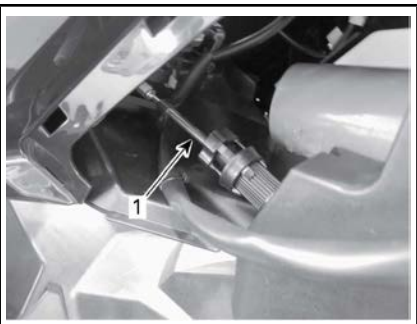

**TÍPICO - RODILLERA DEL LADO IZQUIERDO**

1. Sistema de cables de dirección
4. Quite los dos tornillos del sistema de cables.

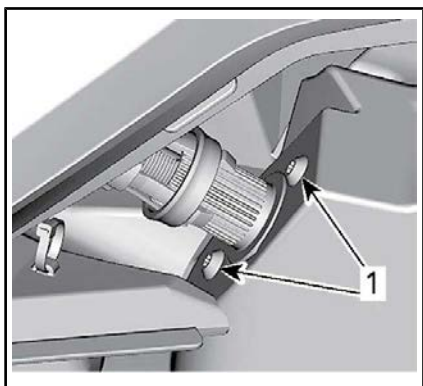

1. Tornillos del sistema de cables

5. Retire la tuerca, el perno y la arandela para desconectar la varilla de la columna de la dirección.

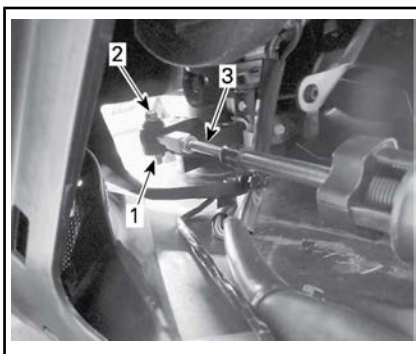

1. Tuerca y arandela
2. Perno
3. Varilla

6. Quite los dos tornillos autorroscantes de cada panel embellecedor posterior de la parte posterior del vehículo.
7. Para extraer los paneles embellecedores posteriores, deslice los paneles hacia afuera de la moto acuática.

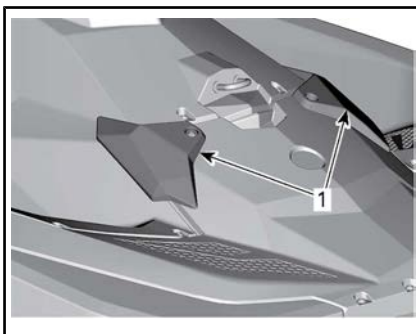

1. Paneles embellecedores traseros

8. Retire el asiento. Consulte **ASIENTO** en el subapartado **EQUIPAMIENTO**.
9. Quite los tres tornillos autorroscantes alrededor del tapón del depósito de combustible.



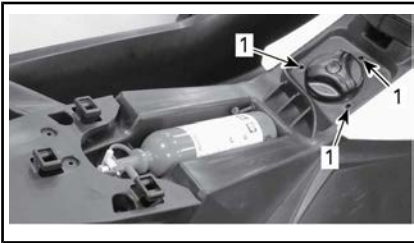

1. Tornillos

10. Quite los cinco tornillos autorroscantes delante de la carrocería central.

**NOTA:** Si el modelo incluye un contenedor de almacenamiento, abra primero contenedor de almacenamiento. Consulte el subapartado *CONTENEDOR DE ALMACENAMIENTO*.

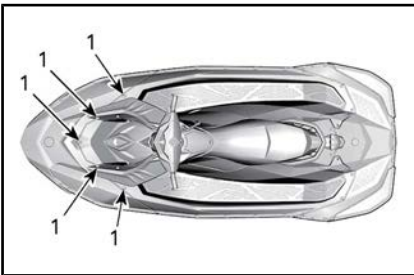

1. Tornillos autorroscantes

11. Quite los seis tornillos autorroscantes de la parte posterior de la carrocería central.

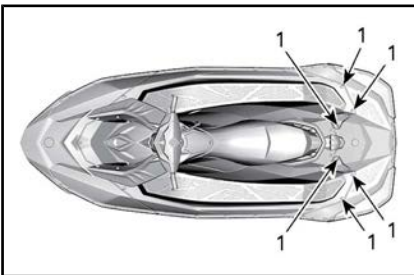

1. Tornillos autorroscantes

12. Quite las diez tuercas M6 y los tornillos de ambos lados de la carrocería central.

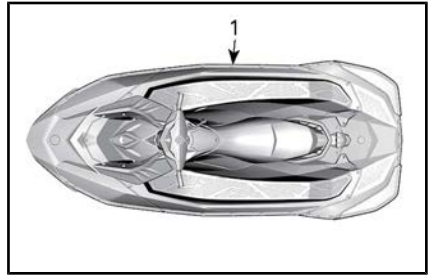

1. Tuercas y tornillos

13. Con cuidado, levante la carrocería central del casco utilizando una correa de elevación.

**NOTA:** Cuando levante la carrocería central, coloque la correa alrededor de los manillares. Colocar la correa en otro lugar de la carrocería central para levantarla puede causar daños.

### Instalación de la carrocería central

1. Coloque correctamente las pestañas de alineación de la carrocería central en el casco.

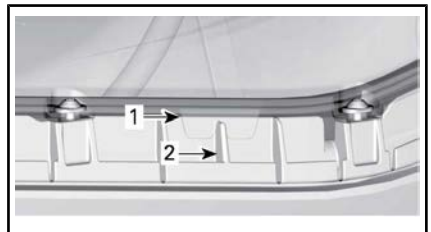

#### CARROSERÍA CENTRAL - VISTA DEL LADO DE ESTRIBOR

1. Pestaña ranurada de alineación en la carrocería central
  2. Saliente del casco
2. Instale primero los tornillos junto a las pestañas de alineación para asegurar que las pestañas de alineación permanezcan bien acopladas.

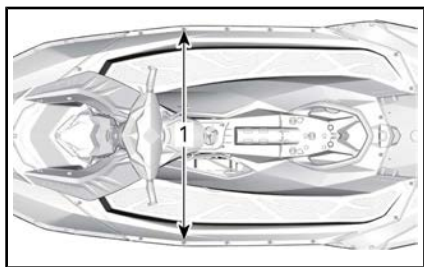

1. Tornillos junto a las pestañas de alineación
3. Instale dos tornillos en el soporte trasero.

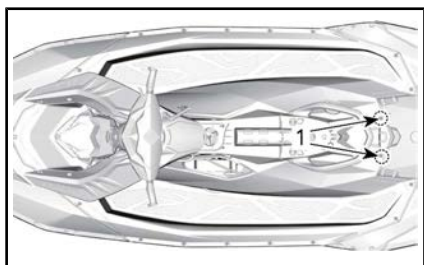

1. Tornillos en el soporte trasero
4. Instale los tornillos y ajuste las tuercas en ambos lados de la carrocería central al par recomendado.

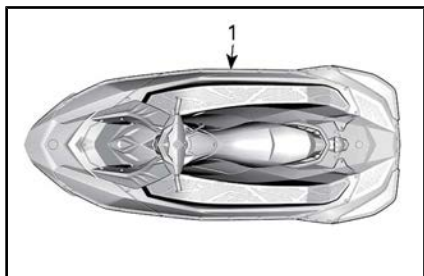

1. Tuercas y tornillos

**PAR DE APRIETE**

Tuercas M6	$3,5 \text{ N}\cdot\text{m} \pm 0,5 \text{ N}\cdot\text{m}$
------------	---

5. Instale y ajuste los tornillos en los lados delantero y trasero de la carrocería central al par recomendado.

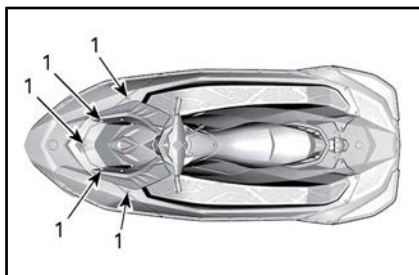

1. Tornillos autorroscantes

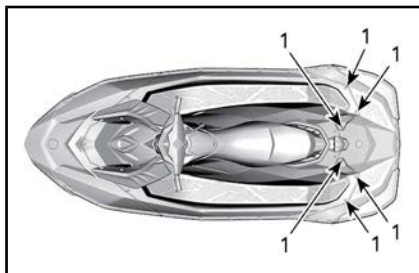

1. Tornillos autorroscantes

**PAR DE APRIETE**

Tornillo autorroscante	$5,5 \text{ N}\cdot\text{m} \pm 0,5 \text{ N}\cdot\text{m}$
------------------------	---

6. Instale y ajuste los tornillos autorroscantes alrededor de la tapa del compartimento de combustible al par recomendado.

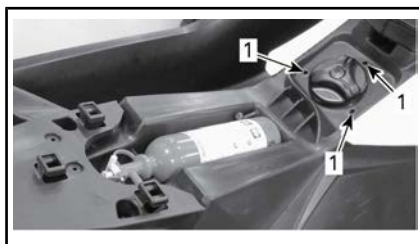

1. Tornillos

**PAR DE APRIETE**

Tornillo autorroscante	$4,5 \text{ N}\cdot\text{m} \pm 0,5 \text{ N}\cdot\text{m}$
------------------------	---

7. Vuelva a instalar el asiento. Consulte *ASIENTO* en el subpartado *EQUIPAMIENTO*.

- Coloque los paneles embellecedores posteriores en su posición al deslizarlos hacia el interior de la moto acuática e instale los tornillos autorroscantes. Ajuste al par recomendado.

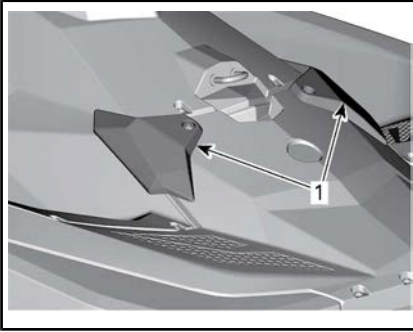

1. Paneles embellecedores traseros

#### PAR DE APRIETE

Tornillo autorroscante	5,5 N•m ± 0,5 N•m
------------------------	-------------------

- Enchufe el conector de la dirección.



1. Conector

- Conecte el cable de la dirección siguiendo el orden inverso al de su extracción.
- Cierre la almohadilla para rodilla y la tapa de acceso del lado izquierdo y bloquee el mando girándolo 1/4 de vuelta en sentido antihorario.



TAPA DE ACCESO DEL LADO IZQUIERDO

- Para bloquear, gire el mando 1/4 de vuelta en sentido antihorario

## Batería

### Acceso a la batería

Gire el mando de la tapa de acceso del lado izquierdo 1/4 de vuelta en sentido horario y luego tire para liberar la parte trasera y deslice hacia atrás para extraerla.



TAPA DE ACCESO DEL LADO IZQUIERDO

- Para desbloquear, gire el mando 1/4 de vuelta en sentido horario

### Extracción de la batería

## ⚠ ADVERTENCIA

Siempre debe desconectarse el cable NEGRO (-) de la batería en primer lugar y reconectarlo último. No cargue nunca la batería mientras esté instalada en la embarcación.

- Desconecte el cable NEGRO (-) de la batería.

2. Deslice el protector de goma del terminal del cable color ROJO (+) y desconéctelo del borne de la batería.
3. Vuelva a instalar los pernos para asegurar las tuercas de sujeción durante el desmontaje.
4. Separe la correa de sujeción.

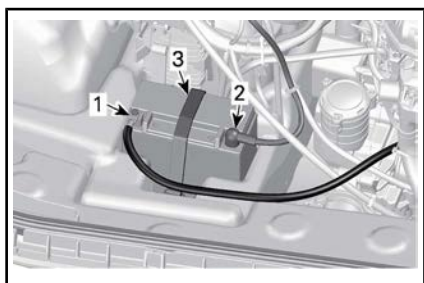

*SE HA RETIRADO LA CARROCERÍA CENTRAL PARA MAYOR CLARIDAD*

1. Cable NEGRO (-)
2. Cable ROJO (+)
3. Correa de sujeción

5. Quite la batería del vehículo.

**AVISO** En caso de derrame de electrolito, lave la zona de inmediato con una solución de bicarbonato sódico y agua y luego limpie bien.



### Limpieza de la batería

Limpie el alojamiento de la batería, los cables y los bornes de la batería con una solución de agua y bicarbonato.

Elimine la corrosión existente en los terminales del cable de batería

y en las sujeciones de ésta, utilizando un cepillo de alambre fuerte.

La parte superior de la batería debe limpiarse con un cepillo suave y jabón antigrasa o una solución de bicarbonato sódico.

Enjuague con agua limpia y seque bien.

### Inspección de la batería

Compruebe visualmente si la carcasa de la batería presenta grietas, fugas u otros daños posibles.

Decoloración, deformaciones o parte superior levantada indican que la batería se ha sobrecalentado o sobrecargado.

Si la carcasa está dañada, reemplace la batería y limpie a fondo el soporte y el área alrededor de él con una solución de agua y bicarbonato sódico.

**! CUIDADO** Si la carcasa de la batería se dañara, use un par de guantes no absorbentes adecuados para retirar la batería con las manos.

Inspeccione los bornes de la batería en cuanto a la seguridad del montaje.

### Almacenamiento de la batería

**AVISO** El almacenamiento de la batería es crítico para su vida útil. La carga regular de la batería durante el almacenamiento evitará que se sulfate la celda. Mantener la batería en el vehículo para almacenamiento podría generar degradación o corrosión de la celda y daños en la carcasa si hubiera congelamiento. Una batería descargada se congelará y agrietará en zonas con condiciones de congelamiento. Las fugas del electrolito dañarán las piezas circundantes. Siempre retire la batería del vehículo para almacenamiento y recárguela con regu-

laridad para mantenerla en condiciones óptimas.

Limpie las conexiones de los cables y los terminales de la batería con un cepillo de alambre.

Aplique una fina capa de grasa dieléctrica a los terminales.

Limpie el alojamiento de la batería con una solución de agua y bicarbonato.

Enjuague la batería con agua clara y séquela bien con un paño limpio.

Almacene la batería en un lugar seco y fresco. Estas condiciones reducen la auto descarga y mantienen la evaporación de fluidos al mínimo. Mantenga la batería lejos del rocío, la humedad elevada y la luz directa del sol.

La frecuencia de recarga depende del estado de la batería y de la temperatura de almacenamiento. Mantenga la batería según la tabla a continuación.

**NOTA:** Siempre se debe almacenar la batería en un estado de carga completa.

TEMPERATURA AMBIENTE	FRECUENCIA DE CARGA
Por debajo de 16 °C	Todos los meses
Por encima de 16 °C	Cada dos semanas

### Recarga de la batería

**ADVERTENCIA**

Nunca cargue ni eleve el voltaje de la batería mientras se encuentra instalada en la embarcación.

**ADVERTENCIA**

Utilice siempre gafas protectoras y efectúe la carga de la batería en un área ventilada. No cargue nunca la batería mientras está instalada en un vehículo. No invierta los tapones herméticos durante la carga. No coloque la batería cerca de una llama abierta.

**AVISO** Si la batería se pone muy caliente al tacto, interrumpe la carga y permita que la batería se enfríe antes de continuar.

**NOTA:** Las baterías VRLA selladas tienen una válvula interna de seguridad. Si la presión de la batería aumenta debido a la sobrecarga, la válvula se abre para liberar el exceso de presión, lo que evita daños a la batería.

Realice una *PRUEBA CON VOLTÍMETRO DESCARGADO* según se describe en este subapartado, luego proceda según se indica aquí.

Un cargador automático es la manera más rápida y conveniente de carga a prueba de errores.

Al usar un cargador de corriente constante, cargue la batería según el gráfico a continuación.

Voltaje de la batería por debajo de 12,8 V y por encima de 11,5 V

YTX20L-BS	DURACIÓN DEL TRAYECTO	CARGA
CARGA ESTÁNDAR (recomendada)	4 - 9 horas	2 A
CARGA RÁPIDA	50 minutos	10 A

## Voltaje de la batería por debajo de 11,5 V

Una batería con un voltaje inferior a 11,5 V puede requerir procedimientos especiales para la recarga. Al cargar una batería excesivamente descargada, su resistencia interna puede ser demasiado elevada para que se pueda realizar una carga a una velocidad de carga normal.

Configure el cargador a 10 A y supervise la corriente de carga durante aproximadamente 30 minutos. Si no hay cambios en la corriente de carga o la batería se calienta más de lo normal, es probable que la batería esté al final de su vida útil y se deba reemplazar.

## Instalación de la batería

1. Instale la batería en la embarcación y asegúrela con la correa de sujeción.



### ADVERTENCIA

Conecte siempre los cables de la batería en el orden especificado: el cable ROJO (+) primero y después el cable NEGRO (-).

2. Conecte el cable ROJO (+).
3. Conecte el cable NEGRO (-) en último lugar.
4. Aplique grasa dieléctrica en los bornes de la batería.
5. Verifique el recorrido de los cables y los accesorios.
6. Instale los componentes restantes extraídos.

## Mantenimiento de la batería

Estas baterías requieren poco mantenimiento para funcionar a la perfección. Siga esta simple lista de verificación para lograr un rendimiento óptimo de la batería:

- Compruebe el voltaje cada 3 meses con un voltímetro.

- Mantenga la batería con carga al 100 % (12,8 V o superior después de descansar 2 horas).
- Compruebe y cargue la batería si el voltaje cae por debajo de 12,5 V.
- Mantenga la parte superior de la batería libre de suciedad.
- Limpie los terminales y los conectores si fuera necesario.
- Para el almacenamiento, retire la batería o desconecte los cables de la misma.

## Bobinas de encendido

### Extracción de las bobinas de encendido

1. Para acceder a las bobinas de encendido, quite la carrocería central. Consulte el apartado *EXTRACCIÓN DE LA CARROCE- RÍA CENTRAL*.

**AVISO** No retire la bobina de encendido antes de desenchufar el conector de entrada, ya que podrían dañarse los cables. Para evitar daños, no intente levantar la bobina de encendido con un destornillador.

2. Desenchufe el conector de la bobina de encendido.
3. Quite el tornillo de sujeción de la bobina de encendido.
4. Gire y tire hacia arriba las bobinas de lado a lado para quitar la bujía de la bobina de encendido.

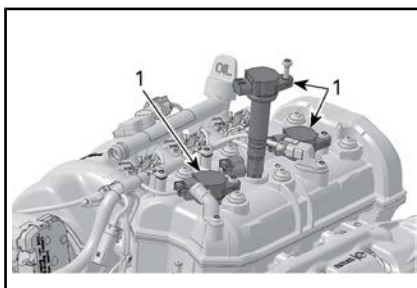

1. Bobinas de encendido

## Instalación de bobina de encendido

1. Alinee el orificio del tornillo de sujeción de la bobina de encendido con el orificio roscado en la tapa de válvulas.
2. Instale la bobina de encendido en la bujía y empújela por completo hasta que descansa en la cubierta de la válvula.
3. Instale el tornillo de sujeción y ajuste según la especificación a continuación.

### TORNILLO DE SUJECIÓN DE LA BOBINA DE ENCENDIDO

Par de apriete

11 N•m

4. Enchufe el conector de la bobina de encendido.

## Bujías

### Extracción de las bujías

1. Desenchufe el conector de entrada de la bobina de encendido.
2. Extraiga la bobina de encendido. Consulte *EXTRACCIÓN DE LA BOBINA DE ENCENDIDO*.

### ADVERTENCIA

No extraiga nunca una bobina de encendido de una bujía si no la ha desconectado antes del arnés de cables. Puede haber vapores inflamables en la sentina. Si el cable de seguridad está conectado al interruptor de parada del motor, podría producirse una chispa en el extremo de la bujía, con el consiguiente riesgo de explosión.

3. Con ayuda de una llave de bujías, afloje la bujía.

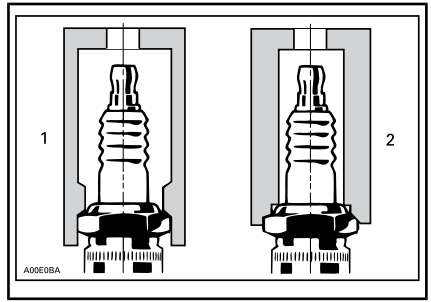

1. Casquillo de llave de bujías homologado
2. Dado inadecuado
4. Limpie la bujía y la culata con aire a presión.
5. Desenrosque la bujía y utilice la bobina de encendido para extraer la bujía de su orificio.

### Instalación de las bujías

Antes de la instalación, asegúrese de que las superficies de contacto de la culata y la bujía están limpias.

### ADVERTENCIA

No ajuste el espacio en este tipo de bujía. El ajuste puede debilitar los electrodos negativos, lo que puede provocar la ruptura de electrodos y daños graves al motor.

1. Con una galga de espesores, compruebe la separación de los electrodos según las *ESPECIFICACIONES TÉCNICAS*.
2. Aplique LOCTITE 767 (LUBRICANTE ANTIAGARROTADOR) (N/P 293 800 070) en las roscas de las bujías para evitar posibles casos de agarrotamiento.
3. Enrosque a mano la bujía en la culata. A continuación, apriete la bujía al par especificado en el sentido de las agujas del reloj con una llave de bujías homologada.

BUJÍA	PAR
NGK CR8EB (o equivalente)	13 N•m ± 1 N•m

4. Instale la bobina de encendido. Consulte *INSTALACIÓN DE LA BOBINA DE ENCENDIDO*.

Para volver a instalar la carrocería central, consulte el apartado *INSTALACIÓN DE LA CARROCERÍA CENTRAL*.

## Sistema de escape

### Limpieza con chorro de agua del sistema de escape

El lavado con agua dulce del sistema de escape es esencial para neutralizar los efectos corrosivos de la sal y otros productos químicos presentes en el agua. Ayudará a eliminar arena, sal, conchas y otras partículas presentes en las envueltas de agua y en las mangueras.

La limpieza con agua debe realizarse cuando no vaya a utilizarse nuevamente la embarcación en el mismo día o cuando se vaya a almacenarse durante un período prolongado.



### ADVERTENCIA

Realice esta operación en una zona bien ventilada.

Siga el procedimiento que se indica a continuación:

Limpie el sistema de propulsión pulverizando agua en su entrada y salida, y aplicando seguidamente una capa de lubricante XPS Lube o equivalente.



**CUIDADO** Cuando el motor funcione con la embarcación fuera del agua, el intercambiador de calor puede ponerse muy caliente. Evite

todo contacto con el intercambiador de calor para no sufrir quemaduras.

Conecte una manguera de riego al conector situado en la parte posterior de la embarcación (en la parte de babor de la popa). No abra ahora el grifo del agua.

**AVISO** Haga funcionar siempre el motor antes de abrir el grifo del agua. De lo contrario, se introducirá agua en el motor.

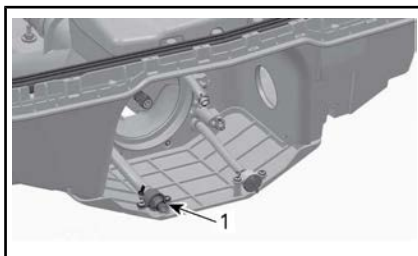

*TOBERA DE IMPULSIÓN EXTRAÍDA PARA MAYOR CLARIDAD*

1. Ubicación del conector de limpieza (con un adaptador opcional de manguera en la ilustración)

**NOTA:** Pueden utilizarse un adaptador de manguera de conexión rápida y un accesorio para manguera (N/P 295.100.555). No se precisan abrazaderas de manguito para el lavado con chorro de agua.

Para lavar a chorro, arranque el motor y abra inmediatamente el grifo del agua.



**CUIDADO** Algunos componentes del compartimento del motor pueden estar muy calientes. El contacto directo podría provocar quemaduras en la piel. No toque las piezas eléctricas ni los componentes del sistema de propulsión mientras el motor se encuentre en funcionamiento.

**AVISO** Nunca lave con chorro de agua un motor en caliente. Arranque siempre el motor antes



de abrir el grifo del agua. Abra el grifo del agua inmediatamente después de arrancar el motor para evitar su sobrecalentamiento.

Haga funcionar el motor 90 segundos a velocidad de ralentí.

**AVISO** No haga funcionar nunca el motor si no hay suministro de agua al sistema de escape cuando la embarcación se encuentre fuera del agua.

Asegúrese de que fluye agua de la bomba de impulsión durante la limpieza con agua. Si no es así, diríjase a un distribuidor autorizado de Sea-Doo para solicitar asistencia técnica.

Cierre el grifo de agua, haga funcionar el motor durante unos 5 segundos a 5000 r.p.m. y deténgalo.

**AVISO** Cierre siempre el grifo del agua antes de detener el motor. De lo contrario, se introducirá agua en el motor.

**AVISO** Si se utilizó, extraiga el adaptador de conexión rápida después de la operación de lavado con chorro de agua.

## Intercambiador de calor y rejilla de entrada de agua

### Inspección del intercambiador de calor y rejilla de entrada de agua

Inspeccione el intercambiador de calor y rejilla de entrada de agua de la bomba de impulsión para detectar grietas y otros deterioros. Consulte a un distribuidor autorizado de Sea-Doo para que reparen o reemplacen las piezas que se puedan haber dañado.

## ADVERTENCIA

Siempre debe retirarse el cable de seguridad del interruptor de parada del motor antes de inspeccionar la rejilla de entrada.

**NOTA:** La placa de refuerzo se encuentra en la parte izquierda del casco para mantener la simetría y así no afectar la forma hidrodinámica de la moto acuática.

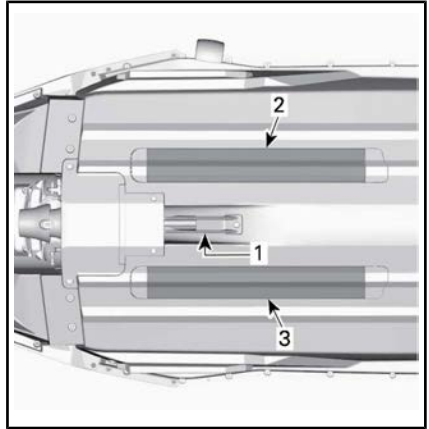

1. Admisión de agua
2. Intercambiador de calor
3. Placa de refuerzo

## Ánodo de sacrificio

### Inspección del ánodo de sacrificio

Compruebe si presenta desgaste. Si está gastado más de la mitad, sustituya el ánodo.

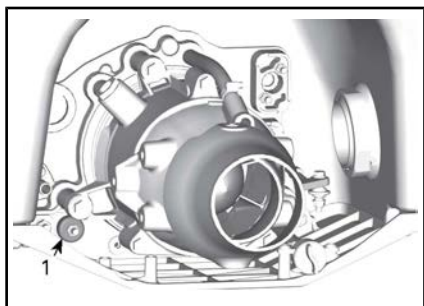

1. Ubicación del ánodo de sacrificio

### Remoción del ánodo de sacrificio

Desenrosque la tuerca de retención del ánodo de sacrificio y retire el ánodo.

### Instalación del ánodo de sacrificio

Para la instalación se siguen en orden inverso los pasos del procedimiento de extracción.

#### PAR DE APRIETE

8 N•m

## Fusibles

### Extracción e instalación de fusibles

Utilice el extractor/instalador de fusibles incluido en la caja de fusibles para que la extracción del fusible resulte más fácil.

### Inspección de fusibles

Si se produce un problema eléctrico, verifique los fusibles. Si un fusible está quemado, sustitúyalo por otro de la misma categoría.

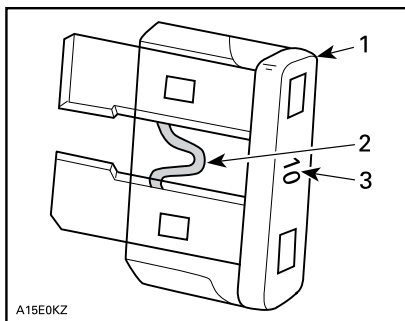

1. Fusible
2. Compruebe si se ha fundido
3. Amperaje

## ! ADVERTENCIA

No utilice un fusible de mayor capacidad, ya que esto podría provocar serios daños. Si se ha quemado un fusible, debe determinarse y corregirse el origen del fallo de funcionamiento antes de arrancar de nuevo. Consulte a un distribuidor autorizado de Sea-Doo para obtener asistencia técnica.

### Ubicación de los fusibles

Todos los fusibles se encuentran en la misma caja.

Para acceder a la caja de fusibles, gire el mando 1/4 de vuelta en sentido horario y luego tire para liberar la parte trasera y deslice hacia atrás para extraer la tapa.



#### TAPA DE ACCESO DEL LADO IZQUIERDO

1. Para desbloquear, gire el mando 1/4 de vuelta en sentido horario

La caja de fusibles se encuentra a la izquierda del depósito de expansión.

Para quitar la tapa de la caja de fusibles, apriete y sujete las pestañas de bloqueo a ambos lados de la caja de fusibles, y tire de la tapa de la caja de fusibles para abrirla.

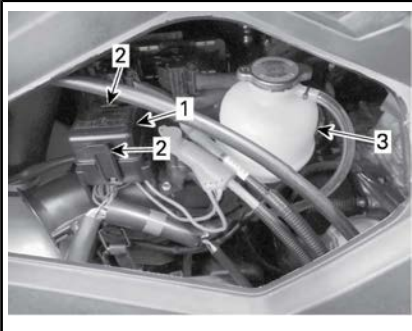

1. Cubierta de la caja de fusibles
2. Pestañas de bloqueo
3. Depósito de expansión

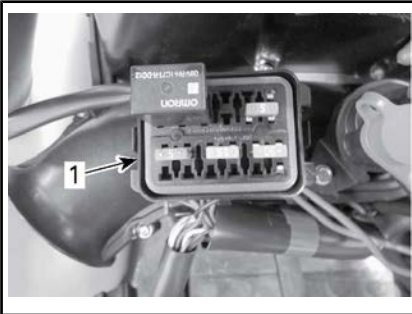

TÍPICO - TAPA EXTRAÍDA DE LA CAJA DE FUSIBLES

1. Caja de fusibles

**NOTA:** La categoría y la posición de los fusibles se indican en la tapa de la caja de fusibles.

Para reinstalar la caja de fusibles y la tapa de acceso del lado izquierdo, realice el procedimiento inverso al de extracción y bloquee el mando girándolo 1/4 de vuelta en sentido antihorario.



TAPA DE ACCESO DEL LADO IZQUIERDO

1. Para bloquear, gire el mando 1/4 de vuelta en sentido antihorario

### Descripción de los fusibles

FUSIBLE	CLASIFICACIÓN	DESCRIPCIÓN
1	10 A	Módulo de control del motor (ECM), indicador, solenoide del arranque, dirección asistida ante reducción de la aceleración (OTAS) y sensor de posición del árbol de levas (CAPS)
2	5 A	Botón de ARRANQUE/PARADA del motor
3	15 A	Batería
4	30 A	Carga
5	30 A	iBR

---

# CUIDADO DE LA EMBARCACIÓN

Saque la moto acuática del agua al final de cada día.

## Cuidados posteriores al uso

### Limpieza con chorro de agua del sistema de escape

El sistema de escape debe lavarse a chorro diariamente cuando la embarcación se utiliza en agua salada o sucia.

Consulte *PROCEDIMIENTOS DE MANTENIMIENTO*.

### Cuidados adicionales para el uso en aguas sucias o saladas

Cuando la embarcación se utiliza en aguas sucias y, especialmente, en agua salada, deben observarse cuidados adicionales para proteger tanto la embarcación como sus componentes.

Enjuague la zona de la sentina de la embarcación con agua limpia.

No utilice nunca un dispositivo de lavado a alta presión para limpiar la sentina. **UTILICE AGUA A BAJA PRESIÓN ÚNICAMENTE (como la de una manguera de riego para el jardín).**

El lavado a alta presión puede dañar los sistemas eléctricos y mecánicos.

**!** **CUIDADO** Antes de efectuar cualquier operación de mantenimiento, espere a que el motor se enfríe.

**AVISO** Si no se ponen en práctica los cuidados adecuados (como, por ejemplo: lavado de la embarcación, limpieza a chorro del sistema de escape y tratamiento anticorrosión cuando la embarcación se utiliza en agua salada) se producirán daños tanto en la embarcación como en sus componentes. No deje nunca

la moto acuática expuesta a la luz directa del sol.

## Limpieza de la embarcación

### Casco y cuerpo de la embarcación

De vez en cuando, lave el casco y otros componentes de la embarcación con agua y jabón (utilice únicamente un detergente suave). Elimine todos los organismos marinos presentes en el motor y el casco. Las superficies sucias pueden limpiarse con LIMPIADOR MULTIUSOS XPS (N/P 219 701 709) o equivalente, que no dañe el plástico texturado.

**AVISO** Nunca limpie las piezas plásticas con un detergente fuerte, agente desengrasante, disolvente de pintura, acetona ni ninguna otra sustancia química agresiva o producto de limpieza basado en petróleo, como el LIMPIADOR Y ABRILLANTADOR EN AEROSOL XPS & (N/P 219 701 706), que puede dañar el plástico texturado.

Las manchas en el asiento pueden eliminarse con un LIMPIADOR BRP PARA APLICACIONES EXIGENTES (N/P 293 110 001) o su equivalente, que es seguro para superficies metálicas y de vinilo.

**AVISO** Nunca utilice el LIMPIADOR BRP PARA APLICACIONES EXIGENTES (N/P 293 110 001) en piezas plásticas. Este producto puede dañar el plástico texturado.



## **ADVERTENCIA**

No aplique nunca protector de plástico ni de vinilo en el área húmeda antideslizante ni en el asiento, ya que la superficie quedaría resbaladiza y los ocupantes podrían caerse de la embarcación.

Respete el medio ambiente asegurándose de no verter combustible, aceite o soluciones limpiadoras en vías navegables.

# ALMACENAMIENTO Y PREPARACIÓN DE PRETEMPORADA

## Almacenamiento

### ADVERTENCIA

Puesto que el combustible y el aceite son inflamables, diríjase a un distribuidor autorizado de Sea-Doo, a un taller de reparación o a una persona a su elección para que inspeccione la integridad del sistema de combustible como se especifica en la tabla de inspección periódica.

Se recomienda que el mantenimiento de la embarcación corra a cargo de un concesionario o distribuidor autorizado de Sea-Doo, un taller de reparaciones o una persona de su elección; no obstante, las operaciones siguientes pueden realizarse con un mínimo de herramientas.

**NOTA:** Realice las tareas siguientes en el orden indicado en esta sección.

**AVISO** No haga funcionar el motor durante el período de almacenamiento.

### Sistema de propulsión

#### Limpieza de la bomba de impulsión

Limpie la bomba de impulsión pulverizando agua en su entrada y salida y aplicando seguidamente una capa de lubricante XPS LUBE (N/P 293 600 016) o equivalente.

### ADVERTENCIA

Retire siempre el cable de seguridad del interruptor de parada del motor para evitar que se ponga en marcha inesperadamente antes de limpiar los componentes del sistema de propulsión. Cuando se realice esta operación, el motor no debe estar en marcha.

#### Inspección de la bomba de impulsión

Retire la tapa del impulsor y compruebe si la bomba de impulsión contiene agua. Si es así, acuda a un distribuidor autorizado de Sea-Doo.

### Sistema de combustible

#### Protección del sistema de combustible

Debe agregarse ESTABILIZADOR PARA COMBUSTIBLE XPS (N/P 413 408 601) (o equivalente) en el depósito de combustible a fin de evitar el deterioro del combustible y el embotamiento del sistema de combustible. Siga las instrucciones del fabricante del estabilizador para usarlo correctamente.

**AVISO** Se recomienda expresamente añadir estabilizador de combustible para el almacenamiento a fin de que el sistema de combustible se conserve en buen estado. Debe agregarse un estabilizador de combustible antes de la lubricación del motor y de llenar el depósito de combustible. De ese modo se garantizará la protección de los componentes del sistema contra los depósitos de barniz.

Llene completamente el depósito de combustible como se explica en

el apartado *REPOSTAJE*. Asegúrese de que no haya agua dentro del depósito de combustible.

**AVISO** Si se introduce agua en el sistema de combustible, podrían darse daños internos importantes en el sistema de inyección del combustible.

### Motor y sistemas de escape

#### Limpieza con chorro de agua del sistema de escape

Siga el procedimiento descrito en el apartado de *PROCEDIMIENTOS DE MANTENIMIENTO*.

#### Sustitución del aceite y filtro del motor

El cambio de aceite y la sustitución del filtro los puede realizar un distribuidor autorizado de Sea-Doo, un taller de reparación o una persona a su elección.

#### Drenaje del sistema de escape

En áreas donde la temperatura puede alcanzar índices de congelación, será necesario eliminar el agua atrapada en el sistema de escape.

Con el conector de limpieza con chorro de agua situado en el lado de babor (izquierdo) de la popa, inyecte en el sistema aire a presión a 379 kPa hasta que deje de salir agua de la bomba de impulsión.

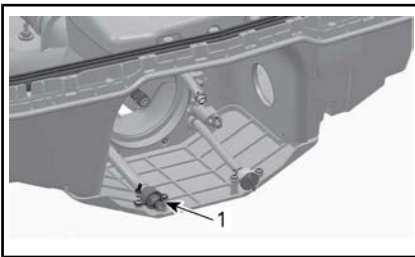

*TOBERA DE IMPULSIÓN EXTRAÍDA PARA MAYOR CLARIDAD*

1. Conector de limpieza (con un adaptador opcional de manguera en la ilustración)

Se puede fabricar la siguiente manguera para facilitar el procedimiento de drenaje.

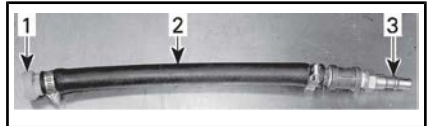

1. Adaptador de conector para lavado con chorro de agua (N/P 295 500 473)
2. Manguera 12,7 mm
3. Adaptador macho de manguera de aire

**AVISO** Si no se drena el sistema de escape, el colector de escape puede sufrir graves daños.

Retire las herramientas especiales.

#### Lubricación interna del motor

1. Retire la carrocería central. Consulte *EXTRACCIÓN DE LA CARROCERÍA CENTRAL* en el apartado *PROCEDIMIENTOS DE MANTENIMIENTO*.
2. Retire las bobinas de encendido; consulte el apartado sobre *PROCEDIMIENTOS DE MANTENIMIENTO*.
3. Retire las bujías; consulte el apartado sobre *PROCEDIMIENTOS DE MANTENIMIENTO*.
4. Rocíe XPS LUBE (N/P 293 600 016) o un producto equivalente en los orificios de las bujías.
5. Para evitar la inyección de combustible e inhabilitar el encendido en el momento de arrancar el motor, presione a fondo la palanca del acelerador y MANTÉNGALA presionada contra el manillar.
6. Pulse el botón de ARRANQUE/PARADA para que el motor gire unas vueltas. Así se distribuye el aceite sobre las paredes de los cilindros.
7. Aplique un poco de lubricante antiagarrotamiento en las roscas de las bujías y proceda a instalarlas de nuevo en el motor.

Consulte *PROCEDIMIENTOS DE MANTENIMIENTO*.

8. Instale las bobinas de encendido; consulte el apartado sobre *PROCEDIMIENTOS DE MANTENIMIENTO*.

### Prueba de refrigerante del motor

Si no cambia el anticongelante, compruebe su densidad.

Un distribuidor autorizado de Sea-Doo debe realizar la sustitución del anticongelante, así como una prueba de densidad.

**NOTA:** El anticongelante debe sustituirse cada 300 horas o cada 5 años, para evitar que se deteriore.

**AVISO** Una densidad inadecuada del anticongelante puede dar lugar a la congelación del líquido del sistema de refrigeración, si se almacena la embarcación en una zona en la que se alcance el punto de congelación. De ello podrían derivarse daños graves en el motor.

### Sistema eléctrico

#### Extracción y carga de la batería

Consulte *BATERÍA* en el apartado *PROCEDIMIENTOS DE MANTENIMIENTO*.

### Compartimento del motor

#### Limpieza del compartimento del motor

Limpie la sentina con agua caliente y detergente suave o con un producto limpiador para sentinas.

Aclare abundantemente.

Levante el extremo delantero de la embarcación para vaciar totalmente la sentina a través del tapón de drenaje correspondiente.

### Tratamiento anticorrosión

Limpie con un trapo toda el agua residual presente en el compartimiento del motor.

Rocíe XPS LUBE (N/P 293 600 016) o equivalente, o AEROSOL ANTI-CORROSIÓN (N/P 219 700 304) o equivalente, únicamente sobre los componentes metálicos en el compartimiento del motor y reduzca la aplicación de aerosol en exceso.

**NOTA:** El panel de acceso de la izquierda y la tapa de acceso de la derecha deben dejarse parcialmente abiertos durante el almacenamiento. De esta forma se evitará la condensación en el compartimiento del motor y su posible corrosión.

### Casco y cuerpo de la embarcación

#### Limpieza del casco y el cuerpo de la embarcación

Lave el cuerpo de la embarcación con una solución de agua y jabón (utilice solamente detergente suave). Aclare abundantemente con agua corriente limpia. Elimine los organismos marinos del casco.

**AVISO** No limpie nunca las piezas de plástico con un detergente fuerte, agente desengrasante, disolvente para pintura, acetona ni ningún otro producto de limpieza basado en petróleo o sustancias químicas agresivas.

#### Reparación del casco y el cuerpo de la embarcación

Si es necesario realizar alguna reparación en los componentes de la estructura o en el casco, póngase en contacto con un distribuidor autorizado de Sea-Doo.



### Protección del casco y el cuerpo

Si la embarcación va a guardarse dejándola en exteriores, cúbrala con una lona impermeable opaca para evitar que los rayos solares y la suciedad afecten a los componentes de plástico y al acabado de la embarcación y que se acumule el polvo.

**AVISO** Nunca debe dejarse la embarcación en el agua si no va a usarse durante un período prolongado. No deje nunca la moto acuática expuesta a la luz directa del sol. No almacene nunca la embarcación en una bolsa de plástico.

### Preparación de pretemporada

La preparación de mantenimiento debe realizarse con la *TABLA DE MANTENIMIENTO PERIÓDICO*.

Asegúrese de llevar a cabo todas las tareas incluidas en la columna **100 HORAS O 1 AÑO** antes de guardar la embarcación.

La preparación de mantenimiento de pretemporada la puede realizar un distribuidor autorizado de Sea-Doo, un taller de reparación o una persona a su elección.

**NOTA:** Aunque no es obligatorio, se recomienda que un distribuidor autorizado de Sea-Doo realice simultáneamente la preparación de mantenimiento de pretemporada y las campañas de seguridad del fabricante.



### ADVERTENCIA

Lleve a cabo los procedimientos exclusivamente como se detallan en la *TABLA DE MANTENIMIENTO PERIÓDICO*. Se recomienda solicitar periódicamente asistencia a un distribuidor autorizado de Sea-Doo para otros componentes y sistemas que no se describen en esta guía.

**AVISO** Cuando el estado de los componentes le parezca poco satisfactorio, proceda a cambiarlos por repuestos originales BRP o artículos equivalentes.

---

***Esta página es  
intencionalmente en blanco***

# ***INFORMACIÓN TÉCNICA***

# IDENTIFICACIÓN DE LA EMBARCACIÓN

Los principales componentes de la embarcación (motor y casco) se identifican por medio de diferentes números de serie. En ciertas ocasiones, puede ser necesario localizar dichos números por asuntos relacionados con la garantía o para localizar la embarcación en caso de robo.

## Número de identificación del casco

El número de identificación del casco (HIN) está grabado en el lado derecho del casco en la parte posterior de la embarcación, sobre la parte delantera del estabilizador.

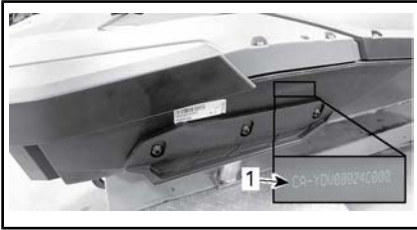

### TÍPICO

1. Número de identificación del casco (H.I.N.)

Se compone de 12 dígitos:

YDV	12345		8	09
			Año del modelo	
			Año de fabricación	
			Mes de fabricación	
			Número de serie (también puede utilizarse una letra como dígito)	
			Fabricante	

## Número de identificación del motor

El número de identificación (EIN) se encuentra debajo del colector

de escape, cerca del cilindro número uno.

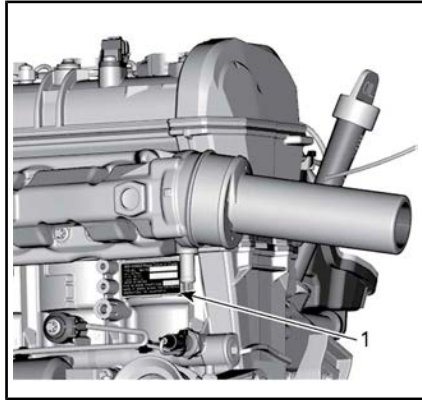

### TÍPICO

1. Número de identificación del motor (E.I.N.)

---

## LLAVE RF D.E.S.S. (SI PROCEDE)

Sistema de seguridad con codificación digital de radiofrecuencia (Radio Frequency Digitally Encoded Security System, RF D.E.S.S.)

Certificación industrial para Canadá:  
12006A-M01456

Este dispositivo cumple con las certificaciones RSS-GEN y RSS-210 de Industry Canada.

Certificación FCC: 2ACERM01456

El siguiente dispositivo cumple con el apartado 15C de FCC.

**Advertencia** para el usuario: Los cambios/las modificaciones no aprobadas por el fabricante podrían anular la autoridad del usuario para utilizar el equipo.

Conformidad europea:

El siguiente dispositivo cumple con las siguientes normas:

ETSI EN 300 330-2

ETSI EN 60950-1

---

# INFORMACIÓN SOBRE LAS EMISIONES DEL MOTOR

## **Responsabilidad del fabricante**

A partir de los motores del modelo del año 1999, los fabricantes de motores náuticos para motos acuáticas deben determinar los niveles de emisión de escape de cada familia de potencias y obtener los certificados para dichos motores que otorga la Agencia de Protección Medioambiental (EPA) de los Estados Unidos. Debe colocarse una etiqueta con información sobre el control de las emisiones, que muestre los niveles de emisión y las especificaciones del motor en cada embarcación en el momento de la fabricación.

## **Responsabilidad del distribuidor**

Cuando se realicen operaciones de mantenimiento en cualquier embarcación Sea-Doo de 1999 y posteriores, que lleve una etiqueta con información sobre el control de emisiones, los ajustes deben mantenerse dentro de las especificaciones de fábrica según se han publicado.

La sustitución o la reparación de cualquier componente relacionado con las emisiones se debe realizar de forma que los niveles de emisiones observen las normas de certificación prescritas.

El distribuidor no debe modificar el motor de ningún modo que altere la potencia o que provoque el incremento de los niveles de emisiones por encima de las especificaciones predeterminadas de fábrica.

Las excepciones incluyen los cambios indicados por el fabricante, tales como los ajustes por altitud, por ejemplo.

## **Responsabilidad del propietario**

El propietario/usuario deberá asegurarse de mantener el motor en consonancia con los estándares de certificación prescritos relativos a niveles de emisiones.

El propietario/piloto no realizará ni permitirá que otros realicen en el motor ningún tipo de modificación que altere el caballaje o los niveles de emisiones con el fin de exceder sus especificaciones predeterminadas de fábrica.

## **Normativa de emisiones de la EPA**

Todas las embarcaciones Sea-Doo fabricadas por BRP a partir de 1999 cuentan con certificación EPA, al ajustarse a los requisitos de los reglamentos para control de la contaminación del aire de los nuevos motores para embarcaciones. Esta certificación depende de determinados ajustes establecidos según normas de fábrica. Por este motivo, es necesario seguir estrictamente los procedimientos de fábrica para el mantenimiento del producto y, siempre que resulte práctico, se debe observar la intención original del diseño.

Las responsabilidades indicadas anteriormente son de carácter general y no constituyen una relación completa de las reglas y normas pertinentes de la EPA en cuanto a emisiones de escape de productos marinos. Para obtener más información, puede ponerse en contacto con:

U.S. Environmental Protection Agency  
Office of Transportation and Air Quality  
1200 Pennsylvania Ave. NW  
Mail Code 6403J  
Washington D.C. 20460

**SITIO WEB EN INTERNET DE EPA:**

**<http://www.epa.gov/otaq>**

# ESPECIFICACIONES

BUJÍA		
MOTOR		
Tipo		Rotas 903
Modelo		Rotas ASE 900, ASE 900 HO
		4 tiempos, doble árbol de levas en cabezal (DOHC), sumidero seco, refrigeración por líquido
Potencia declarada <sup>(1)</sup>	Rotas ASE 900	44,13 kW a 7000 RPM
	Rotas ASE 900 HO	66,19 kW a 8000 rpm
Inducción		De aspiración natural
Número de cilindros		3
Número de válvulas		12 válvulas (elevadores hidráulicos de válvulas autoajustables)
Diámetro interior		74 mm
Carrera		69,7 mm
Cilindrada		899,31 cm <sup>3</sup>
Relación de compresión		11,0:1
SISTEMA DE REFRIGERACIÓN		
Tipo		Sistema de enfriamiento a circuito cerrado (CLCS)
SISTEMA DE COMBUSTIBLE		
Tipo de inyección de combustible		Inyección de combustible multipunto con iTC (control de aceleración inteligente). Regulador individual (46 mm) con actuador
SISTEMA ELÉCTRICO		
Encendido		ID1 (encendido por descarga inductiva)
Bujía	Marca y tipo	NGK CR8EB o equivalente
	Separación	0,70 mm a 0,80 mm
Batería		12 V



<b>BUJÍA</b>		
<b>PROPULSIÓN</b>		
Sistema de propulsión		Bomba de impulsión Sea-Doo®
Bomba de impulsión	Tipo	Flujo axial, de etapa única. Gran cubo con doble hilera de cojinetes de bolas
Bomba de impulsión (cont.)	Material	Aluminio
Impulsor		Acero inoxidable
Transmisión	Tipo	Transmisión directa
<b>DIMENSIONES</b>		
Longitud (eslora)	2UP	279 cm
	3UP	305 cm
Anchura (manga)		118 cm
Altura		104 cm

<b>BUJÍA</b>			
PESO Y CAPACIDAD DE CARGA			
Peso (en seco)	Modelos con iBR	2UP	190 kg
		3UP	197 kg
	Modelos sin iBR	2UP	184 kg
		3UP	191 kg
Pasajeros	Modelos 2UP		2 (consulte el límite de carga)
	Modelos 3UP		3 (consulte el límite de carga)
Capacidad de almacenamiento	Contenedor de almacenamiento (pack Convenience)		2,5 kg
	Guantera		1,6 L
	Compartimiento de almacenamiento debajo del asiento trasero (Modelos 3UP)		0,5 L
Límite de carga (pasajeros)	Modelos 2UP		160 kg
	Modelos 3UP		205 kg

<b>BUJÍA</b>		
LÍQUIDOS		
Combustible - Consulte <i>REQUISITOS DEL COMBUSTIBLE</i>	Tipo	Normal sin plomo
	Octanaje mínimo	87 AKI indicados en la bomba (RON+MON)/2
		(91 RON)
Capacidad del depósito	30 L	
Aceite del motor	Tipo	ACEITE DE MEZCLA SINTÉTICA PARA MOTORES DE 4 TIEMPOS XPS (N/P 293 600 121) o ACEITE SINTÉTICO PARA MOTORES DE 4 TIEMPOS XPS (N/P 293 600 112) Si no están disponibles, utilice aceite para motor 5W40 o 10W40 que cumpla con los requisitos de la clasificación de servicio API SN para aceite sintético.
	Capacidad	1,8 L en el cambio de aceite con filtro
Sistema de refrigeración	Tipo de refrigerante	Consulte <i>REFRIGERANTE DEL MOTOR</i> en el apartado <i>PROCEDIMIENTOS DE MANTENIMIENTO</i> de esta guía.
	Capacidad	3,0 L

(1) Potencia declarada según ISO 8665 en el eje impulsor.

**NOTA:** BRP se reserva el derecho a realizar cambios en el diseño y en las especificaciones y/o efectuar adiciones o mejoras en sus productos sin que ello suponga ninguna obligación de instalarlas en los productos fabricados con anterioridad.

---

***Esta página es  
intencionalmente en blanco***

# ***SOLUCIÓN DE PROBLEMAS***

# PAUTAS PARA LA SOLUCIÓN DE PROBLEMAS

## EL MOTOR NO ARRANCA

1. Fusible quemado: principal, arranque eléctrico o módulo de control del motor.
  - Compruebe el cableado y, a continuación, sustituya el(los) fusible(s).
2. El módulo de control del motor no reconoce la llave D.E.S.S. (si procede).
  - Consulte a un distribuidor autorizado de Sea-Doo.
3. Batería descargada.
  - Cargue la batería. Consulte RECARGA DE LA BATERÍA en BATERÍA.



## ADVERTENCIA

No cargue ni eleve el voltaje de la batería mientras se encuentra instalada en la embarcación. El electrolito es venenoso y peligroso. Evite el contacto con los ojos, la piel y la ropa.

4. Conexiones de la batería corroídas o flojas. Conexión a masa defectuosa.
  - Consulte a un distribuidor autorizado de Sea-Doo.
5. Motor inundado de agua.
  - Consulte MOTOR INUNDADO DE AGUA en PROCEDIMIENTOS ESPECIALES.
6. Sensor o módulo de control del motor defectuoso (ECM).
  - Solicite el servicio de un distribuidor autorizado de Sea-Doo, un taller de reparación o una persona a su elección para que realice el mantenimiento, las reparaciones o las sustituciones. Consulte la GARANTÍA RELACIONADA CON LAS EMISIONES DE LA NORMATIVA ESTADOUNIDENSE EPA que se encuentra en el presente documento para obtener información sobre las reclamaciones de garantía.
7. Bomba de impulsión agarrotada.
  - Intente limpiarla. Si no es posible, diríjase a un distribuidor autorizado de Sea-Doo.

## EL MOTOR GIRA LENTAMENTE.

1. Conexiones de los cables de la batería flojas.
  - Compruebe/limpie/apriete.
2. Batería descargada o débil.
  - Cargue la batería. Consulte RECARGA DE LA BATERÍA en BATERÍA.
3. Motor de arranque desgastado.
  - Consulte a un distribuidor autorizado de Sea-Doo.

---

**EL MOTOR GIRA LENTAMENTE PERO NO LLEGA A ARRANCAR**

---

1. **Depósito de combustible vacío o contaminado con agua.**
  - *Repostar. Transvasar y repostar con combustible nuevo.*
2. **Bujías sucias/defectuosas.**
  - *Sustituir.*
3. **Fusible fundido.**
  - *Compruebe el cableado y, a continuación, sustituya el(los) fusible(s).*
4. **Motor inundado de agua.**
  - *Consulte MOTOR INUNDADO DE AGUA en PROCEDIMIENTOS ESPECIALES.*
5. **Error del sistema de gestión del motor detectado (compruebe que la lámpara piloto del motor está ENCENDIDA).**
  - *Solicite el servicio de un distribuidor autorizado de Sea-Doo, un taller de reparación o una persona a su elección para que realice el mantenimiento, las reparaciones o las sustituciones. Consulte la GARANTÍA RELACIONADA CON LAS EMISIONES DE LA NORMATIVA ESTADOUNIDENSE EPA que se encuentra en el presente documento para obtener información sobre las reclamaciones de garantía.*
6. **Bomba de combustible defectuosa.**
  - *Solicite el servicio de un distribuidor autorizado de Sea-Doo, un taller de reparación o una persona a su elección para que realice el mantenimiento, las reparaciones o las sustituciones. Consulte la GARANTÍA RELACIONADA CON LAS EMISIONES DE LA NORMATIVA ESTADOUNIDENSE EPA que se encuentra en el presente documento para obtener información sobre las reclamaciones de garantía.*

---

**EL MOTOR FALLA Y FUNCIONA DE FORMA IRREGULAR**

---

1. **Bujías sucias/defectuosas/gastadas.**
  - *Sustituir.*
2. **Combustible: nivel demasiado bajo, combustible pasado o contaminado con agua.**
  - *Transvasar y/o repostar.*
3. **Bobinas de encendido defectuosas.**
  - *Solicite el servicio de un distribuidor autorizado de Sea-Doo, un taller de reparación o una persona a su elección para que realice el mantenimiento, las reparaciones o las sustituciones. Consulte la GARANTÍA RELACIONADA CON LAS EMISIONES DE LA NORMATIVA ESTADOUNIDENSE EPA que se encuentra en el presente documento para obtener información sobre las reclamaciones de garantía.*

#### 4. Inyectores obstruidos.

- Solicite el servicio de un distribuidor autorizado de Sea-Doo, un taller de reparación o una persona a su elección para que realice el mantenimiento, las reparaciones o las sustituciones. Consulte la GARANTÍA RELACIONADA CON LAS EMISIONES DE LA NORMATIVA ESTADOUNIDENSE EPA que se encuentra en el presente documento para obtener información sobre las reclamaciones de garantía.

#### 5. Error del sistema de gestión del motor detectado (compruebe que la lámpara piloto del motor está ENCENDIDA).

- Consulte SISTEMA DE SUPERVISIÓN.

### SALE HUMO DEL MOTOR

---

#### 1. El nivel de aceite es demasiado elevado.

- Solicite el servicio de un distribuidor autorizado de Sea-Doo, un taller de reparación o una persona a su elección para que realice el mantenimiento, las reparaciones o las sustituciones. Consulte la GARANTÍA RELACIONADA CON LAS EMISIONES DE LA NORMATIVA ESTADOUNIDENSE EPA que se encuentra en el presente documento para obtener información sobre las reclamaciones de garantía.

#### 2. Entrada de agua, fuga de refrigerante o junta de culata dañada.

- Solicite el servicio de un distribuidor autorizado de Sea-Doo, un taller de reparación o una persona a su elección para que realice el mantenimiento, las reparaciones o las sustituciones. Consulte la GARANTÍA RELACIONADA CON LAS EMISIONES DE LA NORMATIVA ESTADOUNIDENSE EPA que se encuentra en el presente documento para obtener información sobre las reclamaciones de garantía.

#### 3. Daños internos en el motor.

- Solicite el servicio de un distribuidor autorizado de Sea-Doo, un taller de reparación o una persona a su elección para que realice el mantenimiento, las reparaciones o las sustituciones. Consulte la GARANTÍA RELACIONADA CON LAS EMISIONES DE LA NORMATIVA ESTADOUNIDENSE EPA que se encuentra en el presente documento para obtener información sobre las reclamaciones de garantía.

### EL MOTOR SE CALIENTA EXCESIVAMENTE

---

#### 1. Sistema de escape obstruido.

- Lave con chorro de agua el sistema de escape.

#### 2. Nivel de refrigerante del motor demasiado bajo.

- Consulte PROCEDIMIENTOS DE MANTENIMIENTO.



3. **Adaptador de conexión rápida abandonado en el conector de limpieza con chorro de agua.**
  - *Extraiga el adaptador del conector de limpieza e intente usar de nuevo la embarcación. Si el problema persiste, solicite asistencia a un concesionario o distribuidor autorizado de Sea-Doo, a un taller de reparación o a una persona de su elección, para su mantenimiento, reparación o sustitución. Consulte la GARANTÍA RELACIONADA CON LAS EMISIONES DE LA NORMATIVA ESTADOUNIDENSE EPA que se encuentra en el presente documento para obtener información sobre las reclamaciones de garantía.*

---

#### EL MOTOR NO TIENE SUFICIENTE ACELERACIÓN O POTENCIA

---

1. **No en el modo deportivo (Rotas® ASE 900 HO).**
  - *Seleccione el modo deportivo.*
2. **Obstruida la entrada de agua de la bomba de impulsión.**
  - *Limpiar. Consulte LIMPIEZA DEL IMPULSOR Y DE ADMISIÓN DE AGUA DE LA BOMBA DE IMPULSIÓN en PROCEDIMIENTOS ESPECIALES.*
3. **Impulsor dañado o anillo de desgaste deteriorado.**
  - *Sustituir. Consulte a un distribuidor autorizado de Sea-Doo.*
4. **Nivel del aceite del motor demasiado elevado.**
  - *Solicite el servicio de un distribuidor autorizado de Sea-Doo, un taller de reparación o una persona a su elección para que realice el mantenimiento, las reparaciones o las sustituciones. Consulte la GARANTÍA RELACIONADA CON LAS EMISIONES DE LA NORMATIVA ESTADOUNIDENSE EPA que se encuentra en el presente documento para obtener información sobre las reclamaciones de garantía.*
5. **Chispa débil.**
  - *Consulte la sección EL MOTOR FALLA Y FUNCIONA DE FORMA IRREGULAR.*
6. **Error del sistema de gestión del motor detectado (compruebe que la lámpara piloto del motor está ENCENDIDA).**
  - *Consulte SISTEMA DE SUPERVISIÓN.*
7. **Inyectores obstruidos.**
  - *Solicite el servicio de un distribuidor autorizado de Sea-Doo, un taller de reparación o una persona a su elección para que realice el mantenimiento, las reparaciones o las sustituciones. Consulte la GARANTÍA RELACIONADA CON LAS EMISIONES DE LA NORMATIVA ESTADOUNIDENSE EPA que se encuentra en el presente documento para obtener información sobre las reclamaciones de garantía.*

**8. Presión de combustible baja.**

- *Solicite el servicio de un distribuidor autorizado de Sea-Doo, un taller de reparación o una persona a su elección para que realice el mantenimiento, las reparaciones o las sustituciones. Consulte la GARANTÍA RELACIONADA CON LAS EMISIONES DE LA NORMATIVA ESTADOUNIDENSE EPA que se encuentra en el presente documento para obtener información sobre las reclamaciones de garantía.*

**9. Agua en el combustible.**

- *Transvasar y sustituir.*

**10. Motor dañado por la entrada de agua.**

- *Consulte a un distribuidor autorizado de Sea-Doo.*

**LA MOTO ACUÁTICA NO ALCANZA LA VELOCIDAD PUNTA.**

---

**1. Obstruida la entrada de agua de la bomba de impulsión.**

- *Limpiar. Consulte LIMPIEZA DEL IMPULSOR Y DE ADMISIÓN DE AGUA DE LA BOMBA DE IMPULSIÓN en PROCEDIMIENTOS ESPECIALES.*

**2. Impulsor dañado o anillo de desgaste deteriorado.**

- *Sustituir. Consulte a un distribuidor autorizado de Sea-Doo.*

**3. Error del sistema de gestión del motor detectado (compruebe que la lámpara piloto del motor está ENCENDIDA).**

- *Consulte SISTEMA DE SUPERVISIÓN.*

**LA EMBARCACIÓN SE MANTIENE EN PUNTO MUERTO DESPUÉS DE QUE SE ACCIONE LA PALANCA DEL DISPOSITIVO IBR (MODELOS CON IBR).**

---

**1. La compuerta del dispositivo iBR se mantiene en punto muerto.**

- *Suelte el acelerador hasta el régimen de ralentí.*
- *Consulte a un distribuidor autorizado de Sea-Doo.*

---

**EL DISPOSITIVO iBR NO VOLVERÁ A PUNTO MUERTO (LUZ INDICADORA DE iBR ENCENDIDA) (MODELOS CON iBR).**

---

**1. Dispositivo iBR atascado con residuos.**

- *Limpie la compuerta de iBR y la zona de la tobera y compruebe si presentan daños.*

**2. Avería del sistema iBR.**

- *Retire el cable de seguridad y espere cinco minutos.*
- *Pulse el botón de ARRANQUE/PARADA del motor.*
- *Instale el cable de seguridad y compruebe la luz de iBR para asegurarse de que ya no se presenta el error.*
- *Consulte a un distribuidor autorizado de Sea-Doo si persiste el problema o se repite con frecuencia.*

---

**EL DISPOSITIVO iBR NO VOLVERÁ A PUNTO MUERTO (LUZ INDICADORA DE iBR APAGADA) (MODELOS CON iBR).**

---

**1. La palanca del acelerador no se ha soltado totalmente durante el uso.**

- *Suelte completamente la palanca del acelerador para asegurarse de que la compuerta del dispositivo iBR vuelve a la posición de punto muerto.*

**2. La palanca del acelerador no vuelve totalmente a la posición neutra cuando se suelta.**

- *Consulte a un distribuidor autorizado de Sea-Doo.*

---

**RUIDOS ANÓMALOS EN EL SISTEMA DE PROPULSIÓN**

---

**1. Algas o residuos atascados en torno al impulsor.**

- *Limpiar. Consulte LIMPIEZA DEL IMPULSOR Y DE ADMISIÓN DE AGUA DE LA BOMBA DE IMPULSIÓN en PROCEDIMIENTOS ESPECIALES.*
- *Compruebe si hay daños.*

**2. Eje impulsor o árbol de transmisión dañados.**

- *Consulte a un distribuidor autorizado de Sea-Doo.*

**3. Entrada de agua en la bomba de impulsión que provocó el agarrotamiento del cojinete.**

- *Consulte a un distribuidor autorizado de Sea-Doo.*

---

**PRESENCIA DE AGUA EN LA SENTINA**

---

**1. Avería del sistema achicador.**

- *Consulte a un distribuidor autorizado de Sea-Doo para que revisen el sistema.*

**2. Fuga del sistema de escape**

- *Consulte a un distribuidor autorizado de Sea-Doo.*

3. **La junta del perímetro entre el casco y la cubierta puede necesitar ser reemplazada.**
  - *Consulte a un distribuidor autorizado de Sea-Doo.*
4. **Las juntas entre las cubiertas delantera y central y entre las cubiertas trasera y central pueden necesitar ser reemplazadas.**
  - *Consulte a un distribuidor autorizado de Sea-Doo.*
5. **Fuelle del eje matriz dañado o instalado de modo incorrecto.**
  - *Consulte a un distribuidor autorizado de Sea-Doo.*
6. **Junta de agua PTO dañada.**
  - *Consulte a un distribuidor autorizado de Sea-Doo.*

---

## SISTEMA DE SUPERVISIÓN

Un sistema controla los componentes electrónicos del EMS (sistema de gestión del motor), sistema iBR (modelos con iBR) y otros componentes del sistema eléctrico. Cuando se produce alguna anomalía, envía mensajes visuales a través del indicador multifunción y señales acústicas a través de un zumbador para informar de una determinada circunstancia.

Cuando se produce una anomalía leve o transitoria, el mensaje de error y el zumbador se detendrán automáticamente si la condición que provocó la anomalía no persiste.

Si se suelta el acelerador y se deja que el motor vuelva a la velocidad de ralentí, es posible que se restablezca el funcionamiento normal. Si esto no da resultado, retire el cable de seguridad del interruptor de parada del motor, espere cinco minutos y arranque de nuevo.

El sistema electrónico reaccionará de manera distinta según el tipo de anomalía. En caso de anomalía grave, es posible que el motor no arranque. En otros casos, el motor funcionará en modo de pilotaje de emergencia (velocidad reducida).





Si ocurre una anomalía, solicite asistencia a un concesionario o distribuidor autorizado de Sea-Doo, a un taller de reparación o a una persona de su elección, para su mantenimiento, reparación o sustitución. Consulte la *GARANTÍA RELACIONADA CON LAS EMISIONES DE LA NORMATIVA ESTADOUNIDENSE EPA* que se encuentra en el presente documento para obtener información sobre las reclamaciones de garantía.

## Información de mensajes e indicadores de anomalías

Los indicadores y los mensajes de anomalías que se muestran en el indicador multifunción advierten de condiciones o errores que pudieran producirse.

Si se activa un indicador o un mensaje de avería en el indicador multifunción, solicite el servicio de un distribuidor autorizado de Sea-Doo, un taller de reparación o una persona a su elección para que realice el mantenimiento, las reparaciones o las sustituciones. Consulte la **GARANTÍA DE LA EPA (EE. UU.) RELACIONADA CON LAS EMISIONES** aquí contenida para más información sobre las reclamaciones en garantía.

Para obtener información acerca de los indicadores habituales, consulte la sección **INDICADOR MULTIFUNCIÓN** aplicable al modelo.

INDICADOR DE ANOMALÍA (ENCENDIDO)	PANTALLA DE MENSAJES	DESCRIPCIÓN
	SOBRECALENTAMIENTO	Sobrecalentamiento del motor o del sistema de escape
	ANOMALÍA DEL MOTOR o MODO DE PROTECCIÓN	Anomalía del motor (necesidad de operaciones de mantenimiento menor) o fallo del sistema iBR (modelos con iBR) o MODO DE PROTECCIÓN (fallo importante del motor)
	VOLT BAT BAJO/ALTO	Tensión de la batería baja/alta
	BAJA PRESION ACEITE	Se ha detectado una presión baja de aceite del motor.
Modelos con iBR		
	ERROR MÓDULO iBR	Fallo del sistema iBR

<b>INFORMACIÓN DE VISUALIZACIÓN DE MENSAJES</b>	
BAJA PRESION ACEITE	Se ha detectado una presión baja de aceite del motor
TEMPERATURA DE ESCAPE ALTA	Se ha detectado una temperatura de escape elevada.
SOBRECALENTAMIENTO	Se ha detectado una temperatura del motor elevada.
CHECK ENGINE (anomalía del motor)	Problema de funcionamiento del sistema del motor o se precisa mantenimiento
VOLT BAT ALTO	Se ha detectado un alto voltaje en la batería
VOLT BAT BAJO	Se ha detectado un bajo voltaje en la batería
LIMP HOME MODE (MODO DE PROTECCIÓN)	Se ha detectado una anomalía importante, potencia del motor limitada
SENSOR DE COMBUSTIBLE DEFECTUOSO	Anomalía del sensor de nivel de combustible
ERROR DEL MÓDULO iBR (modelos con iBR)	Avería del sistema iBR
ERROR DE CALIBRACIÓN	La programación en clúster se ha dañado
MAINTENANCE REQUIRED (SE PRECISA MANTENIMIENTO)	La embarcación requiere mantenimiento

**AVISO** El funcionamiento del motor con presión de aceite baja podría causar daños graves en el motor.

## Información sobre códigos de zumbador

CÓDIGOS DE ZUMBADOR	DESCRIPCIÓN
1 pitido largo (al conectar el cable de seguridad al interruptor de parada del motor)	<b>Modelos con D.E.S.S.: .</b> Vuelva a colocar correctamente el cable de seguridad al interruptor de desconexión del motor.
	<b>Modelos con D.E.S.S.: incorrecta.</b> Utilice un cable de seguridad que haya sido programado para el uso con la moto acuática.
	<b>Modelos con D.E.S.S.: defectuosa.</b> Utilice otro cable de seguridad programado.
	<b>Interruptor de parada del motor defectuoso.</b> Solicite asistencia a un concesionario o distribuidor autorizado de Sea-Doo, a un taller de reparación o a una persona de su elección, para su mantenimiento, reparación o sustitución. Consulte la <i>GARANTÍA RELACIONADA CON LAS EMISIONES DE LA NORMATIVA ESTADOUNIDENSE EPA</i> que se encuentra en el presente documento para obtener información sobre las reclamaciones de garantía.
Un pitido de 2 segundos en cada intervalo de 15 minutos	<b>Funcionamiento incorrecto del ECM o arnés de cables defectuoso.</b> Diríjase a un concesionario o distribuidor autorizado de Sea-Doo.
Un pitido de 2 segundos en cada intervalo de 5 minutos	<b>Error del sistema de gestión del motor.</b> Solicite asistencia a un concesionario o distribuidor autorizado de Sea-Doo, a un taller de reparación o a una persona de su elección, para su mantenimiento, reparación o sustitución. Consulte la <i>GARANTÍA RELACIONADA CON LAS EMISIONES DE LA NORMATIVA ESTADOUNIDENSE EPA</i> que se encuentra en el presente documento para obtener información sobre las reclamaciones de garantía.
	<b>Nivel bajo de combustible.</b> Llene el depósito de combustible. Si el problema persiste, diríjase a un concesionario o distribuidor autorizado de Sea-Doo.
	<b>Fallo de funcionamiento del circuito o del sensor de nivel del depósito de combustible.</b> Consulte a un concesionario o distribuidor autorizado de Sea-Doo.



CÓDIGOS DE ZUMBADOR	DESCRIPCIÓN
Pitidos continuos	<p><b>Refrigerante del motor a temperatura elevada.</b> Consulte <i>SOBRECALENTAMIENTO DEL MOTOR</i>.</p>
	<p><b>Temperatura de escape alta.</b> Solicite asistencia a un concesionario o distribuidor autorizado de Sea-Doo, a un taller de reparación o a una persona de su elección, para su mantenimiento, reparación o sustitución. Consulte la <i>GARANTÍA RELACIONADA CON LAS EMISIONES DE LA NORMATIVA ESTADOUNIDENSE EPA</i> que se encuentra en el presente documento para obtener información sobre las reclamaciones de garantía.</p>
	<p><b>Presión de aceite baja.</b> Pare el motor cuando antes. Verifique el nivel de aceite y rellene. Solicite el servicio de un distribuidor autorizado de Sea-Doo, un taller de reparación o una persona a su elección para que realice el mantenimiento, las reparaciones o las sustituciones. Consulte la <i>GARANTÍA RELACIONADA CON LAS EMISIONES DE LA NORMATIVA ESTADOUNIDENSE EPA</i> que se encuentra en el presente documento para obtener información sobre las reclamaciones de garantía.</p>

**AVISO** Si el zumbador de supervisión suena de forma continua, detenga el motor cuanto antes.

---

***Esta página es  
intencionalmente en blanco***

# ***GARANTÍA***

---

# **GARANTÍA LIMITADA DE BRP – EE.UU. Y CANADÁ: EMBARCACIÓN PERSONAL SEA-DOO® DE 2016**

## **1. ÁMBITO**

Bombardier Recreational Products Inc. ("BRP")\* garantiza ante defectos en materiales y fabricación su embarcación personal Sea-Doo del modelo del año 2016 vendida por distribuidores de BRP autorizados (tal y como se definen a continuación) en los Estados Unidos de América ("EE. UU.") y en Canadá por el período y con arreglo a las condiciones que se describen a continuación. Esta garantía limitada quedará anulada y sin efecto en los casos siguientes: (1) la embarcación personal Sea-Doo se haya utilizado para carreras o cualquier otra actividad de competición, en cualquier momento, aunque el titular fuese otra persona; (2) la embarcación personal Sea-Doo haya sido alterada o modificada de modo que repercuta negativamente en su funcionamiento, rendimiento o durabilidad, o bien que haya sido alterada o modificada con la finalidad de cambiar el uso previsto.

## **2. LIMITACIONES DE RESPONSABILIDAD**

**ESTA GARANTÍA SE OTORGA Y ACEPTA EXPLÍCITAMENTE, EN SUSTITUCIÓN DE CUALQUIER OTRA GARANTÍA, EXPRESA O IMPLÍCITA, INCLUIDAS, ENTRE OTRAS, CUALQUIER GARANTÍA DE COMERCIABILIDAD O ADECUACIÓN A UNA FINALIDAD EN PARTICULAR. EN LA MEDIDA EN QUE NO SE PUEDA RENUNCIAR A LAS GARANTÍAS IMPLÍCITAS, ÉSTAS QUEDAN LIMITADAS EN CUANTO A DURACIÓN A LA DE LA GARANTÍA EXPRESA. LOS DAÑOS INCIDENTALES E INDIRECTOS QUEDAN EXCLUIDOS DE LA COBERTURA DE ESTA GARANTÍA. EN ALGUNOS ESTADOS Y PROVINCIAS NO ESTÁN PERMITIDAS LAS RENUNCIAS, LIMITACIONES NI EXCLUSIONES ESPECIFICADAS ANTERIORMENTE, POR LO QUE EXISTE LA POSIBILIDAD DE QUE NO SEAN APLICABLES EN SU CASO. ESTA GARANTÍA LE OTORGA DERECHOS ESPECÍFICOS, ADEMÁS DE OTROS QUE PUDIERA TENER Y QUE VARIAN EN FUNCIÓN DEL ESTADO O DE LA PROVINCIA.**

Ni el distribuidor, ni ningún concesionario de BRP, ni ninguna otra persona han sido autorizados para realizar afirmaciones, representaciones ni garantías con respecto al producto que no sean las contenidas en esta garantía limitada; y, en caso de hacerse, no podrán ser exigibles a BRP. BRP se reserva el derecho de modificar esta garantía en cualquier momento, entendiéndose que tales modificaciones no alterarán las condiciones de garantía aplicables a los productos vendidos durante la vigencia de esta garantía.

## **3. EXCLUSIONES NO CUBIERTAS POR LA GARANTÍA**

Todo lo que sigue no está amparado por la garantía en ninguna circunstancia:

- Desgaste y deterioro causado por el uso normal.
- Elementos de mantenimiento rutinario, optimizaciones, ajustes;

- Daños ocasionados por la omisión de mantenimiento o almacenamiento adecuados, según lo descrito en la Guía del usuario.
- Daños resultantes de la retirada de piezas, reparaciones incorrectas, operaciones de servicio técnico o modificaciones indebidas, el uso de piezas no fabricadas ni aprobadas por BRP; o bien daños resultantes de reparaciones realizadas por personas que no pertenezcan al servicio técnico autorizado de un distribuidor BRP.
- Daños causados por el abuso, uso indebido, negligencia o utilización del producto al margen de las recomendaciones que figuran en la Guía del usuario;
- Daños causados por accidentes, inmersión, fuego, robo, vandalismo o fuerza mayor;
- El uso de combustibles, aceites o lubricantes no adecuados para el producto (consulte la Guía del usuario);
- Daños por oxidación, corrosión o exposición a los elementos.
- Daños producidos por bloqueo de objetos extraños en el sistema de refrigeración o las bombas de impulsión.
- Daños causados por entrada de agua;
- Daños relacionados con el acabado, entre los que se incluyen defectos cosméticos del acabado, burbujas y delaminación de la fibra de vidrio provocada por ampollas, agrietamiento y arañazos y cuarteado;
- Daños y perjuicios incidentales o indirectos, o daños de cualquier tipo, incluidos, entre otros, costes de grúa, almacenamiento, teléfono, alquiler, taxi, incomodidades, cobertura de seguro, pagos de préstamos, pérdida de tiempo, pérdida de ingresos.

#### **4. PERÍODO DE COBERTURA DE LA GARANTÍA**

La presente garantía tendrá efecto a partir de (1) la fecha de entrega al primer consumidor minorista o de (2) la fecha en la que el producto sea puesto en funcionamiento por vez primera (si es antes) y durante un período de:

1. DOCE (12) MESES CONSECUTIVOS para propietarios particulares.
2. CUATRO (4) MESES CONSECUTIVOS para uso comercial. Una embarcación personal se utiliza de forma comercial cuando su uso guarda relación con la generación de ingresos o con algún tipo de trabajo o empleo durante cualquier parte del período de garantía. Una embarcación personal se utiliza también de forma comercial cuando, en algún momento del período de garantía, tiene distintivos comerciales o licencia para su uso comercial. Este es un período de garantía mínimo, que puede ampliarse mediante cualquier programa promocional de garantía aplicable, en su caso.
3. Para obtener información sobre los componentes relacionados con las emisiones, consulte la *GARANTÍA RELACIONADA CON LAS EMISIONES DE LA NORMATIVA ESTADOUNIDENSE EPA* que se encuentra en el presente documento.
4. En el caso de las embarcaciones personales Sea-Doo producidas por BRP para la venta en el Estado de California o Nueva York que se vendan inicialmente a un residente de esos estados, o posteriormente registradas con garantía para un residente de esos estados, consulte también la declaración sobre la garantía de control de emisiones de

California o Nueva York contenida en el presente documento, según corresponda.

La reparación o sustitución de piezas, o la realización de operaciones de servicio técnico durante el período de cualquier garantía pertinente no amplían la duración de dicha garantía más allá de la fecha límite original.

## **5. REQUISITOS PARA BENEFICIARSE DE LA GARANTÍA**

Esta cobertura de garantía limitada está supeditada al cumplimiento de los siguientes **requisitos**:

- La embarcación personal Sea-Doo de 2016 debe ser adquirida como nueva y sin usar por su primer propietario a través de un concesionario de BRP autorizado para distribuir embarcaciones personales Sea-Doo en el país de venta;
- Debe haberse completado y documentado el proceso de inspección previo a la entrega con la firma del comprador y según lo especificado por BRP.
- La embarcación personal Sea-Doo de 2016 debe haber sido debidamente registrada por un distribuidor autorizado de BRP;
- La embarcación personal Sea-Doo de 2016 debe ser adquirida en el país de residencia del comprador;
- Las tareas de mantenimiento rutinarias deben ser realizadas dentro de los plazos indicados en la Guía del usuario para mantener la cobertura de la garantía. BRP se reserva el derecho de condicionar la cobertura de la garantía a la demostración previa de un mantenimiento adecuado.

BRP no aceptará ningún compromiso relacionado con esta garantía limitada ante ningún propietario para uso privado o comercial si no se han cumplido todas las condiciones anteriores. Estas limitaciones son necesarias para preservar la seguridad de los productos BRP, así como la de sus consumidores y la del público en general.

## **6. QUÉ DEBE HACERSE PARA BENEFICIARSE DE LA COBERTURA DE LA GARANTÍA**

El cliente debe dejar de utilizar la embarcación personal Sea-Doo si surge cualquier anomalía. El cliente debe notificar la presencia de defectos al servicio técnico autorizado de un distribuidor BRP en un plazo no superior a tres (3) días tras ser detectados dichos defectos, así como facilitar las condiciones razonables de acceso al producto y la oportunidad razonable para repararlo. El cliente también debe presentar al distribuidor autorizado de BRP la prueba de compra del producto y debe firmar la orden de reparación/trabajo antes del comienzo de la reparación, con el fin de validar la reparación bajo garantía. Todas las piezas sustituidas bajo esta garantía limitada pasan a ser de la propiedad de BRP.

## **7. QUÉ HARÁ BRP**

Las obligaciones de BRP según esta garantía se limitan, según su criterio, a la reparación de las piezas que se determinen defectuosas tras un uso normal, en operaciones de mantenimiento o inspección; o bien, a la sustitución de dichas piezas por piezas originales de BRP nuevas sin coste

alguno en concepto de piezas y mano de obra, en cualquier distribuidor autorizado de BRP durante el período de cobertura de la garantía correspondiente y bajo las condiciones que se describen aquí. Ninguna reclamación de incumplimiento de la garantía será causa de la cancelación o anulación de la venta de la embarcación personal Sea-Doo al propietario.

En caso de que se requiera servicio fuera del país original de compra, el propietario asumirá el coste adicional correspondiente a las prácticas y las condiciones locales, tales como (sin exclusión de otras), los gastos de transporte y seguro, los impuestos, gastos de licencias, aranceles y cualquier otro coste económico, incluidas las obligaciones impositivas para con los administradores nacionales, estatales, regionales, locales y sus organismos respectivos.

BRP se reserva el derecho de mejorar o modificar productos cada cierto tiempo, sin que ello suponga ninguna obligación de modificar productos previamente fabricados.

## **8. TRASPASO**

Si se transfiere la propiedad de un producto durante el período que cubre la garantía, también se transferirá esta garantía, que tendrá validez durante el resto del período de cobertura, siempre y cuando se avise a BRP del traspaso de propiedad del modo siguiente:

1. El antiguo propietario se pone en contacto con BRP (llamando al número de teléfono que se facilita más adelante) o con un distribuidor autorizado de BRP para facilitar los datos del nuevo propietario, o bien
2. BRP o un distribuidor autorizado de BRP recibe una prueba que demuestre la conformidad del antiguo propietario con el traspaso de la titularidad, además de incluirse los datos del nuevo propietario.

## **9. ASISTENCIA AL CONSUMIDOR**

En caso de disputa o controversia con respecto a esta garantía limitada de BRP, BRP le sugiere que intente resolverla con el distribuidor. Le recomendamos que trate la cuestión con el responsable o con el director de asistencia del distribuidor autorizado de BRP.

Si el problema aún no se hubiera resuelto, póngase en contacto con nosotros:

<http://www.sea-doo.com/form/contact-us.html>

Tel.: 1-888-272-9222

\* En EE.UU., los productos son distribuidos por BRP US Inc., que también se encarga de la asistencia técnica.

©2015 Bombardier Recreational Products Inc. Todos los derechos reservados.

® Marca registrada de Bombardier Recreational Products Inc. o de sus filiales.

## **GARANTÍA RELACIONADA CON LAS EMISIONES DE LA NORMATIVA ESTADOUNIDENSE EPA**

Bombardier Recreational Products Inc. ("BRP")\* garantiza al comprador final y a cada comprador posterior que este nuevo motor, incluidas todas las piezas de su sistema de control de emisiones de escape y su sistema de control de emisiones por evaporación, cumple con dos condiciones:

1. Está diseñado, construido y equipado de manera que, al momento de la venta al comprador final, cumple los requisitos de 40 CFR 1045 y 40 CFR 1060.
2. No tiene defectos en los materiales ni en la fabricación que pudieran impedir que cumpla los requisitos de 40 CFR 1045 y 40 CFR 1060.

Cuando exista una condición cubierta por la garantía, BRP se compromete a reparar o sustituir, a su elección, cualquier pieza o componente que presente un defecto material o de fabricación que aumente las emisiones del motor de cualquier contaminante regulado, dentro del período de garantía establecido y sin coste para el propietario, incluidos los gastos relacionados con el diagnóstico y la reparación o la sustitución de las piezas relacionadas con las emisiones. Todas las piezas defectuosas sustituidas según esta garantía pasarán a ser propiedad de BRP.

Con respecto a las reclamaciones de garantía relacionadas con las emisiones, BRP limita el diagnóstico y la reparación de las piezas relacionadas con las emisiones a los distribuidores autorizados de Sea-Doo, con excepción de las reparaciones de emergencia conforme al artículo 2 de la siguiente lista.

Como fabricante certificante, BRP no negará las reclamaciones de garantía relacionadas con las emisiones sobre la base de lo siguiente:

1. El mantenimiento u otro servicio realizado por BRP o las plantas autorizadas de BRP.
2. El trabajo de reparación del motor/equipo que realice el usuario para corregir una condición insegura de emergencia atribuible a BRP siempre que el usuario intente restaurar la configuración adecuada del motor/equipo tan pronto como sea posible.
3. Cualquier acción u omisión por parte del usuario que no tenga relación con la reclamación de garantía.
4. El mantenimiento que se haya realizado con más frecuencia de la especificada por BRP.
5. Todo lo que se considere una falta o responsabilidad de BRP.
6. El uso de cualquier combustible disponible donde funcione el equipo, a menos que las instrucciones de mantenimiento por escrito de BRP indiquen que dicho combustible puede dañar el sistema de control de emisiones del equipo y que los usuarios pueden encontrar fácilmente el combustible adecuado. Consulte el apartado dedicado a la información de mantenimiento y los requisitos de combustible en el apartado dedicado al combustible.



## Periodo de la garantía relacionada con las emisiones

La garantía relacionada con las emisiones es válida durante el siguiente período (lo que suceda primero):

	HORAS	MESES
Componentes relacionados con el sistema de emisiones de escape:	175	30
Componentes relacionados con el sistema de emisiones de evaporación:	N/A	24

## Componentes cubiertos

La garantía relacionada con las emisiones cubre todos los componentes cuya anomalía incremente las emisiones del motor de cualquier contaminante regulado, incluidos los componentes enumerados a continuación:

- Para las emisiones de escape, los componentes relacionados con las emisiones incluyen todas las piezas del motor relacionadas con los sistemas siguientes:
  - Sistema de inducción de aire
  - Sistema de combustible
  - Sistema de encendido
  - Sistemas de recirculación de gases de escape
- Las siguientes piezas también se consideran componentes relacionados con las emisiones de escape:
  - Dispositivos postratamiento
  - Válvulas de ventilación del cárter
  - Sensores
  - Unidades electrónicas de control
- Las siguientes piezas también se consideran componentes relacionados con las emisiones para las emisiones de evaporación:
  - Depósito de combustible
  - Tapón del depósito de combustible
  - Manguera de combustible
  - Accesorios de las mangueras del sistema de combustible
  - Sujeciones\*
  - Válvulas de alivio de presión\*
  - Válvulas de control\*
  - Solenoides de control\*
  - Controles electrónicos\*
  - Diafragmas de control de vacío\*
  - Cables de control\*
  - Articuciones de control\*
  - Válvulas de purgado
  - Mangueras de vapor
  - Separador de vapor/líquido

- Cartucho de carbono
  - Soportes de montaje del cartucho
  - Conector del puerto de purga del carburador
4. Los componentes relacionados con las emisiones también incluyen todas las otras piezas cuyo único propósito sea reducir las emisiones o cuya falla aumentaría las emisiones sin disminuir el rendimiento del motor/equipo de manera significativa.

### **Aplicabilidad limitada**

Como fabricante certificante, BRP puede negar las reclamaciones de garantía relacionadas con las emisiones debido a fallas que hayan sido provocadas por el mantenimiento o uso indebidos por parte del propietario o el usuario, por accidentes por los cuales el fabricante no sea responsable, o por causas de fuerza mayor. Por ejemplo, no se aceptarán reclamaciones de garantía relacionadas con las emisiones por fallas que han sido provocadas directamente por el uso indebido del motor/equipo por parte del piloto, o el uso por parte del piloto del motor/equipo de una manera para la que no estaba diseñado, los que no son atribuibles al fabricante de ninguna manera.

\*Siempre que se relacione con el sistema de control de emisiones de evaporación

\* En EE.UU., los productos son distribuidos por BRP US Inc., que también se encarga de la asistencia técnica.

---

# DECLARACIÓN DE GARANTÍA DE CONTROL DE EMISIONES DE CALIFORNIA Y NUEVA YORK PARA LA EMBARCACIÓN PERSONAL SEA-DOO® MODELO DEL AÑO 2016

En el caso de California, su embarcación personal Sea-Doo de 2016 presenta una etiqueta medioambiental especial requerida por el Consejo de recursos del aire (California Air Resources Board). La etiqueta contiene 1, 2, 3 o 4 estrellas. En una etiqueta colgante que se suministra con la embarcación personal se describe el sistema de clasificación por estrellas.

## La etiqueta con estrellas es sinónimo de motores náuticos más limpios

Distintivo de los motores náuticos más limpios:



F18L3CQ

## Aire y agua limpios

Para un entorno y un estilo de vida más saludables.

## Mayor ahorro de combustible

Consumo entre un 30 y un 40 % menos de gasolina y aceite que los motores de dos tiempos con carburación convencional, lo que supone un ahorro económico y de recursos.

## Garantía prolongada sobre emisiones

Protege al consumidor a la vez que asegura un servicio sin preocupaciones.

## Una estrella – Bajo nivel de emisiones

La etiqueta de una estrella identifica a los motores de embarcaciones personales, fueraborda, dentro fueraborda e intraborda que se ajustan a los estándares de 2001 establecidos por el Consejo de recursos del aire (Air Resources Board) sobre emisiones de escape para motores náuticos fueraborda y de embarcaciones personales. Las emisiones de los motores que cumplen esos estándares son un 75 % inferiores a las de los motores de dos tiempos con carburación convencional. Estos motores son equivalentes a los estándares de 2006 de la Agencia de Protección Ambiental (EPA) en Estados Unidos referentes a los motores marinos.

## Dos estrellas – Nivel de emisiones muy bajo

La etiqueta de dos estrellas identifica a los motores de embarcaciones personales, fueraborda, dentro fueraborda e intraborda que se ajustan a los estándares de 2004 establecidos por el Consejo de recursos del aire (Air Resources Board) sobre emisiones de escape para motores náuticos fueraborda y de embarcaciones personales. Las emisiones de los motores

que cumplen esos estándares son un 20 % inferiores a las de los motores de baja emisión de una estrella.

### **Tres estrellas – Nivel de emisiones ultrabajo**

La etiqueta de tres estrellas identifica a los motores que se ajustan a los estándares sobre emisiones de escape de 2008 establecidos por el Consejo de recursos del aire (Air Resources Board) para motores náuticos fueraborda y de embarcaciones personales, o a los estándares sobre emisiones de escape de 2003 para motores náuticos dentro fueraborda e intraborda. Las emisiones de los motores que cumplen esos estándares son un 65 % inferiores a las de los motores de bajo nivel de emisiones de una estrella.

### **Cuatro estrellas – Nivel de emisiones superultrabajo**

La etiqueta de cuatro estrellas identifica a los motores que se ajustan a los estándares de 2012 establecidos por el Consejo de recursos del aire (Air Resources Board) sobre emisiones de escape para motores náuticos dentro fueraborda e intraborda. Los motores náuticos fueraborda y de embarcaciones personales también pueden ajustarse a estos estándares. Las emisiones de los motores que cumplen esos estándares son un 90 % inferiores a las de los motores de bajo nivel de emisiones de una estrella.

Para más información: Cleaner Watercraft – Get the Facts  
1 800 END-SMOG  
[www.arb.ca.gov](http://www.arb.ca.gov)

## **Derechos y obligaciones relacionados con la garantía sobre control de emisiones**

El Consejo de recursos del aire de California, el Departamento de conservación del medioambiente del estado de Nueva York y Bombardier Recreational Products Inc. ("BRP") se complacen en explicar la garantía del sistema de control de emisiones para su moto acuática Sea-Doo de 2016. En California y Nueva York, los nuevos motores de embarcaciones personales deben estar diseñados, contruidos y equipados de manera que se ajusten a las exigentes normas estatales contra la contaminación del aire. BRP debe garantizar el sistema de control de emisiones del motor de su embarcación personal durante el período que se indican más adelante, siempre y cuando no se produzca un uso indebido, negligencia o mantenimiento inadecuado del motor de la embarcación personal.

Su sistema de control de emisiones puede incluir componentes tales como el sistema de inyección de combustible, el sistema de encendido y el conversor catalítico. También puede incluir manguitos, correas, conectores y otras piezas relacionadas con las emisiones.

Si se cumplen los requisitos de cobertura de garantía, BRP reparará el motor de su embarcación personal sin coste alguno para usted. Esto incluye las operaciones de diagnóstico, las piezas y la mano de obra, siempre y cuando la reparación sea realizada por un concesionario o distribuidor autorizado de BRP.

## Cobertura de la garantía limitada del fabricante

Esta garantía limitada sobre emisiones cubre las embarcaciones personales Sea-Doo de 2016, certificadas y producidas por BRP para la venta en el estado de California o Nueva York, que se vendan inicialmente a un residente de California o Nueva York, o que se registren posteriormente a efectos de garantía para un residente de California o Nueva York. Las condiciones de la garantía limitada de BRP para embarcaciones personales Sea-Doo siguen siendo aplicables a estos modelos con las modificaciones necesarias. Hay una serie de componentes de control de emisiones de la embarcación personal Sea-Doo de 2016 que cuentan con cobertura de garantía a partir de la fecha de entrega al primer comprador minorista, durante un período de 4 años o durante 250 horas de uso, si es antes. No obstante, la cobertura de garantía basada en el número de horas sólo se puede aplicar a las embarcaciones personales equipadas con cuentahoras apropiados o un medidor equivalente. Si alguno de los componentes relacionados con las emisiones del motor resulta defectuoso dentro del período de garantía, será reparado o reemplazado por BRP.

## Piezas cubiertas para una embarcación personal Sea-Doo® modelo del año 2016:

Válvula de derivación en vacío	Adaptador de entrada de aire
Sensor de posición del acelerador	Bujías
Sensor de presión del aire del colector de admisión	Bobinas de encendido
Sensor de temperatura del aire del colector de admisión	Caja de aire
Sensor de temperatura del motor	Válvula de admisión y escape y retenes
Sensor de detonación	Colector de admisión
Módulo de control del motor (ECM)	Válvula de ventilación del cárter
Regulador	Retén del cuerpo de admisión
Guía de combustible	Retén del colector de admisión
Inyectores de combustible	Arnés de cables y conectores
Regulador de presión de combustible	Filtro de combustible
Bomba de combustible	Sobrealimentador

La garantía sobre emisiones cubre daños a otros componentes del motor que se deban a un problema con una pieza en garantía. La Guía del usuario que suministra BRP contiene instrucciones por escrito acerca del mantenimiento y uso adecuados de la embarcación personal. La garantía sobre emisiones de BRP cubre todas las piezas relacionadas durante el período íntegro de garantía de la embarcación personal, a menos que se haya

programado el recambio de la pieza en cuestión como operación de mantenimiento necesaria según la Guía del usuario.

Los componentes cubiertos por la garantía sobre emisiones cuyo recambio se haya previsto como operación de mantenimiento necesaria están garantizados por BRP durante el período anterior a la primera fecha programada para la sustitución de la pieza o componente. Los componentes cubiertos por la garantía sobre emisiones para los que se haya programado una revisión periódica, pero no un recambio, están garantizados por BRP durante el período íntegro de garantía de la embarcación personal. Todos los componentes cubiertos por la garantía sobre emisiones que se reparen o sustituyan con arreglo a los términos de esta declaración de garantía están garantizados por BRP durante el período restante de vigencia de la garantía del componente original. Todas las piezas sustituidas bajo esta garantía limitada pasan a ser de la propiedad de BRP.

Si se transfiere la titularidad de la embarcación deportiva, también deberán transferirse al nuevo propietario los justificantes y registros de mantenimiento de la embarcación personal.

## **Responsabilidades del propietario con respecto a la garantía**

Como propietario de una embarcación personal Sea-Doo de 2016, es usted responsable de que se realicen las operaciones de mantenimiento necesarias que se detallan en la Guía del usuario. BRP le recomienda que conserve todos los justificantes relacionados con el mantenimiento del motor de su embarcación personal. No obstante, BRP no puede denegar la cobertura de garantía basándose exclusivamente en la ausencia de justificantes o en que el propietario no haya velado por que se realicen todas las operaciones de mantenimiento programadas.

En cualquier caso, como propietario de una embarcación personal Sea-Doo®, debe tener presente que BRP puede denegar la cobertura de garantía si el/los motor(es) o alguno de sus componentes fallan debido a un mal uso, negligencia, mantenimiento inadecuado o modificaciones no aprobadas.

Es usted responsable de llevar el motor a un distribuidor autorizado de BRP de inmediato si existe algún problema. Las reparaciones cubiertas por la garantía se llevarán a cabo en un plazo razonable de tiempo que no superará los 30 días.

Si tiene cualquier duda relacionada con sus derechos y responsabilidades con respecto a la garantía, o desea localizar el distribuidor autorizado de BRP más cercano, puede ponerse en contacto con el centro de atención al cliente, llamando al 1 715 848-4957 (EE.UU.).

---

# **GARANTÍA INTERNACIONAL LIMITADA DE BRP: EMBARCACIÓN PERSONAL SEA-DOO® DE 2016**

## **1. ALCANCE DE LA GARANTÍA LIMITADA**

Bombardier Recreational Products Inc. ("BRP")\* garantiza ante defectos de material o fabricación sus EMBARCACIONES PERSONALES SEA-DOO DE 2016 ("embarcación personal") vendidas por concesionarios o distribuidores autorizados por BRP ("concesionario/distribuidor de Sea-Doo") fuera de los cincuenta estados de los Estados Unidos de América, Canadá, los estados miembros del Espacio Económico Europeo (que comprende los estados de la Unión Europea más Noruega, Islandia y Liechtenstein) ("EEE"), los estados miembros de la Comunidad de Estados Independientes (incluidos Ucrania y Turkmenistán) ("CEI") y Turquía, por el período y con arreglo a las condiciones que se describen a continuación.

Todas las piezas y los accesorios originales para la embarcación personal de BRP, instalados por un concesionario o distribuidor autorizado de Sea-Doo en el momento de la entrega de la embarcación personal Sea-Doo de 2016, están cubiertos por la misma garantía que la embarcación personal.

Esta garantía limitada quedará anulada y sin efecto en los casos siguientes: (1) se hubiera utilizado la embarcación personal para carreras o cualquier otra actividad de competición, en cualquier punto, incluso por un propietario anterior; o (2) la embarcación personal haya sido alterada o modificada de modo que repercuta negativamente en su funcionamiento, rendimiento o durabilidad, o (3) que se la haya alterado o modificado con la finalidad de cambiar el uso previsto.

## **2. LIMITACIONES DE RESPONSABILIDAD**

**HASTA EL GRADO PERMITIDO POR LAS LEYES, ESTA GARANTÍA SE OTORGA Y ACEPTA EXPLÍCITAMENTE, EN LUGAR DE CUALQUIER OTRA GARANTÍA, EXPRESA O IMPLÍCITA, INCLUIDAS, ENTRE OTRAS, CUALQUIER GARANTÍA DE COMERCIABILIDAD O IDONEIDAD PARA FINES CONCRETOS. EN LA MEDIDA EN QUE NO SE PUEDA RENUNCIAR A LAS GARANTÍAS IMPLÍCITAS, ÉSTAS QUEDAN LIMITADAS EN CUANTO A DURACIÓN A LA DE LA GARANTÍA EXPRESA. LOS DAÑOS INCIDENTALES E INDIRECTOS QUEDAN EXCLUIDOS DE LA COBERTURA DE ESTA GARANTÍA. EN ALGUNAS JURISDICCIONES NO SE PERMITEN LOS DESCARGOS DE RESPONSABILIDAD, LAS LIMITACIONES NI LAS EXCLUSIONES IDENTIFICADAS CON ANTERIORIDAD Y, COMO RESULTADO, PODRÍAN NO SER APLICABLES EN SU CASO. ESTA GARANTÍA LE OTORGA DERECHOS ESPECÍFICOS, ADEMÁS DE OTROS QUE PUDIERA TENER Y QUE VARIAN EN FUNCIÓN DEL PAÍS. (PARA LOS PRODUCTOS ADQUIRIDOS EN AUSTRALIA, VEA LA CLÁUSULA 4 A CONTINUACIÓN).**

Ni el concesionario/distribuidor de Sea-Doo, ni ninguna otra persona han sido autorizados para realizar afirmaciones, representaciones ni garantías con respecto al producto que no sean las contenidas en esta garantía limitada; y, en caso de hacerse, no podrán ser exigibles a BRP.

BRP se reserva el derecho de modificar esta garantía en cualquier momento, entendiéndose que tales modificaciones no alterarán las condiciones



de garantía aplicables a los productos vendidos durante la vigencia de esta garantía.

### **3. EXCLUSIONES NO CUBIERTAS POR LA GARANTÍA**

Los casos siguientes no quedan cubiertos por esta garantía limitada bajo ninguna circunstancia:

- Cambio de piezas debido a desgaste normal.
- Piezas y servicios de mantenimiento periódico, incluyendo entre otros, afinaciones, ajustes, cambios de aceite, lubricante y refrigerante, cambio de bujías, bombas de agua y operaciones similares;
- Daños ocasionados por negligencia o por la omisión de mantenimiento o almacenamiento adecuados, según lo descrito en la Guía del usuario.
- Daños resultantes de la retirada de piezas, reparaciones incorrectas, operaciones de servicio, mantenimiento o modificaciones indebidas, el uso de piezas o accesorios no fabricados ni aprobados por BRP, que según su valoración razonable sean incompatibles con el producto o repercutan negativamente en sus operaciones, rendimiento y durabilidad; o bien daños resultantes de reparaciones realizadas por una persona que no sea un técnico autorizado de un concesionario o distribuidor de Sea-Doo;
- Daños causados por abuso, mal uso, uso anómalo, negligencia, competiciones, manejo inapropiado o manejo del producto que no se ajuste a las recomendaciones de la Guía del operador;
- Daños que se deriven de un daño externo, accidente, inmersión, incendio, entrada de agua u objetos extraños, robo, vandalismo o cualquier catástrofe natural;
- El uso de combustibles, aceites o lubricantes no adecuados para el producto (consulte la Guía del usuario);
- Daños por óxido, corrosión o exposición a los elementos;
- Daños del sistema de refrigeración o bloqueo de la bomba de impulsión por objetos extraños;
- Daños al acabado de recubrimiento de gel, incluyendo entre otros, defectos cosméticos del acabado del recubrimiento de gel, burbujas, picado, agrietado y delaminación de la fibra de vidrio causada por ampollas, agrietado, arañazos, cuarteado o fisuras; y
- Daños y perjuicios incidentales o indirectos, o daños de cualquier tipo, incluidos, entre otros, grúa, almacenamiento, costes de transporte, teléfono, alquiler, taxi, incomodidades, cobertura de seguro, pagos de préstamos, pérdida de tiempo, pérdida de ingresos; o pérdida de tiempo debido al tiempo fuera de servicio por trabajos de mantenimiento.

### **4. PERÍODO DE COBERTURA DE LA GARANTÍA**

La presente garantía limitada tendrá efecto a partir de (1) la fecha de entrega al primer consumidor minorista o (2) la fecha en la que el producto sea puesto en funcionamiento por vez primera (lo que suceda primero) y durante un período de:

1. DOCE (12) MESES CONSECUTIVOS, para uso recreativo particular,
2. CUATRO (4) MESES CONSECUTIVOS para el uso comercial,

Es un periodo mínimo de garantía que se puede extender por medio de cualquier programa promocional de garantías, según cuál sea la situación. Una embarcación personal se utiliza de forma comercial cuando su uso guarda relación con la generación de ingresos o con algún tipo de trabajo o empleo durante cualquier parte del período de garantía. Una embarcación personal se utiliza también de forma comercial cuando, en algún momento del período de garantía, tiene distintivos comerciales o licencia para su uso comercial.

La reparación o sustitución de piezas o la realización de operaciones de servicio técnico durante el período de garantía no amplían la duración de la garantía más allá de la fecha límite original.

Tenga en cuenta que la duración y cualquier otra modalidad de la cobertura de garantía están sujetas a la legislación nacional o local vigente en el lugar de residencia del cliente.

## PARA LOS PRODUCTOS VENDIDOS EN AUSTRALIA SOLAMENTE

No se interpretará que ninguna disposición de estos Términos y condiciones de la garantía excluye, restringe o modifica la aplicación de una condición, garantía, aval, recurso o derecho, otorgados o implícitos en virtud de la Ley Competition and Consumer Act 2010 (Cth), incluidas las leyes de protección al consumidor de Australia u otras leyes, en los casos en que, al hacerlo, implicaría la violación de dicha ley o causaría que una parte de estos términos y condiciones fuera nula. Los beneficios otorgados en virtud de esta garantía limitada son adicionales a otros derechos y recursos disponibles conforme a la legislación australiana.

Nuestros productos incluyen garantías que no se pueden excluir en virtud de las leyes de protección al consumidor de Australia. Tendrá derecho a obtener el reemplazo de la unidad o la devolución del dinero en caso de una falla grave y como compensación en caso de otras pérdidas o daños razonablemente previsibles. Además, tendrá derecho a obtener la reparación o el reemplazo de los artículos si no presentan una calidad aceptable y el problema no se puede computar como una falla grave.

## 5. CONDICIONES PARA BENEFICIARSE DE LA GARANTÍA

Esta cobertura de garantía está supeditada **exclusivamente** al cumplimiento de **cada** uno de los requisitos siguientes:

- La embarcación personal Sea-Doo de 2016 debe ser adquirida como nueva y sin usar por su primer propietario a través de un concesionario/distribuidor de Sea-Doo autorizado para distribuir embarcaciones personales Sea-Doo en el país donde ocurrió la venta;
- Debe haberse completado y documentado el proceso de inspección previo a la entrega según lo especificado por BRP.
- La embarcación personal Sea-Doo de 2016 debe haber sido debidamente registrada por un concesionario/distribuidor autorizado de Sea-Doo;

- La embarcación personal Sea-Doo de 2016 debe haber sido adquirida en el país o en la unión de países en que reside el comprador.
- Las tareas de mantenimiento rutinarias deben ser realizadas dentro de los plazos indicados en la Guía del usuario para mantener la cobertura de la garantía. BRP se reserva el derecho de condicionar la cobertura de la garantía a la demostración previa de un mantenimiento adecuado.

BRP no aceptará ningún compromiso relacionado con esta garantía limitada ante ningún propietario para uso privado o comercial si no se han cumplido todas las condiciones anteriores. Estas limitaciones son necesarias para preservar la seguridad de los productos BRP, así como la de sus consumidores y la del público en general.

## **6. QUÉ DEBE HACER PARA BENEFICIARSE DE LA COBERTURA DE LA PRESENTE GARANTÍA**

El cliente debe dejar de utilizar la embarcación personal Sea-Doo si surge cualquier anomalía. El cliente debe notificar la presencia de defectos a un concesionario/distribuidor de Sea-Doo en un plazo no superior a dos (2) días tras ser detectados dichos defectos y proporcionarle un acceso razonable al producto y la oportunidad razonable de repararlo. El cliente también debe presentar al concesionario/distribuidor autorizado de Sea-Doo el justificante de compra, así como firmar la orden de reparación/trabajo antes del comienzo de la reparación para validar la reparación por garantía. Todas las piezas sustituidas bajo esta garantía limitada pasan a ser de la propiedad de BRP.

Tenga en cuenta que el período de notificación está sujeto a la legislación nacional o local vigente en el lugar de residencia del cliente.

## **7. QUÉ HARÁ BRP**

Hasta el grado máximo que permita la ley, las obligaciones de BRP según esta garantía se limitan, según su criterio, a la reparación de las piezas que se determinen defectuosas tras un uso, mantenimiento y servicio normales; o a la sustitución de esas piezas por piezas originales de BRP sin coste alguno en concepto de piezas y mano de obra, en cualquier concesionario/distribuidor autorizado de Sea-Doo durante el período de cobertura de la garantía según las condiciones aquí descritas. La responsabilidad de BRP se limita a efectuar las reparaciones o reemplazar las piezas que sea necesario. Ninguna reclamación de incumplimiento de la garantía será causa de la cancelación o anulación de la venta de la embarcación personal Sea-Doo al propietario. Usted puede tener otros derechos legales, que pueden variar según el país.

En caso de que se requiera servicio fuera del país de la venta original, el propietario asumirá el coste adicional correspondiente a las prácticas y condiciones locales, tales como (sin exclusión de otras) los gastos de transporte y seguro, los impuestos, gastos de licencias, aranceles y cualquier otro coste económico, incluidas las obligaciones impositivas para con los gobiernos, los estados, los territorios y sus organismos respectivos.

BRP se reserva el derecho de mejorar o modificar productos cada cierto tiempo, sin que ello suponga ninguna obligación de modificar productos previamente fabricados.

## 8. TRASPASO

Si se transfiere la propiedad de un producto durante el período que cubre la garantía, también se transferirá esta garantía, que tendrá validez durante el resto del período de cobertura, con sujeción a sus términos y condiciones, y siempre y cuando BRP o un concesionario/distribuidor autorizado de Sea-Doo reciba una prueba que demuestre la conformidad del antiguo propietario con el traspaso de la titularidad, además de incluirse los datos del nuevo propietario.

## 9. ASISTENCIA AL CONSUMIDOR

1. En caso de disputa o controversia con respecto a esta garantía limitada, BRP le sugiere que intente resolverla con el concesionario/distribuidor de Sea-Doo. Le recomendamos discutir el problema con el director de servicios o el propietario del concesionario/distribuidor autorizado de Sea-Doo.
2. Si precisa asistencia adicional, póngase en contacto con el departamento de servicio del distribuidor/concesionario de Sea-Doo para resolver el problema.
3. Si el problema continúa todavía sin solución, póngase en contacto por escrito con BRP en la dirección que se indica a continuación.

**Si reside en un país de Oriente Medio o África, póngase en contacto con nuestra oficina en Europa:**

BRP EUROPE N.V.

Consumer Assistance Center  
Skaldenstraat 125  
9042 Gent  
Belgium  
Tel.: +32 9 218 26 00

**Para el resto de los países, póngase en contacto con su concesionario/distribuidor de Sea-Doo de su localidad (visite nuestro sitio web en [www.brp.com](http://www.brp.com) para obtener los datos de contacto), o comuníquese con nuestra oficina en Norteamérica en:**

BOMBARDIER RECREATIONAL PRODUCTS INC.

Consumer Assistance Center  
75 J.-A. Bombardier Street  
Sherbrooke QC J1L 1W3  
Tel.: +1 819 566-3366

\* En el territorio que cubre esta garantía limitada, Bombardier Recreational Products Inc. o sus filiales se encargan de la distribución y el servicio técnico de los productos.

©2015 Bombardier Recreational Products Inc. Todos los derechos reservados.

® Marca registrada de Bombardier Recreational Products Inc.

---

# **GARANTÍA LIMITADA DE BRP PARA EL ÁREA ECONÓMICA EUROPEA, LA COMUNIDAD DE ESTADOS INDEPENDIENTES Y TURQUÍA: EMBARCACIÓN PERSONAL SEA-DOO® DE 2016**

## **1. ALCANCE DE LA GARANTÍA LIMITADA**

Bombardier Recreational Products Inc. ("BRP")\* garantiza ante defectos de material o fabricación su **EMBARCACIÓN PERSONAL SEA-DOO DE 2016** ("embarcación personal") vendida por concesionarios o distribuidores autorizados por BRP ("Concesionario/Distribuidor de Sea-Doo") en estados miembros del Espacio Económico Europeo (que comprende los estados de la Unión Europea más Noruega, Islandia y Liechtenstein) ("EEE"), en los estados miembros de la Comunidad de Estados Independientes (incluidos Ucrania y Turkmenistán) ("CEI") y Turquía, por el período y con arreglo a las condiciones que se describen a continuación.

Todas las piezas y los accesorios originales para la embarcación personal de BRP, instalados por concesionarios o distribuidores autorizados de Sea-Doo en el momento de la entrega de la embarcación personal Sea-Doo de 2016, están cubiertos por la misma garantía que la embarcación personal.

Esta garantía limitada quedará anulada y sin efecto en los casos siguientes: (1) se hubiera utilizado la embarcación personal para carreras o cualquier otra actividad de competición, en cualquier punto, incluso por un propietario anterior; o (2) la embarcación personal haya sido alterada o modificada de modo que repercuta negativamente en su funcionamiento, rendimiento o durabilidad, o (3) que se la haya alterado o modificado con la finalidad de cambiar el uso previsto.

## **2. LIMITACIONES DE RESPONSABILIDAD**

**HASTA EL GRADO PERMITIDO POR LAS LEYES, ESTA GARANTÍA SE OTORGA Y ACEPTA EXPLÍCITAMENTE, EN LUGAR DE CUALQUIER OTRA GARANTÍA, EXPRESA O IMPLÍCITA, INCLUIDAS, ENTRE OTRAS, CUALQUIER GARANTÍA DE COMERCIABILIDAD O IDONEIDAD PARA FINES CONCRETOS. EN LA MEDIDA EN QUE NO SE PUEDA RENUNCIAR A LAS GARANTÍAS IMPLÍCITAS, ÉSTAS QUEDAN LIMITADAS EN CUANTO A DURACIÓN A LA DE LA GARANTÍA EXPRESA. LOS DAÑOS INCIDENTALES E INDIRECTOS QUEDAN EXCLUIDOS DE LA COBERTURA DE ESTA GARANTÍA. EN ALGUNAS JURISDICCIONES NO SE PERMITEN LOS DESCARGOS DE RESPONSABILIDAD, LAS LIMITACIONES NI LAS EXCLUSIONES IDENTIFICADAS CON ANTERIORIDAD Y, COMO RESULTADO, PODRÍAN NO SER APLICABLES EN SU CASO. ESTA GARANTÍA LE OTORGA DERECHOS ESPECÍFICOS, ADEMÁS DE OTROS QUE PUDIERA TENER Y QUE VARÍAN EN FUNCIÓN DEL PAÍS.**

Ni el concesionario/distribuidor de Sea-Doo, ni ninguna otra persona han sido autorizados para realizar afirmaciones, representaciones ni garantías con respecto al producto que no sean las contenidas en esta garantía limitada; y, en caso de hacerse, no podrán ser exigibles a BRP.

BRP se reserva el derecho de modificar esta garantía en cualquier momento, entendiéndose que tales modificaciones no alterarán las condiciones de garantía aplicables a los productos vendidos durante la vigencia de esta garantía.

### **3. EXCLUSIONES NO CUBIERTAS POR LA GARANTÍA**

Los casos siguientes no quedan cubiertos por esta garantía limitada bajo ninguna circunstancia:

- Cambio de piezas debido a desgaste normal.
- Piezas y servicios de mantenimiento periódico, incluyendo entre otros, afinaciones, ajustes, cambios de aceite, lubricante y refrigerante, cambio de bujías, bombas de agua y operaciones similares;
- Daños ocasionados por negligencia o por la omisión de mantenimiento o almacenamiento adecuados, según lo descrito en la Guía del usuario.
- Daños resultantes de la retirada de piezas, reparaciones incorrectas, operaciones de servicio, mantenimiento o modificaciones indebidas, el uso de piezas o accesorios no fabricados ni aprobados por BRP, que según su juicio razonable sean incompatibles con el producto o repercutan negativamente en sus operaciones, rendimiento y durabilidad; o bien daños resultantes de reparaciones realizadas por una persona que no sea un técnico autorizado de un concesionario/distribuidor de Sea-Doo;
- Daños causados por abuso, mal uso, uso anómalo, negligencia, competiciones, manejo inapropiado o manejo del producto que no se ajuste a las recomendaciones de la Guía del operador;
- Daños que se deriven de un daño externo, accidente, inmersión, incendio, entrada de agua u objetos extraños, robo, vandalismo o cualquier catástrofe natural;
- El uso de combustible, aceites o lubricantes no adecuados para el producto (consulte la Guía del usuario);
- Daños por óxido, corrosión o exposición a los elementos;
- Daños del sistema de refrigeración o bloqueo de la bomba de impulsión por objetos extraños;
- Daños al acabado de recubrimiento de gel, incluyendo entre otros, defectos cosméticos del acabado del recubrimiento de gel, burbujas, picado, agrietado y delaminación de la fibra de vidrio causada por ampollas, agrietado, arañazos, cuarteado o fisuras; y
- Daños y perjuicios incidentales o indirectos, o daños de cualquier tipo, incluidos, entre otros, grúa, almacenamiento, costes de transporte, teléfono, alquiler, taxi, incomodidades, cobertura de seguro, pagos de préstamos, pérdida de tiempo, pérdida de ingresos; o pérdida de tiempo debido al tiempo fuera de servicio por trabajos de mantenimiento.

### **4. PERÍODO DE COBERTURA DE LA GARANTÍA**

La presente garantía limitada tendrá efecto a partir de (1) la fecha de entrega al primer consumidor minorista o (2) la fecha en la que el producto sea puesto en funcionamiento por vez primera (lo que suceda primero) y durante un período de:

1. Veinticuatro (24) MESES CONSECUTIVOS, para uso recreativo particular,
2. CUATRO (4) MESES CONSECUTIVOS para uso comercial,  
Una embarcación personal se utiliza de forma comercial cuando su uso guarda relación con la generación de ingresos o con algún tipo de trabajo o empleo durante cualquier parte del período de garantía. Una embarcación personal se utiliza también de forma comercial cuando, en algún momento del período de garantía, tiene distintivos comerciales o licencia para su uso comercial.

La reparación o sustitución de piezas o la realización de operaciones de servicio técnico durante el período de garantía no amplían la duración de la garantía más allá de la fecha límite original.

Tenga en cuenta que la duración y cualquier otra modalidad de la cobertura de garantía están sujetas a la legislación nacional o local vigente en el lugar de residencia del cliente.

## **5. CONDICIONES PARA BENEFICIARSE DE LA GARANTÍA**

Esta cobertura de garantía está supeditada **exclusivamente** al cumplimiento de **cada** uno de los requisitos siguientes:

- La embarcación personal Sea-Doo de 2016 debe ser adquirida como nueva y sin usar por su primer propietario a través de un concesionario/distribuidor de Sea-Doo autorizado para distribuir embarcaciones personales Sea-Doo en el país donde ocurrió la venta;
- Debe haberse completado y documentado el proceso de inspección previo a la entrega según lo especificado por BRP.
- La embarcación personal Sea-Doo de 2016 debe haber sido debidamente registrada por un concesionario/distribuidor autorizado de Sea-Doo;
- Las embarcaciones personales Sea-Doo de 2016 deben haber sido adquiridas en el EEE por residentes en el EEE, en el CEI por residentes en los países que componen esta zona y en Turquía por residentes en Turquía.
- Las tareas de mantenimiento rutinarias deben ser realizadas dentro de los plazos indicados en la Guía del usuario para mantener la cobertura de la garantía. BRP se reserva el derecho de condicionar la cobertura de la garantía a la demostración previa de un mantenimiento adecuado.

BRP no aceptará ningún compromiso relacionado con esta garantía limitada ante ningún propietario para uso privado o comercial si no se han cumplido todas las condiciones anteriores. Estas limitaciones son necesarias para preservar la seguridad de los productos BRP, así como la de sus consumidores y la del público en general.

## **6. QUÉ DEBE HACER PARA BENEFICIARSE DE LA COBERTURA DE LA PRESENTE GARANTÍA**

El cliente debe dejar de utilizar la embarcación personal Sea-Doo si surge cualquier anomalía. El cliente debe notificar la presencia de defectos a un concesionario/distribuidor de Sea-Doo en un plazo no superior a dos (2)



meses tras ser detectados dichos defectos y proporcionarle un acceso razonable al producto y la oportunidad razonable de repararlo. El cliente también debe presentar al concesionario/distribuidor autorizado de Sea-Doo el justificante de compra, así como firmar la orden de reparación/trabajo antes del comienzo de la reparación para validar la reparación por garantía. Todas las piezas sustituidas bajo esta garantía limitada pasan a ser de la propiedad de BRP.

Tenga en cuenta que el período de notificación está sujeto a la legislación nacional o local vigente en el lugar de residencia del cliente.

## **7. QUÉ HARÁ BRP**

Hasta el grado máximo que permita la ley, las obligaciones de BRP según esta garantía se limitan, según su único criterio, a la reparación de las piezas que se determinen defectuosas tras un uso, mantenimiento y servicio normales; o a la sustitución de esas piezas por piezas originales de Sea-Doo sin coste alguno en concepto de piezas y mano de obra, en cualquier concesionario/distribuidor autorizado de Sea-Doo durante el período de cobertura de garantía según las condiciones aquí descritas. La responsabilidad de BRP se limita a efectuar las reparaciones o reemplazar las piezas que sea necesario. Ninguna reclamación de incumplimiento de la garantía será causa de la cancelación o anulación de la venta de la embarcación personal Sea-Doo al propietario. Usted puede tener otros derechos legales, que pueden variar según el país.

En caso que se requieran operaciones de servicio fuera del país original de venta o, en el caso de los residentes en el Espacio Económico Europeo, si se requiere el servicio fuera del EEE, en el caso residentes de la CEI, si el servicio se requiere fuera de la CEI, el propietario asumirá el coste adicional con arreglo a las prácticas y condiciones locales, tales como (sin exclusión de otros) los costes de transporte, seguros, impuestos, tasas de licencias, aranceles de importación y otras obligaciones financieras para con los gobiernos, los estados, los territorios y sus organismos respectivos.

BRP se reserva el derecho de mejorar o modificar productos cada cierto tiempo, sin que ello suponga ninguna obligación de modificar productos previamente fabricados.

## **8. TRASPASO**

Si se transfiere la propiedad de un producto durante el período que cubre la garantía, también se transferirá esta garantía, que tendrá validez durante el resto del período de cobertura, siempre y cuando BRP o un concesionario/distribuidor autorizado de Sea-Doo reciba una prueba que demuestre la conformidad del antiguo propietario con el traspaso de la titularidad, además de incluirse los datos del nuevo propietario.

## **9. ASISTENCIA AL CONSUMIDOR**

1. En caso de disputa o controversia con respecto a esta garantía limitada, BRP le sugiere que intente resolverla con el concesionario/distribuidor de Sea-Doo. Le recomendamos discutir el problema con el director de servicios o el propietario del concesionario/distribuidor autorizado de Sea-Doo.

2. Si precisa asistencia adicional, póngase en contacto con el departamento de servicio del distribuidor/concesionario de Sea-Doo para resolver el problema.
3. Si el problema continúa todavía sin solución, póngase en contacto con BRP en la dirección que se indica a continuación.

**Para los países dentro del EEE, la CIE o Turquía, excepto los países escandinavos, póngase en contacto con nuestra oficina europea:**

**BRP EUROPE N.V.**

Consumer Assistance Center  
Skaldenstraat 125  
9042 Gent  
Belgium  
Tel.: +32 9 218 26 00

**Si reside en un país escandinavo, póngase en contacto con nuestra sede en Finlandia:**

**BRP FINLAND OY**

Service Department  
Isoaavantie 7  
FIN-96320 Rovaniemi  
Finlandia  
Tel.: +358 163 208 111

Encontrará los datos para localizar a su concesionario/distribuidor de Sea-Doo en **[www.brp.com](http://www.brp.com)**.

\* En el EEE, BRP European Distribution S.A. y otras empresas afiliadas o filiales de BRP se encargan de la distribución y del servicio técnico de los productos.  
©2015 Bombardier Recreational Products Inc. Todos los derechos reservados.  
© Marcas registradas de Bombardier Recreational Products Inc.

## **TÉRMINOS Y CONDICIONES ADICIONALES ESPECÍFICOS PARA FRANCIA**

Los siguientes términos y condiciones sólo son de aplicación para los productos vendidos en Francia:

El vendedor suministrará artículos de conformidad con el contrato y será responsable de los defectos existentes en el momento de la entrega. El vendedor será también responsable de cualquier defecto asociado a operaciones de embalaje, a instrucciones de ensamblaje o a tareas de instalación cuando sean su responsabilidad según contrato o se lleven a cabo bajo su responsabilidad. Para ajustarse al contrato, el artículo deberá cumplir los siguientes requisitos:

1. Adecuarse a un uso normal propio de artículos similares y, si procede:
  - Corresponder a la descripción facilitada por el vendedor y ofrecer las características mostradas al comprador a través de muestra o modelo;
  - Presentar las características que un comprador pueda legítimamente esperar teniendo en cuenta las declaraciones públicas del vendedor, el fabricante o su representante, aunque sea mediante anuncios o etiquetado; o
2. Presentar las características acordadas mutuamente entre las partes, o bien adecuarse al uso específico previsto por el comprador y comunicado y aceptado por el vendedor.

El período para actuaciones por incumplimiento prescribe al cabo de dos años de la entrega de los artículos. El vendedor es responsable de ofrecer garantías frente a defectos ocultos del artículo vendido si esos defectos son causa de que el artículo resulte inadecuado para el uso previsto, o si limitan su uso de modo que el comprador no hubiera adquirido el artículo o hubiera pagado un precio inferior, si lo hubiera sabido. La acción ante tales defectos ocultos deberá ser adoptada por el comprador dentro de un plazo no superior a 2 años desde la detección del defecto.

---

***Esta página es  
intencionalmente en blanco***

# ***INFORMACIÓN SOBRE EL CLIENTE***

---

# INFORMACIÓN SOBRE PRIVACIDAD

BRP desea informarle de que sus datos de contacto serán utilizados en trámites relacionados con la seguridad y la garantía. Además, BRP y sus filiales pueden utilizar su lista de clientes para distribuir información de marketing y promociones de BRP y productos relacionados.

Para ejercer su derecho de consulta o corregir sus datos, o solicitar que su información de contacto deje de figurar en la lista de destinatarios de marketing directo, póngase en contacto con BRP.

Por correo electrónico: **privacyofficer@brp.com**

Por correo postal: BRP  
Senior Legal Counsel-Privacy Officer  
726 St-Joseph  
Valcourt, QC  
Canada  
JOE 2L0

---

## CAMBIO DE DIRECCIÓN/TITULARIDAD

Si su dirección ha variado o es el nuevo propietario de la moto acuática, asegúrese de notificárselo a BRP por alguno de estos medios:

- Envío de la tarjeta abajo incluida.
- **Sólo Norteamérica:** llame al 1-888-272-9222;
- Poniéndose en contacto con un concesionario o distribuidor autorizado de BRP.

En caso de un cambio en la titularidad, le rogamos que adjunte un comprobante en el que se indique que el anterior propietario accede a la transferencia.

La notificación a BRP es muy importante, incluso después del límite de validez de la garantía limitada, ya que permite a BRP localizar al propietario de la moto acuática si fuese necesario (por ejemplo, cuando se dan retiradas de productos por seguridad). Corresponde al propietario informar a BRP.

**UNIDADES ROBADAS:** En caso de robo o sustracción de su embarcación, deberá avisar al departamento de garantías del distribuidor de su zona. Le pediremos que nos proporcione su nombre, dirección y número de teléfono, el número de identificación del casco y la fecha en que fue robada.

### **Norteamérica**

BOMBARDIER RECREATIONAL PRODUCTS INC.

Warranty Department

75 J.-A. Bombardier Street

Sherbrooke QC J1L 1W3

Canadá

### **Países escandinavos**

#### **BRP FINLAND OY**

Service Department

Isoaavantie 7

FIN-96320 Rovaniemi

Finlandia

### **Otros países**

#### **BRP EUROPEAN DISTRIBUTION**

Avenue d'Ouchy 4-6

1006 Lausanne

Suiza







CAMBIO DE DIRECCIÓN <input type="checkbox"/>			CAMBIO DE TITULARIDAD <input type="checkbox"/>		
NÚMEROS DE IDENTIFICACIÓN DEL VEHÍCULO					
Número de modelo		Número de identificación del vehículo (V.I.N.)			
DIRECCIÓN ANTIGUA:			NOMBRE		
CALLE		N.º		PISO	
POBLACIÓN		PROVINCIA		CÓDIGO POSTAL	
PAÍS			TELÉFONO		
NUEVA DIRECCIÓN:			NOMBRE		
CALLE		N.º		PISO	
POBLACIÓN		PROVINCIA		CÓDIGO POSTAL	
PAÍS			TELÉFONO		
DIRECCIÓN DE CORREO ELECTRÓNICO					

V00A2F



CAMBIO DE DIRECCIÓN <input type="checkbox"/>			CAMBIO DE TITULARIDAD <input type="checkbox"/>		
NÚMEROS DE IDENTIFICACIÓN DEL VEHÍCULO					
Número de modelo		Número de identificación del vehículo (V.I.N.)			
DIRECCIÓN ANTIGUA:			NOMBRE		
CALLE		N.º		PISO	
POBLACIÓN		PROVINCIA		CÓDIGO POSTAL	
PAÍS			TELÉFONO		
NUEVA DIRECCIÓN:			NOMBRE		
CALLE		N.º		PISO	
POBLACIÓN		PROVINCIA		CÓDIGO POSTAL	
PAÍS			TELÉFONO		
DIRECCIÓN DE CORREO ELECTRÓNICO					

V00A2F





CAMBIO DE DIRECCIÓN  CAMBIO DE TITULARIDAD

NÚMEROS DE IDENTIFICACIÓN DEL VEHÍCULO

Número de modelo Número de identificación del vehículo (V.I.N.)

DIRECCIÓN ANTIGUA: \_\_\_\_\_

NOMBRE \_\_\_\_\_

CALLE N.º PISO \_\_\_\_\_

POBLACIÓN PROVINCIA CÓDIGO POSTAL \_\_\_\_\_

PAÍS TELÉFONO \_\_\_\_\_

NUEVA DIRECCIÓN: \_\_\_\_\_

NOMBRE \_\_\_\_\_

CALLE N.º PISO \_\_\_\_\_

POBLACIÓN PROVINCIA CÓDIGO POSTAL \_\_\_\_\_

PAÍS TELÉFONO \_\_\_\_\_

DIRECCIÓN DE CORREO ELECTRÓNICO \_\_\_\_\_

V00A2F



CAMBIO DE DIRECCIÓN  CAMBIO DE TITULARIDAD

NÚMEROS DE IDENTIFICACIÓN DEL VEHÍCULO

Número de modelo Número de identificación del vehículo (V.I.N.)

DIRECCIÓN ANTIGUA: \_\_\_\_\_

NOMBRE \_\_\_\_\_

CALLE N.º PISO \_\_\_\_\_

POBLACIÓN PROVINCIA CÓDIGO POSTAL \_\_\_\_\_

PAÍS TELÉFONO \_\_\_\_\_

NUEVA DIRECCIÓN: \_\_\_\_\_

NOMBRE \_\_\_\_\_

CALLE N.º PISO \_\_\_\_\_

POBLACIÓN PROVINCIA CÓDIGO POSTAL \_\_\_\_\_

PAÍS TELÉFONO \_\_\_\_\_

DIRECCIÓN DE CORREO ELECTRÓNICO \_\_\_\_\_

V00A2F















---

***Esta página es  
intencionalmente en blanco***

**EMBARCACIÓN PERSONAL**

MODELO N.º \_\_\_\_\_

NÚMERO

DE IDENTIFICACIÓN DEL **CASCO** (H.I.N.) \_\_\_\_\_

NÚMERO

DE IDENTIFICACIÓN DEL **MOTOR** (E.I.N.) \_\_\_\_\_**Propietario:** \_\_\_\_\_

NOMBRE

Nº

CALLE

APT

POBLACIÓN:

PROVINCIA/REGIÓN

CÓDIGO POSTAL

**Fecha de compra** \_\_\_\_\_

AÑO

MES

DÍA

**Fecha de  
caducidad  
de la garantía** \_\_\_\_\_

AÑO

MES

DÍA

Para ser completado por un distribuidor autorizado de Sea-Doo en el momento de la venta.

ZONA PARA EL SELLO DEL CONCESIONARIO



219 001 602\_ES

GUÍA DEL USUARIO, SERIE DE ENCENDIDO POR CHISPA DE SEA-DOO  
/ Español – España

U/M:PC