

# SEA-DOO®



# 2016 MANUAL DO PROPRIETÁRIO

Inclui informações sobre segurança, sobre  
manutenção e  
sobre a moto aquática



## SÉRIES RXT™ / GTX<sup>+</sup> / WAKE™ PRO

### **⚠ ADVERTÊNCIA**

Leia este manual na íntegra.  
Ele contém informações importantes sobre segurança.  
Idade mínima recomendada para dirigir este veículo: 16 anos.  
Mantenha este Manual do Proprietário dentro da moto  
aquática.

2 1 9 0 0 1 6 9 0 \_ P T

Tradução do manual original

## **ADVERTÊNCIA**

O não cumprimento das precauções e instruções de segurança contidas neste Manual do Proprietário, no vídeo do *DVD de segurança* e nas etiquetas de segurança colocadas no produto pode causar ferimentos, incluindo a possibilidade de morte!

ADVERTÊNCIA: PROPOSIÇÃO 65 DA CALIFÓRNIA

## **ADVERTÊNCIA**

O Estado da Califórnia avverte que este veículo contém ou emite elementos químicos que podem causar câncer, defeitos de nascença ou outros problemas no aparelho reprodutor.



No Canadá, os produtos são distribuídos pela Bombardier Recreational Products Inc. (BRP).

Nos EUA, os produtos são distribuídos pela BRP US Inc.

Esta é uma lista não abrangente de marcas comerciais de propriedade da Bombardier Recreational Products Inc. ou de suas afiliadas:

4-TEC™	iBR™	RXT™-XT™
ACE™	iControl™	RXT™-XT™ aST™
D.E.S.S.™	iS™	Sea-Doo®
GTX™	iTC™	T.O.P.S.™
GTX Limited™	O.T.A.S.™	VTST™
GTX Limited iS™	Rotax®	WAKE™ PRO 215
GTX S™	RXT™	XPST™

# INTRODUÇÃO

Deutsch	Dieses Handbuch ist möglicherweise in Ihrer Landessprache verfügbar. Bitte wenden Sie sich an Ihren Händler oder besuchen Sie: <b><a href="http://www.operatorsguide.brp.com">www.operatorsguide.brp.com</a></b> .
English	This guide may be available in your language. Check with your dealer or go to: <b><a href="http://www.operatorsguide.brp.com">www.operatorsguide.brp.com</a></b> .
Español	Es posible que este manual esté disponible en su idioma. Consulte a su distribuidor o visite: <b><a href="http://www.operatorsguide.brp.com">www.operatorsguide.brp.com</a></b> .
Français	Ce guide peut être disponible dans votre langue. Vérifier avec votre concessionnaire ou aller à: <b><a href="http://www.operatorsguide.brp.com">www.operatorsguide.brp.com</a></b> .
日本語	このガイドは、言語によって翻訳版が用意されています。ディーラーに問い合わせるか、次のアドレスでご確認ください： <b><a href="http://www.operatorsguide.brp.com">www.operatorsguide.brp.com</a></b> .
Nederlands	Deze handleiding kan beschikbaar zijn in uw taal. Vraag het aan uw dealer of ga naar: <b><a href="http://www.operatorsguide.brp.com">www.operatorsguide.brp.com</a></b> .
Norsk	Denne boken kan finnes tilgjengelig på ditt eget språk. Kontakt din forhandler eller gå til: <b><a href="http://www.operatorsguide.brp.com">www.operatorsguide.brp.com</a></b> .
Português	Este manual pode estar disponível em seu idioma. Fale com sua concessionária ou visite o site: <b><a href="http://www.operatorsguide.brp.com">www.operatorsguide.brp.com</a></b> .
Suomi	Käyttöohjekirja voi olla saatavissa omalla kielelläsi. Tarkista jälleenmyyjältä tai käy osoitteessa: <b><a href="http://www.operatorsguide.brp.com">www.operatorsguide.brp.com</a></b> .
Svenska	Denna bok kan finnas tillgänglig på ditt språk. Kontakta din återförsäljare eller gå till: <b><a href="http://www.operatorsguide.brp.com">www.operatorsguide.brp.com</a></b> .

Parabéns pela aquisição de uma nova motoaquática Sea-Doo®. Ele conta com a garantia BRP e uma rede de concessionárias autorizadas de jets Sea-Doo, pronta para lhe fornecer as peças, serviços ou acessórios que você precise.

Sua concessionária está comprometida com a sua satisfação. Ela foi treinada para realizar a configuração e revisão iniciais de seu jet, bem como realizar o ajuste final antes de efetuar a entrega. Se necessitar mais informações sobre os serviços, favor perguntar à concessionária.

Na entrega, você também foi informado sobre a cobertura da garantia e assinou a *LISTA DE VERIFICAÇÃO DE ENTREGA* para assegurar

que o seu novo jet foi preparado para sua total satisfação.

## O que você deve saber antes de sair dirigindo

Para saber como reduzir o risco de você ou outras pessoas se ferirem ou morrerem, leia as seguintes seções antes de operar o jet:

- *INFORMAÇÕES DE SEGURANÇA*
- *INFORMAÇÕES SOBRE O JET.*

Leia e entenda todas as etiquetas de segurança de seu jet e assista com atenção o *DVD DE SEGURANÇA*.

A negligência em atender os alertas contidos neste Manual do Proprie-

tário pode resultar em ferimentos graves ou morte.

A BRP recomenda que você faça um curso de navegação segura. Consulte seu revendedor ou autoridades locais para saber se há algum curso deste tipo em sua área.

Em algumas áreas é obrigatório uma licença de pilotagem para operar um barco de lazer.



## ADVERTÊNCIA

Familiarize-se bem com este jet. Ele pode exceder em desempenho outros jets que você já tenha pilotado.

### Modelos RXT-X e RXT-X aS



## ADVERTÊNCIA

Este é um jet de alto desempenho. Pilotos inexperientes poderão ignorar riscos e serem surpreendidos pelo comportamento específico deste jet em qualquer condição da água.

## Mensagens de segurança

Este Manual do Proprietário usa os seguintes símbolos e termos para enfatizar informações específicas:

O símbolo de alerta de segurança  indica um perigo potencial de ferimento.



## ADVERTÊNCIA

Indica uma situação de risco que, se não for evitada, pode resultar em morte ou ferimentos graves.



**CAUIDADO** Indica uma situação potencial de risco que, se não for evitada, pode resultar em ferimentos leves ou moderados.

**AVISO** Indica uma instrução que, se não for seguida, pode danificar seriamente componentes do jet ou outros bens.

## Sobre este Manual do proprietário

Este Manual do Proprietário foi preparado para familiarizar o proprietário/piloto ou passageiro com este jet e seus variados comandos, sua manutenção e as instruções de navegação segura.

Guarde este Manual do Proprietário no jet para poder consultá-lo sobre operação, instruções a terceiros, manutenção e solução de problemas.

Note que este manual está disponível em vários idiomas. Em caso de qualquer discrepância, a versão em Inglês deverá prevalecer.

Se você quiser visualizar e/ou imprimir uma cópia extra do Manual do proprietário, simplesmente visite o seguinte site [www.operatorsguide.brp.com](http://www.operatorsguide.brp.com).

As informações contidas neste documento são atuais na ocasião da sua publicação. A BRP entretanto, mantém uma política de melhoria contínua de seus produtos, sem contudo ter a obrigação de implementá-las nos produtos fabricados anteriormente. Em virtude de mudanças posteriores, é provável que existam diferenças entre o produto fabricado e as descrições e/ou especificações neste manual. A BRP se reserva no direito de, a qualquer momento, cancelar ou alterar as especificações, projetos, características, modelos ou equipamentos sem incorrer em qualquer obrigação.

Este Manual do Proprietário e o vídeo no *DVD DE SEGURANÇA* devem permanecer no jet no momento da venda.

---

# ÍNDICE

<b>INTRODUÇÃO</b> .....	<b>1</b>
O QUE VOCÊ DEVE SABER ANTES DE SAIR DIRIGINDO.....	1
MENSAGENS DE SEGURANÇA.....	2
SOBRE ESTE MANUAL DO PROPRIETÁRIO.....	2

## ***INFORMAÇÕES SOBRE SEGURANÇA***

<b>PRECAUÇÕES GENÉRICAS</b> .....	<b>10</b>
EVITE A INTOXICAÇÃO POR MONÓXIDO DE CARBONO.....	10
EVITE INCÊNDIOS E OUTROS RISCOS PROVOCADOS PELA GASOLINA.....	10
EVITE QUEIMADURAS NAS PEÇAS QUENTES.....	11
ACESSÓRIOS E MODIFICAÇÕES.....	11

<b>MENSAGENS ESPECIAIS SOBRE SEGURANÇA</b> .....	<b>12</b>
LEMBRETES SOBRE OPERAÇÃO SEGURA.....	12
ESPORTES AQUÁTICOS (PUXAR COM O JET).....	16
HIPOTERMIA.....	18
CURSOS DE SEGURANÇA NÁUTICA.....	19

<b>TECNOLOGIAS ATIVAS (ICONTROL)</b> .....	<b>20</b>
INTRODUÇÃO.....	20
ITC (CONTROLE DE ACELERAÇÃO INTELIGENTE).....	20
IBR (SISTEMA DE FREIO E RÉ INTELIGENTES).....	21
IS (SUSPENSÃO INTELIGENTE) (SOMENTE GTX LIMITED IS 260).....	22

<b>EQUIPAMENTOS DE SEGURANÇA</b> .....	<b>24</b>
EQUIPAMENTOS DE SEGURANÇA NECESSÁRIOS.....	24
EQUIPAMENTOS ADICIONAIS RECOMENDADOS.....	26

<b>EXERCÍCIOS PARA PRATICAR</b> .....	<b>27</b>
ONDE PRATICAR OS EXERCÍCIOS.....	27
EXERCÍCIOS PRÁTICOS.....	27
FATORES IMPORTANTES QUE NÃO DEVEM SER NEGLIGENCIADOS.....	28

<b>REGRAS DE NAVEGAÇÃO</b> .....	<b>29</b>
REGRAS OPERACIONAIS.....	29

<b>ABASTECIMENTO DE COMBUSTÍVEL</b> .....	<b>31</b>
PROCEDIMENTO DE ABASTECIMENTO.....	31
REQUISITOS DE COMBUSTÍVEL.....	32

<b>INFORMAÇÕES PARA TRANSPORTE</b> .....	<b>34</b>
--	-----------

<b>ETIQUETAS IMPORTANTES NO PRODUTO</b> .....	<b>36</b>
ETIQUETAS DE SEGURANÇA DO JET.....	36
ETIQUETAS DE CONFORMIDADE.....	44

<b>INSPEÇÃO PRÉ-PARTIDA</b> .....	<b>49</b>
O QUE FAZER ANTES DE LANÇAR O JET NA ÁGUA.....	49
O QUE FAZER DEPOIS DE LANÇAR O JET NA ÁGUA.....	54

## ***INFORMAÇÕES SOBRE O JET***

<b>CONTROLES</b> .....	<b>58</b>
1) GUIDÃO.....	59

2) ACELERADOR.....	59
3) ALAVANCA DO IBR (FREIO E RÉ INTELIGENTES).....	60
4) INTERRUPTOR DE DESLIGAMENTO DO MOTOR.....	60
5) BOTÃO DE PARTIDA/PARADA DO MOTOR.....	62
6) BOTÃO VTS (SISTEMA DE COMPENSAÇÃO VARIÁVEL) (TODOS OS MODELOS EXCETO GTX 155 E GTX S 155).....	63
7) BOTÃO SPORT (ESPORTIVO).....	63
8) BOTÃO ECO.....	63
9) BOTÃO MODE (MODO)/SET (DEFINIR).....	63
10) BOTÕES PARA CIMA/PARA BAIXO.....	64
11) BOTÃO CRUZEIRO (EXCETO OS MODELOS RXT-X E RXT-X AS).....	64
<b>CENTRAL DE INFORMAÇÕES (INSTRUMENTOS).....</b>	<b>65</b>
DESCRIBÇÃO DA CENTRAL DE INFORMAÇÕES.....	65
1) VELOCÍMETRO.....	66
2) TACÔMETRO.....	67
3) DISPLAY MULTIFUNCIONAL.....	67
4) LUZES INDICADORAS.....	69
5) INDICAÇÃO DO NÍVEL DE COMBUSTÍVEL.....	70
6) POSIÇÃO DO VTS.....	70
7) POSIÇÃO DO IS (SOMENTE GTX LIMITED IS).....	71
8) DISPLAY NUMÉRICO.....	71
9) PAINEL MULTIFUNCIONAL.....	73
10) DISPLAY DE PROFUNDIDADE DA ÁGUA (MODELOS GTX LIMITED E GTX LIMITED IS).....	73
11) DISPLAY DE TEMPERATURA DA ÁGUA (MODELOS GTX LIMITED E GTX LIMITED IS).....	73
12) DISPLAY DO MEDIDOR DE HORAS (HR).....	74
13) POSIÇÃO DO IBR.....	74
14) BÚSSOLA.....	74
15) INDICADOR DE MODO DE PASSEIO (TODOS OS MODELOS EXCETO RXT-X/RXT-X AS).....	75
16) INDICADOR DE MODO ESPORTIVO.....	75
17) CALIBRADOR DE ALIMENTAÇÃO (RXT-X/RXT-X AS).....	76
NAVEGANDO NO DISPLAY MULTIFUNCIONAL.....	76
ALTERANDO A INDICAÇÃO DO DISPLAY NUMÉRICO.....	80
ZERANDO A INDICAÇÃO DO DISPLAY NUMÉRICO.....	80
CONFIGURAÇÃO DO DISPLAY MULTIFUNCIONAL.....	81
<b>EQUIPAMENTO.....</b>	<b>83</b>
1) PORTA-LUVAS.....	83
2) COMPARTIMENTO DE ARMAZENAMENTO DIANTEIRO.....	84
3) COMPARTIMENTOS DE ARMAZENAMENTO TRASEIROS.....	86
4) SUPORTE DO EXTINTOR DE INCÊNDIO.....	87
5) ASSENTO.....	87
6) PUXADORES DO PASSAGEIRO.....	88
7) ESTRIBO (SE EQUIPADO).....	89
8) PLATAFORMA DE EMBARQUE.....	89
9) CABOS DE AMARRAÇÃO (MODELOS GTX LIMITED E GTX LIMITED IS).....	90

10) OLHAIS DIANTEIRO E TRASEIRO.....	92
11) GANCHOS DE AMARRAÇÃO.....	93
12) BUJÕES DE DRENAGEM DO BOJO.....	93
13) SPONSONS AJUSTÁVEIS (RXT-X AS).....	93
14) ALETAS DE POSICIONAMENTO AJUSTÁVEIS (RXT-X AS).....	95
15) ESTABILIZADORES DE PROA (RXT-X AS).....	97
16) MASTRO PARA ESQUI/WAKEBOARD (MODELO WAKE PRO).....	97
17) RACK DE WAKEBOARD (MODELO WAKE PRO).....	98
18) MAÇANETA DE INCLINAÇÃO DO GUIDÃO.....	100
19) DIREÇÃO ERGONÔMICA AJUSTÁVEL (AES) (RXT-X/RXT-X AS).....	100
<b>SUSPENSÃO.....</b>	<b>102</b>
IS (SUSPENSÃO INTELIGENTE) (GTX LIMITED IS).....	102
AS (SUSPENSÃO AJUSTÁVEL) (RXT-X AS).....	106
S (SUSPENSÃO MANUAL) (GTX S 155).....	107
<b>PERÍODO DE AMACIAMENTO.....</b>	<b>109</b>
OPERANDO DURANTE O PERÍODO DE AMACIAMENTO.....	109
<b>INSTRUÇÕES DE OPERAÇÃO.....</b>	<b>110</b>
EMBÁRCANDO NO JET.....	110
COMO DAR A PARTIDA NO MOTOR.....	114
COMO DESLIGAR O MOTOR.....	115
COMO VIRAR O JET.....	115
COMO ENGATAR A POSIÇÃO NEUTRA.....	116
COMO ENTRAR EM PROPULSÃO PARA VANTE.....	117
COMO ENTRAR E OPERAR EM PROPULSÃO PARA RÉ.....	117
COMO ATIVAR E USAR A FRENAGEM.....	119
COMO USAR O SISTEMA DE AJUSTE VARIÁVEL (VTS).....	120
RECOMENDAÇÕES GERAIS DE OPERAÇÃO.....	125
<b>MODOS DE OPERAÇÃO.....</b>	<b>127</b>
MODO TOURING (PASSEIO).....	127
MODO SPORT (ESPORTIVO).....	127
MODO ECO (MODO DE ECONOMIA DE COMBUSTÍVEL).....	130
MODO NAVEGAÇÃO.....	131
MODO DE BAIXA VELOCIDADE (TODOS OS MODELOS, EXCETO RXT-X E RXT-X AS).....	133
MODO ESQUI.....	136
MODO CHAVE APRENDIZADO.....	139
<b>PROCEDIMENTOS ESPECIAIS.....</b>	<b>141</b>
LIMPEZA DA ENTRADA DE ÁGUA DA BOMBA DE JATO E DA HÉLICE.....	141
JET EMBORCADO.....	144
JET SUBMERSO.....	144
MOTOR INUNDADO COM ÁGUA.....	145
REBOCANDO O JET NA ÁGUA.....	145

**MANUTENÇÃO**

<b>PLANO DE MANUTENÇÃO.....</b>	<b>148</b>
<b>PROCEDIMENTOS DE MANUTENÇÃO.....</b>	<b>152</b>
ÓLEO DO MOTOR.....	152
LÍQUIDO DE ARREFECIMENTO DO MOTOR.....	154
BOBINAS DE IGNIÇÃO.....	156
VELAS DE IGNIÇÃO.....	157
SISTEMA DE ESCAPE.....	158
PLACA DE ESTABILIZAÇÃO E GRADE DE ENTRADA DE ÁGUA.....	161
ÂNODO SACRIFICIAL.....	161
MASTRO PARA ESQUI/WAKEBOARD (WAKE).....	162
FUSÍVEIS.....	162
<b>CUIDADOS COM O JET.....</b>	<b>164</b>
CUIDADOS APÓS DIRIGIR.....	164
LIMPEZA DO JET.....	164
<b>PREPARAÇÃO PARA SER GUARDADA E PRÉ-TEMPORADA.....</b>	<b>166</b>
ARMAZENAMENTO.....	166
PREPARAÇÃO PRÉ-TEMPORADA.....	169

**INFORMAÇÕES TÉCNICAS**

<b>IDENTIFICAÇÃO DO JET.....</b>	<b>172</b>
NÚMERO DE IDENTIFICAÇÃO DO CASCO.....	172
NÚMERO DE IDENTIFICAÇÃO DO MOTOR.....	172
<b>CHAVE RF D.E.S.S.....</b>	<b>173</b>
<b>INFORMAÇÕES SOBRE EMISSÕES DO MOTOR.....</b>	<b>174</b>
RESPONSABILIDADE DO FABRICANTE.....	174
RESPONSABILIDADE DA CONCESSIONÁRIA.....	174
RESPONSABILIDADE DO PROPRIETÁRIO.....	174
REGULAMENTOS DE EMISSÕES DA EPA.....	174
<b>ESPECIFICAÇÕES.....</b>	<b>175</b>

**SOLUÇÃO DE PROBLEMAS**

<b>ORIENTAÇÕES PARA SOLUÇÃO DE PROBLEMAS.....</b>	<b>184</b>
<b>SISTEMA DE MONITORAMENTO.....</b>	<b>190</b>
CÓDIGOS DE FALHA.....	190
INFORMAÇÕES DE LUZES INDICADORAS E EXIBIÇÃO DE MENSAGENS.....	192
INFORMAÇÕES SOBRE CÓDIGOS DE ALARMES SONOROS.....	194



**GARANTIA**

GARANTIA LIMITADA DA BRP – EUA E CANADÁ: MOTOAQUÁTICA SEA-DOO® 2016 .....	198
GARANTIA RELACIONADA ÀS EMISSÕES DA EPA DOS EUA.....	202
DECLARAÇÃO DE GARANTIA DE CONTROLE DE EMISSÃO DA CALIFÓRNIA E NOVA YORK PARA MODELO ANO 2016 SEA-DOO® JET PESSOAL.....	205
GARANTIA LIMITADA INTERNACIONAL DA BRP: MOTOAQUÁTICA SEA-DOO® 2016.....	209
GARANTIA LIMITADA DA BRP PARA AS ÁREAS ECONÔMICAS EUROPEIAS, A COMUNIDADE DOS ESTADOS INDEPENDENTES, TURQUIA: MOTOAQUÁTICA SEA-DOO® 2016.....	214

**INFORMAÇÕES DE CLIENTES**

INFORMAÇÕES SOBRE PRIVACIDADE.....	222
MUDANÇA DE ENDEREÇO/PROPRIEDADE.....	223



# ***INFORMAÇÕES SOBRE SEGURANÇA***

---

# PRECAUÇÕES GENÉRICAS

## Evite a intoxicação por monóxido de carbono

Todo escape de motor contém monóxido de carbono, um gás mortal. Respirar monóxido de carbono pode provocar dores de cabeça, tonturas, sonolência, náuseas, confusão e certamente a morte.

O monóxido de carbono é um gás incolor, inodoro e insípido que pode estar presente, mesmo que você não veja ou sinta o cheiro de qualquer escape do motor. Os níveis mortais de monóxido de carbono podem se acumular rapidamente, você pode ser afetado subitamente e incapacitado de se salvar. Estes níveis mortais também podem se manter por horas ou dias em locais fechados ou com pouca ventilação. Se você sentir algum sintoma de intoxicação por monóxido de carbono, saia imediatamente do local, respire ar fresco e busque atendimento médico.

Para evitar a morte ou prejuízos graves à saúde por monóxido de carbono:

- Nunca ligue o jet em locais parcialmente fechados ou pouco ventilados, como garagens de barcos, molhes ou na proximidade de outros barcos. Mesmo que você tente ventilar os gases de escapamento, o monóxido de carbono pode atingir rapidamente níveis perigosos.

- Nunca ligue o jet em locais externos onde os gases de escapamento possam entrar em edifícios através de aberturas, como janelas e portas.
- Nunca fique atrás do jet enquanto o motor estiver ligado. Uma pessoa em pé atrás de um motor ligado pode inalar elevadas concentrações de gases de escapamento. A inalação de gases de escapamento concentrados que contenham monóxido de carbono pode resultar em intoxicação por CO, sérios problemas de saúde e morte.

## Evite incêndios e outros riscos provocados pela gasolina

A gasolina é extremamente inflamável e altamente explosiva. Os vapores de combustível podem se espalhar e incendiar ao entrar em contato com uma faísca ou chama, a alguns metros de distância do motor. Para reduzir o risco de incêndio ou explosão, siga estas instruções:

- Para armazenar combustível, use somente um galão aprovado para gasolina.
- Siga estritamente as instruções da seção *ABASTECIMENTO DE COMBUSTÍVEL*.
- Nunca ligue um jet se houver odor de gasolina ou de vapor de gasolina no compartimento do motor.
- Nunca dê partida ou deixe o motor ligado se a tampa do tanque de combustível não estiver corretamente instalada.
- Não transporte galões de gasolina no bagageiro dianteiro ou qualquer outro local do jet.

A gasolina é venenosa e pode provocar prejuízos à saúde ou a morte.

- Nunca faça sifão para gasolina com a boca.
- Se você engolir gasolina, respingá-la nos olhos ou inalar seu vapor, consulte seu médico imediatamente.

Se for derramada gasolina no seu corpo, lave-se completamente com água e sabão e mude de roupa.

### **Evite queimaduras nas peças quentes**

Certos componentes podem ficar bastante quentes durante a operação. Evite contato durante o uso e logo após, para evitar queimaduras.

### **Acessórios e modificações**

Não faça modificações não autorizadas nem utilize acessórios não aprovados pela BRP. Como estas modificações não foram testadas pela BRP, podem aumentar o risco de acidentes ou ferimentos, podendo tornar o jet ilegal para uso na água.

Consulte a concessionária autorizada Sea-Doo sobre os acessórios disponíveis para o seu jet.

# MENSAGENS ESPECIAIS SOBRE SEGURANÇA

## Lembretes sobre operação segura

O desempenho deste jet pode exceder significativamente o de outros que você possa ter pilotado. Certifique-se de ler e entender o conteúdo deste Manual do Proprietário para familiarizar-se totalmente com os comandos e a operação do jet, antes de sair para o seu primeiro passeio ou transportar passageiro(s). Se você ainda não teve a oportunidade de fazê-lo, pratique navegando sozinho em uma área adequada sem tráfego, para se acostumar à sensação e à resposta de cada comando. Familiarize-se completamente com todos os comandos antes de acelerar acima da velocidade de marcha lenta. Não assuma que todos os jets se comportam da mesma maneira. Cada modelo difere, normalmente bastante.

Não se esqueça de que quando a alavanca de aceleração é colocada em ponto morto, o controle de direção diminui. Para manobrar o jet são necessárias tanto direção quanto aceleração. Não solte o acelerador para tentar se afastar de objetos. Você precisa do acelerador para virar. Se o motor desligar, o controle direcional será perdido.

Embora a maioria dos jets não tenham meios para frear, o avanço tecnológico agora nos permite oferecer modelos equipados com um sistema de frenagem chamado sistema iBR™. Pratique manobras de frenagem em uma área de tráfego seguro, para familiarizar-se com a navegabilidade sob frenagem e com as distâncias de parada em várias condições de operação.

A distância de parada irá variar dependendo da velocidade inicial, carga, vento, número de passageiros e condições da água. A intensidade da potência de frenagem

aplicada pelo piloto usando a alavanca do iBR (intelligent Brake and Reverse - Freio e Ré inteligentes) também afetará a distância de parada.

Ao frear, os passageiros devem se abraçar contrapondo-se à força de desaceleração, para evitar escorregar para a frente do jet e perder o equilíbrio.

Ao pilotar um jet equipado com iBR, fique ciente de que os outros barcos que o sigam ou operem nas proximidades podem não ser capazes de parar tão rápido.

Ao navegar em velocidade, logo que o freio é aplicado, uma nuvem de água irá jorrar pelo ar atrás do jet, o que pode fazer com que o piloto do jet logo atrás perca momentaneamente a visão de seu jet. É importante informar o piloto de um jet que pretende segui-lo em uma formação de comboio sobre a capacidade de frenagem e manobras de seu jet, o que a nuvem de água indica e que deve ser mantida uma maior distância entre os jets.

Ao acionar a alavanca de comando do iBR enquanto o jet possui alguma velocidade para vante, o modo de frenagem atuará e gerará uma desaceleração proporcional à posição da alavanca do iBR. Quanto mais você apertar a alavanca do iBR, maior se tornará a força de frenagem. Tome cuidado para acionar gradualmente a alavanca do iBR, ajustando a intensidade da força de frenagem e soltando simultaneamente a alavanca do acelerador.

Mantenha o clipe do cordão de segurança preso o tempo todo ao flutuador pessoal (PFD - personal flotation device) ou ao pulso do piloto (necessário ter pulseira), evitando que ele se enganche no guidão, para ajudar a garantir que o motor desligue caso o piloto caia. Após

usar, remova o cordão de segurança do interruptor de desligamento do motor para evitar o uso não autorizado por crianças ou terceiros. Se o piloto cair do jet e o cordão de segurança não estiver preso como recomendado, o motor do jet não desligará.

Navegue dentro dos seus limites e nível de habilidade.

Evite manobras agressivas para reduzir o risco de perda de controle, ejeção e colisão. Entenda e respeite o desempenho de seu jet.

Evite navegar em águas muito turbulentas ou praticar manobras extremas como saltar marolas ou ondas.

O recurso de frenagem do sistema iBR não pode evitar que seu jet derive por causa de correntezas ou do vento. Ele não tem efeito para velocidade em ré. Note também que seu motor deve estar funcionando para poder usar o freio.

A propulsão a hidrojato do jet pode causar ferimentos. A bomba de jato pode coletar detritos e lançá-los para trás causando um risco de ferir pessoas, danificar a bomba de jato ou outros bens.

Observe as instruções em todas as etiquetas de segurança. Elas estão ali para ajudar a assegurar que você tenha um passeio seguro e agradável.

Não guarde objetos em áreas não projetadas especificamente para bagagem.

Navegar com passageiro(s), puxando boias, um esquiador ou um wakeboarder, faz com que o jet se comporte de maneira diferente, requerendo maior habilidade de pilotagem.

Certos modelos de jet vêm equipados com olhais para rebocamento ou um mastro para esqui (somente Wake) que pode ser usado para

prender um cabo de reboque para um esquiador, praticante de boia ou wake. Não utilize estes pontos de fixação ou outra parte do jet para puxar um parasail ou outro barco. Isto pode provocar lesões corporais ou danos materiais graves.

Os motores de combustão precisam de ar para funcionar, por isso este jet não pode ser totalmente impermeável. Quaisquer manobras, tais como girar constantemente em círculos estreitos, mergulhar a quilha nas ondas ou emborcar o jet, que fazem com que a as aberturas de tomada de ar fiquem submersas, podem causar graves problemas ao motor por entrada de água. Consulte o tópico *COMO VIRAR O JET* na seção de *INSTRUÇÕES DE OPERAÇÃO* e a seção *GARANTIA* contidos neste Manual do Proprietário.

Os gases de escapamento contêm monóxido de carbono (CO), que pode causar sérios problemas de saúde ou a morte, se inalado em quantidades suficientes. Não opere o jet em uma área confinada, nem permita que o CO se acumule em volta do jet ou em áreas fechadas ou abrigadas, como quando atracada ou amarrada lado a lado. Tome cuidado com o risco das emanações de CO do escapamento de outros jets.

Conheça as águas nas quais o jet será operado. Correntezas, marés, corredeiras, obstáculos ocultos, esteiras e ondas, etc, podem afetar a operação segura. Não é aconselhável operar o jet em águas turbulentas ou com tempo agitado.

Em águas rasas avance com cautela e em velocidades muito baixas. O encalhe ou paradas bruscas podem resultar em ferimentos e danos no jet. Também podem ser captados detritos e atirados para trás pela bomba de jato, sobre pessoas ou bens.

Pilote sempre com responsabilidade e segurança. Use bom senso e cortesia.

Respeite as zonas de velocidade restrita, o meio ambiente e os direitos dos outros usuários das áreas de navegação. Como piloto e proprietário de um jet, você é responsável pelos danos provocados pela esteira gerada por ele. Não permita que ninguém jogue lixo no mar.

Embora o seu jet tenha a capacidade de operar em altas velocidades, é altamente recomendado que somente se opere em alta velocidade quando existirem condições ideais e for permitido. A operação em velocidades mais altas requer um alto grau de habilidade e aumenta o risco de ferimentos sérios.

As forças exercidas sobre o corpo dos ocupantes ao fazer curvas, desviar de ondas ou esteiras, navegar em mar bravo ou ao cair do jet, especialmente em altas velocidades, podem causar ferimentos incluindo a possibilidade de quebrar ossos ou outros ferimentos mais sérios. Permaneça flexível e evite viradas bruscas.

Os jets não foram projetados para navegação noturna.

Certos modelos de jets são equipados com uma suspensão inteligente (GTX Limited iS). Embora o sistema absorva parte dos esforços verticais e portanto, reduza a força de impacto sobre o corpo, ele não pode eliminá-la completamente. Para evitar que você e seu(s) passageiro(s) sejam rebatidos e certamente ejetados do jet, reduza a velocidade.

### **Antes de sair navegando**

Por motivos de segurança e cuidado adequado, realize sempre a inspeção pré-partida conforme especificado em seu Manual do Proprietário, antes de operar o seu jet.

Não exceda a carga útil ou a capacidade de passageiros de seu jet. A carga excessiva pode afetar a manobrabilidade, a estabilidade e o desempenho. As águas agitadas também reduzem a capacidade. A existência de uma plaqueta indicativa de capacidade de carga ou número de passageiros não é desculpa para falta de bom senso ou de uma boa avaliação das coisas.

Inspecione regularmente o casco, motor, equipamentos de segurança e todos os outros equipamentos de navegação do jet e mantenha-os em condição segura de operação.

Certifique-se de possuir os equipamentos de segurança mínimos obrigatórios, flutuadores pessoais e qualquer equipamento adicional necessário para a sua travessia.

Verifique se todo o equipamento salva-vidas, incluindo o extintor de incêndios, está em condição segura de operação e de fácil acesso. Mostre a todos os passageiros onde os equipamentos são guardados no jet e garanta que eles saibam como usá-los.

Preste atenção no tempo. Verifique a previsão local do tempo antes de partir. Fique atento às mudanças de condição do tempo.

Mantenha à bordo cartas náuticas precisas e atualizadas da área de navegação. Antes de sair, verifique as condições da água na área em que planeja navegar.

Mantenha a bordo combustível suficiente para o passeio planejado. Verifique sempre o nível do combustível antes do uso e durante o percurso. Aplique o esquema de 1/3 do combustível para chegar ao destino, 1/3 para voltar e 1/3 para ficar de reserva. Considere mudanças devidas a mau tempo e outros atrasos.



## Conscientização do piloto e dos passageiros

Leia e entenda todas as etiquetas de segurança do jet Sea-Doo, o Manual do Proprietário e todos os outros documentos de segurança, assista também ao vídeo no *DVD DE SEGURANÇA*, antes de operar o jet.

Respeite todas as leis aplicáveis. Consulte as leis locais e federais sobre navegação, aplicáveis à área de navegação onde pretende usar seu jet. Conheça as regras de navegação locais. Conheça e entenda o sistema de navegação aplicável (boias, sinalização, etc.).

Lembre-se que o sol, vento, fadiga ou doença podem prejudicar o seu julgamento e o tempo de reação.

NÃO é recomendada a operação deste jet por uma pessoa menor de 16 anos, ou com uma deficiência que prejudique a visão, o tempo de reação, o julgamento ou a operação dos comandos.

Use sempre o cordão de segurança quando pilotar o jet e assegure-se de que todos os passageiros estejam familiarizados com o seu uso.

Garanta que qualquer piloto e todos os passageiros saibam nadar e como reembicar no jet ao sair da água. Embarcar em águas profundas pode ser extenuante. Pratique em água pelo peito antes de operar ou embarcar no seu jet em águas profundas. Assegure-se de que todos os operadores e passageiros usem um PFD sempre e tome precauções adicionais quando navegar.

Nunca vire o guidão enquanto houver alguém na traseira do jet. Mantenha-se distante das peças móveis de direção (bocal do hidro-jato, reversor do iBR, eixos, etc).

Não ligue o motor ou pilote o jet se alguém estiver na água por perto, ou próximo da traseira do jet.

Saiba que o reversor do iBR se movimenta ao ligar o motor, ao desligá-lo ou ao usar a alavanca do iBR. O movimento automático do reversor pode espremer os dedos das mãos ou dos pés de pessoas que se segurarem na traseira de seu jet.

O piloto e os passageiros devem estar adequadamente sentados e segurar firme em um puxador antes de ligar o jet, e durante todo o tempo em que o jet estiver em movimento. Todos os passageiros devem ser instruídos a usar os puxadores existentes, ou segurar-se na cintura da pessoa da frente. Cada passageiro deve ser capaz de colocar simultaneamente os dois pés inteiros no fundo de cada encaixe de pé quando sentado adequadamente. Ao passar sobre ondas, o(s) passageiro(s) pode(m) elevar seus corpos ligeiramente dos assentos para absorver os choques com suas pernas.

Ao frear ou desacelerar, os passageiros devem se abraçar contrapondo-se à força de desaceleração, para evitar escorregar para a frente do jet e perder o equilíbrio.

Ao acelerar o jet com passageiros, seja numa saída ou já em movimento, acelere sempre progressivamente. A aceleração rápida pode fazer com que os passageiros percam o equilíbrio e caiam para trás do jet. Garanta que os passageiros saibam ou possam prever qualquer aceleração rápida.

Podem ocorrer ferimentos internos graves se a água for forçada para dentro das cavidades corporais, como resultado de cair na água ou ficar próximo ao bocal de propulsão. Consequentemente, vestir uma parte de baixo de roupa de

mergulho é altamente recomendado.

Fique longe da grade de entrada enquanto o motor estiver ligado. Coisas tais como cabelos longos, roupas largas ou tiras do flutuador pessoal podem ficar presos nas peças móveis.

Se a alavanca do acelerador estiver puxada ao frear, o sistema iBR desligará o comando do acelerador pelo piloto. Ao soltar a alavanca do iBR enquanto a alavanca do acelerador ainda estiver puxada o comando do acelerador recuperará o controle e gerará uma aceleração após um breve lapso. Solte a alavanca do acelerador se não precisar acelerar.

Antes de embarcar, verifique se o motor está desligado e se o cabo de segurança está removido do interruptor de desligamento do motor.

Para evitar uma partida acidental, sempre retire o cabo de segurança do interruptor de desligamento do motor quando houver banhistas embarcando ou nas proximidades, ou durante a remoção de algas ou detritos da grade de entrada.

Nunca coloque os pés e pernas na água para ajudar a virar, em um jet.

### Operação por menores de idade

Os menores de idade devem ser sempre supervisionados por um adulto quando operarem um jet. As leis sobre idade mínima e exigência de licença para menores podem variar de uma jurisdição para outra. Certifique-se de contatar as autoridades náuticas locais sobre informações a respeito da operação legal de um jet, na jurisdição onde se pretende usá-la. A BRP recomenda uma idade mínima para o piloto de 16 anos.

### Drogas e álcool

Nunca conduza seu jet sob o efeito de drogas ou álcool. Como ao dirigir um carro, pilotar um jet requer que o piloto esteja sóbrio, atento e alerta. Operar um jet intoxicado ou sob a influência de drogas não somente é perigoso, como também é um crime punido com penas significativas. Estas leis são aplicadas com rigor. O uso de drogas e álcool, isoladamente ou combinados, torna o tempo de reação mais lento, atrapalha o julgamento, prejudica a visão e inibe sua capacidade de operar um jet com segurança.



### ADVERTÊNCIA

O consumo de álcool e a náutica não se misturam! Pilotar sob a influência de drogas ou álcool coloca em risco as vidas dos seus passageiros, de outros navegantes e a sua própria. As leis do país proíbem a operação de um jet sob influência de álcool ou drogas.

### Esportes aquáticos (Puxar com o jet)



### ADVERTÊNCIA

Evite ferimentos! A sua moto-aquática não foi projetada e não deve ser usada para rebocar outro barco, parasail, kite, asa delta ou qualquer outro dispositivo que possa voar. Use seu jet apenas para os esportes aquáticos para os quais ele foi projetado.

Alguns dos esportes aquáticos mais populares são o esqui na água, o wakeboarding ou andar em algum tipo de boia inflável rebocada. Participar de qualquer esporte aquático requer uma maior preocupação com a segurança pelo parti-

cupante e pelo piloto do jet. Se você nunca rebocou alguém atrás de seu jet antes, é uma boa ideia passar algumas horas observando, ajudando e aprendendo com um piloto experiente. Também é importante conhecer a habilidade e experiência da pessoa que será rebocada.

Todos que participem de um esporte aquático deveriam seguir estas orientações:

- Pilotar com passageiro(s) ou puxando uma boia, esquiador ou wakeboarder, faz com que o jet se comporte diferente, requerendo maior habilidade.
- Respeite sempre a segurança e o conforto dos seus passageiros e da pessoa que está sendo rebocada no esqui, wakeboard ou outros.
- Leve sempre um observador quando puxar uma boia, um esquiador ou wakeboarder, para observar a pessoa rebocada e informar ao piloto os sinais de mão que ela dá. O piloto deve fixar sua atenção na operação do jet e na água adiante.
- Avance apenas com a velocidade necessária e siga as instruções do observador.
- Ao puxar uma boia, um esquiador ou wakeboarder, não dê viradas bruscas nem use o sistema de frenagem, a menos que seja absolutamente necessário. Lembre-se que embora este jet seja manobrável e tenha capacidade de parada, a pessoa rebocada pode não ser capaz de evitar um obstáculo, ou o próprio jet que a está rebocando.
- Permita apenas que nadadores capacitados participem de qualquer esporte aquático.
- Vista sempre um dispositivo pessoal de flutuação (PFD) aprovado. Usar um PFD projetado adequadamente ajuda uma pessoa atordoada ou inconsciente a permanecer boiando.
- Tenha consideração com as pessoas com quem divide a água.
- Tanto o piloto como o observador devem monitorar o cabo de rebocamento ao participar de esportes aquáticos. Um cabo de rebocamento frouxo pode se enrolar em pessoas ou objetos, no jet ou na água, principalmente ao fazer uma curva fechada ou um círculo, podendo causar ferimentos graves.
- Não puxe uma pessoa em qualquer esporte aquático com um cabo tão curto que ela inale os gases de escapamento concentrados. A inalação de gases de escapamento concentrados, que contém monóxido de carbono, pode resultar em intoxicação por monóxido de carbono, ferimentos e morte.
- Use um cabo de reboque de comprimento e bitola suficientes e garanta que esteja preso adequadamente ao seu jet. Sempre guarde o cabo de reboque quando não estiver em uso. Embora alguns jets já possuam ou possam ser equipados com um mecanismo de reboque especialmente projetado, evite instalar um mastro de reboque em um jet. Pode ser perigoso se alguém cair em cima dele.
- Dê atenção imediata a uma pessoa que tenha caído na água. Ela fica vulnerável, sozinha na água, e pode não ser vista pelas outras pessoas.
- Aproxime-se da pessoa que está na água de sotavento (direção oposta ao vento). Desligue o motor antes de se aproximar da pessoa.

- Pratique esportes aquáticos apenas em áreas seguras. Afaste-se de outros barcos, canais, praias, áreas restritas, nadadores, das vias navegáveis muito movimentadas e dos obstáculos submersos.
- Desligue o motor e ancore o jet antes de nadar.
- Nade apenas em áreas indicadas como seguras para a natação. Normalmente, elas são sinalizadas com uma boia. Não nade sozinho ou à noite.



#### **BOIA SINALIZADORA DE ÁREA SEGURA PARA NATAÇÃO**

- Não faça esqui aquático entre o pôr e o nascer do sol. É ilegal na maioria das áreas.
- Não pilote o jet diretamente atrás de um esquiador, wakeboarder ou praticante de boia. A 40 km/h por hora, o jet vai alcançar uma pessoa que caiu na água 60 m em frente ao jet em aprox. 5 segundos.
- Desligue o motor e remova o cordão de segurança do interruptor de desligamento do motor quando alguém estiver nas proximidades dentro d'água.
- Mantenha-se a pelo menos 45 m longe das áreas sinalizadas com boia de mergulho.

**Evite ferimentos!** Não deixe ninguém ficar perto do sistema de propulsão ou da grade de entrada, mesmo quando o motor estiver desligado. Coisas como cabelos longos, roupas largas ou tiras do flutuador pessoal podem ficar pre-

sas nas partes móveis, causando ferimentos graves ou afogamento. Em águas rasas, as conchas, areia, pedras ou outros objetos podem ser aspirados pela bomba de jato e projetados para trás.

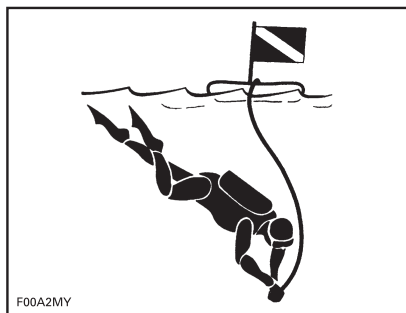

#### **BOIA DE MERGULHO**

Para obter mais informações sobre a prática aprovada, legal e segura de esportes aquáticos, contate a autoridade legal em segurança de esportes aquáticos, na área em que pretende praticar.

### **Hipotermia**

A hipotermia, a perda de calor do corpo resultando em uma temperatura abaixo do normal, é uma causa significativa de morte em acidentes de barco. Após uma pessoa entrar em hipotermia, ela perderá a consciência e se afogará.

Os PFD podem aumentar o tempo de sobrevivência, pelo isolamento que proporcionam.

Naturalmente, quanto mais quente estiver a água, menor será o isolamento necessário. Ao navegar em águas frias (abaixo de 4°C), deve-se considerar usar um PFD tipo casaco ou jaqueta, pois ele cobre uma parte maior do corpo do que o PFD tipo colete.

Algumas coisas a lembrar sobre a proteção contra a hipotermia:

- Enquanto estiver flutuando não tente nadar, exceto se for para alcançar um barco próximo, outro sobrevivente ou um objeto flutuante no qual você possa segurar ou subir. A natação desnecessária aumenta a taxa de perda de calor do corpo. Em água fria, recomenda-se não usar métodos anti-afogamento que exigem colocar sua cabeça na água. Mantenha a cabeça fora da água. Isto diminui muito a perda de calor do corpo e aumenta o tempo de sobrevivência.
- Mantenha uma atitude positiva em relação à sua sobrevivência e resgate. Isso aumentará suas chances de prolongar o tempo de sobrevivência, até que possa ser resgatado. A sua vontade de viver faz a diferença!
- Se houver mais de uma pessoa na água, recomenda-se que fiquem juntas. Isto tende a reduzir a taxa de perda de calor e assim aumenta o tempo de sobrevivência.
- Use sempre o seu PFD. Se você não usá-lo, não conseguirá combater os efeitos da hipotermia.

## **Cursos de segurança náutica**

Muitos países recomendam ou exigem um curso de segurança náutica. Verifique com as autoridades competentes locais.

Consulte as leis locais e federais sobre navegação, aplicáveis à área de navegação onde pretende usar seu jet. Conheça as regras de navegação locais. Conheça e entenda o sistema de navegação aplicável (boias, sinalização, etc.).

## Introdução

NOTA: Algumas funções ou recursos descritos nesta seção podem não se aplicar a todos os modelos de jet, ou podem ser opcionais.

Os iControl™ (sistemas de controle inteligentes) proporcionam um ambiente em que o piloto pode controlar muitos sistemas, sem tirar as mãos do guidão.

Todos os controles estão ao alcance dos dedos do piloto e são ativados pressionando um botão ou puxando uma alavanca. A atenção do piloto pode então permanecer focada na água e em dirigir o jet.

Cada controle é eletrônico e fornece um sinal de comando para um módulo eletrônico, cuja função é garantir a operação adequada do seu sistema, dentro dos parâmetros definidos.

Os diversos sistemas agrupados abaixo do iControl são:

- iCT™ - intelligent Throttle Control (Controle de aceleração inteligente)
- iBR - intelligent Brake and Reverse (Freio e ré inteligentes)
- iSTM (suspensão inteligente) (somente GTX Limited iS 260)
- O.T.A.S.™ - Off Throttle Assisted Steering (Direção assistida sem aceleração).

Estes sistemas funcionam em conjunto para fornecer recursos como controle de cruzeiro, modo de baixa velocidade e frenagem, resposta melhorada do jet aos comandos do piloto, maior manobrabilidade e controle.

A leitura de todas as informações contidas neste Manual do Proprietário é extremamente importante para os pilotos, para que se familiarizem com este jet, seus comandos, capacidades e limitações.

## iTC (Controle de aceleração inteligente)

O sistema usa um controle eletrônico de aceleração (electronic throttle control - ETC) que fornece sinais de comando para o ECM - Engine Control Module (Módulo de controle do motor). Com este sistema, não é necessário um cabo de acelerador tradicional.

O iTC permite os seguintes modos de operação:

- Modo Touring (Passeio)
- Modo Sport (Esportivo)
- Modo ECO
- Modo de cruzeiro (se instalado)
- Modo de baixa velocidade (se equipado com modo de cruzeiro)
- Modo de esqui (se equipado).

A O.T.A.S. (Direção Assistida sem Aceleração) também é controlada pelo iTC.

### Modo Touring (Passeio)

O modo passeio é o modo de pilotagem padrão.

No modo passeio, a potência disponível do motor e a aceleração são reduzidas quando se acelera a partir do zero e quando se opera na faixa de baixa potência do motor, sob certas condições.

### Modo ECO

Quando o modo ECO (MODO ECONOMIA COMBUSTÍVEL) é selecionado, o consumo de combustível é reduzido para qualquer RPM dada. Este modo é ideal para a navegação e quando deseja-se obter o máximo em eficiência do combustível.

Consulte a subseção *MODOS DE OPERAÇÃO* para obter instruções detalhadas.

### **Modo Sport (Esportivo)**

No modo esportivo, a potência máxima do motor fica disponível em toda a faixa de operação do motor.

Consulte a subseção *MODOS DE OPERAÇÃO* para obter instruções detalhadas.

### **Modo navegação**

O modo cruzeiro permite que o piloto defina uma velocidade máxima desejada do jet quando operar acima de 3.800 RPM.

O modo cruzeiro limita a velocidade do jet mas não a mantém. O piloto deve segurar a alavanca do acelerador para manter a velocidade à vante, diferente de um piloto automático automotivo que mantém uma velocidade constante enquanto o pedal do acelerador está solto.

Ao avançar em uma configuração de velocidade constante, segure a alavanca do acelerador totalmente puxada para poder concentrar toda a sua atenção em manter uma boa observação do entorno.

Consulte o *MODO CRUZEIRO* na seção *MODOS DE OPERAÇÃO* para obter instruções detalhadas.

### **Modo de baixa velocidade**

O modo de baixa velocidade é uma função do modo cruzeiro, que permite ao piloto ajustar e definir a velocidade em marcha lenta do jet entre 1,6 km/h para 11 km/h. A alavanca do acelerador não deve estar puxada ao operar no modo de baixa velocidade.

Consulte a subseção *MODOS DE OPERAÇÃO* para obter instruções detalhadas.

### **Modo esqui**

O modo esqui permite uma saída controlada e uma velocidade máxima de rebocamento mantida com

precisão, ao rebocar um esquiador ou wakeboarder.

Consulte a subseção *MODOS DE OPERAÇÃO* para obter instruções detalhadas.

### **Sistema O.T.A.S. (Direção assistida sem aceleração)**

O sistema O.T.A.S. (Direção assistida sem aceleração) fornece maior manobrabilidade na ausência de aceleração.

### **Limitações**

O sistema O.T.A.S. não pode ajudá-lo a manter o controle ou evitar colisões em todas as situações.

O sistema O.T.A.S. é eletronicamente ativado quando o operador inicia uma curva completa e solta o acelerador ao mesmo tempo.

Consulte o tópico *COMO VIRAR O JET* na seção *INSTRUÇÕES DE OPERAÇÃO* para mais detalhes.

### **Learning Key**

A Chave Aprendizado do Sea-Doo LK™ limita a velocidade do jet, permitindo que usuários novatos e pilotos menos experientes aprendam a operar o jet, enquanto adquiram a confiança e o controle necessários.

### **Limitações**

A capacidade de um novato operar o jet pode ser excedida mesmo quando se usa uma chave de aprendizado.

Consulte os *MODOS DE OPERAÇÃO* para mais informações sobre o uso e programação das chaves Aprendizado.

### **iBR (Sistema de freio e ré inteligentes)**

Este jet usa um sistema de freio e ré controlado eletronicamente, de-

nominado sistema iBR (Freio e ré inteligentes).

O módulo iBR controla a posição do reversor do iBR para fornecer propulsão à vante, propulsão à ré, empuxo de frenagem e ponto morto.

O operador controla a posição do reversor do iBR seja usando a alavanca do acelerador para propulsão à vante, ou a alavanca do iBR para ponto morto, marcha à ré e para a função de frenagem.

**NOTA:** A alavanca iBR só pode ser usada para controlar uma mudança na posição do reversor se o motor estiver funcionando.

Usar o sistema iBR reduz significativamente a distância de parada deste jet e pode aumentar a manobrabilidade, já que pode ser usado em linha reta, em uma curva, em alta ou baixa velocidade, ou para mover o jet em ré na atracação ou em manobras na proximidade de outros barcos.

Em condições ideais, pilotos experientes foram repetidamente capazes de reduzir em 33%, aproximadamente, a distância de parada de um jet equipado com o sistema iBR, partindo de uma velocidade inicial de 80 km/h.

### Limitações

Mesmo quando equipados com um sistema iBR, os jets não possuem a capacidade dos veículos terrestres.

A distância de parada variará muito, dependendo da velocidade inicial, carga, correnteza, vento, condições da água e da potência de frenagem.

O sistema iBR não afeta o movimento para trás.

Ele não pode evitar que o jet derive devido à correnteza ou ao vento.

## ADVERTÊNCIA

- É importante informar o piloto de um jet que pretende segui-lo em uma formação de comboio sobre a capacidade de frenagem e manobras de seu jet, o que significa a nuvem de água e que deve ser mantida uma maior distância entre os jets.
- Fique ciente de que outros barcos, que venham atrás ou que estejam muito próximos, podem não ser capazes parar tão rapidamente.

### iS (Suspensão inteligente) (somente GTX Limited iS 260)

O sistema de suspensão deste jet foi projetado para que os ocupantes sentem-se na parte conhecida como convés móvel. Quando o sistema de suspensão está ativo, o convés móvel fica normalmente em uma posição "superior". Isto significa que o convés móvel fica levantado acima do convés fixo, o suficiente para que o sistema de suspensão absorva o movimento para cima e para baixo do jet durante a navegação.

O sistema iS incorpora uma função denominada DOCK MODE (Modo de atracação). Quando ativado manual ou automaticamente, o DOCK MODE (Modo de atracação) baixa a suspensão para baixar o centro de gravidade do jet. Esta função é útil no transporte do jet, ao operar em baixa velocidade ou quando o sistema O.T.A.S. está ativado, já que ela reduz a possibilidade de emborcamentos.

### Limitações

Embora o sistema absorva parcialmente as forças verticais transferi-



das para os ocupantes ao navegar, ele não pode eliminá-las completamente. Solavancos repentinos podem fazer a suspensão bater no fundo.

# EQUIPAMENTOS DE SEGURANÇA

## Equipamentos de segurança necessários

O piloto e os passageiros devem vestir um dispositivo pessoal de flutuação (PFD) homologado, adequado para uso em um jet.

O piloto e os passageiros devem ter fácil acesso a óculos não estilhaçável, caso as condições de percurso ou as preferências pessoais justifiquem.

O vento, os respingos de água e a velocidade podem causar lacrimejamento e criar visão enevoada.

Como proprietário do jet, você é responsável por garantir que todos os equipamentos de segurança requeridos estejam a bordo. Deve também providenciar, quando necessário, outros equipamentos que garantam sua própria segurança e a dos passageiros. Verifique o estado do equipamento de segurança necessário e as normas locais vigentes.

Os equipamentos de segurança requeridos pela legislação são obrigatórios. Se a legislação local requerer equipamentos adicionais, eles devem ser aprovados pelas autoridades competentes. Os requisitos mínimos incluem o seguinte:

- Dispositivos pessoais de flutuação (PFD)
- Uma retinida flutuante de 15 m, no mínimo
- Uma lanterna impermeável ou sinalizadores homologados
- Dispositivo de sinalização
- Dispositivos sonorizadores (corneta ou apito).

## Equipamentos de proteção recomendados

O piloto e os passageiros de jets devem vestir equipamentos de proteção, incluindo:

- Uma roupa de mergulho ou uma roupa grossa e justa de trama estreita que proporcione proteção equivalente. Como exemplo, uma bermuda fina de ciclismo não é apropriada. Ferimentos internos graves podem ocorrer se a água entrar com força nas cavidades do corpo ao cair na água ou ficar próximo ao bocal de propulsão a jato. Trajes de banho comuns não protegem adequadamente contra a entrada forçada de água nas cavidades inferiores do corpo masculino e feminino.
- Também são recomendados calçados, luvas, óculos de proteção ou comuns. Recomenda-se o uso de algum tipo de proteção leve e flexível nos pés. Isso ajudará a reduzir possíveis ferimentos, caso você pise em objetos cortantes submersos.



## Dispositivos pessoais de flutuação (PFD)

Todas as pessoas a bordo de um jet recreativo devem usar um dispositivo de flutuação pessoal (PFD) o tempo todo. Verifique se esses PFDs atendem às regulamentações de seu país.

Um PFD permite flutuar, ajudando a manter a cabeça fora da água e

uma posição satisfatória do corpo dentro da água. Deve-se considerar o peso e a idade ao escolher um PFD. A flutuação fornecida pelo PFD deve suportar o seu peso dentro da água. O tamanho do PFD deve ser adequado ao usuário. O peso e a largura da caixa torácica são os métodos comuns para dimensionar os PFD. É sua responsabilidade garantir o número e tipo adequados de PFD a bordo para atender a legislação local e federal e que seus passageiros saibam onde estão e como usá-los.

### Tipos de PFD

Existem cinco tipos homologados de PFD.

**PFD Tipo I**, para vestir, apresenta a maior flutuação. O seu desenho permite virar a maioria das pessoas inconscientes na água, da posição com o rosto para baixo para uma posição com o rosto para cima, vertical ou ligeiramente inclinada para trás. Ele pode aumentar consideravelmente as chances de sobrevivência. O tipo I é o mais eficiente para todos os tipos de água, especialmente em alto mar, onde o socorro pode demorar a chegar. Ele também é o mais eficaz em águas turbulentas.

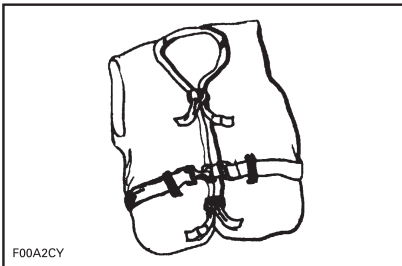

*TIPO I — PARA VESTIR*

**PFD Tipo II**, para vestir, vira a pessoa que o veste da mesma maneira que o Tipo I, mas não tão eficazmente. Nas mesmas condições, o Tipo II não vira tantas pessoas

quanto o Tipo I. Este PFD é preferível quando houver a possibilidade de socorro rápido, como em áreas onde haja normalmente outras pessoas praticando atividades aquáticas.

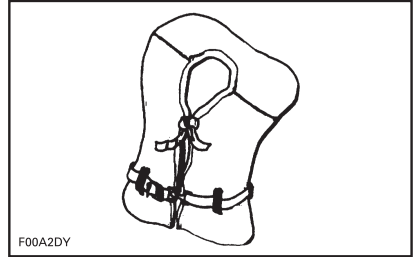

*TIPO II — PARA VESTIR*

**PFD Tipo III**, para vestir, permite que os usuários se coloquem em posição vertical ou ligeiramente inclinada para trás. Ele não vira o usuário. Ele mantém a pessoa em posição vertical ou ligeiramente inclinada para trás e não tem tendência de virar o usuário com o rosto para baixo. Ele possui a mesma flutuação do Tipo II e pode ser adequado para zonas onde haja normalmente outras pessoas praticando atividades aquáticas.

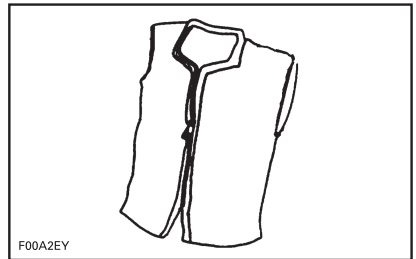

*TIPO III — PARA VESTIR*

**PFD Tipo V**, para vestir, deve ser inflado. Quando inflado, ele oferece flutuação equivalente aos tipos I, II ou III. Entretanto, quando vazio ele pode não suportar algumas pessoas.

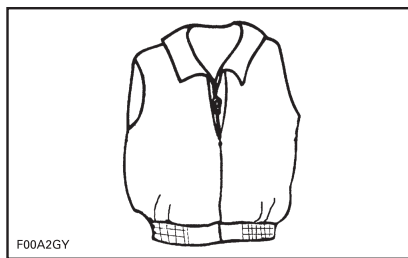

F00A2GY

TIPO V — PARA VESTIR

## Capacetes

### Algumas Considerações Importantes

Os capacetes são projetados para oferecer alguma proteção em caso de impacto na cabeça. Na maioria dos esportes motorizados, os benefícios de se usar um capacete claramente superam as desvantagens. Entretanto, no caso de esportes aquáticos motorizados, tais como pilotar jets, isto não é necessariamente verdade, pois existem alguns riscos associados à água.

### Benefícios

Um capacete ajuda a reduzir o risco de ferimentos no caso de um impacto da cabeça contra uma superfície dura, como outro barco no caso de uma colisão. Similarmente, um capacete com uma proteção para queixo pode ajudar a prevenir ferimentos no rosto, mandíbula ou dentes.

### Riscos

Por outro lado, em algumas situações, ao cair da motoaquática, os capacetes tendem a reter a água como um “balde”, aplicando tensões severas no pescoço ou na coluna. Isto poderia causar asfixia, ferimentos graves ou permanentes no pescoço ou na coluna, ou morte.

Os capacetes podem também interferir na visão periférica e na audição, ou aumentar o cansaço, contri-

buindo para aumentar o risco de uma colisão.

## Pesando os Riscos x Benefícios

Para poder decidir se você deve ou não usar um capacete, é melhor levar em consideração o ambiente específico onde você irá pilotar, além de outros fatores como a experiência pessoal. Haverá muito trânsito na água? Qual o seu estilo de pilotagem?

## Conclusão

Como cada opção minimiza alguns riscos, mas aumenta outros, antes de cada passeio você deve decidir se usará ou não um capacete baseado na sua situação específica.

Se você decidir usar um capacete, deve então decidir qual tipo é mais apropriado para as circunstâncias. Procure capacetes que atendam os padrões do DOT (INMETRO) ou Snell, e se possível, escolha um projetado para esportes aquáticos motorizados.

## Equipamentos adicionais recomendados

Recomenda-se que você adquira equipamentos adicionais para uma navegação segura e agradável. Esta lista, não exaustiva, inclui itens que você deve pensar em adquirir.

- Mapa local
- Kit de primeiros socorros
- Cabo de reboque
- Sinalizadores
- Cordas de amarração

Um celular em um saco ou recipiente impermeável também é considerado útil para os navegadores, quando em perigo ou apenas para contatar alguém em terra.

# EXERCÍCIOS PARA PRATICAR

É sempre uma boa ideia praticar e ficar familiarizado com todos os controles, funções e características de manuseio de seu jet antes de começar a pilotar na água.

Sempre prenda o cordão de segurança ao interruptor de desligamento do motor e o fecho ao seu PFD ou a uma pulseira.

## Onde praticar os exercícios

Encontre um local adequado para praticar os exercícios. Verifique se a área atende aos seguintes requisitos:

- Sem tráfego
- Sem obstáculos
- Sem banhistas
- Sem correntezas
- Amplo espaço de manobra
- Profundidade da água adequada

## Exercícios práticos

Pratique **sozinho** os seguintes exercícios.

### Fazendo curvas

Pratique as curvas em círculos nas duas direções em velocidade baixa. Quando estiver confortável com o exercício, aumente a dificuldade fazendo alguns "números 8".

Quando tiver aprendido bem, repita os exercícios acima, mas em maior velocidade.

### Distâncias de parada

Pratique parar os jets em linha reta em diferentes velocidades e forças de frenagem.

Lembre-se que a velocidade do jet, a carga, as condições da água, a corrente e o vento também afetam as distâncias de parada.

## Ré

Pratique a marcha a ré para saber como o jet opera em marcha a ré e reage com entradas de aceleração.

**NOTA:** Sempre faça esse exercício em baixa velocidade.

## Evitando um obstáculo

Pratique como evitar obstáculos (escolha um ponto virtual na água) manobrando o jet e mantendo a aceleração.

Repita o exercício, mas desta vez solte a aceleração enquanto gira.

**NOTA:** Com este exercício, você aprenderá que precisa acelerar para virar o jet em uma direção diferente.

## Atracando

Pratique a atracação usando o acelerador, a alavanca do iBR e a direção para familiarizar-se com a resposta do jet e para desenvolver boas habilidades de controle.

**NOTA:** Lembre-se que a direção é invertida ao mover para trás.

## Modo de baixa velocidade, Modo esqui e modo cruzeiro

Se o seu jet tiver um desses modos, também é importante conhecer a operação dos mesmos e familiarizar-se com esses recursos antes de usá-los em um passeio com outras pessoas.



## ADVERTÊNCIA

Os modos esqui e cruzeiro não são um piloto automático. Eles não pilotarão o jet para você.

## **Fatores importantes que não devem ser negligenciados**

Além disso, lembre-se sempre que as seguintes condições têm um impacto direto em como o seu jet irá se comportar e responder a diferentes entradas:

- Cargas
- Correntezas
- Vento
- Condições da água.

Não se esqueça de estar alerta a essas condições e adaptar-se de acordo. Se possível, pratique bastante sob essas condições.

Para manobras delicadas, o melhor conselho é sempre tentar reduzir a velocidade ao máximo.

# REGRAS DE NAVEGAÇÃO

## Regras Operacionais

Pilotar um jet pode ser comparado com dirigir em rodovias e estradas não sinalizadas. Para prevenir colisões ou evitar os outros navegadores, é necessário seguir um sistema de regras operacionais. Não se trata apenas de bom senso... é preciso respeitar a lei!

Mantenha normalmente a direita e evite colisões com segurança, mantendo uma distância segura dos outros jets, barcos, pessoas e objetos.

A ilustração a seguir identifica diferentes partes do barco que são usadas como pontos de referência direcional, a proa sendo a frente do barco. O bombordo da lancha (lado esquerdo) pode ser visualmente identificado por uma luz VERMELHA fora da proa e o estibordo (lado direito) por uma luz VERDE.

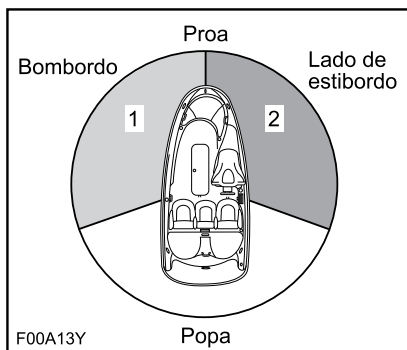

**TÍPICA - PONTOS DE REFERÊNCIA DIRECIONAL**

1. Luz VERMELHA
2. Luz VERDE (zona de dar preferência de passagem)

## Cruzamento

Dê preferência a um jet **que esteja à sua frente e à direita**. Nunca atravesse na frente de um barco, você deve ver a luz VERMELHA dele, ele deve ver a sua luz VERDE (ele tem a preferência).

Os jets (PWCs) não possuem estas luzes coloridas, mas a regra também se aplica.

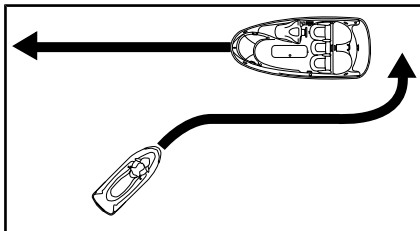

**TÍPICO**

Como em um semáforo, se vir uma luz **VERMELHA, PARE**, dê a preferência. O outro barco está à sua direita e **ele** tem a preferência de passagem.

Se vir uma luz **VERDE, passe com cuidado**. O outro barco está à sua esquerda, você tem a preferência de passagem.

## Encontro frente a frente

Mantenha a direita.

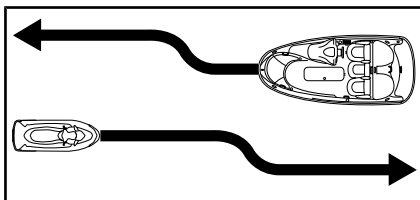

**TÍPICO**

## Ultrapassagem

Dê a preferência a outros barcos e fique longe.

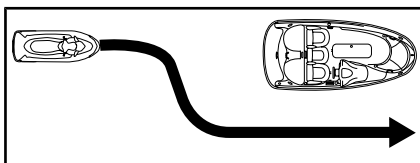

**TÍPICO**

## Sistema de navegação

Recursos de navegação, como sinais ou boias, podem ajudá-lo a

identificar águas seguras. As boias indicarão se você deve se manter à direita (estibordo) ou à esquerda (bombordo) da boia, ou em qual canal você pode continuar. Elas também podem indicar se você está entrando em uma área restrita ou controlada, como uma zona de baixa velocidade. Elas também podem indicar riscos ou informações de navegação pertinentes. Os sinais podem estar na praia ou na água. Eles também podem indicar limites de velocidade, proibição de barcos a motor ou navegação, ancoragem e outras informações úteis (A forma de cada tipo de sinal fornecerá a informação).

Certifique-se de conhecer e entender o sistema de navegação aplicável à área de navegação onde pretende usar o jet.

### **Evitar colisões**

Não solte o acelerador para tentar se afastar de um obstáculo. A potência do motor e o empuxo da bomba de jato são necessários para virar o jet.

Fique sempre atento a outros banhistas, outros barcos ou objetos, especialmente ao fazer curvas. Esteja alerta às condições que possam limitar sua visibilidade ou bloquear sua visão dos outros.

Respeite os direitos dos outros usuários e/ou observadores e mantenha sempre uma distância segura de todos os demais jets, barcos, pessoas e objetos.

Não salte esteiras ou ondas, não navegue na linha de arrebentação nem tente espirrar ou jogar água nos outros com seu jet. Você pode avaliar mal a capacidade do jet e as suas habilidades e bater em um barco ou em uma pessoa.

Este jet é capaz de fazer curvas mais fechadas do que outros barcos, entretanto, a não ser em uma

emergência, não faça viradas bruscas em alta velocidade. Estas manobras tornam mais difícil que os outros desviem de você ou entendam para onde você está indo. Além disso, você e/ou seus passageiros podem ser ejetados do jet.

Diferentemente da maioria dos jets, este possui um sistema de frenagem (iBR).

Ao pilotar um jet equipado com iBR, fique ciente de que os outros barcos que o sigam ou operem nas proximidades podem não ser capazes de parar tão rápido.

Quando estiver em alta velocidade e o freio for acionado, uma nuvem de água irá disparar no ar atrás do jet, indicando uma manobra de frenagem.

É importante informar o piloto de um jet que pretende segui-lo em uma formação de comboio, sobre a capacidade de frenagem e manobras de seu jet, o que a nuvem de água indica e que deve ser mantida uma maior distância entre vocês dois.

A distância de parada varia em função da velocidade inicial, carga, vento e condições da água.

Embora a manobra preferida para evitar um obstáculo seja desviar e acionar o acelerador, o iBR também pode ser usado para frear totalmente e virar na direção apropriada para evitar o obstáculo.



# ABASTECIMENTO DE COMBUSTÍVEL

## Procedimento de abastecimento

### **⚠️ ADVERTÊNCIA**

Combustível é inflamável e explosivo sob certas condições. Trabalhe sempre em áreas bem ventiladas. Não fume nem permita chamas abertas ou faíscas nas proximidades.

Desligue o motor.

### **⚠️ ADVERTÊNCIA**

Desligue sempre o motor antes de reabastecer.

Não permita que alguém permaneça no jet.

Amarre o jet seguramente ao cais de abastecimento.

Fique com um extintor de incêndio à mão.

Pressione levemente a tampa de combustível com a mão esquerda puxando a trava com os dedos para soltá-la. A tampa abrirá com um pulo, já que ela é aberta empurrada por pressão de mola.



*TÍPICA - LOCALIZAÇÃO DA TAMPA DO TANQUE DE COMBUSTÍVEL*

### **⚠️ ADVERTÊNCIA**

O tanque de combustível pode estar pressurizado, coloque uma mão sobre a tampa ao soltar a trava de retenção.

Insira a mangueira da bomba de gasolina no bocal de enchimento e encha o tanque de combustível.

### **⚠️ ADVERTÊNCIA**

Para evitar refluxo de combustível, encha o tanque lentamente para que o ar possa escapar do tanque de combustível.

Pare de encher imediatamente após soltar a manopla do bico da bomba de gasolina e aguarde um momento antes de remover a mangueira. Não recolha o bico da bomba de gasolina para colocar mais combustível no tanque.

### **⚠️ ADVERTÊNCIA**

Não encha o tanque até a boca ou até derramar e depois deixe o jet sob o sol. Com o aumento da temperatura, o combustível expande e pode transbordar.

Feche a tampa do tanque de combustível e certifique-se de que esteja travada.

### **⚠️ ADVERTÊNCIA**

Limpe sempre qualquer derramamento de combustível no jet.

Após reabastecer, sempre abra o assento, remova a caixa de ventilação (se aplicável) e verifique se não há cheiro de vapor de gasolina no interior do compartimento do motor.

**ADVERTÊNCIA**

Não dê partida se houver gasolina ou presença de cheiro de vapor de gasolina.

**Requisitos de combustível**

**AVISO** Use sempre gasolina nova. A gasolina oxidada; o resultado é perda de octana, compostos voláteis e a produção de depósitos de goma e verniz que podem danificar o sistema de combustível.

A mistura de álcool combustível varia em países e regiões diferentes. Seu veículo foi projetado para trabalhar com os combustíveis especificados; no entanto, esteja atento para o seguinte:

- O uso de combustível com álcool acima das especificações regulamentadas pelo governo não é recomendado e pode resultar nos seguintes problemas nos componentes do sistema de combustível:
  - Problemas de partida e de operação.
  - Deterioração das partes de borracha ou plástico.
  - Corrosão das partes de metal.
  - Dano às partes internas do motor.

- Inspeção frequentemente para ver se há presença de vazamentos de combustível ou outras anormalidades no sistema de combustível se suspeitar que a presença de álcool na gasolina está excedendo as regulamentações governamentais atuais.
- Combustíveis misturados com álcool atraem e detêm a umidade, o que pode levar a separação das fases do combustível e pode resultar em problemas no desempenho do motor ou mesmo danos ao motor.

**Combustível recomendado****Modelos GTX e GTX S**

Use gasolina comum sem chumbo com octanagem AKI (RON+MON)/2 de 87, ou octanagem RON de 91.

**Todos os modelos exceto GTX e GTX S**

Use gasolina premium sem chumbo com octanagem AKI (RON+MON)/2 de 91, ou octanagem RON de 95.

**Todos os modelos**

**AVISO** Nunca experimente com outros combustíveis. Podem ocorrer danos ao motor ou ao sistema de combustível com a utilização de combustível inadequado.

**AVISO** NÃO use combustível de bombas de abastecimento denominadas E85.

O uso de combustível etiquetado com E15 é proibido pelas regulamentações da EPA dos EUA.

# INFORMAÇÕES PARA TRANSPORTE

**AVISO** O comprimento dos estrados de madeira do reboque, incluindo a largura do estrado deve ser ajustado para suportar toda a extensão do casco. As pontas dos dois estrados de madeira do reboque não devem exceder o comprimento do jet.

Assegure que as rodas do reboque estejam posicionadas de forma que o centro de gravidade do jet esteja ligeiramente à frente das rodas, para suportar adequadamente o peso desta.

## ADVERTÊNCIA

Nunca incline este jet para uma extremidade ao transportar. Recomendamos que você transporte o jet na sua posição normal de uso.

Verifique as leis e regulamentos aplicáveis a puxar um reboque na sua região, especialmente os seguintes itens:

- Sistema de freios
- Peso do veículo reboque
- Espelhos.

Tome as seguintes precauções ao rebocar o jet:

- Respeite a capacidade de carga máxima do veículo e a capacidade de peso no engate conforme recomendado pelo fabricante.
- Amarre o jet pelos olhais dianteiro e traseiro (proa/popa) para que ele fique bem preso ao reboque. Use amarras de sujeição adicionais se for necessário.
- Garanta que a tampa do tanque de combustível, a tampa do bagageiro dianteiro, a tampa do porta-luvas, a plataforma de embarque e o assento estejam travados corretamente.
- Observe as medidas de segurança durante processo de rebocamento.

**AVISO** Não passe cordas ou amarras de sujeição sobre o assento ou puxadores, pois eles podem ser permanentemente danificados. Enrole as cordas ou amarras com trapos ou protetores semelhantes, onde elas possam tocar o corpo do jet.

**Modelos GTX Limited e GTX Limited iS**

## ADVERTÊNCIA

Garanta que o convés móvel do jet esteja para baixo, na posição DOCK MODE (Modo de atracção), antes de colocar no reboque. Isto abaixará o centro de gravidade melhorando a estabilidade do reboque.

**Todos os modelos**

## ADVERTÊNCIA

Garanta que o assento esteja bem travado antes de colocar no reboque.

Uma capa Sea-Doo pode proteger o jet, principalmente ao transportar em estradas de terra, para evitar que a poeira entre pelas aberturas de tomada de ar.

## ADVERTÊNCIA

Ao rebocar o jet, NUNCA deixe nenhum equipamento nele.

**Modelo WAKE™ Pro**

## ADVERTÊNCIA

NUNCA deixe um wakeboard instalado no rack. Caso contrário, as quilhas do wakeboard poderão causar ferimentos em transeuntes ou o wakeboard poderá cair na pista.



## **ADVERTÊNCIA**

Os cabos elásticos estão tensionados e poderiam ricochetear e acertar alguém ao serem soltos. Tenha cuidado.

**NOTA:** Ao rebocar dois jets, pode ser necessário retirar o rack de wakeboard interno.

# ETIQUETAS IMPORTANTES NO PRODUTO

## Etiquetas de segurança do jet

Essas etiquetas estão afixadas no veículo para a segurança do operador, do passageiro (2 lugares) e outras pessoas

As etiquetas ilustradas nas páginas a seguir estão no seu jet. Caso alguma esteja faltando ou danificada, é possível substituí-la sem nenhum custo. Procure uma concessionária autorizada Sea-Doo.

Leia com atenção as seguintes etiquetas antes de pilotar este jet.

**NOTA:** A primeira ilustração do jet indica as posições aproximadas das diversas etiquetas. Uma linha pontilhada indica que a etiqueta não está na superfície externa e que para ver a etiqueta, é preciso afastar o banco ou abrir algum tipo de tampa/cobertura.

**NOTA:** Caso haja alguma discrepância entre o que está escrito neste manual e no veículo, as etiquetas de segurança do veículo têm precedência sobre as etiquetas deste manual.

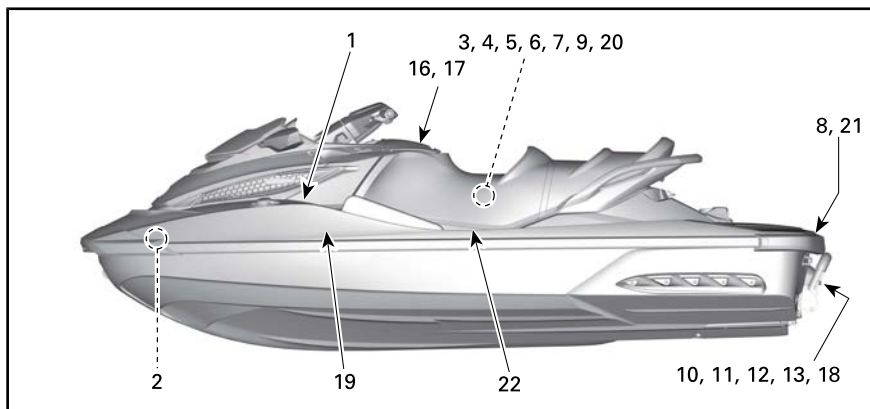

TÍPICA - GTX LIMITED

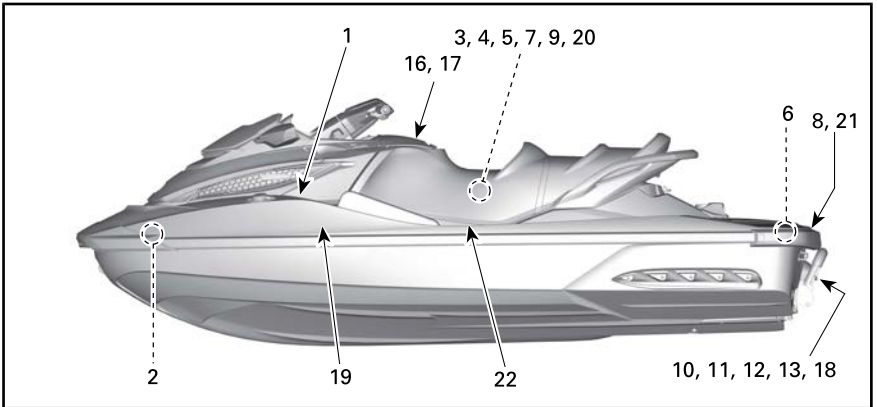

TÍPICA - GTX LIMITED iS

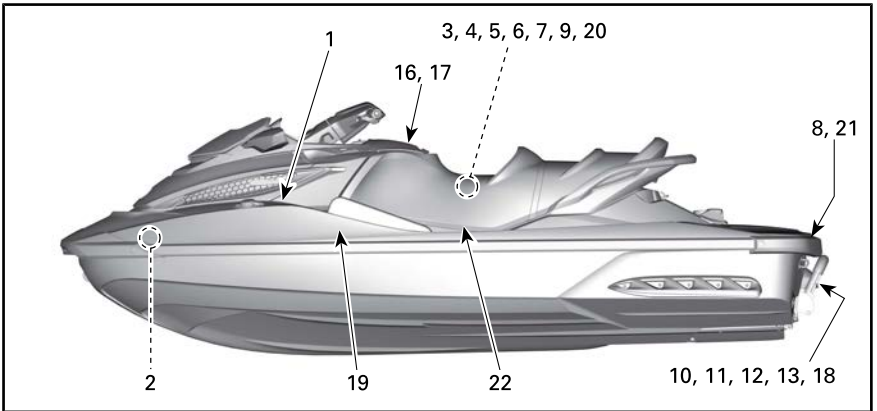

TÍPICA - GTX LIMITED 300

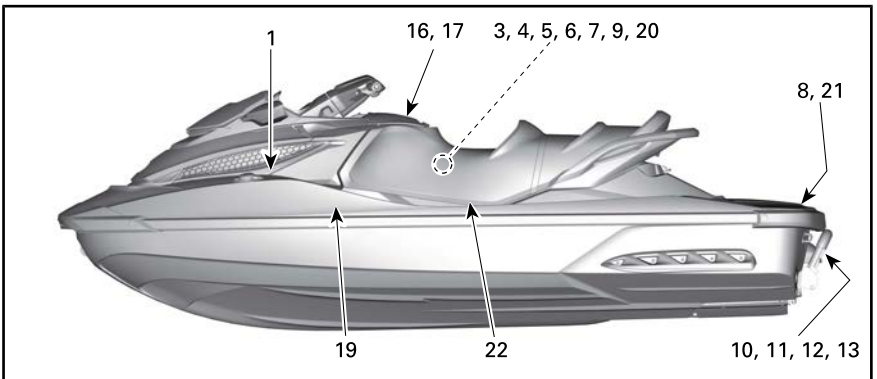

TÍPICA - GTX

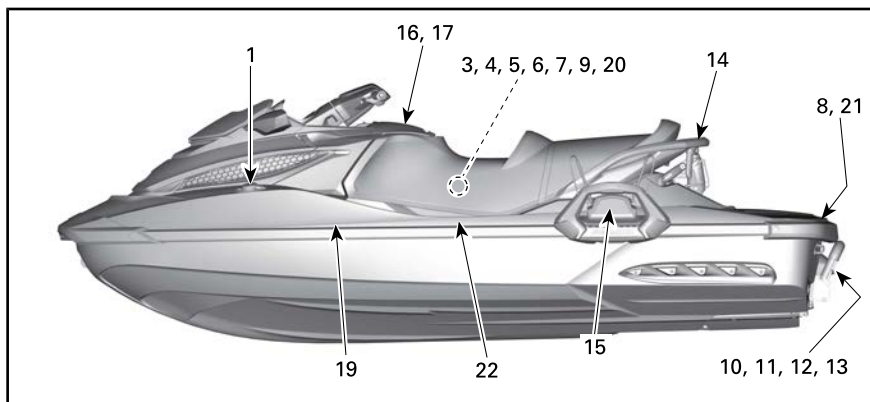

WAKE PRO

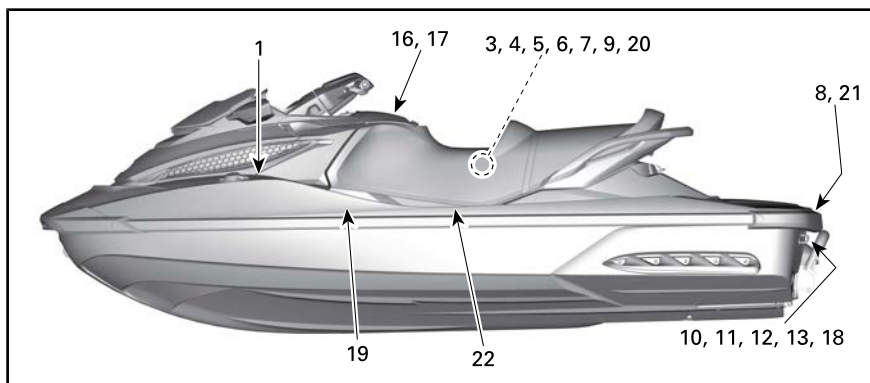

RXT 260

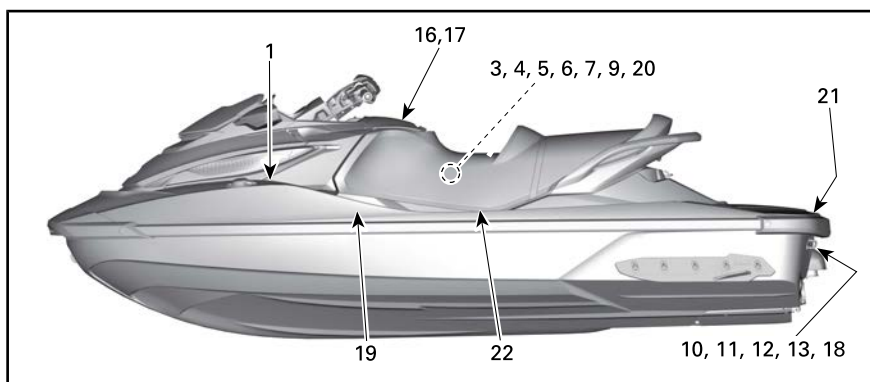

RXT-X 300



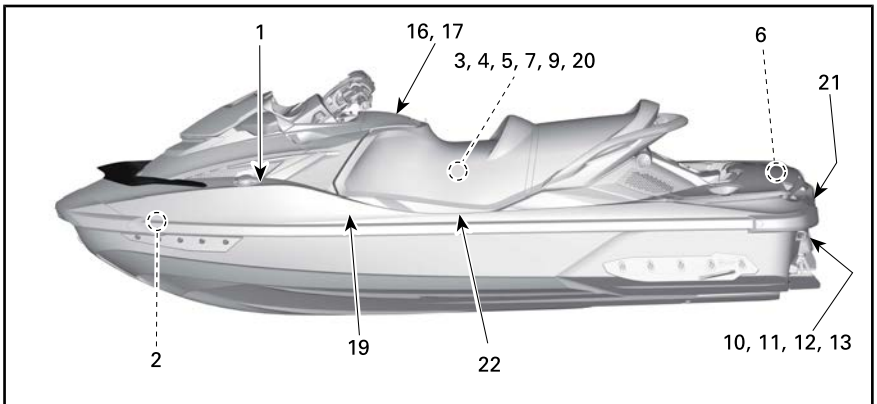

RXT-X aS

⚠

ADVERTÊNCIA

- Após reabastecer, sempre abra o assento e a caixa de ventilação (se aplicável) e verifique se não há cheiro de vapor de gasolina no interior do compartimento do motor.
- O vapor de gasolina pode causar incêndios ou explosão.
- Não encha demais o tanque de gasolina.
- Mantenha a embarcação distante de chamas e faíscas.
- Não dê partida no jet se houver cheiro de gasolina líquida ou de vapor de gasolina.
- Sempre recoloca a caixa de ventilação (se aplicável) e feche o assento antes de dar a partida.

⚠

AVERTISSEMENT

- Après avoir fait le plein, toujours ouvrir le siège et la boîte de ventilation (si applicable) afin de s'assurer qu'il n'y a pas d'émanation d'essence dans le compartiment moteur.
- Les vapeurs d'essence peuvent provoquer un incendie ou une explosion.
- Éviter de trop remplir le réservoir d'essence.
- Garder la motomarine à l'écart des flammes et des étincelles.
- Ne pas démarrer la motomarine en présence d'essence liquide ou d'émanation d'essence.
- Toujours remettre la boîte de ventilation (si applicable) en place et refermer le siège avant de démarrer la motomarine.

AVISO

Recomendado para motores turbinados: Gasolina de bomba premium sem chumbo com octanagem 91 ou mais. Requisito mínimo: Gasolina de bomba sem chumbo com octanagem 87.

AVIS

Recommandé pour moteur suralimenté: essence sans plomb 91 octane ou plus. Minimum requis: essence sans plomb 87 octane.

219903495

ETIQUETA 1: TÍPICO



ETIQUETA 2: TÍPICO

**⚠ CUIDADO**

O ÓLEO E CERTOS COMPONENTES DO COMPARTIMENTO DO MOTOR PODEM ESTAR QUENTES. O CONTATO DIRETO PODE QUEIMAR SUA PELE.

VERIFICAÇÃO DO NÍVEL DO ÓLEO DO MOTOR

- Certifique-se de que o motor esteja na temperatura da operação. (Nunca deve faltar água no motor com o kit de lavagem desconectado, pois pode danificar o motor!)
- Antes da verificação, o veículo deverá estar nivelado.
- Ligue o motor e espere, pelo menos, 30 segundos.
- Pare o motor e espere, pelo menos, 30 segundos.
- Verifique o nível do óleo usando a vareta de medição.

21990318A

ETIQUETA 3: MODELOS COM CONVÉS FIXO

**⚠ CUIDADO**

O ÓLEO DO MOTOR E ALGUNS COMPONENTES NO COMPARTIMENTO DO MOTOR PODEM ESTAR QUENTES. O CONTATO DIRETO PODE RESULTAR EM QUEIMADURA NA PELE.

VERIFICAÇÃO DO NÍVEL DO ÓLEO DO MOTOR

- Certifique-se de que o motor esteja na temperatura de operação. (Nunca deixe faltar água no motor com o kit de lavagem desconectado, pois pode danificar o motor)
- Antes da verificação, o veículo deverá estar nivelado.
- Deixe o motor em marcha lenta por pelo menos 30 segundos.
- Pare o motor e espere pelo menos 30 segundos.
- Remova a caixa de ventilação para ter acesso ao compartimento do motor.
- Verifique o nível do óleo usando a vareta de medição.

21990308A

ETIQUETA 3: IMODELOS S

**⚠ ADVERTÊNCIA**

**SEMPRE QUE VOCÊ CHECAR O CHEIRO DO VAPOR DE GASOLINA**

- Remova sempre esta caixa de ventilação para ter acesso ao compartimento do motor.
- O vapor de gasolina pode causar incêndios ou explosão.
- Não dê partida no jet se houver cheiro de gasolina líquida ou de vapor de gasolina.
- Recoloque sempre a caixa de ventilação e feche o assento antes de dar partida.

ETIQUETA 4: TÍPICO

**⚠ WARNING / AVERTISSEMENT**

When disconnecting coil from sparkplug, always disconnect coil from main harness first. Never check for engine ignition spark from an open coil and/or sparkplug in the engine compartment as spark may cause fuel vapor to ignite.

Lorsque vous déconnectez la bobine d'allumage de la bougie, toujours déconnecter la bobine d'allumage du harnais principal en premier. Ne jamais vérifier si le circuit d'allumage du moteur produit une étincelle en utilisant la bobine d'allumage et/ou la bougie dans le compartiment moteur car une étincelle pourrait entraîner l'allumage des vapeurs d'essence.

F18L0NY

ETIQUETA 5: TÍPICO

**⚠ ADVERTÊNCIA**

- Remova a bateria da embarcação antes de carregá-la.
- Não carregue demais a bateria.
- O carregamento incorreto da bateria pode provocar explosão.

21990302B

ETIQUETA 6: TÍPICO

**AVISO**

- Para estar em conformidade com as regulamentações de ruído, este motor é projetado para funcionar com um silenciador na entrada de ar.
- O funcionamento sem um silenciador na entrada de ar ou com um que não esteja devidamente instalado pode causar dano ao motor.

219903177A

ETIQUETA 7: TÍPICO

**⚠ ADVERTÊNCIA**

**EVITE FERIMENTOS GRAVES OU MORTE:**

- O motor deve ser desligado antes de reembarcar.
- Afaste-se do sistema de propulsão e da grade de entrada.

**AO REEMBARCAR:**

- Reembarque uma pessoa de cada vez.
- Fique no centro para manter o equilíbrio.

Nunca use o degrau de embarcação (se equipado) para puxar, rebocar, mergulhar ou pular, ou qualquer outra finalidade que não seja a de estribo para embarque.

219904252

ETIQUETA 8 - EM MODELOS COM CONVÉS FIXO E aS

**⚠ ADVERTÊNCIA**

**EVITE LESÃO SÉRIA OU MORTE:**

- O motor deve ser primeiro desligado antes de voltar a embarcar.
- Afaste-se da grade de entrada e do sistema de propulsão.

**QUANTO VOLTAR A EMBARCAR:**

- Volte a embarcar uma pessoa por vez.
- Fique centrado e mantenha o equilíbrio.

Nunca use o estribo de embarque (caso existente) para puxar, rebocar, mergulhar ou pular, ou qualquer outra finalidade que não seja a de estribo para embarque.

219904254

ETIQUETA 8 - EM MODELOS S E aS



ETIQUETA 9: TÍPICO

**⚠ CUIDADO**

Se o motor estiver funcionando enquanto a moto-aquática estiver fora d'água, o permutador de calor na placa de pilotagem pode ficar muito quente. Evite qualquer contato com a placa para não se queimar.

219903301

- Verifique se o motor está desligado.

- Fique a grade de entrada e para o pé no trilho do para-choque.

- Creie a embarcação.

**AVISO**

ETIQUETA 10: TÍPICO



ETIQUETA 11: TÍPICO



ETIQUETA 12: TÍPICO



ETIQUETA 13: TÍPICO

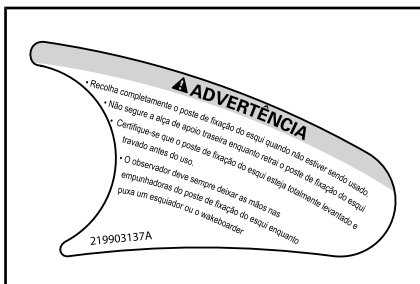

ETIQUETA 14: TÍPICO



ETIQUETA 15: TÍPICO

 **ADVERTÊNCIA**



Com os jets, as possíveis colisões resultam em mais **FERIMENTOS E MORTES** do que com qualquer outro tipo de acidente.

**PARA EVITAR COLISÕES:**

**FIQUE CONSTANTEMENTE ATENTO À MOVIMENTAÇÃO AO SEU REDOR** de pessoas, objetos e outros jets. Esteja atento às condições que possam limitar a sua visibilidade ou impedir que você veja outras pessoas.

**DIRIJA DEFENSIVAMENTE** em velocidades seguras e mantenha distância de pessoas, objetos e outros jets.

- Não siga diretamente atrás de outros jets ou barcos.
- Não aproxime-se de outras pessoas para jogar água sobre elas.
- Evite curvas acentuadas ou outras manobras que dificultem que as outras pessoas desviem de você ou entendam para onde você está indo.
- Evite áreas com objetos submersos ou águas rasas.

**TOME UMA AÇÃO IMEDIATA** para evitar colisões.  
Lembre-se, geralmente os jets e outros barcos não têm freios.

**NÃO SOLTE O ACELERADOR PARA TENTAR SE AFASTAR** de objetos  
- Você precisa usar o acelerador para virar. Antes de dar a partida no jet, sempre inspecione o acelerador e os controles de direção para ver se estão funcionando corretamente.  
Siga as regras de navegação e as leis locais que se aplicam aos jets.  
Consulte o Manual do Proprietário para obter mais informações.

---

**INSTRUÇÕES iBR**

**iBR - FUNÇÕES DE FREIO E RÉ INTELIGENTES:**

**Como frear**

- Aperte a alavanca do freio

**Como dar ré**

- Mantenha a alavanca do freio acionada

**Como avançar**

- Aperte a alavanca do acelerador para engatar a marcha e sair do ponto morto.

**Aperte a alavanca do acelerador para acelerar.**

**Como voltar para o ponto morto**

- Aperte a alavanca do freio

Consulte o Manual do Proprietário para obter mais informações.

219904763

ETIQUETA 16: MODELOS GTX, GTX LIMITED, LIMITED-iS, WAKE E RXT

 **ADVERTÊNCIA**

Familiarize-se bem com este jet. Ele pode exceder em desempenho outros jets que você já tenha pilotado. Este é um jet de alto desempenho. Pilotos inexperientes poderão ignorar riscos e ser surpreendidos pelo comportamento específico deste jet em qualquer condição da água.

219904764

ETIQUETA 16: MODELOS RXT-X E RXT-XAAS

**⚠️ ADVERTÊNCIA**

Para reduzir o risco de **LESÕES GRAVES** ou **MORTE**:

**USE UM DISPOSITIVO DE FLUTUAÇÃO PESSOAL (PFD).**  
 Todos os ocupantes devem usar um PFD aprovado pela Guarda Costeira que seja adequado para uso em jets (PWCs).

**VISTA ROUPAS PROTETORAS.** Podem ocorrer ferimentos internos graves se a água for forçada para dentro das cavidades corporais, como resultado de queda na água ou proximidade ao bocal de propulsão. Roupas de natação comuns não protegem adequadamente contra a entrada forçada de água dentro das aberturas inferiores do corpo de homens e mulheres. Todos os ocupantes devem usar partes de baixo de roupas de mergulho ou roupas que forneçam proteção equivalente (consulte o Manual do Proprietário). Recomendamos o uso de calçados, luvas e viseira/óculos de proteção.

**CONHEÇA AS LEIS DE NAVEGAÇÃO.** A BRP recomenda uma idade mínima para o piloto de 16 anos. Descubra quais são a idade mínima para o piloto e os requisitos de treinamento de seu país. Recomenda-se fazer um curso de segurança em embarcações (talvez isso seja um requisito obrigatório em seu país).

**PRENDA O CABO DE DESLIGAMENTO DO MOTOR (CORDÃO DE SEGURANÇA)** ao PFD e mantenha-o longe dos guidões para que o motor pare se o piloto cair. Depois de pilotar, remova o cordão de segurança do jet para evitar o uso não autorizado por crianças ou terceiros.

**DIRJA DENTRO DE SEUS LIMITES E EVITE MANOBRAS AGRESSIVAS** para reduzir o risco de perda de controle, ejeção e colisão. Esta é uma embarcação de alto desempenho, não um brinquedo. Fazer curvas acentuadas ou pular ondas pode aumentar o risco de ferimentos nas costas ou na coluna (paralisia), ferimentos no rosto ou pernas, torções ou outros ossos quebrados. Não pule ondas ou marolas de esteiras.

**NÃO AÇIONE O ACELERADOR QUANDO HOUVER ALGUÉM ATRÁS DO JET.** Desligue o motor ou mantenha-o em ponto morto. A água e/ou os detritos que saem do bocal de propulsão do jet podem causar ferimentos graves.

**MANTENHA DISTÂNCIA DA GRADE DE ENTRADA** enquanto o motor está ligado. Coisas como cabelos longos, roupas largas ou tiras do PFD podem ficar presas nas partes móveis, causando ferimentos graves ou afogamento.

**NUNCA PILOTE DEPOIS DE CONSUMIR DROGAS OU ÁLCOOL.**  
**LEIA E SIGA O MANUAL DO PROPRIETÁRIO.**





219904765

ETIQUETA 17

**AVISO**

É muito importante lavar o sistema de exaustão com água limpa (de 1-1/2 a 2 minutos) depois de cada uso em água salgada ou água poluída.

ETIQUETA 18 - SOMENTE O MOTOR 260

## Etiquetas de conformidade



ETIQUETA 19

<b>INFORMAÇÕES DE CONTROLE DE EMISSÃO</b> ESTE MOTOR FOI APROVADO PARA FUNCIONAR COM GASOLINA SEM CHUMBO E ESTÁ EM CONFORMIDADE COM OS REGULAMENTOS SOBRE EMISSÕES/AVIÃO DA CALIFÓRNIA E DA EPA PARA MOTORES MARÍTIMOS DE IGNIÇÃO POR CENTELHA (SI).		 121
FAMILIA DE MOTORES FEL (Limite de Emissões da Família)	FAMILIE DE MOTEUR LIMITE DES ÉMISSIONS DE LA FAMILIE CYLINDRÉE	
DESLOCAMENTO DO MOTOR EMISSÃO DE GASES SISTEMA DE CONTROLE POTÊNCIA	SYSTÈME DE CONTRÔLE DES ÉMISSIONS PUISSANCE	
<b>RENSEIGNEMENTS SUR LE DISPOSITIF ANTIPOLLUTION</b> CE MOTEUR EST CERTIFIÉ POUR FONCTIONNER À L'ESSENCE SANS PLOMB ET IL RÉPOND AUX NORMES DE L'EPA DES É.-U. & RÉGLEMENTATIONS CALIFORNIENNES POUR LES MOTEURS MARINS À ALLUMAGE COMMANDE. CONSULTE O MANUAL DO PROPRIETÁRIO PARA OBTER AS ESPECIFICAÇÕES DE MANUTENÇÃO VOIR GUIDE DU CONDUCTEUR POUR LES SPÉCIFICATIONS D'ENTRETIEN <b>BOMBARDIER RECREATIONAL PRODUCTS INC.</b> 21994642		

**ETIQUETA 20 - SOMENTE NA AMÉRICA DO NORTE**

ESTA EMBARCAÇÃO ESTÁ ISENTA DE CONFORMIDADE COM OS SEGUINTE PADRÕES DE SEGURANÇA DA GUARDA COSTEIRA AMERICANA EM VIGOR NA DATA DA CERTIFICAÇÃO: • SISTEMA DE COMBUSTÍVEL • EXIBIÇÃO DE INFORMAÇÕES • CARREGAMENTO SEGURO DE CAPACIDADE • VENTILAÇÃO ELÉTRICA • FLUTUAÇÃO CONFORME AUTORIZADO PELA GARANTIA DE ISENÇÃO DA GUARDA COSTEIRA AMERICANA (CGB 88-001). BOMBARDIER RECREATIONAL PRODUCTS INC. 565 DE LA MONTAGNE STREET VALCOURT, QUEBEC CANADA JOE 2L0 MONTADO NO CANADÁ
---

**ETIQUETA 21 - TÍPICA**

**Modelos com suspensão**

A etiqueta de conformidade com a EPA está localizada no espaçador da caixa de ventilação frontal.

Ela pode ser vista abrindo a cobertura dianteira, removendo o compartimento de armazenamento dianteiro e olhando para a popa.



**TÍPICO**

1. Etiqueta de conformidade
2. Caixa de ventilação
3. Espaçador

**Modelos sem suspensão**

Nestes modelos, a etiqueta de conformidade com a EPA fica localizada no lado esquerdo de um espaçador do convés, logo abaixo do porta-luvas.

Para ver a etiqueta, abra o assento e olhe para a direita da dobradiça do assento, próximo ao topo do espaçador.

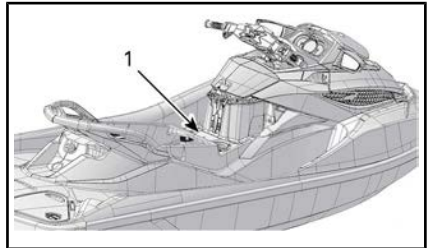

**TÍPICA - MODELOS GTX155, RXT-X E WAKE PRO**

1. Localização da etiqueta EPA

**Jet dentro da América do Norte  
GTX S, GTX LTD iS e RXT-X aS**

**GTX, GTX LTD, RXT, RXT-X e  
Wake**

<b>CANADIAN COMPLIANCE NOTICE AVIS DE CONFORMITÉ CANADIEN</b>	
MAXIMUM RECOMMENDED SAFE LIMITS LIMITES MAXIMALES DE SÉCURITÉ RECOMMANDÉES	
Max.  = 3	<b>227 kg 500 lbs/lb</b>
Max.  +  =	<b>227 kg 500 lbs/lb</b>
<b>CATEGORY / CATÉGORIE: C</b>	
MAXIMUM WAVE / VAGUE MAXIMALE 2.0 m	
MAXIMUM WIND SPEED / VITESSE DE VENT MAXIMALE 33.0 knots/noeuds	
<b>BOMBARDIER RECREATIONAL PRODUCTS INC. VALCOURT, QUÉBEC, CANADA (YDV)</b>	
MODEL / MODÈLE: XXXXXXXXX 	
THE MANUFACTURER DECLARES THAT THIS PRODUCT COMPLIES WITH THE CONSTRUCTION REQUIREMENTS OF THE SMALL VESSEL REGULATIONS, AS THEY READ ON THE DAY ON WHICH THE CONSTRUCTION OF THE VESSEL WAS STARTED OR ON THE DAY ON WHICH THE VESSEL WAS IMPORTED. LE FABRICANT ATTESTE QUE CE PRODUIT EST CONFORME AUX EXIGENCES DE CONSTRUCTION DU RÉGLEMENT SUR LES PETITS BÂTIMENTS EN VIGUEUR À LA DATE DU DÉBUT DE SA CONSTRUCTION OU DE SON IMPORTATION.	
<b>MAXIMUM CAPACITIES ABOVE INFORMATION ALSO APPLIES IN THE U.S.A.</b>	CAN ICES-2 / NMB-2"

<b>CANADIAN COMPLIANCE NOTICE AVIS DE CONFORMITÉ CANADIEN</b>	
MAXIMUM RECOMMENDED SAFE LIMITS LIMITES MAXIMALES DE SÉCURITÉ RECOMMANDÉES	
Max.  = 3	<b>272 kg 600 lbs/lb</b>
Max.  +  =	<b>272 kg 600 lbs/lb</b>
<b>CATEGORY / CATÉGORIE: C</b>	
MAXIMUM WAVE / VAGUE MAXIMALE 2.0 m	
MAXIMUM WIND SPEED / VITESSE DE VENT MAXIMALE 33.0 knots/noeuds	
<b>BOMBARDIER RECREATIONAL PRODUCTS INC. VALCOURT, QUÉBEC, CANADA (YDV)</b>	
MODEL / MODÈLE: XXXXXXXXX 	
THE MANUFACTURER DECLARES THAT THIS PRODUCT COMPLIES WITH THE CONSTRUCTION REQUIREMENTS OF THE SMALL VESSEL REGULATIONS, AS THEY READ ON THE DAY ON WHICH THE CONSTRUCTION OF THE VESSEL WAS STARTED OR ON THE DAY ON WHICH THE VESSEL WAS IMPORTED. LE FABRICANT ATTESTE QUE CE PRODUIT EST CONFORME AUX EXIGENCES DE CONSTRUCTION DU RÉGLEMENT SUR LES PETITS BÂTIMENTS EN VIGUEUR À LA DATE DU DÉBUT DE SA CONSTRUCTION OU DE SON IMPORTATION.	
<b>MAXIMUM CAPACITIES ABOVE INFORMATION ALSO APPLIES IN THE U.S.A.</b>	CAN ICES-2 / NMB-2"

ETIQUETA 22 - AVISO DE CONFORMIDA-  
DE DO CANADÁ (SOMENTE MODELOS  
CAN)

ETIQUETA 22 - AVISO DE CONFORMIDA-  
DE DO CANADÁ (SOMENTE MODELOS  
CAN)



**Jet fora da América do Norte  
GTX S, GTX LTD iS e RXT-X aS**

**GTX, GTX LTD, RXT, RXT-X e  
Wake**

<b>CANADIAN COMPLIANCE NOTICE AVIS DE CONFORMITÉ CANADIEN</b>	
MAXIMUM RECOMMENDED SAFE LIMITS LIMITES MAXIMALES DE SÉCURITÉ RECOMMANDÉES	
Max.  = 3	227 kg 500 lbs/lb
Max.  +  =	227 kg 500 lbs/lb
CATEGORY / CATÉGORIE: C	
MAXIMUM WAVE / VAGUE MAXIMALE 2.0 m	
MAXIMUM WIND SPEED / VITESSE DE VENT MAXIMALE 33.0 knots/noeuds	
BOMBARDIER RECREATIONAL PRODUCTS INC. VALCOURT, QUÉBEC, CANADA (YDV)	
MODEL / MODÈLE: XXXXXXXXX 	
THE MANUFACTURER DECLARES THAT THIS PRODUCT COMPLIES WITH THE CONSTRUCTION REQUIREMENTS OF THE SMALL VESSEL REGULATIONS, AS THEY READ ON THE DAY ON WHICH THE CONSTRUCTION OF THE VESSEL WAS STARTED OR ON THE DAY ON WHICH THE VESSEL WAS IMPORTED. LE FABRICANT ATTESTE QUE CE PRODUIT EST CONFORME AUX EXIGENCES DE CONSTRUCTION DU RÉGLEMENT SUR LES PETITS BÂTIMENTS EN VIGUEUR À LA DATE DU DÉBUT DE SA CONSTRUCTION OU DE SON IMPORTATION.	
MAXIMUM CAPACITIES ABOVE INFORMATION ALSO APPLIES IN THE U.S.A.	

<b>CANADIAN COMPLIANCE NOTICE AVIS DE CONFORMITÉ CANADIEN</b>	
MAXIMUM RECOMMENDED SAFE LIMITS LIMITES MAXIMALES DE SÉCURITÉ RECOMMANDÉES	
Max.  = 3	272 kg 600 lbs/lb
Max.  +  =	272 kg 600 lbs/lb
CATEGORY / CATÉGORIE: C	
MAXIMUM WAVE / VAGUE MAXIMALE 2.0 m	
MAXIMUM WIND SPEED / VITESSE DE VENT MAXIMALE 33.0 knots/noeuds	
BOMBARDIER RECREATIONAL PRODUCTS INC. VALCOURT, QUÉBEC, CANADA (YDV)	
MODEL / MODÈLE: XXXXXXXXX 	
THE MANUFACTURER DECLARES THAT THIS PRODUCT COMPLIES WITH THE CONSTRUCTION REQUIREMENTS OF THE SMALL VESSEL REGULATIONS, AS THEY READ ON THE DAY ON WHICH THE CONSTRUCTION OF THE VESSEL WAS STARTED OR ON THE DAY ON WHICH THE VESSEL WAS IMPORTED. LE FABRICANT ATTESTE QUE CE PRODUIT EST CONFORME AUX EXIGENCES DE CONSTRUCTION DU RÉGLEMENT SUR LES PETITS BÂTIMENTS EN VIGUEUR À LA DATE DU DÉBUT DE SA CONSTRUCTION OU DE SON IMPORTATION.	
MAXIMUM CAPACITIES ABOVE INFORMATION ALSO APPLIES IN THE U.S.A.	

ETIQUETA 22 - TÍPICO (JET FORA DA AMÉRICA DO NORTE)

ETIQUETA 22 - TÍPICO (JET FORA DA AMÉRICA DO NORTE)

**Somente os modelos australia-  
nos**

PLACA DE CONSTRUTORES AUSTRALIANOS  
Importado por BRP Australia Pty Ltd  
DATA 2014

**Máx. pessoas 3 = 225 kg**  
**Carga máx. = 273 kg**  
**Flutuação Flutuação Básica**

**ADVERTÊNCIA**

Alteração no casco do barco ou nos  
acessórios permanentes pode invalidar  
os dados específicos nesta placa.

Informação determinada - ISO 13590

219904405

*LABEL 23 - TODOS OS MODELOS EXCE-  
TO RXT-X aS E GTX LIMITED iS*

PLACA DOS CONSTRUTORES AUSTRALIANOS  
Importado pela BRP Australia Pty Ltd  
DATA 2014

**Máximo de pessoas 3 = 225 kg**  
**Máximo de carga = 277 kg**  
**Flutuação Flutuação básica**

**ADVERTÊNCIA**

A alteração do casco da embarcação ou  
ajustes permanentes podem invalidar as  
particularidades contidas nesta placa.

Informações determinadas - ISO 13590

219904406

*LABEL 23 - RXT-X aS E GTX LIMITED iS*

# INSPEÇÃO PRÉ-PARTIDA

Nós o incentivamos a fazer uma inspeção anual de segurança de seu veículo. Entre em contato com uma concessionária BRP autorizada para obter mais detalhes. Embora não seja exigido, é recomendável que uma concessionária BRP autorizada efetue uma preparação de pré-temporada em seu veículo. Cada visita a sua concessionária BRP autorizada é uma grande oportunidade para sua concessionária verificar se seu veículo está incluído em alguma campanha de segurança. Também insistimos que você visite sua concessionária BRP autorizada em tempo oportuno quando ficar sabendo de alguma campanha relacionada à segurança.

## ADVERTÊNCIA

Efetue uma inspeção pré-navegação antes de cada passeio para detectar potenciais problemas durante a operação. A inspeção pré-navegação pode ajudá-lo a monitorar o desgaste e a deterioração antes de eles se tornarem um problema. Corrija todos os problemas que descobrir para reduzir o risco de avarias ou batidas.

Antes de executar a inspeção pré-partida, leia e entenda a seção *COMANDOS*.

## O que fazer antes de lançar o jet na água

## ADVERTÊNCIA

O motor deve estar desligado e o cordão de segurança deve sempre ser removido do interruptor de desligamento do motor antes de verificar qualquer um dos pontos a seguir. Dê a partida no jet somente após todos os itens terem sido verificados e operarem corretamente.

**NOTA:** Antes de ligar o motor e sair, recomenda-se balançar verticalmente a traseira do jet para remover qualquer areia que possa ter se acumulado próximo dos sistemas de propulsão e de reverso.

Verifique os itens listados na tabela a seguir antes de lançar o jet na água.

ITEM	OPERAÇÃO	✓
Casco	Inspeccionar.	
Entrada de água da bomba de jato	Inspeccionar/limpar.	
Bujões de drenagem	Apertar.	
Tanque de combustível	Reabastecer.	
Compartimento do motor	Verificar qualquer vazamento de fluido visível e cheiro de vapor de gasolina.	
Nível do óleo do motor	Verificar/completar.	
Nível do líquido de arrefecimento do motor	Verificar/completar.	

ITEM	OPERAÇÃO	✓
Sistema de direção	Verificar o funcionamento.	
Alavanca do acelerador	Verificar o funcionamento.	
Alavanca do iBR	Verificar o funcionamento.	
Suspensão inteligente (iS) (somente GTX Limited iS 260)	Verificar o funcionamento.	
Tampa do bagageiro dianteiro, plataforma de embarque e assento	Garanta que estejam fechados e travados.	
Compartimento removível independente	Assegure que esteja instalado na motoaquática e adequadamente fechado e travado.	
Rack de wakeboard (modelo WAKE Pro)	<ul style="list-style-type: none"> <li>- Garanta que o suporte está corretamente instalado e preso.</li> <li>- Assegure que os cabos elásticos estejam em boas condições.</li> <li>- Veja se o wakeboard está corretamente instalado no suporte e preso.</li> </ul>	
Mastro para esqui/wakeboard (modelo WAKE Pro)	Inspeccione e verifique o funcionamento.	
Botão de partida/parada do motor	Verificar o funcionamento.	
Interruptor de desligamento do motor	Verificar o funcionamento.	

## Casco

Inspeccione trincas e outros danos no casco.

## Entrada de água da bomba de jato

Retire as algas, conchas, detritos e tudo o que possa limitar o fluxo de água e danificar a unidade de propulsão. Limpe se necessário. Se alguma obstrução não puder ser removida, encaminhe a uma concessionária autorizada Sea-Doo para manutenção.

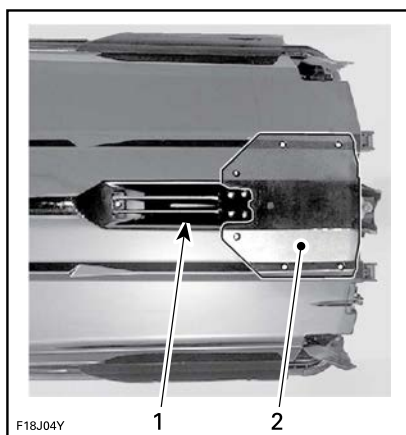

**TÍPICA — INSPECIONE ESTAS ÁREAS**

1. Entrada de água
2. Placa de pilotagem

## Bujões de drenagem

Aperte os bujões de drenagem do bojo.



TÍPICO - LOCALIZAÇÕES DOS BUJÕES DE DRENAGEM DO BOJO

1. Bujões de drenagem do bojo
2. Apertar
3. Desapertar

## ⚠ ADVERTÊNCIA

Garanta que os bujões de drenagem do bojo estejam bem apertados antes de colocar o jet na água.

## Tanque de Combustível

Encha o tanque de combustível.

## ⚠ ADVERTÊNCIA

Cumpra estritamente as instruções detalhadas no *PROCEDIMENTO DE ABASTECIMENTO*.

## Compartimento do motor

Inspecione o compartimento do motor para detectar cheiro de vapor de combustível.

## ⚠ ADVERTÊNCIA

Em caso de presença de qualquer vazamento ou cheiro de gasolina, não ligue a energia elétrica e não dê partida no motor. Você deve buscar serviço em um revendedor autorizado Sea-Doo, oficina de reparo ou pessoa de sua escolha para manutenção, reparo ou substituição. Consulte a *GARANTIA RELACIONADA ÀS EMISSÕES DA EPA DOS EUA* contida neste documento, para obter informações sobre reclamações de garantia.

Para acessar o compartimento do motor, abra o assento.

## Modelos com suspensão

Remova também a caixa de ventilação soltando as 3 linguetas de trava e elevando-a para fora da extensão do convés.

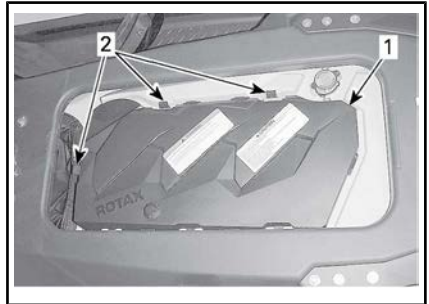

1. Caixa de ventilação
2. Linguetas de trava



CAIXA DE VENTILAÇÃO REMOVIDA

### Óleo do motor

Garanta que o nível de óleo esteja dentro da especificação como descrito na seção *PROCEDIMENTOS DE MANUTENÇÃO*.

### Líquido de arrefecimento do motor

Garanta que o nível do líquido de arrefecimento esteja dentro da especificação como descrito na seção *PROCEDIMENTOS DE MANUTENÇÃO*.

### Todos os modelos exceto iS

Verifique vazamentos de líquido de arrefecimento no motor, no bojo e na placa de estabilização.

**! CUIDADO** Ao operar o motor com o jet fora da água, o motor e o trocador de calor na placa de estabilização podem ficar muito quentes. Evite qualquer contato com peças quentes do motor e com a placa de estabilização para não se queimar.

### Sistema de Direção

Com a ajuda de alguém, verifique se a direção se movimenta livremente.

Quando o guidão estiver na horizontal, o bocal da bomba de jato deve estar na posição reta para a frente. Certifique-se que o bocal da bomba de hidrojato se move facilmente e

na mesma direção que o guidão (p.ex.: quando o guidão for virado para a esquerda, a abertura do bocal deve apontar para o lado esquerdo da motoaquática).



### ADVERTÊNCIA

Verifique o guidão e o funcionamento respectivo do bocal de direção antes de dar a partida. Nunca vire o guidão enquanto alguém estiver próximo da popa do jet. Fique longe das peças móveis de direção (bocal, reversor do iBR, eixos, etc).

### Acelerador

Verifique se a alavanca de comando do acelerador eletrônico (ETC) funciona livre e contínua. Ela deve voltar à sua posição inicial imediatamente após ser solta.



### ADVERTÊNCIA

Verifique o funcionamento da alavanca do acelerador antes de ligar o motor. Se você sentir algum atrito na alavanca do acelerador, consulte uma concessionária autorizada Sea-Doo.

### Alavanca do iBR

Verifique se a alavanca do iBR funciona livre e contínua. Ela deve voltar à sua posição inicial imediatamente após ser solta.



### ADVERTÊNCIA

Verifique o funcionamento da alavanca do iBR antes de ligar o motor. Se você sentir algum atrito na alavanca do iBR, consulte uma concessionária autorizada Sea-Doo.

### Suspensão iS (somente GTX Limited iS 260)

1. Pressione brevemente o botão de PARTIDA/PARADA para ativar o ECM.
2. Alterne para o modo de suspensão manual. Consulte *IS (SUSPENSÃO INTELIGENTE) (GTX LIMITED IS)*.

### Bagageiros, plataforma de embarque e assento

Garanta que todos os equipamentos de segurança e sobrevivência necessários, e qualquer carga adicional, estejam devidamente guardados nos compartimentos de bagagem fornecidos.

Certifique-se que a tampa do compartimento independente, a cobertura dianteira, o porta-luvas, a plataforma de embarque e o assento estejam fechados e travados.

#### ADVERTÊNCIA

Assegure que o assento, a plataforma de embarque, os painéis de acesso e todas as tampas de compartimentos estejam bem travadas.

### Modelos com suspensão

Certifique-se que não haja nenhuma carga ou outro material entre o convés móvel e o convés fixo.

#### ADVERTÊNCIA

Não armazene nenhum tipo de carga ou material no espaço entre o convés móvel e o fixo, ou próximo do braço de controle da suspensão traseira. Estas áreas devem ficar livres de qualquer obstrução para permitir o movimento livre do convés e da água que pode se acumular nas depressões para os pés. Use somente os compartimentos fornecidos.

### Rack de wakeboard (modelo WAKE Pro)

#### ADVERTÊNCIA

Antes de usar o jet, verifique se o rack para wakeboard está preso corretamente à carroceria do jet e se o wakeboard está corretamente colocado e preso ao rack. Assegure que os cabos de fixação do wakeboard estejam em boas condições.

### Mastro para esqui/wakeboard (modelo WAKE Pro)

Certifique-se que o mastro para esqui/wakeboard esteja totalmente levantado e travado antes do uso.

Recolha totalmente e trave quando não estiver em uso.

#### ADVERTÊNCIA

Tome cuidado com um esquiador/wakeboarder rebocado, pois o cabo de reboque pode voltar para o jet quando for solto. Nunca faça curvas fechadas ao rebocar um esquiador, wakeboarder ou qualquer brinquedo. Sempre guarde o cabo de reboque quando não estiver em uso.

**AVISO** O mastro de esqui/wakeboard foi projetado para puxar um esquiador ou wakeboarder com peso bruto máximo de 114 kg.

### Interruptor de desligamento e botão de PARTIDA/PARADA do motor

Pressione o botão de partida uma vez sem instalar o cordão de segurança no interruptor de desligamento do motor.

Instale o cordão de segurança no interruptor de desligamento do motor.

Pressione o botão de partida/parada para dar partida no motor, depois desligue-o pressionando o botão de partida/parada pela segunda vez.

**NOTA:** Para poder dar a partida no motor, o cordão de segurança deve ser corretamente instalado no interruptor de desligamento do motor dentro de 5 segundos após o pressionamento do botão de partida/parada.

Religue o motor, depois desligue-o removendo o cordão de segurança do interruptor de desligamento.

### ADVERTÊNCIA

Caso o cordão de segurança esteja solto ou não pare no interruptor de desligamento do motor, substitua-o imediatamente para evitar o uso inseguro. Se ao remover o cordão de segurança do interruptor de desligamento do motor ou ao pressionar o botão de partida/parada o motor não desligar, não use o jet. Procure uma concessionária autorizada Sea-Doo.

## O que fazer depois de lançar o jet na água

Verifique os itens listados na tabela a seguir após lançar o jet na água e antes de sair para um passeio.

ITEM	OPERAÇÃO	✓
Central de informações	Verificar o funcionamento.	
Sistema de freio e ré inteligentes (iBR)	Verificar o funcionamento.	
Sistema de Ajuste Variável (VTS)	Verificar o funcionamento.	

### Central de informações (Instrumento)

1. Pressione o botão de partida/parada uma vez e instale o cordão de segurança no interruptor de desligamento do motor.
2. Enquanto a central de informações passa pelo ciclo da função de autoteste, certifique-se de que todas as indicações se acendam.

### ADVERTÊNCIA

Sempre prenda o clipe do cordão de segurança ao seu PDF ou ao pulso (necessário ter pulseira).

### Sistema iBR

**AVISO** Certifique-se que haja espaço suficiente à frente e atrás do jet para realizar com segurança o teste do sistema iBR, para evitar uma colisão. O jet se moverá durante o teste.

1. Remova as amarras que prendem o jet ao atracadouro.
2. Dê partida no motor e certifique-se de que o jet não se mova.



3. No guidão esquerdo, puxe totalmente a alavanca do iBR. O jet deve se deslocar lentamente para trás.
4. Solte a alavanca do iBR. Não deve haver nenhuma propulsão à ré.

**ADVERTÊNCIA**

Antes de sair com o jet, sempre verifique se o sistema iBR está funcionando corretamente.

**Sistema de Ajuste Variável (VTS)**

Com o motor na posição à vante, use o sistema VTST<sup>TM</sup> para mover o bocal da bomba de jato para cima e para baixo alternadamente para verificar o funcionamento do VTS. Confirme o movimento do indicador de posição do VTS na central de informações.

Teste também as posições do pré-ajuste do VTS (se equipado).

---

***Esta página está  
intencionalmente em branco***

# ***INFORMAÇÕES SOBRE O JET***

# CONTROLES

NOTA: As etiquetas de segurança de alguns veículos não são mostradas nas ilustrações. Para informações sobre as etiquetas de segurança dos veículos, consulte a subsecção *ETIQUETAS DE SEGURANÇA DE JETS*.



*GTX 155/GTS S 155*

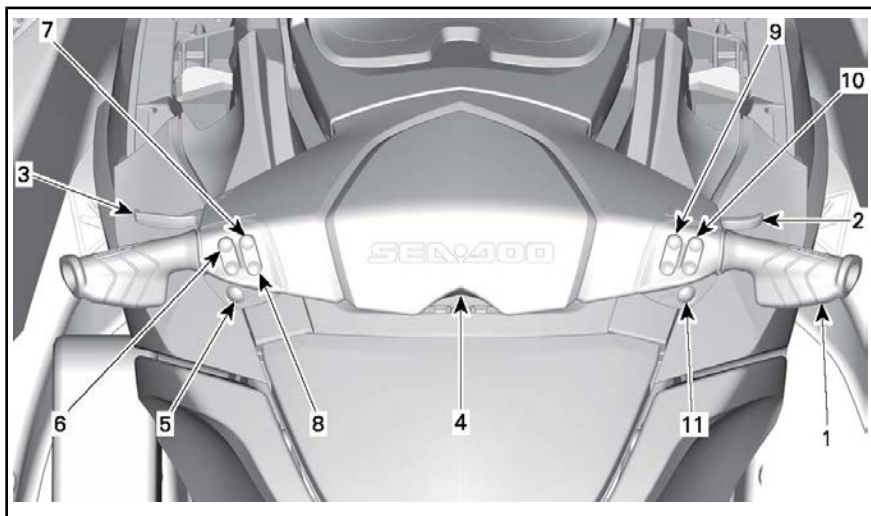

*GTX LIMITED/GTX iS LIMITED/RXT/WAKE PRO*

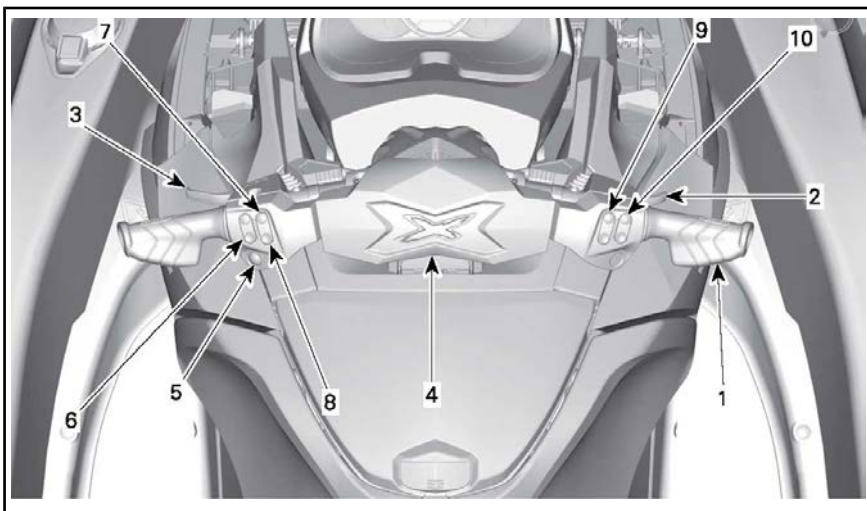

RXT-X/RXT-X aS

**NOTA:** Algumas indicações, funções e recursos descritos nesta seção podem não se aplicar a todos os modelos de jets, ou podem ser opcionais.

## 1) Guidão

O guidão controla a direção do jet. Durante a operação para a frente, virar o guidão para a direita vira o jet para a direita e vice-versa.

### **⚠️ ADVERTÊNCIA**

Verifique o guidão e o funcionamento respectivo do bocal de direção antes de dar a partida. Nunca vire o guidão enquanto alguém estiver próximo da popa do jet. Mantenha distância do sistema de propulsão.

Ao operar em marcha à ré, a direção se inverte. Ao virar o guidão para a direita em marcha à ré, o jet esterça para a esquerda.

## 2) Acelerador

A alavanca do acelerador que fica no guidão direito controla eletronicamente a velocidade do motor.

Para aumentar ou manter a velocidade do jet, puxe a alavanca do acelerador com o dedo.

Para diminuir a velocidade do jet, solte a alavanca do acelerador.

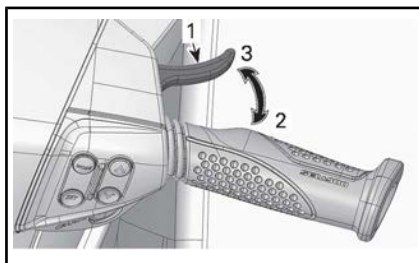

1. Alavanca do acelerador
2. Para acelerar
3. Para desacelerar

A alavanca do acelerador é acionada por mola e deve voltar à posição de descanso quando não estiver pressionada.

### 3) Alavanca do iBR (Freio e ré inteligentes)

A alavanca do iBR que fica no guidão esquerdo pode comandar eletronicamente:

- Freio
- Ré
- Ponto morto

**NOTA:** Para ativar as funções do sistema iBR, é preciso usar um curso da alavanca do iBR de no mínimo 25%.

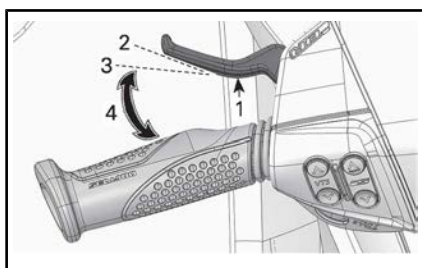

#### TÍPICO

1. Alavanca do iBR
2. Posição de descanso da alavanca
3. Necessários 25% de curso para ativar a função do iBR
4. Limite de operação

Em velocidades acima de 14 km/h, puxar a alavanca do iBR acionará o freio.

**NOTA:** Se a corrente de água estiver a 14 km/h ou acima, a ré não poderá ser engatada porque o limite de velocidade para a marcha a ré terá sido ultrapassado.

Em velocidades abaixo de 14 km/h, puxar a alavanca do iBR engatará a marcha a ré.

Quando a alavanca do iBR é solta após a frenagem ou a operação de marcha a ré, o ponto morto é engatado.

### ADVERTÊNCIA

Se a alavanca do acelerador ainda estiver puxada ao soltar a alavanca do iBR, o movimento para a frente será iniciado após um pequeno atraso. Se não quiser acelerar para a frente, solte a alavanca do acelerador.

**NOTA:** A posição de ponto morto pode ser definida ajustando-se o sistema iBR.

Consulte a subseção *INSTRUÇÕES DE OPERAÇÃO* para obter instruções detalhadas.

### 4) Interruptor de desligamento do motor

O interruptor de desligamento do motor está localizado no meio do guidão.

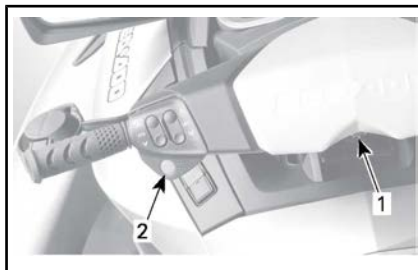

#### TÍPICO

1. Interruptor de desligamento do motor
2. Botão de PARTIDA/PARADA

Para permitir a partida do motor, o cordão de segurança deve estar encaixado com segurança no interruptor de desligamento do motor.

### ADVERTÊNCIA

Sempre prenda o clipe do cordão de segurança ao dispositivo de flutuação pessoal (PFD) ou ao pulso do piloto (necessário usar pulseira).

**TÍPICO**

1. Cordão de segurança no interruptor de desligamento do motor
2. Cordão de segurança preso no PFD do piloto

Para parar o motor, puxe o cordão de segurança do interruptor de desligamento do motor.

**ADVERTÊNCIA**

Caso o motor desligue, a função de freio e todo o controle direcional do jet serão perdidos.

**ADVERTÊNCIA**

Sempre desconecte o cordão de segurança quando o jet não estiver funcionando para evitar a partida acidental do motor ou o uso não autorizado por terceiros, crianças e para evitar furto.

### **RF D.E.S.S. (Sistema de Segurança com Codificação Digital de Radiofrequência)**

A tampa do cordão de segurança contém um circuito eletrônico (chave D.E.S.S.™) programado para dar a ele um número serial eletrônico exclusivo. Isto é o equivalente a uma chave convencional.

O sistema D.E.S.S. faz a leitura da chave instalada no interruptor de desligamento do motor e permite a partida do motor somente com as chaves que identifica.

O sistema D.E.S.S. proporciona grande flexibilidade. Você pode comprar cordões de segurança adicionais e programar chaves D.E.S.S. para o seu jet.

É possível programar um total de 10 chaves D.E.S.S.

Para comprar uma chave programada para o seu jet, consulte o seu revendedor autorizado BRP Sea-Doo.

### **RF D.E.S.S. Reconhecimento da chave**

Dois bipes curtos indicam que o sistema está pronto para dar a partida no motor. Se isto não ocorrer, consulte a seção **SOLUÇÃO DE PROBLEMAS**.

### **RF D.E.S.S. Tipos de Chave**

Podem ser usados dois tipos de chave:

- Chave normal
- Chave Aprendizado

Para facilitar o reconhecimento da chave, a boia do cordão de segurança vem com cores diferentes.

TIPO DE CHAVE	COR DA BOIA
Normal	Amarela ou Preta
Aprendizado	Verde

A central de informações exibe o tipo de chave D.E.S.S. usada.

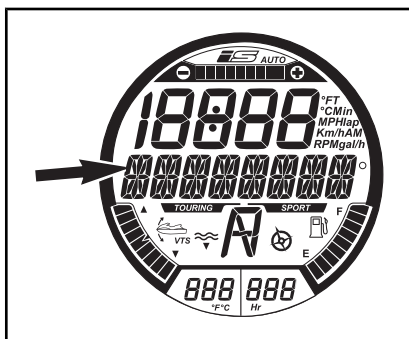

O TIPO DE CHAVE É EXIBIDO AQUI

Possibilidades de mensagens:

- CHAVE NORMAL
- CHAVE LEARNING KEY (aprendizado)

A chave learning key do Sea-Doo limita a velocidade do jet e o torque do motor, permitindo assim que usuários principiantes e pilotos menos experientes aprendam a operar o jet, enquanto adquirem a confiança e o controle necessários.

O modo Aprendizado também oferece a possibilidade de ajustar a velocidade máxima do jet.

Para obter mais informações sobre as chaves Aprendizado e Aluguel, consulte a seção *MODOS DE OPERAÇÃO*.

## 5) Botão de PARTIDA/PARADA do motor

O botão de PARTIDA/PARADA do motor está localizado no guidão esquerdo.

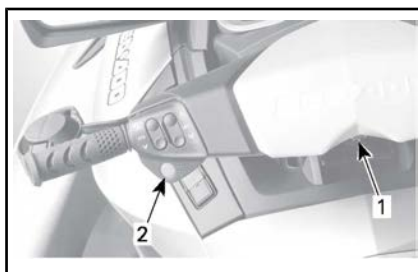

TÍPICO

1. Interruptor de desligamento do motor
2. Botão de PARTIDA/PARADA

### Partida e parada do motor

Consulte em *INSTRUÇÕES DE OPERAÇÃO* o procedimento completo para dar partida e desligar o motor.

### Ativando o sistema elétrico

Pressione o botão de PARTIDA/PARADA uma vez sem instalar o cordão de segurança na coluna no interruptor de desligamento do motor.

Isso ligará o sistema elétrico, a central de informações passará por um ciclo de autoteste e então será apagada após alguns segundos.

O sistema elétrico ficará ativado por 3 minutos aproximadamente após o botão de PARTIDA/PARADA ter sido pressionado.

Esta função permite que a suspensão seja ativada (se aplicável) sem dar partida no motor.

**NOTA:** Se o botão de PARTIDA/PARADA for mantido pressionado sem que o cordão de segurança esteja instalado, os displays da central de informações permanecerão acesos enquanto o botão de PARTIDA/PARADA estiver pressionado.



## 6) Botão VTS (Sistema de compensação variável) (todos os modelos exceto GTX 155 e GTX S 155)

Este jet é equipada com um VTS programável de alto desempenho.

Ele proporciona os ajustes do jet através do ajuste da posição vertical do bocal de hidrojetato.

O VTS pode ser ajustado eletricamente para a atitude desejada, ou em uma de duas posições de ajuste predefinidas.

Pressione o botão de controle do VTS (botão para cima ou para baixo) para ajustar a estabilização longitudinal do jet.

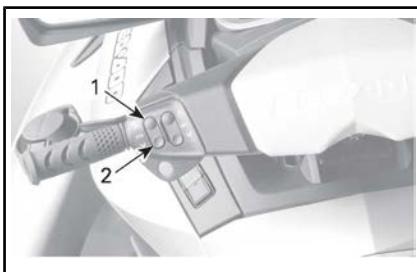

TÍPICA - BOTÃO DE CONTROLE DO VTS

1. Proa para cima
2. Proa para baixo

Consulte a seção *INSTRUÇÕES DE OPERAÇÃO* para mais detalhes.

## 7) Botão Sport (esportivo)

O botão Sport está localizado no guidão esquerdo.

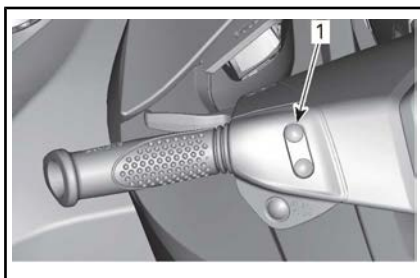

TÍPICO

1. Botão Sport (esportivo)

Ele é usado para ativar ou desativar o modo SPORT (Esportivo).

Consulte os *MODOS DE OPERAÇÃO* para mais detalhes.

## 8) Botão ECO

O botão ECO está localizado no guidão esquerdo.

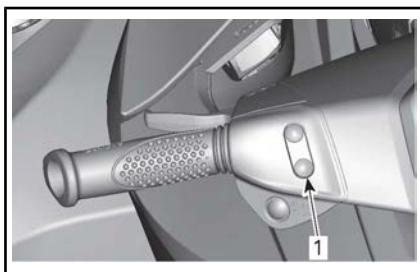

TÍPICO

1. Botão ECO

Ele é usado para ativar ou desativar o modo ECO.

Consulte os *MODOS DE OPERAÇÃO* para mais detalhes.

## 9) Botão MODE (Modo)/SET (Definir)

Esses botões estão localizados no lado direito do guidão.

Pressione o botão MODE (Modo) para rolar nas várias funções disponíveis na central de informações.

Pressione o botão SET (Definir) para selecionar a função desejada, para navegar em um submenu da

função ou para salvar qualquer configuração modificada.

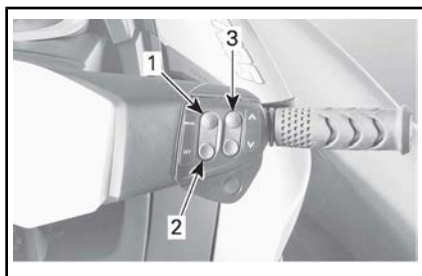

**TÍPICO**

1. *MODE (MODO)*
2. *SET (DEFINIR)*
3. *Botão PARA CIMA/PARA BAIXO*

## 10) Botões PARA CIMA/PARA BAIXO

Esses botões estão localizados no lado direito do guidão.

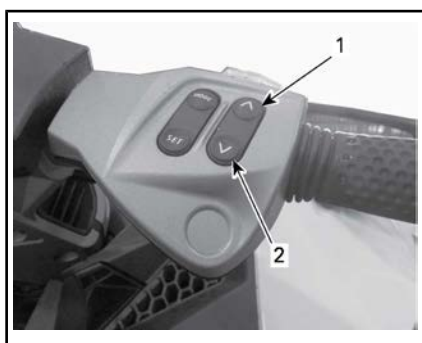

**TÍPICO**

1. *Botão PARA CIMA*
2. *Botão PARA BAIXO*

Os botões PARA CIMA/PARA BAIXO selecionam ou alteram uma configuração por meio da central de informações.

## 11) Botão Cruzeiro (exceto os modelos RXT-X e RXT-X aS)

O botão cruzeiro está localizado no lado direito do guidão, logo abaixo do botão PARA CIMA/BAIXO.

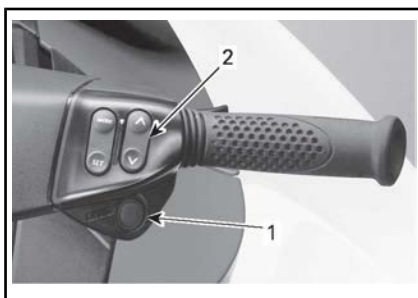

**TÍPICO**

1. *Botão cruzeiro*
2. *Botões PARA CIMA e BAIXO*

Ele é utilizado para ativar ou desativar o modo CRUISE (Cruzeiro) ou para entrar no MODO BAIXA VELOCIDADE.

Consulte a subseção *MODOS DE OPERAÇÃO* para obter instruções detalhadas.

# CENTRAL DE INFORMAÇÕES (INSTRUMENTOS)

## ADVERTÊNCIA

Não ajuste o display enquanto estiver pilotando, você poderia perder o controle.

## Descrição da central de informações

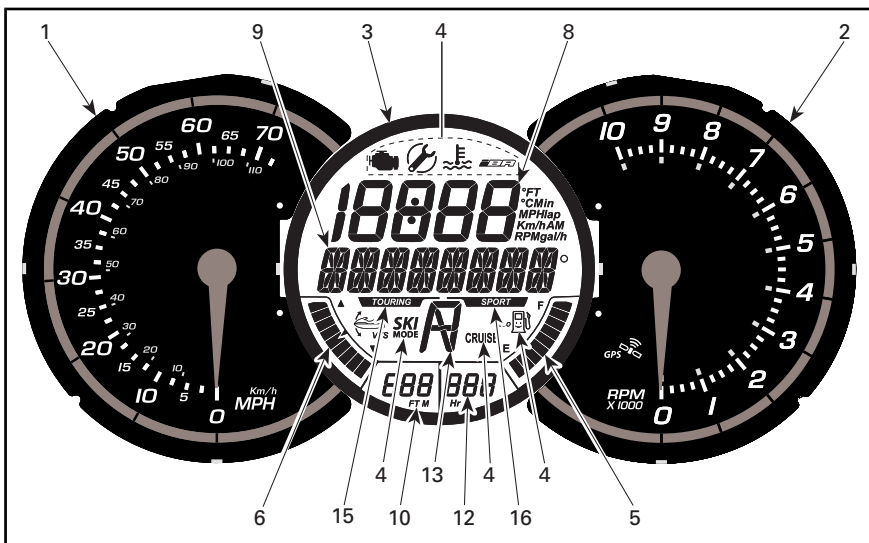
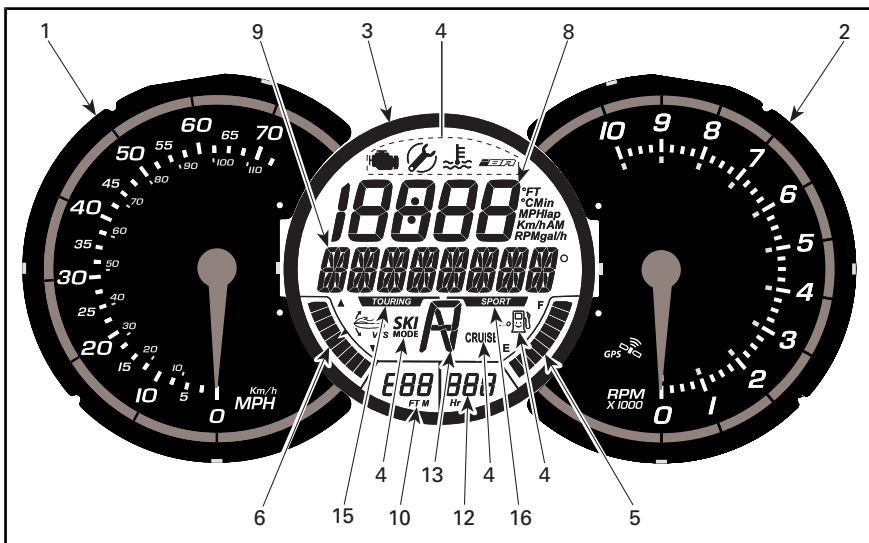

GTX 155/GTX S 155

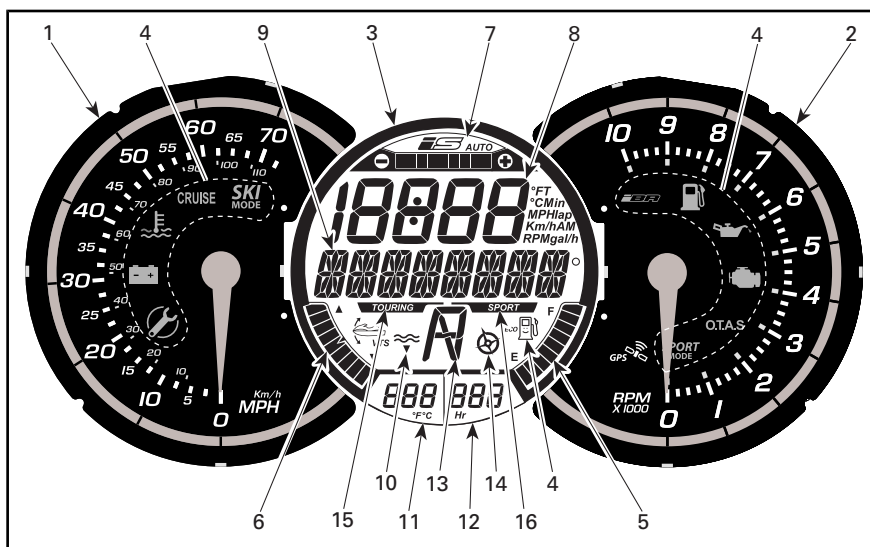

GTX LIMITED/GTX IS LIMITED/RXT/WAKE PRO

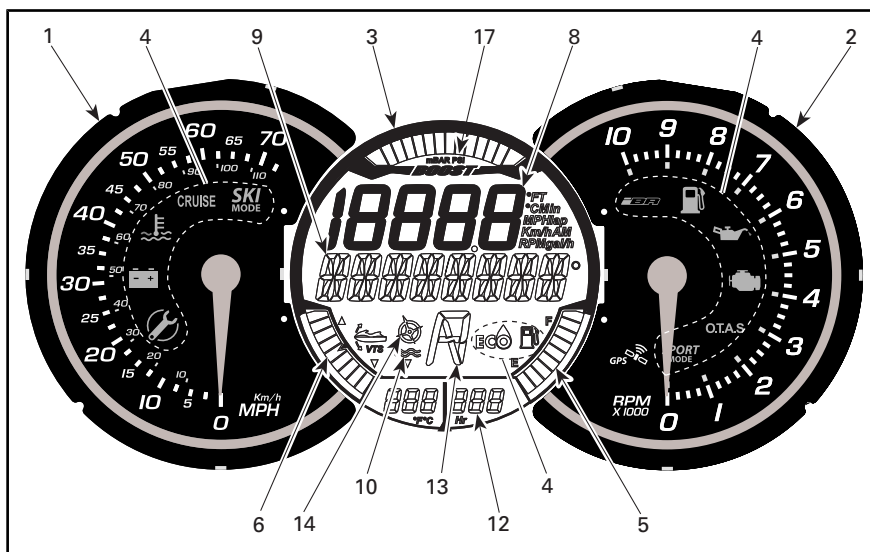

RXT-X/RXT-X aS

## 1) Velocímetro

O velocímetro, localizado no lado esquerdo da central de informações, fornece uma indicação analógica da velocidade do jet em milhas por hora (MPH) e quilômetros por hora (km/h).

A indicação da velocidade é baseada em um GPS (Sistema de Posicionamento Global) incorporado à central de informações.

Se por algum motivo o sinal do GPS for perdido, é usado um modo padrão no qual a velocidade é calculada com base no tempo e na distância percorrida.

lada usando as informações recebidas de outros sistemas, para fornecer uma velocidade estimada do jet.

## **2) Tacômetro**

O tacômetro fornece uma indicação analógica da rotação (RPM) do motor. Multiplique o número indicado por 1.000 para obter a rotação real do motor.

## **3) Display multifuncional**

O display multifuncional, localizado no centro da central de informações, é capaz de exibir indicações diferentes simultaneamente.

Os displays numérico e multifuncional no indicador da tela digital podem ser usados para exibir várias indicações, ou para selecionar modos de operação e alterar configurações, como explicado nas seções respectivas.

**Recursos do indicador multifuncional**







	GTX 155 GTX S 155	GTX LIMITED	GTX LIMITED iS	RXT	RXT-X/ RXT-X aS	WAKE PRO
Indicador de modo TOURING (Passeio)	X	X	X	X	ND	X
Indicador de modo SPORT (Esportivo)	X	X	X	X	ND	X
Indicação do nível de combustível	X	X	X	X	X	X
Horímetro	X	X	X	X	X	X
Indicação de profundidade da água	-	X	X	-	-	-
Indicador do modo ECO	X	X	X	X	X	X
Indicador do modo CRUZEIRO (Cruise)	X	ND	ND	ND	ND	ND
Indicador de posição do iBR	X	X	X	X	X	X
Indicador do modo ESQUI	-	ND	ND	ND	ND	ND
Indicação de posição do VTS	X	X	X	X	X	X
Indicador de alimentação	ND	ND	ND	ND	X	ND
Indicador do iS	ND	ND	X	ND	ND	ND
X = Indica um recurso padrão - = Consulte um revendedor Sea-Doo quanto à disponibilidade. N.A. = Não aplicável						

## 4) Luzes indicadoras

As luzes indicadoras (lâmpadas sinalizadoras) informam o piloto sobre uma função selecionada ou uma anomalia do sistema.

Uma luz indicadora pode ser acompanhada por uma mensagem circulante no display multifuncional.

Veja na tabela a seguir as informações sobre as lâmpadas sinalizadoras usuais. Consulte *SISTEMA DE MONITORAMENTO* para detalhes sobre as lâmpadas sinalizadoras de defeitos.

LÂMPADAS SINALIZADORAS (ACESAS)	MENSAGEM EXIBIDA	DESCRIÇÃO
	MAINTENANCE REMINDER (manutenção necessária)	Manutenção necessária. Você pode buscar serviço em um revendedor autorizado Sea-Doo, oficina de reparo ou pessoa de sua escolha para manutenção, reparo ou substituição. Consulte a <i>GARANTIA RELACIONADA ÀS EMISSÕES DA EPA DOS EUA</i> contida neste documento, para obter informações sobre reclamações de garantia.
	POUCO COMBUSTIVEL	Nível baixo de combustível, aprox. 25% da capacidade do tanque, 14 L ou sensor do nível de combustível desconectado.
	Mensagem MODO BAIXA VELOCIDADE circulando	Em modo CRUISE (Cruzeiro) ou MODO BAIXA VELOCIDADE Consulte a subseção <i>MODOS DE OPERAÇÃO</i> para mais detalhes.
	Mensagem MODO ESQUI circulando	Modo esqui ativado. Consulte a subseção <i>MODOS DE OPERAÇÃO</i> para mais detalhes.
	Mensagens MODO SPORT circulando	MODO SPORT ATIVADO Consulte a subseção <i>MODOS DE OPERAÇÃO</i> para mais detalhes.
TODOS OS MODELOS EXCETO RXT-X/RXT-X aS		
	FUEL ECO	Modo de economia de combustível ativado. Consulte a subseção <i>MODOS DE OPERAÇÃO</i> para mais detalhes.
RXT-X/RXT-X aS		
	FUEL ECO	Modo de economia de combustível ativado. Consulte a subseção <i>MODOS DE OPERAÇÃO</i> para mais detalhes.

## 5) Indicação do nível de combustível

Um medidor de barras localizado no lado direito inferior do display multifuncional indica continuamente a quantidade de combustível no tanque, durante a navegação.



Quando o tanque de combustível está cheio, oito segmentos (barras) do indicador ficam acesas. O segmento superior não é usado.

### Aviso de baixo nível de combustível

É ativado quando há apenas dois segmentos de combustível indicados (aproximadamente 25% da capacidade do tanque de combustível ou 14 L).

### Todos os modelos exceto GTX 155 e GTX S 155

AVISO DE BAIXO NÍVEL DE COMBUSTÍVEL	
Últimos 2 segmentos do medidor de combustível	LIG.
Símbolo do tanque de combustível (LED)	

AVISO DE BAIXO NÍVEL DE COMBUSTÍVEL	
Aviso sonoro (um bipe longo)	Periodicamente
Mensagem de ALERTA DE POUCO COMBUSTÍVEL circulante	

### Modelos GTX 155 e GTX S 155

AVISO DE BAIXO NÍVEL DE COMBUSTÍVEL	
Últimos 2 segmentos do medidor de combustível	Piscando
Símbolo do tanque de combustível (LED)	
Aviso sonoro (um bipe longo)	Periodicamente
Mensagem de ALERTA DE POUCO COMBUSTÍVEL circulante	

## 6) Posição do VTS

A indicação da posição do VTS, localizada no lado inferior esquerdo da tela digital, mostra a atitude de navegação do jet.

Um único segmento de um indicador tipo medidor de barras é ativado para indicar a posição relativa da proa do jet.





Consulte *INSTRUÇÕES DE OPERAÇÃO* para mais detalhes sobre o uso do VTS.

## 7) Posição do iS (somente GTX Limited iS)

O display da iS (Suspensão inteligente) fornece uma indicação visual da altura relativa da suspensão.

Ele também indica se a suspensão está no modo de funcionamento AUTO.

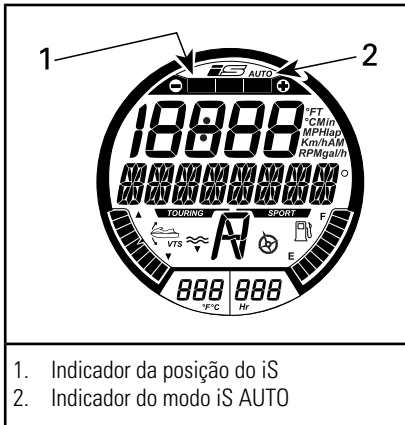

Quando o sistema da suspensão está operando no modo AUTO, o indicador AUTO e todas as barras do indicador de posição estarão acesos.

Quando a altura da suspensão for ajustada manualmente com os botões PARA CIMA e PARA BAIXO (quando no modo iS), o sistema muda para o modo de funcionamento MANUAL. A indicação AUTO desaparece e somente uma barra do indicador de posição ficará acesa.

Consulte *INSTRUÇÕES DE OPERAÇÃO* para mais informações sobre o uso da suspensão.

## 8) Display numérico

O display numérico é usado para fornecer uma variedade de indica-

ções selecionadas pelo piloto usando a função EXIBIR no display multifuncional.

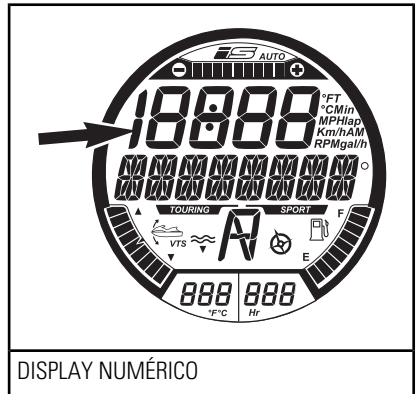

As indicações disponíveis dependem do modelo de jet ou opcional instalado.

INDICAÇÕES DISPONÍVEIS NO DISPLAY NUMÉRICO	GTX 155, GTX S 155	GTX LIMITED, GTX LIMITED iS	RXT	RXT-X aS, RXT-X	WAKE PRO
Velocidade do jet	Indicação por padrão				
RPM do motor	X	X	X	X	X
Temperatura do motor	-	-	-	X	-
Temperatura da água	ND	X	ND	ND	ND
Relógio	X	X	X	X	X
Configuração da chave Learning key (Chave aprendido)	X	X	X	X	X
Configuração da CRUISE SPEED (Velocidade de cruzeiro)	X	X	X	-	X
Configuração do MODO BAIXA VELOCIDADE	X	X	X	-	X
Pré-ajuste de VTS	-	X	X	X	X
Configurações do VTS (pelo medidor)	X	ND	ND	ND	ND
Configurações do MODO ESQUI	-	-	-	-	X
Consumo de combustível (instante e média)	X	X	X	X	X
Autonomia do combustível (distância e autonomia em tempo)	-	X	-	X	-
LAP timer (Cronômetro e contador de voltas)	-	-	-	X	-
Velocidade máxima/RPM Velocidade média/RPM	-	-	-	X	-
Altitude	ND	X	ND	ND	ND
X = Um X indica um recurso <b>padrão</b> - = Consulte um revendedor Sea-Doo quanto à disponibilidade. N.A. = Não disponível					

Quando a central de informações é ligada, o display numérico retorna para a última indicação selecionada.

## 9) Painel multifuncional

O display multifuncional é usado para:

- Exibir a mensagem de boas-vindas ao ligar o jet (WELCOME).
- Exibir a mensagem de reconhecimento da chave (KEY).
- Fornecer várias indicações conforme selecionadas pelo proprietário.
- Ativar ou alterar várias funções ou modos de operação.
- Exibir as mensagens de ativação de função ou falhas do sistema.
- Exibir códigos de falhas.

**NOTA:** A indicação padrão no display multifuncional é a direção da bússola.

## 10) Display de profundidade da água (modelos GTX Limited e GTX Limited iS)

O display de profundidade da água fornece uma indicação da profundidade da água.

O sistema é capaz de indicar a profundidade da água sob o casco em incrementos individuais de até 50 m.

**NOTA:** Sob certas condições, o display pode parar de exibir essas informações. A habilidade do display de fornecer uma indicação da profundidade da água depende das condições de uso.

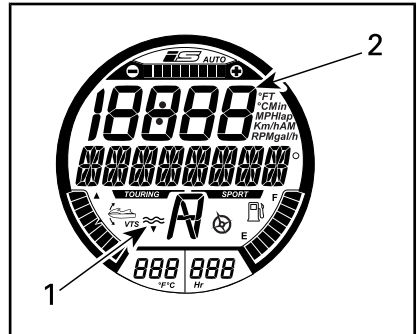

DISPLAY DE PROFUNDIDADE DA ÁGUA

1. Indicador do medidor de profundidade
2. Indicação de profundidade da água

**NOTA:** O display de profundidade da água só está disponível quando um sensor de profundidade estiver instalado e detectado.

## **!** ADVERTÊNCIA

Nunca use o medidor de profundidade como dispositivo de aviso para navegar em águas rasas.

## 11) Display de temperatura da água (modelos GTX Limited e GTX Limited iS)

Exibe continuamente a temperatura da superfície da água.

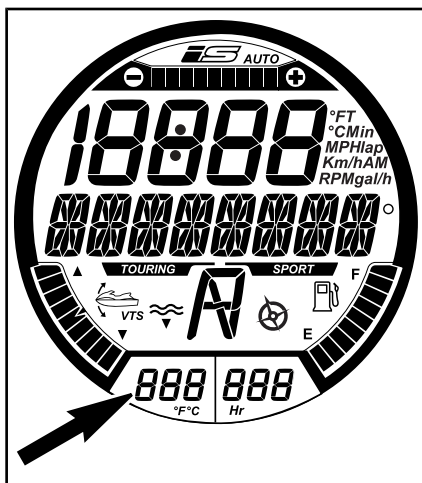

O display numérico também pode ser selecionado para exibir a temperatura da água. Consulte **DISPLAY NUMÉRICO** nesta seção.

Para alterar a unidade de medida (°C ou °F), consulte sua concessionária autorizada Sea-Doo.

## 12) Display do medidor de horas (HR)

Exibe continuamente as horas acumuladas do motor.

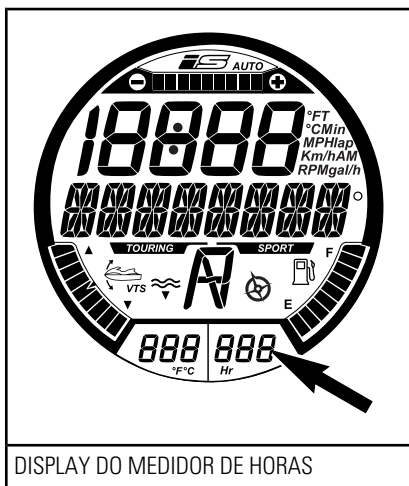

DISPLAY DO MEDIDOR DE HORAS

## 13) Posição do iBR

Fornece uma indicação da posição do reversor do iBR.

- N (Neutro)
- F (À frente)
- R (Marcha à ré).

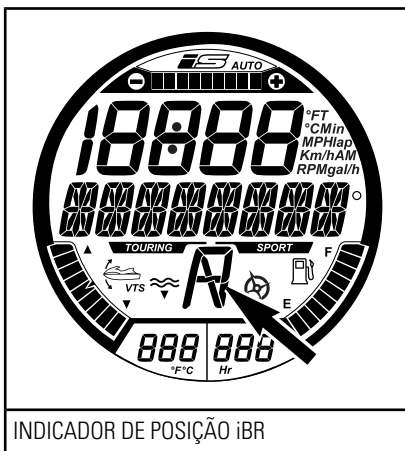

INDICADOR DE POSIÇÃO iBR

## 14) Bússola

Um GPS incorporado na central de informações fornece a indicação no display multifuncional.

Por padrão, os pontos cardeais, pontos cardeais intermediários, bem como o azimute nos quais o jet está navegando são exibidos no display multifuncional quando o jet está em movimento.

Para obter uma indicação da bússola, o GPS deve estar com um bom link com os satélites de navegação.

### **Todos os modelos exceto GTX 155 e GTX S 155**

Isto é confirmado quando o indicador de BÚSSOLA ativa fica visível na tela digital.

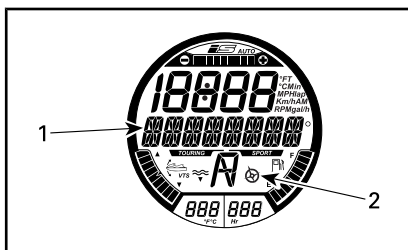

COMPASS (Bússola) (TODOS OS MODELOS EXCETO RXT-X/RXT-X aS)

1. Indicação da bússola
2. Indicador ativo da bússola

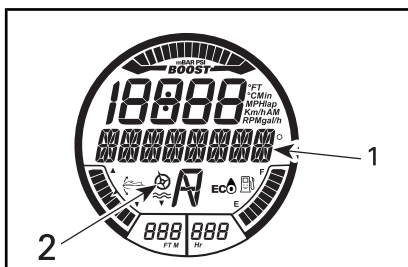

COMPASS (Bússola) (MODELOS RXT-X/RXT-X aS)

1. Indicação da bússola
2. Indicador ativo da bússola

NOTA: A indicação da bússola só fica disponível acima de 5 km/h.



## ADVERTÊNCIA

Use a bússola apenas como uma orientação. Ela não deve ser utilizada como instrumento de navegação de precisão.

## 15) Indicador de modo de passeio (todos os modelos exceto RXT-X/RXT-X aS)

Quando o indicador de modo passeio (TOURING) está LIGADO, o

modo passeio (TOURING) padrão é ativado.

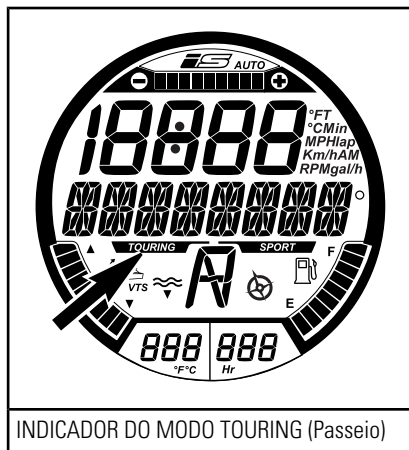

INDICADOR DO MODO TOURING (Passeio)

Para obter mais informações sobre o modo passeio, consulte a seção **MODOS DE OPERAÇÃO**.

## 16) Indicador de modo esportivo



INDICADOR DE MODO SPORT (ESPORTIVO) (TODOS OS MODELOS EXCETO RXT-X/RXT-X aS)

Quando o modo de operação esportivo é selecionado, o indicador de modo esportivo acende e fica aceso até que o modo seja desativado ou o jet seja desligado.

**NOTA:** O modo esportivo não é o modo de pilotagem padrão. Para ser ativado, ele deve ser selecionado depois de ligar o motor.

Para obter instruções sobre como engatar o modo esportivo, consulte a subseção **MODOS DE OPERAÇÃO**.

### **GTX Limited/GTX Limited iS/RXT/WAKE PRO**

Além de existir um indicador de modo esportivo no display multifuncional, uma luz indicadora do MODO SPORT (modo esportivo) acende no tacômetro.

### **RXT-X/RXT-X aS**

Não existe indicador de modo esportivo no display multifuncional, somente uma luz indicadora do MODO SPORT (modo esportivo) acende no tacômetro.

## **17) Calibrador de alimentação (RXT-X/RXT-X aS)**

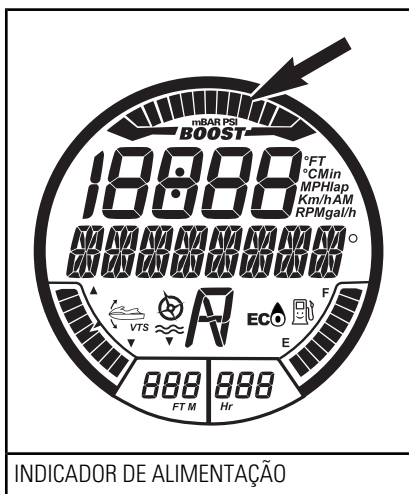

O indicador de alimentação mostra a pressão do coletor do motor fornecida pelo turbocompressor.

## **Navegando no display multifuncional**

Quando o sistema elétrico for ligado e o painel tiver completado sua função de autoteste, aparecerá uma mensagem circulante de BEM-VINDOS A BORDO DO SEA-DOO por alguns segundos. Após a mensagem de boas-vindas, nada será exibido no display até que o jet seja operado.

Quando o jet está em funcionamento, o display multifuncional fornece uma indicação da direção da bússola ou mensagens circulantes do sistema de monitoramento.

O display multifuncional também é usado para exibir um menu para a seleção de várias funções, as quais permitem alterar a indicação do display numérico, os modos de operação do sistema, as configurações, os códigos de falha do sistema e um cronômetro de voltas.

### **! ADVERTÊNCIA**

A seleção dos vários displays numéricos, dos modos de operação do sistema ou a alteração de configurações deve ser realizada com o jet parado. A seleção dessas diversas funções durante a operação do jet em movimento não é recomendada, já que isto desvia sua atenção da observação do entorno.

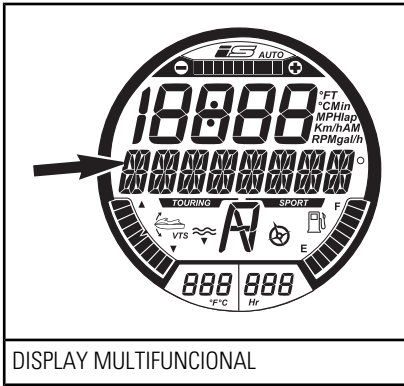

DISPLAY MULTIFUNCIONAL

**NOTA:** Para alterar a unidade de medida ou o idioma exibidos, consulte sua concessionária autorizada Sea-Doo.

### Selecionando funções

Ao operar com velocidade, o display multifuncional fornece normalmente uma indicação da direção e do azimute da bússola em que o jet navega.

Para selecionar as várias funções disponíveis no display multifuncional, pressione o botão MODE repetidamente até que a função desejada esteja visível:

- CRONÔMETRO
- MODO ESQUI
- CRONÔMETRO
- CONSUMO DE COMBUSTIVEL
- MODO VTS
- EXIBIR
- CODIGOS DE AVARIA
- MODO CHAVE
- CONFIGURAÇÕES

Em seguida, pressione o botão SET para entrar nessa função.

**NOTA:** A função de código de falha só fica disponível quando existe uma falha. As funções de configurações ou modo de chave só ficam disponíveis quando o motor está

desligado. A função do modo chave só está disponível com uma chave normal.

### Descrição das funções

#### Cronômetro de volta

O cronômetro/contador de voltas pode ser usado para registrar até 50 voltas individuais.

Para ativar o cronômetro/contador de voltas, faça o seguinte:

1. Pressione o botão MODE (Modo) repetidamente até que CRONÔMETRO seja exibido no display multifuncional.

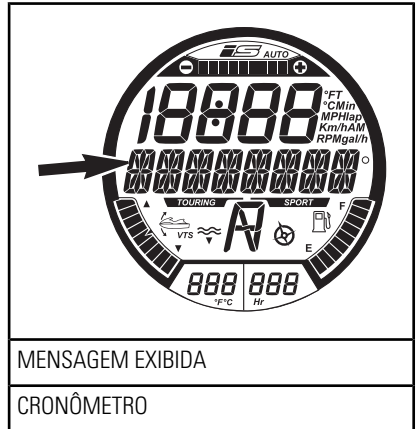

MENSAGEM EXIBIDA

CRONÔMETRO

2. Pressione o botão SET (Definir) para acessar a função, o cronômetro de voltas ficará ativado e visível no display.

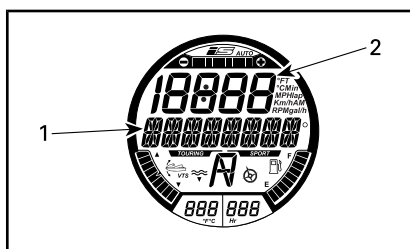

FUNÇÃO SELECIONADA: LAP TIMER  
(Cronômetro e contador de voltas)

1. Tempo de volta
2. Contagem de voltas

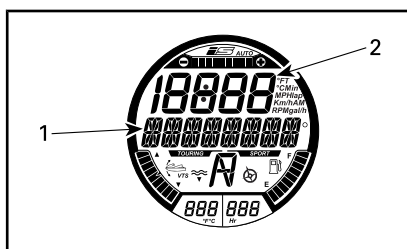

MENSAGEM EXIBIDA: LAP TIMER  
(Cronômetro e contador de voltas)

1. Total time (tempo total)
2. ALL é exibido aqui

3. Para disparar o cronômetro, pressione o botão SET (Definir).

**NOTA:** O cronômetro inicia imediatamente quando o botão SET é pressionado.

4. Para registrar cada contador de volta, pressione o botão SET no início de cada volta.

**NOTA:** O tempo da volta será gravado, o contador de voltas no display numérico contará o número de voltas registradas e o cronômetro continuará a correr.

5. Para salvar a última volta e parar o cronômetro, pressione o botão MODE (Modo).

Para ver cada cronômetro, use o botão PARA CIMA ou PARA BAIXO. O contador de voltas indicará qual volta é mostrada.

Para ver o tempo acumulado de todas as voltas registradas, use o botão PARA CIMA ou PARA BAIXO até que ALL (Todas) seja visível no contador de voltas.

Para reiniciar o cronômetro de voltas, mantenha o botão SET pressionado até que o cronômetro e o contador sejam zerados.

### Modo esqui

O modo esqui é usado para saídas controladas e repetidas ao puxar um esquiador ou wakeboarder. Consulte *MODOS DE OPERAÇÃO* para saber mais detalhes.

### Consumo de combustível

A função CONSUMO DE COMBUSTÍVEL é usada para exibir o consumo de combustível do jet de quatro maneiras diferentes.

- Fluxo instantâneo de combustível por hora (l/h ou gal/h)
- Fluxo médio de combustível por hora (l/h ou gal/h)
- Distância até esvaziar (Km ou Mi)
- Tempo até esvaziar (h ou min.).

As funções de consumo de combustível não ficam continuamente ativas.

A função de consumo de combustível só é ativada quando selecionada conforme a indicação do display numérico.

Quando as indicações de LOW FUEL (POUCO COMBUSTÍVEL) aparecerem no painel multifuncio-



nal, as funções "TIME TO EMPTY" (AUTONOMIA EM TEMPO) e "DISTANCE TO EMPTY" (AUTONOMIA EM DISTÂNCIA) indicarão "0" (zero) se forem a indicação selecionada.

Para visualizar o consumo de combustível do jet, faça o seguinte:

1. Pressione o botão MODE (Modo) repetidamente até que CONSUMO DE COMBUSTIVEL apareça no display multifuncional.



2. Pressione o botão PARA CIMA/PARA BAIXO para mudar para o modo de exibição do consumo de combustível desejado.

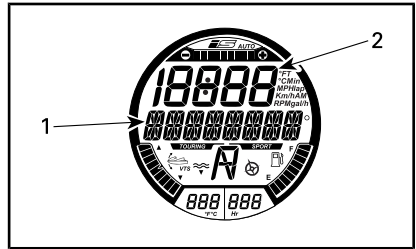

Modo de exibição CONSUMO DE COMBUSTIVEL

1. Mensagem INSTANT FUEL CONSUMPTION (Consumo de combustível naquele instante)
2. Valor de consumo de combustível

3. Pressione o botão SET para salvar a configuração e voltar ao display principal.

**NOTA:** O valor do consumo de combustível será exibido no display numérico. Clique duas vezes no botão SET (Definir) para zerar a indicação de consumo médio de combustível. O display indicará momentaneamente zero (0).

## Modo VTS

A função MODO VTS é usada para definir manualmente o VTS ou alterar as configurações de PREDEFINIÇÃO DO VTS. Consulte as *INSTRUÇÕES DE OPERAÇÃO* para mais detalhes.

## Display

A função EXIBIR é usada para alterar a indicação no display numérico. Consulte o tópico *ALTERANDO A INDICAÇÃO DO DISPLAY NUMÉRICO*.

## Códigos de Falha

A função CÓDIGOS DE AVARIA é usada para exibir códigos de falhas ativas. Consulte a subseção *SISTEMA DE MONITORAMENTO*.

## Modo chave

A função MODO CHAVE é usada para alterar as configurações das chaves LEARNING KEY (Chave aprendizado) ou RENTAL KEY (Chave Aluguel). Consulte os *MODOS DE OPERAÇÃO* para mais detalhes.

## Configurações

A função CONFIGURAÇÕES é usada para:

- Configuração do relógio. Consulte a seção *CONFIGURAÇÃO DO DISPLAY MULTIFUNCIONAL*.
- Função de cancelamento do iBR para manutenção.

## Alterando a indicação do display numérico

Para alterar a indicação do display numérico, faça o seguinte:

1. Pressione o botão MODE (Modo) no guidão direito repetidamente até que EXIBIR esteja visível no display multifuncional.

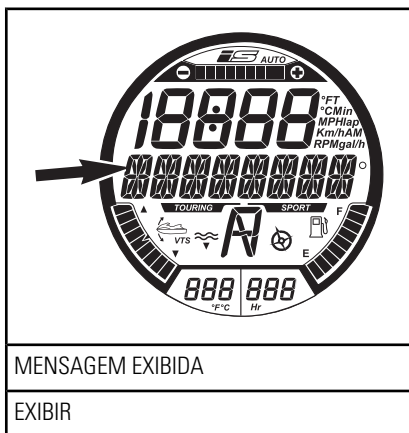

2. Pressione o botão SET (Definir) para entrar na função.
3. Pressione o botão PARA CIMA ou PARA BAIXO até que a indicação preferida apareça.
  - RPM

- VELOCIDADE
- TEMPERATURA DA ÁGUA (somente no modelos GTX Limited e GTX Limited iS 260)
- PROFUNDIDADE
- TEMPERATURA MOTOR
- ALTITUDE
- VELOCIDADE MÁXIMA
- VELOCIDADE MÉDIA
- RPM MÁXIMA
- RPM MEDIA
- RELÓGIO.

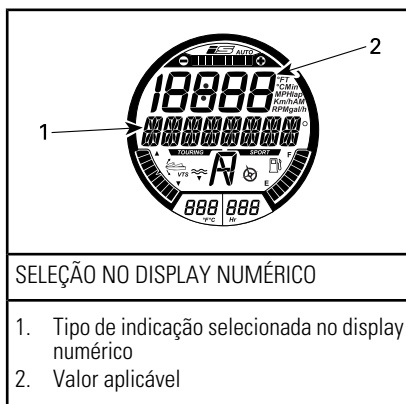

4. Pressione o botão SET para selecionar e salvar a indicação de sua preferência ou espere até que a função do display seja desativada. A última indicação visível será automaticamente salva.

As seguintes abreviaturas são usadas no display numérico:

- FT ou M
- RPM
- MPH ou Km/h
- °F ou °C
- AM ou PM
- Gal/h ou l/h.

## Zerando a indicação do display numérico

As seguintes indicações do display numérico podem ser zeradas:

- Consumo médio de combustível
- Velocidade máxima
- Velocidade média
- RPM MÁXIMA
- RPM MÉDIA

Para zerar a indicação, clique duas vezes no botão SET. O display numérico indicará momentaneamente zero (0).

**NOTA:** Cada uma dessas funções se tornará ativa SOMENTE quando selecionadas conforme a indicação do display numérico.

## Configuração do display multifuncional

### Mudando a configuração do relógio

1. Pressione o botão MODE (Modo) repetidamente até que CONFIGURAÇÕES seja exibido na central de informações.

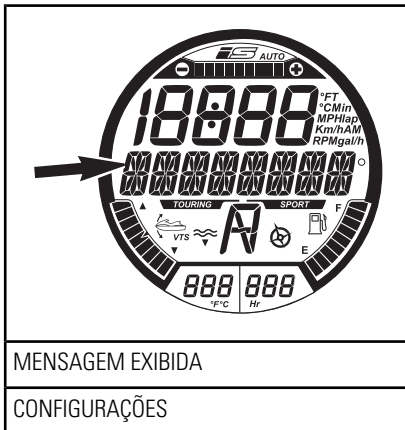

2. Pressione o botão PARA CIMA ou PARA BAIXO repetidamente até que RELÓGIO fique visível.

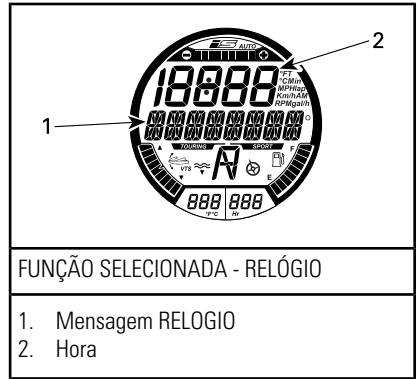

3. Pressione o botão SET para entrar na função. A mensagem ALTERAR HORA será exibida.

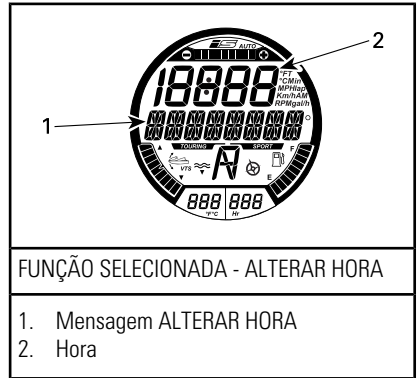

4. Pressione o botão PARA CIMA/PARA BAIXO para ajustar o relógio para a hora local correta.
5. Pressione o botão SET para salvar a configuração e voltar ao display principal.

**NOTA:** O relógio usa o sinal do GPS para manter a referência adequada de tempo no Horário Médio de Greenwich (GMT). Ao configurar o relógio, apenas a indicação de hora pode ser alterada.

### Configuração de unidades de medida e idioma

O display multifuncional é capaz de exibir informações em unidades

métricas ou imperiais e em vários idiomas.

Para alterar as unidades de medida ou o idioma exibido no display multifuncional, consulte sua concessionária autorizada Sea-Doo.

# EQUIPAMENTO

**NOTA:** As ilustrações podem não ser precisas para todos os modelos, sendo fornecidas como orientação visual.

**NOTA:** As etiquetas de segurança de alguns veículos não são mostradas nas ilustrações. Para informações sobre as etiquetas de segurança dos veículos, consulte a subsecção *ETIQUETAS DE SEGURANÇA DE JETS*.

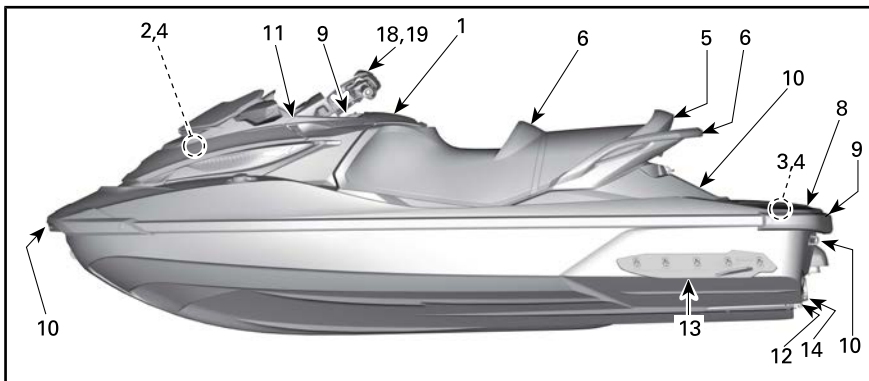

*TÍPICO*



*MODELOS WAKE PRO*

## 1) Porta-luvas

Pequeno compartimento para objetos pessoais.

Levante a trava da tampa para abrir o porta-luvas.

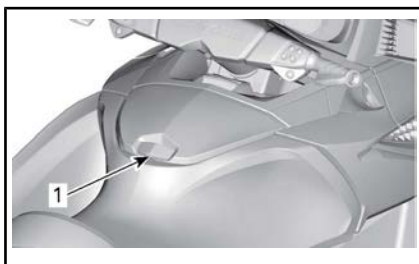

*TÍPICA — PORTA-LUVAS*

1. Trava da tampa

### **Organizador do porta-luvas (modelos GTX Limited e GTX Limited iS)**

Um organizador removível do porta-luvas pode ser usado para guardar e carregar objetos pessoais.

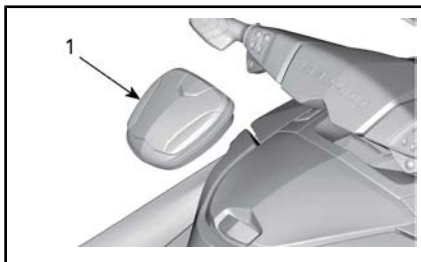

#### *TÍPICO*

1. organizador do porta-luvas

### **Revestimento do porta-luvas (modelos GTX Limited e GTX Limited iS)**

Um saco de revestimento do porta-luvas protege os objetos guardados. O saco de revestimento é removido facilmente do porta-luvas, puxando-o para fora pelos duas alças.



*SACO DE REVESTIMENTO DO PORTA-LUVAS*

## **2) Compartimento de armazenamento dianteiro**

Um compartimento de armazenamento dianteiro impermeável, que pode ser usado para carregar artigos pessoais maiores, fica localiza-

do sob a cobertura dianteira. O compartimento é independente e removível.



*COMPARTIMENTO DE ARMAZENAMENTO DIANTEIRO*

### **Acesso ao compartimento de armazenamento**

Abra a cobertura do bagageiro dianteiro, puxando-a para cima pelas suas duas maçanetas de trava (uma em cada lado).



*TÍPICA - ACESSO AO COMPARTIMENTO DE ARMAZENAMENTO*

1. Maçanetas de trava da cobertura dianteira (uma em cada lado)

### **Como abrir a cobertura do compartimento de armazenamento**

Solte as travas da cobertura, em seguida puxe a maçaneta para abrir.

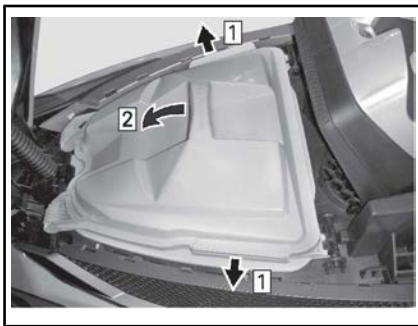

### COMO ABRIR O COMPARTIMENTO DE ARMAZENAMENTO

- Passo 1: Solte as travas da tampa  
Passo 2: Puxe a tampa para abrir

**AVISO** A carga máxima permitida para o compartimento de armazenamento dianteiro é de 9 kg distribuídos uniformemente.

### ⚠️ ADVERTÊNCIA

Nunca deixe objetos pesados ou frágeis soltos no compartimento de armazenamento dianteiro. Não exceda a carga. Nunca pilote o jet com qualquer tampa de compartimento de armazenamento aberta.

### Remoção do compartimento de armazenamento

Certifique-se que as travas na tampa do compartimento de armazenamento estejam devidamente presas.

Empurre as travas que fecham o compartimento de armazenamento para as suas posições. Em seguida, levante a alça do compartimento de armazenamento, inclinándolo para a frente para soltar as linguetas dianteiras e removê-lo do jet.

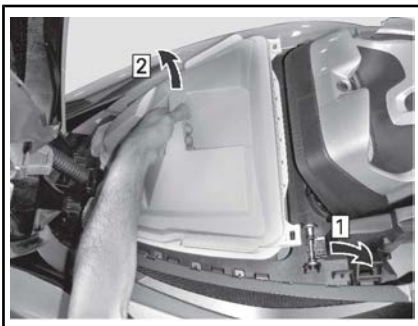

### REMOÇÃO DO COMPARTIMENTO DE ARMAZENAMENTO

- Passo 1: Empurre as travas do compartimento de armazenamento  
Passo 2: Levante e incline para a frente para soltar as linguetas dianteiras

### ⚠️ ADVERTÊNCIA

Em modelos com motores 1630 ACE™ HO, nunca armazene ou transporte nada embaixo do compartimento de armazenamento ou entre o convés móvel e o convés fixo.

Bagageiro sob o compartimento de armazenamento (Motor 1630 ACE HO)

Um bagageiro adicional está localizado sob o compartimento de armazenamento e pode ser acessado através da remoção do compartimento de armazenamento.

### ⚠️ ADVERTÊNCIA

Nunca deixe objetos pesados ou quebráveis soltos neste bagageiro. Não exceda a carga.

### Instalação do compartimento de armazenamento

Ao inserir o compartimento de armazenamento no bagageiro dianteiro, incline-o para a frente para inserir as linguetas dianteiras do compartimento de armazenamento nos retentores abaixo do suporte do

amortecedor da cobertura do bagageiro.

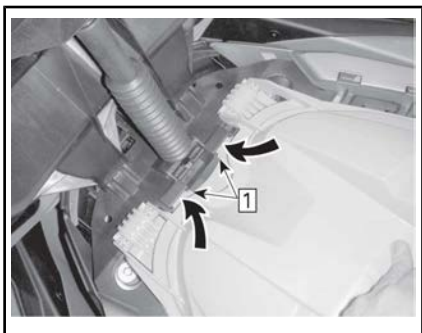

*Passo 1: Insira as linguetas dianteiras do compartimento de armazenamento*

Empurre para baixo a traseira do compartimento de armazenamento para fixá-lo com as travas (uma de cada lado).

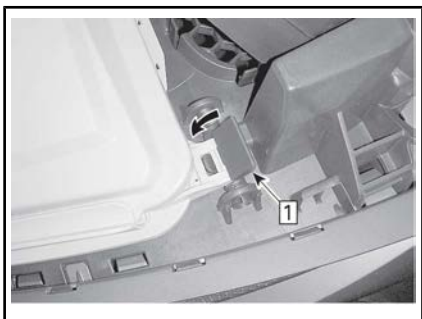

*Passo 1: Aperte as travas para prender*

Certifique-se que o compartimento de armazenamento esteja encaixado corretamente nas travas e que estas estejam fechadas.

**AVISO** Nunca use o jet se o compartimento de armazenamento não estiver devidamente preso.

**Todos os modelos sem suspensão**

**AVISO** Não opere o jet se o compartimento de armazenamento dianteiro não estiver instalado, caso contrário, entrará água no bojo.

### 3) Compartimentos de armazenamento traseiros

#### **Modelos com suspensão**

Dois compartimentos de armazenamento estão localizados sob a plataforma de embarque traseira. Eles são ideais para armazenar objetos como cabo para reboque, kit de primeiros socorros, extintor de incêndio e outros objetos.

Quando a plataforma de embarque está fechada, ela serve como cobertura para os dois compartimentos de armazenamento.

O compartimento de armazenamento direito foi especialmente projetado para guardar um extintor de incêndio homologado (vendido separadamente).



*1. Localização do suporte do extintor de incêndio*

O compartimento de armazenamento direito pode ser removido para manutenção do jet.

Para remover o compartimento de armazenamento, retire os dois rebites plásticos (anterior e posterior), depois puxe o compartimento para fora do convés fixo.



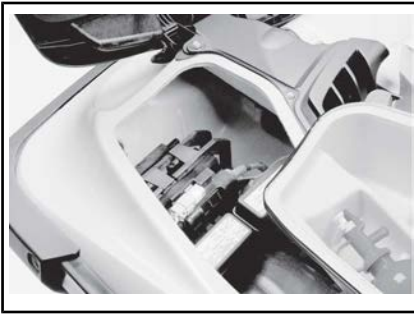

*ACESSO À BATERIA E FUSÍVEIS - COM PARTIMENTO DIREITO REMOVIDO*

**AVISO** Nunca use o jet sem os dois compartimentos traseiros instalados. Garanta sempre que a plataforma de embarque traseira esteja corretamente fechada e travada sobre os compartimentos. Quando não devidamente travada, a pressão da água sobre a plataforma durante manobras radicais pode abri-la e desalojar o compartimento direito. Caso aconteça, a água entrará no bojo do casco podendo danificar o motor ou causar problemas elétricos.

#### 4) Suporte do extintor de incêndio

##### *Modelos com suspensão*

Use o suporte interno do compartimento direito sob a plataforma de embarque traseira, prendendo o extintor com a correia de borracha.

Consulte a figura em *COMPARTIMENTOS DE ARMAZENAMENTO TRASEIROS*.

**NOTA:** O extintor de incêndio é vendido separadamente.

##### *Modelos sem suspensão*

O suporte do extintor de incêndio fica localizado sob o compartimento de armazenamento dianteiro.

#### 5) Assento

Este modelo vem equipado com um assento ergonômico que se estreita na direção da proa e com um design que permite que você posicione suas pernas na direção da parte interna dos apoios para os pés, minimizando a fadiga na parte superior do corpo e garantindo maior controle nas curvas.

Esse assento foi projetado para um piloto e um passageiro.

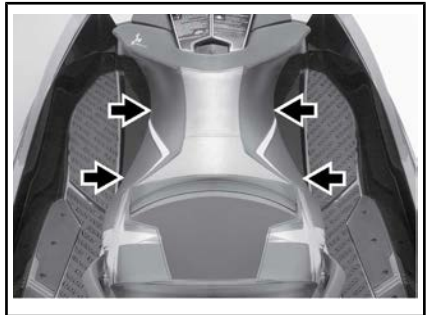

*ASSENTO ERGONÔMICO*

#### Remoção do assento (Motor 1503 4-TEC™)

Para remover o assento, puxe a alça da trava e levante a parte posterior do assento.

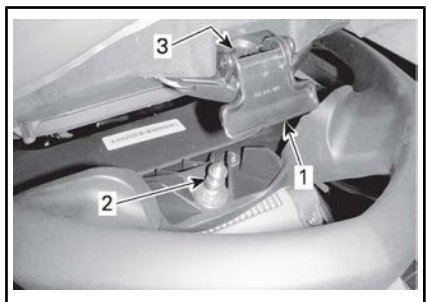

*TÍPICA - TRAVA DO ASSENTO*

1. Maçaneta da trava do assento
2. Pino da trava
3. Encaixe do pino

Depois, puxe o assento para cima e para trás para removê-lo do jet.

## Abertura do assento (Motor 1630 ACE HO)

Para levantar o assento, puxe a alça da trava e levante a parte posterior do assento.

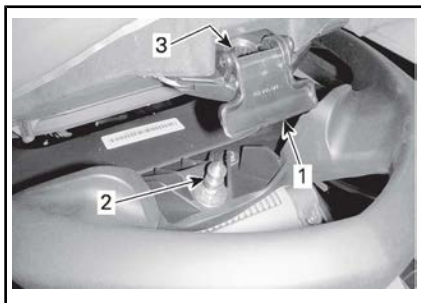

TÍPICA - TRAVA DO ASSENTO

1. Maçaneta da trava do assento
2. Pino da trava
3. Encaixe do pino

## Instalação do assento (Motor 1503 4-TEC)

Para instalar o assento, insira a parte dianteira do assento sobre seu suporte.

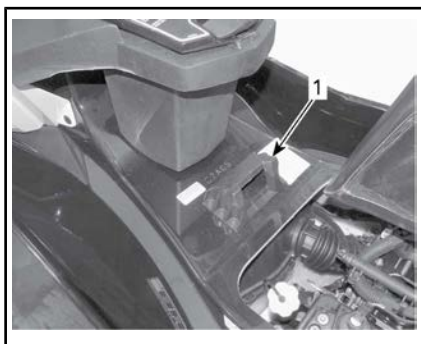

1. Prendedor do assento dianteiro

Alinhe a trava do assento com o pino da trava e pressione firmemente para baixo na parte de trás do assento para travá-lo no lugar.

Puxe a parte traseira do assento para cima para verificar se está corretamente travado.

**! CUIDADO** Certifique-se que a trava está devidamente presa no pino.

## Instalação do assento (Motor 1603)

Baixe o assento e empurre para travar no lugar.

Puxe a parte traseira do assento para cima para verificar se está corretamente travado.

**! CUIDADO** Certifique-se que a trava está devidamente presa no pino.

## 6) Puxadores do passageiro

A cinta do assento serve de puxador para o passageiro se segurar ao navegar.

As laterais do puxador curvo na traseira do assento também servem para o passageiro se segurar. A parte traseira do puxador curvo serve para o observador do esquiador/wakeboarder (se aplicável) se segurar, ou para embarcar no jet quando na água.

**AVISO** Nunca use o puxador curvo para rebocar algo ou para levantar o jet.

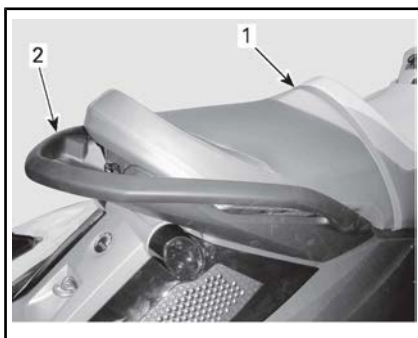

TÍPICA - PUXADORES DO PASSAGEIRO

1. Correia do assento
2. Puxador curvo

## 7) Estribo (se equipado)

Estribo usado para embarcar no jet a partir da água.

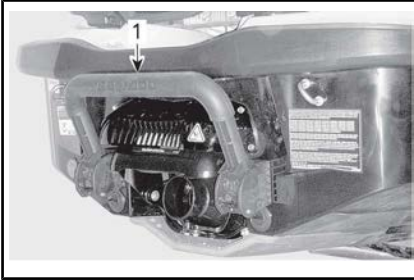

*TÍPICO*

1. Estribo

### **! ADVERTÊNCIA**

O motor deve estar desligado quando se tentar embarcar no jet usando o estribo.

Abaixe e segure o estribo com as mãos até colocar um pé ou um joelho nele.



*ESTRIBO MANTIDO ABAIXADO PARA EMBARCAR DA ÁGUA*

### **AVISO**

- Nunca use o estribo para embarcar em um jet que esteja fora da água.
- Nunca use o estribo para puxar, rebocar, mergulhar ou pular, ou qualquer outra finalidade que não seja a de estribo para embarque.

- Fique no centro do estribo.
- Somente uma pessoa por vez no estribo.

### **! ADVERTÊNCIA**

Saiba que o reversor do iBR se movimenta ao ligar o motor, ao desligá-lo ou ao usar a alavanca do iBR. O movimento automático do reversor pode espremer os dedos das mãos ou dos pés de pessoas que se segurarem na traseira de seu jet.

## 8) Plataforma de embarque

Uma plataforma de embarque cobre a área do convés de popa.

Existem duas reentrâncias na plataforma, usadas como apoio para os pés do observador voltado à ré, ao rebocar um esquiador ou praticante de boia.

### **Modelos com suspensão**

Duas alças próximas da borda traseira da plataforma servem de puxador para uma pessoa que embarque da água.

A plataforma também serve como cobertura impermeável para dois compartimentos de armazenamento traseiros, acessíveis ao abrir a plataforma. Ela é articulada com o convés fixo na popa, mantendo-se fechada por duas travas nas quinas dianteiras.

Para abrir a plataforma de embarque, puxe as duas maçanetas de trava e levante a plataforma até em cima. Um cilindro do lado esquerdo mantém a plataforma aberta.

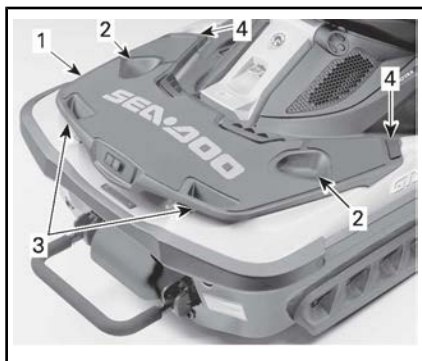

### ILUSTRAÇÃO DO MODELO GTX LIMITED iS

1. Plataforma de embarque
2. Apoio para os pés do observador
3. Apoios de mão
4. Maçanetas de trava

## 9) Cabos de amarração (modelos GTX Limited e GTX Limited iS)

Existem dois cabos de amarração retráteis para ancoragem do jet.

Um cabo fica localizado logo abaixo do guidão esquerdo, o outro fica no centro da borda traseira da plataforma de embarque.

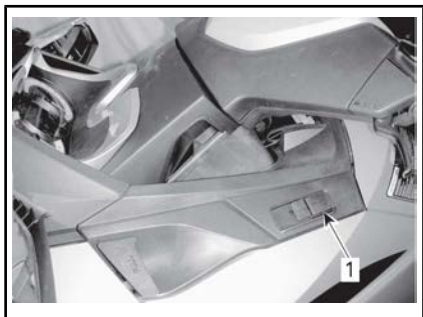

1. Cabo dianteiro



1. Cabo traseiro



## ADVERTÊNCIA

- Não use os cabos retráteis quando o motor do jet estiver funcionando.
- Não use para rebocar um jet. Não use para puxar uma pessoa ou qualquer objeto atrás ou na lateral do jet.
- Não use o cabo como correia de sujeição em um reboque.

## AVISO

- Este sistema foi projetado para uso temporário em condições normais. Não use como sistema de amarração permanente ou em condições extremas (ondas, ventos fortes, etc).
- Inspeção regularmente as condições do cabo; não amarre o jet com um cabo danificado. A substituição do cabo BRP por qualquer outro causa a perda da garantia do cabo.
- Se os cabos retráteis forem usados em água salgada, devem ser regularmente lavados com água doce para evitar o acúmulo de sal no cabo e no mecanismo retrátil. Isto ajudará a prolongar a vida útil do cabo e garantir o funcionamento adequado do mecanismo.

**NOTA:** A corda do cabo retrátil é um item de desgaste que não é coberto pela garantia normal.

Consulte a seção **MANUTENÇÃO** para instruções sobre limpeza do cabo retrátil.

### **Amarração do jet usando os cabos retráteis**

1. Com o jet paralelo à atracação e parado próximo ao gancho de amarração da atracação, solte o cabo retrátil dianteiro levantando a alavanca.
2. Segure e puxe pelo limitador do cabo, retirando o suficiente para alcançar e amarrar no gancho de amarração.

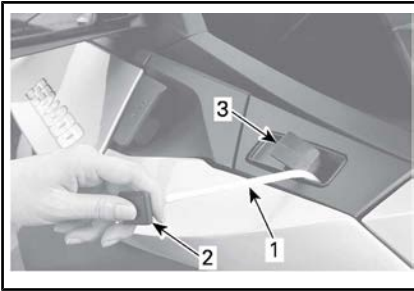

#### **TÍPICA - CABO RETRÁTIL DIANTEIRO**

1. Corda de amarração do cabo retrátil
  2. Limitador do cabo de amarração
  3. Alavanca de trava do cabo retrátil
3. Abaixe a alavanca de trava do cabo retrátil para travar.

**AVISO** Verifique sempre se o cabo retrátil está devidamente travado. Certifique-se de que o cabo de amarração não esteja em contato com nenhum componente que possa causar dano ao jet ou desgaste prematuro do cabo.

4. Quando a corda do cabo retrátil estiver presa no gancho de amarração da atracação, com o jet parado e paralelo à atracação, pise cuidadosamente na atracação. Saia apoiando no en-

caixe dos pés ou no assento do jet, **não** pise na amurada do jet, pois isto pode deixá-lo instável.

5. Mantenha o jet paralelo à atracação e repita a operação de amarração com o cabo retrátil traseiro. Ao usar o cabo traseiro, tome cuidado para não cair.

**NOTA:** O procedimento de atracação é basicamente o mesmo se houver passageiros à bordo. Porém, o piloto deve solicitar que os passageiros permaneçam parados e mantenham seu peso centrado sobre o assento, durante a atracação. Os passageiros devem pisar na doca somente depois que o cabo de amarração dianteiro estiver preso ao gancho da doca. O piloto deve permanecer no jet para mantê-lo paralelo à doca durante o desembarque dos passageiros.

### **AVISO**

- Não amarre o jet com apenas um cabo retrátil. Use sempre os cabos dianteiro e traseiro juntos.
- Durante a amarração, não aperte demais os cabos. Deixe sempre uma pequena folga. Considere as marés, se aplicável. Amarre sempre o jet com a corda e não com sua ponta plástica.
- O sistema de amarração não protege o jet contra impactos com a doca. Use amortecedores de atracação (batentes) juntamente com cabos retráteis para proteger seu jet.
- Amarre sempre o jet a uma doca de altura apropriada, usando ganchos de amarração fortes.

### **Zarpar usando cabos retráteis**

1. Ao zarpar, desamarre primeiro o cabo retrátil traseiro. Recolha o cabo de amarração, segure o

limitador do cabo de amarração próximo do seu receptáculo e levante a alavanca de trava. Assim que o cabo de amarração recolher, encaixe o limitador do cabo em seu receptáculo.

2. Suba no jet. Certifique-se de posicionar seu peso o máximo possível sobre o centro do jet para manter sua estabilidade.
3. Passe cuidadosamente para a posição do piloto.
4. Solte o cabo de amarração dianteiro do gancho da doca, recolha-o e trave o limitador como no cabo traseiro.
5. Empurre ou deslize o jet para longe da doca.

**! CUIDADO** Tome cuidado ao recolher o cabo de amarração. Segure sempre o limitador próximo do seu receptáculo antes de destravar a alavanca. Não fique no caminho de um cabo retrátil.

**! CUIDADO** Antes de dar a partida no jet, certifique-se de que os cabos tenham recolhido adequadamente e que os limitadores estejam encaixados.

## 10) Olhalis dianteiro e traseiro

Os olhalis podem ser usados para amarrar, rebocar e como pontos de fixação quando transportar seu jet.

### Olhalis dianteiro

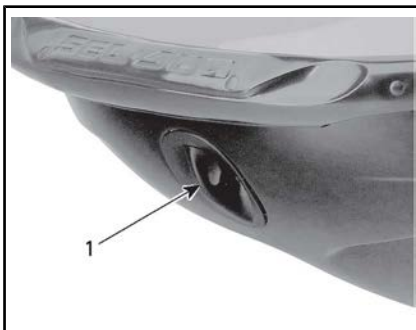

TÍPICO

1. Olhalis dianteiro

### Olhalis traseiros



TÍPICO

1. Ilhó

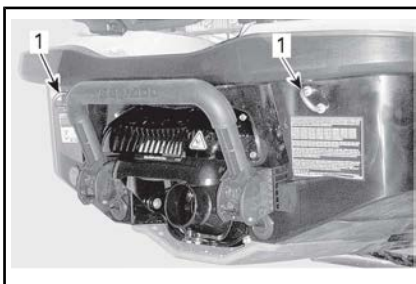

TÍPICO

1. Olhalis



## 11) Ganchos de amarração

Estes ganchos podem ser usados para atracação temporária como durante o reabastecimento.

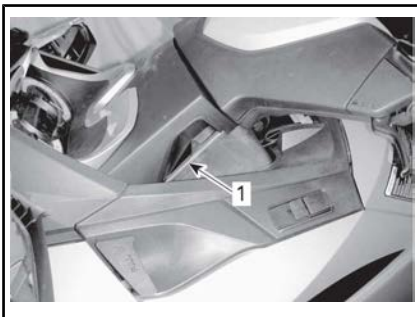

TÍPICO

1. Ganchos de amarração

**AVISO** Nunca use os ganchos de amarração para puxar ou levantar o jet.

## 12) Bujões de drenagem do bojo

Desparafuse os bujões de drenagem sempre que o jet estiver no reboque. Isto permitirá que a água acumulada no bojo seja evacuada, ajudando a reduzir a condensação.

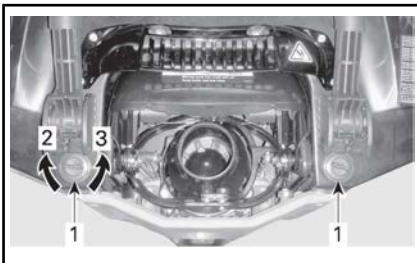

TÍPICO

1. Bujões de drenagem  
2. Apertar  
3. Soltar

**AVISO** Certifique-se que os bujões de drenagem estejam apertados adequadamente antes de colocar o jet na água.

## 13) Sponsons ajustáveis (RXT-X aS)

Os sponsons ajustáveis alteram o controle lateral do jet.



TÍPICO - LADO ESQUERDO MOSTRADO

1. Sponson ajustável

### Guia de ajuste do sponson

Os sponsons oferecem três configurações de altura possíveis.

**NOTA:** Ao ajustar os sponsons com uma configuração de fábrica diferente (esportivo), as aletas de posicionamento devem ser deixadas na configuração de fábrica (0).

### **!** ADVERTÊNCIA

Depois de ajustar os sponsons, sempre familiarize-se com as novas características de manobrabilidade do jet.

#### GUIA DE AJUSTE DO SPONSON

Corrida	Aumenta o controle lateral para resposta mais rápida nas curvas. A posição de corrida NÃO é recomendada ao se pilotar com passageiros.
---------	--

## GUIA DE AJUSTE DO SPONSON

Sport (configuração de fábrica)	Oferece uma combinação equilibrada entre as posições Race (Corrida) e Freeride (pilotagem livre). Posição preferida para todas as condições de pilotagem em geral (especialmente em águas turbulentas) ou se estiver pilotando com um passageiro.
Freeride	Diminui o controle lateral para um comportamento mais divertido.



1. Parafusos auto-adesivos

Coloque o sponson na posição desejada.

Instale **NOVOS** parafusos auto-adesivos e aperte segundo as especificações.

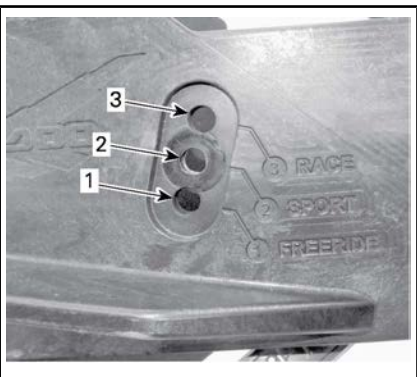

1. Freeride
2. Sport (configuração de fábrica)
3. Corrida

### Como ajustar o sponson

**NOTA:** É altamente recomendável que este ajuste seja feito pela sua concessionária Sea-Doo.

Remova e **DESCARTE** os cinco parafusos auto-adesivos.

## ⚠ ADVERTÊNCIA

Sempre que os sponsons forem ajustados, os parafusos auto-adesivos precisam ser substituídos e apertados de acordo com as especificações. Caso contrário, o sponson pode cair, causando uma perda de controle do jet.

### TORQUE DE APERTO

Parafusos do sponson (P/N 250 000 572) (NECESSÁRIOS NOVOS PARAFUSOS)	18 N•m ± 2 N•m
--	----------------

Faça o mesmo do outro lado.

## ⚠ ADVERTÊNCIA

Os dois sponsons precisam ser instalados na mesma altura. A falta dos sponsons ou o ajuste incorreto afeta a manobrabilidade e a estabilidade, podendo causar perda de controle do jet.



## 14) Aletas de posicionamento ajustáveis (RXT-X aS)

As aletas de posicionamento ajustáveis alteram a atitude da proa do jet.



*LADO DIREITO - ALETA DE POSICIONAMENTO*

### Guia de ajuste da aleta de posicionamento

Com aletas de posicionamento corretamente ajustadas, o jet deve-

rá ter uma atitude neutra, especialmente quando pilotado em águas turbulentas (agitadas ou com ondas).

As aletas de posicionamento fornecem cinco configurações diferentes.



**NOTA:** Ao ajustar as aletas de posicionamento com uma configuração de fábrica diferente (0), os sponsons ajustáveis devem ser deixados na configuração de fábrica (0).

Consulte a tabela abaixo para obter as características e efeitos de ajuste da aleta de posicionamento, de acordo com a condição.

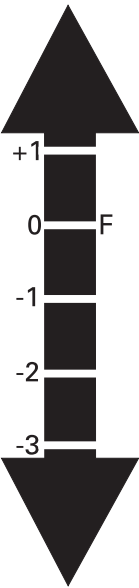
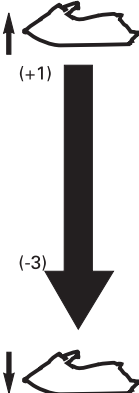

### ADVERTÊNCIA

Depois de ajustar as aletas de posicionamento, sempre familiarize-se com o novo comportamento do jet.

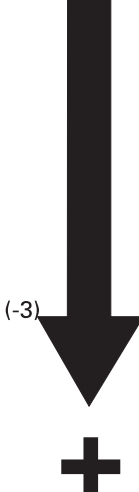
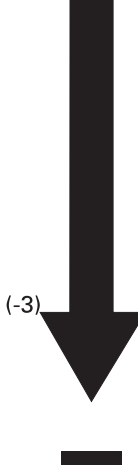
GUIA DE AJUSTE DA ALETA DE POSICIONAMENTO				
POSIÇÃO DA ALETA	ATITUDE DA PROA	CONDIÇÃO DA ÁGUA	RESPOSTA DA DIREÇÃO	VELOCIDADE DO JET (ÁGUA CALMA)
 <p>+1 0 F -1 -2 -3</p>	 <p>(+1) (-3)</p>	 <p>(+1) (-3)</p>	 <p>(-3) +</p>	 <p>(-3) -</p>

NOTA: F (0) = posição de fábrica.

### Como ajustar as aletas de posicionamento

Remova o parafuso e a porca autotravante da haste de ligação.

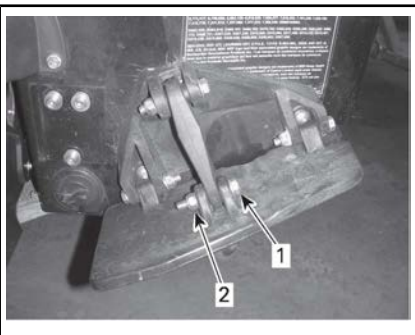

1. Parafuso
2. Porca autotravante

Ajuste a aleta de posicionamento na posição desejada.

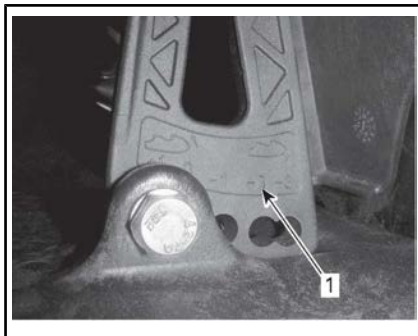

1. Posições da aleta

Instale uma **NOVA** porca autotravante e aperte de acordo com as especificações.

**! ADVERTÊNCIA**

Os dispositivos de travamento, quando removidos, devem ser recolocados.

**TORQUE DE APERTO**

Porca autotravante da haste de ligação	13 N•m ± 1 N•m
--	----------------

Faça o mesmo do outro lado.

**! ADVERTÊNCIA**

As duas aletas de posicionamento devem ser ajustadas na mesma altura. O ajuste incorreto afetará a manobrabilidade e a estabilidade, podendo causar perda de controle do jet.

**15) Estabilizadores de proa (RXT-X aS)**

Os estabilizadores de proa localizados de cada lado do casco fornecem os seguintes benefícios em condições de águas turbulentas:

- Reduzem o mergulho da proa
- Melhoram o rastreamento do casco
- Diminuem jatos de água.

**16) Mastro para esqui/wakeboard (modelo WAKE Pro)**

Puxe o botão para levantar o mastro. Garanta que as duas seções do mastro estejam totalmente estendidas e travadas adequadamente, antes de prender um cabo de esqui ou wakeboard.

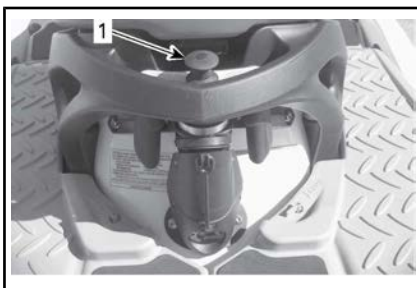

*TÍPICA - MASTRO PARA ESQUI/WAKEBOARD RECOLHIDO*

1. Puxe por este botão para estender



*MASTRO PARA ESQUI/WAKEBOARD ESTENDIDO*

Para recolher, empurre para baixo pelo topo do mastro

Se for difícil estender ou recolher o mastro, empurre os dois lados da trava simultaneamente, na direção da proa do jet.

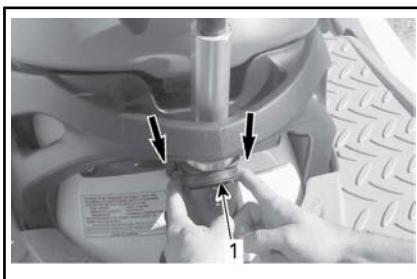

*EMPURRE NA DIREÇÃO DA PROA PARA DESTRAVAR E REMOVER O MASTRO*

1. Trava

## **⚠️ ADVERTÊNCIA**

Certifique-se que o mastro para esqui/wakeboard esteja totalmente levantado e travado antes do uso. Recolha totalmente e trave quando não estiver em uso. Tome cuidado com um esquiador/wakeboarder rebocado, pois o cabo de reboque pode voltar para o jet quando for solto. Nunca faça curvas fechadas ao rebocar um esquiador, wakeboarder ou qualquer brinquedo. Sempre guarde o cabo de reboque quando não estiver em uso.

**AVISO** O mastro de esqui/wakeboard foi projetado para puxar um esquiador ou wakeboarder com peso bruto máximo de 114 kg.

Sempre deve haver uma pessoa como observador além do piloto.

**NOTA:** As alças no mastro para esqui/wakeboard funcionam como puxadores para o observador.

**AVISO** Nunca use o mastro para esqui/wakeboard para rebocar outros jets. Respeite o limite de carga máxima do mastro para esqui/wakeboard. A carga excessiva pode afetar a manobrabilidade, a estabilidade e o desempenho.

### **17) Rack de wakeboard (modelo WAKE Pro)**

Um rack removível e conveniente para transportar uma prancha de wakeboard no jet quando na água.

**NOTA:** O rack para wakeboard pode ser instalado no lado esquerdo do jet.

Para instalar:

1. Insira os ganchos da parte inferior do rack no suporte de fixa-

ção inferior localizado no casco, abaixo do para-choque lateral esquerdo.

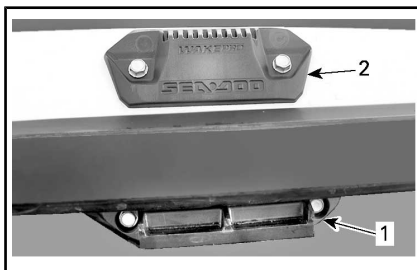

*SUPORTES PARA O RACK DE WAKEBOARD*

1. Suporte de fixação inferior
2. Suporte de fixação superior

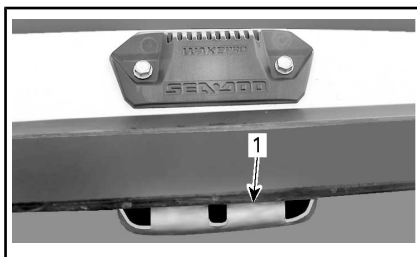

1. Gancho do rack no suporte inferior
2. Gire o rack para cima e empurre a parte superior para dentro até que a maçaneta trave no suporte de fixação superior.

## **⚠️ ADVERTÊNCIA**

Se o rack não estiver preso corretamente no jet, ele pode afrouxar e soltar inesperadamente, criando risco de ferimentos para as pessoas próximas. Certifique-se periodicamente que o rack esteja travado corretamente em seu suporte.

3. Ao instalar um wakeboard no rack, posicione as quilhas do wakeboard para fora, com o calcanhar das botas voltado para baixo, próximo da borda livre do jet.

4. Prenda o wakeboard usando cabos elásticos.

### **⚠️ ADVERTÊNCIA**

Para evitar possíveis ferimentos e cortes causados pelas quilhas do wakeboard, sempre coloque as **QUILHAS VIRADAS PARA FORA**.

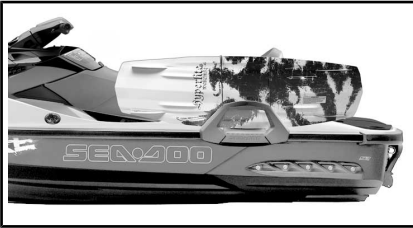

*WAKEBOARD INSTALADA COM AS QUILHAS PARA FORA*

5. Após a instalação, puxe e empurre o wakeboard para garantir que ele está bem preso no rack.

### **⚠️ ADVERTÊNCIA**

Se o wakeboard não estiver corretamente preso no rack, ele pode afrouxar e se soltar inesperadamente, criando risco de ferimentos para as pessoas próximas. Para evitar isso:

- Inspeção o estado dos cabos elásticos e troque-os se estiverem danificados.
- Prenda o wakeboard corretamente no rack.
- Certifique-se periodicamente que a prancha esteja bem presa.

**NOTA:** Quando o wakeboard for retirado do rack, prenda os cabos elásticos de forma que não se movimentem quando o jet navegar.

**AVISO** O rack foi projetado para transportar um wakeboard. Não use para transportar mais de um wakeboard ou para transportar

esqui ou qualquer outro objeto. Não use um rack como ponto de amarração ou para reembarcar.

### **⚠️ ADVERTÊNCIA**

Com um wakeboard e/ou um rack instalado, pilote com mais cuidado:

- NUNCA faça manobras radicais, inclusive rodopiar.
- NUNCA salte ondas.
- Use bom senso e limite a velocidade.

Do contrário, o wakeboard pode se soltar ou os ocupantes podem cair e se ferir no wakeboard ou no rack.

### **⚠️ ADVERTÊNCIA**

Ao rebocar o jet, NUNCA deixe um wakeboard instalado no rack. Do contrário, as quilhas do wakeboard poderiam causar ferimentos em transeuntes ou o wakeboard poderia cair na pista. Os cabos elásticos ficam sob tensão e podem ricochetear e acertar alguém quando se soltarem. Tenha cuidado.

Para remover o rack de wakeboard, aperte a alavanca no topo do rack e retire-o dos suportes de fixação.



#### **REMOÇÃO DO RACK DE WAKEBOARD**

1. Pressione esta maçaneta para soltar o rack de wakeboard

## 18) Maçaneta de inclinação do guidão

A posição do guidão pode ser ajustada de acordo com a preferência do piloto.

Para realizar este ajuste, puxe a maçaneta de liberação na base da coluna da direção, bem em frente ao porta-luvas, e incline o guidão para posição desejada.



### TÍPICO

1. Alça de liberação
2. Ajuste de inclinação disponível
3. Indicador multifuncional

Quando o guidão estiver na posição desejada, solte a maçaneta de trava e certifique-se que a lingueta de trava se encaixe perfeitamente em uma ranhura na coluna da direção. Verifique também se a maçaneta de trava está em posição para a frente.

## ⚠️ ADVERTÊNCIA

Para evitar movimentos inesperados da coluna da direção, verifique sempre se a lingueta na trava da coluna da direção está corretamente encaixada em uma das ranhuras.

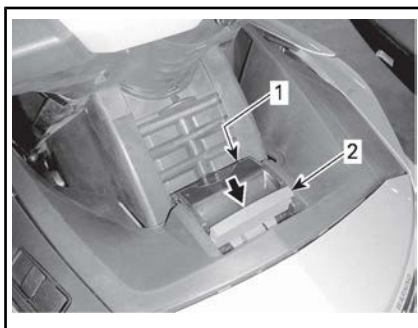

### TRAVA DE AJUSTE DA COLUNA DE DIREÇÃO NÃO ENCAIXADA

1. Lingueta de trava encaixada na ranhura da coluna de direção
2. Maçaneta de liberação não travada

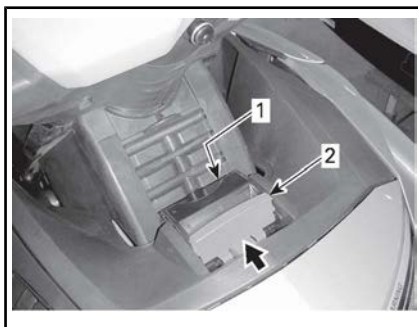

### TRAVA DE AJUSTE DA COLUNA DE DIREÇÃO ENCAIXADA CORRETAMENTE

1. Lingueta de trava encaixada
2. Maçaneta de liberação travada para a frente

## 19) Direção ergonômica ajustável (AES) (RXT-X/RXT-X aS)

A abertura do guidão e o ângulo de posição dos comandos podem ser ajustados ao modo do piloto, estendendo e girando os tubos de extensão do guidão.

**NOTA:** Para realizar os ajustes ergonômicos procure uma concessionária autorizada Sea-Doo.

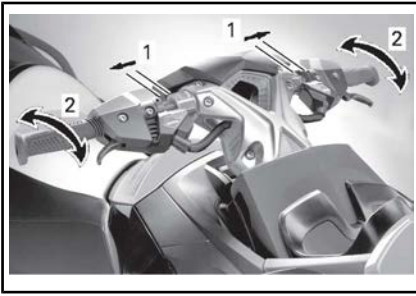

**AJUSTES ERGONÔMICOS**

1. *Guidão ajustável*
2. *Ajuste do ângulo dos comandos*

# SUSPENSÃO

## iS (Suspensão inteligente) (GTX Limited iS)

O sistema de suspensão inteligente (iS) permite que o convés móvel se mova independentemente do convés fixo, protegendo o piloto e o passageiro do impacto das águas agitadas.



### ADVERTÊNCIA

Embora o sistema de suspensão absorva parte dos esforços verticais e, portanto, reduza a força de impacto sobre o corpo, ele não pode eliminá-la completamente. Para evitar que você e o seu passageiro sejam rebatidos e certamente ejetados do jet, reduza a velocidade.



### ADVERTÊNCIA

Evite navegar em águas muito turbulentas ou praticar manobras extremas como saltar marolas ou ondas.

O sistema iS proporciona vários modos de operação.

### Modo de suspensão automática

O sistema sempre inicia no modo AUTOMATIC SUSPENSION (Suspensão automática) e desliga no DOCK MODE (Modo de atracação).

A suspensão mudará automaticamente para uma altura de fábrica pré-ajustada. Esta altura é ideal para a maioria das condições de navegação em velocidades de cruzeiro.

O sistema iS monitora constantemente o curso da suspensão e compensa automaticamente as alterações das condições da água e da carga de passageiros.

A altura do convés móvel eleva proporcionalmente o centro de gravidade do jet.

**NOTA:** Ao executar certas manobras em baixa velocidade, a tendência do jet para emborcar pode aumentar.

### Modo de suspensão manual

O Modo MANUAL SUSPENSION (Suspensão manual) permite ao piloto fazer o ajuste fino da calibração da suspensão pela sua preferência. A altura da suspensão pode ser ajustada usando o botão PARA CIMA ou PARA BAIXO enquanto no MODO IS.

A altura da suspensão pode ser ajustada em um total de nove incrementos.

**NOTA:** Alterar a altura da suspensão usando os botões PARA CIMA/PARA BAIXO coloca o sistema iS no modo MANUAL SUSPENSION (Suspensão manual). O modo AUTO está desativado.

### Ajustando manualmente a altura da suspensão

No MODO IS, pressione o botão PARA CIMA ou PARA BAIXO uma vez para mover a suspensão para o próximo incremento de altura, ou mantenha o botão pressionado até obter a altura desejada.

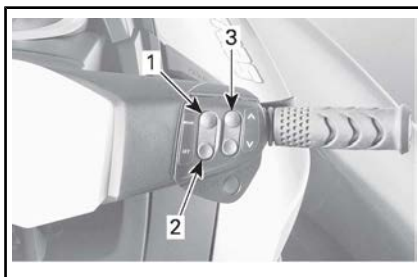

#### TÍPICO

1. *MODE (MODO)*
2. *SET (DEFINIR)*
3. *Botões PARA CIMA e BAIXO*



As seguintes indicações do modo de suspensão manual podem ser observadas na tela digital da central de informações:

- Uma mensagem que circula na tela digital informando MANUAL SUSPENSION (Suspensão manual).
- A indicação AUTO no display do iS desaparecerá.
- O indicador da posição da suspensão indicará a altura relativa da suspensão (somente um segmento do indicador estará aceso).

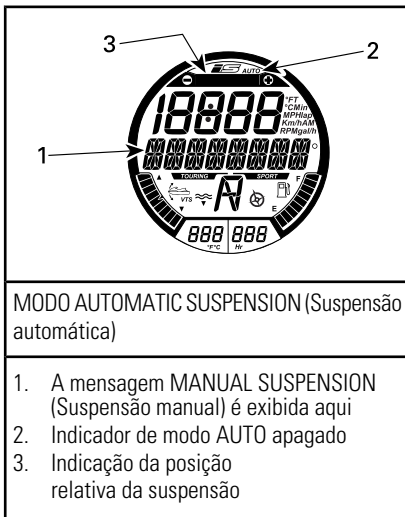

### Voltando ao AUTO MODE

Para voltar à seleção do AUTO MODE sem parar o motor, faça o seguinte:

- Pressione o botão MODE (Modo) repetidamente até que a mensagem MODO IS apareça no display multifuncional.
- Pressione o botão SET.

- Uma mensagem circulante aparecerá no display multifuncional: DOUBBLE\_CLICK\_UP\_FOR\_AUTO\_MODE (Clique duas vezes para modo automático).

- Clique duas vezes no botão PARA CIMA.

O modo AUTO é confirmado por:

- Uma mensagem que circula na tela digital informando AUTOMATIC SUSPENSION (Suspensão automática).
- A indicação AUTO no display do iS será exibida.
- Todos os segmentos do indicador de posição da suspensão estarão acesos.

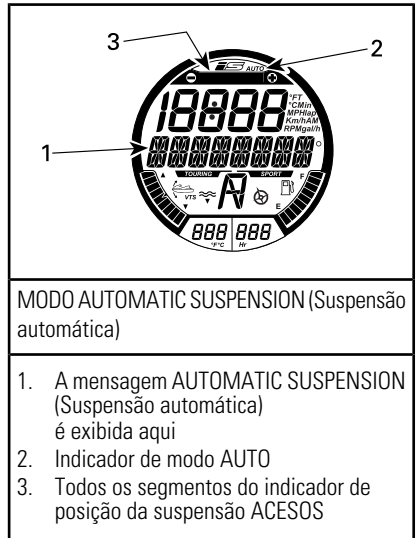

### Modos de atracção

O sistema iS pode ser definido em DOCK MODE AUTO (Modo de atracção automático) ou DOCK MODE DESATIV (Modo de atracção desativado).

### DOCK MODE AUTO (Modo de atracção automático)

No DOCK MODE AUTO (Modo de atracção automático), a suspensão

reduz para a altura do modo de atracação para baixar o centro de gravidade em determinadas condições.

- Quando o motor é desligado após o funcionamento normal do jet.
- Se o O.T.A.S. estiver ativado *VEJA AS TECNOLOGIAS ATIVAS (iCONTROL)*.
- Se o operador liberar o acelerador para a marcha lenta por aproximadamente 10 segundos.

**NOTA:** Quando a suspensão se mover para a altura do modo atracação, a mensagem DOCK MODE ATIVADO (Modo de atracação ativado) circulará pelo display multifuncional.

### **DOCK MODE DESATIV (Modo de atracação desativado)**

Se a suspensão estiver definida em DOCK MODE DESATIV (Modo de atracação desativ), ela não baixará para a altura do modo de atracação quando o acelerador for solto até a marcha lenta por mais de dez segundos. No entanto, ela baixará automaticamente quando:

- O motor for desligado
- Quando o O.T.A.S. for ativado.

Se a suspensão estiver na posição superior com o jet ligado e o botão PARA BAIXO for clicado duas vezes quando no MODO IS, ela baixará automaticamente para a altura do DOCK MODE (Modo de atracação), mesmo que esteja configurada no DOCK MODE DESATIV (Modo de atracação desativ).

Se a suspensão estiver na posição inferior (altura do modo atracação) com o jet ligado e o botão PARA CIMA for clicado duas vezes quando no MODO IS, ela se moverá para a altura predefinida de fábrica.



## **ADVERTÊNCIA**

**Ao executar algumas manobras em baixa velocidade ou durante a atracação, a tendência do jet para emborcar pode aumentar. Quanto mais ocupantes (ou peso) no convés móvel, mais instável o jet pode se tornar.**

**NOTA:** O DOCK MODE AUTO (Modo de atracação automático) está sempre ativo quando se usa a chave Aprendizado.

### **Selecionando DOCK MODE AUTO (Modo de atracação automático) ou DOCK MODE DESATIV (Modo de atracação desativado)**

A seleção de DOCK MODE AUTO (Modo de atracação automático) ou DOCK MODE DESATIV (Modo de atracação desativ) só é possível quando o motor não estiver funcionando e ao usar uma chave normal.

Para mudar o DOCK MODE (Modo de atracação), execute os passos a seguir.

1. Pressione o botão de partida/parada para ativar a central de informações.
2. Instale o cordão de segurança ao interruptor de desligamento do motor.
3. Pressione o botão MODE (Modo) repetidamente até que CONFIGURAÇÕES seja exibido na central de informações.

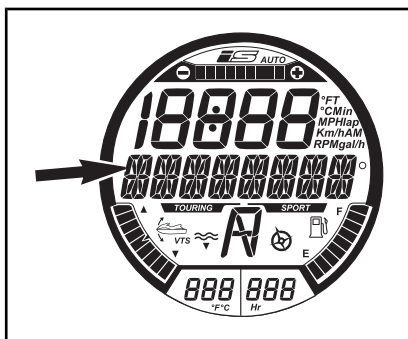

MENSAGEM EXIBIDA

CONFIGURAÇÕES

4. Pressione o botão SET (Definir) para exibir DOCK MODE (Modo de atracção).

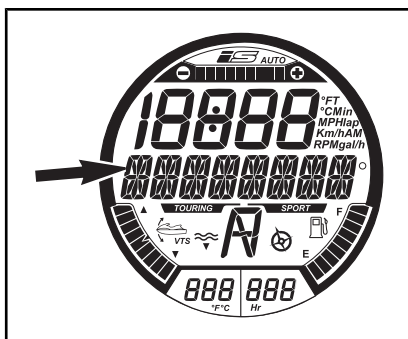

PRIMEIRA OPÇÃO DE MODO DISPONÍVEL

A mensagem DOCK MODE (Modo de atracção) é exibida aqui

5. Pressione o botão SET para exibir DOCK MODE AUTO (Modo de atracção automática).

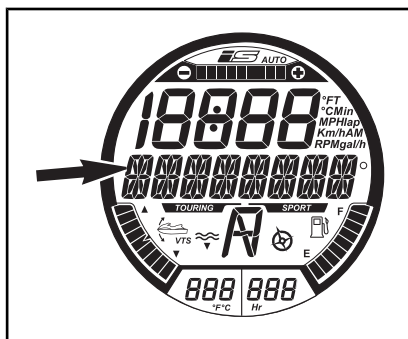

MODE ACTIVATED (Modo ativado)

A mensagem DOCK MODE AUTO (Modo de atracção automática) é exibida aqui

6. Pressione o botão PARA CIMA ou PARA BAIXO para alternar o display para DOCK MODE DESATIV (Modo de atracção desativ).

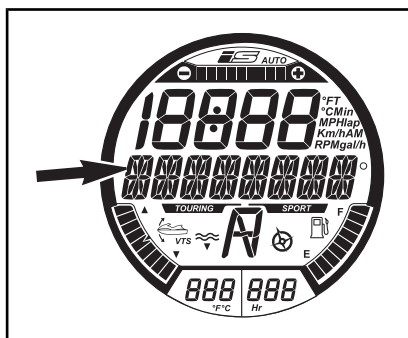

MODE DEACTIVATED (Modo desativado)

A mensagem DOCK MODE DESATIV (Modo de atracção desativ) é exibida aqui

7. Pressione o botão SET ou aguarde exceder o tempo limite da função, para salvar a configuração e voltar ao display principal.

Agora você pode dar partida no motor e navegar usando o DOCK MODE (Modo de atracção) selecionado.

**⚠ CUIDADO** Operar a moto aquática no DOCK MODE OFF (Modo de atracação desativ) evita que a suspensão mude automaticamente para a posição "inferior", quando a moto aquática estiver em baixa velocidade ou ao parar. Isto mantém um centro de gravidade mais alto, reduz a estabilidade e torna a moto aquática mais propensa a emborcar.

## aS (Suspensão ajustável) (RXT-X aS)

A suspensão ajustável (aS) permite que o convés móvel se mexa independentemente do convés fixo, isolando o piloto e passageiro do impacto das águas agitadas.

Com o recurso aS, o convés móvel pode ser ajustado mecanicamente para absorver (amortecer) os choques da água, de acordo com o estilo de pilotagem do piloto e de acordo com as condições da água.

### ⚠ ADVERTÊNCIA

Embora o sistema de suspensão absorva parte dos esforços verticais e, portanto, reduza a força de impacto sobre o corpo, ele não pode eliminá-la completamente. Para evitar que você e o seu passageiro sejam rebatidos e certamente ejetados do jet, reduza a velocidade.

### ⚠ ADVERTÊNCIA

Evite navegar em águas muito turbulentas ou praticar manobras extremas como saltar marolas ou ondas.

## Ajuste de pré-carga da mola

A pré-carga da mola pode ser facilmente ajustada usando uma porca de regulagem de 1/2" (ajustador).

O ajustador de pré-carga da mola está localizado debaixo do assento.

PESO TOTAL DOS PASSAGEIROS (KG/LB)	NÚMERO DE CLIQUES NO AJUSTADOR DA MOLA (SENTIDO HORÁRIO*)
57 kg	0
73 kg	2
89 kg	4
105 kg	6
120 kg	8
136 kg	10
152 kg	12
168 kg	14
184 kg	16
200 kg	18

\* 0 é ajustado na posição totalmente desparafusada (anti-horária).

## Ajuste do amortecimento

O amortecimento da suspensão aS pode ser ajustado de acordo com as preferências de pilotagem e condições da água.

O ajuste do amortecimento é realizado através do reservatório de nitrogênio remoto do porta-luvas.

Um botão azul localizado no porta-luvas permite ajustar o amortecimento para este propósito.

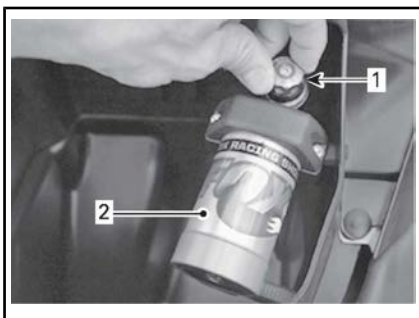

1. Botão azul
2. Amortecedor de gás nitrogênio

CONDIÇÕES TÍPICAS	NÚMERO DE CLIQUES NO AJUSTADOR DE AMORTECIMENTO (SENTIDO HORÁRIO*)
Águas calmas	0
	5
Águas turbulentas	10
	15
Alto mar	20

\* 0 é ajustado na posição totalmente desparafusada (anti-horária).

**NOTA:** Esses ajustes são fornecidos como guia para garantir um desempenho ideal da suspensão. As configurações poderão ser diferentes de acordo com as preferências pessoais.

## **S (Suspensão manual) (GTX S 155)**

A suspensão manual (S) permite que o convés móvel se mexa independentemente do convés fixo, isolando o piloto e passageiro do impacto das águas agitadas.

O convés móvel pode ser ajustado mecanicamente para absorver o

impacto da água de acordo com o peso do piloto.

### **! ADVERTÊNCIA**

Embora o sistema de suspensão absorva parte dos esforços verticais e, portanto, reduza a força de impacto sobre o corpo, ele não pode eliminá-la completamente. Para evitar que você e o seu passageiro sejam rebatidos e certamente ejetados do jet, reduza a velocidade.

### **! ADVERTÊNCIA**

Evite navegar em águas muito turbulentas ou praticar manobras extremas como saltar marolas ou ondas.

**Ajuste de pré-carga da mola**

A pré-carga da mola pode ser facilmente ajustada usando uma porca de regulagem de 1/2" (ajustador).

O ajustador de pré-carga da mola está localizado debaixo do assento.

<b>PESO TOTAL DOS PASSAGEIROS (KG/LB)</b>	<b>NÚMERO DE CLIQUES NO AJUSTADOR DA MOLA (SENTIDO HORÁRIO*)</b>
68 kg	0
79 kg	2
90 kg	4
102 kg	6
113 kg	8
125 kg	10
136 kg	12
147 kg	14
159 kg	16
170 kg	18

\* 0 é ajustado na posição totalmente desparafusada (anti-horária).

---

## PERÍODO DE AMACIAMENTO

### **Operando durante o período de amaciamento**

É necessário um período de amaciamento de 10 horas antes de operar o jet continuamente em aceleração máxima.

Durante este período, a aceleração máxima não deve exceder  $1/2$  a  $3/4$  do curso do acelerador. Entretanto, acelerar ao máximo brevemente e variar a velocidade contribuem para um bom amaciamento.

**AVISO** A aceleração máxima continuada e velocidades prolongadas de cruzeiro são prejudiciais durante o período de amaciamento.

NOTA: Durante as primeiras cinco horas de operação, o gerenciamento do motor limita a velocidade máxima para proteger o motor. O desempenho do motor irá aumentar progressivamente durante esse período.

# INSTRUÇÕES DE OPERAÇÃO

## ⚠️ ADVERTÊNCIA

Sempre realize a **INSPEÇÃO PRÉ-PARTIDA** antes de pilotar este jet. Certifique-se de ler as seções de **INFORMAÇÕES DE SEGURANÇA** e **INFORMAÇÕES DO JET** e de familiarizar-se com a tecnologia iControl.

Se você não entender completamente algum comando ou instrução, consulte uma concessionária autorizada Sea-Doo.

## Embarcando no jet

Como em qualquer barco, o embarque deve ser realizado com cuidado e o motor não deve estar funcionando.

## ⚠️ ADVERTÊNCIA

O motor deve estar **DESL.** quando embarcar no jet ou quando usar o estribo.

## Embarque em um cais

Ao embarcar em uma doca, coloque um pé devagar na plataforma do jet mais próxima da doca enquanto segura o guidão, ao mesmo tempo transfira o peso do corpo para o outro lado para equilibrar o jet.

Depois, passe o outro pé por cima do assento e coloque-o na plataforma do outro lado. Empurre o jet para longe da doca.



## Embarcando em águas rasas

Em águas rasas, embarque por qualquer uma das laterais ou pela popa.

## ⚠️ ADVERTÊNCIA

- Mantenha os membros afastados do bocal de hidrojato ou do de entrada.
- Nunca use o sistema de propulsão como ponto de apoio para embarcar no jet.

Certifique-se de que haja pelo menos 90 cm de água sob a parte traseira mais baixa do casco.

Leve em consideração que o casco ficará mais baixo na água quando todos os passageiros estiverem a bordo. Certifique-se de manter a profundidade especificada para que areia, seixos e pedras não sejam sugados pela bomba de jato.

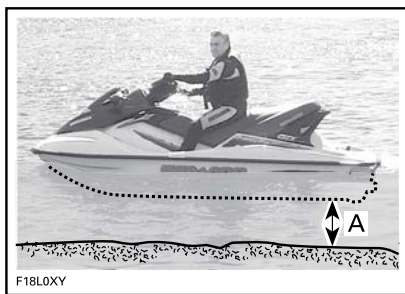

- A. Mantenha pelo menos 90 cm abaixo da parte traseira mais baixa do casco quando todos os passageiros estiverem a bordo

## AVISO

- Ligar o motor ou usar o jet em águas mais rasas pode danificar a hélice ou outros componentes da bomba de jato.
- Fique no centro do estribo.
- Somente uma pessoa por vez no estribo.



## **⚠️ ADVERTÊNCIA**

### **Jet com sistema iBR:**

- Saiba que o reversor do iBR se movimentará ao ligar o motor, ao desligá-lo ou ao usar a alavanca do iBR. O movimento automático do reversor pode espremer os dedos das mãos ou dos pés de pessoas que se segurarem na traseira de seu jet.
- Nunca use o reversor do iBR como ponto de apoio para embarcar no jet.

### **Embarque em águas profundas**

## **⚠️ ADVERTÊNCIA**

- Mantenha os membros afastados do sistema de propulsão ou da grade de entrada.
- Nunca use o sistema de propulsão como ponto de apoio para embarcar no jet.
- Pilotos inexperientes devem praticar o embarque no jet perto da praia (todos os métodos explicados aqui) antes de se aventurar em águas profundas.

## **⚠️ ADVERTÊNCIA**

### **Jet com sistema iBR:**

- Saiba que o reversor do iBR se movimentará ao ligar o motor, ao desligá-lo ou ao usar a alavanca do iBR. O movimento automático do reversor pode espremer os dedos das mãos ou dos pés de pessoas que se segurarem na traseira de seu jet.
- Nunca use o sistema de propulsão ou o reversor do iBR como pontos de apoio para embarcar no jet.

### **Piloto sozinho**

#### ***Modelos sem degrau de embarque***

1. Com uma das mãos, segure na alça traseira.
2. Com a outra mão na plataforma de embarque, erga o corpo até conseguir colocar um joelho na plataforma de embarque.
3. Coloque o outro joelho na plataforma de embarque.



4. Segure a cinta do assento para ajudar a manter o equilíbrio e avance para as plataformas nos dois lados do assento.



Sente com uma perna em cada lado.

#### ***Modelos com degrau de embarque***

Nade até a popa do jet.

Com uma das mãos, abaixe o estribo.



Com a outra, segure a borda da plataforma de embarque, depois puxe o seu corpo para cima até colocar o joelho no estribo.



#### **AVISO**

- Fique no centro do estribo.
- Somente uma pessoa por vez no estribo.

Estenda uma mão e segure o puxador curvo atrás do assento, depois suba no estribo.



Com as duas mãos no puxador atrás do assento, suba para a plataforma de embarque.

Segure a cinta do assento para ajudar a manter o equilíbrio e avance para as plataformas nos dois lados do assento.



Sente com uma perna em cada lado.

#### **Piloto com um passageiro**

O piloto sobe no jet da mesma maneira explicada anteriormente.

Em águas agitadas, enquanto está na água, o passageiro pode segurar o jet parado para ajudar o piloto a subir.

**AVISO**

- Fique no centro do estribo.
- Somente uma pessoa por vez no estribo.

Depois, o passageiro sobe no jet enquanto o piloto mantém o equilíbrio, sentando o mais perto possível do console.



*TÍPICO - MODELO COM UM DEGRAU DE EMBARQUE*



*TÍPICO - MODELO COM UM DEGRAU DE EMBARQUE*



## Como dar a partida no motor

### ADVERTÊNCIA

Antes de dar a partida no motor, o piloto e o passageiro devem sempre:

- Estar corretamente sentados no jet.
- Estar segurando firmemente em um puxador ou segurando na cintura da pessoa à frente deles.
- Usar roupas protetoras apropriadas, incluindo um PFD aprovado pelas autoridades locais e uma parte de baixo de roupa de mergulho.

**AVISO** Antes de ligar o motor, certifique-se de que haja pelo menos 90 cm de água sob a parte traseira mais baixa do casco quando todos os passageiros estiverem a bordo. Caso contrário, podem ocorrer danos à hélice ou outros componentes da bomba de jato.

1. Prenda o clipe do cordão de segurança ao seu PFD ou ao pulso (necessário ter pulseira).
2. Segure firmemente o guidão com a mão esquerda e coloque os dois pés nas plataformas laterais.
3. Pressione o botão de PARTIDA/PARADA do motor para ativar o sistema elétrico.
4. Enquanto a central de informações passa pelo ciclo da função de autoteste, instale o cordão de segurança no interruptor de desligamento do motor.

### ADVERTÊNCIA

O clipe do cordão de segurança deve estar sempre preso ao flutuador pessoal do piloto ou à pulseira, quando ele der partida ou operar o jet.

5. Pressione o botão de PARTIDA/PARADA para ligar o motor.

**NOTA:** O botão de PARTIDA/PARADA deve ser ativado dentro de 5 segundos após a tampa do cordão de segurança ser instalada no interruptor de desligamento do motor para permitir que o motor dê partida.

**AVISO** Caso o motor não dê partida imediatamente, não pressione o botão de PARTIDA/PARADA por mais de 10 segundos para evitar superaquecimento do motor de partida. Observe um período de descanso entre os ciclos de partida para permitir que o motor de partida esfrie. Consulte a seção **SOLUÇÃO DE PROBLEMAS**.

6. Solte o botão de PARTIDA/PARADA do motor assim que ele pegar.

### ADVERTÊNCIA

O cordão de segurança deve estar sempre preso ao flutuador pessoal do piloto quando ele der partida ou operar o jet.

**NOTA:** Para poder dar a partida no motor, o cordão de segurança deve ser corretamente instalado no interruptor de desligamento do motor dentro de 5 segundos após o pressionamento do botão de PARTIDA/PARADA. Se, ao instalar o cordão de segurança, você ouvir qualquer som que não sejam 2 bi-

pes curtos, isso indica uma condição que deve ser corrigida. Consulte a seção *SOLUÇÃO DE PROBLEMAS* para identificação dos códigos dos sinais de BIPE.

**NOTA:** O motor pode ser reiniciado dentro de 3 minutos ao ser parado com o botão de PARTIDA/PARADA. Após esse atraso, reinicie o procedimento de partida.

## Como desligar o motor

### **! ADVERTÊNCIA**

Para manter o controle direcional do jet, o motor deve estar funcionando até que ele esteja parado.

Para desligar o motor, pressione o botão de PARTIDA/PARADA ou puxe a tampa do cordão de segurança do interruptor de desligamento do motor.

### **! ADVERTÊNCIA**

Nunca deixe o cordão de segurança no interruptor de desligamento do motor quando estiver desembarcando do jet para evitar roubo, partida acidental do motor e para evitar o uso não autorizado por crianças ou terceiros.

Se o motor for desligado pelo botão de PARTIDA/PARADA e o cordão de segurança for deixado no interruptor de desligamento do motor, a central de informações e toda a energia elétrica serão desligadas após três minutos aproximadamente, para evitar a descarga da bateria.

## Como virar o jet

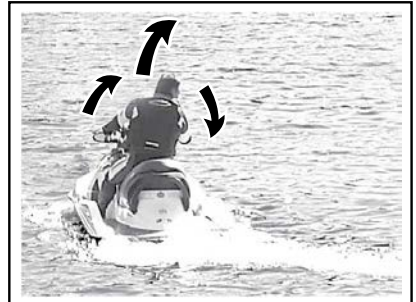

F18J09Y

Virar o guidão, gira o bocal da bomba de jato, que controla a direção do jet. Virar o guidão para a direita virará o jet para a direita e vice-versa. O acelerador deve ser usado para virar o jet.

### **! ADVERTÊNCIA**

O acelerador deve ser usado e o guidão virado para mudar a direção do jet. A eficácia de mudança de direção irá diferir dependendo da aceleração aplicada, do número de passageiros, da carga, das condições da água e de fatores ambientais, tais como o vento.

Diferentemente de um carro, um jet precisa de aceleração para virar. Pratique em um local seguro, acelerando e desviando de um objeto imaginário. Isto é uma boa técnica para evitar colisões.

### **! ADVERTÊNCIA**

O controle direcional fica reduzido quando o acelerador é solto e inexistente quando o motor está desligado.

O jet se comporta de maneira diferente com um passageiro, exigindo maior habilidade. Os passageiros devem sempre segurar a cinta do assento, o puxador curvo ou a cin-

tura da pessoa que está à frente. Reduza a velocidade e evite viradas bruscas. Evite as águas agitadas ao transportar um passageiro.

### Curvas fechadas e outras manobras especiais

Qualquer curva fechada ou manobra especial que faça com que as aberturas de entrada de ar permaneçam sob a água por um longo período, deixará a água infiltrar no bojo.

Os motores de combustão precisam de ar para funcionar, por isso a motoaquática não pode ser completamente estanque.

**AVISO** Se as aberturas de entrada de ar permanecerem sob a água, como ao girar constantemente em círculos fechados, mergulhar a proa nas ondas ou emborcar o jet, a água pode se infiltrar no bojo causando danos graves a peças internas do motor. Consulte a seção **GARANTIA** contida neste manual.

### Sistema O.T.A.S.

#### (Direção assistida sem aceleração)

O sistema O.T.A.S. (Direção assistida sem aceleração) fornece maior manobrabilidade na ausência de aceleração.

Se o piloto soltar o acelerador para marcha lenta ao iniciar uma volta completa, o sistema O.T.A.S. será eletronicamente ativado e irá aumentar ligeiramente a velocidade do motor para ajudar no giro.

Quando o guidão volta à posição central, o acelerador reverte para marcha lenta.

Recomendamos que você se familiarize com este recurso durante a sua primeira saída.

## Como engatar a posição neutra

### ADVERTÊNCIA

O eixo de transmissão e a hélice estão sempre girando quando o motor está funcionando, mesmo que o reversor do iBR esteja na posição de ponto morto. Mantenha distância do sistema de propulsão do jet.

Quando o jet é ligado pela primeira vez, o sistema iBR define automaticamente o reversor do iBR em ponto morto por padrão.

Se o reversor estiver na posição de propulsão para vante, toque a alavanca do iBR. O reversor mudará para ponto morto.

Se for usado o freio ou a marcha à ré, o reversor do iBR mudará para ponto morto quando a alavanca do iBR for solta, se o acelerador não for usado.

**NOTA:** A alavanca do acelerador deve estar totalmente solta para que o reversor do iBR mude para ponto morto quando a alavanca iBR for solta.

Se o motor for desligado em propulsão para vante ou ré, o reversor do iBR mudará para ponto morto ao desligar o motor.

### Como ajustar a posição do ponto morto do iBR

Quando em NEUTRO, se o jet for arrastado para frente ou para trás, o sistema iBR poderá ser ajustado.

**NOTA:** O movimento do jato ao operar em ponto morto pode ser devido ao vento ou à correnteza.

Se o jet estiver se movendo para a frente, pressione momentaneamente o botão VTS PARA BAIXO ou o

botão PARA BAIXO (se o veículo não estiver equipado com interruptor VTS).

Se o jet estiver se movendo para trás, pressione momentaneamente o botão VTS PARA CIMA ou o botão PARA CIMA (se o veículo não estiver equipado com interruptor VTS).

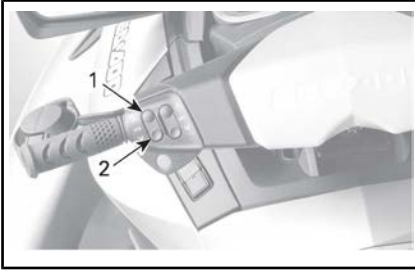

**TÍPICA - BOTÃO DE CONTROLE DO VTS**

1. Proa para cima
2. Proa para baixo

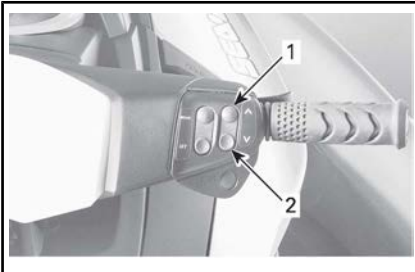

**TÍPICA - AJUSTE DA POSIÇÃO DE PONTO MORTO DO iBR**

1. Botão PARA CIMA (para parar o movimento de ré)
2. Botão PARA BAIXO (para parar o movimento para frente)

**NOTA:** Pressione o botão VTS PARA CIMA/PARA BAIXO ou o botão PARA CIMA/PARA BAIXO (se o veículo não estiver equipado com interruptor VTS) várias vezes até que o ajuste correto da posição de ponto morto seja obtida e o jet pare de se mover.

## Como entrar em propulsão para vante

Para engatar a propulsão para vante a partir do ponto morto, toque a alavanca do acelerador. O reversor muda para a posição de propulsão para vante e o jet acelera para vante.

Para entrar em propulsão para vante a partir da propulsão para ré, solte a alavanca do iBR enquanto acelera moderadamente.

Para reentrar em propulsão para vante a partir de uma frenagem, puxe a alavanca do acelerador enquanto solta a alavanca do iBR simultaneamente. O jet acelerará para a frente após um pequeno atraso.

## Como entrar e operar em propulsão para ré

A ré só pode ser engatada entre a marcha lenta e o limite da velocidade de avanço de 14 km/h.

Para entrar em propulsão para ré, a alavanca do iBR no guidão esquerdo deve ser puxada pelo menos 25% do curso da alavanca.

Ao operar a alavanca do iBR no modo reverso, a alavanca do acelerador pode ser usada para controlar a rotação do motor e assim, a quantidade de propulsão para ré produzida.

Ao modular a alavanca do iBR e do acelerador simultaneamente, a propulsão para ré pode ser controlada de forma mais precisa. Se a rotação (RPM) for alta demais, cria-se uma turbulência na água e diminui-se a eficiência da ré.

**NOTA:** A potência do motor será reduzida para marcha lenta sempre que a posição da alavanca do iBR for mudada.



Solte a alavanca do iBR para terminar a operação em reverso.

Para parar a velocidade em ré após soltar a alavanca do iBR, acelere o suficiente para interromper o movimento.

**⚠ ADVERTÊNCIA**

A função de frenagem não tem efeito ao navegar em reverso.

A potência disponível do motor é limitada no modo reverso, o que limita a velocidade à ré. Entretanto, velocidades acima de 14 km/h podem ser obtidas em reverso dependendo das condições.

**⚠ ADVERTÊNCIA**

A ré só deve ser usada em baixa velocidade e no mínimo de tempo possível. Sempre verifique se o caminho atrás da lancha está livre de objetos, obstáculos e pessoas.

Ao operar em reverso, vire o guidão na direção oposta àquela que deseja mover a popa do jet.

Por exemplo, para virar a popa do jet para bombordo (esquerda), vire o guidão para estibordo (direita).



*TÍPICA - DIREÇÃO INVERTIDA AO MOVER PARA TRÁS*

**⚠ CUIDADO** Esterçar a direção na marcha a ré é o oposto da marcha avançar. Para esterçar a popa para bombordo (esquerda) em reverso, vire o guidão para estibordo (direita). Para esterçar a popa para estibordo (direita), vire o guidão para bombordo (esquerda). A operação em propulsão para ré deve ser praticada em águas abertas, para que o piloto se familiarize totalmente com os comandos e as características de navegabilidade, antes de operar na proximidade de outros barcos.



## Como ativar e usar a frenagem

### ADVERTÊNCIA

- O motor deve estar em funcionamento para que o freio possa ser usado.
- O freio é aplicável somente ao operar em movimento para frente, ele não tem nenhum efeito na velocidade em ré.
- O freio não pode evitar que seu jet derive devido a correnteza ou vento.

A função de frenagem só pode ser ativada durante a operação para frente com velocidade igual ou acima do limite de 14 km/h.

O freio é ativado e controlado quando a alavanca do iBR no guidão esquerdo for puxada pelo menos 25% do seu curso.

### ADVERTÊNCIA

**O uso do freio deve ser praticado em águas abertas e em velocidades gradualmente crescentes, para que o piloto se familiarize totalmente com os comandos e as características de navegabilidade do jet.**

Quando a alavanca iBR for puxada, o comando da alavanca do acelerador é cancelado e o controle de aceleração do motor passa a depender da posição da alavanca do iBR. A frenagem pode assim ser modulada usando somente a alavanca do iBR.

A desaceleração do jet é proporcional à força de frenagem. Quanto mais a alavanca do iBR for puxada, maior será a força de frenagem aplicada.

**NOTA:** Tome cuidado para mover gradualmente a alavanca do iBR

para ajustar a intensidade da força de frenagem e simultaneamente soltar a alavanca do acelerador.

** CUIDADO** Ao frear, os passageiros devem se abraçar contrapondo-se à força de desaceleração, para evitar escorregar para a frente do jet e perder o equilíbrio. O piloto deve sempre manter as duas mãos no guidão e todos os passageiros devem segurar firme em um puxador, cinta do assento ou na cintura da pessoa à frente.

### ADVERTÊNCIA

**A distância de parada variará dependendo da velocidade inicial, carga, vento, número de ocupantes, condições da água e da quantidade de potência de frenagem comandada pelo piloto. Ajuste sempre o seu estilo de pilotagem concomitantemente.**

Quando o jet reduz para menos de 14 km/h, o modo de frenagem termina e entra modo de marcha a ré. Solte a alavanca do iBR assim que o jet estiver parado. Do contrário, será iniciado um movimento em ré.

** CUIDADO** Como o jet reduz até parar, a esteira criada por ele o alcançará e tenderá a empurrá-lo para a frente. Verifique se não há obstáculos ou banhistas na direção do curso.

Se a alavanca do acelerador ainda estiver puxada ao soltar a alavanca do iBR, o jet acelerará para a frente após um pequeno atraso. A aceleração será proporcional à posição da alavanca do acelerador.

**! ADVERTÊNCIA**

Se não for desejada aceleração para a frente quando a alavanca do freio for solta, solte a alavanca do acelerador.

Ao navegar em velocidade, logo que o freio é aplicado, uma nuvem de água irá jorrar pelo ar atrás do jet, o que pode fazer com que o piloto do jet logo atrás perca momentaneamente a visão de seu jet.

**! ADVERTÊNCIA**

- É importante informar o piloto de um jet que pretende segui-lo em uma formação de comboio sobre a capacidade de frenagem e manobras de seu jet, o que a nuvem de água indica e que deve ser mantida uma maior distância entre os jets.
- Fique ciente de que outros barcos, que venham atrás ou que estejam muito próximos, podem não ser capazes parar tão rapidamente.

**Freando em uma curva**

O acelerador deve ser usado ao virar, para garantir o controle direcional. Entretanto, o freio pode ser iniciado durante uma curva, usando a alavanca do iBR, como descrito anteriormente. Esteja preparado para manter o equilíbrio enquanto a esteira estiver cruzando o seu jet.

**! CUIDADO** Como o jet reduz até parar ao frear em uma curva, a esteira criada por ele o alcançará e tenderá a empurrá-lo lateralmente. Esteja preparado para manter o equilíbrio quando a esteira cruzar o jet.

**Como usar o sistema de ajuste variável (VTS)**

O sistema de ajuste variável (VTS) muda a posição vertical do bocal da bomba de jato para oferecer ao piloto um sistema rápido e efetivo para compensar a carga, propulsão, posição de pilotagem e as condições da água. Se ajustado corretamente, ele pode melhorar a navegabilidade, reduzir o corcoveio e posicionar o jet na sua melhor atitude de operação, para obter o máximo em desempenho.

Ao usar o jet pela primeira vez, o piloto deve se familiarizar com o uso do sistema de ajuste variável (VTS) em velocidades e condições da água variadas. Um ajuste intermediário é usado geralmente durante um cruzeiro. Somente a experiência dirá qual é o melhor ajuste para as condições. O período de amaciamento do jet, quando velocidades mais baixas são recomendadas, é uma oportunidade excelente para se familiarizar com o ajuste e seus efeitos.

Quando o bocal estiver em um ângulo virado para cima, o empuxo da água direciona a proa do jet para cima. Esta posição é usada para otimizar a alta velocidade.

Quando o bocal está direcionado para baixo, a proa é forçada para baixo, melhorando a capacidade de virar do jet. Como qualquer jet, a velocidade, a posição e movimento do corpo do piloto (técnica Body English) determinarão o grau e o fechamento da virada do jet. O corcoveio pode ser reduzido ou eliminado se o bocal estiver voltado para baixo e a velocidade for ajustada proporcionalmente.

**NOTA:** A posição do VTS é indicada em um medidor de barras na central de informações.



**CENTRAL DE INFORMAÇÕES — INDICADOR DE POSIÇÃO DO VTS**

1. Proa para cima
2. Proa para baixo

O sistema VTS permite ajustar manualmente a posição de ajuste do bocal, ou selecionar duas posições de ajuste predefinidas e registrar ou alterar as posições de ajuste de alguns modelos.

## Métodos de ajuste do VTS

MÉTODOS DE AJUSTE DO VTS DISPONÍVEIS	GTX GTX S 155	GTX LIMITED GTX LIMITED iS	RXT RXT-X RXT-X aS	WAKE PRO
Botão de ajuste do VTS	ND	X	X	X
Ajuste do VTS com "clique duplo"	ND	X	X	X
"Pré-ajustes" do VTS	ND	X	X	X
Ajuste do VTS por meio do display multifuncional	X	ND	ND	ND

X = Indica um recurso **padrão**  
N.A. = Não disponível

### Ajustando o VTS com o botão VTS

Estão disponíveis nove posições de ajuste.

Com o jet operando na posição à vante, faça o seguinte:

**NOTA:** Pressionar o botão de ajuste do VTS sem que o motor esteja na posição à vante só mudará a indicação. O bocal se moverá para a posição do ajuste selecionada no VTS quando a propulsão à vante for engatada.

1. Pressione o botão PARA CIMA do VTS uma vez para ajustar a proa do jet para cima na próxima posição de ajuste para cima.
2. Pressione o botão PARA BAIXO do VTS uma vez para ajustar a proa do jet para baixo na próxima posição de ajuste para baixo.

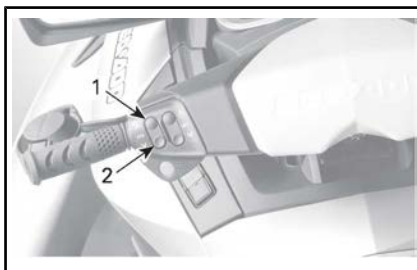

TÍPICA - BOTÃO DE CONTROLE DO VTS

1. Proa para cima
2. Proa para baixo

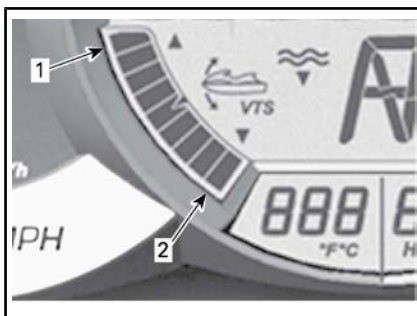

CENTRAL DE INFORMAÇÕES—INDICADOR DE POSIÇÃO DO VTS

1. Proa para cima
2. Proa para baixo

**NOTA:** Se o botão PARA CIMA ou PARA BAIXO do VTS for mantido

pressionado, o bocal da bomba continuará a se mover até que o botão seja solto na atitude de ajuste desejada ou até que a posição de ajuste máxima (para cima ou para baixo) seja alcançada.

### Usando as posições de ajuste predefinidas

Pode-se optar entre duas posições de ajuste predefinidas.

Para selecionar a mais alta posição de ajuste gravada, clique duas vezes no botão PARA CIMA (proa para cima) do VTS.

Para selecionar a mais baixa posição de ajuste gravada, clique duas vezes no botão PARA BAIXO (proa para baixo) do VTS.

**NOTA:** Se apenas uma posição predefinida de ajuste estiver gravada, clique duas vezes em PARA CIMA ou PARA BAIXO do botão VTS.

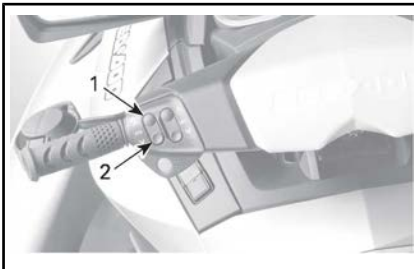

**TÍPICA - CLIQUE DUAS VEZES PARA CIMA OU PARA BAIXO PARA USAR AS POSIÇÕES PREDEFINIDAS**

1. Posição predefinida mais alta no botão PARA CIMA
2. Posição predefinida mais baixa no botão PARA BAIXO

### Gravando posições de ajuste predefinidas

É possível gravar duas posições diferentes de ajuste do VTS para seleção rápida da atitude do jet.

Para gravar as posições de ajuste predefinidas do VTS:

1. LIGUE o jet pressionando o botão de PARTIDA/PARADA uma vez.
2. Instale o cordão de segurança no interruptor de desligamento do motor.
3. No guidão direito, pressione o botão MODE (Modo) repetidamente até que MODO VTS seja exibido.

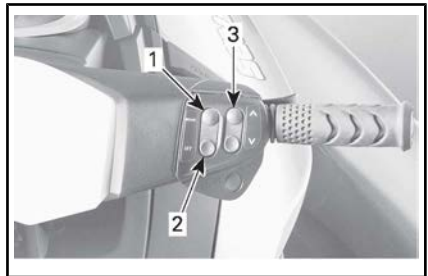

#### TÍPICO

1. Botão MODE (MODO)
2. Botão SET (DEFINIR)
3. Botão PARA CIMA/PARA BAIXO

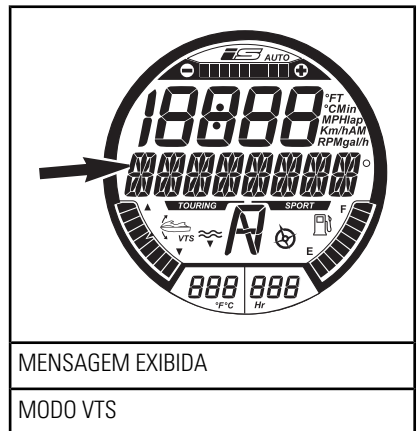

4. Na manopla direita, pressione o botão SET para exibir PRE-AJUSTE 1.
5. Pressione o botão PARA CIMA ou PARA BAIXO do VTS para alterar a posição do PREDEFINIÇÃO 1 do VTS. O instrumento

exibirá as configurações de 1 a 9 na tela digital, acima de PRE-DEFINIÇÃO 1.

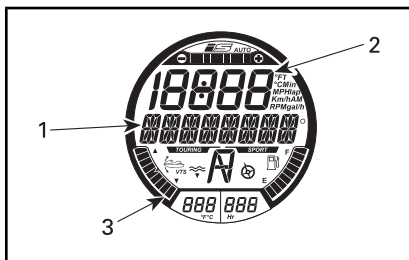

FUNÇÃO SELECIONADA - PRÉ-AJUSTE 1

1. Mensagem PRE-AJUSTE 1
2. Número de configuração do VTS
3. Indicador de posição do VTS na configuração 1 (proa para baixo)

6. Pressione o botão SET para salvar o PRE-AJUSTE 1 e exibir PRE-AJUSTE 2.

7. Pressione o botão PARA CIMA ou PARA BAIXO do VTS para alterar a posição do PREDEFINIÇÃO 2 do VTS. O instrumento exibirá as configurações de 1 a 9 na tela digital, acima de PRE-DEFINIÇÃO 1.

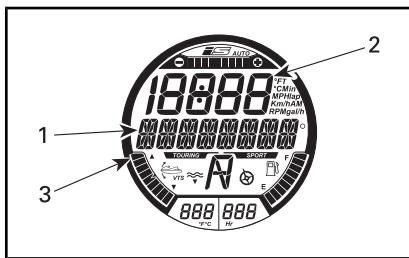

FUNÇÃO SELECIONADA - PRÉ-AJUSTE 2

1. Mensagem PRE-AJUSTE 2
2. Número de configuração do VTS
3. Indicador de posição do VTS na configuração 9 (proa para cima)

8. Pressione o botão SET (Definir) para salvar as configurações e voltar ao display principal.

O sistema VTS comparará as configurações de ajuste gravadas; a posição mais alta será atribuída ao botão PARA CIMA, a mais baixa ao botão PARA BAIXO.

Se as duas posições de ajuste forem idênticas, ambos os botões terão as mesmas configurações de ajuste.

**Ajustando o VTS com o display**

1. Com o motor ligado com propulsão para vante, pressione o botão MODE (Modo) até que apareça VTS no display multifuncional.
2. No guidão direito, pressione o botão PARA CIMA ou PARA BAIXO para mudar a configuração do VTS.

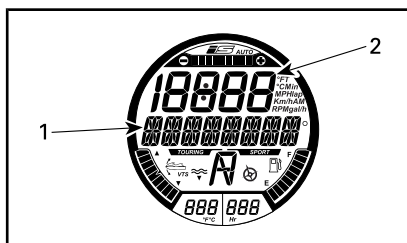

FUNÇÃO SELECIONADA - VTS

1. Mensagem VTS
2. Número de configuração do VTS

3. Confirme a operação do VTS observando o movimento do indicador de posição do VTS no display digital.

4. Pressione o botão SET (definir) para salvar a configuração desejada e voltar ao display principal.

**NOTA:** As configurações disponíveis do VTS estão entre 1 e 9.

**NOTA:** O sistema VTS não pode ser totalmente testado sem que o

motor esteja funcionando na posição à vante. Se o motor não estiver funcionando com propulsão à vante, somente a indicação do VTS mudará quando os botões de controle do VTS forem pressionados; o bocal não mudará de posição.

## Recomendações gerais de operação

### Navegação em águas turbulentas ou com pouca visibilidade

Evite navegar nestas condições. Se tiver de fazê-lo, navegue com cuidado e em velocidade mínima.

### Cruzando ondas

O operador deve segurar a alça firmemente e manter ambos os pés nos estribos.

O passageiro deve segurar os punhadores com ambas as mãos e manter ambos os pés nos estribos.

Reduza a velocidade.

Esteja sempre preparado para virar e manter seu equilíbrio quando necessário.

Ao passar sobre ondas, eleve seu corpo ligeiramente do assento para absorver os choques com suas pernas.

Ao cruzar esteiras, mantenha sempre uma distância segura do barco à sua frente.

## **!** ADVERTÊNCIA

**Ao cruzar esteiras, reduza a velocidade. O piloto e os passageiros devem se abraçar e adotar uma posição semi-ereta para ajudar a absorver os impactos. Não salte ondas ou esteiras.**

**NOTA:** Alguns modelos de jet são equipados com um sistema de

suspensão (iS), capaz de suavizar os impactos ao cruzar águas turbulentas ou uma esteira. Adotar um posição semi-ereta pode ser necessário em águas muito turbulentas ou grandes esteiras. O piloto deve reduzir a velocidade conforme necessário para evitar a perda de controle do jet ou evitar que pessoas sejam ejetadas.

### Parar/Atracar

Quando o acelerador é solto, o jet é freado pela resistência da água contra o casco. A distância de parada depende do tamanho, peso e velocidade do jet, das condições da superfície da água e da presença e direção do vento e da correnteza.

O sistema iBR também pode ser usado para reduzir ou parar mais rapidamente e para aumentar a manobrabilidade, especialmente durante a atracação.

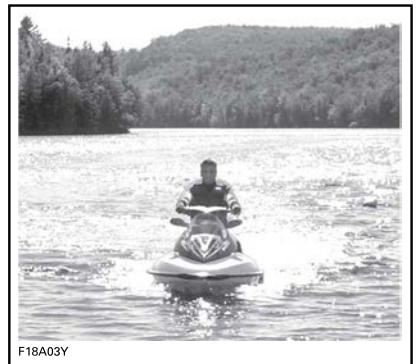

F18A03Y

O piloto deve praticar em águas abertas em várias velocidades para familiarizar-se com as distâncias de paradas nas diferentes condições. A parada usando o sistema iBR em linha reta e em curvas deve ser praticada extensivamente, para se familiarizar com as características de navegabilidade do jet em condições de frenagem parcial ou total.

**! ADVERTÊNCIA**

Pratique sempre a frenagem em águas abertas, certificando-se de que não haja jets ou barcos nas imediações, especialmente atrás. Os outros usuários das áreas de navegação podem não conseguir manobrar ou parar a tempo para desviar de você, caso pare inesperadamente na frente deles.

Quando em movimento e o freio for aplicado pela primeira vez, uma nuvem de água se erguerá no ar atrás do jet, podendo fazer com que o piloto do jet seguinte perca a visão do seu.

**! ADVERTÊNCIA**

É importante informar o piloto de um jet que pretende segui-lo em uma formação de comboio, sobre a capacidade de frenagem e manobras de seu jet, o que a nuvem de água indica e que deve ser mantida uma maior distância entre vocês dois.

O piloto também deve praticar a atracação em uma doca imaginária usando os vários comandos disponíveis (alavanca do iBR e alavanca do acelerador).

Solte o acelerador a uma distância suficiente antes da área de desembarque desejada.

Reduza a velocidade para marcha lenta.

Manobre usando uma combinação da alavanca do iBR e da alavanca do acelerador, mudando para ponto morto, marcha à ré ou marcha à vante conforme necessário.

Lembre-se de que, ao operar em ré, a direção de esterçamento é invertida. Quando se dá ré virar o

guião para a esquerda virará a popa para a direita e vice-versa.

**! ADVERTÊNCIA**

O controle direcional fica reduzido quando o acelerador é solto e/ou quando o motor está desligado. A direção fica invertida quando se opera o jet em marcha a ré.

**Atracando na praia**

**AVISO** Não é recomendado levar o jet até a praia.

Dirija vagarosamente na direção da praia e desligue o motor antes de a água atingir menos de 90 cm de profundidade na parte traseira mais baixa do casco. Depois, puxe o jet para a praia.

**AVISO** Pilotar o jet em águas rasas pode resultar em danos à hélice, a outros componentes do iBR, ou a outros componentes da bomba de jato. Desligue sempre o motor antes que a profundidade da água atinja menos do que 90 cm e nunca dê ré ou freie.

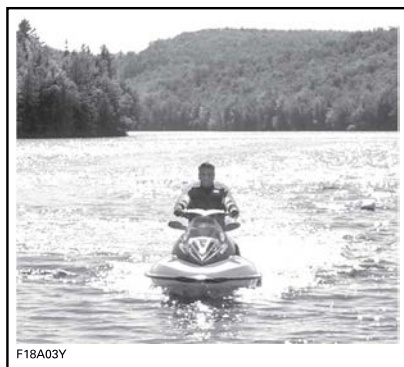

F18A03Y



# MODOS DE OPERAÇÃO

MODOS DE OPERAÇÃO DISPONÍVEIS	GTX 155, GTX S 155	GTX LIMITED, GTX LIMITED iS	RXT	RXT-X aS, RXT-X	WAKE PRO
Modo Touring (Passeio)	X	X	X	X	X
Modo Sport (Esportivo)	X	X	X	X	X
Modo ECO	X	X	X	X	X
Modo Cruise (Modo Navegação)	X	X	X	-	X
Modo baixa velocidade	X	X	X	-	X
Modo esqui	-	-	-	-	X
Modo chave Aprendizado	X	X	X	X	X

X = Indica um recurso **padrão**  
 - = Consulte um revendedor Sea-Doo quanto à disponibilidade.  
 N.A. = Não disponível

## Modo Touring (Passeio)

O jet vem de fábrica com o modo de operação TOURING (Passeio) definido quando é ligado pela primeira vez.

**Todos os modelos exceto RXT-X/RXT-X aS**

O indicador de modo TOURING (Passeio) fica aceso no display multifuncional para confirmar o modo de operação ativo.



INDICADOR DE MODO PASSEIO (TODOS OS MODELOS EXCETO RXT-X/RXT-X aS)

## Modo Sport (Esportivo)

Quando selecionado, o modo SPORT (Esportivo) fornece resposta instantânea do acelerador e acelerações mais rápidas que o modo TOURING (Passeio).

**NOTA:** O modo esportivo não fica disponível quando as chaves Aprendizado ou Aluguel estão sendo usadas.

Uma vez ativado, o modo esportivo (SPORT) permanecerá ativo até ser desativado pelo operador ou até o motor ser desligado, quando então voltará para o modo passeio (TOURING).

### Ativando o modo Sport (Esportivo)

Para ativar rapidamente o modo esportivo durante a navegação faça o seguinte:

**⚠ ADVERTÊNCIA**

Ao ativar o modo esportivo, mantenha a observação de outros barcos, obstáculos ou pessoas na água à sua volta.

1. Mantenha o botão SPORT (Esportivo) pressionado por pelo menos 3 segundos.

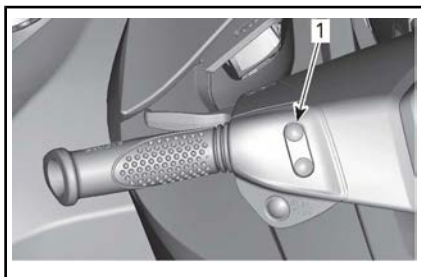

#### TÍPICO

1. Botão Sport (esportivo)

A seguinte mensagem será exibida:

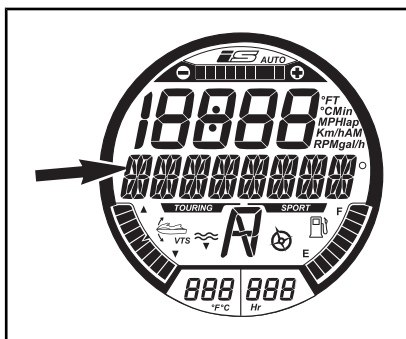

MENSAGEM EXIBIDA

MODO SPORT - MAIOR ACELERAÇÃO - ORIENTE PASSAGEIROS P/ SEGURAREM FIRME - PRESSIONE BOTAO SPORT

**⚠ ADVERTÊNCIA**

Garanta que os passageiros sejam avisados que o modo esportivo permite maiores acelerações e que eles devem se segurar com força.

2. Pressione o botão SET (Definir) novamente para ativar o modo esportivo.

A circulação da mensagem MODO SPORT ATIVADO confirmará momentaneamente que o modo esportivo foi ativado.

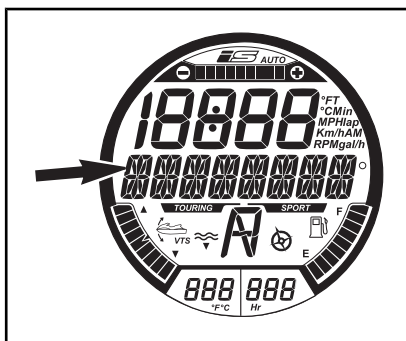

MENSAGEM EXIBIDA

MODO SPORT ATIVADO

**NOTA:** Após alguns segundos o medidor voltará para o display normal.

3. Certifique-se que o indicador de modo SPORT (Esportivo) esteja aceso.



INDICADOR DE MODO ESPORTIVO (TODOS OS MODELOS EXCETO RXT-X)

**NOTA:** O indicador de modo SPORT (Esportivo) acenderá e ficará aceso enquanto o modo esportivo estiver ativo.

### RXT-X/RXT-X aS

Não existe indicador de modo esportivo no display multifuncional, somente uma luz indicadora do modo esportivo no tacômetro.

### Desativando o modo Sport (Esportivo)

Para desativar rapidamente o modo esportivo durante a navegação faça o seguinte:

## ⚠️ ADVERTÊNCIA

Ao desativar o modo esportivo, fique bastante atento a outros jets, obstáculos ou pessoas na água à sua volta.

1. Mantenha o botão SPORT (Esportivo) pressionado por pelo menos 3 segundos.

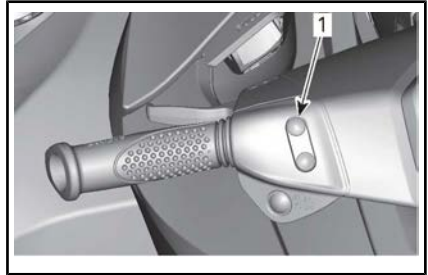

### TÍPICO

1. Botão Sport (esportivo)

**NOTA:** A seguinte mensagem circulará no display multifuncional. MODO SPORT DESATIVADO.

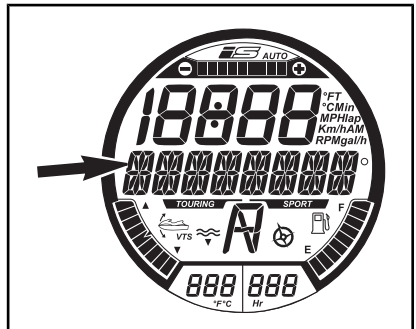

MENSAGEM EXIBIDA

MODO SPORT DESATIVADO

**NOTA:** Após alguns segundos o medidor voltará para o display normal.

### Todos os modelos exceto RXT-X/RXT-X aS

2. Certifique-se de que o indicador de modo TOURING (Passeio) esteja aceso.



## Modo ECO (Modo de economia de combustível)

### Como ativar o modo de economia de combustível

1. Mantenha o botão ECO pressionado por pelo menos 1 segundo.

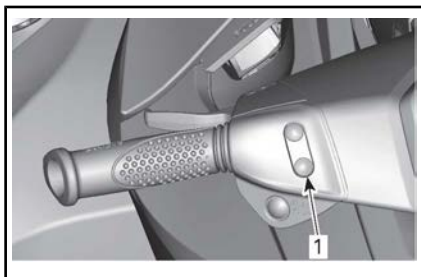

#### TÍPICO

1. Botão ECO

A seguinte mensagem aparecerá no display multifuncional:

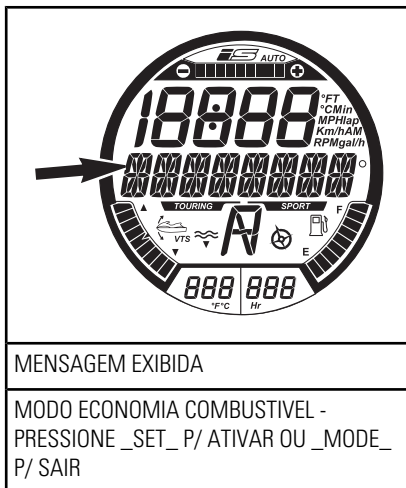
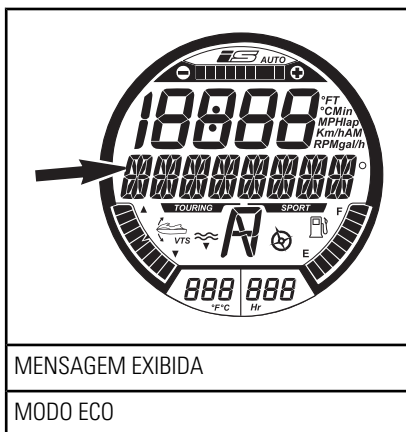

O indicador do modo ECO também será ativado.

### Como desativar o modo ECO (Modo de economia) de combustível

1. Mantenha o botão ECO pressionado por pelo menos 1 segundo.

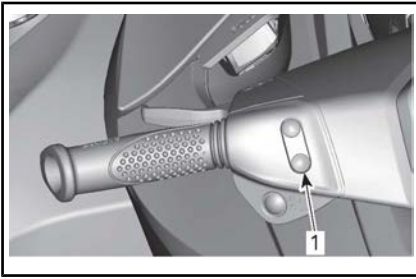
**TÍPICO**

## 1. Botão ECO

O indicador do modo ECO será desativado.

**Modo navegação**

O modo cruzeiro é uma função do sistema iTC (Controle de aceleração inteligente), que permite ao operador definir a velocidade máxima desejada do jet.

Isto é útil em cruzeiros de longas distâncias, ao pilotar em áreas de velocidade limitada, ou ao rebocar um praticante de boia, esquiador ou wakeboarder.

O piloto deve manter o acelerador pressionado para manter a velocidade a vante.

Assim que a velocidade máxima de cruzeiro for definida, o piloto pode variar a velocidade do jet desde a marcha lenta até a velocidade definida de cruzeiro, usando a alavanca do acelerador. A velocidade de cruzeiro definida não será excedida mesmo se a alavanca do acelerador for puxada totalmente.

Ao navegar em uma configuração de velocidade de cruzeiro constante, mantenha seu nível de atenção elevado para ter uma boa observação do entorno.

Reduzir a velocidade é uma questão de soltar a alavanca do acelerador abaixo do ponto de ajuste, ou de puxar a alavanca do iBR.

Se a alavanca iBR for puxada para frear, o modo CRUISE (Cruzeiro)

será cancelado mas **não desativado**.

Assim que a alavanca do iBR for solta e o acelerador for puxado para entrar em propulsão para vante, a função cruzeiro será reativada para limitar a velocidade do jet como definido antes.

**Pré-requisito para ativação do modo Cruzeiro**

**NOTA:** O modo cruzeiro não estará disponível se o modo de baixa velocidade ou o modo esqui estiverem engatados.

O modo cruzeiro (CRUISE) pode ser ativado:

- Em marcha lenta na posição à vante
- Sempre que houver velocidade constante.

**Ativando o modo Cruzeiro**

1. Mantenha uma velocidade constante.
2. Mantenha o botão Cruise pressionado por aproximadamente 1 segundo.

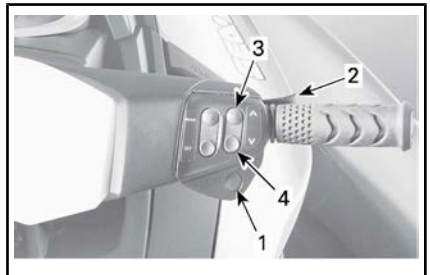
**TÍPICO**

1. Botão CRUISE (Cruzeiro)
2. Alavanca do acelerador
3. Botão PARA CIMA
4. Botão PARA BAIXO

Você ouvirá um bipe indicando que está agora no modo Cruzeiro, a luz indicadora verde de CRUISE (Cruzeiro) acenderá.

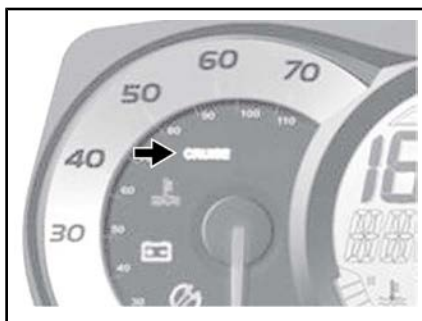

TÍPICA - LUZ INDICADORA DO MODO CRUISE (CRUZEIRO)

**NOTA:** A ativação do modo Cruzeiro de operação limita apenas a velocidade máxima disponível ao pressionar a alavanca do acelerador. A alavanca do acelerador deve ficar puxada para manter a velocidade para vante. A velocidade do jet pode ser variada desde a marcha lenta até a velocidade definida de cruzeiro usando a alavanca do acelerador, assim que a função cruzeiro for ativada. A velocidade do jet pode variar durante a navegação, dependendo das condições da água.

### Ativação do modo cruzeiro em marcha lenta

**NOTA:** A função está disponível até aproximadamente 10 km/h.

Para ativar e pré-ajustar o modo cruzeiro em marcha lenta na posição à vante:

1. Mantenha o botão CRUISE pressionado até que a mensagem a seguir apareça no display multifuncional.

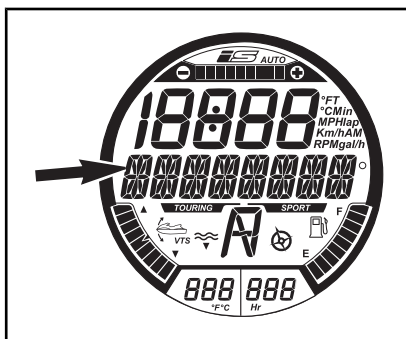

MENSAGEM EXIBIDA

MODO CRUZEIRO \_ SELECIONAR  
VELOCIDADE \_ PRESSIONAR SET P/ ACEITAR  
OU MODE P/ SAIR

2. Pressione o botão PARA CIMA até que a velocidade de cruzeiro desejada esteja indicada no display numérico. A seguinte mensagem circulará no display multifuncional.

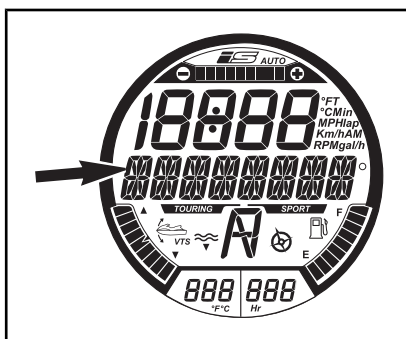

MENSAGEM EXIBIDA

MODO CRUZEIRO - AJUSTE VELOCIDADE

3. Pressione o botão SET para salvar a velocidade de cruzeiro selecionada e acionar a função de velocidade de cruzeiro. A seguinte mensagem circulará no display multifuncional.

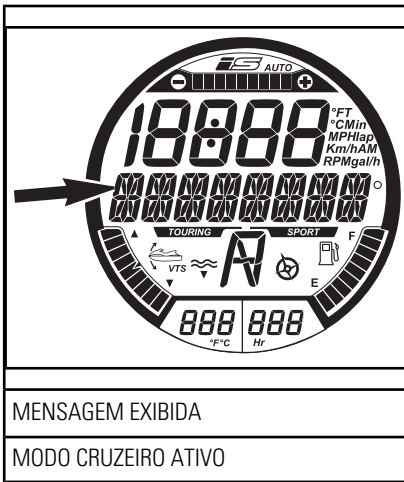

### Alterando o ajuste da velocidade de cruzeiro

Para **aumentar** ou **diminuir** a velocidade de cruzeiro ajustada:

1. Mantenha a alavanca do acelerador totalmente pressionada.
2. Pressione o botão PARA CIMA/BAIXO.

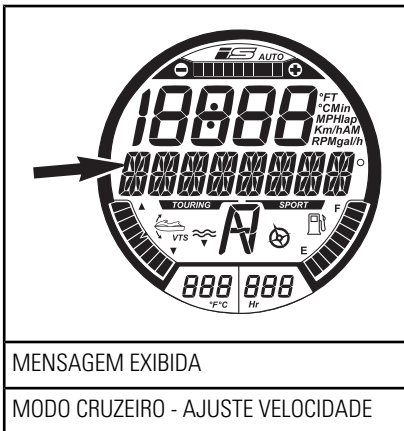

3. Pressione o botão PARA CIMA ou PARA BAIXO para ajustar a velocidade de acordo.

### Desativando o modo Cruzeiro

Para desativar o modo Cruzeiro:

1. Solte a alavanca do acelerador.
2. Pressione o botão Cruise

A desativação do modo Cruzeiro é indicada por:

- A luz indicadora de CRUISE (Cruzeiro) no display do velocímetro apagará.
- Será ouvido um BIPE.

**NOTA:** Se a alavanca do acelerador não estiver totalmente solta quando o botão Cruise for pressionado para desativar o modo Cruzeiro, o BIPE não será ouvido e a luz de Cruise permanecerá acesa. A função de limitação de velocidade do modo Cruzeiro permanecerá ativa até que o acelerador seja totalmente solto, em seguida, o BIPE será ouvido e a luz de Cruise apagará.

### Modo de baixa velocidade (todos os modelos, exceto RXT-X e RXT-X aS)

O Controle de aceleração inteligente também permite um Modo de baixa velocidade, no qual o piloto pode ajustar e definir a velocidade de marcha lenta. Isto é útil quando se opera em áreas de baixa velocidade, onde o piloto deve estar particularmente atento para evitar possíveis obstáculos.

O piloto pode definir a velocidade de marcha lenta entre 1,6 km/h para 11 km/h.

Se você acelerar acima de aproximadamente 14 km/h, o modo de baixa velocidade será desativado e o motor voltará para a rotação de marcha lenta quando o acelerador for solto.

Se ocorrer uma situação em que o piloto precise parar ou acelerar rapidamente fugindo de uma situação de perigo, puxar a alavanca do iBR

ou a alavanca do acelerador desativará o modo de baixa velocidade, o controle normal do jet voltará para o piloto.

### Ativando o modo de baixa velocidade

Para ativar o modo de baixa velocidade de operação:

1. Solte a alavanca do acelerador para entrar em rotação de marcha lenta.
2. Puxe e solte a alavanca do iBR para entrar em ponto morto.
3. Mantenha o botão Cruise pressionado por aproximadamente 1 segundo.

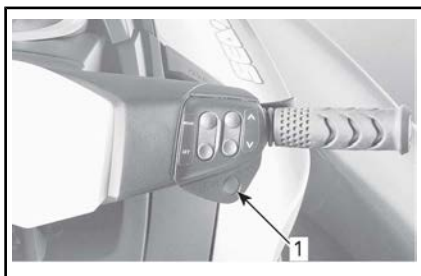

#### TÍPICO

1. Botão CRUISE (Cruzeiro)

A luz indicadora CRUISE (Cruzeiro) acenderá no display do velocímetro ou no display multifuncional para indicar a ativação do modo cruzeiro.

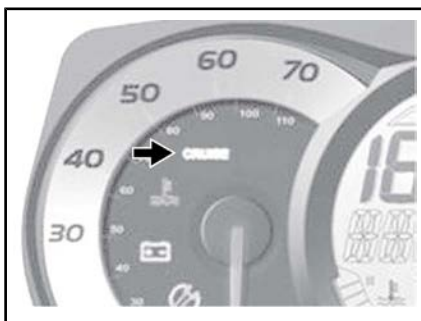

#### TÍPICA - LUZ INDICADORA DO MODO CRUISE (CRUZEIRO) NO VELOCÍMETRO

Uma mensagem circulará no display multifuncional para especificar

que você está agora no modo de baixa velocidade.

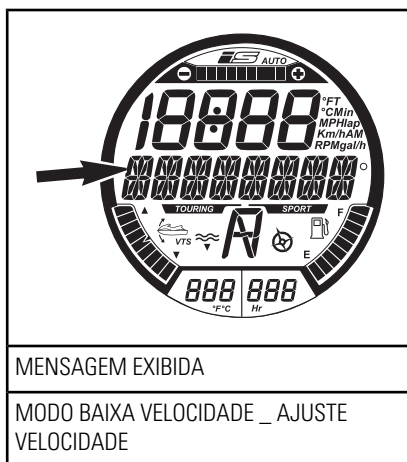

A configuração de velocidade baixa padrão de 1 também aparecerá no display numérico por alguns segundos.

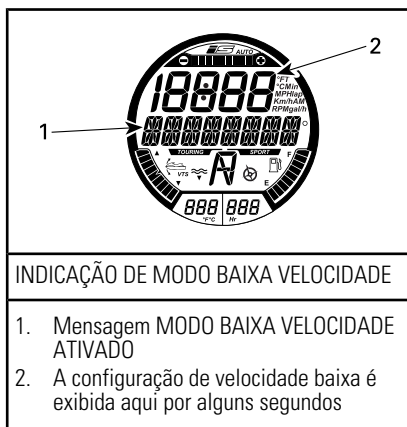

**NOTA:** A mensagem circulante MODO BAIXA VELOCIDADE repete-se enquanto o modo de baixa velocidade estiver ativado. O display numérico volta para a indicação anterior após alguns segundos.



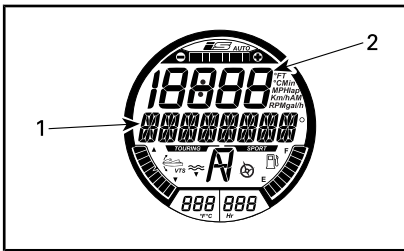

INDICAÇÃO DE MODO BAIXA VELOCIDADE

1. Mensagem MODO BAIXA VELOCIDADE
2. O display numérico volta para a indicação anterior

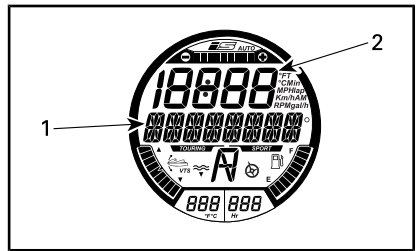

INDICAÇÃO DE MODO BAIXA VELOCIDADE

1. Mensagem MODO BAIXA VELOCIDADE
2. O display numérico volta para a indicação anterior

### Alterando a velocidade baixa definida

Para **aumentar** ou **diminuir** a velocidade baixa ajustada, pressione o botão PARA CIMA/PARA BAIXO no guidão direito uma vez ou repetidamente.

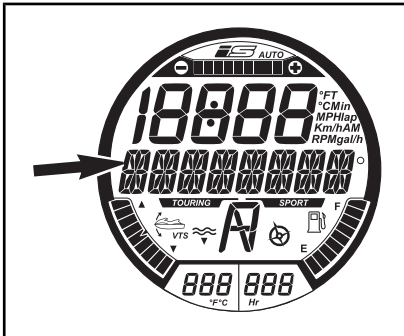

MENSAGEM EXIBIDA

MODO BAIXA VELOCIDADE \_ AJUSTE VELOCIDADE

A indicação do ponto de ajuste na tela digital ficará ativa novamente para indicar a alteração da configuração de baixa velocidade.

Os displays voltarão às suas indicações anteriores alguns segundos depois da última ativação do botão PARA CIMA/PARA BAIXO.

**NOTA:** Existem 5 configurações disponíveis de baixa velocidade (1 a 5). Ajuste o modo de baixa velocidade na velocidade desejada.

Como aviso, a mensagem a seguir aparecerá no display multifuncional periodicamente.

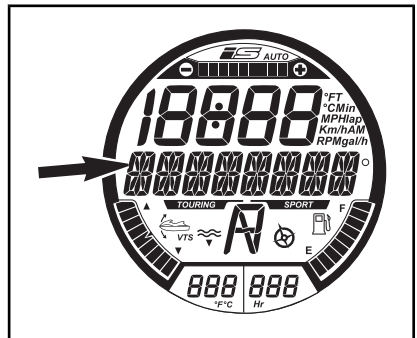

MENSAGEM EXIBIDA

MODO BAIXA VELOCIDADE

Os displays voltarão às suas indicações anteriores alguns segundos depois da última ativação do botão PARA CIMA/PARA BAIXO.

## Desativando o modo de baixa velocidade

O modo de baixa velocidade pode ser desativado usando um dos seguintes métodos:

- Pressionando o botão Cruise.
- Pressionando a alavanca do iBR.
- Acelerando mais do que o ajuste da velocidade baixa.

Ao desativar o MODO BAIXA VELOCIDADE pressionando o botão Cruise ou usando a alavanca do acelerador, o reversor do iBR permanece na posição para a frente.

Ao usar a alavanca do iBR, o reversor do iBR se moverá para a posição de reverso, depois para ponto morto quando a alavanca for solta.

A desativação do MODO BAIXA VELOCIDADE será indicada da seguinte maneira:

- O indicador CRUISE apagará
- A mensagem MODO BAIXA VELOCIDADE ATIVO desaparecerá.

## Modo esqui

O modo esqui permite saídas repetidas e controladas com precisão, e uma velocidade de rebocamento definida, especificamente para rebocar um esquiador ou wakeboarder.

O modo esqui não fica disponível quando a chave Aprendizado está sendo usada.

### Função CURVA

A função CURVA oferece uma configuração pré-programada para dar a partida e acelerar o jet.

A CURVA 1 fornece:

- Arranque mais lento (mais suave)
- Menor taxa de aceleração
- Menor faixa de VELOCIDADE-ALVO.

A CURVA 5 fornece:

- Arranque mais rápido
- Maior taxa de aceleração
- Maior faixa de VELOCIDADE-ALVO.

### Função VELOCIDADE-ALVO

A função VELOCIDADE-ALVO limita a velocidade máxima de rebocamento.

Assim que CURVA for selecionada, uma VELOCIDADE-ALVO média do jet para aquela CURVA será exibida no display numérico.

A velocidade média exibida e a faixa de velocidades disponível são dependentes da CURVA selecionada. Quanto maior o número da CURVA, maior a faixa de velocidades.

O piloto pode aumentar ou diminuir a velocidade-alvo para qualquer valor dentro da faixa de velocidades da CURVA selecionada.

**NOTA:** Se a velocidade-alvo desejada não puder ser definida na CURVA selecionada, você deve sair e entrar novamente no MODO ESQUI para selecionar uma CURVA diferente.

### Entrando e usando o modo esqui

Para entrar no modo esqui, execute os seguintes passos:

1. Libere a alavanca do acelerador.

**NOTA:** O modo esqui não pode ser ativado se a alavanca do acelerador não estiver totalmente solta e se o modo CRUISE (Cruzeiro) ou BAIXA VELOCIDADE estiver ativo. Aparecerá uma mensagem no display multifuncional avisando desta situação. Siga as instruções do display.

2. Pressione o botão MODE (Modo) repetidamente até que

MODO ESQUI seja exibido no display multifuncional.

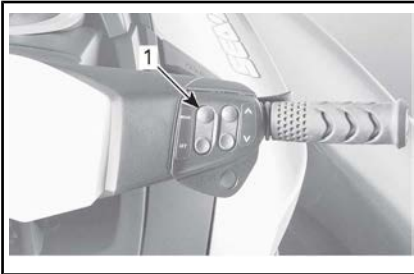

TÍPICO

1. Botão MODE (MODO)

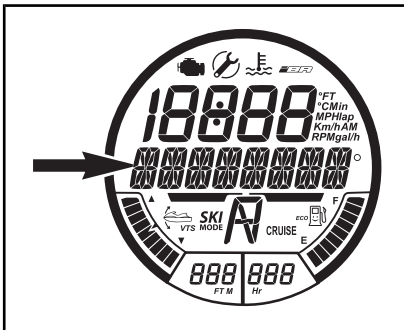

MENSAGEM EXIBIDA

MODO ESQUI

3. Pressione SET (Definir) para entrar na função. A mensagem no display multifuncional mudará para CURVA. O número de ajuste da curva ficará visível no display numérico.

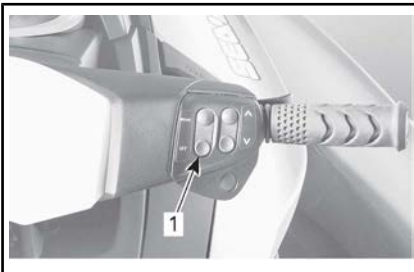

TÍPICO

1. Botão SET (DEFINIR)

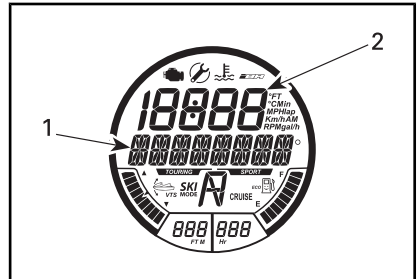

PRIMEIRA CONFIGURAÇÃO DISPONÍVEL - CURVA

1. Mensagem CURVA
2. Configuração de CURVA

4. Para mudar a configuração de CURVA, pressione o botão PARA CIMA ou PARA BAIXO até que o número do modo curva desejado seja exibido no display numérico.
5. Pressione SET para aceitar a configuração da curva. O display multifuncional mudará para a função de configuração de VELOCIDADE-ALVO.

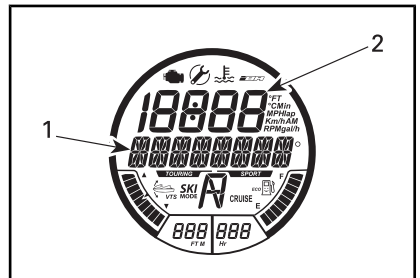

SEGUNDA CONFIGURAÇÃO DISPONÍVEL - VELOCIDADE ALVO

1. Mensagem VELOCIDADE-ALVO
2. Configuração de velocidade-alvo

6. Pressione o botão PARA CIMA ou PARA BAIXO para aumentar ou diminuir a velocidade-alvo.
7. Pressione SET para travar na velocidade-alvo; o display multi-

funcional mudará para a mensagem a seguir:

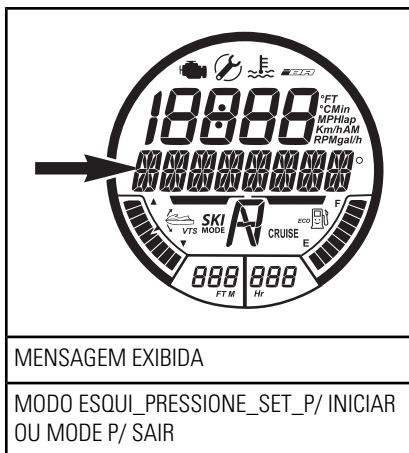

**NOTA:** Será ouvido um BIPE a cada 5 segundos como um lembrete de MODO ESQUI ativado.

8. Pressione SET novamente. A mensagem de confirmação a seguir aparecerá.

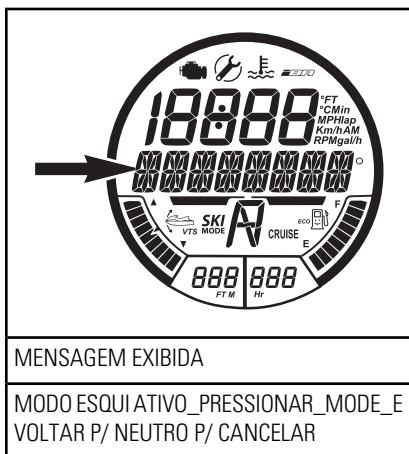

**NOTA:** A luz indicadora de MODO ESQUI também ACENDERÁ e piscará quando o modo esqui ficar ativo. Ela ficará ACESA continuamente quando o operador puxar e

segurar a alavanca do acelerador até o fim no guidão.

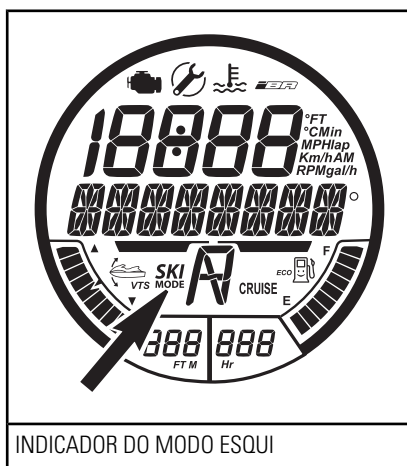

9. Para sair com o jet em modo esqui, mantenha o acelerador puxado totalmente contra o guidão. O jet acelerará para a VELOCIDADE-ALVO definida e a luz indicadora de MODO ESQUI ficará acesa continuamente.

10. Para aumentar ou diminuir a VELOCIDADE-ALVO durante uma volta de esqui, pressione o botão PARA CIMA ou PARA BAIXO, **não** solte a alavanca do acelerador.

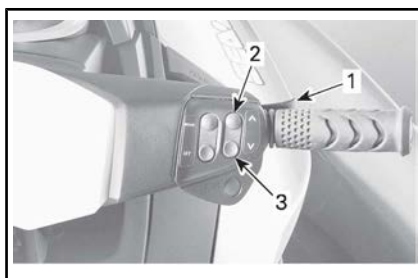

**TÍPICO**

1. Mantenha a alavanca do acelerador puxada
2. Pressione o botão PARA CIMA para aumentar a velocidade
3. Botão PARA BAIXO para diminuir a velocidade

**NOTA:** Se o acelerador for solto parcialmente durante uma volta de esqui, a luz indicadora de MODO ESQUI começará a piscar e a função de ajuste de velocidade usando o botão de seta PARA CIMA/PARA BAIXO será desativada.

11. Para terminar uma volta de esqui ou para ir pegar um esquiador ou wakeboarder caído, solte totalmente o acelerador para retomar o controle normal.

**NOTA:** Quando o acelerador é totalmente solto durante a operação em modo esqui, o sistema retorna para para o status de modo esqui ativo. A luz indicadora de MODO ESQUI apagará, mas o modo esqui permanecerá ativo e uma mensagem sobre isso aparecerá no display multifuncional.

12. Pressione SET (Definir) para reativar o modo esqui e puxe totalmente a alavanca do acelerador para iniciar outra volta de esqui.

### Desativando o modo esqui

Par sair do modo esqui em qualquer estágio durante o processo de configuração do modo esqui, pressione o botão MODE (Modo).

Para terminar uma volta de esqui e desativar completamente o modo esqui, solte o acelerador até entrar em marcha lenta, então pressione o botão MODE (Modo).

### Modo chave Aprendizado

Existem cinco configurações de velocidade disponíveis.

Por padrão, a configuração de velocidade é a 3 (mais alta).

### Alterando as configurações de velocidade da chave

#### Aprendizado

**NOTA:** A alteração das configurações das chaves só é possível quando o motor estiver desligado.

Para alterar as configurações da chave Aprendizado, faça o seguinte:

1. Pressione o botão de PARTIDA/PARADA para ativar o sistema elétrico e instale a chave NORMAL no interruptor de desligamento do motor.
2. Aguarde que a central de informação conclua o autoteste e exiba a mensagem de identificação da chave.
3. Pressione o botão MODE (Modo) repetidamente até que MODO CHAVE esteja visível na tela digital da central de informações.

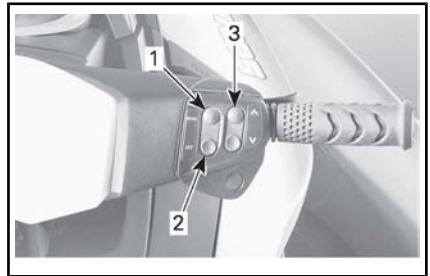

**TÍPICA - BOTÕES DE CONTROLE DO INSTRUMENTO**

1. Botão MODE (MODO)
2. Botão SET (DEFINIR)
3. Botão PARA CIMA/PARA BAIXO

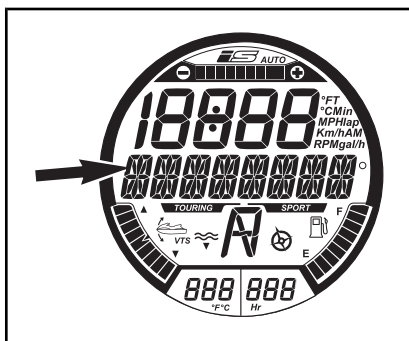

MENSAGEM EXIBIDA

MODO CHAVE

4. Pressione o botão SET (Definir) uma vez para ativar a função do modo de configuração da chave Aprendizado. O display mudará para chave L.

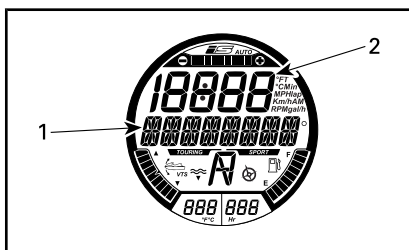

FUNCTION SELECTED - LEARNING KEY  
(Função selecionada - Chave Aprendizado)

1. Mensagem L-KEY
2. Configuração da chave Aprendizado

5. Pressione o botão PARA CIMA ou PARA BAIXO para alternar a configuração da chave entre 1 e 5. Consulte na tabela os limites de velocidade de acordo com a configuração.
6. Pressione o botão SET (Definir) uma vez para salvar a configuração, duas vezes para sair da função ou simplesmente aguarde a saída pelo tempo limite da função. A alteração na configuração da chave será salva automaticamente.

**NOTA:** A configuração de velocidade da chave é aplicável em qualquer chave do mesmo tipo usada em um jet específico. O mesmo tipo de chave usado em um jet diferente pode, portanto, ter uma configuração de velocidade diferente para a chave.

D.E.S.S. TIPO DE CHAVE	CONFIGURAÇÃO DE VELOCIDADE DA CHAVE	VELOCIDADE MÁX. APROX.
CHAVE LEARNING KEY (Aprendizado)	5	80 km/h
	4	74 km/h
	3	68 km/h
	2	60 km/h
	1	51 km/h

## PROCEDIMENTOS ESPECIAIS

### Limpeza da entrada de água da bomba de jato e da hélice

#### **! ADVERTÊNCIA**

Fique longe da grade de entrada enquanto o motor estiver funcionando. Itens como cabelos longos, roupas largas ou tiras do flutuador pessoal podem ficar presos nas partes móveis.

Algas, conchas ou detritos podem ficar presos na grade de entrada, no eixo de transmissão e/ou propulsor. Uma entrada de água entupida pode provocar problemas como:

- **Cavitação:** A velocidade do motor está alta, mas a moto-aquática se move lentamente devido à falta de propulsão do jato, componentes da bomba de hidrojato podem estar danificados.
- **Sobreaquecimento:** Como a bomba de hidrojato controla o fluxo de água que arrefece o sistema de escapamento, uma entrada entupida fará o motor sobreaquecer e danificar seus componentes internos.

Uma área entupida por algas pode ser limpa da seguinte maneira:

#### **! ADVERTÊNCIA**

Se for necessário acessar o interior para remover qualquer objeto estranho preso no sistema de propulsão, o cordão de segurança DEVE SER REMOVIDO do interruptor de desligamento do motor:

### Limpeza com a lancha na água

Balance o jet várias vezes enquanto pressiona repetidamente o botão de PARTIDA/PARADA do motor por períodos curtos, sem dar a

partida no motor. Na maior parte das vezes, isso eliminará o entupimento. Dê a partida no motor e certifique-se que o jet funciona corretamente.

Se o método anterior não funcionar, pode ser feito o seguinte:

- Com o motor em funcionamento e antes de acelerar, puxe a alavanca do iBR para selecionar a marcha à ré e varie rapidamente a aceleração várias vezes.
- Se for necessário, repita o procedimento.

Se o sistema ainda estiver bloqueado, mova o jet para fora da água para limpar. Consulte *LIMPEZA NA PRAIA*.

### Limpeza na praia

#### **! ADVERTÊNCIA**

Antes de limpar a área da bomba de jato, é **PRECISO REMOVER** o cordão de segurança do interruptor de desligamento do motor para impedir que o motor dê partida acidentalmente.

Coloque um papelão ou um tapete ao lado do jet para evitar arranhões ao virá-lo para a limpeza.

Vire o jet para qualquer um dos lados para a limpeza.



TÍPICO

Limpe a área da entrada de água. Se o sistema ainda estiver entupido, consulte uma concessionária autorizada da Sea-Doo para manutenção.

**AVISO** Inspeção possíveis danos na grade da entrada de água. Consulte uma concessionária autorizada Sea-Doo para realizar os reparos necessários.

Para acesso fácil à área da bomba de jato, mova o iBR para a posição à vante e consulte a função de cancelamento do iBR para obter instruções detalhadas.

### Função de cancelamento manual do iBR

Quando a função de cancelamento do iBR está ativada, ela permite que o usuário acione eletricamente o reversor do iBR e o bocal, em toda a sua gama de movimentos, usando o botão de controle do VTS.

**NOTA:** A função de cancelamento do iBR só está disponível quando o motor não está funcionando.

### ADVERTÊNCIA

Ao movimentar o reversor do iBR usando a função de cancelamento, certifique-se de que não haja ninguém próximo da popa do jet. O movimento do reversor pode prender os dedos.

**AVISO** Se um objeto ou ferramenta for pego pelo sistema do iBR quando se usa a função de cancelamento manual, pode danificar componentes do iBR. Remova todos os objetos rígidos estranhos que possam obstruir o curso do reversor do iBR antes de acioná-lo.

### ADVERTÊNCIA

Se for necessário acessar o interior para remover qualquer objeto estranho preso no sistema de propulsão, observe rigidamente o seguinte antes de continuar:

- Remova o cordão de segurança do interruptor de desligamento do motor.
- Aguarde pelo menos 5 minutos.
- Não pressione o botão de PARTIDA/PARADA. Caso o botão de PARTIDA/PARADA seja pressionado, aguarde 5 minutos novamente.

### Ativando a função de cancelamento do iBR

Para ativar a função de cancelamento manual do iBR, execute os seguintes passos.

1. Acione o sistema elétrico pressionando o botão de PARTIDA/PARADA.
2. Instale o cordão de segurança ao interruptor de desligamento do motor.

**NOTA:** O cordão de segurança deve ser instalado para garantir que a central de informações não desligue todas as indicações após a função de autoteste. A energia elétrica permanecerá ligada por 3 minutos aproximadamente.

3. Puxe e segure a alavanca iBR durante todo o procedimento.



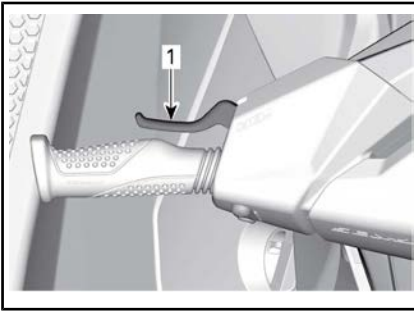

1. Alavanca iBR puxada e mantida
4. Quando a seguinte mensagem for exibida no indicador multifuncional, pressione o botão SET.

#### MENSAGEM NO INDICADOR MULTIFUNCIONAL

"A ENTRAR NO CANCELAMENTO DO IBR - PRESSIONAR O BOTÃO SET"

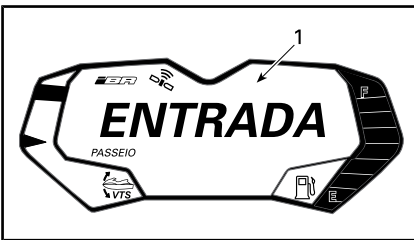

#### TÍPICO

1. Mensagem no indicador multifuncional
- Após alguns segundos, a seguinte mensagem será exibida várias vezes em todo o indicador multifuncional.

#### MENSAGEM NO INDICADOR MULTIFUNCIONAL

"CANCELAMENTO DO IBR ATIVO - SOLTAR A ALAVANCA PARA SAIR"

5. Enquanto mantém puxada a alavanca do iBR, pressione o botão VTS PARA CIMA/PARA BAIXO ou o botão PARA CIMA/PARA BAIXO (se o veículo não estiver equipado com inter-

ruptor VTS) para mover o reversor do iBR para a posição desejada. Certifique-se de que a indicação VTS no indicador multifuncional mude com o movimento do reversor do iBR. Se o reversor do iBR se mover para cima, a indicação se moverá para cima.

6. Solte a alavanca do iBR.
7. Remova o cordão de segurança do interruptor de desligamento do motor.

### ⚠ ADVERTÊNCIA

Se for necessário acessar o interior para remover qualquer objeto estranho preso no sistema de propulsão, observe rigidamente o seguinte antes de continuar:

- Remova o cordão de segurança do interruptor de desligamento do motor.
- Aguarde pelo menos 5 minutos.
- Não pressione o botão de PARTIDA/PARADA. Caso o botão de PARTIDA/PARADA seja pressionado, aguarde 5 minutos novamente.

#### Desativando a função de cancelamento do iBR

Para desativar a função de cancelamento do iBR, solte a alavanca do iBR. A mensagem "CANCELAMENTO DO IBR ATIVO - SOLTAR A ALAVANCA PARA SAIR" deixará de ser exibida no indicador multifuncional.

**NOTA:** Quando for dada partida no motor, o reversor do iBR se moverá para a posição de ponto morto.

## **! ADVERTÊNCIA**

Ao movimentar o reversor do iBR usando a função de cancelamento, certifique-se de que não haja ninguém próximo da popa do jet. O movimento do reversor pode prender os dedos.

## **Jet emborcado**

**NOTA:** As etiquetas de segurança de alguns veículos não são mostradas nas ilustrações. Para informações sobre as etiquetas de segurança dos veículos, consulte a subseção *ETIQUETAS DE SEGURANÇA DE JETS*.

O jet foi projetado de forma a não emborcar facilmente. Dois sponsons montados na lateral do casco ajudam na estabilidade do jet. Se ele virar, permanecerá emborcado.

## **! ADVERTÊNCIA**

Quando o jet emborcar, não tente religar o motor. O piloto e os passageiros devem usar sempre flutuadores pessoais aprovados.

Para desemborcar o jet, certifique-se que o motor esteja desligado e que a chave D.E.S.S. **NÃO esteja** na coluna; depois segure a grade de entrada, apoie o pé no trilho de um para-choque lateral e use seu peso para virar o jet na sua direção.

**NOTA:** Uma etiqueta na popa, próximo do conector de lavagem, fornece instruções sobre como virar o jet para cima. A etiqueta está de cabeça para baixo de forma que possa ser lida quando o jet estiver emborcado.



### *TÍPICO*

O motor 4-TEC™ possui um sistema de proteção contra emborcamentos (T.O.P.S.™). Quando o jet vira, o motor desliga automaticamente.

Quando o jet for virado para sua posição normal de funcionamento, o motor pode ser ligado normalmente.

**AVISO** Caso o jet fique emborcado por mais de 5 minutos, não tente fazer o motor pegar para evitar a entrada de água, que poderia danificar o motor. Consulte uma concessionária autorizada Sea-Doo assim que possível.

**AVISO** Se o motor não pegar, não tente mais dar a partida. Caso contrário, o motor poderia ser danificado. Consulte uma concessionária autorizada Sea-Doo assim que possível.

Assim que possível, verifique se há água no bojo. Escoe a água se for necessário quando voltar à terra.

## **Jet submerso**

Para limitar danos ao motor, efetue as operações a seguir, o mais rápido possível.

Drene o porão.

Se esteve submersa em água salgada, lave o bojo e todos os componentes com água doce, usando

uma mangueira de jardim, para impedir os efeitos corrosivos do sal.

**AVISO** Nunca tente fazer o motor pegar ou ligá-lo. A água presa no coletor de admissão fluiria para o motor podendo provocar danos sérios.

Leve o jet a uma concessionária autorizada Sea-Doo para reparos assim que possível.

**AVISO** Quanto maior o atraso para que o motor passe por reparos, maiores serão os danos causados.

## Motor inundado com água

**AVISO** Nunca tente fazer o motor pegar ou ligá-lo. A água presa no coletor de admissão fluiria para o motor podendo provocar danos sérios.

Leve o jet a uma concessionária autorizada Sea-Doo para reparos assim que possível.

**AVISO** Quanto maior o atraso para que o motor passe por reparos, maiores serão os danos causados. Se o motor não sofrer uma manutenção adequada, ele poderá ser danificado severamente.

## Rebocando o jet na água

Deve-se tomar cuidados especiais ao rebocar um jet Sea-Doo na água.

A velocidade máxima de reboque é 24 km/h.

Isso evitará que o sistema de escapamento encha de água, o que poderia fazer com que a água fosse injetada e enchesse o motor. O motor não funcionando, não há pressão de exaustão para jogar a água para fora da saída do escapamento.

**AVISO** O motor pode ser danificado se estas instruções não forem seguidas. Se você precisar

rebocar um jet ilhado, certifique-se de não exceder a velocidade de reboque máxima de 24 km/h.

Se tiver que rebocar o jato mais rapidamente do que a velocidade máxima recomendada, prenda o grampo da mangueira de cruzamento.

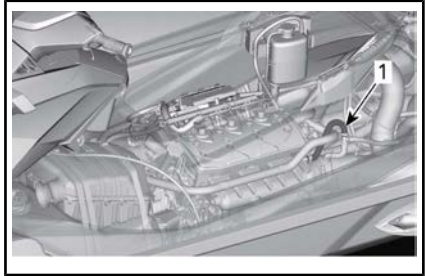

1. Mangueira de cruzamento

---

***Esta página está  
intencionalmente em branco***

# ***MANUTENÇÃO***

# PLANO DE MANUTENÇÃO

A manutenção é muito importante para manter o jet em condição segura de operação. O jet deve ser consertado de acordo com o cronograma de manutenção.

Uma oficina de reparo ou uma pessoa que o proprietário escolher pode realizar a manutenção, substituir ou reparar os dispositivos e sistemas de controle de emissão. Essas instruções não requerem componentes ou serviço da BRP ou revendedores Sea-Doos autorizados. Embora um revendedor autorizado Sea-Doos tenha conhecimento técnico aprofundado e ferramentas para realizar o serviço no jet Sea-Doos, a garantia relacionada à emissão não está condicionada ao uso de um revendedor autorizado Sea-Doos ou qualquer outro estabelecimento com o qual a BRP tenha um relacionamento comercial. Para solicitações de garantia relacionada à emissão, a BRP está limitando o diagnóstico e reparo de peças relacionadas à emissão aos revendedores Sea-Doos autorizados. Para obter mais informações, consulte a *GARANTIA RELACIONADA ÀS EMISSÕES DA EPA DOS EUA* contida neste documento. A manutenção adequada é responsabilidade do proprietário. Uma solicitação de garantia poderá ser negada se, entre outros, o proprietário ou piloto provocou o problema devido ao uso inadequado ou manutenção inadequada.

Você deve seguir as instruções quanto aos requisitos de combustível, na seção Abastecimento de combustível deste manual. Mesmo que esteja disponível gasolina contendo mais que dez por cento de etanol, o US EPA emitiu a proibição contra o uso de gasolina contendo mais de 10% de etanol neste veículo. O uso de gasolina contendo mais de 10% de etanol com esse motor pode prejudicar o sistema de controle de emissão.

Desconsidere as informações pertencentes aos seguintes sistemas se o seu jet não estiver equipado com estes recursos:

- iBR - intelligent Brake and Reverse (Freio e ré inteligentes)
- iS (Suspensão inteligente) (somente GTX LTD iS)
- aS (Suspensão ajustável) (somente RXT-X aS)

Execute toda a manutenção conforme listado no cronograma sempre que as horas ou o tempo for alcançado.

**NOTA:** Por exemplo, em 200 horas ou 2 anos, complete todos os itens desta tabela e **TAMBÉM** todos os itens da tabela A CADA 100 horas ou 1 ano.



## ADVERTÊNCIA

A negligência em manter adequadamente o jet de acordo com o plano e os procedimentos de manutenção pode tornar sua operação insegura.

O plano de manutenção não exclui a inspeção de pré-partida.

A CADA 50 HORAS OU 1 ANO
Troque o óleo e o filtro do motor
Inspecione o sistema de escapamento (lavagem diária com uso em água salgada ou suja)
Inspecione a tampa do tanque de combustível, bocal de enchimento, tanque de combustível, cintas do tanque de combustível, tubulação de combustível e conexões
Teste o sistema de combustível em busca de vazamentos
Inspecione o corpo do acelerador
Verificar códigos de falha
Inspecione as velas de ignição
Inspecione as conexões elétricas e fixação (sistema de ignição, sistema de partida, injetores de combustível, caixas de fusíveis, etc.)
Teste o interruptor de desligamento do motor e a campainha de monitoramento
Verifique o cabo de direção e as conexões
Verifique as buchas do bocal de direção
Verifique o funcionamento do O.T.A.S.
Inspecione o anel de carbono e a coifa de borracha do eixo da transmissão (com mais frequência ao utilizar o jet em água suja ou poluída)
Inspecione a condição do propulsor, da coifa do propulsor e do anel de desgaste
Verifique a folga do reversor do iBR
Inspecione o protetor do iBR
<b>O procedimento a seguir deve ser executado todo mês:</b>
Inspecione a condição da bateria
Verifique as conexões da bateria
Verifique o ânodo sacrificial (com mais frequência quando usar o jet em água salgada) e troque quando necessário.

A CADA 100 HORAS OU 1 ANO
Troque o óleo e o filtro do motor
Inspecione os suportes de borracha do motor
Borrife um lubrificante anticorrosão nos componentes metálicos no compartimento do motor (a cada 10 horas de uso em água salgada)
Inspecione e limpe o sistema de escapamento

<b>A CADA 100 HORAS OU 1 ANO</b>
Inspeção o sistema de arrefecimento (nível do líquido de arrefecimento, mangueiras e fixadores quanto a vazamentos)
Lubrifique e verifique o bom funcionamento da alavanca do iTC (Pressione e solte a alavanca para verificar se há liberdade de movimento. Se for sentido algum atrito, a alavanca deve ser desmontada, limpa e inspecionada quanto ao desgaste e lubrificada)
Inspeção a tampa do tanque de combustível, bocal de enchimento, tanque de combustível, cintas do tanque de combustível, tubulação de combustível e conexões (No período de armazenamento ou após 100 horas de uso, o que ocorrer primeiro)
Teste o sistema de combustível em busca de vazamentos
Inspeção o corpo do acelerador
Inspeção o silenciador da admissão de ar
Verificar códigos de falha
Inspeção e lubrifique as bobinas de ignição (motores 1503 4-TEC)
Inspeção as bobinas de ignição (motores 1630 ACE HO)
Inspeção as conexões elétricas e fixação (sistema de ignição, sistema de partida, injetores de combustível, caixas de fusíveis, etc.)
Teste o interruptor de desligamento do motor e a campainha de monitoramento
Verifique o cabo de direção e as conexões
Verifique as buchas do bocal de direção
Verifique o funcionamento do O.T.A.S.
Inspeção o anel de carbono e a coifa de borracha do eixo da transmissão (com mais frequência ao utilizar o jet em água suja ou poluída)
Inspeção a condição do propulsor, da coifa do propulsor e do anel de desgaste
Verifique a folga radial do eixo do propulsor
Inspeção o reservatório da bomba de jato
Verifique e lubrifique as estrias do eixo de transmissão e do propulsor
Meça a folga da hélice e do anel de desgaste da hélice
Lubrifique e verifique o bom funcionamento da alavanca do iBR (Pressione e solte a alavanca para verificar se há liberdade de movimento. Se for sentido algum atrito, a alavanca deve ser desmontada, limpa e inspecionada quanto ao desgaste e lubrificada)
Verifique a folga do reversor do iBR
Verifique o anel de ajuste, o suporte de marcha a ré e o reversor do iBR



A CADA 100 HORAS OU 1 ANO
Inspeção o protetor do iBR
Inspeção o sistema iS (vazamentos, nível de óleo do reservatório da bomba e funcionamento do sensor de posição)
Inspeção o sistema aS (vazamentos, reservatório remoto (suportes, aperto do botão de ajuste)
Inspeção o casco, a placa de estabilização e a grade de entrada de água quanto a danos
<b>O procedimento a seguir deve ser realizado a cada 100 horas (independentemente do número de anos):</b>
Substitua as velas (motores 1630 ACE HO)
<b>O procedimento a seguir deve ser realizado a cada 100 horas ou durante o período de armazenamento (o que ocorrer primeiro):</b>
Vedação, luva e O-ring do eixo da hélice e cobertura do propulsor

A CADA 200 HORAS OU 2 ANOS
Motores 1503 4-TEC: Substitua as velas
<b>O procedimento a seguir deve ser realizado a cada 200 horas (independentemente do número de anos):</b>
Motores 1503 4-TEC: Substitua a embreagem do turbocompressor

SEM MANUTENÇÃO (MOTORES 1630 ACE HO)
Motores 1630 ACE HO: O turbocompressor <b>não precisa de manutenção*</b> . *Inspeção o turbocompressor <b>a cada 200 horas</b> (independentemente do número de anos) quando o veículo é usado em condições intensas como navegação longe da costa, operação contínua em aceleração máxima, etc.

**AVISO** Não tente substituir os componentes do conjunto do supercompressor, uma vez que a unidade vem balanceada de fábrica conforme especificações precisas. O não cumprimento desta recomendação poderá causar danos no supercompressor e no motor.

A CADA 300 HORAS OU 5 ANOS
Substitua o líquido de arrefecimento

# PROCEDIMENTOS DE MANUTENÇÃO

Esta seção inclui instruções para os procedimentos de manutenção básica.

## ADVERTÊNCIA

Desligue o motor e siga estes procedimentos ao realizar a manutenção. Caso não siga os procedimentos de manutenção adequados, você pode se ferir em peças quentes, peças móveis, com eletricidade, produtos químicos ou outras ameaças.

## ADVERTÊNCIA

Caso seja necessário remover um dispositivo de trava (p.ex. linguetas de trava, fixadores autotravantes, etc), substitua sempre por um novo.

**AVISO** Nunca deixe qualquer objeto, trapo, ferramenta, etc, no compartimento do motor ou no bojo.

## Óleo do motor

### Óleo recomendado para o motor

#### *Modelos com motor 155*

Use ÓLEO SEMISSINTÉTICO XPS PARA MOTOR DE 4 TEMPOS (P/N 293 600 121). (Se o óleo de motor XPS TM recomendado não estiver disponível, use óleo sintético 5W40 ou 10W40 API SERVICE SJ, SL, SM ou SN).

Verifique sempre se a etiqueta de certificação da série API no reservatório de óleo contém pelo menos um dos padrões acima.

#### *Modelos com motores 215, 260 e 300*

Use ÓLEO SEMISSINTÉTICO XPS PARA MOTOR DE 4 TEMPOS (P/N 293 600 121).

**AVISO** Esses motores foram desenvolvidos e validados usando o óleo semissintético XPS da BRP para motores de 4 tempos. A BRP recomenda sempre o uso de seu óleo semissintético XPS para motores de 4 tempos. Se o óleo de motor XPS recomendado não estiver disponível, use um óleo de motor mineral 10W40, compatível com embreagens em banho de óleo, como óleos certificados JASO MA. Danos causados por óleos não adequados ao motor poderão não ser cobertos pela garantia limitada da BRP.

**AVISO** NUNCA use óleo totalmente sintético. Isto impediria o bom funcionamento da embreagem do supercompressor. Não adicione aditivos ao óleo recomendado. Os óleos para classificação SM ou SN de serviço API contém aditivos (modificadores de atrito) que podem causar a patinação indevida do turbocompressor e levar a desgaste prematuro.

### Nível do Óleo do Motor

**AVISO** Verificar o nível com frequência e reabastecer se necessário. Não complete além da capacidade. Operar o motor com um nível inadequado de óleo poderá danificar o motor gravemente.

 **CUIDADO** Certos componentes no compartimento do motor podem estar muito quentes. O contato direto pode provocar queimaduras.

O nível de óleo pode ser verificado com o jet dentro ou fora da água.

Se o jet estiver fora da água

**AVISO** O jet deve estar nivelado.

**! CUIDADO** Ao operar o motor quando o jet está fora da água, o trocador de calor na placa de estabilização pode ficar muito quente. Evite qualquer contato com a placa de estabilização para não se queimar.

1. Levante a haste do reboque e prenda na posição quando o trilho do para-choque estiver nivelado.
2. Abra o assento.

**Modelos equipados com suspensão**

3. Remova a caixa de ventilação da extensão do convés para ter acesso parcial ao compartimento do motor.

**NOTA:** Para remover a caixa de ventilação, solte apenas as 3 presilhas, segurando-a e puxando-a para fora da extensão do convés.

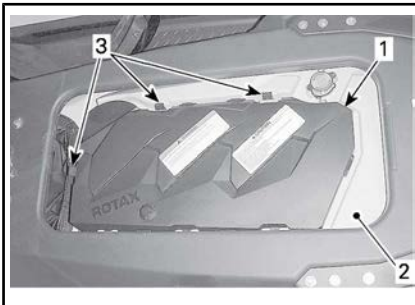

1. Caixa de ventilação
2. Extensão do convés
3. Halteklammern

**Todos os modelos**

4. Ligue uma mangueira de jardim ao conector para lavagem do sistema de escapamento. Consulte o tópico **SISTEMA DE ESCAPAMENTO** nesta seção e siga o procedimento.

**AVISO**

- Nunca funcione o motor sem fornecer água ao sistema de escapamento. Se o sistema de escapamento não for resfriado pode ser gravemente danificado.
  - Nunca funcione o motor durante mais de 2 minutos. A vedação do eixo propulsor não tem arrefecimento quando o jet está fora da água.
5. Com o motor já em condição normal de funcionamento, deixe-o **em marcha lenta por 30 segundos**, em seguida, desligue-o.
  6. Aguarde pelo menos 30 segundos para que o óleo assente no motor, depois puxe a vareta de óleo e limpe-a.

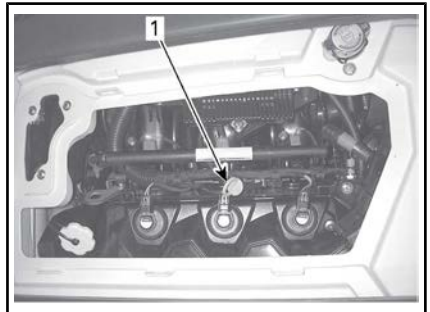

**TÍPICA - TODOS OS MODELOS EXCETO MODELOS COM MOTORES 300**

1. Localização da vareta do óleo

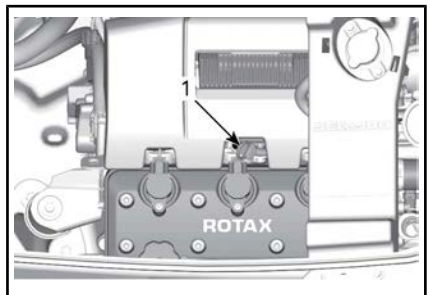

**TÍPICA - MODELOS COM MOTORES 300**

1. Localização da vareta do óleo

7. Reinstale a vareta, empurre até o fim.
8. Retire-a novamente e verifique o nível de óleo. Ele deve estar entre as marcas CHEIO e ADICIONAR

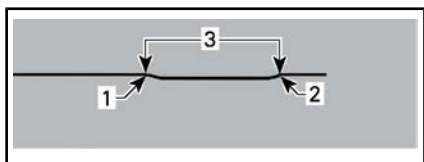

**TÍPICO**

1. Cheio
2. Adiciona
3. Limite de operação

**NOTA: Em motores 1630 ACE HO**, há 1 L entre as leituras mín. e máx.

9. Adicione óleo se necessário para assegurar o nível entre as marcas.

Para adicionar óleo:

- Desenrosque a tampa do óleo.
- Coloque um funil na abertura do bocal de enchimento de óleo.
- Adicione o óleo recomendado até o nível adequado.

**NOTA:** Não complete além da capacidade.

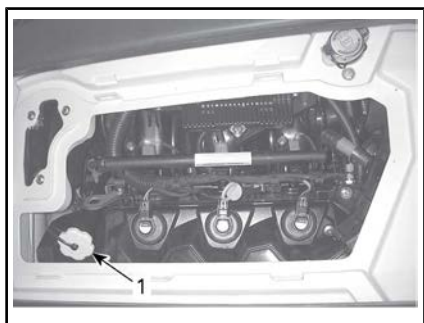

**TÍPICA - TODOS OS MODELOS EXCETO MODELOS COM MOTORES 300**

1. Localização da tampa do bocal de óleo

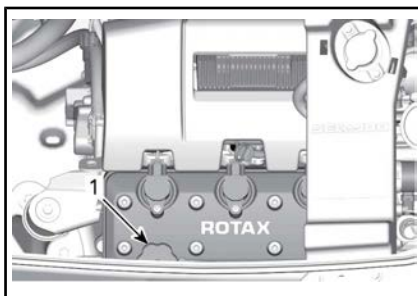

**TÍPICA - MODELOS COM MOTORES 300**

1. Localização da tampa do bocal de óleo

**NOTA:** Sempre que adicionar óleo ao motor, é necessário executar novamente todo o procedimento explicado nesta seção. Caso contrário, você obterá uma leitura falsa do nível de óleo.

10. Reinstale a tampa e a vareta do óleo corretamente.

**AVISO** Certifique-se de que a tampa do bocal de óleo esteja bem fechada. Caso contrário, grandes quantidades de óleo podem vazar da tampa do bocal de óleo.

**Troca do óleo do motor e substituição do filtro de óleo**

A troca de óleo e substituição do filtro podem ser executados por um revendedor autorizado Sea-Doo, oficina de reparo ou pessoa de sua escolha.

**Líquido de arrefecimento do motor**

**Líquido recomendado de arrefecimento do motor**

Sempre use ANTICONGELANTE LONGA VIDA (P/N 219 702 685) ou equivalente. Se o líquido de arrefecimento recomendado não estiver disponível, use um líquido de arrefecimento pré-misturado de etileno-glicol de vida prolongada (50%-50%) especificamente formu-

lado para motores de alumínio de combustão interna.

Para evitar a deterioração do anti-congelante, use sempre a mesma marca e grau. Nunca misture marcas ou graus diferentes, a não ser que o sistema de arrefecimento seja lavado e reabastecido completamente.

### Nível do Líquido de Arrefecimento do Motor

#### **⚠️ ADVERTÊNCIA**

Verifique o nível do líquido de arrefecimento com o motor frio. Nunca adicione líquido no sistema de arrefecimento quando o motor estiver quente.

**⚠️ CUIDADO** Certos componentes no compartimento do motor podem estar muito quentes. O contato direto pode provocar queimaduras.

Abra o assento.

Remova a caixa de ventilação. Consulte NÍVEL DE ÓLEO DO MOTOR para obter o procedimento.

Localize a tampa do tanque de expansão.

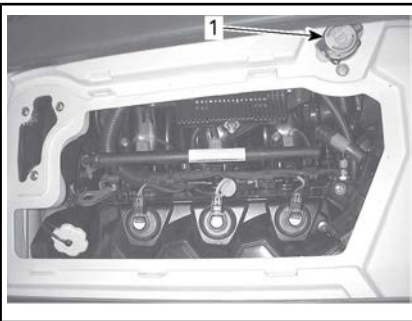

**TÍPICA - TODOS OS MODELOS EXCETO MODELOS COM MOTORES 300**

1. Tampa do tanque de expansão

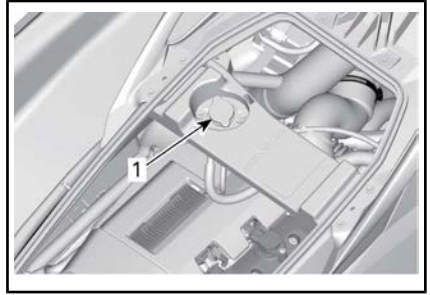

**TÍPICA - MODELOS COM MOTORES 300**

1. Tampa do tanque de expansão

Com o jet em uma superfície plana, o líquido deve estar entre as marcas MIN. e MAX. no reservatório de líquido de arrefecimento de líquido de arrefecimento, quando o motor estiver frio.



**TÍPICA - TANQUE DE EXPANSÃO DO LÍQUIDO DE ARREFECIMENTO**

1. Nível entre as marcas quando o motor está frio

**NOTA:** O jet fica nivelado quando está na água. Quando estiver em um reboque, eleve a haste do reboque e prenda na posição quando o trilho do para-choque estiver nivelado.

Adicione líquido de arrefecimento, consulte **LÍQUIDO DE ARREFECIMENTO DO MOTOR RECOMENDADO** para saber as especificações, para ajustar o nível do líquido de arrefecimento entre as marcas conforme necessário. Use um funil para não derramar. Não complete além da capacidade.

Recoloque e aperte corretamente a tampa do bocal de enchimento, depois recoloca a caixa de ventilação e feche o assento.

**NOTA:** Um sistema de arrefecimento que sempre precise completar o líquido é uma indicação de vazamentos ou problemas no motor. Procure uma concessionária autorizada Sea-Doo.

### Substituição do líquido de arrefecimento do motor

A troca do líquido de arrefecimento deve ser realizada por uma concessionária autorizada Sea-Doo.

## Bobinas de ignição

### Acesso da bobina de ignição

#### Modelos equipados com suspensão

1. Abra o assento.
2. Remova a caixa de ventilação traseira.

#### Modelos sem suspensão

1. Abra o assento.
2. Remova a tampa do motor.

### Remoção da bobina de ignição (somente motores 1503 4-TEC)

1. Desconecte o conector da bobina de ignição.

**AVISO** Não remova a bobina de ignição antes de desconectar o conector de entrada, ou os fios poderão ficar danificados. Não puxe a bobina de ignição usando uma chave de fenda, a fim de evitar danos.

**NOTA:** Gire a bobina de ignição nas duas direções enquanto estiver puxando-a, a fim de facilitar a remoção.

Remova a bobina da vela de ignição.

### Remoção da bobina de ignição (somente motores 1630 ACE HO)

1. Desconecte o conector da bobina de ignição.

**AVISO** Não extraia a bobina de ignição com qualquer ferramenta.

2. Remova o parafuso de retenção da bobina de ignição.
3. Remova a bobina de ignição da vela de ignição girando a bobina de lado a lado conforme você a puxa.

### Lubrificação da bobina de ignição (somente motores 1503 4-TEC)

1. Empurre a vedação de borracha para baixo.



1. Vedação de borracha empurrada para baixo

2. Aplique DOW CORNING 111 (P/N 413 707 000) ou equivalente no assento de vedação de borracha, conforme indicado.



1. Aplique o produto aqui

- Empurre a vedação de borracha de volta para sua junta verificando se as linguetas da bobina de ignição e os sulcos da vedação encaixam.
- Deixe um anel de lubrificante na parte superior da vedação como mostrado para agir como barreira contra água. Retire o excesso.



- Excesso de produto corretamente molhado
- Aplique DOW CORNING 111 (P/N 413 707 000) ou equivalente na área de contato da vedação de borracha.

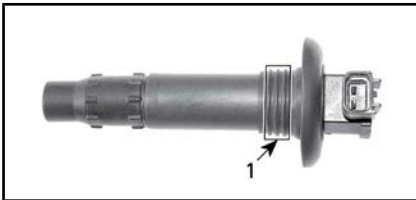

- Aplique o produto aqui

### Instalação da bobina de ignição (somente motores 1503 4-TEC)

**NOTA:** Antes de inserir a bobina de ignição na vela de ignição, aplique vedante conforme descrito no tópico **LUBRIFICAÇÃO DA BOBINA DE IGNIÇÃO**.

- Instale a bobina no orifício do cabeçote do cilindro.
- Empurre a bobina de ignição para baixo para instalá-la com segurança na ponta da vela de ignição.

- Verifique se a vedação está corretamente assentada na superfície superior da tampa da válvula do motor.

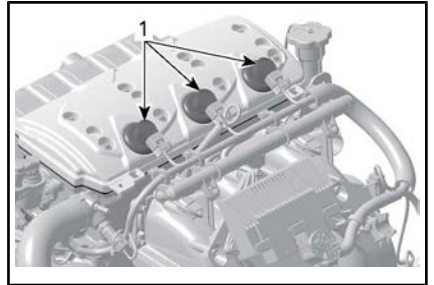

### TÍPICO

- Vedação corretamente assentada

### Instalação da bobina de ignição (motores 1630 ACE HO)

- Instale a bobina de ignição na vela de ignição.
- Alinhe o orifício do parafuso de retenção da bobina de ignição com o orifício rosqueado na tampa da válvula.
- Empurre a bobina de ignição totalmente até que assente na tampa da válvula.
- Instale e aperte o parafuso de retenção.

### TORQUE DE APERTO

Parafuso de retenção da bobina de ignição	9 N•m ± 1 N•m
---	---------------

- Conecte novamente os conectores da bobina de ignição.

### Velas de ignição

#### Remoção da vela de ignição

- Abra o assento.
- Remova a caixa de ventilação (se aplicável).
- Desligue o conector de entrada da bobina de ignição.



- Retire a bobina de ignição. Consulte *REMOÇÃO DE BOBINAS DE IGNIÇÃO*.

## **! ADVERTÊNCIA**

Nunca remova uma bobina de ignição de uma vela sem desconectar a bobina do chicote de fiação. Pode haver vapores inflamáveis no bojo. Caso o cordão de segurança esteja instalado no interruptor de desligamento do motor, pode ser gerada uma faísca na ponta da bobina, que poderia causar uma explosão.

- Usando uma chave para velas, desaperte a vela.

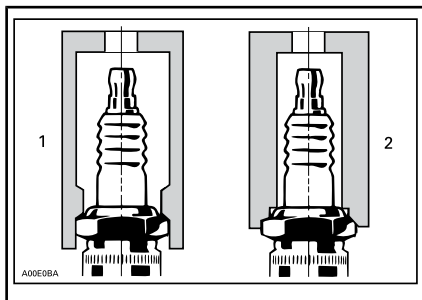

- Chave aprovada
  - Chave inadequada
- Limpe a vela e o cabeçote do cilindro com ar comprimido.
  - Desenrosque a vela e então use a bobina de ignição para retirar a vela do seu furo.

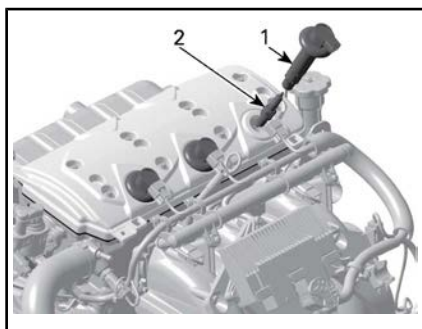

- Bobina de ignição
- Vela de ignição

## **Instalação da vela de ignição**

Antes de instalar, certifique-se que as superfícies de contato entre o cabeçote do cilindro e a vela estejam livres de sujeira.

- Usando um calibrador de folga, ajuste a folga do eletrodo como especificado nas *ESPECIFICAÇÕES*.
- Aplique LOCTITE 767 (LUBRIFICANTE ANTICORROSIVO) (P/N 293 800 070) nas roscas da vela para evitar um possível engramamento.
- Rosqueie a vela com a mão no cabeçote do cilindro. Depois, aperte a vela de ignição em sentido horário segundo o especificado com uma chave aprovada para velas.
- Instale a bobina de ignição. Consulte *INSTALAÇÃO DE BOBINAS DE IGNIÇÃO*.
- Feche o assento.

## **Sistema de Escape**

### **Lavagem do sistema de escapamento**

A lavagem do sistema de escapamento e do intercooler (modelos turbo) com água doce é essencial para neutralizar os efeitos corrosivos do sal, ou de outros produtos químicos presentes na água. Isso ajudará a remover a areia, sal, conchas ou outras partículas existentes em camisas d' água e/ou mangueiras.

### **Todos os modelos exceto os motores 260 e 300**

A lavagem do sistema de escapamento com água doce é essencial para neutralizar os efeitos corrosivos do sal, ou de outros produtos químicos presentes na água. Ajuda a retirar a areia, conchas e outras partículas existentes nos recipientes de água (sistema de escapa-



mento e intercooler (**motores turbinados**) e/ou mangueiras).

A lavagem do sistema de escapeamento deve ser feita quando não houver previsão de uso do no mesmo dia, ou quando ele for guardado por um período prolongado.

**AVISO** Se o sistema não for lavado quando necessário, o sistema de escapeamento do motor será danificado gravemente. Verifique se o motor funciona durante todo o procedimento.

### **! ADVERTÊNCIA**

Execute estas operações em áreas bem ventiladas. Certos componentes no compartimento do motor podem estar muito quentes. O contato direto pode provocar queimaduras. Não toque em nenhuma parte elétrica ou na área da bomba de jato quando o motor estiver funcionando.

### **! ADVERTÊNCIA**

Ao operar o motor quando o jet está fora da água, o trocador de calor na placa de estabilização pode ficar muito quente. Evite qualquer contato com a placa estabilizadora para não se queimar.

Conecte uma mangueira de jardim ao conector localizado na parte traseira do jet. Não abra a torneira ainda.

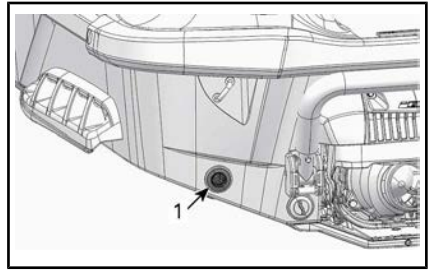

1. Conector de entrada de água

**NOTA:** A ferramenta a seguir é recomendada ao usar um adaptador de conexão rápida para facilitar a instalação da mangueira de jardim.

#### **FERRAMENTA RECOMENDADA**

ADAPTADOR DE CONEXÃO  
DE LAVAGEM (P/N 295 500  
473)

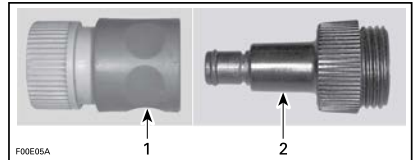

1. Adaptador de engate rápido
2. Adaptador de conexão de lavagem

Para lavar o sistema de escapeamento, ligue o motor e depois abra imediatamente a torneira da água.

**AVISO** Ligue sempre o motor antes de abrir a torneira de água. Abra a torneira de água imediatamente após dar partida no motor para evitar superaquecimento. Nunca acione o motor sem fornecer água ao sistema de escapeamento, quando o jet estiver fora da água.

Deixe o motor funcionando por cerca de 20 segundos em rotação entre 4.000 - 5.000 RPM.

**AVISO** Jamais deixe o motor funcionar por mais de 2 minutos. A vedação do eixo propulsor não

tem arrefecimento quando o jet está fora da água.

Assegure que a água saia pela bomba de jato durante a lavagem.

Feche a torneira e depois desligue o motor.

**AVISO** Feche sempre a torneira da água antes de desligar o motor.

Desconecte a mangueira de jardim.

**AVISO** Retire o adaptador de conexão para lavagem com jato de água (se utilizado).

### Modelos com motores 260 e 300

**AVISO** Se o jet for usado em água salgada, o sistema de exaustão deverá ser lavado diariamente para evitar sérios danos aos componentes mecânicos.

A lavagem deve ser realizada quando o jet não tiver previsão de uso no mesmo dia, ou quando ele for guardada por um período prolongado.

## ⚠️ ADVERTÊNCIA

Execute esta operação em uma área bem ventilada.

Faça o seguinte:

Limpe a bomba de jato, pulverizando água na sua entrada e saída, depois aplique uma camada de XPS Lube ou equivalente.

**⚠️ CUIDADO** Ao operar o motor quando o jet está fora da água, o trocador de calor na placa de estabilização pode ficar muito quente. Evite qualquer contato com a placa estabilizadora para não se queimar.

Conecte uma mangueira de jardim ao conector localizado na parte traseira do jet (no lado bombordo da popa). Não abra a torneira ainda.

**AVISO** Sempre acione o motor antes de abrir a torneira de água.

Se isso não for feito, entrará água dentro do motor.

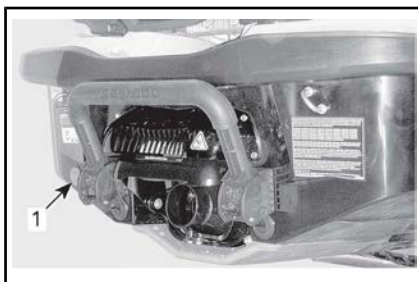

### TÍPICO

1. Localização do conector de lavagem

**NOTA:** Podem ser usados um adaptador de conexão rápida e conexões para mangueira (P/N 295 500 473). Não é necessário um estrangulador de mangueira para lavar o motor.



### ADAPTADOR DE CONEXÃO RÁPIDA PARA MANGUEIRA

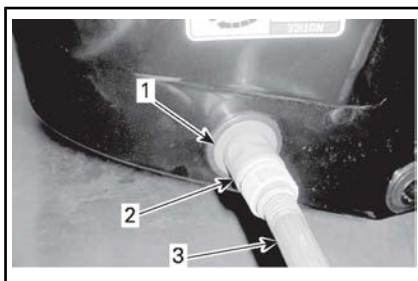

### TÍPICO

1. Adaptador de mangueira (opcional, não obrigatório)
2. Conexão rápida (opcional, não obrigatório)
3. Mangueira de jardim

Para lavar, dê a partida no motor, em seguida, abra imediatamente a torneira.

**! CUIDADO** Certos componentes no compartimento do motor podem estar muito quentes. O contato direto pode provocar queimaduras. Não toque em nenhuma parte elétrica ou na área da bomba de jato quando o motor estiver funcionando.

**AVISO** Nunca lave um motor quente. Ligue sempre o motor antes de abrir a torneira de água. Abra a torneira de água imediatamente após dar partida no motor para evitar superaquecimento.

Faça funcionar o motor por 90 segundos em marcha lenta.

**AVISO** Nunca acione o motor sem fornecer água ao sistema de escapamento, quando o jet estiver fora da água.

Assegure que a água saia pela bomba de jato durante a lavagem. Caso contrário, consulte uma concessionária autorizada Sea-Doo para manutenção.

**AVISO** Nunca funcione o motor durante mais de 2 minutos. A vedação do eixo propulsor não tem arrefecimento quando o jet está fora da água.

Feche a válvula de água, faça o motor funcionar em 5.000 RPM por 5 segundos e pare o motor.

**AVISO** Feche sempre a torneira da água antes de desligar o motor. Se isso não for feito, entrará água dentro do motor.

**AVISO** Remova o adaptador de conexão rápida após a operação de lavagem (se usado).

## Placa de estabilização e grade de entrada de água

### Inspeção da placa de estabilização e da grade de entrada de água

Inspeccione danos na placa de estabilização e na grade de entrada de água da bomba de jato. Visite sua concessionária Sea-Doo para reparar ou substituir qualquer peça danificada.

### ! ADVERTÊNCIA

O cordão de segurança deve sempre ser retirado do interruptor de desligamento do motor antes da inspeção da grade de entrada.

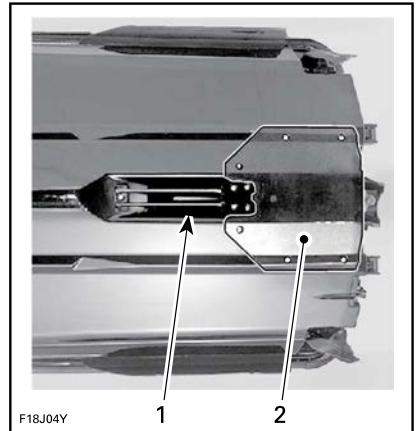

#### TÍPICA — INSPECIONE ESTAS ÁREAS

1. Entrada de água
2. Placa de pilotagem

## Ânodo sacrificial

### Inspeção dos ânodos sacrificiais

Os ânodos sacrificiais estão presentes no(a):

- Bomba

- Placa de pilotagem
- Intercooler (Motor 1630 ACE HO).

Verifique se há desgaste. Se estiver com mais da metade gasta, consulte uma concessionária Sea-Doo autorizada para fazer a substituição do ânodo.

## Mastro para esqui/wakeboard (Wake)

### Inspeção do mastro para esqui/wakeboard

Verifique o funcionamento do mastro para esqui/wakeboard. Garanta que ele deslize facilmente para cima e para baixo. Verifique o funcionamento do mecanismo de trava. Verifique se os fixadores estão firmes. Se houver algum defeito, não use o mastro de esqui/wakeboard e visite uma concessionária autorizada Sea-Doo para realizar os reparos.

### Lubrificação do mastro para esqui/wakeboard

Limpe o mastro para esqui/wakeboard e aplique uma camada fina de GRAXA SUPER LUBE (P/N 293 550 030) ou equivalente.

Lubrifique o mastro em toda a sua extensão.

Limpe o excesso de graxa e reinstale o mastro.

Alongue e recolha o mastro várias vezes para distribuir o lubrificante.

## Fusíveis

### Instalação e remoção de fusíveis

Use o saca-fusíveis incluído na caixa de fusíveis para facilitar a remoção.

### Inspeção dos fusíveis

Se ocorrer algum problema elétrico, verifique os fusíveis. Se um fusível

estiver queimado, troque-o por um de mesma capacidade.

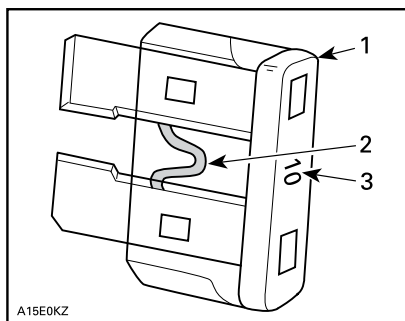

### TÍPICO

1. Fusível
2. Verifique se está derretido
3. Amperagem



## ADVERTÊNCIA

Não use um fusível com capacidade mais alta, isso pode provocar danos graves. Se um fusível queimou, deve ser determinada e corrigida a causa do defeito antes de religar. Visite uma concessionária autorizada Sea-Doo para manutenção.

### Localização dos fusíveis

Todos os fusíveis estão localizados dentro de uma única caixa de fusíveis.

Para acessar a caixa de fusíveis:

### Modelos com suspensão

Abra a plataforma de embarque.

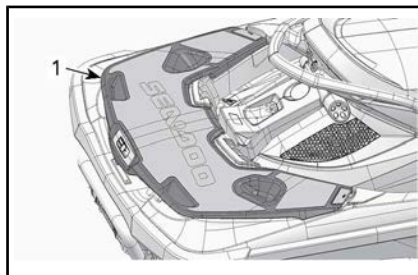

1. Plataforma de embarque

Remova os dois rebites plásticos que prendem o compartimento direito da popa e remova o compartimento do convés fixo. As caixas de fusíveis estão localizadas sob o compartimento de armazenamento, fixadas na frente do suporte da bateria.

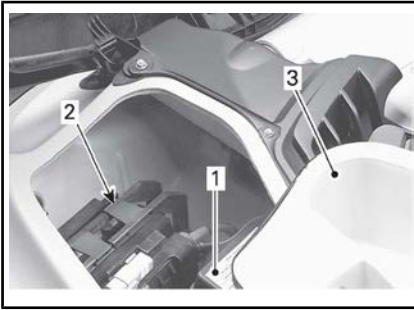

#### TÍPICO

1. Caixa de fusíveis
2. Suporte da bateria
3. Compartimento de armazenamento

#### Modelos sem suspensão

Abra ou remova o assento.

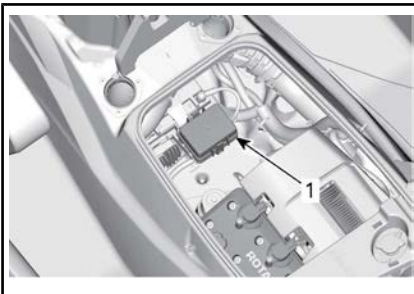

#### TÍPICO

1. Caixa de fusíveis

#### Todos os modelos

Para remover a tampa da caixa de fusíveis, aperte as linguetas de trava ao mesmo tempo, segure e puxe a tampa da caixa de fusíveis para abrir.

**NOTA:** As posições e capacidades dos fusíveis estão ilustradas na tampa da caixa de fusíveis.

#### Descrição dos fusíveis

FUSÍVEL	CLASSIFICAÇÃO	DESCRIÇÃO
1	5A	Controle de iS (Suspensão inteligente) (somente GTX Limited iS)
2	15 A	Conector de diagnóstico
3	3 A	Botão de PARTIDA/PARADA
4	3 A	GPS
5	30 A	iBR
6	30 A	Carga
7	30 A	iS
8	30 A	Bateria
9	—	Não usado
10	—	Não usado
11	3 A	Sensor de profundidade (se equipado)
12	3 A	Painel, O.T.A.S. e CAPS
13	10 A	Cilindro 1 (bobina de ignição e injeção)
14	10 A	Cilindro 2 (bobina de ignição e injeção)
15	10 A	Cilindro 3 (bobina de ignição e injeção)
16	5 A	Solenóide do motor de partida
17	5 A	Controle do iBR
18	10 A	Bomba de combustível
19	15 A	ECM

# CUIDADOS COM O JET

Retire o jet da água todos os dias.

## Cuidados após dirigir

### Lavagem do sistema de escapamento

O sistema de escapamento deve ser lavado diariamente quando o jet for usado em água salgada ou poluída.

Consulte *PROCEDIMENTOS DE MANUTENÇÃO*.

**NOTA:** Em modelos com super-compressor, o intercooler é lavado simultaneamente.

### Cuidados adicionais ao operar em água salgada ou poluída

Quando o jet for usado em águas poluídas, especialmente em água salgada, deve-se tomar mais cuidado para proteger o jet e seus componentes.

Lave a área do bojo do jet com água doce.

Nunca use um lavador de alta pressão para limpar o bojo. **USE APENAS BAIXA PRESSÃO (como uma mangueira de jardim).**

A alta pressão pode danificar os sistemas elétricos e mecânicos.

**!** **CUIDADO** Deixe o motor esfriar antes de executar qualquer manutenção.

**AVISO** Não colocar em prática cuidados adequados como: lavagem da motoaquática, lavagem do sistema de escapamento e tratamento anticorrosão quando a motoaquática é usada em água salgada, resultarão em danos à motoaquática e seus componentes. Nunca deixe o jet guardado sob luz solar direta.

## Limpeza do jet

### Carroceria e casco

De vez em quando, lave o casco e os diversos componentes da carroceria com água e sabão (use apenas detergente neutro). Remova todos os organismos marinhos do motor e/ou casco. Aplique cera não abrasiva, como a cera de silicone.

**AVISO** Nunca limpe as peças de fibra de vidro e de plástico com detergente forte, agente desengraxante, removedor de tinta, acetona ou outro limpador químico ou de petróleo do tipo forte.

As manchas podem ser removidas do assento e da fibra de vidro usando LIMPADOR MULTIUSO XPS (P/N 219 701 709) ou equivalente.

Para limpar os tapetes, use o Limpador Cítrico da 3M™ (spray de 700 ml em lata) ou equivalente.

### **!** ADVERTÊNCIA

Nunca aplique protetor plástico ou de vinil nos tapetes ou no assento, pois a superfície ficará escorregadia e os ocupantes podem cair do jet.

Respeite o ambiente, certificando-se de que o combustível, soluções de óleo ou de limpeza não vazem na água.

### Corda do cabo de amarração retrátil

É necessário um mínimo de manutenção para manter a unidade do cabo retrátil e a corda de amarração em condição de serviço.

Limpe o mecanismo de trava e o cabo de amarração com água doce para remover o sal, areia ou outros depósitos.

**AVISO** Não use um lavador de alta pressão para limpar a unidade do cabo retrátil.

Deixe secar.

# PREPARAÇÃO PARA SER GUARDADA E PRÉ-TEMPORADA

## Armazenamento

### ADVERTÊNCIA

Como o combustível ou óleo são inflamáveis, é necessário que um revendedor autorizado Sea-Doo, oficina de reparo ou pessoa de sua escolha inspecione a integridade do sistema de óleo, conforme especificado no gráfico de inspeção periódico.

Recomenda-se que o jet passe por manutenção em um revendedor autorizado Sea-Doo, oficina de reparo ou pessoa de sua escolha para ser guardado. Entretanto, você pode executar as operações a seguir com um mínimo de ferramentas.

**NOTA:** Realize as tarefas a seguir nesta mesma ordem, conforme detalhado nesta seção.

**AVISO** Não funcione o motor durante o período em que estiver guardado.

## Sistema de propulsão

### Limpeza da bomba de jato

Limpe a bomba de jato, pulverizando água na sua entrada e saída, depois aplique uma camada de XPS LUBE (P/N 293 600 016) ou equivalente.

### ADVERTÊNCIA

Antes de limpar a área da bomba de jato, sempre remova o cordão de segurança do interruptor de desligamento do motor para impedir que o motor dê partida inesperadamente. O motor não deve estar acionado para esta operação.

## Inspeção da bomba de jato

Procure uma concessionária autorizada Sea-Doo.

## Sistema de Combustível

### Proteção do sistema de combustível

Deve-se adicionar o estabilizador de combustível XPS da SEA-DOO (P/N 413 408 601) (ou equivalente) no tanque de combustível, para evitar a deterioração do combustível e a formação de goma no sistema de combustível. Siga as instruções do fabricante do estabilizador para usar corretamente.

**AVISO** É altamente recomendável adicionar o estabilizador de combustível enquanto estiver guardada, para manter o sistema de combustível em boas condições. O estabilizador de combustível deve ser acrescentado antes da lubrificação do motor e antes de encher o tanque, para assegurar a proteção dos componentes do sistema de combustível contra depósitos de verniz.

Encha o tanque de combustível completamente como explicado na seção *COMBUSTÍVEL*. Verifique se o tanque de combustível não tem água.

**AVISO** Caso entre água no tanque de combustível, severos danos internos ocorrerão ao sistema de injeção de combustível.

## Motor e escapamento

### Lavagem do sistema de escapamento

Execute o procedimento como descrito em *PROCEDIMENTOS DE MANUTENÇÃO*.



## Substituição do óleo do motor e do filtro

A troca de óleo e substituição do filtro podem ser executados por um revendedor autorizado Sea-Doo, oficina de reparo ou pessoa de sua escolha.

### Modelos com motores 260 e 300

É importante expelir qualquer água aprisionada que possa ter se acumulado pela condensação no intercooler.

Faça o seguinte:

#### **Modelos com suspensão**

1. Abra a plataforma de embarque e remova o compartimento direito.

#### **Modelos sem suspensão**

2. Levante o assento.

#### **Todos os modelos**

3. Gravada na mangueira de entrada do intercooler deverá haver uma marca de alinhamento. Isto garantirá, durante a reinstalação, que a mangueira não sofreu nenhuma torção ou deformação.
4. Solte a braçadeira que prende a mangueira de entrada do intercooler.
5. Remova a referida mangueira do intercooler.

**NOTA:** Esta mangueira alimenta o ar quente comprimido vindo do supercompressor do motor até a entrada do intercooler.

6. Para os iS, coloque alguns panos de chão ou um saco plástico sobre o módulo iS para protegê-lo da água expelida do intercooler.

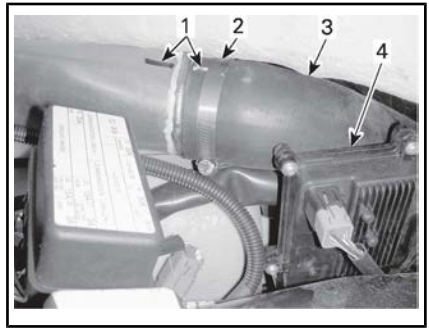

**TÍPICA - MOTORES 1503 4-TEC COM SUSPENSÃO**

1. Marcas de alinhamento da mangueira
2. Braçadeira da mangueira
3. Mangueira de entrada do intercooler
4. Módulo iS

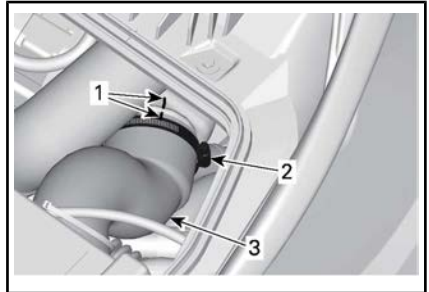

**TÍPICA - MOTORES 1630 ACE HO**

1. Marcas de alinhamento da mangueira
2. Braçadeira da mangueira
3. Mangueira de entrada do intercooler

#### **Modelos com suspensão**

7. Dê a partida e funcione o motor a 4.000 RPM várias vezes.

**NOTA:** Evite que o sistema de admissão de ar aspire objetos estranhos, que possam causar danos graves ao motor.

8. Desligue o motor.

#### **Modelos sem suspensão**

9. O ar do intercooler do motor 1630 ACE HO possui drenagem automática para o coletor de admissão do intercooler. Ao desconectar a mangueira de entrada do intercooler, a presen-

ça de água condensada pode ser avaliada visualmente e devidamente drenada sem o motor estar ligado.

10. Reinstale a mangueira de saída de ar do intercooler, verifique se ela está corretamente alinhada como antes da remoção para garantir o funcionamento correto do motor.

### Drenagem do sistema de escapamento

Em áreas onde a temperatura pode ficar muito fria, a água aprisionada no sistema de escapamento e intercooler deve ser removida.

Usando o conector de lavagem localizado no lado bombordo (esquerdo) da popa, injete ar comprimido no sistema a 379 kPa até que não saia mais água da bomba de jato.

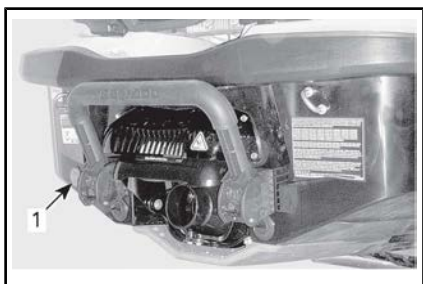

#### TÍPICO

1. Conector de lavagem

A mangueira a seguir pode ser montada para facilitar o procedimento de drenagem.

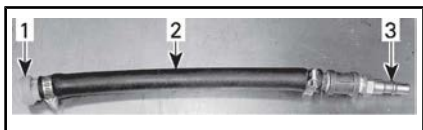

#### TÍPICO

1. Adaptador de conexão de lavagem
2. Mangueira de 12,7 mm
3. Adaptador macho para mangueira pneumática

**AVISO** A falta de drenagem do sistema de escapamento pode

causar danos graves ao intercooler (modelos turbo) e ao coletor de escapamento.

Retire as ferramentas especiais.

### Lubrificação interna do motor

1. Abra o assento.

Remova a caixa de ventilação acima do motor (se aplicável).

2. Remova as bobinas de ignição, consulte *PROCEDIMENTOS DE MANUTENÇÃO*.
3. Remova as velas, consulte *PROCEDIMENTOS DE MANUTENÇÃO*.
4. Aplique XPS LUBE (P/N 293 600 016) ou equivalente nos furos das velas.
5. Para evitar a injeção de combustível e para desativar a ignição durante a partida do motor, puxe totalmente a alavanca do acelerador contra o guidão e **SEGURE**.
6. Pressione o botão de PARTIDA/PARADA para girar o motor algumas voltas. Isso espalhará o óleo nas paredes dos cilindros.
7. Aplique um lubrificante anticorrosivo nas roscas das velas, depois reinstale-as no motor. Consulte *PROCEDIMENTOS DE MANUTENÇÃO*.
8. Instale as bobinas de ignição, consulte *PROCEDIMENTOS DE MANUTENÇÃO*.

### Teste do líquido de arrefecimento do motor

Se o anticongelante não foi trocado, verifique sua densidade.

A troca do anticongelante e um teste de densidade devem ser realizados por uma concessionária autorizada Sea-Do.

**NOTA:** O anticongelante deve ser trocado a cada 300 horas ou 5 anos para prevenir a sua deterioração.

**AVISO** A densidade incorreta do anticongelante pode resultar em congelamento do líquido no sistema de arrefecimento se o jet ficar guardado em uma área que atinja o ponto de congelamento. Nestas condições, o motor poderá danificar-se seriamente.

## Sistema Elétrico

### Remoção e carga da bateria

Contate sua concessionária autorizada Sea-Doo.



## ADVERTÊNCIA

Nunca carregue ou alimente a bateria enquanto ela estiver instalada no jet.

## Compartimento do motor

### Limpeza do compartimento do motor

Limpe o bojo com água quente e detergente ou com um produto para limpeza de bojo. Enxagúe abundantemente com água. Levante a frente do jet para drenar completamente o bojo pelos bujões de drenagem de esgoto.

### Tratamento anticorrosão

Seque qualquer resíduo de água no compartimento do motor.

Aplique XPS LUBE (P/N 293 600 016) ou equivalente sobre os componentes metálicos no compartimento do motor.

**NOTA:** O assento deve ser deixado parcialmente aberto durante o armazenamento. Isso evitará a condensação no compartimento do motor e a possibilidade de corrosão.

## Carroceria e casco

### Limpeza da carroceria e do casco

Lave a carroceria com uma solução de água e sabão (use apenas detergente neutro). Depois passe água doce abundante. Retire os organismos aquáticos do casco.

**AVISO** Nunca limpe as peças de fibra de vidro e de plástico com detergente forte, agente desengraxante, removedor de tinta, acetona ou outros limpadores fortes, químicos ou de petróleo.

### Reparo da carroceria e do casco

Se for necessário algum reparo em componentes da carroceria ou do casco, contate sua concessionária autorizada Sea-Doo.

### Reparo da carroceria e do casco

Aplique uma cera marítima de boa qualidade na carroceria.

Se o jet tiver que ficar guardado em uma área externa, cubra-o com uma lona opaca para evitar que os raios de sol e a fuligem afetem os componentes plásticos e o acabamento do jet, além de evitar o acúmulo de poeira.

**AVISO** O jet nunca deve ser deixado guardado na água. Nunca deixe o jet guardado sob luz solar direta. Nunca guarde o jet em um saco plástico.

## Preparação pré-temporada

A preparação da manutenção deve ser feita em conformidade com o *PROGRAMA DE MANUTENÇÃO*.

Certifique-se de realizar todas as tarefas incluídas na tabela **100 HORAS OU 1 ANO**.

A preparação de manutenção da pré-temporada pode ser executada por um revendedor autorizado Sea-Doo, oficina de reparo ou pessoa de sua escolha.

**NOTA:** Embora não seja necessário, é recomendável que um revendedor autorizado Sea-Doo execute a preparação de manutenção da pré-temporada no mesmo tempo em que todas as campanhas de fábrica relacionadas a segurança são executadas pelo revendedor autorizado Sea-Doo.



## **ADVERTÊNCIA**

Só execute procedimentos de acordo com o que foi detalhado no *PROGRAMA DE MANUTENÇÃO*. Recomenda-se que seja obtida a assistência periódica de uma concessionária autorizada Sea-Doo sobre outros componentes e sistemas não abordados neste manual.

**AVISO** Quando as condições dos componentes parecerem menos que satisfatórias, substitua-os usando peças originais BRP, ou equivalentes.

# ***INFORMAÇÕES TÉCNICAS***

# IDENTIFICAÇÃO DO JET

Os principais componentes do jet (motor e casco) são identificados por números de série diferentes. Às vezes pode ser necessário localizar esses números para fins de garantia, ou para rastrear o jet em caso de roubo.

## Número de identificação do casco

O Número de Identificação do Casco (Hull Identification Number - H.I.N.) fica no estribo, na popa do jet.



### TÍPICO

1. Número de identificação do casco (H.I.N.)

Ele é composto de 12 dígitos:

YDV	12345	L	8	09
				Modelo-ano
				Ano de fabricação
				Mês de fabricação
				Número de série (uma letra também pode ser usada como um dígito)
				Fabricante

## Número de identificação do motor

O Número de Identificação do Motor (Engine Identification Number - E.I.N.) fica na extremidade frontal do motor.



### TÍPICO

1. Número de Identificação do Motor (EIN)

---

## CHAVE RF D.E.S.S.

RF D.E.S.S. (Sistema de Segurança com Codificação Digital de Radio-frequência)

Certificação de indústrias do Canadá: 12006A-M01456

Este dispositivo está em conformidade com RSS-GEN e RSS-210 da indústria do Canadá.

Certificação FCC: 2ACERM01456

O dispositivo a seguir está em conformidade com FCC parte 15C.

**Aviso** ao usuário: Todas as alterações/modificações não aprovadas pelo fabricante podem anular a autoridade do usuário para operar o equipamento.

Conformidade europeia:

O dispositivo a seguir está em conformidade com os seguintes padrões:

ETSI EN 300 330-2

ETSI EN 60950-1

---

# INFORMAÇÕES SOBRE EMISSÕES DO MOTOR

## **Responsabilidade do Fabricante**

A partir dos motores modelo-ano 1999, os fabricantes de motores marítimos para jets devem determinar os níveis de emissão de escapamento para cada família de potência do motor, e devem certificar esses motores junto à EPA (Agência de Proteção Ambiental dos Estados Unidos). Uma etiqueta de informação sobre controle de emissão, indicando os níveis de emissão e as especificações do motor, deve ser colocada em cada jet no momento da fabricação.

## **Responsabilidade da concessionária**

Durante a manutenção de todos os jets Sea-Doo a partir do modelo 1999, que levam uma etiqueta de informação sobre o controle de emissão, os ajustes devem ser mantidos dentro das especificações emitidas pela fábrica.

O conserto ou substituição de componentes relacionados a emissões deve ser realizado de forma a manter os níveis de emissões dentro dos padrões de certificação prescritos.

Os revendedores não podem modificar o motor de forma a alterar a potência ou permitir que os níveis de emissão ultrapassem suas especificações predeterminadas na fábrica.

As exceções incluem alterações indicadas pelo fabricante, como os ajustes de altitude, por exemplo.

## **Responsabilidade do proprietário**

O proprietário/operador é responsável pela execução da manutenção do motor para manter os níveis de

emissão dentro dos padrões da certificação prescrita.

O proprietário/piloto não deve modificar nem permitir que alguém modifique o motor de forma a alterar a potência, ou permitir que os níveis de emissão ultrapassem as especificações predeterminadas de fábrica.

## **Regulamentos de Emissões da EPA**

Todos os novos jets Sea-Doo a partir do modelo 1999, fabricados pela BRP, são homologados pela EPA em conformidade com as exigências regulamentares de controle da poluição do ar para os novos motores de jets. Esta certificação depende de determinados ajustes realizados de acordo com os padrões de fábrica. Por isso, deve-se seguir os procedimentos de fábrica para a manutenção do produto e, sempre que possível, deve ser colocado de volta ao propósito original do modelo.

As responsabilidades listadas acima são gerais e não constituem de forma alguma uma lista completa das leis e regulamentos relativos aos requisitos da EPA sobre as emissões de escapamento de produtos náuticos. Para informações mais detalhadas sobre este assunto, você pode contatar:

U.S. Environmental Protection Agency  
Office of Transportation and Air Quality  
1200 Pennsylvania Ave. NW  
Mail Code 6403J  
Washington D.C. 20460

## **SITE DA EPA NA INTERNET:**

<http://www.epa.gov/otaq>



# ESPECIFICAÇÕES

## Motores 1503 4-TEC

MOTOR		
Tipo de motor		ROTAX® 1503 4-TEC™, a 4 tempos, com Eixo de comando único no cabeçote (SOHC)
Potência declarada <sup>(1)</sup>	155	106 kW @ 7.300 RPM
	215	152 kW @ 8.000 RPM
	260	179 kW @ 8.000 RPM
Indução	155	Aspiração natural
	215/260	Turbocompressor com arrefecimento intermediário
Número de cilindros		3
Número de válvulas		12 válvulas com tuchos hidráulicos (não ajustáveis)
Diâmetro interno		100 mm
Curso		63,4 mm
Cilindrada		1.493,8 cm <sup>3</sup>
Taxa de compressão	155	10,6:1
	215/260	8,4:1

(1) Potência declarada segundo ISO 8665 no eixo propulsor.

SISTEMA DE LUBRIFICAÇÃO		
Lubrificação	Tipo de óleo	Óleo semissintético para motores de 4 tempos XPS (verão) (P/N 293 600 121) ou um óleo de motor <b>mineral</b> 10W40, compatível com embreagens em banho de óleo.
	Capacidade	3 L troca de óleo com filtro 4,8 L total

SISTEMA DE ARREFECIMENTO	
Tipo	Sistema de arrefecimento fechado
Líquido de arrefecimento	Consulte o tópico <i>LÍQUIDO DE ARREFECIMENTO DO MOTOR</i> na seção <i>PROCEDIMENTOS DE MANUTENÇÃO</i> deste manual.
Capacidade do sistema de arrefecimento	5,5 L total

SISTEMA DE COMBUSTÍVEL			
Tipo injeção de combustível		Injeção de combustível multiponto com iTC (Controle de aceleração inteligente). Corpo do acelerador simples (60 mm) com atuador.	
Tipo de combustível	Na América do Norte ((RON + MON)/2)	GTX 155 GTX S 155	87
		GTX LTD 215 RXT 260 GTR 215 Wake PRO 215 GTX LTD iS 260 RXT-X aS 260	91 ou mais
	Fora da América do Norte (RON)	GTX 155 GTX S 155	91
		GTX LTD 215 RXT 260 GTR 215 Wake PRO 215 GTX LTD iS 260 RXT-X aS 260	95 ou mais

SISTEMA DE COMBUSTÍVEL (contínuo)		
Capacidade do tanque de combustível (incluindo a reserva)	GTX 155 GTX LTD 215 RXT 260 GTR 215 Wake PRO 215	60 L
	GTX S 155 GTX LTD iS 260 RXT-X aS 260	70 L

SISTEMA ELÉTRICO		
Tipo do sistema de ignição		IDI (Ignição por descarga indutiva)
Bateria		12 V, 18 A•h
Vela de ignição	Fabricação e tipo	NGK DCPR8E ou equivalente
	Folga	0,7 mm para 0,8 mm

PROPULSÃO		
Bomba de hidrojoato	Tipo	Estágio único de fluxo axial
Eixo de transmissão	Tipo de acoplamento	Transmissão direta por meio de estrias em forma de coroa

IBR E VTS	
Sistema VTS	Controlado eletronicamente através do botão de controle do VTS com 2 posições predefinidas

PESO E CAPACIDADE DE CARGA		
Peso seco	GTX	399 kg
	GTX S	462 kg
	GTX LTD RXT RXT RS WAKE PRO	406 kg
	GTX LTD iS	471 kg
	RXT-X aS RXT-X aS RS	466 kg
Número de passageiros (condutor incl.)		3
Limite de carga (passageiro(s) e bagagens)	GTX S GTX LTD iS RXT-X aS RXT-X aS RS	227 kg
	GTX GTX LTD RXT RXT RS WAKE PRO	272 kg
Capacidade de armazenamento	GTX S GTX LTD iS RXT-X aS RXT-X aS RS	63 L
	GTX GTX LTD RXT RXT RS WAKE PRO	162 L

DIMENSÕES		
Comprimento total		353,5 cm
Largura total		122,4 cm
Altura total	GTX GTX LTD RXT RXT RS WAKE PRO	116,6 cm
	GTX S GTX LTD iS	111,4 cm
	RXT-X aS RXT-X aS RS	118,1 cm

MATERIAIS	
Material do propulsor	Aço inoxidável
reservatório do propulsor/estator	Alumínio/alumínio

## Motores 1630 ACE HO

MOTOR	
Tipo de motor	ROTAX® 1630 ACE™ HO, a 4 tempos, com Eixo de comando único no cabeçote (SOHC)
Potência declarada <sup>(1)</sup>	217 kW @ 8.000 RPM
Indução	Turbocompressor com arrefecimento intermediário
Número de cilindros	3
Número de válvulas	12 válvulas com tuchos hidráulicos (não ajustáveis)
Diâmetro interno	100 mm
Curso	69,2 mm
Cilindrada	1.630,5 cm <sup>3</sup>
Taxa de compressão	8,4:1

(1) Potência declarada segundo ISO 8665 no eixo propulsor.

SISTEMA DE LUBRIFICAÇÃO		
Lubrificação	Tipo de óleo	Óleo semissintético para motores de 4 tempos XPS (verão) (P/N 293 600 121) ou um óleo de motor <b>mineral</b> 10W40, compatível com embreagens em banho de óleo, como óleos certificados JASO MA.
	Capacidade	3 L troca de óleo com filtro 5 L total

SISTEMA DE ARREFECIMENTO	
Tipo	Sistema de arrefecimento fechado
Líquido de arrefecimento	Consulte o tópico <i>LÍQUIDO DE ARREFECIMENTO DO MOTOR</i> na seção <i>PROCEDIMENTOS DE MANUTENÇÃO</i> deste manual.
Capacidade do sistema de arrefecimento	5,5 L total

SISTEMA DE COMBUSTÍVEL		
Tipo injeção de combustível		Injeção de combustível multiponto com iTC (Controle de aceleração inteligente). Corpo do acelerador simples (60 mm) com atuador
Tipo de combustível	Na América do Norte ((RON + MON)/2)	91 ou mais
	Fora da América do Norte (RON)	95 ou mais
Capacidade do tanque de combustível (incluindo a reserva)		60 L

SISTEMA ELÉTRICO		
Tipo do sistema de ignição		IDI (Ignição por descarga indutiva)
Bateria		Selada, 12 V, 18 A•h
Vela de ignição	Fabricação e tipo	NGK KR9C-G ou equivalente
	Folga	0,7 mm para 0,8 mm

PROPULSÃO		
Bomba de hidrotrato	Tipo	Estágio único de fluxo axial
Eixo de transmissão	Tipo de acoplamento	Transmissão direta por meio de estrias em forma de coroa

IBR E VTS	
Sistema VTS	Controlado eletronicamente através do botão de controle do VTS com 2 posições predefinidas

PESO E CAPACIDADE DE CARGA		
Peso seco	GTX Limited	412 kg
	Série RXT-X	415 kg
Número de passageiros (condutor incl.)	GTX Limited Série RXT-X	3
Limite de carga (passageiro e bagagens)	GTX Limited Série RXT-X	272 kg
Capacidade de armazenamento	GTX Limited Série RXT-X	162 L

DIMENSÕES		
Comprimento total	GTX Limited Série RXT-X	353,5 cm
Largura total	GTX Limited Série RXT-X	122,4 cm
Altura total	GTX Limited	116,6 cm
	Série RXT-X	118,1 cm

MATERIAIS	
Material do propulsor	Aço inoxidável
reservatório do propulsor/estator	Alumínio/alumínio

**NOTA:** A BRP reserva-se o direito de realizar alterações no projeto e nas especificações e/ou efetuar acréscimos ou melhorias nos seus produtos, sem se impor qualquer obrigação de instalá-los em seus produtos já fabricados anteriormente.



# ***SOLUÇÃO DE PROBLEMAS***

# ORIENTAÇÕES PARA SOLUÇÃO DE PROBLEMAS

## O MOTOR NÃO LIGA

---

1. **Cordão de segurança removido.**
  - *Pressione o botão de PARTIDA/PARADA.*
  - *Instale a tampa do cordão de segurança no interruptor de desligamento do motor dentro de 5 segundos após pressionar o botão de PARTIDA/PARADA.*
  - *Depois de ouvir o bipe duplo, pressione o botão de PARTIDA/PARADA.*
2. **O ECM não reconhece a chave D.E.S.S.**
  - *Consulte uma concessionária autorizada Sea-Doo.*
3. **Fusível queimado: principal, partida elétrica ou ECM.**
  - *Verifique a fiação, depois troque os fusíveis.*
4. **Bateria descarregada.**
  - *Consulte uma concessionária autorizada Sea-Doo.*



## ADVERTÊNCIA

Não carregue ou alimente a bateria enquanto ela estiver instalada no jet. O eletrólito é venenoso e perigoso. Evite contato com os olhos, pele e roupas.

5. **Conectores da bateria corroídos ou mal apertados. Aterramento ruim.**
  - *Consulte uma concessionária autorizada Sea-Doo.*
6. **Motor inundado com água.**
  - *Consulte MOTOR INUNDADO COM ÁGUA em PROCEDIMENTOS ESPECIAIS.*
7. **Sensor ou ECM com defeito.**
  - *Busque serviço em um revendedor autorizado Sea-Doo, oficina de reparo ou pessoa de sua escolha para manutenção, reparo ou substituição. Consulte a GARANTIA RELACIONADA ÀS EMISSÕES DA EPA DOS EUA contida neste documento, para obter informações sobre reclamações de garantia.*
8. **Bomba de jato engripada.**
  - *Tente limpar. Se não der certo, procure uma concessionária autorizada Sea-Doo.*

## O MOTOR GIRA DEVAGAR

---

1. **Conectores dos cabos da bateria estão mal apertados.**
  - *Verifique, limpe, aperte.*
2. **Bateria descarregada ou fraca.**
  - *Consulte uma concessionária autorizada Sea-Doo.*

**3. Motor de partida fraco.**

- *Consulte uma concessionária autorizada Sea-Doo.*

**MOTOR GIRA NORMALMENTE MAS NÃO PEGA**

---

**1. Tanque de combustível vazio ou contaminado com água.**

- *Reabastecer. Retire todo o combustível e abasteça com combustível novo.*

**2. Velas sujas ou defeituosas.**

- *Substitua.*

**3. Fusível queimado.**

- *Verifique a fiação, depois troque os fusíveis.*

**4. Motor inundado com água.**

- *Consulte MOTOR INUNDADO COM ÁGUA em PROCEDIMENTOS ESPECIAIS.*

**5. Falha detectada no sistema de gerenciamento do motor (verifique se a lâmpada sinalizadora do motor está ACESA).**

- *Busque serviço em um revendedor autorizado Sea-Doo, oficina de reparo ou pessoa de sua escolha para manutenção, reparo ou substituição. Consulte a GARANTIA RELACIONADA ÀS EMISSÕES DA EPA DOS EUA contida neste documento, para obter informações sobre reclamações de garantia.*

**6. Bomba de combustível com defeito.**

- *Busque serviço em um revendedor autorizado Sea-Doo, oficina de reparo ou pessoa de sua escolha para manutenção, reparo ou substituição. Consulte a GARANTIA RELACIONADA ÀS EMISSÕES DA EPA DOS EUA contida neste documento, para obter informações sobre reclamações de garantia.*

**O MOTOR FALHA, FUNCIONA DE FORMA IRREGULAR**

---

**1. Velas sujas, com defeito ou gastas.**

- *Substitua.*

**2. Combustível: Nível muito baixo, vencido ou contaminado por água.**

- *Esvazie o tanque e/ou reabasteça.*

**3. Bobina(s) de ignição com defeito.**

- *Busque serviço em um revendedor autorizado Sea-Doo, oficina de reparo ou pessoa de sua escolha para manutenção, reparo ou substituição. Consulte a GARANTIA RELACIONADA ÀS EMISSÕES DA EPA DOS EUA contida neste documento, para obter informações sobre reclamações de garantia.*

#### 4. Injetores entupidos.

- *Busque serviço em um revendedor autorizado Sea-Doo, oficina de reparo ou pessoa de sua escolha para manutenção, reparo ou substituição. Consulte a GARANTIA RELACIONADA ÀS EMISSÕES DA EPA DOS EUA contida neste documento, para obter informações sobre reclamações de garantia.*

#### 5. Falha detectada no sistema de gerenciamento do motor (verifique se a lâmpada sinalizadora do motor está ACESA).

- *Consulte SISTEMA DE MONITORAMENTO.*

### FUMAÇA NO MOTOR

---

#### 1. Nível de óleo muito alto.

- *Busque serviço em um revendedor autorizado Sea-Doo, oficina de reparo ou pessoa de sua escolha para manutenção, reparo ou substituição. Consulte a GARANTIA RELACIONADA ÀS EMISSÕES DA EPA DOS EUA contida neste documento, para obter informações sobre reclamações de garantia.*

#### 2. Entrada de água, vazamento de líquido de arrefecimento ou junta do cabeçote do cilindro danificada.

- *Busque serviço em um revendedor autorizado Sea-Doo, oficina de reparo ou pessoa de sua escolha para manutenção, reparo ou substituição. Consulte a GARANTIA RELACIONADA ÀS EMISSÕES DA EPA DOS EUA contida neste documento, para obter informações sobre reclamações de garantia.*

#### 3. Danos internos no motor.

- *Busque serviço em um revendedor autorizado Sea-Doo, oficina de reparo ou pessoa de sua escolha para manutenção, reparo ou substituição. Consulte a GARANTIA RELACIONADA ÀS EMISSÕES DA EPA DOS EUA contida neste documento, para obter informações sobre reclamações de garantia.*

### MOTOR SOBREAQUECE

---

#### 1. Sistema de escapamento entupido.

- *Lave o sistema de escapamento*

#### 2. Nível muito baixo do líquido de arrefecimento.

- *Consulte PROCEDIMENTOS DE MANUTENÇÃO.*

#### 3. Adaptador de conexão rápida deixado no conector de lavagem.

- *Retire o adaptador do conector de lavagem e teste novamente o jet. Se o problema persistir, busque serviço em um revendedor autorizado Sea-Doo, oficina de reparo ou pessoa de sua escolha para manutenção, reparo ou substituição. Consulte a GARANTIA RELACIONADA ÀS EMISSÕES DA EPA DOS EUA contida neste documento, para obter informações sobre reclamações de garantia.*

### FALTA DE POTÊNCIA OU ACELERAÇÃO DO MOTOR

---

#### 1. Usada chave Aprendizado.

- *Use a chave Normal.*

2. **Não está no Modo Sport (Modo Esportivo).**
  - *Selecione o Modo Sport (Modo Esportivo)*
3. **Entrada de água da bomba de jato entupida.**
  - *Limpe. Leia o parágrafo LIMPEZA DA HÉLICE E ENTRADA DE ÁGUA DA BOMBA DE JATO na seção PROCEDIMENTOS ESPECIAIS.*
4. **Hélice danificada ou anel de desgaste gasto.**
  - *Substitua. Consulte uma concessionária autorizada Sea-Doo.*
5. **Nível de óleo do motor muito alto.**
  - *Busque serviço em um revendedor autorizado Sea-Doo, oficina de reparo ou pessoa de sua escolha para manutenção, reparo ou substituição. Consulte a GARANTIA RELACIONADA ÀS EMISSÕES DA EPA DOS EUA contida neste documento, para obter informações sobre reclamações de garantia.*
6. **Faixa fraca.**
  - *Consulte O MOTOR FALHA, FUNCIONA DE FORMA IRREGULAR.*
7. **Falha detectada no sistema de gerenciamento do motor (verifique se a lâmpada sinalizadora do motor está ACESA).**
  - *Consulte SISTEMA DE MONITORAMENTO.*
8. **Injetores entupidos.**
  - *Busque serviço em um revendedor autorizado Sea-Doo, oficina de reparo ou pessoa de sua escolha para manutenção, reparo ou substituição. Consulte a GARANTIA RELACIONADA ÀS EMISSÕES DA EPA DOS EUA contida neste documento, para obter informações sobre reclamações de garantia.*
9. **Baixa pressão de combustível.**
  - *Busque serviço em um revendedor autorizado Sea-Doo, oficina de reparo ou pessoa de sua escolha para manutenção, reparo ou substituição. Consulte a GARANTIA RELACIONADA ÀS EMISSÕES DA EPA DOS EUA contida neste documento, para obter informações sobre reclamações de garantia.*
10. **Água no combustível.**
  - *Esvazie o tanque e reabasteça.*
11. **Motor danificado por entrada de água.**
  - *Consulte uma concessionária autorizada Sea-Doo.*

---

## O JET NÃO ATINGE A VELOCIDADE MÁXIMA

---

1. **Entrada de água da bomba de jato entupida.**
  - *Limpe. Leia o parágrafo LIMPEZA DA HÉLICE E ENTRADA DE ÁGUA DA BOMBA DE JATO na seção PROCEDIMENTOS ESPECIAIS.*
2. **Hélice danificada ou anel de desgaste gasto.**
  - *Substitua. Consulte uma concessionária autorizada Sea-Doo.*

3. Falha detectada no sistema de gerenciamento do motor (verifique se a lâmpada sinalizadora do motor está ACESA).
  - Consulte SISTEMA DE MONITORAMENTO.
4. Turbo e/ou intercooler com defeito (modelos turbo).
  - Busque serviço em um revendedor autorizado Sea-Doo, oficina de reparo ou pessoa de sua escolha para manutenção, reparo ou substituição. Consulte a GARANTIA RELACIONADA ÀS EMISSÕES DA EPA DOS EUA contida neste documento, para obter informações sobre reclamações de garantia.

#### O JET PERMANECE EM PONTO MORTO APÓS ACIONAR A ALAVANCA DO IBR

---

1. O reversor do iBR permanece em neutro.
  - Solte o acelerador até a rotação de marcha lenta.
  - Pressione o botão CRUISE (Cruzeiro) para ativar o modo de baixa velocidade.
  - Volte para terra, usando o modo de baixa velocidade. Consulte uma concessionária autorizada Sea-Doo.

#### O IBR NÃO VOLTA PARA A POSIÇÃO DE PONTO MORTO (LUZ INDICADORA DO IBR ACESA)

---

1. iBR obstruído com detritos.
  - Limpe e verifique danos na área do reversor do iBR e do bocal.
2. Defeito no sistema iBR.
  - Remova o cordão de segurança, espere quatro minutos, reinstale a chave e verifique a luz do BR para garantir que o defeito desapareceu.
  - Consulte uma concessionária autorizada Sea-Doo se o defeito persistir ou ocorrer com frequência.

#### O IBR NÃO VOLTA PARA A POSIÇÃO DE PONTO MORTO (LUZ INDICADORA DO IBR APAGADA)

---

1. A alavanca do acelerador não solta completamente durante a operação.
  - Solte a alavanca do acelerador totalmente para garantir que o reversor do iBR volte para ponto morto.
2. A alavanca do acelerador não volta totalmente para o zero quando solta.
  - Consulte uma concessionária autorizada Sea-Doo.

#### RUÍDO ANORMAL NO SISTEMA DE PROPULSÃO

---

1. Plantas aquáticas ou detritos presos no propulsor.
  - Limpe. Leia o parágrafo LIMPEZA DA HÉLICE E ENTRADA DE ÁGUA DA BOMBA DE JATO na seção PROCEDIMENTOS ESPECIAIS.
  - Verifique danos.

2. **Eixo da hélice ou eixo de transmissão danificado.**
  - *Consulte uma concessionária autorizada Sea-Doo.*
3. **Entrada de água na bomba de jato, causando engripamento dos rolamentos.**
  - *Consulte uma concessionária autorizada Sea-Doo.*

#### **ÁGUA NO BOJO**

---

1. **Defeito do sistema de remoção de lodo.**
  - *Inspecione o sistema em uma concessionária autorizada Sea-Doo.*
2. **Vazamento do sistema de escapamento.**
  - *Consulte uma concessionária autorizada Sea-Doo.*
3. **Anel de carbono no eixo de transmissão gasto.**
  - *Consulte uma concessionária autorizada Sea-Doo.*

# SISTEMA DE MONITORAMENTO

Um sistema monitora os componentes eletrônicos do EMS (sistema de gerenciamento do motor), iBR, iS e outros componentes do sistema elétrico. Quando ocorre uma falha, ele envia mensagens visuais pela central de informações e/ou sinais sonoros por uma campainha, para informá-lo de uma determinada condição.

Um código de falha também pode ser gravado.

Quando ocorre uma falha insignificante ou transitória, a mensagem de falha e o alarme sonoro são interrompidos automaticamente, caso não exista mais a condição geradora da falha.

Soltar o acelerador e deixar o motor retornar à rotação de marcha lenta pode permitir voltar à operação normal. Se isso não funcionar, tente remover e reinstalar o cordão de segurança no interruptor de desligamento do motor.

O sistema eletrônico reagirá de maneira diferente dependendo do tipo de falha. Em falhas graves, talvez não seja possível dar partida no motor. Em outros casos, o motor funcionará no modo de retorno de emergência (velocidade reduzida).

Quando ocorrer uma falha, consulte a *GARANTIA RELACIONADA A EMISSÕES US EPA* contida neste documento, para obter informações sobre solicitações de garantia.

## Códigos de Falha

Quando ocorre uma falha, um código de falha numérico pode ser registrado dependendo do tipo de falha e do sistema.

Estes códigos de falhas são usados pelas concessionárias autorizadas Sea-Doo para solucionar problemas nos sistemas do jet, comparando-os com uma lista de falhas.

Os códigos de falhas podem ser visualizados no indicador multifuncional da central de informações, porém, esta função somente fica disponível se uma falha ainda estiver ativa.

Se houver um código de falha ativo, ele pode ser visualizado pelo piloto no display multifuncional. O piloto pode então optar por chamar sua concessionária autorizada Sea-Doo para passar o código de falha. O revendedor instruirá o piloto sobre os passos para solucionar o problema, ou a parar de usar o jet e trazê-lo ao revendedor para reparos.

### Exibindo códigos de falhas

Pressione o botão MODE (Modo) repetidamente até que a função CÓDIGO DE AVARIA esteja visível no display multifuncional.

Pressione o botão SET (Definir) ou o botão PARA CIMA/PARA BAIXO para ativar a função e exibir o primeiro código de falha, depois pressione o botão PARA CIMA ou PARA BAIXO repetidamente para exibir cada código subsequente.

**NOTA:** Quando o último código de falha for exibido e o botão for pressionado novamente, o sistema volta para o primeiro código de falha exibido e todos os códigos de falhas podem ser exibidos novamente. Se houvesse um código de falha ativo ao entrar no modo CÓDIGO DE AVARIA, e este deixar de existir (não mais ativo), a mensagem SEM CÓDIGO DE AVARIA ATIVO circulará no display.

Para sair da função CÓDIGO DE AVARIA do display, o botão MODE (Modo) ou SET (Definir) deve ser pressionado uma vez. Não existe tempo limite para esta função.



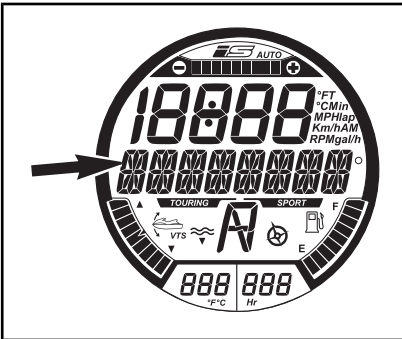

MENSAGEM EXIBIDA

A mensagem CÓDIGO DE AVARIA é exibida aqui

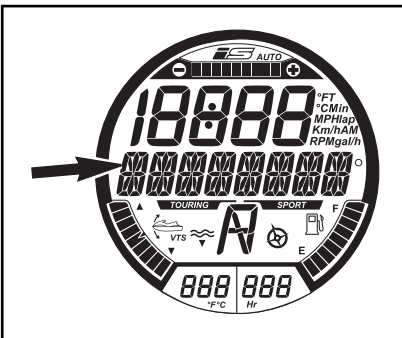







O CÓDIGO DE AVARIA APLICÁVEL É EXIBIDO AQUI

## Informações de luzes indicadoras e exibição de mensagens

As luzes indicadoras (lâmpadas sinalizadoras) e as mensagens exibidas na central de informações apresentarão uma condição específica, ou a ocorrência de uma anomalia.

Para informações sobre as luzes indicadoras usuais, consulte *CENTRAL DE INFORMAÇÕES (INSTRUMENTO)*.

<b>LÂMPADAS SINALIZADORAS (ACESAS)</b>	<b>MENSAGEM EXIBIDA</b>	<b>DESCRIÇÃO</b>
	VOLT. BAT. BAIXA/VOLT. BAT. ALTA	Bateria com tensão alta ou baixa.
	TEMPERATURA ALTA	Superaquecimento do motor ou sistema de escapamento
	VERIFIQUE O MOTOR ou MODO LIMP HOME (retorno de emergência)	Verifique o motor (falha secundária requer manut.) ou MODO LIMP HOME (falha grave do motor)
	PRESSÃO DO ÓLEO BAIXA	Baixa pressão de óleo
	ERRO MODULO iBR	A luz fica constante com uma campainha e uma luz de verificação do motor: Falha no sistema iBR (Consulte um revendedor autorizado da Sea-Doo)
	—	A luz está piscando: Falha no sistema iBR (Consulte um revendedor autorizado da Sea-Doo)
	—	A luz está constante sem campainha: O sistema iBR ainda funciona mas precisa ser inspecionado por um revendedor autorizado da Sea-Doo
	—	Falha do sistema OTAS

INFORMAÇÕES DO DISPLAY DE MENSAGENS	
ERRO NO TECLADO DIREITO	Defeito em botão de controle do instrumento
PRESSÃO DO ÓLEO BAIXA	Detectada baixa pressão do óleo do motor
ALTA TEMPERATURA DE ESCAPAMENTO	Detectada alta temperatura de escapamento
TEMPERATURA ALTA	Detectada alta temperatura do motor
VERIFICAR O MOTOR	Defeito no sistema do motor ou manutenção necessária
TENSÃO DA BATERIA ALTA	Detectada alta tensão da bateria
TENSÃO DA BATERIA BAIXA	Detectada baixa tensão da bateria
MODO LIMP HOME	Detectada falha importante, potência do motor limitada
SENSOR DE COMBUSTIVEL DEFEITUOSO	Falha do sensor de nível do combustível
SENSOR TEMP DA AGUA DEFEITUOSO	Problema no iBR, não envia informação de temperatura da água
ERRO DE CALIBRAÇÃO	Programação do painel de instrumentos corrompida
ERRO MODULO IBR	Defeito no sistema iBR
REQUER MANUTENCAO	Necessária manutenção da motoaquática

**AVISO** Se o motor funcionar com baixa pressão de óleo, ele pode ser gravemente danificado.

## Informações sobre códigos de alarmes sonoros

CÓDIGOS DE SINAIS SONOROS	DESCRIÇÃO
1 bipe longo (ao instalar o cordão de segurança no interruptor de desligamento do motor)	<b>Conexão ruim do sistema D.E.S.S.</b> Reinstale a tampa do cordão de segurança corretamente no interruptor de desligamento do motor.
	<b>Chave D.E.S.S. incorreta.</b> Use um cordão de segurança que tenha sido programado para este jet.
	<b>Chave D.E.S.S. com defeito.</b> Use outro cordão de segurança com a chave D.E.S.S. programada.
	Interruptor de desligamento do motor com defeito. <b>Consulte uma concessionária autorizada</b> Sea-Doo.
	<b>Busque serviço em um revendedor autorizado Sea-Doo</b> , oficina de reparo ou pessoa de sua escolha para manutenção, reparo ou substituição. Consulte a <i>GARANTIA RELACIONADA ÀS EMISSÕES DA EPA DOS EUA</i> contida neste documento, para obter informações sobre reclamações de garantia.
Um bipe de 2 segundos a cada 15 minutos de intervalo	<b>A motoaquática está emborcada.</b> Vire-a para cima. Consulte <i>PROCEDIMENTOS ESPECIAIS</i> .
	<b>Busque serviço em um revendedor autorizado Sea-Doo</b> , oficina de reparo ou pessoa de sua escolha para manutenção, reparo ou substituição. Consulte a <i>GARANTIA RELACIONADA ÀS EMISSÕES DA EPA DOS EUA</i> contida neste documento, para obter informações sobre reclamações de garantia.
	<b>Falha no sistema iBR.</b> Consulte uma concessionária autorizada Sea-Doo.
Um bipe de 2 segundos a cada 5 minutos de intervalo	<b>Nível baixo de combustível.</b> Encha o tanque de combustível. Se o problema persistir, consulte uma concessionária autorizada Sea-Doo.
	<b>Defeito no sensor de nível de combustível do tanque ou no circuito.</b> Consulte uma concessionária autorizada Sea-Doo.

CÓDIGOS DE SINAIS SONOROS	DESCRIÇÃO
Sinal sonoro contínuo	<p><b>Alta temperatura do líquido de arrefecimento do motor.</b> Veja <i>SUPERAQUECIMENTO DO MOTOR</i>.</p>
	<p><b>Busque serviço em um revendedor autorizado Sea-Doo</b>, oficina de reparo ou pessoa de sua escolha para manutenção, reparo ou substituição. Consulte a <i>GARANTIA RELACIONADA ÀS EMISSÕES DA EPA DOS EUA</i> contida neste documento, para obter informações sobre reclamações de garantia.</p>
	<p><b>Baixa pressão do óleo.</b> Desligue o motor o mais rápido possível. Verifique o nível de óleo e complete. Busque serviço em um revendedor autorizado Sea-Doo, oficina de reparo ou pessoa de sua escolha para manutenção, reparo ou substituição. Consulte a <i>GARANTIA RELACIONADA ÀS EMISSÕES DA EPA DOS EUA</i> contida neste documento, para obter informações sobre reclamações de garantia.</p>

**AVISO** Se o sinal sonoro de monitoramento tocar continuamente, desligue o motor o mais rápido possível.

---

***Esta página está  
intencionalmente em branco***

# ***GARANTIA***

---

# **GARANTIA LIMITADA DA BRP – EUA E CANADÁ: MOTOAQUÁTICA SEA-DOO® 2016**

## **1. ÂMBITO**

A Bombardier Recreational Product Inc. ("BRP")\* garante seus jets Sea-Doo modelo-ano 2016 vendidos por revendedores autorizados BRP (como definido abaixo) nos cinquenta estados dos Estados Unidos ("USA") e no Canadá contra defeitos em materiais ou fabricação pelo período e condições descritos abaixo. Esta garantia limitada será considerada nula e sem efeito se: (1) o jet Sea-Doo for usado para corridas ou outra atividade esportiva, em qualquer época, mesmo por um proprietário anterior; ou (2) o jet Sea-Doo for alterado ou modificado de maneira tal que seu funcionamento, desempenho ou durabilidade sejam prejudicados ou tenha sido alterado ou modificado para mudar a finalidade a que se destina.

## **2. LIMITAÇÕES DE RESPONSABILIDADE**

**ESTA GARANTIA É DADA E ACEITA EXPLICITAMENTE, SUBSTITUINDO TODAS E QUAISQUER OUTRAS GARANTIAS, EXPRESSAS OU IMPLÍCITAS, INCLUINDO SEM LIMITAÇÕES TODAS AS GARANTIAS DE COMERCIALIZAÇÃO OU ADEQUAÇÃO A UM FIM DETERMINADO. NA MEDIDA EM QUE NÃO PUDEREM SER RENUNCIADAS, AS GARANTIAS IMPLÍCITAS LIMITAM-SE AO PRAZO DE VALIDADE DA GARANTIA EXPRESSA. OS DANOS INCIDENTAIS E CONSEQUENTES ESTÃO EXCLUÍDOS DA COBERTURA DESTA GARANTIA. ALGUNS ESTADOS/REGIÕES NÃO PERMITEM AS RENÚNCIAS, LIMITAÇÕES E EXCLUSÕES IDENTIFICADAS ACIMA, PELO QUE EXISTE A POSSIBILIDADE DE NÃO SEREM APLICÁVEIS NO SEU CASO. ESTA GARANTIA LHE OUTORGA DIREITOS ESPECÍFICOS MAS VOCÊ TAMBÉM PODE TER OUTROS DIREITOS LEGAIS QUE VARIAM DE ESTADO PARA ESTADO OU DE PROVÍNCIA PARA PROVÍNCIA.**

Nem o distribuidor, nem qualquer concessionária BRP, nem outra pessoa qualquer foi autorizada a fornecer qualquer declaração, representação ou garantia com relação ao produto, além das contidas nesta garantia limitada, e se fornecida, não deverá ser usada contra a BRP. A BRP reserva-se o direito de modificar esta garantia a qualquer momento, ficando entendido que tal modificação não alterará as condições de garantia válidas para os Produtos vendidos durante a vigência desta garantia.

## **3. EXCLUSÕES – NÃO SÃO GARANTIDAS**

Os itens a seguir não contarão com garantia em hipótese alguma:

- Desgaste causado pelo uso normal;
- Itens de manutenção de rotina, afinamentos e ajustes;
- Danos causados por falhas de manutenção e/ou armazenamento adequado, conforme descrito no Manual do proprietário;
- Danos resultantes da remoção de peças, reparos, atendimento, manutenção, modificações inadequados, ou uso de peças não fabricadas ou aprovadas pela BRP, ou resultantes de reparos feitos por pessoa que não seja uma concessionária autorizada de serviços da BRP;



- Danos causados por uso excessivo, uso anormal, negligência ou operação do produto de maneira inconsistente com a operação recomendada descrita no Manual do Proprietário;
- Avaria resultante de acidente, submersão, incêndio, roubo, vandalismo ou qualquer ato fortuito;
- Operação com combustíveis, óleos ou lubrificantes que não sejam adequados ao uso com o produto (ver Manual do proprietário);
- Danos causados por oxidação, corrosão ou exposição aos elementos;
- Danos resultantes de bloqueio do sistema de arrefecimento e da bomba de jato por material estranho;
- Danos causados por entrada de água no motor;
- Danos relacionados ao acabamento em gel coat, incluindo entre outros, danos cosméticos ao acabamento em gel coat, bolhas ou delaminação da fibra de vidro causada por bolhas, craquelamento, trincas por impacto e capilares; e
- Danos incidentais, consequentes ou de qualquer outro tipo, incluindo, sem limitação serviço de reboque, armazenagem, telefone, aluguel, táxi, transtornos, cobertura de seguro, pagamento de empréstimos, perda de tempo e perda de receita.

#### **4. PERÍODO DE COBERTURA DA GARANTIA**

Esta garantia limitada entrará em vigor a partir (1) da data de entrega ao primeiro comprador de varejo ou (2) da data em que o produto for utilizado pela primeira vez, valendo o que ocorrer primeiro, e pelo período aplicável abaixo:

1. DOZE (12) MESES CONSECUTIVOS para proprietários com uso particular.
2. QUATRO (4) MESES CONSECUTIVOS para proprietários com uso comercial. Um jet é usado comercialmente quando é utilizado para gerar renda ou qualquer trabalho ou emprego, durante qualquer parte do período de garantia. Um jet também é usado comercialmente quando, em qualquer época do período de garantia, tiver placas comerciais ou for licenciado para uso comercial. Esse é um período de garantia mínimo que pode ser estendido por qualquer programa promocional de garantia aplicável, conforme for o caso.
3. Para componentes relacionados às emissões, consulte a *GARANTIA RELACIONADA ÀS EMISSÕES DA EPA DOS EUA* contida neste documento.
4. Para os jets Sea-Doo produzidos pela BRP para venda nos estados da Califórnia e Nova York, originalmente vendidos para residentes ou posteriormente com garantia registrada para residentes nos estados da Califórnia ou Nova York, consultar também a Declaração aplicável de Garantia de Controle de Emissões da Califórnia ou Nova York.

O reparo, substituição de peças ou a realização de serviços de acordo com qualquer garantia aplicável não prolonga o período de tal garantia além da data de término original.

## 5. CONDIÇÕES REQUERIDAS PARA COBERTURA DE GARANTIA

Esta cobertura de garantia limitada é válida **somente** se **todas** as condições a seguir forem cumpridas:

- O jet Sea-Doo 2016 deve ser adquirido como novo e sem uso pelo seu primeiro proprietário, de uma concessionária BRP autorizada a distribuir os jets Sea-Doo no país em que a venda for efetuada.
- O processo de inspeção pré-entrega, especificado pela BRP, deve ser concluído, documentado e assinado pelo comprador.
- O jet Sea-Doo 2016 deve ter passado por um registro de garantia adequado em uma concessionária autorizada da BRP;
- O jet Sea-Doo 2016 deve ser adquirido no país em que o comprador reside; e
- A manutenção de rotina descrita no Manual do proprietário deve ser realizada em tempo útil a fim de manter válida a cobertura. A BRP se reserva o direito de fazer a cobertura da garantia contingente após comprovação de manutenção adequada.

A BRP não cumprirá esta garantia limitada para qualquer proprietário com uso particular ou proprietário com uso comercial, se alguma das condições anteriores não for atendida. Essas limitações são necessárias para permitir que a BRP preserve a segurança de seus produtos, e também de seus consumidores e do público em geral.

## 6. CONDIÇÕES DE OBTER A COBERTURA DE GARANTIA

O cliente deve cessar o uso do jet Sea-Doo no surgimento de uma anomalia. O cliente deve notificar uma concessionária de serviços autorizada da BRP dentro de três (3) dias a partir do aparecimento de um defeito, bem como fornecer a ela acesso e oportunidade razoáveis de reparar o produto. O cliente também deve apresentar à concessionária autorizada da BRP, o comprovante de aquisição do produto e assinar a ordem de reparo/trabalho antes do seu início, para validar o reparo em garantia. Todas as peças trocadas nessa garantia limitada se tornam propriedade da BRP.

## 7. COMO A BRP FARÁ

As obrigações da BRP segundo esta garantia estão limitadas, a seu critério exclusivo, ao reparo das peças consideradas defeituosas pelo uso, manutenção e serviço normais, ou à substituição de tais peças por peças novas originais da BRP sem cobrar por elas e pela mão de obra, em qualquer concessionária autorizada da BRP, durante o período de cobertura da garantia aplicável e nas condições aqui descritas. Nenhuma reivindicação de violação da garantia deve ser causa para o cancelamento ou rescisão da venda do jet Sea-Doo ao proprietário.

Na eventualidade de ser necessário efetuar a assistência fora do país de venda original, o proprietário terá de arcar com os encargos adicionais devidos a práticas e condições locais tais como, mas não se limitando a frete, seguro, taxas, pagamento de licenças, direitos de importação e todos e quaisquer outros encargos financeiros, incluindo os encargos tributáveis por governos, estados, territórios e departamentos respectivos.

A BRP reserva-se o direito de melhorar ou modificar os produtos periodicamente, sem assumir qualquer obrigação de modificar os produtos fabricados anteriormente.

## **8. TRANSFERÊNCIA**

Se a propriedade de um produto for transferida durante o período de cobertura da garantia, esta garantia também deverá ser transferida e será válida durante o período de cobertura restante, desde que a BRP seja notificada dessa transferência da seguinte maneira:

1. O proprietário anterior contata a BRP (pelo telefone fornecido abaixo) ou uma concessionária autorizada da BRP, e fornece os dados do novo proprietário; ou
2. A BRP ou uma concessionária autorizada da BRP recebe um comprovante de que o proprietário anterior concordou com a transferência de propriedade, acompanhado dos dados do novo proprietário.

## **9. ASSISTÊNCIA AO CONSUMIDOR**

Em caso de uma controvérsia ou litígio em relação a esta garantia limitada da BRP, a BRP sugere que você tente resolver o problema com a concessionária. Recomendamos que discuta o assunto com o proprietário ou com o gerente de serviço do revendedor autorizado BRP.

Caso o problema não tenha ainda sido resolvido, entre em contato conosco:

<http://www.sea-doo.com/form/contact-us.html>

Num. 1-888-272-9222

\* Nos EUA, os produtos são distribuídos e reparados pela BRP US Inc.

© 2015 Bombardier Recreational Products Inc. Todos os direitos reservados.

® Marcas comerciais da Bombardier Recreational Products Inc. ou de suas afiliadas.

---

# **GARANTIA RELACIONADA ÀS EMISSÕES DA EPA DOS EUA**

A Bombardier Recreational Products Inc. ("BRP")\* garante ao comprador final e cada comprador subsequente que este novo motor, incluindo todas as peças de seu sistema de controle de emissão de escapamento e sistema de controle de emissão de vapores, atende a estas duas condições:

1. Ele foi projetado, construído e equipado de modo a estar em conformidade, no momento da venda para o comprador final, com os requisitos de 40 CFR 1045 e 40 CFR 1060.
2. Ele está livre de defeitos em materiais e de fabricação que o impeçam de atender aos requisitos de 40 CFR 1045 e 40 CFR 1060.

Onde existir uma condição coberta pela garantia, a BRP irá reparar ou substituir, a seu critério, qualquer peça ou componente com defeito em materiais ou de fabricação que poderiam aumentar as emissões do motor de qualquer poluente regularizado, dentro do período de garantia estabelecido, sem qualquer custo para o proprietário, incluindo as despesas relacionadas ao diagnóstico e reparo, ou substituição de peças relacionadas a emissões. Todas as peças com defeito substituídas nos termos desta garantia se tornam propriedade da BRP.

Para todas as solicitações de garantia relacionadas a emissões, a BRP está limitando o diagnóstico e o reparo de peças relacionadas a emissões aos revendedores autorizados Sea-Doo, a menos que reparos de emergência sejam requeridos pelo item 2 da lista a seguir.

Como um fabricante certificado, a BRP não negará solicitações de garantia relacionadas a emissões com base em um dos seguintes itens:

1. Manutenção ou outro serviço que a BRP ou instalações autorizadas da BRP tenham executado.
2. Reparo do motor/equipamento que um operador executou para corrigir uma condição insegura ou emergencial atribuída à BRP, desde que o operador tente restaurar o motor/equipamento para a configuração apropriada o mais rápido possível.
3. Qualquer ação ou inatividade executada pelo operador não relacionada à solicitação de garantia.
4. Manutenção que foi executada com mais frequência do que a BRP especifica.
5. Tudo que seja falha ou responsabilidade da BRP.
6. O uso de qualquer combustível comumente disponível onde o equipamento opera, a menos que as instruções de manutenção escritas pela BRP indiquem que esse combustível pode prejudicar o sistema de controle de emissão do componente e os operadores possam encontrar prontamente o combustível apropriado. Consulte a seção de informações de manutenção e os requisitos de combustível da seção Abastecimento de combustível.

## **Período de garantia relacionada a emissões**

A garantia relacionada a emissões é válida pelo seguinte período, o que ocorrer primeiro:

	<b>HORAS</b>	<b>MESES</b>
Componentes relacionados a emissões de escapamento	175	30
Componentes relacionados a emissões de vapores	N/D	24

## **Componentes cobertos**

A garantia relacionada a emissões cobre todos os componentes cuja falha possa aumentar as emissões do motor de qualquer poluente regularizado, incluindo os seguintes componentes listados:

1. Para emissões de escapamento, os componentes relacionados a emissões incluem quaisquer peças do motor relacionadas aos seguintes sistemas:
  - Sistema de indução de ar
  - Sistema de combustível
  - Sistema de ignição
  - Sistemas de recirculação de gás de escapamento
2. As peças a seguir também são consideradas componentes relacionados a emissões de escapamento:
  - Dispositivos após tratamento
  - Válvulas de ventilação do cárter
  - Sensores
  - Unidades de controle eletrônico
3. As peças a seguir são consideradas componentes relacionados a emissões de vapores:
  - Tanque de combustível
  - Tampa do combustível
  - Linha de combustível
  - Fixações da linha de combustível
  - Braçadeiras\*
  - Válvulas de liberação de pressão\*
  - Válvulas de controle\*
  - Solenóides de controle\*
  - Controles eletrônicos\*
  - Diafragmas de controle de vácuo\*
  - Cabos de controle\*
  - Articulações de controle\*
  - Válvulas de drenagem
  - Mangueiras de vapor
  - Separador de líquido/vapor
  - Canister de carbono
  - Suportes de montagem do canister
  - Conector da porta de drenagem do carburador

4. Os componentes relacionados a emissões também incluem qualquer outra peça cujo único propósito é reduzir as emissões ou cuja falha aumentará as emissões sem degradar significativamente o desempenho do motor/equipamento.

### **Aplicabilidade limitada**

Como um fabricante certificado, a BRP pode negar as solicitações de garantia relacionadas a emissões para falhas que tenham sido provocadas pela manutenção ou uso inadequados do proprietário ou operador, por acidentes pelos quais o fabricante não é responsável, ou por motivos de força maior. Por exemplo, uma solicitação de garantia relacionada às emissões não precisa ser considerada para o caso de falhas que tenham sido causadas diretamente pelo operador ter abusado do motor/equipamento ou do operador ter usado o motor/equipamento de uma maneira não designada e não atribuível ao fabricante de modo algum.

\* Conforme relacionado para o sistema de controle de emissão de vapores

\* Nos EUA, os produtos são distribuídos e reparados pela BRP US Inc.

# DECLARAÇÃO DE GARANTIA DE CONTROLE DE EMISSÃO DA CALIFÓRNIA E NOVA YORK PARA MODELO ANO 2016 SEA-DOO® JET PESSOAL

Na Califórnia e Nova York, seu jet Sea-Doo 2016 possui uma etiqueta ambiental especial, exigida pelo Conselho dos Recursos Atmosféricos da Califórnia. A etiqueta possui 1, 2, 3 ou 4 estrelas. O significado das estrelas do sistema de classificação está descrito em uma etiqueta colocada no seu jet.

## A etiqueta com estrelas significa motores marítimos mais limpos

O símbolo para motores marítimos mais limpos:



F18L3CQ

## Ar e água mais limpos

Para um estilo de vida e um ambiente mais saudáveis.

## Maior economia de combustível

Queima até 30 - 40 por cento menos gasolina e óleo do que os motores convencionais carburados, economizando dinheiro e recursos.

## Garantia mais longa de emissões

Protege os consumidores com uma operação despreocupada.

## Uma estrela – Baixa emissão

Essa etiqueta com uma estrela identifica motores para jets, de popa, rabeta e motores de centro que atendam às normas de emissão de escapamento de 2001 do Conselho de Recursos Atmosféricos para Motores Marítimos de Popa e Jets. Os motores que atendem estas normas possuem emissão 75% menor que os motores carburados convencionais a dois tempos. Estes motores são equivalentes aos padrões do EPA dos EUA 2006 para motores marítimos.

## Dois estrelas – Emissão muito baixa

A etiqueta com duas estrelas identifica motores para jets, de popa, rabeta e motores de centro que atendam as normas de emissão de escapamento de 2004 do Conselho de Recursos Atmosféricos para Motores Marítimos de Popa e Jets. Os motores que atendem estas normas possuem emissão 20% menor que os motores de Uma estrela - Baixa emissão.

## Três estrelas – Emissão ultrabaixa

A etiqueta com três estrelas identifica motores que atendam às normas de emissão de escapamento de 2008 do Conselho de Recursos Atmosféricos para Motores Marítimos de Popa e Jets ou as normas de emissão

de escapamento de 2003 para motores marítimos de Propulsão na popa e interna. Os motores que atendem estas normas possuem emissão 65% menor que os motores de Uma estrela – Baixa emissão.

## **Quatro estrelas – Emissão super ultrabaixa**

A etiqueta com quatro estrelas identifica motores que atendam as normas de emissão de escapamento de 2012 do Conselho de Recursos Atmosféricos para motores marítimos de Propulsão na popa e interna. Os motores marítimos de jets e de popa também devem atender estas normas. Os motores que atendem estas normas possuem emissão 90% menor que os motores de Uma estrela – Baixa emissão.

Para mais informações: Cleaner Watercraft – Get the Facts  
1 800 END-SMOG  
[www.arb.ca.gov](http://www.arb.ca.gov)

## **Seus direitos e obrigações pela garantia de controle de emissões**

O California Air Resources Board, a New York State Department of Environmental Conservation and Bombardier Recreational Products Inc. (“BRP”) têm a satisfação de explicar a garantia do sistema de controle de emissões no seu jet Sea-Doo Modelo-ano 2016. Na Califórnia, os novos motores de jets devem ser projetados, fabricados e equipados para atender às rigorosas normas antipoluição do Estado. A BRP deve garantir o sistema de controle de emissões do motor de seu jet pelos períodos de tempo listados abaixo, desde que não haja mau uso, negligência ou manutenção inadequada do motor de seu jet.

O sistema de controle de emissões pode incluir peças tais como o sistema de injeção de combustível, o sistema de ignição e o conversor catalítico. Também pode incluir peças como mangueiras, correias, conectores e outros conjuntos relacionados à emissão.

Quando houver uma condição de garantia, a BRP fará o reparo do motor de seu jet sem custos, incluindo o diagnóstico, peças e mão de obra, desde que estes serviços sejam feitos por uma concessionária autorizada da BRP.

### **Cobertura da garantia limitada do fabricante**

Esta garantia limitada de emissões cobre os jets Sea-Doo Modelo-ano 2016 certificados e produzidos pela BRP para venda na Califórnia e Nova York, que sejam vendidos originalmente na Califórnia ou em Nova York a um residente local ou posteriormente com garantia registrada para um residente na Califórnia ou Nova York. As condições da garantia limitada da BRP para jets Sea-Doo ainda se aplicam a estes modelos, com as modificações necessárias. As peças específicas de controle de emissão dos jets Sea-Doo 2016 são garantidas a partir da data de entrega ao primeiro consumidor direto, por um período de 4 anos ou 250 horas de uso, o que ocorrer primeiro. Entretanto, a cobertura de garantia com base em horas de uso só é permitida para jets equipados com os contadores de horas apropriados ou seus equivalentes. Se qualquer peça de controle de



emissão do seu motor tiver defeito durante a garantia, ela será reparada ou substituída pela BRP.

### Peças cobertas para um modelo ano 2016 Sea-Doo® jet pessoal:

Válvula de controle da marcha lenta	Adaptador de admissão de ar
Sensor de posição do acelerador	Velas de ignição
Sensor de pressão de ar do coletor de admissão	Bobinas de ignição
Sensor de temperatura do ar do coletor de admissão	Caixa do coletor de ar
Sensor de temperatura do motor	Válvulas e vedações de admissão e exaustão
Sensor de detonação	Coletor de admissão
Módulo de Controle do Motor ECM	Válvula de ventilação do cárter
Corpo do acelerador	Junta do corpo do acelerador
Galeria de Distribuição de Combustível	Junta do coletor de admissão
Injetores de combustível	Chicote de fiação e conectores
Regulador de pressão de combustível	Filtro de combustível
Bomba de combustível	Supercharger

A garantia de emissões cobre danos em outros componentes dos motores que sejam provocados pela falha de uma peça com garantia. O Manual do proprietário fornecido pela BRP contém instruções escritas para a manutenção e uso adequados do seu jet. Todas as peças com garantia de controle de emissão são garantidas pela BRP por todo o período de garantia do jet, a menos que a peça tenha substituição prevista como manutenção obrigatória no Manual do proprietário.

As peças com garantia de emissão, que tenham substituição programada como manutenção obrigatória, são garantidas pela BRP pelo período de tempo anterior à primeira data de substituição programada para aquela peça. As peças com garantia de emissão que sejam programadas para inspeção periódica, mas não substituição periódica, são garantidas pela BRP durante todo o período de garantia do jet. Qualquer peça com garantia de emissão, reparada ou substituída segundo os termos desta declaração de garantia, é garantida pela BRP durante o restante do período de garantia da peça original. Todas as peças trocadas nessa garantia limitada se tornam propriedade da BRP.

Os recibos e registros de manutenção devem ser transferidos para cada dono seguinte do jet.

## **Responsabilidades de garantia do proprietário**

Como proprietário de um jet Sea-Doo 2016, você é responsável pela realização da manutenção necessária, relacionada no Manual do proprietário. A BRP recomenda que você guarde todos os recibos que cubram a manutenção do motor de seu jet, mas a BRP não poderá negar a garantia exclusivamente pela falta dos recibos ou por sua falha na execução de todas as manutenções programadas.

Como proprietário de uma motoaquática Sea-Doo®, você deve, no entanto, estar ciente de que a BRP pode recusar a cobertura de garantia se o(s) seu(s) motor(es), ou alguma peça apresentar problemas devido a mau uso, negligência, manutenção incorreta ou modificações não aprovadas.

Você é responsável por levar seu motor a uma concessionária autorizada da BRP assim que houver um problema. Os reparos de garantia serão concluídos em um tempo razoável, não superior a 30 dias.

Se tiver dúvidas sobre os seus direitos e responsabilidades de acordo com a garantia ou sobre o nome e a localização do revendedor autorizado BRP mais próximo, entre em contato com o Serviço de Atendimento ao Cliente (Customer Assistance Center) através do tel. 1 715 848-4957.

---

# **GARANTIA LIMITADA INTERNACIONAL DA BRP: MOTOAQUÁTICA SEA-DOO® 2016**

## **1. ALCANCE DA GARANTIA LIMITADA**

A Bombardier Recreational Products Inc. ("BRP")\* garante suas MOTOS AQUÁTICAS PESSOAIS SEA-DOO 2016 ("motos aquáticas pessoais") vendidas por distribuidores ou concessionárias autorizados(as) pela BRP a distribuir motos aquáticas pessoais Sea-Doo ("Distribuidor/Concessionária Sea-Doo") fora dos cinquenta estados dos Estados Unidos (EUA), Canadá, estados-membros da Área Econômica Europeia ("AEE") (compreendida pelos estados-membros da União Europeia mais a Noruega, a Islândia e o Liechtenstein) ("AEE"), estados-membros da Comunidade dos Estados Independentes (inclusive Ucrânia e Turcomenistão) ("CEI") e Turquia, contra defeitos em materiais ou fabricação pelo período e condições descritos abaixo.

Todas as peças e acessórios originais do jet BRP, instalados por Distribuidores/Concessionárias autorizados Sea-Doo no momento da entrega do jet Sea-Doo 2016, possuem a mesma garantia do jet.

Esta garantia limitada será considerada nula e sem efeito se: (1) o jet pessoal foi usado para corrida ou qualquer outra atividade competitiva, a qualquer momento, mesmo por um proprietário anterior ou (2) o jet pessoal foi alterado ou modificado de tal forma que afete de forma adversa o seu funcionamento, desempenho ou durabilidade; ou (3) que tenha sido alterada ou modificada para mudar o seu uso original.

## **2. LIMITAÇÕES DE RESPONSABILIDADE**

**ATÉ ONDE PERMITIDO POR LEI, ESTA GARANTIA É DADA E ACEITA EXPLICITAMENTE, SUBSTITUINDO TODAS E QUAISQUER OUTRAS GARANTIAS, EXPRESSAS OU IMPLÍCITAS, INCLUINDO SEM LIMITAÇÕES TODAS AS GARANTIAS DE COMERCIALIZAÇÃO OU ADEQUAÇÃO A UM FIM DETERMINADO. NA MEDIDA EM QUE NÃO PUDEREM SER RENUNCIADAS, AS GARANTIAS IMPLÍCITAS LIMITAM-SE AO PRAZO DE VALIDADE DA GARANTIA EXPRESSA. OS DANOS INCIDENTAIS E CONSEQUENTES ESTÃO EXCLUÍDOS DA COBERTURA DESTA GARANTIA. ALGUMAS JURISDIÇÕES NÃO PERMITEM AS RENÚNCIAS, LIMITAÇÕES E EXCLUSÕES IDENTIFICADAS ACIMA E, PORTANTO, TALVEZ NÃO SE APLIQUEM A VOCÊ. ESTA GARANTIA LHE OUTORGA DIREITOS ESPECÍFICOS, MAS VOCÊ PODE TER TAMBÉM OUTROS DIREITOS LEGAIS QUE PODEM VARIAR DE PAÍS PARA PAÍS. (PARA PRODUTOS ADQUIRIDOS NA AUSTRÁLIA, CONSULTE A CLÁUSULA 4 ABAIXO).**

Nem o distribuidor/revendedor Sea-Doo, nem outra pessoa qualquer, está autorizado a fazer qualquer declaração, representação ou garantia referente ao produto, além das contidas nesta garantia limitada e, se o fizer, não será executável contra a BRP.

A BRP reserva-se o direito de modificar esta garantia a qualquer momento, ficando entendido que tal modificação não alterará as condições de garantia válidas para os Produtos vendidos durante a vigência desta garantia.

## **3. EXCLUSÕES – NÃO SÃO GARANTIDAS**

Os itens a seguir não contarão com garantia em hipótese alguma:

- Troca de peças devido ao desgaste e uso normal;
- Manutenção de rotina de peças e serviços, incluindo mas não se limitando a ajustes, troca de óleo, lubrificante e líquido de arrefecimento, substituição de velas de ignição, bombas de água e outros semelhantes;
- Danos causados por negligência ou falha em fornecer manutenção e/ou armazenamento adequado, conforme descrito no Manual do proprietário;
- Danos resultantes da remoção de peças, reparos, atendimento, manutenção, modificações inadequadas, ou uso de peças ou acessórios não fabricados ou aprovados pela BRP, que em seu julgamento razoável sejam incompatíveis com o produto ou afetem negativamente sua operação, desempenho e durabilidade, ou resultantes de reparos feitos por pessoa que não seja um distribuidor/concessionária autorizado de serviços da Sea-Doo;
- Danos causados por abuso, má utilização, uso anormal, negligência, corrida, operação inadequada ou operação do produto de uma maneira inconsistente com a operação recomendada descrita no Manual do Proprietário;
- Danos resultantes de causas externas, acidente, submersão, incêndio, entrada de água ou objetos estranhos no motor, furto, vandalismo ou qualquer caso de força maior;
- Operação com combustíveis, óleos ou lubrificantes que não sejam adequados ao uso com o produto (ver Manual do proprietário);
- Danos provocados por ferrugem, corrosão ou exposição às intempéries;
- Danos resultantes de bloqueio do sistema de arrefecimento ou da bomba de jato por material estranho;
- Danos no acabamento com gelcoat, incluindo, mas não se limitando a, defeitos estéticos no referido acabamento, bolhas, estrias, fissuras, riscos, trincas e perda de laminação causada por bolhas, estrias, fissuras, riscos, trincas; e
- Danos incidentais, consequentes ou de qualquer outro tipo, incluindo, sem limitação, gastos com transporte, serviço de reboque, armazenamento, telefone, aluguel, táxi, transtornos, cobertura de seguro, pagamento de empréstimos, perda de tempo e perda de receita devido a paralisações causadas por serviços de manutenção.

#### **4. PERÍODO DE COBERTURA DA GARANTIA**

Esta garantia limitada entrará em vigor a partir (1) da data de entrega ao primeiro consumidor direto ou (2) da data em que o produto for usado pela primeira vez, a que ocorrer primeiro e por um período de:

1. DOZE (12) MESES CONSECUTIVOS para uso particular, recreativo,
2. QUATRO (4) MESES CONSECUTIVOS para uso comercial.

Esse é um período de garantia mínimo que pode ser estendido por qualquer programa promocional de garantia aplicável, conforme for o caso. Um jet é usado comercialmente quando é utilizado para gerar renda ou qualquer trabalho ou emprego, durante qualquer parte do período de garantia. Um jet também é usado comercialmente quando, em qualquer época do período de garantia, tiver placas comerciais ou for licenciado para uso comercial.

O reparo ou a substituição de peças ou a realização de serviços sob esta garantia não estende a sua validade além da data de validade original.

Note que a duração e qualquer outra modalidade de cobertura da garantia estão sujeitas à legislação aplicável nacional ou local do país do cliente.

## **SOMENTE PARA PRODUTOS VENDIDOS NA AUSTRÁLIA**

Nada nestes termos e condições da garantia deverá excluir, restringir ou modificar a aplicação de qualquer condição, garantia, direito ou recurso conferido ou implicado sob a Competition and Consumer Act 2010 (Cth), a Lei Australiana do Consumidor ou qualquer outra lei, pois isso seria uma transgressão a essa lei ou causaria a anulação de qualquer parte destes termos e condições. Os benefícios concedidos a você por esta garantia limitada somam-se a outros recursos que você tem sob a Lei Australiana do Consumidor.

Nossos produtos vêm com garantias que não podem ser excluídas sob a Lei Australiana do Consumidor. Você tem direito a uma substituição ou reembolso por defeito grave e compensação por qualquer outra perda ou avaria razoavelmente previsível. Você também tem direito ao conserto ou substituição dos produtos se estes não tiverem qualidade aceitável e se a avaria não for considerada grave.

## **5. CONDIÇÕES PARA A OBTENÇÃO DA COBERTURA DE GARANTIA**

Esta cobertura de garantia é válida **somente** se **todas** as condições a seguir forem cumpridas:

- O jet Sea-Doo 2016 deve ser adquirido como novo e sem uso pelo seu primeiro proprietário, de um Distribuidor/Concessionária autorizado a distribuir os jets Sea-Doo no país em que a venda for efetuada.
- O processo de revisão de entrega especificado pela BRP deve ser concluído e documentado;
- O jet Sea-Doo 2016 deve ter passado por um registro de garantia adequado em um Distribuidor/concessionária autorizada da Sea-Doo;
- O jet Sea-Doo 2016 deve ser adquirido no país ou união de países em que o comprador reside.
- A manutenção de rotina descrita no Manual do proprietário deve ser realizada em tempo útil a fim de manter válida a cobertura. A BRP se reserva o direito de fazer a cobertura da garantia contingente após comprovação de manutenção adequada.

A BRP não honrará a presente garantia limitada para qualquer proprietário de uso particular ou uso comercial se qualquer uma das condições acima não for atendida. Essas limitações são necessárias para permitir que a BRP preserve a segurança de seus produtos, e também de seus consumidores e do público em geral.

## **6. CONDIÇÕES DE OBTER A COBERTURA DE GARANTIA NOS TERMOS DESTA GARANTIA**

O cliente deve cessar o uso do jet Sea-Doo no surgimento de uma anomalia. O cliente deve notificar um técnico de assistência de um Distribuidor/Revendedor Sea-Doo, no prazo de dois (2) dias depois da detecção

de um defeito, facilitando-lhe o acesso ao produto para reparo. O cliente também deve apresentar ao Distribuidor/Concessionária autorizada da Sea-Doo, o comprovante de aquisição do produto e assinar a ordem de reparo/trabalho antes do seu início, para validar o reparo em garantia. Todas as peças trocadas nessa garantia limitada se tornam propriedade da BRP.

Note que o período de notificação está sujeito à legislação aplicável nacional ou local do país do cliente.

## **7. COMO A BRP FARÁ**

Até onde permitido por lei, as obrigações da BRP segundo esta garantia estão limitadas, a seu critério exclusivo, ao reparo das peças consideradas defeituosas pelo uso, manutenção e serviço normais, ou à substituição de tais peças por peças novas originais do Can-Am SSV sem cobrar por elas e pela mão de obra, em qualquer Distribuidor/Revendedor autorizado de Can-Am SSV, durante o período de cobertura da garantia e nas condições aqui descritas. A responsabilidade da BRP está limitada a fazer os reparos ou substituições de peças necessários. Nenhuma reivindicação de violação da garantia deve ser causa para o cancelamento ou rescisão da venda do jet Sea-Doo ao proprietário. Você pode ter também outros direitos legais que podem variar de país para país.

No caso em que seja necessário serviço fora do país da venda original, o proprietário arcará com a responsabilidade por qualquer encargo adicional devido às práticas e condições locais, tais como, mas não limitados a frete, seguro, impostos, taxas de licença, encargos de importação, e quaisquer e todos os outros encargos financeiros, incluindo aqueles arcaçados pelos governos, estados, territórios e suas agências respectivas.

A BRP reserva-se o direito de melhorar ou modificar os produtos periodicamente, sem assumir qualquer obrigação de modificar os produtos fabricados anteriormente.

## **8. TRANSFERÊNCIA**

Se a propriedade de um produto for transferida durante o período de cobertura da garantia, esta garantia limitada, sujeita a seus termos e condições, também deverá ser transferida e válida durante o período de cobertura restante, desde que a BRP, ou um Distribuidor/Concessionária autorizada da Sea-Doo, receba uma prova de que o proprietário anterior concordou com a transferência de propriedade juntamente com os dados do novo proprietário.

## **9. ASSISTÊNCIA AO CONSUMIDOR**

1. Em caso de uma controvérsia ou litígio em relação a esta garantia limitada, a BRP sugere que você tente resolver o problema com o Distribuidor/Concessionária da Sea-Doo. Recomendamos que a questão seja tratada com o proprietário ou gerente de serviço do Distribuidor/Revendedor autorizado Sea-Doo.'
2. Se for necessária uma assistência maior, deve ser contatado o departamento de serviços do Distribuidor/Concessionária de Sea-Doo para resolver o problema.
3. Se o problema ainda não for resolvido, contate então a BRP por escrito nos endereços listados abaixo.

**Nos países do Oriente Médio e África, entre em contato com o escritório europeu:**

BRP EUROPE N.V.  
Consumer Assistance Center  
Skaldenstraat 125  
9042 Gent  
Belgium  
Tel.: +32 9 218 26 00

**Nos demais países, contate seu Distribuidor/Concessionária local de Sea-Doo (visite nosso website [www.brp.com](http://www.brp.com) para obter informações de contato) ou nosso escritório na América do Norte:**

BOMBARDIER RECREATIONAL PRODUCTS INC.  
Consumer Assistance Center  
75 J.-A. Bombardier Street  
Sherbrooke, QC J1L 1W3  
Tel.: +1 819 566-3366

\* No território coberto por esta garantia limitada, os produtos são distribuídos e assistidos pela Bombardier Recreational Products Inc. ou suas afiliadas.  
© 2015 Bombardier Recreational Products Inc. Todos os direitos reservados.  
® Marca registrada da Bombardier Recreational Products Inc.

---

# **GARANTIA LIMITADA DA BRP PARA AS ÁREAS ECONÔMICAS EUROPEIAS, A COMUNIDADE DOS ESTADOS INDEPENDENTES, TURQUIA: MOTOAQUÁTICA SEA-DOO® 2016**

## **1. ALCANCE DA GARANTIA LIMITADA**

A Bombardier Recreational Products Inc. ("BRP")\* garante suas **MOTOS AQUÁTICAS PESSOAIS SEA-DOO 2016** ("motos aquáticas pessoais") vendidas por distribuidores ou concessionárias autorizados pela BRP a distribuir motos aquáticas pessoais Sea-Doo ("Distribuidor/Concessionária Sea-Doo") em estados-membros da Área Econômica Europeia (compreendida pelos estados-membros da União Europeia mais a Noruega, Islândia e Liechtenstein) ("AEE"), em estados-membros da Comunidade dos Estados Independentes (inclusive Ucrânia e Turcomenistão) ("CEI") e Turquia, contra defeitos em materiais ou fabricação pelo período e condições descritos abaixo.

Todas as peças e acessórios originais do jet BRP, instalados por Distribuidores/Concessionárias autorizados Sea-Doo no momento da entrega do jet Sea-Doo 2016, possuem a mesma garantia do jet.

Esta garantia limitada será considerada nula e sem efeito se: (1) o jet pessoal foi usado para corrida ou qualquer outra atividade competitiva, a qualquer momento, mesmo por um proprietário anterior ou (2) o jet pessoal foi alterado ou modificado de tal forma que afete de forma adversa o seu funcionamento, desempenho ou durabilidade; ou (3) que tenha sido alterada ou modificada para mudar o seu uso original.

## **2. LIMITAÇÕES DE RESPONSABILIDADE**

**ATÉ ONDE PERMITIDO POR LEI, ESTA GARANTIA É DADA E ACEITA EXPLICITAMENTE, SUBSTITUINDO TODAS E QUAISQUER OUTRAS GARANTIAS, EXPRESSAS OU IMPLÍCITAS, INCLUINDO SEM LIMITAÇÕES TODAS AS GARANTIAS DE COMERCIALIZAÇÃO OU ADEQUAÇÃO A UM FIM DETERMINADO. NA MEDIDA EM QUE NÃO PUDEREM SER RENUNCIADAS, AS GARANTIAS IMPLÍCITAS LIMITAM-SE AO PRAZO DE VALIDADE DA GARANTIA EXPRESSA. OS DANOS INCIDENTAIS E CONSEQUENTES ESTÃO EXCLUÍDOS DA COBERTURA DESTA GARANTIA. ALGUMAS JURISDIÇÕES NÃO PERMITEM AS RENÚNCIAS, LIMITAÇÕES E EXCLUSÕES IDENTIFICADAS ACIMA E, PORTANTO, TALVEZ NÃO SE APLIQUEM A VOCÊ. ESTA GARANTIA LHE OUTORGA DIREITOS ESPECÍFICOS MAS VOCÊ TAMBÉM PODE TER OUTROS DIREITOS LEGAIS QUE PODEM VARIAR DE PAÍS PARA PAÍS.**

Nem o distribuidor/revendedor Sea-Doo, nem outra pessoa qualquer, está autorizado a fazer qualquer declaração, representação ou garantia referente ao produto, além das contidas nesta garantia limitada e, se o fizer, não será executável contra a BRP.

A BRP reserva-se o direito de modificar esta garantia a qualquer momento, ficando entendido que tal modificação não alterará as condições de garantia válidas para os Produtos vendidos durante a vigência desta garantia.



### **3. EXCLUSÕES – NÃO SÃO GARANTIDAS**

Os itens a seguir não contarão com garantia em hipótese alguma:

- Troca de peças devido ao desgaste e uso normal;
- Manutenção de rotina de peças e serviços, incluindo mas não se limitando a ajustes, troca de óleo, lubrificante e líquido de arrefecimento, substituição de velas de ignição, bombas de água e outros semelhantes;
- Danos causados por negligência ou falha em fornecer manutenção e/ou armazenamento adequado, conforme descrito no Manual do proprietário;
- Danos resultantes da remoção de peças, reparos, atendimento, manutenção, modificações inadequadas, ou uso de peças ou acessórios não fabricados ou aprovados pela BRP, que em seu julgamento razoável sejam incompatíveis com o produto ou afetem negativamente sua operação, desempenho e durabilidade, ou resultantes de reparos feitos por pessoa que não seja um distribuidor/concessionária autorizado de serviços da Sea-Doo;
- Danos causados por abuso, má utilização, uso anormal, negligência, corrida, operação inadequada ou operação do produto de uma maneira inconsistente com a operação recomendada descrita no Manual do Proprietário;
- Danos resultantes de causas externas, acidente, submersão, incêndio, entrada de água ou objetos estranhos no motor, furto, vandalismo ou qualquer caso de força maior;
- Operação com combustíveis, óleos ou lubrificantes que não sejam adequados ao uso com o produto (ver o Guia do Operador);
- Danos provocados por ferrugem, corrosão ou exposição às intempéries;
- Danos resultantes de bloqueio do sistema de arrefecimento ou da bomba de jato por material estranho;
- Danos no acabamento com gelcoat, incluindo, mas não se limitando a, defeitos estéticos no referido acabamento, bolhas, estrias, fissuras, riscos, trincas e perda de laminação causada por bolhas, estrias, fissuras, riscos, trincas; e
- Danos incidentais ou subsequentes ou danos de qualquer tipo, incluindo, sem limitação, guincho, armazenamento, despesas de transporte, telefone, aluguel, táxi, inconveniência, cobertura de seguro, pagamentos de empréstimo, perda de tempo, perda de rendimentos; ou tempo perdido por inatividade sofrida devido ao trabalho de manutenção.

### **4. PERÍODO DE COBERTURA DA GARANTIA**

Esta garantia limitada entrará em vigor a partir (1) da data de entrega ao primeiro consumidor direto ou (2) da data em que o produto for usado pela primeira vez, a que ocorrer primeiro e por um período de:

1. Vinte e quatro (24) MESES CONSECUTIVOS para uso particular, recreativo.
2. QUATRO (4) MESES CONSECUTIVOS para uso comercial,  
Um jet é usado comercialmente quando é utilizado para gerar renda ou qualquer trabalho ou emprego, durante qualquer parte do período de garantia. Um jet também é usado comercialmente quando, em

qualquer época do período de garantia, tiver placas comerciais ou for licenciado para uso comercial.

O reparo ou a substituição de peças ou a realização de serviços sob esta garantia não estende a sua validade além da data de validade original.

Note que a duração e qualquer outra modalidade de cobertura da garantia estão sujeitas à legislação aplicável nacional ou local do país do cliente.

## **5. CONDIÇÕES PARA A OBTENÇÃO DA COBERTURA DE GARANTIA**

Esta cobertura de garantia é válida **somente** se **todas** as condições a seguir forem cumpridas:

- O jet Sea-Doo 2016 deve ser adquirido como novo e sem uso pelo seu primeiro proprietário, de um Distribuidor/Concessionária autorizado a distribuir os jets Sea-Doo no país em que a venda for efetuada.
- O processo de revisão de entrega especificado pela BRP deve ser concluído e documentado;
- O jet Sea-Doo 2016 deve ter passado por um registro de garantia adequado em um Distribuidor/concessionária autorizada da Sea-Doo;
- Os jets pessoais Sea-Doo 2016 devem ser adquiridas dentro da EEA por um residente da EEA, na CIS para residentes dos países que abrangem tal área, na Turquia para residentes da Turquia e
- A manutenção de rotina descrita no Manual do proprietário deve ser realizada em tempo útil a fim de manter válida a cobertura. A BRP se reserva o direito de fazer a cobertura da garantia contingente após comprovação de manutenção adequada.

A BRP não honrará a presente garantia limitada para qualquer proprietário de uso particular ou uso comercial se qualquer uma das condições acima não for atendida. Essas limitações são necessárias para permitir que a BRP preserve a segurança de seus produtos, e também de seus consumidores e do público em geral.

## **6. CONDIÇÕES DE OBTER A COBERTURA DE GARANTIA NOS TERMOS DESTA GARANTIA**

O cliente deve cessar o uso do jet Sea-Doo no surgimento de uma anomalia. O cliente deve notificar um técnico de assistência de um Distribuidor/Revendedor Sea-Doo, no prazo de dois (2) dias depois da detecção de um defeito, facilitando-lhe o acesso ao produto para reparo. O cliente também deve apresentar ao Distribuidor/Concessionária autorizado da Sea-Doo, o comprovante de aquisição do produto e assinar a ordem de reparo/trabalho antes do seu início, para validar o reparo em garantia. Todas as peças trocadas nessa garantia limitada se tornam propriedade da BRP.

Note que o período de notificação está sujeito à legislação aplicável nacional ou local do país do cliente.

## **7. COMO A BRP FARÁ**

Até onde permitido por lei, as obrigações da BRP segundo esta garantia estão limitadas, a seu critério exclusivo, ao reparo das peças consideradas defeituosas pelo uso, manutenção e serviço normais, ou à substituição de tais peças por peças novas originais do Can-Am SSV sem cobrar por

elas e pela mão de obra, em qualquer Distribuidor/Revendedor autorizado de Can-Am SSV, durante o período de cobertura da garantia e nas condições aqui descritas. A responsabilidade da BRP está limitada a fazer os reparos ou substituições de peças necessários. Nenhuma reivindicação de violação da garantia deve ser causa para o cancelamento ou rescisão da venda do jet Sea-Doo ao proprietário. Você pode ter também outros direitos legais que podem variar de país para país.

No caso em que seja necessário serviço fora do país da venda original, ou para os residentes na AEE, se forem necessários serviços fora da AEE, para residentes da CEI, se o serviço for requerido fora da CEI, o proprietário arcará com a responsabilidade por qualquer encargo adicional devido às práticas e condições locais, tais como, mas não limitados a frete, seguro, impostos, taxas de licença, encargos de importação e todos e quaisquer outros encargos financeiros, incluindo aqueles arrecadados por governos, estados, territórios e suas agências respectivas.

A BRP reserva-se o direito de melhorar ou modificar os produtos periodicamente, sem assumir qualquer obrigação de modificar os produtos fabricados anteriormente.

## **8. TRANSFERÊNCIA**

Se a propriedade de um produto for transferida durante o período de cobertura da garantia, esta garantia também deverá ser transferida e será válida durante o período de cobertura restante, desde que a BRP, ou um Distribuidor/Concessionária autorizado da Sea-Doo, receba uma prova de que o proprietário anterior concordou com a transferência de propriedade juntamente com os dados do novo proprietário.

## **9. ASSISTÊNCIA AO CONSUMIDOR**

1. Em caso de uma controvérsia ou litígio em relação a esta garantia limitada, a BRP sugere que você tente resolver o problema com o Distribuidor/Concessionária da Sea-Doo. Recomendamos que a questão seja tratada com o proprietário ou gerente de serviço do Distribuidor/Revendedor autorizado Sea-Doo.'
2. Se for necessária uma assistência maior, deve ser contatado o departamento de serviços do Distribuidor/Concessionária de Sea-Doo para resolver o problema.
3. Se o problema ainda não for resolvido, contate então a BRP nos endereços listados abaixo.

**Para países dentro da AEE, CEI ou Turquia, exceto países escandinavos, entre em contato com nosso escritório europeu:**

**BRP EUROPE N.V.**

Consumer Assistance Center  
Skaldenstraat 125  
9042 Gent  
Belgium  
Tel.: +32 9 218 26 00

**Em países escandinavos, contate nosso escritório na Finlândia:**

**BRP FINLAND OY**

Service Department

Isoaavantie 7

FIN-96320 Rovaniemi

Finland

Tel.: +358 163 208 111

Você encontrará os endereços de Distribuidores/Revendedores Sea-Doo em **[www.brp.com](http://www.brp.com)**.

\* Na AEE, os produtos são distribuídos e reparados pela BRP European Distribution S.A. e outras afiliadas ou subsidiárias da BRP.

© 2015 Bombardier Recreational Products Inc. Todos os direitos reservados.

® Marcas registradas da Bombardier Recreational Products Inc.

## **TERMOS E CONDIÇÕES ADICIONAIS PARA A FRANÇA SOMENTE**

Os seguintes termos e condições se aplicam somente a produtos vendidos na França:

O vendedor deve entregar mercadorias em conformidade com o contrato e ser responsável pelos defeitos existentes antes da entrega. O vendedor deve também ser responsável por defeitos resultantes da embalagem, das instruções de montagem ou da instalação, quando é sua responsabilidade pelo contrato ou se realizada sob sua responsabilidade. Para estar conforme com o contrato, a mercadoria deve:

1. Ser adequada ao uso normal para mercadorias semelhantes a esta e, se aplicável:
  - Corresponder à descrição fornecida pelo vendedor e possuir as qualidades apresentadas ao comprador através de amostra ou modelo;
  - Possuir as qualidades que um comprador possa esperar legitimamente considerando as declarações públicas do vendedor, do fabricante ou de seus representantes, inclusive em propagandas ou rótulos; ou
2. Ter as características aceitas mutuamente pelas partes ou ser adequada ao uso específico do comprador e que tenha sido comunicado ao vendedor e aceito.

A ação pela falta de conformidade prescreve dois anos após a entrega das mercadorias. O vendedor é responsável pela garantia referente a defeitos ocultos na mercadoria vendida, caso tais defeitos tornem a mercadoria inadequada ao uso a que se destina ou o uso seja reduzido a ponto do comprador, se tivesse conhecimento do defeito, não viesse a adquirir a mercadoria ou recebesse um desconto para adquiri-la. A ação por estes defeitos ocultos deve ser tomada pelo comprador dentro de 2 anos após a descoberta do defeito.

---

***Esta página está  
intencionalmente em branco***

# ***INFORMAÇÕES DE CLIENTES***

---

## INFORMAÇÕES SOBRE PRIVACIDADE

A BRP gostaria de informá-lo que os seus dados serão usados para fins relacionados com segurança e garantia. Além disso, a BRP e suas afiliadas podem usar sua lista de clientes para distribuir informações de marketing e promocionais sobre a BRP e seus produtos.

Para exercer seu direito de consultar ou corrigir seus dados ou o de ser removido da lista de remetentes para marketing direto, contate a BRP.

Por E-mail: [privacyofficer@brp.com](mailto:privacyofficer@brp.com)

Por correio: BRP  
Senior Legal Counsel-Privacy Officer  
726 St-Joseph  
Valcourt QC  
Canada  
JOE 2LO



---

## MUDANÇA DE ENDEREÇO/PROPRIEDADE

Se você mudar de endereço ou se for o novo proprietário do barco, certifique-se de notificar a BRP seja por:

- Enviar pelo correio um dos cartões abaixo;
- **Somente na América do Norte:** ligar para 1-888-272-9222;
- Entre em contato com um revendedor/concessionária BRP autorizada.

Em caso de mudança de propriedade, pedimos anexar uma prova que o proprietário anterior concordou com a transferência.

Notificar a BRP, mesmo depois de expirar a garantia limitada é muito importante, pois permite que ela entre em contato com o proprietário do barco, se necessário, como em casos de recalls de segurança. É de responsabilidade do proprietário notificar a BRP.

**UNIDADES FURTADAS:** No caso do seu barco ser roubado, você deverá notificar o fato ao departamento de garantia do distribuidor da sua área. Pediremos que nos forneça o seu nome, endereço, telefone, o Número de identificação do casco e a data em que foi roubado.

### **América do Norte**

BOMBARDIER RECREATIONALPRODUCTS INC.

Warranty Department

75 J.-A. Bombardier Street

Sherbrooke, QC J1L 1W3

Canada

### **Países escandinavos**

#### **BRP Finland OY**

Service Department

### **Outros países do mundo**

#### **BRP EUROPEAN DISTRIBUTION**

Avenue d'Ouchy 4-6

1006 Lausanne

Switzerland



MUDANÇA DE ENDEREÇO MUDANÇA DE TITULARIDADE 

NÚMERO DE IDENTIFICAÇÃO DO VEÍCULO

Número do modelo

Número de Identificação do Veículo (V.I.N.)

ENDEREÇO ANTIGO OU  
PROPRIETÁRIO ANTERIOR:

NOME

Nº.

RUA

AP.

CIDADE

ESTADO

CEP

PAÍS

TELEFONE

NOVO ENDEREÇO OU  
NOVO PROPRIETÁRIO:

NOME

Nº.

RUA

AP.

CIDADE

ESTADO

CEP

PAÍS

TELEFONE

V00A2F

ENDEREÇO DE E-MAIL

MUDANÇA DE ENDEREÇO MUDANÇA DE TITULARIDADE 

NÚMERO DE IDENTIFICAÇÃO DO VEÍCULO

Número do modelo

Número de Identificação do Veículo (V.I.N.)

ENDEREÇO ANTIGO OU  
PROPRIETÁRIO ANTERIOR:

NOME

Nº.

RUA

AP.

CIDADE

ESTADO

CEP

PAÍS

TELEFONE

NOVO ENDEREÇO OU  
NOVO PROPRIETÁRIO:

NOME

Nº.

RUA

AP.

CIDADE

ESTADO

CEP

PAÍS

TELEFONE

V00A2F

ENDEREÇO DE E-MAIL



MUDANÇA DE ENDEREÇO MUDANÇA DE TITULARIDADE 

NÚMERO DE IDENTIFICAÇÃO DO VEÍCULO

Número do modelo

Número de Identificação do Veículo (V.I.N.)

ENDEREÇO ANTIGO OU  
PROPRIETÁRIO ANTERIOR:

NOME

Nº.

RUA

AP.

CIDADE

ESTADO

CEP

PAÍS

TELEFONE

NOVO ENDEREÇO OU  
NOVO PROPRIETÁRIO:

NOME

Nº.

RUA

AP.

CIDADE

ESTADO

CEP

PAÍS

TELEFONE

V00A2F

ENDEREÇO DE E-MAIL

MUDANÇA DE ENDEREÇO MUDANÇA DE TITULARIDADE 

NÚMERO DE IDENTIFICAÇÃO DO VEÍCULO

Número do modelo

Número de Identificação do Veículo (V.I.N.)

ENDEREÇO ANTIGO OU  
PROPRIETÁRIO ANTERIOR:

NOME

Nº.

RUA

AP.

CIDADE

ESTADO

CEP

PAÍS

TELEFONE

NOVO ENDEREÇO OU  
NOVO PROPRIETÁRIO:

NOME

Nº.

RUA

AP.

CIDADE

ESTADO

CEP

PAÍS

TELEFONE

V00A2F

ENDEREÇO DE E-MAIL





NOTA



Nº DE MODELO DA MOTO AQUÁTICA \_\_\_\_\_

**NÚMERO DE IDENTIFICAÇÃO  
DO CASCO (H.I.N.)** \_\_\_\_\_

**NÚMERO DE IDENTIFICAÇÃO  
DOMOTOR (E.I.N.)** \_\_\_\_\_

**Proprietário:** \_\_\_\_\_

NOME

Nº

RUA

APTO

CIDADE

ESTADO

CEP

**Data da compra** \_\_\_\_\_

ANO

MÊS

DIA

**Data de  
expiração da  
garantia** \_\_\_\_\_

ANO

MÊS

DIA

A ser preenchido pelo revendedor Sea-Doo autorizado no momento da venda.

ÁREA DE IMPRESSÃO DO REVENDEDOR



219 001 690\_PT

GUIA DO OPERADOR, SÉRIES RXT/ GTX / WAKE PRO /  
Português - Brasil

**U/M:PC**

©™ E O LOGOTIPO BRP SÃO MARCAS COMERCIAIS DA BOMBARDIER RECREATIONAL PRODUCTS INC. OU DE SUAS AFILIADAS.  
©2015 BOMBARDIER RECREATIONAL PRODUCTS INC. TODOS OS DIREITOS RESERVADOS.  
† É UMA MARCA COMERCIAL DA CASTROL LTD USADA MEDIANTE LICENÇA.