

SEA-DOO®



2016

KÄYTTÄJÄN KÄSIKIRJA

Sisältää turvallisuutta, vesikulkuneuvoa ja huoltoa koskevia tietoja



RXT™ / GTX[†] / WAKE™ PRO -SARJA

⚠ VAROITUS

Lue tämä ohjekirja läpikotaisin.
Siinä on tärkeitä turvallisuuteen liittyviä tietoja.
Kuljettajan alhaisin suositeltu ikä: 16 vuotta.
Säilytä tämä käyttäjän käsikirja vesikulkuneuvossa.

6 1 9 9 0 0 8 1 7

Alkuperäisten ohjeiden käännös

VAROITUS

Tässä käyttäjän käsikirjassa, *TURVALLISUUTTA KOSKEVASSA DVD:SSÄ* ja tuotteessa olevissa tuotekilvissä olevien varotoimien ja neuvojen noudattamatta jättäminen voi aiheuttaa vamman tai jopa kuoleman!

CALIFORNIA PROPOSITION 65 -VAROITUS

VAROITUS

Tämä ajoneuvo sisältää tai siitä pääsee ympäristöön sellaisia kemikaaleja, jotka Kalifornian osavaltion viranomaisten mukaan aiheuttavat syöpää ja synnynnäisiä vammoja tai lisääntymishäiriöitä.



Kanadassa tuotteiden jälleenmyyjänä on Bombardier Recreational Products Inc. (BRP).

USA:ssa tuotteet toimittaa BRP US Inc.

Tämä ei ole täydellinen luettelo Bombardier Recreational Products Inc.:in tai sen tytäryhtiöiden omistamista tavaramerkeistä:

4-TEC™	iBR™	RXT™-XT™
ACE™	iControl™	RXT™-XT™ aSTM
D.E.S.S.™	iSTM	Sea-Doo®
GTX™	iTC™	T.O.P.S.™
GTX Limited™	O.T.A.S.™	VTSTM
GTX Limited iSTM	Rotax®	WAKE™ PRO 215
GTX S™	RXT™	XPSTM

ESIPUHE

Deutsch	Dieses Handbuch ist möglicherweise in Ihrer Landessprache verfügbar. Bitte wenden Sie sich an Ihren Händler oder besuchen Sie: www.operatorsguide.brp.com .
English	This guide may be available in your language. Check with your dealer or go to: www.operatorsguide.brp.com .
Español	Es posible que este manual esté disponible en su idioma. Consulte a su distribuidor o visite: www.operatorsguide.brp.com .
Français	Ce guide peut être disponible dans votre langue. Vérifier avec votre concessionnaire ou aller à: www.operatorsguide.brp.com .
日本語	このガイドは、言語によって翻訳版が用意されています。 ディーラーに問い合わせるか、次のアドレスでご確認ください： www.operatorsguide.brp.com .
Nederlands	Deze handleiding kan beschikbaar zijn in uw taal. Vraag het aan uw dealer of ga naar: www.operatorsguide.brp.com .
Norsk	Denne boken kan finnes tilgjengelig på ditt eget språk. Kontakt din forhandler eller gå til: www.operatorsguide.brp.com .
Português	Este manual pode estar disponível em seu idioma. Fale com sua concessionária ou visite o site: www.operatorsguide.brp.com .
Suomi	Käyttöohjekirja voi olla saatavissa omalla kielelläsi. Tarkista jälleenmyyjältä tai käy osoitteessa: www.operatorsguide.brp.com .
Svenska	Denna bok kan finnas tillgänglig på ditt språk. Kontakta din återförsäljare eller gå till: www.operatorsguide.brp.com .

Onnittelumme uuden Sea-Doo® -henkilökohtaisen vesikulkuneuvon (HKVK) ostamisesta. BRP:n takuu ja valtuutettu henkilökohtaisten vesikulkuneuvojen Sea-Doo -jälleenmyyntiverkosto pitävät huolen, että saat tarvitsemasi palvelut ja varaosat.

Jälleenmyyjäsi on sitoutunut sinun tyytyväisyyteesi. Hän on koulutautunut suorittamaan esisäädöt ja henkilökohtaisen vesikulkuneuvosi tarkistamisen sekä säätämään sen ennen kuin luovuttaa ajoneuvon sinulle.. Jos tarvitset tarkempia huoltotietoja, ota yhteys jälleenmyyjääsi.

Ajoneuvon luovutuksen yhteydessä sinulle kerrottiin myös takuun kattavuudesta ja allekirjoitit *LUOVUTUS-HUOLLON TARKASTUSLISTAN* varmistaaksesi, että ajoneuvosi toimitus vastaa täysin sinun vaatimuksiasi.

Opi ensin, aja sitten

Opettele vähentämään itselle ja sivullisille aiheuttamaasi mahdollista loukkaantumis- ja kuolemanvaaraa lue-malla seuraavat osat ennen ajoneuvon käyttämistä:

- *TURVALLISUUSTIEDOT*
- *VESIKULKUNEUVON TIEDOT.*

Lue ja ymmärrä kaikki henkilökohtaisessa vesikulkuneuvossasi olevat turvallisuuskilvet sekä katso huolellisesti *TURVALLISUUS-DVD*.

Jos tämän käyttäjän käsikirjan sisältämiä varoituksia ei noudateta, seurauksena saattaa olla vakava loukkaantuminen tai kuolema.

BRP suosittelee, että suoritat turvallista veneilyä käsittelevän kurssin. Kysy omalta jälleenmyyjältäsi tai paikallisilta viranomaisilta paikkakunnallasi järjestettävistä kursseista.

Joillakin alueilla kuljettajan pätevyyden osoittava veneilykortti saattaa olla pakollinen vapaa-ajan aluksen kuljettamista varten.

VAROITUS

Tutustu tämän henkilökohtaisen vesikulkuneuvon käyttöön; sen suorituskyky saattaa huomattavasti ylittää aikaisemmin mahdollisesti käyttämäsi vesikulkuneuvojen suorituskyvyn.

RXT-X- ja RXT-X aS -mallit**VAROITUS**

Tämä on huippusorituskykyinen vesikulkuneuvo. Kokemattomat kuljettajat saattavat aliarvoida vaaratilanteita, ja tämän vesikulkuneuvon erityinen käyttäytyminen missä tahansa vesistöolosuhteissa saattaa yllättää heidät.

Turvaohjeet

Tässä käyttäjän käsikirjassa käytetään seuraavia symboleja tähdentämään tiettyä nimenomaista tietoa:

Turvallisuuteen liittyvä Huomio-merkki  osoittaa mahdollista henkilövahinkovaaraa.

VAROITUS

Osoittaa mahdollista vaaratilannetta, joka voi johtaa vakavaan loukkaantumiseen tai kuolemaan, ellei sitä vältetä.

TÄRKEÄÄ  Osoittaa mahdollista vaaratilannetta, joka voi johtaa vähäiseen tai kohtuulliseen loukkaantumiseen, ellei sitä vältetä.

ILMOITUS Merkitsee ohjetta, jonka noudattamatta jättäminen voi johtaa vesikulkuneuvon osien tai muun omaisuuden vakavaan vaurioitumiseen.

Tietoja tästä käyttäjän käsikirjasta

Tämän käyttäjän käsikirjan tarkoitus on tutustuttaa uuden ajoneuvon omistaja/käyttäjää tai matkustajaa tähän henkilökohtaiseen vesikulkuneuvoon ja sen moniin hallintalaitteisiin, ylläpitoon ja turvallisen käytön ohjeisiin.

Pidä tämä käyttäjän käsikirja aina vesikulkuneuvossa, jotta voit katsoa siitä esimerkiksi huoltoon tai vianetsintään liittyviä tietoja ja opastaa sen avulla muita mahdollisia kuljettajia.

Huomioi myös, että käyttäjän käsikirja on saatavana useilla eri kielillä. Ristiriitatilanteissa englanninkielinen versio on pätevä.

Jos haluat katsella käsikirjaasi netissä tai tulostaa siitä ylimääräisen version, käy nettisivuillamme osoitteessa www.operatorsguide.brp.com.

Tässä käyttäjän käsikirjassa olevat tiedot ovat oikeita julkaisuhetkellä. BRP kehittää tuotteitaan kuitenkin jatkuvasti eikä ole velvollinen asentamaan muutettuja versioita aikaisemmin valmistettuihin tuotteisiin. Myöhäisessä vaiheessa tehdyistä muutoksista johtuen, valmistetun tuotteen ja tässä käsikirjassa olevien kuvausten ja/tai erittelyjen välillä saattaa olla joitakin eroja. BRP varaa oikeuden koska tahansa lopettaa tai muuttaa teknisiä tietoja, rakenteita, ominaisuuksia, malleja tai varusteita ottamatta itselleen minkäänlaisia velvoitteita.

Käyttäjän käsikirja ja **TURVALLISUUTTA KOSKEVA DVD** tulisi olla ajoneuvon mukana vesikulkuneuvoa myyessä.

SISÄLLYSLUETTELO

ESIPUHE	1
Opi ensin, aja sitten	1
Turvaohjeet	2
Tietoja tästä käyttäjän käsikirjasta	2

TURVALLISUUSOHJEITA

YLEISET VAROTOIMENPITEET	10
Vältä hiilimonoksidimyrkytys	10
Vältä polttoaineen syttymistä ja muita vaaratilanteita	10
Vältä kuumien osien aiheuttamia palovammoja	10
Lisävarusteet ja muutokset	11
ERITYISIÄ TURVAOHJEITA	12
Turvallista käyttöä koskevat muistutukset	12
Vesiturheilulajit (hinaaminen vesikulkuneuvolla)	16
Vajaaalämpöisyys	18
Turvallista veneilyä käsittelevät kurssit	19
AKTIIVISET TEKNOLOGIAT (iCONTROL)	20
Johdanto	20
iTC-kaasun hallintajärjestelmä (intelligent Throttle Control)	20
iBR-järjestelmä	21
iS-jousitusjärjestelmä (intelligent Suspension) (vain GTX Limited iS 260) ..	22
TURVAVARUSTEET	24
Pakolliset turvavarusteet	24
Suositeltava muu lisävarustus	27
KÄYTÄNNÖN HARJOITUKSIA	28
Missä voit harjoitella käytännössä	28
Käytännön harjoituksia	28
Tärkeitä tekijöitä, joita ei saa laiminlyödä	29
MERENKULKUSÄÄNNÖT	30
Käyttöohjeet	30
POLTTOAINEEN LISÄÄMINEN	32
Tankkaaminen	32
Polttoainevaatimukset	33
OHJEITA TRAILERILLA KULJETTAMISEEN	34
TUOTTEESSA OLEVAT TÄRKEÄT KILVET	36
Vesikulkuneuvon varoituskilvet	36
Kelpoisuuskilvet	45
KÄYTTÖÄ EDELTÄVÄT TARKASTUKSET	49
Tehtävät ennen vesikulkuneuvon vesillelaskua	49
Tehtävät vesikulkuneuvon vesillelaskun jälkeen	53

VESIKULKUNEUVOA KOSKEVAT TIEDOT

HALLINTALAITTEET	56
1) Ohjaustanko	57
2) Kaasuvipu	57
3) iBR-vipu (älykäs jarru- ja peruutusjärjestelmä)	58
4) Moottorin pysäytyskatkaisin	58
5) Moottorin KÄYNNISTYS-/PYSÄYTYS painike	60
6) VTS-painike (säädettävä trimmijärjestelmä) (kaikki mallit paitsi GTX 155 ja GTX S 155)	60
7) Sport-painike	61
8) ECO-painike	61
9) TILA/ASETUS-painikkeet (MODE/SET)	61
10) Painike YLÖS/ALAS	61
11) Vakionopeuspainike (ei RXT-X- ja RXT-X aS -mallit)	62
TIETOKESKUS (MITTARIT)	63
Tietokeskuksen kuvaus	63
1) Nopeusmittari	65
2) Kierroslukumittari	65
3) Monitoimimittari	65
4) Merkkivalot	67
5) Polttoainemittari	68
6) VTS:n (säädettävä trimmijärjestelmä) asento	68
7) iS-jousituksen asento (vain GTX Limited iS)	68
8) Numeronäyttö	69
9) Monitoiminäyttö	71
10) Veden syvyyttä (GTX Limited- ja GTX Limited iS -mallit)	71
11) Veden lämpötilänäyttö (GTX Limited- ja GTX Limited iS -mallit)	71
12) Tuntimittarin näyttö (HR)	71
13) iBR:n asento	71
14) Kompassi	72
15) Touring-tilan osoitin (kaikki mallit paitsi RXT-X/RXT-X aS)	72
16) Sport-tilan osoitin	73
17) Ahtopainemittari (RXT-X/RXT-X aS)	73
Monitoiminäytössä navigoiminen	73
Numeronäytön näyttötietojen muuttaminen	76
Numeronäytön näyttötietojen nollaaminen	77
Monitoimimittarin asetukset	77
VARUSTELU	79
1) Hansikaslokeri	79
2) Etusäilytyslokeri	80
3) Takasäilytyslokerot	82
4) Alkusammuttimen pidike	83
5) Istuin	83
6) Matkustajan käsikahvat	84
7) Veneeseen nousuaskelma (jos varusteena)	85
8) Veneeseen nousulava	85

VARUSTELU (jatkuva)	
9) Speed-tie -liinat (GTX Limited- ja GTX Limited iS -mallit)	86
10) Etu- ja takalenkit	88
11) Kiinnityssakarot	89
12) Pilssin tyhjennystulpat	89
13) Säädettävät ponttonit (RXT-X aS)	89
14) Säädettävät trimmin säätöevät (RXT-X aS)	91
15) Keulan vakaaja (RXT-X aS)	92
16) Suksi-/vesilautapidin (WAKE Pro -malli)	92
17) Vesilautateline (WAKE Pro -malli)	94
18) Kallistettava ohjaukskahva	95
19) Säädettävä ergonominen ohjaustanko (AES) (RXT-X/RXT-X aS)	96
JOUSITUS	98
iS-jousitusjärjestelmä (intelligent Suspension) (GTX Limited iS)	98
aS-jousitusjärjestelmä (Adjustable Suspension) (RXT-X aS)	101
S (manuaalinen jousitus) (GTX S 155)	102
SISÄÄNAJO	105
Käyttö sisäänajovaiheessa	105
KÄYTTÖOHJEET	106
Vesikulkuneuvon nousu	106
Kuinka moottori käynnistetään	110
Kuinka moottori pysäytetään	111
Kuinka vesikulkuneuvoa ohjataan	111
Kuinka vapaa kytketään päälle	112
Kuinka Eteen-vaihte kytketään päälle	113
Kuinka peruutusvaihte kytketään päälle ja peruutetaan	113
Kuinka jarru kytketään päälle ja jarrutetaan	114
Kuinka säädettävää trimmijärjestelmää (VTS) käytetään	116
Yleisiä käyttöä koskevia suosituksia	120
TOIMINTATILAT	122
Touring-tila	122
Sport-tila	122
ECO-tila(Polttoaineen säästötila)	124
Vakionopeustila (Cruise)	125
Hitaan ajonopeuden tila (kaikki mallit paitsi RXT-X- ja RXT-X aS)	127
Ski-tila	130
Learning Key -tila (opetteluavaintila)	133
ERIKOISTOIMENPITEET	135
Suihkupumpun veden sisäänoton ja siipirataan puhdistus	135
Kaatunut vesikulkuneuvo	137
Uponnut vesikulkuneuvo	138
Vesi tulvinut moottoriin	138
Vesikulkuneuvon hinaaminen vedessä	139

HUOLTO

HUOLTOTAULUKKO	142
HUOLTOTOIMENPITEET	146
Moottoriöljy	146
Moottorin jäähdytysneste	149
Sytytyspuolat	150
Sytytystulpat	152
Pakojärjestelmä	152
Plaanilevy ja veden sisäänottosäleikkö	155
Galvaaninen anodi	155
Suksi-/vesilautapidin (Wake)	156
Sulakkeet	156
VESIKULKUNEUVON HOITO-OHJEET	158
Käytönjälkeinen hoito	158
Vesikulkuneuvon puhdistaminen	158
VARASTOINTI JA AJOKAUTTA EDELTÄVÄT VALMISTELUT	160
Varastointi	160
Ajokautta edeltävä valmistelu	163

TEKNISET TIEDOT

VESIKULKUNEUVON TUNNISTAMINEN	166
Rungon tunnistusnumero	166
Moottorin tunnistusnumero	166
RF D.E.S.S. AVAIN	167
TIETOJA MOOTTORIN PÄÄSTÖISTÄ	168
Tehtaan vastuu	168
Jälleenmyyjän vastuu	168
Omistajan vastuu	168
EPA-päästö määräykset	168
TEKNISET TIEDOT	169

VIANETSINTÄ

VIANETSINTÄOHJEITA	176
VALVONTAJÄRJESTELMÄ	182
Vikakoodit	182
Merkkivalojen ja viestinäytön tiedot	183
Piipparin koodien tiedot	185

TAKUU

BRP:N RAJOITETTU TAKUU – YHDYSVALLAT JA KANADA: 2016 SEA-DOO ®HENKILÖKOHTAINEN VESIKULKUNEUVO	188
USA:N EPA-PÄÄSTÖIHIN LIITTYVÄ TAKUU	192
KALIFORNIAN JA NEW YORKIN OSAVALTIOIDEN PAKOKAASUPÄÄSTÖJEN RAJOITUSJÄRJESTELMÄÄ KOSKEVAT TAKUUEHDOT KOSKIEN MALLIVUODEN 2016 SEA-DOO® -HENKILÖKOHTAISIA VESIKULKUNEUVOJA.....	195
BRP:N KANSAINVÄLINEN RAJOITETTU TAKUU: 2016 SEA-DOO ®HENKILÖKOHTAINEN VESIKULKUNEUVO	199
BRP:N RAJOITETTU TAKUU EUROOPAN TALOUSALUEELLA, ITSENÄISTEN VALTIOIDEN YHTEISÖSSÄ JA TURKISSA: 2016 SEA-DOO ®HENKILÖKOHTAINEN VESIKULKUNEUVO	204

TIETOA ASIAKKAALLE

TIETOA YKSITYISYYDESTÄ	212
OSOITTEEN/OMISTAJAN MUUTOS.....	213
HUOLTOREKISTERI	219

TURVALLISUUS- OHJEITA

Vältä hiilimonoksidimyrkytys

Kaikki moottorien pakokaasut sisältävät hiilimonoksidia eli häkää, joka on kuolettava kaasu. Hiilimonoksidin hengittäminen voi aiheuttaa päänsärkyä, huimausta, uneliaisuutta, pahoinvointia, sekavuutta ja lopulta kuoleman.

Hiilimonoksidi on väritön, hajuton ja mauton kaasu, jota voi olla ilmassa, vaikka et näe tai haista lainkaan moottorin pakokaasua. Hiilimonoksidia saattaa kertyä tilaan kuolettava määrä erittäin nopeasti, jolloin se saattaa vaikuttaa nopeasti niin, että et kykene enää pelastamaan itseäsi. Kuolettava määrä hiilimonoksidia saattaa säilyä ilmassa suljetuissa tai huonosti ilmastoiduissa tiloissa tunteja tai jopa päiviä. Jos havaitset jotain hiilimonoksidimyrkytyksen oireita, poistu tilasta välittömästi ja hankkiudu raikkaaseen ilmaan sekä ota yhteys lääkäriin.

Vältä hiilimonoksidin aiheuttama vakava loukkaantuminen tai kuolema:

- Älä koskaan käytä vesikulkuneuvoa huonosti ilmastoidussa tai osittain suljetussa tilassa, kuten autotallissa, venevajassa tai muiden veneiden välittömässä läheisyydessä. Vaikka yrittäisit tuulettaa moottorin pakokaasuja tuulettimilla, hiilimonoksidi saattaa nopeasti saavuttaa vaarallisen tason.
- Älä koskaan käytä vesikulkuneuvoa ulkona sellaisessa paikassa, josta pakokaasu voi päästä rakennukseen sisälle ikkunoista tai ovista tai muista rakennuksen aukoista.
- Älä koskaan seiso vesikulkuneuvon takana moottorin ollessa käynnissä. Käyvän moottorin takana oleva henkilö saattaa vahingossa hengittää vaarallisen määrän pakokaasupäästöjä. Hiilimonoksidia sisältävien tiivistyneiden pakokaasujen hengittäminen saattaa aiheuttaa hiilimonoksidimyrkytyksen, vakavia vammoja tai kuoleman.

Vältä polttoaineen syttymistä ja muita vaaratilanteita

Polttoaine on erittäin tulenarkaa ja räjähtävää. Polttoainehöyryt voivat päästä leviämään ja siksi polttoaine voi syttyä kipinästä tai liekistä hetkessä useiden metrienkin päästä moottorista. Tulipalo- ja räjähdysvaaran pienentämiseksi seuraavia ohjeita on noudatettava:

- Säilytä polttoainetta vain hyväksytyssä bensiinisäiliössä.
- Noudata ehdottomasti ohjeita, jotka selitetään kohdassa *TANKKAAMINEN*.
- Älä koskaan käynnistä vesikulkuneuvoa, jos moottoritilassa on nestemäistä bensiiniä tai höyryjä.
- Älä koskaan käynnistä tai käytä moottoria, jos polttoainesäiliön korkki ei ole huolellisesti kiinnitettyä.
- Älä kuljeta polttoainesäiliötä vesikulkuneuvon etusäilytyslokerossa tai missään muualla vesikulkuneuvossa.

Polttoaine on myrkyllistä ja voi aiheuttaa vammoja tai kuoleman.

- Älä koskaan ime polttoainetta letkun kautta säiliöstä.
- Jos nielet polttoainetta tai sitä joutuu silmiisi tai hengität polttoainehöyryjä, ota välittömästi yhteys lääkäriin.

Jos sinuun roiskuu polttoainetta, pesydy huolellisesti saippualla ja vedellä sekä vaihda vaatteesi.

Vältä kuumien osien aiheuttamia palovammoja

Jotkut komponentit saattavat kuumentua käytön aikana. Vältä koskettamasta niihin ajoneuvon käydessä tai heti sen käytön jälkeen.

Lisävarusteet ja muutokset

Älä suorita ajoneuvoosi luvattomia muutoksia tai käytä sellaisia osia tai lisävarusteita, joita BRP ei ole hyväksynyt. Koska sellaiset muutokset eivät ole BRP:n testaamia, ne voivat lisätä kolarivaurioiden vaaraa tai loukkaantumisvaaraa ja ne voivat tehdä ajoneuvostasi laittoman.

Ota yhteys valtuutettuun Sea-Doo -jälleenmyyjään halutessasi lisätietoja vesikulkuneuvosi lisävarusteista.

Turvallista käyttöä koskevat muistutukset

Tämän vesikulkuneuvon suorituskyky saattaa huomattavasti ylittää aikaisemmin mahdollisesti käyttämiesi alusten suorituskyvyn. Lue ennen ensimmäistä käyttökertaa käyttäjän käsikirja ja varmista, että ymmärrät lukemasi. Tutustu huolellisesti myös vesikulkuneuvon hallintalaitteisiin ja niiden käyttöön ennen kuin lähdet ensimmäiselle ajelulle tai otat mukaasi matkustajan (matkustajia). Harjoittele ajamista ja tutustu kunkin hallintalaitteen toimintaan ja tuntumaan jollain sopivalla alueella ilman liikennettä, ellei siihen ole muuten ollut mahdollisuutta. Tutustu kaikkiin hallintalaitteisiin ennen kiihdyttämistä joutokäyntiä kovemmalle nopeudelle. Älä oleta kaikkia HKVK:ita voitavan käsitellä samalla tavalla. Jokainen malli on, usein huomattavastikin erilainen.

Pidä aina mielessä, että kun kaasuvipu vapautetaan tyhjäkäynnille, ohjattavuus heikkenee. Jotta voit kääntää vesikulkuneuvon, sinun on ohjattava ja kaasutettava. Älä hellitä kaasua kun yrität ohjata pois kohteista. Ohjaamis- tarten pitää kaasuttaa. Jos moottori sammutetaan, ajoneuvoa ei voida ohjata.

Suurimmassa osassa vesikulkuneuvoja ei ole minkäänlaisia jarruja, edistyneen tekniikan ansiosta me voimme kuitenkin tarjota kuluttajille nyt malleja, jotka on varustettu iBR™ -jarrujärjestelmällä. Harjoittele jarruttamista turvallisella alueella, jossa ei ole muuta liikennettä, jotta opit käsittelemään ajoneuvoa jarrutusvaiheessa ja opit arvioimaan jarrutusmatkoja (jarrutus kunnes ajoneuvo pysähtyy) erilaisissa käyttöolosuhteissa.

Jarrutusmatka riippuu alkunopeudesta, kuormasta, tuulesta, henkilömäärästä kulkuneuvossa ja aallokosta. Kuljettajan iBR-jarruvivun (iBR, intelligent Brake and Reverse; älykäs jarru-

ja peruutusjärjestelmä) avulla säätämä jarrutusvoimakkuus vaikuttaa myös jarrutusmatkaan.

Jarrutettaessa kuljettajan on varauduttava hidastuvan vauhdin aiheuttamaan voimaan ja nojaututtava sitä vasten, jotta kuljettaja ei liiku eteenpäin vesikulkuneuvossa ja menetä tasapainoaan.

Ajaessasi iBR:llä varustetulla vesikulkuneuvolla, sinun on otettava huomioon, että takanasi tai läheisyydessä ajavat muut vesikulkuneuvot eivät välttämättä voi pysähtyä yhtä nopeasti kuin sinä.

Kun jarrua painetaan vauhdissa, vesikulkuneuvon takaa suihkuua vettä, jonka vuoksi takanasi ajavan vesikulkuneuvon kuljettaja voi menettää hetkellisesti näköyhteyden sinun vesikulkuneuvoosi. Ajettaessa peräkkäin on tärkeää kertoa takanasi ajavalle kuljettajalle henkilökohtaisen vesikulkuneuvosi jarrutusominaisuudesta ja siitä kuinka ajoneuvo käyttäytyy jarrutuksen aikana, sekä selvittää mitä ajoneuvosi perästä tuleva vesisuihku merkitsee ja että on tärkeää säilyttää pidempi etäisyys vesikulkuneuvojen välillä.

Kun iBR-vipua painetaan vesikulkuneuvon liikkeessä eteenpäin, jarrutustila kytketty päälle jolloin vauhti hidastuu suhteessa siihen kuinka voimakkaasti iBR-vipua painetaan. Mitä enemmän vedät iBR-vivusta, sitä suurempi on jarrutusteho. Muista aktivoida iBR-vipua asteittain, jotta voit säädellä jarrutus- tehoa, vapauta myös samanaikaisesti kaasuvipu.

Pidä turvakatkaisimen naru aina kiinni kuljettajan henkilökohtaisessa kelluntavälineessä tai ranteessa (tarvitset rannehihnan), äläkä päästä sitä sekaantumaa ohjaustankoon varmistaaksesi, että moottori pysähtyy jos kuljettaja tippuu veteen. Irrota aina ajon jälkeen turvakatkaisin moottorin pysäytyskatkaisimesta estääksesi lapsia tai muita henkilöitä käyttämästä ajoneuvoa luvottomasti. Jos kuljettaja putoaa

vesikulkuneuvosta, eikä turvakatkaisimen naru ole kiinnitetty ohjeiden mukaisesti, vesikulkuneuvon moottori ei sammu.

Aja omien rajojesi ja ajokykysi tason puitteissa.

Välttämällä aggressiivisia liikkeitä vähennät riskiä menettää hallinnan, pudota tai törmätä johonkin. Ymmärrä ja ota huomioon vesikulkuneuvosi suorituskyky.

Vältä ajamasta erittäin myrskyisillä vesillä ja äärimmäisten liikkeiden, kuten vanavesien ja aaltojen yli hyppelemistä.

iBR-järjestelmän jarrutusominaisuus ei voi estää henkilökohtaista vesikulkuneuvoasi ajelehtimasta virran tai tuulen mukana. Järjestelmä ei jarruta taaksepäin suuntautuvaa vauhtia. Huomioi myös, että moottorin on oltava käynnissä, jotta jarrua voidaan käyttää.

Henkilökohtaisen vesikulkuneuvon painesuuttimen suihku voi aiheuttaa loukkaantumisen. Suihkupumppuun saattaa kerääntyä likaa, joka voi sinkoutua taaksepäin aiheuttaen henkilövahingon tai se voi vaurioittaa suihkupumppua tai muuta omaisuutta.

Noudata kaikkien turvallisuuskilpien ohjeita. Ne auttavat varmistamaan, että voit nauttia vesillä olosta turvallisesti.

Älä säilytä tai kuljeta mitään esineitä sellaisissa paikoissa tai tiloissa, joita ei suunniteltu esineiden säilyttämiseen.

Ajaminen matkustajan kanssa, tai putken, hiihtäjän tai vesilautailijan vetäminen muuttaa vesikulkuneuvon käyttäytymistä vaatien suurempaa taitoa.

Tietyissä vesikulkuneuvoissa on varusteena hinauslenkit tai hinauspylväs (vain Wake), johon voidaan kiinnittää köysi vesihiihtäjän, putken tai vesilautailijan hinaamista varten. Älä käytä näitä kiinnityspisteitä tai vesikulkuneuvon mitään muuta osaa nousuvarjon

tai jonkin muun aluksen hinaamiseen. Tuloksena saattaa olla henkilökohtaisia vammoja tai vakavia vaurioita.

Polttomoottori tarvitsee ilmaa toimiakseen, joten tämä vesikulkuneuvo ei voi olla täysin vesitiivis. Jatkuva pienisäiteisen ympyrän ajaminen, keulan upottaminen aaltojen läpi tai vesikulkuneuvon kaataminen tai jokin muu sellainen ajoliikkeen suorittaminen, jonka vuoksi ilmanottoaukot joutuvat veden alle, saattavat aiheuttaa vakavia moottorivaurioita veden tunkeutuessa moottoriin. Katso tämän käyttöohjekirjan kohta *KUINKA VESIKULKUNEUVOA OHJATAAN* osassa *KÄYTTÖOHJEET* ja kohta *TAKUU*.

Moottorin pakokaasu sisältää hiilimonoksidia (CO), joka voi aiheuttaa loukkaantumisen tai kuoleman, jos sitä hengittää liikaa. Älä käytä vesikulkuneuvoa suljetussa tilassa, äläkä päästä hiilimonoksidia kerääntymään vesikulkuneuvon ympärille tai suljettuihin tai katoksella varustetulle alueelle, kuten laiturissa tai koskea laskettaessa. Varo myös muista vesikulkuneuvojen pakokaasuista vapautuvaa hiilimonoksidipäästäjä.

Tunne vedet, joilla vesikulkuneuvoa tullaan käyttämään. Virta, vuorovedet, kosket, piilokarit, vanavedet, aallot, jne. voivat vaikuttaa turvalliseen toimintaan. Ei ole suositeltavaa käyttää vesikulkuneuvoa myrskyisellä säällä tai rajuilmassa.

Etene matalassa vedessä varoen ja hyvin hitaasti. Pohjakosketus tai äkipysäykset voivat johtaa loukkaantumiseen ja vesikulkuneuvon vaurioitumiseen. Suihkupumppu saattaa myös imeä sisään roskia ja heittää ne taaksepäin ihmisten tai omaisuuden päälle.

Aja aina vastuunalaisesti ja turvallisesti. Käytä tervettä järkeä ja ole kohtelias.

Ota huomioon alueet, joilla ei saa synnyttää vanavesiä, ympäristö sekä toisten vesilläliikkujien oikeudet. Henkilökohtaisen vesikulkuneuvon käyttäjänä ja omistajana olet vastuussa ajoneuvo-

si vanaveden aiheuttamista vahingoista. Älä anna kenenkään heittää jätteitä veteen.

Vaikka vesikulkuneuvosi pystyy kulkemaan kovaa, suosittelaan nopeata ajoa pelkästään ihanteellisissa olosuhteissa ja kun se on sallittua. Suuremmat nopeudet vaativat suuremman ajotaidon, ja ne lisäävät vakavan vahingoittumisen vaaraa.

Käännöksissä, aaltoja tai vanavesiä ylittettäessä, ristiaalokossa ajettaessa, tai vesikulkuneuvosta pudottaessa, aluksessa olijoiden kehoon kohdistuvat voimat, erityisesti kovassa vauhdissa, voivat aiheuttaa vakavia loukkaantumisia, mukaan lukien luiden murtumat tai jopa vielä vakavampia loukkaantumisia. Pysy notkeana ja vältä äkkikäännöksiä.

HKVK:t ei ole tarkoitettu yöajoa varten.

Tietyt henkilökohtaiset vesikulkuneuvot on varustettu älykkäällä jousitusjärjestelmällä (GTX Limited iS). Vaikka järjestelmä vaimentaa osan kohtisuorista voimista ja vähentää runkoon kohdistuvia iskuja, se ei voi poistaa iskuja ja niiden voimia kokonaan. Vähennä vauhtiasi estääksesi sinun ja matkustajasi pomppimisen sekä mahdollisen putoamisen vesikulkuneuvosta.

Ennen liikkeelle lähtemistä

Suurita aina käyttäjän käsikirjassa määritellyt käyttöä edeltävät tarkastukset ennen vesikulkuneuvosi käyttöä turvallisuussyistä ja hyvää ylläpitoa ajatellen.

Älä ylitä vesikulkuneuvollesi määritellyt sallitun kuorman määrää tai matkustajien lukumäärää. Ylikuorma voi vaikuttaa ohjattavuuteen, vakavuuteen ja suorituskykyyn. Myös kova merenkäynti vähentää kapasiteettia. Sallitun kuorman ja henkilöiden määrän ilmoittavan kilven lisäksi on syytä käyttää maalaisjärkeä ja hyvää arviointikykyä.

Tarkasta henkilökohtainen vesikulkuneuvo säännöllisesti; tarkasta sen runko, moottori, turvallisuusvarusteet ja kaikki muut veneilyvarusteet ja pidä ne turvallisessa käyttökunnossa.

Varmista, että sinulla on mukanasikin tarvittavat turvallisuusvarusteet, pelastusliivit ja muut mahdolliset lisävarusteet, joita tarvitset ajomatkallesi.

Tarkasta, että kaikki pelastusvälineet, mukaan lukien alkusammutin, ovat turvallisessa käyttökunnossa ja helposti saatavilla. Näytä kaikille matkustajille pelastusvälineiden sijainti henkilökohtaisessa vesikulkuneuvossa ja varmista, että he tietävät kuinka pelastusvälineitä käytetään.

Tarkkaile säätilannetta. Katso paikallinen sääennuste ennen liikkeelle lähtöä. Varaudu muuttuviin olosuhteisiin.

Pidä mukanasikin tarkat ja ajan tasalla olevat veneilykartat koskien aluetta. Tarkasta ennen liikkeelle lähtöä vesiolosuhteet suunnittelemaasi veneilyalueelta.

Pidä mukanasikin riittävästi polttoainetta suunniteltua matkaa varten. Tarkasta aina polttoainemäärä ennen käyttöä ja ajon aikana. Noudata periaatetta 1/3 polttoainetta perille, 1/3 takaisin ja 1/3 varalla. Varaudu huonon sään tai jonkin muun syyn aiheuttamaan viivästyseen.

Kuljettajan ja matkustajan on tiedettävä

Lue ja ymmärrä kaikki Sea-Doo -HKVK:ssa olevat varoitus-/turvallisuskilvet, käyttäjän käsikirja, kaikki muut turvallisuuteen liittyvät asiakirjat ja katsele huolellisesti **TURVALLISUUTTA KOSKEVA DVD** ennen käyttöä.

Noudata sovellettavia lakeja. Tarkasta paikalliset ja liittovaltion niihin vesistöihin sovellettavat veneilyä koskevat lait, joissa aiot käyttää vesikulkuneuvoa. Opettele paikalliset merenkulkusään-

nöt. Tunne ja ymmärrä sovellettava merenkulkujärjestelmä (kuten poijut ja merkit).

Muista, että aurinko, tuuli, väsymys ja sairaus voivat heikentää arvostelukykyäsi ja reaktionopeuttasi.

El ole suositeltavaa, että tätä henkilökohtaista vesikulkuneuvoa käyttää henkilö, joka on alle 16-vuotias tai henkilö, jolla on sellainen vamma, joka vaikuttaa heikentävästi näkökykyyn, reaktioaikaan, arvostelukykyyn tai hallintalaitteiden käyttöön.

Käytä aina asianmukaisesti turvakatkaisimen naruja ajaessasi vesikulkuneuvolla ja varmista, että kaikki matkustajat tietävät kuinka sitä käytetään.

Varmista, että kaikki kuljettajat ja matkustajat osaavat uida ja nousta vedestä takaisin vesikulkuneuvon. Veneeseen nousu syvästä vedestä voi olla raskasta. Harjoittele ensin kainalovyvydessä ennen vesikulkuneuvon käyttämistä tai siihen nousemista syvässä vedessä. Varmista, että kaikki kuljettajat ja matkustajat pitävät pelastusliivit yllä koko ajon aikana ja ole erityisen varovainen veneillessäsi.

Älä koskaan käännä ohjaustankoa, kun joku on lähellä vesikulkuneuvon takaosaa. Pysy poissa ohjauksen liikkuvista osista (suutin, iBR-portti, vivusto, jne.).

Älä käynnistä tai käytä vesikulkuneuvoa, jos joku on sen lähellä vedessä tai vesikulkuneuvon takaosan läheisyydessä.

Ota huomioon iBR-portin liikkeet moottoria käynnistettäessä, sitä sammutettaessa tai käytettäessä iBR-vipua. Portin automaattiset liikkeet saattavat litistää sellaisen henkilön sormia tai varpaita, joka pitää kiinni henkilökohtaisen vesikulkuneuvon takaosasta.

Kuljettajan ja matkustajan(-jien) on istuttava kunnolla ja pidettävä tukevasti kiinni ennen vesikulkuneuvon käynnistämistä tai liikuttamista, ja aina vesikulkuneuvon ollessa liikkeellä. Kaikkia matkustajia on kehoitettava käyttä-

mään kädensijoja tai pitämään edessä olevan henkilön vyötäröstä kiinni. Jokaisen matkustajan on pystyttävä yhtäaikaaisesti pitämään molempia jalkojaan tukevan tasaisesti astinlaudoilla istuessaan asianmukaisesti paikoillaan. Ajettaessa aaltojen ylitse matkustaja(t) voi(vat) kohottaa vartaloaan hiukan istuimesta, jolloin hän(he) voi(vat) vaimentaa jaloillaan aallokon aiheuttamia iskuja.

Jarrutettaessa tai kiihdytettäessä kuljettajan on varauduttava hidastuvan vauhdin aiheuttamaan voimaan ja nojaututtava sitä vasten, jotta kuljettaja ei liiku eteenpäin vesikulkuneuvossa ja menetä tasapainoaan.

Kun HKVK:ssa on mukana matkustaj(i)ja, suorita kiihdyttäminen joko liikkeelle lähettäessä tai jo liikkeellä ollessa aina vähitellen. Äkkikiihdytyksessä matkustaja(t) voi(vat) menettää tasapainon ja pudota vesikulkuneuvosta taaksepäin. Varmista, että matkustajat ovat tietoisia, tai voivat ennakoita mahdollisen äkkikiihdytyksen.

Vakavia sisäisiä vaurioita voi syntyä, jos vesi tunkeutuu ruumiin onteloihin kun putoaa veteen, tai kun joutuu lähelle suihkun painesuutinta. Suosittelemme erittäin voimakkaasti käyttämään aina vähintään märkäpuvun alaosaa.

Pysy etäällä sisäänottosäleiköstä moottorin ollessa käynnissä. Pitkä tukka, löysä vaatetus, henkilökohtaisen kelluntavälineen hihnat tms. voivat takerkua liikkuviin osiin.

Jos kaasuvipu painetaan alas jarrutettaessa, iBR-järjestelmä ei salli järjestelmän kaasuttaa, vaikka kuljettaja on painanut kaasua. Kun iBR-vipu vapautetaan kaasuvivun ollessa painettuna alas, kaasua alkaa jälleen toimia ja kiihdyttää ajoneuvon vauhtia lyhyen viiveen jälkeen. Vapauta kaasuvipu, jos vauhdin ei tarvitse kiihtyä.

Varmista ennen veneeseen uudelleen nousemista, että moottori on sammutettuna ja turvakatkaisin on pois paikoiltaan moottorin pysäytyskatkaisimesta.

Vältä tahaton käynnistäminen irrottamalla aina turvakatkaisin moottorin pysäytyskatkaisimesta, kun uijat nousevat alukseen tai heitä on lähettyvillä, tai irrottaessa ruohoa tai roskia sisäänottosäleiköstä.

Älä koskaan laita HKVK:ssa jalkoja tai sääriä veteen auttamaan kääntymistä.

Käyttäjänä alaikäiset

Alaikäisten tulisi ajaa vesikulkuneuvola ainoastaan aikuisen valvonnassa. Käyttäjän vähimmäisikää ja alaikäisten mahdollisia lupavaatimuksia koskevat lait vaihtelevat alueittain. Ota yhteyttä paikallisiin viranomaisiin saadaksesi tietoja koskien henkilökohtaisen vesikulkuneuvon käyttöä koskevista laista alueellasi. BRP suosittelee kuljettajan minimi-ikärajaksi 16 vuotta.

Huumeet ja alkoholi

Älä koskaan käytä henkilökohtaista vesikulkuneuvoa alkoholin tai huumeiden vaikutuksen alaisena. Vesikulkuneuvolla ajo edellyttää tarkkaavaista ajamista raittiina, kuten autolla ajamisenkin. Vesikulkuneuvolla ajaminen juopuneena tai huumeiden vaikutuksen alaisena ei ole pelkästään vaarallista, vaan se on myös vastoin lakia, jonka rikkomisesta langetetaan merkittävä rangaistus. Lain noudattamista valvotaan tarkasti. Huumeet ja alkoholi, joko yksin tai yhdessä, laskevat reaktioaikaa, heikentävät arviointikykyä, heikentävät näkökykyä ja estävät kykyäsi käyttää vesikulkuneuvoa turvallisesti.

VAROITUS

Alkoholin käyttö ja veneily eivät sovi yksiin! Ajaessasi alkoholin tai huumeiden vaikutuksen alaisena vaarannat matkustajiesi ja muiden veneilijöiden elämän sekä oman elämäsi. Kansalliset lait kieltävät vesikulkuneuvon käytön alkoholin tai huumeiden vaikutuksen alaisena.

Vesiturheilulajit (hinaaminen vesikulkuneuvolla)

VAROITUS

Vältä henkilöonnettomuuksia! Henkilökohtainen vesikulkuneuvosi ei ole suunniteltu toisen ajoneuvon, nousuvarjojen, leijojen, liitovarjojen tai minkään sellaisen laitteen vetämiseen, joka nousee ilmaan eikä siltä saa sellaiseen käyttöön käyttää. Käytä vesikulkuneuvoasi vain sellaisiin harrastuksiin ja urheiluun, johon se on suunniteltu.

Vesihiihto, vesilautailu tai puhallettavan laitteen vetäminen henkilön ollessa laitteen kydyssä ovat esimerkkejä suosituimmista vesiturheilulajeista. Mihin tahansa vesiturheilulajiin osallistuminen edellyttää tavallista tarkempaa turvallisuusseikkojen huomioonottamista sekä osallistujalta että vesikulkuneuvon kuljettajalta. Ellet ole koskaan vetänyt vesikulkuneuvosi perässä ketään, kannattaa viettää muutamia tunteja tarkkaillen kokenutta kuljettajaa, työskennellen hänen kanssaan ja oppien häneltä. On myös tärkeää tietää vedettävän henkilön taidot ja kokemus.

Jokaisen vesiturheilulajeihin osallistuvan on noudatettava seuraavia ohjeita:

- Ajaminen matkustajan kanssa, tai putken, hiihtäjän tai vesilautailijan vetäminen muuttaa vesikulkuneuvon käyttäytymistä, vaatien suurempaa taitoa.
- Ota aina huomioon matkustajien ja suksilla, vesilaudalla tai muilla vesivälineillä vedettävien turvallisuus ja mukavuus.

- Vesikulkuneuvossa on syytä olla mukana toinen henkilö tarkkailijana, joka tarkkailee vedettävää henkilöä (vesiputkella vedettävä henkilö, vesihiihtäjä tai vesilautailija) ja kertoo kuljettajalle vedettävän henkilön antamista käsimerkeistä. Kuljettajan huomion on oltava täysin kiinnittyneenä vesikulkuneuvon ajamiseen ja edessä olevaan ympäristöön.
- Älä aja suuremmalla nopeudella kuin on tarpeen ja noudata tarkkailijan ohjeita.
- Kun vedät vesiputken päällä olevaa henkilöä, vesihiihtäjää tai vesilautailijaa, älä tee tiukkoja käännöksiä tai käytä jarrujärjestelmää ellei se ole jossakin tilanteessa välttämätöntä. Muista, että vaikka tämä henkilökohtainen vesikulkuneuvo on ohjattavissa ja pysäytettävissä, kulkuneuvon perässä vedettävä henkilö ei välttämättä kykene väistämään estettä tai häntä hinauksessa vetävää vesikulkuneuvoa.
- Anna vain uimataitoisten osallistua johonkin vesiurheilulajiin.
- Käytä aina hyväksytyjä henkilökohtaisia kelluntavälineitä (pelastusliivit). Asianmukaisesti suunnitellut pelastusliivit auttavat yllättyntä tai tiedotonta henkilöä pysymään pinnalla.
- Ota huomioon muut vesillä liikkujat.
- Sekä kuljettajan että tarkkailijan on valvottava hinausköyden sijaintia osallistuttaessa johonkin vesiurheilulajiin. Löystynyt hinausköysi voi takertua vesikulkuneuvossa tai vedessä oleviin ihmisiin (ihmisiin) tai esineisiin erityisesti jyrkkiä käännöksiä tehtäessä tai ajettaessa ympyrää ja aiheuttaa vakavia henkilövahinkoja.
- Älä vedä vesikulkuneuvollasi ketään henkilöä niin lyhyellä köydellä, että henkilö joutuu hengittämään tiivistyneitä pakokaasuja. Hiilimonoksidia sisältävien tiivistyneiden pakokaasujen saattaa aiheuttaa hiilimonoksidimyrkytyksen, vammoja tai kuoleman.
- Käytä riittävän pitkää ja tarpeeksi vahvaa vetonarua ja varmista, että se on asianmukaisesti kiinni vesikulkuneuvossasi. Varastoi aina köysi, kun et käytä sitä. Joskin joissakin vesikulkuneuvoissa on tai niihin voi kiinnittää erityisesti vetämiseen tarkoitettu mekanismi, vältä vetotangon asentamista HKVK:hon. Se voi osoittautua vaaralliseksi, jos joku putoaa sen päälle.
- Kiinnitä huomiosi välittömästi henkilöön, jos hän kaatuu. Hän on yksin vedessä ollessaan vahingoille altis eikä toiset veneilijät välttämättä huomaa häntä.
- Lähesty vedessä olevaa henkilöä tyneltä puolelta (vastapäinen suunta kuin tuulen suunta). Sammuta moottori ennen kuin saavut henkilön läheisyyteen.
- Harrasta vesiurheilulajeja ainoastaan turvallisella alueella. Pysy kaukana muista veneistä, kanavilta, rannoilta, rajoitetuilta alueilta, uimareista ja tiheään liikennöidyistä veneilyreiteistä sekä veden pinnan alla olevista esteistä.
- Sammuta moottori ja ankkuroi vesikulkuneuvo paikalleen ennen uimista.
- Ui ainoastaan alueilla, jotka ovat merkitty turvallisiksi uimista varten. Tällaiset uima-alueet on yleensä merkitty poijulla. Älä ui yksin tai yöllä.



UIMA-ALUEEN POIJU

- Älä harrasta vesihiihtoa auringon laskun ja auringon nousun välisenä aikana. Se on useimmissa maissa laitonta.
- Älä aja vesikulkuneuvolla välittömästi vesihiihtäjän, putken päällä istuvan henkilön tai vesilautailijan perässä. Nopeuden ollessa 40 km/h tunnissa vesikulkuneuvo saavuttaa 60 m päässä vesikulkuneuvosi edessä pudonneen henkilön viidesä sekunnissa.
- Sammuta moottori ja irrota turvakatkaisin moottorin pysäytyskatkaisimesta, jos joku on vedessä ajoneuvon läheisyydessä.
- Jätä vähintään 45 m etäisyys sukeltajan läsnäolosta ilmoittamaan merkkikellukkeeseen.

Vältä henkilöonnettomuuksia! Älä salli kenenkään oleskella käyttöjärjestelmän tai sisäänottosäleikön läheisyydessä silloinkaan, kun moottori on sammuksissa. Pitkä tukka, löysä vaatetus, henkilökohtaisen kelluntavälineen hihnat tms. voivat sekaantua liikkuviin osiin ja johtaa vakavaan loukkaantumiseen tai hukkumiseen. Matalassa vedessä simpukat, hiekka, kivet tai muut esineet saattavat imeytyä suihkupumpun mukavana ja sinkoutua sen jälkeen taaksepäin.



SUKELTAJASTA ILMOITTAVA MERKKIKELLUKE

Ota yhteyttä paikallisiin viranomaisiin saadaksesi tietoa hyväksytyistä ja turvallisista vesiuurheilulajien harrastusmahdollisuuksista. Selvitä myös onko paikka, jossa aiot harrastaa vesiuurheilulajeja, tarkoitukseen sopiva ja turvallinen.

Vajaalämpöisyys

Vajaalämpöisyys eli hypotermia tarkoittaa vartalon lämmön menettämistä vedessä ja se on merkittävä veneilyonnettomuuksien kuolinsyy. Kun henkilö joutuu hypotermian kohteeksi, hän menettää tajuntansa ja hukkuu sitten.

Henkilökohtaiset kelluntavälineet (pelastusliivit) voivat pidentää pelastumisaikaa, koska ne eristävät jonkin verran vartaloa kylmältä.

Mitä lämpimämpi vesi on, sitä vähemmän luonnollisesti tarvitaan eristystä. Veneiltäessä kylmissä vesissä (alle 4°C) kannattaa käyttää takkityyppistä pelastusliiviä, sillä sellainen liivi suojaa vartaloa suuremmalta alalta kuin liivityyppinen pelastusliivi.

Joitakin muistettavia asioita hypotermialta suojautumiseksi:

- Jos olet joutunut veden varaan, älä yritä uida ellet ole lähellä vesikukunneuvoasi, pelastajaa tai jotakin kelluvaa esinettä, jota vasten voit nojata tai jolle voit kiivetä. Tarpeeton uiminen kiihdyttää vartalon lämpöhäviötä. Kylmässä vedessä ei suositella suoritettavaksi hukkumisen estäviä menetelmiä, kuten kelluminen sellään pään vedessä. Pidä pääsi pois veden yläpuolella. Se vähentää huomattavasti lämpöhäviötä ja pidentää henkiinjäämisaikaasi.
- Säilytä optimistinen asenne pelastautumistasi koskien. Tämä parantaa mahdollisuuksiasi pidentää henkiinjäämisaikaasi kunnes sinut pelastetaan. Elämänhalusi säilyttäminen on tärkeä asia!
- Jos veden varaan on joutunut useampia kuin yksi henkilö, on suositeltavaa kerääntyä yhteen toistensa läheisyyteen. Yhteen kerääntyminen yleensä vähentää lämpöhäviön nopeutta ja pidentää henkiinjäämisaikaasi.
- Käytä aina henkilökohtaisia kelluntavälineitä. Ne eivät auta sinua taistelemaan hypotermian vaikutuksia vastaan, ellet ole pukunut niitä päällesi veden varaan joutuessasi.

Turvallista veneilyä käsittelevät kurssit

Monissa maissa on suositeltavaa tai pakollista osallistua turvallista veneilyä käsittelevälle kurssille. Tarkasta asia paikallisilta veneilyviranomaisilta.

Tarkasta paikalliset ja liittovaltion niihin vesistöihin sovellettavat veneilyä koskevat lait, joissa aiot käyttää vesikuluneuvoa. Opettele paikalliset merenkulkusäännöt. Tunne ja ymmärrä sovellettava merenkulkujärjestelmä (kuten poijut ja merkit).

Johdanto

HUOM: Jotkut tässä osassa kuvatut toiminnot tai ominaisuudet eivät välttämättä koske kaikkia vesijettimeille tai ne ovat saatavana lisävarusteena.

iControl™ (intelligent Control systems, älykkäät hallintajärjestelmät) tarjoavat ympäristön, jonka avulla kuljettaja voi hallita monia järjestelmiä irrottamatta otettaan ohjaustangosta.

Kaikki hallintalaitteet ovat kuljettajan sormien tuntumassa ja niitä voidaan käyttää painiketta tai vipua vetämällä/painamalla. Näin kuljettajan huomio voi keskittyä vesistöön ja vesikulku-neuvon ajamiseen.

Jokainen hallintalaitte on sähköinen ja antaa komentosignaalin sähköiselle yksikölle, jonka tehtävänä on varmistaa järjestelmän moitteeton toiminta järjestelmään asetettujen parametrien puitteissa.

iControl sisältää seuraavat eri järjestelmät:

- iCT™-älykäs kaasun hallintajärjestelmä (intelligent Throttle Control)
- iBR-älykäs jarru- ja peruutusjärjestelmä (intelligent Brake and Reverse)
- iST™ (älykäs jousitusjärjestelmä) (vain GTX Limited iS 260)
- O.T.A.S.™ (Off Throttle Assisted Steering, ohjauksen apujärjestelmä).

Nämä järjestelmät toimivat yhdessä ja tarjoavat ominaisuuksia, kuten vakionopeuden säätömahdollisuuden, hitaan ajonopeuden ja jarrutuksen. Lisäksi vesikulku-neuvo reagoi kuljettajan komentoihin nopeammin ja sen ajo-ominaisuudet sekä hallittavuus ovat parempia.

On erittäin tärkeää, että ajoneuvon käyttäjä lukee kaikki tämän käyttöohjekirjan tiedot ja ohjeet, jotta hän oppii tuntemaan vesikulku-neuvon sekä sen järjestelmät, hallintalaitteet, suorituskyvyn ja rajoitukset.

iTC-kaasun hallintajärjestelmä (intelligent Throttle Control)

Järjestelmä käyttää sähköistä kaasunhallintaa (ETC, electronic throttle control), joka välittää komentosignaalit ECM:ään (Engine Control Module, moottorin ohjausyksikkö). Tässä järjestelmässä ei tarvita perinteistä kaasuvaijeria.

iTC-järjestelmässä on seuraavat toimintatilat:

- Touring-tila
- Sport-tila
- ECO-tila
- Vakionopeustila (jos varusteena)
- Hitaan ajonopeuden tila (jos varusteena vakionopeustilan kanssa)
- Ski-tila (jos varusteena).

iTC ohjaa myös OTAS-ohjauksen apujärjestelmää (Off throttle Assisted Steering).

Touring-tila

Touring-tila on säädetty oletusajotilaksi.

Touring-tilassa käytävissä oleva moottorin teho ja kiihtyvyydet ovat vähäisempiä kiihdytettäessä paikaltaan ja ajettaessa alhaisella moottorin tehoalueella tietyissä olosuhteissa.

ECO-tila

Kun ECO-tila on valittuna (POLTTOAI-NEEN SÄÄSTÖ -tila), polttoaineen kulutus on vähäisempää millä tahansa määritellyllä kierrosluvulla. Tämä tila on ihanteellinen ajettaessa matka-ajoa ja kun halutaan säästää polttoainetta.

Katso yksityiskohtaisia tietoja kohdasta *TOIMINTATILAT*.

Sport-tila

Sport-tilassa moottorin enimmäistehot ovat käytävissä koko moottorin toiminta-alueella.

Katso yksityiskohtaisia tietoja kohdasta *TOIMINTATILAT*.

Vakionopeustila (Cruise)

Vakionopeustilan ansiosta kuljettaja voi säätää vesikulkuneuvolle maksiminopeuden, kun kierrosluku minuutissa on yli 3 800 kierrosta.

Vakionopeustila rajoittaa vesikulkuneuvon nopeutta, mutta ei pidä sitä yllä. Kuljettajan on pidettävä kaasuvipu alas painettuna, jotta eteenpäin suuntautuva vauhti pysyy samana - toisin kuin autoteollisuudessa käytetyt vakionopeuden säätimet, jotka säilyttävät nopeuden samana vaikka kaasupoljinta ei paineta.

Kun ajat säätämälläsi vakionopeudella, pidä kaasuvipu pohjaan painettuna säilyttääksesi koko huomiosi ajotilanteessa kaiken aikaa.

Katso lisätietoja kohdasta *VAKIONOPEUSTILA* osassa *TOIMINTATILAT*.

Hidas ajonopeus

Hitaan ajonopeuden tila on yksi vakionopeustilan toiminnoista ja sen ansiosta kuljettaja voi säätää tyhjäkäyntinopeuden vastaamaan vesikulkuneuvon nopeutta 1,6 km/h - 11 km/h. Kaasuvipu ei saa paina alas ajettaessa hitaan ajonopeuden tilassa.

Katso yksityiskohtaisia tietoja kohdasta *TOIMINTATILAT*.

Ski-tila

Ski-tilan ansiosta voit lähteä vetämään vesihiihtäjää tai -lautailijaa hallitusti ja suurin sallittu vetonopeus säilyy helpposti tasaisena.

Katso yksityiskohtaisia tietoja kohdasta *TOIMINTATILAT*.

O.T.A.S. -järjestelmä (Off-Throttle Assisted Steering, ohjauksen apujärjestelmä)

O.T.A.S. (Off-Throttle Assisted Steering) -järjestelmällä saadaan enemmän ohjattavuutta tilanteissa, joissa kaasua ei anneta.

Rajoitukset

O.T.A.S.-järjestelmä ei voi kaikissa tilanteissa auttaa sinua säilyttämään ajoneuvon hallittavuutta tai estämään yhteentörmäystä.

O.T.A.S.-järjestelmä kytkeytyy sähköisesti päälle, kun kuljettaja aloittaa täyden käännöksen ja vapauttaa samaan aikaan kaasun.

Katso yksityiskohtaiset tiedot kappaleesta *KUINKA VESIKULKUNEUVOA OHJATAAN* osassa *KÄYTTÖOHJEET*.

Learning Key

Sea-Doo LK™ -opetteluavain rajoittaa vesikulkuneuvon nopeuden, jolloin ensikertalaiset ja vähemmän kokeneet kuljettajat voivat opetella vesikulku- neuvon käyttöä saadakseen tarpeellista itsevarmuutta ja kokemusta hallintaan.

Rajoitukset

Aloittelevan kuljettajan kyvyt käyttää vesikulkuneuvoa saattavat olla riittämättömät, vaikka opetteluavain olisikin käytössä.

Katso opetteluavaimen käyttöä ja ohjelmointia koskevat tiedot kohdasta *TOIMINTATILAT*.

iBR-järjestelmä

Tämä vesikulkuneuvo on varustettu sähköisesti ohjatulla jarru- ja peruutusjärjestelmällä, jonka nimi on iBR-järjestelmä (älykäs jarru- ja peruutusjärjestelmä, intelligent Brake and Reverse).

iBR-yksikkö säätää iBR-portin asentoa, jolloin painesuuttimen suihkun paine kuljettaja vesikulkuneuvoa eteenpäin ja taaksepäin. Paine voi myös jarruttaa tai olla vapaa-asennossa.

Kuljettaja säätää iBR-portin asentoa joko kaasuvivulla luoden vesikulkuneuvoa eteenpäin vievän paineen, tai iBR-vivun avulla valiten joko vapaan, peruutuksen tai jarrustustoiminnon.

HUOM: iBR-vipua voidaan käyttää muuttamaan portin asentoa vain moottorin ollessa käynnissä.

iBR-järjestelmän käyttö lyhentää vesikulkuneuvon jarrutusmatkaa merkittävästi ja se lisää vesikulkuneuvon käsiteltävyyttä, koska järjestelmää voidaan käyttää suoralla, käännöksessä ja suurissa tai alhaisissa nopeuksissa. Lisäksi vesikulkuneuvoa voidaan sen avulla peruuttaa laituriin tai ajaa erittäin ahtaissa paikoissa.

Ihannelosuhteissa kokeneet kuljettajat pystyivät säännöllisesti lyhentämään suunnilleen 33 % iBR-järjestelmällä varustetun vesikulkuneuvon jarrutusmatkaa alkunopeuden ollessa 80 km/h.

Rajoitukset

Vaikka vesikulkuneuvo onkin varustettu iBR-järjestelmällä, se ei kykene samanlaiseen jarrutukseen kuin maalla liikkuvat ajoneuvot.

Jarrutusmatka vaihtelee huomattavasti alkunopeuden, kuorman, tuulen, virran, aallokon ja jarrutusvoimakkuuden mukaan.

iBR-järjestelmä ei jarruta peruutettaessa.

Se ei voi estää vesikulkuneuvoa ajalehtimasta virran tai tuulen mukana.

VAROITUS

- Ajettaessa peräkkäin on tärkeää kertoa takanasi ajavalle kuljettajalle henkilökohtaisen vesikulkuneuvosi jarrutusominaisuudesta ja siitä kuinka ajoneuvo käyttäytyy jarrutuksen aikana, sekä selvittää mitä ajoneuvosi perästä tuleva vesisuihku merkitsee ja että on tärkeää säilyttää pidempi etäisyys vesikulkuneuvojen välillä.
- Ota huomioon, että takanasi tai läheisyydessä ajavat muut vesikulkuneuvot eivät välttämättä voi pysähtyä yhtä nopeasti kuin sinä.

iS-jousitusjärjestelmä (intelligent Suspension) (vain GTX Limited iS 260)

Tämän vesikulkuneuvon jousitusjärjestelmä on suunniteltu siten, että vesikulkuneuvossa matkustavat henkilöt istuvat eräänlaisen liikkuvan kannen päällä. Kun jousitusjärjestelmä on toiminnassa, liikkuva kansi on normaalisti yläasennossa. Tämä tarkoittaa sitä, että liikkuva kansi nousee riittävästi kiinteän kannen yläpuolelle, jolloin jousitusjärjestelmä kykenee vaimentamaan vesikulkuneuvon ylös- ja alaspäin suuntautuvaa liikettä sen edetessä aallokossa.

iS-järjestelmä sisältää myös LAITURITILAN (DOCK MODE). LAITURITILA (DOCK MODE) voidaan kytkeä päälle joko manuaalisesti tai automaattisesti, jolloin jousitusjärjestelmä laskeutuu alas ja vesikulkuneuvon painopiste siirtyy alemmas. Tämä toiminto on käytännöllinen kuljetettaessa vesikulkuneuvoa, ajettaessa hitaalla nopeudella tai O.T.A.S.-järjestelmän ollessa kytkettynä päälle, koska se vähentää vesikulkuneuvon ympärilyöryhtämisen mahdollisuutta.

Rajoitukset

Vaikka järjestelmä vaimentaa osan koh-tisuorista voimista, jotka vaikuttavat vesikulkuneuvossa oleviin henkilöihin, se ei kuitenkaan voi poistaa niitä kokonaan. Jousitus saattaa pohjata äk-kinäisten iskujen vuoksi.

TURVAVARUSTEET

Pakolliset turvavarusteet

Kuljettajan ja matkustajan on käytettävä HKVK:n käyttöön hyväksytyjä sopivia henkilökohtaisia kelluntavälineitä (PFD).

Kuljettajalla ja matkustajilla pitää olla käytettävissään pirstoutumattomat lasit, mikäli ajo-olosuhteet tai henkilökohtainen mieltymys antavat siihen aiheetta.

Tuuli, veden roiskuminen ja nopeus voivat aiheuttaa sen, että ihmisen silmistä vuotaa vettä ja näkökyky muuttuu epäselväksi.

Sinä olet vesikulkuneuvon omistajana vastuussa siitä, että kaikki tarvittavat turvallisuusvälineet ovat varmasti mukana kulkuneuvossasi. Harkitse myös lisäturvavarusteiden hankkimista oman ja matkustajiesi mahdollisen tarpeen mukaan. Tarkista kansalliset ja paikalliset turvallisuusvarusteita koskeva lainsäädäntö.

Lakien edellyttämät turvallisuusvälineet ovat pakollisia. Jos paikallinen lainsäädäntö edellyttää lisäturvavälineitä, niiden on oltava pätevän viranomaisen hyväksymiä. Minimivaatimuksiin sisältyvät seuraavat turvallisuusvälineet:

- Henkilökohtaiset kelluntavälineet (PFD)
- Kelluva nostoköysi, jonka pituus on 15 m vähintään
- Vedenpitävä taskulamppu tai hyväksytyjä merkkivaloja
- Merkinantolaite
- Äänimerkinantolaite (torvi tai pilli).

Suosittelvat suojavarusteet

HKVK:iden kuljettajalla ja matkustajilla pitää olla suojavarusteet, johon kuuluvat:

- Märkäpuvun alaosa tai paksu, tiheäkudoksinen, ihonmyötäinen vaateutus, joka antaa vastaavan suojan. Esimerkiksi ohuet pyöräilyshortsit eivät ole sopivat. Vakavia sisäisiä vaurioita voi syntyä, jos vesi tunkeutuu ruumiin onteloihin kun puutoa veteen, tai kun joutuu lähelle suihkun painesuutinta. Tavalliset uima-asut eivät suojaa tarpeeksi veden tunkeutumiselta väkisin miehen tai naisen alapään ruumiinonteloihin.
- Suosittelemme myös jalkineita, hanskoja ja suojalaseja/silmälaseja. Jonkintyyppisiä kevyitä, taipuisia jalkasuojia suositellaan. Tämä auttaa pienentämään mahdollista vahinkoa, mikäli sattuu astumaan terävään vedenalaiseen esineeseen.

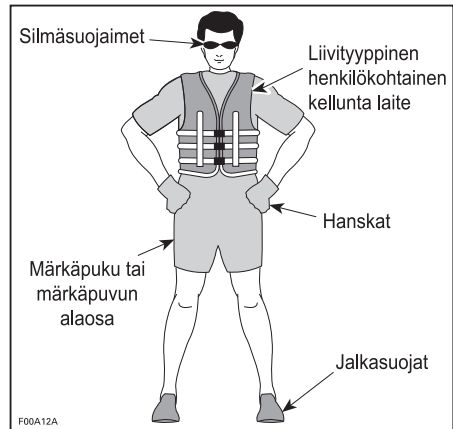

Henkilökohtaiset kelluntavälineet

Jokaisen vapaa-ajan käyttöön tarkoitettussa vesijetissä olevan henkilön on aina käytettävä henkilökohtaisia kelluntavälineitä (PDF). Varmista, että nämä henkilökohtaiset kelluntavälineet täyttävät niitä koskevat säännökset maassasi.

Henkilökohtainen kelluntaväline on varustettu kellukkeella, joka auttaa pitämään pääsi ja kasvosi vedenpinnan yläpuolella ja vartaloasi sopivassa asennossa ollessasi veden varassa. Valittaessa henkilökohtaista kelluntavälinettä on otettava huomioon henkilön paino ja ikä. Kelluntavälineen kellukkeiden on kannatettava vartaloasi vedessä. Henkilökohtaisen kelluntavälineen pitäisi olla käyttäjälleen sopivan kokoinen. Vartalon paino ja rinnanympäryys ovat yleisiä tapoja mitata henkilökohtaisen kelluntavälineen kokoa. Olet vastuussa siitä, että sinulla on riittävä määrä henkilökohtaisia kelluntavälineitä ja että ne ovat asianmukaista tyyppiä ja täyttävät kansalliset ja paikalliset lait. Sinun vastuullasi on myös se, että matkustajasi tietävät missä henkilökohtaiset kelluntavälineet ovat ja kuinka niitä käytetään.

Henkilökohtaisten kelluntavälineiden tyypit

Hyväksytyjä henkilökohtaisia kelluntavälineitä on viittä tyyppiä.

Henkilökohtainen kelluntaväline, tyyppi I, on liivityyppinen ja sen kelluntaominaisuudet ovat parhaimmat. Rakenteensa ja muotoilunsa ansiosta tämä liivityyppi kääntää täysin tiedottoman henkilön vedessä kasvot alaspäin olevasta asennosta pystysuoraan tai hiukan taaksepäin nojaavaan, kasvot ylöspäin olevaan asentoon. Tämä kelluntavälinetyyppi parantaa henkiinjäämismahdollisuuksia suuresti. Tyyppi I on tehokkain kaikilla vesillä ja erityisesti avomerellä, jossa pelastus saattaa viivästyä. Se on myös kaikkein tehokkain kovassa merenkäynnissä.

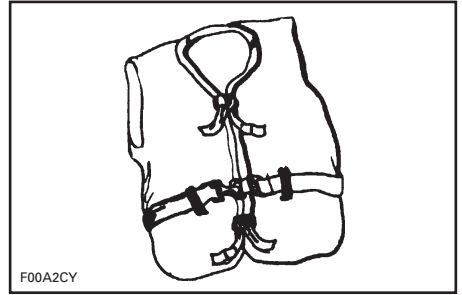

TYYPPI I — LIIVITYYPPINEN

Henkilökohtainen kelluntaväline, tyyppi II, on liivityyppinen ja kääntää veden varaan joutuneen samalla tavoin kuin tyyppi I, mutta ei niin tehokkaasti. Tyyppi II ei käännä yhtä useaa henkilöä samoissa olosuhteissa kuin tyyppi I. Tämä henkilökohtainen kelluntaväline voi olla hyvä vaihtoehto silloin, jos pikaiset pelastustoimet ovat todennäköisiä, kuten esimerkiksi vesistöalueilla, joissa muita ihmisiä on usein veneilemässä tai viettämässä muutoin vapaa-aikaansa vesillä.

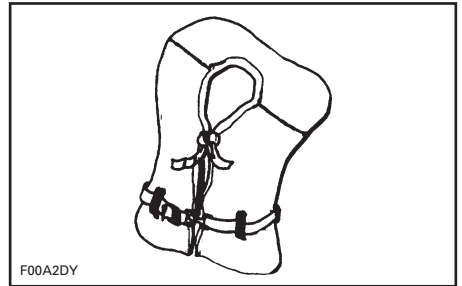

TYYPPI II — LIIVITYYPPINEN

Henkilökohtainen kelluntaväline, tyyppi III, on liivityyppinen ja antaa käyttäjänsä asettua pystyasentoon tai hiukan taaksepäin nojaavaan asentoon. Se ei käännä veden varaan joutunutta. Se säilyttää käyttäjänsä pystysuorassa tai hiukan taaksepäin nojaavassa asennossa eikä sillä ole pyrkimystä kääntää käyttäjää kasvot alaspäin olevaan asentoon. Siinä on samantapaiset kellukkeet kuin tyyppiin II henkilökohtaisessa kelluntavälineessä

ja se voi olla sopiva alueilla, joissa muita ihmisiä on usein veneilemässä tai viettämässä muutoin vapaa-aikaansa vesillä.

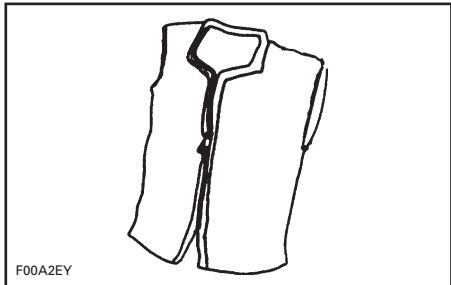

F00A2EY
TYYPPI III — LIIVITYYPPIINEN

Henkilökohtainen kelluntaväline, tyyppi V, on päälle puettava. Kun se on täytetty ilmalla, se tarjoaa samanlaiset kelluntaominaisuudet kuin tyyppin I, II tai III henkilökohtaiset kelluntavälineet. Tyhjentyyssään se ei kuitenkaan välttämättä kannata kaikenkokoisia ihmisiä.

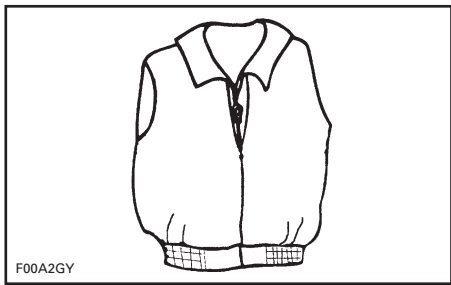

F00A2GY
TYYPPI V — PÄÄLLE PUETTAVA

Kypärät

Joitakin tärkeitä näkökohtia

Kypärät on suunniteltu antamaan tietynasteisen suojan, mikäli päähän osuu iskuja. Useimmissa moottoriurheilussa kypärän käytöstä on selvästi enemmän hyötyä kuin haittaa. Vesimoottoriurheilun kohdalla, kuten henkilökohtaisen vesikulkuneuvon ajaminen,

tämä ei kuitenkaan välttämättä pidä paikkaansa, koska veteen liittyy joitakin erityisiä riskejä.

Edut

Kypärä auttaa pienentämään vahingoittumisen riskiä mikäli pää osuu joltain kovaa, kuten toista kulkuneuvoa vasten, esimerkiksi törmäystilanteessa. Samalla tavalla, leukasuojalla varustettu kypärä auttaa estämään vahingot kasvoihin, leukaan, tai hampaisiin.

Riskit

Toisaalta, joissakin tapauksissa vesikulkuneuvosta pudotessa kypärällä on taipumus tarttua veteen, niin kuin "ämpäri", ja rasittaa voimakkaasti niskaa ja selkärankaa. Tämä voi johtaa tukehtumiseen, vakavaan tai pysyvään niskan tai selkärangan vahinkoon, tai kuolemaan.

Kypärät voivat myös estää näkemisen reuna-alueelle, samoin kuin kuulemisen, tai lisätä väsymystä, mitkä voivat vaikuttaa osaltaan törmäysriskiin.

Etujen ja riskien punnitseminen

Voidaksesi päättää pitäisikö kypärää käyttää vai ei, on parasta ottaa huomioon se erityinen ympäristö, jossa tulet ajelemaan, samoin kuin muut tekijät, kuten henkilökohtainen kokemus. Tuleeko vesillä olemaan kovasti liikennettä? Mikä on ajotyyliisi?

Eli

Koska kaikki vaihtoehdot minimoivat joitakin riskejä, mutta kasvattavat toisia, on oman erityistilanteen perusteella päätettävä ennen jokaista ajelua käyttääkö kypärää vai ei.

Jos päätät käyttää kypärää, on sitten päätettävä mikä tyyppi on kyseisiin olosuhteisiin tarkoituksenmukaisin. Katso, että kypärä on DOT- tai Snell-normin mukainen, ja valitse mahdollisuuksien mukaan sellainen, joka on suunniteltu vesimoottoriurheiluun.

Suosittelava muu lisävarustus

Suosittellemme, että hankit turvallisuuden liittyviä lisävarusteita, jotta voit nauttia ajorekkestäsi turvallisesti. Tämä lista ei ole kaiken kattava, mutta se sisältää muutamia asioita, jotka kannattaa hankkia.

- Paikallinen kartta
- Ensiapupakkaus
- Hinausköysi
- Merkkivalot
- Kiinnitysköydet.

Vedenpitävässä pussissa tai astiassa olevan matkapuhelimen on myös todettu olevan veneilijöille hyödyllinen hätätilanteissa, tai jonkun maallaolijan tavoittamiseksi.

KÄYTÄNNÖN HARJOITUKSIA

Kannattaa aina ensiksi harjoitella vesikulkuneuvolla ja tutustua kaikkiin sen hallintalaitteisiin, toimintoihin ja ajo-ominaisuuksiin ennen ensimmäistä pidempää ajoretkeä.

Kiinnitä aina turvakatkaisin moottorin pysäytyskatkaisimeen ja turvakatkaisimen narun pidike henkilökohtaiseen kelluntavälineeseesi tai ranteeseen.

Missä voit harjoitella käytännössä

Etsi sopiva alue käytännön harjoituksia varten. Varmista, että alue täyttää seuraavat edellytykset:

- Ei liikennettä
- Ei esteitä
- Ei uimareita
- Ei virtausta
- Runsaasi tilaa ohjausliikkeille
- Veden syvyys on riittävä.

Käytännön harjoituksia

Suorita yksin seuraavat harjoitukset.

Kääntyminen

Harjoittele kääntymistä ajamalla ympyröitä molempiin suuntiin hitaalla nopeudella. Kun tämä harjoitus sujuu helposti, lisää vaikeusastetta ajamalla kahdeksikon muotoista kuviota.

Kun hallitset sen, toista edellä mainitut harjoitukset nopeammassa vauhdissa.

Pysähtymisetäisyydet

Harjoittele vesikulkuneuvon pysäyttämistä suorassa linjassa eri nopeuksilla ja jarrutustehoilla.

Muista, että vesikulkuneuvon nopeus, kuorma, vesiolosuhteet, veden virtaus ja tuuli vaikuttavat pysähtymisetäisyyteen.

Peruutus(vaihde)

Harjoittele peruuttamista oppiaksesi tietämään kuinka vesikulkuneuvo toimii peruutettaessa ja kuinka se reagoi ohjausliikkeisiin.

HUOM: Suorita aina tämä harjoitus hitaalla nopeudella.

Esteen väistäminen

Harjoittele esteen väistämistä (valitse jokin kuvitteellinen kohta vedessä) ohjaamalla vesikulkuneuvoa ja ylläpitämällä kaasun.

Toista harjoitus, mutta vapauta kaasun tällä kertaa kääntyessäsi.

HUOM: Tämän harjoituksen avulla havaitset, että sinun on kaasutettava ohjataksesi vesikulkuneuvon toiseen suuntaan.

Laituriin ajo

Harjoittele laituriin ajamista kaasua, iBR-vipua ja ohjausta käyttäen, jotta tutustut vesijetin käyttäytymiseen tällaisissa tilanteissa ja opit hyvin kontrolloimaan ajoneuvoasi.

HUOM: Muista, että peruutettaessa ohjaussuunta on päinvastainen.

Hitaan nopeuden tila, ski-tila tai vakionopeustila

Jos vesikulkuneuvosi on varustettu yhdelläkään näistä tiloista, on tärkeää ymmärtää näiden tilojen käyttö ja tutustua niiden ominaisuuksiin ennen niiden käyttämistä ajettaessa muiden henkilöiden kanssa.

VAROITUS

Ski-tila ja vakionopeustila eivät ole automaattisia ohjaustiloja, ne eivät aja vesikulkuneuvoa puolestasi.

Tärkeitä tekijöitä, joita ei saa laiminlyödä

Muista edellisten lisäksi, että seuraavat olosuhteet vaikuttavat suoraan vesikulkuneuvosi käyttäytymiseen ja reagointiin eri tilanteissa:

- Kuormat
- Virtaus
- Tuuli
- vesistöolosuhteet.

Varmistu, että olet aina tietoinen näistä olosuhteista ja mukautat ajosi vallitseviin olosuhteisiin. Jos mahdollista, harjoittele näissä olosuhteissa lisää.

Kun ajaminen on suoritettava tarkasti, on paras neuvo aina hiljentää vauhti minimiin.

MERENKULKUSÄÄNNÖT

Käyttöohjeet

Ajamista vesikulkuneuvolla voidaan verrata ajamiseen merkkeamattomilla maanteillä. Kolarien estämiseksi ja muiden veneilijöiden välttämiseksi on noudatettava tiettyä ajosääntöjärjestelmää. Kyseessä ei ole vain terve järki... vaan laki!

Pysy yleisesti ottaen oikealla ja vältä turvallisesti muita aluksia pitämällä niihin, ihmisiin ja esineisiin turvallinen etäisyys.

Seuraavassa kuvassa on esitettyä veneen eri osia, joita käytetään suuntaa antavina viitekohtina keulan ollessa veneen etuosa. Aluksen paapuuri (vasen puoli) on merkitty PUNAISELLA valolla keulasta pois päin a tyyrpuurin puoli (oikea puoli) VIHREÄLLÄ valolla.

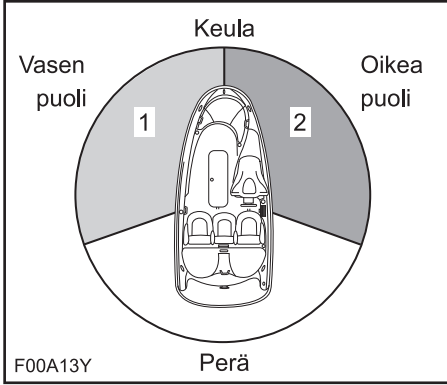

TYYPILLINEN - SUUNTA AANTAVAT VIITEKOHDAT

1. PUNAINEN valo
2. VIHREÄ valo (väistöalue)

Risteäminen

Anna etuajo-oikeus edessä ja oikealla puolellasi olevalle alukselle. Älä koskaan risteä aluksen etuosan kautta, sinun tulisi nähdä toisen aluksen PUNAINEN valo ja toisen aluksen kuljettajan tulisi nähdä sinun VIHREÄ valo (hänellä on etuajo-oikeus).

Henkilökohtaisilla vesikulkuneuvoilla ei ole kyseisiä värivaloja, mutta silti niitä koskee sama sääntö.

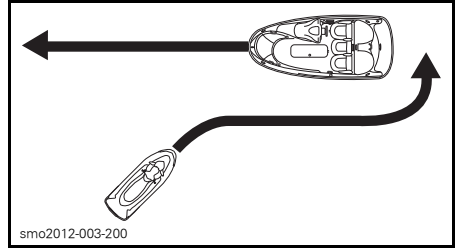

TYYPILLINEN

Jos näet PUNAISEN valon, PYSÄHDY ja anna etuajo-oikeus toiselle alukselle, kuten liikennevaloissa tieliikenteessä. Toinen alus on oikealla puolellasi ja sillä on etuajo-oikeus.

Jos näet VIHREÄN valon, jatka matkaasi varovaisuutta noudattaen. Toinen alus on vasemmalla puolellasi ja sinulla on etuajo-oikeus

Kohtaaminen

Pysy oikealla.

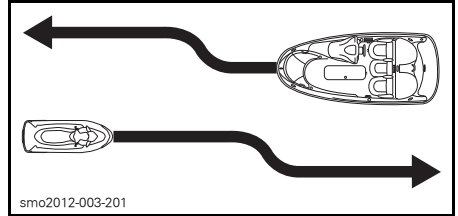

TYYPILLINEN

Ohittaminen

Anna etuajo-oikeus toiselle alukselle ja pysy etäällä.

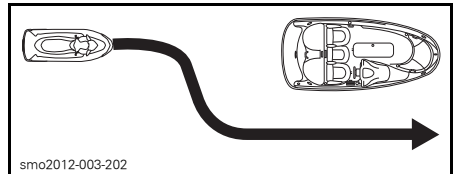

TYYPILLINEN

Merenkulkujärjestelmä

Merenkulussa käytettävät merkit tai poijut voivat auttaa tunnistamaan turvalliset vedet. Poijut osoittavat pitääkö pidättäytyä sen oikealla (tyyrpuuri) vai vasemmalla (paapuuri) puolella, tai millä väylällä voi jatkaa. Ne saattavat myös osoittaa, että tulet alueelle, jossa on esim. vanavesien teko kielletty, tai hitaan nopeuden alue. Ne voivat myös ilmoittaa vaarasta tai veneilijän huomioon otettavaa tietoa. Merkit voivat sijaita rannalla tai vedessä. Ne voivat myös ilmoittaa nopeusrajoituksista, voimaveneiden tai veneilyn kiellosta, ankkuroinnista ja muita hyödyllisiä tietoja. (Kunkin merkin muoto auttaa myös niiden tunnistamisessa).

Varmistu siitä, että tiedät ja ymmärrät niillä vesistöillä sovellettavan merenkulkujärjestelmän, jossa aiot käyttää vesikulkuneuvoa.

Törmäyksen esto

Älä hellitä kaasua kun yrität ohjata pois kohteesta. Vesikulkuneuvon ohjaaminen edellyttää moottorin tehoa ja suihkupumpun aiheuttamaa työntövoimaa.

Tarkkaile jatkuvasti toisia vesilläolijoita, muita veneitä tai kohteita, erityisesti käännyttäessä. Varaudu tilanteisiin, joissa näkyvyytesi on rajoitettu, tai toisten näkeminen estyy.

Kunnioita toisten vapaa-ajan viettäjiä ja/tai sivustakatsojien oikeuksia, ja pidä aina riittävä etäisyys toisiin aluksiin, henkilöihin ja kohteisiin.

Älä hypi vanavesien tai aaltojen yli, aja aallon harjalla, tai yritä ruiskuttaa tai roiskia vesikulkuneuvollasi toisia. Saatat arvioida väärin vesikulkuneuvosi kyvyt, tai omat ajokykyysi, ja osua veneeseen tai henkilöön.

Tämä vesikulkuneuvo pystyy kääntymään jyrkemmin kuin muut veneet, mutta ellei kyseessä ole hätätilanne, älä suorita jyrkkiä käännöksiä kovassa vauhdissa. Kun teet sellaisia liikkeitä,

on toisten vaikea välttää osumasta sinuun tai ymmärtää minne olet menossa. Sitä paitsi sinä ja/tai matkustajasi voi pudota vesikulkuneuvosta.

Tämä henkilökohtainen vesikulkuneuvo on varustettu jarrujärjestelmällä (iBR), toisin kuin useimmat muut vesikulkuneuvot.

Ajaessasi iBR:llä varustetulla vesikulkuneuvolla, sinun on otettava huomioon, että takanasi tai läheisyydessäsi ajavat muut vesikulkuneuvot eivät välttämättä voi pysähtyä yhtä nopeasti kuin sinä.

Kun jarrua painetaan vauhdissa, aluksi vesikulkuneuvon takaa suihkuua vettä osoittaen, että vesikulkuneuvo jarruttaa

Ajattaessa peräkkäin on tärkeää kertoa takanasi ajavalle kuljettajalle henkilökohtaisen vesikulkuneuvosi jarrutusominaisuudesta ja siitä kuinka ajoneuvo käyttäytyy jarrutuksen aikana, sekä selvittää mitä ajoneuvosi perästä tuleva vesisuihku merkitsee ja että on tärkeää säilyttää pidempi etäisyys molempien vesikulkuneuvojen välillä.

Pysähdysmatka riippuu alkunopeudesta, kuormasta, tuulesta ja aallokosta.

Suosittelava ajoliike törmäyksen estämiseksi johonkin kohteeseen on väistää ohjaamalla ja kaasuttamalla, iBR-järjestelmällä voidaan kuitenkin jarruttaa täysin ja ajosuuntaa kohteeseen nähden voidaan muuttaa törmäyksen välttämiseksi.

POLTTOAINEEN LISÄÄMINEN

Tankaaminen

VAROITUS

Tietyissä olosuhteissa polttoaine on tulenarkaa ja räjähtävää. Toimi aina hyvin tuuletetulla alueella. Älä tupakoi tai salli avotulta tai kipinöitä lähistöllä.

Sammuta moottori.

VAROITUS

Pysäytä aina moottori ennen tankkaamista.

Älä anna kenenkään jäädä vesikulkuneuvoon.

Kiinnitä vesikulkuneuvo kunnolla tankkauslaituriin.

Pida alkusammutin käden ulottuvilla.

Paina kevyesti korkkia vasemmalla kädelläsi samalla, kun vedät sormillasi salvasta vapauttaaksesi sen. Korkki ponnahtaa auki painettaessa jousen paineesta.

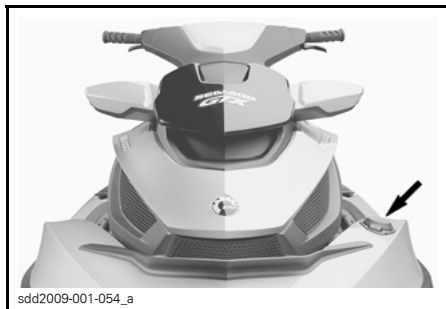

TYYPILLINEN - POLTTOAINESÄILIÖN KORKIN SIJAINTI

VAROITUS

Polttoainesäiliössä saattaa olla painetta, laita toinen käsi polttoainesäiliön korkin päälle vapauttaaksesi korkkia salvastaan.

Työnnä polttoaineen syöttöputki polttoainesäiliön täyttöaukkoon ja täytä säiliö polttoaineella.

VAROITUS

Täytä polttoainesäiliö hitaasti, jotta ilma poistuu säiliöstä eikä polttoaine pääse virtaamaan takaisin.

Lopeta täyttäminen välittömästi, kun polttoaineen syöttöpumpun suuttimen kahva vapautuu ja odota hetki ennen kuin vedät syöttöputken säiliöstä pois. Älä paina polttoaineen syöttöpumpun suutinta enää lisätäksesi vielä polttoainetta säiliöön.

VAROITUS

Älä täytä liikaa tai täytä polttoainesäiliötä ja jätä vesikulkuneuvoa aurinkoon. Lämpötilan noustessa polttoaine laajenee ja voi vuotaa.

Sulje polttoainesäiliön korkki ja varmista, että sen salpa lukittuu asianmukaisesti.

VAROITUS

Pyyhi vesikulkuneuvosta aina yli-voitanut polttoaine pois.

Aina kun olet lisännyt polttoainetta, avaa istuin, irrota ilmanvaihtokotelo (jos kuuluu varustukseen) ja varmista, että moottoritilassa ei ole polttoainehöyryjä.

VAROITUS

Älä käynnistä vesikulkuneuvoa, jos moottoritilassa on nestemäistä bensiiniä tai höyryjä.

Polttoainevaatimukset

ILMOITUS Käytä aina tuoretta bensiiniä. Bensiini hapettuu; siitä johtuu oktaaniluvun ja haihtuvien yhdisteiden väheneminen, ja pihkan sekä hartsin muodostuminen, mitkä voivat vahingoittaa polttoainejärjestelmää.

Polttoaineen sisältämät alkoholipitoisuudet vaihtelevat maittain ja alueittain. Ajoneuvossasi on suunniteltu käytettäväksi suositeltuja polttoaineita; ota huomioon kuitenkin seuraava:

- Emme suosittele käyttämään polttoainetta, jonka alkoholipitoisuus ylittää valtion määrittämän prosenttiosuuden. Lisäksi sellaisen polttoaineen käyttö voi johtaa seuraaviin ongelmiin koskien polttoainejärjestelmän komponentteja:
 - Käynnistys- ja toimintavaikeudet.
 - Kumi- tai muoviosien vaurioituminen.
 - Metalliosien ruostuminen.
 - Moottorin sisäisten osien vaurioituminen.
- Tarkasta polttoainejärjestelmä säännöllisesti vuotojen tai muun epänormaalin toiminnan varalta, jos epäilet että polttoaineen alkoholipitoisuus ylittää voimassa olevat lainmukaisen prosenttiosuuden.
- Alkoholipitoisiin polttoaineisiin muodostuu kosteutta, joka voi aiheuttaa polttoaineen faasierkautumisen ja johtaa moottorin heikentyneeseen suorituskykyyn tai moottorivaurioihin.

Suosittelut polttoaine

GTX- ja GTX S -mallit

Käytä normaalia lyijytöntä polttoainetta, jonka oktaaniluokitus on RON-luokitus oktaaniluku 95 E10.

Kaikki mallit paitsi GTX ja GTX S

Käytä korkealuokkaista lyijytöntä polttoainetta, jonka oktaaniluokitus on RON-luokitus oktaaniluku 95 E10.

Kaikki mallit

ILMOITUS Älä koskaan kokeile muilla polttoaineilla. Jos käytetään sopimatonta polttoainetta, moottorin polttoainejärjestelmä voi vaurioitua.

ILMOITUS ÄLÄ käytä polttoainetta, joka on pumpuissa, joissa on merkintä E85.

Yhdysvaltain EPA-säädökset kieltävät E15-polttoaineen käytön.

OHJEITA TRAILERILLA KULJETTAMISEEN

ILMOITUS Trailerin puisten lavojen väli ja niiden leveys on säädettävä siten, että lavat tukevat vesikulkuneuvoa koko sen rungon pituudelta. Kumpikaan trailerin puulavan pää ei saa olla vesikulkuneuvoa pitempi.

Varmista, että trailerin renkaat sijaitsevat siten, että vesikulkuneuvon painopiste on hiukan renkaiden etupuolella, jolloin ne tukevat parhaiten vesikulkuneuvon painoa.

VAROITUS

Älä koskaan kallista tätä vesikulkuneuvoa siirtokuljetusta varten pituussuuntaan. Suosittelemme vesikulkuneuvon kuljettamista sen normaalissa käyttöasennossa.

Tarkasta paikalliset perävaunun vetämisestä koskevat määräykset ja lait, erityisesti seuraavat kohdat:

- Jarrujärjestelmä
- Vetävän ajoneuvon paino
- Peilit.

Suurita seuraavat varotoimet, kun vesikulkuneuvoa hinataan:

- Noudata hinaavan ajoneuvon suurinta sallittua painokapasiteettia ja valmistajan suosittelemaa suurinta sallittua aisakuormaa
- Kiinnitä vesikulkuneuvo sekä etu- että takalenkistä (keula/perä) niin, että se pysyy tiukasti trailerissa. Käytä tarvittaessa lisäkiinnitystarvikkeita.
- Varmista, että polttoainesäiliön korkki, etusäilytyslokeron kansi, hansikaslokeron kansi, veneeseenousulava ja istuin ovat asianmukaisesti kiinni.
- Noudata trailerilla kuljettamisen turvatoimenpiteitä.

ILMOITUS Älä vedä köysiä tai kiinnitystarvikkeita istuimen tai tartuntakahvan yli, sillä ne voivat aikaansaada pysyviä vahinkoja. Kierrä köysien tai kiinnitystarvikkeiden ympäri rättejä tai vastaavia niihin kohtiin, joissa ne voivat koskettaa vesikulkuneuvon runkoon.

GTX Limited- ja GTX Limited iS -mallit

VAROITUS

Varmista ennen trailerilla kuljettamista, että vesikulkuneuvon liikkuva kansi on alhaalla LAITURITILASSA (DOCK MODE). Tämä laskee painopistettä ja parantaa trailerin vakautta.

Kaikki mallit

VAROITUS

Varmista, että istuimen salpa on kunnolla kiinni ennen kuin lähdet kuljettamaan trailerilla.

Sea-Doo -peite voi suojata vesikulkuneuvoa estämällä lian pääsyn ilmanottoaukkojen kautta, erityisesti hiekkateillä.

VAROITUS

ÄLÄ KOSKAAN jätä mitään varustetta vesikulkuneuvon, kun kuljettat sitä trailerilla.

WAKE™ Pro -malli

VAROITUS

ÄLÄ KOSKAAN jätä vesilautaa telineeseen. Muuten vesilaudan evä(t) voi(vat) aiheuttaa sivustakatsojille vahinkoja, tai vesilauta voi lennähtää tielle.

⚠ VAROITUS

Kumiköydet ovat jännitetyt ja ne voivat ponnahtaa irti ja vahingoittaa jotakuta, kun ne irtoavat. Ole varovainen.

HUOM: Kuljetettaessa kahta vesikul-kuneuvoa trailerilla, pitää sisempi vesilautateline mahdollisesti poistaa.

TUOTTEESSA OLEVAT TÄRKEÄT KILVET

Vesikulkuneuvon varoituskilvet

Nämä kilvet on kiinnitetty ajoneuvoon kuljettajan, matkustajien (2-UP) tai sivullisten turvallisuuden vuoksi.

Vesikulkuneuvossasi on seuraavilla sivuilla kuvatut kilvet. Jos niitä puuttuu tai ne ovat vahingoittuneet, ne voi korvata uusilla ilmaiseksi. Ota yhteys valtuutettuun Sea-Doo -jälleenmyyjään.

Lue seuraavat kilvet huolella ennen vesikulkuneuvon käyttämistä.

HUOM: Ensimmäinen kuva esittää eri kilpien suurinpiirteistä sijaintia vesikulkuneuvossa. Pisteviiva tarkoittaa, että kilpi ei ole vesikulkuneuvon ulkopinnassa vaan istuin tai jonkintyyppinen kansi on avattava, jotta kilpi näkyy.

HUOM: Mahdollisissa eroavaisuuksissa tämän käsikirjan ja ajoneuvon tietojen välillä ajoneuvon kilvissä olevat tiedot pätevät.

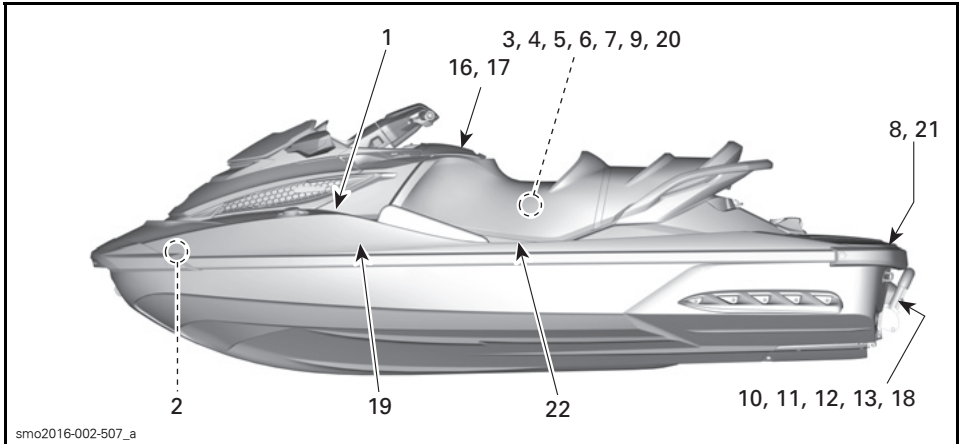

TYYPILLINEN - GTX LIMITED

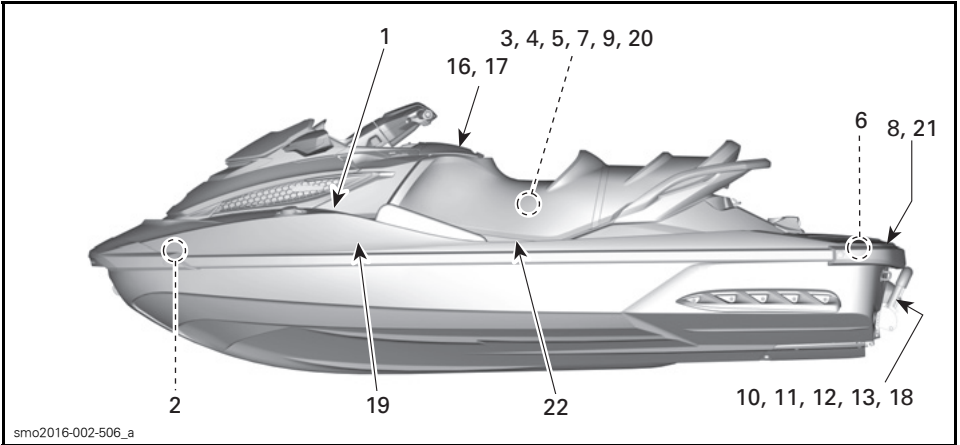

TYYPILLINEN - GTX LIMITED iS

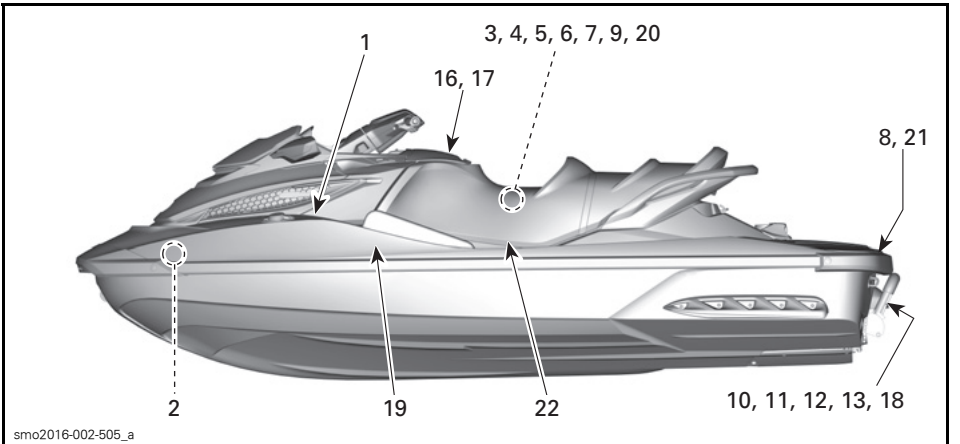

TYYPILLINEN - GTX LIMITED 300

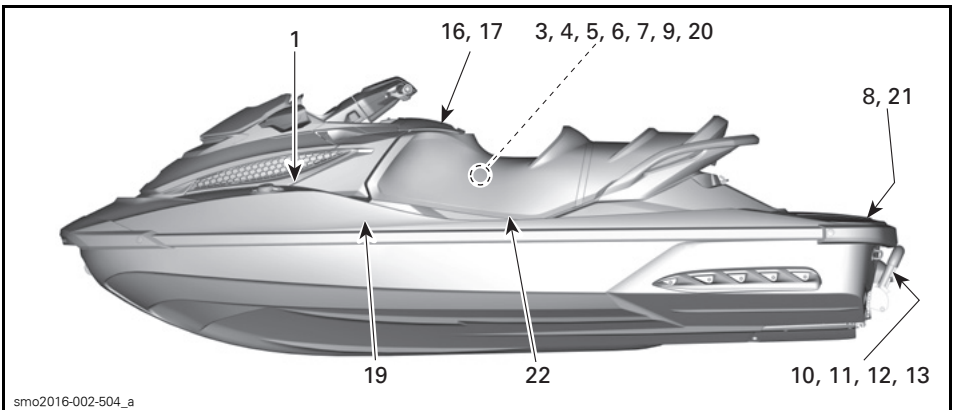

TYYPILLINEN - GTX

TUOTTEESSA OLEVAT TÄRKEÄT KILVET

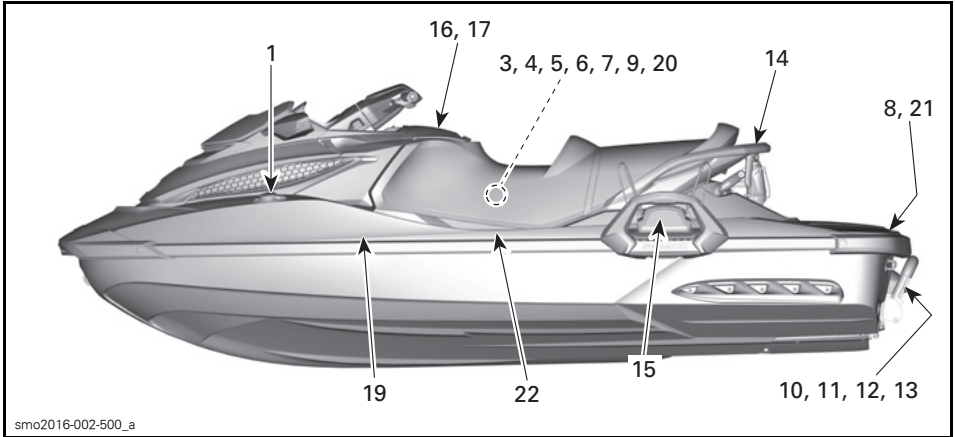

WAKE PRO

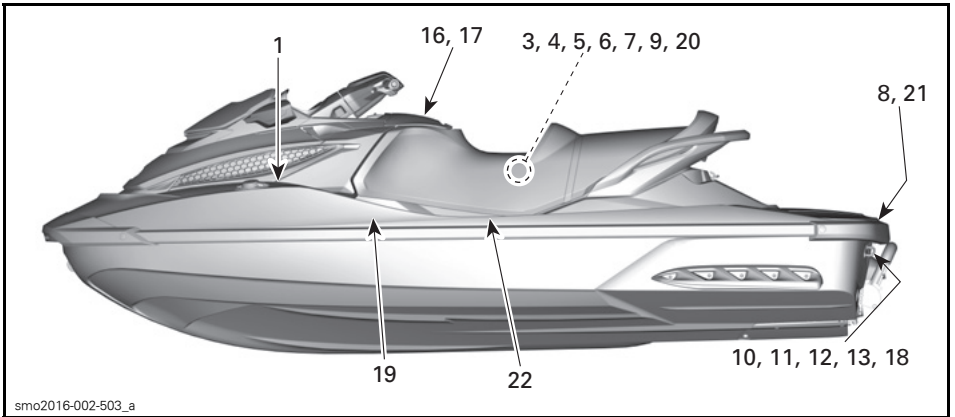

RXT 260

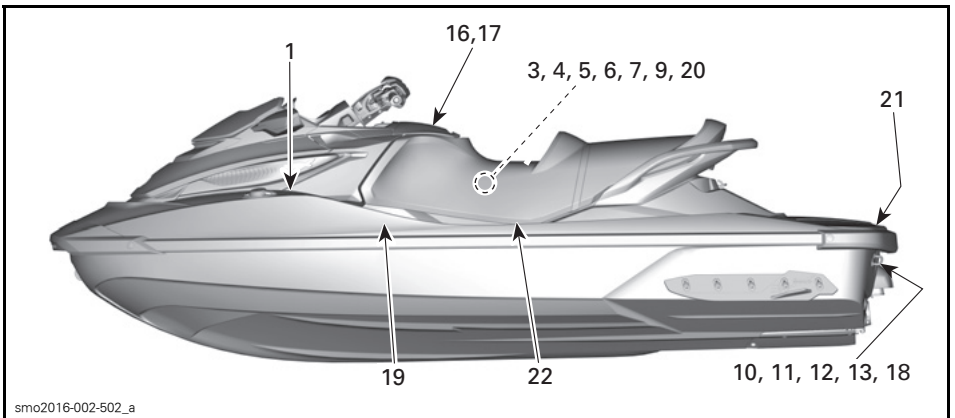

RXT-X 300

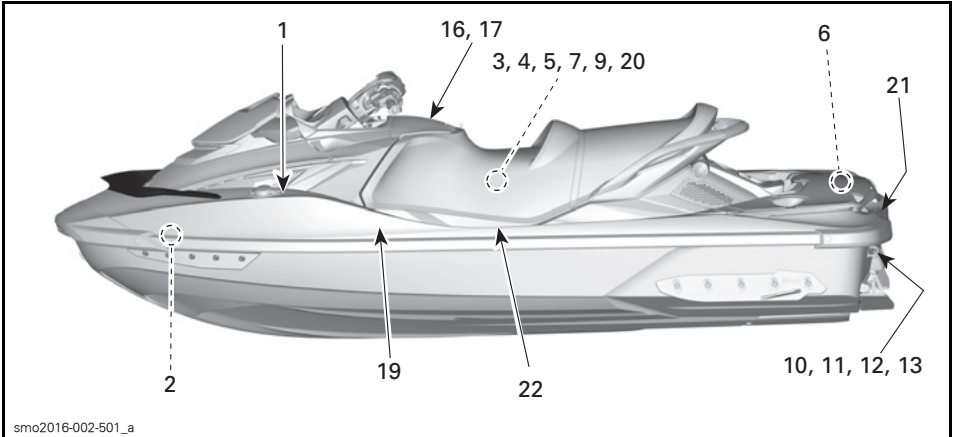

RXT-X aS

⚠ WARNING

- After refueling, always open the seat and the ventilation box (if applicable) to ensure there is no gasoline vapor odor inside the engine compartment.
- Gasoline vapor may cause fire or explosion.
- Do not overfill gas tank.
- Keep the craft away from open flames and sparks.
- Do not start watercraft if liquid gasoline or gasoline vapor odor is present.
- Always replace ventilation box (if applicable) and close seat before starting.

⚠ VAROITUS

- Aina kun olet lisännyt polttoainetta, avaa istuin ja ilmanvaihtokotelo (jos varusteena) varmistaaksesi, että moottoritilassa ei ole polttoainehöyryjä.
- Bensiinihöyryt voivat aiheuttaa tulipalon tai räjähdyksen.
- Älä ylitäyt polttoainesäiliötä.
- Pidä alus poissa avotulien tai kipinöiden lähetyviltä.
- Älä käynnistä vesikulkuneuvoa, jos moottoritilassa on nestemäistä bensiiniä tai höyryä.
- Aseta aina ilmanvaihtokotelo (jos varusteena) takaisin paikalleen ja sulje istuin ennen käynnistämistä.

NOTICE

Recommended for supercharged engine: premium unleaded gasoline 91 pump octane or higher. Minimum required: unleaded gasoline 87 pump octane.

HUOMAUTUS

Ahdettua moottoria koskeva suositus: korkeaktaaninen lyijytön bensiini, oktaaniluku vähintään 91. Minimivaatimus: lyijytön bensiini, oktaaniluku 87.

219903495

219903495

KILPI 1: ESIMERKKI



KILPI 2: ESIMERKKI

⚠ TÄRKEÄÄ

MOOTTORIÖLJY JA JÖTKUT OSAT MOOTTORITILASSA SAATTAVAT OLLA KUUMIA. SUORA KOSKETUS VOI AIHEUTTAA IHOON PALOVAMMOJA.

TARKASTA MOOTTORIÖLJYN PINNAN TASO

- Varmista, että moottori on toimintalämpötilassa. (Älä koskaan käytä moottoria poissa vedestä ilman kytkettyä olevaa huuhteluserjaa, sillä se voi vahingoittaa moottoria)
- Tarkastusta varten on ajoneuvon oltava vaakatasossa.
- Anna moottorin käydä tyhjäkäynnillä vähintään 30 sekunnin ajan.
- Sammuta moottori ja odota vähintään 30 sekuntia.
- Tarkasta öljymäärä mittatikulla.

219903184A

219903184

KILPI 3 - MALLIT KIINTEÄLLÄ KANNELLA

⚠ TÄRKEÄÄ

MOOTTORIÖLJY JA JÖTKUT OSAT MOOTTORITILASSA SAATTAVAT OLLA KUUMIA. SUORA KOSKETUS VOI AIHEUTTAA IHOON PALOVAMMOJA.

TARKASTA MOOTTORIÖLJYN PINNAN TASO

- Varmista, että moottori on toimintalämpötilassa. (Älä koskaan käytä moottoria poissa vedestä ilman kytkettyä olevaa huuhteluserjaa, sillä se voi vahingoittaa moottoria)
- Tarkastusta varten on ajoneuvon oltava vaakatasossa.
- Anna moottorin käydä tyhjäkäynnillä vähintään 30 sekunnin ajan.
- Sammuta moottori ja odota vähintään 30 sekuntia.
- Irrota ilmanvaihtokotelo päästäksesi käsiksi moottoritilaan.
- Tarkasta öljymäärä mittatikulla.

219903084

219903084

KILPI 3: iS-MALLIT

⚠ VAROITUS

AINA KUN TARKASTAT POLTTOAINEÖHRYRYJEN VARALTA

- Irrota aina tämä ilmanvaihtokotelo päästäksesi käsiksi moottoritilaan.
- Bensinihöyryt voivat aiheuttaa tulipalon tai räjähdyksen.
- Älä käynnistä vesikulkuneuvoa, jos moottoritilassa on nestemäistä bensiiniä tai höyryä.
- Aseta aina ilmanvaihtokotelo takaisin paikalleen ja sulje istuin ennen käynnistämistä.

smo2009-002-105_aen

KILPI 4: ESIMERKKI

⚠ VAROITUS

VÄLTÄ VAKAVA LOUKKAANTUMINEN TAI KUOLEMA:

- Moottori on sammutettava ennen nousemista veneeseen vedestä.
- Pysy etäällä suihkumoottorijärjestelmästä ja sisäänottosäleiköistä.

KUN NOUSTAA VEDESTÄ:

- Yksi henkilö nousee kerrallaan.
- Pysy keskellä tasapainon pitämiseksi.

Älä koskaan käytä askelmaa (jos varusteena) vetämiseen, hinaamiseen, hyppäämiseen tai nousemiseen HKVK:hon sen ollessa kuivalla maalla, tai mihinkään muuhun tarkoitukseen, mihin sitä ei ole suunniteltu.

219904252

KILPI 8 - MALLEISSA, JOISSA KIINTEÄ KANSI JA aS

⚠ WARNING / VAROITUS

When disconnecting coil from spark plug, always disconnect coil from main harness first. Never check for engine ignition spark from an open coil and/or spark plug in the engine compartment as spark may cause fuel vapor to ignite.

Kun puola irrotetaan sytytystulpasta, irrota se aina ensin pääjohtosarjasta. Älä koskaan tarkasta moottorin sytytyskipinää avoimesta puolasta ja/tai sytytystulpasta moottoritilassa, sillä kipinä voi sytyttää polttoainehöyryyn.

F18L0NY

KILPI 5: ESIMERKKI

⚠ VAROITUS

- Poista akku veneestä ennen lataamista.
- Älä yllätao akkua.
- Vääränlainen akun lataaminen saattaa aiheuttaa räjähdyksen.

219903082B

219903082

KILPI 6: ESIMERKKI

HUOMAUTUS

- Moottoriin on suunniteltu imuilman äänenvaimennin, minkä ansiosta moottori täyttää melumääräykset.
- Käyttö ilman imuilman äänenvaimenninta tai siten, ettei se ole kunnolla paikallaan, saattaa vaurioittaa moottoria.

219903177A

219903177

KILPI 7: TYYPILLINEN

VAROITUS

VÄLTÄ VAKAVA LOUKKAANTUMINEN TAI KUOLEMA:

- Moottori on sammutettava ennen nousemista veneeseen vedestä. • Pysy etäällä suihkumoottorijärjestelmästä ja sisäännottosäleiköstä.

KUN NOUSTAAN VEDESTÄ:

- Yksi henkilö nousee kerrallaan. • Pysy keskellä tasapainon pitämiseksi.
- Älä koskaan käytä askelmaa (jos varusteena) vetämiseen, hinaamiseen, hyppäämiseen tai nousemiseen HKVK:hon sen ollessa kuivalla maalla, tai mihinkään muuhun tarkoitukseen, mihin sitä ei ole suunniteltu.

219904254

219904254

KILPI 8 - S- JA aS-MALLEISSA



F00A2TY

KILPI 9: ESIMERKKI



smo2009-002-110_aen

KILPI 12: ESIMERKKI



smo2009-002-111_a

KILPI 13: ESIMERKKI



219903301

- Varmista, että moottori ei käy.
- Tuntu sisäännoton säleikköön.
- Älä astu suojaletelle.
- Käännä vene.

HUOMAUTUS

219903301

KILPI 10: ESIMERKKI

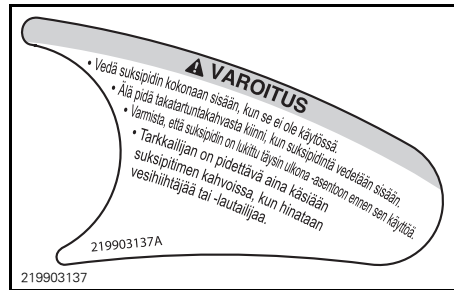

219903137A

219903137

KILPI 14: ESIMERKKI



smo2009-002-109_a

KILPI 11: ESIMERKKI



KILPI 15: ESIMERKKI

 **VAROITUS**



Törmäykset aiheuttavat enemmän **VAHINGOTTUMISIA JA KUOLEMIA** kuin minkään muun tyyppinen henkilökohtaisen vesikulkuneuvon (HKVK) onnettomuus.

TÖRMÄYKSIEN VÄLTÄMISEKSI:

TARKKAILE JATKUVASTI näetkö ihmisiä, esineitä tai muita vesikulkuneuvoja.
Varaudu tilanteisiin, joissa näkyvyytesi on rajoitettu tai toiset eivät kykene näkemään sinua.

AJA ENNAKOIVASTI turvallisella nopeudella ja pidä turvallinen etäisyys ihmisiin, esineisiin ja muihin vesikulkuneuvoihin.

- Älä seuraa heti HKVK:iden tai muiden veneiden perässä.
- Älä mene muiden lähelle ja ruiskuta tai roiski vettä heidän päälleen.
- Vältä jyrkkiä käännöksiä tai muita liikkeitä, joiden takia toisten on vaikea välttää osumasta sinuun tai ymmärtää, minne olet menossa.
- Vältä alueita, joissa on uponneita esineitä tai matala vesi.

RYHDY AJOISSA TOIMENPITEISIIN törmäysten välttämiseksi.
Muista: yleensä HKVK:issa ja muissa veneissä ei ole jarruja.

ÄLÄ VAPAUTA KAASUA YRITTÄESSÄSI VÄISTÄÄ tai ohjata kulkuneuvoa pois muista esineistä - tarvitsit kaasua ohjaamiseen. Tarkasta aina ennen HKVK:n käynnistämistä, että kaasun ja ohjauksen hallintalaitteet toimivat kunnolla.

Noudata HKVK:iin sovellettavia merenkulkusääntöjä ja lääni-/valtiokohtaisia sekä paikallisia asetuksia.

Katso lisätietoja käyttäjän käsikirjasta.

IBR:ÄÄ KOSKEVIA OHJEITA

IBR, ÄLYKKÄÄN JARRU- JA PERUUTUSJÄRJESTELMÄN TOIMINNOT:

Jarruttaminen

- Paina jarruvipua

Peruuttaminen

- Paina jarruvipua ja pidä se painettuna

Eteenpäin ajaminen

- Napauta kaasuvipua kytkeäksesi vaihteen vapaalta eteenpäin ajoa varten.

Paina kaasuvipua kiihdyttääksesi.

Vaihtaminen vapaalle

- Napauta jarruvipua

Katso lisätietoja käyttäjän käsikirjasta.

219904763

219904763

KILPI 16: GTX-, GTX LIMITED-, LIMITED-iS, WAKE- JA RXT -MALLIT

 **VAROITUS**

Tutustu tämän henkilökohtaisen vesikulkuneuvon käyttöön; sen suorituskyky saattaa huomattavasti ylittää aikaisemmin mahdollisesti käyttämiäsi vesikulkuneuvojen suorituskyvyn. Tämä on huippusuurituskykyinen vesikulkuneuvo. Kokemattomat kuljettajat saattavat altiarvoida vaarallilanteita, ja tämän vesikulkuneuvon erityinen käyttäytyminen missä tahansa vesistöolosuhteissa saattaa ylittää heidät.

219904764

219904764

KILPI 16: RXT-X JA RXT-X AS -MALLIT

▲ **VAROITUS**

VAKAVAN VAHINGON tai KUOLEMANRISKIN vähentämiseksi:

KÄYTÄ HENKILÖKOHTAISTA KELLUNTAVÄLINETTÄ (PFD).
Kaikkien mukanaolijoiden on käytettävä hyväksyttyä, henkilökohtaisen vesikuluneuvon (HKVK) käyttöön sopivaa kelluntavälinettä.

KÄYTÄ SUOJAAVA VAATETUSTA. Vakavia sisäisiä vaurioita voi syntyä, jos vesti tunkeutuu nuijami onteloihin henkilön pudotessa veteen tai joutuessa lähelle suihkun painesuutinta. Tavalliset uima-asut eivät suojaa tarpeeksi veden tunkeutumiselta väkisin miehen tai naisen alapään ruumiinonteloihin. Kaikilla mukanaolijoilla on oltava märkäpuvun alaosa, tai vaatetus, joka antaa vastaavan suojan (katso käyttäjän käsikirja). Jalkeinoiden, hanskojen ja suojalasien/silmälasien käyttö on suositeltavaa.

TUNNE VENELYÄ KOSKEVAT ASETUKSET. BRP suosittelee kuljettajan minimi-ikärajaksi 16 vuotta. Tunne omaa läänisi/osa-alueitasi koskevat kuljettajan ikää ja koulutusta koskevat vaatimukset. Veneläyryyn liittyvän turvakurssin käyntiä suositellaan, ja sitä voidaan jopa vaatia omassa läänissä/osa-alueissa.

KIINNITÄ MOOTTORIN PYSÄYTYSNUORA (NARULIITIN) henkilökohtaiseen kelluntavälineeseen, äläkä päästä sitä sekaantumaa ohjaustankoon, jotta moottori pysähtyy jos kuljettaja tippuu veteen. Ajon jälkeen poista nuora HKVK:sta, jotteivät lapset tai muut henkilöt käytä sitä asiaankuulumattomasti.

AJA OMIEN RAJOJESI PUIITEISSA JA VÄLTÄ AGRESSIIVISIA LIIKKEITÄ vähentääksesi riskiä menettää hallinnan, pudota tai törmätä johonkin. Tämä on suurtehovene - ei mikään leikkikalu. Jyrkät käännot tai vanavesi- tai aallohyppy voi lisätä riskiä edäm/selkärangan vahingoittumiseen (halvaantumisen), kasvojen vahingoittumiseen, ja jalkojen, nilkkojen ja muiden luiden katkeamiseen. Älä suorita vanavesi- tai aallohyppyä.

ÄLÄ KAASUTA KUN HKVK:N TAKANA ON JOKU HENKILÖ - pysäytä moottori, tai pidä se tyhjäkäynnillä. Suihkun painesuutimesta ulos tuleva vesi ja/tai roskat voivat aiheuttaa vakavan vahingon.

PYSY POISSA SISÄÄNOTTOSÄLEIKÖSTÄ moottorin käydessä. Pitkä tukka, löysä vaatetus, henkilökohtaisen kelluntavälineen hihat tms. voivat takertua liikkuviin osiin ja johtaa vakavaan loukkaantumiseen tai hukkumiseen.

ÄLÄ KOSKAAN AJA NAUTITTUASI HUUMEITA TAI ALKOHOLIA LUE JA NOUDATA KÄYTTÄJÄN KÄSIKIRJAN OHJEITA.



Henkilökohtainen kelluntaväline

Märkäpuvun alaosa



Suihkun painesuutin

SENJO

Sisäänottosäleikkö

219904765

219904765

KILPI 17

HUOMAUTUS

On erittäin tärkeää huuhdella pakojärjestelmä puhtaalla vedellä (1-1,5 minuuttia 2 minuuttia) aina, kun on ajettu merivedessä tai likaisessa vesistössä.

219904387

KILPI 18 - VAIN 260-MOOTTORI

44

TURVALLISUUSOHJEITA

Kelpoisuuskilvet



219902679

KILPI 19

EMISSION CONTROL INFORMATION	
THIS ENGINE IS CERTIFIED TO OPERATE ON UNLEADED GASOLINE AND CONFORMS TO U.S. EPA & CALIFORNIA EMISSION / EVAP REGULATIONS FOR MARINE SI ENGINES.	
ENGINE FAMILY	MOOTTORIPERHE
FEL	FEL
ENGINE DISPLACEMENT	MOOTTORIN KUUTOTILAVUUS
EXHAUST EMISSION CONTROL SYSTEM	PAKOKAASUJEN PUHDISTUSJÄRJESTELMÄ
POWER	TEHO
PÄÄSTÖVALVONTATIEDOT	
TÄSSÄ AJONEUVOSSA ON HYVÄKSYTTY KÄYTETTÄVÄKSI LIIJYNTÄ BENSINIÄ, JOKA TÄYTTÄÄ <input type="checkbox"/> U.S. EPA & CALIFORNIA EMISSION -PÄÄSTÖMÄÄRÄYKSET SI-MERIMOOTTOREILLE.	
SEE OPERATOR'S GUIDE FOR MAINTENANCE SPECIFICATIONS KATSO HUOLTOTIEDOT KÄYTTÖOHJEKIRJASTA.	
BOMBARDIER RECREATIONAL PRODUCTS INC. 219904642	

219904642

KILPI 20 - VAIN POHJOIS-AMERIKASSA

<p>TÄMÄN VENEEN EI TARVITSE OLLA SEURAAVIEN USA:N RANNIKKOVARTIOSTON TYYPPIHYVÄKSYNTÄPÄIVÄNÄ VOIMASSA OLEVIEN TURVASTANDARDIEN MUKAINEN:</p> <ul style="list-style-type: none"> • POLTTOAINEJÄRJESTELMÄ • TURVAKUORMITUS • KANTAVUUSTIETOJEN • KELLUMIENEN • ESILÄÖLÖ • KONEJUULETUS <p>SITEN KUIN USA-N RANNIKKOVARTIOSTON ERIVAPAUDEN MYÖNTÄMISELLÄ VALTUUTETTU (CGR 88-001).</p> <p>BOMBARDIER RECREATIONAL PRODUCTS INC. 565 DE LA MONTAGNE STREET VALCOURT, QUEBEC CANADA JOE 2L0</p>	
<p>KOKOONPANTU KANADASSA</p>	

219903510

KILPI 21 - TYYPILLINEN

Jousituksella varustetut mallit

EPA-kelpoisuuskilpi sijaitsee etuilmastoitinkotelon korotuksessa.

Se on nähtävissä avaamalla etukansi, irrottamalla etusäilytyslokero ja katsomalla takaosaan.



smo2009-002-152_a

TYYPILLINEN

1. Kelpoisuuskilpi
2. Ilmanvaihtokotelo
3. Korotuspala

Mallit ilman jousitusta

EPA-kelpoisuuskilpi sijaitsee näissä malleissa kannen korotuksen oikealla puolella, aivan hansikaslokeron alapuolella.

Kun haluat katsoa kilpeä, avaa istuin ja katso istuimen saranan oikealle puolelle lähelle korotuksen yläosaa.

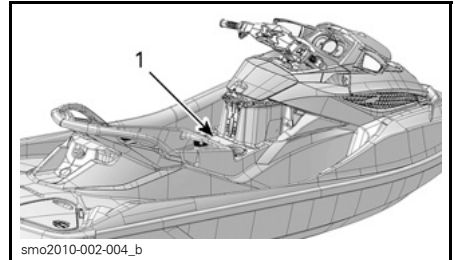

smo2010-002-004_b

TYYPILLINEN - GTX155-, RXT-X- JA WAKE PRO -MALLIT

1. EPA-kelpoisuuskilven sijainti

Vesikulkuneuvot Pohjois-Amerikassa





GTX S, GTX LTD iS ja RXT-X aS

CANADIAN COMPLIANCE NOTICE KANADAN KELPOISUUSILMOITUS	
MAXIMUM RECOMMENDED SAFE LIMITS SUOSITELLUT MAKSIMITURVAMÄÄRÄT	
Maks.  = 3	227 kg
Maks.  +  =	227 kg
CATEGORY / LUOKKA: C MAXIMUM WAVE / KORKEIN AALLOKKO 2,0 m MAXIMUM WIND SPEED / SUURIN TUULEN NOPEUS 33,0 knots/solmua	
BOMBARDIER RECREATIONAL PRODUCTS INC. VALCOURT, QUÉBEC, CANADA (YDV)  MODEL / MALLI: XXXXXXXXX	
THE MANUFACTURER DECLARES THAT THIS PRODUCT COMPLIES WITH THE CONSTRUCTION REQUIREMENTS OF THE SMALL VESSEL REGULATIONS, AS THEY READ ON THE DAY ON WHICH THE CONSTRUCTION OF THE VESSEL WAS STARTED OR ON THE DAY ON WHICH THE VESSEL WAS IMPORTED. VALMISTAJA VAKUUTTAA, ETTÄ TÄMÄ TUOTE TÄYTTÄÄ PIENILLE ALUKSILLE ASETETUT RAKENNEVAATIMUKSET SINÄ PÄIVÄNÄ VOIMASSA OLEVIDEN SÄÄDÖSTEN MUKAISESTI, JONA ALUKSEN VALMISTUS ON ALOITETTU TAI ALUS ON TUOTU MAAHAN.	
MAKSIMIKAPASITEETIT EDELLÄ ILMOITETTU TIETO KOSKEE MYÖS USA:TA.	CAN ICES-2 / NMB-2*

smo2015-002-002_a

KILPI 22 - KANADALAINEN
KELPOISUUSHUOMATUS (VAIN
KAN.-MALLIT)

GTX, GTX LTD, RXT, RXT-X ja Wake

CANADIAN COMPLIANCE NOTICE KANADAN KELPOISUUSILMOITUS	
MAXIMUM RECOMMENDED SAFE LIMITS SUOSITELLUT MAKSIMITURVAMÄÄRÄT	
Maks.  = 3	272 kg
Maks.  +  =	272 kg
CATEGORY / LUOKKA: C MAXIMUM WAVE / KORKEIN AALLOKKO 2,0 m MAXIMUM WIND SPEED / SUURIN TUULEN NOPEUS 33,0 knots/solmua	
BOMBARDIER RECREATIONAL PRODUCTS INC. VALCOURT, QUÉBEC, CANADA (YDV)  MODEL / MALLI: XXXXXXXXX	
THE MANUFACTURER DECLARES THAT THIS PRODUCT COMPLIES WITH THE CONSTRUCTION REQUIREMENTS OF THE SMALL VESSEL REGULATIONS, AS THEY READ ON THE DAY ON WHICH THE CONSTRUCTION OF THE VESSEL WAS STARTED OR ON THE DAY ON WHICH THE VESSEL WAS IMPORTED. VALMISTAJA VAKUUTTAA, ETTÄ TÄMÄ TUOTE TÄYTTÄÄ PIENILLE ALUKSILLE ASETETUT RAKENNEVAATIMUKSET SINÄ PÄIVÄNÄ VOIMASSA OLEVIDEN SÄÄDÖSTEN MUKAISESTI, JONA ALUKSEN VALMISTUS ON ALOITETTU TAI ALUS ON TUOTU MAAHAN.	
MAKSIMIKAPASITEETIT EDELLÄ ILMOITETTU TIETO KOSKEE MYÖS USA:TA.	CAN ICES-2 / NMB-2*

smo2015-001-001_a

KILPI 22 - KANADALAINEN
KELPOISUUSHUOMATUS (VAIN
KAN.-MALLIT)

Vesikulkuneuvot Pohjois-Amerikan ulkopuolella**GTX S, GTX LTD iS ja RXT-X aS**

CANADIAN COMPLIANCE NOTICE KANADAN KELPOISUUSILMOITUS	
MAXIMUM RECOMMENDED SAFE LIMITS SUOSITELLUT MAKSIMITURVAMÄÄRÄT	
Maks.  = 3	227 kg
Maks.  +  =	227 kg
CATEGORY / LUOKKA: C MAXIMUM WAVE / KORKEIN AALLOKKO 2,0 m MAXIMUM WIND SPEED / SUURIN TUULEN NOPEUS 33,0 knots/solmua	
BOMBARDIER RECREATIONAL PRODUCTS INC. VALCOURT, QUÉBEC, CANADA (YDV) MODEL / MALLI: XXXXXXXXX 	
THE MANUFACTURER DECLARES THAT THIS PRODUCT COMPLIES WITH THE CONSTRUCTION REQUIREMENTS OF THE SMALL VESSEL REGULATIONS, AS THEY READ ON THE DAY ON WHICH THE CONSTRUCTION OF THE VESSEL WAS STARTED OR ON THE DAY ON WHICH THE VESSEL WAS IMPORTED. VALMISTAJA VAKUUTTAA, ETTÄ TÄMÄ TUOTE TÄYTTÄÄ PIENILLE ALUKSILLE ASETETUT RAKENNEVAATIMUKSET SINÄ PÄIVÄNÄ VOIMASSA OLLAIDEN SÄÄDÖSTEN MUKAISESTI, JONA ALUKSEN VALMISTUS ON ALOITETTU TAI ALUS ON TUOTU MAAHAN.	
MAKSIMIKAPASITEETIT EDELÄ ILMOITETTU TIETO KOSKEE MYÖS USA:TA.	

smo2015-002-001_a

KILPI 22 - TYYPILLINEN
(VESIKULKUNEUVOT POHJOIS-AMERIKAN
ULKOPUOLELLA)

GTX, GTX LTD, RXT, RXT-X ja Wake

CANADIAN COMPLIANCE NOTICE KANADAN KELPOISUUSILMOITUS	
MAXIMUM RECOMMENDED SAFE LIMITS SUOSITELLUT MAKSIMITURVAMÄÄRÄT	
Maks.  = 3	272 kg
Maks.  +  =	272 kg
CATEGORY / LUOKKA: C MAXIMUM WAVE / KORKEIN AALLOKKO 2,0 m MAXIMUM WIND SPEED / SUURIN TUULEN NOPEUS 33,0 knots/solmua	
BOMBARDIER RECREATIONAL PRODUCTS INC. VALCOURT, QUÉBEC, CANADA (YDV) MODEL / MALLI: XXXXXXXXX 	
THE MANUFACTURER DECLARES THAT THIS PRODUCT COMPLIES WITH THE CONSTRUCTION REQUIREMENTS OF THE SMALL VESSEL REGULATIONS, AS THEY READ ON THE DAY ON WHICH THE CONSTRUCTION OF THE VESSEL WAS STARTED OR ON THE DAY ON WHICH THE VESSEL WAS IMPORTED. VALMISTAJA VAKUUTTAA, ETTÄ TÄMÄ TUOTE TÄYTTÄÄ PIENILLE ALUKSILLE ASETETUT RAKENNEVAATIMUKSET SINÄ PÄIVÄNÄ VOIMASSA OLLAIDEN SÄÄDÖSTEN MUKAISESTI, JONA ALUKSEN VALMISTUS ON ALOITETTU TAI ALUS ON TUOTU MAAHAN.	
MAKSIMIKAPASITEETIT EDELÄ ILMOITETTU TIETO KOSKEE MYÖS USA:TA.	

smo2015-001-002_a

KILPI 22 - TYYPILLINEN
(VESIKULKUNEUVOT POHJOIS-AMERIKAN
ULKOPUOLELLA)

Vain Australian mallit

<p>AUSTALIAN RAKENNEKILPI Maahantuojat BRP Australia Pty Ltd PÄIVÄYS 2014</p>
<p>Enintään 3 hlöä = 225 kg Maksimikuorma = 273 kg Kantokyky Peruskelluvuus</p>
<p>VAROITUS</p> <p>Veneen rungon tai pysyvien liitosten muuttaminen voi mitätöidä tämän kilven tiedot.</p> <p>Tietojen määrittäminen - ISO 13590</p> <p>219904405</p>

*KILPI 23 - KAIKKI MALLIT PAITSI RXT-X aS
JA GTX LIMITED iS*

<p>AUSTALIAN RAKENNEKILPI Maahantuojat BRP Australia Pty Ltd PÄIVÄYS 2014</p>
<p>Enintään 3 hlöä = 225 kg Maksimikuorma = 227 kg Kantokyky Peruskelluvuus</p>
<p>VAROITUS</p> <p>Veneen rungon tai pysyvien liitosten muuttaminen voi mitätöidä tämän kilven tiedot.</p> <p>Tietojen määrittäminen - ISO 13590</p> <p>219904406</p>

KILPI 23 - RXT-X aS JA GTX LIMITED iS

KÄYTTÖÄ EDELTÄVÄT TARKASTUKSET

Tarkastuta ajoneuvosi vuosittain. Ota yhteys valtuutettuun BRP-jälleenmyyjään saadaksesi lisätietoja. On suositeltavaa, vaikka sitä ei edellytetä, että annat BRP-jälleenmyyjän suorittaa ajoneuvosi käyttöönottohuollon ennen ajokauden alkua. Jokainen kerta, kun käytät ajoneuvoasi jostakin syystä valtuutetun BRP-jälleenmyyjäsi luona, on samalla myös erinomainen tilaisuus jälleenmyyjällesi tarkastaa, koskeeko jokin turvallisuuskampanja juuri sinun ajoneuvoasi. Pyydämme sinua ottamaan hyvissä ajoin yhteyttä valtuutettuun BRP-jälleenmyyjääsi, jos tiedät, että käynnissä on mahdollisia ajoneuvoasi koskevia turvallisuuskampanjoita.

VAROITUS

Suorita käyttöä edeltävä tarkastus ennen jokaista ajokertaa havaitaksesi mahdolliset käyttöä haittaavat ongelmat. Käyttöä edeltävä tarkastus auttaa sinua valvomaan osien kuluneisuutta ja niiden kunnan heikentymistä ennen kuin ne muodostuvat ongelmaksi. Korjaa kaikki havaitsemasi ongelmat vähentääksesi rikkoutumis- tai kolaroimisvaaraa.

Ennen kuin suoritat käyttöä edeltävät tarkastukset, lue huolellisesti osa *HALLINTALAITTEET*.

Tehtävät ennen vesikulkuneuvon vesillelaskua

VAROITUS

Moottorin pitää olla pysähdyksissä ja turvakatkaisimen pistokkeen pitää olla irrotettuna moottorin hätäkatkaisimesta ennen seuraavien kohteiden tarkastamista. Käynnistä vesikulkuneuvo vasta kun kaikki kohteet on tarkastettu ja toimivat kunnolla.

HUOM: Ennen moottorin käynnistämistä ja ajamaan lähtemistä on suositeltavaa heiluttaa vesijetin takaosaa pitkittäissuuntaan, jotta suihkumoottori- ja peruutusjärjestelmään mahdollisesti kerääntynyt hiekka saadaan pois.

Tarkasta seuraavassa taulukossa olevat kohdat ennen vesikulkuneuvon vesillelaskua.

OSA	KÄYTTÖ	✓
Runko	Tarkasta.	
Suihkupumpun veden sisäänotto	Tarkasta/puhdista.	
Tyhjennystulpat	Kiristä.	
Polttoainesäiliö	Täytä.	
Moottoritila	Tarkasta näkyvökö nestevuotoja ja/tai tuntuuko polttoainehöyryjen hajua.	
Moottoriöljyn pinnan taso	Tarkasta/täytä.	
Moottorin jäähdytysnesteen pinnan taso	Tarkasta/täytä.	
Ohjausjärjestelmä	Tarkasta toiminta.	
Kaasuvipu	Tarkasta toiminta.	

OSA	KÄYTTÖ	✓
iBR-vipu	Tarkasta toiminta.	
iS-jousitusjärjestelmä (intelligent Suspension) (vain GTX Limited iS 260)	Tarkasta toiminta.	
Etusäilytyslokeron kansi, veneeseenousulava ja istuin	Varmista, että ne ovat kiinni ja salvatut.	
Umpinainen, irrotettava säilytyslokeri	Varmista, että se on asennettu vesikulkuneuvoon ja suljettu sekä kiinnitetty paikoilleen.	
Vesilautateline (WAKE Pro -malli)	<ul style="list-style-type: none"> – Varmista, että teline on asennettu oikein ja lukittu paikoilleen. – Varmista, että kumiköydet ovat hyvässä kunnossa. – Varmista, että vesilauta on asennettu oikein ja lukittu paikoilleen. 	
Suksi-/vesilautapidin (WAKE Pro -malli)	Tarkasta kunto ja toiminta.	
Moottorin KÄYNNISTYS-/PYSÄYTYSpainike	Tarkasta toiminta.	
Moottorin pysäytyskatkaisin	Tarkasta toiminta.	

Runko

Tarkasta onko rungossa halkeamia tai muita vaurioita.

Suihkupumpun veden sisäänotto

Poista rikkaruohot, kotilot, roskat ja kaikki muu, mikä voisi rajoittaa veden virtausta ja vahingoittaa käyttöyksikköä. Puhdista tarpeen mukaan. Ellei jotain tukkeumaa saa poistettua, ota yhteys valtuutettuun Sea-Doo -jälleenmyyjään huoltoa varten.

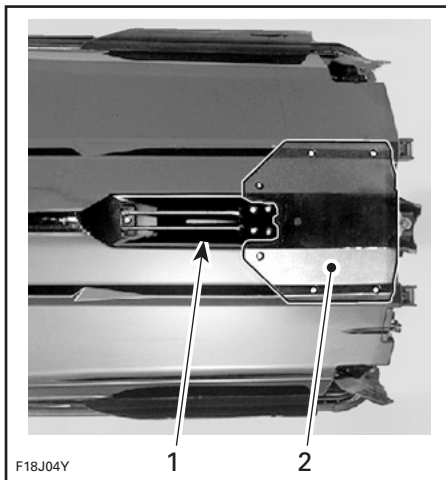

ESIMERKKI — TARKASTA NÄMÄ ALUEET

1. Veden sisäänotto
2. Ploanilevy

Tyhjennystulpat

Kiristä pilssin tyhjennystulpat kiinni.

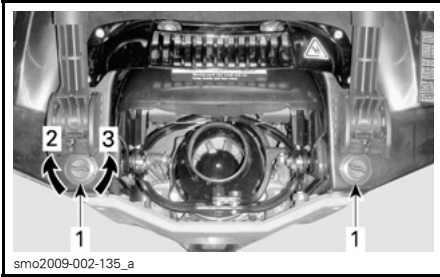

ESIMERKKI - PILSSIN TYHJENNYSTULPPIEN SIJAINTI

1. Pilssin tyhjennystulpat
2. Kiristä
3. Löysää

VAROITUS

Varmista, että tyhjennystulpat ovat kunnolla kiinni ennen vesikulku-neuvon laskemista veteen.

Jousituksella varustetut mallit

Irrota myös ilmanvaihtokotelo painamalla kolme lukitusliuskaa ja nostamalla kannen ulokkeesta.

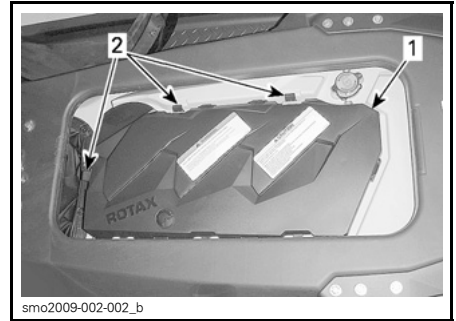

1. Ilmanvaihtokotelo
2. Lukituskiekkeet

Polttoainesäiliö

Täytä polttoainesäiliö.

VAROITUS

Noudata ehdottomasti ohjeita, jotka selitetään yksityiskohtaisesti kohdassa **TANKKAAMINEN**.

Moottoritila

Tarkasta, ettei moottoritilassa ole polttoainehöyryjä.

VAROITUS

Jos ilmenee polttoainevuotoa tai sen hajua, älä laita virtaa päälle tai käynnistä moottoria. Sinun tulisi ottaa yhteyttä valtuutettuun Sea-Doo -jälleenmyyjään, korjaamoon tai valitsemaasi henkilöön huoltamista, korjaamista tai vaihtamista varten. Katso takuuhakemuksiin liittyviä tietoja tämän kirjan kohdasta **USA:N EPA-PÄÄS-TOIHIN LIITTYVÄ TAKUU**.

Avaa istuin päästäksesi käsiksi moottoritilaan.

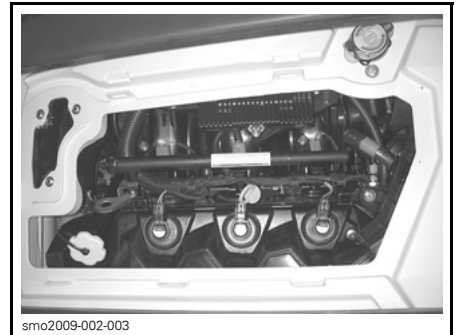

ILMANVAIHTOKOTELO IRROTETTUNA

Moottoriöljy

Varmista, että öljyn pinta on osassa **HUOLTOTOIMENPITEET** määritetyllä tasolla.

Moottorin jäähdytysneste

Varmista, että jäähdytysnesteen pinta on osassa **HUOLTOTOIMENPITEET** määritetyllä tasolla.

Kaikki mallit paitsi iS

Tarkasta, ettei moottorissa, pilssissä tai plaanilevyssä ole jäähdytysneste-vuotoja.

! TÄRKEÄÄ Jos moottoria käytetään vesikulkuneuvon ollessa poissa vedestä, voi moottori ja plaanilevyssä oleva lämmönvaihdin tulla hyvin kuumaksi. Vältä kosketusta kuumiin moottorin osiin ja plaanilevyyn, sillä se voi aiheuttaa palovam-
moja.

Ohjausjärjestelmä

Tarkasta toisen henkilön avustuksella, että ohjaus liikkuu esteettömästi.

Kun ohjaustanko on vaakatasossa, pitäisi suihkupumpun suuttimen olla suoraan eteenpäin -asennossa. Varmista, että suihkupumpun suutin kääntyy helposti ja samaan suuntaan kuin ohjaustanko (esim. kun ohjaustankoa käännetään vasemmalle suuttimen aukon on oltava kohti vesikulkuneuvon VASENTA puolta).

! VAROITUS

Tarkasta ohjaustangon ja vastaan ohjaussuuttimen toiminta ennen käynnistämistä. Älä koskaan käännä ohjaustankoa, kun joku on lähellä vesikulkuneuvon takaosaa. Pysy etäällä ohjauksen liikkuvista osista (suutin, iBR-portti, vivusto, jne.).

Kaasuvipu

Tarkasta, että sähköinen kaasuvipu (Electronic Throttle Control lever, ETC) liikkuu esteettömästi ja tasaisesti. Sen pitäisi palata alkuasentoonsa heti, kun se vapautetaan.

! VAROITUS

Tarkasta kaasuvivun toiminta ennen moottorin käynnistämistä. Jos tunnet kaasuvivussa hiukan-
kaan vastusta, ota yhteys valtuutettuun Sea-Doo-jälleenmyyjään.

iBR-vipu

Tarkasta, että iBR-vipu liikkuu esteettömästi ja tasaisesti. Sen pitäisi palata alkuasentoonsa heti, kun se vapautetaan.

! VAROITUS

Tarkasta iBR-vivun toiminta ennen moottorin käynnistämistä. Jos tunnet iBR-vivussa hiukan-
kaan vastusta, ota yhteys valtuutettuun Sea-Doo-jälleenmyyjään.

iS-jousitusjärjestelmä (vain GTX Limited iS 260)

1. Paina hetkellisesti KÄYNNISTYS/PYSÄYTYSpainiketta aktivoi-
daksesi ECM:n.
2. Vaihda manuaaliseen jousitustilaan. Katso *IS (INTELLIGENT SUSPENSION) (GTX LIMITED IS)*.

Säilytyslokerot, veneeseenousulava ja istuin

Varmista, että kaikki vaaditut turvalisuus- ja pelastusvälineet sekä muu kuorma on asianmukaisesti paikoillaan kulkuneuvon säilytyslokerossa.

Varmista, että umpinaisen irrotettavan säilytyslokeron kansi, etusäilytyslokeron kansi, hansikaslokeron kansi, veneeseenousulava, työluukut ja istuin ovat suljettu ja lukittu.

! VAROITUS

Varmista, että istuin, veneeseen-
nousulava, työluukut ja kaikkien säilytyslokeroiden kannet ovat varmasti lukittu.

Jousituksella varustetut mallit

Varmista, ettei liikkuvan kannen ja kiinteän kannen välissä ole kuormaa tai muita esineitä tai mitään materiaalia.

VAROITUS

Älä säilytä minkäänlaista kuormaa tai materiaalia liikkuvan ja kiinteän kannen välissä tai takajousituksen tukivarren läheisyydessä. Näillä alueilla ei saa olla mitään esineitä tai esteitä, jotta kansi voi liikkua vapaasti ja mahdollinen astinlaudoille kerääntynyt vesi pääsee poistumaan. Käytä tavaroiden säilyttämiseen ainoastaan säilytyslokeroita.

Vesilautateline (WAKE Pro -malli)**VAROITUS**

Varmista ennen vesikulkuneuvon käyttöä, että vesilautateline on kunnolla kiinni vesikulkuneuvon rungossa ja että vesilauta on kunnolla paikallaan ja kiinni siinä. Varmista, että vesilaudan kiinnityshihnat ovat hyvässä kunnossa.

Suksi-/vesilautapidin (WAKE Pro -malli)

Varmista, että suksi-/vesilautapidin on lukittu täysin ulkona -asentoon ennen sen käyttöä.

Vedä suksipidin kokonaan sisään ja lukitse, kun se ei ole käytössä.

VAROITUS

Ole varovainen hiihtäjää/vesilautailijaa vedettäessä, sillä vetonaru voi iskeytyä takaisin vesikulkuneuvon kun se päästetään irti. Älä koskaan suorita jyrkkää käännöstä, kun vedät hiihtäjää, vesilautailijaa tai mitään lelua. Varastoi aina köysi, kun et käytä sitä.

ILMOITUS Suksi-/vesilautapidin on suunniteltu vetämään vesihiihtäjää tai -lautailijaa, joka on kokonaispainoltaan enintään 114 kg.

Moottorin pysäytyskatkaisin ja moottorin**KÄYNNISTYS-/PYSÄYTYSpainike**

Paina käynnistyspainiketta kerran asentamatta turvakatkaisinta paikolleen moottorin pysäytyskatkaisimeen.

Asenna turvakatkaisimen pistoke moottorin pysäytyskatkaisimeen.

Paina KÄYNNISTYS-/PYSÄYTYSpainiketta käynnistäaksesi moottori, sammuta moottori sitten painamalla KÄYNNISTYS-/PYSÄYTYSpainiketta sekunnin ajan.

HUOM: Jotta moottori voi käynnistyä, turvakatkaisin on asennettava oikein moottorin pysäytyskatkaisimeen viiden sekunnin sisällä KÄYNNISTYS-/PYSÄYTYSpainikkeen painamisesta.

Käynnistä moottori uudelleen, pysäytä se sitten irrottamalla turvakatkaisin moottorin pysäytyskatkaisimesta.

VAROITUS

Jos turvakatkaisimen pistoke on löysä tai se ei pysy moottorin pysäytyskatkaisimessa, vältä turvakatkaisimen epäluotettava toiminta vaihtamalla se välittömästi. Ellei moottori pysähdy, vaikka irrotat turvakatkaisimen moottorin pysäytyskatkaisimesta tai painat KÄYNNISTYS-/PYSÄYTYSpainiketta, älä käytä vesikulkuneuvoa. Ota yhteys valtuutettuun Sea-Doo-jälleenmyyjään.

Tehtävät vesikulkuneuvon vesillelaskun jälkeen

Tarkasta seuraavassa taulukossa olevat kohdat vesikulkuneuvon vesillelaskun jälkeen ja ennen ajamaan lähtemistä.

OSA	KÄYTTÖ	✓
Tietokeskus	Tarkasta toiminta.	
iBR-järjestelmä (älykäs jarru- ja peruutusjärjestelmä)	Tarkasta toiminta.	
Säädettävä trimmijärjestelmä (VTS)	Tarkasta toiminta.	

Tietokeskus (mittari)

1. Paina KÄYNNISTYS-/PYSÄYTYS-painiketta ja asenna turvakatkaisin moottorin pysäytyskatkaisimeen.
2. Kun tietokeskus suorittaa itsetestiä, varmista että kaikki merkkivalot kytkeytyvät päälle.

VAROITUS

Kiinnitä aina turvakatkaisimen naru pidike henkilökohtaiseen keltuntavälineeseen tai ranteeseen (tarvitset rannehihnan).

iBR-järjestelmä

ILMOITUS Varmista, että vesikulkuneuvon edessä ja takana on riittävästi tilaa, jotta voit testata iBR-järjestelmän törmäämättä mihinkään kohteeseen. Vesikulkuneuvo liikkuu testin aikana.

1. Irrota kiinnitysköydet, jotka kiinnittävät vesikulkuneuvon laituriin.
2. Käynnistä moottori ja varmista, että vesikulkuneuvo ei liiku.
3. Paina vasemmassa käsikahvassa oleva iBR-vipu kokonaan alas, vesikulkuneuvon tulisi nyt liikkua hitaasti taaksepäin.
4. Vapauta iBR-vipu, nyt peruutuksen aiheuttavaa painesuihkua ei saa olla.

VAROITUS

Varmista aina, että iBR-järjestelmä toimii asianmukaisesti ennen kuin lähdet ajamaan vesikulkuneuvolla.

Säädettävä trimmijärjestelmä (VTS)

Moottorin käydessä eteenpäin vievässä suihkupaineella käytä säädettävää VTS™ -trimmijärjestelmää liikuttaaksesi suihkupumpun suutinta ylös ja sitten alas tarkastaaksesi VTS:n toiminnan. Tarkista VTS:n asennon osoitimen liikkeet tietokeskuksesta.

Tarkasta myös VTS:n esisäädetyt trimmiasennot (jos varusteena).

VESIKULKUNEUVOA KOSKEVAT TIEDOT

HALLINTALAITTEET

HUOM: Jotkut ajoneuvon varoituskilvet eivät näy kuvissa. Kun haluat lisätietoja ajoneuvon varoituskilvistä, katso kappale *VESIJETIN VAROITUSKILVET*

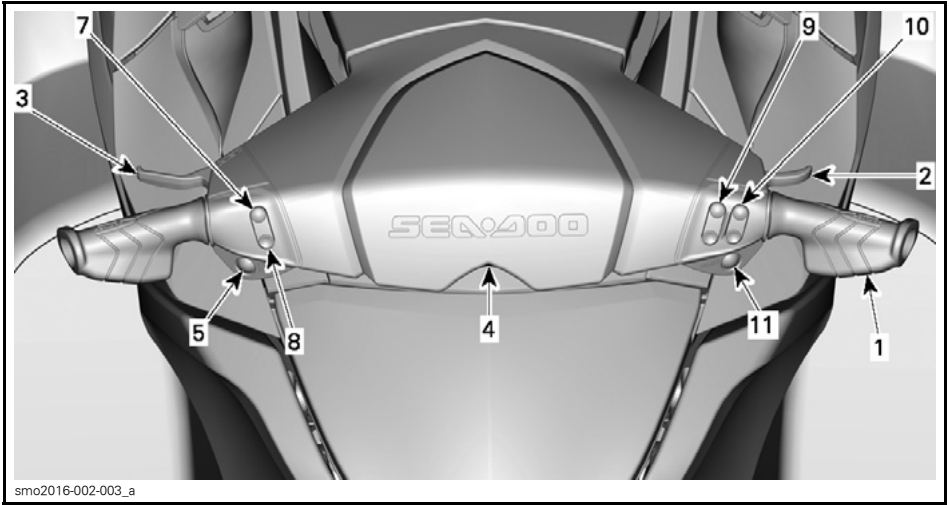

GTX 155/GTS S 155

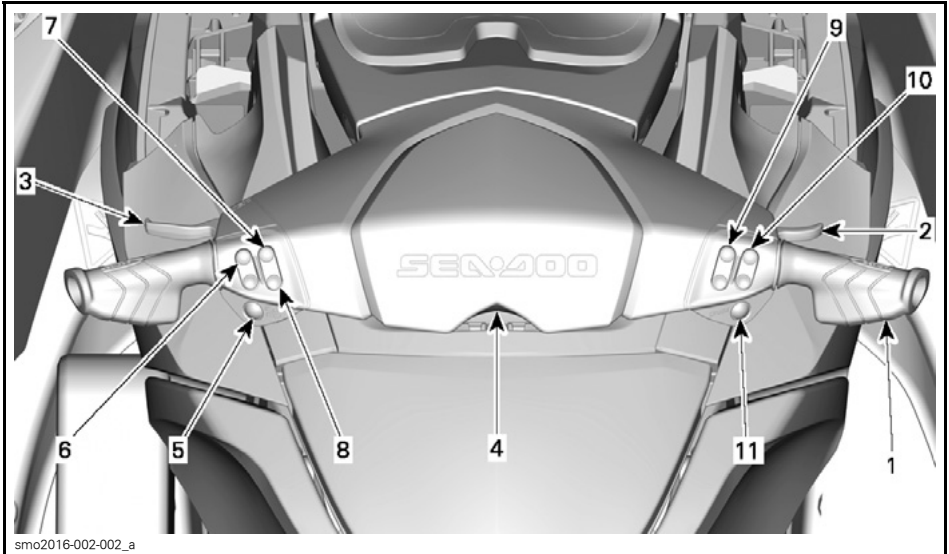

GTX LIMITED/GTX iS LIMITED/RXT/WAKE PRO

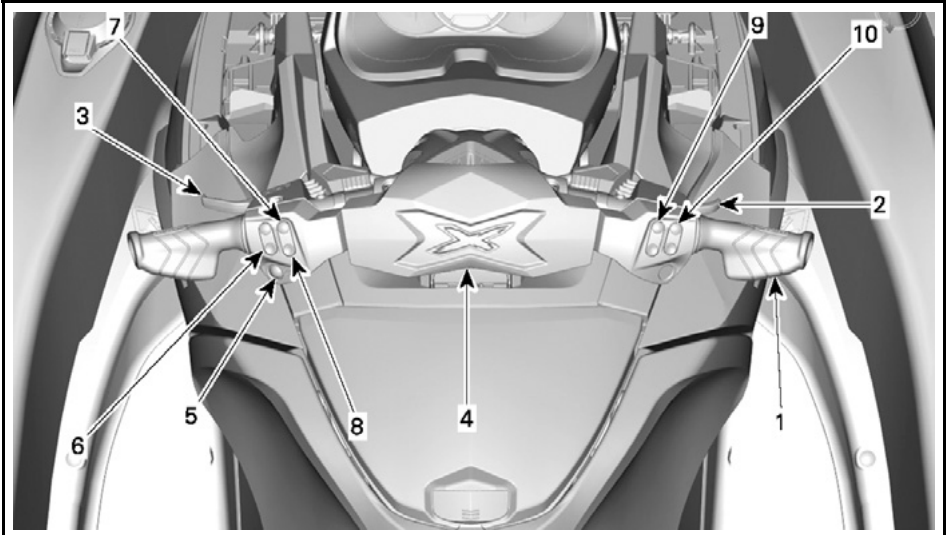

smo2016-002-001_a

RXT-X/RXT-X aS

HUOM: Jotkut tässä osassa kuvatut tiedot, toiminnot tai ominaisuudet eivät välttämättä koske kaikkia vesijettimalleja tai ne ovat saatavana lisävarusteena.

1) Ohjaustanko

Ohjaustangolla hallitaan vesikulkuneuvon suuntaa. Ohjaustangon kääntäminen oikealle eteenpäin ajettaessa kääntää vesikulkuneuvoa oikealle ja päinvastoin.

VAROITUS

Tarkasta ohjaustangon ja vastavaan ohjaussuuttimen toiminta ennen käynnistämistä. Älä koskaan käännä ohjaustankoa, kun joku on lähellä vesikulkuneuvon takaosaa. Pysy etäällä käyttäjärjestelmästä.

Peruutettaessa ohjaustangon kääntäminen vaikuttaa päinvastaisesti. Ohjaustangon kääntäminen oikealle peruutettaessa kääntää vesikulkuneuvoa vasemmalle.

2) Kaasuvipu

Ohjaustangon OIKEASSA käsikahvasa sijaitseva kaasuvipu ohjaa sähköisesti moottorin nopeutta.

Paina kaasuvipua sormellasi lisätäkseen vesikulkuneuvon nopeutta tai ylläpitääksesi nopeuden.

Vapauta kaasuvipu vähentääksesi vesikulkuneuvon nopeutta.

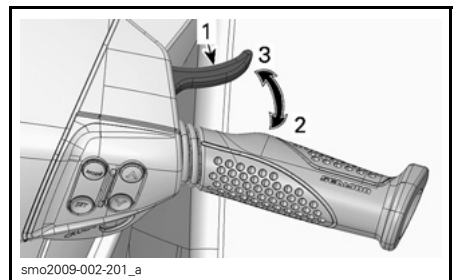

smo2009-002-201_a

1. Kaasuvipu
2. Kaasutus
3. Hidastus

Kaasuvipu on jännitetty jousella ja sen on palaututtava lepoasentoonsa (tyhjäkäynti), kun sitä ei paineta.

3) iBR-vipu (älykäs jarru- ja peruutusjärjestelmä)

Ohjaustangon VASEMMASSA käsi- kahvassa sijaitseva iBR-vipu voi sähköisesti ohjata seuraavia toimintoja:

- Jarrutus
- Peruutus
- Vapaa.

HUOM: iBR-vipua on painettava vähintään 25 %, jotta iBR:n toiminnot aktivoituvat.

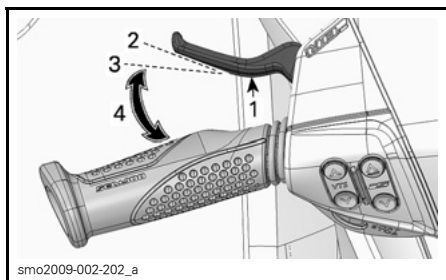

TYYPILLINEN

1. iBR-vipu
2. Vivun lepoasento
3. Painettava 25 %, jotta iBR:n toiminto aktivoituu
4. Toiminta-alue

Nopeuden ollessa yli 14 km/h iBR-vivun painaminen kytkee jarrutuksen päälle.

HUOM: Jos veden virtaama on 14 km/h tai sen yli, peruutusvaihdetta ei voida kytkeä, koska peruutuksen nopeuskynnys ylittyy.

Nopeuden ollessa alle 14 km/h iBR-vivun painaminen kytkee peruutuksen päälle.

Kun iBR-vipu vapautetaan jarrutuksen tai peruutuksen jälkeen, vaihde kytkeytyy vapaalle.

VAROITUS

Jos kaasuvipua painetaan vapauttaessa iBR-vipua, vesikulkuneuvo liikkuu lyhyen viiveen jälkeen suoraan eteenpäin. Vapauta kaasuvipu, jos vauhdin ei tarvitse kiihtyä.

HUOM: Vapaa-asento voidaan hienosäätää säätämällä iBR-järjestelmää.

Katso osasta *KÄYTTÖOHJEET* yksityiskohtaisia lisätietoja.

4) Moottorin pysäytyskatkaisin

Moottorin pysäytyskatkaisin sijaitsee ohjaustangon keskellä.

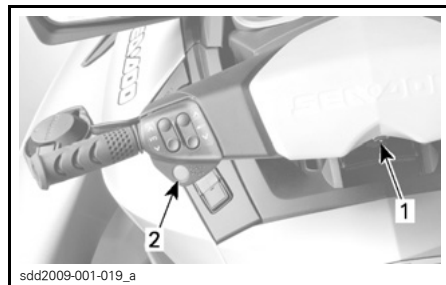

TYYPILLINEN

1. Moottorin pysäytyskatkaisin
2. KÄYNNISTYS-/PYSÄYTYSpainike

Turvakatkaisimen pistoke täytyy olla huolellisesti kiinnitettynä moottorin pysäytyskatkaisimeen, jotta moottori voi käynnistyä.

VAROITUS

Kiinnitä aina turvakatkaisimen naru kuljettajan henkilökohtaiseen kelluntavälineeseen (PFD) tai ranteeseen (tarvitset rannehihnan).



smo2009-002-115_a

TYYPILLINEN

1. Turvakatkaisimen pistoke moottorin pysäytyskatkaisimessa
2. Turvakatkaisimen pidike kiinnitettynä kuljettajan henkilökohtaiseen kelluntavälineeseen (PFD).

Sammuta moottori irrottamalla turvakatkaisimen pistoke moottorin pysäytyskatkaisimesta.

VAROITUS

Kun moottori sammutetaan, jarrujärjestelmä ei toimi eikä vesikulkuneuvoa voi ohjata.

VAROITUS

Irrota turvakatkaisin aina vesikulkuneuvosta, kun se ei ole käytössä, jotta estät moottorin tahattoman käynnistymisen, tai että lapset tai muut henkilöt eivät pääse käyttämään vesikulkuneuvoa luvattomasti tai varastamaan sitä.

Digitaalisesti koodattu radiotaajuinen turvajärjestelmä (RF D.E.S.S.)

Turvakatkaisimen pistokkeessa (D.E.S.S.™ key) on elektroninen piiri, joka on ohjelmoitu muodostamaan ainutlaatuisen elektronisen sarjanumeron. Tämä vastaa tavanomaista avainta.

D.E.S.S.-järjestelmä lukee moottorin pysäytyskatkaisimeen asennetun avaimen ja sallii moottorin käynnistyä ainoastaan, jos se tunnistaa avaimen.

D.E.S.S.-turvajärjestelmä on erittäin joustava. Voit ostaa ylimääräisiä turvakatkaisimia ja antaa ohjelmoida D.E.S.S.-avaimet omaa vesikulkuneuvoasi varten.

Yhteensä kymmenen D.E.S.S.-avainta voidaan ohjelmoida samalle ajoneuvolle.

Ota yhteys valtuutettuun BRP:n Sea-Doo -jälleenmyyjäsi, kun haluat että vesikulkuneuvollesi ohjelmoidaan avain.

RF D.E.S.S. -avaimen tunnistaminen

Kaksi lyhyttä piippausta osoittaa, että järjestelmä on valmis moottorin käynnistämistä varten. Katso muussa tapauksessa VIANETSINTÄ-osa.

RF D.E.S.S. Avaintyyppit

Käytettävissä on kahden tyyppisiä avaimia:

- Normaaliavain
- Learning Keyn (opetteluavain).

Avaimen tunnistamisen helpottamiseksi turvakatkaisimen kellukkeita on saatavana eri värisinä:

AVAINTYYPPI	KELLUKKEEN VÄRI
Normaali	Keltainen tai musta
Learning (opettelu)	Vihreä

Informaatiokeskus näyttää käytössä olevan D.E.S.S.-avaintyyppin.

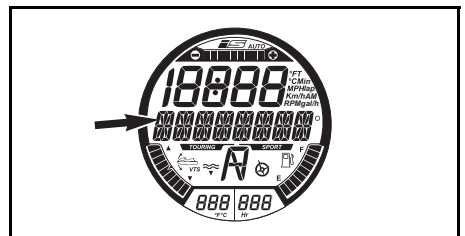
AVAINTYYPPI NÄKY Y TÄSSÄ

Viestimahdollisuudet:

- NORMAL KEY (NORMAALI AVAIN)
- LEARNING KEY (OPETTEL AVAIN)

Sea-Doo Learning Key (opetteluavain) rajoittaa elektronisesti vesikulkuneuvon nopeutta ja moottorin vääntöä, jolloin ensikertalaiset ja vähemmän kokeneet kuljettajat voivat opetella vesikulkuneuvon käyttöä saadakseen tarpeellista itsevarmuutta ja kokemusta hallintaan.

Opettelutilassa vesikulkuneuvon maksiminopeutta voidaan myös säätää.

Katso lisätietoja opetteluavaimen käytöstä osasta *TOIMINTATILAT*.

5) Moottorin KÄYNNISTYS-/PYSÄYTYS painike

Moottorin KÄYNNISTYS-/PYSÄYTYS-painike sijaitsee VASEMMASSA käsi-kahvassa.

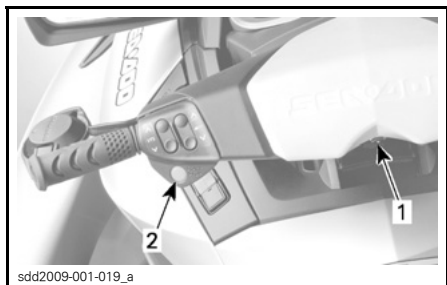

TYYPILLINEN

1. Moottorin pysäytyskatkaisin
2. KÄYNNISTYS-/PYSÄYTYS-painike

Moottorin käynnistäminen ja pysäyttäminen

Katso kohta *KÄYTTÖOHJEET* saadaksesi täydelliset ohjeet moottorin käynnistämiseen ja pysäyttämiseen.

Sähköjärjestelmän aktivointi

Paina KÄYNNISTYS-/PYSÄYTYS-painiketta kerran asentamatta turvakatkaisinta paikoilleen moottorin pysäytys-katkaisimeen.

Tällä tavoin sähköjärjestelmään kytkeytyy virta päälle, tietokeskus suorittaa itsetestitoiminnon ja sen näyttö muuttuu tyhjäksi muutaman sekunnin kuluttua.

Sähköjärjestelmässä on virta päällä noin kolmen minuutin ajan siitä, kun KÄYNNISTYS-/PYSÄYTYS-painiketta on painettu.

Tämän toiminnon ansiosta jousitus (jos varusteena) aktivoituu ilman, että moottori on käynnistettävä.

HUOM: Jos KÄYNNISTYS-/PYSÄYTYS-painiketta painetaan eikä turvakatkaisin ole paikoillaan, tietokeskuksen näytöt pysyvät päällä niin kauan kuin käynnistys-/pysäytys-painiketta pidetään alaspainettuna.

6) VTS-painike (säädettävä trimmijärjestelmä) (kaikki mallit paitsi GTX 155 ja GTX S 155)

Tämä vesikulkuneuvo on varustettu ohjelmoitavalla, erittäin suorituskykyisellä trimmijärjestelmällä (VTS), jota voidaan säätää.

Järjestelmän ansiosta vesikulkuneuvon nousukulman trimmiä voidaan säätää muuttamalla suihkupumpun suuttimen pystysuoraa asentoa.

VTS voidaan sähköisesti säätää haluttua ajokulmaa varten, tai se voidaan asettaa kahteen esisäädettyyn trimmiasentoon.

Paina VTS:n säätöpainiketta (ylös- tai alaspäin) säätääksesi vesikulkuneuvon ajokulmaa.

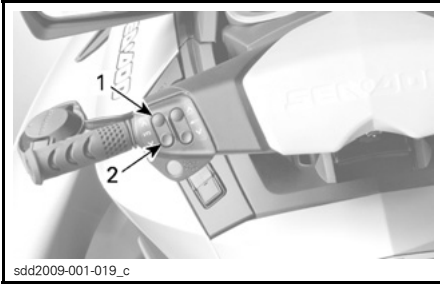

sdd2009-001-019_c

ESIMERKKI - VTS:N SÄÄTÖPAINIKE

1. Keula ylös
2. Keula alas

Katso yksityiskohdat kohdasta **KÄYTTÖOHJEET**.

7) Sport-painike

Sport-painike sijaitsee vasemmanpuoleisessa käsikahvassa.

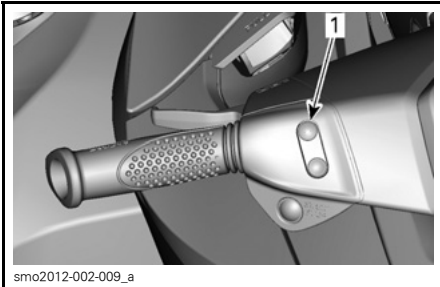

smo2012-002-009_a

TYYPILLINEN

1. Sport-painike

Sillä kytketään SPORT-tila päälle tai pois päältä.

Katso yksityiskohtaisia tietoja kohdasta **TOIMINTATILAT**.

8) ECO-painike

ECO-painike sijaitsee vasemmanpuoleisessa käsikahvassa.

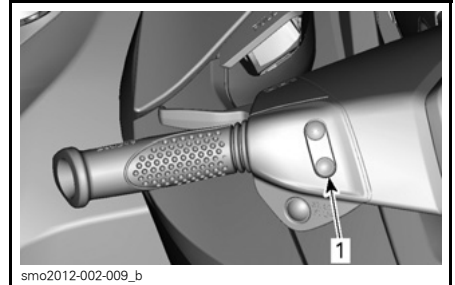

smo2012-002-009_b

TYYPILLINEN

1. ECO-painike

Sillä kytketään ECO-tila päälle tai pois päältä.

Katso yksityiskohtaisia tietoja kohdasta **TOIMINTATILAT**.

9) TILA/ASETUS-painikkeet (MODE/SET)

Nämä painikkeet sijaitsevat oikeanpuoleisessa käsikahvassa.

Paina TILApainiketta (MODE) vierittääksesi tietokeskuksen näytössä näkyviä eri toimintoja.

Paina ASETUSpainiketta (SET) valitaksesi haluamasi toiminnon, navigoidaksesi jonkin alivalikon läpi tai tallentaaksesi jonkin muutetun säädön.

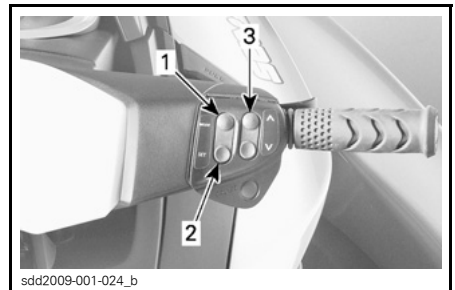

sdd2009-001-024_b

TYYPILLINEN

1. TILAPAINIKE (MODE)
2. ASETUSPAINIKE (SET)
3. PAINIKKEET YLÖS/ALAS (UP/DOWN)

10) Painike YLÖS/ALAS

Nämä painikkeet sijaitsevat oikeanpuoleisessa käsikahvassa.

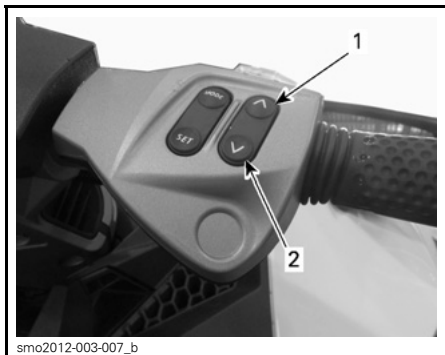

ESIMERKKI

1. Painike YLÖS
2. Painike ALAS

Painikkeita YLÖS tai ALAS käytetään valitsemaan tai muuttamaan jotain säätöjä tietokeskuksen kautta, kuten:

11) Vakionopeuspainike (ei RXT-X- ja RXT-X aS -mallit)

Vakionopeuspainike sijaitsee OIKEASSA käsi­kavassa, aivan painikkeen alapuolella.

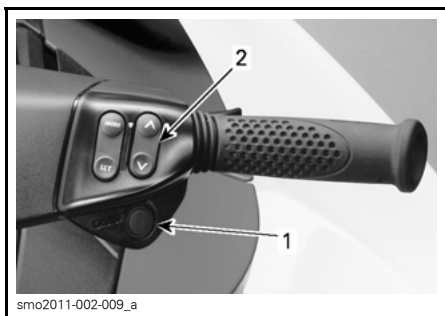

TYYPILLINEN

1. Vakionopeuspainike
2. Painike YLÖS ja ALAS

Vakionopeuspainikkeella kytetään VAKIONOPEUSTILA (CRUISE) päälle tai pois päältä tai kytetään HITAAN AJONOPEUDEN TILA (SLOW SPEED) päälle.

Katso yksityiskohtaisia tietoja kohdas­ta TOIMINTATILAT.

TIETOKESKUS (MITTARIT)

VAROITUS

Älä säädä näyttöä ajon aikana, voit menettää ajoneuvosi hallinnan.

Tietokeskuksen kuvaus

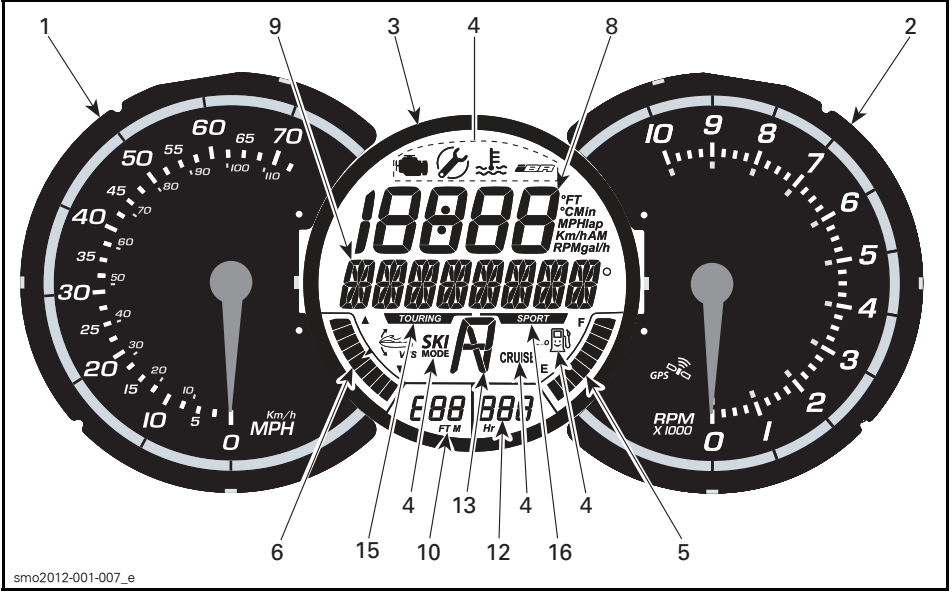

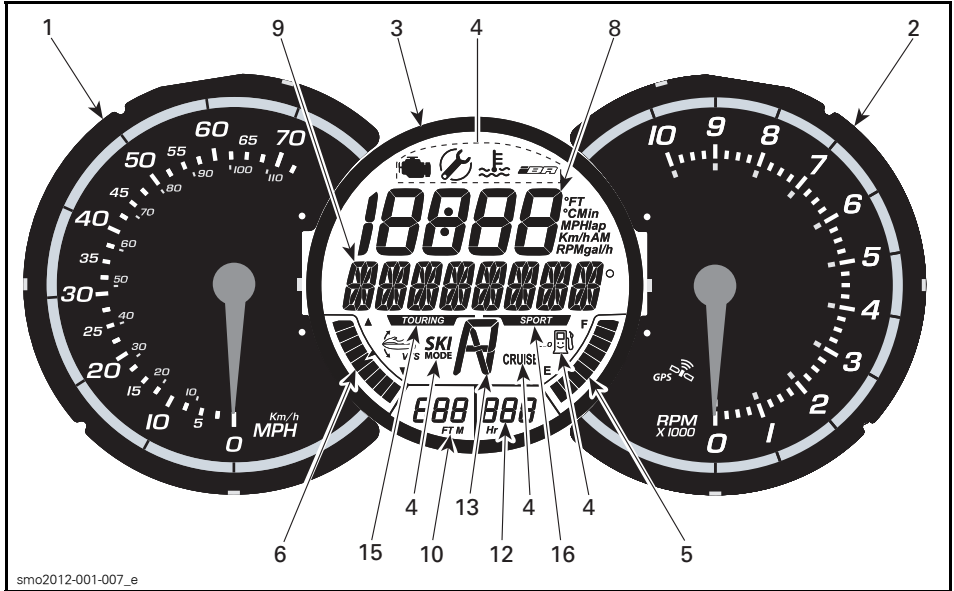

GTX 155/GTX S 155

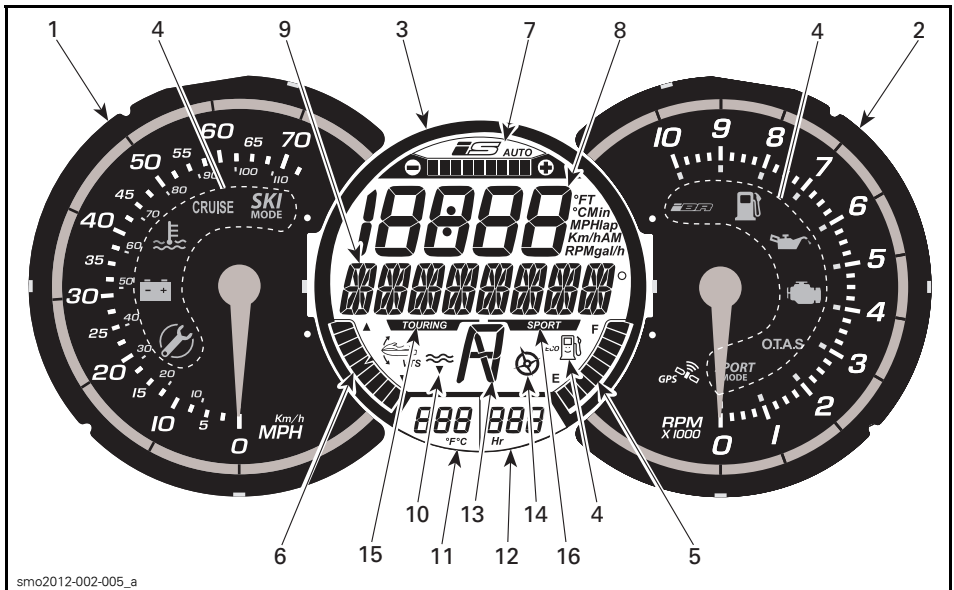

GTX LIMITED/GTX iS LIMITED/RXT/WAKE PRO

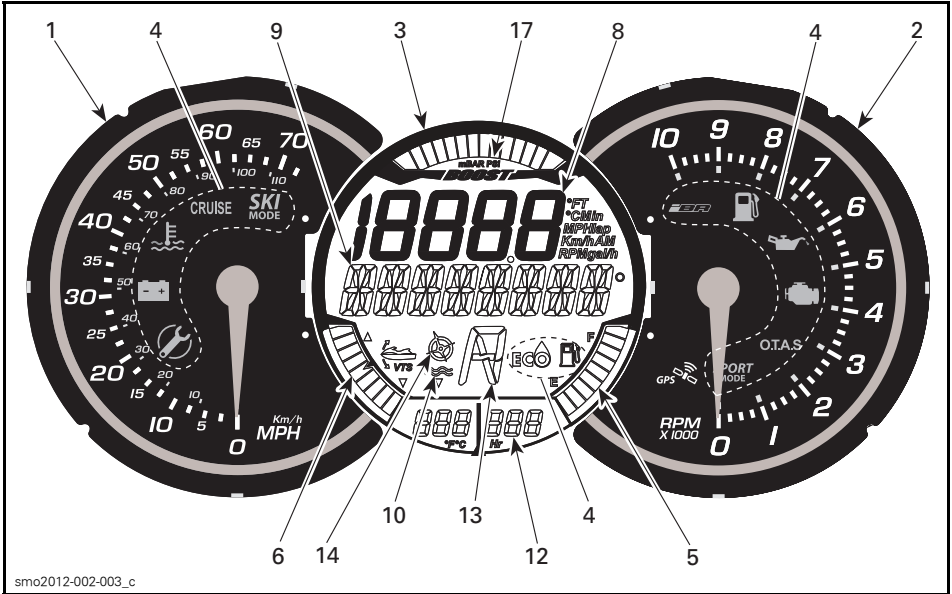

RXT-X/RXT-X aS

1) Nopeusmittari

Nopeusmittari sijaitsee tietokeskuk-
sen VASEMMALLA puolella ja se osoit-
taa analisiseesti vesikulkuneuvon no-
peuden maileina tunnissa (MPH) tai
kilometreinä tunnissa (km/t).

Tiedot vesikulkuneuvon nopeudesta
perustuvat tietokeskukseen sisäänra-
kennetun GPS-vastaanottimen (Global
Positioning System, maailmanlaajui-
nen paikannusjärjestelmä) tietoihin.

Jos GPS jostain syystä kadottaa sig-
naalin, järjestelmä siirtyy oletustilaan.
Oletustilassa nopeus lasketaan toisilta
järjestelmiltä saaduilla tiedoilla, jolloin
mittarissa näkyy vesikulkuneuvon ar-
vioitu nopeus.

2) Kierroslukumittari

Kierroslukumittari osoittaa analogi-
sesti moottorin kierrokset minuutissa
(RPM). Todellisen moottorin kierrosno-
peuden saat kertomalla mittarin luke-
man 1 000:lla.

3) Monitoimimittari

Monitoimimittari sijaitsee tietokeskuk-
sen keskellä ja se kykenee näyttämään
erilaisia tietoja samanaikaisesti.

Digitaalinäytön numero- ja monitoimi-
näyttöjä voidaan käyttää näyttämään
erilaisia tietoja tai niitä voidaan käyt-
tää eri käyttötilojen valitsemiseen ja
asetusten muuttamiseen kuten vas-
taavissa kohdissa on kerrottu.

Monitoimimittarin ominaisuudet







	GTX 155 GTX S 155	GTX LIMITED	GTX LIMITED iS	RXT	RXT-X/ RXT-X aS	WAKE PRO
TOURING-tilan osoitin	X	X	X	X	Ei saat.	X
SPORT-tilan osoitin	X	X	X	X	Ei saat.	X
Polttoainemäärän osoitin	X	X	X	X	X	X
Tuntimittarin näyttö	X	X	X	X	X	X
Veden syvyyden osoitin	-	X	X	-	-	-
ECO-tilan osoitin	X	X	X	X	X	X
VAKIONOPEUSTILAN OSOITIN	X	Ei saat.	Ei saat.	Ei saat.	Ei saat.	Ei saat.
iBR:n asennon osoitin	X	X	X	X	X	X
SKI-TILAN OSOITIN	-	Ei saat.	Ei saat.	Ei saat.	Ei saat.	Ei saat.
VTS:n (säädettävä trimmijärjestelmä) asennon osoitin	X	X	X	X	X	X
Tehostimen mittari	Ei saat.	Ei saat.	Ei saat.	Ei saat.	X	Ei saat.
iS-mittari	Ei saat.	Ei saat.	X	Ei saat.	Ei saat.	Ei saat.
X = Merkitsee vakio-ominaisuutta - = Kysy saatavuudesta Sea-Doo -jälleenmyyjältäsi. Ei saat. = Ei saatavilla tai ei aktiivinen						

4) Merkkivalot

Merkkivalot kertovat valitusta toiminnosta tai epänormaalista tilasta järjestelmässä.

Merkkivalon palaessa saattaa monitoiminäytössä näkyä myös vierivä viesti.

Katso seuraavasta taulukosta tavallisimmat merkkivalojen ilmaisemat tiedot. Katso yksityiskohtaiset tiedot merkkivalojen ilmoittamista toimintahäiriöistä osasta VALVONTAJÄRJESTELMÄ.

MERKKIVALOT (PALAVAT)	SANOMANÄYTTÖ	KUVAUS
	HUOLLON MUISTUTTAJA	Ajoneuvo on huollettava. Sinun tulisi ottaa yhteyttä valtuutettuun Sea-Doo -jälleenmyyjään, korjaamoon tai valitsemaasi henkilöön huoltamista, korjaamista tai vaihtamista varten. Katso takuuhakemuksiin liittyviä tietoja tämän kirjan kohdasta <i>USA:N EPA-PÄÄSTÖIHIN LIITTYVÄ TAKUU</i> .
	POLTTOAINE VÄHISSÄ	Vähän polttoainetta, noin 25 % säiliön tilavuudesta, 14 L tai polttoaineanturi irronnut.
	Rullaava HITAAN AJONOPEUDEN TILAN viesti	VAKIONOPEUSTILA (CRUISE) tai HITAAN AJONOPEUDEN TILA (SLOW SPEED MODE) päällä. Katso kappale <i>TOIMINTATILAT</i> .
	Rullaavat SKI-TILAN viestit	Ski-tila aktiivinen. Katso kappale <i>TOIMINTATILAT</i> .
	Rullaavat SPORT-TILAN viestit	Sport-tila aktiivinen. Katso kappale <i>TOIMINTATILAT</i> .
KAIKKI MALLIT PAITSI RXT-X-/RXT-X aS -MALLIT		
	POLTTOAINEEN SÄÄSTÖ	Polttoaineen säästötila aktivoitu. Katso kappale <i>TOIMINTATILAT</i> .
RXT-X/RXT-X aS		
	POLTTOAINEEN SÄÄSTÖ	Polttoaineen säästötila aktivoitu. Katso kappale <i>TOIMINTATILAT</i> .

5) Polttoainemittari

Monitoimimittarin OIKEASSA alareunassa sijaitseva pylväsmittari näyttää ajon aikana jatkuvasti polttoainesäiliössä olevan polttoaineen määrän.



POLTTAINEMÄÄRÄN OSOITIN

Kun polttoainesäiliö on täysi kahdeksan pylvästä on käytössä. Ylin pylväs ei ole käytössä.

Vähäisen polttoainemäärän varoitus

Akitvoituu kun vain kaksi polttoainepylvästä on käytössä (noin 25 % polttoainesäiliön tilavuudesta tai 14 L).

Kaikki mallit paitsi GTX 155 ja GTX S 155

VÄHÄISEN POLTTAINEMÄÄRÄN VAROITUS	
Kaksi viimeistä polttoainemittarin segmenttiä	PÄÄLLÄ
Polttoainesäiliömerkki (LED)	
Varoitusmerkkiääni (yksi pitkä piippaus)	Ajoittain
Rullaava viesti, jossa lukee POLTTAINE VÄHISSÄ (LOW FUEL WARNING)	

GTX 155- ja GTX S 155 -mallit

VÄHÄISEN POLTTAINEMÄÄRÄN VAROITUS	
Kaksi viimeistä polttoainemittarin segmenttiä	Vilkkuu
Polttoainesäiliömerkki (LCD)	
Varoitusmerkkiääni (yksi pitkä piippaus)	Ajoittain
Rullaava viesti, jossa lukee POLTTAINE VÄHISSÄ (LOW FUEL WARNING)	

6) VTS:n (säädettävä trimmijärjestelmä) asento

VTS:n asennon osoitin sijaitsee digitaal näyttö VASEMMASSA alareunassa osoittaen vesikulkuneuvon ajokulman.

Yksi pylväsmittarin segmentti palaa osoittaen vesikulkuneuvon keulan suhteellista asentoa.



VTS:N ASENNON OSOITIN

Katso kohdasta **KÄYTTÖOHJEET** lisätietoja VTS:n käytöstä.

7) iS-jousituksen asento (vain GTX Limited iS)

iS-näyttö (iS, älykäs jousitusjärjestelmä) osoittaa jousituksen suhteellisen korkeuden.

Lisäksi se kertoo, jos jousitus on automaattisessa jousitustilassa (AUTO).

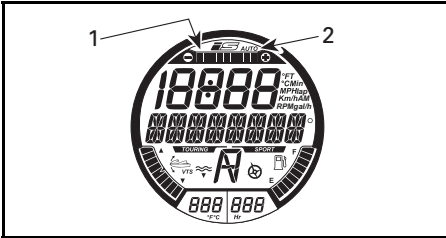

1. iS:n asennon osoitin
2. iS:n automaattisen tilan osoitin (iS AUTO)

Kun jousitusjärjestelmä on automaattisessa jousitustilassa (AUTO), iS:n automaattisen tilan osoitin (AUTO) ja kaikki asennon osoittimen pylväsegmentit ovat valaistuna.

Kun jousituksen korkeus on säädetty manuaalisesti YLÖS/ALAS painikkeilla (iS-tilassa), järjestelmä vaihtuu MANUAALISEEN jousitustilaan. Automaattisen tilan merkkivalo häviää ja vain yksi pylväsegmentti on valaistuna.

Katso kohdasta **KÄYTTÖOHJEET** lisätietoja jousitusjärjestelmän käytöstä.

8) Numeronäyttö

Numeronäyttö antaa erilaisia tietoja kuljettajan valinnan mukaisesti monitoiminäytön NÄYTTÖ-toiminnon avulla.



NUMERONÄYTTÖ

Saatavilla olevat osoittimet riippuvat vesikulkuneuvon mallista tai asennetusta lisävarusteesta.

KÄYTETTÄVISSÄ OLEVAT NUMERONÄYTÖN TIEDOT	GTX 155, GTX S 155	GTX LIMITED, GTX LIMITED iS	RXT	RXT-X aS, RXT-X	WAKE PRO
Vesikulkuneuvon nopeus	Osoittaa oletuksena				
Moottorin kierros-luku minuutissa (RPM)	X	X	X	X	X
Moottorin lämpötila	-	-	-	X	-
Veden lämpötila	Ei saat.	X	Ei saat.	Ei saat.	Ei saat.
Kello	X	X	X	X	X
Learning keyn säädöt	X	X	X	X	X
VAKIONOPEUDEN säätö	X	X	X	-	X
HITAAN AJONOPEUDEN TILAN asetus (SLOW SPEED MODE)	X	X	X	-	X
VTS:n esisäätö	-	X	X	X	X
VTS:n säädöt (mittarin kautta)	X	Ei saat.	Ei saat.	Ei saat.	Ei saat.
SKI-TILAN asetukset	-	-	-	-	X
Polttoaineen kulutus (välitön ja keskimääräinen)	X	X	X	X	X
Polttoaineen riittävyys (etäisyys ja aika kunnes säiliö on tyhjä)	-	X	-	X	-
Kierrosmittari	-	-	-	X	-
Huippunopeus/-kierros-luku min. Keskinopeus/-kierros-luku min.	-	-	-	X	-
Ajokorkeus	Ei saat.	X	Ei saat.	Ei saat.	Ei saat.
X = X merkitsee vakio-ominaisuutta - = Kysy saatavuudesta Sea-Doo -jälleenmyyjältäsi. Ei saat. = Ei saatavilla kyseiseen malliin					

Kun tietojärjestelmään kytketään aluksi virta, numeronäyttö siirtyy oletuksena viimeisimpänä valittuun tietoon.

9) Monitoiminäyttö

Monitoiminäyttöä käytetään:

- Näyttämään TERVEHDYSviesti, kun virta kytketään päälle
- Näyttämään AVAIMEN tunnistusviesti
- Näyttämään erilaisia, kuljettajan valitsemia tietoja
- Näyttämään ja asettamaan erilaisia, kuljettajan valitsemia tietoja
- Näyttämään toiminnan aktivointia tai järjestelmän vikoja koskevia rullaavia viestejä
- Näyttämään vikakoodit.

HUOM: Oletustoimintona monitoiminäytössä on kompassin suunta.

10) Veden syvyyssäyttö (GTX Limited- ja GTX Limited iS -mallit)

Veden syvyyssäyttö ilmaisee veden syvyyden.

Järjestelmä kykenee osoittamaan veden syvyyden rungon alla asteittain aina lukemaan 50 m.

HUOM: Tietyissä olosuhteissa näyttö saattaa lopettaa näyttämisen. Näytön kyky ilmaista veden syvyyttä riippuu käyttöolosuhteista.

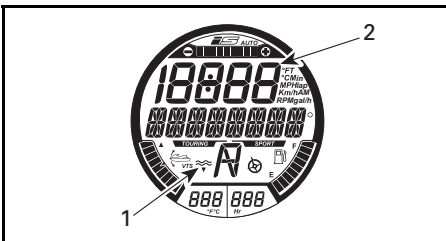

VEDEN SYVYYSSÄYTTÖ

1. Kaikuluotaimen osoitin
2. Veden syvyyden osoitin

HUOM: Veden syvyyden osoitin on käytettävissä ainoastaan silloin, kun kaikuluotain on asennettu ja järjestelmä on havainnut sen.

VAROITUS

Älä koskaan käytä kaikuluotainta varoituslaitteena matalassa vedessä ajettaessa.

11) Veden lämpötilinäyttö (GTX Limited- ja GTX Limited iS -mallit)

Näyttää jatkuvasti veden pintalämpötilan.

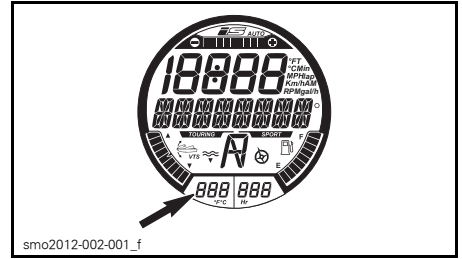

Numeronäyttö voidaan valita näyttämään myös veden lämpötilaa. Katso NUMERONÄYTTÖ tässä osassa.

Kun haluat vaihtaa mittayksiköt (°C tai °F), ota yhteys valtuutettuun Sea-Doo-jälleenmyyjään.

12) Tuntimittarin näyttö (HR)

Näyttää jatkuvasti kerääntyvät moottorin käyttötunnit.

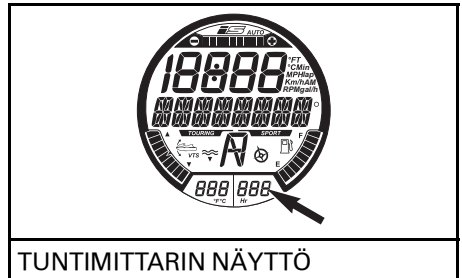

TUNTIMITTARIN NÄYTTÖ

13) iBR:n asento

Osoittaa iBR-portin asennon.

- N (vapaa)

- F (eteenpäin)
- R (peruutus).



14) Kompassi

Tietokeskukseen sisäänrakennettu GPS-vastaanotin antaa tietoja monitoiminäytössä.

Monitoiminäytössä näkyy oletuksena pääilmansuunnat, väli-ilmansuunnat sekä vesikulkuneuvon suuntakulman, kun vesikulkuneuvo liikkuu.

Jotta kompassin tiedot ovat luettavissa, GPS-vastaanottimella on oltava hyvä satelliittiyhteys.

Kaikki mallit paitsi GTX 155 ja GTX S 155

Kun kompassin aktiivinen osoitin näkyy digitaalinäytössä, satelliittiyhteys on riittävä.

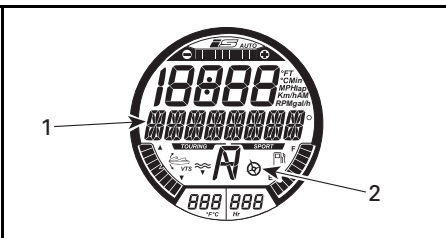

KOMPASSI (KAIKKI MALLIT PAITSI RXT-X-/RXT-X aS)

1. Kompassin tiedot
2. Kompassin aktiivinen osoitin

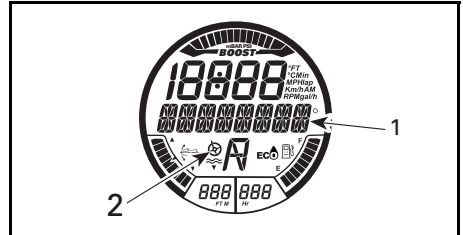

KOMPASSI (RXT-X-/RXT-X aS -MALLIT)

1. Kompassin tiedot
2. Kompassin aktiivinen osoitin

HUOM: Kompassin tiedot ovat käytettävissä vain yli 5 km/h.

VAROITUS

Käytä kompassia vain ohjeellisesti. Sitä ei ole tule käyttää tarkkoihin merenkulkutarkoituksiin.

15) Touring-tilan osoitin (kaikki mallit paitsi RXT-X-/RXT-X aS)

Kun TOURING-tilan osoitin on PALAA, oletuksena oleva TOURING-tila on aktiivinen.

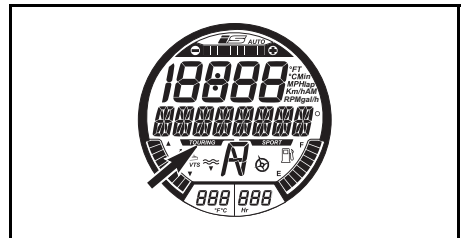

TOURING-TILAN OSOITIN

Kun haluat lisätietoja touring-tilasta, katso kohta *TOIMINTATILAT*.

16) Sport-tilan osoitin



SPORT-TILAN OSOITIN (KAIKKI MALLIT PAITSI RXT-X-/RXT-X aS)

Kun sport-tila on valittuna, sport-tilan osoitin on valaistuna ja näkyy niin kauan kunnes sport-tila kytketään pois päältä tai vesikulkuneuvo sammutetaan.

HUOM: Sport-tilaa ei ole säädetty oletusajotilaksi. Jotta se olisi aktiivinen, se on valittava moottorin käynnistämisen jälkeen.

Kun haluat tietoja sport-tilan kytkemisestä päälle, katso kohta *TOIMINTALAT*

GTX Limited/GTX Limited iS/RXT/WAKE PRO

Monitoiminäytössä olevan sport-tilan osoittimen lisäksi SPORT-TILA -merkkivalo SYTTYY kierroslukumittarissa.

RXT-X/RXT-X aS

Monitoiminäytössä ei ole sport-tilan osoitinta, ainoastaan SPORT-TILA -merkkivalo SYTTYY kierroslukumittarissa.

17) Ahtopainemittari (RXT-X/RXT-X aS)

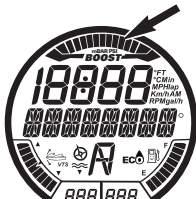

AHTOPAINEMITTARI

Tehostimen mittari osoittaa tehostimen aiheuttaman moottorin imuilmapaineen määrän.

Monitoiminäytössä navigoiminen

Kun sähköjärjestelmään kytketään virta ja mittaristo on suorittanut itsetestitoiminnon, näyttöön ilmestyy rullamaan muutamaksi sekunniksi seuraava tervehdysviesti: TERVETULOA SEA-DOO -ALUKSEEN (WELCOME ABOARD SEA-DOO). Tervehdysviestin jälkeen näytössä ei näy mitään ellei vesikulkuneuvoa käytetä.

Kun vesikulkuneuvolla ajetaan, monitoiminäyttö tarjoaa tietoja kompassin suunnasta tai valvontajärjestelmän rullaavia viestejä.

Monitoiminäytössä on myös valikko, josta voi valita erilaisia toimintoja ja jonka ansiosta voi muuttaa numeronäytön näyttötietoja, käyttötiloja, asetuksia, aktiivisia järjestelmän vikakoodeja ja lisäksi siinä on kierrosmittari.

VAROITUS

Eri numeronäytön valinta, käyttötilojen valinta tai asetusten muuttaminen on suoritettava ainoastaan silloin, kun vesikulkuneuvo on pysähdyksissä. Näiden toimintojen valitseminen ei ole suositeltavaa ajona aikana, sillä se kiinnittää huomiosi pois ajotilanteesta.

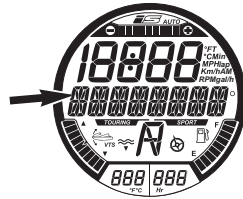

MONITOIMINÄYTTÖ

HUOM: Kun haluat muuttaa mittayksikköä tai näytön kieltä, ota yhteys valtuutettuun Sea-Doo-jälleenmyyjään.

Toimintojen valitseminen

Ajettaessa vesikuluneuvolla monitoiminäyttö normaalisti esittää vesikuluneuvon kompassisuunnan ja suuntakulman.

Kun haluat valita eri toimintoja monitoiminäytön avulla, paina TILApainiketta (MODE) toistuvasti kunnes haluamasi toiminto tulee näkyviin:

- KIERROSAIKA
- SKI-TILA
- KIERROSAIKA
- POLTTOAINEEN KULUTUS
- VTS-TILA
- NÄYTTÖ
- VIKAKOODIT
- AVAINTILA
- ASETUKSET.

Paina sitten ASETUSpainiketta (SET) siirtyäksesi kyseiseen toimintoon.

HUOM: Vikakooditoiminto on käytettävissä ainoastaan, jos aktiivinen vika esiintyy. Säätoiminnot ja avaintilan toiminnot ovat käytettävissä ainoastaan moottorin ollessa sammutettuna. Avaintilatoiminto on saatavilla vain normaalin avaimen käytön yhteydessä.

Toiminnon kuvaus

Kierrosaika

Kierrosaikatoiminnon avulla voidaan tallentaa enintään 50 yksittäistä kierrosaikaa.

Aktivoi kierrosaika seuraavasti:

1. Paina TILApainiketta (MODE) toistuvasti kunnes monitoiminäyttöön tulee kohta KIERROSAIKA (LAP TIME).



2. Paina ASETUSpainiketta (SET) siirtyäksesi toimintoon, jolloin kierrosajan laskuri aktivoituu ja tulee näkyviin näyttöön.

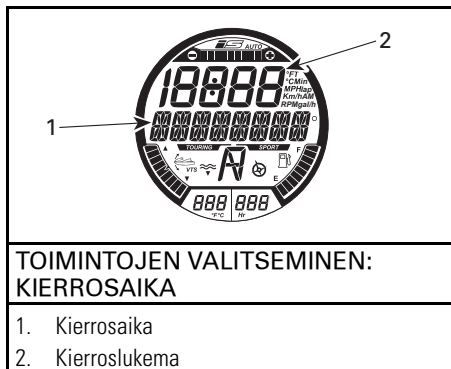

3. Paina ASETUSpainiketta (SET) käynnistääksesi kierrosajan ajastimen.

HUOM: Ajastin käynnistyy heti, kun painat ASETUSpainiketta (SET).

4. Kun haluat tallentaa kunkin kierrosajan, paina ASETUSpainiketta (SET) kunkin kierroksen alussa.

HUOM: Kierrosaika tallentuu muistiin, kierroslaskin numeronäytössä laskee tallennettujen kierrosten määrän ja ajastin on edelleen käynnissä.

5. Kun haluat tallentaa viimeisen kierroksen ja pysäyttää ajastimen, paina TILApainiketta (MODE).

Kun haluat katsella kutakin kierrosaikaa, paina painiketta YLOS tai ALAS. Kierroslukema osoittaa, mikä kierroksista näkyvillä on näyttöä.

Kun haluat nähdä kerääntynen kierrosajan kaikilta tallennetuilta kierroksilta, paina painiketta YLÖS tai ALAS kunnes kierroslukemassa näkyy teksti KAIKKI (ALL).

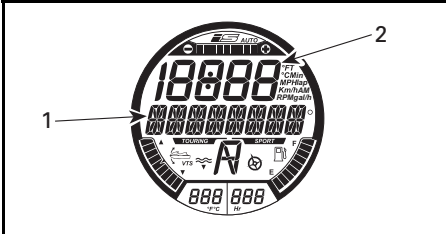

VIESTINÄYTTÖ: KIERROSAIKA

1. Kokonaisaika
2. KAIKKI näkyy tässä

Kun haluat nollata kierrosajan ja kierroslaskurin, paina ASETUSpainiketta (SET) ja pidä se painettuna, kunnes ajastin ja laskuri näyttävät nolaa (0).

Ski-tila

Ski-tilan ansiosta voit lähteä toistuvasti vetämään vesihiihtäjää tai -lautailijaa hallitusti. Katso osasta TOIMINTATI-LAT lisätietoja.

Polttoainekulutus

Toiminto POLTTOAINEKULUTUS (FUEL CONSUMPTION) voi näyttää vesikulkuneuvon polttoainekulutuksen neljällä eri tavalla:

- Välitön polttoainevirtaama tunnissa (gal/h tai l/h)
- Keskimääräinen polttoainevirtaama tunnissa (gal/h tai l/h)
- Etäisyys kunnes säiliö on tyhjä (Mi tai Km)
- Aika kunnes säiliö on tyhjä (h tai min).

Polttoainekulutustoiminnot eivät ole jatkuvasti aktiivisina.

Polttoainekulutustoiminto aktivoituu vain, kun se valitaan osoittamaan numeronäytössä.

Kun (LOW FUEL (POLTTOAINE VÄ-HISSA) -merkkivalo syttyy monitoimimittarissa, toiminnot "TIME TO EMPTY (AIKA KUNNES SÄILIÖ TYHJÄ) " ja "DISTANCE TO EMPTY (ETÄISYYS KUNNES SÄILIÖ TYHJÄ)" osoittavat "0" nolaa, jos ne ovat valittuina toimintoina.

Kun haluat katsoa vesikulkuneuvon polttoainekulutuksen, menettele seuraavasti:

1. Paina TILApainiketta (MODE) toistuvasti kunnes monitoiminäyttöön tulee kohta POLTTOAINEKULUTUS (FUEL CONSUMPTION).

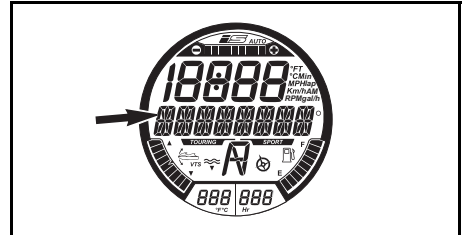

VIESTINÄYTTÖ

POLTTOAINEKULUTUS (FUEL CONSUMPTION)

2. Paina painiketta YLÖS tai ALAS valitaksesi haluamasi polttoaineen kulutusta koskevan näyttötilan.

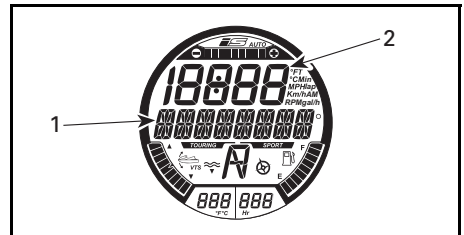

POLTTOAINEEN KULUTUKSEN NÄYTTÖTILA

1. VÄLITÖN POLTTOAINEEN KULUTUS -viesti
2. Polttoaineen kulutusarvo

3. Paina ASETUSpainiketta (SET) tallentaaksesi säädön ja palataksesi päänäyttöön.

HUOM: Vesikulkuneuvon polttoainekulutus voidaan näyttää myös numeronäyttönä. Klikkaa ASETUSpainiketta (SET) nollataksesi keskimääräisen polttoainekulutuksen näytön. Näyttö näyttää hetken aikaa nolaa (0).

VTS-Tila

Toimintoa VTS-TILA (VTS MODE9 käytetään säätämään VTS:n asentoa manuaalisesti tai muuttamaan VTS:N ESI-SAATOJA (VTS PRESET). Katso yksityiskohdat kohdasta *KÄYTTÖOHJEET*.

Näytä

Toiminnolla NÄYTTÖ (DISPLAY) voidaan muuttaa numeronäytön näyttötietoja. Katso kohta *NUMERONÄYTÖN NÄYTTÖTIETOJEN MUUTTAMINEN*.

Vikakoodit

Toiminnon VIKAKOODIT (FAULT CODES) avulla voidaan katsella aktiivisia vikakoodeja. Katso osa *VALVONTAJÄRJESTELMÄ*.

Avaintila

Toimintoa AVAINTILA (KEY MODE) käytetään muuttamaan opetteluavaimien (LEARNING KEY) asetuksia. Katso yksityiskohtaisia tietoja kohdasta *TOIMINTATILAT*.

Asetukset

Toimintoa ASETUKSET (SETTINGS) käytetään seuraaviin toimintoihin:

- Kellon asettaminen. Katso *MONITOIMIMITTARIN ASETTAMINEN*
- iBR:n ohitustoiminto huoltamista varten.

Numeronäytön näyttötietojen muuttaminen

Kun haluat muuttaa numeronäytön näyttötietoja, menettele seuraavasti:

1. Paina oikeassa käsikahvassa olevaa TILApainiketta (MODE) toistuvasti kunnes monitoiminäyttöön tulee kohta NÄYTTÖ (DISPLAY).

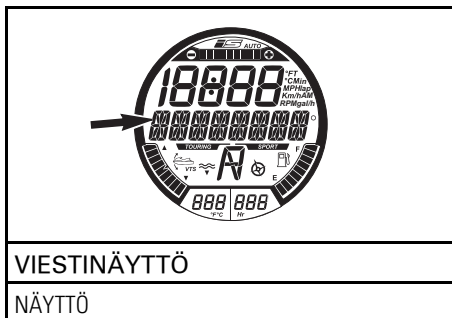

2. Paina ASETUSpainiketta (SET) päästäksesi toimintoon NÄYTTÖ (DISPLAY).
3. Paina painiketta YLÖS tai ALAS kunnes haluamasi käytettävissä oleva näyttötoiminto tulee näkyviin.
 - RPM (Kierr./min.)
 - SPEED (Nopeus)
 - LAKE TEMPERATURE (Veden lämpötila, vain malleissa GTX Limited ja GTX Limited iS 260)
 - DEPTH (Syvyys)
 - ENGINE TEMP (Moottorin lämpötila)
 - ALTITUDE (Ajokorkeus)
 - TOP SPEED (Huippunopeus)
 - AVG SPEED (Keskinopeus)
 - TOP RPM (Suurin kierros-luku)
 - AVG RPM (Keskikierros-luku)
 - CLOCK (Kello).

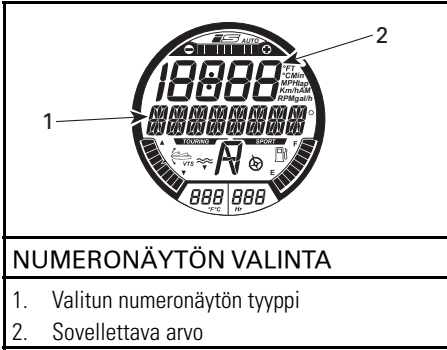

4. Paina ASETUSpainiketta (SET) valitaksesi ja tallentaaksesi haluamasi tiedon tai odota kunnes toiminto päättyy itsestään. Viimeinen näkyvillä oleva tieto tallentuu automaattisesti.

Numeronäytössä on käytössä seuraavat lyhenteet:

- FT tai M
- RPM
- MPH tai Km/h
- °F tai °C
- AM tai PM
- Gal/h tai l/h.

Numeronäytön näyttötietojen nollaaminen

Seuraavat numeronäytön näyttötiedot voidaan nollata:

- Keskimääräinen polttoainekulutus
- Huippunopeus
- Keskinopeus
- Suurin kierrosluku
- Keskimääräinen kierrosluku.

Kun haluat nollata näyttötiedot, kaksoisklikkaa ASETUSpainiketta (SET). Numeronäyttö näyttää hetken aikaa nollaa (0).

HUOM: Kukin näistä toiminnoista aktivoituu VAIN siinä tapauksessa, jos se on valittu numeronäytön näyttötiedoksi.

Monitoimimittarin asetukset

Kellon asetusten muuttaminen

1. Paina TILApainiketta (MODE) toistuvasti kunnes monitoiminäyttöön tulee kohta ASETUKSET (SETTINGS).

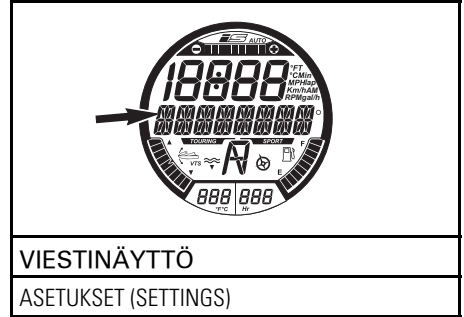

2. Paina joko YLÖ tai ALAS osoittavaa näppäintä kunnes KELLO (CLOCK) on näkyvillä.

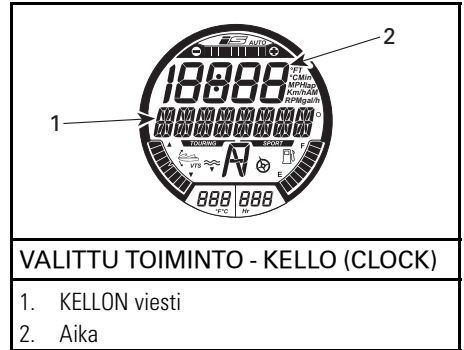

3. Paina ASETUSpainiketta (SET) päättääksesi toimintoon. Näytössä näkyy viesti MUUTA KELLON ASETUSTA (CHANGE CLOCK OFFSET).



4. Paina painiketta YLÖS tai ALAS sää-
tääkseen kellon oikeaan aikaan.
5. Paina ASETUSpainiketta (SET) tal-
lentaaksesi säädön ja palataksesi
päänäyttöön.

HUOM: Kello käyttää GPR-signaalia säilyttääkseen oikean ajan suhteessa Greenwichin aikaan (GMT). Säädettäessä kelloa ainoastaan tuntiosoitinta voidaan muuttaa.

Mittayksiköiden ja kielen asettaminen

Monitoimimittari kykenee näyttämään tiedot joko metrisinä tai englantilaisina yksikköinä sekä useilla kielillä.

Kun haluat muuttaa monitoimimittarin mittayksikköä tai näytön kieltä, ota yhteys valtuutettuun Sea-Doo -jälleenmyyjään.

VARUSTELU

HUOM: Kuvat eivät välttämättä täsmää täysin jokaiseen malliin ja siksi kuvia on syytä käyttää ainoastaan visuaalisesti ohjeellisena.

HUOM: Jotkut ajoneuvon varoituskilvet eivät näy kuvissa. Kun haluat lisätietoja ajoneuvon varoituskilvistä, katso kappale **VESIJETIN VAROITUSKILVET**

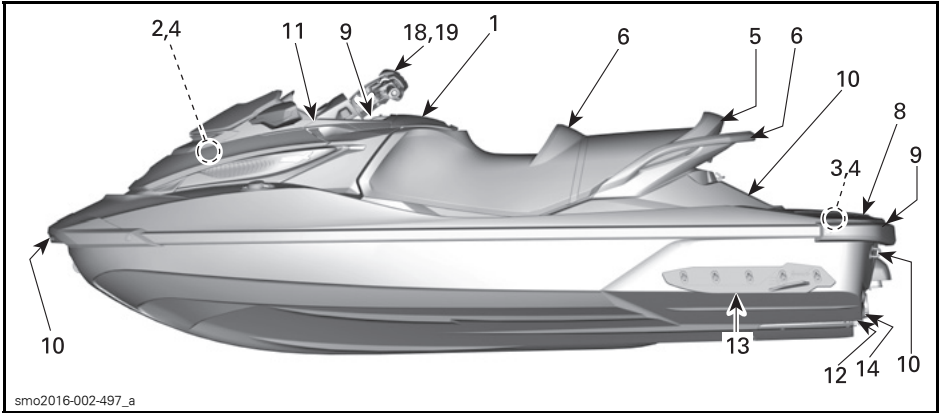

TYYPILLINEN

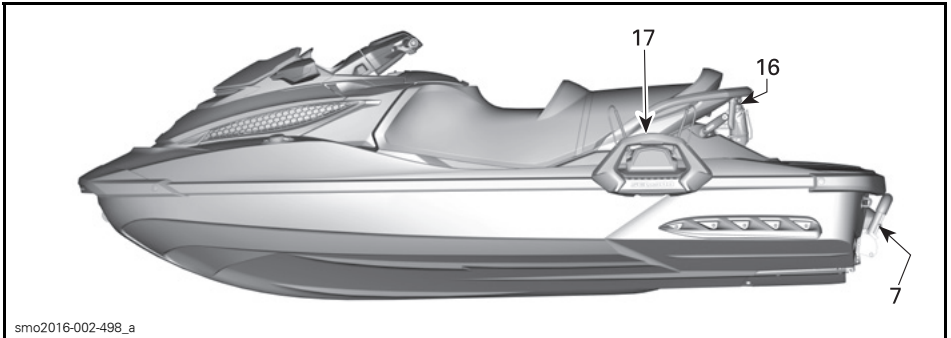

WAKE PRO -MALLIT

1) Hansikaslokeri

Pieni säilytyslokeri henkilökohtaisia esineitä varten.

Vedä kannen salpaa ylös avatakseksi hansikaslokeron.

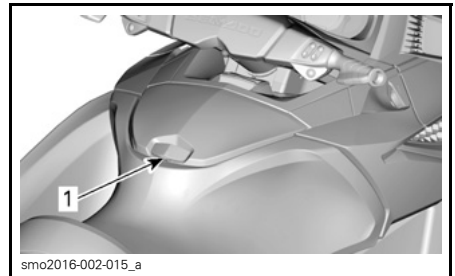

ESIMERKKI — HANSIKASLOKERO

1. Kannen salpa

Hansikaslokeron järjestäjä (GTX Limited- ja GTX Limited iS -mallit)

Irrotettavaa hansikaslokeron järjestäjää voidaan käyttää henkilökohtaisten tavaroiden säilytykseen ja kuljettamiseen.

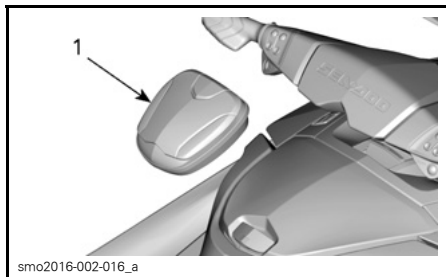

TYYPILLINEN

1. hansikaslokeron järjestäjä

Hansikaslokeron vuorauslaukku (GTX Limited- ja GTX Limited iS -mallit)

Hansikaslokeron vuorauslaukku suojaa hansikaslokerossa säilytettäviä esineitä. Vuorauslaukku on helppo irrottaa hansikaslokerosta vetämällä se pois kahta silmukkaa käyttäen.



HANSIKASLOKERON VUORAUSLAUKKU

2) Etusäilytyslokeron

Etukannen alla sijaitseva vesitiivis säilytyslokeron, jossa voidaan kuljettaa suurempia henkilökohtaisia esineitä. Säilytyslokeron on umpinainen ja irrotettava.

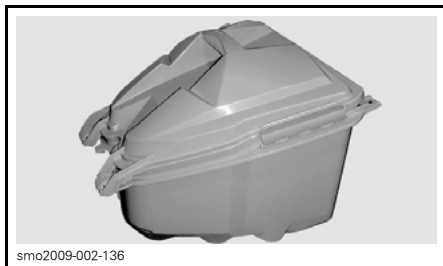

ETUSÄILYTYSLOKERO

Säilytyslokeron yläkannen avaaminen

Avaa etusäilytyslokeron kansi vetämällä kahta kannen salpakahvoja ylöspäin (yksi kummallakin puolella)



ESIMERKKI - SÄILYTYSLOKERON YLÄKANNEN AVAAMINEN

1. Etusäilytyslokeron salpakahvat (yksi kummallakin puolella)

Kuinka säilytyslokeron kansi avataan

Vapauta kannen salvat ja vedä sitten kannen kahvasta avataksesi sen.

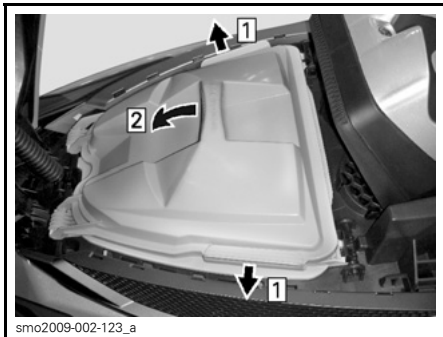

smo2009-002-123_a

KUINKA SÄILYTYSLOKERO AVATAAN

Askel 1: Vapauta kannen salvat
Askel 2: Vedä kansi auki

ILMOITUS Etusäilytyslokeron suurin sallittu kuorman paino on 9 kg tasaisesti jaettuna.

VAROITUS

Älä koskaan jätä raskaita tai rikkimeneviä esineitä irrallaan säilytyslokeron. Älä kuormaa liian painavaksi. Älä koskaan aja vesikulkuneuvolla minkään säilytyslokeron kannen ollessa auki.

Säilytyslokeron irrotus

Varmista, että säilytyslokeron kannen salvat on hyvin lukittu.

Työnnä takaisin salvat, jotka lukitsevat säilytyslokeron paikoilleen. Vedä sen jälkeen säilytyslokeron kahvas- ta ylöspäin ja kallista samalla lokeroa eteenpäin vapauttaaksesi etukielekkeet irrottaaksesi säilytyslokeron vesikulkuneuvosta.

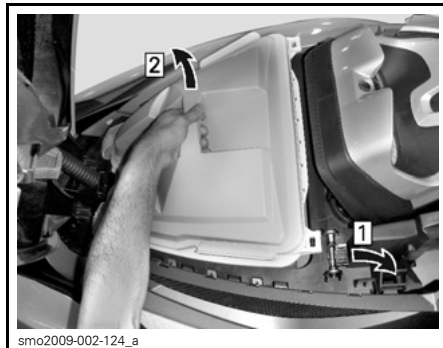

smo2009-002-124_a

SÄILYTYSLOKERON IRROTUS

Askel 1: Työnnä takaisin säilytyslokeron salvat
Askel 2: Nosta ja kallista eteenpäin vapauttaaksesi etukielekkeet

VAROITUS

1630 ACE™ HO -moottorilla varustetut mallit: älä koskaan varastoi tai kuljeta mitään säilytyslokeron alapuolella tai liikkuvan ja kiinteän kannen välissä.

Tavaratila säilytyslokeron alla (1630 ACE HO -moottori)

Toinen tavaratila sijaitsee säilytyslokeron alla ja siihen pääsee käsiksi irrottamalla säilytyslokeron.

VAROITUS

Älä koskaan jätä raskaita tai rikkimeneviä esineitä irrallaan tähän tavaratilaan. Älä kuormaa liian painavaksi.

Säilytyslokeron asentaminen paikoilleen

Kun työnnät säilytyslokeroa etusäilytyslokeron, kallista sitä eteenpäin työntääksesi säilytyslokeron etukielekkeet niiden pidikkeisiin, jotka ovat säilytyslokeron kannen vaimennustuen alla.

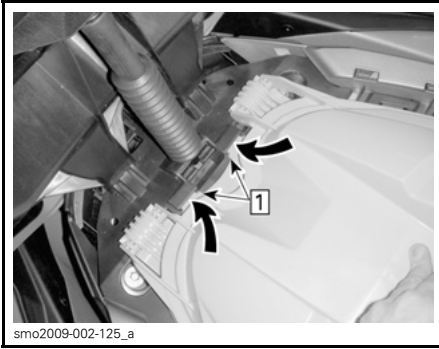

Askel 1: Työnnä säilytyslokeron etukielekkeet sisään

Paina säilytyslokeron takapäätä alaspäin lukitaksesi sen paikoilleen lukitus-salvoilla (yksi kummallakin puolella).

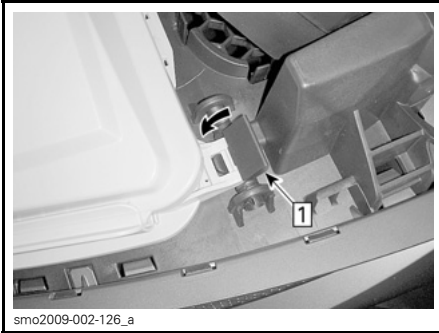

Askel 1: Paina salpoin kiinnittääksesi paikoilleen

Varmista, että säilytyslokeron on oikein työnnettyä lukitussalpoihin ja varmista, että salvat ovat lukittuneet eteenpäin.

ILMOITUS Älä koskaan käytä vesikulkuneuvoa, ellei säilytyslokeron ole asianmukaisesti kiinnitetty.

Kaikki mallit ilman jousitusta

ILMOITUS Älä käytä vesikulkuneuvoa, jos etusäilytyslokeron ei ole paikalleen asennettuna, muutoin vettä pääsee pilssiin.

3) Takasäilytyslokerot

Jousituksella varustetut mallit

Kaksi takasäilytyslokeron sijaitsee takana olevan veneeseen nousulavan alla. Ne ovat ihanteellisia säilytyspaikkoja sellaisille tavaroille kuten hinausköysi, ensiapulaukku, alkusammutin ja monet muut tarpeelliset esineet.

Kun veneeseen nousulava on suljettuna, se toimii molempien takasäilytyslokeroiden kantana.

OIKEAn puolen säilytyslokeron on erityisesti suunniteltu hyväksytyyn alkusammuttimen (myytävänä erikseen) säilytykseen.



1. Alkusammuttimen pidikkeen sijainti

OIKEAnpuolimmainen säilytyslokeron voidaan irrottaa vesikulkuneuvon huoltamista varten.

Irrota säilytyslokeron vetämällä kaksi muoviniittä lokerosta irti (edessä ja takana) ja nostamalla sitten säilytyslokeron pois kiinteästä kannesta.



smo2009-002-128

AKUN JA SULAKKEIDEN VAIHTAMINEN - OIKEANPUOLIMAINEN SÄILYTYSLOKERO IRROTETTUNA

ILMOITUS Älä koskaan käytä vesikulkuneuvoa, elleivät molemmat takasäilytyslokerot ole paikoillaan. Varmista aina, että veneeseenousulava on kunnolla suljettu ja lukittu säilytyskansien päälle. Ellei sitä ole asianmukaisesti lukittu, äärimmäisten ajoliikkeiden aikana vettä työntyy veneeseenousulavan ylitse ja lava saattaa aueta sekä OI-KEAnpuolimmainen säilytyslokerot saattaa irrota. Jos näin tapahtuu, vettä pääsee pilssiin, mikä saattaa johtaa moottorivaurioihin ja sähköongelmiin.

4) Alkusammuttimen pidike

Jousituksella varustetut mallit

Aseta alkusammutin takana olevan veneeseenousulavan alla sijaitsevan OI-KEAnpuolimmaisen säilytyslokeron sisällä olevaan tukeen ja kiinnitä sammutin kumikiinnikkeillä.

Katso kuva kohdasta **TAKASÄILYTYSLOKEROT**.

HUOM: Alkusammutin on ostettava erikseen.

Mallit ilman jousitusta

Alkusammuttimen tuki sijaitsee etusäilytyslokeron alla.

5) Istuin

Tämä malli on varustettu ergonomisella istuimella, joka kapenee etupäättään kohti. Istuimen polvitukien muotoilun ansiosta voit sijoittaa jalkasi eteenpäin astinlautojen sisään, mikä minimoi ylävartalon väsymyksen ja pystyt hallitsemaan ajoneuvoa käänöksissä paremmin.

Istuin on suunniteltu kuljettajalle ja yhdelle matkustajalle.

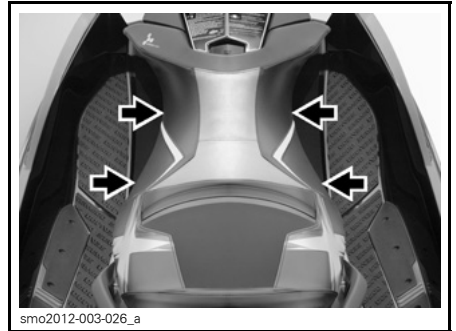

smo2012-003-026_a

ERGONOMINEN ISTUIN

Istuimen irrottaminen (1503 4-TEC™ -moottori)

Kun haluat irrottaa istuimen, vedä salvan kahvasta ylöspäin ja nosta istuimen takaosa pois.

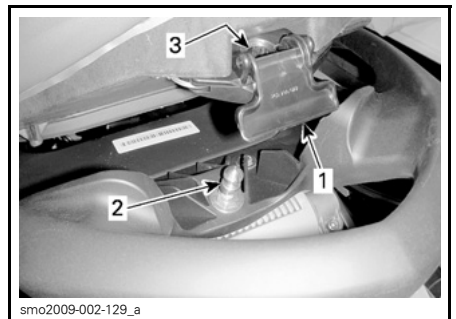

smo2009-002-129_a

TYYPILLINEN - ISTUIMEN SALPA

1. Istuimen salvan kahva
2. Salvan tappi
3. Tapin aukko

Vedä sitten istuinta ylös ja taaksepäin irrottaaksesi istuimen vesikulkuneuvosta.

Istuimen avaaminen (1630 ACE HO -moottori)

Kun haluat avata istuimen, vedä salvan kahvasta ylöspäin ja nosta istuimen takaosa pois.

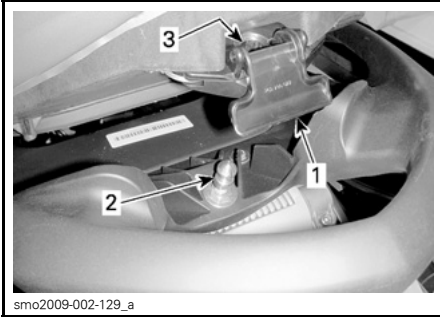

TYYPILLINEN - ISTUIMEN SALPA

1. Istuimen salvan kahva
2. Salvan tappi
3. Tapin aukko

Istuimen asentaminen (1503 4-TEC -moottori)

Kun haluat asentaa istuimen paikkaan, työnnä istuimen etuosa kiinnikkeeseensä.



1. Istuimen etuosan kiinnike

Kohdista istuimen salpa salvan tapin kanssa ja paina istuimen takaosaa napakasti alaspäin lukitaksesi sen paikkaan.

Vedä istuimen takaosaa ylöspäin varmistaaksesi, että istuin on oikein lukittunut.

⚠ TÄRKEÄÄ Varmista, että salpa lukittuu kunnolla tappiin.

Istuimen asentaminen (1603-moottori)

Laske istuin alas ja työnnä sitä lukitaksesi sen paikoilleen.

Vedä istuimen takaosaa ylöspäin varmistaaksesi, että istuin on oikein lukittunut.

⚠ TÄRKEÄÄ Varmista, että salpa lukittuu kunnolla tappiin.

6) Matkustajan käsikahvat

Matkustaja voi pitää ajon aikana kiinni istuimen hihnasta.

Matkustaja voi pitää myös kiinni istuimen takana sijaitsevan muovisen käsikahvan sivuista. Vesihiihtäjää/-lau-tailijaa tarkkaileva henkilö voi pitää kiinni muovisen käsikahvan takaosasta ja siitä voi pitää kiinni myös noustaessa vesikulkuneuvoon vedestä.

ILMOITUS Älä koskaan käytä muovista käsikahvaa minkään hinaamiseen tai vesikulkuneuvon nostamiseen.

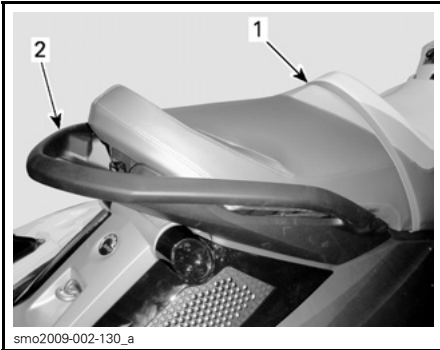

smo2009-002-130_a

TYYPILLINEN - MATKUSTAJAN KÄSIKAHVAT

1. Istuinhihna
2. Muovinen käsikahva

7) Veneeseenousuaskelma (jos varusteena)

Askelmaa käytetään noustessa vesikulkuneuvoon vedestä.

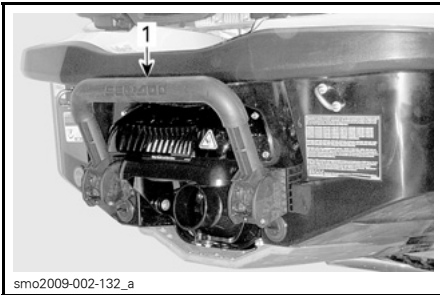

smo2009-002-132_a

TYYPILLINEN

1. Veneeseenousuaskelma

VAROITUS

Moottori pitää olla sammutettuna, kun kun vesikulkuneuvoon nouseaan veneeseenousuaskelmaa käyttäen.

Vedä askelma alas kädellä ja pidä siinä kunnes saat asetettua sille jalan tai polven.



smo2009-002-133

VEENESEENNOUSUASKELMA ALHAALLA VEDESTÄ KULKUNEUVON NOUSEMISTA VARTEN

ILMOITUS

- Älä koskaan nouse vesikulkuneuvoon veneeseenousuaskelmaa käyttäen vesikulkuneuvon ollessa pois vedestä.
- Älä koskaan käytä askelmaa vetämiseen, hinaamiseen, sukeltamiseen, hyppäämiseen tai mihinkään muuhun tarkoitukseen kuin vesikulkuneuvoon nousemiseen.
- Pysy keskellä askelmaa.
- Yksi henkilö kerrallaan askelmalta.

VAROITUS

Ota huomioon iBR-portin liikkeet moottoria käynnistettäessä, sitä sammutettaessa tai käytettäessä iBR-vipua. Portin automaattiset liikkeet saattavat litistää sellaisen henkilön sormia tai varpaita, joka pitää kiinni henkilökohtaisen vesikulkuneuvon takaosasta.

8) Veneeseenousulava

Veneeseenousulava peittää takakan- nen aluetta.

Kaksi lavassa olevaa syvennystä on suunniteltu jalkatuiksi taaksepäin katsovalle tarkkailijalle vesihiihtäjää tai vesiputkea vedettäessä.

Jousituksella varustetut mallit

Kaksi tartuntakahvaa lavan takareunan lähellä toimivat käsikahvoina vedestä vesikulkuneuvon nousevalle henkilölle.

Lava toimii myös vesitiiviinä kantena kahdelle takasäilytyslokerolle, joihin pääsee käsiksi avaamalla lavan. Lava on saranoitu kiinteään kannen takaosaan ja se suljetaan kahdella salvalla, jotka sijaitsevat sen etukulmissa.

Avaa veneeseen nousulava vetämällä kummankin salvan kahvasta ja nostamalla kansi kokonaan auki. Vasemmalla puolella sijaitseva sylinteri pitää lavan auki.



KUVASSA GTX LIMITED iS -MALLI

1. Veneeseen nousulava
2. Tarkkailijan jalkatuet
3. Käsikahvat
4. Salpakahvat

9) Speed-tie -liinat (GTX Limited- ja GTX Limited iS -mallit)

Vesikulkuneuvo voidaan kiinnittää kahdella sisäänvedettävällä Speed-tie -liinalla laituriin.

Yksi Speed-tie -liina sijaitsee aivan VASEMMAN käsikahvan alapuolella, toinen sijaitsee veneeseen nousulavan takareunan keskikohdassa.

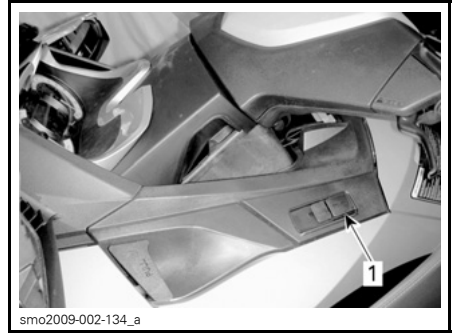

1. Speed-tie -liina edessä



1. Speed-tie -liina takana

VAROITUS

- Älä käytä sisäänvedettäviä liinoja vesikulkuneuvon moottorin ollessa käynnissä.
- Älä käytä niitä vesikulkuneuvon hinaamiseen. Älä käytä henkilön tai minkään esineen vetämiseksi vesikulkuneuvon taakse tai sivulle.
- Älä sido Speed-tie -liinoilla vesikulkuneuvoa traileriin.

ILMOITUS

- Tämä järjestelmä on suunniteltu väliaikaiseen käyttöön normaaliolosuhteissa. Älä käytä liinoja jatkuvaan kiinnittämiseen tai lainkaan ääriolosuhteissa (voimakas tuuli, aallokko jne.).
- Tarkasta säännöllisesti liinojen kunto, älä kiinnitä vesikulkuneuvoa vaurioituneella liinalla. Speed-tie -liinan takuu ei kata sellaista tapausta, jossa BRP:n liina on vaihdettu johonkin muuhun liinaan.
- Jos sisäänvedettäviä liinoja käytetään merivesiolosuhteissa, liinat tulisi huuhdella säännöllisesti ja läpikotaisin makealla vedellä, jotta suolaa ei pääse kerääntymään liinoihin ja Speed-tie -mekanismiin. Näin linjojen käyttöikä säilyy pidempänä ja varmistetaan mekanismin oikea toiminta.

HUOM: Speed-tie -liina on kuluva osa, eikä sitä kata normaali takuu.

Katso osa *HUOLTO* saadaksesi tietoa Speed-tie -liinan puhdistamisesta.

Vesikulkuneuvon kiinnittäminen Speed-tie -liinoilla

1. Aseta vesikulkuneuvo pysähdyksiin samansuuntaisesti laiturin kanssa laiturin kiinnityssakaran viereen, vapauta etummainen Speed-tie -liina nostamalla vipua.
2. Tartu ja vedä ankkuriliinan rajoitinta vetääksesi tarvittavan määrän liinaa ulos ja kiinnittääksesi sen kiinnityssakaraan.

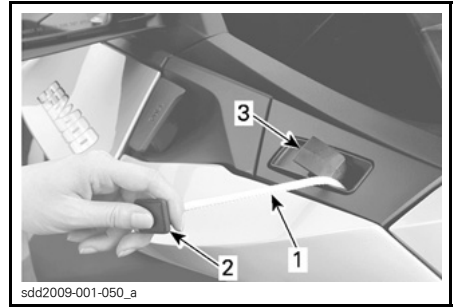

ESIMERKKI - SPEED-TIE -LIINA EDESSÄ

1. Speed-tie -ankkuriliina
 2. Ankkuriliinan rajoitin
 3. Speed-tie -liinan lukitusvipu
3. Paina Speed-tie -liinan lukitusvipua lukitaksesi ankkuriliinan.
- ILMOITUS** Varmista aina, että Speed-tie -liina on asianmukaisesti lukittu. Varmista, että ankkuriliina ei kosketa mihinkään osaan, joka saattaisi vaurioittaa vesikulkuneuvoa tai aiheuttaa liinan ennenaikaisen kulumisen.

4. Kun Speed-tie -liina on kiinnitetty laiturin kiinnityssakaraan ja vesikulkuneuvo on edelleen samansuuntainen laiturin kanssa, astu varoen laiturille. Nouse vesikulkuneuvon astinlaudalta tai istuimelta, älä seis vesikulkuneuvon kiskolla, sillä se saattaa tehdä vesikulkuneuvosta epävakaa.
5. Pidä vesikulkuneuvo samansuuntaisena laiturin kanssa ja kiinnitä takana oleva Speed-tie -liina samalla tavoin kuin edessä olevakin. Ole varovainen, että et putoa takana olevaa liinaa kiinnittäessäsi.

HUOM: Laituriin kiinnittäminen ja vesikulkuneuvosta nousu tapahtuu periaatteessa samalla tavoin, jos matkustajia on mukana. Kuljettajan on kuitenkin pyydyttävä matkustajia pysymään paikoillaan ja säilyttämään heidän painopisteensä istuimen yllä laituriiin kiinnittämävaiheessa. Matkustajat voivat astua laitureille vasta sitten, kun etummainen ankkuriliina on kiinnitetty laituriin kiinnityssakaraan. Kuljettajan on pysyttävä vesikulkuneuvossa pitääkseen vesikulkuneuvon samansuuntaisena laiturin kanssa matkustajien noustessa vesikulkuneuvosta.

ILMOITUS

- Älä kiinnitä vesikulkuneuvoa ai-noastaan yhdellä sisäänvedettävällä liinalla. Käytä aina etu- ja takajärjestelmää yhdessä.
- Älä kiristä liikaa liinoja kiinnitysvaiheessa. Jätä aina hiukan löysää. Ota huomioon mahdolliset vuoroveden aiheuttamat vaihtelut. Kiinnitä vesikulkuneuvo aina liinalla äläkä sen muovipäällä.
- TKiinnitysjärjestelmä ei suojaa vesikulkuneuvoa iskeytymästä laituriiin. Suojaa vesikulkuneuvosi käyttämällä laituri-iskunvaimentimia (tyynyt) kiinnittäessäsi vesikulkuneuvon sisäänvedettävillä liinoilla.
- Kiinnitä vesikulkuneuvo aina laituriin sopivalle korkeudelle vankoka kiinnityssakaroita käyttäen.

Speed-tie -liinojen irrottaminen

1. Kun olet lähdössä laiturista, irrota ensiksi takana oleva Speed-tie -liina. Vedä ankkuriliina sisään, pidä ankkuriliinan rajoitin sen vastakappaletta ja nosta lukitusvipua. Kun ankkuriliina on vetäytynyt sisään, napsauta ankkuriliinan rajoitin vastakappaleeseen.

2. Astu vesikulkuneuvoon. Varmista, että asetat oman painopisteesi niin keskelle vesikulkuneuvoa kuin mahdollista, jotta vesikulkuneuvo pysyy vakaana.
3. Siirry varovasti kuljettajan paikalle.
4. Vapauta etummainen ankkuriliina laituriin kiinnityssakarasta, vedä liina sisään ja lukitse rajoitin kuten takana oleva Speed-tie -liina.
5. Työnnä vesikulkuneuvo pois laiturista tai anna sen ajautua pois laiturista.

! **TÄRKEÄÄ** Ole huolellinen vetäessäsi ankkuriliinaa sisään. Pidä aina rajoitinta vastakappaleen lähellä ennen vivun vapauttamista. Älä seiso sisäänvetäytyvän liinan reitillä.

! **TÄRKEÄÄ** Varmista ennen vesikulkuneuvon käynnistämistä, että liinat ovat asianmukaisesti vedetty sisään ja rajoittimet on kunnolla paikoillaan.

10) Etu- ja takalenkit

Lenkkejä voidaan käyttää ankkurointiin, hinaamiseen ja vesikulkuneuvon kiinnityskohtana trailerilla kuljettamisen aikana.

Etulenkki

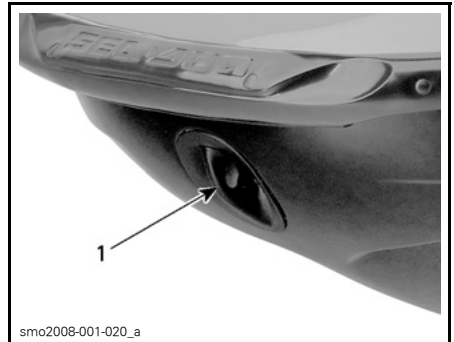

TYYPILLINEN
1. Etulenkki

Takalenkit



smo2011-002-010_a

TYYPILLINEN

1. Lenkki

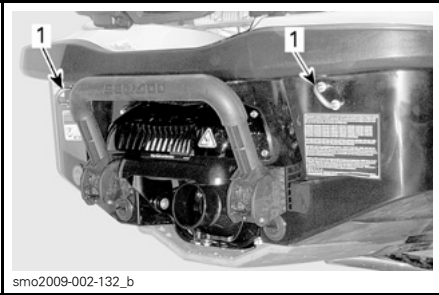

smo2009-002-132_b

TYYPILLINEN

1. Lenkit

11) Kiinnityssakarot

Sakaroita voi väliaikaisesti käyttää laiturin kiinnittämiseen, esim. tankkaamista varten.

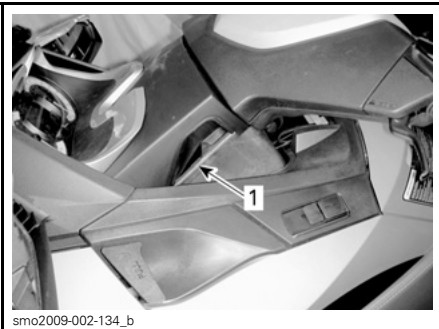

smo2009-002-134_b

TYYPILLINEN

1. Kiinnityssakarot

ILMOITUS Älä koskaan käytä sakaroita vetämiseen, tai vesikulkuneuvon nostamiseen.

12) Pilssin tyhjennystulpat

Avaa tyhjennystulpat aina, kun vesikulkuneuvo on lastattu traileriin. Näin pilssiin kerääntynyt vesi pääsee poistumaan, mikä auttaa vähentämään kondensaatiota.

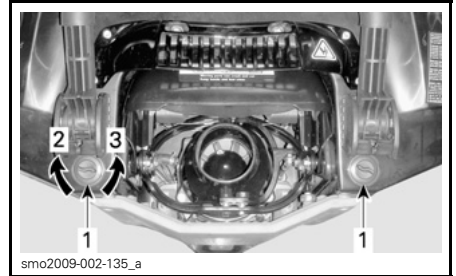

smo2009-002-135_a

TYYPILLINEN

1. Tyhjennystulpat
2. Kiristä
3. Ruuvaa auki

ILMOITUS Varmista, että tyhjennystulpat ovat kunnolla kiinni ennen vesikulkuneuvon laskemista veteen.

13) Säädettävät ponttonit (RXT-X aS)

Säädettävät ponttonit muuttavat vesikulkuneuvon sivuttaispitoa.



smo2012-003-018_a

ESIMERKKI - VASEN PUOLI KUVASSA

1. Säädettävä ponttoni

Ponttoonin säätöohjeet

Ponttonit tarjoavat kolme mahdollista säätökorkeutta.

HUOM: Kun ponttoneja säädetään eri säätöön kuin tehdasasetus (Sport), säätöevät on jätettävä tehdasasettoon (0).

VAROITUS

Tutustu vesikulkuneuvon uusiin käsittelyominaisuuksiin aina, kun olet muuttanut ponttonien säätöä.

PONTTONIN SÄÄTÖOHJEET

Race	Lisää sivuttaispitoa, reagoi nopeammin käännoksissä. Race-asentoa EI suositella ajettaessa matkustajan (matkustajien) kanssa.
Sport (tehdasasetus)	Tarjoaa tasapainoisen yhdistelmän Race- ja Freeride-säätöjen välillä. Suositeltava asento yleisiin ajo-olosuhteisiin (erityisesti kovaan aallokkoon) tai ajettaessa matkustajan (matkustajien) kanssa.
Freeride	Vähentää sivuttaispitoa, "rennompi" käyttäytyminen.

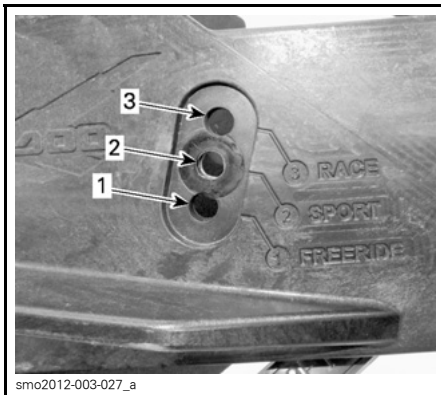

1. Freeride
2. Sport (tehdasasetus)
3. Race

Ponttonin säätäminen

HUOM: On erittäin suositeltavaa, että Sea-Doo -jälleenmyyjäsi suorittaa tämän säädön.

Irrota ja HÄVITÄ viisi itsekiinnittyvää ruuvia.

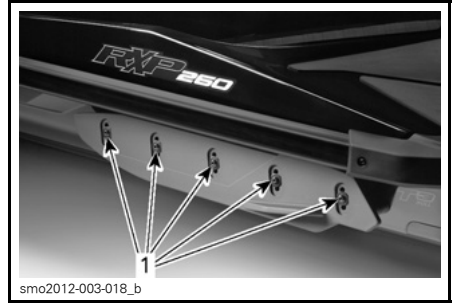

1. Itsekiinnittyvät ruuvit

Laita ponttoni uudelleen haluamaasi asentoon.

Asenna **UUDET** itsekiinnittyvät ruuvit ja kiristä ilmoitettuun momenttiin.

VAROITUS

Aina kun ponttoneita säädetään, itsekiinnittyvät ruuvit on vaihdettava uusiin ja kiristettävä ilmoitettuun momenttiin. Muussa tapauksessa ponttoni saattaa irrota, mikä voi aiheuttaa vesikulkuneuvon hallinnan menettämisen.

KIRISTYSMOMENTTI

Ponttonin ruuvit
(P/N 250 000 572)
(ASENNETTAVA
UUDET RUUVIT)

18 N•m ± 2 N•m

Toimi samoin tavoin toisella puolella.

VAROITUS

Molemmat ponttonit on asennettava ja säädettävä samaan korkeuteen. Puuttuva ponttoni tai väärä säätö vaikuttaa käsiteltävyyteen ja vakauteen, mikä saattaa aiheuttaa vesikulkuneuvon hallinnan menettämisen.

14) Säädettävät trimmin säätöevät (RXT-X aS)

Säädettävät trimmin säätöevät muuttavat vesikulkuneuvon keulan käyttäytymistä.



smo2012-002-010

OIKEA PUOLI - SÄÄTÖEVÄ

Säätöevän säätöohjeet

Kun trimmin säätöevät on säädetty oikein, vesikulkuneuvon tulisi käyttäytyä neutraalisti erityisesti rankoissa olosuhteissa ajettaessa (aalokkoa tai epävakaa vesistö).

Trimmin säätöevä voidaan säätää viiteen eri säätöön.

HUOM: Kun säätöevä säädetään eri säätöön kuin tehdasasetus (0), säädettävät ponttonit on jätettävä tehdasasettoon (Sport).

Katso alla olevasta taulukosta säätöevien säädön ominaisuudet ja vaikutukset olosuhteiden mukaan.

VAROITUS

Tutustu vesikulkuneuvon uuteen käyttäytymiseen aina, kun olet muuttanut säätöevien säätöä.

SÄÄTÖEVÄN SÄÄTÖOHJEET

SÄÄTÖEVÄN ASENTO	KEULAN ASENTO	VESIOLOSUHTEET	OHJATTAVUUS	VESIKULKUNEUVON NOPEUS (TYYNÄ VESI)

HUOM: F (0) = tehdasasetus.

Trimmin säätöevien säätäminen

Irrota pultti ja lukkomutteri yhdystangosta.

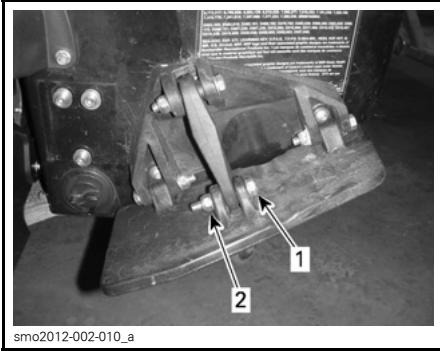

1. Pultti

2. Lukkomutteri

Säädä säätöevä haluttuun asentoon.



1. Trimmin säätöevän asennot

Asenna **UUSI** lukkomutteri ja kiristä annettuun ohjearvoon.

VAROITUS

Irrotetut lukitsimet on vaihdettava.

KIRISTYSMOMENTTI

Yhdystangon lukkomutteri	13 N•m ± 1 N•m
--------------------------	----------------

Toimi samoin tavoin toisella puolella.

VAROITUS

Molemmat säätöevät on säädettävä samaan korkeuteen. Väärä säätö vaikuttaa käsiteltävyyteen ja vakauteen, mikä saattaa aiheuttaa vesikulkuneuvon hallinnan menettämisen.

15) Keulan vakaaja (RXT-X aS)

Keulan vakaajat sijaitsevat rungon molemmin puolin ja ne tarjoavat hyötyä rankoissa ajo-olosuhteissa seuraavasti:

- Vähentävät keulan painumista
- Parantavat rungon pitoa veteen nähden
- Vähentävät roiskumista.

16) Suksi-/vesilautapidin (WAKE Pro -malli)

Vedä nappi ylös nostaaksesi pitimen esille. Varmista ennen hinausköyden kiinnittämistä, että molemmat sukki-/vesilautapitimen osat on lukittu täysin ulkona -asentoon.

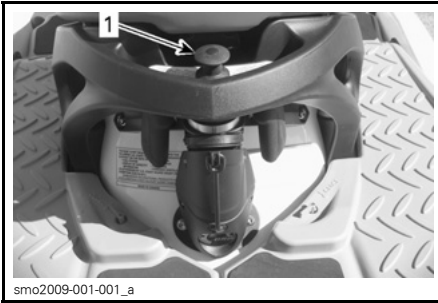

smo2009-001-001_a

ESIMERKKI - SUKSI-/VESILAUTAPIDIN SISÄÄN VEDETTYÄ

1. Vedä tästä nupista vetääksesi pitimen ulos

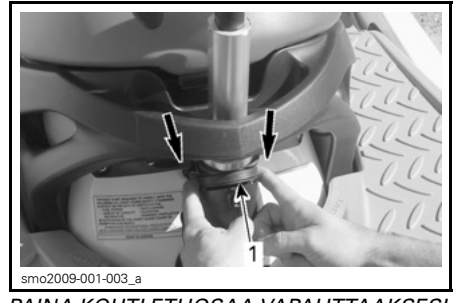

smo2009-001-003_a

PAINA KOHTI ETUOSAA VAPAUTTAAKSESI JA IRROTTAAKSESI PITIMEN

1. Lukitsin



smo2009-001-002

SUKSI-/VESILAUTAPIDIN ULOS VEDETTYÄ

Kun haluat painaa pitimen alas, paina suoraan alaspäin pitimen päältä.

Jos pidintä on vaikea vetää ulos tai painaa sisään, paina samanaikaisesti lukitsinta sen kummaltakin puolelta kohti vesikulkuneuvon etuosaa.

VAROITUS

Varmista, että sukki-/vesilautapidin on lukittu täysin ulkona -asentoon ennen sen käyttöä. Vedä sukkipidin kokonaan sisään ja lukitse, kun se ei ole käytössä. Ole varovainen hiihtäjää/vesilautailijaa vedettäessä, sillä vetonaru voi iskeytyä takaisin vesikulkuneuvon kun se päästetään irti. Älä koskaan suorita jyrkkää käännoä, kun vedät hiihtäjää, vesilautailijaa tai mitään lelua. . Varastoi aina köysi, kun et käytä sitä.

ILMOITUS Sukki-/vesilautapidin on suunniteltu vetämään vesihiihtäjää tai -lautailijaa, joka on kokonaispainoltaan enintään 114 kg.

Pidä aina jotakuta henkilöä tarkkailijana kuljettajan lisäksi.

HUOM: Sukki-/vesilautapitimen kahvat on tarkoitettu käsikahvoiksi tarkkailijalle.

ILMOITUS Älä koskaan käytä sukki-/vesilautapidintä muiden vesikulkuneuvojen hinaamiseen. Noudata sukki-/vesilautapitimelle määriteltyä maksimikuormaa. Ylikuorma voi vaikuttaa ohjattavuuteen, vakavuuteen ja suorituskykyyn.

17) Vesilautateline (WAKE Pro-malli)

Tarkoituksenmukainen irrotettava teline vesilaudan kuljettamiseen vesillä.

HUOM: Vesilautateline voidaan asentaa vesikulkuneuvon vasemmalle puolelle.

Asentaminen:

1. Työnnä tavaratelineen alemman osan koukut rungossa vasemman puolen puskurin alapuolella sijaitsevaan alakiinnikkeeseen.

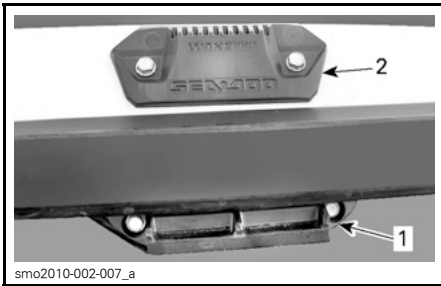

VESILAUTATELINEEN KIINNIKKEET

1. Alakiinniket
2. Yläkiinnike

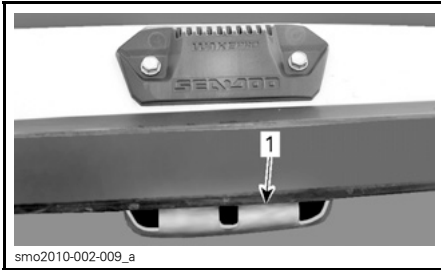

1. Vesilautatelineen koukullinen osa alakiinnikkeessä

2. Kierrä telinettä ylöspäin ja paina telineen yläosa vesikulkuneuvon kunnes kahva lukittuu yläkiinnikkeeseen.

VAROITUS

Ellei teline ole kunnolla kiinni vesikulkuneuvossa, se voi löystyä ja irrota yllättäen, aiheuttaen lähellä oleville ihmisille vahingoittumisvaaran. Varmista säännöllisin väliajoin, että teline on huolellisesti lukittuna tukeensa.

3. Kun asetat vesilaudan telineeseen, aseta se evä(t) ulospäin ja suojien kannat osoittamaan alaspäin lähelle vesikulkuneuvon varpetta (varalaitaa).
4. Kiinnitä vesilauta kumiköysillä.

VAROITUS

Vältä vesilaudan evän (evien) mahdollisesti aiheuttamat vahingot ja haavat asettamalla aina EVÄ(T) ULOSPÄIN.



VESILAUTA ASENNETTUNA EVÄT ULOSPÄIN

5. Varmista, että vesilauta on kunnolla telineessä kiinni vetämällä ja työntämällä sitä paikalleen asettamisen jälkeen.

VAROITUS

Ellei vesilauta ole kunnolla kiinni telineessä, se voi löystyä ja irrota yllättäen, aiheuttaen lähellä oleville ihmisille vahingoittumisvaaran. Vältäaksesi vaaratilanteen:

- Tarkasta kumiköysien kunto ja vaihda, jos ne ovat vahingoittuneet.
- Kiinnitä vesilauta kunnolla telineeseen.
- Tarkasta ajoittain, että lauta on kunnolla kiinni.

HUOM: Kun vesilauta irrotetaan telineestä, kiinnitä kumiköydet, jotta ne eivät pääse heilumaan vapaasti vesikulkuneuvolla ajettaessa.

ILMOITUS Teline on suunniteltu yhtä vesilautaa varten. Älä pidä siinä yhtä vesilautaa enempää, tai kuljeta siinä suksia, tai mitään muitaakaan esineitä. Älä käytä telinettä(-eitä) kiinnityskohtina, tai veneeseen nousemista varten.

VAROITUS

Jos vesilauta ja/tai teline on paikallaan, toimi erityisellä varovaisuudella:

- **ÄLÄ KOSKAAN** suorita aggressiivisia ajoliikkeitä, kuten paikallaan pyöriminen.
- **ÄLÄ KOSKAAN** suorita aaltohyppelyä.
- Käytä tervettä järkeä, äläkä aja liian lujaa.

Muussa tapauksessa vesilauta voi irrota, tai mukanaolijat voivat pudota ja satuttaa itsensä vesilautaa tai telinettä vastaan.

VAROITUS

ÄLÄ KOSKAAN jätä vesilautaa telineeseen, kun vesikulkuneuvoa kuljetetaan trailerilla. Muuten vesilaudan evä(t) voi(vat) aiheuttaa sivustakatsojille vahinkoja, tai vesilauta voi lennähtää tielle. Kumiköydet ovat jännitetyt, ja ne voivat ponnahtaa irti ja piiskata jotakuta, kun ne irtoavat. Ole varovainen.

Kun haluat irrottaa vesilautatelineen, paina telineen yläosassa olevaa vipua ja irrota se kiinnikkeistään.

**VESILAUTATELINEEN IRROTTAMINEN**

1. Paina tästä kahvasta vapauttaaksesi vesilautatelineen

18) Kallistettava ohjauskahva

Ohjaustangon asentoa voidaan säätää kuljettajan tarpeen mukaan.

Kun haluat suorittaa tämän säädön, vedä vapautuskahvasta. Kahva sijaitsee ohjauspylvään rungossa, aivan hanskaslokeron edessä. Kallista sitten ohjaustanko haluamaasi asentoon.

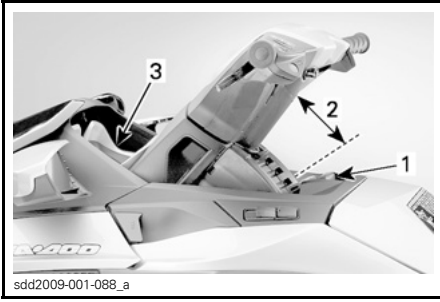

TYYPILLINEN

1. Vapautuskahva
2. Käytettävissä oleva kallistuksen säätö
3. Monitoimimittari

Kun ohjaustanko on haluamassasi asennossa, vapauta lukituskahva ja varmista, että lukituskahvan sakara lukittuu ohjauspylvään uraan oikein. Varmista myös, että lukituskahva on eteenpäin osoittavassa asennossa.

VAROITUS

Varmista aina, että ohjauspylvään lukitussakara on kytkeytynyt asianmukaisesti yhteen ohjauspylvään urista, jotta ohjauspylväs ei pääse yhtäkkiä liikkumaan.

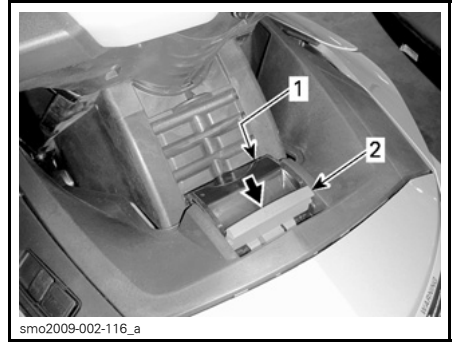

OHJAUSPYLVÄÄN SÄÄDÖN LUKITUS EI OLE LUKITTUNA

1. Lukitussakara kytkeytyneenä ohjauspylvään uraan
2. Vapautuskahva vapautettuna

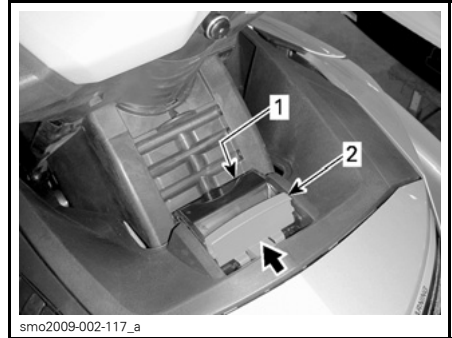

OHJAUSPYLVÄÄN SÄÄDÖN LUKITUS ON OIKEIN LUKITTU

1. Lukitussakara kytkeytyneenä
2. Vapautuskahva lukittuna eteenpäin

19) Säädettävä ergonominen ohjaustanko (AES) (RXT-X/RXT-X aS)

Ohjaustankoa ja hallintalaitteiden asennon kulmaa voidaan säätää kuljettajan mieltymysten mukaiseksi jatkamalla ja kiertämällä ohjaustangon jatkopaloja.

HUOM: Ota yhteys valtuutettuun Sea-Doo -jälleenmyyjään ergonomisten säätötoimenpiteiden suorittamista varten.

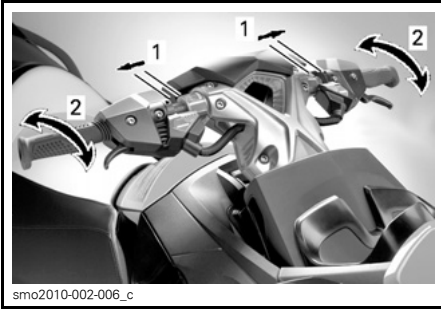
**ERGONOMISET SÄÄTÖTOIMENPITEET**

1. Ohjastangon leveyden säätö
2. Hallintalaitteiden asennon kulman säätö

JOUSITUS

iS-jousitusjärjestelmä (intelligent Suspension) (GTX Limited iS)

Älykkään iS-jousitusjärjestelmän ansiosta liikkuva kansi pääsee liikkumaan itsenäisesti kiinteään kanteen nähden eristään kuljettajan ja matkustajan kovan aallokon aiheuttamilta iskuilta.

VAROITUS

Vaikka jousitusjärjestelmä vaimentaa osan kohtisuorista voimista ja vähentää runkoon kohdistuvia iskuja, se ei voi poistaa iskuja ja niiden voimia kokonaan. Vähennä vauhtiasi estääksesi sinun ja matkustajasi pomppimisen sekä mahdollisen putoamisen vesikul-kuneuvosta.

VAROITUS

Vältä ajamasta erittäin myrskyisillä vesillä ja äärimmäisten liikkeiden, kuten vanavesien ja aaltojen yli hyppelemistä.

iS-järjestelmä tarjoaa erilaisia käyttötiloja.

Automaattinen jousitustila

Järjestelmä käynnistyy aina AUTOMAATTISESSA JOUSITUSTILASSA (AUTOMATIC SUSPENSION) ja sammutuu LAITURITILASSA (DOCK mode).

Jousitus siirtyy automaattisesti ylös tehtaalla esimääritettyyn korkeuteen. Tämä korkeus sopii mainiosti useimpiin ajo-olosuhteisiin ja nopeuksiin.

iS-järjestelmä valvoo jatkuvasti jousituksen iskuja ja automaattisesti kompensoi vaimennusta muuttuvien vesiolosuhteiden ja matkustajakuormituksen mukaan.

Liikkuva kansi suhteellisesti nostaa vesikul-kuneuvon painopistettä korkeammalle vedessä.

HUOM: Tiettyjä ohjausliikkeitä suoritettaessa alhaisella nopeudella vesikul-kuneuvon taipumus pyöriä ympäri kasvaa.

Manuaaliseen jousitustila

MANUAALISEEN JOUSITUSTILAN (MANUAL SUSPENSION MODE) ansiosta kuljettaja voi hienosäätää jousitusta omien mieltymystensä mukaisesti. JOUSITUKSEN KORKEUTTA voidaan säätää painikkeella YLÖS tai ALAS, kun tilana on IS-TILA (IS MODE).

JOUSITUKSEN KORKEUS on säädettävissä yhteensä yhdeksän asteen verran.

HUOM: Kun YLÖS/ALAS-painikkeella säädetään jousituksen korkeutta, iS-järjestelmä siirtyy MANUAALISEEN JOUSITUSTILAAN (MANUAL SUSPENSION mode). AUTOMAATTINEN (AUTO) jousitustila kytketty pois päältä.

Korkeuden säätäminen manuaalisesti

Paina IS-TILASSA (IS MODE) painiketta YLÖS tai ALAS kerran siirtääksesi jousituksen seuraavaan korkeusasteeseen tai paina painiketta ja pidä se alas-painettuna, kunnes haluttu korkeus on saavutettu.

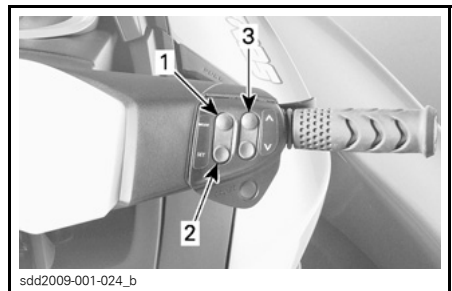

TYYPILLINEN

1. TILAPAINIKE (MODE)
2. ASETUSPAINIKE (SET)
3. PAINIKKEET YLÖS ja ALAS (UP/DOWN)

Seuraavat manuaalisen jousitustilan tiedot ovat näkyvissä tietokeskuksen digitaalinäytössä:

- Rullaava viesti digitaalinäytössä osoittaa, että tilana on MANUAALINEN JOUSITUSTILA (MANUAL SUSPENSION MODE).
- Automaattista tilaa osoittava AUTO häviää iS-näytöstä
- Jousituksen asennon osoitin osoittaa suhteellista JOUSITUKSEN KORKEUTTA (vain yksi osoittimen segmentti on näkyvillä).

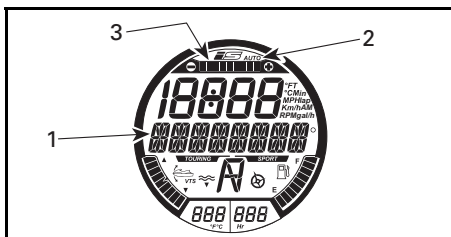

AUTOMAATTINEN JOUSITUSTILA (AUTOMATIC SUSPENSION MODE)

1. MANUAALISEN JOUSITUSTILAN viesti näkyy tässä
2. AUTO-tilan osoitin POIS PÄÄLTÄ
3. Jousituksen suhteellisen asennon osoitin

Palaaminen takaisin AUTO-TILAAN

Kun haluat palata takaisin AUTOMAATTISEEN tilaan moottoria sammuttamatta, menettele seuraavasti:

- Paina TILApainiketta (MODE) toistuvasti kunnes monitoiminäyttöön tulee viesti IS-TILA (IS MODE).
- Paina asetuspainiketta SET (S).
- Monitoimimittarin näyttöön tulee viesti KAKSOISKLIKKAA_HALUETASSASI_AUTO-TILAAN (DOUBLE_CLICK_UP_FOR_AUTO_MODE).
- Kaksoisklikkaa painiketta YLÖS.

AUTOMAATTINEN (AUTO) tila vahvistetaan:

- Vierivä viesti digitaalinäytössä osoittaa, että tilana on AUTOMAATTINEN JOUSITUSTILA (AUTOMATIC SUSPENSION).
- Automaattista tilaa osoittava AUTO tulee näkyviin iS-näyttöön.
- Kaikki jousituksen asennon osoittimen segmentit ovat näkyvissä.

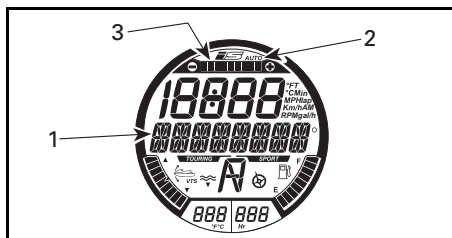

AUTOMAATTINEN JOUSITUSTILA (AUTOMATIC SUSPENSION MODE)

1. AUTOMAATTISEN JOUSITUSTILAN viesti näkyy tässä
2. AUTO-tilan osoitin PÄÄLLÄ
3. Kaikki jousituksen asennon osoittimen segmentit PÄÄLLÄ

Laituritilat (DOCK MODE)

iS-järjestelmä voidaan määrittää AUTOMAATTISEEN LAITURITILAAN (DOCK MODE AUTO) tai LAITURITILA POIS PÄÄLTÄ (DOCK MODE OFF)

Automaattinen laituritila

Kun järjestelmä on automaattisessa laituritilassa, jousitus laskeutuu automaattisesti LAITURITILAAN (DOCK MODE), jotta painopiste laskee tiettyissä olosuhteissa.

- Kun vesikulkuneuvon moottori sammutetaan normaalin käytön jälkeen.
- Jos O.T.A.S. on aktivoituna, KATSO AKTIIVISET TEKNOLOGIAT (iCONTROL).
- Jos kuljettaja vapauttaa kaasun vaapalle kierrosluvulle noin 10 sekunnin ajaksi.

HUOM: Kun jousitus siirtyy alas laituritilan korkeuteen, monitoiminäytön näytössä rullaa viesti LAITURITILA PÄÄLLÄ (DOCK MODE ON).

Laituritila pois päältä

Jos jousituksen laituritila otetaan pois päältä (DOCK MODE OFF), jousitus ei laskeudu automaattisesti laituritilaan, kun kaasuvipu vapautetaan tyhjäkäynnille yli kymmeneksi sekunniksi. Se kuitenkin laskee itsensä automaattisesti, kun:

- Kun moottori sammutetaan
- Kun O.T.A.S. aktivoidaan.

Jos jousitus on yläasennossaan, kun vesikulkuneuvon kytketään virta ja ALAS osoittavaa nuolipainiketta painetaan IS-TILASSA (IS MODE) kahdesti, jousitus laskeutuu automaattisesti LAITURITILAN (DOCK mode) korkeuteen, vaikka jousituksen säätönä olisi LAITURITILA POIS PÄÄLTÄ (DOCK MODE OFF).

Jos jousitus on ala-asennossaan (laituritilan korkeus), kun vesikulkuneuvon kytketään virta ja YLÖS osoittavaa painiketta painetaan IS-TILASSA (IS MODE), jousitus siirtyy ylös tehtaalla esimääritelyyn korkeuteen.

VAROITUS

Tiettyjä ohjausliikkeitä suoritettaessa alhaisella nopeudella tai ajettaessa laituriiin vesikulkuneuvon taipumus pyörähtää ympäri kasvaa. Mitä enemmän henkilöitä (tai painoa) liikkuvalla kannella on, sitä epävakaampi saattaa vesikulkuneuvo olla.

HUOM: AUTOMAATTINEN LAITURITILA (DOCK MODE AUTO) on aina päällä käytettäessä learning key -opeteluavainta.

Automaattisen laituritilan kytkeminen päälle tai pois päältä

AUTOMAATTISEN LAITURITILAN (DOCK MODE AUTO) laittaminen tai LAITURITILAN POIS PÄÄLTÄ (DOCK MODE OFF) kytkeminen on mahdollista vain moottorin ollessa sammutettuna ja käytettäessä normaaliavainta.

Kun haluat vaihtaa LAITURITILAN toimintatilaa, suorita seuraavat vaiheet.

1. Paina KÄYNNISTYS-/PYSÄYTYSpainiketta aktivoiaksesi tietokeskuksen.
2. Asenna turvakatkaisimen pistoke moottorin pysäytyskatkaisimeen.
3. Paina TILAPainiketta (MODE) toistuvasti kunnes tietokeskuksen näyttöön tulee kohta ASETUKSET (SETTINGS).

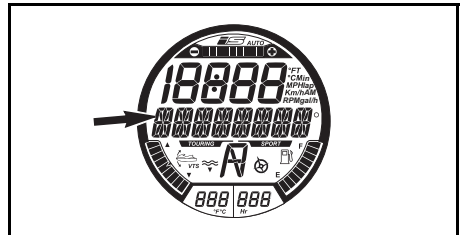

VIESTINÄYTTÖ

ASETUKSET (SETTINGS)

4. Paina ASETUSpainiketta (SET) saadaksesi näkyviin LAITURITILAN (DOCK MODE).

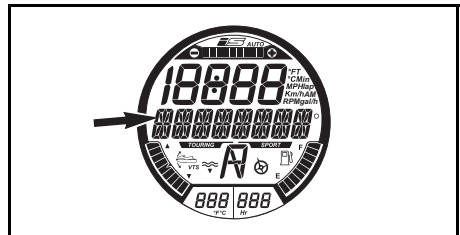

ENSIMMÄINEN KÄYTETTÄVISSÄ OLEVA TILAVAIHTOEHTO

LAITURITILAN (DOCK MODE) viesti näkyy tässä

5. Paina ASETUSpainiketta (SET) saadaksesi näkyviin AUTOMAATTISEN LAITURITILAN (DOCK MODE AUTO).

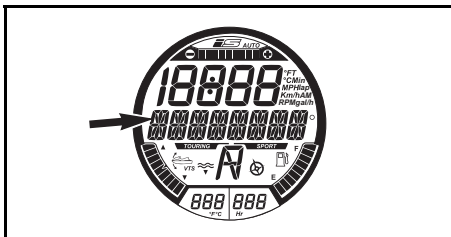

TILA AKTIVOITUNA

AUTOMAATTISEN LAITURITILAN (DOCK MODE AUTO) viesti näkyy tässä

6. Paina painiketta YLÖS tai ALAS vaihtaaksesi näkyviin tilaan LAITURITILA POIS PÄÄLTÄ (DOCK MODE OFF).

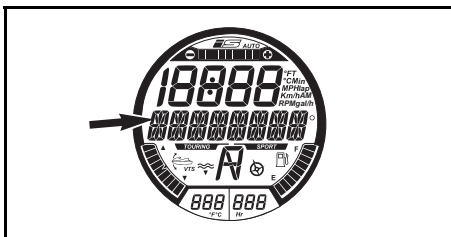

TILA POIS PÄÄLTÄ

LAITURITILA POIS PÄÄLTÄ (DOCK MODE OFF) -viesti näkyy tässä

7. Paina ASETUSpainiketta (SET) tai odota, kunnes aikakatkaisutoiminto tallentaa asetuksen ja palaa päänäyttöön.

Voit nyt käynnistää moottorin ja ajaa valitsemassasi LAITURITILASSA (DOCK MODE).

! TÄRKEÄÄ Kun vesikulkuneuvolla ajetaan tilassa LAITURITILA POIS PÄÄLTÄ (DOCK MODE OFF), järjestelmä estää jousituksen automaattisen siirtymisen ala-asentoon, jos vesikulkuneuvolla ajetaan hitaalla ajonopeudella tai pysähtytään. Siten painopiste pysyy korkeammalla, mikä vähentää vakautta ja saa vesikulkuneuvon pyörähtämään ympäri helpommin.

aS-jousitusjärjestelmä (Adjustable Suspension) (RXT-X aS)

Säädettävän aS-jousitusjärjestelmän (adjustable Suspension) ansiosta liikkuva kansi pääsee liikkumaan itsenäisesti kiinteään kanteen nähden eristään kuljettajan ja matkustajan kovan allokon aiheuttamilta iskuilta.

aS-ominaisuuden ansiosta liikkuva kansi voidaan säätää mekaanisesti vaihentamaan veden aiheuttamia iskuja kuljettajan ajotyyliin ja vesiolosuhteiden mukaan.

! VAROITUS

Vaikka jousitusjärjestelmä vaihenta osan kohtisuorista voimista ja vähentää runkoon kohdistuvia iskuja, se ei voi poistaa iskuja ja niiden voimia kokonaan. Vähennä vauhtiasi estääksesi sinun ja matkustajasi pomppimisen sekä mahdollisen putoamisen vesikulkuneuvosta.

! VAROITUS

Vältä ajamasta erittäin myrskyisillä vesillä ja äärimmäisten liikkeiden, kuten vanavesien ja aaltojen yli hyppelemistä.

Jousen esikuormituksen säätö

Jousen esijännitystä voidaan helposti säätää 1/2" käyttömutterin (säädin) avulla.

Jousen esijännityksen säädin sijaitsee istuimen alla.

KYYDISSÄ OLEVIEN YHTEISPAINO (KG/LB)	JOUSEN SÄÄTIMEN KLIKKAUSTEN LUKUMÄÄRÄ (MYÖTÄPÄIVÄÄN*)
57 kg	0
73 kg	2
89 kg	4
105 kg	6
120 kg	8
136 kg	10
152 kg	12
168 kg	14
184 kg	16
200 kg	18

* 0 on säädetty täysin kiertämättömään asentoon (myötäpäivään).

Vaimennuksen säätäminen

aS-jousituksen vaimennus voidaan säätää henkilökohtaisesti kuljettajan ajomieltyymysten ja vesiolosuhteiden mukaan.

Vaimennuksen säätäminen suoritetaan hansikaslokerossa olevan nitrogeenisäiliön kautta.

Hansikaslokerossa olevalla sinisellä nupilla säädetään vaimennusta.

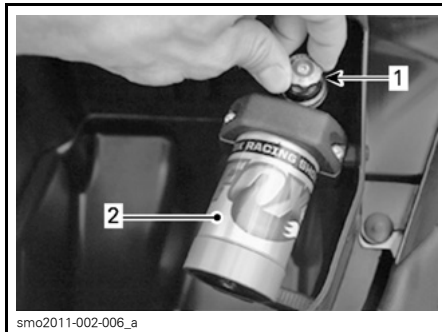

1. Sininen nuppi
2. Nitrogeenikaasuvaimennin

TYYPILLISET OLOSUHTEET	VAIMENNUKSEN SÄÄTIMEN KLIKKAUSTEN LUKUMÄÄRÄ (MYÖTÄPÄIVÄÄN*)
Tyyni vesistö	0
	5
Rankka aallokko	10
	15
Avomeri	20

* 0 on säädetty täysin kiertämättömään asentoon (myötäpäivään).

HUOM: Nämä säädöt ovat ohjeellisia jousituksen parhaan mahdollisen suorituskyvyn saavuttamiseksi. Henkilökohtaiset mieltymykset saattavat vaatia erilaisia asetuksia kuin suositellut.

S (manuaalinen jousitus) (GTX S 155)

Manuaalisen jousitusjärjestelmän (S) ansiosta liikkuva kansi pääsee liikkumaan itsenäisesti kiinteään kanteen nähden eristään kuljettajan ja matkustajan kovan aallokon aiheuttamilta iskuilta.

Liikkuva kansi voidaan säätää mekaanisesti vaimentamaan veden aiheuttamia iskuja kuljettajan painon mukaan.

⚠ VAROITUS

Vaikka jousitusjärjestelmä vai-
mentaa osan kohtisuorista voimis-
ta ja vähentää runkoon kohdistu-
via iskuja, se ei voi poistaa iskuja
ja niiden voimia kokonaan. Vähennä
vauhtiasi estääksesi sinun ja
matkustajasi pomppimisen sekä
mahdollisen putoamisen vesikul-
kuneuvosta.

⚠ VAROITUS

Vältä ajamasta erittäin myrskyisil-
lä vesillä ja äärimmäisten liikkei-
den, kuten vanavesien ja aaltojen
yli hyppelemistä.

Jousen esikuormituksen säätö

Jousen esijännitystä voidaan helposti säätää 1/2" käyttömutterin (säädin) avulla.

Jousen esijännityksen säädin sijaitsee istuimen alla.

KYYDISSÄ OLEVIEN YHTEISPAINO (KG/LB)	JOUSEN SÄÄTIMEN KLIKKAUSTEN LUKUMÄÄRÄ (MYÖTÄPÄIVÄÄN*)
68 kg	0
79 kg	2
90 kg	4
102 kg	6
113 kg	8
125 kg	10
136 kg	12
147 kg	14
159 kg	16
170 kg	18
* 0 on säädetty täysin kiertämättömään asentoon (myötäpäivään).	

SISÄÄNAJO

Käyttö sisäänajovaiheessa

Ajoneuvosi tarvitsee 10 tunnin sisäänajon ennen kuin sillä ajetaan jatkuvasti täydellä kaasulla.

Sisäänajon aikana saa kaasuttaa korkeintaan 1/2- tai 3/4-kaasulla maksimita. On kuitenkin hyvä suorittaa kevyitä kiihdytyksiä sekä vaihdella ajonopeutta.

ILMOITUS Jatkuvat kiihdytykset tai käyttö täydellä kaasulla ja pitkät ajot täydellä nopeudella ovat vahingollisia sisäänajon aikana.

HUOM: 215-, 260- ja 300 -moottorit: Ensimmäisen viiden käyttötunnin aikana moottorin hallintajärjestelmä rajoittaa moottorin maksiminopeutta moottorin suojaamista varten. Moottorin suorituskyky nousee progressiivisesti tämän vaiheen aikana.

KÄYTTÖOHJEET

VAROITUS

Suorita aina **KÄYTTÖÄ EDELTÄVÄT TARKASTUKSET** ennen vesikulkuneuvon käyttämistä. Muista lukea kohta **TURVALLISUUSOHJEITA** ja kohta **VESIKULKUNEUVOA KOSKEVAT TIEDOT** sekä tutustu huolella iControl-tekniikkaan.

Ellet ymmärrä täysin jotakin hallintalaitetta tai ohjetta, ota yhteys valtuutettuun Sea-Doo-jälleenmyyjään.

Vesikulkuneuvon nousu

Kuten missä tahansa vesikulkuneuvossa, veneeseenousu pitää tehdä varovasti ja moottorin pitää seistä.

VAROITUS

Moottorin pitää olla **POIS PÄÄLTÄ (OFF)**, kun vesikulkuneuvon nousee tai kun käytetään veneeseenousuaskelmaa.

Veneeseenousu laiturilta

Kun laiturilta nousee veneeseen, asetetaan yksi jalka hitaasti vesikulkuneuvon laituria lähimmälle astinlaudalle, samalla pidetään ohjaustangosta kiinni ja siirretään vartalon paino toiselle puolelle vesikulkuneuvon tasapainottamiseksi.

Sitten viedään toinen jalka istuimen yli toiselle astinlaudalle. Työnnä vesikulkuneuvo pois laiturista.



F18A01Y

Veneeseenousu matalassa vedessä

Nouse matalassa vedessä vesikulkuneuvon joko sivulta tai takaa.

VAROITUS

- Pidä raajat poissa suihkusta ja sisäänottosäleiköstä.
- Älä koskaan nojaa käyttöjärjestelmään noustessasi vesikulkuneuvon.

Varmistu, että rungon takaosan alimman osan alla on vettä vähintään 90 cm.

Ota huomioon, että runko painuu vedessä syvemmälle, kun kaikki matkustajat ovat aluksessa. Muista ylläpitää kyseinen syvyys, jottei hiekka, sora tai kivet imeydy suihkupumppuun.

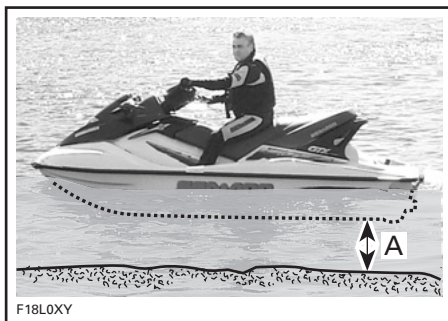

F18L0XY

- A. Pidä vähintään 90 cm vettä rungon takaosan alimman osan alla, kun kaikki matkustajat ovat aluksessa.

ILMOITUS

- Moottorin käynnistäminen, tai vesikulkuneuvon ajaminen matalassa vedessä voi vahingoittaa siipiratasta, tai muita suihkupumpun osia.
- Pysy keskellä askelmaa.
- Yksi henkilö kerrallaan askelmalta.

VAROITUS

iBR-järjestelmällä varustetut vesikulkuneuvot:

- Ota huomioon iBR-portin liikkeet moottoria käynnistettäessä, sitä sammuttaessa tai käytettäessä iBR-vipua. Portin automaattiset liikkeet saattavat litistää sellaisen henkilön sormia tai varpaita, joka pitää kiinni henkilökohtaisen vesikulkuneuvon takaosasta.
- Älä koskaan tukeudu iBR-porttiin noustessasi vesikulkuneuvon.

Veneeseenousu syvässä vedessä**VAROITUS**

- Pidä raajat poissa käyttöjärjestelmästä tai sisäänottosäleiköstä.
- Älä koskaan tukeudu käyttöjärjestelmään noustessasi vesikulkuneuvon.
- Kokemattomien käyttäjien pitäisi harjoitella veneeseen nousua (kaikilla tässä kuvatuilla tavoilla) ensin lähellä rantaa ennen uskaltautumista syvemmälle.

VAROITUS

iBR-järjestelmällä varustetut vesikulkuneuvot:

- Ota huomioon iBR-portin liikkeet moottoria käynnistettäessä, sitä sammuttaessa tai käytettäessä iBR-vipua. Portin automaattiset liikkeet saattavat litistää sellaisen henkilön sormia tai varpaita, joka pitää kiinni henkilökohtaisen vesikulkuneuvon takaosasta.
- Älä koskaan tukeudu suihkumoottorijärjestelmään tai iBR-porttiin noustessasi vesikulkuneuvon.

Pelkkä kuljettaja

Mallit ilman veneeseenousuaskelmaa

1. Tartu toisella kädellä takakahvaa.
2. Tuo toinen kätesi veneeseenousulavaan, nosta vartaloasi kunnes voit laittaa toisen polven veneeseenousulavalle.
3. Laita toinen polvi veneeseenousulavalle.



smo2009-002-144

4. Ota istuimen hihnasta ote säilyttäaksesi tasapainosi paremmin ja astu eteenpäin istuimen molemmilla puolilla oleville astinlaudoille.



Istahda hajasäärin istuimelle.

Mallit veneeseenousuaskelmalla

Ui vesikulkuneuvon taakse.

Laske veneeseenousuaskelma alas toisella kädellä.



Ota toisella kädellä ote veneeseenousulavan reunasta ja vedä itsesi ylös, jotta saat polvesi veneeseenousuaskelmalle.



ILMOITUS

- Pysy keskellä askelmaa.
- Yksi henkilö kerrallaan askelmalla.

Ojenna toinen kätesi eteenpäin ja ota kiinni istuimen takana olevasta muovikahvasta, nouse sitten veneeseenousuaskelmalle.



Ota molemmilla käsilläsi ote istuimen takana olevasta kahvasta ja astu sitten veneeseenousulavalle.



Ota istuimen hihnasta ote säilyttääksesi tasapainosi paremmin ja astu eteenpäin istuimen molemmilla puolilla oleville astinlaudoille.



smo2009-002-145

Istahda hajasäärin istuimelle.

Kuljettaja ja matkustaja

Kuljettaja kiipeää vesikulkuneuvoon edellä esitetyllä tavalla.

Aallokossa matkustaja voi vedessä ollessaan pitää vesikulkuneuvoa paikallaan ja auttaa siten kuljettajaa kiipeämään alukseen.



smo2009-002-146

ILMOITUS

- Pysy keskellä askelmaa.
- Yksi henkilö kerrallaan askelmalta.

Sen jälkeen matkustaja kiipeää vesikulkuneuvoon samalla, kun kuljettaja ylläpitää tasapainoa istumalla mahdollisimman lähellä konsolia.



smo2009-002-147

ESIMERKKI - KUVASSA MALLI VENESEENNOUSUASKELMALLA



smo2009-002-148

ESIMERKKI - KUVASSA MALLI VENESEENNOUSUASKELMALLA



smo2009-002-149



smo2009-002-150

Kuinka moottori käynnistetään

VAROITUS

Aina ennen moottorin käynnistämistä kuljettajan ja matkustajien on aina:

- Oltava asianmukaisesti istumassa vesikulkuneuvossa
- Oltava tukeva ote kädensijoista tai matkustajan on pidettävä kiinni edessä istuvan henkilön vyötaisisiltä.
- Oltava suojaava vaatetus, mukaan luettuina paikallisten viranomaisten hyväksymä henkilökohtainen kelluntaväline ja märkäpuvun alaosa.

ILMOITUS Varmistu ennen moottorin käynnistämistä, että rungon takaosan alimman osan alla on vettä vähintään 90 cm, kun kaikki matkustajat ovat aluksessa. Muussa tapauksessa siipiras, tai muut suihkupumpun osat voivat vaurioitua.

1. Kiinnitä aina turvakatkaisimen narun pidike henkilökohtaiseen kelluntavälineeseen tai ranteeseen (tarvitset rannehihnan).
2. Tartu vasemmalla kädellä tukevasti ohjaustankoon ja aseta jalat astinlaudoille.
3. Paina moottorin KÄYNNISTYS-/PYSÄYTYSpainiketta aktivoiaksesi sähköjärjestelmän.
4. Kun tietokeskus suorittaa itsetestiä, asenna turvakatkaisimen pistoke moottorin pysäytyskatkaisimeen.

VAROITUS

Turvakatkaisimen narun pidikkeen tulisi aina olla kiinnitettynä kuljettajan henkilökohtaiseen kelluntavälineeseen tai ranteeseen (tarvitset rannehihnan) käynnistettäessä tai ajettaessa vesikulkuneuvolla.

5. Paina KÄYNNISTYS-/PYSÄYTYSpainiketta käynnistääksesi moottorin.

HUOM: KÄYNNISTYS-/PYSÄYTYSpainiketta on painettava viiden sekunnin kuluessa siitä, kun turvakatkaisin on asennettu moottorin pysäytyskatkaisimeen, jotta moottori voi käynnistyä.

ILMOITUS Ellei moottori käynnisty välittömästi, älä paina KÄYNNISTYS-/PYSÄYTYSpainiketta 10 sekuntia kauempaa, jotta käynnistin ei ylikuumene. Käynnistimen pitää antaa jäähtyä käynnistysyritysten välissä. Katso VIANETSINTÄ-osa.

6. Vapauta moottorin KÄYNNISTYS-/PYSÄYTYSpainike moottorin käynnistyttyä.

VAROITUS

Turvakatkaisimen narun tulisi aina olla kiinnitettynä kuljettajan henkilökohtaiseen kelluntavälineeseen käynnistettäessä tai ajettaessa vesikulkuneuvolla.

HUOM: Jotta moottori voi käynnistyä, on turvakatkaisin asennettava moottorin pysäytyskatkaisimeen viiden sekunnin sisällä KÄYNNISTYS-/PYSÄYTYSpainikkeen painamisesta. Jos järjestelmästä kuuluu muuta kuin 2 lyhyttä piippausta turvakatkaisinta asennettaessa, on se osoitus tilanteesta, joka pitää korjata. Katso kohdasta VIANETSINTÄ piippauksen koodisignaalien merkitykset.

HUOM: Moottori voidaan käynnistää uudestaan kolmen minuutin sisällä, kun se on pysäytetty KÄYNNISTYS-/PYSÄYTYSpainiketta käyttäen. Palaa tuon aikavälin kuluttua käynnistysmenetelmään.

Kuinka moottori pysäytetään

⚠ VAROITUS

Vesikulkuneuvon ohjattavuuden ylläpitämiseksi pitää moottorin olla käynnissä kunnes vesikulkuneuvo on pysähtynyt.

Kun haluat pysäyttää moottorin, paina KÄYNNISTYS-/PYSÄYTYSpainiketta tai vedä turvakatkaisimen pistoke pois moottorin pysäytyskatkaisimesta.

⚠ VAROITUS

Älä koskaan jätä turvakatkaisinta moottorin pysäytyskatkaisimeen poistuessasi vesikulkuneuvosta estääksesi moottorin tahattoman käynnistymisen tai lasten tai muiden henkilöiden luvattoman käytön.

Jos moottori sammutetaan KÄYNNISTYS-/PYSÄYTYSpainiketta käyttämällä ja turvakatkaisin jätetään moottorin pysäytyskatkaisimeen, tietokeskus ja kaikki sähkövirta sammuu noin kolmen minuutin kuluttua, jotta akku ei pääse purkautumaan.

Kuinka vesikulkuneuvoa ohjataan



F18J09Y

Ohjaustangon kääntäminen kääntää suihkupumpun suutinta, joka hallitsee vesikulkuneuvon suuntaa. Ohjaustangon kääntäminen oikealle kääntää vesikulkuneuvoa oikealle ja päinvastoin. Vesikulkuneuvon kääntämistä varten pitää kaasuttaa.

⚠ VAROITUS

Vesikulkuneuvon suuntaa muutetaan kaasuttamalla ja kääntämällä ohjaustankoa. Ohjauksen tehokkuus vaihtelee riippuen kaasun käytöstä, matkustajien määrästä, kuormasta, aallokosta ja ympäristökiteijöistä, kuten tuuli

Toisin kuin auto, vesikulkuneuvossa on annettava kaasua kääntymistä varten. Harjoittele turvallisella alueella kaasuttamalla ja kääntymällä pois kuvitellusta esineestä. Tämä on hyvä törmäyksenestotekniikka.

⚠ VAROITUS

Ohjattavuus pienenee kun kaasu vapautetaan ja häviää kokonaan, kun moottori on sammunut.

Vesikulkuneuvo käyttäytyy eri tavalla matkustajan kanssa ja vaatii suurempaa taitoa. Matkustajan (matkustajien) on pidettävä tukevasti kiinni istuimen hihnasta, matkustajan muovisesta käsikahvasta tai edessä istuvan henkilön vyötäröstä. Hidasta vauhtia ja vältä äkkikäännöksiä. Vältä korkeata aallokkoa, kun mukana on matkustaja.

Jyrkät käännökset ja muut erikoiset ohjausliikkeet

Mikä tahansa jyrkkä käännös tai muu erikoinen ohjausliike, jonka vuoksi ilmanottoaukot joutuvat veden alle pidemmäksi aikaa, saattaa aiheuttaa veden vuotamisen pilssiin.

Polttomoottori tarvitsee ilmaa toimiakseen, joten tämä vesikulkuneuvo ei voi olla täysin vesitiivis.

ILMOITUS Jos ilmanottoaukot pidetään veden pinnan alla kiertämällä jatkuvasti pienisäteistä ympyrää, upottamalla keula aaltojen läpi tai kaatamalla vesikulkuneuvo, vettä saattaa mennä pilssiin, jolloin moottorin sisäosat saattavat vaurioitua pahasti. Katso tässä käyttöohjeessa olevaa osaa **TAKUU**.

O.T.A.S. -järjestelmä (Off-Throttle Assisted Steering, ohjauksen apujärjestelmä)

O.T.A.S. (Off-Throttle Assisted Steering) -järjestelmällä saadaan enemmän ohjattavuutta tilanteissa, joissa kaasua ei anneta.

Jos kuljettaja vapauttaa kaasun tyhjäkäynnille aloittaessaan täyttä käännettä, O.T.A.S.-järjestelmä aktivoituu sähköisesti. O.T.A.S. lisää hiukan moottorin nopeutta avustaakseen käänöksessä.

Kun ohjaustanko palautetaan keskiasentoonsa, kaasua palaa tyhjäkäynnille.

Suosittelemme, että tutustut tähän ominaisuuteen ensimmäisen ajon aikana.

Kuinka vapaa kytketään päälle

VAROITUS

Vetoakseli ja siipiras pyörivät aina moottorin käydessä, myös silloinkin kun iBR-portti on asetettu vapaa-asentoon. Pysy etäällä vesikulkuneuvon käyttöjärjestelmästä.

Kun vesikulkuneuvo ensimmäistä kertaa käynnistetään, iBR-järjestelmä oletuksena säätää automaattisesti iBR-portin vapaa-asentoon.

Jos portti on eteenpäin suuntaavan paineen asennossa, napauta iBR-vipua. Portti siirtyy vapaa-asentoon.

Jos jarrutat tai peruutat, iBR-portti liikkuu vapaa-asentoon, kun vapautat iBR-vivun etkä paina kaasua.

HUOM: Kaasuvivun on oltava täysin vapautettuna, jotta iBR-portti voi siirtyä vapaa-asentoon, kun iBR-vipu vapautetaan.

Jos moottori on sammutettu eteenpäin- tai peruutusvaihteen ollessa päällä, iBR-portti siirtyy moottorin sammutusvaiheessa vapaa-asentoon.

Kuinka säädetään iBR:n vapaa-asentoa

Kun vaihde on VAPAALLA (NEUTRAL) ja vesikulkuneuvo liikkuu hitaasti eteen- tai taaksepäin, iBR-järjestelmää voidaan säätää.

HUOM: Vesikulkuneuvo saattaa liikkuu tuulen tai virtauksien johdosta, vaikka sen vaihde on vapaalla.

Jos vesikulkuneuvo liikkuu eteenpäin, paina hetkellisesti painiketta VTS ALAS (DOWN) tai painiketta ALAS (DOWN) (jos ajoneuvoa ei ole varustettu VTS-katkaisimella).

Jos vesikulkuneuvo liikkuu taaksepäin, paina hetkellisesti painiketta VTS YLÖS (UP) tai painiketta YLÖS (UP) (jos ajoneuvoa ei ole varustettu VTS-katkaisimella).

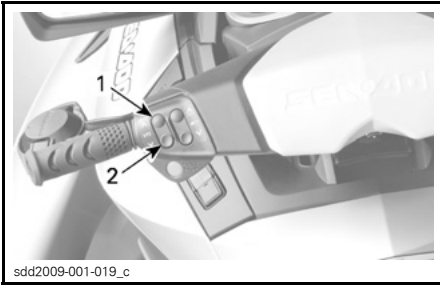

TYYPILLINEN - VTS:N SÄÄTÖPAINIKE

1. Keula ylös
2. Keula alas

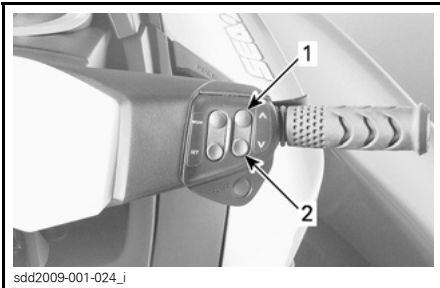

TYYPILLINEN - iBR:N VAPAA-ASENNON SÄÄTÄMINEN

1. Painike YLÖS (pysäyttää taaksepäin liikkumisen)
2. Painike ALAS (pysäyttää eteenpäin liikkumisen)

HUOM: Paina VTS-painiketta YLÖS/ALAS tai painiketta YLÖS/ALAS (jos ajoneuvoa ei ole varustettu VTS-katkaisimella) toistuvasti kunnes olet saavuttanut haluamasi vapaa-asennon ja vesikulkuneuvo ei enää liiku.

Kuinka Eteen-vaihte kytketään päälle

Kun haluat vaihtaa vapaalta eteenpäin vievälle paineelle, napauta kaasuvipua. iBR-portti siirtyy eteenpäin vievän paineen asentoon ja vesikulkuneuvon kiihdyttää eteenpäin.

Kun haluat kytkeä eteenpäin vievän paineen peruutusvaihteelta, vapauta iBR-vipu lisäten kaasua kohtuullisesti.

Kun haluat uudelleen kytkeä eteenpäin vievän paineen jarrutuksen jälkeen, paina kaasuvipua samalla kun vapautat iBR-vivun. Vesikulkuneuvo kiihtyy eteenpäin lyhyen viiveen jälkeen.

Kuinka peruutusvaihte kytketään päälle ja peruutetaan

Peruutusvaihte voidaan kytkeä päälle ainoastaan, kun nopeus on tyhjäkäynnin ja eteenpäin vievän käyntinopeuden 14 km/h välillä.

Kun haluat kytkeä peruutuspaineen, paina VASEMMASSA käsikahvassa sijaitsevaa iBR-vipua vähintään 25 % sen kokonaisliikkumavarasta.

Kun iBR-vipua käytetään peruutustilassa, kaasuvivulla voidaan hallita moottorin kierroslukua ja siten taaksepäin vievän painesuihkun voimakkuutta.

Kun käytetään iBR-vipua ja kaasuvipua samanaikaisesti, taaksepäin vievää painesuihkua voidaan hallita tarkemmin. Liian suuri kierrosluku aikaansaa vedessä turbulenssia pienentäen peruutuksen tehoa.

HUOM: Moottorin teho laskee tyhjäkäynnille aina, kun iBR-vivun asento muuttuu.

Vapauta iBR-vipu, kun haluat lopettaa peruuttamisen.

Kun olet vapauttanut iBR-vivun, paina tarpeeksi kaasua, jotta vesikulkuneuvon taaksepäin suuntautuva liike pysähtyy.

VAROITUS

Jarrut eivät tehoa peruutettaessa.

Peruutettaessa moottorin tehot on rajoitettu, mikä rajoittaa peruutusnopeutta. Peruutusvaihti saattaa ylittää kuitenkin 14 km/h riippuen olosuhteista peruutusvaihteessa.

VAROITUS

Käytä peruutusta vain hitaalla nopeudella ja mahdollisimman lyhyen aikaa. Varmista aina, että peruutusreitillä ei ole esineitä, esteitä ja ihmisiä.

Peruutuksessa käännä ohjaustanko päinvastaiseen suuntaan kuin suunta, johon haluat vesikulkuneuvon peräosan kääntyvän.

Esimerkiksi vesikulkuneuvon peräosan ohjaamiseksi vasemmalle (paapuuri), käännä ohjaustankoa oikealle (tyyrpuuri).



F18J08Z

TYYPILLINEN - PERUUTETTAESSA OHJAUSSUUNTA ON PÄINVASTAINEN

TÄRKEÄÄ Taaksepäin vievän suihkupaineen ohjaussuunta on päinvastainen kuin eteenpäin vievän paineen. Kun haluat ohjata vesikulkuneuvon perän vasemmalle (paapuuri), käännä ohjaustankoa oikealle (tyyrpuuri). Kun haluat ohjata vesikulkuneuvon perän oikealle (tyyrpuuri), käännä ohjaustankoa vasemmalle (paapuuri). Peruutusta ja taaksepäin vievän painesuihkun käyttöä tulisi opetella avoimessa vesistössä, jotta kuljettaja oppii täysin hallitsemaan ohjauslaitteet ja vesikulkuneuvon käyttäytymisen ennen peruuttamista ahtaissa paikoissa.

Kuinka jarru kytketään päälle ja jarrutetaan

VAROITUS

- Moottorin on oltava käynnissä, jotta jarrua voidaan käyttää.
- Jarrua jarruttaa vain eteenpäin ajettaessa, jarrut eivät vaikuta peruutusvauhtiin.
- Jarru ei voi estää vesikulkuneuvoa ajelehtimasta virran tai tuulen mukana.

Jarrustoiminto voidaan kytkeä päälle ainoastaan kuin vesikulkuneuvon nopeus on yli kynnysvauhdin 14 km/h.

Jarru kytkeytyy päälle ja jarruttaa vesikulkuneuvoa, kun VASEMMASSA käsikahvassa olevaa iBR-vipua painetaan vähintään 25 % sen liikkumavarasta.

VAROITUS

Jarrutusta tulisi opetella avoimessa vesistössä ja nostaa nopeutta asteittain, jotta kuljettaja oppii täysin hallitsemaan ohjauslaitteet ja vesikulkuneuvon käyttäytymisen.

Kun iBR-vipua painetaan, kaasuvivun antama käsky ohitetaan ja moottorin kaasujärjestelmän hallinta riippuu

iBR-vivun asennosta. Jarrutusta voidaan täten säätää ainoastaan iBR-vipua käyttäen.

Vesikulkuneuvon hidastumisvauhti on suhteessa siihen, kuinka voimakkaasti iBR-vipua painetaan. Mitä enemmän iBR-vipua painetaan, sitä suurempi on jarrutusvoima.

HUOM: Muista aktivoida iBR-vipua asteittain, jotta voit säädellä jarrutus-tehoa, vapauta samanaikaisesti myös kaasuvipu.

⚠ TÄRKEÄÄ Jarrutettaessa kuljettajan on varauduttava hidastuvan vauhdin aiheuttamaan voimaan ja nojaututtava sitä vasten, jotta kuljettaja ei liiku eteenpäin vesikulkuneuvossa ja menetä tasapainoaan. Kuljettajan on aina pidettävä molemmilla käsillään käsikahvoista ja kaikkien matkustajien on pidettävä tukevasti kiinni käsikahvoista tai edessä istuvan henkilön vyötäröstä.

⚠ VAROITUS

Jarrutusmatka vaihtelee huomattavasti alkunopeuden, kuorman, henkilömäärän, vesiolosuhteiden ja kuljettajan käyttämän jarrutusvoimakkuuden mukaan. Säädä aina ajotyylisi olosuhteiden mukaan.

Kun vesikulkuneuvon vauhti hidastuu hitaammaksi kuin 14 km/h, jarrutustila päättyy ja peruutustila kytkeytyy päälle. Vapauta iBR-vipu heti, kun vesikulkuneuvo pysähtyy. Muuten se saattaa liikkua taaksepäin.

⚠ TÄRKEÄÄ Kun vesikulkuneuvon vauhti hidastuu pysähtymistä varten, vesikulkuneuvon luoma aalto saavuttaa sen ja pyrkii työntämään vesikulkuneuvoa eteenpäin. Varmista, että kulkusuunnassa ei ole esteitä tai uimareita.

Jos kaasuvipua painetaan yhä vapautettaessa iBR-vipua, vesikulkuneuvon vauhti kiihtyy lyhyen viiveen jälkeen eteenpäin. Kiihdytysvauhti on suhteessa kaasuvivun asentoon.

⚠ VAROITUS

Jos et halua kiihdyttää eteenpäin vapautettuasi jarruvivun, vapauta kaasuvipu.

Kun jarrua painetaan vauhdissa, vesikulkuneuvon takaa suihkuua vettä, jonka vuoksi takanasi ajavan vesikulkuneuvon kuljettaja voi menettää hetkellisesti näköyhteyden sinun vesikulkuneuvoosi.

⚠ VAROITUS

- Ajettaessa peräkkäin on tärkeää kertoa takanasi ajavalle kuljettajalle henkilökohtaisen vesikulkuneuvosi jarrutusominaisuudesta ja siitä kuinka ajoneuvo käyttäytyy jarrutuksen aikana, sekä selvittää mitä ajoneuvosi perästä tuleva vesisuihku merkitsee ja että on tärkeää säilyttää pidempi etäisyys vesikulkuneuvojen välillä.
- Ota huomioon, että takanasi tai läheisyydessäsi ajavat muut vesikulkuneuvot eivät välttämättä voi pysähtyä yhtä nopeasti kuin sinä.

Jarruttaminen käännettäessä

Käännettäessä on kaasutettava, jotta vesikulkuneuvo säilyttää ohjattavuuden. Käännettäessä voidaan kuitenkin jarruttaa käyttäen iBR-vipua edellä kuvatun mukaisesti. Varaudu säilyttämään tasapainosi, kun aalto kohtaa vesikulkuneuvosi sivusuunnasta.

! TÄRKEÄÄ Kun vesikulkuneuvon vauhti hidastuu jarrutettaessa käännöksen aikana, vesikulkuneuvon luoma aalto saavuttaa sen ja pyrkii työntämään vesikulkuneuvoa sivuttain. Varaudu säilyttämään tasapainosi aallon kohdatessa vesikulkuneuvon.

Kuinka säädettävää trimmijärjestelmää (VTS) käytetään

Säädettävä trimmijärjestelmä (VTS) muuttaa suihkupumpun suuttimen pystysuoraa asentoa, jolloin kuljettajalla on nopea ja tehokas tapa kompensoida kuorman, työntövoiman, ajoasennon ja aallokon vaikutus. Oikein säädettynä se voi parantaa käsiteltävyyttä, vähentää nyökintää, ja säätää vesikulkuneuvon parhaimpaan ajokulmaan parasta toimintaa varten.

Aluksi vesikulkuneuvon kuljettajan tulisi tutustua säädettävän trimmijärjestelmän (VTS) käyttöön vaihtelevilla nopeuksilla ja erilaisissa aallokoissa. Yleensä matka-ajossa trimmiä pidetään keskiasennossa. Vain kokemuksella löytyy paras trimmi eri olosuhteisiin. Vesikulkuneuvon sisäänajon aikana, kun kovaa ajo ei ole suositeltavaa, on erinomainen tilaisuus tutustua trimmin säätöön ja sen vaikutuksiin.

Kun suutin on suunnattu yläviistoon, ohjaa veden työntövoima vesikulkuneuvon keulaa ylöspäin. Tätä asentoa käytetään nopean ajon optimoimiseen.

Kun suutin käännetään alaviistoon, pakottaa tämä keulaa alaspäin, jolloin vesikulkuneuvon kääntymiskyky paranee. Kuten missä tahansa vesikulkuneuvossa, nopeus ja kuljettajan kehon asento ja liikkeet (elekieli) määrittävät vesikulkuneuvon käännöksen määrän ja jyrkkyyden. Nyökintää voidaan vähentää, tai se voidaan poistaa suuntaamalla suutin alaspäin ja säätämällä nopeutta vastaavasti.

HUOM: Tietokeskuksessa oleva pylväsmittari osoittaa VTS:n asennon.

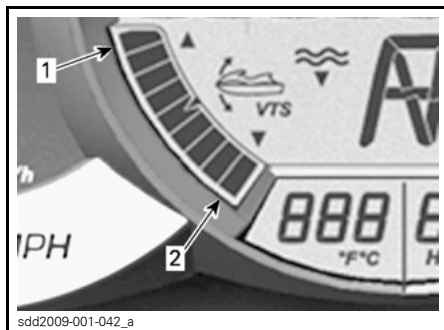

TIETOKESKUS — VTS:N ASENNON OSOITIN

1. Keula ylös
2. Keula alas

VTS-järjestelmän ansiosta suuttimen trimmiasentoa voi säätää manuaalisesti. Lisäksi tietyissä malleissa on valittavissa kaksi esisäädettyä trimmiasentoa ja mahdollisuus tallentaa tai muuttaa esisäädettyjä trimmiasentoja.

VTS:n säätömenetelmät

KÄYTETTÄVISSÄ OLEVAT VTS:N SÄÄTÖMENETELMÄT	GTX GTX S 155	GTX LIMITED GTX LIMITED iS	RXT RXT-X RXT-X aS	WAKE PRO
VTS-painike	Ei saat.	X	X	X
VTS:n säätö "kaksoisklikkauksella"	Ei saat.	X	X	X
VTS:n "esisäädöt"	Ei saat.	X	X	X
VTS:n säätö monitoimimittarin kautta	X	Ei saat.	Ei saat.	Ei saat.

X = Merkitsee vakiovarustetta
Ei saat. = Ei saatavilla kyseiseen malliin

VTS:n säätäminen VTS-painikkeella

Käytettävissä on yhdeksän trimmiasentoa.

Menettele seuraavasti vesikulkuneuvon käydessä eteenpäin vievällä painesuihkulla.

HUOM: Jos VTS:n trimmiasentoa painetaan, mutta moottori ei käy eteenpäin vievällä painesuihkulla, osoittimen asento ainoastaan muuttuu. Suutin liikkuu valittuun VTS:n trimmiasentoon, kun eteenpäin vievä painesuihku on kytkettyä.

1. Paina yhden kerran VTS-painiketta YLÖS säätääksesi vesikulkuneuvon keulan ylös seuraavaan trimmiasentoon.
2. Paina yhden kerran VTS-painiketta ALAS säätääksesi vesikulkuneuvon keulan ylös seuraavaan trimmiasentoon.

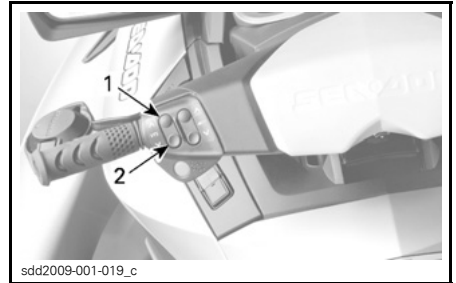

TYYPILLINEN - VTS:N SÄÄTÖPAINIKE

1. Keula ylös
2. Keula alas

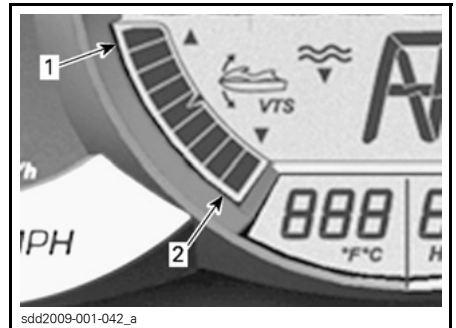

TIETOKESKUS — VTS:N ASENNON OSOITIN

1. Keula ylös
2. Keula alas

HUOM: Jos VTS:n painiketta YLÖS tai ALAS painetaan ja pidetään alas painettuna, suihkupumpun suutin liikkuu kunnes painike vapautetaan halutussa trimmiasennossa tai saavutetaan trimmin ääriasento (ylimmäinen tai alimmainen).

Esisäädettyjen trimmiasentojen käyttäminen

Valittavissa on kaksi esisäädettyä trimmiasentoa.

Asettaaksesi trimmin korkeimpaan tallennettuun trimmiasentoon paina kahdesti painiketta VTS YLÖS (UP) (keula ylös).

Asettaaksesi trimmin alimpaan tallennettuun trimmiasentoon paina kahdesti painiketta VTS ALAS (DOWN) (keula alas).

HUOM: Jos tallennettuna on vain yksi trimmin esisäätö, paina kahdesti VTS:n painiketta YLÖS (UP) tai ALAS (DOWN).

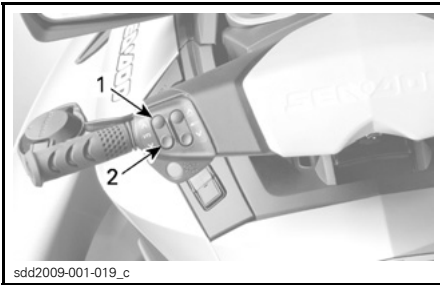

TYYPILLINEN - PAINA KAHDESTI YLÖS TAI ALAS KÄYTTÄÄKSESI ESISÄÄDETTYJÄ ASENTOJA

1. Korkein esisäädetty asento saadaan painikkeella YLÖS (UP)
2. Alin esisäädetty asento saadaan painikkeella ALAS (DOWN)

Esisäädettyjen trimmiasentojen tallentaminen

Järjestelmään voidaan tallentaa kaksi erilaista VTS:n trimmiasentoa, joiden avulla voidaan nopeasti valita haluttu trimmin ajokulma.

Kun haluat tallentaa VTS:ään esisäädettyjä asentoja:

1. Paina yhden kerran KÄYNNISTYS-/PYSÄYTYSpainiketta aktivoiaksesi sähköjärjestelmän.
2. Asenna turvakatkaisimen pistoke moottorin pysäytyskatkaisimeen.
3. Paina toistuvasti OIKEASSA käsikahvassa olevaa TILApainiketta (MODE), kunnes näyttöön tulee näkyviin VTS TILA (VTS MODE).

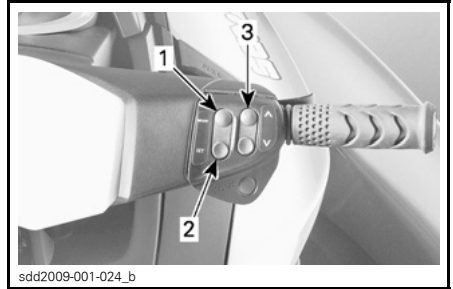

TYYPILLINEN

1. TILAPAINIKE (MODE)
2. ASETUSPAINIKE (SET)
3. PAINIKKEET YLÖS/ALAS (UP/DOWN)

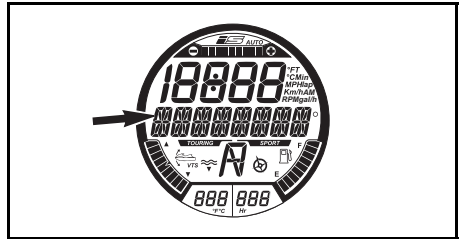

VIESTINÄYTTÖ

VTS-TILA (VTS MODE)

4. Paina OIKEASSA käsikahvassa olevaa ASETUSpainiketta (SET) saadaksesi näkyviin tekstin ESISÄÄTÖ 1 (PRESET 1).
5. Paina nuolipainiketta VTS YLÖS (UP) tai ALAS (DOWN) muuttaaksesi VTS:n asentoa ESISÄÄDÖLLE 1 (PRESET 1). Mittarin digitaal näyttössä näkyy säädöt yhdestä yhdeksään tekstin ESISÄÄTÖ 1 (PRESET 1) yläpuolella.

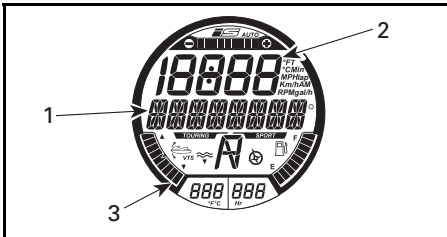

VALITTU TOIMINTO - ESISÄÄTÖ 1 (PRESET 1)

1. ESISÄÄTÖ 1 -viesti
2. VTS:n säätönumero
3. VTS:n asennon osoitin säädössä 1 (keula alas)

6. Paina ASETUSpainiketta (SET) tallentaaksesi ESISÄÄDÖN 1 (PRESET 1) ja saadaksesi näkyviin ESISÄÄDÖN 2 (PRESET 2).

7. Paina nuolipainiketta VTS YLÖS (UP) tai ALAS (DOWN) muuttaaksesi VTS:n asentoa ESISÄÄDÖLLE 2 (PRESET 1). Mittarin digitaal näyttössä näkyy säädöt yhdestä yhdeksään tekstin ESISÄÄTÖ 1 (PRESET 2) yläpuolella.

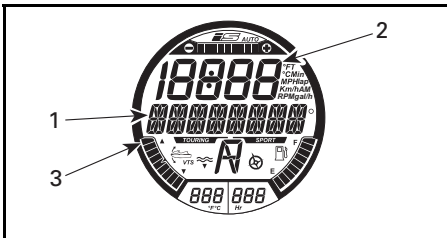

VALITTU TOIMINTO - ESISÄÄTÖ 2 (PRESET 1)

1. ESISÄÄTÖ 2 -viesti
2. VTS:n säätönumero
3. VTS:n asennon osoitin säädössä 9 (keula ylös)

8. Paina ASETUSpainiketta (SET) tallentaaksesi säädöt ja palataksesi päänäyttöön.

VTS-järjestelmä vertaa tallennettuja trimmiasetuksia ja korkein trimmiasetus määritellään painikkeelle YLÖS (UP) (keula ylös) ja alin painikkeelle ALAS (DOWN)(keula alas).

Jos molemmat trimmiasennot ovat samanlaisia, molempien painikkeiden trimmiasetukset ovat samoja.

VTS:n säätäminen mittarin avulla

1. Paina toistuvasti TILApainiketta (MODE) moottorin käydessä eteenpäin vievällä suihkupaineella, kunnes VTS näkyy monitoiminäytössä.
2. Paina OIKEASSA käsi kahvassa olevaa painiketta YLÖS tai ALAS muuttaaksesi VTS:n säätöä.

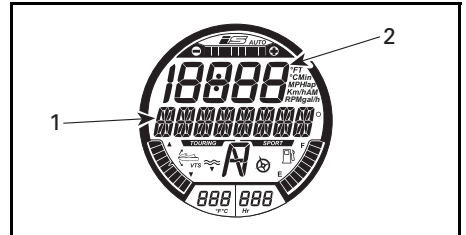

VALITTU TOIMINTO - VTS

1. VTS-viesti
2. VTS:n säätönumero

3. Vahvista VTS:n toiminta katsomalla VTS:n asennon osoittimen liikkeitä tietokeskuksen näytöstä.

4. Paina ASETUSpainiketta (SET) tallentaaksesi haluamasi säädön ja palataksesi päänäyttöön.

HUOM: Käytettävissä olevat VTS-säädöt ovat välillä 1 ja 9.

HUOM: VTS-järjestelmää ei voida täysin testata, ellei moottori käy eteenpäin vievällä paineella. Jos moottori ei käy eteenpäin vievällä paineella, ainostaan VTS:n osoitin vaihtaa paikkaa VTS:n säätökatkaisimia painettaessa; suuttimen asento ei muutu.

Yleisiä käyttöä koskevia suosituksia

Toiminta merenkäynnissä ja huonossa näkyvydessä

Vältä ajamista näissä olosuhteissa. Jos se on kuitenkin välttämätöntä, etene varovasti ja mahdollisimman hitaasti.

Ajo aallokossa

Kuljettajan on otettava tukeva ote ohjaustangosta ja pidettävä molemmat jalat tukevasti astinlaudoilla.

Matkustajan on otettava tukeva ote molemmilla käsillään käsikahvoista ja pidettävä molemmat jalat tukevasti astinlaudoilla.

Hidasta vauhtia.

Varaudu ohjaamaan ja tasapainottelemaan tarpeen mukaan.

Ajaessasi aaltojen ylitse kohota varaloasi hiukan istuimesta, jolloin voit vaimentaa jaloillasi aallokon aiheuttamia iskuja.

Vanavesiä ylitettäessä pysy aina turvallisen välimatkan päässä edessä olevasta vesikulkuneuvosta.

VAROITUS

Vanavesiä ylitettäessä hidasta vauhtia. Kuljettajan ja matkustajan (matkustajien) on otettava tukea ja oltava puoliseisovassa asennossa, jotta he voivat helpommin vaimentaa vanaveden aiheuttamia iskuja. Älä suorita vanavesi- tai aaltohyppelyä.

HUOM: Jotkut vesikulkuneuvot on varustettu älykkäällä jousitusjärjestelmällä (iS), joka kykenee tasoittamaan rannan aallokon tai vanavesien aiheuttamia iskuja. Erittäin kovassa aallokossa on ehkä tarpeen siirtyä puoliseisovaan asentoon. Kuljettajan on hiljennettävä vauhtia tarpeen mukaan, jotta hän ei menetä vesikulkuneuvon hallintaa eikä kukaan putoa vesikulkuneuvon kyydistä.

Pysähtyminen/laituriin tulo

Kun kaasuvipu vapautetaan, veden vesikulkuneuvon runkoon kohdistuva vastus hidastaa vauhdin. Pysähdysmatka riippuu vesikulkuneuvon koosta, painosta, nopeudesta, aallokosta, tuulesta ja sen suunnasta, ja virrasta.

iBR-järjestelmää voidaan käyttää hidastamaan vauhtia tai pysähdyttämään vesikulkuneuvo nopeammin. Lisäksi se lisää ohjattavuutta erityisesti laituriiin ajettaessa.



F18A03Y

Kuljettajan on harjoitettava avovedessä eri nopeuksilla, jotta hän oppii arvioimaan jarrutusmatkat oikein erilaisissa olosuhteissa. Kuljettajan on harjoitettava iBR-järjestelmällä pysähtymistä suorilla ja käännöksissä riittävästi, jotta hän oppii tuntemaan vesikulkuneuvon ajo-ominaisuudet ja käyttäytymisen jarrutettaessa osittain sekä äkkijarrutustilanteissa.

VAROITUS

Harjoittele jarrutusta aina avovesillä ja varmista, että muita vesikulkuneuvoja tai veneitä ei ole välittömässä läheisyydessäsi, erityisesti vesikulkuneuvosi takana. Muut vesillä liikkujat eivät ehkä kykene suorittamaan väistöliikettä tai pysähtymään ajoissa, mikäli odottamatta pysähdyt heidän eteensä.

Kun jarrua painetaan vauhdissa, vesikulkuneuvon takaa suihkuua vettä, jonka vuoksi takanasi ajavan vesikulkuneuvon kuljettaja voi menettää hetkellisesti näköyhteyden sinun vesikulkuneuvoosi.

VAROITUS

Ajettaessa peräkkäin on tärkeää kertoa takanasi ajavalle kuljettajalle henkilökohtaisen vesikulkuneuvosi jarrutusominaisuudesta ja siitä kuinka ajoneuvo käyttäytyy jarrutuksen aikana, sekä selvittää mitä ajoneuvosi perästä tuleva vesisuihku merkitsee ja että on tärkeää säilyttää pidempi etäisyys molempien vesikulkuneuvojen välillä.

Kuljettajan on myös harjoitettava laiturin ajoa kuvitteelliseen laiturin eri hallintalaitteita käyttäen (iBR-vipu ja kaasuvipu).

Vapauta kaasua ajoissa ennen odotettavissa olevaa mäännösualueita.

Vähennä nopeus tyhjäkäynnille.

Ohjaa vesikulkuneuvoa käyttämällä iBR-vivun ja kaasuvivun yhdistelmää sekä vaihtamalla tarvittaessa joko vapaalle, eteenpäin tai peruuttamalla.

Muista, että peruutettaessa ohjaustangon kääntäminen vaikuttaa kuitenkin päinvastaisesti. Kun käännät ohjaustangon vasemmalle, vesikulkuneuvon perä liikkuu peruutettaessa oikealle ja päinvastoin.

VAROITUS

Ohjattavuus pienenee kun kaasua vapautetaan ja/tai kun moottori seisoo. Ohjaussuunta on päinvastainen, kun vesikulkuneuvolla peruutetaan.

Rantautuminen

ILMOITUS Ei ole suositeltavaa ajaa vesikulkuneuvoa hiekkarantaan.

Aja hitaasti hiekkarantaan ja sammuta moottori ennen kuin veden syvyys rungon takaosan alimman osan alla on alle 90 cm. Vedä vesikulkuneuvo sitten rannalle.

ILMOITUS Vesikulkuneuvon ajaminen matalassa vedessä voi vahingoittaa siipiratasta, iBR-järjestelmän osia tai muita suihkupumpun osia. Sammuta aina moottori ennen kuin veden syvyys on alle 90 cm äläkä koskaan peruuta tai jarruta niin matalassa.



F18A03Y

TOIMINTATILAT

KÄYTETTÄVISSÄ OLEVAT TOIMINTATILAT	GTX 155, GTX S 155	GTX LIMITED, GTX LIMITED IS	RXT	RXT-X aS, RXT-X	WAKE PRO
Touring-tila	X	X	X	X	X
Sport-tila	X	X	X	X	X
ECO-tila	X	X	X	X	X
Vakionopeustila (Cruise)	X	X	X	-	X
Hitaan ajonopeuden tila	X	X	X	-	X
Ski-tila	-	-	-	-	X
Learning key -tila (opetteluavain)	X	X	X	X	X

X = Merkitsee vakio-ominaisuutta
 - = Kysy saatavuudesta Sea-Doo -jälleenmyyjältäsi.
 Ei saat. = Ei saatavilla kyseiseen malliin

Touring-tila

Oletusasetuksena vesikulkuneuvo on säädetty TOURING-tilaan, kun sitä ensimmäistä kertaa käynnistetään.

Kaikki mallit paitsi RXT-X/RXT-X aS

TOURING-tilan osoitin (merkkivalo) PALAA monitoimimittarissa vahvistuksena siitä, että se on käytössä oleva toimintatila.



Sport-tila

Kun SPORT-tila on valittuna, vesikulkuneuvo reagoi nopeammin kaasutukseen ja kiihdytykset ovat nopeampia kuin TOURING-tilassa.

HUOM: Sport-tila ei ole saatavilla OPETTELUAVAINTA käytettäessä.

Kun SPORT-tila aktivoidaan se pysyy aktiivisena niin kauan kunnes kuljettaja kytkee sen pois päältä tai jos moottori sammutetaan, jolloin tilaksi palaa oletuksena oleva TOURING-tila.

Sport-tilan aktivointi

Suorita seuraavat toimenpiteet aktivoitaksesi sport-tilan ajon aikana:

VAROITUS

Kun aktivoit sport-tilaa, varmista että olet tilanteen tasalla ja huomioi toiset vesikulkuneuvot, vedessä olevat esteet tai henkilöt.

1. Paina SPORT-painiketta ja pidä se painettuna vähintään 3 sekunnin ajan.

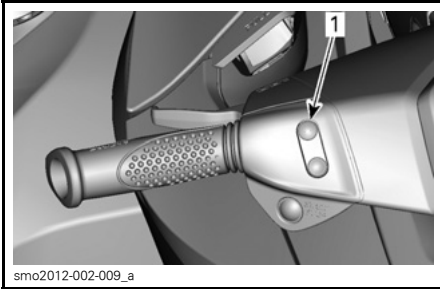

smo2012-002-009_a

TYYPILLINEN**1. Sport-painike**

Seuraava viesti tulee näkyviin:

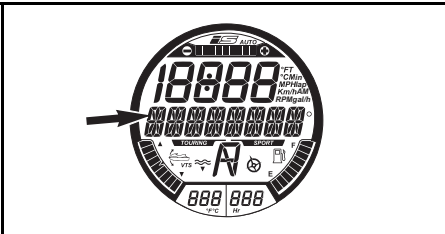
**VIESTINÄYTTÖ**

SIIRTYY SPORT-TILAAN - NOPEAMPI KIIHTYVYYS
- PYYDÄ MATKUSTAJIA PITÄMÄÄN KIINNI -
PAINA PAINIKETTA _SPORT_.

VAROITUS

Varmista, että matkustajat tietävät sport-tilan merkitsevän nopeampia kiihdytyksiä ja että heidän on pidettävä tiukasti kiinni.

2. Paina ASETUSpainiketta (SET) uudelleen aktivoitaksesi sport-tilan.

Rullaava viesti SPORT-TILA AKTIIVINEN (SPORT MODE ACTIVATED) näkyy hetken näytössä vahvistaen, että sport-tila on aktiivinen.

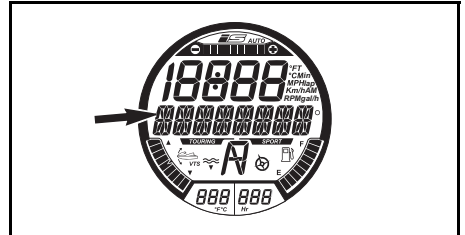
**VIESTINÄYTTÖ**

SPORT-TILA AKTIIVINEN

HUOM: Muutaman sekunnin kuluttua mittarin näyttö palaa normaaliksi.

3. Varmista, että SPORT-tilan osoitin on näkyvässä.

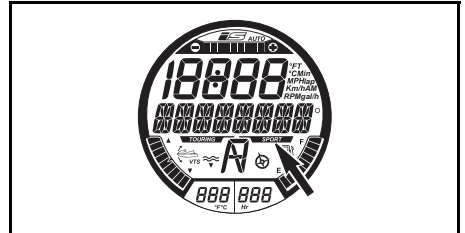

SPORT-TILAN OSOITIN (KAIKKI MALLIT PAITSI RXT-X)

HUOM: SPORT-tilan osoitin tulee näkyviin ja näkyy näytössä niin kauan, kun sport-tila on aktiivisena.

RXT-X/RXT-X aS

Monitoiminäytössä ei ole SPORT-tilan osoitinta, ainoastaan SPORT-TILA-merkkivalo syttyy kierroslukumittarisessa.

Sport-tila pois päältä

Suorita seuraavat toimenpiteet kytkäksesi sport-tilan pois päältä ajon aikana:

VAROITUS

Kun aktivoit sport-tilaa, varmista että olet tilanteen tasalla ja huomioit toiset vesikulkuneuvot, vedessä olevat esteet tai henkilöt.

1. Paina SPORT-painiketta ja pidä se painettuna vähintään 3 sekunnin ajan.

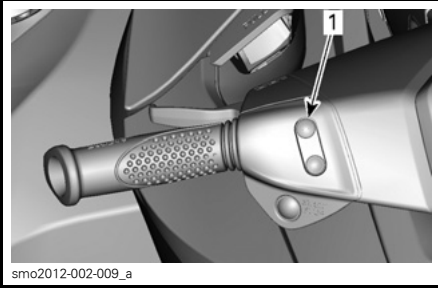
**TYYPILLINEN**

1. Sport-painike

HUOM: Seuraava viestii näkyy rullaavana tekstinä monitoiminäytössä: SPORT-TILA POIS PÄÄLTÄ (SPORT MODE DEACTIVATED).

**VIESTINÄYTTÖ**

SPORT-TILA POIS PÄÄLTÄ

HUOM: Muutaman sekunnin kuluttua mittarin näyttö palaa normaaliksi.

Kaikki mallit paitsi RXT-X/RXT-X aS

2. Varmista, että TOURING -tilan osoitin on näkyvässä.

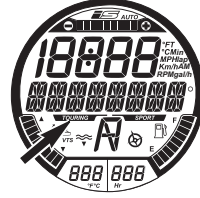

TOURING-TILAN OSOITIN (KAIKKI MALLIT PAITSI RXT-X/RXT-X aS)

ECO-tila (Polttoaineen säästötila)**ECO-tilan aktivointi**

1. Paina ECO-painiketta ja pidä se painettuna vähintään 1 sekunnin ajan.

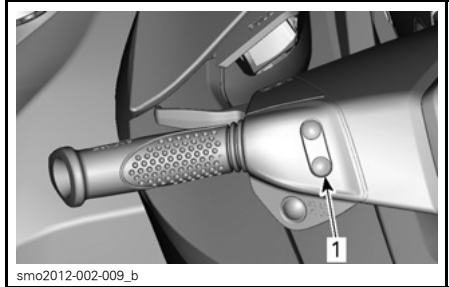
**TYYPILLINEN**

1. ECO-painike

Seuraava viestii näkyy monitoiminäytössä:

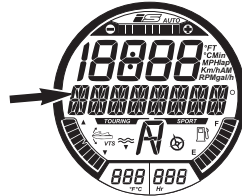
**VIESTINÄYTTÖ**

ECO-TILA

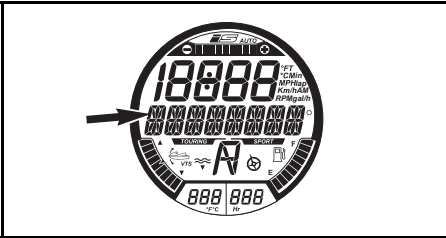

VIESTINÄYTTÖ

POLTTOAINEEN SÄÄSTÖTILA (ECO) - PIDÄ ASETUSPAINIKETTA (SET) AKTIVOIDAKSESI TAI TILAPAINIKETTA (MODE) POISTUAKSESI

ECO-tilan osoitin aktivoituu myös.

ECO-tilan kytkeminen pois päältä

1. Paina ECO-painiketta ja pidä se painettuna vähintään 1 sekunnin ajan.

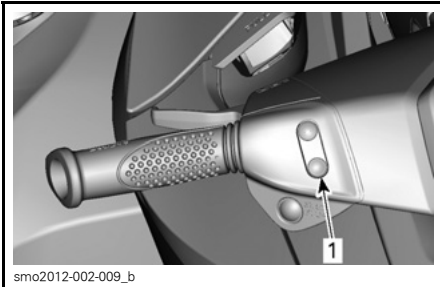

TYYPILLINEN

1. ECO-painike

ECO-tilan osoitin kytkeytyy myös pois päältä.

Vakionopeustila (Cruise)

Vakionopeustila on yksi iTC-kaasun hallintajärjestelmän (intelligent Throttle Control) toiminto, jonka avulla kuljettaja voi säätää vesikulkuneuvolle haluamansa maksiminopeuden.

Tämä on kätevä toiminto pitkiä välimatkoja ajettaessa, ajettaessa nopeusrajoitusalueilla tai vedettäessä vesiputkea, vesihiihtäjää tai vesilautailijaa.

Kuljettajan on pidettävä kaasuvipu alas painettuna, jotta eteenpäin suuntautuva vauhti säilyy.

Kun maksimivakionopeus on säädetty, kuljettaja voi vaihdella kaasuvivun avulla ajonopeutta aina tyhjäkäynnistä määriteltyyn vakionopeuteen saakka. Säädetty vakionopeus ei ylitä, vaikka kaasuvipu painettaisiin pohjaan.

Kun ajat säätämälläsi vakionopeudella, säilytä huomiosi tarkkaavaisena ajotilanteessa.

Hidastaminen tapahtuu kaasuvipua vapauttamalla yli säätökohdan tai painamalla iBR-vipua.

Jos iBR-vivulla jarrutetaan, VAKIONOPEUSTILA ohittuu, mutta ei kytkeydy pois päältä.

Kun iBR-vipu on vapautettu ja kaasua painetaan eteenpäin vievän paineen aikaansaamiseksi, vakionopeustoiminto kytkeytyy uudelleen päälle rajoittamaan vesikulkuneuvon nopeutta aikaisemman säädön mukaisesti.

Edellytys vakionopeustilan aktivoinnille

HUOM: Vakionopeustila ei ole käytettävissä, jos hitaan ajonopeuden tila tai ski-tila on kytketty päälle.

VAKIONOPEUSTILA (CRUISE MODE) voidaan aktivoida:

- Tyhjäkäynnillä, eteenpäin vievällä paineella
- Aina nopeuden ollessa tasainen.

Vakionopeustilan aktivoiminen (Cruise)

1. Säilytä tasainen nopeus.
2. Paina vakionopeuspainike alas ja pidä se siinä noin yhden sekunnin ajan.

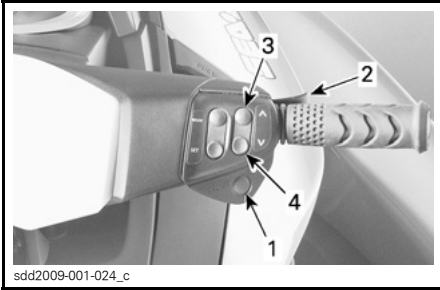

TYYPILLINEN

1. VAKIONOPEUSpainike
2. Kaasuvipu
3. Painike YLÖS
4. Painike ALAS

Kuulet merkkiäänän, joka osoittaa että olet nyt vakionopeustilassa ja vihreä VAKIONOPEUDEN (CRUISE) merkkivalo syttyy.

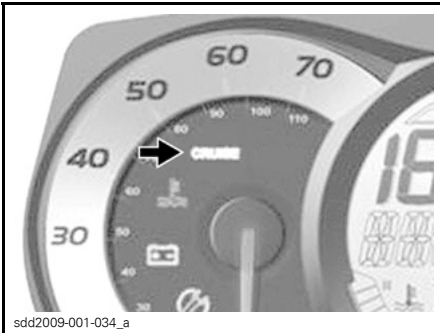

ESIMERKKI - VAKIONOPEUSTILAN MERKKIVALO

HUOM: Kun vakionopeustila on valittuna, se rajoittaa käytettävissä olevaa maksimijonopeutta ainoastaan kaasuvipua painettaessa. Jotta vauhti eteenpäin säilyy, kaasuvipu on pidettävä alapainettuna. Vesikulkuneuvon nopeutta voidaan säätää aina tyhjäkäynnistä määriteltyyn vakionopeuteen saakka kaasuvivun avulla silloin, kun vakionopeustoiminto on kytketty päälle. Vesikulkuneuvon nopeus saattaa vaihdella ajon aikana vesistöolosuhteista riippuen.

Vakionopeustilan aktivointi tyhjäkäynnillä

HUOM: Toiminto on käytettävissä noin 10 km/h saakka.

Kun haluat aktivoida ja esisäätää VAKIONOPEUSTILAA tyhjäkäynnillä eteenpäin vievällä paineella:

1. Paina vakionopeuspainiketta kunnes monitoiminäyttöön tulee seuraava viesti.

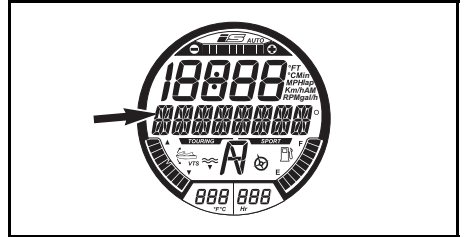

VIESTINÄYTTÖ

VAKIONOPEUSTILA_VALITSE NOPEUS_PAINA
ASETUS HYVÄKSYÄKSESI TAI TILA
POISTUAKSESI (CRUISE MODE _ SELECT
SPEED _ PRESS SET TO ACCEPT OR MODE TO
EXIT)

2. Paina painiketta YLÖS kunnes haluamasi vakionopeus näkyy numeronäytössä. Seuraava viestii näkyy rullaavana tekstinä monitoiminäytössä.

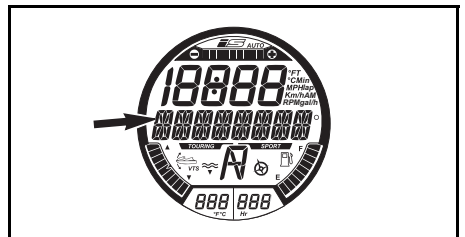

VIESTINÄYTTÖ

VAKIONOPEUSTILA_NOPEUDEN SÄÄTÖ (CRUISE
MODE _ SPEED ADJUSTING)

3. Paina ASETUSpainiketta (SET) talentaaksesi valitsemasi vakionopeuden ja kytkeäksesi vakionopeus-

toiminnon päälle. Seuraava viestii näkyy rullaavana tekstinä monitoiminäytössä.

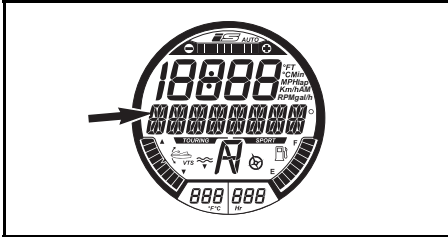

VIESTINÄYTTÖ

VAKIONOPEUSTILA AKTIIVINEN (CRUISE MODE ACTIVE)

Vakionopeuden muuttaminen

Kun haluat lisätä tai vähentää säädettyä vakionopeutta:

1. Pidä kaasuvipu täysin pohjaan painettuna.
2. Paina painiketta YLÖS/ALAS.

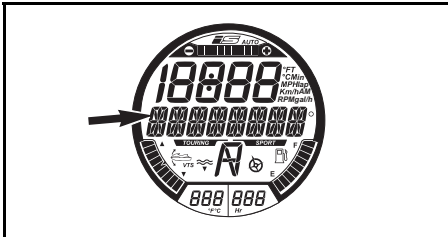

VIESTINÄYTTÖ

VAKIONOPEUSTILA_NOPEUDEN SÄÄTÖ (CRUISE MODE _ SPEED ADJUSTING)

3. Paina painiketta YLÖS/ALAS säättääksesi nopeutta vastaavasti.

Vakionopeustilan kytkeminen pois päältä (Cruise)

Kun haluat kytkeä vakionopeustilan pois päältä:

1. Vapauta kaasuvipu.
2. Paina vakionopeuspainiketta.

Kun vakionopeustila kytetään pois päältä:

- VAKIONOPEUSTILAN merkkivalo nopeusmittarissa sammuu.
- Kuulet PIIPPAAVAN merkkiäänä.

HUOM: Jos kaasuvipu ei ole täysin vapautettuna, kun vakionopeuspainiketta painetaan sen kytkemiseksi pois päältä, PIIPPAUSTA ei kuulu ja vakionopeustilan merkkivalo palaa edelleen. Vakionopeustilan nopeutta rajoittava toiminto pysyy aktiivisena, kunnes kaasu vapautetaan kokonaan, kuuluu PIIPPAUS ja vakionopeustilan merkkivalo sammuu.

Hitaan ajonopeuden tila (kaikki mallit paitsi RXT-X- ja RXT-X aS)

iTC-järjestelmässä on käytettävissä myös hitaan ajonopeuden tila, jolloin kuljettaja voi säätää ja määritellä tyhjäkäyntinopeutta. Tämä on käytännöllinen toiminto ajettaessa hitaan ajonopeuden alueilla, jolloin kuljettajan on oltava erityisen tarkkana välttääkseen mahdolliset esteet.

Kuljettaja voi säätää tyhjäkäynnin välille 1,6 km/h - 11 km/h.

Jos kiihdytät yli noin 14 km/h, hitaan ajonopeuden tila kytkeytyy pois päältä ja moottori palaa tyhjäkäynnin kierrosluvulle, kun kaasu vapautetaan.

Sellaisessa tilanteessa, jossa kuljettaja joutuu pysäyttämään tai kiihdyttämään nopeasti välttääkseen vaarallisen tilanteen, iBR-vivun tai kaasuvivun painaminen pohjaan kytkee hitaan ajonopeuden tilan pois päältä ja kuljettaja voi jälleen normaalisti hallita vesikulkuneuvoa.

Hitaan ajonopeuden tilan kytkeminen päälle

Kun haluat kytkeä hitaan ajonopeuden tilan päälle:

1. Vapauta kaasukahva, jotta moottorin kierrosluku siirtyy tyhjäkäynnille.

2. Paina iBR-vipua ja vapauta se kytkeksesi vapaan päälle.
3. Paina vakionopeuspainike alas ja pidä se siinä noin yhden sekunnin ajan.

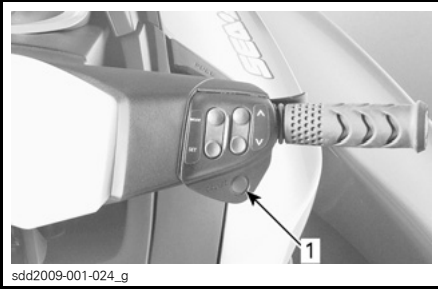

TYYPILLINEN

1. VAKIONOPEUSPAINIKE

Nopeusmittarin näyttöön tai monitoiminäyttöön syytty VAKIONOPEUS-merkkivalo (CRUISE) osoittamaan, että se on vakionopeustila on aktiivinen.

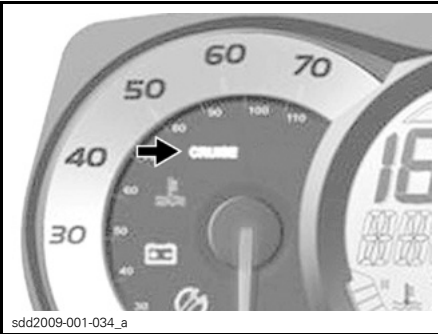

ESIMERKKI - VAKIONOPEUSTILAN MERKKIVALO NOPEUSMITTARISSA

Monitoiminäytössä rullaa viesti osoittaen, että ajat hitaan ajonopeuden tilassa.

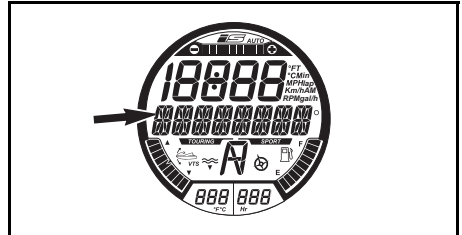

VIESTINÄYTTÖ

HITAAN AJONOPEUDEN TILA_NOPEUDEN SÄÄTÖ (SLOW SPEED MODE _ SPEED ADJUSTING)

Hitaan ajonopeuden oletussäätö 1 tulee myös näkyviin numeronäyttöön muutaman sekunnin ajaksi.

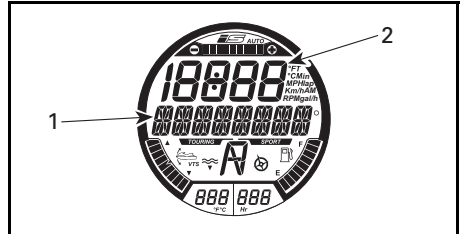

HITAAN AJONOPEUDEN TILAN OSOITIN (SLOW SPEED MODE)

1. HITAAN AJONOPEUDEN TILA AKTIIVOITU -viesti
2. Hitaan ajonopeuden tilan asetus näkyy tässä muutaman sekunnin ajan

HUOM: Rullaava HITAAN AJONOPEUDEN TILAN viesti (SLOW SPEED MODE) toistuu näytössä niin kauan kuin hitaan ajonopeuden tila on kytketty päälle. Numeronäyttö palautuu aikaisempaan tilaan muutaman sekunnin kuluttua.

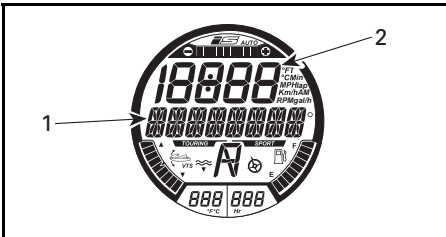

HITAAN AJONOPEUDEN TILAN OSOITIN (SLOW SPEED MODE)

1. HITAAN AJONOPEUDEN TILAN viesti
2. Numeronäyttö palautuu aikaisempaan tilaan

Hitaan ajonopeuden muuttaminen

Paina OIKEASSA käsi­kahvassa olevaa YLÖS/ALAS osoittavaa näppäintä ker­ran tai toistuvasti, kun haluat nostaa tai vähentää hidasta ajonopeutta.

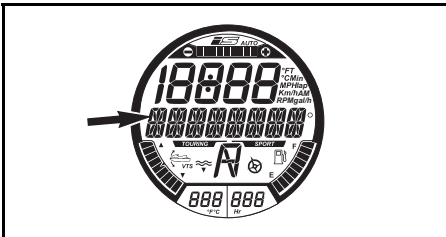

VIESTINÄYTTÖ

HITAAN AJONOPEUDEN TILA _NOPEUDEN SÄÄTÖ (SLOW SPEED MODE _ SPEED ADJUSTING)

Säätökohdan osoitin tulee takaisin näkyviin digitaalinäyttöön osoittaen hitaan ajonopeuden säätömuutosta.

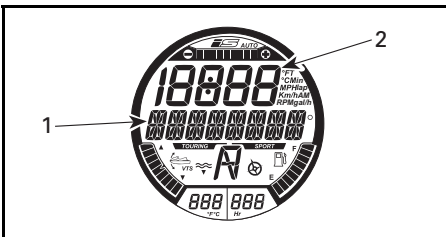

HITAAN AJONOPEUDEN TILAN OSOITIN (SLOW SPEED MODE)

1. HITAAN AJONOPEUDEN TILAN viesti
2. Numeronäyttö palautuu aikaisempaan tilaan

Näytöt palaavat takaisin niiden aikaisempiin näyttötoimintoihin muutaman sekunnin kuluttua siitä, kun painiketta on painettu viimeksi YLÖS tai ALAS.

HUOM: Hitaalle ajonopeudelle on käytettävissä viisi eri säätöä (1 - 5). Säädä hitaan ajonopeuden tila haluamallasi nopeudelle.

Seuraava viesti rullaa ajoittain monitoiminäytössä muistutuksena.

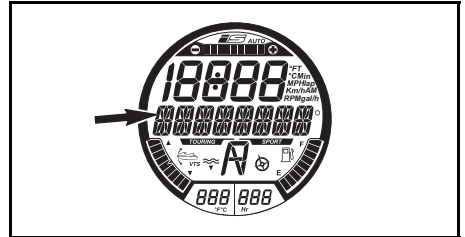

VIESTINÄYTTÖ

HITAAN AJONOPEUDEN TILA AKTIIVINEN (SLOW SPEED MODE ACTIVE)

Näytöt palaavat takaisin niiden aikaisempiin näyttötoimintoihin muutaman sekunnin kuluttua siitä, kun painiketta on painettu viimeksi YLÖS tai ALAS.

Hitaan ajonopeuden tilan kytkeminen pois päältä

Hitaan ajonopeuden tila voidaan kytkeä pois päältä millä tahansa seuraavista menetelmistä:

- Painamalla vakionopeuspainiketta.
- Painamalla iBR-vipua.
- Kiihdyttämällä suurimman säädettävissä olevan hitaan ajonopeuden yli.

Kun kytket HITAAN AJONOPEUDEN TILAN (SLOW SPEED MODE) pois päältä painamalla vakionopeuspainiketta tai kiihdyttämällä kaasuvivulla, iBR-portti pysyy eteenpäin vievässä asennossa.

Kun käytät iBR-vipua, iBR-portti siirtyy kohti peruutusasentoa ja sitten vapaa-asentoon, kun vipu on vapautettu.

Kun HITAAN AJONOPEUDEN TILA (SLOW SPEED MODE) on kytketty pois päältä, sitä osoittaa seuraavat asiat:

- VAKIONOPEUDEN merkkivalo sammuu
- Rullaava viesti HITAAN AJONOPEUDEN TILA AKTIIVINEN (SLOW SPEED MODE ACTIVE) poistuu.

Ski-tila

Ski-tilan ansiosta voit lähteä vetämään vesihiihtäjää tai -lautailijaa hallitusti ja täsmällisesti, sekä säätää vetonopeuden. Tila on erityisesti suunniteltu vesihiihtäjän ja -lautailijan vetämistä varten.

Ski-tila ei ole saatavilla OPETTELUVAINTA käytettäessä.

RAMPPI-toiminto

RAMPPI-toiminto (RAMP) on esiohjelmoitava säätö, jota käytetään liikkeelle lähtöön vesikulkuneuvolla ja sen kiihdytykseen.

RAMP 1 (RAMPPI 1) tarjoaa:

- Hitaimman lähdön (tasaisin)
- Hitaimman kiihdytysarvon
- Hitaimman KOHDENOPEUSalueen (TARGET SPEED).

RAMP 5 (RAMPPI 5) tarjoaa:

- Nopeimman lähdön
- Nopeimman kiihdytysarvon
- Suurimman KOHDENOPEUSalueen (TARGET SPEED).

KOHDENOPEUS-toiminto (TARGET SPEED)

Toiminnolla KOHDENOPEUS (TARGET SPEED) rajoitetaan suurinta sallittua hinausnopeutta.

Kun RAMPPI (RAMP) on valittu, numeronäytössä näkyy vesikulkuneuvon keskimääräinen kohdenopeus kyseisellä RAMPILLE.

Näkyvässä oleva keskinopeus ja käytävissä oleva nopeusalue riippuu valitusta RAMPISTA. Mitä suurempi RAMPIN lukema on, sitä suurempi on myös nopeusalue.

Kuljettaja voi nostaa tai laskea kohdenopeutta mihin tahansa arvoon valitun RAMPIN nopeusalueella.

HUOM: Ellet voi säätää haluamaasi kohdenopeutta valitsemassasi RAMPISSA, poistu SKI-TILASTA (SKI MODE) ja palaa siihen uudelleen sekä valitse sitten eri RAMPPI.

Ski-tilan aktivointi ja käyttö

Kun haluat aktivoida ski-tilan, suorita seuraavat vaiheet:

1. Vapauta kaasuvipu.

HUOM: Ski-tilaa ei voida kytkeä päälle, ellei kaasuvipu ole täysin vapautettuna tai jos VAKIONOPEUSTILA (CRUISE) tai HITAAN AJONOPEUDEN TILA (SLOW SPEED MODE) on päällä. Monitoiminäyttöön tulee viesti, joka kertoo sinulle tilanteesta. Noudata näytön ohjetta.

2. Paina TILApainiketta (MODE) toistuvasti kunnes tietokeskuksen näyttöön tulee kohta SKI-TILA (SKI MODE).

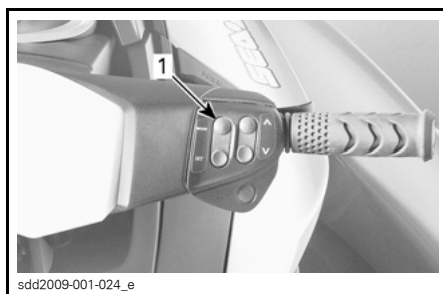

TYYPILLINEN

1. Tilapainike (MODE)

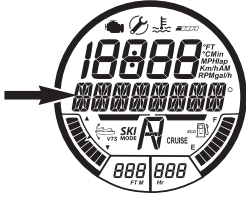

VIESTINÄYTTÖ

SKI-TILA

3. Paina ASETUSpainiketta (SET) siirtäksesi toimintoon. Monitoimimittarin viestiksi muuttuu RAMPPI (RAMP) Numeronäytössä näkyy RAMPIN säätönumero numero.

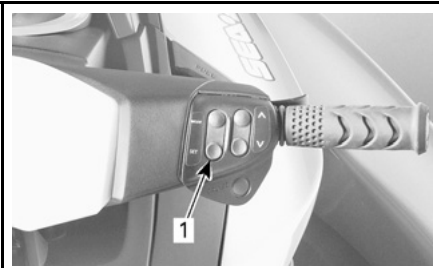

sdd2009-001-024_f

TYYPILLINEN

1. ASETUSpainike (SET)

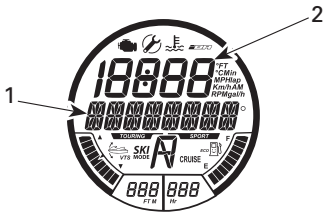

ENSIMMÄINEN KÄYTETTÄVISSÄ OLEVA SÄÄTÖ - RAMPPI

1. RAMPIN viesti
2. Rampin säätäminen

4. Kun haluat vaihtaa RAMPIN säätöä, paina painiketta YLÖS tai ALAS kunnes haluamasi rampin tilaa osoittava lukema näkyy numeronäytössä.

5. Paina ASETUSpainiketta (SET) lukitaksesi rampin säädön, monitoiminäyttö siirtyy näyttämään KOHDENOPEUDEN (TARGET SPEED) säätötoimintoa.

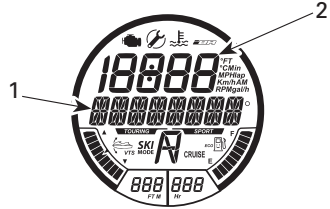

TOINEN KÄYTETTÄVISSÄ OLEVA SÄÄTÖ - KOHDENOPEUS

1. KOHDENOPEUS- viesti
2. Kohdenopeuden säätäminen

6. Paina painiketta YLÖS tai ALAS lisätäksesi tai vähentääksesi kohdenopeutta.

7. Paina ASETUSpainiketta (SET) lukitaksesi kohdenopeuden, näyttöön vaihtuu seuraava rullaava viesti.

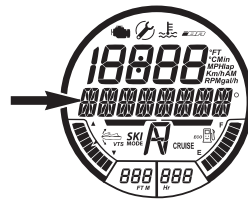

VIESTINÄYTTÖ

SKI-TILA - PAINA_ASETA_KÄYNNISTÄÄKSESI TAI POISTUAKSESI (SKI MODE - PRESS_SET_TO START OR MODE TO EXIT).

HUOM: Kuulet PIIPPAUKSEN joka viides sekunti muistutuksena, että SKI-TILA (SKI MODE) on kytkettynä.

8. Paina ASETUSpainiketta (SET) uudelleen, jolloin seuraava vahvistusviesti tulee näkyviin.

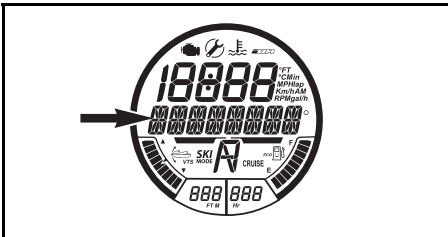

VIESTINÄYTTÖ

SKI-TILA AKTIIVINEN_PAINA_TILA_JA PALAA TYHJÄKÄYNNILLE PERUUTTAKSESI (SKI MODE ACTIVE_PRESS_MODE_AND RETURN TO IDLE TO CANCEL)

HUOM: SKI-TILAN merkkivalo PALAA ja myös vilkkuu, kun ski-tila siirtyy aktiiviseksi. Se PALAA tasaisesti, kun kuljettaja painaa kaasuvivun kokonaan käsikahvaan saakka ja pitää sen siinä.



SKI-TILAN OSOITIN

9. Kun haluat lähteä liikkeelle vesikul-kuneuvolla ski-tilassa, paina kaasuvipu kokonaan pohjaan vasten käsikahvaa ja pidä se siinä asennossa. Vesikul-kuneuvo kiihtyy säädettyyn KOHDENOPEUTEEN (TARGET SPEED) ja SKI-TILAN merkkivalo palaa tasaisesti.
10. Kun haluat lisätä tai vähentää KOHDENOPEUTTA (TARGET SPEED) hinauksen aikana, paina painiketta YLÖS tai ALAS, älä vapauta kaasuvipua.

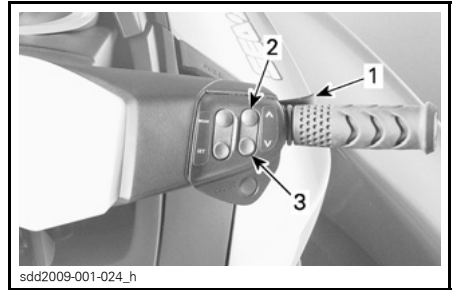

sdd2009-001-024_h

TYYPILLINEN

1. Pidä kaasuvipu pohjassa
2. Paina painiketta YLÖS lisätäksesi nopeutta
3. Paina painiketta ALAS vähentääksesi nopeutta

HUOM: Jos kaasu osittain vapautetaan hinauksen aikana, SKI-TILAN (SKI-MODE) merkkivalo alkaa välkyä ja YLÖS- tai ALAS-nuolipainikkeen avulla suoritettava nopeuden säätötoiminto ei ole enää silloin käytössä.

11. Kun haluat päättää hinaamisen tai noutaa kaatuneen vesihiihtäjän tai -lautailijan, vapauta kaasu kokonaan, jotta voit kaasuttaa normaalisti.

HUOM: Kun kaasu vapautetaan kokonaan ski-tilassa, järjestelmä palaa vaiheeseen, jossa ski-tila on aktivoituna. SKI-TILAN (SKI MODE) merkkivalo sammuu, mutta ski-tila on aktiivisena ja monitoiminäyttöön ilmestyy tilanteen mukainen viesti.

12. Paina ASETUSpainiketta (SET) halutessasi käynnistää ski-tilan uudelleen ja paina kaasuvipu kokonaan pohjaan lähteäksesi hinaamaan uudelleen.

Ski-tilan kytkeminen pois päältä

Kun haluat poistua ski-tilasta, paina missä tahansa ski-tilan säätöjen asetusvaiheessa TILApainiketta (MODE).

Kun haluat päättää hinaamisen ja kytkeä ski-tilan kokonaan pois päältä, vapauta kaasu tyhjäkäynnille ja paina TILApainiketta (MODE).

Learning Key -tila (opetteluavaintila)

Opetteluavaimen tilassa on käytettävissä viisi eri säätöä.

Oletussäätönä on säätö numero 3.

Opetteluavaimen säätöjen muuttaminen

HUOM: Avaimen säätöjä voi muuttaa vain silloin, kun moottori ei ole käynnissä.

Suorita opetteluavaimen säätöjen vaihtaminen seuraavasti:

1. Paina KÄYNNISTYS-/PYSÄYTYSpainiketta aktivoitaksesi sähköjärjestelmän ja aseta NORMAALlavain moottorin pysäytyskatkaisimeen.
2. Odota kunnes tietokeskus suorittaa itsetestin ja näyttöön tulee avaimen tunnistusviesti.
3. Paina tilapainiketta (MODE) toistuvasti kunnes tietokeskuksen digitaaliruutuun tulee näkyviin avaintila (KEY MODE).

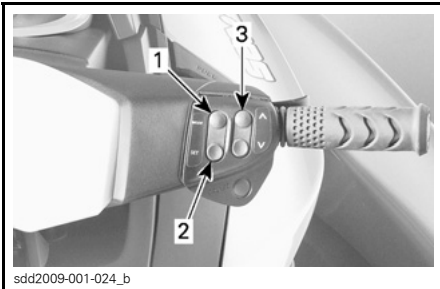

sdd2009-001-024_b

ESIMERKKI - MITTARIN OHJAUSPAINIKKEET

1. TILAPAINIKE (MODE)
2. ASETUSPAINIKE (SET)
3. PAINIKKEET YLÖS/ALAS (UP/DOWN)

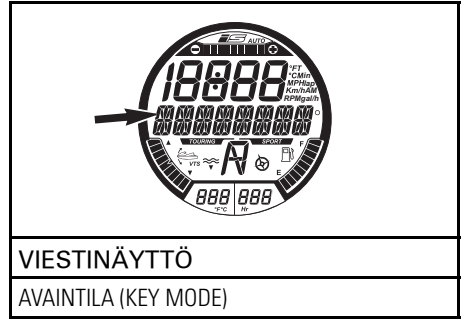

4. Paina ASETUSpainiketta (SET) keran päästäksesi Learning key -tilan asetustoimintoon. Näyttöön tulee teksti L-Key.

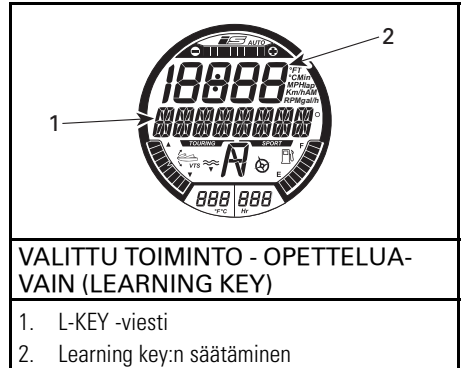

1. L-KEY -viesti
2. Learning key:n säätäminen
5. Paina painikkeita YLÖS tai ALAS siirtyäksesi avaimen säädöstä toiseen asteikolla 1 - 5. Katso oheisesta taulukosta kutakin säätöä koskevat rajoitukset.
6. Paina ASETUSpainiketta (SET) keran tallentaaksesi säädön, paina sitten painiketta kahdesti poistuaksesi toiminnosta tai odota kunnes toiminto päättyy itsestään. Avaimen säätömuutos tallentuu automaattisesti.

HUOM: Avaimen nopeuden säätö sopii mihin tahansa ohjelmoituun toiseen saman tyyppiseen avaimen, jota käytetään kyseisessä vesikulkuneuvossa. Samalla avaintyyppillä saattaa olla eri säätö, kun sitä käytetään eri vesikulkuneuvossa.

D.E.S.S. -AVAIINTYYP- PI	AVAIMEN NOPEUS- SÄÄTÖ	MAKSIMI- NOPEUS (NOIN)
OPETTE- LUAVAIN (LEARNING KEY)	5	80 km/h
	4	74 km/h
	3	68 km/h
	2	60 km/h
	1	51 km/h

ERIKOISTOIMENPITEET

Suihkupumpun veden sisäänoton ja siipirattaan puhdistus

VAROITUS

Pysy etäällä sisäänottosäleiköstä moottorin ollessa käynnissä. Pitkät hiukset, löysä vaatetus, henkilökohtaisen kelluntavälineen hihnat tms. voivat takertua liikkuviin osiin.

Ruoho, kotilot tai lika voi tarttua sisäänoton säleikköön, vetoakseliin ja/tai siipirattaaseen. Tukkeentunut veden sisäänotto voi aiheuttaa seuraavanlaisia vikoja:

- **Kavitaatio:** Moottorin käyntinopeus on suuri, mutta vesikulkuneuvo liikkuu suihkupumpun pienentyneestä työntövoimasta johtuen hitaasti, suihkupumpun osat voivat olla vaurioituneet.
- **Ylikuumeneminen:** Koska suihkupumpun toiminta säätelee pakojärjestelmää jäähdyttävän veden virtausta, tukkeentunut sisäänotto aiheuttaa moottorin ylikuumenemisen ja moottorin sisäosien vaurioitumisen.

Ruohon aiheuttaman tukoksen voi puhdistaa seuraavalla tavalla:

VAROITUS

Jos on tarpeen poistaa jokin käyttöjärjestelmään juuttunut esine, turvakatkaisin TÄYTYY OLLA IRROTETTUNA moottorin pysäytyskatkaisimesta.

Puhdistaminen vedessä

Keinuta vesikulkuneuvoa useita kertoja samalla kun painelet lyhyesti moottorin KÄYNNISTYS-/PYSÄYTYSpainiketta käynnistämättä moottoria. Useimmissa tapauksissa tämä poistaa tukoksen. Käynnistä moottori ja varmista, että vesikulkuneuvo toimii kunnolla.

Ellei edellä kuvattu menetelmä toimi, voidaan suorittaa seuraava toimenpide:

- Moottorin käydessä ja ennen kääntämistä, paina iBR-vipua valitaksesi peruutustoiminnon ja vaihtelee kaasutusta nopeasti useita kertoja.
- Toista toimenpide tarvittaessa.

Jos järjestelmä on edelleen tukossa, siirrä vesikulkuneuvo pois vedestä puhdistamista varten. Katso kohta *VESIPUHDISTUS RANNALLA*.

Vesipuhdistus rannalla

VAROITUS

Turvakatkaisin TÄYTYY IRROTTAA moottorin pysäytyskatkaisimesta ennen suihkupumpun alueen puhdistamista estääksesi moottorin käynnistymisen vahingossa.

Vältä vesikulkuneuvon naarmuuntuminen kun se käännetään ympäri puhdistamista varten asettamalla sen viereen kartonki tai matto.

Käännä vesikulkuneuvo puhdistamista varten kummalle tahansa kyljelle.

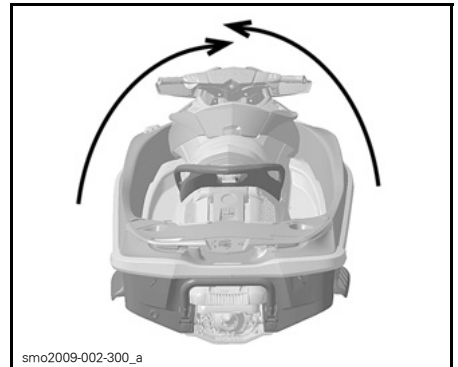

TYYPILLINEN

Puhdista veden sisäänoton ympäristö. Jos järjestelmä on edelleen tukossa, ota yhteys valtuutettuun Sea-Doo -jälleenmyyjään huoltoa varten.

ILMOITUS Tarkasta, onko veden sisäänoton säleikkö vaurioitunut. Ota tarvittaessa yhteys valtuutettuun Sea-Doo -jälleenmyyjään korjauksen vuoksi.

Pääset helpommin käsiksi suihkupumpun alueelle, kun siirrät iBR:n eteenpäin-asentoon. Katso yksityiskohtaiset ohjeet kohdasta *iBR:N OHITUSTOIMINTO*.

iBR:n ohitustoiminto

Kun iBR:n ohitustoiminto on aktivoituna, käyttäjä voi sähköisesti siirtää iBR-porttia ja suutinta koko niiden käyttöalan verran VTS:n säätöpainikkeen avulla.

HUOM: iBR:n ohitustoiminto on käytettävissä vain silloin, kun moottori ei ole käynnissä.

VAROITUS

Kun liikutat iBR-porttia iBR:n ohitustoiminnon avulla, varmista ettei kukaan seiso vesikulkuneuvon peräosan läheisyydessä. Liikkuva portti saattaa litistää sormia.

ILMOITUS iBR-järjestelmään tarttunut esine tai työkalu saattaa vaurioittaa iBR:n osia käytettäessä iBR:n ohitustoimintoa. Poista kaikki kovat vieraat esineet, jotka voivat estää iBR-portin liikematkaa, ennen kuin liikutat porttia.

VAROITUS

Jos sinun on poistettava jokin käyttäjärjestelmään tarttunut vieras esine, noudata tarkasti seuraavia ohjeita ennen kuin jatkat:

- Irrota turvakatkaisimen pistoke moottorin pysäytyskatkaisimesta.
- Odota vähintään viisi minuuttia.
- Älä paina KÄYNNISTYS-/PYSÄYTYSpainiketta. Jos tässä vaiheessa KÄYNNISTYS-/PYSÄYTYSpainiketta painetaan, odota edelleen viisi minuuttia.

iBR:n ohitustoiminnon aktivointi

Aktivoi iBR:n ohitustoiminto suorittamalla seuraavat vaiheet.

1. Kytke virta sähköjärjestelmään painamalla KÄYNNISTYS-/PYSÄYTYSpainiketta.
2. Asenna turvakatkaisimen pistoke moottorin pysäytyskatkaisimeen.

HUOM: Turvakatkaisimen on oltava paikoillaan, jotta varmistetaan ettei tietokeskus sammuta kaikkia merkkivaloja suoritettuaan itsetestauksen. Virta on päällä noin kolmen minuutin ajan.

3. Vedä iBR-vipu sisään ja pidä se siinä asennossa koko toimenpiteen ajan.

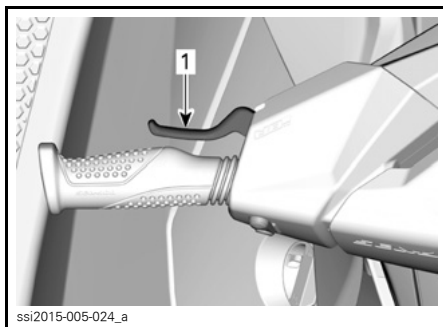

1. iBR-vipu vedetty oikeaan asentoon, jossa se pidetään

4. Kun seuraava viesti ilmestyy monitoimimittariin, paina ASETUSpainiketta (SET).

MONITOIMIMITTARIN VIESTI

"SIIRTYY IBR:N OHITUSTOIMINTOON - PAINA ASETUSPAINIKETTA" ("ENTERING IBR OVERRIDE - PRESS SET BUTTON")

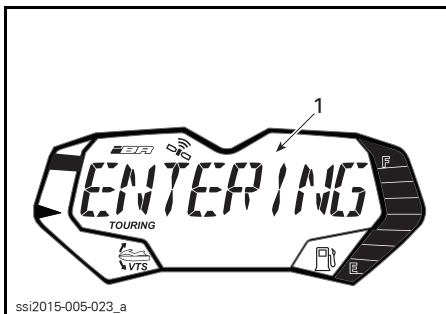

ssi2015-005-023_a

TYYPILLINEN

1. Monitoimimittarin viesti

Muutaman sekunnin kuluttua seuraava viesti rullaa toistuvasti monitoimimittarissa.

MONITOIMIMITTARIN VIESTI

"IBR:N OHITUSTOIMINTO PÄÄLLÄ - VAPAUTA VIPU LOPETTAAKSESI" ("IBR OVERRIDE ON - RELEASE LEVER TO EXIT")

5. Paina VTS-painiketta YLÖS/ALAS tai painiketta YLÖS/ALAS (jos ajoneuvoa ei ole varustettu VTS-katkaisimella) samaan aikaan, kun iBR-vipu on vedetty sisään siirtääksesi iBR-portin haluttuun asentoon. Varmista, että VTS:n osoitin monitoimimittarissa siirtyy paikasta toiseen iBR-portin liikkeessa. Jos iBR-portti liikkuu ylöspäin, osoitin liikkuu myös ylöspäin.

6. Vapauta iBR-vipu

7. Irrota turvakatkaisimen pistoke moottorin pysäytyskatkaisimesta.

VAROITUS

Jos sinun on poistettava jokin käyttäjärjestelmään tarttunut vieras esine, noudata tarkasti seuraavia ohjeita ennen kuin jatkat:

- Irrota turvakatkaisimen pistoke moottorin pysäytyskatkaisimesta.
- Odota vähintään viisi minuuttia.
- Älä paina KÄYNNISTYS-/PYSÄYTYSpainiketta. Jos tässä vaiheessa KÄYNNISTYS-/PYSÄYTYSpainiketta painetaan, odota edelleen viisi minuuttia.

iBR:n ohitustoiminnon kytkeminen pois päältä

Kun haluat kytkeä iBR:n ohitustoiminnon pois päältä, vapauta iBR-vipu. Viesti IBR:N OHITUSTOIMINTO PÄÄLLÄ - VAPAUTA VIPU LOPETTAAKSESI ("IBR OVERRIDE ON - RELEASE LEVER TO EXIT") ei enää rullaa monitoimimittarissa.

HUOM: Kun moottori käynnistetään, iBR-portti siirtyy vapaa-asentoon.

VAROITUS

Kun liikutat iBR-porttia iBR:n ohitustoiminnon avulla, varmista ettei kukaan seiso vesikulkuneuvon peräosan läheisyydessä. Liikkuva portti saattaa litistää sormia.

Kaatunut vesikulkuneuvo

HUOM: Jotkut ajoneuvon varoituskilvet eivät näy kuvissa. Kun haluat lisätietoja ajoneuvon varoituskilvistä, katso kappale *VESIJETIN VAROITUSKILVET*

Vesikulkuneuvo on siten suunniteltu, ettei se pyörähdä helposti ympäri. Kaksi rungon sivussa olevaa ulkonemaa auttaa myös vesikulkuneuvon vakautteen. Jos se kääntyy ympäri, se jää väärin päin.

VAROITUS

Älä yritä käynnistää kaatuneen vesikulkuneuvon moottoria. Kuljettajalla ja matkustajilla pitää aina olla hyväksytyt henkilökohtaiset kelluntavälineet.

Palauta vesikulkuneuvo oikein päin varmistamalla, että moottori seisoo ja ETTEI D.E.S.S.-avain ole pistokkeessaan, tarttumalla sitten sisäänoton säleikköön, astumalla suojalistalle ja pyöräyttämällä omalla painollasi vesikulkuneuvo ympäri kumpaankin tahansa suuntaan.

HUOM: Perässä, lähellä huuhteluliitintä olevassa kilvessä on ohjeet vesikulkuneuvon kääntämiseksi oikein päin. Kilpi on ylösalaisin, jotta se voidaan lukea vesikulkuneuvon ollessa kaatunut.



TYYPILLINEN

4-TEC™ -moottorissa on ympäripyörähtämisessä suojaava järjestelmä (T.O.P.S™). Kun vesikulkuneuvo pyörähtää ympäri, moottori pysähtyy automaattisesti.

Kun vesikulkuneuvo palautetaan normaaliin toiminta-asentoon, voidaan moottori käynnistää normaalisti.

ILMOITUS Jos vesikulkuneuvo on ollut kaatuneena yli 5 minuuttia, älä yritä käynnistää moottoria, jottei moottoriin mene vettä, joka vaurioitaisi sitä. Ota mahdollisimman nopeasti yhteys Sea-Doo -jälleenmyyjään.

ILMOITUS Ellei moottori pyöri, älä yritä käynnistää moottoria enää. Muuten moottori voi vaurioitua. Ota mahdollisimman nopeasti yhteys Sea-Doo -jälleenmyyjään.

Tarkasta mahdollisimman nopeasti, onko pilssissä vettä. Tyhjäntä tarvittaessa, kun olet takaisin rannassa.

Uponnut vesikulkuneuvo

Rajoita moottorivahingot minimiin suorittamalla seuraavat toimenpiteet mahdollisimman nopeasti.

Tyhjennä pilssi.

Jos se oli uponnut suolaveteen, pysäytä suolan aiheuttama korrosio ruiskuttamalla puutarhaletkulla pilssiin ja kaikkiin osiin makeaa vettä.

ILMOITUS Älä koskaan yritä pyörittää tai käynnistää moottoria. Imusarjaan jäänyt vesi virtaisi moottoriin päin ja voisi vaurioittaa sitä vakavasti.

Vie vesikulkuneuvo mahdollisimman nopeasti huollettavaksi valtuutetulle Sea-Doo -jälleenmyyjälle.

ILMOITUS Mitä pitempään kestää ennen kuin moottori huolletaan, sitä suurempi vahinko moottorille.

Vesi tulvinut moottoriin

ILMOITUS Älä koskaan yritä pyörittää tai käynnistää moottoria. Imusarjaan jäänyt vesi virtaisi moottoriin päin ja voisi vaurioittaa sitä vakavasti.

Vie vesikulkuneuvo mahdollisimman nopeasti huollettavaksi valtuutetulle Sea-Doo-jälleenmyyjälle.

ILMOITUS Mitä pitempään kestää ennen kuin moottori huolletaan, sitä suurempi vahinko moottorille. Ellei moottoria huolleta kunnolla, se voi vaurioitua pahasti.

Vesikulkuneuvon hinaaminen vedessä

Sea-Doo-vesikulkuneuvon hinaamista varten vedessä on ryhdyttävä erikoistoimenpiteisiin.

Suurin suositeltu hinausnopeus on 24 km/h.

Tämä estää pakojärjestelmän täyttymisen vedellä, jolloin vesi täyttäisi moottorin. Kun moottori ei ole käynnissä, ei ole pakopainetta, joka veisi veden pois pakokaasun ulostulosta.

ILMOITUS Ellei näitä ohjeita noudateta, moottori voi vaurioitua. Jos paikalleen pysähtynyttä vesikulkuneuvoa on hinattava vedessä, varmista ettet ylitä hinausnopeutta 24 km/h.

Jos sinun on hinattava vesikulkuneuvoa suositeltua hinausnopeutta nopeammin, sulje yhdysletku kiristimellä.

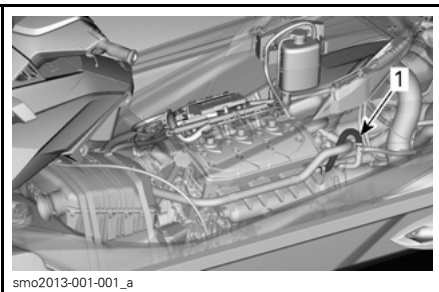

smo2013-001-001_a

1. Yhdysletku

HUOLTO

HUOLTOTAULUKKO

Huoltaminen on erittäin tärkeää, jotta vesikulkuneuvo säilyisi turvallisessa käyttökunnossa. Vesikulkuneuvo on huollettava huoltotaulukon mukaisesti.

Jokin korjaamo tai omistajan valitsema henkilö saa suorittaa pakokaasupäästöihin vaikuttavien laitteiden ja -järjestelmien huollon, vaihtamisen tai korjaamisen. Nämä ohjeet eivät edellytä BRP:n tai valtuutetun Sea-Doo -jälleenmyyjän komponentteja tai huoltotoimenpiteitä. Vaikka valtuutetun Sea-Doo -jälleenmyyjän Sea-Doo -vesijetin huoltotoimenpiteisiin tarvittavat tekniset tiedot ja taidot sekä työkalut ovat erittäin korkealuokkaiset, päästöihin liittyvän takuun ehtoihin ei kuulu se, että henkilökohtainen vesikulkuneuvon päästöihin liittyvät osat ja järjestelmät on huollatettu valtuutetulla Sea-Doo -jälleenmyyjällä tai jollakin muulla BRP:hen kaupallisesti sidoksissa olevalle yrityksellä. Päästöihin liittyvien takuuhakemusten osalta BRP rajoittaa päästöihin liittyvien osien diagnosoinnin ja korjaamisen tehtäväksi valtuutetun Sea-Doo -jälleenmyyjän toimesta. Katso lisätietoja kohdasta *USA:N EPA-PÄÄSTÖIHIN LIITTYVÄ TAKUU*. Asianmukainen huollon suorittaminen on omistajan vastuulla. Takuuhakemus voidaan hylätä muun muassa, jos omistaja tai käyttäjä on aiheuttanut vian vääränlaisilla huoltotoimenpiteillä tai käyttämällä ajoneuvoa väärin.

Sinun on noudatettava polttoainevaatimuksia, jotka esitetään tämän käyttöohjekirjan tankkaamista koskevassa osassa. Vaikka nykyään on jo saatavilla polttoainetta, joka sisältää enemmän kuin kymmenen prosenttia etanolia, USA:n ympäristöviranomaiset ovat kieltäneet tämän ajoneuvon käytön polttoaineella, joka sisältää yli 10 % etanolia. Jos tässä moottorissa käytetään polttoainetta, joka sisältää etanolia yli 10 %, päästöjä ohjaava järjestelmä saattaa vaurioitua.

Älä kiinnitä huomiota seuraavia järjestelmiä koskeviin tietoihin, jos vesikulkuneuvo ei ole varustettu näillä ominaisuuksilla:

- iBR (älykäs jarru- ja peruutusjärjestelmä)
- iS-jousitusjärjestelmä (intelligent Suspension) (vain GTX LTD iS)
- aS (adjustable Suspension) (vain RXT-X aS)

Suorita kaikki huoltotoimenpiteet luettelon mukaisesti aina, kun tunnit tai aika on saavutettu.

HUOM: Esimerkiksi 200 tunnin tai 2 vuoden ajanjakson jälkeen suorita kaikki tässä taulukossa mainitut asiat JA MYÖS taulukossa JOKA 100. tunti tai 1 vuoden välein mainitut asiat.

VAROITUS

Ellei vesikulkuneuvoa huolleta huoltotaulukon mukaan ja asianmukaisin menetelmin, vesikulkuneuvon käyttö ei välttämättä ole turvallista.

Huoltotaulukosta huolimatta käyttöä edeltävä tarkastus on suoritettava.

50 ENSIMMÄISEN KÄYTTÖTUNNIN TAI 1 VUODEN JÄLKEEN

Vaihda moottoriöljy ja suodatin

Tarkasta pakojärjestelmä (huuhtelu päivittäin suolavesikäytössä ja likaisessa vedessä)

Tarkasta polttoainesäiliön korkki, täyttöputki, polttoainesäiliö, polttoainesäiliön hihnat, polttoaineletkut ja liitokset

Tarkasta, ettei polttoainejärjestelmässä ole vuotoja

Tarkasta kaasuläppärunko

Tarkasta vikakoodit

Tarkasta sytytystulpat

Tarkasta sähköliitokset ja kiinnitys (sytytysjärjestelmä, käynnistysjärjestelmä, polttoaineruiskut, sulakekotelot jne.)

Testaa moottorin pysäytyskatkaisin ja valvontapiippari

Tarkasta ohjausvaijeri ja liitännät

Tarkasta ohjaussuuttimen holkit

Tarkasta O.T.A.S.-järjestelmän toiminta

Tarkasta hiilirengas ja vetoakseli kumisuojus (useammin, jos vesikulkuneuvoa käytetään saastuneessa tai likaisessa vedessä)

Tarkasta siipirataan, siipirataan suojuksen ja kulutusrenkaan kunto

Mittaa iBR-portin takaiskuvälys

Tarkasta iBR:n suojalevy

Seuraavat toimenpiteet on suoritettava joka kuukausi:

Tarkasta akun kunto

Tarkasta akun liitokset

Tarkasta galvaaninen anodi (useammin suolavesikäytössä) ja vaihda tarvittaessa

JOKA 100. TUNTI TAI 1 VUODEN VÄLEIN

Vaihda moottoriöljy ja suodatin

Tarkasta moottorin kumikiinnitykset

Ruiskuta korroosionestoainetta moottorin metalliosiin (joka 10 käyttötunnin välein suolavedessä)

Tarkasta ja huuhtele pakojärjestelmä

Tarkasta jäähdytysjärjestelmä (jäähdytysnesteen määrä sekä letkut ja kiinnittimet vuotojen varalta)

JOKA 100. TUNTI TAI 1 VUODEN VÄLEIN

Voitele iTC-vipu ja tarkasta, että se toimii asianmukaisesti (Paina vipua ja vapauta se tarkastaaksesi, että se liikkuu vapaasti. Jos tunnet vivussa hiukankaan vastusta, vipu on irrotettava ja sen kuluneisuus on tarkastettava ja se on voideltava.)
Tarkasta polttoainesäiliön korkki, täyttöputki, polttoainesäiliö, polttoainesäiliön hihnat, polttoaineletkut ja liitokset (Varastoinnin yhteydessä, tai 100 tunnin käytön jälkeen, kumpi ensin kohdalle osuu)
Tarkasta, ettei polttoainejärjestelmässä ole vuotoja
Tarkasta kaasuläppärunko
Tarkasta imuäänenvaimennin
Tarkasta vikakoodit
Tarkasta ja voitele sytytyspuolat (1503 4-TEC -moottorit)
Tarkasta sytytyspuolat (1630 ACE HO -moottorit)
Tarkasta sähköliitokset ja kiinnitys (sytytysjärjestelmä, käynnistysjärjestelmä, polttoaineruiskut, sulakekotelot jne.)
Testaa moottorin pysäytyskatkaisin ja valvontapiippari
Tarkasta ohjausvaijeri ja liitännät
Tarkasta ohjaussuuttimen holkit
Tarkasta O.T.A.S.-järjestelmän toiminta
Tarkasta hiilirengas ja vetoakseli kumisuojaus (useammin, jos vesikulkuneuvoa käytetään saastuneessa tai likaisessa vedessä)
Tarkasta siipirattaan, siipirattaan suojuksen ja kulutusrenkaan kunto
Mittaa siipirattaan akselin säteisvälys
Tarkasta suihkupumpun kotelo
Tarkasta ja voitele vetoakselin uritus ja siipiratas
Mittaa siipirattaan ja sen kulutusrenkaan välinen välys
Voitele iBR-vipu ja tarkasta, että se toimii asianmukaisesti (Paina vipua ja vapauta se tarkastaaksesi, että se liikkuu vapaasti. Jos tunnet vivussa hiukankaan vastusta, vipu on irrotettava ja sen kuluneisuus on tarkastettava ja se on voideltava.)
Mittaa iBR-portin takaiskuvälys
Tarkasta iVTS:n säätörengas, peruutusvivun tuki ja iBR-portti
Tarkasta iBR:n suojalevy
Tarkasta iS-järjestelmä (tiiviyys, pumpun säiliön öljymäärä ja asentoanturin toiminta)
Tarkasta aS-järjestelmä (tiiviyys, nitrogeenisäiliö (kiinnikkeet, säätönupin kireys)
Tarkasta runko, plaanilevy ja veden sisäänottosäleikkö vaurioiden varalta

JOKA 100. TUNTI TAI 1 VUODEN VÄLEIN

Seuraavat toimenpiteet on suoritettava joka 100 käyttötunnin välein (riippumatta käyttövuosista):

Vaihda sytytystulpat (1630 ACE HO -moottorit)

Seuraavat toimenpiteet on suoritettava joka 100 käyttötunnin välein tai varastoinnin yhteydessä (kumpi ensin kohdalle osuu):

Siipirataan akselin tiiviste, holkki, O-rengas ja siipirataan suoja

JOKA 200. TUNTI TAI 2 VUODEN VÄLEIN

1503 4-TEC -moottorit: Vaihda sytytystulpat

Seuraavat toimenpiteet on suoritettava joka 200 käyttötunnin välein (riippumatta käyttövuosista):

1503 4-TEC -moottorit: Vaihda ahtimen kytkin

HUOLTOVAPAA
(1630 ACE HO -moottorit)

1630 ACE HO -moottorit: Ahdin on huoltovapaa*.

*Tarkasta ahdin joka 200 tunnin jälkeen (riippumatta käyttövuosien määrästä) kun ajoneuvoa käytetään rankoissa olosuhteissa, kuten avomerellä tai jos ajetaan täydellä kaasulla jatkuvasti jne.

ILMOITUS Älä yritä vaihtaa ahtimen kokoonpanon komponentteja, koska se on tasapainotettu tehtaalla tarkkoihin ohjearvoihin. Ellei tätä suositusta noudateta, ahdin ja / tai moottori voi vaurioitua.

JOKA 300. TUNTI TAI 5 VUODEN VÄLEIN

Vaihda jäähdytysneste

HUOLTOTOIMENPITEET

Tämä osa sisältää ohjeet perushuoltotoimenpiteille.

VAROITUS

Sammuta moottori ja noudata näitä huoltotoimenpiteitä huoltaessasi ajoneuvoasi. Ellet noudata asianmukaisia huoltotoimenpiteitä, kuumat tai liikkuvat osat, sähkölaitteet, kemikaalit tai jotkut muut vaaratilanteet voivat aiheuttaa loukkaantumisen.

VAROITUS

Mikäli purkamisen/kokoamisen yhteydessä joudutaan irrottamaan lukituksia (esim. kiinnityskiekket, itselukkiutuvat kiinnikkeet, jne.), vaihda ne aina uusiin.

ILMOITUS Älä koskaan jätä mitään esinettä, rättyä, työkalua, tms. moottoritilaan tai pilssiin.

Moottoriöljy

Suosittelava moottoriöljy

155-moottorilla varustetut mallit

Käytä XPS OSASYNTEETTISTÄ 4-TAHTIÖLJYÄ (P/N 619 590 109). (Jos suositeltavaa XPS TM-moottoriöljyä ei ole saatavilla, käytä 5W40-öljyä tai 10W40 API SERVICE SJ, SL, SM tai SN -öljyä).

Tarkasta aina, että öljykanisterin API-merkinnässä on ainakin yksi edellä mainituista kirjainyhdistelmistä.

215-, 260- ja 300-moottoreilla varustetut mallit

Käytä XPS OSASYNTEETTISTÄ 4-TAHTIÖLJYÄ (P/N 619 590 109).

ILMOITUS Nämä moottorit on suunniteltu ja testattu käyttäen osasynteettistä BRP XPS 4-tahtiöljyä. BRP suosittelee käyttämään sen osasynteettistä XPS 4-tahtiöljyä aina. Jos suositeltua XPS-moottoriöljyä ei ole saatavilla, käytä 10W40 mineraalimoottoriöljyä, joka sopii märkäkytkimille, kuten JASO MA-hyväksyttyjä öljyjä. Moottorille sopimattoman öljyn käytöstä aiheutuneet vahingot eivät välttämättä kuulu BRP:n rajoitetun takuun piiriin.

ILMOITUS ÄLÄ KOSKAAN käytä täysin synteettistä öljyä. Se voi heikentää turboahtimen kytkimen oikeata toimintaa. Älä lisää mitään lisäaineita suositeltuun öljyyn. API-luokituksen SM- tai SN -luokan öljyissä voi olla lisäaineita (kitkansäätöaineita), jotka voivat aiheuttaa ahtimen sopimatonta luistoa ja mahdollisesti johtaa ennenaikaiseen kulumiseen.

Moottoriöljyn pinnan taso

ILMOITUS Tarkasta taso säännöllisesti ja täytä tarvittaessa. Älä täytä liikaa. Moottorin käyttö asiaankuulumattomalla öljymäärällä voi vaurioittaa vakavasti moottoria.

! **TÄRKEÄÄ** Tietyt moottoritilassa olevat osat voivat olla erittäin kuumat. Suora kosketus voi aiheuttaa ihon palamisen.

Voit tarkastaa öljymäärän vesikulkuneuvon ollessa vedessä, tai poissa vedestä.

Jos vesikulkuneuvo ei ole vedessä

ILMOITUS Vesikulkuneuvon on oltava vaakatasossa.

⚠ TÄRKEÄÄ Jos moottoria käytetään vesikulkuneuvon ollessa poissa vedestä, voi plaanilevyssä oleva lämmönvaihdin tulla hyvin kuumaksi. Vältä kosketusta plaanilevyyn, sillä se voi polttaa.

1. Nosta trailerin vetoaisaa ja kiilaa se asentoon, jossa suojalista on vaakatasossa.
2. Avaa istuin.

Jousituksella varustetut mallit

3. Irrota ilmanvaihtokotelo kannen ulokkeesta päästäksesi osittain käsiksi moottoritilaan.

HUOM: Irrota ilmanvaihtokotelo painamalla sitä kiinnittävää kolmea lukitsinta ja nostamalla se pois kannen ulokkeesta.

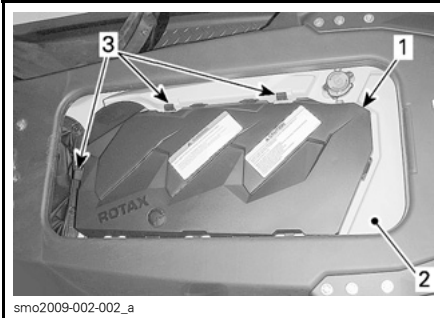

1. Ilmanvaihtokotelo
2. Kannen uloke
3. Kiinnikkeet

Kaikki mallit

4. Asenna puutarhaletku pakojärjestelmän huuhteluliittimeen. Katso **PAKOJÄRJESTELMÄ** tästä osasta ja noudata toimenpiteitä.

ILMOITUS

- Älä koskaan käytä moottoria syöttämättä vettä pakojärjestelmään. Jos pakojärjestelmää ei jäähdytetä, se voi vakavasti vaurioitua.
 - Älä koskaan käytä moottoria 2 minuuttia kauempaa. Voimansiirron tiivisteessä ei ole jäähdytystä kun vesikulkuneuvo ei ole vedessä.
5. Kun moottori on jo normaalissa käytölämpötilassa, anna sen käydä joutokäynnillä 30 sekuntia ja pysäytä se sitten.
 6. Odota vähintään 30 sekuntia, jotta öljy tasoittuu moottorissa, vedä sitten mittatikku ulos ja puhdista se.

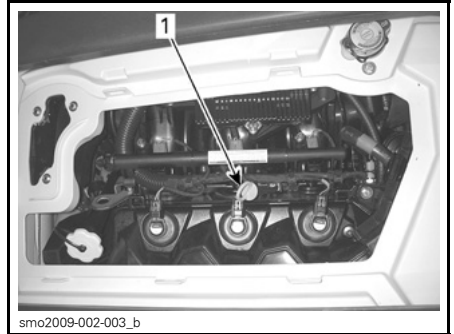

TYYPILLINEN - KAIKKI MALLIT PAITSI 300-MOOTTOREILLA VARUSTETUT MALLIT
1. Öljyn mittatikun sijainti

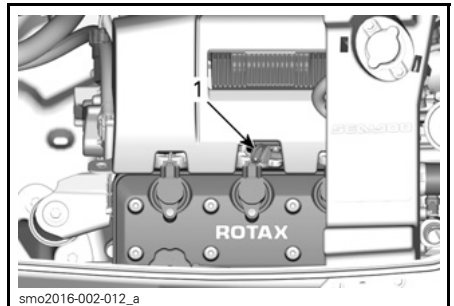

TYYPILLINEN - MALLIT 300-MOOTTOREILLA
1. Öljyn mittatikun sijainti

7. Aseta mittatikku uudelleen paikalleen, työnnä se kokonaan sisään.

8. Irrota mittatikka uudelleen ja tarkasta öljyn pinnan taso. Sen pitäisi olla merkkien FULL (TÄYSI) ja ADD (LISÄÄ) välissä.

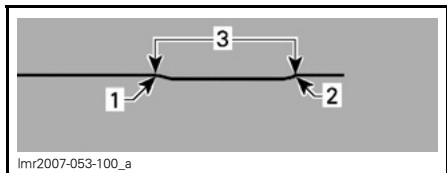

TYYPILLINEN

1. Täysi
2. Lisää
3. Käyttöalue

HUOM: On 1630 ACE HO -moottorit: Min.- ja Maks. -lukemien välillä on 1 L.

9. Lisää öljyä kunnes sen pinta on vaaditulla tavalla merkkien välissä.

Öljyn lisääminen:

- Kierrä öljyn täyttöaukon korkki auki.
- Aseta suppilo öljyn täyttöaukkoon.
- Lisää suositeltua öljyä määritettyyn tasoon saakka.

HUOM: Älä täytä liikaa.

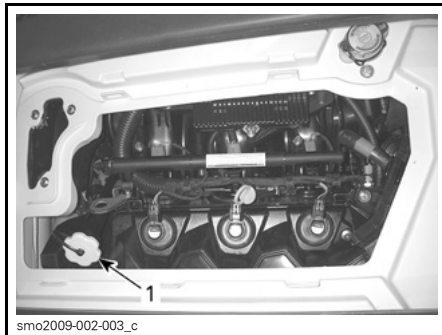

TYYPILLINEN - KAIKKI MALLIT PAITSI 300-MOOTTOREILLA VARUSTETUT MALLIT
1. Öljyn täyttöaukon korkin sijainti

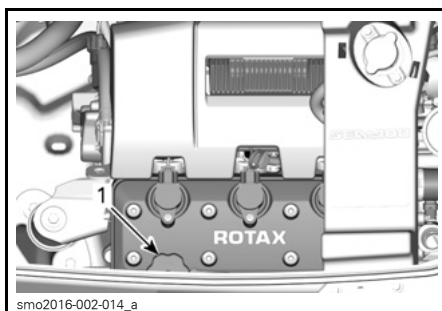

TYYPILLINEN - MALLIT 300-MOOTTOREILLA
1. Öljyn täyttöaukon korkin sijainti

HUOM: Koko tässä osassa kuvattu menetelmä on toistettava joka kerta uudelleen, kun moottoriin lisätään öljyä. Muuten öljyn pinnan lukema on väärä.

10. Aseta öljyn täyttöaukon korkki ja mittatikka huolellisesti takaisin paikoilleen.

ILMOITUS Varmista, että täyttöaukon korkki on huolellisesti kiinni. Muutoin suuria määriä öljyä voi vuotaa täyttöaukon korkin kautta.

Moottoriöljynvaihto ja öljynsuodattimen vaihto

Öljynvaihdon ja suodattimen vaihdon voi suorittaa valtuutettu Sea-Doo -jälleenmyyjä, jokin korjaamo tai valitsemasi henkilö.

Moottorin jäähdytysneste

Suosittelava moottorin jäähdytysneste

Käytä aina LONG LIFE ANTIFREEZE -JÄÄHDYTYSNESTETTÄ (P/N 619 590 204) tai vastaavaa. Ellei suositeltavaa jäähdytysnestettä ole, käytä esisekoitettua (50 % - 50 %) etyyli glykoli-jäähdytysnestettä, jonka silikaattipitoisuus on alhainen ja joka on tarkoitettu erityisesti alumiinisille sisäpolttomoottoreille.

Pakkasnesteen pilaantumisen estämiseksi käytä aina samaa merkkiä ja vahvuusastetta. Älä koskaan sekoita eri merkkejä tai vahvuuksia keskenään, ellei jäähdytysjärjestelmää ole kunnolla huuhdeltu ja täytetty uudelleen.

Moottorin jäähdytysnesteen pinnan taso

VAROITUS

Tarkasta jäähdytysnesteen pinnan taso moottorin ollessa kylmä. Älä koskaan lisää jäähdytysnestettä jäähdytysjärjestelmään moottorin ollessa kuuma.

TÄRKEÄÄ Tietyt moottorityyppiläiset osat voivat olla erittäin kuumat. Suora kosketus voi aiheuttaa ihon palamisen.

Avaa istuin.

Irrota ilmanvaihtokotelo. Katso toimennäkökohdasta MOOTTORIÖLJYN PINNAN TASO.

Etsi paisuntasäiliön korkki.

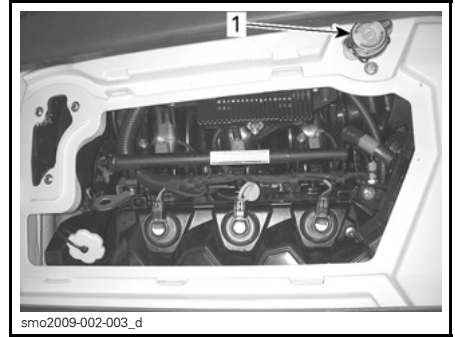

TYYPILLINEN - KAIKKI MALLIT PAITSI 300-MOOTTOREILLA VARUSTETUT MALLIT
1. Paisuntasäiliön korkki

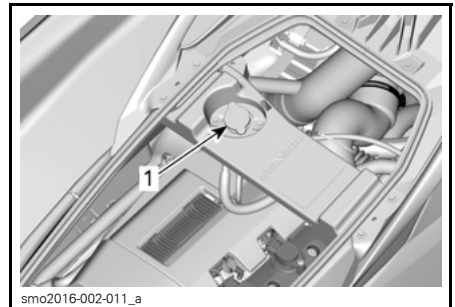

TYYPILLINEN - MALLIT 300-MOOTTOREILLA
1. Paisuntasäiliön korkki

Vesikuluneuvon ollessa tasaisella alustalla jäähdytysnesteen pitäisi olla paisuntasäiliön MIN- ja MAX-merkkien välissä moottorin ollessa kylmä.

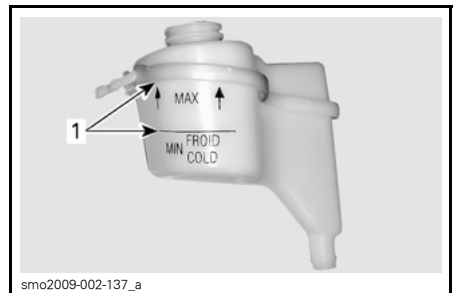

TYYPILLINEN - PAISUNTASÄILIÖ
1. Pinta merkkien välissä, kun moottori on kylmä.

HUOM: Vesikulkuneuvo on vaakatasossa, kun se on vedessä. Kun se on trailerilla, nosta trailerin aisaa ja kiilaa se asentoon, jossa suojalista on vaakatasossa.

Lisää jäähdytysnestettä, katso ohjeet kohdasta *SUOSITELTAVA MOOTTORIN JÄÄHDYTYSNESTE* kunnes nesteen pinta on vaaditulla tavalla merkien välissä. Vältä roiskuminen käyttämällä suppiloa. Älä täytä liikaa.

Aseta täyttöaukon korkki kunnolla takaisin paikalleen, asenna ilmastointikotelo paikalleen ja sulje istuin.

HUOM: Usein lisää jäähdytysnestettä tarvitseva jäähdytysjärjestelmä merkitsee vuotoja tai moottoriongelmia. Ota yhteys valtuutettuun Sea-Doo -jälleenmyyjään.

Moottorin jäähdytysnesteen vaihtaminen

Valtuutetun Sea-Doo -jälleenmyyjän on syytä suorittaa jäähdytysnesteen vaihto.

Sytytyspuolat

Sytytyspuolan huoltaminen

Jousituksella varustetut mallit

1. Avaa istuin.
2. Irrota takailmanvaihtokotelo.

Mallit ilman jousitusta

1. Avaa istuin.
2. Poista moottorikoppa.

Sytytyspuolan irrottaminen (vain 1503 4-TEC -moottori)

1. Irrota sytytyspuolan liitin.

ILMOITUS Älä irrota sytytyspuolaa ennen kuin olet irrottanut syöttöliittimen, muutoin johdot vahingoittuvat. Älä yritä kammata sytytyspuolaa irti ruuvimeisselillä vaurioiden välttämiseksi.

HUOM: Kierrä sytytyspuolaa molempiin suuntiin kun vedät sitä helpottaaksesi irrotusta.

Irrota sytytyspuola sytytystulpasta.

Sytytyspuolan irrottaminen (vain 1630 ACE HO -moottori)

1. Irrota sytytyspuolan liitin.

ILMOITUS Älä kampea sytytyspuolaa millään työkalulla pois paikaltaan.

2. Irrota sytytyspuolan kiinnitysruuvi.
3. Irrota sytytyspuola sytytystulpasta kiertämällä käämiä sivulta toiselle samalla, kun vedät ylöspäin.

Sytytyspuolan voitelemine (vain 1503 4-TEC -moottori)

1. Vedä kumitiiviste alas.

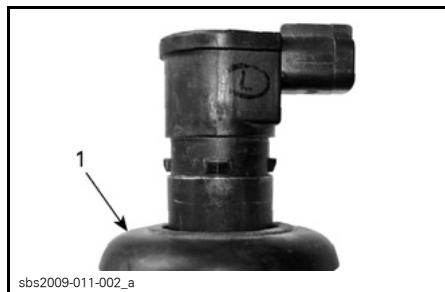

sbs2009-011-002_a

1. Kumitiiviste alas vedettynä.
2. Laita seuraavaa tuotetta: DOW CORNING 111 (P/N 413 707 000) tai vastaavaa kumitiivisteiden alustaan kuten kuvassa esitetty.

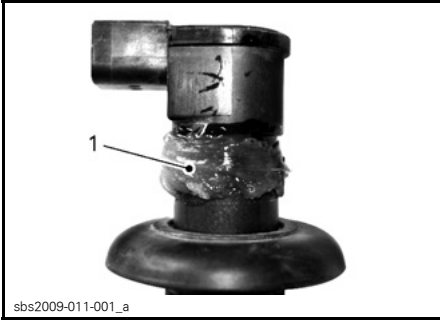

1. Laita tuotetta tähän

3. Vedä kumitiiviste takaisin alustaan-
sa ja varmista, että sytytyspuolan
kielekkeet ja alustan lovet sopivat
toisiinsa.
4. Jätä rasvarengas tiivisteiden yläpuo-
lelle estämään veden pääsy kuvan
mukaisesti. Pyyhi ylimääräinen aine
pois.

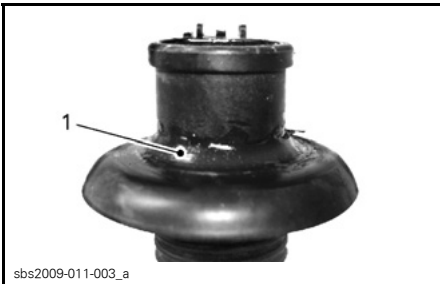

1. Oikeaan muotoon laitettu tuote.

5. Laita seuraavaa tuotetta: DOW
CORNING 111 (P/N 413 707 000)
tai vastaavaa kumitiivisteiden kontak-
tipinnalle.

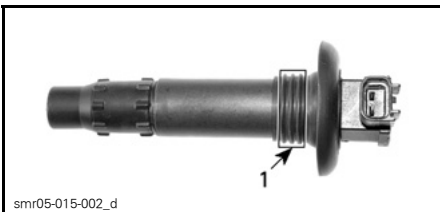

1. Laita tuotetta tähän

Sytytyspuolan asentaminen (1503 4-TEC -moottori)

HUOM: Ennen sytytyspuolan asetta-
mista paikalleen sytytystulppaan: laita
tiivisteainetta kuten kuvattu kohdassa
SYTYTYSPUOLAN VOITELU.

1. Asenna sytytyspuola sylinterin kan-
nen aukkoon.
2. Paina sytytyspuola alas asentaakse-
si sen varmasti paikoilleen sytytys-
tulpan kärkeen.
3. Varmista, että tiiviste istuu kunnolla
moottorin venttiilikannen yläpinnal-
la.

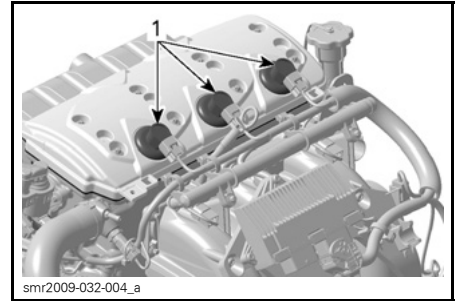

TYYPILLINEN

1. Tiiviste asianmukaisesti paikalleen

Sytytyspuolan asentaminen (1630 ACE HO -moottori)

1. Asenna sytytyspuola sytytystulp-
paan.
2. Kohdista sytytyspuolan kiinnitysruu-
vin aukko venttiilin kannen kierteis-
tetyn aukon kanssa.
3. Työnnä sytytyspuola kokonaan alas
kunnes se vastaa venttiilin kanteen.
4. Asenna ja kiristä kiinnitysruuvi.

KIRISTYSMOMENTTI

Sytytyspuolan kiinnitysruuvi	9 N•m ± 1 N•m
---------------------------------	---------------

5. Kiinnitä sytytyspuolan liitin uudel-
leen.

Sytytystulpat

Sytytystulpan irrottaminen

1. Avaa istuin.
2. Irrota takailmanvaihtokotelo (jos varusteena).
3. Irrota sytytyspuolan liitin.
4. Irrota sytytyspuola. Katso kohta **SYTYTYSPUOLAN IRROTTAMINEN**.

VAROITUS

Älä koskaan irrota sytytyspuolaa sytytystulpasta irrottamatta sitä ensin johtosarjasta. Pilssissä saattaa olla syttyviä kaasuja. Jos turvakatkaisin on asennettuna paikalleen moottorin pysäytyskatkaisimeen, se saattaa aiheuttaa kipinä sytytyspuolan sytytystulpan päähän ja aiheuttaa räjähdyksen.

5. Vapauta sytytystulpan kiristysmomentti sytytystulpan hylsyavaimella.

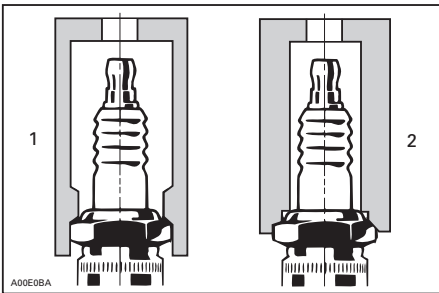

1. Oikeanlainen hylsyavain
2. Väärä hylsyavain

6. Puhdista sytytystulppa ja sylinterin kansi paineilmalla.
7. Löysää sytytystulppa ja ota sytytystulppa pois tulpan aukosta sytytyspuolan avulla.

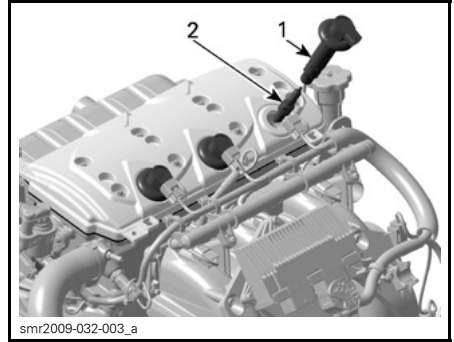

1. Sytytyspuola
2. Sytytystulppa

Sytytystulpan asentaminen

Varmista ennen asentamista, että sylinterinkannen ja sytytystulppien kosketuspinnossa ei ole nokea.

1. Säädä rakotulkin avulla tulpan kärkiväli ohjearvoon kuten määritetty **TEKNISISSÄ TIEDOISSA**.
2. Laita kiinnileikkaantumisen estävää LOCTITE 767 (P/N 293 800 070) sytytystulpan kierteisiin estämään mahdollinen kiinnileikkautuminen.
3. Ruuvaa tulppa käsin sylinterin kanteen. Kiristä sen jälkeen tulppaa myötäpäivään määriteltyyn ohjearvoon oikeanlaisella sytytystulpan hylsyavaimella.
4. Asenna sytytyspuola paikalleen. Katso kohta **SYTYTYSPUOLAN ASENTAMINEN**.
5. Sulje istuin.

Pakojärjestelmä

Pakojärjestelmän huuhtelu

Suolan ja muiden vedessä olevien kemiallisten aineiden vaikutuksen neutraloimiseksi on pakojärjestelmä ja välijäähdytin (ahdetuissa malleissa) ehdottomasti huuhdottava makealla vedellä. Se auttaa hiekan, suolan, kotiloiden, tai muiden hiukkasten poistamisessa vesivaipoista ja/tai letkuista.

Kaikki mallit paitsi 260- ja 300-moottori

Suolan ja muiden vedessä olevien kemiallisten aineiden vaikutuksen neutraloimiseksi on pakojärjestelmä välttämättä huuhdottava makealla vedellä. Se auttaa hiekan, suolan, kotiloiden, tai muiden hiukkasten puhdistamisessa vesivaipoista (moottori, pakojärjestelmä, välijäähdytin (ahdetut moottorit) ja letkuista).

Pakojärjestelmän huuhtelu on syytä suorittaa, kun vesikulkuneuvoa ei suunnitella käytettäväksi enää samana päivänä, tai kun se varastoidaan yhtään pidemmäksi aikaa.

ILMOITUS Järjestelmän tarvittavan huuhtelemisen laiminlyönti vaurioittaa vakavasti moottoria. Varmista, että moottori on käynnissä koko menetelmän ajan.

VAROITUS

Suorita nämä toimenpiteet hyvin ilmastoidulla alueella. Tietty moottoritilassa olevat osat voivat olla erittäin kuumat. Suora kosketus voi aiheuttaa ihon palamisen. Älä koske moottorin käydessä sähköosiin, tai suihkupumpun ympäristöä.

VAROITUS

Jos moottoria käytetään vesikulkuneuvon ollessa poissa vedestä, voi plaanilevyssä oleva lämmönvaihdin tulla hyvin kuumaksi. Vältä kosketusta plaanilevyyn, sillä se voi polttaa.

Liitä puutarhaletku vesikulkuneuvon peräosassa olevaan liittimeen. Älä avaa vesihanaa vielä.

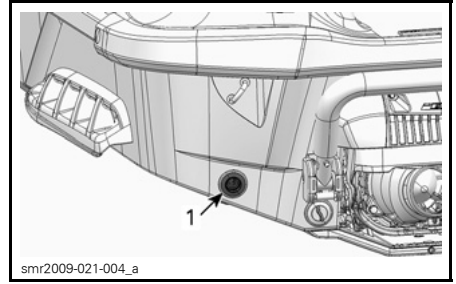

1. Veden sisäänottoletkun liitin

HUOM: Seuraavat työkalut ovat suositeltavia käytettäessä pikaliitinsovintia puutarhaletkun asentamisen helpottamiseksi.

SUOSITELTAVA TYÖKALU

HUUHTELULIITTIMEN
SOVITIN (P/N 295 500 473)

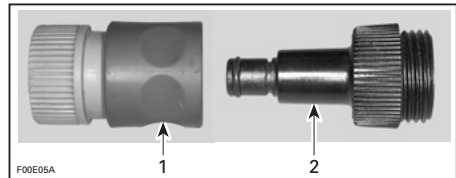

1. Pikaliitinsovitin
2. Huuhteluliittimen sovitin

Huuhto pakojärjestelmä käynnistämällä moottori ja avaamalla sitten välittömästi vesihana.

ILMOITUS Käynnistä aina moottori ennen vesihanan avaamista. Vältä ylikuumentumisen välttämiseksi vesihana välittömästi moottorin käynnistämisen jälkeen. Älä koskaan käytä moottoria ilman, että pakojärjestelmään syötetään vettä vesikulkuneuvon ollessa poissa vedestä.

Käytä moottoria noin 20 sekuntia nopealla joutokäynnillä 4 000–5 000 kierr./min.

ILMOITUS Älä koskaan käytä moottoria yli 2 minuuttia. Voimansiirron tiivisteessä ei ole jäähdytystä kun vesikulkuneuvo ei ole vedessä.

Varmista, että suihkupumpusta virtaa huuhtottaessa vettä ulos.

Sulje vesihana ja pysäytä sitten moottori.

ILMOITUS Sulje aina vesihana ennen moottorin pysäyttämistä.

Irrota puutarhaletku.

ILMOITUS Irrota huuhteluliittimen sovitin huuhtomisen jälkeen (jos käytetty).

260- ja 300-moottoreilla varustetut mallit

ILMOITUS Jos vesikulkuneuvoa käytetään merivedessä, pakojärjestelmä on huuhtelettava päivittäin, jotta mekaaniset osat eivät vaurioidu vakavasti.

Huuhtelu on syytä suorittaa, kun vesikulkuneuvoa ei suunnitella käytettäväksi enää samana päivänä, tai kun se varastoidaan yhtään pidemmäksi aikaa.

VAROITUS

Suorita tämä toimenpide hyvin tuulettamalla alueella.

Toimi seuraavalla tavalla:

Puhdista suihkupumppu ruiskuttamalla vettä sen sisäänmenoon ja ulostuloon ja levittämällä sitten XPS Lube -voiteluainetta tai vastaavaa.

TÄRKEÄÄ Jos moottoria käytetään vesikulkuneuvon ollessa poissa vedestä, voi plaanilevyssä oleva lämmönvaihdin tulla hyvin kuumaksi. Vältä kosketusta plaanilevyyn, sillä se voi polttaa.

Liitä puutarhaletku vesikulkuneuvon peräosassa olevaan liittimeen (perän vasemmalla puolella). Älä avaa vesihanaa vielä.

ILMOITUS Käytä aina moottoria ennen vesihanan avaamista. Ellet tee näin, vesi pääsee moottorin sisään.

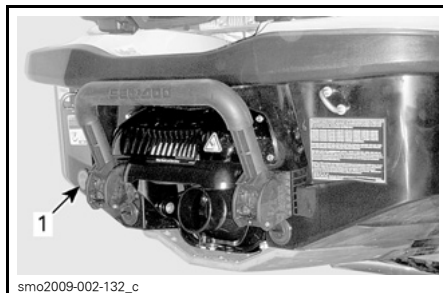

TYYPILLINEN

1. Huuhteluliittimen sijainti

HUOM: Voit käyttää lisävarusteena saatavaa pikaliitinsovittinta (P/N 295 500 473). Moottorin huuhtelussa ei tarvita letkunkiristintä.



PIKALIITINSOVIIN

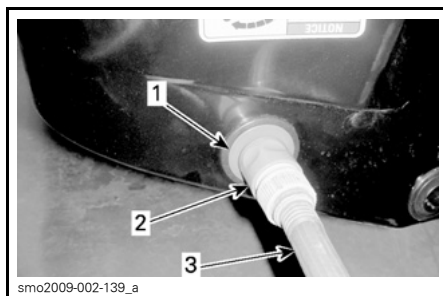

TYYPILLINEN

1. Letkun sovitin (lisävaruste, ei välttämätön)
2. Pikaliitinsovitin (lisävaruste, ei välttämätön)
3. Puutarhaletku

Huuhdo käynnistämällä moottori ja avaamalla sitten välittömästi vesihana.

! TÄRKEÄÄ Tietyt moottorilassa olevat osat voivat olla erittäin kuumat. Suora kosketus voi aiheuttaa ihon palamisen. Älä koske moottorin käydessä sähköosiin, tai suihkupumpun ympäristöä.

ILMOITUS Älä koskaan huuhtelee kuumaa moottoria. Käynnistä aina moottori ennen vesihanan avaamista. Vältä ylikuumentumista avaamalla vesihana välittömästi moottorin käynnistämisen jälkeen.

Käytä moottoria 90 sekuntia tyhjäkäynnillä.

ILMOITUS Älä koskaan käytä moottoria ilman, että pakojärjestelmään syötetään vettä vesikulkuneuvon ollessa poissa vedestä.

Varmista, että suihkupumpusta virtaa huuhdottaessa vettä ulos. Muuten, ota yhteys valtuutettuun Sea-Doo -jälleenmyyjään.

ILMOITUS Älä koskaan käytä moottoria 2 minuuttia kauempaa. Voimansiirron tiivisteessä ei ole jäähtytystä kun vesikulkuneuvo ei ole vedessä.

Sulje vesihana, käytä sitten moottoria kierrosluvulla 5 000 viiden sekunnin ajan ja pysäytä sitten moottori.

ILMOITUS Sulje aina vesihana ennen moottorin pysäyttämistä. Ellet tee näin, vesi pääsee moottorin sisään.

ILMOITUS Irrota pikaliitinsovitin huuhtomisen jälkeen (jos käytetty).

Plaanilevy ja veden sisäänottosäleikkö

Plaanilevyn ja veden sisäänottosäleikön tarkastaminen

Tarkasta onko plaanilevyssä tai suihkupumpun veden sisäänoton säleikössä vaurioita. Ota Sea-Doo -jälleenmyyjäsi yhteyttä vaurioituneiden osien korjaamiseksi tai vaihtamiseksi.

! VAROITUS

Turvakatkaisin tulee aina irrottaa moottorin pysäytyskatkaisimesta ennen veden sisäänottosäleikön tarkastamista.

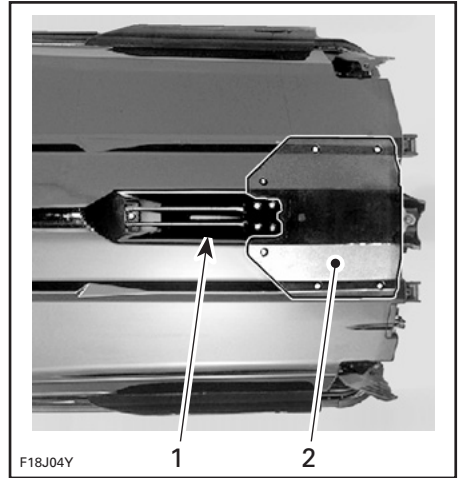

TYYPILLINEN — TARKASTA NÄMÄ ALUEET

1. Veden sisäänotto
2. Plaanilevy

Galvaaninen anodi

Galvaanisen anodin tarkastaminen

Galvaaniset anodit sijaitsevat:

- Puumpussa
- Plaanilevyssä
- Välijäähdyttimeissä (1630 ACE HO -moottori).

Tarkasta kuluneisuus. Jos enemmän kuin puolet on kulunut, ota yhteys valtuutettuun Sea-Doo -jälleenmyyjään anodin vaihtamista varten.

Suksi-/vesilautapidin (Wake)

Suksi-/vesilautapitimen tarkastaminen

Tarkasta sukxi-/vesilautapitimen toiminta. Varmista, että se liikuu helposti ylös ja alas. Tarkasta lukitusmekanismin toiminta. Tarkasta, että kiinnikkeet ovat tiukalla. Jos jonkun asian todetaan olevan epäkunnossa, älä käytä sukxi-/vesilautapidintä ja ota yhteys valtuutettuun Sea-Doo -jälleenmyyjään korjausta varten.

Suksi-/vesilautapitimen voitelu

Puhdista sukxi-/vesilautapidin ja voitele ohuen kerroksen verran seuraavalla tuotteella: SUPER LUBE GREASE (P/N 293 550 030) tai vastaavalla.

Voitele pidin koko pituudeltaan.

Pyyhi ylimääräinen rasva pois ja asenna pidin paikalleen.

Vedä ulos ja työnnä sisään useita kertoja, jotta voiteluaine leviää.

Sulakkeet

Sulakkeen irrotus ja asennus

Käytä sulakekotelossa olevaa sulakkeen irrotus/asennustyökalu helpottamaan sulakkeen irrottamista.

Sulakkeen tarkastus

Sähkövian sattuessa tarkasta sulakkeet. Vaihda palanut sulake uuteen samanarvoiseen sulakkeeseen.

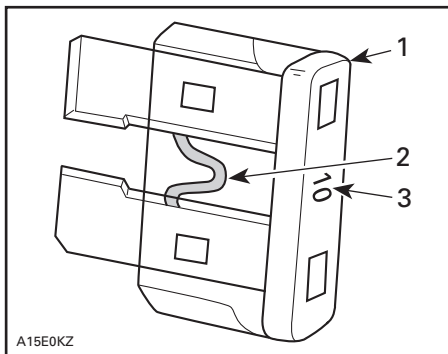

A15E0KZ

TYYPILLINEN

1. Sulake
2. Tarkasta onko sulanut
3. Sulakkeen arvo

VAROITUS

Älä käytä suurempiarvoista sulaketta, sillä tämä voi aiheuttaa vakavan vaurion. Jos sulake on palanut, on toimintahäiriön syy määritettävä ja korjattava ennen uudelleenkäynnistämistä. Ota yhteys valtuutettuun Sea-Doo -jälleenmyyjään huoltoa varten.

Sulakkeen sijainti

Kaikki sulakkeet sijaitsevat yhdessä sulakekotelossa.

Kun haluat päästä käsiksi sulakekoteloon:

Jousituksella varustetut mallit

Avaa veneeseenousulava.

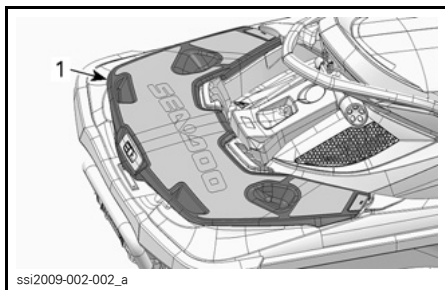

ssi2009-002-002_a

1. Veneeseenousulava

Irrota kaksi muoviniittä, jotka kiinnittävät OIKEAnpuolimmaisena säilytyslokeroa ja irrota säilytyslokero kiinteästä kannesta. Sulakekotelo sijaitsee aivan säilytyslokeroa alapuolella, akun pidikkeen etuosaan kiinnitettynä.

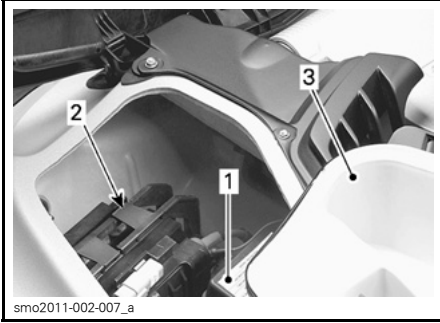

smo2011-002-007_a

TYYPILLINEN

1. Sulakekotelo
2. Akun pidike
3. Säilytyslokero

Mallit ilman jousitusta

Avaa tai irrota istuin.

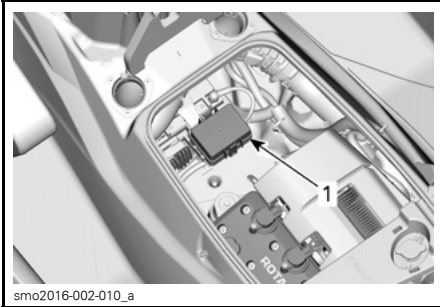

smo2016-002-010_a

TYYPILLINEN

1. Sulakekotelo

Kaikki mallit

Irrota sulakekotelon kansi puristamalla lukituskielekkeitä yhteen, pidä ote ja vedä sulakekotelon kantta avataksesi sen.

HUOM: Sulakkeiden arvot ja niiden sijainti on kuvattu sulakekotelon kannessa.

Sulakkeiden kuvaus

SULAKE	ARVO	KUVAUS
1	5A	iS:n ohjaus (intelligent Suspension) (vain GTX Limited iS)
2	15 A	Diagnostiikkaliitin
3	3 A	KÄYNNISTYS-/PYSÄYTYSpainike
4	3 A	GPS
5	30 A	iBR
6	30 A	Lataus
7	30 A	iS
8	30 A	Akku
9	—	Ei käytössä
10	—	Ei käytössä
11	3 A	Kaikuluotain (jos varusteena)
12	3 A	Mittari, OTAS ja CAPS
13	10 A	Sylinteri 1 (sytytyspuola ja ruiskutus)
14	10 A	Sylinteri 2 (sytytyspuola ja ruiskutus)
15	10 A	Sylinteri 3 (sytytyspuola ja ruiskutus)
16	5 A	Käynnistinmoottorin solenoidi
17	5 A	iBR:n säätö
18	10 A	Polttoainepumppu
19	15 A	ECM

VESIKULKUNEUVON HOITO-OHJEET

Poista joka päivä vesikulkuneuvo vedestä.

Käytönjälkeinen hoito

Pakojärjestelmän huuhtelu

Pakojärjestelmä on huuhdeltava päivittäin, jos vesikulkuneuvoa käytetään merivedessä tai likaantuneessa vedessä.

Katso *HUOLTOTOIMENPITEET*.

HUOM: Ahtimella varustetuissa malleissa on huudeltava samalla myös välijäähdytin.

Likaisesta tai merivedestä johtuvat lisätoimenpiteet

Erytistä huolta vesikulkuneuvon ja sen osien suojaamiseksi on pidettävä sitä likaisessa, ja erityisesti suolavedessä käytettäessä.

Huuhto vesikulkuneuvon pilssialue makealla vedellä.

Älä koskaan puhdista pilssiä korkeapainepesurilla. **KÄYTÄ AINOASTAAN ALHAISTA PAINETTA** (kuten puutarhaletku).

Korkeapaine voi aiheuttaa vaurioita sähkö- tai mekaanisiin järjestelmiin.

! **TÄRKEÄÄ** Anna moottorin jäähtyä ennen minkään huoltotoimenpiteen suorittamista.

ILMOITUS Ellei seuraavia huolto- toimenpiteitä suoriteta: vesikulkuneuvon huuhtominen, pakojärjestelmän huuhtominen ja korroosionestokäsittely, kun vesikulkuneuvoa käytetään merivedessä; vesikulkuneuvo ja sen osat vaurioituvat. Älä koskaan varastoi vesikulkuneuvoa suoraan auringonpaisteeseen.

Vesikulkuneuvon puhdistaminen

Runko ja kori

Pese kori ja rungon eri osat ajoittain vedellä ja saippualla (käytä vain mieto pesuainetta). Poista moottorista ja/tai rungosta niissä mahdollisesti oleva vesieliöstö. Levitä hiomatonta vahaa, kuten silikonivaha.

ILMOITUS Älä koskaan puhdista lasikuitu- ja muoviosia voimakkaalla pesuaineella, rasvanpoistoaineella, tinnerillä, asetonilla tai muilla vahvoilla kemiallisilla tai bensiinipohjaisilla puhdistusaineilla.

Tahrat voi poistaa istuimesta ja lasikuidusta XPS ALL PURPOSE -YLEISPUHDISTUSAINEELLA (P/N 219 701 709) tai vastaavalla.

Käytä mattojen puhdistamiseen 3M™ Citrus Base Cleaneriä (24 unssin suihkepurkki) tai vastaavaa.

! VAROITUS

Älä koskaan laita matoille tai istuimelle muovi- tai vinyylisuoja-aineita, koska niiden pinnasta tulee liukas ja ne saattavat aiheuttaa henkilön liukastumisen ja putoamisen vesikulkuneuvosta.

Ota luonto huomioon ja varmista, ettei polttoainetta, öljyä, tai puhdistusnestettä valu vesistöön.

Speed-tie -liina

Speed-tie -yksikkö edellyttää hiukan huoltotoimenpiteitä, jotta kiinnitysliina ja yksikkö pysyvät hyvässä kunnossa.

Puhdista lukitusmekanismi ja kiinnitysköysi makealla vedelle poistaaksesi suolan, hiekan ja muut jäämät.

ILMOITUS Älä käytä korkeapainepesuria Speed-tie -yksikön puhdistamiseen.

Anna kuivua.

VARASTOINTI JA AJOKAUTTA EDELTÄVÄT VALMISTELUT

Varastointi

VAROITUS

Koska polttoaine ja öljy ovat tule-
narkoja aineita, anna valtuutetun
Sea-Doo -jälleenmyyjän, jonkin
korjaamon tai valitsemasi henki-
lön tarkastaa polttoainejärjestel-
män eheys määräaikaistarkastus-
taulukossa määrättyllä tavalla.

Suosituksena on, että valtuutettu
Sea-Doo -jälleenmyyjä, jokin korjaamo
tai valitsemasi henkilö huoltaa vesikul-
kuneuvon ennen varastointia, mutta
itse voit suorittaa seuraavat toimenpi-
teet vain muutamalla työkalulla.

HUOM: Suorita seuraavat toimenpi-
teet samassa järjestyksessä kuin tässä
osassa esitetään.

ILMOITUS Älä käytä moottoria va-
rastoinnin aikana.

Käyttöjärjestelmä

Suihkupumpun puhdistaminen

Puhdista suihkupumppu ruiskuttamal-
la vettä sen sisäänmenoon ja ulostu-
loon ja levittämällä siihen sitten tuo-
tetta nimeltä XPS LUBE (P/N 619 590
093) tai vastaavaa.

VAROITUS

Irrota aina turvakatkaisin moottori-
n pysäytyskatkaisimesta ennen
suihkupumpun alueen puhdistami-
sta estääksesi moottorin käynnistymisen vahingossa. Moottori
ei saa olla käynnissä tämän toi-
menpiteen aikana.

Suihkupumpun tarkastaminen

Ota yhteys valtuutettuun Sea-Doo -jäl-
leenmyyjään.

Polttoainejärjestelmä

Polttoainejärjestelmän suojaaminen

Polttoaineen pilaantumisen ja polttoai-
nejärjestelmän liimoittumisen estämi-
seksi pitää polttoainesäiliöön lisätä tuo-
tetta nimeltä XPS FUEL STABILIZER
(POLTTOAINEEN STABILOIMISAI-
NE) (P/N 619 590 096) (tai vastaavaa).
Noudata valmistajan oikeata käyttöä
koskevia ohjeita.

ILMOITUS On erittäin suositelta-
vaa lisätä polttoaineen stabiloimi-
sainetta varastoinnin ajaksi, jotta
polttoainejärjestelmä pysyy hyvässä
kunnossa. Polttoaineen stabiloimi-
sainetta pitää lisätä ennen moottori-
n voitelua ja täytettävä polttoai-
nesäiliö täyteen, jotta varmistetaan
polttoainejärjestelmän osien suo-
jaaminen hartsikertymiä vastaan.

Täytä polttoainesäiliö bensiinillä koko-
naan kuten selitetty kohdassa *TANK-
KAAMINEN*. Varmista, että polttoai-
nesäiliössä ei ole vettä.

ILMOITUS Jos polttoainesäiliössä
on hiukankaan vettä, sisäinen polt-
toaineen ruiskutusjärjestelmä saat-
taa vaurioitua pahoin.

Moottori ja pakojärjestelmä

Pakojärjestelmän huuhtelu

Suorita toimenpide siten kuin selostet-
tu kohdassa *HUOLTOTOIMENPITEET*.

Moottoriöljyn ja suodattimen vaihto

Öljynvaihdon ja suodattimen vaihdon
voi suorittaa valtuutettu Sea-Doo -jäl-
leenmyyjä, jokin korjaamo tai valitse-
masi henkilö.

260- ja 300-moottoreilla varustetut mallit

On tärkeää poistaa kaikki vesi, joka on saattanut kerääntyä välijäähdyttimeen kondensaation vaikutuksesta.

Toimi seuraavalla tavalla:

Jousituksella varustetut mallit

1. Avaa veneeseen nousulava ja irrota OIKEA säilytyslokeri.

Mallit ilman jousitusta

2. Nosta istuinta.

Kaikki mallit

3. Varmista, että välijäähdyttimen syöttöletkuun on piirretty kohdistusviiva. Se helpottaa takaisin asennusta, jotta letku ei kierry tai ole mutkalla.
4. Löysää välijäähdyttimen syöttöletkun kiinnittävä kiristin.
5. Irrota välijäähdyttimen syöttöletku välijäähdyttimestä.

HUOM: Tämä letku syöttää kuumaa paineilmaa moottorin ahtimesta välijäähdyttimen imuaukkoon.

6. iS-mallit: päällystä parilla rievulla tai muovipussilla iS-yksikkö suojataksesi sen välijäähdyttimestä tulevalta vedeltä.

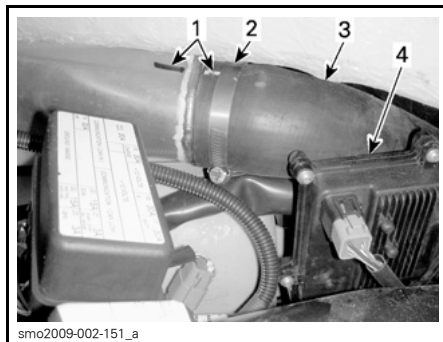

TYYPILLINEN - 1503 4-TEC -MOOTTORIT
JOUSITUKSELLE

1. Letkun kohdistusviivat
2. Letkunkiristin
3. Välijäähdyttimen syöttöletku
4. iS-moduuli

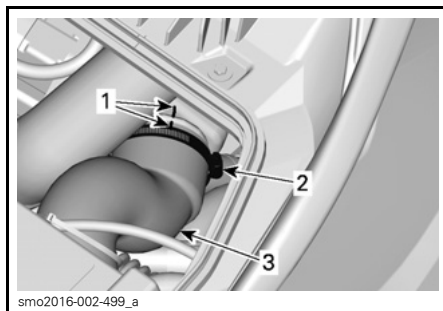

TYYPILLINEN - 1630 ACE HO -MALLIT

1. Letkun kohdistusviivat
2. Letkunkiristin
3. Välijäähdyttimen syöttöletku

Jousituksella varustetut mallit

7. Käynnistä moottori ja nosta kierrokset 4 000 kierrokseen minuutissa useita kertoja.

HUOM: Estä vieraiden esineiden pääsy imujärjestelmään, sillä ne voivat vaurioittaa moottoria tai muuten aiheuttaa vaurioita.

8. Sammuta moottori.

Mallit ilman jousitusta

9. 1630 ACE HO -moottorin välijäähdyttimen ilmapuoli tyhjenee itsestään välijäähdyttimen imupuolen imusarjaan. Kun välijäähdyttimen syöttöletku irrotetaan, voidaan silmämääräisesti tarkastaa onko sin-

ne jäänyt kondensaatioveittä ja se voidaan asianmukaisesti tyhjentää moottorin ollessa sammuksissa.

- Asenna välijäähdyttimen ilman poistoletku takaisin paikalleen ja varmista, että se on kohdistettu kuten ennen irrotusta, jotta moottori toimii oikein.

Pakojärjestelmän huuhtelevminen

Alueilla, joissa lämpötila saattaa pudota pakkasen puolelle, pakojärjestelmään ja välijäähdyttimeen kerääntynyt vesi on poistettava.

Käytä huuhteluliitintä, joka sijaitsee perän VASEMMALLA puolella ja ruiskuta paineilmaa 379 kPa paineella, kunnes suihkupumpusta ei enää virtaa vettä.

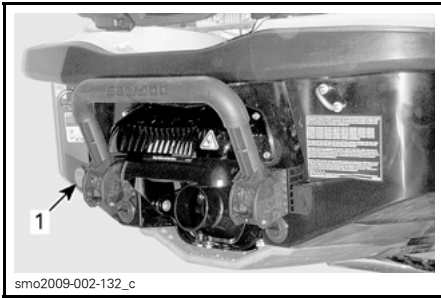

TYYPILLINEN

- Liitin huuhtelua varten

Voit valmistaa seuraavan letkun helpottamaan tyhjentämistä.

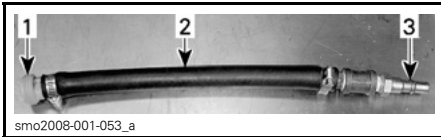

TYYPILLINEN

- Huuhteluliittimen sovitin
- Letku 12,7 mm
- Ilmaletkun urossovitin

ILMOITUS Ellei tyhjennystä suoriteta, pakosarja saattaa vaurioittaa välijäähdyttintä (ahdetuissa malleissa) ja pakosarjaa vakavasti.

Irrota erityistyökälu.

Moottorin sisäinen voitelu

- Avaa istuin.

Irrota ilmanvaihtokotelo moottorin päältä (jos varusteena).

- Irrota sytytyspuolat, katso *HUOLTO-TOIMENPITEET*.
- Irrota sytytystulpat, katso *HUOLTO-TOIMENPITEET*.
- Ruiskuta tuotetta nimeltä XPS LUBE (P/N 619 590 093), tai vastaavaa, sytytystulppien aukkoihin.
- Paina kaasuvipu täysin pohjaan ja PIDÄ se alas painettuna, jotta moottoriin ei ruiskua polttoainetta ja sytytyksen ehkäisemiseksi moottoria pyöritettäessä.
- Paina moottorin KÄYNNISTYS-/PY-SÄYTYSPainiketta pyörittääksesi moottoria muutamia kierroksia. Näin öljy leviää sylinterin seinille.
- Levitä kiinnileikkautumisen estävää voiteluainetta sytytystulpan kierteille ja kiinnitä ne takaisin moottoriin paikalleen. Katso *HUOLTOTOIMENPITEET*.
- Asenna sytytyspuolat, katso *HUOLTOTOIMENPITEET*.

Moottorin jäähdytysnesteen testaaminen

Ellei jäähdytysnestettä ole vaihdettu, testaa sen tiheys.

Valtuutetun Sea-Doo -jälleenmyyjän on syytä suorittaa pakkasnesteen vaihto ja tiheystesti.

HUOM: Pakkasneste olisi vaihdettava jokaisen 300 käyttötunnin jälkeen tai joka viides vuosi, jotta se ei pääse pilaantumaan.

ILMOITUS Mikäli vesikulkuneuvo varastoidaan alueella, jossa lämpötila menee pakkaselle, voi jäähdytysjärjestelmässä oleva neste vääristyä tiheydestä johtuen jäätyä. Tämä vaurioittaisi vakavasti moottoria.

Sähköjärjestelmä

Akun irrottaminen ja lataaminen

Ota yhteys valtuutettuun Sea-Doo -jälleenmyyjään.

VAROITUS

Älä koskaan lataa akkua tai korota sen jännitettä sen ollessa paikallaan vesikulkuneuvossa.

Moottoritila

Moottoritilan puhdistaminen

Puhdista pilssi kuumalla vedellä ja liuottimella, tai pilssinpuhdistusaineella. Huuho kunnolla. Tyhjennä pilssi kokonaan pilssin tyhjennystulppien avulla nostamalla vesikulkuneuvon etupäätä.

Korroosionestokäsittely

Pyyhi moottoritilasta sinne mahdollisesti jäänyt vesi.

Ruiskuta kaikkien moottoritilassa olevien metalliosien päälle tuotetta nimeltä XPS LUBE (P/N 619 590 093) tai vastaavaa.

HUOM: Istuin tulisi jättää osittain avoimeksi säilytyksen ajaksi. Tämä estää kondenssiveden syntymisen ja mahdollisen korroosion moottoritilassa.

Runko ja kori

Rungon ja korin puhdistaminen

Pese kori vedellä ja saippualliuoksella (käytä vain mietoa pesuainetta). Huuho kunnolla makealla vedellä. Poista vesieliöstö rungosta.

ILMOITUS Älä koskaan puhdista lasikuitu- ja muoviosia voimakkaalla pesuaineella, rasvanpoistoaineella, tinnerillä, asetonilla tai muilla vahvoilla kemiallisilla tai bensiinipohjaisilla puhdistusaineilla.

Rungon ja korin korjaaminen

Jos kori, runko tai rungon osat tarvitsevat korjaamista, ota yhteys valtuutettuun Sea-Doo -jälleenmyyjään.

Rungon ja korin suojaus

Käytä korin vahaamiseen hyvälaatuista merivahaa.

Jos vesikulkuneuvo varastoidaan ulkoilmassa, peitä se valoa läpäisemättömällä pressulla, joka estää auringon säteiden ja lian vaikutuksen muoviosiin ja vesikulkuneuvon viimeistelyyn, ja estää pölyntymisen.

ILMOITUS Vesikulkuneuvoa ei pidä koskaan jättää varastoon veteen. Älä koskaan varastoi vesikulkuneuvoa suoraan auringonpaisteeseen. Älä koskaan varastoi vesikulkuneuvoa muoviin käärittynä.

Ajokautta edeltävä valmistelu

Valmisteluhoito on suoritettava *HUOLTOTAULUKON* mukaisesti.

Varmista, että suoritat kaikki taulukossa **JOKA 100. TUNTI TAI 1 VUODEN VÄLEIN** olevat toimenpiteet.

Valmisteluhoiton voi suorittaa valtuutettu Sea-Doo -jälleenmyyjä, jokin korjaamo tai valitsemasi henkilö.

HUOM: Vaikka emme edellytä valmisteluhoiton suorittamista valtuutetun Sea-Doo -jälleenmyyjän toimesta, suosittelemme kuitenkin, että valtuutettu Sea-Doo -jälleenmyyjä suorittaa valmistelevan käyttöönottohuollon samalla, kun tehtaan toimesta on mahdollisesti järjestetty jokin turvallisuuteen liittyvä kampanja.

VAROITUS

Suorita toimenpiteet vain *HUOL-TOTAULUKOSSA* esitetyllä tavalla. Valtuutetun Sea-Doo -jälleenmyyjän apua suositellaan käytettäväksi ajoittain muita, tässä käsikirjassa käsittelemättömiä osia/järjestelmiä varten.

ILMOITUS Kun osien kunto ei näytä tyydyttävältä, vaihda ne alkuperäisiin BRP-varaosiin tai vastaaviin.

TEKNISET TIEDOT

VESIKULKUNEUVON TUNNISTAMINEN

Vesikulkuneuvon pääkomponentit (moottori ja runko) tunnistetaan erilaisilla sarjanumeroilla. Näitä numeroita tarvitaan toisinaan takuukysymyksissä, tai vesikulkuneuvosi tunnistamiseen jos se varastetaan.

Rungon tunnistusnumero

Rungon tunnistusnumero (HIN) sijaitsee astinlaudassa vesikulkuneuvon takaosassa.



TYYPILLINEN

1. Rungon tunnistusnumero (HIN)

Se koostuu 12 numeromerkistä:

YDV	12345	L	8	09	
					Vuosimalli
					Valmistusvuosi
					Valmistuskuukausi
					Sarjanumero (kirjainta voidaan myös käyttää numeromerkkinä)
					Valmistaja

Moottorin tunnistusnumero

Moottorin tunnistusnumero (EIN) sijaitsee moottorin etupäässä.



TYYPILLINEN

1. Moottorin tunnistusnumero (EIN)

RF D.E.S.S. AVAIN

Digitaalisesti koodattu radiotaajuinen turvajärjestelmä (RF D.E.S.S.)

Industries Canadan hyväksyntä: 12006A-M01456

Tämä laite täyttää Kanadan teollisuusjärjestön, Industry Canadan, normit RSS-GEN ja RSS-210.

FCC-hyväksyntä: 2ACERM01456

Seuraava laite on FCC:n sääntöjen, osan 15C mukainen.

Varoitus käyttäjälle: Mikä tahansa muutos, jota valmistaja ei ole hyväksynyt, voi evätä käyttäjän valtuuden käyttää laitetta.

Eurooppalainen vastaavuustodistus:

Seuraava laite täyttää seuraavat standardit:

ETSI EN 300 330-2

ETSI EN 60950-1

TIETOJA MOOTTORIN PÄÄSTÖISTÄ

Tehtaan vastuu

Vuoden 1999 mallivuoden moottoreista lähtien on merimoottoreita valmistavien HKVK-tehtaiden määritettävä kunkin moottoriteholuokan pakokaasupäästöjen taso ja vahvistettava moottorit hyväksytyiksi Yhdysvalloissa Amerikan ympäristönsuojeluvirastossa (EPA). Jokaiseen vesikulkuneuvoon on kiinnitettävä valmistuksen yhteydessä saasteenestoa koskeva kilpi, johon on merkitty päästötasot ja moottorin tekniset tiedot.

Jälleenmyyjän vastuu

Kun huoltomenpiteitä suoritetaan jollekin vuoden 1999 tai uudemmille Sea-Doo -vesikulkuneuvoille, joissa on päästöä koskeva kilpi, on säädöt pidettävä julkistettujen tehdasasetusten puitteissa.

Kaikkien päästöihin liittyvien komponenttien vaihto tai korjaus on suoritettava siten, että päästötasot pysyvät suositeltujen tyyppihyväksyntästandardien puitteissa.

Jälleenmyyjät eivät saa tehdä moottoriin minkäänlaisia muutoksia, jotka voisivat muuttaa tehoa tai aiheuttaa sen, että päästötasot ylittäisivät ennalta määritellyt tehdasasetukset.

Poikkeuksina ovat tehtaan suosittelemat muutokset, kuten esim. ilmanpainesäädöt.

Omistajan vastuu

Omistajan/käyttäjän tulee huollattaa moottori, jotta sen päästötasot pysyvät suositeltujen tyyppihyväksyntästandardien puitteissa.

Omistaja/käyttäjä ei saa, eikä pidä sallia kenenkään tehdä moottoriin minkäänlaisia muutoksia, jotka voisivat muuttaa sen tehoa tai aiheuttaa sen, että päästötasot ylittäisivät ennalta määritellyt tehdasasetukset.

EPA-päästömääräykset

Kaikkien BRP:n valmistamien vuoden 1999 ja sitä uudempien Sea-Doo -vesikulkuneuvojen vahvistetaan noudattavan EPA:n määräysten mukaisia, päästörajoitusta koskevia, uusille vesikulkuneuvoille tarkoitettujen moottorien vaatimuksia. Tyyppihyväksyntään on mahdollista tehdä tiettyjä tehdasstandardien mukaisia mukautuksia. Tästä syystä on tehtaan huoltomenetelmää tarkkaan noudatettava, ja mahdollisuuksien puitteissa palautettava mallin alkuperäiseen tarkoitukseen.

Edellä luetellut vastuut ovat yleisiä, eivätkä ne missään tapauksessa ole täydellinen EPA-määräyksiin liittyvien merilaitteiden päästöä varten tarkoitettujen ohjeiden ja määräysten luettelo. Lisätietoja tästä aiheesta saa seuraavista paikoista:

U.S. Environmental Protection Agency
Office of Transportation and Air Quality
1200 Pennsylvania Ave. NW
Mail Code 6403J
Washington D.C. 20460

EPAN INTERNET-OSOITE:
<http://www.epa.gov/otaq>

TEKNISET TIEDOT

1503 4-TEC -moottorit

MOOTTORI		
Moottorityyppi		ROTAX® 1503 4-TEC™ 4-tahti, yksi yläpuolinen nokka-akseli (SOHC)
Ilmoitettu teho ⁽¹⁾	155	106 kW @ 7 300 kierr./min.
	215	152 kW @ 8 000 kierr./min.
	260	179 kW @ 8000 kierr./min.
Induktiotyyppi	155	Vapaasti hengittävä
	215/260	Turboahdettu, välijäähdytetty
Sylintereiden määrä		3
Venttiilien lukumäärä		12 venttiiliä, hydrauliset nostimet (ei säätöä)
Sylinterin sisämitta		100 mm
Iskun pituus		63,4 mm
Kuutiotilavuus		1 493,8 cm ³
Puristussuhde	155	10.6:1
	215/260	8.4:1

(1) Ilmoitettu teho on ISO 8665:n mukainen potkurin akselissa.

VOITELUJÄRJESTELMÄ		
Voitelu	Öljytyyppi	Osasynteettinen XPS 4-tahtiöljy (kesälaatu) (P/N 619 590 109) tai 10W40 mineraalimoottoriöljy , joka sopii märkäkytkimille
	Tilavuus	3 L öljyn ja suodattimen vaihto 4,8 Lyhteensä

JÄÄHDYTYSJÄRJESTELMÄ	
Tyyppi	Suljettu jäähdytysjärjestelmä
Jäähdytysneste	Katso kohta <i>MOOTTORIN JÄÄHDYTYSNESTE</i> tämän oppaan osassa <i>HUOLTOTOIMENPITEET</i>
Jäähdytysjärjestelmän tilavuus	5,5 L kokonaistil.

POLTTOAINEJÄRJESTELMÄ			
Polttoaineen syöttöjärjestelmä			Monipisteruiskutus ja iTC (älykäs kaasun hallintajärjestelmä). Yksi kaasuläppärunko (60 mm) käyttölaitteella
Polttoaineen tyyppi	Pohjois-Amerikassa: ((RON + MON)/2)	GTX 155 GTX S 155	87
		GTX LTD 215 RXT 260 GTR 215 Wake PRO 215 GTX LTD iS 260 RXT-X aS 260	91 tai korkeampi
	Euroopassa (RON)	GTX 155 GTX S 155 GTX LTD 215 RXT 260 GTR 215 Wake PRO 215 GTX LTD iS 260 RXT-X aS 260	95 E10 RON
Polttoainesäiliö (mukaanlukien varasäiliö)	GTX 155 GTX LTD 215 RXT 260 GTR 215 Wake PRO 215		60 L
	GTX S 155 GTX LTD iS 260 RXT-X aS 260		70 L

SÄHKÖJÄRJESTELMÄ		
Syttytysjärjestelmän tyyppi		IDI (induktiivinen purkausytytys)
Akku		12 V, 18 A•h
Syttytystulppa	Merkki ja tyyppi	NGK DCPR8E tai vastaava
	Kärkiväli	0,7 mm - 0.8 mm

KÄYTTÖVOIMA		
Suihkupumppu	Tyyppi	Yksivaiheinen aksiaalivirtaus
Vetoakseli	KytKentätyyppi	Kupera uritus, suoraveto

IBR JA VTS		
VTS-järjestelmä	Sähköisesti ohjattu, VTS:n säätöpainike kahdella esisäästöasennolla	
PAINO JA KUORMANKANTOKYKY		
Kuivapaino	GTX	399 kg
	GTX S	462 kg
	GTX LTD RXT RXT RS WAKE PRO	406 kg
	GTX LTD iS	471 kg
	RXT-X aS RXT-X aS RS	466 kg
	Matkustajien lukumäärä (ml. kuljettaja)	3
Kuormitusraja (matkustaja(t) ja matkatavara)	GTX S GTX LTD iS RXT-X aS RXT-X aS RS	227 kg
	GTX GTX LTD RXT RXT RS WAKE PRO	272 kg
Tavaratilan tilavuus	GTX S GTX LTD iS RXT-X aS RXT-X aS RS	63 L
	GTX GTX LTD RXT RXT RS WAKE PRO	162 L

TEKNISET TIEDOT

MITAT		
Kokonaispituus		353,5 cm
Kokonaisleveys		122,4 cm
Kokonaiskorkeus	GTX GTX LTD RXT RXT RS WAKE PRO	116,6 cm
	GTX S GTX LTD iS	111,4 cm
	RXT-X aS RXT-X aS RS	118,1 cm
MATERIAALIT		
Siipirattaan materiaali		Ruostumatonta terästä
Siipirattaan kotelo/staattori		Alumiininen/alumiininen

1630 ACE HO -moottorit

MOOTTORI	
Moottorityyppi	ROTAX® 1630 ACE™ HO, 4-tahti, yksi yläpuolinen nokka-akseli (SOHC)
Ilmoitettu teho ⁽¹⁾	217 kW @ 8 000 kierr./min.
Induktiotyyppi	Turboahdettu, välijäähdytetty
Sylintereiden määrä	3
Venttiilien lukumäärä	12 venttiiliä, hydrauliset nostimet (ei säätöä)
Sylinterin sisämitta	100 mm
Iskun pituus	69,2 mm
Kuutiotilavuus	1 630,5 cm ³
Puristussuhde	8.4:1

⁽¹⁾ Ilmoitettu teho on ISO 8665:n mukainen potkurin akselissa.

VOITELUJÄRJESTELMÄ		
Voitelu	Öljytyyppi	Osasynteettinen XPS 4-tahtiöljy (kesälaatu) (P/N 619 590 109) tai 10W40 mineraalimoottoriöljy, joka sopii märkäkytkimille, kuten JASO MA-hyväksytyjä öljyjä.
	Tilavuus	3 L öljyn ja suodattimen vaihto 5 Lyhteensä

JÄÄHDYTYSJÄRJESTELMÄ	
Tyyppi	Suljettu jäähdytysjärjestelmä
Jäähdytysneste	Katso kohta <i>MOOTTORIN JÄÄHDYTYSNESTE</i> tämän oppaan osassa <i>HUOLTOTOIMENPITEET</i>
Jäähdytysjärjestelmän tilavuus	5,5 L kokonaistil.

POLTTOAINEJÄRJESTELMÄ		
Polttoaineen syöttöjärjestelmä		Monipisteruiskutus ja iTC (älykäs kaasun hallintajärjestelmä). Yksi kaasuläppärunko (60 mm) käyttölaitteella
Polttoaineen tyyppi	Pohjois-Amerikassa: ((RON + MON)/2)	91 tai korkeampi
	Euroopassa (RON)	95 E10 RON
Polttoainesäiliö (mukaanlukien varasäiliö)		60 L

TEKNISET TIEDOT

SÄHKÖJÄRJESTELMÄ		
Sytytysjärjestelmän tyyppi		IDI (induktiivinen purkaussytytys)
Akku		Suljettu, 12 V, 18 A•h
Sytytystulppa	Merkki ja tyyppi	NGK KR9C-G tai vastaava
	Kärkiväli	0,7 mm - 0.8 mm

KÄYTTÖVOIMA		
Suihkupumppu	Tyyppi	Yksivaiheinen aksiaalivirtaus
Vetoakseli	Kytentäytyppi	Kupera uritus, suoraveto

IBR JA VTS		
VTS-järjestelmä		Sähköisesti ohjattu, VTS:n säätöpainike kahdella esisäätöasennolla

PAINO JA KUORMANKANTOKYKY		
Kuivapaino	GTX Limited	412 kg
	RXT-X -sarja	415 kg
Matkustajien lukumäärä (ml. kuljettaja)	GTX Limited RXT-X -sarja	3
Kuormitusraja (matkustaja ja matkatavara)	GTX Limited RXT-X -sarja	272 kg
Tavaratilan tilavuus	GTX Limited RXT-X -sarja	162 L

MITAT		
Kokonaispituus	GTX Limited RXT-X -sarja	353,5 cm
Kokonaisleveys	GTX Limited RXT-X -sarja	122,4 cm
Kokonaiskorkeus	GTX Limited	116,6 cm
	RXT-X -sarja	118,1 cm

MATERIAALIT		
Siipirattaan materiaali	Ruostumatonta terästä	
Siipirattaan kotelo/staattori	Alumiininen/alumiininen	

HUOM: BRP pidättää itsellään oikeuden tehdä muutoksia malliin ja teknisiin tietoihin ja/tai tehdä lisäyksiä, tai parannuksia tuotteisiinsa ilman aikaisemmin valmistamiensa mallien minkäänlaista päivitysvelvollisuutta.

VIANETSINTÄ

VIANETSINTÄOHJEITA

MOOTTORI EI KÄYNNISTY

1. Turvakatkaisimen pistoke irrotettu.
 - Paina KÄYNNISTYS-/PYSÄYTYSpainiketta.
 - Asenna turvakatkaisimen pistoke moottorin pysäytyskatkaisimeen viiden sekunnin kuluessa KÄYNNISTYS-/PYSÄYTYSpainikkeen painamisesta.
 - Paina kaksoispiippauksen jälkeen KÄYNNISTYS-/PYSÄYTYSpainiketta.
2. ECM ei tunnista D.E.S.S.-avainta.
 - Ota yhteys valtuutettuun Sea-Doo -jälleenmyyjään.
3. Palanut pää-, sähkökäynnistimen tai ECM-sulake.
 - Tarkasta johdotus, vaihda sitten sulake/sulakkeet.
4. Purkautunut akku.
 - Ota yhteys valtuutettuun Sea-Doo -jälleenmyyjään.

VAROITUS

Älä lataa akkua tai korota sen jännitettä sen ollessa paikallaan vesikulkuneuvossa. Elektrolyytti on myrkyllistä ja vaarallista. Vältä sen joutumista kosketuksiin silmien, ihon ja vaatteitten kanssa.

5. Akkuliitoksissa korroosiota, tai ne ovat löysät. Huono maadoitus.
 - Ota yhteys valtuutettuun Sea-Doo -jälleenmyyjään.
6. Vesi tulvinut moottoriin.
 - Katso VESI TULVINUT MOOTTORIIN kohdassa ERIKOISTOIMENPITEET.
7. Viallinen anturi tai ECM.
 - Ota yhteyttä valtuutettuun Sea-Doo -jälleenmyyjään, korjaamoon tai valitsemasi henkilöön huoltamista, korjaamista tai vaihtamista varten. Katso takuuhakemuksiin liittyviä tietoja tämän kirjan kohdasta USA:N EPA-PÄÄSTÖIHIN LIITTYVÄ TAKUU.
8. Suihkupumppu leikannut kiinni.
 - Yritä puhdistaa. Ota muussa tapauksessa yhteys valtuutettuun Sea-Doo -jälleenmyyjään.

MOOTTORI PYÖRII HITAASTI

1. Löysät akkukaapeliin liitokset.
 - Tarkasta/puhdista/kiristä.
2. Purkautunut tai heikko akku.
 - Ota yhteys valtuutettuun Sea-Doo -jälleenmyyjään.

MOOTTORI PYÖRII HITAASTI (jatkuva)

3. Kulunut käynnistin.

- *Ota yhteys valtuutettuun Sea-Doo -jälleenmyyjään.*

MOOTTORI PYÖRII NORMAALISTI, MUTTA EI KÄYNNISTY

1. Polttoainesäiliö tyhjä, tai siellä on vettä.

- *Täytä. Poista imuputkella ja täytä tuoreella polttoaineella.*

2. Likaiset/vialliset sytytystulpat.

- *Vaihda.*

3. Palanut sulake.

- *Tarkasta johdotus, vaihda sitten sulake/sulakkeet.*

4. Vesi tulvinut moottoriin.

- *Katso VESI TULVINUT MOOTTORIIN kohdassa ERIKOISTOIMENPITEET.*

5. Havaittu vika moottorin hallintajärjestelmässä (moottorin tarkastuksen merkkivalo PALAA).

- *Ota yhteyttä valtuutettuun Sea-Doo -jälleenmyyjään, korjaamoon tai valitsemaasi henkilöön huoltamista, korjaamista tai vaihtamista varten. Katso takuuhakemuksiin liittyviä tietoja tämän kirjan kohdasta USA:N EPA-PÄÄSTÖIHIN LIITTYVÄ TAKUU.*

6. Viallinen polttoainepumppu.

- *Ota yhteyttä valtuutettuun Sea-Doo -jälleenmyyjään, korjaamoon tai valitsemaasi henkilöön huoltamista, korjaamista tai vaihtamista varten. Katso takuuhakemuksiin liittyviä tietoja tämän kirjan kohdasta USA:N EPA-PÄÄSTÖIHIN LIITTYVÄ TAKUU.*

MOOTTORI KÄY KATKONAISESTI, TAI SE KÄY EPÄTASAISESTI

1. Likaiset/vialliset/kuluneet sytytystulpat.

- *Vaihda.*

2. Polttoaine: Liian vähän, vanhentunut, tai siinä on vettä.

- *Poista imuputkella ja/tai täytä.*

3. Viallinen(-set) sytytyspuola(t).

- *Ota yhteyttä valtuutettuun Sea-Doo -jälleenmyyjään, johonkin korjaamoon tai valitsemaasi henkilöön huoltamista, korjaamista tai vaihtamista varten. Katso takuuhakemuksiin liittyviä tietoja tämän kirjan kohdasta USA:N EPA-PÄÄSTÖIHIN LIITTYVÄ TAKUU.*

4. Tukkeentuneet ruiskusuuttimet.

- *Sinun tulisi ottaa yhteyttä valtuutettuun Sea-Doo -jälleenmyyjään, korjaamoon tai valitsemaasi henkilöön huoltamista, korjaamista tai vaihtamista varten. Katso takuuhakemuksiin liittyviä tietoja tämän kirjan kohdasta USA:N EPA-PÄÄSTÖIHIN LIITTYVÄ TAKUU.*

MOOTTORI KÄY KATKONAISESTI, TAI SE KÄY EPÄTASAISESTI (jatkuva)

5. Havaittu vika moottorin hallintajärjestelmässä (moottorin tarkastuksen merkkivalo PALAA).

- Katso VALVONTAJÄRJESTELMÄ.

MOOTTORI SAVUTTAA

1. Öljyn pinta liian korkealla.

- Ota yhteyttä valtuutettuun Sea-Doo -jälleenmyyjään, johonkin korjaamoon tai valitsemaasi henkilöön huoltamista, korjaamista tai vaihtamista varten. Katso takuuhakemuksiin liittyviä tietoja tämän kirjan kohdasta USA:N EPA-PÄÄSTÖIHIN LIITTYVÄ TAKUU.

2. Vettä mennyt sisään, jäähdytysnestevuoto, tai vaurioitunut sylinterinkannen tiiviste.

- Ota yhteyttä valtuutettuun Sea-Doo -jälleenmyyjään, korjaamoon tai valitsemaasi henkilöön huoltamista, korjaamista tai vaihtamista varten. Katso takuuhakemuksiin liittyviä tietoja tämän kirjan kohdasta USA:N EPA-PÄÄSTÖIHIN LIITTYVÄ TAKUU.

3. Sisäinen moottorivaurio.

- Ota yhteyttä valtuutettuun Sea-Doo -jälleenmyyjään, johonkin korjaamoon tai valitsemaasi henkilöön huoltamista, korjaamista tai vaihtamista varten. Katso takuuhakemuksiin liittyviä tietoja tämän kirjan kohdasta USA:N EPA-PÄÄSTÖIHIN LIITTYVÄ TAKUU.

MOOTTORI YLIKUUMENEE

1. Tukkeentunut pakojärjestelmä.

- Huuhtelee pakojärjestelmä.

2. Liian vähän moottorin jäähdytysnestettä.

- Katso HUOLTOTOIMENPITEET.

3. Pikaliitinsovitin jäänyt huuhteluliittimeen.

- Irrota sovitin huuhteluliitimestä ja kokeile vesikulkuneuvoa uudelleen. Jos ongelma jatkuu, ota yhteyttä valtuutettuun Sea-Doo -jälleenmyyjään, korjaamoon tai valitsemaasi henkilöön huoltamista, korjaamista tai vaihtamista varten. Katso takuuhakemuksiin liittyviä tietoja tämän kirjan kohdasta USA:N EPA-PÄÄSTÖIHIN LIITTYVÄ TAKUU.

MOOTTORI EI KIIHDY, TAI SIITÄ PUUTTUU TEHOA

1. Learning key -opetteluavain käytössä.

- Käytä normaalia avainta.

2. Ei sport-tilassa.

- Valitse sport-tila.

3. Suihkupumpun veden sisäänotto tukkeentunut.

- Puhdista. Katso SUIHKUPUMPUN VEDEN SISÄÄNOTON JA SIIPIRATTAAN PUHDISTUS osassa ERIKOISTOIMENPITEET.

MOOTTORI EI KIIHDY, TAI SIITÄ PUUTTUU TEHOA (jatkuva)

4. **Viallinen siipiras, tai loppuunkulunut kulutusrengas.**
 - *Vaihda. Ota yhteys valtuutettuun Sea-Doo -jälleenmyyjään.*
5. **Moottoriöljyn pinta liian korkealla.**
 - *Ota yhteyttä valtuutettuun Sea-Doo -jälleenmyyjään, johonkin korjaamoon tai valitsemaasi henkilöön huoltamista, korjaamista tai vaihtamista varten. Katso takuuhakemuksiin liittyviä tietoja tämän kirjan kohdasta USA:N EPA-PÄÄSTÖIHIN LIITTYVÄ TAKUU.*
6. **Heikko kipinä.**
 - *Katso kohta KÄY KATKONAISESTI, KÄY EPÄTASAISESTI.*
7. **Havaittu vika moottorin hallintajärjestelmässä (moottorin tarkastuksen merkkivalo PALAA).**
 - *Katso VALVONTAJÄRJESTELMÄ.*
8. **Tukkeentuneet ruiskusuuttimet.**
 - *Sinun tulisi ottaa yhteyttä valtuutettuun Sea-Doo -jälleenmyyjään, korjaamoon tai valitsemaasi henkilöön huoltamista, korjaamista tai vaihtamista varten. Katso takuuhakemuksiin liittyviä tietoja tämän kirjan kohdasta USA:N EPA-PÄÄSTÖIHIN LIITTYVÄ TAKUU.*
9. **Alhainen polttoaineen paine.**
 - *Ota yhteyttä valtuutettuun Sea-Doo -jälleenmyyjään, korjaamoon tai valitsemaasi henkilöön huoltamista, korjaamista tai vaihtamista varten. Katso takuuhakemuksiin liittyviä tietoja tämän kirjan kohdasta USA:N EPA-PÄÄSTÖIHIN LIITTYVÄ TAKUU.*
10. **Polttoaineessa vettä.**
 - *Poista imuputkella ja lisää.*
11. **Moottori vaurioitunut veden sisäänmenon takia.**
 - *Ota yhteys valtuutettuun Sea-Doo -jälleenmyyjään.*

VESIKULKUNEUVO EI SAAVUTA HUIPPUNOPEUTTA

1. **Suihkupumpun veden sisäänotto tukkeentunut.**
 - *Puhdista. Katso SUIHKUPUMPUN VEDEN SISÄÄNOTON JA SIIPIRATTAN PUHDISTUS osassa ERIKOISTOIMENPITEET.*
2. **Viallinen siipiras, tai loppuunkulunut kulutusrengas.**
 - *Vaihda. Ota yhteys valtuutettuun Sea-Doo -jälleenmyyjään.*
3. **Havaittu vika moottorin hallintajärjestelmässä (moottorin tarkastuksen merkkivalo PALAA).**
 - *Katso VALVONTAJÄRJESTELMÄ.*

VESIKULKUNEUVO EI SAAVUTA HUIPPUNOPEUTTA (jatkuva)

4. Viallinen ahdin ja/tai välijäähdytin (ahdetut mallit).

- Ota yhteyttä valtuutettuun Sea-Doo -jälleenmyyjään, korjaamoon tai valitsemasi henkilöön huoltamista, korjaamista tai vaihtamista varten. Katso takuuhakemuksiin liittyviä tietoja tämän kirjan kohdasta USA:N EPA-PÄÄSTÖIHIN LIITTYVÄ TAKUU.

VESIKULKUNEUVON VAIHDE JÄÄ VAPAALLE, KUN IBR-VIPUA ON PAINETTU.

1. iBR-portti jää vapaa-asentoon.

- Vapauta kaasuvipu, jotta moottorin kierrosluku siirtyy tyhjäkäynnille.
- Paina VAKIONOPEUS-painiketta (CRUISE) aktivoiaksesi hitaan nopeuden ajotilan.
- Palaa rannalle ajaen hitaan ajonopeuden tilassa. Ota yhteys valtuutettuun Sea-Doo -jälleenmyyjään.

iBR EI PALAA VAPAA-ASENTOON (IBR-MERKKIVALO PALAA)

1. iBR on juuttunut, koska järjestelmässä on likaa.

- Puhdista iBR-portti ja suuttimen alue sekä tarkasta vaurioiden varalta.

2. iBR-järjestelmän toimintahäiriö.

- Poista turvakatkaisin, odota neljä minuuttia, aseta avain paikoilleen ja tarkasta iBR-merkkivalo varmistaaksesi, että häiriö on selvitetty.
- Ota yhteys valtuutettuun Sea-Doo -jälleenmyyjään, jos häiriö edelleen jatkuu tai ilmenee toistuvasti.

IBR EI PALAA VAPAA-ASENTOON (IBR-MERKKIVALO POIS PÄÄLTÄ)

1. Kaasuvipua ei ole kokonaan vapautettu käytön aikana.

- Vapauta kaasuvipu kokonaan, jotta iBR-portti palaa vapaa-asentoon.

2. Kaasuvipu ei palaudu kokonaan nollassa asentoon, kun se vapautetaan.

- Ota yhteys valtuutettuun Sea-Doo -jälleenmyyjään.

KÄYTTÖJÄRJESTELMÄSTÄ KUULUU EPÄTAVALLISTA ÄÄNTÄ

1. Ruohoa tai likaa kiertynyt siipirataan ympäri.

- Puhdista. katso SUIHKUPUMPUN VEDEN SISÄÄNOTON JA SIIPIRATAAN PUHDISTUS osassa ERIKOISTOIMENPITEET.
- Tarkasta vaurioiden varalta.

2. Vaurioitunut siipirataan akseli tai vetoakseli.

- Ota yhteys valtuutettuun Sea-Doo -jälleenmyyjään.

3. Vettä tunkeutuu suihkupumppuun aiheuttaen laakerin kiinni leikkautumisen.

- Ota yhteys valtuutettuun Sea-Doo -jälleenmyyjään.

VETTÄ PILSSISSÄ

1. Äyskärjärjestelmän toimintahäiriö.

- Pyydä valtuutettua Sea-Doo -jälleenmyyjää tarkastamaan järjestelmä.

VETTÄ PILSSISSÄ (jatkuva)

2. Pakojärjestelmä vuotaa.

- Ota yhteys valtuutettuun Sea-Doo -jälleenmyyjään.

3. Vetoakselin hiilirengas kulunut.

- Ota yhteys valtuutettuun Sea-Doo -jälleenmyyjään.

VALVONTAJÄRJESTELMÄ

Valvontajärjestelmä valvoo EMSin (moottorin hallintajärjestelmä), iBR-järjestelmän ja iS-järjestelmän sähköosia ja joitakin muita sähköjärjestelmän komponentteja. Vian sattuessa se lähettää sanomia tietokeskuksen kautta ja/tai äänisignaaleja piipparilla ilmoitukseen erityisistä tilanteista.

Vikakoodi voidaan myös tallentaa.

Pienempien vikojen tai hetkellisten vikojen sattuessa vian viesti ja piipparin merkkiäni häviävät automaattisesti, jos tilannetta ei esiinny enää.

Jos kaasua vapautetaan ja moottorin annetaan siinä tapauksessa käydä joutokäynnillä, voi normaali toiminta palautua. Ellei tämä toimi, irrota turvakatkaisin ja aseta se uudelleen paikoilleen moottorin pysäytyskatkaisimeen.

Sähköjärjestelmä reagoi eri tavalla vikatyypistä riippuen. Vakavan vian sattuessa ei moottoria mahdollisesti voi käynnistää. Joissakin tapauksessa moottori toimii ontuen kotiin -tilassa (moottorin turvatila, hitaampi ajonopeus).

Jos vian ilmetessä, katso tähän liittyvä kohta *USA:N EPA-PÄÄSTÖIHIN LIITTYVÄ TAKUU* saadaksesi lisätietoja koskien takuuhakemuksia.

Vikakoodit

Vian ilmetessä voidaan vian vikakoodi tallentaa riippuen vikatyypistä ja järjestelmästä.

Vikakoodien avulla valtuutettu Sea-Doo -jälleenmyyjä voi suorittaa vianetsintää vesikulkuneuvon järjestelmille vertaamalla koodia vikaletteloon.

Vikakoodeja voidaan katsella tietokeskuksen monitoiminäytössä, mutta vain silloin kun vika on aktiivisena.

Jos aktiivinen vikakoodi ilmenee, se voidaan näyttää monitoiminäytössä. Kuljettaja voi tällaisessa tapauksessa soittaa valtuutetulle Sea-Doo -jälleenmyyjälleen ja ilmoittaa vikakoodin. Jäl-

leenmyyjä voi neuvoa sitten kuljettajaa ratkaisemaan ongelman tai pyytää häntä olemaan käyttämättä vesikulkuneuvoa ja tuomaan sen jälleenmyyjän luo korjattavaksi.

Vikakoodien näyttäminen

Paina TILApainiketta (MODE) toistuvasti kunnes monitoiminäyttöön tulee näkyviin toiminto VIKAKOODI (FAULT CODE).

Paina ASETUSpainiketta (SET) tai painiketta YLÖS tai ALAS siirtyäksesi toimintoon ja näyttääksesi ensimmäisen vikakoodin. Paina sitten painiketta YLÖS tai ALAS näyttääksesi kunkin koodin.

HUOM: Kun viimeinen vikakoodi on näkynyt näytössä ja painiketta painetaan uudelleen, järjestelmää palaa ensimmäiseen näytettyyn vikakoodiin ja kaikki vikakoodit voidaan näyttää uudelleen. Jos VIKAKOODI-tilassa (FAULT CODE) oli aktiivisena vain yksi koodi tilaan siirryttäessä ja vika poistuu (ei ole enää aktiivinen), näytössä rullaa viesti EI AKTIIVISTA VIKAKOODIA (NO ACTIVE FAULT CODE).

Kun haluat poistua VIKAKOODI-toiminnosta (FAULT CODE), paina kerran TILApainiketta (MODE) tai ASETUSpainiketta (SET). Tälle toiminnolle ei ole aikakatkaisua.





KYSEINEN VIKAKOODI NÄKY
TÄSSÄ

Merkkivalojen ja viestinäytön tiedot

Merkkivalot ja viestit tietokeskuksen näytössä ilmoittavat sinulle jostakin tietystä tilasta tai jos jotain epänormaalia tapahtuu.

Kun haluat tietoja tavallisista merkkivaloista, katso kohta *TIETOKESKUS (MITTA-RI)*.

MERKKIVALOT (PALAVAT)	SANOMANÄYTTÖ	KUVAUS
	ALHAINEN tai KORKEA AKKUJÄNNITE	Alhainen/korkea akkujännite
	KORKEA LÄMPÖTILA	Moottori tai pakojärjestelmä ylikuumenee
	MOOTTORIVIKA tai MOOTTORIN TURVATILA	Tarkasta moottori (huoltoa edellyttävä pieni vika) tai MOOTTORIN TURVATILA (suuri moottorivika)
	ALHAINEN ÖLJYNPAINE	Alhainen öljynpaine
	IBR-MODUULIN VIKA	Valo palaa ja merkkiääni kuuluu sekä Moottorivika-valo: iBR-järjestelmän vika (ota yhteys valtuutettuun Sea-Doo -jälleenmyyjään)
	–	Valo vilkkuu: iBR-järjestelmän vika (ota yhteys valtuutettuun Sea-Doo -jälleenmyyjään)
	–	Valo palaa, mutta merkkiääntä ei kuulu: iBR-järjestelmä toimii, mutta valtuutetun Sea-Doo -jälleenmyyjän on tarkastettava järjestelmä.
	–	Vika OTAS-järjestelmässä

VIESTINÄYTÖN TIEDOT

NÄPPÄIMISTÖVIKA OIKEALLA	Mittarin painikkeen toimintahäiriö
ALHAINEN ÖLJYNPAIN	Havaittu moottorissa alhainen öljynpaine
KORKEA PAKOKAASUN LÄMPÖTILA	Havaittu korkea pakokaasun lämpötila
KORKEA LÄMPÖTILA	Havaittu korkea moottorin lämpötila
MOOTTORIVIKA	Moottorijärjestelmän toimintahäiriö tai järjestelmä tarvitsee huoltoa
KORK AKKUJANN	Havaittu korkea akkujännite
ALH AKKUJANN	Havaittu alhainen akkujännite
VIKATILA	Havaittu suuri vika, moottorin tehot rajoitettu
VIKA POLTTOAINEANTURISSA	Vika polttoainemittarin anturissa
VIKA VEDEN LÄMPÖTILA-ANTURISSA	Ongelma iBR:ssä, ei lähetä veden lämpötilatietoja
KALIBROINNIN TARKASTUSSUMMASSA VIRHE	Vika mittariston ohjelmoinnissa
IBR-MODUULIN VIKA	iBR-järjestelmän toimintahäiriö.
VAATII HUOLTOA	Vesikulkuneuvo on huollettava

ILMOITUS Moottorin käyttäminen, kun öljynpaine on alhainen, voi vahingoittaa vakavasti moottoria.

Piipparin koodien tiedot

PIIPPARIN KOODIT	KUVAUS
1 pitkä piippaus (asennettaessa turvakatkaisinta vesikulkuneuvon moottorin pysäytyskatkaisimeen)	Huono D.E.S.S.-järjestelmän liitos. Asenna turvakatkaisin uudestaan oikein paikalleen moottorin pysäytyskatkaisimeen.
	Väärä D.E.S.S.-avain. Käytä vesikulkuneuvoosi ohjelmoitua turvakatkaisinta.
	Viallinen D.E.S.S.-avain. Käytä toista turvakatkaisinta ohjelmoidun D.E.S.S.-avaimen kanssa.
	Viallinen moottorin pysäytyskatkaisin. Ota yhteys valtuutettuun Sea-Doo -jälleenmyyjään.
	ECM ei toimi oikein tai johtosarja on viallinen. Ota yhteyttä valtuutettuun Sea-Doo -jälleenmyyjään, korjaamoon tai valitsemaasi henkilöön huoltamista, korjaamista tai vaihtamista varten. Katso takuuhakemuksiin liittyviä tietoja tämän kirjan kohdasta <i>USA:N EPA-PÄÄSTÖIHIN LIITTYVÄ TAKUU.</i>
2 sekunnin mittainen piippaus 15 minuutin välein.	Vesikulkuneuvo on ylösalaisin. Käännä vesikulkuneuvo oikein päin. Katso <i>ERIKOISTOIMENPITEET.</i>
	Vika moottorin hallintajärjestelmässä. Ota yhteyttä valtuutettuun Sea-Doo -jälleenmyyjään, korjaamoon tai valitsemaasi henkilöön huoltamista, korjaamista tai vaihtamista varten. Katso takuuhakemuksiin liittyviä tietoja tämän kirjan kohdasta <i>USA:N EPA-PÄÄSTÖIHIN LIITTYVÄ TAKUU.</i>
	Vika iBR-järjestelmässä. Ota yhteys valtuutettuun Sea-Doo -jälleenmyyjään.
2 sekunnin mittainen piippaus 5 minuutin välein.	Polttoaine vähissä. Täytä polttoainesäiliö. Jos ongelma jatkuu, ota yhteys valtuutettuun Sea-Doo -jälleenmyyjään.
	Polttoainesäiliön pinta-anturissa tai piirissä toimintahäiriö. Ota yhteys valtuutettuun Sea-Doo -jälleenmyyjään.
Jatkuva piippaus	Korkea moottorin jäähdytysnesteen lämpötila. Katso <i>MOOTTORIN YLIKUUMENEMINEN.</i>
	Korkea pakokaasun lämpötila Ota yhteyttä valtuutettuun Sea-Doo -jälleenmyyjään, korjaamoon tai valitsemaasi henkilöön huoltamista, korjaamista tai vaihtamista varten. Katso takuuhakemuksiin liittyviä tietoja tämän kirjan kohdasta <i>USA:N EPA-PÄÄSTÖIHIN LIITTYVÄ TAKUU.</i>
	Alhainen öljynpaine. Sammuta moottori mahdollisimman nopeasti. Tarkasta öljyn pinnan taso ja täytä. Ota yhteyttä valtuutettuun Sea-Doo -jälleenmyyjään, korjaamoon tai valitsemaasi henkilöön huoltamista, korjaamista tai vaihtamista varten. Katso takuuhakemuksiin liittyviä tietoja tämän kirjan kohdasta <i>USA:N EPA-PÄÄSTÖIHIN LIITTYVÄ TAKUU.</i>

ILMOITUS Jos valvontapiippari soi jatkuvasti, pysäytä moottori mahdollisimman nopeasti.

***Tämä sivu on
tarkoituksella tyhjä***

TAKUU

BRP:N RAJOITETTU TAKUU – YHDYSVALLAT JA KANADA: 2016 SEA-DOO® HENKILÖKOHTAINEN VESIKULKUNEUVO

1. ULOTTUVUUS

Bombardier Recreational Products Inc. ("BRP")*, myöntää valtuutetun BRP-jälleenmyyjän (sitien kuin jäljempänä määritetty) myymälle vuosimallin 2016 Sea-Doo -henkilökohtaiselle vesikulkuneuvolle materiaalivikoja ja työn laatua koskevan alempana kuvatun pituisen takuun Yhdysvaltain liittovaltiossa (USA) ja Kanadassa. Tämä rajoitettu takuu on mitätön eikä päde, jos: (1) Sea-Doo -henkilökohtaista vesikulkuneuvoa käytetään tai on käytetty missä tahansa vaiheessa kilpailemiseen tai mihinkään muuhun kilpailutoimintaan, vaikka kyseessä olisi edellinen omistaja; tai (2) Sea-Doo -henkilökohtaista vesikulkuneuvoa on muutettu siten, että se vaikuttaa vahingollisesti toimintaan, käyttäytymiseen tai kestävyyteen, tai sitä on muutettu sen käyttötarkoituksen muuttamiseksi.

2. VASTUUVELVOLLISUUDEN RAJOITUKSET

TÄMÄ TAKUU ON NIMENOMAAN ANNETTU JA HYVÄKSYTTY MINKÄ TAHANSA MUUN JA KAIKKIEN MUIDEN TAKUUSITOUUMUSTEN SIJAAN, OLKOON NE ILMAISTUT TAI KONKLUDENTTISET, MUKAAN LUETTUINA ILMAN RAJOITUSTA KAIKKI KURANTTIUTTA TAI TIETTYYN TARKOITUKSEEN SOPIVUUTTA KOSKEVAT TAKUUT. SIKÄLI KUIN NIISTÄ EI VOIDA SANOUTUA IRTI, KONKLUDENTTISET TAKUUSITOUUMUKSET RAJOITUVAT KESTOLTAAN KYSEESSÄ OLEVAAN TAKUUN VOIMASSAOLOON. TÄMÄ TAKUU EI KATA SATUNNAISIA EIKÄ SEURANNAISVAHINKOJA. JOTKUT MAAT/LÄÄNIT EIVÄT HYVÄKSY VASTUUVAPAUTUSLAUSEKKEITA, RAJOITUKSIA TAI EDELLÄ YKSILOITYJÄ RAJOITUKSIA, JA SEN JOHDOSTA NE EIVÄT MAHDOLLISESTI KOSKE SINUA. TÄMÄN TAKUUN PERUSTEELLA SINULLA ON TIETTYJÄ OIKEUKSIA, LISÄKSI SINULLA SAATTAO OLLA MUITA MAASTA TOISEEN TAI LÄÄNISTÄ TOISEEN VAIHTELEVIA LAILLISIA OIKEUKSIA.

Maahantuojailla tai yhdelläkään BRP-jälleenmyyjällä tai muulla henkilöllä ei ole valtuuksia minkään muun tuotetta koskevan vahvistuksen, edustuksen, tai takuun antamiseen kuin ne, mitä tähän rajoitettuun takuuseen sisältyy, ja mikäli näin tapahtuu, niitä ei voida käyttää BRP:tä vastaan. BRP pidättää itsellään oikeuden muuttaa tätä takuuta milloin tahansa, ja on itsestään selvää, että kyseiset muutokset eivät muuta niitä takuehtoja, jotka koskevat tämän takuun voimassaollessa myytyjä tuotteita.

3. POIKKEUKSET, JOITA TAKUU EI KATA

Takuu ei korvaa seuraavia tapauksia missään olosuhteissa:

- Normaali kuluminen;
- Rutiininomaiset huoltokohteet, viritykset, säädöt;
- Vauriot, jotka johtuvat muunlaisesta kuin tämän käsikirjan mukaisesta huollosta/ylläpidosta ja/tai varastoinnista;
- Vauriot, jotka johtuvat osien irrottamisesta, vääränlaisista korjauksista, huollosta, ylläpidosta, muutoksista, tai osien käytöstä, joita BRP ei ole valmistanut tai hyväksynyt, tai muun kuin valtuutetun huoltavan BRP-jälleenmyyjän tekemistä korjauksista;

- Väärinkäytöstä, epätavallisesta käytöstä, laiminlyönnistä, tai sellaisesta tuotteen käytöstä johtuvat vahingot, joka ei noudata käsikirjassa suositeltua käyttöä;
- Onnettomuudesta, uppoamisesta, tulesta, varkaudesta, vandalismista, tai ylivoimaisesta esteestä johtuvat vahingot;
- Sellaisten polttoaineitten, öljyjen tai voiteluaineiden käyttö, jotka eivät sovi käytettäviksi tuotteessa (ks. käyttäjän käsikirja);
- Ruostevauriot, korroosio tai aineille altistuminen;
- Vahingot, jotka johtuvat ulkopuolisen materiaalin aiheuttamasta tukoksesta jäähdytysjärjestelmässä tai suihkupumpussa;
- Veden sisäänmenosta johtuvat vesivahingot;
- Geelipinnoitteeseen liittyvät vahingot, joihin sisältyvät rakkuloiden, säröilyn, ristikko- tai hiusmurtumista johtuvat kosmeettisen geelipinnoitteen viimeistely, rakkulat, tai lasikuidun laminoinnin aukeaminen, rajoittumatta kuitenkaan niihin; ja
- Satunnaiset tai seurannaisvahingot, tai minkään muunlaiset vahingot, mukaan luettuina ilman rajoitusta hinaamis-, puhelin-, vuokra-, taksi-, haitta-, vakuutus- tai lainojen maksukustannukset, ajan menetykset tai ansiotulon menetykset.

4. TAKUUAIKA

Tämä rajoitettu takuu on voimassa (1) ensimmäisen kuluttajan ostopäivästä tai (2) tuotteen ensimmäisestä käyttöpäivästä lukien, kumpi hyvänsä ensin kohdalle osuu:

1. KAKSITOISTA (12) PERÄKKÄISTÄ KUUKAUTTA yksityisessä käytössä.
2. NELJÄ (4) PERÄKKÄISTÄ KUUKAUTTA kaupallisessa käytössä. Henkilökohtaista vesikulkuneuvoa käytetään kaupalliseen tarkoitukseen, mikäli sitä käytetään tuloa tuottavan työn tai työsuhteen yhteydessä missä tahansa takuuajan vaiheessa. Henkilökohtaista vesikulkuneuvoa käytetään kaupalliseen tarkoitukseen myös, mikäli missä tahansa takuuajan vaiheessa siinä on kaupalliset tunnuukset, tai se on rekisteröity kaupalliseen käyttöön. Tämä on vähimmäistakuuaika, jota voidaan sopivassa tapauksessa jatkaa jollakin takuun myynninedistämishjelmalla.
3. Katso lisätietoja päästöihin liittyvien osien takuusta kohdasta *USA:N EPA-PÄÄSTÖIHIN LIITTYVÄ TAKUU*.
4. Ole hyvä ja katso Kalifornian ja New Yorkin osavaltioita koskevat takuu ehdot, jos kyseessä on sellainen BRP:n valmistama Sea-Doo -henkilökohtainen vesiajoneuvo, joka on valmistettu myytäväksi Kalifornian ja New Yorkin osavaltioissa ja on uutena myyty Kalifornian tai New Yorkin osavaltion asukkaalle tai sen on takuurekisteröity Kalifornian tai New Yorkin osavaltion asukkaalle.

Osien korjaus tai korvaaminen, tai huollon suorittaminen tämän takuun puitteissa ei pidennä tämän takuun takuuaikaa sen alkuperäistä loppumisajankohtaa pitemmälle.

5. TAKUUEHDOT

Tämä rajoitettu takuu on kattava vain, jos jokainen seuraavista ehdoista täyttyy:

- 2016 Sea-Doo -henkilökohtaisen vesikulkuneuvon ensimmäisen omistajan on ostettava ajoneuvo uutena ja käyttämättömänä BRP:n jälleenmyyjältä, joka on valtuutettu myymään Sea-Doo -henkilökohtaisia vesikulkuneuvoja ostomaassa;
- BRP:n määrittämä luovutustarkastus on tehtävä ja kirjattava muistiin ja ostajan on allekirjoitettava tarkastusasiakirja;
- Valtuutettu BRP-jälleenmyyjä on rekisteröinyt 2016 Sea-Doo -henkilökohtaisen vesikulkuneuvon asianmukaisella tavalla;
- 2016 Sea-Doo -henkilökohtainen vesikulkuneuvo on ostettava siitä maasta, jossa ostaja asuu; ja
- Takuun ylläpitämiseksi on rutiinihuollot suoritettava käsikirjassa mainitulla tavalla. BRP varaa itselleen oikeuden ehdollistaa takuun riippumaan todistuksesta huollon kunnolla suorittamisesta.

BRP ei myönnä tätä rajoitettua takuuta kenelläkään yksityiselle omistajalle tai kaupalliseen tarkoitukseen ajoneuvoa käyttävälle omistajalle, elleivät kaikki edellä mainitut ehdot täyty. Rajoitukset ovat tarpeen, jotta BRP voisi taata sekä tuotteittensa, että kuluttajien ja yleisön turvallisuuden.

6. TOIMENPITEET TAKUUN MYÖNTÄMISTÄ VARTEN

Asiakkaan on lopetettava Sea-Doo -henkilökohtaisen vesikulkuneuvon käyttö havaitessaan jonkin vian tai jotakin normaalista poikkeavaa. Asiakkaan on ilmoitettava valtuutetulle huoltavalle BRP-jälleenmyyjälle kolmen (3) päivän kuluessa vian ilmestymisestä, ja hänen on kohtuullisesti mahdollistettava tuotteen luoksepäästävyys ja annettava kohtuullinen mahdollisuus vian korjaamiseen. Asiakkaan on myös esitettävä valtuutetulle BRP-jälleenmyyjälle tuotteen ostotodistus, ja allekirjoitettava korjaus-/työmääräin ennen korjauksen alkamista peruuntumaisen korjauksen vahvistamiseksi. Kaikki tämän takuun puitteissa korvatut osat ovat jatkossa BRP:n omaisuutta.

7. MITÄ BRP TEKEE

BRP:n velvollisuus on tämän takuun puitteissa rajoitettu siihen, että se oman harkintansa mukaan korjaa normaalikäytössä, -ylläpidossa ja -huollossa viallisiksi todetut osat, tai korvaa tällaiset osat uusilla alkuperäisillä BRP-osilla ilman osien tai työvoiman veloitamista, millä tahansa valtuutetulla BRP-jälleenmyyjällä tässä takuuta koskevassa osassa kuvattujen ehtojen mukaisesti. Sea-Doo -henkilökohtaisen vesikulkuneuvon omistaja ei voi vaatia ajoneuvon myynnin peruuntumista tai kumoamista sellaisissa tapauksissa, joissa esitetään takuurikkomuksia koskevia valituksia tai vaateita.

Jos ajoneuvoa joudutaan huoltamaan muussa kuin alkuperäisessä ostomaassaan, omistaja vastaa kaikista lisäkustannuksista, jotka aiheutuvat paikallisista käytännöistä ja ehdoista; mukaan lukien mutta ei rajoittuen seuraaviin esimerkkeihin; kuljetuskustannukset, vakuutuskustannukset, verot, lupamaksut, tuontimaksut sekä mitkä tahansa ja kaikki muut mahdolliset taloudelliset kustannukset, joita eri valtiot, liittovaltiot tai alueet ja heidän vastaavat edustajansa perivät.

BRP pidättää itsellään oikeuden tuotteiden ajoittaiseen parantamiseen tai muuttamiseen ilman aikaisempien tuotteiden muuttamisvelvollisuutta.

8. LUOVUTUS

Mikäli Tuotteen omistusoikeus siirretään takuuajana, siirtyy myös tämä takuu, joka on voimassa takuuajan loppuun edellyttäen, että BRP:lle ilmoitetaan kyseistä siirrosta seuraavalla tavalla:

1. Aikaisempi omistaja ottaa yhteyttä BRP:hen (puhelinnumero alla) tai valtuutettuun BRP-jälleenmyyjään ja ilmoittaa uuden omistajan tiedot; tai
2. BRP tai valtuutettu BRP-jälleenmyyjä vastaanottaa todistuksen siitä, että aikaisempi omistaja on suostunut omistusoikeuden siirtoon, sekä uuden omistajan yhteystiedot.

9. KULUTTAJA-APU

Mikäli tämän BRP:n rajoitetun takuun suhteen syntyy kiistaa tai riitaa, BRP ehdottaa, että asia yritetään ensiksi ratkaista maahantuojatasolla. Suosittelemme, että asiasta keskustellaan valtuutetun BRP:n jälleenmyyjäliikkeen huoltopäällikön tai liikkeen omistajan kanssa.

Ellei asiaa ole ratkaistu vielä, ota meihin yhteyttä:

<http://www.sea-doo.com/form/contact-us.html>

Puh.: 1-888-272-9222

* USA:ssa tuotteiden jälleenmyyjä ja huoltotoimista vastaava on BRP US Inc.

© 2015 Bombardier Recreational Products Inc. Kaikki oikeudet pidätetään.

® Bombardier Recreational Products Inc. -yhtiön tai sen tytäryhtiöiden rekisteröity tavaramerkki.

USA:N EPA-PÄÄSTÖIHIN LIITTYVÄ TAKUU

Bombardier Recreational Products Inc. ("BRP")* myöntää tämän uuden moottorin ja sen kaikkiin pakokaasujen puhdistusjärjestelmään ja haihtuvien päästöjen ohjausjärjestelmään liittyville osille moottorin ensimmäiselle ostajalle ja kullekin sitä seuraavalle ostajalle seuraavanlaisen takuun, joka täyttää kaksi ehtoa:

1. moottori on suunniteltu, rakennettu ja varustettu siten, että se täyttää normien ensimmäisen ostajan ostohetkellä normien 40 CFR 1045 ja 40 CFR 1060 edellyttämät vaatimukset.
2. Se on vapaa sellaisista materiaalista ja työstä johtuvista virheistä, jotka voivat ehkäistä normien 40 CFR 1045 ja 40 CFR 1060 vaatimusten täyttymisen.

Jos takuehtojen mukainen vika esiintyy, BRP korjaa tai vaihtaa valintansa mukaan, kaikki osat tai komponentit, joissa esiintyy sellaisia materiaali- tai valmistusvikoja, jotka lisäisivät moottorin päästöjä yli jonkin säädetyn arvon, jos vika on todettu takuuajana. Tällöin toimenpide on omistajalle veloitukseton, mukaan lukien päästöihin liittyvien osien diagnosointiin, korjaamiseen tai vaihtamiseen liittyvät kulut. Kaikki tämän takuun puitteissa korvatut vialliset osat ovat jatkossa BRP:n omaisuutta.

BRP rajoittaa päästöihin liittyvien osien diagnoosit ja korjaukset päästöihin liittyvissä takuuhakemuksissa valtuutettujen Sea-Doo -jälleenmyyjien tehtäväksi, muissa kuin seuraavassa luettelossa olevan kohdan kaksi mukaisissa tapauksissa.

Tuotteiden hyväksyvänä valmistajana BRP ei hylkää päästöihin liittyvien osien takuuhakemuksia niiden perustuessa seuraaviin tapauksiin:

1. BRP:n tai BRP:n valtuuttaman yrityksen suorittamat ylläpito- ja huoltotoimenpiteet.
2. Sellainen moottorin/varustelun korjaustoimenpide, jonka käyttäjä joutuu suorittamaan BRP:stä johtuvista turvallisuussyistä tai hätätapauksessa, mikäli käyttäjä pyrkii saattamaan moottorin/varustelun mahdollisimman pian asianmukaiseen alkuperäiskuntoon.
3. Mikä tahansa sellainen kuljettajan toiminta tai toiminnan suorittamatta jättäminen, joka ei liity takuuhakemukseen.
4. Huoltotoimenpiteet, jotka on suoritettu useammin kuin BRP edellyttää.
5. Kaikki tapaukset, joissa vika tai vastuu on BRP:n.
6. Minkä tahansa yleisesti saatavilla olevan polttoaineen käyttö, ellei BRP:n kirjallisissa ohjeissa mainita, että kyseinen polttoaine vaurioittaa päästörajoitusjärjestelmää ja käyttäjällä on helposti saatavilla asianmukainen polttoaine. Katso kohta Huoltotiedot ja polttoainevaatomukset kohdasta Tankkaaminen.

Päästöihin liittyvän takuun pituus

Päästöihin liittyvä takuun pituus on seuraavanlainen, riippuen kumpi ehdoista täyttyy ensiksi:

	TUNTIA	KUUKAUTTA
Pakokaasupäästöihin liittyvät osat	175	30
Haihtuviin päästöihin liittyvät osat	Ei saat.	24

Takuun piiriin kuuluvat osat

Päästöihin liittyvä takuu kattaa kaikki sellaiset osat, joiden viallisuus lisäisi moottorin päästöjä yli säännösteltyjen rajojen, mukaan lukien seuraavassa luetellut osat:

1. Pakokaasupäästöihin liittyviin kuuluvat kaikki moottorin osat, jotka liittyvät seuraaviin järjestelmiin:
 - Imuilman virtausjärjestelmä
 - Polttoainejärjestelmä
 - Sytytysjärjestelmä
 - Pakokaasun kierrätysjärjestelmät
2. Lisäksi seuraavat osat katsotaan myös kuuluviksi pakokaasupäästöihin liittyviin osiin:
 - Jälkikäsitteilylaitteet
 - Kampikammion ilmanvaihtoventtiilit
 - Anturit
 - Sähköiset ohjausyksiköt
3. Seuraavat päästöihin liittyvät osat kuuluvat haihtumapäästöihin liittyviin osiin:
 - Polttoainesäiliö
 - Polttoainesäiliön korkki
 - Polttoaineletkut
 - Polttoaineletkujen liitokset
 - Kiristimet*
 - Paineenalennusventtiilit*
 - Säätoventtiilit*
 - Säätosolenoidit*
 - Sähköiset ohjauslaitteet*
 - Alipaineen säätökalvot*
 - Säätovajerit*
 - Ohjausvivustot*
 - Poistoventtiilit
 - Höyryletkut
 - Nesteen/höyryn erotin
 - Hiilisäiliö
 - Säiliön kiinnityskorvakkeet
 - Kaasuttimen poistoaukon liitin
4. Päästörajoitusjärjestelmään liittyvät myös kaikki muut osat, joiden tarkoitus on rajoittaa päästöjä tai joiden vika nostaa päästöjä ilman, että moottorin/varustelun suorituskyky merkittävästi laskee.

Rajoitettu soveltuvuus

Hyväksyvänä valmistajana BRP voi evätä päästöihin liittyvän takuuhakemuksen sellaisissa tapauksissa, joissa vika on aiheutunut omistajan tai käyttäjän vääränlaisesta huollosta tai käytöstä; onnettomuuksista, joista valmistaja ei ole vastuussa

*Mikäli liittyy haihtumapäästöihin kuuluvaan päästörajoitusjärjestelmään

tai ylivoimaisesta esteestä. Esimerkiksi päästöihin liittyvä takuu ei kata tapauksia, jotka suoraan aiheutuvat moottorin/varustelun käyttäjän suorittamasta väärinkäytöstä tai jos käyttäjä on käyttänyt moottoria/varustelua sellaisella tavalla, johon kyseistä moottoria/varustelua ei ole suunniteltu eikä ole johdettavissa millään tavoin valmistajaan.

* USA:ssa tuotteiden jälleenmyyjä ja huoltotoimista vastaava on BRP US Inc.

KALIFORNIAN JA NEW YORKIN OSAVALTIOIDEN PAKOKAASUPÄÄSTÖJEN RAJOITUSJÄRJESTELMÄÄ KOSKEVAT TAKUUEHDOT KOSKIEN MALLIVUODEN 2016 SEA-DOO® -HENKILÖKOHTAISIA VESIKULKUNEUVOJA,

Vuoden 2016 Sea-Doo -henkilökohtainen vesikulkuneuvosi on varustettu Kalifornian ja New Yorkin osavaltioita varten California Air Resources Boardin (Kalifornian ilmastovaliokunta) vaatimalla ympäristömerkinnällä. Merkinnässä on 1, 2, 3 tai 4 tähteä. Henkilökohtaisessa vesikulkuneuvossasi on riippulipuke, jossa kerrotaan tähtien osoittama luokitusjärjestelmä.

Tähtiluokitus merkitsee puhtaampipäästöisiä perämoottoreita

Puhtaampien merimoottoreiden symboli.



F18L3CQ

Puhtaampi ilma ja vesi

Terveempää elämäntapaa ja ympäristöä varten.

Parempi polttoainetalous

Polttaa 30 – 40 % vähemmän bensiiniä ja öljyä kuin perinteiset kaasuttimella varustetut kaksitahtimoottorit, säästäten rahaa ja resursseja.

Pitempi päästötakuu

Suojaa kuluttajia taaten samalla huolettoman toiminnan.

Yksi tähti – Alhaiset päästöt

Tarra, jossa on yksi tähti, kertoo että kyseessä on henkilökohtainen vesikulkuneuvo, ulkolaitaperämoottori, sisäperämoottori tai keskimoottori, joka täyttää Air Resources Boardin henkilökohtaisille vesikulkuneuvoille ja ulkolaitaperämoottoreille vuonna 2001 asettamat pakokaasupäästövaatimukset. Näiden normien mukaisten moottoreiden päästöt ovat 75 % alhaisemmat kuin perinteisten, kaasuttimilla varustettujen kaksitahtimoottoreiden päästöt. Nämä moottorit täyttävät samalla myös Yhdysvaltain EPA 2006 -säädökset venemoottoreille.

Kaksi tähteä – Hyvin alhaiset päästöt

Tarra, jossa on kaksi tähteä, kertoo että kyseessä on henkilökohtainen vesikulkuneuvo, ulkolaitaperämoottori, sisäperämoottori tai keskimoottori, joka täyttää Air Resources Boardin henkilökohtaisille vesikulkuneuvoille ja ulkolaitaperämoott-

toreille vuonna 2004 asettamat pakokaasupäästövaatimukset. Näiden normien mukaisten moottoreiden päästöt ovat 20 % alaisemmat kuin moottoreiden, joiden luokitus on Yksi tähti - Alhaiset päästöt.

Kolme tähteä – Erittäin alhaiset päästöt

Merkintä, jossa on kolme tähteä, kertoo että kyseessä on henkilökohtainen vesikulkuneuvo tai ulkolaitaperämoottori, joka täyttää Air Resources Boardin henkilökohtaisille vesikulkuneuvoille ja ulkolaitaperämoottoreille vuodelle 2008 asettamat pakokaasupäästövaatimukset tai sen vuonna 2003 sisäperämoottoreille tai keskimoottoreille asettamat pakokaasupäästövaatimukset. Näiden normien mukaisten moottoreiden päästöt ovat 65% alaisemmat kuin moottoreiden, joiden luokitus on Yksi tähti – Alhaiset päästöt.

Neljä tähteä – Huippualhaiset päästöt

Tarra, jossa on neljä tähteä, kertoo että kyseessä on moottori, joka täyttää Air Resources Boardin vuodelle 2012 asettamat sisäperämoottoreita ja keskimoottoreita koskevat pakokaasupäästövaatimukset. Henkilökohtaiset vesikulkuneuvot ja ulkolaitaperämoottorit saattavat myös täyttää näiden normien vaatimukset. Näiden normien mukaisten moottoreiden päästöt ovat 90% alaisemmat kuin moottoreiden, joiden luokitus on Yksi tähti – Alhaiset päästöt.

Lisätietoja: Cleaner Watercraft – Get the Facts
1 800 END-SMOG
www.arb.ca.gov

Velvollisuutesi ja oikeutesi koskien päästörajoitustakuuta

Kalifornian osavaltion California Air Resources Board, New Yorkin osavaltion Ympäristöviranomaiset ja BRP US Inc. ("BRP") kertovat mielellään sinulle päästörajoitusta koskevasta takuusta, jonka piiriin sinun vuosimallin 2016 Sea-Doo -henkilökohtainen vesikulkuneuvosi kuuluu. Kalifornian osavaltiossa uusien henkilökohtaisten vesikulkuneuvojen moottoreiden on oltava suunniteltu, valmistettu ja varustettu osavaltion tiukkojen saastepäästörajoitusten mukaisesti. BRP:n on annettava takuu sinun henkilökohtaisen vesikulkuneuvosi päästörajoitusjärjestelmälle alla mainitun pituisina takuaikoina edellyttäen, että henkilökohtaisen vesikulkuneuvosi moottoria ei ole käytetty väärin, eikä sen huoltoa ole laiminlyöty ja että huolto on tehty asianmukaisesti.

Päästörajoitusjärjestelmään saattaa kuulua sellaisia osia kuin polttoaineen ruiskutusjärjestelmä, sytytysjärjestelmä tai katalysaattori. Lisäksi se saattaa sisältää letkuja, hihnoja, liittimiä ja muita päästöihin liittyviä osakokoonpanoja.

Takuun piiriin kuuluvissa tapauksissa BRP korjaa sinun henkilökohtaisen vesikulkuneuvosi moottorin ilmaiseksi, mukaan lukien vian diagnoosin, osat ja työn edellyttäen, että työ suoritetaan valtuutetun BRP-jälleenmyyjän toimesta.

Valmistajan rajoitetun takuun kattavuus

Tämä päästörajoituksia koskeva takuu kattaa sellaisen mallivuoden 2016 Sea-Doo -henkilökohtaisen vesijoneuvon, jonka BRP on valmistanut myytäväksi Kalifornian tai New Yorkin osavaltiossa, ja joka on uutena myyty kyseisen osavaltion asukkaalle tai se on takuurekisteröity kyseisessä osavaltiossa asuvalle henkilölle. BRP:n Sea-Doo -henkilökohtaisia vesikulkuneuvoja koskevan rajoitetun takuun

ehdot koskevat silti myös näitä kyseisiä malleja tarpeellisin sovelluksin. Tiettyjä päästörajoitusjärjestelmän osia 2016 Sea-Doo -henkilökohtaisessa vesikulkuneuvossasi koskee takuu, joka on voimassa neljä vuotta ensimmäisen kuluttajan ostopäivästä lukien tai 250 käyttötuntia, kumpi ensin kohdalle osuu. Käyttötunteja koskeva takuu kattaa kuitenkin ainoastaan sellaisen henkilökohtaisen vesikulkuneuvon, joka on varustettu asianmukaisella käyttötuntimittarilla tai vastaavalla. Jos mikä tahansa päästöihin liittyvä osa moottorissasi on viallinen ja kuuluu takuun piiriin, se korjataan tai vaihdetaan BRP:n toimesta.

Takuu kattaa vuosimallin 2016 Sea-Doo® -henkilökohtaisen vesikulkuneuvon seuraavat osat:

Tyhjäkäynnin säätöventtiili	Imuilman sovitin
Kaasun asentoanturi	Sytytystulpat
Imuilman ilmanpaineen anturi	Sytytyskäämit
Imuilman lämpötilan anturi	Ilmakotelo
Moottorin lämpötila-anturi	Imu- ja pakoventtiilit ja tiivisteet
Nakutusanturi	Imusarja
ECM (Engine Control Module, moottorin ohjausyksikkö)	Kampikammion tuuletusventtiili
Kaasuläppärunko	Kaasuläppärungon tiiviste
Polttoainekisko	Imusarjan tiiviste
Polttoaineen ruiskutussuuttimet	Johtosarja ja liittimet
Polttoaineen paineen säädin	Polttoainesuodatin
Polttoainepumppu	Ahdin

Päästörajoituksia koskeva takuu kattaa takuuseen kuuluvan osan muille moottori-komponenteille aiheuttamat viat. BRP:n käsikirja sisältää kirjalliset ohjeet henkilökohtaisen vesikulkuneuvosi asianmukaista huoltoa ja käyttöä varten. BRP myöntää takuun kaikille päästörajoitusta koskevan takuun piiriin kuuluville osille, ellei osa ole käsikirjassa määritelty vaihdettavaksi huollon yhteydessä.

BRP myöntää takuun sellaiselle päästörajoitustakuun piiriin kuuluvalla osalla, jonka on määritelty vaihdettavaksi huollon yhteydessä, kyseisen osan ensimmäiseen määriteltyyn vaihtopäivään saakka. BRP myöntää sellaisille päästörajoitustakuun piiriin kuuluvalla osalla, joka on määritelty tarkastettavaksi muuta ei vaihdettavaksi, saman takuuajan kuin koko henkilökohtaisen vesikulkuneuvon takuuajan. Jos jokin päästörajoitustakuun piiriin kuuluvista osista korjataan tai vaihdetaan näiden takuehtojen mukaisesti, BRP myöntää takuun korjatulle tai vaihdetulle osalle alkuperäisosan jäljellä olevan takuuajan mukaan. Kaikki tämän takuun puitteissa korvatut osat ovat jatkossa BRP:n omaisuutta.

Huoltokuitit ja -tiedot on luovutettava henkilökohtaisen vesikulkuneuvon mukana uudelle omistajalle omistajan vaihtuessa.

Omistajan takuuta koskevat velvollisuudet

Vuosimallin 2016 Sea-Doo -henkilökohtaisen vesikulkuneuvon omistajana olet vastuussa siitä, että käyttäjän käsikirjassa luetellut huoltotoimenpiteet suoritetaan asianmukaisesti ajallaan. BRP suosittelee, että säilytät kaikki henkilökohtaisen vesikulkuneuvosi moottoria koskevat huoltotoimenpiteiden kuitit. BRP ei kuitenkaan voi hylätä takuuta pelkästään kuittien puuttumisen vuoksi tai yksinomaan siitä syystä, että et mahdollisesti ole kyennyt varmistamaan kaikkien määräaikaishuoltojen asianmukaista suorittamista.

Sea-Doo® -henkilökohtaisen vesikulkuneuvon omistajan sinun on kuitenkin oltava tietoinen, että BRP saattaa hylätä takuuhakemuksen, jos henkilökohtaisen vesikulkuneuvosi moottori tai sen osa on vioittunut väärinkäytön, laiminlyönnin, sopimattoman huollon tai hyväksymättömien muutosten vuoksi.

Sinun velvollisuutesi on toimittaa henkilökohtaisen vesikulkuneuvosi moottori valtuutelle BRP-jälleenmyyjälle mahdollisimman pian ongelman ilmenemisen jälkeen. Takuukorjaukset suoritetaan kohtuullisen ajan kuluessa, aika ei ylitä 30 päivää.

Jos sinulla on kysymyksiä takuuseen liittyvistä oikeuksista ja velvollisuuksista, tai haluat tietää lähimmän jälleenmyyjäsi nimen ja sijainnin ota yhteys asiakaspalvelukeskukseemme, puhelinnumero on 1715848-4957.

BRP:N KANSAINVÄLINEN RAJOITETTU TAKUU: 2016 SEA-DOO ®HENKILÖKOHTAINEN VESIKULKUNEUVO

1. RAJOITETUN TAKUUN LAAJUUS

Bombardier Recreational Products Inc. ("BRP")* myöntää 50 USA:n liittovaltion, Kanadan ja Euroopan talousalueen jäsenmaiden ("EEA") (joka käsittää Euroopan unionin, Norjan, Islannin ja Liechtensteinin) ("EEA"), IVY-maiden (mukaan lukien Ukraina ja Turkmenistan) ("IVY") (mikä koostuu Venäjän liittovaltiosta ja entisen Neuvostoliiton jäsenmaista) ja Turkin ulkopuolella BRP:n valtuutettujen Sea-Doo -jälleenmyyjien ("Sea-Doo -maahantuojajälleenmyyjä") (sitien kuin jäljempänä määritetty) uusina ja käyttämättöminä myymille 2016 SEA-DOO -HENKILÖKOHTAISILLE VESIKULKUNEUVOILLE (henkilökohtainen vesikulkuneuvo) materiaalivikoja ja työn laatua koskevan alempana kuvatun pituisen takuun.

Kaikilla valtuutetun BRP Sea-Doo -maahantuojan/jälleenmyyjän mallivuoden BRP 2016 Sea-Doo -henkilökohtaisen vesikulkuneuvon toimituksen yhteydessä asentamalla alkuperäisillä BRP -henkilökohtaisten vesikulkuneuvojen varaosilla ja -lisävarusteilla on sama takuu kuin henkilökohtaisella vesikulkuneuvollakin.

Tämä rajoitettu takuu on mitätön eikä päde, jos: (1) henkilökohtaista vesikulkuneuvoa käytetään tai on käytetty missä tahansa vaiheessa kilpailemiseen tai mihinkään muuhun kilpailutoimintaan, vaikka kyseessä olisi edellinen omistaja; tai (2) henkilökohtaista vesikulkuneuvoa on muutettu siten, että se vaikuttaa vahingollisesti toimintaan, käyttäytymiseen tai kestävyYTEEN, tai (3) tai henkilökohtaista vesikulkuneuvoa on muutettu sen käyttötarkoituksen muuttamiseksi.

2. VASTUUVELVOLLISUUDEN RAJOITUKSET

TÄMÄ TAKUU ON LAIN SALLIMISSA PUITTEISSA NIMENOMAAN ANNETTU JA HYVÄKSYTTY MINKÄ TAHANSA MUUN JA KAIKKIEN MUIDEN TAKUUSITOUUMUSTEN SIJAAN, OLKOON NE ILMAISTUT TAI KONKLUDENTTITSET, MUKAAN LUETTUINA ILMAN RAJOITUSTA KAIKKI KURANTTIUTTA TAI TIETTYYN TARKOITUKSEEN SOPIVUUTTA KOSKEVAT TAKUUT. SIKÄLI KUIN NIISTÄ EI VOIDA SANOUTUA IRTI, KONKLUDENTTITSET TAKUUSITOUUMUKSET RAJOITTUVAT KESTOLTAAN KYSEESSÄ OLEVAN TAKUUN VOIMASSAOLOON. TÄMÄ TAKUU EI KATA SATUNNAISIA EIKÄ SEURANNAISVAHINKOJA. JOTKUT TUOMIOKUNNAT EIVÄT HYVÄKSY VASTUUVAPAUTUSLAUSEKKEITA, RAJOITUKSIA TAI EDELLÄ YKSILÖITYJÄ RAJOITUKSIA, JA SEN JOHDOSTA NE EIVÄT MAHDOLLISESTI KOSKE SINUA. TÄMÄN TAKUUN PERUSTEELLA SINULLA ON TIETTYJÄ OIKEUKSIA, LISÄKSI SINULLA SAATTA OLLA MUITA MAASTA TOISEEN VAIHTELEVIA LAILLISIA OIKEUKSIA. (AUSTRALIASSA OSTETUT TUOTTEET, KATSO KOHTA 4 ALLA)

Yhdelläkään Sea-Doo -maahantuojalla/jälleenmyyjällä tai muulla henkilöllä ei ole valtuuksia minkään muun tuotetta koskevan vahvistuksen, edustuksen, tai takuun antamiseen kuin ne, mitä tähän rajoitettuun takuuseen sisältyy, ja mikäli näin tapahtuu, niitä ei voida käyttää BRP:tä vastaan.

BRP pidättää itsellään oikeuden muuttaa tätä takuuta milloin tahansa, ja on itseltään selvää, että kyseiset muutokset eivät muuta niitä takuuehtoja, jotka koskevat tämän takuun voimassaollessa myytyjä tuotteita.

3. POIKKEUKSET, JOITA TAKUU EI KATA

Tämä rajoitettu takuu ei korvaa seuraavia tapauksia missään olosuhteissa:

- Normaalista kulumisesta johtuva osien korvaaminen;
- Rutiinomainen varaosat ja huolto, mukaan luettuina mutta rajoittumatta seuraaviin: viritykset, säädöt, öljyn, voiteluaineen ja jäähdytysnesteen vaihdot, sytytystulppien vaihto, vesipumput ja vastaavat;
- Vauriot, jotka johtuvat muunlaisesta kuin tämän käyttäjän käsikirjan mukaisesta huollosta/ylläpidosta ja/tai varastoinnista;
- Vahingot, jotka johtuvat osien poistamisesta, vääristä korjauksista, huollosta, ylläpidosta, tai muutoksesta, tai sellaisten osien tai varaosien käyttämisestä, joita BRP ei ole valmistanut tai hyväksynyt, ja jotka kohtuullisesti arvioiden eivät sovi Tuotteeseen tai vaikuttavat haitallisesti sen toimintaan, käyttäytymiseen, tai kestävyYTEEN, tai jotka johtuvat muiden kuin valtuutetun Sea-Doo -jälleenmyyjän/maahantuojan tai sen valtuuttaman henkilön tekemistä korjauksista;
- Väärinkäytöstä, epätavallisesta käytöstä, laiminlyönnistä, kilpailusta, sopimattomasta käytöstä tai sellaisesta Tuotteen käytöstä johtuvat vahingot, joka ei noudata käsikirjassa suositeltua käyttöä;
- Ulkoisesta vauriosta, uppoamisesta, veden tai vieraan esineen tunkeutumisesta, onnettomuudesta, tulesta, varkaudesta, vandalismista, tai ylivoimaisesta esteestä johtuvat vahingot;
- Sellaisten polttoaineitten, öljyjen tai voiteluaineiden käyttö, jotka eivät sovi käytettäväksi tuotteessa (ks. käyttäjän käsikirja);
- Ruosteesta, korroosiosta tai ilmastotekijöistä johtuvat vahingot;
- Vahingot, jotka johtuvat ulkopuolisen materiaalin aiheuttamasta tukoksesta jäähdytysjärjestelmässä tai suihkupumpussa;
- Geelipinnoitteeseen liittyvät vahingot, joihin sisältyvät rakkuloiden, säröily, ristikko- tai hiusmurtumista johtuvat kosmeettisen geelipinnoitteen viimeistely, rakkulat, tai lasikuidun laminoinnin aukeaminen, rajoittumatta kuitenkaan niihin; ja
- satunnaiset tai seurannaisvahingot, tai minkään muunlaiset vahingot, mukaan luettuina ilman rajoitusta hinaamis-, säilytys-, kuljetus-, puhelin-, vuokra-, taksi-, haitta-, vakuutus- tai lainojen maksukustannukset, ajan menetykset tai ansiotulon menetykset.

4. TAKUUAIKA

Tämä takuu on voimassa (1) ensimmäisen kuluttajan ostopäivästä tai (2) tuotteen ensimmäisestä käyttöpäivästä lukien, kumpi hyvänsä ensin kohdalle osuu:

1. KAKSITOISTA (12) PERÄKKÄISTÄ KUUKAUTTA yksityisessä, vapaa-ajan käytössä,
2. NELJÄ (4) PERÄKKÄISTÄ KUUKAUTTA kaupallisessa käytössä.

Tämä on vähimmäistakuuaika, jota voidaan sopivassa tapauksessa jatkaa jollakin takuun myynninedistämisohjelmalla. Henkilökohtaista vesikulkuneuvoa käytetään kaupalliseen tarkoitukseen, mikäli sitä käytetään tuloa tuottavan työn tai työsuhteen yhteydessä missä tahansa takuuajan vaiheessa. Henkilökohtaista vesikulkuneuvoa käytetään kaupalliseen tarkoitukseen myös, mikäli missä tahansa takuuajan vaiheessa siinä on kaupalliset tunnukset, tai se on rekisteröity kaupalliseen käyttöön.

Osien korjaus tai korvaaminen, tai huollon suorittaminen tämän takuun puitteissa ei pidennä tämän takuun takuuaikaa sen alkuperäistä loppumisajankohtaa pitemmälle.

Ota huomioon, että voimassa oleva takuuaika ja muut takuun kattavuutta koskevat modaliteetit saattavat vaihdella riippuen sovellettavissa ja voimassa olevista kansallisista tai paikallisista laeista.

KOSKEE AINOASTAAN AUSTRALIASSA MYYTYJÄ TUOTTEITA

Mitään tämän takuun sellaisia ehtoja ei saa sulkea ulkopuolelle rajoittaa tai muokata soveltamisehtoja, takuuta, vakuutusta, oikeutta tai oikeuskeinoja, jotka on myönnetty tai jotka ovat epäsuorasti Kilpailu- ja Kuluttajalain 2010 (Cth) alaisia, mukaan lukien Australian Consumer Law, tai mikä tahansa muu laki, joka on ristiriidassa tämän lain kanssa tai mitätöi jonkin osa näistä ehdoista. Tämän rajoitetun takuun suomat edut ovat lisäoikeuksia, niiden etujen ja oikeuksien lisäksi, joita Australian laki tarjoaa.

Tuotteemme on varustettu takuilla, joita ei voida sulkea pois Australian kuluttajasuojalain mukaisesti. Sinulla on oikeus korvaukseen tai hyvitykseen suuren vian osalta sekä korvaukseen muusta kohtuudella ennakoitavissa olevasta menetyksestä tai vahingosta. Sinulla on myös oikeus tuotteen korjauttamiseen tai korvaukseen, jos tuote ei ole laatuvaatimusten mukainen ja vika ei vastaa suurta vikaa.

5. TAKUUEHDOT

Tämä takuu on voimassa **vain** jos **kaikki** kaikki seuraavista ehdoista täyttyvät:

- 2016 Sea-Doo -henkilökohtaisen vesikulkuneuvon ensimmäisen omistajan on ostettava ajoneuvo uutena ja käyttämättömänä maahantuoja/jälleenmyyjältä, joka on valtuutettu myymään Sea-Doo -henkilökohtaisia vesikulkuneuvoja ostomaassa;
- BRP:n määrittämä toimituksen ennakkotarkastus on suoritettu ja asiakirja siitä laadittu;
- Valtuutettu Sea-Doo -jälleenmyyjä/maahantuoja on rekisteröinyt 2016 Sea-Doo -henkilökohtaisen vesikulkuneuvon asianmukaisella tavalla;
- 2016 Sea-Doo -henkilökohtainen vesikulkuneuvo on ostettava siitä maasta tai maiden liittoutumasta, jossa ostaja asuu.
- Takuun ylläpitämiseksi on määräaikaishuollot suoritettava käyttäjän käsikirjassa mainitulla tavalla. BRP varaa itselleen oikeuden ehdollistaa takuun riippumaan todistuksesta huollon kunnolla suorittamisesta.

BRP ei myönnä tätä rajoitettua takuuta kenelläkään yksityiselle omistajalle tai kaupalliseen tarkoitukseen ajoneuvoa käyttävälle omistajalle, elleivät kaikki edellä mainitut ehdot täyty. Rajoitukset ovat tarpeen, jotta BRP voisi taata sekä tuotteittensa, että kuluttajien ja yleisön turvallisuuden.

6. ASIAKKAAN SUORITTAMAT TOIMENPITEET KOSKIEN TÄTÄ TAKUUTA

Asiakkaan on lopetettava Sea-Doo -henkilökohtaisen vesikulkuneuvon käyttö havaitessaan jonkin vian tai jotakin normaalista poikkeavaa. Asiakkaan on ilmoitettava huoltavalle Sea-Doo -maahantuoja/jälleenmyyjälle kahden (2) päivän kuluessa vian ilmestymisestä, ja hänen on kohtuullisesti mahdollistettava tuotteen luokse-

päästävyys ja annettava kohtuullinen mahdollisuus vian korjaamiseen. Asiakkaan on myös esitettävä valtuutetulle Sea-Doo -maahantuojalle/jälleenmyyjälle tuotteen ostotodistus ja allekirjoitettava korjaus-/työmääräin ennen korjauksen alkamista takuunalaisen korjauksen vahvistamiseksi. Kaikki tämän takuun puitteissa korvatut osat ovat jatkossa BRP:n omaisuutta.

Ota huomioon, että ilmoitusaika saattaa vaihdella riippuen maasi sovellettavista ja voimassa olevista kansallisista tai paikallisista laeista.

7. MITÄ BRP TEKEE

BRP:n velvollisuus on tämän takuun ja lain mukaisissa puitteissa rajoitettu siihen, että se oman harkintansa mukaan korjaa normaalikäytössä, -ylläpidossa ja -huollossa viallisiksi todetut osat, tai korvaa tällaiset osat uusilla alkuperäisillä BRP-osilla ilman osien tai työvoiman veloittamista, millä tahansa valtuutetulla Sea-Doo -maahantuojalla/jälleenmyyjällä takuukauden aikana tässä kuvatuin ehdoin. BRP:n vastuu rajoittuu tarvittaviin korjaustoimenpiteisiin tai osien vaihtotoimenpiteisiin. Sea-Doo -henkilökohtaisen vesikulkuneuvon omistaja ei voi vaatia ajoneuvon myynnin peruuntumista tai kumoamista sellaisissa tapauksissa, joissa esitetään takuurikkomuksia koskevia valituksia tai vaateita. Sinulla saattaa olla muita lain sallimia oikeuksia, jotka saattavat vaihdella maasta riippuen.

Jos ajoneuvoa joudutaan huoltamaan muussa maassa kuin alkuperäisessä myyntimaassa, omistaja vastaa kaikista lisäkustannuksista, jotka aiheutuvat paikallisista käytännöistä ja ehdoista; mukaan lukien mutta ei rajoittuen seuraaviin esimerkkeihin; kuljetuskustannukset, vakuutuskustannukset, verot, lupamaksut, tuontimaksut sekä mitkä tahansa ja kaikki muut mahdolliset taloudelliset kustannukset, joita eri valtiot, liittovaltiot tai alueet ja heidän vastaavat edustajansa perivät.

BRP pidättää itsellään oikeuden tuotteiden ajoittaiseen parantamiseen tai muuttamiseen ilman aikaisempien tuotteiden muuttamisvelvollisuutta.

8. LUOVUTUS

Mikäli tuotteen omistusoikeus siirretään takuuajana, siirtyy myös tämä takuu ehtoineen ja edellytyksineen. Takuu on voimassa takuuajan loppuun edellyttäen, että BRP:lle tai valtuutetulle Sea-Doo -maahantuojalle/jälleenmyyjälle voidaan todistaa, että aikaisempi omistaja on hyväksynyt omistusoikeuden luovutuksen, sekä uuden omistajan yhteystiedot on ilmoitettu jommallekummalle kummalle edellä mainituista tahoista.

9. KULUTTAJA-APU

1. Mikäli tämän rajoitetun takuun suhteen syntyy kiistaa tai riitaa, BRP ehdottaa, että asia yritetään ensiksi ratkaista Sea-Doo -maahantuoja/jälleenmyyjätasolla. Suosittelemme, että asiasta keskustellaan valtuutetun Sea-Doo -maahantuojan/jälleenmyyjäliikkeenhuoltopäällikön tai liikkeen omistajan kanssa.
2. Lisäapua tarvittaessa on asian ratkaisemiseksi syytä ottaa yhteyttä Sea-Doo -maahantuojan/jälleenmyyjän huolto-osastoon.
3. Mikäli asiaa ei vieläkään saada ratkaistua, kirjoita BRP:lle alla olevaan osoitteeseen.

Lähi-itä ja Afrikka, ota yhteyttä Euroopan toimistoomme:

BRP EUROPE N.V.

Consumer Assistance Center
Skaldenstraat 125
9042 Gent
Belgium
Puh.: +32 9 218 26 00

**Kaikki muut maat; ota yhteys paikalliseen Sea-Doo
-maahantuojaan/jälleenmyyjään (katso yhteystiedot web-sivuiltamme
osoitteesta www.brp.com) tai Pohjois-Amerikan toimistoomme:**

BOMBARDIER RECREATIONAL PRODUCTS INC.

Consumer Assistance Center
75 J.-A. Bombardier Street
Sherbrooke, QC J1L 1W3
Puh.: +1 819 566-3366

* Bombardier Recreational Products Inc. tai sen tytäryhtiöt huolehtivat tuotteiden jakelusta ja huollosta sillä alueella, jota tämä rajoitettu takuu koskee.

© 2015 Bombardier Recreational Products Inc. Kaikki oikeudet pidätetään.

® Bombardier Recreational Products Inc.:n rekisteröity tavaramerkki.

BRP:N RAJOITETTU TAKUU EUROOPAN TALOUSALUEELLA, ITSENÄISTEN VALTIOIDEN YHTEISÖSSÄ JA TURKISSA: 2016 SEA-DOO ®HENKILÖKOHTAINEN VESIKULKUNEUVO

1. RAJOITETUN TAKUUN LAAJUUS

Bombardier Recreational Products Inc. ("BRP")* myöntää 50 USA:n liittovaltion, Kanadan ja Euroopan talousalueen jäsenmaiden ("EEA") (joka käsittää Euroopan unionin, Norjan, Islannin ja Liechtensteinin) ("EEA"), IVY-maiden (mukaan lukien Ukraina ja Turkmenistan) ("IVY") (mikä koostuu Venäjän liittovaltiosta ja entisen Neuvostoliiton jäsenmaista) ja Turkin ulkopuolella BRP:n valtuutettujen Sea-Doo -jälleenmyyjien ("Sea-Doo -maahantuojajälleenmyyjä") (siten kuin jäljempänä määritetty) uusina ja käyttämättöminä myymille 2016 SEA-DOO -HENKILÖKOHTAISILLE VESIKULKUNEUVOILLE (henkilökohtainen vesikulkuneuvo) materiaalivikoja ja työn laatua koskevan alempana kuvatun pituisen takuun.

Kaikilla valtuutetun Sea-Doo -maahantuojien/jälleenmyyjien 2016 Sea-Doo -henkilökohtaiseen vesikulkuneuvon toimituksen yhteydessä asentamalla alkuperäisillä BRP-henkilökohtaisen vesikulkuneuvon varaosilla ja -lisävarusteilla on sama takuu kuin Sea-Doo -henkilökohtaisella vesikulkuneuvolla.

Tämä rajoitettu takuu on mitätön eikä päde, jos: (1) henkilökohtaista vesikulkuneuvoa käytetään tai on käytetty missä tahansa vaiheessa kilpailemiseen tai mihinkään muuhun kilpailutoimintaan, vaikka kyseessä olisi edellinen omistaja; tai (2) henkilökohtaista vesikulkuneuvoa on muutettu siten, että se vaikuttaa vahingollisesti toimintaan, käyttäytymiseen tai kestävyYTEEN, tai (3) tai henkilökohtaista vesikulkuneuvoa on muutettu sen käyttötarkoituksen muuttamiseksi.

2. VASTUUVELVOLLISUUDEN RAJOITUKSET

TÄMÄ TAKUU ON LAIN SALLIMISSA PUITTEISSA NIMENOMAAN ANNETTU JA HYVÄKSYTTY MINKÄ TAHANSA MUUN JA KAIKKIEN MUIDEN TAKUUSITOUKUSTEN SIJAAN, OLKOON NE ILMAISTUT TAI KONKLU-DENTTISET, MUKAAN LUETTUINA ILMAN RAJOITUSTA KAIKKI KURANT-TIUTTA TAI TIETTYYN TARKOITUKSEEN SOPIVUUTTA KOSKEVAT TAKUUT. SIKÄLI KUIN NIISTÄ EI VOIDA SANOUTUA IRTI, KONKLU-DENTTISET TA-KUUSITOUKUKSET RAJOITTUVAT KESTOLTAAN KYSEESSÄ OLEVAN TAKUUN VOIMASSAOLON. TÄMÄ TAKUU EI KATA SATUNNAISIA EIKÄ SEURANNAISVAHINKOJA. JOTKUT TUOMIOKUNNAT EIVÄT HYVÄKSY VASTUUVAPAUTUSLAUSEKKEITA, RAJOITUKSIA TAI EDELLÄ YKSILÖI-TYJÄ RAJOITUKSIA, JA SEN JOHDOSTA NE EIVÄT MAHDOLLISESTI KOSKE SINUA. TÄMÄN TAKUUN PERUSTEELLA SINULLA ON TIETTYJÄ OIKEUKSIA, LISÄKSI SINULLA SAATTA OLLA MUITA MAASTA TOISEEN VAIHTELEVIA LAILLISIA OIKEUKSIA.

Yhdelläkään Sea-Doo -maahantuojalla/jälleenmyyjällä tai muulla henkilöllä ei ole valtuuksia minkään muun tuotetta koskevan vahvistuksen, edustuksen, tai takuun antamiseen kuin ne, mitä tähän rajoitettuun takuuseen sisältyy, ja mikäli näin tapahtuu, niitä ei voida käyttää BRP:tä vastaan.

BRP pidättää itsellään oikeuden muuttaa tätä takuuta milloin tahansa, ja on itses-tään selvää, että kyseiset muutokset eivät muuta niitä takuuehtoja, jotka koskevat tämän takuun voimassaollessa myytyjä tuotteita.

3. POIKKEUKSET, JOITA TAKUU EI KATA

Tämä rajoitettu takuu ei korvaa seuraavia tapauksia missään olosuhteissa:

- Normaalista kulumisesta johtuva osien korvaaminen;
- Rutiininomaiset varaosat ja huolto, mukaan luettuina mutta rajoittumatta seuraaviin: v iritykset, säädöt, öljyn, voiteluaineen ja jäähdytysnesteen vaihdot, sytytystulppien vaihto, vesipumput ja vastaavat;
- Vauriot, jotka johtuvat muunlaisesta kuin tämän käyttäjän käsikirjan mukaisesta huollosta/ylläpidosta ja/tai varastoinnista;
- Vahingot, jotka johtuvat osien poistamisesta, vääristä korjauksista, huollosta, ylläpidosta, tai muutoksesta, tai sellaisten osien tai varaosien käyttämisestä, joita BRP ei ole valmistanut tai hyväksynyt, ja jotka kohtuullisesti arvioiden eivät sovi Tuotteeseen tai vaikuttavat haitallisesti sen toimintaan, käyttäytymiseen, tai kestävyYTEEN, tai jotka johtuvat muiden kuin valtuutetun Sea-Doo -jälleenmyyjän/maahantuojaan tai sen valtuuttaman henkilön tekemistä korjauksista;
- Väärinkäytöstä, epätavallisesta käytöstä, laiminlyönnistä, kilpailusta, sopimattomasta käytöstä tai sellaisesta Tuotteen käytöstä johtuvat vahingot, joka ei noudata käsikirjassa suositeltua käyttöä;
- Ulkoisesta vauriosta, uppoamisesta, veden tai vieraan esineen tunkeutumisesta, onnettomuudesta, tulesta, varkaudesta, vandalismista, tai ylivoimaisesta esteestä johtuvat vahingot;
- Sellaisten polttoaineitten, öljyjen tai voiteluaineiden käyttö, jotka eivät sovi käytettäväksi tuotteessa (ks. käyttäjän käsikirja);
- Ruosteesta, korroosiosta tai ilmastotekijöistä johtuvat vahingot;
- Vahingot, jotka johtuvat ulkopuolisen materiaalin aiheuttamasta tukoksesta jäähdytysjärjestelmässä tai suihkupumpussa;
- Geelipinnoitteeseen liittyvät vahingot, joihin sisältyvät rakkuloiden, säröily, ristikko- tai hiusmurtumista johtuvat kosmeettisen geelipinnoitteen viimeistely, rakkulat, tai lasikuidun laminoinnin aukeaminen, rajoittumatta kuitenkaan niihin; ja
- satunnaiset tai seurannaisvahingot, tai minkään muunlaiset vahingot, mukaan luettuina ilman rajoitusta hinaamis-, säilytys-, kuljetus-, puhelin-, vuokra-, taksi-, haitta-, vakuutus- tai lainojen maksukustannukset, ajan menetykset tai ansiotulon menetykset.

4. TAKUUAIKA

Tämä takuu on voimassa (1) ensimmäisen kuluttajan ostopäivästä tai (2) tuotteen ensimmäisestä käyttöpäivästä lukien, kumpi hyvänsä ensin kohdalle osuu:

1. KAKSIKYMMENTÄNELJÄ (24) PERÄKKÄISTÄ KUUKAUTTA yksityisessä, vapaa-ajan käytössä,
2. NELJÄ (4) PERÄKKÄISTÄ KUUKAUTTA kaupallisessa käytössä,
3. KAKSIKYMMENTÄNELJÄ (24) PERÄKKÄISTÄ KUUKAUTTA kaupallisessa käytössä edellyttäen, että tuote on ostettu Suomessa, Norjassa tai Ruotsissa. Henkilökohtaista vesikulkuneuvoa käytetään kaupalliseen tarkoitukseen, mikäli sitä käytetään tuloa tuottavan työn tai työsuhteen yhteydessä missä tahansa takuuajan vaiheessa. Henkilökohtaista vesikulkuneuvoa käytetään kaupalliseen tarkoitukseen myös, mikäli missä tahansa takuuajan vaiheessa siinä on kaupalliset tunnukset, tai se on rekisteröity kaupalliseen käyttöön.

Osien korjaus tai korvaaminen, tai huollon suorittaminen tämän takuun puitteissa ei pidennä tämän takuun takuuaikaa sen alkuperäistä loppumisajankohtaa pitemmälle.

Ota huomioon, että voimassa oleva takuuaika ja muut takuun kattavuutta koskevat modaliteetit saattavat vaihdella riippuen sovellettavissa ja voimassa olevista kansallisista tai paikallisista laeista.

5. TAKUUEHDOT

Tämä takuu on voimassa ainoastaan, jos jokainen seuraavista ehdoista täyttyy:

- 2016 Sea-Doo -henkilökohtaisen vesikulkuneuvon ensimmäisen omistajan on ostettava ajoneuvo uutena ja käyttämättömänä Sea-Doo -maahantuojalta/jälleenmyyjältä, joka on valtuutettu myymään 2016 Sea-Doo -henkilökohtaisia vesikulkuneuvoja ostomaassa;
- BRP:n määrittämä luovutustarkastus on tehtävä ja kirjattava muistiin ja ostajan on allekirjoitettava tarkastusasiakirja;
- Valtuutettu Sea-Doo -maahantuoja/jälleenmyyjä on takuurekisteröinyt tuotteen asianmukaisesti;
- 2016 Sea-Doo -henkilökohtainen vesikulkuneuvo on ostettava EEA:n alueella asuvan henkilön toimesta, IVY-maissa jossakin kyseisen talousalueen maassa asuvan henkilön toimesta, Turkissa maassa asuvan henkilön toimesta; ja
- Takuun ylläpitämiseksi on määräaikaishuollot suoritettava käyttäjän käsikirjassa mainitulla tavalla. BRP varaa itselleen oikeuden ehdollistaa takuun riippumaan todistuksesta huollon kunnolla suorittamisesta.

BRP ei myönnä tätä rajoitettua takuuta kenelläkään yksityiselle omistajalle tai kaupalliseen tarkoitukseen ajoneuvoa käyttävälle omistajalle, elleivät kaikki edellä mainitut ehdot täyty. Rajoitukset ovat tarpeen, jotta BRP voisi taata sekä tuotteittensa, että kuluttajien ja yleisen turvallisuuden.

6. ASIAKKAAN SUORITTAMAT TOIMENPITEET KOSKIEN TÄTÄ TAKUUTA

Asiakkaan on lopetettava Sea-Doo -henkilökohtaisen vesikulkuneuvon käyttö havaitessaan jonkin vian tai jotakin normaalista poikkeavaa. Asiakkaan on ilmoitettava huoltavalle Sea-Doo -maahantuojalle/jälleenmyyjälle kahden (2) kuukauden kuluessa vian ilmestymisestä, ja hänen on kohtuullisesti mahdollistettava tuotteen luoksepäästävyys ja annettava kohtuullinen mahdollisuus vian korjaamiseen. Asiakkaan on myös esitettävä valtuutetulle Sea-Doo -maahantuojalle/jälleenmyyjälle tuotteen ostotodistus ja allekirjoitettava korjaus-/työmääräin ennen korjauksen alkamista takuunalaisen korjauksen vahvistamiseksi. Kaikki tämän takuun puitteissa korvatut osat ovat jatkossa BRP:n omaisuutta.

Ota huomioon, että ilmoitusaika saattaa vaihdella riippuen maasi sovellettavista ja voimassa olevista kansallisista tai paikallisista laeista.

7. MITÄ BRP TEKEE

BRP:n velvollisuus on tämän takuun ja lain mukaisissa puitteissa rajoitettu siihen, että se oman harkintansa mukaan korjaa normaalikäytössä, -ylläpidossa ja -huollossa viallisiksi todetut osat, tai korvaa tällaiset osat uusilla alkuperäisillä BRP-osilla ilman osien tai työvoiman veloittamista, millä tahansa valtuutetulla Sea-Doo

-maahantuojalla/jälleenmyyjällä takuukauden aikana tässä kuvatuin ehdoin. BRP:n vastuu rajoittuu tarvittaviin korjaustoimenpiteisiin tai osien vaihtotoimenpiteisiin. Sea-Doo -henkilökohtaisen vesikulkuneuvon omistaja ei voi vaatia ajoneuvon myynnin peruuntumista tai kumoamista sellaisissa tapauksissa, joissa esitetään takuurikkomuksia koskevia valituksia tai vaateita. Sinulla saattaa olla muita lain sallimia oikeuksia, jotka saattavat vaihdella maasta riippuen.

Mikäli takuuhuoltoa vaaditaan alkuperäisen myyntimaan ulkopuolella, tai EEA:ssa asuvia koskien: jos takuuhuoltoa vaaditaan EEA:n ulkopuolella, tai IVY-maiden asukkaita koskien IVY-maiden ulkopuolella, ovat paikallisista käytännöistä ja olosuhteista mahdollisesti johtuvat lisäkustannukset omistajan vastuulla, mukaan lukien mutta ei rajoittuen hallitusten, valtioiden, maa-alueiden ja niitä vastaavien elinten veloittamaan rahtiin, vakuutukseen, veroihin, lisenssimaksuihin, tuontitul-leihin ja mihin tahansa ja kaikkiin muihin rahoituskuluihin.

BRP pidättää itsellään oikeuden tuotteiden ajoittaiseen parantamiseen tai muuttamiseen ilman aikaisempien tuotteiden muuttamisvelvollisuutta.

8. LUOVUTUS

Mikäli tuotteen omistusoikeus siirretään takuuajana, siirtyy myös tämä takuu, joka on voimassa takuuajan loppuun edellyttäen, että BRP:lle tai valtuutetulle Sea-Doo -maahantuojalle/jälleenmyyjälle voidaan todistaa, että aikaisempi omistaja on hyväksynyt omistusoikeuden luovutuksen, sekä uuden omistajan yhteystiedot on ilmoitettu jommallekummalle kummalle edellä mainituista tahoista.

9. KULUTTAJA-APU

1. Mikäli tämän rajoitetun takuun suhteen syntyy kiistaa tai riitaa, BRP ehdottaa, että asia yritetään ensiksi ratkaista Sea-Doo -maahantuoja/jälleenmyyjätasolla. Suosittelemme, että asiasta keskustellaan valtuutetun Sea-Doo -maahantuojan/jälleenmyyjäliikkeenhuoltoapäällikön tai liikkeen omistajan kanssa.
2. Lisäapua tarvittaessa on asian ratkaisemiseksi syytä ottaa yhteys Sea-Doo -maahantuojan/jälleenmyyjän huolto-osastoon.
3. Mikäli asiaa ei vieläkään saada ratkaistua, ota yhteyttä BRP:hen alla olevaan osoitteeseen.

Muut EEA-maat paitsi Pohjoismaat, IVY-maat ja Turkki, ota yhteyttä Euroopan toimistoomme:

BRP EUROPE N.V.

Consumer Assistance Center
Skaldenstraat 125
9042 Gent
Belgium
Puh.: +32 9 218 26 00

Pohjoismaat, ota yhteys Suomen toimistoomme:

BRP FINLAND OY

Huolto-osasto
Isoaavantie 7
FIN-96320 Rovaniemi
Finland
Puh.: 016 3208 111

Löydät Sea-Doo -maahantuojasi/jälleenmyyjäsi yhteystiedot osoitteesta
www.brp.com.

* EEA:n jäsenmaissa tuotteiden jälleenmyynnistä ja huollosta vastaa BRP European Distribution S.A. ja muut BRP:n tytäryhtiöt.

© 2015 Bombardier Recreational Products Inc. Kaikki oikeudet pidätetään.

® Bombardier Recreational Products Inc.:n rekisteröityjä tavaramerkkejä.

AINOASTAAN RANSKAA KOSKEVAT LISÄTERMIT JA EHDOT

Seuraavat ehdot koskevat ainoastaan Ranskassa myytyjä tuotteita:

Myyjän on toimitettava tuotteet sopimuksen mukaisesti ja myyjä on vastuussa toimituksen yhteydessä aiheutuneista mahdollisista vioista. Myyjä on myös vastuussa vaurioista, jotka aiheutuvat pakkaamisesta, kokoonpano-ohjeista tai asentamisesta silloin, kun se on sopimuksen mukaisesti myyjän vastuulla tai hän on suorittanut sen vastuunalaisesti. Jotta tuote vastaa sopimusta, tuotteen on:

1. Oltava normaalissa käyttökunnossa kuten vastaavanlaiset tuotteet, ja mikäli sovellettavissa:
 - Sen on vastattava myyjän antamaa kuvausta, ja sen laadun ja ominaisuuksien on oltava samanlaiset kuin ostajalle on esitetty esimerkein tai esittelymallin avulla;
 - Sen laadullisten ominaisuuksien on oltava sellaiset, joita ostajalla on oikeus odottaa koskien myyjän, valmistajan tai tämän edustajan julkista tietoa tuotteesta, mukaan lukien mainonta ja tuoteselosteet; tai
2. Siinä on oltava sellaiset ominaisuudet, jotka molemmat osapuolet ovat hyväksyneet tai sen on sovelluttava ostajan aikomaan erityiskäyttöön, jonka ostaja on ilmoittanut myyjälle ja tämä on hyväksynyt aikomuksen.

Tuotteen vastaamattomuus määritellään kahden vuoden kuluttua siitä, kun tuote on toimitettu. Myyjän on sisällytettävä myymänsä tuotteen piilevät virheet takuun piiriin, jos virheet tekevät tuotteesta tarkoituksenmukaiseen käyttöön kelpaamattoman, tai jos ne vaikuttavat tuotteen käyttöön vähentävästi siten, että ostaja ei olisi ostanut tuotetta tai olisi maksanut siitä vähemmän, jos olisi tiennyt tämän. Ostajan on ilmoitettava esinevirheistä kahden vuoden kuluessa vian havaitsemisesta.

TIETOA ASIAKKAALLE

TIETOA YKSITYISYYDESTÄ

BRP ilmoittaa, että yhteystietojasi tullaan käyttämään turvallisuuteen ja takuuseen liittyvissä asioissa. Lisäksi BRP ja sen tytäryhtiöt voivat käyttää asiakasluetteloaan jakaakseen markkinointi- ja myyninedistämistietoja koskien BRP:n tuotteita ja sen tuotteisiin liittyviä tuotteita.

Sinulla on oikeus kysyä sinuun liittyviä tietoja tai korjata niitä, tai pyytää ne poistettavaksi suoramarkkinointiluettelosta. Ota siinä tapauksessa yhteys BRP:hen.

Sähköpostitse: privacyofficer@brp.com

Kirjeitse: BRP
Senior Legal Counsel-Privacy Officer
726 St-Joseph
Valcourt QC
Canada
JOE 2LO

OSOITTEEN/OMISTAJAN MUUTOS

Jos osoitteesi on muuttunut tai olet vesikulkuneuvon uusi omistaja, muista ilmoittaa BRP:lle asiasta tekemällä jommankumman seuraavista:

- Postittamalla yksi alla olevista korteista;
- **Vain Pohjois-Amerikka:** soittamalla numeroon 1-888-272-9222;
- Ottamalla yhteyttä valtuutettuun BRP-maahantuojaan/jälleenmyyjään.

Mikäli omistussuhde muuttuu, liitä mukaan todistus siitä, että edellinen omistaja on suostunut luovutukseen.

BRP:lle ilmoittaminen on erittäin tärkeätä, jopa rajoitetun takuun umpeutumisen jälkeen, koska siten BRP:llä on mahdollisuus tavoittaa tarvittaessa vesikulkuneuvon omistaja, esim. kun ryhdytään suorittamaan turvallisuudesta johtuvia palautuspyyntöjä. BRP:lle ilmoittaminen on omistajan vastuulla.

VARASTETUT TUOTTEET: Mikäli vesikulkuneuvosi varastetaan, on sinun ilmoitettava siitä paikkakuntasi jälleenmyyjän takuuosastolle. Pyydämme ilmoittamaan nimen, osoitteen, puhelinnumeron, rungon tunnistusnumeron, ja päivän, jolloin varkaus tapahtui.

Pohjois-Amerikka

BOMBARDIER RECREATIONAL PRODUCTS INC.

Warranty Department
75 J.-A. Bombardier Street
Sherbrooke QC J1L 1W3
Canada

Pohjoismaat

BRP Finland OYHuolto-osasto
Isoaavantie 7
FIN-96320 Rovaniemi
Suomi

Muut maailman maat

BRP EUROPEAN DISTRIBUTION
Avenue d'Ouchy 4-6
1006 Lausanne
Switzerland

***Tämä sivu on
tarkoituksella tyhjä***

OSOITTEENMUUTOS OMISTAJANVAIHDOS 

AJONEUVON SARJANUMERO

Mallinumero

Ajoneuvon tunnistusnumero (V.I.N)

ENTINEN OSOITE
TAI ENTINEN OMISTAJA:

NIMI

KATUOSOITE

POSTINUMERO

POSTITOIMIPAIKKA

MAA

PUHELIN

UUSI OSOITE
TAI UUSI OMISTAJA:

NIMI

KATUOSOITE

POSTINUMERO

POSTITOIMIPAIKKA

MAA

PUHELIN

SÄHKÖPOSTIOSOITE

V00A2F

OSOITTEENMUUTOS OMISTAJANVAIHDOS 

AJONEUVON SARJANUMERO

Mallinumero

Ajoneuvon tunnistusnumero (V.I.N)

ENTINEN OSOITE
TAI ENTINEN OMISTAJA:

NIMI

KATUOSOITE

POSTINUMERO

POSTITOIMIPAIKKA

MAA

PUHELIN

UUSI OSOITE
TAI UUSI OMISTAJA:

NIMI

KATUOSOITE

POSTINUMERO

POSTITOIMIPAIKKA

MAA

PUHELIN

SÄHKÖPOSTIOSOITE

V00A2F

***Tämä sivu on
tarkoituksella tyhjä***

OSOITTEENMUUTOS OMISTAJANVAIHDOS 

AJONEUVON SARJANUMERO

Mallinumero

Ajoneuvon tunnistusnumero (V.I.N)

ENTINEN OSOITE
TAI ENTINEN OMISTAJA:

NIMI

KATUOSOITE

POSTINUMERO

POSTITOIMIPAIKKA

MAA

PUHELIN

UUSI OSOITE
TAI UUSI OMISTAJA:

NIMI

KATUOSOITE

POSTINUMERO

POSTITOIMIPAIKKA

MAA

PUHELIN

SÄHKÖPOSTIOSOITE

V00A2F

OSOITTEENMUUTOS OMISTAJANVAIHDOS 

AJONEUVON SARJANUMERO

Mallinumero

Ajoneuvon tunnistusnumero (V.I.N)

ENTINEN OSOITE
TAI ENTINEN OMISTAJA:

NIMI

KATUOSOITE

POSTINUMERO

POSTITOIMIPAIKKA

MAA

PUHELIN

UUSI OSOITE
TAI UUSI OMISTAJA:

NIMI

KATUOSOITE

POSTINUMERO

POSTITOIMIPAIKKA

MAA

PUHELIN

SÄHKÖPOSTIOSOITE

V00A2F

***Tämä sivu on
tarkoituksella tyhjä***

HUOLTOREKISTERI

Lähetä tarvittaessa valokopio huoltorekisteristä BRP:lle

LUOVUTUSHUOLTO	
Sarjanumero: _____	Allekirjoitus/leima:
Maili / km: _____	
Tunnit: _____	
Pvm: _____	
Jälleenmyyjänro: _____	
Huomioitavaa: _____	

Katso ajoneuvon luovutushuoltotiedotteesta yksityiskohtaiset toimenpideohjeet	

ENSITARKASTUS)	
Maili / km: _____	Allekirjoitus/leima:
Tunnit: _____	
Pvm: _____	
Jälleenmyyjänro: _____	
Huomioitavaa: _____	

Katso huoltotaulukko tämän käyttäjän käsikirjan kohdasta Huoltotiedot.	

HUOLTO	
Maili / km: _____	Allekirjoitus/leima:
Tunnit: _____	
Pvm: _____	
Jälleenmyyjänro: _____	
Huomioitavaa: _____	

Katso huoltotaulukko tämän käyttäjän käsikirjan kohdasta Huoltotiedot.	

HUOLTO	
Maili / km: _____	Allekirjoitus/leima:
Tunnit: _____	
Pvm: _____	
Jälleenmyyjänro: _____	
Huomioitavaa: _____	

Katso huoltotaulukko tämän käyttäjän käsikirjan kohdasta Huoltotiedot.	

HUOLTO

Maili / km: _____

Tunnit: _____

Pvm: _____

Jälleenmyyjänro: _____

Huomioitavaa: _____

Allekirjoitus/leima:

Katso huoltotaulukko tämän käyttäjän käsikirjan kohdasta Huoltotiedot.

HUOLTO

Maili / km: _____

Tunnit: _____

Pvm: _____

Jälleenmyyjänro: _____

Huomioitavaa: _____

Allekirjoitus/leima:

Katso huoltotaulukko tämän käyttäjän käsikirjan kohdasta Huoltotiedot.

HUOLTO

Maili / km: _____

Tunnit: _____

Pvm: _____

Jälleenmyyjänro: _____

Huomioitavaa: _____

Allekirjoitus/leima:

Katso huoltotaulukko tämän käyttäjän käsikirjan kohdasta Huoltotiedot.

HUOLTO

Maili / km: _____

Tunnit: _____

Pvm: _____

Jälleenmyyjänro: _____

Huomioitavaa: _____

Allekirjoitus/leima:

Katso huoltotaulukko tämän käyttäjän käsikirjan kohdasta Huoltotiedot.

HUOLTO	
Maili / km: _____	Allekirjoitus/leima:
Tunnit: _____	
Pvm: _____	
Jälleenmyyjänro: _____	
Huomioitavaa: _____	

Katso huoltotaulukko tämän käyttäjän käsikirjan kohdasta Huoltotiedot.	

HUOLTO	
Maili / km: _____	Allekirjoitus/leima:
Tunnit: _____	
Pvm: _____	
Jälleenmyyjänro: _____	
Huomioitavaa: _____	

Katso huoltotaulukko tämän käyttäjän käsikirjan kohdasta Huoltotiedot.	

HUOLTO	
Maili / km: _____	Allekirjoitus/leima:
Tunnit: _____	
Pvm: _____	
Jälleenmyyjänro: _____	
Huomioitavaa: _____	

Katso huoltotaulukko tämän käyttäjän käsikirjan kohdasta Huoltotiedot.	

HUOLTO	
Maili / km: _____	Allekirjoitus/leima:
Tunnit: _____	
Pvm: _____	
Jälleenmyyjänro: _____	
Huomioitavaa: _____	

Katso huoltotaulukko tämän käyttäjän käsikirjan kohdasta Huoltotiedot.	

VESIKULKUNEUVON MALLI nro. _____

RUNKO
TUNNISTUSNUMERO (H.I.N.) _____

MOOTTORIN
Tunnistusnumero (E.I.N.) _____

Omistaja: _____

NIMI

KATU

NRO

HUONEISTO

PAIKKA

OSAVALTIO/LÄÄNI

ZIP/POSTINUMERO

Ostopäivämäärä _____

VUOSI KUUKAUSI PÄIVÄ

Takuun päättymispäivä _____

VUOSI KUUKAUSI PÄIVÄ

Valtuutettu Sea-Doo -jälleenmyyjä täyttää myyntihetkellä.

JÄLLEENMYYJÄN LEIMA



KÄYTTÄJÄN KÄSIKIRJA
RXT / GTX / WAKE PRO -SARJA

2016

619 900 817