

# SEA-DOO®



# 2015

## KÄYTTÄJÄN KÄSIKIRJA

Sisältää Turvallisuutta, ajoneuvoa  
ja huoltoa koskevia tietoja



## SPARK™ -SARJA

### VAROITUS

Lue tämä ohjekirja läpikotaisin.  
Siinä on tärkeitä turvallisuuteen liittyviä tietoja.  
Kuljettajan alhaisin suositeltu ikä: 16 vuotta.  
Älä poista tätä käsi kirjaa ajoneuvosta.

6 1 9 9 0 0 6 8 4

Alkuperäisen ohjeen käännös

## **VAROITUS**

Tässä käyttäjän käsikirjassa, *TURVALLISUUTTA KOSKEVASSA DVD:SSÄ* ja tuotteessa olevissa tuotekilvissä olevien varotoimien ja neuvojen noudattamatta jättäminen voi aiheuttaa vamman tai jopa kuoleman!

### CALIFORNIA PROPOSITION 65 -VAROITUS

## **VAROITUS**

Tämä ajoneuvo sisältää tai siitä pääsee ympäristöön sellaisia kemikaaleja, jotka Kalifornian osavaltion viranomaisten mukaan aiheuttavat syöpää ja synnynnäisiä vammoja tai lisääntymishäiriöitä.



Kanadassa tuotteiden jälleenmyyjänä on Bombardier Recreational Products Inc. (BRP).

USA:ssa tuotteiden jakelijana toimii BRP US Inc.

Tämä ei ole täydellinen luettelo Bombardier Recreational Products Inc.:in tai sen tytäryhtiöiden omistamista tavaramerkeistä:

ACE™

iTCTM

Sea-Doo®

iBR™

O.T.A.S.™

SPARK™

iControl™

Rotax®

XPSTM

# ESIPUHE

Deutsch	Dieses Handbuch ist möglicherweise in Ihrer Landessprache verfügbar. Bitte wenden Sie sich an Ihren Händler oder besuchen Sie: <a href="http://www.operatorsguide.brp.com">www.operatorsguide.brp.com</a> .
English	This guide may be available in your language. Check with your dealer or go to: <a href="http://www.operatorsguide.brp.com">www.operatorsguide.brp.com</a> .
Español	Es posible que este manual esté disponible en su idioma. Consulte a su distribuidor o visite: <a href="http://www.operatorsguide.brp.com">www.operatorsguide.brp.com</a> .
Français	Ce guide peut être disponible dans votre langue. Vérifier avec votre concessionnaire ou aller à: <a href="http://www.operatorsguide.brp.com">www.operatorsguide.brp.com</a> .
日本語	このガイドは、言語によって翻訳版が用意されています。ディーラーに問い合わせるか、次のアドレスでご確認ください： <a href="http://www.operatorsguide.brp.com">www.operatorsguide.brp.com</a> .
Nederlands	Deze handleiding kan beschikbaar zijn in uw taal. Vraag het aan uw dealer of ga naar: <a href="http://www.operatorsguide.brp.com">www.operatorsguide.brp.com</a> .
Norsk	Denne boken kan finnes tilgjengelig på ditt eget språk. Kontakt din forhandler eller gå til: <a href="http://www.operatorsguide.brp.com">www.operatorsguide.brp.com</a> .
Português	Este manual pode estar disponível em seu idioma. Fale com sua concessionária ou visite o site: <a href="http://www.operatorsguide.brp.com">www.operatorsguide.brp.com</a> .
Suomi	Käyttöohjekirja voi olla saatavissa omalla kielelläsi. Tarkista jälleenmyyjältä tai käy osoitteessa: <a href="http://www.operatorsguide.brp.com">www.operatorsguide.brp.com</a> .
Svenska	Denna bok kan finnas tillgänglig på ditt språk. Kontakta din återförsäljare eller gå till: <a href="http://www.operatorsguide.brp.com">www.operatorsguide.brp.com</a> .

Onnittelumme uuden Sea-Doo® -henkilökohtaisen vesikulkuneuvon (HKVK) ostamisesta. BRP:n takuu ja valtuutettu henkilökohtaisten vesikulkuneuvojen Sea-Doo -jälleenmyyntiverkosto pitävät huolen, että saat tarvitsemasi palvelut ja varaosat.

Jälleenmyyjäsi on sitoutunut sinun tyytyväisyytesi. Hän on koulutautunut suorittamaan esisäädöt ja henkilökohtaisen vesikulkuneuvosi tarkistamisen sekä säätämään sen ennen kuin luovuttaa ajoneuvon sinulle.. Tarvittaessa pyydä jälleenmyyjältä täydellisempiä huoltamiseen liittyviä tietoja.

Ajoneuvon luovutuksen yhteydessä sinulle kerrottiin myös takuun kattavuudesta ja allekirjoitit *LUOVUTUS-HUOLLON TARKASTUSLISTAN* varmistaaksesi, että ajoneuvosi toimitus vastaa täysin sinun vaatimuksiasi.

## Opi ensin, aja sitten

Opettele vähentämään itselle ja sivullisille aiheuttamaasi mahdollista loukkaantumis- ja kuolemanvaaraa lukemalla seuraavat osat ennen ajoneuvon käyttämistä:

- *TURVALLISUUSTIEDOT*
- *VESIKULKUNEUVON TIEDOT.*

Lue ja ymmärrä kaikki henkilökohtaisessa vesikulkuneuvossasi olevat turvallisuuskilvet sekä katso huolellisesti *TURVALLISUUS-DVD*.

Jos tämän käyttäjän käsikirjan sisältämiä varoituksia ei noudateta, seurauksena saattaa olla vakava loukkaantuminen tai kuolema.

BRP suosittelee, että suoritat turvallista veneilyä käsittelevän kurssin. Kysy omalta jälleenmyyjältäsi tai paikallisilta viranomaisilta paikkakunnallasi järjestettävistä kursseista.

Joillakin alueilla kuljettajan pätevyyden osoittava veneilykortti saattaa olla pakollinen vapaa-ajan aluksen kuljettamista varten.

**VAROITUS**

Tutustu tämän henkilökohtaisen vesikulkuneuvon käyttöön; sen suorituskyky saattaa huomattavasti ylittää aikaisemmin mahdollisesti käyttämiäsi vesikulkuneuvojen suorituskyvyn.

**Turvallisuutta koskevat huomautukset**

Tässä käyttäjän käsikirjassa käytetään seuraavia symboleja tähdentämään tiettyä nimenomaista tietoa:

Turvallisuuteen liittyvä Huomio-merkki  osoittaa mahdollista henkilövahinkovaaraa.

**VAROITUS**

Osoittaa mahdollista vaaratilannetta, joka voi johtaa vakavaan loukkaantumiseen tai kuolemaan, ellei sitä vältetä.

 **TÄRKEÄÄ** Osoittaa mahdollista vaaratilannetta, joka voi johtaa vähäiseen tai kohtuulliseen loukkaantumiseen, ellei sitä vältetä.

**ILMOITUS** Merkitsee ohjetta, jonka noudattamatta jättäminen voi johtaa vesikulkuneuvon osien tai muun omaisuuden vakavaan vaurioitumiseen.

**Tietoja tästä käyttäjän käsikirjasta**

Tämän käyttäjän käsikirjan tarkoitus on tutustuttaa uuden ajoneuvon omistaja/käyttäjä tai matkustaja tähän henkilökohtaiseen vesikulkuneuvoon ja sen moniin hallintalaitteisiin, ylläpitoon ja turvallisen käytön ohjeisiin.

Pidä tämä käyttäjän käsikirja aina vesikulkuneuvossa, jotta voit katsoa siitä esimerkiksi huoltoon tai vianetsintään liittyviä tietoja ja opastaa sen avulla muita mahdollisia kuljettajia.

Huomioi, että käyttäjän käsikirja on saatavana useilla eri kielillä. Ristiriitatilanteissa englanninkielinen versio on pätevä.

Jos haluat katsella käyttäjän käsikirjaasi netissä tai tulostaa siitä ylimääräisen version, käy nettisivuillamme osoitteessa [www.operatorsguide.brp.com](http://www.operatorsguide.brp.com).

Tässä asiakirjassa olevat tiedot ovat oikeita julkaisuhetkellä. BRP kehittää tuotteitaan kuitenkin jatkuvasti eikä ole velvollinen asentamaan muutettuja versioita aikaisemmin valmistettuihin tuotteisiin. Viime tipassa tehdyistä muutoksista johtuen valmistetun tuotteen ja tässä käsikirjassa olevien kuvausten ja/tai erittelyjen välillä saattaa olla joitakin eroja. BRP varaa oikeuden koska tahansa ilman mitään velvoitetta lopettaa tai muuttaa teknisiä ominaisuuksia, rakenteita, ominaisuuksia, malleja tai varusteita.

Käyttäjän käsikirja ja *TURVALLISUUTA KOSKEVA DVD* tulisi olla ajoneuvon mukana vesikulkuneuvoa myytäessä.

---

# SISÄLLYSLUETTELO

<b>ESIPUHE</b> .....	<b>1</b>
Opi ensin, aja sitten .....	1
Turvallisuutta koskevat huomautukset .....	2
Tietoja tästä käyttäjän käsikirjasta .....	2

## **TURVALLISUUSTIETOJA**

<b>YLEISTÄ VAROTOIMENPITEITÄ</b> .....	<b>8</b>
Vältä hiilimonoksidimyrkytys .....	8
Vältä polttoaineen syttymistä ja muita vaaratilanteita .....	8
Vältä kuumien osien aiheuttamia palovammoja .....	8
Lisävarusteet ja muutokset .....	9

<b>ERITYISIÄ TURVAOHJEITA</b> .....	<b>10</b>
Turvallista käyttöä koskevat muistutukset .....	10
Vesiturheilulajit (hinaaminen vesikulkuneuvolla) (vain kolmenistuttavat 3UP-mallit) .....	14
Vajaaalämpöisyys .....	16
Turvallista veneilyä käsittelevät kurssit .....	17

<b>AKTIIVISET TEKNOLOGIAT (iCONTROL)</b> .....	<b>18</b>
Johdanto .....	18
iTC-kaasun hallintajärjestelmä (intelligent Throttle Control) .....	18
iBR-järjestelmä (älykäs jarru- ja peruutusjärjestelmä) (iBR:llä varustetut mallit) .....	19

<b>TURVAVARUSTEET</b> .....	<b>20</b>
Pakolliset turvavarusteet .....	20
Suositeltava muu lisävarustus .....	23

<b>KÄYTÄNNÖN HARJOITUKSIA</b> .....	<b>24</b>
Missä voit harjoitella käytännössä .....	24
Käytännön harjoituksia .....	24
Tärkeitä tekijöitä, joita ei saa laiminlyödä .....	25

<b>MERENKULKUSÄÄNNÖT</b> .....	<b>26</b>
Toimintaohjeet .....	26

<b>POLTTOAINEEN LISÄÄMINEN</b> .....	<b>29</b>
Tankkaaminen .....	29
Polttoainevaatimukset .....	30

<b>OHJEITA TRAILERILLA KULJETTAMISEEN</b> .....	<b>32</b>
---	-----------

<b>TUOTTEESSA OLEVAT TÄRKEÄT KILVET</b> .....	<b>33</b>
Vesikulkuneuvon varoituskilvet .....	33
Kelpoisuuskilvet .....	38

<b>KÄYTTÖÄ EDELTÄVÄT TARKASTUKSET</b> .....	<b>42</b>
Tehtävät ennen vesikulkuneuvon vesillelaskua .....	42
Tehtävät vesikulkuneuvon vesillelaskun jälkeen .....	45

**VESIKULKUNEUVOA KOSKEVAT TIEDOT**

<b>HALLINTALAITTEET</b> .....	<b>48</b>
1) Ohjaustanko .....	49
2) Moottorin KÄYNNISTYS-/PYSÄYTYSpainike .....	49
3) Moottorin pysäytyskatkaisin .....	49
4) Kaasuvipu .....	50
5) iBR-vipu (älykäs jarru- ja peruutusjärjestelmä) (iBR:llä varustetut mallit) .....	50
6) Toimintatilapainike (MODE) .....	51
<b>MONITOIMIMITTARI (LCD)</b> .....	<b>52</b>
Monitoimimittarin kuvaus .....	52
Monitoiminäytössä navigoiminen .....	54
<b>VARUSTELU</b> .....	<b>55</b>
1) Hansikaslokeri .....	56
2) Turvallisuuspakkauksen säilytystila .....	56
3) Säilytyslokeri (Mukavuusvarustelu) .....	56
4) Istuin.....	57
5) Matkustajan käsikahvat .....	58
6) Veneeseenousuaskelma (Mukavuusvarustelu) .....	58
7) Veneeseenousulava .....	59
8) Etu- ja takalenkit .....	59
9) Pilssin tyhjennystulppa .....	60
10) Sivuponttoonit .....	60
<b>SISÄÄNAJO</b> .....	<b>61</b>
Käyttö sisäänajovaiheessa .....	61
<b>KÄYTTÖOHJEET</b> .....	<b>62</b>
Vesikulkuneuvon nousu .....	62
Kuinka moottori käynnistetään .....	66
Kuinka moottori pysäytetään .....	66
Kuinka vesikulkuneuvoa ohjataan .....	67
Vapaalle kytkeminen (mallit iBR:llä) .....	68
Kytkeminen eteenpäin (mallit iBR:llä) .....	68
Kytkeminen peruutusvaihteelle ja peruuttaminen (mallit iBR:llä) .....	68
Jarrun kytkeminen ja jarruttaminen (mallit iBR:llä) .....	69
Yleisiä käyttöä koskevia suosituksia .....	71
<b>TOIMINTATILAT (ROTAX ACE 900 HO)</b> .....	<b>74</b>
Touring-tila .....	74
Sport-tila .....	74
<b>ERIKOISTOIMENPITEET</b> .....	<b>77</b>
Suihkupumpun veden sisäänoton ja siipirataan puhdistus .....	77
Kaatunut vesikulkuneuvo .....	78
Uponnut vesikulkuneuvo .....	79
Vesi tulvinut moottoriin .....	79
Vesikulkuneuvon hinaaminen vedessä .....	79

**HUOLTOTIEDOT**

<b>HUOLTOTAULUKKO</b> .....	<b>82</b>
<b>HUOLTOTOIMENPITEET</b> .....	<b>86</b>
Moottoriöljy .....	86
Moottorin jäähdytysneste .....	87
Ohjauksen suuntaus .....	89
Keskirunko .....	89
Akku .....	94
Sytytyspuolat .....	96
Sytytystulpat .....	97
Pakojärjestelmä .....	98
Lämmönvaihdin ja veden sisäänottosäleikkö .....	99
Galvaaninen anodi .....	99
Sulakkeet .....	100
<b>VESIKULKUNEUVON HOITO-OHJEET</b> .....	<b>102</b>
Käytönjälkeinen hoito .....	102
Vesikulkuneuvon puhdistaminen .....	102
<b>VARASTOINTI JA AJOKAUTTA EDELTÄVÄT VALMISTELUT</b> .....	<b>103</b>
Tavaratilat .....	103
Käyttöönottohuolto ennen ajokautta .....	105

**TEKNISET TIEDOT**

<b>VESIKULKUNEUVON TUNNISTAMINEN</b> .....	<b>108</b>
Rungon tunnistusnumero .....	108
Moottorin tunnistusnumero .....	108
<b>TIETOJA MOOTTORIN PÄÄSTÖISTÄ</b> .....	<b>109</b>
Valmistajan vastuu .....	109
Jälleenmyyjän vastuu .....	109
Omistajan vastuu .....	109
EPA-päästö määräykset .....	109
<b>TEKNISET TIEDOT</b> .....	<b>110</b>

**VIANETSINTÄ**

<b>VIANETSINTÄOHJEITA</b> .....	<b>114</b>
<b>VALVONTAJÄRJESTELMÄ</b> .....	<b>119</b>
Vikojen osoittimet ja viestinäytön tiedot .....	119
Piipparin koodien tiedot .....	121

## **TAKUU**

BRP:N RAJOITETTU TAKUU - YHDYSVALLAT JA KANADA: HENKILÖKOHTAINEN VESIKULKUNEUVO SEA-DOO® 2015 .....	124
USA:N EPA-PÄÄSTÖIHIN LIITTYVÄ TAKUU .....	128
KALIFORNIAN JA NEW YORKIN OSAVALTIOIDEN PAKOKAASUPÄÄSTÖJEN RAJOITUSJÄRJESTELMÄÄ KOSKEVAT TAKUUEHDOT KOSKIEN MALLIVUODEN 2015 SEA-DOO® -HENKILÖKOHTAISIA VESIKULKUNEUVOJA.....	131
BRP:N KANSAINVÄLINEN RAJOITETTU TAKUU: HENKILÖKOHTAINEN VESIKULKUNEUVO SEA-DOO® 2015 .....	135
BRP:N RAJOITETTU TAKUU EUROOPAN TALOUSALUEELLA, ITSENÄISTEN VALTIOIDEN YHTEISÖSSÄ JA TURKISSA: HENKILÖKOHTAINEN VESIKULKUNEUVO SEA-DOO® 2015 .....	140

## **TIETOA ASIAKKAALLE**

TIETOA YKSITYISYYDESTÄ .....	148
OSOITTEEN/OMISTAJAN MUUTOS.....	149



# ***TURVALLISUUS- TIETOJA***

# YLEISTÄ VAROTOIMENPITEITÄ

## Vältä hiilimonoksidimyrkytys

Kaikki moottorien pakokaasut sisältävät hiilimonoksidia eli häkää, joka on kuolettava kaasu. Hiilimonoksidin hengittäminen voi aiheuttaa päänsärkyä, huimausta, uneliaisuutta, pahoinvointia, sekavuutta ja lopulta kuoleman.

Hiilimonoksidi on väritön, hajuton ja mauton kaasu, jota voi olla ilmassa, vaikka et näe tai haista lainkaan moottorin pakokaasua. Hiilimonoksidia saattaa kertyä tilaan kuolettava määrä erittäin nopeasti, jolloin se saattaa vaikuttaa nopeasti niin, että et kykene enää pelastamaan itseäsi. Kuolettava määrä hiilimonoksidia saattaa säilyä ilmassa suljetuissa tai huonosti ilmastoiduissa tiloissa tunteja tai jopa päiviä. Jos havaitset jotain hiilimonoksidimyrkytyksen oireita, poistu tilasta välittömästi ja hankkiudu raikkaaseen ilmaan sekä ota yhteys lääkäriin.

Vältä hiilimonoksidin aiheuttama vakava loukkaantuminen tai kuolema:

- Älä koskaan käytä vesikulkuneuvoa huonosti ilmastoidussa tai osittain suljetussa tilassa, kuten autotallissa, venevajassa tai muiden veneiden välittömässä läheisyydessä. Vaikka yrittäisit tuulettaa moottorin pakokaasuja tuulettimilla, hiilimonoksidi saattaa nopeasti saavuttaa vaarallisen tason.
- Älä koskaan käytä vesikulkuneuvoa ulkona sellaisessa paikassa, josta pakokaasu voi päästä rakennukseen sisälle ikkunoista tai ovista tai muista rakennuksen aukoista.
- Älä koskaan seiso vesikulkuneuvon takana moottorin ollessa käynnissä. Käyvän moottorin takana oleva henkilö saattaa vahingossa hengittää vaarallisen määrän pakokaasupäästöjä. Hiilimonoksidia sisältävien tiivistyneiden pakokaasujen hengittäminen saattaa aiheuttaa hiilimonoksidimyrkytyksen, vakavia vammoja tai kuoleman.

## Vältä polttoaineen syttymistä ja muita vaaratilanteita

Polttoaine on erittäin tulenarkaa ja räjähtävää. Polttoainehöyryt saattavat levitä ja syttyä kipinästä tai liekistä moinen metrien päässä moottorista. Tulipalo- ja räjähdysvaaran pienentämiseksi seuraavia ohjeita on noudatettava:

- Säilytä polttoainetta vain hyväksytyssä bensiniisäiliössä.
- Noudata ehdottomasti ohjeita, jotka selitetään kohdassa *TANKKAAMINEN*.
- Älä koskaan käynnistä vesikulkuneuvoa, jos moottoritilassa on nestemäistä bensiiniä tai höyryjä.
- Älä koskaan käynnistä tai käytä moottoria, jos polttoainesäiliön korkki ei ole huolellisesti kiinnitettyinä.
- Älä kuljeta polttoainesäiliötä vesikulkuneuvon säilytyslokerossa tai missään muualla vesikulkuneuvossa.

Polttoaine on myrkyllistä ja voi aiheuttaa vammoja tai kuoleman.

- Älä koskaan ime polttoainetta letkun kautta säiliöstä.
- Jos nielet polttoainetta tai sitä joutuu silmiisi tai hengität polttoainehöyryjä, ota välittömästi yhteys lääkäriin.

Jos sinuun roiskuu polttoainetta, pesydy huolellisesti saippualla ja vedellä sekä vaihda vaatteesi.

## Vältä kuumien osien aiheuttamia palovammoja

Jotkut komponentit saattavat kuumetua käytön aikana. Vältä koskettamista niihin ajoneuvon käydessä tai heti sen käytön jälkeen.

## **Lisävarusteet ja muutokset**

Älä suorita ajoneuvoosi luvattomia muutoksia tai käytä sellaisia osia tai lisävarusteita, joita BRP ei ole hyväksynyt. Koska sellaiset muutokset eivät ole BRP:n testaamia, ne voivat lisätä kolarivaurioiden vaaraa tai loukkaantumisvaaraa ja ne voivat tehdä ajoneuvostasi laittoman.

Ota yhteys valtuutettuun Sea-Doo -jälleenmyyjään halutessasi lisätietoja vesikulkuneuvosi lisävarusteista.

## Turvallista käyttöä koskevat muistutukset

Tämän vesikulkuneuvon suorituskyky saattaa huomattavasti ylittää aikaisemmin mahdollisesti käyttämiesi alusten suorituskyvyn. Lue ennen ensimmäistä käyttökertaa käyttäjän käsikirja ja varmista, että ymmärrät lukemasi. Tutustu huolellisesti myös vesikulkuneuvon hallintalaitteisiin ja niiden käyttöön ennen kuin lähdet ensimmäiselle ajelulle tai otat mukaasi matkustajan (matkustajia). Harjoittele ajamista ja tutustu kunkin hallintalaitteen toimintaan ja tuntumaan jollain sopivalla alueella ilman liikennettä, ellei siihen ole muuten ollut mahdollisuutta. Tutustu kaikkiin hallintalaitteisiin ennen kiihdyttämistä joutokäyntiä kovemmalle nopeudelle. Älä oleta kaikkia HKVK:ita voitavan käsitellä samalla tavalla. Jokainen malli on, usein huomattavastikin erilainen.

Pidä aina mielessä, että kun kaasuvipu vapautetaan tyhjäkäynnille, ohjattavuus heikkenee. Jotta voit kääntää vesikulkuneuvon, sinun on ohjattava ja kaasutettava. Älä hellitä kaasua kun yrität ohjata pois kohteista. Ohjaamista varten pitää kaasuttaa. Jos moottori sammutetaan, ajoneuvoa ei voida ohjata.

Suurimmassa osassa vesikulkuneuvoja ei ole minkäänlaisia jarruja, edistyneen tekniikan ansiosta me voimme kuitenkin tarjota kuluttajille nyt malleja, jotka on varustettu iBR™ -jarrujärjestelmällä. Harjoittele jarruttamista turvallisella alueella, jossa ei ole muuta liikennettä, jotta opit käsittelemään ajoneuvoa jarrutusvaiheessa ja opit arvioimaan jarrutusmatkoja (jarrutus kunnes ajoneuvo pysähtyy) erilaisissa käyttöolosuhteissa.

## VAROITUS

Jarrutusmatka riippuu alkunopeudesta, kuormasta, tuulesta, henkilömäärästä kulkuneuvossa ja aallokosta. Kuljettajan iBR-jarruvivun (iBR, intelligent Brake and Reverse; älykäs jarru- ja peruutusjärjestelmä) avulla säätämä jarrutusvoimakkuus vaikuttaa myös jarrutusmatkaan.

Jarrutettaessa kuljettajan on varauduttava hidastuvan vauhdin aiheuttamaan voimaan ja nojaututtava sitä vasten, jotta kuljettaja ei liiku eteenpäin vesikulkuneuvossa ja menetä tasapainoaan.

Ajaessasi iBR:llä varustetulla vesikulkuneuvolla, sinun on otettava huomioon, että takanasi tai läheisyydessäsi ajavat muut vesikulkuneuvot eivät välttämättä voi pysähtyä yhtä nopeasti kuin sinä.

Kun jarrua painetaan vauhdissa, vesikulkuneuvon takaa suihkuua vettä, jonka vuoksi takanasi ajavan vesikulkuneuvon kuljettaja voi menettää hetkellisesti näköyhteyden sinun vesikulkuneuvoosi. Ajettaessa peräkkäin on tärkeää kertoa takanasi ajavalle kuljettajalle henkilökohtaisen vesikulkuneuvosi jarrutusominaisuudesta ja siitä kuinka ajoneuvo käyttäytyy jarrutuksen aikana, sekä selvittää mitä ajoneuvosi perästä tuleva vesisuihku merkitsee ja että on tärkeää säilyttää pidempi etäisyys vesikulkuneuvojen välillä.

Kun iBR-vipua painetaan vesikulkuneuvon liikkeessa eteenpäin, jarrutustila kytkettyy päälle jolloin vauhti hidastuu suhteessa siihen kuinka voimakkaasti iBR-vipua painetaan. Mitä enemmän vedät iBR-vivusta, sitä suurempi on jarrutusteho. Muista aktivoida iBR-vipua asteittain, jotta voit säädellä jarrutustehoa, vapauta myös samanaikaisesti kaasuvipu.

iBR-järjestelmän jarrutusominaisuus ei voi estää henkilökohtaista vesikulkuneuvoasi ajelehtimasta virran tai tuulen mukana. Järjestelmä ei jarruta taaksepäin suuntautuvaa vauhtia. Huomioi myös, että moottorin on oltava käynnissä, jotta jarrua voidaan käyttää.

Henkilökohtaisen vesikulkuneuvon painesuuttimen suihku voi aiheuttaa loukkaantumisen. Suihkupumppuun saattaa kerääntyä likaa, joka voi sinkoutua taaksepäin aiheuttaen henkilövahingon tai se voi vaurioittaa suihkupumppua tai muuta omaisuutta.

Noudata kaikkien turvallisuuskilpien ohjeita. Ne auttavat varmistamaan, että voit nauttia vesillä olosta turvallisesti.

Älä säilytä tai kuljeta mitään esineitä sellaisissa paikoissa tai tiloissa, joita ei suunniteltu esineiden säilyttämiseen.

Ajaminen matkustajan kanssa, tai putken, hiihtäjän tai vesilautailijan vetäminen muuttaa vesikulkuneuvon käyttäytymistä vaatien suurempaa taitoa.

Kaikissa vesikulkuneuvomalleissa on varusteena hinauslenkit, joita voidaan käyttää ankkurointiin ja vesikulkuneuvon kiinnityskohtina trailerilla kuljettamisen aikana. Älä käytä näitä kiinnityspisteitä tai vesikulkuneuvon mitään muuta osaa nousuvarjon tai jonkin muun aluksen hinaamiseen. Tulokseksi saattaa olla henkilökohtaisia vammoja tai vakavia vaurioita.

Polttomoottori tarvitsee ilmaa toimiakseen, joten tämä vesikulkuneuvo ei voi olla täysin vesitiivis. Jatkuva pienisäteisen ympyrän ajaminen, keulan upottaminen aaltojen läpi tai vesikulkuneuvon kaataminen tai jokin muu sellaisen ajoliikkeen suorittaminen, jonka vuoksi ilmanottoaukot joutuvat veden alle, saattavat aiheuttaa vakavia moottorivaurioita veden tunkeutuessa moottoriin. Katso tässä käyttäjän käsikirjassa olevia kohtia **KÄYTTÖOHJEET** ja **TAKUU**.

Moottorin pakokaasu sisältää hiilimonoksidia (CO), joka voi aiheuttaa loukkaantumisen tai kuoleman, jos sitä hengittää liikaa. Älä käytä vesikulkuneuvoa suljetussa tilassa, äläkä päästä hiilimonoksidia kerääntymään vesikulkuneuvon ympärille tai suljettuihin tai katoksella varustetulle alueelle, kuten laiturissa tai koskea laskettaessa. Varo myös muista vesikulkuneuvojen pakokaasuista vapautuvaa hiilimonoksidipäästäjä.

Tunne vedet, joilla vesikulkuneuvoa tullaan käyttämään. Virta, vuorovedet, kosket, piilokarit, vanavedet, aallot, jne. voivat vaikuttaa turvalliseen toimintaan. Ei ole suositeltavaa käyttää vesikulkuneuvoa myrskyisellä säällä tai rajuilmassa.

Etene matalassa vedessä varoen ja hyvin hitaasti. Pohjakosketus tai äkkipysäykset voivat johtaa loukkaantumiseen ja vesikulkuneuvon vaurioitumiseen. Suihkupumppu saattaa myös imeä sisään roskia ja heittää ne taaksepäin ihmisten tai omaisuuden päälle.

Pidä turvakatkaisimen naru aina kiinni kuljettajan henkilökohtaisessa kelluntavälineessä tai ranteessa (tarvitset rannehihnan), äläkä päästä sitä sekaantumään ohjaustankoon varmistaaksesi, että moottori pysähtyy jos kuljettaja tippuu veteen. Irrota aina ajon jälkeen turvakatkaisin moottorin pysäytyskatkaisimesta estääksesi lapsia tai muita henkilöitä käyttämästä ajoneuvoa luvattomasti. Jos kuljettaja putoaa vesikulkuneuvosta, eikä turvakatkaisimen naru ole kiinnitetty ohjeiden mukaisesti, vesikulkuneuvon moottori ei sammuu.

Aja omien rajojesi ja ajokykyisi tason puitteissa.

Aja aina vastuuntuntoisesti ja turvallisesti. Käytä ajaessasi maalaisjärkeä sekä huomioi muut liikkujat.

Ota huomioon ympäristö sekä toisten vesilläliikkujien oikeudet. Henkilökohtaisen vesikulkuneuvon käyttäjänä ja omistajana olet vastuussa ajoneuvosi

vanaveden aiheuttamista vahingoista. Älä anna kenenkään heittää jätteitä veteen.

Vaikka vesikulkuneuvosi pystyy kulkemaan kovaa, suositellaan nopeata ajoa pelkästään ihanteellisissa olosuhteissa ja kun se on sallittua. Suuremmat nopeudet vaativat suuremman ajotaidon, ja ne lisäävät vakavan vahingoittumisen vaaraa.

Käännöksissä, aaltoja tai vanavesiä ylitettäessä, ristiaalokossa ajettaessa, tai vesikulkuneuvosta pudottaessa, aluksessa olijoiden kehoon kohdistuvat voimat, erityisesti kovassa vauhdissa, voivat aiheuttaa vakavia loukkaantumisia, mukaan lukien luiden murtumat tai jopa vielä vakavampia loukkaantumisia. Pysy notkeana ja vältä äkkikäännöksiä.

HKVK:t ei ole tarkoitettu yöajoa varten.

Vältä ajamasta erittäin myrskyisillä vesillä ja äärimmäisten liikkeiden, kuten vanavesien ja aaltojen yli hyppelemistä.

## Ennen liikkeelle lähtemistä

Suorita aina käyttäjän käsikirjassa määritellyt käyttöä edeltävät tarkastukset ennen vesikulkuneuvosi käyttöä turvallisuussyistä ja hyvää ylläpitoa ajatellen.

Älä ylitä vesikulkuneuvollesi määritellyt sallitun kuorman määrää tai matkustajien lukumäärää. Ylikuorma voi vaikuttaa ohjattavuuteen, vakavuuteen ja suorituskykyyn. Myös kova merenkäynti vähentää kapasiteettia. Sallitun kuorman ja henkilöiden määrän ilmoittavan kilven lisäksi on syytä käyttää maalaisjärkeä ja hyvää arviointikykyä.

Tarkasta henkilökohtainen vesikulkuneuvo säännöllisesti; tarkasta sen runko, moottori, turvallisuusvarusteet ja kaikki muut veneilyvarusteet ja pidä ne turvallisessa käyttökunnossa.

Varmista, että sinulla on mukanasikin tarvittavat turvallisuusvarusteet, pelastusliivit ja muut mahdolliset lisävarusteet, joita tarvitset ajomatkallesi.

Varmista, että kaikki pelastusvälineet, mukaan lukien alkusammutin (ei sisällä ajoneuvon toimitukseen), ovat turvallisessa käyttökunnossa ja helposti saatavilla. Näytä kaikille matkustajille pelastusvälineiden sijainti henkilökohtaisessa vesikulkuneuvossa ja varmista, että he tietävät kuinka pelastusvälineitä käytetään.

Tarkkaile säätilannetta. Katso paikallinen sääennuste ennen liikkeelle lähtöä. Varaudu muuttuviin olosuhteisiin.

Pidä mukanasasi tarkat ja ajan tasalla olevat veneilykartat koskien aluettasi. Tarkasta ennen liikkeelle lähtöä vesiolosuhteet suunnittelemaasi veneilyalueelta.

Pidä mukanasasi riittävästi polttoainetta suunniteltua matkaa varten. Tarkasta aina polttoainemäärä ennen käyttöä ja ajon aikana. Noudata periaatetta 1/3 polttoainetta perille, 1/3 takaisin ja 1/3 varalla. Varaudu huonon sään tai jonkin muun syyn aiheuttamaan viivästykseen.

## Kuljettajan ja matkustajan on tiedettävä

Lue ja ymmärrä kaikki Sea-Doo -HKVK:ssa olevat varoitus-/turvallisuskilvet, käyttäjän käsikirja, kaikki muut turvallisuuteen liittyvät asiakirjat ja katsele huolellisesti *TURVALLISUUTTA KOSKEVA DVD* ennen käyttöä.

Noudata sovellettavia lakeja. Tarkasta paikalliset ja liittovaltion niihin vesistöihin sovellettavat veneilyä koskevat lait, joissa aiot käyttää vesikulkuneuvoa. Opettele paikalliset merenkulkusäännöt. Tunne ja ymmärrä sovellettava merenkulkujärjestelmä (kuten poijut ja merkit).

Muista, että aurinko, tuuli, väsymys ja sairaus voivat heikentää arvostelukykyäsi ja reaktionopeuttasi.

Ei ole suositeltavaa, että tätä henkilökohtaista vesikulkuneuvoa käyttää henkilö, joka on alle 16-vuotias tai hen-

kilö, jolla on sellainen vamma, joka vaikuttaa heikentävästi näkökykyyn, reaktioaikaan, arvostelukykyyntä tai hallintalaitteiden käyttöön.

Käytä aina asianmukaisesti turvakatkaisimen narua ajaessasi vesikulkuneuvolla ja varmista, että kaikki matkustajat tietävät kuinka sitä käytetään.

Varmista, että kaikki kuljettajat ja matkustajat osaavat uida ja nousta vedestä takaisin vesikulkuneuvoon. Veneeseen nousu syvästä vedestä voi olla raskasta. Harjoittele ensin kanoalisyvyydessä ennen vesikulkuneuvon käyttämistä tai siihen nousemista syvässä vedessä. Varmista, että kaikki kuljettajat ja matkustajat pitävät pelustusliivit yllä koko ajon aikana ja ole erityisen varovainen veneillessäsi.

Älä koskaan käännä ohjaustankoa, kun joku on lähellä vesikulkuneuvon takaosaa. Pysy poissa ohjauksen liikkuvista osista (suutin, iBR-portti, vivusto, jne.).

Älä käynnistä tai käytä vesikulkuneuvoa, jos joku on sen lähellä vedessä tai vesikulkuneuvon takaosan läheisyydessä.

Ota huomioon iBR-portin liikkeet moottoria käynnistettäessä, sitä sammutettaessa tai käytettäessä iBR-vipua. Portin automaattiset liikkeet saattavat litistää sellaisen henkilön sormia tai varpaita, joka pitää kiinni henkilökohtaisen vesikulkuneuvon takaosasta.

Kuljettajan ja matkustajan(-jien) on istuttava kunnolla ja pidettävä tukevasti kiinni ennen vesikulkuneuvon käynnistämistä tai liikuttamista, ja aina vesikulkuneuvon ollessa liikkeellä. Kaikkia matkustajia on kehotettava käyttämään kädensijoja tai pitämään edessä olevan henkilön vyötäröstä kiinni. Jokaisen matkustajan on pystyttävä yhtäaikaaisesti pitämään molempia jalkojaan tukevan tasaisesti astinlaudoilla istuessaan asianmukaisesti paikoillaan. Ajettaessa aaltojen ylitse tai ranskassa aallokossa matkustaja(t) voi(vat)

kohottaa vartaloaan hiukan istuimesta, jolloin hän(he) voi(vat) vaimentaa jaloillaan aallokon aiheuttamia iskuja.

Jarrutettaessa tai kiihdytettäessä kuljettajan on varauduttava hidastuvan vauhdin aiheuttamaan voimaan ja nojaututtava sitä vasten, jotta kuljettaja ei liiku eteenpäin vesikulkuneuvossa ja menetä tasapainoaan.

Kun HKVK:ssa on mukana matkustaj(i)ja, suorita kiihdyttäminen joko liikkeelle lähdeettäessä tai jo liikkeellä ollessa aina vähitellen. Äkkikiihdytyksessä matkustaja(t) voi(vat) menettää tasapainon ja pudota vesikulkuneuvosta taaksepäin. Varmista, että matkustajat ovat tietoisia, tai voivat ennakoita mahdollisen äkkikiihdytyksen.

Vakavia sisäisiä vaurioita voi syntyä, jos vesi tunkeutuu ruumiin onteloihin kun putoaa veteen, tai kun joutuu lähelle suihkun painesuutinta. Suosittelemme erittäin voimakkaasti käyttämään aina vähintään märkäpuvun alaosaa.

Pysy etäällä sisäänottosäleiköstä moottorin ollessa käynnissä. Pitkä tukka, löysä vaatetus, henkilökohtaisen kelluntavälineen hihnat tms. voivat taakertua liikkuviin osiin.

Jos kaasuvipu painetaan alas jarrutettaessa, iBR-järjestelmä ei salli järjestelmän kaasuttaa, vaikka kuljettaja on painanut kaasua. Kun iBR-vipu vapautetaan kaasuvivun ollessa painettuna alas, kaasu alkaa jälleen toimia ja kiihdyttää ajoneuvon vauhtia lyhyen viiveen jälkeen. Vapauta kaasuvipu, jos vauhdin ei tarvitse kiihtyä.

Varmista ennen veneeseen uudelleen nousemista, että moottori on sammutettuna ja turvakatkaisin on pois paikoillaan moottorin pysäytyskatkaisimesta.

Vältä tahaton käynnistäminen irrottamalla aina turvakatkaisin moottorin pysäytyskatkaisimesta, kun uijat nousevat alukseen tai heitä on lähettyvillä, tai irrotettaessa ruohoa tai roskia sisäänottosäleiköstä.

Älä koskaan laita HKVK:ssa jalkoja tai sääriä veteen auttamaan kääntymistä.

### Käyttäjänä alaikäiset

Alaikäisten tulisi ajaa vesikulkuneuvolla ainoastaan aikuisen valvonnassa. Käyttäjän vähimmäisikä ja alaikäisten mahdollisia lupavaatimuksia koskevat lait vaihtelevat alueittain. Ota yhteyttä paikallisiin viranomaisiin saadaksesi tietoja koskien henkilökohtaisen vesikulkuneuvon käyttöä koskevista laista alueellasi. BRP suosittelee kuljettajan minimi-ikärajaksi 16 vuotta.

### Huumeet ja alkoholi

Älä koskaan aja huumeiden tai alkoholin vaikutuksen alaisena. Vesikulkuneuvolla ajo edellyttää tarkkaavaista ajamista raittiina, kuten autolla ajamisenkin. Vesikulkuneuvolla ajaminen juopuneena tai huumeiden vaikutuksen alaisena ei ole pelkästään vaarallista, vaan se on myös vastoin lakia, jonka rikkomisesta langetetaan merkittävä rangaistus. Lain noudattamista valvotaan tarkasti. Huumeet ja alkoholi, joko yksin tai yhdessä, laskevat reaktioaikaa, heikentävät arviointikykyä, heikentävät näkökykyä ja estävät kykyäsi käyttää vesikulkuneuvoa turvallisesti.

## VAROITUS

Alkoholin käyttö ja veneily eivät sovi yksiin! Ajaessasi alkoholin tai huumeiden vaikutuksen alaisena vaarannat matkustajesi ja muiden veneilijöiden elämän sekä oman elämäsi. Kansalliset lait kieltävät vesikulkuneuvon käytön alkoholin tai huumeiden vaikutuksen alaisena.

## Vesiturheilulajit (hinaaminen vesikulkuneuvolla) (vain kolmenistuttavat 3UP-mallit)

### VAROITUS

**Vältä henkilöonnettomuuksia!** Henkilökohtainen vesikulkuneuvosi ei ole suunniteltu toisen ajoneuvon, nousuvarjojen, leijojen, liitovarjojen tai minkään sellaisen laitteen vetämiseen, joka nousee ilmaan eikä siltä saa sellaiseen käyttöön käyttää. Käytä vesikulkuneuvoasi vain sellaisiin harrastuksiin ja urheiluun, johon se on suunniteltu.

Vesihiihto, vesilautailu tai puhallettavan laitteen vetäminen henkilön ollessa laitteen kyydissä ovat esimerkkejä suosituimmista vesiturheilulajeista. Mihin tahansa vesiturheilulajiin osallistuminen edellyttää tavallista tarkempaa turvallisuusseikkojen huomioonottamista sekä osallistujalta että vesikulkuneuvon kuljettajalta. Ellet ole koskaan vetänyt vesikulkuneuvosi perässä ketään, kannattaa viettää muutamia tunteja tarkkaillen kokenutta kuljettajaa, työskennellen hänen kanssaan ja oppien häneltä. On myös tärkeää tietää vedettävän henkilön taidot ja kokemus.

Jokaisen vesiturheilulajeihin osallistuvan on noudatettava seuraavia ohjeita:

- Ajaminen matkustajan kanssa, tai putken, hiihtäjän tai vesilautailijan vetäminen muuttaa vesikulkuneuvon käyttäytymistä, vaatiessaan suurempaa taitoa.
- Ota aina huomioon matkustajien ja suksilla, vesilaudalla tai muilla vesivälineillä vedettävien turvallisuus ja mukavuus.



- Vesikulkuneuvossa on syytä olla mukana toinen henkilö tarkkailijana, joka tarkkailee vedettävää henkilöä (vesiputkella vedettävä henkilö, vesihiihtäjä tai vesilautailija) ja kertoo kuljettajalle vedettävän henkilön antamista käsimerkeistä. Kuljettajan huomion on oltava täysin kiinnittyneenä vesikulkuneuvon ajamiseen ja edessä olevaan ympäristöön.
- Älä aja suuremmalla nopeudella kuin on tarpeen ja noudata tarkkailijan ohjeita.
- Kun vedät vesiputken päällä olevaa henkilöä, vesihiihtäjää tai vesilautailijaa, älä tee tiukkoja käännöksiä tai käytä jarrujärjestelmää ellei se ole jossakin tilanteessa välttämätöntä. Muista, että vaikka tämä henkilökohtainen vesikulkuneuvo on ohjattavissa ja pysäytettävissä (iBR:llä varustetut mallit), kulkuneuvon perässä vedettävä henkilö ei välttämättä kykene väistämään estettä tai häntä hinauksessa vetävää vesikulkuneuvoa.
- Anna vain uimataitoisten osallistua johonkin vesiturheilulajiin.
- Käytä aina hyväksytyjä henkilökohtaisia kelluntavälineitä (pelastusliivit). Asianmukaisesti suunnitellut pelastusliivit auttavat yllättynyttä tai tiedotonta henkilöä pysymään pinnalla.
- Ota huomioon muut vesillä liikkujat.
- Sekä kuljettajan että tarkkailijan on valvottava hinausköyden sijaintia osallistuttaessa johonkin vesiturheilulajiin. Löystynyt hinausköysi voi takertua vesikulkuneuvossa tai vedessä oleviin ihmiseen (ihmisiin) tai esineisiin erityisesti jyrkkiä käännöksiä tehtäessä tai ajettaessa ympyrää ja aiheuttaa vakavia henkilövahinkoja.
- Älä vedä vesikulkuneuvollasi ketään henkilöä niin lyhyellä köydellä, että henkilö joutuu hengittämään tiivistyneitä pakokaasuja. Hiilimonoksidia sisältävien tiivistyneiden pakokaasujen saattaa aiheuttaa hiilimonoksidimyrkytyksen, vammoja tai kuoleman.
- Käytä riittävän pitkää ja tarpeeksi vahvaa vetonarua ja varmista, että se on asianmukaisesti kiinni vesikulkuneuvossasi. Varastoi aina köysi, kun et käytä sitä. Joskin joissakin vesikulkuneuvoissa on tai niihin voi kiinnittää erityisesti vetämiseen tarkoitettu mekanismi, vältä vetotangon asentamista HKVK:hon. Se voi osoittautua vaaralliseksi, jos joku putoaa sen päälle.
- Kiinnitä huomiosi välittömästi henkilöön, jos hän kaatuu. Hän on yksin vedessä ollessaan vahingoille altis eikä toiset veneilijät välttämättä huomaa häntä.
- Lähesty vedessä olevaa henkilöä tyneltä puolelta (vastapäinen suunta kuin tuulen suunta). Sammuta moottori ennen kuin saavut henkilön läheisyyteen.
- Harrasta vesiturheilulajeja ainoastaan turvallisella alueella. Pysy kaukana muista veneistä, kanavilta, rannoilta, rajoitetuilta alueilta, uimareista ja tiheään liikennöidyistä veneilyreiteistä sekä veden pinnan alla olevista esteistä.
- Sammuta moottori ja ankkuroi vesikulkuneuvo paikalleen ennen uimista.
- Ui ainoastaan alueilla, jotka ovat merkitty turvallisiksi uimista varten. Tällaiset uima-alueet on yleensä merkitty poijulla. Älä ui yksin tai yöllä.



#### UIMA-ALUEEN POIJU

- Älä harrasta vesihiihtoa auringon laskun ja auringon nousun välisenä aikana. Se on useimmissa maissa laitonta.
- Älä aja vesikulkuneuvolla välittömästi vesihiihtäjän, putken päällä istuvan henkilön tai vesilautailijan perässä. Nopeuden ollessa 40 km/h tunnissa vesikulkuneuvo saavuttaa 60 m päässä vesikulkuneuvosi edessä pudonneen henkilön viidesä sekunnissa.
- Sammuta moottori ja irrota turvakatkaisin moottorin pysäytyskatkaisimesta, jos joku on vedessä ajoneuvon läheisyydessä.
- Jätä vähintään 45 m etäisyys sukeltajan läsnäolosta ilmoittamaan merkkikellukkeeseen.

**Vältä henkilöonnettomuuksia!** Älä salli kenenkään oleskella käyttöjärjestelmän tai sisäänottosäleikön läheisyydessä silloinkaan, kun moottori on sammuksissa. Pitkät hiukset, löysä vaatetus, henkilökohtaisen kelluntavälineen hihnat tms. voivat sekaantua liikkuviin osiin ja johtaa vakavaan loukkaantumiseen tai hukkumiseen. Matalassa vedessä simpukat, hiekka, kivet tai muut esineet saattavat imeytyä suihkupumpun mukavana ja sinkoutua sen jälkeen taaksepäin.

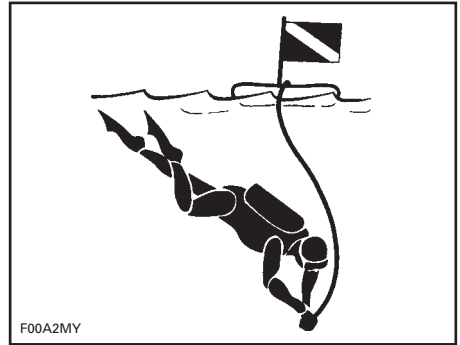

#### SUKELTAJASTA ILMOITTAVA MERKKIKELLUKE

Ota yhteyttä paikallisiin viranomaisiin saadaksesi tietoa hyväksytyistä ja turvallisista vesiuurheilulajien harrastusmahdollisuuksista. Selvitä myös onko paikka, jossa aiot harrastaa vesiuurheilulajeja, tarkoitukseen sopiva ja turvallinen.

### Vajaalämpöisyys

Vajaalämpöisyys eli hypotermia tarkoittaa vartalon lämmön menettämistä vedessä ja se on merkittävä veneilyonnettomuuksien kuolinsyy. Kun henkilö joutuu hypotermian kohteeksi, hän menettää tajuntansa ja hukkuu sitten.

Henkilökohtaiset kelluntavälineet (pelastusliivit) voivat pidentää pelastumisaikaa, koska ne eristävät jonkin verran vartaloa kylmältä.

Mitä lämpimämpi vesi on, sitä vähemmän luonnollisesti tarvitaan eristystä. Veneiltäessä kylmissä vesissä (alle 4°C) kannattaa käyttää takkityyppistä pelastusliiviä, sillä sellainen liivi suojaa vartaloa suuremmalta alalta kuin liivityyppinen pelastusliivi.

Joitakin muistettavia asioita hypotermialta suojautumiseksi:

- Jos olet joutunut veden varaan, älä yritä uida ellet ole lähellä vesikukunneuvoasi, pelastajaa tai jotakin kelluvaa esinettä, jota vasten voit nojata tai jolle voit kiivetä. Tarpeeton uiminen kiihdyttää vartalon lämpöhäviötä. Kylmässä vedessä ei suositella suoritettavaksi hukkumisen estäviä menetelmiä, kuten kelluminen sellään pään vedessä. Pidä pääsi pois veden yläpuolella. Se vähentää huomattavasti lämpöhäviötä ja pidentää henkiinjäämisaikaasi.
- Säilytä optimistinen asenne pelastautumistasi koskien. Tämä parantaa mahdollisuuksiasi pidentää henkiinjäämisaikaasi kunnes sinut pelastetaan. Elämänhalusi säilyttäminen on tärkeä asia!
- Jos veden varaan on joutunut useampia kuin yksi henkilö, on suositeltavaa kerääntyä yhteen toistensa läheisyyteen. Yhteen kerääntyminen yleensä vähentää lämpöhäviön nopeutta ja pidentää henkiinjäämisaikaasi.
- Käytä aina henkilökohtaisia kelluntavälineitä. Ne eivät auta sinua taistelemaan hypotermian vaikutuksia vastaan, ellet ole pukunut niitä päällesi veden varaan joutuessasi.

## **Turvallista veneilyä käsittelevät kurssit**

Monissa maissa on suositeltavaa tai pakollista osallistua turvallista veneilyä käsittelevälle kurssille. Tarkasta asia paikallisilta veneilyviranomaisilta.

Tarkasta paikalliset ja liittovaltion niihin vesistöihin sovellettavat veneilyä koskevat lait, joissa aiot käyttää vesikuluneuvoa. Opettele paikalliset merenkulkusäännöt. Tunne ja ymmärrä sovellettava merenkulkujärjestelmä (kuten poijut ja merkit).

## Johdanto

**HUOM:** Jotkut tässä osassa kuvatut toiminnot tai ominaisuudet eivät välttämättä koske kaikkia vesijettimeille ja ne ovat saatavana lisävarusteena.

iControl™ (intelligent Control systems, älykkäät hallintajärjestelmät) tarjoavat ympäristön, jonka avulla kuljettaja voi hallita monia järjestelmiä irrottamatta otettaan ohjaustangosta.

Kaikki hallintalaitteet ovat kuljettajan sormien tuntumassa ja niitä voidaan käyttää painiketta tai vipua vetämällä/painamalla. Näin kuljettajan huomio voi keskittyä vesistöön ja vesikulku-neuvon ajamiseen.

Jokainen hallintalaitte on sähköinen ja antaa komentosignaalin sähköiselle yksikölle, jonka tehtävänä on varmistaa järjestelmän moitteeton toiminta järjestelmään asetettujen parametrien puitteissa.

iControl sisältää seuraavat eri järjestelmät:

- iTC™ (intelligent Throttle Control, älykäs kaasun hallintajärjestelmä)
- iBR (intelligent Brake and Reverse, älykäs jarru- ja peruutusjärjestelmä) (jos varusteena)
- O.T.A.S. (Off Throttle Assisted Steering, ohjauksen apujärjestelmä).

Nämä järjestelmät toimivat yhdessä ja tarjoavat ominaisuuksia, kuten jarrutusmahdollisuuden. Lisäksi vesikulku-neuvo reagoi kuljettajan komentoihin nopeammin ja sen ajo-ominaisuudet sekä hallittavuus ovat parempia.

On erittäin tärkeää, että ajoneuvon käyttäjä lukee kaikki tämän käyttöohjekirjan tiedot ja ohjeet, jotta hän oppii tuntemaan vesikulku-neuvon sekä sen järjestelmät, hallintalaitteet, suorituskyvyn ja rajoitukset.

## iTC-kaasun hallintajärjestelmä (intelligent Throttle Control)

Järjestelmä käyttää sähköistä kaasunhallintaa (ETC, electronic throttle control), joka välittää komentosignaalit ECM:ään (Engine Control Module, moottorin ohjausyksikkö). Tässä järjestelmässä ei tarvita perinteistä kaasuvaijeria.

iTC-järjestelmässä on seuraavat toimintatilat:

- Touring-tila
- Sport-tila
- O.T.A.S.™.

### Touring-tila (Rotax ACE 900 HO)

Touring-tilassa käytettävissä oleva moottorin teho ja kiihtyvyys ovat vähäisempiä kiihdytettäessä paikaltaan ja ajettaessa alhaisella moottorin tehoalueella tietyissä olosuhteissa.

Kun kaasua painetaan, moottori kiihdyttää nopeutta progressiivisesti toiminta-alueella, jonka jälkeen moottorin koko teho on käytettävissä. Jos kaasun käyttö on riittävän vähäistä ja vähäinen käyttö jatkuu tarpeeksi pitkään, moottorin teho ja kiihtyvyys vähenevät jälleen.

### Sport-tila (Rotax ACE 900 HO)

Sport-tilassa moottorin enimmäistehot ovat käytettävissä koko moottorin toiminta-alueella.

Katso yksityiskohtaisia tietoja kohdasta *MONITOIMIMITTARISTO*.

### O.T.A.S.™ -järjestelmä (Off-Throttle Assisted Steering)

iTC ohjaa myös O.T.A.S.™-ohjauksen apujärjestelmää (Off throttle Assisted Steering).

O.T.A.S. (Off-Throttle Assisted Steering) -järjestelmällä saadaan enemmän ohjattavuutta tilanteissa, joissa kaasua ei anneta.

O.T.A.S.-järjestelmä kytketty sähköisesti päälle, kun kuljettaja aloittaa täyden käännöksen ja vapauttaa samaan aikaan kaasun.

### Rajoitukset

O.T.A.S.-järjestelmä ei voi kaikissa tilanteissa auttaa sinua säilyttämään ajoneuvon hallittavuutta tai estämään yhteentörmäystä.

Katso yksityiskohdat kohdasta *KÄYTTÖOHJEET*.

## **iBR-järjestelmä (älykäs jarru- ja peruutusjärjestelmä) (iBR:llä varustetut mallit)**

Tämä vesikulkuneuvo on varustettu sähköisesti ohjatulla jarru- ja peruutusjärjestelmällä, jonka nimi on iBR-järjestelmä (älykäs jarru- ja peruutusjärjestelmä, intelligent Brake and Reverse).

iBR-moduuli ohjaa iBR-portin asentoa, jotta seuraavia toimintoja voidaan käyttää:

- Eteenpäin
- Peruutus
- Vapaa
- Jarrutus.

Kuljettaja säätää iBR-portin asentoa joko kaasuvivulla luoden vesikulkuneuvoa eteenpäin vievän asennon, tai iBR-vivun avulla valiten joko vapaan, peruutuksen tai jarrustustoiminnon.

**HUOM:** iBR-vipua voidaan käyttää muuttamaan portin asentoa vain moottorin ollessa käynnissä.

iBR-järjestelmän käyttö lyhentää vesikulkuneuvon jarrutusmatkaa merkittävästi ja se lisää vesikulkuneuvon käsiteltävyyttä, koska järjestelmää voidaan käyttää suoralla, käännöksessä ja suurissa tai alhaisissa nopeuksissa.

Lisäksi vesikulkuneuvoa voidaan sen avulla peruuttaa laituriin tai ajaa erittäin ahtaissa paikoissa.

Ihanteolosuhteissa kokeneet kuljettajat pystyivät säännöllisesti lyhentämään suunnilleen 33 % iBR-järjestelmällä varustetun vesikulkuneuvon jarrutusmatkaa alkunopeuden ollessa 80 km/h.

### Rajoitukset

Vaikka vesikulkuneuvo onkin varustettu iBR-järjestelmällä, se ei kykene samanlaiseen jarrutukseen kuin maalla liikkuvat ajoneuvot.

Jarrutusmatka vaihtelee huomattavasti alkunopeuden, kuorman, tuulen, virran, aallokon ja jarrutusvoimakkuuden mukaan.

iBR-järjestelmä ei jarruta peruutettaessa.

Se ei voi estää vesikulkuneuvoa ajelehtimasta virran tai tuulen mukana.

# TURVAVARUSTEET

## Pakolliset turvavarusteet

Kuljettajan ja matkustajan on käytettävä HKVK:n käyttöön hyväksytyjä sopivia henkilökohtaisia kelluntavälineitä (PFD).

Kuljettajalla ja matkustajilla pitää olla käytettävissään pirstoutumattomat lasit, mikäli ajo-olosuhteet tai henkilökohtainen mieltymys antavat siihen aiheita.

Tuuli, veden roiskuminen ja nopeus voivat aiheuttaa sen, että ihmisen silmistä vuotaa vettä ja näkökyky muuttuu epäselväksi.

Sinä olet vesikulkuneuvon omistajana vastuussa siitä, että kaikki tarvittavat turvallisuusvälineet ovat varmasti mukana kulkuneuvossasi. Harkitse myös lisäturvavarusteiden hankkimista oman ja matkustajiesi mahdollisen tarpeen mukaan. Tarkista kansalliset ja paikalliset turvallisuusvarusteita koskeva lainsäädäntö.

Lakien edellyttämät turvallisuusvälineet ovat pakollisia. Jos paikallinen lainsäädäntö edellyttää lisäturvavälineitä, niiden on oltava pätevän viranomaisen hyväksymiä. Minimivaatimuksiin sisältyvät seuraavat turvallisuusvälineet:

- Henkilökohtaiset kelluntavälineet (PFD)
- Kelluva nostoköysi, jonka pituus on 15 m vähintään
- Vedenpitävä taskulamppu tai hyväksytyjä merkkivaloja
- Merkinantolaite
- Äänimerkinantolaite (torvi tai pilli).

## Suositteluvat suojavarusteet

HKVK:iden kuljettajalla ja matkustajilla pitää olla suojavarusteet, johon kuuluvat:

- Märkäpuvun alaosa tai paksu, tiheäkudoksinen, ihonmyötäinen vaate, joka antaa vastaavan suojan. Esimerkiksi ohuet pyöräilyshortsit eivät ole sopivat. Vakavia sisäisiä vaurioita voi syntyä, jos vesi tunkeutuu ruumiin onteloihin kun puutoa veteen, tai kun joutuu lähelle suihkun painesuutinta. Tavalliset uima-asut eivät suojaa tarpeeksi veden tunkeutumiselta väkisin miehen tai naisen alapään ruumiinonteloihin.
- Suosittelemme myös jalkineita, hanskoja ja suojalaseja/silmälaseja. Jonkintyyppisiä kevyitä, taipuisia jalkasuojia suositellaan. Tämä auttaa pienentämään mahdollista vahinkoa, mikäli sattuu astumaan terävään vedenalaiseen esineeseen.

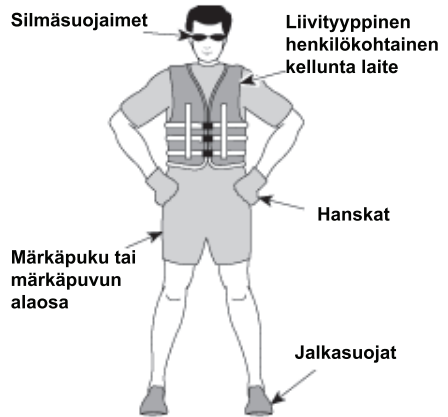

## Henkilökohtaiset kelluntavälineet

Jokaisen vapaa-ajan käyttöön tarkoitettussa vesijetissä olevan henkilön on aina käytettävä henkilökohtaisia kelluntavälineitä (PDF). Varmista, että nämä henkilökohtaiset kelluntavälineet täyttävät niitä koskevat säännökset maassasi.

Henkilökohtainen kelluntaväline on varustettu kellukkeella, joka auttaa pitämään pääsi ja kasvosi vedenpinnan yläpuolella ja vartaloasi sopivassa asennossa ollessasi veden varassa. Valittaessa henkilökohtaista kelluntavälinettä on otettava huomioon henkilön paino ja ikä. Kelluntavälineen kellukkeiden on kannatettava vartaloasi vedessä. Henkilökohtaisen kelluntavälineen pitäisi olla käyttäjälleen sopivan kokoinen. Vartalon paino ja rinnanympäryys ovat yleisiä tapoja mitata henkilökohtaisen kelluntavälineen kokoa. Olet vastuussa siitä, että sinulla on riittävä määrä henkilökohtaisia kelluntavälineitä ja että ne ovat asianmukaista tyyppiä ja täyttävät kansalliset ja paikalliset lait. Sinun vastuullasi on myös se, että matkustajasi tietävät missä henkilökohtaiset kelluntavälineet ovat ja kuinka niitä käytetään.

### Henkilökohtaisten kelluntavälineiden tyytit

Hyväksytyjä henkilökohtaisia kelluntavälineitä on viittä tyyppiä.

**Henkilökohtainen kelluntaväline, tyyppi I**, on liivityyppinen ja sen kelluntaominaisuudet ovat parhaimmat. Rakenteensa ja muotoilunsa ansiosta tämä liivityyppi kääntää täysin tiedottoman henkilön vedessä kasvot alaspäin olevasta asennosta pystysuoraan tai hiukan taaksepäin nojaavaan, kasvot ylöspäin olevaan asentoon. Tämä kelluntavälinetyyppi parantaa henkiinjäämismahdollisuuksia suuresti. Tyyppi I on tehokkain kaikilla vesillä ja erityisesti avomerellä, jossa pelastus saattaa viivästyä. Se on myös kaikkein tehokkain kovassa merenkäynnissä.

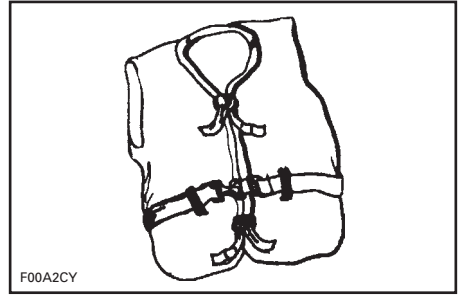

TYYPPI I — LIIVITYYPPINEN

**Henkilökohtainen kelluntaväline, tyyppi II**, on liivityyppinen ja kääntää veden varaan joutuneen samalla tavoin kuin tyyppi I, mutta ei niin tehokkaasti. Tyyppi II ei käännä yhtä useaa henkilöä samoissa olosuhteissa kuin tyyppi I. Tämä henkilökohtainen kelluntaväline voi olla hyvä vaihtoehto silloin, jos pikaiset pelastustoimet ovat todennäköisiä, kuten esimerkiksi vesistöalueilla, joissa muita ihmisiä on usein veneilemässä tai viettämässä muutoin vapaa-aikaansa vesillä.

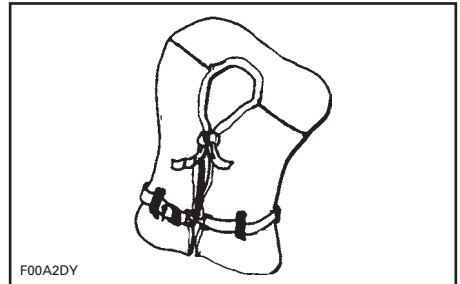

TYYPPI II — LIIVITYYPPINEN

**Henkilökohtainen kelluntaväline, tyyppi III**, on liivityyppinen ja antaa käyttäjänsä asettua pystyasentoon tai hiukan taaksepäin nojaavaan asentoon. Se ei käännä veden varaan joutunutta. Se säilyttää käyttäjänsä pystysuorassa tai hiukan taaksepäin nojaavassa asennossa eikä sillä ole pyrkimystä kääntää käyttäjää kasvot alaspäin olevaan asentoon. Siinä on samantapaiset kellukkeet kuin tyyppi II henkilökohtaisessa kelluntavälineessä.

ja se voi olla sopiva alueilla, joissa muita ihmisiä on usein veneilemässä tai viettämässä muutoin vapaa-aikaansa vesillä.

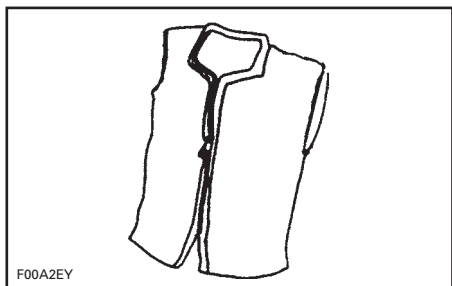

F00A2EY  
TYYPPI III — LIIVITYYPPIINEN

**Henkilökohtainen kelluntaväline, tyyppi V**, on päälle puettava. Kun se on täytetty ilmalla, se tarjoaa samanlaiset kelluntaominaisuudet kuin tyyppin I, II tai III henkilökohtaiset kelluntavälineet. Tyhjentyyssään se ei kuitenkaan välttämättä kannata kaikenkokoisia ihmisiä.

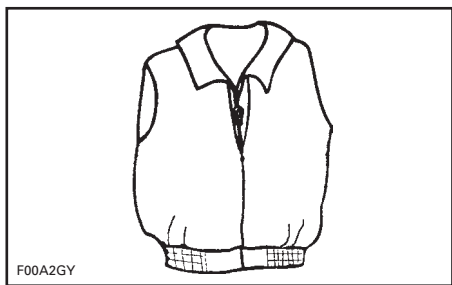

F00A2GY  
TYYPPI V — PÄÄLLE PUETTAVA

## Kypärät

### Joitakin tärkeitä näkökohtia

Kypärät on suunniteltu antamaan tietynasteisen suojan, mikäli päähän osuu iskuja. Useimmissa moottoriurheilussa kypärän käytöstä on selvästi enemmän hyötyä kuin haittaa. Vesimoottoriurheilun kohdalla, kuten henkilökohtaisen vesikulkuneuvon ajaminen,

tämä ei kuitenkaan välttämättä pidä paikkaansa, koska veteen liittyy joitakin erityisiä riskejä.

## Edut

Kypärä auttaa pienentämään vahingoittumisen riskiä mikäli pää osuu joltain kovaa, kuten toista kulkuneuvoa vasten, esimerkiksi törmäystilanteessa. Samalla tavalla, leukasuojalla varustettu kypärä auttaa estämään vahingot kasvoihin, leukaan, tai hampaisiin.

## Riskit

Toisaalta, joissakin tapauksissa vesikulkuneuvosta pudotessa kypärällä on taipumus tarttua veteen, niin kuin ”ämpäri”, ja rasittaa voimakkaasti niskaa ja selkärankaa. Tämä voi johtaa tukehtumiseen, vakavaan tai pysyvään niskan tai selkärangan vahinkoon, tai kuolemaan.

Kypärät voivat myös estää näkemisen reuna-alueelle, samoin kuin kuulemisen, tai lisätä väsymystä, mitkä voivat vaikuttaa osaltaan törmäysriskiin.

## Etujen ja riskien punnitseminen

Voidaksesi päättää pitäisikö kypärää käyttää vai ei, on parasta ottaa huomioon se erityinen ympäristö, jossa tulet ajelemaan, samoin kuin muut tekijät, kuten henkilökohtainen kokemus. Tuleeko vesillä olemaan kovasti liikennettä? Mikä on ajotyyliisi?

## Eli:

Koska kaikki vaihtoehdot minimoivat joitakin riskejä, mutta kasvattavat toisia, on oman erityistilanteen perusteella päätettävä ennen jokaista ajelua käyttääkö kypärää vai ei.

Jos päätät käyttää kypärää, on sitten päätettävä mikä tyyppi on kyseisiin olosuhteisiin tarkoituksenmukaisin. Katso, että kypärä on DOT- tai Snell-normin mukainen, ja valitse mahdollisuuksien mukaan sellainen, joka on suunniteltu vesimoottoriurheiluun.



## **Suosittelava muu lisävarustus**

Suosittellemme, että hankit turvallisuuden liittyviä lisävarusteita, jotta voit nauttia ajorekkestäsi turvallisesti. Tämä lista ei ole kaiken kattava, mutta se sisältää muutamia asioita, jotka kannattaa hankkia.

- Paikallinen kartta
- Ensiapupakkaus
- Hinausköysi
- Merkkivalot
- Kiinnitysköydet.

Vedenpitävässä pussissa tai astiassa olevan matkapuhelimen on myös todettu olevan veneilijöille hyödyllinen hätätilanteissa, tai jonkun maallaolijan tavoittamiseksi.

---

# KÄYTÄNNÖN HARJOITUKSIA

Kannattaa aina ensiksi harjoitella vesikulkuneuvolla ja tutustua kaikkiin sen hallintalaitteisiin, toimintoihin ja ajo-ominaisuuksiin ennen ensimmäistä pidempää ajoretkeä.

Kiinnitä aina turvakatkaisin moottorin pysäytyskatkaisimeen ja turvakatkaisimen narun pidike henkilökohtaiseen kelluntavälineeseen tai ranteeseen.

## Missä voit harjoitella käytännössä

Etsi sopiva alue käytännön harjoituksia varten. Varmista, että alue täyttää seuraavat edellytykset:

- Ei liikennettä
- Ei esteitä
- Ei uimareita
- Ei virtausta
- Runsaasi tilaa ohjausliikkeille
- Veden syvyys on riittävä.

## Käytännön harjoituksia

Suorita yksin seuraavat harjoitukset.

### Kääntäminen

Harjoittele kääntymistä ajamalla ympyröitä molempiin suuntiin hitaalla nopeudella. Kun tämä harjoitus sujuu helposti, lisää vaikeusastetta ajamalla kahdeksikon muotoista kuviota.

Kun hallitset sen, toista edellä mainitut harjoitukset nopeammassa vauhdissa.

### Pysähtymistäisyydet

#### Vesikulkuneuvot, joissa ei ole iBR-järjestelmää

Harjoittele vesikulkuneuvon pysäyttämistä suoralla eri nopeuksilla.

Muista, että veden vastus on vesikulkuneuvon vauhtia hidastava päätekijä ja vaikuttaa siten pysähtymistäisyyteen.

**HUOM:** Vesikulkuneuvon nopeus, kuorma, virta ja tuuli saattavat myös olla tärkeässä roolissa vaikuttaen pysähtymistäisyyksiin.

#### iBR-järjestelmällä varustetut vesikulkuneuvot

Harjoittele vesikulkuneuvon pysäyttämistä suorassa linjassa eri nopeuksilla ja jarrutustehoilla.

Muista, että vesikulkuneuvon nopeus, kuorma, vesiolosuhteet, veden virtaus ja tuuli vaikuttavat pysähtymistäisyyteen.

#### Peruuttaminen (iBR:llä varustetut vesikulkuneuvot)

Harjoittele peruuttamista oppiaksesi tietämään kuinka vesikulkuneuvo toimii peruutettaessa ja kuinka se reagoi ohjausliikkeisiin.

**HUOM:** Suorita aina tämä harjoitus hitaalla nopeudella.

### Esteen väistäminen

Harjoittele esteen väistämistä (valitse jokin kuvitteellinen kohta vedessä) ohjaamalla vesikulkuneuvoa ja ylläpitämällä kaasun.

Toista harjoitus, mutta vapauta kaasun tällä kertaa kääntyessäsi.

**HUOM:** Tämän harjoituksen avulla havaitset, että sinun on kaasutettava ohjataksesi vesikulkuneuvon toiseen suuntaan.

### Laituriin ajo

#### Vesikulkuneuvot, joissa ei ole iBR-järjestelmää

**HUOM:** Voit käyttää käynnistys- ja pysäytyspainiketta vähentääksesi ajoneuvon nopeutta laituriiin ajamista varten.

Harjoittele laituriiin ajamista kaasua ja ohjausta käyttäen, jotta tutustut vesisijetin käyttäytymiseen tällaisissa tilanteissa ja opit hyvin kontrolloimaan ajoneuvoasi.

## iBR-järjestelmällä varustetut vesikulkuneuvot

Harjoittele laituriin ajamista kaasua, iBR-vipua ja ohjausta käyttäen, jotta tutustut vesijetin käyttäytymiseen tällaisissa tilanteissa ja opit hyvin kontrolloimaan ajoneuvoasi.

**HUOM:** Muista, että peruutettaessa ohjaussuunta on päinvastainen.

## **Tärkeitä tekijöitä, joita ei saa laiminlyödä**

Muista edellisten lisäksi, että seuraavat olosuhteet vaikuttavat suoraan vesikulkuneuvosi käyttäytymiseen ja reagointiin eri tilanteissa:

- Kuormat
- Virtaus
- Tuuli
- vesistöolosuhteet.

Varmistu, että olet aina tietoinen näistä olosuhteista ja mukautat ajosi vallitseviin olosuhteisiin. Jos mahdollista, harjoittele näissä olosuhteissa lisää.

Kun ajaminen on suoritettava tarkasti, on paras neuvo aina hiljentää vauhti minimiin.

# MERENKULKUSÄÄNNÖT

## Toimintaohjeet

Ajamista vesikulkuneuvolla voidaan verrata ajamiseen merkkeamattomilla maanteillä. Kolarien estämiseksi ja muiden veneilijöiden välttämiseksi on noudatettava tiettyä ajosääntöjärjestelmää. Kyseessä ei ole vain terve järki... vaan laki!

Pysy yleisesti ottaen oikealla ja vältä turvallisesti muita aluksia pitämällä niihin, ihmisiin ja esineisiin turvallinen etäisyys.

Seuraavassa kuvassa on esitettyinä veneen eri osia, joita käytetään suuntaa antavina viitekohtina keulan ollessa veneen etuosa. Aluksen paapuuri (vasen puoli) on merkitty PUNAISELLA valolla keulasta pois päin a tyyrpuurin puoli (oikea puoli) VIHREÄLLÄ valolla.

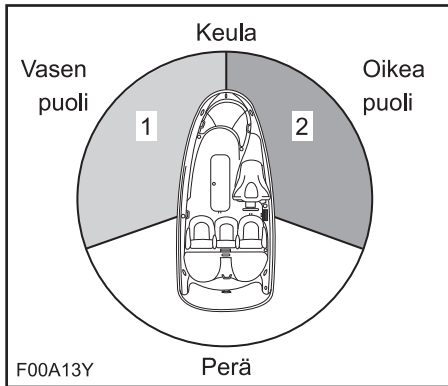

**ESIMERKKI - SUUNTA AANTAVAT VIITEKOHDAT**

1. PUNAINEN valo
2. VIHREÄ valo (väistöalue)

## Risteäminen

Anna etuajo-oikeus edessä ja oikealla puolellasi olevalle alukselle. Älä koskaan risteä aluksen etuosan kautta, sinun tulisi nähdä toisen aluksen PUNAINEN valo ja toisen aluksen kuljettajan tulisi nähdä sinun VIHREÄ valo (hänellä on etuajo-oikeus).

Henkilökohtaisilla vesikulkuneuvoilla ei ole kyseisiä värivaloja, mutta silti niitä koskee sama sääntö.

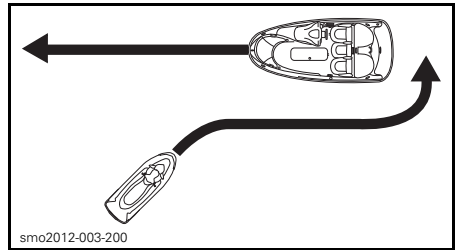

**ESIMERKKI**

Jos näet **PUNAISEN** valon, **PYSÄHDY** ja anna etuajo-oikeus toiselle alukselle, kuten liikennevaloissa tieliikenteessä. Toinen alus on oikealla puolellasi ja sillä on etuajo-oikeus.

Jos näet **VIHREÄN** valon, **jatka matkaasi varovaisuutta noudattaen**. Toinen alus on vasemmalla puolellasi ja sinulla on etuajo-oikeus.

## Kohtaaminen

Pysy oikealla.

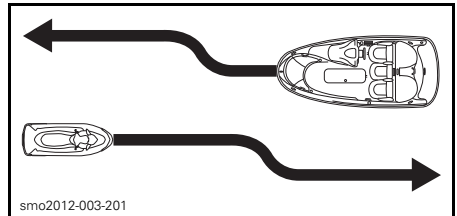

**ESIMERKKI**

## Ohittaminen

Anna etuajo-oikeus toiselle alukselle ja pysy etäällä.

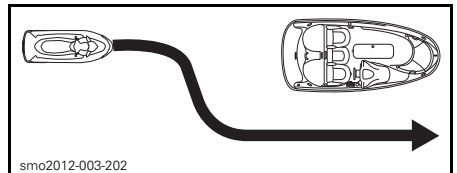

**ESIMERKKI**

## Merenkulkujärjestelmä

Merenkulussa käytettävät merkit tai poijut voivat auttaa tunnistamaan turvalliset vedet. Poijut osoittavat pitääkö pidättäytyä sen oikealla (tyyrpuuri) vai vasemmalla (paapuuri) puolella, tai millä väylällä voi jatkaa. Ne saattavat myös osoittaa, että tulet alueelle, jossa on esim. vanavesien teko kielletty, tai hitaan nopeuden alue. Ne voivat myös ilmoittaa vaarasta tai veneilijän huomioon otettavaa tietoa. Merkit voivat sijaita rannalla tai vedessä. Ne voivat myös ilmoittaa nopeusrajoituksista, voimaveneiden tai veneilyn kiellosta, ankkuroinnista ja muita hyödyllisiä tietoja. (Kunkin merkin muoto auttaa myös niiden tunnistamisessa).

Varmistu siitä, että tiedät ja ymmärrät niillä vesistöillä sovellettavan merenkulkujärjestelmän, jossa aiot käyttää vesikulkuneuvoa.

## Törmäyksen esto

Älä hellitä kaasua kun yrität ohjata pois kohteesta. Vesikulkuneuvon ohjaiminen edellyttää moottorin tehoa ja suihkupumpun aiheuttamaa työntövoimaa.

Tarkkaile jatkuvasti toisia vesilläolijoita, muita veneitä tai kohteita, erityisesti käännyttäessä. Varaudu tilanteisiin, joissa näkyvyytesi on rajoitettu, tai toisten näkeminen estyy.

Kunnioita toisten vapaa-ajan viettäjien ja/tai sivustakatsojien oikeuksia, ja pidä aina riittävä etäisyys toisiin aluksiin, henkilöihin ja kohteisiin.

Älä hypi vanavesien tai aaltojen yli, aja aallon harjalla, tai yritä ruiskuttaa tai roiskia vesikulkuneuvollasi toisia. Saatat arvioida väärin vesikulkuneuvosi kyvyt, tai omat ajokykysi, ja osua veneeseen, vesikulkuneuvoon tai henkilöön.

Tämä vesikulkuneuvo pystyy kääntymään jyrkemmin kuin muut veneet, mutta ellei kyseessä ole hätätilanne, älä suorita jyrkkiä käännöksiä kovassa

vauhdissa. Kun teet sellaisia liikkeitä, on toisten vaikea välttää osumasta sinuun tai ymmärtää minne olet menossa. Sitä paitsi sinä ja/tai matkustajasi voi pudota vesikulkuneuvosta.

### ***iBR:llä varustetut mallit***

Tämä henkilökohtainen vesikulkuneuvo on varustettu jarrujärjestelmällä (iBR), toisin kuin useimmat muut vesikulkuneuvot.

Ajaessasi iBR:llä varustetulla vesikulkuneuvolla, sinun on otettava huomioon, että takanasi tai läheisyydessäsi ajavat muut vesikulkuneuvot eivät välttämättä voi pysähtyä yhtä nopeasti kuin sinä.

Kun jarrua painetaan vauhdissa, aluksi vesikulkuneuvon takaa suihkuua vettä osoittaen, että vesikulkuneuvo jarruttaa

Ajettaessa peräkkäin on tärkeää kertoa takanasi ajavalle kuljettajalle henkilökohtaisen vesikulkuneuvosi jarrutusominaisuudesta ja siitä kuinka ajoneuvo käyttäytyy jarrutuksen aikana, sekä selvittää mitä ajoneuvosi perästä tuleva vesisuihku merkitsee ja että on tärkeää säilyttää pidempi etäisyys molempien vesikulkuneuvojen välillä.

Pysähdysmatka riippuu alkunopeudesta, kuormasta, tuulesta ja aallokosta.

Suosittelava ajoliike törmäyksen estämiseksi johonkin kohteeseen on väistää ohjaamalla oikeaan suuntaan ja kaattamalla, iBR-järjestelmällä voidaan kuitenkin jarruttaa täysin ja ajosuuntaa kohteeseen nähden voidaan muuttaa törmäyksen välttämiseksi.

# POLTTOAINEEN LISÄÄMINEN

## Tankkaaminen

### **VAROITUS**

Tietyissä olosuhteissa polttoaine on tulenarkaa ja räjähtävää. Toimi aina hyvin ilmastoidulla alueella. Älä tupakoi tai pidä avotulta lähellä polttoainesäiliötä.

1. Sammuta moottori.

### **VAROITUS**

Sammuta aina moottori ennen tankkausta.

2. Älä anna kenenkään jäädä vesikulkuneuvoon.
3. Kiinnitä vesikulkuneuvo kunnolla tankkauslaituriin.
4. Säilytä alkusammutinta (ei sisälly toimitukseen) siten, että se on lähettyvillä.
5. Irrota istuin. Katso kohta *ISTUIN* kappaleessa *VARUSTEET*.
6. Paikallista polttoainesäiliön korkki.



1. Polttoainesäiliön korkki

7. Kierrä polttoainesäiliön korkkia hitaasti vastapäivään.

### **VAROITUS**

Polttoainesäiliö saattaa olla paineistettu, jolloin säiliöstä saattaa vapautua polttoainekaasuja polttoainesäiliön korkkia irrotettaessa.

8. Työnnä polttoaineen syöttöputki polttoainesäiliön täyttöaukkoon ja täytä säiliö polttoaineella.

### **VAROITUS**

Täytä polttoainesäiliö hitaasti, jotta ilma poistuu säiliöstä eikä polttoaine pääse virtaamaan takaisin.

9. Lopeta täyttäminen välittömästi, kun polttoaineen syöttöpumpun suuttimen kahva vapautuu ja odota hetki ennen kuin vedät syöttöputken säiliöstä pois. Älä paina polttoaineen syöttöpumpun suutinta enää lisätäksesi vielä polttoainetta säiliöön.

### **VAROITUS**

Älä täytä liikaa tai täytä polttoainesäiliötä ja jätä vesikulkuneuvoa aurinkoon. Lämpötilan noustessa polttoaine laajenee ja voi vuotaa.

10. Asenna polttoainesäiliön korkki takaisin paikoilleen ja kiristä se kierrättämällä myötäpäivään kunnes kuullet korkin lukittuvan.

### **VAROITUS**

Pyyhi vesikulkuneuvosta aina ylivuotanut polttoaine pois.

11. Aina kun olet lisännyt polttoainetta varmista, että moottoritilassa ei ole polttoainehöyryjä.
12. Kun haluat päästä käsiksi moottoritilaan, kierrä VASEMMAN huoltokannen nuppia myötäpäivään 1/4 kierroksen verran ja vedä sitten pois päin vapauttaaksesi takaosan ja liu'uta taaksepäin irrottaaksesi sen.



**VASEN HUOLTOKANSI**

1. Vapauttaaksesi nupin kierrä sitä myötäpäivään 1/4 kierroksen verran

**VAROITUS**

Älä käynnistä vesikulkuneuvoa, jos moottoritulassa on nestemäistä bensiiniä tai höyryjä.

13. Asenna VASEN huoltokansi takaisin paikalleen päinvastaisessa järjestyksessä kuin irroitit sen. Lukitse se sitten kiertämällä nuppia 1/4 kierroksen vastapäivään.

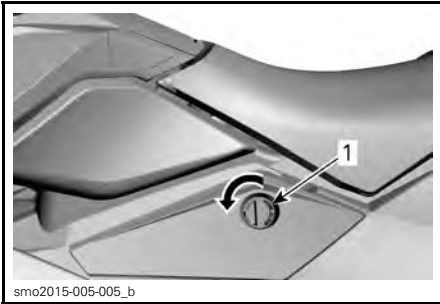

**VASEN HUOLTOKANSI**

1. Lukitaksesi nupin kierrä sitä vastapäivään 1/4 kierroksen verran

14. Katso istuimen asennusohjeet kohdasta *ISTUIN*, kappaleessa *VÄRUSTEET*.

**Polttoainevaatimukset**

**ILMOITUS** Käytä aina tuotetta bensiiniä. Bensiini hapettuu; siitä johtuu oktaaniluvun ja haihtuvien yhdisteiden väheneminen, ja jähkän sekä hartsin muodostuminen, mitkä voivat vahingoittaa polttoainejärjestelmää.

Polttoaineen sisältämät alkoholipitoisuudet vaihtelevat maittain ja alueittain. Ajoneuvossasi on suunniteltu käytettäväksi suositteluja polttoaineita; ota huomioon kuitenkin seuraava:

- Emme suosittele käyttämään polttoainetta, jonka alkoholipitoisuus ylittää valtion määrittämän prosenttiosuuden. Lisäksi sellaisen polttoaineen käyttö voi johtaa seuraaviin ongelmiin koskien polttoainejärjestelmän komponentteja:
  - Käynnistys- ja toimintavaikeudet.
  - Kumi- tai muoviosien vaurioituminen.
  - Metalliosien ruostuminen.
  - Moottorin sisäisten osien vaurioituminen.
- Tarkasta polttoainejärjestelmä säännöllisesti vuotojen tai muun epänormaalien toiminnan varalta, jos epäilet että polttoaineen alkoholipitoisuus ylittää voimassa olevat lainmukaisen prosenttiosuuden.
- Alkoholipitoisiin polttoaineisiin muodostuu kosteutta, joka voi aiheuttaa polttoaineen faasierkautumisen ja johtaa moottorin heikentyneeseen suorituskykyyn tai moottorivaurioihin.

**Suosittelu polttoaine**

Käytä normaalia liijyytöntä polttoainetta, jonka oktaaniluokitus on RON-luokitus oktaaniluku 95 E10.

**ILMOITUS** Älä koskaan kokeile muilla polttoaineilla. Jos käytetään sopimatonta polttoainetta, moottorin polttoainejärjestelmä voi vaurioitua.



*Pohjois-Amerikassa*

**ILMOITUS** ÄLÄ käytä polttoainetta, joka on pumpuissa, joissa on merkintä E85.

Yhdysvaltain EPA-säädökset kieltävät E15-polttoaineen käytön.

# OHJEITA TRAILERILLA KULJETTAMISEEN

**ILMOITUS** Trailerin puisten lavojen väli ja niiden leveys on säädettävä siten, että lavat tukevat vesikulkuneuvoa koko sen rungon pituudelta. Kumpikaan trailerin puulavan pää ei saa olla vesikulkuneuvoa pitempi.

Varmista, että trailerin renkaat sijaitsevat siten, että vesikulkuneuvon painopiste on hiukan renkaiden etupuolella, jolloin ne tukevat parhaiten vesikulkuneuvon painoa.

## **VAROITUS**

Älä koskaan kallista tätä vesikulkuneuvoa siirtokuljetusta varten pituussuuntaan. Suosittelemme vesikulkuneuvon kuljettamista sen normaalissa käyttöasennossa.

Tarkasta paikalliset perävaunun vetämisestä koskevat määräykset ja lait, erityisesti seuraavat kohdat:

- Jarrujärjestelmä
- Vetävän ajoneuvon paino
- Peilit.

Suurita seuraavat varotoimet, kun vesikulkuneuvoa hinataan:

- Noudata hinaavan ajoneuvon suurinta sallittua painokapasiteettia ja valmistajan suosittelemaa suurinta sallittua aisakuormaa
- Kiinnitä vesikulkuneuvo sekä etu- että takalenkistä (keula/perä) niin, että se pysyy tiukasti trailerissa. Käytä tarvittaessa lisäkiinnitystarvikkeita.
- Varmista, että polttoainesäiliön korkki, säilytyslokeron etukansi (jos varusteena), hansikaslokeron kansi ja istuin ovat asianmukaisesti kiinni.
- Noudata trailerilla kuljettamisen turvatoimenpiteitä.

**ILMOITUS** Älä vedä köysiä tai kiinnitystarvikkeita istuimen tai tartuntakahvan yli, sillä ne voivat aikaansaada pysyviä vahinkoja. Älä reititä köysiä tai kiinnityslinjoja pumpun tai peruutusluukun ympärille, sillä ne saattavat vaurioitua pysyvästi. Kierrä köysien tai kiinnitystarvikkeiden ympäri rättejä tai vastaavia niihin kohtiin, joissa ne voivat koskettaa vesikulkuneuvon runkoon.

## **VAROITUS**

Varmista, että istuimen salpa on kunnolla kiinni ennen kuin lähdet kuljettamaan trailerilla.

Sea-Doo -peite voi suojata vesikulkuneuvoa estämällä lian pääsyn ilmanottoaukkojen kautta, erityisesti hiekkateillä.

## **VAROITUS**

**ÄLÄ KOSKAAN** jätä mitään varustetta vesikulkuneuvoon, kun kuljettat sitä trailerilla.

# TUOTTEESSA OLEVAT TÄRKEÄT KILVET

## Vesikulkuneuvon varoituskilvet

Nämä kilvet on kiinnitetty ajoneuvoon kuljettajan, matkustajien tai sivullisten turvallisuuden vuoksi.

Vesikulkuneuvossasi on seuraavilla sivuilla kuvatut kilvet. Jos niitä puuttuu tai ne ovat vahingoittuneet, ne voi korvata uusilla ilmaiseksi. Ota yhteys valtuutettuun Sea-Doo-jälleenmyyjään.

Lue seuraavat kilvet huolella ennen vesikulkuneuvon käyttämistä.

**HUOM:** Ensimmäinen kuva esittää eri kilpien suurinpiirteistä sijaintia vesikulkuneuvossa. Pisteviiva tarkoittaa, että kilpi ei ole vesikulkuneuvon ulkopinnassa vaan istuin tai jonkintyyppinen kansi on avattava, jotta kilpi näkyy.

**HUOM:** Mahdollisissa eroavaisuuksissa tämän käsikirjan ja ajoneuvon tietojen välillä ajoneuvon kilvissä olevat tiedot pätevät.

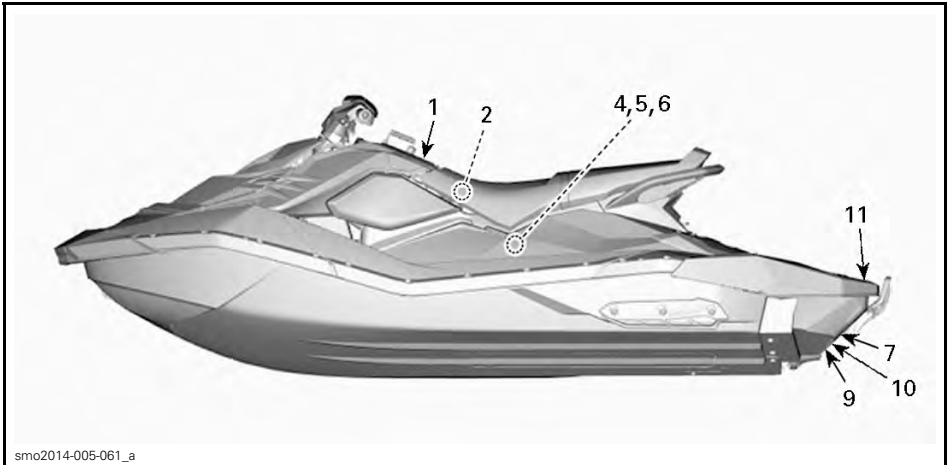

ESIMERKKI - 3UP - VARUSTEENA iBR JA KUVAN MUKAINEN MUKAVUUSVARUSTELU

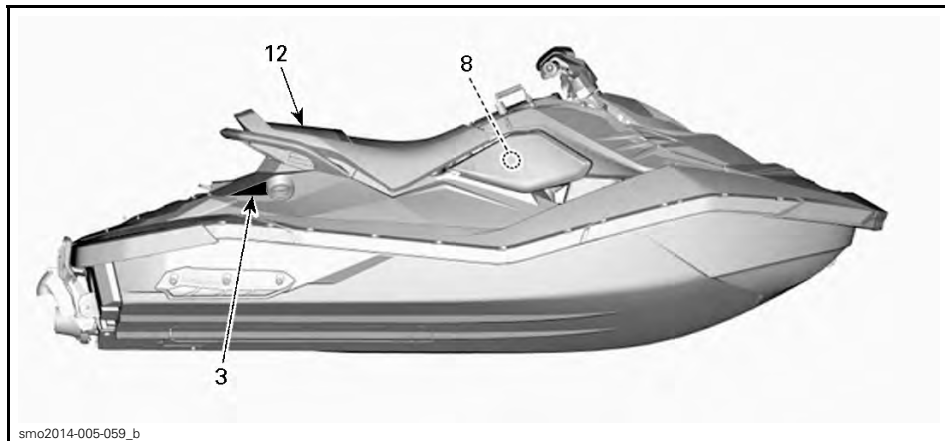

smo2014-005-059\_b

ESIMERKKI

### VAROITUS

Törmäykset aiheuttavat enemmän VAHINGOITTUMISIA JA KUOLEMIA kuin minkään muun tyyppinen henkilökohtaisen vesikulkuneuvon onnettomuus.

**TÖRMÄYKSIEN VÄLTÄMISEKSI: TARKKAILE JATKUVASTI näköä ihmisiä, esineitä tai muita vesikulkuneuvoja. Varaudu tilanteisiin, joissa näkyytytesi on rajoitettu, tai toisten näkeminen esty.**



**AJA ENNAKOIVASTI turvallisella nopeudella ja pidä turvallinen etäisyys ihmisiin, esineisiin ja muihin vesikulkuneuvoihin.**

• Älä aja heti HKVK:iden tai muiden veneiden perässä. • Älä mene muiden lähelle ja ruiskuta tai roiskii vettä heidän päälleen. • Vältä äkkikäännoiksi tai muita ajoliikeitä. Kun teet sellaisia liikkeitä, on toisten vaikea välttää osumasta sinuun tai ymmärtää minne olet menossa. • Vältä alueita, joissa on unonnetta esineitä tai matala vesi. **RYHDY AJOISSA TOIMENPITEISIIN** törmäysten välttämiseksi. Muista, että yleensä HKVK:issa ja muissa veneissä ei ole jarruja. **ÄLÄ HELLITÄ KAASUA KUN YRITÄT OHJATA POIS KOHTEISTA** - ohjaamista varten pitää kaasuttaa. Tarkasta aina ennen HKVK:n käynnistämistä, että kaasun ja ohjauksen hallintalaitteet toimivat kunnolla.

Noudata HKVK:ihin sovellettavia merenkulkusääntöjä ja lääni-/valtiokohtaisia sekä paikallisia asetuksia. Katso käyttöohjekirjasta lisätietoja.

### VAROITUS

Vähennä VAKAVAN ONNETTOMUUDEN TAI KUOLEMAN vaaraa: **KÄYTÄ HENKILÖKOHTAISTA KELLUNTAVÄLINETTÄ (PFD)**. Kaikkien kuljettajien on käytettävä hyväksyttyä henkilökohtaista kelluntavälinettä, joka on tarkoitettu käytettäväksi henkilökohtaisessa vesikulkuneuvossa.

**KÄYTÄ SUOJAVÄLITÄ.** Vakavia sisäisiä vaurioita voi syntyä, jos vesi tunkeutuu ruumiin onteloihin kun henkilö putoaa veteen, tai kun joutuu lähelle suihkun painesuitutinta. Tavalliset uima-asut eivät suojaa tarpeeksi veden tunkeutumiselta väkisin miehen tai naisen alapään ruumiinonteloihin. Kaikilla mukanaolijoilla on oltava märkäpuvun alaosa, tai vaateus, joka antaa vastaavan suojan (katso käsikirja). Suosittelemme myös jalkineita, hanskoja ja silmäsuojia/suojalaseja.

**TUNNE VEINEILYÄ KOSKEVAT LAIT.** BRP suosittelee kuljettajan minimi-ikärajaksi 16 vuotta.

Tunne omaa alueitasi koskevat kuljettajan ikään ja koulutukseen liittyvät vaatimukset.

Veneyliin liittyvän turvakurssin käyntiä suositellaan ja sitä voidaan jopa vaatia maasta tai paikkakunnasta riippuen.

**KIINNITÄ MOOTTORIN PYSÄYTYSNARU (NARULIITIN)** henkilökohtaiseen

kelluntavälineeseen. Älä päästä naru soitekutaman ohjaustankoon, jotta moottori pysähtyy, jos kuljettaja tippuu veteen. Poista naru ajon jälkeen HKVK:sta, jotteivät lapset tai muut henkilöt käytä sitä asiaankuulumattomasti.

**AJA OMIEN RAJOJESI PUITTEISSA JA VÄLTÄ AGGRESSIIVISIA AJOLIIKKEITÄ** vähentääksesi vaaraa menettää ajoneuvon hallinnan, pudota tai törmätä johonkin. Tämä on suurtehovene - ei teikkikalu. Jyrkät käännoiset tai vanavesi- tai aaltohyppely voi lisätä riskiä selän/selkärangan vahingoittumiseen (halvaantumisen), kasvojen vahingoittumiseen, ja jalkojen, nilkkojen sekä muiden luiden katkeamiseen. **Älä suorita vanavesi- tai aaltohyppelyä.**

**ÄLÄ KAASUTA, JOS JOKU ON VESIKULKUNEUVON TAKANA** - sammuta moottori tai pidä se tyhjäkäynnillä. Suihkun painesuitutimesta ilois tuleva vesi ja/tai roskat voivat aiheuttaa vakavaan loukkaantumiseen.

**PYSY ETÄÄLLÄ SISÄÄNOTTOSÄLEIKÖSTÄ** moottorin ollessa käynnissä. Pitkät hiukset, löysä vaateus, henkilökohtaisen kelluntavälineen hihnat tms. voivat sekaantua liikkuviin osiin ja johtaa vakavaan loukkaantumiseen tai hukkumiseen.

**ÄLÄ KOSKAAN AJA ALKOHOLIA TAI**

NOUDATA OHJEITA.



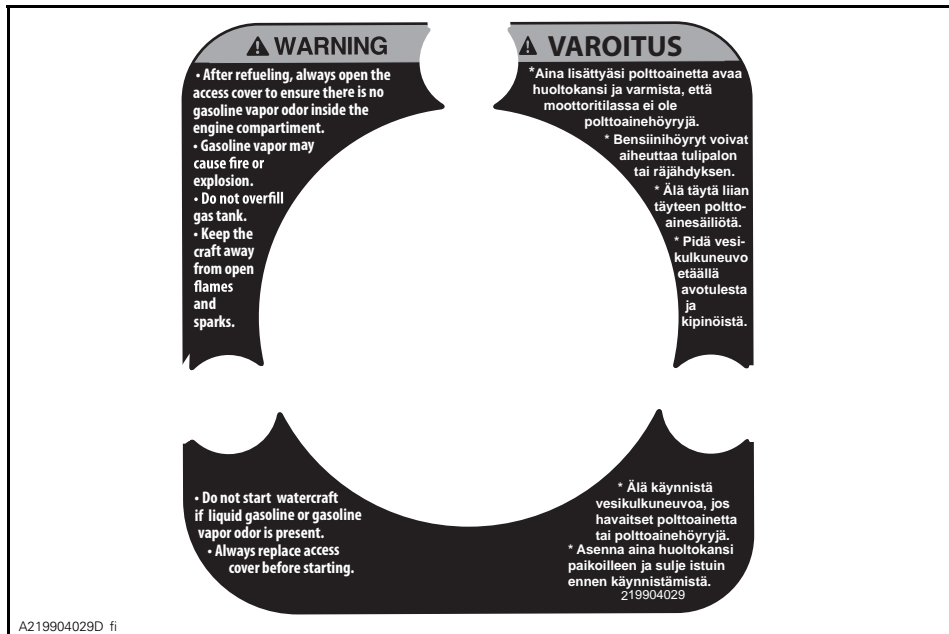

KILPI 2

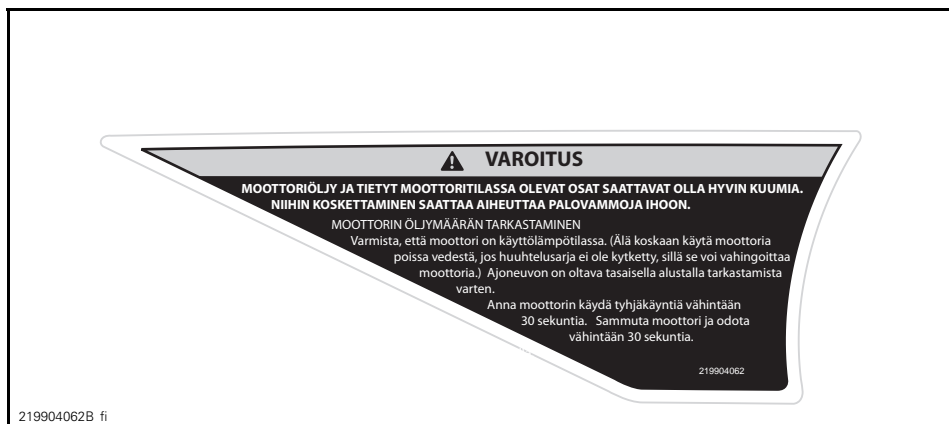

KILPI 3



KILPI 4

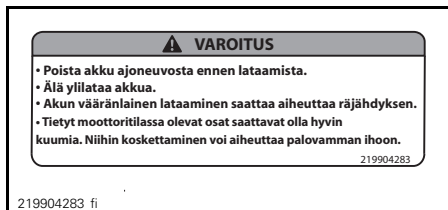

KILPI 5

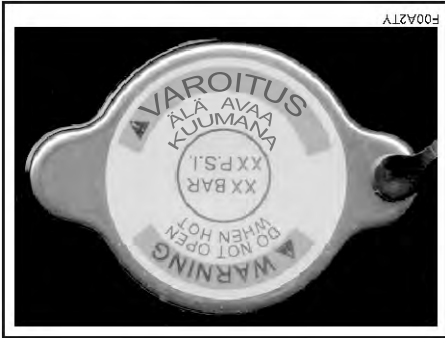

KILPI 6



KILPI 10 - MALLIT iBR:LLÄ

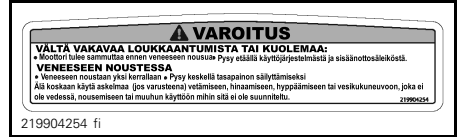

KILPI 11

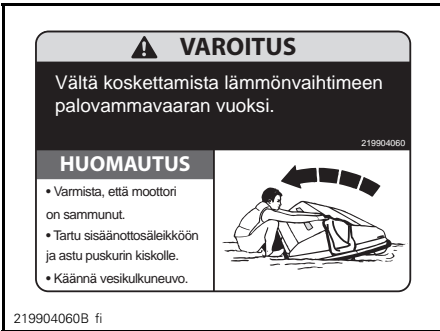

KILPI 7



KILPI 8



KILPI 12 - MEISTETTYNÄ 2UP-MALLIEN ISTUIMEN TAKAOSAAN



KILPI 9 - MALLIT iBR:LLÄ

## Kelpoisuuskilvet

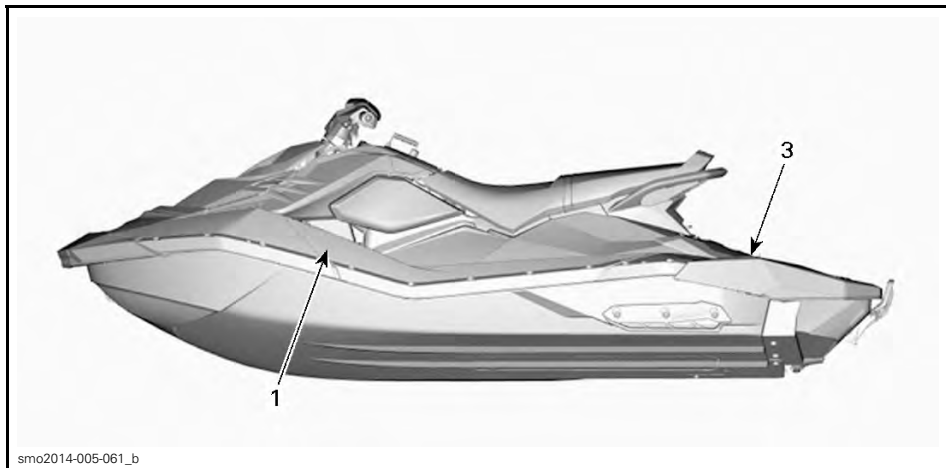

ESIMERKKI

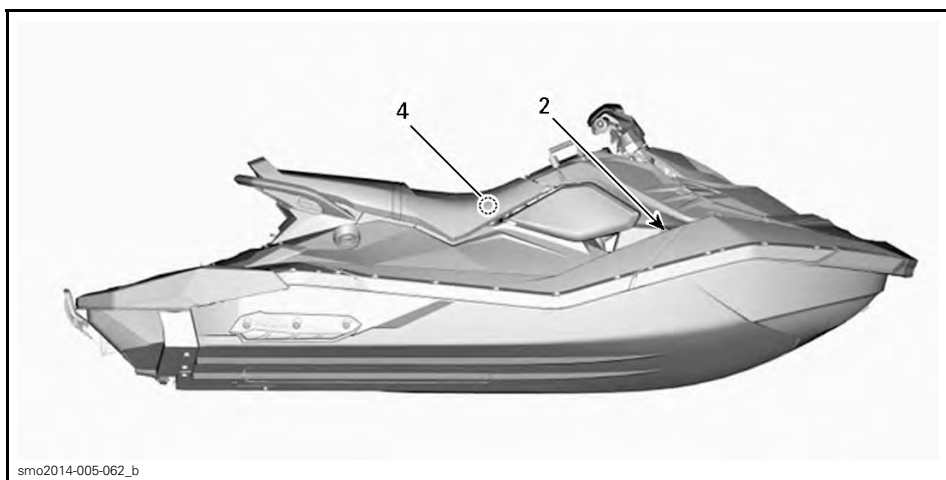

ESIMERKKI





KILPI 1 - PÄÄSTÖKELPOISUUSKILPI

<b>CANADIAN COMPLIANCE NOTICE AVIS DE CONFORMITÉ CANADIEN</b>	
MAXIMUM RECOMMENDED SAFE LIMITS LIMITES MAXIMALES DE SÉCURITÉ RECOMMANDÉES	
Max.  = 2	<b>160 kg 352 lbs/lb</b>
Max.  +  =	<b>160 kg 352 lbs/lb</b>
<b>CATEGORY / CATÉGORIE: C</b>	
MAXIMUM WAVE / VAGUE MAXIMALE 2.0 m	
MAXIMUM WIND SPEED / VITESSE DE VENT MAXIMALE <b>33.0 knots/noeuds</b>	
<b>BOMBARDIER RECREATIONAL PRODUCTS INC. VALCOURT, QUÉBEC, CANADA (YDV)</b>	
MODEL / MODÈLE: XXXXXXXXX	
THE MANUFACTURER DECLARES THAT THIS PRODUCT COMPLIES WITH THE CONSTRUCTION REQUIREMENTS OF THE SMALL VESSEL REGULATIONS, AS THEY READ ON THE DAY ON WHICH THE CONSTRUCTION OF THE VESSEL WAS STARTED OR ON THE DAY ON WHICH THE VESSEL WAS IMPORTED. LE FABRICANT ATTESTE QUE CE PRODUIT EST CONFORME AUX EXIGENCES DE CONSTRUCTION DU RÈGLEMENT SUR LES PETITS BÂTIMENTS EN VIGUEUR À LA DATE DU DÉBUT DE SA CONSTRUCTION OU DE SON IMPORTATION.	
<b>MAXIMUM CAPACITIES</b> ABOVE INFORMATION ALSO APPLIES IN THE U.S.A.	CAN ICES-2 / NMB-2"

smo2015-005-002\_a

KILPI 2 - 2UP-MALLIT - KANADALAINEN  
KELPOISUUSHUOMATUS (VAIN  
KAN.-MALLIT)

<b>CANADIAN COMPLIANCE NOTICE KANADAN KELPOISUUSILMOITUS</b>	
MAXIMUM RECOMMENDED SAFE LIMITS SUOSITELLUT MAKSIMITURVAMÄÄRÄT	
Max.  = 2	<b>160 kg 352 lbs/lb</b>
Max.  +  =	<b>160 kg 352 lbs/lb</b>
<b>CATEGORY / LUOKKA: C</b>	
MAXIMUM WAVE / KORKEIN AALLOKKO 2.0 m	
MAXIMUM WIND SPEED / SUURIN TUULEN NOPEUS <b>33.0 knots/solmu</b>	
<b>BOMBARDIER RECREATIONAL PRODUCTS INC. VALCOURT, QUÉBEC, CANADA (YDV)</b>	
MODEL / MALLI : XXXXXXXXX	
THE MANUFACTURER DECLARES THAT THIS PRODUCT COMPLIES WITH THE CONSTRUCTION REQUIREMENTS OF THE SMALL VESSEL REGULATIONS, AS THEY READ ON THE DAY ON WHICH THE CONSTRUCTION OF THE VESSEL WAS STARTED OR ON THE DAY ON WHICH THE VESSEL WAS IMPORTED. VALMISTAJA VAKUUTTAA, ETTÄ TÄMÄ TUOTE TÄYTTÄÄ PIENILLE ALUKSILLE ASETETUT RAKENNEVAATIMUKSET SINÄ PÄIVÄNÄ VOIMASSA OLLLEIDEN SÄÄDÖSTEN MUKAISESTI, JONA ALUKSEN VALMISTUS ON ALOITETTU TAI ALUS ON TUOTU MAAHAN.	
<b>MAKSIMIKAPASITEETIT</b> EDELLÄ ILMOITETTU TIETO KOSKEE MYÖS U.S.A.:TA	

smo2015-005-001\_afi

KILPI 2 - 2UP-MALLIT (VESIKULKUNEUVOT  
POHJOIS-AMERIKAN ULKOPUOLELLA)

<b>CANADIAN COMPLIANCE NOTICE</b> <b>AVIS DE CONFORMITÉ CANADIEN</b> MAXIMUM RECOMMENDED SAFE LIMITS LIMITES MAXIMALES DE SÉCURITÉ RECOMMANDÉES	
Max.  = 3	<b>205 kg</b> <b>450 lbs/lb</b>
Max.  +  =	<b>205 kg</b> <b>450 lbs/lb</b>
<b>CATEGORY / CATÉGORIE: C</b> MAXIMUM WAVE / VAGUE MAXIMALE 2.0 m MAXIMUM WIND SPEED / VITESSE DE VENT MAXIMALE 33.0 knots/noeuds	
<b>BOMBARDIER RECREATIONAL PRODUCTS INC.</b> <b>VALCOURT, QUÉBEC, CANADA (YDV)</b> MODEL / MODÈLE: XXXXXXXXX 	
THE MANUFACTURER DECLARES THAT THIS PRODUCT COMPLIES WITH THE CONSTRUCTION REQUIREMENTS OF THE SMALL VESSEL REGULATIONS, AS THEY READ ON THE DAY ON WHICH THE CONSTRUCTION OF THE VESSEL WAS STARTED OR ON THE DAY ON WHICH THE VESSEL WAS IMPORTED. LE FABRICANT ATTESTE QUE CE PRODUIT EST CONFORME AUX EXIGENCES DE CONSTRUCTION DU RÈGLEMENT SUR LES PETITS BÂTIMENTS EN VIGUEUR À LA DATE DU DÉBUT DE SA CONSTRUCTION OU DE SON IMPORTATION.	
<b>MAXIMUM CAPACITIES</b> ABOVE INFORMATION ALSO APPLIES IN THE U.S.A.	CAN ICES-2 / NMB-2*

smo2015-005-004\_a

KILPI 2 - 3UP-MALLIT - KANADALAINEN  
 KELPOISUUSHUOMATUS (VAIN  
 KAN.-MALLIT)

<b>CANADIAN COMPLIANCE NOTICE</b> <b>KANADAN KELPOISUUSILMOITUS</b> MAXIMUM RECOMMENDED SAFE LIMITS SUOSITELLUT MAKSIMITURVAMÄÄRÄT	
Max.  = 3	<b>205 kg</b> <b>450 lbs/lb</b>
Max.  +  =	<b>205 kg</b> <b>450 lbs/lb</b>
<b>CATEGORY / LUOKKA : C</b> MAXIMUM WAVE / KORKEIN AALLOKKO 2.0 m MAXIMUM WIND SPEED / SUURIN TUULEN NOPEUS 33.0 knots/ solmua	
<b>BOMBARDIER RECREATIONAL PRODUCTS INC.</b> <b>VALCOURT, QUÉBEC, CANADA (YDV)</b> MODEL / MALLI : XXXXXXXXX 	
THE MANUFACTURER DECLARES THAT THIS PRODUCT COMPLIES WITH THE CONSTRUCTION REQUIREMENTS OF THE SMALL VESSEL REGULATIONS, AS THEY READ ON THE DAY ON WHICH THE CONSTRUCTION OF THE VESSEL WAS STARTED OR ON THE DAY ON WHICH THE VESSEL WAS IMPORTED. VALMISTAJA VAKUUTTAA, ETTÄ TÄMÄ TUOTE TÄYTTÄÄ PIENILLE ALUKSILLE ASETETUT RAKENNEVAATIMUKSET SINÄ PÄIVÄNÄ VOIMASSA OLLEIDEN SÄÄDÖSTEN MUKAISESTI, JONA ALUKSEN VALMISTUS ON ALOITETTU TAI ALUS ON TUOTU MAAHAN.	
<b>MAKSIMIKAPASITEETIT</b> EDELLÄ ILMOITETTU TIETO KOSKEE MYÖS U.S.A.:TA	

smo2015-005-003\_afi

KILPI 2 - 3UP-MALLIT (VESIKULKUNEUVOT  
 POHJOIS-AMERIKAN ULKOPUOLELLA)

THIS BOAT IS NOT REQUIRED TO COMPLY WITH THE FOLLOWING U.S. COAST GUARD SAFETY STANDARDS IN EFFECT ON THE DATE OF CERTIFICATION: <ul style="list-style-type: none"> <li>• FUEL SYSTEM</li> <li>• DISPLAY OF CAPACITY INFORMATION</li> <li>• SAFE LOADING</li> <li>• FLOTATION</li> <li>• POWERED VENTILATION</li> </ul> AS AUTHORIZED BY U.S. COAST GUARD GRANT OF EXEMPTION (CGB 88-001). BOMBARDIER RECREATIONAL PRODUCTS INC. 565 DE LA MONTAGNE STREET VALCOURT, QUÉBEC CANADA J0E 2L0
ASSEMBLED IN MEXICO

219904272

KILPI 3 - ESIMERKKI

EMISSION CONTROL INFORMATION	
THIS ENGINE IS CERTIFIED TO OPERATE ON UNLEADED GASOLINE AND CONFORMS TO <input type="checkbox"/> <b>EC</b> 121	
U.S. EPA & CALIFORNIA EMISSION / EVAP REGULATIONS FOR MARINE SI ENGINES.	
ENGINE FAMILY	FAMILLE DE MOTEUR
FEL	LIMITE DES ÉMISSIONS DE LA FAMILLE
ENGINE DISPLACEMENT	CYLINDRÉE
EXHAUST EMISSION CONTROL SYSTEM	SYSTÈME DE CONTRÔLE DES ÉMISSIONS
POWER	PUISSANCE
<b>RENSEIGNEMENTS SUR LE DISPOSITIF ANTIPOLLUTION</b>	
CE MOTEUR EST CERTIFIÉ POUR FONCTIONNER À L'ESSENCE SANS PLOMB ET IL RÉPOND AUX NORMES <input type="checkbox"/> DE L'EPA DES É.-U. & RÉGLEMENTATIONS CALIFORNIENNES POUR LES MOTEURS MARINS À ALLUMAGE COMMANDE.	
SEE OPERATOR'S GUIDE FOR MAINTENANCE SPECIFICATIONS	
VOIR GUIDE DU CONDUCTEUR POUR LES SPÉCIFICATIONS D'ENTRETIEN	
<b>BOMBARDIER RECREATIONAL PRODUCTS INC.</b>	
219904642	

KILPI 4

<b>AUSTRALIAN BUILDERS PLATE</b>	
Imported by BRP Australia Pty Ltd	
DATE 2014	
<b>Max persons 3 = 205 kg</b>	
<b>Max load = 205 kg</b>	
<b>Buoyancy Basic Flotation</b>	
<b>WARNING</b>	
Alteration of the boat's hull or permanent fittings may invalidate the particulars on this plate.	
Information determined - ISO 13590	
219904420	

KILPI 5 - 3UP-MALLIT VAIN AUSTRALIASSA

# KÄYTTÖÄ EDELTÄVÄT TARKASTUKSET

## VAROITUS

Suorita käyttöä edeltävä tarkastus ennen jokaista ajokertaa havaitaksesi mahdolliset käyttöä haittaavat ongelmat. Käyttöä edeltävä tarkastus auttaa sinua valvomaan osien kuluneisuutta ja niiden kunnan heikentymistä ennen kuin ne muodostuvat ongelmaksi. Korjaa kaikki havaitsemasi ongelmat vähentääksesi rikkoutumis- tai kolaroimisvaaraa.

Ennen kuin suoritat käyttöä edeltävät tarkastukset, lue huolellisesti osa *HALLINTALAITTEET*.

## Tehtävät ennen vesikulkuneuvon vesillelaskua

## VAROITUS

Moottorin pitää olla pysähdyksissä ja turvakatkaisimen pistokkeen pitää olla irrotettuna moottorin hätäkatkaisimesta ennen seuraavien kohteiden tarkastamista. Käynnistä vesikulkuneuvo vasta kun kaikki kohteet on tarkastettu ja toimivat kunnolla.

Tarkasta seuraavassa taulukossa olevat kohdat ennen vesikulkuneuvon vesillelaskua.

OSA	KÄYTTÖ	✓
Runko	Tarkasta.	
Suihkupumpun veden sisäänotto	Tarkasta/puhdista.	
Tyhjennystulppa	Kiristä.	
Polttoainesäiliö	Täytä.	
Moottoritila	Tarkasta näkykö nesteuotoja ja/tai tuntuuko polttoainehöyryjen hajua.	
Moottoriöljyn pinnan taso	Tarkasta/täytä.	
Moottorin jäähdytysnesteen pinnan taso	Tarkasta/täytä.	
Lämmönvaihtimen kunto	Tarkasta.	
Ohjausjärjestelmä	Tarkasta toiminta.	
Kaasuvipu	Tarkasta toiminta.	
iBR-vipu (mallit iBR:llä)	Tarkasta toiminta.	
Säilytyslokeron etukansi (jos varusteena), hansikaslokeron kansi ja istuin	Varmista, että ne ovat kiinni ja salvatut.	
Moottorin pysäytyskatkaisin ja moottorin KÄYNNISTYS-/PYSÄYTYSpainike	Tarkasta toiminta.	

## Runko

Tarkasta onko rungossa halkeamia tai muita vaurioita.

## Suihkupumpun veden sisäänotto

Poista rikkaruohot, kotilot, roskat ja kaikki muu, mikä voisi rajoittaa veden virtausta ja vahingoittaa käyttöyksikköä. Puhdista tarvittaessa. Ellei jotain tukkeumaa saa poistettua, ota yhteys valtuutettuun Sea-Doo -jälleenmyyjään huoltoa varten.

**HUOM:** Rungon VASEMMALLA puolella on vahvistelevy, jonka tarkoituksena on säilyttää symmetria jotta vesikulkuneuvon hydrodynamiikka pysyy samanlaisena.

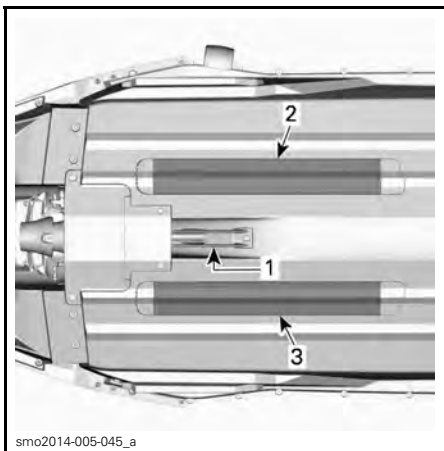

smo2014-005-045\_a

### ESIMERKKI

1. Veden sisäänotto
2. Lämmönvaihdin
3. Vahvistelevy

## Tyhjennystulppa

Kiristä pilssin tyhjennystulppa kiinni.

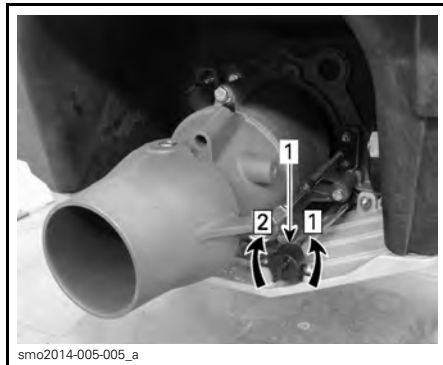

smo2014-005-005\_a

### ESIMERKKI

1. Pilssin tyhjennystulppa

Askel 1: Löysää

Askel 2: Kiristä

## VAROITUS

Varmista, että tyhjennystulppa on kunnolla kiinni ennen vesikulkuneuvon laskemista veteen.

## Polttoainesäiliö

Täytä polttoainesäiliö.

## VAROITUS

Noudata ehdottomasti ohjeita, jotka selitetään yksityiskohtaisesti kohdassa **TANKKAAMINEN**.

## Moottoritila

Tarkasta, ettei moottoritilassa ole polttoainehöyryjä.

## VAROITUS

Jos ilmenee polttoainevuotoa tai sen hajua, älä laita virtaa päälle tai käynnistä moottoria. Sinun tulisi ottaa yhteyttä valtuutettuun Sea-Doo -jälleenmyyjään, korjaamoon tai valitsemaasi henkilöön huoltamista, korjaamista tai vaihtamista varten. Katso tähän sisältyvä kohta **USA:N EPA-PÄÄSTÖHIN LIITTYVÄ TAKUU** saadaksesi lisätietoja koskien takuuhakemuksia.

Kun haluat päästä käsiksi moottoritilaan, kierrä VASEMMAN huoltokannen nuppia myötäpäivään 1/4 kierroksen verran ja vedä sitten pois päin vapauttaaksesi takaosan ja liu'uta taaksepäin irrottaaksesi sen.

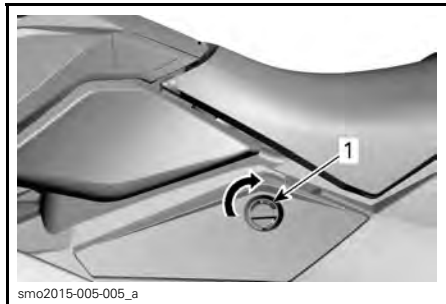

#### VASEN HUOLTOKANSI

1. Vapauttaaksesi nupin kierrä sitä myötäpäivään 1/4 kierroksen verran



#### MOOTTORITILA - IRROTETTAVA VASEN HUOLTOKANSI

Asenna VASEN huoltokansi takaisin paikalleen päinvastaisessa järjestyksessä kuin irrotit sen. Lukitse se sitten kiertämällä nuppia 1/4 kierroksen vastapäivään.



#### VASEN HUOLTOKANSI

1. Lukitaksesi nupin kierrä sitä vastapäivään 1/4 kierroksen verran

### Moottoriöljy

Varmista, että öljyn pinta on osassa **HUOLTOTOIMENPITEET** määritetyllä tasolla.

### Moottorin jäähdytysneste

Varmista, että jäähdytysnesteen pinta on osassa **HUOLTOTOIMENPITEET** määritetyllä tasolla.

Tarkasta, ettei moottorissa, pilssissä tai lämmönvaihtimessa ole jäähdytysnestevuotoja.

**⚠ TÄRKEÄÄ** Jos moottoria käytetään vesikulkuneuvon ollessa poissa vedestä, voi moottori ja lämmönvaihdin tulla hyvin kuumaksi. Vältä kosketusta kuumiin moottorin osiin ja lämmönvaihtimeen, sillä se voi aiheuttaa palovammoja.

### Ohjausjärjestelmä

Jos ohjausjärjestelmä ei ole linjassa, noudata linjausohjeita, jotka ovat kapaleessa **HUOLTOTOIMENPITEET**.

Tarkasta toisen henkilön avustuksella, että ohjaus liikkuu esteettömästi.

Kun ohjaustanko on vaakatasossa, pitäisi suihkupumpun suuttimen olla suoraan eteenpäin -asennossa. Käänä ohjaustankoa vasemmalta oikealle ja varmista, että suutin kääntyy.

**VAROITUS**

Tarkasta ohjaustangon ja vastaa-  
van ohjaussuuttimen toiminta en-  
nen käynnistämistä. Älä koskaan  
käännä ohjaustankoa, kun joku on  
lähellä vesikulkuneuvon takaosaa.  
Pysy etäällä ohjauksen liikkuvista  
osista (suutin, iBR-portti (mallit  
iBR:llä), vivusto, jne.).

**Kaasuvipu**

Tarkasta, että sähköinen kaasuvipu  
(Electronic Throttle Control lever, ETC)  
liikkuu esteettömästi ja tasaisesti. Sen  
pitäisi palata alkuasentoonsa heti, kun  
se vapautetaan.

**VAROITUS**

Tarkasta kaasuvivun toiminta en-  
nen moottorin käynnistämistä.  
Jos tunnet kaasuvivussa hiukan-  
kaan vastusta, ota yhteys valtuu-  
tettuun Sea-Doo-jälleenmyyjään.

**iBR-vipu (mallit iBR:llä)**

Tarkasta, että iBR-vipu liikkuu esteet-  
tömästi ja tasaisesti. Sen pitäisi palata  
alkuasentoonsa heti, kun se vapautetaan.

**VAROITUS**

Tarkasta iBR-vivun toiminta ennen  
moottorin käynnistämistä. Jos  
tunnet iBR-vivussa hiukan-  
kaan vastusta, ota yhteys valtuutettuun  
Sea-Doo-jälleenmyyjään.

**Säilytyslokeron  
(Mukavuusvarustelu),  
hansikaslokeron ja istuin**

Varmista, että säilytyslokeron etukansi  
(jos varusteena), hansikaslokeron kan-  
si ja istuin ovat asianmukaisesti kiinni ja  
lukittuna.

**VAROITUS**

Varmista, että istuin, hansikaslo-  
keron kansi ja säilytyslokeron etu-  
kansi (jos varusteena) ovat huolel-  
lisesti lukittu.

**Moottorin pysäytyskatkaisin  
ja moottorin  
KÄYNNISTYS-/PYSÄYTYSpainike**

Asenna turvakatkaisimen pistoke  
moottorin pysäytyskatkaisimeen.

Paina moottorin KÄYNNISTYS-/PY-  
SÄYTYSpainiketta käynnistääksesi  
moottori, sammuta moottori sitten pai-  
namalla moottorin KÄYNNISTYS-/PY-  
SÄYTYSpainiketta sekunnin ajan.

**HUOM:** Moottori käynnistyy aina, jos  
turvakatkaisimen pistoke on asianmu-  
kaisesti paikoillaan. ECU katkaisee  
virran kolmen minuutin kulutta, mut-  
ta jos painat käynnistyspainiketta virta  
kytkettyä ja moottori käynnistyy.

Käynnistä moottori uudelleen, pysäy-  
tä se sitten irrottamalla turvakatkaisin  
moottorin pysäytyskatkaisimesta.

**VAROITUS**

Jos turvakatkaisimen pistoke on  
löysä tai se ei pysy moottorin py-  
säytyskatkaisimessa, vältä tur-  
vakatkaisimen epäluotettava toi-  
minta vaihtamalla se välittömästi.  
Ellei moottori pysähdy, vaikka ir-  
rotat turvakatkaisimen moottorin  
pysäytyskatkaisimesta tai painat  
moottorin KÄYNNISTYS-/PYSÄY-  
TYSpainiketta, älä käytä vesikulku-  
neuvoa. Ota yhteys valtuutettuun  
Sea-Doo-jälleenmyyjään.

**Tehtävät vesikulkuneuvon  
vesillelaskun jälkeen**

Tarkasta seuraavassa taulukossa ole-  
vat kohdat vesikulkuneuvon vesillelas-  
kun jälkeen ja ennen ajamaan lähtemis-  
tä.

OSA	KÄYTTÖ	✓
Monitoimimittari	Tarkasta toiminta	
Älykäs jarru- ja peruutusjärjestelmä (iBR) (iBR:llä varustetut mallit)	Tarkasta toiminta	

### Monitoimimittari

1. Paina moottorin käynnistys-/pysäytyspainiketta ja asenna turvakatkaisin moottorin pysäytyskatkaisimeen.
2. Kun monitoimimittari suorittaa itsestään, varmista että kaikki merkkivalot kytkeytyvät päälle.

### VAROITUS

Kiinnitä aina turvakatkaisimen narun pidike henkilökohtaiseen keltuntavälineeseen tai ranteeseen (tarvitset rannehihnan).

### iBR-järjestelmä (mallit iBR:llä)

**ILMOITUS** Varmista, että vesikulkuneuvon edessä ja takana on riittävästi tilaa, jotta voit testata iBR-järjestelmän törmäämättä mihinkään kohteeseen. Vesikulkuneuvo liikkuu testin aikana.

1. Irrota kiinnitysköydet, jotka kiinnittävät vesikulkuneuvon laituriin.
2. Käynnistä moottori ja varmista, että vesikulkuneuvo ei liiku.
3. Paina vasemmassa käsikahvassa oleva iBR-vipu kokonaan alas, vesikulkuneuvon tulisi nyt liikkua hitaasti taaksepäin.
4. Vapauta iBR-vipu, nyt peruutuksen aiheuttavaa painesuihkua ei saa olla.

### VAROITUS

Varmista aina, että iBR-järjestelmä toimii asianmukaisesti ennen kuin lähdet ajamaan vesikulkuneuvolla.



# ***VESIKULKUNEUVOA KOSKEVAT TIEDOT***

# HALLINTALAITTEET

**HUOM:** Jotkut ajoneuvon varoituskilvet eivät näy kuvissa. Kun haluat lisätietoja ajoneuvon varoituskilvistä, katso kappale *VESIJETIN VAROITUSKILVET*

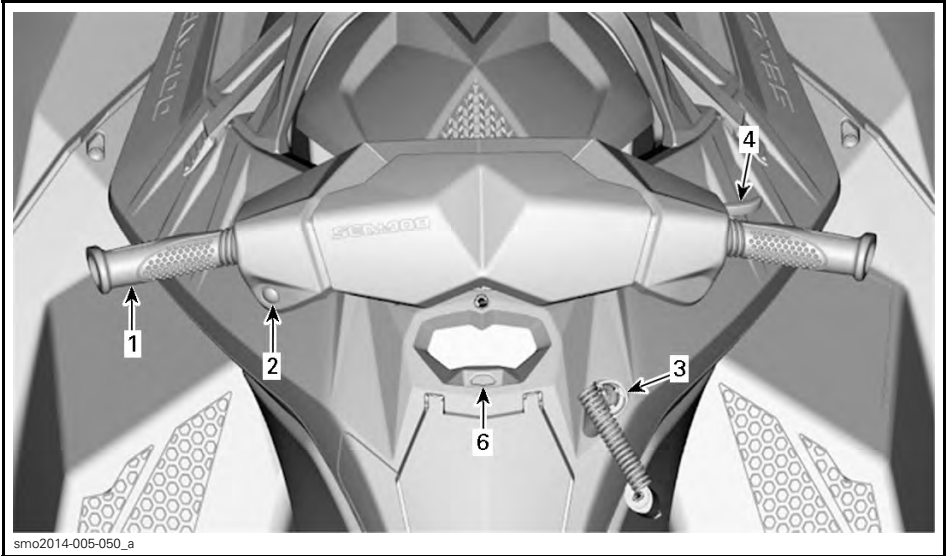

*ESIMERKKI - MALLIT ILMAN iBR:ÄÄ*

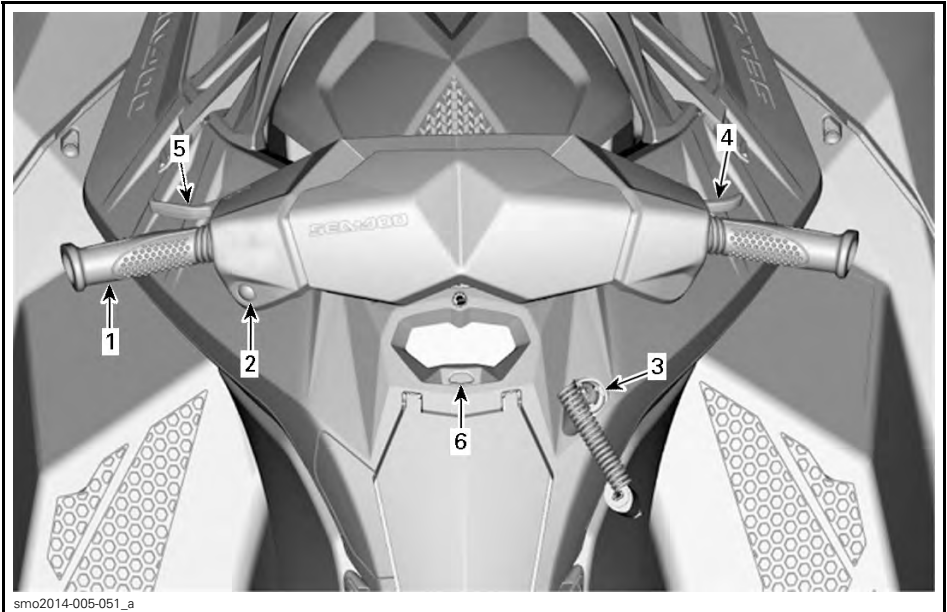

*ESIMERKKI - MALLIT iBR:LLÄ*

## 1) Ohjaustanko

Ohjaustangolla hallitaan vesikulkuneuvon suuntaa. Ohjaustangon kääntäminen oikealle eteenpäin ajettaessa kääntää vesikulkuneuvoa oikealle ja päinvastoin.



ESIMERKKI

1. Ohjaustanko

### **VAROITUS**

Tarkasta ohjaustangon ja vastavan ohjaussuuttimen toiminta ennen käynnistämistä. Älä koskaan käännä ohjaustankoa, kun joku on lähellä vesikulkuneuvon takaosaa. Pysy etäällä käyttäjärjestelmästä.

## 2) Moottorin KÄYNNISTYS-/PYSÄYTYSpainike

Moottorin KÄYNNISTYS-/PYSÄYTYSpainike sijaitsee VASEMMASSA käsi-kahvassa.

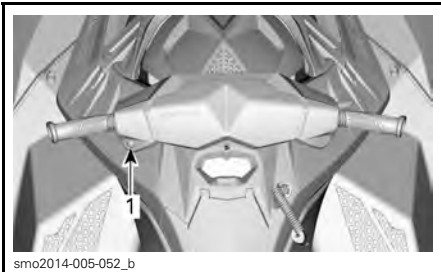

ESIMERKKI

1. Moottorin KÄYNNISTYS-/PYSÄYTYSpainike

## Moottorin käynnistäminen ja pysäyttäminen

Katso yksityiskohtaiset tiedot kohdasta *KÄYTTÖOHJEET*.

### Sähköjärjestelmän aktivointi

Paina moottorin KÄYNNISTYS-/PYSÄYTYSpainiketta kerran asentamatta turvakatkaisinta paikoilleen moottorin pysäytyskatkaisimeen.

Tällä tavoin sähköjärjestelmään kytkeytyy virta päälle, monitoimimittari suorittaa itsetestitoiminnon ja sen näyttö muuttuu tyhjäksi muutaman sekunnin kuluttua.

Sähköjärjestelmässä on virta päällä noin kolmen minuutin ajan siitä, kun moottorin KÄYNNISTYS-/PYSÄYTYSpainiketta on painettu.

**HUOM:** Jos moottorin KÄYNNISTYS-/PYSÄYTYSpainiketta painetaan eikä turvakatkaisin ole paikoillaan, tietokeskuksen näytöt pysyvät päällä niin kauan kuin käynnistys-/pysäytyspainiketta pidetään alapainettuna.

## 3) Moottorin pysäytyskatkaisin

Moottorin pysäytyskatkaisin sijaitsee monitoimimittarin OIKEALLA puolella.

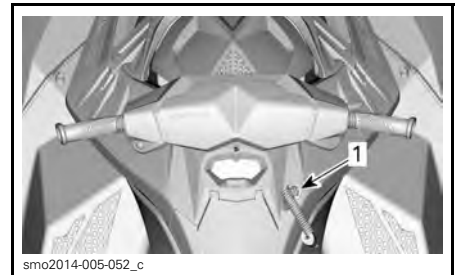

ESIMERKKI

1. Moottorin pysäytyskatkaisin

Turvakatkaisimen pistoke täytyy olla huolellisesti kiinnitettynä moottorin pysäytyskatkaisimeen, jotta moottori voi käynnistyä.

## **VAROITUS**

Kiinnitä aina turvakatkaisimen naru kuljettajan henkilökohtaiseen kelluntavälineeseen (PFD) tai ranteeeseen (tarvitset rannehihnan).



### ESIMERKKI

1. Turvakatkaisimen pistoke moottorin pysäytyskatkaisimessa
2. Turvakatkaisimen pidike kiinnitettynä kuljettajan henkilökohtaiseen kelluntavälineeseen (PFD).

Sammuta moottori irrottamalla turvakatkaisimen pistoke moottorin pysäytyskatkaisimesta.

## **VAROITUS**

Kun moottori sammutetaan, jarrujärjestelmä (iBR:llä varustetut mallit) ei toimi eikä vesikulkuneuvoa voi ohjata.

## **VAROITUS**

Irrota turvakatkaisin aina vesikulkuneuvosta, kun se ei ole käytössä, jotta estät moottorin tahattoman käynnistymisen, tai että lapset tai muut henkilöt eivät pääse käyttämään vesikulkuneuvoa luvattomasti tai varastamaan sitä.

## 4) Kaasuvipu

Ohjaustangon OIKEASSA käsikahvasa sijaitseva kaasuvipu ohjaa sähköisesti moottorin nopeutta.

Paina kaasuvipua sormellasi lisätäksesi vesikulkuneuvon nopeutta tai ylläpitääksesi nopeuden.

Vapauta kaasuvipu vähentääksesi vesikulkuneuvon nopeutta.



### ESIMERKKI

1. Kaasuvipu

Kaasuvipu on jännitetty jousella ja sen on palaututtava lepoasentoonsa (tyhjäkäynti), kun sitä ei paineta.

## 5) iBR-vipu (älykäs jarru- ja peruutusjärjestelmä) (iBR:llä varustetut mallit)

Ohjaustangon VASEMMASSA käsikahvassa sijaitseva iBR-vipu voi sähköisesti ohjata seuraavia toimintoja:

- Peruutus
- Vapaa
- Jarrutus.

**HUOM:** iBR-vipua on painettava vähintään 25 %, jotta iBR:n toiminnot aktivoituvat.

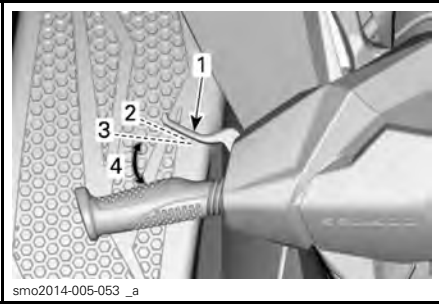

#### ESIMERKKI - iBR-VIPU

1. iBR-vipu
2. Vivun lepoasento
3. Painettava 25 %, jotta iBR:n toiminto aktivoituu
4. Toiminta-alue

Nopeuden ollessa alle 7 km/h iBR-vivun painaminen kytkee peruutuksen päälle.

Nopeuden ollessa yli 7 km/h iBR-vivun painaminen kytkee jarrutuksen päälle.

Kun iBR-vipu vapautetaan jarrutuksen tai peruutuksen jälkeen, vaihde kytkeytyy vapaalle.

### **VAROITUS**

Jos kaasuvipua painetaan vapautettaessa iBR-vipua, vesikulkuneuvo liikkuu lyhyen viiveen jälkeen suoraan eteenpäin. Vapauta kaasuvipu, jos vauhdin ei tarvitse kiihtyä.

Katso yksityiskohtaiset tiedot kohdasta *KÄYTTÖOHJEET*.

**HUOM:** Jarrutusteho on suhteessa iBR-vivun asentoon.

## **6) Toimintatilapainike (MODE)**

Toimintatilapainike (MODE) sijaitsee suoraan monitoimimittarin alapuolella.



#### ESIMERKKI

1. Tilapainike (MODE)

### **Rotax ACE 900**

Sitä käytetään rullaamaan monitoiminäyttöjen toimintojen välillä.

### **Rotax ACE 900 HO**

Sillä kytketään Sport-tila päälle tai pois päältä ja rullataan monitoiminäyttöjen toimintojen välillä.

Katso yksityiskohtaisia tietoja kohdasta *MONITOIMIMITTARI*.

# MONITOIMIMITTARI (LCD)

Monitoimimittari (LCD) sijaitsee hansikaslokeron yläpuolella.

## Monitoimimittarin kuvaus

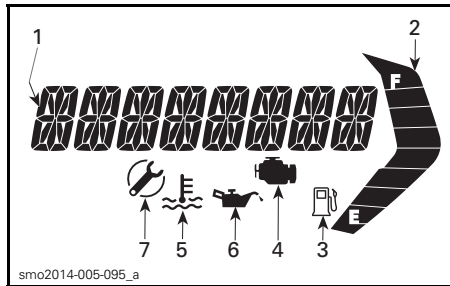

1. Monitoimimittarin näyttö
2. Polttoainemittari
3. Vähäisen polttoainemäärän merkkivalo
4. Moottorivika-merkkivalo
5. Moottorin lämpötilamittari
6. Alhaisen öljynpaineen merkkivalo
7. Huollon muistutuksen osoitin

## Rotax ACE 900 HO

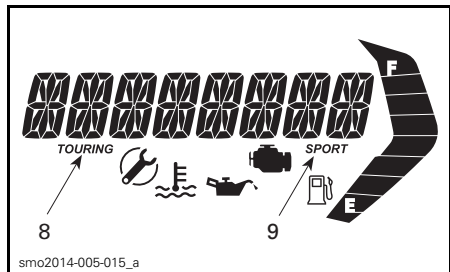

### ESIMERKKI

8. Touring-tilan osoitin
9. Sport-tilan osoitin

## Mallit iBR:llä

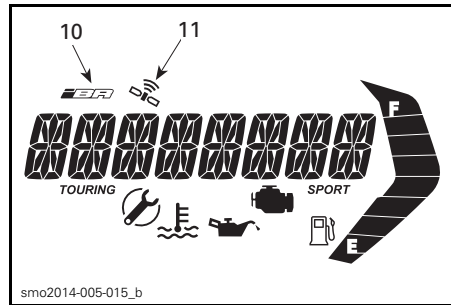

10. iBR:n vian osoitin
11. GPS:n synkronointi

## 1) Monitoiminäyttö

Monitoiminäyttöä käytetään:

- Näyttämään TERVEHDYSviesti, kun virta kytketään päälle.
- Aktivoimaan ja säätämään erilaisia toimintoja.
- Näyttämään toiminnan aktivointia tai järjestelmän vikoja koskevia rullavia viestejä.
- Näyttämään vikakoodit.

## 2) Polttoainemäärän näyttö

Pylväsmittari näyttää jatkuvasti polttoaineen määrää polttoainesäiliössä ajan aikana.

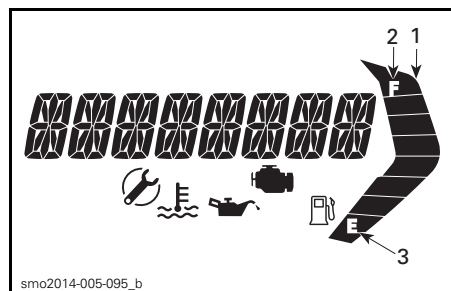

1. Polttoainemäärän näyttö
2. Yläsegmentti
3. Aläsegmentti

Kun polttoainesäiliö on täysi kahdeksan pylvästä on käytössä.

Kun polttoainesäiliö on lähes tyhjä, kaksi alasegmentin pylvästä vilkkuu ja vähäisen polttoaineen merkkivalo alkaa vilkkua.

### 3) Vähäisen polttoainemäärän merkkivalo



Kun tämä alkaa vilkkua, merkitsee se, että polttoainesäiliössä on noin 12 L polttoainetta.

### 4) Moottorivika-merkkivalo



Kun tämä merkkivalo PALAA, merkitsee se moottorin vikaa, katso viesti LCD-näytöltä.

Kun tämä merkkivalo vilkkuu, se merkitsee että VIKATILA on aktiivisena.

Kun Moottorivika-merkkivalo (Check engine) syttyy palamaan, sinun tulisi ottaa yhteyttä valtuutettuun Sea-Doo -jälleenmyyjään, korjaamoon tai valitsemaasi henkilöön huoltamista, korjaamista tai vaihtamista varten. Katso tähän sisältyvä kohta *USA:N EPA-PÄÄSTÖIHIN LIITTYVÄ TAKUU* saadaksesi lisätietoja koskien takuuhakemuksia.

Katso lisää yksityiskohtia kohdasta *VIANETSINTÄ*.

### 5) Moottorin lämpötilan osoitin



Kun tämä merkkivalo palaa, se merkitsee että moottori tai pakojärjestelmä saattaa ylikuumua.

### 6) Alhaisen öljynpaineen merkkivalo



Kun tämä merkkivalo PALAA, merkitsee se että öljynpaine on alhainen, katso viesti LCD-näytöltä.

### 7) Huollon muistutuksen osoitin



Kun huollon muistutuksen merkkivalo syttyy PALAMAAN, on aika huollattaa vesikulkuneuvo.

Kun huollon muistutuksen merkkivalo syttyy palamaan, sinun tulisi ottaa yhteyttä valtuutettuun Sea-Doo -jälleenmyyjään, korjaamoon tai valitsemaasi henkilöön huoltamista, korjaamista tai vaihtamista varten. Katso tähän sisältyvä kohta *USA:N EPA-PÄÄSTÖIHIN LIITTYVÄ TAKUU* saadaksesi lisätietoja koskien takuuhakemuksia.

### 8) Touring-tilan osoitin (Rotax ACE 900 HO)

Kun TOURING-tilan osoitin on PALAA, oletuksena oleva TOURING-tila on aktiivinen.

**HUOM:** TOURING-tilan osoitin sammuu, kun SPORT-tila aktivoidaan ja se syttyy uudelleen kun SPORT-tila kytketään pois päältä.

### 9) Sport-tilan osoitin (Rotax ACE 900 HO)

SPORT-tilan osoitin ei yleensä ole valaistuna.

Kun Sport-tila on valittuna, SPORT-tilan osoitin on palaa ja näkyy niin kauan kunnes sport-tila kytketään pois päältä tai vesikulkuneuvo sammutetaan.

## 10) iBR:n vian merkkivalo (mallit iBR:llä)



iBR:n vian merkkivalo syttyy PALA-MAAN, kun iBR-järjestelmässä havaitaan vika.

Katso yksityiskohdat kohdasta *VIA-NETSINTÄ*.

## 11) Aktiivisen GPS:n osoitin (mallit iBR:llä)



Monitoimimittariin sisäänrakennettu GPS ilmoittaa nopeuden monitoiminäytössä.

Siitä vahvistuksena näkyy aktiivisen GPS:n osoitin digitaalinäytössä.

## Monitoiminäytössä navigoiminen



**VAROITUS**

Älä säädä näyttöä ajon aikana, voit menettää ajoneuvosi hallinnan.

### Toimintojen valitseminen

Kun sähköjärjestelmään kytketään virta ja mittaristo on suorittanut itsetestitoiminnon, näyttöön ilmestyy rullamaan muutamaksi sekunniksi seuraava tervehdysviesti: TERVETULOA SEA-DOO -ALUKSEEN (WELCOME ABOARD SEA-DOO). Tervehdysviestin jälkeen monitoiminäyttö näyttää viimeisenä valitun vaihtoehdon.

**HUOM:** Voit ohittaa tervehdysviestin painamalla toimintatilapainiketta (MODE).

Monitoiminäytössä on myös valikko, josta voi valita erilaisia toimintoja ja jonka ansiosta voi muuttaa numeronäytön

näyttötietoja, käyttötiloja (Rotax ACE 900 HO) ja aktiivisia järjestelmän vika-koodeja.

**HUOM:** Kun haluat muuttaa mittayksikköä tai näytön kieltä, ota yhteys valtuutettuun Sea-Doo-jälleenmyyjään.

1. Kun haluat valita eri vaihtoehtoja monitoiminäytön avulla, paina TOIMINTATILAPAINIKETTA (MODE) toistuvasti kunnes haluamasi toiminto tulee näkyviin:

- SPEED (nopeus)
- RPM (kierr./min.)
- HOUR (tunti)

### Näytön vaihtoehdon kuvaus

#### Nopeus

NOPEUS näkyy joko kilometreinä tai mailleina tunnissa riippuen siitä kumpi mittayksikkö on valittuna asetuksissa.

#### Mallit iBR:llä

Tiedot vesikulkuneuvon nopeudesta perustuvat monitoimimittariin sisäänrakennetun GPS-vastaanottimen (Global Positioning System, maailmanlaajuinen paikannusjärjestelmä) tietoihin.

Jos GPS jostain syystä kadottaa signaalin, järjestelmä siirtyy oletustilaan. Oletustilassa nopeus lasketaan toisilta järjestelmiltä saaduilla tiedoilla, jolloin mittarissa näkyy vesikulkuneuvon arvioitu nopeus.

#### RPM

Moottorin KIERROSLUKU MINUUTIS-SA näkyy numeroarvoina.

#### TUNNIT

TUNNIT näyttää kerääntyvät moottorin käyttötunnit.



# VARUSTELU

**HUOM:** Kuvat eivät välttämättä täsmää täysin jokaiseen malliin ja siksi kuvia on syytä käyttää ainoastaan visuaalisesti ohjeellisena.

**HUOM:** Jotkut ajoneuvon varoituskilvet eivät näy kuvissa. Kun haluat lisätietoja ajoneuvon varoituskilvistä, katso kappale *VESIJETIN VAROITUSKILVET*

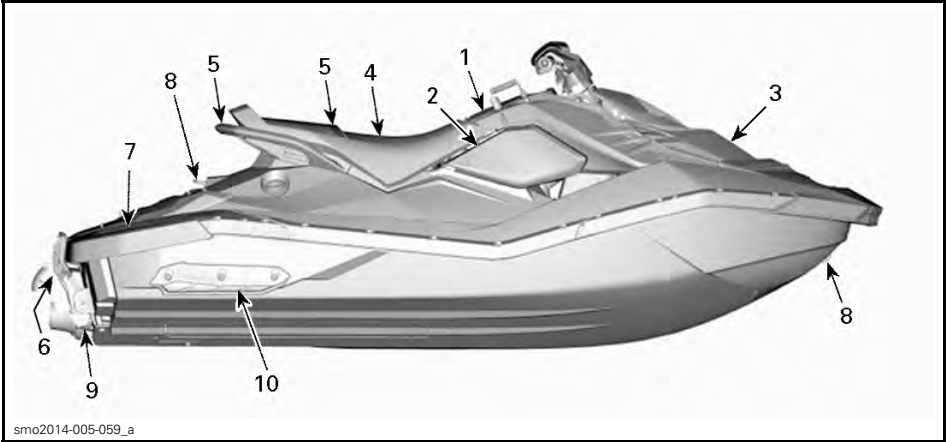

*ESIMERKKI - 2UP-MALLI*

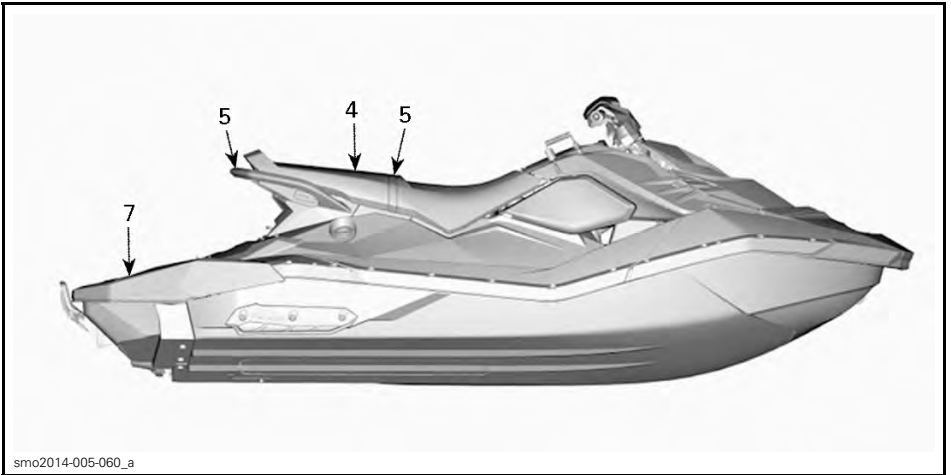

*ESIMERKKI - 3UP-MALLI*

## 1) Hansikaslokero

Pieni säilytyslokero henkilökohtaisia esineitä ja *TURVALLISUUTTA KÄSITTELEVÄÄ DVD:TÄ* varten sijaitsee istuimen etuosassa.

**HUOM:** Hansikaslokero ei ole vesitiivis.

Paina kielekettä eteenpäin avataksesi hansikaslokeron.

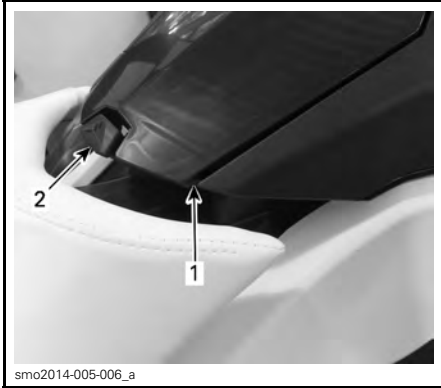

1. Hansikaslokero
2. Kieleke

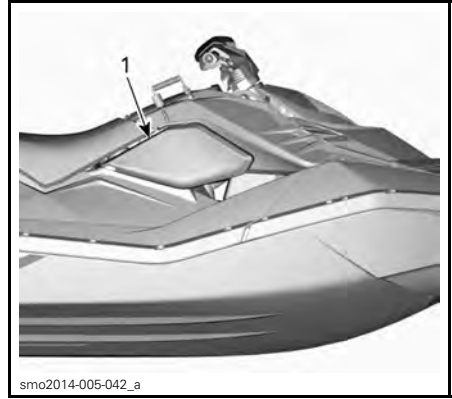

1. OIKEA sivupaneeli



ESIMERKKI - OIKEA SIVUPANEELI  
IRROTETTUNA

## 2) Turvallisuuspakkausten säilytystila

Turvallisuuspakkausta tai ensiapupakkausta (ei sisälly ajoneuvon toimitukseen) voidaan säilyttää tässä pienessä tilassa.

**ILMOITUS** Tätä tilaa ei ole tarkoitettu yleiseksi säilytystilaksi. Älä säilytä mitään muita tavaroita tässä tilassa. Muiden tavaroiden säilyttäminen tässä tilassa saattaa vaurioittaa ajoneuvoa.

Kun haluat avata tämän säilytystilan, vapauta käsin OIKEA sivupaneeli ja irrota se.

## 3) Säilytyslokero (Mukavuusvarustelu)

Kätevä lokero henkilökohtaisten tavaroitten kuljettamiseen.

Avaa säilytyslokeron etukansi vapauttamalla koukut lovista kummallakin puolella. Sulje ja salpaa kansi aina ajon ajaksi.

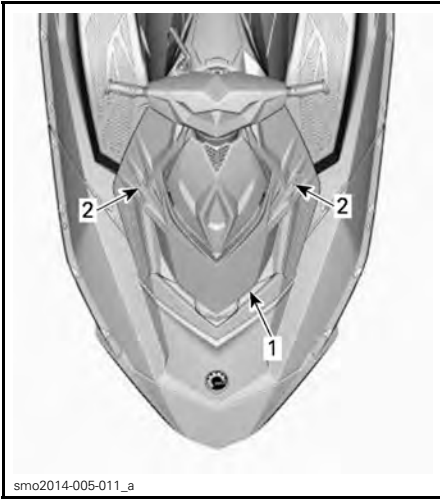
**ESIMERKKI**

1. Etukansi
2. Koukut

## **VAROITUS**

Älä koskaan kuljeta irrallisia, raskaita, teräviä tai rikkimeneviä esineitä säilytyslokerossa. Älä ylitä suurinta sallittua kuormattavuutta; 2,5 kg. Älä koskaan aja vesikulkuneuvolla säilytyslokeron etukannen ollessa auki. Tämä ei ole vesitiivis tavaratila.

## **4) Istuin**

Istuimen salpa sijaitsee istuimen takaosan alapuolella.

Kun haluat irrottaa istuimen, työnnä salvan kahvaa ylöspäin. Vapauta salvan kahva ja liu'uta istuin taaksepäin.

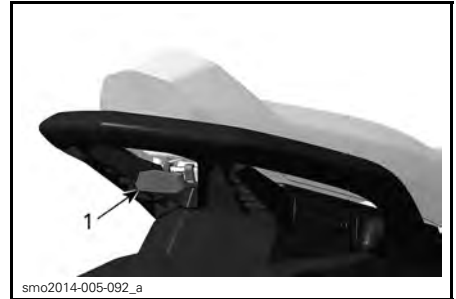
**ESIMERKKI - ISTUIMEN SALPA**

1. Istuimen salvan kahva

Kun istuin irrotetaan, päästään käsiksi takatavaratilaan (vain 3UP-mallit), käyttäjän käsikirjaan, alkusammuttimeen (ei sisälly ajoneuvon toimitukseen) ja polttoainesäiliön korkkiin.

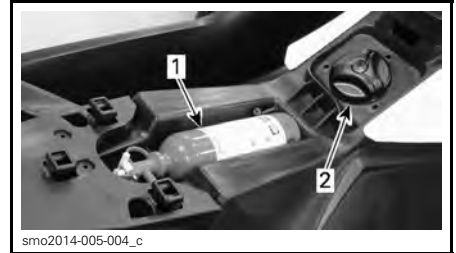
**ESIMERKKI - ISTUIN IRROTETTUNA**

1. Alkusammutin
2. Polttoainesäiliön korkki

**ESIMERKKI - IRROTETUN ISTUIMEN KÄÄNNETTY PUOLI**

1. Käyttäjän käsikirja

Kun haluat asentaa istuimen takaisin, aseta se paikalleen ja työnnä istuinta eteenpäin kunnes salpa loksauttaa lukkoon.

Vedä istuimen takaosaa ylöspäin varmistaaksesi, että istuin on oikein lukittunut.

## 5) Matkustajan käsikahvat

Matkustaja voi pitää ajon aikana kiinni istuimen hihnasta.

Matkustaja voi pitää myös kiinni istuimen takana sijaitsevan muovisen käsikahvan sivuista.

**ILMOITUS** Älä koskaan käytä muovista käsikahvaa minkään hinaamiseen tai vesikulkuneuvon nostamiseen.



ESIMERKKI - MATKUSTAJAN KÄSIKAHVAT

1. Istuinhihna
2. Muovinen käsikahva

Vesihiihtäjää/-lautailijaa tarkkaileva henkilö (3UP-malleissa) voi pitää kiinni muovisen käsikahvan takaosasta ja siitä voi pitää kiinni myös noustaessa vesikulkuneuvon vedestä.

## 6) Veneeseennousuaskelma (Mukavuusvarustelu)

Askelmaa käytetään noustessa vesikulkuneuvon vedestä.

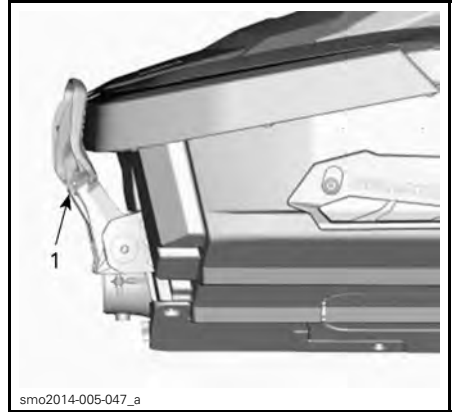

ESIMERKKI

1. Veneeseennousuaskelma

## VAROITUS

Moottori pitää olla sammutettuna, kun kun vesikulkuneuvon nousetaan veneeseennousuaskelmaa käyttäen.

Vedä askelma alas kädellä ja pidä siinä kunnes saat asetettua polvesi sille.



VENEeseenNOUSUASKELMA ALHAALLA VEDESTÄ KULKUNEUVON NOUSEMISTA VARTEN

**ILMOITUS**

- Älä koskaan nouse vesikulkuneuvon veneeseen suaskelmaa käyttäen vesikulkuneuvon ollessa pois vedestä.
- Älä koskaan käytä askelmaa vetämiseen, hinaamiseen, sukeltamiseen, hyppäämiseen tai mihinkään muuhun tarkoitukseen kuin vesikulkuneuvon nousemiseen.
- Vain yksi henkilö kerrallaan askelmalla.
- Nouse askelmalle vain polvesi avulla, älä jalkasi avulla.

*iBR:llä varustetut mallit*

**VAROITUS**

Ota huomioon iBR-portin liikkeet moottoria käynnistettäessä, sitä sammutettaessa tai käytettäessä iBR-vipua. Portin automaattiset liikkeet saattavat litistää sellaisen henkilön sormia tai varpaita, joka pitää kiinni henkilökohtaisen vesikulkuneuvon takaosasta.

**7) Veneeseenousulava**

Takakannen alue toimii veneeseenousulavana.

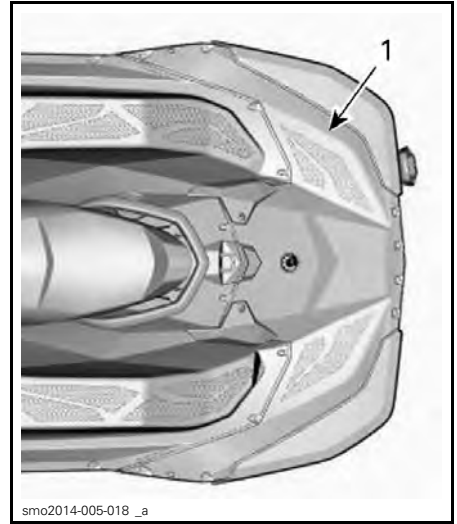

smo2014-005-018 \_a  
ESIMERKKI - 2UP-MALLI  
1. Veneeseenousulava

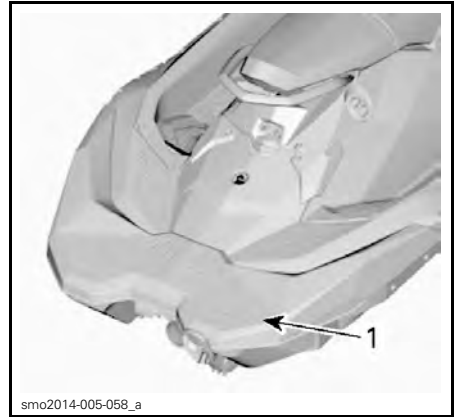

smo2014-005-058 \_a  
ESIMERKKI - 3UP-MALLI  
1. Veneeseenousulava

**8) Etu- ja takalenkit**

Lenkkejä voidaan käyttää ankkurointiin, vesihiihtäjän (3UP-mallit), vesilautailijan tai putken (3UP-mallit) päällä istuvan henkilön hinaamiseen ja vesikulkuneuvon kiinnityskohtana trailerilla kuljettamisen aikana.

## Etulenkki

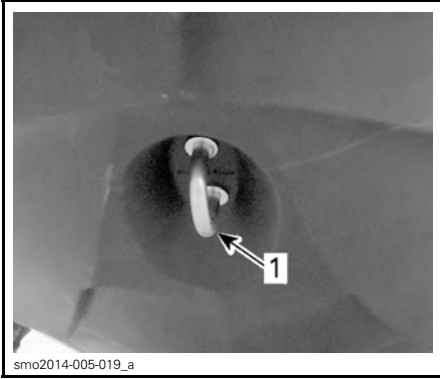

**ESIMERKKI**  
1. Etulenkki

## Takalenkki

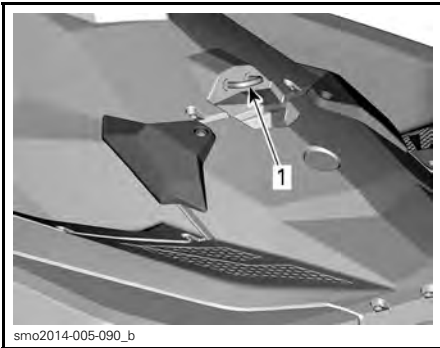

**ESIMERKKI**  
1. Takalenkki

## 9) Pilssin tyhjennystulppa

Avaa tyhjennystulppa aina, kun vesikulkuneuvo on lastattu traileriin. Näin pilssiin kerääntynyt vesi pääsee poistumaan, mikä auttaa vähentämään kondensaatiota.

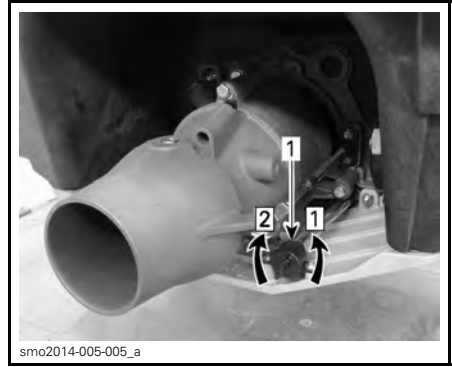

**ESIMERKKI**  
1. Tyhjennystulppa  
Askel 1: Löysää  
Askel 2: Kiristä

**ILMOITUS** Varmista, että tyhjennystulppa on kunnolla kiinni ennen vesikulkuneuvon laskemista veteen.

## 10) Sivuponttoonit

Kaksi kiinteää sivuponttoonia rungon takaosan kummallakin puolella auttavat vesikulkuneuvoa säilyttämään vakautensa. Ponttoonit eivät ole säädettävissä.

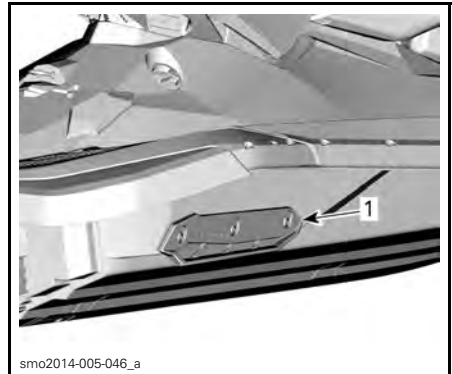

1. Ponttooni

---

# SISÄÄNAJO

## Käyttö sisäänajovaiheessa

Viiden tunnin sisäänajovaihe on suositeltava ennen kuin ajoneuvollasi ajetaan jatkuvasti täydellä kaasulla.

Sisäänajon aikana saa kaasuttaa korkeintaan 1/2- tai 3/4-kaasulla maksimita. On kuitenkin hyvä suorittaa kevyitä kiihdytyksiä sekä vaihdella ajonopeutta.

**ILMOITUS** Jatkuvat kiihdytykset tai käyttö täydellä kaasulla ja pitkät ajot täydellä nopeudella ovat vahingollisia sisäänajon aikana.

# KÄYTTÖOHJEET

## VAROITUS

Suorita aina **KÄYTTÖÄ EDELTÄVÄT TARKASTUKSET** ennen vesikulkuneuvon käyttämistä. Muista lukea kohta **TURVALLISUUSOHJEITA** ja kohta **VESIKULKUNEUVOA KOSKEVAT TIEDOT** sekä tutustu huolella iControl-tekniikkaan.

Ellet ymmärrä täysin jotakin hallintalaitetta tai ohjetta, ota yhteys valtuutettuun Sea-Doo -jälleenmyyjään.

## Vesikulkuneuvon nousu

Kuten missä tahansa vesikulkuneuvossa, veneeseenousu pitää tehdä varovasti ja moottorin pitää seistä.

## VAROITUS

Moottorin pitää olla **POIS PÄÄLTÄ (OFF)** ja turvakatkaisin irrotettuna, kun vesikulkuneuvon nousee tai kun käytetään veneeseenousuaskelmaa. Älä koskaan tukeudu käyttöjärjestelmän osiin noustessasi vesikulkuneuvon.

*iBR:llä varustetut mallit*

## VAROITUS

Älä koskaan tukeudu iBR-porttiin tai astu sille noustessasi vesikulkuneuvon. Varo, että et törmää porttiin noustessasi vesikulkuneuvon.

## Veneeseenousu laiturilta

Kun laiturilta nousee veneeseen, asetetaan yksi jalka hitaasti vesikulkuneuvon laituria lähimmälle astinlaudalle, samalla pidetään ohjaustangosta kiinni ja siirretään vartalon paino toiselle puolelle vesikulkuneuvon tasapainottamiseksi.

Sitten viedään toinen jalka istuimen yli toiselle astinlaudalle. Työnnä vesikulkuneuvo pois laiturista.



smo2014-005-070

## Veneeseenousu vedestä

Varmistu, että rungon takaosan alimman osan alla on vettä vähintään 90 cm.

Ota huomioon, että runko painuu vedessä syvemmälle, kun kaikki matkustajat ovat aluksessa. Muista ylläpitää kyseinen syvyys, jottei hiekka, sora tai kivet imeydy käyttöjärjestelmään.

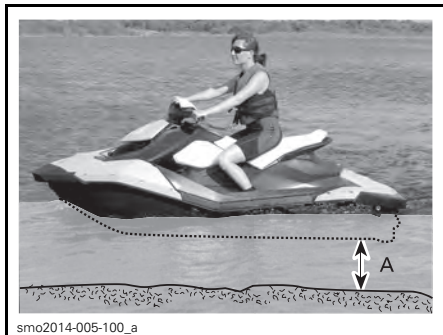

smo2014-005-100\_a

A. Pidä vähintään 90 cm vettä rungon takaosan alimman osan alla, kun kaikki matkustajat ovat aluksessa.

**ILMOITUS** Moottorin käynnistäminen tai vesikulkuneuvon ajaminen matalassa vedessä voi vahingoittaa käyttöjärjestelmää.

## Pelkkä kuljettaja

### Mallit ilman veneeseenousuaskelmaa

1. Tartu toisella kädellä takakahvaa.



2. Tuo toinen kätesi veneeseen nousulavaan, nosta vartaloasi kunnes voit laittaa toisen polven veneeseen nousulavalle.



3. Laita toinen polvi veneeseen nousulavalle.



4. Ota istuimen hihnasta ote säilyttääksesi tasapainosi paremmin ja astu eteenpäin istuimen molemmilla puolilla oleville astinlaudoille.



Istahda hajasäärin istuimelle.

### ***Mallit veneeseen nousuaskelmalla***

Laske veneeseen nousuaskelma alas toisella kädellä.

Ota toisella kädellä ote veneeseen nousulavan reunasta ja vedä itsesi ylös, jotta saat polvesi veneeseen nousuaskelmalle.

### **ILMOITUS**

- Älä koskaan käytä käyttöjärjestelmän osia vesikulkuneuvon nousemiseen.
- Nouse askelmalle vain polvesi avulla, älä jalkasi avulla.

Ojenna toinen kätesi eteenpäin ja ota kiinni istuimen takana olevasta muovikahvasta, nouse sitten polvesi varaan veneeseen nousuaskelmalle.



Ota ote istuimen takana olevasta kahvasta ja astu sitten veneeseen nousulavalle.



Ota istuimen hihnasta ote säilyttääksesi tasapainosi paremmin ja astu eteenpäin istuimen molemmilla puolilla oleville astinlaudoille.



Istahda hajasäärin istuimelle.

### Kuljettaja ja matkustaja

Kuljettaja kiipeää vesikulkuneuvoon edellä esitetyllä tavalla.

## VAROITUS

Moottorin pitää olla POIS PÄÄLTÄ (OFF) ja turvakatkaisin irrotettuna, kun vesikulkuneuvoon noudaan tai kun käytetään veneeseen nousuaskelmaa. Älä koskaan tukeudu käyttöjärjestelmän osiin noustessasi vesikulkuneuvoon.

Aallokossa matkustaja voi vedessä ollessaan pitää vesikulkuneuvoa paikallaan ja auttaa siten kuljettajaa kiipeämään alukseen.



Sen jälkeen matkustaja kiipeää vesikulkuneuvoon samalla, kun kuljettaja ylläpitää tasapainoa istumalla mahdollisimman lähellä konsolia.





smo2014-005-078



smo2014-005-079



smo2014-005-080

## Kuinka moottori käynnistetään

### VAROITUS

Aina ennen moottorin käynnistämistä kuljettajan ja matkustajien on aina:

- Oltava asianmukaisesti istumassa vesikulkuneuvossa
- Oltava tukeva ote kädensijoista tai matkustajan on pidettävä kiinni edessä istuvan henkilön vyötäisiltä.
- Oltava suojaava vaatetus, mukaan luettuina paikallisten viranomaisten hyväksymä henkilökohtainen kelluntaväline ja märkäpuvun alaosa.
- Mallit, joissa ei ole iBR-järjestelmää: vesikulkuneuvo liikkuu eteenpäin heti kun moottori käynnistetään.

**ILMOITUS** Varmistu ennen moottorin käynnistämistä, että rungon takaosan alimman osan alla on vettä vähintään 90 cm, kun kaikki matkustajat ovat aluksessa. Muussa tapauksessa käyttöjärjestelmän osat voivat vaurioitua.

1. Kiinnitä aina turvakatkaisimen narun pidike henkilökohtaiseen kelluntavälineeseen tai ranteeseen (tarvitset rannehihnan).
2. Tartu vasemmalla kädellä tukevasti ohjaustankoon ja aseta jalat astinlaudoille.
3. Asenna turvakatkaisimen pistoke moottorin pysäytyskatkaisimeen.
4. Paina moottorin KÄYNNISTYS-/PYSÄYTYSpainiketta käynnistääksesi moottorin.
5. Vapauta moottorin KÄYNNISTYS-/PYSÄYTYSpainike välittömästi moottorin käynnistyttyä.

### VAROITUS

Turvakatkaisimen narun pidikkeen tulisi aina olla kiinnitettynä kuljettajan henkilökohtaiseen kelluntavälineeseen tai ranteeseen (tarvitset rannehihnan) käynnistettäessä tai ajettaessa vesikulkuneuvolla.

**ILMOITUS** Vältä käynnistimen ylikuumentuminen, älä paina moottorin KÄYNNISTYS-/PYSÄYTYSpainiketta 10 sekuntia kauempaa. Käynnistimen pitää antaa jäähtyä käynnistysyritysten välissä.

## Kuinka moottori pysäytetään

*iBR:llä varustetut mallit*

### VAROITUS

Vesikulkuneuvon ohjattavuuden ylläpitämiseksi pitää moottorin olla käynnissä kunnes vesikulkuneuvo on pysähtynyt.

*Mallit ilman iBR:ää*

### VAROITUS

Moottori on pysäytettävä, jotta vesikulkuneuvo pysähtyy täysin.

*Kaikki mallit*

Moottori voidaan pysäyttää kahdella eri menetelmällä:

- Painamalla moottorin KÄYNNISTYS-/PYSÄYTYSpainiketta tai
- Irrottamalla turvakatkaisimen pistoke moottorin pysäytyskatkaisimesta.

**VAROITUS**

Älä koskaan jätä turvakatkaisinta moottorin pysäytyskatkaisimeen poistuessasi vesikulkuneuvosta estääksesi moottorin tahattoman käynnistymisen tai lasten tai muiden henkilöiden luvattoman käytön.

**Kuinka vesikulkuneuvoa ohjataan**

srm2014-005-081\_a

Ohjaustangon kääntäminen kääntää suihkupumpun suutinta, joka hallitsee vesikulkuneuvon suuntaa. Ohjaustangon kääntäminen oikealle kääntää vesikulkuneuvoa oikealle, ohjaustangon kääntäminen vasemmalle kääntää vesikulkuneuvoa vasemmalle. Vesikulkuneuvon kääntämistä varten pitää kaasuttaa.

**VAROITUS**

Vesikulkuneuvon suuntaa muutetaan kaasuttamalla ja kääntämällä ohjaustankoa. Ohjauksen tehokkuus vaihtelee riippuen kaasun käytöstä, matkustajien määrästä, kuormasta, aallokosta ja ympäristökijöistä, kuten tuuli

Toisin kuin auto, vesikulkuneuvossa on annettava kaasua kääntymistä varten. Harjoittele turvallisella alueella kaasut-

tamalla ja kääntymällä pois kuvitellusta esineestä. Tämä on hyvä törmäyksenestotekniikka.

**VAROITUS**

Ohjattavuus pienenee kun kaasua vapautetaan ja häviää kokonaan, kun moottori on sammunut.

Vesikulkuneuvo käyttäytyy eri tavalla matkustajan kanssa ja vaatii suurempaa taitoa. Matkustajan (matkustajien) on pidettävä tukevasti kiinni istuimen hihnasta, matkustajan muovisesta käsikahvasta tai edessä istuvan henkilön vyötäröstä. Hidasta vauhtia ja vältä äkkikäännöksiä. Vältä korkeata aallokkoa, kun mukana on matkustaja.

**Jyrkät käännökset ja muut erikoiset ohjausliikkeet**

Mikä tahansa jyrkkä käänнос tai muu erikoinen ohjausliike, jonka vuoksi ilmanottoaukot joutuvat veden alle pidemmäksi aikaa, saattaa aiheuttaa veden vuotamisen pilssiin.

Polttomoottori tarvitsee ilmaa toimiakseen, joten tämä vesikulkuneuvo ei voi olla täysin vesitiivis.

**ILMOITUS** Jos ilmanottoaukot pidetään veden pinnan alla kiertämällä jatkuvasti pienisäteistä ympyrää, upottamalla keula aaltojen läpi tai kaatamalla vesikulkuneuvo, vettä saattaa mennä pilssiin, jolloin moottorin sisäosat saattavat vaurioitua pahasti. Katso tässä käyttöohjeessa olevaa osaa **TAKUU**.

**O.T.A.S.™ -järjestelmä (Off-Throttle Assisted Steering)**

O.T.A.S. (Off-Throttle Assisted Steering) -järjestelmällä saadaan enemmän ohjattavuutta tilanteissa, joissa kaasua ei anneta.

Jos kuljettaja vapauttaa kaasun tyhjäkäynnille aloittaessaan täyttä käännöstä, O.T.A.S.-järjestelmä aktivoituu

sähköisesti ja se lisää hiukan moottorin nopeutta avustaakseen käännöksen suorittamisessa.

Kun ohjaustanko palautetaan keskiasentoonsa, kaasu palaa tyhjäkäynnille.

Suosittelemme, että tutustut tähän ominaisuuteen ensimmäisen ajon aikana.

## Vapaalle kytkeminen (mallit iBR:llä)

### **VAROITUS**

Vetoakseli ja siipipyörä pyörivät aina moottorin käydessä, jopa vaihteen ollessa vapaalla. Pysy etäällä vesikulkuneuvon käyttöjärjestelmästä.

Kun vesikulkuneuvo ensimmäistä kertaa käynnistetään, iBR-järjestelmä oletuksena säätty automaattisesti vapaa-asentoon.

Kun haluat vaihtaa vapaalle eteenpäin-vaihteelta, napauta iBR-vipua.

Kun haluat vaihtaa vapaalle peruutus-asennosta, vapauta iBR-vipu ja kaasuvipu.

## Kytkeminen eteenpäin (mallit iBR:llä)

Kun haluat vaihtaa vapaalta eteenpäin-vaihteen, napauta kaasuvipua. Vesikulkuneuvo kiihdyttää eteenpäin.

Kun haluat vaihtaa eteenpäin-vaihteen peruutus-asennosta, vapauta iBR-vipu ja napauta sitten kaasuvipua.

Kun haluat uudelleen kytkeä eteenpäin-vaihteen jarrutuksen jälkeen, paina kaasuvipua samalla kun vapautat iBR-vivun. Vesikulkuneuvo kiihtyy eteenpäin lyhyen viiveen jälkeen.

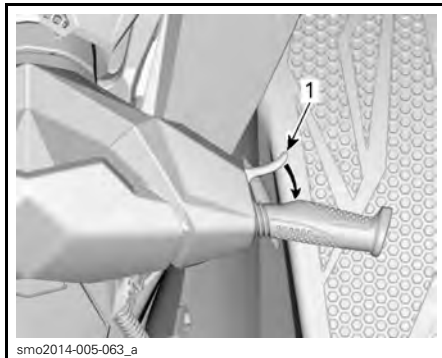

ESIMERKKI - VAIHTAMINEN VAPAALLE  
1. Kaasuvipu

## Kytkeminen peruutusvaihteelle ja peruuttaminen (mallit iBR:llä)

Peruutusvaihte voidaan kytkeä päälle ainoastaan, kun nopeus on tyhjäkäynnin ja eteenpäin vievän käyntinopeuden 7 km/h välillä.

Kun haluat kytkeä peruutus-asennon, paina VASEMMASSA käsikahvassa sijaitsevaa iBR-vipua vähintään 25 % sen kokonaisliikkumavarasta.

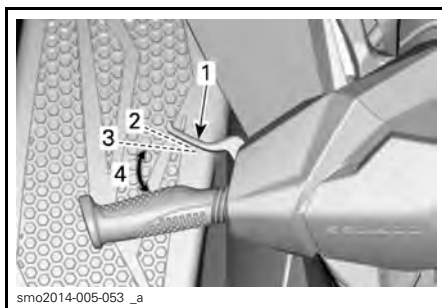

ESIMERKKI - iBR-VIPU  
1. iBR-vipu  
2. Vipu vapautettuna  
3. Noin 25 %:n asento  
4. Toiminta-alue

Kun iBR-vipua käytetään peruutus-tilassa, kaasuvivulla voidaan hallita moottorin kierroslukua ja siten taaksepäin vievän painesuihkun voimakkuutta.

Kun käytetään kaasuvipua, taaksepäin vievää painesuihkua voidaan hallita tarkemmin. Liian suuri kierrosluku aikaansaa vedessä turbulenssia pienentäen peruutuksen tehoa.

**HUOM:** Moottorin teho on rajoitettu aina, kun iBR-vivun asentoa muutetaan.

Vapauta iBR-vipu, kun haluat lopettaa peruuttamisen.

Kun olet vapauttanut iBR-vivun, paina tarpeeksi kaasua, jotta vesikulkuneuvon taaksepäin suuntautuva liike pysähtyy.

### **VAROITUS**

Jarrut eivät tehoa peruutettaessa.

Peruutettaessa moottorin tehot on rajoitettu, mikä rajoittaa peruutusnopeutta.

### **VAROITUS**

Käytä peruutusta vain hitaalla nopeudella ja mahdollisimman lyhyen aikaa. Varmista aina, että peruutusreitillä ei ole esineitä, esteitä ja ihmisiä.

Peruutuksessa käännä ohjaustanko päinvastaiseen suuntaan kuin suunta, johon haluat vesikulkuneuvon peräosan kääntyvän.

Esimerkiksi vesikulkuneuvon peräosan ohjaamiseksi vasemmalle (paapuuri), käännä ohjaustankoa oikealle (tyyrpuuri).



ESIMERKKI - PERUUTETTAESSA OHJAUSSUUNTA ON PÄINVASTAINEN

**TÄRKEÄÄ** Taaksepäin ohjaaminen tapahtuu päinvastoin kuin eteenpäin ohjaaminen. Kun haluat ohjata vesikulkuneuvon perän vasemmalle (paapuuri), käännä ohjaustankoa oikealle (tyyrpuuri). Kun haluat ohjata vesikulkuneuvon perän oikealle (tyyrpuuri), käännä ohjaustankoa vasemmalle (paapuuri). Peruutusta tulisi opetella avoimessa vesistöissä, jotta kuljettaja oppii täysin hallitsemaan ohjauslaitteet ja vesikulkuneuvon käyttäytymisen ennen peruuttamista ahtaissa paikoissa.

## **Jarrun kytkeminen ja jarruttaminen (mallit iBR:llä)**

### **VAROITUS**

- Moottorin on oltava käynnissä, jotta jarrua voidaan käyttää.
- Jarrua jarruttaa vain eteenpäin ajettaessa, jarrut eivät vaikuta peruutusvauhtiin.
- Jarru ei voi estää vesikulkuneuvoa ajelehtimasta virran tai tuulen mukana.

Jarrustointo voidaan kytkeä päälle ainoastaan kuin vesikulkuneuvon nopeus on yli kynnysvauhdin 7 km/h.

Jarru kytkeytyy päälle ja jarruttaa vesikulkuneuvoa, kun VASEMMASSA käsikahvassa olevaa iBR-vipua painetaan vähintään 25 % sen liikkumavarasta.

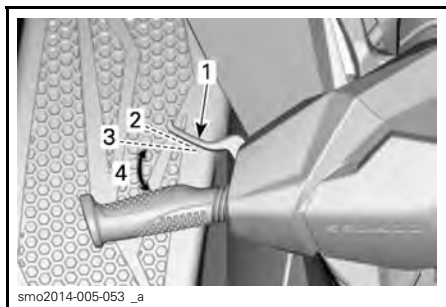

**ESIMERKKI - iBR-VIPU**

1. iBR-vipu
2. Vipu vapautettuna
3. Noin 25 %:n asento
4. Toiminta-alue

**VAROITUS**

Jarrutusta tulisi opetella avoimessa vesistössä ja nostaa nopeutta asteittain, jotta kuljettaja oppii täysin hallitsemaan ohjauslaitteet ja vesikulkuneuvon käyttäytymisen.

Kun iBR-vipua painetaan, kaasuvivun antama käsky ohitetaan ja moottorin kaasujärjestelmän hallinta riippuu iBR-vivun asennosta. Jarrutusta voidaan täten säätää ainoastaan iBR-vipua käyttäen.

Vesikulkuneuvon hidastumisvauhti on suhteessa siihen, kuinka voimakkaasti iBR-vipua painetaan. Mitä enemmän iBR-vipua painetaan, sitä suurempi on jarrutusvoima.

**HUOM:** Muista aktivoida iBR-vipua asteittain, jotta voit säädellä jarrutus-tehoa, vapauta samanaikaisesti myös kaasuvipu.

**TÄRKEÄÄ** Jarrutettaessa kuljettajan on varauduttava hidastuvan vauhdin aiheuttamaan voimaan ja nojaututtava sitä vasten, jotta kuljettaja ei liiku eteenpäin vesikulkuneuvossa ja menetä tasapainoaan. Kuljettajan on aina pidettävä molemmilla käsillään käsikahvoista ja kaikkien matkustajien on pidettävä tukevasti kiinni käsikahvoista tai edessä istuvan henkilön vyötäröstä.

**VAROITUS**

Jarrutusmatka vaihtelee huomattavasti alkunopeuden, kuorman, henkilömäärän, vesiolosuhteiden ja kuljettajan käyttämän jarrutusvoimakkuuden mukaan. Säädä aina ajotyyliä olosuhteiden mukaan.

Kun vesikulkuneuvon vauhti hidastuu hitaammaksi kuin 7 km/h, jarrutustila päättyy ja peruutustila kytkeytyy päälle. Vapauta iBR-vipu heti, kun vesikulkuneuvo pysähtyy. Muuten se saattaa liikkua taaksepäin.

**TÄRKEÄÄ** Kun vesikulkuneuvon vauhti hidastuu pysähtymistä varten, vesikulkuneuvon luoma aalto saavuttaa sen ja pyrkii työntämään vesikulkuneuvoa eteenpäin. Varmista, että kulkusuunnassa ei ole esteitä tai uimareita.

Jos kaasuvipua painetaan yhä vapautettaessa iBR-vipua, vesikulkuneuvon vauhti kiihtyy lyhyen jälkeen eteenpäin. Kiihdytysvauhti on suhteessa kaasuvivun asentoon.

**VAROITUS**

Jos et halua kiihdyttää eteenpäin vapautettuasi jarruvivun, vapauta kaasuvipu.

Kun jarrua painetaan vauhdissa, vesikulkuneuvon takaa suihkuua vettä, jonka vuoksi takanasi ajavan vesikulku-



neuvon kuljettaja voi menettää hetkelisesti näköyhteyden sinun vesikulkuneuvoosi.

## VAROITUS

- Ajettaessa peräkkäin on tärkeää kertoa takanasi ajavalle kuljettajalle henkilökohtaisen vesikulkuneuvosi jarrutusominaisuudesta ja siitä kuinka ajoneuvo käyttäytyy jarrutuksen aikana, sekä selvittää mitä ajoneuvosi perästä tuleva vesisuihku merkitsee ja että on tärkeää säilyttää pidempi etäisyys vesikulkuneuvojen välillä.
- Ota huomioon, että takanasi tai läheisyydessäsi ajavat muut vesikulkuneuvot eivät välttämättä voi pysähtyä yhtä nopeasti kuin sinä.

### Jarruttaminen käännyttäessä

Käännyttäessä voidaan jarruttaa käyttäen iBR-vipua edellä kuvatun mukaisesti. Varaudu säilyttämään tasapainosi, kun aalto kohtaa vesikulkuneuvosi sivusuunnasta.

 **TÄRKEÄÄ** Kun vesikulkuneuvon vauhti hidastuu jarrutettaessa käännoksen aikana, vesikulkuneuvon luoma aalto saavuttaa sen ja pyrkii työntämään vesikulkuneuvoa sivuttain. Varaudu säilyttämään tasapainosi aallon kohdatessa vesikulkuneuvon.

### Yleisiä käyttöä koskevia suosituksia

#### Toiminta merenkäynnissä ja huonossa näkyvyydessä

Vältä ajamista näissä olosuhteissa. Jos se on kuitenkin välttämätöntä, etene varovasti ja mahdollisimman hitaasti.

### Ajo aallokossa

Kuljettajan on otettava tukeva ote ohjaustangosta ja pidettävä molemmat jalat tukevasti astinlaudoilla.

Matkustajan on otettava tukeva ote molemmilla käsillään käsikahvoista ja pidettävä molemmat jalat tukevasti astinlaudoilla.

Hidasta vauhtia.

Varaudu ohjaamaan ja tasapainottelemaan tarpeen mukaan.

Ajaessasi aaltojen ylitse kohota vartaloasi hiukan istuimesta, jolloin voit vaimentaa jaloillasi aallokon aiheuttamia iskuja.

Vanavesiä ylitettäessä pysy aina turvallisen välimatkan päässä edessä olevasta vesikulkuneuvosta.

## VAROITUS

Vanavesiä ylitettäessä hidasta vauhtia. Kuljettajan ja matkustajan (matkustajien) on otettava tukeva ja oltava puoliseisovassa asennossa, jotta he voivat helpommin vaimentaa vanaveden aiheuttamia iskuja. Älä suorita vanavesitai aaltohyppelyä.

### Pysähtyminen/laituriin tulo

Kun kaasuvipu vapautetaan, veden vesikulkuneuvon runkoon kohdistuva vastus hidastaa vauhdin. Pysähdysmatka riippuu vesikulkuneuvon koosta, painosta, nopeudesta, aallokosta, tuulesta ja sen suunnasta, ja virrasta.



Kuljettajan on harjoitettava avovedessä eri nopeuksilla, jotta hän oppii arvioimaan jarrutusmatkat oikein erilaisissa olosuhteissa.

*Mallit ilman iBR:ää*

### VAROITUS

**Moottori on pysäytettävä, jotta vesikulkuneuvo pysähtyy täysin.**

*iBR:llä varustetut mallit*

### VAROITUS

**Harjoittele jarrutusta aina avovesillä ja varmista, että muita vesikulkuneuvoja tai veneitä ei ole välittömässä läheisyydessäsi, erityisesti vesikulkuneuvosi takana. Muut vesillä liikkujat eivät ehkä kykene suorittamaan väistöliikettä tai pysähtymään ajoissa, mikäli odottamatta pysähdyt heidän eteensä.**

iBR-järjestelmää voidaan käyttää hidastamaan vauhtia tai pysähdyttämään vesikulkuneuvo nopeammin. Lisäksi se lisää ohjattavuutta erityisesti laituriin ajettaessa. Kuljettajan on harjoitettava iBR-järjestelmällä pysähtymistä suorilla ja käännöksissä riittävästi, jotta hän oppii tuntemaan vesikulkuneuvon ajo-ominaisuudet ja käyttäytymisen jarrutettaessa osittain sekä äkkijarrutustilanteissa.

Kun jarrua painetaan vauhdissa, vesikulkuneuvon takaa suihkuua vettä, jonka vuoksi takanasi ajavan vesikulkuneuvon kuljettaja voi menettää hetkelisesti näköyhteyden sinun vesikulkuneuvoosi.

### VAROITUS

**Ajettaessa peräkkäin on tärkeää kertoa takanasi ajavalle kuljettajalle henkilökohtaisen vesikulkuneuvosi jarrutusominaisuudesta ja siitä kuinka ajoneuvo käyttäytyy jarrutuksen aikana, sekä selvittää mitä ajoneuvosi perästä tuleva vesisuihku merkitsee ja että on tärkeää säilyttää pidempi etäisyys molempien vesikulkuneuvojen välillä.**

Kuljettajan on myös harjoitettava laituriin ajoa kuvitteelliseen laituriin eri hallintalaitteita käyttäen (iBR-vipu ja kaasuvipu).

Vapauta kaasua ajoissa ennen odotettavissa olevaa mäännösualueita.

Vähennä nopeus tyhjäkäynnille.

Ohjaa vesikulkuneuvoa käyttämällä iBR-vivun ja kaasuvivun yhdistelmää sekä vaihtamalla tarvittaessa joko vasemmalle, eteenpäin tai peruuttamalla.

Muista, että peruutettaessa ohjaustangon kääntäminen vaikuttaa kuitenkin päinvastaisesti. Kun käännät ohjaustangon vasemmalle, vesikulkuneuvon perä liikkuu peruutettaessa oikealle ja päinvastoin.

### VAROITUS

**Ohjattavuus pienenee kun kaasua vapautetaan ja/tai kun moottori seisoo. Ohjaussuunta on päinvastainen, kun vesikulkuneuvolla peruutetaan.**

## Rantautuminen

**ILMOITUS** Ei ole suositeltavaa ajaa vesikulkuneuvoa hiekkarantaan.

Aja hitaasti hiekkarantaan ja sammuta moottori ennen kuin veden syvyys rungon takaosan alimman osan alla on alle 90 cm. Vedä vesikulkuneuvo sitten rannalle.

**ILMOITUS** Vesikulkuneuvon ajaminen matalassa vedessä voi vahingoittaa käyttöjärjestelmän osia. Sammuta aina moottori ennen kuin veden syvyys on alle 90 cm äläkä koskaan peruuta tai jarruta niin matalassa.



# TOIMINTATILAT (ROTAX ACE 900 HO)

## Touring-tila

Oletusasetuksena vesikulkuneuvo on säädetty TOURING-tilaan, kun sitä käynnistetään.

TOURING-tilan osoitin (merkkivalo) PALAA monitoimimittarissa vahvistuksena siitä, että se on käytössä oleva toimintatila.

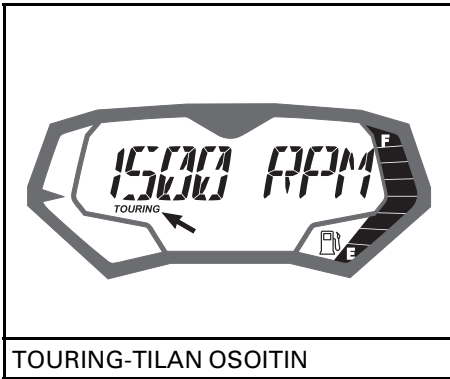

## Sport-tila

Kun SPORT-tila on valittuna, vesikulkuneuvo reagoi nopeammin kaasutukseen ja kiihdytykset ovat nopeampia kuin TOURING-tilassa.

SPORT-tilan osoitin (merkkivalo) PALAA monitoimimittarissa vahvistuksena siitä, että se on käytössä oleva toimintatila.

Kun SPORT-tila aktivoidaan se pysyy aktiivisena niin kauan kunnes kuljettaja kytkee sen pois päältä tai jos moottori sammutetaan, jolloin tilaksi palaa oletuksena oleva TOURING-tila.

## Sport-tilan aktivointi

Kun haluat kytkeä sport-tilan päälle, menettele seuraavasti:

## VAROITUS

Kun aktivoit sport-tilaa, varmista että olet tilanteen tasalla ja huomioit toiset vesikulkuneuvot, vedessä olevat esteet tai henkilöt.

1. Käynnistä moottori.
2. Paina toimintatilapainiketta (MODE) ja pidä se painettuna vähintään 3/4 sekunnin ajan.

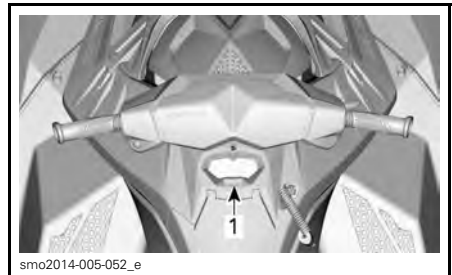

## ESIMERKKI

1. Valikkopainike

Kuulet kaksi piippausta ja monitoimimittarissa näkyy seuraava viesti:



## VIESTINÄYTTÖ

SIIRTYY SPORT-TILAAN - NOPEAMPI KIIHTYVYYS  
- PYYDÄ MATKUSTAJIA PITÄMÄÄN KIINNI -  
PAINA PAINIKETTA \_MODE\_.

## VAROITUS

Varmista, että matkustajat tietävät sport-tilan merkitsevän nopeampia kiihdytyksiä ja että heidän on pidettävä tiukasti kiinni.

3. Paina toimintatilapainiketta (MODE) uudelleen kuitataksesi viestin ja aktivoiaksesi Sport-tilan.

Kuulet yhden piippauksen ja rullaa-va viesti SPORT-TILA AKTIIVINEN (SPORT MODE ACTIVATED) näkyy hetken näytössä vahvistaen, että sport-tila on aktiivinen.

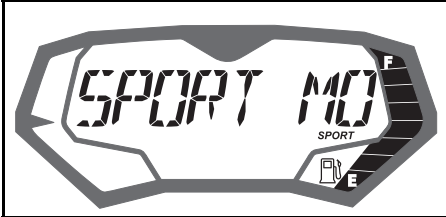

#### VIESTINÄYTTÖ

SPORT-TILA AKTIIVINEN

**HUOM:** Muutaman sekunnin kuluttua mittarin näyttö palaa normaaliksi.

4. Varmista, että SPORT-tilan osoitin on näkyvissä.

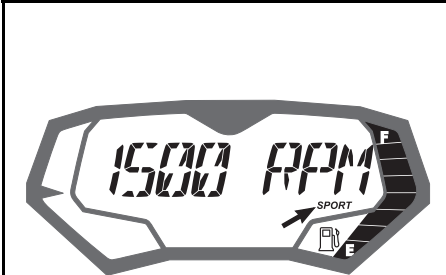

#### SPORT-TILAN OSOITIN

**HUOM:** SPORT-tilan osoitin tulee näkyviin ja näkyy näytössä niin kauan, kun sport-tila on aktiivisena. Jos kaasua ei ole kokonaan vapautettu ja moottori ei ole tyhjäkäynnillä, SPORT-tilaa ei voida aktivoida. Silloin seuraava viesti näkyy monitoiminäytössä.

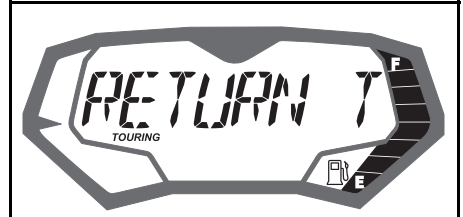

#### VIESTINÄYTTÖ

SPORT-TILA - SIIRÄ TYHJÄKÄYNNILLE AKTIVOIDAKSESI (SPORT MODE - RETURN TO IDLE TO ACTIVATE.)

Vapauta kaasua. Kun moottori siirtyy tyhjäkäynnille, SPORT-tila aktivoituu.

#### Sport-tila pois päältä

Kun haluat kytkeä sport-tilan pois päältä, menettele seuraavasti:

### VAROITUS

Kun aktivoit sport-tilaa, varmista että olet tilanteen tasalla ja huomioit toiset vesikulkuneuvot, vedessä olevat esteet tai henkilöt.

1. Paina toimintatilapainiketta (MODE) ja pidä se painettuna 3/4 sekunnin ajan.

**HUOM:** Seuraava viesti näkyy rullaavana tekstinä monitoiminäytössä: SPORT-TILA POIS PÄÄLTÄ (SPORT MODE DEACTIVATED).

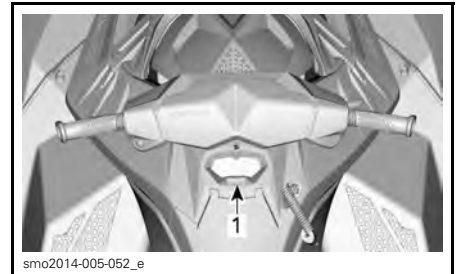

#### ESIMERKKI

1. Tilapainike (MODE)

**HUOM:** Seuraava viestii näkyy rullaavana tekstinä monitoiminäytössä: SPORT-TILA POIS PÄÄLTÄ (SPORT MODE DEACTIVATED).

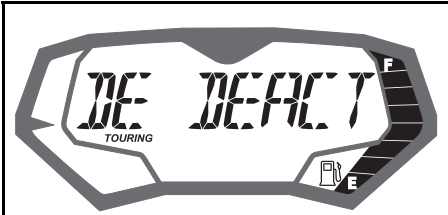

VIESTINÄYTTÖ

SPORT-TILA POIS PÄÄLTÄ

**HUOM:** Muutaman sekunnin kuluttua monitoimimittarin näyttö palaa normaaliksi.

2. Varmista, että TOURING -tilan osoitin on näkyvässä.



TOURING-TILAN OSOITIN

# ERIKOISTOIMENPITEET

## Suihkupumpun veden sisäänoton ja siipirattaan puhdistus

### VAROITUS

Pysy etäällä sisäänottosäleiköstä moottorin ollessa käynnissä. Pitkät hiukset, löysä vaatetus, henkilökohtaisen kelluntavälineen hihnat tms. voivat takertua liikkuviin osiin.

Ruoho, kotilot tai liika voi tarttua sisäänoton säleikköön, vetoakseliin ja/tai siipirattaaseen. Tukkeentunut veden sisäänotto voi aiheuttaa seuraavanlaisia vikoja:

- **Kavitaatio:** Moottorin käyntinopeus on suuri, mutta vesikulkuneuvo liikkuu suihkupumpun pienenemisen työntövoimasta johtuen hitaasti, suihkupumpun osat voivat olla vaurioituneet.
- **Ylikuumentuminen:** Koska suihkupumpun toiminta säätelee pakojärjestelmää jäädyttävän veden virtausta, tukkeentunut sisäänotto aiheuttaa pakojärjestelmän ylikuumentumisen ja pakojärjestelmän osien vaurioitumisen.

Ruohon aiheuttaman tukoksen voi puhdistaa seuraavalla tavalla:

### VAROITUS

Jos on tarpeen poistaa jokin käyttäjärjestelmään juuttunut esine, turvakatkaisin TÄYTYY OLLA IRRROTETTUNA moottorin pysäytyskatkaisimesta.

## Puhdistaminen vedessä

Keinuta vesikulkuneuvoa useita kertoja samalla kun paineet lyhyesti moottorin KÄYNNISTYS-/PYSÄYTYSpainiketta käynnistämättä moottoria. Useimmisissa tapauksissa tämä poistaa tukoksen. Käynnistä moottori ja varmista, että vesikulkuneuvo toimii kunnolla.

## *iBR:llä varustetut mallit*

Ellei edellä kuvattu menetelmä toimi, voidaan suorittaa seuraava toimenpide:

- Moottorin käydessä ja ennen kaasuttamista, paina iBR-vipua valitaksesi peruutustoiminnon ja vaihtele kaasutusta nopeasti useita kertoja.
- Toista toimenpide tarvittaessa.

## *Kaikki mallit*

Jos järjestelmä on edelleen tukossa, siirrä vesikulkuneuvo pois vedestä puhdistamista varten. Katso kohta *VESIPUHDISTUS RANNALLA*.

## Vesipuhdistus rannalla

### VAROITUS

**Turvakatkaisin TÄYTYY IRRROTAA moottorin pysäytyskatkaisimesta ennen käyttäjärjestelmän osien puhdistamista estääksesi moottorin käynnistymisen vahingossa.**

Vältä vesikulkuneuvon naarmuuntuminen kun se käännetään ympäri puhdistamista varten asettamalla sen viereen kartonki tai matto.

Käännä vesikulkuneuvo puhdistamista varten kummalle tahansa kyljelle.



smo2014-005-049

**ESIMERKKI - 2UP-MALLI ILMAN iBR:ÄÄ**

Puhdista veden sisäänoton ympäristö. Jos järjestelmä on edelleen tukossa, ota yhteys valtuutettuun Sea-Doo -jälleenmyyjään huoltoa varten.

**ILMOITUS** Tarkasta onko veden sisäänoton säleikkö vaurioitunut. Ota tarvittaessa yhteys valtuutettuun Sea-Doo -jälleenmyyjään korjausta varten.

**Kaatonut vesikulkuneuvo**

Vesikulkuneuvo on siten suunniteltu, ettei se pyörähdä helposti ympäri. Kaksi rungon sivussa olevaa ponttoonaa auttavat vesikulkuneuvoa säilyttämään vakauden. Jos se kääntyy ympäri, se jää väärin päin.

**VAROITUS**

Älä yritä käynnistää kaatuneen vesikulkuneuvon moottoria. Kuljettajalla ja matkustajilla pitää aina olla hyväksytyt henkilökohtaiset kelluntavälineet.

**⚠ TÄRKEÄÄ** Rungossa oleva lämmönvaihdin saattaa kuumua hyvin kuumaksi. Vältä kosketusta lämmönvaihtimeen, sillä se voi polttaa.

Käännä vesikulkuneuvo oikein päin ja varmista, että moottori on sammuksissa ja että turvakatkaisin **EI OLE** moottorin pysäytyskatkaisimessa. Tartu sitten kiinni sisäänoton säleikköön, astu suojalistalle ja pyöräytä omalla painolasi vesikulkuneuvo ympäri kohti sinua.

**HUOM:** Perässä, lähellä huuhteluliitintä olevassa kilvessä on ohjeet vesikulkuneuvon kääntämiseksi oikein päin. Kilpi on ylösalaisin, jotta se voidaan lukea vesikulkuneuvon ollessa kaatonut.

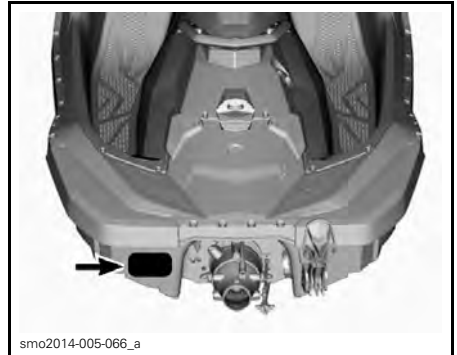

smo2014-005-066\_a

Kun vesikulkuneuvo palautetaan normaaliin toiminta-asentoon, voidaan moottori käynnistää normaalisti.

**HUOM:** On suositeltavaa ajaa ajoneuvolla noin viiden minuutin ajan siten, että moottorin kierros-luku pysyy alle 5 000 kierrosta minuutissa, jolloin pilssiin mahdollisesti kerääntynyt vesi pääsee poistumaan. Älä koskaan ylitä 5 000 kierrosta minuutissa. Ellet noudata ohjetta, vesi voi päästä moottorin sisään.

**ILMOITUS** Jos vesikulkuneuvo on ollut kaatuneena yli 5 minuuttia, älä yritä käynnistää moottoria, jottei moottoriin mene vettä, joka vaurioittaisi sitä. Ota mahdollisimman nopeasti yhteys Sea-Doo -jälleenmyyjään.



**ILMOITUS** Ellei moottori pyöri, älä yritä käynnistää moottoria enää. Muuten moottori voi vaurioitua. Ota mahdollisimman nopeasti yhteys Sea-Doo -jälleenmyyjään.

Tarkasta mahdollisimman nopeasti, onko pilssissä vettä. Tyhjennä tarvittaessa, kun olet takaisin rannassa.

## Uponnut vesikulkuneuvo

Rajoita moottorivahingot minimiin suorittamalla seuraavat toimenpiteet mahdollisimman nopeasti.

Tyhjennä pilssi.

Jos se oli uponnut suolaveteen, pysäytä suolan aiheuttama korroosio ruiskuttamalla puutarhaletkulla pilssiin ja kaikkiin osiin makeaa vettä.

**ILMOITUS** Älä koskaan yritä pyörittää, tai käynnistää moottoria. Imusarjaan jäänyt vesi virtaisi moottoriin päin ja voisi vaurioittaa sitä vakavasti.

Vie vesikulkuneuvo mahdollisimman nopeasti huollettavaksi valtuutetulle Sea-Doo -jälleenmyyjälle.

**ILMOITUS** Mitä pitempään kestää ennen kuin moottori huolletaan, sitä suurempi vahinko moottorille.

## Vesi tulvinut moottoriin

**ILMOITUS** Älä koskaan yritä pyörittää, tai käynnistää moottoria. Imusarjaan jäänyt vesi virtaisi moottoriin päin ja voisi vaurioittaa sitä vakavasti.

Vie vesikulkuneuvo mahdollisimman nopeasti huollettavaksi valtuutetulle Sea-Doo -jälleenmyyjälle.

**ILMOITUS** Mitä pitempään kestää ennen kuin moottori huolletaan, sitä suurempi vahinko moottorille. Ellei moottoria huolleta kunnolla, se voi vaurioitua pahasti.

## Vesikulkuneuvon hinaaminen vedessä

Sea-Doo -vesikulkuneuvon hinaamista varten vedessä on ryhdyttävä erikoistoimenpiteisiin.

Suurin suositeltu hinausnopeus on 21 km/h.

Jos sinun on hinattava vesikulkuneuvoa, sulje moottoritilassa oleva veden syöttöletku kiristimellä.

Kun haluat päästä käsiksi vedensyöttöletkuun, kierrä VASEMMAN huoltokannen nuppia myötäpäivään 1/4 kierroksen verran ja vedä sitten pois päin vapauttaaksesi takaosan ja liu'uta taaksepäin irrottaaksesi sen.

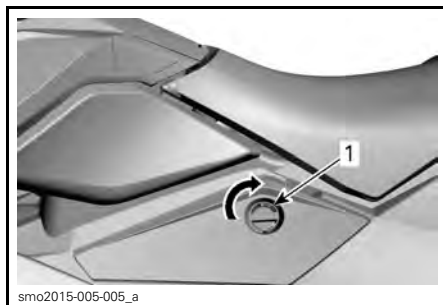

### VASEN HUOLTOKANSI

1. Vapauttaaksesi nupin kierrä sitä myötäpäivään 1/4 kierroksen verran

## VAROITUS

Tietyt moottoritilassa olevat osat voivat olla erittäin kuumia. Anna moottorin jäähtyä välttääksesi loukkaantumisen.

**!** **TÄRKEÄÄ** Varmista, että letku on kunnolla kiinni ennen kuin alat hinata vesikulkuneuvoa. Jos letku ei ole kunnolla kiinni kun moottori ei ole käynnissä, vettä kerääntyy pakojärjestelmään ja sitä pääsee moottoriin, jolloin se aiheuttaa vaurioita.

**ILMOITUS** Ellei näitä ohjeita noudateta, moottori voi vaurioitua. Jos paikalleen pysähtynyttä vesikulkuneuvoa on hinattava vedessä, varmista ettet ylitä hinausnopeutta 21 km/h.

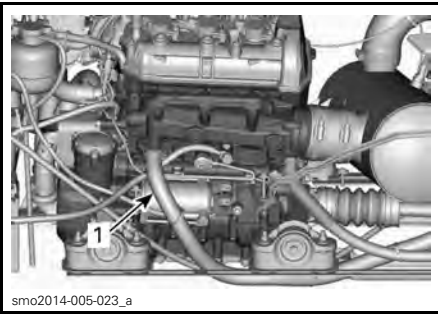

1. Vedensyöttöletku

Asenna VASEN huoltokansi takaisin paikalleen päinvastaisessa järjestyksessä kuin irrotit sen. Lukitse se sitten kiertämällä nuppia 1/4 kierroksen vastapäivään.



**VASEN HUOLTOKANSI**

1. Lukitaksesi nupin kierrä sitä vastapäivään 1/4 kierroksen verran

# ***HUOLTOTIEDOT***

# HUOLTOTAULUKKO

Huoltaminen on erittäin tärkeää, jotta vesikulkuneuvo säilyisi turvallisessa käyttökunnossa. Vesikulkuneuvo on huollettava huoltotaulukon mukaisesti.

Jokin korjaamo tai omistajan valitsema henkilö saa suorittaa pakokaasupäästöihin vaikuttavien laitteiden ja -järjestelmien huollon, vaihtamisen tai korjaamisen. Nämä ohjeet eivät edellytä BRP:n tai valtuutetun Sea-Doo -jälleenmyyjän komponentteja tai huoltotoimenpiteitä. Vaikka valtuutetun Sea-Doo -jälleenmyyjän Sea-Doo -vesijetin huoltotoimenpiteisiin tarvittavat tekniset tiedot ja taidot sekä työkalut ovat erittäin korkealuokkaiset, päästöihin liittyvän takuun ehtoihin ei kuulu se, että henkilökohtainen vesikulkuneuvon päästöihin liittyvät osat ja järjestelmät on huollatettu valtuutetulla Sea-Doo -jälleenmyyjällä tai jollakin muulla BRP:hen kaupallisesti sidoksissa olevalle yrityksellä. Päästöihin liittyvien takuuhakemusten osalta BRP rajoittaa päästöihin liittyvien osien diagnosoinnin ja korjaamisen tehtäväksi valtuutetun Sea-Doo -jälleenmyyjän toimesta. Katso lisätietoja kohdasta *USA:N EPA-PÄÄSTÖIHIN LIITTYVÄ TAKUU*. Asianmukainen huollon suorittaminen on omistajan vastuulla. Takuuhakemus voidaan hylätä muun muassa sitä syystä, että omistaja tai kuljettaja on aiheuttanut ongelman vääränlaisella huoltotoimenpiteellä tai käyttämällä ajoneuvoa väärin.

Sinun on noudatettava polttoainevaatimuksia, jotka esitetään tämän käyttöohjekirjan tankkaamista koskevassa osassa. Vaikka nykyään on jo saatavilla polttoainetta, joka sisältää enemmän kuin kymmenen prosenttia etanolia, USA:n ympäristöviranomaiset ovat kieltäneet tämän ajoneuvon käytön polttoaineella, joka sisältää yli 10 % etanolia. Jos tässä moottorissa käytetään polttoainetta, joka sisältää etanolia yli 10 %, päästöjä ohjaava järjestelmä saattaa vaurioitua.

Älä kiinnitä huomiota seuraavia järjestelmiä koskeviin tietoihin, jos vesikulkuneuvoa ei ole varustettu näillä ominaisuuksilla:

- iBR (älykäs jarru- ja peruutusjärjestelmä)

Suorita kaikki huoltotoimenpiteet luettelon mukaisesti aina kun saavutetaan sarakeessa ilmoitetut tunnit tai aika.

**HUOM:** Esimerkiksi 200 tunnin tai 2 vuoden ajanjakson jälkeen suorita kaikki tuossa sarakeessa mainitut asiat JA MYÖS sarakeessa JOKA 100. tunti tai 1 vuoden välein mainitut asiat.

## VAROITUS

**Ellei vesikulkuneuvoa huolleta huoltotaulukon mukaan ja asianmukaisin menetelmin, vesikulkuneuvon käyttö ei välttämättä ole turvallista.**

Huoltotaulukosta huolimatta käyttöä edeltävä tarkastus on suoritettava.

A: SÄÄDÄ C: PUHDISTA I: TARKASTA L: VOITELE R: VAIHDA  O: KULJETTAJA RS: KORJAAMO	ENSIMMÄISEN 50 T TAI 1 V JÄLKEEN				SUORITTAJA	HUOM!
	JOKA 100 T TAI 1 V VÄLEIN					
	200 T TAI 2 V VÄLEIN					
	OSA/TOIMENPIDE					
<b>MOOTTORI</b>						
Moottoriöljy ja suodatin		R		RS	(1)10 tunnin välein suolavesikäytössä. (2) Huuhtelu päivittäin suolavesikäytössä. (3) Vaihda 200 tunnin välein, riippumatta käyttövuosista. Katso HUOMAUTUS 1 huoltotaulukon lopusta.	
Kumialustat		I		RS		
Korroosionesto (Ruiskuta korroosionestoainetta moottoritilan metalliosiin)		L (1)		O		
Moottorin huuhtelu		C(2)		O		
PTO-puolen holkki ja tiivisteet (3)			I, L, R	RS		
<b>PAKOJÄRJESTELMÄ</b>						
Pakojärjestelmä		I, C (4)		O/RS	(4) Huuhtelu päivittäin suolavesikäytössä ja likaisessa vedessä.	
<b>JÄÄHDYTYSJÄRJESTELMÄ</b>						
Letku ja kiinnikkeet		I		RS	(5) Vaihda jäähdytysneste 300 tunnin tai 5 vuoden välein.	
Jäähdytysneste		I	R (5)	RS		
<b>POLTTOAINEJÄRJESTELMÄ</b>						
iTC-vipu (6)		I, L		O/RS	(6) Katso HUOMAUTUS 2 huoltotaulukon lopusta. (7) 100 käyttötunnin jälkeen tai varastoinnin aikana, kumpi ensin osuu kohdalle.	
Polttoainesäiliön korkki, täyttöputki, polttoainesäiliö, polttoainesäiliön hihnat, polttoaineletkut ja liitokset	I	I (7)		RS		
Polttoainejärjestelmän vuototesti	I	I		RS		
Kaasuläppärunko ja yhdysholkki imusarjaan		I		RS		
<b>ILMANOTTOJÄRJESTELMÄ</b>						
Imuäänenvaimennin		I		RS	—	
Liekinestin			I	RS		
<b>ELEKTRONISET OHJAUSJÄRJESTELMÄT</b>						
Vikaviestit		I		RS	—	

A: SÄÄDÄ C: PUHDISTA I: TARKASTA L: VOITELE R: VAIHDA  O: KULJETTAJA RS: KORJAAMO	<b>ENSIMMÄISEN 50 T TAI 1 V JÄLKEEN</b>				
	<b>JOKA 100 T TAI 1 V VÄLEIN</b>				
	<b>200 T TAI 2 V VÄLEIN</b>				
	<b>SUORITTAJA</b>				
<b>OSA/TOIMENPIDE</b>					<b>HUOM!</b>
<b>SÄHKÖJÄRJESTELMÄ</b>					
Sytytystulpat		I	R	RS	(8) Tarkasta kerran kuussa.
Sähköliitokset ja kiinnitys (sytytysjärjestelmä, käynnistysjärjestelmä, polttoaineruiskut, sulakekotelot jne.)	I	I		RS	
Moottorin pysäytyskatkaisin	I	I		RS	
Valvontapiipari	I	I		O/RS	
Akku ja kiinnikkeet		I <sup>(8)</sup>		O/RS	
<b>OHJAUSJÄRJESTELMÄ</b>					
Ohjaukskaapeli ja liitännät	I	I		RS	(9) Tarkasta toiminta.
Ohjaussuuttimen holkit	I	I		RS	
O.T.A.S. <sup>(9)</sup>	I	I		RS	
<b>KÄYTTÖJÄRJESTELMÄ</b>					
Kumisuoja (vetoakseli)		I		RS	(7) 100 käyttötunnin jälkeen tai varastoinnin yhteydessä, kumpi osuu ensin kohdalle . (10) Tarkasta kuukausittain (useammin suolavesikäytössä) ja vaihda tarvittaessa.
Siipirataan suoja		I		RS	
Siipirataan akselin tiiviste, muhvi ja O-rengas		I <sup>(7)</sup>		RS	
Vetoakseli/siipirataan kiilat		I, L		RS	
Vetoakseli/PTO:n kiilat			I, L	RS	
Galvaaninen anodi		I <sup>(10)</sup>		O/RS	
Siipiratas ja siipirataan ja kulutusrenkaan välinen vällys		I		RS	
Pumpun kiinnikkeet		I		RS	

A: SÄÄDÄ C: PUHDISTA I: TARKASTA L: VOITELE R: VAIHDA  O: KULJETTAJA RS: KORJAAMO	ENSIMMÄISEN 50 T TAI 1 V JÄLKEEN				
	JOKA 100 T TAI 1 V VÄLEIN				
	200 T TAI 2 V VÄLEIN				
	SUORITTAJA				
<b>OSA/TOIMENPIDE</b>				<b>HUOM!</b>	
<b>iBR-JÄRJESTELMÄ (älykäs jarru- ja peruutusjärjestelmä)</b>					
iBR-vipu <sup>(6)</sup>		I, L		O/RS	(6) Katso HUOMAUTUS 2 huoltotaulukon lopusta. Tarkasta onko ilmakammiossa vettä. Jos ilmakammiossa on vettä, iBR:n mutterissa on vuoto ja se on vaihdettava.
iBR-portin takaiskuvällys	I	I		RS	
iBR:n tuen levyt	I	I		RS	
iBR:n kitkahelat	I	I		RS	
iBR:n yhdystanko, hela ja ruuvit	I	I		RS	
iBR:n mutteri	I	I		RS	
iBR:n alusta	I	I		RS	
iBR-portin helat	I	I		RS	
iBR:n ilmakammio	I <sup>(11)</sup>			RS	
iBR:n suojalevy	I	I		RS	
<b>RUNKO JA KORI</b>					
Runko		I		O	—
Plaanilevy, lämmönvaihdin, veden sisäännottosäleikkö ja vahvistelevy		I		O	

**HUO-** Tarkasta mahdollisten vuotojen varalta öljytiiviste tai kaksi vesitiivistettä ja PTO:n holkin pinta. **VOIMAUTUS** tele kahden vesitiivisteiden välissä oleva rasvakammio.

1:

**HUO-** iTC-vipu (sähköinen kaasuvipu) ja iBR-vipu on tarkastettava painamalla ja vapauttamalla vipuja, jolloin nähdään liikkuvatko ne esteettömästi. Jos tunnet vivussa hiukankaan vastusta, ota yhteys valtuutettuun Sea-Doo -jälleenmyyjään vivun purkamista, puhdistamista, kuluneisuuden tarkastamista ja voitelua varten.

2:

—

# HUOLTOTOIMENPITEET

**HUOM:** Jotkut ajoneuvon varoituskilvet eivät näy kuvissa. Kun haluat lisätietoja ajoneuvon varoituskilvistä, katso kappale *VESIJETIN VAROITUSKILVET*

Tämä osa sisältää ohjeet perushuolto-toimenpiteitä varten.

## VAROITUS

Sammuta moottori ja noudata näitä huoltotoimenpiteitä huoltaesasi ajoneuvoasi. Ellet noudata asianmukaisia huoltotoimenpiteitä, kuumat tai liikkuvat osat, sähkölaitteet, kemikaalit tai jotkut muut vaaratilanteet voivat aiheuttaa loukkaantumisen.

## VAROITUS

Mikäli purkamisen/kokoamisen yhteydessä joudutaan irrottamaan lukituksia (esim. kiinnityskiekkoot, itselukkiutuvat kiinnikkeet, jne.), vaihda ne aina uusiin.

**ILMOITUS** Älä koskaan jätä mitään esinettä, rättyä, työkalua, tms. moottoritilaan tai pilssiin.

## Moottoriöljy

### Suosittelava moottoriöljy

Käytä OSASYNTEETTISTÄ XPS-4-TAHTIÖLJYÄ (KESÄLAATU) (P/N 293 600 121) tai SYNTEETTISTÄ XPS-4-TAHTIÖLJYÄ (KAIKKIEN VUODENAIKOJEN LAATU) (P/N 293 600 112). (Jos suositeltavaa XPS™-moottoriöljyä ei ole saatavilla käytä 5W40-öljyä tai synteettistä 10W40 API SERVICE SN-öljyä.

## Moottoriöljyn pinnan taso

**ILMOITUS** Tarkasta taso säännöllisesti ja täytä tarvittaessa. Älä täytä liikaa. Moottorin käyttö asiaankuulumattomalla öljymäärällä voi vaurioittaa vakavasti moottoria.

**!** **TÄRKEÄÄ** Tietyt moottoritilassa olevat osat voivat olla erittäin kuumat. Suora kosketus voi aiheuttaa ihon palamisen.

Voit tarkastaa öljymäärän vesikulkuneuvon ollessa vedessä, tai poissa vedestä.

### Maalla

**ILMOITUS** Vesikulkuneuvon on oltava vaakatasossa.

**!** **TÄRKEÄÄ** Jos moottoria käytetään vesikulkuneuvon ollessa poissa vedestä, voi lämmönvaihdin tulla hyvin kuumaksi. Vältä kosketusta lämmönvaihtimeen, sillä se voi polttaa.

1. Nosta trailerin vetoaisaa ja kiilaa se asentoon, jossa suojalista on vaakatasossa.
2. Asenna puutarhaletku pakojärjestelmän huuhteluliittimeen. Katso *PAKOJÄRJESTELMÄ* tästä osasta ja noudata toimenpiteitä.

## **!** **TÄRKEÄÄ**

- Älä koskaan käytä moottoria syöttämättä vettä pakojärjestelmään. Jos pakojärjestelmää ei jäähdytetä, se voi vakavasti vaurioitua.
- Älä koskaan käytä moottoria 2 minuuttia kauempaa. Voimansiirron tiivisteessä ei ole jäähdytystä kun vesikulkuneuvo ei ole vedessä. Myös äärimmäinen kuumuus vaurioittaa moottoria.



3. Kun moottori on jo normaalissa käytölämpötilassa, anna sen käydä **joutokäynnillä 30 sekuntia** ja pysäytä se sitten.
4. Odota vähintään 30 sekuntia, jotta öljy tasoittuu moottorissa.

### Vedessä tai maalla

5. Irrota vesikulkuneuvon OIKEALLA puolella takaosassa oleva huoltokansi kiertämällä sitä vastapäivään, jotta voit tarkastaa määrän.



#### ESIMERKKI

1. OIKEA huoltokansi

6. Ruuvaa mittatikku auki ja vedä se ulos sekä pyyhi puhtaaksi.

**HUOM:** OIKEAN huoltokannen sisäpuolella on jatke, jonka ansiosta mittatikku voidaan ruuvata auki.

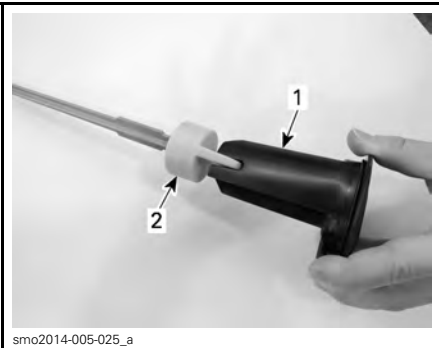

1. OIKEA huoltokansi - jatke
2. Mittatikku

7. Aseta mittatikku uudelleen paikalleen, työnnä se kokonaan sisään.
8. Irrota mittatikku uudelleen ja tarkasta öljyn pinnan taso. Sen pitäisi olla merkkien MAX (maksimi) ja MIN (minimi) välissä.

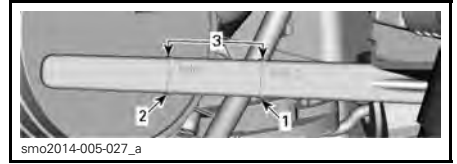

1. Maksimi
2. Minimi
3. Käyttöalue

9. Lisää öljyä kunnes sen pinta on vaaditulla tavalla merkkien välissä.

**HUOM:** Älä täytä liikaa.

Öljyn lisääminen:

- Aseta suppilo öljyn täyttöaukkoon.
- Lisää suositeltua öljyä määritettyyn tasoon saakka.

**HUOM:** Koko tässä osassa kuvattu menetelmä on toistettava joka kerta uudelleen, kun moottoriin lisätään öljyä. Muuten öljyn pinnan lukema on väärä.

10. Asenna mittatikku huolellisesti takaisin paikalleen ja laita OIKEA huoltokansi paikalleen kiinni.

### Moottorin öljynvaihto ja öljynsuodattimen vaihto

Öljynvaihdon ja suodattimen vaihdon voi suorittaa valtuutettu Sea-Doo -jälleenmyyjä, jokin korjaamo tai valitsemasi henkilö.

### Moottorin jäähdytysneste

#### Suosittelava moottorin jäähdytysneste

Käytä aina LONG LIFE ANTIFREEZE -JÄÄHDYTYSNESTETTÄ (P/N 219 702 685) tai vastaavaa. Ellei suositeltavaa jäähdytysnestettä ole, käytä esisekoitettua (50 % - 50 %) etyyliglykoli-jääh-

dytysnestettä, jonka silikaattipitoisuus on alhainen ja joka on tarkoitettu erityisesti alumiinisille sisäpolttomootoreille.

Pakkasnesteen pilaantumisen estämiseksi käytä aina samaa merkkiä ja vahvuusastetta. Älä koskaan sekoita eri merkkejä tai vahvuuksia keskenään, ellei jäähdytysjärjestelmää ole kunnolla huuhdeltu ja täytetty uudelleen.

## Moottorin jäähdytysnesteen pinnan taso

### **VAROITUS**

Tarkasta jäähdytysnesteen pinnan taso moottorin ollessa kylmä. Älä koskaan lisää jäähdytysnestettä jäähdytysjärjestelmään moottorin ollessa kuuma.

**TÄRKEÄÄ** Tietty moottoritallassa olevat osat voivat olla erittäin kuumat. Suora kosketus voi aiheuttaa ihon palamisen.

Kun haluat päästä käsiksi paisuntasäiliöön, kierrä VASEMMAN huoltokannen nuppia myötäpäivään 1/4 kierroksen verran ja vedä sitten pois päin vapauttaaksesi takaosan ja liu'uta taaksepäin irrottaaksesi sen.

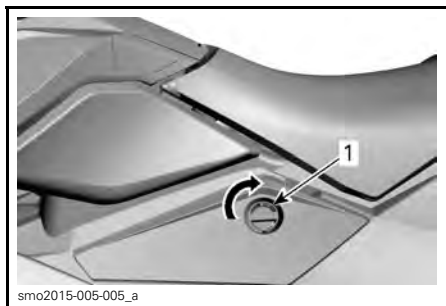

### VASEN HUOLTOKANSI

1. Vapauttaaksesi nupin kierrä sitä myötäpäivään 1/4 kierroksen verran

Etsi paisuntasäiliön korkki.



1. Paisuntasäiliön korkki

Kun vesikulkuneuvo on tasaisella alustalla, lisää jäähdytysnestettä kunnes sitä tulee näkyviin. Älä ylitä jäähdytysnestesäiliössä olevaa KYLMÄN tason merkkiä (COLD) moottorin ollessa kuuma.



1. Kylmän tason merkki

**HUOM:** Vesikulkuneuvo on vaakatasossa kun se on vedessä. Kun se on trailerilla, nosta trailerin aisaa ja kiilaa se asentoon, jossa suojalista on vaakatasossa.

Lisää esisekoitettua jäähdytysnestettä kunnes sen pinta on vaaditulla tavalla merkkien välissä. Vältä roiskuminen käyttämällä suppiloa. Älä täytä liikaa.

Asenna paisuntasäiliön korkki huolellisesti takaisin paikalleen ja asenna VASEN huoltokansi takaisin paikalleen

päinvastaisessa järjestyksessä kuin irrotit sen. Lukitse se sitten kiertämällä nuppia 1/4 kierroksen vastapäivään.



smo2015-005-005\_b

### VASEN HUOLTOKANSI

1. Lukitaksesi nupin kierrä sitä vastapäivään 1/4 kierroksen verran

**HUOM:** Usein lisää jäähdytysnestettä tarvitseva jäähdytysjärjestelmä merkitsee vuotoja tai moottoriongelmia. Ota yhteys valtuutettuun Sea-Doo -jälleenmyyjään.

### Moottorin jäähdytysnesteen vaihtaminen

Valtuutetun Sea-Doo -jälleenmyyjän on syytä suorittaa jäähdytysnesteen vaihto.

### Ohjauksen suuntaus

1. Vapauta käsin VASEN polvisuoja ja irrota se.

**HUOM:** Tämä tila mahdollistaa pääsyn ohjausvaijerin kokoonpanoon. Älä käytä tätä tilaa säilytystarkoitukseen.

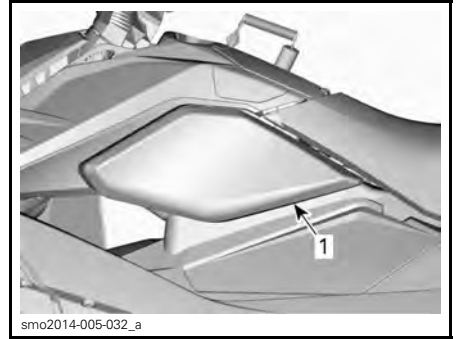

smo2014-005-032\_a

1. VASEN polvisuoja

2. Irrota ohjausvaijeri työntämällä rennasta mutteria kohti.



smo2014-005-033\_a

### OHJAUSVAIJERI IRROTETTUNA

1. Renas
2. Mutteri

3. Aseta suihkupumpun suutin suoraan asentoon.
4. Ruuvaa mutteri auki kääntääksesi ohjaustankoa oikealle.
5. Ruuvaa mutteri kiinni kääntääksesi ohjaustankoa vasemmalle.
6. Kun olet suorittanut ohjaustangon linjauksen, kiinnitä ohjausvaijeri painamalla rennäs takaisin alas ja asenna VASEN polvisuoja takaisin paikalleen.

## Keskirunko

### Keskirungon irrottaminen

Irrota keskirunko tarvittaessa seuraavasti:

**VAROITUS**

Älä koskaan yritä nostaa keskirunkoa yksin. Nosta se ainoastaan, jos joku auttaa sinua tai käytä sopivaa nostolaitetta. Yksin nostamisesta saattaa aiheutua vakavia vammoja.

1. Kierrä VASEMMAN huoltokannen nuppia myötäpäivään 1/4 kierroksen verran ja vedä sitten pois päin vapauttaaksesi takaosan ja liu'uta taaksepäin irrottaaksesi sen.

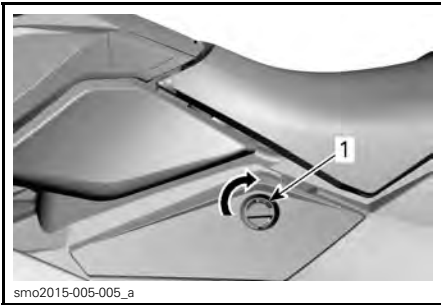

**VASEN HUOLTOKANSI**

1. Vapauttaaksesi nupin kierrä sitä myötäpäivään 1/4 kierroksen verran

2. Irrota ohjauksen liitin.



1. Liitin

3. Vapauta käsin VASEN polvisuoja ja avaa se sekä irrota ohjausvaijerin kokoonpano.

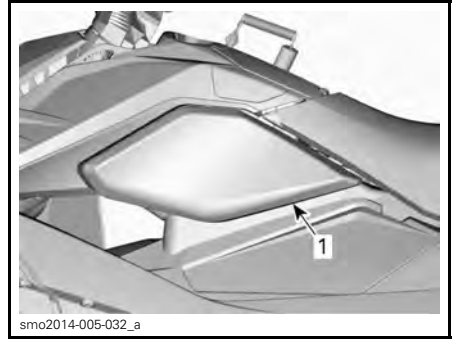

1. VASEN polvisuoja



**ESIMERKKI - VASEN POLVISUOJA IRROTETTUNA**

1. Ohjausvaijerin kokoonpano

4. Irrota kaksi ruuvia vaijerin kokoonpanosta.

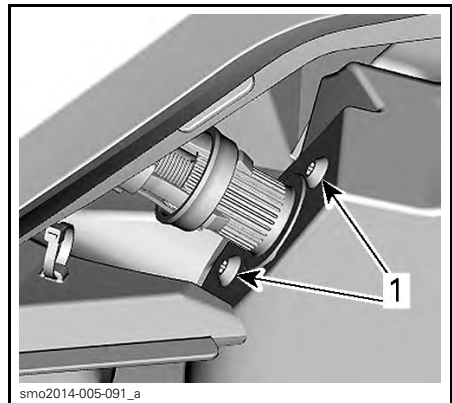

1. Vaijerin kokoonpanon ruuvit

5. Irrota mutteri, pultti ja aluslevy, jotta voit irrottaa tangon ohjauspylvästä.

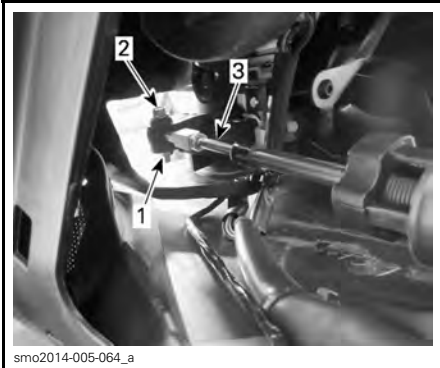

smo2014-005-064\_a

1. Mutteri ja aluslevy
2. Pultti
3. Tanko

6. Irrota kaksi itsekierteyttävää ruuvia kummastakin takahuoltopaneelistä ajoneuvon takaosassa.
7. Irrota takahuoltopaneelit liu'uttamalla niitä vesijetistä ulospäin.

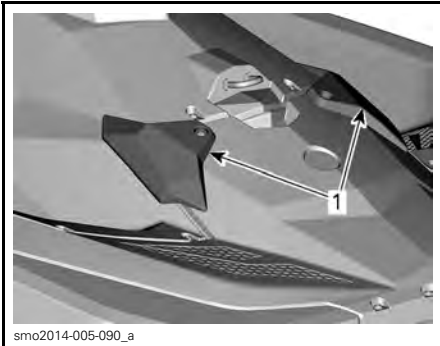

smo2014-005-090\_a

1. Takahuoltopaneelit

8. Irrota istuin. Katso kohta *ISTUIN* kappaleessa *VARUSTEET*.
9. Irrota kolme itsekierteyttävää ruuvia polttoainekorkin ympäriltä.

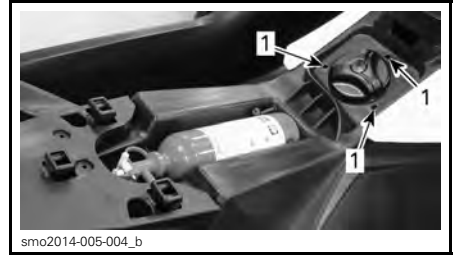

smo2014-005-004\_b

1. Ruuvit

10. Irrota viisi itsekierteyttävää ruuvia keskirungon etuosasta.

**HUOM:** Jos säilytyslokero on varusteena, avaa se ensiksi. Katso kohta *SÄILYTYSLOKERO*.

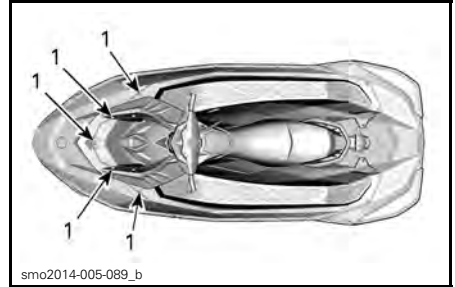

smo2014-005-089\_b

1. Itsekierteyttävät ruuvit

11. Irrota kuusi itsekierteyttävää ruuvia keskirungon takaosasta.

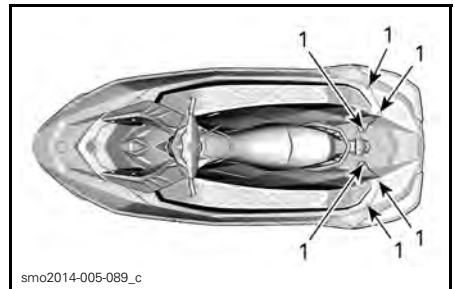

smo2014-005-089\_c

1. Itsekierteyttävät ruuvit

12. Irrota 10 M6 mutteria ja ruuvia keskirungon molemmilta puolin.

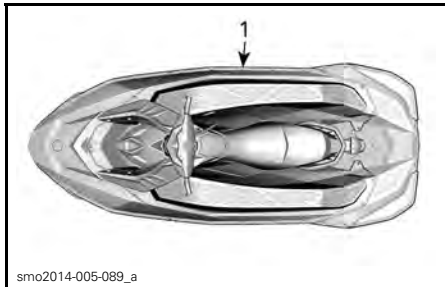

1. Mutterit ja ruuvit

13. Nosta varoen keskirunko ajoneuvon rungosta nostohihnan avulla.

**HUOM:** Nostaessasi keskirunkoa kiertä hihnan kasikahvojen ympäri. Jos kiertät hihnan johonkin muualle keskirunkoon, hihnalla nostaminen saattaa aiheuttaa vaurioita.

### Keskirungon asentaminen

1. Sijoita huolellisesti keskirungon linjauskielekkeet ajoneuvon runkoon.

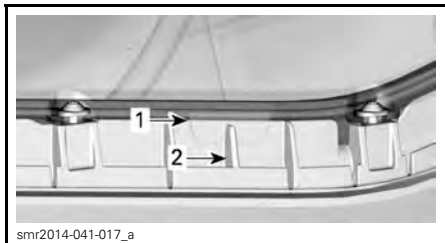

#### KESKIRUNKO - NÄKYMÄ PAAPUURIN (VASEN PUOLI) PUOLELTA

1. Keskirungon uritettu linjauskieleke
2. Ura ajoneuvon rungossa

2. Asenna ruuvit aluksi linjauskielekkeiden rinnalle varmistaaksesi, että linjauskielekkeet pysyvät oikein paikoillaan.

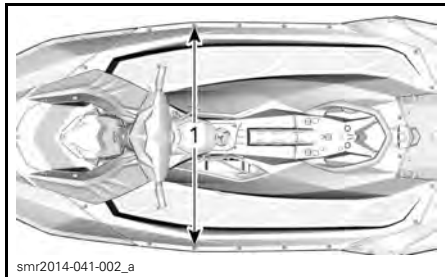

1. Ruuvit aluksi linjauskielekkeiden rinnalla

3. Asenna kaksi takatuen ruuvia.

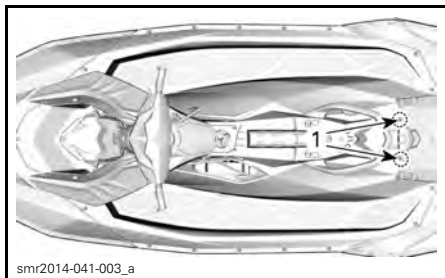

1. Takatuen ruuvit

4. Asenna ruuvit ja kiristä mutterit keskirungon molemmilta puolin ilmoitettuun kiristysmomenttiin.

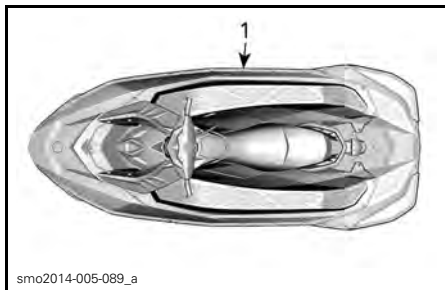

1. Mutterit ja ruuvit

#### KIRISTYSMOMENTTI

M6-mutterit

3,5 N•m ± 0,5 N•m

5. Asenna ruuvit keskirungon eteen ja taakse sekä kiristä ne ilmoitettuun kiristysmomenttiin.

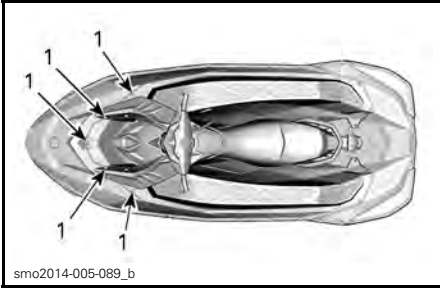

smo2014-005-089\_b

1. Itsekierteuttävät ruuvit

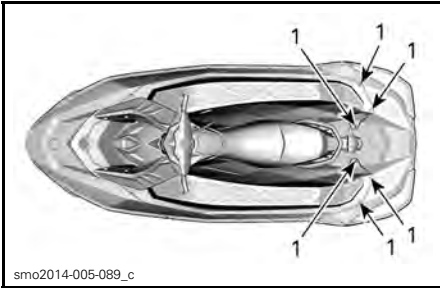

smo2014-005-089\_c

1. Itsekierteuttävät ruuvit

8. Sijoita takahuoltopaneelit paikoilleen liu'uttamalla ne kohti vesijetin sisäpuolta ja asenna itsekierteuttävät ruuvit. Kiristä määritettyyn kiristysmomenttiin.

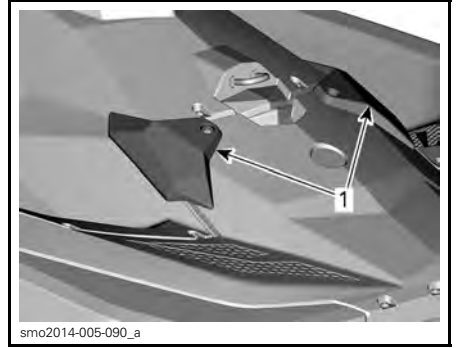

smo2014-005-090\_a

1. Takahuoltopaneelit

**KIRISTYSMOMENTTI**

Itsekierteuttävät ruuvi	5,5 N•m ± 0.5 N•m
-------------------------	-------------------

9. Kytke ohjauksen liitin.



smo2014-005-034\_a

1. Liitin

KIRISTYSMOMENTTI	
Itsekierteuttävät ruuvi	5,5 N•m ± 0.5 N•m

6. Asenna itsekierteuttävät ruuvit polttoainekorkin ympärille ja kiristä ne ilmoitettuun kiristysmomenttiin.

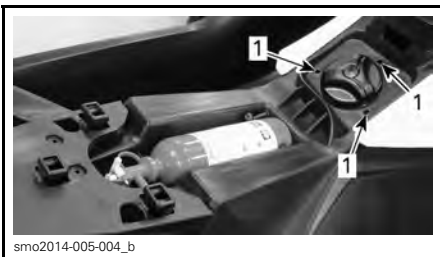

smo2014-005-004\_b

1. Ruuvit

KIRISTYSMOMENTTI	
Itsekierteuttävät ruuvi	4,5 N•m ± 0.5 N•m

7. Asenna istuin takaisin. Katso kohta *ISTUIN* kappaleessa *VARUSTEET*.

10. Kytke ohjausvaijeri päinvastaisessa järjestyksessä kuin irrotit sen.

11. Sulje polvisuoja ja VASEN huoltokansi. Lukitse se sitten kiertämällä nuppia 1/4 kierroksen vastapäivään.



**VASEN HUOLTOKANSI**

1. Lukitaksesi nupin kierrä sitä vastapäivään 1/4 kierroksen verran

**Akku**

**Näin pääset huoltamaan akkua**

Kierrä VASEMMAN huoltokannen nupia myötäpäivään 1/4 kierroksen verran ja vedä sitten pois päin vapauttaaksesi takaosan ja liu'uta taaksepäin irrottaaksesi sen.

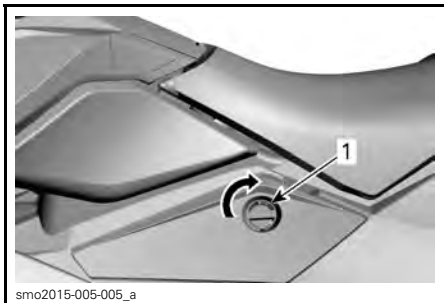

**VASEN HUOLTOKANSI**

1. Vapauttaaksesi nupin kierrä sitä myötäpäivään 1/4 kierroksen verran

**Akun irrottaminen**

**VAROITUS**

Akun MUSTA (-) eli negatiivinen johto pitää aina irrottaa ensin ja kytkeä viimeisenä. Älä koskaan lataa akkua, joka on asennettuna vesikulkuneuvoon.

1. Irrota MUSTA (-) negatiivinen johto akusta.

2. Liu'uta PUNAINEN kumisuoja pois PUNAISESTA (+) plusjohdon liittimestä ja irrota se akun navasta.
3. Asenna pultit takaisin kiinnittääksesi kiinnitysmutterit irrotuksen ajaksi.
4. Irrota kiinnityshihna.

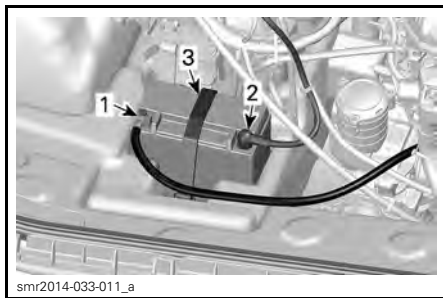

**KESKIRUNKO ON IRROTETTU SELKEYDEN VUOKSI**

1. MUSTA (-) negatiivinen johto
2. PUNAINEN (+) plusjohto
3. Kiinnityshihna

5. Irrota akku ajoneuvosta.

**ILMOITUS** Jos akkuhappoa roiskuu vahingossa ajoneuvon osiin, pese välittömästi roiskeet ruokasooda-vesi -liuoksella alueelta pois ja huuhtelee huolellisesti.



**Akun puhdistaminen**

Puhdista akku, akun kotelo, johdot ja navat soodavesiliuoksella.

Poista akun navoista ja johtojen päistä korrosio karkealla teräsharjalla.



Akun yläpinta on puhdistettava pehmeällä harjalla ja rasvan poistavalla saippualla tai leivinsoodaliuksella.

Huuhto puhtaalla vedellä ja kuivaa huolellisesti.

### Akun tarkastaminen

Tarkista, ettei akun kotelossa ole halkeamia tai muita mahdollisia vaurioita.

Värimuutokset, vääntymät tai kohonnut kansi merkitsevät akku on ollut ylikuumentunut tai ylläladattu.

Jos akun kotelo on viallinen, vaihda akku ja puhdista akun alusta ja sen ympäristö soodavesiliuksella.

**⚠ TÄRKEÄÄ** Jos akun kotelo on vioittunut, suojaa kätesi kumihanskoilla tai vastaavilla, kun irrotat akua.

Tarkista akun kiinnitystukien kunto.

### Akun varastointi

**ILMOITUS** Oikeanlainen akun varastointi on erittäin tärkeä akun käyttökäytä ajatellen. Akun säännöllinen lataaminen varastoinnin aikana estää sulfaatin muodostumisen sen kennoihin. Akun säilyttäminen ajoneuvossa varastoinnin aikana saattaa heikentää/ruostuttaa liittimiä. Akku saattaa myös vaurioitua, jos se pääsee jäätymään. Purkautunut akku jäätyy ja rikkoutuu jäätymisalueelta. Vuotava akkuhappo vahingoittaa ympäröiviä osia. Irrota aina akku ajoneuvosta ajoneuvon varastointiajaksi ja lataa se säännöllisesti pitääksesi akun parhaassa mahdollisessa kunnossa.

Puhdista akun navat ja johtojen liitokset teräsharjalla.

Laita ohut kerros eristävää rasvaa napoihin.

Puhdista akun kotelo soodavesiliuksella.

Huuhto akku puhtaalla vedellä ja kuivaa hyvin puhtaalla kankaalla.

Varastoi akku viileässä, kuivassa paikassa. Sellaiset varastointiolosuhteet vähentävät akun itsepurkautumista ja nesteen haihtuminen pysyy minimissään. Älä säilytä akkua kosteahkossa tai märissä olosuhteissa, äläkä suorassa auringonvalossa.

Lataustiheys riippuu akun kunnosta ja varastointilämpötilasta. Huolla akku seuraavan taulukon mukaisesti.

**HUOM:** Akku täytyy aina varastoida täysin ladattuna.

ULKOILMAN LÄMPÖTILA	LATAUSTIHEYS
Alle 16°C	Kuukausittain
Yli 16°C	2 viikon välein

### Akun lataaminen

**⚠ VAROITUS**  
Älä koskaan lataa akkua tai korota sen jännitettä sen ollessa paikallaan vesikulkuneuvossa.

**⚠ VAROITUS**  
Käytä aina suojalaseja ja lataa akku ilmastoidussa tilassa. Älä koskaan lataa tai anna akulle lisävirtaa, kun se on paikoillaan ajoneuvossa. Älä avaa suljettuja korkkeja latauksen aikana. Älä aseta akkua lähelle avotulta.

**ILMOITUS** Jos akku kuumuu, älä kosketa sitä, lopeta lataaminen ja anna sen jäähtyä ennen kuin jatkat.

**HUOM:** Suljetuissa VRLA-akuissa on sisäinen turvaventtiili. Jos akun paine nousee ylläladautumisen vuoksi, venttiili avautuu, jolloin paine pääsee purkautumaan eikä akku vaurioidu.

Suorita *LATAAMATON JÄNNITEMITTARITESTI* kuten kuvattu tässä kapaleessa ja etene sitten kuten kuvattu tässä.

Automaattilaturilla akun virheetön lataaminen käy nopeiten ja helpoiten.

Jos käytät vakiovirtalaturia akussa, lataa akku seuraavan taulukon mukaisesti.

### Акun jännite alle 12,8 V ja yli 11,5 V

YTX20L-BS	AIKA	LATAUS
VAKIOLATAUS (SUOSITELTAVA)	4 – 9 tuntia	2 A
PIKALATAUS	50 minuuttia	10 A

### Акun jännite alle 11,5 V

Jos akun jännite on alle 11,5 V, sen lataaminen edellyttää erityistoimenpiteitä. Ladattaessa ylipurkautunutta akkua, akun sisävastus saattaa olla liian korkea, jotta akku latautuisi normaalilla latausjännitteellä.

Aseta laturi 10 A :n latausarvoon ja valvo latausvirtaa noin 30 minuutin ajan. Jos latausvirta ei muutu tai akku kuumuu epätavallisen kuumaksi, akun käyttöikä on todennäköisesti kulunut loppuun ja se on vaihdettava.

### Акun asennus

1. Asenna akku vesikulkuneuvoon ja kiinnitä se kiinnityshihnalla.

**⚠ VAROITUS**

Kytke aina akun johdot määrittelyssä järjestyksessä: ensin PUNAINEN (+) plusjohto ja viimeksi MUSTA (-) negatiivinen johto.

2. Kytke PUNAINEN (+) plusjohto
3. Kytke MUSTA (-) negatiivinen johto viimeisenä.
4. Laita eristävää rasvaa akun napoihin.
5. Tarkasta johtojen reititys.

6. Asenna muut irrottamasi osat.

### Акun huolto

Nämä akut tarvitsevat vain vähän huoltoa toimiakseen hyvin. Noudata tätä helppoa tarkastuslistaa, jotta akun suorituskyky säilyy erinomaisena.

- Tarkasta jännite jännitemittarilla kolmen kuukauden välein.
- Pidä akku täysin ladattuna 100 % (12,8 V tai enemmän sen jälkeen kun se on ollut käyttämättömänä kaksi tuntia).
- Tarkasta jännite ja lataa akku, jos jännite putoaa alle 12,5 V:n.
- Pidä akun yläosa puhtaana noesta.
- Puhdista navat ja liittimet tarvittaessa.
- Ota akku irti tai irrota akun johdot varastointia varten.

### Sytytyspuolat

#### Sytytyspuolan irrottaminen

1. Irrota keskirunko, jotta pääset käsiksi sytytyspuolaan. Katso kohta *KESKIRUNGON IRROTTAMINEN*.

**ILMOITUS** Älä irrota sytytyspuola ennen kuin olet irrottanut syöttöliittimen, muutoin johdot vahingoittuvat. Älä yritä kammata sytytyspuola irti ruuvimeisselillä vaurioiden välttämiseksi.

2. Irrota sytytyspuolan liitin.
3. Irrota sytytyspuolan kiinnitysruuvi.
4. Irrota sytytyspuola sytytystulpasta kiertämällä käämejä sivulta toiselle samalla, kun vedät ylöspäin.

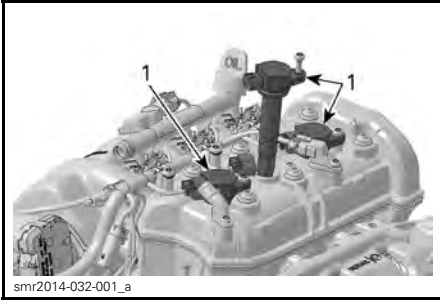

1. Sytytyspuolat

## Sytytyspuolan asentaminen

1. Kohdista sytytyspuolan kiinnitysruuvien aukko venttiilin kannen kierteistetyn aukon kanssa.
2. Asenna sytytyspuola sytytystulppaan ja työnnä se kokonaan alas kunnes se vastaa venttiilin kanteen.
3. Asenna kiinnitysruuvi ja kiristä se ilmoitettuun momenttiin.

### SYTYTYSPUOLAN KINNITYSRUUVI

Kiristysmomentti	11 N•m
------------------	--------

4. Kytke sytytyspuolan liitin.

## Sytytystulpat

### Sytytystulpan irrottaminen

1. Irrota sytytyspuolan liitin.
2. Irrota sytytyspuola. Katso kohta *SYTYTYSPUOLAN IRROTTAMINEN*.

### **VAROITUS**

Älä koskaan irrota sytytyspuolaa sytytystulppasta irrottamatta sitä ensin johtosarjasta. Pilssissä saattaa olla syttyviä kaasuja. Jos turvakatkaisin on asennettuna paikoilleen moottorin pysäytyskatkaimen, se saattaa aiheuttaa kipinän sytytyspuolan sytytystulpan päähän ja aiheuttaa räjähdys.

3. Vapauta sytytystulpan kiristysmomentti sytytystulpan hylsyavaimella.

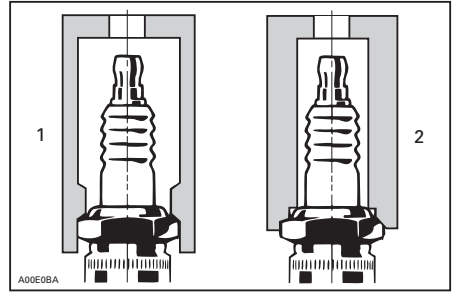

1. Oikeanlainen hylsyavain
2. Väärä hylsyavain

4. Puhdista sytytystulppa ja sylinterin kansi paineilmalla.
5. Löysää sytytystulppa ja ota sytytystulppa pois tulpan aukosta sytytyspuolan avulla.

### Sytytystulpan asentaminen

Varmista ennen asentamista, että sylinterinkannen ja sytytystulppien kosketuspinnossa ei ole nokea.

### **VAROITUS**

Älä yritä säätää tämän sytytystulpan kärkiväliä. Säätötyökalu saattaisi vahingoittaa negatiivisia elektrodeja, joka voi johtaa elektrodin rikkoutumiseen ja vakavaan moottorivaurioon.

1. Tarkasta tulpan kärkiväli rakotulkilla. Katso ohjearvo kohdasta *TEKNISET TIEDOT*.
2. Laita kiinnileikkaantumisen estävää LOCTITE 767 (P/N 293 800 070) sytytystulpan kierteisiin estämään mahdollinen kiinnileikkautuminen.
3. Ruuvaa tulppa käsin sylinterin kanteen. Kiristä sen jälkeen tulppaa myötäpäivään oikeankokoisella hylsyavaimella.

SYTYTYSTULP-PA	KIRISTYSMO-MENTTI
NGK CR8EB (tai vastaava)	13 N•m ± 1 N•m

4. Asenna sytytyspuola paikalleen. Katso kohta *SYTYTYSPUOLAN ASENTAMINEN*.

Asenna keskirunko takaisin paikalleen. Katso kohta *KESKIRUNGON ASENTAMINEN*.

## Pakojärjestelmä

### Pakojärjestelmän huuhtelu

Suolan ja muiden vedessä olevien kemiallisten aineiden vaikutuksen neutraloimiseksi on pakojärjestelmä välttämättä huuhdettava makealla vedellä. Se auttaa hiekan, suolan, kotiloiden, tai muiden hiukkasten poistamisessa vesivaipoista ja/tai letkuista.

Huuhtelu on syytä suorittaa, kun vesikulkuneuvoa ei suunnitella käytettäväksi enää samana päivänä, tai kun se varastoidaan yhtään pidemmäksi aikaa.

### **VAROITUS**

Suorita tämä toimenpide hyvin tuulettamalla alueella.

Toimi seuraavalla tavalla:

Puhdista käyttöjärjestelmä ruiskuttamalla vettä sen sisäänmenoon ja ulostuloon ja levittämällä sitten XPS Lube -voiteluainetta tai vastaavaa.

**TÄRKEÄÄ** Jos moottoria käytetään vesikulkuneuvon ollessa poissa vedestä, voi lämmönvaihdin tulla hyvin kuumaksi. Vältä kosketusta lämmönvaihtimeen, sillä se voi polttaa.

Liitä puutarhaletku vesikulkuneuvon peräosassa olevaan liittimeen (perän vasemmalla puolella). Älä avaa vesihanaa vielä.

**ILMOITUS** Käytä aina moottoria ennen vesihanan avaamista. Ellet tee näin, vesi pääsee moottorin sisään.

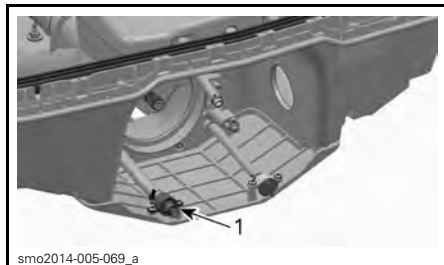

*SUIHKUPUMPUN SUUTIN IRROTETTU SELKEYDEN VUOKSI*

1. Huuhteluliittimen sijainti (kuvassa lisävarusteena saatava letkunsovitin)

**HUOM:** Voit käyttää lisävarusteena saatavaa pikaliitinsovitinta (P/N 295 100 555). Moottorin huuhtelussa ei tarvita letkunkiristimiä.

Huuhto käynnistämällä moottori ja avaamalla sitten välittömästi vesihana.

**TÄRKEÄÄ** Tietyn moottorin osat voivat olla erittäin kuumat. Suora kosketus voi aiheuttaa ihon palamisen. Älä koske moottorin käydessä sähköosiin tai käyttöjärjestelmän osiin.

**ILMOITUS** Älä koskaan huuhtelee kuumaa moottoria. Käynnistä aina moottori ennen vesihanan avaamista. Vältä ylikuumentumista avaamalla vesihana välittömästi moottorin käynnistämisen jälkeen.

Käytä moottoria 90 sekuntia tyhjäkäynnillä.

**ILMOITUS** Älä koskaan käytä moottoria ilman, että pakojärjestelmään syötetään vettä vesikulkuneuvon ollessa poissa vedestä.

Varmista, että suihkupumpusta virtaa huuhdottaessa vettä ulos. Muuten, ota yhteys valtuutettuun Sea-Doo -jälleenmyyjään.

Sulje vesihana, käytä sitten moottoria kierrosluvulla 5 000 viiden sekunnin ajan ja pysäytä sitten moottori.

**ILMOITUS** Sulje aina vesihana ennen moottorin pysäyttämistä. Ellei tee näin, vesi pääsee moottorin sisään.

**ILMOITUS** Irrota pikaliitinsovitin huuhtomisen jälkeen (jos käytetty).

## Lämmönvaihdin ja veden sisäänottosäleikkö

### Lämmönvaihtimen ja veden sisäänottosäleikön tarkastaminen

Tarkasta onko lämmönvaihtimessa tai suihkupumpun veden sisäänoton säleikössä halkeamia tai muita vaurioita. Ota Sea-Doo -jälleenmyyjäsi yhteyttä vaurioituneiden osien korjaamiseksi tai vaihtamiseksi.

### **VAROITUS**

Turvakatkaisin tulee aina irrottaa moottorin pysäytyskatkaisimesta ennen veden sisäänottosäleikön tarkastamista.

**HUOM:** Rungon VASEMMALLA puolella on vahvistelevy, jonka tarkoituksena on säilyttää symmetria, jotta vesikulkuneuvon hydrodynamiikka pysyy samanlaisena.

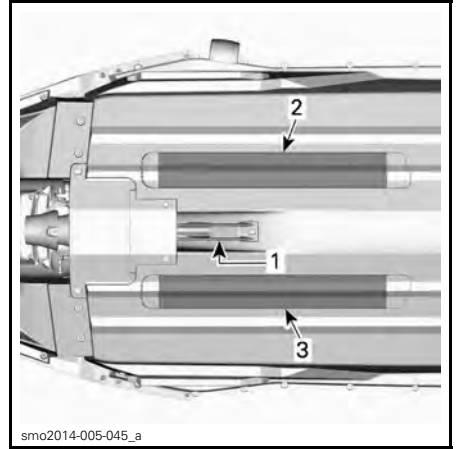

1. Veden sisäänotto
2. Lämmönvaihdin
3. Vahvistelevy

## Galvaaninen anodi

### Galvaanisen anodin tarkastaminen

Tarkasta kuluneisuus. Vaihda anodi, jos se on kulunut enemmän kuin puolet.

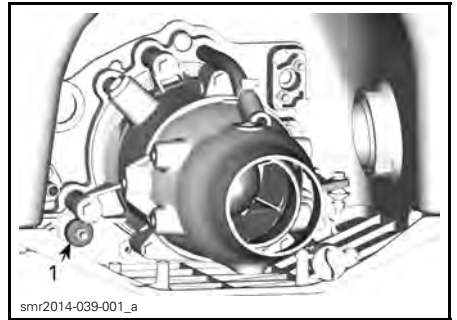

1. Galvaanisen anodin sijainti

### Galvaanisen anodin irrottaminen

Ruuvaa galvaanisen anodin kiinnitysmutteri auki ja irrota anodi.

### Galvaanisen anodin asentaminen

Asennus tapahtuu päinvastaisessa järjestyksessä kuin irrottaminen.

Kiristä anodin kiinnitysmutteri räjäytyskuvassa annettuun momenttiin.

## Sulakkeet

### Sulakkeen irrotus ja asennus

Käytä sulakekotelossa olevaa sulakkeen irrotus/asennustyökälua helpottamaan sulakkeen irrottamista.

### Sulakkeen tarkastus

Sähkövian sattuessa tarkasta sulakkeet. Vaihda palanut sulake uuteen samanarvoiseen sulakkeeseen.

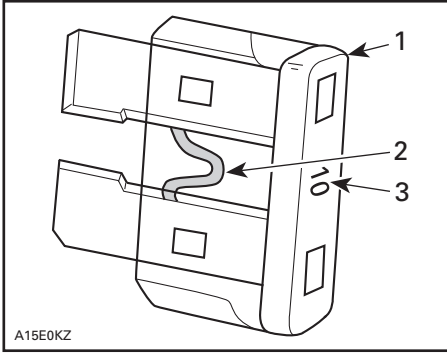

A15E0KZ

1. Sulake
2. Tarkasta onko sulanut
3. Sulakkeen arvo

## VAROITUS

Älä käytä suurempiarvoista sulaketta, sillä tämä voi aiheuttaa vakavan vaurion. Jos sulake on palanut, on toimintahäiriön syy määritettävä ja korjattava ennen uudelleenkäynnistämistä. Ota yhteys valtuutettuun Sea-Doo -jälleenmyyjään huoltoa varten.

### Sulakkeen sijainti

Kaikki sulakkeet sijaitsevat yhdessä sulakekotelossa.

Kun haluat päästä käsiksi sulakekoteloon, kierrä nuppia myötäpäivään 1/4 kierroksen verran ja vedä sitten pois päin vapauttaaksesi takaosan ja liu'uta taaksepäin irrottaaksesi sen.



smo2015-005-005\_a

### VASEN HUOLTOKANSI

1. Vapauttaaksesi nupin kierrä sitä myötäpäivään 1/4 kierroksen verran

Sulakekotelo sijaitsee paisuntasäiliön vasemmalla puolella.

Kun haluat irrottaa sulakekotelon kannen, purista lukituskielekkeitä sulakekotelon molemmilla puolilla ja vedä samalla kansi pois sulakekotelosta.

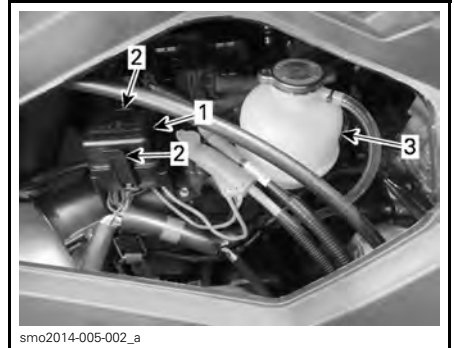

smo2014-005-002\_a

1. Sulakekotelon kansi
2. Lukituskielekkeet
3. Paisuntasäiliö



smo2014-005-041\_a

### ESIMERKKI - SULAKEKOTELON KANSI IRROTETTUNA

#### 1. Sulakekotelo

**HUOM:** Sulakkeiden arvot ja niiden sijainti on kuvattu sulakekotelon kannessa.

Asenna sulakekotelon kansi ja VASEN huoltokansi takaisin paikalleen päinvastaisessa järjestyksessä kuin irrotit sen. Lukitse sitten kiertämällä nuppia 1/4 kierroksen vastapäivään.



smo2015-005-005\_b

### VASEN HUOLTOKANSI

1. Lukitaksesi nupin kierrä sitä vastapäivään 1/4 kierroksen verran

### Sulakkeiden kuvaus

SULAKE	ARVO	KUVAUS
1	10 A	ECM, mittaristo, käynnistinsolenoidi, OTAS ja CAPS (nokka-akselin asentoanturi)
2	5 A	Moottorin KÄYNNISTYS-/PYSÄYTYSpainike

SULAKE	ARVO	KUVAUS
3	15 A	Akku
4	30 A	Lataus
5	30 A	iBR

# VESIKULKUNEUVON HOITO-OHJEET

Poista joka päivä vesikulkuneuvo vedestä.

## Käytönjälkeinen hoito

### Pakojärjestelmän huuhtelu

Pakojärjestelmä on huuhdeltava päivittäin, jos vesikulkuneuvoa käytetään merivedessä tai likaantuneessa vedessä.

Katso *HUOLTOTOIMENPITEET*.

### Likaisesta tai merivedestä johtuvat lisätoimenpiteet

Erityistä huolta vesikulkuneuvon ja sen osien suojaamiseksi on pidettävä sitä likaisessa, ja erityisesti suolavedessä käytettäessä.

Huuhto vesikulkuneuvon pilssialue makealla vedellä.

Älä koskaan puhdista pilssiä korkeapainepesurilla. **KÄYTÄ AINOASTAAN ALHAISTA PAINETTA** (kuten puutarhaletku).

Korkeapaine voi aiheuttaa vaurioita sähkö- tai mekaanisiin järjestelmiin.

**!** **TÄRKEÄÄ** Anna moottorin jäähtyä ennen minkään huoltotoimenpiteen suorittamista.

**ILMOITUS** Ellei seuraavia huolto- toimenpiteitä suoriteta: vesikulkuneuvon huuhtominen, pakojärjestelmän huuhtominen ja korroosionestokäsittely, kun vesikulkuneuvoa käytetään merivedessä; vesikulkuneuvo ja sen osat vaurioituvat. Älä koskaan varastoi vesikulkuneuvoa suoraan auringonpaisteeseen.

## Vesikulkuneuvon puhdistaminen

### Runko ja kori

Pese kori ja rungon eri osat ajoittain vedellä ja saippualla (käytä vain mietoa pesuainetta). Poista moottorista ja/tai

rungosta niissä mahdollisesti oleva vesieliöstö. Voimakkaasti likaantuneet pinnat voidaan puhdistaa XPS YLEISPUHDISTUSAINEELLA (P/N 219 701 709), tai vastaavalla aineella, joka ei vaurioita kuvioituja muoviosia.

**ILMOITUS** Älä koskaan puhdista muoviosia voimakkaalla pesuaineella, rasvanpoistoaineella, tinnerillä, asetonilla tai muilla vahvoilla kemiallisilla tai bensiinipohjaisilla puhdistusaineilla kuten XPS SPRAY CLEANER & POLISH -PUHDISTUSAINAINE (P/N 219 701 706), ne saattavat vaurioittaa kuvioituja muovipintoja.

Tahrat voi poistaa istuimesta BRP HEAVY DUTY -PUHDISTUSAINEELLA (P/N 293 110 001) tai vastaavalla aineella, joka ei vaurioita vinyyli- ja metallipintoja.

**ILMOITUS** Älä koskaan käytä BRP HEAVY DUTY -PUHDISTUSAINETTA (P/N 293 110 001) muoviosiin. Tämä tuote saattaa vaurioittaa muoviosia.

## **!** VAROITUS

Älä koskaan laita matoille tai istuimelle muovi- tai vinyyli suoja-aineita, koska niiden pinnasta tulee liukas ja ne saattavat aiheuttaa henkilön liukastumisen ja putoamisen vesikulkuneuvosta.

Ota luonto huomioon ja varmista, ettei polttoainetta, öljyä, tai puhdistusnestettä valu vesistöön.



# VARASTOINTI JA AJOKAUTTA EDELTÄVÄT VALMISTELUT

## Tavaratilat

### VAROITUS

Koska polttoaine ja öljy ovat tule-narkoja aineita, anna valtuutetun Sea-Doo -jälleenmyyjän, jonkin korjaamon tai valitsemasi henkilön tarkastaa polttoainejärjestelmän eheys määräaikaistarkastustaulukossa määritetyllä tavalla.

Suosituksena on, että valtuutettu Sea-Doo -jälleenmyyjä, jokin korjaamo tai valitsemasi henkilö huoltaa vesikulkuneuvon, mutta itse voit suorittaa seuraavat toimenpiteet vain muutamalla työkalulla.

**HUOM:** Suorita seuraavat toimenpiteet samassa järjestyksessä kuin tässä osassa esitetään.

**ILMOITUS** Älä käytä moottoria varastoinnin aikana.

## Käyttöjärjestelmä

### Suihkupumpun puhdistaminen

Puhdista suihkupumppu ruiskuttamalla vettä sen sisäänmenoon ja ulostuloon ja levittämällä siihen sitten tuotetta nimeltä XPS LUBE (P/N 293 600 016) tai vastaavaa.

### VAROITUS

Irrota aina turvakatkaisin moottorin pysäytyskatkaisimesta ennen käyttöjärjestelmän osien puhdistamista estääksesi moottorin käynnistymisen vahingossa. Moottori ei saa olla käynnissä tämän toimenpiteen aikana.

### Suihkupumpun tarkastaminen

Irrota siipipyörän suoja ja tarkasta onko suihkupumpun vesi likaantunut; jos näin on, ota yhteys valtuutettuun Sea-Doo -jälleenmyyjään.

## Polttoainejärjestelmä

### Polttoainejärjestelmän suojaaminen

Polttoaineen pilaantumisen ja polttoainejärjestelmän liimoittumisen estämiseksi pitää polttoainesäiliöön lisätä tuotetta nimeltä XPS FUEL STABILIZER (POLTTOAINEEN STABILOIMISAI-NE) (P/N 413 408 601) (tai vastaavaa). Noudata valmistajan oikeata käyttöä koskevia ohjeita.

**ILMOITUS** On erittäin suositeltavaa lisätä polttoaineen stabiloimisainetta varastoinnin ajaksi, jotta polttoainejärjestelmä pysyy hyvässä kunnossa. Polttoaineen stabiloimisainetta pitää lisätä ennen moottorin voitelua ja täytettävä polttoainesäiliö täyteen, jotta varmistetaan polttoainejärjestelmän osien suojaaminen hartsikertymiä vastaan.

Täytä polttoainesäiliö bensiinillä kokonaan kuten selitetty kohdassa *TANK-KAAMINEN*. Varmista, että polttoainesäiliössä ei ole vettä.

**ILMOITUS** Jos polttoainesäiliössä on hiukankaan vettä, sisäinen polttoaineen ruiskutusjärjestelmä saattaa vaurioitua pahoin.

## Moottori ja pakojärjestelmä

### Pakojärjestelmän huuhtelu

Suorita toimenpide siten kuin selostettu kohdassa *HUOLTOTOIMENPITEET*.

### Moottoriöljyn ja öljynsuodattimen vaihto

Öljynvaihdon ja suodattimen vaihdon voi suorittaa valtuutettu Sea-Doo -jälleenmyyjä, jokin korjaamo tai valitsemasi henkilö.

## Pakojärjestelmän huuhtelevminen

Alueilla, joissa lämpötila saattaa pudota pakkasen puolelle, pakojärjestelmään kerääntynyt vesi on poistettava.

Käytä huuhteluliitintä, joka sijaitsee perän VASEMMALLA puolella ja ruiskuta paineilmaa 379 kPa paineella, kunnes suihkupumpusta ei enää virtaa vettä.

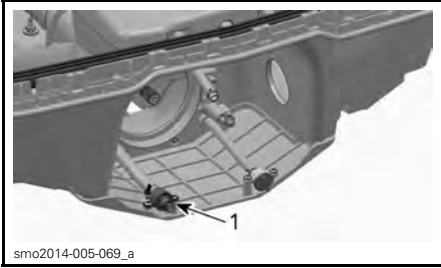

### SUIHKUPUMPUN SUUTIN IRROTETTU SELKEYDEN VUOKSI

1. Huuhteluliitin (kuvassa lisävarusteena saatava letkunsovitin)

Voit valmistaa seuraavan letkun helpottamaan tyhjentämistä.

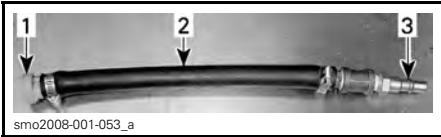

1. Huuhteluliittimen sovitin (P/N 295 500 473)
2. Letku 12,7 mm
3. Ilmaletkun urossovitint

**ILMOITUS** Ellei pakojärjestelmän huuhtelua suoriteta oikein, pakosarja saattaa vaurioitua pahoin.

Irrota erityistyökalut.

### Moottorin sisäinen voitelu

1. Irrota keskirunko. Katso kohta *KESKIRUNGON IRROTTAMINEN* kapaleessa *HUOLTOTOIMENPITEET*.
2. Irrota sytytyspuolat, katso *HUOLTOTOIMENPITEET*.
3. Irrota sytytystulpat, katso *HUOLTOTOIMENPITEET*.

4. Ruiskuta tuotetta nimeltä XPS LUBE (P/N 293 600 016), tai vastaavaa, sytytystulppien aukkoihin.
5. Paina kaasuvipu täysin pohjaan ja PIDÄ se alas painettuna, jotta moottoriin ei ruiskua polttoainetta ja sytytyksen ehkäisemiseksi moottoria pyöritettäessä.
6. Paina moottorin KÄYNNISTYS-/PY-SÄYTYSPainiketta pyörittääksesi moottoria muutamia kierroksia. Näin öljy leviää sylinterin seinille.
7. Levitä pieni määrä kiinnileikkautumisen estävää voiteluainetta sytytystulpan kierteille ja kiinnitä ne takaisin moottoriin paikalleen. Katso *HUOLTOTOIMENPITEET*.
8. Asenna sytytyspuolat, katso *HUOLTOTOIMENPITEET*.

### Moottorin jäähdytysnesteen testaaminen

Ellei jäähdytysnestettä ole vaihdettu, testaa sen tiheys.

Valtuutetun Sea-Doo -jälleenmyyjän on syytä suorittaa pakkasnesteen vaihto ja tiheystesti.

**HUOM:** Pakkasneste olisi vaihdettava jokaisen 300 käyttötunnin jälkeen tai joka viides vuosi, jotta se ei pääse pilaantumaan.

**ILMOITUS** Mikäli vesikulkuneuvo varastoidaan alueella, jossa lämpötila menee pakkaselle, voi jäähdytysjärjestelmässä oleva neste väärästä tiheydestä johtuen jäätyä. Jäätyminen saattaa vakavasti vaurioittaa moottoria.

### Sähköjärjestelmä

Akun irrottaminen ja lataaminen

Katso kohta *AKKU* osassa *HUOLTOTOIMENPITEET*.

## Moottoritila

### Moottoritilan puhdistaminen

Puhdista pilssi kuumalla vedellä ja miedolla pesuaineella tai pilssinpuhdistusaineella.

Huuhdo kunnolla.

Tyhjennä pilssi kokonaan pilssin tyhjenytulpan avulla nostamalla vesikulkuneuvon etupäätä.

### Korroosionestokäsittely

Pyyhi moottoritilasta sinne mahdollisesti jäänyt vesi.

Ruiskuta XPS LUBE -VOITELUAINETTA (P/N 293 600 016) tai vastaavaa, tai RUOSTEENESTOAINETTA (P/N 219 700 304) tai vastaavaa ainoastaan kaikkien metalliosien päälle moottoritilassa. Vältä ruiskuttamasta ainetta liikaa.

**HUOM:** VASEN ja OIKEA huoltokansi on jätettävä osittain avoimeksi säilytyksen ajaksi. Tämä estää kondenssiveden syntymisen ja mahdollisen korroosion moottoritilassa.

## Runko ja kori

### Rungon ja korin puhdistaminen

Pese kori vedellä ja saippualliuoksella (käytä vain mietoa pesuainetta). Huuhdo kunnolla makealla vedellä. Poista vesieliöstö rungosta.

**ILMOITUS** Älä koskaan puhdista muoviosia voimakkaalla pesuaineella, rasvanpoistoaineella, tinnerillä, asetonilla tai muilla vahvoilla kemiallisilla tai bensiinipohjaisilla puhdistusaineilla.

### Rungon ja korin korjaaminen

Jos kori, runko tai rungon osat tarvitsevat korjaamista, ota yhteys valtuutettuun Sea-Doo -jälleenmyyjään.

### Rungon ja korin suojaus

Jos vesikulkuneuvo varastoidaan ulkoilmassa, peitä se valoa läpäisemättömällä pressulla, joka estää auringon

säteiden ja lian vaikutuksen muoviosiin ja vesikulkuneuvon viimeistelyyn, ja estää pölyntymisen.

**ILMOITUS** Vesikulkuneuvoa ei pidä koskaan jättää varastoon veteen. Älä koskaan varastoi vesikulkuneuvoa suoraan auringonpaisteeseen. Älä koskaan varastoi vesikulkuneuvoa muovipussiin.

## Käyttöönottohuolto ennen ajokautta

Valmisteluhoolto on suoritettava *MÄÄRÄAIKAISHUOLTOTAULUKON* mukaisesti.

Varmista, että suoritat kaikki **100 t tai 1 vuosi** -sarakeessa olevat toimenpiteet ennen varastointia.

Valmisteluhoollon voi suorittaa valtuutettu Sea-Doo -jälleenmyyjä, jokin korjaamo tai valitsemasi henkilö.

**HUOM:** Vaikka emme edellytä valmisteluhoollon suorittamista valtuutetun Sea-Doo -jälleenmyyjän toimesta, suosittelemme kuitenkin, että valtuutettu Sea-Doo -jälleenmyyjä suorittaa valmistelevan käyttöönottohuollon samalla, kun tehdään toimesta on mahdollisesti järjestetty jokin turvallistukseen liittyvä kampanja.

## VAROITUS

Suorita toimenpiteet vain *MÄÄRÄAIKAISHUOLTOTAULUKOS-  
SA* esitetyllä tavalla. Valtuutetun Sea-Doo -jälleenmyyjän apua suositellaan käytettäväksi ajoittain muita, tässä käsikirjassa käsittelemättömiä osia/järjestelmiä varten.

**ILMOITUS** Kun osien kunto ei näytä tyydyttävältä, vaihda ne alkupe räisiin BRP-varaosiin tai vastaaviin.



# ***TEKNISET TIEDOT***

# VESIKULKUNEUVON TUNNISTAMINEN

Vesikulkuneuvon pääkomponentit (moottori ja runko) tunnistetaan erilaisilla sarjanumeroilla. Näitä numeroita tarvitaan toisinaan takuukysymyksissä, tai vesikulkuneuvosi tunnistamiseen jos se varastetaan.

## Rungon tunnistusnumero

Rungon tunnistusnumero (HIN) on kaiverrettu rungon oikealle puolelle vesikulkuneuvon takaosaan, ponttoonin etuosan yläpuolelle.



### ESIMERKKI

1. Rungon tunnistusnumero (HIN)

Se koostuu 12 numeromerkistä:

YDV	12345	L	8	09
				Vuosimalli
				Valmistusvuosi
				Valmistuskuukausi
				Sarjanumero
				(kirjainta voidaan myös käyttää numeromerkkinä)
				Valmistaja

## Moottorin tunnistusnumero

Moottorin tunnistusnumero (EIN) sijaitsee pakosarjan alapuolella, lähellä sylinteriä numero yksi.

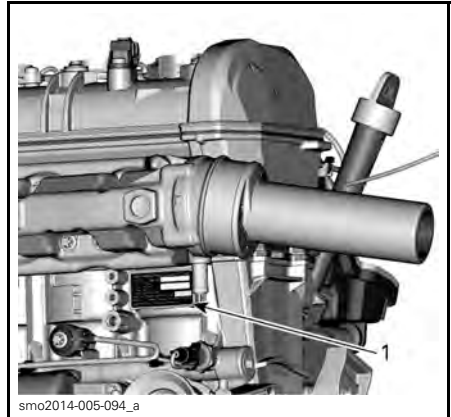

### ESIMERKKI

1. Moottorin tunnistusnumero (EIN)

---

# TIETOJA MOOTTORIN PÄÄSTÖISTÄ

## Valmistajan vastuu

Vuoden 1999 mallivuoden moottoreista lähtien on merimoottoreita valmistavien HKVK-tehtaiden määritettävä kunkin moottoriteholuokan pako-kaasupäästöjen taso ja vahvistettava moottorit hyväksytyiksi Yhdysvalloissa Amerikan ympäristönsuojeluvirastossa (EPA). Jokaiseen vesikulkuneuvoon on kiinnitettävä valmistuksen yhteydessä saasteenestoa koskeva kilpi, johon on merkitty päästötasot ja moottorin tekniset tiedot.

## Jälleenmyyjän vastuu

Kun huoltotoimenpiteitä suoritetaan jollekin vuoden 1999 tai uudemmille Sea-Doo -vesikulkuneuvoille, joissa on päästöä koskeva kilpi, on säädöt pidettävä julkistettujen tehdasasetusten puitteissa.

Kaikkien päästöihin liittyvien komponenttien vaihto tai korjaus on suoritettava siten, että päästötasot pysyvät suositeltujen tyyppihyväksyntästandardien puitteissa.

Jälleenmyyjät eivät saa tehdä moottoriin minkäänlaisia muutoksia, jotka voisivat muuttaa tehoa tai aiheuttaa sen, että päästötasot ylittäisivät ennalta määritellyt tehdasasetukset.

Poikkeuksina ovat tehtaan suosittelemat muutokset, kuten esim. korkeussäädöt.

## Omistajan vastuu

Omistajan/käyttäjän tulee huollattaa moottori, jotta sen päästötasot pysyvät suositeltujen tyyppihyväksyntästandardien puitteissa.

Omistaja/käyttäjä ei saa - eikä saa sallia kenenkään muunkaan - tehdä moottoriin minkäänlaisia muutoksia, jotka voisivat muuttaa sen tehoa tai aiheuttaa sen, että päästötasot ylittäisivät ennalta määritellyt tehdasasetukset.

## EPA-päästömääräykset

Kaikkien BRP:n valmistamien vuoden 1999 ja sitä uudempien Sea-Doo -vesikulkuneuvojen vahvistetaan noudattavan EPA:n määräysten mukaisia, päästörajoitusta koskevia, uusille vesikulkuneuvoille tarkoitettujen moottorien vaatimuksia. Tyyppihyväksyntään on mahdollista tehdä tiettyjä tehdasstandardien mukaisia mukautuksia. Tästä syystä on tehtaan huoltomenetelmää tarkkaan noudatettava, ja mahdollisuuksien puitteissa palautettava mallin alkuperäiseen tarkoitukseen.

Edellä luetellut vastuut ovat yleisiä, eivätkä ne missään tapauksessa ole täydellinen EPA-määräyksiin liittyvien merilaitteiden päästöä varten tarkoitettujen ohjeiden ja määräysten luettelo. Lisätietoja tästä aiheesta saa seuraavista paikoista:

U.S. Environmental Protection Agency  
Office of Transportation and Air Quality  
1200 Pennsylvania Ave. NW  
Mail Code 6403J  
Washington D.C. 20460

EPAN INTERNET-OSOITE:  
<http://www.epa.gov/otaq>

# TEKNISET TIEDOT

SPARK		
MOOTTORI		
Tyyppi		Rotax 903
Malli		Rotax ACE 900, ACE 900 HO
		4-tahti, kaksi kannen yläpuolista nokka-akselia (DOHC), kuiva öljypohja, nestejäähdytys
Ilmoitettu teho <sup>(1)</sup>		Rotax ACE 900 44,13 kW @ 7000 kierr./min.
		Rotax ACE 900 HO 66,19 kW @ 8000 kierr./min.
Induktiotyyppi		Vapaasti hengittävä
Sylintereiden määrä		3
Venttiilien lukumäärä		12 venttiiliä (itsesäätyvät hydrauliset venttiilinnostimet)
Sylinterin sisämitta		74 mm
Iskun pituus		69,7 mm
Kuutiotilavuus		899,31 cm <sup>3</sup>
Puristussuhde		11,0:1
JÄÄHDYTYSJÄRJESTELMÄ		
Tyyppi		Suljettu jäähdytysjärjestelmä (CLCS)
POLTTOAINEJÄRJESTELMÄ		
Polttoaineen syöttöjärjestelmä		Monipisteruiskutus ja iTC (älykäs kaasun hallintajärjestelmä). Yksi kaasuläppärunko (46 mm) käyttölaitteella
SÄHKÖJÄRJESTELMÄ		
Sytytys		IDI (induktiivinen purkaussytytys)
Sytytystulppa		Merkki ja tyyppi NGK CR8EB tai vastaava
		Kärkiväli 0,70 mm - 0.80 mm
Akku		12 V
KÄYTTÖVOIMA		
Suihkumoottorijärjestelmä		Sea-Doo® -suihkupumppu
Suihkupumppu		Tyyppi Yksivaiheinen aksiaalivirtaus. Suuri keskiö, kaksiriviset kuulalaakerit



<b>SPARK</b>		
<b>SUIHKUMOOTTORIJÄRJESTELMÄ (jatkuu)</b>		
Suihkupumppu (jatkuu)	Materiaali	Alumiini
Siipipyörä		Ruostumatonta terästä
Voimansiirto	Tyyppi	Suoraveto
<b>MITAT</b>		
Pituus	2UP-mallit	279 cm
	3UP-mallit	305 cm
Leveys		118 cm
Korkeus		104 cm
<b>PAINO JA KUORMANKANTOKYKY</b>		
Kuivapaino	2UP-mallit	184 kg
	3UP-mallit	191 kg
Henkilömäärä	2UP-mallit	2 (katso kuormitusraja)
	3UP-mallit	3 (katso kuormitusraja)
Tavaratilan tilavuus	Säilytyslokero (Mukavuusvarustelu)	2,5 kg
	Hansikaslokero	1,6 L
	Istuimen alla takana oleva säilytyslokero (3UP-mallit)	0,5 L
Kuormitusraja (matkustaja)	2UP-mallit	160 kg
	3UP-mallit	205 kg
<b>NESTEET</b>		
Polttoaine - katso <i>POLTTOAINEVAATIMUKSET</i>	Tyyppi	Tavallinen lyijytön
	Minimioktaanoluku	95 E10 RON
	Säiliön tilavuus	30 L

## SPARK

## NESTEET (jatkuu)

Moottoriöljy	Tyyppi	OSASYNTEETTINEN XPS 4-TAHTIÖLJY (KESÄLAATU) (P/N 293 600 121). Tai SYNTEETTINEN XPS 4-TAHTIÖLJY (KAIKKI VUODENAJAT) (P/N 293 600 112) Ellei em. ole saatavana, käytä moottoriöljyä 5W40 tai 10W40 joka vastaa synteettisen öljyn API-luokitusta SN.
	Tilavuus	1,8 L öljyn ja suodattimen vaihto
Jäähdytysjärjestelmä	Jäähdytysnes- teen tyyppi	Katso kohta <i>MOOTTORIN JÄÄH- DYTYSNESTE</i> tämän oppaan osassa <i>HUOLTOTOIMENPITEET</i>
	Tilavuus	3,0 L

(1) Ilmoitettu teho on ISO 8665:n mukainen potkurin akselissa.

**HUOM:** BRP pidättää itsellään oikeuden tehdä muutoksia malliin ja teknisiin tietoihin ja/tai tehdä lisäyksiä, tai parannuksia tuotteisiinsa ilman aikaisemmin valmistamiensa mallien minkäänlaista päivitysvelvollisuutta.

# ***VIANETSINTÄ***

---

# VIANETSINTÄOHJEITA

---

## MOOTTORI EI KÄYNNISTY

1. Palanut pää-, sähkökäynnistimen tai ECM-sulake.
  - *Tarkasta johdotus, vaihda sitten sulake/sulakkeet.*
2. Purkautunut akku.
  - *Lataa akku. Katso AKUN LATAAMINEN kappaleessa AKKU.*

### VAROITUS

Älä lataa akkua, tai korota sen jännitettä sen ollessa paikallaan vesikulku-neuvossa. Elektrolyytti on myrkyllistä ja vaarallista. Varo, ettei sitä joudu silmiin, iholle ja vaatteisiin.

3. Akkuliitoksissa korroosiota, tai ne ovat löysät. Huono maadoitus.
  - *Ota yhteys valtuutettuun Sea-Doo -jälleenmyyjään.*
4. Vesi tulvinut moottoriin.
  - *Katso VESI TULVINUT MOOTTORIIN kohdassa ERIKOISTOIMENPITEET.*
5. Viallinen anturi tai ECM.
  - *Ota yhteyttä valtuutettuun Sea-Doo -jälleenmyyjään, korjaamoon tai valit-semaasi henkilön huoltamista, korjaamista tai vaihtamista varten. Katso tähän sisältyvä kohta USA:N EPA-PÄÄSTÖIHIN LIITTYVÄ TAKUU saadaksesi lisätietoja koskien takuuhakemuksia.*
6. Suihkupumppu leikannut kiinni.
  - *Yritä puhdistaa. Ota muussa tapauksessa yhteys valtuutettuun Sea-Doo -jäl-leenmyyjään.*

---

## MOOTTORI PYÖRII HITAASTI

1. Löysät akkukaapeliin liitokset.
  - *Tarkasta/puhdista/kiristä.*
2. Purkautunut tai heikko akku.
  - *Lataa akku. Katso AKUN LATAAMINEN kappaleessa AKKU.*
3. Kulunut käynnistin.
  - *Ota yhteys valtuutettuun Sea-Doo -jälleenmyyjään.*

---

## MOOTTORI PYÖRII NORMAALISTI, MUTTA EI KÄYNNISTY

1. Polttoainesäiliö tyhjä, tai siellä on vettä.
  - *Täytä. Poista imuputkella ja täytä tuoreella polttoaineella.*
2. Likaiset/vialliset sytytystulpat.
  - *Vaihda.*
3. Palanut sulake.
  - *Tarkasta johdotus, vaihda sitten sulake/sulakkeet.*
4. Vesi tulvinut moottoriin.
  - *Katso VESI TULVINUT MOOTTORIIN kohdassa ERIKOISTOIMENPITEET.*

**MOOTTORI PYÖRII NORMAALISTI, MUTTA EI KÄYNNISTY (jatkuva)****5. Havaittu vika moottorin hallintajärjestelmässä (moottorin tarkastuksen merkkivalo PALAA).**

- Ota yhteyttä valtuutettuun Sea-Doo -jälleenmyyjään, korjaamoon tai valitsemaasi henkilöön huoltamista, korjaamista tai vaihtamista varten. Katso tähän sisältyvä kohta USA:N EPA-PÄÄSTÖIHIN LIITTYVÄ TAKUU saadaksesi lisätietoja koskien takuuhakemuksia.

**6. Viallinen polttoainepumppu.**

- Ota yhteyttä valtuutettuun Sea-Doo -jälleenmyyjään, korjaamoon tai valitsemaasi henkilöön huoltamista, korjaamista tai vaihtamista varten. Katso tähän sisältyvä kohta USA:N EPA-PÄÄSTÖIHIN LIITTYVÄ TAKUU saadaksesi lisätietoja koskien takuuhakemuksia.

**MOOTTORI KÄY KATKONAISESTI, KÄY EPÄTASAISESTI****1. Likaiset/vialliset/kuluneet sytytystulpat.**

- Vaihda.

**2. Polttoaine: Liian vähän, vanhentunut, tai siinä on vettä.**

- Poista imuputkella ja/tai täytä.

**3. Viallinen(-set) sytytyspuola(t).**

- Ota yhteyttä valtuutettuun Sea-Doo -jälleenmyyjään, johonkin korjaamoon tai valitsemaasi henkilöön huoltamista, korjaamista tai vaihtamista varten. Katso tähän sisältyvä kohta USA:N EPA-PÄÄSTÖIHIN LIITTYVÄ TAKUU saadaksesi lisätietoja koskien takuuhakemuksia.

**4. Tukkeentuneet ruiskusuuttimet.**

- Sinun tulisi ottaa yhteyttä valtuutettuun Sea-Doo -jälleenmyyjään, korjaamoon tai valitsemaasi henkilöön huoltamista, korjaamista tai vaihtamista varten. Katso tähän sisältyvä kohta USA:N EPA-PÄÄSTÖIHIN LIITTYVÄ TAKUU saadaksesi lisätietoja koskien takuuhakemuksia.

**5. Havaittu vika moottorin hallintajärjestelmässä (moottorin tarkastuksen merkkivalo PALAA).**

- Katso VALVONTAJÄRJESTELMÄ.

**MOOTTORI SAVUTTAA****1. Öljyn pinta liian korkealla.**

- Ota yhteyttä valtuutettuun Sea-Doo -jälleenmyyjään, johonkin korjaamoon tai valitsemaasi henkilöön huoltamista, korjaamista tai vaihtamista varten. Katso tähän sisältyvä kohta USA:N EPA-PÄÄSTÖIHIN LIITTYVÄ TAKUU saadaksesi lisätietoja koskien takuuhakemuksia.

**2. Vettä mennyt sisään, jäähdytysnestevuoto, tai vaurioitunut sylinterinkannen tiiviste.**

- Ota yhteyttä valtuutettuun Sea-Doo -jälleenmyyjään, korjaamoon tai valitsemaasi henkilöön huoltamista, korjaamista tai vaihtamista varten. Katso tähän sisältyvä kohta USA:N EPA-PÄÄSTÖIHIN LIITTYVÄ TAKUU saadaksesi lisätietoja koskien takuuhakemuksia.

---

## MOOTTORI SAVUTTAA (jatkuva)

---

### 3. Sisäinen moottorivaurio.

- Ota yhteyttä valtuutettuun Sea-Doo-jälleenmyyjään, johonkin korjaamoon tai valitsemaasi henkilöön huoltamista, korjaamista tai vaihtamista varten. Katso tähän sisältyvä kohta USA:N EPA-PÄÄSTÖIHIN LIITTYVÄ TAKUU saadaksesi lisätietoja koskien takuuhakemuksia.

---

## MOOTTORI YLIKUUMENEE

---

### 1. Tukkeentunut pakojärjestelmä.

- Huuhtele pakojärjestelmä.

### 2. Liian vähän moottorin jäähdytysnestettä.

- Katso HUOLTOTOIMENPITEET.

### 3. Pikaliitinsovitin jäänyt huuhteluliittimeen.

- Irrota sovitin huuhteluliittimestä ja kokeile vesikulkuneuvoa uudelleen. Jos ongelma jatkuu, ota yhteyttä valtuutettuun Sea-Doo-jälleenmyyjään, korjaamoon tai valitsemaasi henkilöön huoltamista, korjaamista tai vaihtamista varten. Katso tähän sisältyvä kohta USA:N EPA-PÄÄSTÖIHIN LIITTYVÄ TAKUU saadaksesi lisätietoja koskien takuuhakemuksia.

---

## MOOTTORI EI KIIHDY, TAI SIITÄ PUUTTUU TEHOA

---

### 1. Sport-tila ei päällä (Rotax® ACE 900 HO).

- Valitse Sport-tila.

### 2. Suihkupumpun veden sisäänotto tukkeentunut.

- Puhdista. Katso SUIHKUPUMPUN VEDEN SISÄÄNOTON JA SIIPIRATTAAN PUHDISTUS osassa ERIKOISTOIMENPITEET.

### 3. Viallinen siipiras, tai loppuunkulunut kulutusrengas.

- Vaihda. Ota yhteys valtuutettuun Sea-Doo-jälleenmyyjään.

### 4. Moottoriöljyn pinta liian korkealla.

- Ota yhteyttä valtuutettuun Sea-Doo-jälleenmyyjään, johonkin korjaamoon tai valitsemaasi henkilöön huoltamista, korjaamista tai vaihtamista varten. Katso tähän sisältyvä kohta USA:N EPA-PÄÄSTÖIHIN LIITTYVÄ TAKUU saadaksesi lisätietoja koskien takuuhakemuksia.

### 5. Heikko kipinä.

- Katso kohta KÄY KATKONAISESTI, KÄY EPÄTASAISESTI.

### 6. Havaittu vika moottorin hallintajärjestelmässä (moottorin tarkastuksen merkkivalo PALAA).

- Katso VALVONTAJÄRJESTELMÄ.

### 7. Tukkeentuneet ruiskusuuttimet.

- Sinun tulisi ottaa yhteyttä valtuutettuun Sea-Doo-jälleenmyyjään, korjaamoon tai valitsemaasi henkilöön huoltamista, korjaamista tai vaihtamista varten. Katso tähän sisältyvä kohta USA:N EPA-PÄÄSTÖIHIN LIITTYVÄ TAKUU saadaksesi lisätietoja koskien takuuhakemuksia.

---

**MOOTTORI EI KIIHDY, TAI SIITÄ PUUTTUU TEHOA (jatkuva)**

---

**8. Alhainen polttoaineen paine.**

- Ota yhteyttä valtuutettuun Sea-Doo -jälleenmyyjään, korjaamoon tai valitsemaasi henkilöön huoltamista, korjaamista tai vaihtamista varten. Katso tähän sisältyvä kohta USA:N EPA-PÄÄSTÖIHIN LIITTYVÄ TAKUU saadaksesi lisätietoja koskien takuuhakemuksia.

**9. Polttoaineessa vettä.**

- Poista imuputkella ja lisää.

**10. Moottori vaurioitunut veden sisäänmenon takia.**

- Ota yhteys valtuutettuun Sea-Doo -jälleenmyyjään.

---

**VESIKULKUNEUVO EI SAAVUTA HUIPPUNOPEUTTA**

---

**1. Suihkupumpun veden sisäänotto tukkeentunut.**

- Puhdista. Katso SUIHKUPUMPUN VEDEN SISÄÄNOTON JA SIIPIRATTAAN PUHDISTUS osassa ERIKOISTOIMENPITEET.

**2. Viallinen siipiras, tai loppuunkulunut kulutusrengas.**

- Vaihda. Ota yhteys valtuutettuun Sea-Doo -jälleenmyyjään.

**3. Havaittu vika moottorin hallintajärjestelmässä (moottorin tarkastuksen merkkivalo PALAA).**

- Katso VALVONTAJÄRJESTELMÄ.

---

**VESIKULKUNEUVON VAIHDE JÄÄ VAPAALLE, KUN iBR-VIPUA ON PAINETTU (MALLIT iBR:LLÄ).**

---

**1. iBR-portti jää vapaa-asentoon.**

- Vapauta kaasuvipu, jotta moottorin kierrosluku siirtyy tyhjäkäynnille.
- Ota yhteys valtuutettuun Sea-Doo -jälleenmyyjään.

---

**iBR EI PALAA VAPAA-ASENTOON (iBR-MERKKIVALO PALAA) (MALLIT iBR:LLÄ).**

---

**1. iBR on juuttunut, koska järjestelmässä on likaa.**

- Puhdista iBR-portti ja suuttimen alue sekä tarkasta vaurioiden varalta.

**2. iBR-järjestelmän toimintahäiriö.**

- Irrota turvakatkaisin ja odota viisi minuuttia.
- Paina moottorin KÄYNNISTYS-/PYSÄYTYSpainiketta.
- Asenna turvakatkaisin ja tarkasta iBR-merkkivalo varmistaaksesi, että vika on poistunut.
- Ota yhteys valtuutettuun Sea-Doo -jälleenmyyjään, jos häiriö edelleen jatkuu tai ilmenee toistuvasti.

---

**iBR EI PALAA VAPAA-ASENTOON (iBR-MERKKIVALO EI PALA) (MALLIT iBR:LLÄ).**

---

**1. Kaasuvipua ei ole kokonaan vapautettu käytön aikana.**

- Vapauta kaasuvipu kokonaan, jotta iBR-portti palaa vapaa-asentoon.

**2. Kaasuvipu ei palaudu kokonaan nolla-asentoon, kun se vapautetaan.**

- Ota yhteys valtuutettuun Sea-Doo -jälleenmyyjään.

## KÄYTTÖJÄRJESTELMÄSTÄ KUULUU EPÄTAVALLISTA ÄÄNTÄ

---

### 1. Ruohoa tai likaa kiertynyt siipirattaan ympäri.

- *Puhdista. katso SUIHKUPUMPUN VEDEN SISÄÄNOTON JA SIIPIRATTAAN PUHDISTUS osassa ERIKOISTOIMENPITEET.*
- *Tarkasta vaurioiden varalta.*

### 2. Vaurioitunut siipirattaan akseli tai vetoakseli.

- *Ota yhteys valtuutettuun Sea-Doo -jälleenmyyjään.*

### 3. Vettä tunkeutuu suihkupumppuun aiheuttaen laakerin kiinni leikkautumisen.

- *Ota yhteys valtuutettuun Sea-Doo -jälleenmyyjään.*

## VETTÄ PILSSISSÄ

---

### 1. Äyskärijärjestelmän toimintahäiriö.

- *Pyydä valtuutettua Sea-Doo -jälleenmyyjää tarkastamaan järjestelmä.*

### 2. Pakojärjestelmä vuotaa.

- *Ota yhteys valtuutettuun Sea-Doo -jälleenmyyjään.*

### 3. Kehätiiviste rungon ja kannen välillä on ehkä vaihdettava.

- *Ota yhteys valtuutettuun Sea-Doo -jälleenmyyjään.*

### 4. Tiivisteet etu- ja keskikansien sekä taka- ja keskikansien välillä on ehkä vaihdettava.

- *Ota yhteys valtuutettuun Sea-Doo -jälleenmyyjään.*

### 5. Vetoakselin palkeet vaurioituneet tai väärin asennettu. .

- *Ota yhteys valtuutettuun Sea-Doo -jälleenmyyjään.*

### 6. PTO:n vesitiivis vaurioitunut.

- *Ota yhteys valtuutettuun Sea-Doo -jälleenmyyjään.*



# VALVONTAJÄRJESTELMÄ

Valvontajärjestelmä valvoo EMSin (moottorin hallintajärjestelmä), iBR-järjestelmän (mallit iBR:llä) sähköosia ja joitakin muita sähköjärjestelmän komponentteja. Vian ilmetessä se lähettää sanomia monitoimimittarin kautta ja/tai äänisignaaleja piipparilla ilmoittaakseen erityisistä tilanteista.

Pienempien vikojen tai hetkellisten vikojen sattuessa vian viesti ja piipparin merkkiäni häviävät automaattisesti, jos tilannetta ei esiinny enää.

Jos kaasuvapautetaan ja moottorin annetaan siinä tapauksessa käydä joutokäynnillä, voi normaali toiminta palautua. Jos tämä ei toimi, irrota turvakat-

kaisimen pistoke moottorin pysäytyskatkaisimesta ja odota viisi minuuttia, kokeile käynnistää sitten uudelleen.

Sähköjärjestelmä reagoi eri tavalla viikatyyppistä riippuen. Vakavan vian sattuessa ei moottoria mahdollisesti voida käynnistää. Joissakin tapauksessa moottori toimii ontuen kotiin-tilassa (moottorin turvatila, hitaampi ajonopeus).





Jos vika ilmenee, sinun tulisi ottaa yhteyttä valtuutettuun Sea-Doo -jälleenmyyjään, korjaamoon tai valitsemaasi henkilöön huoltamista, korjaamista tai vaihtamista varten. Katso tähän sisältyvä kohta *USA:N EPA-PÄÄSTÖIHIN LIITTYVÄ TAKUU* saadaksesi lisätietoja koskien takuuhakemuksia.

## Vikojen osoittimet ja viestinäytön tiedot

Vikojen osoittimet (merkkivalot) ja viestit monitoimimittarin näytössä ilmoittavat sinulle jostakin tietyistä tilasta tai jos jotain epänormaalia tapahtuu.

Kun huollon muistutuksen merkkivalo syttyy PALAMAAN, ota yhteyttä valtuutettuun Sea-Doo -jälleenmyyjään, korjaamoon tai valitsemaasi henkilöön huoltamista, korjaamista tai vaihtamista varten. Katso tähän sisältyvä kohta *USA:N EPA-PÄÄSTÖIHIN LIITTYVÄ TAKUU* saadaksesi lisätietoja koskien takuuhakemuksia.

Katso lisätietoja tavallisista vikojen osoittimista osasta *MONITOIMIMITTARI* vastaavan mallin kohdalta.

VIAN OSOITIN (PALAA)	VIESTINÄYTTÖ	KUVAUS
	KORKEA LÄMPÖTILA (HIGH TEMPERATURE)	Moottori tai pakojärjestelmä ylikuumenee
	MOOTTORIVIKA tai MOOTTORIN TURVATILA (CHECK ENGINE tai LIMP HOME MODE)	Moottorivika (huoltoon edellyttävä pieni vika) tai iBR-järjestelmän (mallit iBR:llä) vika tai MOOTTORIN TURVATILA (suuri moottorivika).
	ALHAINEN tai KORKEA AKKUJÄNNITE (LOW tai HIGH BATTERY VOLTAGE)	Alhainen/korkea akkujännite
	ALHAINEN ÖLJYNPAINEN (LOW OIL PRESSURE)	Havaittu moottorissa alhainen öljynpaine
iBR:llä varustetut mallit		
	IBR-MODUULIN VIKA (IBR MODULE ERROR_)	Vika iBR-järjestelmässä

## VIESTINÄYTÖN TIEDOT

ALHAINEN ÖLJYNPAIN (LOW OIL PRESSURE)	Havaittu moottorissa alhainen öljynpaine
KORKEA PAKOKAASUN LÄMPÖTILA (HIGH EXHAUST TEMPERATURE)	Havaittu korkea pakokaasun lämpötila
KORKEA LÄMPÖTILA (HIGH TEMPERATURE)	Havaittu korkea moottorin lämpötila
CHECK ENGINE (MOOTTORIVIKA)	Moottorijärjestelmän toimintahäiriö tai järjestelmä tarvitsee huoltoa
KORK AKKUJANN	Havaittu korkea akkujännite
ALH AKKUJANN	Havaittu alhainen akkujännite
VIKATILA	Havaittu suuri vika, moottorin tehot rajoitettu
VIKA POLTTOAINEANTURISSA (FUEL SENSOR DEFECTIVE)	Vika polttoainemittarin anturissa
iBR-MODUULIN VIKA (IBR MODULE ERROR) (mallit iBR:llä)	iBR-järjestelmän toimintahäiriö.
KALIBROINNIN TARKASTUSSUMMASSA VIRHE (CALIBRATION CHECKSUM ERROR)	Vika mittariston ohjelmoinnissa
VAATII HUOLTOA	Vesikulkuneuvo on huollettava

**ILMOITUS** Moottorin käyttäminen, kun öljynpaine on alhainen, voi vahingoittaa vakavasti moottoria.

## Piipparin koodien tiedot

PIIPPARIN KOODIT	KUVAUS
1 pitkä piippaus (asennettaessa turvakatkaisinta vesikulkuneuvon moottorin pysäytyskatkaisimeen)	<b>Viallinen moottorin pysäytyskatkaisin.</b> Ota yhteyttä valtuutettuun Sea-Doo -jälleenmyyjään, korjaamoon tai valitsemaasi henkilöön huoltamista, korjaamista tai vaihtamista varten. Katso tähän sisältyvä kohta <i>USA:N EPA-PÄÄSTÖIHIN LIITTYVÄ TAKUU</i> saadaksesi lisätietoja koskien takuuhakemuksia.
	<b>ECM ei toimi oikein tai johtosarja on viallinen.</b> Ota yhteys valtuutettuun Sea-Doo -jälleenmyyjään.
2 sekunnin mittainen piippaus 15 minuutin välein	<b>Vika moottorin hallintajärjestelmässä.</b> Ota yhteyttä valtuutettuun Sea-Doo -jälleenmyyjään, korjaamoon tai valitsemaasi henkilöön huoltamista, korjaamista tai vaihtamista varten. Katso tähän sisältyvä kohta <i>USA:N EPA-PÄÄSTÖIHIN LIITTYVÄ TAKUU</i> saadaksesi lisätietoja koskien takuuhakemuksia.
2 sekunnin mittainen piippaus 5 minuutin välein	<b>Polttoaine vähissä.</b> Täytä polttoainesäiliö. Jos ongelma jatkuu, ota yhteys valtuutettuun Sea-Doo -jälleenmyyjään.
	<b>Polttoainesäiliön pinta-anturissa tai piirissä toimintahäiriö.</b> Ota yhteys valtuutettuun Sea-Doo -jälleenmyyjään.
Jatkuva piippaus	<b>Korkea moottorin jäähdytysnesteen lämpötila.</b> Katso <i>MOOTTORIN YLIKUUMENEMINEN</i> .
	<b>Korkea pakokaasun lämpötila</b> Ota yhteyttä valtuutettuun Sea-Doo -jälleenmyyjään, korjaamoon tai valitsemaasi henkilöön huoltamista, korjaamista tai vaihtamista varten. Katso tähän sisältyvä kohta <i>USA:N EPA-PÄÄSTÖIHIN LIITTYVÄ TAKUU</i> saadaksesi lisätietoja koskien takuuhakemuksia.
	<b>Alhainen öljynpaine.</b> Sammuta moottori mahdollisimman nopeasti. Tarkasta öljyn pinnan taso ja täytä. Ota yhteyttä valtuutettuun Sea-Doo -jälleenmyyjään, korjaamoon tai valitsemaasi henkilöön huoltamista, korjaamista tai vaihtamista varten. Katso tähän sisältyvä kohta <i>USA:N EPA-PÄÄSTÖIHIN LIITTYVÄ TAKUU</i> saadaksesi lisätietoja koskien takuuhakemuksia.

**ILMOITUS** Jos valvontapiippari soi jatkuvasti, pysäytä moottori mahdollisimman nopeasti.

***Tämä sivu on  
tarkoituksella tyhjä***

***TAKUU***

---

# **BRP:N RAJOITETTU TAKUU – YHDYSVALLAT JA KANADA: HENKILÖKOHTAINEN VESIKULKUNEUVO SEA-DOO® 2015**

## **1. ULOTTUVUUS**

Bombardier Recreational Products Inc. ("BRP")\*, myöntää valtuutetun BRP-jälleenmyyjän (siten kuin jäljempänä määritetty) myymälle vuosimallin 2015 Sea-Doo -henkilökohtaiselle vesikulkuneuvolle materiaalivikoja ja työn laatua koskevan alempana kuvatun pituisen takuun 50 Yhdysvaltain liittovaltiossa (USA) ja Kanadassa. Tämä rajoitettu takuu on mitätön eikä päde jos: (1) Sea-Doo -henkilökohtaista vesikulkuneuvoa käytetään tai on käytetty missä tahansa vaiheessa kilpailemiseen tai mihinkään muuhun kilpailutoimintaan, vaikka kyseessä olisi edellinen omistaja; tai (2) Sea-Doo -henkilökohtaista vesikulkuneuvoa on muutettu siten, että se vaikuttaa vahingollisesti toimintaan, käyttäytymiseen tai kestävyYTEEN, tai sitä on muutettu sen käyttötarkoituksen muuttamiseksi.

Ellei toisin ole määritelty, kaikilla valtuutetun BRP-jälleenmyyjän (siten kuin jäljempänä määritetty) 2015 Sea-Doo henkilökohtaisen vesikulkuneuvon toimituksen yhteydessä asentamalla alkuperäisillä BRP-varaosilla ja -lisävarusteilla on sama takuu kuin henkilökohtaisella vesikulkuneuvollakin.

## **2. VASTUUVELVOLLISUUDEN RAJOITUKSET**

**TÄMÄ TAKUU ON NIMENOMAAN ANNETTU JA HYVÄKSYTTY MINKÄ TAHANSA MUUN JA KAIKKIEN MUIDEN TAKUUSITOUMUSTEN SIJAAN, OLKON NE ILMAISTUT TAI KONKLUDENTTISET, MUKAAN LUETTUINA ILMAN RAJOITUSTA KAIKKI KURANTTIUTTA TAI TIETTYYN TARKOITUKSEEN SOPIVUUTTA KOSKEVAT TAKUUT. SIKÄLI KUIN NIISTÄ EI VOIDA SANOUTUA IRTI, KONKLUDENTTISET TAKUUSITOUMUKSET RAJOITTU-VAT KESTOLTAAN KYSEESSÄ OLEVAAN TAKUUN VOIMASSAOLON. TÄMÄ TAKUU EI KATA SATUNNAISIA EIKÄ SEURANNAISVAHINKOJA. JOTKUT MAAT/LÄÄNIT EIVÄT HYVÄKSY VASTUUVAPAUTUSLAUSEKKEITA, RAJOITUKSIA TAI EDELLÄ YKSILÖITYJÄ RAJOITUKSIA, JA SEN JOHDOSTA NE EIVÄT MAHDOLLISESTI KOSKE SINUA. TÄMÄN TAKUUN PERUSTEELLA SINULLA ON TIETTYJÄ OIKEUKSIA, LISÄKSI SINULLA SAATTA OLLA MUITA MAASTA TOISEEN TAI LÄÄNISTÄ TOISEEN VAIHTELEVIA LAILLISIA OIKEUKSIA.**

Maahantuojalla tai yhdelläkään BRP-jälleenmyyjällä tai muulla henkilöllä ei ole valtuuksia minkään muun tuotetta koskevan vahvistuksen, edustuksen, tai takuun antamiseen kuin ne, mitä tähän rajoitettuun takuuseen sisältyy; ja mikäli näin tapahtuu, niitä ei voida käyttää BRP:tä vastaan. BRP pidättää itsellään oikeuden muuttaa tätä takuuta milloin tahansa, ja on itsestään selvää, että kyseiset muutokset eivät muuta niitä takuehtoja, jotka koskevat tämän takuun voimassaollessa myytyjä tuotteita.

## **3. POIKKEUKSET, JOITA TAKUU EI KATA**

Takuu ei korvaa seuraavia tapauksia missään olosuhteissa:

- Normaali kuluminen;
- Rutiinomainen huoltokohteet, v iritykset, säädöt;
- Vauriot, jotka johtuvat muunlaisesta kuin tämän käsikirjan mukaisesta huollosta/ylläpidosta ja/tai varastoinnista;

- Vauriot, jotka johtuvat osien irrottamisesta, vääranlaisista korjauksista, huollosta, ylläpidosta, muutoksista, tai osien käytöstä, joita BRP ei ole valmistanut tai hyväksynyt, tai muun kuin valtuutetun huoltavan BRP-jälleenmyyjän tekemistä korjauksista;
- Väärinkäytöstä, epätavallisesta käytöstä, laiminlyönnistä, tai sellaisesta tuotteen käytöstä johtuvat vahingot, joka ei noudata käsikirjassa suositeltua käyttöä;
- Onnettomuudesta, uppoamisesta, tulesta, varkaudesta, vandalismista, tai ylivoimaisesta esteestä johtuvat vahingot;
- Sellaisten polttoaineitten, öljyjen tai voiteluaineiden käyttö, jotka eivät sovi käytettäväksi tuotteessa (ks. käyttäjän käsikirja);
- Ruostevauriot, korroosio tai aineille altistuminen;
- Vahingot, jotka johtuvat ulkopuolisen materiaalin aiheuttamasta tukoksesta jäähdytysjärjestelmässä tai suihkupumpussa;
- Veden sisäänmenosta johtuvat vesivahingot;
- Geelipinnoitteeseen liittyvät vahingot, joihin sisältyvät rakkuloiden, säröily, ristikko- tai hiusmurtumista johtuvat kosmeettisen geelipinnoitteen viimeistely, rakkulat, tai lasikuidun laminoinnin aukeaminen, rajoittumatta kuitenkaan niihin; ja
- Satunnaiset tai seurannaisvahingot, tai minkään muunlaiset vahingot, mukaan luettuina ilman rajoitusta hinaamis-, puhelin-, vuokra-, taksi-, haitta-, vakuutus- tai lainojen maksukustannukset, ajan menetykset tai ansiotulon menetykset.

#### 4. TAKUUAIKA

Tämä rajoitettu takuu on voimassa (1) ensimmäisen kuluttajan ostopäivästä tai (2) tuotteen ensimmäisestä käyttöpäivästä lukien, kumpi hyvänsä ensin kohdalle osuu:

1. KAKSITOISTA (12) PERÄKKÄISTÄ KUUKAUTTA yksityisessä käytössä.
2. NELJÄ (4) PERÄKKÄISTÄ KUUKAUTTA kaupallisessa käytössä. Henkilökohtaista vesikulkuneuvoa käytetään kaupalliseen tarkoitukseen, mikäli sitä käytetään tuloa tuottavan työn tai työsuhteen yhteydessä missä tahansa takuuajan vaiheessa. Henkilökohtaista vesikulkuneuvoa käytetään kaupalliseen tarkoitukseen myös, mikäli missä tahansa takuuajan vaiheessa siinä on kaupalliset tunnuksat, tai se on rekisteröity kaupalliseen käyttöön. Tämä on vähimmäistakuuuauka, jota voidaan sopivassa tapauksessa jatkaa jollakin takuun myynninedistämisohjelmalla.
3. Katso lisätietoja päästöihin liittyvien osien takuusta kohdasta *USA:NEPA-PÄÄS-TÖIHIN LIITTYVÄ TAKUU*.
4. Ole hyvä ja katso Kalifornian ja New Yorkin osavaltioita koskevat takuuehdot, jos kyseessä on sellainen BRP:n valmistama Sea-Doo -henkilökohtainen vesiajoneuvo, joka on valmistettu myytäväksi Kalifornian ja New Yorkin osavaltioissa ja on uutena myyty Kalifornian tai New Yorkin osavaltion asukkaalle tai sen on takuurekisteröity Kalifornian tai New Yorkin osavaltion asukkaalle.

Osien korjaus tai korvaaminen, tai huollon suorittaminen tämän takuun puitteissa ei pidennä tämän takuun takuuaukaa sen alkuperäistä loppumisajankohtaa pitemmälle.

## 5. TAKUUEHDOT

Tämä rajoitettu takuu on kattava vain, jos jokainen seuraavista ehdoista täyttyy:

- 2015 Sea-Doo -henkilökohtaisen vesikulkuneuvon ensimmäisen omistajan on ostettava ajoneuvo uutena ja käyttämättömänä BRP:n jälleenmyyjältä, joka on valtuutettu myymään Sea-Doo -henkilökohtaisia vesikulkuneuvoja ostomaassa;
- BRP:n määrittämä luovutustarkastus on tehtävä ja kirjattava muistiin ja ostajan on allekirjoitettava tarkastusasiakirja;
- Valtuutettu BRP-jälleenmyyjä on rekisteröinyt 2015 Sea-Doo -henkilökohtaisen vesikulkuneuvon asianmukaisella tavalla;
- 2014 Sea-Doo -henkilökohtainen vesikulkuneuvo on ostettava siitä maasta, jossa ostaja asuu; ja
- Takuun ylläpitämiseksi on rutiinihuollot suoritettava käsikirjassa mainitulla tavalla. BRP varaa itselleen oikeuden ehdollistaa takuun riippumaan todistuksesta huollon asianmukaisesta suorittamisesta.

BRP ei myönnä tätä rajoitettua takuuta kenelläkään yksityiselle omistajalle tai kaupalliseen tarkoitukseen ajoneuvoa käyttävälle omistajalle, elleivät kaikki edellä mainitut ehdot täyty. Rajoitukset ovat tarpeen, jotta BRP voisi taata sekä tuotteittensa, että kuluttajien ja yleisen turvallisuuden.

## 6. TOIMENPITEET TAKUUN MYÖNTÄMISTÄ VARTEN

Asiakkaan on lopetettava Sea-Doo -henkilökohtaisen vesikulkuneuvon käyttö havaitessaan jonkin vian tai jotakin normaalista poikkeavaa. Asiakkaan on ilmoitettava valtuutetulle huoltavalle BRP-jälleenmyyjälle kolmen (3) päivän kuluessa vian ilmestymisestä, ja hänen on kohtuullisesti mahdollistettava tuotteen luoksepäästävyys ja annettava kohtuullinen mahdollisuus vian korjaamiseen. Asiakkaan on myös esitettävä valtuutetulle BRP-jälleenmyyjälle tuotteen ostotodistus, ja allekirjoitettava korjaus-/työ määräin ennen korjauksen alkamista takuunalaisen korjauksen vahvistamiseksi. Kaikki tämän rajoitetun takuun aikana vaihdetut takuun piiriin kuuluvat osat ovat BRP:n omaisuutta.

## 7. BRP:N SUORITTAMAT TOIMENPITEET

BRP:n velvollisuus on tämän takuun puitteissa rajoitettu siihen, että se oman harkintansa mukaan korjaa normaalikäytössä, -ylläpidossa ja -huollossa viallisiksi todetut osat, tai korvaa tällaiset osat uusilla alkuperäisillä BRP-osilla ilman osien tai työvoiman veloittamista, millä tahansa valtuutetulla BRP-jälleenmyyjällä tässä takuuta koskevassa osassa kuvattujen ehtojen mukaisesti. Sea-Doo -henkilökohtaisen vesikulkuneuvon omistaja ei voi vaatia ajoneuvon myynnin peruuntumista tai kumoamista sellaisissa tapauksissa, joissa esitetään takuurikkomuksia koskevia valituksia tai vaateita.

Jos ajoneuvoa joudutaan huoltamaan muussa kuin alkuperäisessä ostomaassaan, omistaja vastaa kaikista lisäkustannuksista, jotka aiheutuvat paikallisista käytännöistä ja ehdoista; mukaan lukien mutta ei rajoittuen seuraaviin esimerkkeihin; kuljetuskustannukset, vakuutuskustannukset, verot, lupamaksut, tuontimaksut sekä mitkä tahansa ja kaikki muut mahdolliset taloudelliset kustannukset, joita eri valtiot, liittovaltiot tai alueet ja heidän vastaavat edustajansa perivät.

BRP pidättää itsellään oikeuden tuotteiden ajoittaiseen parantamiseen tai muuttamiseen ilman aikaisempien tuotteiden muuttamisvelvollisuutta.



## 8. LUOVUTUS

Mikäli Tuotteen omistusoikeus siirretään takuuajana, siirtyy myös tämä takuu, joka on voimassa takuuajan loppuun edellyttäen, että BRP:lle ilmoitetaan kyseistä siirrosta seuraavalla tavalla:

1. Aikaisempi omistaja ottaa yhteyttä BRP:hen (puhelinnumero alla) tai valtuutettuun BRP-jälleenmyyjään ja ilmoittaa uuden omistajan tiedot; tai
2. BRP tai valtuutettu BRP-jälleenmyyjä vastaanottaa todistuksen siitä, että aikaisempi omistaja on suostunut omistusoikeuden siirtoon, sekä uuden omistajan yhteystiedot.

## 9. KULUTTAJA-APU

Mikäli tämän BRP:n rajoitetun takuun suhteen syntyy kiistaa tai riitaa, BRP ehdottaa, että asia yritetään ensiksi ratkaista maahantuojatasolla. Suosittelemme, että asiasta keskustellaan valtuutetun BRP:n jälleenmyyjäliikkeen huoltopäällikön tai liikkeen omistajan kanssa.

Ellei asiaa saada ratkaistua, toimita valituksesi kirjallisena tai sinulle parhaiten sopivaan puhelinnumeroon alla:

### **KANADASSA**

**Bombardier Recreational Products Inc.**

Customer Assistance Center

75 J.-A. Bombardier Street

Sherbrooke QC J1L 1W3

Puh.: 819 566-3366

### **USA:ssa**

**BRP US Inc.**

Customer Assistance Center

7575 Bombardier Court

Wausau WI 54401

Puh.: 715 848-4957

\* USA:ssa tuotteiden jälleenmyyjä ja huoltotoimista vastaava on BRP US Inc.

© 2014 Bombardier Recreational Products Inc. Kaikki oikeudet pidätetään.

® Bombardier Recreational Products Inc. -yhtiön tai sen tytäryhtiöiden rekisteröity tavaramerkki.

# USA:N EPA-PÄÄSTÖIHIN LIITTYVÄ TAKUU

Bombardier Recreational Products Inc. ("BRP")\* myöntää tämän uuden moottorin ja sen kaikkiin pakokaasujen puhdistusjärjestelmään ja haihtuvien päästöjen ohjauksjärjestelmään liittyville osille moottorin ensimmäiselle ostajalle ja kullekin sitä seuraavalle ostajalle seuraavanlaisen takuun, joka täyttää kaksi ehtoa:

1. moottori on suunniteltu, rakennettu ja varustettu siten, että se täyttää normien ensimmäisen ostajan ostohetkellä normien 40 CFR 1045 ja 40 CFR 1060 edellyttämät vaatimukset.
2. Se on vapaa sellaisista materiaalista ja työstä johtuvista virheistä, jotka voivat ehkäistä normien 40 CFR 1045 ja 40 CFR 1060 vaatimusten täyttymisen.

Jos takuehtojen mukainen vika esiintyy, BRP korjaa tai vaihtaa valintansa mukaan, kaikki osat tai komponentit, joissa esiintyy sellaisia materiaali- tai valmistusvikoja, jotka lisäisivät moottorin päästöjä yli jonkin säädetyn arvon, jos vika on todettu takuuajana. Tällöin toimenpide on omistajalle veloitukseton, mukaan lukien päästöihin liittyvien osien diagnosointiin, korjaamiseen tai vaihtamiseen liittyvät kulut. Kaikki tämän takuun puitteissa korvatut vialliset osat ovat jatkossa BRP:n omaisuutta.

BRP rajoittaa päästöihin liittyvien osien diagnoosia ja korjaukset päästöihin liittyvissä takuuhakemuksissa valtuutettujen Sea-Doo -jälleenmyyjien tehtäväksi, muissa kuin seuraavassa luettelossa olevan kohdan kaksi mukaisissa tapauksissa.

Tuotteiden hyväksyvänä valmistajana BRP ei hylkää päästöihin liittyvien osien takuuhakemuksia niiden perustuessa seuraaviin tapauksiin:

1. BRP:n tai BRP:n valtuuttaman yrityksen suorittamat ylläpito- ja huoltotoimenpiteet.
2. Sellainen moottorin/varustelun korjaustoimenpide, jonka käyttäjä joutuu suorittamaan BRP:stä johtuvista turvallisuussyistä tai hätätapauksessa, mikäli käyttäjä pyrkii saattamaan moottorin/varustelun mahdollisimman pian asianmukaiseen alkuperäiskuntoon.
3. Mikä tahansa sellainen kuljettajan toiminta tai toiminnan suorittamatta jättäminen, joka ei liity takuuhakemukseen.
4. Huoltotoimenpiteet, jotka on suoritettu useammin kuin BRP edellyttää.
5. Kaikki tapaukset, joissa vika tai vastuu on BRP:n.
6. Minkä tahansa yleisesti saatavilla olevan polttoaineen käyttö, ellei BRP:n kirjallisissa ohjeissa mainita, että kyseinen polttoaine vaurioittaa päästörajoitusjärjestelmää ja käyttäjällä on helposti saatavilla asianmukainen polttoaine. Katso kohta Huoltotiedot ja polttoainevaatimukset kohdasta Tankkaaminen.

## Päästöihin liittyvän takuun pituus

Päästöihin liittyvä takuun pituus on seuraavanlainen, riippuen kumpi ehdoista täyttyy ensiksi:

	TUNTIA	KUUKAUTTA
Pakokaasupäästöihin liittyvät osat	175	30
Haihtuviin päästöihin liittyvät osat	Ei saat.	24

## Takuun piiriin kuuluvat osat

Päästöihin liittyvä takuu kattaa kaikki sellaiset osat, joiden viallisuus lisäisi moottorin päästöjä yli säännösteltyjen rajojen, mukaan lukien seuraavassa luetellut osat:

1. Pakokaasupäästöihin liittyviin kuuluvat kaikki moottorin osat, jotka liittyvät seuraaviin järjestelmiin:
  - Imuilman virtausjärjestelmä
  - Polttoainejärjestelmä
  - Sytytysjärjestelmä
  - Pakokaasun kierrätysjärjestelmät
2. Lisäksi seuraavat osat katsotaan myös kuuluviksi pakokaasupäästöihin liittyviin osiin:
  - Jälkikäsitteilylaitteet
  - Kampikammion ilmanvaihtventtiilit
  - Anturit
  - Sähköiset ohjausyksiköt
3. Seuraavat päästöihin liittyvät osat kuuluvat haihtumapäästöihin liittyviin osiin:
  - Polttoainesäiliö
  - Polttoainesäiliön korkki
  - Polttoaineletkut
  - Polttoaineletkujen liitokset
  - Kiristimet\*
  - Paineenalennusventtiilit\*
  - Säätoventtiilit\*
  - Säätosolenoidit\*
  - Sähköiset ohjauslaitteet\*
  - Alipaineen säätökalvot\*
  - Säätovajjerit\*
  - Ohjausvivustot\*
  - Poistventtiilit
  - Höyryletkut
  - Nesteen/höyryn erotin
  - Hiilisäiliö
  - Säiliön kiinnityskorvakkeet
  - Kaasuttimen poistoaukon liitin
4. Päästörajoitusjärjestelmään liittyvät myös kaikki muut osat, joiden tarkoitus on rajoittaa päästöjä tai joiden vika nostaa päästöjä ilman, että moottorin/varustelun suorituskyky merkittävästi laskee.

## Rajoitettu soveltuvuus

Hyväksyvänä valmistajana BRP voi evätä päästöihin liittyvän takuuhakemuksen sellaisissa tapauksissa, joissa vika on aiheutunut omistajan tai käyttäjän vääränlaisesta huollosta tai käytöstä; onnettomuuksista, joista valmistaja ei ole vastuussa

\*Mikäli liittyy haihtumapäästöihin kuuluvaan päästörajoitusjärjestelmään

tai ylivoimaisesta esteestä. Esimerkiksi päästöihin liittyvä takuu ei kata tapauksia, jotka suoraan aiheutuvat moottorin/varustelun käyttäjän suorittamasta väärinkäytöstä tai jos käyttäjä on käyttänyt moottoria/varustelua sellaisella tavalla, johon kyseistä moottoria/varustelua ei ole suunniteltu eikä ole johdettavissa millään tavoin valmistajaan.

\* USA:ssa tuotteiden jälleenmyyjä ja huoltotoimista vastaava on BRP US Inc.

---

# KALIFORNIAN JA NEW YORKIN OSAVALTIOIDEN PAKOKAASUPÄÄSTÖJEN RAJOITUSJÄRJESTELMÄÄ KOSKEVAT TAKUUEHDOT KOSKIEN MALLIVUODEN 2015 SEA-DOO® -HENKILÖKOHTAISIA VESIKULKUNEUVOJA,

Vuoden 2015 Sea-Doo -henkilökohtainen vesikulkuneuvosi on varustettu Kalifornian osavaltiota varten California Air Resources Boardin (Kalifornian ilmastovälikunta) vaatimalla ympäristömerkinnällä. Merkinnäissä on 1, 2, 3 tai 4 tähteä. Henkilökohtaisessa vesikulkuneuvossasi on riippulipuke, jossa kerrotaan tähtien osoittama luokitusjärjestelmä.

## Tähtiluokitus merkitsee puhtaampipäästöisiä perämoottoreita

Puhtaampien merimoottoreiden symboli.



F18L3CQ

## Puhtaampi ilma ja vesi

Terveempää elämäntapaa ja ympäristöä varten.

## Parempi polttoainetalous

Polttaa 30 – 40 % vähemmän bensiiniä ja öljyä kuin perinteiset kaasuttimella varustetut kaksitahtimoottorit, säästään rahaa ja resursseja.

## Pitempi päästötakuu

Suojaa kuluttajia taaten samalla huolettoman toiminnan.

## Yksi tähti – Alhaiset päästöt

Tarra, jossa on yksi tähti, kertoo että kyseessä on henkilökohtainen vesikulkuneuvo, ulkolaitaperämoottori, sisäperämoottori tai keskimoottori, joka täyttää Air Resources Boardin henkilökohtaisille vesikulkuneuvoille ja ulkolaitaperämoottoreille vuonna 2001 asettamat pakokaasupäästövaatimukset. Näiden normien mukaisten moottoreiden päästöt ovat 75 % alhaisemmat kuin perinteisten, kaasuttimilla varustettujen kaksitahtimoottoreiden päästöt. Nämä moottorit täyttävät samalla myös Yhdysvaltain EPA 2006 -säädökset venemoottoreille.

## Kaksi tähteä – Hyvin alhaiset päästöt

Tarra, jossa on kaksi tähteä, kertoo että kyseessä on henkilökohtainen vesikulkuneuvo, ulkolaitaperämoottori, sisäperämoottori tai keskimoottori, joka täyttää Air Resources Boardin henkilökohtaisille vesikulkuneuvoille ja ulkolaitaperämoott-

toreille vuonna 2004 asettamat pakokaasupäästövaatimukset. Näiden normien mukaisten moottoreiden päästöt ovat 20 % alaisemmat kuin moottoreiden, joiden luokitus on Yksi tähti - Alhaiset päästöt.

## **Kolme tähteä – Erittäin alhaiset päästöt**

Merkintä, jossa on kolme tähteä, kertoo että kyseessä on henkilökohtainen vesikulkuneuvo tai ulkolaitaperämoottori, joka täyttää Air Resources Boardin henkilökohtaisille vesikulkuneuvoille ja ulkolaitaperämoottoreille vuodelle 2008 asettamat pakokaasupäästövaatimukset tai sen vuonna 2003 sisäperämoottoreille tai keskimoottoreille asettamat pakokaasupäästövaatimukset. Näiden normien mukaisten moottoreiden päästöt ovat 65% alaisemmat kuin moottoreiden, joiden luokitus on Yksi tähti – Alhaiset päästöt.

## **Neljä tähteä – Huippualhaiset päästöt**

Tarra, jossa on neljä tähteä, kertoo että kyseessä on moottori, joka täyttää Air Resources Boardin vuodelle 2012 asettamat sisäperämoottoreita ja keskimoottoreita koskevat pakokaasupäästövaatimukset. Henkilökohtaiset vesikulkuneuvot ja ulkolaitaperämoottorit saattavat myös täyttää näiden normien vaatimukset. Näiden normien mukaisten moottoreiden päästöt ovat 90% alaisemmat kuin moottoreiden, joiden luokitus on Yksi tähti – Alhaiset päästöt.

Lisätietoja: Cleaner Watercraft – Get the Facts  
1 800 END-SMOG  
[www.arb.ca.gov](http://www.arb.ca.gov)

## **Velvollisuutesi ja oikeutesi koskien päästörajoitustakuuta**

Kalifornian osavaltion California Air Resources Board, New Yorkin osavaltion Ympäristöviranomaiset ja BRP US Inc. ("BRP") kertovat mielellään sinulle päästörajoitusta koskevasta takuusta, jonka piiriin sinun vuosimallin 2015 Sea-Doo -henkilökohtainen vesikulkuneuvosi kuuluu. Kalifornian ja New Yorkin osavaltioissa uusien henkilökohtaisten vesikulkuneuvojen moottoreiden on oltava suunniteltu, valmistettu ja varustettu näiden osavaltioiden tiukkojen saastepäästörajoitusten mukaisesti. BRP:n on annettava takuu sinun henkilökohtaisen vesikulkuneuvosi päästörajoitusjärjestelmälle alla mainitun pituisina takuuajoina edellyttäen, että henkilökohtaisen vesikulkuneuvosi moottoria ei ole käytetty väärin, eikä sen huoltoa ole laiminlyöty ja että huolto on tehty asianmukaisesti.

Päästörajoitusjärjestelmään saattaa kuulua sellaisia osia kuin polttoaineen ruiskutusjärjestelmä, sytytysjärjestelmä tai katalysaattori. Lisäksi se saattaa sisältää letkuja, hihnoja, liittimiä ja muita päästöihin liittyviä osakokoonpanoja.

Takuun piiriin kuuluvissa tapauksissa BRP korjaa sinun henkilökohtaisen vesikulkuneuvosi moottorin ilmaiseksi, mukaan lukien vian diagnoosin, osat ja työn edellyttäen, että työ suoritetaan valtuutetun BRP-jälleenmyyjän toimesta.

## **Valmistajan rajoitetun takuun kattavuus**

Tämä päästörajoituksia koskeva takuu kattaa sellaisen mallivuoden 2015 Sea-Doo -henkilökohtaisen vesijoneuvon, jonka BRP on valmistanut myytäväksi Kalifornian tai New Yorkin osavaltiossa, ja joka on uutena myyty kyseisen osavaltion asukkaalle tai se on takuurekisteröity kyseisessä osavaltiossa asuvalle henkilölle. BRP:n Sea-Doo -henkilökohtaisia vesikulkuneuvoja koskevan rajoitetun takuun

ehdot koskevat silti myös näitä kyseisiä malleja tarpeellisin sovelluksin. Tiettyjä päästörajoitusjärjestelmän osia 2015 Sea-Doo -henkilökohtaisessa vesikulkuneuvossasi koskee takuu, joka on voimassa neljä vuotta ensimmäisen kuluttajan ostopäivästä lukien tai 250 käyttötuntia, kumpi ensin kohdalle osuu. Käyttötunteja koskeva takuu kattaa kuitenkin ainoastaan sellaisen henkilökohtaisen vesikulkuneuvon, joka on varustettu asianmukaisella käyttötuntimittarilla tai vastaavalla. Jos mikä tahansa päästöihin liittyvä osa moottorissasi on viallinen ja kuuluu takuun piiriin, se korjataan tai vaihdetaan BRP:n toimesta.

### **Takuu kattaa vuosimallin 2015 Sea-Doo® -henkilökohtaisen vesikulkuneuvon seuraavat osat:**

Tyhjäkäynnin säätöventtiili	Imuilman sovitin
Kaasuläpän asennon anturi	Sytytystulpat
Imuilman ilmanpaineen anturi	Sytytyspuolat
Imuilman lämpötilan anturi	Ilmakotelo
Moottorin lämpötila-anturi	Imu- ja pakoventtiilit ja tiivisteet
Nakutusanturi	Imusarja
ECM (Engine Control Module, moottorin ohjausyksikkö)	Kampikammion tuuletusventtiili
Kaasuläppärunko	Kaasuläppärungon tiiviste
Polttoainekisko	Imusarjan tiiviste
Polttoaineen ruiskutuslaitteet	Johtosarja ja liittimet
Polttoaineen paineen säädin	Polttoainesuodatin
Polttoainepumppu	Ahdin

Päästörajoituksia koskeva takuu kattaa takuuseen kuuluvan osan muille moottori-komponenteille aiheuttamat viat. BRP:n käsikirja sisältää kirjalliset ohjeet henkilökohtaisen vesikulkuneuvosi asianmukaista huoltoa ja käyttöä varten. BRP myöntää takuun kaikille päästörajoitusta koskevan takuun piiriin kuuluville osille, ellei osa ole käsikirjassa määritelty vaihdettavaksi huollon yhteydessä.

BRP myöntää takuun sellaiselle päästörajoitustakuun piiriin kuuluvalla osalla, jonka on määritelty vaihdettavaksi huollon yhteydessä, kyseisen osan ensimmäiseen määriteltyyn vaihtopäivään saakka. BRP myöntää sellaisille päästörajoitustakuun piiriin kuuluvalla osalla, joka on määritelty tarkastettavaksi muuta ei vaihdettavaksi, saman takuuajan kuin koko henkilökohtaisen vesikulkuneuvon takuuajan. Jos jokin päästörajoitustakuun piiriin kuuluvista osista korjataan tai vaihdetaan näiden takuehtojen mukaisesti, BRP myöntää takuun korjatulle tai vaihdetulle osalle alkuperäisosan jäljellä olevan takuuajan mukaan. Kaikki tämän rajoitetun takuun aikana vaihdetut takuun piiriin kuuluvat osat ovat BRP:n omaisuutta.

Huoltokuitit ja -tiedot on luovutettava henkilökohtaisen vesikulkuneuvon mukana uudelle omistajalle omistajan vaihtuessa.

## **Omistajan takuuta koskevat velvollisuudet**

Vuosimallin 2015 Sea-Doo -henkilökohtaisen vesikulkuneuvon omistajana olet vastuussa siitä, että käyttäjän käsikirjassa luetellut huoltotoimenpiteet suoritetaan asianmukaisesti ajallaan. BRP suosittelee, että säilytät kaikki henkilökohtaisen vesikulkuneuvosi moottoria koskevat huoltotoimenpiteiden kuitit. BRP ei kuitenkaan voi hylätä takuuta pelkästään kuittien puuttumisen vuoksi tai yksinomaan siitä syystä, että et mahdollisesti ole kyennyt varmistamaan kaikkien määräaikaishuoltojen asianmukaista suorittamista.

Sea-Doo® -henkilökohtaisen vesikulkuneuvon omistajan sinun on kuitenkin oltava tietoinen, että BRP saattaa hylätä takuuhakemuksen, jos henkilökohtaisen vesikulkuneuvosi moottori tai sen osa on vioittunut väärinkäytön, laiminlyönnin, sopimattoman huollon tai hyväksymättömien muutosten vuoksi.

Sinun velvollisuutesi on toimittaa henkilökohtaisen vesikulkuneuvosi moottori valtuutelle BRP-jälleenmyyjälle mahdollisimman pian ongelman ilmenemisen jälkeen. Takuukorjaukset suoritetaan kohtuullisen ajan kuluessa, aika ei ylitä 30 päivää.

Jos sinulla on kysymyksiä takuuseen liittyvistä oikeuksista ja velvollisuuksista, tai haluat tietää lähimmän jälleenmyyjäsi nimen ja sijainnin ota yhteys asiakaspalvelukeskukseemme, puhelinnumero on 1715848-4957.



---

# **BRP:N KANSAINVÄLINEN RAJOITETTU TAKUU: HENKILÖKOHTAINEN VESIKULKUNEUVO SEA-DOO® 2015**

## **1. RAJOITETUN TAKUUN LAAJUUS**

Bombardier Recreational Products Inc. ("BRP")\* myöntää 50 USA:n liittovaltion, Kanadan ja Euroopan talousalueen jäsenmaiden ("EEA") (joka käsittää Euroopan unionin, Norjan, Islannin ja Liechtensteinin) ("EEA"), IVY-maiden (mukaan lukien Ukraina ja Turkmenistan) ("IVY") (mikä koostuu Venäjän liittovaltiosta ja entisen Neuvostoliiton jäsenmaista) ja Turkin ulkopuolella BRP:n valtuutettujen Sea-Doo -jälleenmyyjien ("Sea-Doo -maahantuojajälleenmyyjä") (sitien kuin jäljempänä määritetty) uusina ja käyttämättöminä myymille 2015 SEA-DOO -HENKILÖKOHTAISILLE VESIKULKUNEUVOILLE (henkilökohtainen vesikulkuneuvo) materiaalivikoja ja työn laatua koskevan alempana kuvatun pituisen takuun.

Kaikilla valtuutetun BRP Sea-Doo -maahantuojan/jälleenmyyjän mallivuoden BRP 2015 Sea-Doo -henkilökohtaisen vesikulkuneuvon toimituksen yhteydessä asentamalla alkuperäisillä BRP -henkilökohtaisten vesikulkuneuvojen varaosilla ja -lisävarusteilla on sama takuu kuin henkilökohtaisella vesikulkuneuvollakin.

Tämä rajoitettu takuu on mitätön eikä päde jos: (1) henkilökohtaista vesikulkuneuvoa käytetään tai on käytetty missä tahansa vaiheessa kilpailemiseen tai mihinkään muuhun kilpailutoimintaan, vaikka kyseessä olisi edellinen omistaja; tai (2) henkilökohtaista vesikulkuneuvoa on muutettu siten, että se vaikuttaa vahingollisesti toimintaan, käyttäytymiseen tai kestävyYTEEN, tai (3) tai henkilökohtaista vesikulkuneuvoa on muutettu sen käyttötarkoituksen muuttamiseksi.

## **2. VASTUUVELVOLLISUUDEN RAJOITUKSET**

**TÄMÄ TAKUU ON LAIN SALLIMISSA PUITTEISSA NIMENOMAAN ANNETTU JA HYVÄKSYTTY MINKÄ TAHANSA MUUN JA KAIKKIEN MUIDEN TAKUUSITOUUMUSTEN SIJAAN, OLKOON NE ILMAISTUT TAI KONKLUDENTTITSET, MUKAAN LUETTUINA ILMAN RAJOITUSTA KAIKKI KURANTTIUTTA TAI TIETTYYN TARKOITUKSEEN SOPIVUUTTA KOSKEVAT TAKUUT. SIKÄLI KUIN NIISTÄ EI VOIDA SANOUTUA IRTI, KONKLUDENTTITSET TAKUUSITOUUMUKSET RAJOITTUVAT KESTOLTAAN KYSEESSÄ OLEVAN TAKUUN VOIMASSAOLOON. TÄMÄ TAKUU EI KATA SATUNNAISIA EIKÄ SEURANNAISVAHINKOJA. JOTKUT TUOMIOKUNNAT EIVÄT HYVÄKSY VASTUUVAPAUTUSLAUSEKKEITA, RAJOITUKSIA TAI EDELLÄ YKSILÖITYJÄ RAJOITUKSIA, JA SEN JOHDOSTA NE EIVÄT MAHDOLLISESTI KOSKE SINUA. TÄMÄN TAKUUN PERUSTEELLA SINULLA ON TIETTYJÄ OIKEUKSIA, LISÄKSI SINULLA SAATTA OLLA MUITA MAASTA TOISEEN VAIHTELVIA LAILLISIA OIKEUKSIA. (KATSO AUSTRALIASSA OSTETTUVEN TUOTTEIDEN OSALTA KOHTA 4 ALLA)**

Yhdelläkään Sea-Doo -maahantuojalla/jälleenmyyjällä tai muulla henkilöllä ei ole valtuuksia minkään muun tuotetta koskevan vahvistuksen, edustuksen, tai takuun antamiseen kuin ne, mitä tähän rajoitettuun takuuseen sisältyy, ja mikäli näin tapahtuu, niitä ei voida käyttää BRP:tä vastaan.

BRP pidättää itsellään oikeuden muuttaa tätä takuuta milloin tahansa, ja on itseltään selvää, että kyseiset muutokset eivät muuta niitä takuuehtoja, jotka koskevat tämän takuun voimassaollessa myytyjä tuotteita.

### 3. POIKKEUKSET, JOITA TAKUU EI KATA

Tämä rajoitettu takuu ei korvaa seuraavia tapauksia missään olosuhteissa:

- Normaalista kulumisesta johtuva osien korvaaminen;
- Rutiinomainen varaosat ja huolto, mukaan luettuina mutta rajoittumatta seuraaviin: viritykset, säädöt, öljyn, voiteluaineen ja jäähdytysnesteen vaihdot, sytytystulppien vaihto, vesipumput ja vastaavat;
- Vauriot, jotka johtuvat muunlaisesta kuin tämän käyttäjän käsikirjan mukaisesta huollosta/ylläpidosta ja/tai varastoinnista;
- Vahingot, jotka johtuvat osien poistamisesta, vääristä korjauksista, huollosta, ylläpidosta, tai muutoksesta, tai sellaisten osien tai varaosien käyttämisestä, joita BRP ei ole valmistanut tai hyväksynyt, ja jotka kohtuullisesti arvioiden eivät sovi Tuotteeseen tai vaikuttavat haitallisesti sen toimintaan, käyttäytymiseen, tai kestävyYTEEN, tai jotka johtuvat muiden kuin valtuutetun Sea-Doo -jälleenmyyjän/maahantuojan tai sen valtuuttaman henkilön tekemistä korjauksista;
- Väärinkäytöstä, epätavallisesta käytöstä, laiminlyönnistä, kilpailusta, sopimattomasta käytöstä tai sellaisesta Tuotteen käytöstä johtuvat vahingot, joka ei noudata käsikirjassa suositeltua käyttöä;
- Ulkoisesta vauriosta, uppoamisesta, veden tai vieraan esineen tunkeutumisesta, onnettomuudesta, tulesta, varkaudesta, vandalismista, tai ylivoimaisesta esteestä johtuvat vahingot;
- Sellaisten polttoaineitten, öljyjen tai voiteluaineiden käyttö, jotka eivät sovi käytettäväksi tuotteessa (ks. käyttäjän käsikirja);
- Ruosteesta, korroosiosta tai ilmastotekijöistä johtuvat vahingot;
- Vahingot, jotka johtuvat ulkopuolisen materiaalin aiheuttamasta tukoksesta jäähdytysjärjestelmässä tai suihkupumpussa;
- Geelipinnoitteeseen liittyvät vahingot, joihin sisältyvät rakkuloiden, säröily, ristikko- tai hiusmurtumista johtuvat kosmeettisen geelipinnoitteen viimeistely, rakkulat, tai lasikuidun laminoinnin aukeaminen, rajoittumatta kuitenkaan niihin; ja
- satunnaiset tai seurannaisvahingot, tai minkään muunlaiset vahingot, mukaan luettuina ilman rajoitusta hinaamis-, säilytys-, kuljetus-, puhelin-, vuokra-, taksi-, haitta-, vakuutus- tai lainojen maksukustannukset, ajan menetykset tai ansiotulon menetykset.

### 4. TAKUUAIKA

Tämä takuu on voimassa (1) ensimmäisen kuluttajan ostopäivästä tai (2) tuotteen ensimmäisestä käyttöpäivästä lukien, kumpi hyvänsä ensin kohdalle osuu:

1. KAKSITOISTA (12) PERÄKKÄISTÄ KUUKAUTTA yksityisessä, vapaa-ajan käytössä,
2. NELJÄ (4) PERÄKKÄISTÄ KUUKAUTTA kaupallisessa käytössä.

Tämä on vähimmäistakuu aika, jota voidaan sopivassa tapauksessa jatkaa jollakin takuun myynninedistämisohjelmalla. Henkilökohtaista vesikulkuneuvoa käytetään kaupalliseen tarkoitukseen, mikäli sitä käytetään tuloa tuottavan työn tai työsuhteen yhteydessä missä tahansa takuuajan vaiheessa. Henkilökohtaista vesikulkuneuvoa käytetään kaupalliseen tarkoitukseen myös, mikäli missä tahansa takuuajan vaiheessa siinä on kaupalliset tunnukset, tai se on rekisteröity kaupalliseen käyttöön.

Osien korjaus tai korvaaminen, tai huollon suorittaminen tämän takuun puitteissa ei pidennä tämän takuun takuuaikaa sen alkuperäistä loppumisajankohtaa pitemmälle.

Ota huomioon, että voimassa oleva takuuaika ja muut takuun kattavuutta koskevat modaliteetit saattavat vaihdella riippuen sovellettavissa ja voimassa olevista kansallisista tai paikallisista laeista.

## **KOSKEE AINOASTAAN AUSTRALIASSA MYYTYJÄ TUOTTEITA**

Mitään tämän takuun sellaisia ehtoja ei saa sulkea ulkopuolelle rajoittaa tai muokata soveltamisehtoja, takuuta, vakuutusta, oikeutta tai oikeuskeinoja, jotka on myönnetty tai jotka ovat epäsuorasti Kilpailu- ja Kuluttajalain 2010 (Cth) alaisia, mukaan lukien Australian Consumer Law, tai mikä tahansa muu laki, joka on ristiriidassa tämän lain kanssa tai mitätöi jonkin osa näistä ehdoista. Tämän rajoitetun takuun tarjoamat edut ovat lisänä kaikkien niiden etujen ja oikeuskeinojen lisäksi, jotka Australian laki sinulle tarjoaa.

Kaikki tuotteemme on varustettu takuilla, joita Australian kuluttajansuojalaki ei voi sulkea pois. Sinulla on oikeus vaihtoon tai hyvitykseen merkityksellisen vian osalta ja korvaukseen koskien muita kohtuudella ennakoitavia menetyksiä tai vaurioita. Sinulla on myös oikeus siihen, että tuote korjataan tai vaihdetaan, jos tuote ei ole hyväksyttävän laadukas eikä vika täytä merkityksellisen vaurion edellytyksiä.

## **5. TAKUUEHDOT**

Tämä takuu on voimassa **vain** jos **kaikki** kaikki seuraavista ehdoista täyttyvät:

- 2015 Sea-Doo -henkilökohtaisen vesikulkuneuvon ensimmäisen omistajan on ostettava ajoneuvo uutena ja käyttämättömänä maahantuojalta/jälleenmyyjältä, joka on valtuutettu myymään Sea-Doo -henkilökohtaisia vesikulkuneuvoja ostomaassa;
- BRP:n määrittämä toimituksen ennakkotarkastus on suoritettu ja asiakirja siitä laadittu;
- Valtuutettu Sea-Doo -jälleenmyyjä/maahantuoja on rekisteröinyt 2015 Sea-Doo -henkilökohtaisen vesikulkuneuvon asianmukaisella tavalla;
- 2015 Sea-Doo -henkilökohtainen vesikulkuneuvo on ostettava siitä maasta tai maiden liittoutumasta, jossa ostaja asuu.
- Takuun ylläpitämiseksi on määrää aikaishuollot suoritettava käyttäjän käsikirjassa mainitulla tavalla. BRP varaa itselleen oikeuden ehdollistaa takuun riippumaan todistuksesta huollon asianmukaisesta suorittamisesta.

BRP ei myönnä tätä rajoitettua takuuta kenelläkään yksityiselle omistajalle tai kaupalliseen tarkoitukseen ajoneuvoa käyttävälle omistajalle, elleivät kaikki edellä mainitut ehdot täyty. Rajoitukset ovat tarpeen, jotta BRP voisi taata sekä tuotteittensa, että kuluttajien ja yleisön turvallisuuden.

## **6. ASIAKKAAN SUORITTAMAT TOIMENPITEET KOSKIEN TÄTÄ TAKUUTA**

Asiakkaan on lopetettava Sea-Doo -henkilökohtaisen vesikulkuneuvon käyttö havaitessaan jonkin vian tai jotakin normaalista poikkeavaa. Asiakkaan on ilmoitettava huoltavalle Sea-Doo -maahantuojalte/jälleenmyyjälle kahden (2) päivän kuluessa vian ilmestymisestä, ja hänen on kohtuullisesti mahdollistettava tuotteen luoksepäästävyyden ja annettava kohtuullinen mahdollisuus vian korjaamiseen. Asiakkaan

on myös esitettävä valtuutetulle Sea-Doo -maahantuojalle/jälleenmyyjälle tuotteen ostotodistus ja allekirjoitettava korjaus-/työmääräin ennen korjauksen alkamista takuunalaisen korjauksen vahvistamiseksi. Kaikki tämän rajoitetun takuun aikana vaihdetut takuun piiriin kuuluvat osat ovat BRP:n omaisuutta.

Ota huomioon, että ilmoitusaika saattaa vaihdella riippuen maasi sovellettavista ja voimassa olevista kansallisista tai paikallisista laeista.

## **7. BRP:N SUORITTAMAT TOIMENPITEET**

BRP:n velvollisuus on tämän takuun ja lain mukaisissa puitteissa rajoitettu siihen, että se oman harkintansa mukaan korjaa normaalikäytössä, -ylläpidossa ja -huollossa viallisiksi todetut osat, tai korvaa tällaiset osat uusilla alkuperäisillä BRP-osilla ilman osien tai työvoiman veloittamista, millä tahansa valtuutetulla Sea-Doo -maahantuojalla/jälleenmyyjällä takuukauden aikana tässä kuvatuin ehdoin. BRP:n vastuu rajoittuu tarvittaviin korjaustoimenpiteisiin tai osien vaihtotoimenpiteisiin. Sea-Doo -henkilökohtaisen vesikulkuneuvon omistaja ei voi vaatia ajoneuvon myynnin peruuntumista tai kumoamista sellaisissa tapauksissa, joissa esitetään takuurikkomuksia koskevia valituksia tai vaateita. Sinulla saattaa olla muita lain sallimia oikeuksia, jotka saattavat vaihdella maasta riippuen.

Jos ajoneuvoa joudutaan huoltamaan muussa kuin alkuperäisessä ostomaassaan, omistaja vastaa kaikista lisäkustannuksista, jotka aiheutuvat paikallisista käytännöistä ja ehdoista; mukaan lukien mutta ei rajoittuen seuraaviin esimerkkeihin; kuljetuskustannukset, vakuutuskustannukset, verot, lupamaksut, tuontimaksut sekä mitkä tahansa ja kaikki muut mahdolliset taloudelliset kustannukset, joita eri valtiot, liittovaltiot tai alueet ja heidän vastaavat edustajansa perivät.

BRP pidättää itsellään oikeuden tuotteiden ajoittaiseen parantamiseen tai muuttamiseen ilman aikaisempien tuotteiden muuttamisvelvollisuutta.

## **8. LUOVUTUS**

Mikäli tuotteen omistusoikeus siirretään takuuajana, siirtyy myös tämä takuu, joka on voimassa takuuajan loppuun edellyttäen, että BRP:lle tai valtuutetulle Sea-Doo -maahantuojalle/jälleenmyyjälle voidaan todistaa, että aikaisempi omistaja on hyväksynyt omistusoikeuden luovutuksen, sekä uuden omistajan yhteystiedot on ilmoitettu jommallekummalle kummalle edellä mainituista tahoista.

## **9. KULUTTAJA-APU**

1. Mikäli tämän rajoitetun takuun suhteen syntyy kiistaa tai riitaa, BRP ehdottaa, että asia yritetään ensiksi ratkaista Sea-Doo -maahantuoja/jälleenmyyjätasolla. Suosittelemme, että asiasta keskustellaan valtuutetun Sea-Doo -maahantuojan/jälleenmyyjäliikkeenhuoltopäällikön tai liikkeen omistajan kanssa.
2. Lisäapua tarvittaessa on asian ratkaisemiseksi syytä ottaa yhteys Sea-Doo -maahantuojan/jälleenmyyjän huolto-osastoon.
3. Mikäli asiaa ei vieläkään saada ratkaistua, kirjoita BRP:lle alla olevaan osoitteeseen.

**Lähi-itä ja Afrikka, ota yhteyttä Euroopan toimistoomme:**

**BRP EUROPE N.V.**

Consumer Assistance Center  
Skaldenstraat 125  
9042 Gent  
Belgium  
Puh.: +32 9 218 26 00

**Kaikki muut maat; ota yhteys paikalliseen Sea-Doo  
-maahantuojaan/jälleenmyyjään (katso yhteystiedot web-sivuiltamme  
osoitteesta [www.brp.com](http://www.brp.com)) tai Pohjois-Amerikan toimistoomme:**

**BOMBARDIER RECREATIONAL PRODUCTS INC.**

Consumer Assistance Center  
75 J.-A. Bombardier Street  
Sherbrooke, QC J1L 1W3  
Puh.: +1 819 566-3366

\* Bombardier Recreational Products Inc. tai sen tytäryhtiöt huolehtivat tuotteiden jakelusta ja huollosta sillä alueella, jota tämä rajoitettu takuu koskee.

© 2014 Bombardier Recreational Products Inc. Kaikki oikeudet pidätetään.

® Bombardier Recreational Products Inc.:n rekisteröity tavaramerkki.

---

# **BRP:N RAJOITETTU TAKUU EUROOPAN TALOUSALUEELLA, ITSENÄISTEN VALTIOIDEN YHTEISÖSSÄ JA TURKISSA: HENKILÖKOHTAINEN VESIKULKUNEUVO SEA-DOO® 2015**

## **1. RAJOITETUN TAKUUN LAAJUUS**

Bombardier Recreational Products Inc. ("BRP")\* myöntää 50 USA:n liittovaltion, Kanadan ja Euroopan talousalueen jäsenmaiden ("EEA") (joka käsittää Euroopan unionin, Norjan, Islannin ja Liechtensteinin) ("EEA"), IVY-maiden (mukaan lukien Ukraina ja Turkmenistan) ("IVY") (mikä koostuu Venäjän liittovaltiosta ja entisen Neuvostoliiton jäsenmaista) ja Turkin ulkopuolella BRP:n valtuutettujen Sea-Doo -jälleenmyyjien ("Sea-Doo -maahantuojajälleenmyyjä") (siten kuin jäljempänä määritetty) uusina ja käyttämättöminä myymille 2015 SEA-DOO -HENKILÖKOHTAISILLE VESIKULKUNEUVOILLE (henkilökohtainen vesikulkuneuvo) materiaalivikoja ja työn laatua koskevan alempana kuvatun pituisen takuun.

Kaikilla valtuutetun Sea-Doo -maahantuojien/jälleenmyyjien 2015 Sea-Doo -henkilökohtaiseen vesikulkuneuvon toimituksen yhteydessä asentamalla alkuperäisillä BRP-henkilökohtaisen vesikulkuneuvon varaosilla ja -lisävarusteilla on sama takuu kuin Sea-Doo -henkilökohtaisella vesikulkuneuvolla.

Tämä rajoitettu takuu on mitätön eikä päde jos: (1) henkilökohtaista vesikulkuneuvoa käytetään tai on käytetty missä tahansa vaiheessa kilpailemiseen tai mihinkään muuhun kilpailutoimintaan, vaikka kyseessä olisi edellinen omistaja; tai (2) henkilökohtaista vesikulkuneuvoa on muutettu siten, että se vaikuttaa vahingollisesti toimintaan, käyttäytymiseen tai kestävyYTEEN, tai (3) tai henkilökohtaista vesikulkuneuvoa on muutettu sen käyttötarkoituksen muuttamiseksi.

## **2. VASTUUVELVOLLISUUDEN RAJOITUKSET**

**TÄMÄ TAKUU ON LAIN SALLIMISSA PUITTEISSA NIMENOMAAN ANNETTU JA HYVÄKSYTTY MINKÄ TAHANSA MUUN JA KAIKKIEN MUIDEN TAKUUSITOUKUSTEN SIJAAN, OLKOON NE ILMAISTUT TAI KONKLU-DENTTISET, MUKAAN LUETTUINA ILMAN RAJOITUSTA KAIKKI KURANT-TIUTTA TAI TIETTYYN TARKOITUKSEEN SOPIVUUTTA KOSKEVAT TAKUUT. SIKÄLI KUIN NIISTÄ EI VOIDA SANOUTUA IRTI, KONKLU-DENTTISET TA-KUUSITOUKUKSET RAJOITTUVAT KESTOLTAAN KYSEESSÄ OLEVAN TAKUUN VOIMASSAOLON. TÄMÄ TAKUU EI KATA SATUNNAISIA EIKÄ SEURANNAISVAHINKOJA. JOTKUT TUOMIOKUNNAT EIVÄT HYVÄKSY VASTUUVAPAUTUSLAUSEKKEITA, RAJOITUKSIA TAI EDELLÄ YKSILÖI-TYJÄ RAJOITUKSIA, JA SEN JOHDOSTA NE EIVÄT MAHDOLLISESTI KOSKE SINUA. TÄMÄN TAKUUN PERUSTEELLA SINULLA ON TIETTYJÄ OIKEUKSIA, LISÄKSI SINULLA SAATTA OLLA MUITA MAASTA TOISEEN VAIHTELEVIA LAILLISIA OIKEUKSIA.**

Yhdelläkään Sea-Doo -maahantuojalla/jälleenmyyjällä tai muulla henkilöllä ei ole valtuuksia minkään muun tuotetta koskevan vahvistuksen, edustuksen, tai takuun antamiseen kuin ne, mitä tähän rajoitettuun takuuseen sisältyy, ja mikäli näin tapahtuu, niitä ei voida käyttää BRP:tä vastaan.

BRP pidättää itsellään oikeuden muuttaa tätä takuuta milloin tahansa, ja on itses-tään selvää, että kyseiset muutokset eivät muuta niitä takuuehtoja, jotka koskevat tämän takuun voimassaollessa myytyjä tuotteita.

### 3. POIKKEUKSET, JOITA TAKUU EI KATA

Tämä rajoitettu takuu ei korvaa seuraavia tapauksia missään olosuhteissa:

- Normaalista kulumisesta johtuva osien korvaaminen;
- Rutiininomaiset varaosat ja huolto, mukaan luettuina mutta rajoittumatta seuraaviin: v iritykset, säädöt, öljyn, voiteluaineen ja jäähdytysnesteen vaihdot, sytytystulppien vaihto, vesipumput ja vastaavat;
- Vauriot, jotka johtuvat muunlaisesta kuin tämän käyttäjän käsikirjan mukaisesta huollosta/ylläpidosta ja/tai varastoinnista;
- Vahingot, jotka johtuvat osien poistamisesta, vääristä korjauksista, huollosta, ylläpidosta, tai muutoksesta, tai sellaisten osien tai varaosien käyttämisestä, joita BRP ei ole valmistanut tai hyväksynyt, ja jotka kohtuullisesti arvioiden eivät sovi Tuotteeseen tai vaikuttavat haitallisesti sen toimintaan, käyttäytymiseen, tai kestävyYTEEN, tai jotka johtuvat muiden kuin valtuutetun Sea-Doo-jälleenmyyjän/maahantuojan tai sen valtuuttaman henkilön tekemistä korjauksista;
- Väärinkäytöstä, epätavallisesta käytöstä, laiminlyönnistä, kilpailusta, sopimattomasta käytöstä tai sellaisesta Tuotteen käytöstä johtuvat vahingot, joka ei noudata käsikirjassa suositeltua käyttöä;
- Ulkoisesta vauriosta, uppoamisesta, veden tai vieraan esineen tunkeutumisesta, onnettomuudesta, tulesta, varkaudesta, vandalismista, tai ylivoimaisesta esteestä johtuvat vahingot;
- Sellaisten polttoaineitten, öljyjen tai voiteluaineiden käyttö, jotka eivät sovi käytettäväksi tuotteessa (ks. käyttäjän käsikirja);
- Ruosteesta, korroosiosta tai ilmastotekijöistä johtuvat vahingot;
- Vahingot, jotka johtuvat ulkopuolisen materiaalin aiheuttamasta tukoksesta jäähdytysjärjestelmässä tai suihkupumpussa;
- Geelipinnoitteeseen liittyvät vahingot, joihin sisältyvät rakkuloiden, säröilyn, ristikko- tai hiusmurtumista johtuvat kosmeettisen geelipinnoitteen viimeistely, rakkulat, tai lasikuidun laminoinnin aukeaminen, rajoittumatta kuitenkaan niihin; ja
- satunnaiset tai seurannaisvahingot, tai minkään muunlaiset vahingot, mukaan luettuina ilman rajoitusta hinaamis-, säilytys-, kuljetus-, puhelin-, vuokra-, taksi-, haitta-, vakuutus- tai lainojen maksukustannukset, ajan menetykset tai ansiotulon menetykset.

### 4. TAKUUAIKA

Tämä takuu on voimassa (1) ensimmäisen kuluttajan ostopäivästä tai (2) tuotteen ensimmäisestä käyttöpäivästä lukien, kumpi hyvänsä ensin kohdalle osuu:

1. KAKSIKYMMENTÄNELJÄ (24) PERÄKKÄISTÄ KUUKAUTTA yksityisessä, vapaa-ajan käytössä,
2. NELJÄ (4) PERÄKKÄISTÄ KUUKAUTTA kaupallisessa käytössä.  
Henkilökohtaista vesikulkuneuvoa käytetään kaupalliseen tarkoitukseen, mikäli sitä käytetään tuloa tuottavan työn tai työsuhteen yhteydessä missä tahansa takuuajan vaiheessa. Henkilökohtaista vesikulkuneuvoa käytetään kaupalliseen tarkoitukseen myös, mikäli missä tahansa takuuajan vaiheessa siinä on kaupalliset tunnukset, tai se on rekisteröity kaupalliseen käyttöön.

Osien korjaus tai korvaaminen, tai huollon suorittaminen tämän takuun puitteissa ei pidennä tämän takuun takuuaikaa sen alkuperäistä loppumisajankohtaa pitemmälle.

Ota huomioon, että voimassa oleva takuuaika ja muut takuun kattavuutta koskevat modaliteetit saattavat vaihdella riippuen sovellettavissa ja voimassa olevista kansallisista tai paikallisista laeista.

## 5. TAKUUEHDOT

Tämä takuu on voimassa ainoastaan, jos jokainen seuraavista ehdoista täyttyy:

- 2015 Sea-Doo -henkilökohtaisen vesikulkuneuvon ensimmäisen omistajan on ostettava ajoneuvo uutena ja käyttämättömänä Sea-Doo -maahantuoja/jälleenmyyjältä, joka on valtuutettu myymään Sea-Doo -henkilökohtaisia vesikulkuneuvoja ostomaassa;
- BRP:n määrittämä luovutustarkastus on tehtävä ja kirjattava muistiin ja ostajan on allekirjoitettava tarkastusasiakirja;
- Valtuutettu Sea-Doo -maahantuoja/jälleenmyyjä on takuurekisteröinyt tuotteen asianmukaisesti;
- 2015 Sea-Doo -henkilökohtainen vesikulkuneuvo on ostettava EEA:n alueella asuvan henkilön toimesta, IVY-maissa jossakin kyseisen talousalueen maassa asuvan henkilön toimesta, Turkissa maassa asuvan henkilön toimesta; ja
- Takuun ylläpitämiseksi on määräaikaishuollot suoritettava käyttäjän käsikirjassa mainitulla tavalla. BRP varaa itselleen oikeuden ehdollistaa takuun riippumaan todistuksesta huollon asianmukaisesta suorittamisesta.

BRP ei myönnä tätä rajoitettua takuuta kenelläkään yksityiselle omistajalle tai kaupalliseen tarkoitukseen ajoneuvoa käyttävälle omistajalle, elleivät kaikki edellä mainitut ehdot täyty. Rajoitukset ovat tarpeen, jotta BRP voisi taata sekä tuotteittensa, että kuluttajien ja yleisön turvallisuuden.

## 6. ASIAKKAAN SUORITTAMAT TOIMENPITEET KOSKIEN TÄTÄ TAKUUTA

Asiakkaan on lopetettava Sea-Doo -henkilökohtaisen vesikulkuneuvon käyttö havaitessaan jonkin vian tai jotakin normaalista poikkeavaa. Asiakkaan on ilmoitettava huoltavalle Sea-Doo -maahantuojalle/jälleenmyyjälle kahden (2) kuukauden kuluessa vian ilmestymisestä, ja hänen on kohtuullisesti mahdollistettava tuotteen luoksepäästävyys ja annettava kohtuullinen mahdollisuus vian korjaamiseen. Asiakkaan on myös esitettävä valtuutetulle Sea-Doo -maahantuojalle/jälleenmyyjälle tuotteen ostodistust ja allekirjoitettava korjaus-/työmääräin ennen korjauksen alkamista takuunalaisen korjauksen vahvistamiseksi. Kaikki tämän rajoitetun takuun aikana vaihdetut takuun piiriin kuuluvat osat ovat BRP:n omaisuutta.

Ota huomioon, että ilmoitusaika saattaa vaihdella riippuen maasi sovellettavista ja voimassa olevista kansallisista tai paikallisista laeista.

## 7. BRP:N SUORITTAMAT TOIMENPITEET

BRP:n velvollisuus on tämän takuun ja lain mukaisissa puitteissa rajoitettu siihen, että se oman harkintansa mukaan korjaa normaalikäytössä, -ylläpidossa ja -huollossa viallisiksi todetut osat, tai korvaa tällaiset osat uusilla alkuperäisillä BRP-osilla ilman osien tai työvoiman veloittamista, millä tahansa valtuutetulla Sea-Doo



-maahantuojalla/jälleenmyyjällä takuukauden aikana tässä kuvatuin ehdoin. BRP:n vastuu rajoittuu tarvittaviin korjaustoimenpiteisiin tai osien vaihtotoimenpiteisiin. Sea-Doo -henkilökohtaisen vesikulkuneuvon omistaja ei voi vaatia ajoneuvon myynnin peruuntumista tai kumoamista sellaisissa tapauksissa, joissa esitetään takuurikkomuksia koskevia valituksia tai vaateita. Sinulla saattaa olla muita lain sallimia oikeuksia, jotka saattavat vaihdella maasta riippuen.

Mikäli takuuhuoltoa vaaditaan alkuperäisen myyntimaan ulkopuolella, tai EEA:ssa asuvia koskien: jos takuuhuoltoa vaaditaan EEA:n ulkopuolella, tai IVY-maiden asukkaita koskien IVY-maiden ulkopuolella, ovat paikallisista käytännöistä ja olosuhteista mahdollisesti johtuvat lisäkustannukset omistajan vastuulla, mukaan lukien mutta ei rajoittuen hallitusten, valtioiden, maa-alueiden ja niitä vastaavien elinten veloittamaan rahtiin, vakuutukseen, veroihin, lisenssimaksuihin, tuontitul-leihin ja mihin tahansa ja kaikkiin muihin rahoituskuluihin.

BRP pidättää itsellään oikeuden tuotteiden ajoittaiseen parantamiseen tai muuttamiseen ilman aikaisempien tuotteiden muuttamisvelvollisuutta.

## **8. LUOVUTUS**

Mikäli tuotteen omistusoikeus siirretään takuuajana, siirtyy myös tämä takuu, joka on voimassa takuuajan loppuun edellyttäen, että BRP:lle tai valtuutetulle Sea-Doo -maahantuojalle/jälleenmyyjälle voidaan todistaa, että aikaisempi omistaja on hyväksynyt omistusoikeuden luovutuksen, sekä uuden omistajan yhteystiedot on ilmoitettu jommallekummalle kummalle edellä mainituista tahoista.

## **9. KULUTTAJA-APU**

1. Mikäli tämän rajoitetun takuun suhteen syntyy kiistaa tai riitaa, BRP ehdottaa, että asia yritetään ensiksi ratkaista Sea-Doo -maahantuoja/jälleenmyyjätasolla. Suosittelemme, että asiasta keskustellaan valtuutetun Sea-Doo -maahantuojan/jälleenmyyjäliikkeenhuoltopäällikön tai liikkeen omistajan kanssa.
2. Lisäapua tarvittaessa on asian ratkaisemiseksi syytä ottaa yhteys Sea-Doo -maahantuojan/jälleenmyyjän huolto-osastoon.
3. Mikäli asiaa ei vieläkään saada ratkaistua, ota yhteyttä BRP:hen johonkin alla olevista osoitteista.

**Muut EEA-maat paitsi Pohjoismaat, IVY-maat ja Turkki, ota yhteyttä Euroopan toimistoomme:**

**BRP EUROPE N.V.**

Consumer Assistance Center  
Skaldenstraat 125  
9042 Gent  
Belgium  
Puh.: +32 9 218 26 00

## **Pohjoismaat, ota yhteys Suomen toimistoomme:**

### **BRP FINLAND OY**

Huolto-osasto  
Isoaavantie 7  
FIN-96320 Rovaniemi  
Suomi  
Puh.: 016 3208 111

Löydät Sea-Doo -maahantuoja/jälleenmyyjäsi yhteystiedot osoitteesta [www.brp.com](http://www.brp.com).

\* EEA:n jäsenmaissa tuotteiden jälleenmyynnistä ja huollosta vastaa BRP European Distribution S.A. ja muut BRP:n tytäryhtiöt.

© 2014 Bombardier Recreational Products Inc. Kaikki oikeudet pidätetään.

® Bombardier Recreational Products Inc.:n rekisteröityjä tavaramerkkejä.

## **AINOASTAAN RANSKAA KOSKEVAT LISÄTERMIT JA EHDOT**

Seuraavat ehdot koskevat ainoastaan Ranskassa myytyjä tuotteita:

Myyjän on toimitettava tuotteet sopimuksen mukaisesti ja myyjä on vastuussa toimituksen yhteydessä aiheutuneista mahdollisista vioista. Myyjä on myös vastuussa vaurioista, jotka aiheutuvat pakkaamisesta, kokoonpano-ohjeista tai asentamisesta silloin, kun se on sopimuksen mukaisesti myyjän vastuulla tai hän on suorittanut sen vastuunalaisesti. Jotta tuote vastaa sopimusta, tuotteen on:

1. Oltava normaalissa käyttökunnossa kuten vastaavanlaiset tuotteet, ja mikäli sovellettavissa:
  - Sen on vastattava myyjän antamaa kuvausta, ja sen laadun ja ominaisuuksien on oltava samanlaiset kuin ostajalle on esitetty esimerkein tai esittelymallin avulla;
  - Sen laadullisten ominaisuuksien on oltava sellaiset, joita ostajalla on oikeus odottaa koskien myyjän, valmistajan tai tämän edustajan julkista tietoa tuotteesta, mukaan lukien mainonta ja tuoteselosteet; tai
2. Siinä on oltava sellaiset ominaisuudet, jotka molemmat osapuolet ovat hyväksyneet tai sen on sovellettava ostajan aikomaan erityiskäyttöön, jonka ostaja on ilmoittanut myyjälle ja tämä on hyväksynyt aikomuksen.

Tuotteen vastaamattomuus määritellään kahden vuoden kuluttua siitä, kun tuote on toimitettu. Myyjän on sisällytettävä myymänsä tuotteen piilevät virheet takuun piiriin, jos virheet tekevät tuotteesta tarkoituksenmukaiseen käyttöön kelpaamattoman, tai jos ne vaikuttavat tuotteen käyttöön vähentävästi siten, että ostaja ei olisi ostanut tuotetta tai olisi maksanut siitä vähemmän, jos olisi tiennyt tämän. Ostajan on ilmoitettava esinevirheistä kahden vuoden kuluessa vian havaitsemisesta.



# ***TIETOA ASIAKKAALLE***

---

# TIETOA YKSITYISYYDESTÄ

BRP ilmoittaa, että se tulee käyttämään yhteystietojasi turvallisuuteen ja taakukseen liittyvissä asioissa. Lisäksi BRP ja sen tytäryhtiöt voivat käyttää asiakasluetteloan jakaakseen markkinointi- ja myynninedistämistietoja koskien BRP:n tuotteita ja sen tuotteisiin liittyviä tuotteita.

Sinulla on oikeus kysyä sinuun liittyviä tietoja tai korjata niitä, tai pyytää ne poistettavaksi suoramarkkinointiluettelosta. Ota siinä tapauksessa yhteys BRP:hen.

Sähköpostitse: **privacyofficer@brp.com**

Kirjeitse: BRP  
Senior Legal Counsel-Privacy Officer  
726 St-Joseph  
Valcourt, QC  
Canada  
J0E 2L0

---

# OSOITTEEN/OMISTAJAN MUUTOS

Jos osoitteesi on muuttunut tai olet vesikulkuneuvon uusi omistaja, muista ilmoittaa BRP:lle asiasta tekemällä jommankumman seuraavista:

- Postittamalla yksi seuraavilla sivuilla olevista osoitteenmuutoskorteista;
- **Vain Pohjois-Amerikka** : soittamalla numeroon 715 848-4957 (USA) tai 819 566-3366 (Kanada);
- Ottamalla yhteyttä valtuutettuun BRP-jälleenmyyjään.

Mikäli omistussuhde muuttuu, liitä mukaan todistus siitä, että edellinen omistaja on suostunut luovutukseen.

BRP:lle ilmoittaminen on erittäin tärkeää, jopa rajoitetun takuun umpeutumisen jälkeen, koska siten BRP:llä on mahdollisuus tavoittaa tarvittaessa vesikulkuneuvon omistaja, esim. kun ryhdytään suorittamaan turvallisuudesta johtuvia palautuspyyntöjä. BRP:lle ilmoittaminen on omistajan vastuulla.

**VARASTETUT TUOTTEET:** Mikäli vesikulkuneuvosi varastetaan, on sinun ilmoitettava siitä paikkakuntasi jälleenmyyjän takuuosastolle. Pyydämme ilmoittamaan nimen, osoitteen, puhelinnumeron, rungon tunnistusnumeron, ja päivän, jolloin varkaus tapahtui.

## **Pohjois-Amerikka**

### **BOMBARDIER RECREATIONAL PRODUCTS INC.**

Warranty Department  
75 J.-A. Bombardier Street  
Sherbrooke QC J1L 1W3  
Canada

## **Pohjoismaat**

**BRP Finland**  
OYHuolto-osasto  
Isoaavantie 7  
FIN-96320 Rovaniemi  
Suomi

## **Muut maailman maat**

### **BRP EUROPEAN DISTRIBUTION**

Warranty Department  
Chemin de Messidor 5-7  
1006 Lausanne  
Switzerland

***Tämä sivu on  
tarkoituksella tyhjä***



OSOITTEENMUUTOS OMISTAJANVAIHDOS 

AJONEUVON SARJANUMERO

Mallinumero

Ajoneuvon tunnistusnumero (V.I.N)

ENTINEN OSOITE TAI  
ENTINEN OMISTAJA:

NIMI

KATUOSOITE

POSTINUMERO

POSTITOIMIPAikka

MAA

PUHELIN

UUSI OSOITE TAI  
UUSI OMISTAJA:

NIMI

KATUOSOITE

POSTINUMERO

POSTITOIMIPAikka

MAA

PUHELIN

SÄHKÖPOSTIOSOITE

OSOITTEENMUUTOS OMISTAJANVAIHDOS 

AJONEUVON SARJANUMERO

Mallinumero

Ajoneuvon tunnistusnumero (V.I.N)

ENTINEN OSOITE TAI  
ENTINEN OMISTAJA:

NIMI

KATUOSOITE

POSTINUMERO

POSTITOIMIPAikka

MAA

PUHELIN

UUSI OSOITE TAI  
UUSI OMISTAJA:

NIMI

KATUOSOITE

POSTINUMERO

POSTITOIMIPAikka

MAA

PUHELIN

SÄHKÖPOSTIOSOITE

***Tämä sivu on  
tarkoituksella tyhjä***

# SUORITETUT HUOLTOTOIMENPITEET

Lähetä kopio huoltopöytäkirjasta tarvittaessa BRP:lle.

LUOVUTUSHUOLTO	
Sarjanumero: _____	Allekirjoitus/leima:
Ajokilometrit: _____	
Tunnit: _____	
Päiväys: _____	
Jälleenmyyjän nro: _____	
Huomautuksia: _____	
Katso tarkat asennusohjeet ajoneuvon luovutustarkastustiedotteesta	

SISÄÄNAJOTARKASTUS	
Sarjanumero: _____	Allekirjoitus/leima:
Ajokilometrit: _____	
Tunnit: _____	
Päiväys: _____	
Jälleenmyyjän nro: _____	
Huomautuksia: _____	
Katso huoltotaulukko tämän käsikirjan osasta Huoltotiedot	

HUOLTO	
Ajokilometrit: _____	Allekirjoitus/leima:
Tunnit: _____	
Päiväys: _____	
Jälleenmyyjän nro: _____	
Huomautuksia: _____	
Katso huoltotaulukko tämän käsikirjan osasta Huoltotiedot	

HUOLTO	
Ajokilometrit: _____	Allekirjoitus/leima:
Tunnit: _____	
Päiväys: _____	
Jälleenmyyjän nro: _____	
Huomautuksia: _____	
Katso huoltotaulukko tämän käsikirjan osasta Huoltotiedot	

**HUOLTO**

Ajokilometrit: \_\_\_\_\_

Tunnit: \_\_\_\_\_

Päiväys: \_\_\_\_\_

Jälleenmyyjän nro: \_\_\_\_\_

Huomautuksia: \_\_\_\_\_

Allekirjoitus/leima:

Katso huoltotaulukko tämän käsikirjan osasta Huoltotiedot

**HUOLTO**

Ajokilometrit: \_\_\_\_\_

Tunnit: \_\_\_\_\_

Päiväys: \_\_\_\_\_

Jälleenmyyjän nro: \_\_\_\_\_

Huomautuksia: \_\_\_\_\_

Allekirjoitus/leima:

Katso huoltotaulukko tämän käsikirjan osasta Huoltotiedot

**HUOLTO**

Ajokilometrit: \_\_\_\_\_

Tunnit: \_\_\_\_\_

Päiväys: \_\_\_\_\_

Jälleenmyyjän nro: \_\_\_\_\_

Huomautuksia: \_\_\_\_\_

Allekirjoitus/leima:

Katso huoltotaulukko tämän käsikirjan osasta Huoltotiedot

**HUOLTO**

Ajokilometrit: \_\_\_\_\_

Tunnit: \_\_\_\_\_

Päiväys: \_\_\_\_\_

Jälleenmyyjän nro: \_\_\_\_\_

Huomautuksia: \_\_\_\_\_

Allekirjoitus/leima:

Katso huoltotaulukko tämän käsikirjan osasta Huoltotiedot

**HUOLTO**

Ajokilometrit: \_\_\_\_\_

Tunnit: \_\_\_\_\_

Päiväys: \_\_\_\_\_

Jälleenmyyjän nro: \_\_\_\_\_

Huomautuksia: \_\_\_\_\_

Allekirjoitus/leima:

Katso huoltotaulukko tämän käsikirjan osasta Huoltotiedot

**HUOLTO**

Ajokilometrit: \_\_\_\_\_

Tunnit: \_\_\_\_\_

Päiväys: \_\_\_\_\_

Jälleenmyyjän nro: \_\_\_\_\_

Huomautuksia: \_\_\_\_\_

Allekirjoitus/leima:

Katso huoltotaulukko tämän käsikirjan osasta Huoltotiedot

**HUOLTO**

Ajokilometrit: \_\_\_\_\_

Tunnit: \_\_\_\_\_

Päiväys: \_\_\_\_\_

Jälleenmyyjän nro: \_\_\_\_\_

Huomautuksia: \_\_\_\_\_

Allekirjoitus/leima:

Katso huoltotaulukko tämän käsikirjan osasta Huoltotiedot

**HUOLTO**

Ajokilometrit: \_\_\_\_\_

Tunnit: \_\_\_\_\_

Päiväys: \_\_\_\_\_

Jälleenmyyjän nro: \_\_\_\_\_

Huomautuksia: \_\_\_\_\_

Allekirjoitus/leima:

Katso huoltotaulukko tämän käsikirjan osasta Huoltotiedot

VESIKULKUNEUVON MALLI nro. \_\_\_\_\_

RUNKO  
TUNNISTUSNUMERO (H.I.N.) \_\_\_\_\_

MOOTTORIN  
Tunnistusnumero (E.I.N.) \_\_\_\_\_

Omistaja: \_\_\_\_\_

NIMI

KATU

NRO

HUONEISTO

PAIKKA

OSAVALTIO/LÄÄNI

ZIP/POSTINUMERO

Ostopäivämäärä \_\_\_\_\_

VUOSI KUUKAUSI PÄIVÄ

Takuun päättymispäivä \_\_\_\_\_

VUOSI KUUKAUSI PÄIVÄ

Sea-Doo-Jälleenmyyjä täyttää myyntihetkellä.

JÄLLEENMYYJÄN LEIMA

