

SEA-DOO®



2015

オペレーターズガイド

安全性、ウォータークラフトおよびメンテナンスに関する情報



RXT™ / GTX⁺ / WAKE™ PRO

シリーズ

⚠ 警告

このガイドをよくお読みください。
重要な安全性についての情報が含まれています。
推奨されるオペレーターの最低年齢: 16才。
このオペレーターズガイドをウォータークラフトに保管してください。

2 1 9 0 0 1 3 9 8 _ J A

初版取扱説明書の翻訳



警告

この『オペレーターズガイド』、『安全性DVD(Safety DVD)』ビデオ、および製品に添付されている安全性ラベルに記載されている安全のための注意や指示を無視すると、死亡の可能性を含む負傷の原因となる場合があります！

カリフォルニア州「PROPOSITION 65」に基づく警告



警告

本車両は、ガンや先天性欠損症または他の生殖における危害を引き起こすことがカリフォルニア州に知られている化学製品を含んでいるか、発します。



カナダの製品代理店は、Bombardier Recreational Products Inc. (BRP)です。

米国の製品代理店は、BRP US Inc.です。

Knight's Spray-Nine+は、Korkay System Ltdの商標です。

以下の商標は、Bombardier Recreational Products Inc.またはその子会社に帰属します：

4-TEC™

iS™

XPST™

D.E.S.S.™

iTC™

WAKE™ PRO 215

GTX™

O.T.A.S.™

RXT™-X™

GTX Limited™

Rotax®

RXT™-X™ aS™

GTX Limited iS™

RXT™

GTXS™

Sea-Doo®

iBR™

T.O.P.S.™

iControl™

VTST™

前書き

Deutsch	Dieses Handbuch ist möglicherweise in Ihrer Landessprache verfügbar. Bitte wenden Sie sich an Ihren Händler oder besuchen Sie: www.operatorsguide.brp.com .
English	This guide may be available in your language. Check with your dealer or go to: www.operatorsguide.brp.com .
Español	Es posible que este manual esté disponible en su idioma. Consulte a su distribuidor o visite: www.operatorsguide.brp.com .
Français	Ce guide peut être disponible dans votre langue. Vérifier avec votre concessionnaire ou aller à: www.operatorsguide.brp.com .
日本語	このガイドは、言語によって翻訳版が用意されています。ディーラーに問い合わせるか、次のアドレスでご確認ください： www.operatorsguide.brp.com .
Nederlands	Deze handleiding kan beschikbaar zijn in uw taal. Vraag het aan uw dealer of ga naar: www.operatorsguide.brp.com .
Norsk	Denne boken kan finnes tilgjengelig på ditt eget språk. Kontakt din forhandler eller gå til: www.operatorsguide.brp.com .
Português	Este manual pode estar disponível em seu idioma. Fale com sua concessionária ou visite o site: www.operatorsguide.brp.com .
Suomi	Käyttöohjekirja voi olla saatavissa omalla kielelläsi. Tarkista jälleenmyyjältä tai käy osoitteessa: www.operatorsguide.brp.com .
Svenska	Denna bok kan finnas tillgänglig på ditt språk. Kontakta din återförsäljare eller gå till: www.operatorsguide.brp.com .

新しいSea-Doo® パーソナル・ウォータークラフト(PWC)のご購入、おめでとうございます。本製品はBRPの保証および、お客様が必要とされる部品、サービスやアクセサリーを準備しているSea-Doo パーソナル・ウォータークラフトの認定ディーラーのネットワークによって支えられています。

ディーラーはお客様の満足を提供いたします。ディーラーは初期セットアップやウォータークラフトの点検を実行するためのトレーニングを受けており、お客様が本製品を所有される前の最終的な調整を完了しております。より詳細なサービス情報が必要な場合は、ディーラーまでお問い合わせください。

納入時に、お客様には保証範囲をお知らせし、新しいウォータークラフトがご満足いただけるものであることを保証するために納入前チェックリスト(PREDELIVERY CHECKLIST)にご署名を頂いております。

乗車前に確認すべきこと

お客様または他の乗員が負傷や死亡する危険を避ける方法を学ぶために、ウォータークラフトを操作する前に以下のセクションをよくお読みください。

- 安全に関する情報
- ウォータークラフトについての情報。

ウォータークラフトに添付されている全ての安全ラベルをよく読ん

で理解し、安全性DVDビデオも注意深く見てください。

『オペレーターズガイド』の指示内容に従わない場合は、重傷事故や死亡事故を招く恐れがあります。

BRPは、お客様が安全な航路をとるよう強く推奨いたします。お客様の地域のディーラーまたは地元の協会等にご確認ください。

場合によって、プレジャーボートの操縦にはオペレーター能力カードが必須です。

警告

このPWCの操作を練習してください。これまでに操作された他のPWCの性能を上回っている可能性があります。

RXT-XおよびRXT-X aS モデル

警告

これは高性能のPWCです。経験の浅いオペレーターは、あらゆる水面状況におけるこのPWCの特殊な動作のリスクを見落とし、ショックを受ける可能性があります。

安全メッセージ

この『オペレーターズガイド』では、特定の情報を強調するために次のような警告記号と文章を用います。

安全喚起記号△は、人が負傷する恐れがあることを示します。

警告

指示に従わなかった場合、重傷事故や死亡事故を招く潜在的な恐れがあることを示します。

 **注意** 指示に従わなかった場合、中度または軽度の負傷を招く

潜在的な恐れがあることを示します。

注記: 指示に従わなかった場合は、ウォータークラフトの構成部品やその他に重大な損傷を招く恐れがあることを示します。

この『オペレーターズガイド』について

『オペレーターズガイド』は、このパーソナル・ウォータークラフトとそのさまざまな操作、メンテナンス、そして安全な乗船のための注意事項について、オーナー/オペレーターあるいは同乗者の方によく知っていただくために作成されています。

この『オペレーターズガイド』はウォータークラフトとともに保管し、通常の操作、他者への指示、メンテナンスおよびトラブルシューティングの際に参照してください。

また本ガイドは各種言語に翻訳されています。内容に不一致が生じた場合は、英語版の内容が正しいものと見なされます。

『オペレーターズガイド』の追加コピーの参照または印刷を希望される場合は、次のウェブサイト www.operatorsguide.brp.com にアクセスしてください。

本書に記載されている情報は、発行時点で正しいものです。ただし、BRPは、それ以前に製造された製品に同様の改善を施す義務を負うことなく、製品を継続的に改善する方針を維持します。その後の変更により、製造された製品と本ガイドにおける説明および/または仕様との間に差異が生じる場合もあります。BRPは何らの義務を負うことなく、製品の仕様、設計、機能、型式、装置などをいつでも変更し、あるいは製造を終了する権利を留保します。

ウォータークラフトを売却する場合も、この『オペレーターズガイド』および安全性DVDビデオは必

ずウォータークラフトに搭載しておいてください。

**このページは
意図的に空白になっています**

目次

前書き.....	1
乗車前に確認すべきこと.....	1
安全メッセージ.....	2
この『オペレーターズガイド』について.....	2

安全に関する情報

一般的な注意.....	10
一酸化炭素中毒の回避.....	10
ガソリンによる火事や他の危険の回避.....	10
高温部分による火傷の回避.....	10
アクセサリーと改造.....	10

特別な安全メッセージ.....	12
安全な運転に関して覚えておくこと.....	12
ウォータースポーツ(ウォータークラフトによる曳航).....	16
低体温.....	18
安全な航路.....	18

アクティブテクノロジー(iCONTROL).....	20
はじめに.....	20
ITC (インテリジェントスロットルコントロール).....	20
IBR (インテリジェントブレーキおよびリバース).....	21
IS (インテリジェントサスペンション) (GTX LIMITED IS 260のみ).....	22

安全器材.....	23
必要な安全器材.....	23
追加で推奨される装置.....	25

練習の実行.....	26
練習を行う場所.....	26
一人で以下の練習を行います。.....	26
無視してはならない重要な要素.....	27

航行規則.....	28
運航規則.....	28

給油.....	30
給油の手順.....	30
燃料に関する要件.....	31

トレーラーによる運搬情報.....	32
-------------------	----

製品に貼付された重要なラベル.....	34
ウォータークラフトの安全ラベル.....	34
適合ラベル.....	43

乗船前の点検.....	47
ウォータークラフトを水に浮べる前に実施すべきこと.....	47
ウォータークラフトを水に浮べた後に実施すべきこと.....	52

ウォータークラフトについての情報

コントロール.....	54
1) ハンドル.....	55
2) スロットルレバー.....	55
3) IBR(インテリジェントブレーキおよびリバース)レバー.....	56
4) エンジンカットオフスイッチ.....	56
5) エンジンの[スタート/ストップ]ボタン(START/STOP).....	58
6) VTS(可変トリムシステム) ボタン (GTX 155およびGTXS 155以外のすべてのモデル).....	58

7) [スポーツ]ボタン.....	59
8) [ECO]ボタン.....	59
9) [モード(MODE)]/[セット(SET)]ボタン.....	59
10) [上]/[下]ボタン.....	60
11) クルーズボタン (RXT-XおよびRXT-X ASモデルを除く).....	60
インフォメーションセンター(ゲージ).....	61
インフォメーションセンターの詳細.....	61
1) スピードメーター.....	62
2) タコメーター.....	62
3) 多機能ゲージ.....	62
4) インジケーターライト.....	64
5) 燃料レベル表示.....	65
6) VTS ポジション.....	65
7) ISポジション (GTX LIMITED ISのみ).....	65
8) 数値表示.....	66
9) 多機能表示.....	68
10) 水深計 (GTX LIMITEDおよびGTX LIMITED ISモデル).....	68
11) 湖水温度表示 (GTX LIMITEDおよびGTX LIMITED ISモデル).....	68
12) 時間メーター表示 (HR).....	69
13) IBR ポジション.....	69
14) コンパス.....	69
15) ツーリングモードインジケーター (RXT-X/RXT-X AS以外のすべてのモデル).....	70
16) スポーツモードインジケーター (SPORT).....	70
17) ブーストゲージ (RXT-X/RXT-X AS).....	71
多機能表示の操作.....	71
数値表示の表示の変更.....	74
数値表示の表示のリセット.....	75
多機能ゲージのセットアップ.....	75
装備.....	77
1) グローブボックス.....	78
2) フロントストレージビン.....	78
3) リアストレージビン.....	80
4) 消火器ホルダー.....	81
5) シート.....	81
6) 同乗者のつかみ所.....	81
7) ボーディングステップ.....	82
8) ボーディングプラットフォーム.....	82
9) スピードタイ (GTX LIMITEDおよびGTX LIMITED ISモデルに適用).....	83
10) フロントおよびリアのアイレット.....	85
11) 係船クリート.....	86
12) ヒルジドレンプラグ.....	86
13) 調整可能なスポンソン (RXT-X AS).....	86
14) 調整可能なトリムタブ (RXT-X AS).....	88
15) ハウスタビライザー (RXT-X AS).....	90
16) スキー/ウエイクボードポスト (WAKE PRO モデル).....	90
17) ウエイクボードラック (WAKE PRO モデル).....	91
18) ステアリングチルトハンドル.....	93
19) 調整可能および人間工学的ステアリング (AES) (RXT-X/RXT-X AS).....	93
サスペンション.....	95
IS (インテリジェントサスペンション) (GTX LIMITED IS).....	95

AS (調整可能なサスペンション) (RXT-X AS).....	98
S (手動サスペンション) (GTX S 155).....	100
慣らし運転期間.....	101
慣らし運転期間中の運転.....	101
使用上の諸注意.....	102
ウォータークラフトへの乗船.....	102
エンジンの始動方法.....	106
エンジンの停止方法.....	107
ウォータークラフトの操船方法.....	107
ニュートラルにする方法.....	108
前進にする方法.....	109
リバースの使用方法.....	109
ブレーキの使用方法.....	110
可変トリムシステム(VTS)の使用方法.....	111
一般的な操作の推奨.....	115
動作モード.....	118
ツーリングモード.....	118
スポーツモード.....	118
ECOモード (燃料節約モード).....	121
クルーズモード.....	122
低速モード (RXT-XおよびRXT-X ASを除く全モデル).....	124
スキーモード(SKI MODE).....	127
ラーニングキーモード.....	130
特殊な手順.....	132
ジェットポンプウォーターインテークとインペラーの清掃.....	132
ウォータークラフトが転覆したとき.....	135
ウォータークラフトが水没したとき.....	136
エンジン内に水を吸い込んだとき.....	137
水上でのウォータークラフトの曳航.....	137
メンテナンス	
メンテナンスのスケジュール.....	140
メンテナンスの手順.....	147
エンジンオイル.....	147
エンジン・クーラント.....	149
イグニッションコイル.....	150
スパークプラグ.....	151
エキゾーストシステム.....	152
ライドプレートとウォーターインテークプレート.....	155
犠牲陽極.....	155
スキー/ウエイクボードポスト(WAKE).....	156
ヒューズ.....	156
ウォータークラフトのお手入れ.....	159
使用後のお手入れ.....	159
ウォータークラフトの清掃.....	159
保管、シーズン前の準備.....	161
保管.....	161
シーズン前の準備.....	164

技術情報

ウォータークラフトの識別.....	166
船体識別番号.....	166
エンジン識別番号.....	166
RF D.E.S.S. キー.....	167
エンジンの排出ガスに関する情報.....	168
製造者の義務.....	168
ディーラーの義務.....	168
オーナーの義務.....	168
EPA排出ガス規制.....	168
仕様.....	169

トラブルシューティング

トラブルシューティングのガイドライン.....	180
モニタリングシステム.....	185
故障コード(FAULT CODES).....	185
インジケータライトおよびメッセージ表示の情報.....	186
ブザーのコード情報.....	189

保証

BRP限定保証 - 米国およびカナダ:2015 SEA-DOO® パーソナル ウォータークラフト	192
米国 EPA 排出ガス関連保証.....	196
2015年型のSEA-DOO®パーソナルウォータークラフトに対するカリフォルニア州およびニューヨーク州の排出ガス制御保証規定.....	199
BRP 国際限定保証:2015 SEA-DOO® パーソナル ウォータークラフト..	203
欧州経済地域、独立国家共同体の加盟国およびトルク向けBRP限定保証:2015 SEA-DOO® パーソナル ウォータークラフト.....	208

顧客情報

プライバシー情報.....	214
住所と所有権の変更.....	215

安全に関する情報

一般的な注意

一酸化炭素中毒の回避

すべてのエンジン排気は、致命的なガスである一酸化炭素を含みます。一酸化炭素を吸うと頭痛、めまい、眠気、吐き気、錯乱や時には死亡に至ることがあります。

一酸化炭素は、エンジン排気が全く目に見えなかったり、その匂いを感じなかったとしても存在する恐れがある、無色、無臭、無味、無味のガスです。一酸化炭素は極めて早く致死濃度に高まることもあり、あっという間に悪影響を受けて、自身を守れなくなります。また、閉じた場所や換気が悪い場所では、一酸化炭素の致死濃度が数時間あるいは数日も長引くことがあります。一酸化炭素中毒の徴候を感じたら、すぐにその場所を離れ、新鮮な空気を得て、治療を求めてください。

一酸化炭素による重傷または死を防ぐには：

- ボートハウス、堤防または他のボートの付近のように換気が悪いか、部分的に閉じた地域では、決してウォータークラフトを運転しないでください。エンジン排気を換気しようとしていても、一酸化炭素が急速に危険なレベルに達する場合があります。
- 屋外でも、窓やドアなどの開口部を通してエンジン排気が建物に侵入する恐れがある場所では、決してウォータークラフトを運転しないでください。
- エンジンが稼働している時は、決してウォータークラフトの後ろにいないでください。稼働しているエンジンの後に人が立つと、高濃度の排気ガスを吸い込む恐れがあります。一酸化炭素を含む排気ガスを高濃度で吸入すると、CO中毒、深刻な健康障害や死亡に至ることがあります。

ガソリンによる火事や他の危険の回避

ガソリンは可燃性が高く、非常に爆発性があります。燃料の蒸気は拡散し、エンジンから遠く離れた火の粉や炎によって引火することもあります。火事や爆発の危険性を低減させるために、以下の指示に従ってください：

- 燃料の保存には、承認された赤いガソリン容器だけを使ってください。
- 給油セクションの指示は厳密に守ってください。
- エンジンコンパートメントにガソリンの液やガソリンの蒸気の臭気がある場合は、決してウォータークラフトを始動しないでください。
- 決して、燃料キャップが正しく取り付けられていない状態で、エンジンを始動、運転しないでください。
- ウォータークラフトのフロントの貯蔵コンパートメントや他のどの場所にも、ガソリン容器を載せないでください。

ガソリンは有毒で、傷害や死亡を引き起こす場合があります。

- 決して口でガソリンを吸い出さないようにしてください。
- ウォータークラフトのフロントの貯蔵コンパートメントや他のどの場所にも、ガソリン容器を載せないでください。

ガソリンが体にかかった場合は、石鹸と水で完全に洗い、衣服を着替えてください。

高温部分による火傷の回避

操作中に特定のコンポーネントが熱くなる可能性があります。火傷を避けるために、運転中や運転直後は接触しないでください。

アクセサリーと改造

承認を受けていない改変や、BRPが認定していないアクセサリーの

使用は止めてください。これらの変更はBRPによる試験を受けていないので、事故や負傷の危険性を高め、ウォータークラフトの水上での使用が違法となる場合があります。

ウォータークラフトで使用できるアクセサリーについては、認定Sea-Dooディーラーにご相談ください。

特別な安全メッセージ

安全な運転に関して覚えておくこと

このウォータークラフトは、これまでのウォータークラフトの性能を大きく上回る性能を備えています。初めて運行する場合や同乗者を乗せる場合は、事前に『オペレーターズガイド』をよく読んで理解し、ウォータークラフトの制御や操船に十分慣れておくようにしてください。これらの変更はBRPによる試験を受けていないので、事故や負傷の危険性を高め、ウォータークラフトの水上での使用が違法となる場合があります。アイドルリング以上に回転を上げる前に、すべての操作装置の扱いに十分慣れるようにしてください。すべてのPWCの操縦性が同じであるとは限りません。操縦性はモデルごとにも異なり、大きく異なる場合も少なくありません。

スロットルレバーをアイドルポジションに戻すと方向制御がしにくくなることを常に覚えておいてください。ウォータークラフトを旋回させるときは、ステアリングとスロットルの両方が必要です。障害物を回避しようとするときは、スロットルを離さないでください。操船にはスロットルが必要で、エンジンが停止すると、方向制御がまったくできなくなります。

大半のウォータークラフトにはブレーキはありませんが、テクノロジの進歩によりiBRTMシステムと呼ばれるブレーキシステムを備えたモデルをご提供できるようになりました。他の交通がない安全な場所でブレーキ操作を練習して、ブレーキ動作時の取扱いや、様々な動作状況での停止距離に精通してください。

停止距離は走行速度、積載荷重、風、乗員の人数や水面の状況などによって異なります。iBRレバー(インテリジェントブレーキおよびリバース)を使用してオペレーターが

加えるブレーキ力の強さも停止距離に影響します。

ブレーキをかける場合、乗員は減速力に対して注意を払い、ウォータークラフト上で前に移動したり、バランスを失うのを防がなければなりません。

iBRを装備したウォータークラフトを操作する場合は、後続あるいは近くで動作している他のボートは同じように迅速には停止できないことに注意してください。

高速で航行していて最初にブレーキをかけると、ウォータークラフトの後方の空中に水柱が急上昇し、後続のウォータークラフトのオペレータが、あなたのPWCを一瞬見失うことがあります。船団の形を取って後続しようとしているウォータークラフトのオペレータには、あなたのPWCのブレーキや操船能力、水柱が示す意味、ウォータークラフト間に十分な距離を保つべきであることを知らせておくことが重要です。

ウォータークラフトがかなりの速度で前進しているときにiBRコントロールレバーを作動させると、制動モードになり、iBRレバーのポジションに比例して減速します。iBRレバーを引くほど、より大きな減速力が発生します。iBRレバーを徐々に作動させてブレーキ力を調整し、同時にスロットルレバーを戻すことに注意してください。

綱コードクリップは常にオペレーターのPFDまたは手首(リストストラップが必要)につないでおくとともに、ハンドルバーにからまないようにしてください。これにより、オペレーターが転落した場合にエンジンを自動的に停止することができます。ライディング後は、子供や他の人がエンジンを始動させてしまうことのないように、エンジンカットオフスイッチから綱コードを外してください。綱コードを推奨通りにつなげていないと、オペレーターが転落して

もウォータークラフトのエンジンが停止しません。

自身の限界と技量の範囲内での操船を心がけてください。

制御不能、落水、衝突などのリスクを減らすため、急激な操作は避けてください。ウォータークラフトの性能を十分に理解し、無理をしないようにしてください。

非常に波が荒い場合の乗船や、波や航跡でジャンプするなどの極端な操船は避けてください。

iBRシステムのブレーキ機能は、PWCが流れや風により漂うのを防ぐことはできません。後方への速度には制動効果はありません。また、ブレーキを使用するにはエンジンが稼動していなければならないことにも注意してください。

ウォータークラフトのジェットスラストで負傷する恐れがあります。ジェットポンプが漂積物を巻き上げて後方へ飛ばし、人が負傷したり、ジェットポンプや他の部分に損傷を与える場合があります。

全ての安全ラベルの指示に注意してください。それらの指示は、安全で楽しい運行のために記載されています。

特に保管用に設計されていないエリアには、何も保管しないでください。

同乗者を乗せたり、チューブ、水上スキー、ウェイクボードを曳航するとPWCのハンドリングは変化し、より高い技量が求められます。

一部のモデルのPWCには、水上スキー、チューブまたはウェイクボード用の引き綱を付けるのに使用できる曳航用アイレットあるいはスキーポール(ウェイクのみ)が装備されています。パラセイルや他の船舶を牽引するために、これらの固定ポイントやウォータークラフトの他のどの部分も使わないでください。人身傷害や重大な損傷に至る恐れがあります。

内燃エンジンの運転には空気が必要ですが、したがって、このPWCを完全防水にすることはできません。連続した急旋回、波を通して船首を激しく上下させたり、ウォータークラフトを転覆させると、吸気口の開口が水没し、水の吸入による重大なエンジントラブルの原因になることがあります。この『オペレーターズガイド』に記載されている、「使用上の諸注意」セクションのウォータークラフトの操船方法や「保証」セクションを参照してください。

エンジン排気には一酸化炭素(CO)が含まれ、大量に吸入すると深刻な健康障害または死亡に至る場合があります。狭い場所でPWCを運転したり、係留中やラフティング中などは一酸化炭素(CO)がPWCの周囲や閉じた場所などに溜まらないようにしてください。他のPWCの排気による一酸化炭素(CO)の危険性に注意してください。

さらに、水域自体に関する知識も必要です。海流、潮汐、早瀬、航跡や波などが、安全な運航に影響します。波が荒い場合や悪天候下でのウォータークラフトの使用は推奨できません。

水深の浅い場所では十分な注意を払い、ごく低速で走行してください。座礁や急激な停止は怪我に結びつき、ウォータークラフトを損傷させます。また、水底の砂や異物がジェットポンプにより巻き上げられて後方へ飛ばされ、人や物に当たる恐れがあります。

常に責任と安全に留意して操船してください。常識と節度を心がけてください。

低速航行水域、環境およびその水域を利用する他の人々の権利に十分な注意を払ってください。PWCの「オペレーター」および「オーナー」として、PWCの航跡による他のウォータークラフトへの損害に責任を持たなければなりません。

ん。誰にも海中にゴミを放り投げさせないでください。

ウォータークラフトは十分な高速性能を有していますが、高速走行は理想的な条件が整い、なおかつ高速走行が許されるような場合だけに限るよう強く推奨いたします。速度が速くなるほど高い技量が求められ、重大な事故が発生する可能性も高くなります。

旋回、波や航跡の通過、荒れた水面上での走行、ウォータークラフトからの転落などによってライダーの体にかかる力は、特に高速の場合、骨折あるいはそれ以上の重傷を招く恐れがあります。常に余裕のある走行を心がけ、急旋回は避けるようにしてください。

また、PWCは夜間使用するようには設計されていません。

一部のモデルのPWCにはインテリジェントサスペンションが装備されています（GTX Limited iS）。システムは垂直方向の力の一部を吸収し、身体への影響を低下させますが、完全に除くことはできません。あなたや同乗者が飛び跳ねて、ウォータークラフトから放り出されないように、速度を落としてください。

航行前に

安全上の理由と適切な整備のために、ウォータークラフトを使用する前に、必ず『オペレーターズガイド』に定める始業点検を行ってください。

使用されているウォータークラフトの積載量や定員を超過しないでください。過積載は操縦性、安定性、性能に悪影響を及ぼす可能性があります。なお、荒海の場合は積載能力が低下します。積載量や定員プレートは、常識や良好な判断の行使を怠る弁解にはなりません。

PWC、船体、エンジン、安全器材や他の全てのポート用具を定期的な点検し、安全な作動状態に保ってください。

最低限必要な安全器材、PFDや船旅に必要な全ての追加用具が揃っていることを確認してください。

消火器を含む全ての救命器材が安全な作動状態にあり簡単に利用できることを確認してください。全ての乗員にPWCに保管されている安全器材の場所を示し、全員が使用方法を知っていることを確認してください。

天候に注意してください。出航前に地元の天気予報を確認してください。状況の変化に気を配ってください。

乗船中は航行域の正確で最新の水路図を所持してください。航行前に、予定している航行域の天候状況を確認してください。

予定している旅程に十分な燃料を保ってください。出航前や航行中は、常に燃料レベルを確認してください。燃料の1/3は目的地のため、1/3は帰還のため、残りの1/3は予備という原則を守ってください。悪天候または他の理由での遅れによる変更を考慮に入れてください。

オペレーターおよび同乗者が注意すべきこと

PWCを操作する前に、Sea-Doo PWCの全ての安全ラベル、『オペレーターズガイド』、全ての他の安全関連資料をよく読んで理解し、安全性DVDビデオを見てください。

適用される法律を遵守してください。ウォータークラフトを使用する場合は、その水域に適用される地元および国の船舶関連法令を確認してください。地元の航行規則を学んでください。その水域で使用されている航行システム（ブイや標識）についても十分に調べ、内容をよく理解しておかなければなりません。

太陽、風、疲労あるいは病気は判断力や反応時間を損なう場合があることを覚えておいてください。

16才未満の人、あるいは視力、反応時間、判断力または制御操作に障害がある人による、このPWCの操作は推奨されません。

ウォータークラフトを運行するときは、常に綱コードを使用し、全ての同乗者がその使用方法に精通していることを確認してください。

オペレーターおよび同乗者が泳げること、水中からPWCに戻る方法を知っていることを確認してください。水深の深いところでウォータークラフトに乗るには、かなりの努力を要します。水深の深い場所でウォータークラフトを操作したり乗り込んだりする前に、胸の深さ程度の水深の場所で練習してください。オペレーターおよびすべての同乗者は常にPFDを着用し、航行時には特別な注意を払う事を忘れないでください。

誰かがウォータークラフトの後部付近にいるときは、絶対にハンドルバーを回さないでください。ステアリング用可動部品（ノズル、iBRゲート、リンケージ等）には近づかないでください。

付近の水中やウォータークラフトの後部付近に人がいる場合は、決してウォータークラフトを始動、操作しないでください。

エンジンの始動、停止の際にiBRレバーを使用するときは、iBRゲートの動きに気をつけてください。ゲートの自動的な動きによって、後部につかまっている人やPWCに乗っている人の指やつま先を挟み込むことがあります。

ウォータークラフトの始動時はオペレーターも同乗者もシートに正しく座り、しっかりつかまり、走行中はつねにその状態を保ってください。同乗者には、備え付けのグリップを使うか、前の人の腰につかまるようにさせてください。きちんとして着席すれば、各々の同乗者は各自の両足を足下の平らな空間にしっかりと置けるはずですが、波の上を走る場合、水面からの衝

撃を和らげるために、同乗者は足を使って体を席から多少浮かせることができます。

ブレーキをかけたり減速する場合、乗員は減速力に対して注意を払い、ウォータークラフト上で前に移動したり、バランスを失うのを防がなければなりません。

特に同乗者を乗せた状態でPWCを加速する場合は、発進時か走行中かに関わらず、徐々に加速するようにしてください。急加速を行うと同乗者がバランスを崩したり、ウォータークラフト後方に落水する恐れがあります。急加速時には同乗者にその旨を知らせるか、同乗者が急加速を予測できるようにしてください。

落水やジェットスラストノズルに近づくことによって体腔内に水が入ると、内臓に重大な損傷を与える恐れがあります。したがって、ウェットスーツの下半身部分の着用を強く推奨いたします。

エンジンがかかっているときは、インテークグレートに近づかないでください。長い髪、ゆったりした衣服、救命胴衣（PFD）のストラップなどが可動部分に絡むことがあります。

ブレーキをかけている間にスロットルレバーを押下げると、iBRシステムがユーザーによるスロットルの指令を無効にします。スロットルレバーを押下げたままiBRレバーを放すと、スロットルの指令が再び制御を取り戻し、短い遅延の後に加速が生じます。加速が不要なら、スロットルレバーを放してください。

再搭乗する場合は、エンジンがオフであり、綱コードからエンジンカットオフスイッチを取り外してあることを確認してください。

人がウォータークラフトに乗ろうとしている場合や近くにいる場合、あるいはインテークグレートから海藻や異物を取り外す場合は、誤ってエンジンを始動してしまふことのないよう、必ずエンジ

ンカットオフスイッチから 綱コードを外してください。

PWC使用時は、旋回半径を小さくするために足を水中に入れないでください。

未成年者による操縦

未成年者によるウォータークラフトの操縦は、常に成人が監視してください。最低年齢に関する法律や未成年者の免許に関する要件は、法域によって異なります。使用を考えている法域におけるPWCの合法的な操縦に関する情報は、必ず地域の船舶運行に関する当局に問い合わせてください。BRPは、ウォータークラフトの操作は16才以上に限ることを推奨いたします。

薬物やアルコール

薬物やアルコールを摂取した場合は、決してPWCを使用しないでください。自動車の運転と同様に、ウォータークラフトの操船には冷静で、注意深く、機敏であることが必要です。酔っている場合や、薬物の影響を受けている場合にウォータークラフトを操縦することは危険であるだけでなく、重大な罰則を伴う連邦法の違反にもなります。これらの法律は、厳しく適用されます。薬物やアルコールの使用は、単独であれ組み合わせであれ、反応時間を低下させ、判断力を鈍らせ、視覚を損ねて、安全にウォータークラフトを操縦する能力を阻害します。

警告

アルコールとボートは別にお楽しみください！薬物またはアルコールの影響を受けて操縦することは、同乗者、他の船の乗員およびあなた自身の命を危険にさらします。連邦法は、アルコールまたは薬物の影響を受けた状態でウォータークラフトを操縦することを禁止しています。

ウォータースポーツ(ウォータークラフトによる曳航)

警告

怪我を避けてください！ PWCは他の船舶、パラセイル、カイト、グライダーまたは離陸するような物体を牽引するように設計されていませんし、そのような用途で使用すべきではありません。ウォータークラフトは、設計の対象であるウォータースポーツでのみ使用してください。

水上スキー、ウェイクボード、または膨らませて使う装置を牽引して乗ることなどが、ポピュラーなウォータースポーツの一例です。どんなウォータースポーツに参加する場合でも、参加者やウォータークラフトのオペレーターはより安全を認識する必要があります。今までにPWCの後に誰かを牽引した経験が無い場合は、観察者として数時間を過ごすのが良いアイデアであり、経験豊かなオペレーターから学びましょう。また、牽引される人のスキルや経験を意識することも重要です。

ウォータースポーツに参加する人は、以下のガイドラインを守らなければなりません：

- 同乗者を乗せたり、チューブ、水上スキー、ウェイクボードを曳航したりするとウォータークラフトのハンドリングが変化し、より高い操縦技量が求められます。
- 走行時は、同乗者、およびスキーやウェイクボードの利用者の安全と快適性を常に考慮してください。

- チューブ、水上スキー、ウェイクボードなどを曳航する場合は必ず監視役を乗せ、牽引されている人を監視し、仲間の手信号を運転者に知らせるようにしてください。オペレーターは常にウォータークラフトの操縦と前方の水域に集中しなければなりません。
- 必要な速度を超えないようにするとともに、監視役の指示に従って走行してください。
- チューブ、水上スキー、ウェイクボードを曳航する場合、止むを得ない場合を除き、急な旋回やブレーキの使用はしないでください。このPWCには高い操縦性や停止機能がありますが、牽引されている人が障害物や牽引しているPWCを避けられないことがあることを覚えておいてください。
- 上手に泳げる人だけが、ウォータースポーツに参加できます。
- 常に、認定された救命胴衣（PFD）を着用してください。適切にデザインされたPFDを着用していれば、気絶したり意識を失っても水上に浮かんでいられます。
- 水域を共有する他の人達に十分配慮してください。
- ウォータースポーツを楽しむ場合は、オペレーターと観察者は引き綱の位置を注視しなければなりません。緩んだ引き綱は、PWC上や水中で人や物体に絡むことがあり、急転したり、旋回する際に大怪我の原因になることがあります。
- どんなウォータースポーツであれ、人が高濃度の排気ガスを吸入してしまうような短い引き綱で人を牽引しないでください。一酸化炭素を含む排気ガスを高濃度で吸入すると、CO中毒、怪我や死亡に至ることがあります。
- 曳航ロープは十分な長さで太さのものを使用し、適切な方法でしっかりとウォータークラフトに固定されていることを確認します。使用しない時は引き綱を保管しておいてください。一部のウォータークラフトでは特別製の曳航装置を取り付けることができる場合がありますが、PWCに曳航用ポールを取り付けることは避けてください。その上に人が倒れたりすると怪我をする恐れがあり、危険です。
- 人が落下した場合には、直ちに注意してください。曳航ロープは十分な長さで太さのものを使用し、適切な方法でしっかりとウォータークラフトに固定されていることを確認します。
- 水中にいる人には、風下の側（風の方向の反対側）から接近してください。人に接近する前に、モーターを切ってください。
- ウォータースポーツは安全な水域でのみお楽しみください。他のボート、航路、浜辺、制限区域、スイマーや航行量が多い水路や水中の障害物から離れていてください。
- 泳ぐ場合は、事前にエンジンを停止し、ウォータークラフトを錨で固定してください。
- 泳いでも安全であると示されている水域でのみ泳いでください。通常は、遊泳域を示すブイでマークされています。一人で、あるいは夜間は、泳がないでください。



遊泳域を示すブイ

- 日没から日の出の間は水上スキーをしないでください。大部分の地域で違法です。
- 水上スキーヤー、チューブやウエイクボードに乗っている人のすぐ後でウォータークラフトを運転しないでください。40 km/hの速度の場合、ウォータークラフトから60m前方の場所で水に落ちた人を約5秒で追い越してしまいます。
- 近くの水中に人がいる場合は、エンジンを切って、綱コードをエンジンカットオフスイッチから取り外します。
- 潜水中のダイバーのフロートによって指定される水域からは、少なくとも45mは離れてください。

怪我を避けてください！ エンジンがオフであっても、推進システムやインテークグレート付近には人が近寄らないようにしてください。長い髪、ゆったりした衣服、救命胴衣のストラップなどが可動部分に絡んで、重大な怪我を負ったり、溺れたりするおそれがあります。浅瀬では、貝、砂、小石または他の物がジェットポンプに吸い込まれ、後方に吹き飛ばされる場合があります。

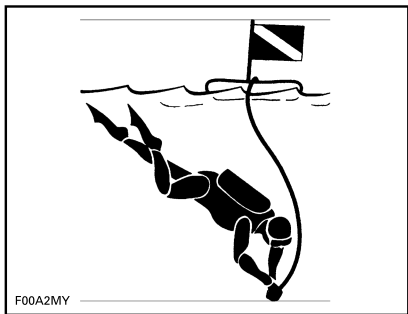

潜水中のダイバーのフロート

認定された合法で安全なウォータースポーツに関する詳細情報については、ウォータースポーツの実行を考えている地域の法的権限を持つ当局に問い合わせてください。

低体温

低体温（正常以下の体温にいたる体熱の損失）は、ボートの事故における死亡の重要な原因です。人は低体温になると、意識を失い、溺れます。

PFDは、その断熱効果により、生存可能時間を長くできます。

当然、水がより暖かければ、断熱はあまり必要ではありません。冷たい水中(4 °C以下)で動作する場合、ベストスタイルのPFDより体を広くカバーするので、コートまたはジャケットスタイルのPFDの着用を考慮してください。

低体温に対する保護について覚えておくべきポイント：

- 水中に浮いている間、近くのボート、仲間の生存者、あるいはつかまったり上に乗ったりできる浮遊物に達しようとする場合以外は、泳ごうとしないでください。不要に泳ぐと、体熱損失率を上昇させます。冷たい水中で、頭を水に入れることを必要とする水難救助法は推奨されません。頭は、常に水上に出しておいてください。これは、大いに体熱損失を少なくし、生存可能時間を長くします。
- 生存と救出について積極的な態度を保ってください。こうすることで、救出までの生存時間を長くさせる可能性を向上させます。あなたの生きる意志が大切です！
- 水中に複数の人がいる場合は、一緒にいることが推奨されません。この行動は、熱損失の率を減らして、結果として生存時間を長くさせる傾向があります。
- 常にPFDを着用してください。水中にいるときに着用していないと、低体温症の影響を防ぐ助けにはなりません。

安全な航路

多くの国が、安全なコースで航海することを推奨、要求していま

す。地元の所管官庁に相談してください。

ウォータークラフトを使用する場合は、その水域に適用される地元および国の船舶関連法令を確認してください。地元の航行規則を学んでください。その水域で使用されている航行システム（ブイや標識）についても十分に調べ、内容をよく理解しておかなければなりません。

アクティブテクノロジー(iCONTROL)

はじめに

注:このセクションで説明する機能や特徴はすべてのモデルのPWCIに当てはまるわけではありませんし、オプションとして利用できる場合もあります。

iControl™ (インテリジェント制御システム)は、ハンドルバーから手を放さなくてもオペレータが多く、のシステムを制御できる環境を提供します。

制御機能はすべてオペレータの手元であり、ボタンを押すか、レバーを引くことによって作動します。このため、オペレータは水面に集中して操船を続けられます。

各々の制御は電子式であり、設定されたパラメータの範囲内でそのシステムの適切な動作を保証する機能を備えた電子モジュールに命令信号を提供します。

iControlとしてグループ化されている様々なシステムは以下の通りです。

- iTCTM (インテリジェントスロットルコントロール)
- iBR (インテリジェントブレーキおよびリバース)
- iSTM (インテリジェントサスペンション)(GTX Limited iS 260のみ)
- O.T.A.S.™ (オフスロットルアシステッドステアリング)。

これらのシステムは協調して機能し、クルーズコントロール、低速モード、ブレーキ、オペレータの入力へのウォータークラフトの応答の改良、操作性と制御の向上などの機能を提供します。

オペレータは、この『オペレーターズガイド』に記載されている全ての情報を読み、このウォータークラフト、そのシステム、制御、能力と制限を理解することが極めて重要です。

iTC(インテリジェントスロットルコントロール)

このシステムは、ECM(エンジンコントロールモジュール)への指令信号を提供する電子的スロットルコントロール(ETC)を使用しています。このシステムでは、従来型のスロットルケーブルは不要です。

iTCには、以下のような動作モードがあります：

- ツーリングモード
- スポーツモード
- ECOモード
- クルーズモード(搭載されている場合)
- 低速モード(クルーズモードが搭載されている場合)
- スキーモード(搭載されている場合)

OTAS (オフスロットルアシステッドステアリング)は、iTCによってコントロールすることもできません。

ツーリングモード

ツーリングモードは、デフォルトの操船モードです。

ツーリングモードでは、完全な停止状態からの加速や特定の状況での低エンジン出力範囲で、使用できるエンジンの出力や加速が低減します。

ECOモード

ECOモード(FUEL ECONOMY MODE(燃料節約モード))を選択している場合、どんなRPMでも燃料消費が節約されます。このモードは、クルージングや最高の燃料効率が必要な場合に最適です。

詳細な指示は、動作モードを参照してください。

スポーツモード

スポーツモードでは、エンジンの動作範囲を通じて最大のエンジン出力を使用できます。

詳細な指示は、動作モードを参照してください。

クルーズモード

クルーズモードを使用すると、オペレータは3800RPM以上で動作している場合に希望する最高速度を設定できます。

クルーズモードは、ウォータークラフトの速度を制限しますが、一定の速度を維持するわけではありません。アクセルペダルを放しても一定の速度を維持する自動車用のクルーズコントロールとは違って、オペレータは前進速度を維持するためにスロットルレバーを押し続けなければなりません。

一定の航行速度設定で前進し続ける際、スロットルレバーは一杯に押したままで、状況に関する注意力をよい状態で保ち続けてください。

使用法の詳細は、動作モードを参照してください。

低速モード

低速モードとは、1.6 km/h～11 km/hのウォータークラフト速度に対応するアイドリング速度を調整、設定できるクルーズモード機能です。低速モードで動作している間は、スロットルレバーは押しはなりません。

詳細な指示は、動作モードを参照してください。

スキーモード(SKI MODE)

スキーモードでは、水上スキーヤーやウェイクボードに乗っている人を曳航する場合に、コントロールされた進水や最大曳航速度の正確な維持が可能になります。

詳細な指示は、動作モードを参照してください。

O.T.A.S.システム

(オフスロットルアシステッドステアリング)

O.T.A.S.(オフスロットルアシステッドステアリング)システムは、オフスロットル状態での追加の操作性を提供します。

制限

O.T.A.S.システムは、いかなる状況においても制御の維持や衝突の回避を支援することはできません。

O.T.A.S.システムは、オペレータがフルターンを開始して、同時にスロットルを放した場合に、電子的に起動します。

詳細は、使用上の諸注意セクションのウォータークラフトの操船方法を参照してください。

ラーニングキー

Sea-Doo LK™ラーニングキーは、ウォータークラフトの速度を制限して、初めて操縦する人や経験の浅いオペレーターが、不安を感じたりコントロールを失ったりせずにウォータークラフトの操縦方法を学べるようにします。

制限

ラーニングキーを使用しているも、ウォータークラフトの操作が初心者能力以上のものを必要とする場合があります。

ラーニングキーの使用やプログラミングに関する情報は、動作モードを参照してください。

iBR(インテリジェントブレーキおよびリバース)

このウォータークラフトでは、iBRシステム(インテリジェントブレーキおよびリバース)と呼ばれる電子的制御のブレーキおよびリバースのシステムを使用しています。

iBRモジュールは、iBRゲートのポジションを制御して、前進スラスト(推進力)、後退スラスト、ブレーキスラストおよびニュートラルを提供します。

オペレータは、前進スラストの場合にはスロットルレバーを、ニュートラル、後退およびブレーキの場合にはiBRレバーを使用して、iBRゲートのポジションを制御します。

注: iBRレバーを使用してゲートのポジションを変更する指令が出せるのは、エンジンが稼動している間だけです。

直進、回転、高速または低速、あるいはドック入りの際のウォータークラフトの後退や非常に狭い場所での操船など、どんな場合でも使用できるので、iBRシステムの使用によってウォータークラフトの停止距離を短縮し、操作性を大きく向上できます。

理想的な条件下で、経験豊富なオペレータであれば、iBRシステムを装備したウォータークラフトの初速80 km/hからの停止距離を一定して約33%短縮できます。

制限

iBRシステムを装備していても、ウォータークラフトには陸上の乗り物のような能力はありません。

初速、荷重、風、水流、水面の状況やブレーキの量などにより、停止距離は大きく変化します。

iBRシステムは後方への動きには全く効果がありません。

ウォータークラフトが水流や風によって漂うのを防ぐことはできません。

警告

- 船団の形式で後続しようとしているウォータークラフトのオペレータには、あなたのPWCのブレーキや操船能力、水柱が示す意味、ウォータークラフト間に十分な距離を保つべきであることを知らせておくことが重要です。
- 近くで後続または航行している他のボートは、同じように迅速には停止できないかもしれないことに注意してください。

iS (インテリジェントサスペンション) (GTX Limited iS 260のみ)

このウォータークラフトのサスペンションシステムは、乗員が可動デッキとして座っていられるように設計されています。サスペンションシステムが有効であれば、可動デッキは通常は"アップ"ポジションにあります。これは、水面を航行中のウォータークラフトの上下動を吸収するのに十分な高さまで可動デッキが固定デッキから持ち上げられていることを意味します。

iSシステムは、ドックモード(DOCK MODE)と呼ばれる機能を組み込んでいます。手動または自動で起動されると、ウォータークラフトの重心を下げるために、ドックモード(DOCK MODE)はサスペンションを下げます。転覆の可能性を少なくするので、ウォータークラフトの輸送、低速モードでの動作あるいはO.T.A.S.の起動時には、この機能は便利です。

制限

このシステムは乗船中の乗員に伝わる垂直方向の力を部分的に吸収しますが、完全に除くことはできません。突然の衝撃で、サスペンションが床まで下がる場合もあります。

安全器材

必要な安全器材

オペレーターと同乗者には、PWCでの使用に適した認定の救命胴衣(PFD)の着用が義務付けられています。

オペレーターと乗員は、乗船状況や個人の好みに合わせて、シャッタープルーフのメガネを使用できるようにしておく必要があります。

風や水の飛沫、高速走行などによって水が目に入り、視界がぼやけてしまうことがあります。

ウォータークラフトの所有者として、あなたには全ての必要な安全装備をボートに備える責任があります。さらに、あなた自身や同乗者の安全のために必要と思われる追加装備の用意も検討するべきです。必要な安全装備に関する国や地域の規制を確認してください。

規制によって要求される安全装備は必須です。地域の規制が追加の装備を要求する場合、それは所管官庁によって認定されたものでなければなりません。最低限度必要な装備としては以下があります。

- 救命胴衣(PFD)
- 最低15mの浮揚性のヒービングライン
- 防水懐中電灯または認定発炎筒
- 信号装置
- 音響発生装置(エアホーンまたはホイッスル)。

推奨される保護用具

PWCのオペレーターと同乗者は、以下のような身体の保護用具を必ず着用してください。

- ウェットスーツの下半身部分、あるいは織り目が細かく体に合った服で、同等の保護効果が期待できるもの。例えば、薄手の自転車用シューズは適切ではありません。落水やジェットスラストノズルに近づくことによって体腔内に水が入ると、内臓に重大な損傷を与える恐れがあります。通常の水着では、男女を問わず、高圧の水が下半身から体内へ浸入するのを十分に防ぐことはできません。
- 靴、グローブ、安全ゴーグルまたはメガネの着用を推奨いたします。足にも軽量かつ柔軟な保護具を着用するようにしてください。これは、水中の鋭い岩などによる怪我の防止に役立ちます。

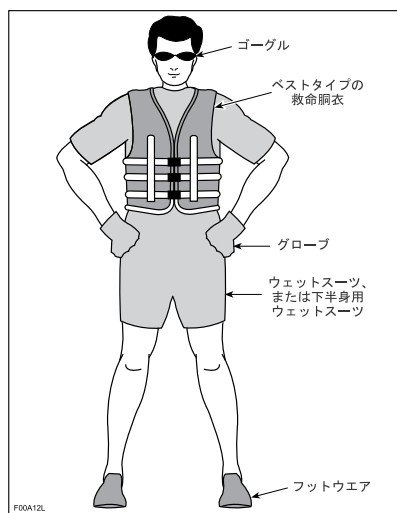

救命胴衣(PFD)

ウォータークラフトに乗船する場合、必ず全員が救命胴衣(PFD)を常に着用する必要があります。PFDが、使用する国の規制に適合していることを確認してください。

PFDは頭や顔を上に出しておくのを助け、水中にいる間、安全な姿勢でいるのを助ける浮力を提供します。PFDを選ぶ際は、体重と

年齢を考慮してください。PFDが提供する浮力は、水中で体重を支えられる程度でなければなりません。PFDのサイズは着用者に合っていないと危険です。PFDのサイズを決めるのに使用する一般的な方法は体重と胸囲です。連邦法や地域の規制に適合する適切な数とタイプのPFDが船上に装備されており、同乗者が保管場所や使用方法を知っていることを保証するのはオーナーの責任です。

PFDのタイプ

5種類の認定済みPFDがあります。

PFDタイプI着用型は、最大の浮力を備えています。水中で意識を失った人のほとんどを、うつ伏せの位置から、垂直または少し後方に傾いた仰向けの位置まで回転させるようにデザインされています。そのため、生存の可能性を大いに高めることができます。タイプIは、すべての水域、特に救出が遅れる可能性がある沖合の場合に最も効果的です。また、波が荒い場合にも最も効果的です。

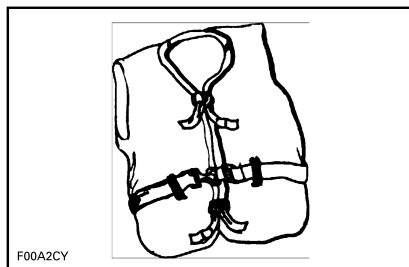

タイプI—着用型

PFDタイプII着用型は、タイプIと同様に着用者を回転させますが、タイプIほど効果的ではありません。タイプIIは、同じ条件下でタイプIほど多くの人間を回転させられません。通常ウォータースポーツに興じている人が他にもいる場所など、迅速に救出される可能性がある区域では、このPFDの使用を選ぶことができます。

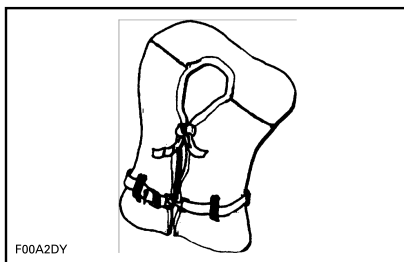

タイプII—着用型

PFDタイプIII着用型は、着用者を垂直、あるいはわずかに後ろに傾いた姿勢にします。着用者を回転させません。着用者を垂直、あるいはわずかに後ろに傾いた姿勢で保ち、うつ伏せには回転させません。タイプIIのPFDと同程度の浮力で、通常ウォータースポーツに興じている人が他にもいる区域に適しています。

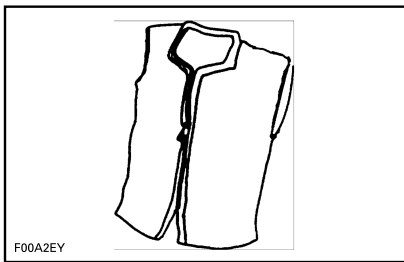

タイプIII—着用型

PFDタイプV着用型を着用しなければなりません。膨らますと、タイプI、IIまたはIIIのPFDに相当する浮力を提供します。しかし、しぼんでいる場合は、人々をサポートできません。

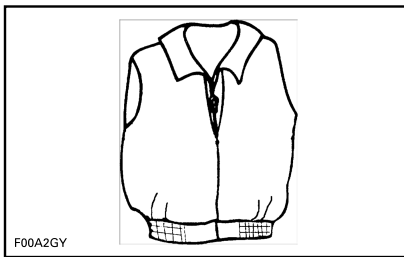

タイプV—着用型

ヘルメット

重要な注意点

ヘルメットは、頭部への衝撃を緩和できるように設計されています。ほとんどのモータースポーツにおいては、ヘルメットの着用がその欠点を補って余りあることは明らかです。しかし、パーソナルウォータークラフトなどのようなモーターウォータースポーツの場合、水上であることに伴う特別なリスクがあるため、このような利点は必ずしもあてはまりません。

利点

ヘルメットは、衝突の際に相手のウォータークラフトに当たる場合など、頭部表面への衝撃による怪我のリスクを低下させます。同様に、チンガードの付いたヘルメットは顔面、顎、歯などの負傷防止に役立ちます。

リスク

一方で、ウォータークラフトから転落した場合など一部の状況では、ヘルメットに“バケツ”のように水が入ってしまい、首や脊椎に大きな力が加わる恐れがあります。これは窒息、首や脊椎の重大な損傷や回復不能な損傷を招き、最悪の場合は死亡に至ります。

また、ヘルメットが周囲の視界や聴覚を妨げたり疲労をもたらすことによつて、衝突の危険が増す恐れもあります。

リスクと利点の兼ね合い

ヘルメットを着用すべきか否かの判断にあたって最も望ましいのは、具体的な航行環境や個人的経験を考慮することです。交通の多い水域であるか？どのようなライディングスタイルか？などです。

結論

どのような選択をした場合でも、ある種のリスクを最小限に抑えることはできる一方、他のリスクは増大します。従つてヘルメットを着用するかどうは、具体的な状況

に基づいてその都度判断を下す必要があります。

ヘルメットを着用することにした場合は、さらに、その状況にほどのタイプが最も適しているかを判断しなければなりません。ヘルメットはDOT規格またはスネル規格を満たすものを探し、可能であればモーターウォータースポーツ用に設計されたものを選んでください。

追加で推奨される装置

安全で、楽しい航行のために、追加の装置も入手することを推奨いたします。このリストは、すべては含んでいませんが、入手を検討すべきアイテムを含んでいます。

- 地域の地図
- 救急箱
- 曳船用ロープ
- 発炎筒
- 係船コード。

また、防水バッグやコンテナに携帯電話を入れておくのも有用で、遭難した場合や陸上与連絡を取る場合に使用できる場合があります。

練習の実行

練習して、水上へ出る前にウォータークラフトのすべての制御、機能および操船の特性に習熟しておくことは非常に良いアイデアです。

必ず、綱コードをエンジンカットオフスイッチに、クリップをPFDカリストストラップにしっかりとつないでください。

練習を行う場所

練習を行うのに適している場所を見つけてください。以下の条件を満たす場所でなければなりません：

- 水上交通がない
- 障害物がない
- 遊泳者がいない
- 流れがない
- 操作するのに十分なスペース
- 水深が適切である。

一人で以下の練習を行います。

一人で以下の練習を行います。

旋回

低速で、両方向へ丸く旋回する練習をします。自信が付いてきたら、難度を上げて「8」の字を描いてみましょう。

これをマスターしたら、速度を上げて、上記の練習を行います。

停止距離

様々な速度とブレーキ力で、直線でウォータークラフトを停止させる練習をしてみます。

停止距離は、ウォータークラフトの速度、水面、水流や風によって影響を受けることを覚えておいてください。

リバース（後退）

リバース操作を練習して、リバースではウォータークラフトがどのように動作するか、ステアリング

の入力にどのように反応するかを学びます。

注:必ず、この練習を低速で行ってください。

障害物の回避

スロットルを維持しながら、ウォータークラフトのステアリングを操作して、障害物（水上に仮想のポイントを選びます）を回避する練習を行います。

練習を繰り返しますが、今度は旋回中にスロットルを放してみます。

注:この練習で、ウォータークラフトの方向を変えるにはスロットルが必要であることを学びます。

ドック入れ

スロットル、iBRレバーおよびステアリングを使用してドック入れを練習することで、PWCの反応に習熟し、コントロールの技量を磨きます。

注:後退時、反対側にステアリングを切ることを覚えておいてください。

低速モード、スキーモードおよびクルーズモード

ウォータークラフトにこれらのモードがある場合は、その操作を理解し、他の人を乗せて操船する前にこうした機能に慣れておくことも重要です。

警告

スキーモードおよびクルーズモードは、自動操縦ではありません。あなたの代わりにウォータークラフトを運転するわけではありません。

無視してはならない重要な要素

さらに、以下の条件はウォータークラフトが様々な操作に対してどのように反応するか直接影响到することを必ず覚えておいてください。

- 積載荷重
- 流れ
- 風
- 水面の状況

必ずこれらの状況に気を配り、適切に対応してください。可能であれば、さらにこうした状況で練習してください。

難しい操作の場合、最善の助言は必ず最低速度まで減速することです。

航行規則

運航規則

ウォータークラフトによる走行は、標識のない高速道路や道路上の走行に例えることができます。他の船舶との衝突の防止あるいは回避のために、運航規則には必ず従ってください。これは単なる常識ではなく、法令で定められたものです。

通常は右側を航行し、他のウォータークラフト、ボート、遊泳者や障害物との間に安全な距離を保ちながら回避します。

下の図は、方向の参照点として使われるボートの異なる部分を示しており、船首(バウ)がボートの正面です。ボートの左舷側(左側)は赤色灯によって、右舷の側(右側)は緑色灯によって視覚的に認識されます。

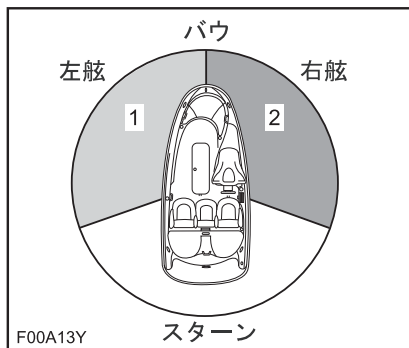

代表的な例 - 方向の参照点

1. 赤色灯
2. 緑色灯 (回避方向)

交差

前方の船舶に**進路の権利を譲って、右側**に回避します。決して船舶の前を横切らず、相手の赤色灯を見て、相手にはこちらの緑色灯が見えるようにします(相手側に進路の権利があります)。

パーソナルウォータークラフト(PWC)にはこうした色灯はありませんが、規則は適用されます。

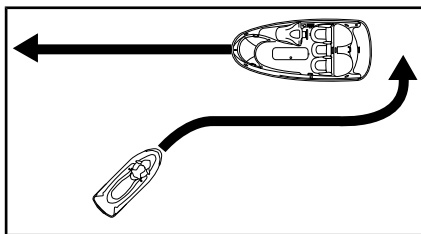

代表的な例

街路の交通信号と同様に、**赤い灯**が見える場合は、**停止して、進路**を譲ります。他の船舶が右にあり、**相手に進路の権利**があります。

緑の灯が見える場合は、**注意しながら通り過ぎます**。他の船舶が左にあり、あなたに**進路の権利**があります。

対向の場合

互いに右へ回避。

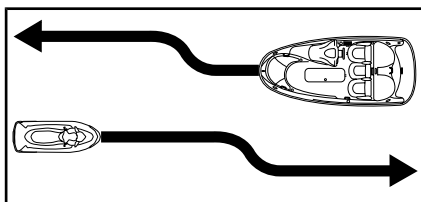

代表的な例

追い越し

他の船舶に**進路を譲り、距離を保ちます**。

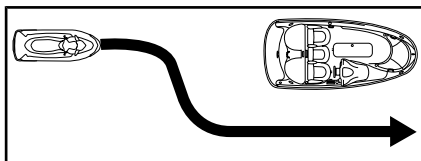

代表的な例

航行システム

標識やブイなどの航行支援設備は、安全な水路の確認に役立ちます。ブイは、そのブイの右側(右舷)を通過すべきか左側(左舷)を通過すべきか、あるいは、どの水路を進むべきかを示します。ブ

イは、低速航行水域や減速水域などの制限水域や管理水域に入りつつあるかどうかを示します。また、危険や特別な航行情報を示すこともあります。標識は岸や水上に設置されています。これらの標識でも、速度制限、無動力船舶や無動力航行、停泊、その他の有効な情報を表わすことができます。（各種標識は形状で、ある程度識別できます）。

ウォータークラフト使用水域において水路に適用される航行システムをよく理解しておくようにしてください。

衝突回避

障害物を回避しようとするときは、スロットルを離さないください。エンジンのパワーやジェットポンプの推進力がウォータークラフトの操船に必要です。

他の遊泳者、ボート、障害物などを常に警戒してください。自分自身の視界が制限されたり、他の人から見えにくくなったりするような状態に陥らないよう、十分な注意が必要です。

レクリエーションを楽しむ他の人々や周囲の人々の権利を尊重し、常に他の船舶、ボート、人や障害物などから安全な距離を保ってください。

航跡や波のジャンプ、波打ち際の走行、ウォータークラフトのしぶきを他の人にかける、といった行為は禁物です。ウォータークラフトの能力や自分自身の技量に関する判断を誤り、他のボートや人に衝突する恐れがあります。

このウォータークラフトは他のボート類よりも小さな半径で旋回することができますが、緊急の場合を除き高速での急旋回を行わないでください。このような操作は、第三者から見た場合の回避や進路予測を困難にします。また、オペレーターや同乗者が落水してしまう恐れもあります。

大半の他のウォータークラフトとは異なり、このPWCにはブレーキシステム(iBR)があります。

iBRを装備したウォータークラフトを操作する場合は、後続あるいは近くを航行している他のボートは、同じように迅速には停止できないことに注意してください。

高速で航行していて最初にブレーキをかけると、ウォータークラフトの後方の空中に水柱が急上昇し、後続のウォータークラフトのオペレータが、あなたのPWCを一瞬見失うことがあります。

船団の形式で後続しようとしているウォータークラフトのオペレータには、あなたのPWCのブレーキや操船能力、水柱が示す意味、両者の間に十分な距離を保つべきであることを知らせておくことが重要です。

停止距離は走行速度、積載荷重、風、水面の状況などによって異なります。

障害物を回避する望ましい操作は、スロットルを開けながら操縦することですが、一杯にブレーキを入れてiBRを使用することで、障害物を回避できる方向へ旋回することもできます。

給油

給油の手順

警告

燃料は、一定の条件下で可燃性および爆発性を持ちます。常に換気のよい場所で作業を行ってください。近くで喫煙したり、裸火や電気スパークを近づけたりしてはいけません。

エンジンを止めます。

警告

給油を行う前に必ずエンジンを止めてください。

必ず全員がウォータークラフトから降りてください。

ウォータークラフトを給油用棧橋にしっかりと係留します。

手近なところに消火器を用意してください。

ラッチを指で引っ張ってははずすと同時に、左手で軽く燃料キャップを押さえつけてください。ばねの力によって押し開けられ、キャップはポンと開きます。



代表的な例 - 燃料タンクキャップの位置

警告

燃料タンクには圧力がかかっている場合があるため、ラッチを保持しているキャップを外すときは燃料キャップの上に片方の手を置いてください。

ガソリンポンプの噴出口をフィルターネックに挿入し、燃料タンクを満たしてください。

警告

燃料の逆流を防ぐため、燃料タンクから空気が逃げるようにゆっくりと燃料タンクに注いでください。

ガソリンポンプのノズルハンドルがリリースされたらただちに給油を止めて、少し待ってから噴出口を抜きます。より多くの燃料を燃料タンクに入れるために、ガソリンポンプのノズルを引き込むことはしないでください。

警告

燃料を入れすぎたり、給油口ぎりぎりまでガソリンを入れたり、ウォータークラフトを日の当たる場所に長時間置かないようにしてください。温度上昇につれて、燃料が膨張し流出する可能性があります。

燃料タンクのキャップを締めて、正しくラッチされていることを確認します。

警告

給油時にこぼれた燃料は必ずウォータークラフトから拭き取ってください。

燃料補給後は、必ずシートを開けて、ベンチレーションボックスを取り外し（ボックスがある場合）、エンジンコンパートメントでガソリンの蒸気の匂いがしないことを確認してください。

警告

ガソリンの液やガソリンの蒸気の匂いがある場合は、決してウォータークラフトを始動しないでください。

燃料に関する要件

注記 新しいガソリンを必ず使用します。ガソリンは放っておくと酸化します。酸化すると、オクタン、揮発性化合物の損失、およびガムおよびワニスの蓄積が起こり、燃料システムを損傷しかねません。

アルコールとの燃料の混合は国および地域によって異なります。ご使用されている車両は推奨される燃料を使用するために設計されていますが、次のことに注意してください。

- 政府の規制によって定められているアルコール割合を超えるアルコールを含む燃料を使用することは推奨されておらず、もし使用した場合、次のような燃料システムコンポーネントの問題が発生しかねません。
 - 始動および操作時の困難。
 - ゴムまたはプラスチック部品の老化。
 - 金属部品の腐食。
 - 内部エンジン部品への損傷。
- ガソリンのアルコール度が政府の現在の規制を超えていると疑った場合、燃料漏れまたはその他の燃料システムの異常がないか常に点検してください。
- アルコールが混合された燃料は水分を多く含むため、燃料の相分離につながる恐れがあり、エンジンの性能上の問題またはエンジンの損傷を引き起こす可能性があります。

推奨燃料

GTXおよびGTX Sモデル

オクタン価が87のAKI (RON+MON)/2、または91のRONを含んだ通常の無鉛ガソリンを使用してください。

GTXおよびGTXS以外のすべてのモデル

オクタン価が91のAKI (RON+MON)/2、またはオクタン価

が95のRONを含んだプレミアム無鉛ガソリンを使用してください。

すべてのモデル

注記 他の燃料を試したりしないこと。不適当な燃料を使用すると、エンジンまたは燃料システムの損傷を招きかねません。

北米

注記 E85のラベルの燃料ポンプからの燃料は絶対に使用しないでください。

E15のラベルの燃料の使用は、U.S. EPA (米国環境保護庁) の規制により禁止されています。

トレーラーによる運搬情報

注記: バンクの幅を含むトレーラーの木製バンクの幅は、船体の全長を支えられるように調整しなければなりません。両方のトレーラーの木製バンクの端が、ウォータークラフトの長さを上回ってはなりません。

ウォータークラフトの重量を適切に支えられるように、ウォータークラフトの重心が車輪の少し前に来るようにトレーラーの車輪の位置を確認してください。

警告

このウォータークラフトを立てて運搬するのはやめてください。通常の使用時の姿勢でウォータークラフトを運搬することを推奨いたします。

その地域におけるトレーラーの牽引に適用される法律や規制、特に次のような点を確認してください。

- ブレーキシステム
- 牽引車両の重量
- ミラー

ウォータークラフトを牽引トレーラーで運搬する場合は、次のような点に注意してください：

- メーカーが推奨する、牽引車両の最大重量とタンク重量限度を遵守してください。
- ウォータークラフトを前後（バウ/スターン）のアイレットを使って拘束し、トレーラーにしっかり固定してください。必要があれば、さらに追加の固定ベルトを使用してください。
- 燃料タンクのキャップ、前面のストレージコンパートメントのカバー、グローブボックスのカバー、ボーディングプラットホームやシートなどが適切に固定されていることを確認してください。
- トレーラー牽引の安全に関する注意事項を守ってください。

注記: それらの部分が完全に損傷するおそれがあるので、シートまたはグラブハンドルの上にロープや固定ベルトをかけないでください。ロープや固定ベルトがウォータークラフトのボディに触れる可能性のある場所では、布くずや同等のプロテクターなどでロープまたはベルトを包んでください。

GTX LimitedおよびGTX Limited iSモデル

警告

トレーラーで運搬する前に、必ずウォータークラフトの可動デッキがドックモードで下がっていることを確認してください（DOCK MODE）。こうすることで重心が下がり、トレーラーの安定性が向上します。

すべてのモデル

警告

トレーラー輸送の前に、シートのラッチがしっかりかかっていることを確認してください。

Sea-Dooカバーを取り付けるとウォータークラフトを保護することができます。特に未舗装路を牽引する場合は、エアインテークからの埃の侵入を防ぎます。

警告

ウォータークラフトをトレーラーで運搬する場合、決してウォータークラフトには装置を放置しないでください。

WAKE™ Pro モデル **警告**

ウエイクボードをラックに取り付けただままにしないでください。ウエイクボードのフィンが近くにいる人に当たって怪我をさせたり、ウエイクボードが外れて路上に落ちる可能性があります。

 **警告**

また、バンジーコードには張力が働いているため、外れたときに鞭のように勢いよく戻って、近くにいる人に当たるおそれがあります。十分に注意して取り扱ってください。

注: ウォータークラフト2槽をトレーラーで運搬する時、内部ウエイクボードラックを取り外さなければならないこともあります。

製品に貼付された重要なラベル

ウォータークラフトの安全ラベル

これらのラベルは、オペレーター、同乗者（二人乗り）または周囲の人々の安全性のために船体に貼付されています。

ウォータークラフトには、以下のページに示すようなラベルが記載されています。ラベルが剥がれたり読めなくなったりした場合は、新しいラベルに交換してください。Sea-Doo認定ディーラーまでお問い合わせください。

ウォータークラフトを操縦する前に、これらの各ラベルを注意深く読んでください。

注:最初のウォータークラフトの図は、様々なラベルのおおよその位置を示しています。点線はそのラベルが外側の表面にはないことを示し、一部のシートまたはカバーは開けないとラベルが見えません。

注:このガイドと車体の間に不一致がある場合は、車体の安全性ラベルはこのガイドのラベルより優先されます。



通常の例 - GTX LIMITED および GTX LIMITED iS



代表的な例 - GTX

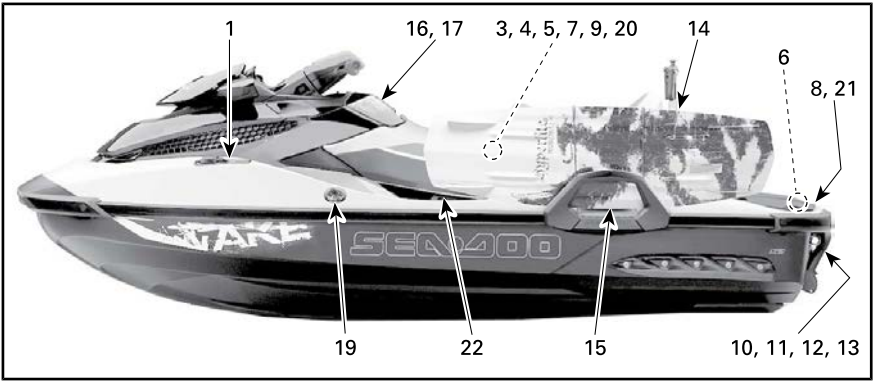

WAKE PRO

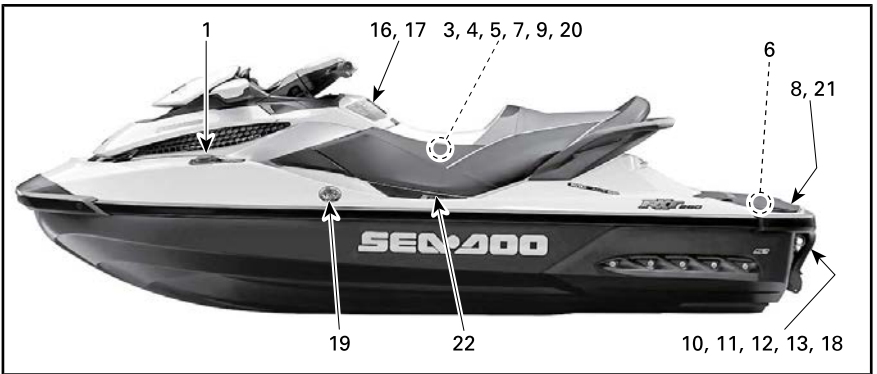

RXT 260

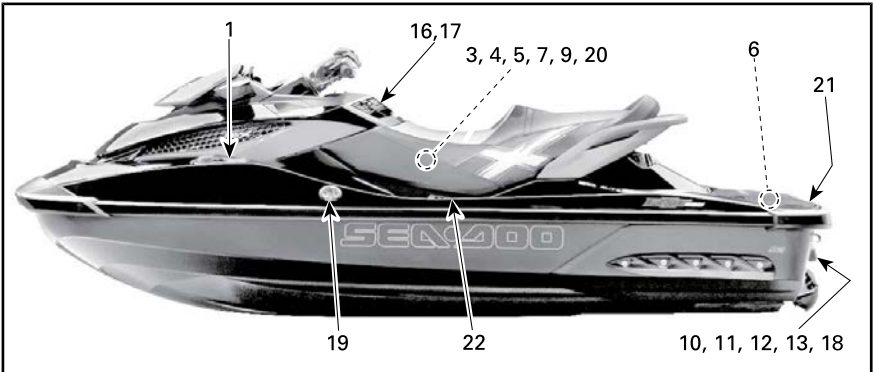

RXT-X

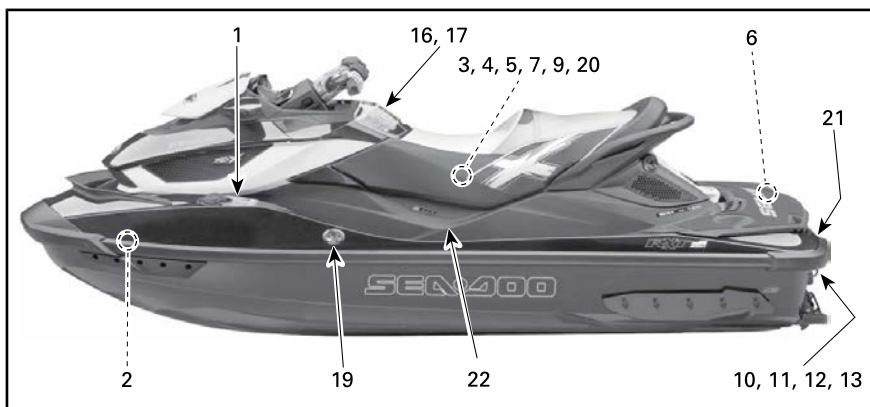

RXT-X aS

⚠ 警告

- 燃料補給後は、必ずシートとベンチレーションボックス(装備されている場合)を開けて、エンジンコンパートメントでガソリンの蒸気の匂いがしないことを確認してください。
- ガソリンの蒸気は、火事や爆発の原因となります。
- ガソリンタンクを満杯にしないでください。
- 船舶は火や火の粉から遠ざけてください。
- ガソリンの液やガソリンの蒸気の匂いがある場合は、決してウォータークラフトを始動しないでください。
- 始動する前に、必ずベンチレーションボックス(装備されている場合)を交換し、シートを閉じてください。

通知

スーパーチャージャー付きエンジンで推奨されるガソリンは: ボンブオクタン価 91以上のプレミアム無鉛ガソリン
最低条件: ボンブオクタン価 87の無鉛ガソリン。

⚠ AVERTISSEMENT

- Après avoir fait le plein, toujours ouvrir le siège et la boîte de ventilation (si applicable) afin de s'assurer qu'il n'y a pas d'émanation d'essence dans le compartiment moteur.
- Les vapeurs d'essence peuvent provoquer un incendie ou une explosion.
- Éviter de trop remplir le réservoir d'essence.
- Garder la motomarine à l'écart des flammes et des étincelles.
- Ne pas démarrer la motomarine en présence d'essence liquide ou d'émanation d'essence.
- Toujours remettre la boîte de ventilation (si applicable) en place et refermer le siège avant de démarrer la motomarine.

AVIS

Recommandé pour moteur suralimenté: essence sans plomb 91 octane ou plus.
Minimum requis: essence sans plomb 87 octane.

2119903495

ラベル 1 : 代表的な例



ラベル 2：代表的な例

▲ 注意

エンジンオイルやエンジンコンパートメントの特定のコンポーネントはとも熱く、直接皮膚に触れると火傷の原因になります。エンジンオイルレベルを点検してください。

- エンジンが運転温度に達していることを確認してください。エンジンに損傷を及ぼすおそれがあるので、フラッシュキッドが接続されていないエンジンに水を供給せずにかけないでください。
- 確認を行う場合、ホートは水平でなければなりません。
- 少なくとも30秒ほどアイドリングさせてください。
- エンジンを停止し、少なくとも30秒ほど待つてください。
- オイルレベルゲージを使用してオイルレベルを点検してください。

2199031648

ラベル 3：固定デッキモデル

▲ 注意

エンジンオイルやエンジンコンパートメントの特定のコンポーネントはとも熱く、直接皮膚に触れると火傷の原因になります。エンジンオイルレベルを点検してください。

- エンジンが運転温度に達していることを確認してください。エンジンに損傷を及ぼすおそれがあるので、フラッシュキッドが接続されていないエンジンに水を供給せずにかけないでください。
- 確認を行う場合、ホートは水平でなければなりません。
- 少なくとも30秒ほどアイドリングさせてください。
- エンジンを停止し、少なくとも30秒ほど待つてください。
- エンジンコンパートメントにアクセスするために、ベンチレーションボックスを取り外してください。
- オイルレベルゲージを使用してオイルレベルを点検してください。

219903084

ラベル 3：iS モデル

▲ 警告

毎回、必ずガソリンの蒸気の匂いを点検してください。

- エンジンコンパートメントにアクセスするために、常にこのベンチレーションボックスを取り外してください。
- ガソリンの蒸気は、火事または爆発を引き起こす恐れがあります。
- ガソリンの液やガソリンの蒸気の匂いがある場合は、決してウォークアラウンドを始動しないでください。
- 始動する前に、必ずベンチレーションボックスを交換し、シートを閉じてください。

ラベル 4：代表的な例

▲ WARNING / AVERTISSEMENT

When disconnecting coil from sparkplug, always disconnect coil from main harness first. Never check for engine ignition spark from an open coil and/or sparkplug in the engine compartment as spark may cause fuel vapor to ignite.

Lorsque vous déconnectez la bobine d'allumage de la bougie, toujours déconnecter la bobine d'allumage du harnais principal en premier. Ne jamais vérifier si le circuit d'allumage du moteur produit une étincelle en utilisant la bobine d'allumage et/ou la bougie dans le compartiment moteur car une étincelle pourrait entraîner l'allumage des vapeurs d'essence.

F18L0NY

ラベル 5：代表的な例

▲ 警告

- 充電する場合は、バッテリーをポートから取り外してください。
- バッテリーは過充電してはなりません。
- バッテリーの充電が適切でない時、爆発を引き起こす恐れがあります

ラベル 6：代表的な例

通知

- 騒音規制に準拠するため、このエンジンはエアインテークサイレンサーと動作するように設計されています。
- エアインテークサイレンサーを使用せずに操作したり、エアインテークサイレンサーが正しく取り付けられていないと、エンジンが損傷する場合があります。

219903177A

ラベル 7：代表的な例

警告

重傷事故や死亡事故を回避するための注意事項:

- 再搭乗する前にエンジンがOFFであること。
- 推進システムおよびインテークグレートに近づかないこと。

再搭乗の際の注意事項:

- 一人ずつ再搭乗してください。
- バランスを保つために体重を中心に留めてください。

ボーディングステップ(もし装備されている場合)を使って上陸しているPWCの牽引、曳航、飛び込みや搭乗に利用したり、ステップ本来の目的以外に使用しないでください。

219904252

ラベル8 - 固定デッキおよびaSモデル

警告

重傷または死亡を防ぐために:

- 再搭乗する前に、必ずエンジンをオフにしてください。
- 推進システムやインテークグレートには、決して近づかないでください。

再搭乗する場合:

- 一度に一人ずつ搭乗してください。
- 中央に寄り、バランスを取ってください。

決して、水から上げた状態のPWCを引いたり、牽引したり、ジャンプしたり、搭乗したりする場合や、設計の目的とは異なる用途でボーディングステップ(装備されている場合)を使用しないでください。

219904254

ラベル8 - SおよびiSモデル



ラベル9: 代表的な例



ラベル11: 代表的な例

注意

ウォータークラフトを水から上げた状態でエンジンを回すと、ライドプレートの熱交換器がたいへん熱くなります。火傷の恐れがあるので、プレートには触れないようにしてください。

219903301



この部分を開くと高圧の水が噴射されるので注意してください。

注意



ラベル12: 代表的な例

ラベル10: 代表的な例



ラベル 13：代表的な例

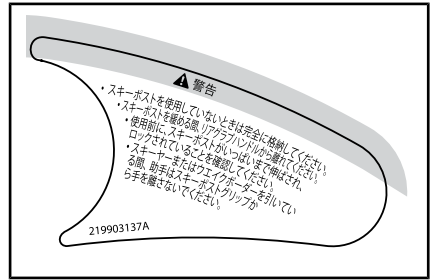

ラベル 14：代表的な例

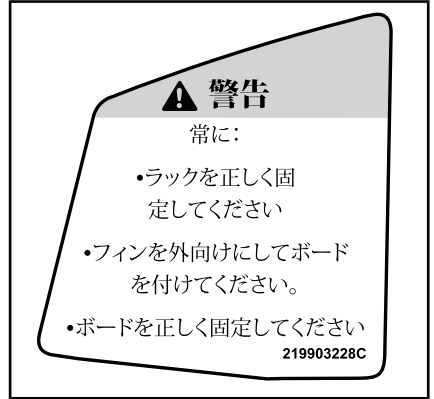

ラベル 15：代表的な例

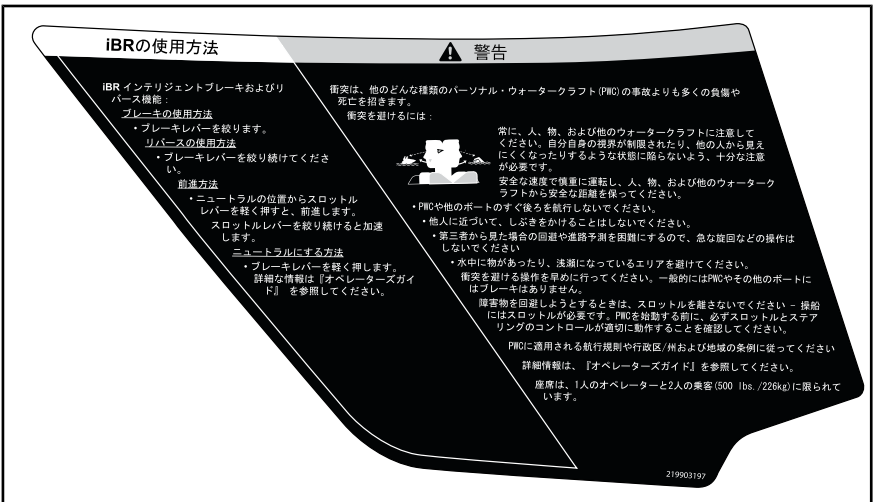

ラベル 16：GTX LIMITEDおよびLIMITED-iSモデル

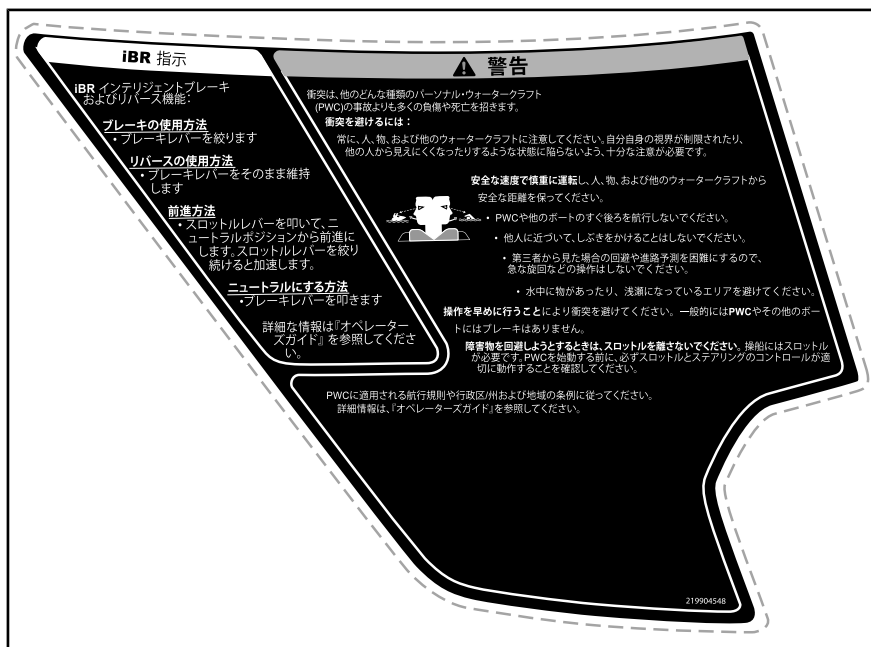

ラベル 16 : GTX, WAKE, RXT および RXT-X モデル

警告

重大な負傷や死亡の危険性を低減するには：
救命胴衣 (PFD) を着用してください。すべての乗員は必ず、パーソナル・ウォータークラフト (PWC) の使用に適している沿岸警備隊認定の PFD を着用してください。

保護衣を着用してください。落水やジェットスラストノズルに近づくことによって体腔内に水が入ると、内臓に重大な損傷を与える恐れがあります。過激な水着では、男女を問わず、高圧の水が下半身から体内へ浸入するのを十分に防ぐことはできません。乗員は必ず、ウェットスーツの下半身部分、または同等の保護ができる衣を着用してください。『オペレーターズガイド』参照。靴、グローブ、およびコーグルまたはメガネの着用を推奨いたします。

船舶関連法令を熟知してください。BRPは、ウォータークラフトの操作は16才以上に限ることを推奨いたします。行政区/州におけるオペレーターの年齢やトレーニングの要件を読んでください。行政区/州における安全な航行コースが推奨されています。

エンジンカットオフスイッチ (ランキラー) を PFD につなぎ、オペレーターが転落した場合にエンジンを停止するように、ハンドルバーにからまないようにしてください。ライディング後は、子供や他の人がエンジンを始動させてしまうことのないように、PWC からコードを取り外してください。

制御不能、落水、および衝突などのリスクを減らすため、限度内で運転し、急激な操作は避けてください。これは高性能のボートであり、玩具ではありません。急な反応や急ブレーキでのジャンプは、背中/骨格の怪我 (腰痛)、膝の怪我、足、足首や他の骨の骨折の危険性を高めます。波や航路でジャンプしないでください。

PWC の後方に人がいる場合は、決してスロットルを開けないでください - エンジンをオフにするか、アイドリングにします。ジェットスラストノズルから吹き出される水や異物人があたると、重傷を負う恐れがあります。

エンジンがかかっているときはインターグレードに近づかないでください。長い髪、衣服の端、PFD のストラップなどが可動部品に巻き込まれて、重傷を負ったり溺れたりする恐れがあります。

薬物やアルコールを摂取した場合は、決して乗船しないでください。
『オペレーターズガイド』をよく読んで、必ず守ってください。

219903198



ラベル 17: RXT-X以外のすべてのモデル

警告

重大な負傷や死亡の危険性を低減するには：
救命胴衣 (PFD) を着用してください。乗員は必ず、パーソナル・ウォータークラフト (PWC) の使用に適している沿岸警備隊認定の PFD を着用してください。保護衣を着用してください。落水やジェットスラストノズルに近づくことによって体腔内に水が入ると、内臓に重大な損傷を与える恐れがあります。過激な水着では、男女を問わず、高圧の水が下半身から体内へ浸入するのを十分に防ぐことはできません。乗員は必ず、ウェットスーツの下半身部分、または同等の保護ができる衣を着用してください。『オペレーターズガイド』参照。靴、グローブ、およびコーグルまたはメガネの着用を推奨いたします。

船舶関連法令を熟知してください。BRPは、ウォータークラフトの操作は16才以上に限ることを推奨いたします。行政区/州におけるオペレーターの年齢やトレーニングの要件を読んでください。行政区/州における安全な航行コースが推奨、要求されています。

エンジンカットオフスイッチ (ランキラー) を PFD につなぎ、オペレーターが転落した場合にエンジンが停止するように、ハンドルバーにからまないようにしてください。ライディング後は、子供や他の人がエンジンを始動させてしまうことのないように、PWC からコードを取り外してください。

制御不能、落水、および衝突などのリスクを減らすため、限度内で運転し、急激な操作は避けてください。これは高性能のボートであり、玩具ではありません。急な反応や急ブレーキでのジャンプは、背中/骨格の怪我 (腰痛)、膝の怪我、足、足首や他の骨の骨折の危険性を高めます。波や航路でジャンプしないでください。

PWC の後方に人がいる場合は、決してスロットルを開けないでください。エンジンストップにするか、アイドリングにする。ジェットスラストノズルから吹き出される水や異物人があたると、重傷を負う恐れがあります。

エンジンがかかっているときはインターグレードに近づかないでください。長い髪、衣服の端、PFD のストラップなどが可動部品に巻き込まれて、重傷を負ったり溺れたりする恐れがあります。

薬物やアルコールを摂取した場合は、決して乗船しないでください。
『オペレーターズガイド』をよく読んで、必ず守ってください。

219904552



ラベル 17: RXT-X aS モデル

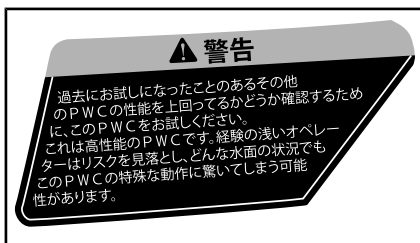

ラベル 17: RXT-X モデル

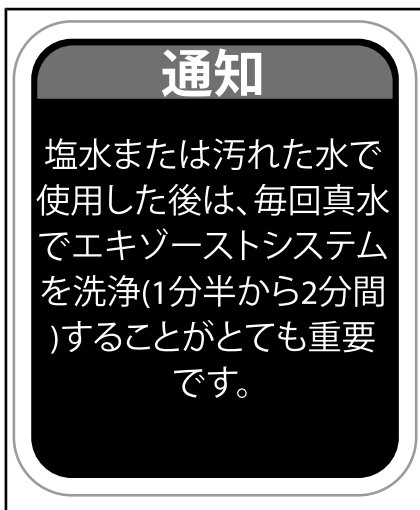

ラベル18 - 260エンジンのみ

適合ラベル

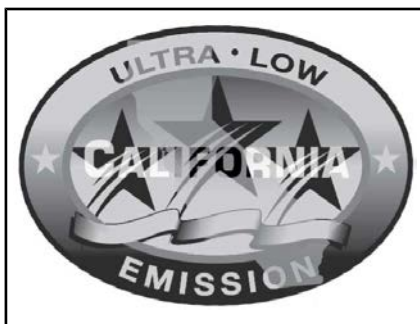

ラベル 19

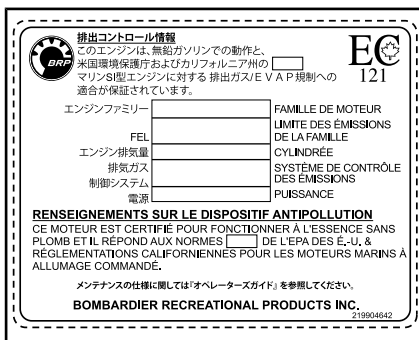

ラベル20 - 北米のみ



ラベル 21: 代表的な例

サスペンション付きのモデル

EPA適合ラベルは、フロントベンチレーションボックスのライザーにあります。

フロントカバーを開けて、フロントストレージビンを取り外して、後ろを見ると、ラベルが見えます。



1. 適合ラベル
2. ベンチレーションボックス
3. ライザー

サスペンションなしのモデル

これらのモデルでは、EPA適合ラベルはデッキライザーの右手、グ

ローボックスのすぐ下にあります。

ラベルを見るには、シートを開けて、ライザーのトップ近くのシートヒンジの右を調べます。

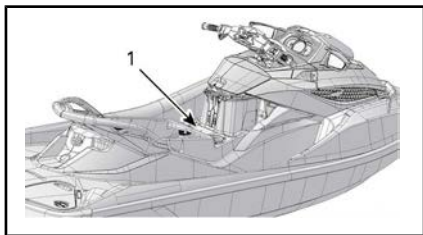

GTX155、RXT-XおよびWAKE PRO モデル

1. EPAラベルの位置

北米以外のウォータークラフト
GTX S, GTX LTD iおよびRXT-X aS

CANADIAN COMPLIANCE NOTICE AVIS DE CONFORMITÉ CANADIEN	
MAXIMUM RECOMMENDED SAFE LIMITS LIMITES MAXIMALES DE SÉCURITÉ RECOMMANDÉES	
Max. = 3	227 kg 500 lbs/lb
Max. + =	227 kg 500 lbs/lb
CATEGORY / CATÉGORIE: C	
MAXIMUM WAVE / VAGUE MAXIMALE 2.0 m	
MAXIMUM WIND SPEED / VITESSE DE VENT MAXIMALE 33.0 knots/noeuds	
BOMBARDIER RECREATIONAL PRODUCTS INC. VALCOURT, QUÉBEC, CANADA (YDV)	
MODEL / MODÈLE: XXXXXXXX	
THE MANUFACTURER DECLARES THAT THIS PRODUCT COMPLIES WITH THE CONSTRUCTION REQUIREMENTS OF THE SMALL VESSEL REGULATIONS, AS THEY READ ON THE DAY ON WHICH THE CONSTRUCTION OF THE VESSEL WAS STARTED OR ON THE DAY ON WHICH THE VESSEL WAS IMPORTED. LE FABRICANT ATTESTE QUE CE PRODUIT EST CONFORME AUX EXIGENCES DE CONSTRUCTION DU RÉGLEMENT SUR LES PETITS BÂTIMENTS EN VIGUEUR À LA DATE DU DÉBUT DE SA CONSTRUCTION OU DE SON IMPORTATION.	
MAXIMUM CAPACITIES ABOVE INFORMATION ALSO APPLIES IN THE U.S.A.	CAN ICES-2 / NMB-2*

ラベル 22-カナダ適合性通知(カナダ向けモデルのみ)

GTX, GTX LTD, RXT, RXT-XおよびWake

CANADIAN COMPLIANCE NOTICE AVIS DE CONFORMITÉ CANADIEN	
MAXIMUM RECOMMENDED SAFE LIMITS LIMITES MAXIMALES DE SÉCURITÉ RECOMMANDÉES	
Max. = 3	272 kg 600 lbs/lb
Max. + =	272 kg 600 lbs/lb
CATEGORY / CATÉGORIE: C	
MAXIMUM WAVE / VAGUE MAXIMALE 2.0 m	
MAXIMUM WIND SPEED / VITESSE DE VENT MAXIMALE 33.0 knots/noeuds	
BOMBARDIER RECREATIONAL PRODUCTS INC. VALCOURT, QUÉBEC, CANADA (YDV)	
MODEL / MODÈLE: XXXXXXXX	
THE MANUFACTURER DECLARES THAT THIS PRODUCT COMPLIES WITH THE CONSTRUCTION REQUIREMENTS OF THE SMALL VESSEL REGULATIONS, AS THEY READ ON THE DAY ON WHICH THE CONSTRUCTION OF THE VESSEL WAS STARTED OR ON THE DAY ON WHICH THE VESSEL WAS IMPORTED. LE FABRICANT ATTESTE QUE CE PRODUIT EST CONFORME AUX EXIGENCES DE CONSTRUCTION DU RÉGLEMENT SUR LES PETITS BÂTIMENTS EN VIGUEUR À LA DATE DU DÉBUT DE SA CONSTRUCTION OU DE SON IMPORTATION.	
MAXIMUM CAPACITIES ABOVE INFORMATION ALSO APPLIES IN THE U.S.A.	CAN ICES-2 / NMB-2*

ラベル 22-カナダ適合性通知(カナダ向けモデルのみ)

北米以外のウォータークラフト
GTX S, GTX LTD iおよびRXT-X aS

CANADIAN COMPLIANCE NOTICE AVIS DE CONFORMITÉ CANADIEN	
MAXIMUM RECOMMENDED SAFE LIMITS LIMITES MAXIMALES DE SÉCURITÉ RECOMMANDÉES	
Max.  = 3	227 kg 500 lbs/lb
Max.  +  =	227 kg 500 lbs/lb
CATEGORY / CATÉGORIE: C	
MAXIMUM WAVE / VAGUE MAXIMALE 2.0 m	
MAXIMUM WIND SPEED / VITESSE DE VENT MAXIMALE 33.0 knots/noeuds	
BOMBARDIER RECREATIONAL PRODUCTS INC. VALCOURT, QUÉBEC, CANADA (YDV)	
MODEL / MODÈLE: XXXXXXXX 	
<small>THE MANUFACTURER DECLARES THAT THIS PRODUCT COMPLIES WITH THE CONSTRUCTION REQUIREMENTS OF THE SMALL VESSEL REGULATIONS, AS THEY READ ON THE DAY ON WHICH THE CONSTRUCTION OF THE VESSEL WAS STARTED OR ON THE DAY ON WHICH THE VESSEL WAS IMPORTED. LE FABRICANT ATTESTE QUE CE PRODUIT EST CONFORME AUX EXIGENCES DE CONSTRUCTION DU RÉGLEMENT SUR LES PETITS BÂTIMENTS EN VIGUEUR À LA DATE DU DÉBUT DE SA CONSTRUCTION OU DE SON IMPORTATION.</small>	
MAXIMUM CAPACITIES ABOVE INFORMATION ALSO APPLIES IN THE U.S.A.	

ラベル22-通常(北米以外のウォータークラフト)

GTX, GTX LTD, RXT, RXT-XおよびWake

CANADIAN COMPLIANCE NOTICE AVIS DE CONFORMITÉ CANADIEN	
MAXIMUM RECOMMENDED SAFE LIMITS LIMITES MAXIMALES DE SÉCURITÉ RECOMMANDÉES	
Max.  = 3	272 kg 600 lbs/lb
Max.  +  =	272 kg 600 lbs/lb
CATEGORY / CATÉGORIE: C	
MAXIMUM WAVE / VAGUE MAXIMALE 2.0 m	
MAXIMUM WIND SPEED / VITESSE DE VENT MAXIMALE 33.0 knots/noeuds	
BOMBARDIER RECREATIONAL PRODUCTS INC. VALCOURT, QUÉBEC, CANADA (YDV)	
MODEL / MODÈLE: XXXXXXXX 	
<small>THE MANUFACTURER DECLARES THAT THIS PRODUCT COMPLIES WITH THE CONSTRUCTION REQUIREMENTS OF THE SMALL VESSEL REGULATIONS, AS THEY READ ON THE DAY ON WHICH THE CONSTRUCTION OF THE VESSEL WAS STARTED OR ON THE DAY ON WHICH THE VESSEL WAS IMPORTED. LE FABRICANT ATTESTE QUE CE PRODUIT EST CONFORME AUX EXIGENCES DE CONSTRUCTION DU RÉGLEMENT SUR LES PETITS BÂTIMENTS EN VIGUEUR À LA DATE DU DÉBUT DE SA CONSTRUCTION OU DE SON IMPORTATION.</small>	
MAXIMUM CAPACITIES ABOVE INFORMATION ALSO APPLIES IN THE U.S.A.	

ラベル22-通常(北米以外のウォータークラフト)

オーストラリアのモデルのみ

オーストラリア製造者銘板	
輸入会社: BRP Australia Pty Ltd	
日付: 2014	
最大人数	3 = 225 kg
最大荷重	= 273 kg
浮力	基本的な浮選
警告	
ボートの船体または永久的なフィッティングの改造は、このプレートの詳細を無効にしかねません。	
ISO 13590からの情報	
219904405	

ラベル23 - RXT-X aSおよびGTX LIMITED iS以外のすべてのモデル

オーストラリア製造者銘板

輸入会社：BRP Australia Pty Ltd

日付：2014

最大人数 3 = 225 kg

最大荷重 = 277 kg

浮力 基本的な浮選

警告

ボートの船体または永久的なフィッティングの改造は、このプレートの詳細を無効にしかねません。

ISO 13590からの情報

219904406

ラベル23 - RXT-X aSおよびGTX LIMITED iS

乗船前の点検

警告

毎回乗車前に、操作中に発生する可能性がある問題を検出するために乗車前の点検を実施します。乗車前の点検により、問題になる前に磨耗や劣化を監視できます。発見した問題に対処して、故障または事故のリスクを低減します。

乗船前点検を実施する前に、コントロールのセクションを読んで、理解してください。

ウォータークラフトを水に浮べる前に実施すべきこと

警告

次の各項目の確認を行う前に、エンジンをオフにして、必ず綱コードキャップをエンジンカットオフスイッチから外しておいてください。全項目の点検を終え、正しく作動することを確認してから、ウォータークラフトを始動してください。

注:エンジンを始動して発進にする前に、ウォータークラフトの後部を縦方向に揺さぶって、推進システムとリバースシステム付近に蓄積された砂を振り落としてください。

ウォータークラフトを水に浮べる前に、次のテーブルに一覧表示されている項目を点検してください。

項目	作業内容	✓
船体 (ハル)	点検	
ジェットポンプウォーターインテーク	点検/清掃。	
ドレンプラグ	締める	
燃料タンク	燃料を補給。	
エンジンコンパートメント	目に見える燃料漏れやガソリンの蒸気の匂いを点検。	
エンジンオイルレベル	点検/補充。	
エンジン冷却液レベル	点検/補充。	
ステアリングシステム	作動を点検	
スロットルレバー	作動を点検。	
iBRレバー	作動を点検。	
インテリジェントサスペンション (iS) (GTX Limited iS 260のみ)	作動を点検。	

項目	作業内容	✓
フロントストレージコンパートメントカバー、ボーディングプラットフォームフォームやシート	しっかり閉じられ、ラッチがかかっていることを確認します。	
内蔵タイプ脱着式ストレージビン	ウォータークラフトへの取り付けを確認して、正しく閉じてラッチをかけます。	
ウエイクボードラック(WAKE Pro モデル)	<ul style="list-style-type: none"> - ラックが正しく取り付け、固定されているか確認します。 - バンジーコードに損傷などがないことを確認。 - ウエイクボードがラックに正しく取り付けられ固定されているか確認します。 	
スキー/ウエイクボードポスト(WAKE Pro モデル)	作動の点検と確認。	
エンジンのスタート/ストップボタン(Start/Stop)	作動を点検。	
エンジンカットオフスイッチ	作動を点検。	

船体 (ハル)

船体にひび割れやその他の損傷がないか点検してください。

ジェットポンプウォーターインテーク

水草、貝殻、異物などを取り除いてください。これらは水の流れを妨げ、推進ユニットを損傷する可能性があります。必要に応じて清掃してください。どうしても除去できないものがある場合は、Sea-Doo認定ディーラーに整備を依頼してください。

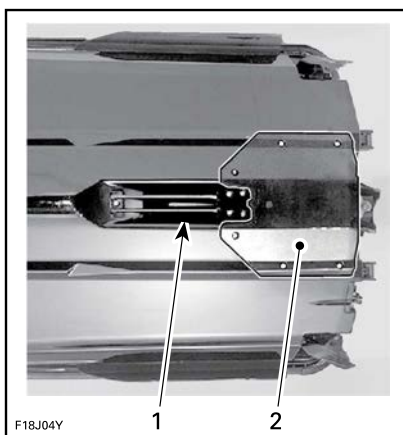

代表的な例 — これらの部分を点検

1. ウォーターインテーク
2. ライドプレート

ドレンプラグ

ビルジドレンプラグをしっかりと締めてください。

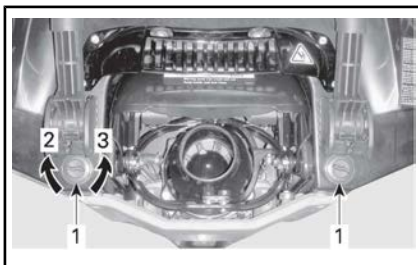

代表的な例 - ビルジドレンプラグの位置

1. ビルジドレンプラグ
2. 締まる
3. 緩む

警告

ウォータークラフトを水に浮べる前に、ビルジドレンプラグが正しくしっかりと締まっていることを確認してください。

燃料タンク

燃料タンクに給油します。

警告

給油の手順セクションの指示は厳密に守ってください。

エンジンコンパートメント

エンジンコンパートメントで燃料の蒸気の匂いがしないか点検してください。

警告

漏れがあったりガソリンの臭いが感じられる場合は、電源を入れたり、エンジンを始動しないでください。Sea-Doo認定ディーラー、修理工場、任意の個人による、整備、修理、または交換を行ってください。保証請求に関する詳細は、本書に記載された米国 EPA 排出ガス関連保証を参照してください。

エンジンコンパートメントにアクセスするには、シートを開けます。

サスペンション付きのモデル

3箇所のロックングタブを押してデッキ部分に持ち上げてベンチレーションボックスを取り外します。

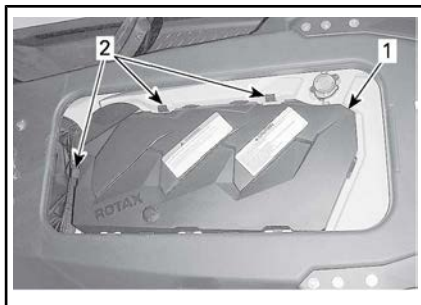

1. ベンチレーションボックス
2. ロックングタブ



取り外したベンチレーションボックス

エンジンオイル

オイルレベルがメンテナンスの手順のセクションで指定された範囲内にあることを確かめてください。

エンジン・クーラント

冷却液レベルがメンテナンスの手順のセクションで指定された範囲内にあることを確かめてください。

iS 以外の全モデル

エンジン本体、ビルジ内、ライドプレートに冷却液の漏れがないか点検してください。

注意 ウォータークラフトを水から上げた状態でエンジンを回す

と、エンジンやライドプレートの熱交換器がたいへん熱くなります。火傷のおそれがありますので、エンジン部品やライドプレートには触れないようにしてください。

ステアリングシステム

誰かに手伝ってもらいながら、ステアリングが自由に動くことを確認します。

ハンドルバーが水平（直進状態）になっているとき、ジェットポンプノズルは真直ぐのポジションにあるはずですが、ジェットポンプノズルが軸を中心にスムーズに動き、ハンドルバーの操作と同じ向きに動くことを確かめてください（例えば、ハンドルバーを左に回転させると、ノズルの開口はウォータークラフトの左側を指すはずです）。

警告

エンジンを始動する前に、ハンドルバーとステアリングノズルの動きが一致していることを確かめてください。誰かがウォータークラフトの後部付近にいるときは、絶対にハンドルバーを回さないでください。ステアリング用可動部品（ノズル、iBRゲート、リンケージ等）には近づかないでください。

スロットルレバー

電子的スロットルコントロール(ETC)レバーが引っかかりなくスムーズに作動するか点検してください。レバーから手を放したときは、すぐにレバーが元のポジションに戻らなければなりません。

警告

スロットルレバーの作動の点検は、エンジンを始動する前に行ってください。スロットルレバーに摩擦が感じられる場合は、Sea-Doo認定ディーラーにお問い合わせください。

iBRレバー

iBRレバーが引っかかりなくスムーズに作動するか点検してください。レバーから手を放したときは、すぐにレバーが元のポジションに戻らなければなりません。

警告

iBRレバーの作動の点検は、エンジンを始動する前に行ってください。iBRレバーに摩擦が感じられる場合は、Sea-Doo認定ディーラーにお問い合わせください。

iSサスペンション (GTX Limited iS 260のみ)

1. スタート/ストップボタンを軽く押して、ECMを起動します。
2. 手動サスペンションモードに切り替えます。IS (インテリジェントサスペンション) (GTX LIMITED IS)を参照してください。

ストレージコンパートメント、ボーディングプラットフォームおよびシート

全ての必要な安全および救命装置と追加の積荷が、ストレージビンに適切に保管されていることを確認します。

内蔵タイプのストレージビンカバー、フロントカバー、グローブボックス、ボーディングプラットフォーム、アクセスパネルやシートが閉じられて、ラッチがかかっていることを確認します。

警告

シート、ボーディングプラットフォーム、アクセスパネルや全てのストレージコンパートメントのカバーにしっかりラッチがかかっていることを確認します。

サスペンション付きのモデル

可動デッキと固定デッキの間に、積荷や他の器具などがないことを確認してください。

警告

可動デッキと固定デッキの間、あるいはリアサスペンションのコントロールアームの付近には、いかなる種類の積荷も器具も置かないでください。デッキや足元に溜まる水が自由に動けるように、これらの場所には一切の障害物がないようにしてください。用意されているストレージコンパートメントだけを使用してください。

ウエイクボードラック(WAKE Pro モデル)**警告**

ウォータークラフトを使用する前に、ウエイクボードラックがウォータークラフトのボディに正しく固定されていること、およびウエイクボードがラックの正しい位置に確実に固定されていることを確認してください。ウエイクボードのリテーニングストラップが傷んでいないことを確認してください。

スキー/ウエイクボードポスト(WAKE Pro モデル)

使用前に、スキー/ウエイクボードポストがいっぱいまで伸ばされ、ロックされていることを確認してください。

使用していないときは完全に格納して、ロックしてください。

警告

スキーヤー/ウエイクボーダーがロープを放すと、ロープが反動でウォータークラフトの方へ戻ってくることがありますので、注意してください。スキーヤー、ウエイクボーダーまたは遊具などを牽引しているときは、急旋回を行わないでください。使用しない時は引き綱を保管しておいてください。

注記 スキー/ウエイクボードポストは、最大グロス重量が114 kgのスキーヤーやウエイクボーダーを牽引できるように設計されています。

エンジンカットオフスイッチおよびエンジンの[スタート/ストップ]ボタン

エンジンカットオフスイッチに綱コードを取り付けずに一度だけスタートボタンを押します。

エンジンカットオフスイッチに綱コードキャップを取り付けます。

[スタート/ストップ]ボタンを押してエンジンを始動させ、次にもう一度[スタート/ストップ]ボタンを押してエンジンを停止させます。

注: エンジンを始動するには、[スタート/ストップ]ボタンを押してから5秒以内に、エンジンカットオフスイッチに綱コードキャップを取り付けなければなりません。

エンジンを再始動させ、エンジンカットオフスイッチから綱コードを取り外して停止させます。

警告

綱コードキャップのはめ合いが緩かったり、エンジンカットオフスイッチから外れてしまうような場合は、危険を避けるためただちに綱コードを交換してください。エンジンカットオフスイッチから綱コードキャップを取り外したり、[スタート/ストップ]ボタンを押してもエンジンが停止しない場合は、決してウォータークラフトを使用しないでください。Sea-Doo認定ディーラーまでお問い合わせください。

ウォータークラフトを水に浮かべた後に実施するべきこと

ウォータークラフトを水に浮かべたら、出発する前に以下のテーブルの項目を点検してください。

項目	作動を点検。	✓
インフォメーションセンター	作動を点検。	
インテリジェントブレーキおよびリバーズ(iBR)	作動を点検	
可変トリムシステム(VTS)	作動を点検。	

インフォメーションセンター(ゲージ)

- スタート/ストップボタンを押して、エンジンカットオフスイッチに綱コードを取り付けます。
- インフォメーションセンターがセルフテスト機能を繰り返し、全ての表示が点灯することを確認します。

警告

綱コードのクリップを必ず使用されているPFDまたは手首(リストストラップが必要)に取り付けてください。

iBRシステム

注記: iBRシステムをテストする際は、衝突を避けるためにウォータークラフトの前後に十分な空間があることを確認してください。テスト中、ウォータークラフトは動きません。

- ウォータークラフトをドックに固定している係留設備を取り外してください。
- エンジンを始動させ、ウォータークラフトが動かないことを確認します。
- 左のハンドルバーのiBRレバーを完全に押し込むと、ウォータークラフトはゆっくりと後進するはずですが。
- iBRレバーを放すと、後退ラスト(推進力)はなくなるはずですが。

警告

ウォータークラフトで航行する前に、必ずiBRシステムが適切に作動することを確認してください。

可変トリムシステム(VTS)

エンジンを前進ラストで動作させ、VTSTTMシステムを使用して、ジェットポンプノズルを上下に動かしてVTSの作動を確認してください。インフォメーションセンターのVTSポジションインジケータの動きを確認してください。

VTSプリセットトリムポジションもテストします(装備されている場合)。

ウォータークラフトについて の情報

コントロール

注:一部の船体安全性ラベルは図に表示されていません。船体安全性ラベルの情報については、ウォータークラフトの安全ラベルのサブセクションをご参照ください。

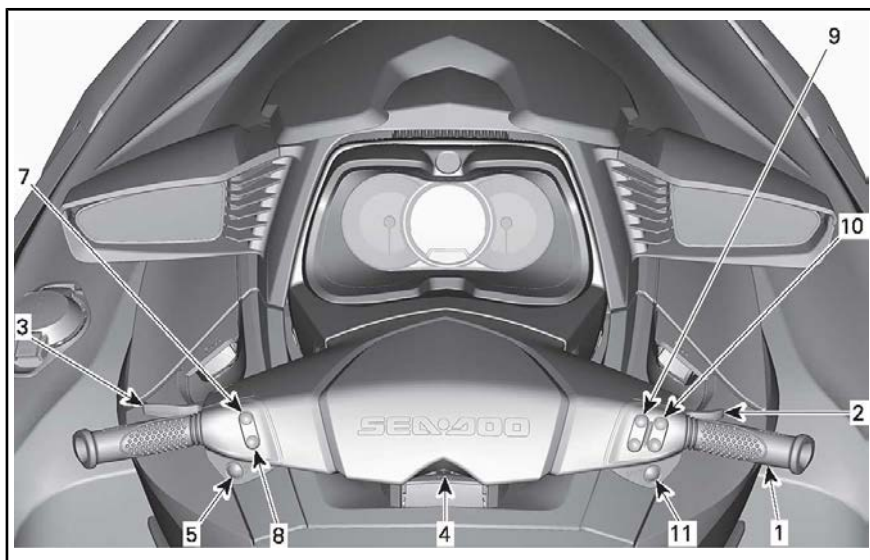

GTX 155/GTS S 155

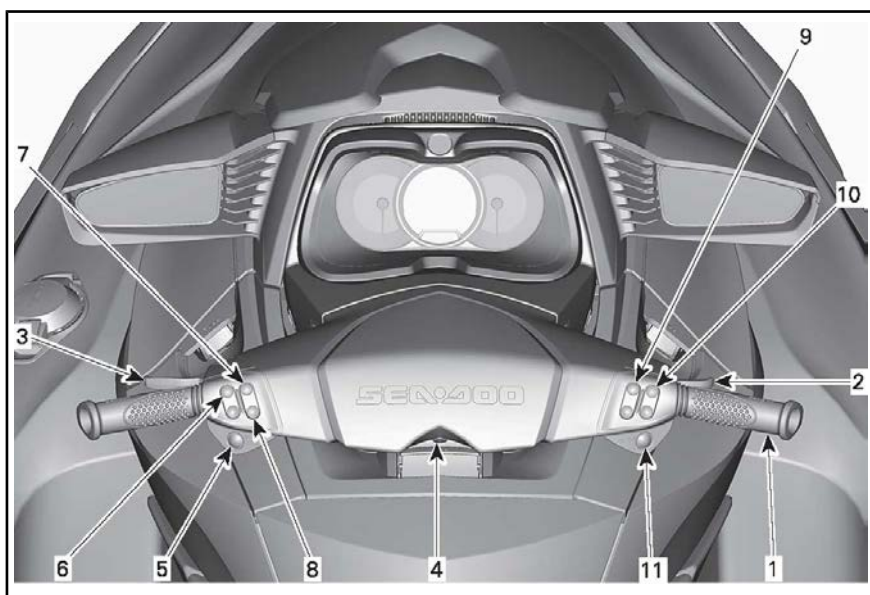

GTX LIMITED/GTX iS LIMITED/RXT/WAKE PRO

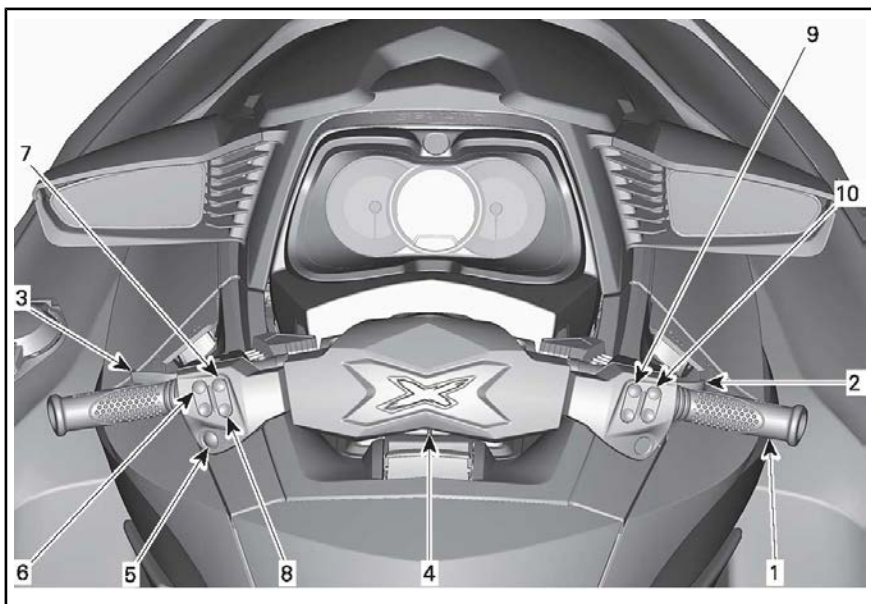

RXT-X/RXT-X aS

注: このセクションで説明する表示、機能や特徴はすべてのモデルのPWCに当てはまるわけではありませんし、オプションとして利用できる場合もあります。

1) ハンドル

ハンドルバーはウォータークラフトの進行方向を制御します。前進中に、ハンドルバーを右に回すとウォータークラフトは右へ旋回し、左に回すと左へ旋回します。

警告

エンジンを始動する前に、ハンドルバーとステアリングノズルの動きが一致していることを確かめてください。誰かがウォータークラフトの後部付近にいるときは、絶対にハンドルバーを回さないでください。推進システムに近づかないでください。

後進中は、ステアリングの方向が逆になります。後進中にハンドル

バーを右に回すと、ウォータークラフトは左へ旋回します。

2) スロットルレバー

右手のハンドルバーにあるスロットルレバーは、エンジン速度を電子的にコントロールします。

ウォータークラフトの速度を上昇させるか、維持するには、スロットルレバーを指で引きます。

ウォータークラフトの速度を下げるには、スロットルレバーを放します。

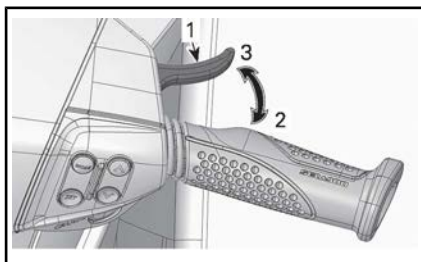

1. スロットルレバー
2. 加速時
3. 減速時

スロットルレバーにはばねが付いていて、押ししていないと静止位置（アイドルリング）に戻ります。

3) iBR(インテリジェントブレーキおよびリバース)レバー

左手のハンドルバーにあるiBRレバーは、次のような電子的な指令を出します。

- ブレーキ
- リバース（後退）
- ニュートラル。

注: iBR機能を有効にするには、最低で25%のiBRレバーのストロークが必要です。

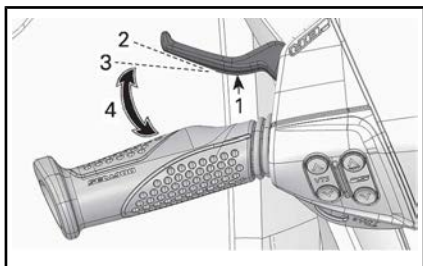

代表的な例

1. iBRレバー
2. レバーの静止位置
3. iBR機能を有効にするには25%のストロークが必要
4. 動作範囲

8km/h以上の速度では、iBRレバーを引くとブレーキを作動します。

注: 水流が8 km/h以上ある場合は、リバースの基準速度を超えているため、リバースにすることはできません。

8km/h以下の速度では、iBRレバーを引くとリバースを作動します。

ブレーキまたはリバース操作の後にiBRレバーを放すと、ニュートラルになります。

⚠ 警告

iBRレバーを放したときにスロットルレバーを引いていると、少し遅れて前進が始まります。加速が不要なら、スロットルレバーを放してください。

注: iBRシステムをトリムすることで、ニュートラルの位置を微調整できます。

詳細な指示は、使用上の諸注意を参照してください。

4) エンジンカットオフスイッチ

エンジンカットオフスイッチはハンドルバーの中央にあります。

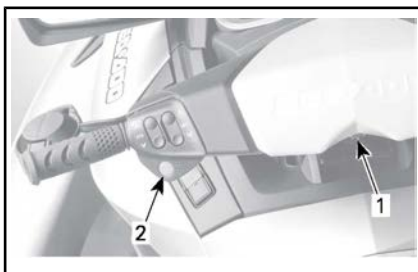

代表的な例

1. エンジンカットオフスイッチ
2. [スタート/ストップ]ボタン

エンジンを始動するには、綱コードキャップをエンジンカットオフスイッチにしっかりとはめる必要があります。

⚠ 警告

綱コードのクリップは必ずオペレーターの救命胴衣(PFD)または手首(リストストラップが必要)に取り付けてください。



代表的な例

1. エンジンカットオフスイッチの綱コードキャップ
2. オペレーターの救命胴衣(PFD)につながれた綱コード

エンジンを止めるには、綱コードキャップをエンジンカットオフスイッチから引き外します。

警告

エンジンを停止すると、ブレーキ機能や全てのウォータークラフトの方向制御はできなくなります。

警告

ウォータークラフトを使用しないときは、誤ってエンジンを始動したり、他人や子供が許可なく使用したり、盗まれないように、必ず綱コードを外してください。

ラジオ周波数デジタル暗号化セキュリティシステム(D.E.S.S.)

綱コードキャップには、固有の電子シリアルナンバーを発信する電子回路(D.E.S.S.TMキー)が組み込まれています。これが従来のキーと同じ役割をします。

D.E.S.S.システムは、エンジンカットオフスイッチに取り付けられたキーを読み取り、キーを認識できる場合にだけエンジンの始動を許可します。

D.E.S.S.システムには高い柔軟性があります。追加の綱コードを購入すれば、それをあなたのウォータークラフト用のD.E.S.S.キーとし

てプログラムすることができます。

合計で10個までのD.E.S.S.をプログラムできます。

あなたのウォータークラフト用にキーをプログラムするには、BRP認定Sea-Dooディーラーにご相談ください。

RF D.E.S.S.キーの認識

短いビーブ音が2回鳴って、システムはエンジンを始動できる状態になったことを知らせます。それ以外の場合は、トラブルシューティングのセクションを参照してください。

RF D.E.S.S.キーのタイプ

2種類のキーが使用できます。

- ノーマルキー(NORMAL KEY)
- ラーニングキー(Learning key)。

キーを簡単に見分けられるように、綱コードのフロートは違う色になっています。

キーのタイプ	フロートの色
ノーマル	黄色または黒
ラーニング	緑色

インフォメーションセンターに、使用したD.E.S.S.キーのタイプが表示されます。

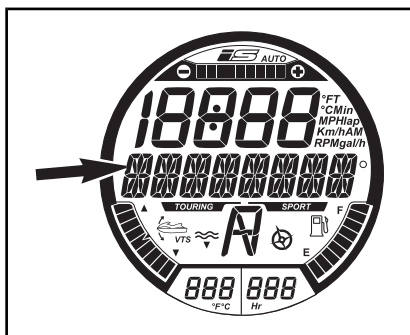

キーのタイプがここに表示されます。

以下は表示可能のメッセージです。

- ノーマルキー(NORMAL KEY)
- ラーニングキー(Learning key)。

SEA-DOOラーニングキーはウォータークラフトの速度やエンジンのトルクを制限して、初めて操縦する人や経験の浅いオペレーターが、不安を感じたりコントロールを失ったりせずにウォータークラフトの操縦方法を学べるようにします。

ラーニングモードでも、ウォータークラフトの最高速度を設定できます。

ラーニングキーおよびキーに関する詳細情報は、動作モードのセクションを参照してください。

5) エンジンの[スタート/ストップ]ボタン(Start/Stop)

エンジンの[スタート/ストップ]ボタン(Start/Stop)は左手のハンドルバーにあります。

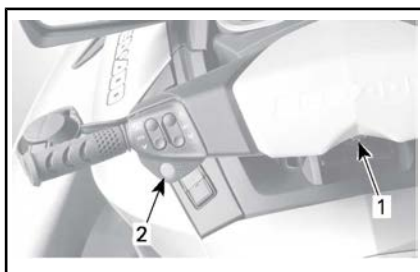

代表的な例

1. エンジンカットオフスイッチ
2. [スタート/ストップ]ボタン

エンジンの始動と停止

エンジンの始動と停止に関する完全な手順については、使用上の諸注意を参照してください。

電子システムの起動

エンジンカットオフスイッチに綱コードを取り付けずに、一度だけ[スタート/ストップ]ボタンを押します。

これで電子システムに電源が入ります。インフォメーションセンターがセルフテスト機能を繰り返し、数秒後には表示は空白になります。

[スタート/ストップ]ボタンを押してから、約3分の間、電子システムの電源は入ったままになります。

この機能によって、エンジンを始動しなくてもサスペンションが起動されます(可能な場合)。

注: 綱コードを取り付けないで[スタート/ストップ]ボタンを押し続けている間、インフォメーションセンターの表示も続きます。

6) VTS(可変トリムシステム)ボタン(GTX 155およびGTX S155以外のすべてのモデル)

このウォータークラフトには、プログラム可能な高性能のVTSが装備されています。

ジェットノズルの垂直ポジションを調整して、ウォータークラフトのピッチトリムを調整します。

VTSは、希望する姿勢あるいは2つのプリセットされたトリムポジションのどちらかに電子的にトリムできます。

VTSコントロールボタン(上または下ボタン)を押して、ウォータークラフトのライディング姿勢を調整します。

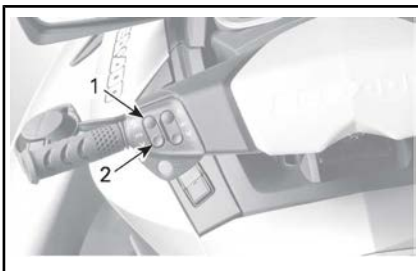

代表例 - VTSコントロールボタン

1. パウアップ
2. パウダウン

詳細は、**使用上の諸注意**セクションを参照してください。

7) [スポーツ]ボタン

[スポーツ]ボタンは左手のハンドルバーにあります。

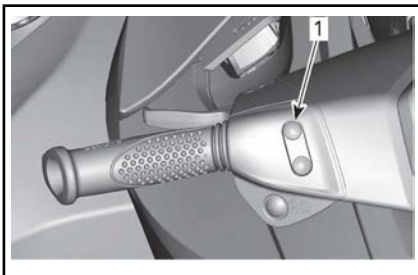

代表的な例

1. [スポーツ(Sport)]ボタン
スポーツモードを有効または無効にするために使用します。
詳細は、**動作モード**のサブセクションを参照してください。

8) [ECO]ボタン

[ECO]ボタンは左手のハンドルバーにあります。

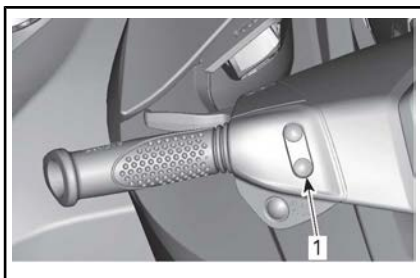

代表的な例

1. [ECO]ボタン

ECOモードを有効または無効にするために使用します。

詳細は、**動作モード**のサブセクションを参照してください。

9) [モード(MODE)]/[セット(SET)]ボタン

これらのボタンは右手のハンドルバーにあります。

[モード(MODE)]ボタンを押すと、インフォメーションセンターで使用できる様々な機能をスクロールできます。

再度[セット(Set)]ボタンを押して、スポーツモードを起動します。

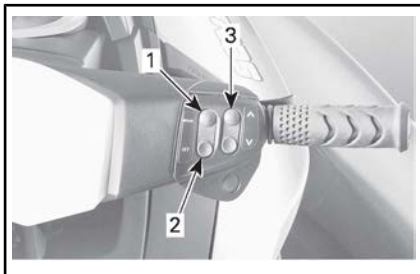

代表的な例

1. [モード(MODE)]
2. [セット(SET)]
3. [上]/[下]ボタン

10) [上]/[下]ボタン

これらのボタンは右手のハンドルバーにあります。

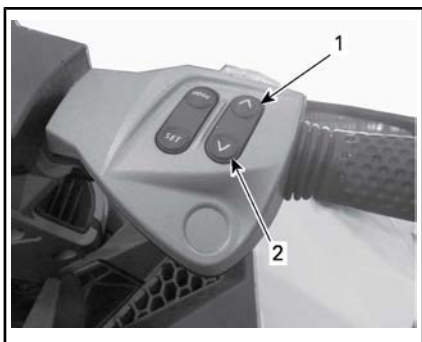

代表的な例

1. [上]ボタン
2. [下]ボタン

[上]/[下]ボタンを使用して、インフォメーションセンターで設定の選択や変更を行うことができます。

11) クルーズボタン (RXT-XおよびRXT-X aSモデルを除く)

クルーズボタンは右手のハンドルバーの[上]および[下]ボタンの真下にあります。

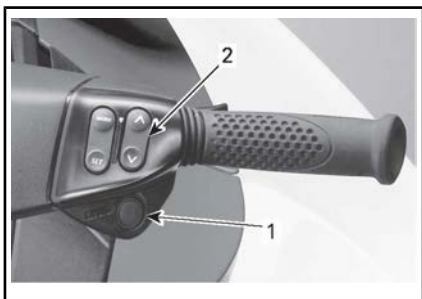

代表的な例

1. クルーズボタン (Cruise)
2. [上]および[下]ボタン

[クルーズ(CRUISE)]モードの起動、停止や[低速モード(SLOW SPEED MODE)]への切り替えに使用します。

詳細な指示は、動作モードを参照してください。

インフォメーションセンター(ゲージ)



コントロールを失う恐れがあるので、運転中は表示を調整しないでください。

インフォメーションセンターの詳細

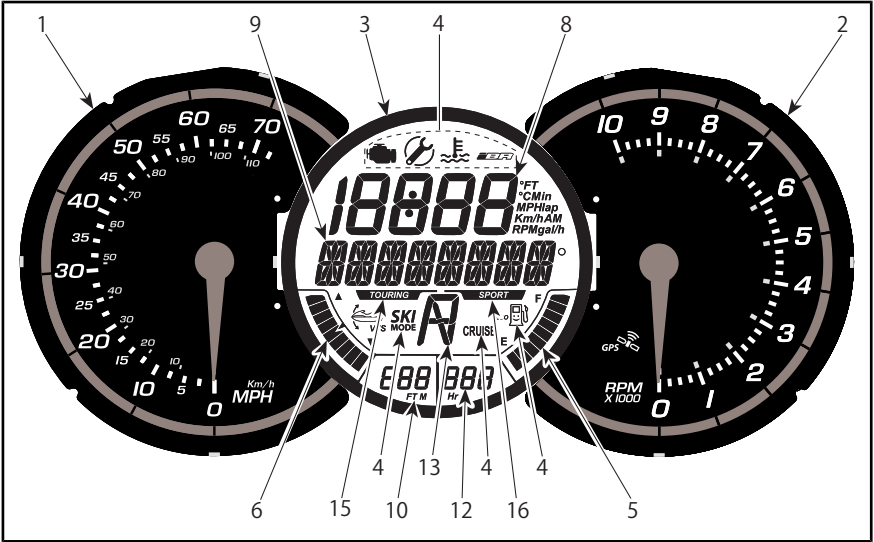

GTX 155/GTX S 155

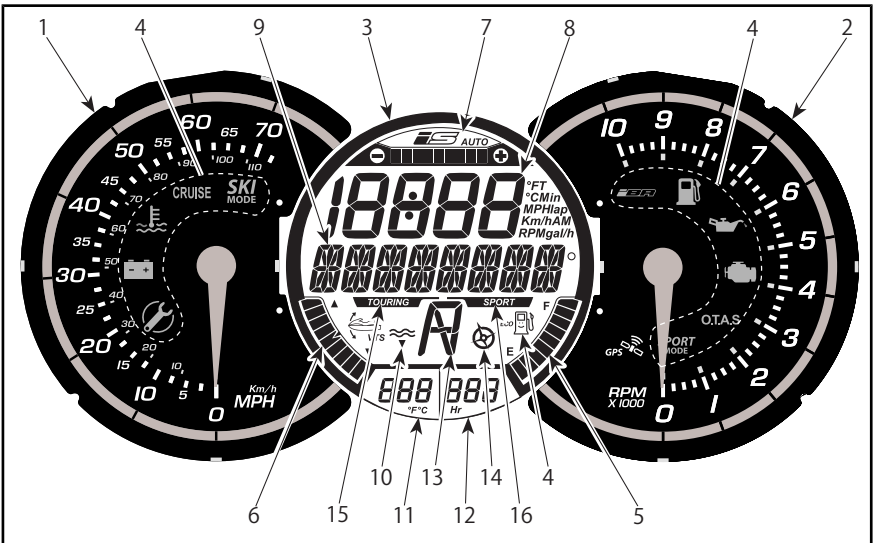

GTX LIMITED/GTX iS LIMITED/RXT/WAKE PRO

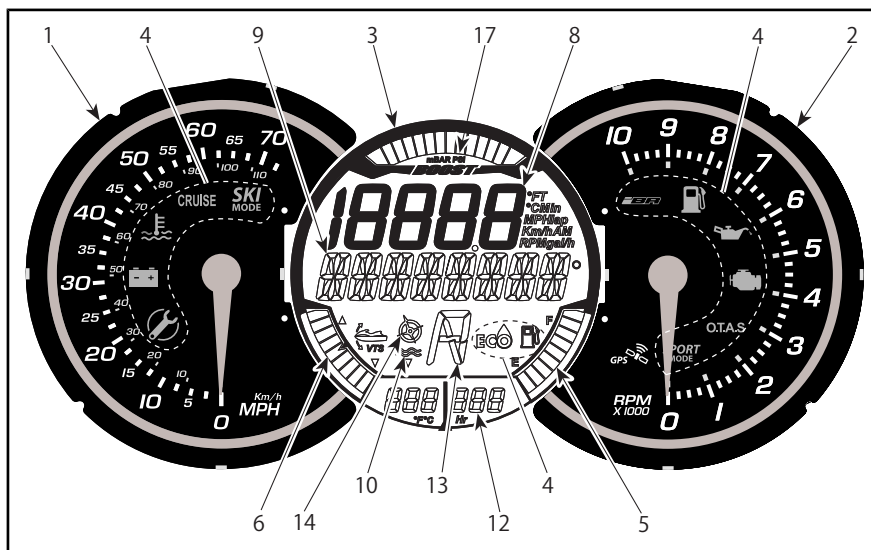

RXT-X/RXT-X aS

1) スピードメーター

インフォメーションセンターの左手にあるスピードメーターは、ウォータークラフトの速度を1時間あたりの航行マイル (MPH) およびキロメートル (km/h) でアナログ表示します。

速度表示は、インフォメーションセンターに組み込まれたGPS(グローバルポジショニングシステム)に基づいています。

何らかの理由でGPS信号が失われると、デフォルトモードになり、他のシステムから受信した情報で算出した速度がウォータークラフトの推定速度になります。

2) タコメーター

タコメーターは、エンジンの1分間あたりの回転数 (RPM) をアナログ表示します。表示されている数字を1000倍すると、実際のエンジンのRPMになります。

3) 多機能ゲージ

インフォメーションセンターの中央にある多機能ゲージは、同時に異なる個別表示が可能です。

デジタル画面のインジケータの数値表示および多機能表示は、それぞれのセクションで説明しているように、様々なインジケータの表示、操作モードの選択や設定の変更などに使用されます。

多機能ゲージの特徴

	GTX 155 GTX S 155	GTX LIMITED	GTX LIMITED S	RXT	RXT-X/ RXT-X S	WAKE PRO
ツーリングモードインジケータ	X	X	X	X	該当なし (N.A.)	X
スポーツモードインジケータ(SPORT)	X	X	X	X	該当なし (N.A.)	X
燃料レベル表示	X	X	X	X	X	X
時間メーター	X	X	X	X	X	X
水深の表示	-	X	X	-	-	-
ECOモードインジケータ	X	X	X	X	X	X
クルーズモードインジケータ	X	該当なし (N.A.)	該当なし (N.A.)	該当なし (NA)	該当なし (N.A.)	該当なし (N.A.)
iBRポジションインジケータ	X	X	X	X	X	X
スキーモードインジケータ	-	該当なし (N.A.)	該当なし (N.A.)	該当なし (NA)	該当なし (N.A.)	該当なし (N.A.)
VTSポジション表示	X	X	X	X	X	X
ブーストゲージ	該当なし (N.A.)	該当なし (N.A.)	該当なし (N.A.)	該当なし (NA)	X	該当なし (N.A.)
iSインジケータ	該当なし (N.A.)	該当なし (N.A.)	X	該当なし (NA)	該当なし (N.A.)	該当なし (N.A.)

X = 標準機能を示します

- = Sea-Doo ディーラーにご相談ください。

N.A. = 利用不可、または OFF になっている

4) インジケータライト

インジケータライト(パイロットランプ)は、選択した機能やシステムの異常などを知らせてくれます。

インジケータライトに対応して、多機能表示にスクロールするメッセージが表示されます。

通常時のパイロットランプの情報は、次のテーブルを参照してください。異常時のパイロットランプの詳細は **モニタリングシステム** を参照してください。

パイロットランプ(オン)	メッセージ表示	説明
	MAINTENANCE REMINDER(メンテナンス時期の到来)	メンテナンスが必要。Sea-Doo認定ディーラー、修理工場、任意の個人による、整備、修理、または交換を行ってください。保証請求に関する詳細は、本書に記載された 米国 EPA 排出ガス関連保証 を参照してください。
	LOW-FUEL(燃料残量が少ない)	燃料レベル低下、タンク容量の約25%、14Lあるいは、燃料レベルセンサーが切断。
	スクロールする SLOW SPEED MODE メッセージ	[クルーズ(CRUISE)]モードまたは[低速モード(SLOW SPEED MODE)]動作中 動作モードのサブセクションを参照してください。
	スクロールする SKI MODE メッセージ	[スキー]モード動作中。動作モードのサブセクションを参照してください。
	Scrolling SPORT MODE messages(スクロールするスポーツモードメッセージ)	スポーツモード有効。動作モードのサブセクションを参照してください。
RXT-X/RXT-X aS モデル以外のすべてのモデル		
	FUEL ECO(燃料節約モード)	燃料節約モード動作中。動作モードのサブセクションを参照してください。
RXT-X/RXT-X aS		
	FUEL ECO(燃料節約モード)	燃料節約モード動作中。動作モードのサブセクションを参照してください。

5) 燃料レベル表示

多機能表示の下部右手にあるバーゲージは、ライディング中の燃料タンクの燃料の量を継続的に表示します。

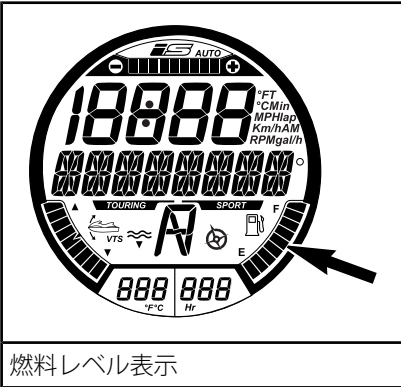

燃料レベル表示

燃料タンクが満杯の場合、インジケータの8セグメント(バー)全部が点灯します。トップのセグメントは使用されません。

燃料残量が少ない (FUEL-LOW) 警告

残留燃料表示のセグメントが2つしか表示されない場合(燃料タンク容量の残りが約25%または14Lの状態)起動されます。

GTX 155およびGTX S 155以外のすべてのモデル

燃料残量が少ない (FUEL-LOW) 警告	
燃料ゲージの最後の2セグメント	ON
燃料タンクの記号(LED)	
音による警告(1回の長いビープ音)	定期的
スクロールする LOW FUEL WARNINGのメッセージ	

GTX 155 および GTX S 155 モデル

燃料残量が少ない (FUEL-LOW) 警告	
燃料ゲージの最後の2セグメント	点滅
燃料タンクの記号(LED)	
音による警告(1回の長いビープ音)	定期的
スクロールする LOW FUEL WARNINGのメッセージ	

6) VTS ポジション

デジタル画面の下部左手にあるVTSポジションは、ウォータークラフトのライディング姿勢を示します。

バーゲージタイプのインジケータの単一セグメントが点灯して、ウォータークラフトのバウの相対的姿勢を示します。



VTSポジション表示

VTSの使用に関する詳細については、使用上の諸注意を参照してください。

7) iSポジション (GTX Limited iSのみ)

iS(インテリジェントサスペンション)表示は、サスペンションの相対的な高さを視覚的に表示します。

サスペンションの動作が[自動(AUTO)]モードであることも表示します。

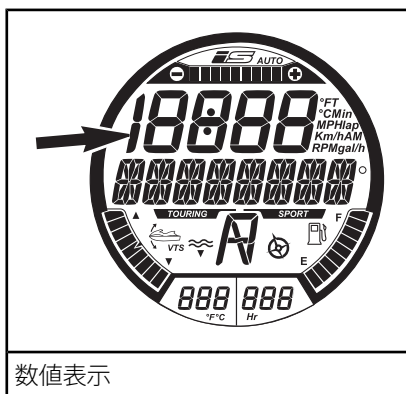
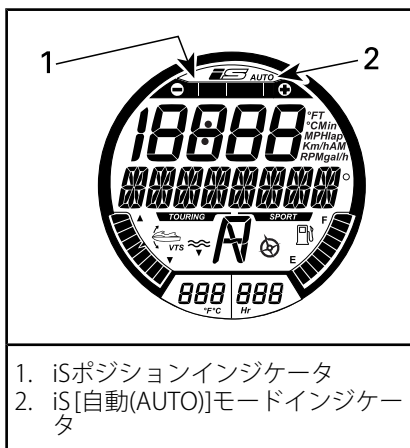

サスペンションシステムが[自動(AUTO)]モードで動作している場合、[自動(AUTO)]インジケータとポジションインジケータのすべてのバー部分が点灯します。

上/下ボタンを使用して (iSモードの際に) サスペンションの高さを手動で調整する場合、システムの動作は[手動(MANUAL)]モードに切り替わります。[自動(AUTO)]表示が消え、ポジションインジケータのバー部分だけが点灯します。

サスペンションの使用に関する詳細情報については、**使用上の諸注意**を参照してください。

8) 数値表示

数値表示は、多機能表示の表示機能を使用してオペレータが選択した様々な表示を提供するのに使用されます(DISPLAY)。

使用できる表示は、ウォータークラフトのモデルや取り付けられているオプションによります。

数値表示で使用可能なインジケーター	GTX 155, GTX S 155	GTX LIMITED, GTX LIMITED S	RXT	RXT-X S, RXT-X	WAKE PRO
ウォータークラフト速度	デフォルトで表示				
エンジンRPM	X	X	X	X	X
エンジン温度	-	-	-	X	-
湖水温度	該当なし(N.A.)	X	該当なし(N.A.)	該当なし(N.A.)	該当なし(N.A.)
時計	X	X	X	X	X
ラーニングキー(Learning key)の設定	X	X	X	X	X
クルーズ速度(CRUISE SPEED)の設定	X	X	X	-	X
低速(SLOW SPEED MODE)モードの設定	X	X	X	-	X
VTSプリセット	-	X	X	X	X
VTS 設定 (ゲージによる)	X	該当なし(N.A.)	該当なし(N.A.)	該当なし(N.A.)	該当なし(N.A.)
スキー(SKI MODE)モード設定	-	-	-	-	X
燃料消費 (瞬間および平均)	X	X	X	X	X
燃料残量 (空になるまでに可能な走行距離および時間)	-	X	-	X	-
ラップタイマー	-	-	-	X	-
最高速度/RPM 平均速度/RPM	-	-	-	X	-

数値表示で使用可能なインジケータ	GTX 155, GTX S 155	GTX LIMITED, GTX LIMITED S	RXT	RXT-X S, RXT-X	WAKE PRO
高度	該当なし (N.A.)	X	該当なし (N.A.)	該当なし (N.A.)	該当なし (N.A.)
<p>X = X は標準機能を示します - = Sea-Doo デイラーにご相談ください。 N.A. = 利用不可</p>					

インフォメーションセンターに電源を入れたときは、数値表示は最後に選択していた表示を示します。

9) 多機能表示

多機能表示を使用して、次を行えます：

- 電源投入時のウェルカムメッセージの表示(WELCOME)。
- キー認識メッセージの表示(KEY)。
- オペレーターの選択による様々な表示の提供。
- 様々な機能および動作モードの起動および設定。
- 機能の起動やシステムの異常に関するスクロールするメッセージの表示。
- 故障コードの表示。

注:多機能表示のデフォルトでの表示は、コンパスによる方向表示です。

10) 水深計(GTX LimitedおよびGTX Limited iSモデル)

深度表示は、湖水の深さを表示します。

このシステムでは、船体の下の水深を50mまで増分単位で表示できます。

注:特定の条件下では、深度表示が停止することがあります。深度の表示能力は、使用の状況によって変わります。

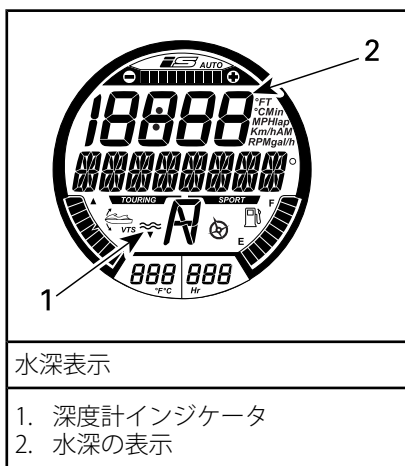

水深表示

1. 深度計インジケータ
2. 水深の表示

注:深度計インジケータは、深度計が取り付けられていて、検出している場合だけオンになります。

警告

深度計を水深が浅い場所で運行するときの警告装置として用いしないでください。

11) 湖水温度表示 (GTX LimitedおよびGTX Limited iSモデル)

水面の温度を継続的に表示します。

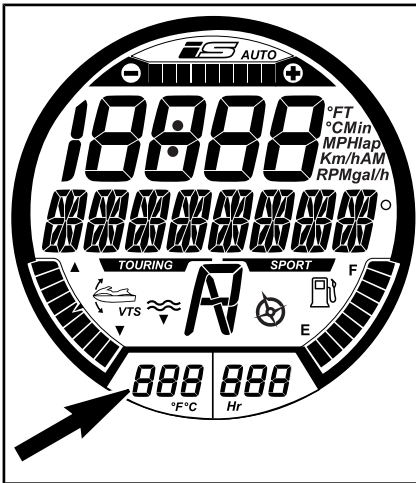

数値表示を選択して、水温を表示することも可能です。このセクションの数値表示を参照してください。

測定の方法(°Cまたは°F)の変更方法については、Sea-Doo認定ディーラーにご相談ください。

12) 時間メーター表示 (HR)

累積のエンジン時間を継続的に表示します。

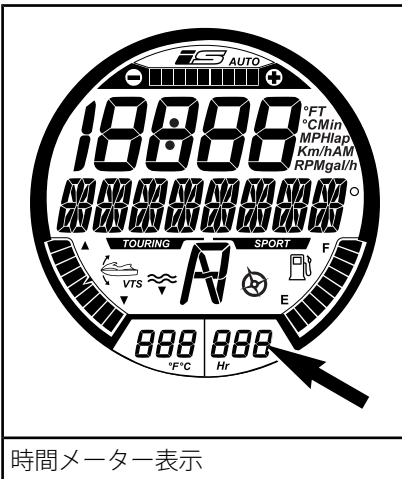

時間メーター表示

13) iBR ポジション

iBRゲートのポジションを表示します。

- N (ニュートラル)
- F (フォワード、前進)
- R (リバース、後進)。

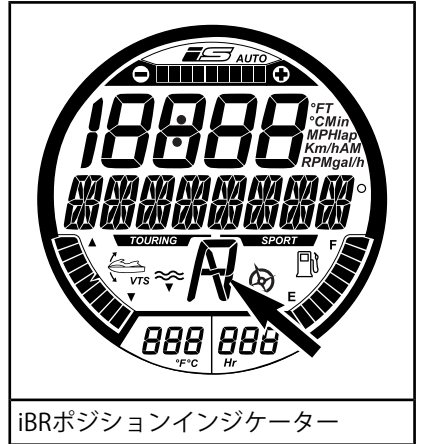

iBRポジションインジケーター

14) コンパス

インフォメーションセンターに組み込まれたGPSが多機能表示に表示します。

ウォータークラフトが航行しているときは、デフォルトとして多機能表示に、ウォータークラフトが航行している方位角と共に、方位点や中間方位点が表示されます。

表示するコンパス表示に関して、GPSはナビゲーション衛星と良好なリンクを保っていないと表示されません。

GTX 155およびGTX S 155以外のすべてのモデル

これは、デジタル画面に[コンパス (COMPASS)]のアクティブな表示があることで確認できます。

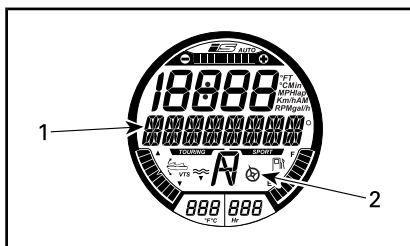

コンパス (RXT-X/RXT-X aS以外のすべてのモデル)

1. コンパス表示
2. コンパスアクティブインジケータ

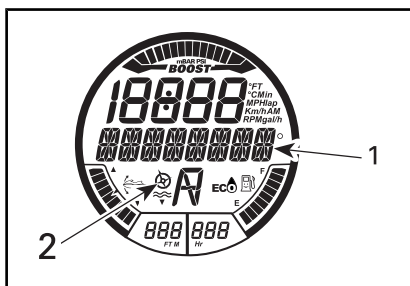

コンパス (RXT-X/RXT-X aSモデル)

1. コンパス表示
2. コンパスアクティブインジケータ

注: コンパス表示を使用できるのは、5 km/h以上の場合に限られません。



警告

コンパスはあくまでも目安として使用してください。正確な航法目的では使用できません。

15) ツーリングモードインジケータ (RXT-X/RXT-X aS以外のすべてのモデル)

ツーリングモードインジケータがオンの時は、デフォルトのツーリングモードが有効です。

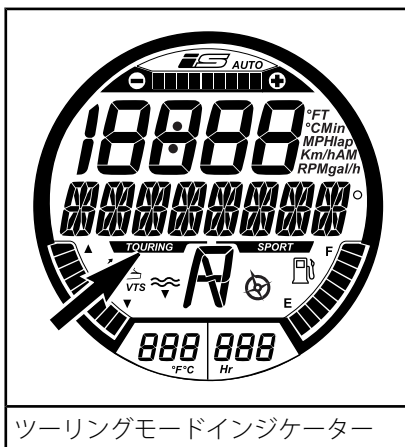

ツーリングモードインジケータ

ツーリングモードに関する詳細情報は、動作モードのセクションを参照してください。

16) スポーツモードインジケータ (SPORT)



スポーツモードインジケータ (RXT-X/RXT-X aS以外のすべてのモデルに適用)

スポーツモードの操作を選択すると、スポーツモードインジケータが点灯し、スポーツモードを解除するか、ウォータークラフトを停止するまで点灯し続けます。

注: スポーツモードは、デフォルトの操船モードではありません。ス

スポーツモードを有効にするには、必ずエンジンを始動してから選択する必要があります。

スポーツモードにする方法については、動作モードのセクションを参照してください。

GTX Limited/GTX Limited iS/RXT/WAKE PRO

多機能表示のスポーツモードインジケータに加え、タコメーターでもスポーツモードインジケータライトがONになります。

RXT-X/RXT-X aS

多機能表示にはスポーツモードインジケータがありませんが、タコメーターにスポーツモードインジケータライトがONになります。

17) ブーストゲージ (RXT-X/RXT-X aS)

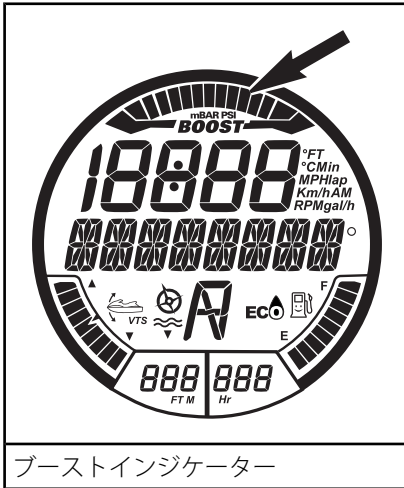

ブーストゲージはスーパーチャージャーによって算出されるエンジンの吸気圧を表示します。

多機能表示の操作

電子システムに電源が入り、クラスタがセルフテスト機能を完了すると、数秒の間、SEA-DOOへようこそ(WELCOME ABOARD SEA-DOO)

というスクロールメッセージが表示されます。ウェルカムメッセージを表示した後は、ウォータークラフトを操作するまで何も表示されません。

ウォータークラフトが作動している際は、多機能表示はコンパスの方向、またはモニタリングシステムによって出力されるスクローリングメッセージを表示します。

多機能表示は、数値表示の表示、システムの操作モード、設定、アクティブなシステム故障コードやラップタイマーなどを変更できる、様々な機能を選択するメニューの表示にも使用されます。

警告

様々な数値表示や動作のシステムモードの選択、あるいは設定を変更するのは、ウォータークラフトの停止時だけにしてください。周囲に対する注意力を妨げるので、ウォータークラフトがある程度の速度で動作している間にこれらの機能を選択することは推奨できません。

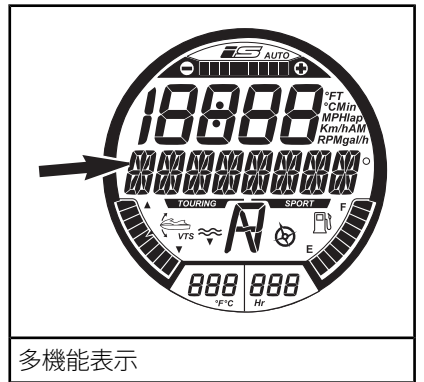

注:測定の数値や言語の変更方法については、Sea-Doo認定ディーラーにご相談ください。

機能の選択

一定の速度で動作している場合、多機能表示は通常はコンパスの方

向やウォータークラフトが航行している方位角を示します。

多機能表示で使用できる様々な機能を選択するには、次の中から使用したい機能が表示されるまで[モード(MODE)]ボタンを繰り返し押しします。

- LAP TIME(ラップタイム)
- SKI MODE(スキーモード)
- LAP TIME(ラップタイム)
- FUEL CONSUMPTION(燃料消費)
- VTS MODE(VTSモード)
- DISPLAY(表示)
- FAULT CODES(故障コード)
- KEY MODE(キーモード)
- SETTINGS(設定)

次に[セット]ボタンを押して、その機能に入ります。

注:故障コード機能は、故障がある場合にだけ使用できます。設定およびキーモード機能は、エンジンが止まっている場合にだけ使用できます。キーモードは、ノーマルキーでのみ使用できます。

機能の説明

ラップタイマー

ラップタイマーを使用すると、最高で50の個別のラップタイムを記録できます。

ラップタイマーを起動して、使用するには、以下を実行します：

1. 多機能表示に[ラップタイム(LAP TIME)]が表示されるまで、[モード(MODE)]ボタンを繰り返し押しします。

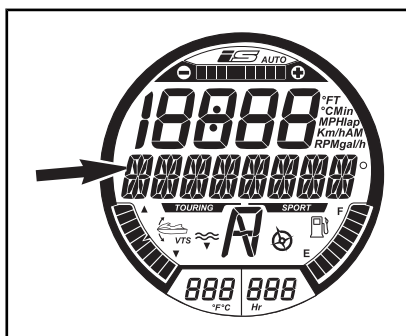

メッセージ表示

LAP TIME(ラップタイム)

2. [セット(SET)]ボタンを押して機能に入ると、ラップタイマーが起動され、表示されます。

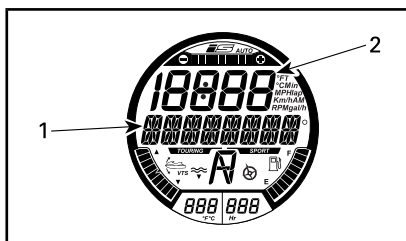

選択機能：LAP TIMER(ラップタイマー)

1. ラップタイム
2. ラップカウント

3. タイマーを始動させるには、[セット(SET)]ボタンを押します。

注:[セット(SET)]ボタンを押すと、すぐにタイマーが始動します。

4. それぞれのラップタイムを記録するには、各ラップの開始時点で[セット(SET)]ボタンを押します。

注:ラップタイムが記録され、数値表示のラップカウンターが記録したラップの数をカウントし、タイマーは動き続けます。

5. 最後のラップを保存してタイマーを止めるには、[モード (MODE)]ボタンを押します。

それぞれのラップタイムを表示するには、[上]または[下]ボタンを使います。ラップカウンターが、どのラップを表示しているかを示します。

記録したすべてのラップの累積ラップタイムを表示するには、ラップカウンターにすべて(ALL)]が表示されるまで[上]または[下]ボタンを使います。

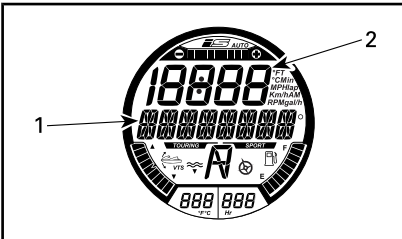

メッセージ表示:LAP TIMER(ラップタイマー)

1. 合計時間
2. ここには「ALL」(すべて)が表示されます

ラップタイマーとラップカウンターをリセットするには、タイマーとカウンターが 0 (ゼロ)にリセットされるまで[セット (SET)]ボタンを押し続けます。

スキーモード(SKI MODE)

スキーモード(Ski mode)は、水上スキーヤーやウェイクボードに乗っている人を曳航する場合に、コントロールされた進水を繰り返す場合に使用します。詳細は、動作モードを参照してください。

燃料消費

燃料消費(FUEL CONSUMPTION)機能は、ウォータークラフトの燃料消費を 4 種類の方法で表示します。

- 1 時間当たりの燃料流量(gal/h または l/h)

- 1 時間当たりの平均燃料流量 (gal/h または l/h)
- 残量での走行可能距離(マイルまたはキロメートル)(Mi/Km)
- 残量での走行可能時間(時間または分)(h/min)

燃料消費機能は、いつでも有効ではありません。

燃料消費機能は、数値表示で選択した場合のみ有効になります。

多機能ゲージで燃料低下表示がオンになると、表示が選択されている場合、「空になるまでに可能な走行時間」および「空になるまでに可能な走行距離」の機能は「0」(ゼロ)を表示します。

ウォータークラフトの燃料消費を表示するには、以下を実行します：

1. 多機能表示に[燃料消費(FUEL CONSUMPTION)]が表示されるまで、[モード (MODE)]ボタンを繰り返し押します。

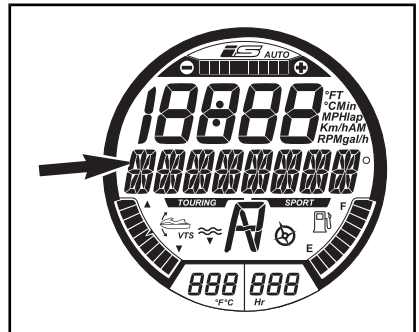

メッセージ表示

FUEL CONSUMPTION(燃料消費)

2. [上]または[下]ボタンを押して希望する燃料消費の表示モードを切り替えます。

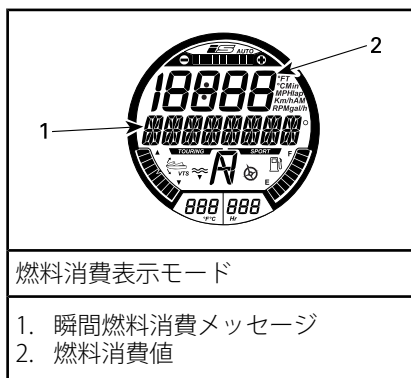

3. [セット(SET)]ボタンを押して設定を保存し、メイン表示に戻ります。

注: 燃料消費の値が数値表示されます。[セット(SET)]ボタンをダブルクリックして、平均燃料消費の表示をリセットします。表示はしばらくゼロ (0) を表示します。

VTSモード

VTSモード機能は、VTSを手動で設定したり、VTSプリセット(VTS PRESET)の設定を変更する場合に使用します。詳細は、使用上の諸注意のサブセクションを参照してください。

表示

表示(DISPLAY)機能は、数値表示の表示方法を変更する場合に使用します。数値表示の表示の変更を参照してください。

故障コード(FAULT CODES)

故障コード(FAULT CODES)機能は、有効な故障コードを表示するために使用します。モニタリングシステムのサブセクションを参照してください。

キーモード

キーモード(KEY MODE)機能は、ラーニングキー(LEARNING KEY)設定を変更する場合に使用します。詳細は、動作モードのサブセクションを参照してください。

設定

[設定(SETTING)]機能は、以下の場合に使用します：

- 時計を設定する。多機能ゲージのセットアップを参照してください。
- メンテナンスのためのiBR優先機能。

数値表示の表示の変更

数値表示で表示を変更するには、以下を実行します：

1. 多機能表示にDISPLAYが表示されるまで、右手のハンドルバーの[モード]ボタンを押します。

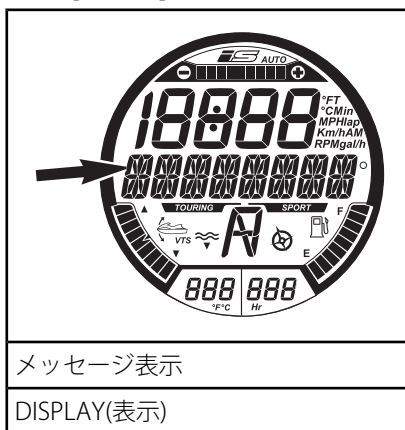

2. [セット(SET)]ボタンを押して、DISPLAY機能に入ります。
3. 希望する表示が表示されるまで、[上]または[下]ボタンを押します。
 - RPM
 - SPEED(速度)
 - 湖水温度 (GTX LimitedおよびGTX Limited iS 260のモデルのみに適用)
 - DEPTH(水深)
 - エンジン温度(ENGINE TEMP)
 - 高度
 - トップスピード
 - 平均スピード
 - トップRPM

- 平均RPM
- CLOCK (時計)

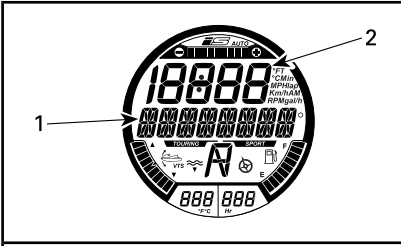

数値表示の選択

1. 選択した数値表示のタイプ
2. 適用可能な値

4. [セット(SET)]ボタンを押して、希望する表示を選択、保存するか、あるいは表示機能がタイムアウトするまで待ちます。最後に表示されていた表示が自動的に保存されます。

数値表示では、以下の略称が示されます。

- FT または M
- RPM
- MPH または Km/h
- ° F または ° C
- AM または PM
- Gal/h または l/h。

数値表示の表示のリセット

以下の数値表示をリセットできます：

- 平均燃料消費
- 最高速度
- 平均速度
- トップRPM
- 平均RPM。

表示をリセットするには、[セット]ボタン(SET)をダブルクリックします。数値表示はしばらくゼロ(0)を表示します。

注: これらの機能が有効になるのは、多機能表示の表示として選択した場合だけです。

多機能ゲージのセットアップ

時計の設定の変更

1. 多機能表示に[設定(SETTINGS)]が表示されるまで、[モード(MODE)]ボタンを繰り返し押しします。

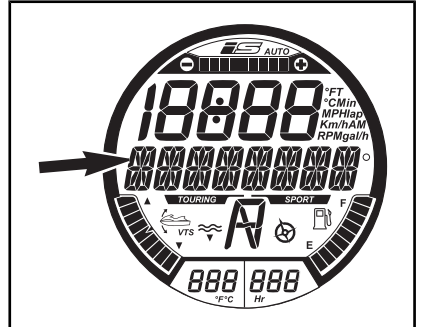

メッセージ表示

SETTINGS(設定)

2. [CLOCK]が表示されるまで、[上]または[下]ボタンを繰り返し押しします。

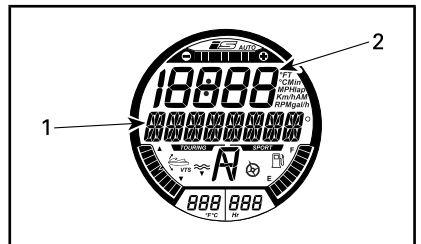

選択機能 - 時計(CLOCK)

1. CLOCKメッセージ
2. 時間

3. [セット(SET)]ボタンを押して、機能に入ります。CHANGE CLOCK OFFSET というメッセージが表示されます(クロックオフセット変更)。

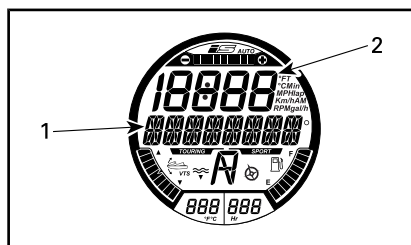

選択機能 - CHANGE CLOCK OFFSET(クロックオフセット変更)

1. クロックオフセット変更メッセージ
 2. 時間
4. [上]または[下]ボタンを押して、時計を正しいローカル時間に調整します。
 5. [セット(SET)]ボタンを押して設定を保存し、メイン表示に戻ります。

注: 時計は、GPS信号を使用して、グリニッジ標準時(GMT)を参照する正しい時刻を維持します。時計を設定する場合、時間の表示だけが変化します。

測定単位と言語の設定

多機能ゲージでは、情報をメートル法または英国式単位、および様々な言語で表示できます。

多機能ゲージでの測定単位や言語を変更する方法については、Sea-Doo認定ディーラーにご相談ください。

装備

注:図はすべてのモデルに対して必ずしも正確であるわけではなく、単なる視覚的なガイドです。

注:一部の船体安全性ラベルは図に表示されていません。船体安全性ラベルの情報については、ウォータークラフトの安全ラベルのサブセクションをご参照ください。



代表的な例



WAKE PRO モデル

1) グローブボックス

身の回り品を納める小さなストレージコンパートメントです。

カバーラッチを引っ張って、グローブボックスを開きます。



代表的な例 — グローブボックス

1. カバーラッチ

グローブボックスのオーガナイザ (GTX LimitedおよびGTX Limited iSモデルのみに適用)

取り外し可能なグローブボックスが、身の回り品の保管や持ち運びに使えます。



グローブボックスのオーガナイザ

グローブボックスのライナーバッグ (GTX LimitedおよびGTX Limited iSモデルのみに適用)

グローブボックスのライナーバッグは、グローブボックスの内に収納しているものを保護します。2つのアイレットを使って引っ張れば、ライナーバッグはグローブ

ボックスから簡単に取り外せません。



グローブボックスのライナーバッグ

2) フロントストレージビン

大きな身の回り品の持ち運びに使える防水性のストレージビンがフロントカバーの下にあります。ストレージビンは、内蔵タイプで取り外し可能です。



フロントストレージビン

ストレージビンのアクセス

2つ（両側）のカバーラッチハンドルを上引っ張って、フロントストレージコンパートメントのカバーを開けます。



代表的な例-ストレージビンのアクセス

1. フロントカバーのラッチハンドル (両側)

ストレージビンカバーの開け方

カバーラッチを外してからカバーハンドルを引いて、開けます。

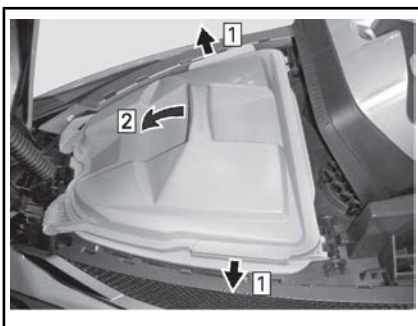

ストレージビンの開け方

- 手順 1: カバーラッチを外します。
- 手順 2: カバーを引っ張って開けます。

注記: フロントストレージビンの最大許容積載量は、均等な荷重で9 kgです。

警告

重いものや壊れものを固定せずにフロントストレージビンに入れしないでください。入れすぎではなりません。ストレージコンパートメントカバーを開けたままの状態ではウォータークラフトを走らせないでください。

ストレージビンの取り外し

ストレージビンのカバーのラッチがしっかりロックされていることを確認してください。

ストレージビンロックしているラッチをポジションまで押し戻します。次に、ビンを前方に傾けながらストレージビンのハンドルを引っ張り、フロントタブを外し、ウォータークラフトから取り外します。

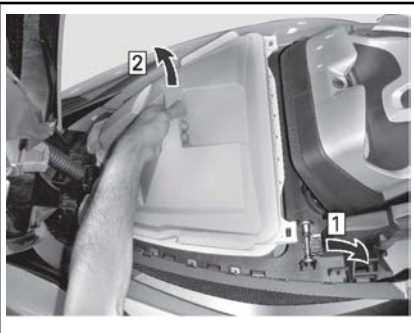

ストレージビンの取り外し

- 手順 1: ストレージビンのラッチを押し戻す
- 手順 2: 持ち上げ、前方に傾けてフロントタブを外す

警告

ストレージビンの下、あるいは可動デッキと固定デッキの間には、決して何も置かないでください。

ストレージビンの取り付け

ストレージビンフロントストレージコンパートメントに挿入し、前方に傾けてストレージビンのフロントタブをストレージカバーのショックサポートの下に挿入します。

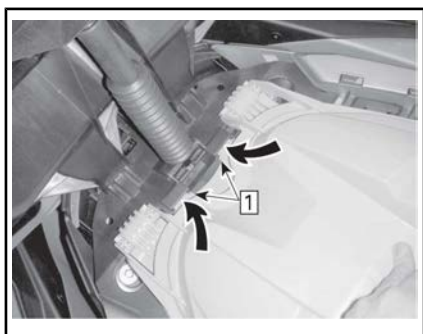

手順 1: ストレージビンのフロントタブを挿入する

ストレージビンの後側を押し下げて、ロック用ラッチ(両側)で所定の位置に固定します。

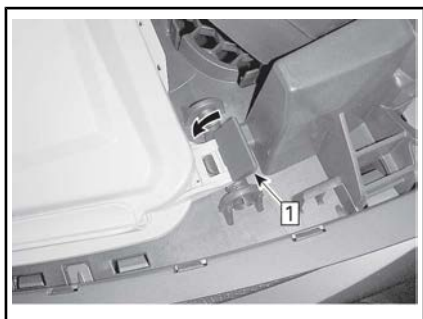

手順 1: ラッチを押し下げて固定する

ストレージビンが正しくロック用ラッチに挿入され、ラッチが前方へ固定されていることを確認してください。

注記: ストレージビンが正しく固定されていない場合は、決してウォータークラフトを走らせないでください。

サスペンションがないすべてのモデルに適用

注記: フロントストレージビンを取り付けずにウォータークラフトを使用しないでください。ビルジに水が入ります。

3) リアストレージビン

サスペンション付きのモデル

リアボーディングプラットフォームの下には、2つのストレージビン

があります。曳航用ロープ、救急箱、消火器などの収納場所として理想的です。

ボーディングプラットフォームを閉じると、両方のストレージビンのカバーになります。

特に右手のストレージビンは、認定消火器(別売り)の保管用に設計されています。



1. 消火器ホルダーの位置

右手のストレージビンは、ウォータークラフトの整備の際には取り外せます。

ストレージビンを取り外すには、ビン内の(前と後ろの)プラスチック製リベット2本を引っ張って抜き、次にストレージビンを固定デッキから持ち上げます。



バッテリーとヒューズのアクセス - 右手のストレージビンを外した状態

注記: 両方のリアストレージビンを取り付けていない状態では、決してウォータークラフトを走らせないでください。常に、リアボー

ディングプラットフォームが正しく閉じており、ストレージピンの上にラッチで固定されていることを確認してください。ラッチが正しく掛かっていないと、極端な操船によってプラットフォームに流入した水によりプラットフォームが開いてしまい、右手のストレージピンが外れる場合があります。これが発生すると、水がビルジに入り、エンジンの損傷や電子的な問題につながる恐れがあります。

4) 消火器ホルダー

サスペンション付きのモデル

リアボーディングプラットフォームの下にある右手のストレージピンを使用して、消火器をゴム製の固定用具でしっかり固定します。

リアストレージピンの図を参照してください。

注: 消火器は別売りです。

サスペンションなしのモデル

消火器ホルダーはフロントストレージピンにあります。

5) シート

シートを取り外すと、エンジンコンパートメントにアクセスできます。

シートラッチはシートの後端にあります。シートの前端にはヒンジが取り付けられています。

シートを開くには、ラッチハンドルを引っ張り、完全に開くまでシートを引き上げます。シートの前にあるシリンダーで、シートを完全に開いたポジションで保持できます。

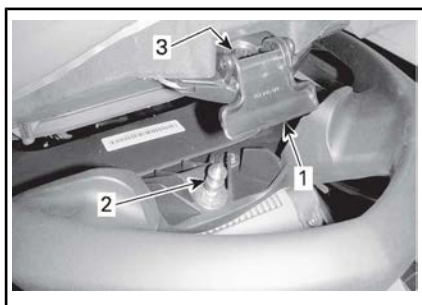

代表的な例 - シートラッチ

1. シートのラッチハンドル
2. ラッチピン
3. ピン差込穴

シートをラッチするには、シートを閉じて、シートの後部分をしっかりと押し込みます。

注意 ピンに適切にロックされていることを確認してください。

6) 同乗者のつかみ所

シートストラップは、同乗者が乗船する際のつかみ所になります。

シートの後ろ側の鋳造されたグラブハンドルの横の部分も、同乗者のつかみ所になります。鋳造されたグラブハンドルの後部は、スキーヤー/ウエイクボーダー（該当する場合）の監視者や水中からウォータークラフトに乗船する人のつかみ所になります。

注記: この鋳造されたグラブハンドルは、曳航やウォータークラフトの吊り上げには決して使わないでください。

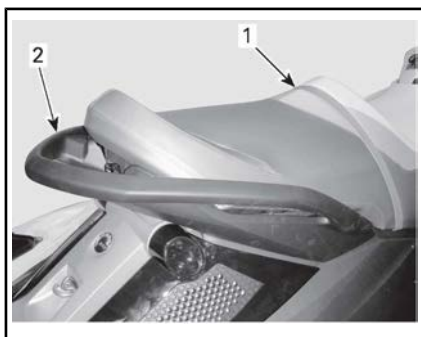

代表的な例 - 同乗者のつかみ所

1. シートストラップ
2. 鋳造されたGrabハンドル

7) ボーディングステップ

水中からウォータークラフトへ乗船する際に使用する便利なステップです。

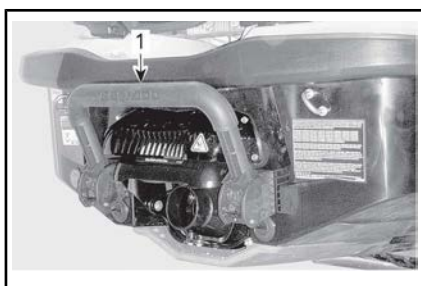

代表的な例

1. ボーディングステップ

⚠ 警告

ボーディングステップを使ってウォータークラフトに乗船する場合は、必ず事前にエンジンを停止してください。

手でステップを引き下げ、足がステップに乗るまで手で押さえておきます。



水中から乗船するために下げられたボーディングステップ

注記:

- 陸上にあるウォータークラフトに乗る際は、決してステップを使わないでください。
- ステップは、牽引、曳航、潜水や飛び込みなどの、ボーディングステップとしての用途以外の目的で使用しないでください。
- ステップの中央に乗ってください。
- 同時に2人以上でステップを使用しないでください。

⚠ 警告

エンジンの始動、停止の際やiBRレバーを使用するときは、iBRゲートの動きに気をつけてください。ゲートの自動的な動きによって、後部につかまっている人やPWCに乗っている人の指やつま先を挟み込むことがあります。

8) ボーディングプラットフォーム

ボーディングプラットフォームは、後方のデッキ部分を覆っています。

プラットフォームにある二箇所の窪みは、水上スキーヤーやチューブに乗っている人を曳航しているときに、後方を監視する人のためのフットレストです。

プラットフォームの後端近くの2つのGrabハンドルは、水中から乗船する人のためのつかみ所です。

サスペンション付きのモデル

また、プラットフォームは、開けたときにアクセスできる2つの後方のストレージビンの防水性のカバーにもなります。プラットフォームは後の固定デッキにヒンジでつながっており、前方の角にある2つのラッチで閉じられています。

ボーディングプラットフォームを開けるには、それぞれのラッチハンドルを引き上げ、デッキを完全に持ち上げます。左側のシリンダーで、プラットフォームを開けたままにできます。

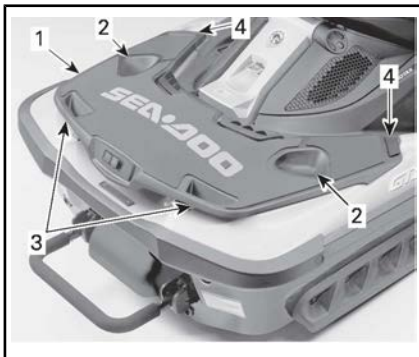

GTX 限定 iS モデルの場合

1. ボーディングプラットフォーム
2. 監視者用フットレスト
3. グラブハンドル
4. ラッチハンドル

9) スピードタイ (GTX LimitedおよびGTX Limited iSモデルに適用)

ウォータークラフトの係留用に2つのスピードタイがあります。

1 つは左手のハンドルバーのすぐ下にあり、もう 1 つはボーディングプラットフォームの後端の中央にあります。

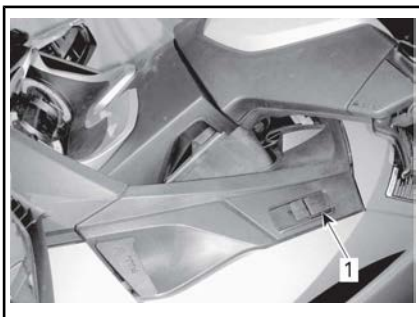

1. フロントスピードタイ



1. リアスピードタイ

警告

- ウォータークラフトのエンジンが動作している間は、格納式のロープは使用しないでください。
- ウォータークラフトの曳航には使用しないでください。ウォータークラフトの後方や側面にいる人や物を牽引するために使用しないでください。
- スピードタイのロープをトラレーサーの固定として使用しないでください。

注記:

- このシステムは、通常の状況での一時的な使用を意図していません。継続的な係留システムとしての使用や、極端な状況(強風、波、など)での使用は止めてください。

- 定期的にロープの状況を点検してください。損傷したロープでウォータークラフトをつながないでください。BRPロープを他のロープと交換するとスピードタイの保証が無効になります。
- スピードタイを塩水で使った場合は、真水で定期的にロープを完全にすすいで、ロープやスピードタイの機構に塩が溜まらないようにしてください。こうすることでロープの寿命が延び、機構が適切に動作します。

注:スピードタイのロープは、通常の保証でカバーされない消耗品です。

スピードタイの手入れの手順についてはメンテナンスのセクションを参照してください。

スピードタイを使ったPWCの係留

1. ウォータークラフトをドックに平行にし、ドックの係船クリートの近くに停船させ、レバーを引いてスピードタイを放します。
2. 係留ラインのストッパーをしっかりとつかんで、十分届く長さまで引き抜き、係船クリートに結びます。

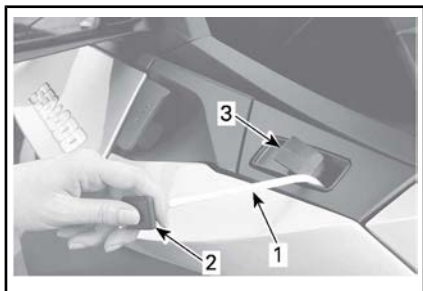

代表的な例 - フロントスピードタイ

1. スピードタイの係留ライン
2. 係留ラインのストッパー
3. スピードタイのロックレバー
3. スピードタイのロックレバーを押して、係留ラインをロックします。

注記: 必ず、スピードタイのロープがしっかりとロックされていることを確認してください。ウォータークラフトが損傷したり、ロープが早く磨耗することがないように、係留ロープはどこにも接触しないようにしてください。

4. スピードタイのロープがドックのクリートにしっかりと結ばれていて、ウォータークラフトがドックと平行になっている状態で、慎重にドックに踏み出してください。ウォータークラフトの足場またはシートから踏み出し、不安定にならないようにウォータークラフトレールには立たないでください。
5. ウォータークラフトをドックと平行に保ったまま、リアスピードタイの係留操作を繰り返します。リアロープを使用する際は、落ちないように注意してください。

注:同乗者が船上にいる場合も、基本的にドック手順は同じです。ただし、ドック操作中の重心をシートの中心に維持できるように、オペレータは同乗者に動かないように指示してください。同乗者は、必ずフロント係留ロープをドックのクリートにしっかりと結んでから、ドックへ降りてください。同乗者が上陸する間は、ウォータークラフトをドックと平行に保つために、オペレータはウォータークラフト上に残っていなければなりません。

注記:

- 1. 本格格納式ロープだけでウォータークラフトを係留することはやめてください。フロントとリアのシステムを必ず一緒に使用してください。

- 係留中は、ロープを締めすぎないでください。必ず、少し緩めておいてください。なるべく、流れを考慮に入れてください。ウォータークラフトは必ずロープ部分で係留し、プラスチック製の終端部は使わないでください。
- 係留システムは、ウォータークラフトがドックにぶつかるのを保護しません。ドックバンパー(クッション)と格納式ロープを一緒に使用して、ウォータークラフトを保護してください。
- 丈夫な係留クリートを使用して、ウォータークラフトは必ずドックの適切な高さで係留してください。

スピードタイを使用した出航

1. 出航時は、まずリアスピードタイをほどきます。係留ロープを格納し、係留ロープのストッパーを収納器の近くで保持し、ロックレバーを引き上げます。係留ロープを格納したら、係留ロープのストッパーを収納器へ投げ入れます。
2. ウォータークラフトに乗船します。ウォータークラフトの安定性を保つために、可能な限りウォータークラフトの中心に体重がかかるような位置を心がけてください。
3. 慎重にオペレータのポジションへ移動します。
4. ドックのクリートからフロント係留ロープを放し、格納して、リアスピードタイと同様にストッパーをロックします。
5. ドックを押すか、流れに任せて、ウォータークラフトをドックから離れさせます。

⚠️注意 係留ロープの格納時は、十分に注意してください。レバーのロックを外す前に、必ずストッパーを収納器の近くに保持してください。格納式ロープが通る場所に立たないでください。

⚠️注意 ウォータークラフトを始動する前に、ロープが正しく格納され、ストッパーを投げ入れてあることを必ず確認してください。

10) フロントおよびリアのアイレット

アイレットは係留、曳航、ウォータークラフトのトレーラー輸送時の固定ポイントとして使用できません。

フロントアイレット

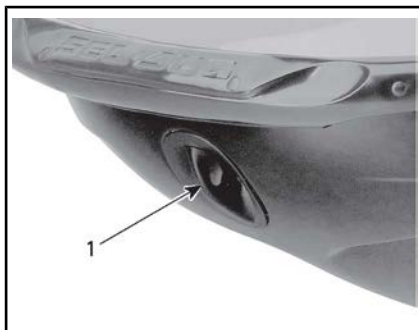

代表的な例

1. フロントアイレット

リアアイレット



代表的な例

1. アイレット

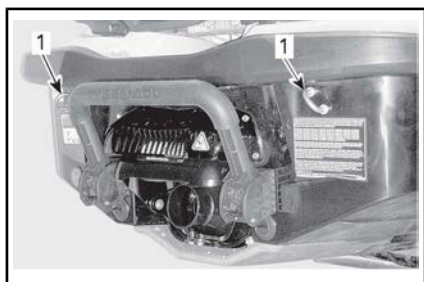

代表的な例

1. アイレット

11) 係船クリート

これらのクリートは、給油時などの一時的なドッキングで使用できません。

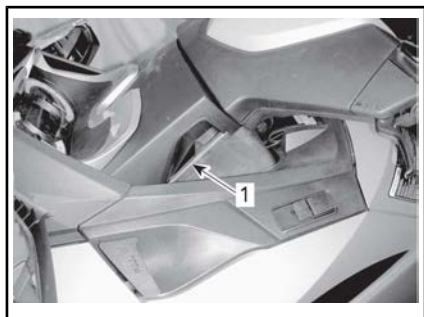

代表的な例

1. 係船クリート

注記: 係船クリートは、絶対にウォータークラフトの曳航や吊り上げには使わないでください。

12) ビルジドレンプラグ

ウォータークラフトをトレーラーに乗せるときは必ずドレンプラグを抜いてください。こうすると、ビルジ内に溜まった水が排出され、結露を防げます。

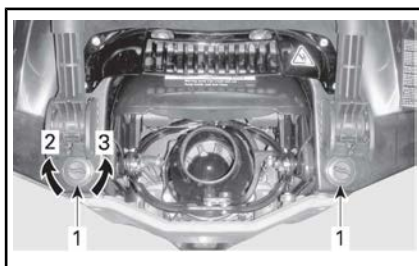

代表的な例

1. ドレンプラグ
2. 締まる
3. 緩む

注記: ウォータークラフトを水に浮べる前に、ドレンプラグが正しくしっかりと締まっていることを確認してください。

13) 調整可能なスポンソン (RXT-X aS)

調整可能なスポンソンはウォータークラフトの対横方向の水面保持力を変えます。



代表的な例 — 左側を示す

1. 調整可能スポンソン

スポンソン調整ガイドライン

スポンソンは3つの段階で高さを調整できます。

注: スポンソンを工場出荷時設定 (スポーツ) とは別の設定に調整する場合、トリムタブは出荷時設定 (0) のままにしておく必要があります。

警告

スポンソンの調整後、まず最初に必ずウォータークラフトの新しい操船特性に慣れてから本番に入ってください。

スポンソン調整ガイドライン

レース	旋回の応答性を上げるには、対横方向の水面保持力を高めてください。同乗者を乗せて操船する場合、レース設定は推奨されません。
スポーツ (出荷時設定)	レースおよびフリーライドを組み合わせたバランスの取れた設定です。全体的な走行条件（特に荒れた水面上では）または同乗者を乗せて走行するのに望ましい設定です。
フリーライド	より遊び心のある操作をするには、対横方向の水面保持力を弱めます。

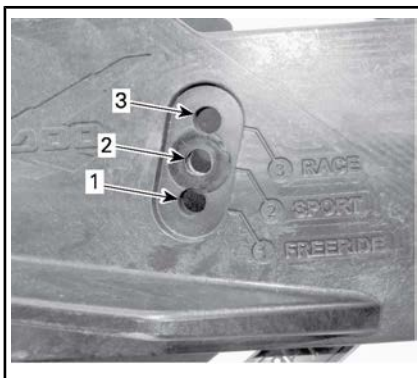

1. フリーライド
2. スポーツ (出荷時設定)
3. レース

スポンソンの調整方法

注: この調整は、Sea-Dooのディーラーで行うことが強く推奨されます。

5つの自己粘着ネジを抜いて処分します。

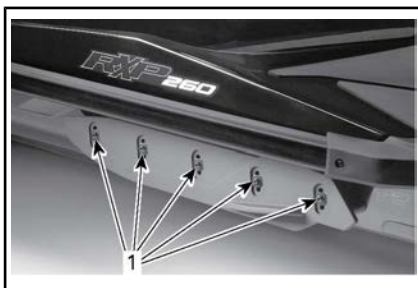

1. 自己粘着ネジ

お望みの位置にスポンソンを再設置します。

新しい自己粘着ネジを取り付け、仕様通りにトルクをかけます。

警告

スポンソンが調整されるたびに、自己接着ネジを交換して仕様通りにトルクをかける必要があります。さもないと、スポンソンが取れてしまう恐れがあり、ウォータークラフトのコントロールを失いかねません。

締め付けトルク

スポンソンの スクリュー (P/N 250 000 572) (新しい スクリュー が必要)	18 N・m ± 2 N・m
---	----------------

反対側も同じように取り付けます。

警告

両方のスポンソンは、同じ高さで取り付けおよび調整する必要があります。スポンソンがなかったり調整が不適切だった場合は、操船および安定性が影響を受け、ウォータークラフトのコントロールを失いかねません。

14) 調整可能なトリムタブ (RXT-X aS)

調整可能なトリムタブはウォータークラフトのバウの姿勢を調整します。



右側 - トリムタブ

トリムタブの調整ガイドライン

トリムタブを適切に調整してあれば、特に荒波の状態（波立つ水

面）で走行する場合にも、ウォータークラフトはニュートラルの姿勢を保つことができます。

トリムタブには5つの設定があります。

注: トリムタブを工場出荷時設定 (0) とは別の設定に調整する場合、調整スポンソンは出荷時設定 (スポーツ) のままにしておく必要があります。

状況別のトリムタブ調整の特性および効果については、以下の表をご参照ください。

警告

トリムタブの調整後、まず最初に必ずウォータークラフトの新しい操船特性に慣れてから本番に入ってください。

トリムタブの調整ガイドライン				
トリムタブの位置	バウの姿勢	水面の状態	ハンドルの応答性	PWCの速度 (穏やかな水面上)
<p>+1 0 F -1 -2 -3</p>	<p>(+1) (-3)</p>	<p>(+1) (-3)</p>	<p>(-3) +</p>	<p>(-3) -</p>

注: F (0) = 工場出荷時の位置

トリムタブの調整方法
 ボルトおよびロックナットをリンククロッドから取り外します。

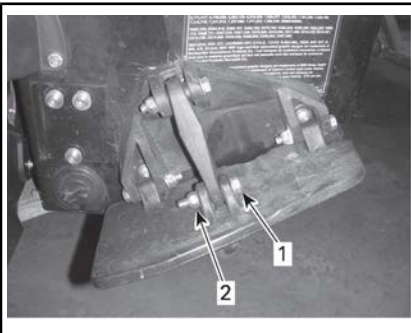

1. ボルト
2. ロッキングナット

お望みの位置にトリムタブを調整します。

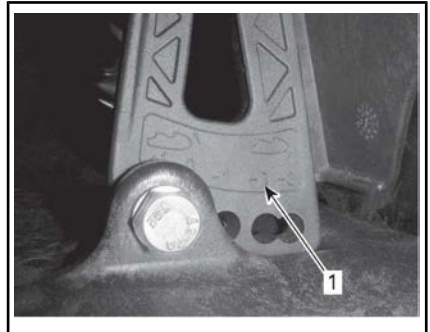

1. トリムタブの位置

新しいロックナットを取り付け、仕様通りに締め付けます。

警告

取り除かれたロック部品は必ず交換します。

締め付けトルク

リンクロッドのロックナット	13 N・m ± 1 N・m
---------------	----------------

反対側も同じように取り付けます。

警告

両方のトリムタブは同じ高さに調整する必要があります。不適切な調整により、操船および安定性が影響され、ウォータークラフトのコントロールを失いかねません。

15) バウスタビライザー (RXT-X aS)

船体の両サイドにあるバウスタビライザーにより、荒い水面で次の効果が得られます。

- バウのダイビングの減少
- よりよい船体のトラッキング
- しぶきの減少。

16) スキー/ウエイクボードポスト (WAKE Pro モデル)

ノブを引っ張り、ポストを引き出します。スキーやウエイクボードのロープをつなぐ前に、必ずポストの両脚が完全に引き出され、正しくロックされていることを確認してください。

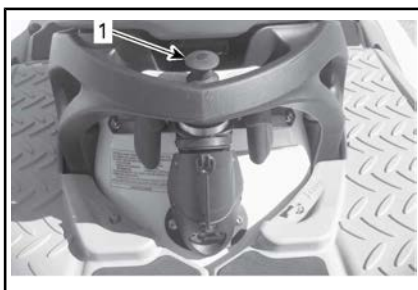

代表的な例 - 引き出されたスキー/ウエイクボードポスト

1. このノブを引いて、引き出す



引き出されたスキー/ウエイクボードポストを格納するには、ポストの上をまっすぐ下へ押しします。

ポストの引き出しや格納がうまくいかないときは、ロックングクリップの両側を同時にウォータークラフトの前方方向へ押しします。



前方へ押ししてロックを解除し、取り外す

1. ロックングクリップ

警告

使用前に、スキー／ウエイクボードポストがいっぱいまで伸ばされ、ロックされていることを確認してください。使用していないときは完全に格納して、ロックしてください。スキーヤー／ウエイクボーダーがロープを放すと、ロープが反動でウォーターク ラフトの方へ戻ってくる場合がありますので、注意してください。スキーヤー、ウエイクボーダーまたは遊具などを牽引しているときは、急旋回を行わないでください。使用しない時は引き綱を保管しておいてください。

注記: スキー／ウエイクボードポストは、最大グロス重量が114 kgのスキーヤーやウエイクボーダーを牽引できるように設計されています。

必ずオペレーターの他にもうひとり後方を監視する人を同乗させてください。

注: スキー／ウエイクボードポストのハンドルは、監視役のつかみ所になります。

注記: スキー／ウエイクボードポストを他のウォータークラフトの曳航に使用しないでください。スキー／ウエイクボードポストの最大重量制限規格を尊重してください。過積載は操縦性、安定性、性能に悪影響を及ぼす可能性があります。

17) ウエイクボードラック (WAKE Pro モデル)

水上でウエイクボードをウォータークラフトで運ぶのに便利な、取り外し可能なラックです。

注: ウエイクボードラックは、ウォータークラフトの左手側に取り付けられます。

取り付けするには:

1. ラックの下部部分のフックを、船体の左手、側面バンパーの下にある下部固定ブラケットに差し込みます。

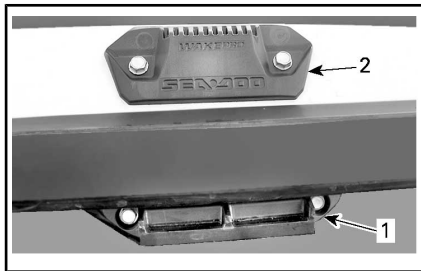

ウエイクボードラック用固定ブラケット

1. 下部固定ブラケット
2. 上部固定ブラケット



1. 下部ブラケットにフックしたラックの一部
2. ラックを上方向へ回転させ、ハンドルが上部固定ブラケットでロックするまで、ラックのトップを押します。

警告

ラックがウォータークラフトに正しく固定されていないと、突然ラックが緩んで外れる可能性があります。近くにいる人が怪我をする恐れがあります。ラックがサポート部分に正しくロックされていることを定期的に確認してください。

3. ラックにウエイクボードを取り付ける場合は、ボートのヒールがPWCの乾舷付近で下向きなり、ウエイクボードのフィンが外側に向くように配置します。
4. バンジーコードを使ってウエイクボードを固定します。

警告

ウエイクボードのフィンによる怪我や切り傷を防ぐため、必ずフィンを外側に向けてください。



フィンを外側に向けて取り付けしたウエイクボード

5. 取り付けを終えたら、ウエイクボードを押したり引いたりして、ラックにしっかり固定されていることを確認します。

警告

ウエイクボードがラックに正しく固定されていないと、突然ボードが緩んで外れる可能性があります。近くにいる人が怪我をする恐れがあります。これを防ぐには：

- バンジーコードの状態を点検し、損傷があれば交換してください。
- ウエイクボードをラックに正しく固定してください。
- ボードがしっかり固定されているか、定期的に確認してください。

注:ウエイクボードをラックから外しているときは、バンジーコードを固定して、ウォータークラフトの航行中にコードが動き回らないようにしてください。

注記: このラックは1枚のウエイクボードを積むように設計されています。2枚以上のウエイクボードを積んだり、水上スキーやその他のものの運搬に使用したりしないでください。また、ラックを係留ポイントとして使ったり、水中

からウォータークラフトに上がる時の手がかりとして利用したりしないでください。

警告

ウエイクボードやラックを取り付けた場合は、特に注意を払う必要があります。

- 決して、スピニアウトなどの激しい操船を行わないでください。
- 決して、波を乗り越えるときにジャンプしないでください。
- 常識を働かせ、スピードを制限してください。

こうした点への注意を怠ると、ウエイクボードが外れたり、乗員が振り落とされ、ウエイクボードまたはラックにぶつかって怪我をするおそれがあります。

警告

ウエイクボードをラックに取り付けたまま、ウォータークラフトをトレーラーで運搬しないでください。ウエイクボードのフィンが近くにいる人に当たって怪我をさせたり、ウエイクボードが外れて路上に落ちる可能性があります。また、バンジーコードには張力が働いているため、外れたときに鞭のように勢いよく戻って、近くにいる人に当たるおそれがあります。十分に注意して取り扱ってください。

ウエイクボードラックを取り外す場合は、ラックのトップにあるレバーを押して、固定ブラケットから取り外します。



ウエイクボードロックの取り外し

1. このハンドルを押して、ウエイクボードロックを外す

18) ステアリングチルトハンドル

ライダーの好みに合わせて、ハンドルバーのポジションを調整できます。

この調整を行うには、グローブボックスのすぐ前のステアリングコラムの付け根にあるリリースハンドルを引っ張り、希望するポジションまでハンドルバーを傾けます。



代表的な例

1. リリースハンドル
2. 可能なチルト調整範囲
3. 多機能ゲージ

ハンドルバーが希望するポジションになったら、ラッチハンドルを放し、ラッチのつめがステアリングコラムの溝にきちんと掛かっていることを確認します。また、ラッチハンドルが前進ポジションにあることも確認してください。

警告

ステアリングコラムが突然動かないように、ステアリングコラムのラッチのつめがステアリングコラムの溝の一つにきちんと掛かっていることを確認してください。

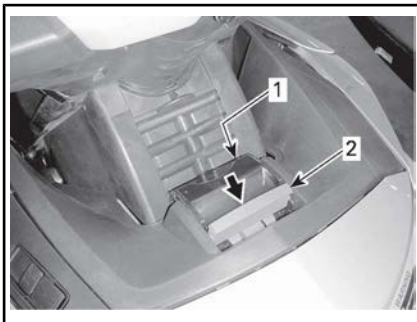

しっかり掛かっていないステアリングコラムの調整ラッチ

1. ステアリングコラムの溝にかかっているラッチのつめ
2. ロックされていないリリースハンドル

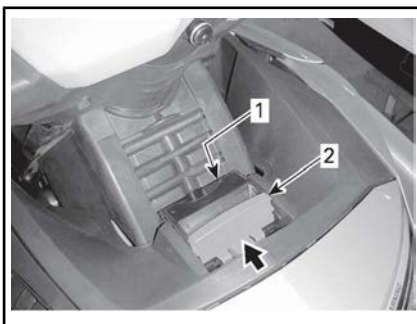

しっかり掛かっているステアリングコラムの調整ラッチ

1. 掛かっているラッチのつめ
2. 前向きにロックされたリリースハンドル

19) 調整可能および人間工学的ステアリング (AES) (RXT-X/RXT-X aS)

ハンドルバーの幅やコントロールの角度は、ハンドルバーの拡張チューブを延ばしたり、回転させ

て、運転者の好みに調整できません。

注: 人間工学的な調整を行うには、Sea-Doo認定ディーラーまでお問い合わせください。

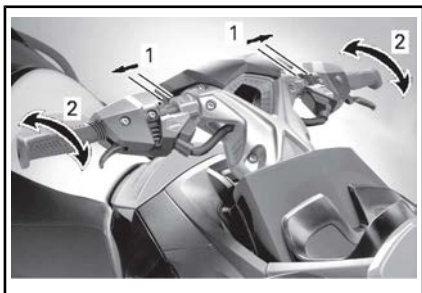

人間工学的な調整

1. ハンドルバーの幅の調整
2. コントロールの角度の調整

サスペンション

iS (インテリジェントサスペンション) (GTX Limited iS)

インテリジェントサスペンションシステム(iS)によって、可動デッキが固定デッキから独立して動くので、ライダーや同乗者を荒れた水面による衝撃から守れます。

警告

サスペンションシステムは垂直方向の力の一部を吸収し、身体への影響を低下させますが、完全に和らげることはできません。あなたや同乗者が飛び跳ねて、ウォータークラフトから放り出されないように、速度を落としてください。

警告

非常に波が荒い場合の乗船や、波や航跡でジャンプするなどの極端な操船は避けてください。

iSシステムには、複数の操作モードがあります。

自動サスペンションモード

システムは必ず[自動サスペンション(AUTOMATIC SUSPENSION)]モードで始動し、[ドック(DOCK)]モードで終了します。

サスペンションは工場事前設定の高さまで自動的に上がります。この高さは、航行速度における大半のライディング状況に最適です。

iSシステムは常にサスペンションの動きを監視し、水面の状況や乗員の負荷などに対して自動的に補正します。

可動デッキの高さに比例して、ウォータークラフトの重心は上昇します。

注: 低速で特定の操作を行うと、ウォータークラフトは転覆しやすくなります。

手動サスペンションモード

[手動サスペンション(MANUAL SUSPENSION)]モードにより、オペレータの好みに合ったサスペンションの微調整ができます。サスペンションの高さはISモードの際に上/下ボタンを使って調節することができます。

サスペンションの高さは、全部で9増分だけ調整できます。

注: 上/下ボタンを使用してサスペンションの高さを変更すると、iSシステムは[手動サスペンション(MANUAL SUSPENSION)]モードになります。オートモードはOFFになります。

ライド高の手動調整

iSモードの状態で[上]または[下]ボタンを一度押してサスペンションを次の高さまで増減させるか、あるいは希望するライド高が得られるまでボタンを押し続けます。

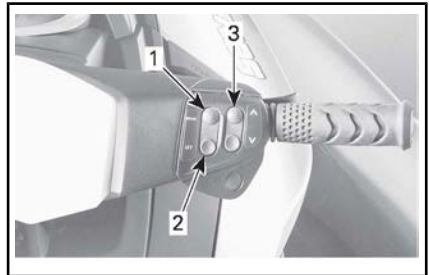

代表的な例

1. [モード(MODE)]
2. [セット(SET)]
3. [上]および[下]ボタン

インフォメーションセンターのデジタル画面には、手動サスペンションモードの次の表示が示されます。

- [手動サスペンション(MANUAL SUSPENSION)]を通知する、デジタル画面のスクロールメッセージ。

- iS表示の[自動(AUTO)]表示は消えます。
- サスペンションポジションインジケータは、相対サスペンション高を示します(インジケータの1セグメントだけがオンです)。

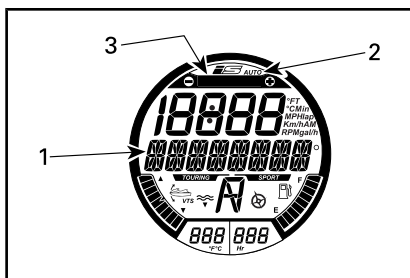

自動サスペンションモード
<ol style="list-style-type: none"> ここに手動サスペンションメッセージが表示されます [自動]モードのインジケータはオフ(AUTO mode indicator OFF) 相対サスペンションポジションの表示

オートモードに戻す方法
エンジンを停止しないでオート選択モードに戻するには、次の方法があります。

- 多機能表示にISモードのメッセージが表示されるまで、[モード(MODE)]ボタンを繰り返し押しします。
- SETボタンを押します。
- 多機能表示に[上ボタンをダブルクリックしてください(DOUBLE CLICK UP FOR AUTO MODE)]のスクローリングメッセージが現れます。
- 上ボタンをダブルクリックします。

次の動作が起こった場合、オートモードがONになったことを意味します。

- [自動サスペンション(AUTOMATIC SUSPENSION)]を通知する、デジタル画面のスクロールメッセージ。

- iS表示の[自動(AUTO)]表示が現れます。
- サスペンションポジションインジケータの全てのセグメントがオンです。

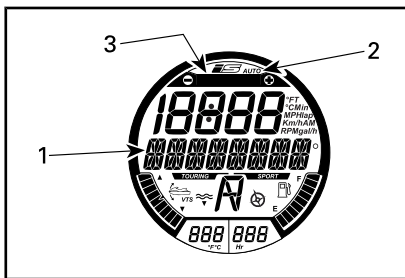

自動サスペンションモード
<ol style="list-style-type: none"> ここに自動サスペンションメッセージが表示されます [自動(AUTO)]モードのインジケータはオン サスペンションポジションインジケータの全てのセグメントがオン

ドックモード(Dock Mode)

iSシステムは[ドックモード自動(DOCK MODE AUTO)]または[ドックモードオフ(DOCK MODE OFF)]にセットできます。

ドックモード自動(Dock Mode AUTO)

[ドックモード自動(DOCK MODE AUTO)]では、次のような特定の条件に一致した場合にサスペンションを[ドック]モードの高さまで下げ、重心を下げます。

- ウォータークラフトの通常操作の後にエンジンを停止した場合。
- O.T.A.S.が起動された場合、アクティブテクノロジー(iCONTROL)を参照してください。
- オペレーターがスロットルを約10秒間の間、アイドルRPMの速度で維持した場合。

注:サスペンションがドックモードの高さに変わると、多機能表示で

[ドックモードオン(DOCK MODE ON)]メッセージがスクロール表示されます。

ドックモードオフ(Dock Mode OFF)サスペンションが[ドックモードオフ(DOCK MODE OFF)]に設定されていると、スロットルを放して10秒以上アイドリングが続いても、サスペンションはドックモード(DOCK)の高さまで下がりにません。しかし、以下の条件で自動的に下がります。

- エンジンがOFFになった場合
- O.T.A.S.が起動された場合。

ウォータークラフトの電源がオンになり、サスペンションがアップポジションになっている状態で、ISモードに入っている状態で[IS下(IS DOWN)]ボタンをダブルクリックすると、サスペンションが[ドックモードオフ(DOCK MODE OFF)]に設定されている場合でも[ドックモード(DOCK)]の高さに下がります。

ウォータークラフトの電源がオンになり、サスペンションがダウンポジション(ドックモードの高さ)になっている状態で、ISモードに入っている状態でIS[下]ボタンをダブルクリックすると、サスペンションは出荷時にプリセットされた高さまで上がります。

警告

低速で特定の操作を行ったり、ドッキングの際は、ウォータークラフトは転覆しやすくなります。より多くの乗員(荷重)が可動デッキに乗っているほど、ウォータークラフトはより不安定になります。

注: レンタルキーを使用していると、常に[ドックモード自動(DOCK MODE AUTO)]が有効になります。

[ドックモード自動(DOCK MODE AUTO)]または[ドックモードオフ(DOCK MODE OFF)]の選択
[ドックモード自動(DOCK MODE AUTO)]または[ドックモードオフ(DOCK MODE OFF)]を選択できるのは、エンジンが動作しておらず、ノーマルキーを使用した場合のみです。

[ドック]モードを変更するには、以下のステップを実行します。

1. スタート/ストップボタンを押して、インフォメーションセンターの電源をオンにします。
2. エンジンカットオフスイッチに綱コードを取り付けます。
3. インフォメーションセンターに設定(SETTINGS)が表示されるまで、[モード(MODE)]ボタンを繰り返し押しします。

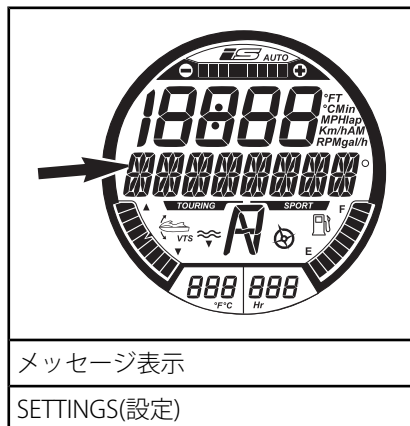

メッセージ表示

SETTINGS(設定)

4. [セット(SET)]ボタンを押して、[ドック(DOCK MODE)]モードを表示させます。

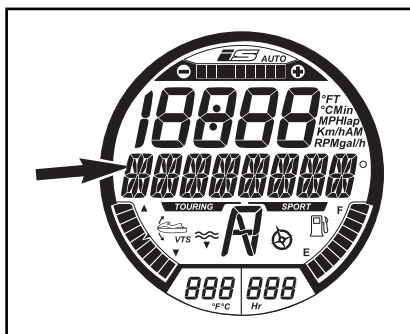

最初の可能なモードオプション

ここにドックモードメッセージが表示されます

5. [セット(SET)]ボタンを押して [ドックモード自動(DOCKMODE AUTO)]を表示させます。

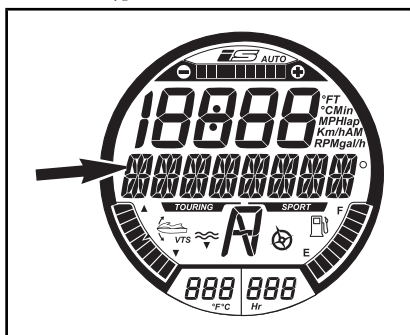

モードが起動された状態

ここにドックモード自動メッセージが表示されます

6. [上]または[下]ボタンを押して、DOCKMODE OFF(ドックモードオフ)の表示へ切り替えます。

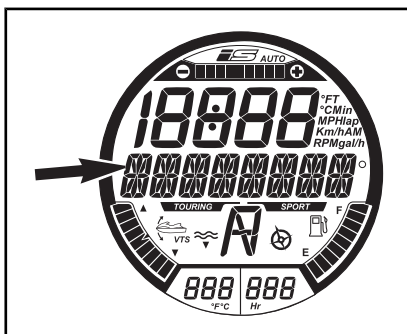

モードがOFFにされた状態

ここにドックモードOFFのメッセージが表示されます

7. [セット(SET)]ボタンを押すか、機能がタイムアウトになるまで待って、設定を保存し、メイン表示に戻ります。

これでエンジンを始動させると、選択した[ドック]モードで運転できます。

⚠注意 [ドックモードオフ]でウォータークラフトを操作すると、ウォータークラフトを低速で操作したり、停止しても、サスペンションには変わりません。こうすると、重心は高いままになり、安定性を損ね、ウォータークラフトはより転覆しやすくなります。

aS (調整可能なサスペンション) (RXT-X aS)

調節可能サスペンション(aS)によって、可動デッキが固定デッキから独立して動くので、ライダーや同乗者を荒れた水面による衝撃から守れます。

aS機能により、可動デッキを機械的に調節して、ライディングスタイルや水面の状況に応じて水面からの衝撃を吸収(緩和)できます。

警告

サスペンションシステムは垂直方向の力の一部を吸収し、身体への影響を低下させますが、完全に和らげることはできません。あなたや同乗者が飛び跳ねて、ウォータークラフトから放り出されないように、速度を落としてください。

警告

非常に波が荒い場合の乗船や、波や航跡でジャンプするなどの極端な操船は避けてください。

ばねプリロード調節

ばねプリロードは 1/2" ドライブナット(アジャスター)で簡単に調節できます。

プリロード・アジャスターは、シートの下にあります。

ライダーの総重量 (KG/LBS)	ばねアジャスターをクリックする回数(時計方向*)
57 kg	0
73 kg	2
89 kg	4
105 kg	6
120 kg	8
136 kg	10
152 kg	12
168 kg	14
184 kg	16
200 kg	18

* 0 は、完全に緩めた位置(反時計まわり)です。

ダンピングの調節

aSサスペンションのダンピングは、運転の好みや水面の状況に応じて個別に調節できます。

ダンピングの調節は、グローブボックスのリモート窒素リザーバーによって行われます。

グローブボックスにある青いノブを使用すると、この目的でダンピングの調節ができます。

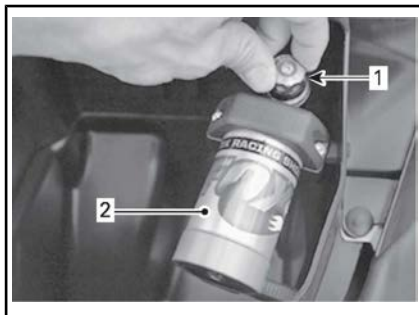

1. 青いノブ
2. 窒素ガス・ダンパー

代表的な条件	ダンパーのアジャスターをクリックする回数(時計方向*)
穏やかな水面	0
	5
荒れた水面	10
	15
沖合	20

* 0 は、完全に緩めた位置(反時計まわり)です。

注:これらの調節例は、最的なサスペンション性能を得るためのガイドラインです。個人的な好みに応じて、こうした推奨値以外での設定も可能です。

S(手動サスペンション)(GTX S 155)

手動サスペンション(S)によって、可動デッキが固定デッキから独立して動くので、ライダーや同乗者が荒れた水面による衝撃から守れます。

運転手の体重に合わせて水面からの衝撃を吸収（緩和）するために、可動デッキを手動で調整することが可能です。



警告

サスペンションシステムは垂直方向の力の一部を吸収し、身体への影響を低下させますが、完全に和らげることはできません。あなたや同乗者が飛び跳ねて、ウォータークラフトから放り出されないように、速度を落としてください。



警告

非常に波が荒い場合の乗船や、波や航跡でジャンプするなどの極端な操船は避けてください。

ばねプリロード調節

ばねプリロードは 1/2" ドライブナット(アジャスター)で簡単に調節できます。

プリロード・アジャスターは、シートの下にあります。

ライダーの総重量 (KG/LBS)	ばねアジャスターをクリックする回数(時計方向*)
125 kg	10
136 kg	12
147 kg	14
159 kg	16
170 kg	18

* 0 は、完全に緩めた位置(反時計まわり)です。

ライダーの総重量 (KG/LBS)	ばねアジャスターをクリックする回数(時計方向*)
68 kg	0
79 kg	2
90 kg	4
102 kg	6
113 kg	8

慣らし運転期間

慣らし運転期間中の運転

10時間の馴らし運転が終了するまでは、ウォータークラフトをフルスロットルで連続航行しないでください。

この期間中は、最大スロットルを1/2～3/4以上に開けないようにしてください。ただし、短時間の全力加速やスピードの変化は適切な慣らしに役立ちます。

注記: 慣らし運転期間中に、スロットルを全開にして航行を続けたり、長時間の巡航は有害です。

注: 215および260エンジン: 最初の5時間は、エンジンを保護するため、エンジン管理によってエンジンの最大速度が制限されます。エンジンのパフォーマンスは、この時間内で大幅に向上します。

使用上の諸注意

警告

ウォータークラフトを使用する前に、必ず始業点検を実施してください。安全に関する情報およびウォータークラフトについての情報のセクションをよく読んで、iControlテクノロジーに習熟しておいてください。

操縦装置や注意事項についてよくわからないことがある場合は、Sea-Doo認定ディーラーにご相談ください。

ウォータークラフトへの乗船

どんなウォータークラフトにも言えることですが、エンジンが回っていない状態で、慎重に乗り込むようにしてください。

警告

ウォータークラフトへの乗船時、あるいはボーディングステップの使用時は、エンジンをオフにしなければなりません。

ドックからの乗船

ドックから乗り込むときは、ハンドルバーを押さえながら、ウォータークラフトのドックに近い方のフットボードに一方の足をゆっくりと置き、同時にもう一方の足に体重をかけてウォータークラフトを安定させます。

続いて、シートを跨ぐようにして、もう一方の足を反対側のフットボードに移してください。ドックを押して、ウォータークラフトをドックから離れさせます。



F18A01Y

水深の浅いところでの乗船

水深の浅いところでは、ウォータークラフトの側面または後方から乗り込んでください。

警告

- ジェットノズルやインテークグレートに足を近づけないでください。
- ウォータークラフトに乗り込むときに、推進システムを手でつかんだり、足をかけたりしないでください。

船体後部の一番低いところの下に少なくとも90 cmの水深があることを確かめてください。

すべての同乗者が乗り込むと、水上では船体が沈むことも考慮してください。ジェットポンプが砂や小石を吸い込んでしまわないように、この指定された水深を必ず保つようにしてください。

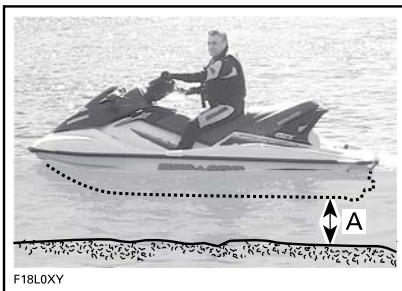

F18L0XY

- A. すべての同乗者が乗り込んだとき、船体後部の最も低い場所の下に少なくとも90 cmの水深を保ってください。

注記:

- 水深の浅いところでウォータークラフトのエンジンを始動したり、航行したりすると、インペラーやその他のジェットポンプのコンポーネントを損傷するおそれがあります。
- ステップの中央に乗ってください。
- 同時に2人以上でステップを使用しないでください。

警告

iBRシステム搭載のウォータークラフト:

- エンジンの始動、停止の際やiBRレバーを使用するときは、iBRゲートの動きに気をつけてください。ゲートの自動的な動きによって、後部につかまっている人やPWCに乗っている人の指やつま先を挟み込むことがあります。
- ウォータークラフトに乗り込むときに、iBRシステムを手でつかんだり、足をかけたりしないでください。

水深の深いところでの乗船

警告

- 推進システムやインテークグレートに脚を近づけないでください。
- ウォータークラフトに乗り込むときに、推進システムを手でつかんだり、足をかけたりしないでください。
- 経験の浅いオペレーターは、水深の深いところへ出る前に岸の近くで水中から乗船する方法（ここで解説するすべての方法）を練習してください。

警告

iBRシステム搭載のウォータークラフト:

- エンジンの始動、停止の際やiBRレバーを使用するときは、iBRゲートの動きに気をつけてください。ゲートの自動的な動きによって、後部につかまっている人やPWCに乗っている人の指やつま先を挟み込むことがあります。
- ウォータークラフトに乗り込むときに、推進システムやiBRシステムを手でつかんだり、足をかけたりしないでください。

**オペレーターだけの場合
ボーディングステップなしのモデル**

1. 片手を使って、リアハンドルをつかみます。
2. もう片方の手でボーディングプラットフォームをつかみながら、ボーディングプラットフォームに方膝を乗つけられるまで体を持ち上げます。
3. もう片方の膝をボーディングプラットフォームに乗せます。



4. シートのストラップを持ってバランスを保ちながら、シートの両側のステップを前進してください。



シートを跨いで座ってください。

ボーディングステップ付きのモデル

ウォータークラフトの後ろまで泳いでいきます。

片手を使って、ボーディングステップを下げます。



もう一方の手を使って、ボーディングプラットフォームの端を掴み、ボーディングステップの上で跪けるように自分の体を引き上げててください。



注記:

- ステップの中央に乗ってください。
- 同時に2人以上でステップを使用しないでください。

片方の手を前方へ伸ばして、シートの後の铸造されたハンドルを掴

み、ボーディングステップの上に立ちます。



両手をシートの後のハンドルに載せて、ボーディングプラットフォームに上がってください。



シートのストラップを持ってバランスを保ちながら、シートの両側のステップを前進してください。



シートを跨いで座ってください。

オペレーターと同乗者が乗り込む場合

まず、先に説明したのと同じ方法でオペレーターがウォータークラフトに上がります。

波が荒いときは、水中にいる同乗者がウォータークラフトを支えて、オペレーターの乗り込みを助けてあげるとよいでしょう。



注記:

- ステップの中央に乗ってください。
- 同時に2人以上でステップを使用しないでください。

続いて同乗者がウォータークラフトに乗り込みます。このとき、オペレーターはできるだけコンソールの近くに座ってバランスを保ってください。



代表的な例 - ボーディングステップ付きのモデル



代表的な例 - ボーディングステップ付きのモデル



エンジンの始動方法

警告

エンジンを始動する前に、オペレーターも同乗者も必ず以下を守ってください：

- ウォータークラフトのシートに正しく座る。
- つかみ所をしっかりと掴むか、前の人の腰につかまる。
- 地元の協会等が認定したPFDなどの適切な保護衣およびウェットスーツの下半身部分を着用する。

注記: エンジンを始動する前に、すべての同乗者が乗り込んだ状態で船体後部の最も低い場所の下に少なくとも90 cmの水深があることを確認してください。水深が浅すぎると、インペラーまたはその他のジェットポンプのコンポーネントが損傷するおそれがあります。

1. 綱コードのクリップを使用されているPFDまたは手首（リストストラップが必要）に取り付けてください。
2. 左手でハンドルバーをしっかりと握り、両足をフットボードに置いてください。
3. エンジンのスタート/ストップボタンを押して、電子システムを起動します。
4. インフォメーションセンターがセルフテスト機能を繰り返すので、エンジンカットオフスイッチに綱コードを取り付けます。

警告

ウォータークラフトを始動または操作する場合は、必ず綱コードをオペレーターの救命胴衣または手首（リストストラップが必要）につないでください。

5. スタート/ストップボタンを軽く押して、エンジンを始動します。

注: エンジンを始動させるには、エンジンカットオフスイッチに綱コードを取り付けてから5秒以内にスタート/ストップボタンを押す必要があります。

注記: エンジンがすぐに始動しなくても、スターターを過熱させないために10秒以上スタート/ストップボタンを押し続けしないでください。クランキングの間の待ち時間を守り、スターターの熱を冷ましてください。トラブルシューティングのセクションを参照してください。

6. エンジンが始動したら、エンジンのスタート/ストップボタンを放します。

警告

ウォータークラフトを始動または操作する場合は、必ず綱コードをオペレーターの救命胴衣につないでください。

注: エンジンを始動するには、スタート/ストップボタンを押してから5秒以内にエンジンカットオフスイッチに綱コードを取り付けなければなりません。綱コードを取り付けた時に2回の短いピープ音以外の警告音が聞こえた場合は、何か修正するべき問題があることを示しています。ピープコード信号の識別については、トラブルシューティングのセクションを参照してください。

注: スタート/ストップボタンを使用して停止した場合は、3分以内であればエンジンを再始動できます。それ以上時間が過ぎている場合は、始動の手順をやり直してください。

エンジンの停止方法



警告

ウォータークラフトの方向制御を維持するため、ウォータークラフトが停止するまで、エンジンを止めないでください。

エンジンを停止するには、スタート/ストップボタンを押すか、エンジンカットオフスイッチから綱コードキャップを引き抜きます。



警告

ウォータークラフトから降りる場合、盗まれたり、誤ってエンジンを始動したり、子供や他人が許可なく使用したりしないように、必ずエンジンカットオフスイッチから綱コードを取り外してください。

スタート/ストップボタンを使用してエンジンを止め、綱コードがエンジンカットオフスイッチに残っている場合、バッテリーの放電を防ぐため、約3分後にインフォメーションセンサーと全ての電源が停止します。

ウォータークラフトの操船方法

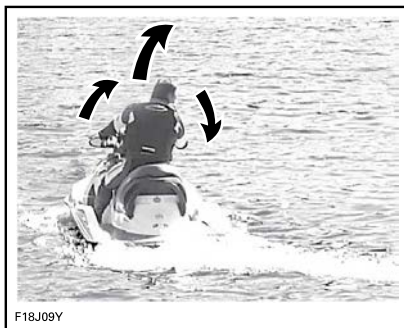

F18J09Y

ハンドルバーを回すと、ジェットポンプノズルが軸を中心に向きを変え、ウォータークラフトの進行方向を制御します。ハンドルバーを右に切ると、ウォータークラフ

トは右へ旋回し、左に切れれば左に旋回します。ウォータークラフトを旋回させるときはスロットルを開いてください。



警告

ウォータークラフトの向きを変えるには、スロットルを開いた状態でハンドルバーを回してください。ステアリング効率は、スロットル開度、同乗者の人数、荷重、水面のコンディション、および風などの環境要因によっても変化します。

自動車とは異なり、ウォータークラフトを旋回させるにはある程度スロットルを開く必要があります。安全な場所でスロットルを開けながら旋回して、想像上の物体を回避する練習を行ってください。これは衝突を避けるための大切なテクニックです。



警告

スロットルを放すと進路を制御しにくくなり、エンジンを止めると進路を制御できなくなります。

同乗者が乗っているとウォータークラフトは異なった挙動を示すようになります。同乗者は必ずシートストラップ、铸造されたグラブハンドルか前の人の腰につかまってください。速度を落とし、急旋回は避けてください。同乗者を乗せているときは、波の荒い水面を避けてください。

急回転や他の特別な操作

吸気口の開口が長い時間、水面下にあるような急回転や他の特別な操作を行うと、水がビルジにしみ込みます。

内燃エンジンの運転には空気が必要ですが、したがって、このPWCを完全防水にすることはできません。

注記: 狭い円で絶えず回転したり、波を通して船首を激しく上下させたり、ウォータークラフトを転覆させるなどで吸気口の開口が水面下にあると、水がビルジにしみ込み、エンジン内部の重大な損傷の原因になることがあります。このガイドに記載されている保証のセクションを参照してください。

O.T.A.S.システム

(オフスロットルアシステッドステアリング)

O.T.A.S.(オフスロットルアシステッドステアリング)システムは、オフスロットル状態での追加の操作性を提供します。

旋回を始めてから、運転者がスロットルを放してアイドリングにすると、O.T.A.S.システムが電子的に起動します。そしてO.T.A.S.によりエンジンの回転数が少し上がり、旋回を完了できます。

ハンドルバーがセンターポジションに戻ると、スロットルもアイドリングに戻ります。

最初の操船の際に、この機能に慣れておくことをお奨めします。

ニュートラルにする方法



警告

iBRゲートがニュートラルポジションにセットされていても、エンジンが動いているときはドライブシャフトやインペラーは常に回転しています。ウォータークラフトの推進システムには、決して近づかないでください。

ウォータークラフトを始めて始動させると、デフォルトでiBRシステムは自動的にiBRゲートをニュートラルポジションにセットします。

ゲートが前進スラストのポジションにある場合は、iBRレバーを軽く叩いてください。ゲートがニュートラルに移動します。

ブレーキあるいはリバースを使用して、スロットルを使用しないでiBRレバーを放すと、iBRゲートがニュートラルポジションに移動します。

注: iBRレバーを放したときに、iBRゲートをニュートラルポジションに移動させるには、スロットルレバーを完全に放さなければなりません。

前進または後進中にエンジンを停止すると、エンジンが止まったときにiBRゲートはニュートラルポジションに移動します。

iBRのニュートラルポジションをトリムする方法

ニュートラルの場合、ウォータークラフトが前方または後方に徐行すると、iBRシステムがトリムされます。

注: ニュートラルの状態ではウォータークラフトが動くのは、風や水流によります。

ウォータークラフトが前方に動いた場合、すぐに[下]ボタンを押します。

ウォータークラフトが後方に動いた場合、すぐに[上]ボタンを押します。

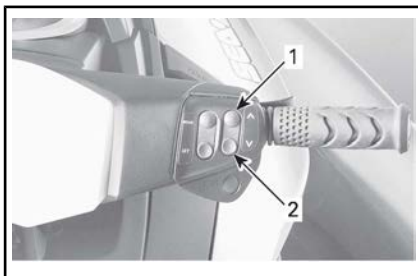

iBRニュートラルポジションのトリム

1. [上]ボタン(後方への移動を停止)
2. [下]ボタン(前方への移動を停止)

注: ニュートラルポジションが適切に調節されてウォータークラフト

の動きが止まるまで、[上]/[下]ボタンを繰り返し押します。

前進にする方法

ニュートラルから前進スラストにするには、スロットルレバーを叩いてください。ゲートが前進スラストに移動し、ウォータークラフトは前進で加速します。

リバースから前進スラストにするには、スロットルを少し動かしている間にiBRレバーを放します。

ブレーキから再度前進スラストにするには、iBRレバーを放しながら同時にスロットルレバーを引きます。少し遅れて、ウォータークラフトは前進で加速します。

リバースの使用法

リバースにできるのは、アイドリング速度から8 km/hの基準前進速度の間だけです。

後退スラストにするには、左手のハンドルバーのiBRレバーを少なくとも遊びの25%は引っ張らなくてはなりません。

iBRレバーをリバースモードで操作する場合、スロットルレバーを使ってエンジンのRPM、つまり発生する後退スラストの量を制御できます。

iBRレバーとスロットルレバーの両方を同時に調節することで、後退スラストをより正確に制御できます。エンジンの回転数を上げすぎると、水の渦が発生してリバースの効率は低下します。

注: iBRレバーのポジションを変更するたびに、エンジンの出力はアイドリングへ減少します。

iBRレバーを放すと、リバース操作が終了します。

iBRレバーを放した後、後方への速度を止めるには、十分にスロットルを引いて後方への動きを止めます。

警告

後退時は、ブレーキ機能は効果がありません。

リバースモードでは利用できるエンジン出力に限りがあり、後退速度も制限されます。ただし、状況によっては8 km/h以上の後退速度が得られる場合もあります。

警告

リバースは低速でのみ使用し、かつできるだけ短時間にとどめてください。必ず、後退する方向に物、障害や人が存在しないことを確認してください。

リバース操作では、ウォータークラフトの後部を動かしたい方向とは反対の方向へハンドルバーを回してください。

例えば、ウォータークラフトの後部を左舷(左)へ寄せたいときには、ハンドルバーを右舷(右)へ切りまします。



代表例 - 後退時、反対側にステアリングを切る

注意 後退スラストでのステアリングの方向は前進スラスト時とは反対になります。後退時にス

ターン(船尾)を左舷(左)に操縦するには、ハンドルバーを右舷(右)へ回します。スターン(船尾)を右舷(右)に操縦するには、ハンドルバーを左舷(左)へ回します。狭い場所で操船する前に、制御やウォータークラフトのハンドリングの特性に慣れるために広い水域で後退スラストの操作を練習してください。

ブレーキの使用方法

⚠ 警告

- ブレーキを使うには、エンジンが動いていなければなりません。
- ブレーキは前進動作中だけ利用可能であり、後方への速度には効果がありません。
- ブレーキでは、PWCが水流や風によって漂うのを防ぐことはできません。

ブレーキ機能は、8 km/hの基準速度以上で前進動作中にだけ有効です。

左手のハンドルバーのiBRレバーを少なくとも遊びの25%以上引くと、ブレーキが利き、制御できます。

⚠ 警告

制御やウォータークラフトのハンドリングの特性に慣れるために、必ず広い水域で、徐々に速度を上げて、ブレーキを練習してください。

iBRレバーを操作すると、スロットルレバーによる指令に優先し、エンジンのスロットルの制御はiBRレバーのポジションに依存するようになります。こうして、iBRレバーだけを使用して、ブレーキを調整できます。

ウォータークラフトの原則は、ブレーキ力に比例します。より強い力でiBRレバーを引くと、より強くブレーキが利きます。

注: 慎重にiBRレバーを徐々に作動させてブレーキ力を調整し、同時にスロットルレバーを戻してください。

⚠ 注意 ブレーキをかける場合、乗員は減速力に対して注意を払い、ウォータークラフト上で前に移動したり、バランスを失うのを防がなければなりません。オペレーターは常に両手をハンドルバーに乗せ、全ての同乗者は必ず、つかみ所、または前に乗っている人の腰をしっかりと握っていません。

⚠ 警告

初速、荷重、風、搭乗者の人数、水面の状況やオペレーターによるブレーキの量などにより、停止距離は大きく変化します。常に、状況に応じてライディングスタイルを調整してください。

ウォータークラフトを8 km/h以下の速度に落とすと、ブレーキモードが終了し、リバースモードになります。ウォータークラフトが停止したら、iBRレバーを放してください。iBRレバーを放さないと、後方への動きが始まります。

⚠ 注意 ウォータークラフトは停止するのに時間がかかるので、ウォータークラフト自身が作った波が追いつき、前に押し出す傾向があります。航行する方向に障害物や水遊びをしている人がいないことを確認してください。

iBRレバーを放したときにスロットルレバーを引いていると、少し遅れてウォータークラフトは前進し始めます。加速は、スロットルレバーのポジションに比例します。

警告

ブレーキレバーを放したときに前進方向への加速を望まない場合は、スロットルレバーを放してください。

高速で航行していて最初にブレーキをかけると、ウォータークラフトの後方の空中に水柱が急上昇し、後続のウォータークラフトのオペレーターが、あなたのPWCを一瞬見失うことがあります。

警告

- 船団の形式で後続しようとしているウォータークラフトのオペレーターは、あなたのPWCのブレーキや操船能力、水柱が示す意味、ウォータークラフト間に十分な距離を保つべきであることを知らせておくことが重要です。
- 近くで後続または航行している他のボートは、同じように迅速には停止できないかもしれないことに注意してください。

旋回中のブレーキ

方向制御を失わずに旋回するには、スロットルを利かせなければなりません。ただし、前述したように、iBRレバーを使って旋回するとブレーキを利かせられます。PWCと航跡が交差する場合は、バランスを失わないように気をつけてください。

注意 旋回中にウォータークラフトが停止するために速度を落とした時、ウォータークラフト自身が作った波が追いつき、ウォータークラフトを横に押し流す傾向があります。航跡とウォータークラフトが交差する場合は、バランスを失わないように気をつけてください。

可変トリムシステム(VTS)の使用法

可変トリムシステム (VTS) は、ジェットポンプノズルの垂直ポジションを変えることにより、荷重、推進力、ライディングポジション、水面の状態などに応じた補正をオペレーターが手早く効果的に行えるようにするシステムです。このシステムが正しく調整されていれば、ハンドリングを改善し、ポーピングを軽減し、ウォータークラフトの最良のライディング姿勢を維持して、最大限のパフォーマンスを引き出すことができます。

ウォータークラフトを初めて使うとき、オペレーターはさまざまな速度と水面の状態でも可変トリムシステム (VTS) を操作して、その使い方に慣れておく必要があります。一般にクルージングには中間レンジのトリムを用います。コンディションに応じた最良のトリムの判断は、経験に頼るほかありません。低速での航行が推奨されているウォータークラフトの慣らし運転期間中は、トリムの調整とその効果について経験を積む絶好の機会になるでしょう。

ノズルを上向きのポジションにすると、水の推進力によってウォータークラフトの船首が上を向きまします。このポジションは高速で航行したい場合に用います。

ノズルを下向きにすると、船首は下へ押し付けられて、ウォータークラフトの旋回能力を高めます。どんなウォータークラフトでも、ターンの角度と鋭さを決めるのは、そのときのスピードとオペレーターの体の位置や動き (動作) です。また、ノズルを下へ向け、それに応じて速度を調整すると、ボートが水面を飛び跳ねるのを減らしたり完全に消すことができます。

注: VTSのポジションは、インフォメーションセンターのバーゲージに表示されます。

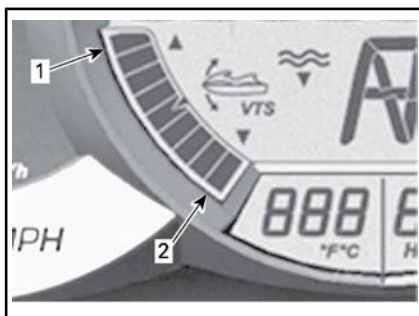

インフォメーションセンター—VTSポジションインジケータ

1. パウアップ
2. パウダウン

VTSシステムによって、ノズルのトリムポジションを手動で調整したり、2つのプリセットトリムポジションを選択したり、さらに一部のモデルではプリセットトリムポジションを記録または変更できます。

VTSのトリム方法

可能なVTSのトリム方法	GTX GTX S 155	GTX LIMITED GTX LIMITED S	RXT RXT-X RXT-X S	WAKE PRO
VTSトリム・ボタン	該当なし (N.A.)	X	X	X
VTSダブルクリック・トリム	該当なし (N.A.)	X	X	X
VTSプリセット	該当なし (N.A.)	X	X	X
多機能ゲージによるVTSトリム	X	該当なし (N.A.)	該当なし (N.A.)	該当なし (N.A.)

X = 標準 機能を示します

N.A. = 利用不可

VTSボタンによるVTSのトリム

トリムポジションは9か所あります。

ウォータークラフトを前進スラストで動作させている場合、以下のように進めます。

注: エンジンを前進スラストで動作させないでVTSトリムポジションを押すと、表示だけが変わります。前進スラストが出力されると、ノズルは選択したVTSトリムポジションに移動します。

1. VTSの[上](UP)ボタンを一度押すと、ウォータークラフトの船首(バウ)が次のトリムポジションまでトリム・アップします。
2. VTSの[下](DOWN)ボタンを一度押すと、ウォータークラフトの船首(バウ)が次のトリムポジションまでトリム・ダウンします。

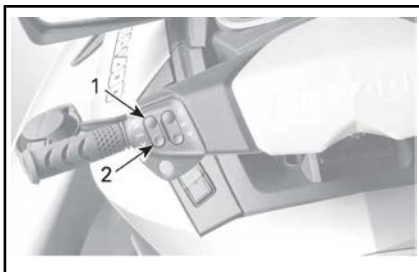

代表例 - VTSコントロールボタン

1. バウアップ
2. バウダウン

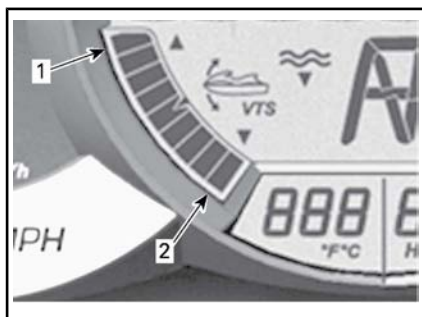

インフォメーションセンター—VTSポジションインジケータ

1. バウアップ
2. バウダウン

注: VTSの[上](UP)または[下](DOWN)ボタンを押し続けると、希望するトリム姿勢でボタンを放すか、最大トリムポジション(上または下)に達するまで、ポンプのノズルが動き続けます。

プリセットトリムポジションの使用

2つのプリセットトリムポジションを選択できます。

記録された最高のトリムポジションを選択するには、VTS[上]ボタン(バウアップ)をダブルクリックします。

記録された最低のトリムポジションを選択するには、VTS[下]ボタン(バウダウン)をダブルクリックします。

注: プリセットトリムポジションが一つしか記録されていない場合、VTSボタンの[上]または[下]のどちらかをダブルクリックします。

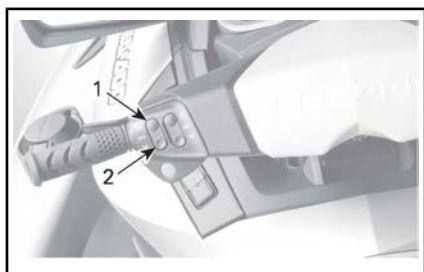

[上]または[下]をダブルクリックして、プリセットポジションを使用する

1. [上]ボタンの最高プリセットポジション
2. [下]ボタンの最低プリセットポジション

プリセットトリムポジションの記録

ウォータークラフトの望ましいトリム姿勢を迅速に選択できるように、2つの異なるVTSトリムポジションを記録できます。

VTSプリセットトリムポジションを記録するには：

1. [スタート/ストップ]ボタンを一度押して、電源をオンにします。
2. エンジンカットオフスイッチに綱コードを取り付けます。
3. 右手のハンドルバーで、[VTSモード(VTS MODE)]が表示されるまで[モード (MODE)]ボタンを押します。

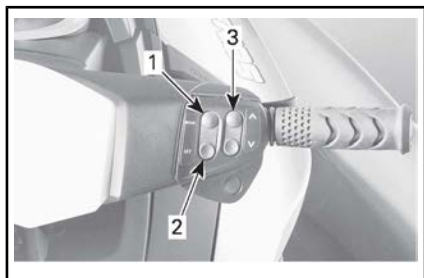

1. [モード]ボタン(MODE)
2. [セット]ボタン(SET)
3. [上]/[下]ボタン

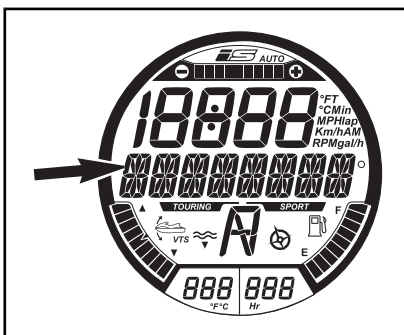

メッセージ表示

VTS MODE(VTSモード)

4. 右手のハンドルバーで、[セット(SET)]ボタンを押して[プリセット1(PRESET 1)]を表示します。
5. VTSの[上]または[下]矢印ボタンを押して、[プリセット1(PRESET 1)] VTSポジションを変更します。[プリセット1(PRESET 2)]の上のデジタル画面には、設定1から9までのゲージが表示されます。

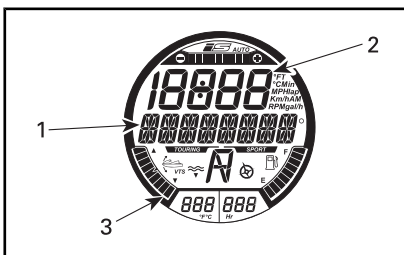

選択機能 - プリセット1 (PRESET 1)

1. プリセット1 (PRESET 1)メッセージ
2. VTS設定の番号
3. 設定1のVTSポジションインジケータ (パウダウン)
6. [セット(SET)]ボタンを押して[プリセット1(PRESET1)]を保存し、[プリセット2(PRESET 2)]を表示します。

7. VTSの[上]または[下]矢印ボタンを押して、[プリセット2(PRESET 1)]VTSポジションを変更します。[プリセット1(PRESET 2)]の上のデジタル画面には、設定2から9までのゲージが表示されます。

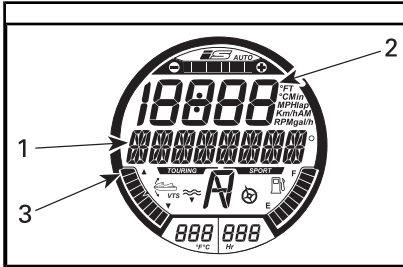

選択機能 - プリセット2 (PRESET 1)

1. プリセット2 (PRESET 1)メッセージ
2. VTS設定の番号
3. 設定9のVTSポジションインジケータ(バウが上がっている状態)

8. [セット(SET)]ボタンを押して設定を保存し、メイン表示に戻ります。

VTSシステムは記録されたトリム設定を比較します。最高のポジションは[上]ボタン(バウアップ)に割り当てられ、最低のポジションは[下]ボタン(バウダウン)に割り当てられます。

両方のトリムポジションが同じ場合、両方のボタンは同じトリム設定です。

ゲージを使用するVTSのトリム

1. エンジンが前進スラストを出力しているときに、[モード(MODE)]ボタンを押して、多機能表示に[VTS]機能を表示させます。
2. 右手のハンドルバーで、[上]または[下]ボタンを押して、VTS設定を変更します。

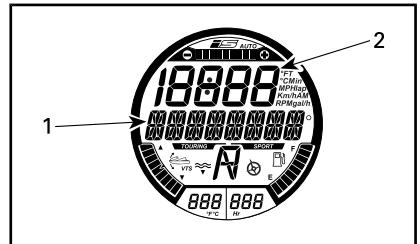

選択機能 - VTS

1. VTSメッセージ
2. VTS設定の番号

3. デジタル表示のVTSポジションインジケータの動きを見て、VTSの作動を確認してください。
4. [セット(SET)]ボタンを押して希望する設定を保存し、メイン表示に戻ります。

注: 1 から 9 までのVTS設定が使用可能です。

注: エンジンが前進スラストで動作していないと、VTSシステムのテストはできません。エンジンが前進スラストで動作していない場合は、VTSコントロールスイッチを押してもVTSの表示が変わるだけでノズルのポジションは変わりません。

一般的な操作の推奨

波の荒いときや視界の悪いときの航行

このように条件の悪いときはできるだけ航行を避けてください。どうしても航行しなければならない場合は、最低限の速度で警戒しながら慎重に進んでください。

波を横切るとき

オペレーターはハンドルをしっかりと握り、両足をフットボード上に留めておく必要があります。

同乗者は両手で取っ手を握り、両足をフットボード上に留めておく必要があります。

速度を落としてください。

必要に応じていつでもステアリングを操作し、バランスを取れるよう構えてください。

波の上を走る場合、足を使って水面からの衝撃を和らげるために、体を席から多少上げてください。

他の船の航跡を横切るときは、必ず先行するウォータークラフトとの間に安全な距離を保ってください。

警告

航跡を横切るときは十分に速度を落としてください。オペレータや同乗者は自分の体を支え、衝撃を吸収できるように半立ちの姿勢でいてください。波や航跡でジャンプしないでください。

注:一部のモデルのウォータークラフトには、荒い水面や航跡を航行する際の衝撃を緩和できるサスペンションシステム(iS)が装備されています。非常に荒れた水面や大きな航跡では、必ず半立ちの姿勢でいなければなりません。オペレータは必要に応じて速度を落とし、ウォータークラフトの制御を失ったり、乗っている人が落とされないように注意しなければなりません。

停止/ドック入れ

スロットルを放すと、船体が水を引っ張り、ウォータークラフトは減速します。停止距離はウォータークラフトのサイズ、重量、速度、水面の状況、風や潮流の有無とその向きによって変わってきます。

iBRシステムは、減速や迅速な停止にも使用できますし、ドック入れ

の際の操作性を向上させるためにも使用できます。

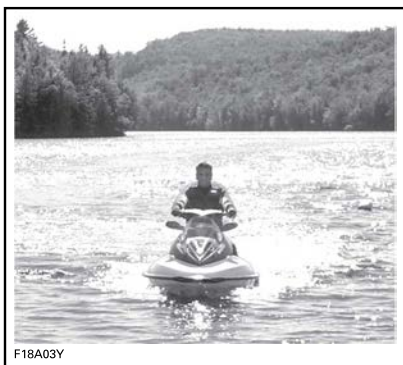

異なる状況での停止距離に慣れるために、オペレータは広い水域で様々な速度で練習するべきです。ブレーキを部分的、あるいは全面的にかけた場合のウォータークラフトのハンドリング特性に慣れるために、特に直進や旋回でのiBRシステムを使用した停止の練習をするべきです。

iBRなしのモデル

警告

ウォータークラフトが完全に停止するには、エンジンが停止する必要があります。

iBR付きモデル

警告

広い水域でブレーキをかける場合、必ず周囲、特に後方に他のウォータークラフトやボートがないことを確認してください。あなたがいきなり水路の他の人達の前で急停止することになり、彼らが余裕をもって操作や停止ができない場合があります。

高速で航行していて初めてブレーキをかけると、ウォータークラフトの後方の空中に水柱が急上昇し、後続のウォータークラフトのオペレータが、あなたのPWCをしばらく見失うことがあります。

警告

船団の形式で後続しようとしているウォータークラフトのオペレータには、あなたのPWCのブレーキや操船能力、水柱が示す意味、両者の間に十分な距離を保つべきであることを知らせておくことが重要です。

また、オペレータは利用できる様々なコントロール(iBRレバーやスロットルレバー)を使用して、想像上のドックでドック入れの練習もしておくべきです。

予定の上陸地点から逆算して、十分に手前からスロットルを戻してください。

アイドリング状態まで減速します。

iBRレバーとスロットルレバーを組み合わせた操作、ニュートラル、リバースや前進へのシフト変更などが必要です。

後進中は、ステアリングの方向が逆になることを覚えておいてください。後進中は、ハンドルバーを左に回すと船尾は右に動き、逆も同様です。

警告

スロットルを戻したりエンジンを止めたりすると、ウォータークラフトの進路を制御しにくくなります。ウォータークラフトを後進させている場合、ステアリングの方向は逆になります。

浜辺に乗り上げるとき

注記: ウォータークラフトを直に浜辺に乗り上げることは推奨できません。

ゆっくりと浜辺に近づき、海底から船体後部の最も低い部分までの水深が90 cmくらいになる前に、エンジンを止めます。そこから浜まではウォータークラフトを引いてください。

注記: 水深が浅すぎる場所でウォータークラフトを走らせると、インペラー、iBRコンポーネントまたはその他のジェットポンプのコンポーネントが損傷するおそれがあります。水深が90 cm以下になる前に必ずエンジンを止め、リバースやブレーキは決して使わないでください。

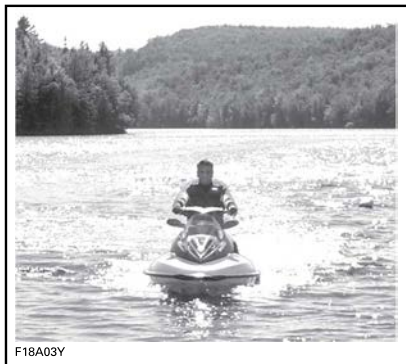

F18A03Y

動作モード

可能な動作モード	GTX 155, GTX S 155	GTX LIMITED, GTX LIMITED S	RXT	RXT-X S, RXT-X	WAKE PRO
ツーリングモード	X	X	X	X	X
スポーツモード	X	X	X	X	X
ECOモード	X	X	X	X	X
クルーズモード	X	X	X	-	X
低速モード	X	X	X	-	X
スキーモード	-	-	-	-	X
ラーニングキーモード	X	X	X	X	X

X = 標準機能を示します
 - = Sea-Doo ディーラーにご相談ください。
 N.A. = 適用できない

ツーリングモード

デフォルトでは、始動時はウォータークラフトはツーリング (TOURING) モードに設定されます。

RXT-X/RXT-X aSを除く全モデル

多機能ゲージでツーリング (TOURING) モードインジケータがオンであれば、有効な動作モードを確認できます。

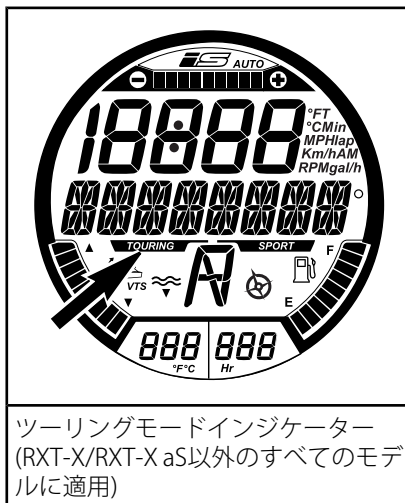

ツーリングモードインジケータ
 (RXT-X/RXT-X aS以外のすべてのモデルに適用)

スポーツモード

選択すると、スポーツ (SPORT MODE) モードではスロットルの俊敏な応答が可能になり、ツーリン

グ(TOURING MODE)モードより速い加速ができます。

注: スポーツモードはラーニングキーが使用されている場合、使用できません。

有効にすると、オペレーターが無効にするか、エンジンが停止してデフォルトでツーリング(TOURING MODE)モードに戻るまで、スポーツ(SPORT MODE)モードのままになります。

スポーツモードを起動する

速度を上げながら迅速にスポーツモードを起動するには、次を実行します：

警告

スポーツモードを起動している間は、他のウォータークラフト、障害物や水中にいる人など周囲に対して十分に注意してください。

1. スポーツボタンを3秒以上押し続けます。

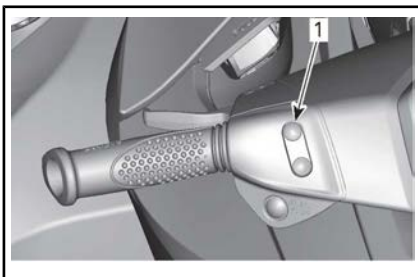

代表的な例

1. [スポーツ]ボタン
次のメッセージが表示されます。

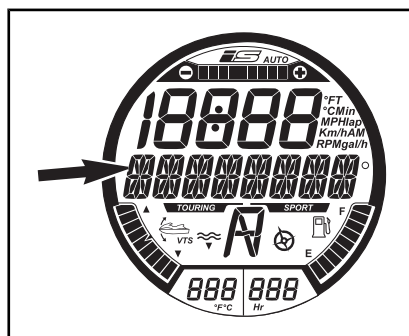

メッセージ表示

スポーツモードに入ります - 加速が増します - 同乗者に注意してください - [スポーツ]ボタンを押してください (ENTERING SPORT MODE - INCREASED ACCELERATION - INSTRUCT PASSENGERS TO HOLD - PRESS_SPORT_BUTTON)

警告

必ず同乗者に、スポーツモードによって加速が増すのでしっかりとつかまっているように指示します。

2. 再度[セット]ボタンを押して、スポーツモードを起動します。
スポーツモード有効(SPORT MODE ACTIVATED)というメッセージがしばらくスクロール表示され、スポーツモードが起動されていることを示します。

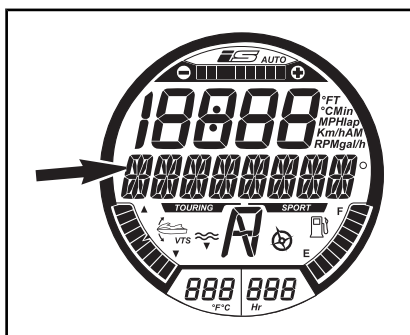

メッセージ表示

スポーツモード有効(SPORT MODE ACTIVATED)

注:数秒で、ゲージは通常の表示に戻ります。

3. スポーツモード(SPORT)インジケータが点灯していることを確認します。



スポーツモードインジケータ (RXT-X以外のすべてのモデルに適用)

注: スポーツモード(SPORT)が起動している間は、スポーツモードインジケータが点灯しています。

RXT-X/RXT-X aS

多機能表示にはスポーツモードインジケータがありませんが、タコメーターにスポーツモードイン

ジケータライトが搭載されています。

スポーツモードの停止

速度を上げながら迅速にスポーツモードを停止するには、次を実行します：

警告

スポーツモードをOFFにする際は、他のウォータークラフト、障害物や水中にいる人などに対して十分に注意してください。

1. スポーツボタンを3秒以上押したままにします。

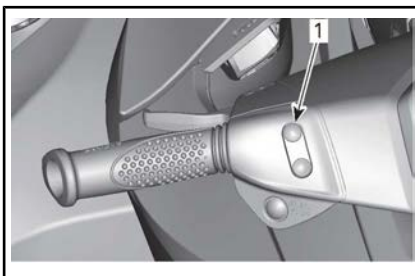

代表的な例

1. [スポーツ]ボタン

注:多機能表示に次のメッセージがスクロール表示されます：スポーツモード無効(SPORT MODE DEACTIVATED).

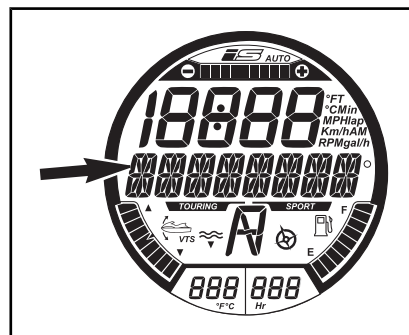

メッセージ表示

スポーツモード無効

注:数秒で、ゲージは通常の表示に戻ります。

RXT-X/RXT-X aSを除く全モデル

- ツーリング(TOURING)モードインジケータが点灯していることを確認します。



ツーリングモードインジケータ
(RXT-X/RXT-X aS以外のすべてのモデルに適用)

ECOモード(燃料節約モード)

ECOモードを有効にする方法

- ECOボタンを1秒以上押しま
す。

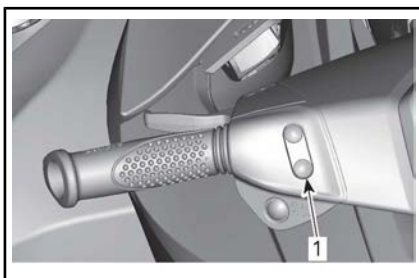

代表的な例

- [ECO]ボタン

多機能表示に次のメッセージが表示されます：

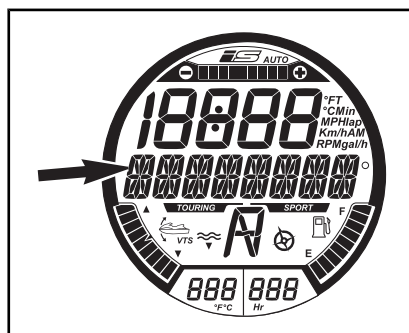

メッセージ表示

ECOモード

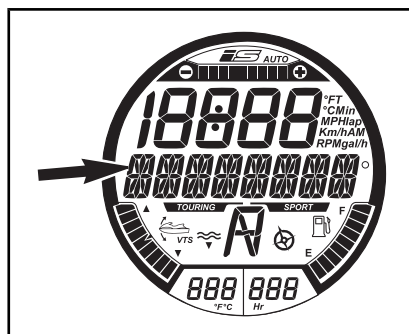

メッセージ表示

燃料節約モード-[セット]を押し続けると起動、[モード]を押し続けると終了します(FUEL ECONOMY MODE - HOLD SET TO ACTIVATE OR MODE TO EXIT)

ECOモードインジケータも有効になります。

ECOモードを無効にする方法

- ECOボタンを1秒以上押しま
す。

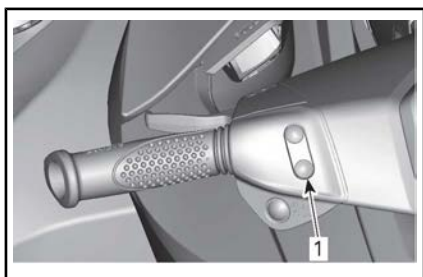

代表的な例

1. [ECO]ボタン

ECOモードインジケータも無効になります。

クルーズモード

クルーズモードは、オペレータが希望するウォータークラフトの最高速度を設定できるiTC(インテリジェント・スロットル・コントロール)システムの機能です。

長距離の航行、速度制限がある区域での操作、あるいは水上スキーヤーやチューブまたはウェイクボードに乗っている人を曳航している場合など、この機能は便利です。

前進速度を維持するには、オペレータはスロットルを押し続けなければなりません。

最高クルーズ速度を設定すると、オペレータはスロットルレバーを使って、ウォータークラフトの速度をアイドリング速度から設定されたクルーズ速度までの間で変えられます。スロットルレバーを一杯まで押ししても、設定されたクルーズ速度を超えることはできません。

一定のクルージング速度設定の下で進むので、状況に関する注意力をよい状態で保ち続けます。

減速するには、セットポイントよりもスロットルレバーを放すか、あるいはiBRレバーを引っ張ります。

ブレーキのためにiBRレバーを引くと、クルーズモードより優先しま

すが、クルーズモードは**無効にはなりません**。

iBRレバーを放して、スロットルを前進スラストまで引くと、クルーズ機能が前に設定されていたウォータークラフト速度に制限します。

クルーズモードを起動するための前提条件

注:低速モードまたはスキーモードになっていると、クルーズモードは使用できません。

クルーズモード(CRUISE MODE)を起動するには:

- 前進スラストでアイドリング
- 一定の速度を維持している。

クルーズモードの起動(CRUISE)

1. 一定の速度を維持します。
2. クルーズボタンを約1秒間、押し続けます。

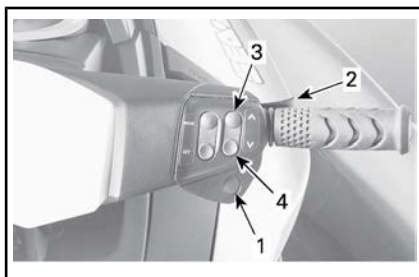

代表的な例

1. [クルーズ]ボタン (CRUISE)
2. スロットルレバー
3. [上]ボタン
4. [下]ボタン

クルーズモードに入ったことを知らせるビーブ音が聞こえ、緑色の[クルーズ(CRUISE)]インジケータが点灯します。

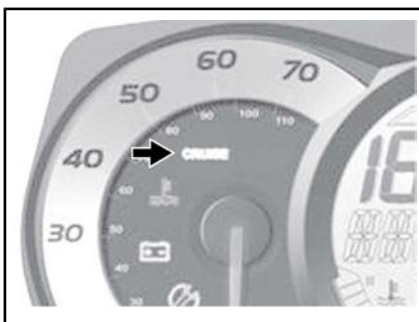

代表的な例-[クルーズ(CRUISE MODE)]モードのインジケータライト

注:クルーズモードを起動しても、スロットルレバーを押したときの最高速度を制限するだけです。前進速度を維持するには、スロットルレバーを押し続けなければなりません。クルーズ機能が起動された場合、ウォータークラフトの速度はアイドル速度から、設定されたクルーズ速度までの間で変化します。ウォータークラフトの速度は、航行中の水面の状況によって変化します。

アイドル速度でクルーズモードを起動する

注:この機能を使用できるのは、約10 km/hまでです。

アイドル速度の前進スラストで[クルーズ(CRUISE)モード]を起動およびプリセットするには:

1. 多機能表示に以下のメッセージが表示されるまで、クルーズボタンを押し続けます。

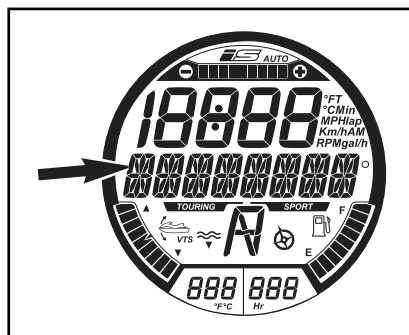

メッセージ表示

クルーズモード_速度を選択_[セット]を押すと確定し、[モード]を押すと終了します(CRUISE MODE_SELECT SPEED_PRESS SET TO ACCEPT OR MODE TO EXIT)

2. 多機能表示に希望するクルーズ速度が表示されるまで、[上]ボタンを押します。多機能表示に次のメッセージがスクロール表示されます:

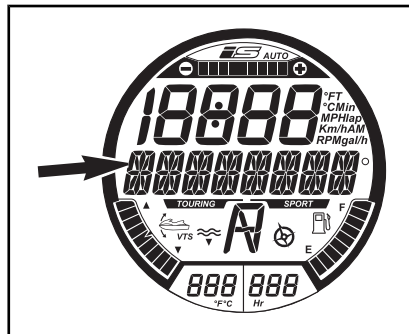

メッセージ表示

クルーズモード_速度調整(CRUISE MODE_SPEED ADJUSTING)

3. [セット(SET)]ボタンを押して、クルーズ速度を保存し、クルーズ速度機能に入ります。多機能表示に次のメッセージがスクロール表示されます:

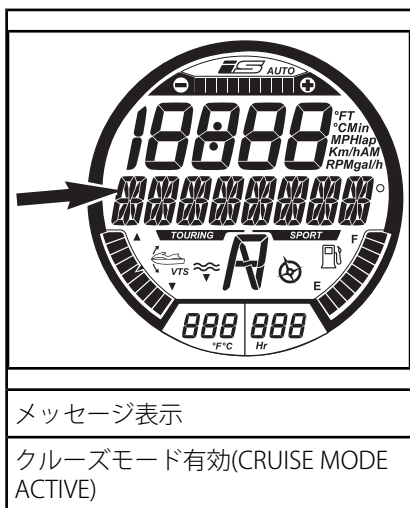

クルーズ速度の設定の変更

設定したクルーズ速度を上げるまたは下げるには：

1. スロットルレバーを完全に押し下げておきます。
2. [上]/[下]ボタンを押します。

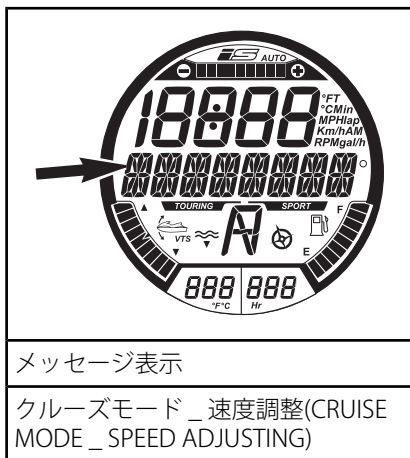

3. [上]/[下]ボタンを押して、速度を調節します。

クルーズモードの停止

クルーズモードを停止するには：

1. スロットルレバーを放します。

2. クルーズボタンを押します。

クルーズモードの停止は、以下によって示されます。

- スピードメーター表示の[クルーズ(CRUISE)]インジケータライトが消えます。
- ビープ音が聞こえます。

注:クルーズモードを停止するためにクルーズボタンを押しても、スロットルレバーを完全に放していないと、ビープ音は聞こえず、クルーズ灯は点灯したままです。スロットルレバーを完全に放して、ビープ音が聞こえ、クルーズ灯が消えるまで、クルーズモードの速度制限機能は有効です。

低速モード (RXT-XおよびRXT-X aSを除く全モデル)

インテリジェントスロットルコントロールにより、運転者がアイドリング速度を調整、設定できる低速モードが可能になります。この機能は、運転者が障害物の回避に特別な注意を払わなくてはならない低速エリアでの操作で便利です。

オペレータは、1.6 km/h ~ 11 km/hの間にアイドリング速度を設定できます。

14 km/hより速い速度まで加速すると、低速モードが無効になり、スロットルを放すとエンジンはアイドリングのRPMに戻ります。

危険な状況を回避するために、オペレータが停止または急加速をしなければならなくなった場合には、iBRレバーを引くか、スロットルを引けば低速モードが無効になり、オペレータはウォータークラフトを通常通り制御できるようになります。

低速モードの起動

低速モードの動作を起動するには：

1. アイドリングのRPMになるまでスロットルレバーを放します。
2. iBRレバーを引いて、放して、ニュートラルにします。
3. クルーズボタンを約1秒間、押し続けます。

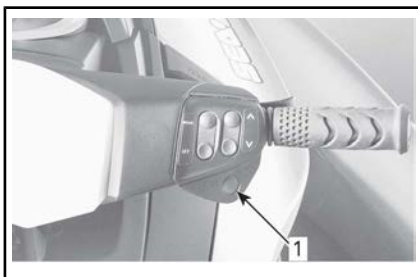

代表的な例

1. [クルーズ]ボタン (CRUISE)

スピードメーターまたは多機能表示に[クルーズ(CRUISE)]インジケータが点灯し、クルーズの起動を示します。

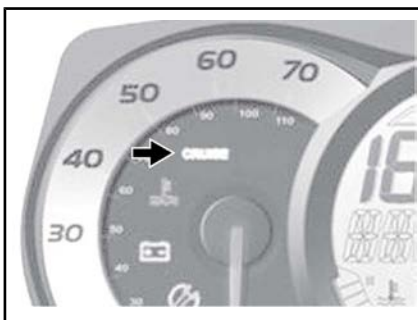

代表的な例-スピードメーターに[クルーズ (CRUISE MODE)]モードのインジケータライトが表示される

低速モードになっていることを通知するメッセージが多機能表示にスクロール表示されます。

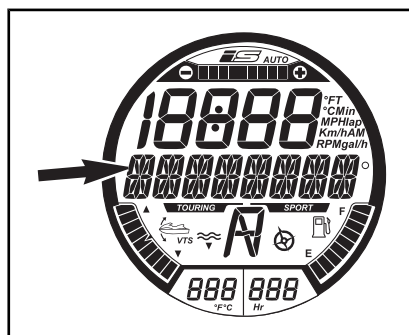

メッセージ表示

低速モード_速度調整(SLOW SPEED MODE_ SPEED ADJUSTING)

デフォルトの低速設定である「1」が数秒の間、数値表示に表示されます。

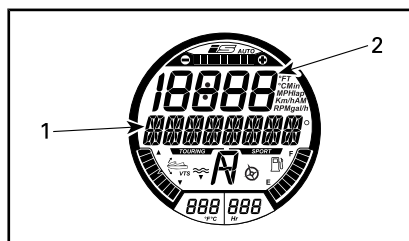

低速モードの表示(SLOW SPEED MODE)

1. 低速モードの起動メッセージ
2. ここに低速設定が数秒間表示されます

注: 低速モードを起動している間は、SLOW SPEED MODE というメッセージのスクロールが続きます。数秒後に、数値表示は以前の表示内容に戻ります。

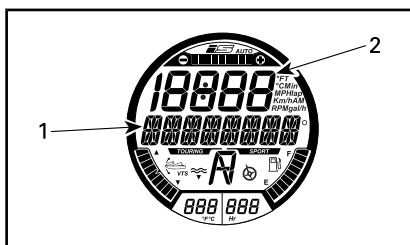

低速モードの表示(SLOW SPEED MODE)

1. 低速モード(SLOW SPEED MODE)メッセージ
2. 数値表示が以前の表示内容に戻る

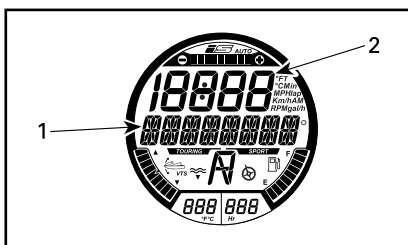

低速モードの表示(SLOW SPEED MODE)

1. 低速モード(SLOW SPEED MODE)メッセージ
2. 数値表示が以前の表示内容に戻る

低速設定の変更

設定した低速を**上げる**または**下げる**には、右手のハンドルバーの[上]/[下]ボタンを一度、あるいは繰り返し押しします。

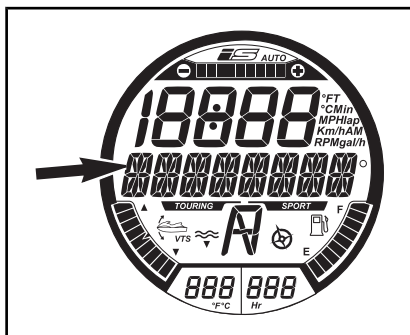

メッセージ表示

低速モード _ 速度調整(SLOW SPEED MODE _ SPEED ADJUSTING)

デジタル画面の設定ポイント表示が現れ、低速設定の変更を示します。

最後に[上]または[下]ボタンを起動してから数秒後に、表示が前の表示に戻ります。

注: 5つの低速設定が使用可能です(1から5まで)。低速モードを、希望する速度に調節します。

以下のメッセージが多機能表示に定期的にスクロール表示されて、注意を促します。

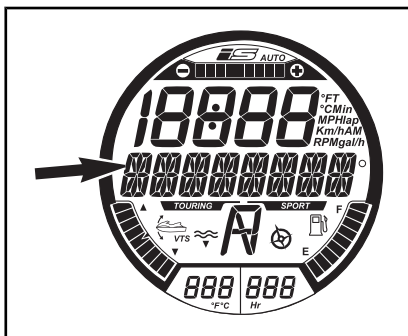

メッセージ表示

低速モード有効(SLOW SPEED MODE ACTIVE)

最後に[上]または[下]ボタンを起動してから数秒後に、表示が前の表示に戻ります。

低速モードの停止

低速モードは、以下の方法でも停止できます：

- クルーズボタンを押す
- iBRレバーを押し下げる
- 設定した低速を超える速度へ加速する

クルーズボタンを押すか、スロットルレバーを使って加速して、[低速モード]を停止しても、iBRゲートは前進ポジションのままです。

iBRレバーを使用すると、iBRゲートは後退ポジションに移動し、レバーを放すとニュートラルになります。

次のようにして、低速モード(SLOW SPEED MODE)が停止したことが表示されます：

- クルーズ(CRUISE)インジケータが消灯する。
- SLOW SPEED MODE ACTIVE というメッセージのスクロール表示が止まる。

スキーモード(SKI MODE)

スキーモードでは正確にコントロールされた進水の繰り返しや、特に水上スキーヤーやウェイクボードに乗っている人の曳航のための曳航速度の設定が可能です。

スキーモードはラーニングキーが使用されている場合、使用できません。

RAMP機能

RAMP機能は、事前にプログラムされた設定を提供し、PWCの進水や加速を可能にします。

RAMP 1の機能：

- 最も低速な進水(最も滑らかな進水)
- 最も緩やかな加速度
- 最低速度の目標速度(TARGET SPEED)範囲。

RAMP 5の機能：

- 最も高速な進水

- 最も急激な加速度
- 最高速度の目標速度(TARGET SPEED)範囲。

目標速度 (TARGET SPEED)機能

目標速度 (TARGET SPEED)機能は最大曳航速度を制限します。

RAMPを選択すると、そのRAMPでの平均PWC目標速度が数値表示に表示されます。

表示される平均速度や可能な速度範囲は、選択した RAMPによります。RAMPの数字が高くなると、速度範囲も高くなります。

オペレーターは、選択したRAMP速度範囲内で目標速度を任意の値に増減できます。

注: 選択したRAMPで希望する目標速度に設定できない場合は、一度スキーモードを終了して、再度スキーモードに入ってから、別のRAMPを選択してください。

スキーモードの使用法(SKI MODE)

スキーモードに入るには、以下のステップを実行します：

1. スロットルレバーを放します。

注: スロットルを完全に放していない場合やクルーズモードまたは低速モードに入っている場合は、スキーモードに設定できません。状況を知らせるメッセージが多機能表示に表示されます。表示される指示に従います。

2. 多機能表示に[SKI MODE]が表示されるまで、[モード (MODE)] ボタンを繰り返し押します。

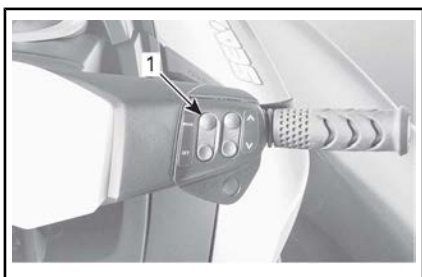

代表的な例

1. [モード(MODE)]ボタン

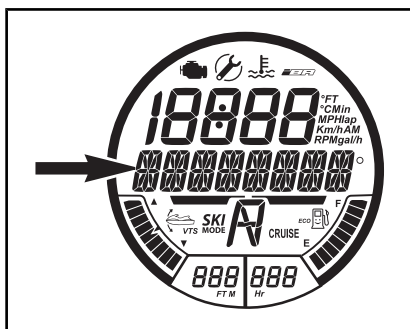

メッセージ表示

スキーモード(SKI MODE)

3. [セット(SET)]ボタンを押して、機能に入ります。多機能ゲージのメッセージがRAMPに変わります。数値表示にRAMP設定番号が表示されます。

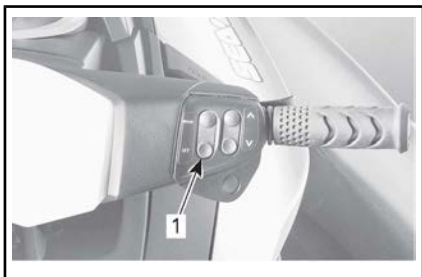

1. [セット(SET)]ボタン

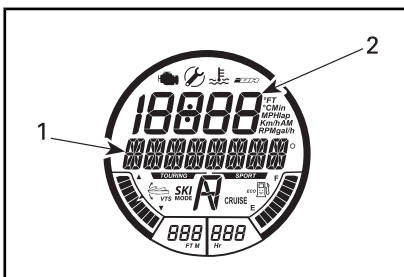

最初の可能な設定 - RAMP

1. RAMPメッセージ
2. RAMP設定
4. RAMP設定を変更するには、数値表示に希望するRAMP番号が表示されるまで、[上]/[下]ボタンを押します。
5. RAMP設定で[セット(SET)]を押すと、多機能表示が目標速度(TARGET SPEED)設定機能に切り替わります。

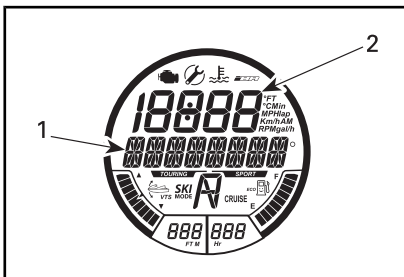

2番目の可能な設定 - 目標速度

1. 目標速度(TARGET SPEED)メッセージ
2. 目標速度設定
6. [上]/[下]ボタンを押して、目標速度を増減します。
7. [セット(SET)]を押して目標速度にロックすると、以下のスクロールメッセージが表示されます。

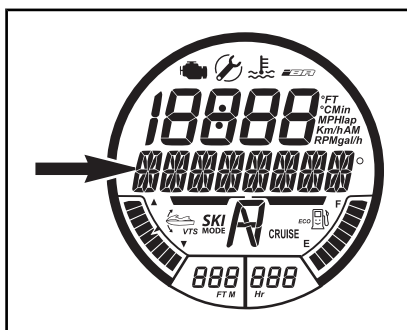

メッセージ表示

スキーモード_[セット]を押して開始、[モード]で終了(SKI MODE_PRESS_SET_TO START OR MODE TO EXIT)

注: 5秒ごとにピープ音が聞こえて、スキーモードであることを知らせます。

- [セット(SET)]をもう一度押すと、以下の確認メッセージが表示されます。

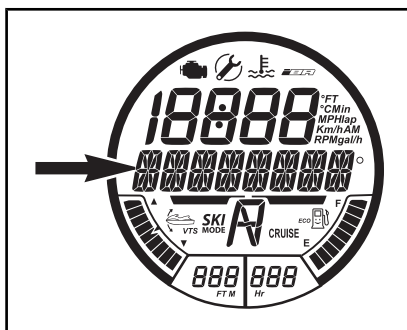

メッセージ表示

スキーモード有効_[モード]を押してアイドル状態に戻ってキャンセル(SKI MODE_ACTIVE_PRESS_MODE_AND RETURN TO IDLE TO CANCEL)

注: スキーモードが有効になると、スキー(SKI MODE)モードインジケータも点滅します。オペレーターがスロットルレバーをハンド

ルバーまで一杯に引き続けると、オンのままになります。

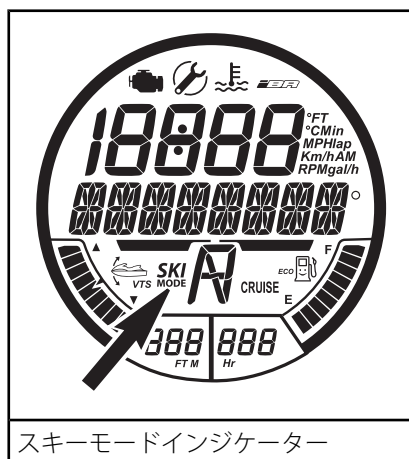

スキーモードインジケータ

- スキーモードでPWCを進水させる場合は、スロットルレバーをハンドルバーまで一杯に引き続けます。PWCは設定されている目標速度(TARGET SPEED)まで加速し、スキーモード(SKI MODE)インジケータライトが点灯し続けます。
- スキー走行中に目標速度(TARGET SPEED)を増減するには、[上]/[下]ボタンを押します。スロットルレバーは離さないでください。

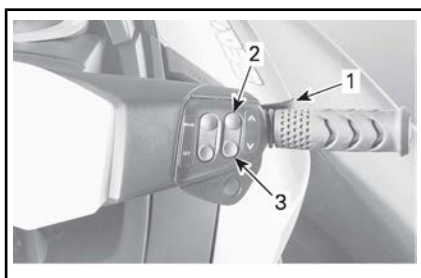

- スロットルレバーを引き続ける
- [上]ボタンを押して、速度を上げる
- [下]ボタンを押して、速度を下げる

注: スキー走行中にスロットルを部分的に放すと、スキー(SKI MODE)モードインジケータライトが点

減し始め、[上]/[下]矢印ボタンを使った速度調整機能は無効になります。

11. スキー走行を止めるか、水中に落ちたスキーヤーやウエイクボーダーを拾い上げる場合は、完全にスロットルを放して通常のスロットルコントロールに戻します。

注: スキーモードの作動中に完全にスロットルを放すと、システムはスキーモードに入る前の状態に戻ります。スキーモード(SKI MODE)インジケータライトは消灯しますが、スキーモードに入ったままの状態であり、多機能表示にはその効果を示すメッセージが表示されます。

12. [セット(SET)]ボタンを押すとスキーモードが再開し、スロットルレバーを完全に引くと次のスキー走行が始まります。

スキーモードの停止

スキーモード設定プロセス中の任意の時点でスキーモードを終了するには、[モード(MODE)]ボタンを押します。

スキー走行を終了し、完全にスキーモードを停止するには、スロットルレバーをアイドルまで放し、[モード(MODE)]ボタンを押します。

ラーニングキーモード

5つの速度設定が可能です。

デフォルトでは、速度は「3」です。

ラーニングキーの速度設定を変更する

注: エンジンが動作してない間だけ、キーの設定を変更できます。ラーニングキーの設定を変更するには、以下を実行します。

1. [スタート/ストップ]ボタンを押して電子システムを起動し、エ

ンジンカットオフスイッチにノーマル(NORMAL)キーを取り付けます。

2. インフォメーションセンターがセルフテスト機能を完了し、キー認識メッセージを表示するまで待ちます。
3. インフォメーションセンターのデジタル画面に[KEY MODE]と表示されるまで、[モード(MODE)]ボタンを繰り返して押します。

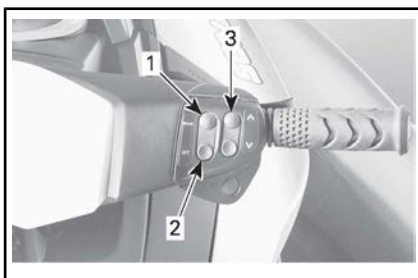

代表例 - ゲージコントロールボタン

1. [モード]ボタン(MODE)
2. [セット]ボタン(SET)
3. [上]/[下]ボタン

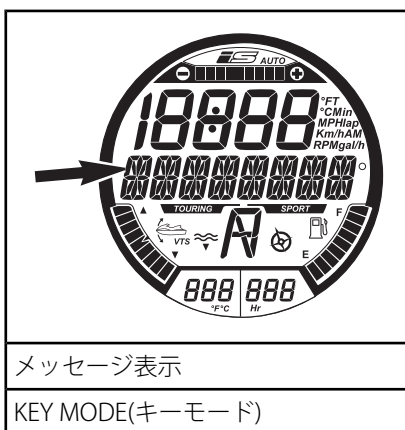

メッセージ表示

KEY MODE(キーモード)

4. [セット(SET)]ボタンを一度押して、ラーニングキーモード設定機能を起動します。表示が[L-Key]に変わります。

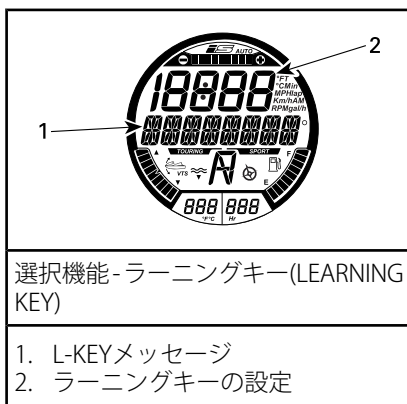

選択機能-ラーニングキー(LEARNING KEY)

1. L-KEYメッセージ
2. ラーニングキーの設定

5. [上]または[下]ボタンを押して、キーの設定を1から5までの間で切り替えます。設定に対応する制限速度はテーブルを参照してください。
6. [セット(SET)]ボタンを一度押すと設定が保存され、二度押すか、タイムアウトになるまで待つと機能が終了します。キー設定の変更は自動的に保存されません。

注: キー速度の設定は、特定のウォータークラフトで使用されるのと同じタイプのキーなら、どのキーにでも適用できます。したがって、異なるウォータークラフトで使用されるのと同じタイプのキーではキー速度の設定は異なります。

D.E.S.S. キーのタイプ	キー速度の設定	最高速度
ラーニング キー (LEARNING KEY)	5	80 km/h
	4	74 km/h
	3	68 km/h
	2	60 km/h
	1	51 km/h

特殊な手順

ジェットポンプウォーターインテークとインペラーの清掃

警告

エンジンがかかっているときはインテークグレートに近づかないでください。長い髪、ゆったりした衣服、救命胴衣のストラップなどが可動部分に絡むことがあります。

水草、貝殻、あるいはその他の異物が、インテークグレート、ドライブシャフトおよび/またはインペラーに引っかかったり、絡んだりすることがあります。ウォーターインテークが詰まると、次のようなトラブルの原因になります：

- **キャビテーション:** 推進力が低下するため、エンジンの回転を上げてでもウォータークラフトが低速でしか進まず、ジェットポンプのコンポーネントを損傷するおそれがあります。
- **オーバーヒート:** エキゾーストシステムを冷却する水の流れはジェットポンプの作動に依存しているため、インテークが詰まるとエンジンのオーバーヒートの原因になり、エンジン内部の部品が損傷するおそれがあります。

水草が詰まった部分は、次のような手順で清掃することができます：

警告

推進システムに入っている異物を取り除くために手を入れる必要がある場合、必ずエンジンカットオフスイッチから綱コードを取り外してください。

水中での清掃

エンジンが始動しない程度にエンジンスタート/ストップボタンを瞬間的に繰り返して押しながら、

ウォータークラフトを左右に数回揺さぶります。大半の場合は、これで詰まりが解消されるはずですが、エンジンを始動して、ウォータークラフトが正常に作動するか確認してください。

また、上記の方法で効果がなければ、次のような方法も試してみてください：

- エンジンがかかっている状態で、スロットルを開ける前に、iBRレバーをリバースのポジションに入れ、すばやく数回スロットルを変動させてみます。
- 必要に応じて、この手順を繰り返します。

まだシステムが詰まっているようなら、ウォータークラフトを水中から揚げて清掃します。陸上での清掃を参照してください。

陸上での清掃

警告

ジェットポンプまわりの清掃を行う場合は、誤ってエンジンを始動してしまわないように、必ず綱コードをエンジンカットオフスイッチから取り外してください。

清掃のためウォータークラフトを横倒しにしたときにキズがつかないように、ウォータークラフトの脇に厚紙かカーペットを敷きます。

清掃のためにウォータークラフトを左右どちらかに回転させるように傾けます。



代表的な例

ウォーターインテークまわりを清掃してください。それでもシステムの詰まりが解消されない場合は、Sea-Doo認定ディーラーに整備を依頼してください。

注記: 清掃と併せて、ウォーターインテークグレートに損傷がないか点検してください。必要があれば、Sea-Doo認定ディーラーに修理を依頼してください。

ジェットポンプまわりへアクセスしやすくするために、iBRを前方へ移動させます。詳細な方法は、iBR優先機能を参照してください。

iBR優先機能

iBR優先機能が有効な場合、ユーザーはVTSコントロールボタンを使って、iBRゲートやノズルを可動範囲全体で電氣的に動かします。

注:iBR優先機能が利用できるのは、エンジンが動作してない間だけです。

警告

iBR優先機能を使用してiBRゲートを動かす場合、ウォータークラフトの後部周辺に人がいないことを確認してください。ゲートが動いて、指などを挟みこむ場合があります。

注記: iBR優先機能を使用する際にiBRシステムに物体や工具が挟まると、iBRコンポーネントの損傷の原

因となります。iBRゲートを動かす前に、障害となる全ての堅い異物を取り除いてください。

警告

推進システムに入っている異物を取り除くために手を入れる必要がある場合、必ず事前に以下を守ってください。

- エンジンカットオフスイッチから綱コードを取り外します。
- 5分以上待ちます。
- [スタート/ストップ]ボタンを押さないでください。[スタート/ストップ]ボタンを押してしまった場合は、5分以上待ちます。

iBR優先機能の起動

iBR優先機能を有効にするために、以下の手順を実行します。

1. スタート/ストップボタンを押して、電子システムの電源をオンにします。
2. エンジンカットオフスイッチに綱コードを取り付けます。

注:セルフテスト機能が終了した後も、インフォメーションセンターの全ての表示が消えないように、綱コードをつないでおきます。約3分間、電源はオンになっています。

3. インフォメーションセンターのデジタル表示に SETTINGS が表示されるまで、右手のハンドルの[モード]ボタンを押します。

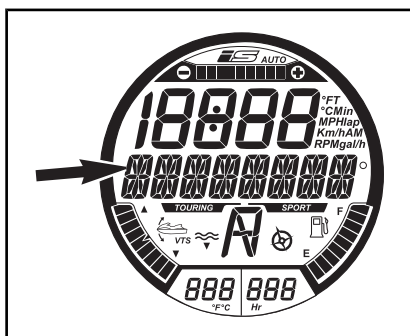

メッセージ表示

SETTINGS(設定)

GTX iS Limitedモデルにのみ適用

4. [セット(SET)]ボタン(右手のハンドルバー)を押して[ドック(DOCK MODE)]モードを表示させます。

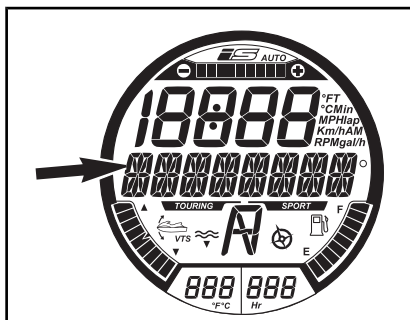

最初の可能なモード機能

ドックモードメッセージ

すべてのモデル

5. [上]/[下]ボタンを押して、[優先(iBR OVR)]を表示します。

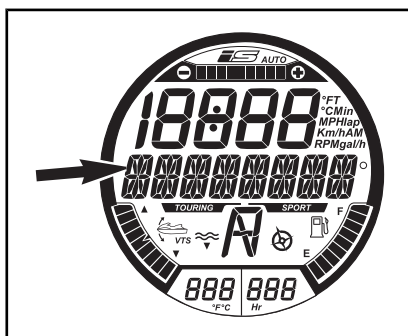

モード機能

IBR-OVRモードメッセージ

6. [セット(SET)]ボタンを押すと、[iBR優先(iBR OVR)]機能に入り、[優先オフ(OVR OFF)]と表示されます。

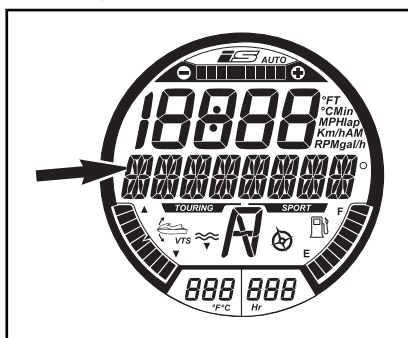

メッセージ表示

OVR オフ

7. [上]/[下]ボタン(右手のハンドルバー)を押して、[OVRオン(OVR ON)]を表示します。

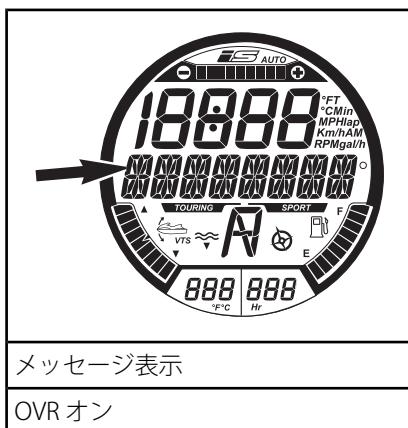

メッセージ表示

OVR オン

8. [セット(SET)]ボタンを押して、[優先オン(OVR ON)]機能を選択します。ゲージは、通常の表示に戻ります。
9. VTSの[上]または[下]ボタンを押して、iBRゲートを希望する位置まで動かします。

VTSの[上]/[下]ボタンがないモデル

注:VTSの[上]/[下]ボタンがないモデルでは、前のステップで説明したようにiBR優先機能を起動してから、右手のハンドルバーの[上]/[下]ボタンを使ってiBRを希望する位置に動かします。

すべてのモデル

10. エンジンカットオフスイッチから綱コードを取り外します。

警告

推進システムに入っている異物を取り除くために手を入れる必要がある場合、必ず事前に以下を守ってください。

- エンジンカットオフスイッチから綱コードを取り外します。
- 5分以上待ちます。
- [スタート/ストップ]ボタンを押さないでください。[スタート/ストップ]ボタンを押してしまった場合は、5分以上待ちます。

iBR優先機能の停止

iBR優先機能を無効にするには、3つの方法があります。

- iBR優先機能の起動のステップを繰返し、OVR OFFが表示されたら[セット(SET)]ボタンを押します。
- 電源がオフになるのを待ちます。
- エンジンを始動させます。

注: エンジンが始動すると、[iBR OVR]機能が無効になり、iBRゲートはニュートラルポジションに移動します。

警告

iBR優先機能を使用してiBRゲートを動かす場合、ウォータークラフトの後部周辺に人がいないことを確認してください。ゲートが動いて、指などを挟みこむ場合があります。

ウォータークラフトが転覆したとき

注:一部の船体安全性ラベルは図に表示されていません。船体安全性ラベルの情報については、ウォータークラフトの安全ラベルのサブセクションをご参照ください。

ウォータークラフトは簡単には転覆しないように設計されています。船体の両サイドにはスポンソン（浮き）が取り付けられており、ウォータークラフトの安定性をさらに高めています。ただし、一度転覆してしまうと、自力では復帰しません。

警告

ウォータークラフトが転覆しているときは、エンジンの再始動を試みないでください。オペレーターと同乗者は認定された救命胴衣を着用してください。

ウォータークラフトを正立状態に戻すには、まずエンジンが止まっていること、D.E.S.S.キーがポストから**外れている**ことを確かめてから、インレットグレードをつかみ、側面のバンパーレールに足をかけ、体重を利用してウォータークラフトをどちらかの方向へ回転させてください。

注:船尾のフラッシングコネクター付近のラベルに、ウォータークラフトを正立状態に戻す方法が記載されています。ウォータークラフトが転覆した場合に正しく読めるように、ラベルは上下逆になっています。



代表的な例

4-TEC™エンジンは、転覆時保護システム(T.O.P.STM)を備えています。ウォータークラフトがひっくり返

ると、エンジンは自動的に停止します。

ウォータークラフトが本来の姿勢に戻ると、通常通りにエンジンを始動できます。

注記: ウォータークラフトが5分以上転覆していた場合は、水を吸い込んでエンジンが損傷するのを避けるため、クランキングを試みないでください。できるだけ早くSea-Doo認定ディーラーに整備を依頼してください。

注記: エンジンがクランキングをしない場合は、それ以上、始動を試みないでください。エンジンを損傷するおそれがあります。できるだけ早くSea-Doo認定ディーラーに整備を依頼してください。

できるだけ早いうちにビルジ内に水が入っていないか点検してください。岸に戻ったら、必要に応じてビルジ内の排水を行います。

ウォータークラフトが水没したとき

エンジンの損傷を最小限にとどめるため、できるだけ早いうちに次の手順を行ってください。

ビルジの排水を行ってください。

塩水に沈んだ場合は、散水用ホースを使ってビルジとすべてのコンポーネントを真水で洗い流し、塩水による腐食を防いでください。

注記: エンジンのクランキングや始動を試みないでください。吸気マニホールドに溜まった水がエンジンに流れ込んで、エンジンの重大な損傷の原因になることがあります。

できるだけ早くウォータークラフトをSea-Doo認定ディーラーに持ち込んで、整備を依頼してください。

注記: 整備を受けるまでに経過した時間が長ければ長いほど、エンジンの損傷はひどくなります。

エンジン内に水を吸い込んだとき

注記: エンジンのクランキングや始動を試みないでください。吸気マニホールドに溜まった水がエンジンに流れ込んで、エンジンの重大な損傷の原因になることがあります。

できるだけ早くウォータークラフトをSea-Doo認定ディーラーに持ち込んで、整備を依頼してください。

注記: 整備を受けるまでに経過した時間が長ければ長いほど、エンジンの損傷はひどくなります。また、適切なエンジンの整備を受けないと、エンジンの重大な損傷の原因になることがあります。

水上でのウォータークラフトの曳航

Sea-Dooウォータークラフトを水上で曳航するには、いくつかの特別な注意を払う必要があります。

推奨される最高曳航速度は、24 km/hです。

これによって、エキゾーストシステムに水が入り、さらにその水がエンジンに流れ込んで溜まってしまふことを防ぐことができます。エンジンが回っていないときは排気の圧力がなく、エキゾーストアウトレットから水を排出できないためです。

注記: この指示を守らないとエンジンに損傷を及ぼすおそれがあります。自力で動けなくなったウォータークラフトを曳航しなければならない場合、最高曳航速度の24 km/hを超えない速度を維持してください。

推奨される最高速度を超えている速度のウォータークラフトを牽引する必要がある場合は、クロスオーバーホースを固定してください。

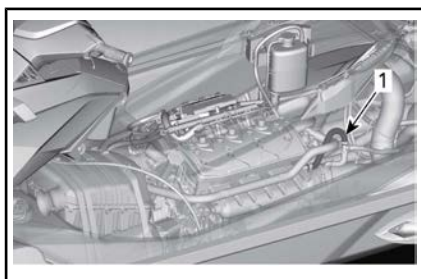

1. クロスオーバーホース

**このページは
意図的に空白になっています**

メンテナンス

メンテナンスのスケジュール

ウォータークラフトを安全な作動状態に保つためには、メンテナンスが非常に重要です。ウォータークラフトはメンテナンススケジュール通りに整備される必要があります。

修理工場、または所有者任意の個人が、排出ガス制御装置およびシステムのメンテナンス、交換、または修理を実施できます。これらの手順にはBRPまたはSea-Doo認定ディーラーによるサービスやコンポーネントは必要ありません。Sea-Doo認定ディーラーは、Sea-Dooパーソナル・ウォータークラフトのサービスに関する高度な知識とツールを有していますが、排出ガス関連保証は、Sea-Doo認定ディーラーまたはBRDと取引のある工場の使用を条件としていません。排出ガス関連保証の請求では、BRPは排出ガス関連部品の診断と修理をSea-Doo認定ディーラーに制限しています。詳細は、本書に記載された米国EPA排出ガス関連保証を参照してください。適切なメンテナンスを行うことは、オーナーの責任です。オーナーによる不適切なメンテナンスや使用が原因で問題が起こった場合などは、保証請求が拒否されることもあります。

本書の給油セクションに記載されている燃料に関する要件の指示に従ってください。容量パーセントが10パーセントを超えるエタノールを含有するガソリンが広く販売されている場合でも、米国EPAは容量パーセントが10パーセントを超えるエタノールを含有するガソリンの使用を禁止しており、この車両にも適用されています。このエンジンに容量パーセントが10パーセントを超えるエタノールを含有するガソリンを使用すると、排出ガス制御システムを損傷する恐れがあります。

ウォータークラフトに次の機能が搭載されていない場合、以下に記載されているシステムの情報は無視してください。

- iBR (インテリジェントブレーキおよびリバース)
- iS (インテリジェントサスペンション) (GTX LTD iSのみ)
- aS (調整可能なサスペンション) (RXT-X aSのみ)

各列の使用時間が超過される度に、該当するスケジュールに記載されているすべてのメンテナンスを行ってください。

注: 例: 200時間または2年経過した場合、この列のすべてのメンテナンス、および100時間ごとまたは1年ごとの列のメンテナンスも実施します。



警告

メンテナンスのスケジュールや手順に従って適切にウォータークラフトを維持しないと、安全な作動を損ねます。

スケジュール通りにメンテナンスを行っていても、始業点検は必要です。

A: 調整 C: 清掃 I: 点検 L: 潤滑 R: 交換 O: オペレーター RS: 修理工場	最初の50時間または1年				
	100時間または1年ごと				
	200時間ごとまたは2年間				
	実施者				
部品/タスク					注記:
エンジン					
エンジンオイルとフィルタ	R	R		RS	(1) 塩水で使用する場合は、10時間ごと。 (2) 年数に関係なく、200時間ごとに交換。
ラバーマウント		I		RS	
腐食防止 (エンジンコンパートメントの金属製コンポーネントに防錆潤滑剤をスプレーする)		L ⁽¹⁾		O	
スーパーチャージャークラッチ (215/260エンジン)			R ⁽²⁾	RS	
エキゾーストシステム					
エキゾーストシステム	I	I, C ⁽³⁾		ORS	(3) 塩水または汚れた水で使用した後は毎回洗浄。
冷却システム					
ホースの状態と締め付け具		I	I	RS	(4) 300時間または5年ごとに交換
クーラント		I	R ⁽⁴⁾	RS	
燃料システム					
iTCレバー ⁽⁵⁾		I, L		ORS	(5) メンテナンススケジュールの後の注記1を参照してください。
燃料キャップ、フィラーネック、燃料タンク、燃料タンクストラップ、燃料ライン、接続	I	I ⁽⁶⁾		RS	(6) 保管期間または100時間使用後のどちらか先に訪れた時期に交換。
燃料システム漏れテスト	I	I		RS	
スロットルボディ	I	I		RS	
エアインテークシステム					
エアインテークサイレンサー		I		RS	—

メンテナンスのスケジュール

A:調整 C:清掃 I:点検 L:潤滑 R:交換 O:オペレーター RS:修理工場	最初の50時間または1年			
	100時間または1年ごと			
	200時間ごとまたは2年間			
	実施者			
部品/タスク				注記:
電気系マネジメントシステム(EMS)				
故障コード	I	I	RS	—

A: 調整 C: 清掃 I: 点検 L: 潤滑 R: 交換 O: オペレーター RS: 修理工場	最初の50時間または1年				実施者
	100時間または1年ごと				
	200時間ごとまたは2年間				
部品ノタスク					注記：
電気システム					
スパークプラグ	I	I	R	RS	(7)月に1度の点検必要に応じて、電解液を追加してください。
イグニッションコイル		I, L		RS	
電気系コネクター類の状態と締め付け (イグニッションシステム、始動システム、燃料インジェクター、ヒューズボックスなど)	I	I		RS	
エンジンカットオフスイッチ	I	I		RS	
モニターブザー	I	I		RS	
バッテリーと締め付け具		I ⁽⁷⁾		ORS	
ステアリングシステム					
ステアリングケーブルと接続	I	I		RS	(8) 作動の点検
ステアリングノズルブッシング	I	I		RS	
O.T.A.S. ⁽⁸⁾	I	I		RS	

A:調整 C:清掃 I:点検 L:潤滑 R:交換 O:オペレーター RS:修理工場	最初の50時間または1年				
	100時間または1年ごと				
	200時間ごとまたは2年間				
	実施者				
部品/タスク				注記:	
推進システム					
カーボンリングとラバーブース(ドライブシャフト) ⁽¹⁰⁾	I	I		RS	(6)保管期間または100時間使用後のいずれか早い方。 (9)毎月点検(塩水ではより頻繁に)および必要に応じて交換。 (10)汚れた水でPWCを使用する場合は、より頻繁に点検する。
インペラー、インペラーブース、およびウエアリングの状態	I	I		RS	
インペラーシャフトの半径方向の遊び		I		RS	
ジェットポンプハウジングの点検		I		RS	
インペラーシャフトシール、スリーブ、O-リング、およびインペラーカバー		I (6)		RS	
ドライブシャフト/インペラースプライン		I, L		RS	
犠牲陽極		I ⁽⁹⁾		ORS	
インペラーとインペラーウエアリングのクリアランスの測定		I		RS	

A: 調整 C: 清掃 I: 点検 L: 潤滑 R: 交換 O: オペレーター RS: 修理工場	最初の50時間または1年				
	100時間または1年ごと				
	200時間ごとまたは2年間				
	実施者				
部品/タスク					注記:
iBR(インテリジェントブレーキおよびリバーズ)システム					
iBRレバー (5)		I, L		ORS	(5)メンテナンススケジュールの後の注記1を参照してください。 (6)保管期間または100時間使用後のいずれか早い方。 (11)メンテナンススケジュールの後の注記2を参照してください。
iBR ゲートの反動	I	I		RS	
iBR摩擦スリーブ、ブッシング、iBRゲートストッパー	I	I		RS	
iBR Uアーム、VTSトリムリング、iBRゲート		I		RS	
iBR Uアームの留めネジ	I (11)	I ⁽⁶⁾ (11)		RS	
iBR保護ガード	I	I		RS	
iSシステム (インテリジェントサスペンション) (GTX LTD iSのみ)					
iSオイル (12)		I		RS	(12) ポンプリザーバーオイルのレベルとシステムの漏れを点検。
iSポジションセンサー		I		RS	
aSシステム (調整可能なサスペンション) (RXT-X aSのみ)					
窒素リモート・リザーバー (調節ノブ、マウント)		I		RS	—
船体とボディ					
船体 (ハル)		I		O	—
ライドプレートとウォーターインテークプレート		I		O	

注記 1: iTCレバーおよびiBRレバーは、自由に動くことを確認するため、レバーを押して放して点検しなければなりません。摩擦が感じられる場合は、レバーを取り外して清掃し、磨耗や潤滑を点検する必要があります。インテリジェントスロットルコントロール(ITC)、ステアリング、およびO.T.A.S.に関する各サブセクションを参照してください。

注記 2: スクリューを受けるiBRアクチュエーターシャフトへのiBRUアームのトルクが適正であることを確認します。スクリュー受けが失われていると見つかっても、再トルクをかけないでください。新しいものと交換してください。

メンテナンスの手順

このセクションでは、基本的なメンテナンスの手順を説明します。

警告

メンテナンスを行う場合は、まずエンジンを止めて、以下のメンテナンス手順に従ってください。適切なメンテナンス手順を守らないと、高温の部品、稼動部分、電気的、化学的あるいはその他の危険により負傷する恐れがあります。

警告

ロック用部品(ロッキングタブ、セルフロッキング締め付け具など)の取り外しが必要な場合は、常に新しいものと交換してください。

注記: エンジンコンパートメントやビルジ内に物体、ウエス、工具などを入れたままにしないでください。

エンジンオイル

推奨エンジンオイル

155エンジン搭載モデル

XPS4ストローク合成ブレンドオイル (SUMMER) (P/N 293 600 121)を使用します。

推奨されるXPSTMエンジンオイルが使用できない場合は、API サービス等級SM、SLまたはSJの要件に適合する5W40または10W40エンジンオイルを使用してください。オイルの容器に貼付されているAPI サービスラベル等級を必ずチェックし、SM、SL、SJのどれかの文字があることを確認してください。

215 および 260 エンジン搭載モデル

XPS4ストローク合成ブレンドオイル (SUMMER) (P/N 293 600 121)を使用します。

注記: これらのエンジンは、BRP XPS合成ブレンドオイルを使用し

て、開発および確認されています。BRPは、必ずXPS合成ブレンドオイルを使用することを推奨いたします。推奨されるXPSエンジンオイルが使用できない場合は、クラッチ互換の10W40 鉱物エンジンオイルを使用してください。エンジンに適さないオイルによる損傷は、BRP限定保証の対象となりません。

注記: 決して完全合成オイルは使用しないでください。スーパーチャージャークラッチの適切な操縦を損ないます。推奨オイルには何も添加しないでください。API サービス等級SMの鉱物オイルは添加物 (フリクション・モディファイア)を含むことがあり、スーパーチャージャーの不適切な滑り、また早過ぎる磨耗の原因となります。

エンジンオイルレベル

注記: オイルレベルは頻繁にチェックし、必要に応じて補充してください。入れすぎではなりません。オイルレベルが不適切なまま使用を続けると、エンジンに重大な損傷を与える可能性があります。

注意 エンジンコンパートメント内の部品の一部は、きわめて高温になる場合があります。直接皮膚に触れると火傷の原因になります。

オイルレベルの点検は水上でも、またはウォータークラフトを水から上げた状態でもかまいません。

ウォータークラフトが水から上がっているとき

注記: ウォータークラフトは水平でなければなりません。

注意 ウォータークラフトを水から上げた状態でエンジンを回すと、ライドプレートの熱交換器がたいへん熱くなります。火傷のおそれがありますので、ライドプ

レートには触れないようにしてください。

1. トレーラー曳航用ポール等で上げて、ウォータークラフトのバンパーレールが水平になるように傾きを調整します。
2. シートを開きます。

サスペンションが搭載されたモデル

3. デッキ部分からベンチレーションボックスを取り外し、エンジンコンパートメントに部分的にアクセスできるようにします。

注:ベンチレーションボックスを取り外すには、留めている3つのクリップを外して、デッキ部分から持ち上げるだけです。

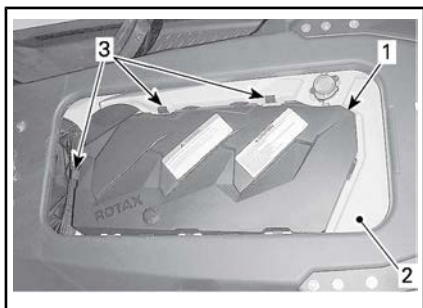

1. ベンチレーションボックス
2. デッキ部分
3. 保持クリップ

すべてのモデル

4. エキゾーストシステムのフラッシングコネクターに散水用ホースをつないでください。このセクションのエキゾーストシステムを参照して、手順に従ってください。

注記:

1. 満タン
2. 給油
3. 動作範囲

- エキゾーストシステムに水を供給しないでエンジンをかけることは決してしないでください。エキゾーストシステムの冷却を失敗すると、重大な損傷を与える可能性があります。
 - エンジンを2分以上回さないでください。ウォータークラフトが水から上がっているときは、ドライブラインシールが冷却されないためです。
5. エンジンが既に通常の作動状態にある場合は、**30 秒間**アイドルさせた後でエンジンを止めてください。
 6. オイルがエンジンで落ち着くまで、少なくとも30秒間は待つてから、オイルレベルゲージを抜いてきれいに拭き取ります。

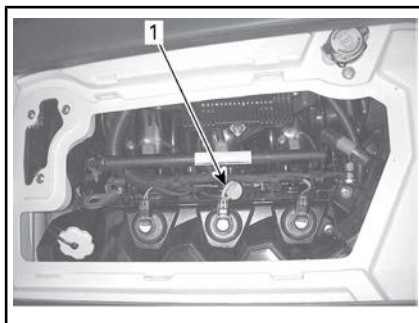

代表的な例

1. オイルレベルゲージの位置
7. オイルレベルゲージを奥まで完全に差し込んで、元通りに取り付けます。
8. もう一度オイルレベルゲージを外して、オイルレベルを読み取ってください。[満タン]と[給油]のマークの間にあるはずで

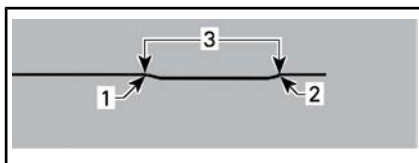

9. 適正なレベルになるまでオイルを補給してください。

オイルを補給するには：

- オイルキャップをはずします。
- オイルフィルターネック部分にある開口にじょうごを入れます。
- 推奨オイルを適切なレベルまで給油します。

注：入れすぎてはなりません。

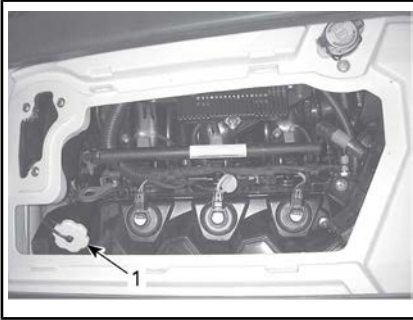

代表的な例

1. オイルフィルターキャップの位置

注：エンジンに給油するたびに、このセクションで説明された手順を完全に必ず再実行してください。この手順を守らないと、正しいオイルレベルを知ることができません。

10. オイルキャップとオイルレベルゲージを正しく元通りに取り付けます。

エンジンのオイル交換とオイルフィルターの交換

オイルとフィルターの交換は、Sea-Doo認定ディーラー、修理工場、任意の個人により実施してください。

エンジン・クーラント

推奨エンジン冷却液

必ずロングライフ不凍液、(P/N 219 702 685)または同等品を使用してください。推奨される冷却液がない場合、内燃アルミニウムエ

ンジン専用の低ケイ酸塩の寿命延長エチレングリコール予混合冷却液(50%-50%)を使用してください。

不凍液の劣化を防ぐため、いつも同じブランドおよびグレードの不凍液を使ってください。冷却システムを完全に洗浄して入れ替える場合を除いて、ブランドまたはグレードの異なる不凍液を混ぜないでください。

エンジン冷却液レベル

⚠ 警告

冷却液レベルは、エンジンが冷めている状態でチェックしてください。エンジンが熱いときに、冷却液を冷却システムに注ぎ足してはなりません。

⚠ 注意 エンジンコンパートメント内の部品の一部は、きわめて高温になる場合があります。直接皮膚に触れると火傷の原因になります。

シートを開きます。

ベンチレーションボックスを取り外します。手順については、「エンジンオイルレベル」を参照してください。

リザーバータンクのキャップを探します。

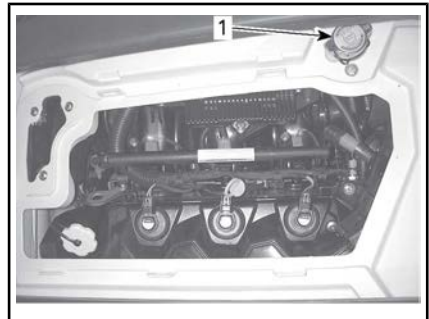

代表的な例

1. リザーバータンクのキャップ

ウォータークラフトが水平になっている状態で、エンジンが冷えて

いるとき、冷却液のレベルはリザーバーのMINとMAXのマークの間になければなりません。



代表的な例 - 冷却液リザーバタンク

1. エンジンが冷えているときにレベルがこのマークの間にあること

注: ウォータークラフトは水上に浮かんでいるときは、水平になります。トレーラーに載っているときは、トレーラー曳航用ポール等によって、バンパーレールが水平になるように傾きを調整します。

必要に応じて、冷却液レベルがマークの間に来るように冷却液/脱塩水を補充します。こぼさないように、じょうごを使ってください。入れすぎではありません。

フィルターキャップを正しく元通りに取り付けて締め、ベンチレーションボックスも元通りに取り付けて、シートを閉じます。

注: 頻繁に冷却液を注ぎ足す必要がある場合、冷却システムに漏れがあるか、エンジンに問題がある可能性があります。Sea-Doo認定ディーラーまでお問い合わせください。

エンジン冷却液の交換

冷却液の交換はSea-Doo認定ディーラーに依頼してください。

イグニッションコイル

イグニッションコイルへのアクセス

サスペンションが搭載されたモデル

1. シートを開きます。
2. 後部のエアベンチレーションボックスを取り外します。

サスペンションなしのモデル

1. シートを開きます。
2. エンジンカバーを取り外します。

イグニッションコイルの取り外し

1. イグニッションコイルのコネクターを外してください。

注記: インพุットコネクターを外す前にイグニッションコイルを取り外すと、ワイヤが損傷する場合があります。損傷させないために、イグニッションコイルをドライバーで取り出さないでください。

注: イグニッションコイルを両方向にひねって、取り外しやすくなるように引っ張ります。

スパークプラグからイグニッションコイルを取り外します。

イグニッションコイルの潤滑

1. ラバーシールを引き下げます。

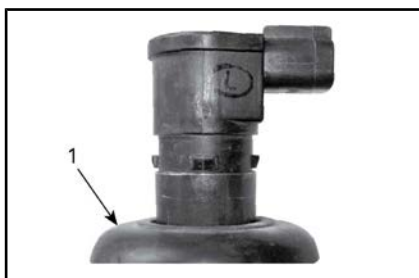

1. 引き下げたラバーシール
2. 図に示すようにDOW CORNING 111、(P/N 413 707 000)または

同等品をラバーシールに塗布します。



1. ここに塗布する
3. ラバーシールを後ろへ引っ張り、イグニッションコイルのタブとシールのスロットが互いに一致していることを確認します。
4. 図示するように、防水バリアとして機能するようにシールの上にリング状にグリースを残します。余分なグリースは拭き取ります。



1. 余分なグリースの正しい形状
5. 図に示すようにDOW CORNING 111、(P/N 413 707 000)または同等品をラバーシール接着部に塗布します。

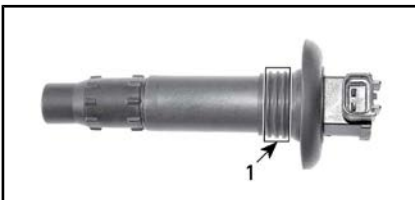

1. ここに塗布する

イグニッションコイルの取り付け

注:イグニッションコイルをスパークプラグに挿入する前に、イグニッションコイルの潤滑の説明に従ってシール剤を塗布します。

1. シリンダーヘッドの穴にコイルを取り付けます。
2. イグニッションコイルを押し下げ、スパークプラグの先端に取り付けます。
3. シールがエンジンのバルブカバーの上面に正しく納まっていることを確認してください。

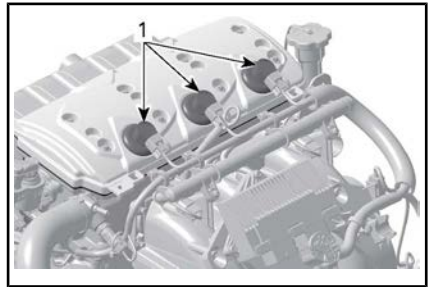

代表的な例

1. 正しく収まっている状態のシール

スパークプラグ

スパークプラグの取り外し

1. シートを開きます。
2. リアベンチレーションボックスを取り外します(ボックスがある場合)。
3. イグニッションコイルインプットコネクターを外します。
4. イグニッションコイルを取り外してください。イグニッションコイルの取り外しを参照してください。

警告

決して、配線ハーネスから外す前に、スパークプラグからイグニッションコイルを取り外さないください。ビルジ内に、可燃性の蒸気が存在する場合があります。綱コードがエンジンカットオフスイッチに取り付けられていると、コイルのスパークプラグ側でスパークが発生して、爆発を引き起こす恐れがあります。

5. スパークプラグソケットを使用して、スパークプラグにかかっているトルクを解放します。

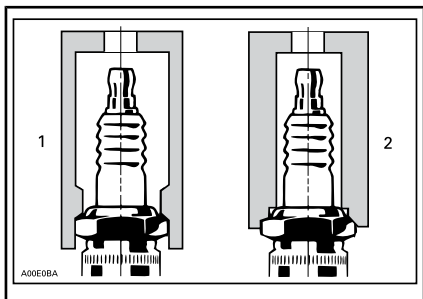

1. 認定ソケット
2. 不適切なソケット
6. 圧縮空気ですパークプラグとシリンダーヘッドを清掃します。
7. スパークプラグを緩め、次にイグニッションコイルを使ってスパークプラグをスパークプラグホールから引き出します。

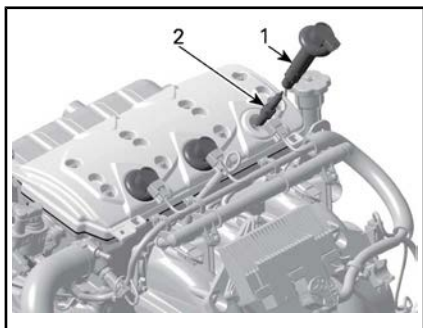

1. イグニッションコイル
2. スパークプラグ

スパークプラグの取り付け

取り付ける前に、シリンダーヘッドやスパークプラグの接触面にホコリが付いていないことを確認します。

1. ワイヤフィーラーゲージを使用して、次のチャートで指定するように電極のギャップを設定します。

スパークプラグ	トルク	ギャップ MM
NGK DCPR8E (または同等)	手で締める +ソケット 1/4 回転	0.75 (.030)

2. スパークプラグのねじ山に焼き付き防止潤滑剤を塗布し、焼き付きを防止します。
3. スパークプラグを手でシリンダーヘッドにねじ込みます。次に、認定スパークプラグソケットで、スパークプラグを時計方向へさらに1/4回転させて締めます。
4. イグニッションコイルを取り付けます。イグニッションコイルの取り付けを参照してください。
5. シートを閉じます。

エキゾーストシステム

エキゾーストシステムの洗浄

真水によるエキゾーストシステムとインタークーラー(スーパーチャージャー付きモデル)の洗浄は、水に含まれる塩分やその他の化学物質による腐食効果を中和するために必要不可欠です。また、これによってウオータージャケットおよび/またはホース内の砂、塩、貝殻などの異物がある程度まで取り除くこともできます。

260 エンジンを除く全モデル

真水によるエキゾーストシステムの洗浄は、水に含まれる塩分やその他の化学物質による腐食効果を

中和するために必要不可欠です。これによってウォータージャケット（エキゾーストシステム、インタークーラー（スーパーチャージャー付きエンジン）、およびホース）内の砂、塩、貝殻などの異物がある程度まで取り除くこともできます。

エキゾーストシステムのフラッシングは、その日はもうウォータークラフトを使用しないと思われるとき、またはウォータークラフトを長期にわたって保管するときに実施してください。

注記: 必要に応じてシステムのフラッシングを行わないと、エキゾーストシステムに重大な損傷を及ぼす可能性があります。手順全体を通してエンジンの作動を確認してください。

警告

この作業は換気のよい場所で行ってください。エンジンコンパートメント内の部品の一部は、きわめて高温になる場合があります。直接皮膚に触れると火傷の原因になります。エンジンが回っている間は、電気系の部品やジェットポンプまわりに触れないでください。

警告

ウォータークラフトを水から上げた状態でエンジンを回すと、ライドプレートの熱交換器がたいへん熱くなります。火傷のおそれがありますので、ライドプレートには触れないようにしてください。

ウォータークラフト後部にあるコネクタに、散水用ホースを接続してください。まだ水栓は開かないでください。

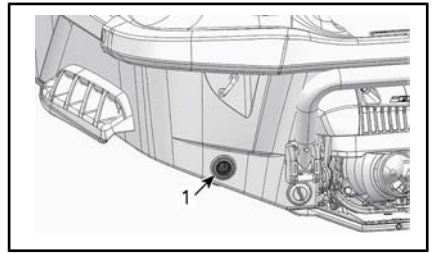

1. 取水口コネクタ

注: 散水用ホースの取り付けを簡単にするためにクイックコネクタアダプターを使用する場合は、以下のツールを推奨します。

推奨されるツール

フラッシングコネク
ターアダプター (P/N
295 500 473)

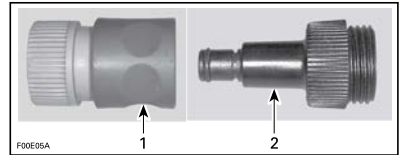

1. クイックコネクタアダプター
2. フラッシングコネクタアダプター

エキゾーストシステムのフラッシングを行うには、まず左右エンジンをかけてから、その後直ちに水栓を開いてください。

注記: 必ずエンジンを始動してから、水栓を開けてください。オーバーヒートを防ぐため、エンジンがかかったらすぐに水栓を開けてください。ウォータークラフトを水から上げている場合、エキゾーストシステムに水を供給せずにエンジンをかけないでください。

エンジンを 4000 - 5000 RPM の高速アイドルリングで約 20 秒間回します。

注記: エンジンを 2 分間以上回さないでください。ウォータークラフトが水から上がっているときは、ドライブラインシールが冷却されないためです。

洗浄している間、ジェットポンプから水が流れ出てくることを確認してください。

先に水栓を開けてから、その後エンジンを止めます。

注記: 必ず水栓を開けてから、エンジンを止めてください。

散水用ホースを取り外します。

注記: 作業を終えたら、フラッシングコネクタアダプターを取り外してください（使用した場合）。

260エンジン搭載モデル

注記: ウォータークラフトが塩水で使用された場合、機械的コンポーネントの深刻な損傷を防ぐために、エキゾーストシステムを毎日洗い流す必要があります。

洗浄作業は、その日はもうウォータークラフトを使用しないと思われるとき、またはウォータークラフトを長期にわたって保管するときに実施してください。



警告

この作業は換気のよい場所で行ってください。

次の手順に従ってください：

ジェットポンプのインレットとアウトレットに水を吹きかけて洗い、その後でXPSルーブコーティング剤または同等品を塗布してください。

注意 ウォータークラフトを水から上げた状態でエンジンを回すと、ライドプレートの熱交換器がたいへん熱くなります。火傷のおそれがありますので、ライドプレートには触れないようにしてください。

ウォータークラフトの後部(船尾の左舷)に位置するコネクタに散水用ホースをつなぎます。この場合、水栓は開けないでください。

注記: 必ずエンジンを起動してから、水栓を開けてください。さも

ないと、水がエンジン内に入ってしまう。

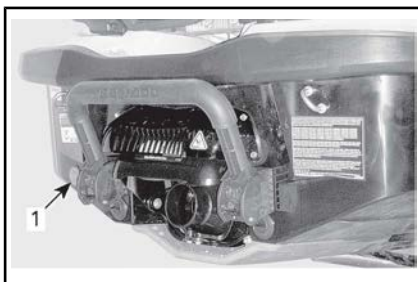

代表的な例

1. フラッシングコネクタの位置

注: オプションのクイックコネクタアダプターおよびホース金具を使用できます (P/N 295 500 473)。エンジンの洗浄には、ホースピンチャーは必要ありません。



クイック接続ホースアダプター

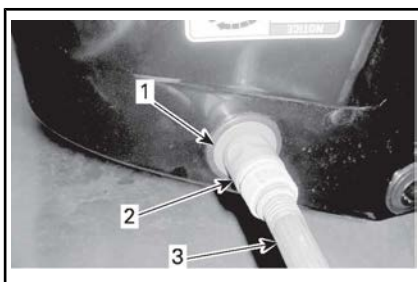

代表的な例

1. ホースアダプター (オプション、必ずしも必要ありません)
2. クイックコネクタ金具 (オプション、必ずしも必要ありません)
3. 散水用ホース

洗浄を行うには、まずエンジンをかけてから、その後ただちに水栓を開いてください。

注意 エンジンコンパートメント内の部品の一部は、きわめて高温になる場合があります。直接皮膚に触れると火傷の原因になります。エンジンが回っている間は、電気系の部品やジェットポンプまわりに触れないでください。

注記: まだエンジンが冷えていない場合は洗浄を行わないでください。必ずエンジンを始動してから、水栓を開けてください。オーバーヒートを防ぐため、エンジンがかかったらすぐに水栓を開けてください。

エンジンをアイドル速度で90秒起動させます。

注記: ウォータークラフトを水から上げている場合、エキゾーストシステムに水を供給せずにエンジンをかけないでください。

洗浄している間、ジェットポンプから水が流れ出てくることを確認してください。水が出て来ない場合は、Sea-Doo認定ディーラーに整備を依頼してください。

注記: エンジンを2分間以上回さないでください。ウォータークラフトが水から上がっているときは、ドライブラインシールが冷却されないためです。

水栓を閉じ、エンジンを5000RPMで5秒間走らせ、エンジンを止めます。

注記: 必ず水栓を閉めてから、エンジンを止めてください。さもないと、水がエンジン内に入ってしまう。

注記: 洗浄作業を終えたら、クイックコネクタアダプターを取り外してください（使用した場合）。

ライドプレートとウォーターインテークグレート

ライドプレートとウォーターインテークグレートの点検

ライドプレートとジェットポンプのウォーターインテークグレートに損傷がないか点検します。損傷した部品の修理や交換については、Sea-Doo認定ディーラーにお問い合わせください。

警告

インテークグレートを点検する場合は、必ず前もって綱コードをエンジンカットオフスイッチから取り外してください。

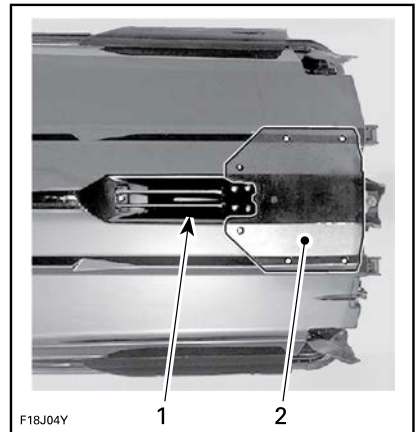

代表的な例—これらの部分を点検

1. ウォーターインテーク
2. ライドプレート

犠牲陽極

犠牲陽極の点検

磨耗を確認します。半分以上磨耗している場合は、陽極を交換してください。

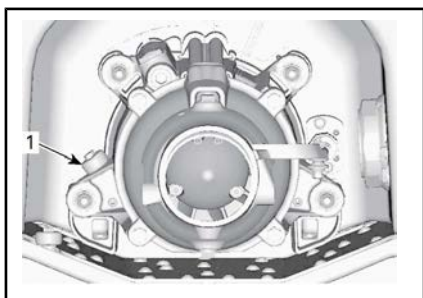

1. 犠牲陽極の位置

犠牲陽極の取り外し

犠牲陽極の六角ネジをゆるめ、陽極を取り外してください。



犠牲陽極の取り付け

取り付けは取り外しと逆の順序で行います。

分解図で指示されているように陽極の留めネジを締めてください。

スキー／ウエイクボードポスト (Wake)

スキー／ウエイクボードポストの点検

スキー／ウエイクボードポストの機能を点検します。スムーズに上下にスライドすることを確認してください。ロック機構の作動を確認します。締め付け具の締め付けを点検します。何か問題がある場合は、スキー／ウエイクボードポストを使用せず、Sea-Doo認定ディーラーに修理を依頼してください。

スキー／ウエイクボードポストの潤滑

スキー／ウエイクボードポストを清掃し、SUPER LUBE GREASE (P/N 293 550 030)または同等品を軽く塗布します。

ポストは全長にわたって潤滑します。

余分なグリースをすべて拭き取り、ポストをもう一度取り付けます。

何度か引き出しては押し込んで、潤滑剤をよく行き渡らせてください。

ヒューズ

ヒューズの取り外しと取り付け

ヒューズの取り外しがしやすいように、ヒューズボックス内にあるヒューズリムーバー／インストローラーを使用します。

ヒューズの点検

電気系に問題が生じたときはヒューズを点検してください。ヒューズが溶けている場合は、同じ定格値のヒューズと交換します。

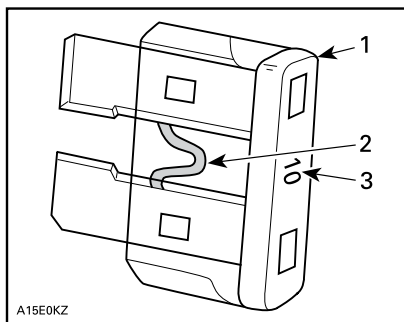

代表的な例

1. ヒューズ
2. 溶けていないか確認
3. 定格アンペア値

警告

本来のヒューズより定格値の高いものを使わないでください。重大な損傷の原因になることがあります。ヒューズが溶けた場合は、再始動をする前に問題の原因を特定して、修理を行ってください。修理についてはSea-Doo認定ディーラーに問い合わせてください。

ヒューズの位置

すべてのヒューズは、単一のヒューズボックスの中にあります。

ヒューズボックスをアクセスするには：

サスペンション付きのモデル

ボーディングプラットフォームを開きます。

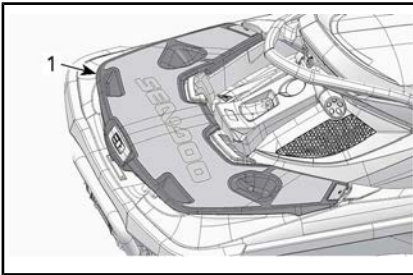
**1. ボーディングプラットフォーム**

右手の後部ストレージビンを固定している2つのプラスチック製のリベットを取り外し、固定デッキからストレージビンを取り外します。ヒューズボックスはストレージビンの真下にあり、バッテリーホルダーの前面に取り付けられています。

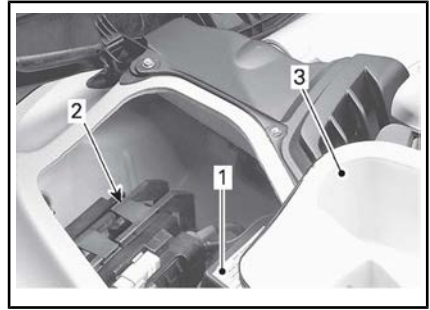

代表的な例

1. ヒューズボックス
2. バッテリーホルダー
3. ストレージビン

サスペンションなしのモデル

後方のデッキ部分にある右舷のアクセスパネルを開きます。

**1. 右舷アクセスパネル****すべてのモデル**

ヒューズボックスカバーを取り外すには、両方のロックングタブを同時につまみ、そのままヒューズボックスカバーを引いて開けます。

注: ヒューズの定格と場所は、ヒューズボックスカバーに図示されています。

ヒューズの説明

ヒューズ	定格	説明
1	5A	iSコントロール(インテリジェントサスペンション)(GTX LTD iSのみ)
2	15 A	診断機能コネクタ
3	3 A	[スタート/ストップ]ボタン
4	3 A	GPS
5	30 A	iBR
6	30 A	充電
7	30 A	iS
8	30 A	バッテリー
9	—	未使用
10	—	未使用
11	3 A	深度計(装備されている場合)
12	3 A	ゲージ、OTASおよびCAPS
13	10 A	1番シリンダー (イグニッションコイルと燃料噴射)
14	10 A	2番シリンダー (イグニッションコイルと燃料噴射)
15	10 A	3番シリンダー (イグニッションコイルと燃料噴射)
16	5 A	スターターソレノイド
17	5 A	iBRコントロール
18	10 A	燃料ポンプ
19	15 A	ECM

ウォータークラフトのお手入れ

ウォータークラフトは毎日水中から出してください。

使用後のお手入れ

エキゾーストシステムの洗浄

ウォータークラフトを塩水や汚れた水で使用した場合、エキゾーストシステムは毎日洗浄しなければなりません。

メンテナンスの手順を参照してください。

注:スーパーチャージャー付きモデルでは、インタークーラーも同時に洗浄してください。

泥水や塩水で使用した場合の追加の手入れ

ウォータークラフトを泥水や特に塩水で使用した場合は、ウォータークラフトとそのコンポーネントを保護するため、さらに追加の手入れを行う必要があります。

ウォータークラフトのビルジ部分を真水で洗い流してください。

ビルジ部分を洗うために高圧洗浄器を使用しないでください。**低水圧だけを使用してください(例、散水用ホース)。**

高圧の水は電気系統や機械系統の損傷につながる可能性があります。

⚠️ 注意 メンテナンス作業を行う前に、十分にエンジンの熱を冷ましてください。

注記: 次のような適切な手入れを行わないと:ウォータークラフトを塩水で使用した場合、ウォータークラフトのすすぎ、エキゾーストシステムの洗浄、防蝕処理などを行わないと、ウォータークラフトとそのコンポーネントの損傷につながります。また、直射日光が当たるところでウォータークラフトを保管しないでください。

ウォータークラフトの清掃

ボディと船体

時々、船体および様々なコンポーネントを石鹼水(強い洗剤は使用しないでください)で洗ってください。エンジンおよび/または船体に付着した海洋微生物を取り除いてください。シリコンワックスなど、研磨剤の入っていないワックスを塗布します。

注記: ファイバーグラス製やプラスチック製の部品の清掃には、強い洗剤、脱脂剤、塗装用シンナー、アセトンやその他の強い化学または石油タイプのクリーナーなどは使用しないでください。

シートやファイバーグラス部分の汚れは、「Knight's Spray-Nine⁺」またはその同等品で取り除ける場合があります。

カーペットを清掃するには、3M[™] シトラスベースのクリーナー(24oz スプレー缶)または同等品を使用してください。

⚠️ 警告

表面がつるつるになり、乗船者がウォータークラフトから落ちるかもしれないので、カーペットやシートにはプラスチックまたはビニル製のプロテクターは付けしないでください。

環境を守るため、燃料、オイル、洗浄用溶剤などを水路に流さないでください。

スピードタイのロープ

スピードタイ部分や係留ロープを使用可能な状態に保つには、最低限度のメンテナンスが必要です。

ロック機構や係留ロープを真水で洗って、塩分、砂あるいはその他の堆積物を取り除きます。

注記: スピードタイ部分を洗う際は、高圧の水は使わないでください。

乾燥させてください。

保管、シーズン前の準備

保管



警告

燃料とオイルは可燃性です。定期点検チャートでも指定されているように、燃料システムの機能の点検は、Sea-Doo認定ディーラー、修理工場、任意の個人にご依頼ください。

長期保管の前には、Sea-Doo認定ディーラー、修理工場、任意の個人によるウォータークラフトの整備を受けることを推奨していますが、次のような作業は最小限の工具で自分で実施できます。

注:このセクションで説明されている通りの順番で以下の作業を実行してください。

注記: 保管中はエンジンをかけないでください。

推進システム

ジェットポンプの清掃
ジェットポンプのインレットとアウトレットに水を吹きかけて洗い、その後でXPSループコーティング剤 (P/N 293 600 016) または同等品を塗布してください。



警告

ジェットポンプまわりの清掃を行う場合は、予期せずエンジンを始動してしまわないように、必ず綱コードをエンジンカットオフスイッチから取り外してください。この操作を行う場合、必ずエンジンを停止してください。

ジェットポンプの点検
ジェットポンプに水が入った場合、インペラーのカバー(後部コーン)を取り外してチェックします。その場合、Sea-Doo認定ディーラーにご相談ください。

燃料システム

燃料システムの保護
XPS FUEL STABILIZER (XPSガソリン安定化剤) (P/N 413 408 601) (または同等品) を燃料タンクに注入すると、ガソリンの劣化や燃料システムのゴム質の堆積を防止できます。正しい使い方については、安定化剤のメーカーの使用上の注意に従ってください。

注記: 燃料システムを良好な状態で維持するために、保管時には燃料安定剤を追加することを強く推奨いたします。燃料システムのコンポーネントをニス状の堆積物から保護するため、ガソリン安定化剤はエンジンの潤滑を行う前に燃料タンクの上まで添加してください。

給油のセクションで説明されている通りに燃料タンクを満タンにします。燃料タンク内に水がないことを確認してください。

注記: 燃料タンクに水が入ったままにすると、燃料噴射装置の内部に重大な損傷が発生する恐れがあります。

エンジンおよび排気

エキゾーストシステムの洗浄
メンテナンスの手順のセクションで説明されている手順を実行します。

エンジンのオイル交換とオイルフィルターの交換
オイルとフィルターの交換は、Sea-Doo認定ディーラー、修理工場、任意の個人により実施してください。

260エンジン搭載モデル
インタークーラーの結露によって溜まる水を放出することが重要です。

次の手順に従ってください：

1. ボーディングプラットホームを開け、右手のストレージビンを取り外します。

2. インタークーラーのアウトレットホースに調整線が描かれていることを確認してください。これにより、再取り付け時にホースが撓れていたり、振れていないことを確認できます。
3. インタークーラーのアウトレットホースを保持しているクランプを緩めます。
4. インタークーラーからアウトレットホースを取り外します。

注:このホースは、スロットル本体のインレットに供給します。

5. iSモデルでは、iSモジュールに二、三枚のぼろ布またはビニール製の袋を掛けて、インタークーラーから放出される水から保護します。

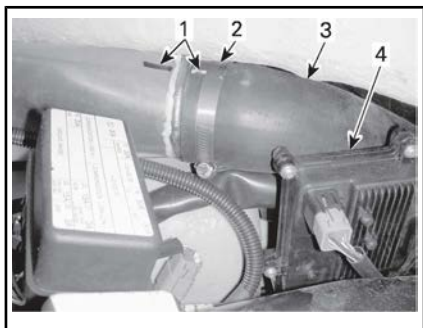

代表的な例

1. ホースの調整線
 2. ホースクランプ
 3. インタークーラーのアウトレットホース
 4. iSモジュール
6. 何度か、エンジンを始動し、4000 RPMまで回転速度を上げてください。

注:エンジンに重大な損傷を与えるおそれがあるので、エアインテークシステムが異物を吸い込まないように気をつけてください。

7. エンジンを止めます。
8. インタークーラーのエアアウトレットホースを再度取り付けて、エンジンが適切に作動するように取り外す前と同様に正し

く調整されているかを確認します。

エキゾーストシステムの排水凍結温度まで下がる場所では、エキゾーストシステムやインタークーラーに溜まった水を取り除かなければなりません。

船尾の左舷側にあるフラッシングコネクターを使って、ジェットポンプから水が流れないようにするまで、379kPaの圧力がかかった空気をシステムに噴射します。

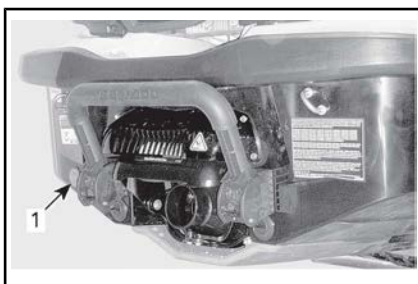

代表的な例

1. フラッシングコネクター

排水手順を簡単にするため、次のホースを組み立てできます。

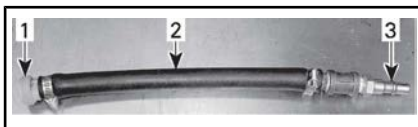

代表的な例

1. フラッシングコネクターアダプター
2. ホース 12.7mm
3. エアホース雄アダプター

注記:エキゾーストシステムを排水しないと、インタークーラー(スーパーチャージャー付きモデル)やエキゾーストマニホールドに重大な損傷が起きるおそれがあります。

特殊工具を取り外します。

エンジン内部の潤滑

1. シートを開きます。

エンジンの上にあるエアベンチレーションボックスを取り外します(ボックスがある場合)。

2. イグニッションコイルを取り外します。メンテナンスの手順を参照してください。
3. スパークプラグを取り外します。メンテナンスの手順を参照してください。
4. スパークプラグホール内にXPS LUBE (P/N 293 600 016)または同等品をスプレーしてください。
5. 燃料が噴射したり、エンジンのクランク中に点火したりしないように、スロットルレバーをいっぱいまで押し、ハンドルバーに対して保持します。
6. [スタート/ストップ]ボタンを押して、エンジンを数回クランクさせます。これで、シリンダーウォールにオイルを行き渡らせます。
7. スパークプラグのねじ山に焼き付き防止潤滑剤を塗布し、スパークプラグを元通りエンジンに取り付けます。メンテナンスの手順を参照してください。
8. イグニッションコイルを取り付けます。メンテナンスの手順を参照してください。

エンジン冷却液のテスト

不凍液を交換しない場合は、密度をテストしてください。

不凍液の交換と比重テストは、Sea-Doo認定ディーラーに依頼してください。

注: 不凍液の劣化を防ぐため、300時間ごと、あるいは5年ごとに不凍液を交換してください。

注意 不凍液の密度が適切でないと、気温が氷点下になる場所にウォータークラフトが保管された場合、冷却システム内で液体が凍るおそれがあります。これはエンジンに重大な損傷を及ぼします。

電子システム

バッテリーの取り外しと充電

Sea-Doo認定ディーラーにご相談ください。

警告

ウォータークラフトに取り付けたまま、バッテリーを充電またはブーストしないでください。

エンジンコンパートメント

エンジンコンパートメントの清掃ビルジを温水と洗剤、またはビルジクリーナーで清掃します。洗った後はよくすすいでください。ウォータークラフトのフロント部分を持ち上げて、ビルジドレンプラグからビルジ内の水を完全に排水してください。

防蝕処理

エンジンコンパートメント内に残っている水を拭き取ってください。

エンジンコンパートメント内の金属製コンポーネントに、XPSルーブ潤滑剤 (P/N 293 600 016)または同等品をスプレーしてください。

注: 保管中は、シートを部分的に開けておいてください。エンジンコンパートメントの結露と、それによる腐食の可能性を防ぐことができます。

ボディと船体

ボディと船体の清掃

ボディを石鹼水（強い洗剤は使用しないでください）で洗います。洗った後は真水でよくすすいでください。船体に付着した海洋微生物を取り除いてください。

注意 ファイバーグラス製やプラスチック製の部品の清掃には、強い洗剤、脱脂剤、塗装用シンナー、アセトンやその他の強い化学または石油タイプのクリーナーなどは使用しないでください。

ボディと船体の修理

ボディのコンポーネントや船体に修理が必要な場合は、Sea-Doo認定ディーラーにご相談ください。

ボディと船体の保護

ボディに品質の良い船舶用ワックスを塗ってください。

ウォータークラフトを屋外に保管する場合は、太陽光線と汚れがプラスチック製コンポーネントやウォータークラフトの仕上げを損なったり、ホコリが堆積したりするのを防ぐため、不透明な防水カバーで覆ってください。

注記: ウォータークラフトを水に浮べたまま長期間保管しないでください。また、直射日光が当たる場所でウォータークラフトを保管しないでください。ウォータークラフトをビニール製の袋に入れて保管しないでください。

シーズン前の準備

定期点検チャートに従ってメンテナンスの準備を実施します。

100 時間ごとまたは 1 年間の項目に記載されている全作業を必ず実施してください。

シーズン前のメンテナンス準備は、Sea-Doo認定ディーラー、修理工場、任意の個人により実施してください。

注: 要求事項ではありませんが、安全関連のメーカーの改良キャンペーンを Sea-Doo認定ディーラーに依頼する際に、同時にシーズン前のメンテナンス準備も依頼することを推奨いたします。



警告

定期点検チャートで詳しく解説された手順のみを実施してください。このガイドで触れていないコンポーネントやシステムについては、定期的にSea-Doo認定ディーラーに整備を依頼されることを推奨いたします。

注記: コンポーネントの状態が良くないと思われる場合は、BRP純正部品または認定された同等品と交換してください。

技術情報

ウォータークラフトの識別

ウォータークラフトの主要な構成要素（エンジンと船体）は、それぞれ異なる製造番号で識別されます。保証を受けるときや、盗まれたウォータークラフトを探すときに、これらの番号を確認する必要があります。

船体識別番号

船体識別番号(HIN)は、ウォータークラフト後部のフットボードの上にあります。



代表的な例

1. 船体識別番号(HIN)

これは12桁の数字で構成されています：

YDV 12345 L 8 09
年式
製造年
製造月
製造番号 (数字の代わりにアルファベットが使われることもあります)
製造者



代表的な例

1. エンジン識別番号(EIN)

エンジン識別番号

エンジン識別番号(EIN)はエンジンの前端にあります。

RF D.E.S.S. キー

ラジオ周波数デジタル暗号化セ
キュリティシステム(D.E.S.S.)

Industries Canada 認証 12006A-
M01456

この機器は、Industry Canada の
RSS-GEN および RSS-210 に準拠し
ています。

FCC 認証 2ACERM01456

以下の機器は FCC 規制パート15C
に準拠しています。

ユーザーへの**警告** メーカーによっ
て承認されていない変更/改良がさ
れた場合、ユーザーが機器を操縦
する権限が無効になる場合があり
ます。

欧州での準拠：

以下の機器は以下の規格に準拠し
ています。

ETSI EN 300 330-2

ETSI EN 60950-1

エンジンの排出ガスに関する情報

製造者の義務

1999年型以降のエンジンについて、船舶用エンジンのPWC製造者は各エンジンの出力分類に応じて有害排出物レベルを測定し、アメリカ合衆国環境保護局（EPA）によるエンジンの認証を受けなければならないようになりました。これに伴ない、有害排出物のレベルとエンジンの仕様を表示した排出ガス制御情報ラベルを、製造の時点でウォータークラフトに貼付しなければなりません。

ディーラーの義務

排出ガス制御情報ラベルを貼付された1999年型以降のすべてのSea-Dooウォータークラフトの整備を行う場合、各部の調整はメーカー指定の公表された仕様値以内でなければなりません。

排出ガス関連コンポーネントの交換または修理は、有害排出物レベルを所定の認証基準以内に維持できるように方法で行われなければなりません。

ディーラーでは、エンジンの出力を変更したり、有害排出物のレベルが定められたメーカーの仕様値を超えるようなエンジンの改造を行ってはけません。

高度調整などのように、メーカーの指示による変更は例外とします。

オーナーの義務

オーナー／オペレーターには、有害排出物レベルを所定の認証基準以内に維持するためのエンジンのメンテナンス実施が要求されます。

オーナー／オペレーターは、エンジンの出力を変更したり、有害排出物のレベルが定められたメーカーの仕様値を超えるようなエンジンの改造を自ら行ったり、誰かに行わせてはなりません。

EPA排出ガス規制

BRPが製造した1999年型以降のすべての新しいSea-Dooウォータークラフトは、ウォータークラフト用エンジンによる大気汚染防止のための規則の要求事項に適合した製品として、EPAの認証を受けています。この認証は特定の調整箇所をメーカー基準値に合わせることで条件となっています。このため、製品の整備に関するメーカーの指定手順は厳密に守られなければならない、現実的に可能な限り、設計の当初の意図に忠実な形で行われなければなりません。

以上に挙げたそれぞれの義務は概説的なものでしかなく、船舶用エンジンの有害排出物に関するEPAの要求事項に関連した規則と規制の完全な一覧ではありません。この件についてより詳しい情報をお求めの場合は、下記にお問い合わせください：

U.S. Environmental Protection Agency
Office of Transportation and Air Quality
1200 Pennsylvania Ave. NW
Mail Code 6403J
Washington D.C. 20460

EPAのインターネットウェブサイト:

<http://www.epa.gov/otaq>

仕様

ウォータークラフト	GTX LIMITED S 260	GTX LIMITED 215	GTX 155/ GTX S 155
エンジン			
タイプ	Rotax® 4-TEC. シングルオーバーヘッドカムシャフト (SOHC)		
定格出力 ⁽¹⁾	179 kW @ 8000 RPM	152 kW @ 8000 RPM	106 kW @ 7300 RPM
吸気	スリップクラッチ搭載のギア駆動スーパーチャージャー水冷式インタークーラー/エアインタークーラー		自然吸気
シリンダ数	3		
バルブ数	12バルブ (気筒あたり 4バルブ) 油圧リフター付き (調整不要)		
ボア	100 mm		
ストローク	63.4 mm		
排気量	1 494 cm ³		
圧縮比	8.4:1		10.6:1
冷却システム			
タイプ	クローズループ冷却システム (CLCS)		
燃料システム			
燃料噴射タイプ	iTC (インテリジェント・スロットル・コントロール) 付きマルチポイント燃料噴射アクチュエーター付きシングルスロットルボディ (62 mm)		

ウォータークラフト		GTX LIMITED S 260	GTX LIMITED 215	GTX 155/ GTX S 155
電気システム				
イグニッション		IDI(誘導放電点火)		
スパークプラグ	メーカーと型式	NGK、DCPR8E または同等		
	ギャップ	0.75 mm		
バッテリー		12 V、30 A・h、電解液タイプ		
推進				
推進システム		iBR(インテリジェントブレーキおよびリバーズ)搭載Sea-Doo®ジェットポンプ		
ジェットポンプ	タイプ	軸流式、単段。 ラージハブと10-ベーンスターター		
	材質	アルミニウム		
インペラー		ステンレス		
推進 (続き)				
トランスミッション	タイプ	直接駆動		
VTSシステム		はい		
寸法				
全長		353.5 cm		
幅		122.4 cm		
高さ	GTX 155/GTX Limited 215	116.6 cm		
	GTX Limited iS 260 GTX S 155	111.4 cm		

ウォータークラフト		GTX LIMITED S 260	GTX LIMITED 215	GTX 155/ GTX S 155
重量および積載量				
重量(乾燥時)	GTX 155	392 kg		
	GTX Limited 215	399 kg		
	GTX S 155	458 kg		
	GTX Limited iS 260	467 kg		
乗員数(最大許容荷重を参照)		3		
保管能力	GTX 155 GTX Limited 215	52 L		
	GTX S 155 GTX Limited iS 260	62 L		
最大許容荷重 (乗員+荷物)	GTX 155 GTX Limited 215	272 kg		
	GTX S 155 GTX Limited iS 260	227 kg		

ウォータークラフト		GTX LIMITED S 260	GTX LIMITED 215	GTX 155/ GTX S 155	
燃料、オイル、冷却液					
燃料 - 燃料に関する要件を参照してください	タイプ	プレミアム無鉛		無鉛レギュラー	
	最小オクタン価	91 AKI (RON+MON)/2		87のポンプ 掲示のAKI (RON+MON)/2	
		95 RON		91 RON	
	タンク容量	GTX 155 GTX Limited 215	60 L		
		GTX S 155 GTX Limited iS 260	70 L		
エンジンオイル	タイプ	XPS合成ブレンドオイル(夏季用)。 詳細はメンテナンスのセクションを 参照してください。			
	容量	3 L フィルター付きオイル交換			
冷却システム	冷却液タイプ	このガイドのメンテナンス手順のセクションに記載のエンジン冷却液をご参照ください。			
	容量	5.5 L			

(1) プロペラシャフトに関するISO 8665に基づく定格出力。

ウォータークラフト		RXT-X 260	RXT-X S 260	RXT 260
エンジン				
タイプ		Rotax® 4-TEC.シングルオーバーヘッドカムシャフト (SOHC)		
定格出力 ⁽¹⁾		179 kW @ 8000 RPM		
吸気		スリップクラッチ搭載のギア駆動スーパーチャージャー水冷式インタークーラー/エアインタークーラー		
シリンダ数		3		
バルブ数		12バルブ (気筒あたり 4バルブ) 油圧リフター付き (調整不要)		
ボア		100 mm		
ストローク		63.4 mm		
排気量		1 494 cm ³		
圧縮比		8.4:1		
冷却システム				
タイプ		クローズループ冷却システム (CLCS)		
燃料システム				
燃料噴射タイプ		iTC (インテリジェント・スロットル・コントロール) 付きマルチポイント燃料噴射アクチュエーター付きシングルスロットルボディ (62 mm)		
電気システム				
イグニッション		IDI (誘導放電点火)		
スパークプラグ	メーカーと型式	NGK、DCPR8E または同等		
	ギャップ	0.75 mm		
バッテリー		12 V、30 A・h、電解液タイプ		

ウォータークラフト		RXT-X 260	RXT-X S 260	RXT 260
推進				
推進システム		iBR (インテリジェントブレーキおよびリバース)搭載Sea-Doo®ジェットポンプ		
ジェットポンプ	タイプ	軸流式、単段。ラージハブと10-ベーンスターター		
	材質	アルミニウム		
インペラー		ステンレス		
トランスミッション	タイプ	直接駆動		
VTS	タイプ	はい		
寸法				
全長		353.5 cm		
幅		122.4 cm		
高さ		118.1 cm	116.6 cm	

ウォータークラフト	RXT-X 260	RXT-X S 260	RXT 260
重量および積載量			
重量(乾燥時)	401 kg	462.7 kg	399 kg
乗員数 (最大許容荷重を参照)	3		
保管能力	52 L	62 L	52 L
最大許容荷重 (乗員+荷物)	272 kg	227 kg	272 kg
燃料、オイル、冷却液			
燃料 - 燃料に 関する 要件を参照し てください	タイプ	プレミアム無鉛	
	最小オクタン価	91 AKI (RON+MON)/2	
		95 RON	
燃料タンク容 量	RXT-X aS 260	70 L	
	RXT-X 260, RXT 260	60 L	
エンジンオイ ル	タイプ	XPS合成ブレンドオイル(夏季用)。 詳細はメンテナンスのセクションを参照して ください。	
	容量	3 L フィルター付きオイル交換	
冷却システム	冷却液タイプ	このガイドのメンテナンス手順のセクション に記載のエンジン冷却液をご参照ください。	
	容量	5.5 L	

(1) プロペラシャフトに関するISO 8665に基づく定格出力。

ウォータークラフト		WAKE PRO 215
エンジン		
タイプ	Rotax® 4-TEC. シングルオーバーヘッドカムシャフト (SOHC)	
定格出力 ⁽¹⁾	152 kW @ 8000 RPM	
吸気	スリップクラッチ搭載のギア駆動スーパーチャージャー水冷式インタークーラー/エアインタークーラー	
シリンダ数	3	
バルブ数	12/バルブ (気筒あたり4バルブ) 油圧リフター付き (調整不要)	
ボア	100 mm	
ストローク	63.4 mm	
排気量	1 494 cm ³	
圧縮比	8.4:1	
冷却システム		
タイプ	クローズループ冷却システム (CLCS)	
燃料システム		
燃料噴射タイプ	iTC (インテリジェント・スロットル・コントロール) 付きマルチポイント燃料噴射アクチュエーター付きシングルスロットルボディ (62 mm)	
電気システム		
イグニッション	IDI (誘導放電点火)	
スパークプラグ	メーカーと型式	NGK、DCPR8E または同等
	ギャップ	0.75 mm
バッテリー	12 V、30 A・h、電解液タイプ	

ウォータークラフト		WAKE PRO 215
推進		
推進システム		iBR (インテリジェントブレーキおよびリバース)搭載Sea-Doo®ジェットポンプ
ジェットポンプ	タイプ	軸流式、単段。ラージハブと10-ベーンスターター
	材質	アルミニウム
インペラー		ステンレス
トランスミッション	タイプ	直接駆動
VTS	タイプ	はい
寸法		
全長		353.5 cm
幅		122.4 cm
高さ		116.6 cm

ウォータークラフト		WAKE PRO 215
重量および積載量		
重量(乾燥時)		399 kg
乗員数(最大許容荷重を参照)		3
保管能力		52 L
最大許容荷重 (乗員+荷物)		272 kg
スキー/ウエイクボードポストのスキーヤーやウエイクボーダーの最大グロス重量		114 kg
燃料、オイル、冷却液		
燃料-燃料に関する要件を参照してください	タイプ	プレミアム無鉛
	最小オクタン価	91 AKI (RON+MON)/2
		95 RON
	タンク容量	60 L
エンジンオイル	タイプ	XPS合成ブレンドオイル(夏季用)。詳細はメンテナンスのセクションを参照してください。
	容量	3 L フィルター付きオイル交換
冷却システム	冷却液タイプ	このガイドのメンテナンス手順のセクションに記載のエンジン冷却液をご参照ください。
	容量	5.5 L

(1) プロペラシャフトに関するISO 8665に基づく定格出力。

注: BRPは、それ以前に製造された製品に同様の改良を加える義務を負うことなく、その製品の設計や仕様の変更、追加、または改良を行う権利を留保します。

トラブルシューティング

トラブルシューティングのガイドライン

エンジンが始動しない

1. 綱コードが取り外されている。
 - [スタート/ストップ]ボタンを押します。
 - スタート/ストップボタンを押してから5秒以内に、エンジンカットオフスイッチに綱コードキャップを取り付けます。
 - 2回のビーブ音が聞こえたら、スタート/ストップボタンを押しません。
2. ECMがD.E.S.S.キーを認識しない。
 - Sea-Doo認定ディーラーにご相談ください。
3. ヒューズが切れている:メイン、電気スターター、またはECM。
 - 配線を点検し、ヒューズを交換してください。
4. バッテリーが放電している。
 - Sea-Doo認定ディーラーにご相談ください。

警告

ウォータークラフトに取り付けたまま、バッテリーを充電またはブーストしないでください。電解液は有毒で危険です。目に入らないように、また皮膚や衣服に触れないように注意してください。

5. バッテリー接続部の腐食または緩み。アース不良。
 - Sea-Doo認定ディーラーにご相談ください。
6. エンジンが水を吸った。
 - 特殊な手順のエンジンが水を吸い込んだときを参照してください。
7. センサーまたはECMの異常。
 - Sea-Doo認定ディーラー、修理工場、任意の個人による、整備、修理、または交換を行ってください。保証請求に関する詳細は、本書に記載された米国 EPA 排出ガス関連保証を参照してください。
8. ジェットポンプが回らない。
 - 異物を取り除いてみてください。異物が絡んだのではない場合は、Sea-Doo認定ディーラーにご相談ください。

エンジンがゆっくりとクランクする

1. バッテリーケーブルの接続が緩んでいる。
 - 点検/清掃/締め付けを行ってください。
2. バッテリーが放電しているか、弱っている。
 - Sea-Doo認定ディーラーにご相談ください。
3. スターターが弱っている。
 - Sea-Doo認定ディーラーにご相談ください。

クランクは回るが、エンジンが始動しない

1. 燃料タンクに燃料が入っていない、または水が混入している。
 - 燃料を補給してください。残っている燃料を吸い出して、新しい燃料を入れてください。
2. スパークプラグが汚れている、またはプラグの異常。
 - 交換してください。
3. ヒューズが切れている。
 - 配線を点検し、ヒューズを交換してください。
4. エンジンが水を吸った。
 - 特殊な手順のエンジンが水を吸い込んだときを参照してください。
5. エンジンマネジメントシステムの異常を検出(エンジンのパイロットランプがオンであることを確認)。
 - Sea-Doo認定ディーラー、修理工場、任意の個人による、整備、修理、または交換を行ってください。保証請求に関する詳細は、本書に記載された米国 EPA 排出ガス関連保証を参照してください。
6. 燃料ポンプの異常。
 - Sea-Doo認定ディーラー、修理工場、任意の個人による、整備、修理、または交換を行ってください。保証請求に関する詳細は、本書に記載された米国 EPA 排出ガス関連保証を参照してください。

エンジンのミスファイア、不安定な回転

1. スパークプラグがかぶっている／プラグの異常／電極の摩滅。
 - 交換してください。
2. 燃料：残量が少なすぎる、または燃料が古くなっているか水が混入している。
 - 残っている燃料を吸い出して、新しい燃料を補給してください。
3. イグニッションコイルの異常。
 - Sea-Doo認定ディーラー、修理工場、任意の個人による、整備、修理、または交換を行ってください。保証請求に関する詳細は、本書に記載された米国 EPA 排出ガス関連保証を参照してください。
4. インジェクターの詰まり。
 - Sea-Doo認定ディーラー、修理工場、任意の個人による、整備、修理、または交換を行ってください。保証請求に関する詳細は、本書に記載された米国 EPA 排出ガス関連保証を参照してください。
5. エンジンマネジメントシステムの異常を検出(エンジンのパイロットランプがオンであることを確認)。
 - モニタリングシステムを参照してください。

エンジンから煙が出る

1. オイルレベルが高すぎる。
 - Sea-Doo認定ディーラー、修理工場、任意の個人による、整備、修理、または交換を行ってください。保証請求に関する詳細は、本書に記載された米国 EPA 排出ガス関連保証を参照してください。
2. 水の吸い込み、冷却液の漏れ、損傷したシリンダーヘッドガスケット。
 - Sea-Doo認定ディーラー、修理工場、任意の個人による、整備、修理、または交換を行ってください。保証請求に関する詳細は、本書に記載された米国 EPA 排出ガス関連保証を参照してください。
3. エンジン内部の損傷。
 - Sea-Doo認定ディーラー、修理工場、任意の個人による、整備、修理、または交換を行ってください。保証請求に関する詳細は、本書に記載された米国 EPA 排出ガス関連保証を参照してください。

エンジンのオーバーヒート

1. エキゾーストシステムが詰まっている。
 - エキゾーストシステムを洗浄します。
2. エンジン冷却液のレベルが低すぎる。
 - メンテナンスの手順を参照してください。
3. フラッシングコネクターにクイックコネクタアダプターを取り付けたままになっている。
 - フラッシングコネクターからアダプターを外して、もう一度ウォータークラフトを走らせてみます。問題が解消されない場合は、Sea-Doo認定ディーラー、修理工場、任意の個人による、整備、修理、または交換を行ってください。保証請求に関する詳細は、本書に記載された米国 EPA 排出ガス関連保証を参照してください。

エンジンの加速力やパワーが不足している

1. ラーニングキーモードが使用されています。
 - ノーマルキーを使用します。
2. スポーツモードではない。
 - スポーツモードを選択してください。
3. ジェットポンプのウォーターインテークが詰まっている。
 - 清掃してください。特殊な手順のセクションのジェットポンプウォーターインテークとインペラーの清掃を参照してください。
4. インペラーの損傷またはウエアリングの磨耗。
 - 交換してください。Sea-Doo認定ディーラーにご相談ください。

5. オイルレベルが高すぎる。
 - Sea-Doo認定ディーラー、修理工場、任意の個人による、整備、修理、または交換を行ってください。保証請求に関する詳細は、本書に記載された米国 EPA 排出ガス関連保証を参照してください。
6. 点火火花が弱い。
 - エンジンのミスファイア、燃料噴射の不良、不安定な回転を参照してください。
7. エンジンマネジメントシステムの異常を検出(エンジンのパイロットランプがオンであることを確認)。
 - モニタリングシステムを参照してください。
8. インジェクターの詰まり。
 - Sea-Doo認定ディーラー、修理工場、任意の個人による、整備、修理、または交換を行ってください。保証請求に関する詳細は、本書に記載された米国 EPA 排出ガス関連保証を参照してください。
9. 燃圧が低い。
 - Sea-Doo認定ディーラー、修理工場、任意の個人による、整備、修理、または交換を行ってください。保証請求に関する詳細は、本書に記載された米国 EPA 排出ガス関連保証を参照してください。
10. 燃料に水が混入。
 - 残っている燃料を吸い出して、新しい燃料を補給してください。
11. 水の吸入によるエンジンの損傷。
 - Sea-Doo認定ディーラーにご相談ください。

ウォータークラフトが最高速度に達しない

1. ジェットポンプのウォーターインテークが詰まっている。
 - 清掃してください。特殊な手順のセクションのジェットポンプウォーターインテークとインペラーの清掃を参照してください。
2. インペラーの損傷またはウエアリングの磨耗。
 - 交換してください。Sea-Doo認定ディーラーにご相談ください。
3. エンジンマネジメントシステムの異常を検出(エンジンのパイロットランプがオンであることを確認)。
 - モニタリングシステムを参照してください。
4. スーパーチャージャーまたはインタークーラーの異常(スーパーチャージャー付きモデル)。
 - Sea-Doo認定ディーラー、修理工場、任意の個人による、整備、修理、または交換を行ってください。保証請求に関する詳細は、本書に記載された米国 EPA 排出ガス関連保証を参照してください。

IBRレバーの操作後、ウォータークラフトがニュートラルのままである

1. iBRゲートがニュートラルのままである。

- アイドリングのRPMになるまでスロットルを放します。
- [クルーズ (CRUISE)]ボタンを押して、低速モードを起動します。
- 低速モードを使用して岸に戻ります。Sea-Doo認定ディーラーにご相談ください。

iBRがニュートラルポジションに戻らない(iBRインジケータランプはON)

1. iBRに異物が詰まっている。
 - iBRゲートやノズルの部分を清掃し、損傷がないか点検します。
2. iBRシステムの異常。
 - 綱コードを取り外し、4 分間待って、キーを再び取り付けて、故障が解消されたかiBRライトを点検します。
 - 故障が続くか、頻発するなら、Sea-Doo認定ディーラーにご相談ください。

iBRがニュートラルポジションに戻らない(iBRインジケータランプはOFF)

1. 操作中、スロットルレバーが完全にリリースされない。
 - スロットルレバーを完全にリリースして、iBRゲートがニュートラルに戻るか確認します。
2. リリースしても、スロットルレバーが完全に元に戻らない。
 - Sea-Doo認定ディーラーにご相談ください。

推進システムからの異常な騒音

1. 水草や異物がインペラーに絡み付いている。
 - 清掃してください。特殊な手順のセクションのジェットポンプウォーターインテークとインペラーの清掃を参照してください。
 - 損傷がないか点検します。
2. インペラーシャフトまたはドライブシャフトの損傷。
 - Sea-Doo認定ディーラーにご相談ください。
3. ジェットポンプに水が入り、ベアリングが焼き付いた。
 - Sea-Doo認定ディーラーにご相談ください。

ビルジ内に水が入った

1. ベイラーシステムの異常。
 - Sea-Doo認定ディーラーにシステム点検を依頼してください。
2. エキゾーストシステムが漏れる。
 - Sea-Doo認定ディーラーにご相談ください。
3. ドライブシャフトのカーボンリングの磨耗。
 - Sea-Doo認定ディーラーにご相談ください。

モニタリングシステム

EMS(エンジンマネジメントシステム)、iBR、iSなどの電子部品やその他の電気系コンポーネントは、システムによってモニターされています。何らかの故障が起こると、システムはインフォメーションセンターに視覚的メッセージを表示したり、あるいはビープ音による警告を行って、ある特定の状態で生じていることを知らせます。

故障コードが記録されます。

軽度または一時的な故障が発生した場合、故障の原因となった状況が解消すれば、故障メッセージやビープ音は自動的に消えます。

スロットルを完全に戻してエンジン回転数がアイドリングまで落ちると、通常の作動に復帰する場合があります。それでも復帰しない場合は、いったん綱コードをエンジンカットオフスイッチから外して、取り付け直してみてください。

電子システムは故障の種類によって異なる対応をします。重大な故障の場合は、エンジンが始動できなくなるかもしれません。その他の場合には、エンジンは応急帰還モードで作動します(速度低下)。

何らかの故障が起こった場合に、保証請求に関する詳細は、本書に記載された米国EPA排出ガス関連保証を参照してください。

故障コード(FAULT CODES)

故障が発生すると、故障のタイプやシステムによって、数字の故障コードが記録されます。

これらの故障コードは、Sea-Doo認定ディーラーがウォータークラフトのトラブルシューティングの際に故障リストと比較して使用します。

故障コードはインフォメーションセンターの多機能表示で表示されますが、この機能は故障が続いている場合にだけ利用できます。

有効な故障コードがある場合、オペレーターは多機能表示で見ることができません。次に、オペレーターはSea-Doo認定ディーラーに連絡して、故障コードを伝えます。ディーラーはオペレーターに問題を解決するための手順について助言を与えるか、ウォータークラフトの使用を止めて、修理のためにディーラーへ運ぶように伝えます。

故障コードの表示

多機能表示で[故障コード(FAULT CODE)]機能が表示されるまで、[モード(MODE)]ボタンを繰り返し押しします。

[セット(SET)]ボタンあるいは[上]または[下]ボタンを押して機能に入り、最初の故障コードを表示させ、次に[上]または[下]ボタンを繰り返し押しして、以後のコードをそれぞれ表示させます。

注:最後の故障コードを表示して、再度ボタンを押すと、システムは最初に表示した故障コードに戻り、全ての故障コードが再び表示されます。[故障コード]モードに入ったときに1つの有効な故障コードがあり、それが発生済み(もはや有効ではない)になっている場合、[有効な故障コードなし(NO ACTIVE FAULT CODE)]メッセージがスクロール表示されます。

[故障コード(FAULT CODE)]表示機能を終了するには、[モード(MODE)]ボタンまたは[セット(SET)]ボタンを一度押しします。この機能には、タイムアウトはありません。

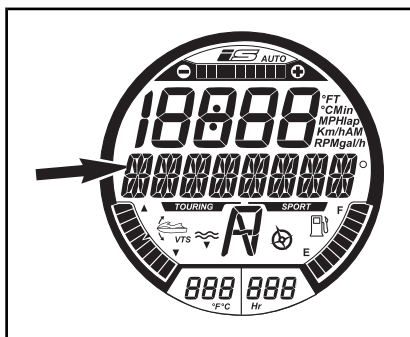

[モード(MODE)]ボタン
ここに故障コードメッセージが表示されます

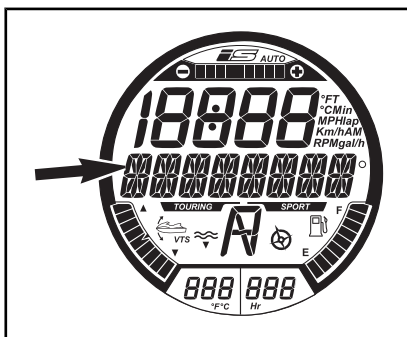







該当する故障コードがここに表示されます

インジケータライトおよびメッセージ表示の情報

インフォメーションセンターのインジケータライト(パイロットランプ)やメッセージ表示は、特定の状態または例外が発生したことを知らせます。

通常のインジケータライトの情報については、インフォメーションセンター(ゲージ)を参照してください。

パイロットランプ(オン)	メッセージ表示	説明
	LOW または HIGH BATTERY VOLTAGE(バッテリーの電圧が低い/高い)	バッテリーの電圧が低い/高い
	エンジン高温(HIGH TEMPERATURE)	エンジンまたはエキゾーストシステムのオーバーヒート
	CHECK ENGINE(エンジン点検の必要あり) または LIMP HOME MODE(応急帰還モード)	エンジン点検(メンテナンスを要する軽度の故障) または LIMP HOME MODE (重度のエンジン故障)
	エンジンの油圧が上がらない(LOW OIL PRESSURE)	油圧の低下

パイロットランプ(オン)	メッセージ表示	説明
	iBRモジュールエラー (IBR MODULE ERROR)	ブザー音が鳴り、エンジン点検ライトが点灯したままになっている：iBRシステムの異常。（Sea-Doo認定ディーラーにご相談ください）
	-	ライトが点滅している：iBRシステムの異常。（Sea-Doo認定ディーラーにご相談ください）
	-	ブザーなしでライトがONになり続けている： iBRシステムは作動しますが、Sea-Doo認定ディーラーからの点検を受ける必要があります。
	-	OTASシステム故障

メッセージ表示情報	
右キーパッドのエラー(RIGHT KEYPAD ERROR)	ゲージコントロールボタンの作動不良
エンジンの油圧が上がらない(LOW OIL PRESSURE)	エンジンの油圧低下を検出
排気温度が高い(HIGH EXHAUST TEMPERATURE)	排気温度の上昇を検出
エンジン高温(HIGH TEMPERATURE)	エンジン温度の上昇を検出
エンジン点検の必要あり(CHECK ENGINE)	エンジンシステムの作動不良、またはメンテナンスが必要
バッテリーの電圧が高い(HIGH BATTERY VOLTAGE)	バッテリーの電圧上昇を検出
バッテリーの電圧が低い(LOW BATTERY VOLTAGE)	バッテリーの電圧下降を検出
応急帰還モード(LIMP HOME MODE)	重度の故障を検出、エンジン出力を制限
燃料センサー異常(FUEL SENSOR DEFECTIVE)	燃料レベルのセンサーが故障
水温センサー異常(WATER TEMP SENSOR DEFECTIVE)	iBRに問題、水温情報が送信されない。
校正チェックサムエラー(CALIBRATION CHECKSUM ERROR)	クラスタのプログラミングにエラー
iBRモジュールエラー(iBR MODULE ERROR)	iBRシステムの異常
メンテナンスが必要(MAINTENANCE REQUIRED)	ウォータークラフトのメンテナンスが必要

注記: 油圧が低下したままエンジンを回し続けると、エンジンに重大な損傷を及ぼす可能性があります。

ブザーのコード情報

ブザーのコード	説明書
1 回の長いビーブ音 (ウォータークラフトのエンジンカットオフスイッチへの綱コードの取り付け中)	D.E.S.S.システムの接続不良。 エンジンカットオフスイッチに綱コードキャップを再取り付けします。
	間違ったD.E.S.S.キー。 そのウォータークラフト用にプログラムされた綱コードを使用してください。
	D.E.S.S.キーの異常。 プログラムされた別のD.E.S.S.キーの綱コードを使用してください。
	エンジンカットオフスイッチの異常。 Sea-Doo認定ディーラーにご相談ください。
15分間隔で2秒間のビーブ音	ウォータークラフトが上下逆さまになっている。 ウォータークラフトを正しい向きにしてください。 特殊な手順を参照してください。
	エンジンマネジメントシステムの異常。 Sea-Doo認定ディーラー、修理工場、任意の個人による、整備、修理、または交換を行ってください。保証請求に関する詳細は、本書に記載された米国 EPA 排出ガス関連保証を参照してください。
	iBRシステムの異常。 Sea-Doo認定ディーラーにご相談ください。
5分間隔で2秒間のビーブ音	燃料残量が少ない。 燃料の補給。問題が解消されない場合は、Sea-Doo認定ディーラーにご相談ください。
	燃料タンクのレベルセンサーまたは回路の異常。 Sea-Doo認定ディーラーにご相談ください。

ブザーのコード	説明書
ビーブ音が鳴り続ける	<p>エンジン冷却液の温度が高い。 エンジンのオーバーヒートを参照してください。</p>
	<p>排気温度が高い。 Sea-Doo認定ディーラー、修理工場、任意の個人による、整備、修理、または交換を行ってください。保証請求に関する詳細は、本書に記載された米国 EPA 排出ガス関連保証を参照してください。</p>
	<p>油圧の低下。 できるだけ早くエンジンを止めてください。オイルレベルを点検し、必要があればオイルを補給します。Sea-Doo認定ディーラー、修理工場、任意の個人による、整備、修理、または交換を行ってください。保証請求に関する詳細は、本書に記載された米国 EPA 排出ガス関連保証を参照してください。</p>

注記: モニタリングシステムのブザーが鳴り続ける場合は、ただちにエンジンを止めてください。

保証

BRP限定保証 – 米国およびカナダ:2015 SEA-DOO® パーソナル ウォータークラフト

1. 適用範囲

Bombardier Recreational Products Inc. (以下「BRP」とします)*は、米国(「USA」)およびカナダの認定BRPディーラー(以下に定義します)によって販売されたモデル年2015 Sea-Dooパーソナル・ウォータークラフトについて、指定の期間の間、下記の条件のもとで素材または製造上の欠陥がないことを保証します。以下の場合は、この限定保証は無効になります：(1) Sea-Dooパーソナル・ウォータークラフトを、以前の所有者による行為である場合も含めて、一度でもレースやその他の競技活動に使用した場合；または(2) Sea-Dooパーソナル・ウォータークラフトを、変えたか、その動作、パフォーマンスまたは耐久性に悪影響を与えるような方法で改変、修正した場合、または、意図された用途を変えるために改変、修正した場合。

特に指定のない場合を除き、この2015年型のSea-Dooパーソナル・ウォータークラフトが納入される際に、BRP認定ディストリビューター／ディーラー（その定義は以下に示します）によって取り付けられたすべてのBRP純正部品およびアクセサリーは、Sea-Dooパーソナルウォータークラフト本体と同じ保証を受けるものとします。

2. 責任の範囲

この保証は明示的に付与されるものであり、商品性または特定の目的への適合性の何らかの保証を含むがそれらのみには限定されない明示的または暗示的なその他のすべての保証に代わるものとして受諾されます。それらが否認され得ない限りにおいて、暗示的保証は明示的保証の有効期限内のみに限定されます。付随的および間接的損害は、この保証の範囲から除外されます。ただし、一部の国では上述の否認、制限、除外が認められていないため、それらはあなたには適用されない可能性があります。この保証は特定の権利を付与するものであり、あなたは国ごとに異なるその他の法的権利を留保することができます。

ディストリビューター、BRP正規ディーラー、そしていかなる個人も、この限定保証に含まれていない確約、表明、または保証を、BRPあるいはその他の個人に対して行ってはならず、万一行った場合、それらの内容はBRPに対して強制できるものではありません。BRPはこの保証をいつでも変更する権利を留保します。ただし、すでに販売された製品に適用される保証条件は、その保証が有効な間は変更されないことに同意します。

3. 除外規定（以下は保証修理の対象とはなりません）

以下は保証対象ではありません：

- 通常の磨耗および消耗品；
- 定期メンテナンス項目、チューンアップ、調整
- 『オペレーターズガイド』に示されている適正なメンテナンス／保管を怠ったために発生した損害；
- 部品の取り外し、不適切な修理、整備、メンテナンス、改造、あるいはBRPによって製造または認定されていない部品の使用の結果として生じた損傷、あるいは整備を行うBRP認定ディーラー以外の人によって行われた修理の結果として生じた損傷；

- 誤用、乱用、過失、または『オペレーターズガイド』で説明されている推奨事項に一致しない方法による製品の操作によって発生した損害;
- 事故、水没、火災、盗難、破壊行為、またはあらゆる天災や不可抗力の結果として生じた損傷;
- 製品に適さない燃料、オイル、または潤滑剤を使つての運転（『オペレーターズガイド』を参照）;
- エレメントへのさび、腐食または露出から生じた損傷;
- 異物による冷却システムやジェットポンプの詰まり;
- 水の吸入による損傷;
- 外装のゲルコート仕上げを含むがそれのみには限定されないゲルコート仕上げの損傷、プリスター（ふくれ）またはプリスターに起因するファイバークラスの層間剥離、ひび割れ、クモの巣状のひび; および
- 間接的な損害、付随的な損害、つまり、牽引、保管、電話、レンタル、タクシー、不便性、保険対象、ローンの支払い、時間の損失、所得喪失等それらのみには限定されないその種の損害。

4. 保証対象期間

この限定的保証は、(1)最初に購入した消費者に納入された日、または(2)その製品が最初に使用された日のいずれか早い日から、次の該当する期間有効です。

1. 個人使用の所有者の場合は、連続する12ヶ月間。
2. 業務用使用の所有者の場合は、連続する4ヶ月間。保証期間中の一部であっても、パーソナル・ウォータークラフトが収入の発生、何らかの業務または職業に関連して用いられた場合、そのパーソナル・ウォータークラフトは商業的用途で使用されたものと見なされます。また、保証期間中のいずれかの時点でパーソナル・ウォータークラフトが商業用として登録されたり、商業用途の使用許可を受けた場合も、そのパーソナル・ウォータークラフトは商業的用途で使用されたものと見なされます。これは最小限の保障期間で、場合によっては適用される保証プロモーションプログラムによる延長が可能です。
3. 排出ガス関連のコンポーネントに関しては、本書に記載された米国 EPA 排出ガス関連保証も参照してください。
4. Sea-Doo パーソナル・ウォータークラフトはカリフォルニア州またはニューヨーク州での販売を意図して BRP 製造されており、本来はカリフォルニア州またはニューヨーク州の住民に販売され、その後保証はそれらの州の住民に登録されます。本書に記載された、関係するカリフォルニア州およびニューヨーク州の排出ガス制御保証規定もご覧ください。

該当するいかなる保証によるパーツの修理または交換、あるいはサービスの実施によっても、保証の本来の有効期限を超えてこの保証が延長されることはありません。

5. 保証の適用を受けるための条件

次の各条件が満たされたときのみこの限定的保証は適用されます。

- 2015年型のSea-Doo/パーソナル・ウォータークラフトは、その販売が行われた国においてSea-Doo/パーソナル・ウォータークラフト製品の販売を許可されているBRPディーラーから、最初のオーナーによって未使用の新品として購入される必要があります。

- BRPが指定した納入前点検を完全に実施し、納入前点検チェックリストを作成し、購入者が署名しなければなりません;
- 2015 Sea-Doo パーソナル・ウォータークラフトはBRP認定ディーラーによって正しく登録されなければなりません;
- 2015 Sea-Doo パーソナル・ウォータークラフトは、購入者が居住する国で購入する必要がある;
- 保証の有効性を維持するには、『オペレーターズガイド』で概説されている定期メンテナンスが適切な時期に実施されていなければなりません。BRPは、この保証を適用する際の条件として、適切なメンテナンス実施の証明を求め権利を留保します。

BRPは、上記条件が満たされない場合、個人使用の所有者または業務用に使用する所有者に対して限定保証を与えません。このような制限は、BRPが製品の安全ばかりでなく、消費者と一般の人々の安全を確保するためにも必要です。

6. 保証を受けるためにしていただくこと

お客様は、異常が現れた際はSea-Doo パーソナル・ウォータークラフトの使用をやめなければなりません。お客様は欠陥の発現から3日以内に、整備を行うBRPディーラーにその旨を通知し、合理的と認められる製品へのアクセスと修理の機会をディーラーにあたえなければなりません。また、お客様は製品の購入を証明するものをBRPディーラーに提示しなければならず、保証修理を有効にするため、その修理の開始に先立って修理/作業注文書に署名しなければなりません。この限定保証に基づいて交換された部品は、すべてBRPの所有となります。

7. BRPが行うこと

この保証に基づくBRPの義務は以下に記載する条件の下で、適用される保証期間中、通常の使用、メンテナンス、および整備が行われたにもかかわらず故障した部品を、部品代および工賃を請求することなく、任意のBRP認定ディーラーにおいて、当社の判断により修理するかまたは新しいSEA-DOO純正部品と交換することに限定されます。保証の不履行に対する請求は、Sea-Doo パーソナル・ウォータークラフトのオーナーへの販売のキャンセルまたは撤回の理由とはなりません。

最初の販売の国以外でサービスが必要である場合には、例えば輸送料金、保険、税金、ライセンス料、関税、および、いかなるそして全ての他の金融手数料に関して、これらに限定せず、政府、州、領域やそれぞれの機関によって課される場合も含めて、オーナーは地域の慣習や状況による全ての追加料金に関する責任を負います。

BRPは、それ以前に製造された製品に同様の改良を加える義務を負うことなく、製品の改良または変更を継続して行う権利を留保します。

8. 所有権の譲渡

保証期間中に製品の所有権が移転された場合は、この保証も同時に移転され、以下のような方法で所有権の移転がBRPに通知されることを条件に、残りの保証期間の間も有効となります：

1. 旧所有者がBRP(下記の電話番号)またはBRP認定ディーラーへ連絡し、新しい所有者の連絡先を知らせる;
2. BRPまたは正規BRPディーラーが、旧所有者が所有権の移転に同意したことの証明書、および新しい所有者の連絡先を受領する。

9. 消費者への支援

このBRP限定保証に関連して議論または論争が生じた場合、BRPはまず問題をディーラーレベルで解決すべく努力されることをお勧めします。その問題について BRP 認定ディーラーのサービスマネージャーまたは店主とよく話し合ってください。

それでも問題が解決されない場合は、ご不満の内容を書面で提出するか、下記の適切な番号までお電話ください：

カナダの場合

Bombardier Recreational Products Inc.

Customer Assistance Center
75 J.-A. Bombardier Street
Sherbrooke QC J1L 1W3
電話番号：819 566-3366

米国の場合

BRP US Inc.

Customer Assistance Center
7575 Bombardier Court
Wausau WI 54401
電話番号：715 848-4957

* 米国内では、製品の流通とサービスはBRP US Inc.が行います。

© 2014 Bombardier Recreational Products Inc. 全権保留。

® Bombardier Recreational Products Inc. またはその子会社の登録商標。

米国 EPA 排出ガス関連保証

Bombardier Recreational Products Inc (以下「BRP」とします) は、最終購入者および各二次購入者に対して、排気エミッション制御システムおよび蒸発ガス制御システムのすべての部品を含み、この新しいエンジンが二つの条件を満たすことを保証します。

1. 最終購入者への販売時に、40 CFR 1045 および 40 CFR 1060 の要件に準拠するよう設計、組み立て、装備されています。
2. 40 CFR 1045 および 40 CFR 1060 の要件への準拠を妨げるような素材および製造上の欠陥はありません。

保証の対象となるものがある場合は、BRP は表示された保障期間中、規制されている汚染物質のエンジンからの排出を上昇させる、素材または製造上の欠陥がある部品やコンポーネントの修理または取り換えを、排出ガス関連部品の診断、修理または取り換の費用を含み、無償で行います。この保証に基づいて交換された欠陥部品は、すべてBRPの所有となります。

すべての排出ガス関連保証の請求では、以下のリストの項目2によって要求される緊急修理を除き、BRPは排出ガス関連部品の診断と修理をSea-Doo 認定ディーラーに制限しています。

認証メーカーとして、BRP は以下の理由により排出ガス関連保証の請求を拒否することはありません。

1. BRP または BRP 認定工場が行ったメンテナンスまたはその他のサービス。
2. オペレーターがなるべく早くエンジン/機器を適切な構成を復元するために行った、BRP に起因する危険で緊急な状態を矯正するためのエンジン/設備の修理。
3. 補償請求とは無関係な、オペレーターによる処置の有無。
4. BRP が指定するより頻繁に行われたメンテナンス。
5. BRP の過失または責任であることのすべて。
6. BRP のメンテナンス注意事項にその燃料が機器の排出ガス制御システムを損傷すると記載されており、オペレーターが適切な燃料を簡単に入手できる場合を除き、機器を稼働させる場所で一般に入手可能な燃料の使用。メンテナンス情報セクションおよび給油セクションの燃料に関する要件をご覧ください。

排出ガス関連の保証期間

排出ガス関連保証は、以下の期間のもっとも短い期間になります。

	時間:	月
排出ガス関連コンポーネント:	175	30
蒸発ガス関連コンポーネント	非適用	24

適用されるコンポーネント

排出ガス関連の保証は、以下にリストされているコンポーネントを含む、故障した場合に規制されている汚染物質のエンジンからの排出量が増加するコンポーネントのすべてをカバーします。

- 排出ガスでは、以下のシステムに関連するエンジン部品を含む排出ガス関連のコンポーネント
 - 吸気システム
 - 燃料システム
 - イグニッションシステム
 - 排気ガス再循環システム
- 以下の部品も排出ガスの排出関連コンポーネントとみなされます。
 - 後処理機器
 - クランクケースベンチレーションバルブ
 - センサー
 - 電子制御ユニット
- 以下の部品は蒸発ガスの排出関連コンポーネントとみなされます。
 - 燃料タンク
 - 燃料キャップ
 - 燃料管路
 - 燃料管路フィッティング
 - クランプ*
 - 圧力安全弁*
 - 制御バルブ*
 - 制御ソレノイド*
 - 電子制御*
 - 真空制御ダイヤフラム*
 - 制御ケーブル*
 - コントロールリンケージ*
 - パージバルブ
 - 蒸気ホース
 - 液体/蒸気セパレータ
 - カーボンキャニスター
 - キャニスターのマウンティングブラケット
 - キャブレターパージポートコネクター

4. 排出ガス関連のコンポーネントには、排出ガスを減少させるのだけが目的の他の部品や、故障してもエンジン/機器の性能を大きく低下させることなく排出ガスを上昇させる部品も含まれています。

適用範囲制限

認証メーカーとして、BRP はオーナーまたはオペレーターの不適切なメンテナンスや使用、メーカーには一切責任がない事故、または天災や不可抗力によって生じた故障の排出ガス関連の保証請求を拒否する場合があります。例えば、オペレーターによるエンジン/機器の酷使、またはオペレーターによる設計意図以外の使用方法により直接発生し、メーカーは全く原因に関与していない故障に関しては、排出ガス関連の保証請求は与えられません。

*蒸発ガス制御システム関連

* 米国内では、製品の流通とサービスはBRP US Inc.が行います。

2015年型のSEA-DOO® パーソナルウォータークラフトに対するカリフォルニア州およびニューヨーク州の排出ガス制御保証規定

カリフォルニア州およびニューヨーク州では、2015 Sea-Doo パーソナル・ウォータークラフトにはカリフォルニア大気資源委員会が規定した特別な環境ラベルを貼ります。ラベルには、1、2、3、4スターがあります。パーソナル・ウォータークラフトの品質表示票にはスター等級システムの意味が説明されています。

スターラベルは、クリーンな船舶用エンジンを意味します

クリーンな船舶用エンジンの記号：



F18L3CQ

クリーンな空気と水

より健康的なライフスタイルと環境。

燃料節約

燃料節約 従来の気化2ストロークエンジンと比べてガソリンとオイルの燃焼を30 - 40パーセント減らし、資金と資源を節約します。

排気ガス保証の延長

消費者が心配なく操業できるよう保護します。

1スター - 低排出

1スターラベルは、パーソナル・ウォータークラフト、船外、船尾、船内エンジンが大気資源委員会のパーソナル・ウォータークラフトと船外船舶用エンジン 2001 年排気物質基準を満たしていることを示します。この基準を満たすエンジンは、従来の気化2ストロークエンジンより排気物質を75%削減します。これらのエンジンは、船舶用エンジンのU.S. EPAの2006基準と同等です。

2スター - 超低排出

2スターラベルは、パーソナル・ウォータークラフト、船外、船尾、船内エンジンが大気資源委員会のパーソナル・ウォータークラフトと船外船舶用エンジン 2004 年排気物質基準を満たしていることを示します。これらの基準を満たすエンジンは、1スター-低排出エンジンより排気物質を20%削減します。

3スター – 極超低排出

3スターラベルは、エンジンが大気資源委員会のパーソナル・ウォータークラフトと船外船舶用エンジン 2008 年排気物質基準または船尾と船内船舶用エンジン 2003 年排気物質基準を満たしていることを示します。これらの基準を満たすエンジンは、1 スター 低排出エンジンより排気物質を65%削減します。

4 スター – スーパー極超低排出

4 スターラベルは、エンジンが大気資源委員会の船尾と船内船舶用エンジン 2012年排気物質基準を満たしていることを示します。パーソナル・ウォータークラフトと船外船舶用エンジンもこれらの基準に準拠します。これらの基準を満たすエンジンは、1 スター 低排出エンジンより排気物質を90%削減します。

詳細: クリーンなウォータークラフト。-詳細は次の通りです。
1 800 END-SMOG
www.arb.ca.gov

排出ガス制御保証権利と義務

カリフォルニア大気資源委員会、ニューヨーク州環境保護局、および Bombardier Recreational Products Inc. ("BRP")は、2015 年モデル Sea-Doo パーソナル・ウォータークラフトの排出ガス制御システム保証について説明いたします。カリフォルニアでは、新規のパーソナル・ウォータークラフトのエンジンを州のスモッグ防止基準を満たすように設計、組み立て、装備しなければなりません。BRPは、貴方のパーソナル・ウォータークラフトを酷使、不注意、不適切なメンテナンスがない限り下記の期間パーソナル・ウォータークラフトのエンジンの排出ガス制御システムを保証しなければなりません。

排出ガス制御システムには、噴射装置、イグニッションシステム、触媒コンバータ等の部分が含まれます。またホース、ベルト、コネクタ、その他の排出関連のアッセンブリーが含まれます。

保証可能な条件が存在する場合、BRPは、BRP認定ディーラーによってなされる場合に限り、診断、部品代および工賃を含めて、貴方のパーソナル・ウォータークラフトのエンジンを無償で修理します。

製造業者の限定補償範囲

この排出ガス保証は、カリフォルニア州またはニューヨーク州での販売を意図してBRPによって認証そして製造された 2015 年モデル Sea-Doo パーソナル・ウォータークラフトに適用され、本来はカリフォルニア州またはニューヨーク州の住民に販売され、その後保証はカリフォルニア州またはニューヨーク州の住民に登録されます。Sea-Doo パーソナル・ウォータークラフト用のBRP限定保証条件は、必要な改変を加えたこれらのモデルに適用可能です。2015 Sea-Doo パーソナル・ウォータークラフトの排出ガス制御パーツに関して、最初に購入した消費者に納入された日から4年間または250使用時間のうちどちらか先に訪れた保証時期を選択してください。しかし、時間に基づく保証適用は適切な時間メーターまたは同等品を装備したパーソナル・ウォータークラフトにのみ可能です。エンジンの排出関連の部品が異常な場合、保証の元にBRPが修理または交換します。

保証される2015年型のSea-Doo® パーソナルウォータークラフトの部品は以下の通りです。

アイドルバイパスバルブ	エアインテークアダプター
スロットルポジションセンサー	スパークプラグ
吸気マニホールド気圧センサー	イグニッションコイル
吸気マニホールド気温センサー	エアボックス
エンジン温度センサー	インテークおよびエキゾーストバルブおよびシール
ノッキングセンサー	吸気マニホールド
エンジンコントロールモジュール ECM	クランクケースベンチレーションバルブ
スロットルボディ	スロットルボディシール
燃料レール	吸気マニホールドシール
燃料インジェクター	配線ハーネスとコネクタ
燃圧レギュレータ	燃料フィルター
燃料ポンプ	スーパーチャージャー

排出ガス保証は、保証部分の異常によって引き起こされる他のエンジンコンポーネントの損傷に適用されます。BRPオペレーターズガイドは、パーソナル・ウォータークラフトの正しいメンテナンスと使用に関する指示を記載しています。すべての排出ガス保証部品は、『オペレーターズガイド』のメンテナンスで要求されている部品交換を予定していない限りパーソナル・ウォータークラフトの保証期間全体で保証されます。

メンテナンスを必要とする、交換を予定している排出ガス保証部品は、部品の最初の交換予定日までの期間の間BRPにより保証されます。定期的な交換ではなく、通常点検を予定している排出ガス保証部品は、パーソナル・ウォータークラフトの保証期間全体でBRPにより保証されます。この保証規定の条項の元で修理または交換された排出ガス保証部品は、本来の部品の保証期間の残りの間BRPにより保証されます。この限定保証に基づいて交換された部品は、すべてBRPの所有となります。

メンテナンスの受け入れと記録は、パーソナル・ウォータークラフトの次の各所有者に移転されます。

所有者の保証責任

2015 Sea-Doo® パーソナル・ウォータークラフトのオーナーとして、『オペレーターズガイド』に記載された要求されているメンテナンスを実施する責任があります。パーソナル・ウォータークラフトのエンジンに係る全受領書を保持することをBRPは推奨しますが、受領書の紛失またはすべての予定メンテナンスの不履行だけを理由にしてBRPは保証適用を拒否できません。

Sea-Doo® パーソナル・ウォータークラフトのオーナーとして、BRPが酷使、不注意、不適切なメンテナンス、不適切な改変によりパーソナル・ウォータークラフトのエンジンまたは部品に対する保証適用を拒否することに留意してください。

問題が発生した場合、エンジンをBRP認定ディーラーにできるだけ早く見せます。保証修理は、30日を超えない合理的な長さの期間内に完了します。

保証の権利と責任、または最寄のBRP認定ディーラーの名前と場所に関して質問がある場合、Consumer Assistance Center までお問い合わせください (1 715 848-4957)。

BRP 国際限定保証:2015 SEA-DOO® パーソナルウォータークラフト

1. 限定保証の範囲

Bombardier Recreational Products Inc. (以下「BRP」とします)* は、米国、カナダ、欧州経済地域("EEA")の加盟国(欧州連合にノルウェー、アイスランドおよびリヒテンシュタインを加えて構成される)、独立国家共同体(ウクライナ、トルクメニスタンを含む)の加盟国(「CIS」)、およびトルコ以外の地域にSea-Dooパーソナルウォータークラフトを供給するためにBRP認定ディストリビューター/ディーラー(以下「Sea-Dooディストリビューター/ディーラー」とします)によって販売された2015年型のSEA-DOOパーソナル・ウォータークラフト(以下「パーソナルウォータークラフト」とします)について、指定された期間、下記の条件の下で素材または製造上の欠陥がないことを保証します。

この2015 Sea-Dooパーソナル・ウォータークラフトが納入される際に、Sea-Doo認定ディストリビューター/ディーラーによって取り付けられたウォータークラフトのすべてのBRP純正部品およびアクセサリーは、パーソナル・ウォータークラフト本体と同じ保証を受けるものとします。

以下の場合、この限定保証は無効になります：(1)パーソナル・ウォータークラフトを、以前の所有者による行為である場合も含めて、一度でもレースやその他の競技活動に使用した場合；または(2) パーソナル・ウォータークラフトを、変えたか、その動作、パフォーマンスまたは耐久性に悪影響を与えるような方法で改変、修正した場合、(3) または、パーソナルウォータークラフトの意図された用途を変えるために改変、修正した場合。

2. 責任の範囲

法律が許す範囲内で、この保証は明示的に付与されるものであり、商品性または特定の目的への適合性の何らかの保証を含むがそれだけに限定されない明示的または暗示的なその他のすべての保証に代わるものとして受諾されます。それらが否認され得ない限りにおいて、暗示的保証は明示的保証の有効期限内のみに限定されます。付随的および間接的損害は、この保証の範囲から除外されます。ただし、一部の国では上述の否認、制限、除外が認められておらず、それがあなたにも適用される可能性があります。この保証は特定の権利を付与するものであり、権利者は国ごとに異なるその他の法的権利を留保することができます。(オーストラリアで購入された製品については、以下の第4項をご参照ください)。

Sea-Dooのディストリビューター/ディーラーまたはその他の人物のいずれにおいても、この限定保証に含まれるもの以外に、製品に関する確認、表示、保証を行う権限は与えられておらず、それが行われた場合にもBRP に対する強制力はありません。

BRPはこの保証をいつでも変更する権利を留保します。ただし、すでに販売された製品に適用される保証条件は、その保証が有効な間は変更されないことに同意します。

3. 除外規定 (以下は保証修理の対象とはなりません)

どのような場合においても、以下はこの限定的保証の対象ではありません。

- 通常の磨耗および損耗による部品交換；

- 限定ではないが、チューンアップ、調整、オイル、潤滑とクーラント交換、スパークプラグ交換、ウォーターポンプ等を含む定期メンテナンスが必要な部品と整備。
- 『オペレーターズガイド』に示されている過失、または適正なメンテナンス/保管を怠ったために発生した損害。
- 合理的な判断によって製品と互換性がない、あるいはその操作、性能や耐久性に悪影響を与えるると判断される、部品の取り外し、不適切な修理、整備、メンテナンス、改造、あるいはBRPによって製造または認定されていない部品またはアクセサリーの使用の結果として生じた損傷、あるいは整備を行うSea-Doo認定ディストリビューター/ディーラー以外の人によって行われた修理の結果として生じた損傷。
- 誤用、誤用、乱用、過失、不適切な操作、または『オペレーターズガイド』で説明されている推奨事項に一致しない方法による製品の操作によって発生した損害。
- 外部の損害、事故、浸水、火災、水または異物の吸い込み、窃盗、破壊行為またはあらゆる天災や不可抗力の結果として生じた損傷。
- 製品に適さない燃料、オイル、または潤滑剤を使つての運転（『オペレーターズガイド』を参照）；
- エレメントへのさび、腐食または露出から生じた損傷。
- 異物による冷却システムやジェットポンプの詰まりから生じた損傷；
- ゲルコート仕上げの外見的な損傷、水膨れ、瘢痕化、ひび割れなどの外装のゲルコート仕上げの損傷、水膨れ、ひび割れ、クモの巣、または髪のような毛状の割れ目に起因するファイバーグラスの層間剥離、および
- 二次的または間接的な損害、あるいは牽引、保管、交通費、電話、借用、タクシー、不便、保険担保、ローンの支払い、時間的損失、収入の損失、またはメンテナンス作業に関わる作業停止時間による収入および時間の損失を含むがそれらのおよびに限定されないその種の損害。

4. 保証対象期間

この限定的保証は、(1)最初に購入した消費者に納入された日、または(2)その製品が最初に使用された日のいずれか早い日から、次の期間有効です。

1. 個人がレクリエーション用途で使用する場合は連続する12ヵ月間。
2. 連続する4ヶ月間の商業利用には、これは最小限の保障期間で、場合によっては適用される保証プロモーションプログラムによる延長が可能です。保証期間中の一部であっても、パーソナル・ウォータークラフトが収入の発生、何らかの業務または職業に関連して用いられた場合、そのパーソナル・ウォータークラフトは商業的用途で使用されたものと見なされます。また、保証期間中のいずれかの時点でパーソナル・ウォータークラフトが商業用として登録されたり、商業用途の使用許可を受けた場合も、そのパーソナル・ウォータークラフトは商業的用途で使用されたものと見なされます。

この保証によるパーツの修理または交換、あるいはサービスの実施によって、保証の本来の有効期限を超えてこの保証が延長されることはありません。

保証期間および保証の他の条件は、お客様の国で適用される関連する法令に従います。

オーストラリアで販売された製品のみ適用

これらの保証の利用規約は、オーストラリアの消費者法またはその他の法律を含む、Competition and Consumer Act 2010 (Cth) (2010年競争・消費者法) によって授与または黙示されるいかなる条件、保証、請け合い、権利または善後策の適用を除外、制限または変更しないものとし、法律を違反しないものとします。もし違反する利用規約がある場合、それは無効となります。この限定的保証で得られるメリットは、オーストラリアの法律で守られている権利および善後策に加えて与えられます。

弊社の製品の保証は、オーストラリアの消費者法によって守られています。重故障に対する交換または払い戻し、またはその他のいかなる合理的に予見可能な損失または損害に対する補償が約束されます。お客様には、製品が許容される品質を満たせず、その故障が重故障とならない場合、その製品を修理または交換する権利があります。

5. 保証の適用を受けるための条件

この保証適用は、次の各条件が満たされたときにのみ適用されます:

- 2015年モデルSea-Dooパーソナル・ウォータークラフトとは、その販売が行われた国においてSea-Dooパーソナル・ウォータークラフト製品の販売を許可されているSea-Dooディストリビューター/ディーラーから、最初のオーナーによって未使用の新品として購入されたものを意味します。
- BRPが指定した納入前点検を完全に実施し、納入前点検チェックリストを作成しなければなりません;
- 2015 Sea-Dooパーソナル・ウォータークラフトはSea-Doo認定ディストリビューター/ディーラーによって正しく登録されなければなりません。
- 2015年モデルSea-Dooパーソナル・ウォータークラフトは、購入者が居住する国で購入される必要があります。
- 保証の有効性を維持するには、『オペレーターズガイド』で概説されている定期メンテナンスが適切な時期に実施されていなければなりません。BRPは、この保証を適用する際の条件として、適切なメンテナンス実施の証明を求める権利を留保します。

BRPは、上記条件が満たされない場合、個人使用の所有者または業務用に使用する所有者に対して限定保証を与えません。このような制限は、BRPが製品の安全ばかりでなく、消費者と一般の人々の安全を確保するためにも必要です。

6. 本書に記載されている保証を受けるためにしていただくこと

お客様は、異常が現れた際はSea-Dooパーソナル・ウォータークラフトの使用をやめなければなりません。お客様は欠陥の発現から2日以内に、整備を行うSea-Dooディストリビューター/ディーラーにその旨を通知し、合理的と認められる製品へのアクセスと修理の機会をディーラーにあたえなければなりません。また、お客様は製品の購入を証明するものをSea-Dooディストリビューター/ディーラーに提示しなければならず、保証修理を有効にするため、その修理の開始に先立って修理/作業注文書に署名しなければなりません。この限定保証に基づいて交換された部品は、すべてBRPの所有となります。

通知期間はおお客様の国で適用される関連する法令に従うことに留意ください。

7. BRPが行うこと

法律が許す範囲内において、この保証に基づくBRPの義務は以下に記載する条件の下で、保証期間中、通常の使用、メンテナンス、および整備が行われたにもかかわらず故障した部品を、部品代および工賃を請求することなく、任意のSea-Doo認定ディストリビューター/ディーラーにおいて、当社の判断により修理するかまたは新しいBRP純正部品と交換することに限定されます。BRPの責任は、部品の必要な修理または交換を行うことだけに限定されます。保証の不履行に対する請求は、Sea-Doo パーソナル・ウォータークラフトのオーナーへの販売のキャンセルまたは撤回の理由とはなりません。権利者は国ごとに異なるその他の法的権利を留保することができます。

最初の販売の国以外でサービスが必要である場合には、例えば輸送料金、保険、税金、ライセンス料、関税、および、いかなるそして全ての他の金融手数料に関して、これらに限定せず、政府、州、領域やそれぞれの機関によって課される場合も含めて、オーナーは地域の慣習や状況による全ての追加料金に関する責任を負います。

BRPは、それ以前に製造された製品に同様の改良を加える義務を負うことなく、製品の改良または変更を継続して行う権利を留保します。

8. 所有権の譲渡

保証期間中に製品の所有権が移転された場合は、この保証も同時に移転され、BRPまたはSea-Doo認定ディストリビューター/ディーラーが、旧所有者が所有権の移転に同意したことの証明書、および新しい所有者の連絡先を受領することを条件に、残りの保証期間の間も有効となります。

9. 消費者への支援

1. 本限定保証に関して論争または紛争が生じた場合、第一にSea-Dooのディストリビューター/ディーラーレベルで問題解決を試みてください。その問題について、認定Sea-Dooディストリビューター/ディーラーのサービスマネージャーまたは店主とよく話し合ってください。
2. さらに支援が必要な場合は、Sea-Doo ディストリビューター/ディーラーのサービス部門にご相談ください。
3. それでも解決できない場合は、問題の内容を書面にして、下記に提出してください。

中東およびアフリカの方々は、ヨーロッパオフィスまでご連絡ください。

BRP EUROPE N.V.
Customer Assistance Center(消費者支援センター)
Skaldenstraat 125
9042 Gent
Belgium
電話: +32 9 218 26 00

上記以外の国の方々は、現地のSea-Dooディストリビューター/ディーラー(連絡先については、www.brp.com for contact informationを参照)、または以下の弊社北米オフィスまでお問い合わせください。

BOMBARDIER RECREATIONAL PRODUCTS INC.
Customer Assistance Center(消費者支援センター)
75, J.-A. Bombardier Street
Sherbrooke, QC J1L 1W3
電話: +1 819 566-3366

* この限定保証が適用される地域では、製品の流通とサービスはBombardier Recreational Products Inc.または子会社が行います。

© 2014 Bombardier Recreational Products Inc. 全権保留。

® Bombardier Recreational Products Inc.の登録商標です。

欧州経済地域、独立国家共同体の加盟国およびトルク向け BRP 限定保証:2015 SEA-DOO® パーソナルウォータークラフト

1. 限定保証の範囲

Bombardier Recreational Products Inc. (以下「BRP」とします)*は、米欧州経済地域("EEA")の加盟国(欧州連合にノルウェー、アイスランドおよびリヒテンシュタインを加えて構成される)、独立国家共同体(ウクライナ、トルクメニスタンを含む)の加盟国(「CIS」)、およびトルコの地域に、Sea-Doo/パーソナルウォータークラフトを供給するためにBRP認定ディストリビューター/ディーラー (以下「Sea-Doo ディストリビューター/ディーラー」とします)によって販売された2015年型の**SEA-DOO パーソナル・ウォータークラフト** (以下「パーソナルウォータークラフト」とします)について、指定された期間、下記の条件の下で素材または製造上の欠陥がないことを保証します。

この2015 Sea-Doo/パーソナル・ウォータークラフトが納入される際に、Sea-Doo認定ディストリビューター/ディーラーによって取り付けられたウォータークラフトのすべてのBRP純正部品およびアクセサリーは、パーソナル・ウォータークラフト本体と同じ保証を受けるものとします。

以下の場合、この限定保証は無効になります：(1) パーソナル・ウォータークラフトを、以前の所有者による行為である場合も含めて、一度でもレースやその他の競技活動に使用した場合；または (2) パーソナル・ウォータークラフトを、変えたか、その動作、パフォーマンスまたは耐久性に悪影響を与えるような方法で改変、修正した場合、(3) または、パーソナルウォータークラフトの意図された用途を変えるために改変、修正した場合。

2. 責任の範囲

法律が許す範囲内で、この保証は明示的に付与されるものであり、商品性または特定の目的への適合性の何らかの保証を含むがそれだけに限定されない明示的または暗示的なその他のすべての保証に代わるものとして受諾されます。それらが否認され得ない限りにおいて、暗示的保証は明示的保証の有効期限内のみに限定されます。付随的および間接的損害は、この保証の範囲から除外されます。ただし、一部の国では上述の否認、制限、除外が認められておらず、それがあなたにも適用される可能性があります。この保証は特定の権利を付与するものであり、あなたは国ごとに異なるその他の法的権利を留保することができます。

Sea-Dooのディストリビューター/ディーラーまたはその他の人物のいずれにおいても、この限定保証に含まれるもの以外に、製品に関する確認、表示、保証を行う権限は与えられておらず、それが行われた場合にもBRPに対する強制力はありません。

BRPはこの保証をいつでも変更する権利を留保します。ただし、すでに販売された製品に適用される保証条件は、その保証が有効な間は変更されないことに同意します。

3. 除外規定 (以下は保証修理の対象とはなりません)

どのような場合においても、以下はこの限定的保証の対象ではありません。

- 通常の磨耗および損耗による部品交換；

- 限定ではないが、チューンアップ、調整、オイル、潤滑とクーラント交換、スパークプラグ交換、ウォーターポンプ等を含む定期メンテナンスが必要な部品と整備。
- 『オペレーターズガイド』に示されている過失、または適正なメンテナンス/保管を怠ったために発生した損傷。
- 合理的な判断によって製品と互換性がない、あるいはその操作、性能や耐久性に悪影響を与えると判断される、部品の取り外し、不適切な修理、整備、メンテナンス、改造、あるいはBRPによって製造または認定されていない部品またはアクセサリーの使用の結果として生じた損傷、あるいは整備を行う Sea - D o o 認定ディストリビューター/ディーラー以外の人によって行われた修理の結果として生じた損傷。
- 誤用、誤用、乱用、過失、不適切な操作、または『オペレーターズガイド』で説明されている推奨事項に一致しない方法による製品の操作によって発生した損傷。
- 外部の損害、事故、浸水、火災、水または異物の吸い込み、窃盗、破壊行為またはあらゆる天災や不可抗力の結果として生じた損傷。
- 製品に適さない燃料、オイル、または潤滑剤を使つての運転（『オペレーターズガイド』を参照）；
- エレメントへのさび、腐食または露出から生じた損傷。
- 異物による冷却システムやジェットポンプの詰まりから生じた損傷；
- ゲルコート仕上げの外見的な損傷、水膨れ、癬痕化、ひび割れなどの外装のゲルコート仕上げの損傷、水膨れ、ひび割れ、クモの巣、または髪の毛状の割れ目に起因するファイバーグラスの層間剥離、および
- 二次的または間接的な損害、あるいは牽引、保管、交通費、電話、借用、タクシー、不便、保険担保、ローンの支払い、時間的損失、収入の損失、またはメンテナンス作業に関わる作業停止時間による収入および時間の損失を含むがそれらだけに限定されないその種の損害。

4. 保証対象期間

この限定的保証は、(1)最初に購入した消費者に納入された日、または(2)その製品が最初に使用された日のいずれか早い日から、次の期間有効です。

1. 個人がレクリエーション用途で使用する場合は連続する24ヵ月間。
2. 業務用使用の場合は連続する4ヶ月。

保証期間中の一部であっても、パーソナル・ウォータークラフトが収入の発生、何らかの業務または職業に関連して用いられた場合、そのパーソナル・ウォータークラフトは商業的用途で使用されたものと見なされます。また、保証期間中のいずれかの時点でパーソナル・ウォータークラフトが商業用として登録されたり、商業用途の使用許可を受けた場合も、そのパーソナル・ウォータークラフトは商業的用途で使用されたものと見なされます。

この保証によるパーツの修理または交換、あるいはサービスの実施によって、保証の本来の有効期限を超えてこの保証が延長されることはありません。

保証期間および保証の他の条件は、お客様の国で適用される関連する法令に従います。

5. 保証の適用を受けるための条件

この保証適用は、次の各条件が満たされたときにのみ適用されます:

- 2015年モデルSea-Dooパーソナル・ウォータークラフトとは、その販売が行われた国においてSea-Dooパーソナル・ウォータークラフト製品の販売を許可されているSea-Dooディストリビューター/ディーラーから、最初のオーナーによって未使用の新品として購入されたものを意味します。
- BRPが指定した納入前点検を完全に実施し、納入前点検チェックリストを作成しなければなりません;
- 2015 Sea-Dooパーソナル・ウォータークラフトはSea-Doo認定ディストリビューター/ディーラーによって正しく登録されなければなりません。
- 2015年のSea-Dooパーソナル・ウォータークラフトは、EEA域内ではEEA居住者、CIS域内ではCIS居住者、およびトルコではトルコ居住者によって購入されなければなりません。さらに、
- 保証の有効性を維持するには、『オペレーターズガイド』で概説されている定期メンテナンスが適切な時期に実施されていなければなりません。BRPは、この保証を適用する際の条件として、適切なメンテナンス実施の証明を求める権利を留保します。

BRPは、上記条件が満たされない場合、個人使用の所有者または業務用に使用する所有者に対して限定保証を与えません。このような制限は、BRPが製品の安全ばかりでなく、消費者と一般の人々の安全を確保するためにも必要です。

6. 本書に記載されている保証を受けるためにしていただくこと

お客様は、異常が現れた際はSea-Dooパーソナル・ウォータークラフトの使用をやめなければなりません。お客様は欠陥の発現から2ヶ月以内に、整備を行うSea-Dooディストリビューター/ディーラーにその旨を通知し、合理的と認められる製品へのアクセスと修理の機会をディーラーにあたえなければなりません。また、お客様は製品の購入を証明するものをSea-Dooディストリビューター/ディーラーに提示しなければならず、保証修理を有効にするため、その修理の開始に先立って修理/作業注文書に署名しなければなりません。この限定保証に基づいて交換された部品は、すべてBRPの所有となります。

通知期間はおお客様の国で適用される関連する法令に従うことに留意ください。

7. BRPが行うこと

法律が許す範囲内において、この保証に基づくBRPの義務は以下に記載する条件の下で、保証期間中、通常の使用、メンテナンス、および整備が行われたにもかかわらず故障した部品を、部品代および工賃を請求することなく、任意のSea-Doo認定ディストリビューター/ディーラーにおいて、当社の判断により修理するかまたは新しいSea-Doo純正部品と交換することに限定されます。BRPの責任は、部品の必要な修理または交換を行うことだけに限定されます。保証の不履行に対する請求は、Sea-Dooパーソナル・ウォータークラフトのオーナーへの販売のキャンセルまたは撤回の理由とはなりません。権利者は国ごとに異なるその他の法的権利を留保することができます。

最初の販売の国以外でサービスが必要である場合には、またはEEA居住者がEEA外で、およびCIS居住者がCIS外でサービスを必要とする場合、例えば輸送料金、保険、税金、ライセンス料、関税、および、いかなるものとして全ての他の金融手数料に関して、これらに限定せず、政府、州、領域やそれぞれの機関によって課される場合も含めて、オーナーは地域の慣習や状況による全ての追加料金に関する責任を負います。

BRPは、それ以前に製造された製品に同様の改良を加える義務を負うことなく、製品の改良または変更を継続して行う権利を留保します。

8. 所有権の譲渡

保証期間中に製品の所有権が移転された場合は、この保証も同時に移転され、BRPまたはSea-Doo認定ディストリビューター/ディーラーが、旧所有者が所有権の移転に同意したことの証明書、および新しい所有者の連絡先を受領することを条件に、残りの保証期間の間も有効となります。

9. 消費者への支援

1. 本限定保証に関して論争または紛争が生じた場合、第一にSea-Dooのディストリビューター/ディーラーレベルで問題解決を試みてください。その問題について、認定Sea-Dooディストリビューター/ディーラーのサービスマネージャーまたは店主とよく話し合ってください。
2. さらに支援が必要な場合は、Sea-Dooディストリビューター/ディーラーのサービス部門にご相談ください。
3. それでも問題が解決しない場合、下記の住所のBRPに連絡をとってください。

スカンジナビア諸国を除いて、EEA、CISまたはトルコの諸国においては、弊社のヨーロッパオフィスまでお問い合わせください。

BRP EUROPE N.V.

Customer Assistance Center(消費者支援センター)

Skaldenstraat 125

9042 Gent

Belgium

電話: +32 9 218 26 00

北欧諸国の方々は、フィンランドオフィスまでご連絡ください:

BRP FINLAND OY

Service Department

Isoaavantie 7

Fin-96320 Rovaniemi

Finland

電話: +358 163 208 111

現地のSea-Doo ディストリビューター/ディーラーの 連絡先は、
www.brp.comに記載されています。

フランスのみ適用する追加利用規約

次の利用規約はフランスで販売されている製品だけに適用されます。

販売者は契約を遵守する製品を配送し、配送時に認められる欠陥の責任を負います。販売者は、契約による自らの責任で、または自らの責任で行われたパッケージング、組み立て指示または取り付けに起因する欠陥の責任を負います。契約を成立させるには、製品は次の条件をクリアする必要があります。

1. 同等品の通常動作を行うことができ、該当する場合、次の条件もクリアする必要があります。
 - 製品の特性は販売者の説明と一致し、特性はサンプルまたは模型により購入者に説明されていること。
 - 製品は、広告やラベルを含めた販売者および製造業者の公共宣言により合法的に購入者によって期待される特性を持っていること。
2. 製品は、当事者間で相互に合意された特性を持っている、または購入者が事前に販売者に特定の使用目的を相談し、販売者が目的を満たせると承諾した特性を持っていること。

仕様不遵守に対する処置は、配送から2年間有効です。販売者は、製品に購入者の使用目的が満たせられなくなるほどの隠された欠陥がある場合、またはその欠陥を事前に知っていたらより低い値段で買っていた場合、その隠れた欠陥に対する保証の責任を負います。そのような隠れた欠陥に対する賠償要求は、欠陥の発見から2年以内に購入者によって行われる必要があります。

* EEAでは、製品の流通とサービスはBRP European Distribution S.A.およびBRPのその他の関連会社または子会社によって行われます。

© 2014 Bombardier Recreational Products Inc. 全権保留。

® Bombardier Recreational Products Inc.の登録商標です。

顧客情報

プライバシー情報

あなたのご連絡先情報は安全性の確保と保証に関する目的で使わせていただきます。さらに、BRPおよび子会社は顧客リストを使用してBRPおよび関連製品のマーケティングおよびプロモーション情報を配布させていただくことがあります。

お客様のデータについて相談、訂正する、あるいはダイレクトマーケティング用の宛先人リストからの削除を希望される場合は、BRPまでご連絡ください。

電子メール： privacyofficer@brp.com

郵便： BRP
Senior Legal Counsel-Privacy Officer
726 St-Joseph
Valcourt QC
Canada
J0E 2L0

住所と所有権の変更

お客様が住所を変更された場合またはボートの新しい所有者になった場合は、以下のいずれかの方法でBRPに通知してください。

- 以下の宛先にカードを郵送する。
- **北米のみ:** 715 848-4957 (米国) または 819 566-3366 (カナダ)へ電話;
- BRP認定ディストリビューター/ディーラーに問い合わせる。

所有権の変更の場合は、以前の所有者が譲渡に合意している証明書を添付してください。

例えば、安全上のリコールを開始した場合など、BRPが必要に応じてボートの所有者に連絡できるように、限定保証の期間が終了した後でも、BRPに通知することが重要です。BRPに通知するのは、所有者の責任です。

盗難に遭った場合: あなたのスポーツボートが盗まれた場合は、お住まいの地域を管轄するディストリビューターの保証部門までご連絡ください。お客様のお名前、ご住所、電話番号、船体識別番号、そして盗難の日付をお知らせください。

北米

BOMBARDIER RECREATIONAL PRODUCTS INC.
Warranty Department (保証部門)
75 J.-A. Bombardier Street
Sherbrooke, QC J1L 1W3
Canada

スカンジナビア諸国

BRP FINLAND OY

Service Department (サービス部門)
Isoaavantie 7
Fin-96320 Rovaniemi
Finland

他の国々

BRP EUROPEAN DISTRIBUTION

Warranty Department
Chemin de Messidor 5-7
1006 Lausanne
Switzerland

住所の変更 所有権の変更

車両識別番号

モデル番号

車両識別番号 (V.I.N.)

以前の住所または以前のオーナー:

氏名

番地

街路アドレス

アパート番号

都市

州/行政区

ZIP番号/郵便番号

国

電話番号

新しい住所または新しいオーナー:

氏名

番地

街路アドレス

アパート番号

都市

州/行政区

ZIP番号/郵便番号

国

電話番号

V00A2F

Eメールアドレス

住所の変更 所有権の変更

車両識別番号

モデル番号

車両識別番号 (V.I.N.)

以前の住所または以前のオーナー:

氏名

番地

街路アドレス

アパート番号

都市

州/行政区

ZIP番号/郵便番号

国

電話番号

新しい住所または新しいオーナー:

氏名

番地

街路アドレス

アパート番号

都市

州/行政区

ZIP番号/郵便番号

国

電話番号

V00A2F

Eメールアドレス

住所の変更 所有権の変更

車両識別番号

モデル番号

車両識別番号 (V.I.N.)

以前の住所または以前のオーナー:

氏名

番地

街路アドレス

アパート番号

都市

州/行政区

ZIP番号/郵便番号

国

電話番号

新しい住所または新しいオーナー:

氏名

番地

街路アドレス

アパート番号

都市

州/行政区

ZIP番号/郵便番号

国

電話番号

V00A2F

Eメールアドレス

住所の変更 所有権の変更

車両識別番号

モデル番号

車両識別番号 (V.I.N.)

以前の住所または以前のオーナー:

氏名

番地

街路アドレス

アパート番号

都市

州/行政区

ZIP番号/郵便番号

国

電話番号

新しい住所または新しいオーナー:

氏名

番地

街路アドレス

アパート番号

都市

州/行政区

ZIP番号/郵便番号

国

電話番号

V00A2F

Eメールアドレス

ウォータークラフト モデル番号 _____

船体 識別番号(H.I.N.) _____

エンジン 識別番号(E.I.N.) _____

オーナー: _____
氏名

番地 _____ 町村 _____ アパート _____

市/郡 _____ 都道府県 _____ 郵便番号 _____

購入日 _____
年 月 日

保証有効期限 _____
年 月 日

売却時に認定Sea-Dooディーラーが記載を完了すること。

ディーラー押印箇所



219 001 398_JA

オペレーターズガイド、RXT/ GTX / WAKE PRO SERIES /
日本語 - 日本

U/M:PC

©™ およびBRPロゴはBombardier Recreational Products Inc. またはその関連会社の商標です。
©2014 BOMBARDIER RECREATIONAL PRODUCTS INC. 無断複写・転載を禁じます。
†はCastrol Ltdの商標です。許諾のもとに使用されています。