

SEA-DOO®



2015

KÄYTTÄJÄN KÄSIKIRJA

Sisältää Turvallisuutta, ajoneuvoa ja huoltoa koskevia tietoja



RXP™-X™ 260

⚠ VAROITUS

Lue tämä ohjekirja läpikotaisin.
Siinä on tärkeitä turvallisuuteen liittyviä tietoja.
Kuljettajan alhaisin suositeltu ikä: 16 vuotta.
Älä poista tätä käsikirjaa ajoneuvosta.

6 1 9 9 0 0 6 8 1

Alkuperäisen ohjeen käännös

VAROITUS

Tässä käyttäjän käsikirjassa, *TURVALLISUUTTA KOSKEVASSA DVD:SSÄ* ja tuotteessa olevissa tuotekilvissä olevien varotoimien ja neuvojen noudattamatta jättäminen voi aiheuttaa vamman tai jopa kuoleman!

CALIFORNIA PROPOSITION 65 -VAROITUS

VAROITUS

Tämä ajoneuvo sisältää tai siitä pääsee ympäristöön sellaisia kemikaaleja, jotka Kalifornian osavaltion viranomaisten mukaan aiheuttavat syöpää ja synnynnäisiä vammoja tai lisääntymishäiriöitä.



Kanadassa tuotteiden jälleenmyyjänä on Bombardier Recreational Products Inc. (BRP).

USA:ssa tuotteiden jakelijana toimii BRP US Inc.

Knight's Spray-Nine[†] on Korkay System Ltd:n tavaramerkki.

GTX[†] on Castrol Ltd:n tavaramerkki. Käyttö on luvanvaraista.

Tämä ei ole täydellinen luettelo Bombardier Recreational Products Inc.:in tai sen tytäryhtiöiden omistamista tavaramerkeistä:

4-TEC[™]

iTC[™]

T.O.P.S.[™]

D.E.S.S.[™]

O.T.A.S.[™]

VTST[™]

iBR[™]

Rotax[®]

XPST[™]

iControl[™]

Sea-Doo[®]

RXP-X[™]260

Learning Key[™]

T³Hull[™]

RXP-X[™]260 RS

ESIPUHE

| | |
|------------|---|
| Deutsch | Dieses Handbuch ist möglicherweise in Ihrer Landessprache verfügbar. Bitte wenden Sie sich an Ihren Händler oder besuchen Sie: www.operatorsguide.brp.com . |
| English | This guide may be available in your language. Check with your dealer or go to: www.operatorsguide.brp.com . |
| Español | Es posible que este manual esté disponible en su idioma. Consulte a su distribuidor o visite: www.operatorsguide.brp.com . |
| Français | Ce guide peut être disponible dans votre langue. Vérifier avec votre concessionnaire ou aller à: www.operatorsguide.brp.com . |
| 日本語 | このガイドは、言語によって翻訳版が用意されています。ディーラーに問い合わせるか、次のアドレスでご確認ください： www.operatorsguide.brp.com . |
| Nederlands | Deze handleiding kan beschikbaar zijn in uw taal. Vraag het aan uw dealer of ga naar: www.operatorsguide.brp.com . |
| Norsk | Denne boken kan finnes tilgjengelig på ditt eget språk. Kontakt din forhandler eller gå til: www.operatorsguide.brp.com . |
| Português | Este manual pode estar disponível em seu idioma. Fale com sua concessionária ou visite o site: www.operatorsguide.brp.com . |
| Suomi | Käyttöohjekirja voi olla saatavissa omalla kielelläsi. Tarkista jälleenmyyjältä tai käy osoitteessa: www.operatorsguide.brp.com . |
| Svenska | Denna bok kan finnas tillgänglig på ditt språk. Kontakta din återförsäljare eller gå till: www.operatorsguide.brp.com . |

Onnittelumme uuden Sea-Doo® -henkilökohtaisen vesikulkuneuvon (HKVK) ostamisesta. BRP:n takuu ja valtuutettu henkilökohtaisten vesikulkuneuvojen Sea-Doo -jälleenmyyntiverkosto pitävät huolen, että saat tarvitsemasi palvelut ja varaosat.

Jälleenmyyjäsi on sitoutunut sinun tyytyväisyytesi. Hän on koulutautunut suorittamaan esisäädöt ja henkilökohtaisen vesikulkuneuvosi tarkistamisen sekä säätämään sen ennen kuin luovuttaa ajoneuvon sinulle.. Tarvittaessa pyydä jälleenmyyjältä täydellisempiä huoltamiseen liittyviä tietoja.

Ajoneuvon luovutuksen yhteydessä sinulle kerrottiin myös takuun kattavuudesta ja allekirjoitit *LUOVUTUS-HUOLLON TARKASTUSLISTAN* varmistaaksesi, että ajoneuvosi toimitus vastaa täysin sinun vaatimuksiasi.

Opi ensin, aja sitten

Opettele vähentämään itselle ja sivullisille aiheuttamaasi mahdollista loukkaantumis- ja kuolemanvaaraa lukemalla seuraavat osat ennen ajoneuvon käyttämistä:

- *TURVALLISUUSTIEDOT*
- *VESIKULKUNEUVON TIEDOT.*

Lue ja ymmärrä kaikki henkilökohtaisessa vesikulkuneuvossasi olevat turvallisuuskilvet sekä katso huolellisesti *TURVALLISUUS-DVD*.

Jos tämän käyttäjän käsikirjan sisältämiä varoituksia ei noudateta, seurauksena saattaa olla vakava loukkaantuminen tai kuolema.

BRP suosittelee, että suoritat turvallista veneilyä käsittelevän kurssin. Kysy omalta jälleenmyyjältäsi tai paikallisilta viranomaisilta paikkakunnallasi järjestettävistä kursseista.

Joillakin alueilla kuljettajan pätevyyden osoittava veneilykortti saattaa olla pakollinen vapaa-ajan aluksen kuljettamista varten.

VAROITUS

Tutustu tämän henkilökohtaisen vesikulkuneuvon käyttöön; sen suorituskyky saattaa huomattavasti ylittää aikaisemmin mahdollisesti käyttämiäsi vesikulkuneuvojen suorituskyvyn.

VAROITUS

Tämä on huippusorituskykyinen vesikulkuneuvo. Kokemattomat kuljettajat saattavat aliarvoida vaaratilanteita, ja tämän vesikulkuneuvon erityinen käyttäytyminen missä tahansa vesistöolosuhteissa saattaa yllättää heidät.

Turvallisuutta koskevat huomautukset

Tässä käyttäjän käsikirjassa käytetään seuraavia symboleja tähdentämään tiettyä nimenomaista tietoa:

Turvallisuuteen liittyvä Huomio-merkki ⚠️ osoittaa mahdollista henkilövahinkovaaraa.

VAROITUS

Osoittaa mahdollista vaaratilannetta, joka voi johtaa vakavaan loukkaantumiseen tai kuolemaan, ellei sitä vältetä.

⚠️ TÄRKEÄÄ Osoittaa mahdollista vaaratilannetta, joka voi johtaa vähäiseen tai kohtuulliseen loukkaantumiseen, ellei sitä vältetä.

ILMOITUS Merkitsee ohjetta, jonka noudattamatta jättäminen voi johtaa vesikulkuneuvon osien tai muun omaisuuden vakavaan vaurioitumiseen.

Tietoja tästä käyttäjän käsikirjasta

Tämän käyttäjän käsikirjan tarkoitus on tutustuttaa uuden ajoneuvon omistaja/käyttäjä tai matkustaja tähän henkilökohtaiseen vesikulkuneuvoon ja sen moniin hallintalaitteisiin, ylläpitoon ja turvallisen käytön ohjeisiin.

Pidä tämä käyttäjän käsikirja aina vesikulkuneuvossa, jotta voit katsoa siitä esimerkiksi huoltoon tai vianetsintään liittyviä tietoja ja opastaa sen avulla muita mahdollisia kuljettajia.

Huomioi, että käyttäjän käsikirja on saatavana useilla eri kielillä. Ristiriitatilanteissa englanninkielinen versio on pätevä.

Jos haluat katsella käyttäjän käsikirjaasi netissä tai tulostaa siitä ylimääräisen version, käy nettisivuillamme www.operatorsguide.brp.com osoitteessa.

Tässä asiakirjassa olevat tiedot ovat oikeita julkaisuhetkellä. BRP kehittää tuotteitaan kuitenkin jatkuvasti eikä ole velvollinen asentamaan muutettuja versioita aikaisemmin valmistettuihin tuotteisiin. Viime tipassa tehdyistä muutoksista johtuen valmistetun tuotteen ja tässä käsikirjassa olevien kuvausten ja/tai erittelyjen välillä saattaa olla joitakin eroja. BRP varaa oikeuden koska tahansa ilman mitään velvoitetta lopettaa tai muuttaa teknisiä ominaisuuksia, rakenteita, ominaisuuksia, malleja tai varusteita.

Käyttäjän käsikirja ja **TURVALLISUUTTA KOSKEVA DVD** tulisi olla ajoneuvon mukana vesikulkuneuvoa myyessä.

SISÄLLYSLUETTELO

| | |
|--|----------|
| ESIPUHE | 1 |
| Opi ensin, aja sitten | 1 |
| Turvallisuutta koskevat huomautukset | 2 |
| Tietoja tästä käyttäjän käsikirjasta | 2 |

TURVALLISUUSTIETOJA

| | |
|---|-----------|
| YLEISTÄ VAROTOIMENPITEITÄ | 8 |
| Vältä hiilimonoksidimyrkytys | 8 |
| Vältä polttoaineen syttymistä ja muita vaaratilanteita | 8 |
| Vältä kuumien osien aiheuttamia palovammoja | 8 |
| Lisävarusteet ja muutokset | 9 |
| ERITYISIÄ TURVAOHJEITA | 10 |
| Turvallista käyttöä koskevat muistutukset | 10 |
| Vesiturheilu ja hinaaminen | 15 |
| Vajaaalämpöisyys | 15 |
| Turvallista veneilyä käsittelevät kurssit | 16 |
| AKTIIVISET TEKNOLOGIAT (iCONTROL) | 17 |
| Johdanto | 17 |
| iTC-kaasun hallintajärjestelmä (intelligent Throttle Control) | 17 |
| iBR-järjestelmä | 18 |
| TURVAVARUSTEET | 19 |
| Pakolliset turvavarusteet | 19 |
| Suositeltava muu lisävarustus | 22 |
| KÄYTÄNNÖN HARJOITUKSIA | 23 |
| Missä voit harjoitella käytännössä | 23 |
| Käytännön harjoituksia | 23 |
| Tärkeitä tekijöitä, joita ei saa laiminlyödä | 23 |
| MERENKULKUSÄÄNNÖT | 24 |
| Toimintaohjeet | 24 |
| POLTTOAINEEN LISÄÄMINEN | 26 |
| Tankaaminen | 26 |
| Polttoainevaatimukset | 27 |
| OHJEITA TRAILERILLA KULJETTAMISEEN | 28 |
| TUOTTEESSA OLEVAT TÄRKEÄT KILVET | 29 |
| Riippuva lipuke | 29 |
| Vesikulkuneuvon varoituskilvet | 29 |
| Kelpoisuuskilvet | 36 |
| KÄYTTÖÄ EDELTÄVÄT TARKASTUKSET | 38 |
| Tehtävät ennen vesikulkuneuvon vesillelaskua | 38 |
| Tehtävät vesikulkuneuvon vesillelaskun jälkeen | 41 |

VESIKULKUNEUVOA KOSKEVAT TIEDOT

| | |
|--|-----------|
| HALLINTALAITTEET | 44 |
| 1) Ohjaustanko | 44 |
| 2) Moottorin KÄYNNISTYS-/ PYSÄYTYSpainike | 44 |
| 3) Moottorin pysäytyskatkaisin | 45 |
| 4) Kaasuvipu | 46 |
| 5) iBR-vipu (älykäs jarru- ja peruutusjärjestelmä) | 47 |
| 6) TILA/ASETUS-painikkeet (MODE/SET) | 47 |
| 7) Painike YLÖS/ALAS | 47 |
| 8) VTS-painike (säädetty trimmijärjestelmä) | 48 |
| 9) Sport-painike | 48 |
| 10) ECO-painike | 48 |
| TIETOKESKUS (MITTARIT) | 50 |
| Tietokeskuksen kuvaus | 50 |
| 1) Nopeusmittari | 50 |
| 2) Kierroslukumittari | 50 |
| 3) Monitoimimittari | 50 |
| 4) Merkkivalot | 51 |
| 5) Polttoainemittari | 52 |
| 6) VTS:n (säädetty trimmijärjestelmä) asento | 52 |
| 7) iS:n asento | 52 |
| 8) Numeronäyttö | 52 |
| 9) Monitoiminäyttö | 53 |
| 10) Veden syvyysnäyttö | 53 |
| 11) Veden lämpötilänäyttö | 53 |
| 12) Tuntimittarin näyttö (HR) | 53 |
| 13) iBR:n asento | 53 |
| 14) Kompassi | 53 |
| 15) Ahtopainemittari | 54 |
| Monitoiminäytössä navigoiminen | 54 |
| Numeronäytön näyttötietojen muuttaminen | 57 |
| Numeronäytön näyttötietojen nollaaminen | 58 |
| Monitoimimittarin asetukset | 58 |
| VARUSTELU | 60 |
| 1) Hansikaslokero | 60 |
| 2) Etutavaratila | 60 |
| 3) Istuin | 61 |
| 4) Astinlauta | 62 |
| 5) Matkustajan käsikahva | 62 |
| 6) Veneeseen nousulava | 62 |
| 7) Etu- ja takalenkit | 63 |
| 8) Pilssin tyhjennystulpat | 63 |
| 9) Säädettyvät ponttonit | 64 |
| 10) Säädettyvä ergonominen ohjaustanko (AES) | 65 |
| 11) Sääteivät | 65 |

| | |
|---|------------|
| SISÄÄNAJO | 66 |
| Käyttö sisäänajovaiheessa | 66 |
| KÄYTTÖOHJEET | 67 |
| Vesikulkuneuvoon nousu | 67 |
| Kuinka moottori käynnistetään | 69 |
| Kuinka moottori pysäytetään | 69 |
| Kuinka vapaa kytketään päälle | 70 |
| Kuinka Eteen-vaihde kytketään päälle | 70 |
| Kuinka peruutusvaihte kytketään päälle ja peruutetaan | 70 |
| Kuinka jarru kytketään päälle ja jarrutetaan | 72 |
| Kuinka vesikulkuneuvoa ohjataan | 74 |
| Kuinka säädettävää trimmijärjestelmää (VTS) käytetään | 75 |
| Yleisiä käyttöä koskevia suosituksia | 78 |
| TOIMINTATILAT | 81 |
| Sport-tila | 81 |
| ECO-tila(Polttoaineen säästötila) | 82 |
| Learning keyn (opetteluavain) tilat | 83 |
| ERIKOISTOIMENPITEET | 85 |
| Suihkupumpun veden sisäänoton ja siipirattaan puhdistus | 85 |
| Kaatunut vesikulkuneuvo | 88 |
| Uponnut vesikulkuneuvo | 88 |
| Vesi tulvinut moottoriin | 89 |
| Vesikulkuneuvon hinaaminen vedessä | 89 |
| <i>HUOLTOTIEDOT</i> | |
| HUOLTOTAULUKKO | 92 |
| HUOLTOTOIMENPITEET | 96 |
| Moottoriöljy | 96 |
| Moottorin jäähdytysneste | 97 |
| Sytytyspuolat | 98 |
| Sytystulpat | 100 |
| Pakojärjestelmä | 101 |
| Plaanilevy ja veden sisäänottosäleikkö | 102 |
| Galvaaninen anodi | 102 |
| Sulakkeet | 103 |
| VESIKULKUNEUVON HOITO-OHJEET | 105 |
| Käytönjälkeinen hoito | 105 |
| Vesikulkuneuvon puhdistaminen | 105 |
| VARASTOINTI JA AJOKAUTTA EDELTÄVÄT VALMISTELUT | 106 |
| Tavaratilat | 106 |
| Käyttöönottohuolto ennen ajokautta | 109 |

TEKNISET TIEDOT

| | |
|--|------------|
| VESIKULKUNEUVON TUNNISTAMINEN | 112 |
| Rungon tunnistusnumero | 112 |
| Moottorin tunnistusnumero..... | 112 |
| RF D.E.S.S. AVAIN | 113 |
| TIETOJA MOOTTORIN PÄÄSTÖISTÄ | 114 |
| Valmistajan vastuu | 114 |
| Jälleenmyyjän vastuu | 114 |
| Omistajan vastuu..... | 114 |
| EPA-päästö määräykset..... | 114 |
| TEKNISET TIEDOT | 115 |

VIANETSINTÄ

| | |
|---|------------|
| VIANETSINTÄOHJEITA | 118 |
| VALVONTAJÄRJESTELMÄ | 123 |
| Vikakoodit..... | 123 |
| Vikojen osoittimet ja viestinäytön tiedot | 124 |
| Piipparin koodien tiedot..... | 126 |

TAKUU

| | |
|---|------------|
| BRP:N RAJOITETTU TAKUU – YHDYSVALLAT JA KANADA: HENKILÖKOHTAINEN VESIKULKUNEUVO SEA-DOO® 2015 | 128 |
| USA:N EPA-PÄÄSTÖIHIN LIITTYVÄ TAKUU | 132 |
| KALIFORNIAN JA NEW YORKIN OSAVALTIOIDEN PAKOKAASUPÄÄSTÖJEN RAJOITUSJÄRJESTELMÄÄ KOSKEVAT TAKUUEHDOT KOSKIEN MALLIVUODEN 2015 SEA-DOO® -HENKILÖKOHTAISIA VESIKULKUNEUVOJA | 135 |
| BRP:N KANSAINVÄLINEN RAJOITETTU TAKUU: HENKILÖKOHTAINEN VESIKULKUNEUVO SEA-DOO® 2015 | 139 |
| BRP:N RAJOITETTU TAKUU EUROOPAN TALOUSALUEELLA, ITSENÄISTEN VALTIOIDEN YHTEISÖSSÄ JA TURKISSA: HENKILÖKOHTAINEN VESIKULKUNEUVO SEA-DOO® 2015 | 144 |

TIETOA ASIAKKAALLE

| | |
|---|------------|
| TIETOA YKSITYISYYDESTÄ | 152 |
| OSOITTEEN/OMISTAJAN MUUTOS | 153 |

TURVALLISUUS- TIETOJA

YLEISTÄ VAROTOIMENPITEITÄ

Vältä hiilimonoksidimyrkytys

Kaikki moottorien pakokaasut sisältävät hiilimonoksidia eli häkää, joka on kuolettava kaasu. Hiilimonoksidin hengittäminen voi aiheuttaa päänsärkyä, huimausta, uneliaisuutta, pahoinvointia, sekavuutta ja lopulta kuoleman.

Hiilimonoksidi on väritön, hajuton ja mauton kaasu, jota voi olla ilmassa, vaikka et näe tai haista lainkaan moottorin pakokaasua. Hiilimonoksidia saattaa kertyä tilaan kuolettava määrä erittäin nopeasti, jolloin se saattaa vaikuttaa nopeasti niin, että et kykene enää pelastamaan itseäsi. Kuolettava määrä hiilimonoksidia saattaa säilyä ilmassa suljetuissa tai huonosti ilmastoiduissa tiloissa tunteja tai jopa päiviä. Jos havaitset jotain hiilimonoksidimyrkytyksen oireita, poistu tilasta välittömästi ja hankkiudu raikkaaseen ilmaan sekä ota yhteys lääkäriin.

Vältä hiilimonoksidin aiheuttama vakava loukkaantuminen tai kuolema:

- Älä koskaan käytä vesikulkuneuvoa huonosti ilmastoidussa tai osittain suljetussa tilassa, kuten autotallissa, vebevajassa tai muiden veneiden välittömässä läheisyydessä. Vaikka yrittäisit tuulettaa moottorin pakokaasuja tuulettimilla, hiilimonoksidi saattaa nopeasti saavuttaa vaarallisen tason.
- Älä koskaan käytä vesikulkuneuvoa ulkona sellaisessa paikassa, josta pakokaasu voi päästä rakennukseen sisälle ikkunoista tai ovista tai muista rakennuksen aukoista.
- Älä koskaan seiso vesikulkuneuvon takana moottorin ollessa käynnissä. Käyvän moottorin takana oleva henkilö saattaa vahingossa hengittää vaarallisen määrän pakokaasupäästöjä. Hiilimonoksidia sisältävien tiivistyneiden pakokaasujen hengittäminen saattaa aiheuttaa hiilimonoksidimyrkytyksen, vakavia vammoja tai kuoleman.

Vältä polttoaineen syttymistä ja muita vaaratilanteita

Polttoaine on erittäin tulenarkaa ja räjähtävää. Polttoainehöyryt saattavat levitä ja syttyä kipinästä tai liekistä moinen metrien päässä moottorista. Tulipalo- ja räjähdysvaaran pienentämiseksi seuraavia ohjeita on noudatettava:

- Säilytä polttoainetta vain hyväksytyssä bensiinisäiliössä.
- Noudata ehdottomasti ohjeita, jotka selitetään kohdassa *TANKKAAMINEN*.
- Älä koskaan käynnistä vesikulkuneuvoa, jos moottoritilassa on nestemäistä bensiiniä tai höyryjä.
- Älä koskaan käynnistä tai käytä moottoria, jos polttoainesäiliön korkki ei ole huolellisesti kiinnitetty.
- Älä kuljeta polttoainesäiliötä vesikulkuneuvon etusäilytyslokerossa tai missään muualla vesikulkuneuvossa.

Polttoaine on myrkyllistä ja voi aiheuttaa vammoja tai kuoleman.

- Älä koskaan ime polttoainetta letkun kautta säiliöstä.
- Jos nielet polttoainetta tai sitä joutuu silmiisi tai hengität polttoainehöyryjä, ota välittömästi yhteys lääkäriin.

Jos sinuun roiskuu polttoainetta, pesydy huolellisesti saippualla ja vedellä sekä vaihda vaatteesi.

Vältä kuumien osien aiheuttamia palovammoja

Jotkut komponentit saattavat kuumentua käytön aikana. Vältä koskettamista niihin ajoneuvon käydessä tai hetken käytön jälkeen.

Lisävarusteet ja muutokset

Älä suorita ajoneuvoosi luvattomia muutoksia tai käytä sellaisia osia tai lisävarusteita, joita BRP ei ole hyväksynyt. Koska sellaiset muutokset eivät ole BRP:n testaamia, ne voivat lisätä kolarivaurioiden vaaraa tai loukkaantumisvaaraa ja ne voivat tehdä ajoneuvostasi laittoman.

Ota yhteys valtuutettuun Sea-Doo -jälleenmyyjään halutessasi lisätietoja vesikulkuneuvosi lisävarusteista.

Turvallista käyttöä koskevat muistutukset

Tämän vesikulkuneuvon suorituskyky saattaa huomattavasti ylittää aikaisemmin mahdollisesti käyttämiesi alusten suorituskyvyn. Lue ennen ensimmäistä käyttökertaa käyttäjän käsikirja ja varmista, että ymmärrät lukemasi. Tutustu huolellisesti myös vesikulkuneuvon hallintalaitteisiin ja niiden käyttöön ennen kuin lähdet ensimmäiselle ajelulle tai otat mukaasi matkustajan (matkustajia). Harjoittele ajamista ja tutustu kunkin hallintalaitteen toimintaan ja tuntumaan jollain sopivalla alueella ilman liikennettä, ellei siihen ole muuten ollut mahdollisuutta. Tutustu kaikkiin hallintalaitteisiin ennen kiihdyttämistä joutokäyntiä kovemmalle nopeudelle. Älä oleta kaikkia HKVK:ita voitavan käsitellä samalla tavalla. Jokainen malli on, usein huomattavastikin erilainen.

Pidä aina mielessä, että kun kaasuvipu vapautetaan tyhjäkäynnille, ohjattavuus heikkenee. Jotta voit kääntää vesikulkuneuvon, sinun on ohjattava ja kaasutettava. Älä hellitä kaasua kun yrität ohjata pois kohteista. Ohjaamista varten pitää kaasuttaa. Jos moottori sammutetaan, ajoneuvoa ei voida ohjata.

Suurimmassa osassa vesikulkuneuvoja ei ole minkäänlaisia jarruja, edistyneen tekniikan ansiosta me voimme kuitenkin tarjota kuluttajille nyt malleja, jotka on varustettu iBR™ -jarrujärjestelmällä. Harjoittele jarruttamista turvallisella alueella, jossa ei ole muuta liikennettä, jotta opit käsittelemään ajoneuvoa jarrutusvaiheessa ja opit arvioimaan jarrutusmatkoja (jarrutus kunnes ajoneuvo pysähtyy) erilaisissa käyttöolosuhteissa.

VAROITUS

Jarrutusmatka riippuu alkunopeudesta, kuormasta, tuulesta, henkilömäärästä kulkuneuvossa ja aallokosta. Kuljettajan iBR-jarruvivun (iBR, intelligent Brake and Reverse; älykäs jarru- ja peruutusjärjestelmä) avulla säätämä jarrutusvoimakkuus vaikuttaa myös jarrutusmatkaan.

Jarrutettaessa kuljettajan on varauduttava hidastuvan vauhdin aiheuttamaan voimaan ja nojaututtava sitä vasten, jotta kuljettaja ei liiku eteenpäin vesikulkuneuvossa ja menetä tasapainoaan.

Ajaessasi iBR:llä varustetulla vesikulkuneuvolla, sinun on otettava huomioon, että takanasi tai läheisyydessäsi ajavat muut vesikulkuneuvot eivät välttämättä voi pysähtyä yhtä nopeasti kuin sinä.

Kun jarrua painetaan vauhdissa, vesikulkuneuvon takaa suihkuua vettä, jonka vuoksi takanasi ajavan vesikulkuneuvon kuljettaja voi menettää hetkellisesti näköyhteyden sinun vesikulkuneuvoosi. Ajettaessa peräkkäin on tärkeää kertoa takanasi ajavalle kuljettajalle henkilökohtaisen vesikulkuneuvosi jarrutusominaisuudesta ja siitä kuinka ajoneuvo käyttäytyy jarrutuksen aikana, sekä selvittää mitä ajoneuvosi perästä tuleva vesisuihku merkitsee ja että on tärkeää säilyttää pidempi etäisyys vesikulkuneuvojen välillä.

Kun iBR-vipua painetaan vesikulkuneuvon liikkeessa eteenpäin, jarrutustila kytkettyy päälle jolloin vauhti hidastuu suhteessa siihen kuinka voimakkaasti iBR-vipua painetaan. Mitä enemmän vedät iBR-vivusta, sitä suurempi on jarrutusteho. Muista aktivoida iBR-vipua asteittain, jotta voit säädellä jarrutustehoa, vapauta myös samanaikaisesti kaasuvipu.

iBR-järjestelmän jarrutusominaisuus ei voi estää henkilökohtaista vesikulkuneuvoasi ajelehtimasta virran tai tuulen mukana. Järjestelmä ei jarruta taaksepäin suuntautuvaa vauhtia. Huomioi myös, että moottorin on oltava käynnissä, jotta jarrua voidaan käyttää.

Henkilökohtaisen vesikulkuneuvon painesuuttimen suihku voi aiheuttaa loukkaantumisen. Suihkupumppuun saattaa kerääntyä likaa, joka voi sinkoutua taaksepäin aiheuttaen henkilövahingon tai se voi vaurioittaa suihkupumppua tai muuta omaisuutta.

Noudata kaikkien turvallisuuskilpien ohjeita. Ne auttavat varmistamaan, että voit nauttia vesillä olosta turvallisesti.

Älä säilytä tai kuljeta mitään esineitä sellaisissa paikoissa tai tiloissa, joita ei suunniteltu esineiden säilyttämiseen.

Ajaminen matkustajan kanssa muuttaa vesikulkuneuvon käyttäytymistä ja vaatii suurempaa taitoa.

Tämä vesikulkuneuvo on varustettu etu- ja takasilmukoilla vesikulkuneuvon hinaamista varten tai sen kiinnittämiseksi traileriin. Silmukoihin ei voida kiinnittää köyttä vesihiihtäjän, putken tai vesilautailijan hinaamista varten. Älä käytä näitä kiinnityspisteitä tai vesikulkuneuvon mitään muuta osaa nousuvarjon tai jonkin muun aluksen hinaamiseen. Tuloksena saattaa olla henkilökohtaisia vammoja tai vakavia vaurioita.

Tietyissä vesikulkuneuvoissa on varusteena hinauslenkit, johon voidaan kiinnittää köysi vesihiihtäjän, putken tai vesilautailijan hinaamista varten. Älä käytä näitä kiinnityspisteitä tai vesikulkuneuvon mitään muuta osaa nousuvarjon tai jonkin muun aluksen hinaamiseen. Tuloksena saattaa olla henkilökohtaisia vammoja tai vakavia vaurioita.

Polttomoottori tarvitsee ilmaa toimiakseen, joten tämä vesikulkuneuvo ei voi olla täysin vesitiivis. Jatkuva pie-

nisäteisen ympyrän ajaminen, keulan upottaminen aaltojen läpi tai vesikulkuneuvon kaataminen tai jokin muu sellaisen ajoliikkeen suorittaminen, jonka vuoksi ilmanottoaukot joutuvat veden alle, saattavat aiheuttaa vakavia moottorivaurioita veden tunkeutuessa moottoriin. Katso tässä käyttäjän käsikirjassa olevia kohtia *KÄYTTÖOHJEET* ja *TAKUU*.

Moottorin pakokaasu sisältää hiilimonoksidia (CO), joka voi aiheuttaa loukkaantumisen tai kuoleman, jos sitä hengittää liikaa. Älä käytä vesikulkuneuvoa suljetussa tilassa, äläkä päästä hiilimonoksidia kerääntymään vesikulkuneuvon ympärille tai suljettuihin tai katoksella varustetulle alueelle, kuten laiturissa tai koskea laskettaessa. Varo myös muista vesikulkuneuvojen pakokaasuista vapautuvaa hiilimonoksidipäästöjä.

Tunne vedet, joilla vesikulkuneuvoa tullaan käyttämään. Virta, vuorovedet, kosket, piilokarit, vanavedet, aallot, jne. voivat vaikuttaa turvalliseen toimintaan. Ei ole suositeltavaa käyttää vesikulkuneuvoa myrskyisellä säällä tai rajuilmassa.

Etene matalassa vedessä varoen ja hyvin hitaasti. Pohjakosketus tai äkkipysäykset voivat johtaa loukkaantumiseen ja vesikulkuneuvon vaurioitumiseen. Suihkupumppu saattaa myös imeä sisään roskia ja heittää ne taaksepäin ihmisten tai omaisuuden päälle.

Pidä turvakatkaisimen naru aina kiinni kuljettajan henkilökohtaisessa kelluntavälineessä tai ranteessa (tarvitset rannehinnan), äläkä päästä sitä sekaantumaa ohjaustankoon varmistaaksesi, että moottori pysähtyy jos kuljettaja tippuu veteen. Irrota aina ajon jälkeen turvakatkaisin moottorin pysäytyskatkaisimesta estääksesi lapsia tai muita henkilöitä käyttämästä ajoneuvoa luvattomasti. Jos kuljettaja putoaa vesikulkuneuvosta, eikä turvakatkai-

simen narua ole kiinnitetty ohjeiden mukaisesti, vesikulkuneuvon moottori ei sammuu.

Aja omien rajojesi ja ajokykysi tason puitteissa.

Aja aina vastuuntuntoisesti ja turvallisesti. Käytä ajaessasi maalaisjärkeä sekä huomioi muut liikkujat.

Ota huomioon alueet, joilla ei saa synnyttää vanavesiä, ympäristö sekä toisten vesilläliikkujien oikeudet. Henkilökohtaisen vesikulkuneuvon käyttäjänä ja omistajana olet vastuussa ajoneuvosi vanaveden aiheuttamista vahingoista. Älä anna kenenkään heittää jätteitä veteen.

Vaikka vesikulkuneuvosi pystyy kulkemaan kovaa, suositellaan nopeata ajoa pelkästään ihanteellisissa olosuhteissa ja kun se on sallittua. Suuremmat nopeudet vaativat suuremman ajotaidon, ja ne lisäävät vakavan vahingoittumisen vaaraa.

Käännöksissä, aaltoja tai vanavesiä ylitettäessä, ristiaallokossa ajettaessa, tai vesikulkuneuvosta pudottaessa, aluksessa olijoiden kehoon kohdistuvat voimat, erityisesti kovassa vauhdissa, voivat aiheuttaa vakavia loukkaantumisia, mukaan lukien luiden murtumat tai jopa vielä vakavampia loukkaantumisia. Pysy notkeana ja vältä äkkikäännöksiä.

HKVK:t ei ole tarkoitettu yöajoa varten.

Vältä ajamasta erittäin myrskyisillä vesillä ja äärimmäisten liikkeiden, kuten vanavesien ja aaltojen yli hyppelemistä.

okaisen vesiturheilulajeihin osallistuvan on noudatettava seuraavia ohjeita:

- Ajaminen matkustajan kanssa muuttaa vesikulkuneuvon käyttäytymistä ja vaatii suurempaa taitoa.
- Kunnioita aina matkustajasi turvallisuutta ja mukavuutta.

- Käytä aina hyväksytyjä henkilökohtaisia kelluntavälineitä (pelastusliivit). Asianmukaisesti suunnitellut pelastusliivit auttavat yllätyttyä tai tiedotonta henkilöä pysymään pinnalla.
- Ota huomioon muut vesillä liikkujat.
- Kiinnitä huomiosi välittömästi henkilöön, jos hän putoaa. Hän on yksin vedessä ollessaan vahingoille altis eikä toiset veneilijät välttämättä huomaa häntä.
- Lähesty vedessä olevaa henkilöä tynnyltä puolelta (vastapäinen suunta kuin tuulen suunta). Sammuta moottori ennen kuin saavut henkilön läheisyyteen.
- Sammuta moottori ja ankkuroi vesikulkuneuvo paikalleen ennen uimista.
- Ui ainoastaan alueilla, jotka ovat merkitty turvallisiksi uimista varten. Tällaiset uima-alueet on yleensä merkitty poijulla. Älä ui yksin tai yöllä.

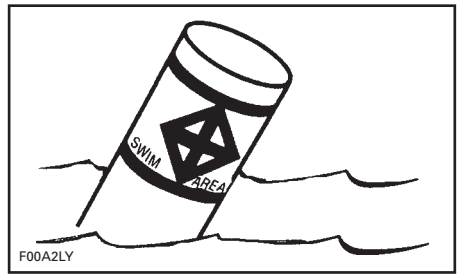

UIMA-ALUEEN POIJU

- Älä aja vesikulkuneuvolla välittömästi vesihiihtäjän, putken päällä istuvan henkilön tai vesilautailijan perässä. Nopeuden ollessa 40 km/h tunnissa vesikulkuneuvo saavuttaa 60 m päässä vesikulkuneuvosi edessä pudonneen henkilön viidesä sekunnissa.

- Sammuta moottori ja irrota turvakatkaisin moottorin pysäytyskatkaisimesta, jos joku on vedessä ajoneuvon läheisyydessä.
- Jätä vähintään 45 m etäisyys sukeltajan läsnäolosta ilmoittamaan merkkikellukkeeseen.

Vältä henkilöonnettomuuksia! Älä salli kenenkään oleskella käyttöjärjestelmän tai sisäänottosäleikön läheisyydessä silloinkaan, kun moottori on sammuksissa. Pitkät hiukset, löysä vaatetus, henkilökohtaisen kelluntavälineen hihnat tms. voivat sekaantua liikkuviin osiin ja johtaa vakavaan loukkaantumiseen tai hukkumiseen. Matalassa vedessä simpukat, hiekka, kivet tai muut esineet saattavat imeytyä suihkupumpun mukavana ja sinkoutua sen jälkeen taaksepäin.

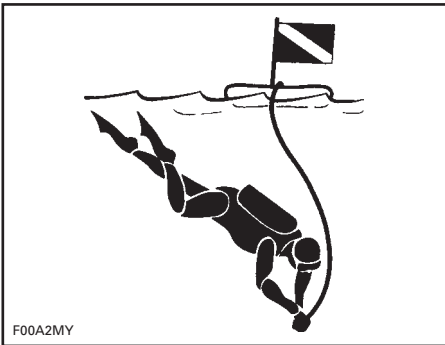

SUKELTAJASTA ILMOITAVA MERKKIKELLUKE

Ota yhteyttä paikallisiin viranomaisiin saadaksesi tietoa hyväksytyistä ja turvallisista vesiuheilulajien harrastusmahdollisuuksista. Selvitä myös onko paikka, jossa aiot harrastaa vesiuheilulajeja, tarkoitukseen sopiva ja turvallinen.

Ennen liikkeelle lähtemistä

Suorita aina käyttäjän käsikirjassa määritellyt käyttöä edeltävät tarkastukset ennen vesikulkuneuvosi käyttöä turvallisuussyistä ja hyvää ylläpitoa ajatellen.

Älä ylitä vesikulkuneuvollesi määritellyjä sallitun kuorman määrää tai matkustajien lukumäärää. Ylikuorma voi vaikuttaa ohjattavuuteen, vakavuuteen ja suorituskykyyn. Myös kova merenkäynti vähentää kapasiteettia. Sallitun kuorman ja henkilöiden määrän ilmoittavan kilven lisäksi on syytä käyttää maalaisjärkeä ja hyvää arviointikykyä.

Tarkasta henkilökohtainen vesikulkuneuvo säännöllisesti; tarkasta sen runko, moottori, turvallisuusvarusteet ja kaikki muut veneilyvarusteet ja pidä ne turvallisessa käyttökunnossa.

Varmista, että sinulla on mukanasikin tarvittavat turvallisuusvarusteet, pelastusliivit ja muut mahdolliset lisävarusteet, joita tarvitset ajomatkallesi.

Varmista, että kaikki pelastusvälineet, mukaan lukien alkusammutin, ovat turvallisessa käyttökunnossa ja helposti saatavilla. Näytä kaikille matkustajille pelastusvälineiden sijainti henkilökohtaisessa vesikulkuneuvossa ja varmista, että he tietävät kuinka pelastusvälineitä käytetään.

Tarkkaile säätilannetta. Katso paikallinen sääennuste ennen liikkeelle lähtöä. Varaudu muuttuviin olosuhteisiin.

Pidä mukanasikin tarkat ja ajan tasalla olevat veneilykartat koskien aluettasi. Tarkasta ennen liikkeelle lähtöä vesiosuhteet suunnittelemaasi veneilyalueelta.

Pidä mukanasikin riittävästi polttoainetta suunniteltua matkaa varten. Tarkasta aina polttoainemäärä ennen käyttöä ja ajon aikana. Noudata periaatetta 1/3 polttoainetta perille, 1/3 takaisin ja 1/3 varalla. Varaudu huonon sään tai jonkin muun syyn aiheuttamaan viivästyseen.

Kuljettajan ja matkustajan on tiedettävä

Lue ja ymmärrä kaikki Sea-Doo -HKVK:ssa olevat varoitus-/turvallisuskilvet, käyttäjän käsikirja, kaikki muut turvallisuuteen liittyvät asiakir-

jat ja katsele huolellisesti *TURVALLISUUTTA KOSKEVA DVD* ennen käyttöä.

Noudata sovellettavia lakeja. Tarkasta paikalliset ja liittovaltion niihin vesistöihin sovellettavat veneilyä koskevat lait, joissa aiot käyttää vesikuluneuvoa. Opettele paikalliset merenkulkusäännöt. Tunne ja ymmärrä sovellettava merenkulujärjestelmä (kuten poijut ja merkit).

Muista, että aurinko, tuuli, väsymys ja sairaus voivat heikentää arvostelukykyäsi ja reaktionopeuttasi.

El ole suositeltavaa, että tätä henkilökohtaista vesikuluneuvoa käyttää henkilö, joka on alle 16-vuotias tai henkilö, jolla on sellainen vamma, joka vaikuttaa heikentävästi näkökykyyn, reaktioaikaan, arvostelukykyyn tai hallintalaitteiden käyttöön.

Käytä aina asianmukaisesti turvakaitsimen naruja ajaessasi vesikuluneuvolla ja varmista, että kaikki matkustajat tietävät kuinka sitä käytetään.

Varmista, että kaikki kuljettajat ja matkustajat osaavat uida ja nousta vedestä takaisin vesikuluneuvoon. Veneseen nousu syvästä vedestä voi olla raskasta. Harjoittele ensin kainalovyvydessä ennen vesikuluneuvon käyttämistä tai siihen nousemista syvässä vedessä. Varmista, että kaikki kuljettajat ja matkustajat pitävät pelastusliivit yllä koko ajon aikana ja ole erityisen varovainen veneillessäsi.

Älä koskaan käännä ohjaustankoa, kun joku on lähellä vesikuluneuvon takaosaa. Pysy poissa ohjauksen liikkuvista osista (suutin, iBR-portti, vivusto, jne.).

Älä käynnistä tai käytä vesikuluneuvoa, jos joku on sen lähellä vedessä tai vesikuluneuvon takaosan läheisyydessä.

Ota huomioon iBR-portin liikkeet moottoria käynnistettäessä, sitä sammutettaessa tai käytettäessä iBR-vipua. Portin automaattiset liikkeet saattavat

litistää sellaisen henkilön sormia tai varpaita, joka pitää kiinni henkilökohtaisen vesikuluneuvon takaosasta.

Kuljettajan ja matkustajan(-jien) on istuttava kunnolla ja pidettävä tukevasti kiinni ennen vesikuluneuvon käynnistämistä tai liikuttamista, ja aina vesikuluneuvon ollessa liikkeellä. Kaikkia matkustajia on kehotettava käyttämään kädensijoja tai pitämään edessä olevan henkilön vyötäröstä kiinni. Jokaisen matkustajan on pystyttävä yhtäaikaaisesti pitämään molempia jalkojaan tukevan tasaisesti astinlaudoilla istuessaan asianmukaisesti paikoillaan. Ajettaessa aaltojen ylitse matkustaja(t) voi(vat) kohottaa vartaloaan hiukan istuimesta, jolloin hän(he) voi(vat) vaihtaa jaloillaan aallokon aiheuttamia iskuja.

Jarrutettaessa tai kiihdytettäessä kuljettajan on varauduttava hidastuvan vauhdin aiheuttamaan voimaan ja nojaututtava sitä vasten, jotta kuljettaja ei liiku eteenpäin vesikuluneuvossa ja menetä tasapainoaan.

Kun HKVK:ssa on mukana matkustaj(i)a, suorita kiihdyttäminen joko liikkeelle lähdeettäessä tai jo liikkeellä ollessa aina vähitellen. Äkkikiihdytyksessä matkustaja(t) voi(vat) menettää tasapainon ja pudota vesikuluneuvosta taaksepäin. Varmista, että matkustajat ovat tietoisia, tai voivat ennakoita mahdollisen äkkikiihdytyksen.

Vakavia sisäisiä vaurioita voi syntyä, jos vesi tunkeutuu ruumiin onteloihin kun putoaa veteen, tai kun joutuu lähelle suihkun painesuutinta. Suosittelemme erittäin voimakkaasti käyttämään aina vähintään märkäpuvun alaosaa.

Pysy etäällä sisäännotosäleiköstä moottorin ollessa käynnissä. Pitkä tuka, löysä vaatetus, henkilökohtaisen kelluntavälineen hihnat tms. voivat taakertua liikkuviin osiin.

Jos kaasuvipu painetaan alas jarrutettaessa, iBR-järjestelmä ei salli järjestelmän kaasuttaa, vaikka kuljettaja on painanut kaasua. Kun iBR-vipu vapau-

tetaan kaasuvivun ollessa painettuna alas, kaasu alkaa jälleen toimia ja kiihdyttää ajoneuvon vauhtia lyhyen viiveen jälkeen. Vapauta kaasuvipu, jos vauhdin ei tarvitse kiihtyä.

Varmista ennen veneeseen uudelleen nousemista, että moottori on sammutettuna ja turvakatkaisin on pois paikoiltaan moottorin pysäytyskatkaisimesta.

Vältä tahaton käynnistäminen irrottamalla aina turvakatkaisin moottorin pysäytyskatkaisimesta, kun uijat nousevat alukseen tai heitä on lähettyvillä, tai irrottaessa ruohoa tai roskia sisäänottosäleiköstä.

Älä koskaan laita HKVK:ssa jalkoja tai sääriä veteen auttamaan kääntymistä.

Käyttäjänä alaikäiset

Alaikäisten tulisi ajaa vesikulkuneuvolla ainoastaan aikuisen valvonnassa. Käyttäjän vähimmäisikä ja alaikäisten mahdollisia lupavaatimuksia koskevat lait vaihtelevat alueittain. Ota yhteyttä paikallisiin viranomaisiin saadaksesi tietoja koskien henkilökohtaisen vesikulkuneuvon käyttöä koskevista laista alueellasi. BRP suosittelee kuljettajan minimi-ikärajaksi 16 vuotta.

Huumeet ja alkoholi

Älä koskaan käytä henkilökohtaista vesikulkuneuvoa alkoholin tai huumeiden vaikutuksen alaisena. Vesikulkuneuvolla ajo edellyttää tarkkaavaista ajamista raittiina, kuten autolla ajaminenkin. Vesikulkuneuvolla ajaminen juopuneena tai huumeiden vaikutuksen alaisena ei ole pelkästään vaarallista, vaan se on myös vastoin lakia, jonka rikkomisesta langetetaan merkittävä rangaistus. Lain noudattamista valvotaan tarkasti. Huumeet ja alkoholi, joko yksin tai yhdessä, laskevat reaktioaikaa, heikentävät arviointikykyä, heikentävät näkökykyä ja estävät kykyäsi käyttää vesikulkuneuvoa turvallisesti.

VAROITUS

Alkoholin käyttö ja veneily eivät sovi yksiin! Ajaessasi alkoholin tai huumeiden vaikutuksen alaisena vaarannat matkustajiesi ja muiden veneilijöiden elämän sekä oman elämäsi. Kansalliset lait kieltävät vesikulkuneuvon käytön alkoholin tai huumeiden vaikutuksen alaisena.

Vesiturheilu ja hinaaminen

VAROITUS

Vältä henkilöonnettomuuksia! Sinun vesikulkuneuvoasi ei ole suunniteltu hinaamaan tai vetämään mitään eikä sitä saa käyttää sellaiseen; eikä myöskään mihinkään vesiturheilulajiin.

Vajaalämpöisyys

Vajaalämpöisyys eli hypotermia tarkoittaa vartalon lämmön menettämistä vedessä ja se on merkittävä veneilyonnettomuuksien kuolinsyy. Kun henkilö joutuu hypotermian kohteeksi, hän menettää tajuntansa ja hukkuu sitten.

Henkilökohtaiset kelluntavälineet (pelastusliivit) voivat pidentää pelastusaikaa, koska ne eristävät jonkin verran vartaloa kylmältä.

Mitä lämpimämpi vesi on, sitä vähemmän luonnollisesti tarvitaan eristystä. Veneiltäessä kylmissä vesissä (alle 4°C) kannattaa käyttää takkityyppistä pelastusliiviä, sillä sellainen liivi suojaaa vartaloa suuremmalta alalta kuin liivityyppinen pelastusliivi.

Joitakin muistettavia asioita hypotermialta suojautumiseksi:

- Jos olet joutunut veden varaan, älä yritä uida ellet ole lähellä vesikukunuoasi, pelastajaa tai jotakin kelluvaa esinettä, jota vasten voit nojata tai jolle voit kiivetä. Tarpeeton uiminen kiihdyttää vartalon lämpöhäviötä. Kylmässä vedessä ei suositella suoritettavaksi hukkumisen estäviä menetelmiä, kuten kelluminen sellään pään vedessä. Pidä pääsi pois veden yläpuolella. Se vähentää huomattavasti lämpöhäviötä ja pidentää henkiinjäämisaikaasi.
- Säilytä optimistinen asenne pelastautumistasi koskien. Tämä parantaa mahdollisuuksiasi pidentää henkiinjäämisaikaasi kunnes sinut pelastetaan. Elämänhalusi säilyttäminen on tärkeä asia!
- Jos veden varaan on joutunut useampia kuin yksi henkilö, on suositeltavaa kerääntyä yhteen toistensa läheisyyteen. Yhteen kerääntyminen yleensä vähentää lämpöhäviön nopeutta ja pidentää henkiinjäämisaikaasi.
- Käytä aina henkilökohtaisia kelluntavälineitä. Ne eivät auta sinua taistelemaan hypotermian vaikutuksia vastaan, ellet ole pukeutunut niitä päällesi veden varaan joutuessasi.

Turvallista veneilyä käsittelevät kurssit

Monissa maissa on suositeltavaa tai pakollista osallistua turvallista veneilyä käsittelevälle kurssille. Tarkasta asia paikallisilta veneilyviranomaisilta.

Tarkasta paikalliset ja liittovaltion niihin vesistöihin sovellettavat veneilyä koskevat lait, joissa aiot käyttää vesikuluneuvoa. Opettele paikalliset merenkulkusäännöt. Tunne ja ymmärrä sovellettava merenkulkujärjestelmä (kuten poijut ja merkit).

Johdanto

HUOM: Jotkut tässä osassa kuvatut toiminnot tai ominaisuudet eivät välttämättä koske kaikkia vesijettimalleja tai ne ovat saatavana lisävarusteena.

iControl™ (intelligent Control systems, älykkäät hallintajärjestelmät) tarjoavat ympäristön, jonka avulla kuljettaja voi hallita monia järjestelmiä irrottamatta otettaan ohjaustangosta.

Kaikki hallintalaitteet ovat kuljettajan sormien tuntumassa ja niitä voidaan käyttää painiketta tai vipua vetämällä/painamalla. Näin kuljettajan huomio voi keskittyä vesistöön ja vesikulkuneuvon ajamiseen.

Jokainen hallintalaitte on sähköinen ja antaa komentosignaalin sähköiselle yksikölle, jonka tehtävänä on varmistaa järjestelmän moitteeton toiminta järjestelmään asetettujen parametrien puitteissa.

iControl sisältää seuraavat eri järjestelmät:

- iTC™ (intelligent Throttle Control, älykäs kaasun hallintajärjestelmä)
- iBR (intelligent Brake and Reverse, älykäs jarru- ja peruutusjärjestelmä)
- O.T.A.S. (Off Throttle Assisted Steering, ohjauksen apujärjestelmä).

Nämä järjestelmät toimivat yhdessä parantaakseen vesikulkuneuvon reagointia kuljettajan toimiin ja ne lisäävät käsiteltävyyttä ja hallittavuutta.

On erittäin tärkeää, että ajoneuvon käyttäjä lukee kaikki tämän käyttöohjekirjan tiedot ja ohjeet, jotta hän oppii tuntemaan vesikulkuneuvon sekä sen järjestelmät, hallintalaitteet, suorituskyvyn ja rajoitukset.

iTC-kaasun hallintajärjestelmä (intelligent Throttle Control)

Järjestelmä käyttää sähköistä kaasunhallintaa (ETC, electronic throttle control), joka välittää komentosignaalit ECM:ään (Engine Control Module, moottorin ohjausyksikkö). Tässä järjestelmässä ei tarvita perinteistä kaasuvaijeria.

iTC-järjestelmässä on seuraavat toimintatilat:

- Sport-tila
- ECO-tila.

iTC ohjaa myös O.T.A.S.™ -ohjauksen apujärjestelmää (Off Throttle Assisted Steering).

Sport-tila

Sport-tilassa moottorin enimmäistehot ovat käytettävissä koko moottorin toiminta-alueella.

Katso yksityiskohtaisia tietoja kohdasta *TOIMINTATILAT*.

ECO-tila

Kun ECO-tila (polttoaineen säästötila) on valittuna, moottorin kierrosnopeus on rajoitettu mutta optimaalinen matka-ajonopeus säilyy, jotta polttoaineen kulutus on vähäisempää.

Katso yksityiskohtaisia tietoja kohdasta *TOIMINTATILAT*.

O.T.A.S.™ -järjestelmä (Off-Throttle Assisted Steering)

O.T.A.S. (Off-Throttle Assisted Steering) -järjestelmällä saadaan enemmän ohjattavuutta tilanteissa, joissa kaasua ei anneta.

O.T.A.S.-järjestelmä kytkeytyy sähköisesti päälle, kun kuljettaja aloittaa täyden käännöksen ja vapauttaa samaan aikaan kaasun.

Rajoitukset

O.T.A.S.-järjestelmä ei voi kaikissa tilanteissa auttaa sinua säilyttämään ajoneuvon hallittavuutta tai estämään yhteentörmäystä.

Katso yksityiskohdat kohdasta *KÄYTTÖOHJEET*.

Learning keyn (opetteluavain) tilat

Sea-Doo™ rajoittaa vesikulkuneuvon nopeuden, jolloin ensikertalaiset ja vähemmän kokeneet kuljettajat voivat opetella vesikulkuneuvon käyttöä saadakseen tarpeellista itsevarmuutta ja kokemusta hallintaan.

Rajoitukset

Aloittelevan kuljettajan kyvyt käyttää vesikulkuneuvoa saattavat olla riittämättömät, vaikka opetteluavain olisikin käytössä.

Katso yksityiskohtaisia tietoja kohdasta *TOIMINTATILAT*.

iBR-järjestelmä

Tämä vesikulkuneuvo on varustettu sähköisesti ohjatulla jarru- ja peruutusjärjestelmällä, jonka nimi on iBR-järjestelmä (älykäs jarru- ja peruutusjärjestelmä, intelligent Brake and Reverse).

iBR-moduuli ohjaa iBR-portin asentoa, jotta seuraavia toimintoja voidaan käyttää:

- Eteenpäin
- Peruutus
- Vapaa
- Jarrutus.

Kuljettaja säätää iBR-portin asentoa joko kaasuvivulla luoden vesikulkuneuvoa eteenpäin vievän asennon, tai iBR-vivun avulla valiten joko vapaan, peruutuksen tai jarrustustoiminnon.

HUOM: iBR-vipua voidaan käyttää muuttamaan portin asentoa vain moottorin ollessa käynnissä.

iBR-järjestelmän käyttö lyhentää vesikulkuneuvon jarrutusmatkaa merkittävästi ja se lisää vesikulkuneuvon käsiteltävyyttä, koska järjestelmää voidaan käyttää suoralla, käänöksessä ja suurissa tai alhaisissa nopeuksissa. Lisäksi vesikulkuneuvoa voidaan sen avulla peruuttaa laituriin tai ajaa erittäin ahtaissa paikoissa.

Ihanteolosuhteissa kokeneet kuljettajat pystyivät säännöllisesti lyhentämään suunnilleen 33 % iBR-järjestelmällä varustetun vesikulkuneuvon jarrutusmatkaa alkunopeuden ollessa 80 km/h.

Rajoitukset

Vaikka vesikulkuneuvo onkin varustettu iBR-järjestelmällä, se ei kykene samanlaiseen jarrutukseen kuin maalla liikkuvat ajoneuvot.

Jarrutusmatka vaihtelee huomattavasti alkunopeuden, kuorman, tuulen, virran, aallokon ja jarrutusvoimakkuuden mukaan.

iBR-järjestelmä ei jarruta peruutettaessa.

Se ei voi estää vesikulkuneuvoa ajelehtimasta virran tai tuulen mukana.

VAROITUS

- Ajettaessa peräkkäin on tärkeää kertoa takanasi ajavalle kuljettajalle henkilökohtaisen vesikulkuneuvosi jarrutusominaisuuksista ja siitä kuinka ajoneuvo käyttäytyy jarrutuksen aikana, sekä selvittää mitä ajoneuvosi perästä tuleva vesisuihku merkitsee ja että on tärkeää säilyttää pidempi etäisyys vesikulkuneuvojen välillä.
- Ota huomioon, että takanasi tai läheisyydessäsi ajavat muut vesikulkuneuvot eivät välttämättä voi pysähtyä yhtä nopeasti kuin sinä.

TURVAVARUSTEET

Pakolliset turvavarusteet

Kuljettajan ja matkustajan on käytettävä HKVK:n käyttöön hyväksytyjä sopivia henkilökohtaisia kelluntavälineitä (PFD).

Kuljettajalla ja matkustajilla pitää olla käytettävissään pirstoutumattomat lasit, mikäli ajo-olosuhteet tai henkilökohtainen mieltymys antavat siihen aiheutta.

Tuuli, veden roiskuminen ja nopeus voivat aiheuttaa sen, että ihmisen silmistä vuotaa vettä ja näkökyky muuttuu epäselväksi.

Sinä olet vesikulkuneuvon omistajana vastuussa siitä, että kaikki tarvittavat turvallisuusvälineet ovat varmasti mukana kulkuneuvossasi. Harkitse myös lisäturvavarusteiden hankkimista oman ja matkustajiesi mahdollisen tarpeen mukaan. Tarkista kansalliset ja paikalliset turvallisuusvarusteita koskeva lainsäädäntö.

Lakien edellyttämät turvallisuusvälineet ovat pakollisia. Jos paikallinen lainsäädäntö edellyttää lisäturvavälineitä, niiden on oltava pätevän viranomaisen hyväksymiä. Minimivaatimuksiin sisältyvät seuraavat turvallisuusvälineet:

- Henkilökohtaiset kelluntavälineet (PFD)
- Kelluva nostoköysi, jonka pituus on 15 m vähintään
- Vedenpitävä taskulamppu tai hyväksytyjä merkivaloja
- Merkinantolaite
- Äänimerkinantolaite (torvi tai pilli).

Suosittelavat suojarusteet

HKVK:iden kuljettajalla ja matkustajilla pitää olla suojarusteet, johon kuuluvat:

- Märkäpuvun alaosa tai paksu, tiheäkudoksinen, ihonmyötäinen vaate, joka antaa vastaavan suojan. Esimerkiksi ohuet pyöräilyshortsit eivät ole sopivat. Vakavia sisäisiä vaurioita voi syntyä, jos vesi tunkeutuu ruumiin onteloihin kun putoaa veteen, tai kun joutuu lähelle suihkun painesuutinta. Tavalliset uima-asut eivät suojaa tarpeeksi veden tunkeutumiselta väkisin miehen tai naisen alapään ruumiinonteloihin.
- Suosittelemme myös jalkineita, hanskoja ja suojalaseja/silmälaseja. Jonkintyyppisiä kevyitä, taipuisia jalkasuojia suositellaan. Tämä auttaa pienentämään mahdollista vahinkoa, mikäli sattuu astumaan terävään vedenalaiseen esineeseen.

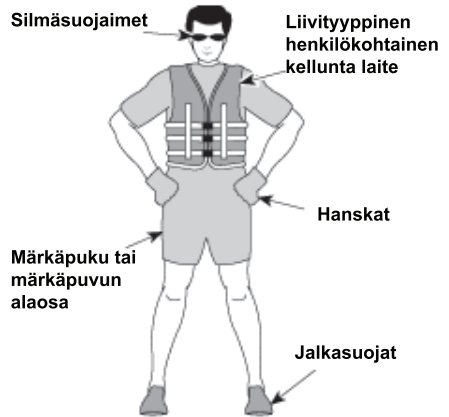

Henkilökohtaiset kelluntavälineet

Jokaisen vapaa-ajan käyttöön tarkoitettussa vesijetissä olevan henkilön on aina käytettävä henkilökohtaisia kelluntavälineitä (PDF). Varmista, että nämä henkilökohtaiset kelluntavälineet täyttävät niitä koskevat säännökset maassasi.

Henkilökohtainen kelluntaväline on varustettu kellukkeella, joka auttaa pitämään pääsi ja kasvosi vedenpinnan yläpuolella ja vartaloasi sopivassa asennossa ollessasi veden varassa. Valittaessa henkilökohtaista kelluntavälinettä on otettava huomioon henkilön paino ja ikä. Kelluntavälineen kellukkeiden on kannatettava vartaloasi vedessä. Henkilökohtaisen kelluntavälineen pitäisi olla käyttäjälleen sopivan kokoinen. Vartalon paino ja rinnanympärys ovat yleisiä tapoja mitata henkilökohtaisen kelluntavälineen kokoa. Olet vastuussa siitä, että sinulla on riittävä määrä henkilökohtaisia kelluntavälineitä ja että ne ovat asianmukaista tyyppiä ja täyttävät kansalliset ja paikalliset lait. Sinun vastuullasi on myös se, että matkustajasi tietävät missä henkilökohtaiset kelluntavälineet ovat ja kuinka niitä käytetään.

Henkilökohtaisten kelluntavälineiden tyypit

Hyväksytyjä henkilökohtaisia kelluntavälineitä on viittä tyyppiä.

Henkilökohtainen kelluntaväline, tyyppi I, on liivityyppinen ja sen kelluntaominaisuudet ovat parhaimmat. Rakenteensa ja muotoilunsa ansiosta tämä liivityyppi kääntää täysin tiedottoman henkilön vedessä kasvot alaspäin olevasta asennosta pystysuoraan tai hiukan taaksepäin nojaavaan, kasvot ylöspäin olevaan asentoon. Tämä kelluntavälinetyyppi parantaa henkiinjäämismahdollisuuksia suuresti. Tyyppi I on tehokkain kaikilla vesillä ja erityisesti avomerellä, jossa pelastus saattaa viivästyä. Se on myös kaikkein tehokkain kovassa merenkäynnissä.

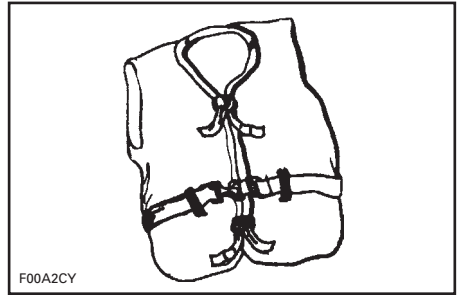

TYYPPI I — LIIVITYYPPINEN

Henkilökohtainen kelluntaväline, tyyppi II, on liivityyppinen ja kääntää veden varaan joutuneen samalla tavoin kuin tyyppi I, mutta ei niin tehokkaasti. Tyyppi II ei käännä yhtä useaa henkilöä samoissa olosuhteissa kuin tyyppi I. Tämä henkilökohtainen kelluntaväline voi olla hyvä vaihtoehto silloin, jos pikaiset pelastustoimet ovat todennäköisiä, kuten esimerkiksi vesistöalueilla, joissa muita ihmisiä on usein veneilemässä tai viettämässä muutoin vapaa-aikaansa vesillä.

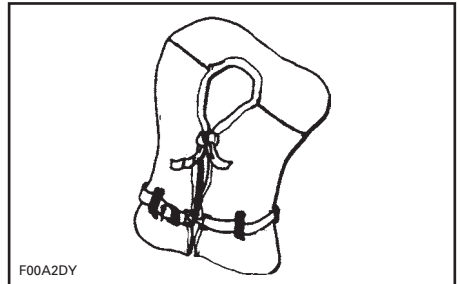

TYYPPI II — LIIVITYYPPINEN

Henkilökohtainen kelluntaväline, tyyppi III, on liivityyppinen ja antaa käyttäjänsä asettua pystyasentoon tai hiukan taaksepäin nojaavaan asentoon. Se ei käännä veden varaan joutunutta. Se säilyttää käyttäjänsä pystysuorassa tai hiukan taaksepäin nojaavassa asennossa eikä sillä ole pyrkimystä kääntää käyttäjää kasvot alaspäin olevaan asentoon. Siinä on samantapaiset kellukkeet kuin tyypin II henkilökohtaisessa kelluntavälineessä

ja se voi olla sopiva alueilla, joissa muita ihmisiä on usein veneilemässä tai viettämässä muutoin vapaa-aikaansa vesillä.

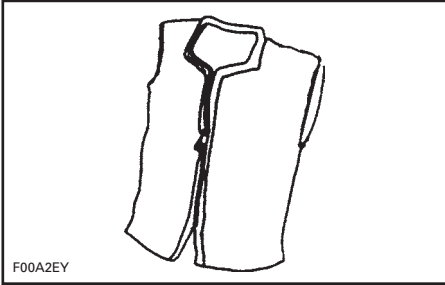

F00A2EY

TYYPPI III — LIIVITYYPPIINEN

Henkilökohtainen kelluntaväline, tyyppi V, on päälle puettava. Kun se on täytetty ilmalla, se tarjoaa samanlaiset kelluntaominaisuudet kuin tyyppin I, II tai III henkilökohtaiset kelluntavälineet. Tyhjentyessään se ei kuitenkaan välttämättä kannata kaikenkokoisia ihmisiä.

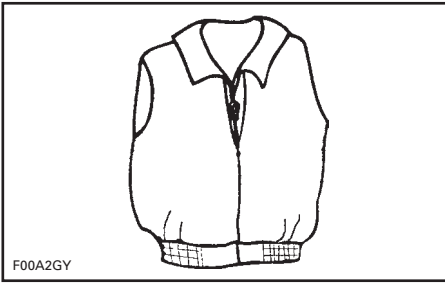

F00A2GY

TYYPPI V — PÄÄLLE PUETTAVA

Kypärät

Joitakin tärkeitä näkökohtia

Kypärät on suunniteltu antamaan tietynasteisen suojan, mikäli päähän osuu iskuja. Useimmissa moottoriurheilussa kypärän käytöstä on selvästi enemmän hyötyä kuin haittaa. Vesimoottoriurheilun kohdalla, kuten henkilökohtaisen vesikulkuneuvon ajaminen,

tämä ei kuitenkaan välttämättä pidä paikkaansa, koska veteen liittyy joitakin erityisiä riskejä.

Edut

Kypärä auttaa pienentämään vahingoittumisen riskiä mikäli pää osuu jotain kovaa, kuten toista kulkuneuvoa vasten, esimerkiksi törmäystilanteessa. Samalla tavalla, leukasuojalla varustettu kypärä auttaa estämään vahingot kasvoihin, leukaan, tai hampaisiin.

Riskit

Toisaalta, joissakin tapauksissa vesikulkuneuvosta pudotessa kypärällä on taipumus tarttua veteen, niin kuin ”ämpäri”, ja rasittaa voimakkaasti niskaa ja selkärankaa. Tämä voi johtaa tukehtumiseen, vakavaan tai pysyvään niskan tai selkärangan vahinkoon, tai kuolemaan.

Kypärät voivat myös estää näkemisen reuna-alueelle, samoin kuin kuulemisen, tai lisätä väsymystä, mitkä voivat vaikuttaa osaltaan törmäysriskiin.

Etujen ja riskien punnitseminen

Voidaksesi päättää pitäisikö kypärää käyttää vai ei, on parasta ottaa huomioon se erityinen ympäristö, jossa tulet ajelemaan, samoin kuin muut tekijät, kuten henkilökohtainen kokemus. Tuleeko vesillä olemaan kovasti liikennettä? Mikä on ajotyyliisi?

Eli:

Koska kaikki vaihtoehdot minimoivat joitakin riskejä, mutta kasvattavat toisia, on oman erityistilanteen perusteella päätettävä ennen jokaista ajelua käyttääkö kypärää vai ei.

Jos päätät käyttää kypärää, on sitten päätettävä mikä tyyppi on kyseisiin olosuhteisiin tarkoituksenmukaisin. Katso, että kypärä on DOT- tai Snell-normin mukainen, ja valitse mahdollisuuksien mukaan sellainen, joka on suunniteltu vesimoottoriurheiluun.

Suosittelava muu lisävarustus

Suositlemme, että hankit turvallisuuden liittyviä lisävarusteita, jotta voit nauttia ajorekkestäsi turvallisesti. Tämä lista ei ole kaiken kattava, mutta se sisältää muutamia asioita, jotka kannattaa hankkia.

- Paikallinen kartta
- Ensiapupakkaus
- Hinausköysi
- Merkkivalot
- Kiinnitysköydet.

Vedenpitävässä pussissa tai astiassa olevan matkapuhelimen on myös todettu olevan veneilijöille hyödyllinen hätätilanteissa, tai jonkun maallaolijan tavoittamiseksi.

KÄYTÄNNÖN HARJOITUKSIA

Kannattaa aina ensiksi harjoitella vesikulkuneuvolla ja tutustua kaikkiin sen hallintalaitteisiin, toimintoihin ja ajo-ominaisuuksiin ennen ensimmäistä pidempää ajoretkeä.

Kiinnitä aina turvakatkaisin moottorin pysäytyskatkaisimeen ja turvakatkaisimen narun pidike henkilökohtaiseen kelluntavälineeseesi tai ranteeseen.

Missä voit harjoitella käytännössä

Etsi sopiva alue käytännön harjoituksia varten. Varmista, että alue täyttää seuraavat edellytykset:

- Ei liikennettä
- Ei esteitä
- Ei uimareita
- Ei virtausta
- Runsaasi tilaa ohjausliikkeille
- Veden syvyys on riittävä.

Käytännön harjoituksia

Suorita yksin seuraavat harjoitukset.

Kääntäminen

Harjoittele kääntymistä ajamalla ympyröitä molempiin suuntiin hitaalla nopeudella. Kun tämä harjoitus sujuu helposti, lisää vaikeusastetta ajamalla kahdeksikon muotoista kuviota.

Kun hallitset sen, toista edellä mainitut harjoitukset nopeammassa vauhdissa.

Pysähtymisetäisyydet

Harjoittele vesikulkuneuvon pysäyttämistä suorassa linjassa eri nopeuksilla ja jarrutustehoilla.

Muista, että vesikulkuneuvon nopeus, kuorma, vesiolosuhteet, veden virtaus ja tuuli vaikuttavat pysähtymisetäisyyteen.

Peruutus(vaihde)

Harjoittele peruuttamista oppiaksesi tietämään kuinka vesikulkuneuvo toimii peruutettaessa ja kuinka se reagoi ohjausliikkeisiin.

HUOM: Suorita aina tämä harjoitus hitaalla nopeudella.

Esteen väistäminen

Harjoittele esteen väistämistä (valitse jokin kuvitteellinen kohta vedessä) ohjaamalla vesikulkuneuvoa ja ylläpitämällä kaasun.

Toista harjoitus, mutta vapauta kaasutällä kertaa kääntyessäsi.

HUOM: Tämän harjoituksen avulla havaitset, että sinun on kaasutettava ohjataksesi vesikulkuneuvon toiseen suuntaan.

Laituriin ajo

Harjoittele laituriin ajamista kaasua, iBR-vipua ja ohjausta käyttäen, jotta tutustut vesijetin käyttäytymiseen tällaisissa tilanteissa ja opit hyvin kontrolloimaan ajoneuvoasi.

HUOM: Muista, että peruutettaessa ohjaussuunta on päinvastainen.

Tärkeitä tekijöitä, joita ei saa laiminlyödä

Muista edellisten lisäksi, että seuraavat olosuhteet vaikuttavat suoraan vesikulkuneuvosi käyttäytymiseen ja reagointiin eri tilanteissa:

- Kuormat
- Virtaus
- Tuuli
- vesistöolosuhteet.

Varmistu, että olet aina tietoinen näistä olosuhteista ja mukautat ajosi vallitseviin olosuhteisiin. Jos mahdollista, harjoittele näissä olosuhteissa lisää.

Kun ajaminen on suoritettava tarkasti, on paras neuvo aina hiljentää vauhti minimiin.

MERENKULKUSÄÄNNÖT

Toimintaohjeet

Ajamista vesikulkuneuvolla voidaan verrata ajamiseen merkkeamattomilla maanteillä. Kolarien estämiseksi ja muiden veneilijöiden välttämiseksi on noudatettava tiettyä ajosääntöjärjestelmää. Kyseessä ei ole vain terve järki... vaan laki!

Pysy yleisesti ottaen oikealla ja vältä turvallisesti muita aluksia pitämällä niihin, ihmisiin ja esineisiin turvallinen etäisyys.

Seuraavassa kuvassa on esitettyinä veneen eri osia, joita käytetään suuntaa antavina viitekohtina keulan ollessa veneen etuosa. Aluksen paapuuri (vasen puoli) on merkitty PUNAISELLA valolla keulasta pois päin a tyyrpuurin puoli (oikea puoli) VIHREÄLLÄ valolla.

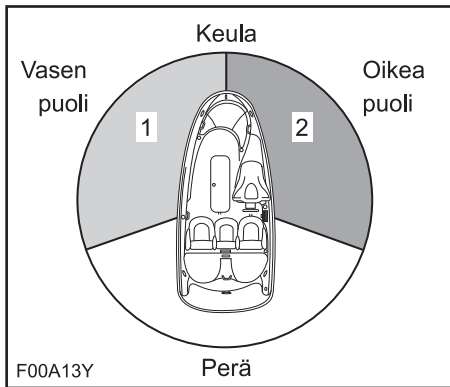

ESIMERKKI - SUUNTAAN ANTAVAT VIITEKOHDAT

1. PUNAINEN valo
2. VIHREÄ valo (väistöalue)

Risteäminen

Anna etuajo-oikeus edessä ja oikealla puolellasi olevalle alukselle. Älä koskaan risteä aluksen etuosan kautta, sinun tulisi nähdä toisen aluksen PUNAINEN valo ja toisen aluksen kuljettajan tulisi nähdä sinun VIHREÄ valo (hänellä on etuajo-oikeus).

Henkilökohtaisilla vesikulkuneuvoilla ei ole kyseisiä värivaloja, mutta silti niitä koskee sama sääntö.

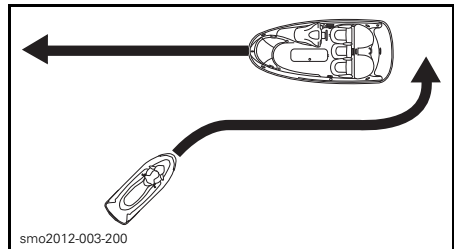

ESIMERKKI

Jos näet **PUNAISEN** valon, **PYSÄHDY** ja anna etuajo-oikeus toiselle alukselle, kuten liikennevaloissa tieliikenteessä. Toinen alus on oikealla puolellasi ja sillä on etuajo-oikeus.

Jos näet **VIHREÄN** valon, **jatka matkaasi varovaisuutta noudattaen**. Toinen alus on vasemmalla puolellasi ja sinulla on etuajo-oikeus

Kohtaaminen

Pysy oikealla.

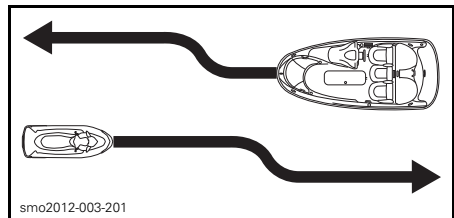

ESIMERKKI

Ohittaminen

Anna etuajo-oikeus toiselle alukselle ja pysy etäällä.

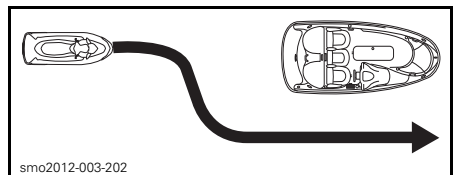

ESIMERKKI

Merenkulkujärjestelmä

Merenkulussa käytettävät merkit tai poijut voivat auttaa tunnistamaan turvalliset vedet. Poijut osoittavat pitääkö pidättäytyä sen oikealla (tyyrpuuri) vai vasemmalla (paapuuri) puolella, tai millä väylällä voi jatkaa. Ne saattavat myös osoittaa, että tulet alueelle, jossa on esim. vanavesien teko kielletty, tai hitaan nopeuden alue. Ne voivat myös ilmoittaa vaarasta tai veneilijän huomioon otettavaa tietoa. Merkit voivat sijaita rannalla tai vedessä. Ne voivat myös ilmoittaa nopeusrajoituksista, voimaveneiden tai veneilyn kiellosta, ankkuroinnista ja muita hyödyllisiä tietoja. (Kunkin merkin muoto auttaa myös niiden tunnistamisessa).

Varmistu siitä, että tiedät ja ymmärrät niillä vesistöillä sovellettavan merenkulkujärjestelmän, jossa aiot käyttää vesikulkuneuvoa.

Törmäyksen esto

Älä hellitä kaasua kun yrität ohjata pois kohteesta. Vesikulkuneuvon ohjaaminen edellyttää moottorin tehoa ja suihkupumpun aiheuttamaa työntövoimaa.

Tarkkaile jatkuvasti toisia vesilläolijoita, muita veneitä tai kohteita, erityisesti käännyttäessä. Varaudu tilanteisiin, joissa näkyvyytesi on rajoitettu, tai toisten näkeminen estyy.

Kunnioita toisten vapaa-ajan viettäjiä ja/tai sivustakatsojien oikeuksia, ja pidä aina riittävä etäisyys toisiin aluksiin, henkilöihin ja kohteisiin.

Älä hypi vanavesien tai aaltojen yli, aja aallon harjalla, tai yritä ruiskuttaa tai roiskia vesikulkuneuvollasi toisia. Saatat arvioida väärin vesikulkuneuvosi kyvyt, tai omat ajokykysi, ja osua veneeseen, vesikulkuneuvon tai henkilöön.

Tämä vesikulkuneuvo pystyy kääntymään jyrkemmin kuin muut veneet, mutta ellei kyseessä ole hätätilanne, älä suorita jyrkkiä käännoksiä kovassa

vauhdissa. Kun teet sellaisia liikkeitä, on toisten vaikea välttää osumasta sinuun tai ymmärtää minne olet menossa. Sitä paitsi sinä ja/tai matkustajasi voi pudota vesikulkuneuvosta.

Tämä henkilökohtainen vesikulkuneuvo on varustettu jarrujärjestelmällä (iBR), toisin kuin useimmat muut vesikulkuneuvot.

Ajaessasi iBR:llä varustetulla vesikulkuneuvolla, sinun on otettava huomioon, että takanasi tai läheisyydessäsi ajavat muut vesikulkuneuvot eivät välttämättä voi pysähtyä yhtä nopeasti kuin sinä.

Kun jarrua painetaan vauhdissa, aluksi vesikulkuneuvon takaa suihkuua vettä osoittaen, että vesikulkuneuvo jarruttaa

Ajettaessa peräkkäin on tärkeää kertoa takanasi ajavalle kuljettajalle henkilökohtaisen vesikulkuneuvosi jarrutusominaisuudesta ja siitä kuinka ajoneuvo käyttäytyy jarrutuksen aikana, sekä selvittää mitä ajoneuvosi perästä tuleva vesisuihku merkitsee ja että on tärkeää säilyttää pidempi etäisyys molempien vesikulkuneuvojen välillä.

Pysähdysmatka riippuu alkunopeudesta, kuormasta, tuulesta ja aallokosta.

Suosittelava ajoliike törmäyksen estämiseksi johonkin kohteeseen on väistää ohjaamalla oikeaan suuntaan ja kaassuttamalla, iBR-järjestelmällä voidaan kuitenkin jarruttaa täysin ja ajosuuntaa kohteeseen nähden voidaan muuttaa törmäyksen välttämiseksi.

POLTTOAINEEN LISÄÄMINEN

Tankkaaminen

VAROITUS

Tietyissä olosuhteissa polttoaine on tulenarkaa ja räjähtävää. Toimi aina hyvin ilmastoidulla alueella. Älä tupakoi tai pidä avotulta lähellä polttoainesäiliötä.

1. Sammuta moottori.

VAROITUS

Sammuta aina moottori ennen tankkausta.

2. Älä anna kenenkään jäädä vesikulkuneuvoon.
3. Kiinnitä vesikulkuneuvo kunnolla tankkauslaituriin.
4. Pidä alkusammutin käden ulottuvilla.
5. Ohjauksen johtosarjan kiinnitys.
6. Kierrä polttoainesäiliön korkkia hitaasti vastapäivään.



ESIMERKKI

1. Polttoainesäiliön korkki

VAROITUS

Polttoainesäiliö saattaa olla paineistettu, jolloin säiliöstä saattaa vapautua polttoainekaasuja polttoainesäiliön korkkia irrotettaessa.

7. Työnnä polttoaineen syöttöputki polttoainesäiliön täyttöaukkoon ja täytä säiliö polttoaineella.

VAROITUS

Täytä polttoainesäiliö hitaasti, jotta ilma poistuu säiliöstä eikä polttoaine pääse virtaamaan takaisin.

8. Lopeta täyttäminen välittömästi, kun polttoaineen syöttöpumpun suuttimen kahva vapautuu ja odota hetki ennen kuin vedät syöttöputken säiliöstä pois. Älä paina polttoaineen syöttöpumpun suutinta enää lisätäksesi vielä polttoainetta säiliöön.

VAROITUS

Älä täytä liikaa tai täytä polttoainesäiliötä ja jätä vesikulkuneuvoa aurinkoon. Lämpötilan noustessa polttoaine laajenee ja voi vuotaa.

9. Asenna polttoainesäiliön korkki takaisin paikoilleen ja kiristä se kiertämällä tiukasti myötäpäivään.

VAROITUS

Pyyhi vesikulkuneuvosta aina ylivuotanut polttoaine pois.

10. Aina kun olet lisännyt polttoainetta, avaa istuin ja varmista, että moottoritilassa ei ole polttoainehöyryjä.

VAROITUS

Älä käynnistä vesikulkuneuvoa, jos moottoritilassa on nestemäistä bensiiniä tai höyryjä.

Polttoainevaatimukset

ILMOITUS Käytä aina tuoretta bensiiniä. Bensiini hapettuu; siitä johtuu oktaaniluvun ja haihtuvien yhdisteiden väheneminen, ja pihkan sekä hartsin muodostuminen, mitkä voivat vahingoittaa polttoainejärjestelmää.

Polttoaineen sisältämät alkoholiseokset vaihtelevat maittain ja alueittain. Ajoneuvossasi on suunniteltu käytettäväksi suositeltuja polttoaineita; ota huomioon kuitenkin seuraava:

- Emme suosittele käyttämään polttoainetta, jonka alkoholipitoisuus ylittää valtion määrittämän prosenttisuuden. Lisäksi sellaisen polttoaineen käyttö voi johtaa seuraaviin ongelmiin koskien polttoainejärjestelmän komponentteja:
 - Käynnistys- ja toimintavaikeudet.
 - Kumi- tai muoviosien vaurioituminen.
 - Metalliosien ruostuminen.
 - Moottorin sisäisten osien vaurioituminen.
- Tarkasta polttoainejärjestelmä säännöllisesti vuotojen tai muun epänormaalin toiminnan varalta, jos epäilet että polttoaineen alkoholipitoisuus ylittää voimassa olevat lainmukaisen prosenttisuuden.
- Alkoholipitoisiin polttoaineisiin muodostuu kosteutta, joka voi aiheuttaa polttoaineen faasierkautumisen ja johtaa moottorin heikentyneeseen suorituskykyyn tai moottorivoaurioihin.

Suosittelu polttoaine

Käytä korkealuokkaista lyijytöntä polttoainetta, jonka oktaaniluokitus on i RON-luokitus oktaaniluku 95 E10.

ILMOITUS Älä koskaan kokeile muilla polttoaineilla. Jos käytetään sopimatonta polttoainetta, moottorin polttoainejärjestelmä voi vaurioitua.

Pohjois-Amerikassa

ILMOITUS ÄLÄ käytä polttoainetta, joka on pumpuissa, joissa on merkintä E85.

Yhdysvaltain EPA-säädökset kieltävät E15-polttoaineen käytön.

OHJEITA TRAILERILLA KULJETTAMISEEN

ILMOITUS Trailerin puisten lavojen väli ja niiden leveys on säädettävä siten, että lavat tukevat vesikulkuneuvoa koko sen rungon pituudelta. Kumpikaan trailerin puulavan pää ei saa olla vesikulkuneuvoa pitempi.

Varmista, että trailerin renkaat sijaitsevat siten, että vesikulkuneuvon painopiste on hiukan renkaiden etupuolella, jolloin ne tukevat parhaiten vesikulkuneuvon painoa.

VAROITUS

Älä koskaan kallista tätä vesikulkuneuvoa siirtokuljetusta varten pituussuuntaan. Suosittelemme vesikulkuneuvon kuljettamista sen normaalissa käyttöasennossa.

Tarkasta paikalliset perävaunun vetämisestä koskevat määräykset ja lait, erityisesti seuraavat kohdat:

- Jarrujärjestelmä
- Vetävän ajoneuvon paino
- Peilit.

Suorita seuraavat varotoimet, kun vesikulkuneuvoa hinataan:

- Noudata hinaavan ajoneuvon suurinta sallittua painokapasiteettia ja valmistajan suosittelemaa suurinta sallittua aisakuormaa
- Kiinnitä vesikulkuneuvo sekä etu- että takalenkistä (keula/perä) niin, että se pysyy tiukasti trailerissa. Käytä tarvittaessa lisäkiinnitystarvikkeita.
- Varmista, että polttoainesäiliön korkki, etusäilytyslokeron kansi, hansikaslokeron kansi ja istuin ovat asianmukaisesti kiinni.
- Noudata trailerilla kuljettamisen turvatoimenpiteitä.

ILMOITUS Älä vedä köysiä tai kiinnitystarvikkeita istuimen tai tartuntakahvan yli, sillä ne voivat aikaansaada pysyviä vahinkoja. Kierrä köönsien tai kiinnitystarvikkeiden ympäri rättejä tai vastaavia niihin kohtiin, joissa ne voivat koskettaa vesikulkuneuvon runkoon.

VAROITUS

Varmista, että istuimen salpa on kunnolla kiinni ennen kuin lähdet kuljettamaan trailerilla.

Sea-Doo -peite voi suojata vesikulkuneuvoa estämällä liian pääsyn ilmanottoaukkojen kautta, erityisesti hiekkateillä.

VAROITUS

ÄLÄ KOSKAAN jätä mitään varustetta vesikulkuneuvon, kun kuljettat sitä trailerilla.

TUOTTEESSA OLEVAT TÄRKEÄT KILVET

Riippuva lipuke

Tämä vesikulkuneuvo toimitetaan riipputarralla ja ohjetarroilla, jotka sisältävät tärkeitä turvallisuustietoja.



RIIPPULIPUKE - SIJAITSEE KÄSIKAHVASSA

Vesikulkuneuvon varoituskilvet

Nämä kilvet on kiinnitetty ajoneuvoon kuljettajan, matkustajien (2-UP) tai sivullisten turvallisuuden vuoksi.

Vesikulkuneuvossasi on seuraavilla sivuilla kuvatut kilvet. Jos niitä puuttuu tai ne ovat vahingoittuneet, ne voi korvata uusilla ilmaiseksi. Ota yhteys valtuutettuun Sea-Doo -jälleenmyyjään.

Lue seuraavat kilvet huolella ennen vesikulkuneuvon käyttämistä.

HUOM: Ensimmäinen kuva esittää eri kilpien suurinpiirteistä sijaintia vesikulkuneuvossa. Pisteviiva tarkoittaa, että kilpi ei ole vesikulkuneuvon ulkopinnassa vaan istuin tai jonkintyyppinen kansi on avattava, jotta kilpi näkyy.

HUOM: Mahdollisissa eroavaisuuksissa tämän käsikirjan ja ajoneuvon tietojen välillä ajoneuvon kilvissä olevat tiedot pätevät.

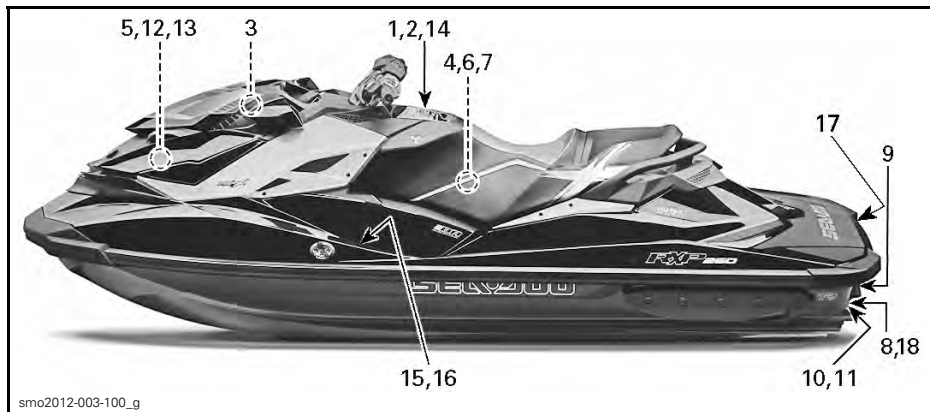

VESIKULKUNEUVON VAROITUSKILVEN SIJAINTI

VAROITUS

Törmäykset aiheuttavat enemmän VAHINGOITUMISIA JA KUOLEMIA kuin minkään muun tyyppinen henkilökohtaisen vesikulkuneuvon onnettomuus. TÖRMÄYKSIEN VÄLTÄMISEKSI:

TARKKAILE JATKUVASTI näetkö ihmisiä, esineitä tai muita vesikulkuneuvoja. Varaudu tilanteisiin, joissa näkyvyytesi on rajoitettu, tai toisten näkeminen estyy.



AJA ENNAKOIVASTI turvallisella nopeudella ja pidä turvallinen etäisyys ihmisiin, esineisiin ja muihin vesikulkuneuvoihin.

Älä seuraa heti HKVK:iden tai muiden veneiden perässä.

Älä mene muiden lähelle ja ruiskuta tai roiski vettä heidän päälleen. Vältä äkkikäännöksiä tai muita ajoliikkeitä. Kun teet sellaisia liikkeitä, on toisten vaikea välttää osumasta sinuun tai ymmärtää minne olet menossa.

Vältä alueita, joissa on uponneita esineitä tai matala vesi.

RYHDY AJOISSA TOIMENPITEISIIN törmäysten välttämiseksi. Muista, että yleensä HKVK:issa ja muissa veneissä ei ole jarrua.

ÄLÄ HELLITÄ KAASUA KUN YRITÄT OHJATA POIS KOHTEISTA. - Ohjaamista varten pitää kaasuttaa. Tarkasta aina ennen HKVK:n käynnistämistä, että kaasun ja ohjauksen hallintalaitteet toimivat kunnolla.

Noudata HKVK:iin sovellettavia merenkulkusääntöjä ja lääni-/osavaltiokohtaisia sekä paikallisia asetuksia.

Katso käyttöohjekirjasta lisätietoja.

IBR-JÄRJESTELMÄN OHJEET

ÄLYKKÄÄN IBR-JARRU- JA PERUUTUSJÄRJESTELMÄN TOIMINNOT:

Jarruttaminen

Paina jarruvipua

Peruuttaminen

Pida jarruvipu alas painettuna

Eteenpäin ajaminen

Napauta kaasuvipua kytkeäksesi vaihteen

vapaalta eteenpäin.

Paina kaasuvipua kiihdyttääksesi.

Vaihtaminen vapaalle

Napauta

jarruvipua.

Katso käyttöohjekirjasta lisätietoja.

219904438

219904438 FI

KILPI 1

VAROITUS



PFD

Wet Suit Bottom

Vähennä VAKAVAN ONNETTOMUUDEN TAI KUOLEMAN vaaraa: **KÄYTÄ HENKILÖKOHTAISTA KELLUNTA-VÄLINETTÄ.** Kaikkien kuljettajien on käytettävä hyväk syttyä henkilökohtaista kelluntavälinettä, joka on tarkoitettu käytettäväksi henkilökohtaisessa vesikulkuneuvossa. **KÄYTÄ SUOJAVAAJETUSTA.** Vakavia sisäisiä vaurioita voi syntyä, jos vesi tunkeutuu ruumiin onteloihin kun putoaa veteen, tai kun joutuu lähelle suihkun painesuutinta. Tavalliset uima-asut eivät suojaa tarpeeksi veden tunkeutumiselta väkisin miehen tai naisen alapään ruumiinonteloihin. Kaikilla mukanaolijoilla on oltava märkäpuvun alaosa, tai vaatetus, joka antaa vastaavan suojan (katso käsikirja). Suosittelemme myös jalkineita, hanskoja ja suojalaseja/silmälaseja.

TUNNE VEINEILYÄ KOSKEVAT LAIT.
BRP suosittelee kuljettajan minimi-ikärajaksi 16 vuotta. Tunne omaa alueitasi koskevat kuljettajan ikään ja koulutukseen liittyvät vaatimukset. Venelyyn liittyvän turvakurssin käyntiä suositellaan ja sitä voidaan jopa vaatia maasta tai paikkakunnasta riippuen. **KIINNITÄ MOOTTORIN PYSÄYTYSNARU (NARULITIN)** henkilökohtaiseen kelluntavälineeseen, äläkä päästä sitä sekaantumaan ohjaustankoon, jotta moottori pysähtyy jos kuljettaja tippuu veteen. Poista naru ajon jälkeen HKVK:sta, jotteivät lapset tai muut henkilöt käytä sitä asiaankulumattomasti.

AJA OMIA RAJOJESI PUIKTEISSA JA VÄLTÄ AGGRESSIVISIA AJOLIIKKEITÄ vähentääksesi vaaraa menettää ajoneuvon hallinnan, pudota tai törmätä johonkin. Tämä on suurtehovene - ei leikkikalua. Jyrkät käännökset tai vanavesi- tai aaltohyppeily voi lisätä riskiä selän/selkärangan vahingoittumiseen (halvaantumisen), kasvojen vahingoittumiseen, ja jalkojen, nilkkojen ja muiden luiden katkeamiseen. Älä suorita vanavesi- tai aaltohyppeilyä.

ÄLÄ KAASUTA, JOS JOKU ON VESIKULKUNEUVON TAKANA - sammuta moottori tai pidä se tyhjäkäynnillä. Suihkun painesuuttimesta ulos tuleva vesi ja/tai roskat voivat aiheuttaa vakavan vahingon.

PYSY ETÄÄLLÄ SISÄÄNOTTOSÄLEIKÖSTÄ moottorin ollessa käynnissä. Pitkät hiukset, löysä vaatetus, henkilökohtaisen kelluntavälineen hihat tms., voivat sekaantua liikkuviin osiin ja johtaa vakavaan loukkaantumiseen tai hukkumiseen.

ÄLÄ KOSKAAN AJA NAUTITTUASI ALKOHOLIA TAI HUUMEITA, LUE JA NOUDATA KÄSIKIRJAN OHJEITA.



Jet Thrust Nozzle

Intake Grate

219903508

219903508A_FI

KILPI 2

32

TURVALLISUUSTIETOJA

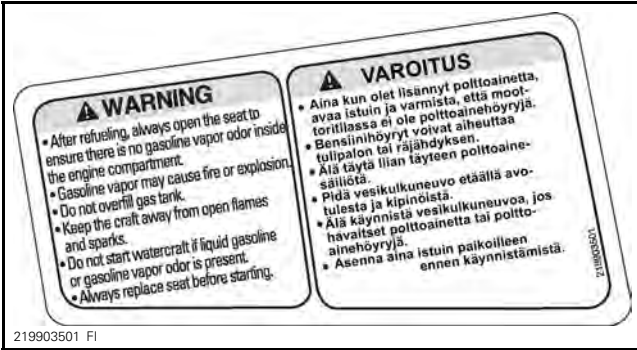

KILPI 3

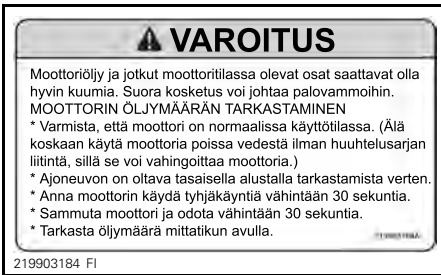

KILPI 4

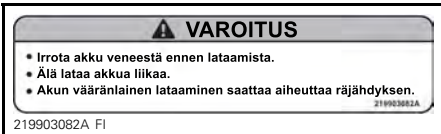

KILPI 5

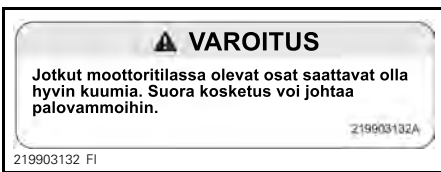

KILPI 6



KILPI 7



KILPI 8



219903077

KILPI 9

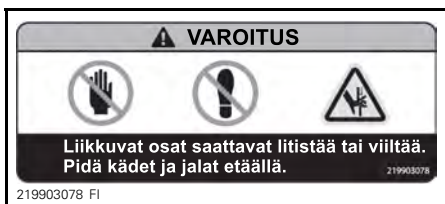

219903078 FI

KILPI 10



219903066

KILPI 11

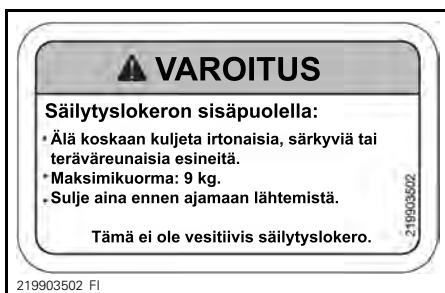

219903502 FI

KILPI 12

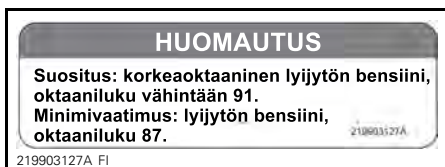

219903127A FI

KILPI 13

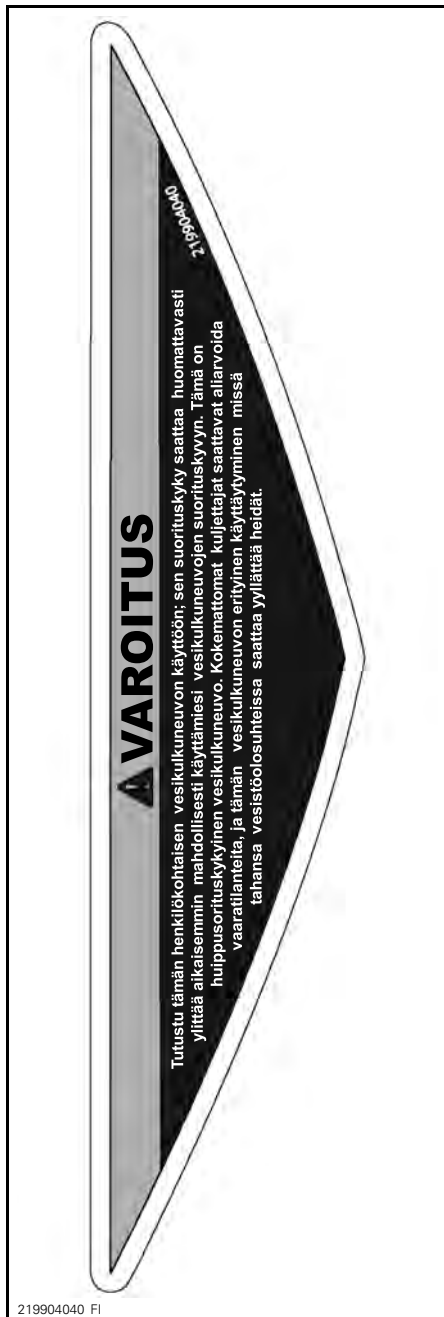



219904040 FI

KILPI 14

| CANADIAN COMPLIANCE NOTICE AVIS DE CONFORMITÉ CANADIEN | |
|--|------------------------------------|
| MAXIMUM RECOMMENDED SAFE LIMITS LIMITES MAXIMALES DE SÉCURITÉ RECOMMANDÉES | |
| Max.  = 2 | 182 kg 400 lbs/lb |
| Max.  +  = | 182 kg 400 lbs/lb |
| CATEGORY / CATÉGORIE: C MAXIMUM WAVE / VAGUE MAXIMALE 2.0 m MAXIMUM WIND SPEED / VITESSE DE VENT MAXIMALE 33.0 knots/noeuds | |
| BOMBARDIER RECREATIONAL PRODUCTS INC. VALCOURT, QUÉBEC, CANADA (YDV)  MODEL / MODÈLE: XXXXXXXXX | |
| THE MANUFACTURER DECLARES THAT THIS PRODUCT COMPLIES WITH THE CONSTRUCTION REQUIREMENTS OF THE SMALL VESSEL REGULATIONS, AS THEY READ ON THE DAY ON WHICH THE CONSTRUCTION OF THE VESSEL WAS STARTED OR ON THE DAY ON WHICH THE VESSEL WAS IMPORTED. LE FABRICANT ATTESTE QUE CE PRODUIT EST CONFORME AUX EXIGENCES DE CONSTRUCTION DU RÉGLEMENT SUR LES PETITS BÂTIMENTS EN VIGUEUR À LA DATE DU DÉBUT DE SA CONSTRUCTION OU DE SON IMPORTATION. | |
| MAXIMUM CAPACITIES ABOVE INFORMATION ALSO APPLIES IN THE U.S.A. | CAN ICES-2 / NMB-2* |

smo2015-003-002_a

**KILPI 15 - KANADALAINEN
KELPOISUUSHUOMATUS
(VAIN KAN.-MALLIT)**

| CANADIAN COMPLIANCE NOTICE KANADAN KELPOISUUSILMOITUS | |
|---|---|
| MAXIMUM RECOMMENDED SAFE LIMITS SUOSITELLUT MAKSIMITURVAMÄÄRÄT | |
| Max.  = 2 | 182 kg 400 lbs/lb |
| Max.  +  = | 182 kg 400 lbs/lb |
| CATEGORY / LUOKKA : C MAXIMUM WAVE / KORKEIN AALLOKKO 2.0 m MAXIMUM WIND SPEED / SUURIN TUULEN NOPEUS 33.0 knots/solmua | |
| BOMBARDIER RECREATIONAL PRODUCTS INC. VALCOURT, QUÉBEC, CANADA (YDV)  MODEL / MALLI : XXXXXXXXX | |
| THE MANUFACTURER DECLARES THAT THIS PRODUCT COMPLIES WITH THE CONSTRUCTION REQUIREMENTS OF THE SMALL VESSEL REGULATIONS, AS THEY READ ON THE DAY ON WHICH THE CONSTRUCTION OF THE VESSEL WAS STARTED OR ON THE DAY ON WHICH THE VESSEL WAS IMPORTED. VALMISTAJA VAKUUTTAA, ETTÄ TÄMÄ TUOTE TÄYTTÄÄ PIENILLE ALUKSILLE ASETETUT RAKENNEVAATIMUKSET SINÄ PÄIVÄNÄ VOIMASSA OLLEIDEN SÄÄDÖSTEN MUKAISESTI, JONA ALUKSEN VALMISTUS ON ALOITETTU TAI ALUS ON TUOTU MAAHAN. | |
| MAKSIMIKAPASITEETIT EDELLÄ ILMOITETTU TIETO KOSKEE MYÖS U.S.A.:TA |  |

smo2015-003-001_afi

**KILPI 16 - ESIMERKKI (VESIKULKUNEUVOT
POHJOIS-AMERIKAN ULKOPUOLELLA)**

|  VAROITUS | |
|--|--|
| VÄLTÄ VAKAVAA LOUKKAANTUMISTA TAI KUOLEMAA: | |
| <ul style="list-style-type: none"> • Moottori tulee sammuttaa ennen veneeseen nousua. • Pysy etäällä käyttöjärjestelmästä ja sisäänottosäikeistä. | |
| VENEESEEN NOUSTESSA | |
| <ul style="list-style-type: none"> • Veneeseen nousetaan yksi kerrallaan • Pysy keskellä tasapainon säilyttämiseksi | |
| Älä koskaan käytä askelmaa (jos varusteena) vetämiseen, hinaamiseen, hyppäämiseen tai vesikukuneuvoon, joka ei ole vedessä, nousemiseen tai muuhun käyttöön mihin sitä ei ole suunniteltu. | |
| 219904252 | |

219904252 FI

KILPI 17

HUOMAUTUS

On erittäin tärkeää huuhdella pakojärjestelmä puhtaalla vedellä (1,5 - 2 minuutin ajan) jokaisen käyttökerran jälkeen, jos on ajettu merivedessä tai liikkeessä vesistöissä.

219904387 FI

KILPI 18

Kelpoisuuskilvet

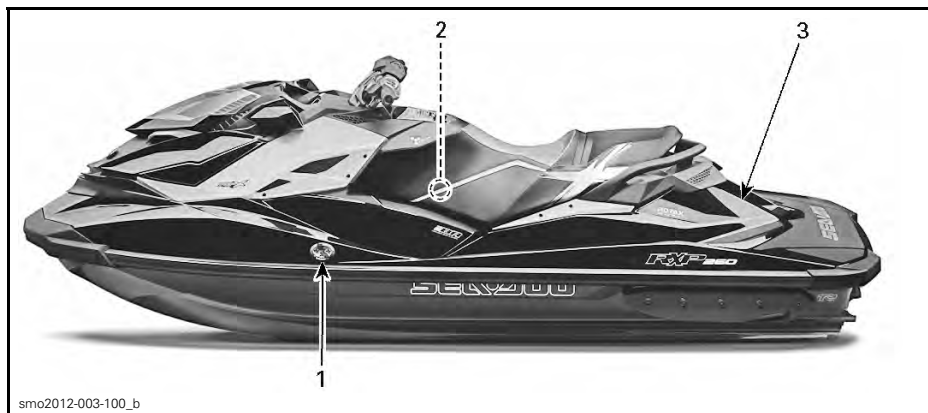

smo2012-003-100_b

KELPOISUUSKILVEN SIJAINTI



219902679A

KILPI 1 - PÄÄSTÖKELPOISUUSKILPI

| EMISSION CONTROL INFORMATION | |
|--|------------------------------------|
| THIS ENGINE IS CERTIFIED TO OPERATE ON UNLEADED GASOLINE AND CONFORMS TO <input type="checkbox"/> EC 121 REGULATIONS FOR MARINE SI ENGINES. | |
| ENGINE FAMILY | FAMILLE DE MOTEUR |
| FEL | LIMITE DES ÉMISSIONS DE LA FAMILLE |
| ENGINE DISPLACEMENT | CYLINDRÉE |
| EXHAUST EMISSION CONTROL SYSTEM | SYSTÈME DE CONTRÔLE DES ÉMISSIONS |
| POWER | PUISSANCE |
| RENSEIGNEMENTS SUR LE DISPOSITIF ANTI-POLLUTION | |
| CE MOTEUR EST CERTIFIÉ POUR FONCTIONNER À L'ESSENCE SANS PLOMB ET IL RÉPOND AUX NORMES <input type="checkbox"/> DE L'ÉPA DES É.-U. & RÉGLEMENTATIONS CALIFORNIENNES POUR LES MOTEURS MARINS À ALLUMAGE COMMANDE. | |
| SEE OPERATOR'S GUIDE FOR MAINTENANCE SPECIFICATIONS VOIR GUIDE DU CONDUCTEUR POUR LES SPÉCIFICATIONS D'ENTRETIEN | |
| BOMBARDIER RECREATIONAL PRODUCTS INC. | |
| 219904642 | |
| 219904642 | |

KILPI 2 - VAIN POHJOIS-AMERIKASSA

| | |
|---|---------------------------|
| TÄMÄN VENEEN EI EDELLYTETÄ TÄYTTÄVÄN SEURAAVIA USA:N RANNIKKOVAARTIOSTON STANDAREJA HYVÄKSYMISPÄIVÄYKSEN OLLLESSA VOIMASSA | |
| • POLTTOAJNEJÄRJESTELMÄ | • TURVALLINEN KUORMA |
| • KAPASITEETTITIE TOJEN | • KELLUVUUS |
| NÄYTTÄMINEN | • SAHKÖISTETTY ILMAVAIHTO |
| USA:N RANNIKKOVAARTIOSTON MYÖNTÄMÄN ERIVAPAUDEN MUKAISESTI (CGB 88-001). | |
| BOMBARDIER RECREATIONAL PRODUCTS INC. | |
| 585 DE LA MONTAGNE STREET VALCOURT, QUÉBEC, CANADA J0E 2L0 | |
| KOKOONPANTU KANADASSA | |
| 219903510 FI | |

KILPI 3 - ESIMERKKI

KÄYTTÖÄ EDELTÄVÄT TARKASTUKSET

VAROITUS

Tee käyttöä edeltävä tarkastus ennen jokaista ajokertaa. Käyttöä edeltävä tarkastus auttaa sinua havaitsemaan vian tai ongelman. Korjaa kaikki havaitsemasi ongelmat vähentääksesi rikkoutumis- tai kolarioimisvaaraa.

Tehtävät ennen vesikulkuneuvon vesillelaskua

VAROITUS

Moottorin pitää olla pysähdyksissä ja turvakatkaisimen pistokkeen pitää olla irrotettuna moottorin hätäkatkaisimesta ennen seuraavien kohteiden tarkastamista.

HUOM: Ennen moottorin käynnistämistä ja ajamaan lähtemistä on suositeltavaa heiluttaa vesijetin takaosaa pitkittäissuuntaan, jotta suihkumoottori- ja peruutusjärjestelmään mahdollisesti kerääntynyt hiekka saadaan pois.

Tarkasta seuraavassa taulukossa olevat kohdat ennen vesikulkuneuvon vesillelaskua.

| OSA | KÄYTTÖ | ✓ |
|--|--|---|
| Runko | Tarkasta. | |
| Suihkupumpun veden sisäänotto | Tarkasta/puhdista. | |
| Tyhjennystulpat | Kiristä. | |
| Polttoainesäiliö | Täytä. | |
| Moottoritila | Tarkasta näkykö nestevuotoja ja/tai tuntuuko polttoainehöyryjen hajua. | |
| Moottoriöljyn pinnan taso | Tarkasta/täytä. | |
| Moottorin jäähdytysnesteen pinnan taso | Tarkasta/täytä. | |
| Ohjausjärjestelmä | Tarkasta toiminta. | |
| Kaasuvipu | Tarkasta toiminta. | |
| iBR-vipu | Tarkasta toiminta. | |
| Etusäilytyslokero kansi, hansikaslokero ja istuin | Varmista, että ne ovat kiinni ja salvatut. | |
| Moottorin pysäytyskatkaisin ja moottorin KÄYNNISTYS-/PYSÄYTYSpainike | Tarkasta toiminta. | |

Runko

Tarkasta onko rungossa halkeamia tai muita vaurioita.

Suihkupumpun veden sisäänotto

Poista rikkaruohot, kotilot, roskat ja kaikki muu, mikä voisi rajoittaa veden virtausta ja vahingoittaa käyttöyksikköä. Puhdista tarvittaessa. Ellei jotain tukkeumaa saa poistettua, ota yhteys valtuutettuun Sea-Doo -jälleenmyyjään huoltoa varten.

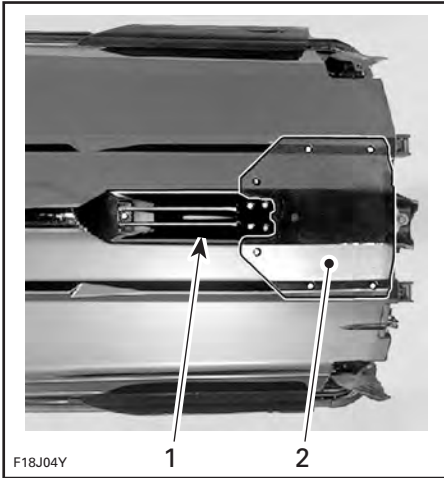

F18J04Y

ESIMERKKI — TARKASTA NÄMÄ ALUEET

1. Veden sisäänotto
2. Plaanilevy

Tyhjennystulpat

Kiristä pilssin tyhjennystulpat kiinni.



smo2012-003-002_a

ESIMERKKI - PILSSIN TYHJENNYSTULPPIEN SIJAINTI

1. Tyhjennystulpat
2. Kiristä
3. Ruuvaa auki

VAROITUS

Varmista, että tyhjennystulpat ovat kunnolla kiinni ennen vesikulkuneuvon laskemista veteen.

Polttoainesäiliö

Täytä polttoainesäiliö.

VAROITUS

Noudata ehdottomasti ohjeita, jotka selitetään yksityiskohtaisesti kohdassa **TANKKAAMINEN**.

Moottoritila

Tarkasta, ettei moottoritilassa ole polttoainehöyryä.

VAROITUS

Jos ilmenee polttoainevuotoa tai sen hajua, älä laita virtaa päälle tai käynnistä moottoria. Sinun tulisi ottaa yhteyttä valtuutettuun Sea-Doo -jälleenmyyjään, korjaamoon tai valitsemaasi henkilöön huoltamista, korjaamista tai vaihtamista varten. Katso tähän sisältyvä kohta **USA:N EPA-PÄÄSTÖIHIN LIITTYVÄ TAKUU** saadaksesi lisätietoja koskien takuuhakemuksia.

Avaa istuin päästäksesi käsiksi moottoritilaan.

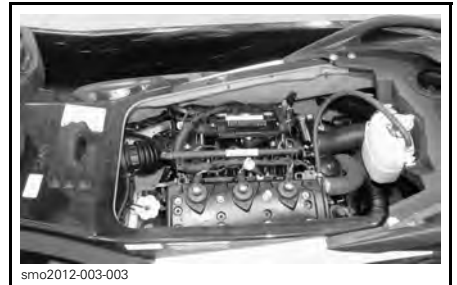

MOOTTORITILA, ISTUIN IRROTETTUNA

Moottoriöljy

Varmista, että öljyn pinta on osassa *HUOLTOTOIMENPITEET* määritetyllä tasolla.

Moottorin jäähdytysneste

Varmista, että jäähdytysnesteen pinta on osassa *HUOLTOTOIMENPITEET* määritetyllä tasolla.

Tarkasta, ettei moottorissa, pilssissä tai plaanilevyssä ole jäähdytysneste- vuotoja.

! TÄRKEÄÄ Jos moottoria käytetään vesikulkuneuvon ollessa poissa vedestä, voi moottori ja plaanilevyssä oleva lämmönvaihdin tulla hyvin kuumaksi. Vältä kosketusta kuumiin moottorin osiin ja plaanilevyyn, sillä se voi aiheuttaa palovammoja.

Ohjausjärjestelmä

Tarkasta toisen henkilön avustuksella, että ohjaus liikkuu esteettömästi.

Kun ohjaustanko on vaakatasossa, pitäisi suihkupumpun suuttimen olla suoraan eteenpäin -asennossa. Varmista, että suihkupumpun suutin kääntyy helposti ja samaan suuntaan kuin ohjaustanko (esim. kun ohjaustankoa käännetään vasemmalle suuttimen aukon on oltava kohti vesikulkuneuvon VASENTA puolta).

! VAROITUS

Tarkasta ohjaustangon ja vastavan ohjaussuuttimen toiminta ennen käynnistämistä. Älä koskaan käännä ohjaustankoa, kun joku on lähellä vesikulkuneuvon takaosaa. Pysy etäällä ohjauksen liikkuvista osista (suutin, iBR-portti, vivusto, jne.).

Kaasuvipu

Tarkasta, että sähköinen kaasuvipu (Electronic Throttle Control lever, ETC) liikkuu esteettömästi ja tasaisesti. Sen pitäisi palata alkuasentoonsa heti, kun se vapautetaan.

! VAROITUS

Tarkasta kaasuvivun toiminta ennen moottorin käynnistämistä. Jos tunnet kaasuvivussa hiukanakaan vastusta, ota yhteys valtuutettuun Sea-Doo-jälleenmyyjään.

iBR-vipu

Tarkasta, että iBR-vipu liikkuu esteettömästi ja tasaisesti. Sen pitäisi palata alkuasentoonsa heti, kun se vapautetaan.

! VAROITUS

Tarkasta iBR-vivun toiminta ennen moottorin käynnistämistä. Jos tunnet iBR-vivussa hiukanakaan vastusta, ota yhteys valtuutettuun Sea-Doo-jälleenmyyjään.

Säilytyslokeron, hansikaslokeron ja istuin

Varmista, että kaikki vaaditut turvalisuus- ja pelastusvälineet sekä muu kuorma on asianmukaisesti paikoillaan kulkuneuvon säilytyslokerossa.

Varmista, että etukansi, hansikaslokeron kansi ja istuin ovat kiinni ja lukittuja.

! VAROITUS

Varmista, että istuin, hansikaslokeron kansi ja etusäilytyslokeron kansi ovat huolellisesti lukittu.

Moottorin pysäytyskatkaisin ja moottorin

KÄYNNISTYS-/PYSÄYTYSpainike

Paina käynnistys-/pysäytyspainiketta kerran asentamatta turvakatkaisinta paikoilleen moottorin pysäytyskatkaisimeen.

Asenna turvakatkaisimen pistoke moottorin pysäytyskatkaisimeen.

Paina KÄYNNISTYS-/PYSÄYTYSpainiketta käynnistääksesi moottori, sammuta moottori sitten painamalla KÄYNNISTYS-/PYSÄYTYSpainiketta sekunnin ajan.

HUOM: Jotta moottori voi käynnistyä, turvakatkaisin on asennettava oikein moottorin pysäytyskatkaisimeen viiden sekunnin sisällä KÄYNNISTYS-/PYSÄYTYSpainikkeen painamisesta.

Käynnistä moottori uudelleen, pysäyttä se sitten irrottamalla turvakatkaisin moottorin pysäytyskatkaisimesta.

VAROITUS

Jos turvakatkaisimen pistoke on löysä tai se ei pysy moottorin pysäytyskatkaisimessa, vältä turvakatkaisimen epäluotettava toiminta vaihtamalla se välittömästi. Ellei moottori pysähdy, vaikka irrotat turvakatkaisimen moottorin pysäytyskatkaisimesta tai painat KÄYNNISTYS-/PYSÄYTYSpainiketta, älä käytä vesikulkuneuvoa. Ota yhteys valtuutettuun Sea-Doo jälleenmyyjään.

Tehtävät vesikulkuneuvon vesillelaskun jälkeen

Tarkasta seuraavassa taulukossa olevat kohdat vesikulkuneuvon vesillelaskun jälkeen ja ennen ajamaan lähtemistä.

| OSA | KÄYTTÖ | ✓ |
|---|--------------------|---|
| Tietokeskus | Tarkasta toiminta. | |
| iBR-järjestelmä (älykäs jarru- ja peruutusjärjestelmä) | Tarkasta toiminta. | |
| Säädettävä trimmijärjestelmä (VTS) (jos kuuluu varusteluun) | Tarkasta toiminta. | |

Tietokeskus (mittari)

1. Paina käynnistys-/pysäytyspainiketta ja asenna turvakatkaisin moottorin pysäytyskatkaisimeen.
2. Kun tietokeskus suorittaa itsetestiä, varmista että kaikki merkkivalot kytkettyvät päälle.

VAROITUS

Kiinnitä aina turvakatkaisimen narun pidike henkilökohtaiseen kelluntavälineeseen tai ranteeseen (tarvitset rannehihnan).

iBR-järjestelmä

ILMOITUS Varmista, että vesikulkuneuvon edessä ja takana on riittävästi tilaa, jotta voit testata iBR-järjestelmän törmäämättä mihinkään kohteeseen. Vesikulkuneuvo liikkuu testin aikana.

1. Irrota kiinnitysköydet, jotka kiinnittävät vesikulkuneuvon laituriiin.
2. Käynnistä moottori ja varmista, että vesikulkuneuvo ei liiku.
3. Paina vasemmassa käsikahvassa oleva iBR-vipu kokonaan alas, vesikulkuneuvon tulisi nyt liikkua hitaasti taaksepäin.
4. Vapauta iBR-vipu, nyt peruutuksen aiheuttavaa painesuihkua ei saa olla.

! VAROITUS

Varmista aina, että iBR-järjestelmä toimii asianmukaisesti ennen kuin lähdet ajamaan vesikulkuneuvolla.

Säädettävä trimmijärjestelmä (VTS)

Moottorin käydessä eteenpäin vievässä suihkupaineella käytä säädettävää VTSTM -trimmijärjestelmää liikuttaaksesi suihkupumpun suutinta ylös ja sitten alas tarkastaaksesi VTS:n toiminnan. Tarkista VTS:n asennon osoittimen liikkeet tietokeskuksesta.

Tarkasta myös VTS:n esisäädetyt trimmiasennot painamalla kahdesti peräkkäin painiketta VTS YLÖS/ALAS (UP/DOWN) (jos kuuluu mallin varustukseen).

Katso yksityiskohtaiset tiedot kohdasta *KÄYTTÖOHJEET*.

VESIKULKUNEUVOA KOSKEVAT TIEDOT

HALLINTALAITTEET

HUOM: Jotkut ajoneuvon varoituskilvet eivät näy kuvissa. Kun haluat lisätietoja ajoneuvon varoituskilvistä, katso kappale *VESIJETIN VAROITUSKILVET*

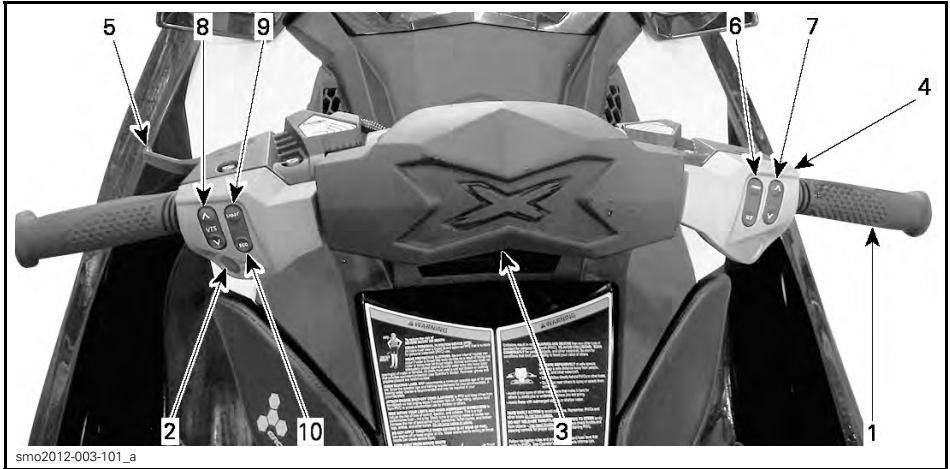

smo2012-003-101_a

RXP-X

HUOM: Jotkut tässä osassa kuvatut hallintalaitteet, tiedot, toiminnot tai ominaisuudet eivät välttämättä koske kaikkia vesijettimalleja tai ne ovat saatavana lisävarusteena.

1) Ohjaustanko

Ohjaustangolla hallitaan vesikulkuneuvon suuntaa. Ohjaustangon kääntäminen oikealle eteenpäin ajettaessa kääntää vesikulkuneuvoa oikealle ja päinvastoin.

VAROITUS

Tarkasta ohjaustangon ja vastaa-
van ohjaussuuttimen toiminta en-
nen käynnistämistä. Älä koskaan
käännä ohjaustankoa, kun joku on
lähellä vesikulkuneuvon takaosaa.
Pysy etäällä käyttöjärjestelmästä.

Peruutettaessa ohjaustangon kääntäminen vaikuttaa päinvastaisesti. Ohjaustangon kääntäminen oikealle peruutettaessa kääntää vesikulkuneuvoa vasemmalle.

2) Moottorin KÄYNNISTYS-/PYSÄYTYSpainike

Moottorin KÄYNNISTYS-/PYSÄYTYS-painike sijaitsee VASEMMASSA käsi-
kahvassa. Sillä aktivoidaan sähköjär-
jestelmä sekä käynnistetään ja pysäy-
tetään moottori.



smo2012-003-008_b

ESIMERKKI

1. KÄYNNISTYS-/PYSÄYTYSpainike

Sähköjärjestelmän aktivointi

Paina KÄYNNISTYS-/PYSÄYTYSpainiketta kerran asentamatta turvakatkaisinta paikoilleen moottorin pysäytys-
katkaisimeen.

Tällä tavoin sähköjärjestelmään kytkeytyy virta päälle, tietokeskus suorittaa itsetestitoiminnon ja sen näyttö muuttuu tyhjäksi muutaman sekunnin kuluttua.

Sähköjärjestelmässä on virta päällä noin kolmen minuutin ajan siitä, kun KÄYNNISTYS-/PYSÄYTYSpainiketta on painettu.

HUOM: Jos KÄYNNISTYS-/PYSÄYTYSpainiketta painetaan eikä turvakatkaisin ole paikoillaan, tietokeskuksen näytöt pysyvät päällä niin kauan kuin käynnistys-/pysäytyspainiketta pidetään alapainettuna.

Moottorin käynnistäminen ja pysäyttäminen

Katso yksityiskohtaiset tiedot kohdasta *KÄYTTÖOHJEET*.

3) Moottorin pysäytyskatkaisin

Turvakatkaisimen pistoke täytyy olla huolellisesti kiinnitettynä moottorin pysäytyskatkaisimeen, jotta moottori voi käynnistyä.



ESIMERKKI

1. Moottorin pysäytyskatkaisin

VAROITUS

Kiinnitä aina turvakatkaisimen naru kuljettajan henkilökohtaiseen kelluntavälineeseen (PFD) tai ranteeseen (tarvitset rannehihnan).



ESIMERKKI

1. Turvakatkaisimen pistoke moottorin pysäytyskatkaisimessa
2. Turvakatkaisimen pidike kiinnitettynä kuljettajan henkilökohtaiseen kelluntavälineeseen (PFD).

Sammuta moottori irrottamalla turvakatkaisimen pistoke moottorin pysäytyskatkaisimesta.

VAROITUS

Kun moottori sammutetaan, jarrujärjestelmä ei toimi eikä vesikulku-neuvoa voi ohjata.

VAROITUS

Irrota turvakatkaisin aina vesikul-kuneuvosta, kun se ei ole käytössä, jotta estät moottorin tahattoman käynnistymisen, tai että lapset tai muut henkilöt eivät pääse käyttämään vesikulku-neuvoa luvattomasti tai varastamaan sitä.

Digitaalisesti koodattu radiotaajuinen turvajärjestelmä (RF D.E.S.S.)

Turvakatkaisimen pistokkeessa on D.E.S.S.-avain, joka on ohjelmoitu muodostamaan ainutlaatuisen elektronisen sarjanumeron. Tämä vastaa tavanomaista avainta.

D.E.S.S.-järjestelmä lukee moottorin pysäytyskatkaisimeen asennetun turvakatkaisinavaimen ja sallii moottorin käynnistyä ainoastaan, jos se tunnistaa avaimen.

D.E.S.S.-turvajärjestelmä on erittäin joustava. Voit ostaa ylimääräisiä turvakatkaisimia ja antaa ohjelmoida D.E.S.S.-avaimet omaa vesikulkuneuvoasi varten.

Yhteensä kymmenen D.E.S.S.-avainta voidaan ohjelmoida samalle vesikulkuneuvolle.

Ota yhteys valtuutettuun BRP:n Sea-Doo -jälleenmyyjääsi, kun haluat että vesikulkuneuvollesi ohjelmoidaan avain.

RF D.E.S.S. -avaimen tunnistaminen

Kaksi lyhyttä piippausta osoittaa, että järjestelmä on valmis moottorin käynnistämistä varten. Katso muussa tapauksessa *VIANETSINTÄ*-osa.

RF D.E.S.S. Avaintyypit

Käytettävissä on kahden tyyppisiä avaimia:

- Normaaliavain
- Learning Keyn (opetteluavain).

Avaimen tyypin tunnistamisen helpottamiseksi turvakatkaisimen kellukkeita on saatavana eri värisinä:

| AVAINTYYPPI | KELLUKKEEN VÄRI |
|---------------------|---------------------|
| Normaali | Keltainen tai musta |
| Learning (opettelu) | Vihreä |

Informaatiokeskus näyttää käytössä olevan avaintyypin.



| |
|------------------------------------|
| AVAINTYYPIN TUNNISTUSVIESTI |
| NORMAALIAVAIN tai OPETTELUAVAIN |

SEA-DOO Learning Key (opetteluavain) rajoittaa elektronisesti vesikulkuneuvon nopeutta ja moottorin vääntöä, jolloin ensikertalaiset ja vähemmän kokeneet kuljettajat voivat opetella vesikulkuneuvon käyttöä saadakseen tarpeellista itsevarmuutta ja kokemusta hallintaan.

Opettelutilassa vesikulkuneuvon maksiminopeutta voidaan myös säätää.

Katso yksityiskohtaisia tietoja kohdasta *TOIMINTATILAT*.

4) Kaasuvipu

Ohjaustangon OIKEASSA käsikahvasa sijaitseva kaasuvipu ohjaa sähköisesti moottorin nopeutta.

Paina kaasuvipua sormellasi lisätäkseksi vesikulkuneuvon nopeutta tai ylläpitääksesi nopeuden.

Vapauta kaasuvipu vähentääksesi vesikulkuneuvon nopeutta.

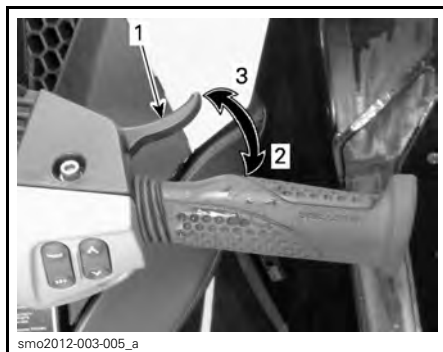

ESIMERKKI

1. Kaasuvipu
2. Kaasutus
3. Hidastus

Kaasuvipu on jännitetty jousella ja sen on palaututtava lepoasentoonsa (tyhjäkäynti), kun sitä ei paineta.

5) iBR-vipu (älykäs jarru- ja peruutusjärjestelmä)

Ohjaustangon VASEMMASSA käsikahvassa sijaitseva iBR-vipu voi sähköisesti ohjata seuraavia toimintoja:

- Peruutus
- Vapaa
- Jarrutus.

HUOM: iBR-vipua on painettava vähintään 25 %, jotta iBR:n toiminnot aktivoituvat.

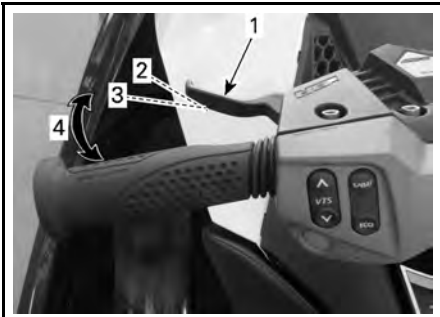

smo2012-003-006_a

ESIMERKKI - iBR-VIPU

1. iBR-vipu
2. Vivun lepoasento
3. Painettava 25 %, jotta iBR:n toiminto aktivoituu
4. Toiminta-alue

Nopeuden ollessa alle 8 km/h iBR-vivun painaminen kytkee peruutuksen päälle.

HUOM: Jos veden virtaama on 8 km/h tai sen yli, peruutusvaihdetta ei voida kytkeä, koska peruutuksen nopeuskynnys ylittyy.

Nopeuden ollessa yli 8 km/h iBR-vivun painaminen kytkee jarrutuksen päälle.

Kun iBR-vipu vapautetaan jarrutuksen tai peruutuksen jälkeen, vaihde kytkeytyy vapaalle.

VAROITUS

Jos kaasuvipua painetaan vapautettaessa iBR-vipua, vesikulkuneuvo liikkuu lyhyen viiveen jälkeen suoraan eteenpäin. Vapauta kaasuvipu, jos vauhdin ei tarvitse kiihtyä.

HUOM: Vapaa-asento voidaan hienosäätää säätämällä iBR-järjestelmää.

Katso yksityiskohtaiset tiedot kohdasta *KÄYTTÖOHJEET*.

6) TILA/ASETUS-painikkeet (MODE/SET)

Nämä painikkeet sijaitsevat oikeanpuoleisessa käsikahvassa.

Paina TILApainiketta (MODE) vierittääksesi tietokeskuksen näytössä näkyviä eri toimintoja.

Paina ASETUSpainiketta (SET) valitaksesi haluamasi toiminnon, navigoidaksesi jonkin alivalikon läpi tai tallentaaksesi jonkin muutetun säädön.

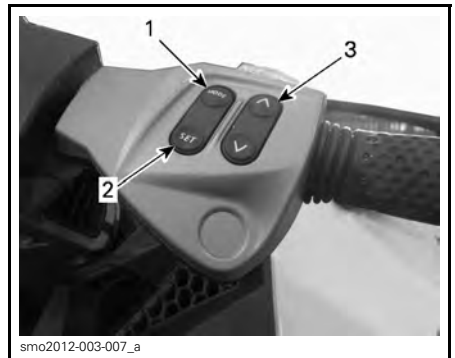

smo2012-003-007_a

ESIMERKKI

1. TILAPAINIKE (MODE)
2. ASETUSPAINIKE (SET)
3. PAINIKKEET YLÖS/ALAS (UP/DOWN)

Katso yksityiskohtaiset tiedot kohdasta *KÄYTTÖOHJEET*.

7) Painike YLÖS/ALAS

Nämä painikkeet sijaitsevat oikeanpuoleisessa käsikahvassa.

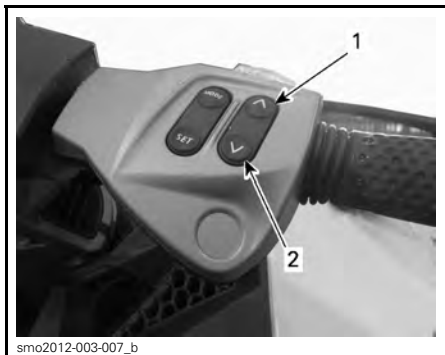

ESIMERKKI

1. YLÖS
2. ALAS

Painikkeita YLÖS tai ALAS käytetään valitsemaan tai muuttamaan jotain säätöjä tietokeskuksen kautta, kuten:

- mittarin toiminnot
- iBR:n vapaa säätö.

8) VTS-painike (säädettävä trimmijärjestelmä)

VTS-painike sijaitsee vasemmanpuoleisessa käsikahvassa.

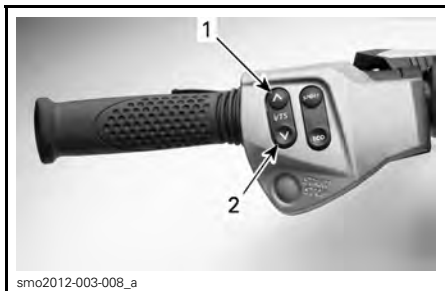

ESIMERKKI - VTS:N SÄÄTÖPAINIKE

1. Keula ylös
2. Keula alas

Tämä vesikulkuneuvomalli on varustettu ohjelmoitavalla, erittäin suorituskykyisellä trimmijärjestelmällä (VTS), jota voidaan säätää.

Järjestelmän ansiosta vesikulkuneuvon nousukulman trimmiä voidaan säätää muuttamalla suihkupumpun suuttimen pystysuoraa asentoa.

VTS voidaan sähköisesti säätää haluttua ajokulmaa varten, tai se voidaan asettaa kahteen esisäädettyyn trimmiasentoon.

Paina VTS:n säätöpainiketta (ylös/alas) säätääksesi vesikulkuneuvon ajokulmaa.

Katso yksityiskohtat kohdasta *KÄYTTÖOHJEET*.

9) Sport-painike

Sport-painike sijaitsee vasemmanpuoleisessa käsikahvassa.

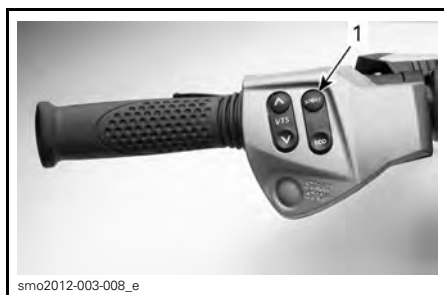

1. Sport-painike

Sillä kytketään SPORT-tila päälle tai pois päältä.

Katso yksityiskohtaisia tietoja kohdasta *TOIMINTATILAT*.

10) ECO-painike

ECO-painike sijaitsee vasemmanpuoleisessa käsikahvassa.



1. ECO-painike

Sillä kytketään ECO-tila päälle tai pois päältä.

Katso yksityiskohtaisia tietoja kohdasta *TOIMINTATILAT*.

TIETOKESKUS (MITTARIT)

VAROITUS

Älä säädä näyttöä ajon aikana, voit menettää ajoneuvosi hallinnan.

Tietokeskuksen kuvaus

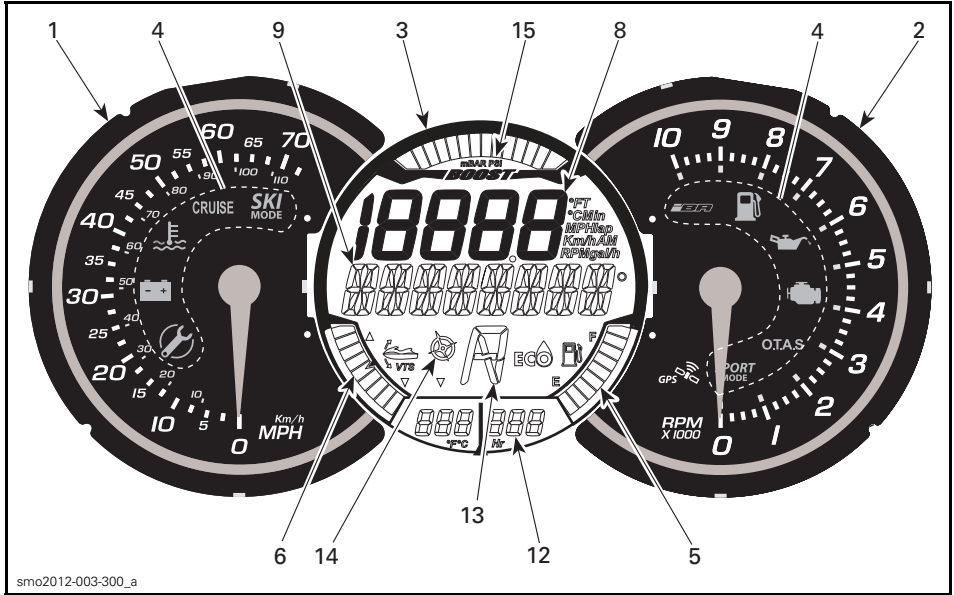

1) Nopeusmittari

Nopeusmittari sijaitsee tietokeskuk-
sen VASEMMALLA puolella ja se osoit-
taa analogisesti vesikulkuneuvon no-
peuden mailleina tunnissa (MPH) tai
kilometreinä tunnissa (km/t).

Tiedot vesikulkuneuvon nopeudesta
perustuvat tietokeskukseen sisäänra-
kennetun GPS-vastaanottimen (Global
Positioning System, maailmanlaajui-
nen paikannusjärjestelmä) tietoihin.

Jos GPS jostain syystä kadottaa sig-
naalin, järjestelmä siirtyy oletustilaan.
Oletustilassa nopeus lasketaan toisilta
järjestelmiltä saaduilla tiedoilla, jolloin
mittarissa näkyy vesikulkuneuvon ar-
vioitu nopeus.

2) Kierroslukumittari

Kierroslukumittari osoittaa analogi-
sesti moottorin kierrokset minuutissa
(RPM). Todellisen moottorin kierrosno-
peuden saat kertomalla mittarin luke-
man 1 000:lla.

3) Monitoimimittari

Monitoimimittari sijaitsee tietokeskuk-
sen keskellä ja se kykenee näyttämään
erilaisia tietoja samanaikaisesti.

Digitaalinäytön numero- ja monitoimi-
näyttöjä voidaan käyttää näyttämään
erilaisia tietoja tai niitä voidaan käyt-
tää eri käyttötilojen valitsemiseen ja
asetusten muuttamiseen kuten vas-
taavissa kohdissa on kerrottu.

Monitoimimittarin ominaisuudet

| | RXP-X |
|---|-------|
| Polttoainemäärän osoitin | X |
| Tuntimittarin näyttö | X |
| Veden syvyyden osoitin | - |
| ECO-tilan osoitin | X |
| VTS:n (säädettyä trimmijärjestelmä) asennon osoitin | X |
| Kompassi | X |
| Ahtopainemittari | X |
| X = X merkitsee vakio-ominaisuutta - = Kysy saatavuudesta Sea-Doo -jälleenmyyjältäsi. Ei saat. = Ei saatavilla kyseiseen malliin | |

4) Merkkivalot

Merkkivalot kertovat valitusta toiminnosta tai epänormaalista tilasta järjestelmässä.

Merkkivalon palaessa saattaa monitoiminäytössä näkyä myös vierivä viesti.

Katso seuraavasta taulukosta tavallisimmat merkkivalojen ilmaisemat tiedot. Katso yksityiskohtaiset tiedot merkkivalojen ilmoittamista toimintahäiriöistä osasta **VALVONTAJÄRJESTELMÄ**.

| MERKKIVALOT (PALAVAT) | VIESTINÄYTTÖ | KUVAUS |
|---|--|--|
|  | HUOLLON MUISTUTTAJA (MAINTENANCE REMINDER) | Ajoneuvo on huollettava. Kun huollon muistutuksen merkkivalo syttyy palamaan, sinun tulisi ottaa yhteyttä valtuutettuun Sea-Doo -jälleenmyyjään, korjaamoon tai valitsemaasi henkilöön huoltamista, korjaamista tai vaihtamista varten. Katso tähän sisältyvä kohta USA:N EPA-PÄÄSTÖIHIN LIITTYVÄ TAKUU saadaksesi lisätietoja koskien takuuhakemuksia. |
|  | POLTTOAINE VÄHISSÄ (LOW-FUEL) | Vähän polttoainetta, noin 25 % säiliön tilavuudesta, 14 L tai polttoaineanturi irronnut. |
|  | Ei viestiä | Ominaisuus ei ole aktiivinen tässä mallissa. |
|  | Ei viestiä | Ominaisuus ei ole aktiivinen tässä mallissa. |
|  | Rullaavat SPORT-TILAN viestit | Sport-tila aktiivinen. Katso kappale TOIMINTATILAT . |

5) Polttoainemittari

Monitoimimittarin OIKEASSA alareunassa sijaitseva pylväsmittari näyttää ajon aikana jatkuvasti polttoainesäiliössä olevan polttoaineen määrän.



Kun polttoainesäiliö on täysi kahdeksan pylvästä on käytössä. Ylin pylväs ei ole käytössä.

Vähäisen polttoainemäärän varoitus

Akitvoituu kun vain kaksi polttoainepylvästä on käytössä (noin 25 % polttoainesäiliön tilavuudesta tai 14 L).

| VÄHÄISEN POLTTOAINEMÄÄRÄN VAROITUS | |
|--|-----------|
| Kaksi viimeistä polttoainemittarin segmenttiä | Viikkuu |
| Polttoainesäiliömerkki (LCD) | |
| Varoitusmerkkiääni (yksi pitkä piippaus) | Ajoittain |
| Rullaava viesti, jossa lukee POLTTOAINE VÄHISSÄ (LOW FUEL WARNING) | |

6) VTS:n (säädettävä trimmijärjestelmä) asento

VTS:n asennon osoitin sijaitsee digitälinäytön VASEMMASSA alareunassa osoittaen vesikulkuneuvon ajokulman.

Yksi pylväsmittarin segmentti palaa osoittaen vesikulkuneuvon keulan suhteellista asentoa.



Katso kohdasta *KÄYTTÖOHJEET* lisätietoja VTS:n käytöstä.

7) iS:n asento

Ei käytettävissä tässä mallissa.

8) Numeronäyttö

Numeronäyttö antaa erilaisia tietoja kuljettajan valinnan mukaisesti monitoiminäytön NÄYTTÖ-toiminnon avulla.



Saatavilla olevat osoittimet riippuvat vesikulkuneuvon mallista tai asennetusta lisävarusteesta.

| KÄYTETTÄVISSÄ OLEVAT NUMERONÄYTÖN TIEDOT | RXP-X |
|--|---------------------|
| Vesikulkuneuvon nopeus | Osoittaa oletuksena |
| Moottorin kierrosnopeus (RPM) | X |
| Moottorin lämpötila | X |
| Veden lämpötila | Ei saat. |
| Kello | X |
| Learning keyn säädöt | X |

| KÄYTETTÄVISSÄ OLEVAT NUMERONÄYTÖN TIEDOT | RXP-X |
|---|----------|
| VAKIONOPEUDEN säätö | - |
| HITAAN AJONOPEUDEN TILAN asetus (SLOW SPEED MODE) | - |
| VTS:n esisäätö | X |
| VTS:n säädöt (mittarin kautta) | Ei saat. |
| SKI-TILAN asetukset | Ei saat. |
| Polttoaineen kulutus (välitön ja keskimääräinen) | X |
| Polttoaineen riittävyys (etäisyys ja aika kunnes säiliö on tyhjä) | X |
| Kierrosmittari | X |
| Huippunopeus/-kierros-luku min. Keskinopeus/-kierros-luku min. | X |
| Ajokorkeus | Ei saat. |
| X = X merkitsee vakio-ominaisuutta - = Kysy saatavuudesta Sea-Doo -jälleenmyyjältäsi. Ei saat. = Ei saatavilla kyseiseen malliin | |

Kun tietojärjestelmään kytketään aluksi virta, numeronäyttö siirtyy oletuksena viimeisimpänä valittuun tietoon.

9) Monitoiminäyttö

Monitoiminäyttöä käytetään:

- Näyttämään TERVEHDYSviesti, kun virta kytketään päälle
- Näyttämään AVAIMEN tunnistusviesti
- Näyttämään erilaisia, kuljettajan valitsemia tietoja
- Näyttämään ja asettamaan erilaisia, kuljettajan valitsemia tietoja
- Näyttämään toiminnan aktiivointia tai järjestelmän vikoja koskevia rullaavia viestejä
- Näyttämään vikakoodit.

HUOM: Oletustoimintona monitoiminäytössä on kompassin suunta.

10) Veden syvyyšnäyttö

Ei käytettävissä tässä mallissa.

11) Veden lämpötilanäyttö

Ei käytettävissä tässä mallissa.

12) Tuntimittarin näyttö (HR)

Näyttää jatkuvasti kerääntyvät moottorin käyttötunnit.



TUNTIMITTARIN NÄYTTÖ

13) iBR:n asento

Osoittaa iBR-portin asennon.

- N (vapaa)
- F (eteenpäin)
- R (peruutus).



iBR:N ASENNON OSOITIN

14) Kompassi

Tietokeskukseen sisäänrakennettu GPS-vastaanotin antaa tietoja monitoiminäytössä.

Monitoiminäytössä näkyy oletuksena pääilmansuunnat, väli-ilmansuunnat sekä vesikulkuneuvon suuntakulman, kun vesikulkuneuvo liikkuu.

Jotta kompassin tiedot ovat luettavissa, GPS-vastaanottimella on oltava hyvä satelliittiyhteys.

Kun kompassin aktiivinen osoitin näkyy digitaalinäytössä, satelliittiyhteys on riittävä.

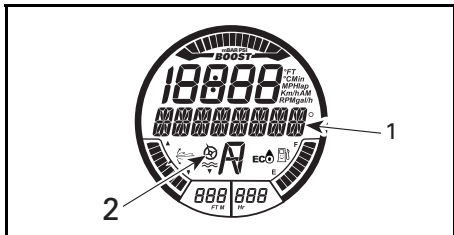

KOMPASSI

1. Kompassin tiedot
2. Kompassin aktiivinen osoitin

HUOM: Kompassin tiedot ovat käytettävissä vain yli 5 km/h.

VAROITUS

Käytä kompassia vain apuvälineenä. Sitä ei ole tule käyttää tarkkoihin merenkulikutarkoituksiin.

15) Ahtopainemittari

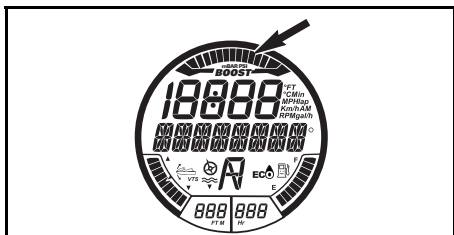

AHTOPAINEMITTARI

Tehostimen mittari osoittaa tehostimen aiheuttaman moottorin imuilmanpaineen määrän.

Monitoiminäytössä navigoiminen

Kun sähköjärjestelmään kytketään virta ja mittaristo on suorittanut itsetestitoiminnon, näyttöön ilmestyy rullaa-

maan muutamaksi sekunniksi seuraava tervehdysviesti: TERVETULOA SEA-DOO -ALUKSEEN (WELCOME ABOARD SEA-DOO). Tervehdysviestin jälkeen näytössä ei näy mitään ellei vesikulkuneuvoa käytetä.

Kun vesikulkuneuvolla ajetaan, monitoiminäyttö tarjoaa tietoja kompassin suunnasta tai valvontajärjestelmän rullavia viestejä.

Monitoiminäytössä on myös valikko, josta voi valita erilaisia toimintoja ja jonka ansiosta voi muuttaa numeronäytön näyttötietoja, käyttötiloja, asetuksia, aktiivisia järjestelmän vikakoodeja ja lisäksi siinä on kierrosmittari.

VAROITUS

Eri numeronäytön valinta, käyttötilojen valinta tai asetusten muuttaminen on suoritettava ainoastaan silloin, kun vesikulkuneuvo on pysähdyksissä. Näiden toimintojen valitseminen ei ole suositeltavaa ajona aikana, sillä se kiinnittää huomiosi pois ajotilanteesta.

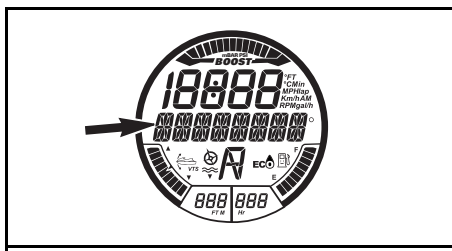

MONITOIMINÄYTÖ

HUOM: Kun haluat muuttaa mittayksikköä tai näytön kieltä, ota yhteys valtuutettuun Sea-Doo -jälleenmyyjään.

Toimintojen valitseminen

Ajettaessa vesikulkuneuvolla monitoiminäyttö normaalisti esittää vesikulkuneuvon kompassisuunnan ja suuntaulman.

Kun haluat valita eri toimintoja monitoiminäytön avulla, paina TILApainiketta (MODE) toistuvasti kunnes haluamasi toiminto tulee näkyviin:

- KIERROSAIKA
- POLTTOAINEEN KULUTUS
- VTS-TILA
- NÄYTTÖ
- VIKAKOODIT
- AVAINTILA
- ASETUKSET.

Paina sitten ASETUSpainiketta (SET) siirtyäksesi kyseiseen toimintoon.

HUOM: Vikakooditoiminto on käytävissä ainoastaan, jos aktiivinen vika esiintyy. Säättötoiminto on käytävissä ainoastaan moottorin ollessa sammutettuna. Avaintilatoiminto on saatavilla vain normaalin avaimen käytön yhteydessä.

Toiminnon kuvaus

Kierroslukuaika

Kierroslukuaikatoiminnon avulla voidaan tallentaa enintään 50 yksittäistä kierrosaikaa.

Aktivoi kierroslukuaika seuraavasti:

1. Paina TILApainiketta (MODE) toistuvasti kunnes monitoiminäyttöön tulee kohta KIERROSAIKA (LAP TIME).

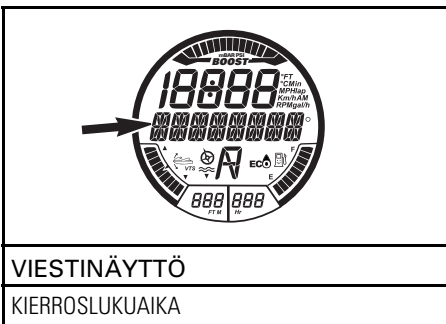

2. Paina ASETUSpainiketta (SET) siirtyäksesi toimintoon, jolloin kierroslukuajan laskuri aktivoituu ja tulee näkyviin näyttöön.

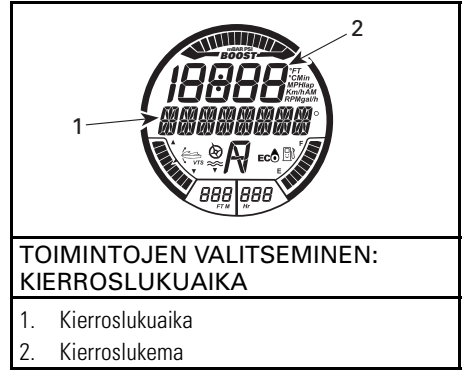

3. Paina ASETUSpainiketta (SET) käynnistääksesi kierroslukuajan ajastimen.

HUOM: Ajastin käynnistyy heti, kun painat ASETUSpainiketta (SET).

4. Kun haluat tallentaa kunkin kierrosajan, paina ASETUSpainiketta (SET) kunkin kierroksen alussa.

HUOM: Kierroslukuaika tallentuu muistiin, kierroslukulaskin numeronäytössä laskee tallennettujen kierrosten määrän ja ajastin on edelleen käynnissä.

5. Kun haluat tallentaa viimeisen kierroksen ja pysäyttää ajastimen, paina TILApainiketta (MODE).

Kun haluat katsella kutakin kierrosaikaa, paina painiketta YLÖS tai ALAS. Kierroslukema osoittaa, mikä kierroksesta näkyy näytössä.

Kun haluat nähdä kerääntynen kierrosajan kaikilta tallennetuilta kierroksilta, paina painiketta YLÖS tai ALAS kunnes kierroslukemassa näkyy teksti KAIKKI (ALL).



Kun haluat nollata kierroslukuajan ja kierroslukulaskurin, paina ASETUS-painiketta (SET) ja pidä se painettuna, kunnes ajastin ja laskuri näyttävät nol-laa (0).

Polttoainekulutus

Toiminto POLTTOAINEKULUTUS (FUEL CONSUMPTION) voi näyttää vesikulkuneuvon polttoainekulutuksen neljällä eri tavalla:

- Välitön polttoainevirtaama tunnissa (gal/h tai l/h)
- Keskimääräinen polttoainevirtaama tunnissa (gal/h tai l/h)
- Etäisyys kunnes säiliö on tyhjä (Mi tai Km)
- Aika kunnes säiliö on tyhjä (h tai min).

Polttoainekulutustoiminnot eivät ole jatkuvasti aktiivisina.

Polttoainekulutustoiminto aktivoituu vain, kun se valitaan osoittamaan numeronäytössä.

Kun (LOW FUEL (POLTTOAINE VÄ-HISSÄ) -merkkivalo syttyy monitoimi-mittarissa, toiminnot "TIME TO EMP-TY (AIKA KUNNES SÄILIÖ TYHJÄ) " ja "DISTANCE TO EMPTY (ETÄISYYS KUNNES SÄILIÖ TYHJÄ)" osoittavat "0" nol-laa, jos ne ovat valittuina toimintoina.

Kun haluat katsoa vesikulkuneuvon polttoainekulutuksen, menettele seuraavasti:

1. Paina TILApainiketta (MODE) tois-tuvasti kunnes monitoiminäyttöön tulee kohta POLTTOAINEKULUTUS (FUEL CONSUMPTION).

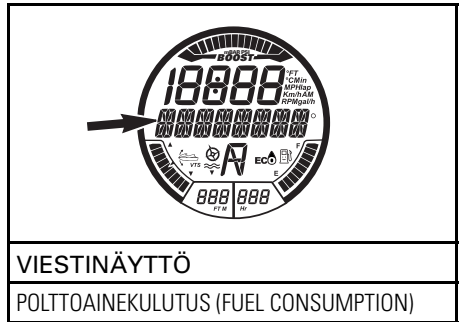

2. Paina painiketta YLÖS tai ALAS va-litaksesi haluamasi polttoaineen ku-lutusta koskevan näyttötilan.



3. Paina ASETUSpainiketta (SET) tal-lentaaksesi säädön ja palataksesi päänäyttöön.

HUOM: Vesikulkuneuvon polttoaine-kulutus voidaan näyttää myös nume-ronäyttönä. Klikkaa ASETUSpainiket-ta (SET) nollataksesi keskimääräisen polttoainekulutuksen näytön. Näyttö näyttää hetken aikaa nol-laa (0).

VTS-Tila

Toimintoa VTS-TILA (VTS MODE) käytetään säätämään VTS:n asentoa manuaalisesti tai muuttamaan VTS:N ESISAATÖJÄ (VTS PRESET). Katso yksityiskohdat kohdasta *KÄYTTÖOHJEET*.

Näytä

Toiminnolla NÄYTTÖ (DISPLAY) voidaan muuttaa numeronäytön näyttötietoja. Katso kohta *NUMERONÄYTÖN NÄYTTÖTIE TOJEN MUUTTAMINEN*.

Vikakoodit

Toiminnon VIKAKOODIT (FAULT CODES) avulla voidaan katsella aktiivisia vikakoodeja. Katso osa *VALVONTAJÄRJESTELMÄ*.

Avaintila

Toimintoa AVAINTILA (KEY MODE) käytetään muuttamaan opetteluavaimien (LEARNING KEY) asetuksia. Katso yksityiskohtaisia tietoja kohdasta *TOIMINTATILAT*.

Asetukset

Toimintoa ASETUKSET (SETTINGS) käytetään seuraaviin toimintoihin:

- Kellon asettaminen. Katso *MONITOIMIMITTARIN ASETTAMINEN*
- iBR:n ohitustoiminto huoltamista varten.

Numeronäytön näyttötietojen muuttaminen

Kun haluat muuttaa numeronäytön näyttötietoja, menettele seuraavasti:

1. Paina oikeassa käsikahvassa olevaa TILApainiketta (MODE) toistuvasti kunnes monitoiminäyttöön tulee kohta NÄYTTÖ (DISPLAY).

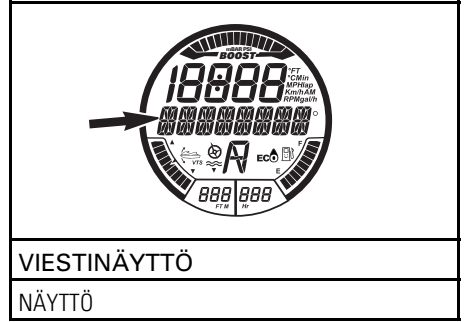

VIESTINÄYTTÖ

NÄYTTÖ

2. Paina ASETUSpainiketta (SET) päästäksesi toimintoon NÄYTTÖ (DISPLAY).
3. Paina painiketta YLÖS tai ALAS kunnes haluamasi näyttötoiminto tulee näkyviin.
 - RPM (Kierr./min.)
 - SPEED (Nopeus)
 - ENGINE TEMP (Moottorin lämpötila)
 - TOP SPEED (Huippunopeus)
 - AVG SPEED (Keskinopeus)
 - TOP RPM (Suurin kierrosluku)
 - AVG RPM (Keskikierrosluku)
 - CLOCK (Kello).

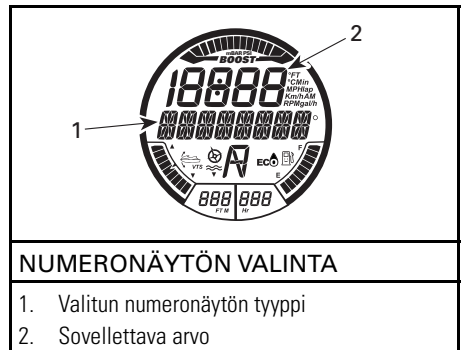

NUMERONÄYTÖN VALINTA

1. Valitun numeronäytön tyyppi
2. Sovellettava arvo
4. Paina ASETUSpainiketta (SET) valitaksesi ja tallentaaksesi haluamasi tiedon tai odota kunnes toiminto päättyy itsestään. Viimeinen näkyvillä oleva tieto tallentuu automaattisesti.

Numeronäytössä on käytössä seuraavat lyhenteet:

- FT tai M
- RPM
- MPH tai Km/h
- °F tai °C
- AM tai PM
- Gal/h tai l/h.

Numeronäytön näyttötietojen nollaaminen

Seuraavat numeronäytön näyttötiedot voidaan nollata:

- Keskimääräinen polttoainekulutus
- Huippunopeus
- Keskinopeus
- Suurin kierrosluku
- Keskimääräinen kierrosluku.

Kun haluat nollata näyttötiedot, kaksoisklikkaa ASETUSpainiketta (SET). Numeronäyttö näyttää hetken aikaa nollaa (0).

HUOM: Kukin näistä toiminnoista aktivoituu VAIN siinä tapauksessa, jos se on valittu numeronäytön näyttötiedoksi.

Monitoimimittarin asetukset

Kellon asetusten muuttaminen

1. Paina TILApainiketta (MODE) toistuvasti kunnes monitoiminäyttöön tulee kohta ASETUKSET (SETTINGS).

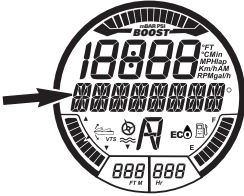

| |
|----------------------|
| VIESTINÄYTTÖ |
| ASETUKSET (SETTINGS) |

2. Paina joko YLÖ tai ALAS osoittavaa näppäintä kunnes KELLO (CLOCK) on näkyvillä.

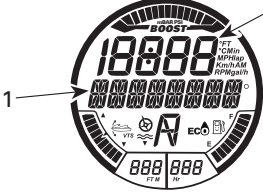

| |
|---|
| VALITTU TOIMINTO - KELLO (CLOCK) |
| <ol style="list-style-type: none"> 1. KELLON viesti 2. Aika |

3. Paina ASETUSpainiketta (SET) päästäksesi toimintoon. Näytössä näkyy viesti MUUTA KELLON ASETUSTA (CHANGE CLOCK OFFSET).



| |
|---|
| VALITTU TOIMINTO - MUUTA KELLON ASETUSTA (CHANGE CLOCK OFFSET) |
| <ol style="list-style-type: none"> 1. MUUTA KELLON ASETUSTA -viesti 2. Aika |

4. Paina painiketta YLÖS tai ALAS säättääksesi kellon oikeaan aikaan.
5. Paina ASETUSpainiketta (SET) tallentaaksesi säädön ja palataksesi päänäyttöön.

HUOM: Kello käyttää GPR-signaalia säilyttääkseen oikean ajan suhteessa Greenwichin aikaan (GMT). Säädettäessä kelloa ainoastaan tuntiosoitinta voidaan muuttaa.

Mittayksiköiden ja kielen asettaminen

Monitoimimittari kykenee näyttämään tiedot joko metrisinä tai englantilaisina yksikköinä sekä useilla kielillä.

Kun haluat muuttaa monitoimimittarin mittayksikköä tai näytön kieltä, ota yhteys valtuutettuun Sea-Doo -jälleenmyyjään.

VARUSTELU

HUOM: Jotkut ajoneuvon varoituskilvet eivät näy kuvissa. Kun haluat lisätietoja ajoneuvon varoituskilvistä, katso kappale *VESIJETIN VAROITUSKILVET*

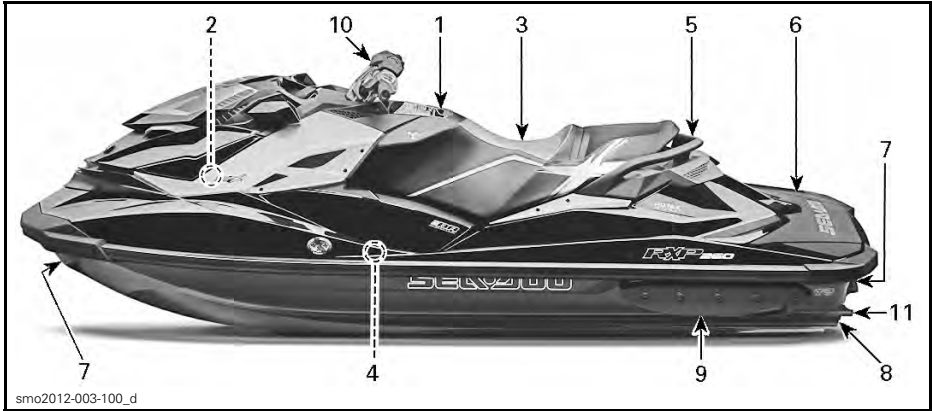

ESIMERKKI - RXP-X

1) Hansikaslokeri

Pieni säilytyslokeri henkilökohtaisia esineitä varten.

Vedä kannen salpaa ylös avataksesi hansikaslokeron.



ESIMERKKI — HANSIKASLOKERO

1. Kannen salpa

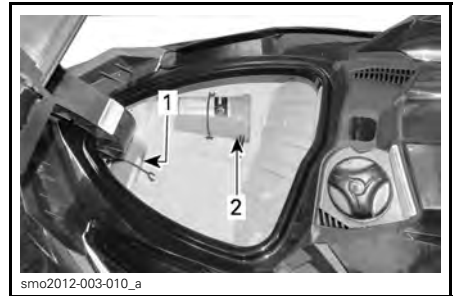

ETUSÄILYTYSLOKERO

1. Alkusammutin kiinnitettynä pidikkeeseensä
2. Ensiapulaukku kiinnitettynä pidikkeeseensä

Avaa etusäilytyslokeri vetämällä salvan vipua ylöspäin. Sulje ja lukitse kansi aina ajon ajaksi.

2) Etutavaratila

Kätevä lokero henkilökohtaisten tavaroitten kuljettamiseen.

Etusäilytyslokeri sisältää myös kaksi pidikettä turvallisuusvälineille; yksi alkusammuttimelle ja toinen ensiapulaukulle (eivät kuulu toimitukseen).



smo2012-003-011_a

ESIMERKKI

1. Etusäilytyslokeron kansi
2. Salvan vipu

⚠ VAROITUS

Älä koskaan jätä irrallisia, raskaita, teräviä tai rikkimeneviä esineitä säilytyslokeron. Älä ylitä suurinta sallittua kuormattavuutta; 9 kg. Älä koskaan aja vesikulkuneuvolla etusäilytyslokeron kannen ollessa auki. Tämä ei ole vesitiivis tavaratila.

3) Istuin

Tämä malli on varustettu ergonomisella istuimella, joka kapenee etupäättään kohti. Istuimen polvitukien muotoilu ansiosta voit sijoittaa jalkasi eteenpäin astinlautojen sisään, mikä minimoi ylävartalon väsymyksen ja pystyt hallitsemaan ajoneuvoa käänöksissä paremmin.

Istuin on suunniteltu kuljettajalle ja yhdelle matkustajalle.

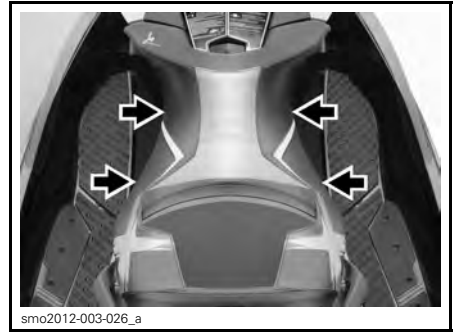

smo2012-003-026_a

ERGONOMINEN ISTUIN**Istuimen poisto**

Kun haluat irrottaa istuimen, vedä salvan kahvasta ylöspäin ja nosta istuimen takaosa pois.

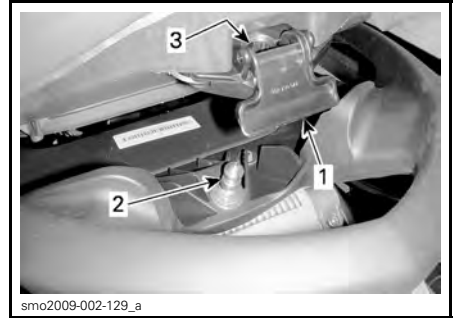

smo2009-002-129_a

ESIMERKKI - ISTUIMEN SALPA

1. Istuimen salvan kahva
2. Salvan tappi
3. Tapin aukko

Vedä sitten istuinta ylös ja taaksepäin irrottaaksesi istuimen vesikulkuneuvosta.

Istuimen asennus

Kun haluat asentaa istuimen paikalleen, työnnä istuimen etuosa kiinnikkeeseensä.



1. Istuimen etuosan kiinnike

Kohdista istuimen salpa salvan tapin kanssa ja paina istuimen takaosaa napakasti alaspäin lukitaksesi sen paikalleen.

Vedä istuimen takaosaa ylöspäin varmistaaksesi, että istuin on oikein lukittunut.

! TÄRKEÄÄ Varmista, että salpa lukittuu kunnolla tappiin.

4) Astinlauta

Kuljettajan ja matkustajan tulisi pitää jalat aina astinlaudoilla ajon aikana.

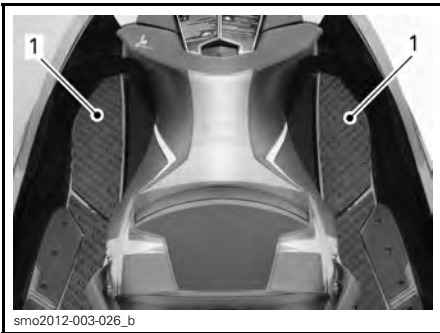

1. Astinlauta

Tämän mallin ainutlaatuiset, viistot astinlaudat mahdollistavat sen, että kuljettaja voi "lukita" asentonsa jyrkissä käännoksissä.

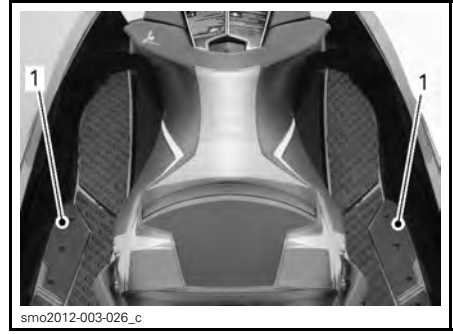

1. Viistot astinlaudat

5) Matkustajan käsikahva

Matkustaja voi pitää ajon aikana kiinni istuimen hihnasta.

Matkustaja voi pitää myös kiinni istuimen takana sijaitsevan muovisen käsikahvan sivuista. Muovisen käsikahvan takaosasta voi pitää kiinni noustaessa vesikulkuneuvoon vedestä.

ILMOITUS Älä koskaan käytä muovista käsikahvaa minkään hinaamiseen tai vesikulkuneuvon nostamiseen.



ESIMERKKI - MATKUSTAJAN KÄSIKAHVAT

1. Istuinhihna
2. Muovinen käsikahva

6) Veneeseenousulava

Takakannen alue toimii veneeseenousulavana.

Astinlautojen takaosa lähellä veneeseenousulavaa toimii jalkatukena sekä menosuuntaan istuvalle tarkkailijalle vedettäessä vesihiihtäjää tai putkea.



smo2012-003-014_a

1. Veneeseenousulava

7) Etu- ja takalenkit

Lenkkejä voidaan käyttää ankkurointiin ja vesikulkuneuvon kiinnityskohtana trailerilla kuljettamisen aikana.

Etulenkki

Pohjois-Amerikka

Etulenkki on iCatch-tyyppinen koukku. Se on asennettu Sea-Doo Move -traileria varten, jossa on iCatch-järjestelmä.

HUOM: iCatch-koukku ei edellytä erityistoimenpiteitä tavallista traileria käytettäessä.

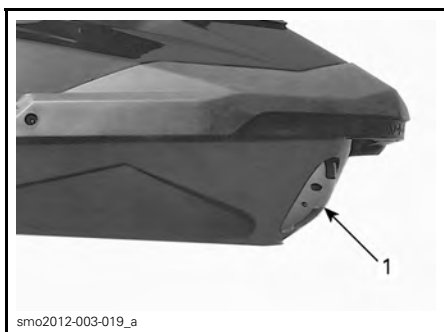

smo2012-003-019_a

1. iCatch-koukku

Euroopassa



smo2012-003-016_a

ESIMERKKI - EU-MALLI

1. Etulenkki

Takalenkit



smo2012-003-015_a

ESIMERKKI

1. Takalenkit



smo2012-003-017_a

1. Takalenkki

8) Pilssin tyhjennystulpat

Avaa tyhjennystulpat aina, kun vesikulkuneuvo on lastattu traileriin. Näin pilssiin kerääntynyt vesi pääsee poistumaan, mikä auttaa vähentämään kondensaatiota.



ESIMERKKI - PILSSIN TYHJENNYSTULPIEN SIJAINTI

1. Tyhjennystulpat
2. Kiristä
3. Ruuvaa auki

ILMOITUS Varmista, että tyhjennystulpat ovat kunnolla kiinni ennen vesikulkuneuvon laskemista veteen.

9) Säädettävät ponttonit

Säädettävät ponttonit muuttavat vesikulkuneuvon sivuttaispitoa.

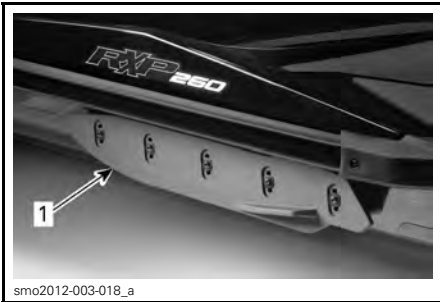

VASEN PUOLI KUVASSA
1. Säädettävä ponttoni

Ponttoonin säätöohjeet

Ponttonit tarjoavat kolme mahdollista säätökorkeutta.

VAROITUS

Tutustu vesikulkuneuvon uusiin käsittelyominaisuuksiin aina, kun olet muuttanut ponttonien säätöä.

| PONTTONIN SÄÄTÖOHJEET | |
|-----------------------|--|
| Race | Lisää sivuttaispitoa, reagoi nopeammin käänöksissä. Race-asentoa EI suositella ajettaessa matkustajan kanssa. |
| Sport (tehdasasetus) | Tarjoaa tasapainoisen yhdistelmän Race- ja Freeride-säätöjen välillä. Suositeltava asento yleisiin ajo-olosuhteisiin ja ajettaessa matkustajan kanssa. |
| Freeride | Vähentää sivuttaispitoa, "rennompi" käyttäytyminen. |

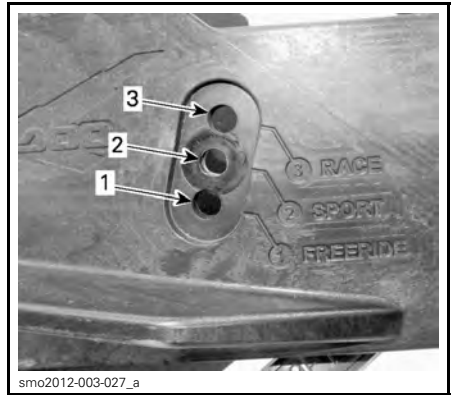

1. Freeride
2. Sport (tehdasasetus)
3. Race

Ponttonin säätäminen

HUOM: On erittäin suositeltavaa, että Sea-Doo -jälleenmyyjäsi suorittaa tämän säädön.

Irrota ja HÄVITÄ viisi itsekiinnittyvää ruuvia.

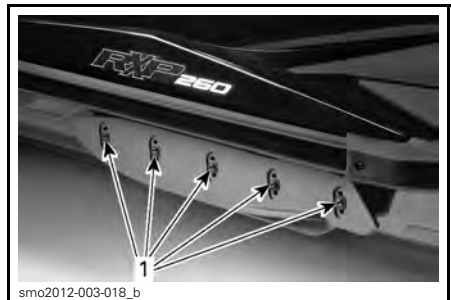

1. Itsekiinnittyvät ruuvit

Laita ponttoni uudelleen haluamaasi asentoon.

Asenna **UUDET** itsekiinnittyvät ruuvit ja kiristä ilmoitettuun momenttiin.

VAROITUS

Aina kun ponttoneita säädetään, itsekiinnittyvät ruuvit on vaihdettava uusiin ja kiristettävä ilmoitettuun momenttiin. Muussa tapauksessa ponttoni saattaa irrota, mikä voi aiheuttaa vesikulkuneuvon hallinnan menettämisen.

KIRISTYSMOMENTTI

| | |
|------------------|----------------|
| Ponttonin ruuvit | 18 N•m ± 2 N•m |
|------------------|----------------|

(P/N 250 000 572) (LAITETTAVA UUDET RUUVIT)

Toimi samoin tavoin toisella puolella.

VAROITUS

Molemmat ponttonit on asennettava ja säädettävä samaan korkeuteen. Puuttuva ponttoni tai väärä säätö vaikuttaa käsittelyvyyteen ja vakauteen, mikä saattaa aiheuttaa vesikulkuneuvon hallinnan menettämisen.

10) Säädettävä ergonominen ohjaustanko (AES)

Ohjaustankoa ja hallintalaitteiden asennon kulmaa voidaan säätää kuljettajan mieltymysten mukaiseksi jatkamalla ja kiertämällä ohjaustangon jatkopaloja.

HUOM: Ota yhteys valtuutettuun Sea-Doo -jälleenmyyjään ergonomisten säätötoimenpiteiden suorittamista varten.

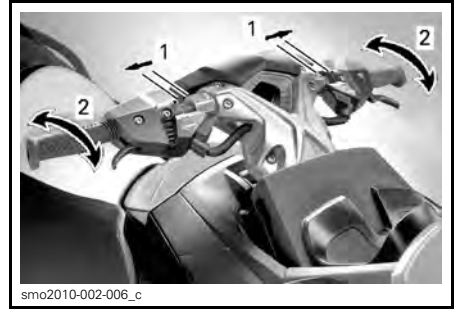

smo2010-002-006_c

ERGONOMISET SÄÄTÖTOIMENPITEET

1. Ohjaustangon leveyden säätö
2. Hallintalaitteiden asennon kulman säätö

11) Säätöevät

Vesikulkuneuvon rungon säätöevät pitävät keulan oikeassa asennossa kaikissa olosuhteissa.

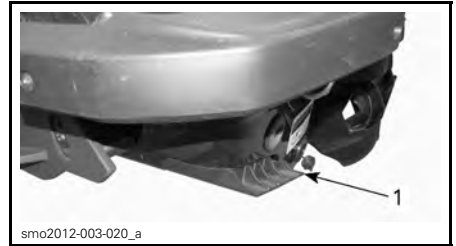

smo2012-003-020_a

1. VASEN puoli kuvassa - Säätöevä

SISÄÄNAJO

Käyttö sisäänajovaiheessa

Ajoneuvosi tarvitsee 10 tunnin sisäänajon ennen kuin sillä ajetaan jatkuvasti täydellä kaasulla.

Sisäänajon aikana saa kaasuttaa korkeintaan 1/2- tai 3/4-kaasulla maksimita. On kuitenkin hyvä suorittaa kevyitä kiihdytyksiä sekä vaihdella ajonopeutta.

ILMOITUS Jatkuvat kiihdytykset tai käyttö täydellä kaasulla ja pitkät ajot täydellä nopeudella ovat vahingollisia sisäänajon aikana.

Sisäänajotila

Tähän malliin on ohjelmoitu sisäänajotila, joka varmistaa moottorin suojausten käytön alkuvaiheessa.

Ensimmäisen viiden käyttötunnin aikana moottorin hallintajärjestelmä rajoittaa moottorin maksiminopeutta moottorin suojaamista varten. Moottorin suorituskyky nousee progressiivisesti tämän vaiheen aikana.

KÄYTTÖOHJEET

VAROITUS

Suorita aina **KÄYTTÖÄ EDELTVÄT TARKASTUKSET** ennen vesikulkuneuvon käyttämistä. Muista lukea kohta **TURVALLISUUSOHJEITA** ja kohta **VESIKULKUNEUVOA KOSKEVAT TIEDOT** sekä tutustu huolella iControl-tekniikkaan.

Ellet ymmärrä täysin jotakin hallintalaitetta tai ohjetta, ota yhteys valtuutettuun Sea-Doo-jälleenmyyjään.

Vesikulkuneuvon nousu

Kuten missä tahansa vesikulkuneuvossa, veneeseenousu pitää tehdä varovasti ja moottorin pitää seistä.

VAROITUS

Moottorin pitää olla **POIS PÄÄLTÄ (OFF)** ja turvakatkaisin irrotettuna, kun vesikulkuneuvon nouseaan.

Veneeseenousu laiturilta

Kun laiturilta nouseaan veneeseen, asetetaan yksi jalka hitaasti vesikulkuneuvon laituria lähimmälle astinlaudalle, samalla pidetään ohjaustangosta kiinni ja siirretään vartalon paino toiselle puolelle vesikulkuneuvon tasapainottamiseksi.

Sitten viedään toinen jalka istuimen yli toiselle astinlaudalle. Työnnä vesikulkuneuvo pois laiturista.



Veneeseenousu vedestä

Varmistu, että rungon takaosan alimman osan alla on vettä vähintään 90 cm.

Ota huomioon, että runko painuu vedessä syvemmälle, kun kaikki matkustajat ovat aluksessa. Muista ylläpitää kyseinen syvyys, jottei hiekka, sora tai kivet imeydy käyttöjärjestelmään.



A. Pidä vähintään 90 cm vettä rungon takaosan alimman osan alla, kun kaikki matkustajat ovat aluksessa.

ILMOITUS Moottorin käynnistäminen tai vesikulkuneuvon ajaminen matalassa vedessä voi vahingoittaa käyttöjärjestelmän osia.

Pelkkä kuljettaja

Ota toisella kädellä kiinni istuimen takana olevasta kahvasta.

Ota toisella kädellä ote veneeseenousulavan reunasta ja vedä itsesi ylös, jotta saat polvesi veneeseenousulavalle.

ILMOITUS Älä koskaan käytä käyttöjärjestelmän osia vesikulkuneuvon nousemiseen.

Ota molemmilla käsilläsi ote istuimen takana olevasta kahvasta ja astu sitten veneeseenousulavalle.



smo2009-002-143



smo2009-002-144

Ota istuimen hihnasta ote säilyttääkseen tasapainosi paremmin ja astu eteenpäin istuimen molemmilla puolilla oleville astinlaudoille.



smo2009-002-145

Istahda hajasäärin istuimelle.

Kuljettaja ja matkustaja

Kuljettaja kiipeää vesikulkuneuvoon edellä esitetyllä tavalla.

Aallokossa matkustaja voi vedessä ollessaan pitää vesikulkuneuvoa paikallaan ja auttaa siten kuljettajaa kiipeämään alukseen.



smo2009-002-146

Sen jälkeen matkustaja kiipeää vesikulkuneuvoon samalla, kun kuljettaja ylläpitää tasapainoa istumalla mahdollisimman lähellä konsolia.



smo2009-002-149



smo2009-002-150

VAROITUS

Moottorin pitää olla POIS PÄÄLTÄ (OFF) ja turvakatkaisin irrotettuna, kun vesikulkuneuvoon nousetaan tai kun käytetään veneeseen nousuaskelmaa.

Kuinka moottori käynnistetään

VAROITUS

Aina ennen moottorin käynnistämistä kuljettajan ja matkustajien on aina:

- Oltava asianmukaisesti istumassa vesikulkuneuvossa
- Oltava tukeva ote kädensijoista tai matkustajan on pidettävä kiinni edessä istuvan henkilön vyötäisiltä.
- Oltava suojaava vaatetus, mukaan luettuina paikallisten viranomaisten hyväksymä henkilökohtainen kelluntaväline ja märkäpuvun alaosa.

ILMOITUS Varmistu ennen moottorin käynnistämistä, että rungon takaosan alimman osan alla on vettä vähintään 90 cm, kun kaikki matkustajat ovat aluksessa. Muussa tapauksessa käyttöjärjestelmän osat voivat vaurioitua.

1. Kiinnitä aina turvakatkaisimen narun pidike henkilökohtaiseen kelluntavälineeseen tai ranteeseen (tarvitset rannehihnan).
2. Tartu vasemmalla kädellä tukevasti ohjaustankoon ja aseta jalat astinlaudoille.
3. Paina kerran moottorin KÄYNNISTYS-/PYSÄYTYSpainiketta aktivoiaksesi sähköjärjestelmän.
4. Asenna turvakatkaisimen pistoke moottorin pysäytyskatkaisimeen.
5. Paina kaksoispiippauksen jälkeen KÄYNNISTYS-/PYSÄYTYSpainiketta käynnistäaksesi moottorin.
6. Vapauta moottorin KÄYNNISTYS-/PYSÄYTYSpainike välittömästi moottorin käynnistyttyä.

VAROITUS

Turvakatkaisimen narun pidikkeen tulisi aina olla kiinnitettynä kuljettajan henkilökohtaiseen kelluntavälineeseen tai ranteeseen (tarvitset rannehihnan) käynnistettäessä tai ajettaessa vesikulkuneuvolla.

ILMOITUS Vältä käynnistimen ylikuumentuminen, älä paina KÄYNNISTYS-/PYSÄYTYSpainiketta 10 sekuntia kauempaa. Käynnistimen pitää antaa jäähtyä käynnistysyritysten välissä.

HUOM: Jos moottori sammutetaan KÄYNNISTYS-/PYSÄYTYSpainikkeella eikä turvakatkaisinta irroteta, moottori voidaan käynnistää uudelleen kolmen minuutin sisällä. Kun tuo aikaväli on kulunut, irrota turvakatkaisin ja suorita moottorin käynnistämistoimenpiteet alusta alkaen.

Kuinka moottori pysäytetään

VAROITUS

Vesikulkuneuvon ohjattavuuden ylläpitämiseksi pitää moottorin olla käynnissä kunnes vesikulkuneuvo on pysähtynyt.

Moottori voidaan pysäyttää kahdella eri menetelmällä:

- Painamalla moottorin KÄYNNISTYS-/PYSÄYTYSpainiketta tai
- Irrottamalla turvakatkaisimen pistoke moottorin pysäytyskatkaisimesta.

VAROITUS

Älä koskaan jätä turvakatkaisinta moottorin pysäytyskatkaisimeen poistuessasi vesikulkuneuvosta estääksesi moottorin tahattoman käynnistymisen tai lasten tai muiden henkilöiden luvattoman käytön.

Kuinka vapaa kytketään päälle**VAROITUS**

Vetoakseli ja siipipyörä pyörivät aina moottorin käydessä, jopa vaihteen ollessa vapaalla. Pysy etäällä vesikulkuneuvon käyttöjärjestelmästä.

Kun vesikulkuneuvo ensimmäistä kertaa käynnistetään, iBR-järjestelmä oletuksena säätty automaattisesti vapaa-asentoon.

Kun haluat vaihtaa vapaalle eteenpäin-vaihteelta, napauta iBR-vipua.

Kun haluat vaihtaa vapaalle peruutus-asennosta, vapauta iBR-vipu ja kaasuvipu.

Kuinka säädetään iBR:n vapaa-asentoa

Kun vaihde on VAPAALLA (NEUTRAL) ja vesikulkuneuvo liikkuu hitaasti eteen- tai taaksepäin, iBR-järjestelmää voidaan säätää.

HUOM: Vesikulkuneuvo saattaa liikua tuulen tai virtauksien johdosta, vaikka sen vaihde on vapaalla.

Jos vesikulkuneuvo liikkuu eteenpäin, paina painiketta hetkellisesti ALAS.

Jos vesikulkuneuvo liikkuu taaksepäin, paina painiketta hetkellisesti YLÖS.

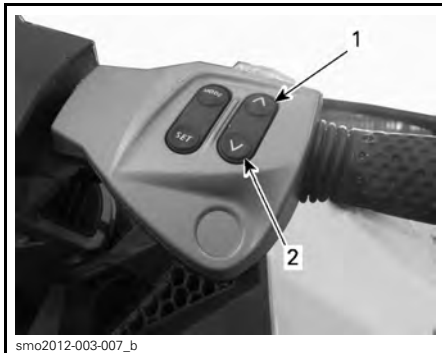
**iBR:N VAPAA-ASENNON SÄÄTÄMINEN**

1. Painike YLÖS (pysäyttää taaksepäin liikkumisen)
2. Painike ALAS (pysäyttää eteenpäin liikkumisen)

HUOM: Paina painiketta YLÖS/ALAS toistuvasti kunnes olet saavuttanut haluamasi vapaa-asennon ja vesikulkuneuvo ei enää liiku.

Kuinka Eteen-vaihte kytketään päälle

Vesikulkuneuvo liikkuu eteenpäin painamalla kaasuvivusta.

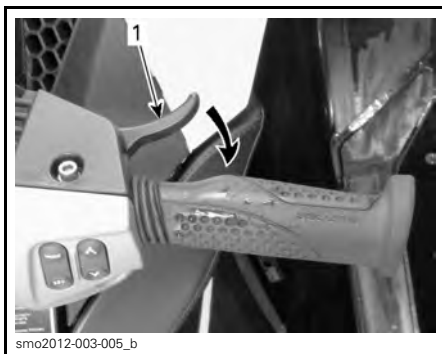
**ETEEPÄIN AJAMINEN**

1. Kaasuvipu

Kuinka peruutusvaihte kytketään päälle ja peruutetaan

Peruutusvaihte voidaan kytkeä päälle ainoastaan, kun nopeus on tyhjäkäynnin ja eteenpäin vievän käyntinopeuden 8 km/h välillä.

VAROITUS

Jos veden virtaama on 8 km/h tai sen yli, peruutusvaihdetta ei voida kytkeä, koska peruutuksen nopeuskynnys ylittyy.

Kun haluat kytkeä peruutusasennon, paina VASEMMASSA käsikahvassa sijaitsevaa iBR-vipua vähintään 25 % sen kokonaisliikkumavarasta.

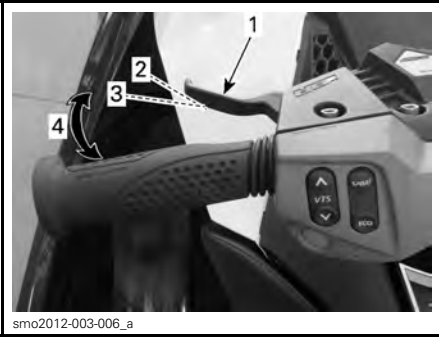
**ESIMERKKI - iBR-VIPU**

1. iBR-vipu
2. Vipu vapautettuna
3. Noin 25 %:n asento
4. Toiminta-alue

Kun iBR-vipua käytetään peruutustilassa, kaasuvivulla voidaan hallita moottorin kierroslukua ja siten taaksepäin vievän painesuihkun voimakkuutta.

Kun käytetään iBR-vipua ja kaasuvipua samanaikaisesti, taaksepäin vievää painesuihkua voidaan hallita tarkemmin. Liian suuri kierrosluku aikaansaa vedessä turbulenssia pienentäen peruutuksen tehoa.

HUOM: Moottorin teho laskee tyhjäkäynnille aina, kun iBR-vivun asento muuttuu.

Vapauta iBR-vipu, kun haluat lopettaa peruuttamisen.

Kun olet vapauttanut iBR-vivun, paina tarpeeksi kaasua, jotta vesikulkuneuvon taaksepäin suuntautuva liike pysähtyy.

VAROITUS

Jarrut eivät tehoa peruutettaessa.

Peruutettaessa moottorin tehot on rajoitettu, mikä rajoittaa peruutusnopeutta.

VAROITUS

Käytä peruutusta vain hitaalla nopeudella ja mahdollisimman lyhyen aikaa. Varmista aina, että peruutusreitillä ei ole esineitä, esteitä ja ihmisiä.

Peruutuksessa käännä ohjaustanko päinvastaiseen suuntaan kuin suunta, johon haluat vesikulkuneuvon peräosan kääntyvän.

Esimerkiksi vesikulkuneuvon peräosan ohjaamiseksi vasemmalle (pääpuuri), käännä ohjaustankoa oikealle (tyyrpuuri).

**ESIMERKKI - PERUUTETTAESSA OHJAUSUUNTA ON PÄINVASTAINEN**

! **TÄRKEÄÄ** Taaksepäin ohjaaminen tapahtuu päinvastoin kuin eteenpäin ohjaaminen. Kun haluat ohjata vesikulkuneuvon perän vasemmalle (paapuuri), käännä ohjaustankoa oikealle (tyyrpuuri). Kun haluat ohjata vesikulkuneuvon perän oikealle (tyyrpuuri), käännä ohjaustankoa vasemmalle (paapuuri). Peruutusta tulisi opetella avoimessa vesistössä, jotta kuljettaja oppii täysin hallitsemaan ohjauslaitteet ja vesikulkuneuvon käyttäytymisen ennen peruuttamista ahtaissa paikoissa.

Kuinka jarru kytketään päälle ja jarrutetaan

! VAROITUS

- Moottorin on oltava käynnissä, jotta jarrua voidaan käyttää.
- Jarrua jarruttaa vain eteenpäin ajettaessa, jarrut eivät vaikuta peruutusvauhtiin.
- Jarru ei voi estää vesikulkuneuvoa ajelehtimasta virran tai tuulen mukana.

Jarrustoiminto voidaan kytkeä päälle ainoastaan kuin vesikulkuneuvon nopeus on yli kynnysvauhdin 8 km/h.

Jarru kytkeytyy päälle ja jarruttaa vesikulkuneuvoa, kun VASEMMASSA käsikahvassa olevaa iBR-vipua painetaan vähintään 25 % sen liikkumavarasta.

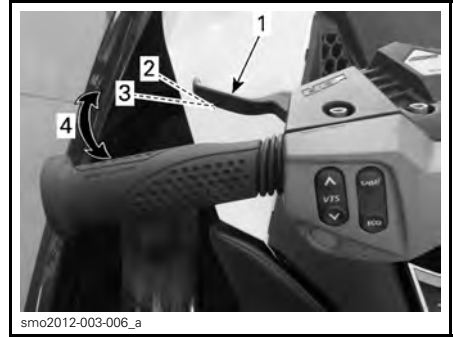

ESIMERKKI - iBR-VIPU

1. iBR-vipu
2. Vipu vapautettuna
3. Noin 25 %:n asento
4. Toiminta-alue

! VAROITUS

Jarrutusta tulisi opetella avoimessa vesistössä ja nostaa nopeutta asteittain, jotta kuljettaja oppii täysin hallitsemaan ohjauslaitteet ja vesikulkuneuvon käyttäytymisen.

Kun iBR-vipua painetaan, kaasuvivun antama käsky ohitetaan ja moottorin kaasujärjestelmän hallinta riippuu iBR-vivun asennosta. Jarrutusta voidaan täten säätää ainoastaan iBR-vipua käyttäen.

Vesikulkuneuvon hidastumisvauhti on suhteessa siihen, kuinka voimakkaasti iBR-vipua painetaan. Mitä enemmän iBR-vipua painetaan, sitä suurempi on jarrutusvoima.

HUOM: Muista aktivoida iBR-vipua asteittain, jotta voit säädellä jarrutus-tehoa, vapauta samanaikaisesti myös kaasuvipu.

⚠ TÄRKEÄÄ Jarrutettaessa kuljettajan on varauduttava hidastuvan vauhdin aiheuttamaan voimaan ja nojaututtava sitä vasten, jotta kuljettaja ei liiku eteenpäin vesikulkuneuvossa ja menetä tasapainoaan. Kuljettajan on aina pidettävä molemmilla käsillään käsikahvoista ja kaikkien matkustajien on pidettävä tukevasti kiinni käsikahvoista tai edessä istuvan henkilön vyötäröstä.

⚠ VAROITUS

Jarrutusmatka vaihtelee huomattavasti alkunopeuden, kuorman, henkilömäärän, vesiolosuhteiden ja kuljettajan käyttämän jarrutusvoimakkuuden mukaan. Säädä aina ajotyyliä olosuhteiden mukaan.

Kun vesikulkuneuvon vauhti hidastuu hitaammaksi kuin 8 km/h, jarrutustila päättyy ja peruutustila kytkeytyy päälle. Vapauta iBR-vipu heti, kun vesikulkuneuvo pysähtyy. Muuten se saattaa liikkua taaksepäin.

⚠ TÄRKEÄÄ Kun vesikulkuneuvon vauhti hidastuu pysähtymistä varten, vesikulkuneuvon luoma aalto saavuttaa sen ja pyrkii työntämään vesikulkuneuvoa eteenpäin. Varmista, että kulkusuunnassa ei ole esteitä tai uimareita.

Jos kaasuvipua painetaan yhä vapautettaessa iBR-vipua, vesikulkuneuvon vauhti kiihtyy lyhyen viiveen jälkeen eteenpäin. Kiihdytysvauhti on suhteessa kaasuvivun asentoon.

⚠ VAROITUS

Jos et halua kiihdyttää eteenpäin vapautettuasi jarruvivun, vapauta kaasuvipu.

Kun jarrua painetaan vauhdissa, vesikulkuneuvon takaa suihkuua vettä, jonka vuoksi takanasi ajavan vesikulku-

neuvon kuljettaja voi menettää hetkellisesti näköyhteyden sinun vesikulkuneuvoosi.

⚠ VAROITUS

- Ajettaessa peräkkäin on tärkeää kertoa takanasi ajavalle kuljettajalle henkilökohtaisen vesikulkuneuvosi jarrutusominaisuudesta ja siitä kuinka ajoneuvo käyttäytyy jarrutuksen aikana, sekä selvittää mitä ajoneuvosi perästä tuleva vesisuihku merkitsee ja että on tärkeää säilyttää pidempi etäisyys vesikulkuneuvojen välillä.
- Ota huomioon, että takanasi tai läheisyydessäsi ajavat muut vesikulkuneuvot eivät välttämättä voi pysähtyä yhtä nopeasti kuin sinä.

Jarruttaminen käännettäessä

Käännettäessä on kaasutettava, jotta vesikulkuneuvo säilyttää ohjattavuuden. Käännettäessä voidaan kuitenkin jarruttaa käyttäen iBR-vipua edellä kuvaton mukaisesti. Varaudu säilyttämään tasapainosi, kun aalto kohtaa vesikulkuneuvosi sivusuunnasta.

⚠ TÄRKEÄÄ Kun vesikulkuneuvon vauhti hidastuu jarrutettaessa käännöksen aikana, vesikulkuneuvon luoma aalto saavuttaa sen ja pyrkii työntämään vesikulkuneuvoa sivuttain. Varaudu säilyttämään tasapainosi aallon kohdatessa vesikulkuneuvon.

Kuinka vesikulkuneuvoa ohjataan



F18J09Y

Ohjaustangon kääntäminen kääntää suihkupumpun suutinta, joka hallitsee vesikulkuneuvon suuntaa. Ohjaustangon kääntäminen oikealle kääntää vesikulkuneuvoa oikealle, ohjaustangon kääntäminen vasemmalle kääntää vesikulkuneuvoa vasemmalle. Vesikulkuneuvon kääntämistä varten pitää kaasuttaa.

VAROITUS

Vesikulkuneuvon suuntaa muutetaan kaasuttamalla ja kääntämällä ohjaustankoa. Ohjauksen tehokkuus vaihtelee riippuen kaasun käytöstä, matkustajien määrästä, kuormasta, aallokosta ja ympäristökijöistä, kuten tuuli

Toisin kuin auto, vesikulkuneuvossa on annettava kaasua kääntymistä varten. Harjoittele turvallisella alueella kaasuttamalla ja kääntymällä pois kuvitellusta esineestä. Tämä on hyvä törmäyksenestotekniikka.

VAROITUS

Ohjattavuus pienenee kun kaasu vapautetaan ja häviää kokonaan, kun moottori on sammunut.

Vesikulkuneuvo käyttäytyy eri tavalla matkustajan kanssa ja vaatii suurempaa taitoa. Matkustajan (matkustajien) on pidettävä tukevasti kiinni istuimen hinnasta, matkustajan muovisesta käsikahvasta tai edessä istuvan henkilön vyötäröstä. Hidasta vauhtia ja vältä äkkikäännöksiä. Vältä korkeata aallokkoa, kun mukana on matkustaja.

Jyrkät käännökset ja muut erikoiset ohjausliikkeet

Mikä tahansa jyrkkä käänös tai muu erikoinen ohjausliike, jonka vuoksi ilmanottoaukot joutuvat veden alle pidemmäksi aikaa, saattaa aiheuttaa veden vuotamisen pilssiin.

Polttomoottori tarvitsee ilmaa toimiakseen, joten tämä vesikulkuneuvo ei voi olla täysin vesitiivis.

ILMOITUS Jos ilmanottoaukot pidetään veden pinnan alla kiertämällä jatkuvasti pienisäteistä ympyrää, upottamalla keula aaltojen läpi tai kaatamalla vesikulkuneuvo, vettä saattaa mennä pilssiin, jolloin moottorin sisäosat saattavat vaurioitua pahasti. Katso tässä käyttöohjeessa olevaa osaa **TAKUU**.

O.T.A.S.™ -järjestelmä (Off-Throttle Assisted Steering)

O.T.A.S. (Off-Throttle Assisted Steering) -järjestelmällä saadaan enemmän ohjattavuutta tilanteissa, joissa kaasua ei anneta.

Jos kuljettaja vapauttaa kaasun tyhjäkäynnille aloittaessaan täyttä käännöstä, O.T.A.S.-järjestelmä aktivoituu sähköisesti ja se lisää hiukan moottorin nopeutta avustaakseen käännöksen suorittamisessa.

Kun ohjaustanko palautetaan keskiasentoonsa, kaasu palaa tyhjäkäynnille.

Suosittellemme, että tutustut tähän ominaisuuteen ensimmäisen ajon aikana.

Kuinka säädettävää trimmijärjestelmää (VTS) käytetään

Säädettävä trimmijärjestelmä (VTS) muuttaa suihkupumpun suuttimen pystysuoraa asentoa, jolloin kuljettajalla on nopea ja tehokas tapa kompensoida kuorman, työntövoiman, ajoasennon ja aallokon vaikutus. Oikein säädettynä se voi parantaa käsiteltävyyttä, vähentää nyökintää, ja säätää vesikulkuneuvon parhaimpaan ajokulmaan parasta toimintaa varten.

Aluksi vesikulkuneuvon kuljettajan tulisi tutustua säädettävän trimmijärjestelmän (VTS) käyttöön vaihtelevilla nopeuksilla ja erilaisissa aallokoissa. Yleensä matka-ajossa trimmiä pidetään keskiasennossa. Vain kokemuksella löytyy paras trimmi eri olosuhteisiin. Vesikulkuneuvon sisäänajon aikana, kun kovaa ajo ei ole suositeltavaa, on erinomainen tilaisuus tutustua trimmin säätöön ja sen vaikutuksiin.

Kun suutin on suunnattu yläviistoon, ohjaa veden työntövoima vesikulkuneuvon keulaa ylöspäin. Tätä asentoa käytetään nopean ajon optimoimiseen.

Kun suutin käännetään alaviistoon, pakottaa tämä keulaa alaspäin, jolloin vesikulkuneuvon kääntymiskyky paranee. Kuten missä tahansa vesikulkuneuvossa, nopeus ja kuljettajan kehon asento ja liikkeet (elekieli) määrittävät vesikulkuneuvon käännöksen määrän ja jyrkkyyden. Nyökintää voidaan vähentää, tai se voidaan poistaa suuntaamalla suutin alaspäin ja säätämällä nopeutta vastaavasti.

HUOM: Tietokeskuksessa oleva pylväsmittari osoittaa VTS:n asennon.



VTS-järjestelmän ansiosta suuttimen trimmiasentoa voi säätää manuaalisesti. Lisäksi tietyissä malleissa on valittavissa kaksi esisäädettyä trimmiasentoa ja mahdollisuus tallentaa tai muuttaa esisäädetyjä trimmiasentoja.

VTS:n säätömenetelmät

| KÄYTETTÄVISSÄ OLEVAT VTS:N SÄÄTÖMENETELMÄT | RXP-X 260 |
|---|-----------|
| VTS-painike | X |
| VTS:n säätö "kaksoisklikkauksella" | X |
| VTS:n "esisäädöt" | X |
| VTS:n säätö monitoimimittarin kautta | Ei saat. |
| X = Merkitsee vakio-ominaisuutta - = Kysy saatavuudesta Sea-Doo -jälleenmyyjältäsi. Ei saat. = Ei saatavilla | |

VTS:n säätäminen VTS-painikkeella

Käytettävissä on viisi trimmiasentoa.

Menettele seuraavasti vesikulkuneuvon käydessä eteenpäin vievällä vaihteella:

1. Paina yhden kerran VTS-painiketta YLÖS säätääksesi vesikulkuneuvon keulan ylös seuraavaan trimmiasentoon.

HUOM: Jos VTS:n trimmiasentoa painetaan, mutta moottori ei käy eteenpäin vievällä vaihteella, osoittimen asento ainoastaan muuttuu. Suutin liikkuu valittuun VTS:n trimmiasentoon, kun eteenpäin vievä vaihte on ytkettyä.

2. Paina yhden kerran VTS-painiketta ALAS säätääksesi vesikulkuneuvon keulan alaspäin seuraavaan trimmiasentoon.

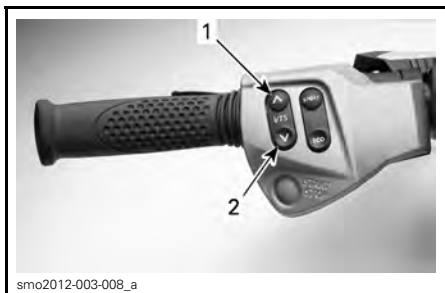

ESIMERKKI - VTS:N SÄÄTÖPAINIKE

1. Keula ylös
2. Keula alas

HUOM: Jos VTS:n painiketta YLÖS/ALAS painetaan ja pidetään alas painettuna, suihkupumpun suutin liikkuu kunnes painike vapautetaan halutussa trimmiasennossa tai saavutetaan trimmin ääriasento (ylimmäinen tai alimmäinen).



VTS:N ASENNON OSOITIN

Esisäädettyjen trimmiasentojen käyttäminen

Valittavissa on kaksi esisäädettyä trimmiasentoa.

Asettaaksesi trimmin korkeimpaan tallennettuun trimmiasentoon paina kahdesti painiketta VTS YLÖS (UP) (keula ylös).

Asettaaksesi trimmin alimpaan tallennettuun trimmiasentoon paina kahdesti painiketta VTS ALAS (DOWN) (keula alas).

HUOM: Jos tallennettuna on vain yksi trimmin esisäätö, paina kahdesti VTS:n painiketta YLÖS (UP) tai ALAS (DOWN).

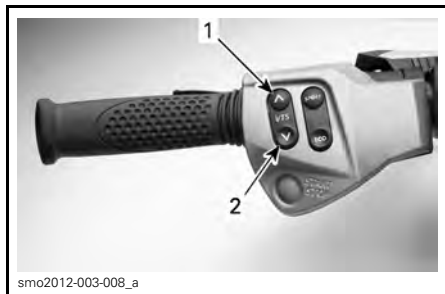

PAINA KAHDESTI VTS-PAINIKETTA YLÖS TAI ALAS KÄYTTÄÄKSESI ESISÄÄDETTYJÄ ASENTOJA

1. Korkein esisäädetty asento saadaan painikkeella YLÖS (UP)
2. Alin esisäädetty asento saadaan painikkeella ALAS (DOWN)

Esisäädettyjen trimmiasentojen tallentaminen

Järjestelmään voidaan tallentaa kaksi erilaista VTS:n trimmiasentoa, joiden avulla voidaan nopeasti valita haluttu trimmin ajokulma.

Molemmat VTS:N ESISÄÄDETYT trimmiasennot on säädetty tehtaalla asentoon 3, mutta niitä voidaan muuttaa kuljettajan mieltymysten mukaisesti. Kun kuljettaja muuttaa VTS:N ESISÄÄDETTYJÄ trimmiasentoja, uudet säädöt säilyvät vesikulkuneuvon muistissa, vaikka vesikulkuneuvosta sammutetaan virta kokonaan.

Kun haluat tallentaa VTS:ään esisäädettyjä asentoja:

1. Paina yhden kerran KÄYNNISTYS/PYSÄYTYS-painiketta aktioidaksesi sähköjärjestelmän.
2. Asenna turvakatkaisimen pistoke moottorin pysäytyskatkaisimeen.
3. Paina toistuvasti OIKEASSA käsikahvassa olevaa TILApainiketta (MODE), kunnes näyttöön tulee näkyviin VTS TILA (VTS MODE).

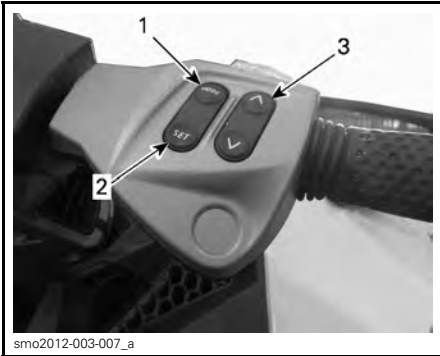

smo2012-003-007_a

1. TILAPAINIKE (MODE)
2. ASETUSPAINIKE (SET)
3. PAINIKKEET YLÖS/ALAS (UP/DOWN)

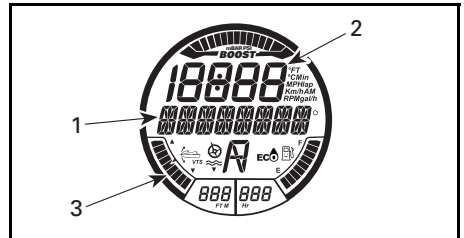

VALITTU TOIMINTO - ESISÄÄTÖ 1 (PRESET 1)

1. ESISÄÄTÖ 1 -viesti
2. VTS:n säätönumero
3. VTS:n asennon osoitin säädössä 1 (keula alas)

6. Paina ASETUSpainiketta (SET) tallentaaksesi ESISÄÄDÖN 1 (PRESET 1) ja saadaksesi näkyviin ESISÄÄDÖN 2 (PRESET 2).
7. Paina nuolipainiketta VTS YLÖS (UP)/ALAS (DOWN) muuttaaksesi VTS:n asentoa ESISÄÄDÖLLE 2 (PRESET 1). Mittarin digitaalinäytössä näkyy säädöt yhdestä yhdeksään tekstin ESISÄÄTÖ 1 (PRESET 2) yläpuolella.

8. Paina ASETUSpainiketta (SET) tallentaaksesi säädöt ja palataksesi päänäyttöön.

VTS-järjestelmä vertaa tallennettuja trimmiasetuksia ja korkein trimmiasetus määrittellään painikkeelle YLÖS (UP) (keula ylös) ja alin painikkeelle ALAS (DOWN)(keula alas).

Jos molemmat trimmiasennot ovat samanlaisia, molempien painikkeiden trimmiasetukset ovat samoja.

VTS:n säätäminen tila- ja asetuspainikkeilla (MODE/SET)

Menettele seuraavasti moottorin käytössä eteenpäin vievällä vaihteella:

1. Paina TILApainiketta (MODE) saadaksesi näkyviin VTS-toiminnon monitoiminäytössä.

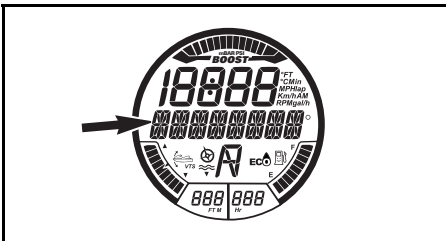

VIESTINÄYTTÖ

VTS-TILA (VTS MODE)

4. Paina OIKEASSA käsikahvassa olevaa ASETUSpainiketta (SET) saadaksesi näkyviin tekstin ESISÄÄTÖ 1 (PRESET 1).
5. Paina nuolipainiketta VTS YLÖS (UP)/ALAS (DOWN) muuttaaksesi VTS:n asentoa ESISÄÄDÖLLE 1 (PRESET 1). Mittarin digitaalinäytössä näkyy säädöt yhdestä yhdeksään tekstin ESISÄÄTÖ 1 (PRESET 1) yläpuolella.

2. Paina OIKEASSA käsi­kahvassa olevaa painiketta YLOS/ALAS muut­taaksesi VTS:n säätöä.

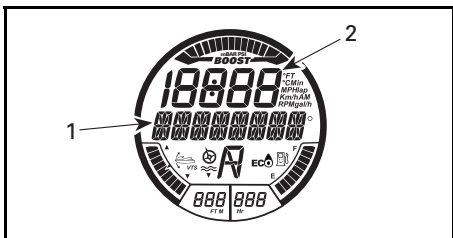

VALITTU TOIMINTO - VTS

1. VTS-viesti
2. VTS:n säätönumero

3. Vahvista VTS:n toiminta katsomalla VTS:n asennon osoittimen liikkeet tietokeskuksen näytöstä.
4. Paina ASETUSpainiketta (SET) tal­lentaaksesi haluamasi säädön ja pa­lataksesi päänäyttöön.

HUOM: Käytettävissä olevat VTS-säätöt ovat välillä 1 ja 5.

HUOM: VTS-järjestelmää ei voida täysin testata, ellei moottori käy eteen­päin vievällä vaihteella. Jos moottori ei käy eteenpäin vievällä vaihteella, ai­noastaan VTS:n osoitin vaihtaa paikkaa VTS:n säätökatkaisimia painettaessa; suuttimen asento ei muutu.

Yleisiä käyttöä koskevia suosituksia

Toiminta merenkäynnissä ja huonossa näkyvydessä

Vältä ajamista näissä olosuhteissa. Jos se on kuitenkin välttämätöntä, ete­ne varovasti ja mahdollisimman hitaasti.

Ajo aallokossa

Kuljettajan on otettava tukeva ote oh­jaustangosta ja pidettävä molemmat jalat tukevasti astinlaudoilla.

Matkustajan on otettava tukeva ote molemmilla käsillään käsi­kahvoista ja pidettävä molemmat jalat tukevasti astinlaudoilla.

Hidasta vauhtia.

Varaudu ohjaamaan ja tasapainottelemaan tarpeen mukaan.

Ajaessasi aaltojen ylitse kohota var­ta­loasi hiukan istuimesta, jolloin voit vaimentaa jaloillasi aallokon aiheutta­mia iskuja.

Vanavesiä ylitettäessä pysy aina turvali­sen välimatkan päässä edessä olevas­ta vesikulkuneuvosta.

VAROITUS

Vanavesiä ylitettäessä hidasta vauhtia. Kuljettajan ja matkusta­jan (matkustajien) on otettava tu­kea ja oltava puoliseisovassa asen­nossa, jotta he voivat helpommin vaimentaa vanaveden aiheutta­mia iskuja. Älä suorita vanavesi­tai aaltohyppelyä.

Pysähtyminen/laituriin tulo

Kun kaasuvipu vapautetaan, veden vesikulkuneuvon runkoon kohdistuva vastus hidastaa vauhdin. Pysähdys­matka riippuu vesikulkuneuvon koos­ta, painosta, nopeudesta, aallokosta, tuulesta ja sen suunnasta, ja virrasta.



F18A03Y

Kuljettajan on harjoiteltava avovedessä eri nopeuksilla, jotta hän oppii arvioimaan jarrutusmatkat oikein erilaisissa olosuhteissa.

Mallit ilman iBR:ää

VAROITUS

Moottori on pysäytettävä, jotta vesikulkuneuvo pysähtyy täysin.

iBR:llä varustetut mallit

VAROITUS

Harjoittele jarrutusta aina avovesillä ja varmista, että muita vesikulkuneuvoja tai veneitä ei ole välittömässä läheisyydessäsi, erityisesti vesikulkuneuvosi takana. Muut vesillä liikkujat eivät ehkä kykene suorittamaan väistöliikettä tai pysähtymään ajoissa, mikäli odottamatta pysähdyt heidän eteensä.

iBR-järjestelmää voidaan käyttää hidastamaan vauhtia tai pysähdyttämään vesikulkuneuvo nopeammin. Lisäksi se lisää ohjattavuutta erityisesti laituriin ajettaessa. Kuljettajan on harjoiteltava iBR-järjestelmällä pysähtymistä suorilla ja käänöksissä riittävästi, jotta hän oppii tuntemaan vesikulkuneuvon ajo-ominaisuudet ja käyttäytymisen jarrutettaessa osittain sekä äkkijarrutustilanteissa.

Kun jarrua painetaan vauhdissa, vesikulkuneuvon takaa suihkuua vettä, jonka vuoksi takanasi ajavan vesikulkuneuvon kuljettaja voi menettää hetkelisesti näköyhteyden sinun vesikulkuneuvoosi.

VAROITUS

Ajettaessa peräkkäin on tärkeää kertoa takanasi ajavalle kuljettajalle henkilökohtaisen vesikulkuneuvosi jarrutusominaisuudesta ja siitä kuinka ajoneuvo käyttäytyy jarrutuksen aikana, sekä selvittää mitä ajoneuvosi perästä tuleva vesisuihku merkitsee ja että on tärkeää säilyttää pidempi etäisyys molempien vesikulkuneuvojen välillä.

Kuljettajan on myös harjoiteltava laituriin ajoa kuvitteelliseen laituriin eri hallintalaitteita käyttäen (iBR-vipu ja kaasuvipu).

Vapauta kaasu ajoissa ennen odotettavissa olevaa mairinnousualuetta.

Vähennä nopeus tyhjäkäynnille.

Ohjaa vesikulkuneuvoa käyttämällä iBR-vivun ja kaasuvivun yhdistelmää sekä vaihtamalla tarvittaessa joko vapaalle, eteenpäin tai peruuttamalla.

Muista, että peruutettaessa ohjaustangon kääntäminen vaikuttaa kuitenkin päinvastaisesti. Kun käännät ohjaustangon vasemmalle, vesikulkuneuvon perä liikkuu peruutettaessa oikealle ja päinvastoin.

VAROITUS

Ohjattavuus pienenee kun kaasu vapautetaan ja/tai kun moottori seisoo. Ohjaussuunta on päinvastainen, kun vesikulkuneuvolla peruutetaan.

Rantautuminen

ILMOITUS Ei ole suositeltavaa ajaa vesikulkuneuvoa hiekkarantaan.

Aja hitaasti hiekkarantaan ja sammuta moottori ennen kuin veden syvyys rungon takaosan alimman osan alla on alle 90 cm. Vedä vesikulkuneuvo sitten rannalle.

ILMOITUS Vesikulkuneuvon ajaminen matalassa vedessä voi vahingoittaa käyttöjärjestelmän osia. Sammuta aina moottori ennen kuin veden syvyys on alle 90 cm äläkä koskaan peruuta tai jarruta niin matalassa.



TOIMINTATILAT

| | |
|------------------------------------|--------------|
| | RXP-X 260 |
| Sport-tila | X |
| ECO-tila | X |
| Learning key -tila (opetteluavain) | X |
| X = Tarkoittaa vakio-ominaisuutta | |

VAROITUS

Aina kun vaihdat ajaessasi toimintatilaa, varmista että itse olet tilanteen tasalla.

Sport-tila

Kun SPORT-tila on valittuna, vesikuluneuvo reagoi nopeammin kaasutukseen ja kiihdytykset ovat nopeampia kuin NORMAALISSA TOIMINTATILASSA.

Kun SPORT-tila aktivoidaan se pysyy aktiivisena niin kauan kunnes kuljettaja kytkee sen pois päältä tai jos moottori sammutetaan, jolloin tilaksi palaa oletuksena oleva NORMAALI TOIMINTATILA.

Sport-tilan aktivointi

Suorita seuraavat toimenpiteet aktiiviseksi nopeasti sport-tilan moottorin käydessä:

VAROITUS

Aina kun vaihdat ajaessasi toimintatilaa, varmista että itse olet tilanteen tasalla.

1. Paina SPORT-painiketta ja pidä se painettuna vähintään kolmen sekunnin ajan.



1. Sport-painike

HUOM: Merkkivalo syttyy ja seuraava tärkeä viesti ilmestyy rullaamaan moitoinnäyttöön:

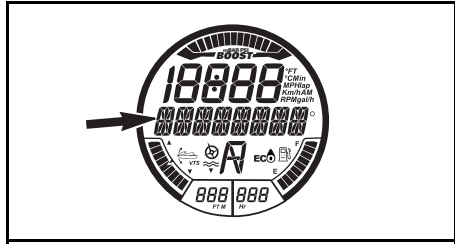

VIESTINÄYTTÖ
 SIIRTYY SPORT-TILAAN - NOPEAMPI KIIHTYVYYS
 - PYYDÄ MATKUSTAJIA PITÄMÄÄN KIINNI -
 PAINA PAINIKETTA _SPORT_.

VAROITUS

Varmista, että matkustajat tietävät sport-tilan merkitsevän nopeampia kiihdytyksiä ja että heidän on pidettävä tiukasti kiinni.

2. Paina SPORT-painiketta uudelleen aktiiviseksi sport-tilan.

Rullaava viesti SPORT-TILA AKTIIVINEN (SPORT MODE ACTIVATED) näkyy hetken näytössä vahvistaen, että sport-tila on aktiivinen.

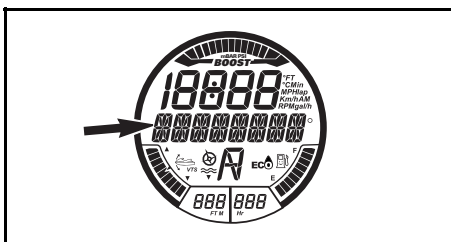

VIESTINÄYTTÖ

SPORT-TILA AKTIIVINEN

HUOM: Muutaman sekunnin kuluttua mittarin näyttö palaa normaaliksi.

3. Varmista, että SPORT-tilan osoitin on näkyvässä.

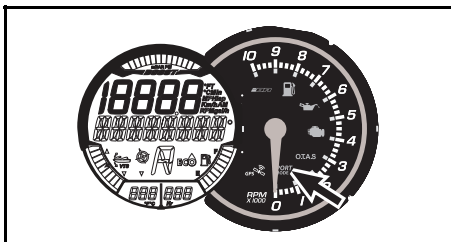

SPORT-TILAN OSOITIN

HUOM: SPORT-tilan osoitin tulee näkyviin ja näkyy näytössä niin kauan, kun sport-tila on aktiivisena.

Sport-tila pois päältä

Suorita seuraavat toimenpiteet kytkäksesi sport-tilan pois päältä ajon aikana:

VAROITUS

Kun aktivoit sport-tilaa, varmista että olet tilanteen tasalla ja huomioit toiset vesikulkuneuvot, vedessä olevat esteet tai henkilöt.

1. Paina SPORT-painiketta ja pidä se painettuna vähintään kolmen sekunnin ajan.

HUOM: Seuraava viesti näkyy rullaavana tekstinä monitoiminäytössä: SPORT-TILA POIS PÄÄLTÄ (SPORT MODE DEACTIVATED).

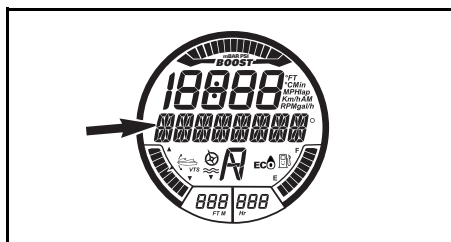

VIESTINÄYTTÖ

SPORT-TILA POIS PÄÄLTÄ

HUOM: Muutaman sekunnin kuluttua mittarin näyttö palaa normaaliksi.

2. Varmista, että SPORT-tilan osoitin ei ole näkyvässä.

ECO-tila (Polttoaineen säästötila)

ECO-tilan aktivointi

Kun haluat aktivoida ECO-tilan, menetele seuraavasti:

VAROITUS

Aina kun vaihdat ajaessasi toimintatilaa, varmista että itse olet tilanteen tasalla.

1. Paina ECO-painiketta ja pidä se painettuna vähintään 1 sekunnin ajan.



1. ECO-painike

2. ECO-osoitin vahvistaa ECO-tilan olevan päällä.

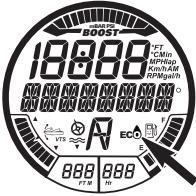

ECO-TILAN OSOITTIMET
(Polttoaineen säästötila)

ECO-tilan kytkeminen pois päältä

Kun haluat kytkeä ECO-tilan pois päältä, menettele seuraavasti:

VAROITUS

Aina kun vaihdat ajaessasi toimintatilaa, varmista että itse olet tilanteen tasalla.

1. Paina ECO-painiketta ja pidä se painettuna vähintään 1 sekunnin ajan.

Learning keyn (opetteluavain) tilat

Opetteluavaimessa on käytettävissä tila, jonka aikana moottorin tehot ja nopeus ovat rajoitettuja.

Sekä opetteluavaimen tilassa on käytettävissä viisi eri nopeussäätöä. Avaimen oletussäätönä on säätö numero 3.

HUOM: Avaimen säätöjä voi muuttaa vain silloin, kun moottori ei ole käynnissä.

Opetteluavaimen säätöjen muuttaminen

Suorita opetteluavaimen säätöjen vaihtaminen seuraavasti:

1. Paina KÄYNNISTYS-/PYSÄYTYS-painiketta aktivoiaksesi sähköjärjestelmän ja aseta NORMAALlavain moottorin pysäytyskatkaisimeen.

2. Odota kunnes tietokeskus suorittaa itsetestin ja näyttöön tulee avaimen tunnistusviesti.
3. Paina tilapainiketta (MODE) toistuvasti kunnes tietokeskuksen digitaaliruutuun tulee näkyviin avaintila (KEY MODE).

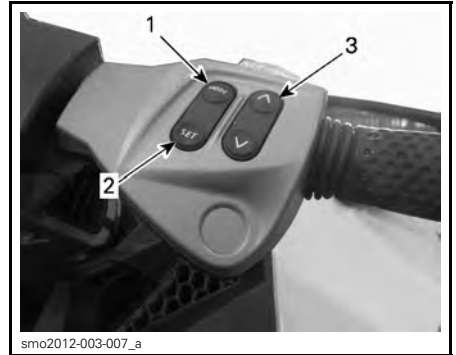

smo2012-003-007_a

ESIMERKKI - MITTARIN OHJAUSPAINIKKEET

1. TILAPAINIKE (MODE)
2. ASETUSPAINIKE (SET)
3. PAINIKKEET YLÖS/ALAS (UP/DOWN)

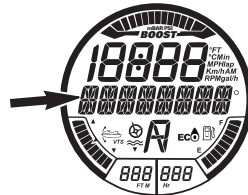

VIESTINÄYTTÖ

AVAINLILA (KEY MODE)

4. Paina ASETUSpainiketta (SET) keran päästäksesi Learning key -tilan asetustoimintoon. Näyttöön tulee teksti L-Key.

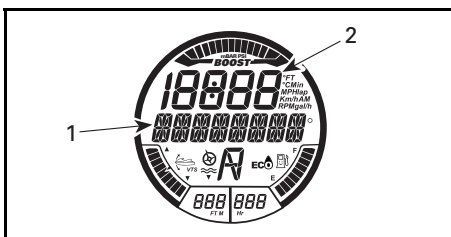
VALITTU TOIMINTO - OPETTELUAVAIN (LEARNING KEY)

1. L-KEY -viesti
2. Learning key:n säätäminen

5. Paina painikkeita YLÖS/ALAS siirtäksesi avaimen säädöstä toiseen asteikolla 1 - 5. Katso oheisesta taulukosta kutakin säätöä koskevat rajoitukset.

6. Paina ASETUSpainiketta (SET) keran tallentaaksesi säädön, paina sitten painiketta kahdesti poistuaksesi toiminnosta tai odota kunnes toiminto päättyy itsestään. Avaimen säätömuutos tallentuu automaattisesti.

HUOM: Avaimen nopeuden säätö sopii mihin tahansa ohjelmoituun toiseen saman tyyppiseen avaimen, jota käytetään kyseisessä vesikulkuneuvossa. Samalla avaintyyppillä saattaa olla eri säätö, kun sitä käytetään eri vesikulkuneuvossa.

| D.E.S.S.-AVAIINTYYPPI | AVAIMEN NOPEUS-SÄÄTÖ | MAKSIMI-NOPEUS (NOIN) |
|------------------------------|----------------------|-----------------------|
| Learning key (opetteluavain) | 5 | 80 km/h |
| | 4 | 74 km/h |
| | 3 | 68 km/h |
| | 2 | 60 km/h |
| | 1 | 51 km/h |

HUOM: Avaimen nopeussäätö saattaa vaihdella riippuen ajo-olosuhteista.

ERIKOISTOIMENPITEET

Suihkupumpun veden sisäänoton ja siipirattaan puhdistus

VAROITUS

Pysy etäällä sisäänottosäleiköistä moottorin ollessa käynnissä. Pitkät hiukset, löysä vaatetus, henkilökohtaisen kelluntavälineen hihnat tms. voivat takertua liikkuviin osiin.

Ruoho, kotilot tai lika voi tarttua sisäänoton säleikköön, vetoakseliin ja/tai siipirattaaseen. Tukkeentunut veden sisäänotto voi aiheuttaa seuraavanlaisia vikoja:

- **Kavitaatio:** Moottorin käyntinopeus on suuri, mutta vesikulkuneuvo liikkuu suihkupumpun pienentyneestä työntövoimasta johtuen hitaasti, suihkupumpun osat voivat olla vaurioituneet.
- **Ylikuumeneminen:** Koska suihkupumpun toiminta säätelee pakojärjestelmää jäähdyttävän veden virtausta, tukkeentunut sisäänotto aiheuttaa moottorin ylikuumenemisen ja moottorin sisäosien vaurioitumisen.

Ruohon aiheuttaman tukoksen voi puhdistaa seuraavalla tavalla:

VAROITUS

Jos on tarpeen poistaa jokin käyttäjärjestelmään juuttunut esine, turvakatkaisin TÄYTYY OLLA IRRROTETTUNA moottorin pysäytyskatkaisimesta.

Puhdistaminen vedessä

Keinuta vesikulkuneuvoa useita kertoja samalla kun paineet lyhyesti moottorin KÄYNNISTYS-/PYSÄYTYSpainiketta käynnistämättä moottoria. Useimmisissa tapauksissa tämä poistaa tukoksen. Käynnistä moottori ja varmista, että vesikulkuneuvo toimii kunnolla.

Ellei edellä kuvattu menetelmä toimi, voidaan suorittaa seuraava toimenpide:

- Moottorin käydessä ja ennen kääntämistä, paina iBR-vipua valitaksesi peruutustoiminnon ja vaihtelee kaasutusta nopeasti useita kertoja.
- Toista toimenpide tarvittaessa.

Jos järjestelmä on edelleen tukossa, siirrä vesikulkuneuvo pois vedestä puhdistamista varten. Katso kohta *VESIPUHDISTUS RANNALLA*.

Vesipuhdistus rannalla

VAROITUS

Turvakatkaisin TÄYTYY IRRROTAA moottorin pysäytyskatkaisimesta ennen käyttäjärjestelmän osien puhdistamista estääksesi moottorin käynnistymisen vahingossa.

Vältä vesikulkuneuvon naarmuuntuminen kun se käännetään ympäri puhdistamista varten asettamalla sen viereen kartonki tai matto.

Käännä vesikulkuneuvo puhdistamista varten kummalle tahansa kyljelle.



ESIMERKKI

Puhdista veden sisäänoton ympäristö. Jos järjestelmä on edelleen tukossa, ota yhteys valtuutettuun Sea-Doo -jälleenmyyjään huoltoa varten.

ILMOITUS Tarkasta onko veden si-
säänöten säleikkö vaurioitunut. Ota
tarvittaessa yhteys valtuutettuun
Sea-Doo -jälleenmyyjään korjausta
varten.

Päaset helpommin käyttöjärjes-
telmään, kun siirät iBR:n eteen-
päin-asentoon. Katso yksityiskohtai-
set ohjeen kohdasta *iBR:N OHITUS-
TOIMINTO*.

iBR:n ohitustoiminto

Kun iBR:n ohitustoiminto on aktivoi-
tuna, käyttäjä voi sähköisesti siirtää
iBR-porttia ja suutinta koko niiden käyt-
töalan verran VTS:n säätöpainikkeen
avulla.

HUOM: iBR:n ohitustoiminto on käy-
tettävissä vain silloin, kun moottori ei
ole käynnissä.

VAROITUS

Kun liikutat iBR-porttia iBR:n ohi-
tustoiminnon avulla, varmista et-
tei kukaan seiso vesikulkuneuvon
peräosan läheisyydessä. Liikkuva
portti saattaa litistää sormia.

ILMOITUS iBR-järjestelmään tart-
tunut esine tai työkalu saattaa vau-
rioittaa iBR:n osia käytettäessä iBR:n
ohitustoimintoa. Poista kaikki kovat
vieraat esineet, jotka voivat estää
iBR-portin liikematkaa, ennen kuin
liikutat porttia.

VAROITUS

Jos sinun on poistettava jokin
käyttöjärjestelmään tarttunut vie-
ras esine, noudata tarkasti seura-
avia ohjeita ennen kuin jatkat:

- Irrota turvakatkaisimen pisto-
ke moottorin pysäytyskatkaisi-
mesta.
- Odota vähintään viisi minuuttia.
- Älä paina KÄYNNISTYS-/PY-
SÄYTYSpainiketta. Jos tässä
vaiheessa KÄYNNISTYS-/PY-
SÄYTYSpainiketta painetaan,
odota edelleen viisi minuuttia.

iBR:n ohitustoiminnon aktivointi

Aktivoi iBR:n ohitustoiminto suoritta-
malla seuraavat vaiheet.

1. Kytke virta sähköjärjestelmään pai-
namalla KÄYNNISTYS-/PYSÄYTYSpainiketta.
 2. Asenna turvakatkaisimen pistoke
moottorin pysäytyskatkaisimeen.
- HUOM:** Turvakatkaisimen on oltava
paikoillaan, jotta varmistetaan ettei tie-
tokeskus sammuta kaikkia merkkivalo-
ja suoritettuaan itsetestauksen. Virta
on päällä noin kolmen minuutin ajan.
3. Paina OIKEASSA käsikahvassa ole-
vaa TILApainiketta (MODE) toistu-
vasti kunnes tietokeskuksen näyt-
töön tulee kohta ASETUKSET (SET-
TINGS).

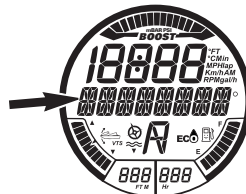

VIESTINÄYTTÖ

ASETUKSET (SETTINGS)

4. Paina painiketta YLÖS/ALAS saa-
daksesi näkyviin tekstin iBR OVR.

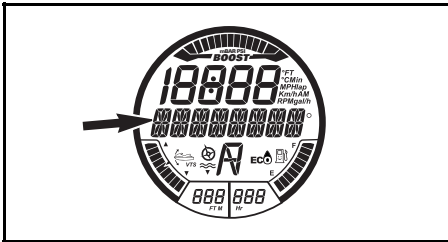

TILAN TOIMINTO

IBR-OVR TILAN viesti

5. Paina ASETUSpainiketta (SET) siirtäksesi IBR OVR -toimintoon ja näyttääksesi tekstin OVR OFF (ohitus pois päältä).

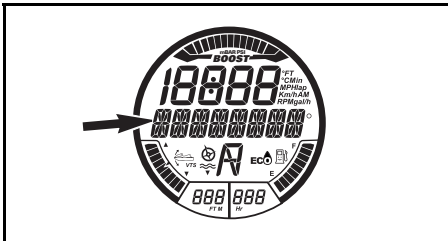

VIESTINÄYTTÖ

OVR OFF (OVR POIS PÄÄLTÄ)

6. Paina OIKEASSA käsikahvassa olevaa painiketta YLÖS/ALAS saadaksesi näkyviin tekstin OVR ON (ohitus päällä).

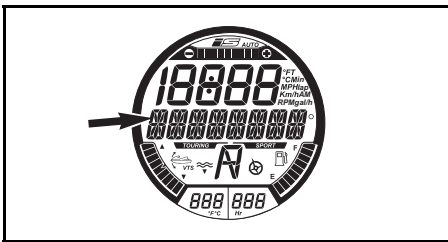

VIESTINÄYTTÖ

OVR ON (OVR PÄÄLLÄ)

7. Paina ASETUSpainiketta (SET) valitaksesi OVR ON -toiminnon, jolloin ohitustoiminto on päällä. Mittari palaa normaaliin näyttöön.

8. Paina painiketta VTS YLÖS tai ALAS liikuttaaksesi iBR-porttia haluamaasi asentoon.
9. Irrota turvakatkaisimen pistoke moottorin pysäytyskatkaisimesta.

VAROITUS

Jos sinun on poistettava jokin käyttöjärjestelmään tarttunut vieras esine, noudata tarkasti seuraavia ohjeita ennen kuin jatkat:

- Irrota turvakatkaisimen pistoke moottorin pysäytyskatkaisimesta.
- Odota vähintään viisi minuuttia.
- Älä paina KÄYNNISTYS-/PYSÄYTYSpainiketta. Jos tässä vaiheessa KÄYNNISTYS-/PYSÄYTYSpainiketta painetaan, odota edelleen viisi minuuttia.

iBR:n ohitustoiminnon kytkeminen pois päältä

iBR:n ohitustoiminnon voi kytkeä pois päältä kolmella tavalla:

- Toista kohdan *iBR:N OHITUSTOIMINNON AKTIIVOIMINEN* aiheet ja paina ASETUSpainiketta (SET), kun teksti OHITUS POIS PÄÄLTÄ (OVR OFF) näkyy.
- Odota kunnes virta sammuu.
- Käynnistä moottori.

HUOM: Kun moottori käynnistetään, iBR OVR -ohitustoiminto kytkeytyy pois päältä ja iBR-portti siirtyy vapaa-asentoon.

VAROITUS

Kun liikutat iBR-porttia iBR:n ohitustoiminnon avulla, varmista ettei kukaan seiso vesikulkuneuvon peräosan läheisyydessä. Liikkuva portti saattaa litistää sormia.

Kaatonut vesikulkuneuvo

HUOM: Jotkut ajoneuvon varoituskilvet eivät näy kuvissa. Kun haluat lisätietoja ajoneuvon varoituskilvistä, katso kappale *VESIJETIN VAROITUSKILVET*

Vesikulkuneuvo on siten suunniteltu, ettei se pyörähdä helposti ympäri. Kaksi rungon sivussa olevaa ulkonemaa auttaa myös vesikulkuneuvon vakavuuteen. Jos se kääntyy ympäri, se jää väärin päin.

VAROITUS

Älä yritä käynnistää kaatuneen vesikulkuneuvon moottoria. Kuljettajalla ja matkustajilla pitää aina olla hyväksytyt henkilökohtaiset kelluntavälineet.

Käännä vesikulkuneuvo oikein päin ja varmista, että moottori on sammuksissa ja että turvakatkaisin **EI OLE** moottorin pysäytyskatkaisimessa. Tartu siten kiinni sisäänoton säleikköön, astu suojalistalle ja pyöräytä omalla painolasi vesikulkuneuvo ympäri kohti sinua.

HUOM: Perässä, lähellä huuhteluliitintä olevassa kilvessä on ohjeet vesikulkuneuvon kääntämiseksi oikein päin. Kilpi on ylösalaisin, jotta se voidaan lukea vesikulkuneuvon ollessa kaatonut.



sno2012-003-021_a

4-TEC™ -moottorissa on ympäripyörähtämässä suojaava järjestelmä (T.O.P.S™). Kun vesikulkuneuvo pyörähtää ympäri, moottori pysähtyy automaattisesti.

Kun vesikulkuneuvo palautetaan normaaliin toiminta-asentoon, voidaan moottori käynnistää normaalisti.

ILMOITUS Jos vesikulkuneuvo on ollut kaatuneena yli 5 minuuttia, älä yritä käynnistää moottoria, jottei moottoriin mene vettä, joka vaurioittaisi sitä. Ota mahdollisimman nopeasti yhteys Sea-Doo -jälleenmyyjään.

ILMOITUS Ellei moottori pyöri, älä yritä käynnistää moottoria enää. Muuten moottori voi vaurioitua. Ota mahdollisimman nopeasti yhteys Sea-Doo -jälleenmyyjään.

Tarkasta mahdollisimman nopeasti, onko pilssissä vettä. Tyhjennä tarvittaessa, kun olet takaisin rannassa.

Uponnut vesikulkuneuvo

Rajoita moottorivahingot minimiin suorittamalla seuraavat toimenpiteet mahdollisimman nopeasti.

Tyhjennä pilssi.

Jos se oli uponnut suolaveteen, pysäytä suolan aiheuttama korrosio ruiskuttamalla puutarhaletkulla pilssiin ja kaikkiin osiin makeaa vettä.

ILMOITUS Älä koskaan yritä pyörittää, tai käynnistää moottoria. Imusarjaan jäänyt vesi virtaisi moottoriin päin ja voisi vaurioittaa sitä vakavasti.

Vie vesikulkuneuvo mahdollisimman nopeasti huollettavaksi valtuutetulle Sea-Doo -jälleenmyyjälle.

ILMOITUS Mitä pitempään kestää ennen kuin moottori huolletaan, sitä suurempi vahinko moottorille.

Vesi tulvinut moottoriin

ILMOITUS Älä koskaan yritä pyörittää, tai käynnistää moottoria. Imusarjaan jäänyt vesi virtaisi moottoriin päin ja voisi vaurioittaa sitä vakavasti.

Vie vesikulkuneuvo mahdollisimman nopeasti huollettavaksi valtuutetulle Sea-Doo -jälleenmyyjälle.

ILMOITUS Mitä pitempään kestää ennen kuin moottori huolletaan, sitä suurempi vahinko moottorille. Ellei moottoria huolleta kunnolla, se voi vaurioitua pahasti.

Vesikulkuneuvon hinaaminen vedessä

Sea-Doo -vesikulkuneuvon hinaamista varten vedessä on ryhdyttävä erikoistoimenpiteisiin.

Suurin suositeltu hinausnopeus on 24 km/h.

Tämä estää pakojärjestelmän täyttymisen vedellä, jolloin vesi täyttäisi moottorin. Kun moottori ei ole käynnissä, ei ole pakopainetta, joka veisi veden pois pakokaasun ulostulosta.

ILMOITUS Ellei näitä ohjeita noudateta, moottori voi vaurioitua. Jos paikalleen pysähtynyttä vesikulkuneuvoa on hinattava vedessä, varmista ettet ylitä hinausnopeutta 24 km/h.

Jos sinun on hinattava vesikulkuneuvoa suositeltua hinausnopeutta nopeammin, sulje yhdysletku kiristimellä.



1. Yhdysletku

***Tämä sivu on
tarkoituksella tyhjä***

HUOLTOTIEDOT

HUOLTOTAULUKKO

Jokin korjaamo tai omistajan valitsema henkilö saa suorittaa pakokaasupäästöihin vaikuttavien laitteiden ja -järjestelmien huollon, vaihtamisen tai korjaamisen. Nämä ohjeet eivät edellytä BRP:n tai valtuutetun Sea-Doo -jälleenmyyjän komponentteja tai huoltotoimenpiteitä. Vaikka valtuutetun Sea-Doo -jälleenmyyjän Sea-Doo -vesijetin huoltotoimenpiteisiin tarvittavat tekniset tiedot ja taidot sekä työkalut ovat erittäin korkealuokkaiset, päästöihin liittyvän takuun ehtoihin ei kuulu se, että henkilökohtainen vesikulkuneuvon päästöihin liittyvät osat ja järjestelmät on huollatettu valtuutetulla Sea-Doo -jälleenmyyjällä tai jollakin muulla BRP:hen kaupallisesti sidoksissa olevalle yrityksellä. Päästöihin liittyvien takuuhakemusten osalta BRP rajoittaa päästöihin liittyvien osien diagnosoinnin ja korjaamisen tehtäväksi valtuutetun Sea-Doo -jälleenmyyjän toimesta. Katso lisätietoja kohdasta *USA:N EPA-PÄÄSTÖIHIN LIITTYVÄ TAKUU*. Asianmukainen huollon suorittaminen on omistajan vastuulla. Takuuhakemus voidaan hylätä muun muassa sitä syystä, että omistaja tai kuljettaja on aiheuttanut ongelman vääränlaisella huoltotoimenpiteellä tai käyttämällä ajoneuvoa väärin.

Sinun on noudatettava polttoainevaatimuksia, jotka esitetään tämän käyttöohjekirjan tankkaamista koskevassa osassa. Vaikka nykyään on jo saatavilla polttoainetta, joka sisältää enemmän kuin kymmenen prosenttia etanolia, USA:n ympäristöviranomaiset ovat kieltäneet tämän ajoneuvon käytön polttoaineella, joka sisältää yli 10 % etanolia. Jos tässä moottorissa käytetään polttoainetta, joka sisältää etanolia yli 10 %, päästöjä ohjaava järjestelmä saattaa vaurioitua.

Huoltaminen on erittäin tärkeää, jotta vesikulkuneuvo säilyisi turvallisessa käyttökunnossa. Vesikulkuneuvo on huollettava huoltotaulukon mukaisesti.

Suorita kaikki huoltotoimenpiteet luettelon mukaisesti aina kun saavutetaan sarakeessa ilmoitetut tunnit tai aika.

HUOM: Esimerkiksi 200 tunnin tai 2 vuoden ajanjakson jälkeen suorita kaikki tuossa sarakeessa mainitut asiat JA MYÖS sarakeessa JOKA 100. tunti tai 1 vuoden välein mainitut asiat.

VAROITUS

Ellei vesikulkuneuvoa huolleta huoltotaulukon mukaan ja asianmukaisin menetelmin, vesikulkuneuvon käyttö ei välttämättä ole turvallista.

Huoltotaulukosta huolimatta käyttöä edeltävä tarkastus on suoritettava.

| | | | | | |
|--|---|---------------------|------------------|------|--|
| A: SÄÄDÄ C: PUHDISTA I: TARKASTA L: VOITELE R: VAIHDA O: KULJETTAJA RS: KORJAAMO | ENSIMMÄISEN 50 T TAI 1 V JÄLKEEN | | | | |
| | JOKA 100 T TAI 1 V VÄLEIN | | | | |
| | 200 T TAI 2 V VÄLEIN | | | | |
| | SUORITTAJA | | | | |
| OSA/TOIMENPIDE | | | | | HUOM! |
| MOOTTORI | | | | | |
| Moottoriöljy ja suodatin | R | R | | RS | (1) Joka 10 tunnin välein merivesikäytössä. (2) Vaihda 200 tunnin välein, riippumatta käyttövuosista. |
| Kumialustat | | I | | RS | |
| Korroosionesto (Ruiskuta korroosionestoainetta moottoritilan metalliosiin) | | L ⁽¹⁾ | | O | |
| Ahtimen kytkin (260-moottorit) | | | R ⁽²⁾ | RS | |
| PAKOJÄRJESTELMÄ | | | | | |
| Pakojärjestelmä | I | I, C ⁽³⁾ | | O/RS | (3) Huuhtelu päivittäin suolavesikäytössä ja likaisessa vedessä. |
| JÄÄHDYTYSJÄRJESTELMÄ | | | | | |
| Letku ja kiinnikkeet | | I | | RS | (4) Vaihda 300 tunnin tai 5 vuoden kohdalla. |
| Jäähdytysneste | | I | R ⁽⁴⁾ | RS | |
| POLTTOAINEJÄRJESTELMÄ | | | | | |
| iTC-vipu ⁽⁵⁾ | | I, L | | O/RS | (5) Katso HUOMAUTUS 1 huoltotaulukon alla. |
| Polttoainesäiliön korkki, täyttöputki, polttoainesäiliö, polttoainesäiliön hihnat, polttoaineletkut ja liitokset | I | I ⁽⁶⁾ | | RS | (6) Varastoinnin yhteydessä, tai 100 tunnin käytön jälkeen, kumpi ensin kohdalle osuu. |
| Polttoainejärjestelmän vuototesti | I | I | | RS | |
| Kaasuläppärunko | I | I | | RS | |
| ILMANOTTOJÄRJESTELMÄ | | | | | |
| Imuäänenvaimennin | | I | | RS | — |
| ELEKTRONISET OHJAUSJÄRJESTELMÄT | | | | | |
| Vikakoodit | I | I | | RS | — |

| | | | | | |
|--|----------------------------------|-------|---|------|--|
| A: SÄÄDÄ C: PUHDISTA I: TARKASTA L: VOITELE R: VAIHDA O: KULJETTAJA RS: KORJAAMO | ENSIMMÄISEN 50 T TAI 1 V JÄLKEEN | | | | |
| | JOKA 100 T TAI 1 V VÄLEIN | | | | |
| | 200 T TAI 2 V VÄLEIN | | | | |
| | SUORITTAJA | | | | |
| OSA/TOIMENPIDE | | | | | HUOM! |
| SÄHKÖJÄRJESTELMÄ | | | | | |
| Sytytystulpat | I | I | R | RS | (7) Tarkasta kerran kuussa. Lisää akkuhappoa tarvittaessa. |
| Sytytyspuolat | | I, L | | RS | |
| Sähköliitokset ja kiinnitys (sytytysjärjestelmä, käynnistysjärjestelmä, polttoaineruiskut, sulakekotelot jne.) | I | I | | RS | |
| Moottorin pysäytyskatkaisin | I | I | | RS | |
| Valvontapiippari | I | I | | RS | |
| Akku ja kiinnikkeet | | I (7) | | O/RS | |
| OHJAUSJÄRJESTELMÄ | | | | | |
| Ohjauskaapeli ja liitännät | I | I | | RS | (8) Tarkasta toiminta. |
| Ohjaussuuttimen holkit | I | I | | RS | |
| O.T.A.S. (8) | I | I | | RS | |
| KÄYTTÖJÄRJESTELMÄ | | | | | |
| Hiilirengas ja kumisuojus (vetoakseli) ⁽¹⁰⁾ | I | I | | RS | (6) Varastoinnin yhteydessä, tai 100 tunnin käytön jälkeen, kumpi ensin kohdalle osuu. (9) Tarkasta kuukausittain (useammin suolavesikäytössä) ja vaihda tarvittaessa. (10) Tarkasta useammin, jos vesikulkuneuvoa käytetään saastuneessa/liikaisessa vedessä. |
| Siipirataan, siipirataan suojuksen ja kulutusrenkaan kunto. | I | I | | RS | |
| Siipirataan akselin säteisvällys | | I | | RS | |
| Suihkupumpun kotelon tarkastaminen | | I | | RS | |
| Siipirataan akselin tiiviste, holkki, O-renkas ja siipirataan suoja | | I (6) | | RS | |
| Vetoakseli/siipirataan kiilat | | I, L | | RS | |
| Galvaaninen anodi | | I (9) | | O/RS | |
| Mittaa siipirataan ja sen kulutusrenkaan välinen välys | | I | | RS | |

| | | | | | |
|---|---|--------------------------|--|--------------|---|
| A: SÄÄDÄ C: PUHDISTA I: TARKASTA L: VOITELE R: VAIHDA O: KULJETTAJA RS: KORJAAMO OSA/TOIMENPIDE | ENSIMMÄISEN 50 T TAI 1 V JÄLKEEN | | | | |
| | JOKA 100 T TAI 1 V VÄLEIN | | | | |
| | 200 T TAI 2 V VÄLEIN | | | | |
| | SUORITTAJA | | | | |
| OSATOIMENPIDE | | | | HUOM! | |
| iBR-JÄRJESTELMÄ (älykäs jarru- ja peruutusjärjestelmä) | | | | | |
| iBR-vipu ⁽⁵⁾ | | I, L | | O/RS | (5) Katso HUOMAUTUS 1 huoltotaulukon jälkeen. (6) Varastoinnin yhteydessä tai 100 tunnin käytön jälkeen, kumpi ensin kohdalle osuu. (11) Katso HUOMAUTUS 2 huoltotaulukon alla. |
| iBR-portin takaiskuvälyys | I | I | | RS | |
| iBR:n kitkahelat, holkit ja iBR-portin rajoittimet | I | I | | RS | |
| iBR:n U-varsi, VTS:n säätörengas, iBR-portti | | I | | RS | |
| iBR:n U-varren käyttöakselin kiinnitysruuvit | I ⁽¹¹⁾ | I ⁽⁶⁾ (11) | | RS | |
| iBR:n suojalevy | I | I | | RS | |
| RUNKO JA KORI | | | | | |
| Runko | | I | | O | — |
| Plaanilevy ja veden sisäänottosäleikki | | I | | O | |

HUOMAUTUS 1: iTC-vipu (sähköinen kaasuvipu) ja iBR-vipu on tarkastettava painamalla ja vapauttamalla vipuja, jolloin nähdään liikkuvatko ne esteettömästi. Jos vivun sisäosassa tai jousimekanismissa tuntuu hiukankaan vastusta, vipu on purettava ja puhdistettava sekä sen kuluneisuus ja voitelu on tarkastettava. Katso kohdat *ÄLYKÄS KAASUN HALLINTAJÄRJESTELMÄ (ITC)* ja *OHJAUSJÄRJESTELMÄ* ja *O.T.A.S.*

HUOMAUTUS 2: Varmista iBR:n U-varren iBR-käyttöakseliin kiinnittävien ruuvien oikea kiristysmomentti. Jos kiinnitysruuvit ovat löystyneet, älä kiristä niitä. Vaihda ruuvit uusiin.

HUOLTOTOIMENPITEET

Tämä osa sisältää ohjeet perushuolto-toimenpiteitä varten.

VAROITUS

Sammuta moottori ja noudata näitä huoltotoimenpiteitä huoltaesasi ajoneuvoasi. Ellet noudata asianmukaisia huoltotoimenpiteitä, kuumat tai liikkuvat osat, sähkölaitteet, kemikaalit tai jotkut muut vaaratilanteet voivat aiheuttaa loukkaantumisen.

VAROITUS

Mikäli purkamisen/kokoamisen yhteydessä joudutaan irrottamaan lukituksia (esim. kiinnityskiekket, itselukkiutuvat kiinnikkeet, jne.), vaihda ne aina uusiin.

ILMOITUS Älä koskaan jätä mitään esinettä, rättiä, työkalua, tms. moottoritilaan tai pilssiin.

Moottoriöljy

Suosittelava moottoriöljy

Käytä XPS OSASYNTEETTISTÄ 4-TAHTIÖLJYÄ (KESÄLAATU) (P/N 293 600 121).

ILMOITUS Tämä turboahdettu moottori on suunniteltu ja testattu käyttäen osasynteettistä BRP XPS-öljyä. BRP suosittelee käyttämään sen osasynteettistä XPS-öljyä aina. Jos suositeltua XPS-moottoriöljyä ei ole saatavilla, käytä 10W40 mineraalimoottoriöljyä, joka sopii märkäkytkimille. Moottorille sopimattoman öljyn käytöstä aiheutuneet vahingot eivät kuulu BRP:n rajoitetun takuun piiriin.

ILMOITUS ÄLÄ KOSKAAN käytä täysin synteettistä öljyä. Se voi heikentää turboahtimen kytkimen oikeata toimintaa. Älä lisää mitään lisäaineita suositeltuun öljyyn. API-luokituksen SM-luokan mineraaliöljyissä voi olla lisäaineita (kitkansäätöaineita), jotka voivat aiheuttaa ahtimen sopimatonta luistoa ja mahdollisesti johtaa ennenaikaiseen kulumiseen.

Moottoriöljyn pinnan taso

ILMOITUS Tarkasta taso säännöllisesti ja täytä tarvittaessa. Älä täytä liikaa. Moottorin käyttö asiaankuulumattomalla öljymäärällä voi vaurioittaa vakavasti moottoria.

! TÄRKEÄÄ Tietyt moottoritilassa olevat osat voivat olla erittäin kuumat. Suora kosketus voi aiheuttaa ihon palamisen.

Voit tarkastaa öljymäärän vesikulkuneuvon ollessa vedessä, tai poissa vedestä.

Jos vesikulkuneuvo ei ole vedessä

ILMOITUS Vesikulkuneuvon on oltava vaakatasossa.

! TÄRKEÄÄ Jos moottoria käytetään vesikulkuneuvon ollessa poissa vedestä, voi plaanilevyssä oleva lämmönvaihdin tulla hyvin kuumaksi. Vältä kosketusta plaanilevyyn, sillä se voi polttaa.

1. Nosta trailerin vetoaisaa ja kiilaa se asentoon, jossa suojalista on vaakatasossa.
2. Avaa istuin.
3. Asenna puutarhaletku pakojärjestelmän huuhteluliittimeen. Katso *PAKOJÄRJESTELMÄ* tästä osasta ja noudata toimenpiteitä.

ILMOITUS

- Älä koskaan käytä moottoria syötämättä vettä pakojärjestelmään. Jos pakojärjestelmää ei jäähdytetä, se voi vakavasti vaurioitua.
 - Älä koskaan käytä moottoria 2 minuuttia kauempaa. Voimansiirron tiivisteessä ei ole jäähdytystä kun vesikulkuneuvo ei ole vedessä.
4. Kun moottori on jo normaalissa käyttölämpötilassa, anna sen käydä joutokäynnillä **30 sekuntia** ja pysäytä se sitten.
 5. Odota vähintään 30 sekuntia, jotta öljy tasoittuu moottorissa, vedä sitten mittatikku ulos ja puhdista se.

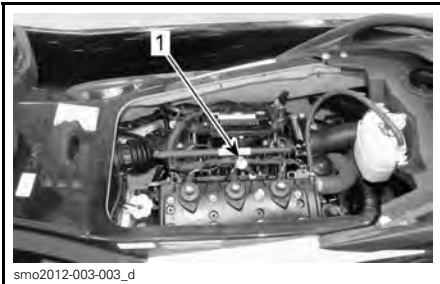

smo2012-003-003_d

1. Öljyn mittatikuksen sijainti

6. Aseta mittatikku uudelleen paikalleen, työnnä se kokonaan sisään.
7. Irrota mittatikku uudelleen ja tarkasta öljyn pinnan taso. Sen pitäisi olla merkkien FULL (TÄYSI) ja ADD (LISÄÄ) välissä.

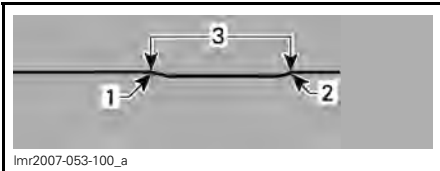

lmr2007-053-100_a

1. Täysi
2. Lisää
3. Käyttöalue

8. Lisää öljyä kunnes sen pinta on vaaditulla tavalla merkkien välissä.

Öljyn lisääminen:

- Kierrä öljyn täyttöaukon korkki auki.
- Aseta suppilo öljyn täyttöaukkoon.
- Lisää suositeltua öljyä määritettyyn tasoon saakka.

HUOM: Älä täytä liikaa.

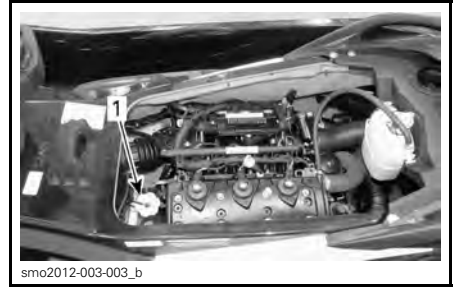

smo2012-003-003_b

1. Öljyn täyttöaukon korkin sijainti

HUOM: Koko tässä osassa kuvattu menetelmä on toistettava joka kerta uudelleen, kun moottoriin lisätään öljyä. Muuten öljyn pinnan lukema on väärä.

9. Aseta öljyn täyttöaukon kansi ja mittatikku kunnolla takaisin paikoilleen.

Moottorin öljynvaihto ja öljynsuodattimen vaihto

Öljynvaihdon ja suodattimen vaihdon voi suorittaa valtuutettu Sea-Doo -jälleenmyyjä, jokin korjaamo tai valitsemaasi henkilö.

Moottorin jäähdytysneste**Suosittelava moottorin jäähdytysneste**

Käytä aina LONG LIFE ANTIFREEZE -JÄÄHDYTYSNESTETTÄ (P/N 219 702 685) tai vastaavaa. Ellei suositeltavaa jäähdytysnestettä ole, käytä esisekoitettua (50 % - 50 %) etyyli glykoli-jäähdytysnestettä, jonka silikaattipitoisuus on alhainen ja joka on tarkoitettu erityisesti alumiinisille sisäpolttomoottoreille.

Pakkasnesteen pilaantumisen estämiseksi käytä aina samaa merkkiä ja vahvuusastetta. Älä koskaan sekoita eri merkkejä tai vahvuuksia keskenään, ellei jäähdytysjärjestelmää ole kunnolla huuhdeltu ja täytetty uudelleen.

Moottorin jäähdytysnesteen pinnan taso

VAROITUS

Tarkasta jäähdytysnesteen pinnan taso moottorin ollessa kylmä. Älä koskaan lisää jäähdytysnestettä jäähdytysjärjestelmään moottorin ollessa kuuma.

TÄRKEÄÄ Tietyt moottorite-
lassa olevat osat voivat olla erittäin
kuumat. Suora kosketus voi aiheut-
taa ihon palamisen.

Avaa istuin.

Etsi paisuntasäiliön korkki.

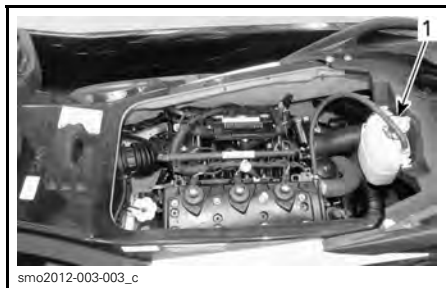

1. Paisuntasäiliön korkki

Vesikulkuneuvon ollessa tasaisella alustalla jäähdytysnesteen pitäisi olla paisuntasäiliön MIN- ja MAX-merkkien välissä moottorin ollessa kylmä.

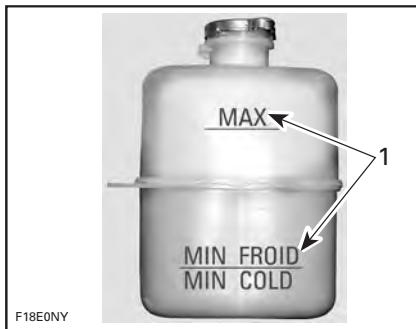

ESIMERKKI - PAISUNTASÄILIÖ

1. Pinta merkkien välissä, kun moottori on kylmä.

HUOM: Vesikulkuneuvo on vaakatasossa kun se on vedessä. Kun se on trailerilla, nosta trailerin aisaa ja kiilaa se asentoon, jossa suojalista on vaakatasossa.

Lisää jäähdytysnestettä/suoloja sisältämätöntä vettä kunnes pinta on vaaditulla tavalla merkkien välissä. Vältä roiskuminen käyttämällä suppiloa. Älä täytä liikaa.

Aseta täyttöaukon korkki kunnolla takaisin paikalleen, asenna ilmastointikotelo paikalleen ja sulje istuin.

HUOM: Usein lisää jäähdytysnestettä tarvitseva jäähdytysjärjestelmä merkitsee vuotoja tai moottoriongelmia. Ota yhteys valtuutettuun Sea-Doo -jälleenmyyjään.

Moottorin jäähdytysnesteen vaihtaminen

Valtuutetun Sea-Doo -jälleenmyyjän on syytä suorittaa jäähdytysnesteen vaihto.

Sytytyspuolat

Sytytyspuolan irrottaminen

1. Irrota sytytyspuolan liitin.

ILMOITUS Älä irrota sytytyspuolaa ennen kuin olet irrottanut syöttöliittimen, muutoin johdot vahingoittuvat. Älä yritä kammata sytytyspuolaa irti ruuvimeisselillä vaurioiden välttämiseksi.

HUOM: Kierrä sytytyspuolaa molempiin suuntiin kun vedät sitä helpottaaksesi irrotusta.

Irrota sytytyspuola sytytystulpasta.

Sytytyspuolan voitelu

1. Vedä kumitiiviste alas.



1. Kumitiiviste alas vedettynä.

2. Laita seuraavaa tuotetta: DOW CORNING 111 (P/N 413 707 000) tai vastaavaa kumitiivisteiden alustaan kuten kuvassa esitetty.



1. Laita tuotetta tähän

3. Vedä kumitiiviste takaisin alustaan ja varmista, että sytytyspuolan kielekkeet ja alustan lovet sopivat toisiinsa.

4. Jätä rasvarengas tiivisteiden yläpuolelle estämään veden pääsyn kuvan mukaisesti. Pyyhi ylimääräinen aine pois.



1. Oikeaan muotoon laitettu tuote.

5. Laita seuraavaa tuotetta: DOW CORNING 111 (P/N 413 707 000) tai vastaavaa kumitiivisteiden kontaktipinnalle.

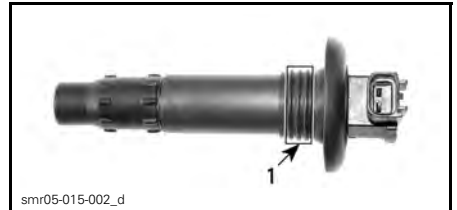

1. Laita tuotetta tähän

Sytytyspuolan asentaminen

HUOM: Ennen sytytyspuolan asettamista paikalleen sytytystulppaan: laita tiivisteainetta kuten kuvattu kohdassa **SYTYTYSPUOLAN VOITELU**.

1. Asenna sytytyspuola sylinterin kannen aukkoon.
2. Paina sytytyspuola alas asentaaksesi sen varmasti paikoilleen sytytystulpan kärkeen.
3. Varmista, että tiiviste istuu kunnolla moottorin venttiilikannen yläpinnalla.

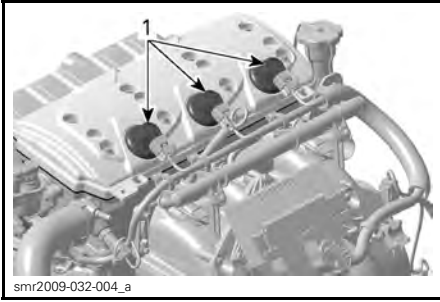

ESIMERKKI

1. Tiiviste asianmukaisesti paikalleen

Sytytystulpat

Sytytystulpan irrottaminen

1. Avaa istuin.
2. Irrota sytytyspuolan liitin.
3. Irrota sytytyspuola. Katso kohta **SYTYTYSPUOLAN IRROTTAMINEN**.

5. Puhdista sytytystulppa ja sylinterin kansi paineilmalla.
6. Löysää sytytystulppa ja ota sytytystulppa pois tulpan aukosta sytytyspuolan avulla.

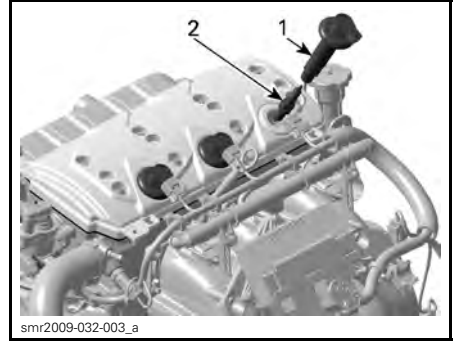

1. Sytytyspuola
2. Sytytystulppa

VAROITUS

Älä koskaan irrota sytytyspuolaa sytytystulpasta irrottamatta sitä ensin johtosarjasta. Pilsissä saattaa olla syttyviä kaasuja. Jos turvakatkaisin on asennettuna paikoilleen moottorin pysäytyskatkaisimeen, se saattaa aiheuttaa kipinän sytytyspuolan sytytystulpan päähän ja aiheuttaa räjähdyskes.

Sytytystulpan asentaminen

Varmista ennen asentamista, että sylinterinkannen ja sytytystulppien kosketuspinnossa ei ole nokea.

4. Vapauta sytytystulpan kiristysmomentti sytytystulpan hylsyavaimella.

1. Säädä rakotulkin avulla tulpan kärkiväli seuraavan taulukon arvojen mukaiseksi.

| SYTYTYS-TULPPA | KIRISTYS-MOMENTTI | KÄRKIVÄLI mm (in) |
|---------------------------|--|----------------------|
| NGK DCP8E tai vastaava | Kiristä käsin hylsyllä + 1/4 kierrosta | 0,75 |

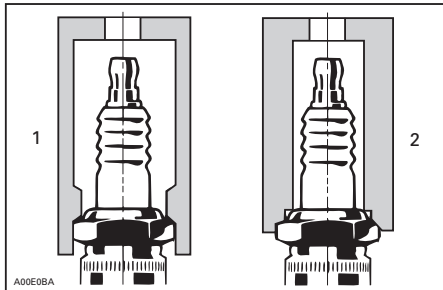

1. Oikeanlainen hylsyavain
2. Väärä hylsyavain

2. Laita anti-seize -kiinnileikkautumisen estoainetta sytytystulpan kier-teisiin estämään mahdollinen kiinnitarttuminen.
3. Ruuvaa tulppa käsin sylinterin kan-teen. Kiristä sen jälkeen tulppaa myötöpäivään vielä 1/4 kierrosta oi-keankokoisella hylsyavaimella.

Asenna sytytyspuola paikalleen. Katso kohta **SYTYTYSPUOLAN IRROTTAMI-NEN**.

Suorita asentaminen loppuun päinvas-
taisessa järjestyksessä kuin suoritt
irrottamisen.

Pakojärjestelmä

Pakojärjestelmän huuhtelu

Suolan ja muiden vedessä olevien ke-
miallisten aineiden vaikutuksen neut-
raloimiseksi on pakojärjestelmä välttä-
mättä huuhdottava makealla vedellä.
Se auttaa hiekan, suolan, kotiloiden,
tai muiden hiukkasten poistamisessa
vesivaipoista ja/tai letkuista.

ILMOITUS Jos vesikulkuneuvoa
käytetään merivedessä, pakojärjes-
telmä on huuhdelteava päivittäin,
jotta mekaaniset osat eivät vaurioi-
du vakavasti.

Huuhtelu on syytä suorittaa, kun ve-
sikulkuneuvoa ei suunnitella käytettä-
väksi enää samana päivänä, tai kun se
varastoidaan yhtään pidemmäksi ai-
kaa.

VAROITUS

Suorita tämä toimenpide hyvin
tuuletetulla alueella.

Toimi seuraavalla tavalla:

Puhdista käyttöjärjestelmä ruiskutta-
malla vettä sen sisäänmenoon ja ulos-
tuloon ja levittämällä sitten XPS Lube
-voiteluainetta tai vastaavaa.

TÄRKEÄÄ Jos moottoria käy-
tetään vesikulkuneuvon ollessa
poissa vedestä, voi plaanilevyssä
oleva lämmönvaihdin tulla hyvin
kuumaksi. Vältä kosketusta plaani-
levyyn, sillä se voi polttaa.

Liitä puutarhaletku vesikulkuneuvon
peräosassa olevaan liittimeen (perän
vasemmalla puolella). Älä avaa vesiha-
naa vielä.



1. Huuhteluliittimen sijainti

HUOM: Voit käyttää lisävarusteena
saatavaa pikaliitinsovitinta (P/N 295
500 473). Moottorin huuhtelussa ei
tarvita letkunkiristimiä.



ESIMERKKI - PIKALIITINSOVITIN

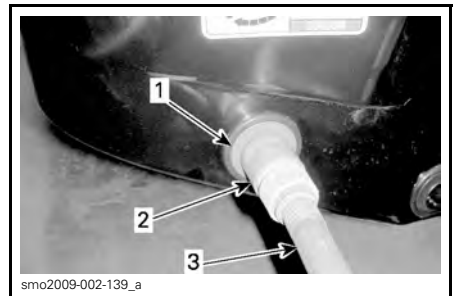

ESIMERKKI

1. Letkun sovitin (lisävaruste, ei välttämätön)
2. Pikaliitinsovitin (lisävaruste, ei välttämätön)
3. Puutarhaletku

Huuhto käynnistämällä moottori ja
avaamalla sitten välittömästi vesihana.

! TÄRKEÄÄ Tietyt moottoriti-
lassa olevat osat voivat olla erittäin
kuumia. Suora kosketus voi aiheut-
taa ihon palamisen. Älä koske moot-
torin käytössä sähköosiin tai käyttö-
järjestelmän osiin.

ILMOITUS Älä koskaan huuhtelee
kuumaa moottoria. Käynnistä aina
moottori ennen vesihanan avaami-
sta. Vältä ylikuumentumista ava-
amalla vesihana välittömästi mootto-
rin käynnistämisen jälkeen.

Käytä moottoria 90 sekuntia tyhjäkäyn-
nillä.

ILMOITUS Älä koskaan käytä
moottoria ilman, että pakojärjes-
telmään syötetään vettä vesikulku-
neuvon ollessa poissa vedestä.

Varmista, että suihkupumpusta virtaa
huuhdottaessa vettä ulos. Muuten,
ota yhteys valtuutettuun Sea-Doo -jäl-
leenmyyjään.

ILMOITUS Älä koskaan käytä
moottoria 2 minuuttia kauempaa.
Voimansiirron tiivisteessä ei ole
jäähdytystä kun vesikuluneuvo ei
ole vedessä.

Sulje vesihana, käytä sitten moottoria
kierrosluvulla 5 000 viiden sekunnin
ajan ja pysäytä sitten moottori.

ILMOITUS Sulje aina vesihana en-
nen moottorin pysäyttämistä.

ILMOITUS Irrota pikaliitinsovitin
huuhtomisen jälkeen (jos käytetty).

Plaanilevy ja veden sisäänottosäleikkö

Plaanilevyn ja veden sisäänottosäleikön tarkastaminen

Tarkasta onko plaanilevyssä tai suihku-
pumpun veden sisäänoton säleikössä
vaurioita. Ota Sea-Doo -jälleenmyy-
jäsi yhteyttä vaurioituneiden osien
korjaamiseksi tai vaihtamiseksi.

! VAROITUS

Turvakatkaisin tulee aina irrottaa
moottorin pysäytyskatkaisimesta
ennen veden sisäänottosäleikön
tarkastamista.

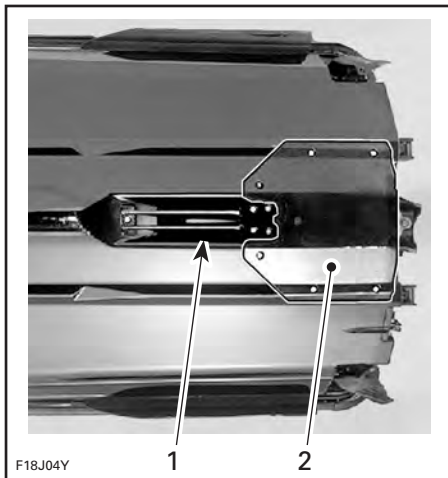

ESIMERKKI — TARKASTA NÄMÄ ALUEET

1. Veden sisäänotto
2. Plaanilevy

Galvaaninen anodi

Galvaanisen anodin tarkastaminen

Tarkasta kuluneisuus. Vaihda anodi,
jos se on kulunut enemmän kuin puo-
let.

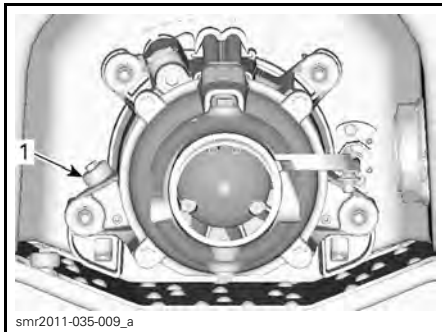

1. Galvaanisen anodin sijainti

Galvaanisen anodin irrottaminen

Ruuvaa galvaanisen anodin kuusiokoloruuvi auki ja irrota anodi.



Galvaanisen anodin asentaminen

Asennus tapahtuu päinvastaisessa järjestyksessä kuin irrottaminen.

Kiristä anodin kiinnitysruuvi räjäytyskuvassa annettuun momenttiin.

Sulakkeet

Sulakkeen irrotus ja asennus

Käytä sulakkeetelossa olevaa sulakkeen irrotus/asennustyökalua helpottamaan sulakkeen irrottamista.

Sulakkeen tarkastus

Sähkövian sattuessa tarkasta sulakkeet. Vaihda palanut sulake uuteen samanarvoiseen sulakkeeseen.

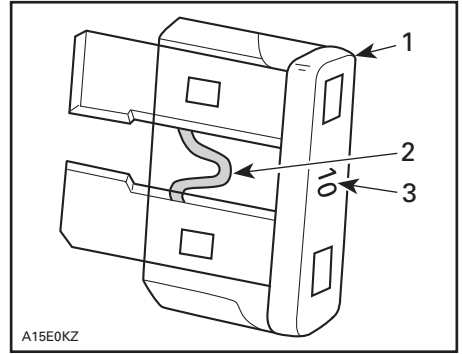

ESIMERKKI

1. Sulake
2. Tarkasta onko sulanut
3. Sulakkeen arvo

VAROITUS

Älä käytä suurempiarvoista sulaketta, sillä tämä voi aiheuttaa vakavan vaurion. Jos sulake on palanut, on toimintahäiriön syy määritettävä ja korjattava ennen uudelleenkäynnistämistä. Ota yhteys valtuutettuun Sea-Doo -jälleenmyyjään huoltoa varten.

Sulakkeen sijainti

Sulakkeeteloon pääsee käsiksi avaamalla etusäilytyslokero kannen.

Irrota kaksi muoviniittä ja kumikiinnike, jotka kiinnittävät huoltopaneelin säilytyslokero takaaan.



ETUTAVARATILAN KANSI AUKI

1. Työluukku

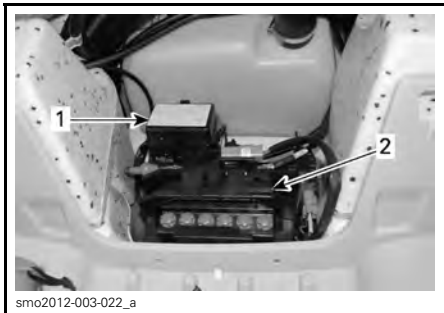

**ESIMERKKI - HUOLTOPANEELI
IRROTETTUNA**

1. Sulakekotelo
2. Akku

Kun haluat irrottaa sulakekotelon kannen, purista lukituskielekkaita sulakekotelon molemmilla puolilla ja vedä samalla samalla kansi pois sulakekotelosta.

HUOM: Sulakkeiden arvot ja niiden sijainti on kuvattu sulakekotelon kannessa.

Sulakkeiden kuvaus

| SULAKE | ARVO | KUVAUS |
|--------|------|---|
| 1 | — | Ei käytössä |
| 2 | 15 A | Diagnostiikkaliitin |
| 3 | 3 A | KÄYNNISTYS- /PYSÄYTYSpainike |
| 4 | 3 A | GPS |
| 5 | 30 A | iBR |
| 6 | 30 A | Lataus |
| 7 | — | Ei käytössä |
| 8 | 30 A | Akku |
| 9 | — | Ei käytössä |
| 10 | — | Ei käytössä |
| 11 | 3 A | Mittari, OTAS ja CAPS |
| 12 | 10 A | Sylinteri 1 (sytytyspuola ja ruiskutus) |
| 13 | 10 A | Sylinteri 2 (sytytyspuola ja ruiskutus) |
| 14 | 10 A | Sylinteri 3 (sytytyspuola ja ruiskutus) |

| SULAKE | ARVO | KUVAUS |
|--------|------|-------------------------------|
| 15 | 5 A | Käynnistinmoottorin solenoidi |
| 16 | 5 A | iBR:n säätö |
| 17 | 10 A | Polttoainepumppu |
| 18 | 15 A | ECM |

VESIKULKUNEUVON HOITO-OHJEET

Poista joka päivä vesikulkuneuvo vedestä.

Käytönjälkeinen hoito

Pakojärjestelmän huuhtelu

Pakojärjestelmä on huuhdeltava päivittäin, jos vesikulkuneuvoa käytetään merivedessä tai likaantuneessa vedessä.

Katso *HUOLTOTOIMENPITEET*.

Likaisesta tai merivedestä johtuvat lisätoimenpiteet

Erityistä huolta vesikulkuneuvon ja sen osien suojaamiseksi on pidettävä sitä likaisessa, ja erityisesti suolavedessä käytettäessä.

Huuhto vesikulkuneuvon pilssialue makealla vedellä.

Älä koskaan puhdista pilssiä korkeapainepesurilla. **KÄYTÄ AINOASTAAN ALHAISTA PAINETTA** (kuten puutarhaletku).

Korkeapaine voi aiheuttaa vaurioita sähkö- tai mekaanisiin järjestelmiin.

! **TÄRKEÄÄ** Anna moottorin jäähtyä ennen minkään huoltotoimenpiteen suorittamista.

ILMOITUS Ellei seuraavia huoltotoimenpiteitä suoriteta: vesikulkuneuvon huuhtominen, pakojärjestelmän huuhtominen ja korroosionestokäsittely, kun vesikulkuneuvoa käytetään merivedessä; vesikulkuneuvo ja sen osat vaurioituvat.

Vesikulkuneuvon puhdistaminen

Runko ja kori

Pese kori ja rungon eri osat ajoittain vedellä ja saippualla (käytä vain mieto pesuainetta). Poista moottorista ja/tai

rungosta niissä mahdollisesti oleva vesieliöstö. Levitä hiomatonta vahaa, kuten silikonivaha.

ILMOITUS Älä koskaan puhdista lasikuitu- ja muoviosia voimakkaalla pesuaineella, rasvanpoistoaineella, tinnerillä, asetonilla tai muilla vahvoilla kemiallisilla tai bensiinipohjaisilla puhdistusaineilla.

Tahrat voi poistaa istuimesta ja lasikuidusta Korkay System Ltd:n Knights Spray-Ninella[†] tai vastaavalla tuotteella.

Käytä mattojen puhdistamiseen 3M™ Citrus Base Cleaneriä (24 unssin suihkepurkki) tai vastaavaa.

! VAROITUS

Älä koskaan laita matoille tai istuimelle muovi- tai vinyylisuoja-aineita, koska niiden pinnasta tulee liukas ja ne saattavat aiheuttaa henkilön liukastumisen ja putoamisen vesikulkuneuvosta.

VARASTOINTI JA AJOKAUTTA EDELTÄVÄT VALMISTELUT

Tavaratilat

VAROITUS

Koska polttoaine ja öljy ovat tule-
narkoja aineita, anna valtuutetun
Sea-Doo -jälleenmyyjän, jonkin
korjaamon tai valitsemasi henki-
lön tarkastaa polttoainejärjestel-
män eheys määräaikaistarkastus-
taulukossa määrityllä tavalla.

Suosituksena on, että valtuutettu
Sea-Doo -jälleenmyyjä, jokin korjaamo
tai valitsemasi henkilö huoltaa vesikul-
kuneuvon ennen varastointia, mutta
itse voit suorittaa seuraavat toimenpi-
teet vain muutamalla työkalulla.

HUOM: Suorita seuraavat toimenpi-
teet samassa järjestyksessä kuin tässä
osassa esitetään.

ILMOITUS Älä käytä moottoria va-
rastoinnin aikana.

Käyttöjärjestelmä

Suihkupumpun puhdistaminen

Puhdista suihkupumppu ruiskuttamal-
la vettä sen sisäänmenoon ja ulostu-
loon ja levittämällä siihen sitten tuo-
tetta nimeltä XPS LUBE (P/N 293 600
016) tai vastaavaa.

VAROITUS

Irrota aina turvakatkaisin moot-
torin pysäytyskatkaisimesta en-
nen käyttöjärjestelmän osien puh-
distamista estääksesi moottori-
n käynnistymisen vahingossa.
Moottori ei saa olla käynnissä tä-
män toimenpiteen aikana.

Suihkupumpun tarkastaminen

Irrota siipipyörän suoja ja tarkasta on-
ko suihkupumpun vesi likaantunut;
jos näin on, ota yhteys valtuutettuun
Sea-Doo -jälleenmyyjään.

Polttoainejärjestelmä

Polttoainejärjestelmän suojaaminen

Polttoaineen pilaantumisen ja polttoai-
nejärjestelmän liimoittumisen estämi-
seksi pitää polttoainesäiliöön lisätä tuo-
tetta nimeltä XPS FUEL STABILIZER
(POLTTOAINEEN STABILOIMISAI-
NE) (P/N 413 408 601) (tai vastaavaa).
Noudata valmistajan oikeata käyttöä
koskevia ohjeita.

ILMOITUS On erittäin suositelta-
vaa lisätä polttoaineen stabiloimi-
sainetta varastoinnin ajaksi, jotta
polttoainejärjestelmä pysyy hyvä-
ssä kunnossa. Polttoaineen stabiloi-
misainetta pitää lisätä ennen moot-
torin voitelua ja täytettävä polttoai-
nesäiliö täyteen, jotta varmistetaan
polttoainejärjestelmän osien suo-
jaaminen hartsikertymiä vastaan.

Täytä polttoainesäiliö bensiinillä koko-
naan kuten selitetty kohdassa *TANK-
KAAMINEN*. Varmista, että polttoaine-
säiliössä ei ole vettä.

ILMOITUS Jos polttoainesäiliössä
on hiukankaan vettä, sisäinen polt-
toaineen ruiskutusjärjestelmä saat-
taa vaurioitua pahoin.

Moottori ja pakojärjestelmä

Pakojärjestelmän huuhtelu

Suorita toimenpide siten kuin selostet-
tu kohdassa *HUOLTOTOIMENPITEET*.

Moottoriöljyn ja öljynsuodattimen vaihto

Öljynvaihdon ja suodattimen vaihdon
voi suorittaa valtuutettu Sea-Doo -jäl-
leenmyyjä, jokin korjaamo tai valitse-
maasi henkilö.

Välijäähdyttimen tyhjentäminen

On tärkeää poistaa kaikki vesi, joka on saattanut kerääntyä välijäähdyttimeen kondensaation vaikutuksesta.

Toimi seuraavalla tavalla:

1. Avaa veneeseen sulava ja irrota OIKEA säilytyslokeri.
2. Varmista, että välijäähdyttimen poistoletkuun on piirretty kohdistusviiva. Se helpottaa takaisin asennusta, jotta letku ei kierry tai ole mutkalla.
3. Löysää välijäähdyttimen poistoletkun kiinnittävä kiristin.
4. Irrota välijäähdyttimen poistoletku välijäähdyttimestä.

HUOM: Tämä letku syöttää kaasuläpärungon syöttöpuolelle.

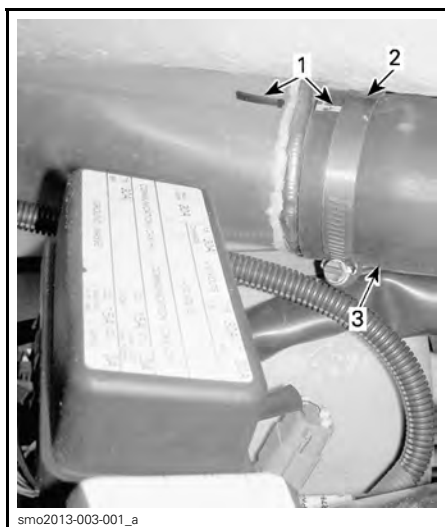

smo2013-003-001_a

ESIMERKKI

1. Letkun kohdistusviivat
2. Letkunkiristin
3. Välijäähdyttimen poistoletku

5. Käynnistä moottori ja nosta kierrokset 4 000 kierrokseen minuutissa useita kertoja.

HUOM: Estä vieraiden esineiden pääsy imujärjestelmään, sillä ne voivat vaurioittaa moottoria tai muuten aiheuttaa vaurioita.

6. Pysäytä moottori.

7. Asenna välijäähdyttimen ilman poistoletku takaisin paikalleen ja varmista, että se on kohdistettu kuten ennen irrotusta, jotta moottori toimii oikein.

Pakojärjestelmän huuhteleminen

Alueilla, joissa lämpötila saattaa pudota pakkasen puolelle, pakojärjestelmään ja välijäähdyttimeen kerääntynyt vesi on poistettava.

Käytä huuhteluliitintä, joka sijaitsee perän VASEMMALLA puolella ja ruiskuta paineilmaa 379 kPa paineella, kunnes suihkupumpusta ei enää virtaa vettä.



smo2012-003-021_b

ESIMERKKI

1. Liitin huuhtelua varten

Voit valmistaa seuraavan letkun helpottamaan tyhjentämistä.

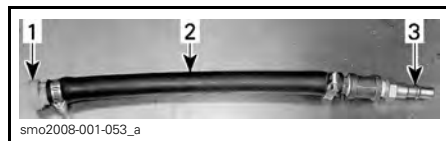

smo2008-001-053_a

ESIMERKKI

1. Huuhteluliittimen sovitin
2. Letku 12,7 mm
3. Ilmaletkun urossovitin

ILMOITUS Ellei pakojärjestelmän huuhtelua suoriteta oikein, pakosarja saattaa vaurioitua pahoin.

Irrota erityistyökälu.

Moottorin sisäinen voitelu

1. Avaa istuin.
2. Irrota sytytyspuolat, katso *HUOLTOTOIMENPITEET*.
3. Irrota sytytystulpat, katso *HUOLTOTOIMENPITEET*.
4. Ruiskuta tuotetta nimeltä XPS LUBE (P/N 293 600 016), tai vastaavaa, sytytystulppien aukkoihin.
5. Paina kaasuvipu täysin pohjaan ja PIDÄ se alas painettuna, jotta moottoriin ei ruiskua polttoainetta ja sytytyksen ehkäisemiseksi moottoria pyöritettäessä.
6. Paina moottorin KÄYNNISTYS-/PYSÄYTYSpainiketta pyörittääksesi moottoria muutamia kierroksia. Näin öljy leviää sylinterin seinille.
7. Levitä kiinnileikkautumisen estävää voiteluainetta sytytystulpan kierteille ja kiinnitä ne takaisin moottoriin paikalleen. Katso *HUOLTOTOIMENPITEET*.
8. Asenna sytytyspuolat, katso *HUOLTOTOIMENPITEET*.

Moottorin jäähdytysnesteen testaaminen

Ellei jäähdytysnestettä ole vaihdettu, testaa sen tiheys.

Valtuutetun Sea-Doo -jälleenmyyjän on syytä suorittaa pakkasnesteen vaihto ja tiheystesti.

HUOM: Pakkasneste olisi vaihdettava jokaisen 300 käyttötunnin jälkeen tai joka viides vuosi, jotta se ei pääse pilaantumaa.

ILMOITUS Mikäli vesikulkuneuvo varastoidaan alueella, jossa lämpötila menee pakkaselle, voi jäähdytysjärjestelmässä oleva neste väärästä tiheydestä johtuen jäätyä. Jäätyminen saattaa vakavasti vaurioittaa moottoria.

Sähköjärjestelmä

Akun irrottaminen ja lataaminen

Ota yhteys valtuutettuun Sea-Doo -jälleenmyyjään.

VAROITUS

Älä koskaan lataa akkua tai korota sen jännitettä sen ollessa paikallaan vesikulkuneuvossa.

Moottoritila

Moottoritilan puhdistaminen

Puhdista pilssi kuumalla vedellä ja miehdolla pesuaineella tai pilssinpuhdistusaineella.

Huuhdo kunnolla.

Tyhjennä pilssi kokonaan pilssin tyhjennystulppien avulla nostamalla vesikulkuneuvon etupäättä.

Korroosionestokäsittely

Pyyhi moottoritilasta sinne mahdollisesti jäänyt vesi.

Ruiskuta kaikkien moottoritilassa olevien metalliosien päälle tuotetta nimeltä XPS LUBE (P/N 293 600 016) tai vastaavaa.

HUOM: Istuin tulisi jättää osittain avoimeksi säilytyksen ajaksi. Tämä estää kondenssiveden syntymisen ja mahdollisen korroosion moottoritilassa.

Runko ja kori

Rungon ja korin puhdistaminen

Pese kori vedellä ja saippualliuoksella (käytä vain mietoa pesuainetta). Huuhdo kunnolla makealla vedellä. Poista vesieliöstö rungosta.

ILMOITUS Älä koskaan puhdista lasikuitu- ja muoviosia voimakkaalla pesuaineella, rasvanpoistoaineella, tinnerillä, asetonilla tai muilla vahvoilla kemiallisilla tai bensiinipohjaisilla puhdistusaineilla.

Rungon ja korin korjaaminen

Jos kori, runko tai rungon osat tarvitsevat korjaamista, ota yhteys valtuutettuun Sea-Doo -jälleenmyyjään.

Rungon ja korin suojaus

Käytä korin vahaamiseen hyvälaatuisia merivahaa.

Jos vesikulkuneuvo varastoidaan ulkoilmassa, peitä se valoa läpäisemättömällä pressulla, joka estää auringon säteiden ja lian vaikutuksen muoviosiin ja vesikulkuneuvon viimeistelyyn, ja estää pölyntymisen.

ILMOITUS Vesikulkuneuvoa ei pidä koskaan jättää varastoon veteen. Älä koskaan varastoi vesikulkuneuvoa suoraan auringonpaisteeseen. Älä koskaan varastoi vesikulkuneuvoa muovipussiin.

Käyttöönottohuolto ennen ajokautta

Valmisteluhoito on suoritettava *MÄÄRÄAIKAISHUOLTOTAULUKON* mukaisesti.

Varmista, että suoritat kaikki **100 t tai 1 vuosi** -sarakeissa olevat toimenpiteet.

Valmisteluhoillon voi suorittaa valtuutettu Sea-Doo -jälleenmyyjä, jokin korjaamo tai valitsemasi henkilö.

HUOM: Vaikka emme edellytä valmisteluhoillon suorittamista valtuutetun Sea-Doo -jälleenmyyjän toimesta, suosittelemme kuitenkin, että valtuutettu Sea-Doo -jälleenmyyjä suorittaa valmistelevan käyttöönottohuollon samalla, kun tehtaan toimesta on mahdollisesti järjestetty jokin turvallistukseen liittyvä kampanja.

VAROITUS

Suorita toimenpiteet vain *MÄÄRÄAIKAISHUOLTOTAULUKOS*-SA esitetyllä tavalla. Valtuutetun Sea-Doo -jälleenmyyjän apua suositellaan käytettäväksi ajoittain muita, tässä käsikirjassa käsittelemättömiä osia/järjestelmiä varten.

ILMOITUS Kun osien kunto ei näytä tyydyttävältä, vaihda ne alkupe räisiin BRP-varaosiin tai vastaaviin.

***Tämä sivu on
tarkoituksella tyhjä***

TEKNISET TIEDOT

VESIKULKUNEUVON TUNNISTAMINEN

Vesikulkuneuvon pääkomponentit (moottori ja runko) tunnistetaan erilaisilla sarjanumeroilla. Näitä numeroita tarvitaan toisinaan takuukysymyksissä, tai vesikulkuneuvosi tunnistamiseen jos se varastetaan.

Rungon tunnistusnumero

Rungon tunnistusnumero (HIN) sijaitsee veneeseen nousulavassa vesikulkuneuvon takaosassa.



smo2012-003-014_b

ESIMERKKI

1. Rungon tunnistusnumero (HIN)



F18D03Y

ESIMERKKI

1. Moottorin tunnistusnumero (EIN)

Se koostuu 12 numeromerkistä:

| | | | | | |
|-----|-------|---|---|----|--|
| YDV | 12345 | L | 8 | 09 | |
| | | | | | Vuosimalli |
| | | | | | Valmistusvuosi |
| | | | | | Valmistuskuukausi |
| | | | | | Sarjanumero (kirjainta voidaan myös käyttää numeromerkkinä) |
| | | | | | Valmistaja |

Moottorin tunnistusnumero

Moottorin tunnistusnumero (EIN) sijaitsee moottorin etupäässä.

RF D.E.S.S. AVAIN

Digitaalisesti koodattu radiotaajuinen turvajärjestelmä (RF D.E.S.S.)

Industries Canadan hyväksyntä: 12006A-M01456

Tämä laite täyttää Kanadan teollisuusjärjestön, Industry Canadan, normit RSS-GEN ja RSS-210.

FCC-hyväksyntä: 2ACERM01456

Seuraava laite täyttää FCC:n osan 15C edellyttämät vaatimukset.

Varoitus käyttäjälle: Mikä tahansa muutos, jota valmistaja ei ole hyväksynyt, voi evätä käyttäjän valtuuden käyttää laitetta.

Eurooppalainen vastaavuustodistus:

Seuraava laite täyttää seuraavat standardit:

ETSI EN 300 330-2

ETSI EN 60950-1

TIETOJA MOOTTORIN PÄÄSTÖISTÄ

Valmistajan vastuu

Vuoden 1999 mallivuoden moottoreista lähtien on merimoottoreita valmistavien HKVK-tehtaiden määrittävä kunkin moottoriteholuokan pakokaasupäästöjen taso ja vahvistettava moottorit hyväksytyiksi Yhdysvalloissa Amerikan ympäristönsuojeluvirastossa (EPA). Jokaiseen vesikulkuneuvoon on kiinnitettävä valmistuksen yhteydessä saasteenestoa koskeva kilpi, johon on merkitty päästötasot ja moottorin tekniset tiedot.

Jälleenmyyjän vastuu

Kun huoltotoimenpiteitä suoritetaan jollekin vuoden 1999 tai uudemmille Sea-Doo -vesikulkuneuvoille, joissa on päästöä koskeva kilpi, on säädöt pidettävä julkistettujen tehdasasetusten puitteissa.

Kaikkien päästöihin liittyvien komponenttien vaihto tai korjaus on suoritettava siten, että päästötasot pysyvät suositeltujen tyyppihyväksyntästandardien puitteissa.

Jälleenmyyjät eivät saa tehdä moottoriin minkäänlaisia muutoksia, jotka voisivat muuttaa tehoa tai aiheuttaa sen, että päästötasot ylittäisivät ennalla määritellyt tehdasasetukset.

Poikkeuksina ovat tehtaan suosittelemat muutokset, kuten esim. korkeussäädöt.

Omistajan vastuu

Omistajan/käyttäjän tulee huollattaa moottori, jotta sen päästötasot pysyvät suositeltujen tyyppihyväksyntästandardien puitteissa.

Omistaja/käyttäjä ei saa - eikä saa sallia kenenkään muunkaan - tehdä moottoriin minkäänlaisia muutoksia, jotka voisivat muuttaa sen tehoa tai aiheuttaa sen, että päästötasot ylittäisivät ennalla määritellyt tehdasasetukset.

EPA-päästömääräykset

Kaikkien BRP:n valmistamien vuoden 1999 ja sitä uudempien Sea-Doo -vesikulkuneuvojen vahvistetaan noudattavan EPA:n määräysten mukaisia, päästörajoitusta koskevia, uusille vesikulkuneuvoille tarkoitettujen moottorien vaatimuksia. Tyyppihyväksyntään on mahdollista tehdä tiettyjä tehdasstandardien mukaisia mukautuksia. Tästä syystä on tehtaan huoltomenetelmää tarkkaan noudatettava, ja mahdollisuuksien puitteissa palautettava mallin alkuperäiseen tarkoitukseen.

Edellä luetellut vastuut ovat yleisiä, eivätkä ne missään tapauksessa ole täydellinen EPA-määräyksiin liittyvien merilaitteiden päästöä varten tarkoitettujen ohjeiden ja määräysten luettelo. Lisätietoja tästä aiheesta saa seuraavista paikoista:

U.S. Environmental Protection Agency
Office of Transportation and Air Quality
1200 Pennsylvania Ave. NW
Mail Code 6403J
Washington D.C. 20460

EPAN INTERNET-OSOITE:
<http://www.epa.gov/otaq>

TEKNISET TIEDOT

| VESIKULKUNEUVO | | RXP-X 260 |
|------------------------------------|------------------|--|
| MOOTTORI | | |
| Tyyppi | | Rotax®1503 4-TEC®Yksittäinen yläpuolinen nokka-akseli (SOHC) |
| Ilmoitettu teho ⁽¹⁾ | | 179 kW @ 8000 kierr./min. |
| Induktiotyyppi | | Hammaspyörävetoinen ahdin varokitkakytkimellä. Ulkoinen veden/ilman välijäähdytin |
| Puristussuhde | | 8.4:1 |
| Sylintereiden määrä | | 3 |
| Venttiilien lukumäärä | | 12 venttiiliä (4 per sylinteri), hydrauliset nostimet (ei säätöä) |
| Sylinterin sisämitta | | 100 mm |
| Iskun pituus | | 63,4 mm |
| Kuutiotilavuus | | 1 494 cm ³ |
| JÄÄHDYTYSJÄRJESTELMÄ | | |
| Jäähdytysjärjestelmä | | Suljettu jäähdytysjärjestelmä (CLCS) |
| POLTTOAINEJÄRJESTELMÄ | | |
| Polttoaineen syöttöjärjestelmä | | Monipisteruiskutus ja iTC (älykäs kaasun hallintajärjestelmä). Yksi kaasuläppärunko (62 mm) käyttölaitteella |
| SÄHKÖJÄRJESTELMÄ | | |
| Sytytys | | IDI (induktiivinen purkaussytytys) |
| Sytytystulppa | Merkki ja tyyppi | NGK DCPR8E tai vastaava |
| | Kärkiväli | 0,75 mm |
| Akku | | 12 V, 30 A•h. Elektrolyyttityyppi |
| KÄYTTÖVOIMA | | |
| Suihkumoottorijärjestelmä | | Sea-Doo® Direct Drive -suihkupumppu ja iBR (älykäs jarru- ja peruutusjärjestelmä) |
| Suihkupumppu | Tyyppi | Yksivaiheinen aksiaalivirtaus. Suuri keskiö, jossa 10-siipinen staattori |
| | Materiaali | Alumiini |
| Siipipyörä | | Ruostumatonta terästä |
| Voimansiirto | Tyyppi | Suoraveto |
| Säädettävä trimmijärjestelmä (VTS) | | Huippusuorituskykyinen sähköinen VTS, jossa ohjelmoitavat esisäädöt |

| VESIKULKUNEUVO | | RXP-X 260 |
|---|-------------------------|--|
| MITAT | | |
| Pituus | | 331,6 cm |
| Leveys | | 122,7 cm |
| Korkeus | | 114,7 cm |
| PAINO JA KUORMANKANTOKYKY | | |
| Kuivapaino | | 378,7 kg |
| Henkilömäärä | | 2 (katso kuormitusraja) |
| Tavaratilan tilavuus | | 116.6 L |
| Kuormitusraja (matkustajat + matkatavara) | | 182 kg |
| NESTEET | | |
| Polttoaine - katso <i>POLTTOAINEVAATIMUKSET</i> | Tyyppi | Lyijytön polttoaine |
| | Minimioktaaniluku | 95 E10 RON |
| | Säiliön tilavuus | 60 L |
| Moottoriöljy | Tyyppi | Osasynteettinen XPS-öljy (kesälaatu) Katso kohdasta <i>HUOLTOTIEDOT</i> lisätietoja. |
| | Tilavuus | 3 L öljyn ja suodattimen vaihto |
| Jäähdytysjärjestelmä | Jäähdytysnesteen tyyppi | Katso kohta <i>MOOTTORIN JÄÄHDYTYSNESTE</i> tämän oppaan osassa <i>HUOLTOTOIMENPITEET</i> |
| | Tilavuus | 5,5 L |

(1) Ilmoitettu teho on ISO 8665:n mukainen potkurin akselissa.

HUOM: BRP pidättää itsellään oikeuden tehdä muutoksia malliin ja teknisiin tietoihin ja/tai tehdä lisäyksiä, tai parannuksia tuotteisiinsa ilman aikaisemmin valmistamiensa mallien minkäänlaista päivitysvelvollisuutta.

VIANETSINTÄ

VIANETSINTÄOHJEITA

MOOTTORI EI KÄYNNISTY

1. Turvakatkaisimen pistoke irrotettu.

- Paina KÄYNNISTYS-/PYSÄYTYSpainiketta.
- Asenna huolellisesti turvakatkaisimen pistoke moottorin pysäytyskatkaisuun viiden sekunnin kuluessa KÄYNNISTYS-/PYSÄYTYSpainikkeen painamisesta.
- Paina ”kaksoispiippauksen” jälkeen KÄYNNISTYS-/PYSÄYTYSpainiketta käynnistäaksesi moottorin.

2. ECM ei tunnista D.E.S.S.-avainta.

- Ota yhteys valtuutettuun Sea-Doo -jälleenmyyjään.

3. Palanut pää-, sähkökäynnistimen tai ECM-sulake.

- Tarkasta johdotus, vaihda sitten sulake/sulakkeet.

4. Purkautunut akku.

- Ota yhteys valtuutettuun Sea-Doo -jälleenmyyjään.

VAROITUS

Älä lataa akkua, tai korota sen jännitettä sen ollessa paikallaan vesikulku-
neuvossa. Elektrolyytti on myrkyllistä ja vaarallista. Varo, ettei sitä joudu
silmiin, iholle ja vaatteisiin.

5. Akkuliitoksissa korroosiota, tai ne ovat löysät. Huono maadoitus.

- Ota yhteys valtuutettuun Sea-Doo -jälleenmyyjään.

6. Vesi tulvinut moottoriin.

- Katso VESI TULVINUT MOOTTORIIN kohdassa ERIKOISTOIMENPITEET.

7. Viallinen anturi tai ECM.

- Ota yhteyttä valtuutettuun Sea-Doo -jälleenmyyjään, korjaamoon tai valitsemasi henkilöön huoltamista, korjaamista tai vaihtamista varten. Katso tähän sisältyvä kohta USA:N EPA-PÄÄSTÖIHIN LIITTYVÄ TAKUU saadaksesi lisätietoja koskien takuuhakemuksia.

8. Suihkupumppu leikannut kiinni.

- Yritä puhdistaa. Ota muussa tapauksessa yhteys valtuutettuun Sea-Doo -jälleenmyyjään.

MOOTTORI PYÖRII HITAASTI

1. Löysät akkukaapeliin liitokset.

- Tarkasta/puhdista/kiristä.

2. Purkautunut tai heikko akku.

- Ota yhteys valtuutettuun Sea-Doo -jälleenmyyjään.

3. Kulunut käynnistin.

- Ota yhteys valtuutettuun Sea-Doo -jälleenmyyjään.

MOOTTORI PYÖRII NORMAALISTI, MUTTA EI KÄYNNISTY

1. Polttoainesäiliö tyhjä, tai siellä on vettä.
 - Täytä. Poista imuputkella ja täytä tuoreella polttoaineella.
2. Likaiset/vialliset sytytystulpat.
 - Vaihda.
3. Palanut sulake.
 - Tarkasta johdotus, vaihda sitten sulake/sulakkeet.
4. Vesi tulvinut moottoriin.
 - Katso VESI TULVINUT MOOTTORIIN kohdassa ERIKOISTOIMENPITEET.
5. Havaittu vika moottorin hallintajärjestelmässä (moottorin tarkastuksen merkivalo PALAA).
 - Ota yhteyttä valtuutettuun Sea-Doo -jälleenmyyjään, korjaamoon tai valitsemaasi henkilöön huoltamista, korjaamista tai vaihtamista varten. Katso tähän sisältyvä kohta USA:N EPA-PÄÄSTÖIHIN LIITTYVÄ TAKUU saadaksesi lisätietoja koskien takuuhakemuksia.
6. Viallinen polttoainepumppu.
 - Ota yhteyttä valtuutettuun Sea-Doo -jälleenmyyjään, korjaamoon tai valitsemaasi henkilöön huoltamista, korjaamista tai vaihtamista varten. Katso tähän sisältyvä kohta USA:N EPA-PÄÄSTÖIHIN LIITTYVÄ TAKUU saadaksesi lisätietoja koskien takuuhakemuksia.

MOOTTORI KÄY KATKONAISESTI, KÄY EPÄTASAISESTI

1. Likaiset/vialliset/kuluneet sytytystulpat.
 - Vaihda.
2. Polttoaine: Liian vähän, vanhentunut, tai siinä on vettä.
 - Poista imuputkella ja/tai täytä.
3. Viallinen(-set) sytytyspuola(t).
 - Ota yhteyttä valtuutettuun Sea-Doo -jälleenmyyjään, johonkin korjaamoon tai valitsemaasi henkilöön huoltamista, korjaamista tai vaihtamista varten. Katso tähän sisältyvä kohta USA:N EPA-PÄÄSTÖIHIN LIITTYVÄ TAKUU saadaksesi lisätietoja koskien takuuhakemuksia.
4. Tukkeentuneet ruiskusuuttimet.
 - Sinun tulisi ottaa yhteyttä valtuutettuun Sea-Doo -jälleenmyyjään, korjaamoon tai valitsemaasi henkilöön huoltamista, korjaamista tai vaihtamista varten. Katso tähän sisältyvä kohta USA:N EPA-PÄÄSTÖIHIN LIITTYVÄ TAKUU saadaksesi lisätietoja koskien takuuhakemuksia.
5. Havaittu vika moottorin hallintajärjestelmässä (moottorin tarkastuksen merkivalo PALAA).
 - Katso VALVONTAJÄRJESTELMÄ.

MOOTTORI SAVUTTAA

1. Öljyn pinta liian korkealla.

- Ota yhteyttä valtuutettuun Sea-Doo -jälleenmyyjään, johonkin korjaamoon tai valitsemaasi henkilöön huoltamista, korjaamista tai vaihtamista varten. Katso tähän sisältyvä kohta USA:N EPA-PÄÄSTÖIHIN LIITTYVÄ TAKUU saadaksesi lisätietoja koskien takuuhakemuksia.

2. Vettä mennyt sisään, jäähdytysnestevuoto, tai vaurioitunut sylinterinkannen tiiviste.

- Ota yhteyttä valtuutettuun Sea-Doo -jälleenmyyjään, korjaamoon tai valitsemaasi henkilöön huoltamista, korjaamista tai vaihtamista varten. Katso tähän sisältyvä kohta USA:N EPA-PÄÄSTÖIHIN LIITTYVÄ TAKUU saadaksesi lisätietoja koskien takuuhakemuksia.

3. Sisäinen moottorivaurio.

- Ota yhteyttä valtuutettuun Sea-Doo -jälleenmyyjään, johonkin korjaamoon tai valitsemaasi henkilöön huoltamista, korjaamista tai vaihtamista varten. Katso tähän sisältyvä kohta USA:N EPA-PÄÄSTÖIHIN LIITTYVÄ TAKUU saadaksesi lisätietoja koskien takuuhakemuksia.

MOOTTORI YLIKUUMENEE

1. Tukkeentunut pakojärjestelmä.

- Huuhtelee pakojärjestelmä.

2. Liian vähän moottorin jäähdytysnestettä.

- Katso HUOLTOTOIMENPITEET.

3. Pikaliitinsovitin jäänyt huuhteluliittimeen.

- Irrota sovitin huuhteluliittimestä ja kokeile vesikulkuneuvoa uudelleen. Jos ongelma jatkuu, ota yhteyttä valtuutettuun Sea-Doo -jälleenmyyjään, korjaamoon tai valitsemaasi henkilöön huoltamista, korjaamista tai vaihtamista varten. Katso tähän sisältyvä kohta USA:N EPA-PÄÄSTÖIHIN LIITTYVÄ TAKUU saadaksesi lisätietoja koskien takuuhakemuksia.

MOOTTORI EI KIIHDY, TAI SIITÄ PUUTTUU TEHOA

1. Learning key -opetteluavain käytössä.

- Käytä normaalia avainta.

2. Sport-tila ei aktivoituna.

- Katso kohta SPORT-TILAN AKTIVOIMINEN kappaleessa TOIMINTATILAT.

3. Suihkupumpun veden sisäänotto tukkeentunut.

- Puhdista. Katso SUIHKUPUMPUN VEDEN SISÄÄNOTON JA SIIPIRATTAAN PUHDISTUS osassa ERIKOISTOIMENPITEET.

4. Viallinen siipiras, tai loppuunkulunut kulutusrengas.

- Vaihda. Ota yhteys valtuutettuun Sea-Doo -jälleenmyyjään.

5. Moottoriöljyn pinta liian korkealla.

- Ota yhteyttä valtuutettuun Sea-Doo -jälleenmyyjään, johonkin korjaamoon tai valitsemaasi henkilöön huoltamista, korjaamista tai vaihtamista varten. Katso tähän sisältyvä kohta USA:N EPA-PÄÄSTÖIHIN LIITTYVÄ TAKUU saadaksesi lisätietoja koskien takuuhakemuksia.

MOOTTORI EI KIIHDY, TAI SIITÄ PUUTTUU TEHOA (jatkuva)

6. Heikko kipinä.

- *Katso kohta KÄY KATKONAISESTI, KÄY EPÄTASAISESTI.*

7. Havaittu vika moottorin hallintajärjestelmässä (moottorin tarkastuksen merkkivalo PALAA).

- *Katso VALVONTAJÄRJESTELMÄ.*

8. Tukkeentuneet ruiskusuuttimet.

- *Sinun tulisi ottaa yhteyttä valtuutettuun Sea-Doo -jälleenmyyjään, korjaamoon tai valitsemaasi henkilöön huoltamista, korjaamista tai vaihtamista varten. Katso tähän sisältyvä kohta USA:N EPA-PÄÄSTÖIHIN LIITTYVÄ TAKUU saadaksesi lisätietoja koskien takuuhakemuksia.*

9. Alhainen polttoaineen paine.

- *Ota yhteyttä valtuutettuun Sea-Doo -jälleenmyyjään, korjaamoon tai valitsemaasi henkilöön huoltamista, korjaamista tai vaihtamista varten. Katso tähän sisältyvä kohta USA:N EPA-PÄÄSTÖIHIN LIITTYVÄ TAKUU saadaksesi lisätietoja koskien takuuhakemuksia.*

10 Polttoaineessa vettä.

- *Poista imuputkella ja lisää.*

11 Moottori vaurioitunut veden sisäänmenon takia.

- *Ota yhteys valtuutettuun Sea-Doo -jälleenmyyjään.*

VESIKULKUNEUVO EI SAAVUTA HUIPPUNOPEUTTA

1. Suihkupumpun veden sisäänotto tukkeentunut.

- *Puhdista. Katso SUIHKUPUMPUN VEDEN SISÄÄNOTON JA SIIPIRATTAN PUHDISTUS osassa ERIKOISTOIMENPITEET.*

2. Viallinen siipiras, tai loppuunkulunut kulutusrengas.

- *Vaihda. Ota yhteys valtuutettuun Sea-Doo -jälleenmyyjään.*

3. Havaittu vika moottorin hallintajärjestelmässä (moottorin tarkastuksen merkkivalo PALAA).

- *Katso VALVONTAJÄRJESTELMÄ.*

4. Viallinen ahdin ja/tai välijäähdytin.

- *Ota yhteyttä valtuutettuun Sea-Doo -jälleenmyyjään, korjaamoon tai valitsemaasi henkilöön huoltamista, korjaamista tai vaihtamista varten. Katso tähän sisältyvä kohta USA:N EPA-PÄÄSTÖIHIN LIITTYVÄ TAKUU saadaksesi lisätietoja koskien takuuhakemuksia.*

VESIKULKUNEUVON VAIHDE JÄÄ VAPAALLE, KUN IBR-VIPUA ON PAINETTU.

1. iBR-portti jää vapaa-asentoon.

- *Vapauta kaasuvipu, jotta moottorin kierrosluku siirtyy tyhjäkäynnille.*

–

iBR EI PALAA VAPAA-ASENTOON (IBR-MERKKIVALO PALAA)

1. iBR on juuttunut, koska järjestelmässä on likaa.

- *Puhdista iBR-portti ja suuttimen alue sekä tarkasta vaurioiden varalta.*

iBR EI PALAA VAPAA-ASENTOON (iBR-MERKKIVALO PALAA) (jatkuva)

2. iBR-järjestelmän toimintahäiriö.

- *Irrota turvakatkaisin ja odota viisi minuuttia.*
- *Paina KÄYNNISTYS-/PYSÄYTYSpainiketta.*
- *Asenna turvakatkaisin ja tarkasta iBR-merkkivalo varmistaaksesi, että vika on poistunut.*
- *Ota yhteys valtuutettuun Sea-Doo-jälleenmyyjään, jos häiriö edelleen jatkuu tai ilmenee toistuvasti.*

iBR EI PALAA VAPAA-ASENTOON (iBR-MERKKIVALO POIS PÄÄLTÄ)

1. Kaasuvipua ei ole kokonaan vapautettu käytön aikana.

- *Vapauta kaasuvipu kokonaan, jotta iBR-portti palaa vapaa-asentoon.*

2. Kaasuvipu ei palaudu kokonaan nolla-asentoon, kun se vapautetaan.

- *Ota yhteys valtuutettuun Sea-Doo-jälleenmyyjään.*

KÄYTTÖJÄRJESTELMÄSTÄ KUULUU EPÄTAVALLISTA ÄÄNTÄ

1. Ruohoa tai likaa kiertynyt siipirattaan ympäri.

- *Puhdista. katso SUIHKUPUMPUN VEDEN SISÄÄNOTON JA SIIPIRATTAAN PUHDISTUS osassa ERIKOISTOIMENPITEET.*
- *Tarkasta vaurioiden varalta.*

2. Vaurioitunut siipirattaan akseli tai vetoakseli.

- *Ota yhteys valtuutettuun Sea-Doo-jälleenmyyjään.*

3. Vettä tunkeutuu suihkupumppuun aiheuttaen laakerin kiinni leikkautumisen.

- *Ota yhteys valtuutettuun Sea-Doo-jälleenmyyjään.*

VETTÄ PILSSISSÄ

1. Äyskärijärjestelmän toimintahäiriö.

- *Pyydä valtuutettua Sea-Doo-jälleenmyyjää tarkastamaan järjestelmä.*

2. Pakojärjestelmä vuotaa.

- *Ota yhteys valtuutettuun Sea-Doo-jälleenmyyjään.*

3. Vetoakselin hiilirengas kulunut.

- *Ota yhteys valtuutettuun Sea-Doo-jälleenmyyjään.*

VALVONTAJÄRJESTELMÄ

Valvontajärjestelmä valvoo EMSin (moottorin hallintajärjestelmä) sähköosia, iBR:ää ja joitakin sähköjärjestelmän komponentteja. Vian sattuessa se lähettää sanomia tietokeskuksen kautta ja/tai äänisignaaleja piipparilla ilmoittaakseen erityisistä tilanteista.

Vikakoodi voidaan myös tallentaa.

Pienempien vikojen tai hetkellisten vikojen sattuessa vian viesti ja piipparin merkkiäni häviävät automaattisesti, jos tilannetta ei esiinny enää.

Jos kaasua vapautetaan ja moottorin annetaan siinä tapauksessa käydä joutokäynnillä, voi normaali toiminta palautua. Jos tämä ei toimi, irrota turvakatkaisimen pistoke moottorin pysäytyskatkaisimesta ja odota viisi minuuttia, kokeile käynnistää sitten uudelleen.

Sähköjärjestelmä reagoi eri tavalla vikatyypistä riippuen. Vakavan vian sattuessa ei moottoria mahdollisesti voida käynnistää. Joissakin tapauksessa moottori toimii ontuen kotiin -tilassa (moottorin turvatila, hitaampi ajonopeus).

Jos vika ilmenee, sinun tulisi ottaa yhteyttä valtuutettuun Sea-Doo -jälleenmyyjään, korjaamoon tai valitsemaasi henkilöön huoltamista, korjaamista tai vaihtamista varten. Katso tähän sisältyvä kohta *USA:N EPA-PÄÄSTÖIHIN LIITTYVÄ TAKUU* saadaksesi lisätietoja koskien takuuhakemuksia.

Vikakoodit

Vian ilmetessä voidaan vian vikakoodi tallentaa riippuen vikatyypistä ja järjestelmästä.

Vikakoodien avulla valtuutettu Sea-Doo -jälleenmyyjä voi suorittaa vianetsintää vesikulkuneuvon järjestelmille vertaamalla koodia vikaletteloon.

Vikakoodeja voidaan katsella tietokeskuksen monitoiminäytössä, mutta vain silloin kun vika on aktiivisena.

Jos aktiivinen vikakoodi ilmenee, se voidaan näyttää monitoiminäytössä. Kuljettaja voi tällaisessa tapauksessa soittaa valtuutetulle Sea-Doo -jälleenmyyjälleen ja ilmoittaa vikakoodin. Jälleenmyyjä voi sitten neuvoa kuljettajaa ratkaisemaan ongelman tai pyytää häntä olemaan käyttämättä vesikulkuneuvoa ja viemään sen valtuutetulle Sea-Doo -jälleenmyyjälle, korjaamoon tai valitsemalleen henkilölle korjattavaksi. Katso tähän sisältyvä kohta *USA:N EPA-PÄÄSTÖIHIN LIITTYVÄ TAKUU* saadaksesi lisätietoja koskien takuuhakemuksia.

Vikakoodien näyttäminen

Paina TILApainiketta (MODE) toistuvasti kunnes monitoiminäyttöön tulee näkyviin toiminto VIKAKOODI (FAULT CODE).

Paina ASETUSpainiketta (SET) tai nuolta YLÖS tai ALAS siirtyäksesi toimintoon ja näyttääksesi ensimmäisen vikakoodin. Paina sitten painiketta YLÖS tai ALAS näyttääksesi kunkin koodin.

HUOM: Kun viimeinen vikakoodi on näkynyt näytössä ja painiketta painetaan uudelleen, järjestelmää palaa ensimmäiseen näytettyyn vikakoodiin ja kaikki vikakoodit voidaan näyttää uudelleen. Jos VIKAKOODI-tilassa (FAULT CODE) oli aktiivisena vain yksi koodi tilaan siirryttäessä ja vika poistuu (ei ole enää aktiivinen), näytössä rullaa viesti EI AKTIIVISTA VIKAKOODIA (NO ACTIVE FAULT CODE).

Kun haluat poistua VIKAKOODI-toiminnosta (FAULT CODE), paina kerran TILApainiketta (MODE) tai ASETUSpainiketta (SET). Tälle toiminnolle ei ole aikakatkaisua.

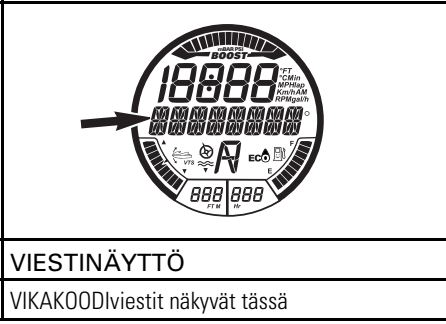

Vikojen osoittimet ja viestinäytön tiedot

Vikojen osoittimet (merkkivalot) ja viestit tietokeskuksen näytössä ilmoittavat sinulle jostakin tietystä tilasta tai jos jotain epänormaalia tapahtuu.

Kun huollon muistutuksen merkkivalo syttyy PALAMAAN, ota yhteyttä valtuutettuun Sea-Doo -jälleenmyyjään, korjaamoon tai valitsemaasi henkilöön huoltamista, korjaamista tai vaihtamista varten. Katso tähän sisältyvä kohta *USA:N EPA-PÄÄSTÖIHIN LIITTYVÄ TAKUU* saadaksesi lisätietoja koskien takuuhakemuksia.

Katso lisätietoja tavallisista vikojen osoittimista osasta *MONITOIMIMITTARI* vastaavan mallin kohdalta.

| MERKKIVALOT (PALAVAT) | VIESTINÄYTTÖ | KUVAUS |
|-----------------------|--|---|
| | ALHAINEN tai KORKEA AKKUJÄNNITE (LOW tai HIGH BATTERY VOLTAGE) | Alhainen/korkea akkujännite |
| | KORKEA LÄMPÖTILA (HIGH TEMPERATURE) | Moottori tai pakojärjestelmä ylikuumentee |
| | MOOTTORIVIKA tai MOOTTORIN TURVATILA (CHECK ENGINE tai LIMP HOME MODE) | Tarkasta moottori (huoltoä edellyttävä pieni vika) tai MOOTTORIN TURVATILA (suuri moottorivika) |
| | ALHAINEN ÖLJYNPAINE (LOW OIL PRESSURE) | Alhainen öljynpaine |
| | IBR-MODUULIN VIKA (IBR MODULE ERROR_) | Valo palaa ja merkkiäänä kuuluu sekä Moottorivika-valo: iBR-järjestelmän vika (ota yhteys valtuutettuun Sea-Doo -jälleenmyyjään) |
| | – | Valo vilkkuu: iBR-järjestelmän vika (ota yhteys valtuutettuun Sea-Doo -jälleenmyyjään) |
| | – | Valo palaa, mutta merkkiäänä ei kuulu: iBR-järjestelmä toimii, mutta valtuutetun Sea-Doo -jälleenmyyjän on tarkastettava järjestelmä. |
| | – | Vika OTAS-järjestelmässä |

| VIESTINÄYTÖN TIEDOT | |
|---|---|
| NÄPPÄIMISTÖVIKA OIKEALLA (RIGHT KEYPAD ERROR) | Mittarin painikkeen toimintahäiriö |
| ALHAINEN ÖLJYNPAIN (LOW OIL PRESSURE) | Havaittu moottorissa alhainen öljynpaine |
| KORKEA PAKOKAASUN LÄMPÖTILA (HIGH EXHAUST TEMPERATURE) | Havaittu korkea pakokaasun lämpötila |
| KORKEA LÄMPÖTILA (HIGH TEMPERATURE) | Havaittu korkea moottorin lämpötila |
| CHECK ENGINE (MOOTTORIVIKA) | Moottorijärjestelmän toimintahäiriö tai järjestelmä tarvitsee huoltoa |
| KORK AKKUJANN | Havaittu korkea akkujännite |
| ALH AKKUJANN | Havaittu alhainen akkujännite |
| VIKATILA | Havaittu suuri vika, moottorin tehot rajoitettu |
| VIKA POLTTOAINEANTURISSA (FUEL SENSOR DEFECTIVE) | Vika polttoainemittarin anturissa |
| IBR-MODUULIN VIKA (IBR MODULE ERROR_) | iBR-järjestelmän toimintahäiriö. |
| KALIBROINNIN TARKASTUSSUMMASSA VIRHE (CALIBRATION CHECKSUM ERROR) | Vika mittariston ohjelmoinnissa |
| VAATII HUOLTOA | Vesikulkuneuvo on huollettava |

ILMOITUS Moottorin käyttäminen, kun öljynpaine on alhainen, voi vahingoittaa vakavasti moottoria.

Piipparin koodien tiedot

| PIIPPARIN KOODIT | KUVAUS |
|---|---|
| 1 pitkä piippaus (asennettaessa turvakatkaisinta vesikulkuneuvon moottorin pysäytyskatkaisimeen) | Huono D.E.S.S.-järjestelmän liitos. Asenna turvakatkaisin uudestaan oikein paikalleen moottorin pysäytyskatkaisimeen. |
| | Väärä D.E.S.S.-avain. Käytä vesikulkuneuvoosi ohjelmoitua turvakatkaisinta. |
| | Viallinen D.E.S.S.-avain. Käytä toista ohjelmoitua turvakatkaisinta. |
| | Viallinen moottorin pysäytyskatkaisin. Ota yhteys valtuutettuun Sea-Doo -jälleenmyyjään. |
| | ECM ei toimi oikein tai johtosarja on viallinen. Ota yhteyttä valtuutettuun Sea-Doo -jälleenmyyjään, korjaamoon tai valitsemaasi henkilöön huoltamista, korjaamista tai vaihtamista varten. Katso tähän sisältyvä kohta <i>USA:N EPA-PÄÄSTÖIHIN LIITTYVÄ TAKUU</i> saadaksesi lisätietoja koskien takuuhakemuksia. |
| 2 sekunnin mittainen piippaus 15 minuutin välein | Vesikulkuneuvo on ylösalaisin. Käännä vesikulkuneuvo oikein päin. Katso <i>ERIKOISTOIMENPITEET</i> . |
| | Vika moottorin hallintajärjestelmässä. Ota yhteyttä valtuutettuun Sea-Doo -jälleenmyyjään, korjaamoon tai valitsemaasi henkilöön huoltamista, korjaamista tai vaihtamista varten. Katso tähän sisältyvä kohta <i>USA:N EPA-PÄÄSTÖIHIN LIITTYVÄ TAKUU</i> saadaksesi lisätietoja koskien takuuhakemuksia. |
| | Vika iBR-järjestelmässä. Ota yhteys valtuutettuun Sea-Doo -jälleenmyyjään. |
| 2 sekunnin mittainen piippaus 5 minuutin välein | Polttoaine vähissä. Täytä polttoainesäiliö. Jos ongelma jatkuu, ota yhteys valtuutettuun Sea-Doo -jälleenmyyjään. |
| | Polttoainesäiliön pinta-anturissa tai piirissä toimintahäiriö. Ota yhteys valtuutettuun Sea-Doo -jälleenmyyjään. |
| Jatkuva piippaus | Korkea moottorin jäähdytysnesteen lämpötila. Katso <i>MOOTTORIN YLIKUUMENEMINEN</i> . |
| | Korkea pakokaasun lämpötila Ota yhteyttä valtuutettuun Sea-Doo -jälleenmyyjään, korjaamoon tai valitsemaasi henkilöön huoltamista, korjaamista tai vaihtamista varten. Katso tähän sisältyvä kohta <i>USA:N EPA-PÄÄSTÖIHIN LIITTYVÄ TAKUU</i> saadaksesi lisätietoja koskien takuuhakemuksia. |
| | Alhainen öljynpaine. Sammuta moottori mahdollisimman nopeasti. Tarkasta öljyn pinnan taso ja täytä. Ota yhteyttä valtuutettuun Sea-Doo -jälleenmyyjään, korjaamoon tai valitsemaasi henkilöön huoltamista, korjaamista tai vaihtamista varten. Katso tähän sisältyvä kohta <i>USA:N EPA-PÄÄSTÖIHIN LIITTYVÄ TAKUU</i> saadaksesi lisätietoja koskien takuuhakemuksia. |

ILMOITUS Jos valvontapiippari soi jatkuvasti, pysäytä moottori mahdollisimman nopeasti.

TAKUU

BRP:N RAJOITETTU TAKUU – YHDYSVALLAT JA KANADA: HENKILÖKOHTAINEN VESIKULKUNEUVO SEA-DOO® 2015

1. ULOTTUVUUS

Bombardier Recreational Products Inc. ("BRP")*, myöntää valtuutetun BRP-jälleenmyyjän (siten kuin jäljempänä määritetty) myymälle vuosimallin 2015 Sea-Doo -henkilökohtaiselle vesikulkuneuvolle materiaalivikoja ja työn laatua koskevan alempana kuvatun pituisen takuun 50 Yhdysvaltain liittovaltiossa (USA) ja Kanadassa. Tämä rajoitettu takuu on mitätön eikä päde jos: (1) Sea-Doo -henkilökohtaista vesikulkuneuvoa käytetään tai on käytetty missä tahansa vaiheessa kilpailemiseen tai mihinkään muuhun kilpailutoimintaan, vaikka kyseessä olisi edellinen omistaja; tai (2) Sea-Doo -henkilökohtaista vesikulkuneuvoa on muutettu siten, että se vaikuttaa vahingollisesti toimintaan, käyttäytymiseen tai kestävyYTEEN, tai sitä on muutettu sen käyttötarkoituksen muuttamiseksi.

Ellei toisin ole määritelty, kaikilla valtuutetun BRP-jälleenmyyjän (siten kuin jäljempänä määritetty) 2015 Sea-Doo henkilökohtaisen vesikulkuneuvon toimituksen yhteydessä asentamalla alkuperäisillä BRP-varaosilla ja -lisävarusteilla on sama takuu kuin henkilökohtaisella vesikulkuneuvollakin.

2. VASTUUVELVOLLISUUDEN RAJOITUKSET

TÄMÄ TAKUU ON NIMENOMAAN ANNETTU JA HYVÄKSYTTY MINKÄ TAHANSA MUUN JA KAIKKIEN MUIDEN TAKUUSITOUMUSTEN SIJAAN, OLKON NE ILMAISTUT TAI KONKLUDENTTISET, MUKAAN LUETTUINA ILMAN RAJOITUSTA KAIKKI KURANTTIUTTA TAI TIETTYYN TARKOITUKSEEN SOPIVUUTTA KOSKEVAT TAKUUT. SIKÄLI KUIN NIISTÄ EI VOIDA SANOUTUA IRTI, KONKLUDENTTISET TAKUUSITOUMUKSET RAJOITTU-VAT KESTOLTAAN KYSEESSÄ OLEVAŃ TAKUUN VOIMASSAOLON. TÄMÄ TAKUU EI KATA SATUNNAISIA EIKÄ SEURANNAISVAHINKOJA. JOTKUT MAAT/LÄÄNIT EIVÄT HYVÄKSY VASTUUVAPAUTUSLAUSEKKEITA, RAJOITUKSIA TAI EDELLÄ YKSILÖITYJÄ RAJOITUKSIA, JA SEN JOHDOSTA NE EIVÄT MAHDOLLISESTI KOSKE SINUA. TÄMÄN TAKUUN PERUSTEELLA SINULLA ON TIETTYJÄ OIKEUKSIA, LISÄKSI SINULLA SAATTA OLLA MUITA MAASTA TOISEEN TAI LÄÄNISTÄ TOISEEN VAIHTELEVIA LAILLISIA OIKEUKSIA.

Maahantuojalla tai yhdelläkään BRP-jälleenmyyjällä tai muulla henkilöllä ei ole valtuuksia minkään muun tuotetta koskevan vahvistuksen, edustuksen, tai takuun antamiseen kuin ne, mitä tähän rajoitettuun takuuseen sisältyy; ja mikäli näin tapahtuu, niitä ei voida käyttää BRP:tä vastaan. BRP pidättää itsellään oikeuden muuttaa tätä takuuta milloin tahansa, ja on itsestään selvää, että kyseiset muutokset eivät muuta niitä takuehtoja, jotka koskevat tämän takuun voimassaollessa myytyjä tuotteita.

3. POIKKEUKSET, JOITA TAKUU EI KATA

Takuu ei korvaa seuraavia tapauksia missään olosuhteissa:

- Normaali kuluminen;
- Rutiinomainen huoltokohteet, v iritykset, säädöt;
- Vauriot, jotka johtuvat muunlaisesta kuin tämän käsikirjan mukaisesta huollosta/ylläpidosta ja/tai varastoinnista;

- Vauriot, jotka johtuvat osien irrottamisesta, vääränlaisista korjauksista, huollosta, ylläpidosta, muutoksista, tai osien käytöstä, joita BRP ei ole valmistanut tai hyväksynyt, tai muun kuin valtuutetun huoltavan BRP-jälleenmyyjän tekemistä korjauksista;
- Väärinkäytöstä, epätavallisesta käytöstä, laiminlyönnistä, tai sellaisesta tuotteen käytöstä johtuvat vahingot, joka ei noudata käsikirjassa suositeltua käyttöä;
- Onnettomuudesta, uppoamisesta, tulesta, varkaudesta, vandalismista, tai ylivoimaisesta esteestä johtuvat vahingot;
- Sellaisten polttoaineitten, öljyjen tai voiteluaineiden käyttö, jotka eivät sovi käytettäväksi tuotteessa (ks. käyttäjän käsikirja);
- Ruostevauriot, korroosio tai aineille altistuminen;
- Vahingot, jotka johtuvat ulkopuolisen materiaalin aiheuttamasta tukoksesta jäähdytysjärjestelmässä tai suihkupumpussa;
- Veden sisäänmenosta johtuvat vesivahingot;
- Geelipinnoitteeseen liittyvät vahingot, joihin sisältyvät rakkuloiden, säröily, ristikko- tai hiusmurtumista johtuvat kosmeettisen geelipinnoitteen viimeistely, rakkulat, tai lasikuidun laminoinnin aukeaminen, rajoittumatta kuitenkaan niihin; ja
- Satunnaiset tai seurannaisvahingot, tai minkään muunlaiset vahingot, mukaan luettuina ilman rajoitusta hinaamis-, puhelin-, vuokra-, taksi-, haitta-, vakuutus- tai lainojen maksukustannukset, ajan menetykset tai ansiotulon menetykset.

4. TAKUUAIKA

Tämä rajoitettu takuu on voimassa (1) ensimmäisen kuluttajan ostopäivästä tai (2) tuotteen ensimmäisestä käyttöpäivästä lukien, kumpi hyvänsä ensin kohdalle osuu:

1. KAKSITOISTA (12) PERÄKKÄISTÄ KUUKAUTTA yksityisessä käytössä.
2. NELJÄ (4) PERÄKKÄISTÄ KUUKAUTTA kaupallisessa käytössä. Henkilökohtaista vesikulkuneuvoa käytetään kaupalliseen tarkoitukseen, mikäli sitä käytetään tuloa tuottavan työn tai työsuhteen yhteydessä missä tahansa takuuajan vaiheessa. Henkilökohtaista vesikulkuneuvoa käytetään kaupalliseen tarkoitukseen myös, mikäli missä tahansa takuuajan vaiheessa siinä on kaupalliset tunnukset, tai se on rekisteröity kaupalliseen käyttöön. Tämä on vähimmäistakuuu aika, jota voidaan sopivassa tapauksessa jatkaa jollakin takuun myynninedistämishjelmalla.
3. Katso lisätietoja päästöihin liittyvien osien takuusta kohdasta *USA: NEPA-PÄÄSTÖIHIN LIITTYVÄ TAKUU*.
4. Ole hyvä ja katso Kalifornian ja New Yorkin osavaltioita koskevat takuuehdot, jos kyseessä on sellainen BRP:n valmistama Sea-Doo -henkilökohtainen vesiajoneuvo, joka on valmistettu myytäväksi Kalifornian ja New Yorkin osavaltioissa ja on uutena myyty Kalifornian tai New Yorkin osavaltion asukkaalle tai sen on takuurekisteröity Kalifornian tai New Yorkin osavaltion asukkaalle.

Osien korjaus tai korvaaminen, tai huollon suorittaminen tämän takuun puitteissa ei pidennä tämän takuun takuu aikaa sen alkuperäistä loppumisajankohtaa pitemmälle.

5. TAKUUEHDOT

Tämä rajoitettu takuu on kattava **vain**, jos **jokainen** seuraavista ehdoista täyttyy:

- 2015 Sea-Doo -henkilökohtaisen vesikulkuneuvon ensimmäisen omistajan on ostettava ajoneuvo uutena ja käyttämättömänä BRP:n jälleenmyyjältä, joka on valtuutettu myymään Sea-Doo -henkilökohtaisia vesikulkuneuvoja ostomaassa;
- BRP:n määrittämä luovutustarkastus on tehtävä ja kirjattava muistiin ja ostajan on allekirjoitettava tarkastusasiakirja;
- Valtuutettu BRP-jälleenmyyjä on rekisteröinyt 2015 Sea-Doo -henkilökohtaisen vesikulkuneuvon asianmukaisella tavalla;
- 2014 Sea-Doo -henkilökohtainen vesikulkuneuvo on ostettava siitä maasta, jossa ostaja asuu; ja
- Takuun ylläpitämiseksi on rutiinihuollot suoritettava käsikirjassa mainitulla tavalla. BRP varaa itselleen oikeuden ehdollistaa takuun riippumaan todistuksesta huollon asianmukaisesta suorittamisesta.

BRP ei myönnä tätä rajoitettua takuuta kenelläkään yksityiselle omistajalle tai kaupalliseen tarkoitukseen ajoneuvoa käyttävälle omistajalle, elleivät kaikki edellä mainitut ehdot täyty. Rajoitukset ovat tarpeen, jotta BRP voisi taata sekä tuotteittensa, että kuluttajien ja yleisen turvallisuuden.

6. TOIMENPITEET TAKUUN MYÖNTÄMISTÄ VARTEN

Asiakkaan on lopetettava Sea-Doo -henkilökohtaisen vesikulkuneuvon käyttö havaitessaan jonkin vian tai jotakin normaalista poikkeavaa. Asiakkaan on ilmoitettava valtuutetulle huoltavalle BRP-jälleenmyyjälle kolmen (3) päivän kuluessa vian ilmestymisestä, ja hänen on kohtuullisesti mahdollistettava tuotteen luoksepäästävyys ja annettava kohtuullinen mahdollisuus vian korjaamiseen. Asiakkaan on myös esitettävä valtuutetulle BRP-jälleenmyyjälle tuotteen ostotodistus, ja allekirjoitettava korjaus-/työ määräin ennen korjauksen alkamista takuunalaisen korjauksen vahvistamiseksi. Kaikki tämän rajoitetun takuun aikana vaihdetut takuun piiriin kuuluvat osat ovat BRP:n omaisuutta.

7. BRP:N SUORITTAMAT TOIMENPITEET

BRP:n velvollisuus on tämän takuun puitteissa rajoitettu siihen, että se oman harkintansa mukaan korjaa normaalikäytössä, -ylläpidossa ja -huollossa viallisiksi todetut osat, tai korvaa tällaiset osat uusilla alkuperäisillä BRP-osilla ilman osien tai työvoiman veloittamista, millä tahansa valtuutetulla BRP-jälleenmyyjällä tässä takuuta koskevassa osassa kuvattujen ehtojen mukaisesti. Sea-Doo -henkilökohtaisen vesikulkuneuvon omistaja ei voi vaatia ajoneuvon myynnin peruuntumista tai kumoamista sellaisissa tapauksissa, joissa esitetään takuurikkomuksia koskevia valituksia tai vaateita.

Jos ajoneuvoa joudutaan huoltamaan muussa kuin alkuperäisessä ostomaassaan, omistaja vastaa kaikista lisäkustannuksista, jotka aiheutuvat paikallisista käytännöistä ja ehdoista; mukaan lukien mutta ei rajoittuen seuraaviin esimerkkeihin; kuljetuskustannukset, vakuutuskustannukset, verot, lupamaksut, tuontimaksut sekä mitkä tahansa ja kaikki muut mahdolliset taloudelliset kustannukset, joita eri valtiot, liittovaltiot tai alueet ja heidän vastaavat edustajansa perivät.

BRP pidättää itsellään oikeuden tuotteiden ajoittaiseen parantamiseen tai muuttamiseen ilman aikaisempien tuotteiden muuttamisvelvollisuutta.

8. LUOVUTUS

Mikäli Tuotteen omistusoikeus siirretään takuuajana, siirtyy myös tämä takuu, joka on voimassa takuuajan loppuun edellyttäen, että BRP:lle ilmoitetaan kyseistä siirrosta seuraavalla tavalla:

1. Aikaisempi omistaja ottaa yhteyttä BRP:hen (puhelinnumero alla) tai valtuutettuun BRP-jälleenmyyjään ja ilmoittaa uuden omistajan tiedot; tai
2. BRP tai valtuutettu BRP-jälleenmyyjä vastaanottaa todistuksen siitä, että aikaisempi omistaja on suostunut omistusoikeuden siirtoon, sekä uuden omistajan yhteystiedot.

9. KULUTTAJA-APU

Mikäli tämän BRP:n rajoitetun takuun suhteen syntyy kiistaa tai riitaa, BRP ehdottaa, että asia yritetään ensiksi ratkaista maahantuojatasolla. Suosittelemme, että asiasta keskustellaan valtuutetun BRP:n jälleenmyyjäliikkeen huoltopäällikön tai liikkeen omistajan kanssa.

Ellei asiaa saada ratkaistua, toimita valituksesi kirjallisena tai sinulle parhaiten sopivaan puhelinnumeroon alla:

KANADASSA

Bombardier Recreational Products Inc.

Customer Assistance Center

75 J.-A. Bombardier Street

Sherbrooke QC J1L 1W3

Puh.: 819 566-3366

USA:ssa

BRP US Inc.

Customer Assistance Center

7575 Bombardier Court

Wausau WI 54401

Puh.: 715 848-4957

* USA:ssa tuotteiden jälleenmyyjä ja huoltotoimista vastaava on BRP US Inc.

© 2014 Bombardier Recreational Products Inc. Kaikki oikeudet pidätetään.

® Bombardier Recreational Products Inc. -yhtiön tai sen tytäryhtiöiden rekisteröity tavaramerkki.

USA:N EPA-PÄÄSTÖIHIN LIITTYVÄ TAKUU

Bombardier Recreational Products Inc. ("BRP")* myöntää tämän uuden moottorin ja sen kaikkiin pakokaasujen puhdistusjärjestelmään ja haihtuvien päästöjen ohjausjärjestelmään liittyville osille moottorin ensimmäiselle ostajalle ja kullekin sitä seuraavalle ostajalle seuraavanlaisen takuun, joka täyttää kaksi ehtoa:

1. moottori on suunniteltu, rakennettu ja varustettu siten, että se täyttää normien ensimmäisen ostajan ostohetkellä normien 40 CFR 1045 ja 40 CFR 1060 edellyttämät vaatimukset.
2. Se on vapaa sellaisista materiaalista ja työstä johtuvista virheistä, jotka voivat ehkäistä normien 40 CFR 1045 ja 40 CFR 1060 vaatimusten täyttymisen.

Jos takuehtojen mukainen vika esiintyy, BRP korjaa tai vaihtaa valintansa mukaan, kaikki osat tai komponentit, joissa esiintyy sellaisia materiaali- tai valmistusvikoja, jotka lisäisivät moottorin päästöjä yli jonkin säädetyn arvon, jos vika on todettu takuuajana. Tällöin toimenpide on omistajalle veloitukseton, mukaan lukien päästöihin liittyvien osien diagnosointiin, korjaamiseen tai vaihtamiseen liittyvät kulut. Kaikki tämän takuun puitteissa korvatut vialliset osat ovat jatkossa BRP:n omaisuutta.

BRP rajoittaa päästöihin liittyvien osien diagnoosia ja korjaukset päästöihin liittyvissä takuuhakemuksissa valtuutettujen Sea-Doo -jälleenmyyjien tehtäväksi, muissa kuin seuraavassa luettelossa olevan kohdan kaksi mukaisissa tapauksissa.

Tuotteiden hyväksyvänä valmistajana BRP ei hylkää päästöihin liittyvien osien takuuhakemuksia niiden perustuessa seuraaviin tapauksiin:

1. BRP:n tai BRP:n valtuuttaman yrityksen suorittamat ylläpito- ja huoltotoimenpiteet.
2. Sellainen moottorin/varustelun korjaustoimenpide, jonka käyttäjä joutuu suorittamaan BRP:stä johtuvista turvallisuussyistä tai hätätapauksessa, mikäli käyttäjä pyrkii saattamaan moottorin/varustelun mahdollisimman pian asianmukaiseen alkuperäiskuntoon.
3. Mikä tahansa sellainen kuljettajan toiminta tai toiminnan suorittamatta jättäminen, joka ei liity takuuhakemukseen.
4. Huoltotoimenpiteet, jotka on suoritettu useammin kuin BRP edellyttää.
5. Kaikki tapaukset, joissa vika tai vastuu on BRP:n.
6. Minkä tahansa yleisesti saatavilla olevan polttoaineen käyttö, ellei BRP:n kirjallisissa ohjeissa mainita, että kyseinen polttoaine vaurioittaa päästörajoitusjärjestelmää ja käyttäjällä on helposti saatavilla asianmukainen polttoaine. Katso kohta Huoltotiedot ja polttoainevaatimukset kohdasta Tankkaaminen.

Päästöihin liittyvän takuun pituus

Päästöihin liittyvä takuun pituus on seuraavanlainen, riippuen kumpi ehdoista täyttyy ensiksi:

| | TUNTIA | KUUKAUTTA |
|--------------------------------------|----------|-----------|
| Pakokaasupäästöihin liittyvät osat | 175 | 30 |
| Haihtuviin päästöihin liittyvät osat | Ei saat. | 24 |

Takuun piiriin kuuluvat osat

Päästöihin liittyvä takuu kattaa kaikki sellaiset osat, joiden viallisuus lisäisi moottorin päästöjä yli säännösteltyjen rajojen, mukaan lukien seuraavassa luetellut osat:

1. Pakokaasupäästöihin liittyviin kuuluvat kaikki moottorin osat, jotka liittyvät seuraaviin järjestelmiin:
 - Imuilman virtausjärjestelmä
 - Polttoainejärjestelmä
 - Sytytysjärjestelmä
 - Pakokaasun kierrätysjärjestelmät
2. Lisäksi seuraavat osat katsotaan myös kuuluviksi pakokaasupäästöihin liittyviin osiin:
 - Jälkikäsitteilylaitteet
 - Kampikammion ilmanvaihtoventtiilit
 - Anturit
 - Sähköiset ohjausyksiköt
3. Seuraavat päästöihin liittyvät osat kuuluvat haihtumapäästöihin liittyviin osiin:
 - Polttoainesäiliö
 - Polttoainesäiliön korkki
 - Polttoaineletkut
 - Polttoaineletkujen liitokset
 - Kiristimet*
 - Paineenalennusventtiilit*
 - Säätoventtiilit*
 - Säätosolenoidit*
 - Sähköiset ohjauslaitteet*
 - Alipaineen säätökalvot*
 - Säätovajjerit*
 - Ohjausvivustot*
 - Poistoveniitit
 - Höyryletkut
 - Nesteen/höyryn erotin
 - Hiilisäiliö
 - Säiliön kiinnityskorvakkeet
 - Kaasuttimen poistoaukon liitin
4. Päästörajoitusjärjestelmään liittyvät myös kaikki muut osat, joiden tarkoitus on rajoittaa päästöjä tai joiden vika nostaa päästöjä ilman, että moottorin/varustelun suorituskyky merkittävästi laskee.

Rajoitettu soveltuvuus

Hyväksyvänä valmistajana BRP voi evätä päästöihin liittyvän takuuhakemuksen sellaisissa tapauksissa, joissa vika on aiheutunut omistajan tai käyttäjän vääränlaisesta huollosta tai käytöstä; onnettomuuksista, joista valmistaja ei ole vastuussa

*Mikäli liittyy haihtumapäästöihin kuuluvaan päästörajoitusjärjestelmään

tai ylivoimaisesta esteestä. Esimerkiksi päästöihin liittyvä takuu ei kata tapauksia, jotka suoraan aiheutuvat moottorin/varustelun käyttäjän suorittamasta väärinkäytöstä tai jos käyttäjä on käyttänyt moottoria/varustelua sellaisella tavalla, johon kyseistä moottoria/varustelua ei ole suunniteltu eikä ole johdettavissa millään tavoin valmistajaan.

* USA:ssa tuotteiden jälleenmyyjä ja huoltotoimista vastaava on BRP US Inc.

KALIFORNIAN JA NEW YORKIN OSAVALTIOIDEN PAKOKAASUPÄÄSTÖJEN RAJOITUSJÄRJESTELMÄÄ KOSKEVAT TAKUUEHDOT KOSKIEN MALLIVUODEN 2015 SEA-DOO® -HENKILÖKOHTAISIA VESIKULKUNEUVOJA,

Vuoden 2015 Sea-Doo -henkilökohtainen vesikulkuneuvosi on varustettu Kalifornian osavaltiota varten California Air Resources Boardin (Kalifornian ilmastovälikunta) vaatimalla ympäristömerkinnällä. Merkinnäissä on 1, 2, 3 tai 4 tähteä. Henkilökohtaisessa vesikulkuneuvossasi on riippulipuke, jossa kerrotaan tähtien osoittama luokitusjärjestelmä.

Tähtiluokitus merkitsee puhtaampipäästöisiä perämoottoreita

Puhtaampien merimoottoreiden symboli.



F18L3CQ

Puhtaampi ilma ja vesi

Terveempää elämäntapaa ja ympäristöä varten.

Parempi polttoainetalous

Polttaa 30 – 40 % vähemmän bensiiniä ja öljyä kuin perinteiset kaasuttimella varustetut kaksitahtimoottorit, säästäten rahaa ja resursseja.

Pitempi päästötakuu

Suojaa kuluttajia taaten samalla huolettoman toiminnan.

Yksi tähti – Alhaiset päästöt

Tarra, jossa on yksi tähti, kertoo että kyseessä on henkilökohtainen vesikulkuneuvo, ulkolaitaperämoottori, sisäperämoottori tai keskimoottori, joka täyttää Air Resources Boardin henkilökohtaisille vesikulkuneuvoille ja ulkolaitaperämoottoreille vuonna 2001 asettamat pakokaasupäästövaatimukset. Näiden normien mukaisten moottoreiden päästöt ovat 75 % alhaisemmat kuin perinteisten, kaasuttimilla varustettujen kaksitahtimoottoreiden päästöt. Nämä moottorit täyttävät samalla myös Yhdysvaltain EPA 2006 -säädökset venemoottoreille.

Kaksi tähteä – Hyvin alhaiset päästöt

Tarra, jossa on kaksi tähteä, kertoo että kyseessä on henkilökohtainen vesikulkuneuvo, ulkolaitaperämoottori, sisäperämoottori tai keskimoottori, joka täyttää Air Resources Boardin henkilökohtaisille vesikulkuneuvoille ja ulkolaitaperämoott-

toreille vuonna 2004 asettamat pakokaasupäästövaatimukset. Näiden normien mukaisten moottoreiden päästöt ovat 20 % alaisemmat kuin moottoreiden, joiden luokitus on Yksi tähti - Alhaiset päästöt.

Kolme tähteä – Erittäin alhaiset päästöt

Merkintä, jossa on kolme tähteä, kertoo että kyseessä on henkilökohtainen vesikulkuneuvo tai ulkolaitaperämoottori, joka täyttää Air Resources Boardin henkilökohtaisille vesikulkuneuvoille ja ulkolaitaperämoottoreille vuodelle 2008 asettamat pakokaasupäästövaatimukset tai sen vuonna 2003 sisäperämoottoreille tai keskimoottoreille asettamat pakokaasupäästövaatimukset. Näiden normien mukaisten moottoreiden päästöt ovat 65% alaisemmat kuin moottoreiden, joiden luokitus on Yksi tähti – Alhaiset päästöt.

Neljä tähteä – Huippualhaiset päästöt

Tarra, jossa on neljä tähteä, kertoo että kyseessä on moottori, joka täyttää Air Resources Boardin vuodelle 2012 asettamat sisäperämoottoreita ja keskimoottoreita koskevat pakokaasupäästövaatimukset. Henkilökohtaiset vesikulkuneuvot ja ulkolaitaperämoottorit saattavat myös täyttää näiden normien vaatimukset. Näiden normien mukaisten moottoreiden päästöt ovat 90% alaisemmat kuin moottoreiden, joiden luokitus on Yksi tähti – Alhaiset päästöt.

Lisätietoja: Cleaner Watercraft – Get the Facts
1 800 END-SMOG
www.arb.ca.gov

Velvollisuutesi ja oikeutesi koskien päästörajoitustakuuta

Kalifornian osavaltion California Air Resources Board, New Yorkin osavaltion Ympäristöviranomaiset ja BRP US Inc. ("BRP") kertovat mielellään sinulle päästörajoitusta koskevasta takuusta, jonka piiriin sinun vuosimallin 2015 Sea-Doo -henkilökohtainen vesikulkuneuvosi kuuluu. Kalifornian ja New Yorkin osavaltioissa uusien henkilökohtaisten vesikulkuneuvojen moottoreiden on oltava suunniteltu, valmistettu ja varustettu näiden osavaltioiden tiukkojen saastepäästörajoitusten mukaisesti. BRP:n on annettava takuu sinun henkilökohtaisen vesikulkuneuvosi päästörajoitusjärjestelmälle alla mainitun pituisina takuuajoina edellyttäen, että henkilökohtaisen vesikulkuneuvosi moottoria ei ole käytetty väärin, eikä sen huoltoa ole laiminlyöty ja että huolto on tehty asianmukaisesti.

Päästörajoitusjärjestelmään saattaa kuulua sellaisia osia kuin polttoaineen ruiskutusjärjestelmä, sytytysjärjestelmä tai katalysaattori. Lisäksi se saattaa sisältää letkuja, hihnoja, liittimiä ja muita päästöihin liittyviä osakokoonpanoja.

Takuun piiriin kuuluvissa tapauksissa BRP korjaa sinun henkilökohtaisen vesikulkuneuvosi moottorin ilmaiseksi, mukaan lukien vian diagnoosin, osat ja työn edellyttäen, että työ suoritetaan valtuutetun BRP-jälleenmyyjän toimesta.

Valmistajan rajoitetun takuun kattavuus

Tämä päästörajoituksia koskeva takuu kattaa sellaisen mallivuoden 2015 Sea-Doo -henkilökohtaisen vesijoneuvon, jonka BRP on valmistanut myytäväksi Kalifornian tai New Yorkin osavaltiossa, ja joka on uutena myyty kyseisen osavaltion asukkaalle tai se on takuurekisteröity kyseisessä osavaltiossa asuvalle henkilölle. BRP:n Sea-Doo -henkilökohtaisia vesikulkuneuvoja koskevan rajoitetun takuun

ehdot koskevat silti myös näitä kyseisiä malleja tarpeellisin sovelluksin. Tiettyjä päästörajoitusjärjestelmän osia 2015 Sea-Doo -henkilökohtaisessa vesikulkuneuvossasi koskee takuu, joka on voimassa neljä vuotta ensimmäisen kuluttajan ostopäivästä lukien tai 250 käyttötuntia, kumpi ensin kohdalle osuu. Käyttötunteja koskeva takuu kattaa kuitenkin ainoastaan sellaisen henkilökohtaisen vesikulkuneuvon, joka on varustettu asianmukaisella käyttötuntimittarilla tai vastaavalla. Jos mikä tahansa päästöihin liittyvä osa moottorissasi on viallinen ja kuuluu takuun piiriin, se korjataan tai vaihdetaan BRP:n toimesta.

Takuu kattaa vuosimallin 2015 Sea-Doo® -henkilökohtaisen vesikulkuneuvon seuraavat osat:

| | |
|--|--------------------------------------|
| Tyhjäkäynnin säätöventtiili | Imuilman sovitin |
| Kaasuläpän asennon anturi | Sytytystulpat |
| Imuilman ilmanpaineen anturi | Sytytyspuolat |
| Imuilman lämpötilan anturi | Ilmakotelo |
| Moottorin lämpötila-anturi | Imu- ja pakoventtiilit ja tiivisteet |
| Nakutusanturi | Imusarja |
| ECM (Engine Control Module, moottorin ohjausyksikkö) | Kampikammion tuuletusventtiili |
| Kaasuläppärunko | Kaasuläppärungon tiiviste |
| Polttoainekisko | Imusarjan tiiviste |
| Polttoaineen ruiskutussuuttimet | Johtosarja ja liittimet |
| Polttoaineen paineen säädin | Polttoainesuodatin |
| Polttoainepumppu | Ahdin |

Päästörajoituksia koskeva takuu kattaa takuuseen kuuluvan osan muille moottori-komponenteille aiheuttamat viat. BRP:n käsikirja sisältää kirjalliset ohjeet henkilökohtaisen vesikulkuneuvosi asianmukaista huoltoa ja käyttöä varten. BRP myöntää takuun kaikille päästörajoitusta koskevan takuun piiriin kuuluville osille, ellei osa ole käsikirjassa määritelty vaihdettavaksi huollon yhteydessä.

BRP myöntää takuun sellaiselle päästörajoitustakuun piiriin kuuluvalla osalla, jonka on määritelty vaihdettavaksi huollon yhteydessä, kyseisen osan ensimmäiseen määritelyyn vaihtopäivään saakka. BRP myöntää sellaisille päästörajoitustakuun piiriin kuuluvalla osalla, joka on määritelty tarkastettavaksi muuta ei vaihdettavaksi, saman takuuajan kuin koko henkilökohtaisen vesikulkuneuvon takuuajan. Jos jokin päästörajoitustakuun piiriin kuuluvista osista korjataan tai vaihdetaan näiden takuehtojen mukaisesti, BRP myöntää takuun korjatulle tai vaihdetulle osalle alkuperäisosan jäljellä olevan takuuajan mukaan. Kaikki tämän rajoitetun takuun aikana vaihdetut takuun piiriin kuuluvat osat ovat BRP:n omaisuutta.

Huoltokuitit ja -tiedot on luovutettava henkilökohtaisen vesikulkuneuvon mukana uudelle omistajalle omistajan vaihtuessa.

Omistajan takuuta koskevat velvollisuudet

Vuosimallin 2015 Sea-Doo -henkilökohtaisen vesikulkuneuvon omistajana olet vastuussa siitä, että käyttäjän käsikirjassa luetellut huoltotoimenpiteet suoritetaan asianmukaisesti ajallaan. BRP suosittelee, että säilytät kaikki henkilökohtaisen vesikulkuneuvosi moottoria koskevat huoltotoimenpiteiden kuitit. BRP ei kuitenkaan voi hylätä takuuta pelkästään kuittien puuttumisen vuoksi tai yksinomaan siitä syystä, että et mahdollisesti ole kyennyt varmistamaan kaikkien määräaikaishuoltojen asianmukaista suorittamista.

Sea-Doo® -henkilökohtaisen vesikulkuneuvon omistajan sinun on kuitenkin oltava tietoinen, että BRP saattaa hylätä takuuhakemuksen, jos henkilökohtaisen vesikulkuneuvosi moottori tai sen osa on vioittunut väärinkäytön, laiminlyönnin, sopimattoman huollon tai hyväksymättömien muutosten vuoksi.

Sinun velvollisuutesi on toimittaa henkilökohtaisen vesikulkuneuvosi moottori valtuutelle BRP-jälleenmyyjälle mahdollisimman pian ongelman ilmenemisen jälkeen. Takuukorjaukset suoritetaan kohtuullisen ajan kuluessa, aika ei ylitä 30 päivää.

Jos sinulla on kysymyksiä takuuseen liittyvistä oikeuksista ja velvollisuuksista, tai haluat tietää lähimmän jälleenmyyjäsi nimen ja sijainnin ota yhteys asiakaspalvelukeskukseemme, puhelinnumero on 1715848-4957.

BRP:N KANSAINVÄLINEN RAJOITETTU TAKUU: HENKILÖKOHTAINEN VESIKULKUNEUVO SEA-DOO® 2015

1. RAJOITETUN TAKUUN LAAJUUS

Bombardier Recreational Products Inc. ("BRP")* myöntää 50 USA:n liittovaltion, Kanadan ja Euroopan talousalueen jäsenmaiden ("EEA") (joka käsittää Euroopan unionin, Norjan, Islannin ja Liechtensteinin) ("EEA"), IVY-maiden (mukaan lukien Ukraina ja Turkmenistan) ("IVY") (mikä koostuu Venäjän liittovaltiosta ja entisen Neuvostoliiton jäsenmaista) ja Turkin ulkopuolella BRP:n valtuutettujen Sea-Doo -jälleenmyyjien ("Sea-Doo -maahantuojajälleenmyyjä") (sitien kuin jäljempänä määritetty) uusina ja käyttämättöminä myymille 2015 SEA-DOO -HENKILÖKOHTAISILLE VESIKULKUNEUVOILLE (henkilökohtainen vesikulkuneuvo) materiaalivikoja ja työn laatua koskevan alempana kuvatun pituisen takuun.

Kaikilla valtuutetun BRP Sea-Doo -maahantuojan/jälleenmyyjän mallivuoden BRP 2015 Sea-Doo -henkilökohtaisen vesikulkuneuvon toimituksen yhteydessä asentamalla alkuperäisillä BRP -henkilökohtaisten vesikulkuneuvojen varaosilla ja -lisävarusteilla on sama takuu kuin henkilökohtaisella vesikulkuneuvollakin.

Tämä rajoitettu takuu on mitätön eikä päde jos: (1) henkilökohtaista vesikulkuneuvoa käytetään tai on käytetty missä tahansa vaiheessa kilpailemiseen tai mihinkään muuhun kilpailutoimintaan, vaikka kyseessä olisi edellinen omistaja; tai (2) henkilökohtaista vesikulkuneuvoa on muutettu siten, että se vaikuttaa vahingollisesti toimintaan, käyttäytymiseen tai kestävyYTEEN, tai (3) tai henkilökohtaista vesikulkuneuvoa on muutettu sen käyttötarkoituksen muuttamiseksi.

2. VASTUUVELVOLLISUUDEN RAJOITUKSET

TÄMÄ TAKUU ON LAIN SALLIMISSA PUITTEISSA NIMENOMAAN ANNETTU JA HYVÄKSYTTY MINKÄ TAHANSA MUUN JA KAIKKIEN MUIDEN TAKUUSITOUUMUSTEN SIJAAN, OLKOON NE ILMAISTUT TAI KONKLUDENTTITSET, MUKAAN LUETTUINA ILMAN RAJOITUSTA KAIKKI KURANTTIUTTA TAI TIETTYYN TARKOITUKSEEN SOPIVUUTTA KOSKEVAT TAKUUT. SIKÄLI KUIN NIISTÄ EI VOIDA SANOUTUA IRTI, KONKLUDENTTITSET TAKUUSITOUUMUKSET RAJOITTUVAT KESTOLTAAN KYSEESSÄ OLEVAN TAKUUN VOIMASSAOLOON. TÄMÄ TAKUU EI KATA SATUNNAISIA EIKÄ SEURANNAISVAHINKOJA. JOTKUT TUOMIOKUNNAT EIVÄT HYVÄKSY VASTUUVAPAUTUSLAUSEKKEITA, RAJOITUKSIA TAI EDELLÄ YKSILÖITYJÄ RAJOITUKSIA, JA SEN JOHDOSTA NE EIVÄT MAHDOLLISESTI KOSKE SINUA. TÄMÄN TAKUUN PERUSTEELLA SINULLA ON TIETTYJÄ OIKEUKSIA, LISÄKSI SINULLA SAATTA OLLA MUITA MAASTA TOISEEN VAIHTELVIA LAILLISIA OIKEUKSIA. (KATSO AUSTRALIASSA OSTETTUVEN TUOTTEIDEN OSALTA KOHTA 4 ALLA)

Yhdelläkään Sea-Doo -maahantuojalla/jälleenmyyjällä tai muulla henkilöllä ei ole valtuuksia minkään muun tuotetta koskevan vahvistuksen, edustuksen, tai takuun antamiseen kuin ne, mitä tähän rajoitettuun takuuseen sisältyy, ja mikäli näin tapahtuu, niitä ei voida käyttää BRP:tä vastaan.

BRP pidättää itsellään oikeuden muuttaa tätä takuuta milloin tahansa, ja on itseltään selvää, että kyseiset muutokset eivät muuta niitä takuuehtoja, jotka koskevat tämän takuun voimassaollessa myytyjä tuotteita.

3. POIKKEUKSET, JOITA TAKUU EI KATA

Tämä rajoitettu takuu ei korvaa seuraavia tapauksia missään olosuhteissa:

- Normaalisti kulumisesta johtuva osien korvaaminen;
- Rutiinomainen varaosat ja huolto, mukaan luettuina mutta rajoittumatta seuraaviin: viritykset, säädöt, öljyn, voiteluaineen ja jäähdytysnesteen vaihdot, sytytystulppien vaihto, vesipumput ja vastaavat;
- Vauriot, jotka johtuvat muunlaisesta kuin tämän käyttäjän käsikirjan mukaisesta huollosta/ylläpidosta ja/tai varastoinnista;
- Vahingot, jotka johtuvat osien poistamisesta, vääristä korjauksista, huollosta, ylläpidosta, tai muutoksesta, tai sellaisten osien tai varaosien käyttämisestä, joita BRP ei ole valmistanut tai hyväksynyt, ja jotka kohtuullisesti arvioiden eivät sovi Tuotteeseen tai vaikuttavat haitallisesti sen toimintaan, käyttäytymiseen, tai kestävyYTEEN, tai jotka johtuvat muiden kuin valtuutetun Sea-Doo -jälleenmyyjän/maahantuojan tai sen valtuuttaman henkilön tekemistä korjauksista;
- Väärinkäytöstä, epätavallisesta käytöstä, laiminlyönnistä, kilpailusta, sopimattomasta käytöstä tai sellaisesta Tuotteen käytöstä johtuvat vahingot, joka ei noudata käsikirjassa suositeltua käyttöä;
- Ulkoisesta vauriosta, uppoamisesta, veden tai vieraan esineen tunkeutumisesta, onnettomuudesta, tulesta, varkaudesta, vandalismista, tai ylivoimaisesta esteestä johtuvat vahingot;
- Sellaisten polttoaineitten, öljyjen tai voiteluaineiden käyttö, jotka eivät sovi käytettäväksi tuotteessa (ks. käyttäjän käsikirja);
- Ruosteesta, korroosiosta tai ilmastotekijöistä johtuvat vahingot;
- Vahingot, jotka johtuvat ulkopuolisen materiaalin aiheuttamasta tukoksesta jäähdytysjärjestelmässä tai suihkupumpussa;
- Geelipinnoitteeseen liittyvät vahingot, joihin sisältyvät rakkuloiden, säröily, ristikko- tai hiusmurtumista johtuvat kosmeettisen geelipinnoitteen viimeistely, rakkulat, tai lasikuidun laminoinnin aukeaminen, rajoittumatta kuitenkaan niihin; ja
- satunnaiset tai seurannaisvahingot, tai minkään muunlaiset vahingot, mukaan luettuina ilman rajoitusta hinaamis-, säilytys-, kuljetus-, puhelin-, vuokra-, taksi-, haitta-, vakuutus- tai lainojen maksukustannukset, ajan menetykset tai ansiotulon menetykset.

4. TAKUUAIKA

Tämä takuu on voimassa (1) ensimmäisen kuluttajan ostopäivästä tai (2) tuotteen ensimmäisestä käyttöpäivästä lukien, kumpi hyvänsä ensin kohdalle osuu:

1. KAKSITOISTA (12) PERÄKKÄISTÄ KUUKAUTTA yksityisessä, vapaa-ajan käytössä,
2. NELJÄ (4) PERÄKKÄISTÄ KUUKAUTTA kaupallisessa käytössä.

Tämä on vähimmäistakuu aika, jota voidaan sopivassa tapauksessa jatkaa jollakin takuun myynninedistämisohjelmalla. Henkilökohtaista vesikulkuneuvoa käytetään kaupalliseen tarkoitukseen, mikäli sitä käytetään tuloa tuottavan työn tai työsuhteen yhteydessä missä tahansa takuuajan vaiheessa. Henkilökohtaista vesikulkuneuvoa käytetään kaupalliseen tarkoitukseen myös, mikäli missä tahansa takuuajan vaiheessa siinä on kaupalliset tunnukset, tai se on rekisteröity kaupalliseen käyttöön.

Osien korjaus tai korvaaminen, tai huollon suorittaminen tämän takuun puitteissa ei pidennä tämän takuun takuuaikaa sen alkuperäistä loppumisajankohtaa pitemmälle.

Ota huomioon, että voimassa oleva takuuaika ja muut takuun kattavuutta koskevat modaliteetit saattavat vaihdella riippuen sovellettavissa ja voimassa olevista kansallisista tai paikallisista laeista.

KOSKEE AINOASTAAN AUSTRALIASSA MYYTYJÄ TUOTTEITA

Mitään tämän takuun sellaisia ehtoja ei saa sulkea ulkopuolelle rajoittaa tai muokata soveltamisehtoja, takuuta, vakuutusta, oikeutta tai oikeuskeinoja, jotka on myönnetty tai jotka ovat epäsuorasti Kilpailu- ja Kuluttajalain 2010 (Cth) alaisia, mukaan lukien Australian Consumer Law, tai mikä tahansa muu laki, joka on ristiriidassa tämän lain kanssa tai mitätöi jonkin osa näistä ehdoista. Tämän rajoitetun takuun suomat edut ovat lisäoikeuksia, niiden etujen ja oikeuksien lisäksi, joita Australian laki tarjoaa.

Tuotteemme on varustettu takuilla, joita ei voida sulkea pois Australian kuluttajasuojalain mukaisesti. Sinulla on oikeus korvaukseen tai hyvitykseen suuren vian osalta sekä korvaukseen muusta kohtuudella ennakoitavissa olevasta menetyksestä tai vahingosta. Sinulla on myös oikeus tuotteen korjauttamiseen tai korvaukseen, jos tuote ei ole laatuvaatimusten mukainen ja vika ei vastaa suurta vikaa.

5. TAKUUEHDOT

Tämä takuu on voimassa **vain** jos **kaikki** kaikki seuraavista ehdoista täyttyvät:

- 2015 Sea-Doo -henkilökohtaisen vesikulkuneuvon ensimmäisen omistajan on ostettava ajoneuvo uutena ja käyttämättömänä maahantuojalta/jälleenmyyjältä, joka on valtuutettu myymään Sea-Doo -henkilökohtaisia vesikulkuneuvoja ostomaassa;
- BRP:n määrittämä toimituksen ennakkotarkastus on suoritettu ja asiakirja siitä laadittu;
- Valtuutettu Sea-Doo -jälleenmyyjä/maahantuoja on rekisteröinyt 2015 Sea-Doo -henkilökohtaisen vesikulkuneuvon asianmukaisella tavalla;
- 2015 Sea-Doo -henkilökohtainen vesikulkuneuvo on ostettava siitä maasta tai maiden liittoutumasta, jossa ostaja asuu.
- Takuun ylläpitämiseksi on määräaikaishuollot suoritettava käyttäjän käsikirjassa mainitulla tavalla. BRP varaa itselleen oikeuden ehdollistaa takuun riippumaan todistuksesta huollon asianmukaisesta suorittamisesta.

BRP ei myönnä tätä rajoitettua takuuta kenelläkään yksityiselle omistajalle tai kaupalliseen tarkoitukseen ajoneuvoa käyttävälle omistajalle, elleivät kaikki edellä mainitut ehdot täyty. Rajoitukset ovat tarpeen, jotta BRP voisi taata sekä tuotteittensa, että kuluttajien ja yleisön turvallisuuden.

6. ASIAKKAAN SUORITTAMAT TOIMENPITEET KOSKIEN TÄTÄ TAKUUTA

Asiakkaan on lopetettava Sea-Doo -henkilökohtaisen vesikulkuneuvon käyttö havaitessaan jonkin vian tai jotakin normaalista poikkeavaa. Asiakkaan on ilmoitettava huoltavalle Sea-Doo -maahantuojalta/jälleenmyyjälle kahden (2) päivän kuluessa vian ilmestymisestä, ja hänen on kohtuullisesti mahdollistettava tuotteen luokse-

päästävyys ja annettava kohtuullinen mahdollisuus vian korjaamiseen. Asiakkaan on myös esitettävä valtuutetulle Sea-Doo -maahantuojalle/jälleenmyyjälle tuotteen ostotodistus ja allekirjoitettava korjaus-/työmääräin ennen korjauksen alkamista takuunalaisen korjauksen vahvistamiseksi. Kaikki tämän rajoitetun takuun aikana vaihdetut takuun piiriin kuuluvat osat ovat BRP:n omaisuutta.

Ota huomioon, että ilmoitusaika saattaa vaihdella riippuen maasi sovellettavista ja voimassa olevista kansallisista tai paikallisista laeista.

7. BRP:N SUORITTAMAT TOIMENPITEET

BRP:n velvollisuus on tämän takuun ja lain mukaisissa puitteissa rajoitettu siihen, että se oman harkintansa mukaan korjaa normaalikäytössä, -ylläpidossa ja -huollossa viallisiksi todetut osat, tai korvaa tällaiset osat uusilla alkuperäisillä BRP-osilla ilman osien tai työvoiman veloittamista, millä tahansa valtuutetulla Sea-Doo -maahantuojalla/jälleenmyyjällä takuukauden aikana tässä kuvatuin ehdoin. BRP:n vastuu rajoittuu tarvittaviin korjaustoimenpiteisiin tai osien vaihtotoimenpiteisiin. Sea-Doo -henkilökohtaisen vesikulkuneuvon omistaja ei voi vaatia ajoneuvon myynnin peruuntumista tai kumoamista sellaisissa tapauksissa, joissa esitetään takuurikkomuksia koskevia valituksia tai vaateita. Sinulla saattaa olla muita lain sallimia oikeuksia, jotka saattavat vaihdella maasta riippuen.

Jos ajoneuvoa joudutaan huoltamaan muussa kuin alkuperäisessä ostomaassaan, omistaja vastaa kaikista lisäkustannuksista, jotka aiheutuvat paikallisista käytännöistä ja ehdoista; mukaan lukien mutta ei rajoittuen seuraaviin esimerkkeihin; kuljetuskustannukset, vakuutuskustannukset, verot, lupamaksut, tuontimaksut sekä mitkä tahansa ja kaikki muut mahdolliset taloudelliset kustannukset, joita eri valtiot, liittovaltiot tai alueet ja heidän vastaavat edustajansa perivät.

BRP pidättää itsellään oikeuden tuotteiden ajoittaiseen parantamiseen tai muuttamiseen ilman aikaisempien tuotteiden muuttamisvelvollisuutta.

8. LUOVUTUS

Mikäli tuotteen omistusoikeus siirretään takuuajana, siirtyy myös tämä takuu, joka on voimassa takuuajan loppuun edellyttäen, että BRP:lle tai valtuutetulle Sea-Doo -maahantuojalle/jälleenmyyjälle voidaan todistaa, että aikaisempi omistaja on hyväksynyt omistusoikeuden luovutuksen, sekä uuden omistajan yhteystiedot on ilmoitettu jommallekummalle kummalle edellä mainituista tahoista.

9. KULUTTAJA-APU

1. Mikäli tämän rajoitetun takuun suhteen syntyy kiistaa tai riitaa, BRP ehdottaa, että asia yritetään ensiksi ratkaista Sea-Doo -maahantuoja/jälleenmyyjätasolla. Suosittelemme, että asiasta keskustellaan valtuutetun Sea-Doo -maahantuojan/jälleenmyyjäliikkeenhuoltoapäällikön tai liikkeen omistajan kanssa.
2. Lisäapua tarvittaessa on asian ratkaisemiseksi syytä ottaa yhteys Sea-Doo -maahantuojan/jälleenmyyjän huolto-osastoon.
3. Mikäli asiaa ei vieläkään saada ratkaistua, kirjoita BRP:lle alla olevaan osoitteeseen.

Lähi-itä ja Afrikka, ota yhteyttä Euroopan toimistoomme:

BRP EUROPE N.V.

Consumer Assistance Center
Skaldenstraat 125
9042 Gent
Belgium
Puh.: +32 9 218 26 00

**Kaikki muut maat; ota yhteys paikalliseen Sea-Doo
-maahantuojaan/jälleenmyyjään (katso yhteystiedot web-sivuiltamme
osoitteesta www.brp.com) tai Pohjois-Amerikan toimistoomme:**

BOMBARDIER RECREATIONAL PRODUCTS INC.

Consumer Assistance Center
75 J.-A. Bombardier Street
Sherbrooke, QC J1L 1W3
Puh.: +1 819 566-3366

* Bombardier Recreational Products Inc. tai sen tytäryhtiöt huolehtivat tuotteiden jakelusta ja huollosta sillä alueella, jota tämä rajoitettu takuu koskee.

© 2014 Bombardier Recreational Products Inc. Kaikki oikeudet pidätetään.

® Bombardier Recreational Products Inc.:n rekisteröity tavaramerkki.

BRP:N RAJOITETTU TAKUU EUROOPAN TALOUSALUEELLA, ITSENÄISTEN VALTIOIDEN YHTEISÖSSÄ JA TURKISSA: HENKILÖKOHTAINEN VESIKULKUNEUVO SEA-DOO® 2015

1. RAJOITETUN TAKUUN LAAJUUS

Bombardier Recreational Products Inc. ("BRP")* myöntää 50 USA:n liittovaltion, Kanadan ja Euroopan talousalueen jäsenmaiden ("EEA") (joka käsittää Euroopan unionin, Norjan, Islannin ja Liechtensteinin) ("EEA"), IVY-maiden (mukaan lukien Ukraina ja Turkmenistan) ("IVY") (mikä koostuu Venäjän liittovaltiosta ja entisen Neuvostoliiton jäsenmaista) ja Turkin ulkopuolella BRP:n valtuutettujen Sea-Doo -jälleenmyyjien ("Sea-Doo -maahantuojajälleenmyyjä") (siten kuin jäljempänä määritetty) uusina ja käyttämättöminä myymille 2015 SEA-DOO -HENKILÖKOHTAISILLE VESIKULKUNEUVOILLE (henkilökohtainen vesikulkuneuvo) materiaalivikoja ja työn laatua koskevan alempana kuvatun pituisen takuun.

Kaikilla valtuutetun Sea-Doo -maahantuojien/jälleenmyyjien 2015 Sea-Doo -henkilökohtaiseen vesikulkuneuvon toimituksen yhteydessä asentamalla alkuperäisillä BRP-henkilökohtaisen vesikulkuneuvon varaosilla ja -lisävarusteilla on sama takuu kuin Sea-Doo -henkilökohtaisella vesikulkuneuvolla.

Tämä rajoitettu takuu on mitätön eikä päde jos: (1) henkilökohtaista vesikulkuneuvoa käytetään tai on käytetty missä tahansa vaiheessa kilpailemiseen tai mihinkään muuhun kilpailutoimintaan, vaikka kyseessä olisi edellinen omistaja; tai (2) henkilökohtaista vesikulkuneuvoa on muutettu siten, että se vaikuttaa vahingollisesti toimintaan, käyttäytymiseen tai kestävyYTEEN, tai (3) tai henkilökohtaista vesikulkuneuvoa on muutettu sen käyttötarkoituksen muuttamiseksi.

2. VASTUUVELVOLLISUUDEN RAJOITUKSET

TÄMÄ TAKUU ON LAIN SALLIMISSA PUITTEISSA NIMENOMAAN ANNETTU JA HYVÄKSYTTY MINKÄ TAHANSA MUUN JA KAIKKIEN MUIDEN TAKUUSITOUKUSTEN SIJAAN, OLKOON NE ILMAISTUT TAI KONKLU-DENTTISET, MUKAAN LUETTUINA ILMAN RAJOITUSTA KAIKKI KURANT-TIUTTA TAI TIETTYYN TARKOITUKSEEN SOPIVUUTTA KOSKEVAT TAKUUT. SIKÄLI KUIN NIISTÄ EI VOIDA SANOUTUA IRTI, KONKLU-DENTTISET TA-KUUSITOUKUKSET RAJOITTUVAT KESTOLTAAN KYSEESSÄ OLEVAN TAKUUN VOIMASSAOLON. TÄMÄ TAKUU EI KATA SATUNNAISIA EIKÄ SEURANNAISVAHINKOJA. JOTKUT TUOMIOKUNNAT EIVÄT HYVÄKSY VASTUUVAPAUTUSLAUSEKKEITA, RAJOITUKSIA TAI EDELLÄ YKSILÖI-TYJÄ RAJOITUKSIA, JA SEN JOHDOSTA NE EIVÄT MAHDOLLISESTI KOSKE SINUA. TÄMÄN TAKUUN PERUSTEELLA SINULLA ON TIETTYJÄ OIKEUKSIA, LISÄKSI SINULLA SAATTA OLLA MUITA MAASTA TOISEEN VAIHTELEVIA LAILLISIA OIKEUKSIA.

Yhdelläkään Sea-Doo -maahantuojalla/jälleenmyyjällä tai muulla henkilöllä ei ole valtuuksia minkään muun tuotetta koskevan vahvistuksen, edustuksen, tai takuun antamiseen kuin ne, mitä tähän rajoitettuun takuuseen sisältyy, ja mikäli näin tapahtuu, niitä ei voida käyttää BRP:tä vastaan.

BRP pidättää itsellään oikeuden muuttaa tätä takuuta milloin tahansa, ja on itses-tään selvää, että kyseiset muutokset eivät muuta niitä takuuehtoja, jotka koskevat tämän takuun voimassaollessa myytyjä tuotteita.

3. POIKKEUKSET, JOITA TAKUU EI KATA

Tämä rajoitettu takuu ei korvaa seuraavia tapauksia missään olosuhteissa:

- Normaalista kulumisesta johtuva osien korvaaminen;
- Rutiininomaiset varaosat ja huolto, mukaan luettuina mutta rajoittumatta seuraaviin: v iritykset, säädöt, öljyn, voiteluaineen ja jäähdytysnesteen vaihdot, sytytystulppien vaihto, vesipumput ja vastaavat;
- Vauriot, jotka johtuvat muunlaisesta kuin tämän käyttäjän käsikirjan mukaisesta huollosta/ylläpidosta ja/tai varastoinnista;
- Vahingot, jotka johtuvat osien poistamisesta, vääristä korjauksista, huollosta, ylläpidosta, tai muutoksesta, tai sellaisten osien tai varaosien käyttämisestä, joita BRP ei ole valmistanut tai hyväksynyt, ja jotka kohtuullisesti arvioiden eivät sovi Tuotteeseen tai vaikuttavat haitallisesti sen toimintaan, käyttäytymiseen, tai kestävyYTEEN, tai jotka johtuvat muiden kuin valtuutetun Sea-Doo-jälleenmyyjän/maahantuojan tai sen valtuuttaman henkilön tekemistä korjauksista;
- Väärinkäytöstä, epätavallisesta käytöstä, laiminlyönnistä, kilpailusta, sopimattomasta käytöstä tai sellaisesta Tuotteen käytöstä johtuvat vahingot, joka ei noudata käsikirjassa suositeltua käyttöä;
- Ulkoisesta vauriosta, uppoamisesta, veden tai vieraan esineen tunkeutumisesta, onnettomuudesta, tulesta, varkaudesta, vandalismista, tai ylivoimaisesta esteestä johtuvat vahingot;
- Sellaisten polttoaineitten, öljyjen tai voiteluaineiden käyttö, jotka eivät sovi käytettäväksi tuotteessa (ks. käyttäjän käsikirja);
- Ruosteesta, korroosiosta tai ilmastotekijöistä johtuvat vahingot;
- Vahingot, jotka johtuvat ulkopuolisen materiaalin aiheuttamasta tukoksesta jäähdytysjärjestelmässä tai suihkupumpussa;
- Geelipinnoitteeseen liittyvät vahingot, joihin sisältyvät rakkuloiden, säröily, ristikko- tai hiusmurtumista johtuvat kosmeettisen geelipinnoitteen viimeistely, rakkulat, tai lasikuidun laminoinnin aukeaminen, rajoittumatta kuitenkaan niihin; ja
- satunnaiset tai seurannaisvahingot, tai minkään muunlaiset vahingot, mukaan luettuina ilman rajoitusta hinaamis-, säilytys-, kuljetus-, puhelin-, vuokra-, taksi-, haitta-, vakuutus- tai lainojen maksukustannukset, ajan menetykset tai ansiotulon menetykset.

4. TAKUUAIKA

Tämä takuu on voimassa (1) ensimmäisen kuluttajan ostopäivästä tai (2) tuotteen ensimmäisestä käyttöpäivästä lukien, kumpi hyvänsä ensin kohdalle osuu:

1. KAKSIKYMMENTÄNELJÄ (24) PERÄKKÄISTÄ KUUKAUTTA yksityisessä, vapaa-ajan käytössä,
2. NELJÄ (4) PERÄKKÄISTÄ KUUKAUTTA kaupallisessa käytössä.
Henkilökohtaista vesikulkuneuvoa käytetään kaupalliseen tarkoitukseen, mikäli sitä käytetään tuloa tuottavan työn tai työsuhteen yhteydessä missä tahansa takuuajan vaiheessa. Henkilökohtaista vesikulkuneuvoa käytetään kaupalliseen tarkoitukseen myös, mikäli missä tahansa takuuajan vaiheessa siinä on kaupalliset tunnukset, tai se on rekisteröity kaupalliseen käyttöön.

Osien korjaus tai korvaaminen, tai huollon suorittaminen tämän takuun puitteissa ei pidennä tämän takuun takuuaikaa sen alkuperäistä loppumisajankohtaa pitemmälle.

Ota huomioon, että voimassa oleva takuuaika ja muut takuun kattavuutta koskevat modaliteetit saattavat vaihdella riippuen sovellettavissa ja voimassa olevista kansallisista tai paikallisista laeista.

5. TAKUUEHDOT

Tämä takuu on voimassa ainoastaan, jos jokainen seuraavista ehdoista täyttyy:

- 2015 Sea-Doo -henkilökohtaisen vesikulkuneuvon ensimmäisen omistajan on ostettava ajoneuvo uutena ja käyttämättömänä Sea-Doo -maahantuoja/jälleenmyyjältä, joka on valtuutettu myymään Sea-Doo -henkilökohtaisia vesikulkuneuvoja ostomaassa;
- BRP:n määrittämä luovutustarkastus on tehtävä ja kirjattava muistiin ja ostajan on allekirjoitettava tarkastusasiakirja;
- Valtuutettu Sea-Doo -maahantuoja/jälleenmyyjä on takuurekisteröinyt tuotteen asianmukaisesti;
- 2015 Sea-Doo -henkilökohtainen vesikulkuneuvo on ostettava EEA:n alueella asuvan henkilön toimesta, IVY-maissa jossakin kyseisen talousalueen maassa asuvan henkilön toimesta, Turkissa maassa asuvan henkilön toimesta; ja
- Takuun ylläpitämiseksi on määräaikaishuollot suoritettava käyttäjän käsikirjassa mainitulla tavalla. BRP varaa itselleen oikeuden ehdollistaa takuun riippumaan todistuksesta huollon asianmukaisesta suorittamisesta.

BRP ei myönnä tätä rajoitettua takuuta kenelläkään yksityiselle omistajalle tai kaupalliseen tarkoitukseen ajoneuvoa käyttävälle omistajalle, elleivät kaikki edellä mainitut ehdot täyty. Rajoitukset ovat tarpeen, jotta BRP voisi taata sekä tuotteittensa, että kuluttajien ja yleisön turvallisuuden.

6. ASIAKKAAN SUORITTAMAT TOIMENPITEET KOSKIEN TÄTÄ TAKUUTA

Asiakkaan on lopetettava Sea-Doo -henkilökohtaisen vesikulkuneuvon käyttö havaitessaan jonkin vian tai jotakin normaalista poikkeavaa. Asiakkaan on ilmoitettava huoltavalle Sea-Doo -maahantuoja/jälleenmyyjälle kahden (2) kuukauden kuluessa vian ilmestymisestä, ja hänen on kohtuullisesti mahdollistettava tuotteen luoksepäästävyys ja annettava kohtuullinen mahdollisuus vian korjaamiseen. Asiakkaan on myös esitettävä valtuutetulle Sea-Doo -maahantuoja/jälleenmyyjälle tuotteen ostodistust ja allekirjoitettava korjaus-/työmääräin ennen korjauksen alkamista takuunalaisen korjauksen vahvistamiseksi. Kaikki tämän rajoitetun takuun aikana vaihdetut takuun piiriin kuuluvat osat ovat BRP:n omaisuutta.

Ota huomioon, että ilmoitusaika saattaa vaihdella riippuen maasi sovellettavista ja voimassa olevista kansallisista tai paikallisista laeista.

7. BRP:N SUORITTAMAT TOIMENPITEET

BRP:n velvollisuus on tämän takuun ja lain mukaisissa puitteissa rajoitettu siihen, että se oman harkintansa mukaan korjaa normaalikäytössä, -ylläpidossa ja -huollossa viallisiksi todetut osat, tai korvaa tällaiset osat uusilla alkuperäisillä BRP-osilla ilman osien tai työvoiman veloittamista, millä tahansa valtuutetulla Sea-Doo

-maahantuojalla/jälleenmyyjällä takuukauden aikana tässä kuvatuin ehdoin. BRP:n vastuu rajoittuu tarvittaviin korjaustoimenpiteisiin tai osien vaihtotoimenpiteisiin. Sea-Doo -henkilökohtaisen vesikulkuneuvon omistaja ei voi vaatia ajoneuvon myynnin peruuntumista tai kumoamista sellaisissa tapauksissa, joissa esitetään takuurikkomuksia koskevia valituksia tai vaateita. Sinulla saattaa olla muita lain sallimia oikeuksia, jotka saattavat vaihdella maasta riippuen.

Mikäli takuuhuoltoa vaaditaan alkuperäisen myyntimaan ulkopuolella, tai EEA:ssa asuvia koskien: jos takuuhuoltoa vaaditaan EEA:n ulkopuolella, tai IVY-maiden asukkaita koskien IVY-maiden ulkopuolella, ovat paikallisista käytännöistä ja olosuhteista mahdollisesti johtuvat lisäkustannukset omistajan vastuulla, mukaan lukien mutta ei rajoittuen hallitusten, valtioiden, maa-alueiden ja niitä vastaavien elinten veloittamaan rahtiin, vakuutukseen, veroihin, lisenssimaksuihin, tuontitul-leihin ja mihin tahansa ja kaikkiin muihin rahoituskuluihin.

BRP pidättää itsellään oikeuden tuotteiden ajoittaiseen parantamiseen tai muuttamiseen ilman aikaisempien tuotteiden muuttamisvelvollisuutta.

8. LUOVUTUS

Mikäli tuotteen omistusoikeus siirretään takuuajana, siirtyy myös tämä takuu, joka on voimassa takuuajan loppuun edellyttäen, että BRP:lle tai valtuutetulle Sea-Doo -maahantuojalle/jälleenmyyjälle voidaan todistaa, että aikaisempi omistaja on hyväksynyt omistusoikeuden luovutuksen, sekä uuden omistajan yhteystiedot on ilmoitettu jommallekummalle kummalle edellä mainituista tahoista.

9. KULUTTAJA-APU

1. Mikäli tämän rajoitetun takuun suhteen syntyy kiistaa tai riitaa, BRP ehdottaa, että asia yritetään ensiksi ratkaista Sea-Doo -maahantuoja/jälleenmyyjätasolla. Suosittelemme, että asiasta keskustellaan valtuutetun Sea-Doo -maahantuojan/jälleenmyyjäliikkeenhuoltopäällikön tai liikkeen omistajan kanssa.
2. Lisäapua tarvittaessa on asian ratkaisemiseksi syytä ottaa yhteys Sea-Doo -maahantuojan/jälleenmyyjän huolto-osastoon.
3. Mikäli asiaa ei vieläkään saada ratkaistua, ota yhteyttä BRP:hen johonkin alla olevista osoitteista.

Muut EEA-maat paitsi Pohjoismaat, IVY-maat ja Turkki, ota yhteyttä Euroopan toimistoomme:

BRP EUROPE N.V.

Consumer Assistance Center
Skaldenstraat 125
9042 Gent
Belgium
Puh.: +32 9 218 26 00

Pohjoismaat, ota yhteys Suomen toimistoomme:

BRP FINLAND OY

Huolto-osasto
Isoaavantie 7
FIN-96320 Rovaniemi
Suomi
Puh.: 016 3208 111

Löydät Sea-Doo -maahantuoja/jälleenmyyjäsi yhteystiedot osoitteesta www.brp.com.

* EEA:n jäsenmaissa tuotteiden jälleenmyynnistä ja huollosta vastaa BRP European Distribution S.A. ja muut BRP:n tytäryhtiöt.

© 2014 Bombardier Recreational Products Inc. Kaikki oikeudet pidätetään.

® Bombardier Recreational Products Inc.:n rekisteröityjä tavaramerkkejä.

AINOASTAAN RANSKAA KOSKEVAT LISÄTERMIT JA EHDOT

Seuraavat ehdot koskevat ainoastaan Ranskassa myytyjä tuotteita:

Myyjän on toimitettava tuotteet sopimuksen mukaisesti ja myyjä on vastuussa toimituksen yhteydessä aiheutuneista mahdollisista vioista. Myyjä on myös vastuussa vaurioista, jotka aiheutuvat pakkaamisesta, kokoonpano-ohjeista tai asentamisesta silloin, kun se on sopimuksen mukaisesti myyjän vastuulla tai hän on suorittanut sen vastuunalaisesti. Jotta tuote vastaa sopimusta, tuotteen on:

1. Oltava normaalissa käyttökunnossa kuten vastaavanlaiset tuotteet, ja mikäli sovellettavissa:
 - Sen on vastattava myyjän antamaa kuvausta, ja sen laadun ja ominaisuuksien on oltava samanlaiset kuin ostajalle on esitetty esimerkein tai esittelymallin avulla;
 - Sen laadullisten ominaisuuksien on oltava sellaiset, joita ostajalla on oikeus odottaa koskien myyjän, valmistajan tai tämän edustajan julkista tietoa tuotteesta, mukaan lukien mainonta ja tuoteselosteet; tai
2. Siinä on oltava sellaiset ominaisuudet, jotka molemmat osapuolet ovat hyväksyneet tai sen on sovellettava ostajan aikomaan erityiskäyttöön, jonka ostaja on ilmoittanut myyjälle ja tämä on hyväksynyt aikomuksen.

Tuotteen vastaamattomuus määritellään kahden vuoden kuluttua siitä, kun tuote on toimitettu. Myyjän on sisällytettävä myymänsä tuotteen piilevät virheet takuun piiriin, jos virheet tekevät tuotteesta tarkoituksenmukaiseen käyttöön kelpaamattoman, tai jos ne vaikuttavat tuotteen käyttöön vähentävästi siten, että ostaja ei olisi ostanut tuotetta tai olisi maksanut siitä vähemmän, jos olisi tiennyt tämän. Ostajan on ilmoitettava esinevirheistä kahden vuoden kuluessa vian havaitsemisesta.

TIETOA ASIAKKAALLE

TIETOA YKSITYISYYDESTÄ

BRP ilmoittaa, että se tulee käyttämään yhteystietojasi turvallisuuteen ja taakukseen liittyvissä asioissa. Lisäksi BRP ja sen tytäryhtiöt voivat käyttää asiakasluetteloan jakaakseen markkinointi- ja myyninedistämistietoja koskien BRP:n tuotteita ja sen tuotteisiin liittyviä tuotteita.

Sinulla on oikeus kysyä sinuun liittyviä tietoja tai korjata niitä, tai pyytää ne poistettavaksi suoramarkkinointiluettelosta. Ota siinä tapauksessa yhteys BRP:hen.

Sähköpostitse: privacyofficer@brp.com

Kirjeitse: BRP
Senior Legal Counsel-Privacy Officer
726 St-Joseph
Valcourt, QC
Canada
J0E 2L0

OSOITTEEN/OMISTAJAN MUUTOS

Jos osoitteesi on muuttunut tai olet vesikulkuneuvon uusi omistaja, muista ilmoittaa BRP:lle asiasta tekemällä jommankumman seuraavista:

- Postittamalla yksi seuraavilla sivuilla olevista osoitteenmuutoskorteista;
- **Vain Pohjois-Amerikka** : soittamalla numeroon 715 848-4957 (USA) tai 819 566-3366 (Kanada);
- Ottamalla yhteyttä valtuutettuun BRP-jälleenmyyjään.

Mikäli omistussuhde muuttuu, liitä mukaan todistus siitä, että edellinen omistaja on suostunut luovutukseen.

BRP:lle ilmoittaminen on erittäin tärkeää, jopa rajoitetun takuun umpeutumisen jälkeen, koska siten BRP:llä on mahdollisuus tavoittaa tarvittaessa vesikulkuneuvon omistaja, esim. kun ryhdytään suorittamaan turvallisuudesta johtuvia palautuspyyntöjä. BRP:lle ilmoittaminen on omistajan vastuulla.

VARASTETUT TUOTTEET: Mikäli vesikulkuneuvosi varastetaan, on sinun ilmoitettava siitä paikkakuntasi jälleenmyyjän takuuosastolle. Pyydämme ilmoittamaan nimen, osoitteen, puhelinnumeron, rungon tunnistusnumeron, ja päivän, jolloin varkaus tapahtui.

POHJOIS-AMERIKKA

Bombardier Recreational Products Inc.
Warranty Department
75 J.-A. Bombardier Street
Sherbrooke, QC J1L 1W3
Canada

POHJOISMAAT

BRP Finland OY
Huolto-osasto
Isoaavantie 7
FIN-96320 Rovaniemi
Suomi

MUUT MAAILMAN MAAT

BRP EUROPEAN DISTRIBUTION
Warranty Department
Chemin de Messidor 5-7
1006 Lausanne
Switzerland

***Tämä sivu on
tarkoituksella tyhjä***

OSOITTEENMUUTOS

OMISTAJANVAIHDOS 

AJONEUVON SARJANUMERO

| | | | | | | | | | | | | | | |
|--|--|--|--|--|--|--|--|--|--|--|--|--|--|--|
| | | | | | | | | | | | | | | |
|--|--|--|--|--|--|--|--|--|--|--|--|--|--|--|

Mallinumero

Ajoneuvon tunnistusnumero (V.I.N)

ENTINEN OSOITE TAI
ENTINEN OMISTAJA:

NIMI

KATUOSOITE

POSTINUMERO

POSTITOIMIPAIKKA

MAA

PUHELIN

UUSI OSOITE TAI
UUSI OMISTAJA:

NIMI

KATUOSOITE

POSTINUMERO

POSTITOIMIPAIKKA

MAA

PUHELIN

SÄHKÖPOSTIOSOITE

OSOITTEENMUUTOS

OMISTAJANVAIHDOS 

AJONEUVON SARJANUMERO

| | | | | | | | | | | | | | | |
|--|--|--|--|--|--|--|--|--|--|--|--|--|--|--|
| | | | | | | | | | | | | | | |
|--|--|--|--|--|--|--|--|--|--|--|--|--|--|--|

Mallinumero

Ajoneuvon tunnistusnumero (V.I.N)

ENTINEN OSOITE TAI
ENTINEN OMISTAJA:

NIMI

KATUOSOITE

POSTINUMERO

POSTITOIMIPAIKKA

MAA

PUHELIN

UUSI OSOITE TAI
UUSI OMISTAJA:

NIMI

KATUOSOITE

POSTINUMERO

POSTITOIMIPAIKKA

MAA

PUHELIN

SÄHKÖPOSTIOSOITE

***Tämä sivu on
tarkoituksella tyhjä***

SUORITETUT HUOLTOTOIMENPITEET

Lähetä kopio huoltopöytäkirjasta tarvittaessa BRP:lle.

| LUOVUTUSHUOLTO | |
|--|----------------------|
| Sarjanumero: _____ | Allekirjoitus/leima: |
| Ajokilometrit: _____ | |
| Tunnit: _____ | |
| Päiväys: _____ | |
| Jälleenmyyjän nro: _____ | |
| Huomautuksia: _____ | |
| Katso tarkat asennusohjeet ajoneuvon luovutustarkastustiedotteesta | |

| SISÄÄNAJOTARKASTUS | |
|---|----------------------|
| Sarjanumero: _____ | Allekirjoitus/leima: |
| Ajokilometrit: _____ | |
| Tunnit: _____ | |
| Päiväys: _____ | |
| Jälleenmyyjän nro: _____ | |
| Huomautuksia: _____ | |
| Katso huoltotaulukko tämän käsikirjan osasta Huoltotiedot | |

| HUOLTO | |
|---|----------------------|
| Ajokilometrit: _____ | Allekirjoitus/leima: |
| Tunnit: _____ | |
| Päiväys: _____ | |
| Jälleenmyyjän nro: _____ | |
| Huomautuksia: _____ | |
| | |
| Katso huoltotaulukko tämän käsikirjan osasta Huoltotiedot | |

| HUOLTO | |
|---|----------------------|
| Ajokilometrit: _____ | Allekirjoitus/leima: |
| Tunnit: _____ | |
| Päiväys: _____ | |
| Jälleenmyyjän nro: _____ | |
| Huomautuksia: _____ | |
| | |
| Katso huoltotaulukko tämän käsikirjan osasta Huoltotiedot | |

HUOLTO

Ajokilometrit: _____

Tunnit: _____

Päiväys: _____

Jälleenmyyjän nro: _____

Huomautuksia: _____

Allekirjoitus/leima:

Katso huoltotaulukko tämän käsikirjan osasta Huoltotiedot

HUOLTO

Ajokilometrit: _____

Tunnit: _____

Päiväys: _____

Jälleenmyyjän nro: _____

Huomautuksia: _____

Allekirjoitus/leima:

Katso huoltotaulukko tämän käsikirjan osasta Huoltotiedot

HUOLTO

Ajokilometrit: _____

Tunnit: _____

Päiväys: _____

Jälleenmyyjän nro: _____

Huomautuksia: _____

Allekirjoitus/leima:

Katso huoltotaulukko tämän käsikirjan osasta Huoltotiedot

HUOLTO

Ajokilometrit: _____

Tunnit: _____

Päiväys: _____

Jälleenmyyjän nro: _____

Huomautuksia: _____

Allekirjoitus/leima:

Katso huoltotaulukko tämän käsikirjan osasta Huoltotiedot

HUOLTO

Ajokilometrit: _____

Tunnit: _____

Päiväys: _____

Jälleenmyyjän nro: _____

Huomautuksia: _____

Allekirjoitus/leima:

Katso huoltotaulukko tämän käsikirjan osasta Huoltotiedot

HUOLTO

Ajokilometrit: _____

Tunnit: _____

Päiväys: _____

Jälleenmyyjän nro: _____

Huomautuksia: _____

Allekirjoitus/leima:

Katso huoltotaulukko tämän käsikirjan osasta Huoltotiedot

HUOLTO

Ajokilometrit: _____

Tunnit: _____

Päiväys: _____

Jälleenmyyjän nro: _____

Huomautuksia: _____

Allekirjoitus/leima:

Katso huoltotaulukko tämän käsikirjan osasta Huoltotiedot

HUOLTO

Ajokilometrit: _____

Tunnit: _____

Päiväys: _____

Jälleenmyyjän nro: _____

Huomautuksia: _____

Allekirjoitus/leima:

Katso huoltotaulukko tämän käsikirjan osasta Huoltotiedot

VESIKULKUNEUVON MALLI nro. _____

RUNKO
TUNNISTUSNUMERO (H.I.N.) _____

MOOTTORIN
Tunnistusnumero (E.I.N.) _____

Omistaja: _____

NIMI

KATU

NRO

HUONEISTO

PAIKKA

OSAVALTIO/LÄÄNI

ZIP/POSTINUMERO

Ostopäivämäärä _____

VUOSI KUUKAUSI PÄIVÄ

Takuun päättymispäivä _____

VUOSI KUUKAUSI PÄIVÄ

Sea-Doo-Jälleenmyyjä täyttää myyntihetkellä.

JÄLLEENMYYJÄN LEIMA

