

SEA-DOO®



2014 BRUKERHÅNDBOK

Inneholder informasjon om sikkerhet,
vannscooteren og vedlikehold



RXP™ -X™ 260

⚠ ADVARSEL

Les nøye gjennom denne håndboken.
Den inneholder viktig informasjon om sikkerhet.
Anbefalt minimumsalder for kjøring: 16 år.
Oppbevar denne brukerhåndboken på vannscooteren.

2 1 9 0 0 1 2 0 5

Oversettelse av den originale instruksjonen

ADVARSEL

Hvis du unnlater å følge noen av sikkerhetsforskriftene eller instruksjonene i denne brukerhåndboken eller på *SIKKERHETS-DVD*-videoen eller sikkerhetsdekalene på vannscooteren, kan det føre til personskade eller eventuelt dødsfall!



I Canada distribueres produktene av Bombardier Recreational Products Inc. (BRP).

I USA distribueres produkter av BRP US Inc.

Knight's Spray-Nine⁺ er et varemerke for Korkay System Ltd.

GTX⁺ er et varemerke for Castrol Ltd. Brukt i henhold til lisens.

Dette er en ikke uttømmende liste over varemerker som tilhører Bombardier Recreational Products Inc. eller dennes tilknyttede selskaper:

4-TEC™

O.T.A.S.™

VTST™

D.E.S.S.™

Rotax®

XPST™

iBR™

Sea-Doo®

RXP-X™260

iControl™

Sea-Doo LK™

RXP-X™260 RS

Learning Key™

T³Hull™

iTC™

T.O.P.S.™

INNLEDNING

Deutsch	Dieses Handbuch ist möglicherweise in Ihrer Landessprache verfügbar. Bitte wenden Sie sich an Ihren Händler oder besuchen Sie: www.operatorsguide.brp.com .
English	This guide may be available in your language. Check with your dealer or go to: www.operatorsguide.brp.com .
Español	Es posible que este manual esté disponible en su idioma. Consulte a su distribuidor o visite: www.operatorsguide.brp.com .
Français	Ce guide peut être disponible dans votre langue. Vérifier avec votre concessionnaire ou aller à: www.operatorsguide.brp.com .
日本語	このガイドは、言語によって翻訳版が用意されています。ディーラーに問い合わせるか、次のアドレスでご確認ください： www.operatorsguide.brp.com .
Nederlands	Deze handleiding kan beschikbaar zijn in uw taal. Vraag het aan uw dealer of ga naar: www.operatorsguide.brp.com .
Norsk	Denne boken kan finnes tilgjengelig på ditt eget språk. Kontakt din forhandler eller gå til: www.operatorsguide.brp.com .
Português	Este manual pode estar disponível em seu idioma. Fale com sua concessionária ou visite o site: www.operatorsguide.brp.com .
Suomi	Käyttöohjekirja voi olla saatavissa omalla kielelläsi. Tarkista jälleenmyyjältä tai käy osoitteessa: www.operatorsguide.brp.com .
Svenska	Denna bok kan finnas tillgänglig på ditt språk. Kontakta din återförsäljare eller gå till: www.operatorsguide.brp.com .

Gratulerer med kjøpet av din nye Sea-Doo® vanncooter (PWC). Den følges opp med BRP-garantien og et nettverk av autoriserte forhandlere av Sea-Doo-vannscootere som kan tilby reservedeler, service og det tilbehøret du trenger.

Forhandleren er opptatt av få fornøyde kunder. Han har kvalifisert seg for å kunne utføre en første klargjøring og kontroll av vanncooteren og har også utført den endelige klargjøringen før du overtok den. Hvis du trenger mer utfyllende informasjon om service, ber vi deg kontakte forhandleren.

Ved levering ble du også informert om hva garantien dekker, og du signerte *LISTEN MED KONTROLLPUNKTER FØR LEVERING* for å sikre at du var fornøyd med klargjøringen av den nye vanncooteren.

Viktig å vite før du starter

Les hele følgende seksjoner før du bruker vanncooteren, for å lære hvordan du kan redusere risikoen for at du selv, passasjerer og andre personer i nærheten blir skadet eller omkommer:

- *INFORMASJON OM SIKKERHET*
- *INFORMASJON OM VANNSCOOTERE.*

Les og forstå alle advarsels-/sikkerhetsdekalene på vanncooteren og se hele *SIKKERHETS-DVD*-videoen.

Unnlattelse av å ta hensyn til advarslene som finnes i denne brukerhåndboken, kan føre til alvorlig personskade eller dødsfall.

BRP anbefaler deg å ta et sikkerhetskurs for båtførere. Kontroller med forhandleren eller de lokale myndigheter om eventuelle kurser/opplæring i nærheten.

I enkelte områder er det nødvendig med båtførerbevis eller annen sertifisering for å kjøre vanncooter.

! ADVARSEL

Gjør deg kjent med denne vannscooteren, den kan ha en ytelse som er bedre enn andre vannscootere du har kjørt.

! ADVARSEL

Dette er en vannscooter med høy ytelse. Uerfarne førere kan overse færemomenter og overraskes av hvordan vannscooteren oppfører seg på vannet under forskjellige forhold.

Sikkerhetsmeldinger

I denne brukerhåndboken brukes følgende symboler og ord for å poengtere spesielt viktig informasjon:

Sikkerhetsvarselsymbolet  indikerer en potensiell fare for personskade.

! ADVARSEL

Indikerer en potensiell risikosituasjon som, hvis den ikke unngås, kan resultere i alvorlig personskade eller dødsfall.

! VÆR OPPMERKSOM Indikerer en potensielt farlig situasjon som kan resultere i liten til moderat personskade hvis den ikke unngås.

OBS! Angir en instruksjon som, hvis den ikke følges, kan føre til alvorlig skade på vannscooterens komponenter eller annet materiell.

Om denne brukerhåndboken

Denne brukerhåndboken har blitt utarbeidet med tanke på å gjøre eieren/føreren og passasjerer av den vannscooteren kjent med de ulike anordninger for betjening og instruksjoner for vedlikehold og sikker bruk.

Oppbevar denne brukerhåndboken i vannscooteren slik at du kan bruke den når du kjører, når du instruerer andre, ved feilsøking eller ved vedlikehold.

Vær oppmerksom på at håndboken finnes på flere språk. Ved eventuelle uoverensstemmelser i teksten er det den engelske versjonen som gjelder.

Hvis du vil vise og/eller skrive ut en ekstra kopi av brukerhåndboken, kan du gå til nettstedet www.operatorsguide.brp.com.

Informasjonen i denne håndboken er riktig når dette skrives. BRPs politikk er imidlertid å kontinuerlig forbedre sine produkter uten å med dette forplikte seg selv til å montere dem i tidligere produserte produkter. På grunn av sent implementerte endringer kan det være enkelte forskjeller mellom det fremstilte produktet og beskrivelsene og/eller spesifikasjonene. BRP forbeholder seg retten til når som helst og uten forpliktelser å avskaffe eller endre spesifikasjoner, design, egenskaper, modeller eller utstyr.

Brugerhåndboken og *SIKKERHETS-DVD*-videoen skal følge med vannscooteren når den selges.

INNHOOLD

INNLEDNING	1
Viktig å vite før du starter	1
Sikkerhetsmeldinger	2
Om denne brukerhåndboken	2

INFORMASJON OM SIKKERHET

GENERELLE FORHOLDSREGLER	8
Unngå karbonmonoksidforgiftning	8
Unngå bensinbrann og andre farer	8
Unngå forbrenninger fra varme deler	8
Tilbehør og modifiseringer	8
SPEIELLE ANVISNINGER OM SIKKERHET	9
Anvisninger som gjelder bruk	9
Vannsport og sleping	14
Hypotermi	14
Sikkerhetskurs for båtførere	14
AKTIVE TEKNOLOGIER (iCONTROL)	15
Introduksjon	15
iTC (intelligent gasskontroll)	15
iBR (intelligent bremse- og reverseringssystem)	16
SIKERHETSUTSTYR	17
Nødvendig sikkerhetsutstyr	17
Annet anbefalt utstyr	19
ØVELSESKJØRING	20
Steder der øvelseskjøring kan utføres	20
Øvelser	20
Viktige faktorer som ikke må overses	20
REGLER FOR NAVIGERING	21
Kjørereglene	21
FYLLE DRIVSTOFF	23
Fylling av drivstoff	23
Drivstoffkrav	24
TRANSPORT PÅ TILHENGER	25
VIKTIGE DEKALER PÅ PRODUKTET	26
Løse dekalene	26
Sikkerhetsdekalene på vannscooteren	26
Samsvarsdekalene	33
KONTROLL FØR KJØRING	34
Tiltak før vannscooteren sjøsettes	34
Tiltak etter at vannscooteren er sjø satt	37

INFORMASJON OM VANNSCOOTEREN

KONTROLLER	40
1) Styret	40
2) START/STOPP-knapp for motor	40
3) Motorstoppbryter	41
4) Gasspak	42
5) iBR-spak (intelligent brems og reversering)	43
6) MODE-/SET-knapp (modusknapp/ bekreftelsesknapp)	43
7) OPP/NED-knapp.....	44
8) VTS-knapp (Variabelt trimsystem).....	44
9) Sport-knapp	45
10) ECO-knapp	45
INFORMASJONSSENTER (MÅLERE)	46
Beskrivelse av informasjonscenter	46
1) Speedometer	46
2) Turteller.....	46
3) Flerfunksjonsdisplay	46
4) Indikatorlamper.....	47
5) Indikasjon av drivstoffnivå	48
6) VTS-posisjon	48
7) iS-Posisjon	48
8) Talldisplay	48
9) Flerfunksjonsdisplay	49
10) Vanndybdevisning	49
11) Vanntemperaturvisning	49
12) Timetellervisning (HR)	49
13) iBR-posisjon	49
14) Kompass.....	50
15) Ekstraeffektmåler.....	50
Finne frem i flerfunksjonsdisplayet	50
Endre visningen i talldisplayet.....	53
Nullstille talldisplayvisningen.....	54
Innstilling av flerfunksjonsdisplayet	54
UTSTYR	56
1) Hanskerom	56
2) Oppbevaringsrom foran	56
3) Sete.....	57
4) Fotbrønn	58
5) Passasjerhåndtak.....	58
6) Ombordstigningsplattform	58
7) Festeøyere foran og bak.....	59
8) Dreneringsplugg for bunnvann	59
9) Justerbare finner	60
10) Justerbar ergonomisk styring (AES).....	61
11) Trimfinner.....	61

INNKJØRINGSPERIODE	62
Innkjøring	62
BRUKERVEILEDNING	63
Gå ombord på vannscooteren.....	63
Starte motoren	65
Stoppe motoren.....	65
Sette i nøytral.....	66
Sette i fremover	66
Koble inn og bruke revers.....	66
Koble inn og bruke bremsen	68
Styre vannscooteren.....	69
Bruke det variable trimsystemet (VTS)	70
Generelle anbefalinger for bruk	73
DRIFTSMODUSER	76
Sportsmodus	76
ECO-modus (drivstoffsparemodus)	77
Opplæringsnøkkelmotuser (Learning Key)	78
SPEIELLE PROSEDYRER	80
Rengjøre vanninntak for jetpumpe og impeller	80
Kantret vannscooter	83
Vannscooter under vann	83
Oversvømt motor	84
Slepe vannscooteren på vannet	84
VEDLIKEHOLDSINFORMASJON	
VEDLIKEHOLDSPLAN	86
VEDLIKEHOLDSPROSEDYRER	90
Motorolje	90
Motorkjølevæske	91
Tenningspoler	92
Tennplugg	94
Eksossystem	95
Bunnplate og vanninntaksgitter	96
Sikringer	97
VEDLIKEHOLD AV VANNSCOOTEREN	99
Etter kjøring.....	99
Rengjøre vannscooteren	99
OPPBEVARING OG KLARGJØRING FØR SESONGSTART	100
Lagring	100
Klargjøring for sesongstart	103

TEKNISKE INFORMASJON

IDENTIFISERING AV VANNSCOOTEREN	106
Identifikasjonsnummeret for skroget	106
Motorens identifikasjonsnummer	106
INFORMASJON OM UTSLIPP FRA MOTOR	107
Produsentens ansvar	107
Forhandlerens ansvar	107
Eierens ansvar	107
Utslippsforskrifter fra EPA	107
SPESIFIKASJONER	108

FEILSØKING

RETNINGSLINJER FOR FEILSØKING	112
OVERVÅKINGSSYSTEM	116
Fault Codes (feilkoder)	116
Informasjon fra feilindikatorer og meldingsdisplayet	117
Informasjon om lydsignaler	119

GARANTI

BRP BEGRENSET GARANTI – USA OG CANADA: 2014 SEA-DOO® VANNSCOOTER	122
GARANTIERKLÆRING FOR UTSLIPPSKONTROLL FOR MODELLÅR 2014 SEA-DOO® VANNSCOOTERE	126
BRPS INTERNASJONALE BEGRENSEDE GARANTI: 2014 SEA-DOO® VANNSCOOTER	130
BRP BEGRENSET GARANTI FOR EØS, SAMVELDET AV UAVHENGIGE STATER (SUS) OG TYRKIA: 2014 SEA-DOO® VANNSCOOTER	135

KUNDEINFORMASJON

PERSONVERNINFORMASJON	142
ADRESSEENDRING / NY EIER	143

INFORMASJON OM SIKKERHET

GENERELLE FORHOLDSREGLER

Unngå karbonmonoksid-forgiftning

All eksos fra motorer inneholder karbonmonoksid, en dødelig gass. Innånding av karbonmonoksid kan føre til hodepine, svimmelhet, søvnløshet, kvalme, forvirring og eventuelt død.

Karbonmonoksid er en fargeløs, luktløs og smakløs gass som kan være til stede selv om du ikke ser eller lukter eksos. Dødelige nivåer av karbonmonoksid kan raskt samles opp, og du kan raskt bli utmattet og ute av stand til å redde deg selv. Dødelige nivåer av karbonmonoksid kan også bli værende i timer eller dager i lukkede eller dårlig ventilerte områder. Hvis du får symptomer på karbonmonoksidforgiftning, må du umiddelbart forlate området, få frisk luft og kontakte lege.

Slik hindrer du alvorlige skader eller dødsfall på grunn av karbonmonoksid:

- Ikke kjør vannscooteren i dårlig ventilerte eller delvis lukkede områder som naust og diker eller mellom andre fartøyer i nærheten. Selv om du prøver å ventilere motoreksosen, kan karbonmonoksidkonsentrasjonen raskt nå farlige nivåer.
- Ikke kjør vannscooteren utendørs på steder der motoreksosen kan bli trukket inn i en bygning via åpninger som vinduer eller dører.
- Ikke stå eller la andre stå bak vannscooterens motor når den går. En person som oppholder seg bak en motor som er i gang, kan inhalere høye konsentrasjoner av eksosgass. Inhalering av konsentrert eksos, som inneholder karbonmonoksid, kan føre til kullstoffforgiftning, alvorlige helseskader og død.

Unngå bensinbrann og andre farer

Bensin er ekstremt brannfarlig og svært eksplosiv. Bensingass eller -damp kan spre seg og antennes av en gnist eller åpen flamme mange me-

ter unna motoren. Følg instruksjonene nedenfor for å redusere faren for brann eller eksplosjon:

- Bruk bare godkjente røde bensinkanner til oppbevaring av drivstoff.
- Følg nøye instruksjonene gitt under *FYLLING AV DRIVSTOFF*.
- Start aldri vannscooteren hvis det er bensin eller lukter bensin i motorrommet.
- Start eller bruk aldri motoren hvis tankklokket ikke er skikkelig sikret.
- Ikke oppbevar bensinkanner i oppbevaringsrommet foran eller andre steder på vannscooteren.

Bensin er giftig og kan forårsake personskade eller dødsfall.

- Ikke sug bensin med munnen i en hevert eller lignende.
- Hvis du svelger bensin, får bensin i øynene eller inhalerer bensingass, må du øyeblikkelig kontakte lege.

Hvis du søler bensin på deg, må du vaske deg med såpe og vann og skifte klærne.

Unngå forbrenninger fra varme deler

Noen deler kan bli varme under normal drift. Unngå kontakt under og like etter bruk slik at du unngår forbrenninger.

Tilbehør og modifiseringer

Ikke utfør uautoriserte modifikasjoner, og ikke bruk tilbehør som ikke er godkjent av BRP. I og med at slike endringer ikke er testet av BRP, kan de øke risikoen for personskader eller for ulykker, og de kan også føre til at det blir ulovlig å bruke vannscooteren.

Kontakt en autorisert Sea-Doo-forhandler for tilgjengelig tilbehør til vannscooteren.

Anvisninger som gjelder bruk

Ytelsen til denne vannscooteren kan være betydelig høyere enn andre vannscootere du har kjørt. Les og forstå innholdet i denne brukerhåndboken slik at du blir godt kjent med hvordan betjeningsenhetene fungerer, før du tar din første tur eller tar med en eller flere passasjerer. Hvis du ikke har hatt muligheten til å øve, bør du øvelseskjøre på et passende område uten trafikk og finne ut hvordan de forskjellige styrekontrollene virker. Lær å bruke alle betjeningsorganer før du akselerer med høyere hastighet enn tomgangshastighet. Ikke anta at alle vannscootere oppfører seg likt. Hver modell er forskjellig, ofte veldig forskjellig.

Husk at når gasspaken slippes tilbake til tomgangsposisjon, har du mindre retningskontroll. Det er nødvendig med både styring og gass for å svinge med vannscooteren. Ikke slipp gassen når du prøver å styre unna gjenstander. Du trenger gass for å styre. Hvis motoren stoppes, vil ikke styringen fungere.

Selv om de fleste vannscootere ikke har noe bremsesystem, har avansert teknologi nå gjort det mulig for oss å tilby modeller som er utstyrt med et bremsesystem som kalles iBR™-systemet. Øv deg på å bremse i et trygt område uten trafikk for å bli kjent med hvordan du bremser og med stopplengder under forskjellige forhold.

ADVARSEL

Stoppedistansen vil variere avhengig av opprinnelig hastighet, last, antall passasjerer og vind- og vannforhold. Størrelsen på bremsekraften som føreren tilfører med iBR-spaken (intelligent brems og reversering), vil også ha betydning for stopplengden.

Ved bremsing må fører og passasjerer være oppmerksom på kraften nedbremsingen for å hindre at de presses fremover på vannscooteren og mister balansen.

Ved bruk av vannscooter med iBR er det viktig å være oppmerksom på at det ikke er sikkert at andre båter som følger etter, eller er i nærheten, kan stoppe like fort.

Når bremsen brukes under kjøring, skytes en vannsøyle opp i luften bak vannscooteren, og det kan føre til at føreren av vannscooteren som følger etter, et lite øyeblikk ikke kan se din vannscooter. Det er viktig å informere føreren av en vannscooter som har til hensikt å følge etter i rekke, om hvilke bremseegenskaper din vannscooter har, hva en vannsøyle betyr og at det er nødvendig å holde en større avstand mellom vannscooterne.

Når iBR-spaken brukes mens vannscooteren går fremover, vil bremsemodusen koble inn og generere en nedbremsing som er proporsjonal med posisjonen til iBR-spaken. Jo mer du drar i iBR-spaken, desto større blir bremsekraften. Vær nøye med å justere bremsekraften med iBR-spaken gradvis samtidig som du slipper opp gasspaken.

Bremsemekanismen i iBR-systemet kan ikke hindre vannscooteren din fra å drive hvis det er strøm eller vind. Den har ingen bremseeffekt på bevegelse bakover. I tillegg må motoren være i gang for at det skal være mulig å bruke bremsen.

Jetstrømmen fra vannscooteren kan medføre personskade. Jetstrålepumpen kan fange opp små gjenstander og partikler og kaste dem bakover, og det kan utgjøre en fare for å skade personer i nærheten eller føre til skade på jetstrålepumpen.

Følg instruksjonene på alle sikkerhetsetiketter. De er der for å hjelpe deg å sikre en trygg og behagelig kjøring.

Ikke lagre noe på steder som ikke er spesielt utformet for lagring.

Når du kjører med passasjer, oppfører vannscooteren seg annerledes, noe som krever større ferdighet.

Vannscooteren er utstyrt med festeøyene foran og bak for fortøyning eller for å kunne feste den til en tilhenger. De kan ikke brukes som feste for slepetau for personer på vannski, i badering eller på bølgebrett. Ikke bruk disse festepunktene eller andre deler på vannscooteren til å slepe en parasailer eller et annet fartøy. Det kan føre til personskader eller store materielle skader.

Enkelte vannscootermodeller kan være utstyrt med slepeøye som kan brukes til å feste et slepetau for baderinger eller personer på vannski eller bølgebrett. Ikke bruk disse festepunktene eller andre deler på vannscooteren til å slepe en parasailer eller et annet fartøy. Det kan føre til personskader eller store materielle skader.

Forbrenningsmotoren trenger luft for å virke og derfor kan ikke denne vannscooteren være helt vannrett. Manøvre som å kjøre i konstante, krappe svinger, skjære baugen gjennom bølger eller kantre med vannscooteren, kan føre til at åpningene for luftinntak kommer under vann og forårsake alvorlige motorproblemer på grunn av at vann blir sugd inn. Se under *DRIFTSINSTRUKSJONER* og *GARANTI* i denne brukerhåndboken.

Eksos fra motoren inneholder karbonmonoksid (CO) som, hvis den inhales i tilstrekkelige mengder, kan føre til personskade eller død. Ikke bruk vannscooteren i trange, lukkede eller skjermede områder eller la karbonmonoksid samle seg rundt den. Det kan for eksempel være under rafting eller når den er fortøyd. Vær oppmerksom på faren for karbonmonoksid fra eksosen fra andre vannscootere eller fartøyer.

Lær farvannet der vannscooteren skal brukes, å kjenne. Strøm, tidevann, stryk, skjulte hindringer, kjølvann, bølger osv. kan påvirke sikkerheten. Det er ikke tilrådelig å bruke vannscooteren i grov sjø eller dårlig vær.

Kjør forsiktig og veldig sakte på grunt vann. Hvis du grunnstøter eller stanser brått, kan det resultere i at vannscooteren skades eller ødelegges. Avfall kan også bli plukket opp og kastet bakover av jetpumpen og treffe personer og eiendom.

Snoren til nødstoppsnoren må alltid være festet til førerens flyteutstyr eller håndledd (med armbånd), og for å sikre at motoren stopper hvis føreren faller av, må den ikke kunne sette seg fast i styret. Etter kjøring må du fjerne nødstoppsnoren fra motorstoppbryter for å unngå at barn og andre bruker vannscooteren uten tillatelse. Hvis føreren faller av vannscooteren og nødstoppsnoren ikke er festet slik som anbefalt, stopper ikke vannscooteren.

Kjør innenfor dine egne grenser med hensyn til kjøreferdighet.

Kjør alltid ansvarsfullt og sikkert. Bruk sunn fornuft og alminnelig høflighet.

Respekter forbudte farvann, miljøet og andre som bruker vannet og sjøen. Som fører og eier av en vannscooter er du ansvarlig for skader forårsaket av kjølvannet til din vannscooter. Ikke tillat at noen kaster søppel over bord.

Selv om vannscooteren har evnen til å kjøre i høy hastighet, anbefaler vi på det sterkeste at du bare kjører i høy fart når det er ideelle forhold, og når det er tillatt. Kjøring i høy fart krever et høyere ferdighetsnivå og øker faren for alvorlige skader.

Kreftene som virker på kroppen til fører og passasjerer i svinger, forsering av bølger eller kjølvann, kjøring i krappe sjø eller å falle av vannscooteren, spesielt i høy hastighet, kan forårsake personskade, blant annet muligheten for

å brekke bein eller mer alvorlige personskader. Behold fleksibiliteten, og unngå skarpe svinger.

Vannscootere er ikke konstruert for å brukes om natten.

Unngå kjøring i meget høy sjø eller ekstrem kjøring som å hoppe på bølger.

Alle som deltar i vannsportsaktiviteter, må ta hensyn til disse retningslinjene:

- Når du kjører med passasjer, oppfører vannscooteren seg annerledes, noe som krever større ferdighet.
- Ta alltid hensyn til sikkerheten og komforten til passasjerer.
- Bruk alltid godkjent flyteutstyr. Bruk av riktig utformet flyteutstyr hjelper en person som er bevisstløs eller i sjokk med å holde seg flytende.
- Vær oppmerksom på og vis hensyn til andre du deler vannet med.
- Ta umiddelbart hensyn til og hjelp en person som faller. Han eller hun er sårbar i vannet alene og kan være vanskelig å oppdage av andre.
- Nærm deg en person i vannet fra le-siden (motsatt retning av vindretningen). Slå av motoren før du kommer for nær personen.
- Slå av motoren og ankre opp vannscooteren før du tar en svømmetur.
- Svøm kun i områder som er betegnet som trygge å bade i. Disse er vanligvis merket med bøyer rundt badeområdet. Ikke svøm alene eller om natten.



BØYE FOR BADEOMRÅDE

- Ikke kjør med vannscooteren direkte bak noen som trekkes på vannski, bølgebrett eller badinger. Ved 40 km/h per time vil vannscooteren nå frem til en person som faller i vannet 60 m foran vannscooteren, i løpet av omtrent 5 sekunder.
- Slå av motoren og fjern nødstoppsnoren fra motorstoppbryter når noen befinner seg i vannet i nærheten.
- Hold deg minst 45 m unna områder merket med bøye/flagg for dykking.

Unngå personskader! Ikke la noen komme nær fremdriftssystemet eller vanninntaksgitteret, heller ikke når motoren er slått av. Ting som løst hår, løse klær eller stropper på flyteutstyr kan bli viklet inn i bevegelige deler, og føre til alvorlig skade eller drukning. På grunt vann kan skjell, sand, grus eller annet trekkes opp av jetstrålepumpen og bli kastet bakover.

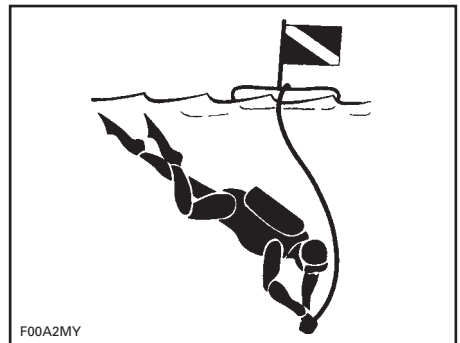

MERKE FOR DYKKING

Ta kontakt med de myndigheter som regulerer vannsportaktiviteter i ditt område for å innhente mer informasjon om godkjent, lovlig og trygg praktisering av vannsport.

Før du setter i gang

Av sikkerhetsgrunner og for å sørge for riktig pleie, må du alltid ta en "kontroll før kjøring" som angitt i brukerhåndboken før du bruker vannscooteren.

Ikke overskrid begrensningene for last og passasjerer for vannscooteren. Overbelastning kan påvirke manøvreringen, stabiliteten og ytelsen. Høy sjø reduserer også kapasiteten. Merkeplaten med last- og personkapasitet er ingen unnskyldning for å ikke bruke sunt båtvet og god dømmekraft.

Kontroller regelmessig skroget, motoren, sikkerhetsutstyr og alt annet utstyr på vannscooteren, og hold disse i god driftstilstand.

Sørg for at du minst har påkrevd sikkerhetsutstyr, flyteutstyr og klær og utstyr som ellers kreves for turen.

Forsikre deg om at alt livredningsutstyr, inkludert brannslukningsapparat, er i god driftstilstand og er lett tilgjengelige. Vis alle passasjerer hvor dette utstyret befinner seg på vannscooteren, og forviss deg om at de vet hvordan det brukes.

Vær oppmerksom på været. Undersøk værmeldingene før du drar. Vær oppmerksom på endringer som kan skje.

Oppbevar nøyaktige og oppdaterte kart over områder du skal kjøre i, på vannscooteren. Undersøk vannforholdene i det planlagte området før du drar av sted.

Kontroller at der er nok drivstoff til den planlagte turen. Kontroller alltid drivstoffnivået både før og mens du bruker vannscooteren. Bruk grunnregelen om 1/3 drivstoff for å nå bestemmelsesstedet, 1/3 til tilbaketuren og 1/3 i

reserve. Vær forberedt på endringer på grunn av været eller andre forsinkelser.

Førers/passasjerers oppmerksomhet

Les og forstå alle advarsels-/sikkerhetsdekalere på Sea-Doo-vannscooteren, i brukerhåndboken og i alle andre sikkerhetsdokumenter, og se på *SIKKERHETS-DVD*-videoen.

Respekter alle relevante lover og regler. Sjekk lokale og statlige båtlover og -forskrifter som gjelder farvannene der du planlegger å bruke vannscooteren. Lær deg lokale navigasjonsregler. Lær og forstå det aktuelle navigasjonssystemet (som bøyer og skilt).

Husk at sol, vind, tretthet eller sykdom kan påvirke dømmekraften og reaksjonstiden din.

Kjøring med vannscooter av personer under 16 år eller av personer med funksjonshemming som påvirker synsevnen, reaksjonstiden, dømmekraften eller betjening av vannscooteren, anbefales ikke.

Bruk alltid nødstoppsnoren slik den skal brukes når du kjører vannscooteren, og forsikre deg om at alle passasjerer vet hvordan den brukes.

Forsikre deg om at fører og alle passasjerer kan svømme og vet hvordan de skal komme seg ombord i vannscooteren igjen fra vannet. Det kan være slitsomt å komme seg ombord på dypt vann. Øv i vann som kommer opp til brystkassen før du bruker eller går ombord vannscooteren på dypt vann. Sørg for at fører og alle passasjerer alltid bruker flyteutstyr og tar ekstra forholdsregler under kjøring.

Ikke drei styret når noen er i nærheten av bakenden av vannscooteren. Hold deg unna bevegelige styredeler (dysse, iBR-spjeld, leddkoblinger osv.).

Ikke start eller bruk vannscooteren hvis det er noen i umiddelbar nærhet i vannet, eller det er noen bak vannscooteren.

Vær oppmerksom på bevegelsen i iBR-spjeldet når du startet motoren, slår av motoren eller bruker iBR-spaken. Den automatiske bevegelsen i spjeldet kan klemme fingre og tær til personer som holder seg fast bak på vannscooteren.

Føreren og passasjerene må sitte ordentlig og holde seg godt fast i håndtakene før vannscooteren startes, og alltid når den er i bevegelse. Alle passasjerer må gis instruks om å bruke håndtakene eller å holde fast om livet på personen foran dem. Alle passasjerer må kunne plassere begge føttene samtidig og støtt i fotbrønnen når hun/han sitter skikkelig. Ved passering av bølger må passasjer(er) løfte kroppen litt fra setet for å absorbere støtene med benene.

Ved bremsing må fører og passasjerer holde mot kraften fra nedbremsingen for å hindre at de presses fremover på vannscooteren og mister balansen.

En vannscooter med passasjer(er) må alltid akselereres gradvis, enten det er fra stillestående eller i fart. Rask akselerasjon kan gjøre at passasjerene mister balansen eller grepet og faller bakover av vannscooteren. Sørg for at passasjerene vet, eller forutser, at det kommer en rask akselerasjon.

Det kan oppstå alvorlige innvendige skader hvis vann tvinges inn i kroppens hulrom som følge av at du faller i vannet eller oppholder deg nær en jetstrømmyse. Det betyr også at det anbefales å bruke våtdraktbukse.

Hold deg unna inntaksgitteret når motoren går. Langt hår, løse klær eller stropper fra flyteutstyr kan sette seg fast i deler som beveger seg.

Hvis gasspaken er trykket inn under nedbremsing, kobler iBR-systemet ut gasspådraget. Når iBR-spaken slippes og gasspaken fremdeles er trykket inn,

fungerer gasspådraget igjen og vannscooteren vil akselerere igjen etter en kort forsinkelse. Slipp gasspaken hvis du ikke ønsker å akselerere.

Pass på at motoren er slått av og at nødstoppsnoren er fjernet fra motorstoppbryter før du går ombord igjen.

For å forhindre utilsiktet start må nødstoppsnoren fjernes fra motorstoppbryter når svømmere kommer ombord eller befinner seg i nærheten, eller under fjerning av tang eller avfall fra inntaksgitteret.

På en vannscooter må du aldri sette føttene og leggene i vannet for å hjelpe til å svinge.

Kjøring av mindreårige

Mindreårige må alltid være under oppsyn av en voksen når de kjører vannscooteren. Mange land har lover som fastsetter minstealder og krav til sertifikater eller andre båtførerbeviser. Sett deg alltid inn i lover og regler som gjelder for området, og kontakt eventuelle myndigheter som kan gi informasjon. BRP anbefaler at føreren er minst 16 år gammel.

Medikamenter og alkohol

Bruk aldri vannscooteren etter å ha inntatt alkohol eller medikamenter. På samme måte som ved bilkjøring kreves det at du er edru og oppmerksom. Bruk av vannscooteren mens du er beruset eller påvirket av medikamenter, er ikke bare farlig, men også ulovlig og kan føre til store bøter eller fengselsstraff. Disse lovene blir strengt oppfulgt. Bruk av medikamenter og alkohol, alene eller i kombinasjon, reduserer reaksjonstiden og dømmekraften, påvirker synsevnen og begrenser evnen til sikker kjøring med vannscooter.

! ADVARSEL

Bruk av alkohol og kjøring på vannet hører ikke sammen! Kjøring etter inntak av medikamenter eller alkohol er en fare for livet til passasjerer, andre båtførere og deg selv. Det er forbudt ved lov å kjøre en vannscooter etter bruk av medikamenter eller alkohol.

Vannsport og sleping**! ADVARSEL**

Unngå personskader! Vannscooteren er ikke laget for, og må ikke brukes til å slepe eller trekke noe. Heller ikke for vannsport.

Hypotermi

Hypotermi, redusert kroppstemperatur på grunn av tap av kroppsvarme til vannet, er en betydelig årsak til dødsfall ved ulykker på vannet. Når en person bukker under for hypotermi, mister han/hun bevisstheten og drukner.

Flyteutstyr kan øke overlevingstiden på grunn av isolasjonen det gir.

Jo varmere vann, desto mindre isolasjon kreves selvsagt. Ved kjøring på kaldt vann (under 4°C) bør det overveies å bruke flyteutstyr av jakketype som dekker mer av kroppen enn vanlige, enkle flytevester.

Vær oppmerksom på disse punktene i forbindelse med beskyttelse mot hypotermi:

- Når du flyter i vannet, må du ikke prøve å svømme med mindre det er for å nå et fartøy i nærheten, andre som har falt i vannet eller et annet flytende objekt du kan holde fast i eller klatre opp på. Unødvendig svømming øker tapet av kroppsvarme. I kaldt vann anbefales ikke bruk av metoder mot drukning som krever at hodet holdes i vannet. Hold hodet opp fra vannet. Det reduserer varmetapet mye og øker overlevelsestiden.
- Hold motet oppe og vær positiv til at du overlever og vil få hjelp. Det forbedrer sjansene til å overleve lenger og bli reddet. Viljen til å leve kan utgjøre forskjellen!
- Hvis det er flere personer i vannet, anbefales det å holde seg tett inn til hverandre i en gruppe til hjelpen kommer. Dette reduserer varmetapet slik at overlevelsestiden forlenges.
- Ha alltid flyteutstyret på. Det hjelper ikke om du overviner disse effektene hvis du ikke har flyteutstyret på når du faller i vannet.

Sikkerhetskurs for båtførere

Mange land krever eller anbefaler kurs i båtsikkerhet. Sjekk det lokale regelverket.

Sjekk lokale og statlige båtlover og -forskrifter som gjelder farvannene der du planlegger å bruke vannscooteren. Lær deg lokale navigasjonsregler. Lær og forstå det aktuelle navigasjonssystemet (som bøyer og skilt).

AKTIVE TEKNOLOGIER (iCONTROL)

Introduksjon

MERK: Noen av funksjonene eller egenskapene som er beskrevet i denne delen er kanskje ikke relevante for alle vannscootermodeellene, eller de kan være tilgjengelige som tilleggsutstyr.

iControl™ (intelligente kontrollsystemer) er et miljø der føreren kan styre flere systemer uten å ta hendene av styret.

Alle kontroller kan nås med fingrene og kan aktiveres ved å trykke en knapp eller trekke i et håndtak. Førerens oppmerksomhet kan dermed være fokusert på vannet og på å kjøre vannscooteren.

Alle kontroller er elektroniske og gir et styresignal til en elektronisk modul som har som oppgave å sikre riktig funksjon innenfor gitte parametere.

De forskjellige systemene gruppert under iControl er:

- iTC™ (intelligent gasskontroll)
- iBR (intelligent brems og reversering)
- O.T.A.S. (Off Throttle Assisted Steering - assistert styring uten gasspådrag).

Disse systemene fungerer sammen for å gi bedre respons på førerens kommandoer og for å gi bedre manøvrerbarhet og styring.

Det er meget viktig at førere leser all informasjonen i brukerhåndboken slik at de blir kjent med denne vannscooteren, systemene, kontrollene, mulighetene og begrensningene.

iTC (intelligent gasskontroll)

Systemet bruker en elektronisk gasskontroll (ETC) som gir styresignaler til ECM (motorstyringsmodul). Med dette systemet er det ikke nødvendig med en tradisjonell gassvaier.

iTC har følgende driftsmoduser:

- Sportsmodus
 - ECO-modus.
- iTC styrer også O.T.A.S.™ (assistert styring uten gasspådrag).

Sportsmodus

I sportsmodus er maksimal motorkraft tilgjengelig i hele motorens driftsområde.

Se under *DRIFTSMODUSER* hvis du vil ha mer detaljerte instruksjoner.

ECO-modus

Når du velger ECO-modus (drivstoffsparemodus), vil turtallet være begrenset, og en optimal kjørehastighet holdes for å redusere drivstofforbruket.

Se under *DRIFTSMODUSER* hvis du vil ha mer detaljerte instruksjoner.

O.T.A.S.™-system (Off Throttle Assisted Steering - assistert styring uten gasspådrag)

O.T.A.S.-systemet (assistert styring uten gasspådrag) gir bedre styring i situasjoner der det ikke brukes gasspådrag.

O.T.A.S.-systemet aktiveres elektronisk når føreren svinger fullt og slipper gassen samtidig.

Begrensninger

O.T.A.S.-systemet kan ikke hjelpe deg å beholde kontrollen eller forhindre kollisjoner i alle situasjoner.

Se under *DRIFTSINSTRUKSJONER* hvis du vil ha flere detaljer.

Opplæringsnøkkelmøduser (Learning Key)

Sea-Doo™-opplæringsnøkkelen begrenser hastigheten til vannscooteren og dermed gi nybegynnere og mindre erfarne førere sjansen til å kjøre vannscooteren mens de opparbeider seg den nødvendige erfaringen og kontrollen.

Begrensninger

Det er mulig at en nybegynner ikke klarer å kontrollere vannscooteren selv om det brukes en opplæringsnøkkel.

Se under *DRIFTSMODUSER* hvis du vil ha flere detaljer.

iBR (intelligent bremse- og reverseringssystem)

Denne vannscooteren bruker et elektronisk styrt bremse- og reverseringssystem som kalles iBR-system (intelligent brems og revers).

iBR-modulen styrer stillingen til iBR-spijeldet slik at det kan brukes til:

- Fremover
- Revers
- Nøytral
- Bremsing.

Føreren styrer retningen for iBR-spijeldet ved enten å bruke gasspaken for å få drivkraft fremover, eller iBR-spaken for nøytral, revers og for bremsefunksjonen.

MERK: iBR-spaken kan bare brukes for å endre en retningen til spjeldet mens motoren er i gang.

Ved å bruke iBR-systemet reduseres stopplengden for denne vannscooteren betraktelig, og det kan øke manøvrerbarhet siden det kan brukes i en rett linje, i en sving, i høye og lave hastigheter eller for å kjøre vannscooteren bakover for å parkere eller manøvrere i trange farvann.

Under ideelle forhold kunne erfarne førere av en vannscooter som var utstyrt med iBR-systemet, redusere stopplengden med omtrent 33 % fra en hastighet på 80 km/h.

Begrensninger

Selv om vannscootere er utstyrt med iBR-systemet har de ikke samme egenskapene som landbaserte kjøretøy.

Stopplengde vil variere merkbart avhengig av hastighet, last, vind, strøm, vannforhold og bølger.

iBR-systemet har ingen virkning på bevegelse bakover.

Det kan ikke hindre vannscooteren fra å drive med strømmen eller vinden.

ADVARSEL

- Det er viktig å informere føreren av en vannscooter som har til hensikt å følge etter i rekke, om hvilke bremseegenskaper din vannscooter har, hva en vannsøyle betyr og at det er nødvendig å holde en større avstand mellom vannscooterne.
- Vær oppmerksom på at det ikke er sikkert at andre båter som følger etter, eller er i nærheten, kan stoppe like fort.

SIKKERHETSUTSTYR

Nødvendig sikkerhetsutstyr

Føreren og passasjerene må ha på seg en offentlig godkjent flyteutstyr som egner seg for bruk på en vannscooter.

Fører og passasjerer bør ha lett tilgang til splintsikre briller hvis kjøreforholdene eller personlig komfort krever det.

Vind, vannsprøyt og farten kan gjøre at en person får vann i øynene, og dette reduserer synsevnen.

Som eier av vannscooteren er du ansvarlig for at alt påkrevd sikkerhetsutstyr finnes ombord. Du bør også vurdere å skaffe ekstra utstyr hvis dette er nødvendig for sikkerheten til deg og dine passasjerer. Sjekk hva lokale regler sier om nødvendig sikkerhetsutstyr.

Lovpålagt sikkerhetsutstyr skal finnes ombord. Hvis lokale regler krever tilleggsutstyr, må dette være godkjent av en kompetent myndighet. Følgende er inkludert i minimumskravene:

- Flyteutstyr
- En flytende kasteline på minst 15 m
- En vanntett lommelykt eller godkjente nødbluss
- Signalanordning
- Lydproduserende enheter (luftdrevet horn eller fløyte).

Anbefalt beskyttelsesutstyr

Føreren og passasjerer på en vannscooter må bruke verneklær, blant annet:

- En våtdrachtsbukse eller tykke, tettvevde og stramtsittende klær som gir tilsvarende beskyttelse. Tynne sykkelbukser er for eksempel ikke egnet. Det kan oppstå alvorlige innvendige skader hvis vann tvinges inn i kroppens hulrom som følge av at du faller i vannet eller er nær en jetstrømmyse. Vanlig badetøy beskytter ikke i tilstrekkelig grad mot kraftig vanninntrenging i åpningene i kroppens nedre deler på menn og kvinner.
- Fottøy, hansker og briller anbefales også. Det anbefales å bruke en eller annen type av fleksibelt fotvern som ikke veier for mye. Dette vil hjelpe til å forhindre mulig skade hvis du trår på skarpe gjenstander under vannet.

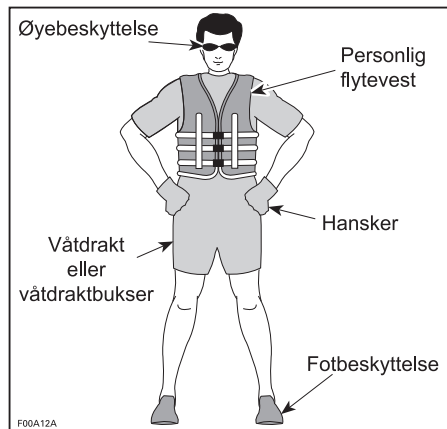

Flyteutstyr

Alle som er ombord på en vannscooter, må alltid bruke flyteutstyr. Forsikre deg om at flyteutstyret er godkjent i henhold til gjeldende regelverk.

Flyteutstyr gir oppdrift som hjelper deg å holde hodet over vann og å oppnå en tilfredsstillende stilling i vannet. Det

må tas hensyn til kroppsvekt og alder når flyteutstyr velges. Oppdriften fra flyteutstyret må kunne holde vekten din oppe i vannet. Størrelsen av flyteutstyret må også være riktig for den som bruker det. Kroppsvekt og bryststørrelse er vanlige metoder for å angi størrelsen av redningsutstyr. Det er ditt ansvar å sørge for at riktig antall og type flyteutstyr ombord er i samsvar med lover og forskrifter, og at alle ombord vet hvordan utstyret brukes.

Typen flyteutstyr

Det finnes fem typer godkjent flyteutstyr.

Flyteutstyr type I, bærbart, har den største oppdriften. Utformingen er slik at bevisstløse personer snus riktig i vannet slik at ansiktet vendes opp i loddrett stilling, litt bakover. Den øker i stor grad sjansene for overlevelse. Type I er mest effektiv i alle typer farvann, spesielt utenfor kysten der det kan ta litt tid før hjelp kommer. Den er også mest effektiv i høy sjø og dårlig vær.

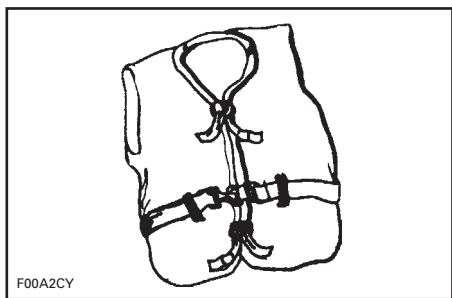

TYPE I – BÆRBART

Flyteutstyr type II, bærbart, snur personen i vannet på samme måte som type I, men er ikke like effektiv. Type II snur ikke personer i like stor grad som type I under like forhold. Du kan velge å bruke denne typen når det er sannsynlig at hjelp kommer raskt, for eksempel i områder der andre personer driver med vannaktiviteter.

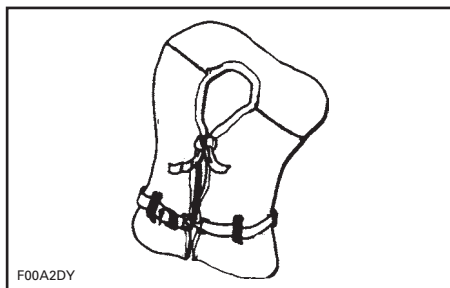

TYPE II – BÆRBART

Flyteutstyr type III, bærbart, lar den som bruker utstyret, selv snu seg til loddrett, litt tilbakelent stilling. Utstyret snur ikke personen. Den holder personen i denne stillingen og ikke tendens til å snu personen slik at ansiktet vender ned. Den har samme oppdrift som redningsutstyr type II og kan være riktig i områder der andre personer driver med vannaktiviteter.

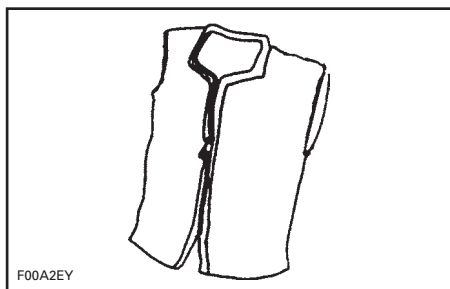

TYPE III – BÆRBART

Flyteutstyr type V, bærbart, må alltid være på. Når utstyret blåses opp, gir det oppdrift lik den for flyteutstyr type I, II eller III. Når utstyret ikke er blåst opp, er det ikke sikkert alle typer personer holdes oppe.

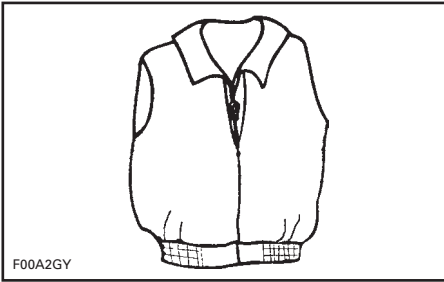

F00A2GY

TYPE V – BÆRBART

Hjelmer

Noen viktige vurderinger

Hjelmer er konstruert for å gi en viss grad av beskyttelse ved støt mot hodet. I de fleste typer motorsport er fordelene ved å bruke hjelm mye større enn ulempene. Når det gjelder motorsport på vannet, som å kjøre en vannscooter, så stemmer nødvendigvis ikke dette, da det er noen spesielle farer forbundet med vannet.

Fordeler

En hjelm hjelper til å redusere skadefaren hvis hodet støter mot noe hardt, for eksempel ved kollisjon med et annet fartøy. Tilsvarende kan en hjelm med hakevern hjelpe til å forhindre skader på ansikt, kjeve eller tenner.

Farer

På den annen side har hjelmer, i noen situasjoner når en person faller ut av vannscooteren, en tendens til å treffe vannet som en "bøtte" og føre til stor belastning på nakken eller ryggraden. Dette kan føre til kvelning, alvorlig eller permanent skade på nakke eller ryggrad eller være dødelig.

Hjelmer kan forstyrre sidesynet og hørselen, eller være utmattende, noe som kan bidra til å øke faren for en kollisjon.

Vurdere farene mot fordelene

For å bestemme om det er best å bruke hjelm eller ikke, er det best å vurdere det spesifikke miljøet du vil kjøre i, samt andre faktorer som personlig erfaring. Vil det være mye trafikk på vannet? Hva er din kjørestil?

Konklusjon

Siden hvert alternativ minimerer noen farer, men øker andre, må du før hver tur bestemme om du skal bruke hjelm eller ikke på grunnlag av den gitte situasjonen.

Hvis du bestemmer deg for å bruke hjelm, må du deretter bestemme hvilken type som passer best for forholdene. Finn hjelmer som innfrir DOT eller Snell-standardene, og om mulig, velg en som er konstruert for motorsport på vannet.

Annet anbefalt utstyr

Det anbefales at du anskaffer ekstra utstyr for å gjøre kjøringen trygg og behagelig. Denne listen, som ikke omfatter alt aktuelt utstyr, inneholder ting du bør vurdere å anskaffe.

- Lokalt kart
- Førstehjelpsutstyr
- Trekktau
- Nødbluss
- Fortøyningslinjer.

En mobiltelefon i en vanntett pose eller beholder har også vist seg å være nyttig for båtbrukeren i en nødssituasjon, eller bare for å kontakte noen på land.

ØVELSESKJØRING

Det er alltid en god ide å trene og bli kjent med alle kontroller, funksjoner og hvordan vannscooteren reagerer før du kjører lengre turer.

Koble alltid nødstoppsnoren til motorstoppbryteren og til flytevesten eller til et armbånd.

Steder der øvelseskjøring kan utføres

Finn et egnet område for å øvelseskjøre. Pass på at området tilfredsstiller følgende krav:

- Ingen trafikk
- Ingen hindringer
- Ingen svømmere
- Ikke strøm
- Tilstrekkelig plass å kjøre på
- Tilstrekkelig vanddybde.

Øvelser

Øv på følgende øvelser alene.

Svinge

Øv på å kjøre i sirkler i begge retninger i lav hastighet. Når du føler at du mestrer øvelsen, kan du øke vanskelighetsgraden ved å kjøre i 8-tall.

Når du mestrer dette, gjentar du øvelsene over i høyere hastighet.

Stopplengder

Øv på å stoppe vannscooteren i en rett linje i forskjellige hastigheter og med forskjellig bremskraft.

Husk at vannscooterens hastighet, last, vannforhold, strøm og vind også vil påvirke stopplengdene.

Revers

Øv på kjøring bakover for å lære hvordan vannscooteren oppfører seg i revers og hvordan den reagerer på styringen.

MERK: Gjør alltid denne øvelsen i lave hastigheter.

Unngå en hindring

Øv på å unngå hindringer (velg et tenkt punkt på vannet) ved å styre vannscooteren og holde gasspådraget.

Gjenta øvelsen, men denne gang slipper du gasspådraget mens du svinger.

MERK: Med denne øvelsen vil du lære at du trenger gasspådrag for å svinge vannscooteren i en annen retning.

Legge til kai

Øv på å legge til kai ved å bruke gasspådrag, iBR-spaken og styringen for å bli kjent med hvordan vannscooteren reagerer, og for å utvikle gode styreferdigheter.

MERK: Husk at styreretningen er motsatt ved rygging.

Viktige faktorer som ikke må overses

Legg i tillegg merke til at følgende forhold alltid vil ha en direkte påvirkning på hvordan vannscooteren vil oppføre seg og svare på forskjellige kommandoer:

- Last
- Strøm
- Vind
- Vannforhold.

Vær alltid oppmerksom slike forhold, og tilpass kjøringen deretter. Øv videre under slike forhold hvis det er mulig.

Der det kreves nøyaktig kjøring er det best å alltid prøve å redusere hastigheten til et minimum.

REGLER FOR NAVIGERING

Kjøreregler

Å kjøre en vannscooter kan sammenlignes med å kjøre på umerkede veier. For å forhindre kollisjoner og unngå andre farkoster, finnes det et system med kjøreregler som må følges. Det er ikke bare sunn fornuft ... det er påbudt ved lov!

Generelt skal du holde til høyre og unngå andre fartøyer ved å holde en forsvarlig avstand fra andre vannscootere, båter, personer og gjenstander.

Følgende illustrasjon viser de forskjellige delene av en båt som brukes som punkter for retningsreferanse, med baugen som fronten på båten. Babord side av båten (venstre side) er kjenner du lett igjen på det RØDE lyset, og styrbord side (høyre side) på det GRØNNE lyset.

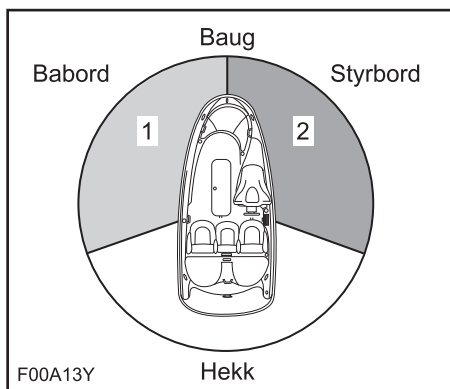

TYPEBILDE – PUNKTER FOR RETNINGSREFERANSE

1. RØDT lys
2. GRØNT lys (vikesone)

Kryssing

Du har vikeplikt for en vannscooter som er foran deg og på høyre side. Kryss aldri foran en båt. Du skal se hans RØDE lys og han skal se ditt GRØNNE (han har forkjørsrett).

Vannscootere har ikke disse fargede lysene, men reglene gjelder likevel.

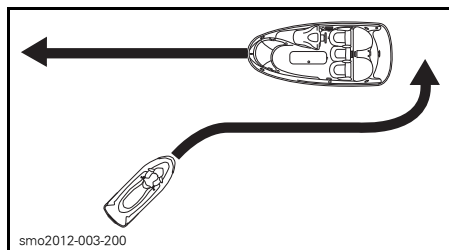

TYPEBILDE

Hvis du ser et RØDT lys, skal du **STOPPE** og slippe andre frem. Den andre båten er på din høyre side og den har forkjørsrett.

Hvis du ser et GRØNT lys, kan du **passere**, men **være oppmerksom**. Den andre båten er på din venstre side, og du har forkjørsrett.

Møter rett på

Hold til høyre.

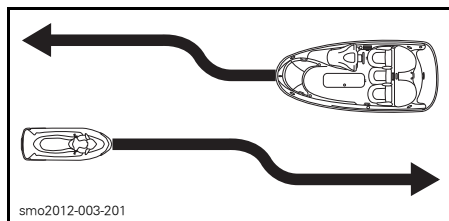

TYPEBILDE

Forbikjøring

Du har vikeplikt for andre fartøyer og må holde deg unna.

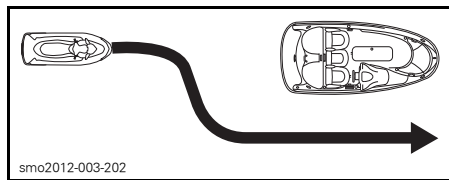

TYPEBILDE

Navigasjonssystem

Navigasjonsmidler, som for eksempel bøyer, kan hjelpe det til å identifisere trygge farvann. Bøyer vil angi om du skal holde det til høyre (styrbord) eller venstre (babord) for bøyen eller hvilken led du kan fortsette i. De kan også angi om du begir deg inn i et om rådet med begrenset adgang eller et kontrollert område, for eksempel der du må begrense kjølvann eller en sone med påbudt lav hastighet. De kan også angi farer eller relevant informasjon for båtførere. Markører kan stå på land eller i vannet. De kan også angi fartsgrenser, forbud mot motorbåter eller båter, ankerplasser og annen nyttig informasjon. (Formen på hver type markør vil gi informasjon).

Sørg for at du er kjent med og forstår navigasjonssystemet som gjelder i farvannet der du skal bruke vannscooteren.

Unngå kollisjon

Ikke slipp gassen når du prøver å styre unna en hindring. For å styre vannscooteren er det nødvendig med motorkraft og kraft fra jetpumpen.

Vær på konstant utkikk etter andre brukere av vannet, andre båter eller gjenstander, spesielt når du svinger. Vær oppmerksom på forhold som kan begrense sikten eller skjule andre for deg.

Respekter rettighetene til andre fritidsbrukere og/eller tilskuere og hold alltid forsvarlig avstand til alle andre vannscootere, båter, personer og gjenstander.

Ikke hopp på kjølvann eller bølger, ri på bølger eller prøv å sprute vann på andre med vannscooteren. Du kan feilbedømme vannscooterens egenskaper eller dine egne kjøreferdigheter og treffe en båt, vannscooter eller person.

Denne vannscooteren har evnen til å ta krappere svinger enn andre båter, men med mindre det dreier seg om en nødsituasjon, må du ikke ta skarpe svinger i høy fart. Slike manøvrer kan gjøre det vanskelig for andre å unngå deg eller forstå hvor du skal. Dessuten kan du og/eller dine passasjerer bli kastet av vannscooteren.

Ulikt de fleste vannscootere, har denne vannscooteren et bremsesystem (iBR).

Ved bruk av vannscooter med iBR er det viktig å være oppmerksom på at det ikke er sikkert at andre båter som følger etter, eller er i nærheten, kan stoppe like fort.

Når du er i fart og bruker bremsen, vil en vannsøyle skytes opp i luften bak vannscooteren og indikere at du bremses.

Det er viktig å informere føreren av en vannscooter som har til hensikt å følge etter i rekke, om hvilke bremseegenskaper din vannscooter har, hva en vannsøyle betyr og at det er nødvendig å holde en større avstand mellom vannscooterne.

Stopplengden vil variere avhengig av opprinnelig hastighet, last, vind- og vannforhold.

Selv om den foretrukne manøveren for å unngå en hindring er å styre til siden mens du bruker gasspådrag, kan iBR også brukes for å bremse for fullt mens du svinger i riktig retning for å unngå hindringen.

FYLLE DRIVSTOFF

Fylling av drivstoff

⚠ ADVARSEL

Drivstoff er brannfarlig og eksplosivt under bestemte forhold. Fyll alltid drivstoff i et godt ventilt område. Ikke røyk, og ikke tillat bruk av åpen ild eller gnist i nærheten.

1. Slå av motoren.

⚠ ADVARSEL

Slå alltid av motoren før du fyller på drivstoff.

2. Ikke la noen være igjen på vannscooteren.
3. Fortøy vannscooteren forsvarlig til drivstoffkaien.
4. Ha et brannslukningsapparat i nærheten.
5. Åpne dekslet på oppbevaringsrommet foran.
6. Skru sakte av tanklokket mot klokken.

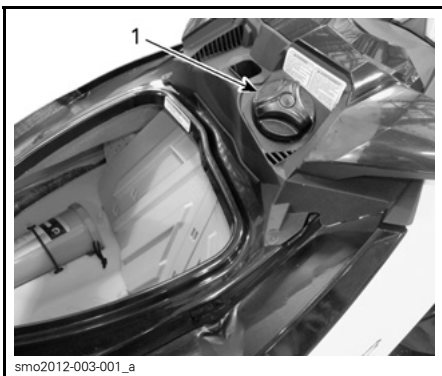

smo2012-003-001_a

TYPEBILDE

1. Drivstofftanklokk

⚠ ADVARSEL

Drivstofftanken kan være under trykk, og drivstoffdamp kan slipes ut når du tar av tanklokket.

7. Sett inn fylletuten i påfyllingshalsen, og fyll drivstofftanken.

⚠ ADVARSEL

For å hindre tilbakeflyt av drivstoff må du fyller tanken sakte slik at luften kan komme ut av tanken.

8. Avslutt fyllingen, og vent et lite øyeblikk etter at ventilen i påfyllingspistolen har stengt, før du tar ut fylletuten. Ikke trekk fylletuten tilbake for å fyller enda mer drivstoff i tanken.

⚠ ADVARSEL

Ikke fyll helt til toppen eller til det renner over, og ikke la vannscooteren stå i solen. Når temperaturer øker, utvides volumet av drivstoffet, og det kan renne over.

9. Sett tanklokket på plass, og trekk godt til i retning med klokken.

⚠ ADVARSEL

Tørk alltid bort eventuelt drivstoff-søl fra vannscooteren.

10. Etter at du har fylt drivstoff, må du alltid åpne setet og forsikre deg om at det ikke lukter bensin inne i motorrommet.

⚠ ADVARSEL

Ikke start vannscooteren hvis det er bensin til stede eller lukter bensin.

Drivstoffkrav

OBS! Bruk alltid fersk bensin. Bensin oksiderer. Det fører til oktantap, flyktige blandinger og produksjon av gummi- eller lakkavleiring, noe som kan skade drivstoffsystemet.

Drivstoffblanding med alkohol varierer fra land til land og mellom regioner. Vannscooteren din er laget for å bruke de anbefalte drivstoffene, men vær imidlertid klar over følgende:

- Bruk av drivstoff som inneholder høyere alkoholprosent enn angitt av forskrifter fra myndighetene, anbefales ikke og kan føre til følgende problemer i drivstoffsystemets komponenter:
 - Problemer med start og bruk.
 - Slitasje på gummi- eller plastdeler.
 - Korrosjon av metaldeler.
 - Skade på deler i motoren.
- Kontroller regelmessig om det finnes drivstofflekkasjer eller andre uregelmessigheter i drivstoffsystemet hvis du får mistanke om at innholdet av alkohol i bensinen overskrider de gjeldende forskriftene fra myndighetene.
- Alkoholblandede drivstoffer trekker til seg og holder på fukt. Det kan føre til faseseparasjon i drivstoffet og resultere i motorytelsesproblemer eller motorskade.

Anbefalt drivstoff

Bruk vanlig blyfri bensin med oktantal 91 AKI (RON+MON)/2 eller oktantal 95 RON.

OBS! Eksperimenter aldri med annet drivstoff. Motoren eller drivstoffsystemet kan skades hvis det brukes feil type drivstoff.

I Nord-Amerika

OBS! IKKE bruk drivstoff fra drivstoffpumper merket E85.

Bruk av drivstoff merket E15 er ikke tillatt i henhold til U.S. EPA-forskriftene.

TRANSPORT PÅ TILHENGER

OBS! Lengden og avstanden på trestøttene bør justeres slik at de gir støtte langs hele skroget. Trestøttene på tilhengeren bør ikke være lenger enn lengden til vannscooteren.

For å få riktig vektfordeling skal hjulene på tilhengeren være plassert slik at tyngdepunktet til vannscooteren er litt foran hjulene.

ADVARSEL

Ikke vipp vannscooteren over på to hjul for transport. Vi anbefaler at vannscooteren transporteres i normal kjørestilling.

Sjekk gjeldende lover og forskrifter i ditt område vedrørende kjøring med tilhenger, spesielt for følgende punkter:

- Bremsesystem
- Vekten på kjøretøyet som sleper
- Speil.

Ta følgende forholdsregler når vannscooteren trekkes på tilhenger:

- Ta hensyn til maksimal slepekapasitet for kjøretøyet som skal slepe, og hvor stor vekt på slepekroken produsenten anbefaler.
- Bind fast vannscooteren til festeøyene både foran og bak (baug/hekk) slik at den er godt festet på tilhengeren. Bruk ekstra tau etter behov.
- Pass på at tanklokket, dekslet på oppbevaringsrommet foran, lokket på hanskerommet og setet er låst skikkelig.
- Ta hensyn til sikkerhetsforskriftene når du transporterer på tilhenger.

OBS! Ikke før tauene over setet eller gripehåndtakene, da de kan gjøre permanent skade. Dekk tauene med filler eller lignende beskyttelse der de kan komme i kontakt med skroget.

ADVARSEL

Kontroller at setet er skikkelig låst før transport på tilhenger.

For å hindre at støv og skitt kommer inn i luftinntakene når du kjører på støvete veier, kan du bruke et Sea-Doo-trekk til å beskytte vannscooteren.

ADVARSEL

Det må ALDRI ligge utstyr på vannscooteren når du transporterer den på tilhenger.

VIKTIGE DEKALER PÅ PRODUKTET

Løse dekaleringer

Vannscoteren leveres med løse dekaleringer og etiketter som inneholder viktig informasjon om sikkerhet.



ETIKETT – HENGER PÅ STYRET

Sikkerhetsdekaleringer på vannscoteren

Disse dekaleringene er festet på vannscoteren for å ivareta sikkerheten for fører, passasjer (2-seters) og personer i nærheten

Dekaleringene som er vist på disse sidene, finnes på din vannscoter. Hvis de mangler eller er skadet, kan de byttes uten ekstra kostnad. Kontakt en autorisert Sea-Doo-forhandler.

Les følgende dekaleringer nøye før du tar denne vannscoteren i bruk.

MERK: Den første illustrasjonen av vannscoteren viser den omtrentlige plasseringen av de forskjellige dekaleringene. En stiplet linje indikerer at dekaleringene ikke er på utsiden, og at setet eller et deksel må åpnes for å kunne se dem.

MERK: Hvis det er uoverensstemmelse mellom denne veiledningen og vannscoteren, har sikkerhetsdekaleringene på roadsteren høyere prioritet enn dekaleringene i denne veiledningen.

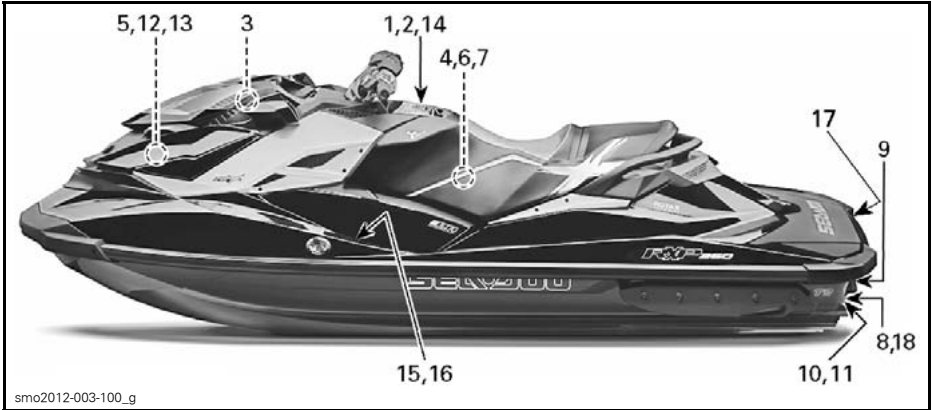

PLASSERING AV SIKKERHETSDEKALER PÅ VANNSCOOTEREN

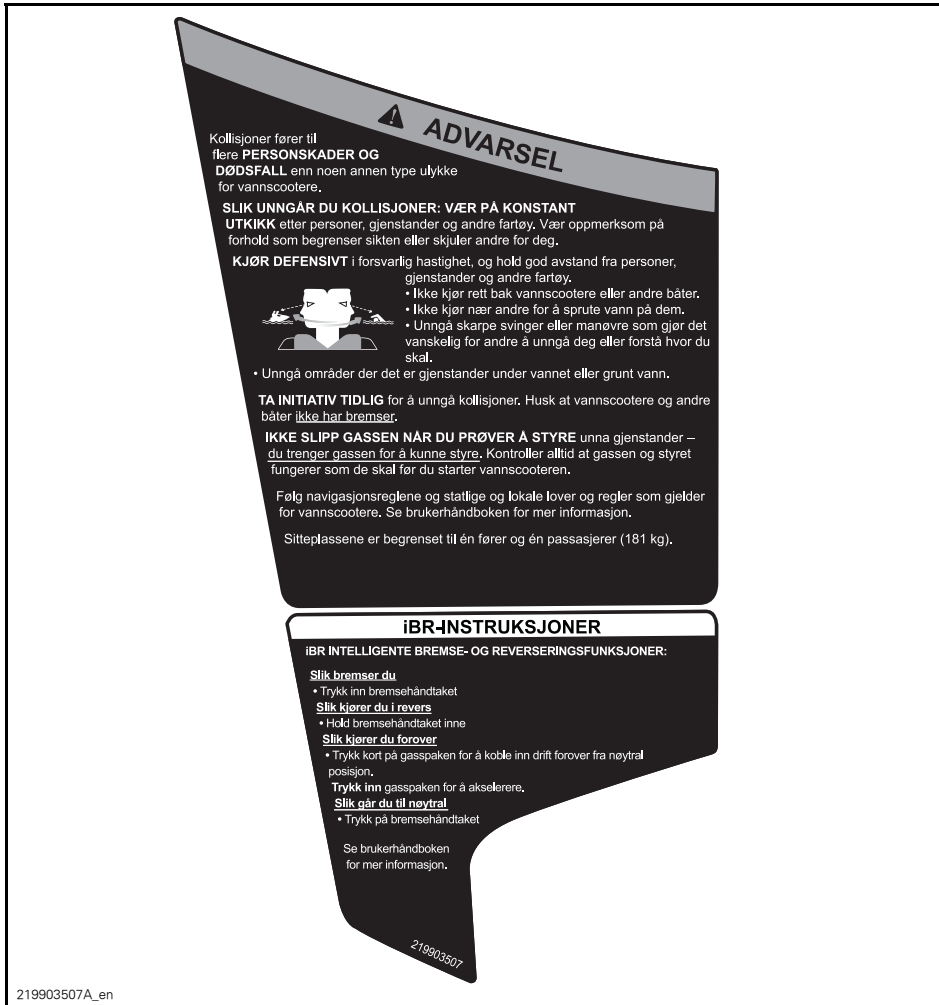

219903507A_en

DEKAL 1

ADVARSEL

Slik kan du redusere faren for
ALVORLIG PERSONSKADE eller DØDSFALL:

BRUKER PERSONLIG FLYTEUTSTYR. Alle ombord må bruke godkjent flyteutstyr som passer for bruk på vannscootere.

Flyteutstyr



Våttraksbukse

BRUK VERNEKLÆR. Det kan oppstå alvorlige innvendige skader hvis vann tvinges inn i kroppens hulrom som følge av å falle i vannet eller komme nær en jetstrømdyse. Vanlig svømmetøy beskytter ikke i tilstrekkelig grad mot kraftig vanninntrenging i åpningene i kroppens nedre deler på menn og kvinner. Alle ombord må bruke en våttraksbukse eller klær som gir tilstrekkelig beskyttelse (se brukerhåndboken). Fottøy, hansker og briller anbefales.

GJØR DEG KJENT MED LOVER OG FORSKRIFTER SOM GJELDER BÅTER. BRP anbefaler at føreren er minst 16 år gammel. Gjør deg kjent med kravene til førerens alder og opplæring som gjelder der du er. Et kurs i båtsikkerhet anbefales og kan være obligatorisk der du er.

FEST NØDSTOPPSNOREN PÅ MOTORSTOPPBRYTEREN til flyteutstyret, og sørg for at den ikke vikles rundt styret, slik at motoren stopper hvis føreren faller av. Etter kjøring må du fjerne snoren fra flyteutstyret for å unngå at barn og andre bruker vannscooteren uten tillatelse.

KJØR INNENFOR DINE EGNE GRENSE R OG UNNGÅ AGGRESSIV MANØVRERING slik at du reduserer risikoen for å miste kontroll, bli kastet av eller kollisjon. Dette er en båt med høy ytelse – ikke et leketøy. Skarpe svinger eller hopp på kjølvann eller bølger kan øke faren for skade på rygg/rygggrad (lammelse), ansiktsskader og brukne ben, ankler og andre knokler. Ikke hopp på kjølvann eller holter.

IKKE GI GASS NÅR DET OPPHOLDER SEG NOEN BAK VANNSCOOTEREN – slå av motoren eller la den gå på tomgang. Vann og/eller avfall kan komme ut av jetstrømdysen og forårsake alvorlig skade.

HOLD DEG UNNA INNTAKSGITTERET når motoren er på. Ting som løst hår, løse klær eller flyteveststropper kan bli viklet inn i bevegelige deler, og føre til alvorlig skade eller drukning.



KJØR ALDRI ETTER Å HA INNTATT ALKOHOL ELLER MEDIKAMENTER LES OG FØLG BRUKERHÅNDBOKEN

219903508

219903508A_en

DEKAL 2

INFORMASJON OM SIKKERHET

29

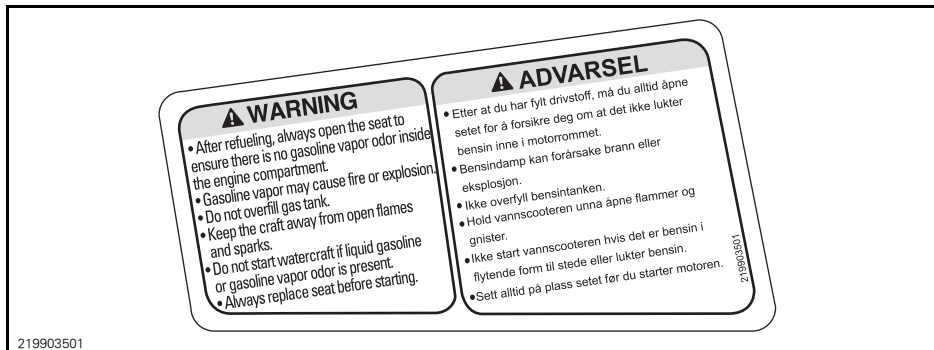

DEKAL 3



DEKAL 4



DEKAL 5



DEKAL 6



DEKAL 7



DEKAL 8



219903077
DEKAL 9



219903078
DEKAL 10



219903066
DEKAL 11



219903502

DEKAL 12

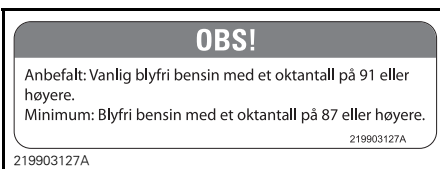

219903127A

DEKAL 13

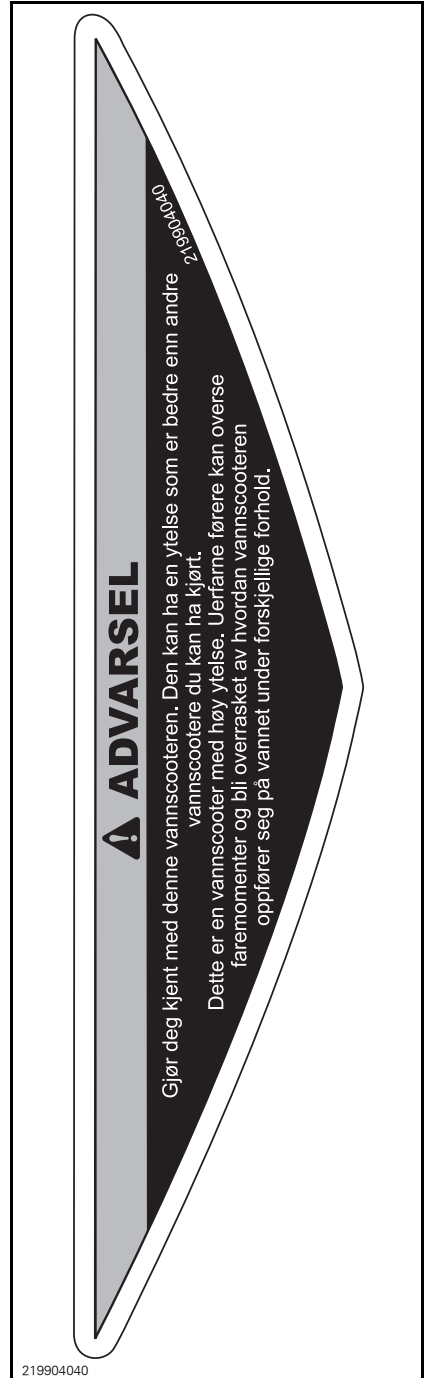



219904040

DEKAL 14

CANADIAN COMPLIANCE NOTICE MERKNAD OM SAMSVAR FOR CANADA	
MAXIMUM RECOMMENDED SAFE LIMITS MAKSIMALE ANBEFALTE SIKKERHETSGRENSER	
	182 kg
	182 kg
CATEGORY / KATEGORI: C	
MAXIMUM WAVE / MAKSIMAL BØLGEHØYDE: 2,0 m	
MAXIMUM WIND SPEED / MAKSIMAL VINDSTYRKE: 33,0 knots/knop	
BOMBARDIER RECREATIONAL PRODUCT INC. BOMBARDIER PRODUITS RECREATIF INC. VALCOURT, QUÉBEC, CANADA (YDV)	
MODEL / MODELL: 	
<small>THE MANUFACTURER DECLARES THAT THIS PRODUCT COMPLIES WITH THE CONSTRUCTION REQUIREMENTS OF THE SMALL VESSEL REGULATIONS, AS THEY READ ON THE DAY ON WHICH THE CONSTRUCTION OF THE VESSEL WAS STARTED OR ON THE DAY ON WHICH THE VESSEL WAS IMPORTED.</small>	
<small>PRODUKTENTEN ERKLÆRER AT DETTE PRODUKTET ER I SAMSVAR MED KONSTRUKSJONSKRAVENE I FORSKRIFTENE FOR SMÅ FARTØYER SLIK DE GJELDER DEN DAGEN KONSTRUKSJONEN AV FARTØYET BLE STARTET ELLER PÅ DEN DAGEN FARTØYET BLE IMPORTERT.</small>	

219903554_c

DEKAL 15 – KANADISK SAMSVARSMELDING (BARE PÅ KANADISKE MODELLER)

CE	
BÅTKATEGORI: C	
MAKS. 	= 2
MAKS. 	= 181 kg
Bombardier Recreational Products Inc.	
219904014	

219904014A

DEKAL 16 – TYPEBILDE (VANNSCOOTERE UTENFOR NORD-ARMERIKA)

⚠ ADVARSEL

UNNGÅ ALVORLIG PERSONSKADE ELLER DØDSFALL:

- Motoren må slås av før då går ombord igjen.
- Hold deg unna fremdriftssystemet og inntaksgitteret.

NÅR DÅ GÅR OMBORD IGJEN:

- Bare én person om gangen må gå ombord.
- Hold deg sentret for å holde balansen.

Bruk aldri ombordstigningstrinnet (hvis utstyrt med) til å trekke, taue, hoppe eller stige ombord på en vannscooter som er ute av vannet eller til andre formål som det ikke er beregnet på.

219904252

219904252

DEKAL 17

OBS!

Det er meget viktig å spyle eksossystemet med ferskvann (fra 1,5 til 2 minutter) etter bruk i saltvann eller skittent vann.

219904387

DEKAL 18

Samsvarsdekaler

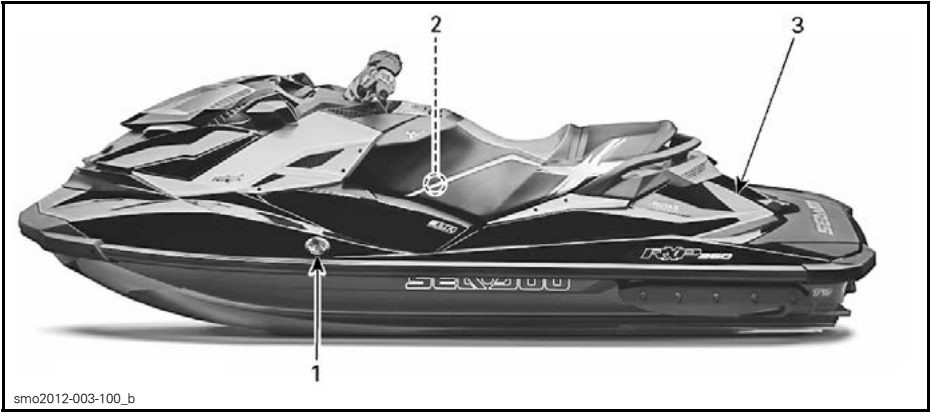

PLASSERING AV SAMVARSDEKALER



DEKAL 1 – DEKAL FOR UTSLIPPSKONTROLL

PÅ SERTIFISERINGSDATOEN BEHØVER IKKE DENNE BÅTEN VÆRE I SAMSVAR MED FØLGENDE SIKKERHETSSTANDAR- DER FRA DEN AMERIKANSKE KYSTVAKTEN:

- DRIVSTOFFSYSTEM
- VISNING AV KAPASITETS- INFORMASJON
- SIKKER LASTING
- FLYTEEVNE
- ELEKTRISK VENTILASJON

SOM AUTORISERT VED UNNTAK GITT AV DEN AMERI- KANSKE KYSTVAKTEN (CGB 88-001).

BOMBARDIER RECREATIONAL PRODUCTS INC.
565 DE LA MONTAGNE STREET VALCOURT, QUEBEC CANADA J0E 2L0

MONTERT I CANADA

219903510

DEKAL 3 – TYPEBILDE

EMISSION CONTROL INFORMATION
THIS ENGINE IS CERTIFIED TO OPERATE ON UNLEADED GASOLINE AND CONFORMS TO **EC** 121 REGULATIONS FOR MARINE SI ENGINES.

ENGINE FAMILY	<input type="text"/>	MOTORFAMILIE	<input type="text"/>
FEL	<input type="text"/>	FEL	<input type="text"/>
ENGINE DISPLACEMENT	<input type="text"/>	MOTORENS SLAGVOLUM	<input type="text"/>
EXHAUST EMISSION CONTROL SYSTEM	<input type="text"/>	KONTROLLSYSTEM FOR EKSOUSUTSLIPP	<input type="text"/>
POWER	<input type="text"/>	ELEKTRISK	<input type="text"/>

INFORMASJON OM UTSLIPPSKONTROLL
DENNE MOTOREN ER SERTIFISERT TIL Å BRUKE BLYFRI BENSIN OG ER I SAMSVAR MED U.S. EPA OG CALIFORNIAS UTSLIPPSREGLER FOR SI-BÅTMOTØRER.

SEE OPERATOR'S GUIDE FOR MAINTENANCE SPECIFICATIONS
VEDLIKEHOLDSSPESIFIKASJONER FINNER DU I BRUKERHÅNDBOKEN
BOMBARDIER RECREATIONAL PRODUCTS INC.

219903946

DEKAL 2 – BARE I NORD-AMERIKA

KONTROLL FØR KJØRING

ADVARSEL

Utfør en kontroll før kjøring hver gang du skal kjøre. Kontrollen før kjøring kan hjelpe deg å finne feil eller problemer. Korrigjer eventuelle problemer du oppdager, for å redusere risikoen for motorstopp eller uhell. Kontakt en autorisert Sea-Doo-forhandler hvis det er nødvendig.

Tiltak før vannscooteren sjøsettes

ADVARSEL

Hvis ikke noe annet er angitt må motoren være av og hetten på nødstoppsnoren fjernet fra motorstoppbryteren før du sjekker noen av følgende punkter.

MERK: Før du starter motoren og begynner å gjøre anbefaler vi deg å riste baken den av vannscooteren vertikalt for å riste av eventuell sand som kan ha samlet seg i nærheten av fremdriftssystemet og reverssystemet.

Kontroller punktene i denne tabellen før du sjøsetter vannscooteren.

PUNKT	TILTAK	✓
Skrog	Inspiser.	
Jetpumpens vanninntak	Inspiser/rengjør.	
Dreneringsplugg	Trekk til.	
Drivstofftank	Etterfyll.	
Motorrom	Kontroller om det er synlige væskelekkasjer eller bensinlukt.	
Motoroljenivå	Kontroller/fyll på.	
Kjølevæsknivå	Kontroller/fyll på.	
Styresystem	Kontroller funksjon.	
Gasspak	Kontroller funksjon.	
iBR-spak	Kontroller funksjon.	
Deksel for fremre oppbevaringsrom, hanskerom og sete	Sørg for at de er lukket og låst.	
Motorstoppbryter og START/STOPP-knapp for motoren	Kontroller funksjon.	

Skrog

Undersøk skroget for sprekker eller annen skade.

Jetpumpens vanninntak

Fjern tang, skjell, avfall eller andre ting som kan begrense strømmen av vann og som kan skade fremdriftsenheten. Rengjør etter behov. Hvis en hindring ikke kan fjernes, må du ta kontakt med en autorisert Sea-Doo-forhandler for å få service.

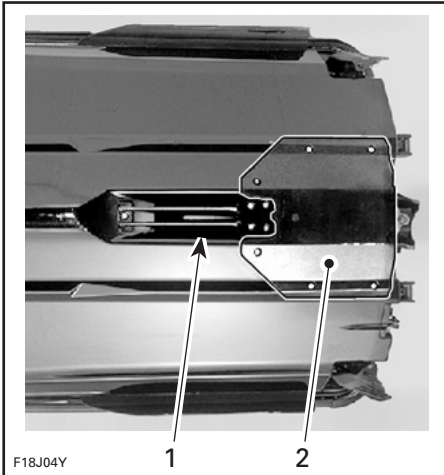

TYPEBILDE – INSPISER DISSE OMRÅDENE

1. Vanninntak
2. Bunnplate

Dreneringsplugger

Sett på plass og fest dreneringspluggene.

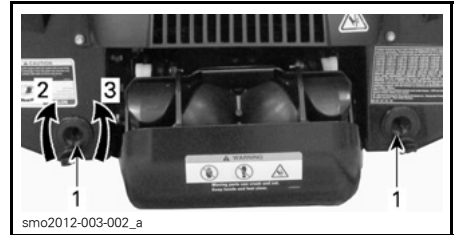

TYPEBILDE – PLASSERING AV DRENERINGSPLUGGER FOR BUNNVANN

1. Dreneringsplugger
2. Trekk til
3. Løsne

⚠ ADVARSEL

Sørg for at dreneringspluggene for bunnvann er forsvarlig festet før du setter vannscooteren på vannet.

Drivstofftank

Fyll på drivstofftanken.

⚠ ADVARSEL

Følg nøye instruksjonene gitt under **FYLING AV DRIVSTOFF**.

Motorrom

Kontroller om det er lukt av drivstoff i motorrommet.

⚠ ADVARSEL

Ikke slå på strømmen eller start motoren hvis det er lekkasje eller lukter bensin. Kontakt en autorisert Sea-Doo-forhandler før bruk.

For å komme til motorrommet må du åpne setet.

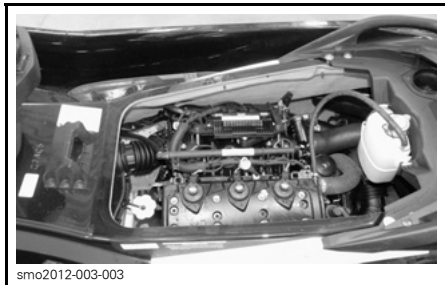

MOTORROM, SETE FJERNET

Motorolje

Sørg for at oljenivået tilsvarer det som er spesifisert under *VEDLIKEHOLDSPROSEDYRER*.

Motorkjølevæske

Sørg for at kjølevæskeni­vået tilsvarer det som er spesifisert under *VEDLIKEHOLDSPROSEDYRER*.

Kontroller om det er kjølevæskelekkasjer på motoren, i kimmingen og fra bunnplaten.

⚠ VÆR OPPMERKSOM Når det er nødvendig å ha motoren i gang mens vannscooteren er ute av vannet, kan motoren og varmeveksleren i bunnplaten bli meget varme. Unngå kontakt med varme motorde­ler og bunnplaten slik at du unngår brann­så.

Styresystem

Få en annen person til å hjelpe deg, og kontroller at styrekomponentene beveger seg fritt.

Når håndtaket er horisontalt, skal jet-pumpedysen stå rett frem. Sørg for at jetpumpedysen svinger lett og i samme retning som styret (eksempel: når styret snus mot venstre skal dyseåpningen peke mot venstre side av vannscooteren).

⚠ ADVARSEL

Kontroller at styret og tilhørende styredyser fungerer som de skal før start. Ikke drei styret når noen er i nærheten av bakenden av vannscooteren. Hold deg unna bevegelige styredeler (dyse, iBR-spjeld, leddkoblinger osv.).

Gasspak

Kontroller at den elektroniske gasspa­ken (ETC) beveger seg fritt og jevnt. Den skal gå tilbake til utgangsstillingen med en gang den slippes.

⚠ ADVARSEL

Kontroller gasspakens funksjon før du starter motoren. Hvis du merker at motstand i spaken, kontakter du en autorisert Sea-Doo-forhandler.

iBR-spak

Kontroller at iBR-spaken kan flyttes lett og jevnt. Den skal gå tilbake til utgangsstillingen med en gang den slippes.

⚠ ADVARSEL

Sjekk iBR-spaken før du starter motoren. Hvis du merker motstand i spaken, kontakter du en autorisert Sea-Doo-forhandler.

Oppbevaringsrom, hanskerom og sete

Kontroller at alt nødvendig sikkerhets- og overlevelsesutstyr, og eventuell last, er forsvarlig lagret i oppbevaringsrommene.

Kontroller at dekselet framme, hanskerommet og setet er lukket og låst.

⚠ ADVARSEL

Pass på at setet, hanskerommet og lokket på oppbevaringsboksen foran er skikkelig i lås.

Motorstoppbryter og START/STOPP-knapp for motoren

Trykk på START-knappen én gang uten å sette på hetten på nødstoppsnoren på motorstoppbryteren.

Sett på hetten på nødstoppsnoren på motorstoppbryteren.

Trykk på START/STOPP-knappen for å starte motoren, og trykk deretter på START/STOPP-knappen en gang til for å stoppe den.

MERK: For å kunne starte motoren må hetten på nødstoppsnoren være riktig satt på motorstoppbryteren innen fem sekunder etter at START/STOPP-knappen er trykket.

Start motoren på nytt, og stopp den deretter ved å ta av nødstoppsnoren fra motorstoppbryteren.

⚠ ADVARSEL

Hvis hetten på nødstoppsnoren er løs eller ikke holdes på plass på motorstoppbryteren, må den byttes umiddelbart for å unngå farlige situasjoner. Ikke bruk vannscooteren hvis motoren ikke stopper når hetten på nødstoppsnoren fjernes fra motorstoppbryteren, eller når du trykker på START/STOPP-knappen. Kontakt en autorisert Sea-Doo-forhandler.

Tiltak etter at vannscooteren er sjøsatt

Kontroller punktene i denne tabellen etter at vannscooteren er sjøsatt og før du kjører.

PUNKT	TILTAK	✓
Informasjonssenter	Kontroller funksjon.	
Intelligent bremse- og reverseringssystem (iBR)	Kontroller funksjon.	
Variabelt trimsystem (VTS) (hvis tilgjengelig)	Kontroller funksjon.	

Informasjonssenter (målere)

1. Trykk på START/STOPP-knappen, og monter hetten på nødstoppsnoren på motorstoppbryteren.
2. Kontroller at alle indikatorer blir slått på mens informasjonssenteret går igjennom selvtest-funksjonen.

⚠ ADVARSEL

Fest alltid nødstoppsnoren til flyteutstyret eller til håndleddet (med armbånd).

iBR-system

OBS! Sørg for at der er nok plass foran og bak vannscooteren for å kunne teste ut iBR-systemet for å unngå kollisjon. Vannscooteren vil bevege seg under testen.

1. Fjern fortøyningene som holder vannscooteren fast i kaien.
2. Start motoren, og kontroller at vannscooteren ikke beveger seg.
3. Trykk iBR-spaken på venstre side av styret helt inn. Vannscooteren skal nå bevege seg sakte bakover.
4. Slipp iBR-spaken. Det skal nå ikke være noe som skyver bakover.

⚠ ADVARSEL

Kontroller alltid at iBR-systemet virker slik det skal, før du kjører med vannscooteren.

Variabelt trimsystem (VTS)

Mens motoren kjører fremover, bruker du VTS-systemet til å bevege jetpumpedysen opp og ned flere ganger for å kontrollere VTS-funksjonen. Kontroller at VTS-posisjonsindikatoren beveger seg riktig i informasjonssenteret.

Test også de forhåndsinnstilte trimposisjonene ved å dobbeltklikke på OPP/NED-knappen for VTS (på modellene der de er tilgjengelige).

Se under *DRIFTSINSTRUKSJONER* hvis du vil ha mer detaljerte instruksjoner.

INFORMASJON OM VANNSCOOTEREN

KONTROLLER

MERK: Enkelte sikkerhetsdekaleringer på vannscooteren vises ikke på illustrasjoner. Hvis du vil ha informasjon om sikkerhetsdekaleringene på vannscooteren kan du se under *SIKKERHETSDEKALERING PÅ VANNSCOOTEREN*.

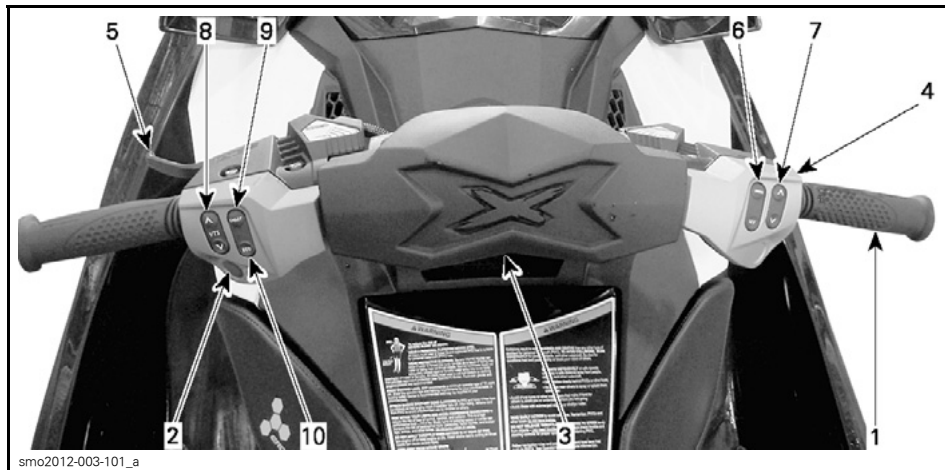

RXP-X

MERK: Noen kontroller, visninger, funksjoner eller egenskaper som er beskrevet i denne delen er kanskje ikke relevante for alle vannscootermødelene, eller de kan være tilgjengelige som et tillegg.

1) Styret

Styret brukes til å styre vannscooteren. Dreining av styret mot høyre styrer vannscooteren mot høyre, og omvendt.

⚠ ADVARSEL

Kontroller at styret og tilhørende styredyser fungerer som de skal før start. Ikke dreier styret når noen er i nærheten av bakenden av vannscooteren. Hold avstand til fremdriftssystemet.

Når du kjører bakover, blir styringsretningen motsatt. Hvis du dreier styret mot høyre når du rygger, vil vannscooteren svinge til venstre.

2) START/STOPP-knapp for motor

START/STOPP-knappen for motoren er plassert på venstre side av styret. Den brukes til å aktivere det elektriske systemet, og til å starte og stoppe motoren.

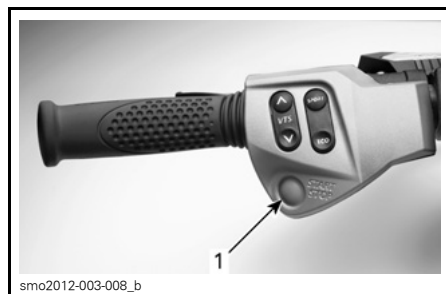

TYPEBILDE

1. START/STOPP-knapp

Aktivere det elektriske systemet

Trykk på START/STOPP-knappen én gang uten å sette på hetten på nødstoppsnoren på motorstoppbryteren.

Dette vil sette spenning på det elektriske systemet, informasjonssenteret vil gå igjennom selvtesten, og skjermen vil bli blank igjen etter noen sekunder.

Det elektriske systemet vil være på i omtrent tre minutter etter at START/STOPP-knappen har blitt trykket.

MERK: Hvis START/STOPP-knappen blir holdt inne uten at nødstoppsnoren er satt på, vil skjermen på informasjonssenteret være på så lenge START/STOPP-knappen holdes inne.

Starte og stoppe motoren

Se under *DRIFTSINSTRUKSJONER* hvis du vil ha mer detaljerte instruksjoner.

3) Motorstoppbryter

Hetten på nødstoppsnoren må være godt festet til motorstoppbryteren for å kunne starte motoren.



smo2012-003-025_a

TYPEBILDE

1. Motorstoppbryter

⚠ ADVARSEL

Fest alltid nødstoppsnoren til førerens flyteutstyr eller til håndleddet (med armbånd).



smo2009-002-115_a

TYPEBILDE

1. Hette på nødstoppsnor på motorstoppbryteren
2. Nødstoppsnorklips festet til førerens flyteutstyr

Trekk hetten på nødstoppsnoren vekk fra motorstoppbryteren for å stoppe motoren.

⚠ ADVARSEL

Hvis motoren stopper, mister du kontroll over vannscooterens bremsefunksjon og retningskontroll.

⚠ ADVARSEL

Ta alltid av nødstoppsnoren når vannscooteren ikke er i bruk, for å hindre at motoren blir startet ved et uhell, for å hindre at barn eller andre bruker vannscooteren uten tillatelse eller for å hindre at den blir stjålet.

Digitalt kodet sikkerhetssystem (D.E.S.S. – Digitally Encoded Security System)

Hetten på nødstoppsnoren inneholder en D.E.S.S.-nøkkel som er programmert til med et unikt, elektronisk serienummer. Dette tilsvarer en vanlig nøkkel.

D.E.S.S.-systemet leser nøkkelen i hetten som er satt på motorstoppbryteren, og gjør det mulig å starte motoren med nøkler systemet gjenkjenner.

D.E.S.S.-systemet er meget fleksibelt. Du kan kjøpe ekstra nødstoppsnorer og få D.E.S.S.-nøkler programmert for din vannscooter.

Du kan totalt programmere ti D.E.S.S.-nøkler til samme vannscooter.

Du må ta kontakt med en autorisert BRP Sea-Doo-forhandler for å få utført programmering av nøkler til vannscooter.

D.E.S.S.- nøkkelgjenkjenning

To korte lydssignaler angir at systemet er klart til å la motoren startes. Se eventuelt under *FEILSØKING*.

D.E.S.S.- nøkkeltyper

Det kan brukes to typer nøkler:

- Vanlig nøkkel
- Opplæringsnøkkel.

For å gjøre det lettere å kjenne igjen nøklene leveres flyteelementene i snoren i forskjellige farger.

NØKKELTYPPE	FARGE
Normal	Gul eller svart
Opplæring	Grønn



TYPEBILDE - NØDSTOPPSNORER
 1. Opplæringsnøkkel, grønt flyteelement
 2. Vanlig nøkkel, gult eller svart flyteelement

Informasjonssenteret vil vise hvilken type nøkkel som er i bruk.

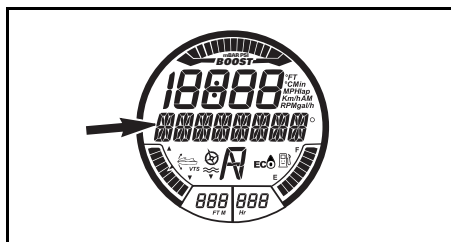

MELDING OM GJENKJENT NØKKELTYPPE
NORMAL KEY (normal nøkkel) eller LEARNING KEY (opplæringsnøkkel)

Sea-Doo-opplæringsnøkkel begrenser hastigheten og motorkraften til vannscooter, og gir dermed nybegynnere og mindre erfarne førere muligheten til å kjøre vannscooter samtidig som de får den nødvendige erfaringen og kontrollen.

I opplæringsmodus er det også mulig å angi maksimal hastighet for vannscooter.

Se under *DRIFTSMODUSER* hvis du vil ha flere detaljer.

4) Gasspak

Gasspaken på høyre side av styret styrer motorhastigheten elektronisk.

Trekk i gasspaken med fingeren for å øke eller for å holde hastigheten for vannscooter.

Slipp gasspaken for å redusere hastigheten til vannscooter.

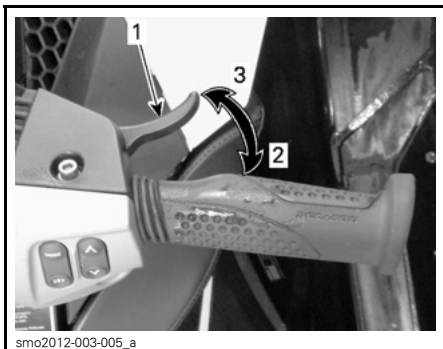
**TYPEBILDE**

1. Gasspak
2. Akselerasjon
3. Reduksjon av hastighet

Gasspaken er fjærbelastet og skal gå tilbake i hvilestilling (tomgang) når den ikke betjenes.

5) iBR-spak (intelligent brems og reversering)

iBR-spaken på venstre side kan elektronisk styre:

- Revers
- Nøytral
- Bremsing.

MERK: Minimum 25 % utslag av spaken kreves for å aktivere iBR-funksjonene.

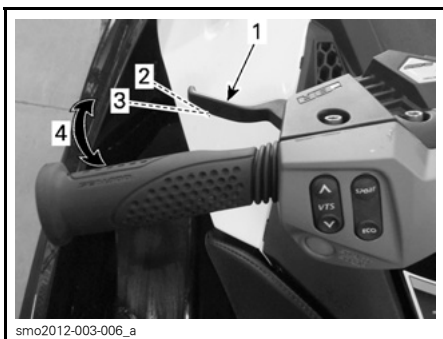
**TYPEBILDE – iBR-SPAK**

1. iBR-spak
2. Hvileposisjon for spak
3. 25 % utslag kreves for å aktivere iBR-funksjonen
4. Bruksområde

Ved hastigheter under 8 km/h kobler iBR-spaken inn revers.

MERK: Hvis strømmen i vannet er 8 km/h eller raskere, kan ikke revers kobles inn fordi hastigheten er større enn hastighetsbegrensningen for revers.

Ved hastigheter over 8 km/h kobler iBR-spaken inn bremsen.

Når iBR-spaken slippes etter bremsing eller reversering, går den til nøytralstilling.

⚠ ADVARSEL

Hvis gasspaken fremdeles er trykket inn når iBR-spaken slippes, begynner bevegelsen fremover etter en kort forsinkelse. Slipp gasspaken hvis det ikke er behov for akselerasjon fremover.

MERK: Nøytralstilling kan finjusteres ved å justere iBR-systemet.

Se under *DRIFTSINSTRUKSJONER* hvis du vil ha mer detaljerte instruksjoner.

6) **MODE-/SET-knapp (modusknapp/ bekreftelsesknapp)**

Disse knappene er plassert på høyre side av styret.

Trykk på MODE-knappen for å bla igjennom de forskjellige funksjonene som er tilgjengelige i informasjonscenteret.

Trykk på SET-knappen for å velge ønsket funksjon, navigere gjennom en undermeny eller for å lagre eventuell endret innstilling.

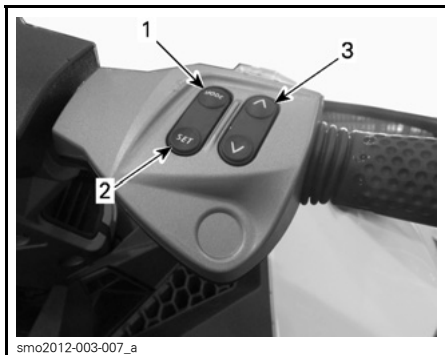

TYPEBILDE

1. MODE
2. SET
3. OPP/NED-knapp

Se under *DRIFTSINSTRUKSJONER* hvis du vil ha mer detaljerte instruksjoner.

7) OPP/NED-knapp

Disse knappene er plassert på høyre side av styret.

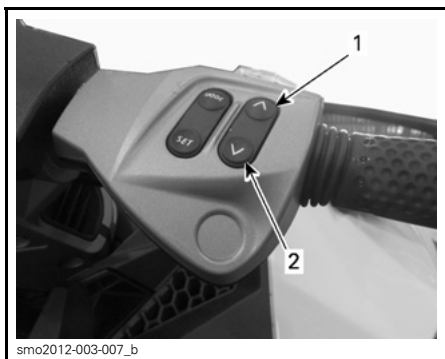

TYPEBILDE

1. OPP
2. NED

OPP/NED-knappene brukes til å velge eller endre en innstilling i informasjonssenteret, som:

- Målerfunksjoner
- Justering av nøytral for iBR.

8) VTS-knapp (Variabelt trimsystem)

VTS-knappen er plassert på venstre side av styret.

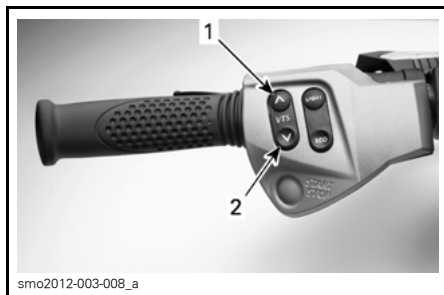

TYPEBILDE – KONTROLLKNAPPER FOR VTS

1. Baug opp
2. Baug ned

Denne vannscootermodellen er utstyrt med et programmerbart VTS med høy ytelse.

Det gjør at du kan justere trimmingen til vannscooteren ved å justere den vertikale posisjonen til jetdysen.

VTS kan trimmes elektronisk til ønsket stigning, eller til en av to forhåndsinnstilte posisjoner.

Trykk på kontrollknappen for VTS (OPP/NED) for å justere hvordan vannscooteren ligger i vannet.

Se under *DRIFTSINSTRUKSJONER* hvis du vil ha flere detaljer.

9) Sport-knapp

Sport-knappen er plassert på venstre side av styret.

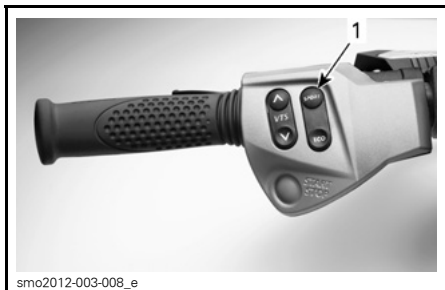

1. Sport-knapp

Den brukes til å aktivere eller deaktivere SPORT-modus.

Se under *DRIFTSMODUSER* hvis du vil ha flere detaljer.

10) ECO-knapp

ECO-knappen er plassert på venstre side av styret.



1. ECO-knapp

Den brukes til å aktivere eller deaktivere ECO-modus.

Se under *DRIFTSMODUSER* hvis du vil ha flere detaljer.

INFORMASJONSSENTER (MÅLERE)

⚠ ADVARSEL

Ikke juster noe på skjermen mens du kjører. Da kan du miste kontrollen.

Beskrivelse av informasjonssenter

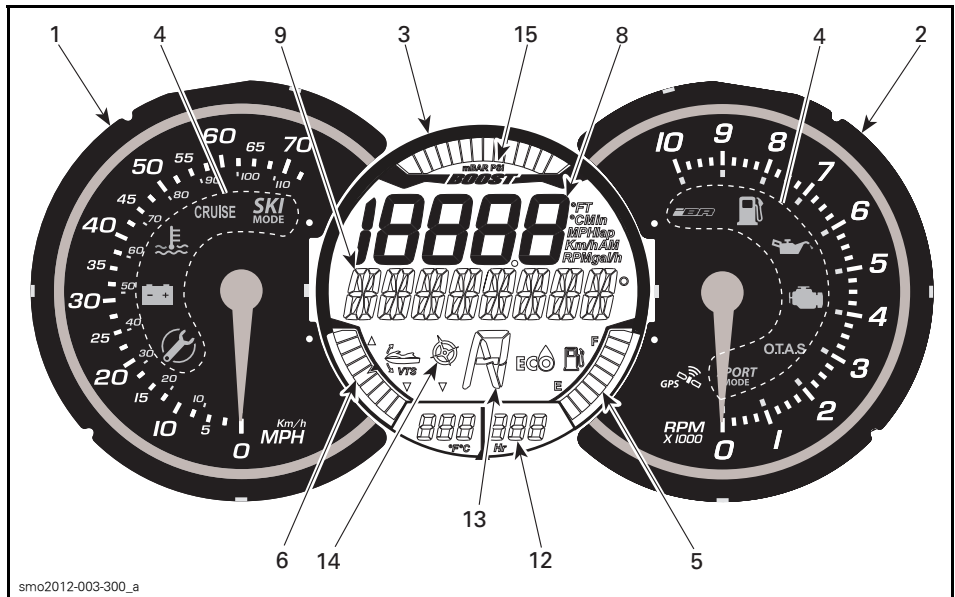

1) Speedometer

Speedometeret, på venstre side av informasjonssenteret, viser en analog visning av hastigheten til vannscooteren i miles per time (MPH) og i kilometer per time (km/h).

Hastighetsvisningen er basert på informasjonen fra GPSen (Global posisjoneringssystem) som er bygget inn i informasjonssenteret.

Hvis GPSen av en eller annen grunn skulle miste signalet, vil en standardmodus brukt. Hastigheten vil da bli kalkulert ved hjelp av informasjon som mottas fra andre systemer.

2) Turteller

Turtelleren gir en analog visning av omdreininger per minutt (RPM) for motoren. Multipliser det viste tallet med 1.000 for å finne det egentlige turtallet på motoren.

3) Flerfunksjonsdisplay

Flerfunksjonsdisplayet med målere er plassert i midten av informasjonssenteret, og kan vise forskjellige visninger samtidig.

Talldisplay og flerfunksjonsdisplay på skjermen kan brukes til å vise forskjellige visninger eller for å velge bruksmoduser og endre innstillinger som forklart i de respektive deler av håndboken.

Funksjoner på flerfunksjonsdisplayet





	RXP-X
Drivstoffnivåindikator	X
Timetellervisning	X
Vanndybdeindikator	Alt.
ECO-modusindikator	X
VTS-posisjonsindikator	X
Kompass	X
Ekstraeffektmåler	X
X = En X indikerer en standardfunksjon Alt. = Funksjon tilgjengelig som ekstraustyr I.T. = Ikke tilgjengelig	

4) Indikatorlamper

Indikatorlamper (kontrollamper) informerer om en valgt funksjon eller et systemavvik.

I tillegg til en indikatorlampe kan det også være en rullende tekst i flerfunksjonsdisplayet.

Se tabellen nedenfor for informasjon om de vanlige kontrollampene. Se *OVERVÅKINGSSYSTEM* for detaljer om kontrollamper for feilfunksjon.

KONTROLLAMPER (PÅ)	MELDINGSDISPLAY	BESKRIVELSE
	MAINTENANCE REMINDER	Vedlikehold er nødvendig. Vannscooteren bør bringes til Sea-Doo-forhandleren for å få utført service og for å nullstille indikatoren for nødvendig vedlikehold.
	LOW-FUEL	Lavt drivstoffnivå, omtrent 25 % av tankens kapasitet, 14 L eller sensor for drivstoffnivå frakoblet.
	Ingen melding	Funksjonen er ikke aktivert på denne modellen.
	Ingen melding	Funksjonen er ikke aktivert på denne modellen.
	Rullende SPORT MODE-meldinger	Sportsmodus aktivert. Se under <i>DRIFTSMODUSER</i> .

5) Indikasjon av drivstoffnivå

En søylevisning nederst til høyre på skjermen viser hele tiden den resterende drivstoffmengden i tanken mens du kjører.



VISNING AV DRIVSTOFFNIVÅ

Når drivstofftanken er full, er åtte segmenter (stolper) av indikatoren slått på. Det øverste segmentet er ikke i bruk.

Varsel om lavt drivstoffnivå

Den er aktiv når bare to segmenter vises for drivstoffnivået (omtrent 25 % av kapasiteten i tanken eller 14 L).

VARSEL OM LAVT DRIVSTOFFNIVÅ	
Siste to segmentene i drivstoffmåleren	Blinker
Symbol for drivstofftank (LCD)	
Varsling med lyd (ett langt pip)	Periodisk
Rullende LOW FUEL WARNING-melding (lavt drivstoffnivå)	

6) VTS-posisjon

Posisjonsindikatoren for VTS er i nederste del på venstre side av skjermen, og viser hvordan vannscooteren er trimmet.

Et enkelt segment av søylen er på for å vise den relative posisjonen til vannscooterens baug.

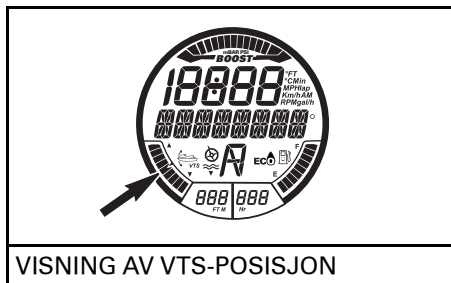

VISNING AV VTS-POSISJON

Se *BRUKERVEILEDNING* for mer informasjon om bruk av VTS.

7) iS-Posisjon

Ikke tilgjengelig på denne modellen.

8) Talldisplay

Det talldisplayet brukes for å vise en rekke indikatorer som velges av føreren ved hjelp av DISPLAY-funksjonen i flerfunksjonsdisplayet.

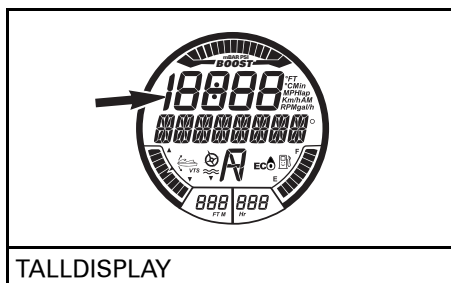

TALLDISPLAY

Tilgjengelige visninger er avhengig av vannscootermodellen eller hva slags utstyr som er montert på den.

TILGJENGELIGE VISNINGER PÅ TALLDISPLAY	RXP-X
Hastighet	Standardvisning
Turtall for motoren (RPM)	X
Motortemperatur	X
Vanntemperatur	I.T.
Klokke	X
Innstillinger for opplæringsnøkkel	X
CRUISE SPEED-innstilling (cruisehastighet)	Alt.
SLOW SPEED MODE-innstilling (modus for lav hastighet)	Alt.
Forhåndsinnstilling for VTS	X
VTS-innstillinger (ved hjelp av måler)	I.T.
SKI MODE-innstillinger (skimodus)	I.T.
Drivstofforbruk (øyeblikkelig og gjennomsnitt)	X
Drivstoffberegning (avstand og tid til tanken er tom)	X
Tidtaker	X
Topphastighet/RPM Gjennomsnittshastighet/RPM	X
Høyde over havet	I.T.
X = En X indikerer en standardfunksjon Alt. = Funksjon tilgjengelig som ekstrautstyr I.T. = Ikke tilgjengelig	

Når informasjonssenteret slås på, vises som standard først talldisplayet til den sist valgte visningen.

9) Flerfunksjonsdisplay

Flerfunksjonsdisplayet brukes til følgende:

- Viser WELCOME (velkomst)-meldingen ved oppstart.
- Viser melding om gjenkjenning av KEY (nøkkel).
- Gi forskjellig informasjon etter hva føreren velger.
- Aktivere og stille inn forskjellige funksjoner og driftsmoduser.
- Viser meldinger som ruller over displayet, om funksjonsaktivering og systemfeil.
- Viser feilkoder.

MERK: Standardvisningen for flerfunksjonsdisplayet er kompassretning.

10) Vanndybdevisning

Ikke tilgjengelig på denne modellen.

11) Vanntemperaturvisning

Ikke tilgjengelig på denne modellen.

12) Timetellervisning (HR)

Viser hele tiden totalt antall timer motoren har vært i drift.

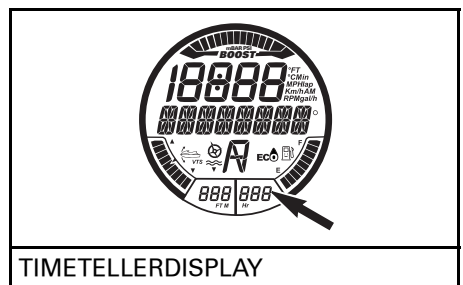

13) iBR-posisjon

Viser posisjonen til iBR-spjeldet.

- N (nøytral)
- F (fremover)
- R (revers).

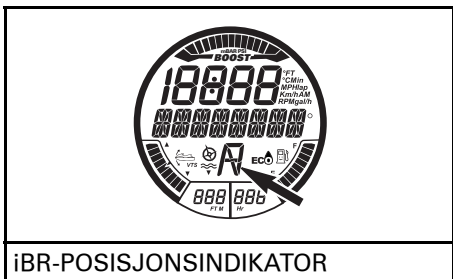

IBR-POSISJONSINDIKATOR

14) Kompass

Flerfunksjonsdisplayet henter informasjonen fra en GPS som er innebygget i informasjonscenteret.

Standardvisning er at hovedretningene, mellomretningene og kompassvinkelen som vannscooteren kjører i, vises i flerfunksjonsdisplayet.

For at kompassretningen skal vises, må GPSen ha godt mottak fra navigasjonssatellittene.

Hvis visningen for aktivt KOMPASS vises på digitalskjermen, har GPSen godt signal.

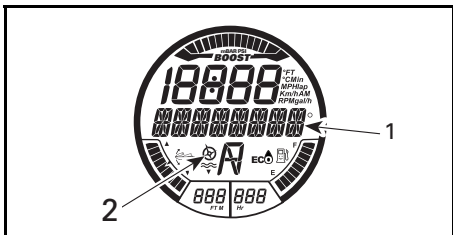

KOMPASS

1. Kompassvisning
2. Indikator for aktivt kompass

MERK: Kompassvisningen er bare tilgjengelig ved hastighet over 5 km/h.

⚠ ADVARSEL

Bruk kompasset bare som en veiledning. Det kan ikke brukes til nøyaktig navigasjon.

15) Ekstraeffektmåler

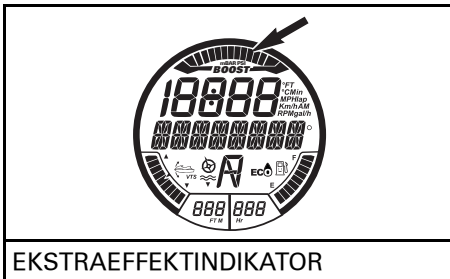

EKSTRAEFFEKTINDIKATOR

Ekstraeffektmåleren viser trykket som kompressoren leverer til manifolden på motoren.

Finne frem i flerfunksjonsdisplayet

Når det elektriske systemet starter opp og instrumentene er ferdige med selvtestfunksjonen, vil meldingen WELCOME ABOARD SEA-DOO (velkommen ombord på Sea-Doo) rulle over skjermen noen sekunder. Etter velkomstmeldingen vil ingenting vises i displayet før vannscooteren tas i bruk.

Mens vannscooteren er i bruk vil flerfunksjonsdisplayet vise kompassretningen eller rullende tekster fra overvåkningssystemet.

Flerfunksjonsdisplayet viser også en meny der du kan velge forskjellige funksjoner, som å tillate å endre hva displayet skal vise, systemmoduser, innstillinger, aktive feilkoder for systemet og en tidtaker.

⚠ ADVARSEL

Valg av talldisplay, kjøremodus eller endring av innstillinger må bare utføres mens vannscooteren ligger stille. Å velge de forskjellige funksjonene under kjøring frarådes, da det vil avlede oppmerksomheten til føreren.

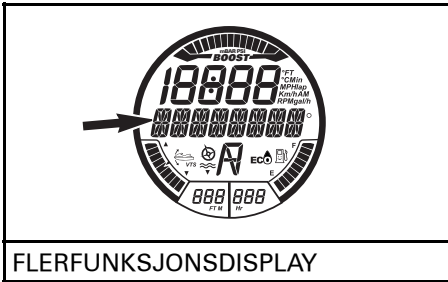

MERK: Hvis du vil endre visningen av måleenhetene eller språk, kan du kontakte en autorisert Sea-Doo-forhandler.

Velge funksjoner

Mens du kjører viser flerfunksjonsdisplayet normalt kompassretningen, og retningen i grader, som vannscooteren beveger seg i.

Trykk flere ganger på MODE-knappen for å velge de forskjellige funksjonene som kan vises på flerfunksjonsdisplayet:

- LAP TIME (etappetid)
- FUEL CONSUMPTION (drivstofforbruk)
- VTS MODE (VTS-modus)
- DISPLAY
- FAULT CODES (feilkoder)
- KEY MODE (nøkkelmodus)
- SETTINGS (innstillinger).

Trykk deretter på SET-knappen for å angi funksjonen.

MERK: Feilkodefunksjonen er tilgjengelig bare når det er en aktiv feil. Innstillingsfunksjonen er tilgjengelig bare når motoren er stoppet. Nøkkelmodusfunksjonen er tilgjengelig bare med en vanlig nøkkel.

Funksjonsbeskrivelse

Lap Timer (etappetidtaker)

Tidtakeren kan brukes til å registrere opp til 50 forskjellige etappetider.

For å aktivere og bruke tidtakeren gjør du følgende:

1. Trykk på MODE-knappen flere ganger til flerfunksjonsdisplayet viser LAP TIME (etappetid).

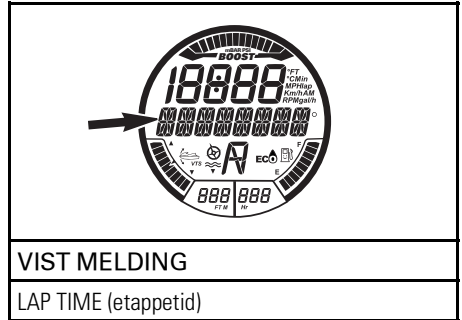

2. Trykk på SET-knappen for å angi funksjonen. Tidtakeren vil bli aktivert og synlig i flerfunksjonsdisplayet.

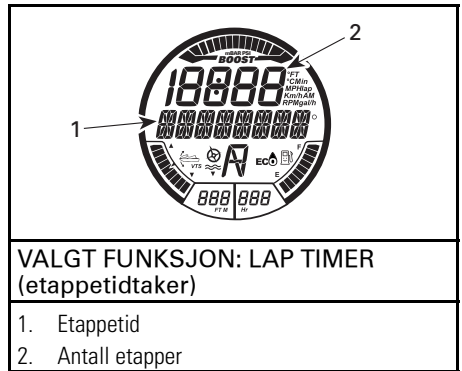

3. For å starte tidtakeren trykker du på SET-knappen.

MERK: Tidtakeren starter med en gang når du trykker på SET-knappen.

4. For å lagre hver etappetid trykker du på SET-knappen ved begynnelsen av hver etappe.

MERK: Etappetiden vil bli lagret, etappetelleren vil vise antall etappetider som er lagret, og tidtakeren vil fortsette.

5. Trykk på MODE-knappen for å lagre siste etappetid og stoppe tidtakeren.

Bruk OPP- eller NED-knappen til å vise etappetidene. Etappetelleren vil vise hvilken etappetid som vises.

For å se sammenlagt tid for alle etappetidene trykker du på OPP- eller NED-knappen til etappetelleren viser ALL (alle).

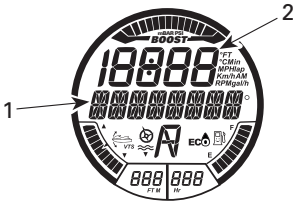
VIST MELDING: LAP TIMER (etappetidaker)
<ol style="list-style-type: none"> 1. Total tid 2. ALL (alle) vises her

Hvis du vil nullstille tidtakeren og etappetelleren, trykker du på og holder SET-knappen til tidtakeren og etappetelleren nullstiller seg.

Drivstofforbruk

Funksjonen for drivstofforbruk (FUEL CONSUMPTION) kan vise vannscooterens drivstofforbruk på fire forskjellige måter.

- Øyeblikkelig drivstoffgjennomstrømming per time (gal/t eller l/t)
- Gjennomsnittlig drivstoffgjennomstrømming per time (gal/h eller l/h)
- Gjenstående kjørelengde (Mi eller Km)
- Gjenstående tid før tanken er tom (t eller min).

Funksjonene for drivstofforbruk er ikke aktive hele tiden.

En funksjon for drivstofforbruk er aktiv bare når den er valgt for å vises i talldisplyet.

Når måleren på flerfunksjonsdisplayet viser varselet LOW FUEL (lavt drivstoffnivå), viser funksjonene TIME TO EMPTY (tid til tom tank) og DISTANCE TO EMPTY (kjørelengde før tom tank) 0 (null) hvis disse er valgt for visning i displayet.

For å vise drivstofforbruket til vannscooteren gjør du følgende:

1. Trykk på MODE-knappen flere ganger til flerfunksjonsdisplayet viser FUEL CONSUMPTION (drivstofforbruk).

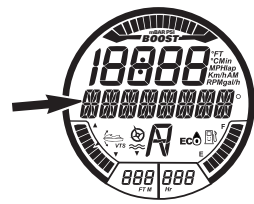
VIST MELDING FUEL CONSUMPTION (drivstofforbruk)

2. Trykk på OPP- eller NED-knappen for å velge ønsket visningsmodus for drivstofforbruk.

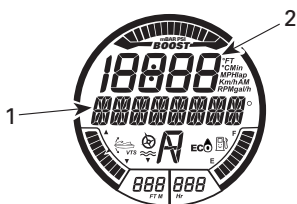
VISNINGSMODUSEN DRIVSTOFFORBRUK
<ol style="list-style-type: none"> 1. INSTANT FUEL CONSUMPTION-melding (øyeblikkelig drivstofforbruk) 2. Drivstofforbruk

3. Trykk på SET-knappen for å lagre innstillingene og gå tilbake til hovedskjermen.

MERK: Vannscoterens drivstofforbruk kan vises i talldisplet. Dobbelklikk på SET-knappen for å nullstille visning av gjennomsnittlig drivstofforbruk. Et lite øyeblikk vil displayet vise null (0).

VTS Mode (VTS-modus)

VTS MODE-funksjonen brukes til å angi VTS manuelt eller for å endre forhåndsinnstillingene for VTS. Se under *DRIFTSINSTRUKSJONER* hvis du vil ha flere detaljer.

Display

Display-funksjonen brukes til å endre visningen i talldisplet. Se *ENDRE VISNINGEN I TALLDISPLAYET*.

Fault Codes (feilkoder)

FAULT CODES-funksjonen brukes til å vise aktive feilkoder. Se under *OVERVÅKNINGSSYSTEM*.

Key Mode (nøkkelmodus)

KEY MODE-funksjonen brukes til å endre innstillingene for opplæringsnøkklene. Se under *DRIFTSMODUSER* hvis du vil ha flere detaljer.

Settings (innstillinger)

SETTINGS-funksjonen brukes til å:

- Stille klokken. Se *INNSTILLING AV FLERFUNKSJONSDISPLAYET*
- Funksjon for overstyring av iBR ved vedlikehold.

Endre visningen i talldisplet

For å endre visningen i talldisplet må du gjøre følgende:

1. Trykk på MODE-knappen på høyre side av styret flere ganger til flerfunksjonsdisplayet viser DISPLAY.

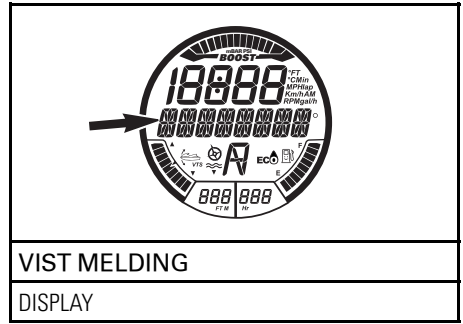

2. Trykk på SET-knappen for å angi visningsfunksjonen.
3. Trykk på OPP- eller NED-knappen til den ønskede visningen vises.
 - RPM (turtall)
 - SPEED (hastighet)
 - ENGINE TEMP (motortemperatur)
 - TOP SPEED (topphastighet)
 - AVG SPEED (gjennomsnittshastighet)
 - TOP RPM (maksimalt turtall)
 - AVG RPM (gjennomsnittsturtall)
 - CLOCK (klokke).

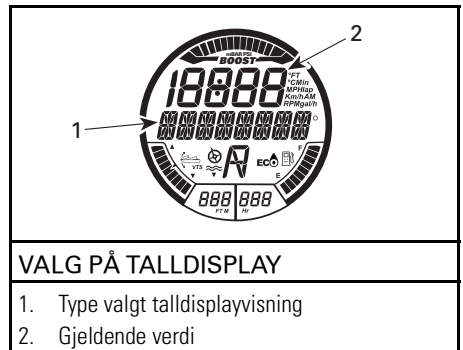

1. Type valgt talldisplayvisning
2. Gjeldende verdi

4. Trykk på SET-knappen for å velge og lagre den valgte visningen, eller vent til visningen går tilbake automatisk. Den siste visningen lagres automatisk.

Følgende forkortelser blir brukt i talldis-
playet:

- FT eller M
- RPM
- MPH eller Km/h
- °F eller °C
- AM eller PM
- Gal/h eller l/h.

Nullstille talldisplayvisningen

Følgende talldisplayvisninger kan null-
stilles:

- Average fuel consumption (gjen-
snomsnittlig drivstofforbruk)
- Top speed (topphastighet)
- Average speed
(gjennomsnittshastighet)
- Top RPM (maksimalt turtall)
- Average RPM
(gjennomsnittsturtall).

Dobbelklikk på SET-knappen for å null-
stille. Et lite øyeblikk vil talldisplayet vi-
se null (0).

MERK: Hver av disse funksjonene er
aktive KUN når de er valgt til å vise i
talldisplayet.

Innstilling av flerfunksjonsdisplayet

Ende innstillingen for klokken

1. Trykk på MODE-knappen flere gan-
ger til flerfunksjonsdisplayet viser
SETTINGS (innstillinger).

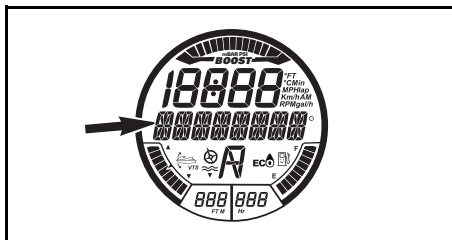

VIST MELDING

SETTINGS (innstillinger)

2. Trykk på OPP- eller NED-knap-
pen flere ganger til displayet viser
CLOCK (klokke).

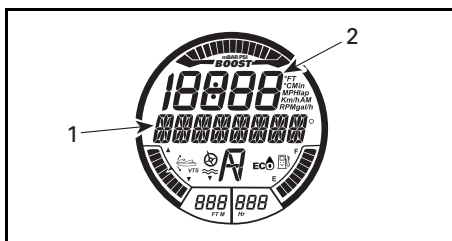

VALGT FUNKSJON - KLOKKE

1. CLOCK-melding (klokke)
2. Klokkeslett

3. Trykk på SET-knappen for å angi
funksjonen. Meldingen CHANGE
CLOCK OFFSET (endre klokkeinn-
stilling) vises.

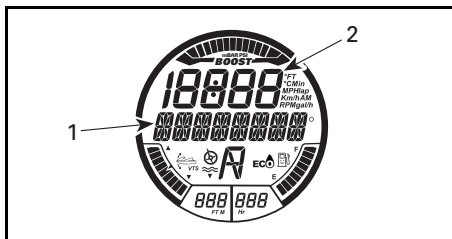

VALGT FUNKSJON - ENDRE KLOKKEINNSTILLING

1. CHANGE CLOCK OFFSET-melding (endre
klokkeinnstilling)
2. Klokkeslett

4. Trykk på OPP- eller NED-knappen
for å justere klokken til riktig lokaltid.

5. Trykk på SET-knappen for å lagre innstillingene og gå tilbake til hovedskjermen.

MERK: Klokken bruker GPS-signalet for å justere klokken i henhold til GMT (Greenwich Mean Time). Du kan bare endre timeinnstillingen når du justerer klokken.

Måleenhet og språkinnstilling

Flerfunksjonsdisplayet har mulighet for å vise informasjonen i metriske eller engelske enheter på forskjellige språk.

Ta kontakt med en autorisert Sea-Doo-forhandler for å endre måleenhet eller for å endre språket som vises på skjermen i flerfunksjonsdisplayet.

UTSTYR

MERK: Enkelte sikkerhetsdekaleringer på vannscooteren vises ikke på illustrasjoner. Hvis du vil ha informasjon om sikkerhetsdekaleringene på vannscooteren kan du se under **SIKKERHETSDEKALERINGER PÅ VANNSCOOTEREN**.

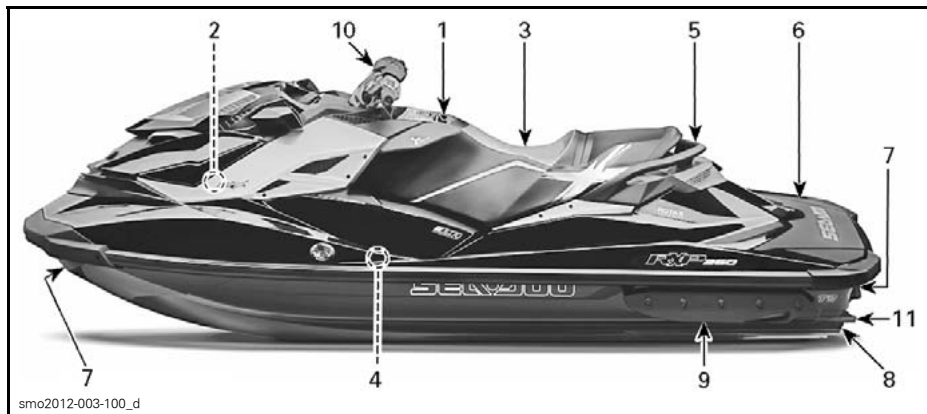

TYPEBILDE – RXP-X

1) Hanskerom

Et lite oppbevaringsrom for personlige ting.

Trekk opp deksellåsen for å åpne hanskerommet.



TYPEBILDE – HANSKEROM

1. Deksellås

2) Oppbevaringsrom foran

Et praktisk område som kan brukes til personlige artikler.

Oppbevaringsrommet foran inneholder også to holdere for sikkerhetsutstyr: én for et brannslukningsapparat og en annen for førstehjelpssett (disse følger ikke med).

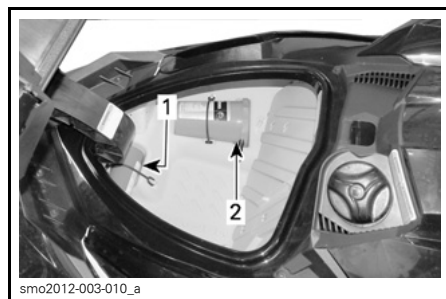

OPPBEVARINGSROMMET FORAN

1. Brannslukningsapparat sikret i holder
2. Førstehjelpssett sikret i holder

Trekk låsehendelen oppover for å åpne oppbevaringsrommet foran. Lukk og lås alltid lokket når du kjører.

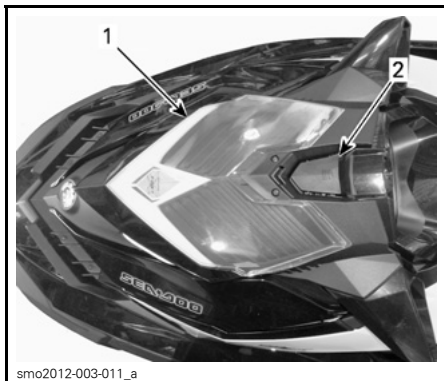
**TYPEBILDE**

1. Deksel på oppbevaringsrom foran
2. Låsehendel

⚠ ADVARSEL

Ikke oppbevar løse, tunge eller skarpe gjenstander eller noe som lett kan ødelegges, i oppbevaringsrommet. Ikke legg inn mer en maksimal lastekapasitet på 9 kg. Kjør aldri vannscooteren med dekslet for oppbevaringsrommet foran åpent. Dette er ikke et vanntett rom.

3) Sete

Denne modellen er utstyrt med et ergonomisk utformet sete som smalner framme og er utformet slik at du får feste for knærne, noe som gjør at du kan plassere beina mot insiden av fotbrønnene og dermed redusere belastningen på kroppen og gi mer kontroll når du virkelig trenger det.

Dette setet er laget for fører og én passasjer.

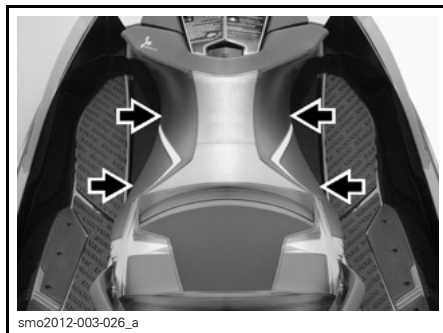
**ERGONOMISK SETE****Ta av setet**

Setet tas av ved å trekke opp låsehåndtaket og løfte bakenden av setet.

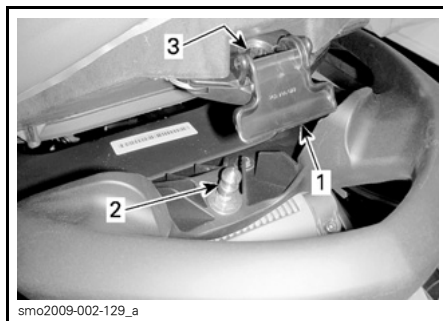
**TYPEBILDE – SETELÅS**

1. Håndtak for setelås
2. Låsepinne
3. Hull for låsepinne

Trekk deretter setet opp og bakover for å ta det av fra vannscooteren.

Montere setet

Setet monteres ved å sette fremre enden av setet inn i setefestet.



1. Setefeste for fremre sete

Juster setelåsen med låsepinnen, og trykk med et fast trykk på bakre del av setet for å låse det på plass.

Trekk opp bakre del av setet for å forsikre deg om at det er skikkelig låst.

⚠ VÆR OPPMERKSOM Kontroller at låsen er skikkelig låst til pinnen.

4) Fotbrønn

Føreren og passasjerer bør alltid holde føttene i fotbrønnene under kjøring.

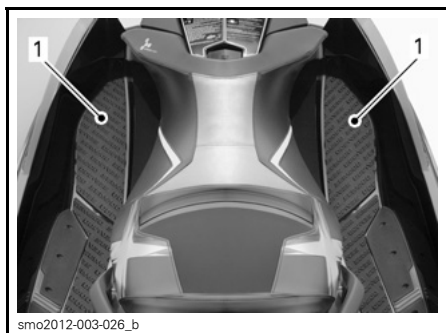

1. Fotbrønn

De skråstilte fotbrønnene for føreren er unike for denne modellen og gjør at du kan "låse deg fast" når du kjører hardt.

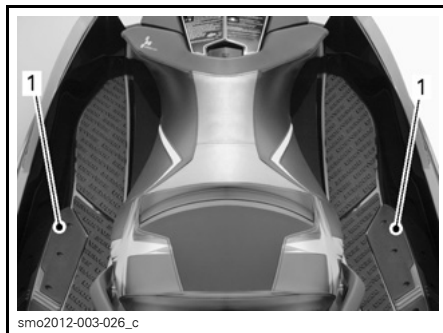

1. Skråstilte fotbrønner

5) Passasjerhåndtak

Passasjerer kan holde seg fast i setestroppen under kjøring.

Passasjerene kan også holde seg fast i de støpte håndtakene bak på setet. Den bakre delen av det støpte håndtaket fungerer også som et håndtak for å gå ombord i vannscooteren fra vannet.

⚠ OBS! Bruk aldri støpte håndtaket til å trekke noe eller til å løfte vannscooteren.

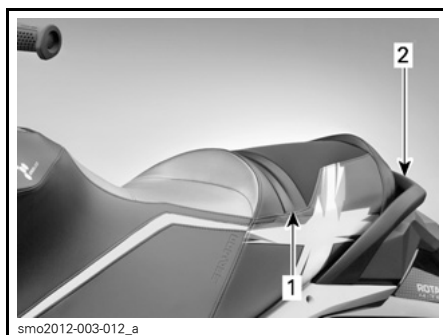

TYPEBILDE – HÅNDTAK FOR PASSASJERER

1. Setestropp
2. Støpt håndtak

6) Ombordstigningsplattform

Det bakre deksområdet fungerer som ombordstigningsplattform.

Den bakre delen av fotbrønnene nær ombordstigningsplattformen brukes som fotstøtter for observatøren som sitter bakovervendt når en person slepes på vannski eller i badering.



smo2012-003-014_a

1. Ombordstigningsplattform

7) Festeøyler foran og bak

Festeøynene kan brukes til fortøyning og som festepunkt når vannscooteren transporteres på tilhenger.

Festeøye foran

Nord-Amerika

Festeøyet foran er av iCatch-typen. Det er klargjort for bruk sammen med Sea-Doo Move-tilhengeren med iCatch-systemet.

MERK: iCatch-kroken krever ingen spesielle prosedyrer når du bruker en vanlig tilhenger.

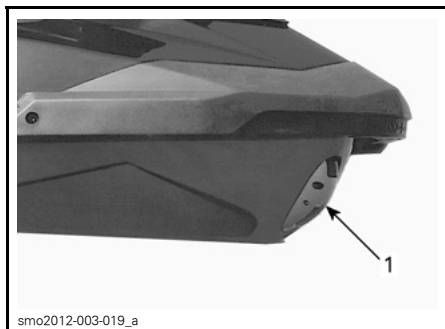

smo2012-003-019_a

1. iCatch-krok

Utenfor Nord-Amerika

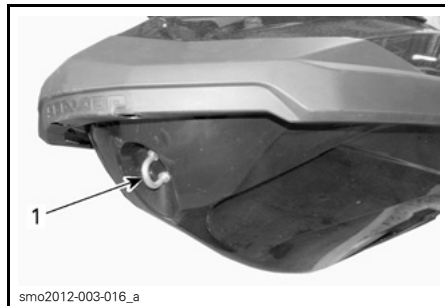

smo2012-003-016_a

TYPEBILDE – CE-MODELL

1. Festeøye foran

Festeøyer bak



smo2012-003-015_a

TYPEBILDE

1. Festeøyer bak



smo2012-003-017_a

1. Festeøye bak

8) Dreneringsplugger for bunnvann

Skru alltid ut dreneringspluggene når vannscooteren er på tilhengeren. Dette gjør at vann som har samlet seg i skroget, slipper ut og reduserer kondenseringen.



TYPEBILDE – PLASSERING AV DRENERINGSPLUGGER FOR BUNNVANN

1. Dreneringsplugger
2. Trekk til
3. Løsne

OBS! Sørg for at dreneringspluggene er forsvarlig festet før du setter vannscooteren på vannet.

9) Justerbare finner

De justerbare finnene endrer det sideveis grepet for vannscooteren.



VENSTRE SIDE VIST
1. Justerbar finne

Retningslinjer for finnejustering

Finnene har tre mulige høydeinnstillinger.

⚠ ADVARSEL

Etter at finnene er justert, må du alltid gjøre deg kjent med hvordan vannscooterens styreegenskaper endrer seg.

RETNINGSLINJER FOR FINNEJUSTERING

Race	Øker sidegrepet for å kunne svinge hurtigere. Race-posisjonen anbefales IKKE når du kjører med passasjer.
Sport (fabrikkinnstilling)	Gir en balansert kombinasjon mellom Race- og Freeride-stillingene. Anbefalt stilling som passer for de fleste kjøreforhold og ved kjøring med passasjer.
Freeride	Reduserer sidegrepet for en mer leken kjørestil.

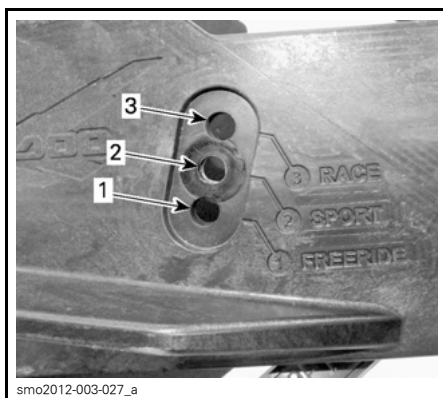

1. Freeride
2. Sport (fabrikkinnstilling)
3. Race

Justere finner

MERK: Det anbefales at denne justeringen foretas av en Sea-Doo-forhandler.

Fjern og KAST de 5 selvklebende skruene.

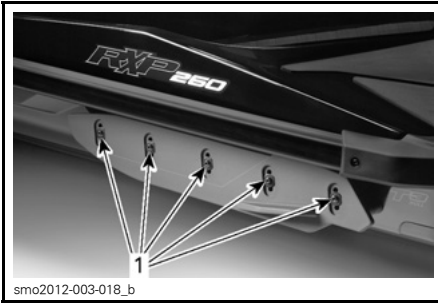

smo2012-003-018_b

1. Selvklebende skruer

Sett finnen tilbake til ønsket stilling.

Sett inn **NYE** selvklebende skruer, og trekk til med moment som angitt.

⚠ ADVARSEL

Hver gang finnene justeres, må de selvklebende skruene byttes ut og trekkes til med momentet som er angitt. Hvis ikke kan du miste finner og dermed miste kontrollen over vannscooteren.

TILTREKKINGSMOMENT

Finneskruer	18 N•m ± 2 N•m
-------------	----------------

(P/N 250 000 572) (NYE SKRUER KREVES)

Fortsett på samme måte på den andre siden.

⚠ ADVARSEL

Begge finnene må monteres og justeres til samme høyde. Manglende finner eller feil justering vil påvirke styring og stabilitet, noe som kan føre til at du mister kontrollen over vannscooteren.

10) Justerbar ergonomisk styring (AES)

Ved å trekke ut og vri forlengerrørene på styret kan bredden på styret og vinkelen til betjeningsorganene kan justeres slik føreren foretrekker å ha dem.

MERK: Hvis du vil gjøre ergonomiske justeringer, kan du ta kontakt med en autorisert Sea-Doo-forhandler.

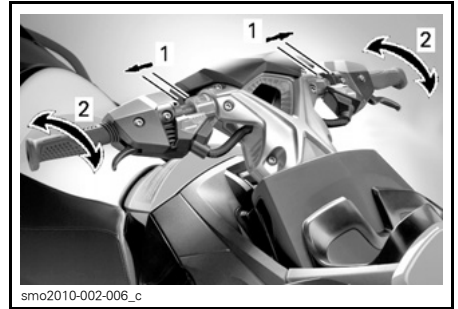

smo2010-002-006_c

ERGONOMISKE JUSTERINGER

1. Justering av bredden på styret
2. Justering av vinkelen for betjeningsorganene

11) Trimfinner

Trimfinnerne er plassert på skroget på vannscooteren for å gi riktig baugstilling under alle forhold.

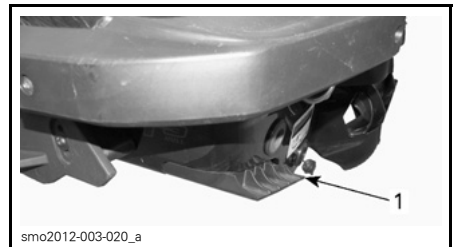

smo2012-003-020_a

1. Venstre side vist – trimmefinne

INNKJØRINGSPERIODE

Innkjøring

Det kreves en innkjøringsperiode på 10 driftstimer før vannscooteren kan kjøres med full gass i lengre perioder.

I løpet av denne perioden må du ikke bruke mer enn 1/2 til 3/4 av full gass. Korte fulle akselerasjoner og hastighetsvariasjoner kan imidlertid bidra til en god innkjøring.

OBS! Langvarig akselerasjon eller kjøring med fullt gasspådrag eller kjøring i lengre perioder er skadelig under i innkjøringsperioden.

Innkjøringsmodus

Denne modellen har en innkjøringsmodus programmert inn for å beskytte motoren under innkjøring.

I løpet av de første 5 driftstimene vil motorstyringen begrense maksimalhastigheten for å beskytte motoren. Motorytelsen vil øke jevnt i denne perioden.

BRUKERVEILEDNING

⚠ ADVARSEL

Utfør alltid **KONTROLL FØR KJØRING** før du bruker vannscooteren. Les under **INFORMASJON OM SIKKERHET** og **INFORMASJON OM VANNSCOOTERE**, og gjør deg grundig kjent med iControl-teknologien.

Hvis det er en kontroll du ikke fullt ut forstår, kan du kontakte en autorisert Sea-Doo-forhandler.

Gå ombord på vannscooteren

Som med alle andre vannscootere må ombordstigning gjøres forsiktig og uten at motoren er i gang.

⚠ ADVARSEL

Motoren skal være AV og nødstoppsnoren må være tatt av når du går ombord i vannscooteren.

Gå ombord fra en kai

Ved ombordstigning fra en kai må du sakte plassere en fot på det stigrinnet på vannscooteren som er nærmest kaien og, samtidig, overføre kroppsvekten til den andre siden for å balansere vannscooteren mens du holder i styret.

Deretter løfter du den andre foten over setet og setter den på det andre stigrinnet. Skyv vannscooteren vekk fra kaien.



Ombordstigning fra vannet

Sørg for at det er minst 90 cm med vann under den laveste bakkelen på skroget.

Ta med i beregningen at skroget vil synke i vannet når alle passasjerene er ombord. Vær nøye med å opprettholde den angitte dybden slik at sand, småstein og steiner ikke blir dratt opp i fremdriftssystemet.

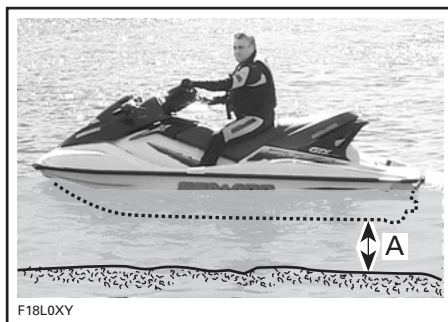

A. La det være minst 90 cm under den laveste bakre delen av skroget når alle passasjerer er ombord

OBS! Start av motoren eller kjøring av vannscooteren i grunnere vann kan skade komponenter i fremdriftssystemet.

Kun fører

Bruk én hånd, og ta tak i det støpte håndtaket bak setet.

Bruk den andre hånden til å ta tak i kanten av ombordstigningsplattformen og trekk deg selv opp slik at du får kneet på ombordstigningsplattformen.

OBS! Bruk aldri komponenter i fremdriftssystemet når du går ombord.

Med begge hendene på håndtaket bak setet kan du nå stige opp på ombordstigningsplattformen.



Ta tak i stroppen over setet for å holde balansen, og gå fremover til fotbrettene på hver side av setet.



Sett deg overskrevet på setet.

Fører med passasjer

Føreren klatrer opp på vannscooteren på samme måte som forklart ovenfor.

⚠ ADVARSEL

Motoren må være AV og nødstoppsnoren må være tatt av når du går ombord i vannscooteren eller når du bruker ombordstigningstrinnet.

I krapp sjø kan passasjerer, mens han fremdeles er i vannet, holde vannscooteren for å hjelpe føreren å klatre ombord.



Deretter klatrer passasjerer ombord på vannscooteren mens føreren holder balansen ved å sitte så nære konsollen som mulig.





smo2009-002-150

Starte motoren

⚠ ADVARSEL

Før du starter motoren må føreren og passasjer(en) alltid:

- Sitte riktig på vannscooteren
- Holde godt tak i håndtaket eller holde rundt midjen til personen foran seg
- Bruke egnet beskyttende bekledding i tillegg til godkjent flyteutstyr og vådraktbukse.

OBS! Pass på at det er minst 90 cm med vann under den laveste bakre delen av skroget når alle passasjerer er ombord, før du starter motoren. Hvis ikke kan fremdriftssystemet påføres skade.

1. Fest alltid nødstoppsnoren til flyteutstyret eller til håndleddet (med armbånd).
2. Grip godt tak i styret med venstre hånd, og sett begge føttene på fotbrønnene.
3. Trykk én gang på START/STOPP-knappen for å aktivere det elektriske systemet.
4. Plasser nødstoppsnoren på motorstoppbryteren.
5. Etter et dobbelt lydsignal trykker du START/STOPP-knappen for å starte motoren.
6. Slipp motorens START/STOPP-knapp umiddelbart etter at motoren er startet.

⚠ ADVARSEL

Klipset på nødstoppsnoren må alltid være koblet til førerens flyteutstyr eller håndledd (med armbånd) når vannscooteren startes eller brukes.

OBS! Ikke hold inne START/STOPP-knappen i mer enn 10 sekunder, slik at starteren ikke overopphetes. Du bør vente en stund mellom startsyklusene slik at den elektriske starteren får å kjøle seg ned.

MERK: Hvis du stopper motoren med START/STOPP-knappen uten å ta av nødstoppsnoren, kan den startes på nytt innen tre minutter. Etter denne forsinkelsen må du ta av nødstoppsnoren og utføre startprosedyren for motoren fra begynnelsen.

Stoppe motoren

⚠ ADVARSEL

For å gi vannscooteren styring på retningen må motoren være i gang til vannscooteren ligger stille.

Motoren kan stoppes på en av to måter:

- Trykk på START/STOPP-knappen for motoren, eller
- Ta av nødstoppsnoren fra motorstoppbryteren.

⚠ ADVARSEL

For å hindre tyveri, utilsiktet start av motoren eller at barn eller andre bruker vannscooteren uten tillatelse må du aldri la nødstoppsnoren stå i motorstoppbryteren når du går fra vannscooteren.

Sette i nøytral

⚠ ADVARSEL

Drivakslingen og impelleren går alltid rundt så lenge motoren er i gang, også i nøytral stilling. Hold avstand til vannscooterens fremdriftssystem.

Når vannscooteren startes, setter iBR-systemet som standard automatisk fremdriftssystemet i nøytral stilling.

For å koble inn nøytral fra posisjon fremover trykker du kort på gasspaken.

For å koble inn nøytral fra revers slipper du iBR-spaken og gasspaken.

Justere nøytralstillingen for iBR

Hvis vannscooteren kryper fremover eller bakover når den står i nøytral, kan iBR-systemet trimmes.

MERK: Vind eller strøm i vannet kan gjøre at vannscooteren beveger seg når den står i nøytral.

Hvis vannscooteren beveger seg fremover, trykker du kort på NED-knappen.

Hvis vannscooteren beveger seg bakover, trykker du kort på OPP-knappen.

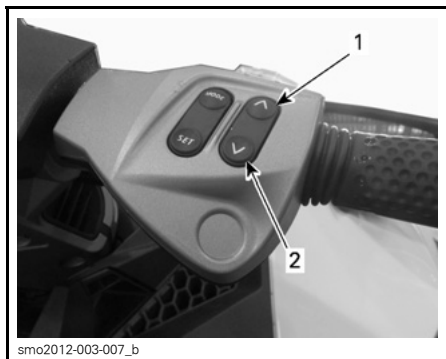

JUSTERE NØYTRALSTILLINGEN FOR iBR

1. OPP-knapp (for å stoppe bakoverbevegelse)
2. NED-knapp (for å stoppe fremoverbevegelse)

MERK: Trykk på OPP/NED-knappen gjentatte ganger til du har funnet riktig justering av nøytralstilling og vannscooter slutter å bevege seg.

Sette i fremover

Du kan starte bevegelse fremover ved å trykke inn gasspaken.

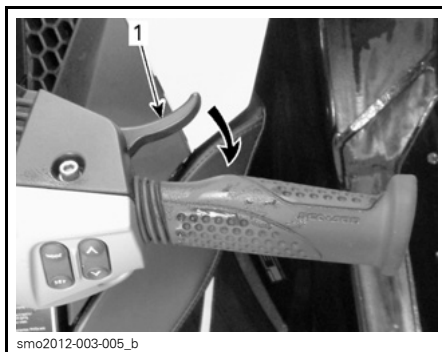

KOBLE INN FREMOVER

1. Gasspak

Koble inn og bruke revers

Revers kan bare kobles inn mellom tomgangshastighet og en hastighet fremover på 8 km/h.

⚠ ADVARSEL

Hvis strømmen i vannet er 8 km/h eller raskere, kan ikke revers kobles inn fordi hastigheten er større enn hastighetsbegrensningen for revers.

For å koble inn reversposisjonen må iBR-spaken på venstre side av styret trekkes inn minst 25 % av vandringen.

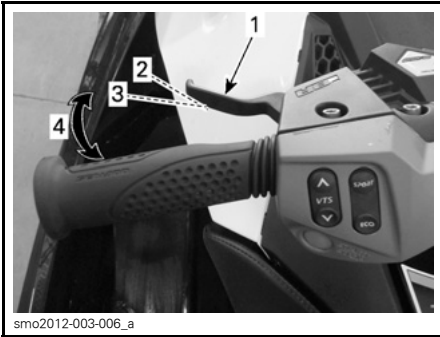
**TYPEBILDE – iBR-SPAK**

1. iBR-spak
2. Hvileposisjon for spak
3. Omtrent 25 %
4. Bruksområde

Når du bruker iBR-spaken i reversmodus, kan gasspaken brukes for å styre motorhastigheten, og dermed hvor mye reverskraft som tilføres.

Ved å jobbe med iBR- og gasspaken samtidig kan reverskraften styres mer presist. For høyt turtall vil skape turbulens i vannet og redusere reverseffekten.

MERK: Motorkraften reduseres til tomgang når stillingen til iBR-spaken endres.

Slipp iBR-spaken for å avslutte reverseeringen.

Bruk nok gass til å stoppe bevegelsen bakover etter at iBR-spaken er sluppet.

⚠ ADVARSEL

Bremsefunksjonen har ingen virkning på bevegelse bakover.

Motorkraften som er tilgjengelig, er begrenset i revers, noe som begrenser farten bakover.

⚠ ADVARSEL

Bruk revers bare i lav hastighet og i kortest mulig tid. Pass alltid på at det ikke befinner seg noe eller noen bak vannscooteren.

Når du kjører i revers, dreier du styret i motsatt retning av den du ønsker å svinge bakenden av vannscooteren i.

For å styre bakenden av vannscooteren mot babord (venstre) dreier du for eksempel styret mot styrbord (høyre).



TYPEBILDE – STYRERETNINGEN ER MOTSATT NÅR DU RYGGER

⚠ VÆR OPPMERKSOM Styreretningen når du kjører i revers, er motsatt av når du kjører fremover. For å styre akterenden til babord (venstre) må du dreie styret til styrbord (høyre). For å styre akterenden til styrbord (høyre) må du dreie styret til babord (venstre). For å bli kjent med hvordan du styrer og hvordan vannscooteren reagerer når ved drift bakover, bør du øve på å kjøre i revers på åpent hav før du gjør det i trange farvann.

Koble inn og bruke bremsen

⚠ ADVARSEL

- Motoren må være i gang for å kunne bruke bremsen.
- Bremsen kan brukes bare når du kjører fremover, og har ingen effekt når du kjører bakover.
- Bremsen kan ikke hindre at vannscooteren driver med strømmen eller i vinden.

Bremsefunksjonen kan bare kobles inn når du går fremover eller ved en hastighet på mer enn 8 km/h.

Bremsen kobles inn og styres når iBR-spaken på venstre side av styret trekkes inn minst 25 % av totalt utslag.

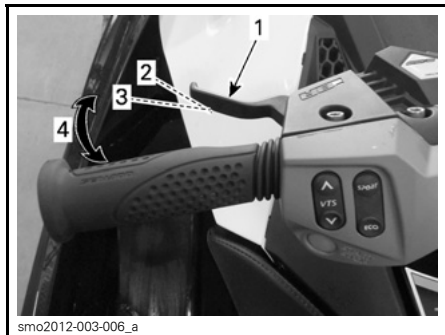

TYPEBILDE – iBR-SPAK

1. iBR-spak
2. Hvileposisjon for spak
3. Omtrent 25 %
4. Bruksområde

⚠ ADVARSEL

Du bør øve på å bremse i åpne vann og med gradvis større fart for å bli kjent med hvordan styringen fungerer og hvordan vannscooteren reagerer.

Når iBR-spaken brukes, overstyres gasspaken, og gasspådraget styres av stillingen til iBR-spaken. Bremsen kan dermed styres ved bare å bruke iBR-spaken.

Fartsreduksjonen til vannscooteren er proporsjonal med bremsekraften. Jo lenger iBR-spaken trekkes inn, desto mer bremsekraft tilføres.

MERK: Vær nøye med å justere bremsekraften med iBR-spaken gradvis for å justere bremsekraften samtidig som du slipper opp gasspaken.

⚠ VÆR OPPMERKSOM Ved breming må fører og passasjerer være oppmerksom på kraften nedbremsingen for å hindre at de presses fremover på vannscooteren og mister balansen. Føreren må alltid holde begge hendene på styret, og alle passasjerene må holde seg godt fast i håndtakene, setestroppen eller rundt midjen til personen foran seg.

⚠ ADVARSEL

Stoppplengde varierer avhengig av hastighet, last, vind, strøm, antall personer ombord, forholdene på vannet og hvor mye bremsekraft føreren tilfører. Tilpass kjørestilen tilsvarende.

Når vannscooteren reduserer hastigheten til under 8 km/h, avsluttes bremsemodus, og reversmodus kobles inn. Slipp iBR-spaken når vannscooteren stopper. Hvis ikke vil den begynne å bevege seg bakover.

⚠ VÆR OPPMERKSOM Når vannscooteren senker farten for å stoppe, vil kjølvannsbølgen som vannscooteren har laget, komme sigende og prøve å skyve vannscooteren fremover. Forsikre deg om at der ikke er hindringer eller badende i kjøreretningen.

Hvis gasspaken fremdeles er trykket inn når iBR-spaken slippes, begynner bevegelsen fremover etter en kort forsinkelse. Akselerasjonen vil være proporsjonal med stillingen til gasspaken.

⚠ ADVARSEL

Hvis du ikke ønsker å akselerere fremover når bremsespaken slippes, slipper du gasspaken.

Når bremsen brukes under kjøring, skytes en vannsøyle opp i luften bak vannscooteren, og det kan føre til at føreren av vannscooteren som følger etter, et lite øyeblikk ikke kan se din vannscooter.

⚠ ADVARSEL

- Det er viktig å informere føreren av en vannscooter som har til hensikt å følge etter i rekke, om hvilke bremseegenskaper din vannscooter har, hva en vannsøyle betyr og at det er nødvendig å holde en større avstand mellom vannscooterne.
- Vær oppmerksom på at det ikke er sikkert at andre båter som følger etter, eller er i nærheten, kan stoppe like fort.

Bremse i en sving

Det må brukes gasspådrag for å ha kontroll over styringen i en sving. Likevel kan du bremse ved hjelp av iBR-spaken mens du svinger, som beskrevet tidligere. Vær klar til å holde balansen mens kjølvannsbølgen krysser vannscooteren.

⚠ VÆR OPPMERKSOM Når vannscooteren senker farten for å stoppe, vil kjølvannsbølgen som vannscooteren har laget, komme sigende og prøve å skyve vannscooteren sidelengs. Vær forberedt på å holde balansen mens kjølvannsbølgen krysser vannscooteren.

Styre vannscooteren



Når du dreier på styret, dreies jetpumpedysen som styrer retningen på vannscooteren. Hvis du dreier styret mot høyre, vil vannscooteren svinge til høyre, og hvis du dreier styret til venstre, vil vannscooteren svinge til venstre. Gassen bør brukes til å svinge vannscooteren.

⚠ ADVARSEL

Gassen må brukes sammen med styret for å skifte retning på vannscooteren. Styringen påvirkes av gasspådrag, antall passasjerer, lasten, forhold på vannet og miljøfaktorer som f.eks. vind.

Ulik en bil så trenger en vannscooter litt gass for å kunne svinge. Øv på et trygt område på å gi gass og svinge vekk fra tenkte gjenstander. Dette er god teknikk for å unngå kollisjoner.

⚠ ADVARSEL

Det er mindre retningskontroll når gassen er sluppet og ingen kontroll når motoren er slått av.

Vannscooteren oppfører seg annerledes med en passasjer, og dette krever større ferdighet. Passasjer(e) skal alltid ta tak i setestroppen, det støpte håndtaket eller rundt midjen til perso-

nen foran seg. Reduser hastigheten og unngå skarpe svinger. Unngå krapp sjø når du har passasjer.

Krappe svinger og andre spesielle manøvre

Krappe svinger eller spesielle manøvre som vil føre til at luftinntakene holdes under vann over tid, vil føre til at det kommer vann inn i skroget.

Forbrenningsmotorer trenger luft for å virke, og derfor kan ikke dette vannscooteren være helt vannrett.

OBS! Hvis luftinntakene holdes under vann for eksempel ved hele tiden kjøre i krappe sirkler, skjære baugen gjennom bølgene eller ved å kantre vannscooteren, kan det komme vann inn i skroget, noe som kan forårsake alvorlig skade på indre deler av motoren. Se under *GARANTI* i denne håndboken.

O.T.A.S.TM-system (Off Throttle Assisted Steering (assistert styring uten gasspådrag))

O.T.A.S.-systemet (assistert styring uten gasspådrag) gir bedre styring i situasjoner der det ikke brukes gasspådrag.

Hvis du slipper gasspådraget til tomgangsturtall når du svinger for fullt, vil O.T.A.S.-systemet aktiveres elektronisk og øke motorturtallet noe for å gjøre det mulig å fullføre svingen.

Når styret kommer tilbake i midtstilling, vil gasspådraget gå tilbake til tomgang.

Vi anbefaler at du gjør deg kjent med denne funksjonen første gang du kjører.

Bruke det variable trimsystemet (VTS)

Det variable trimsystemet (VTS) endrer vinkelen på jetpumpedysen slik at føreren får et raskt og effektivt system for å kompensere for last, drivkraft, kjø-

restilling og vannforhold. Riktig justert kan det gi bedre håndtering, redusere hopping på vannet og posisjonere vannscooteren i den kjørestillingen som gir best ytelse.

Ved første gangs bruk av vannscooteren må føreren gjøre seg kjent med bruken av det variable trimsystemet (VTS) ved forskjellige hastigheter og vannforhold. En mellomstilling for trim er vanlig ved vanlig kjøring. Det er kun erfaring som kan angi den beste trimmingen etter forholdene. Innkjøringsperioden, der det anbefales å kjøre med lavere hastigheter, er en utmerket mulighet for å gjøre seg kjent med trimreguleringer og effektene av dem.

Når dysen plasseres i en oppadvendt vinkel, skyver vannkraften baugen på vannscooteren oppover. Denne posisjonen brukes til å optimere høy hastighet.

Når dysen vender nedover, tvinges baugen nedover og øker svingeegenskapene til vannscooteren. Som med alle vannscootere vil farten og førerens kroppsstilling og bevegelse bestemme graden og krappheten av svingen. Hopping på vannet kan reduseres eller elimineres hvis dysen peker nedover og hastigheten justeres deretter.

MERK: VTS-posisjonen angis av en stolpemåler på informasjonscenteret.

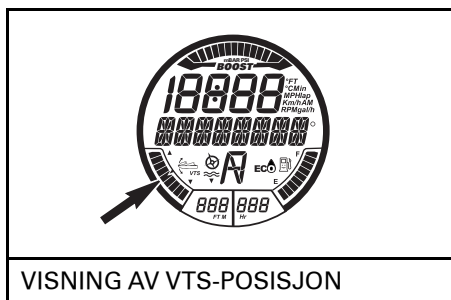

VTS-systemet gjør at du kan justere trimposisjonen til dysen manuelt, velge to forhåndsinnstilte posisjoner eller lagre eller endre forhåndsinnstilte posisjoner på enkelte modeller.

VTS-trimmetoder

TILGJENGELIGE VTS-TRIMMEMETODER	RXP-X 260
VTS-trimknapp	X
VTS-trimming med "dobbelklikk"	X
VTS-"forhåndsinnstillinger"	X
VTS-trimming via flerfunksjonsmåler	I.T.
X = Indikerer en standardfunksjon Alt. = Funksjon tilgjengelig som ekstrautstyr I.T. = Ikke tilgjengelig	

Trimme VTS ved hjelp av VTS-knappen

Der er fem tilgjengelige trimposisjoner. Gjør følgende mens vannscooteren går fremover:

- Trykk én gang på OPP-knappen for VTS for å trimme baugen på vannscooteren opp til neste trimposisjonen.

MERK: Hvis du trykker på VTS-knappen uten at motoren er satt i drift fremover, vil det kun endre visningen. Dysen vil bevege seg til valgt VTS-trimposisjon når du kobler inn drift fremover.

- Trykk én gang på NED-knappen for VTS for å trimme baugen på vannscooteren ned til neste trimposisjonen.

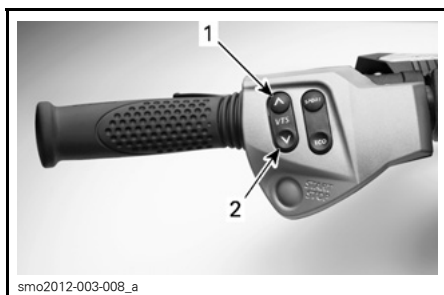

smo2012-003-008_a

TYPEBILDE – KONTROLLKNAPPER FOR VTS

- Baug opp
- Baug ned

MERK: Hvis OPP- eller NED-knappen for VTS trykkes og holdes, vil pumpe-dysen bevege seg helt til du slipper knappen ved ønsket trimvinkel, eller når maksimal trimposisjon (opp eller ned) er nådd.

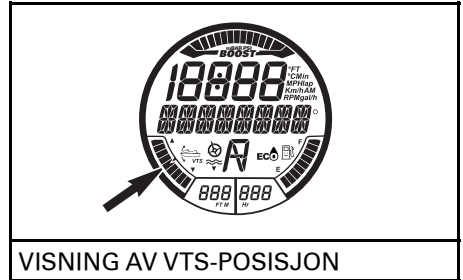

VISNING AV VTS-POSISJON

Bruke forhåndsinnstilte trimposisjoner

Du kan velge to forhåndsinnstilte trimposisjoner.

For å velge trimposisjonen med høyeste innstilling dobbeltklikker du på OPP-knappen for VTS (baug opp).

For å velge trimposisjonen med laveste innstilling dobbeltklikker du på NED-knappen for VTS (baug ned).

MERK: Hvis det finnes bare en forhåndsinnstilt trimposisjon, dobbeltklikker du på OPP- eller NED-knappen for VTS.

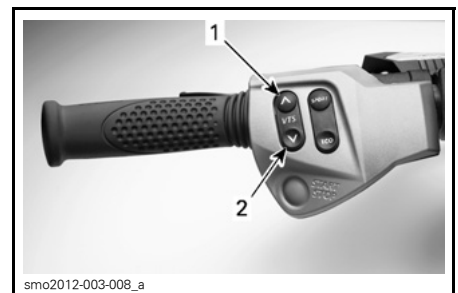

smo2012-003-008_a

DOBBELTKLIKK OPP- ELLER NED-KNAPPEN FOR VTS FOR Å BRUKE FORHÅNDSINNSTILLINGER

- Høyeste forhåndsinnstilte posisjon på OPP
- Laveste forhåndsinnstilte posisjon på NED

Registrere forhåndsinnstilte trimposisjoner

Du kan lagre to forskjellige VTS trimposisjoner slik at du hurtig kan velge ønsket trimposisjon.

Begge forhåndsinnstillingene for VTS er fabrikkinnstilt til 3, men kan endres slik føreren ønsker. Når du endrer de forhåndsinnstilte VTS-trimposisjonene, vil de nye innstillingene være lagret i minnet selv om du slår vannscooteren helt av.

Slik registrerer du forhåndsinnstilte VTS-trimposisjoner:

1. Slå PÅ strømmen ved å trykke en gang på START/STOPP-knappen.
2. Plasser nødstoppsnoren på motorstoppbryteren.
3. Trykk på MODE-knappen på høyre side av styret flere ganger til VTS MODE (VTS-modus) vises på skjermen.

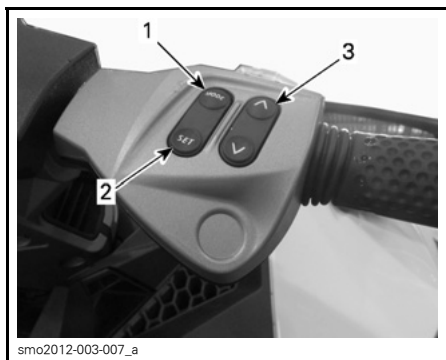

smo2012-003-007_a

1. MODE-knapp
2. SET-knapp
3. OPP/NED-knapp

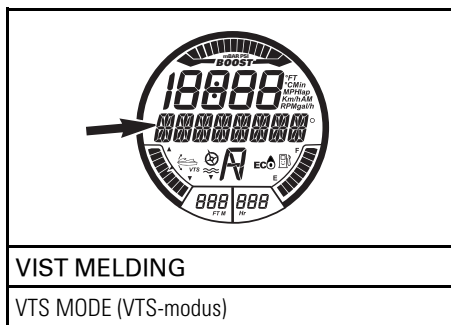

VIST MELDING

VTS MODE (VTS-modus)

4. Trykk på SET-knappen på høyre side av styret for å vise PRESET 1.
5. Trykk på OPP/NED-knappen for VTS for å endre VTS-posisjonen PRESET 1. Måleren vil vise innstilling 1 til 5 på den digitale skjermen ovenfor PRESET 1.

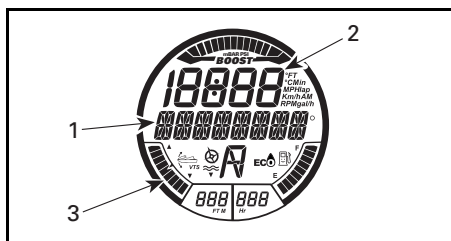

VALGT FUNKSJON – PRESET 1

1. PRESET 1-melding (forhåndsinnstilling 1)
2. VTS-innstillingsnummer
3. VTS-posisjonsindikator ved innstilling 1 (baug ned)

6. Trykk på SET-knappen for å lagre PRESET 1 og vise PRESET 2.
7. Trykk på OPP/NED-knappen for VTS for å endre VTS-posisjonen PRESET 2. Måleren vil vise innstilling 1 til 5 på den digitale skjermen ovenfor PRESET 2.
8. Trykk på SET-knappen for å lagre innstillingene og gå tilbake til hovedskjermen.

VTS-systemet sammenligner de registrerte triminnstillingene, og den høyeste triminnstillingen vil bli tilordnet OPP-knappen (baug opp) og den laveste til NED-knappen (baug ned).

Hvis begge trimposisjonene er identiske, får begge knappene samme triminnstillinger.

Trimme VTS ved hjelp av MODE-/SET-knappene

Gjør følgende mens vannscooteren kjører fremover:

1. Trykk på MODE-knappen for å vise VTS-funksjonen i flerfunksjonsdisplayet.
2. Trykk på OPP/NED-knappen på høyre side av styret for å endre VTS-innstillingen.

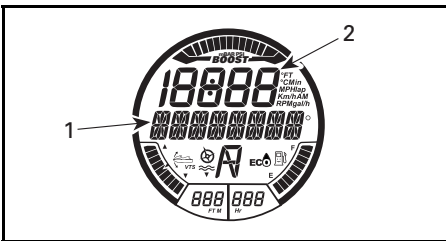

VALGT FUNKSJON – VTS

1. VTS-melding
2. VTS-innstillingsnummer

3. Bekreft VTS-innstillingen ved å se etter bevegelsen i VTS-posisjonsindikatoren på den digitale skjermen.
4. Trykk på SET-knappen for å lagre innstillingen og gå tilbake til hovedskjermen.

MERK: De tilgjengelige VTS-innstillingene er fra 1 til 5.

MERK: VTS-systemet kan ikke testes uten at motoren er i drift fremover. Hvis motoren ikke har drift fremover, er det bare VTS-visningen som endrer seg når VTS-bryterne trykkes. Dysen vil ikke endre retning.

Generelle anbefalinger for bruk

Kjøring i krapp sjø eller med dårlig sikt

Unngå kjøring under disse forholdene. Hvis du må kjøre, må du kjøre forsiktig og forsvarlig med minimum hastighet.

Kryssende bølger

Føreren må ta godt tak i styret og holde begge føttene på fotbrettene.

Passasjerer må ta godt tak i håndtakene med begge hendene og holde begge føttene på fotbrettene.

Reduser hastigheten.

Vær alltid forberedt på å styre og holde balansen når det blir nødvendig.

Ved passering av bølger må du løfte kroppen litt fra setet for å absorbere støtene med benene.

Ved kryssing av kjølvann må du alltid holde god avstand til vannscooteren foran.

⚠ ADVARSEL

Senk farten når du krysser kjølvann. Føreren og passasjerer(e) må forberede seg og innta en halvveis oppreist stilling for å hjelpe til å absorbere slagene. Ikke hopp på kjølvann eller bølger.

Stoppe/legge til kai

Når du slipper gasspaken, bremses vannscooteren av vannet mot skroget. Stopplengden varierer med vannscooterens størrelse, vekt, hastighet, forholdene på vannflaten, vind og vindretning samt strøm.

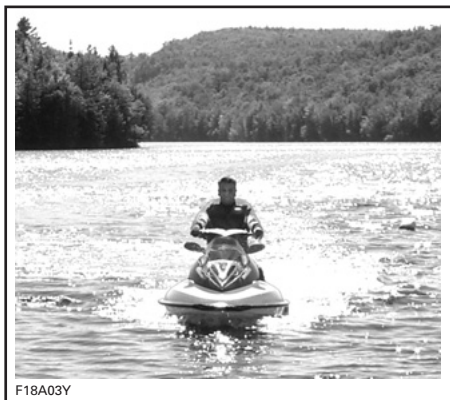

F18A03Y

Føreren bør øve seg i åpent farvann i forskjellige hastigheter for å gjøre seg kjent med stopplengdene under forskjellige forhold.

Modeller uten iBR

⚠ ADVARSEL

Motoren må stoppe å kjøre for at vannscooteren skal stoppe helt opp.

Modeller med iBR

⚠ ADVARSEL

Bremseøvelser skal alltid foregå i åpent farvann og når du er sikker på at det ikke er andre vannscootere eller båter i umiddelbar nærhet, og da spesielt bakenfor. Det er ikke sikker at andre som er i området vil klare å svinge utenom eller å stoppe hvis du uventet skulle stoppe helt opp rett foran dem.

iBR-systemet kan også brukes til å senke farten eller stoppe vannscooteren raskere, og spesielt til å øke manøvrerbarheten når du legger til kai. Du bør øve mye på å stoppe ved hjelp av iBR-systemet både når du kjører rett frem og i sving, for å gjøre deg kjent med hvordan vannscooteren oppfører seg ved full eller delvis oppbremsing.

Når bremsen brukes under kjøring, skytes en vannsøyle opp i luften bak vannscooteren, og det kan føre til at føreren av vannscooteren som følger etter, et lite øyeblikk ikke kan se din vannscooter.

⚠ ADVARSEL

Det er viktig å informere føreren av en vannscooter som har til hensikt å følge etter i rekke, om hvilke bremseegenskaper din vannscooter har, hva en vannsøyle betyr og at det er nødvendig å holde en større avstand mellom vannscooterne.

Føreren bør også øve på å legge til kai i til en tenkt havn ved hjelp av de forskjellige styringene som er tilgjengelige (iBR-spak og gasspak).

Slipp gassen på tilstrekkelig avstand før det forventede landingsområdet.

Reduser hastigheten til tomgang.

Manøvrer med en kombinasjon av iBR-spaken og gasspaken, bytt til nøytral, revers og fremover.

Husk at når du kjører bakover, vil styringsretningen være motsatt. Når du vrir styret til venstre, vil akterenden bevege seg til høyre når du rygger, og motsatt.

⚠ ADVARSEL

Det er mindre retningskontroll når gassen er sluppet og/eller når motoren er slått av. Styreretningen er motsatt når du kjører bakover.

Legg til land

OBS! Det anbefales ikke å kjøre vannscooteren opp på stranden.

Kjør sakte mot stranden og slå av motoren før dybden er mindre enn 90 cm under den laveste bakre delen av skroget. Deretter trekker du vannscooteren mot stranden.

OBS! Kjøring av vannscooteren på grunt vann kan skade delene i fremdriftssystemet. Slå alltid av motoren før vannet blir grunnere enn 90 cm, og ikke bruk revers eller bremsing.

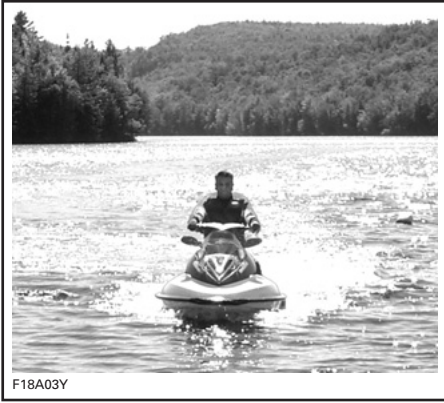

F18A03Y

DRIFTSMODUSER

	RXP-X 260
Sportsmodus	X
ECO-modus	X
Opplæringsnøkkelmodus	X
X = Indikerer en standard egenskap	

⚠ ADVARSEL

Når du endrer driftsmodus, må du huske å være oppmerksom på den nye situasjonen når du kjører.

Sportsmodus

Når du har valgt sportsmodus (SPORT MODE), gir den en umiddelbar gassrespons og hurtigere akselerasjoner enn normal modus (NORMAL OPERATING MODE).

Når sportsmodusen (SPORT MODE) er aktivert, vil den være aktiv helt til den blir deaktivert av føreren, eller til motoren slås av og modusen går tilbake til standardmodusen, som er normal modus (NORMAL OPERATING MODE).

Aktivere sportsmodus

Gjør følgende for å aktivere sportsmodus raskt mens du kjører:

⚠ ADVARSEL

Når du endrer driftsmodus, må du huske å være oppmerksom på den nye situasjonen når du kjører.

1. Trykk ned og hold sportknappen i minst tre sekunder.



1. SPORT-modusknapp

MERK: Indikatorlampen tennes, og følgende **viktige** melding vil rulle over flerfunksjonsdisplayet:

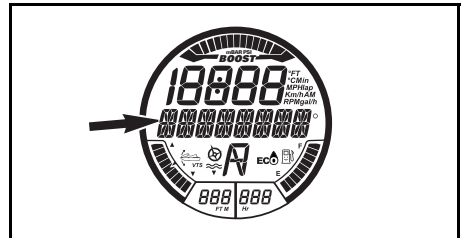

VIST MELDING

ENTERING SPORT MODE – INCREASED ACCELERATION – INSTRUCT PASSENGERS TO HOLD – PRESS_SPORT_BUTTON (aktiverer sportsmodus – økt akselerasjon – passasjerene må holde seg fast – trykk Sport-knappen)

⚠ ADVARSEL

Forsikre deg om at passasjerene er oppmerksomme på at sportsmodus gir raskere akselerasjoner og at de må holde seg godt fast.

2. Trykk sportmodusknappen på nytt for å aktivere sportsmodus.

En rullende SPORT MODE ACTIVATED-melding vil umiddelbart bekrefte at sportsmodus er blitt aktivert.

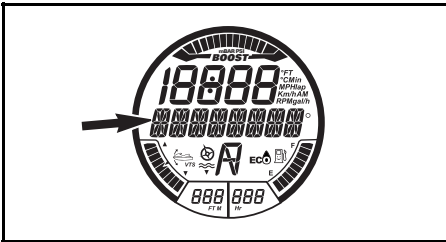

VIST MELDING

SPORT MODE ACTIVATED (sportsmodus aktivert)

MERK: Etter noen sekunder vil måleren gå tilbake til vanlig visning.

3. Kontroller at sportsmodusindikatoren er på (SPORT).

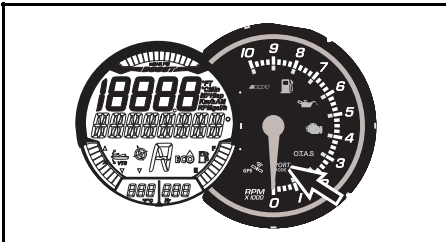

SPORTSMODUSINDIKATOR

MERK: Sportsmodusindikatoren (SPORT) vil aktiveres og være på så lenge sportsmodus er aktivert.

Deaktivere sportsmodus

Gjør følgende for å deaktivere sportsmodus mens du kjører:

⚠ ADVARSEL

Når du deaktiverer sportsmodus, må du holde utkikk etter andre vannscootere, hindringer eller personer i vannet.

1. Trykk ned og hold SPORT-knappen i minst tre sekunder.

MERK: Følgende melding vil rulle over flerfunksjonsdisplayet: SPORT MODE DEACTIVATED (sportsmodus deaktivert).

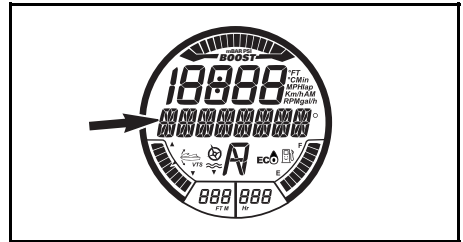

VIST MELDING

SPORT MODE DEACTIVATED (sportsmodus deaktivert)

MERK: Etter noen sekunder vil måleren gå tilbake til vanlig visning.

2. Kontroller at sportsmodusindikatoren ikke er på.

ECO-modus (drivstoffsparemodus)

Aktivere ECO-modus

Gjør følgende for å aktivere ECO-modus:

⚠ ADVARSEL

Når du endrer driftsmodus, må du huske å være oppmerksom på den nye situasjonen når du kjører.

1. Trykk på ECO-modusknappen i minst ett sekund.



1. ECO-modusknapp

2. Aktivering av ECO-modus kan bekreftes med ECO-indikatoren.

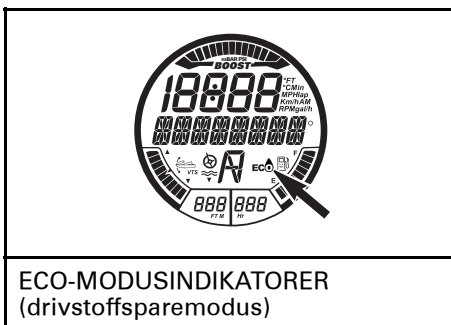

ECO-MODUSINDIKATORER
(drivstoffsparemodus)

Deaktivere ECO-modus

Gjør følgende for å deaktivere ECO-modus:

⚠ ADVARSEL

Når du endrer driftsmodus, må du huske å være oppmerksom på den nye situasjonen når du kjører.

1. Trykk på ECO-knappen i minst ett sekund.

Opplæringsnøkkelmodeser (Learning Key)

Opplæringsnøkkelen har en driftsmodus der motorkraft og hastighet er begrenset.

Der finnes fem hastighetsinnstillinger for opplæringsnøkkelmodesen. Nøkkelmodesen er satt til 3 som standard.

MERK: Endring av nøkkelinnstillinger er tilgjengelig bare når motoren er stoppet.

Endre hastighetsinnstillinger for opplæringsnøkkelen

Gjør følgende for å endre innstillingene for opplæringsnøkkelen:

1. Trykk på START/STOPP-knappen for å aktivere det elektriske systemet, og sett inn en NORMAL nøkkel i motorstoppbryteren.
2. Vent til informasjonssenteret er ferdig med selvtesten og viser at nøkkelen er blitt gjenkjent.

3. Trykk på MODE-knappen flere ganger til KEY MODE (nøkkelmodes) vises på skjermen i informasjonssenteret.

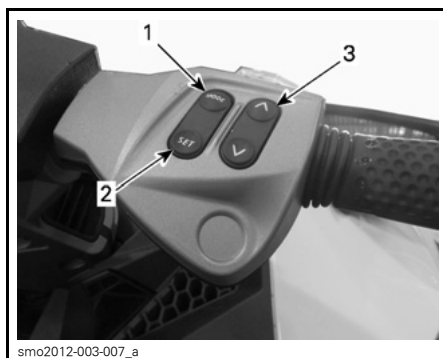

TYPEBILDE – KONTROLLKNAPPER FOR MÅLER

1. MODE-knapp
2. SET-knapp
3. OPP/NED-knapp

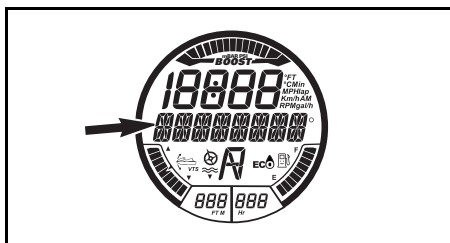

VIST MELDING

KEY MODE (nøkkelmodes)

4. Trykk på SET-knappen én gang for å angi innstillingsmodus for opplæringsfunksjonen. Skjermen endres til L-Key.

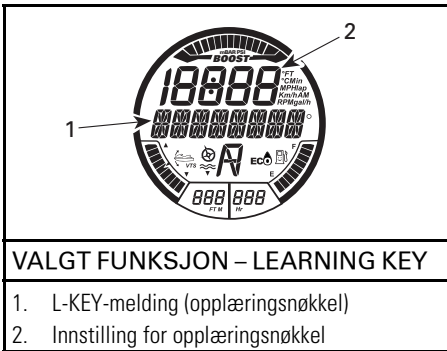

- Trykk på OPP/NED-knappen for å endre nøkkelinnstillingen fra 1 til 5. Se tabellen for hastighetsbegrensninger i henhold til innstillingen.
- Trykk én gang på SET-knappen for å lagre innstillingen eller to ganger for å avslutte, eller vent til funksjonen avslutter selv etter en gitt tid. Endringen i nøkkelinnstillingen lagres automatisk.

MERK: Hastighetsinnstillingen for en nøkkel gjelder for alle nøkler av samme type brukt på en bestemt vannscooter. Samme type nøkkel kan derfor ha en annen hastighetsinnstilling på en annen vannscooter.

D.E.S.S.-NØKKELTYPEN	HASTIGHETS-INNSTILLING FOR NØKKELEN	OMTRENTLIG MAKS. HASTIGHET
Opplæringsnøkkel	5	80 km/h
	4	74 km/h
	3	68 km/h
	2	60 km/h
	1	51 km/h

MERK: Innstilling av nøkkelhastighet kan variere avhengig av kjøreforholdene.

SPESIELLE PROSEDYRER

Rengjøre vanninntak for jetpumpe og impeller

! ADVARSEL

Hold deg unna inntaksgitteret når motoren er i gang. Langt hår, løse klær eller stropper fra flyteutstyr kan sette seg fast i deler som beveger seg.

Tang, skjell eller avfall kan bli sittende i inntaksgitteret, drivakselen og/eller impelleren. Et tilstoppet vanninntak kan forårsake problemer som:

- **Kavitasjon:** Turtallet er høyt, men vannscooteren beveger seg sakte på grunn av redusert drivkraft. Komponentene i jetpumpen kan være skadet.
- **Overoppheting:** Siden jetpumpen styrer strømmen av vann som kjøler av eksossystemet, vil et tilstoppet inntak føre til overoppheting av motoren og skade motorens interne komponenter.

Et område tilstoppet av tang, kan rengjøres på følgende måte:

! ADVARSEL

Hvis det er nødvendig å ta ut fremmedlegemer fra fremdriftssystemet, MÅ DU FJERNE nødstoppsnoren fra motorstoppbryteren

Rengjøring på vannet

Rugg vannscooteren flere ganger samtidig som du trykker gjentatte ganger på START/STOPP-knappen i korte perioder uten å starte motoren. Som oftest vil dette fjerne blokkeringen. Start motoren, og sørg for at vannscooteren fungerer som den skal.

Hvis metoden ovenfor ikke fungerer, kan du gjøre følgende:

- Med motoren i gang og før du gir gass setter girspaken i revers og varierer gassen raskt flere ganger.
- Gjenta prosedyren om nødvendig.

Hvis systemet fremdeles er blokkert, må du ta vannscooteren ut av vannet for rengjøring. Se **RENGJØRING MED VANN PÅ STRANDEN**.

Rengjøring med vann på stranden

! ADVARSEL

Nødstoppsnoren MÅ FJERNES fra motorstoppbryteren før du rengjør komponentene i fremdriftssystemet, for å hindre at motoren starter ved et uhell.

Plasser en kartong eller et teppe ved siden av vannscooteren for å forhindre ripper når den veltes over for rengjøring.

Velt vannscooteren på siden for rengjøring.

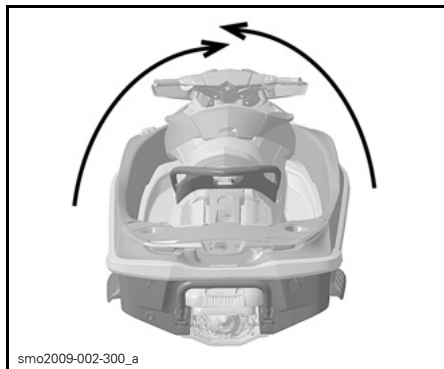

TYPEBILDE

Rengjør området rundt vanninntaket. Hvis systemet fremdeles er tett, må du ta kontakt med en autorisert Sea-Doo-forhandler for service.

OBS! Undersøk om det er skade på vanninntaksgitteret. Kontakt en autorisert Sea-Doo-forhandler for reparasjon hvis det er nødvendig.

For å lette tilgang til fremdriftssystemet beveger du iBR-systemet til fremover-posisjon. Se *FUNKSJONEN FOR OVERSTYRING AV iBR* for å få detaljerte instruksjoner.

Funksjonen for overstyring av iBR

Når funksjonen for overstyring av iBR er aktivert, kan brukeren bevege iBR-sjeldet og dysen elektrisk over hele arbeidsområdet ved hjelp av VTS-knappen.

MERK: Funksjonen for overstyring av iBR er tilgjengelig bare når motoren er stoppet.

! ADVARSEL

Når du skal bevege iBR-sjeldet ved hjelp av funksjonen for overstyring av iBR, må du passe på at ingen befinner seg nær ved baken den av vannscooteren. Fingre kan komme i klem når du beveger sjeldet.

OBS! Et objekt eller et verktøy somfanges opp i iBR-systemet når du bruker funksjonen for overstyring av iBR kan føre til skade på iBR-komponentene. Fjern alle fremmedlegemer som kan hindre iBR-sjeldet, før du prøver å bevege det.

! ADVARSEL

Hvis det er nødvendig å fjerne fremmedlegemer som sitter fast i fremdriftssystemet, må du merke deg følgende før du fortsetter:

- Fjern nødstoppsnoren fra motorstoppbryteren.
- Vent i minst fem minutter.
- Ikke trykk på START/STOPP-knappen. Hvis du trykker på START/STOPP-knappen, må du vente i fem nye minutter.

Aktivere funksjonen for overstyring av iBR

Gjør følgende for å koble ut funksjonen for overstyring av iBR.

1. Slå på det elektriske systemet ved å trykke på START/STOPP-knappen.
2. Plasser nødstoppsnoren på motorstoppbryteren.

MERK: Nødstoppsnoren må være på plass for å sikre at informasjonsenteret ikke slår seg av etter at selvtesten er ferdig. Elektrisk strøm vil være på i omtrent tre minutter.

3. Trykk på modusknappen på høyre side av styret flere ganger til SETTINGS (innstillinger) vises på den digitale skjermen i informasjons-senteret.

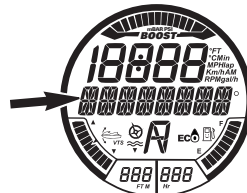

VIST MELDING

SETTINGS (innstillinger)

4. Trykk på OPP/NED-knappen for å vise iBR OVR (iBR-overstyring).

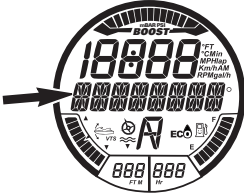

MODUSFUKSJON

iBR OVR MODUS-melding (modus for overstyring av iBR)

5. Trykk på SET-knappen for åpne iBR OVR-funksjonen og vise OVR OFF (overstyring av).

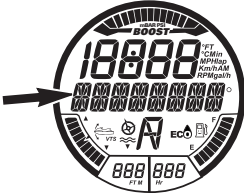

VIST MELDING

OVR OFF (overstyring av)

6. Trykk på OPP/NED-knappen (høyre side av styret) for å vise OVR ON (overstyring på).

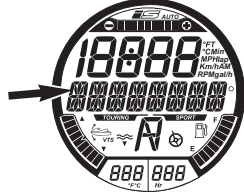

VIST MELDING

OVR ON (overstyring på)

7. Trykk på SET-knappen for å velge OVR ON-funksjonen (overstyring på). Skjermen går tilbake til normalvisning.

8. Trykk på OPP- /NED-knappen for VTS for å bevege iBR-sjeldet til ønsket posisjon.

9. Ta av nødstoppsnoren fra motorstoppbryteren.

! ADVARSEL

Hvis det er nødvendig å fjerne fremmedlegemer som sitter fast i fremdriftssystemet, må du merke deg følgende før du fortsetter:

- Fjern nødstoppsnoren fra motorstoppbryteren.
- Vent i minst fem minutter.
- Ikke trykk på START/STOPP-knappen. Hvis du trykker på START/STOPP-knappen, må du vente fem nye minutter.

Deaktivere funksjonen for overstyring av iBR

Funksjonen for overstyring av iBR kan deaktiveres på tre måter:

- Gjenta trinnene i *AKTIVERE FUNKSJONEN FOR OVERSTYRING AV iBR*, og trykk på SET-knappen når OVR OFF (overstyring av) vises.
- Vent til det elektriske anlegget slås av.
- Start motoren.

MERK: Når motoren startes, deaktiveres funksjonen for overstyring av iBR, og iBR-sjeldet gå til nøytralstilling.

! ADVARSEL

Når du skal bevege iBR-sjeldet ved hjelp av funksjonen for overstyring av iBR, må du passe på at ingen står nær bakenden av vannscooteren. Fingre kan komme i klem når du beveger sjeldet.

Kantret vannscooter

MERK: Enkelte sikkerhetsdekaleringer på vannscooteren vises ikke på illustrasjoner. Hvis du vil ha informasjon om sikkerhetsdekaleringene på vannscooteren, kan du se under *SIKKERHETSDEKALERINGER PÅ VANNSCOOTEREN*.

Vannscooteren er konstruert slik at den ikke er lett å kantre. Det er to finner på hver side av skroget for øke vannscooterens stabilitet. Hvis den kantrer, vil den forbli kantret.

⚠ ADVARSEL

Ikke prøv å starte motoren når vannscooteren er kantret. Fører og passasjerer må alltid bruke godkjente flytevester.

Før du retter opp vannscooteren må du sørge for at motoren er slått av og at nødstoppsnoren **IKKE** er på motorstoppbryteren. Deretter griper du tak i inntaksgitteret, trækker på fenderlisten og bruker kroppsvekten til å rotere vannscooteren mot deg.

MERK: På en dekalering på akterenden, nær spyletilkoblingen, finnes det informasjon om hvordan du snur vannscooteren med riktig side opp. Dekaleringen er opp ned slik at den kan leses når vannscooteren ligger opp ned.

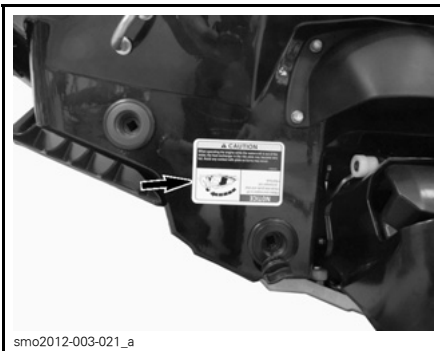

smo2012-003-021_a

4-TEC™-motoren har et kantrebeskyttelsessystem (T.O.P.S.™). Hvis vannscooteren kantrer, stoppes motoren automatisk.

Når vannscooteren rettes opp til normal kjørestilling, kan motoren startes på normal måte.

OBS! Hvis vannscooteren har vært kantret i mer enn fem minutter, må du ikke prøve å starte motoren, for å unngå at motoren inntar vann og blir skadet. Kontakt en autorisert Sea-Doo-forhandler så raskt som mulig.

OBS! Hvis motoren ikke starter, må du ikke prøve å starte den flere ganger. Det kan skade motoren. Kontakt en autorisert Sea-Doo-forhandler så raskt som mulig.

Kontroller om det er vann i kimmingen så snart som mulig. Drener etter behov når du er tilbake på land.

Vannscooter under vann

For å begrense skadene på motoren må du gjøre følgende så snart som mulig.

Drener kimmingen.

Hvis den lå i saltvann, må du spyle kimmingen og alle komponenter med ferskvann fra en hageslange for å stoppe korrosjonseffekten til saltet.

OBS! Ikke prøv å starte motoren. Vann som ligger i inntaksmanifolden, vil da strømme mot motoren og kunne forårsake alvorlig skade på motoren.

Ta med vannscooteren til en autorisert Sea-Doo-forhandler for service så snart som mulig.

OBS! Jo lenger du venter før du får service på motoren, desto større vil skaden på motoren bli.

Oversvømt motor

OBS! Ikke prøv å starte motoren. Vann som ligger i inntaksmanifoldden, vil da strømme mot motoren og kunne forårsake alvorlig skade på motoren.

Ta med vannscooteren til en autorisert Sea-Doo-forhandler for service så snart som mulig.

OBS! Jo lenger du venter før du får service på motoren, desto større vil skaden på motoren bli. Å ikke utføre riktig service av motoren kan være meget skadelig for motoren.

Slepe vannscooteren på vannet

Det må tas spesielle forholdsregler hvis det er nødvendig å slepe en Sea-Doo-vannscooter gjennom vannet.

Maksimal anbefalt tauehastighet er 24 km/h.

Dette vil forhindre at eksossystemet fylles med vann, noe som kan føre til at vann trenger inn i og oversvømmer motoren. Uten at motoren er i gang er det ikke noe eksosstrykk som kan skyve ut vannet gjennom eksosåpningen.

OBS! Å la være å følge disse instruksjonene kan føre til skade på motoren. Hvis du må slepe en grunnstøtt vannscooter på vannet, må du sørge for å holde deg godt under den maksimale slepehastigheten på 24 km/h.

Hvis du må slepe vannscooteren hurtigere enn maksimal anbefalt hastighet, må du klemme crossover-slangen.

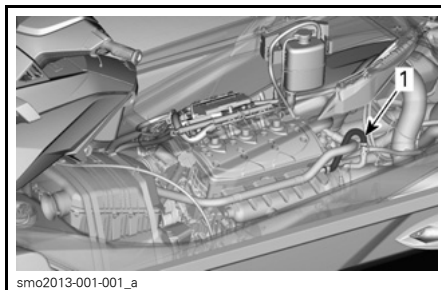

smo2013-001-001_a

1. Crossover-slange

VEDLIKEHOLDS- INFORMASJON

VEDLIKEHOLDSPLAN

Vedlikehold er meget viktig for å holde vannscooteren i sikker driftstilstand. Service på vannscooteren må utføres i henhold til vedlikeholdsplanen.

Utfør alt vedlikehold som anvist i vedlikeholdsplanen etter tidsanvisningene i hver kolonne.

MERK: Etter 200 timer eller 2 år skal for eksempel alle punkter i denne kolonnen utføres i TILLEGG TIL alt i kolonnen HVER 100. TIMER ELLER 1 ÅR.

ADVARSEL

Hvis du ikke utfører riktig vedlikehold på vannscooteren i henhold til vedlikeholdsplanen og -prosedyrene, kan det redusere sikkerheten under kjøring.

Vedlikeholdsplanen fritar ikke fra behovet for kontroll før kjøring.

A: JUSTER C: RENGJØR I: INSPISER L: SMØR R: SKIFT UT O: FØRER D: FORHANDLER DEL/OPPGAVE	FØRSTE 50 TIMER ELLER 1 ÅR				
	HVER 100. TIME ELLER 1 ÅR				
	HVER 200. TIME eller 2. ÅR				
	KAN UTFØRES AV				
	MERK				
MOTOR					
Motorolje og -filter	R	R		D	(1) Hver 10. time ved bruk i saltvann. (2) Bytt ut ved 200 timer, uavhengig av antall år.
Gummifester		I		D	
Korrosjonsbeskyttelse (Spray på antikorrosjonssmøring på deler av metall i motorrommet)		L (1)		O	
Kompressorclutch (260-motorer)			R (2)	D	
EKSOSSYSTEM					
Eksossystem	I	I, C (3)		O/D	(3) Daglig spyling ved bruk i saltvann eller skittent vann.
KJØLESYSTEM					
Slange og fester		I		D	Bytt hver 300. time eller 5. år
Kjølevæske		I	R (4)	D	
DRIVSTOFFSYSTEM					
iTC-spak (5)		I, L		O/D	(5) Se MERKNAD 1 på slutten av vedlikeholdsplanen.
Drivstofftanklokk, påfyllingshals, drivstofftank, drivstofftankstropper, drivstoffrør og tilkoblinger	I	I (6)		D	(6) Før lagring eller etter 100 driftstimer avhengig av hva som inntreffer først.
Lekkasjetest drivstoffsystem	I	I		D	
Gasspjeldhus	I	I		D	
LUFTINNTAKSSYSTEM					
Luftinntakslidder		I		D	—
ELEKTRONISKE STYRESYSTEMER					
Feilkoder	I	I		D	—

A: JUSTER C: RENGJØR I: INSPISER L: SMØR R: SKIFT UT O: FØRER D: FORHANDLER DEL/OPPGAVE	FØRSTE 50 TIMER ELLER 1 ÅR				MERK
	HVER 100. TIME ELLER 1 ÅR				
	HVER 200. TIME eller 2. ÅR				
	KAN UTFØRES AV				
ELEKTRISK SYSTEM					
Tennplugger	I	I	R	D	(7) Inspiser én gang i måneden. Etterfyll elektrolytt ved behov.
Tenningspoler		I, L		D	
Elektriske tilkoblinger og fester (tenningssystem, startsystem, drivstoffinjektorer, sikringsbokser osv.)	I	I		D	
Motorstoppsbryter	I	I		D	
Lydsignal	I	I		D	
Batteri og fester		I ⁽⁷⁾		D	
STYRESYSTEMET					
Styrekabel og koblinger	I	I		D	(8) Inspiser funksjonen
Foringer på styredyse	I	I		D	
O.T.A.S. ⁽⁸⁾	I	I		D	
FREMDRIFTSSYSTEM					
Karbonring og gummimansjett (drivaksel) ⁽¹⁰⁾	I	I		D	(6) Før lagring eller etter 100 timer, avhengig av hva som kommer først. (9) Inspiser hver måned (oftere ved bruk i saltvann) og skift etter behov. (10) Inspiser oftere ved bruk av vannscooteren i skittent vann.
Tilstanden til impeller, impellermansjett og slitering	I	I		D	
Dødgang impelleraksel		I		D	
Inspeksjon av jetpumpehus		I		D	
Impellerakselsens tetning, foring og o-ring og impellerdeksel		I ⁽⁶⁾		D	
Drivaksel/impellerriller		I, L		D	
Offeranode		I ⁽⁹⁾		D	
Mål klaring for impeller og impellerslitasjering		I		D	

A: JUSTER C: RENGJØR I: INSPISER L: SMØR R: SKIFT UT O: FØRER D: FORHANDLER DEL/OPPGAVE	FØRSTE 50 TIMER ELLER 1 ÅR				
	HVER 100. TIME ELLER 1 ÅR				
	HVER 200. TIME eller 2. ÅR				
	KAN UTFØRES AV				MERK
iBR-SYSTEM (intelligent brems og reversering)					
iBR-spak ⁽⁵⁾		I, L		O/D	(5) Se MERKNAD 1 etter vedlikeholdsplanen. (6) Etter lagring eller etter 100 timers bruk, det som kommer først. (11) SE MERKNAD 2 etter vedlikeholdsplanen.
Tilbakeslag i iBR-spjeldet	I	I		D	
Friksjonsmansjetter for iBR, foringer og stoppere for iBR-spjeld	I	I		D	
iBR U-arm, VTS-trimming og iBR-spjeld		I		D	
Holdeskruer for iBR U-arm	I ⁽¹¹⁾	I ⁽⁶⁾ (11)		D	
iBR-vern	I	I		D	
SKROG					
Skrog		I		O	—
Bunnplate og vanninntaksgitter		I		O	

MERKNAD 1: iTC- og iBR-spakene kontrolleres ved at de trykkes helt inn og slippes, for å se om de beveger seg fritt. Hvis det merkes friksjon i spaken, må spaken tas fra hverandre, rengjøres, kontrolleres for slitasje og smøres. Se under *INTELLIGENT GASSKONTROLL (ITC)*, *STYRING* og *O.T.A.S.*

MERKNAD 2: Kontroller at skruene som holder iBR U-armen til iBR-aktuatoren har riktig tiltrekkingsmoment. Hvis skruene er løse, må du ikke trekke dem til på nytt. Bytt dem ut med nye.

VEDLIKEHOLDSPROSEDYRER

Denne delen inneholder instruksjoner for grunnleggende vedlikeholdsprosedyrer. Hvis du har nødvendige mekaniske ferdigheter og riktig verktøy, kan du utføre disse prosedyrene. Hvis ikke, kan du kontakte en autorisert Sea-Doo-vannscooterforhandler.

ADVARSEL

Stå av motoren og følg disse vedlikeholdsprosedyrene når du utfører vedlikehold. Hvis du ikke følger prosedyrene nøye, kan du bli skadet av varme deler, bevegelige deler, elektrisitet, kjemikalier eller andre farer.

ADVARSEL

Hvis det blir nødvendig å ta bort en sperreanordning (for eksempel låsetapper, selvåslående fester osv.) ved demontering/montering, må du alltid bytte ut med en ny.

OBS! La det aldri ligge igjen noen gjenstand, fille, verktøy osv. i motorrommet eller i kimmingen.

Motorolje

Anbefalt motorolje

Bruk XPS DELSYNTEKISK OLJE FOR 4-TAKTS MOTORER (SOMMER) (P/N 293 600 121).

OBS! Disse kompressormotorene er utviklet og kontrollert med BRP XPS delsyntetisk olje. BRP anbefaler på det sterkeste å alltid bruke XPS delssyntetisk olje. Skader som skyldes bruk av olje som ikke egner seg for motoren, dekkes ikke av den begrensede garantien fra BRP.

Hvis den anbefalte XPS-motoroljen ikke er tilgjengelig, kan du bruke 10W40 mineralmotorolje som er kompatibel med våtclutcher.

OBS! Bruk ALDRI syntetisk olje. Det kan føret til at kompressorclutchen ikke fungerer som den skal. Ikke bruk tilsetningsstoffer i den anbefalte oljen. Mineraloljer for API-klassifisering SM inneholder tilsetningsstoffer (for å endre friksjon) som kan føre til at kompressorclutchen glipper, som igjen kan føre til at den slites for tidlig.

Motoroljenivå

OBS! Kontroller nivået ofte, og etterfyll ved behov. Ikke fyll på for mye. Hvis motoren brukes med feil oljenivå, kan den få alvorlige skader.

! **VÆR OPPMERKSOM** Noen komponenter i motorrommet kan bli veldig varme. Direkte kontakt kan føre til brannskår på huden.

Oljenivået kan kontrolleres både når vannscooteren er i og ute av vannet.

Hvis vannscooteren er ute av vannet

OBS! Vannscooteren må være i plan.

! **VÆR OPPMERKSOM** Når det er nødvendig å ha motoren i gang ute av vannet, kan varmeveksleren i bunnplaten bli meget varm. Unngå kontakt med bunnplaten slik at du unngår brannskår.

1. Hev trekkstangen på tilhengeren, og lås den i stilling når fenderlisten er i plan.
2. Åpne setet.
3. Monter en hageslange på spylekoblingen for eksossystemet. Se under *EKSOSYSTEM* i denne delen, og følg riktig fremgangsmåte.

OBS!

- Ikke la motoren gå uten å tilføre vann til eksossystemet. Hvis eksossystemet ikke avkjøles, kan det oppstå alvorlig skade på det.
 - La aldri motoren gå i mer enn to minutter. Tetningen på kraftoverføringen får ikke avkjøling når vannscooteren er ute av vannet.
4. Med motoren er i normaltilstand lar du den gå på tomgang i 30 sekunder, og deretter stopper du den.
 5. Vent i minst 30 sekunder slik at olje blir liggende i ro i motoren, og trekk deretter peilestaven ut og rengjør den.

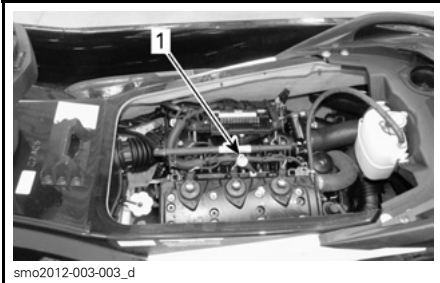

smo2012-003-003_d

1. Plassering av peilestaven for olje

6. Sett tilbake peilestaven, og skyv den helt inn.
7. Ta ut peilestaven igjen, og les av oljenivået. Det skal være mellom FULL- og ADD-merkene.

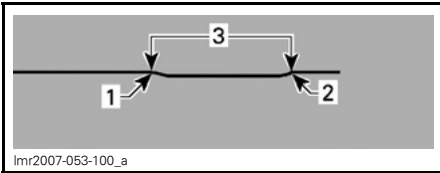

lmr2007-053-100_a

1. Fullt
2. Fyll på
3. Driftsområde

8. Fyll på olje slik at nivået kommer mellom merkene.

Slik fyller du på olje:

- Skru av oljelokket.
- Sett en trakt i påfyllingsåpningen.
- Fyll på anbefalt olje til riktig nivå.

MERK: Ikke fyll på for mye.

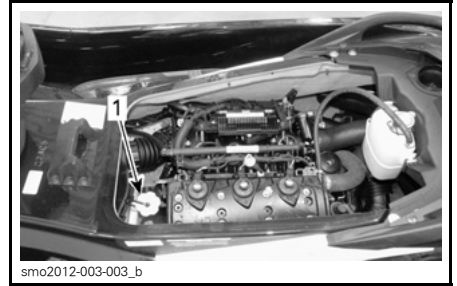

smo2012-003-003_b

1. Plassering av oljelokk

MERK: Hver gang du fyller olje må hele prosedyren som er beskrevet her, utføres på ny. Hvis ikke kan du få feil avlesing av oljenivået.

9. Monter oljelokket og peilestaven på korrekt måte.

Skifte motorolje og bytte oljefilter

Skifte av olje og filter bør utføres av en autorisert Sea-Doo-forhandler.

Motorkjølevæske

Anbefalt motorkjølevæske

Bruk alltid etylenglykolbasert frostvæske som inneholder korrosjonshindrende midler spesielt laget for forbrenningsmotorer av aluminium.

MERK: Når det er tilgjengelig, anbefaler vi å bruke biologisk nedbrytbar frostvæske som er kompatibel med forbrenningsmotorer av aluminium. Dette vil hjelpe til å beskytte miljøet.

Fyll på kjølesystemet KJØLEVÆSKE MED LANG LEVETID (P/N 219 702 685) eller med destillert vann og frostvæske (50 % destillert vann, 50 % frostvæske).

MERK: Bruk av en blanding som består av 40 % frostvæske og 60 % demineralisert vann, vil øke kjøleeffektiviteten når kjøretøyet brukes i spesielt varmt vær og/eller varmt vann.

For å forhindre at frostvæsken forringes, bør du alltid bruke samme merke. Ikke bland forskjellige merker med mindre kjølesystemet tømmes og fylles på nytt. Kontakt en autorisert Sea-Doo-forhandler.

Kjølevæsknivå

⚠ ADVARSEL

Kontrollere kjølevæsknivået når motoren er kald. Fyll aldri på kjølevæske når motoren er varm.

⚠ VÆR OPPMERKSOM Noen komponenter i motorrommet kan bli veldig varme. Direkte kontakt kan føre til brannskår på huden.

Åpne setet.

Finn lokket for ekspansjonstanken.

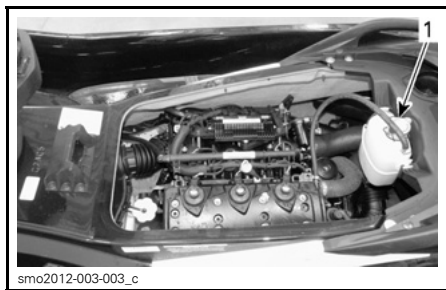

1. Løkk for ekspansjonstank

Med kjøretøyet på et jevnt underlag skal kjølevæsknivået være mellom MIN- og MAX-merkene på kjølevæskebeholderen når motoren er kald.

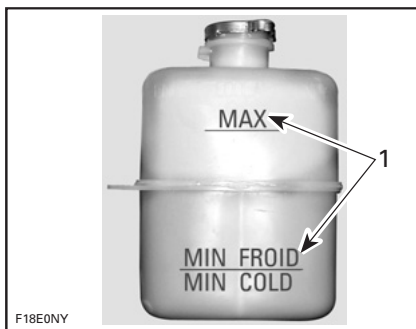

TYPEBILDE – EKSPANSJONSTANK FOR KJØLEVÆSKE

1. Nivå mellom merkene når motoren er kald

MERK: Vannscooteren er i plan når den ligger i vannet. Når den er på en tilhenger, må du heve trekkstangen på tilhengeren og låse den i stilling når fenderlisten er plan.

Etterfyll kjølevæske/demineralisert vann slik at kjølevæsknivået er mellom merkene. Bruk en trakt for å unngå søl. Ikke fyll på for mye.

Sett påfyllingslokket korrekt på, og trekk det til før du setter på plass ventilasjonsboksen og lukker setet.

MERK: Et kjølesystem som ofte må etterfylles, er en indikasjon på lekkasje eller motorproblemer. Kontakt en autorisert Sea-Doo-forhandler.

Skifte kjølevæske

Skifte av kjølevæske bør utføres av en autorisert Sea-Doo-forhandler.

Tenningsspoler

Ta av tenningsspole

1. Koble fra kontakten på tenningsspolen.

OBS! Ikke ta bort tenningsspolen før du kobler fra tilførselen, ellers kan ledningene bli skadet. Hvis du bruker skrujern for å løfte opp tenningsspolen, kan den bli skadet.

MERK: Det er enklere å fjerne tenningspolen hvis du vrir den begge veier mens du drar den opp.

Ta av tenningspolen fra tennpluggen.

Smøre tenningspolen

1. Trekk gummitetningen ned.

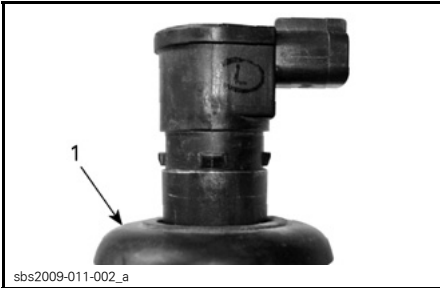

1. Gummitetning trukket ned

2. Bruk DOW CORNING 111 (P/N 413 707 000) som gummitetning for setet som vist.

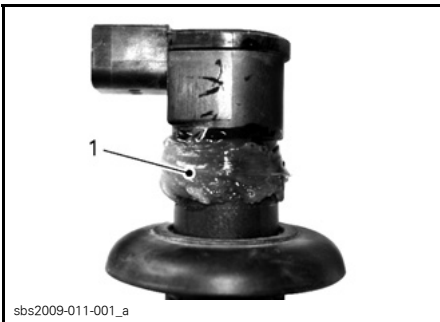

1. Påfør produktet her

3. Skyv gummitetningen tilbake på setet mens du kontrollerer at tappene på tenningspolen og sporene på tetningen er på rett plass.
4. La det være igjen en ring med fett på toppen av tetningen, som vist, som skal fungere som en fuktsperre. Tørk av det som er for mye.

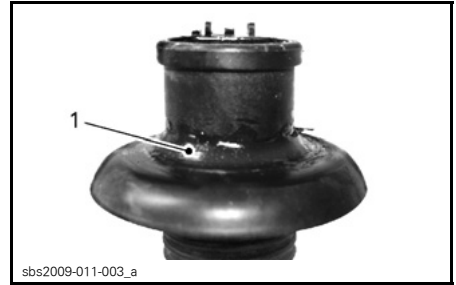

1. Riktig formet overskudd av produktet

5. Bruk DOW CORNING 111 (P/N 413 707 000) på kontaktområdet for gummitetningen.

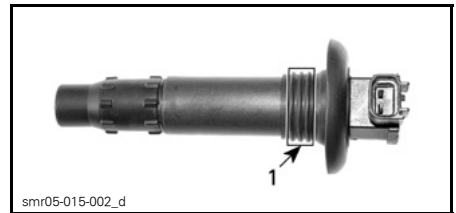

1. Påfør produktet her

Montere tenningspolen

MERK: Før du setter tenningspolen på tennpluggen må du påføre forsegling som beskrevet under *SMØRING AV TENNINGSSPOLEN*.

1. Monter spolen i hullet på sylinderothet.
2. Trykk ned tenningspolen slik at den sitter godt fast på toppen av tenningspluggen.
3. Forsikre deg om at tetningene sitter godt på motorventildekslet.

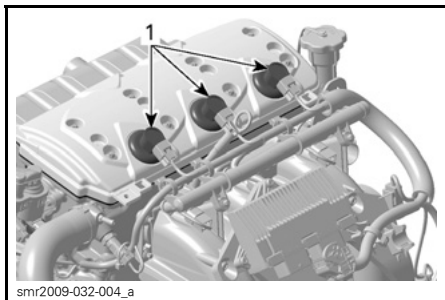

smr2009-032-004_a

TYPEBILDE

1. Forsegling riktig plassert

Tennplugger**Ta ut tennplugg**

1. Åpne setet.
2. Koble fra kontakten på tenningsspolen.
3. Ta ut tenningsspolen. Se **TENNINGSSPOLER**.

⚠ ADVARSEL

Ta aldri av en tenningsspole fra en tennplugg uten å koble den fra ledningsnettet. Brennbare gasser kan finnes i kimmingen. Hvis nødstoppsnoren er satt på motorstoppbryteren, kan tennpluggen lage en gnist som kan føre til en eksplosjon.

4. Bruk lite moment på tennpluggen hvis du bruker en tennpluggnøkkel.

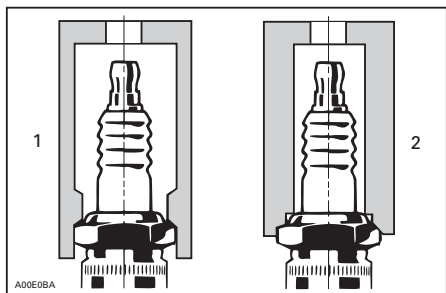

1. Godkjent kopp
2. Feil type kopp

5. Rengjør tennpluggen og sylindrehodet med trykkluft.
6. Skru løs tennpluggen, og bruk deretter tenningsspolen til å ta pluggen ut av tennplugghullet.

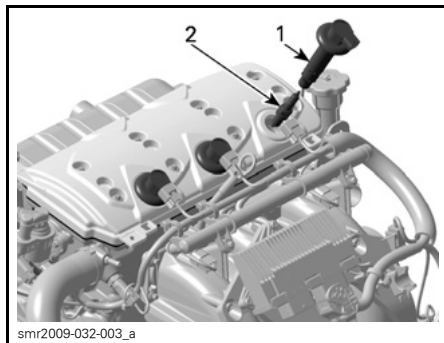

smr2009-032-003_a

1. Tenningsspole
2. Tennplugg

Sette inn tennplugg

Kontroller at kontaktflatene på toppen av sylinderen og tennpluggen er rene før du setter inn pluggen.

1. Bruk føleblader for å sette elektroavstanden slik som vist i følgende tabell.

TENN-PLUGG	TILTREKKINGS-MOMENT	AVSTAND
NGK DCPR8E	Trekk til en + 1/4 omdreining med håndkraft med en nøkkel	0,75

2. Påfør anti-seize smøremiddel på tennpluggjengene for å hindre at den setter seg fast.
3. Skru tennpluggen inn i sylindrehodet med hånden. Deretter trekker du til tennpluggen 1/4 omdreining med klokken med en godkjent tennpluggnøkkel.

Sett på tenningsspolen. Se **TENNINGSSPOLER**.

Sett resten på plass i motsatt rekkefølge som de ble tatt av.

Eksosystem

Spyle eksosystemet

Spyling av eksosystemet med ferskvann er viktig for å nøytralisere de korroderende effektene av salt eller andre kjemiske stoffer i vannet. Det vil hjelpe til å fjerne sand, salt, skjelle og andre partikler i kjølekappene og/eller slanger.

OBS! Hvis vannscooteren brukes i saltvann, må eksosystemet spyles daglig for å unngå alvorlig skade på mekaniske komponenter.

Spyling bør utføres når det ikke er planer om å bruke vannscooteren mer samme dag, eller når vannscooteren skal lagres i lengre tid.

⚠ ADVARSEL

Dette må utføres i et godt ventilert område.

Bruk denne fremgangsmåten:

Rengjør fremdriftssystemet ved å spyle vann på inntaket og utløpet, og smør deretter på et lag med XPS Lube eller tilsvarende.

⚠ VÆR OPPMERKSOM Når det er nødvendig å ha motoren i gang mens vannscooteren er ute av vannet, kan varmeveksleren i bunnplaten bli veldig varm. Unngå kontakt med bunnplaten slik at du unngår brannskår.

Koble til en hageslange til tilkoblingen plassert bak på vannscooteren (på borbord side av hekken). Ikke åpne vannkranen på dette tidspunktet.

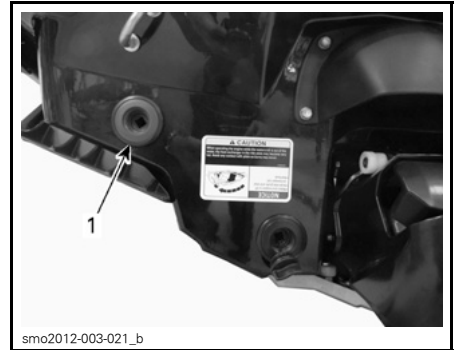

1. Plassering av slangeilkoblingen

MERK: Du kan bruke en hurtigkoblingsovergang og slangekobling, (P/N 295 500 473). Det kreves ingen slangeklemme for å spyle motoren.



TYPEBILDE – SLANGEOVERGANG FOR HURTIGKOBLING

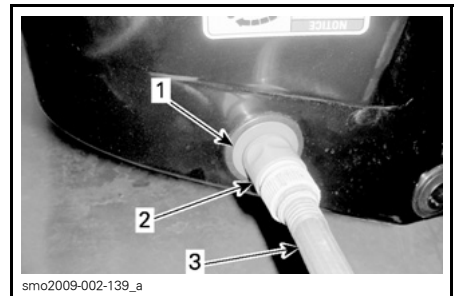

TYPEBILDE

1. Slangeovergang (valgfritt, ikke påkrevd)
2. Hurtigkobling (valgfritt, ikke påkrevd)
3. Hageslange

For å spyle starter du motoren og åpner umiddelbart vannkranen.

⚠ VÆR OPPMERKSOM Noen komponenter i motorrommet kan bli veldig varme. Direkte kontakt kan føre til brannså på huden. Ikke berør elektriske deler eller komponenter i fremdriftssystemet når motoren går.

OBS! Ikke spyl en varm motor. Motoren må alltid startes før vannkranen åpnes. Åpne vannkranen umiddelbart etter motoren er blitt startet for å forhindre overoppheting.

Kjør motoren i 90 sekunder på tomgang.

OBS! Når vannscooteren er ute av vannet, må du ikke la motoren gå uten å tilføre vann til eksossystemet.

Sørg for at vannet strømmer ut av jetpumpen under spyling. Hvis ikke, kontakter du en autorisert Sea-Doo-forhandler for service.

OBS! La aldri motoren gå i mer enn to minutter. Tetningen på kraftoverføringen får ikke avkjøling når vannscooteren er ute av vannet.

Lukk vannventilen, kjør motoren i 5.000 RPM i 5 sekunder, og stopp motoren.

OBS! Steng alltid vannkranen før du slår av motoren.

OBS! Fjern hurtigkoblingsovergangen etter spyling (hvis benyttet).

Bunnplate og vanninntaksgitter

Inspeksjon av bunnplate og vanninntaksgitter

Undersøk om det er skade på bunnplaten og jetpumpens vanninntaksgitter. Kontakt en Sea-Doo-forhandler hvis du må bytte ut eller reparere ødelagte deler.

⚠ ADVARSEL

Før du inspiserer inntaksgitteret må du alltid fjerne nødstoppsnoeren fra motorstoppbryteren.

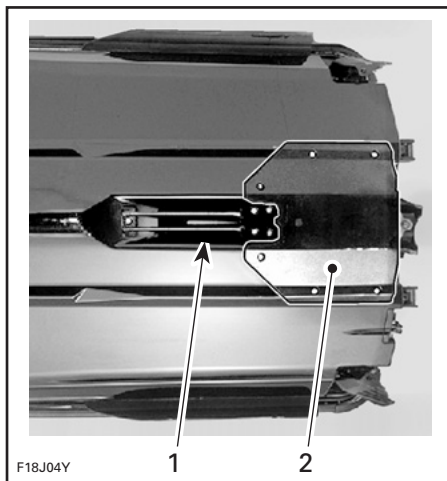

TYPEBILDE – INSPISER DISSE OMRÅDENE

1. Vanninntak
2. Bunnplate

Sikringer

Ta ut og sette inn sikringer

Bruk verktøyet for å ta ut / montere sikringer i sikringsboksen for å gjøre det enklere å ta ut sikringene.

Kontrollere sikringer

Sjekk sikringene hvis det oppstår et elektrisk problem. Hvis sikringen har gått, må du bytte den med en sikring med samme ampereverdi.

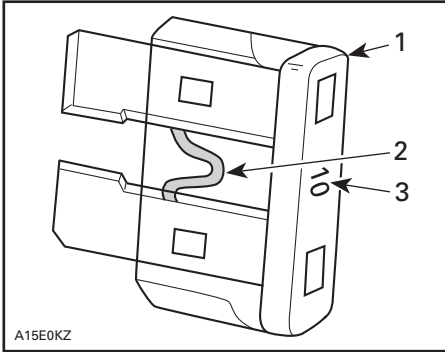

TYPEBILDE

1. Sikring
2. Kontroller om den er smeltet
3. Ampereverdi

⚠ ADVARSEL

Ikke bruk en sikring med høyere ampereverdi da det kan føre til alvorlig skade. Hvis sikringen har gått, må årsaken til feilen finnes og rettes før motoren startes på nytt. Kontakt en autorisert Sea-Doo-forhandler for service.

Plassering av sikringer

Åpne dekselet på oppbevaringsrommet foran for å få tilgang til sikringsboksene.

Fjern de to plastfestene og gummis-troppen som holder tilgangspanelet bak i oppbevaringsrommet.

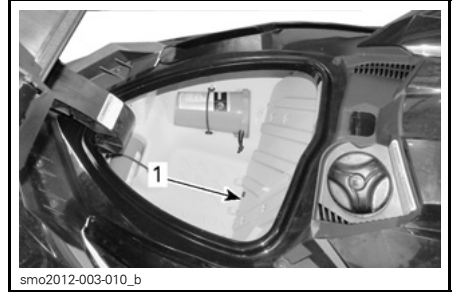

DEKSEL PÅ OPPBEVARINGSROM FORAN ÅPNET

1. Tilgangspanel

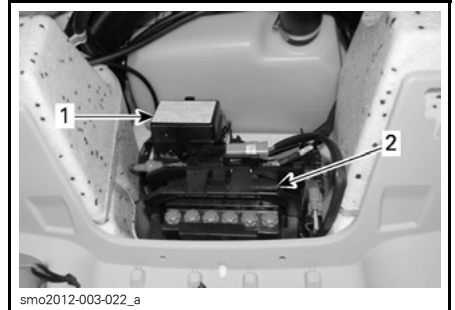

TYPEBILDE – TILGANGSPANEL TATT AV

1. Sikringsboks
2. Batteri

Ta av dekslet på sikringsboksen ved å klemme låsetappene på begge sider, og hold og trekk opp dekslet for å åpne sikringsboksen.

MERK: Sikringsstørrelser og plassering er vist på lokket til sikringsboksen.

Beskrivelse av sikringer

SIKRING	VERDI	BESKRIVELSE
1	—	Ikke i bruk
2	15 A	Diagnosekontakt
3	3 A	START/STOPP-knapp
4	3 A	GPS
5	30 A	iBR
6	30 A	Lading
7	—	Ikke i bruk
8	30 A	Batteri
9	—	Ikke i bruk
10	—	Ikke i bruk
11	3 A	Måler, O.T.A.S. og CAPS
12	10 A	Sylinder 1 (tenningscoil og innsprøyting)
13	10 A	Sylinder 2 (tenningscoil og innsprøyting)
14	10 A	Sylinder 3 (tenningscoil og innsprøyting)
15	5 A	Startsolenoid
16	5 A	iBR-kontroll
17	10 A	Drivstoffpumpe
18	15 A	ECM

VEDLIKEHOLD AV VANNSCOOTEREN

Ta vannscooteren ut av vannet hver dag.

Etter kjøring

Spyle eksossystemet

Eksossystemet bør spyles hver dag når vannscooteren brukes i salt eller skittent vann.

Se under *VEDLIKEHOLDSPROSEDYRER*.

Ekstra pleie etter bruk i skittent vann eller saltvann

Når vannscooteren brukes i skittent vann, og spesielt i saltvann, må det gis ekstra pleie for å beskytte vannscooteren og dens komponenter.

Skull vannscooterens kimmingområdet med ferskvann.

Bruk aldri høytrykksspyler til å vaske kimmingen. **BRUK ALLTID LAVT TRYKK** (for eksempel en hageslange).

Høyt trykk kan føre til skader på elektriske eller mekaniske komponenter.

⚠ VÆR OPPMERKSOM La motoren kjøle ned før det utføres vedlikehold.

OBS! Å la være å utføre forsvarlig pleie, som å rengjøre vannscooteren, spyle eksossystemet og gjøre tiltak mot korrosjon når vannscooteren brukes i saltvann, vil føre til skade på vannscooteren og komponentene i den.

Rengjøre vannscooteren

Skrog

Vask skroget av og til med såpevann (bruk bare mildt rengjøringsmiddel). Fjern eventuelle marine organismer fra motoren og/eller skroget. Smør på ikke-skurende voks, som silikonvoks.

OBS! Rengjør aldri glassfiber og plastdeler med sterkt rengjøringsmiddel, avfettingsmiddel, tynner, aceton eller andre rengjøringsmidler som inneholder sterke kjemikalier eller petroleum.

Flekker kan fjernes fra setet eller fra glassfiberen ved hjelp av Knight's Spray-Nine⁺ eller tilsvarende.

Til å rengjøre teppene kan du bruke 3M™ Citrus Base Cleaner (24 oz sprayboks) eller tilsvarende.

⚠ ADVARSEL

Ikke bruk plast eller vinylbeskyttelse på teppene eller setet, da overflaten blir glatt og fører eller passasjerer kan skli av vannscooteren.

OPPBEVARING OG KLARGJØRING FØR SESONGSTART

Lagring

ADVARSEL

I og med at drivstoff og olje er lett antennelige, bør du få en autorisert Sea-Doo-forhandler til å undersøke drivstoffsystemets integritet som angitt i vedlikeholdsplenen.

Det anbefales at vannscooteren får service av en autorisert Sea-Doo-forhandler før lagring, men du kan selv gjøre følgende med et minimum av verktøy.

MERK: Utfør følgende oppgaver i samme rekkefølge som beskrevet i denne delen.

OBS! Ikke kjør motoren under lagringsperioden.

Fremdriftssystem

Rengjøre jetpumpen

Rengjør jetpumpen ved å spyle vann på inntaket og utløpet, og smør deretter på et lag med XPS LUBE (P/N 293 600 016) eller tilsvarende.

ADVARSEL

Nødstoppsnoren må alltid fjernes fra motorstoppbryteren før du rengjør komponentene i fremdriftssystemet, for å hindre uventet start av motoren. Motoren må være slått av når du gjør dette.

Inspisere jetpumpe

Ta av dekslet på impelleren, og kontroller om det er vann i jetpumpen. Hvis det er det, må du ta kontakt med en autorisert Sea-Doo-forhandler.

Drivstoffsystem

Beskyttelse av drivstoffsystemet

Det bør fylles på XPS DRIVSTOFFSTABILISATOR (P/N 413 408 601) (eller tilsvarende) på drivstofftanken for å forhindre at drivstoffet forringes og harpiksdannelse i drivstoffsystemet. Følg produsentens anvisninger for korrekt bruk.

OBS! Det anbefales sterkt å tilsette drivstoffstabilisator ved lagring for å holde drivstoffsystemet i god stand. Stabiliseringsmiddel bør fylles på før smøring av motoren for å beskytte komponentene i drivstoffsystemet mot fernissavsetninger.

Fyll drivstofftanken helt opp slik det er forklart under *FYLLE PÅ DRIVSTOFF*. Forsikre deg om at det ikke er vann i drivstofftanken.

OBS! Hvis det er vann i drivstofftanken, kan det oppstå alvorlig skade på innsprøytingsystemet.

Motor- og eksosystemer

Spyle eksosystemet

Utfør prosedyren beskrevet under *VEDLIKEHOLDSPROSEDYRER*.

Skifte motorolje og oljefilter

Skifte av olje og filter bør utføres av en autorisert Sea-Doo-forhandler.

Tømme mellomkjøleren

Det er viktig å få ut eventuelt oppfanget vann som har samlet seg fra kondens i mellomkjøleren.

Bruk denne fremgangsmåten:

1. Åpne ombordstigningsplattformen, og ta ut oppbevaringsboksen på høyre side.

- Kontroller at det er en siktelinje på utløpsslangen fra mellomkjøleren. Dette vil sikre at slangen ikke er vridd eller har en knekk når den settes på igjen.
- Løsne slangeklemmen som holder slangen på utløpet til mellomkjøleren.
- Ta bort slangen fra utløpet til mellomkjøleren.

MERK: Denne slangen går til innløpet for gasspeldhuset.

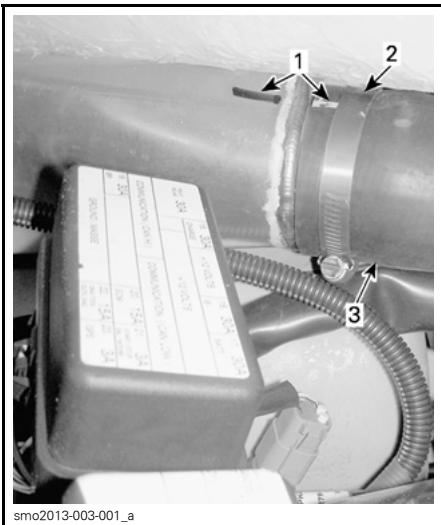

smo2013-003-001_a

TYPEBILDE

- Justeringslinjer for slangen
- Slangeklemme
- Mellomkjølerens utløpsslange

- Start og øk hastigheten til motoren til 4.000 RPM flere ganger.

MERK: Sørg for at fremmedelemerter som kan føre til skade på motoren, ikke blir sugd inn i luftinntaket.

- Stopp motoren.
- Monter utløpsslangen til mellomkjøleren, og pass på at den er plassert nøyaktig slik som før den ble fjernet, for å sikre at motoren fungerer slik den skal.

Drenering av eksossystemet

I områder der det kan bli kuldegrader, må vann som er fanget opp i eksossystemet og mellomkjøleren, fjernes.

Bruk spylekontakten på babord (venstre) side av hekken, og sprøyt inn trykkluft med trykk på 379 kPa i systemet til det ikke kommer mer vann fra jetpumpen.

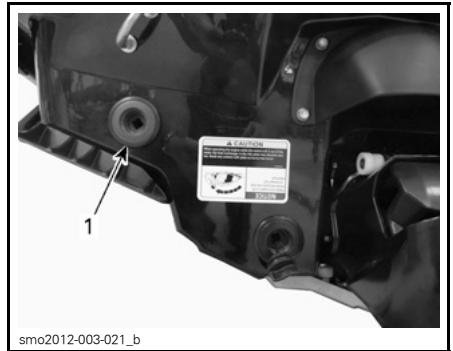

smo2012-003-021_b

TYPEBILDE

- Spylekobling

Følgende slange kan lages for å gjøre dreneringen enklere.

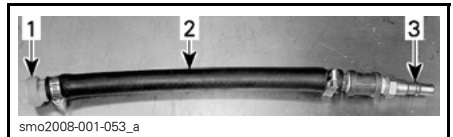

smo2008-001-053_a

TYPEBILDE

- Spylekoblingsovergang
- Slange 12,7 mm
- Hannovergang luftslange

OBS! Hvis du ikke tapper av eksossystemet, kan det føre til stor skade.

Ta av spesialverktøyene.

Smøre motoren innvendig

- Åpne setet.
- Ta av tenningspolene. Se *VEDLIEKEHOLDSPROSEDYRER*.
- Ta ut tennpluggene. Se *VEDLIEKEHOLDSPROSEDYRER*.

4. Sprøyt XPS LUBE (P/N 293 600 016) eller tilsvarende inn i tennplugghulene.
5. For å hindre at drivstoff blir sprøytet inn og hindre tenning når du roterer motoren, trykker du gasspaken helt inn og holder den mot håndtaket.
6. Trykk på START/STOPP-knappen for å rotere motoren noen omdreininger. Dette vil fordele oljen ut over sylinderveggene.
7. Smør anti-seize smøremiddel på tennpluggjengene og sett dem inn igjen. Se under *VEDLIKEHOLDSPROSEDYRER*.
8. Sett på tennings spolene. Se *VEDLIKEHOLDSPROSEDYRER*.

Testing av kjølevæske

Test kjølevæskens tetthet hvis frostvæsken ikke skiftes ut.

Utskifting av frostvæske og kontroll av egenvekten må utføres av en autorisert Sea-Doo-forhandler.

MERK: Frostvæske bør skiftes hver 200. time eller hvert 2. år for å forhindre at frostvæsken forringes.

OBS! Feil tetthet i kjølevæsken kan føre til at væsken i kjølesystemet fryser hvis kjøretøyet lagres i et område der temperaturen kommer under frysepunktet. Det kan føre til omfattende skader på motoren.

Elektrisk system

Ta ut og lade batteriet

Kontakt en autorisert Sea-Doo-forhandler.

ADVARSEL

Ikke lad eller koble startkabler til batteriet mens det er montert på vannscooteren.

Motorrom

Rengjøre motorrommet

Rengjør kimmingen med varmt vann og vaskemiddel eller med et spesialmiddel.

Skyll grundig.

Løft fronten av vannscooteren for å tømme kimmingen fullstendig for vann, gjennom dreneringspluggene i skroget.

Rustbehandling

Tørk eventuelt gjenværende vann i motorrommet.

Sprøyt XPS LUBE (P/N 293 600 016) eller tilsvarende på alle metallkomponenter i motorrommet.

MERK: Setet bør stå delvis åpent under lagring. Dette vil forhindre kondens i motorrommet og mulig korrosjon.

Skrog

Rengjøre skrog

Vask skroget med såpe og vann (bruk bare milde vaskemidler). Skyll grundig med ferskvann. Fjern marinorganismer fra skroget.

OBS! Rengjør aldri glassfiber og plastdeler med sterkt rengjøringsmiddel, avfettingsmiddel, tynner, aceton eller rengjøringsmidler som inneholder sterke kjemikalier eller petroleum.

Reparere skrog

Kontakt en autorisert Sea-Doo-forhandler hvis det er behov for reparasjoner av komponenter i skroget.

Beskytte skroget

Poler skroget med en marin voks av god kvalitet.

Hvis vannscooteren skal lagres uten dørs, bør den dekkes til med en ugjenomsiktig presenning for å forhindre at

solstråler og skitt påvirker plastkomponenter, beskytte lakken og forhindre at det samler seg støv.

OBS! Vannscooteren må aldri lagres på vannet. Ikke oppbevar vannscooteren i direkte sollys. Vannscooteren må aldri oppbevares i en plastpose.

Klargjøring før sesongstart

Vedlikeholdsklargjøring må utføres i henhold til *SKJEMA OVER PERIODISK VEDLIKEHOLD*.

Utfør alle oppgavene inkludert i kolonnen **100. TIME ELLER 1 ÅR**.

Siden de krever teknisk kompetanse og spesialverktøy, bør noen operasjoner utføres av en autorisert Sea-Doo-forhandler.

MERK: Det anbefales på det sterkeste å la en autorisert Sea-Doo-forhandler utføre fabrikkkampanjer i tillegg til og samtidig med klargjøringen før sesongstart.

ADVARSEL

Utfør kun prosedyrer beskrevet i *SKJEMA OVER PERIODISK VEDLIKEHOLD*. Det anbefales å få hjelp fra en autorisert Sea-Doo-forhandler for regelmessig kontroll av andre komponenter og systemer som ikke dekkes i denne håndboken.

OBS! Når tilstanden til en komponent ikke er tilfredsstillende, må du skifte dem med originale BRP-deler eller tilsvarende godkjente deler.

***Denne siden er
med hensikt tom***

TEKNISKE INFORMASJON

IDENTIFISERING AV VANNSCOOTEREN

Vannscoterens hovedkomponenter (motor og skrog) identifiseres via ulike serienumre. Det kan noen ganger være nødvendig å finne disse numrene for garantiformål eller for å spore vannscoteren i tilfelle den blir stjålet.

Identifikasjonsnummeret for skroget

Identifikasjonsnummeret for skroget (HIN) sitter på ombordstigningsplattformen bak på vannscoteren.



smo2012-003-014_b

TYPEBILDE

1. Identifikasjonsnummeret for skroget (HIN)

Det består av 12 sifre:

YDV	12345	L	8	09	
					Årsmodell
					Produksjonsår
					Produksjonsmåned
					Serienummer (en bokstav kan også brukes som et siffer)
					Produsent

Motorens identifikasjonsnummer

Motorens identifikasjonsnummer (EIN) er plassert foran på motoren.

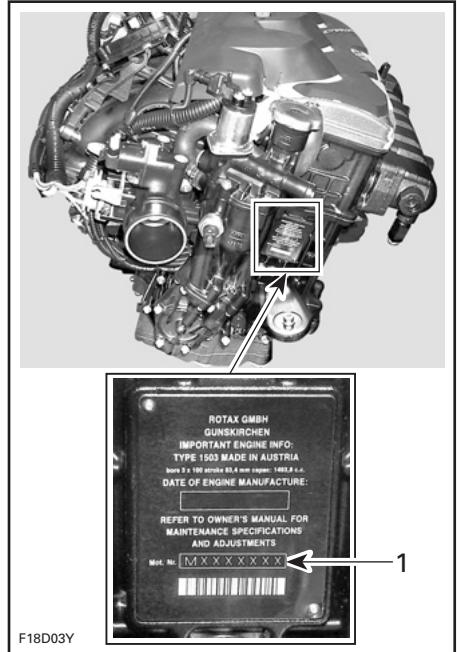

F18D03Y

TYPEBILDE

1. Motorens identifikasjonsnummer (EIN)

INFORMASJON OM UTSLIPP FRA MOTOR

MERK: Vedlikehold, utskifting eller reparasjon av kontrollinnretningen og kontrollsystemet for utslipp kan utføres på alle steder hvor de reparerer båtmotorer med gnisttenning (SI).

Produsentens ansvar

Vannscooterprodusentene må bestemme utslippsnivåene for motorer i hver hestekreftklasse, fra 1999-modellene, og få disse godkjent av Environmental Protection Agency (EPA) i USA. Under produksjonen må hver vannscooter utstyres med et utslippskontrollmerke hvor det står utslippsnivå og motorspesifikasjoner.

Forhandlerens ansvar

Når det utføres vedlikeholdsarbeid på alle Sea-Doo-vannscootere av 1999-modell eller nyere, som har utslippskontrollmerke, må justeringer gjøres i samsvar med offentlige fabrikkspesifikasjoner.

Utskifting eller reparasjon av utslippssrelaterte deler må utføres slik at utslippsnivåene forblir innenfor rammene for de godkjente standardene.

Forhandlere må ikke endre motoren på en måte som kan forandre hestekreftene eller tillate utslippsnivåene å overgå de forhåndsbestemte fabrikkspesifikasjonene.

Unntak inkluderer endringer som må utføres av produsenten, slik som justeringer i forhold til høyde over havet.

Eierens ansvar

Eieren/føreren må sørge for at motoren vedlikeholdes slik at utslippsnivået forblir innenfor rammene for godkjente standarder.

Eieren/føreren må ikke selv, eller tillate noen andre, å endre motoren på noen måte som kan forandre hestekreftene eller tillate utslippsnivåene å overstige de forhåndsbestemte fabrikkspesifikasjonene.

Utslippsforskrifter fra EPA

Alle Sea-Doo-vannscootere av 1999-modell og nyere som er produsert av BRP, er godkjente av EPA. De innfrir kravene i EPAs forskrifter om kontroll av luftforurensing fra nye vannscootermotorer. Denne godkjenningen er betinget av visse justeringer som bestemmes av fabrikkstandarder. Av denne grunn må fabrikkens serviceprosedyrer følges nøyaktig og, når det lar seg gjøre, beholde den originale designen.

Ansvarer nevnt ovenfor er generelt og på ingen måte en komplett liste over reglene og forskriftene vedrørende EPAs krav når det gjelder eksosutslipp fra sjøprodukter. Hvis du ønsker mer detaljert informasjon om dette emnet, kan du kontakte følgende:

U.S. Environmental Protection Agency
Office of Transportation and Air Quality
1200 Pennsylvania Ave. NW
Mail Code 6403J
Washington D.C. 20460

EPA NETTSTED:
<http://www.epa.gov/otaq>

SPESIFIKASJONER

VANNSCOOTER		RXP-X 260
MOTOR		
Type	Rotax®1503 4-TEC®Enkel, overliggende kamaksel (SOHC)	
Deklarert effekt ⁽¹⁾	179 kW ved 8.000 RPM	
Induksjon	Tannhjulsdrevet kompressor med friksjonsclutch. Utvendig vann/luft-mellomkjøler	
Kompresjonsforhold	8,4:1	
Antall sylindere	3	
Antall ventiler	12 ventiler (4 per sylinder) med hydrauliske løftere (ingen justering)	
Boring	100 mm	
Slaglengde	63,4 mm	
Slagvolum	1.494 cm ³	
KJØLESYSTEM		
Kjøling	System med lukket sløyfe (CLCS)	
DRIVSTOFFSYSTEM		
Type drivstoffinnsprøytningsystem	Flerpunkts drivstoffinnsprøytning med iTC (intelligent gasskontroll). Enkelt spjeldhus (62 mm) med aktuator	
ELEKTRISK SYSTEM		
Tenning	IDI (induktivt utladningstenning)	
Tennplugg	Merke og type	NGK, DCPR8E
	Elektrode-avstand	0,75 mm
Batteri	12 V, 30 A•h. Elektrolytttype	
FREMDRIFT		
Fremdriftssystem	Sea-Doo® Direktedrift med iBR (intelligent brems og revers)	
Jetpumpe	Type	Aksialvifte, ettrinns. Stort nav med 10-blads ledehjul
	Materiale	Aluminium
Impeller	Rustfritt stål	
Girkasse	Type	Direktedrift
Variabelt trimsystem (VTS)	Elektrisk VTS med høy ytelse og programmerbare forhåndsinnstillinger	

VANNSCOOTER		RXP-X 260
MÅL		
Lengde		331,6 cm
Bredde		122,7 cm
Høyde		114,7 cm
VEKT OG LASTEKAPASITET		
Vekt (tørr)		368,3 kg
Passasjerkapasitet		2 (se lastegrense)
Lagerkapasitet		116,4 L
Lastegrense (passasjerer + bagasje)		182 kg
VÆSKER		
Drivstoff – Se <i>DRIVSTOFFKRAV</i>	Type	Blyfritt drivstoff
	Minste oktantall	91-pumpemerket AKI (RON+MON)/2
		95 RON
Tankekapasitet		60 L
Motorolje	Type	XPS delsyntetisk olje (sommerolje). Se under <i>VEDLIKEHOLD</i> hvis du vil vite mer
	Kapasitet	3 L oljeskift m/filter
Kjølesystem	Kjølevæske- type	Se <i>MOTORKJØLEVÆSKE</i> under <i>VEDLIKEHOLDSPROSEDYRER</i> i denne håndboken
	Kapasitet	5,5 L

(1) Deklarert på propellaksel effekt i henhold til ISO 8665.

MERK: BRP forbeholder seg retten til å foreta endringer i design og spesifikasjoner og/eller legge til eller forbedre sine produkter uten å gi seg selv noen forpliktelse om å montere dem på produkter som allerede er produsert.

***Denne siden er
med hensikt tom***

FEILSØKING

RETNINGSLINJER FOR FEILSØKING

MOTOREN VIL IKKE STARTE

1. Nødstoppsnor tatt av.
 - Trykk på *START/STOPP*-knappen.
 - Sett hetten på nødstoppsnoren riktig på motorstoppbryteren innen 5 sekunder etter at *START/STOPP*-knappen er trykket.
 - Trykk på *START/STOPP*-knappen etter dobbelt pipesignal for å starte motoren.
2. ECM gjenkjenner ikke D.E.S.S.-nøkkelen.
 - Kontakt en autorisert *Sea-Doo*-forhandler.
3. Sikring har gått: hovedsikring, elektrisk starter eller ECM.
 - Kontroller ledningene når du skifter sikring(er).
4. Utladet batteri.
 - Kontakt en autorisert *Sea-Doo*-forhandler.

ADVARSEL

Ikke lad eller koble startkabler til batteriet mens det er montert på vannscooteren. Elektrolytten er giftig og farlig. Unngå kontakt med øyne, hud og klær.

5. Batteritilkoblingene er løse eller korroderte. Dårlig jording.
 - Kontakt en autorisert *Sea-Doo*-forhandler.
6. Oversvømt motor.
 - Se *OVERSVØMMET MOTOR* i *SPESIELLE PROSEDYRER*.
7. Defekt sensor eller ECM.
 - Kontakt en autorisert *Sea-Doo*-forhandler.
8. Blokkert jetpumpe.
 - Prøv å rengjøre. Ellers, kontakt en autorisert *Sea-Doo*-forhandler.

MOTOREN GÅR SAKTE RUNDT

1. Løse batterikabeltilkoblinger.
 - Sjekk/rengjør/trekk til.
2. Utladet eller svakt batteri.
 - Kontakt en autorisert *Sea-Doo*-forhandler.
3. Slitt starter.
 - Kontakt en autorisert *Sea-Doo*-forhandler.

MOTOREN DREIES SOM NORMALT, MEN VIL IKKE STARTE

1. Drivstofftanken tom eller forurenset av vann.
 - Fyll på nytt. Tøm med hevert og etterfyll med ferskt drivstoff.
2. Skitne/skadede tennplugger.
 - Bytt.

MOTOREN DREIES SOM NORMALT, MEN VIL IKKE STARTE (forts.)

3. Sikring har gått.

- *Kontroller ledningene når du skifter sikring(er).*

4. Oversvømt motor.

- *Se OVERSVØMMET MOTOR i SPESIELLE PROSEDYRER.*

5. Feil påvist i motorstyringssystemet (EMS) (kontrollampe for motorfeil er PÅ).

- *Kontakt en autorisert Sea-Doo-forhandler.*

6. Feil på drivstoffpumpe.

- *Kontakt en autorisert Sea-Doo-forhandler.*

MOTOREN FEILTENNER, GÅR UJEVNT

1. Skitne/skadede/utslitte tennplugger.

- *Bytt.*

2. Drivstoff: Nivå for lavt, dårlig eller forurenset av vann.

- *Tøm med hevert og/eller etterfyll.*

3. Feil på tenningspole(r).

- *Kontakt en autorisert Sea-Doo-forhandler.*

4. Tilstoppede injektorer.

- *Kontakt en autorisert Sea-Doo-forhandler.*

5. Feil påvist i motorstyringssystemet (EMS) (kontrollampe for motorfeil er PÅ).

- *Se OVERVÅKINGSSYSTEM.*

RØYK FRA MOTOREN

1. For høyt oljenivå.

- *Kontakt en autorisert Sea-Doo-forhandler.*

2. Vanninntak, kjølevæskelekkasje eller skadet pakning i topplokk.

- *Kontakt en autorisert Sea-Doo-forhandler.*

3. Intern motorskade.

- *Kontakt en autorisert Sea-Doo-forhandler.*

MOTOREN OVEROPPHETES

1. Tilstoppet eksossystem.

- *Spyling av eksossystem.*

2. Kjølevæsknivået for lavt.

- *Se VEDLIKEHOLDSPROSEDYRER.*

3. Hurtigkoblingsovergang etterlatt i spyletilkoblingen.

- *Fjern overgangen fra spyletilkoblingen og prøv på nytt. Hvis problemet vedvarer, må du kontakte en autorisert Sea-Doo-forhandler.*

MOTOREN MANGLER AKSELERASJON ELLER KRAFT

1. **Opplæringsnøkkel brukt.**
 - *Bruk en normal nøkkel.*
2. **Sportsmodus ikke aktivert.**
 - *Se AKTIVERE SPORTSMODUS i DRIFTSMODUSER.*
3. **Jetpumpens vanninntak tilstoppet.**
 - *Rengjør. Se RENGJØRE VANNINNTAK FOR JETPUMPE OG IMPELLER under SPESIELLE PROSEDYRER.*
4. **Skadet impeller eller slitt slitering.**
 - *Bytt. Kontakt en autorisert Sea-Doo-forhandler.*
5. **For høyt motoroljenivå.**
 - *Kontakt en autorisert Sea-Doo-forhandler.*
6. **Svak gnist.**
 - *Se MOTOREN FEILTENNER, GÅR UJEVNT.*
7. **Feil påvist i motorstyringsystemet (EMS) (kontrollampe for motorfeil er PÅ).**
 - *Se OVERVÅKINGSSYSTEM.*
8. **Tilstoppede injektorer.**
 - *Kontakt en autorisert Sea-Doo-forhandler.*
9. **Lavt drivstofftrykk.**
 - *Kontakt en autorisert Sea-Doo-forhandler.*
10. **Vann i drivstoff.**
 - *Tøm med hevert og etterfyll.*
11. **Motor skadet av vanninntak.**
 - *Kontakt en autorisert Sea-Doo-forhandler.*

VANNSCOOTEREN NÅR IKKE TOPPHASTIGHET

1. **Jetpumpens vanninntak tilstoppet.**
 - *Rengjør. Se RENGJØRE VANNINNTAK FOR JETPUMPE OG IMPELLER under SPESIELLE PROSEDYRER.*
2. **Skadet impeller eller slitt slitering.**
 - *Bytt. Kontakt en autorisert Sea-Doo-forhandler.*
3. **Feil påvist i motorstyringsystemet (EMS) (kontrollampe for motorfeil er PÅ).**
 - *Se OVERVÅKINGSSYSTEM.*
4. **Defekt kompressor og/eller mellomkjøler.**
 - *Kontakt en autorisert Sea-Doo-forhandler.*

VANNSCOOTEREN BLIR VÆRENDE I NØYTRAL NÅR IBR-SPAKEN BETJENES

1. **iBR-spjeldet blir værende i nøytral.**
 - *Slipp gassen til tomgangsturtall.*

iBR GÅR IKKE TILBAKE TIL NØYTRALSTILLING (iBR-INDIKATORLAMPE PÅ)

1. Avfall har kilt fast iBR.

- Rengjør og kontroller om iBR-spjeldet eller dysen er skadet.

2. iBR-systemet fungerer ikke som det skal.

- Ta av nødstoppsnoren, og vent i fem minutter.
- Trykk på START/STOPP-knappen.
- Sett på nødstoppsnoren, og kontroller iBR-lampen for å sikre at feilen er borte.
- Kontakt en autorisert Sea-Doo-forhandler hvis feilen ikke forsvinner eller kommer igjen ofte.

iBR GÅR IKKE TILBAKE TIL NØYTRAL STILLING (iBR-FEILINDIKATOR AV)

1. Gasspaken ble ikke sluppet helt ut under bruk.

- Slipp gasspaken helt for å sikre at iBR-spjeldet går tilbake til nøytral.

2. Gasspaken går ikke helt tilbake når den slippes.

- Kontakt en autorisert Sea-Doo-forhandler.

UNORMAL STØY FRA FREMDRIFTSSYSTEMET

1. Tang eller avfall har satt seg fast rundt impelleren.

- Rengjør. Se RENGJØRE VANNINNTAK FOR JETPUMPE OG IMPELLER under SPESIELLE PROSEDYRER.
- Se etter skader.

2. Skadet impelleraksel eller drivaksel.

- Kontakt en autorisert Sea-Doo-forhandler.

3. Vann trenger inn i jetpumpen og forårsaker at lageret kjører seg fast.

- Kontakt en autorisert Sea-Doo-forhandler.

VANN FUNNET I KIMMINGEN

1. Øsesystemet fungerer ikke som det skal.

- Få systemet undersøkt hos en autorisert Sea-Doo-forhandler.

2. Lekkasje i eksosystem.

- Kontakt en autorisert Sea-Doo-forhandler.

3. Karbonringen på drivakslingen er slitt.

- Kontakt en autorisert Sea-Doo-forhandler.

OVERVÅKINGSSYSTEM

Et system overvåker de elektroniske EMS-komponentene (motorstyrings-systemet), iBR og andre komponenter i det elektriske systemet. Når det oppstår en feil, sendes det visuelle meldinger gjennom informasjonssenteret og/eller lydsignaler for å informere deg om en bestemt tilstand.

En feilkode kan også registrert.

Hvis det oppstår en liten eller en kortvarig feil, vil feilmeldingen og lydsignalet stoppe automatisk hvis årsaken til feilen forsvinner.

Å slippe gassen og la motoren gå tilbake til tomgang kan føre til at driftstilstanden går tilbake til normalt. Prøv å ta av nødstoppsnoren fra motorstoppbryteren, vent i fem minutter, og prøv å starte på nytt hvis dette ikke virker.

Det elektroniske systemet vil reagere forskjellig avhengig av feiltypen. Hvis det oppstår en alvorlig feil, kan det hende at motoren ikke tillates å starte. I andre tilfeller vil motoren gå i nødmodus (reduisert hastighet).

Når det oppstår en feil må, du få vannscooteren undersøkt av en autorisert Sea-Doo-forhandler så snart som mulig.

Fault Codes (feilkoder)

Når det oppstår en feil, kan det bli lagret en numerisk feilkode, avhengig av feiltypen og system.

Disse feilkodene brukes av autoriserte Sea-Doo-forhandlere til å feilsøke systemene i vannscooteren, og sammenligne dem med en feilliste.

Feilkoder kan leses i flerfunksjonsdisplayet i informasjonssenteret hvis feilen fremdeles er aktiv.

Hvis der er en aktiv feilkode, kan denne vises for føreren på flerfunksjonsdisplayet. Føreren kan da velge å ta kontakt med en autorisert Sea-Doo-forhandler for å viderefremde feilkoden. Forhandleren vil da gi råd om hva som må gjøres for å løse problemet, eller

om du bør slutte å bruke vannscooteren og levere den til forhandleren for reparasjon.

Vise feilkoder

Trykk på MODE-knappen flere ganger til FAULT CODE (feilkodefunksjonen) vises i flerfunksjonsdisplayet.

Trykk på SET-knappen eller OPP/NED-knappen for å åpne funksjonen og vise den første feilkoden. Trykk deretter på OPP/NED-knappen flere ganger for å vise hver påfølgende kode.

MERK: Når siste feilkode er vist og knappen trykkes en gang til, vil systemet gå tilbake til første kode, og alle feilkodene kan vises en gang til. Hvis det var en aktiv feilkode når du åpnet feilkodefunksjonen, og denne forsvinner (ikke lenger aktiv), vil meldingen NO ACTIVE FAULT CODE (ingen aktiv feilkode) rulle i displayet.

For å gå ut av feilkodevisningen må du trykke en gang til på MODE- eller SET-knappen. Der er ikke noe tidsbegrensning for denne funksjonen.

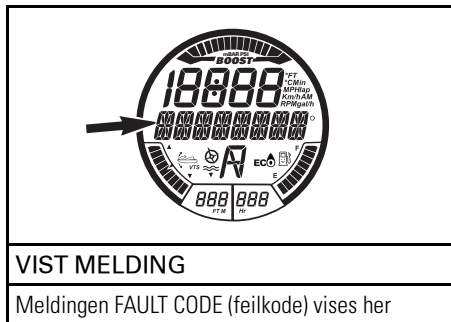







Informasjon fra feilindikatorer og meldingsdisplayet

Feilindikatorerne og meldingene som vises i informasjonssenteret, vil fortelle deg om spesielle forhold eller om noe unormalt har oppstått.

Ta kontakt med en autorisert Sea-Doo-forhandler hvis en feilindikator tennes eller en feilmelding vises.

Mer informasjon om vanlige visninger finner du under *FLERFUNKSJONSMÅLER* for den aktuelle modellen.

KONTROL-LAMPER (PÅ)	MELDINGSDISPLAY	BESKRIVELSE
	LOW eller HIGH BATTERY VOLTAGE	Lav/høy batterispenning
	HIGH TEMPERATURE	Overopphetning i motor eller eksossystem
	CHECK ENGINE eller LIMP HOME MODE	Kontroller motor (mindre feil krever vedlikehold) eller LIMP HOME MODE (større motorfeil)
	LOW OIL PRESSURE	Lavt oljetrykk
	IBR MODULE ERROR	Kontinuerlig lys med en varsellyd og en "kontroller motor"-lampe: iBR-systemfeil (kontakt en autorisert Sea-Doo-forhandler)
	–	Lys blinker: iBR-systemfeil (kontakt en autorisert Sea-Doo-forhandler)
	–	Kontinuerlig lys uten varsellyd: iBR-systemet fungerer fremdeles, men det må inspiseres av en autorisert Sea-Doo-forhandler
	–	Feil på O.T.A.S.-systemet

MELDINGER SOM VISES

RIGHT KEYPAD ERROR	Kontrollknappen for måleren har en feil
LOW OIL PRESSURE	Lavt oljetrykk på motoren
HIGH EXHAUST TEMPERATURE	Høy eksostemperatur
HIGH TEMPERATURE	Høy motortemperatur
CHECK ENGINE	Motoren har en feil eller det er nødvendig med vedlikehold
HIGH BATTERY VOLTAGE	Høy batterispenning
LOW BATTERY VOLTAGE	Lav batterispenning
LIMP HOME MODE	Det er oppdaget større feil – motorkraften er begrenset
FUEL SENSOR DEFECTIVE	Feil på nivåmåler for drivstoff
IBR MODULE ERROR	iBR-systemet fungerer ikke som det skal
CALIBRATION CHECKSUM ERROR	Feil i programmet
MAINTENANCE REQUIRED	Vannscooteren trenger vedlikehold

OBS! Bruk av motoren når oljetrykket er lavt kan gjøre alvorlig skade på motoren.

Informasjon om lydsignaler

LYDSIGNALKODER	BESKRIVELSE
1 langt pip (når du setter nødstoppsnoren på motorstoppbryteren)	Dårlig D.E.S.S.systemkontakt. Sett på nødstoppsnoren riktig på motorstoppbryteren på nytt.
	Feil D.E.S.S.-nøkkel. Bruk en nødstoppsnor som er programmert for vannscooteren.
	Defekt D.E.S.S.-nøkkel. Bruk en annen programmert nødstoppsnor.
	Tørket saltvann i hetten på nødstoppsnoren. Rengjør hetten på nødstoppsnoren for å fjerne saltvannet.
	Defekt motorstoppbryter. Ta kontakt med en autorisert Sea-Doo-forhandler.
	Feilfunksjon i ECM eller defekt ledningskabel. Kontakt en autorisert Sea-Doo-forhandler.
	Et 2-sekunders lydsignal med 15 minutters intervaller
Feil i motorens styringssystem. Kontakt en autorisert Sea-Doo-forhandler.	
iBR-systemfeil. Kontakt en autorisert Sea-Doo-forhandler.	
Et 2-sekunders lydsignal med 5 minutters intervaller	Lavt drivstoffnivå. Fyll drivstofftanken. Hvis problemet vedvarer, må du kontakte en autorisert Sea-Doo-forhandler.
	Feil i drivstofftankens nivåmåler eller -krets. Kontakt en autorisert Sea-Doo-forhandler.
Kontinuerlige lydsignaler	Høy kjølevæsketemperatur. Se <i>MOTOREN OVEROPPHETES</i> .
	Høy eksostemperatur. Kontakt en autorisert Sea-Doo-forhandler.
	Lavt oljetrykk. Slå av motoren så snart som mulig. Kontroller oljenivået og etterfyll. Kontakt en autorisert Sea-Doo-forhandler.

OBS! Hvis overvåkingssystemets lydsignal lyder kontinuerlig, må du stanse motoren så snart som mulig.

***Denne siden er
med hensikt tom***

GARANTI

BRP BEGRENSET GARANTI – USA OG CANADA: 2014 SEA-DOO® VANNSCOOTER

1. OMFANG

Bombardier Recreational Products Inc. ("BRP")* garanterer at 2014-modeller av Sea-Doo-vannscotere som selges av en autorisert BRP-forhandler (som definert nedenfor) i De forente stater ("USA") og i Canada, ikke har material- eller produksjonsfeil i løpet av perioden og under de vilkårene som beskrives nedenfor. Den begrensede garantien opphører hvis (1) Sea-Doo-vannscoteren er eller har vært brukt til kappkjøring eller annen konkurransepreget aktivitet, på et hvilket som helst tidspunkt, også av den tidligere eieren, eller (2) Sea-Doo-vannscoteren har blitt endret eller modifisert på en slik måte at det påvirker driften, yteevnen eller holdbarheten på en negativ måte, eller har blitt endret eller modifisert på en slik måte at tilsiktet bruk er endret.

Hvis ikke annet er angitt, dekkes alle originale Sea-Doo-deler og -tilbehør montert av en autorisert BRP-forhandler (som definert her) på leveringstidspunktet av 2014 Sea-Doo-vannscoteren, dekkes av samme garanti som Sea-Doo-vannscoteren.

2. ANSVARSBEGRENSNINGER

DENNE UTTRYKKELEGE GARANTIEN GJELDER OG GODTAS I STEDET FOR ALLE ØVRIGE UTTRYKKELEGE ELLER UNDERFORSTÅTTE GARANTIER, INKLUSIVE, OG UTEN BEGRENSNING, ENHVER GARANTI OM SALGBARHET ELLER EGNETHET FOR NOE SPESIELT FORMÅL. I DEN UTSTREKNING DE IKKE KAN FRASKRIVES, ER UNDERFORSTÅTTE GARANTIER BEGRENSET TIL VARIGHETEN AV DEN UTTRYKTE GARANTIEN. DENNE GARANTIEN UTELUKKER DEKNING AV TILFELDIGE SKADER OG FØLGESKADER. ENKELTE STATER/PROVINSER TILLATER IKKE ANSVARSBEGRENSNINGER, BEGRENSINGER ELLER BORTFALL SOM ER ANGIT OVENFOR. DET KAN DERFOR HENDE AT DISSE IKKE GJELDER I DITT TILFELLE. DENNE GARANTIEN GIR DEG SPESIELLE RETTIGHETER, OG DU KAN OGSÅ HA ANDRE RETTIGHETER SOM VARIERER FRA STAT TIL STAT OG PROVINS TIL PROVINNS.

Verken distributøren, BRP-forhandleren eller andre personer har fullmakt til å gi noen bekreftelse, representasjon eller garanti når det gjelder vannscoteren utenom det som står i denne begrensede garantien. Hvis det skjer, kan det ikke håndheves mot BRP. BRP forbeholder seg retten til å endre denne garantien på et hvilket som helst tidspunkt, under den forståelse at slike endringer ikke vil forandre garantivilkårene som gjelder for produkter som ble solgt med denne garantien.

3. UNNTAK – SOM IKKE OMFATTES AV GARANTIEN

Følgende punkter dekkes ikke under noen omstendigheter av garantien:

- Normal slitasje;
- Rutinevedlikehold, innstillinger, justeringer;
- Skade som skyldes mangel på riktig vedlikehold og/eller lagring slik det er beskrevet i brukerhåndboken;
- Skade som er et resultat av at deler er fjernet, feilaktig reparasjon, service, vedlikehold eller endring, eller bruk av deler som ikke er produsert eller godkjent av BRP, eller som er et resultat av at reparasjoner er utført av en person som ikke er en autorisert BRP-forhandler;

- Skade som er forårsaket av misbruk, unormal bruk, forsømmelse eller bruk av produktet som ikke er i overensstemmelse med anbefalt bruk beskrevet i brukerhåndboken;
- Skade som er et resultat av ulykke, nedsenking, brann, tyveri, vandalisme eller force majeure;
- Bruk av drivstoff, oljer eller smøremidler som ikke er beregnet på produktet (se brukerhåndboken);
- Skade fra rust, korrosjon eller slitasje fra vær og vind;
- Skade på grunn av at fremmedlegemer har tettet kjølesystemet eller jetpumpen;
- Vannskade forårsaket ved inntak av vann;
- Skader knyttet til gelbelegget, herunder, men ikke begrenset til kosmetisk gelbelegg, blærer eller glassfiberavskalling forårsaket av blærer, rissdannelser, stjernesprekker eller hårriss; og
- Tilfeldige skader eller følgeskader eller skader av noe slag, inkludert, men uten begrensning, tauing, lagring, telefonutgifter, leieutgifter, taxi, uleilighet, forsikringskostnader, betaling av lån, tidstap, inntektstap.

4. GARANTIENS DEKNINGSPERIODE

Denne garanti trer i kraft fra (1) den dagen produktet overleveres til den første kunden eller (2) første bruksdag (avhengig av hvilken som inntreffer først) og er gyldig som følger:

1. TOLV (12) ETTERFØLGENDE MÅNEDER for privat bruk.
2. FIRE (4) ETTERFØLGENDE MÅNEDER for kommersiell bruk. En vannscooter brukes kommersielt når den brukes i forbindelse med arbeid eller beskjeftigelse som skaper inntekt i løpet av en hvilken som helst garantiperiode. En vannscooter brukes også kommersielt når, på noe tidspunkt i løpet av garantiperioden, den har et registreringsnummer for kommersielle fartøy, eller er registrert for kommersiell bruk.
3. Komponenter som er relatert til utslipp som er installert på Sea-Doo personlige vannscootere som er EPA-sertifiserte og registrerte i USA, er dekket for tretti (30) påfølgende måneder eller etthundreogsyttifem (175) timers bruk av motoren, alt etter hva som inntreffer først, og komponenter som avgir utslipp som damp har en garanti på tjuefire (24) påfølgende måneder. Hvis brukstiden for motoren når hundreogsyttifem (175) timer innenfor den vanlige garantitiden er de utslippsrelaterte komponentene fremdeles dekket av standardgarantien til BRP frem til utløp av den vanlige garantitiden.
4. For Sea-Doo-vannscootere som produseres av BRP for salg i delstaten California, som opprinnelig selges til, eller for hvilket garantien registreres på, en person som er bosatt i delstaten California, gjelder også garantierklæringer for utslippskontroll i California.

Hvis du vil ha en liste over de gjeldende utslippsrelaterte delene med garanti, kan du kontakte en autorisert Sea-Doo-forhandler.

Hvis du må reparere eller bytte ut deler eller få service på en av garantiene, vil det ikke forlenge varigheten på garantien utover den originale utløpsdatoen.

5. NØDVENDIGE BETINGELSER FOR GARANTIDEKNING

Denne garantidekningen er tilgjengelig bare hvis alle betingelsene nedenfor er oppfylt:

- 2014 Sea-Doo-vannsscooteren må være kjøpt som ny og ubrukt av den første eieren fra en BRP-distributør/forhandler som er autorisert til å distribuere Sea-Doo-vannsscootere i landet der salget ble utført;
- BRPs angitte kontroll før levering må være utført, dokumentert og undertegnet av kjøperen;
- 2014 Sea-Doo-vannsscooteren må være riktig registrert av en autorisert BRP-forhandler;
- 2014 Sea-Doo-vannsscooteren må være i kjøpt i landet der kjøperen bor; og
- Rutinevedlikehold som er beskrevet i brukerhåndboken, må utføres til rett tid for at garantidekningen skal opprettholdes. BRP forbeholder seg retten til å gjøre garantidekningen avhengig av dokumentasjon av riktig vedlikehold.

BRP vil ikke innfri denne begrensede garantien for privat bruk eller kommersiell bruk hvis ett eller flere av vilkårene foran ikke er tilfredsstillt. Slike begrensninger er nødvendige for at BRP skal kunne beskytte sine produkters sikkerhet, og også sikkerheten til sine forbrukere og offentligheten generelt.

6. HVA DU MÅ GJØRE FOR Å FÅ GARANTIDEKNING

Kunden må slutte å bruke Sea-Doo-vannsscooteren når noe unormalt oppstår. Kunden må varsle en autorisert BRP-forhandler i løpet av tre (3) dager etter at en feil opptrer, sørge for nødvendig tilgang til produktet og mulighet til å reparere det. Kunden må også presentere for den autoriserte BRP-forhandleren bevis på at produktet er kjøpt og må signere reparasjons-/arbeidsordren før reparasjonen starter for å godkjenne garantireparasjonen. Alle deler som byttes ut på denne begrensede garantien, tilfaller BRP.

7. HVA BRP GJØR FOR DEG

BRPs forpliktelser i denne garantien er begrenset til, etter deres vurdering, reparasjon av deler som er funnet defekte under normal bruk, vedlikehold og service, eller utskifting av slike deler med nye, originale BRP-deler uten å betale for deler og arbeid, hos en autorisert BRP-forhandler i løpet av den gjeldende dekningsperioden for garantien med vilkårene beskrevet her. Eieren kan ikke kreve at Sea-Doo-vannsscooteren skal tilbakekalles eller at kjøpet skal avlyses hvis han/hun mener at garantien ikke blir overholdt.

Hvis det er behov for service utenfor det landet hvor roadsteren ble kjøpt, må eieren betale for tilleggsutgifter ifølge lokal forhold og forskrifter. Disse utgiftene kan blant annet være frakt, forsikring, skatter, lisensavgifter, importtoll og alle andre økonomiske utgifter, inkludert de som regjeringer, stater, territorier og deres respektive organer pålegger.

BRP forbeholder seg retten til å forbedre, omforme og endre produkter fra tid til annen uten å påta seg ansvar for å oppdatere produkter som ble produsert tidligere.

8. OVERFØRING

Hvis et produkt skifter eier under garantiens dekningsperiode, skal denne garantiens overføres og være gyldig for den resterende dekningsperioden, forutsatt at BRP varsles om slik overdragelse av eierskap på følgende måte:

1. Den tidligere eieren kontakter BRP (på telefonnummeret nedenfor) eller en autorisert BRP-forhandler og gir opplysninger om den nye eieren; eller
2. BRP eller en autorisert BRP-forhandler mottar et bevis på at den forrige eieren godtar overføringen av eierskap og i tillegg mottar kontaktopplysninger for den nye eieren.

9. BRUKERHJELP

Hvis det skulle oppstå strid eller krangel i forbindelse med denne begrensede BRP-garantien, anbefaler BRP at du forsøker å løse problemet på forhandlernivå. Vi anbefaler samtale med serviceansvarlig hos en autorisert BRP-forhandler eller bedriftens eier.

Hvis saken fremdeles ikke har fått noen løsning, ber vi deg sende en skriftlig klage eller ringe det aktuelle telefonnummeret nedenfor:

I CANADA

Bombardier Recreational Products Inc.
Customer Assistance Center
75 J.-A. Bombardier Street
Sherbrooke, QC J1L 1W3
Tlf.: 819 566-3366

I USA

BRP US Inc.
Customer Assistance Center
7575 Bombardier Court
Wausau WI 54401
Tlf.: 715 848-4957

* I USA ytes service på og foretas distribusjon av produktene av BRP US Inc.

© 2013 Bombardier Recreational Products Inc. Alle rettigheter forbeholdt.

® Registrert varemerke som tilhører Bombardier Recreational Products Inc. eller datterselskaper.

GARANTIERKLÆRING FOR UTSLIPPSKONTROLL FOR MODELLÅR 2014 SEA-DOO® VANNSCOOTERE

I California er 2014-modellen av Sea-Doo-vannscooteren utstyrt med et spesielt miljømerke som kreves av California Air Resources Board. Merket har 1, 2, 3 eller 4 stjerner. Merkelapp som følger vannscooteren, beskriver betydningen av stjernesystemet.

Stjernemerket betyr renere båtmotorer

Symbolet på renere båtmotorer:



F18L3CQ



Renere luft og vann

For en sunnere livsstil og bedre miljø.

Bedre drivstofføkonomi

Forbrenner 30-40 prosent mindre bensin og olje enn totaktsmotorer med vanlig forgasser, og sparer dermed penger og ressurser.

Lenger utslippsgaranti

Beskytter forbrukeren slik at vannscooteren kan brukes uten bekymringer.

En stjerne – lavt utslipp

Merket med én stjerne identifiserer vannscootere, påhengsmotorer, hekkaggregater og innenbordsmotorer som innfrir Air Resources Board-standardene fra 2001 for eksosutslipp fra vannscootere og påhengsmotorer. Motorer som innfrir disse standardene, har 75 % lavere utslipp enn konvensjonelle totaktsmotorer med forgasser. Disse motorene innfrir det som tilsvarer standardene til U.S. EPA for båtmotorer fra 2006.

To stjerner – meget lavt utslipp

Merket med to stjerner identifiserer vannscootere, påhengsmotorer, hekkaggregater og innenbordsmotorer som innfrir Air Resources Board-standardene fra 2004 for eksosutslipp fra vannscootere og påhengsmotorer. Motorer som innfrir disse standardene, har 20 % lavere utslipp enn motorer med én stjerne.

Tre stjerner – ultralavt utslipp

Merket med tre stjerner identifiserer motorer som innfrir Air Resources Board-standardene for 2008 for eksosutslipp eller hekkaggregater og innenbordsmotorer som innfrir eksosutslippsstandardene fra 2003. Motorer som innfrir disse standardene, har 65 % lavere utslipp enn motorer med én stjerne – motorer med lavt utslipp.

Fire stjerner – superultralavt utslipp

Merket med fire stjerner identifiserer motorer som innfrir Air Resources Board-standardene for eksosutslipp fra hekkaggregater og innenbordsmotorer for 2012. Vannscotere og påhengsmotorer kan også innfri disse standardene. Motorer som innfrir disse standardene, har 90% lavere utslipp enn motorer med én stjerne – motorer med lavt utslipp.

Mer informasjon: Cleaner Watercraft – Get the Facts
1 800 END-SMOG
www.arb.ca.gov

Dine rettigheter og plikter i henhold til utslippskontrollgarantien

California Air Resources Board og Bombardier Recreational Products Inc. ("BRP") er glade for å kunne forklare garantien for utslippskontrollsystemet på din 2014-modell Sea-Doo personlig vannscooter. I California må nye vannscootermotorer være designet, bygget og utstyrt slik at de innfrir myndighetenes strenge anti-smogstandarder. BRP må garantere utslippskontrollsystemet for motoren på din vannscooter for tidsperiodene oppført nedenfor, forutsatt at det ikke har vært misbruk, forsømmelse eller feil vedlikehold av vannscootermotoren.

Utslippskontrollsystemet kan omfatte deler som drivstoffinnsprøytingssystemet, tenningsystemet og katalysatoren. Det kan også omfatte slanger, remmer, kontakter og andre utslippsrelaterte enheter.

Der det finnes en tilstand som dekkes av garantien, vil BRP reparere motoren på vannscooteren uten kostnad for deg. Dette omfatter diagnose, deler og arbeid, forutsatt at dette arbeidet utføres av en autorisert BRP-forhandler.

Begrenset garantidekning fra produsent

Denne begrensede garantien dekker 2014-modell Sea-Doo personlige vannscotere som er sertifiserte og produsert av BRP for salg i California, som er opprinnelig solgt i California til en innbygger i California, eller der garantien er registrert til en innbygger i California. Betingelsene i BRPs begrensede garanti for Sea-Doo vannscotere gjelder også disse modellene, med de nødvendige endringene. Utvalgte utslippskontrolldeler på 2014 Sea-Doo-vannscotere er garantert fra datoen for levering til første detaljkunde i en periode på 4 år, eller 250 driftstimer, avhengig av hva som inntreffer først. Garantidekning basert på antall timer er imidlertid kun tillatt for vannscotere som er utstyrt med timeteller eller tilsvarende. Hvis noen utslippsrelatert del i motoren svikter i garantiperioden, vil delen bli reparert eller skiftet ut av BRP.

Deler som dekkes for en modellår 2014 Sea-Doo® vannscooter:

Forbikoblingsventil for tomgang	Luftinntaksovergang
Sensor som måler gasspjeldets posisjon	Tennplugger
Lufttrykksensor i inntaksmanifold	Tenningsspoler
Lufttemperatursensor i inntaksmanifold	Luftboks
Motortemperatursensor	Inntaks- og eksosventil og tetninger
Sensor for banking	Innsugingsmanifold
ECM motorstyringsmodul	Ventilasjonsventil i veivhuset
Gasspjeldhus	Spjeldhustetning
Drivstoffordeler	Tetning for inntaksmanifold
Drivstoffinjektorer	Ledningsnett og kontakter
Drivstofftrykkregulator	Drivstoffilter
Drivstoffpumpe	Kompressor

Utslippsgarantien dekker skade på andre motorkomponenter som forårsakes av svikt i den garanterte delen. Brukerhåndboken fra BRP inneholder skriftlige instruksjoner for forsvarlig vedlikehold og bruk av vannscooteren. Alle deler som dekkes av utslippsgarantien, garanteres av BRP i hele garantiperioden for vannscooteren, med mindre brukerhåndboken angir at delen skal skiftes ut som del av det planlagte vedlikeholdet.

Deler som dekkes av utslippsgarantien som skal skiftes ut som en del av planlagt vedlikehold garanteres av BRP i perioden før den første planlagte utskiftningen av denne delen. Deler som dekkes av utslippsgarantien som skal undersøkes regelmessig, men ikke skiftes ut, garanteres av BRP i hele garantiperioden for vannscooteren. Enhver del som dekkes av utslippsgarantien som repareres eller skiftes ut i henhold til betingelsene i denne garantierklæringen, garanteres av BRP i resten av garantiperioden for originaldelen. Alle deler som byttes ut på denne begrensede garantien, tilfaller BRP.

Kvitteringer og registrering for/av vedlikehold skal overføres til hver påfølgende eier av vannscooteren.

Eierens garantiansvar

Som eier av en 2014-modell Sea-Doo personlig vannscooter er du ansvarlig for at det utføres nødvendig vedlikehold som oppført i brukerhåndboken. BRP anbefaler at du tar vare på alle kvitteringer som er knyttet til vedlikehold av vannscootermotoren, men BRP kan ikke nekte garantidekning kun på grunn av mangel på kvitteringer eller fordi du ikke har sørget for å få utført alt planlagt vedlikehold.

Som eier av en Sea-Doo® personlig vannscooter må du imidlertid være oppmerksom på at BRP kan nekte deg garantidekning hvis motoren eller en del har sviktet på grunn av misbruk, vanstell, feil vedlikehold eller ikke godkjente modifikasjoner.

Du er ansvarlig for å levere motoren til en autorisert BRP-forhandler så snart det oppstår et problem. Garantireparasjoner vil bli fullført innen rimelig tid, som ikke skal overskride 30 dager.

Hvis du har spørsmål om dine rettigheter og plikter i forbindelse med garantien, eller trenger navn og adresse på nærmeste autoriserte BRP-forhandler, må du kontakte Customer Assistance Center på 1 715 848-4957.

BRPS INTERNASJONALE BEGRENSEDE GARANTI: 2014 SEA-DOO® VANNSCOOTER

1. DEN BEGRENSEDE GARANTIENS OMFANG

Bombardier Recreational Products Inc. ("BRP")* garanterer at 2014-modeller av SEA-DOO PERSONLIGE VANNSCOOTERE ("vannscooter") som selges av distributører eller forhandlere som er autorisert av BRP til å distribuere Sea-Doo-vannscootere ("Sea-Doo-distributør/-forhandler") utenfor de femti statene i USA, Canada, land som er med i Det europeiske økonomiske samarbeidsområdet (som består av landene som er medlemmer av EU, pluss Norge, Island og Liechtenstein) (EØS), i stater som er medlemmer av Samveldet av uavhengige stater (inkludert Ukraina og Turkmenistan) ("SUS"), og Tyrkia ikke har material- eller produksjonsfeil i løpet av perioden og under de vilkårene som beskrives nedenfor.

Alle ekte BRP-vannscooterdeler og tilbehør som er montert av en autorisert Sea-Doo-distributør/-forhandler når 2014 modellen av Sea-Doo-vannscooteren ble levert, har samme garanti for selve vannscooteren.

Den begrensede garantien opphører hvis (1) vannscooteren har vært brukt til kappkjøring eller annen konkurransepreget aktivitet, på et hvilket som helst tidspunkt, også av den tidligere eieren, eller (2) vannscooteren har blitt endret eller modifisert på en slik måte at det påvirker driften, yteevnen eller holdbarheten eller (3) vannscooteren er blitt endret eller modifisert for å endre tiltenkt bruk.

2. ANSVARSBEGRÆNSNINGER

I DEN UTSTREKNING DET TILLATES AV LOVEN GJELDER OG GODTAS DENNE UTTRYKKELIGE GARANTIEN I STEDET FOR ALLE ØVRIGE UTTRYKKELIGE ELLER UNDERFORSTÅTTE GARANTIER, INKLUSIVE, OG UTEN BEGRÆNSNING, ENHVER GARANTI OM SALGBARHET ELLER EGNETHET FOR NOE SPESIELT FORMÅL. I DEN UTSTREKNING DE IKKE KAN FRASKRIVES, ER UNDERFORSTÅTTE GARANTIER BEGRENSET TIL VARIGHETEN AV DEN UTTRYKTE GARANTIEN. DENNE GARANTIEN UTELUKKER DEKNING AV TILFELDIGE SKADER OG FØLGESKADER. ENKELTE JURISDIKSJONER TILLATER IKKE ANSVARSBEGRÆNSNINGER, BEGRÆNSINGER ELLER BORTFALL SOM ER ANGITT OVENFOR. DET KAN DERFOR HENDE AT DISSE IKKE GJELDER I DITT TILFELLE. DENNE GARANTIEN GIR DEG SPESIELLE RETTIGHETER, OG DU KAN OGSÅ HA ANDRE RETTIGHETER SOM VARIERER FRA LAND TIL LAND. (SE KLAUSUL 4 NEDENFOR FOR PRODUKTER SOM ER KJØPT I AUSTRALIA).

Verken Sea-Doo-distributører/-forhandlere eller andre personer har fullmakt til å gi noen bekreftelse, representasjon eller garanti når det gjelder produktet utenom det som står i denne begrensede garantien. Hvis det skjer, kan det ikke håndheves mot BRP.

BRP forbeholder seg retten til å endre denne garantien på et hvilket som helst tidspunkt, under den forståelse at slike endringer ikke vil forandre garantivilkårene som gjelder for produkter som ble solgt med denne garantien.

3. UNNTAK – SOM IKKE OMFATTES AV GARANTIEN

Følgende punkter dekkes ikke under noen omstendigheter av denne begrensede garantien:

- Utskiftning av deler på grunn av normal slitasje;

- Deler for rutinevedlikehold og -service, inkludert men ikke begrenset til oppgraderinger, justeringsolje, smørings- og kjølevæskeendringer, bytte av tennplugg, vannpumper og lignende;
- Skade som skyldes mangel på riktig vedlikehold og/eller lagring slik det er beskrevet i brukerhåndboken;
- Skade som skyldes at deler er tatt bort, reparasjoner som ikke er tilfredsstillende, service, vedlikehold, endringer eller bruk av deler eller tilbehør som ikke er laget av eller godkjent av BRP, som etter en vurdering enten ikke er kompatibel med produktet eller som på en negativ måte påvirker bruken, ytelsen og holdbarheten, eller som skyldes reparasjoner utført av en person som ikke er en autorisert Sea-Doo-distributør/-forhandler;
- Skade som er forårsaket av vanstell, misbruk, unormal bruk, forsømmelse, rusing, feil bruk eller at produktet har blitt brukt i uoverensstemmelse med anbefalt drift i brukerhåndboken;
- Skader som skyldes utvendig skade, ulykke, nedsenking, brann, vann eller fremmedobjekter som er innført, tyveri, skadeverk eller naturkatastrofe;
- Bruk av drivstoff, oljer eller smøremidler som ikke er beregnet på produktet (se brukerhåndboken);
- Skade fra rust, korrosjon eller slitasje fra vær og vind;
- Skader på grunn av at fremmedlegemer har tettet kjølesystemet eller jetpumpen;
- Skader knyttet til gelbelegget, herunder, men ikke begrenset til skader på kosmetisk gelbelegg, blærer eller glassfiberavskalling forårsaket av blærer, rissdannelser, stjernesprekker eller hårriss; og
- Tilfeldige skader eller følgeskader eller skader av noe slag, inkludert, men uten begrensning, tauing, transportutgifter, lagring, telefonutgifter, leieutgifter, taxi, uleilighet, forsikringskostnader, betaling av lån, tidstap, inntektstap eller tapt tid på grunn av nedetid på grunn av servicearbeid.

4. GARANTIENS DEKNINGSPERIODE

Denne begrensede garantien gjelder fra (1) leveringsdato til første detaljforbruker eller fra (2) den dato produktet ble tatt i bruk for første gang, alt etter hvilken dato som kommer først, for en periode på:

1. TOLV (12) ETTERFØLGENDE MÅNEDER for privat fritidsbruk,
2. FIRE (4) ETTERFØLGENDE MÅNEDER for kommersiell bruk,
 En vannscooter brukes kommersielt når den brukes i forbindelse med arbeid eller beskjeftigelse som skaper inntekt i løpet av en hvilken som helst garantiperiode. En vannscooter brukes også kommersielt når, på noe tidspunkt i løpet av garantiperioden, den har et registreringsnummer for kommersielle fartøy, eller er registrert for kommersiell bruk.

Hvis du må reparere eller bytte ut deler eller få service på denne garantien, vil det ikke forlenge varigheten på denne garantien utover den originale utløpsdatoen.

Vær oppmerksom på at varighet og eventuelle andre modaliteter i garantidekningen er underlagt gjeldende nasjonale eller lokale lover i landet ditt.

FOR PRODUKTER SOM SELGES BARE I AUSTRALIA

Ikke noe i disse garantivilkårene må bli oppfattet som å ekskludere, begrense eller endre bruk av betingelse, garanti, rettighet eller rettsmiddel tilstått eller implisert under Competition and Consumer Act 2010 (Cth), inkludert Australian Consumer Law eller eventuell annen lov, der det å gjøre dette vil føre til brudd på denne loven eller føre til at noen del av disse vilkårene blir ugyldige. Fordelene du oppnår under denne begrensede garantien, kommer i tillegg til andre rettigheter eller rettsmidler som du har i henhold til australsk lov.

Våre varer leveres med garantier som ikke kan ekskluderes under Australian Consumer Law. Du er berettiget til utskifting eller refusjon for en alvorlig feil og til kompensasjon for eventuelt rimelig forutsigbart annet tap eller skade. Du er også berettiget til å få varene reparert eller utskiftet hvis varene ikke har den nødvendige kvaliteten og feilen ikke er ensbetydende med en alvorlig feil.

5. VILKÅR FOR GARANTIDEKNING

Denne garantidekningen er tilgjengelig bare når alle betingelsene nedenfor er oppfylt:

- 2014 Sea-Doo-vannsscooteren må være kjøpt som ny og ubrukt av den første eieren fra en Sea-Doo-distributør/-forhandler som er autorisert til å distribuere Sea-Doo-vannsscootere i landet der salget ble utført;
- BRPs angitte kontroll før levering må være utført og dokumentert;
- 2014 Sea-Doo-vannsscooteren må være riktig registrert av en autorisert Sea-Doo-distributør/-forhandler;
- 2014 Sea-Doo-vannsscooteren må være i kjøpt i landet eller sammenslutningen av land der kjøperen bor.
- Rutinevedlikehold som er beskrevet i brukerhåndboken, må utføres til rett tid for at garantidekningen skal opprettholdes. BRP forbeholder seg retten til å gjøre garantidekningen avhengig av dokumentasjon av riktig vedlikehold.

BRP vil ikke innfri denne begrensede garantien for privat bruk eller kommersiell bruk hvis ett eller flere av vilkårene foran ikke er tilfredsstillt. Slike begrensninger er nødvendige for at BRP skal kunne beskytte sine produkters sikkerhet, og også sikkerheten til sine forbrukere og offentligheten generelt.

6. HVA DU MÅ GJØRE FOR Å FÅ DEKNING UNDER DENNE GARANTIEN

Kunden må slutte å bruke Sea-Doo-vannsscooteren når noe unormalt oppstår. Kunden må varsle en Sea-Doo-distributør/-forhandler i løpet av to (2) dager etter at en feil opptrer, sørge for nødvendig tilgang til produktet og mulighet til å reparere det. Kunden må også presentere for den autoriserte Sea-Doo-distributøren/-forhandleren bevis på at produktet er kjøpt og må signere reparasjons-/arbeidsordren før reparasjonen starter for å godkjenne garantireparasjonen. Alle deler som byttes ut på denne begrensede garantien, tilfaller BRP.

Vær oppmerksom på at varslingsfristen er underlagt gjeldende nasjonale eller lokale lover i landet kunden bor i.

7. HVA BRP GJØR FOR DEG

I den utstrekning det tillates av loven er BRPs forpliktelser i denne garantien begrenset til, etter deres vurdering, reparasjon av deler som er funnet defekte under normal bruk, vedlikehold og service, eller utskifting av slike deler med nye, originale BRP-deler uten å betale for deler og arbeid, hos en autorisert Sea-Doo-distributøren/-forhandleren i løpet av dekningsperioden for garantien med vilkårene beskrevet her. BRPs ansvar er begrenset til å utføre nødvendige reparasjoner eller utbytting av deler. Eieren kan ikke kreve at Sea-Doo-vannscooteren skal tilbakekalles eller at kjøpet skal avlyses hvis han/hun mener at garantien ikke blir overholdt. Du kan ha andre juridiske rettigheter som variere fra land til land.

Hvis det er behov for service utenfor det landet hvor roadsteren ble kjøpt, må eieren betale for tilleggsutgifter ifølge lokal forhold og forskrifter. Disse utgiftene kan blant annet være frakt, forsikring, skatter, lisensavgifter, importtoll og alle andre økonomiske utgifter, inkludert de som regjeringer, stater, territorier og deres respektive organer pålegger.

BRP forbeholder seg retten til å forbedre, omforme og endre produkter fra tid til annen uten å påta seg ansvar for å oppdatere produkter som ble produsert tidligere.

8. OVERFØRING

Hvis produktet skifter eier i løpet av garantiens dekningsperiode, skal denne garantien overføres til den nye eieren og være gyldig for den resterende dekningsperioden forutsatt at BRP eller en autorisert Sea-Doo-distributør/-forhandler mottar et bevis på at den forrige eieren godtar overføringen av eierskap og i tillegg mottar kontaktopplysninger for den nye eieren.

9. BRUKERHJELP

1. Ved eventuelle uklare eller omstridte tilfeller som gjelder BRPs begrensede garanti, anbefaler BRP at saken avklares på forhandlernivå hos en Sea-Doo-distributør/-forhandler. Vi anbefaler samtale med serviceansvarlig eller eieren hos den autoriserte Sea-Doo-distributøren/-forhandleren.
2. Ved behov for ytterligere assistanse, kontakter du serviceavdelingen hos Sea-Doo-distributøren/-forhandleren for å forsøke å løse saken.
3. Hvis saken fortsatt er uten løsning, kontakter du BRP ved å skrive til adressen nedenfor.

Kunder i land i Midt-Østen og Afrika ber vi kontakte vårt europeiske kontor:

BRP EUROPE N.V.

Consumer Assistance Center
Skaldenstraat 125
9042 Gent
Belgium
Tlf.: +32 9 218 26 00

**Kunder i alle andre land bes kontakte sin lokale
Sea-Doo-distributør/-forhandler (kontaktinformasjon finner
du på vår nettside på www.brp.com), eller ta kontakt med vårt kontor i
Nord-Amerika på:**

BOMBARDIER RECREATIONAL PRODUCTS INC.

Consumer Assistance Center
75 J.-A. Bombardier Street
Sherbrooke, QC J1L 1W3
Tlf.: +1 819 566-3366

* For området som dekkes av denne begrensede garantien, ytes service på og foretas distribusjon av produktene av Bombardier Recreational Products Inc. eller deres datterselskaper.

© 2013 Bombardier Recreational Products Inc. Alle rettigheter forbeholdt.

® Registrert varemerke for Bombardier Recreational Products Inc.

BRP BEGRENSET GARANTI FOR EØS, SAMVELDET AV UAVHENGIGE STATER (SUS) OG TYRKIA: 2014 SEA-DOO® VANNSCOOTER

1. DEN BEGRENSEDE GARANTIENS OMFANG

Bombardier Recreational Products Inc. ("BRP")* garanterer at 2014-modellen av SEA-DOO PERSONLIG VANNSCOOTER ("vannscooter") som selges av distributører eller forhandlere som er autorisert av BRP til å distribuere Sea-Doo-vannscootere ("Sea-Doo-distributør/-forhandler") i land som er med i Det europeiske økonomiske samarbeidsområdet (som består av landene som er medlemmer av EU, pluss Norge, Island og Liechtenstein) (EØS), i stater som er medlemmer av Samveldet av uavhengige stater (inkludert Ukraina og Turkmenistan) ("SUS"), og Tyrkia ikke har material- eller produksjonsfeil i løpet av perioden og under de vilkårene som beskrives nedenfor.

Alle ekte BRP-vannscooterdeler og tilbehør som er montert av en autorisert Sea-Doo-distributør/-forhandler når 2014 modellen av Sea-Doo-vannscooteren ble levert, har samme garanti for selve vannscooteren.

Den begrensede garantien opphører hvis (1) vannscooteren har vært brukt til kappkjøring eller annen konkurransepreget aktivitet, på et hvilket som helst tidspunkt, også av den tidligere eieren, eller (2) vannscooteren har blitt endret eller modifisert på en slik måte at det påvirker driften, yteevnen eller holdbarheten eller (3) vannscooteren er blitt endret eller modifisert for å endre tiltenkt bruk.

2. ANSVARSBEGRENSNINGER

I DEN UTSTREKNING DET TILLATES AV LOVEN GJELDER OG GODTAS DENNE UTTRYKKELIGE GARANTIEN I STEDET FOR ALLE ØVRIGE UTTRYKKELIGE ELLER UNDERFORSTÅTTE GARANTIER, INKLUSIVE, OG UTEN BEGRENSNING, ENHVER GARANTI OM SALGBARHET ELLER EGNETHET FOR NOE SPESIELT FORMÅL. I DEN UTSTREKNING DE IKKE KAN FRASKRIVES, ER UNDERFORSTÅTTE GARANTIER BEGRENSET TIL VARIGHETEN AV DEN UTTRYKTE GARANTIEN. DENNE GARANTIEN UTELUKKER DEKNING AV TILFELDIGE SKADER OG FØLGESKADER. ENKELTE JURISDIKSJONER TILLATER IKKE ANSVARSBEGRENSNINGER, BEGRENSINGER ELLER BORTFALL SOM ER ANGITT OVENFOR. DET KAN DERFOR HENDE AT DISSE IKKE GJELDER I DITT TILFELLE. DENNE GARANTIEN GIR DEG SPESIELLE RETTIGHETER, OG DU KAN OGSÅ HA ANDRE RETTIGHETER SOM VARIERER FRA LAND TIL LAND.

Verken Sea-Doo-distributører/-forhandlere eller andre personer har fullmakt til å gi noen bekreftelse, representasjon eller garanti når det gjelder produktet utenom det som står i denne begrensede garantien. Hvis det skjer, kan det ikke håndheves mot BRP.

BRP forbeholder seg retten til å endre denne garantien på et hvilket som helst tidspunkt, under den forståelse at slike endringer ikke vil forandre garantivilkårene som gjelder for produkter som ble solgt med denne garantien.

3. UNNTAK – SOM IKKE OMFATTES AV GARANTIEN

Følgende punkter dekkes ikke under noen omstendigheter av denne begrensede garantien:

- Utskiftning av deler på grunn av normal slitasje;

- Deler for rutinevedlikehold og -service, inkludert men ikke begrenset til oppgraderinger, justeringsolje, smørings- og kjølevæskeendringer, bytte av tennplugg-ger, vannpumper og lignende;
- Skade som skyldes mangel på riktig vedlikehold og/eller lagring slik det er beskrevet i brukerhåndboken;
- Skade som skyldes at deler er tatt bort, reparasjoner som ikke er tilfredsstillende, service, vedlikehold, endringer eller bruk av deler eller tilbehør som ikke er laget av eller godkjent av BRP, som etter en vurdering enten ikke er kompatibel med produktet eller som på en negativ måte påvirker bruken, ytelsen og holdbarheten, eller som skyldes reparasjoner utført av en person som ikke er en autorisert Sea-Doo-distributør/-forhandler;
- Skade som er forårsaket av vanstell, misbruk, unormal bruk, forsømmelse, rusing, feil bruk eller at produktet har blitt brukt i uoverensstemmelse med anbefalt drift i brukerhåndboken;
- Skader som skyldes utvendig skade, ulykke, nedsenking, brann, vann eller fremmedobjekter som er innført, tyveri, skadeverk eller naturkatastrofe;
- Bruk av drivstoff, oljer eller smøremidler som ikke er beregnet på produktet (se brukerhåndboken);
- Skade fra rust, korrosjon eller slitasje fra vær og vind;
- Skader på grunn av at fremmedlegemer har tettet kjølesystemet eller jetpumpen;
- Skader knyttet til gelbelegget, herunder, men ikke begrenset til skader på kosmetisk gelbelegg, blærer eller glassfiberavskalling forårsaket av blærer, rissdannelse, stjernesprekker eller hårriss; og
- Tilfeldige skader eller følgeskader eller skader av noe slag, inkludert, men uten begrensning, tauing, transportutgifter, lagring, telefonutgifter, leieutgifter, taxi, uleilighet, forsikringskostnader, betaling av lån, tidstap, inntektstap eller tapt tid på grunn av nedetid på grunn av servicearbeid.

4. GARANTIENS DEKNINGSPERIODE

Denne begrensede garantien gjelder fra (1) leveringsdato til første detaljforbruker eller fra (2) den dato produktet ble tatt i bruk for første gang, alt etter hvilken dato som kommer først, for en periode på:

1. TJUEFIRE (24) ETTERFØLGENDE MÅNEDER for privat fritidsbruk,
2. FIRE (4) ETTERFØLGENDE MÅNEDER for kommersiell bruk,
En vannscooter brukes kommersielt når den brukes i forbindelse med arbeid eller beskjeftigelse som skaper inntekt i løpet av en hvilken som helst garantiperiode. En vannscooter brukes også kommersielt når, på noe tidspunkt i løpet av garantiperioden, den har et registreringsnummer for kommersielle fartøy, eller er registrert for kommersiell bruk.

Hvis du må reparere eller bytte ut deler eller få service på denne garantien, vil det ikke forlenge varigheten på denne garantien utover den originale utløpsdatoen.

Vær oppmerksom på at varighet og eventuelle andre modaliteter i garantidekningen er underlagt gjeldende nasjonale eller lokale lover i landet ditt.

5. VILKÅR FOR GARANTIDEKNING

Denne garantidekningen er tilgjengelig bare når alle betingelsene nedenfor er oppfylt:

- 2014 Sea-Doo-vannsscooteren må være kjøpt som ny og ubrukt av den første eieren fra en Sea-Doo-distributør/-forhandler som er autorisert til å distribuere Sea-Doo-vannsscootere i landet der salget ble utført;
- BRPs angitte kontroll før levering må være utført og dokumentert;
- 2014 Sea-Doo-vannsscooteren må være riktig registrert av en autorisert Sea-Doo-distributør/-forhandler;
- 2014-modellen av Sea-Doo-vannsscooteren må være kjøpt innen EØS av en innbygger i EØS-området, i SUS for innbyggere av land i det området og i Tyrkia for innbyggere i Tyrkia; og
- Rutinevedlikehold som er beskrevet i brukerhåndboken, må utføres til rett tid for at garantidekningen skal opprettholdes. BRP forbeholder seg retten til å gjøre garantidekningen avhengig av dokumentasjon av riktig vedlikehold.

BRP vil ikke innfri denne begrensede garantien for privat bruk eller kommersiell bruk hvis ett eller flere av vilkårene foran ikke er tilfredsstillt. Slike begrensninger er nødvendige for at BRP skal kunne beskytte sine produkters sikkerhet, og også sikkerheten til sine forbrukere og offentligheten generelt.

6. HVA DU MÅ GJØRE FOR Å FÅ DEKNING UNDER DENNE GARANTIEN

Kunden må slutte å bruke Sea-Doo-vannsscooteren når noe unormalt oppstår. Kunden må varsle en Sea-Doo-distributør/-forhandler i løpet av to (2) måneder etter at en feil opptrer, og sørge for nødvendig tilgang til produktet og mulighet til å reparere det. Kunden må også presentere for den autoriserte Sea-Doo-distributøren/-forhandleren bevis på at produktet er kjøpt og må signere reparasjons-/arbeidsordren før reparasjonen starter for å godkjenne garantireparasjonen. Alle deler som byttes ut på denne begrensede garantien, tilfaller BRP.

Vær oppmerksom på at varslingsfristen er underlagt gjeldende nasjonale eller lokale lover i landet kunden bor i.

7. HVA BRP GJØR FOR DEG

I den utstrekning det tillates av loven er BRPs forpliktelser i denne garantien begrenset til, etter deres vurdering, reparasjon av deler som er funnet defekte under normal bruk, vedlikehold og service, eller utskifting av slike deler med nye, originale Sea-Doo-deler uten å betale for deler og arbeid, hos en autorisert Sea-Doo-distributøren/-forhandleren i løpet av dekningsperioden for garantien med vilkårene beskrevet her. BRPs ansvar er begrenset til å utføre nødvendige reparasjoner eller utbytting av deler. Eieren kan ikke kreve at Sea-Doo-vannsscooteren skal tilbakekalles eller at kjøpet skal avlyses hvis han/hun mener at garantien ikke blir overholdt. Du kan ha andre juridiske rettigheter som variere fra land til land.

Hvis det er behov for service utenfor det landet hvor det opprinnelige salget ble gjort, eller for EØS-beboere, hvis service er nødvendig utenfor EØS, for SUS-beboere hvis service er nødvendig utenfor SUS, må eieren betale for tilleggsutgifter ifølge lokal forhold og forskrifter. Disse utgiftene kan blant annet være, men

ikke begrenset til, frakt, forsikring, skatter, lisensavgifter, importtoll og alle andre økonomiske utgifter, inkludert de som regjeringer, stater, territorier og deres respektive organer pålegger.

BRP forbeholder seg retten til å forbedre, omforme og endre produkter fra tid til annen uten å påta seg ansvar for å oppdatere produkter som ble produsert tidligere.

8. OVERFØRING

Hvis produktet skifter eier i løpet av garantiens dekningsperiode, skal denne garantien overføres til den nye eieren og være gyldig for den resterende dekningsperioden forutsatt at BRP eller en autorisert Sea-Doo-distributør/-forhandler mottar et bevis på at den forrige eieren godtar overføringen av eierskap og i tillegg mottar kontaktopplysninger for den nye eieren.

9. BRUKERHJELP

1. Ved eventuelle uklare eller omstridte tilfeller som gjelder BRPs begrensede garanti, anbefaler BRP at saken avklares på forhandlernivå hos en Sea-Doo-distributør/-forhandler. Vi anbefaler samtale med serviceansvarlig eller eieren hos den autoriserte Sea-Doo-distributøren/-forhandleren.
2. Ved behov for ytterligere assistanse, kontakter du serviceavdelingen hos Sea-Doo-distributøren/-forhandleren for å forsøke å løse saken.
3. Hvis saken fortsatt er uten løsning, kontakter du BRP på adressen nedenfor.

Kunder i land i EØS, SUS eller Tyrkia, unntatt skandinaviske land, ber vi kontakte vårt europeiske kontor:

BRP EUROPE N.V.

Consumer Assistance Center
Skaldenstraat 125
9042 Gent
Belgia
Tlf.: +32 9 218 26 00

Kunder i land i Skandinavia ber vi kontakte vårt kontor i Finland:

BRP FINLAND OY

Service Department
Isoaavantie 7
FIN-96320 Rovaniemi
Finland
Tlf.: +358 163 208 111

Se hvor du finner din Sea-Doo-distributør/-forhandler på www.brp.com.

* I EØS ytes service på og foretas distribusjon av produktene av BRP European Distribution S.A. og andre tilknyttede selskaper eller datterselskaper av BRP.

© 2013 Bombardier Recreational Products Inc. Alle rettigheter forbeholdt.

® Registrerte varemerker for Bombardier Recreational Products Inc.

ANDRE VILKÅR SOM GJELDER BARE FOR FRANKRIKE

Følgende vilkår gjelder bare for produkter solgt i Frankrike:

Selgeren må levere varer som er i samsvar med kontrakten, og er ansvarlig for defekter som eksisterer ved levering. Selgeren er også ansvarlig for defekter som skyldes pakking, monteringsinstruksjoner eller monteringen når det er selgerens ansvar i henhold til kontrakten eller hvis den har oppstått under dens ansvarsområde. For å være i samsvar med kontrakten, gjelder følgende for varen:

1. Være klare for normalt bruk, som for tilsvarende varer, og, hvis det er relevant:
 - Tilsvare beskrivelsen gitt av selgeren og ha egenskapene presentert kjøperen via eksempel eller modell;
 - Ha de egenskapene som en kjøper legitimt kan forvente ut fra de offentliggjorte erklæringene fra selgeren, produsenten eller en av deres representanter, inkludert annonsering eller merking; eller
2. Ha de egenskapene som er gjensidig avtalt mellom partene, eller være egnet for den spesifikke bruken forespeilet av kjøperen og påpekt av selgeren, og som er godtatt.

Tiltak ved eventuell mangel på overensstemmelse preskriberes etter to år etter levering av varene. Selgeren er ansvarlig for garantier for skjulte defekter av den solgte varen, hvis slike skjulte defekter gjør varen uskikket til tiltenkt bruk, eller hvis de forringer dens bruk på en slik måte at kjøperen hvis han eller hun hadde vært klar over dette, ikke ville ha anskaffet varen eller ville ha gitt en lavere pris. Tiltak i forbindelse med slike skjulte defekter skal skje innen to år etter at defekten ble oppdaget.

***Denne siden er
med hensikt tom***

KUNDE- INFORMASJON

PERSONVERNINFORMASJON

BRP vil med dette informere deg om at opplysninger om deg vil bli brukt til sikkerhets- og garantirelaterte formål. Videre vil BRP og deres samarbeidspartnere kunne bruke sine kundelister for å sende ut informasjon i forbindelse med markedsføring og reklame for BRP og relaterte produkter.

Ta kontakt med BRP hvis du vil benytte din rett til å vite eller korrigere dine kundeopplysninger, eller for å bli fjernet fra adresselisten for utsendelse av reklame.

Via e-post: privacyofficer@brp.com

Via post: BRP
Senior Legal Counsel-Privacy Officer
726 St-Joseph
Valcourt QC
Canada,
J0E 2L0

ADRESSEENDRING / NY EIER

Hvis adressen din er endret eller du er den nye eieren av båten, ber vi deg varsle BRP ved å enten

- Send oss et av kortene nedenfor.
- **Bare Nord-Amerika:** ringe 715 848-4957 (USA) eller 819 566-3366 (Canada).
- Kontakte en autorisert BRP-distributør/-forhandler.

Ved endring av eierskap ber vi deg legge ved et bevis på at den forrige eieren godtar overføringen av eierskap.

Denne informasjon er dessuten meget viktig også etter at den begrensede garanti-en har utløpt, fordi BRP kan kontakte eieren av vannscooteren hvis det blir nødvendig, for eksempel hvis tilbakekalling blir nødvendig av sikkerhetsmessige årsaker. Det er eierens ansvar å varsle BRP.

STJÅLNE ENHETER: Hvis vannscooteren skulle bli stjålet, må du varsle garantiavdelingen hos distributøren for området om dette. Vi vil be deg oppgi navn, adresse, telefonnummer, identifikasjonsnummer for skroget og dato for tyveriet.

NORD-AMERIKA

Bombardier Recreational Products Inc.
Warranty Department
75 J.-A. Bombardier Street
Sherbrooke, QC J1L 1W3
Canada

SKANDINAVISKE LAND

BRP Finland OY
Service Department
Isoaavantie 7
Fin-96320 Rovaniemi
Finland

ANDRE LAND

BRP European Distribution
Warranty Department
Chemin de Messidor 5-7
1006 Lausanne
Switzerland

***Denne siden er
med hensikt tom***

FARTØYMODELLNR. _____

IDENTIFIKASJONSNUMMER
FOR SKROGET (H.I.N.) _____

MOTORENS
IDENTIFIKASJONSNUMMER (E.I.N.) _____

Eier: _____

ETTERNAVN

NR. GATEADRESSE LEIL.

POSTSTED (STAT/REGION) POSTNUMMER

Kjøpedato _____

ÅR MÅNED DAG

Garantiens utløpsdato _____

ÅR MÅNED DAG

Fylles ut av autorisert Sea-Doo-forhandler på salgstidspunktet

FORHANDLERENS STEMPEL

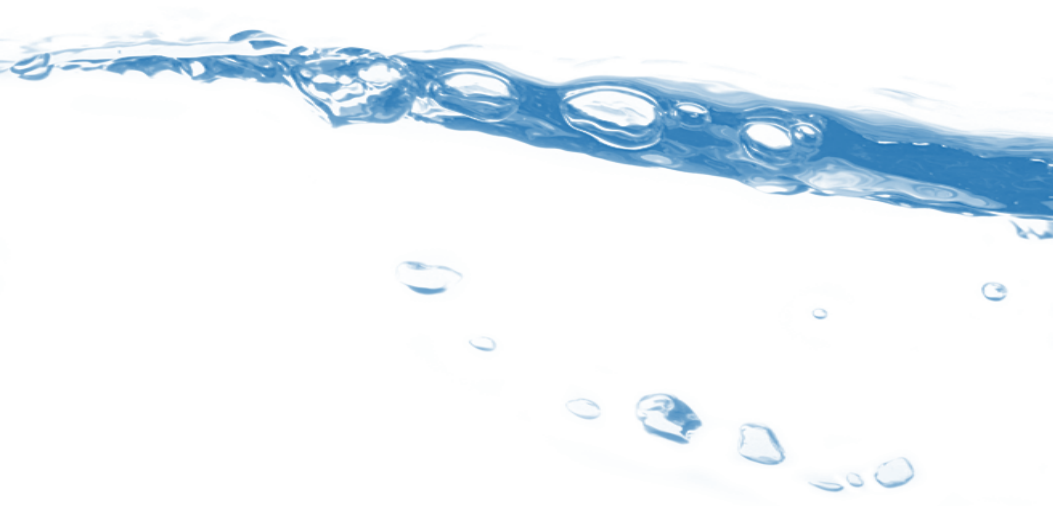

BRUKERHÅNDBOK

RXP-X 260

2014

219 001 205