



**SEA-DOO®**



# 2011

## GEBRUIKERSHANDLEIDING

Met  
Veiligheids-, Voertuig- en  
Onderhoudsinformatie

# RXP™-X™ / GTS PRO

### **WAARSCHUWING**

Lees deze handleiding aandachtig. Ze bevat belangrijke veiligheidsinformatie.

Aanbevolen minimumleeftijd bestuurder: 16 jaar.

Bewaar deze gebruikershandleiding in de waterscooter.

2 1 9 7 0 1 9 8 6

## **WAARSCHUWING**

Het negeren van de veiligheidsvoorschriften en -instructies in deze Gebruikershandleiding, de *VEILIGHEIDS-DVD* en de labels op het product kan leiden tot ernstig letsel of zelfs de dood!

## **WAARSCHUWING**

Deze waterscooter presteert mogelijk beter dan de waterscooters waarmee u vroeger hebt gereden. Neem rustig de tijd om u met uw nieuwe waterscooter vertrouwd te maken.



In de VSA worden deze producten verdeeld door BRP US Inc.

Knight's Spray-Nine<sup>†</sup> is een handelsmerk van Korkay System Ltd.

Dit is een niet-uitputtende lijst van handelsmerken die eigendom zijn van Bombardier Recreational Products Inc. of zijn dochtermaatschappijen:

XPST<sup>™</sup>

O.P.A.S.<sup>™</sup>

Sea-Doo<sup>®</sup>

T.O.P.S.<sup>™</sup>

Rotax<sup>®</sup>

Sea-Doo LK<sup>™</sup>

D.E.S.S.<sup>™</sup>

RXP<sup>™</sup>

4-TEC<sup>™</sup>

VTST<sup>™</sup>

# VOORWOORD

Gefeliciteerd met de aankoop van uw nieuwe Sea-Doo® waterscooter. U geniet de BRP-garantie en kunt steeds beroep doen op een netwerk van erkende dealers van Sea-Doo waterscooters voor de nodige onderdelen, service of accessoires.

Uw dealer staat altijd voor u klaar. Hij is opgeleid in de initiële installatie en inspectie van uw waterscooter en heeft ook de finale afregeling vóór de overhandiging van de sleutels uitgevoerd. Voor meer informatie in verband met service kunt u contact opnemen met uw dealer.

Bij de levering kreeg u ook informatie over de garanti voorwaarden en hebt u de **CHECKLIST VÓÓR AFLEVERING** ondertekend, ter bevestiging dat uw nieuwe waterscooter volledig naar wens werd klaargemaakt.

## Informeer u voor u vertrekt

Lees voordat u de waterscooter gaat besturen de volgende hoofdstukken voor informatie over hoe u zichzelf of anderen beter kunt beschermen tegen letsel of dodelijke ongevallen.

- **VEILIGHEIDSINFORMATIE**
- **INFORMATIE OVER DE WATERSCOOTER.**

Lees zorgvuldig alle veiligheidslabels op uw waterscooter en bekijk aandachtig uw **VEILIGHEIDS-DVD**.

De waarschuwingen in deze gebruikershandleiding negeren kan leiden tot ernstig letsel of de dood.

BRP raadt u stellig aan een cursus veilig varen te volgen. Voor adressen in uw omgeving kunt u bij uw dealer of de plaatselijke instanties terecht.

In bepaalde regio's moeten bestuurders over een vaardigheidskaart beschikken om een pleziervaartuig te mogen besturen.

## Veiligheidsaanwijzingen

In deze Gebruikershandleiding worden de volgende symbolen en woorden gebruikt om bepaalde informatie te benadrukken:

### **WAARSCHUWING**

Wijst op een mogelijk gevaar dat, indien het niet wordt vermeden, kan leiden tot ernstig letsel of de dood.

 **LET OP** Duidt een gevaarlijke situatie aan die, wanneer ze niet wordt vermeden, zou kunnen leiden tot lichte tot matige verwondingen.

**MERK OP** Duidt op een aanwijzing die, als ze niet wordt gevolgd, kan leiden tot zware schade aan het vaartuig of andere bezittingen.

## Info over deze Gebruikershandleiding

Deze Gebruikershandleiding dient om de eigenaar/bestuurder of passagier vertrouwd te maken met deze waterscooter en de diverse bedieningselementen, onderhouds- en veiligheidsinstructies.

Bewaar deze gebruikershandleiding in de waterscooter zodat u ze onder meer kunt raadplegen voor onderhoud, om problemen op te lossen en anderen aanwijzingen te geven.

Merk op dat deze handleiding beschikbaar is in verschillende talen. In geval van discrepanties zal de Engelse versie de overhand hebben.

Voor een extra kopie of afdruk van uw Gebruikershandleiding kunt u terecht op onze website [www.operatorsguide.brp.com](http://www.operatorsguide.brp.com).

De informatie in dit document is correct op het ogenblik van publicatie. BRP voert echter een beleid van continue verbetering van zijn producten, zonder dat dit enige verbintenis in-

houdt tot uitrusting van eerder vervaardigde producten met vernieuwde onderdelen. Door wijzigingen op het laatste moment kunnen er verschillen bestaan tussen het gefabriceerde product en de beschrijvingen en/of specificaties in deze handleiding. BRP behoudt zich het recht voor te allen tijde specificaties, ontwerpen, voorzieningen, modellen of uitrusting te schrappen of te wijzigen, zonder zich tot iets te verplichten.

Deze Gebruikershandleiding en de *VEILIGHEIDS-DVD* dienen bij de verkoop bij het vaartuig te blijven en altijd in een waterdichte zak bij de waterscooter te worden bewaard.

---

# INHOUDSOPGAVE

<b>VOORWOORD</b> .....	<b>1</b>
Informeer u voor u vertrekt .....	1
Veiligheidsaanwijzingen .....	1
Info over deze Gebruikershandleiding .....	1

## **VEILIGHEIDSINFORMATIE**

<b>ALGEMENE VEILIGHEIDSVOORSCHRIFTEN</b> .....	<b>8</b>
Koolmonoxidevergiftiging vermijden .....	8
Vermijd benzinebranden en andere gevaren .....	8
Vermijd brandwonden door hete onderdelen .....	8
Accessoires en aanpassingen .....	9
<b>BIJZONDERE VEILIGHEIDSAANWIJZINGEN</b> .....	<b>10</b>
Ter herinnering .....	10
Watersporten (trekken met de waterscooter) .....	13
Hypothermie .....	15
Cursussen veilig varen .....	16
<b>VEILIGHEIDSUITRUSTING</b> .....	<b>17</b>
Vereiste veiligheidsuitrusting .....	17
Bijkomende aanbevolen uitrusting .....	20
<b>NAVIGATIEREGELS</b> .....	<b>21</b>
Vaarreglement .....	21
<b>TANKEN</b> .....	<b>23</b>
Aanbevolen brandstof .....	23
Tankprocedure .....	23
<b>INFORMATIE OVER HET TRANSPORT</b> .....	<b>25</b>
<b>BELANGRIJKE LABELS OP HET PRODUCT</b> .....	<b>27</b>
<b>CONTROLE VÓÓR GEBRUIK</b> .....	<b>32</b>
Te doen vóór de tewaterlating van de waterscooter .....	32
Romp .....	33
Waterinlaat jetpomp .....	33
Aftappluggen .....	33
Accu .....	33
Brandstoftank .....	34
Motorcompartiment .....	34
Motorolie .....	34
Motorkoelvloeistof .....	34
Stuursysteem en zijvinnen (O.P.A.S.) .....	34
Gassysteem .....	34
Schakelsysteem .....	35
Variabel trimstelsel (VTS) .....	35
Deksels opbergvakken en zadel .....	35
Motorstart/stopknop .....	35
Motoruitschakelaar .....	35

**INFORMATIE OVER DE WATERSCOOTER**

<b>BEDIENINGSELEMENTEN/INSTRUMENTEN/ UITRUSTING .....</b>	<b>38</b>
1) Motoruitschakelaar.....	40
2) Stuur.....	41
3) Gashendel.....	42
4) Motorstart/stopknop.....	42
5) Variabel trimsysteem (VTS).....	43
6) Schakelhendel.....	44
7) Informatiecentrum (meter).....	45
8) Handschoenvak.....	47
9) Opbergvak vooraan.....	48
10) Vergrendeling van het zadel.....	50
11) Passagiershandgrepen.....	50
12) Ogen vooraan en achteraan (boeg/hek).....	51
13) Kikkers.....	52
14) Ruimwateraftappluggen.....	52
<b>BEDIENINGSINSTRUCTIES.....</b>	<b>53</b>
Gebruik tijdens de invaerperiode.....	53
Opstappen op de waterscooter.....	53
Motor starten.....	55
De motor uitschakelen.....	56
De waterscooter sturen.....	57
Naar neutraal en achteruit schakelen.....	58
De VTS (variabel trimsysteem) gebruiken.....	60
Algemene aanbevelingen.....	61
<b>SPECIALE PROCEDURES.....</b>	<b>63</b>
Reinigen van de jetpompwaterinlaat en impeller.....	63
Gekapseisde waterscooter.....	64
Ondergedompelde waterscooter.....	64
Ondergelopen motor.....	64
De waterscooter slepen in het water.....	65

**ONDERHOUDSINFORMATIE**

<b>ONDERHOUDSSCHEMA.....</b>	<b>68</b>
<b>INVAARINSPECTIE.....</b>	<b>72</b>
<b>ONDERHOUDSPROCEDURES.....</b>	<b>73</b>
Motorolie.....	73
Motorkoelvloeistof.....	75
Bougies.....	76
Ontstekingsspoelen.....	77
.....	78
Gasklephuis.....	79
Gaskabel.....	80
Rijplaat en waterinlaatrooster.....	81

<b>ONDERHOUDSPROCEDURES (vervolg)</b>	
Zekeringen.....	81
<b>VERZORGING VAN DE WATERSCOOTER</b> .....	<b>84</b>
Verzorging na gebruik .....	84
Schoonmaken van de waterscooter .....	84
<b>BEWARING EN VOORBEREIDING OP HET VAARSEIZOEN</b> .....	<b>85</b>
Bergruimte.....	85
Voorbereiding op het vaarseizoen .....	88

**TECHNISCHE INFORMATIE**

<b>IDENTIFICATIE</b> .....	<b>92</b>
Rompidentificatienummer .....	92
Motoridentificatienummer .....	92
<b>INFORMATIE OVER DE MOTORUITLAATGASSEN</b> .....	<b>93</b>
Verantwoordelijkheid van de fabrikant .....	93
Verantwoordelijkheid van de dealer .....	93
Verantwoordelijkheid van de eigenaar.....	93
EPA-emissievoorschriften.....	93
<b>SPECIFICATIES</b> .....	<b>94</b>

**OPLOSSEN VAN PROBLEMEN**

<b>RICHTLIJNEN VOOR HET OPLOSSEN VAN PROBLEMEN</b> .....	<b>100</b>
<b>BEWAKINGSSYSTEEM</b> .....	<b>103</b>
Verklikkerlichtjes en informatie op de meldingsdisplay .....	103
Informatie pieptoncodes.....	105

**GARANTIE**

<b>BEPERKTE GARANTIE VAN BRP – V.S. EN CANADA: SEA-DOO® WATERSCOOTERS 2011</b> .....	<b>108</b>
<b>GARANTIEVERKLARING REGELSYSTEEM VOOR UITLAATGASSEN VOOR CALIFORNIË VOOR SEA-DOO® WATERSCOOTERS VAN MODELJAAR 2011 MET 4-TEC® MOTOREN</b> .....	<b>113</b>
<b>INTERNATIONALE BEPERKTE GARANTIE VAN BRP: SEA-DOO® WATERSCOOTERS 2011</b> .....	<b>117</b>
<b>BEPERKTE GARANTIE VAN BRP VOOR DE EUROPESE EN RUSSISCHE ECONOMISCHE REGIO EN TURKIJE: SEA-DOO® WATERSCOOTERS 2011</b> .....	<b>122</b>

**KLANTENINFORMATIE**

<b>BESCHERMING VAN DE PRIVACY</b> .....	<b>130</b>
---	------------

**ADRESWIJZIGING/VERANDERING VAN EIGENAAR ..... 131**



# ***VEILIGHEIDS- INFORMATIE***

---

# ALGEMENE VEILIGHEIDSVORSCHRIFTEN

## Koolmonoxidevergiftiging vermijden

Uitlaatgassen van motors bevatten steeds koolmonoxide, een dodelijk gas. Inademing van koolmonoxide kan leiden tot hoofdpijn, duizeligheid, slaperigheid, misselijkheid, verwarring en zelfs de dood.

Koolmonoxide is een kleurloos, geurloos, smaakloos gas dat aanwezig kan zijn, zelfs als u het niet ziet of geen uitlaatgas ruikt. Dodelijke concentraties koolmonoxide worden snel bereikt en kunnen u zo snel bevangen dat u zichzelf niet meer in veiligheid kunt brengen. Ook kunnen dodelijke concentraties koolmonoxide uren- of dagenlang in afgesloten of slecht verluchte ruimtes blijven hangen. Als u één van de symptomen van koolmonoxidevergiftiging voelt opkomen, verlaat de ruimte dan onmiddellijk, zorg voor verse lucht en vraag medische behandeling.

Om ernstig letsel of dood door koolmonoxide te verhinderen of te voorkomen:

- De waterscooter nooit laten draaien in slecht verluchte of gedeeltelijk afgesloten ruimtes, zoals boothuizen, binnen omwallingen of naast andere boten. Zelfs indien u de uitlaatgassen tracht te ventileren, kan de koolmonoxideconcentratie snel gevaarlijk hoog oplopen.
- Laat de waterscooter nooit draaien op plekken buitenshuis waar de uitlaatgassen langs openingen, zoals vensters en deuren, een gebouw kunnen binnendringen.
- Sta nooit achter de waterscooter als de motor aan het draaien is. Daar bestaat de kans dat geconcentreerde uitlaatgassen worden ingeademd. Inademing van geconcentreerde uitlaatgassen die koolmonoxide bevatten kan leiden tot CO-vergiftiging, ernstig letsel of zelfs de dood.

## Vermijd benzinebranden en andere gevaren

Benzine is uiterst brandbaar en zeer explosief. Benzinedampen kunnen zich verspreiden en op meters afstand van de motor door een vonk of vlam worden aangestoken. Volg deze aanwijzingen om het risico op brand of explosie te verlagen:

- Sla brandstof uitsluitend op in goedgekeurde, RODE benzinebidons.
- Volg de instructies in het hoofdstuk over *BRANDSTOF BIJTANKEN* nauwgezet.
- De waterscooter nooit starten als in het motorcompartiment benzine of de geur van benzinedampen aanwezig is.
- De motor nooit starten of bedienen zonder dat de benzinedop er goed opzit.
- Bewaar geen bidons brandstof in het compartiment vooraan of elders op de waterscooter.

Benzine is giftig en kan leiden tot letsel of zelfs de dood.

- Hevel nooit benzine over met de mond.
- Raadpleeg onmiddellijk uw arts als u benzine hebt ingeslikt, in uw oog hebt gekregen of benzinedampen hebt ingeademd.

Als u benzine op het lichaam morst, wassen met water en zeep en van kleren verwisselen.

## Vermijd brandwonden door hete onderdelen

De rijplaat, het uitlaatsysteem en de motor worden heet bij gebruik. Raak ze niet aan als de motor draait of net heeft gedraaid om brandwonden te vermijden.

## **Accessoires en aanpassingen**

Maak geen ongeautoriseerde aanpassingen of gebruik geen accessoires die niet door BRP zijn goedgekeurd. Omdat zulke aanpassingen niet door BRP zijn getest, kunnen die een groter risico op ongevallen of letsel inhouden en de waterscooter onwettelijk maken voor gebruik op het water.

Raadpleeg uw erkende Sea-Doo dealer voor beschikbare accessoires voor uw waterscooter.

---

# BIJZONDERE VEILIGHEIDSAANWIJZINGEN

## Ter herinnering

Deze waterscooter presteert mogelijk heel wat beter dan waterscooters die u vroeger hebt bestuurd. Lees en begrijp de inhoud van de Gebruikershandleiding zodat u volledig vertrouwd bent met de besturing en bediening van uw waterscooter voordat u voor het eerst uitvaart of passagiers meeneemt. Als u hiertoe niet de kans had, oefen dan alleen op een geschikte, verkeersvrije plaats en leer de respons van elk bedieningselement kennen. Pas als u helemaal vertrouwd bent met alle bedieningselementen mag u versnellen tot hoger dan stationair. Ga er niet van uit dat alle waterscooters op dezelfde manier reageren. Elk model verschilt, soms aanzienlijk, van andere modellen.

Vergeet niet dat u bij het terugzetten van de gashendel naar de stationaire stand minder controle hebt over de vaarrichting. Om de waterscooter te draaien moet u zowel sturen als gas geven. Laat de gashendel niet los wanneer u een voorwerp probeert te ontwijken. U moet gas geven om te kunnen sturen. Als u de motor stillet, hebt u geen controle meer over de vaarrichting.

Net als de meeste waterscooters heeft deze waterscooter geen remmen. Uw stopafstand is afhankelijk van uw beginsnelheid, lading, de wind en de toestand van het water. Oefen het stoppen in een veilige, verkeersvrije zone, zodat u een idee hebt van de afstand die uw waterscooter nodig heeft om te stoppen in diverse omstandigheden. Schakel de waterscooter niet in achteruit om te stoppen.

Oefen het aanmeren in een veilige, verkeersvrije zone, zodat u voldoende vaardig wordt om de waterscooter aan de aanlegkade te manoeuvreren tussen andere vaartuigen en boten.

De stuwstraal van uw waterscooter kan letsel veroorzaken. De jetpomp kan afval meezuigen en achterwaarts

wegslingeren, wat een risico inhoudt op verwonding van mensen of beschadiging van de jetpomp of andere voorwerpen.

Respecteer de instructies op alle veiligheidslabels. Die dienen om u een veilige en aangename uitstap te garanderen.

Wanneer u passagiers meeneemt of tubes, een skiër of wakeboarder voorttrekt, is uw waterscooter moeilijker bestuurbaar, wat meer stuurvaardigheid vergt.

Sommige waterscootermodellen zijn mogelijk uitgerust met sleepogen of een skipaal, waaraan een sleepkabel voor een skiër, tube of wakeboarder kan worden bevestigd. Gebruik deze bevestigingspunten of andere delen van de waterscooter niet om een parasail of ander vaartuig voort te slepen. Dat kan ernstig letsel of zware schade veroorzaken.

Verbrandingsmotoren hebben lucht nodig om te kunnen werken; daarom kan deze waterscooter niet volledig waterdicht zijn. Manoeuvres zoals "in een 8 varen", waarbij de bovenzijde van de waterscooter onder water komt, kunnen ernstige motorproblemen door wateropname veroorzaken. Raadpleeg de hoofdstukken *SPECIALE PROCEDURES* en *GARANTIE* in deze Gebruikershandleiding.

Motoruitlaatgassen bevatten koolmonoxide (CO), dat bij inademing van grotere hoeveelheden tot ernstig letsel of de dood kan leiden. Laat de waterscooter niet draaien in een gesloten ruimte en voorkom ophoping van CO rond de waterscooter of op ingesloten of beschutte plaatsen. Bijvoorbeeld wanneer hij is aangemeerd of tijdens het raften. Wees alert voor het risico van CO-uitstoot door andere waterscooters.

Informeer u over de wateren waar u uw waterscooter wilt gebruiken. Strooming, getijden, stroomversnellingen,

verborgen obstakels, golven, hekgolven enz. kunnen de veiligheid in het gedrang brengen. Het gebruik van deze waterscooter in onstuimig water of bij zwaar weer is af te raden.

Vaar voorzichtig en zeer traag in ondiep water. Als u vastloopt of bruusk stopt, kunt u letsel oplopen of de waterscooter beschadigen. De jetcamp kan ook afval opzuigen en naar achter slingeren op mensen of voorwerpen.

Houd het bindsnoer altijd gekoppeld aan het reddingsvest van de bestuurder en zorg ervoor dat het niet om het stuur haakt, zodat de motor zeker stilvalt als de bestuurder eraf valt. Neem het bindsnoer na elke rit uit de motoruitschakelaar om ongeoorloofd gebruik door kinderen of anderen te voorkomen. Als de bestuurder van de waterscooter valt zonder dat het aanbevolen bindsnoer is aangekoppeld zal de waterscooter niet tot stilstand komen.

Overschrijd nooit uw eigen grenzen en stuurvaardigheid.

Vermijd agressieve manoeuvres om te voorkomen dat u de controle verliest, wordt weggeslingerd of een aanvaring hebt. Begrijp en respecteer de mogelijkheden van uw waterscooter.

Niet over golven of hekgolven springen. Vaar zo weinig mogelijk in onstuimig water en vermijd extreme manoeuvres zoals over golven of hekgolven springen.

Maak geen golven waar dit niet mag en respecteer het milieu en de rechten van andere watergebruikers. Als bestuurder en eigenaar van een waterscooter bent u verantwoordelijk voor schade aangericht door de hekgolf van uw waterscooter. Laat niemand afval overboord gooien.

Rijd altijd op een verantwoorde en veilige manier. Gebruik uw gezond verstand en wees hoffelijk.

Hoewel uw waterscooter hoge snelheden kan halen, raden we u ten zeerste aan deze hoge snelheden enkel te hanteren onder ideale omstandigheden en waar dit is toegestaan. Hoge snelheden vereisen een betere stuurvaardigheid en verhogen het risico op ernstige verwondingen.

De krachten die op het lichaam van de bestuurder inwerken bij draaimanoeuvres, varen over golven of hekgolven, varen in onstuimig water of vallen van de waterscooter kunnen, zeker bij hoge snelheden, ernstig letsel toebrengen, inclusief gebroken botten en zwaarder letsel. Blijf flexibel en vermijd scherpe bochten.

Waterscooters zijn niet geschikt om 's nachts te varen.

Verminder uw snelheid om te verhinderen dat u en uw passagier(s) zouden stuiten en van de waterscooter worden geworpen.

### **Voor u uitvaart**

Om veiligheidsredenen en om uw vaartuig in goede staat te houden moet u steeds de inspectie vóór iedere rit, beschreven in de Gebruikershandleiding, uitvoeren voor u de waterscooter gebruikt.

Overschrijd nooit de toegelaten maximumlading of het maximum aantal passagiers van deze waterscooter, zoals die op het capaciteitsplaatje en in de specificaties zijn beschreven. Overlading kan de wendbaarheid, stabiliteit en vaarprestaties nadelig beïnvloeden. Ook zware omstandigheden op het water beperken de capaciteit. De informatie op het capaciteitsplaatje mag geen excuus zijn om uw gezond verstand of eigen beoordelingsvermogen op nul te zetten.

Inspecteer regelmatig de waterscooter, romp, motor, veiligheidsuitrusting en alle andere vaaruitrusting en houd deze in een veilige bedrijfstoestand.

Zorg ervoor dat u alle vereiste veiligheidsuitrusting, reddingsvesten en andere benodigde uitrusting bij hebt alvorens uit te varen.

Controleer of alle reddingsuitrusting, onder meer de brandblusser, in goede staat verkeert en makkelijk bereikbaar is. Toon alle passagiers waar deze uitrusting zich bevindt en zorg ervoor dat iedereen ze kan gebruiken.

Houd het weer in het oog. Controleer de plaatselijke weersvoorspellingen alvorens uit te varen. Wees alert voor veranderende omstandigheden.

Bewaar nauwkeurige en actuele kaarten van de vaarregio aan boord. Controleer voor uw vertrek de omstandigheden op het water in de regio waar u wilt gaan varen.

Neem voldoende brandstof aan boord voor de geplande uitstap. Controleer altijd het brandstofpeil voor gebruik en tijdens de rit. Ga uit van het principe 1/3 brandstof om uw bestemming te bereiken, 1/3 voor de terugtocht en 1/3 reserve. Voorzie een marge voor slecht weer of ander oponthoud.

### **Veiligheidsbewustzijn van bestuurder en passagier**

Lees en begrijp alle veiligheidslabels op de Sea-Doo waterscooter, de Gebruikershandleiding en alle andere veiligheidsdocumenten en bekijk uw *VEILIGHEIDS-DVD* aandachtig voordat u de waterscooter gebruikt.

Leef de geldende wetgeving na. Raadpleeg de lokale en nationale vaarwetgeving die geldt voor de waterwegen waar u uw waterscooter wilt gebruiken. Leer de plaatselijke vaarcode. Zorg dat u het toepasselijke navigatiesysteem (bv. boeien en signalen) kent en begrijpt.

Houd er rekening mee dat zon, wind, vermoeidheid en ziekte uw beoordelingsvermogen en reactietijd kunnen beïnvloeden.

Het is af te raden deze waterscooter te laten besturen door een persoon onder de 16 jaar of een persoon met een handicap die een beperking inhoudt van het zicht, de reactietijd, het beoordelingsvermogen of het gebruik van de bedieningselementen.

Gebruik altijd het bindsnoer wanneer u met deze waterscooter vaart en zorg dat alle passagiers vertrouwd zijn met het gebruik ervan.

Ga na of elke bestuurder en alle passagiers kunnen zwemmen en of ze weten hoe ze vanuit het water terug op de waterscooter kunnen stappen. Opstappen in diep water kan zeer moeilijk zijn. Oefen dit eerst op een plaats waar het water tot uw borst reikt voordat u uw waterscooter gebruikt of opstapt in diep water. Neemt u een passagier mee die niet kan zwemmen, zorg er dan voor dat deze passagier altijd een reddingsvest draagt en vaar extra voorzichtig.

Draai het stuur nooit als iemand zich dicht bij de achterkant van de waterscooter bevindt. Blijf uit de buurt van bewegende delen van het stuursysteem (straalbuis, achteruitvaarklep, stangen enz.).

Start de motor niet of gebruik de waterscooter niet als iemand zich rond of achter het vaartuig in het water bevindt.

De bestuurder en passagier(s) moeten goed neerzitten en zich stevig vasthouden voordat u de waterscooter start, en ze moeten altijd blijven zitten als de waterscooter in beweging is. Alle passagiers moeten zich vasthouden aan de voorziene handgrepen of zadelriem. Ze kunnen zich ook vasthouden aan de persoon voor hen. Bij een goede zitpositie moet iedere passagier de beide voeten tegelijk stevig vlak op elke voetsteun kunnen houden.

Trek altijd geleidelijk op met een waterscooter wanneer u een passagier meeneemt, zowel bij het vertrek als onderweg. Als u snel optrekt, kan uw

passagier zijn evenwicht verliezen en achterwaarts van de waterscooter vallen. Verwittig uw passagier(s) altijd vooraf of laat hen voldoende tijd om te anticiperen voordat u fors optrekt.

Blijf uit de buurt van het inlaatrooster terwijl de motor draait. Lang haar, loshangende kleding of de riemen van een reddingsvest kunnen in bewegende delen verstrikt raken.

Water dat met grote kracht door lichaamsopeningen wordt geperst, bijvoorbeeld door valpartijen in het water of door te dicht bij de straalbuis te komen, kan ernstig inwendige letsel veroorzaken. Daarom is het dragen van een wetsuit-onderstuk stellig aanbevolen.

Zorg dat de motor is uitgeschakeld en het bindsnoer is verwijderd voordat u terug opstapt.

Om onopzettelijk starten te voorkomen dient u het bindsnoer los te koppelen van de motoruitschakelaar wanneer zwemmers aan boord komen of in de buurt zijn of terwijl u wier of afval van het inlaatrooster verwijderd.

Steek bij het varen met een waterscooter nooit uw voeten en benen in het water om te helpen draaien.

### Besturing door minderjarigen

Minderjarigen mogen alleen een waterscooter besturen onder toezicht van een volwassene. De wetgeving inzake de minimumleeftijd en vereiste kwalificaties voor minderjarigen kan per rechtsgebied verschillen. Neem zeker contact op met de bevoegde plaatselijke instanties voor informatie over het wettelijke gebruik van de waterscooter in het rechtsgebied waar u wilt varen. BRP beveelt een minimumleeftijd van 16 jaar aan voor de bestuurder.

### Drugs en alcohol

Bestuur uw waterscooter nooit onder invloed van drugs of alcohol. Net als bij een auto moet de bestuurder nuchter, waakzaam en alert zijn om een water-

scooter te besturen. Varen met een waterscooter terwijl u onder invloed bent van alcohol of drugs is niet alleen gevaarlijk, het is ook wettelijk verboden en er staan zware boetes op. De naleving van deze wetten wordt streng gecontroleerd. Het gebruik van drugs en alcohol, apart of in combinatie, verlengt de reactietijd, verzwakt het beoordelingsvermogen, vertroebelt het zicht en verhindert u om veilig met een waterscooter te varen.

### WAARSCHUWING

**Alcohol en varen gaan niet samen!** Varen onder invloed is levensgevaarlijk voor uw passagiers, opvarenden van andere boten en voor uzelf. Het is bij wet verboden een waterscooter te besturen als u onder invloed bent van alcohol of drugs.

### Watersporten (trekken met de waterscooter)

### WAARSCHUWING

**Vorkom verwondingen!** Uw waterscooter is niet ontworpen om andere vaartuigen, parasails, vliegers, zweefvliegtuigen of andere zwevende toestellen te trekken en mag daar ook niet voor worden gebruikt. Gebruik uw waterscooter alleen voor de voorziene watersporten.

Waterskiën, wakeboarden of varen op een voortgesleept, opblaasbaar apparaat zijn de meest populaire watersporten. Om watersporten te beoefenen moeten de deelnemer en bestuurder van de waterscooter zich des te meer bewust zijn van het belang van veiligheid. Als u nog nooit iemand achter uw waterscooter hebt gesleept, vaar dan eerst een aantal uren als waarnemer mee om samen te werken met, en te leren van, een ervaren bestuurder. U

dient zich ook goed bewust te zijn van de vaardigheden en ervaring van de persoon die u sleept.

Elke watersporter moet zich aan deze richtlijnen houden:

- Wanneer u passagiers meeneemt of een tube, skiër of wakeboarder voorttrekt, reageert uw waterscooter anders en vergt dit meer stuurvaardigheid.
  - Zorg altijd voor de veiligheid en het comfort van uw passagier(s) en de persoon die u voorttrekt op ski's, een wakeboard of ander water-toestel.
  - Neem als u een tube, waterskiër of wakeboarder trekt steeds een waarnemer mee aan boord om de watersporters in het oog te houden en de bestuurder op de hoogte te brengen van de handsignalen van de watersporters. De bestuurder moet zich volledig concentreren op de bediening van de waterscooter en het water voor hem.
  - Vaar enkel aan een aangepaste snelheid en volg de instructies van de waarnemer.
  - Maak als u een tube, waterskiër of wakeboarder trekt geen scherpe bochten tenzij het echt niet anders kan. Vergeet niet dat een getrokken watersporter een hindernis of de trekkende waterscooter zelf mogelijk niet kan ontwijken, ook al is de waterscooter zelf manoeuvreerbaar.
  - Laat alleen bekwame zwemmers deelnemen aan watersporten.
  - Draag altijd een goedgekeurd reddingsvest (PFD). Een goed ontworpen reddingsvest kan een verward of bewusteloos persoon drijvende houden. Een waterskivest Type IV is een goedgekeurd en praktisch reddingsvest.
  - Houd rekening met andere personen met wie u het water deelt.
- Zowel de bestuurder van de waterscooter als de waarnemer moeten de locatie van de sleepkabel in het oog houden tijdens watersporten. Een slap hangende kabel kan, vooral bij scherpe bochten of cirkelbewegingen, verstrikt raken rond personen of voorwerpen op de waterscooter of in het water en kan ernstig letsel veroorzaken.
  - Trek watersporters nooit aan een te korte kabel, want die kunnen zo een sterke concentratie uitlaatgassen inademen. Inademing van geconcentreerde uitlaatgassen die koolmonoxide bevatten kan leiden tot CO-vergiftiging, ernstig letsel of zelfs de dood.
  - Gebruik een voldoende lange en stevige sleepkabel en zorg dat deze stevig aan uw waterscooter is bevestigd. Sommige waterscooters zijn uitgerust, of kunnen worden uitgerust, met een speciaal sleepmechanisme. Installeer echter geen skimast op een waterscooter. Die kan gevaarlijk zijn als er iemand op valt.
  - Bied onmiddellijk hulp aan een gevallen persoon. Alleen is hij of zij kwetsbaar in het water en wordt dan mogelijk niet opgemerkt door andere boten.
  - Benader iemand die in het water ligt vanaf de lijszijde (tegen de richting van de wind in). Schakel de motor uit voordat u de persoon nadert.
  - Beoefen watersporten alleen in veilige zones. Blijf uit de buurt van andere boten, kanalen, stranden, verboden zones, zwemmers, druk bevaren waterwegen en hindernissen onder water.
  - Leg de motor stil en werp het anker uit voordat u gaat zwemmen.
  - Zwem enkel op plaatsen die als veilige zwemzones zijn gemarkeerd. Deze zijn meestal afgebakend met een zwemzoneboei. Ga niet alleen of niet 's nachts zwemmen.





#### ZWEMZONEBOEI

- Ga niet waterskiën tussen zonsopgang en zonsopgang. Dat is verboden in de meeste landen.
- Ga niet direct achter een waterskiër, tuber of wakeboarder varen met uw waterscooter. Bij een snelheid van 40 km/h per uur, zal de waterscooter een persoon die 60 m voor uw boeg in het water valt in ongeveer 5 seconden inhalen.
- Leg de motor stil en verwijder de contactsleutel wanneer er iemand dichtbij in het water is.
- Houd minstens 45 m afstand van plaatsen die zijn gemarkeerd met een duikersboei.

**Vorkom verwondingen!** Laat niemand in de buurt komen van het aandrijfsysteem of inlaatrooster, zelfs als de motor stilligt. Lang haar, loshangende kledij of riemen van een reddingsvest kunnen in bewegende delen verstrikt raken, wat tot ernstig letsel of verdrinking kan leiden. In ondiep water kunnen schelpen, zand, kiezel of andere voorwerpen worden opgezogen en achterwaarts weggeslingerd door de jetpomp.

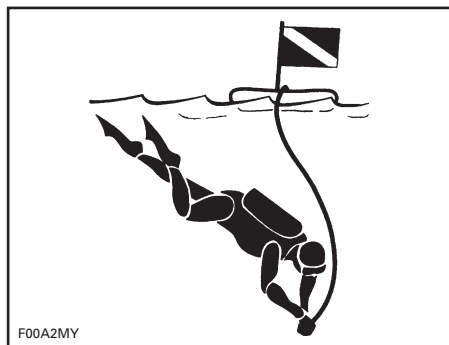

#### DUIKERSBOEI

Neem voor meer informatie over de goedgekeurde, wettelijke en veilige beoefening van watersporten contact op met de plaatselijk instanties inzake watersportveiligheid voor de regio waarin u de sport wilt beoefenen.

### Hypothermie

Hypothermie of onderkoeling, het verlies van lichaamswarmte via het water, is een belangrijke doodsoorzaak bij vaarongevallen. Een persoon die onderkoeld raakt zal het bewustzijn verliezen en verdrinken.

Reddingsvesten kunnen de overlevingsduur verlengen dankzij hun isolerende vermogen.

Natuurlijk is er minder nood aan isolatie naarmate het water warmer is. Wanneer u in koud water vaart (minder dan 4°C) moet u overwegen om een reddingsjack te dragen in plaats van een reddingsvest, omdat dit een groter deel van het lichaam bedekt.

Wat u dient te weten over bescherming tegen hypothermie:

- Wanneer u in het water drijft probeert u beter niet te zwemmen, tenzij om een boot in uw buurt, een andere overlevende of een drijvend voorwerp te bereiken waar u zich aan kunt vasthouden of op kunt klimmen. Door onnodig zwemmen verliest u sneller lichaamswarmte. In koud water zijn overlevingsmethodes waarbij u uw hoofd in het water moet leggen af te raden. Houd uw hoofd uit het water. Zo verliest u veel minder lichaamswarmte en kunt u langer in leven blijven.
- Blijf optimistisch over uw overlevings- en reddingskansen. Zo vergroot u uw kans om langer te overleven en gered te worden. Uw wil om te overleven maakt wel degelijk een verschil!
- Als er verschillende personen in het water liggen, is het aan te raden zo dicht mogelijk bij elkaar te kruipen tot er hulp komt. Zo beperkt u het verlies aan lichaamswarmte en kunt u langer overleven.
- Draag altijd uw reddingsvest. Het zal u niet beschermen tegen hypothermie als u het niet draagt wanneer u in het water belandt.

## **Cursussen veilig varen**

In veel landen wordt een cursus veilig varen aanbevolen of vereist. Vraag dit na bij uw plaatselijke instanties.

Raadpleeg de lokale en nationale vaarwetgeving die geldt voor de waterwegen waar u uw waterscooter wilt gebruiken. Leer het plaatselijke vaarreglement. Zorg dat u het toepasselijke navigatiesysteem (bv. boeien en signalen) kent en begrijpt.

# VEILIGHEIDSUITRUSTING

## Vereiste veiligheidsuitrusting

De bestuurder en passagier(s) moeten een goedgekeurd reddingsvest dragen dat geschikt is voor gebruik op waterscooters.

De bestuurder en passagier(s) moeten een bril met veiligheidsglas bij de hand hebben wanneer de vaaromstandigheden of persoonlijke voorkeuren dit vereisen.

Door wind, opstuvend water en snelheid kunnen de ogen gaan tranen, waardoor het zicht wordt vertroebeld.

Als bestuurder van de waterscooter bent u ervoor verantwoordelijk dat de vereiste veiligheidsuitrusting aan boord is. Overweeg ook of u geen extra uitrusting moet meenemen voor uw eigen veiligheid en die van uw passagiers. Informeer naar de nationale en lokale voorschriften met betrekking tot verplichte veiligheidsuitrusting.

Wettelijk voorgeschreven veiligheidsuitrusting is verplicht. Als de lokale voorschriften bijkomende uitrusting voorschrijven, moet die zijn goedgekeurd door een bevoegde instantie. De volgende zaken maken deel uit van de minimumuitrusting:

- Reddingsvesten (PFD)
- Een drijvende treklijn van minimaal 15 m
- Een waterdichte zaklamp of goedgekeurde seinvuurpijlen
- Een signaalapparaat
- Geluidsproducerende hulpmiddelen (claxon of fluit).

## Aanbevolen veiligheidskledij

De bestuurder en passagier(s) van een waterscooter moeten beschermende kleding dragen, waaronder:

- Een wetsuit-onderstuk of dik, dicht geweven en nauw aansluitende kledij die dezelfde bescherming biedt. Een dunne short is bijvoorbeeld niet geschikt. Water dat met grote kracht door lichaamsopeningen wordt geperst, bijvoorbeeld door valpartijen of door te dicht bij de straalbuis te komen, kan ernstig inwendig letsel veroorzaken. Gewone zwemkleding biedt onvoldoende bescherming tegen water dat met kracht in de onderste mannelijke of vrouwelijke lichaamsopeningen binnendringt.
- Het verdient ook aanbeveling om passend schoeisel, handschoenen, een veiligheidsbril of bril te dragen. Een lichte, flexibele voetbescherming is zeker aan te raden. Zo loopt u minder risico op voetletsels wanneer u onder water op scherpe voorwerpen trapt.

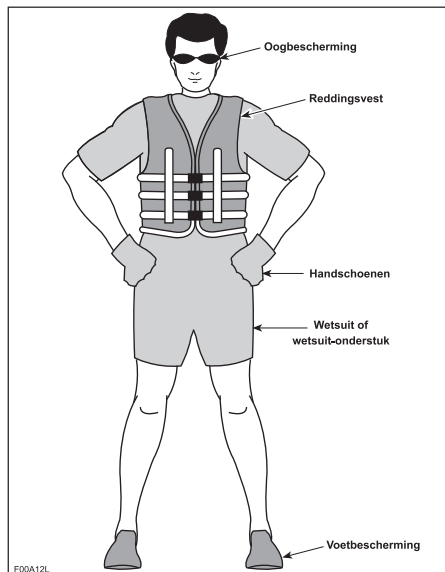

## Reddingsvesten (PFD)

Op een pleziervaartuij moet iedereen op elk moment een reddingsvest dragen. Zorg dat deze reddingsvesten voldoen aan uw nationale reglementering.

Een reddingsvest houdt u drijvend en houdt uw hoofd en aangezicht boven water en uw lichaam in een veilige positie terwijl u in het water ligt. Houd bij de keuze van een reddingsvest rekening met het lichaamsgewicht en de leeftijd. Het drijvend vermogen van het reddingsvest moet groot genoeg zijn om uw lichaamsgewicht in het water te dragen. De maat van het reddingsvest moet passen voor de drager. De maat van reddingsvesten wordt doorgaans uitgedrukt in lichaamsgewicht en borstomtrek. Het is uw verantwoordelijkheid ervoor te zorgen dat u overeenkomstig de nationale en plaatselijke voorschriften het juiste aantal en de juiste soorten reddingsvesten aan boord hebt en dat uw passagiers weten waar die zich bevinden en hoe ze die moeten gebruiken.

### Soorten reddingsvesten

Er zijn vijf soorten goedgekeurde reddingsvesten.

**Reddingsvest type I**, is draagbaar, heeft het grootste drijvend vermogen. Het ontwerp ervan zorgt dat de meeste bewusteloze personen in het water van een houding met het gezicht naar beneden naar een verticale of licht achteroverleunende houding met het gezicht naar boven worden gedraaid. Het kan de overlevingskansen aanzienlijk verhogen. Type I is het meest doeltreffend in alle wateren en is uitermate geschikt voor gebruik ver uit de kust, waar het langer kan duren alvorens men gered wordt. Het is ook het meest doeltreffend in onstuimig water.

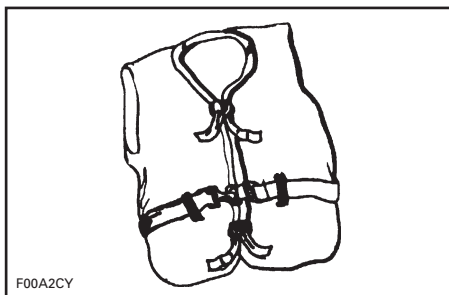

F00A2CY

TYPE I — OM TE DRAGEN

**Reddingsvest Type II**, is draagbaar, draait zijn drager op dezelfde manier om als Type I, maar is minder doeltreffend. Type II zal er niet in slagen om evenveel personen te draaien in dezelfde omstandigheden als Type I. U kunt voor dit reddingsvest kiezen wanneer het waarschijnlijk is dat u snel wordt gered, bijvoorbeeld in zones waar meestal veel personen bij wateractiviteiten zijn betrokken.

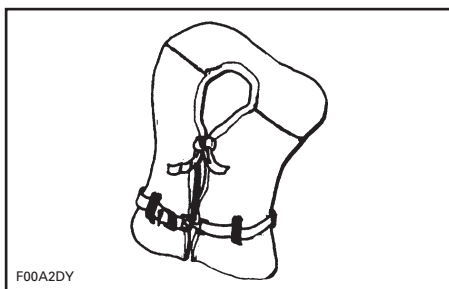

F00A2DY

TYPE II — OM TE DRAGEN

**Reddingsvest Type III**, is draagbaar, laat de drager toe een verticale of licht achteroverleunende houding aan te nemen. Het draait de drager niet om. Het houdt de drager in een verticale of licht achteroverleunende houding en vertoont geen neiging om het gezicht van de drager naar beneden te draaien. Het heeft hetzelfde drijvend vermogen als reddingsvesten van Type II en is geschikt voor gebruik in zones waar meestal andere personen deelnemen aan wateractiviteiten.

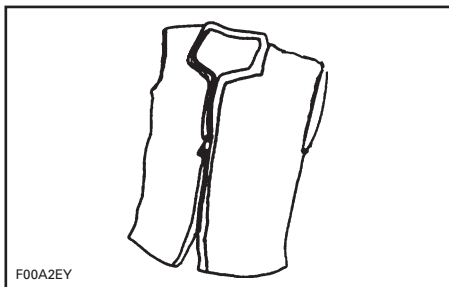

F00A2EY

TYPE III — OM TE DRAGEN

Reddingsvest Type V, is draagbaar, moet worden aangetrokken. In opgeblazen toestand heeft dit reddingsvest hetzelfde drijvend vermogen als type I, II of III. Als het niet is opgeblazen, is het mogelijk niet geschikt om sommige mensen drijvend te houden.

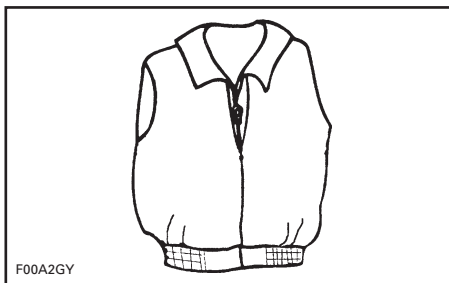

F00A2GY

TYPE V — OM TE DRAGEN

## Helmen

### Belangrijke aandachtspunten

Helmen dienen om het hoofd in zekere mate te beschermen tegen een impact. Bij de meeste gemotoriseerde sporten wegen de voordelen van een helm duidelijk op tegen de nadelen. Bij gemotoriseerde watersporten, zoals de besturing van een waterscooter, is dit echter niet noodzakelijk het geval, omdat het water bepaalde bijzondere risico's inhoudt.

### Voordelen

Een helm beperkt het risico op ernstige hoofdwetsuren wanneer het hoofd bij een aanvaring tegen een hard opper-

vlak, zoals een ander vaartuig, slaat. Een helm met kinbeschermer kan ook ernstige verwondingen van het gelaat, de kaak of tanden helpen voorkomen.

### Risico's

Anderzijds kunnen helmen bij een val van de waterscooter in bepaalde situaties, zoals een "emmer", water vasthouden en zo de nek of ruggengraat ernstig belasten. Dat kan leiden tot verstikking, ernstig of blijvend letsel aan de nek of ruggengraat of zelfs de dood.

Helmen kunnen ook het perifere zicht en gehoor belemmeren en vermoeidheid in de hand werken, waardoor het risico op een aanvaring toeneemt.

### Risico's en voordelen tegen elkaar afwegen

Bij uw beslissing om al dan niet een helm te dragen houdt u best rekening met de concrete omgeving waarin u wilt gaan varen en met andere factoren, zoals uw persoonlijke ervaring. Zal er veel verkeer zijn op het water? Wat is uw vaarstijl?

### Besluit

Aangezien elke optie bepaalde risico's reduceert maar andere verhoogt, dient u voor elke rit te beslissen of u al dan niet een helm zult dragen op basis van uw specifieke situatie.

Besluit u een helm te dragen, kies dan voor een type dat het best geschikt is voor de omstandigheden. Kies een helm die voldoet aan de DOT- of Snell-normen en neem bij voorkeur een model dat werd ontworpen voor gemotoriseerde watersporten.

## **Bijkomende aanbevolen uitrusting**

Het verdient aanbeveling nog bijkomende uitrusting voor een veilige, aangename vaart aan te schaffen. Deze lijst, die niet volledig is, bevat zaken die u zich eventueel kunt aanschaffen.

- Gereedschapstas
- Kaart van de omgeving
- Peddel
- Sleeptouw
- Eerstehulpkit
- Fakkels
- Anker
- Meertouwen.

Een GSM in een waterdichte zak of doos kan ook erg nuttig zijn voor bootgebruikers in geval van nood of gewoon om contact op te nemen met iemand aan land.

# NAVIGATIEREGELS

## Vaarreglement

Een waterscooter besturen is vergelijkbaar met rijden op niet-gemarkeerde wegen. Om aanvaringen met andere vaartuigen te vermijden moet u een aantal vaarregels naleven. Dat is niet alleen gezond verstand... het is de wet!

Vaar in het algemeen uiterst rechts en ontwijk andere watergebruikers door op een veilige afstand te blijven van andere vaartuigen, mensen en objecten.

De volgende figuur geeft de verschillende onderdelen van het vaartuig aan die worden gebruikt als referentiepunten voor de richting, waarbij de boeg de voorkant van de boot is. De bakboordzijde van de boot (linkerkant) is visueel herkenbaar gemaakt door een ROOD licht aan de boeg, en de stuurboordzijde (rechterkant) door een GROEN licht.

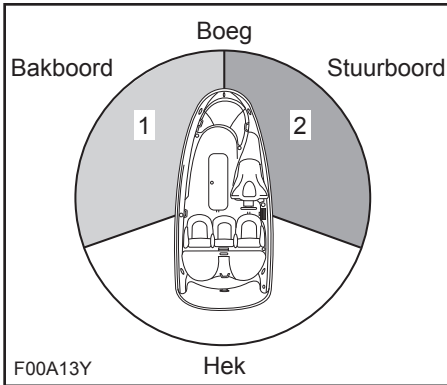

TYPISCH

1. ROOD licht
2. GROEN licht (vrije zone)

## Kruisen

Geef voorrang aan vaartuigen voor u en komende van rechts. Kruis nooit een boot voor de boeg.

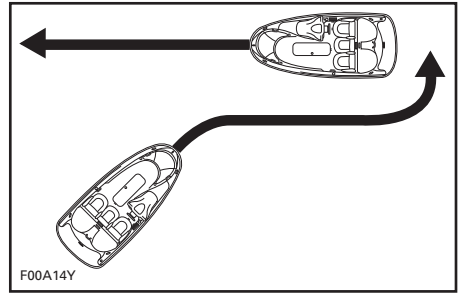

TYPISCH

Net als bij verkeerslichten, geeft u voorrang en **STOPT** u als u een **ROOD** licht ziet. De andere boot bevindt zich rechts van u, en u moet hem voorrang geven.

Als u een **GROEN** licht ziet, kunt u **voorzichtig voorbijvaren**. De andere boot bevindt zich links van u, en u hebt nu voorrang.

## Frontale tegenligger

Houd uiterst rechts.

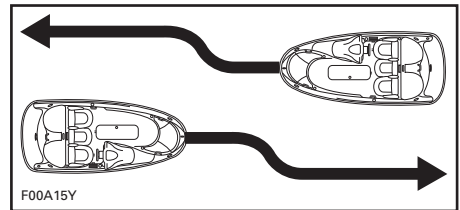

TYPISCH

## Inhalen

Geef andere vaartuigen voorrang en houd een veilige afstand.

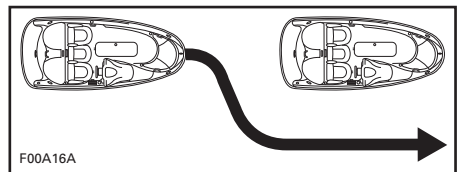

TYPISCH

## Navigatiesysteem

Navigatiehulpmiddelen zoals signalen en boeien kunnen u helpen om veilig water op te zoeken. Boeien duiden aan of u de boei langs rechts (stuurboord) of links (bakboord) moet passeren of welk kanaal u kunt volgen. Ze kunnen ook aanduiden of u zich in een verboden of gecontroleerde zone begeeft, bijvoorbeeld een vaarvrije zone of snelheidszone. Ze kunnen ook op gevaren wijzen of belangrijke vaarinformatie verstrekken. Bakens kunnen zich aan land of op het water bevinden. Ze kunnen ook snelheidslimieten, verboden zones voor motorvaartuigen of boten, ankerplaatsen en andere nuttige informatie aanduiden. (De vorm van elke soort baken geeft hierover uitsluitsel).

Zorg ervoor dat u het toepasselijke navigatiesysteem kent en begrijpt voor de waterwegen waarop u uw waterscooter wilt gebruiken.

### Aanvaringen voorkomen

- Laat om te sturen de gashendel niet los.

## WAARSCHUWING

Laat de gashendel niet los wanneer u een voorwerp probeert te ontwijken. De waterscooter besturen vergt motorvermogen en stuwkracht.

- Wees altijd alert voor andere waterrecreanten, boten of voorwerpen, vooral wanneer u draait. Wees bedacht op omstandigheden die de zichtbaarheid beperken of uw zicht op anderen belemmeren.

- Respecteer de rechten van andere recreanten en/of omstanders en houd altijd een veilige afstand van andere vaartuigen, boten, mensen en objecten.
- Niet over golven of hekgolven springen.

## WAARSCHUWING

Niet over hekgolven of golven springen, in de branding surfen of mensen besproeien of natspuiten met uw waterscooter. Mogelijk schat u de mogelijkheden van de waterscooter of uw eigen vaardigheden verkeerd in en botst u tegen een boot of persoon.

- Deze waterscooter kan scherpere bochten nemen dan andere boten. Neem echter geen scherpe bochten aan een hoge snelheid, behalve in geval van nood. Dergelijke manoeuvres kunnen het moeilijk maken voor anderen om u te ontwijken of in te schatten waar u naartoe vaart. Daarnaast kunnen u en/of uw passagier(s) van de waterscooter geslingerd worden.
- Soms moet u uw snelheid aanhouden of verhogen om een botsing te voorkomen.



# TANKEN

## Aanbevolen brandstof

Gebruik loodvrije benzine met het volgende octaangetal.

MINIMAAL OCTAANGETAL	
In Noord-Amerika	87 (RON + MON)/2 <sup>(1)</sup>
Buiten Noord-Amerika	92 RON <sup>(1)</sup>

<sup>(1)</sup> Gebruik op modellen met een compressor loodvrije super-benzine voor optimale motorprestaties.

**MERK OP** Experimenteer nooit met andere brandstoffen of brandstofverhoudingen. Gebruik nooit brandstof met meer dan 10 % ethanol. Het gebruik van niet-aanbevolen brandstof kan leiden tot slechte vaarprestaties en beschadiging van belangrijke onderdelen van het brandstofsysteem en de motor.

## Tankprocedure

### ⚠ WAARSCHUWING

Stop de motor altijd voor u tankt. Brandstof is ontvlambaar en explosief in bepaalde omstandigheden. Werk altijd in een goed verluchte ruimte. Rook niet en blijf uit de buurt van open vuur of vonken. De brandstoftank kan onder druk staan; draai de dop langzaam open. De waterscooter moet horizontaal staan tijdens het tanken. Vul de brandstoftank niet te veel bij wanneer de waterscooter in de zon ligt. Naarmate de temperatuur stijgt, zet de brandstof uit en kan uw tank overlopen. Wis op de waterscooter gemorste brandstof onmiddellijk weg.

Schakel de motor uit.

Laat niemand op de waterscooter zitten.

Maak de waterscooter stevig vast aan de tankpier.

Houd een brandblusser bij de hand.

Open het deksel van het opbergvak vooraan om aan de dop van de brandstoftank te kunnen.

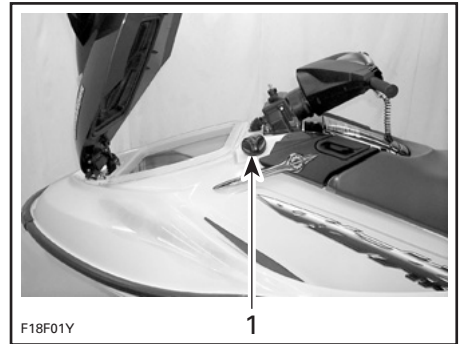

TYPISCH

1. Dop brandstoftank

Schroef de dop los in tegenwijzerzin.

Steek het tankpistool in de vulmond en vul brandstof bij.

### ⚠ WAARSCHUWING

Vul om te vermijden dat brandstof kan terugvloeien de tank langzaam bij zodat lucht uit de brandstoftank kan ontsnappen.

Stop met bijvullen van zodra het tankpistoolhandvat losschiet en wacht een ogenblik voordat u de spuit uitneemt. Haal de spuit van het tankpistool niet uit om nog meer brandstof in de brandstoftank te doen.

### ⚠ WAARSCHUWING

Vul de brandstoftank niet teveel of niet tot aan de rand bij als de waterscooter in de zon ligt. Naarmate de temperatuur stijgt, zet de brandstof uit en kan uw tank overlopen.

Breng de dop opnieuw aan en draai hem goed vast.

**⚠ WAARSCHUWING**

Wis op de waterscooter gemorste brandstof onmiddellijk weg.

Na het bijtanken altijd het zadel openmaken en nagaan of er geen benzinegeur in het motorcompartiment hangt.

**⚠ WAARSCHUWING**

De waterscooter niet starten als er benzine of benzinedampen aanwezig zijn.

**⚠ WAARSCHUWING**

Als de vuldop moet worden vervangen, mag u ENKEL een ontluchtingsvuldop van BRP gebruiken. Anders loopt het brandstofsysteem van uw waterscooter gevaar. Er is geen evenwaardige vuldop in de handel verkrijgbaar.

# INFORMATIE OVER HET TRANSPORT

**MERK OP** Om beschadiging van de O.P.A.S. zijvinnen te voorkomen mag de afstand tussen de houten liggers van de aanhangwagen maximaal 71 cm bedragen. De uiteinden van de beide houten liggers mogen niet verder dan 2,59 m van het bevestigingspunt voor de boeg van het vaartuig verwijderd zijn. Zie de volgende illustratie.

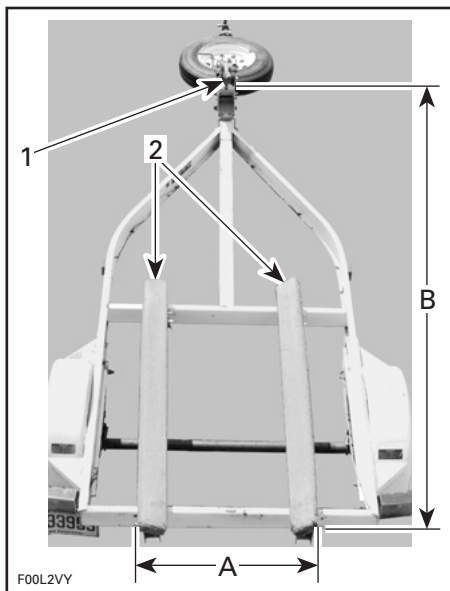

## AANHANGWAGEN VOOR O.P.A.S.

1. Bevestigingspunt voorzijde waterscooter (boeg)
  2. Houten liggers
- A. 71 cm  
B. 2,59 m

Zorg ervoor dat de dop van de brandstoftank goed gesloten is.

## **WAARSCHUWING**

Kantel deze waterscooter voor het transport nooit op zijn achterkant. We raden u aan de waterscooter te vervoeren in zijn normale bedrijfsstand.

Raadpleeg de toepasselijke lokale wetgeving en voorschriften met betrekking tot het trekken van een aanhangwagen, met name de volgende regels:

- Remsysteem
- Gewicht van het trekvoertuig
- Spiegels.

Neem de volgende voorzorgsmaatregelen om de waterscooter te trekken:

- Respecteer de maximale gewichtscapaciteit van het sleepvoertuig en de gewichtscapaciteit van de dissel zoals die door de fabrikant wordt aanbevolen.
- Bind de waterscooter zowel aan de achter- als de voorzijde (boeg/hek) vast, zodat hij stevig vaststaat op de aanhangwagen. Gebruik nog andere bevestigingsmiddelen indien nodig.
- Zorg dat alle deksels van de opbergvakken en de zadel(s) correct zijn vergrendeld.
- Respecteer de voorzorgsmaatregelen voor het transport.

**MERK OP** Leid geen touwen of bevestigingsmiddelen over het zadel of het stuur, omdat er anders blijvende schade kan ontstaan. Steek lappen of gelijkaardige beschermers onder de touwen of bevestigingsmiddelen waar ze de carrosserie van de waterscooter kunnen raken.

## **WAARSCHUWING**

Let erop dat het/de zadel(s) stevig is/zijn vergrendeld voor het transport.

Een Sea-Doo-hoes kan de waterscooter beschermen, vooral bij het transport over stoffige wegen, om te voorkomen dat er vuil in de luchtinlaatopeningen binnendringt.

 **WAARSCHUWING**

Laat tijdens het transport NOOIT enige uitrusting achter op de waterscooter.

## BELANGRIJKE LABELS OP HET PRODUCT

Uw waterscooter draagt de volgende labels. Ontbrekende of beschadigde labels kunnen gratis worden vervangen. Raadpleeg een erkende Sea-Doo dealer.

Lees de volgende labels aandachtig voordat u deze waterscooter in gebruik neemt.

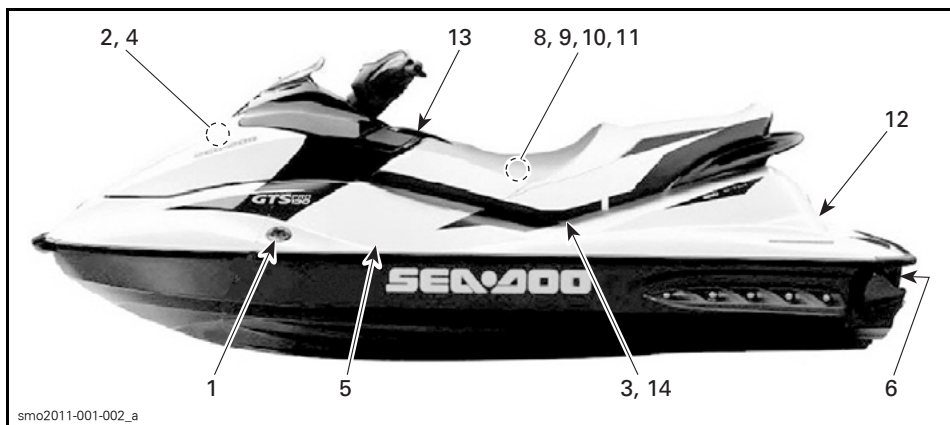

*GTS PRO*

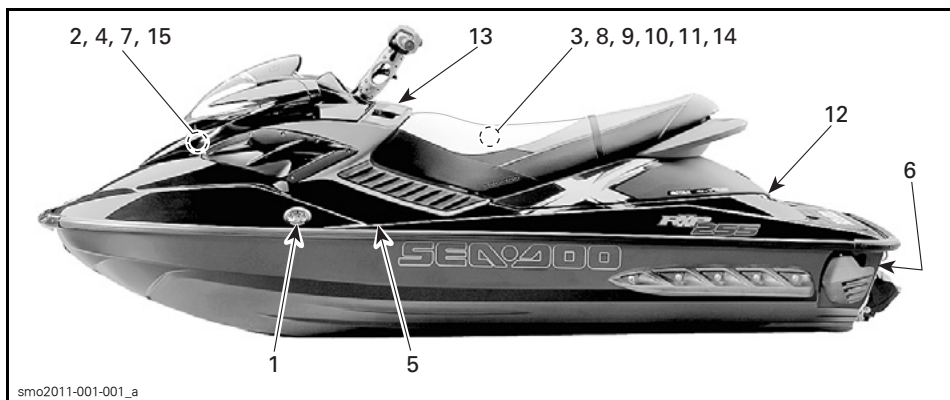

*TYPISCH — RXP-X 255*



LABEL 1



LABEL 2

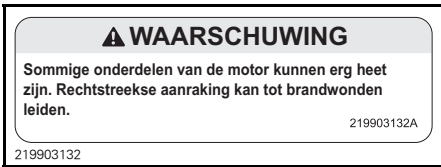

LABEL 3

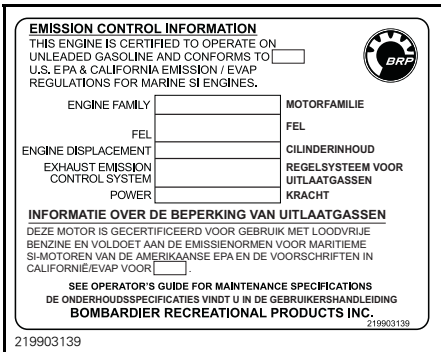

LABEL 4

**Waterscooters binnen Noord-Amerika**

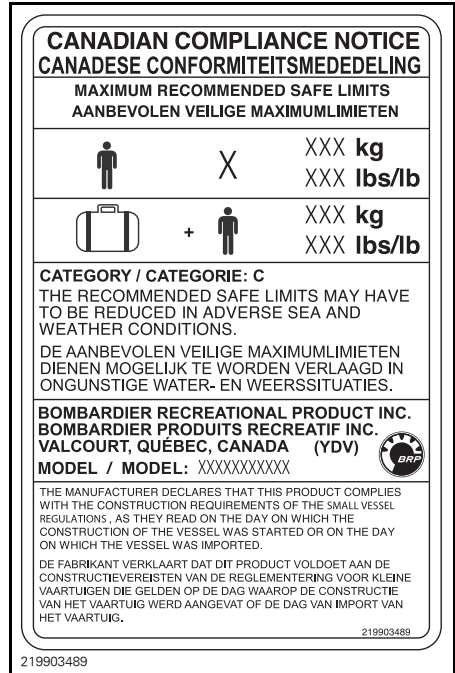

LABEL 5

GTS Pro: op de linkerkant  
RXP-X 255: op de linkerkant

**Waterscooters buiten Noord-Amerika**



LABEL 5: MODEL GTS PRO



219902638

LABEL 5: MODEL RXP-X



219903301

LABEL 6



219903494

LABEL 7

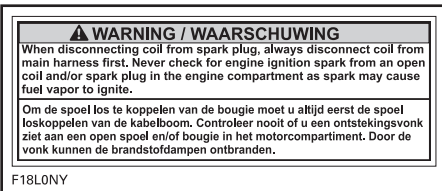

F18L0NY

LABEL 8



219903177

LABEL 9



F00A2TY

LABEL 10



219903303A

LABEL 11



219902656

LABEL 12

### ⚠ WAARSCHUWING

Om het risico op **ERNSTIGE of DODELIJKE VERWONDINGEN** te beperken: **DRAAG ALTIJD EEN REDDINGSVEST.** Alle bestuurders moeten een goedgekeurd reddingsvest dragen, dat geschikt is voor waterscooters.

**DRAAG BESCHERMENDE KLEDING.** Water dat met grote kracht in de lichaamsholten wordt geperst, bijvoorbeeld wanneer men in het water valt of zich dicht bij de straalbuis bevindt, kan ernstige inwendige letsels veroorzaken. Gewone zwemkleding biedt onvoldoende bescherming tegen water dat met kracht in de anus en vagina binnendringt. Alle bestuurders moeten een wetsuit-onderstuk dragen of kleding die dezelfde bescherming biedt (zie Gebruikershandleiding). Het verdient ook aanbeveling om passend schoeisel, handschoenen en een bril te dragen.

**KEN HET VAARREGLEMENT.** Bombardier beveelt een minimumleeftijd van 16 jaar aan voor de bestuurder. Informeer u over de leeftijds- en opleidingsvoorschriften voor de bestuurder, die in uw land/deelstaat van kracht zijn. Het verdient zeker aanbeveling een cursus veilig varen te volgen en dit kan in uw land/deelstaat zelfs verplicht zijn.

**BEVESTIG HET MOTORUITSCHAKELKOORD (VEILIGHEIDSKOORD)** aan uw reddingsvest en houd het uit de buurt van het stuur, zodat de motor stopt als de bestuurder eraf valt. Verwijder het koord na elke rit van uw waterscooter om gebruik door kinderen of onbevoegden te voorkomen.

Ken en respecteer uw eigen grenzen en vermijd agressieve manoeuvres, om het risico op controleverlies, weggeslingerd worden en aanvaringen te beperken. Dit is een zeer krachtige boot - geen speelgoed. Scherpe bochten, varen in een zog of springen op de golven verhogen het risico op rug/ruggenmergletsels (verlamming), verwondingen in het aangezicht en been-, enkel- en andere botbreuken. Ga niet in een zog varen en spring niet op de golven.

**Druk de gashendel NIET IN WANNEER ER ZICH IEMAND ACHTER HET VAARTUIG BEVINDT** - schakel de motor uit of laat hem stationair draaien. Water en/of afval dat uit de straalbuis spult, kan ernstige verwondingen toebrengen.

**BLIJF UIT DE BUURT VAN HET INLAATROOSTER** terwijl de motor draait. Lang haar, loshangende kleding of riemen van een reddingsvest kunnen in bewegende delen verstrikt raken, wat tot ernstige verwondingen of verdrinking kan leiden.

**VAAR NOOIT ONDER INVLOED VAN DRUGS OF ALCOHOL**

LEES EN VOLG DE GEBRUIKERSHANDLEIDING



### ⚠ WAARSCHUWING

Aanvaringen leiden tot meer **VERWONDINGEN EN OVERLIJDENS** dan elk ander type ongelukken met waterscooters. **OM AANVARINGEN TE VERMIJDEN:**

**KLIJK DOORLOPEND UIT** voor mensen, voorwerpen en andere vaartuigen. Wees bedacht op omstandigheden die de zichtbaarheid beperken of uw zicht op anderen belemmeren.

**VAAR DEFENSIEF** met een veilige snelheid en blijf op een veilige afstand van mensen, voorwerpen en andere vaartuigen.

- Ga niet te dicht achter waterscooters of andere vaartuigen varen.
- Vaar niet langs anderen om hen nat te spatten met water.
- Vermijd scherpe bochten of andere manoeuvres, die het moeilijk maken voor anderen om u te ontwijken of in te schatten waar u naartoe vaart.
- Vermijd zones met obstakels onder het wateroppervlak of ondiep water.

**GRUJP VROEGTIJDIG IN** om aanvaringen te voorkomen. Vergeet niet dat waterscooters en andere boten geen remmen hebben.

**LAAT DE GASHENDEL NIET LOS WANNEER U PROBEERT WEG TE STUREN** van obstakels - u moet gas geven om te kunnen sturen.

Controleer de werking van de gashendel en stuurfuncties telkens voordat u uitvaart.

Volg de navigatieregels en de nationale, regionale en lokale wetgeving met betrekking tot waterscooters.

Meer informatie vindt u in de Gebruikershandleiding.

Het aantal opvarenden is beperkt tot 1 bestuurder en 1 passagiers (161 kg/ 358 lbs.).

219 902 552

219902552

LABEL 13 - MODEL RXP-X 255



F  
N  
R

### ⚠ WAARSCHUWING

Om het risico op ERNSTIGE of DODELIJKE VERWONDINGEN te beperken: **DRAAG ALTIJD EEN REDDINGSVEST.** Alle bestuurders moeten een goedgekeurd reddingsvest dragen, dat geschikt is voor waterscooters. **DRAAG BESCHERMENDE KLEDING.** Water dat met grote kracht in de lichaamsdelen wordt gepoot, bijvoorbeeld wanneer men in het water valt of zich dicht bij de straalbus bevindt, kan ernstige inwendige letsels veroorzaken. Gewone zwemkleding biedt onvoldoende bescherming tegen water dat met kracht in de anus en vagina binnendringt. Alle bestuurders moeten een wetsuit-onderstuk dragen of kleding die dezelfde bescherming biedt (zie Gebruikershandleiding). Het verdient ook aanbeveling om passend schoeisel, handschoenen en een bijl te dragen. **KEN HET VAARREGLEMENT.** Bombardier beveelt een minimumleeftijd van 16 jaar aan voor de bestuurder, intiemeer u over de leeftjds- en opleidingsvoorschriften voor de bestuurder, die in uw land/deelstaat van kracht zijn. Het verdient zeker aanbeveling een cursus veilig varen te volgen en dit kan in uw land/deelstaat zelfs verplicht zijn. **BEVESTIG HET MOTORUITSCHAKELKOORD (VEILIGHEIDSKOORD)** aan uw reddingsvest en houd het uit de buurt van het stuur, zodat de motor stopt als de bestuurder erof valt. Verwijder het koord na elke rit van uw waterscooter om gebruik door kinderen of onbevoegden te voorkomen. Ken en respecteer uw eigen grenzen en vermijd agressieve manoeuvres, om het risico op controleverlies, weggeslingerd worden en aanvaringen te beperken. Dit is een zeer krachtige boot - geen speelgoed. Scherpe bochten, varen in een zog of springen op de golven verhogen het risico op rug/ruggemergletsels (verlamming), verwondingen in het aangezicht en been-, enkel- en andere botbreuken. Ga niet in een zog varen **en spring niet op de golven.** **DRUK DE GASHENDDEL NIET IN WANNEER ER ZICH IEMAND ACHTER HET VAARTUIG BEVINDT** - schade de motor uit of laat hem stationair draaien. Water en/of afval dat uit de straalbus spuit, kan ernstige verwondingen toebrengen.

**BLIJF UIT DE BUURT VAN HET INLAATROOSTER** terwijl de motor draait. Lang haar, loshangende kleding of riemen van een reddingsvest kunnen in bewegende delen verstrikt raken, wat tot ernstige verwondingen of verdrukking kan leiden. **VAAR NOOIT ONDER INVLOED VAN DRUGS OF ALCOHOL.** LEES EN VOLG DE GEBRUIKERSHANDLEIDING.



### ⚠ WAARSCHUWING

Aanvaringen leiden tot meer **VERWONDINGEN EN OVERLEDENS** dan elk ander type ongelukken met waterscooters, **OM AANVARINGEN TE VERMIDEN:** **KLJK DOORLOPEND UIT** voor mensen, voorwerpen en andere vaartuigen. Wees bedacht op omstandigheden die de zichtbaarheid beperken of uw zicht op anderen bedarmen. **VAAR DEFENSIEF** met een veilige snelheid en blijf op een veilige afstand van mensen, voorwerpen en andere vaartuigen. • Ga niet te dicht achter waterscooters of andere vaartuigen varen. • Vermijd scherpe bochten of andere manoeuvres, die het moeilijk maken voor anderen om u te ontwijken of in te schakelen waar u naartoe vaart. • Vaar niet langs anderen om hen niet te spatten met water. • Vermijd zones met obstakels onder het wateroppervlak of ondiep water. **GRUP VROEGTJDIG IN** om aanvaringen te voorkomen. Vergeet niet dat waterscooters en andere boten geen remmen hebben. **LAAT DE GASHENDDEL NIET LOS WANNEER U PROBERT WEG TE STUREN** van obstakels - u moet ras remmen om te kunnen sturen. Controleer de werking van de gashendel en stuurfuncties telkens voordat u uitvaart. • Volg de navigatieregels en de nationale, regionale en lokale wetgeving met betrekking tot waterscooters. Meer informatie vindt u in de Gebruikershandleiding. Het aantal opvarenden is beperkt tot 1 bestuurder en 2 passagiers (273 kg/600 lbs.).



219 902 822

smo2006-002-013

LABEL 13: MODEL GTS PRO

## ⚠ LET OP

### HET MOTOROLIEPEIL CONTROLEREN

- Controleer of de motor op bedrijfstemperatuur is. (Laat de motor nooit uit het water draaien zonder aangesloten doorspoelset, anders riskeert u motorschade.)
- De waterscooter moet waterpas staan voor deze controle.
- Laat de motor minstens 30 seconden stationair draaien.
- Leg de motor stil en wacht minstens 30 seconden.
- Controleer het oliepeil met de peilstok.
- Motorolie kan erg heet zijn.

219903135A

219903135

LABEL 14

## LET OP

Aanbevolen: Super loodvrije benzine van de pomp met octaangetal 91 of hoger.

Minimaal: Gewone loodvrije benzine van de pomp met octaangetal 87 of hoger.

219903127A

219903127

LABEL 15 - MODEL RXP-X 255

# CONTROLE VÓÓR GEBRUIK

## WAARSCHUWING

Voer vóór iedere rit een controle vóór gebruik uit om mogelijke problemen met de werking op te sporen. De controle vóór gebruik kan u helpen om slijtage en aantasting op te volgen voordat ze problematisch worden. Corrigeer alle problemen die u ontdekt om het risico op een panne of ongeval te vermijden. Raadpleeg waar nodig een erkende Sea-Doo dealer.

Lees grondig het hoofdstuk over de *BEDIENINGSELEMENTEN* voordat u de inspectie voor het vertrek uitvoert.

## **Te doen vóór de tewaterlating van de waterscooter**

### WAARSCHUWING

De motor moet uitgeschakeld zijn en het bindsnoer moet altijd uit de motoruitschakelaar genomen zijn alvorens de volgende punten na te kijken. Start de waterscooter pas nadat alle onderdelen zijn nagekeken en correct werken.

Controleer vóór de tewaterlating al de punten in de volgende tabel.

ITEM	TE DOEN	✓
Romp	Inspecteren.	
Waterinlaat jetpomp	Inspecteren/reinigen.	
Ruim	Water aflaten. Nakijken of pluggen goed dicht zijn.	
Accu	Inspecteren op goede bevestiging van kabels en bevestigingstriemen.	
Brandstoftank	Bijvullen.	
Motorcompartiment	Controleren op lekkage en geur van benzinedampen. Controleren of de onderdelen van de uitlaat intact zijn.	
Motoroliepeil	Controleren/bijvullen.	
Motorkoelvloeistofpeil	Controleren/bijvullen.	
Stuursysteem en zijvinnen (O.P.A.S.™)	Werking controleren.	
Gassysteem	Werking controleren.	
Schakelsysteem	Werking controleren.	
Variabel trimsysteem (VTS)	Werking controleren.	
Deksels opbergvakken en zadel	Controleren of ze gesloten en vergrendeld zijn.	

ITEM	TE DOEN	✓
Afzonderlijk uitneembare opbergbak	Controleren of het goed op de waterscooter is geplaatst en bevestigd.	
Motorstart/stopknop	Werking controleren.	
Motoruitschakelaar	Werking controleren.	

## Romp

Inspecteer de romp op barsten of beschadigingen.

## Waterinlaat jetpomp

Verwijder wier, schelpen, afval of andere voorwerpen die de waterstroom kunnen belemmeren en de aandrijf-eenheid kunnen beschadigen. Reinigen indien nodig. Kunt u bepaalde obstructies niet verwijderen, doe dan een beroep op een erkende Sea-Doo dealer voor een servicebeurt.

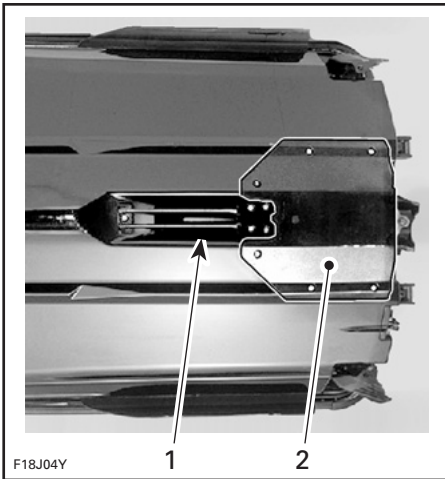

TYPISCH — TE INSPECTEREN PLAATSEN

1. Waterinlaat
2. Rijplaat

## Aftappluggen

Sluit de aftappluggen.

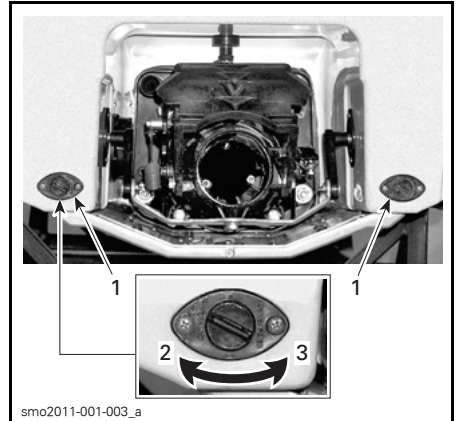

TYPISCH

1. Aftappluggen
2. Aandraaien
3. Losdraaien

## ⚠ WAARSCHUWING

Zorg ervoor dat de ruimwateraftappluggen goed zijn bevestigd voordat u de waterscooter te water laat.

## Accu

## ⚠ WAARSCHUWING

Controleer of de accukabels goed zijn aangesloten en of de accubevestigingsriemen in goede staat zijn. Laad de accu niet op of bij terwijl hij in het vaartuig geïnstalleerd is.

De accu zit onder de opbergbak in het opbergvak vooraan.

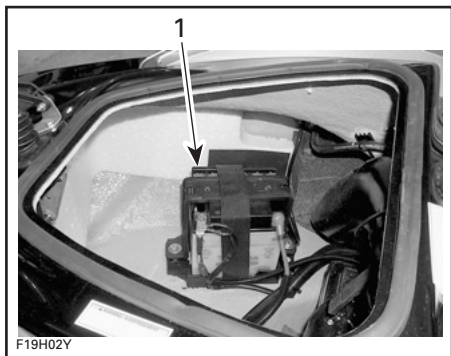

TYPISCH  
1. Accu

## Brandstoftank

Vul de brandstoftank tot het aangegeven niveau terwijl de waterscooter horizontaal ligt.

Controleer de bevestigingsriemen/elementen van de brandstoftank.

### ⚠ WAARSCHUWING

Volg nauwgezet de instructies in de *TANKPROCEDURE*.

## Motorcompartiment

Controleer het motorcompartiment op de geur van brandstofdampen.

### ⚠ WAARSCHUWING

Start de motor niet of gebruik geen elektrische aandrijving als u een lek of benzinegeur vaststelt. Raadpleeg een erkende Sea-Doo dealer vóór gebruik.

## Motorolie

Controleer of het oliepeil voldoet aan de vereisten beschreven in het hoofdstuk *ONDERHOUDSPROCEDURES*. Controleer de motor en het motorcompartiment op olie lekkage.

## Motorkoelvloeistof

Controleer of het koelmiddelpeil voldoet aan de vereisten beschreven in het hoofdstuk *ONDERHOUDSPROCEDURES*. Controleer op lekkage van koelvloeistof aan de motor, in het ruim en aan de rijplaat.

**⚠ LET OP** Als de motor draait terwijl de waterscooter uit het water is, kunnen de motor en warmtewisselaar in de rijplaat erg heet worden. Vermijd elke aanraking met hete motoronderdelen en de rijplaat om brandwonden te voorkomen.

## Stuursysteem en zijvinnen (O.P.A.S.)

Controleer met de hulp van een tweede persoon of het stuursysteem vlot beweegt.

Als het stuur horizontaal staat, moet de jetstraalbuis recht vooruit wijzen. De achterste rand van de zijvinnen moet ongeveer 20° naar de buitenkant van het vaartuig wijzen. Controleer of de jetstraalbuis en zijvinnen vlot scharnieren en in dezelfde richting bewegen als het stuur.

### ⚠ WAARSCHUWING

Controleer de werking van het stuur en de bijbehorende stuurstraalbuis voor het starten. Draai het stuur nooit als iemand zich dicht bij de achterkant van de waterscooter bevindt. Blijf uit de buurt van bewegende delen van het stuursysteem (straalbuis, zijvinnen, stangen enz.).

## Gassysteem

Controleer of de gashendel vlot beweegt. Zodra u de gashendel loslaat moet deze terugkeren naar zijn beginstand.

**⚠ WAARSCHUWING**

Controleer de werking van de gashendel voordat u de motor start. Als u in de gashendel wat wrijving voelt, raadpleeg dan een erkende Sea-Doo dealer.

**Schakelsysteem**

Controleer of de achteruitvaarkleppen vlot bewegen.

Met de schakelhendel in de stand vooruit moet de klep naar boven staan en weerstand bieden wanneer u ze naar beneden trekt.

Met de schakelhendel in neutraal moet de klep in de middelste stand staan.

Met de schakelhendel in achteruit moet de klep naar beneden staan.

**⚠ WAARSCHUWING**

Controleer de werking van de achteruitvaarklep voordat u de motor start. Zorg dat niemand zich bij de poort bevindt wanneer met de schakelhendel wordt geschakeld.

**Variabel trimsysteem (VTS)****Model RXP-X 255**

Plaats het bindsnoer en druk vervolgens de VTS-pijlknop omhoog en omlaag om de beweging van de straalbuis te controleren. De beweging van de VTS-standindicator is ook te zien in het informatiecentrum.

**Deksels opbergvakken en zadel**

Controleer of alle vereiste veiligheids- en overlevingsmateriaal aanwezig is en of eventuele andere lading goed is opgeslagen in de beschikbare opbergvakken.

Zorg ervoor dat het deksel van de aparte opbergbak, het deksel vooraan, het handschoenvak, de toegangspanelen en het zadel gesloten en vergrendeld zijn.

**⚠ WAARSCHUWING**

Zorg dat het zadel, de toegangspanelen en alle deksels van de opbergvakken stevig zijn vergrendeld.

**Motorstart/stopknop**

Zet de schakelhendel in neutraal. Start en stop de motor met de motorstart/stopknop.

**⚠ WAARSCHUWING**

Indien de motor niet stilvalt wanneer u de motorstart/stopknop indrukt, gebruikt u uw waterscooter niet meer en raadpleegt een erkende Sea-Doo dealer.

**Motoruitschakelaar**

Controleren dat de motor stilvalt wanneer u het bindsnoer uit de motoruitschakelaar trekt.

**⚠ WAARSCHUWING**

De waterscooter niet meer gebruiken als de motor niet stilvalt wanneer u het bindsnoer uittrekt.

***Deze pagina is  
bewust blanco gelaten***

***INFORMATIE  
OVER DE  
WATERSCOOTER***

# BEDIENINGSELEMENTEN/INSTRUMENTEN/ UITRUSTING

**OPMERKING:** Sommige onderdelen zijn niet aanwezig op alle waterscootermodellen, of zijn optioneel op bepaalde modellen.



TYPISCH — MODEL GTS PRO

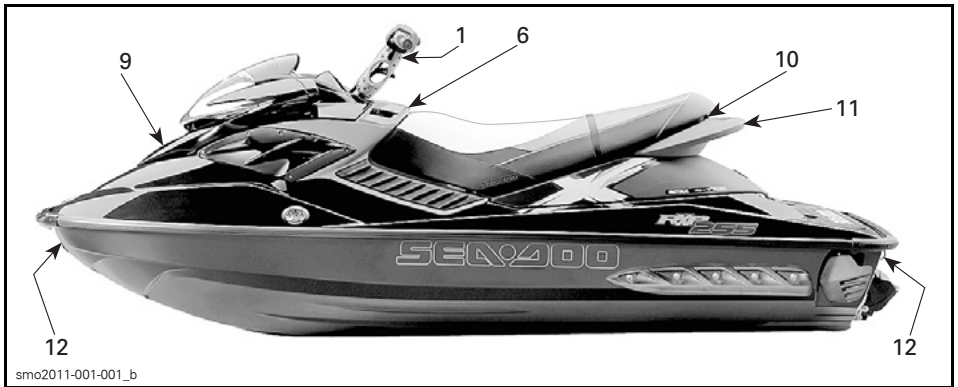

TYPISCH — MODEL RXP-X 255



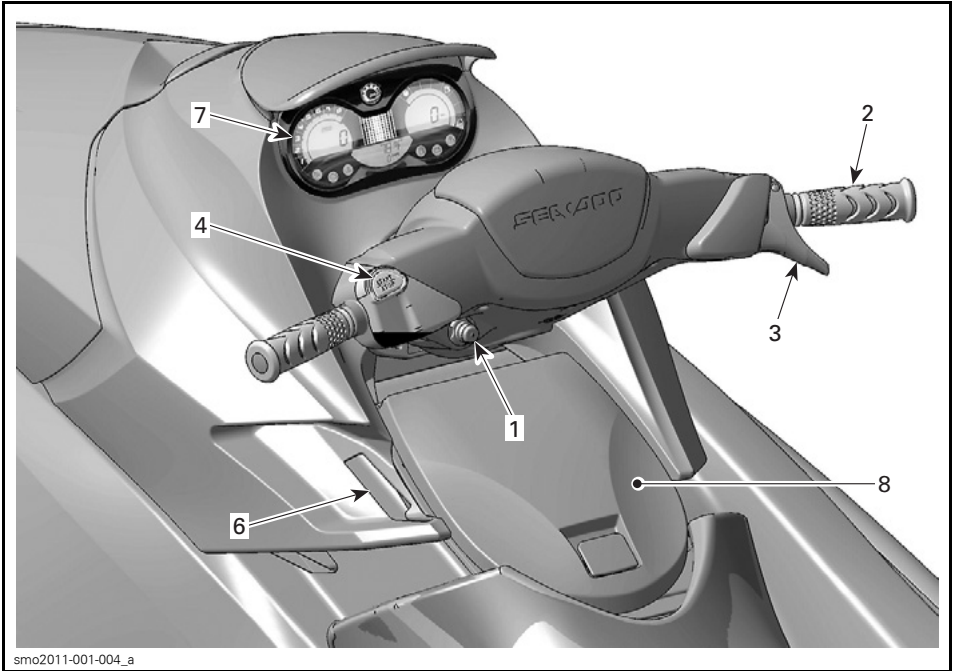

smo2011-001-004\_a

TYPISCH — MODEL GTS PRO

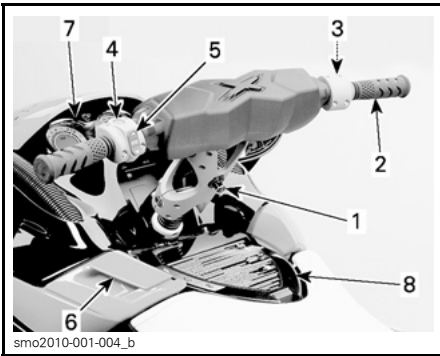

smo2010-001-004\_b

TYPISCH — MODEL RXP-X 255

- |                                  |   |
|----------------------------------|---|
| 1. Motoruitschakelaar            | 8. Handschoenvak                              |
| 2. Stuur                         | 9. Opbergvak vooraan                          |
| 3. Gashendel                     | 10. Vergrendeling van het zadel               |
| 4. Motorstart/stopknop           | 11. Passagiershandgrepen                      |
| 5. Variabel trimsysteem (VTSTM™) | 12. Voorste en achterste ogen                 |
| 6. Schakelhendel                 | 13. Kikkers                                   |
| 7. Informatiecentrum-meter       | 14. Ruimwateraftappluggen<br>(niet afgebeeld) |

## 1) Motoruitschakelaar

Het bindsnoer moet goed in de motoruitschakelaar klikken om de motor te kunnen starten.

Bevestig het bindsnoer altijd aan het reddingsvest van de bestuurder.

Twee korte pieptonen geven aan dat het systeem klaar is en dat u de motor kunt starten. Raadpleeg anders het hoofdstuk *OPLOSSEN VAN PROBLEMEN*.

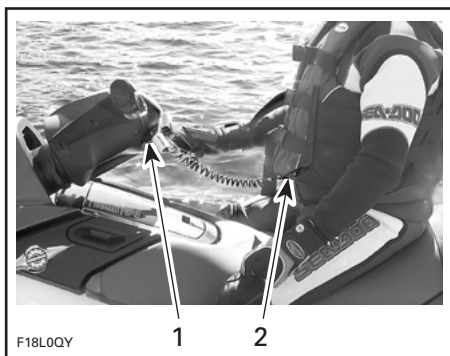

### TYPISCH

1. Bindingsnoerplug op de motoruitschakelaar
2. Bindingsnoer bevestigd aan het reddingsvest van de bestuurder

Als u het bindsnoer in geval van nood uit de motoruitschakelaar trekt terwijl de motor draait, valt de motor stil.

## ⚠ WAARSCHUWING

Hoewel de motor kan worden stopgezet met de motorstart/stopknop, verdient het aanbeveling het bindsnoer eveneens los te koppelen van de motoruitschakelaar als u de motor stillegt en afstapt.

## ⚠ WAARSCHUWING

Wanneer de motor wordt stilgelegd, is het vaartuig niet meer bestuurbaar. Koppel het bindsnoer altijd los wanneer de waterscooter niet in gebruik is om onopzettelijk starten van de motor, gebruik door onbevoegden of kinderen en diefstal te voorkomen.

Als de motor niet wordt gestart binnen de 5 seconden nadat het bindsnoer werd aangebracht, klinken er met wisselende tussenpozen 4 korte pieptonen gedurende ongeveer 4 uur, om u eraan te herinneren de motor te starten of het bindsnoer te verwijderen. Na 4 uur stoppen de pieptonen. Dat gebeurt ook wanneer het bindsnoer 5 seconden na het stilleggen van de motor nog op de motoruitschakelaar is blijven zitten.

Laat de bindingsnoerplug nooit op de motoruitschakelaar zitten nadat de motor is stilgelegd.

**BELANGRIJK:** Door het bindsnoer op de motoruitschakelaar te laten zitten zonder dat de motor draait, loopt de accu langzaam leeg.

## D.E.S.S. (Digitally Encoded Security System)

De bindingsnoerplug bevat een elektronisch circuit (D.E.S.S.-sleutel) dat een uniek elektronisch serienummer opgeeft. Het is de tegenhanger van een gewone sleutel.

Dit bindsnoer kan niet worden gebruikt op een andere waterscooter en omgekeerd kan het bindsnoer van een andere waterscooter ook niet op uw waterscooter worden gebruikt.

Het D.E.S.S.-systeem is echter uiterst flexibel. U kunt bijkomende bindingsnoeren aankopen en D.E.S.S.-sleutel laten programmeren voor uw waterscooter.

Raadpleeg een erkende Sea-Doo dealer.

## Snelheidsbeperking

TYPE	KLEUR	MOTORTOE- RENTALBE- GRENZING
Normale sleutel	Geel	Geen
R -sleutel	Oranje	+/- 6.500
Leersleutel	Groen	+/- 5.500

De Sea-Doo Learning Key™ (leersleutel) of R Key (huursleutel) is programmeerbaar en beperkt de snelheid van de waterscooter. Hij stelt nieuwe of minder ervaren bestuurders zo in staat om de waterscooter op een veilige manier te leren besturen en de nodige ervaring op te doen.



TYPISCH - LEERSLEUTEL - GROEN



R-SLEUTEL — ORANJE

Laat uw sleutel programmeren door een erkende Sea-Doo dealer.

## 2) Stuur

Het stuur regelt de richting van de waterscooter. Wanneer u het stuur naar rechts draait, zwenkt de waterscooter naar rechts en omgekeerd.

### **⚠ WAARSCHUWING**

Controleer de werking van het stuur en de bijbehorende stuurstraalbuis en zijvinnen voor de start. Draai het stuur nooit als iemand zich dicht bij de achterkant van de waterscooter bevindt. Blijf uit de buurt van bewegende delen van het stuursysteem (straalbuis, zijvinnen, stangen enz.).

## Afregeling

### **Model RXP-X 255**

De hoogte van het stuur kan worden aangepast volgens de wensen van de bestuurder.

Laat deze aanpassing uitvoeren door een erkende Sea-Doo dealer.

### 3) Gashendel

#### Model GTS Pro

Als u de gashendel indrukt versnelt de waterscooter. Als de gashendel wordt losgelaten vertraagt de motor automatisch tot het stationair toerental en stopt de waterscooter geleidelijk door de waterweerstand.

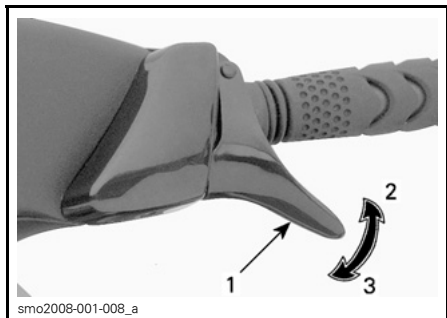

1. Gashendel
2. Om te versnellen
3. Om te vertragen

#### Vingergas

#### Model RXP-X 255

Voor comfortabeler gas geven onder zware omstandigheden.

Wanneer u trekt, versnelt de waterscooter. Wanneer de gashendel wordt losgelaten, vertraagt de motor automatisch tot stationair toerental en stopt het vaartuig geleidelijk door de waterweerstand.

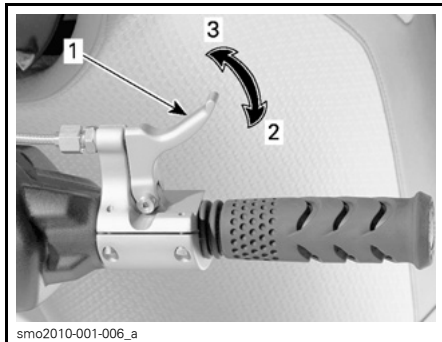

1. Gashendel
2. Om te versnellen
3. Om te vertragen

### 4) Motorstart/stopknop

Om de motor te starten houdt u de start/stopknop ingedrukt. Laat hem onmiddellijk los nadat de motor is gestart.

Om de motor te stoppen drukt u op de start/stopknop. Neem het bindsnoer altijd uit de motoruitschakelaar als u bent gestopt. Het is raadzaam eerst de gashendel los te laten.

### **WAARSCHUWING**

Wanneer de gashendel wordt losgelaten neemt het stuurvermogen af en wanneer de motor stilligt kunt u helemaal niet meer sturen.



TYPISCH — GTS PRO

1. Motorstart/stopknop



smo2008-001-011\_a

**MODEL RXP-X 255**

1. Motorstart/stopknop

**5) Variabel trimstelsysteem (VTS)**

**Model RXP-X 255**

Voor de trimregeling van de waterscooter, maximale acceleratie en grote stabiliteit bij hoge snelheden.

Druk op de knoppen om de vaarstand van de waterscooter in te stellen. Zie het hoofdstuk **BEDIENINGSINSTRUCTIES** voor een beschrijving van het Variabele trimstelsysteem (VTS).



smo2008-001-011\_b

**VTS-KNOP**

- 1. Boeg omhoog
- 2. Boeg omlaag

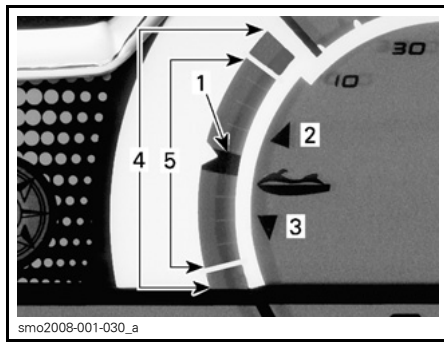

smo2008-001-030\_a

**INFORMATIECENTRUM-METER — VTS-STANDINDICATOR**

- 1. Standindicator
- 2. Boeg omhoog
- 3. Boeg omlaag
- 4. Bedrijfsbereik (model RXP)
- 5. Bedrijfsbereik (model GTS Pro)

**Trimstanden opslaan**

Er kunnen twee verschillende trimstanden worden opgeslagen, een voor iedere knop.

Het VTS-systeem vergelijkt de opgeslagen trimstanden en kent de hoogste trimstand toe aan de bovenste knop (boeg omhoog) en de laagste aan de onderste knop (boeg omlaag).

Als de beide trimstanden identiek zijn, hebben de twee knoppen dezelfde triminstelling.

- 1. Druk de twee VTS-knoppen tegelijk in.



smo2008-001-011\_c

**OM OP TE NEMEN**

- Op de meter in het informatiecentrum verschijnt **VOORINSTELLING 1**, wat aangeeft dat de meter klaar is om de trimstand op te nemen.



**VOORINSTELLING 1 — KLAAR OM OP TE NEMEN**

- Stel de gewenste trimstand in met de VTS-knoppen.
- Druk de beide VTS-knoppen opnieuw tegelijk in om de trimstand op te nemen.
- Op de informatiecentrum-meter verschijnt dan **VOORINSTELLING 2**, wat aangeeft dat de meter klaar is om nog een trimstand op te nemen.



**VOORINSTELLING 2 — KLAAR OM OP TE NEMEN**

- Stel de gewenste trimstand in met de VTS-knoppen.
- Druk de beide VTS-knoppen opnieuw tegelijk in om de trimstand op te nemen.

De voorgeprogrammeerde trimstanden worden opgenomen en zijn klaar voor gebruik.

Om nieuwe instellingen op te nemen, herhaalt u de procedure.

### **Voorgeprogrammeerde trimstanden gebruiken**

Om de trim in de hoogste opgenomen stand te zetten, dubbelklikt u op de bovenste VTS-knop (boeg omhoog).

Om de trim in de laagste opgenomen stand te zetten, dubbelklikt u op de onderste VTS-knop (boeg omhoog).

Bij een unieke triminstelling (één stand) dubbelklikt u op de onderste of bovenste VTS-knop.

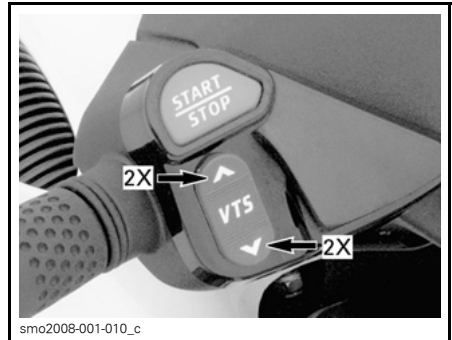

**DUBBELKLIK OM VOORGEPROGRAMMEERDE STANDEN TE GEBRUIKEN**

## **6) Schakelhendel**

Een trek-duw-hendel:

- Vooruit
- Neutraal
- Achteruit.

### **⚠ WAARSCHUWING**

De schakelhendel mag enkel worden gebruikt wanneer de motor stationair draait en de waterscooter volledig stilstaat. Gebruik deze hendel niet als handgreep.

**⚠ WAARSCHUWING**

Vaar enkel traag achteruit en dan zo kort mogelijk. Kijk altijd of er geen voorwerpen of personen achter het vaartuig aanwezig zijn, onder meer kinderen die in het ondiepe water spelen.

**MERK OP** Schakel de motor nooit in achteruit op een hoog toerental.

Trek aan de hendel om hem van vooruit in achteruit te schakelen. Duw hem terug om vooruit te varen. Zet de hendel na afloop altijd in vooruit. Om neutraal te vinden schakelt u in achteruit en duwt de hendel dan terug tot de waterscooter niet meer achteruit vaart.

Zie het hoofdstuk *BEDIENINGSINSTRUCTIES* voor een beschrijving van het aandrijfsysteem.

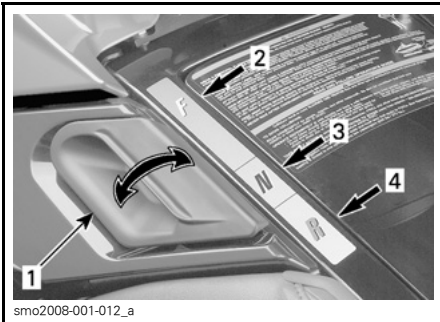
**TYPISCH**

1. Schakelhendel
2. Stand in vooruit
3. Stand in neutraal
4. Stand in achteruit

## 7) Informatiecentrum (meter)

Het informatiecentrum is een multifunctionele meter die de bestuurder diverse nuttige gegevens verschaft in realtime en naar keuze in het Engels, Frans of Spaans. Ook zijn zowel metrische als Amerikaanse meeteenheden beschikbaar.

Raadpleeg een erkende Sea-Doo dealer om het informatiecentrum te laten instellen op uw geprefereerde taal en meetsysteem.

Bij het opstarten worden alle delen van het LCD-scherm en de indicatorlichtjes 3 seconden verlicht telkens het informatiecentrum wordt geactiveerd (als het bindsnoer is ingestoken). Zo kan de bestuurder nagaan of alles correct werkt.

**⚠ WAARSCHUWING**

Het aflezen van de digitale meterdisplay kan de bestuurder van de waterscooter afleiden en in het bijzonder zijn aandacht voor de omgeving doen afnemen. Kijk voordat u iets verandert aan de display-instellingen altijd goed rond of er geen obstakels of personen rondom u in het water aanwezig zijn en matig uw snelheid.

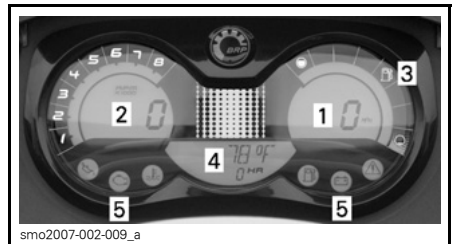
**MODEL GTS PRO**

1. Snelheidsmeter (indien geïnstalleerd)
2. Toerenteller
3. Brandstofpeil
4. Informatiedisplay
5. Indicatorlichtjes

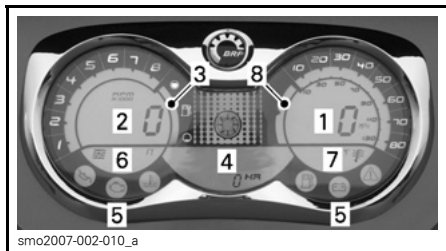

MODEL RXP-X 255

1. Snelheidsmeter
2. Toerenteller
3. Brandstofpeil
4. Informatiedisplay
5. Indicatorlichtjes
6. Waterdieptedisplay (indien geïnstalleerd)
7. Watertemperatuurdisplay
8. VTS-standindicator (indien geïnstalleerd)

### Snelheidsmeter

De snelheidsmeter duidt de snelheid van de waterscooter aan in mijl per uur (MPH) of kilometer per uur (km/u).

### Toerenteller

De toerenteller duidt het aantal toeren per minuut (RPM) van de motor aan. Vermenigvuldig het getal met 1.000 om het reële toerental te verkrijgen.

### Brandstofpeil

Een indicatiebalk duidt onderweg doorlopend de hoeveelheid brandstof in de brandstoftank aan.

### Informatiedisplay

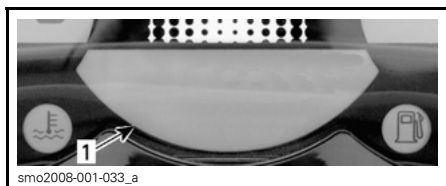

TYPISCH

1. Informatiedisplay

### Kompas

#### Model RXP-X 255

Duidt de kardinale punten aan om de oriëntatie van de waterscooter weer te geven.

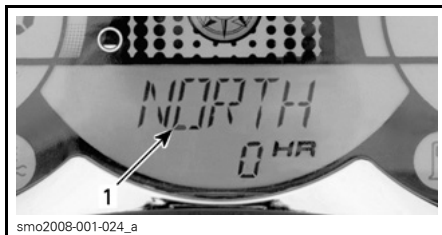

TYPISCH

1. Kompas

**⚠ WAARSCHUWING**

Gebruik het kompas alleen als leidraad. Niet bruikbaar voor nauwkeurige navigatie.

### Tijdmeter (HR)

Duidt de gebruiksduur van de waterscooter aan in uur.



TYPISCH

1. Tijdmeter

### Meldingsdisplay

Geeft meldingen van het bewakings-systeem weer.

Zie het hoofdstuk *OPLOSSEN VAN PROBLEMEN* voor nadere informatie.



TYPISCH

1. Meldingsdisplay



## Watertemperatuur

### Model GTS Pro

Duidt de watertemperatuur van het wateroppervlak aan in graden Celsius (°C) of Fahrenheit (°F).

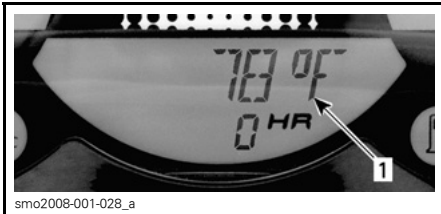

TYPISCH

1. Watertemperatuur

### Indicatorlichtjes

De indicatorlichtjes (verklikkerlichtjes) geven u informatie over een bepaalde toestand of als zich iets abnormaals voordoet.

Zie *BEWAKINGSSYSTEEM* voor meer bijzonderheden.

### Watertemperatuurdisplay

#### Model RXP-X 255

Duidt de watertemperatuur van het oppervlaktewater aan in graden Celsius (°C) of Fahrenheit (°F).

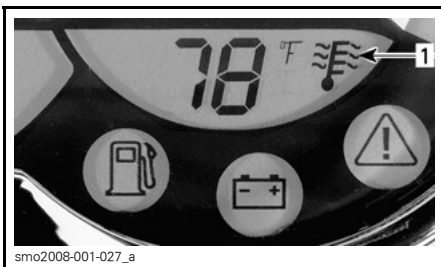

TYPISCH — ONDER SNELHEIDSMETER

1. Watertemperatuur

## VTS-standindicator

### RXP-X 255

De VTS-standindicator toont het vaargedrag van de waterscooter.

Zie *VARIABEL TRIMSISTEEM (VTS)* voor meer informatie.

## 8) Handschoenvak

Een klein, handig opbergvak voor persoonlijke voorwerpen.

Open het handschoenkastje aan de vergrendeling.

### Model RXP-X 255



DE GRENDEL INDRUKKEN OM TE OPENEN

1. Dekselgrendel

### Model GTS Pro

Voor een gemakkelijker toegang tot het handschoenkastje kunt u de vergrendeling openen en het deksel open trekken.

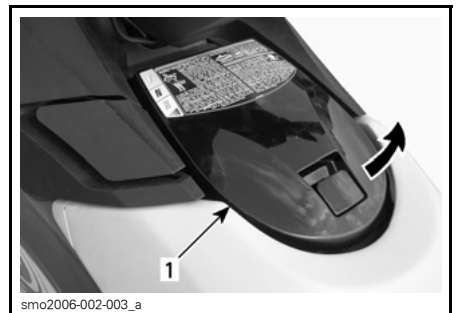

DEKSEL OPENEN

1. Deksel handschoenkastje

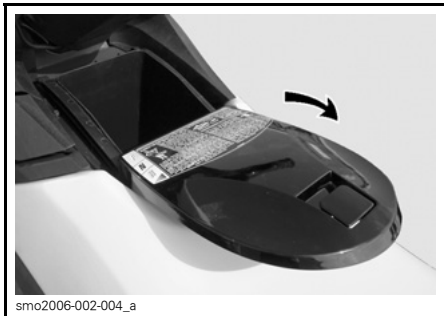

TREK AAN DEKSEL

## 9) Opbergvak vooraan

Een handige waterdichte plek (uitneembaar bij sommige modellen) om persoonlijke voorwerpen op te bergen. Ideale plek voor een goedgekeurde brandblusser (afzonderlijk verkocht), sleepkabel, eerstehulpkit enz.

Trek de grendel omhoog om het deksel van het opbergvak vooraan te openen. Het deksel altijd sluiten en vergrendelen als u vaart.

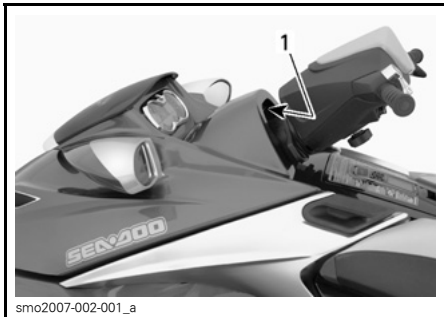

TYPISCH — MODEL RXP-X 255  
1. Vergrendelingshendel

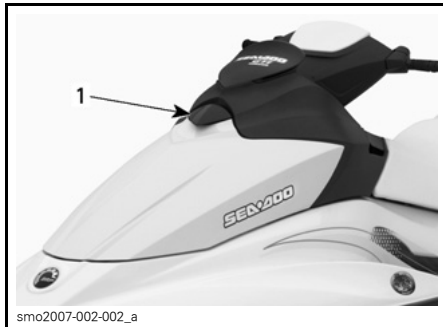

TYPISCH — MODEL GTS PRO  
1. Vergrendelingshendel

**OPMERKING:** Controleer regelmatig of de borgpen van het deksel nog stevig vastzit. Span ze indien nodig aan en let erop dat het deksel goed vastklikt.

### ⚠ WAARSCHUWING

Leg nooit zware of breekbare dingen los in het opbergvak/opbergmandje. Niet overladen. De waterscooter nooit gebruiken met een geopend opbergvak.

### ⚠ WAARSCHUWING

Bewaar of vervoer nooit iets onder de opbergbak.

### Afzonderlijke uitneembare opbergbak

#### GTS Pro

**MERK OP** MAXIMALE belading is 11 kg.

#### Openen deksel

Maak de vergrendelingen van het deksel los en trek het deksel aan het handvat open.

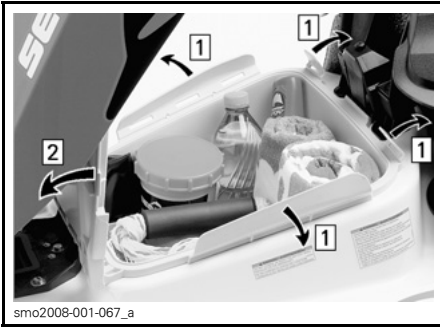

Stap 1: Maak de vergrendelingen van het deksel los  
Stap 2: Open het deksel

### Opbergbak verwijderen

Zorg dat het deksel correct is vergrendeld.

Laat de ontgrendelknop los en trek de opbergbak aan het handvat uit het vaartuig.

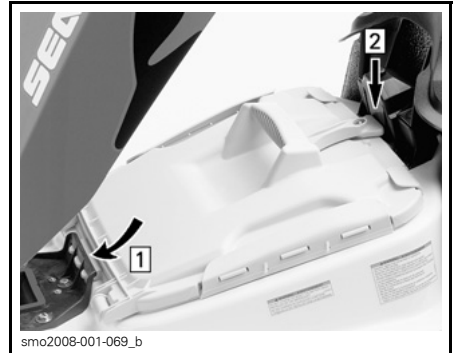

Stap 1: Voorste lipjes van de opbergbak insteken  
Stap 2: Drukken om te bevestigen

**MERK OP** Vaar nooit met de waterscooter als de opbergbak niet correct is geïnstalleerd. Anders kan er water binnendringen en het ruim vullen.

### Brandblusserhouder

**OPMERKING:** De brandblusser is afzonderlijk verkrijgbaar.

#### Model GTS Pro

Gebruik de houder in de uitneembare opbergbak en bevestig de brandblusser met rubber riemen.

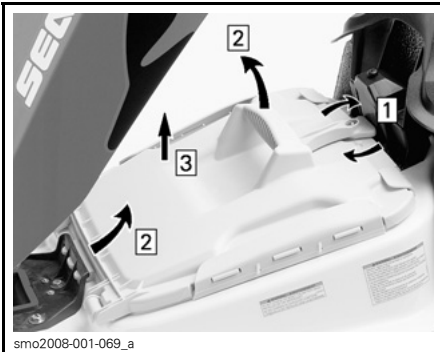

Stap 1: Draai aan de handgreep  
Stap 2: Hef en kantel om de lipjes vooraan los te maken.  
Stap 3: Opbergkoffer verwijderen

### Opbergbak plaatsen

Steek de voorste lipjes van de opbergbak onder de schokdemper van het opbergvakdeksel.

Opbergbak naar beneden drukken tot hij stevig vastklikt.

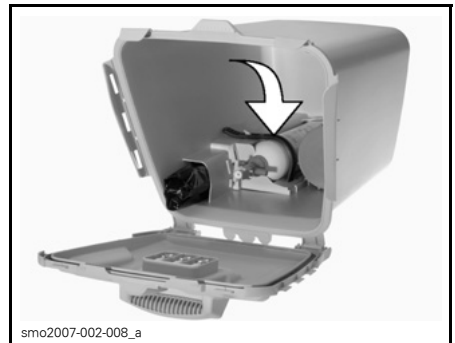

#### Model RXP-X 255

Hef de opbergbak op om bij de houder voor een goedgekeurde brandblusser (afzonderlijk verkocht) te raken. Die bevat ook de Gebruikershandleiding.



## 10) Vergrendeling van het zadel

Als u het zadel verwijdert, krijgt u toegang tot het motorcompartiment.

De vergrendeling van het zadel bevindt zich achter en onderaan het zadel.



### TYPISCH

#### 1. Zadelvergrendeling

Om het zadel te verwijderen trekt u de grendel omhoog en houdt hem zo vast. Licht het zadel op en trek het naar achter.

Om het zadel te vergrendelen plaatst u het gat tegenover de pen en drukt de achterkant van het zadel dan stevig aan.

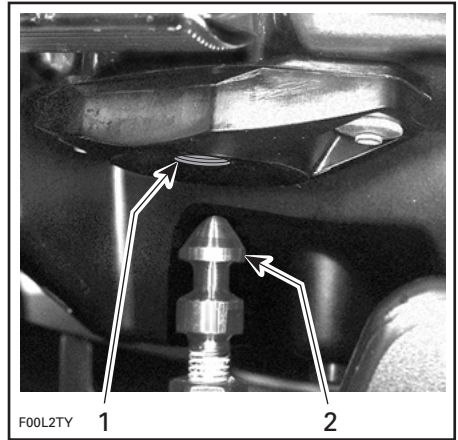

1. Gat
2. Pen

## Motorcompartiment

Als u het zadel verwijdert, krijgt u toegang tot de motor, het elektrisch systeem en brandstofsysteem.

## ⚠ WAARSCHUWING

Sommige onderdelen in het motorcompartiment kunnen erg heet zijn. Rechtstreekse aanraking kan tot brandwonden leiden. Raak geen elektrische componenten aan wanneer u de motor start of laat draaien. Laat nooit enig voorwerp, lap, werktuig e.d. in het motorcompartiment of het ruim achter.

## 11) Passagiershandgrepen

De zadelriem verschaft een handgreep waaraan een passagier zich onderweg kan vasthouden.

De zijkanten van de gevormde handgreep achteraan het zadel verschaften eveneens een handgreep voor een passagier. Het achterste deel van de gevormde handgreep dient als handgreep voor de begeleider van de skiër/wakeboarder of om vanuit het water aan boord te komen.

**MERK OP** Gebruik de gevormde handgreep nooit om iets te slepen of de waterscooter aan op te heffen.

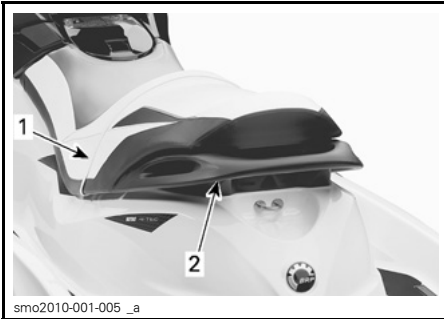

smo2010-001-005\_a

TYPISCH - PASSAGIERSHANDGREPEN

1. Zadel met riem
2. Gevormde handgreep

## 12) Ogen vooraan en achteraan (boeg/hek)

De ogen kunnen worden gebruikt om aan te meren, te slepen en als bevestigingspunt om uw waterscooter te vervoeren.

### Oog vooraan (boeg)

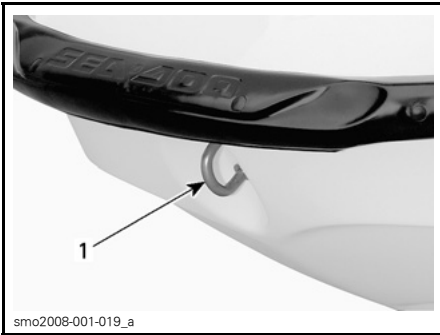

smo2008-001-019\_a

MODEL GTS PRO

1. Oog

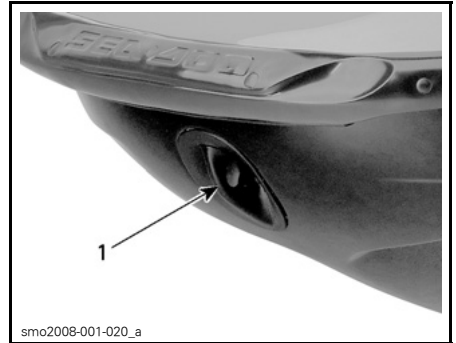

smo2008-001-020\_a

MODEL RXP-X 255

1. Oog

### Oog achteraan (hek)

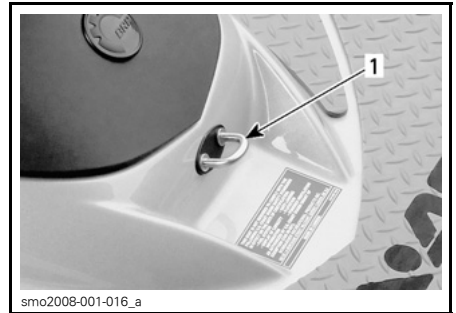

smo2008-001-016\_a

TYPISCH - MODEL RXP-X 255

1. Oog



smo2008-001-017\_a

TYPISCH - MODEL GTS PRO

1. Oog

**OPMERKING:** Mogelijk werd het oog op uw waterscootermodel niet geleverd met de haak in het midden van het oog.

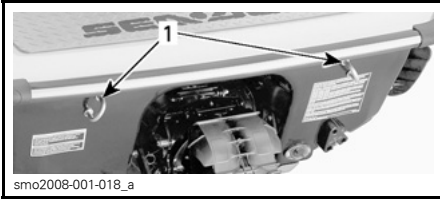

MODEL RXP-X 255

1. Ogen

### 13) Kikkers

Deze kikkers kunnen worden gebruikt om tijdelijk aan te leggen, bijvoorbeeld om te tanken.

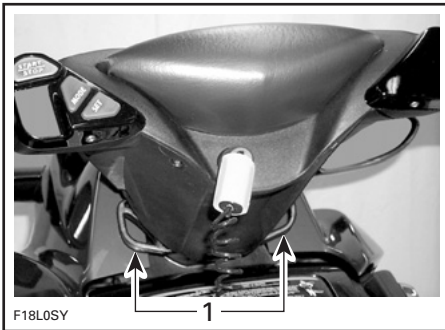

TYPISCH — MODEL GTS PRO

1. Kikkers

**MERK OP** Gebruik de kikkers nooit om de waterscooter te slepen of op te heffen.

### 14) Ruimwater-aftappluggen

Draai de aftappluggen steeds los als de waterscooter op een trailer staat. Hierdoor zal water dat zich in het ruim ophoopt kunnen wegvloeiën zodat er minder condensatie optreedt.

**MERK OP** Haal de waterscooter uit het water voordat u de aftappluggen opendraait.

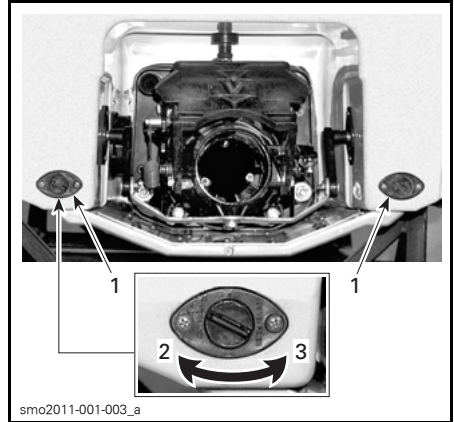

TYPISCH

1. Aftappluggen

2. Aandraaien

3. Losdraaien

**MERK OP** Zorg ervoor dat de aftappluggen stevig vastzitten voordat u de waterscooter te water laat.

# BEDIENINGSINSTRUCTIES

## ⚠ WAARSCHUWING

Voer de *INSPECTIE VOOR HET VERTREK* altijd uit voordat u de waterscooter gaat gebruiken. Lees zeker de *VEILIGHEIDSINFORMATIE* en de hoofdstukken met *INFORMATIE OVER DE WATERSCOOTER* en maak uzelf goed vertrouwd met alle bedieningselementen en hun functie.

Vraag altijd raad aan een erkende Sea-Doo dealer als u een bedieningselement of instructie niet helemaal begrijpt.

## Gebruik tijdens de invaarperiode

**MERK OP** Volg de instructies in dit hoofdstuk nauwgezet. Als u dit niet doet kan dit de levensduur en/of werking van de motor in het gedrang brengen.

De waterscooter moet een invaarperiode van 10 bedrijfsuren doorlopen alvorens u langdurig plankgas mag geven.

Tijdens deze periode mag u maximaal 1/2 tot 3/4 gas geven. Kortstondig plankgas geven en uw snelheid variëren dragen echter bij tot een goed invaarResultaat.

**MERK OP** Voortdurend plankgas geven, langdurig op kruissnelheid varen en oververhitting van de motor zijn nefast tijdens de invaarperiode.

## Opstappen op de waterscooter

Net als bij elke andere waterscooter moet u voorzichtig opstappen en mag de motor daarbij niet draaien.

## ⚠ WAARSCHUWING

De motor moet uit staan (OFF) om op te stappen of wanneer u het opstapje gebruikt.

### Aan boord gaan vanaf de wal

Wanneer u vanaf de kade opstapt, plaatst u langzaam een voet op de treeplank van de waterscooter die het dichtst bij de kade ligt terwijl u het stuur vasthoudt, en verplaatst tegelijk uw lichaamsgewicht naar de andere kant om de waterscooter in evenwicht te houden.

Zwaai vervolgens de andere voet over het zadel en plaats hem op de andere treeplank. Duw de waterscooter weg van de kade.



### Aan boord gaan vanuit ondiep water

In ondiep water kunt u ofwel vanaf de achterkant ofwel vanaf de zijkant op de waterscooter stappen.

## ⚠ WAARSCHUWING

- Blijf met uw ledematen uit de buurt van de straalbuis en het inlaatrooster.
- Gebruik het aandrijfsysteem nooit als steunpunt om op te stappen.

Zorg dat er minstens 90 cm water is onder het laagste deel achteraan de romp

Houd er rekening mee dat de romp lager in het water zal liggen als alle passagiers aan boord zijn. Houd deze voorgeschreven diepte altijd aan zodat er geen zand, steentjes of keien in de jetpomp worden getrokken.

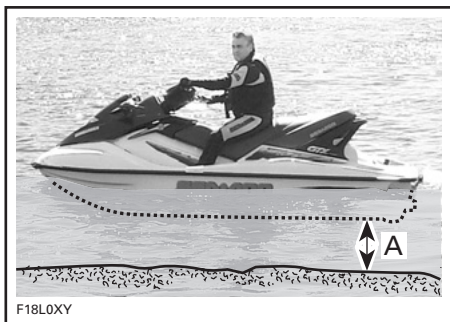

A. Er moet minstens 90 cm water onder het laagste punt van de romp zijn als alle passagiers aan boord zijn

### MERK OP

- Als u de motor start of in ondieper water vaart, kunnen de impeller of andere onderdelen van de jetpomp beschadigd worden.
- Sta midden op het opstapje.
- Altijd slechts één persoon tegelijk op het opstapje.

### Opstappen in diep water

## ⚠ WAARSCHUWING

- Blijf met uw ledematen uit de buurt van de straalbuis en het inlaatrooster.
- Gebruik het aandrijfsysteem nooit als steunpunt om op te stappen.
- Onervaren bestuurders moeten het opstappen op de waterscooter dicht bij land inoefenen (alle methodes zijn hierin beschreven) voordat ze zich in dieper water wagen.

### Bestuurder alleen

Zwem naar de achterkant van de waterscooter.

Houd u met één hand vast aan het opstapje.



Grijp met de andere hand één van de handgrepen van het opstapplatform beet en trek u dan op zodat u een knie op het platform kunt zetten.

### MERK OP

Reik één hand naar voren en neem de handgreep achter het zadel beet.



Stap met de beide handen op de handgreep achter het zadel op het opstapplatform.







smo2009-002-144

Grijp de lus van het zadel beet om uw evenwicht te helpen bewaren en stap op de voetsteunen aan weerszijden van het zadel.



smo2009-002-145

Ga op het zadel zitten.

### Bestuurder met een passagier

Eerst klimt de bestuurder op de waterscooter op de hierboven beschreven wijze.

In woelig water kan de passagier in het water de waterscooter stabiel houden om de bestuurder te helpen opstappen.



smo2009-002-146

Vervolgens klimt de passagier aan boord terwijl de bestuurder het evenwicht bewaart door zo dicht mogelijk bij de console te gaan zitten.



smo2009-002-147



smo2009-002-148



smo2009-002-149



smo2009-002-150

### Motor starten

1. Bevestig de bindsnoerclip altijd aan uw reddingsvest.

## ⚠ WAARSCHUWING

Voordat u de motor opstart dienen de bestuurder en passagiers steeds goed op de waterscooter te zitten, zich goed vast te houden aan een handgreep of het middel van de persoon voor hen en geschikte veiligheidskledij te dragen, inclusief een door de bevoegde instanties goedgekeurd reddingsvest en een wetsuit-onderstuk.

2. Zet de schakelhendel in neutraal. Zie *NAAR NEUTRAAL EN ACHTERUIT SCHAKELLEN* in dit hoofdstuk.
3. Houd het stuur stevig in uw linkerhand en zet uw beide voeten op de treeplanken.
4. Plaats de bindsnoerplug op de motoruitschakelaar.

## ⚠ WAARSCHUWING

Het bindsnoer dient altijd aan het reddingsvest van de bestuurder te zijn gekoppeld bij het starten of besturen van de waterscooter.

**OPMERKING:** Als u iets anders hoort dan 2 korte pieptonen van het D.E.S.S.-systeem, betekent dit dat er een probleem is dat moet worden opgelost. De PIEPtoonsignalen staan omschreven in het hoofdstuk *OPLOSSEN VAN PROBLEMEN*.

5. Houd de startknop ingedrukt om de motor te starten.

**MERK OP** Zorg dat er minstens 90 cm water is onder het laagste deel achteraan de romp wanneer alle passagiers aan boord zijn vóór u de motor start. Anders kunnen de impeller of andere onderdelen van de jetpomp schade oplopen. Trek niet bruusk op.

**OPMERKING:** Druk de gashendel niet in om een koude of warme motor te starten.

Als de motor na 10 seconden niet start, wacht u enkele seconden en herhaalt de procedure.

6. Laat de start/stopknop los zodra de motor is gestart.

**MERK OP** Houd de start/stopknop nooit langer dan 30 seconden ingedrukt om oververhitting van de starter te voorkomen. Laat een pauze tussen twee startpogingen zodat de starter kan afkoelen. Let op dat u de accu niet ontladtd.

7. Accelereer langzaam en vaar naar dieper, open water. Geef geen plankgas tot de motor warm is. Pas veilige vaarpraktijken toe.



**MERK OP** Vermijd varen in water met veel wier. Als dat niet te vermijden is, pas dan de snelheid van uw waterscooter aan.

## De motor uitschakelen

### ⚠ WAARSCHUWING

Om de controle te behouden over de vaarrichting van de waterscooter moet de motor blijven draaien tot de waterscooter wordt stilgelegd.

De motor uitschakelen:

1. Druk de motorstart/stopknop in.
2. Laat de start/stopknop los zodra de motor is uitgeschakeld.
3. Neem het bindsnoer uit de motoruitschakelaar als u van de waterscooter stapt.

**OPMERKING:** Door het bindsnoer uit de motoruitschakelaar te nemen zonder de start/stopknop in te drukken wordt de motor ook uitgeschakeld. Dit is opgevat als een veiligheidsvoorziening ingeval de bestuurder van de waterscooter zou worden geworpen.

### **⚠ WAARSCHUWING**

Laat de bindsnoerplug nooit op de motoruitschakelaar zitten wanneer u van de waterscooter stapt om diefstal, onopzettelijk starten van de motor en gebruik door onbevoegden, kinderen of derden te voorkomen.

**MERK OP** Wanneer u het bindsnoer in de motoruitschakelaar laat zitten met de motor uit, blijft het elektrisch systeem ingeschakeld en loopt de accu langzaam leeg.

## **De waterscooter sturen**



F18J09Y

Door aan het stuur te draaien zwenkt de jetstraalbuis en verandert de waterscooter van richting. Als u het stuur

naar rechts draait, zwenkt de waterscooter naar rechts en omgekeerd. U moet gas geven om de waterscooter te laten draaien.

### **⚠ WAARSCHUWING**

Om de richting van de waterscooter te veranderen moet u gas geven en aan het stuur draaien. De bestuurbaarheid hangt af van het aantal passagiers, de lading, de omstandigheden op het water en omgevingsfactoren zoals de wind.

In tegenstelling tot bij een auto moet u bij een waterscooter gas geven om te kunnen draaien. Oefen gas geven en uitwijken voor een ingebeeld object op een veilige plek. Dat is een goede techniek om aanvaringen te voorkomen.

### **⚠ WAARSCHUWING**

Als u de gashendel loslaat hebt u minder controle over de vaarrichting en wanneer u de motor stilligt ontbreekt die controle helemaal.

De waterscooter gedraagt zich anders met een passagier en vergt dan een grotere stuurvaardigheid. De passagiers moeten zich steeds vasthouden aan de zadelriem, de passagiershandgreep of het middel van de persoon voor hen. Matig uw snelheid en vermijd scherpe bochten. Vermijd woelig water wanneer u een passagier vervoert.

### **Scherpe bochten en andere speciale manoeuvres**

Bij scherpe bochten of speciale manoeuvres waarbij de openingen van de luchtinlaat langere tijd onder water blijven zal water in het ruim sijpelen.

Verbrandingsmotoren hebben lucht nodig om te kunnen werken; daarom kan deze waterscooter ook niet helemaal waterdicht zijn.

**MERK OP** Als de luchtinlaatopeningen onder water worden gehouden, bijvoorbeeld wanneer u aanhoudend in kleine cirkels rondvaart, met de boeg door golven klieft of de waterscooter kapseist kan er water in het ruim sijpelen. Dit kan ernstige schade aanrichten aan motoronderdelen. Raadpleeg het hoofdstuk **GARANTIE** in deze handleiding.

### O.P.A.S.-systeem (Off-Power Assisted Steering)

Het O.P.A.S.-systeem (Off-Power Assisted Steering) past een ontwerp met dubbele zijvinnen toe om de besturing van de waterscooter te vergemakkelijken bij het vertragen, als de gashendel wordt losgelaten of de motor stilgelegd.

De zijvinnen aan de achterzijde van de romp zwenken mee met het stuur en helpen de waterscooter draaien. Oefen het draaien met dit systeem eerst voorzichtig in.

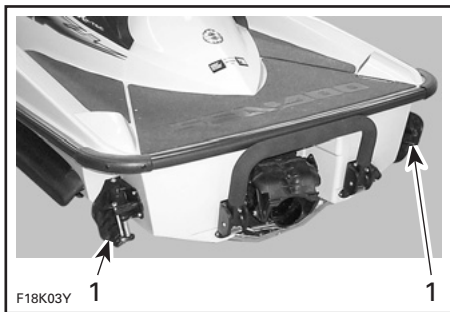

**TYPISCH**

1. De zijvinnen zwenken mee met de beweging van het stuur

## Naar neutraal en achteruit schakelen

### ⚠ WAARSCHUWING

De schakelhendel mag enkel worden gebruikt wanneer de motor stationair draait en de waterscooter volledig stilligt. Schakel de motor nooit in achteruit op een hoog toerental. Schakel niet in achteruit om de waterscooter te stoppen. Vaar enkel traag achteruit en dan zo kort mogelijk. Kijk altijd of er geen voorwerpen of personen achter het vaartuig aanwezig zijn, onder meer kinderen die in het ondiepe water spelen.

Om de neutrale versnelling te vinden schakelt u in achteruit en duwt de hendel dan traag terug tot de waterscooter niet meer achteruit vaart.

De achteruitvaarklep zal in de middenstand staan, waardoor de stuwkracht voor de helft naar de voorzijde van de waterscooter wordt gericht, zodat de waterscooter zo weinig mogelijk beweegt.

### ⚠ WAARSCHUWING

Als de waterscooter in neutraal staat, blijven de aandrijfvas en impeller draaien.

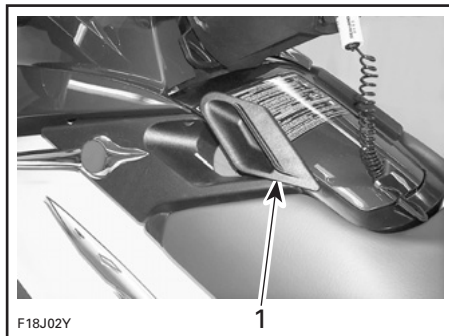

**TYPISCH**

1. Schakelhendel in neutraal

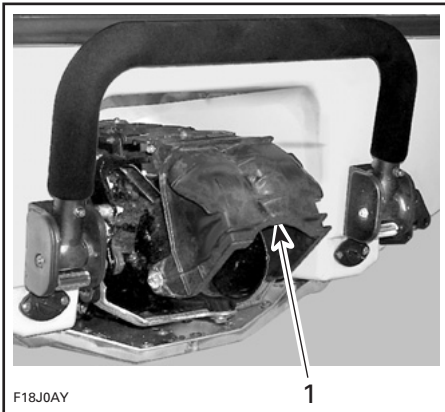

**TYPISCH**

1. Achteruitvaarklep in middenstand

Om naar achteruit te schakelen trekt u de schakelhendel helemaal uit. De achteruitvaarklep klappt naar beneden en richt de volledige stuwkracht naar de voorkant van het vaartuig.

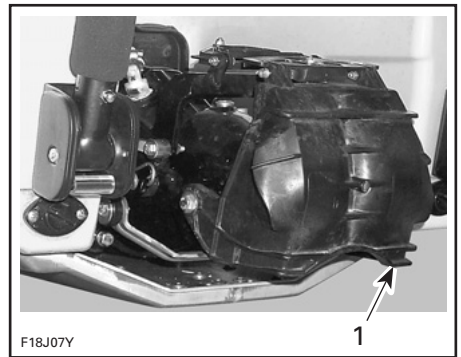

**TYPISCH**

1. Achteruitvaarklep naar beneden

**OPMERKING:** Om zo efficiënt en nauwkeurig mogelijk achteruit te varen, verhoogt u het motortoerental tot net boven stationair. Een te hoog toerental veroorzaakt waterturbulentie en heeft een negatieve weerslag op het achteruit varen.

Bij het achteruit varen moet u het stuur in dezelfde richting draaien als die waarin u de achterkant van de waterscooter wilt bewegen.

Om de achterkant van de waterscooter bijvoorbeeld naar links te sturen, draait u het stuur naar links.

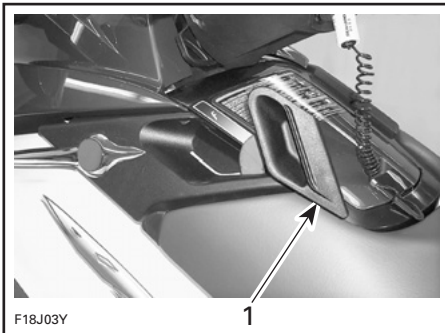

**TYPISCH**

1. Schakelhendel in achteruit

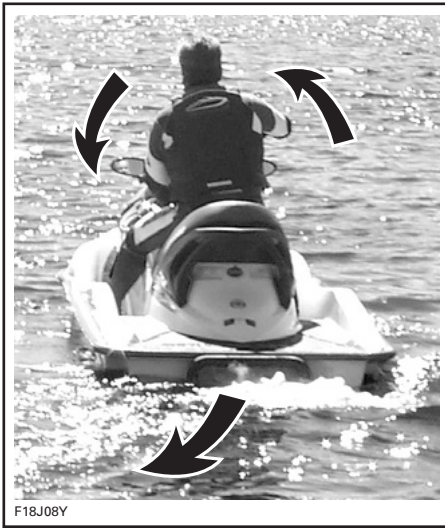

F18J08Y

TYPISCH

## De VTS (variabel trimsysteem) gebruiken

### Model RXP-X 255

Het variabele trimsysteem (VTS) wijzigt de hoek van de jetstraalbuis en biedt de bestuurder een snel en efficiënt systeem ter compensatie van lading, stuwkracht, vaarpositie en wateromstandigheden. Als het correct is afgesteld, kan het de besturing vergemakkelijken, het opspringen beperken en de waterscooter in zijn optimale vaarstand plaatsen voor maximale prestaties.

Een bestuurder die de waterscooter voor het eerst gebruikt, moet zich vertrouwd maken met het variabele trimsysteem (VTS) bij verschillende snelheden en wateromstandigheden. Bij het varen op kruissnelheid wordt doorgaans een gemiddelde trimstand toegepast. Ervaring alleen kan u leren welke trimstand is aangewezen in elke situatie. Tijdens de invaarperiode van het vaartuig, wanneer lagere snelheden zijn aanbevolen, heeft u een uitstekende gelegenheid om de trimregeling en zijn uitwerking te leren kennen.

Als de straalbuis naar boven is gericht, duwt de waterstuwung de boeg van de waterscooter omhoog. Deze stand is optimaal voor hoge snelheden.

**OPMERKING:** De stand van de VTS wordt aangeduid met een balkdiagram in het informatiecentrum.

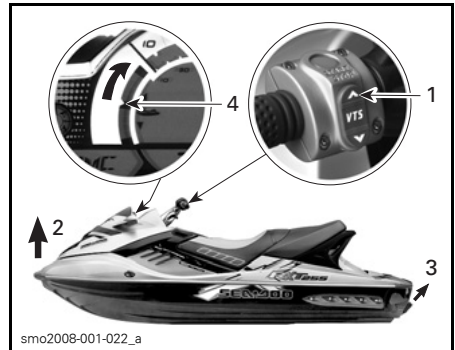

TYPISCH

1. Druk op de pijl omhoog van de VTS-knop
2. Boeg omhoog
3. Straalbuis omhoog
4. VTS-stand

Als de straalbuis naar beneden is gericht, wordt de boeg naar beneden geduwd en kan de waterscooter gemakkelijker draaien. Net als bij iedere andere waterscooter bepalen de snelheid en lichaamshouding en bewegingen van de bestuurder hoe scherp de waterscooter kan draaien. Om het opspringen te beperken of voorkomen wordt de straalbuis naar beneden gericht en de snelheid proportioneel aangepast.

**OPMERKING:** De stand van de VTS wordt aangeduid met een balkdiagram in het informatiecentrum.

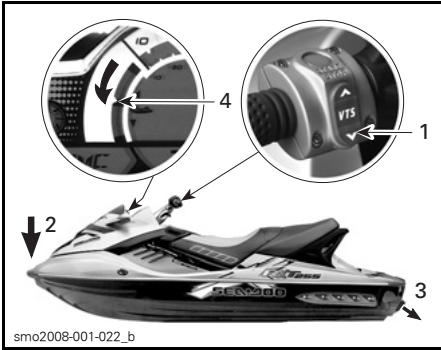

**TYPISCH**

1. Druk op de pijl omlaag van de VTS-knop
2. Boeg omlaag
3. Straalbuis omlaag
4. VTS-stand

## Algemene aanbevelingen

### Varen in onstuimig water of bij slechte zichtbaarheid

Vermijd varen in zulke omstandigheden. Is dit onvermijdelijk, wees dan extra voorzichtig en vaar met minimale snelheid.

### Dwars op golven varen

Matig uw snelheid.

Blijf altijd paraat om bij te sturen en uw evenwicht te behouden.

Als u dwars door een hekgolf vaart, moet u altijd een veilige afstand houden tot de waterscooter voor u.

### **⚠ WAARSCHUWING**

Vertraag voor u door hekgolven vaart. De bestuurder en de passagier(s) dienen zich schrap te zetten en een halfstaande positie in te nemen om de schokken mee op te vangen. Spring niet over golven of hekgolven.

### Stoppen/aanmeren

Zodra de gashendel wordt losgelaten vertraagt de waterscooter door de weerstand van het water. De remafstand is afhankelijk van de grootte van de waterscooter, zijn gewicht, snel-

heid, toestand van het wateroppervlak, aanwezigheid en richting van wind en stroming.



F18A03Y

De bestuurder dient zich vertrouwd te maken met de stopafstand in verschillende omstandigheden.

Laat de gashendel ver genoeg vóór de verwachte aanlegplaats los.

Vertraag naar stationair.

Schakel naar neutraal, achteruit of vooruit, zoals vereist. Het bindsnoer is in de motoruitschakelaar blijven zitten zonder dat de motor draait.

### **⚠ WAARSCHUWING**

Wanneer de gashendel wordt losgelaten neemt het stuurvermogen af en wanneer de motor stilligt kunt u helemaal niet meer sturen.

### Aanleggen op het strand

**MERK OP** Het is niet aan te raden om met de waterscooter tot op het strand te varen.

Nader het strand langzaam en schakel de motor uit met het bindsnoer voordat het water minder dan 90 cm diep wordt onder het laagste punt van de romp. Trek de waterscooter vervolgens op het strand.

**MERK OP** De waterscooter in ondieper water besturen kan leiden tot schade aan de impeller of andere onderdelen van de jetpomp.



F18A03Y

**MERK OP** Let op als u de waterscooter op het strand achterlaat. Zorg dat de zijvinnen niet over de grond schuren of de grond raken doordat de waterscooter door de golfslag over en weer schommelt, anders kan dit onderdelen van het O.P.A.S.-systeem beschadigen.



# SPECIALE PROCEDURES

## Reinigen van de jetpompwaterinlaat en impeller

### ⚠ WAARSCHUWING

Blijf uit de buurt van het inlaatrooster terwijl de motor draait. Lang haar, loshangende kleding of riemen van een reddingsvest kunnen in bewegende delen verstrikt raken, wat tot ernstige verwondingen of verdrinking kan leiden.

Wier, schelpen of afval kunnen in het inlaatrooster, de aandrijfjas en/of impeller verstrikt raken. Een verstopte waterinlaat kan onder meer leiden tot de volgende problemen:

- **Cavitatie:** Het motortoerental is hoog maar de waterscooter gaat traag vooruit door de verminderde stuwkracht, de jetpomp kan beschadigd raken.
- **Oververhitting:** Aangezien de jetpomp de waterstroom voor de koeling van het uitlaatsysteem regelt, zal een verstopte inlaat leiden tot oververhitting van de motor en beschadiging van de interne motoronderdelen.

Een verstopping met wier kan als volgt worden verholpen:

### Reiniging in het water

Schommel de waterscooter meermaals heen en weer terwijl u herhaaldelijk kort op de motorstart/stopknop drukt zonder de motor te starten. Meestal kan de verstopping zo worden verholpen. Start de motor en controleer of het vaartuig normaal werkt.

Als het systeem geblokkeerd blijft, haal de waterscooter dan uit het water en verwijder de verstopping manueel.

Als de bovenstaande methode niet werkt, kunt u het volgende proberen:

- Laat de motor draaien maar geef nog geen gas, zet de schakelhendel in achteruit en druk de gashendel meermaals snel na elkaar tot verschillende standen in.
- Herhaal dit indien nodig.

### Reiniging op het strand

### ⚠ WAARSCHUWING

Neem het bindsnoer altijd uit de motoruitschakelaar om onopzettelijk starten van de motor te voorkomen, voordat u de omgeving van de jetpomp reinigt.

Leg een stuk karton of tapijt naast de waterscooter om krassen te voorkomen als u de waterscooter op zijn kant legt om hem te reinigen.

Kantel de waterscooter op een kant om hem te reinigen.



TYPISCH

Maak de waterinlaat schoon. Als het systeem nog verstopt is, doe dan een beroep op een erkende Sea-Doo dealer voor een servicebeurt.

**MERK OP** Inspecteer het waterinlaatrooster op beschadigingen. Laat het indien nodig repareren door een erkende Sea-Doo dealer.

## Gekapseide waterscooter

De waterscooter is zo ontworpen dat hij niet makkelijk omslaat. Twee stabilisatievinnen aan de zijkant van de romp verhogen de stabiliteit van de waterscooter nog. Als hij is gekapseid, blijft hij zo liggen.

### **WAARSCHUWING**

Probeer de motor niet opnieuw te starten als de waterscooter is gekapseid. De bestuurder en passagiers moeten altijd een goedgekeurd reddingsvest dragen.

Om de waterscooter terug recht op te draaien moet u ervoor zorgen dat de motor is uitgeschakeld en het bindsnoer NIET op de motoruitschakelaar zit. Grijp vervolgens het inlaatrooster, stap op de bumperrail en draai de waterscooter met uw gewicht naar de ene of de andere kant.

**OPMERKING:** Een etiket links op de achterstevan geeft instructies over hoe u de waterscooter rechtop kunt draaien. Het etiket is ondersteboven aangebracht zodat het leesbaar is als de waterscooter is omgekeerd.

De 4-TEC™ motor is uitgerust met een beveiligingssysteem bij omslaan (T.O.P.S.™). Wanneer het vaartuig omkantelt, wordt de motor automatisch uitgeschakeld. Daarna gaat er een klep dicht om te voorkomen dat er motorolie terugvloeit naar het inlaatsysteem.

Als de waterscooter terug in de normale vaarstand staat, kan de motor gewoon weer worden gestart.

**MERK OP** Als de waterscooter langer dan vijf minuten gekapseid was, mag u de motor niet proberen te starten om te voorkomen dat hij beschadigd wordt door wateropname. Raadpleeg zo snel mogelijk een erkende Sea-Doo dealer.

**MERK OP** Als de motor niet aanslaat, probeer hem dan niet opnieuw te starten. Anders kan de motor beschadigd worden. Raadpleeg zo snel mogelijk een erkende Sea-Doo dealer.

Controleer zo snel mogelijk of er water in het ruim staat. Laat eventueel water weglopen zodra u terug aan land bent.

## Ondergedompelde waterscooter

Om de schade aan de motor te beperken, moet u zo snel mogelijk de volgende procedure uitvoeren.

Laat het water uit het ruim weglopen.

Als hij in zout water heeft gelegen, spuit u het ruim en alle onderdelen met behulp van een tuinslang schoon met zoet water om het corroderende effect van het zout te stoppen.

**MERK OP** Probeer de motor nooit te starten. Water in het inlaatspruitstuk zou naar de motor vloeien en ernstige schade aan de motor kunnen veroorzaken.

Breng de waterscooter zo snel mogelijk naar een erkende Sea-Doo dealer voor een servicebeurt.

**MERK OP** Hoe langer u wacht om de motor te laten nakijken, hoe groter de schade aan de motor.

## Ondergelopen motor

**MERK OP** Probeer de motor nooit te starten. Water in het inlaatspruitstuk zou naar de motor vloeien en ernstige schade aan de motor kunnen veroorzaken.

Breng de waterscooter zo snel mogelijk naar een erkende Sea-Doo dealer voor een servicebeurt.

**MERK OP** Hoe langer u wacht om de motor te laten nakijken, hoe groter de schade aan de motor. Als u de motor niet laat nakijken zoals het hoort kan de motor ernstige schade oplopen.

## De waterscooter slepen in het water

Om een Sea-Doo waterscooter te slepen in het water dient u bijzondere veiligheidsmaatregelen te nemen.

De aanbevolen maximale sleepsnelheid bedraagt 24 km/h.

Wanneer u de waterscooter in het water sleept, dient u de watertoevoerslang van het uitlaatspruitstuk naar de knalpot af te klemmen met een grote slangklem (Stuknr. 529 032 500).

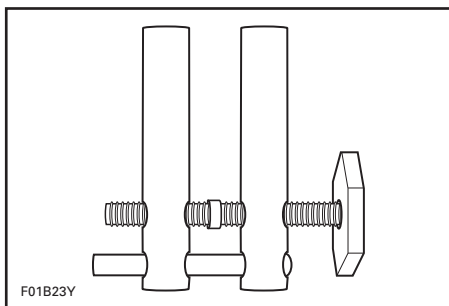

Zo voorkomt u dat het uitlaatsysteem volloopt, wat zou kunnen leiden tot water in de motor. Wanneer de motor niet draait valt de uitlaatdruk weg die het water normaal uit de uitlaat naar buiten voert.

**MERK OP** Als u deze instructies niet naleeft kan de motor schade oplopen. Blijf als u een stilgevalven vaartuig in het water moet slepen en geen slangklem bij de hand hebt ruim onder de maximale sleepsnelheid van 24 km/h.

**OPMERKING:** Een rode band aan de watertoevoerslang duidt aan welke slang u moet afklemmen.

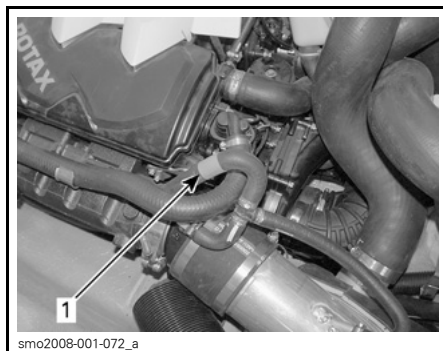

TYPISCH

1. Toevoerslang met rode tape

**MERK OP** Wanneer u klaar bent met het slepen van de waterscooter moet u de slangklem weer verwijderen voordat u hem gebruikt. Als u dat niet doet kan de motor schade oplopen.



# ***ONDERHOUDS- INFORMATIE***

---

## ONDERHOUDSSCHEMA

Het onderhoud is zeer belangrijk om uw waterscooter in een veilig functionerende toestand te houden. De eigenaar is verantwoordelijk voor een behoorlijk onderhoud.

### WAARSCHUWING

Als de waterscooter niet behoorlijk volgens het onderhoudsprogramma en de onderhoudsprocedures wordt onderhouden kan dat varen onveilig maken.

Het schema moet worden aangepast aan de gebruiksomstandigheden en de toepassing. Bij intensief gebruik van de waterscooter zullen de inspectie- en onderhoudstaken vaker nodig zijn.

Ook als u het onderhoudsschema volgt moet u steeds de inspectie voor het vertrek uitvoeren.

A: Afregelen C: Reinigen I: Inspecteren L: Smeren R: Vervangen  O: Bestuurder D: Dealer	INVAREN (EERSTE 10 UUR)							UIT TE VOEREN DOOR  <b>OPMERKING</b>
	25 UUR of 3 MAANDEN							
	50 UUR of 6 MAANDEN							
	100 UUR of 1 JAAR							
	200 UUR of 2 JAAR							
	ONDERDEEL/TAAK							
<b>MOTOR</b>								
Motorolie en filter	R			R			D	—
Rubber houders	I			I			D	
Anticorrosiebehandeling			L				O	
<b>UITLAATSYSTEEM</b>								
Uitlaatsysteem <sup>(2)</sup>	I			I, C (3)			D/O	(1) Zie OPMERKING 1 onderaan de onderhoudskaart; (2) Inclusief intercooler bij modellen met compressor. (3) Dagelijks spoelen bij gebruik in zout of vuil water.
Compressorkoppeling (RXP-X 255)				R (1)			D	
<b>KOELSYSTEEM</b>								
Slang en bevestigingsonderdelen	I						D	—
Koelvloeistof	I				R		D	
<b>BRANDSTOFSYSTEEM</b>								
Gaskabel	I			I (4)			D	(4) Te vervangen voor het opbergen of na 100 uur gebruik, afhankelijk van wat zich het eerst voordoet. (5) Zie OPMERKING 2 onderaan de onderhoudskaart.
Toestand van vuldop, vulmond, brandstoftank, riemen brandstoftank, brandstofleidingen en aansluitingen	I			I			D	
Lektest brandstofsysteem	I			I			D	
Gasklephuis	I			L(5)			D/O	
Riemen brandstoftank	I			I			D	
<b>LUCHTINLAATSYSTEEM</b>								
Luchtinlaatdemper	I			I			D	—
<b>MOTORBEHEERSYSTEEM (EMS)</b>								
EMS-sensoren	I			I			D	—
EMS-storingscode	I			I			D	

A: Afregelen C: Reinigen I: Inspecteren L: Smeren R: Vervangen  O: Bestuurder D: Dealer	INVAREN (EERSTE 10 UUR)							OPMERKING
	25 UUR of 3 MAANDEN							
	50 UUR of 6 MAANDEN							
	100 UUR of 1 JAAR							
	200 UUR of 2 JAAR							
	UIT TE VOEREN DOOR							
ONDERDEEL/TAAK								
<b>ELEKTRISCH SYSTEEM</b>								
Bougies	I			I	R	D		—
Ontstekingsspoelen				I, L		D		—
Elektrische aansluitingen en bevestiging (ontstekingsstelsel, startstelsel, brandstofinjectoren enz.)	I			I		D	(6) Controleer het peil en vul waar nodig elektrolyt bij.	
Motoruitschakelaar	I			I		D		
Bewakingspieptoon	I			I		D		
Accu en bevestigingsonderdelen <sup>(6)</sup>	I			I		D		
<b>STUURSYSTEEM</b>								
Stuurkabel en aansluitingen	I			I		D	—	
Bussen stuurstraalbuis	I			I		D		
O.P.A.S. (Off-power assisted steering)	I			I		D		
<b>AANDRIJFSYSTEEM</b>								
Koolring en rubberen manchet (aandrijfjas)	I			I		D	(4) Voor het opbergen of na 100 bedrijfsuren, naargelang van wat zich het eerst voordoet. (7) Maandelijks inspecteren (vaker bij gebruik in zout water) en waar nodig vervangen.	
Manchet impeller	I			I		D		
Pakking impelleras, manchet en O-ring				I <sup>(4)</sup>		D		
Aandrijfjas/impellerbeschermers				I, L		D		
Opofferingsanode (indien geïnstalleerd)	(7)					D		
Achteruitvaarsysteem/kabel en verbindingen	I			I		D		
VTS (Variabel trimstelsel) (indien geïnstalleerd)	I			I		D		
Speling van impeller en impellerslijtring	I			I		D		



A: Afregelen C: Reinigen I: Inspecteren L: Smeren R: Vervangen  O: Bestuurder D: Dealer	<b>INVAREN (EERSTE 10 UUR)</b>						<b>OPMERKING</b>
	25 UUR of 3 MAANDEN						
	50 UUR of 6 MAANDEN						
	100 UUR of 1 JAAR						
	200 UUR of 2 JAAR						
	UIT TE VOEREN DOOR						
<b>ONDERDEEL/TAAK</b>							
<b>ROMP EN CARROSSERIE</b>							
Romp	I			I		0	—
Rijplaat en waterinlaatrooster	I			I		0	

**OPMERKING 1:** De compressorkoppeling dient te worden vervangen als de melding "ONDERHOUD COMPRESSOR" in het informatiecentrum verschijnt, om de 100 bedrijfsuren of vaker, naargelang de vaarstijl (snelheid, motortoerental, omstandigheden op het water). Dat wordt bepaald door het motorbeheersysteem. Laat de compressorkoppeling binnen de 5 uur na het verschijnen van de melding vervangen door een erkende Sea-Doo dealer. De herinnering voor het onderhoud van de compressor moet met B.U.D.S. worden gereset, zodat de uurteller voor het compressoronderhoud wordt gereset, zelfs als het onderhoud werd uitgevoerd voordat de herinnering in het informatiecentrum verscheen.

**OPMERKING 2:** Bij gebruik in zout water wordt aanbevolen het gasklephuis om de 10 uur gebruik te smeren. Als u de smering niet uitvoert kan het gasklephuis schade oplopen.

---

# INVAARINSPECTIE

We raden u aan de waterscooter na de eerste 10 uur invaren te laten nakijken door een erkende dealer voor Sea-Doo waterscooters. Het eerste onderhoud is erg belangrijk en mag niet worden verwaarloosd.

**OPMERKING:** De invaarsinspectie gebeurt op kosten van de eigenaar van de waterscooter.

We raden u aan deze inspectiekaart te laten ondertekenen door een erkende dealer voor Sea-Doo waterscooters.

---

Invaarsinspectiedatum

---

Handtekening erkende dealer

---

Naam dealer

# ONDERHOUDSPROCEDURES

Dit hoofdstuk bevat aanwijzingen voor de elementaire onderhoudsprocedures. Als u over de nodige mechanische deskundigheid en de vereiste hulpmiddelen beschikt, kunt u deze procedures uitvoeren. Neem anders contact op met uw erkende dealer voor Sea-Doo waterscooters.

## WAARSCHUWING

Schakel de motor uit en volg deze procedures wanneer u het onderhoud uitvoert. Als u de onderhoudsprocedures niet precies opvolgt, kunt u letsel oplopen door hete of bewegende onderdelen, elektriciteit, chemicaliën of andere gevaren.

## WAARSCHUWING

Als borginrichtingen dienen te worden verwijderd (bv. borgpennen, zelfborgende bevestigingen enz.), moet u deze altijd door nieuwe vervangen.

**MERK OP** Laat nooit enig voorwerp, lap, werktuig e.d. in het motorcompartiment of het ruim achter.

## Motorolie

### Aanbevolen motorolie

GTS Pro

Gebruik een synthetisch XPS-OLIE-MENGSEL (VAN ZOMERKWALITEIT) (STUKNR. 293 600 121).

Als geen XPS-motorolie beschikbaar is, gebruik dan een 5W40 of 10W40 motorolie die voldoet aan de vereisten van de API-classificatie SM, SL of SJ. Controleer altijd of het API-label op de oliebus minstens één van deze normen vermeldt.

### RXP-X 255

Gebruik een synthetisch XPS-OLIE-MENGSEL (VAN ZOMERKWALITEIT) (STUKNR. 293 600 121). Als de aanbevolen XPS™-motorolie niet beschikbaar is, gebruik dan een 10W40 minerale motorolie die compatibel is met natte koppelingen.

**MERK OP** De motor van deze waterscooter werd ontwikkeld en gevalideerd met het synthetisch XPS™-oliemengsel van BRP. BRP raadt u stellig aan altijd het synthetisch XPS-oliemengsel te gebruiken. Schade veroorzaakt door olie die niet geschikt is voor de motor wordt niet gedekt door de beperkte garantie van BRP.

**MERK OP** Gebruik NOOIT synthetische olie. Die kan de goede werking van de compressorkoppeling belemmeren. Voeg geen additieven aan de aanbevolen olie toe. Minerale oliesoorten voor API-classificatie SM bevatten additieven (wrijvingsverlagende middelen) die ongewenst doorslijpen van de compressor en vroegtijdige slijtage kunnen veroorzaken.

### Motoroliepeil

**MERK OP** Controleer het peil regelmatig en vul bij indien nodig. Niet teveel bijvullen. Een te hoog oliepeil kan ernstige schade aan de motor aanrichten.

**! LET OP** Sommige onderdelen in het motorcompartiment kunnen erg heet zijn. Rechtstreekse aanraking kan tot brandwonden leiden.

Het oliepeil kan worden gecontroleerd met de waterscooter in of uit het water.

Met de waterscooter uit het water

**MERK OP** De waterscooter moet horizontaal staan.

**!** **LET OP** Als de motor draait terwijl de waterscooter uit het water is, kan de warmtewisselaar in de rijplaat erg heet worden. Vermijd elke aanraking met de rijplaat om brandwonden te voorkomen.

1. Zet de dissel omhoog en blokkeer deze zodra de bumperrail horizontaal staat.
2. Koppel een tuinslang aan de spoelkoppeling aan. Volg de werkwijze in *SPOELEN* in het hoofdstuk *ONDERHOUD NA GEBRUIK*.

**MERK OP** Laat de motor nooit draaien zonder het uitlaatsysteem van water te voorzien. Gebrek aan koeling kan het uitlaatsysteem zwaar beschadigen.

**MERK OP** Laat de motor nooit langer dan 2 minuten draaien. De pakking van de aandrijflijn wordt niet gekoeld wanneer de waterscooter uit het water is.

3. Open het zadel.
4. Laat de motor reeds in de normale gebruikstoestand **30 seconden lang stationair** draaien en leg de motor dan stil.
5. Wacht minstens 30 seconden, trek de peilstok eruit en veeg hem proper.

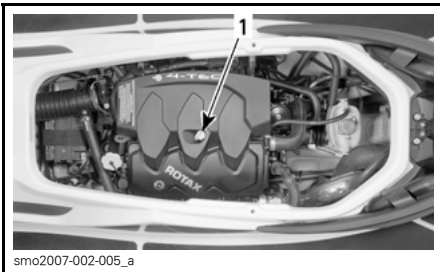

smo2007-002-005\_a

**MODELLEN MET MOTORKAP**

1. Oliepeilstok

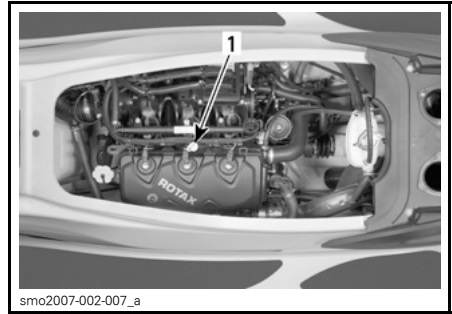

smo2007-002-007\_a

**MODELLEN ZONDER MOTORKAP**

1. Oliepeilstok

6. Plaats de peilstok terug en duw hem helemaal naar binnen.
7. Verwijder de peilstok opnieuw en lees het oliepeil af. Dat moet tussen de merktekens MAX en TOEVOEGEN liggen.

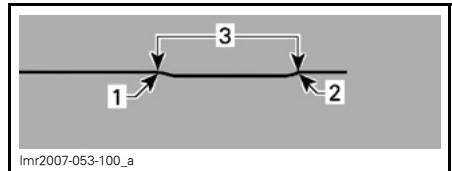

- lmr2007-053-100\_a
1. Max. (Full)
  2. Toevoegen
  3. Bedrijfsbereik

8. Vul olie toe tot het peil tussen de merktekens ligt.

Olie toevoegen:

- Schroef de oliedop los.
- Plaats een trechter in de opening.
- Vul de olietank bij tot het juiste niveau.

**OPMERKING:** Niet teveel bijvullen.

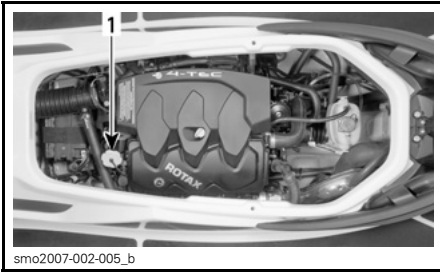

smo2007-002-005\_b

**MODELLEN MET MOTORKAP**

1. Olievuldop

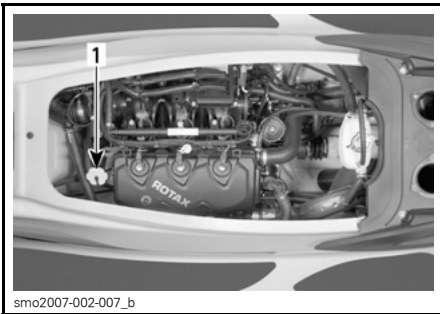

smo2007-002-007\_b

**MODELLEN ZONDER MOTORKAP**

1. Olievuldop

**OPMERKING:** Telkens wanneer er olie in de motor wordt bijgevuld, moet de volledige, in dit hoofdstuk beschreven procedure opnieuw worden uitgevoerd. Als dit niet gebeurt verkrijgt u een foutieve meting van het oliepeil.

9. Breng de olievluldop en de peilstok opnieuw correct aan.

**Motorolie wisselen en oliefilter vervangen**

De oliewissel en vervanging van de filter moeten door een erkende Sea-Doo dealer gebeuren.

**Motorkoelvloeistof**

**Aanbevolen motorkoelvloeistof**

Gebruik altijd ethyleenglycol-antivries met anticorrosiemiddel die speciaal is samengesteld voor aluminium motoren met interne verbranding.

**OPMERKING:** Indien beschikbaar kunt u het best biologisch afbreekbaar antivriesmiddel gebruiken, dat geschikt is voor aluminium interne verbrandingsmotoren. Zo draagt u bij tot de bescherming van het milieu.

Het koelsysteem moet worden gevuld met water en een antivriesmiddel (50 % gedemineraliseerd water, 50 % antivries).

BRP verkoopt voorgemengde koelvloeistof die beschermt tegen vorst tot -37°C (Stuknr. 293 600 038).

**OPMERKING:** Wanneer u een mengsel van 40 % antivries met 60 % gedemineraliseerd water gebruikt, neemt het koelrendement toe bij gebruik van de waterscooter in bijzonder warm weer en/of warm water.

Om kwaliteitsverlies van het antivriesmiddel te voorkomen moet u altijd hetzelfde merk gebruiken. Meng nooit verschillende merken, tenzij u het koelsysteem volledig spoelt en opnieuw vult. Raadpleeg een erkende Sea-Doo dealer.

**Motorkoelvloeistofpeil**

**⚠ WAARSCHUWING**

Controleer het koelvloeistofpeil wanneer de motor koud is. Voeg nooit koelvloeistof toe aan het koelsysteem terwijl de motor heet is.

**⚠ LET OP** Sommige onderdelen in het motorcompartiment kunnen erg heet zijn. Rechtstreekse aanraking kan tot brandwonden leiden.

Verwijder de zitjes om de expansietank van het koelsysteem te bereiken.

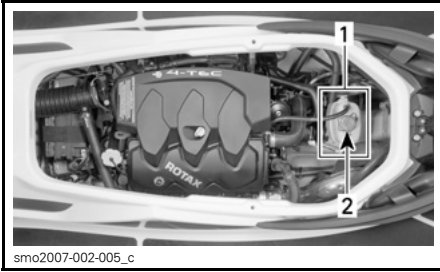

**TYPISCH**

1. Expansietank
2. Dop

Wanneer de waterscooter op een vlak oppervlak staat moet het vloeistofpeil tussen de MIN.- en MAX.-merktekens van het koelmiddelreservoir staan bij een koude motor.

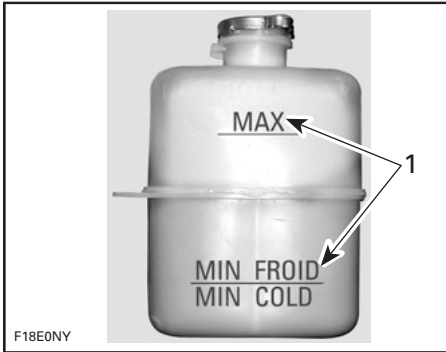

1. Peil tussen twee merktekens bij koude motor

**OPMERKING:** De waterscooter ligt horizontaal wanneer hij zich in het water bevindt. Op een trailer moet u de dissel omhoog zetten en blokkeren wanneer de bumperrail horizontaal is.

Voeg koelmiddel/gedemineraliseerd water toe tot het peil tussen de merktekens ligt. Gebruik een trechter om niet te morsen. Niet te veel bijvullen.

**OPMERKING:** Gebruik een mengsel van 50% antivries en 50% gedemineraliseerd water. U kunt een voorgemengde antivries/water-oplossing (Stuknr. 293 600 038) kopen bij uw erkende Sea-Doo dealer.

**OPMERKING:** Wanneer u een mengsel van 40% antivries met 60% gedemineraliseerd water gebruikt, neemt het koelrendement toe bij gebruik van de waterscooter in bijzonder warm weer en/of warm water.

Sluit de vuldop weer stevig en breng het zadelverlengstuk terug aan.

**OPMERKING:** Als u vaak koelvloeistof aan uw koelsysteem moet toevoegen, wijst dit op lekkage of motorproblemen. Raadpleeg een erkende Sea-Doo dealer.

**Motorkoelvloeistof vervangen**

De koelvloeistofwissel moet door een erkende Sea-Doo dealer gebeuren.

**Bougies**

**Bougie verwijderen**

1. Open het zadel.
2. Verwijder de motorkap (waar van toepassing op uw model).
3. Koppel de ingangsstekker van de ontstekingsspoel los.
4. Verwijder de ontstekingsspoel. Zie **ONTSTEKINGSSPOEL VERWIJDEREN**.

**⚠ WAARSCHUWING**

Verwijder nooit een ontstekingsspoel van een bougie zonder ze eerst los te koppelen van de kabelboom. In het ruim kunnen brandbare dampen aanwezig zijn. Als het bindsnoer toch in de motoruit-schakelaar gestoken is, kan op de ontstekingsspoel van de bougie een vonk ontstaan met gevaar op een explosie.

5. Neem het aanhaalmoment op de bougie weg met een bougiesleutel.

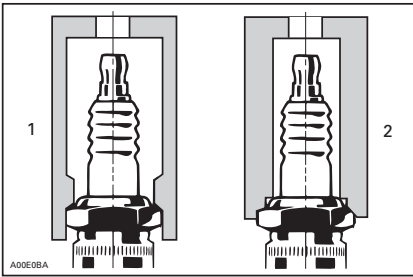

1. Goedgekeurde sleutel
2. Ongeschikte sleutel

6. Maak de bougie en cilinderkop met perslucht schoon.
7. Draai de bougie los en neem de bougie met de ontstekingsspoel uit de bougie-opening.

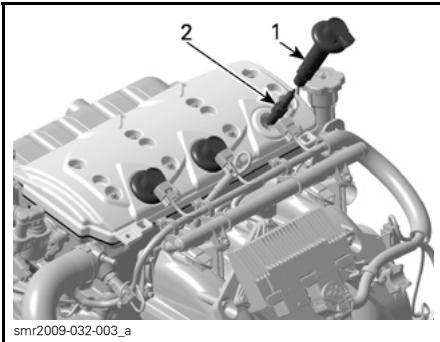

1. Ontstekingsspoel
2. Bougie

### Bougie plaatsen

Controleer voor de installatie of de contactoppervlakken van de cilinderkop en bougie niet vuil zijn.

1. Stel de elektrodespleet met behulp van een draadvoelmaat in volgens de onderstaande tabel.

MOTOR	BOUGIE	AAN-HAALMOMENT	SPLEET mm
1503	NGK DCPR8E	Handvast + kwartdraai met een sleutel	0,75

2. Breng smeermiddel tegen het vastvreten aan over de bougieschroefdraden.
3. Schroef de bougies met de hand in de cilinderkop. Draai de bougie met een goedgekeurde bougiesleutel vervolgens een extra kwartdraai rechtsom.

Plaats de ontstekingsspoel. Zie **ONTSTEKINGSSPOEL PLAATSEN**.

Werk de plaatsingsprocedure af in de omgekeerde volgorde als die voor de verwijdering.

## Ontstekingspoelen

### Ontstekingsspoel verwijderen

1. Open het zadel.
2. Verwijder de motorkap (waar van toepassing op uw model).

Koppel de aansluiting van de ontstekingsspoel los.

**MERK OP** Verwijder de ontstekingsspoel niet voordat de ingangstekker is losgekoppeld, anders kunnen de draden beschadigd raken. De ontstekingsspoel niet loswrikken met een schroevendraaier want die kan schade veroorzaken.

**OPMERKING:** U kunt de ontstekingsspoel gemakkelijker verwijderen door deze heen en weer te draaien en uit te trekken.

Verwijder de ontstekingsspoel van de bougie.

## Ontstekingspoel plaatsen

1. Trek de rubber dichting omlaag.

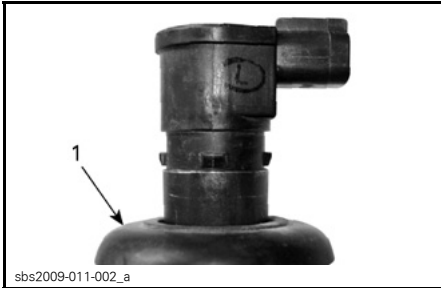

1. *Omlaag getrokken rubber dichting*

2. Breng DOW CORNING 111 (STUK-NR. 413 707 000) aan op de rubber dichting zoals afgebeeld.

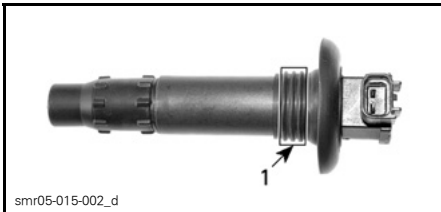

1. *Product hier aanbrengen*

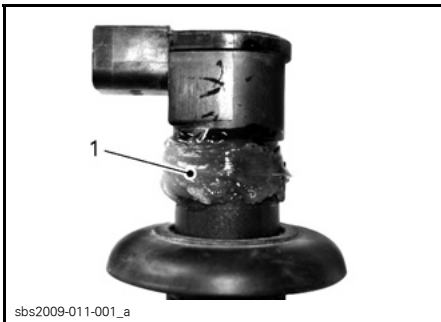

1. *Product hier aanbrengen*

3. Trek de rubber dichting terug over de houder en zorg dat de lipjes op de ontstekingspoel en de uitsporingen in de dichting goed inpassen.
4. Breng een ring van vet over de dichting aan (zie afbeelding) om water buiten te houden. Veeg overtollig vet af.

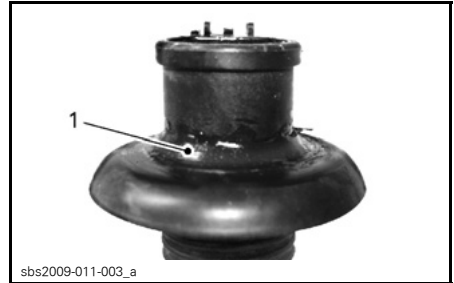

1. *Correct gevormd productsurplus*

5. Duw de ontstekingspoel omlaag om ze stevig op de bougie-tip te plaatsen.

**OPMERKING:** Controleer of de dichting goed aansluit tegen het bovenste oppervlak van de motor.

**OPMERKING:** Controleer of de dichting goed aansluit tegen het bovenste oppervlak van de motor.

6. Sluit de ontstekingsspoelen weer aan.
7. Om de motorkap te sluiten drukt u ze naar beneden tot ze vastklikt.
8. Wis overtollig water van de motor.
9. Koppel de tuinslang los.

**OPMERKING:** Het verdient aanbeveling de motorkleppen te smeren met XPS-smeermiddel. Neem contact op met uw erkende Sea-Doo dealer.

## Spoelen uitlaatsysteem

Het uitlaatsysteem en de intercooler (modellen met compressor) spoelen met zuiver zoet water is noodzakelijk om de corroderende effecten van zout of andere chemicaliën in het water te neutraliseren. Het helpt ook om zand, zout, schelpen of andere vuildeeltjes te verwijderen uit koelmantels en/of slangen.

Voer een spoeling uit als u de waterscooter dezelfde dag niet meer wilt gebruiken of wanneer u de waterscooter voor langere tijd wilt opbergen.



**⚠ WAARSCHUWING**

Voer dit uit in een goed geventileerde ruimte.

Ga als volgt te werk:

Reinig de jetpomp door water in zijn inlaat en uitlaat te spuiten en breng daarna een laagje XPS-smeermiddel of een gelijkwaardig smeermiddel aan.

**⚠ LET OP** Als de motor draait terwijl de waterscooter uit het water is, kan de warmtewisselaar in de rijplaat erg heet worden. Vermijd elke aanraking van de rijplaat om brandwonden te voorkomen.

Sluit een tuinslang aan op de koppeling die zich aan de achterzijde van de waterscooter op de jetpomp-support bevindt. Open de waterkraan nog niet.

**OPMERKING:** U kunt een optionele snelkoppeling-adapter gebruiken (Stuknr. 295 500 473). U hebt geen slangklem nodig om de motor te spoelen.

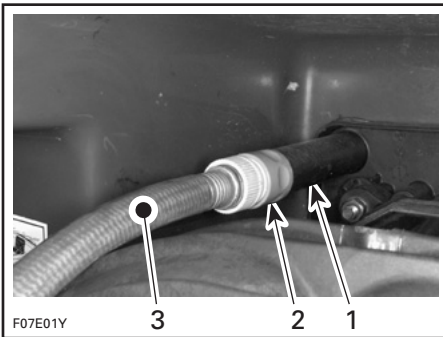
**TYPISCH**

1. Slangadapter
2. Snelkoppelingadapter (optie, niet verplicht)
3. Tuinslang

Om te spoelen start u de motor en opent onmiddellijk de waterkraan.

**⚠ LET OP** Sommige onderdelen in het motorcompartiment kunnen erg heet zijn. Rechtstreekse aanraking kan tot brandwonden leiden. Raak geen elektrische onderdelen of delen van de jetpomp aan als de motor draait.

**MERK OP** Spoel nooit een hete motor. Start de motor altijd voordat u de waterkraan opent. Open de waterkraan onmiddellijk nadat u de motor heeft gestart om oververhitting te voorkomen.

Laat de motor ongeveer 20 seconden snel stationair draaien tussen 4.000 - 5.000 toeren.

**MERK OP** Laat de motor nooit draaien zonder watertoevoer naar het uitlaatsysteem als de waterscooter uit het water is.

Controleer of er water uit de jetpomp stroomt terwijl u spoelt. Raadpleeg anders een erkende Sea-Doo dealer voor service.

**MERK OP** Laat de motor nooit langer dan 2 minuten draaien. De pakking van de aandrijflijn wordt niet gekoeld wanneer de waterscooter uit het water is.

Draai de waterkraan dicht en leg de motor stil.

**MERK OP** Draai de waterkraan altijd dicht voordat u de motor stopt.

**MERK OP** Verwijder de snelkoppelingadapter na het spoelen (indien gebruikt).

**Gasklephuis****Smering gasklephuis**

Smeer het gasklephuis met XPS-smeermiddel of een gelijkwaardig smeermiddel.

Doe dit via de voorziene smeefitting in het motorcompartiment.

Spuit terwijl de motor niet draait altijd minstens 3 tot 5 seconden lang voor een goede smering.

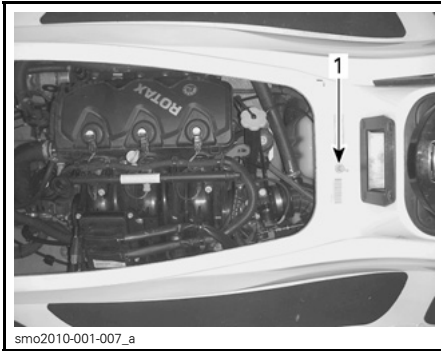

TYPISCH — MODEL GTS PRO  
1. Koppeling

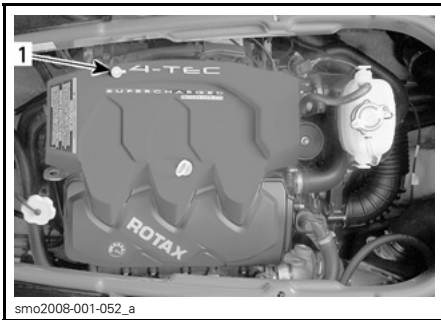

TYPISCH — MODEL RXP-X  
1. Koppeling

## Gaskabel

### Inspectie gaskabel

Druk de gashendel of de vingergas in en laat deze los. Hij moet vlot bewegen en zonder aarzeling terugkeren naar zijn beginstand. Er moet een beetje speling zijn wanneer deze wordt losgelaten. Raadpleeg een erkende Sea-Doo dealer indien nodig.

**MERK OP** Probeer nooit het stationair toerental af te regelen via de beveiligde schroef van het gasklep-huis. Anders brengt u de stabiliteit van het stationair toerental in het gedrang. Bovendien zouden noch de dealer noch de fabrikant in staat zijn om het stationair toerental opnieuw te corrigeren. Het gasklep-huis zou moeten worden vervangen op kosten van de klant. Houd er ook rekening mee dat dit het motoremissieniveau zou kunnen wijzigen, waardoor de motor misschien niet meer zou voldoen aan de normen van EPA/CARB.

### ⚠ WAARSCHUWING

Verander niets aan de afregeling of het verloop van de gaskabel.

### ⚠ WAARSCHUWING

Als de gashendel of de vingergas niet automatisch terugkeert, mag u de waterscooter niet gebruiken en moet u contact opnemen met een erkende Sea-Doo dealer.

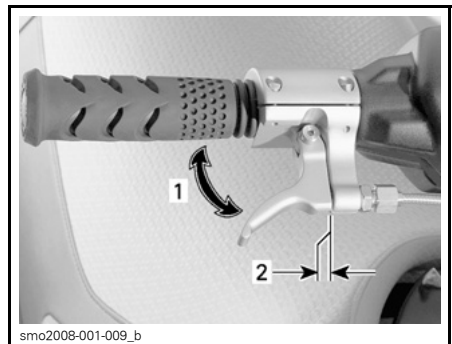

RXP-X 255

1. Moet vlot bewegen
2. Hier moet een kleine speling aanwezig zijn

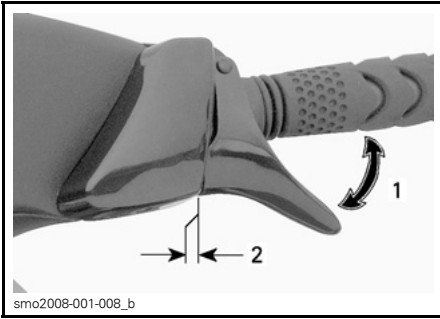

smo2008-001-008\_b

**MODEL GTS PRO**

1. Moet vlot bewegen
2. Hier moet een kleine speling aanwezig zijn

**Smearing gaskabel**

Smeer de gaskabel met XPS-smeer-middel of een gelijkwaardig smeermiddel.

**Rijplaat en waterinlaatrooster**

**Inspectie van rijplaat en waterinlaatrooster**

Inspecteer de rijplaat en het waterinlaatrooster van de jetpomp op beschadigingen. Laat beschadigde onderdelen repareren of vervangen door een erkende Sea-Doo dealer.

**⚠ WAARSCHUWING**

Het bindsnoer moet altijd uit de motoruitschakelaar worden genomen voordat u het inlaatrooster gaat inspecteren.

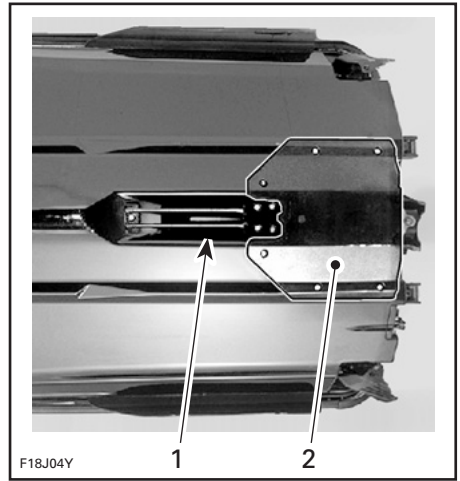

F18J04Y

**TYPISCH — TE INSPECTEREN PLAATSEN**

1. Waterinlaat
2. Rijplaat

**Zekeringen**

**Verwijdering/Inspectie zekeringen**

Controleer de zekeringen in geval van een elektrische storing. Vervang een defecte zekering altijd door een zekering met dezelfde capaciteit.

Met de zekeringverwijderaar/aanbrenger die in de zekeringdoos zit, kunt u de zekering gemakkelijk verwijderen.

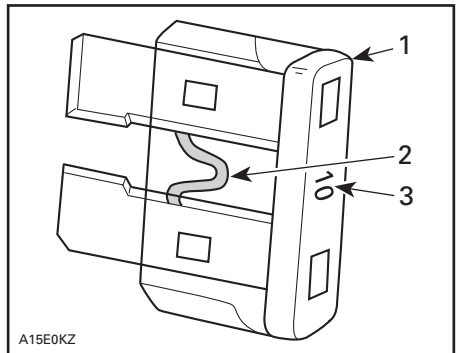

A15E0KZ

1. Zekering
2. Nakijken op gesmolten delen
3. Amperage

## **⚠ WAARSCHUWING**

Gebruik geen zekering met een hogere capaciteit, om ernstige schade te vermijden. Wanneer een zekering is doorgebrand moet de oorzaak van de storing worden opgezocht en gecorrigeerd alvorens te herstarten. Raadpleeg een erkende Sea-Doo dealer voor een servicebeurt.

### **Locatie/omschrijving van de zekeringen**

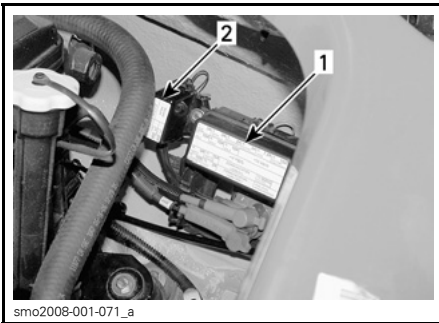

#### **TYPISCH**

1. Zekeringsdoos
2. Hoofdrelais zekeringdoos

Om het deksel van de zekeringdoos te verwijderen drukt u de borglipjes samen, houdt ze vast en trekt het deksel van de zekeringdoos open.

ZEKERING	BESCHRIJVING	LOCATIE
3 A	Informatiecentrum-meter	Zekeringdoos (motorcompartiment)
3 A	Pieptoon	
3 A	Dieptemeter (indien geïnstalleerd)	
3 A	Brandstofpeil	
7,5 A	VTS (indien geïnstalleerd)	
10 A	Brandstofpomp	
10 A	Cilinder 1, (ontstekingsspoel en injectie)	
10 A	Cilinder 2, (ontstekingsspoel en injectie)	
10 A	Cilinder 3, (ontstekingsspoel en injectie)	
3 A	T.O.P.S. sensor	
15 A	Diagnoseaansluiting	
500 $\Omega$	Brandstofpeil	
10 A	Elektrische starter	
3 A	CAPS	
30 A	Hoofdzekering	
30 A		

# VERZORGING VAN DE WATERSCOOTER

Neem de waterscooter dagelijks uit het water.

## Verzorging na gebruik

### Spoelen uitlaatsysteem

Het uitlaatsysteem dient dagelijks te worden gespoeld als de waterscooter in zout of vuil water wordt gebruikt.

Raadpleeg de *ONDERHOUDSPROCEDURES*.

**OPMERKING:** Bij modellen met compressor wordt de intercooler mee gespoeld.

### Extra onderhoud voor werking in vuil water of zout water

Als de waterscooter wordt gebruikt in vuil water en vooral in zout water, dient extra zorg te worden besteed aan de bescherming van de waterscooter en onderdelen ervan.

Spoel het ruim van de waterscooter met zuiver zoet water.

Reinig het ruim nooit met een hogedrukreiniger. **GEBRUIK ALLEEN LA-GE DRUK** (zoals van een tuinslang).

Hoge druk kan schade aanrichten aan de elektrische of mechanische systemen.

**!** **LET OP** Laat de motor afkoelen voordat u onderhoudstaken uitvoert.

**MERK OP** Wanneer u nalaat het nodige te doen om de waterscooter goed te verzorgen, zoals het spoelen van de waterscooter, het spoelen en de corrosiebehandeling van het uitlaatsysteem bij gebruik van de waterscooter in zout water, zal dit leiden tot schade aan de waterscooter en de onderdelen ervan. Bewaar de waterscooter nooit in direct zonlicht.

## Schoonmaken van de waterscooter

### Carrosserie en romp

Was de romp en de diverse carrosserieonderdelen af en toe met water en zeep (gebruik enkel milde schoonmaakmiddelen). Verwijder alle zeeorganismen van de motor en/of romp. Breng een niet-schurende was aan, bijvoorbeeld siliconenwas.

**MERK OP** Maak glasvezel en plastic onderdelen nooit schoon met krachtige schoonmaakmiddelen, ontvetters, verfverduuners, aceton of andere krachtige chemicaliën of schoonmaakmiddelen op basis van petroleum.

Vlekken op het zadel en glasvezel oppervlakken kunt u verwijderen met Knight's Spray-Nine<sup>+</sup> van Korkay System Ltd of een gelijkwaardig middel.

U kunt de matten reinigen met 3M™ Citrus Base Cleaner (spuitbus van 24 oz) of een gelijkwaardig middel.

Draag zorg voor het milieu door te voorkomen dat er brandstof, olie of schoonmaakoplossingen in het water terechtkomen.

### **!** WAARSCHUWING

Controleer de borgpen van de zadel(s) regelmatig en span ze eventueel aan. Let op dat het zadel stevig is vergrendeld.

### **!** WAARSCHUWING

Breng op de matten of op het zadel nooit plastic- of vinylbeschermer aan, want die maken het oppervlak glad, waardoor de opvarenden van de waterscooter kunnen glijden.

# BEWARING EN VOORBEREIDING OP HET VAARSEIZOEN

## Bergruimte

### **⚠ WAARSCHUWING**

Omdat brandstof en olie ontvlambaar zijn moet u een erkende Sea-Doo dealer laten nakijken of het brandstofsysteem intact is, volgens de aanwijzingen in het inspectieschema.

Laat het vaartuig voor de berging onderhouden door een erkende Sea-Doo dealer. De volgende handelingen kunt u echter zelf uitvoeren met een minimum aan gereedschap.

**OPMERKING:** Voer de volgende taken uit in dezelfde volgorde als beschreven in dit hoofdstuk.

**MERK OP** Laat de motor niet draaien tijdens de berging.

## Bescherming van het brandstofsysteem

Sea-Doo XPS-brandstofstabilisator (of een gelijkwaardig middel) dient aan de brandstoftank te worden toegevoegd om kwaliteitsverlies van de brandstof en gomvorming in het brandstofsysteem te voorkomen. Volg de gebruiksinstructies van de fabrikant van de stabilisator.

**MERK OP** Toevoeging van een brandstofstabilisator is bij opslag stellig aangeraden om het brandstofsysteem in goede staat te houden. Brandstofstabilisator moet worden toegevoegd voordat de motor wordt gesmeerd en brandstof wordt bijgetankt, om een goede bescherming van de onderdelen van het brandstofsysteem tegen aanslag te garanderen.

Raadpleeg *TANKEN* voor de juiste tankprocedure.

## Smering gaskabel

Smeer de gaskabel met XPS-smeermiddel.

## Spoelen uitlaatsysteem

Voer de procedure uit zoals beschreven in *ONDERHOUDSPROCEDURES*.

## Vervanging van motorolie en filter

De oliewissel en vervanging van de filter moeten door een erkende Sea-Doo dealer gebeuren.

## Bescherming van de intercooler

### **Model RXP-X 255**

Belangrijk: verwijder water dat eventueel door condensatie in de intercooler is terechtgekomen.

Ga als volgt te werk:

1. Verwijder de inlaatslang van het gaslephuis.

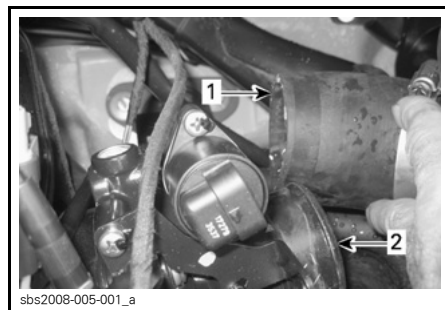

1. Inlaatslag (van de intercooler)
2. Gasklephuis

2. Start de motor en geef meermaals gas tot 4.000 toeren.

**OPMERKING:** Zorg dat de luchtinlaat geen vreemde voorwerpen opzuigt, want die kunnen zware schade aanrichten aan de motor.



sbs2008-005-002

UIT DE INTERCOOLER VERWIJDERD WATER

3. Leg de motor stil.
4. Smeer de binnen- en buitenkant van het gasklephuis royaal.
5. Veeg alle smeermiddel van de inlaatslang van het gasklephuis.
6. Plaats de inlaatslang op het gasklephuis.

### Smering gasklephuis

Smeer het gasklephuis met XPS-smeermiddel of een gelijkwaardig smeermiddel.

Doe dit via de voorziene smeerfitting in het motorcompartiment.

Spuit terwijl de motor **niet** draait altijd minstens 3 tot 5 seconden lang voor een goede smering.

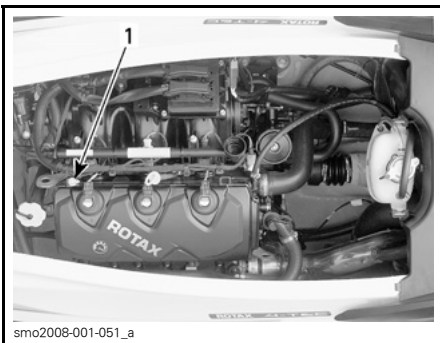

smo2008-001-051\_a

MODELLEN ZONDER MOTORKAP

1. Koppeling

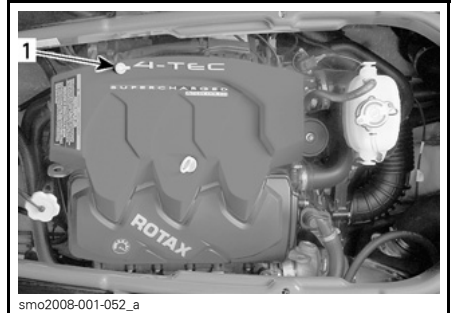

smo2008-001-052\_a

MODELLEN MET MOTORKAP

1. Koppeling

### Bescherming van het uitlaatsysteem

In gebieden met vrieskoude moet water dat in het uitlaatsysteem en de intercooler vastzit worden verwijderd.

Spuit via de spoelkoppeling aan de jetpomp-support perslucht (379 kPa) in het systeem tot er geen water meer uit de jetpomp stroomt.

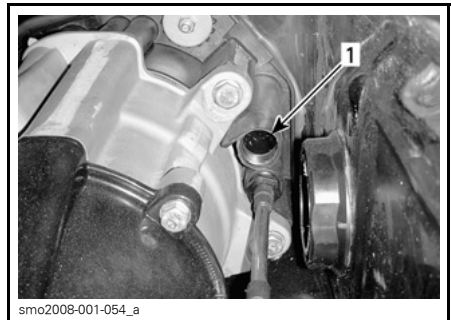

smo2008-001-054\_a

1. Spoelkoppeling — locatie kan verschillen

Om het aftappen te vereenvoudigen kan de volgende slang worden gemaakt.

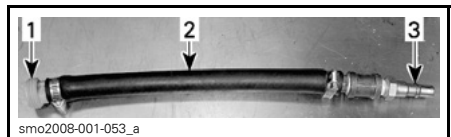

smo2008-001-053\_a

TYPISCH

1. Spoelkoppelingadapter
2. Slang 12,7 mm
3. Mannelijke adapter luchtslang



**MERK OP** Als u het uitlaatsysteem niet leegmaakt kunnen de intercooler (modellen met compressor) en het uitlaatspruitstuk ernstige schade oplopen.

Verwijder speciaal gereedschap.

### Interne smering van de motor

Verwijder de motorkap (indien van toepassing).

Verwijder ontstekingsspoelen, zie *ONDERHOUDSPROCEDURES*.

Verwijder bougies, zie *ONDERHOUDSPROCEDURES*.

Spuut XPS-smeermiddel of een gelijkwaardig smeermiddel in de bougiegaten.

Om te voorkomen dat er brandstof wordt ingespoten en om de ontsteking uit te schakelen tijdens het starten van de motor, HOUDT u de gashendel volledig ingedrukt tegen het stuur.

Druk op de start/stopknop om de motor enkele omwentelingen te laten maken. Op die manier wordt de olie over de wanden van de cilinder verdeeld.

Breng smeermiddel tegen het vastvreten aan op de bougieschroefdraad en installeer de bougies opnieuw in de motor. Raadpleeg de *ONDERHOUDSPROCEDURES*.

Plaats ontstekingsspoelen, zie *ONDERHOUDSPROCEDURES*.

### Motorkoelvloeistof testen

Als het antivriesmiddel niet werd vervangen, test dan de dichtheid ervan.

De vervanging van het antivriesmiddel en een dichtheitsproef moeten door een erkende Sea-Doo dealer worden uitgevoerd.

**OPMERKING:** Het antivriesmiddel moet om de 200 uur of 2 jaar worden vervangen om kwaliteitsverlies van het antivriesmiddel te voorkomen.

**MERK OP** Een ongeschikt antivriesmiddel kan leiden tot bevriezing van de vloeistof in het koelsysteem als de waterscooter wordt bewaard in een ruimte waar de temperatuur het vriespunt bereikt. Hierdoor zou de motor ernstige schade oplopen.

### Accu verwijderen en laden

Neem contact op met uw erkende Sea-Doo dealer.

### Reiniging van het ruim

Reinig het ruim met heet water en een schoonmaakmiddel of speciaal reinigingsmiddel. Spoel grondig. Licht de voorkant van de waterscooter op om het ruim volledig te laten leeglopen.

### Carrosserie en romp schoonmaken

Was de carrosserie met zeepsop (gebruik enkel milde reinigingsproducten). Spoel grondig met zoet water. Verwijder zeeorganismen van de romp.

**MERK OP** Reinig glasvezel of plastic onderdelen nooit met krachtige schoonmaakmiddelen, ontvetters, verfverdunner, aceton e.d.

Doe voor gelcoatreparaties een beroep op een erkende Sea-Doo dealer. Vervang beschadigde labels/plaatjes.

### Anticorrosiebehandeling

Neem het resterende water in het motorcompartiment op.

Spuut XPS-smeermiddel of een gelijkwaardig smeermiddel over de metalen onderdelen in het motorcompartiment.

**WAARSCHUWING**  
De motoruitschakelaar niet smeren.

Smeer de gaskabel met XPS-smeermiddel of een gelijkwaardig smeermiddel.

## Carrosserie en romp herstellen

Neem voor eventuele reparaties aan de carrosserie of de romp contact op met uw erkende Sea-Doo dealer. De lak van mechanische onderdelen kunt u bijwerken met BRP spuitlak.

## De waterscooter beschermen

Behandel de carrosserie met een scheepswas van goede kwaliteit.

Het zadel en het zadelverlengstuk moeten gedeeltelijk open blijven. Dit voorkomt condensatie en mogelijke corrosie in het motorcompartiment.

Als u de waterscooter buiten wilt bewaren, dek hem dan af met een ondoorzichtig zeil om de plastic onderdelen en lak van de waterscooter te beschermen tegen zonlicht en vuil en om stofophoping te voorkomen.

**MERK OP** U mag de waterscooter nooit in het water bewaren. Bewaar de waterscooter nooit in direct zonlicht. Bewaar de waterscooter nooit in een plastic zak.

## Voorbereiding op het vaarseizoen

Het voorbereidend onderhoud moet worden uitgevoerd volgens het *PERIODIEK ONDERHOUDSSCHEMA*.

Voer alle taken in de kolom **100 UUR OF 1 JAAR** uit.

Sommige werkzaamheden vereisen technische vaardigheden en speciaal gereedschap en moeten worden uitgevoerd door een erkende Sea-Doo dealer.

**OPMERKING:** Het verdient zeker aanbeveling door de fabrikant voorgeschreven ingrepen en de voorbereiding op het vaarseizoen allemaal tegelijkertijd te laten uitvoeren door een erkende Sea-Doo dealer.

## WAARSCHUWING

Voer enkel de procedures uit zoals beschreven in het *PERIODIEK ONDERHOUDSSCHEMA*. Het verdient aanbeveling de andere onderdelen/systemen die niet in deze handleiding worden behandeld regelmatig te laten nakijken door een erkende Sea-Doo dealer. Tenzij anders vermeld, mag de motor niet draaien en moet het bindsnoer uit de motoruitschakelaar genomen zijn voor alle onderhoudswerken. De componenten in het motorcompartiment kunnen heet zijn. Vervang componenten die niet in goede staat verkeren door originele onderdelen van BRP of een goedgekeurd equivalent.

***Deze pagina is  
bewust blanco gelaten***



# ***TECHNISCHE INFORMATIE***

# IDENTIFICATIE

De hoofdcomponenten van de waterscooter (motor en romp) zijn voorzien van een verschillend serienummer. Soms heeft u deze nummers nodig voor garantiedoeleinden of om uw vaartuig op te sporen in geval van diefstal.

## Rompidentificatienummer

Het rompidentificatienummer (H.I.N.) bevindt zich op de treeplank aan de achterzijde van de waterscooter.

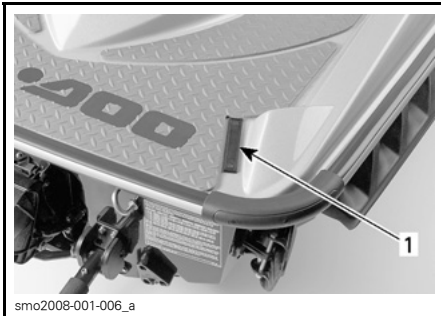

TYPISCH

1. Rompidentificatienummer (H.I.N.)

Het bestaat uit 12 cijfers:

YDV 12345 L 4 95
Modeljaar
Bouwjaar
Bouwmaand
Serienummer (er kan ook een letter als cijfer worden gebruikt)
Fabrikant

## Motoridentificatienummer

**OPMERKING:** In de *SPECIFICATIES* leest u met welke motor elk model is uitgerust.

Het motoridentificatienummer (E.I.N.) bevindt zich aan de voorzijde van de motor.



TYPISCH

1. Motoridentificatienummer (E.I.N.)

---

# INFORMATIE OVER DE MOTORUITLAATGASSEN

**OPMERKING:** Het onderhoud, de reparatie of vervanging van onderdelen van het regelsysteem voor uitlaatgas- sen mag worden uitgevoerd door repara- tiefirma's of -technici die vertrouwd zijn met scheepsmotoren met vonk- ontsteking.

## **Verantwoordelijkheid van de fabrikant**

Vanaf de motoren van modeljaar 1999 moeten fabrikanten van scheepsmo- toren het emissieniveau meten van elke motorvermogensklasse en de- ze motoren laten certificeren door het Amerikaanse Environmental Protec- tion Agency (EPA). Bij de fabricage moet elke motor worden voorzien van een emissie-informatielabel, waarop het emissieniveau en de motorspecifi- caties staan.

## **Verantwoordelijkheid van de dealer**

Bij de uitvoering van servicewerken aan Sea-Doo waterscooters van mo- deljaar 1999 of recenter die voorzien zijn van een emissie-informatielabel moeten alle afregelingen voldoen aan de aangeduide fabrieksspecificaties.

Bij de vervanging of reparatie van een onderdeel dat invloed heeft op de emissiewaarden, dient men erop toe te zien dat het emissieniveau aan de voorgeschreven certificatenormen blijft voldoen.

Dealers mogen de motor niet zodanig aanpassen, dat het vermogen veran- dert of de emissiewaarden de vastge- legde fabrieksspecificaties overschrij- den.

Een uitzondering hierop vormen de door de fabrikant voorgeschreven aan- passingen, bijvoorbeeld aanpassingen voor gebruik op grote hoogte.

## **Verantwoordelijkheid van de eigenaar**

De eigenaar/gebruiker dient zijn motor goed te laten onderhouden, opdat de emissiewaarden aan de voorgeschre- ven certificatenormen blijven voldoen.

De eigenaar/gebruiker mag niemand toelaten of opdracht geven om aanpas- singen aan de motor aan te brengen, die het vermogen zouden wijzigen of de emissiewaarden boven de vast- gelegde fabrieksspecificaties zouden doen stijgen.

## **EPA-emissievoorschriften**

Alle Sea-Doo waterscooters van mo- deljaar 1999 of recenter die werden geproduceerd door BRP zijn gecertifi- ceerd door de EPA en voldoen aan de vereisten van de reglementering ter beperking van de luchtvervuiling door nieuwe waterscootermotoren. Deze certificatie is voorwaardelijk voor be- paalde aanpassingen van de fabrieks- normen. Daarom moet de fabrieks- procedure voor het onderhoud van dit product strikt worden gevolgd en moet er, zo veel mogelijk, worden terugge- keerd naar de oorspronkelijke bedoe- ling van het ontwerp.

De hierboven beschreven verantwoor- delijkheden zijn algemeen en vormen geen limitatieve opsomming van alle regels en voorschriften met betrekking tot de door de EPA gestelde eisen aan vaartuigen die uitlaatgassen produce- ren. Meer uitgebreide informatie kunt u verkrijgen bij de volgende instanties:

### **POST:**

U.S. Environmental Protection Agency  
Office of Transportation and Air Quality  
1200 Pennsylvania Ave. NW  
Mail Code 6403J  
Washington D.C. 20460

### **EPA WEBSITE:**

<http://www.epa.gov/otaq>

### **EPA E-MAIL:**

[otaqpublicweb@epa.gov](mailto:otaqpublicweb@epa.gov)

# SPECIFICATIES

WATERSCOOTER		RXP-X 255
<b>MOTOR</b>		
Type	Rotax® 1503 4-TEC®. Enkele bovenliggende nokkenas (SOHC)	
	173 kW	
Aantal cilinders	3	
Aantal kleppen	12 kleppen (4 per cilinder) met hydraulische lichters (geen afregeling nodig)	
Cilinderinhoud	1.494 cm <sup>3</sup>	
Luchtinlaat	Type	Met compressor en intercooler
	Gasklephuis	52 mm
Boring	100 mm	
Slag	63,4 mm	
Compressieverhouding	8,4:1	
Koeling	Systeem met gesloten circuit	
<b>ELEKTRISCH SYSTEEM</b>		
Ontsteking	Digitale inductie	
Starter	Elektrisch	
Accu	12 V, 30 A•h. Soort elektrolyt	
Bougie	Merk en type	NGK, DCPR8E
	Spleet	0,75 mm
<b>AANDRIJVING</b>		
Type aandrijving	Sea-Doo® directe aandrijving	
Jetpomp	Type	Axiaalpomp, eentraps. Grote naaf met 10-schoepen stator
	Materiaal	Aluminium
Impeller	Roestvrij staal	
Transmissie	Type	Directe aandrijving, vooruit/neutraal/achteruit
VTS	Type	Elektrisch



WATERSCOOTER		RXP-X 255
<b>GEWICHT EN AFMETINGEN</b>		
Lengte		307 cm
Breedte		122 cm
Hoogte		116 cm
Gewicht (droog)		351 kg
<b>MAXIMUMBELASTING</b>		
Maximaal aantal personen		2 (zie maximale belading)
Bergruimte		40,3 L
Maximale belading (passagiers + bagage)		181 kg
<b>VLOEISTOFFEN</b>		
Brandstof	Type	Loodvrij
	Minimaal octaangetal	In Noord-Amerika: (87 (RON + MON)/2)
		Buiten Noord-Amerika: 92 RON
	Aanbevolen octaangetal voor optimale prestaties	In Noord-Amerika: (91 (RON + MON)/2)
		Buiten Noord-Amerika: 95 RON
Inhoud tank	60 L	
Motorolie	Type	Synthetische XPS-olie (van zomerkwaliteit). Zie het hoofdstuk <i>ONDERHOUD</i> voor meer informatie.
	Inhoud	3 L oliewissel met filter
Koelsysteem	Type koelmiddel	Ethyleenglycol 50 %/50 % antivries en gedemineraliseerd water. Koelvloeistof met anticorrosiemiddel voor aluminium interne verbrandingsmotoren
	Inhoud	5,5 L in totaal

WATERSCOOTER		GTS PRO
<b>MOTOR</b>		
Type		Rotax® 1503 4-TEC®. Enkele bovenliggende nokkenas (SOHC)
		96 kW
Aantal cilinders		3
Aantal kleppen		12 kleppen (4 per cilinder) met hydraulische lichters (geen afregeling nodig)
Cilinderinhoud		1.494 cm <sup>3</sup>
Luchtinlaat		Type
		Gasklephuis
Boring		100 mm
Slag		63,4 mm
Compressieverhouding		10,6:1
Koeling		Systeem met gesloten circuit
<b>ELEKTRISCH SYSTEEM</b>		
Ontsteking		Digitale inductie
Starter		Elektrisch
Accu		12 V, 30 A•h. Soort elektrolyt
Bougie		Merk en type
		Spleet
<b>AANDRIJVING</b>		
Type aandrijving		Sea-Doo® directe aandrijving
Jetpomp		Type
		Materiaal
Impeller		Roestvrij staal
Transmissie		Directe aandrijving, vooruit/neutraal/achteruit

WATERSCOOTER		GTS PRO
<b>GEWICHT EN AFMETINGEN</b>		
Lengte		323 cm
Breedte		125 cm
Hoogte		117 cm
Gewicht (droog)		333 kg
<b>MAXIMUMBELASTING</b>		
Maximaal aantal personen		3 (zie maximale belading)
Bergruimte		46,8 L
Maximale belading (passagiers + bagage)		273 kg
<b>VLOEISTOFFEN</b>		
Brandstof	Type	Loodvrij
	Minimaal octaangetal	<b>In Noord-Amerika:</b> (87 (RON + MON)/2)
		<b>Buiten Noord-Amerika: 92 RON</b>
Inhoud tank	60 L	
Motorolie	Type	Synthetische XPS-olie (van zomerkwaliteit). Zie het hoofdstuk <i>ONDERHOUD</i> voor meer informatie.
	Inhoud	3 L oliewissel met filter
Koelsysteem	Type koelmiddel	Ethyleenglycol 50%/50% antivries en gedemineraliseerd water. Koelvloeistof met anticorrosiemiddel voor aluminium interne verbrandingsmotoren
	Inhoud	5,5 L in totaal

**OPMERKING:** BRP behoudt zich het recht voor het ontwerp en de specificaties van zijn producten te wijzigen en/of toevoegingen of verbeteringen aan te brengen, zonder dat dit enige verplichting inhoudt om deze te installeren op eerder vervaardigde producten.

***Deze pagina is  
bewust blanco gelaten***

# ***OPLOSSEN VAN PROBLEMEN***

---

# RICHTLIJNEN VOOR HET OPLOSSEN VAN PROBLEMEN

---

## MOTOR START NIET

1. Bindsnoer verwijderd.
  - *Bindsnoer OP de motoruitschakelaar plaatsen.*
2. Gesmolten zekering: hoofdzekering, elektrische starter of ECM.
  - *Controleer de bedrading en vervang de zekering(en).*
3. Accu ontladen.
  - *Raadpleeg een erkende Sea-Doo dealer.*

### **WAARSCHUWING**

Laad de accu niet op of bij terwijl hij in de waterscooter is geïnstalleerd. Elektrolyt is giftig en gevaarlijk. Vermijd contact met de ogen, huid en kleding.

4. Accu-aansluitingen, gecorrodeerd of los. Slechte aarding.
  - *Raadpleeg een erkende Sea-Doo dealer.*
5. Ondergelopen motor.
  - *Zie ONDERGELOPEN MOTOR in de SPECIALE PROCEDURES.*
6. Sensor of ECM defect.
  - *Raadpleeg een erkende Sea-Doo dealer.*
7. Jetpomp vastgelopen.
  - *Probeer te reinigen. Raadpleeg anders een erkende Sea-Doo dealer.*
8. ECM herkent de D.E.S.S.-sleutel niet.
  - *Raadpleeg een erkende Sea-Doo dealer.*

---

## MOTOR DRAAIT LANGZAAM

1. Accukabels los.
  - *Controleren/reinigen/bevestigen.*
2. Accu ontladen of zwak.
  - *Raadpleeg een erkende Sea-Doo dealer.*
3. Starter versleten.
  - *Raadpleeg een erkende Sea-Doo dealer.*

---

## MOTOR DRAAIT NORMAAL MAAR START NIET

1. Brandstoftank leeg of verontreinigd met water.
  - *Bijvullen. Ledigen en opnieuw vullen met nieuwe brandstof.*
2. Bougies vuil/defect.
  - *Vervangen.*
3. Zekering doorgebrand.
  - *Controleer de bedrading en vervang de zekering(en).*

---

## MOTOR DRAAIT NORMAAL MAAR START NIET (vervolg)

---

4. Ondergelopen motor.
  - Zie *ONDERGELOPEN MOTOR* in de *SPECIALE PROCEDURES*.
5. Storing in het motorbeheersysteem gedetecteerd (motorverklikkerlichtje BRANDT).
  - Raadpleeg een erkende Sea-Doo dealer.
6. Storing in de brandstofpomp.
  - Raadpleeg een erkende Sea-Doo dealer.

---

## MOTOR SLAAT OVER, DRAAIT ONREGELMATIG

---

1. Bougies vuil/defect/versleten.
  - Vervangen.
2. Brandstof: Peil te laag, te oud of verontreinigd met water.
  - Aftappen en/of opnieuw vullen.
3. Storing in de ontstekingsspoel(en).
  - Raadpleeg een erkende Sea-Doo dealer.
4. Injectoren verstopt.
  - Raadpleeg een erkende Sea-Doo dealer.
5. Storing in het motorbeheersysteem gedetecteerd (motorverklikkerlichtje BRANDT).
  - Raadpleeg een erkende Sea-Doo dealer.

---

## ROOK UIT DE MOTOR

---

1. Oliepeil te hoog.
  - Raadpleeg een erkende Sea-Doo dealer.
2. Wateropname, koelvloeistoflekkage of beschadigde cilinderkoppakking.
  - Raadpleeg een erkende Sea-Doo dealer.
3. Interne motorschade.
  - Raadpleeg een erkende Sea-Doo dealer.

---

## MOTOR OVERVERHIT

---

1. Uitlaatsysteem verstopt.
  - *Uitlaatsysteem spoelen.*
2. Motorkoelvloeistofpeil te laag.
  - Zie *VLOEISTOFFEN*.
3. Snelkoppelingadapter zit nog in de spoelkoppeling.
  - *Haal de adapter uit de spoelkoppeling en probeer opnieuw. Als het probleem aanhoudt, raadpleeg dan een erkende Sea-Doo dealer.*

---

## MOTOR ACCELEREERT ONVOLDOENDE OF MIST VERMOGEN

---

1. Motoroliepeil te hoog.
  - Raadpleeg een erkende Sea-Doo dealer.

**MOTOR ACCELEREERT ONVOLDOENDE OF MIST VERMOGEN (vervolg)**

---

2. Zwakke vonk.
  - Zie *MOTOR SLAAT OVER, DRAAIT ONREGELMATIG.*
3. Storing in het motorbeheersysteem gedetecteerd (motorverklikkerlichtje BRANDT).
  - Zie *BEWAKINGSSYSTEEM in de SPECIALE PROCEDURES.*
4. Injectoren verstopt.
  - Raadpleeg een erkende Sea-Doo dealer.
5. Brandstofdruk laag.
  - Raadpleeg een erkende Sea-Doo dealer.
6. Water in de brandstof.
  - Aftappen en vervangen.
7. Motor beschadigd door wateropname.
  - Raadpleeg een erkende Sea-Doo dealer.

**DE WATERSCOOTER HAALT ZIJN TOPSNELHEID NIET**

---

1. Waterinlaat jetpomp verstopt.
  - Reinigen. Zie het hoofdstuk *SPECIALE PROCEDURES.*
2. Impeller beschadigd of slijtring versleten.
  - Vervangen. Raadpleeg een erkende Sea-Doo dealer.
3. Storing in het motorbeheersysteem gedetecteerd (motorverklikkerlichtje BRANDT).
  - Zie *BEWAKINGSSYSTEEM in de SPECIALE PROCEDURES.*
4. Defecte compressor en/of intercooler (modellen met compressor).
  - Raadpleeg een erkende Sea-Doo dealer.

**AANDRIJFSYSTEEM MAAKT ABNORMAAL GELUID**

---

1. Wier of afval zit vast rond de impeller.
  - Reinigen en controleren op beschadigingen.
2. Impelleras of aandrijfjas beschadigd.
  - Raadpleeg een erkende Sea-Doo dealer.
3. Water binnengedrongen in jetpomp waardoor lager is vastgelopen.
  - Raadpleeg een erkende Sea-Doo dealer.

**WATER IN HET RUIM**

---

1. Storing hoossysteem.
  - Laat het systeem inspecteren door een erkende Sea-Doo dealer.



# BEWAKINGSSYSTEEM

Een systeem bewaakt de elektronische componenten van het EMS (motorbeheersysteem) en andere componenten van het elektrisch systeem. Wanneer er een storing optreedt, wordt u geïnformeerd over de toestand door middel van een visuele melding in het informatiecentrum en/of een pieptoon.

Wanneer er kleine storingen optreden, verdwijnt de melding/pieptoon automatisch zodra de toestand is verholpen.

Door de gashendel los te laten en de motor te laten vertragen tot stationair toerental, kunt u de normale bedrijfstoestand herstellen. Lukt dit niet, probeer het bindsnoer dan uit de motoruitschakelaar te nemen en opnieuw te plaatsen.

Het elektronisch systeem zal anders reageren naargelang het type storing. In geval van een ernstige storing, wordt de motor soms verhinderd om te starten. In andere gevallen zal de motor werken in terugkeermodus (aan lagere snelheid).

Als er een storing optreedt moet u zo snel mogelijk een erkende Sea-Doo dealer raadplegen voor een inspectie.

## Verklikkerlichtjes en informatie op de meldingsdisplay



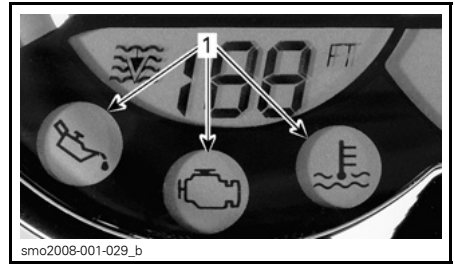



De verklikkerlichtjes en meldingsdisplay geven u informatie over een bepaalde toestand of als zich iets abnormaals voordoet.



**TYPISCH**  
1. Verklikkerlichtjes



**TYPISCH**  
1. Meldingsdisplay

VERKLIKKERLICHT- JES (AAN)	MELDINGSDISPLAY	BESCHRIJVING
	MAINT	Herinnering onderhoud
	(12 V LOW/HI)	Hoge/lage accuspanning
	FUEL-LOW	Laag brandstofpeil
	H-TEMP (EXHAUST of ENGINE)	Oververhitting van motor of uitlaatsysteem
	CHK ENG	Motor nakijken
	OIL	Lage oliedruk
-	MAINTENANCE SUPERCHARGER	Onderhoud compressor nodig
-	SENSOR	Sensor defect (elektronische uitrusting vaartuig)
-	KEY	Ongeldige D.E.S.S.-sleutel.
-	L-SLEUTEL	Leersleutel actief

**MERK OP** Wanneer de motor draait met te lage oliedruk kan hij ernstige schade oplopen.

## Informatie pieptooncodes

PIEPTOONCODES	BESCHRIJVING
1 lange pieptoon (bij plaatsing van het bindsnoer op de motoruitschakelaar)	<b>Slechte D.E.S.S.-systeemverbinding.</b> Plaats het bindsnoer opnieuw correct OP de motoruitschakelaar.
	<b>Verkeerde D.E.S.S.-sleutel.</b> Gebruik een D.E.S.S.-sleutel die voor uw waterscooter is geprogrammeerd.
	<b>Defecte D.E.S.S.-sleutel.</b> Gebruik een andere geprogrammeerde D.E.S.S.-sleutel.
	<b>Opgedroogd zout water in de bindsnoerplug.</b> Het bindsnoer reinigen om het zout te verwijderen.
	<b>Defecte motoruitschakelaar.</b> Raadpleeg een erkende Sea-Doo dealer.
	<b>Slechte werking van de ECM of kabelboom defect.</b> Raadpleeg een erkende Sea-Doo dealer.
1 korte pieptoon gevolgd door 1 lange pieptoon	<b>ECM werd per vergissing op de diagnosemodus ingesteld.</b> Neem het bindsnoer uit en steek het opnieuw in.
4 korte pieptonen met wisselende tussenpozen gedurende 4 uur	<b>Het bindsnoer is in de motoruitschakelaar blijven zitten zonder dat de motor werd gestart of nadat de motor werd stilgelegd.</b> Om de batterij niet te laten leeglopen neemt u het bindsnoer uit de motoruitschakelaar.
Een pieptoon van 2 seconden om de 15 minuten	<b>Motorscooter omgekanteld.</b> Waterscooter rechtop draaien. Zie de <i>SPECIALE PROCEDURES</i> .
	<b>Gestoord motorbeheersysteem.</b> Raadpleeg een erkende Sea-Doo dealer.
Een pieptoon van 2 seconden om de 5 minuten	<b>Laag brandstofpeil.</b> Bijtanken. Als het probleem aanhoudt, raadpleeg dan een erkende Sea-Doo dealer.
	<b>Gestoord circuit of gestoorde peilsensor van de brandstoftank.</b> Raadpleeg een erkende Sea-Doo dealer.
Continu piepen	<b>Motorkoelvoelstof heet.</b> Zie <i>OVERVERHITTING VAN DE MOTOR</i>
	<b>Hoge uitlaatemperatuur.</b> Raadpleeg een erkende Sea-Doo dealer.
	<b>Lage oliedruk.</b> Schakel de motor zo snel mogelijk uit. Controleer het oliepeil en voeg olie toe. Raadpleeg een Sea-Doo dealer.

**MERK OP** Als de bewakingspieptoon continu weerklinkt, moet u de motor zo snel mogelijk stoppen.

***Deze pagina is  
bewust blanco gelaten***

# ***GARANTIE***

---

# **BEPERKTE GARANTIE VAN BRP – V.S. EN CANADA: SEA-DOO® WATERSCOOTERS 2011**

## **1. TOEPASSINGSBEREIK**

Bombardier Recreational Products Inc. ("BRP")\* biedt op zijn Sea-Doo waterscooters van modeljaar 2011 die worden verkocht door erkende BRP dealers (als hieronder bepaald) in de vijftig staten van de Verenigde Staten en Canada een garantie voor materiaal- en fabricagefouten gedurende de hieronder beschreven termijn en aan de hieronder beschreven voorwaarden. Deze beperkte garantie vervalt indien: (1) de Sea-Doo waterscooter ooit werd gebruikt om te racen of voor enige andere vorm van competitie, zelfs indien dit bij een vorige eigenaar was; of (2) de Sea-Doo waterscooter werd veranderd of aangepast op een manier die een ongunstige invloed had op de werking, de prestaties of de duurzaamheid ervan; of (3) hij werd veranderd of aangepast voor andere dan de oorspronkelijke doeleinden.

Alle originele onderdelen en accessoires van BRP die worden geïnstalleerd door een erkende BRP dealer (zoals hierna gedefinieerd) op het ogenblik van de levering van de Sea-Doo waterscooter genieten dezelfde garantie als de waterscooter.

Bij bepaalde Sea-Doo waterscooters modeljaar 2011 levert BRP een GPS-ontvanger als standaarduitrusting. De GPS-ontvanger valt onder de beperkte garantie van de fabrikant van de GPS-ontvanger en wordt niet gedekt door deze beperkte garantie van BRP.

## **2. BEPERKING VAN DE AANSPRAKELIJKHEID**

DEZE GARANTIE WORDT UITDRUKKELIJK GEGEVEN EN AANVAARD TER VERVANGING VAN ELKE ANDERE GARANTIE, HETZIJ EXPLICIET OF IMPLICIET, INCLUSIEF EN ZONDER BEPERKING, ELKE GARANTIE VAN VERKOOPBAARHEID OF GESCHIKTHEID VOOR EEN BEPAALD GEBRUIKS-DOEL. VOOR ZOVER ZE NIET KUNNEN WORDEN VERWORPEN, ZIJN DE GEÏMPLICEERDE GARANTIES BEPERKT TOT DE GELDIGHEIDSDUUR VAN DE EXPLICIETE GARANTIE. INCIDENTELE SCHADE EN GEVOLGSCHADE ZIJN UITGESLOTEN VAN DEKKING ONDER DEZE GARANTIE. IN SOMMIGE LANDEN/DEELSTATEN ZIJN DE BOVENSTAANDE AFWIJZINGEN VAN AANSPRAKELIJKHEID, BEPERKINGEN EN UITSLUITINGEN NIET TOEGELATEN. HET IS BIJGEVOLG MOGELIJK DAT ZE NIET VAN TOEPASSING ZIJN VOOR U. DEZE GARANTIE GEEFT U SPECIFIEKE RECHTEN, MAAR U KUNT OOK NOG ANDERE WETTELIJKE RECHTEN GENIETEN, AFHANKELIJK VAN DE STAAT OF PROVINCIE WAAR U WOONT.

Geen enkele distributeur, BRP dealer of andere persoon is gemachtigd om andere beloften, voorstellingen of garanties met betrekking tot dit product te bieden, dan die welke deel uitmaken van deze beperkte garantie. Waar die wel werden gemaakt, zijn ze niet afdwingbaar van BRP. BRP behoudt zich het recht voor, deze garantie op elk gewenst ogenblik te wijzigen. Dergelijke wijzigingen zullen echter geen invloed hebben op de garantievoorwaarden die van toepassing waren op producten, die tijdens de geldigheidsduur van deze garantie werden verkocht.

## **3. UITSLUITINGEN – VALLEN NIET ONDER DE GARANTIE**

De volgende zaken vallen in geen geval onder de garantie:

- Normale gebruikssporen en slijtage;
- Routineonderhoudsstukken, tune-ups, aanpassingen;

- Schade ten gevolge van een gebrekkig onderhoud en/of onzorgvuldige bewaring, die niet strookt met de aanwijzingen in de Gebruikershandleiding;
- Schade ten gevolge van de verwijdering van onderdelen, onoordeelkundige reparaties, service, onderhoud of aanpassingen of gebruik van onderdelen en accessoires die niet door BRP zijn geproduceerd of goedgekeurd, of schade ten gevolge van reparaties uitgevoerd door een persoon die geen erkende BRP dealer is;
- Schade ten gevolge van misbruik, abnormaal gebruik, verwaarlozing of gebruik van het product op een manier die niet strookt met de aanbevelingen in de Gebruikershandleiding;
- Schade veroorzaakt door ongeval, onderdompeling, brand, diefstal, vandalisme of overmacht;
- Gebruik met brandstoffen, oliesoorten of smeermiddelen die niet geschikt zijn voor dit product (zie Gebruikershandleiding);
- Schade door roest, corrosie of blootstelling aan de natuurelementen;
- Schade ten gevolge van een blokkering van het koelsysteem of de jetpomp door vreemde voorwerpen;
- Waterschade veroorzaakt door wateropname;
- Beschadiging van de afwerklaag, inclusief maar niet beperkt tot cosmetische beschadiging van de lak, afbladderen of afschilferen van glasvezel ten gevolge van blaren, craqueleren of haarscheurtjes; en
- Incidentele of gevolgschade of schade van welke aard ook, inclusief en zonder beperkingen, kosten voor wegslepen, bewaren, telefoon, huur, taxi, genotsderving, verzekering, afbetalingen, tijdverlies en inkomensderving.

#### **4. GARANTIEPERIODE**

Deze garantie loopt vanaf de datum van levering aan de eerste klant of de datum van de eerste ingebruikname van het product, naargelang van wat zich het eerst voordoet, gedurende de volgende termijn:

1. TWAALF (12) OPEENVOLGENDE MAANDEN voor privégebruik.
2. VIER (4) OPEENVOLGENDE MAANDEN bij gebruik voor commerciële doeleinden. Als commercieel gebruik van de waterscooter geldt elk gebruik ten behoeve van enige activiteit of tewerkstelling, die inkomsten oplevert, gedurende om het even welk deel van de garantieperiode. Een waterscooter wordt ook commercieel gebruikt als hij ergens tijdens de garantieperiode wordt voorzien van commerciële kenmerken of een erkenning voor commercieel gebruik.
3. Emissiegebonden onderdelen die werden geïnstalleerd op door de EPA goedgekeurde Sea-Doo waterscooters die zijn geregistreerd in de VS, genieten een garantie gedurende dertig (30) opeenvolgende maanden of honderdvijfenzeventig (175) motorbedrijfsuren, afhankelijk van wat zich het eerst voordoet. Als de honderdvijfenzeventig (175) motorbedrijfsuren worden bereikt tijdens de gewone garantieperiode, blijven de emissiegebonden componenten gedekt door de standaardgarantie van BRP tot het einde van de gewone garantieperiode.
4. De lijst van huidige emissiegebonden componenten die door de garantie zijn gedekt is beschikbaar bij uw erkende dealer van BRP.

5. Sea-Doo waterscooters die door BRP zijn geproduceerd voor verkoop in de staat Californië, die oorspronkelijk worden verkocht aan een inwoner of nadien worden geregistreerd voor de garantie op naam van een inwoner van de staat Californië, dienen ook te voldoen aan de toepasselijke Emissions Control Warranty Statement (garantieverklaring regelsysteem voor uitlaatgassen) van Californië.

De reparatie of vervanging van onderdelen of service uitgevoerd in het kader van deze garantie verlengt de duur van deze garantie niet. De oorspronkelijke vervaldatum blijft behouden.

## **5. VERPLICHTE VOORWAARDEN VOOR DEKKING ONDER DE GARANTIE**

Deze garantie wordt enkel gegeven als aan alle onderstaande voorwaarden is voldaan:

- De Sea-Doo waterscooter modeljaar 2011 moet in nieuwe en ongebruikte staat zijn aangekocht door de eerste eigenaar bij een BRP dealer die de toelating heeft om Sea-Doo waterscooters te verkopen in het land waar de aankoop plaatsvond ("BRP dealer");
- De door BRP voorgeschreven inspectie vóór de levering moet voltooid en gedocumenteerd en ondertekend zijn door de koper;
- De Sea-Doo waterscooter modeljaar 2011 moet correct zijn geregistreerd door een erkende BRP dealer;
- De Sea-Doo waterscooter modeljaar 2011 moet zijn aangekocht in het land waar de koper zijn verblijfplaats heeft; en
- Zoals beschreven in de Gebruikershandleiding, moet het vereiste routine-onderhoud tijdig worden uitgevoerd om aanspraak te kunnen maken op garantie. BRP behoudt zich het recht voor, een bewijs van correct onderhoud te vragen als voorwaarde voor prestaties onder garantie.

BRP zal deze beperkte garantie niet nakomen indien één van de bovenstaande voorwaarden niet werd vervuld door de privégebruiker of commerciële gebruiker. Deze beperkingen zijn noodzakelijk om BRP toe te laten, de veiligheid van zijn producten, zijn klanten en het grote publiek te vrijwaren.

## **6. HOE KUNT U EEN PRESTATIE ONDER DE GARANTIE AANVRAGEN**

De klant moet het gebruik van de Sea-Doo waterscooter stopzetten zodra er een anomalie verschijnt. De klant moet binnen de twee (2) dagen na het opduiken van een defect contact opnemen met een erkende BRP dealer die servicewerken uitvoert en deze redelijke toegang tot het product verlenen en een redelijke gelegenheid bieden om het te repareren. De klant moet de BRP dealer ook een aankoopbewijs voor het product voorleggen en de reparatie/werkorder ondertekenen voor de aanvang van de reparatie om de reparatie onder de garantie te valideren. Alle onderdelen die onder deze garantie worden vervangen, worden eigendom van BRP.



## **7. WAT BRP ZAL DOEN**

De verplichtingen van BRP in het kader van deze garantie beperken zich tot de reparatie van onderdelen die bij normaal gebruik, onderhoud en service defect zijn gebleken of, naar eigen inzicht, de vervanging van deze onderdelen door nieuwe originele BRP onderdelen zonder aanrekening van onderdelen en werkuren, uitgevoerd door een erkende BRP dealer naar keuze tijdens de garantieperiode onder de hierin beschreven voorwaarden. Aanspraken op inbreuken op de garantie kunnen geen aanleiding geven tot annulering of herroeping van de verkoop van de Sea-Doo waterscooter door de eigenaar.

Wanneer een prestatie nodig is in een ander land dan datgene waarin de oorspronkelijke verkoop heeft plaatsgevonden, zal de eigenaar instaan voor eventuele bijkomende kosten op basis van plaatselijke praktijken en voorwaarden, onder meer - maar niet beperkt tot - kosten voor transport, verzekering, belastingen, vergunningen, invoerrechten en alle andere financiële lasten, inclusief heffingen door overheden, staten, provincies en hun bevoegde instanties.

BRP behoudt zich het recht voor, zijn producten regelmatig te verbeteren of aan te passen, zonder dat hieruit een verplichting voortvloeit om eerder geproduceerde producten aan te passen.

## **8. OVERDRACHT**

Indien een product tijdens de garantieperiode van eigenaar verandert, wordt deze garantie mee overgedragen en blijft ze geldig voor de resterende dekkingperiode, op voorwaarde dat BRP op de hoogte wordt gebracht van deze verandering van eigenaar op de volgende manier:

1. De vorige eigenaar neemt contact op met BRP (op het onderstaande telefoonnummer) of een erkende BRP dealer en geeft de gegevens van de nieuwe eigenaar door; of
2. BRP of een erkende BRP dealer ontvangt een bewijs dat de voormalige eigenaar heeft ingestemd met de overdracht, samen met de gegevens van de nieuwe eigenaar.

## **9. BIJSTAND VOOR DE KLANT**

In geval van een meningsverschil of dispuut in verband met deze beperkte garantie van BRP, stelt BRP voor om samen met de dealer naar een oplossing voor de kwestie te zoeken. We raden u aan het probleem te bespreken met de servicemanager of zaakvoerder van de erkende dealer.

Is het probleem daarmee nog niet opgelost, dan kunt u uw klacht schriftelijk overmaken of bellen naar het betreffende nummer hieronder:

**In CANADA**

**Bombardier Recreational Products Inc.**

Customer Assistance Center

75 J.-A. Bombardier Street

Sherbrooke QC J1L 1W3

Tel.: 819 566-3366

**In de VS**

**BRP US Inc.**

Customer Assistance Center

7575 Bombardier Court

Wausau WI 54401

Tel.: 715 848-4957

\* In de Verenigde Staten worden de producten verdeeld door BRP US Inc.

© 2010 Bombardier Recreational Products Inc. Alle rechten voorbehouden.

® Geregistreerde handelsmerken van Bombardier Recreational Products Inc. of zijn dochtermaatschappijen.

---

# GARANTIEVERKLARING REGELSYSTEEM VOOR UITLAATGASSEN VOOR CALIFORNIË VOOR SEA-DOO® WATERSCOOTERS VAN MODELJAAR 2011 MET 4-TEC® MOTOREN

Voor Californië moet uw Sea-Doo waterscooter modeljaar 2011 over een speciaal milieulabel beschikken, voorgeschreven door de California Air Resources Board. Het label heeft 1, 2, 3 of 4 sterren. Een infokaart aan uw waterscooter beschrijft de betekenis van het beoordelingssysteem met sterren.

## Het sterrenlabel duidt op schonere zeevaartmotoren

Het symbool voor schonere zeevaartmotoren:



F18L3CQ

## Schonere lucht en water

Voor een gezondere levensstijl en een beter milieu.

## Zuiniger brandstofverbruik

Verbrandt 30 - 40 percent minder brandstof en olie dan gewone tweetaktmotoren met carburateur, wat geld en grondstoffen bespaart.

## Langere emissiegarantie

Verzekert de gebruiker van een zorgeloze werking.

## Eén ster – Lage emissie

Het label met één ster identificeert waterscooters, buitenboordmotoren, hekaandrijvings- en binnenboordmotoren die voldoen aan de emissienormen voor waterscooters en buitenboordmotoren van de Air Resources Board uit 2001. Motoren die aan deze normen voldoen stoten 75 % minder uitlaatgassen uit dan traditionele tweetaktmotoren met carburateur. Deze motoren voldoen tevens aan de U.S. EPA's normen voor scheepsmotoren van 2006.

## Twée sterren – Zeer lage emissie

Het label met twee sterren identificeert waterscooters, buitenboordmotoren, hekaandrijvings- en binnenboordmotoren die voldoen aan de emissienormen voor waterscooters en buitenboordmotoren van de Air Resources Board uit 2004. Motoren die aan deze normen voldoen stoten 20 % minder uitlaatgassen uit dan motoren met een ster - lage emissie.

## **Drie sterren – Ultralage emissie**

Het label met drie sterren identificeert motoren die voldoen aan de emissienormen voor waterscooters en buitenboordmotoren editie 2008 of de emissienormen voor hekaandrijvings- en binnenboordmotoren uit 2003 van de Air Resources Board. Motoren die aan deze normen voldoen stoten 65 % minder uitlaatgassen uit dan motoren met één ster – lage emissie.

## **Vier sterren – Super-ultralage emissie**

Het label met vier sterren identificeert motoren die voldoen aan de emissienormen voor hekaandrijvings- en binnenboordmotoren van de Air Resources Board editie 2011. Waterscooters en buitenboordmotoren kunnen ook aan deze normen voldoen. Motoren die aan deze normen voldoen stoten 90 % minder uitlaatgassen uit dan motoren met één ster – lage emissie.

Voor meer info: Cleaner Watercraft – Get the Facts  
(schonere vaartuigen - de feiten)  
1 800 END-SMOG  
[www.arb.ca.gov](http://www.arb.ca.gov)

## **Uw rechten en plichten in het kader van de garantie op het regelsysteem voor uitlaatgassen**

De California Air Resources Board en Bombardier Recreational Products Inc. ("BRP") lichten graag de garantie op het regelsysteem voor uitlaatgassen van uw Sea-Doo waterscooter van modeljaar 2011 toe. In Californië moeten nieuwe waterscootermotoren zo worden ontworpen, gebouwd en uitgerust dat ze voldoen aan de strenge antismognormen die in die staat gelden. BRP moet gedurende de hierboven vermelde periode een garantie bieden op het regelsysteem voor uitlaatgassen van uw waterscootermotor, op voorwaarde dat de motor niet werd blootgesteld aan verkeerd gebruik, verwaarlozing of slecht onderhoud.

Het regelsysteem voor uitlaatgassen kan componenten bevatten zoals het brandstofinjectionssysteem, het ontstekingssysteem en de katalytische converter. Ook slangen, riemen, connectoren en andere emissiegebonden modules kunnen hiertoe behoren.

Ingeval van een gebrek dat onder de garantie valt zal BRP de motor van uw waterscooter gratis repareren, inclusief diagnose, onderdelen en werkuren, op voorwaarde dat dit werk wordt uitgevoerd door een erkende BRP dealer.

### **Beperkte garantie van de fabrikant**

De emissiegarantie dekt de Sea-Doo waterscooters van modeljaar 2011 die door BRP zijn gecertificeerd en geproduceerd voor verkoop in Californië, die oorspronkelijk worden verkocht in Californië aan een inwoner van Californië of nadien worden geregistreerd voor de garantie op naam van een inwoner van Californië. Alle voorwaarden van de beperkte garantie van BRP op Sea-Doo waterscooters blijven geldig voor deze modellen, mits de noodzakelijke aanpassingen. Op bepaalde emissiegebonden onderdelen van uw Sea-Doo waterscooters modeljaar 2011 geldt de garantie vanaf de datum van overhandiging aan de eerste particuliere klant gedurende een periode van 4 jaar of 250 bedrijfsuren, naargelang van wat het eerst voorvalt. De garantie op basis van bedrijfsuren geldt echter enkel

voor waterscooters die zijn uitgerust met de juiste urentellers of een gelijkwaardig alternatief. Defecte emissiegebonden motoronderdelen die onder de garantie vallen zullen worden gerepareerd of vervangen door BRP.

### **Gedekte onderdelen van een Sea-Doo® waterscooter modeljaar 2011, uitgerust met 4-TEC® motoren:**

Stationaire omloopklep	Luchtinlaatadapter
Gasklepstandsensoren	Bougies
Luchtdruksensoren inlaatspruitstuk	Ontstekingsspoelen
Luchttemperatuursensoren inlaatspruitstuk	Luchtfilterdoos
Motortemperatuursensoren	In- en uitlaatklep en pakkingen
Klopsensoren	Inlaatspruitstuk
Engine Control Module (ECM - motorbeheermodule)	Carterventilatieklep
Gasklephuis	Pakking gasklephuis
Brandstofrail	Pakking inlaatspruitstuk
Brandstofinjectoren	Kabelboom en connectoren
Brandstofdrukregelaar	Brandstoffilter
Brandstofpomp	Compressor

De emissiegarantie dekt schade aan andere motoronderdelen die werd veroorzaakt door een defect onderdeel dat onder de garantie valt.

De meegeleverde BRP Gebruikershandleiding bevat schriftelijke instructies voor het juiste onderhoud en gebruik van uw waterscooter. Alle onderdelen die onder de emissiegarantie vallen, worden door BRP gewaarborgd gedurende de gehele garantietermijn van de waterscooter, tenzij ze volgens de onderhoudsinstructies in de Gebruikershandleiding eerder moeten worden vervangen.

De onderdelen die onder de emissiegarantie vallen en moeten worden vervangen in het kader van het vereiste onderhoud, worden door BRP gewaarborgd gedurende de periode tot de eerste geplande vervangingsdatum van het betreffende onderdeel. De onderdelen die onder de emissiegarantie vallen en regelmatig moeten worden geïnspecteerd maar niet worden vervangen, worden door BRP gewaarborgd gedurende de gehele garantietermijn van de waterscooter. Een onderdeel dat werd gerepareerd of vervangen in het kader van de emissiegarantie wordt door BRP gewaarborgd gedurende de resterende garantietermijn van het oorspronkelijke onderdeel. Alle onderdelen die onder deze garantie worden vervangen, worden eigendom van BRP.

Ontvangstbewijzen en registers van uitgevoerd onderhoud moeten aan elke nieuwe eigenaar van de waterscooter worden doorgegeven.

## **Verantwoordelijkheid van de eigenaar in het kader van de garantie**

Als eigenaar van een Sea-Doo waterscooter modeljaar 2011 bent u verantwoordelijk voor de uitvoering van de onderhoudstaken die door uw Gebruikershandleiding worden voorgeschreven. BRP raadt u aan alle ontvangstbewijzen voor het onderhoud van uw waterscootermotor te bewaren. BRP kan de garantie echter niet weigeren wanneer u niet over alle ontvangstbewijzen beschikt of wanneer niet alle voorgeschreven onderhoudstaken werden uitgevoerd.

Als eigenaar van een Sea-Doo® waterscooter dient u echter wel te weten dat BRP de garantie kan weigeren, wanneer de motor of een onderdeel defect is door verkeerd gebruik, verwaarlozing, verkeerd onderhoud of niet-goedgekeurde veranderingen.

U moet de motor op eigen verantwoordelijkheid door een erkende BRP dealer laten nakijken indien er een probleem is. Reparaties onder garantie moeten binnen een redelijke termijn worden voltooid, echter niet langer dan 30 dagen.

Hebt u nog vragen over uw rechten en plichten in het kader van de garantie of de naam en locatie van de dichtstbijzijnde erkende BRP dealer, neem dan contact op met de klantenservice op 1-715-848-4957.

---

# **INTERNATIONALE BEPERKTE GARANTIE VAN BRP: SEA-DOO® WATERSCOOTERS 2011**

## **1. TOEPASSINGSBEREIK**

Bombardier Recreational Products Inc. ("BRP")\* geeft een garantie op zijn SEA-DOO WATERSCOOTERS bouwjaar 2011, verkocht door erkende BRP distributeurs/dealers (zie onderstaande definitie) buiten de Verenigde Staten, Canada en lidstaten van de Europese Economische Ruimte (bestaande uit de landen van de Europese Unie plus Noorwegen, IJsland en Liechtenstein), Turkije en de lidstaten van het "GOS" (het Gemeenebest van Onafhankelijke Staten, bestaande uit de Russische Federatie en de voormalige lidstaten van de USSR) voor materiaal- of fabricagefouten gedurende de periode en onder de voorwaarden die hieronder worden beschreven. Deze beperkte garantie vervalt indien: (1) de Sea-Doo waterscooter ooit werd gebruikt om te racen of voor enige andere vorm van competitie, zelfs indien dit bij een vorige eigenaar was; of (2) de Sea-Doo waterscooter werd veranderd of aangepast op een manier die een ongunstige invloed had op de werking, de prestaties of de duurzaamheid ervan; of (3) hij werd veranderd of aangepast voor andere dan de oorspronkelijke doeleinden.

Alle originele BRP onderdelen en accessoires, die worden geïnstalleerd door een erkende BRP distributeur/dealer op het ogenblik van de levering van de Sea-Doo waterscooter modeljaar 2011, genieten dezelfde garantie als de waterscooter.

## **2. BEPERKING VAN DE AANSPRAKELIJKHEID**

DEZE GARANTIE WORDT UITDRUKKELIJK GEGEVEN EN AANVAARD TER VERVANGING VAN ELKE ANDERE GARANTIE, HETZIJ EXPLICIET OF IMPLICIET, INCLUSIEF EN ZONDER BEPERKING, ELKE GARANTIE VAN VERKOOPBAARHEID OF GESCHIKTHEID VOOR EEN BEPAALD GEBRUIKS-DOEL. VOOR ZOVER ZE NIET KUNNEN WORDEN VERWORPEN, ZIJN DE GEÏMPliceERDE GARANTIES BEPERKT TOT DE GELDIGHEIDSDUUR VAN DE EXPLICIETE GARANTIE. INCIDENTELE SCHADE EN GEVOLGSCHADE ZIJN UITGESLOTEN VAN DEKKING ONDER DEZE GARANTIE. IN SOMMIGE RECHTSSYSTEMEN ZIJN DE BOVENSTAANDE AFWIJZINGEN VAN AANSPRAKELIJKHEID, BEPERKINGEN EN UITSLUITINGEN NIET TOEGELATEN. HET IS BIJGEVOLG MOGELIJK DAT ZE NIET VAN TOEPASSING ZIJN VOOR U. DEZE GARANTIE GEEFT U SPECIFIEKE RECHTEN, MAAR U KUNT OOK NOG ANDERE WETTELIJKE RECHTEN GENIETEN, AFHANKELIJK VAN HET LAND WAAR U WOONT.

Geen enkele BRP distributeur, BRP dealer of andere persoon is gemachtigd om andere beloften, voorstellingen of garanties met betrekking tot dit product te bieden, dan die welke deel uitmaken van deze beperkte garantie. Waar die wel werden gemaakt, zijn ze niet afdwingbaar van BRP. BRP behoudt zich het recht voor, deze garantie op elk gewenst ogenblik te wijzigen. Dergelijke wijzigingen zullen echter geen invloed hebben op de garantiëvoorwaarden die van toepassing waren op producten, die tijdens de geldigheidsduur van deze garantie werden verkocht.

## **3. UITSLUITINGEN**

De volgende zaken vallen in geen geval onder de garantie:

- Normale gebruikssporen en slijtage;
- Routineonderhoudsstukken, tune-ups, aanpassingen;

- Schade ten gevolge van een gebrekkig onderhoud en/of onzorgvuldige bewaring, die niet strookt met de aanwijzingen in de Gebruikershandleiding;
- Schade ten gevolge van de verwijdering van onderdelen, onoordeelkundige reparaties, service, onderhoud of aanpassingen of gebruik van onderdelen en accessoires die niet door BRP zijn geproduceerd of goedgekeurd, of schade ten gevolge van reparaties uitgevoerd door een persoon die geen erkende BRP distributeur/dealer is;
- Schade ten gevolge van misbruik, abnormaal gebruik, verwaarlozing of gebruik van het product op een manier die niet strookt met de aanbevelingen in de Gebruikershandleiding;
- Schade veroorzaakt door externe schade, onderdompeling, opname van water of vreemde objecten, ongeval, brand, diefstal, vandalisme of overmacht;
- Gebruik met brandstoffen, oliesoorten of smeermiddelen die niet geschikt zijn voor dit product (zie Gebruikershandleiding);
- Schade door roest, corrosie of blootstelling aan de natuurelementen;
- Schade ten gevolge van een blokkering van het koelsysteem of de jetpomp door vreemde voorwerpen;
- Beschadiging van de gelbovenlaag, inclusief maar niet beperkt tot cosmetische defecten in de gelbovenlaag, blaren, craqueleren of haarscheurtjes; en afbladderen van glasvezel ten gevolge van blaren, craqueleren of haarscheurtjes; en
- Incidentele of gevolgschade of schade van welke aard ook, inclusief en zonder beperkingen, kosten voor wegslepen, bewaren, telefoon, huur, taxi, genotsderiving, verzekering, afbetalingen, tijdverlies en inkomensderiving.

#### **4. GARANTIEPERIODE**

Deze garantie loopt vanaf de datum van levering aan de eerste klant of de datum van de eerste ingebruikname, wat zich het eerst voordoet, gedurende een periode van:

1. TWAALF (12) OPEENVOLGENDE MAANDEN voor privégebruik voor recreatieve doeleinden.
2. VIER (4) OPEENVOLGENDE MAANDEN bij gebruik voor commerciële doeleinden. Als commercieel gebruik van de waterscooter geldt elk gebruik ten behoeve van enige activiteit of tewerkstelling, die inkomsten oplevert, gedurende om het even welk deel van de garantieperiode. Een waterscooter wordt ook commercieel gebruikt als hij ergens tijdens de garantieperiode wordt voorzien van commerciële kenmerken of een erkenning voor commercieel gebruik.

De reparatie of vervanging van onderdelen of service uitgevoerd in het kader van deze garantie verlengt de duur van deze garantie niet. De oorspronkelijke vervaldatum blijft behouden.



## **5. VOORWAARDEN OM VAN DE GARANTIE TE KUNNEN GENIETEN**

Deze garantie wordt **enkel** gegeven als aan **alle** onderstaande voorwaarden is voldaan:

- De Sea-Doo waterscooter modeljaar 2011 moet in nieuwe en ongebruikte staat zijn aangekocht door de eerste eigenaar bij een BRP distributeur/dealer die de toelating heeft om Sea-Doo waterscooters te verkopen in het land waar de aankoop plaatsvond (“BRP distributeur/dealer”);
- De door BRP voorgeschreven inspecties voor de levering moeten voltooid en gedocumenteerd zijn;
- De Sea-Doo waterscooter modeljaar 2011 moet correct zijn geregistreerd door een erkende BRP distributeur/dealer;
- De Sea-Doo waterscooter modeljaar 2011 moet zijn aangekocht in het land waar de koper zijn verblijfplaats heeft;
- Zoals beschreven in de Gebruikershandleiding, moet het vereiste routine-onderhoud tijdig worden uitgevoerd om aanspraak te kunnen maken op garantie. BRP behoudt zich het recht voor, een bewijs van correct onderhoud te vragen als voorwaarde voor prestaties onder garantie.

BRP zal deze beperkte garantie niet nakomen indien de bovenstaande voorwaarden niet werden vervuld door de privégebruiker of commerciële gebruiker. Deze beperkingen zijn noodzakelijk om BRP toe te laten, de veiligheid van zijn producten, zijn klanten en het grote publiek te vrijwaren.

## **6. HOE KUNT U EEN PRESTATIE ONDER DE GARANTIE AANVRAGEN**

De klant moet het gebruik van de Sea-Doo waterscooter stopzetten zodra er een anomalie verschijnt. De klant moet binnen de twee (2) dagen na het opduiken van een defect contact opnemen met een BRP distributeur/dealer die servicewerken uitvoert en deze redelijke toegang tot het product verlenen en een redelijke gelegenheid bieden om het te repareren. De klant moet de BRP distributeur/dealer ook een aankoopbewijs voor het product voorleggen en de reparatie/werkorder ondertekenen voor de aanvang van de reparatie om de reparatie onder de garantie te valideren. Alle onderdelen die onder deze garantie worden vervangen, worden eigendom van BRP.

## **7. WAT BRP ZAL DOEN**

De verplichtingen van BRP in het kader van deze garantie beperken zich tot de reparatie van onderdelen die bij normaal gebruik, onderhoud en service defect zijn gebleken of, naar eigen inzicht, de vervanging van deze onderdelen door nieuwe originele BRP onderdelen zonder aanrekening van onderdelen en werkuren, uitgevoerd door een erkende BRP Distributeur/Dealer naar keuze tijdens de garantieperiode onder de hierin beschreven voorwaarden. Aanspraken op inbreuken op de garantie kunnen geen aanleiding geven tot annulering of herroeping van de verkoop van de Sea-Doo waterscooter door de eigenaar.

Wanneer een prestatie nodig is in een ander land dan datgene waarin de oorspronkelijke verkoop heeft plaatsgevonden, zal de eigenaar instaan voor eventuele bijkomende kosten op basis van plaatselijke praktijken en voorwaarden, onder meer -

maar niet beperkt tot - kosten voor transport, verzekering, belastingen, vergunningen, invoerrechten en alle andere financiële lasten, inclusief heffingen door overheden, staten, provincies en hun bevoegde instanties.

BRP behoudt zich het recht voor, zijn producten regelmatig te verbeteren of aan te passen, zonder dat hieruit een verplichting voortvloeit om eerder geproduceerde producten aan te passen.

## **8. OVERDRACHT**

Indien een product tijdens de garantieperiode van eigenaar verandert, wordt deze garantie mee overgedragen en blijft ze geldig voor de resterende dekkingperiode, op voorwaarde dat BRP op de hoogte wordt gebracht van deze verandering van eigenaar op de volgende manier:

BRP of een erkende BRP distributeur/dealer ontvangt een bewijs dat de voormalige eigenaar heeft ingestemd met de overdracht, samen met de gegevens van de nieuwe eigenaar. De distributeur zal deze informatie direct aan BRP overmaken.

## **9. BIJSTAND VOOR DE KLANT**

1. In geval van een meningsverschil of dispuut in verband met deze beperkte garantie, stelt BRP voor om samen met de dealer naar een oplossing voor de kwestie te zoeken. We raden u aan het probleem te bespreken met de servicemanager of zaakvoerder van de erkende dealer.
2. Indien u niet tot een oplossing komt, kunt u de hulp inroepen van de serviceafdeling van de distributeur. De gegevens van uw distributeur zijn terug te vinden op [www.brp.com](http://www.brp.com).
3. Wordt er ook hier geen overeenkomst bereikt, dan kunt u schriftelijk contact opnemen met BRP op het onderstaande adres.

**Voor landen in Europa, het Midden-Oosten en Afrika dient u contact op te nemen met ons Europese kantoor:**

**BRP EUROPE N.V.**

Consumer Assistance Center  
Skaldenstraat 125  
9042 Gent  
België  
Tel.: +32-9-218-26-00

**Neem voor alle andere landen contact op met uw plaatselijke distributeur of ons Noord-Amerikaanse kantoor:**

**BOMBARDIER RECREATIONAL PRODUCTS INC.**

Consumer Assistance Center  
75 J.-A. Bombardier Street  
Sherbrooke QC J1L 1W3  
Tel.: 819 566-3366

\* Voor het gebied waarop deze beperkte garantie van toepassing is worden de producten verdeeld door Bombardier Recreational Products Inc. of zijn dochtermaatschappijen.  
© 2010 Bombardier Recreational Products Inc. Alle rechten voorbehouden.  
® Geregistreerde handelsmerken van Bombardier Recreational Products Inc. of zijn dochtermaatschappijen.

---

# **BEPERKTE GARANTIE VAN BRP VOOR DE EUROPESE EN RUSSISCHE ECONOMISCHE REGIO EN TURKIJE: SEA-DOO® WATERSCOOTERS 2011**

## **1. VOORWERP VAN DE BEPERKTE GARANTIE**

Bombardier Recreational Products Inc. ("BRP")\* geeft een garantie op zijn SEA-DOO WATERSCOOTERS bouwjaar 2011, verkocht door erkende BRP distributeurs/dealers ("Distributeurs/Dealers") in de lidstaten van de Europese Economische Ruimte ("EER", bestaande uit de lidstaten van de Europese Unie plus Noorwegen, IJsland en Liechtenstein), in de lidstaten van het Gemenebest van Onafhankelijke Staten ("GOS", bestaande uit de Russische Federatie en de voormalige lidstaten van de USSR) en Turkije voor materiaal- of fabricagefouten gedurende de periode en onder de voorwaarden die hieronder worden beschreven. Deze beperkte garantie vervalt indien: (1) de Sea-Doo waterscooter ooit werd gebruikt om te racen of voor enige andere vorm van competitie, zelfs indien dit bij een vorige eigenaar was; of (2) de Sea-Doo waterscooter werd veranderd of aangepast op een manier die een ongunstige invloed had op de werking, de prestaties of de duurzaamheid ervan; of (3) hij werd veranderd of aangepast voor andere dan de oorspronkelijke doeleinden.

Alle originele onderdelen en accessoires voor Sea-Doo waterscooters die worden geïnstalleerd door een erkende BRP distributeur/dealer op het moment van de levering van de Sea-Doo waterscooter modeljaar 2011 genieten dezelfde garantie als de waterscooter.

## **2. BEPERKING VAN DE AANSPRAKELIJKHEID**

DEZE GARANTIE WORDT UITDRUKKELIJK GEGEVEN EN AANVAARD TER VERVANGING VAN ELKE ANDERE GARANTIE, HETZIJ EXPLICIET OF IMPLICIET, INCLUSIEF EN ZONDER BEPERKING, ELKE GARANTIE VAN VERKOOPBAARHEID OF GESCHIKTHEID VOOR EEN BEPAALD GEBRUIKS-DOEL. VOOR ZOVER ZE NIET KUNNEN WORDEN VERWORPEN, ZIJN DE GEÏMPliceERDE GARANTIES BEPERKT TOT DE GELDIGHEIDSDUUR VAN DE EXPLICIETE GARANTIE. INCIDENTELE SCHADE EN GEVOLGSCHADE ZIJN UITGESLOTEN VAN DEKKING ONDER DEZE GARANTIE. IN SOMMIGE RECHTSSYSTEMEN ZIJN DE BOVENSTAANDE AFWIJZINGEN VAN AANSPRAKELIJKHEID, BEPERKINGEN EN UITSLUITINGEN NIET TOEGELATEN. HET IS BIJGEVOLG MOGELIJK DAT ZE NIET VAN TOEPASSING ZIJN VOOR U. DEZE GARANTIE GEEFT U SPECIFIEKE RECHTEN, MAAR U KUNT OOK NOG ANDERE WETTELIJKE RECHTEN GENIETEN, AFHANKELIJK VAN HET LAND WAAR U WOONT.

Geen enkele distributeur, BRP distributeur/dealer of andere persoon is gemachtigd om andere beloften, voorstellingen of garanties met betrekking tot dit product te bieden, dan die welke deel uitmaken van deze beperkte garantie. Gebeurt dit toch, dan zijn deze niet afdwingbaar van BRP. BRP behoudt zich het recht voor, deze garantie op elk gewenst ogenblik te wijzigen. Dergelijke wijzigingen zullen echter geen invloed hebben op de garantievoorwaarden die van toepassing waren op producten, die tijdens de geldigheidsduur van deze garantie werden verkocht.

## **3. UITSLUITINGEN – VALLEN NIET ONDER DE GARANTIE**

De volgende zaken vallen in geen geval onder de garantie:

- Normale gebruikssporen en slijtage;

- Routineonderhoudsstukken, tune-ups, aanpassingen;
- Schade ten gevolge van een gebrekkig onderhoud en/of onzorgvuldige bewaring, die niet strookt met de aanwijzingen in de Gebruikershandleiding;
- Schade ten gevolge van de verwijdering van onderdelen, onoordeelkundige reparaties, service, onderhoud of aanpassingen of gebruik van onderdelen en toebehoren die niet door BRP zijn geproduceerd of goedgekeurd, die naar zijn redelijke oordeel niet compatibel zijn met waterscooters of een negatieve invloed hebben op de werking, prestatie of levensduur, of schade ten gevolge van reparaties, uitgevoerd door een persoon die niet erkend is als BRP distributeur/dealer voor servicewerkzaamheden;
- Schade ten gevolge van misbruik, abnormaal gebruik, verwaarlozing, racen of gebruik van het product op een manier die niet strookt met de aanbevelingen in de Gebruikershandleiding;
- Schade veroorzaakt door externe schade, onderdompeling, opname van water of vreemde objecten, ongeval, brand, diefstal, vandalisme of overmacht;
- Gebruik met brandstoffen, oliesoorten of smeermiddelen die niet geschikt zijn voor dit product (zie Gebruikershandleiding);
- Schade door roest, corrosie of blootstelling aan de natuurelementen;
- Schade ten gevolge van een blokkering van het koelsysteem of de jetpomp door vreemde voorwerpen;
- Beschadiging van de gelbovenlaag, inclusief maar niet beperkt tot cosmetische defecten in de gelbovenlaag, blaren, craquelieren of haarscheurtjes; en blaren of afbladderen van glasvezel ten gevolge van blaren, craquelieren of haarscheurtjes; en
- Incidentele of gevolgschade of schade van welke aard ook, inclusief en zonder beperkingen, kosten voor wegslepen, bewaren, telefoon, huur, taxi, genotsderving, verzekering, afbetalingen, tijdverlies en inkomensderving.

#### **4. GARANTIEPERIODE**

Deze garantie loopt vanaf de datum van levering aan de eerste klant of de datum van de eerste ingebruikname, wat zich het eerst voordoet, gedurende een periode van:

1. Vierentwintig (24) OPEENVOLGENDE MAANDEN voor privégebruik, recreatief gebruik.
2. VIER (4) OPEENVOLGENDE MAANDEN bij gebruik voor commerciële doeleinden. Als commercieel gebruik van de waterscooter geldt elk gebruik ten behoeve van enige activiteit of tewerkstelling, die inkomsten oplevert, gedurende om het even welk deel van de garantieperiode. Een waterscooter wordt ook commercieel gebruikt als hij ergens tijdens de garantieperiode wordt voorzien van commerciële kenmerken of een erkenning voor commercieel gebruik.

De reparatie of vervanging van onderdelen of service uitgevoerd in het kader van deze garantie verlengt de duur van deze garantie niet. De oorspronkelijke vervaldatum blijft behouden.

Houd er rekening mee dat de duur en andere modaliteiten van de garantie onderworpen zijn aan de toepasselijke nationale en lokale wetgeving in uw land.

## **5. VOORWAARDEN OM VAN DE GARANTIE TE KUNNEN GENIETEN**

Deze garantie wordt enkel gegeven als aan alle onderstaande voorwaarden is voldaan:

- De Sea-Doo waterscooters modeljaar 2011 moeten in nieuwe en ongebruikte staat zijn aangekocht door de eerste eigenaar bij een distributeur/dealer die de toelating heeft om Sea-Doo waterscooters te verkopen in het land waar de aankoop plaatsvond;
- De door BRP voorgeschreven inspecties voor de levering moeten voltooid en gedocumenteerd zijn;
- Het product moet correct zijn geregistreerd door een erkende distributeur/dealer;
- De Sea-Doo waterscooter modeljaar 2011 moet zijn aangekocht in het land of de unie van landen waar de koper zijn verblijfplaats heeft;
- Zoals beschreven in de Gebruikershandleiding, moet het vereiste routine-onderhoud tijdig worden uitgevoerd om aanspraak te kunnen maken op garantie. BRP behoudt zich het recht voor, een bewijs van correct onderhoud te vragen als voorwaarde voor prestaties onder garantie.

BRP zal deze beperkte garantie niet nakomen indien de bovenstaande voorwaarden niet werden vervuld door de privégebruiker of commerciële gebruiker. Deze beperkingen zijn noodzakelijk om BRP toe te laten, de veiligheid van zijn producten, zijn klanten en het grote publiek te vrijwaren.

## **6. HOE KUNT U EEN PRESTATIE ONDER DE GARANTIE AANVRAGEN**

De klant moet het gebruik van de Sea-Doo waterscooter stopzetten zodra er een anomalie verschijnt. De klant moet binnen de twee (2) maanden na het opduiken van een defect contact opnemen met een BRP distributeur/dealer die servicewerken uitvoert en deze redelijke toegang tot het product verlenen en een redelijke gelegenheid bieden om het te repareren. De klant moet de erkende BRP distributeur/dealer ook een aankoopbewijs voor het product voorleggen en de reparatie/werkorder ondertekenen voor de aanvang van de reparatie om de reparatie onder de garantie te valideren. Alle onderdelen die onder deze garantie worden vervangen, worden eigendom van BRP.

Houd er rekening mee dat de meldingstermijn onderworpen is aan de toepasselijke nationale en lokale wetgeving in uw land.

## **7. WAT BRP ZAL DOEN**

De verplichtingen van BRP in het kader van deze garantie beperken zich tot de reparatie van onderdelen die bij normaal gebruik, onderhoud en service defect zijn gebleken of, naar eigen inzicht, de vervanging van deze onderdelen door nieuwe originele BRP onderdelen zonder aanrekening van onderdelen en werkuren, uitgevoerd door een erkende BRP Distributeur/Dealer naar keuze tijdens de garantieperiode onder de hierin beschreven voorwaarden. Aanspraken op inbreuken op de garantie kunnen geen aanleiding geven tot annulering of herroeping van de verkoop van de Sea-Doo waterscooter door de eigenaar.

Wanneer een prestatie nodig is in een ander land dan datgene waarin de oorspronkelijke verkoop heeft plaatsgevonden, zal de eigenaar instaan voor eventuele bijkomende kosten op basis van plaatselijke praktijken en voorwaarden, onder meer - maar niet beperkt tot - kosten voor transport, verzekering, belastingen, vergunningen, invoerrechten en alle andere financiële lasten, inclusief heffingen door overheden, staten, provincies en hun bevoegde instanties.

BRP behoudt zich het recht voor, zijn producten regelmatig te verbeteren of aan te passen, zonder dat hieruit een verplichting voortvloeit om eerder geproduceerde producten aan te passen.

## **8. OVERDRACHT**

Indien een product tijdens de garantieperiode van eigenaar verandert, wordt deze garantie mee overgedragen en blijft ze geldig voor de resterende dekkingperiode, op voorwaarde dat BRP of een erkende BRP distributeur/dealer een bewijs ontvangt dat deze overdracht met instemming van de vorige eigenaar plaatsvond en de gegevens van de nieuwe eigenaar ontvangt.

## **9. BIJSTAND VOOR DE KLANT**

1. In geval van een meningsverschil of dispuut in verband met deze beperkte garantie, stelt BRP voor om samen met de dealer naar een oplossing voor de kwestie te zoeken. We raden u aan het probleem te bespreken met de servicemanager of zaakvoerder van de erkende Distributeur/Dealer.
2. Indien u niet tot een oplossing komt, kunt u de hulp inroepen van de serviceafdeling van de distributeur. De gegevens van uw distributeur zijn terug te vinden op [www.brp.com](http://www.brp.com).
3. Wordt er ook hier geen overeenkomst bereikt, dan kunt u contact opnemen met BRP op het onderstaande adres.

**Neem voor de landen binnen Europa, (behalve de Scandinavische landen),  
Turkije, Rusland en het GOS contact op met ons Europese kantoor op:**

**BRP EUROPE N.V.**

Consumer Assistance Center  
Skaldenstraat 125  
9042 Gent  
België  
Tel.: +32-9-218-26-00

**Neem voor de Scandinavische landen contact op met ons Finse kantoor:**

**BRP FINLAND OY**

Service Department  
Isoaavantie 7  
Fin-96320 Rovaniemi  
Finland  
Tel.: +358 16 3208 111

\* Voor het gebied waarop deze beperkte garantie van toepassing is worden de producten verdeeld door Bombardier Recreational Products Inc. of zijn dochtermaatschappijen.  
© 2010 Bombardier Recreational Products Inc. Alle rechten voorbehouden.  
® zijn geregistreerde handelsmerken, en <sup>TM</sup> zijn handelsmerken van Bombardier Recreational Products Inc. of zijn dochterondernemingen.



***Deze pagina is  
bewust blanco gelaten***



# ***KLANTEN- INFORMATIE***

---

## BESCHERMING VAN DE PRIVACY

Bij deze deelt BRP u mee dat uw contactgegevens zullen worden gebruikt voor veiligheids- en garantiegebonden doeleinden. Bovendien kunnen BRP en zijn dochtermaatschappijen hun klantenlijsten gebruiken om marketing en promotionele informatie over BRP en gerelateerde producten te verdelen.

Om uw recht tot raadplegen van uw gegevens uit te oefenen, of te worden verwijderd uit de lijst met geadresseerden voor direct marketing, kunt u contact opnemen met BRP.

Via e-mail: [privacyofficer@brp.com](mailto:privacyofficer@brp.com)

Per post: BRP  
Senior Legal Counsel-Privacy Officer  
726 St-Joseph  
Valcourt QC  
Canada  
J0E 2L0

---

# ADRESWIJZIGING/VERANDERING VAN EIGENAAR

Als u bent verhuisd of als u de nieuwe eigenaar bent van de waterscooter, laat dit dan zeker weten aan BRP door:

- één van de onderstaande kaarten terug te sturen;
- **Enkel voor Noord-Amerika:** bel 715 848-4957 (VS) of 819 566-3366 (Canada);
- Contact op te nemen met een erkende BRP distributeur/dealer.

Wanneer u de nieuwe eigenaar bent, dient u een bewijs toe te voegen dat de vorige eigenaar heeft ingestemd met de overdracht.

Wanneer u BRP op de hoogte brengt, zelfs nadat de beperkte garantie is afgelopen, kan BRP u bereiken indien dit nodig zou zijn, bijvoorbeeld als er waterscooters zouden worden teruggeroepen om veiligheidsredenen. Het is de verantwoordelijkheid van de eigenaar om BRP op de hoogte te brengen.

**GESTOLEN TOESTELLEN:** Breng de garantieafdeling van uw plaatselijke distributeur op de hoogte als uw waterscooter is gestolen. Geef uw naam, adres en telefoonnummer door, het rompidentificatienummer en de datum van de diefstal.

## NOORD-AMERIKA

Bombardier Recreational Products Inc.  
Warranty Department  
75 J.-A. Bombardier Street  
Sherbrooke QC J1L 1W3  
Canada

## SCANDINAVISCH LANDEN

BRP Finland OY  
Service Department  
Isoaavantie 7  
Fin-96320 Rovaniemi  
Finland

## ANDERE LANDEN VAN DE WERELD

BRP European Distribution  
Warranty Department  
Chemin de Messidor 5-7  
1006 Lausanne  
Switzerland

***Deze pagina is  
bewust blanco gelaten***



ADRESWIJZIGING  VERANDERING VAN EIGENAAR

VOERTUIGIDENTIFICATIENUMMER

Modelnummer	Voertuigidentificatienummer (V.I.N.)
-------------	--------------------------------------

OUW ADRES  
OF VROEGERE EIGENAAR:

\_\_\_\_\_ NAAM

\_\_\_\_\_ NR. STRAAT BUS

\_\_\_\_\_ PLAATS PROVINCIE POSTCODE

\_\_\_\_\_ LAND TELEFOON

NIEUW ADRES  
OF NIEUWE EIGENAAR:

\_\_\_\_\_ NAAM

\_\_\_\_\_ NR. STRAAT BUS

\_\_\_\_\_ PLAATS PROVINCIE POSTCODE

\_\_\_\_\_ LAND TELEFOON

V00A2F

\_\_\_\_\_ E-MAILADRES



ADRESWIJZIGING  VERANDERING VAN EIGENAAR

VOERTUIGIDENTIFICATIENUMMER

Modelnummer	Voertuigidentificatienummer (V.I.N.)
-------------	--------------------------------------

OUW ADRES  
OF VROEGERE EIGENAAR:

\_\_\_\_\_ NAAM

\_\_\_\_\_ NR. STRAAT BUS

\_\_\_\_\_ PLAATS PROVINCIE POSTCODE

\_\_\_\_\_ LAND TELEFOON

NIEUW ADRES  
OF NIEUWE EIGENAAR:

\_\_\_\_\_ NAAM

\_\_\_\_\_ NR. STRAAT BUS

\_\_\_\_\_ PLAATS PROVINCIE POSTCODE

\_\_\_\_\_ LAND TELEFOON

V00A2F

\_\_\_\_\_ E-MAILADRES







ADRESWIJZIGING  VERANDERING VAN EIGENAAR

VOERTUIGIDENTIFICATIENUMMER

Modelnummer	Voertuigidentificatienummer (V.I.N.)

OUD ADRES OF VROEGERE EIGENAAR:	_____	NAAM
------------------------------------	-------	------

NR.	STRAAT	BUS
-----	--------	-----

PLAATS	PROVINCIE	POSTCODE
--------	-----------	----------

LAND	TELEFOON
------	----------

NIEUW ADRES OF NIEUWE EIGENAAR:	_____	NAAM
------------------------------------	-------	------

NR.	STRAAT	BUS
-----	--------	-----

PLAATS	PROVINCIE	POSTCODE
--------	-----------	----------

LAND	TELEFOON
------	----------

V00A2F

E-MAILADRES \_\_\_\_\_



ADRESWIJZIGING  VERANDERING VAN EIGENAAR

VOERTUIGIDENTIFICATIENUMMER

Modelnummer	Voertuigidentificatienummer (V.I.N.)

OUD ADRES OF VROEGERE EIGENAAR:	_____	NAAM
------------------------------------	-------	------

NR.	STRAAT	BUS
-----	--------	-----

PLAATS	PROVINCIE	POSTCODE
--------	-----------	----------

LAND	TELEFOON
------	----------

NIEUW ADRES OF NIEUWE EIGENAAR:	_____	NAAM
------------------------------------	-------	------

NR.	STRAAT	BUS
-----	--------	-----

PLAATS	PROVINCIE	POSTCODE
--------	-----------	----------

LAND	TELEFOON
------	----------

V00A2F

E-MAILADRES \_\_\_\_\_











VAARTUIG MODELNR. \_\_\_\_\_

ROMP-  
IDENTIFICATIENUMMER (H.I.N.) \_\_\_\_\_

MOTOR  
Identificatienummer (E.I.N.) \_\_\_\_\_

Eigenaar: \_\_\_\_\_

NAAM

NR.

STRAAT

BUS

PLAATS

PROVINCIE

POSTCODE

Aankoopdatum \_\_\_\_\_

JAAR MAAND DAG

Einddatum van de garantie \_\_\_\_\_

JAAR MAAND DAG

In te vullen door de dealer op het ogenblik van de verkoop.

STEMPEL DEALER



**GEBRUIKERSHANDLEIDING**

**RXP-X / GTS PRO**

**2011**

**219 701 986**