



**SEA DOO®**



2010

**ADVANCED TEC™  
Jetboot-Anhänger  
BEDIENUNGSANLEITUNG**

**⚠️ WARNUNG**

Lesen Sie diese Bedienungsanleitung.  
Sie enthält wichtige Sicherheitsinformationen.  
Bewahren Sie diese Bedienungsanleitung zum späteren  
Nachschlagen auf.

2 1 9 0 0 0 7 5 8

CE

## **WARNUNG**

Die Nichtbeachtung einer der in dieser Anleitung und auf den Hinweisschildern am Produkt aufgeführten Sicherheitsvorkehrungen und -hinweise kann zu Verletzungen oder zum Tod führen!

In Kanada werden die Produkte von Bombardier Recreational Products Inc. (BRP) vertrieben.

In den USA werden die Produkte durch BRP US Inc. vertrieben.

Knight's Spray-Nine<sup>†</sup> ist eine eingetragene Marke von Korkay System Ltd.

GTX<sup>†</sup> ist eine eingetragene Marke von Castrol Ltd. und wird unter Lizenz verwendet.

Dies ist eine nicht vollständige Auflistung von Marken, die Eigentum von Bombardier Recreational Products Inc. oder deren Konzerngesellschaften sind:

ADVANCED TEC™

iS™

Sea-Doo®

iCatch™

RXP™

S<sup>3</sup> Rumpf™

GTI™

RXT™

Wake™

---

# EINFÜHRUNG

Wir gratulieren Ihnen zum Kauf Ihres neuen BRP Sea-Doo™ ADVANCED TEC™ Anhängers. Er wird von der BRP Garantie abgedeckt. Sollten Sie für den Anhänger Teile oder Service benötigen, steht Ihnen ein Netz von Sea-Doo Jetboot-Vertragshändlern zur Verfügung.

## Was Sie vor Fahrtbeginn wissen sollten

Bitte lesen Sie diese Anleitung und beachten Sie alle Anweisungen, bevor Sie dieses Produkt verwenden.

Bitte lesen Sie sorgfältig alle Sicherheitsschilder am Produkt und beachten Sie die beschriebenen Betriebsanweisungen.

Die Nichtbeachtung der Warnungen in dieser Bedienungsanleitung kann zu SCHWERER VERLETZUNG oder zum TOD führen.

## Über diese Bedienungsanleitung

Die folgende Anleitung wird Ihnen dabei helfen, sich mit dem neuen Anhänger und seiner sicheren Bedienung vertraut zu machen.

Bewahren Sie diese Bedienungsanleitung im Zugfahrzeug auf, damit Sie bei Bedarf schnell auf sie zugreifen können.

Möchten Sie diese Bedienungsanleitung am PC betrachten oder ein Exemplar ausdrucken? Dann besuchen Sie einfach die folgende Website:

[www.operatorsguide.brp.com](http://www.operatorsguide.brp.com)

Diese Bedienungsanleitung wird auch in andere Sprachen übersetzt. Falls es durch die Übersetzung zu Unstimmigkeiten kommt, gilt immer die englische Version.

Die Informationen und Beschreibungen der Komponenten/Systeme in diesem Dokument sind zum Zeitpunkt der Veröffentlichung gültig. Die

Bombardier Recreational Products Inc. arbeitet ständig an der Verbesserung ihrer Produkte, ohne dass dadurch eine Verpflichtung entsteht, diese Verbesserungen bei zuvor gefertigten Produkten nachträglich vorzunehmen. Aufgrund von letzten Änderungen können geringfügige Unterschiede zwischen dem gefertigten Produkt und den Beschreibungen bzw. technischen Daten in dieser Anleitung auftreten. BRP behält sich das Recht vor, technische Daten, Ausführungen, Funktionen oder Ausrüstungen zu verändern oder wegzulassen, ohne dass daraus eine Verpflichtung entsteht.

Die Abbildungen in diesem Dokument zeigen den typischen Aufbau der verschiedenen Baugruppen und geben nicht unbedingt alle Einzelheiten oder die genauen Formen der Teile wieder. Sie stellen jedoch Teile dar, welche dieselbe oder eine ähnliche Funktion haben.

## Sicherheitshinweise

In folgenden Fällen werden unterschiedlich gestaltete Sicherheitshinweise aufgeführt:

### **WARNUNG**

Weist auf eine potentielle Gefahr hin, deren Nichtvermeidung schwere Verletzung oder Tod verursachen kann.

 **VORSICHT** Weist auf eine Gefahrensituation hin, deren Nichtvermeidung geringfügige bis mittlere Verletzungen verursachen könnte.

**ZUR BEACHTUNG** Hiermit wird eine Anweisung gekennzeichnet, bei deren Nichtbeachtung es zu schweren Beschädigungen des Anhängers oder anderer Gegenstände kommen kann.

---

# INHALT

<b>EINFÜHRUNG</b> .....	<b>1</b>
Was Sie vor Fahrtbeginn wissen sollten .....	1
Über diese Bedienungsanleitung .....	1
Sicherheitshinweise .....	1

## **SICHERHEITSINFORMATIONEN**

<b>SPEZIELLE SICHERHEITSHINWEISE</b> .....	<b>6</b>
Wichtige Warnungen .....	6
Wichtige Informationen .....	6
<b>LAGE DER SICHERHEITSSCHILDER</b> .....	<b>8</b>
<b>SICHERHEITSVORKEHRUNGEN, WENN DER ANHÄNGER NICHT GENUTZT WIRD</b> .....	<b>11</b>
Anhänger beim Abstellen unbeweglich machen .....	11

## **BEDIENUNGSANLEITUNGEN**

<b>ANHÄNGERAUFBAU</b> .....	<b>14</b>
Verladen des Jetboots auf den Anhänger (ADVANCED TEC iCatch).....	14
Verladen des Jetboots auf den Anhänger (ADVANCED TEC).....	19
<b>VOR DEM LOSFAHREN</b> .....	<b>21</b>
Befestigen des Jetboots am Anhänger .....	21
Kontrolle vor der Verwendung .....	23
<b>ZIEHEN DES ANHÄNGERS</b> .....	<b>24</b>
<b>ZUWASSERLASSEN DES JETBOOTS</b> .....	<b>25</b>
Zuwasserlassen des Jetboots (ADVANCED TEC iCatch).....	25
Zuwasserlassen des Jetboots (ADVANCED TEC).....	26
<b>AUFLADEN DES JETBOOTS</b> .....	<b>29</b>
Aufladen des Jetboots (ADVANCED TEC iCatch) .....	29
Aufladen des Jetboots (ADVANCED TEC) .....	31

## **TECHNISCHE INFORMATIONEN**

<b>ANHÄNGER-IDENTIFIKATIONSNUMMER</b> .....	<b>36</b>
<b>HINWEISSCHILDER MIT TECHNISCHEM INFORMATIONEN</b> .....	<b>37</b>
<b>TECHNISCHE DATEN</b> .....	<b>38</b>

## **WARTUNG**

<b>WARTUNGSPLAN</b> .....	<b>40</b>
Bei Einlagerung.....	40
Vor Saison.....	40

<b>WARTUNGSVERFAHREN</b> .....	<b>41</b>
Sicherheitskabel .....	41
Kugelpfanne .....	41
Reifen .....	41
Räder .....	42
Radlager und Dichtungen .....	42
Leuchten .....	42
Winde .....	43
Hebevorrichtung .....	44
Hölzerne Querbäume (ADVANCED TEC) .....	44
Rollen (ADVANCED TEC iCatch) .....	44
<b>PFLEGE DES ANHÄNGERS</b> .....	<b>45</b>
Bei Verwendung in Salzwasser .....	45
Reinigung des Anhängers .....	45

### **GARANTIE**

<b>BESCHRÄNKTE GARANTIE VON BRP - USA UND KANADA: 2010 SEA-DOO® ADVANCED TEC™ JETBOOT-ANHÄNGER</b> .....	<b>48</b>
<b>BESCHRÄNKTE GARANTIE VON BRP - INTERNATIONAL: 2010 SEA-DOO® ADVANCED TEC™ JETBOOT-ANHÄNGER</b> .....	<b>53</b>
<b>BESCHRÄNKTE GARANTIE VON BRP FÜR DEN EUROPÄISCHEN WIRTSCHAFTSRAUM: 2010 SEA-DOO® ADVANCED TEC™ JETBOOT-ANHÄNGER</b> .....	<b>58</b>
<b>ZUSÄTZLICHE BEDINGUNGEN FÜR FRANKREICH</b> .....	<b>63</b>

### **KUNDENINFORMATIONEN**

<b>INFORMATIONEN ZUM DATENSCHUTZ</b> .....	<b>66</b>
<b>ADRESSENÄNDERUNG/HALTERWECHSEL</b> .....	<b>67</b>



# ***SICHERHEITS- INFORMATIONEN***

# SPEZIELLE SICHERHEITSHINWEISE

## Wichtige Warnungen

Führen Sie vor jeder Verwendung eine *KONTROLLE* durch, um eine sichere Fahrt zu gewährleisten.

Beachten Sie stets die Vorgaben unter *DEN ANHÄNGER ZIEHEN*.

Warten Sie Ihren Anhänger gemäß dem *WARTUNGSPLAN*.

## Wichtige Informationen

### Anhänger

Dieser BRP Sea-Doo ADVANCED TEC Anhänger wurde speziell für den Transport eines Jetboots entwickelt.

#### **WARNUNG**

Der iCatch™ Mechanismus muss genau auf das jeweilige Jetboot eingestellt werden und darf ausschließlich mit der iCatch Bugschale verwendet werden. Ein falsches Einstellen kann verhindern, dass die iCatch Vorrichtung das Jetboot auf dem Anhänger sicher hält.

### Anhängevorrichtung

#### **WARNUNG**

Die Verwendung einer Anhangervorrichtung mit unzureichender Stützlast kann zu einem Defekt führen.

Achten Sie darauf, dass die Größe des Kugelkopfes zur Größe der Kugelpfanne passt.

Prüfen Sie die Anhangervorrichtung auf Verschleiß, auf Korrosion und auf Risse, bevor Sie den Anhänger ankuppeln. Tauschen Sie Teile, die verschlissen, korrodiert oder gerissen sind, aus.

#### **WARNUNG**

Ziehen Sie den Anhänger nicht, wenn ein Bauteil defekt ist.

**ZUR BEACHTUNG** Die Buchse des Anhängers sollte nicht auf dem Boden liegen, da sonst Schmutz und Sand eindringen könnten. Dies würde zu übermäßigem Verschleiß oder zur Verstopfung der Buchse führen.

Kontrollieren Sie die Anhangervorrichtung auf festen Sitz, bevor Sie den Anhänger an das Fahrzeug kuppeln.

#### **WARNUNG**

Ein falsch angekuppelter Anhänger kann zum Verlust der Kontrolle über das Fahrzeug führen und eine ernsthafte Gefahr für den Straßenverkehr darstellen. Nutzen Sie den Anhänger nicht, ohne ihn vorher überprüft zu haben.

### Zugfahrzeug

Manche Fahrzeuge eignen sich nicht zum Ziehen eines Anhängers. Vergewissern Sie sich, dass sich Ihr Fahrzeug zum Ziehen eines Anhängers eignet und dass seine Anhängelast ausreicht.

#### **WARNUNG**

Ziehen Sie diesen Anhänger keinesfalls mit einem Fahrzeug, welches sich nicht zum Ziehen von Anhängern eignet oder dessen Anhängelast nicht ausreicht.

### Zubehör und Modifikationen

Wir empfehlen Ihnen, Ersatzteile und Zubehör von BRP zu verwenden. Diese wurden speziell für Ihren Anhänger entwickelt und erfüllen die hohen Anforderungen von BRP.

Führen Sie keine unerlaubten Modifikationen durch und benutzen Sie kein Zubehör, welches nicht durch BRP zugelassen wurde. Da diese Veränderungen nicht von BRP getestet wurden, könnten sie die Unfall- oder Verlet-



zungsgefahr erhöhen und dazu führen, dass die Benutzung des Anhängers illegal ist.

# LAGE DER SICHERHEITSSCHILDER

An Ihrem Anhänger befinden sich die folgenden Hinweisschilder. Wenn sie fehlen oder beschädigt sind, können sie kostenlos ersetzt werden. Wenden Sie sich an einen Sea-Doo Jetboot-Vertragshändler.

Bitte lesen Sie sorgfältig die folgenden Hinweisschilder, bevor Sie Ihren Anhänger benutzen.

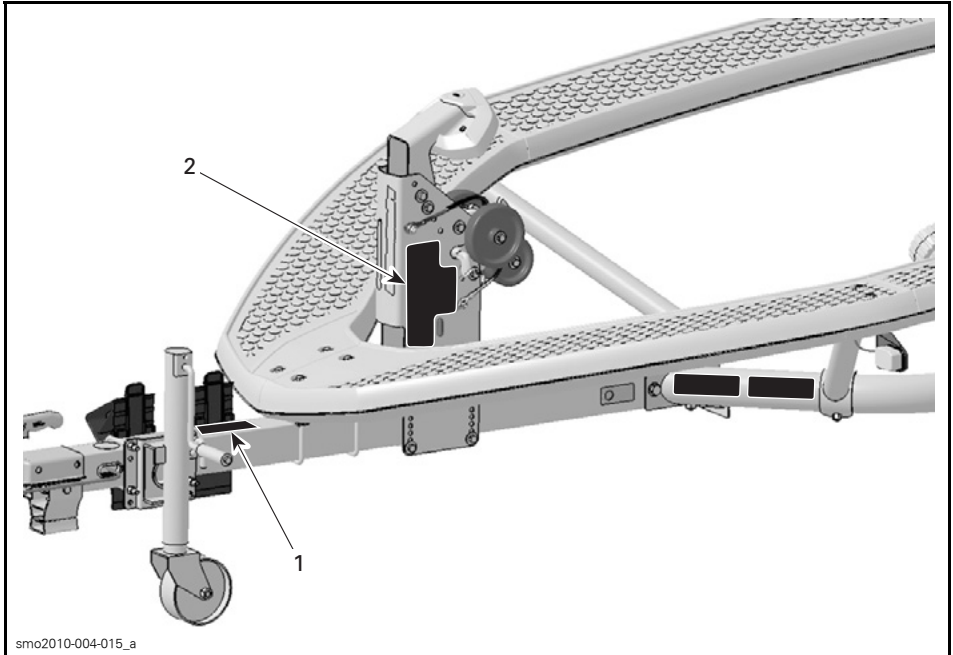

TYPISCH

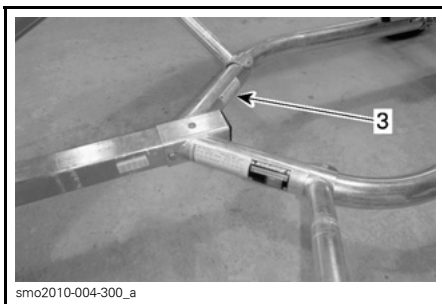

TYPISCH

**⚠️ WARNUNG**

Wenn Sie diesen Anhänger ziehen, ohne sich vorher mit den unten aufgeführten Bedienungsanweisungen des Herstellers vertraut zu machen, besteht Verletzungs- und Lebensgefahr.

Halten Sie die Anhängelast, das Gesamtgewicht und die Stützlast des Zugfahrzeugs ein.

219903238

**⚠️ WARNUNG****Achten Sie vor dem Ziehen des Anhängers auf Folgendes:**

- Die Größe der Kugelpfanne passt zur Größe des Kugelkopfes. Die Kugelpfanne umschließt den Kugelkopf und ist arretiert. Die Sicherheitskabel verlaufen über Kreuz unter der Zugdeichsel und sind am Zugfahrzeug befestigt.
- Die Anhängerbeleuchtung funktioniert einwandfrei. Die Ladung ist auf dem Anhänger gesichert.
- Die Hebevorrichtung (falls verbaut) der Zugdeichsel ist eingezogen.
- Die Radschrauben sind richtig angezogen. Die Reifen sind gemäß der Reifendruckvorgabe aufgepumpt.
- Die Ladung übersteigt nicht die Belastbarkeit des Anhängers und ist so verteilt, dass die Stützlast eingehalten wird.

Sie müssen die vor Ort und in Ihrem Land geltenden Vorschriften bezüglich Bremsen, Kennzeichnung und möglicher erforderlicher zusätzlicher Ausstattung einhalten. Weitere Informationen erhalten Sie bei Ihrem Kraftfahrzeugamt.

219 903 238

**HINWEISSCHILD 1**

**VERRIEGELN:**

1 GEGEN DEN UHRZEIGERSINN DREHEN 2 ZUM VERRIEGELN EINFÜHREN



ENTRIEGELN ZIEHEN UND IM UHRZEIGERSINN DREHEN

**⚠️ WARNUNG**

**STELLEN SIE STETS FOLGENDES SICHER:**

- Das iCatch System ist auf den Rumpftyp des jeweiligen Jetboots eingestellt.
- Der iCatch Hebel befindet sich beim Be- bzw. Entladen in der Entriegelungsstellung.

**VOR DEM ZIEHEN, WENN EIN JETBOOT IN DER iCatch VORRICHTUNG ARRETIERT IST:**

- Stellen Sie sicher, dass das Jetboot vorn arretiert ist.
- Sichern Sie den iCatch Haken durch Drehen des Hebels in die Verriegelungsstellung.
- Führen Sie das lose Ende des Sicherheitskabels durch die iCatch Bugschale, befestigen Sie es am Stützadapter am iCatch Rahmen und sichern Sie es mit dem Arretierstift.
- Befestigen Sie das Heck des Jetboots mit 2 Ratschengurten (einer pro Seite).

Stehen Sie beim Aufladen des Jetboots keinesfalls auf dem begehbaren Bereich des Anhängers. Die maximale Traglast des begehbaren Bereichs beträgt 160 kg. Weitere Einzelheiten siehe Bedienungsanleitung.



ANGEMELDETES PATENT 362000116A

262000116A

**HINWEISSCHILD 2 (NUR ADVANCED TEC iCATCH)**

 <b>TIRE AND LOADING INFORMATION</b> <b>INFORMATIONEN ZU REIFEN UND BELADUNG</b>			
The weight of cargo should never exceed		<b>544 kg</b>	
Das Ladegewicht darf maximal		betragen	
TIRE REIFEN	SIZE GRÖSSE	COLD TIRE PRESSURE DRUCK BEI KALTEM REIFEN	<b>SEE OWNER'S MANUAL FOR ADDITIONAL INFORMATION</b>  <b>WEITERE INFORMATIONEN SIEHE BETRIEBS- ANLEITUNG</b>
FRONT VORN	5.00 X 10B	351 kPA 51 PSI	
REAR HINTEN			
SPARE ERSATZ	NONE KEINE(R/S)		

smo2010-004-100

**HINWEISSCHILD 3**

# SICHERHEITSVORKEHRUNGEN, WENN DER ANHÄNGER NICHT GENUTZT WIRD

## Anhänger beim Abstellen unbeweglich machen

Bitte stellen Sie den Anhänger folgendermaßen ab.

1. Entfernen Sie die Radklötze aus der Zugdeichsel wie folgt:
  - 1.1 Drücken Sie auf die obere Zunge.
  - 1.2 Heben Sie den Radklotz an und neigen Sie ihn dabei nach außen.

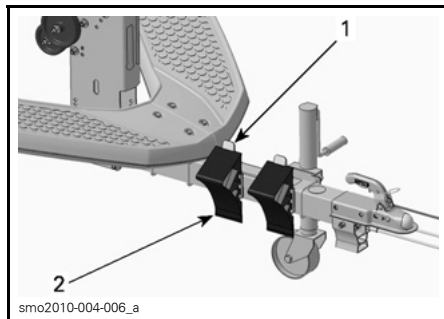

1. Obere Zunge
2. Radklotz

2. Machen Sie den Anhänger mit Radklötzen unbeweglich und beachten Sie dabei Folgendes.

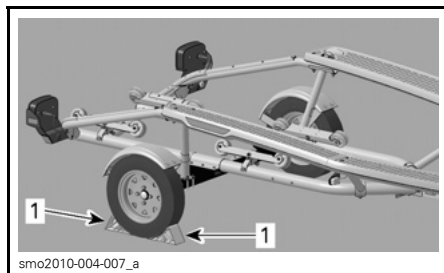

### ANHÄNGER AUF EBENEM UNTERGRUND ABGESTELLT

1. Radklötze

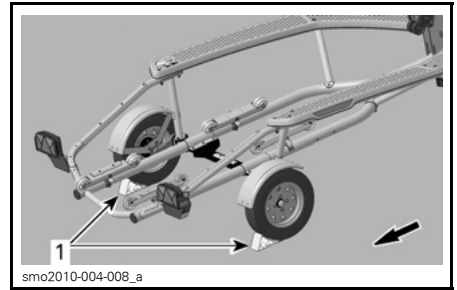

### ANHÄNGER IN RICHTUNG EINER STEIGUNG ZEIGEND ABGESTELLT

1. Radklötze

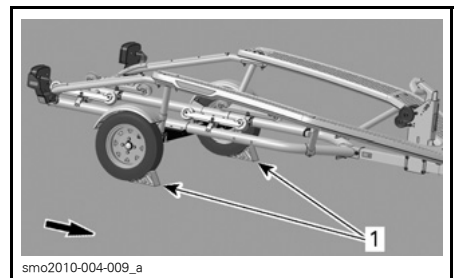

### ANHÄNGER IN RICHTUNG EINES GEFÄLLES ZEIGEND ABGESTELLT

1. Radklötze

3. Kuppeln Sie den Anhänger vom Zugfahrzeug ab.
  - Ziehen Sie den Leuchten-Steckverbinder vom Fahrzeug ab.
  - Lösen Sie die Zugdeichsel-Sicherheitskabel oder -ketten vom Fahrzeug.
  - Lösen Sie die Kugelpfanne vom Kugelkopf.
4. Vergewissern Sie sich, dass sich der Anhänger nicht bewegt.



# ***BEDIENUNGS- ANLEITUNGEN***

---

# ANHÄNGERAUFBAU

## **Verladen des Jetboots auf den Anhänger (ADVANCED TEC iCatch)**

Das iCatch System muss auf den Rumpftyp des jeweiligen Jetboots eingestellt werden.

Das iCatch System muss zusammen mit der iCatch Bugschale verwendet werden, die Sie bei Sea-Doo Jetboot-Vertragshändlern erhalten.

### **WARNUNG**

Der iCatch Mechanismus muss genau auf das jeweilige Jetboot eingestellt werden und darf ausschließlich mit der iCatch Bugschale verwendet werden. Ein falsches Einstellen kann verhindern, dass die iCatch Vorrichtung das Jetboot auf dem Anhänger sicher hält.

Zum Anpassen an die aufgeführten Sea-Doo Jetboote müssen drei Einstellungen am iCatch System vorgenommen werden:

- iCatch Gehäusewinkel
- iCatch Auflagenhöhe
- Stoßfängerstellung.

Außerdem müssen die Rollenkontakte und die Zugdeichselbelastung gegebenenfalls verändert werden. Die Zugdeichselbelastung lässt sich durch Veränderung der iCatch Auflagen- und/oder Achsenstellung am Rahmen einstellen.

Richten Sie sich beim Einstellen nach den Vorgaben in den Tabellen und den Beschreibungen der Arbeitsschritte.



**Sea-Doo Modelle – Referenztabelle**

MODELLNAME	MODELLJAHR	EINSTELLUNGSSCHEMA
RXT™, RXT™-X™ mit S <sup>3</sup> Rumpf™, GTX <sup>†</sup> Limited, Wake Pro 215	2010	A
RXT™ iS, GTX <sup>†</sup> iS™, GTX <sup>†</sup> Limited iS™	2009-2010	
RXT™, GTX <sup>†</sup> , GTX <sup>†</sup> Wake™, RXT™-X™ (außer S <sup>3</sup> Rumpf™)	2002 bis 2009	B
GTI™, GTI™ SE, Wake 155	2006 bis 2010	C
RXP™	2004 bis 2010	D
RXP™-X™	2008 bis 2010	

**Einstellungsschemata**

EINSTELLUNGSSCHEMA „A“		
Einstellung des iCatch Gehäusewinkels		2
Einstellung der iCatch Abstützungshöhe (Stellung des unteren Bolzens)		1
Stoßfängereinstellung	Löcher des Stoßfängers	2
	Löcher der Abstützung	3
EINSTELLUNGSSCHEMA „B“		
Einstellung des iCatch Gehäusewinkels		2
Einstellung der iCatch Abstützungshöhe (Stellung des unteren Bolzens)		3
Stoßfängereinstellung	Löcher des Stoßfängers	1
	Löcher der Abstützung	1
EINSTELLUNGSSCHEMA „C“		
Einstellung des iCatch Gehäusewinkels		3
Einstellung der iCatch Abstützungshöhe (Stellung des unteren Bolzens)		3
Stoßfängereinstellung	Löcher des Stoßfängers	1
	Löcher der Abstützung	1
EINSTELLUNGSSCHEMA „D“		
Einstellung des iCatch Gehäusewinkels		1
Einstellung der iCatch Abstützungshöhe (Stellung des unteren Bolzens)		3
Stoßfängereinstellung	Löcher des Stoßfängers	1
	Löcher der Abstützung	1

## Einstellung des iCatch Gehäusewinkels

1. Lösen Sie den oberen Bolzen des iCatch Gehäuses.
2. Entfernen Sie den unteren Bolzen des iCatch Gehäuses.

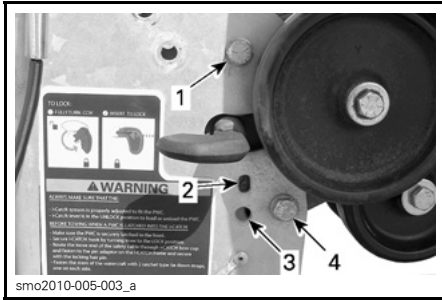

1. Oberer Bolzen
2. Fenster
3. Unteres vorderes Loch
4. Unterer Bolzen (in hinterem Loch)

3. Stellen Sie den Winkel ein:
  - 3.1 Stellen Sie den richtigen Winkel ein. Die Einstellungsstufe lässt sich durch das Fenster erkennen.
  - 3.2 Arretieren Sie das iCatch Gehäuse in seiner Verwendungstellung durch Einführen des Bolzens in das jeweilige untere Loch.

**HINWEIS:** Je nach Einstellung wird das vordere oder hintere untere Loch auf das Loch des iCatch Gehäuses ausgerichtet sein.

- 3.3 Ziehen Sie die Muttern mit  $27\text{N}\cdot\text{m} \pm 3\text{N}\cdot\text{m}$  an.

## Einstellung der iCatch Abstützungshöhe

1. Entfernen Sie die Bolzen der iCatch Abstützung und führen Sie sie in die jeweiligen Löcher ein.

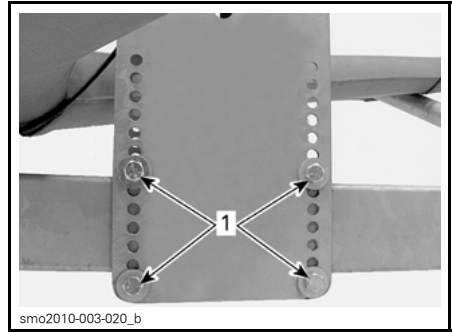

1. Bolzen der iCatch Abstützung

**HINWEIS:** Die Höheneinstellung der iCatch Abstützung bezieht sich auf die Stellung des unteren Bolzens. Führen Sie den oberen Bolzen direkt über der Zugdeichsel ein.

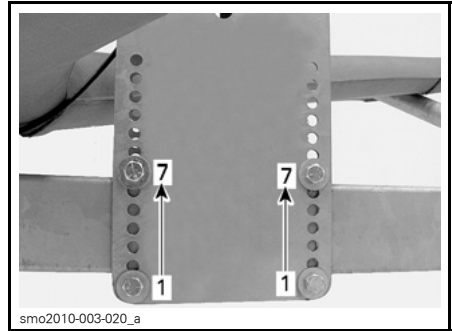

1. Stellung 1  
7. Stellung 7

**! WARNUNG**

Es müssen sich genau 5 freie Löcher zwischen den oberen und unteren Bolzen befinden.

2. Ziehen Sie die Muttern über Kreuz an, bis die Abstützung und die Zugdeichsel im rechten Winkel zueinander stehen. Ziehen Sie die Muttern jetzt noch nicht fest.
3. Korrigieren Sie gegebenenfalls die Stützlast. Siehe *STÜTZLAST* unten.
4. Das endgültige Anzugsdrehmoment beträgt  $8\text{N}\cdot\text{m} \pm 1\text{N}\cdot\text{m}$ .

## Stoßfängereinstellung

Die Stoßfängereinstellung wird durch die jeweilige Einstellung der Löcher des Stoßfängers und der Löcher der Abstützung erzeugt.

1. Entfernen Sie die Haltebolzen des Stoßfängers.
2. Richten Sie die jeweiligen Löcher der Abstützung und den Stoßfänger aufeinander aus.

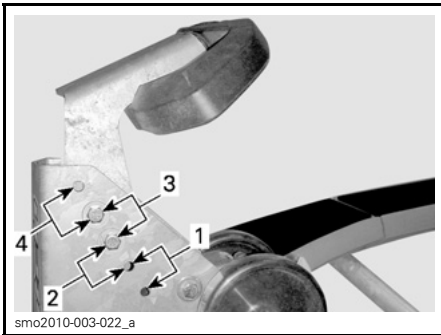

### LÖCHER DER ABSTÜTZUNG

1. Stellung 1
2. Stellung 2
3. Stellung 3
4. Stellung 4

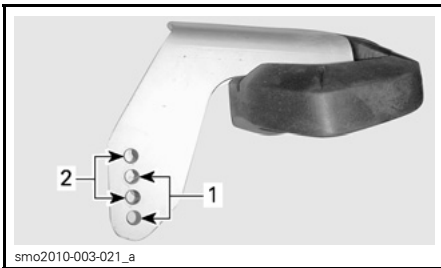

### LÖCHER DES STOßFÄNGERS

1. Stellung 1
2. Stellung 2

3. Führen Sie die Bolzen an den richtigen Stellen so ein, dass sie locker sitzen.
4. **WICHTIG:** Bewegen Sie den Stoßfänger nach vorn und belassen Sie ihn in dieser Stellung.



**NACH OBEN UND DANN NACH VORN BEWEGEN**

5. Ziehen Sie die Bolzen mit  $27\text{ N}\cdot\text{m} \pm 3\text{ N}\cdot\text{m}$  an.

**HINWEIS:** Es ist wichtig, dass der Stoßfänger in seiner oberen und vorderen Stellung belassen wird, damit Spiel in der Baugruppe vor dem Anziehen vermieden wird.

## Vordere Stellung der Achse (RXP Modelle)

Bei RXP Modellen muss die Anhängerschaft von der werkseitigen Einstellung ausgehend nach vorn bewegt werden.

Zum Verschieben der Achse nach vorn gehen Sie wie folgt vor:

1. Lösen Sie die Bolzen des Bügels an der Achse auf beiden Seiten.

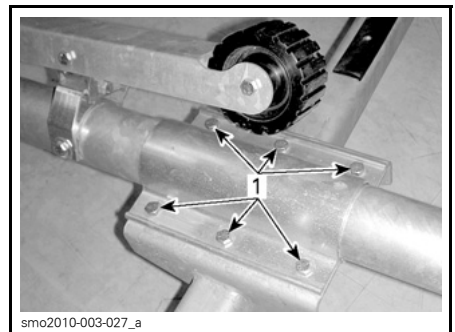

1. Bolzen des Achsenbügels

- Entfernen Sie die beiden Abstützungen der begehbaren Fläche.



1. Abstützung der begehbaren Fläche

- Verschieben Sie die Achse nach vorn, bis die Bügel an den vorderen Rollenabstützungen anliegen.

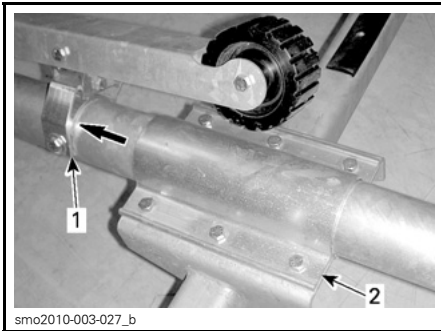

1. Vordere Rollenabstützung  
2. Achsenbügel

- Montieren Sie die rechte Abstützung der begehbaren Fläche links und die linke Abstützung der begehbaren Fläche rechts. Ziehen Sie die Bolzen mit  $11,5 \text{ N}\cdot\text{m} \pm 1,5 \text{ N}\cdot\text{m}$  an.
- Ziehen Sie die Bolzen des Achsenbügels mit  $11,5 \text{ N}\cdot\text{m} \pm 1,5 \text{ N}\cdot\text{m}$  an.

## Rollen

Die Rollen passen für alle Sea-Doo Jetboot-Rumpfformen. Allerdings muss stets darauf geachtet werden, dass die Rollen in einem rechten Winkel zum Rumpf stehen.

Vergewissern Sie sich, dass die Rollen oder Querbäume richtig positioniert sind.

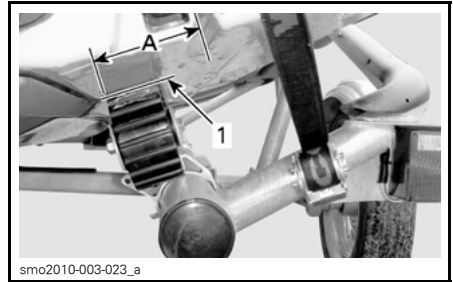

A. Ebene Fläche des Rumpfs

1. Rollen rechtwinklig zum Rumpf

## Stützlast

Bewegen Sie die iCatch Abstützung in Richtung Anhängerfront oder -heck, um die Stützlast einzustellen.

Die Stützlast sollte zwischen 3 und 10 % des Gesamtgewichts von Anhänger und Jetboot betragen, wenn sich die Zugdeichsel parallel zum Boden befindet.

Als Anhaltspunkt dient jeweils eine bestimmte Abmessung, allerdings sind die 3 bis 10 % des beschriebenen Gesamtgewichts maßgeblich.

Hinweise zu den jeweiligen Abmessungen entnehmen Sie der folgenden Abbildung und Tabelle.

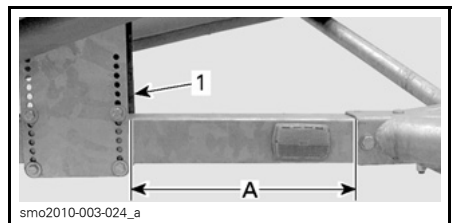

## ZUGDEICHSEL-ABMESSUNG

1. iCatch Abstützung

A. Zu messende Entfernung, siehe Tabelle

RICHTLINIE FÜR ZUGDEICHSEL-ABMESSUNG		
MODELLNAME	MODELLJAHR	ZUGDEICHSEL-ENTFERNUNG
RXT™, RXT™-X™ mit S³ Rumpff™, GTX† Limited, Wake Pro 215	2010	40,6 cm
RXT™ iS, GTX† iS™, GTX† Limited iS™	2009-2010	
RXT™, GTX†, GTX† Wake™, RXT™-X™ (außer S³ Rumpff™)	2002 bis 2009	33 cm
GTI™, GTI™ SE, Wake 155	2006 bis 2010	28 cm
RXP™	2004 bis 2010	30,5 cm
RXP™-X™	2008 bis 2010	

Lösen Sie zum Einstellen die Bolzen der iCatch Abstützung, bewegen Sie die Abstützung in die gewünschte Stellung und ziehen Sie dann wie folgt die Muttern an:

1. Ziehen Sie die Muttern über Kreuz an, bis die Abstützung und die Zugdeichsel im rechten Winkel zueinander stehen.
2. Ziehen Sie mit  $8 \text{ N}\cdot\text{m} \pm 1 \text{ N}\cdot\text{m}$  an.

## Verladen des Jetboots auf den Anhänger (ADVANCED TEC)

Stellen Sie die Stützlast, die Buganschlagrolle und die Querbäume wie folgt ein.

### Stützlast

Bewegen Sie die Windenabstützung in Richtung Anhängerfront oder -heck, um die Stützlast einzustellen.

Die Stützlast sollte zwischen 3 und 10 % des Gesamtgewichts von Anhänger und Jetboot betragen, wenn sich die Zugdeichsel parallel zum Boden befindet.

Lösen Sie zum Einstellen die 4 Muttern unterhalb der U-Bolzen der Windenabstützung, bewegen Sie die Windenabstützung in die gewünschte Stellung und ziehen Sie die Muttern dann mit  $27 \text{ N}\cdot\text{m} \pm 3 \text{ N}\cdot\text{m}$  an.

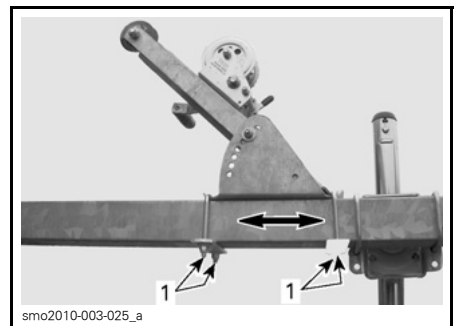

1. Muttern der U-Bolzen der Windenabstützung

### Buganschlagrolle

Richten Sie die Buganschlagrolle so aus, dass sie am Bug des Jetboots zwischen dem Gummi-Stoßfänger und der Bugöse anliegt.

Zum Einstellen:

1. Lösen Sie die 2 Muttern unterhalb des vorderen U-Bolzens der Windenabstützung.
2. Entfernen Sie den Bolzen zur Einstellung des Windenarms.
3. Bringen Sie die Buganschlagrolle auf die gewünschte Höhe, arretieren Sie sie dann in ihrer Verwendungsstellung durch Einführen des Bolzens in das Loch der Windenabstützung und das darunter liegende Loch des Windenarms.

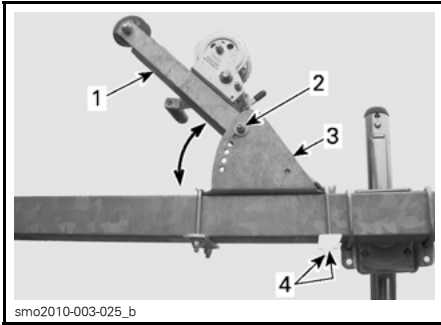

1. Windenarm
  2. Bolzen zur Einstellung des Windenarms
  3. Windenabstützung
  4. Muttern des vorderen U-Bolzens
4. Ziehen Sie die Muttern des U-Bolzens mit  $27 \text{ N}\cdot\text{m} \pm 3 \text{ N}\cdot\text{m}$  an.
  5. Ziehen Sie den Bolzen zur Einstellung des Windenarms mit  $27 \text{ N}\cdot\text{m} \pm 3 \text{ N}\cdot\text{m}$  an.

## Querbäume

Die hölzernen Querbäume passen für alle Sea-Doo Jetboot-Rumpfformen. Allerdings muss stets darauf geachtet werden, dass die Querbäume in einem rechten Winkel an einer ebenen Fläche des Rumpfs anliegen.

Vergewissern Sie sich, dass die Querbäume richtig positioniert sind.

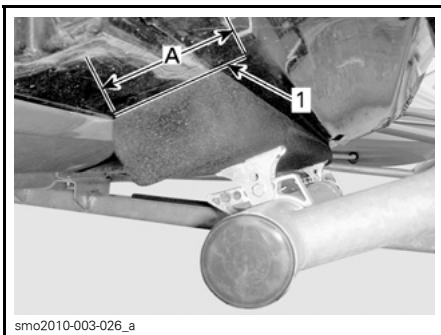

- A. Ebene Fläche des Rumpfs
1. Querbaum rechtwinklig zum Rumpf

# VOR DEM LOSFAHREN

## Befestigen des Jetboots am Anhänger

1. Stellen Sie sicher, dass die Größe der Kugelpfanne zur Größe des Kugelkopfes passt.
2. Lassen Sie sich von einer Person führen und stoßen Sie mit dem Zugfahrzeug zurück, bis sich die Kugelpfanne direkt über dem Kugelkopf befindet.

**HINWEIS:** Achten Sie darauf, dass die Kugelpfanne und der Kugelkopf sich nicht berühren. Verändern Sie gegebenenfalls die Höhe des Anhängers.

3. Achten Sie darauf, dass die Arretier Vorrichtung der Kugelpfanne entriegelt ist.
4. Senken Sie die Kugelpfanne des Anhängers über dem Kugelkopf ab.

**HINWEIS:** Die Kugelpfanne rastet automatisch ein.

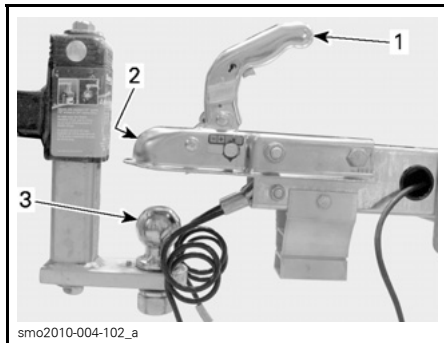

### TYPISCH

1. Arretier Vorrichtung der Kugelpfanne (entriegelt)
2. Kugelpfanne
3. Kugelkopf

5. Vergewissern Sie sich unter der Kupplung, dass die Kugelklemme unter dem Kugelkopf sitzt und nicht oben auf ihm aufliegt.

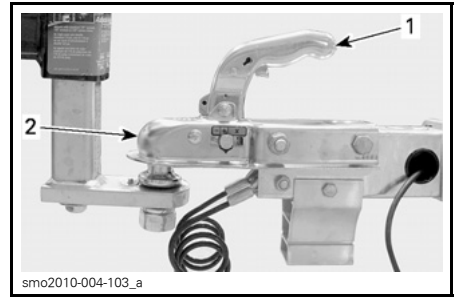

### TYPISCH

1. Arretier Vorrichtung der Kugelpfanne (verriegelt)
2. Kugelkopf in Kugelpfanne

6. Vergewissern Sie sich, dass die Arretier Vorrichtung der Kugelpfanne verriegelt ist.

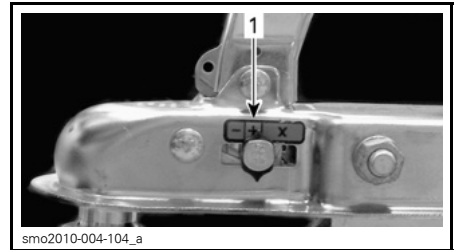

1. Verriegelungsstellung (grüner Bereich)

7. Schieben Sie einen Arretierstift durch die Arretier Vorrichtung der Kugelpfanne.

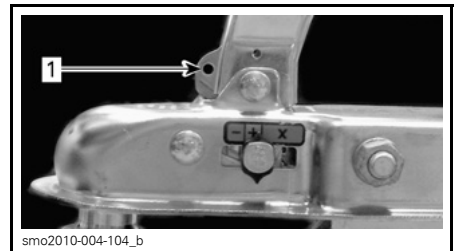

### TYPISCH

1. Loch für Arretierstift

8. Versuchen Sie, die Zugdeichsel anzuheben. Wenn sie sich vom Kugelkopf löst, entriegeln Sie die Vorrichtung und beginnen Sie das Verfahren von vorn.

**⚠️ WARNUNG**

Wenn sich der Kugelkopf nicht in der Kugelpfanne arretieren lässt, ziehen Sie den Anhänger nicht. Wenden Sie sich an einen Sea-Doo Jetboot-Vertragshändler, um den Anhänger so bald wie möglich überprüfen zu lassen.

**HINWEIS:** Das Zugfahrzeug und der Anhänger sollten jetzt auf einem waagerechten Untergrund stehen.

9. Befestigen Sie die Zugdeichsel-Sicherheitskabel oder -ketten.

**HINWEIS:** Befestigen Sie das linke Kabel oder die linke Kette an der Halterung auf der rechten Seite der Anhängervorrichtung und das rechte Kabel oder die rechte Kette an der linken Halterung.

**ZUR BEACHTUNG** Stellen Sie sicher, dass der Kabelstrang nicht zwischen den Zugdeichsel-Sicherheitskabeln oder -ketten durchgeführt wird.

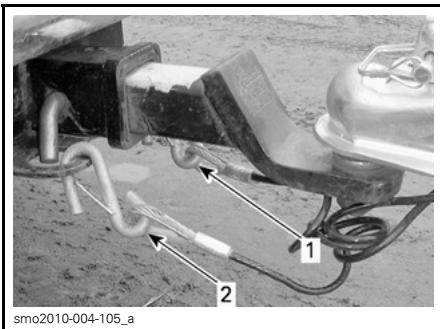

**TYPISCH**

1. Linkes Zugdeichsel-Sicherheitskabel an rechter Seite der Anhängervorrichtung befestigt
2. Rechtes Zugdeichsel-Sicherheitskabel an linker Seite der Anhängervorrichtung befestigt

10. Schließen Sie den Leuchten-Steckverbinder an.



## Kontrolle vor der Verwendung

### **WARNUNG**

Führen Sie vor jeder Verwendung eine Kontrolle durch, um mögliche Probleme, die während des Betriebs auftreten könnten, zu entdecken. Die Kontrolle vor der Verwendung kann Ihnen helfen, Verschleiß und Verschlechterung zu überwachen, bevor sie zu einem Problem werden. Beheben Sie alle Probleme, die Sie feststellen, um das Risiko eines Ausfalls oder Unfalls zu reduzieren. Wenden Sie sich gegebenenfalls an einen Sea-Doo Jetboot-Vertragshändler.

ARBEITSGANG	✓
Achten Sie darauf, dass die Größe des Kugelkopfes zur Größe der Kugelpfanne passt.	
Prüfen Sie anhand der Jetboot-Herstellerempfehlungen, ob sich das Jetboot für den Transport auf dem Anhänger eignet.	
Achten Sie darauf, dass die Hebevorrichtung eingezogen ist.	
Achten Sie darauf, dass die Radklötze entfernt und richtig in der Zugdeichsel verstaut sind.	
Prüfen Sie den Zustand und den Luftdruck der Reifen. Einzelheiten siehe <i>WARTUNGSVERFAHREN</i> .	
Überprüfen Sie den festen Sitz der Radschrauben.	
Prüfen Sie, ob der Wert der maximalen Beladung eingehalten wird.	
Prüfen Sie, ob die Kugelpfanne den Kugelkopf umschließt und arretiert ist.	
Prüfen Sie, ob die Zugdeichsel-Sicherheitskabel oder -ketten unter der Zugdeichsel über Kreuz verlaufen und an der Anhängervorrichtung befestigt sind.	
Achten Sie darauf, dass die Rückleuchten richtig am Anhänger befestigt sind.	
Überprüfen Sie die Funktion der Leuchten.	
Reinigen Sie alle Reflektoren und Leuchtenlinsen.	
Prüfen Sie, ob das Jetboot hinten am Anhänger richtig befestigt ist.	
Achten Sie darauf, dass das iCatch System bzw. die Winde arretiert ist.	
Stellen Sie sicher, dass das Jetboot vorn mit dem Sicherheitskabel richtig befestigt ist.	

---

# ZIEHEN DES ANHÄNGERS

Beachten Sie die Anweisungen des Zugfahrzeugherstellers hinsichtlich des Ziehens von Anhängern.

Das Nichtbeachten dieser Anweisungen kann zu **SCHWERER VERLETZUNG ODER ZUM TOD** führen:

Achten Sie beim Ziehen des Anhängers besonders auf Folgendes:

- Halten Sie einen größeren Abstand zum Fahrzeug vor Ihnen.
- Überhol- und Bremsmanöver dauern beim Ziehen eines Anhängers länger und erfordern einen längeren Weg.
- Verringern Sie Ihre Geschwindigkeit, besonders vor Fahrtrichtungsänderungen, und vermeiden Sie enges Abbiegen.
- Fahren Sie beim Abbiegen einen möglichst weiten Bogen. Fahrtrichtungsänderungen mit einem Anhänger erfordern mehr Platz.
- Stoßen Sie stets langsam zurück. Wenn möglich, bitten Sie eine Person, Sie zu führen. Üben Sie das Fahren mit Anhänger bei Gelegenheit auf einem abgelegenen Platz.
- Wenn sich der Anhänger hin und her bewegt, bremsen Sie nicht und lenken Sie auch nicht gegen. Verringern Sie Ihre Geschwindigkeit und setzen Sie Ihre Fahrt geradeaus fort.
- Verringern Sie vor dem Bergabfahren Ihre Geschwindigkeit. Bremsen Sie nicht fortlaufend. Betätigen und lösen Sie die Bremsen im Wechsel, um ein Überhitzen der Bremsen zu vermeiden.

Das Verlieren der Kontrolle über den Anhänger oder das Zuggespann kann zu schwerer Verletzung oder zum Tod führen. Die häufigsten Ursachen für den Verlust der Kontrolle über den Anhänger sind:

- den Umständen nicht angepasste Geschwindigkeit.
- Überladen oder falsches Beladen des Anhängers.

- ein nicht richtig an die Anhängervorrichtung gekoppelter Anhänger.
- eine unzureichende Anhängervorrichtung.
- falscher Reifendruck.
- lockere Radschrauben.

# ZUWASSERLASSEN DES JETBOOTS

## Zuwasserlassen des Jetboots (ADVANCED TEC iCatch)

**ZUR BEACHTUNG** Die Rückleuchten eignen sich nicht für das Versenken im Wasser. Montieren Sie sie vor dem Be- bzw. Entladen des Anhängers stets ab.

1. Bereiten Sie das Jetboot gemäß den Jetboot-Herstellerempfehlungen für das Zuwasserlassen vor.
2. Entfernen Sie die Verzurrungen vom Heck und von den Ösen am Anhänger.
3. Entfernen Sie das Sicherheitskabel von der Bugschale.
4. Klemmen Sie den Rückleuchten-Steckverbinder wie folgt ab:
  - 4.1 Drehen Sie den Steckverbinder gegen den Uhrzeigersinn.
  - 4.2 Ziehen Sie den Steckverbinder aus der Montageplatte heraus.

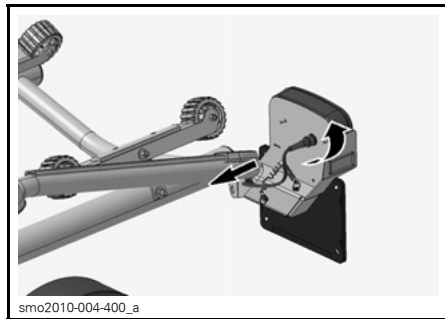

5. Lösen Sie beide Arretiervorrichtungen.

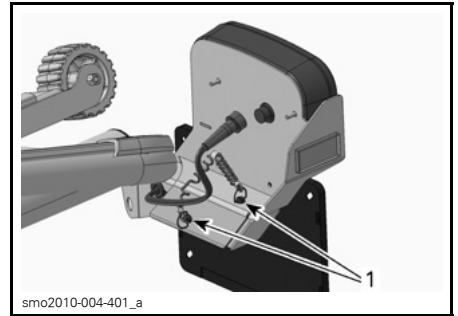

1. Arretiervorrichtungen

6. Entfernen Sie die Rückleuchte vom Anhänger, indem Sie sie nach oben ziehen.

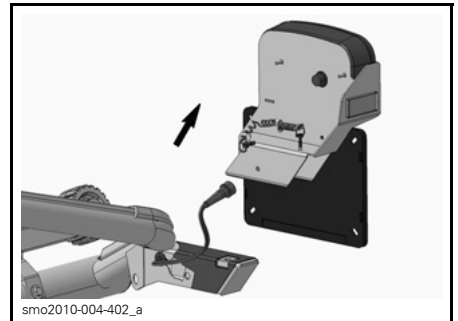

7. Führen Sie die gleichen Schritte aus, um das andere Rücklicht zu entfernen.
8. Vergewissern Sie sich, dass sich hinter dem Anhänger (im Wasser und außerhalb des Wassers) keine Hindernisse befinden.

**! VORSICHT** Das Jetboot kann direkt nach dem Zuwasserlassen leicht 10 m weit weg vom Anhänger auf dem Wasser treiben.

9. Lassen Sie sich von einer Person führen und stoßen Sie mit dem Zugfahrzeug zurück, bis das Wasser zwischen die obere und untere Markierung auf dem Wasserstandaufkleber reicht.



WASSERSTANDAUFKLEBER

**HINWEIS:** Bei sehr geringer Neigung darf das Wasser bis über den Aufkleber reichen. Allerdings darf das Jetboot nicht über den Rollen aufschwimmen.

10. Entriegeln Sie die iCatch Vorrichtung, indem Sie den Hebel herausziehen und ihn im Uhrzeigersinn drehen.



Schritt 1: Hebel herausziehen  
Schritt 2: Im Uhrzeigersinn drehen

**HINWEIS:** Stellen Sie sicher, dass das iCatch System entriegelt ist, bevor Sie versuchen, das Jetboot zu Wasser zu lassen.

11. Steigen Sie auf das Jetboot.
12. Legen Sie Ihre Rettungsweste an und befestigen Sie die Sicherheitsleine an der Weste.
13. Bereiten Sie das Jetboot für das Starten des Motors vor. Starten Sie den Motor jedoch noch nicht.

14. Ziehen Sie den Griff zum Lösen der iCatch Vorrichtung nach oben. Der Griff verbleibt oben, was darauf hinweist, dass die iCatch Vorrichtung für die Beladung bereit ist.

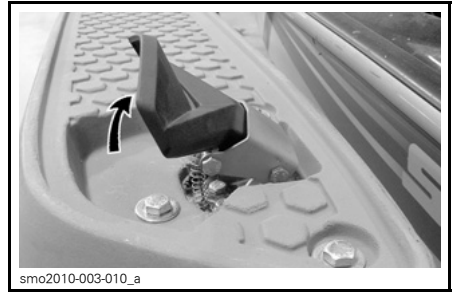

GRIF NACH OBEN ZIEHEN

15. Starten Sie den Motor, sobald das Jetboot vom Anhänger geGLEITET ist.

**ZUR BEACHTUNG** Steine, Sand oder sonstige Fremdkörper werden in das Antriebssystem des Jetboots gesogen, wenn der Motor in niedrigem Gewässer mit zu viel Gas betrieben wird.

16. Machen Sie das Jetboot fest.
17. Fahren Sie das Zugfahrzeug von der Rampe weg.
18. Montieren Sie die Rückleuchten an den Anhänger.
19. Schließen Sie den Rückleuchten-Steckverbinder an.

## Zuwasserlassen des Jetboots (ADVANCED TEC)

**ZUR BEACHTUNG** Die Rückleuchten eignen sich nicht für das Versenken im Wasser. Montieren Sie sie vor dem Be- bzw. Entladen des Anhängers stets ab.

1. Bereiten Sie das Jetboot gemäß den Jetboot-Herstellerempfehlungen für das Zuwasserlassen vor.

2. Entfernen Sie die Verzurrungen vom Heck und von den Ösen am Anhänger.
3. Klemmen Sie den Rückleuchten-Steckverbinder wie folgt ab:
  - 3.1 Drehen Sie den Steckverbinder gegen den Uhrzeigersinn.
  - 3.2 Ziehen Sie den Steckverbinder aus der Montageplatte heraus.

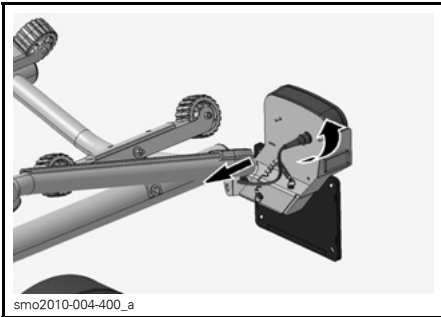

4. Lösen Sie beide Arretiervorrichtungen.

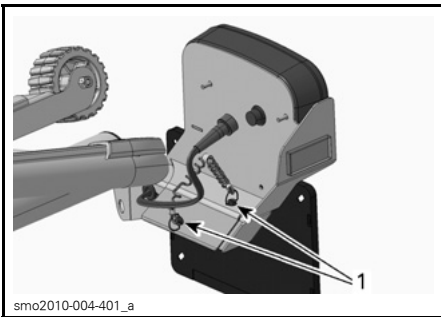

#### 1. Arretiervorrichtungen

5. Entfernen Sie die Rückleuchte vom Anhänger, indem Sie sie nach oben ziehen.

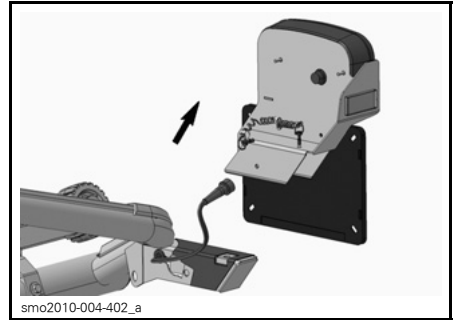

6. Führen Sie die gleichen Schritte aus, um das andere Rücklicht zu entfernen.
7. Vergewissern Sie sich, dass sich hinter dem Anhänger (im Wasser und außerhalb des Wassers) keine Hindernisse befinden.
8. Befestigen Sie Leinen an den Festmachklampen des Jetboots und lassen Sie sie nicht hängen.
9. Lassen Sie sich von einer Person führen und stoßen Sie mit dem Zugfahrzeug zurück, bis der Anhänger sich so tief im Wasser befindet wie erforderlich.

**HINWEIS:** Das Jetboot darf nicht über den Querbäumen aufschwimmen.

10. Halten Sie den Griff der Winde fest und stellen Sie den Windenmechanismus auf „Abrollen“.

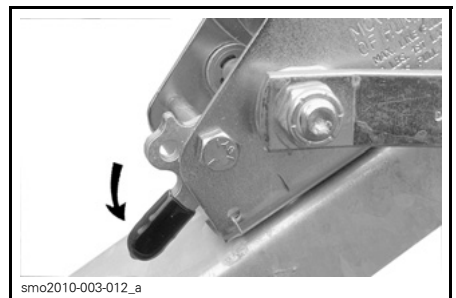

**WINDE AUF „ABROLLEN“ STELLEN**

11. Lassen Sie die Winde abrollen, bis das Jetboot vom Anhänger gleitet und schwimmt. Möglicherweise muss das Jetboot etwas geschoben werden.
12. Greifen Sie nach den Leinen, die vorher an den Festmachklampen befestigt wurden, und machen Sie das Jetboot fest.
13. Fahren Sie das Zugfahrzeug von der Rampe weg.
14. Montieren Sie die Rückleuchten an den Anhänger.
15. Schließen Sie den Rückleuchten-Steckverbinder an.

# AUFLADEN DES JETBOOTS

## Aufladen des Jetboots (ADVANCED TEC iCatch)

**ZUR BEACHTUNG** Die Rückleuchten eignen sich nicht für das Versenken im Wasser. Montieren Sie sie vor dem Be- bzw. Entladen des Anhängers stets ab.

1. Klemmen Sie den Rückleuchten-Steckverbinder ab.
2. Entfernen Sie die Rückleuchten vom Anhänger. Anleitung siehe ZUWASSERLASSEN DES JETBOOTS in diesem Unterabschnitt.
3. Stellen Sie sicher, dass das iCatch System entriegelt ist und sich der Griff zum Lösen in der OBEREN Stellung befindet.



ENTRIEGELT (HORIZONTAL)

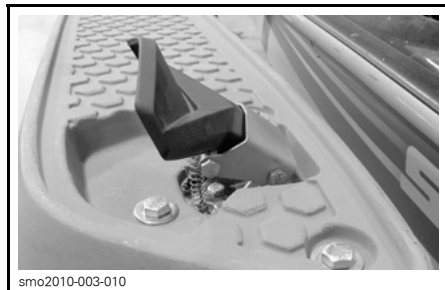

GRIFF OBEN

### **⚠️ WARNUNG**

Stellen Sie sicher, dass das iCatch System entriegelt ist, bevor Sie das Jetboot aufladen.

4. Lassen Sie sich von einer Person führen und stoßen Sie mit dem Zugfahrzeug zurück, bis das Wasser zwischen die obere und untere Markierung auf dem Wasserstandaufkleber reicht.



WASSERSTANDAUFKLEBER

**HINWEIS:** Bei sehr geringer Neigung darf das Wasser bis über den Aufkleber reichen. Allerdings darf das Jetboot nicht über den Rollen aufschwimmen, wenn das Jetboot die iCatch Vorrichtung berührt.

5. Steigen Sie auf das Jetboot.
6. Legen Sie Ihre Rettungsweste an und befestigen Sie die Sicherheitsleine an der Weste.
7. Starten Sie den Motor und lenken Sie das Jetboot, um es auf den Rollen des Anhängers auszurichten.

### **⚠️ WARNUNG**

Stellen Sie sicher, dass beim Aufladen des Jetboots niemand auf dem begehbaren Bereich des Anhängers steht.

8. Bewegen Sie das Jetboot im Leerlauf so, dass der Bug die iCatch Vorrichtung berührt. Möglicherweise müssen Sie bei diesem Arbeitsgang den Gashebel leicht betätigen.

**ZUR BEACHTUNG** Steine, Sand oder sonstige Fremdkörper werden in das Antriebssystem des Jetboots gesogen, wenn der Motor in niedrigem Gewässer mit zu viel Gas betrieben wird.

**HINWEIS:** Stellen Sie sicher, dass der iCatch Griff in die geschlossene Stellung (UNTEN) zurückgekehrt ist.

**⚠️ WARNUNG**  
Stellen Sie sicher, dass das Jetboot sicher an der iCatch Vorrichtung befestigt ist.

9. Arretieren Sie die iCatch Vorrichtung.



**VORRICHTUNG ARRETIEREN**

10. Fahren Sie das Zugfahrzeug von der Rampe weg.

11. Sichern Sie den Bug des Jetboots mit dem Sicherheitskabel am Anhänger.

**⚠️ WARNUNG**  
Kontrollieren Sie das Sicherheitskabel vor jeder Verwendung. Tauschen Sie das Sicherheitskabel vor der Verwendung aus, wenn es beschädigt ist.

11.1 Führen Sie das Sicherheitskabel durch die Bugschale.

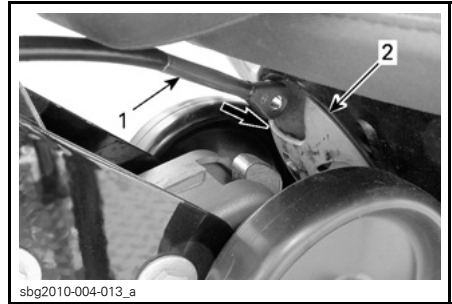

1. Sicherheitskabel  
2. Bugschale

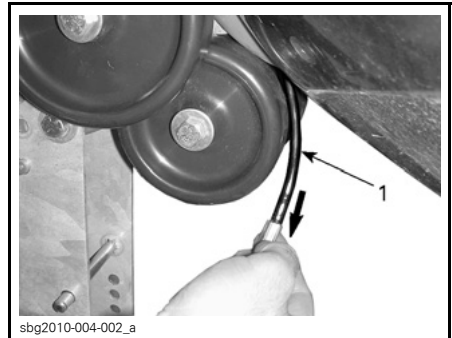

1. Sicherheitskabel

**HINWEIS:** Stellen Sie sicher, dass das Sicherheitskabel zwischen den unteren Rädern der iCatch Vorrichtung verläuft.

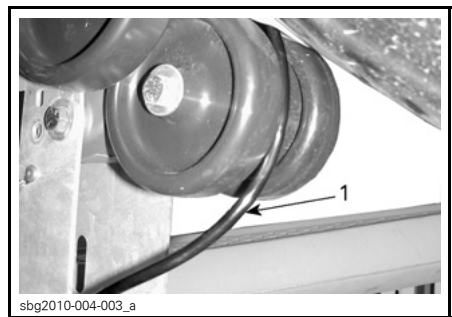

1. Sicherheitskabel

11.2 Befestigen Sie das Sicherheitskabel am Befestigungsstift.



11.3 Sichern Sie das Sicherheitskabel mit dem Haarnadel-Bügel am Befestigungsstift.

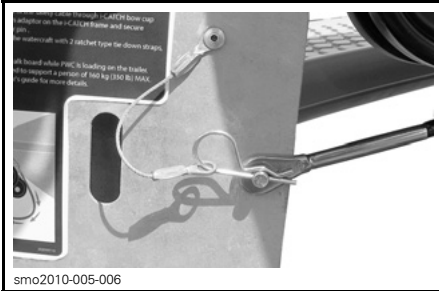

GESICHERTES SICHERHEITSKABEL

12. Sichern Sie auf beiden Seiten das Heck des Jetboots mit geeigneten Verzurrgurten. Befestigen Sie diese dazu an den Ösen am Heck und an den Ösen des Anhängers.

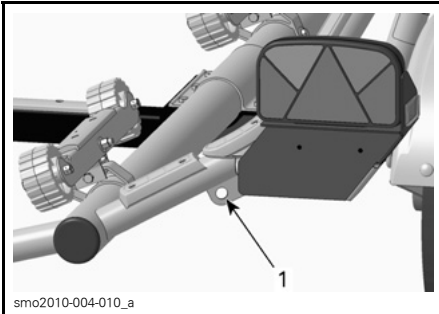

HECK DES ANHÄNGERS RECHTS

1. Öse am Anhänger

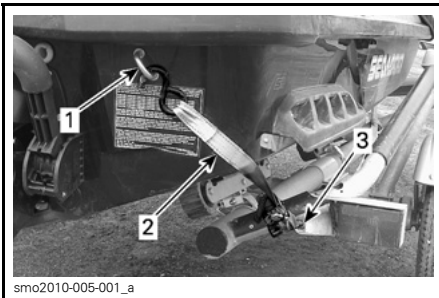

1. Öse am Heck des Jetboots
2. Verzurrgurt
3. Öse am Anhänger

**! WARNUNG**

Stellen Sie vor dem Ziehen des Anhängers Folgendes sicher:

- Das Jetboot ist vorn sicher arretiert.
- Die iCatch Vorrichtung ist arretiert.
- Das Jetboot ist hinten mit Verzurrgurten am Anhänger gesichert.
- Das Jetboot ist vorn mit dem Sicherheitskabel am Anhänger gesichert.

13. Montieren Sie die Rückleuchten an den Anhänger.

14. Schließen Sie den Rückleuchten-Steckverbinder an.

**Aufladen des Jetboots (ADVANCED TEC)**

**ZUR BEACHTUNG** Die Rückleuchten eignen sich nicht für das Versenken im Wasser. Montieren Sie sie vor dem Be- bzw. Entladen des Anhängers stets ab.

1. Klemmen Sie den Rückleuchten-Steckverbinder ab.
2. Entfernen Sie die Rückleuchten vom Anhänger. Anleitung siehe ZUWASSERLASSEN DES JETBOOTS in diesem Unterabschnitt.
3. Lassen Sie sich von einer Person führen und stoßen Sie mit dem Zugfahrzeug zurück, bis der Anhänger sich so tief im Wasser befindet wie erforderlich.

**HINWEIS:** Die Querbäume sollten gerade so weit im Wasser eingetaucht sein, dass das Jetboot auf sie heraufgezogen werden kann. Es soll dabei nicht über sie hinaus schwimmen.

4. Richten Sie das Jetboot auf den Querbäumen des Anhängers aus.

5. Rollen Sie die Leine der Winde ab und befestigen Sie den Haken oder Gurt an der Öse vorn am Bug des Jetboots.
6. Stellen Sie die Winde auf „Aufrollen“ und rollen Sie die Leine auf, bis der Bug des Jetboots die Buganschlagsrolle am Anhänger berührt.

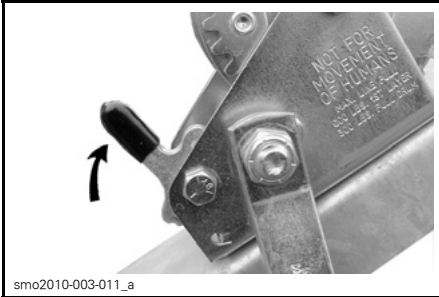

**WINDE AUF „AUFROLLEN“ STELLEN**

7. Fahren Sie das Zugfahrzeug von der Rampe weg.
8. Sichern Sie das Jetboot mit geeigneten Verzurrgurten am Anhänger. Befestigen Sie die Verzurrgurte dazu an den Ösen am Heck und an den Ösen des Anhängers.

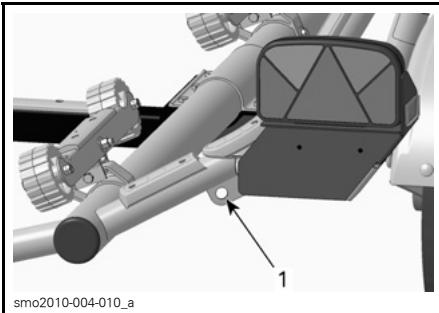

**HECK DES ANHÄNGERS RECHTS**

1. Öse am Anhänger

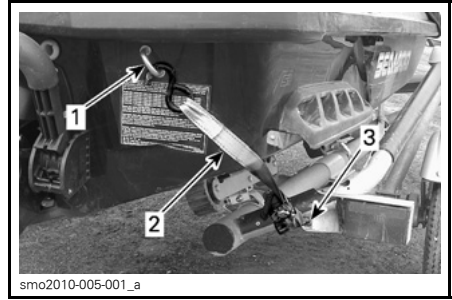

**TYPISCH**

1. Öse am Heck des Jetboots
2. Verzurrgurt
3. Öse am Anhänger

9. Montieren Sie die Rückleuchten an den Anhänger.
10. Schließen Sie den Rückleuchten-Steckverbinder an.

***Diese Seite ist  
absichtlich unbeschrieben***



# ***TECHNISCHE INFORMATIONEN***

# ANHÄNGER-IDENTIFIKATIONSNUMMER

Der Anhänger ist durch eine Seriennummer gekennzeichnet. In manchen Fällen kann es erforderlich sein, diese Nummer ausfindig zu machen/zukennen, um Garantieansprüche geltend zu machen oder den Anhänger im Falle eines Diebstahls suchen zu können.

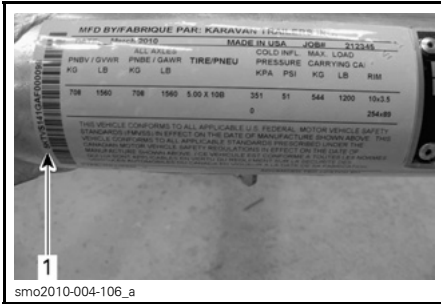

1. Seriennummer

# HINWEISSCHILDER MIT TECHNISCHEM INFORMATIONEN

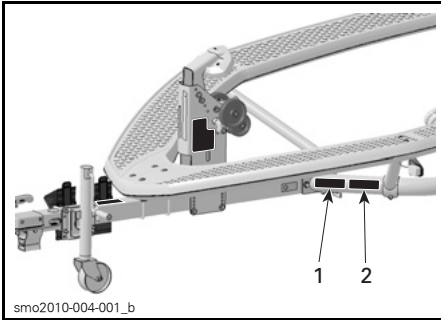

## ZUR BEACHTUNG

**Die Rückleuchten eignen sich nicht für das Versenken im Wasser.**

**Montieren Sie die Rückleuchten vor dem Be- bzw. Entladen des Anhängers stets ab:**

- Ziehen Sie den Steckverbinder ab.
- Lösen Sie den Drehknopf um 2 bis 3 Umdrehungen.
- Schieben Sie die Rückleuchte heraus und legen Sie sie an einer sicheren Stelle ab.

**Nach jedem Be- bzw. Entladen**

- Befestigen Sie die Rückleuchte wieder an der Halterung.
- Ziehen Sie den Drehknopf an.
- Schließen Sie den Steckverbinder an.

219903348

219903348

**HINWEISSCHILD 3**



**TYPISCH**

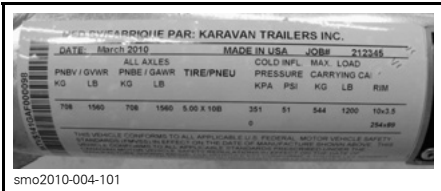

**HINWEISSCHILD 1**

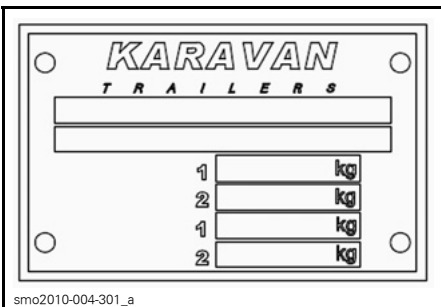

**HINWEISSCHILD 2**

# TECHNISCHE DATEN

MODELL	ADVANCED TEC	ADVANCED TEC iCATCH
<b>GEWICHT UND ABMESSUNGEN</b>		
Gesamtlänge	4,1 m	
Gesamtbreite	1,8 m	
Breite zwischen den Kotflügeln <sup>(1)</sup>	1,4 m	-
Breite zwischen den begeharen Bereichen <sup>(1)</sup>	-	1,3 m
Gesamthöhe (iCatch) <sup>(3)</sup>	-	99 cm
Gesamthöhe (begehbarer Bereich) <sup>(2)</sup>	-	81 cm
Gesamthöhe (Kotflügel) <sup>(2)</sup>	58 cm	-
Gesamthöhe (Winde) <sup>(3)</sup>	79 cm	-
Kugelpfanne	5 cm	
<b>GEWICHT UND BELADUNGSGRENZEN</b>		
Ungefähres Trockengewicht	118 kg	163 kg
Tragfähigkeit	590 kg	544 kg
<b>REIFEN UND RÄDER</b>		
Reifengröße	5,00 X 10 (Zoll)	
Radgröße	3,5 x 10 (Zoll)	
Druck im kalten Zustand	351 kPa	
Drehmoment der Radschrauben	90 N•m ± 10 N•m	
Mindestprofiltiefe	1,6 mm	

(1) Maximale Breite des Jetboots

(2) Zugdeichsel auf dem Boden.

(3) Kugelpfanne 41 cm über dem Boden.



# ***WARTUNG***

---

# WARTUNGSPLAN

Die Wartung ist sehr wichtig, damit Ihr Anhänger in einem sicheren Betriebszustand gehalten wird.

Neben dem Wartungsplan muss auch weiterhin die Kontrolle, die vor jeder Verwendung durchgeführt werden muss, beachtet werden.

**HINWEIS:** Wenn der Anhänger während des ganzen Jahres verwendet wird, führen Sie die *WARTUNGSMABNAHMEN BEI DER EINLAGERUNG* und die *WARTUNGSMABNAHMEN VOR DER SAISON* einmal im Jahr durch.

## Bei Einlagerung

Führen Sie Folgendes bei der Einlagerung des Anhängers durch:

- Ziehen Sie lose Befestigungselemente und Verbindungen an.
- Pumpen Sie die Reifen bis zum empfohlenen Druck auf.
- Prüfen Sie den Zustand der Kugelfanne und schmieren Sie sie.
- Schmieren Sie die Hebevorrichtung.
- Tragen Sie das nichtleitende Schmierfett DIELECTRIC GREASE (T/N 293 550 004) auf alle elektrischen Steckverbinder und auf den Glühlampenstecker auf, um Korrosion zu verhindern.
- ADVANCED TEC: Prüfen Sie den Zustand der Winde und des Gurts. Schmieren Sie die Windenvorrichtung.
- Parken Sie den Anhänger wenn möglich in einem geschützten Bereich, einer Garage, auf einem Unterstellplatz oder Ähnlichem.
- Heben Sie den Anhänger an und stellen Sie Klötze unter den Anhängerrahmen, um das meiste Gewicht von der Aufhängung und den Rädern zu nehmen.

## Vor Saison

Führen Sie Folgendes vor Verwendung des Anhängers nach der Einlagerung durch:

- Prüfen Sie die Räder auf Schäden.
- Überprüfen Sie den festen Sitz aller Befestigungselemente.
- Prüfen Sie die Radlager und die Dichtungen.
- ADVANCED TEC iCatch: Lassen Sie den Zustand der iCatch Vorrichtung, des Auslösekabels und des Griffs zum Lösen von einem Sea-Doo Vertragshändlern überprüfen.
- Prüfen Sie den Zustand des Kabelstrangs.
- Kontrollieren Sie das Sicherheitskabel.

# WARTUNGSVERFAHREN

Dieser Abschnitt beinhaltet Anweisungen für grundlegende Wartungsverfahren. Wenn Sie die notwendigen handwerklichen Fähigkeiten und Werkzeuge haben, können Sie diese Verfahren durchführen. Wenn nicht, wenden Sie sich an einen Sea-Doo Jetboot-Vertragshändler.

## **WARNUNG**

Die Anzugsvorgaben müssen genau eingehalten werden. Ausgebaute Arretiervorrichtungen (z. B. Arretierungen, selbstsichernde Muttern, Splinte) müssen ausgetauscht werden.

Während eines Verfahrens entfernte Schläuche, Kabel oder Kabelbinder müssen gemäß Werksvorgaben wieder montiert werden.

## **Sicherheitskabel**

### **Inspektion des Sicherheitskabels**

Prüfen Sie das Kabel auf Schäden.

Wenn das Kabel oder der Mantel beschädigt ist, stellen Sie die Verwendung des Anhängers ein und wenden Sie sich an einen Sea-Doo Vertragshändler.

## **WARNUNG**

Verwenden Sie den Anhänger nicht, wenn das Sicherheitskabel beschädigt ist.

## **Kugelpfanne**

### **Inspektion und Schmierung der Kugelpfanne**

Prüfen Sie die Funktion des Verriegelungsmechanismus.

Prüfen Sie die Kugelpfanne, die Kugelmutter und die Verriegelungsvorrichtung auf Verschleiß und auf Beschädigung.

Tragen Sie eine dünne Schicht Mehrzweck-Schmierfett auf die Innenseite der Kugelpfanne auf.

Tragen Sie dünnes Öl auf die Dreh- und Gleitfläche der Verriegelungsvorrichtung auf.

## **Reifen**

### **Reifendruck**

Prüfen Sie den Druck der Reifen. Der Reifendruck muss bei kalten Reifen geprüft werden.

**HINWEIS:** Prüfen Sie den Reifendruck nicht unmittelbar nach dem Ziehen des Anhängers. Wenn der Anhänger bis zu 1,6 km gezogen wurde, lassen Sie die Reifen mindestens drei Stunden abkühlen.

### **REIFENDRUCK**

KALTER REIFEN

351 kPa

### **Reifeninspektion**

Wenn die Reifenprofiltiefe unter 1,6 mm liegt oder die eingebauten Reifenverschleißanzeiger sichtbar und mit dem Reifenprofil bündig sind, tauschen Sie den Reifen vor dem Ziehen des Anhängers aus.

Tauschen Sie den Reifen nur gegen einen Reifen mit der gleichen Abmessung und mit dem gleichen Tragfähigkeitsindex aus.

Kontrollieren Sie die beiden Seitenwände jedes Reifens auf Blasen, Einschnitte und auf Aufwölbungen. Tauschen Sie beschädigte Reifen vor dem Ziehen des Anhängers aus.

## **WARNUNG**

Blasen, Einschnitte oder Aufwölbungen in der Seitenwand können zu einer Reifenpanne und zu einem Verlust der Kontrolle über das Fahrzeug führen.

## Räder

### Radinspektion

Prüfen Sie das Rad auf Risse, auf Unebenheiten und auf andere Schäden. Tauschen Sie das Rad gegebenenfalls aus.

### Radlager und Dichtungen

#### Radlagerinspektion

Stellen Sie eine Hebevorrichtung unter die Achse und heben Sie den Anhänger an, bis der Reifen den Boden nicht mehr berührt.

Rütteln Sie an der oberen Kante des Rads, um mögliches Spiel zu entdecken und drehen Sie das Rad.

Wenn ein Spiel entdeckt wird oder das Rad sich nicht leichtgängig drehen lässt, lassen Sie das Radlager austauschen.

#### Inspektion der Radlagerdichtung

Eine dünne Schicht Schmierfett um die Dichtung herum ist normal. Lassen Sie die Dichtung austauschen, wenn eine Undichtigkeit oder eine Beschädigung entdeckt wird.

## Leuchten

### Austausch der Glühlampe

#### Austausch der Rückleuchten-Glühlampe

1. Entfernen Sie die Halteschrauben der Linse.

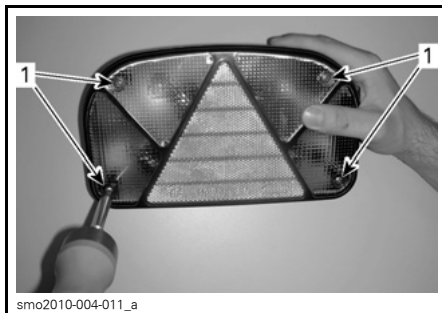

smo2010-004-011\_a

#### RÜCKLEUCHE ZUR VERDEUTLICHUNG ENTFERNT

1. Halteschrauben der Linse

2. Entfernen Sie die Linse vom Gehäuse.
3. Entfernen Sie die durchgebrannte Glühlampe wie folgt:
  - 3.1 Drücken Sie die Glühlampe in ihre Fassung und drehen Sie sie gegen den Uhrzeigersinn.

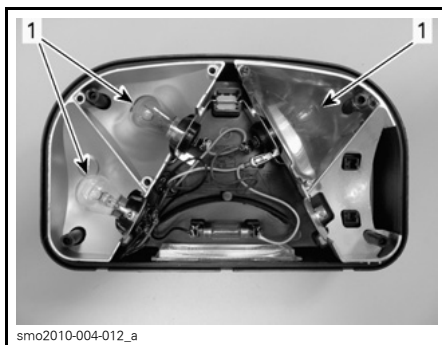

smo2010-004-012\_a

#### RÜCKLEUCHE ZUR VERDEUTLICHUNG ENTFERNT

1. Glühlampen

4. Setzen Sie wie folgt eine neue Glühlampe ein:
  - 4.1 Schwenken Sie den Fuß der Glühlampe in die vorgegebene Stellung in der Fassung.
  - 4.2 Drücken Sie die Glühlampe in ihre Fassung und drehen Sie sie im Uhrzeigersinn, bis sie einrastet.
5. Montieren Sie die Linse und sichern Sie sie mit den Halteschrauben.

**ZUR BEACHTUNG** Ziehen Sie die Halteschrauben nicht zu sehr an.

### Austausch der Glühlampe des Kennzeichens

1. Entfernen Sie die Linse. Siehe *AUSTAUSCH DER RÜCKLEUCHTEN-GLÜHLAMPE*.
2. Drücken Sie die beiden Zungen und ziehen Sie dann die durchgebrannte Glühlampe heraus.

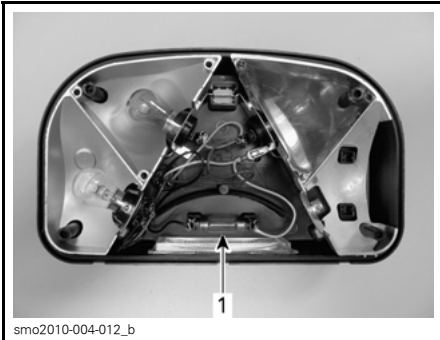

### RÜCKLEUCHE ZUR VERDEUTLICHUNG ENTFERNT

1. Glühlampe des Kennzeichens

3. Setzen Sie eine neue Glühlampe ein, indem Sie sie in die Fassung drücken.
4. Montieren Sie die Linse und sichern Sie sie mit den Halteschrauben.

**ZUR BEACHTUNG** Ziehen Sie die Halteschrauben nicht zu sehr an.

### Austausch der Glühlampe der vorderen Markierungsleuchte

1. Entfernen Sie die Halteschrauben der Linse.

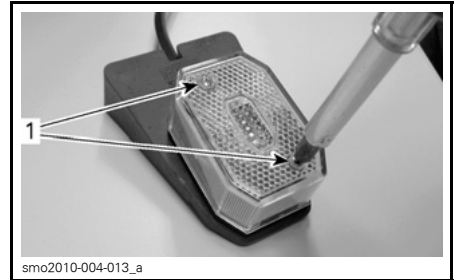

### MARKIERUNGSLUCHE ZUR VERDEUTLICHUNG ENTFERNT

1. Halteschrauben der Linse

2. Entfernen Sie die Linse vom Gehäuse.
3. Entfernen Sie die durchgebrannte Glühlampe, indem Sie sie aus ihrer Fassung ziehen.

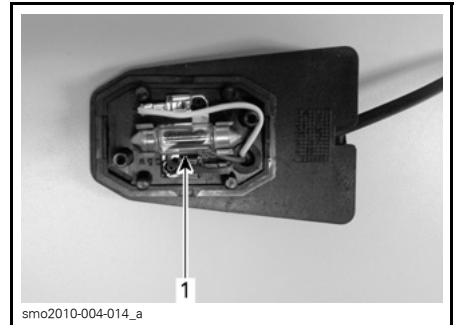

### MARKIERUNGSLUCHE ZUR VERDEUTLICHUNG ENTFERNT

1. Glühlampen

4. Setzen Sie eine neue Glühlampe ein, indem Sie sie vollständig in ihre Fassung drücken.
5. Montieren Sie die Linse und sichern Sie sie mit den Halteschrauben.

**ZUR BEACHTUNG** Ziehen Sie die Halteschrauben nicht zu sehr an.

## Winde

### Windenspektion

Kontrollieren Sie Zahnräder, Buchsen und Gurte auf Verschleiß und auf Beschädigung.

## Schmierung der Winde

Tragen Sie eine dünne Schicht Mehrzweck-Schmierfett auf die Zahnradzähne und auf die Drehpunkte auf. Drehen Sie den Griff zum gleichmäßigen Verteilen des Schmierfetts.

Schmieren Sie den Drehpunkt der Sperrvorrichtung mit dünnem Öl.

## Hebevorrichtung

### Schmierung der Hebevorrichtung

Reinigen Sie den Schmiernippel und schmieren Sie dann mit Mehrzweck-Schmierfett. Drehen Sie den Griff zum gleichmäßigen Verteilen des Schmierfetts.

Schmieren Sie den Drehpunkt des Griffs und die Radachse mit dünnem Öl. Wischen Sie überschüssiges Öl auf und drehen Sie die Teile zum gleichmäßigen Verteilen des Öls.

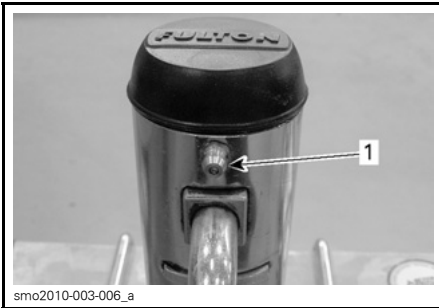

1. Schmiernippel

## Hölzerne Querbäume (ADVANCED TEC)

Prüfen Sie den Zustand des Teppichs der hölzernen Querbäume und die Holzhärte.

## Rollen (ADVANCED TEC iCatch)

Prüfen Sie die Rollen auf Lockerheit, Verschleiß, Risse und auf sonstige Schäden.

---

# PFLEGE DES ANHÄNGERS

## Bei Verwendung in Salzwasser

Wenn der Anhänger in Salzwasser verwendet wird, spülen Sie ihn täglich mit Süßwasser ab.

## Reinigung des Anhängers

1. Spülen Sie den Anhänger gründlich mit Süßwasser ab, um lockeren Schmutz zu entfernen.
2. Waschen Sie den Anhänger mit einem weichen, sauberen Tuch und Wasser sowie mildem Reinigungsmittel.
3. Achten Sie während des Waschens des Anhängers auf Schmierfett und auf Öl. Sie können einen für die Nutzung im Automobilbereich vorgesehenen Fettlöser verwenden. Beachten Sie genau die Herstelleranweisungen.
4. Trocknen Sie den Anhänger mit einem Fensterleder oder einem weichen Handtuch ab.

**⚠ VORSICHT** Verwenden Sie auf dem begehbaren Bereich keinesfalls einen Schutz aus Vinyl oder sonstigem Kunststoff, da sonst Rutschgefahr besteht.





# ***GARANTIE***

---

# **BESCHRÄNKTE GARANTIE VON BRP - USA UND KANADA: 2010 SEA-DOO® ADVANCED TEC™ JETBOOT-ANHÄNGER**

## **1) UMFANG DER BESCHRÄNKTEN GARANTIE**

Bombardier Recreational Products Inc. ("BRP")™\* garantiert, dass ihre Sea-Doo Advanced Tec Jetboot-Anhänger („Anhänger“) des Modelljahres 2010, die durch Sea-Doo Vertragshändler (wie unten beschrieben) in den fünfzig US-Bundesstaaten und Kanada verkauft wurden, über die Dauer und unter den Bedingungen, die nachfolgend beschrieben werden, weder Material- noch Herstellungsfehler aufweisen. Diese Garantie verliert ihre Gültigkeit, wenn der Anhänger so verändert oder modifiziert wurde, dass seine Verwendung, seine Leistung oder seine Lebensdauer beeinträchtigt wird oder wenn er für einen anderen als den bestimmungsgemäßen Gebrauch verändert oder modifiziert wurde.

Für alle originalen Anhängerteile und sämtliches Originalzubehör, die/das von einem Sea-Doo Vertragshändler installiert wurde(n) und sich zum Zeitpunkt der Lieferung am Anhänger befand/en, gilt dieselbe Garantie wie für den Anhänger selbst.

## **2) HAFTUNGSBESCHRÄNKUNGEN**

**DIESE GARANTIE WIRD AUSDRÜCKLICH GEWÄHRT UND ERSETZT ALLE AUSDRÜCKLICHEN ODER STILLSCHWEIGENDEN GARANTIEEN, EINSCHLIESSLICH DER NICHTEINSCHRÄNKUNG IRGEND EINER GARANTIE DER MARKTFÄHIGKEIT ODER EIGNUNG FÜR EINEN BESONDEREN ZWECK. IN DEM UMFANG, IN DEM SIE NICHT WIDERRUFEN WERDEN KÖNNEN, SIND DIE STILLSCHWEIGENDEN GARANTIEEN IN IHRER DAUER AUF DIE DAUER DER AUSDRÜCKLICHEN GARANTIE BESCHRÄNKT. NEBEN- UND FOLGESCHÄDEN SIND VON DER GARANTIE AUSGESCHLOSSEN. EINIGE LÄNDER/STAATEN GESTATTEN HINSICHTLICH DER ABLEHNUNGSKLÄRUNGEN NICHT DIE BESCHRÄNKUNGEN UND ANDERE OBEN AUSGEWIESENE HAFTUNGS AUSSCHLÜSSE. ALS FOLGE DAVON KÖNNEN DIESE FÜR SIE NICHT ANWENDBAR SEIN. DIESE GARANTIE GIBT IHNEN BESTIMMTE RECHTE UND SIE KÖNNEN AUCH SONSTIGE GESETZLICHE RECHTE HABEN, DIE VON STAAT ZU STAAT ODER PROVINZ ZU PROVINZ UNTERSCHIEDLICH SEIN KÖNNEN.**

Kein Vertreter, kein Sea-Doo Vertragshändler sowie keine sonstige Person ist berechtigt, eine Beteuerung, Geltendmachung oder Garantie in Bezug auf den Anhänger zu erklären, die nicht in dieser beschränkten Garantie enthalten ist. Falls dies jedoch erfolgt ist, wird sie gegenüber BRP nicht durchsetzbar sein. BRP behält sich das Recht vor, diese Garantie jederzeit zu modifizieren, wobei vorausgesetzt wird, dass eine solche Modifizierung nicht die für den verkauften Anhänger gültigen Garantiebedingungen ändert, die während der Wirksamkeit dieser Garantie gelten.

## **3) AUSSCHLÜSSE – DIE NICHT UNTER DIE GARANTIE FALLEN**

Unter keinen Umständen wird für Folgendes eine Garantie übernommen:

- Austausch von routinemäßig gewarteten Teilen einschließlich der Ausführung von Einstellungen.
- Normaler Verschleiß.

- Optische Schäden am Anhänger, insbesondere Kratzer, Dellen, Verblässen, Ablösen und Abblättern.
- Schäden durch nicht erfolgte Wartung oder Lagerung oder durch Wartung oder Lagerung, die nicht den diesbezüglichen Angaben in der Bedienungsanleitung entspricht.
- Schäden durch das Abbauen von Teilen, unsachgemäße Reparaturen, unsachgemäßen Service oder unsachgemäße Wartung, Modifizierungen, Veränderungen, die sich auf die Spezifikationen des Anhängers auswirken oder Schäden durch Reparaturarbeiten, die von einer Person ausgeführt wurden, die kein Sea-Doo Vertragshändler ist, der Reparaturarbeiten durchführen darf.
- Schäden durch den Einbau von Teilen, deren Spezifikationen von denen originaler Anhängerteile abweichen, insbesondere andere Reifen oder Räder.
- Schäden durch Missbrauch, unsachgemäße Verwendung oder Vernachlässigung.
- Schäden durch Unfall, Gefahren auf der Straße, Untertauchen, Feuer, Diebstahl, Vandalismus oder höhere Gewalt.
- Schäden durch Korrosion aufgrund von Streusalz auf der Straße, Umwelteinflüsse oder Behandlung entgegen den Angaben in der Bedienungsanleitung.
- Unbeabsichtigte Schäden oder Folgeschäden, einschließlich Abschleppen, Lagerung, Telefon-, Miet-, Taxigebühren, Unbequemlichkeiten, Versicherungsdeckung, Kreditzahlungen, Zeitverlust und Einkommensverlust unabhängig von ihrer jeweiligen Höhe.

#### **4) GARANTIEZEITRAUM**

Diese Garantie wird ab dem Lieferdatum an den ersten Einzelhandelskunden oder ab dem Datum wirksam, an dem der Anhänger zum ersten Mal benutzt wird, je nachdem, was zuerst eintritt, und gilt über die folgenden Zeiträume:

1. **ZWÖLF (12) AUFEINANDERFOLGENDE MONATE** bei privater Nutzung und bei Freizeitgebrauch mit Ausnahme des Rahmens, für den ein Garantiezeitraum von **SECHZIG (60) AUFEINANDERFOLGENDEN MONATEN** gilt;
2. **VIER (4) AUFEINANDERFOLGENDE MONATE** bei gewerblicher Nutzung mit Ausnahme des Rahmens, für den ein Garantiezeitraum von **ZWÖLF (12) AUFEINANDERFOLGENDEN MONATEN** gilt.

Ein Anhänger wird gewerblich genutzt, wenn er zu einem Zeitpunkt während des Garantiezeitraumes in Verbindung mit einer einkommenerzeugenden Arbeit oder Tätigkeit verwendet wird. Ein Anhänger wird ebenfalls gewerblich genutzt, wenn er zu einem Zeitpunkt während der Garantiedauer ein gewerbliches Kennzeichen aufweist oder für den gewerblichen Gebrauch zugelassen ist.

Die Reparatur oder der Austausch von Teilen oder die Serviceleistung im Rahmen dieser Garantie verlängert nicht den Zeitraum dieser Garantie über dessen ursprünglichen Ablaufzeitpunkt hinaus.

Die Reparatur oder der Austausch von Teilen oder die Serviceleistung im Rahmen dieser Garantie verlängert nicht den Zeitraum dieser Garantie über dessen ursprünglichen Ablaufzeitpunkt hinaus.

## **5) BEDINGUNGEN FÜR DIE GÜLTIGKEIT DER GARANTIE**

Die Garantie gilt nur dann, wenn jede der folgenden Bedingungen erfüllt ist:

- Dieser Anhänger muss neu und ungebraucht vom ersten Eigentümer bei einem Sea-Doo Händler gekauft worden sein, der für den Verkauf von Anhängern in dem Land, in dem der Verkauf erfolgte, autorisiert ist ("Sea-Doo Händler").
- Die von BRP vorgeschriebene Kontrolle vor der Auslieferung muss abgeschlossen, dokumentiert und vom Käufer unterschrieben sein.
- Ein Sea-Doo Vertragshändler muss eine vollständige Registrierung der Garantie für den Anhänger vorgenommen haben.
- Der Anhänger muss in dem Land gekauft worden sein, in dem der Käufer seinen Wohnsitz hat.
- Die routinemäßige Wartung muss gemäß den Angaben in der Bedienungsanleitung erfolgen. BRP behält sich das Recht vor, die Garantie nur dann zu übernehmen, wenn eine Prüfung ergeben hat, dass die Wartungsarbeiten ordnungsgemäß ausgeführt wurden.

BRP wird diese beschränkte Garantie gegenüber einem Eigentümer bei privater Nutzung oder bei gewerblicher Nutzung nicht übernehmen, wenn die vorstehenden Bedingungen nicht erfüllt sind. Solche Einschränkungen sind erforderlich, damit BRP sowohl die Sicherheit seiner Produkte als auch die Sicherheit seiner Kunden und der Öffentlichkeit schützen kann.

## **6) VORAUSSETZUNGEN, UM DIE GARANTIE BEANSPRUCHEN ZU KÖNNEN**

Der Kunde muss die Nutzung des Sea-Doo Jet-Bootes beim Auftreten eines abnormalen Zustandes beenden. Der Kunde muss innerhalb von zwei (2) Tagen nach Auftreten eines Material- oder Herstellungsfehlers einem autorisierten BRP Vertragshändler davon Mitteilung machen und ihm Zugang zu dem Fahrzeug verschaffen und damit Gelegenheit zu einer Reparatur geben. Der Kunde muss dem BRP Vertragshändler auch den Kaufbeleg für das Produkt vorlegen und vor Beginn der Reparatur den Reparatur-/Arbeitsauftrag unterschreiben, damit die Reparatur unter die Garantie fällt. Alle infolge dieser beschränkten Garantie ausgetauschten Teile gehen in das Eigentum von BRP über.

## **7) VERPFLICHTUNGEN VON BRP IN BEZUG AUF GARANTIELEISTUNGEN**

BRP repariert und/oder ersetzt während der Garantiezeit alle defekten Teile nach seinem alleinigen Ermessen, wenn dieser Defekt auf Materialfehler zurückzuführen ist oder sich bei normalem Gebrauch, normaler Wartung und normalem Service eingestellt hat. BRP ersetzt alle diese Teile durch neue BRP Originalteile, ohne Material- oder Arbeitszeit zu berechnen, bei jedem BRP Vertragshändler. Ein Anspruch wegen Verletzung der Garantiebestimmungen ist kein Grund für die Annullierung oder Rückgängigmachung des Verkaufs eines Sea-Doo Jet-Bootes an den Eigentümer.

Wenn die Leistung außerhalb des Landes erforderlich ist, in dem der ursprüngliche Verkauf stattgefunden hat, trägt der Eigentümer alle zusätzlichen Kosten wegen örtlicher Gepflogenheiten und Bedingungen, z. B. Frachtkosten, Ver-

sicherung, Steuern, Lizenzgebühren, Einfuhrzölle, sowie alle anderen Kosten, einschließlich solcher, die durch staatliche Stellen, Staaten, Territorien und deren entsprechende Vertreter erhoben werden.

BRP behält sich das Recht vor, Produkte von Zeit zu Zeit zu verbessern oder zu verändern, ohne dass eine Verpflichtung eingegangen wird, zuvor hergestellte Produkte zu modifizieren.

## **8) ÜBERTRAGUNG**

Wenn das Eigentum am Produkt während des Garantiezeitraums übertragen wird, wird auch diese Garantie übertragen und für die restliche Garantiezeit gültig bleiben, vorausgesetzt, dass BRP über diese Eigentumsübertragung auf die folgende Weise informiert wird:

1. Der frühere Besitzer wendet sich an BRP (unter der unten angegebenen Telefonnummer) oder an einen BRP Vertragshändler und gibt die Daten des neuen Besitzers an; oder
2. BRP oder ein BRP Vertragshändler erhält eine Bestätigung des alten Eigentümers über den Eigentümerwechsel mit den zusätzlichen Daten des neuen Eigentümers.

## **9) KUNDENUNTERSTÜTZUNG**

Sollte es im Zusammenhang mit dieser eingeschränkten Garantie von BRP zu Un-  
einigkeit oder zu einem Konflikt kommen, rät BRP Ihnen zu versuchen, diese Pro-  
bleme auf Händlerebene zu lösen. Wir raten Ihnen, sich dort an den Serviceleiter  
oder an den Eigentümer der Händlerniederlassung zu wenden.

Ist der Fall noch nicht gelöst, unterbreiten Sie Ihre Beschwerde bitte schriftlich  
oder rufen Sie die entsprechende nachstehende Nummer an:

### **In Kanada:**

#### **BOMBARDIER RECREATIONAL PRODUCTS INC.**

Sea-Doo

CUSTOMER ASSISTANCE CENTER

75 J.-A. Bombardier Street

Sherbrooke QC J1L 1W3

Tel: 819 566-3366

### **In den USA:**

#### **BRP US INC.**

Sea-Doo

CUSTOMER ASSISTANCE CENTER

7575 Bombardier Court

Wausau WI 54401

Tel: 715 848-4957

\* In den USA werden die Produkte von der BRP US Inc. vertrieben und betreut.

© 2009 Bombardier Recreational Products Inc. Alle Rechte vorbehalten.

™ Marken der Bombardier Recreational Products Inc. oder ihrer Tochtergesell-  
schaften

® Eingetragene Marken der Bombardier Recreational Products Inc.

---

# **BESCHRÄNKTE GARANTIE VON BRP - INTERNATIONAL: 2010 SEA-DOO® ADVANCED TEC™ JETBOOT-ANHÄNGER**

## **1) UMFANG DER BESCHRÄNKTEN GARANTIE**

Bombardier Recreational Products Inc. ("BRP")™\* garantiert, dass ihre Sea-Doo Advanced Tec Jetboot-Anhänger („Anhänger“) des Modelljahres 2010, die durch Sea-Doo Vertragshändler oder -vertreiber (wie unten beschrieben) außerhalb der fünfzig US-Bundesstaaten, außerhalb Kanadas und außerhalb der Mitgliedsstaaten des Europäischen Wirtschaftsraumes (der die Mitgliedsstaaten der Europäischen Union sowie Norwegen, Island und Liechtenstein umfasst) verkauft wurden, über die Dauer und unter den Bedingungen, die nachfolgend beschrieben werden, weder Material- noch Herstellungsfehler aufweisen. Diese Garantie verliert ihre Gültigkeit, wenn der Anhänger so verändert oder modifiziert wurde, dass seine Verwendung, seine Leistung oder seine Lebensdauer beeinträchtigt wird oder wenn er für einen anderen als den bestimmungsgemäßen Gebrauch verändert oder modifiziert wurde.

Für alle originalen Anhängerteile und sämtliches Originalzubehör, die/das von einem Sea-Doo Vertragshändler oder -vertreiber installiert wurde(n) und sich zum Zeitpunkt der Lieferung am Anhänger befand/en, gilt dieselbe Garantie wie für den Anhänger selbst.

## **2) HAFTUNGSBESCHRÄNKUNGEN**

**DIESE GARANTIE WIRD AUSDRÜCKLICH GEWÄHRT UND ERSETZT ALLE AUSDRÜCKLICHEN ODER STILLSCHWEIGENDEN GARANTIEEN, EINSCHLIESSLICH DER NICHTEINSCHRÄNKUNG IRGEND EINER GARANTIE DER MARKTFÄHIGKEIT ODER EIGNUNG FÜR EINEN BESONDEREN ZWECK. IN DEM UMFANG, IN DEM SIE NICHT WIDERRUFEN WERDEN KÖNNEN, SIND DIE STILLSCHWEIGENDEN GARANTIEEN IN IHRER DAUER AUF DIE DAUER DER AUSDRÜCKLICHEN GARANTIE BESCHRÄNKT. NEBEN- UND FOLGESCHÄDEN SIND VON DER GARANTIE AUSGESCHLOSSEN. EINIGE LÄNDER/STAATEN/PROVINZEN GESTATTEN HINSICHTLICH DER ABLEHNUNGSERKLÄRUNGEN NICHT DIE BESCHRÄNKUNGEN UND ANDERE OBEN AUSGEWIESENE HAFTUNGSAUSSCHLÜSSE. ALS FOLGE DAVON KÖNNEN DIESE FÜR SIE NICHT ANWENDBAR SEIN. DIESE GARANTIE GIBT IHNEN BESTIMMTE RECHTE UND SIE KÖNNEN AUCH SONSTIGE GESETZLICH VORGESCHRIEBENE RECHTE HABEN, DIE VON LAND ZU LAND ODER REGION ZU REGION VERSCHIEDEN SEIN KÖNNEN.**

Kein Vertreter, kein Händler sowie keine sonstige Person ist berechtigt, eine Bezeugung, Geltendmachung oder Garantie in Bezug auf den Anhänger zu erklären, die nicht in dieser beschränkten Garantie enthalten ist. Falls dies jedoch erfolgt ist, wird sie gegenüber BRP nicht durchsetzbar sein. BRP behält sich das Recht vor, diese Garantie jederzeit zu modifizieren, wobei vorausgesetzt wird, dass eine solche Modifizierung nicht die für den verkauften Anhänger gültigen Garantiebedingungen ändert, die während der Wirksamkeit dieser Garantie gelten.

### **3) AUSSCHLÜSSE – DIE NICHT UNTER DIE GARANTIE FALLEN**

Unter keinen Umständen wird für Folgendes eine Garantie übernommen:

- Austausch von routinemäßig gewarteten Teilen einschließlich der Ausführung von Einstellungen.
- Normaler Verschleiß.
- Optische Schäden am Anhänger, insbesondere Kratzer, Dellen, Verblässen, Ablösen und Abblättern.
- Schäden durch Wartung oder Lagerung, die nicht den diesbezüglichen Angaben in der Bedienungsanleitung entspricht.
- Schäden durch das Abbauen von Teilen, unsachgemäße Reparaturen, unsachgemäßen Service oder unsachgemäße Wartung, Modifizierungen, Veränderungen, die sich auf die Spezifikationen des Anhängers auswirken oder Schäden durch Reparaturarbeiten, die von einer Person ausgeführt wurden, die kein Sea-Doo Vertragshändler oder -vertreiber ist, der Reparaturarbeiten durchführen darf.
- Schäden durch den Einbau von Teilen, deren Spezifikationen von denen originaler Anhängerteile abweichen, insbesondere andere Reifen oder Räder.
- Schäden durch Missbrauch, unsachgemäße Verwendung oder Vernachlässigung.
- Schäden durch Unfall, Gefahren auf der Straße, Untertauchen, Feuer, Diebstahl, Vandalismus oder höhere Gewalt.
- Schäden durch Korrosion aufgrund von Streusalz auf der Straße, Umwelteinflüsse oder Behandlung entgegen den Angaben in der Bedienungsanleitung.
- Unbeabsichtigte Schäden oder Folgeschäden, einschließlich Abschleppen, Lagerung, Telefon-, Miet-, Taxigebühren, Unbequemlichkeiten, Versicherungsdeckung, Kreditzahlungen, Zeitverlust und Einkommensverlust unabhängig von ihrer jeweiligen Höhe.

### **4) GARANTIEZEITRAUM**

Diese Garantie wird ab dem Lieferdatum an den ersten Einzelhandelskunden oder ab dem Datum wirksam, an dem der Anhänger zum ersten Mal benutzt wird, je nachdem, was zuerst eintritt, und gilt über die folgenden Zeiträume:

1. **ZWÖLF (12) AUFEINANDERFOLGENDE MONATE** bei privater Nutzung und bei Freizeitgebrauch mit Ausnahme des Rahmens, für den ein Garantiezeitraum von **SECHZIG (60) AUFEINANDERFOLGENDEN MONATEN** gilt;
2. **VIER (4) AUFEINANDERFOLGENDEN MONATEN** bei gewerblicher Nutzung mit Ausnahme des Rahmens, für den ein Garantiezeitraum von **ZWÖLF (12) AUFEINANDERFOLGENDEN MONATEN** gilt.

Ein Anhänger wird gewerblich genutzt, wenn er zu einem Zeitpunkt während des Garantiezeitraumes in Verbindung mit einer einkommenerzeugenden Arbeit oder Tätigkeit verwendet wird. Ein Anhänger wird ebenfalls gewerblich genutzt, wenn er zu einem Zeitpunkt während der Garantiedauer ein gewerbliches Kennzeichen aufweist oder für den gewerblichen Gebrauch zugelassen ist.

Die Reparatur oder der Austausch von Teilen oder die Serviceleistung im Rahmen dieser Garantie verlängert nicht den Zeitraum dieser Garantie über dessen ursprünglichen Ablaufzeitpunkt hinaus.



## **5) BEDINGUNGEN FÜR DIE GÜLTIGKEIT DER GARANTIE**

Die Garantie gilt nur dann, wenn jede der folgenden Bedingungen erfüllt ist:

- Dieser Anhänger muss neu und ungebraucht vom ersten Eigentümer bei einem Sea-Doo Händler oder Vertreter gekauft worden sein, der für den Verkauf von Anhängern in dem Land, in dem der Verkauf erfolgte, autorisiert ist ("Sea-Doo Händler oder Vertreter").
- Die von BRP vorgeschriebene Kontrolle vor der Auslieferung muss abgeschlossen, dokumentiert und vom Käufer unterschrieben sein.
- Ein Sea-Doo Vertragshändler oder -vertreiter muss eine vollständige Registrierung der Garantie für den Anhänger vorgenommen haben.
- Der Anhänger muss in dem Land gekauft worden sein, in dem der Käufer seinen Wohnsitz hat.
- Die routinemäßige Wartung muss gemäß den Angaben in der Bedienungsanleitung erfolgen. BRP behält sich das Recht vor, die Garantie nur dann zu übernehmen, wenn eine Prüfung ergeben hat, dass die Wartungsarbeiten ordnungsgemäß ausgeführt wurden.

Sind die oben erwähnten Bedingungen nicht erfüllt, wird BRP die beschränkte Garantie ablehnen - für private wie auch kommerzielle Nutzer. Solche Einschränkungen sind erforderlich, damit BRP sowohl die Sicherheit seiner Produkte als auch die Sicherheit seiner Kunden und der Öffentlichkeit schützen kann.

## **6) VORAUSSETZUNGEN, UM DIE GARANTIE BEANSPRUCHEN ZU KÖNNEN**

Der Kunde muss die Nutzung des Anhängers beim Auftreten eines abnormalen Zustandes einstellen. Der Kunde muss innerhalb von zwei (2) Tagen nach Auftreten eines Material- oder Herstellungsfehlers einem Sea-Doo Händler oder Vertreter, der Wartungsarbeiten ausführen darf, davon Mitteilung machen und ihm Zugang zu dem Produkt verschaffen und damit Gelegenheit zu einer Reparatur geben. Der Kunde muss seinem Händler oder Vertreter einen Beweis über den Kauf des Produkts vorlegen und vor der Reparatur/der Arbeit das Reparaturformular unterschreiben, damit diese unter die Garantie fällt. Alle infolge dieser beschränkten Garantie ausgetauschten Teile gehen in das Eigentum von BRP über.

## **7) VERPFLICHTUNGEN VON BRP IN BEZUG AUF GARANTIELEISTUNGEN**

BRP repariert und/oder ersetzt während der Garantiezeit alle defekten Teile nach seinem alleinigen Ermessen, wenn dieser Defekt auf Materialfehler zurückzuführen ist oder sich bei normalem Gebrauch, normaler Wartung und normalem Service eingestellt hat. BRP ersetzt alle diese Teile durch neue Anhänger-Originalteile, ohne Material- oder Arbeitszeit zu berechnen, bei jedem Sea-Doo Vertragshändler oder -vertreiter. Die Verantwortung von BRP beschränkt sich darauf, die erforderlichen Reparaturen vorzunehmen oder Teile auszutauschen. Ein Anspruch wegen Verletzung der Garantiebestimmungen ist kein Grund für die Annullierung oder Rückgängigmachung des Verkaufs des Anhängers an den Eigentümer.

Wenn die Leistung außerhalb des Landes erforderlich ist, in dem der ursprüngliche Verkauf stattgefunden hat, trägt der Eigentümer alle zusätzlichen Kosten wegen örtlicher Gepflogenheiten und Bedingungen, z. B. Frachtkosten, Versicherung, Steuern, Lizenzgebühren, Einfuhrzölle, sowie alle anderen Kosten, einschließlich solcher, die durch staatliche Stellen, Staaten, Territorien und deren entsprechende Vertreter erhoben werden.

BRP behält sich das Recht vor, Produkte von Zeit zu Zeit zu verbessern oder zu verändern, ohne dass eine Verpflichtung eingegangen wird, zuvor hergestellte Produkte zu modifizieren.

## **8) ÜBERTRAGUNG**

Wenn das Eigentum am Anhänger während des Garantiezeitraums übertragen wird, wird auch diese Garantie übertragen und für die restliche Garantiezeit gültig bleiben, vorausgesetzt, dass BRP über diese Eigentumsübertragung auf die folgende Weise informiert wird:

1. Der frühere Eigentümer wendet sich an BRP oder an einen Sea-Doo Vertragshändler oder -vertreiber und gibt die Daten des neuen Eigentümers an; oder
2. BRP oder ein Sea-Doo Vertragshändler oder -vertreiber erhält eine Bestätigung des alten Eigentümers über den Eigentümerwechsel und die zusätzlichen Daten des neuen Eigentümers.

## **9) KUNDENUNTERSTÜTZUNG**

1. Sollte es im Zusammenhang mit dieser beschränkten Garantie zu Uneinigkeiten oder zu einem Konflikt kommen, rät BRP Ihnen, zu versuchen, diese Probleme auf Händlerebene zu lösen. Wir raten Ihnen, sich dort an den Serviceleiter oder an den Eigentümer des autorisierten Vertriebsunternehmens zu wenden.
2. Wenn Sie weitere Unterstützung benötigen, sollte die Kundendienstabteilung des Fachhändlers zur Lösung des Problems kontaktiert werden.
3. Kann die Gelegenheit weiterhin nicht geklärt werden, wenden Sie sich unter den unten aufgelisteten Adressen schriftlich an BRP.

### **Für Länder innerhalb Europas, den Mittleren Osten, Afrika, Russland und die GUS wenden Sie sich bitte an unsere europäische Niederlassung:**

#### **BRP EUROPE N.V.**

Consumer Assistance Center  
Skaldenstraat 125  
9042 Gent  
Belgium  
Tel: +32-9-218-26-00

### **Für skandinavische Länder wenden Sie sich bitte an unsere Niederlassung in Finnland:**

#### **BRP FINLAND OY**

Service Department  
Isoaavantie 7  
FIN-96320 Rovaniemi  
Finland  
Tel: +358 16 3208 111

### **Für alle übrigen Länder wenden Sie sich bitte an Ihren lokalen Händler oder an eine unserer Niederlassungen in Nordamerika:**

#### **Bombardier Recreational Products Inc.**

Consumer Assistance Center  
75 J.-A. Bombardier Street  
Sherbrooke QC  
Canada J1L 1W3  
Tel.: +1 819 566-3366

Sie können Ihren Vertreiber unter [www.brp.com](http://www.brp.com) ausfindig machen.

\* Für das durch diese beschränkte Garantie abgedeckte Gebiet werden die Produkte durch die Bombardier Recreational Products Inc. oder ihre Tochtergesellschaften vertrieben und betreut.

© 2009 Bombardier Recreational Products Inc. Alle Rechte vorbehalten.

® Eingetragene Marken der Bombardier Recreational Products Inc.

---

# **BESCHRÄNKTE GARANTIE VON BRP FÜR DEN EUROPÄISCHEN WIRTSCHAFTSRAUM: 2010 SEA-DOO® ADVANCED TEC™ JETBOOT-ANHÄNGER**

## **1) UMFANG DER BESCHRÄNKTEN GARANTIE**

Bombardier Recreational Product Inc. ("BRP")\* garantiert, dass ihre Sea-Doo Advanced Tec Jetboot-Anhänger („Anhänger“) des Modelljahres 2010, die durch Sea-Doo Vertragshändler oder -vertreiber in den Mitgliedsstaaten des Europäischen Wirtschaftsraumes („EWR“) (der die Mitgliedsstaaten der Europäischen Union sowie Norwegen, Island und Liechtenstein umfasst) verkauft wurden, über die Dauer und unter den Bedingungen, die nachfolgend beschrieben werden, weder Material- noch Herstellungsfehler aufweisen.

Diese Garantie verliert ihre Gültigkeit, wenn der Anhänger so verändert oder modifiziert wurde, dass seine Verwendung, seine Leistung oder seine Lebensdauer beeinträchtigt wird oder wenn er für einen anderen als den bestimmungsgemäßen Gebrauch verändert oder modifiziert wurde.

Für alle originalen Anhängerteile und sämtliches Originalzubehör, die/das von einem Sea-Doo Vertragshändler oder -vertreiber installiert wurde(n) und sich zum Zeitpunkt der Lieferung am Anhänger befand/en, gilt dieselbe Garantie wie für den Anhänger selbst.

## **2) HAFTUNGSBESCHRÄNKUNGEN**

DIESE GARANTIE WIRD AUSDRÜCKLICH GEWÄHRT UND ERSETZT ALLE AUSDRÜCKLICHEN ODER STILLSCHWEIGENDEN GARANTIEEN, EINSCHLIESSLICH DER NICHTEINSCHRÄNKUNG IRGEND EINER GARANTIE DER MARKTFÄHIGKEIT ODER EIGNUNG FÜR EINEN BESONDEREN ZWECK. IN DEM UMFANG, IN DEM SIE NICHT WIDERRUFEN WERDEN KÖNNEN, SIND DIE STILLSCHWEIGENDEN GARANTIEEN IN IHRER DAUER AUF DIE DAUER DER AUSDRÜCKLICHEN GARANTIEEN BESCHRÄNKT. NEBEN- UND FOLGESCHÄDEN SIND VON DER GARANTIE AUSGESCHLOSSEN. IN EINIGEN LÄNDERN SIND DIE OBEN GENANNTE ABLEHNUNGSERKLÄRUNGEN, BESCHRÄNKUNGEN UND HAFTUNGS AUSSCHLÜSSE NICHT ZULÄSSIG, SODASS DIESE FÜR SIE MÖGLICHERWEISE NICHT GELTEN. DIESE GARANTIE GIBT IHNEN BESTIMMTE RECHTE UND SIE KÖNNEN AUCH SONSTIGE GESETZLICH VORGESCHRIEBENE RECHTE HABEN, DIE VON LAND ZU LAND VERSCHIEDEN SEIN KÖNNEN.

Kein Vertreiber, kein Händler sowie keine sonstige Person ist berechtigt, eine Beteuerung, Geltendmachung oder Garantie in Bezug auf den Anhänger zu erklären, die nicht in dieser beschränkten Garantie enthalten ist. Falls dies jedoch erfolgt ist, wird sie gegenüber BRP nicht durchsetzbar sein.

BRP behält sich das Recht vor, diese Garantie jederzeit zu modifizieren, wobei vorausgesetzt wird, dass eine solche Modifizierung nicht die für den verkauften Anhänger gültigen Garantiebedingungen ändert, die während der Wirksamkeit dieser Garantie gelten.

### **3) AUSSCHLÜSSE – DIE NICHT UNTER DIE GARANTIE FALLEN**

Unter keinen Umständen wird für Folgendes eine Garantie übernommen:

- Austausch von routinemäßig gewarteten Teilen einschließlich der Ausführung von Einstellungen.
- Normaler Verschleiß.
- Optische Schäden am Anhänger, insbesondere Kratzer, Dellen, Verblassen, Ablösen und Ablättern.
- Schäden durch Wartung oder Lagerung, die nicht den diesbezüglichen Angaben in der Bedienungsanleitung entspricht.
- Schäden durch das Abbauen von Teilen, unsachgemäße Reparaturen, unsachgemäßen Service oder unsachgemäße Wartung, Modifizierungen, Veränderungen, die sich auf die Spezifikationen des Anhängers auswirken oder Schäden durch Reparaturarbeiten, die von einer Person ausgeführt wurden, die kein Sea-Doo Vertragshändler oder -vertreiber ist, der Reparaturarbeiten durchführen darf.
- Schäden durch den Einbau von Teilen, deren Spezifikationen von denen originaler Anhängerteile abweichen, insbesondere andere Reifen oder Räder.
- Schäden durch Missbrauch, unsachgemäße Verwendung oder Vernachlässigung.
- Schäden durch Unfall, Gefahren auf der Straße, Untertauchen, Feuer, Diebstahl, Vandalismus oder höhere Gewalt.
- Schäden durch Korrosion aufgrund von Streusalz auf der Straße, Umwelteinflüsse oder Behandlung entgegen den Angaben in der Bedienungsanleitung.
- Unbeabsichtigte Schäden oder Folgeschäden, einschließlich Abschleppen, Lagerung, Telefon-, Miet-, Taxigebühren, Unbequemlichkeiten, Versicherungsdeckung, Kreditzahlungen, Zeitverlust und Einkommensverlust unabhängig von ihrer jeweiligen Höhe.

### **4) GARANTIEZEITRAUM**

Diese Garantie wird (1) ab dem Lieferdatum an den ersten Einzelhandelskunden oder (2) ab dem Datum wirksam, an dem das Produkt zum ersten Mal benutzt wird, je nachdem was zuerst eintritt, und gilt für einen Zeitraum von:

1. **VIERUNDZWANZIG (24) AUFEINANDERFOLGENDEN MONATEN** bei privater Nutzung mit Ausnahme des Rahmens, für den ein Garantiezeitraum von **SECHZIG (60) AUFEINANDERFOLGENDEN MONATEN** gilt;
2. **VIER (4) AUFEINANDERFOLGENDEN MONATEN** bei gewerblicher Nutzung mit Ausnahme des Rahmens, für den ein Garantiezeitraum von **ZWÖLF (12) AUFEINANDERFOLGENDEN MONATEN** gilt.

Ein Anhänger wird gewerblich genutzt, wenn er zu einem Zeitpunkt während des Garantiezeitraumes in Verbindung mit einer einkommenerzeugenden Arbeit oder Tätigkeit verwendet wird. Ein Anhänger wird ebenfalls gewerblich genutzt, wenn er zu einem Zeitpunkt während der Garantiedauer ein gewerbliches Kennzeichen aufweist oder für den gewerblichen Gebrauch zugelassen ist.

Die Reparatur oder der Austausch von Teilen oder die Serviceleistung im Rahmen dieser Garantie verlängert nicht den Zeitraum dieser Garantie über dessen ursprünglichen Ablaufzeitpunkt hinaus.

Die Dauer und weitere Modalitäten der Garantie richten sich nach anwendbarer nationaler und lokaler Gesetzgebung in Ihrem Land.

## **5) BEDINGUNGEN FÜR DIE GÜLTIGKEIT DER GARANTIE**

Die Garantie gilt **nur** dann, wenn **jede** der folgenden Bedingungen erfüllt ist:

- Dieser Anhänger muss neu und ungebraucht vom ersten Eigentümer bei einem Sea-Doo Händler oder Vertreter gekauft worden sein, der für den Verkauf von Anhängern in dem Land, in dem der Verkauf erfolgte, autorisiert ist ("Sea-Doo Händler oder Vertreter").
- Die von BRP vorgeschriebene Kontrolle vor der Auslieferung muss abgeschlossen, dokumentiert und vom Käufer unterschrieben sein.
- Ein Sea-Doo Vertragshändler oder -vertreiter muss eine vollständige Registrierung der Garantie für den Anhänger vorgenommen haben.
- Der Anhänger muss in dem Land gekauft worden sein, in dem der Käufer seinen Wohnsitz hat.
- Die routinemäßige Wartung muss gemäß den Angaben in der Bedienungsanleitung erfolgen. BRP behält sich das Recht vor, die Garantie nur dann zu übernehmen, wenn eine Prüfung ergeben hat, dass die Wartungsarbeiten ordnungsgemäß ausgeführt wurden.

Sind die oben erwähnten Bedingungen nicht erfüllt, wird BRP die beschränkte Garantie ablehnen - für private wie auch kommerzielle Nutzer. Solche Einschränkungen sind erforderlich, damit BRP sowohl die Sicherheit seiner Produkte als auch die Sicherheit seiner Kunden und der Öffentlichkeit schützen kann.

## **6) VORAUSSETZUNGEN, UM DIE GARANTIE BEANSPRUCHEN ZU KÖNNEN**

Der Kunde muss die Nutzung des Anhängers beim Auftreten eines abnormalen Zustandes einstellen. Der Kunde muss innerhalb von zwei (2) Monaten nach Auftreten eines Material- oder Herstellungsfehlers einem Sea-Doo Händler oder Vertreter, der Wartungsarbeiten ausführen darf, davon Mitteilung machen und ihm Zugang zu dem Produkt verschaffen und damit Gelegenheit zu einer Reparatur geben. Der Kunde muss seinem Händler oder Vertreter einen Beweis über den Kauf des Produkts vorlegen und vor der Reparatur/der Arbeit das Reparaturformular unterschreiben, damit diese unter die Garantie fällt. Alle infolge dieser beschränkten Garantie ausgetauschten Teile gehen in das Eigentum von BRP über.

Die Meldefrist richtet sich nach anwendbarer nationaler und lokaler Gesetzgebung in Ihrem Land.

## **7) VERPFLICHTUNGEN VON BRP IN BEZUG AUF GARANTIELEISTUNGEN**

BRP repariert und/oder ersetzt während der Garantiezeit alle defekten Teile nach seinem alleinigen Ermessen, wenn dieser Defekt auf Materialfehler zurückzuführen ist oder sich bei normalem Gebrauch, normaler Wartung und normalem Service eingestellt hat. BRP ersetzt alle diese Teile durch neue Anhänger-Originalteile, ohne Material- oder Arbeitszeit zu berechnen, bei jedem Sea-Doo Vertragshändler oder -vertreiter. Die Verantwortung von BRP beschränkt sich darauf, die erforderlichen Reparaturen vorzunehmen oder Teile auszutauschen.

Ein Anspruch wegen Verletzung der Garantiebestimmungen ist kein Grund für die Annullierung oder Rückgängigmachung des Verkaufs des Anhängers an den Eigentümer.

Wenn die Leistung außerhalb des EWRs erforderlich ist, in dem der ursprüngliche Verkauf stattgefunden hat, trägt der Eigentümer alle zusätzlichen Kosten wegen örtlicher Gepflogenheiten und Bedingungen, insbesondere Frachtkosten, Versicherung, Steuern, Lizenzgebühren, Einfuhrzölle sowie alle anderen Kosten, einschließlich solcher, die durch Regierungen, Staaten, Territorien und deren entsprechenden Vertretungen erhoben werden.

BRP behält sich das Recht vor, Produkte von Zeit zu Zeit zu verbessern oder zu verändern, ohne dass eine Verpflichtung eingegangen wird, zuvor hergestellte Produkte zu modifizieren.

## **8) ÜBERTRAGUNG**

Wenn das Eigentum am Anhänger während des Garantiezeitraums übertragen wird, wird auch diese Garantie übertragen und für die restliche Garantiezeit gültig bleiben, vorausgesetzt, dass BRP über diese Eigentumsübertragung auf die folgende Weise informiert wird:

1. Der frühere Eigentümer wendet sich an BRP oder an einen Sea-Doo Vertragshändler oder -vertreiber und gibt die Daten des neuen Eigentümers an; oder
2. BRP oder ein Sea-Doo Vertragshändler oder -vertreiber erhält eine Bestätigung des alten Eigentümers über den Eigentümerwechsel und die zusätzlichen Daten des neuen Eigentümers.

## **9) KUNDENUNTERSTÜTZUNG**

1. Sollte es im Zusammenhang mit dieser beschränkten Garantie zu Uneinigkeiten oder zu einem Konflikt kommen, rät BRP Ihnen, zu versuchen, diese Probleme auf Händlerebene zu lösen. Wir raten Ihnen, sich dort an den Serviceleiter oder an den Eigentümer des autorisierten Vertriebsunternehmens zu wenden. Sie können Ihren Sea-Doo Händler oder Vertreter auf unserer Website unter [www.brp.com](http://www.brp.com) ausfindig machen.
2. Wenn Sie weitere Unterstützung benötigen, sollte die Kundendienstabteilung des Fachhändlers zur Lösung des Problems kontaktiert werden.
3. Kann die Gelegenheit weiterhin nicht geklärt werden, wenden Sie sich unter den unten aufgelisteten Adressen schriftlich an BRP.

### **Für Länder innerhalb Europas, den Mittleren Osten, Afrika, Russland und die GUS wenden Sie sich bitte an unsere europäische Niederlassung:**

**BRP EUROPE N.V.**

Customer Assistance Center  
Skaldenstraat 125  
9042 Gent  
Belgium  
Tel: +32-9-218-26-00

### **Für skandinavische Länder wenden Sie sich bitte an unsere Niederlassung in Finnland:**

**BRP FINLAND OY**

Service Department  
Isoaavantie 7  
FIN-96320 Rovaniemi  
Finland  
Tel: +358 16 3208 111

### **Für alle übrigen Länder wenden Sie sich bitte an Ihren lokalen Can-Am ATV Vertreter/Händler (Kontaktinformationen finden Sie auf unserer Website unter [www.brp.com](http://www.brp.com)) oder an unsere Niederlassung in Nordamerika:**

**Bombardier Recreational Products Inc.**

Customer Assistance Center  
75 J.-A. Bombardier Street  
Sherbrooke QC  
Canada J1L 1W3  
Tel.: +1 819 566-3366

\* Für das durch diese beschränkte Garantie abgedeckte Gebiet werden die Produkte durch die Bombardier Recreational Products Inc. oder ihre Tochtergesellschaften vertrieben und betreut.

© 2010 Bombardier Recreational Products Inc. Alle Rechte vorbehalten.

™ Marke der Bombardier Recreational Products Inc. oder ihrer Tochtergesellschaften.



---

## ZUSÄTZLICHE BEDINGUNGEN FÜR FRANKREICH

Die folgenden Bedingungen gelten nur für Produkte, die in Frankreich verkauft werden:

Der Verkäufer hat Waren zu liefern, die vertragskonform sind und trägt die Verantwortung für Mängel, die zum Zeitpunkt der Auslieferung vorhanden sind. Der Verkäufer trägt auch die Verantwortung für Mängel, die aufgrund der Verpackung, von Montageanweisungen oder der Produktaufstellung entstehen, wenn diese Verantwortung im Vertrag festgehalten wurde, sowie für Mängel, die auf ihn zurückzuführen sind. Zum Erreichen der Vertragskonformität muss die Ware:

1. für ihren normalen vorgesehenen Verwendungszweck geeignet sein und gegebenenfalls:
  - mit der vom Verkäufer bereitgestellten Beschreibung übereinstimmen und über die Eigenschaften verfügen, die dem Käufer durch ein Muster oder ein Modell vorgeführt wurden;
  - über die Eigenschaften verfügen, die ein Käufer legitimerweise unter Berücksichtigung der öffentlichen Erklärungen des Verkäufers, des Herstellers oder eines Vertreters des Herstellers, einschließlich in Form von Werbung oder Beschilderung, erwarten darf; oder
2. über die Eigenschaften verfügen, über die sich die beiden Parteien geeinigt haben oder für den vom Käufer beabsichtigten spezifischen Verwendungszweck geeignet sein, der vom Verkäufer zur Kenntnis genommen und akzeptiert wurde.

Klagen bei Nichteinhaltung verjähren nach zwei Jahren nach der Auslieferung der Waren. Der Verkäufer trägt die Verantwortung für versteckte Mängel der verkauften Ware, wenn solche Mängel die Ware für den vorgesehenen Verwendungszweck ungeeignet machen oder wenn sie die Verwendung der Ware so beeinträchtigen, dass der Käufer die Ware nicht gekauft hätte oder bei Kenntnis die Ware nur unter der Voraussetzung eines niedrigeren Preises gekauft hätte. Ein Klage bei solchen versteckten Mängeln muss vom Käufer innerhalb von 2 Jahren nach Entdecken des Mangels vorgebracht werden.



# ***KUNDEN- INFORMATIONEN***

---

# INFORMATIONEN ZUM DATENSCHUTZ

BRP möchte Sie darüber informieren, dass Ihre persönlichen Daten zu sicherheits- und garantierelevanten Zwecken verwendet werden. Außerdem behalten sich BRP und seine Tochtergesellschaften das Recht vor, ihren Kunden Werbe- und Informationsmaterial von BRP und den Tochtergesellschaften bzw. über ihre Produkte zukommen zu lassen.

Für die Ausübung Ihres Rechts auf Einsichtnahme oder Korrektur Ihrer Daten bzw. zur Löschung aus der Direktmarketing-Empfängerliste wenden Sie sich bitte an BRP.

**Per  
E-Mail:**            [privacyofficer@brp.com](mailto:privacyofficer@brp.com)

**Per Post:**        BRP  
Senior Legal Counsel-Privacy Officer  
726 St-Joseph  
Valcourt Quebec  
Canada,  
J0E 2L0

---

# ADRESSENÄNDERUNG/HALTERWECHSEL

Wenn sich Ihre Adresse geändert hat oder wenn Sie der neue Eigentümer des Boots sind, benachrichtigen Sie BRP unbedingt darüber durch:

- Postzustellung einer der nachstehenden Karten;
- **Nur Nordamerika:** Anruf unter der Nummer 715 848-4957 (USA) oder 819 566-3366 (Kanada);
- Sich an einen BRP Vertragshändler/Lieferanten wenden.

Im Falle eines Eigentümerwechsels fügen Sie bitte einen Beleg bei, dass der frühere Eigentümer mit dem Wechsel einverstanden ist.

Die Benachrichtigung von BRP, auch nach Ablauf der eingeschränkten Garantie, ist sehr wichtig, da dies BRP ermöglicht, den Eigentümer des Boots bei Bedarf zu erreichen, zum Beispiel bei Einleitung von Rückrufen aus Sicherheitsgründen. Der Eigentümer ist für die Benachrichtigung von BRP verantwortlich.

**DIEBSTAHL:** Wenn Ihr Boot gestohlen wurde, sollten Sie die für Garantieangelegenheiten zuständige Abteilung des für Ihre Region zuständigen Vertreibers hierüber benachrichtigen. Wir werden Sie nach Ihrem Namen, Adresse, Telefonnummer, der Rumpf-Identifikationsnummer und dem Datum, an dem es gestohlen wurde, fragen.

## In Nordamerika

### BOMBARDIER RECREATIONAL PRODUCTS INC.

Warranty Department  
75 J.-A. Bombardier Street  
Sherbrooke QC J1L 1W3  
Canada

## Andere weltweite Regionen außer skandinavische Länder

### BRP EUROPEAN DISTRIBUTION

Warranty Department  
Chemin de Messidor 5-7  
1006 Lausanne  
Switzerland

## Skandinavische Länder

### BRP FINLAND OY

Service Department  
Isoaavantie 7  
FIN-96320 Rovaniemi  
Tel.: +358 16 3208 111

***Diese Seite ist  
absichtlich unbeschrieben***









**BEDIENUNGSANLEITUNG  
ADVANCED TEC  
JETBOOT-ANHÄNGER  
2011  
219 000 758**