

 SEA-DOO®



2009 OPERATOR'S GUIDE

Includes
Safety, Vehicle and
Maintenance Information

**iS 摩托艇
使用手册**

RXT™ iS™ 255
GTX[†] Limited iS™ 255



WARNING

Read this guide thoroughly. It contains important safety information.

Minimum recommended operator age: 16 years.

Do not remove this *Operator's Guide* from the vehicle.

2 1 9 0 0 0 5 2 0

△ 警告

漠视在本使用手册内、有关安全 DVD 光碟内和产品上的警告标签的任何安全预防措施和指引都可能引致受伤包括死亡的可能性。

△ 警告

本摩托艇可能超过你以前曾经驾驶过其他艇的性能。请花一段时间使你自己熟悉你的新摩托艇。

加利福尼亚州提议 65 警告

△ 警告

本产品含有或排放已知的化学物质在加利福尼亚州引致癌症和不正常发育或其他的生殖系统损害。

在加拿大，产品是由庞巴迪休闲娱乐产品有限公司（BPR）分配的。

在美国，产品是由庞巴迪休闲娱乐产品（美国）有限公司（BPR US Inc.）分配的。

Knight's Spray-Nine 是 Korkay System Ltd 的注册商标。

GTX 是 Castrol Ltd 的注册商标。经授权使用。

以下并不是详尽的商标清单，其所有权属于庞巴迪休闲娱乐产品有限公司或其附属公司：

4-TEC™

O.T.A.S.™

T.O.P.S.™

D.E.S.S.™

Rotax®

VTS™

iBR™

RXT®

XPS™

iControl™

SEA-DOO®

iS™

Sea-Doo LK™

iTC™

S³Hull™

®™和庞巴迪公司标志是庞巴迪休闲娱乐产品有限公司或其附属公司的注册商标。

©2009 庞巴迪休闲娱乐产品有限公司（BRP）和（BRP US Inc.）。 版权所有 不得翻印。

前言

恭喜你购卖了新的 Sea-Doo 摩托艇。庞巴迪的质量保证和授权的代理商网络能提供你可能需要的零部件、维修服务或配件。

你的代理商承诺使你满意，他们受训执行初步安装、检查和最后调试才把艇交给你。如你需要更多的服务信息，请向代理商查询。

在交艇时，你会获悉保修范围和签署交机检查表来确保你的新艇准备好给你完全满意。

出发前要知道

要学习怎样减少你和其他人受伤或死亡，在操作摩托艇前阅读以下章节：

- 安全信息
- 艇资料

亦要阅读和了解所有在你的摩托艇上的安全标签和观看安全 DVD 光碟。

我们极力建议你参加安全驾艇班。请查询你的代理商或地方当局在你的地区培训班。

在某些地区，操作员驾驶证是强制性需要才可操作摩托艇。

安全信息

本手册使用以下符号和字句来强调特别信息。

△ 警告

表示一个潜在的危险情况，如不能避免，会引致严重受伤或死亡。

△ 小心 表示一个潜在的危险情况，如不能避免，会引致轻伤或中等伤害。

注意 表示一个指引，如不遵循，会引致严重损坏艇部件或其他财产。

有关本操作员使用手册

本手册是准备让艇主/操作员熟识本艇各种控制器、维护和安全驾驶指引。

正确使用本产品，本手册是不可缺少的，由始至终应将手册保存在防水胶袋并放在艇上。

本手册原以英文书写，有可能翻译成其他语言。如有出现歧义，则以英语版本为准。

如你需要观看和/或打印额外的操作员使用手册，只需浏览以下的网址 www.operatorsguide.brp.com。

本手册里面的资料，在手册付印时是正确的，不过庞巴迪休闲娱乐产品有限公司 (BRP) 的政策是不断改良其产品，而不会承担责任要将改良的部件安装在已经出厂的产品上。因为会有更新，本手册的描述和规格可能与制造后的产品有些不同。BRP 保留权利随时停产某些型号或更改规格、设计、特点或型号而不会承担任何责任。

本操作员使用手册和安全 DVD 光碟在销售时应放在艇上。

目 录

前言	1
出发前要知道	1
安全信息	1
有关本操作员使用手册	1

安全信息

概括的预防措施	8
避免一氧化碳中毒	8
避免汽油火灾和其次危险	8
避免受到热的零件烫伤	8
附件和修改	8
特别安全信息	9
有关安全操作的提醒	9
水上运动	14
低温症	16
安全驾船培训班	16
现行的技术（智能控制）	17
介绍	17
iTC（智能油门控制）	17
iBR（智能刹车和倒档系统）	18
iS（智能悬挂系统）	18
安全设备	19
需要的安全设备	19
额外建议的设备	21
航行规则	22
操作规则	22
添加燃油	25
添加燃油步骤	25
建议的燃油	26
拖车运输信息	27
重要标签的位置	28
驾艇前检查	32
摩托艇下水前做什么	32
摩托艇下水后做什么	35

艇资料

控制器	38
1) 手把	38
2) 油门杆	39
3) iBR 杆（智能刹车和倒档）	40
4) 钥匙柱头	40
5) 发动机起动/停机按钮	44

控制器 (续上)

6) 平衡系统按钮(VTS)	44
7) iS 按钮 (智能悬挂系统)	47
8) MODE (模式) 和 SET (设定) 按钮	48
9) 向上和向下箭头按钮	49
10) 巡航按钮	49
资讯仪表	52
1) 航速表	54
2) 转速表	54
3) 数字式屏幕	54
4) 指示灯	54
5) 油量表	55
6) 平衡位置	56
7) iS 智能悬架位置	56
8) 数字显示	56
9) 多功能显示	57
10) 测深仪指示器	58
11) 水温显示	58
12) 计时表显示	59
13) iBR 智能刹车和倒档位置	59
14) 指南针	59
设备	60
1) 手套箱	61
2) 前储物箱	61
3) 后储物箱	63
4) 灭火器容器	64
5) 座位锁杆	64
6) 座位扶手	64
7) 登艇脚踏	64
8) 平台盖板	65
9) 快速系索	65
10) 前和后孔环	68
11) 停泊系绳栓	68
12) 舱底排水塞	68
操作指引	69
登上摩托艇	69
怎样起动发动机	71
怎样关闭发动机	73
怎样将艇转向	73
怎样挂空档	74
怎样挂前档	74
怎样挂后档和使用	74
怎样使用刹车	75
怎样使用巡航模式	78
怎样使用慢速模式	78
iS (智能悬架) 操作	79

操作指引 (续上)

概括的建议	81
特殊步骤	84
喷射泵进水口和叶轮清理	84
摩托艇翻转	84
摩托艇沉入水中	85
水淹没的发动机	85
在水上拖运摩托艇	86

维护保养资料

维护保养时间表	88
首 10 小时检查	92
维护保养步骤	93
机油	93
冷却液	95
排气系统	96
艇底板和进水格栅	97
喷射泵、喷嘴和 iBR (智能刹车和倒档) 闸	97
艇体和船壳	99
保险丝	100
操作后护理	102
冲洗排气冷却系统	102
在污染的水或海水操作额外的保养	102
储存和季节前准备	103
储存	103
季前准备	106

技术资料

艇识别	108
船壳识别号码	108
发动机识别号码	108
美国环保局遵照标签	108
发动机排放资料	110
生产商的责任	110
代理商的责任	110
物主的责任	110
美国环保局排放规例	110
规格	111

寻找故障

寻找故障指引	114
---------------------	------------

监测系统	118
故障码	118
指示灯和信息显示资料	119
蜂鸣器代码资料	120

质量保证

庞巴迪休闲娱乐产品有限公司(BRP) 的美国和加拿大有限限制保修保证:

2009 年型号的 SEA-DOO 摩托艇	122
美国加州和纽约排放控制保证声明 – 2009 年配四冲发动机的摩托艇	126
BRP 的国际有限限制保修保证: 2009 年型号的 SEA-DOO 摩托艇	130
BRP 的欧洲经济地区有限限制保修保证: 2009 年型号的 SEA-DOO 摩托艇	134

客户信息

有关客户私隐/免责声明	140
更改地址/物主	141

安全信息

概括的预防措施

避免一氧化碳中毒

所有发动机废气含有一氧化碳，致命的气体。吸入一氧化碳能引致头痛、晕眩、昏昏欲睡、恶心、思路混乱和最后死亡。

一氧化碳是一种无色、无嗅、无味的气体存在你看不见或嗅不到的任何发动机废气。致命的一氧化碳量很快积聚，和你快速被克服和不能够自救。致命的一氧化碳浓度能在密封或通气不足的地方逗留几小时或几天。如你经历任何一氧化碳中毒的症状，立即离开该地方，呼吸新鲜空气和寻求治疗。

为防止吸入一氧化碳引致严重受伤或死亡：

- 永不在通风不足或部分封闭的地方例如船屋、海塘或与其他船只靠得很近时操作摩托艇。纵使你尝试使发动机废气流通，但一氧化碳很快达到危险水平。
- 永不在那些发动机废气会穿过窗口或门口被抽进建筑物内的户外运行摩托艇。
- 当发动机运行时，永不站在摩托艇后面。一个人站在一台运行的发动机后面会吸入高浓度的废气。吸入高浓度的废气含有一氧化碳会引致一氧化碳中毒、严重健康问题和死亡。

避免汽油火灾和其他危险

汽油是极度易燃和高度易爆炸的，燃油蒸气能扩延和被发动机几尺远的火花或明火点燃。要减低火灾和爆炸风险，遵守以下指引：

- 只使用认可的红色汽油容器储存汽油。
- 严格遵照添加燃油章节内的指引。
- 如果汽油或汽油蒸气存在发动机舱内，永不起动摩托艇。
- 燃油箱盖没有适当关上，永不起动或操作发动机。
- 不要携带汽油容器在前储物室或摩托艇上任何其他位置。

汽油是有毒的和能引致受伤或死亡。

- 永不用你的口来虹吸汽油。
- 如果你吞下汽油或溅入眼内或吸入燃油蒸气，立即看医生。

如果汽油溢到你身上，用肥皂和水彻底地冲洗并更换你的衣服。

避免受到热的零件烫伤

在操作期间，艇的底板、排气系统和发动机会变热。在操作期间或操作后短时间，避免碰触以免烫伤。

附件和修改

不要做未授权的修改，或使用不是庞巴迪公司核准的附件。因这些更改未经庞巴迪公司测试，会增加意外或受伤风险，和这使摩托艇非法地在水上使用。

联系你的代理商查询有关你的摩托艇可用的附件。

特别安全信息

有关安全操作的提醒

- 这摩托艇的性能会明显地超越你可能操作过的其他艇。确保你阅读和了解使用手册的内容来完全熟识摩托艇的控制和操作才好首次登艇出外旅行，或与乘客一同出外。如果你没有机会这样做，在一个适合的没有交通地区独自练习来习惯每个控制器的感觉和反应。完全熟识所有控制器才好加速高于怠速。不要假定所有摩托艇的操控是同一样的，每个型号经常实质上都不相同。
- 总是要记住，当油门返回怠速位置时，得到的方向性更少。要将摩托艇拐弯，转向和油门两者都需要。如果发动机关闭，方向性的控制便失去。
- 纵使大部分摩托艇无法刹车，技术进步现在允许我们提供备有刹车系统的型号称为 **iBR**（智能刹车和倒档）系统。在一个安全没有交通的地方实习刹车操作来熟识控制在刹车操作和在各种不同操作环境下的刹车距离。

△ 警告

停车距离会视最初的速度、负载、风向、乘员数目和水的环境而不同。操作员使用 **iBR** 杆控制的刹车力度也会影响停车距离。

- 当刹车时，驾驶员必须要顶住自己对抗减速力量来防止在摩托艇上往前移和失去平衡。
- 当操作一台设备有 **iBR**（智能刹车和倒档）系统的摩托艇时，小心后面跟着的其他艇或靠得太近使操作可能不能够迅速停止。
- 当在高速和首先使用刹车时，摩托艇后有一个水羽云喷起进入空气中，这会使跟随的摩托艇操作员短暂地看不见你的摩托艇。重要的是要通知他会想跟随排成护航编队的摩托艇操作员，你的摩托艇刹车和操纵能力，水羽云表示什么和应保持两台摩托艇之间有较大距离。
- 当摩托艇有前进速度时使用 **iBR** 控制杆，会开动刹车模式和产生减速度与杆的位置成正比例。你拉动 **iBR** 杆越多，刹车的力度越大。小心逐渐地拉下 **iBR** 杆来调节刹车力量的强度，和同时地松开油门杆。
- 不要松开油门来转向。

△ 警告

当尝试转向离开物体而没有使用刹车系统时，不要松开油门。发动机动力和喷射泵推力是需要用来使摩托艇转向。

- iBR 刹车特点不能防止你的摩托艇因为水流和风而漂流。在向后的速度它没有刹车效果。也要注意你的发动机必须运行才能使用刹车。
- 如果任何人在艇上未有适当地坐好，或水中有人在附近，不要启动或操作摩托艇。
- 摩托艇的喷射推力能引致受伤。喷射泵可能拾取垃圾和向后抛出引致人身受伤、损坏喷射泵和其他财产的风险。
- 遵守所有安全标签的指引，这些是帮助确保你有一个安全和享乐的游玩。
- 不要储存任何物件在那些不是设计专门储存的地方。
- 与乘客骑艇，拖拉橡皮管、滑水者或尾波板滑水者会使摩托艇操作不同和需要更高的技巧。
- 某些摩托艇备有拖绳孔眼或滑水绳柱，可用来系上拖绳用来拉滑水员、橡皮管或尾波板滑水者。不要使用这些连接点或任何其他摩托艇部分来拉降落伞或其他的船，这会引致人身受伤或严重损坏。
- 内燃机需要空气来操作；所以这摩托艇不能够完全密封。任何动作例如不断打小圈，船头冲入浪里，或翻转摩托艇，这会引致进气口在水内，因此吸入水导致严重的发动机问题。参阅本手册的操作指引章节的怎样转向摩托艇和保修章节。
- 发动机废气含有一氧化碳，如果吸入足够的分量会引致严重健康问题或死亡。在狭小的地方或封闭的地方或遮蔽的地方例如停靠或漂流，不要操作摩托艇或让一氧化碳环绕摩托艇积聚。小心其他摩托艇废气散发出一氧化碳的风险。
- 要知道摩托艇操作的水域。水流、潮汐、隐蔽的障碍物、尾浪和波浪等能影响安全操作。在大风浪和恶劣的天气下操作摩托艇是不明智的。
- 在浅水地区，以十分慢的速度小心前进。搁浅或突然的停止会引致受伤和摩托艇损坏。喷射泵可能拾取垃圾并往后抛到人或财产上。

- 由始至终将安全短索系在操作员的救生衣上和保持它不要给手把绊住来确保操作员跌落水时发动机能停机。骑艇后，从钥匙柱头上拿走钥匙以避免儿童或其他人未经授权使用。如果操作员跌落水和安全短索不像建议般系上，摩托艇的发动机不会停机。
- 在你的能力范围和驾驶能力水平内驾艇。

△ 警告

避免侵犯的动作以降低失控、弹出和碰撞的风险。了解和顾及你的摩托艇表现。

- 总是负责地和 safely 驾艇。使用常识和礼貌。
- 顾及无浪区域、环境和其他水道使用者的权利。作为摩托艇操作员和物主，你是要负责你的摩托艇尾浪做成的损坏。不要让任何人从船上抛出垃圾。
- 你的摩托艇有高速操作的能力，极力建议高速操作只在理想环境和允许情况下采用。高速操作需要较高程度的技巧和增加严重受伤的风险。
- 当拐弯，越过波浪或尾浪，在波涛汹涌的水面，或从摩托艇上跌落时所产生的力，尤其是在高速，可能引致受伤包括骨折或更严重身体受伤。保持灵活和避免急转弯。

- 摩托艇不是设计在夜间操作。
- 你的摩托艇备有智能悬挂系统，虽然系统吸收部分的垂直的力并因此减低对你的身体冲击力，但不能够完全消除。为防止你和你的乘客被上下颠着和最后弹离摩托艇，减慢你的速度。
- 不要跳浪或尾浪。

△ 警告

避免在波涛汹涌的水面驾艇或实习极端动作例如跳尾浪或波浪。

出发前

- 为安全原因和适当维护，在操作你的摩托艇之前，总是执行使用手册所述的驾艇前检查。
- 不要超越你的摩托艇负载或乘客容量，这容量在容量铭牌和规格表上列出。超载能影响操作性、稳定性和性能。波涛的海面也降低容量。一个有效负载或乘员容量铭牌不是一个不用常识或良好判断的借口。
- 定期地检查摩托艇、船壳、发动机、安全设备和所有其他驾船用具，并保持它们在安全操作情况。
- 确保你有最低需要的安全设备、救生衣和任何你需要的额外的用具供巡航用。
- 检查所有救生设备，包括灭火筒在安全操作情况和容易取用。展示给所有乘客知道这些设备储存在摩托艇上那个地方和确保他们知道怎样使用。

- 要留意天气，出发前查询当地天气广播，留心天气改变。
- 保持准确和更新的驾艇区域的地图。出发前，查看你计划驾艇区域的水面情况。
- 为你计划的旅程保持足够的燃油。在使用前和驾艇期间总是核实燃油量。使用 1/3 燃油到达你的目的地，1/3 燃油回程和 1/3 燃油备用原则。考虑到因为恶劣的天气或其他延迟的改变。

操作员和乘客的意识

- 在操作摩托艇前，阅读和了解在摩托艇上、使用手册和所有其他安全文件并观看安全 DVD 光碟。
- 顾及适用的法律。

△ 警告

查核当地和联邦驾艇法律适用于你想要使用摩托艇的水域。学习当地航海条例。知道和了解适用的航海系统（例如浮标和航标）。

- 记住太阳、风、疲劳或疾病可能会降低你的判断和反应时间。
- 不要喝酒和驾驶。

△ 警告

在受到酒精和药品影响下，永不驾驶。它会减慢反应时间和降低判断。

- 不建议 16 岁以下的人或有某种缺陷例如有视力、反应时间、判断或控制器的操作有缺陷的人驾驶此摩托艇。
- 当操作摩托艇总是使用安全短索和确保所有乘客熟识它的使用。
- 确保任何操作员和所有乘客知道怎样游泳和怎样从水中重新登上摩托艇。在深水中登艇要极大的努力。操作前或乘船去深水前，在胸部水深的地方实习。如果一位乘客不知道怎样游泳，确保乘客由始至终穿上救生衣和驾艇时采取额外预防措施。
- 当艇后附近有人时，永不转动手把。远离转向活动的部件（喷嘴、iBR 闸、连接杆、等等）。
- 当艇后附近有人时，不要起动发动机。

△ 警告

当艇后附近有人时，不要起动或操作摩托艇。

- 当起动发动机、关闭发动机或使用 iBR 杆时，小心 iBR 闸移动。闸自动移动会挤压扶着艇后的人手指或脚趾。

- 在起动或移动摩托艇前，操作员和乘客应适当地坐好，和当艇动着时，由始至终坐好。所有乘客应受指示使用扶手或提供的座位皮带，或扶着前面的人腰部。当适当坐下时，每个乘客必须同时地放平两脚稳靠在每个搁脚板上。
- 当刹车时，骑艇者必须顶住自己对抗减速力来防止在摩托艇上往前移和失去平衡。
- 摩托艇带上乘客加速时，不论从完全停止或在中途，总是逐渐地进行。快速地加速可能引致乘客失去平衡和向艇后跌落水中。确保你的乘客意识到和参与任何迅速的加速。
- 远离进水格栅。

△ 警告

当发动机运行时，远离进水格栅。物件例如长头发、松衣服或救生衣的带会缠在转动的部件。

- 当刹车时，如果油门杆按下，iBR 系统会使油门命令失去能力。当松开 iBR 杆同时油门杆仍然按下，油门命令重新控制和在短的延迟时间产生加速力。如果加速不需要，松开油门杆。

- 因于跌进水里面或在喷射推力喷嘴附近，如果水压进体腔，会导致严重内伤。
- 重新登艇前，确保发动机关闭和钥匙拿开。

△ 警告

当游泳者登艇或在附近，或从进水格栅清除垃圾或水草时，为防止意外起动，总是从钥匙柱头上拿开钥匙。

- 在摩托艇上，永不放你的脚和腿在水中帮助转向。

未成年人操作

不论何时未成年人总是应由成人监督。有关最低年龄的法律和未成年人申请许可证要求会因管辖区而不同。确保联系当地船艇当局查询有关该管辖权地区合法操作摩托艇的资料。庞巴迪公司建议操作员年龄 16 岁。

添加附件或拖拉摩托艇

- 避免加上那些改变摩托艇控制的附件或设备。
- 某些摩托艇备有拖绳孔眼或滑水绳柱，可用来系上拖绳用来拉滑水员、橡皮管或尾波板滑水者。不要使用这些连接点或任何其他摩托艇部分来拉降落伞或其他船，这样做会影响控制和稳定性导致人员受伤或严重损坏。

- 带乘客骑艇或拉橡皮管、滑水员或尾波板滑水者会使摩托艇控制不同和需要更高技巧。
- 总是顾及你的乘客和被拖的滑水员、尾波板滑水者或在其他水上产品的人安全和舒适。
- 当拉橡皮管、滑水员或尾波板滑水者时总是带上观察员，使用只是足够的速度前进和遵从观察员的指示。
- 除非绝对需要，否则不要做急转弯或使用刹车系统。记住纵使这摩托艇是有机动性和刹车能力，被拖的人不能够避开障碍物或拖着摩托艇。
- 虽有 iBR 系统总是要有警觉心，尤其是当向着游泳者、其他的船或任何固定的物体。提早减慢速度和更改你的方向离开障碍物以防你没有足够停船距离。
- 使用足够长度和尺寸的拖绳并确保绳足够稳固在你的艇上。当某些摩托艇备有或能装上特别设计的拖拉机构，避免安装拖绳柱在艇上。它会成为危险如果某人跌到在上面。
- 在急转弯或打圈时，如果拖绳变松弛，会导致严重受伤。拖绳会裹在跌到水里的人的颈或四肢上。

药品和酒精

在酒精和药品影响下，永不操作你的摩托艇。像驾查车一样，驾驶摩托艇需要清醒的、留意的和警觉的操作员。当喝醉的或受药品影响下操作摩托艇不单是危险，它也是犯罪行为并带有重大的惩罚。这法律是强制施行。

使用单一或组合药品和酒精减少反应时间、妨碍判断、损害视力和抑制你的安

全操作摩托艇的能力。

△ 警告

喝酒和驾艇不要混合。在受影响下操作会危害你的乘客、其他驾艇者和你自己的生命。联邦法律禁止在受酒精或药品影响下操作摩托艇。

水上运动

△ 警告

避免人身受伤！你的摩托艇不是设计和不应用来拖降落伞、风筝、滑翔机或任何会变成空运的装置。只使用你的摩托艇设计用的水上运动。

滑水、滑尾浪板或乘坐被拖的充气器具是一些流行的水上运动。参加任何水上运动需要增加参与者和摩托艇操作员的安全意识。如果你以前未曾在艇后拖过人，花一些时间作为一个观察员是个好主意，与有经验的操作员工作和学习。重要的是知道被拖人的技巧和经验。

要有第二个人在艇上观察被拖的人和通知操作员关于参与者的手号。操作员必须集中留意操作摩托艇和前面的水域。

当参加水上运动，操作员和观察员两者应监视拖绳的位置。一条松弛的拖绳是会缠住艇上或水中的人或物件，特别是在急转弯或打圈，并引致人员严重受伤。

每一个参加水上运动的人应遵守这些指引：

- 当拉橡皮管、滑水员或尾波板滑水者时，要意识到如果艇突然激进刹车，被拖的人可能不能够避开拖人的摩托艇。要避免这情况，使用只是足够需要的刹车来进行和遵从观察员的指示。
- 只让有能力的游泳者参加任何水上运动。
- 总是穿上认可的救生衣。穿着合适设计的救生衣帮助一个不省人事或失去知觉的人保持浮起。
- 体谅其他人与你分享水域。
- 在任何水上运动不要用短的拖绳拖一个人，他会吸入高浓度的废气。吸入高浓度的废气含有一氧化碳能引致一氧化碳中毒，人身受伤或死亡。
- 立即留意跌落水的人。单独在水中他或她是易受伤害的和其他驾船的人可能看不见他。
- 在水中从背风面（风吹的相反方向）靠近一个人。在接近一个人之前关闭发动机。
- 只在安全地区参加水上运动。远离其他船、河道、沙滩、限制区域、游泳者和频繁旅行的水道和水下障碍物。

- 游泳前关闭发动机和将摩托艇下锚。
- 只在指定给游泳的地方游泳。这些通常有游泳的浮标。不要独自或在夜晚游泳。



游泳区域浮标

- 不要在日落和日出之间滑水。在大部分地区这是非法的。
- 不要在滑水员、橡皮管或尾波板滑水者之后驾驶摩托艇。在每小时 40 公里（25 英里）速度，摩托艇将会在 5 秒钟超越一个在你的摩托艇前面 60 米（197 英尺）跌落水的人。
- 当任何人在水中附近，关闭发动机和从钥匙柱头上拿开钥匙。
- 在有潜水员在下面的浮标地区远离最少 45 米（148 英尺）。

△ 警告

避免人身受伤！纵使发动机关闭，不要让任何人接近喷射泵或进水格栅。物件例如长头发、松的衣服或救生衣的带会缠在转动的部件引致严重受伤或淹死。在浅水中，贝壳、沙、卵石或其他物件会被喷水泵拾取和向后喷出。

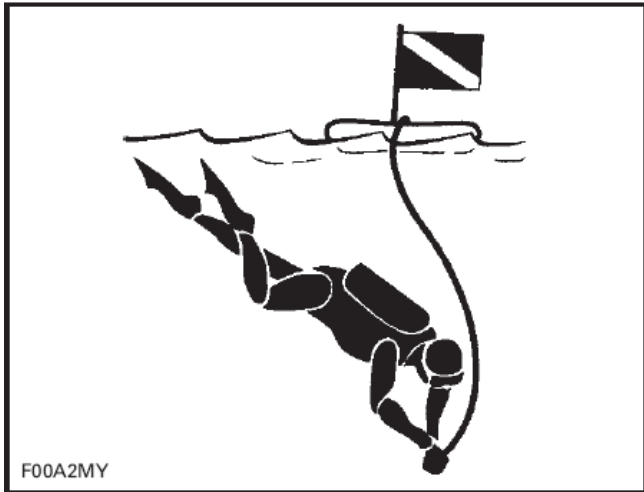

有潜水员在下面的浮标

有关认可的、合法的和安全的水上运动常规详情，请联系你计划会做的水上运动安全在当地法定的机构。

低温症

低温症是因身体热量在水中流失引致不正常体温，是水上意外导致死亡的重要原因。一个人患了低温症，他或她将会失去知觉，然后淹死。

救生衣能增加生存时间，因为它提供绝缘。

自然地，水越暖，一个人需要的绝缘越少。当在冷水（低于 4°C (40°F)），考虑应要衣服式或保暖式的救生衣，因它比背心式的救生能覆盖更多身体。

有关低温症有几点要记住：

- 当在水中浮时，不要尝试游泳除非你要到达附近的艇、幸存者同伴或一个你能倚靠或爬上的物体。不必要的游泳增加体温的流失率。在冷水中，耐遇溺的方法要将你的头放在水中是不需要的。保持你的头离开水。这会大大减少热量流失和增加你的生存时间。
- 保持你对生存和营救有一个积极态度。这会改善延长你的生存时间的机会直至你被营救。不同的是这令你生存。
- 如果有多过一个人在水中，建议挤在一起。这动作使热量流失降低，因此增加生存时间。
- 总是穿上你的救生衣。当你进入水中如果你没有穿上，它将不会帮助你击退低温症的效果。

安全驾艇培训班

很多国家建议或需要参加驾艇安全培训班。查核你当地的主管当局。

查核当地和联邦法律适用于你想使用你的摩托艇的水道。学习当地航海条例。知道和了解适用的航海系统（例如浮标和航标）。

现行的技术 (iCONTROL) 智能控制

介绍

iControl 智能控制系统提供一个环境让操作员能控制多种系统而无需手离开手把。

所有控制都在操作员手指中和按下一个按钮或拉一个杆便开动，因此操作员注意力能保持集中在水面和驾驶摩托艇。

每个控制是电子式和提供指令信号至电子模组，它的功能是确保它的系统在设定参数内适当操作。

在智能控制系统内组合各种系统有：

- iTC 智能油门控制
- iBR 智能刹车和倒档
- iS 智能悬挂系统
- O.T.A.S.油门松开辅助转向

这些系统功能一起提供新特点例如巡航、慢速模式和刹车，改善操作员控制的摩托艇反应，增加机动性和控制。

操作员阅读这本手册包含的所有资料是极端重要的，是为了熟识这摩托艇、它的系统、控制、能力和限制。

iTC 智能油门控制

系统使用电子油门控制提供指令信号至电脑板。使用这系统，无需使用传统的油门钢索。

iTC 智能油门控制让新的功能例如巡航、慢速模式和油门松开辅助转向，及发动机动更精确控制。

巡航控制

当操作超过 3800 转/分时，巡航控制让操作员设定一个想得到的摩托艇最高速度。

巡航控制限制摩托艇速度，但不保持它。操作员必须握住油门杆按下来保持前进速度，这不像汽车的巡航速度当油门踏板松开时能保持不变的速度。

当你在固定的巡航速度设定前进时，保持油门杆全按下来让你全注意保持环境的意识。

慢速模式

慢速模式是巡航控制的一个功能，让操作员调节和设定怠速相当于 1.6 至 8 公里/小时 (1 至 5 英里/小时)。当在慢速模式操作，油门杆不应按下。

油门松开辅助转向系统

油门松开辅助转向系统提供油门关闭时有额外的机动性。当操作员要全拐弯时，油门松开辅助转向系统是电子开动和轻微增加发动机速度在预先设定的转速。当手把返回它的中间位置，油门返回怠速。

限制

油门松开辅助转向系统不能帮助你在各种情况下保持控制或防止碰撞。

学习钥匙

Sea-Doo 学习钥匙能够被编程来限制摩托艇速度，因此令第一次驾艇者或少经验的操作员学习怎样操作摩托艇，同时得到所需的信心和控制。

限制

纵使使用学习钥匙，初学者的能力操作摩托艇可能被超过。

iBR 智能刹车和倒档

此摩托艇使用电子控制刹车和倒档系统称为 iBR 智能刹车和倒档系统。

iBR 模组控制倒档闸位置来提供向前推力、向后推力、刹车推力和空档。

操作员控制倒档闸位置一是使用油门杆前进推力或 iBR 杆做空档、倒档和刹车功能。

注意：如果发动机运行，iBR 杆只能用来命令闸位置改变。

使用智能刹车和倒档系统显著地减少这摩托艇停车的距离和增加机动性，因它能在直线、转弯、在高速或低速，或用倒档推动摩托艇停泊或在近距离操作。

在理想环境，有经验的操作员始终能减低一台备有 iBR 系统的摩托艇从初始的 80 公里/小时（50 英里/小时）有 33% 停车距离。

限制

纵使备有 iBR 智能刹车和倒档系统，摩托艇未有陆地车辆刹车能力。

停车距离会视初速、负载、风向、水流、水面情况和刹车量而显著地不同。

iBR 系统在向后动作无效。

它不能防止你的摩托艇被水或被风漂流。

iS 智能悬挂系统

这摩托艇的悬挂系统是设计让骑艇者坐在称为移动甲板。当悬挂系统是活动时，移动甲板通常是在上位置。这表示移动甲板升高过固定甲板足够让悬挂系统当它越过水面时来吸收上和下动作。

iS 智能悬挂系统具有一个功能称为靠码头模式，当手动或自动开启时，靠码头模式将悬架移下降低摩托艇的重心。当运输摩托艇，或在慢速操作或当油门松开辅助转向系统开动时是有用的，因它降低翻艇的可能性。

限制

在驾艇时虽然系统吸收一部分的垂直的力至骑艇者，但它不能完全消除。突然的颠簸能引致悬架下降到底部。

安全装备

必备的安全装置

操作员和乘客必须穿着认可的救生衣适合用于摩托艇。

骑艇环境或需要人身保证时，操作员和乘客应可以容易使用艇上备有的不碎玻璃眼镜。

强风、水花、和速度都可以令人流眼水和令视线模糊。

作为快艇物主，您有责任确保艇上备有所有必须的安全装置，同时应该为自己和乘客安全，按情况考虑添置额外的装置。请查询国家和当地有关安全装置的法规。

国家规定的安全装置是必备的。如果本地法规规定要有额外装置，必须符合海岸巡逻队的规格。最低限度的装置包括：

- 个人救生衣
- 最少 15 米（50 英尺）浮水抛绳
- 防水电筒或闪光信号
- 信号显示装置
- 发声设备（气笛或哨子）

摩托艇操作员和乘客必须穿着保护性衣服，包括：

- 一件保暖衣或厚、紧密编织，温暖贴身的衣服能提供相同的保护。例如薄的自行车短裤并不适合。当跌进水中或接近水泵喷嘴时，如水冲进腔体会引致严重内伤。一般的游泳衣没有足够保护防止水冲进男或女的下体。
- 也建议穿着鞋类、手套和眼罩/眼镜。建议用一些轻巧、柔韧的鞋来保护脚部。如踏在水中尖锐的物体时，能帮助减少受伤。

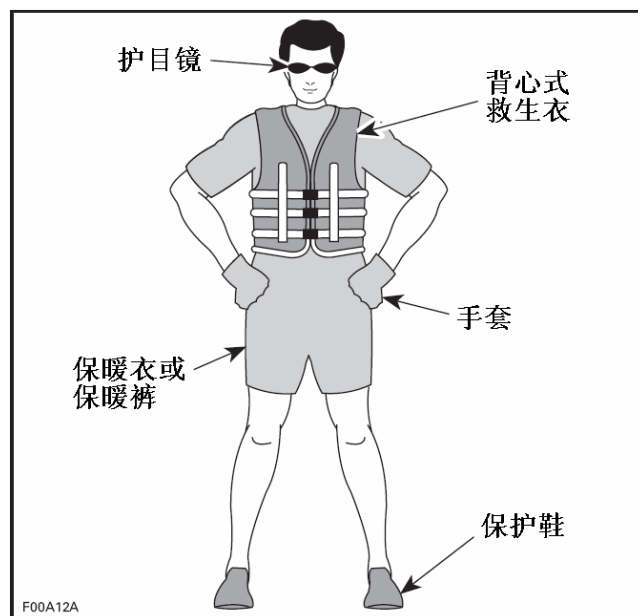

个人救生衣

很多地方的法例规定艇上应为每一个驾驶员和乘员提供最少一件合规格的救生衣，而 13 岁以下的儿童，要在旅途的全程穿上救生衣。除非所有的个人救生衣都可用，容易取存，清晰标签为当地法例认可的，并且按每一个人的体重和上身尺码每一件都是称身的，否则当地法规可能不允许您使用快艇。

救生衣提供浮力，您在水里时，帮助您头部保持在水面上，和帮助您身体保持恰当姿态。因此选择救生衣时要考虑体重和年纪；救生衣的浮力必须能支持您在水里的体重。尺码也必须适合穿用者；体重和上身尺码是选择称身救生衣的最普遍方法。您有责任确保艇上的救生衣数量足够，尺码齐备以满足当地法例要求，并确保乘客清楚它们的位置，和如何使用它们。

个人救生衣种类

美国海岸防卫队批准使用的有五种救生衣。

类型 I 救生衣浮力最好。它的设计，便于将水里昏迷的人士，从面向下姿势翻转到直立，或稍微后仰、面向上的姿势。这类型可以大大增加遇险者幸存的机会，是最有效的，尤其在离岸较远，救援时间较长的水域。在风浪较大的水也是最有效的。

类型 II 救生衣可以像类型 I 一样，将水里昏迷人士翻转，只是在同一环境下，要在水里翻转穿着类型 II 的个别人士，不如翻转穿着类型 I 的凑效。如果预计救援快速，例如在经常有其他游玩者出现的水域，可以考虑使用。

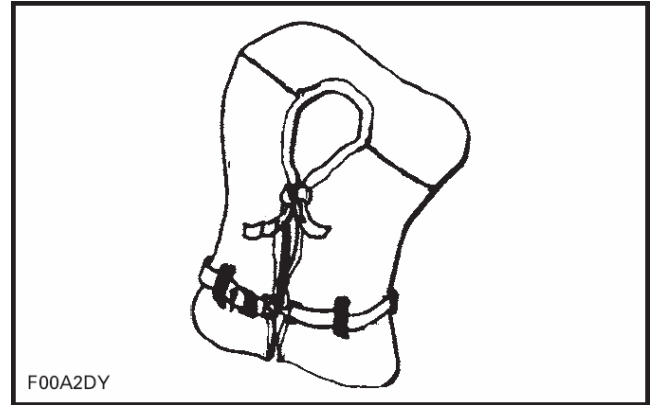

类型 II - 救生衣

类型 III 救生衣让使用者保持直立或稍微后仰姿势。它不会协助翻转使用者。它保持使用者直立或稍微后仰，一般不会将使用者翻转为面向下姿势。浮力跟类型 II 救生衣一样，适用于经常有其他游玩者出现的水域。

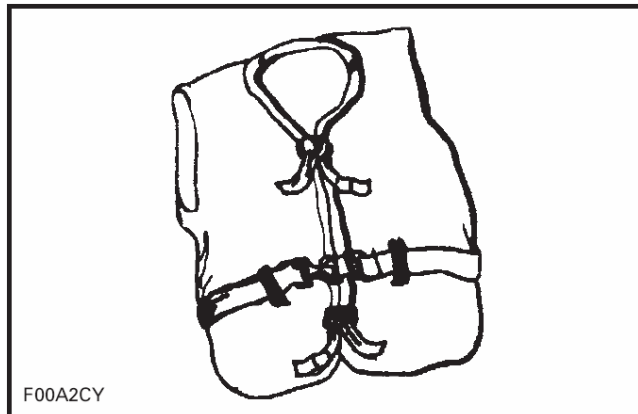

类型 I - 救生衣

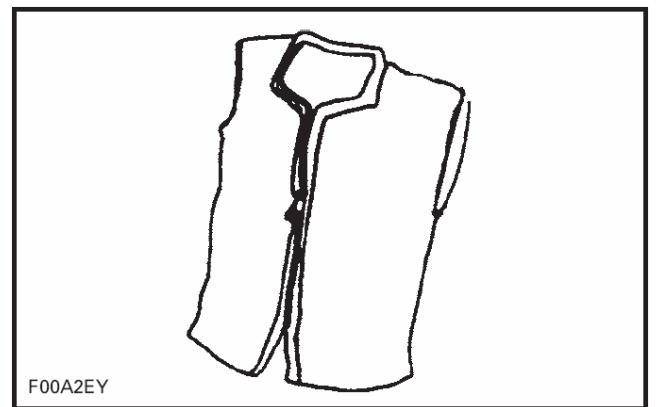

类型 III - 救生衣

类型 V - 救生衣。使用时必须穿在身上，不能作浮泡用。充气后会像类型 I、II、III 救生衣一样提供浮力。但不充气时就可能失去救生功能。

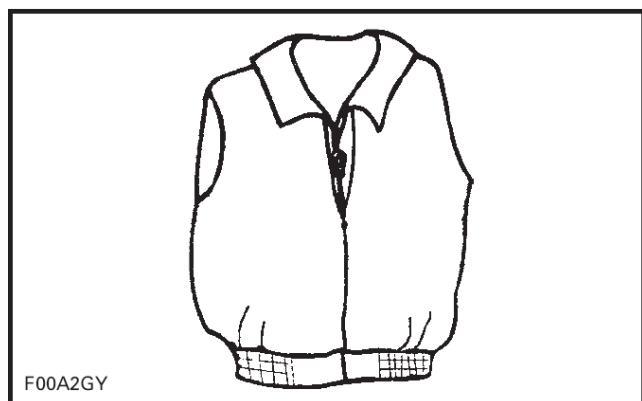

类型 V - 救生衣

头盔

一些重要考虑

头盔是设计在万一撞击头部时提供某程度的保护。在大部分机动性的活动，戴头盔的优点明显比撤回更重要。但是在机动水上活动例如骑水上摩托艇，这不一定对，因有些与水有关的特别风险。

优点

头盔帮助减少受伤风险，万一头部撞击一硬表面如其他的艇，例如艇相撞。同样地，有护颊的头盔能帮助防止面部、颌和牙齿受伤。

风险

相反在某些方面当跌出摩托艇，头盔会载水，像水桶一样，在颈和脊椎施加重压，这会引致窒息、严重或永久颈部或脊椎受伤或死亡。

头盔也可能妨碍周边视觉和听觉，或增加疲劳，这会增加撞船的风险。

比较风险与优点

要决定是否配戴头盔，最好是考虑你出驾船的环境，通时其他的因素，例如个人经验等，水面是否有繁忙的交通？你驾船的作风是什么？

底线

因为每个选择会减少一些风险，但增加其他。每次驾船，基于你特定的情况，你必须决定是否配戴头盔。

如你决定配戴头盔，你必须决定什么头盔适合你的环境。选择合乎标准的头盔和是设计用于机动水上活动。

建议添置的额外装置

为了您可有一个安全愉快的旅程，我们建议您添置额外安全装置。列出的清单尽管不是包罗万有，却可供考虑：

- 小型工具包
- 当地地图
- 急救箱
- 拖曳绳索
- 遇难闪光信号
- 划桨
- 锚
- 停泊系索

放在防水袋或容器的手机，在紧急的情况下，或者只是要联系岸上的人，是很派用场的。

航海规则

操作规则

水上航道就像一条没有清晰界线的高速公路或道路。要防止相撞或避开其他艇，就要遵守一套操作规则。这不是常识问题，这是法律的要求。

一般来说应该靠右驾驶，与其他的艇、人和物体保持安全距离。

以下的插图识别船的不同部分用来作为方向的参考点，船头就是船的前部，船的左舷（左边）看得见红灯船头离开来识别和船的右舷（右边）看得见绿灯。

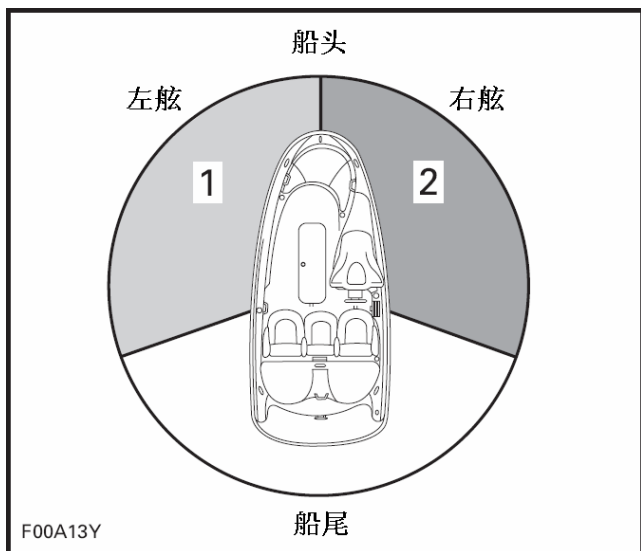

典型图示

1. 红灯
2. 绿灯（让船区域）

一个容易的方法来联想灯的颜色在正确的一边是联想它对交通灯。通过绿灯和你在右边，穿过红灯你便死亡。

交叉相遇时

让路给迎面和从你的右方而来的艇。永不从艇前面横过。你应看见他的红灯，他应看见你的绿灯（他有优先使用权）。摩托艇没有这些颜色的灯，但这规则仍然适用。

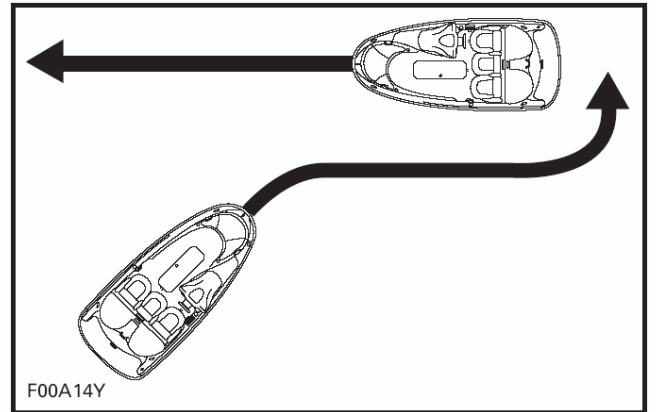

典型图示

迎面相遇时

靠右行。

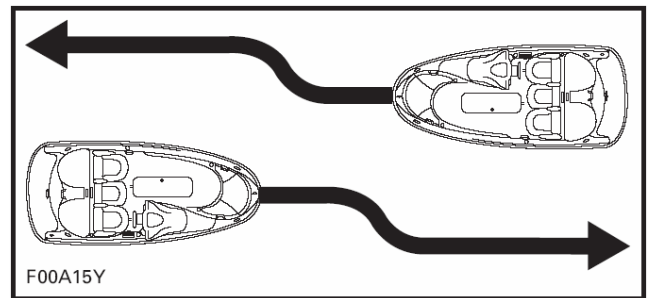

典型图示

从后超越时

向右方让路给其它艇和保持让路。

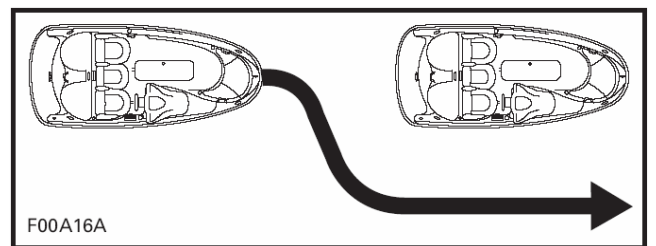

典型图示

航行系统

帮助航行的物体，诸如标志或浮标，可以协助你识别安全水域。浮标表示你应该靠浮标的右方（右舷）或左方（左舷）继续前进，或应进入那一条航道继续前进。也可以表示你是进入受管制的航道，例如：不允许制造尾浪，或限制速度的水域。也可以表示潜在危险或对艇有关的信息。标志可以放在岸上或水里，标示着速度限制、不准使用机动力、抛锚处和其他有用的信息。（每一种标志的形状提供有用的信息。）

确保你知道和了解航行系统在你使用水域的适用标志。

避免两艇相撞

- 不要松开油门来转向。

△ 警告

当尝试转向离开物体而没有使用刹车系统时，不要松开油门。发动机动力和喷射泵推力是需要用来使摩托艇转向。

- 不停观望其他使用水面的人、艇或物体，尤其拐弯的时候。遇上您或对方视线可能被遮挡的时候，更要提高警惕。
- 尊重他人使用水面的权利。永远跟其他使用者或观众保持安全距离。
- 不要跳跃波浪或尾波浪。

△ 警告

不要跳跃波浪或尾波浪、骑在冲浪线或使用你的摩托艇向别人或艇溅水。这样一旦判断艇的能力或你骑艇技巧有误差就会撞到别人或其他的艇。

- 这摩托艇可以让您拐更急更紧的弯。但是除非在紧急情况，不要高速地拐急弯。这种花巧动作让人难以清楚您的意向作出闪避。同时也容易将您或您的乘客抛到水里去。
- 不像大部分其他的摩托艇，这艇是有制动系统的。在一个安全没有交通的水域练习刹车和靠码头来熟识在不同情况下停止所需的距离。
- 当操作备有 iBR（智能刹车和倒档）的摩托艇，要意识到其他跟随的艇或在近距离的艇会不能够迅速停车。
- 当在高速时和首次使用刹车，在艇后会射出水羽云在空中和可能引致跟随的艇操作员失去你的摩托艇的迹象。
- 重要的是要通知他会想跟随排成护航编队的摩托艇操作员，你的摩托艇刹车和操纵能力，水羽云表示什么和应保持两台摩托艇之间有较大距离。

△ 警告

停车距离会视最初的速度、负载、风向、乘员数目和水的环境而不同。

- 可能需要保持或增加速度才可以避免相撞。

添加燃油

燃油充油步骤

△ 警告

燃油是易燃的和在某情况下具爆炸性。总是在良好通风的地方工作。不要吸烟或让明火或火花接近。

关闭发动机。

△ 警告

添加燃油前总是关闭发动机。

不要让任何人留在摩托艇上。

把摩托艇牢固地绑在加油站的码头。

预备一个灭火器在旁边。



典型图示 - 燃油箱盖

当你用手指松开扣拉起时轻轻用你的左手按下盖，盖会打开因它是用弹簧压力来推开。

△ 警告

燃油箱可能有压力，当松开盖锁扣时放一只手在油箱盖上。

插入汽油注油管在注油颈并加油。

△ 警告

为防止燃油逆流，慢慢加油让空气从燃油箱溜走。

当汽油泵喷嘴手柄松开时，立即停止注油和等一会才拿出注油管。不要拉出注油管时再注入多些燃油。

△ 警告

不要过度注油或完全充满整个油箱和把摩托艇留在阳光下。当温度增加，燃油膨胀和可能溢出来。

关闭油箱盖并确保盖适当扣上。

△ 警告

总是要擦干在摩托艇上任何溢出的燃油。

加油后总是打开座位，拆下通气箱并确保没有燃油气味在发动机舱内。

△ 警告

如有汽油或汽油气味，不要启动发动机。

建议的燃油

使用正规无铅汽油要符合以下的的辛烷值。

燃油辛烷值	
在北美洲以内	
建议的	最低的
91 (RON + MON)/2	87 (RON + MON)/2 ⁽¹⁾
⁽¹⁾ 使用优质无铅汽油来提供发动机最佳性能。	

燃油辛烷值	
在北美洲以外	
建议的	最低的
95 RON 研究辛烷值	92 RON 研究辛烷值
⁽¹⁾ 使用优质无铅汽油来提供发动机最佳性能。	

注意：永不要用其他燃油或燃油比例来做实验。永不要使用燃油含有多于 10% 酒精（乙醇或甲醇）。使用不建议的燃油能引致摩托艇性能衰退和损害重要的燃油系统部件和发动机部件。

拖车运输信息

注意：拖车上木座的跨距包括木座的宽度应调节至提供支撑遍及船壳整个长度。木座不应置在船壳的阶梯部分。拖车木座的两端不应超出摩托艇的长度。

确保拖车的车轮位置使摩托艇重心稍为在车轮之前来适当支撑着摩托艇重量。

△ 警告

永不倾斜尾部来拖运。建议以正常操作位置来运输。

核对你当地有关拖车的适用法规，尤其是以下项目：

- 刹车系统
- 拖车重量
- 后视镜

拖车时使用以下措施：

顾及拖车厂方建议的最大负荷容量和牵引杆负荷容量。

将摩托艇前和后（船头和船尾）孔环绑紧，让它牢固扣在拖车架上。如有需要使用额外的牵紧带。

注意：不要布置绳索或牵紧带在座垫或扶手上，因它会引致永久损坏。用布或类似的保护垫包裹着绳索或牵紧带来避免接触摩托艇船体。

确保油箱盖、前储物箱盖手套箱盖、登艇平台和座位正确扣上。

△ 警告

在拖运前确保摩托艇的移动甲板放在靠码头模式位置。这会降低重心和改善拖车稳定性。

Sea-Doo 船罩能保护摩托艇，尤其是在肮脏路上驾驶，以防止泥污进入进气口。

遵守拖车安全措施。

△ 警告

当拖运摩托艇时，永不留下任何设备在艇上。在运输期间如果有任何东西飞出会引致旁观者受伤或财产损坏。

重要标签的位置

以下几页的标签插图是在你的摩托艇上。如果遗失或损坏，是可以更换的。请联系授权的代理商。

在操作摩托艇前，请小心阅读以下的标签。

注意：摩托艇的第一个插图表示各种标签的大约位置。点线表示标签不是在外表面和座位或某种类的盖必须打开才能看见标签。



典型图示

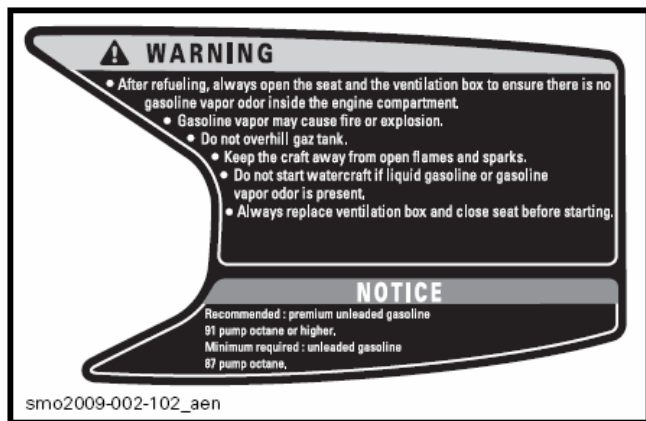

标签 1：典型图示

译文

△ 警告

- 加油后，打开座位和通气箱来确保没有汽油气味在发动机舱内。
- 汽油蒸气能引致火灾或爆炸。
- 不要过度充满燃油箱。
- 保持艇离开明火或火花。
- 如有汽油气味不要起动机摩托艇。
- 起动前总是装回通气箱和座位。

注意

建议：优质无铅汽油，91 号辛烷值或以上

最低需要：无铅汽油，87 号辛烷值



标签 2：典型图示

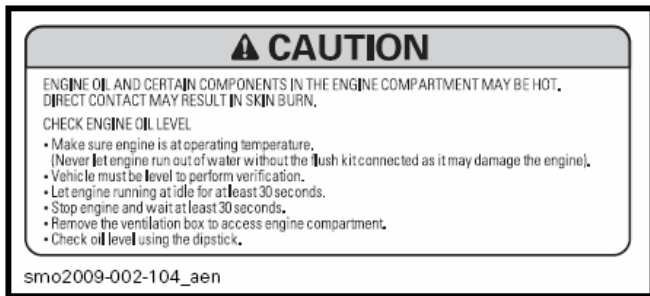

标签 3: 典型图示

△ 小心

发动机舱内机油和某些部件可能很热，直接碰触会导致皮肤烫伤。

检测机油量

- 确保发动机在操作温度。(永不让发动机离开水而没有冲洗套件接上时运行，因这会损坏发动机)
- 艇要在水平位置才执行核实油量。
- 让发动机在怠速运行最少 30 秒钟。
- 停机并等候 30 秒钟。
- 拆下通气箱来到达发动机舱。
- 使用油尺来量度油量。

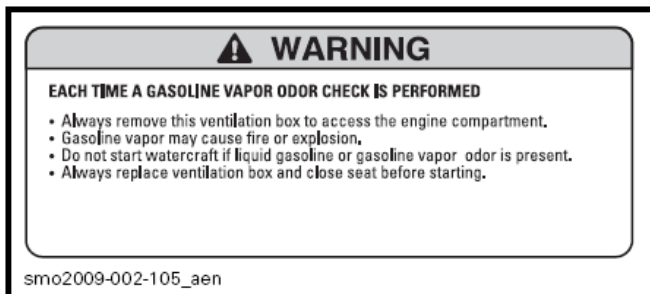

标签 4: 典型图示

每次执行汽油气味检查

- 总是拆下通气箱来到达发动机舱。
- 汽油蒸气能引致火灾或爆炸。
- 如有汽油气味不要起动机摩托艇。
- 起动机前总是装回通气箱和座位。



标签 5: 典型图示

△ 警告

拆火花塞线圈时总是要断开电源。火花塞拆除后不要测试火花，因火花会燃点汽油气。

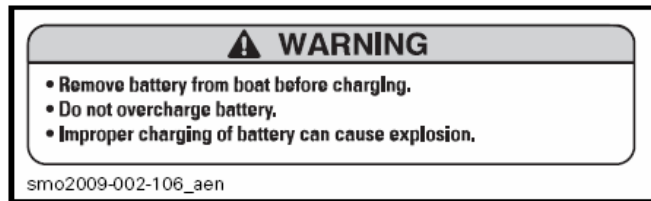

标签 6: 典型图示

△ 警告

- 充电前从艇上拆除电池。
- 不要过度充电。
- 不适当电池充电能引起爆炸。

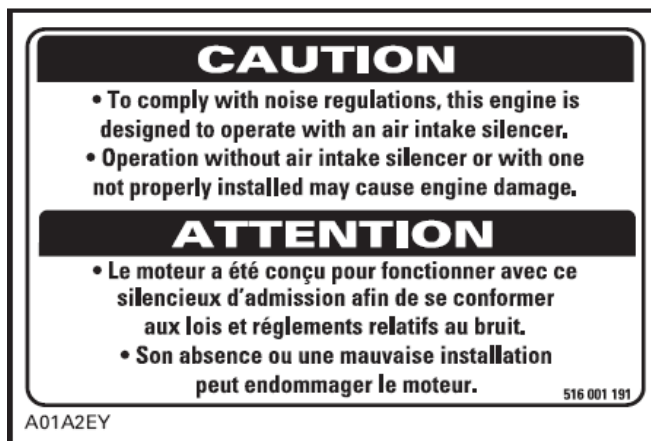

标签 7: 典型图示

小心

- 为遵守噪音条例，这发动机设计有空气消音器来操作。
- 没有空气消音器或不正确安装而操作能引致发动机损坏。

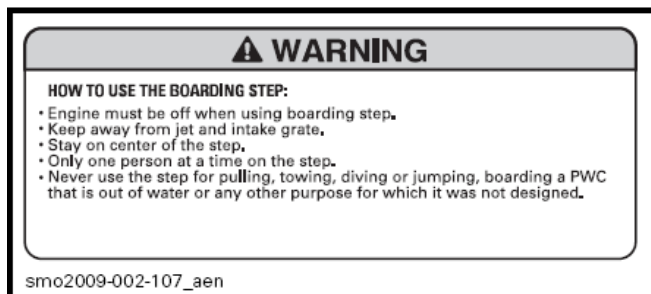

标签 8: 典型图示

△ 警告

- 当使用登船脚踏时发动机必须关闭。
- 远离喷射泵和进水格栅。
- 站在脚踏中心。
- 每次只准一人在脚踏上。
- 永不用脚踏来拉、拖船、潜水或跳跃、在岸上登艇或其他不是这设计的用途。



标签 9: 典型图示
 △ 警告
 热时不要打开



标签 12: 典型图示
 △ 警告
 移动的部件能压破或割伤。
 保持手和脚远离。

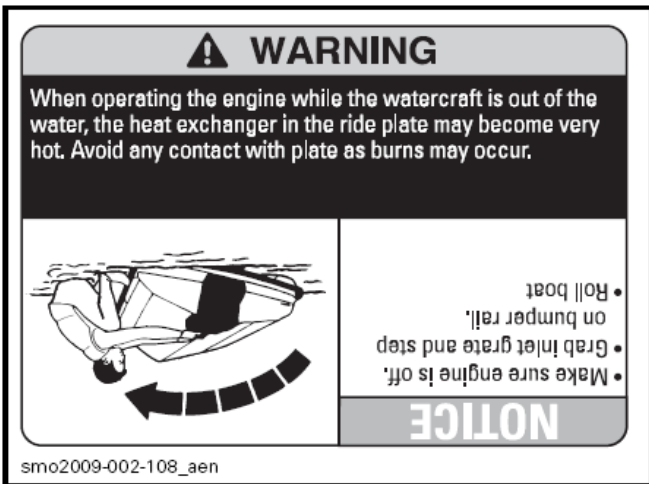

标签 10: 典型图示
 △ 警告
 当摩托艇离开水时操作发动机，底板热交换器可能变得很热，避免接触底板，否则会烫伤。
 注意

- 确保发动机关闭。
- 抓握进水格栅和踏在缓冲胶垫围栏上。
- 滚动艇。



标签 13: 典型图示

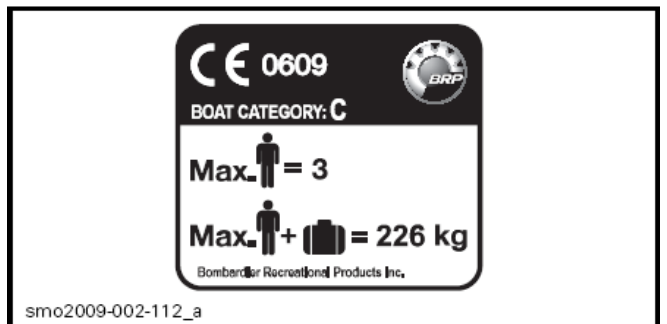

标签 14: 典型图示（北美洲以外的摩托艇）



标签 11: 典型图示



标签 15: 典型图示

译文

iBR 智能刹车和倒档指引:

怎样刹车

- 紧握刹车杆。

怎样倒档

- 保持握住刹车杆。

怎样前进

• 轻轻按下油门杆从空档位置向前移动，紧握油门杆来加速。

怎样回到空档

- 轻按刹车杆。详情参阅使用手册。

△ 警告

摩托艇碰撞比其他意外事故导致更易受伤或死亡。

要避免碰撞:

密切监视人、物件和其他摩托艇。警觉那些限制你的视线能力的情况或阻碍你对其他人的视觉。

用安全的速度防御地操作和保持与其他人、物件或其他艇有一个安全距离。

- 不要直接跟随摩托艇或其他船之后。
- 不要靠近其他人来用水溅湿他人。
- 避免急转弯或其他动作使其他人难于避开或明白你往那里。

- 避免有水下物体或浅水区域。

预早行动来避开碰撞。记住，一般而言摩托艇或其他的船是没有刹车的。

当要转向离开物体时不要松开油门 - 你需用油门来转向。在起动摩托艇前，总是检查油门和转向控制能适当操纵。

遵守航海法规和当地适用于摩托艇的法规。

详情参阅使用手册。

座位限于一个操作员和两位乘客（500 磅/226 公斤）。

△ 警告

要减少严重受伤或死亡风险:

穿着救生衣。所有乘员必须穿着海岸防卫队认可适合用于摩托艇的救生衣。

穿着保护性衣服。当跌进水中或在喷射泵附近时，如水冲进腔体会引致严重内伤。正常的游泳衣没有足够保护防止强力的水进入下体。所有骑艇者必须穿紧身潜水衣来提供足够的保护（参阅使用手册）。建议穿着鞋、手套和护眼罩。

知道驾艇法律。庞巴迪建议操作员最少要 16 岁。知道你的地区操作员的年龄和培训要求。建议你参加当地安全驾艇班。

系上发动机紧急停机短索在救生衣上并保持离开手把，如果操作员跌进水中，发动机便停机。驾艇后从艇上拿走钥匙避免儿童或其他人未授权使用。

在你能力范围内驾驶和避免激进动作来减少失控、抛出或碰撞的风险。这是高性能艇，不是玩具。急转弯或跳浪会增加背/脊椎骨受伤、面部受伤、和断腿、踝或其他骨受伤的风险。不要跳浪。

当有人在艇后不要加大油门。

- 关闭发动机或保持在怠速。水或垃圾从喷射泵喷出来能引致严重受伤。

当发动机运行时远离进水格栅。物件例如长头发、松的衣服或救生衣的带会缠在转动的部件引致严重受伤或淹死。

服药或喝酒后永不驾艇。

阅读和遵照使用手册

驾艇前检查

△ 警告

每次驾艇前执行驾艇前检查来探查在操作期间潜在的问题。驾艇前的检查能帮你监测磨损和变成问题前的恶化情况。纠正你发现的任何问题来减少故障或事故的风险。如有需要联系授权的代理商。

在执行驾艇前检查前，阅读和了解**控制器**章节。

摩托艇下水前做什么

△ 警告

在查核以下项目前，发动机应在停机状态和钥匙应拿离钥匙柱头。当所有项目检查完毕和操作正常后，才可以起动发动机。

在摩托艇下水前，检查下表列出的项目。

项目	操作	✓
艇体	检查	
喷水泵进水口	检查/清理	
排水塞	收紧。	
燃油箱	添加	
发动机舱	核实有否燃油泄漏或汽油气味	
发动机机油量	检查/添加	
发动机冷却液量	检查/添加	
转向系统	检查操作	
iBR 刹车倒档杆	检查操作	
智能悬挂系统	检查操作	
前储物箱盖，登艇平台和座垫	确保关闭和锁上	
独立的可拆式储物篮	确保安装在艇上并适当地关上和扣上。	
钥匙柱头和发动机启动/停机按钮	检查操作	

船体

检查船体有否破裂或损坏。

喷射泵进水口

清除水草、贝壳、碎片或任何东西妨碍水流和损坏排气冷却系统或推进系统。按需要清理。如有任何障碍物不能清除，请联系代理商。

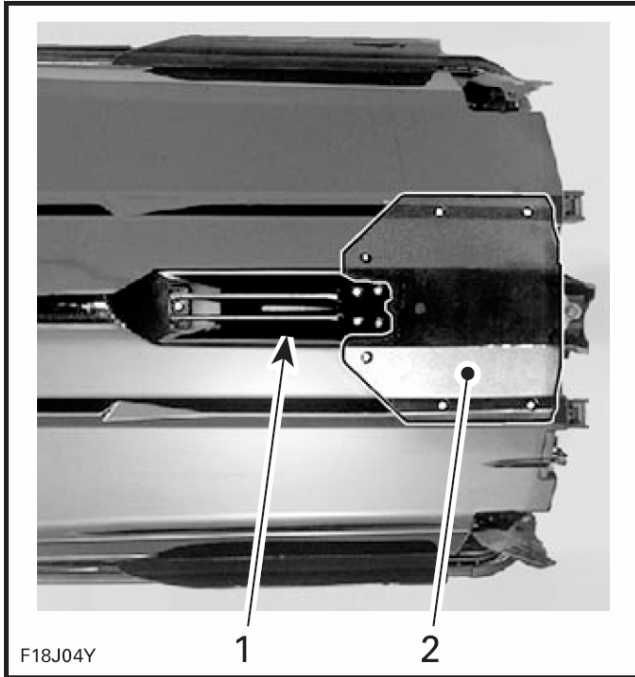

典型图示 – 检查这些地方

1. 进水口
2. 底板

排水塞

将排水塞收紧。

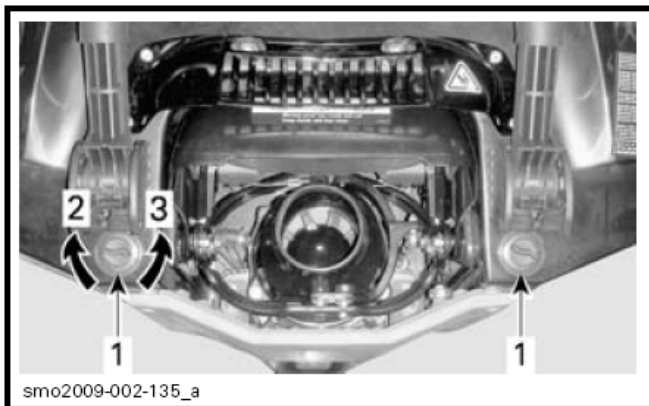

1. 舱底排水塞
2. 收紧
3. 松开

△ 警告

在将摩托艇放下水前，确保排水塞正确稳固地装上。

燃油箱

注油入燃油箱

△ 警告

严格地坚持注油步骤指引。

发动机舱

检查发动机舱有否燃油气味。

要到达发动机舱，打开座位和按下三块锁片来拆下通气箱提高甲板延长板。

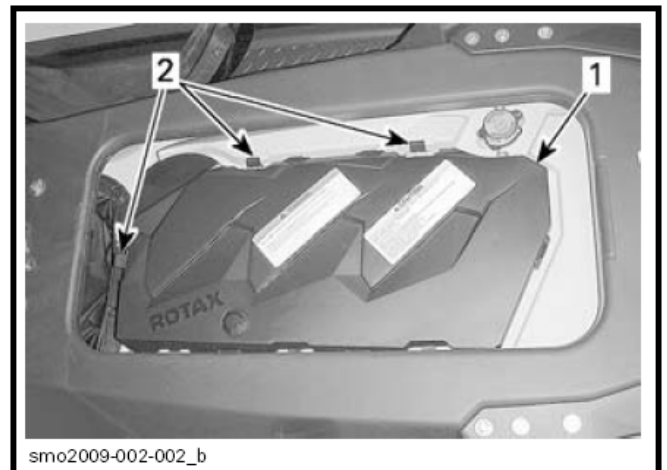

1. 通气箱
2. 锁片



通气箱拆除后

△ 警告

如有任何泄漏或汽油气味，不要开动电源或启动发动机。使用前联系授权的代理商。

机油

按保养步骤章节所述确保机油量适当。

发动机冷却液

按保养步骤章节所述确保冷却液量适当。

转向系统

找人帮忙，检查转向系统能否自由转动。当方向手把在水平位置时，喷射泵喷嘴应在直前进位置。确保喷射泵喷嘴容易轴转和与方向手把同一方向（例如：当手把转向左，喷嘴开口必须指向着摩托艇左边）。

△ 警告

启动前检查方向手把和相应的喷射泵喷嘴操作。当艇后附近有人时，永不要转动方向手把。远离转向移动的部件（喷嘴、iBR 闸、连接杆等）。

油门系统

检查电子油门控制杆能自由和畅顺操作。当松开时它应立即返回初始的位置。

△ 警告

启动前检查油门杆操作。如在油门杆感觉有任何阻力，联系授权的代理商。

iBR 杆（智能刹车和倒档）

启动发动机前检查 iBR 杆操作。当松开时它应立即返回初始的位置。

△ 警告

启动前检查 iBR 杆操作。如在 iBR 杆感觉有任何阻力，联系授权的代理商。

智能悬架

1. 简短地按下起动/停机按钮来唤醒电脑板。
2. 按在 iS 的向上和向下箭头按钮来确认悬架操作。

储物室、平台盖板和座位

确保所有需要的安全和救生设备和额外的货物适当地储存在提供的储物箱内。

确保没有任何货物或其他材料留在移动甲板 and 固定甲板之间。

确保储物箱盖、前盖、手套箱、平台盖板和座位是关闭和扣上。

△ 警告

确保座位、平台盖板和所有储物室盖稳固地扣上。

△ 警告

不要储存货物或任何种类的材料在移动甲板和固定甲板之间的空位，或在后悬架控制臂。这地方必须没有任何阻碍来让甲板移动和任何水积聚在脚槽地方。只使用提供的储物室。

钥匙柱头和发动机启动/停机按钮

不用装上钥匙在柱头上按一次启动按钮，资讯仪表会开动，自检测试会继续进行和在几秒钟后关闭所有指示灯。

安装钥匙在柱头上，资讯仪表会回复亮起，经过自检测试后并保持亮起大约 3 分钟。

按下启动/停机按钮来启动发动机，然后再按第二次来关闭发动机。

重新启动发动机，然后从钥匙柱头上拿开钥匙来停机。

△ 警告

如果钥匙松动或不能留在柱头上，立即更换以避免不安全的使用。如果拿开钥匙或按下启动/停机按钮不能停止发动机，不要使用摩托艇。联系授权的代理商来测试系统和修理。

摩托艇下水后做什么

在摩托艇下水后和开始驾艇前，检查下表列出的项目。

项目	操作	✓
资讯仪表	检查操作	
智能刹车和倒档系统	检查操作	
可变平衡系统	检查操作	

资讯仪表

1. 按下启动/停机按钮和装上钥匙。
2. 当资讯仪表进行自检测试功能后，确保所有显示和指示灯亮起。

△ 警告

将安全短索系在你的救生衣上。

iBR 智能刹车和倒档系统

注意：确保摩托艇前和后有足够的空间来安全执行智能刹车和倒档测试以避免碰撞。在测试期间，摩托艇会移动。

1. 解开头泊在码头的系船绳。
2. 启动发动机和确定摩托艇不移动。
3. 在左手把上完全按下 iBR 杆，摩托艇应往后慢速移动。
4. 松开 iBR 杆，应没有任何倒档推力。

△ 警告

在开始驾驶摩托艇前，总是确保适当的 iBR 智能刹车和倒档系统的操作。

可变平衡系统

发动机在向前推进运行时，交替的推下平衡系统的向上和向下箭头按钮来检查平衡系统操作。确认平衡系统位置指示表在仪表上移动。

也双按向上和向下箭头按钮来测试预设平衡位置。

注意：没有发动机操作在前进推力，平衡系统不能够测试。如发动机没有在前进推力操作，当按下平衡系统控制开关时，只有平衡系统指示表改变，喷嘴不会改变位置。

艇资料

控制器



典型图示

1. 手把
2. 油门杆
3. iBR 杆（智能刹车和倒档）
4. 钥匙柱头
5. 发动机起动/停机按钮
6. 平衡系统按钮
7. iS 按钮（智能悬挂系统）
8. 模式和设定按钮
9. 向上和向下箭头按钮
10. 巡航按钮

1) 手把

手把控制摩托艇的方向。在前进操作期间，将手把转向右便把艇转向右行，相反亦然。

但是，当在倒档操作时，转动的方向是相反的。当倒档行驶时，转动手把向右，摩托艇会转向左。

△ 警告

启动前检查手把和相应的转向喷嘴的操作。当艇后面附近有人时，永不要转动手把。远离转向活动的部件（如喷嘴、iBR 闸、连接杆、等等）。

纵倾调节

手把位置可以调节来适合驾驶员喜好。

整个资讯仪表、手把和转向柱作为一个单元向上或向下倾斜。

要执行这调节，在手套箱之前的转向柱底座拉动释放手柄，并将手把纵倾至你想要的位置。

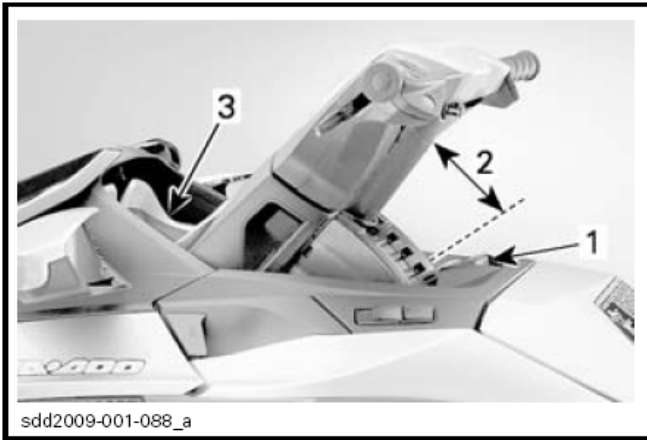

1. 释放手柄
2. 可用的纵倾调节
3. 资讯仪表

当手把放在你想要的位置时，松开锁扣手柄并确保扣爪适当地啮合转向柱上的槽。也要确保锁扣手柄放在向前位置。

△ 警告

为防止转向柱突然移动，总是确保扣爪适当地啮合转向柱上其中一个槽。

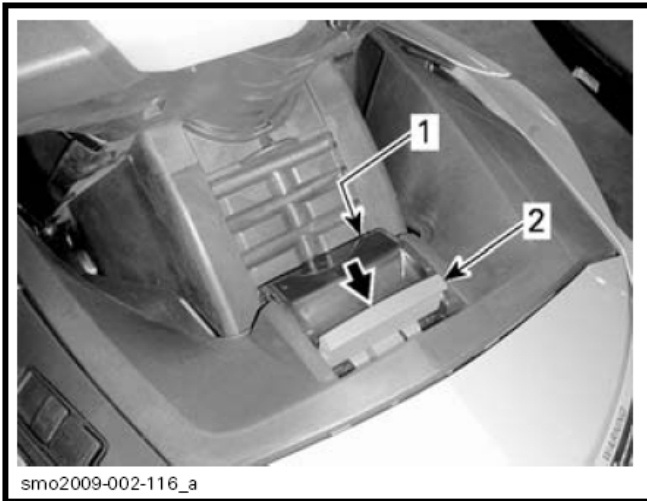

- 转向柱调节锁扣未有稳固
1. 扣爪啮合在转向柱槽内
 2. 释放手柄未锁上

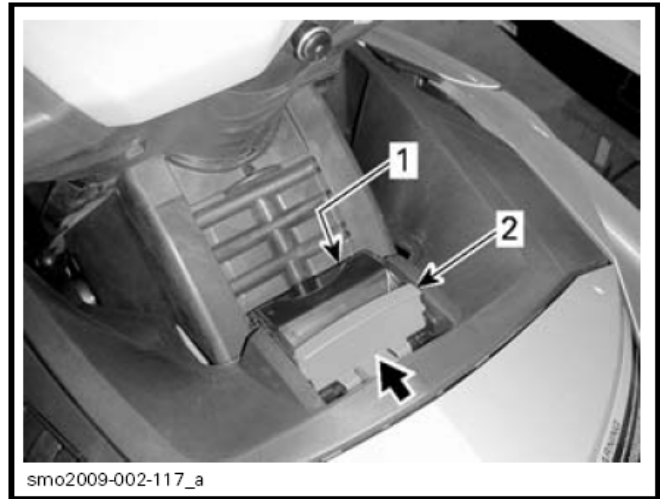

转向柱调节锁扣适当地稳固

1. 扣爪啮合在转向柱槽内
2. 释放手柄向前锁上

2) 油门杆

这摩托艇备有智能油门控制系统使用电子油门控制杆。

在要求多情况、更准确控制和与其他的电子控制系统互动，例如油门松开辅助转向和智能刹车和倒档，提供更舒适油门控制。当使用巡航模式或慢速模式时，它也会限制速度。

当油门杆拉起时，摩托艇加速。当油门杆完全松开时，发动机自动减慢至怠速和摩托艇继续用怠速向前移动除非 iBR 杆拉起来刹车或作倒档操作，然后释放回空档。

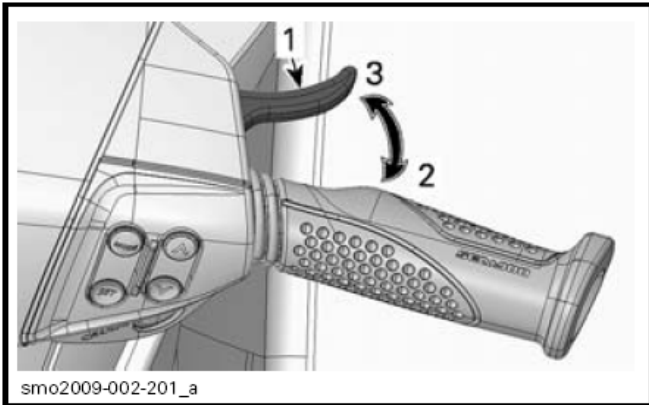

1. 油门杆
2. 加速
3. 减速

3) iBR 杆（智能刹车和倒档）

在手把左边的 iBR 杆能电子式控制倒档或刹车模式。

要开动倒档或刹车模式，松开油门杆和拉下 iBR 杆。

注意： 低于 25% 杆行程不能开动倒档或刹车模式。

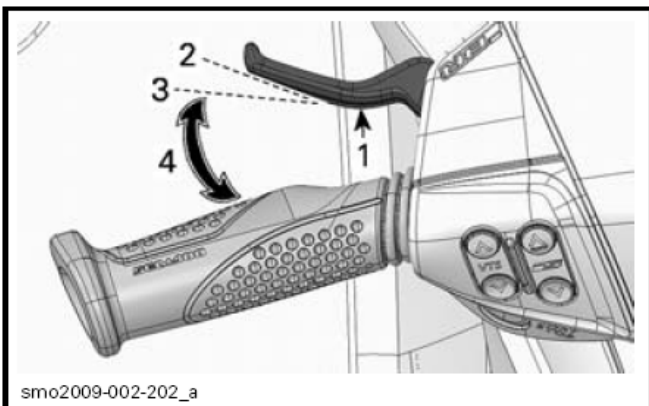

iBR 杆

1. iBR 杆
2. 杆松开位置
3. 大约 25% 位置
4. 操作范围

如果发动机不运行，iBR 杆对于 iBR 闸位置没有任何影响。当 iBR 杆拉入时，发动机必须运行来让 iBR 闸移动。

在刹车或倒档操作后松开 iBR 杆，iBR 闸将会自动移至空档位置。

当松开 iBR 杆时如果油门杆仍然拉入，在一瞬间延迟后，艇将会开始向前移动。刹车动作后或在倒档操作停止向后速度时需要迅速地加速，这功能是有用的。

△ 警告

当松开 iBR 杆时如果油门杆仍然拉入，在一瞬间延迟后，艇将会开始向前移动。如果不需要加速，松开油门杆。

要从空档啮合前档，轻按油门杆。iBR 闸将会移动至向前推力位置。

4) 钥匙柱头

数字编码防盗系统钥匙柱头需要一把系在短索上的经过编程序的钥匙稳固扣上柱头上让摩托艇操作。

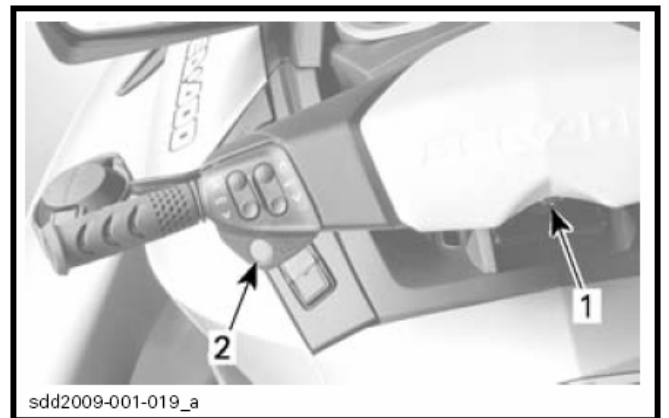

典型图示

1. 钥匙柱头
2. 起动/停机按钮

总是将短索系在救生衣上和钥匙扣在钥匙柱头上使发动机能够起动。

两短哔哔声表示系统准备让发动机启动，否则，参阅寻找故障章节。



典型图示

1. 钥匙在钥匙柱头上
2. 安全短索稳固系在操作员救生衣上

在发动机操作期间，从钥匙柱头上拉出钥匙停止发动机操作。

如果使用起动/停机按钮关闭发动机和钥匙留在柱头上，仪表和所有电力将会在大约 3 分钟后关闭以防止电池放电。

△ 警告

使用起动/停机按钮能够关闭发动机，建议良好的习惯是当停止发动机和登陆时，钥匙亦要分离。

△ 警告

发动机停止后，刹车功能和所有方向性控制便失去。当发动机不操作时，总是分离钥匙以防止意外起动或避免其他人或儿童未授权使用或防止偷窃。

数字编码防盗系统 (D.E.S.S.)

每把数字编码防盗系统钥匙含有电子电路被编有一个独一无二的电子序号，这相等于传统的钥匙。

数字编码防盗系统阅读安装在柱头上的钥匙和它认识的钥匙才允许发动机启动。

数字编码防盗系统带来更大的灵活性，你能够购买额外的钥匙和将它编程用在你的摩托艇上。

总数 10 把钥匙可以编程在摩托艇上。

数字编码防盗系统钥匙种类

有三种钥匙能够使用：

- 正常钥匙
- 学习钥匙
- 出租钥匙（另外购买）

每把钥匙有一短索和浮子系上。如它掉进水里，这防止钥匙下沉。

为容易辨认钥匙，钥匙浮子有不同的颜色。

钥匙种类	浮子颜色
正常	黄色或黑色
学习	绿色
出租	橙色

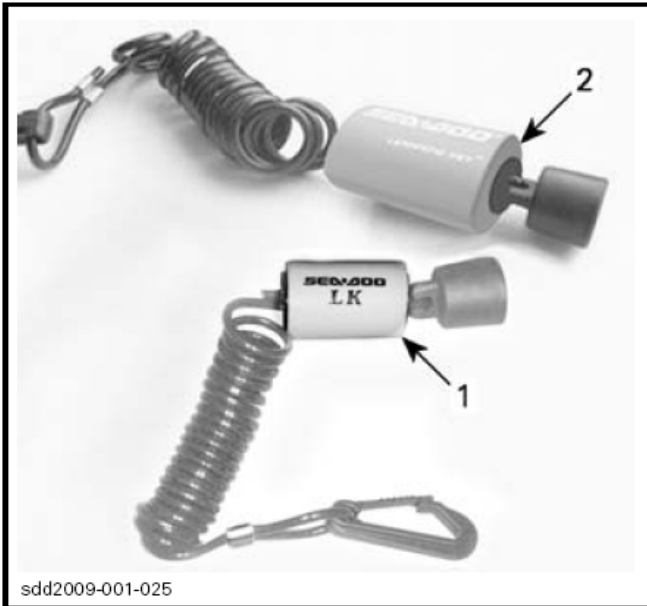

sdd2009-001-025

典型图示 - 钥匙（短索）

1. 学习钥匙，绿色
2. 出租钥匙，橙色

当起动/停机按钮按下和钥匙安装在钥匙柱头上，资讯仪表会执行自我测试功能，显示卷动欢迎信息，然后显示辨认钥匙信息（NORMAL KEY 正常钥匙，LEARNING KEY 学习钥匙，RENTAL KEY 出租钥匙）。

正常钥匙让你使用所有发动机功率。

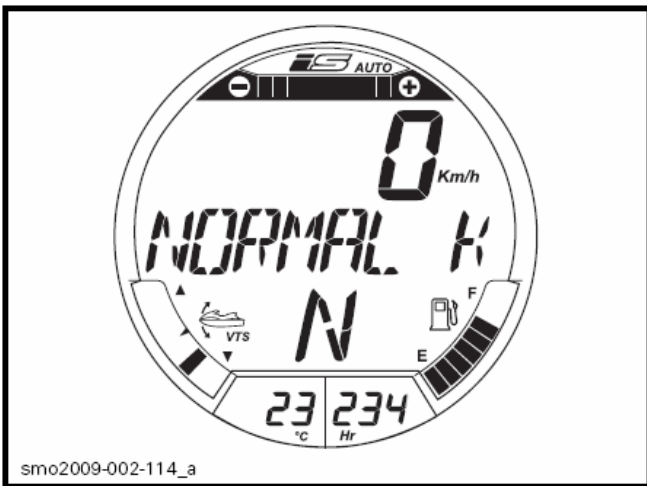

smo2009-002-114_a

认出正常钥匙

Sea-Doo 学习钥匙或出租钥匙限制摩托艇速度和发动机扭力，因此让第一次使用者或较少经验的操作员学习怎样操作摩托艇同时获得所需的信心和控制在。

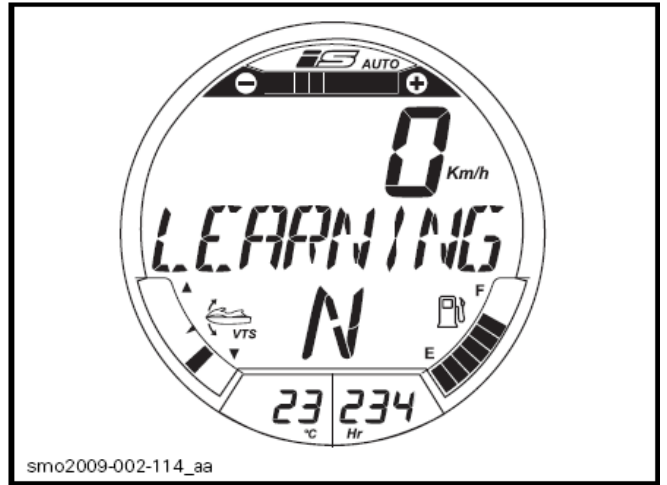

smo2009-002-114_aa

认出学习钥匙

更改学习或出租钥匙速度设定

出租和学习钥匙每把提供五个速度限制设定从最低的 1 至最高的 5。默认地，学习和出租钥匙是预先设定最高设定（5）。

注意：更改钥匙设定只可在发动机停止时。

要更改学习和出租钥匙设定，执行以下步骤：

1. 按起动/停机按钮来唤醒电气系统和安装正常钥匙在钥匙柱头上。
2. 等候资讯仪表完成自我测试和显示认出钥匙信息。
3. 重复按下模式按钮直至看见 KEY MODE（钥匙模式）出现在资讯仪表显示屏上。

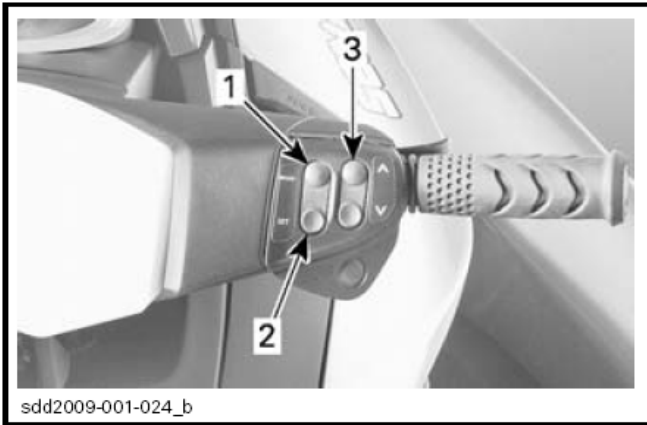

典型图示 – 仪表控制按钮

1. 模式按钮
2. 设定按钮
3. 向上和向下箭头按钮

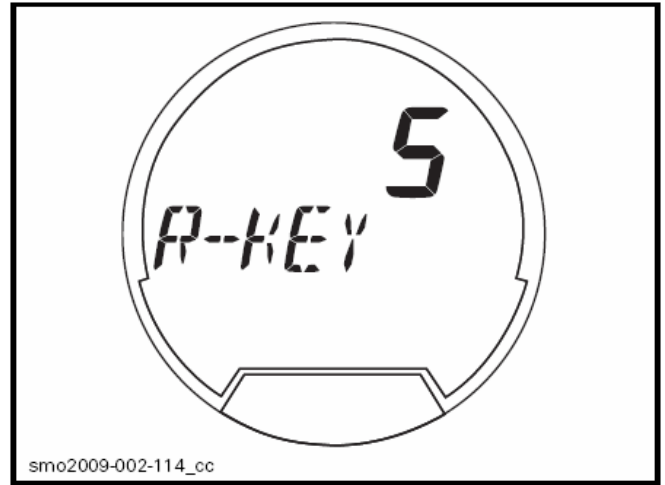

例子 – 出租钥匙设在 5 位置

5. 按向上或向下箭头按钮来触发设定在 1 至 5 之间。根据设定查看速度限制表。
6. 按设定按钮一次来储存设定，按两次来退出功能，或只是等候功能超时。钥匙设定的更改会自动储存。

学习钥匙可以编程在多于一台摩托艇。钥匙设定将编程在摩托艇上，不是钥匙上。学习钥匙设定是适合任何已编程的学习钥匙用于指定的摩托艇上。同一把钥匙用在不同的摩托艇上因此会有不同的钥匙设定。如果你有几把学习钥匙被编程在同一台摩托艇上，它不能够有不同的速度设定，这同样适用于出租钥匙设定。

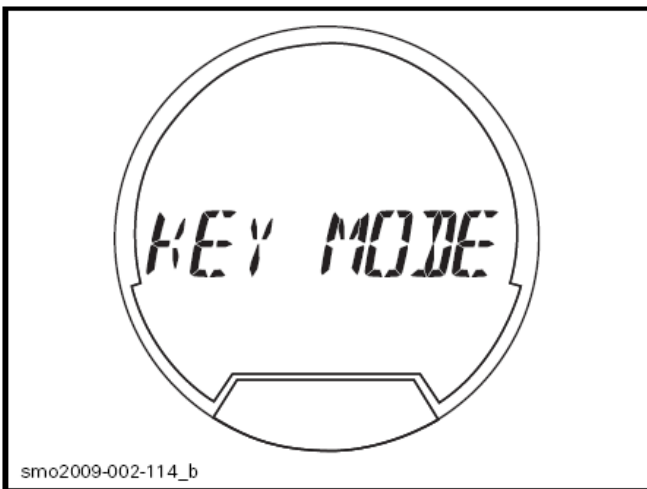

4. 按设定按钮一次来开动学习钥匙设定功能。显示会改为 L-KEY（学习钥匙）。

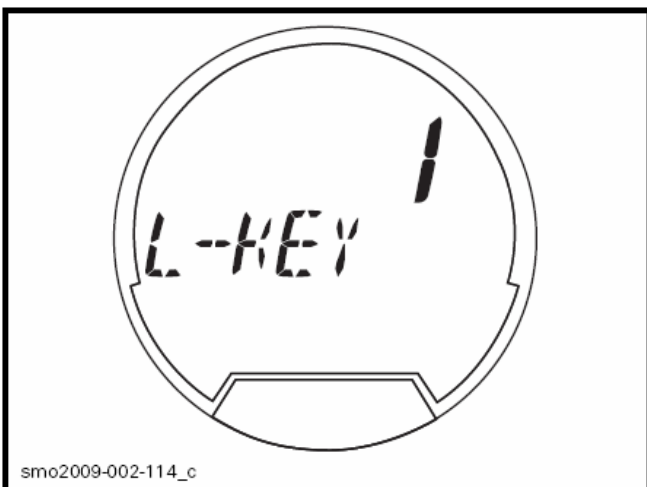

例子 – 学习钥匙设在 1 位置

注意：按下设定按钮两次会开动出租钥匙设定功能。

钥匙种类	钥匙设定	大约最高速度
学习钥匙	5	58 km/h (36 英里小时)
	4	55 km/h (34 英里小时)
	3	50 km/h (31 英里小时)
	2	47 km/h (29 英里小时)
	1	42 km/h (26 英里小时)
出租钥匙	5	74 km/h (46 英里小时)
	4	69 km/h (43 英里小时)
	3	63 km/h (39 英里小时)
	2	58 km/h (36 英里小时)
	1	51 km/h (32 英里小时)

5) 发动机起动/停机按钮

发动机起动/停机按钮位于手把左边，它是用来唤醒电气系统和起动或停止发动机。

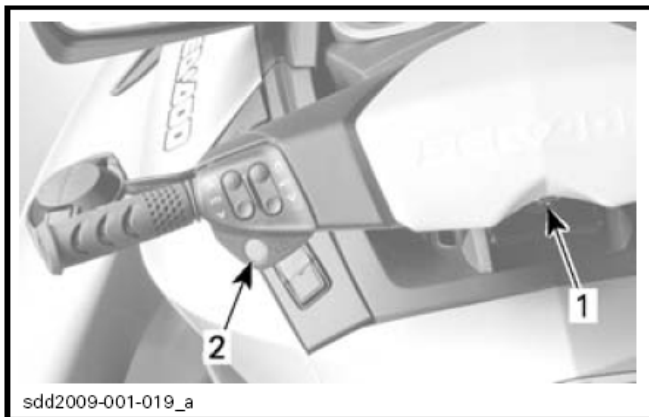

典型图示

1. 钥匙柱头
2. 起动/停机按钮

唤醒电气系统

不用安装钥匙在柱头上，按一次起动/停机按钮。

这会供电给电气系统，资讯仪表会进行自我测试和在几秒钟后显示屏变成空白。

起动/停机按钮按下后，电气系统会保持供电大约 3 分钟。

这功能让悬挂系统开动而无需起动发动机。

注意：如果起动/停机按钮按住而没有安装钥匙，资讯仪表显示屏亮起和按住的时间一样长。

发动机起动和停机

参阅操作指引的整个步骤来起动和停止发动机。

6) 平衡系统按钮

此摩托艇备有可编程的高性能平衡系统。

它调节喷嘴垂直位置来提供摩托艇平衡调节。

平衡系统能手动调节至想要的姿势，或在两个预先设定的平衡位置之一。

按平衡系统控制按钮（向上或向下箭头）来调节摩托艇乘坐姿势。

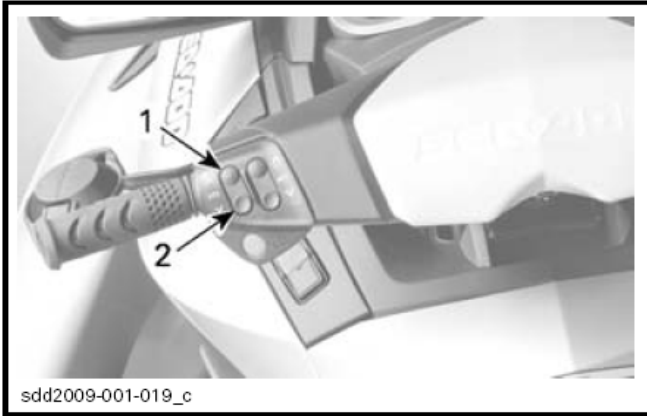

典型图示

1. 船头向上
2. 船头向下

摩托艇的平衡位置可以在资讯仪表数字式屏幕上的指示表看出来。

注意： 发动机没有运行在前进模式更改平衡位置只是更改指示表和预设想要的喷嘴位置。当前进推力使用时，喷嘴会移至选择的平衡位置。

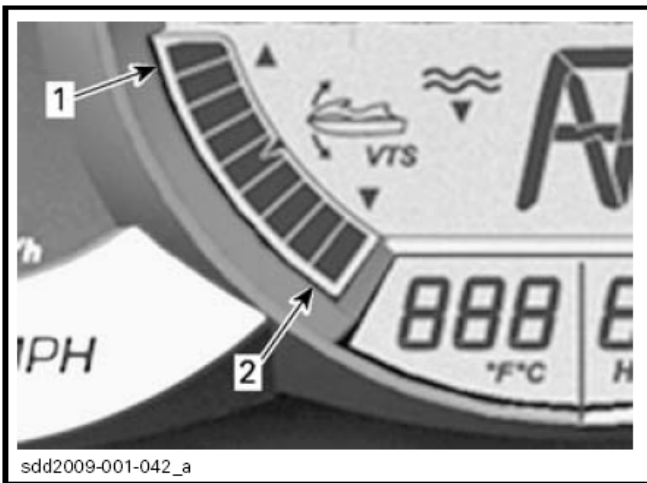

资讯仪表 – 平衡位置指示表

1. 船头向上
2. 船头向下

注意： 只有一节段显示平衡系统的相关位置。插图显示看见所有节段是在自我测试期间。

手动调节平衡系统

1. 要手动调节平衡系统，按向上或向下箭头按钮一次微调一刻度增量（如所选的向上或向下）。
2. 在一瞬间延迟后，再次按下便移动更多刻度。重复以上步骤直至达到想要的平衡姿势。

注意： 总共有九个平衡位置。

注意： 向上和向下箭头按钮亦可按住直至获得想要的姿势。喷嘴会保持移动直至平衡按钮松开，或到达最大平衡位置（向上或向下）。

使用预设平衡位置

两个预设平衡位置可以选择。

要选择记录的最高的平衡位置，双按向上箭头按钮（船头向上）。

要选择记录的最低的平衡位置，双按向下箭头按钮（船头向下）。

注意： 如果只有一个记录的预设平衡位置，双按其中一个向上或向下箭头按钮。

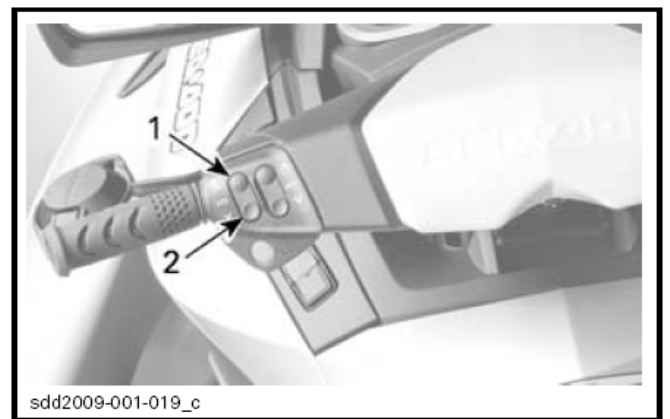

双按向上或向下箭头按钮来使用预设位置

1. 向上箭头最高预设位置
2. 向下箭头最低预设位置

记录预设平衡位置

当调节摩托艇平衡时，你能快速设定预设平衡位置。

可以记录两个不同的平衡位置，每个向上或向下按钮有一个。例如一个预设给操作员在艇上，另一个预设给操作员和乘客。

平衡系统会比较记录的平衡位置，最高的平衡位置将会分配给向上的按钮（船头向上），最低的位置给向下的按钮（船头向下）。

如果两个平衡位置相同，两个按钮会有同一个平衡位置。

在预设时，9 个平衡位置的任何一个是可以选择为一个预设位置。厂方第 1 个预设是在 4 位置和第 2 个预设为 5 位置。

要记录预设位置：

1. 无需安装钥匙在柱头上按起动/停机按钮来开动电源。
2. 在右边手把，重复按模式按钮直至 VTS MODE（平衡模式）显示。

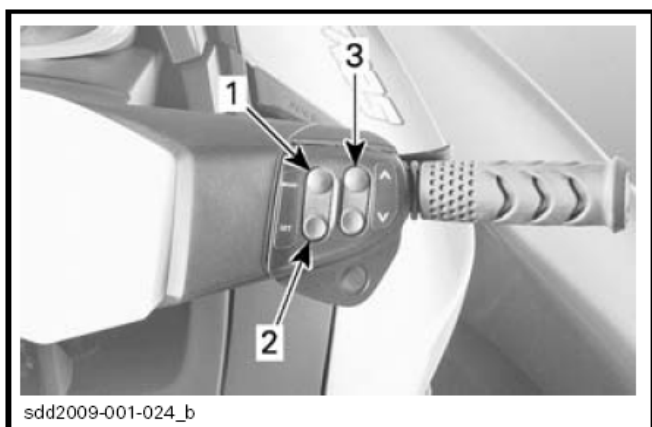

1. MODE 模式按钮
2. SET 设定按钮
3. 向上和向下按钮

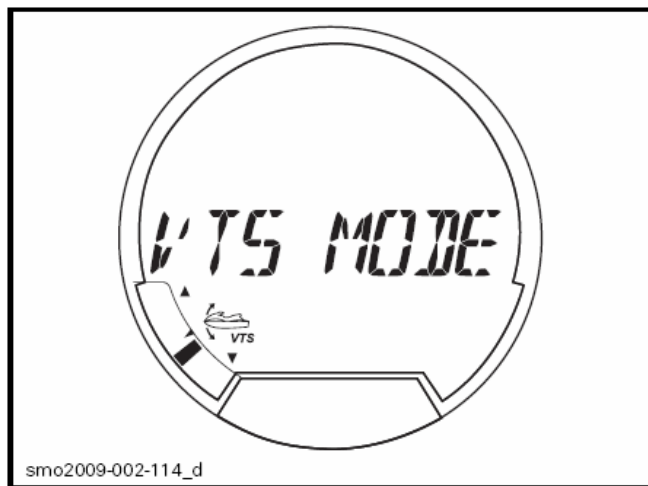

选择平衡模式功能

3. 在右边手把，按设定按钮来显示 PRESET 1（预设 1 位置）。
4. 按向上或向下按钮来更改 PRESET 1 的平衡位置，仪表数字屏 PRESET 1 上面会显示设定 1 至 9。

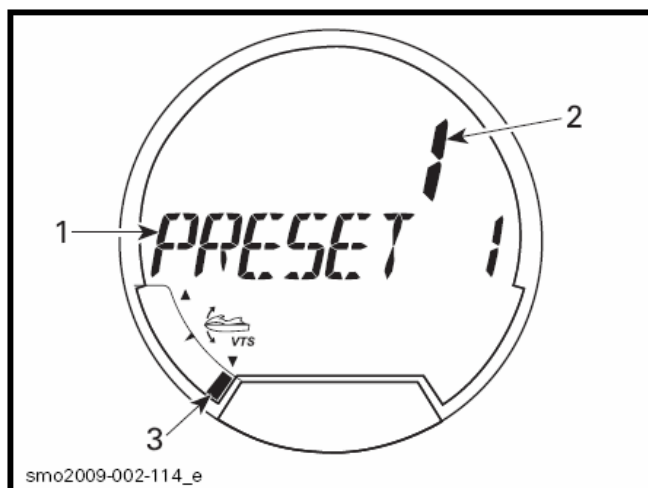

1. 预设 1 功能
2. 平衡设定选择在 1 位置
3. 平衡位置指示表在设定 1（船头向下）
5. 按设定按钮来储存 PRESET 1（预设 1 位置）和显示 PRESET 2（预设 2 位置）。
6. 按向上或向下按钮来更改 PRESET 2 的平衡位置，仪表数字屏 PRESET 2 上面会显示设定 1 至 9。

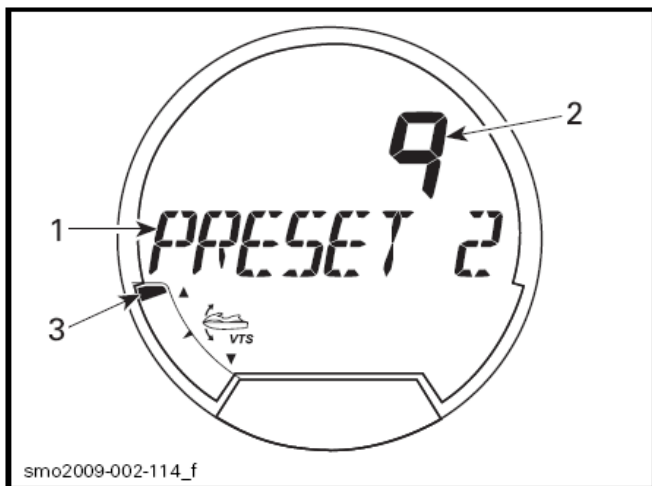

1. 预设 2 功能
 2. 平衡设定选择在 9 位置
 3. 平衡位置指示表在设定 9（船头向上）
7. 按设定按钮来储存预设位置和返回主显示屏。

7) iS 按钮（智能悬挂系统）

悬架高度（上位置）厂方校准至预设高度在自动悬挂模式巡航时供大多数的乘坐环境。厂方校准高度是相同的，不论乘客数目或重量在移动甲板上。

△ 警告

不要让摩托车超载或乘坐比指定更多的乘客。详情参阅规格。

iS 按钮主要用来手动微调悬架高度至操作员喜欢的高度。

使用 iS 按钮更改悬架高度会撤消自动悬挂模式功能。智能悬挂系统转换至手动悬挂模式和操作员能选择不同的悬架高度根据其乘坐模式和环境喜欢的高度。

悬架高度和操作模式在资讯仪表数字式屏幕上显示。

△ 警告

你的摩托车备有智能悬挂系统。纵使系统吸收部分的垂直力和因此减少到达人体的冲击力，但它不能够完全消除。为防止你和你的乘客弹跳和最后从摩托车被抛出，减慢速度。

△ 警告

避免在十分颠簸的水面上骑艇或实行极端动作如跳浪等。

手动调节骑艇高度

按 iS 向上或向下箭头按钮一次来移动悬架至下一高度增量，或按住按钮直至达到想要的骑艇高度。

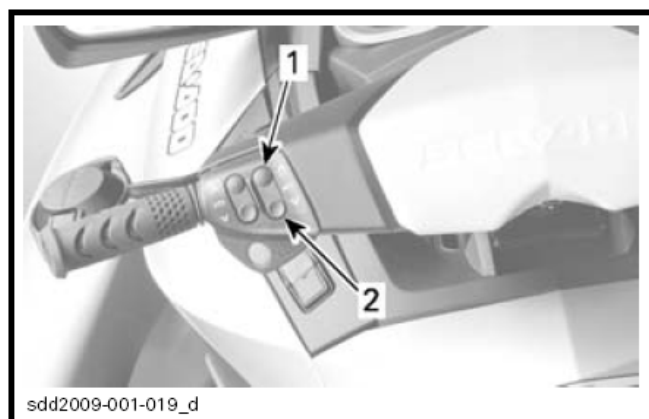

典型图示

1. iS 向上箭头按钮
2. iS 向下箭头按钮

以下手动悬挂模式的表示能在资讯仪表数字屏幕上观看到：

- 在数字屏幕上有卷动信息列出 **MANUAL SUSPENSION**(手动悬挂)。

- AUTO（自动）的字在 iS 显示屏上会消失。
- 悬架位置指示表会显示相关的悬架高度（指示表上只亮起一节段）。

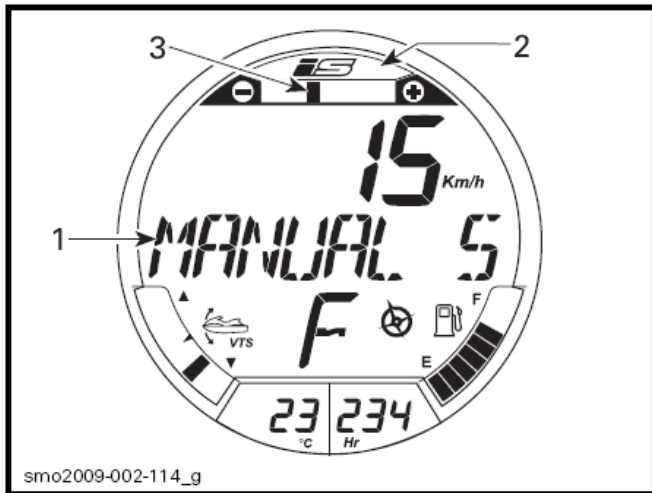

1. MANUAL SUSPENSION 信息
2. AUTO 字关闭
3. 相关的悬架位置指示

选择自动悬挂模式

要回到 AUTO（自动）模式，双按 iS 向上箭头按钮。

以下自动悬挂模式的表示能在资讯仪表数字屏幕上观看到：

- 在数字屏幕上有滚动信息列出 AUTOMATIC SUSPENSION（自动悬挂）。
- AUTO（自动）的字在 iS 显示屏上会出现。
- 悬架位置指示表会亮起所有的节段。

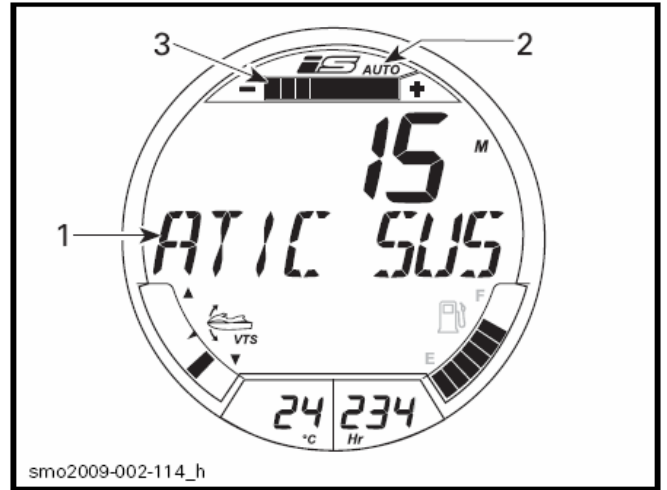

1. AUTOMATIC SUSPENSION 信息
2. AUTO 字显示
3. 悬架位置指示表亮起所有节段

8) MODE（模式）和 SET（设定）按钮

这些按钮位于手把右边。

按 MODE 模式按钮来滚动各种功能显示在资讯仪表的数字屏幕。

按 SET 设定按钮来选择想得到的功能或来储存任何修改的设定。

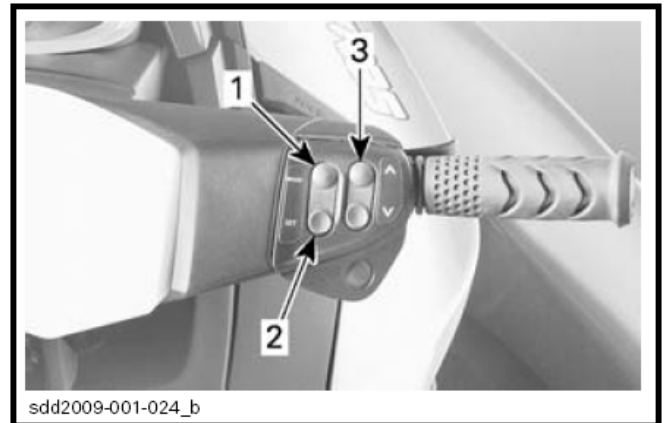

1. MODE 模式按钮
2. SET 设定按钮
3. 向上和向下箭头按钮

注意： 当在巡航或慢速模式操作，向上和向下箭头按钮也用来调节摩托艇速度。

有关仪表和显示模式详细资料，参阅仪表章节。

9) 向上和向下箭头按钮

这些按钮位于手把右边。

按向上和向下箭头按钮来操纵选择的功能，使用 SET 设定按钮来修改设定。

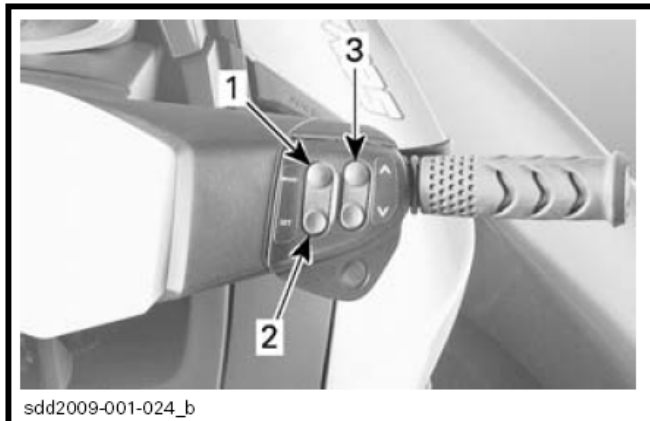

1. MODE 模式按钮
2. SET 设定按钮
3. 向上和向下箭头按钮

注意：当在巡航或慢速模式操作，向上和向下箭头按钮也用来调节摩托艇速度。

有关仪表和显示模式详细资料，参阅资讯仪表章节。

10) 巡航按钮

巡航按钮位于手把右边，刚好在向上和向下箭头按钮下面。它用来开动或停止巡航模式或进入慢速模式。

开动巡航模式

要开动巡航模式操作：

1. 加速至想得到的摩托艇速度超过 3800 转/分。
2. 按住巡航按钮大约 1 秒钟。

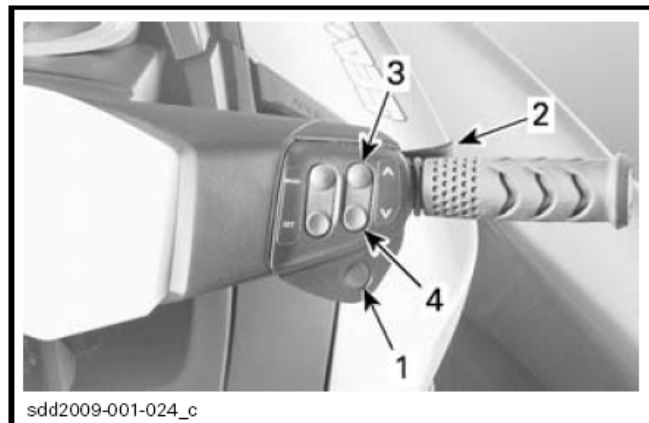

典型图示

1. 巡航按钮
2. 油门杆
3. 向上箭头按钮
4. 向下箭头按钮

你会听到一下哔声表示你现时在巡航模式和在资讯仪表的速度显示屏上有一绿色指示灯亮起。



CRUISE 巡航模式指示灯亮起

注意：开动巡航模式操作只限制按下油门杆可获得的最高速度。油门杆必须按住以保持前进速度。一旦开动巡航功能，摩托艇速度可以使用油门杆改变从怠速至设定的巡航速度。在使用期间摩托艇速度视水面情况可能改变。

更改设定的巡航速度

要增加设定的最高巡航速度：

1. 全拉开油门杆至手把。
2. 按住右边手把的向上箭头按钮直至达到新想得到的速度。

要减少设定的最高巡航速度：

3. 稳定握住油门杆。
4. 按住右边手把的向下箭头按钮直至达到新想得到的速度。

注意：重复按向上或向下箭头按钮会改变设定速度单个增量。按住按钮会增加或减少速度直至按钮松开。

停止巡航模式

要停止巡航模式操作：

3. 松开油门杆。
4. 按巡航按钮。

停止巡航模式有如下显示：

- 速度显示屏上的 **CRUISE** 巡航指示灯熄灭。
- 听到一下哔声。

注意：当巡航按钮按下来停止巡航模式，如果油门杆未有完全松开，你听不到一下哔声和巡航灯继续亮起。巡航模式的限速功能仍然开动直至油门完全松开，然后你听到一下哔声和巡航指示灯熄灭。

开动慢速模式

要开动慢速模式操作：

1. 松开油门杆至怠速。

2. 拉入和松开 **iBR** 杆来进入空档。
3. 按住巡航按钮大约 1 秒钟。

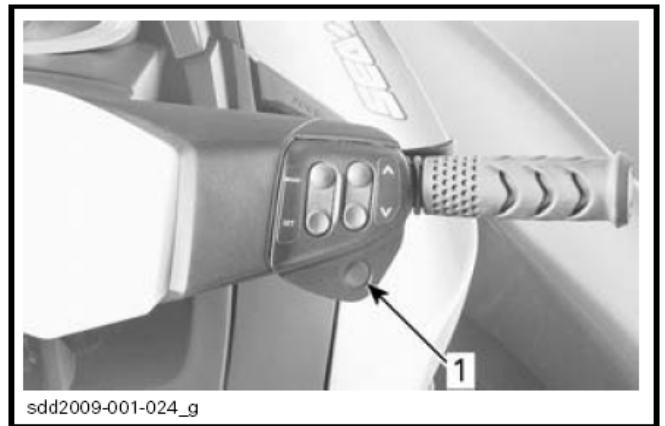

典型图示

1. 巡航按钮

速度显示屏上绿色的 **CRUISE** 巡航指示灯亮起表示巡航开动。

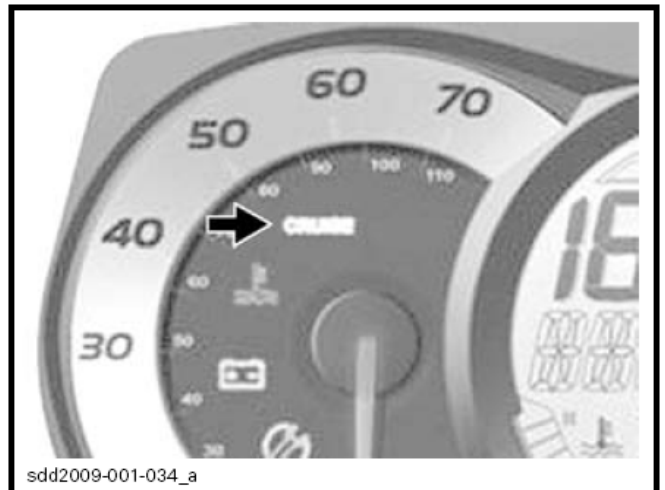

CRUISE 巡航模式指示灯亮起

数字式显示屏会卷动信息明确说明你现时在慢速模式。默认的慢速设定 1 在数字式显示屏亮起几秒钟。

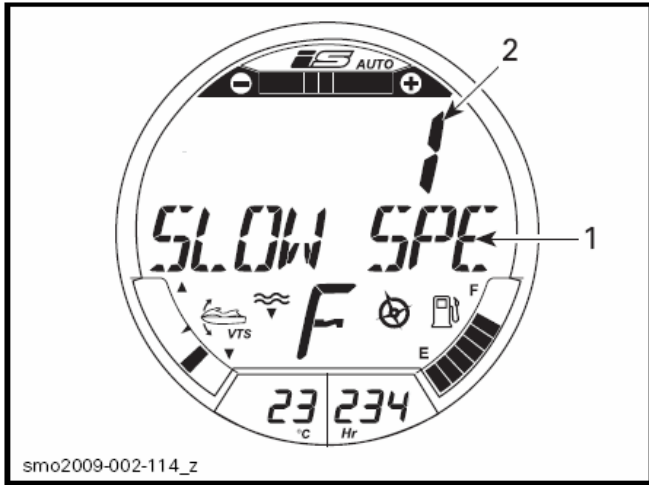

慢速模式显示

1. 卷动的 SLOW SPEED MODE 慢速模式信息
2. 慢速设定出现几秒钟

注意：只要慢速模式一直开动，卷动的 SLOW SPEED MODE 慢速模式信息重复出现。几秒钟后数字式屏幕回到先前的显示。

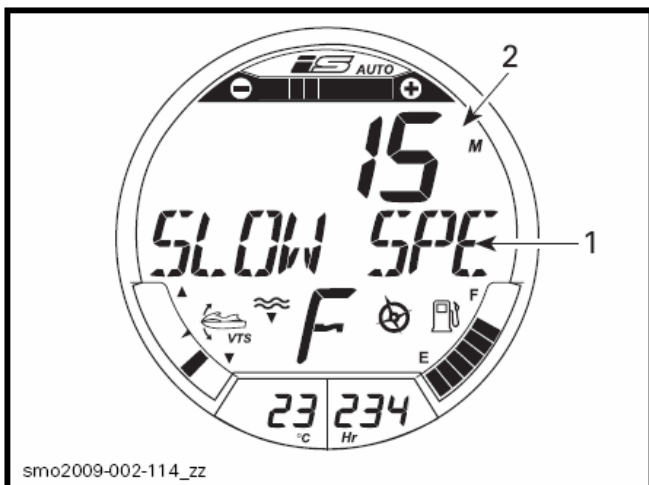

1. 卷动的 SLOW SPEED MODE 慢速模式信息
2. 数字式屏幕回到先前的显示

更改设定慢速

要增加设定的慢速速度，按右边手把的向上箭头按钮一次或重复按。在数字式屏幕的设定点会亮起显示慢速设定的更改。

要减少设定的慢速速度，按右边手把的向下箭头按钮一次或重复按。在数字式屏幕的设定点会亮起显示慢速设定的更改。

注意：有 5 个慢速设定位置可用（从 1 至 5）。

停止慢速模式

要停止慢速模式操作：

- 按巡航按钮，或
- 按下 iBR 杆超过总行程的 25%，或
- 加速经过能设定的最高慢速速度。

速度显示屏上的 CRUISE 巡航指示灯会熄灭，卷动的 SLOW SPEED MODE 慢速模式信息会消失和资讯仪表会回到指南针显示。

当按巡航按钮或使用油门杆加速来停止慢速模式，iBR 闸会停留在前进位置。

当使用 iBR 杆时，iBR 闸会移向倒档位置，然后当杆松开时回到空档。

资讯仪表

资讯中心仪表是一束仪表、指示灯和数字式屏幕显示操作信息给操作员。

文字信息能用不同语言显示，详细资料请联系授权的代理商和要求设定至你选择的可用语言。

它让操作员一眼看到几个指示例如速度、发动机转速、燃油量和发动机温度。仪表亦用来通过和选择几种功能、操作模式和更改某些设定和系统参数。

指示灯通知操作员选择的功能或故障。

仪表结合全球定位系统使它用来作指南针和速度表显示，亦提供信号给其他需要操作的系统。

按下起动/停机按钮（无需安装钥匙）能开动资讯仪表自我测试。所有液晶显示和指示灯会亮起大约 3 秒钟。模拟式航速表和转速表会移动至全行程和返回。这让操作员确认所有指示器工作正常。

在自我测试期间检测到一个故障，错误信息将会显示，指示灯可能会亮起和听到一个检测到故障的声音信号（哔声）。

一个故障码会产生和记忆住来帮助授权的代理商寻找有故障的系统。参阅本节的故障码显示的怎样显示故障码步骤。

△ 警告

阅读资讯仪表数字式屏幕能分散摩托艇操作的注意力，尤其是不停监视四周环境。这会引致碰撞导致严重受伤或死亡。阅读前确保你的环境没有障碍和将摩托艇减至慢速。在任何调节进行前，确保环境没有障碍和安全才做。

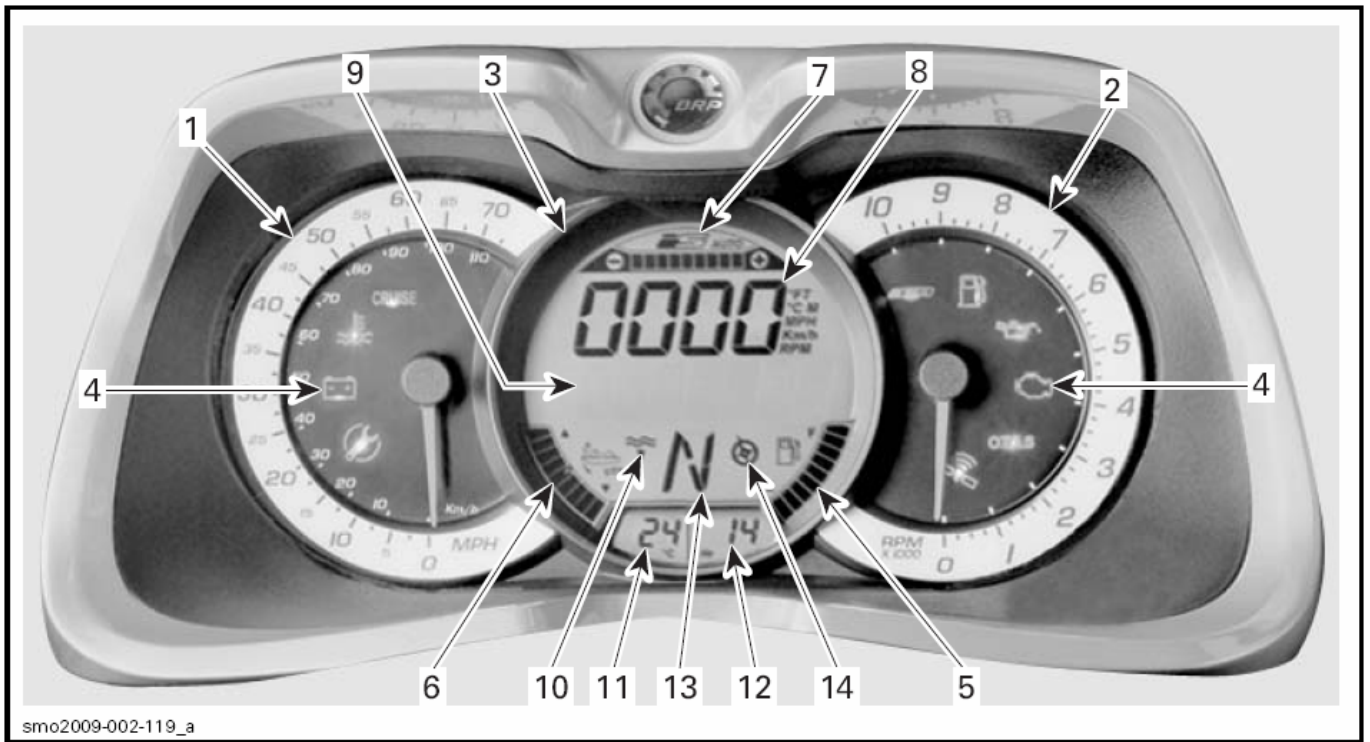

资讯仪表功能

1. 航速表
2. 转速表
3. 数码显示屏
4. 指示灯
5. 燃油油量表
6. 平衡系统位置
7. iS（智能悬挂）位置
8. 数字显示屏
9. 多功能显示屏
10. 测深仪指示符
11. 水温显示
12. 计时表显示
13. iBR（智能刹车和倒档）位置
14. 指南针

1) 航速表

位于资讯仪表左边的航速表提供以英里/小时 (MPH) 和公里/小时 (km/h) 指示模拟式摩托艇速度。

速度显示是根据结合在资讯仪表的全球定位系统 (GPS)。

当接收到全球定位系统良好的信号，在转速表上会亮起指示灯。



GPS 全球定位系统指示灯

如果某些原因失去 GPS 信号，默认的模式会使用，仪表收到其他系统的信号来计算和提供摩托艇估计的速度。

2) 转速表

转速表提供发动机每分钟转数的模拟式指示。将指示的数字乘以 1000 来获得实际的发动机转速。

3) 数码显示屏

数码显示屏位于仪表的中间，能同时间显示 10 种独立的指示。

- 燃油量
- 平衡位置
- iS 悬架位置和模式
- 多功能显示屏
- 水温

- 发动机计时表
- iBR 智能刹车和倒档位置
- 活动中的指南针指示符
- 测深仪指示符

数字和多功能显示屏上的指示符能用来显示各种指示，或选择操作模式和更改设定如在各自的章节所述。

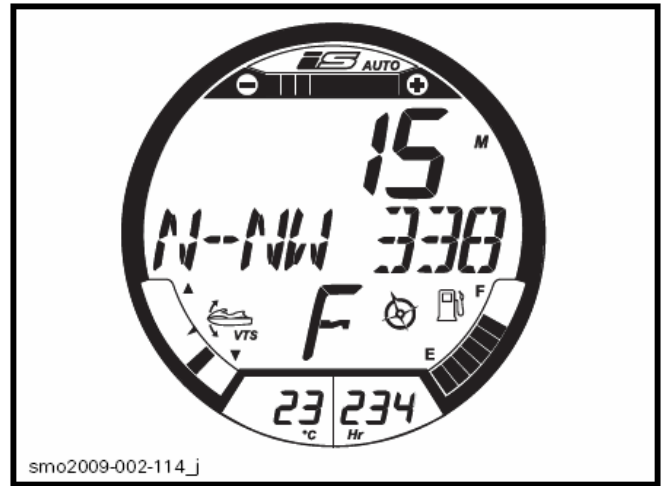

4) 指示灯

指示灯位于航速表和转速表通知你一个选择的功能、正常的情况、系统异常或严重故障。

一个指示灯可能伴随着在多功能屏幕上一个卷动的信息。

指示灯亮起	显示信息	描述
	MAINTENANCE REMINDER 维护保养提示	需要做维护保养
	LOW 或 HIGH BATTERY VOLTAGE 低或高电池电压	低或高电池电压
	LOW-FUEL 低油量	低燃油量, 大约 25% 容量, 14 公升 (3.7 美加仑) 或油 位传感器分离
	HIGH TEMPERATURE 高温	发动机或排气系统过热
	CHECK ENGINE 或 LIMP HOME MODE 检查发动机或缓慢返航模式	检查发动机 (次要的故障 需要维修) 或缓慢返航模 式 (主要的发动机故障)
	LOW OIL PRESSURE 低油压	低油压
	---	进入巡航模式或慢速模式
	---	IBR (智取刹车和倒档) 系 统故障
	---	油门松开辅助转向系统故 障
	---	良好的 GPS 信号联系

5) 燃油量

条型表位于数码显示屏右边, 骑艇时不
断指示燃油箱的燃油量。



当燃油箱满时，指示表的 8 条节段会亮起，顶部的一节是不用的。

当只有 2 条节段指示燃油量（大约 25% 燃油箱容量或 14 公升（3.7 美加仑），低油量指示灯亮起通知你低油量的情况。

只要低油量的情况仍然存在，便会周期性地听到一个声音警报（一长哔声）。

6) 平衡位置

平衡位置指示表位于数字显示屏左边，显示摩托艇乘坐姿势。

棒形指示表亮起一节来表示摩托艇船头相对的位置。

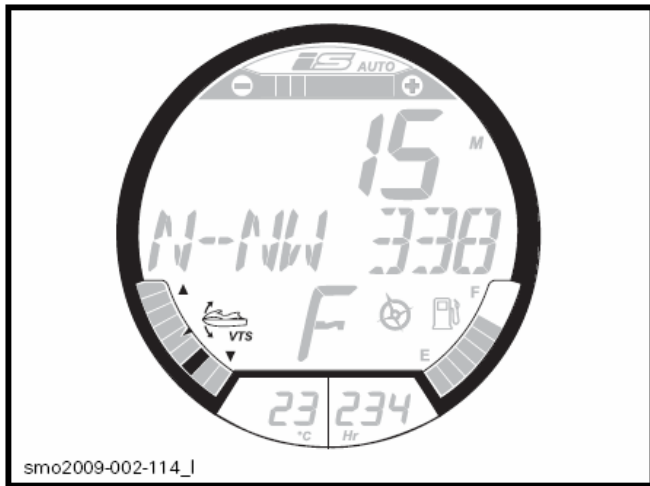

有关使用平衡系统详情参阅操作指引。

7) iS 悬架位置

智能悬挂显示提供相对的悬架高度位置的指示。

它亦指示悬挂系统是否在 AUTO 自动模式操作。

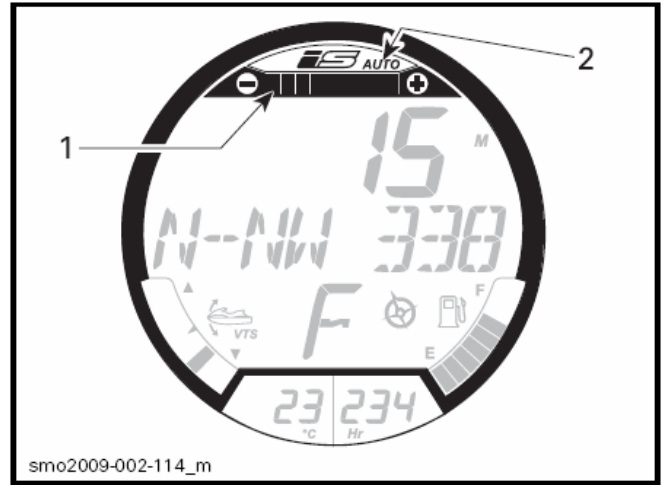

1. iS 悬架位置指示表
2. iS AUTO 自动模式指示符

当使用 iS 按钮手动调节悬架高度时，系统转换至手动操作模式。AUTO（自动）的字会消失和所有位置指示表上的节段都亮起。

当系统是在手动模式操作，指示表上亮起一条节段表示悬架高度。

参阅操作指引有关使用悬架详细资料。

8) 数字显示屏

数字显示屏用来提供操作员选择的各种指示：

- 发动机转速
- 摩托艇速度
- 水温
- 水深（GTX LTD iS 型号）

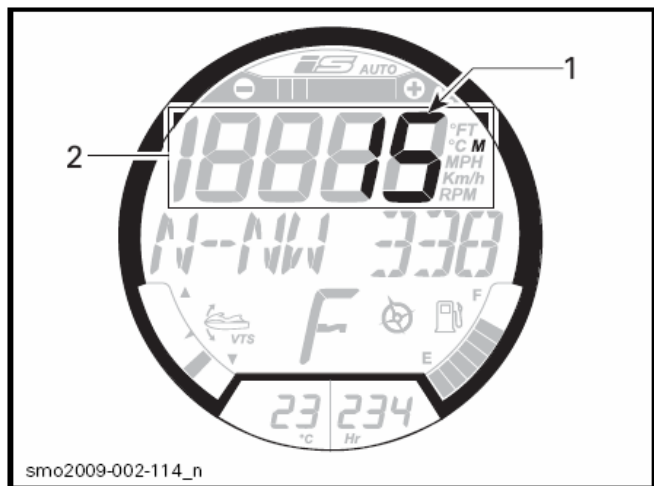

例子

1. 水深指示器读数 (GTX LTD iS 型号)
2. 数字显示屏

当资讯仪表首次供电时，数字显示屏默认设定为最后选择的指示。

数字显示屏也用来显示各种系统模式设定例如：

- 平衡系统先设定
- 学习钥匙设定
- 出租钥匙设定
- 慢速模式设定

更改数字显示屏的显示

要更改数字显示屏的显示，重复按右边手把上的MODE模式按钮直至DISPLAY的字在多功能屏幕出现。

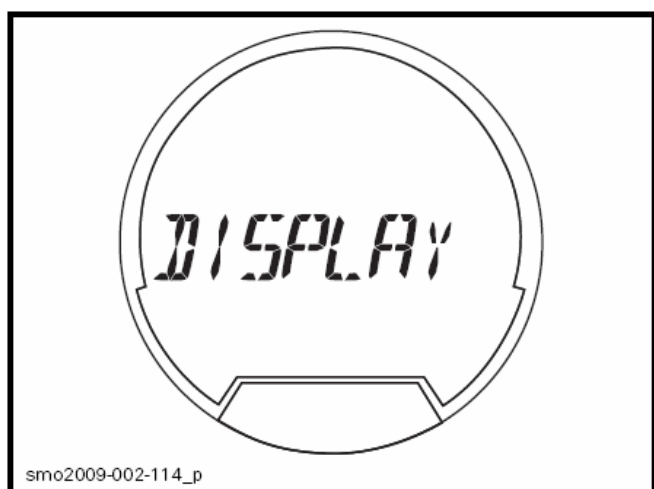

按向上或向下箭头按钮直至喜好的指示选择在多功能显示屏出现。

- RPM 转速
- SPEED 航速
- LAKE TEMPERATURE 水温
- DEPTH 水深

注意：只有安装了测深仪，水深的选择才可用。

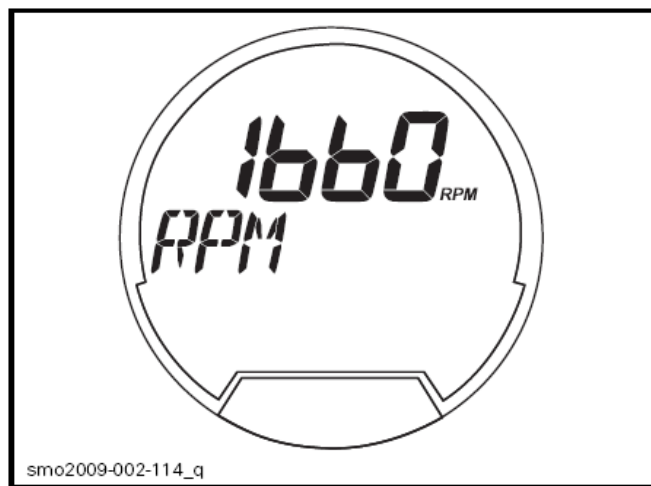

例子 - RPM 转速选择

按 SET 设定按钮来选择和储存喜好的指示，或等候显示功能逾时。看到最后的指示将会自动储存。数字显示屏然后转至有小简写指示种类在新的指示右边：

- FT (英尺) 或 M (米)
- RPM (转/分)
- MPH (英里/小时) 或 KM/H (公里/小时)
- °F 华氏度或 °C 摄氏度

9) 多功能显示屏

当摩托艇操作时，多功能显示屏提供指南针航向指示，或当功能活动时有一个卷动的 DOCK MODE ON (靠码头模式) 信息。

它也显示各种功能菜单，允许更改数字显示屏的指示、系统操作模式、设定和显示系统故障码 (参阅寻找故障)。

△ 警告

选择各种数字显示、系统操作模式或更改设定应在摩托艇停止时进行。当高速操作摩托艇时，不建议选择各种功能，因会制止你对察觉环境的注意力。



多功能显示屏 – 指南针航向表示

选择功能

当高速操作时，多功能显示屏正常提供指南针航向指示和摩托艇航行方位。

要选择各种可用的功能在多功能屏幕上，重复按 **MODE** 模式按钮直至看到所要的功能：

- **DISPLAY**（显示）
- **VTS MODE**（平衡系统模式）
- **FAULT CODES**（故障码）
- **KEY MODE**（钥匙模式）
- **SETTINGS**（设定）

然后按 **SET** 设定按钮进入该功能。

每个可用的功能是在合适的章节解释。

10) 测深仪指示表

GTX Limited iS 型号

数字显示屏能选择来提供湖水深度显示。

系统能显示船壳下水深以单个增量至 50 米（164 英尺）。

注意：在某些情况，数码显示屏可能停止显示。数码显示屏显示深度的能力视使用情况而定。

要开动深度显示，参阅本章节的数字显示屏。

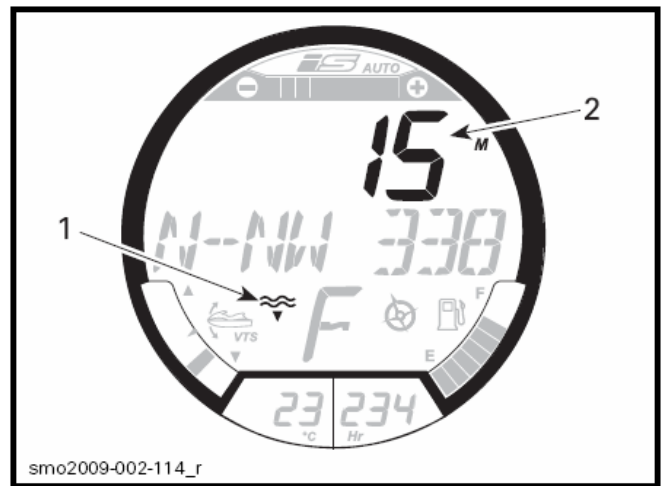

1. 测深仪指示符
2. 深度显示

注意：只有安装了测深仪和被检测到，测深仪指示符才会亮起。

△ 警告

永不使用测深仪作为在浅水驾艇的警告装置。

11) 水温显示屏

不断以摄氏度（°C）或华氏度（°F）显示水温。

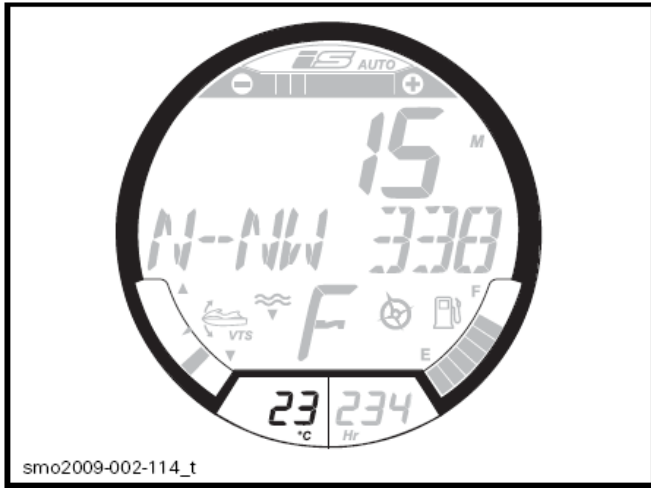

水温显示屏

数字显示屏也可以选择来显示水温，参阅本章节数字显示屏。

要更改量度单位（°C或°F），联系授权的代理商。

12) 计时表显示屏

不断显示摩托艇使用的小时数。

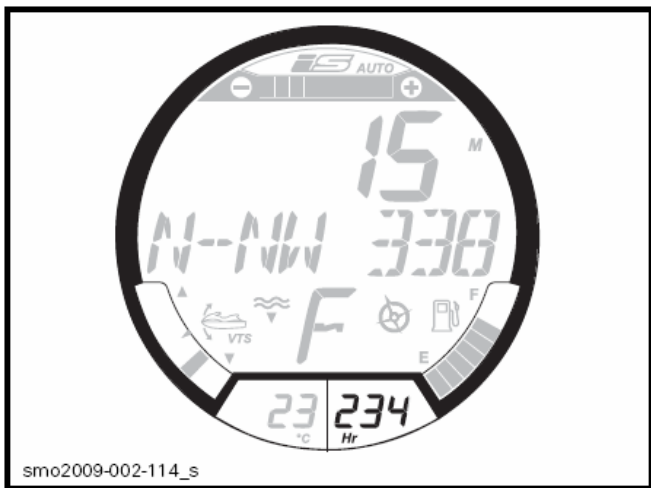

计时表

13) iBR（智能刹车和倒档）位置

提供 iBR（智能刹车和倒档）闸位置。

- N（空档）
- F（前档）
- R（倒档）

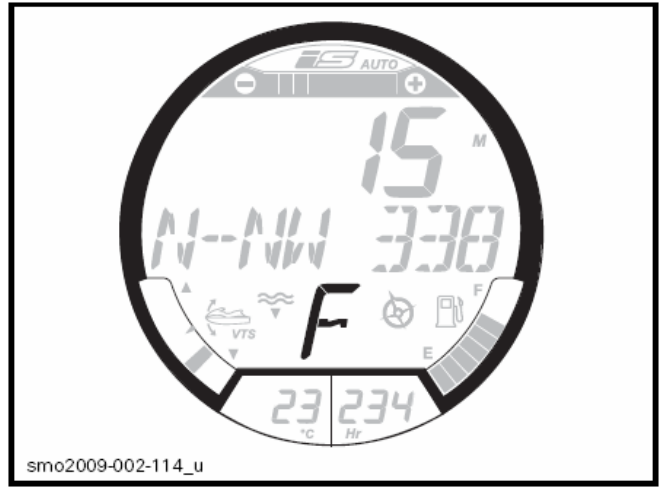

14) 指南针

全球定位系统结合在资讯仪表来提供多功能显示屏的显示。

当摩托艇移动时，摩托艇航行的基本方位、中间方位和方位角默认地显示在多功能显示屏。

要显示指南针方向，GPS 全球定位系统必须与导航人造卫星有良好联系。当指南针活跃的指示符能在数码显示屏上看见便可以确定。

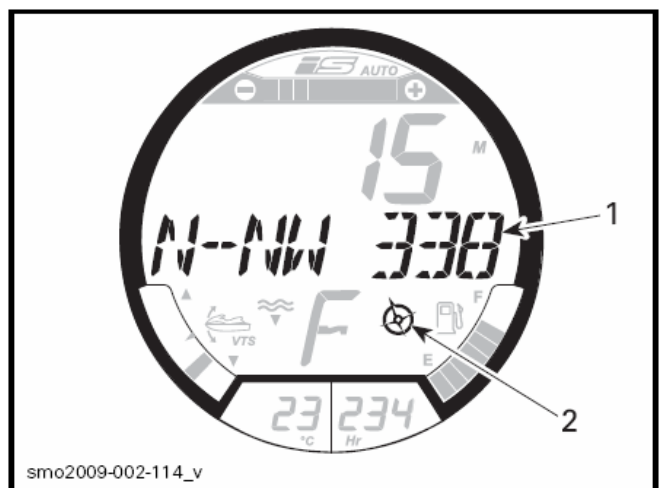

典型图示

1. 指南针指示
2. 指南针活跃的指示符

△ 警告

使用指南针作为一个指引，不要用来作为准确航海目的。

设备

注意：某些部件可能不适用或在某型号是选购件。



典型图示

1. 手套箱
2. 前储物箱
3. 后储物箱
4. 灭火器容器
5. 座垫锁扣
6. 座位扶手
7. 登艇脚踏
8. 平台盖板
9. 快速系索 (GTX LTD iS 型号)
10. 前和后孔环 (船头/船尾)
11. 停泊系绳栓
12. 舱底排水塞

1) 手套箱

一个细小储物室用来存放私人物件。

拉起盖锁扣来打开手套箱。



典型图示 – 手套箱

1. 盖锁扣

手套箱组织盒

GTX Limited iS 型号

一个可移动的手套箱组织盒能用来储存和携带私人物件。



手套箱衬里袋

GTX Limited iS 型号

一个手套箱衬里袋保护储存在手套箱的物件。使用两个孔环能将衬里袋很容易从手套箱内拉出。



2) 前储物箱

一个不漏水的储物箱能够用来携带大件的私人物件放在前盖下面。储物箱是完备和可移动的。



储物箱通道

向上拉起两个锁扣手柄（每边一个）来将前储物室盖打开。



典型图示

1. 前盖锁扣手柄（每边一个）

打开储物箱盖
松开盖扣，然后拉起手柄打开。

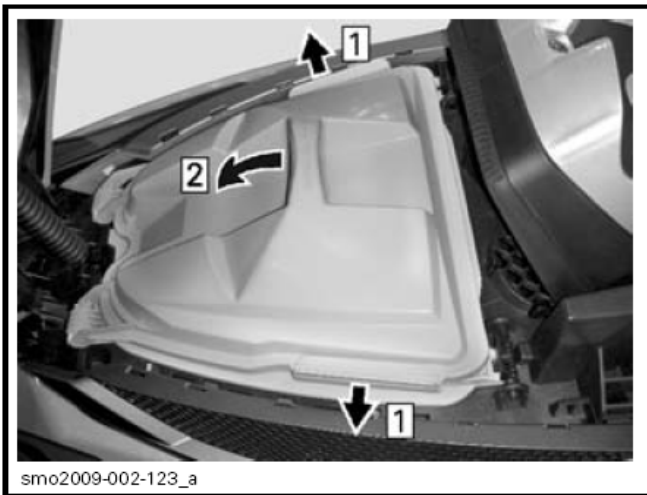

步骤 1：松开盖扣
步骤 2：拉起盖打开

注意：前储物箱可允许的最大负荷是 9 公斤（20 磅）平均分布。

△ 警告

永不让任何重的或易破碎的物件松动地放在前储物箱。不要超载。任何储物箱盖打开时永不操作摩托艇。

拆卸储物箱

确保锁扣在储物箱盖上适当地扣上。

推后锁住储物箱的扣，然后拉起储物箱手柄同时向前倾斜来松开前凸耳，并从摩托艇拿出。



步骤 1：推后锁住储物箱的扣
步骤 2：提起和前倾松开前凸耳

△ 警告

永不储存或携带任何物件在前储物箱下面或在移动甲板和固定甲板之间。

安装储物箱

当你插入储物箱在前储物室时，向前倾来插入储物箱前凸耳在前盖减震支架下面的夹持器。

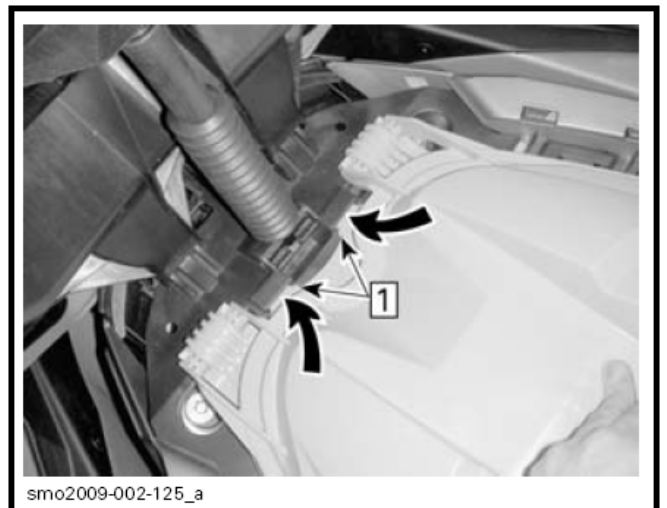

步骤 1：插入储物箱前凸耳

推下储物箱后部来稳固进入锁扣（每边一个）。



步骤 1: 向下推入锁扣固定

确保储物箱适当地插入锁扣，并确保锁扣向前锁上。

注意：如果储物箱未适当固定永不操作摩托艇。

注意：这摩托艇没有安装前储物箱仍可以操作。

3) 后储物箱

两个储物箱位于后平台盖板下面。这是理想的箱用来存放物件例如拖绳、急救包、灭火器和物件。

当平台盖板关闭时，它作为两个储物箱的盖。

右边储物箱是特别设计来储存认可的灭火器（另外购买）。



1. 灭火器

右边储物箱能够拿出来，作摩托艇维修。

要移开储物箱，在箱内拉起两个塑料铆钉（前和后），然后提起储物箱离开固定甲板。



注意：没有安装两个后储物箱永不操作摩托艇。总是确保后平台盖板适当地关闭和锁住储物箱。如不适当锁上，在极端动作期间水冲上平台可能打开平台和逐出右边储物箱。如果发生这事，水将会进入船舱和可能引致发动机损坏或电气故障。

4) 灭火器容器

使用在后登艇平台下面右边储物箱内的支架和橡胶束缚带固定灭火器。

参阅后储物箱插图。

5) 座位锁杆

座位锁杆位于座位后部。座位前部是固定在铰链上。

要打开座位，拉起锁杆手柄和提高座位完全打开。座位前面的气筒用来保持座位在全开位置。

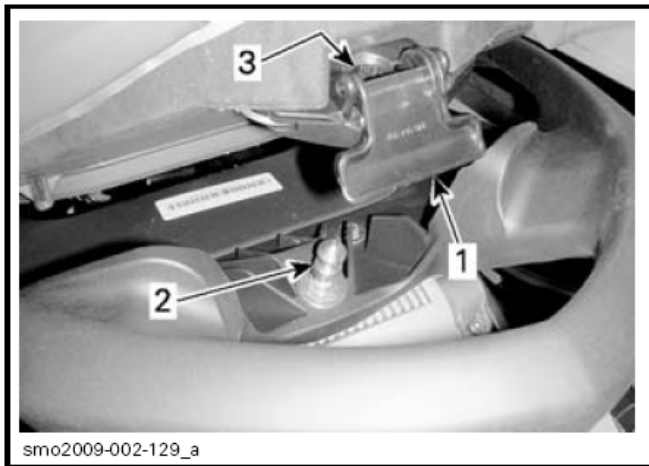

典型图示

1. 座位锁杆手柄
2. 锁销
3. 销插入孔

要锁上座位，关闭座位和牢牢地推下座位后部。

小心： 确保锁杆适当地锁在销上。

6) 座位扶手

当需要时座位扶手提供登上摩托艇的扶手和给乘客或观察员作为扶手。

注意： 永不使用扶手来拖任何东西或提起摩托艇。

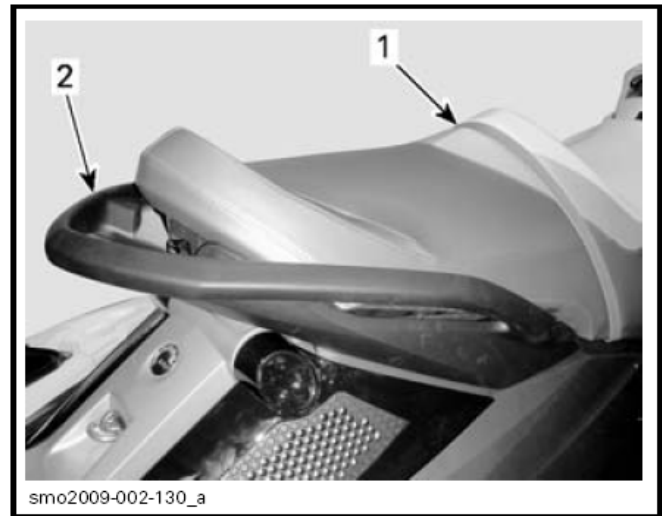

典型图示

1. 皮带扶手
2. 模塑的扶手

7) 登艇脚踏

一个脚踏用来从水中登上摩托艇。

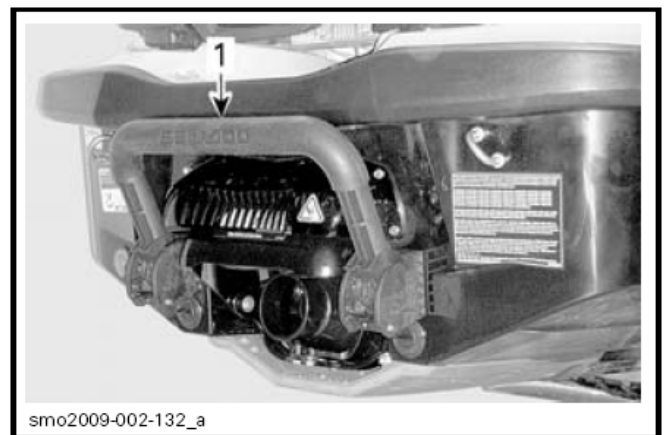

典型图示

1. 登艇脚踏

△ 警告

使用登艇脚踏尝试登艇前，发动机必须关闭。

△ 警告

当启动发动机时、关闭发动机或使用 iBR 杆时，小心 iBR 闸移动。闸自动移动可能挤压扶着摩托艇后部的人的手指或脚趾。

用你的手拉下脚踏并扶住直至一只脚或膝放在脚踏上。



登艇脚踏

注意：

- 离开水面时，永不使用脚踏登上摩托艇。
- 永不使用脚踏来拉、拖、潜水或跳水、或任何除登艇脚踏以外的其他用途。
- 站在脚踏中间。
- 一次只准一人在脚踏上。

8) 平台盖板

平台盖板盖住后甲板地方。

平台上两个凹陷位用来作为拖滑水员或橡皮管时面向后的观察员搁脚用。

平台近后边缘有两个扶手供人从水中登艇时用。

平台亦作为两个储物箱的不漏水盖用，打开便到达储物箱。它是用铰链系在固定甲板后部，和用前面角位的两个锁扣来关闭。

要打开平台盖板，拉起两边的锁杆手柄并完全提起甲板。在左面的一个气筒能保持平台打开。

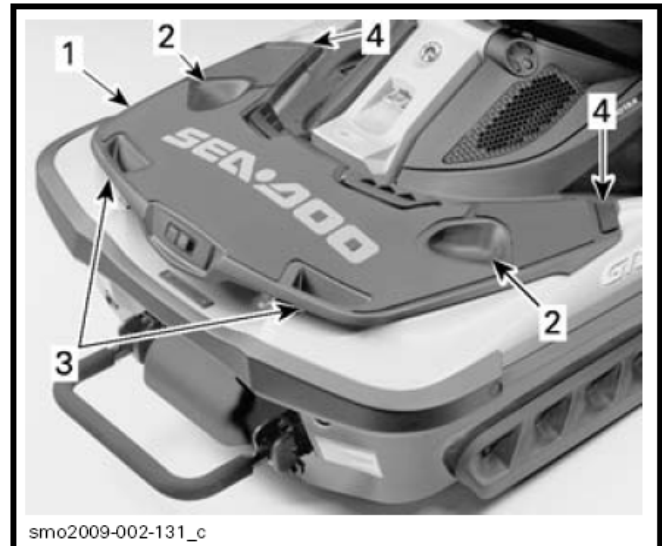

GTX LIMITED iS 型号

1. 平台盖板
2. 观察员搁脚槽
3. 扶手
4. 锁杆手柄

9) 快速系索

GTX Limited iS 型号

两个快速系索提供给摩托艇停泊用。

一个快速系索位于左边手把下面，另一个位置平台盖板的后边缘中间。

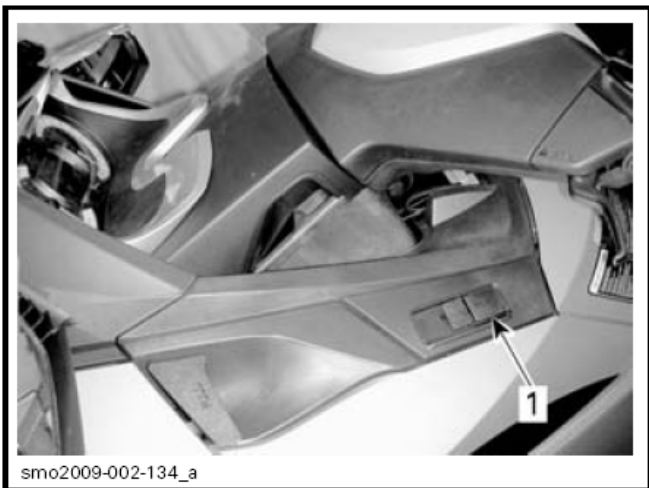

1. 前快速系索



1. 后快速系索

注意:

- 这系统是设计在正常情况下临时使用。不要用作永久停泊系统，或在极端的情况下使用(强风、大浪等等)。
- 定期地检查绳索情况；不要用损坏的绳索绑住摩托艇。用其他的绳代替庞巴迪的绳将使快速系索保修失效。
- 如果快速系索用在海水情况，绳索应定期用清水彻底地清洗以防盐积聚在绳上和快速系索机构。这帮助延长绳索寿命和确保机构正常操作。

注意: 快速系索的绳索是磨损项目，不属于正常保修范围内。

参阅维护保养章节的快速系索清理步骤。

使用快速系索停泊你的摩托艇

1. 将你的摩托艇与码头平行和停在靠近码头停泊系绳栓，提起杆来松开前快速系索。
2. 抓紧和拉停泊绳索止动器来提出足够的绳和绑在停泊系绳栓上。

△ 警告

- 当发动机运行时，不要使用可缩回的绳索。
- 不要用来拖艇。不要用来在后面或艇旁拉人或任何物件。
- 不要使用快速系索作为束缚带绑在拖车上。

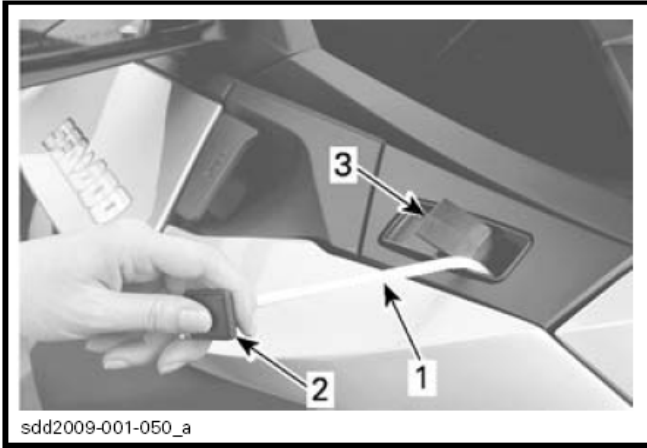

典型图示

1. 系绳索
2. 停泊绳索止动器
3. 快速系索锁杆

3. 推下快速系索锁杆来锁住绳索。

注意：总是确保快速系索绳索正确地锁上。确保停泊绳索不会碰触到任何导致摩托艇损坏或绳索过早磨损的部件。

4. 当摩托艇与码头平行快速系索稳固在系绳栓上时，小心踏上码头。踏在搁脚槽或摩托艇座位上，不要站在摩托艇边上，因这会使摩托艇变得不稳定。
5. 保持摩托艇与码头平行和重复用后快速系索绑艇。当使用后绳索时，小心不要掉进水里。

注意：如果有乘客在艇上，停靠码头步骤基本上相同。但是操作员应叫乘客保持不动并在停靠码头期间保持重量在座位正中。乘客必须只在前停泊绳索绑紧在码头后才踏上码头。在乘客登岸时操作员必须留在艇上保持摩托艇与码头平行。

注意：

- 不要只用一条可缩回的绳索停靠码头。总是一齐使用前和后快速系索。
- 停靠码头时，不要过度绑紧绳索。总是留一些松弛。如果适用，要考虑潮汐问题。总是用绳索而不是塑料端来绑住码头。
- 停泊系统不会保护摩托艇与码头撞击。使用码头缓冲垫和可缩回绳索来保护你的摩托艇。
- 总是使用强壮的码头系绳栓将摩托艇停靠在合适高度的码头上。

甩开快速系索

1. 当甩开快速系索时，首先松开后快速系索。缩回绳索，握住停泊绳索止动器在容器附件和提起锁杆。一旦停泊绳索缩回，将停泊绳索止动器扣在容器内。
2. 踏上摩托艇。确保将你的重量尽量放在摩托艇中心以保持艇稳定性。
3. 小心移动至操作员位置。
4. 从码头系绳栓上松开前停泊绳索，缩回和锁住止动器好像后快速系索一样。
5. 推或漂移摩托艇离开码头。

小心：当缩回停泊绳索时要小心。总是在松开杆前握住止动器在容器附近。不要站在缩回绳索的路径。

小心：在启动摩托艇前，确保绳索正确地缩回和止动器正确地扣入。

10) 前和后孔环

孔环能用来作停泊、拖艇和运输期间束缚点。

前孔环

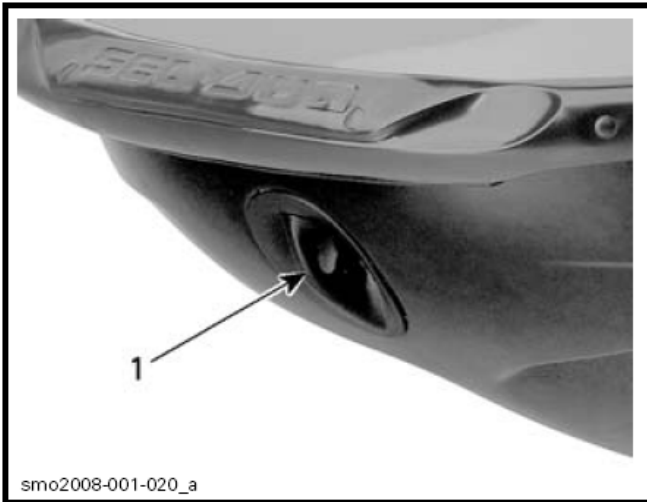

典型图示
1. 前孔环

后孔环

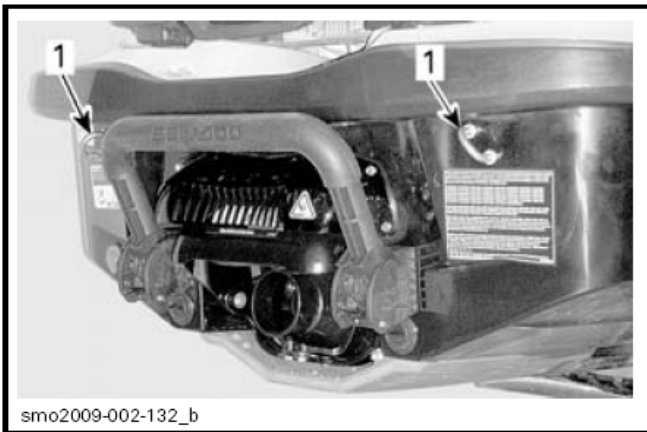

典型图示
1. 后孔环

11) 停泊系绳栓

这些系绳栓能作为临时停靠码头用，例如添加燃料时。



典型图示 – 所有型号
1. 停泊系绳栓

注意：永不使用停泊系绳栓来拉或提起摩托艇。

12) 舱底排水塞

每当摩托艇放在拖架上松开排水塞。这会让积聚在舱底的水排出并帮助减少凝结。

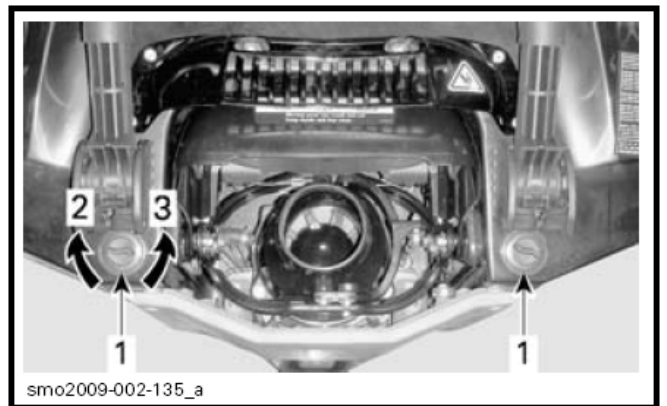

典型图示
1. 排水塞
2. 收紧
3. 松开

注意：在摩托艇放下水前，确保排水塞适当地收紧。

操作指引

△ 警告

操作此摩托艇前，总是执行操作前检查。确保阅读安全信息和艇资料章节和彻底熟识智能控制技术。

如果任何控制或指引未能完全了解，联系授权的代理商。

登上摩托艇

像任何摩托艇一样，登艇应要小心和发动机必须关闭。

△ 警告

当登上摩托艇，或使用登艇脚踏时，发动机必须关闭。

从码头登上摩托艇

当从码头登艇，慢慢放一只脚在最近码头的脚板上，同一时间扶住方向手把转移身体重量至另一边来平衡摩托艇。

然后将另一只脚踏过座位放在另一脚板上。将摩托艇推离码头。



从浅水地方登艇

在浅水地区，从任何一边或从后登上摩托艇。

△ 警告

- 当起动发动机时、关闭发动机或使用 iBR 杆时，小心 iBR 闸移动。闸自动移动可能挤压扶着摩托艇后部的人的手指或脚趾。
- 保持肢体远离喷射泵或进水格栅。
- 永不要用喷射泵部件、水泵护罩或 iBR 闸来作支点登上摩托艇。

确保从船体最低的后部有最少 90 厘米(3 英尺)水深。

要计算当所有乘客登艇后，船体会下降。确定保持有指定的水深，这样沙和石不会被吸进喷射泵。



- A. 当所有乘客登艇后，保持船体最低的后部有最少 90 厘米（3 呎）水深

注意：

- 在较浅水的地方启动发动机或行驶会损坏叶轮或其他喷射泵部件。
- 站在脚踏中间。
- 一次只许一个人在脚踏上。

从深水地方登艇

△ 警告

- 当启动发动机时、关闭发动机或使用 iBR 杆时，小心 iBR 闸移动。闸自动移动可能挤压扶着摩托艇后部的人的手指或脚趾。
- 保持四肢远离喷射泵或进水格栅。
- 永不要用喷射泵部件、水泵护罩或 iBR 闸来作支点登上摩托艇。
- 无经验的骑艇者应在近岸实习怎样登上摩托艇（在此说明的所有方法）才好到深水地方冒险。

只是操作员

游至摩托艇的尾部。

使用一只手放下登艇脚踏。



使用另一只手握住平台盖板的扶手，然后将你自己拉起让你能跪在登艇脚踏上。



注意：

- 站在脚踏中间。
- 一次只许一个人在脚踏上。

用一只手伸前握住座垫后的扶手，然后站在登艇脚踏上。



用两只手握住座垫后扶手，踏上平台盖板。





抓住座垫皮带来保持你的平衡和踏前在座位任何一边的脚板上。

当操作员坐近控制台来保持平衡，然后乘客爬上摩托艇。



跨坐在座位上。



操作员与乘客

按上文所述，操作员爬上摩托艇上。



在波浪起伏的水面上，乘客在水中可扶住摩托艇来帮助操作员爬上摩托艇。



注意：

- 站在脚踏中间。
- 一次只许一个人在脚踏上。

怎样起动发动机

1. 将安全拉绳扣在你的救生衣上。

△ 警告

起动发动机前，操作员和乘客穿着合适的保护衣服包括当局认可的救生衣和潜水服应总是适当地坐在摩托艇上。

2. 左手抓紧手把和将双脚放在脚板上。
3. 按发动机起动/停机按钮来唤醒电气系统。
4. 当资讯仪表进行自我测试功能时，安装钥匙在柱头上。

△ 警告

当起动或操作摩托艇时，安全拉绳应总是系在操作员的救生衣上。

注意：如果你听到不是数字编码防盗系统的两下短声，这表示一个情况应要纠正。参阅寻找故障章节的蜂鸣器代码信号识别。

5. 按住起动按钮来摇转发动机。

注意：当所有乘客登艇后起动发动机前，确保从船体最低的后部有最少 90 厘米(3 英尺)水深。否则可能损坏叶轮或其他喷射泵的部件。不要突然地加速。

注意：不要按下油门杆来起动冷的或暖的发动机。

如果发动机在 10 秒钟后未能开动，等候几秒钟，然后重复步骤。

6. 机器开动后，立即松开发动机启动/停机按钮。

注意：不要按住发动机启动/停机按钮超过 30 秒钟以避免起动马达过热。重复起动之间应有休息时间让起动马达冷却。留意不要将电池放电。

7. 慢慢加速和驾驶至较深的开阔水域。不要加速至全开油门直至发动机暖机。采用安全驾艇做法。



注意：避免在多水草区域操作。如不能避免，改变摩托艇的速度。

注意：当钥匙留在柱头上，如果发动机用起动/停机按钮关闭，在 3 分钟之内按下起动/停机按钮能重新起动。超过这延迟后，需要轻压或拆下重装钥匙在柱头上来让发动机起动。两下短声表示系统准备让发动机起动。

怎样关闭发动机

△ 警告

要保持摩托艇方向的控制，发动机应运行直至摩托艇停止。

要关闭发动机：

1. 按下发动机起动/停机按钮。
2. 当发动机停止时松开发动机起动/停机按钮。
3. 如果你登陆，从柱头上拿走钥匙。

注意：拿掉钥匙而没有按发动机起动/停机按钮也会关闭发动机。这是设计成为一个安全停机特点，如果操作员从艇上被抛出的话。

△ 警告

当从摩托艇登陆时，永不留下钥匙在柱头上以防止盗窃、意外起动和避免儿童或其他人未授权使用。

怎样将艇转向



转动手把使喷射泵喷嘴轴转来控制摩托艇方向。转动手把向右会将摩托艇转向右，相反也是一样。应要使用油门来使摩托艇转向。

△ 警告

油门应要使用和手把转动来更改摩托艇方向。转向的效能会不同，视乘客人数、负荷、水面情况和环境因素例如风向等。

不像汽车一样，摩托艇需要一些油门来转向。在安全地区实习使用油门和转离想象中的物体。这是一个避免碰撞的技术。

△ 警告

当油门松开时方向控制会降低和当发动机关闭时方向的控制便失去。

有乘客时摩托艇表现会不同和需要更高技能。乘客应总是握住扶手。减慢速度和避免急转弯。当搭载乘客时避免大风浪环境。

急转弯和其他特殊的动作

任何急转弯或特殊的动作会引致空气进口保持在水下一段长时间，水会渗入舱底。

内燃机需要空气来操作，所以这摩托艇不能完全不漏水。

注意：如果空气进口保持在水下，例如不停急转弯，将船头往下跳进浪里，或翻转摩托艇，水会渗入船舱，这会引致发动机内部零件严重损坏。参阅在本手册内的保修章节。

油门松开辅助转向系统

油门松开辅助转向系统提供在没有油门的情况下额外的机动型。油门松开辅助转向系统是电子开动的和当驾驶员没有油门做一个转体时会轻微地增加发动机速度。当手把放回中间位置，油门便返回怠速。

在第一次骑艇时，我们建议你熟悉这个特点。

怎样挂空档

△ 警告

当发动机运行时，传动轴和叶轮总是转动，纵使 iBR 闸设定在空档位置。远离摩托艇的驱动系统。

当摩托艇最初开动时，iBR 系统自动设定 iBR 闸在空档位置。

如果闸在向前推进位置，轻按 iBR 杆，闸会移回空档。

如果使用刹车或倒档，当 iBR 杆松开时如果油门未使用，iBR 闸会移至空档位置。

注意：当 iBR 杆松开时，油门杆必须完全松开让 iBR 闸移至空档位置。

如果发动机在前档或倒档位置时停止，在发动机关闭时 iBR 闸会自动移至空档位置。

怎样挂前档

要从空档挂进前档，轻按油门杆。闸会移至向前推进位置和摩托艇会加速向前。

要从倒档挂进前档，松开 iBR 杆同时适当地使用油门。

要从刹车时重新挂进前档，当松开 iBR 杆时同一时间拉入油门杆。在一短延缓后摩托艇会加速向前。

怎样挂后档和使用

倒档只能在怠速和前速开端 8 公里/小时（5 英里/小时）之间挂上。

要挂进后档，左边手把上的 iBR 杆必须拉入其杆行程的 25%。

当在倒档模式操作 iBR 杆时，油门杆能用来控制发动机转速，因此能产生倒档推力。

同一时间调整 iBR 杆和油门杆，倒档推力能够准确控制。太多转速会产生水扰流和降低倒档效能。

注意：每当 iBR 杆位置更改时，发动机功率会减慢至怠速。

松开 iBR 杆来终止倒档操作。

iBR 杆松开后，要停止后移速度，使用足够的油门来停止向后移动。

△ 警告

当在倒档行进时，刹车的功能便无效。

在倒档模式可得到的发动机功率是有限的，它是用来限制倒档速度。但是视乎情况，在倒档时可能得到超过 8 公里/小时（5 英里小时）。

△ 警告

只使用倒档在慢速和尽可能在最短时间。总是确保后面的路途没有物体、障碍物和人。

当在倒档操作，转动手把以相反方向让你想要移动摩托艇尾部的方向。

例如，要将摩托艇尾部转向左（左舷），转动手把向右（右舷）。



典型图示 - 倒后时转向的方向相反

小心：在倒档时，转向推力的方向与前进推力的方向相反。在倒档时，要将船尾转向左（左舷），将手把转向右（右舷）。要将船尾转向右（右舷），将手把转向左（左舷）。倒档推力操作应在开阔的水域实习以完全熟识控制和摩托艇控制特性才好在近距离操作。

怎样使用刹车

△ 警告

- 发动机必须运行才能使用刹车。
- 刹车只适用于向前移动时操作，在向后速度没有效果。
- 刹车不能避免你的摩托艇因水流或风做成的漂流。

在前进速度开始在 8 公里/小时（5 英里/小时）或以上时，刹车功能才能操作。

当左边手把上的 iBR 杆拉入其杆行程的 25%，才能进入刹车和控制。

△ 警告

刹车操作应在开阔的水域实习和逐渐地加速以完全熟识控制和摩托艇控制特性。

当 iBR 杆按下时，油门杆的命令便不被理会和发动机油门控制现在是依靠 iBR 杆位置。因此刹车只是使用 iBR 来调节。

摩托艇的减速是与刹车力量成正比。iBR 杆拉入越多，使用的刹车力越大。

注意：要小心逐渐地拉动 iBR 杆来调节刹车力和同时松开油门杆。

小心：当刹车时，乘员要顶住自己抗衡减速力以避免在摩托艇前移和失去平衡。操作员应总是保持双手在手把上，和所有乘客应保持紧握扶手或前面的人腰部。

△ 警告

停车距离视最初的速度、负荷、风向、乘员人数、水面情况和操作员控制的刹车力量而不同。总是根据情况调节你的驾驶模式。

当摩托艇速度慢于 8 公里/小时（5 英里/小时），刹车模式终止和进入倒档模式。一旦摩托艇停止时，松开 iBR 杆，否则，便会开始往后移动。

小心：当摩托艇减慢至停止时，摩托艇产生的尾浪将会追及和倾向推动摩托艇往前。确保没有障碍物或游泳的人在旅程的方向。

当松开 iBR 杆，如果油门杆仍拉入，在一短延缓后摩托艇会向前加速。加速度会与油门杆位置成正比。

△ 警告

当刹车杆松开后，如果不想向前加速，松开油门杆。

当在高速时和首次使用刹车，在艇后会射出水羽云在空中和可能引致跟随的艇操作员暂时地失去你的摩托艇的迹象。

△ 警告

- 重要的是要通知他会想跟随排成护航编队的摩托艇操作员，你的摩托艇刹车和操纵能力，水羽云表示什么和应保持两台摩托艇之间有较大距离。
- 要意识到其他跟随的艇或在近距离的艇会不能够迅速停车。

拐弯时刹车

拐弯时必须使用油门来确保方向控制，但是，在拐弯期间可用 iBR 杆开始刹车如之前所述。当尾浪横越你的摩托艇时，准备保持你的平衡。

小心：在拐弯时刹车当摩托艇减慢至停止时，摩托艇产生的尾浪将会追及和倾向推动摩托艇往侧面。当尾浪横越摩托艇时，准备保持平衡。

怎样使用可变平衡系统

可变平衡系统更改喷射泵喷嘴垂直位置来提供一个快速和有效的系统来补偿负荷、推力、乘坐位置和水面情况。正确地调节能改善操纵、减少颠簸和放置摩托艇在最佳乘坐姿势来达到最高表现。

当最初使用摩托艇时，操作员应熟识使用可变平衡系统在各种速度和水面环境。当巡航时一般使用中段平调角度。独自体验会知道不同情况的最佳平衡角度。在摩托艇磨合期间，建议使用低速，这是最佳机会熟识平衡调节和它的效果。

当喷嘴放在向上位置角度时，水推力将摩托艇船头往上。这位置是用来最佳化高速。

当喷嘴指向下，船头被迫往下和增加摩托艇转弯的能力。像任何摩托艇一样，速度和操作员身体位置和移动，会决定摩托艇转弯的度数和急促程度。如果喷嘴向下和速度按比例调节，颠簸能减少或消除。

注意：可变平衡系统位置是在资讯仪表以棒形表指示。

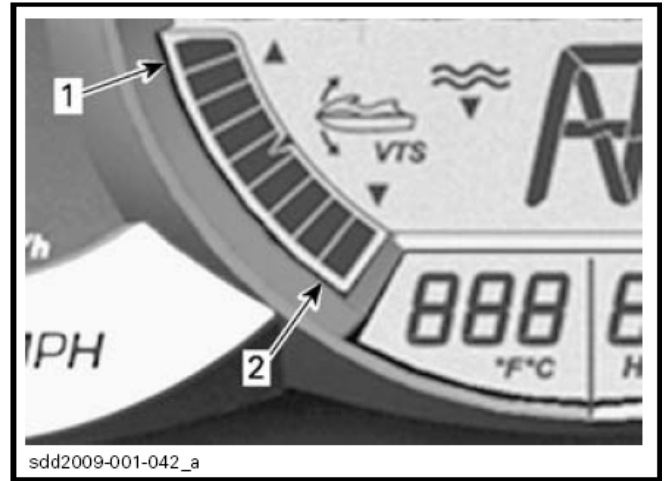

资讯仪表 – 平衡位置指示表

1. 船头向上
2. 船头向下

平衡系统可让手动调节喷嘴微调位置、选择两个预设平衡位置、和记录或更改预设的平衡位置。

怎样使用巡航模式

巡航模式是智能油门控制系统的一个功能，让操作员设定想得到的最高摩托艇速度在发动机速度超过大约 3800 转/分。

当在长途中巡航、在限速区域操作、或拖橡皮管、滑水员或尾浪板滑水员是有用的。

操作员必须保持油门按下来维持前进速度。

一旦最高巡航速度设定，操作员使用油门杆能改变摩托艇速度从怠速到设定的巡航速度设定。纵使油门杆完全按下，设定的巡航速度不会超越。

要设定巡航模式：

- 加速至想得到的最高巡航速度。
- 按下右边手把上的 **CRUISE** 巡航按钮大约 1 秒钟。
- 全程拉入油门杆来维持设定的巡航速度。

注意：会听到一下哔声和绿色 **CRUISE** 巡航指示灯亮起来确认巡航模式开动。

当你在不变的巡航速度前进时，保持你的注意水平来维持良好的环境警觉。

要慢速只是松开油门杆低于设定点或拉入 **iBR** 杆。

如果拉入 **iBR** 杆来刹车，巡航模式不被理会，但没有被取消。

一旦 **iBR** 杆松开和油门拉入来产生前推力，巡航模式会重新开动来限制速度如先前设定一样。

要取消巡航模式：

- 完全松开油门杆。
- 按下和松开 **CRUISE** 巡航按钮。

注意：你会听到一下哔声和绿色 **CRUISE** 指示灯熄灭来确认巡航模式取消。

在按下 **CRUISE** 巡航按钮之前，如果油门没有完全松开，航速表显示屏的 **CRUISE** 巡航指示灯仍然亮起表示速度限制仍然生效。只有当油门杆完全松开，巡航模式才会被取消。

怎样使用慢速模式

智能油门控制也有慢速模式，驾驶员能调节和设定怠速。当在慢速区域会是有用的，在那里驾驶员必须留意避开可能的障碍物。

操作员能设定怠速在 1.6 至 8 公里/小时（1 至 5 英里/小时）之间。

要进入慢速模式：

- 松开油门杆至怠速。
- 拉入和松开 **iBR** 杆来进入空档。
- 按住 **CRUISE** 巡航按钮大约 1 秒钟。

慢速模式让正常加速至接近但低于 32 公里/小时（20 英里/小时）而没有取消它。如果你加速超过这速度，慢速模式将会取消和当油门松开时发动机返回怠速。

如果出现一个情况操作员必须停机或迅速加速离开危险环境，拉入 **iBR** 杆或拉入油门杆会取消慢速模式和返回摩托艇的正常控制给操作员。

iS 智能悬架操作

iS 智能悬挂系统是设计让骑艇者坐在称为移动甲板上。

座位、控制台、手把、前盖地区和脚槽组合在一起成为移动甲板。

iS 悬挂系统让船体独立于移动甲板移动，当摩托艇航行在颠簸水面上时缓和乘坐。

iS 智能悬挂系统提供多种操作模式。

系统总是开始在 **AUTOMATIC SUSPENSION** 自动悬挂模式和关闭在 **DOCK MODE** 停泊模式。

△ 警告

你的摩托艇备有智能悬挂系统。纵使系统吸收部分的垂直力和因此减少到达人体的冲击力，但它不能够完全消除。为防止你和你的乘客弹跳和最后从摩托艇被抛出，减慢速度。

△ 警告

避免在波涛汹涌的水面驾艇或实习极端动作例如跳尾浪或波浪。

AUTOMATIC SUSPENSION 自动悬挂模式

当发动机已在预先决定的转速操作一段时间，悬架会自动升高至厂方预设高度。这高度在巡航速度最多乘坐情况下是理想的。

iS 智能悬挂系统不断监测悬架行程和自动补偿变更的水面情况和乘客负荷。

当移动甲板升高于船体时，它按比例提升摩托艇重心高于水面。

如果摩托艇减慢低于预先决定的转速一段时间，悬架会自动降低至 **DOCK MODE** 停泊模式高度。

如果发动机在高于预先决定的转速操作一段时间和进入急刹车与手把转尽左或右拐弯，悬架会降低至 **DOCK MODE** 停泊模式高度来降低重心。

注意：在慢速执行某些动作时会增加摩托艇的翻艇倾向。

MANUAL SUSPENSION 手动模式

MANUAL SUSPENSION 手动模式能让悬架微调至操作员的喜好。悬架高度使用左手把上的 **iS** 按钮（向上或向下箭头）来调节。

悬架高度可以调节至总数 9 个增量。

使用 **iS** 按钮更改悬架高度将智能悬挂系统放在 **MANUAL SUSPENSION** 手动悬挂模式。悬架会保持在 **MANUAL SUSPENSION** 手动悬挂模式直至选择至 **AUTO SUSPENSION** 自动悬挂模式，或直至摩托艇关闭和再次供应电源。

如果悬架是使用 **MANUAL SUSPENSION** 手动悬挂模式和你想用双按 **iS** 按钮（向上或向下箭头）来回到 **AUTOMATIC SUSPENSION** 自动悬挂模式。参阅控制器章节更多详情。

DOCK MODE 停泊模式

iS 智能悬挂系统能被设定为 DOCK MODE AUTO 停泊模式自动或 DOCK MODE OFF 停泊模式关闭。

DOCK MODE AUTO 停泊模式自动

在停泊模式自动时，当某些条件达到时悬架降低至停泊模式高度来降低重心。

- 当摩托艇正常操作完后发动机关闭。
- 如果油门松开辅助转向开动时。
- 操作在或超过标定的转速一段时间后，如果操作员松开油门至怠速大约 10 秒钟。

注意：当悬架移下至停泊模式高度时，DOCK MODE ON 停泊模式开动信息会在多功能显示屏卷动。

DOCK MODE OFF 停泊模式关闭

如果悬架是设定在 DOCK MODE OFF 停泊模式关闭，当油门松开至怠速超过 10 秒钟时，悬架不会下降至停泊模式高度。但是，当发动机关闭、或在全左边或右边刹车转弯期间当油门松开辅助转向开动时，它会自动降低。

如果悬架是在上面位置而摩托艇供电和 iS 向下按钮双按时，悬架将会下降至停泊模式高度，纵使悬架是设定在停泊模式关闭。

如果悬架是在下面位置（停泊模式高度）而摩托艇供电和 iS 向上按钮双按时，悬架将会上升至厂方预设高度。

△ 警告

在慢速执行某些动作时或当停泊时，会增加摩托艇的翻艇倾向。越多骑艇者（或重量）在移动甲板，摩托艇会变得越不稳定。

注意：当使用出租或学习钥匙，DOCK MODE AUTO 停泊模式自动总是开动。

选择 DOCK MODE AUTO 停泊模式自动或 DOCK MODE OFF 停泊模式关闭

当发动机不运行时才可以选择停泊模式自动或停泊模式关闭。

要更改停泊操作模式，实行以下步骤：

1. 按起动/停机按钮来供电给资讯仪表。
2. 安装钥匙在柱头上。
3. 重复按下 MODE 模式按钮直至 SETTINGS 设定的字显示在资讯仪表。



4. 按 SET 设定按钮来显示 DOCK MODE 停泊模式。

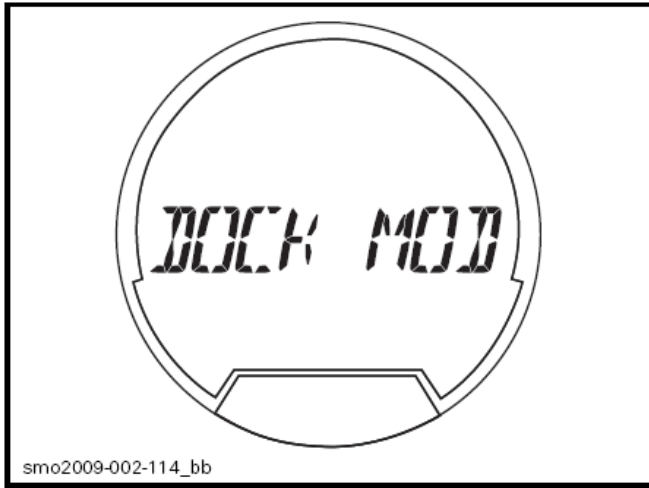

5. 按 SET 设定按钮来显示 DOCK MODE AUTO 停泊模式自动。

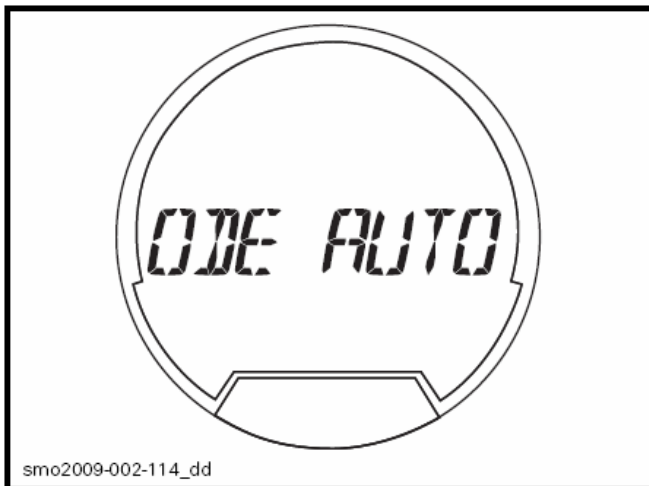

6. 按向上或向下箭头按钮来转换显示 DOCK MODE OFF 停泊模式关闭。

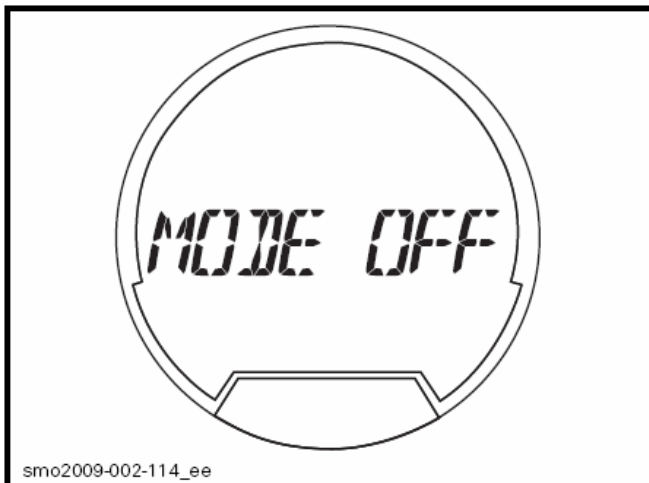

7. 按 SET 设定按钮，或等候功能逾时来储存设定和返回主显示。

你现在可以起动发动机和驾驶离开使用选择的停泊模式。

小心：操作摩托艇在 DOCK MODE OFF 停泊模式关闭，当摩托艇在慢速或当停止时防止悬架自动移至下面位置。这维持一个较高重心，减少稳定性和使摩托艇倾向翻艇。

概括的建议

颠簸水面或能见度很低情况操作

避免在这些情况操作，如果你必须这样做，使用最低速度小心前进。

横越波浪

减慢速度。

按照需要总是准备转向和平衡。

当横越波浪时，总是保持与前面的摩托艇有一段安全距离。

△ 警告

当横越波浪时，放慢速度。操作员和乘客应顶住自己和采用半站立位置来帮助吸收撞击。不要跳波浪或尾浪。

此摩托艇备有智能悬挂系统，能够缓和和驶过颠簸水面或尾浪时的撞击。在十分颠簸水面或大的尾浪采用半站立位置可能需要。按需要操作员应减慢速度来防止摩托艇失控，或防止人员被抛出。

停机/停泊

当油门松开，摩托艇被船体上的水阻力减慢。停船距离会视摩托艇的大小、重量、速度、水面情况、有风和风向和水流而不同。

iBR 系统也能用来更迅速减慢或停船，和增加机动性尤其是在停泊码头。



操作员应在开阔的水域实习在不同的速度来熟识在不同的情况下的停船距离。使用 iBR 系统在直线和转弯时停船，应广泛地实习来熟识在部分或全刹车环境下摩托艇的操纵特性。

△ 警告

总是在开阔的水域实习刹车，确保没有摩托艇或船在附近，尤其是在船尾。如果你意外地在他们前面突然停船，其他水道的使用者不能够及时动作或停止来避开你。

当在高速时和首次使用刹车，在艇后会射出水羽云在空中和可能引致跟随的艇操作员暂时地失去你的摩托艇的迹象。

△ 警告

重要的是要通知他会想跟随排成护航编队的摩托艇操作员，你的摩托艇刹车和操纵能力，水羽云表示什么和应保持两台摩托艇之间有较大距离。

操作员也应实习使用不同可用的控制器（iBR 杆和油门杆来停靠一个想象的码头。

在预期登陆的地方之前有足够的距离松开油门。

减慢速度至怠速。

使用 iBR 杆和油门杆组合来操纵，按照需要挂进空档、后档或前档。

记住当在后档操作，转向的方向相反。倒后时转动手把向左会将船尾移向右，相反亦然。

△ 警告

当油门松开时方向控制会降低和当发动机关闭时方向的控制便失去。当摩托艇在后档操作，转向的方向是相反的。

上沙滩

注意： 不建议将摩托艇开上沙滩。

慢速驾驶向着沙滩和水深低于船体最低的后部下面 90 厘米（3 英尺）之前，使用起动/停机按钮或钥匙关闭发动机，然后拉摩托艇至沙滩。

注意：在浅水地区骑艇可能损坏叶轮、iBR 部件、或其他喷射泵部件。在水深少于 90 厘米（3 英尺）之前，总是关闭发动机和永不使用倒档或刹车。



特殊步骤

喷射泵进水口和叶轮清理

△ 警告

发动机运行时，远离进水格栅。长头发，松衣服或救生衣的带子能缠绕转动的部件。

水草、贝壳或垃圾能卡住进水格栅、传动轴和/或叶轮。阻塞进水口可引致故障如：

- **气蚀：**由于减少喷水推力，发动机的转速高，但是摩托艇移动速度慢，喷射泵的部件可能损坏。
- **过热：**因为喷射泵的操作控制水流来冷却排气系统，阻塞的进水口引致发动机过热和损坏发动机内部零件。

由于水草阻塞的地方可用以下方法清除：

在水上清理

摇摆摩托艇几次同时短时间按下起动按钮，但不开动发动机。大多数可以除去水草。开动机器并确保摩托艇操作正常。

如以上方法不成，可执行以下步骤：

- 发动机运行时和使用油门前，拉入 iBR 杆选择倒档操作，和快速改变油门几次。
- 如有需要，重复此步骤。

如仍然受阻，把摩托艇移上岸清理。参阅在沙滩上清理。

在沙滩上清理

△ 警告

在清理喷射泵范围前，要从钥匙柱头上拿开安全拉绳帽盖以防止意外起动。

在翻起摩托艇在一旁清理之前，用一块纸板或地毯垫住摩托艇以防刮花。

以任何一个方向翻起摩托艇来清理。

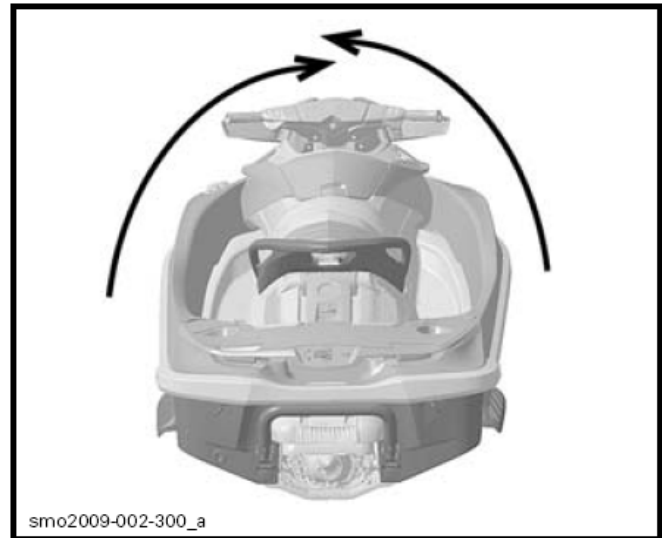

典型图示

清理进水口的范围，如系统仍然阻塞，联系授权的代理商修理。

注意：检查进水格栅有否损坏。如有需要联系授权的代理商修理。

摩托艇翻转

摩托艇的设计是不容易翻转的。两旁的船缘气室也会帮助艇的稳定性。如果艇翻转，它会保持在翻转的位置。

△ 警告

当摩托艇翻转后，不要尝试启动发动机。驾驶员和乘客应穿上认可的救生衣。

如要将艇恢复正常的位置，确保发动机关闭和钥匙不在柱头上，然后紧握进水格栅，踏在船边保险栏杆上和用身体的重量向着你的方向转动摩托艇。

在船尾近着冲洗接头处有一张标签提供怎样将摩托艇翻正的指引。标签是翻转的，当摩托艇翻转时你便能够阅读。



四冲程摩托艇备有翻转保护系统。当摩托艇翻转时，发动机会自动关闭。

当摩托艇翻回原来正常操作位置时，发动机可正常启动。

注意：如果摩托艇翻转超过 5 分钟，不要试图启动发动机以避免吸入水引致机器损坏。尽早委托授权的代理商修理。

注意：如果启动马达不能摇转曲轴时，不要再试图启动发动机，否则发动机会受损。尽早委托授权的代理商修理。

尽早检查船舱是否有水。当回到岸上如有需要便排水。

水淹没的摩托艇

为减少发动机的损坏，尽早执行以下步骤：

把船舱排水。

如淹没在海水里，用水龙头软管把淡水喷溅到船舱和所有部件以停止咸水腐蚀作用。

注意：永不要尝试转动曲轴或启动发动机。水截留在进气歧管会流入发动机和引致发动机严重受损。

尽早把摩托艇送交授权的代理商修理。

注意：耽搁送往修理的时间越长，发动机的损坏越大。

水淹没的发动机

注意：永不要尝试转动曲轴或启动发动机。水截留在进气歧管会流入发动机和引致发动机严重受损。

尽早把摩托艇送交授权的代理商修理。

注意：耽搁送往修理的时间越长，发动机的损坏越大。如没有把发动机适当维修会引致发动机严重损坏。

在水上拖运摩托艇

当在水上拖运摩托艇时，要采取特别预防措施。

建议最高的拖行速度是每小时 24 公里（15 英里/小时）。

这防止水注入排气系统，这会导致水射入和充满发动机。机器停止时，是没有任何废气压力把水推出排气出口。

小心：如不按照这样做可能引致发动机损坏。如你必需在水上拖运失灵的摩托艇，要确保拖行的速度是低于最高的拖运速度每小时 24 公里（15 英里/小时）。

维护保养资料

维护保养时间表

维护保养是十分重要来保持你的摩托艇在安全操作情况。适当维护保养是物主的责任。执行定期检查和遵从维护保养时间表。

△ 警告

如没有按照维护保养时间表和步骤正确地保养摩托艇会使艇不安全操作。

时间表应根据操作和使用情况而调整。频密使用摩托艇需要更频繁的检查 and 保养。

保 养 时 间 表

A: 调节 C: 清理 I: 检查 L: 润滑 R: 更换	首10小时											
	25小时或3个月											
	50小时或6个月											
	100小时或1年											
	200小时或2年											
	执行人											
零件/工作							说明					
发动机												
机油 ⁽¹⁾ 和滤清器	R			R			代理商	(1) 每次骑艇前检查。				
橡胶支架	I			I			代理商					
防腐蚀保护			L				用户					
增压器离合器	R ⁽²⁾						代理商	(2) 在保养时间表后参阅注1。				
排气系统												
排气系统	I			I, C ⁽³⁾			代理商/用户	(3) 在海水或污染的水使用, 每天冲洗。				
冷却系统												
软管和紧固件	I						代理商	(1) 每次骑艇前检查。				
冷却液 ⁽¹⁾	I				R		代理商					
燃油系统												
燃油箱盖、注油颈、燃油箱、燃油箱扎带、燃油管和连接处	I			I ⁽⁴⁾			代理商	(4) 在储存期间或使用100小时后, 那个时间先到便做。				
燃油系统泄漏测试	I			I			代理商					
节流阀体	I			I			代理商					
进气系统												
空气进气消声器	I			I, C			代理商					
曲轴箱通气软管				I, C			代理商					
发动机管理系统												
传感器	I			I			代理商					
故障码 (电脑板, iBR, iC, 仪表)	I			I			代理商					

保 养 时 间 表

A: 调节 C: 清洁 I: 检查 L: 润滑 R: 更换	首10小时						执行人 说明
	25小时或3个月						
	50小时或6个月						
	100小时或1年						
	200小时或2年						
	零件/工作						
电气系统							
火花塞	I			I	R	代理商	(5) 每次骑艇前检查。 (6) 每个月检查。按需要加电解液。
电气插头和紧固件（点火系统、起动系统、燃油喷油器、保险丝盒等）	I			I		代理商	
数字编码防盗系统钥匙/柱头 ⁽⁵⁾	I			I		代理商	
监测蜂鸣器	I			I		代理商	
电池和紧固件	I			I ⁽⁶⁾		代理商	
操舵系统							
操舵钢绳和连接处	I			I		代理商	(7) 在保养时间表后参阅注2。
操舵喷嘴衬套	I			I		代理商	
电子油门控制和iBR杆				I, L ⁽⁷⁾		代理商	
推进系统							
碳精环和橡胶防护套（传动轴）	I			I		代理商	
叶轮套	I			I		代理商	
叶轮轴油封、套和圆胶环				I ⁽⁴⁾		代理商	
传动轴/叶轮花键				I, L		代理商	
防腐蚀锌块（如有此设备）				I ⁽⁸⁾		代理商	
叶轮和叶轮磨耗环间隙	I			I		代理商	
喷水泵支架	I			I		代理商	

保养时间表							
A: 调节 C: 清洁 I: 检查 L: 润滑 R: 更换	首10小时						
	25小时或3个月						
	50小时或6个月						
	100小时或1年						
	200小时或2年						
零件/工作						执行人	说明
iBR智能刹车和倒档系统							
iBR闸空程	I			I		代理商	
iBR支撑板	I			I		代理商	
iBR磨擦片	I			I		代理商	
iBR连接臂和套	I			I		代理商	
iBR U型杆	I			I		代理商	
iBR锁套	I			I		代理商	
iBR保护罩	I			I		代理商	
iS智能悬挂系统							
iS机油 ⁽⁹⁾	I			I		代理商	(9) 检查油壶油量和有否泄漏。
iS位置传感器	I			I		代理商	
船壳和船体							
船体	I			I		用户	
底板和进水格栅	I			I		用户	

注 1: 在每 100 小时操作或更早时间视乎驾艇模式（速度、发动机转速、水面情况），资讯仪表显示“MAINTENANCE SUPERCHARGER”增压器保养信息时，增压器离合器需要更换。这是由发动机管理系统决定。增压器离合器需要在信息显示后 5 小时内由授权的代理商更换。增压器保养提醒信息必须使用诊断软件来重整增压器保养记时器，纵使保养在提醒信息出现在资讯仪表之前已经执行。

注 2: 智能油门控制和 iBR 杆应要按下和松开来检查是否自由移动。如果在内部杆和弹簧机构感觉到有任何阻力，杆必须拆离，清理，检查有否磨损和润滑。

首 10 个小时检查

我们建议在操作首 10 个小时后，将艇送交授权的代理商检查。这最初的保养是十分重要和不应被忽视的。

注意：首 10 个小时后的检查费用是由艇主负责。

我们建议这检查由授权的 Sea-Doo 代理商签署。

首 10 个小时检查日期

授权的代理商签名

代理商名称

维护保养步骤

这章节包括基本维护保养步骤的说明。如你有机械技术和所需的工具，你能够执行这些步骤。如果不是，请联系授权的代理商。

△ 警告

当执行保养时，关闭发动机和遵照维护保养步骤。如果你不遵照适当的维护保养步骤，你可能被热的部件、转动的部件、电力、化学品或其他的危险所伤。

△ 警告

如果需要拆卸有锁定的设备（例如锁片、自锁紧固件、等等）总是更换一个新的部件。

注意：永不留下任何物件、擦布、工具、等等在发动机舱或船舱内。

发动机机油

建议的机油

使用 XPS 夏季级机油（编号 293 600 121）。

如果没有 XPS 机油可用，使用 10W40 矿物质机油兼容于湿式离合器。

注意：XPS 机油已经过彻底地测试没有任何成份会损害增压器离合器的功能。

注意：永不使用合成机油。这会损害增压器离合器的正常操作。不要在机油里加上任何添加剂。非庞巴迪公司建议的矿物油可能也含有添加剂（磨擦调节剂）可引致增压器不适当地打滑，最终导致过早的损坏。由于这个原因，除了 XPS 夏季级机油或庞巴迪公司认可的同等机油外，使用任何其他庞巴迪公司不建议的机油会使保修失效。

机油量

注意：经常检查油量和有需要时添加机油。不要过量加油。操作有不适当油量的发动机会严重损坏发动机。

小心：发动机舱内某些部件可能非常热，直接碰触会引致皮肤烫伤。

检查摩托艇的机油量可以在水上或岸上。

如摩托艇在岸上

注意：摩托艇必须放在水平位置。

△ 警告

当离开水面操作发动机，底板热交换器会变得十分热。避免碰触底板因会引致皮肤烫伤。

1. 将拖车牵引杆抬高，当摩托艇防撞胶边平衡时用木块把拖车固定。
2. 打开座位和从甲板延长板拆除通气箱来获得通道至发动机舱。

注意：要拆卸通气箱，简单地松开 3 个锁扣并从甲板延长板提离。

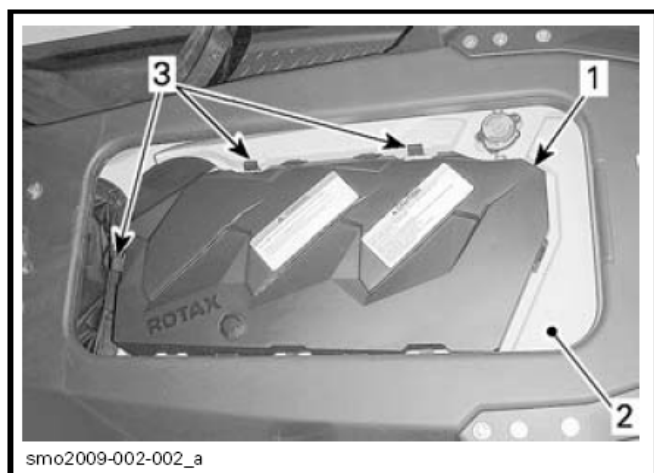

1. 通气箱
2. 甲板延长板
3. 夹持扣

3. 用一条花园水管接上冲洗接头。参阅本章节的排气系统和按照步骤进行。

注意：

- 没有水供给排气系统，永不运行发动机。没有水冷却排气系统会使它严重损坏。
 - 永不运行发动机超过 5 分钟。当摩托艇离开水面时传动轴油封没有冷却。
4. 发动机在正常操作状况，让发动机怠速 30 秒钟，然后停机。
 5. 等候最少 30 秒钟让机油安顿在发动机内，然后拉出油尺和抹干净。

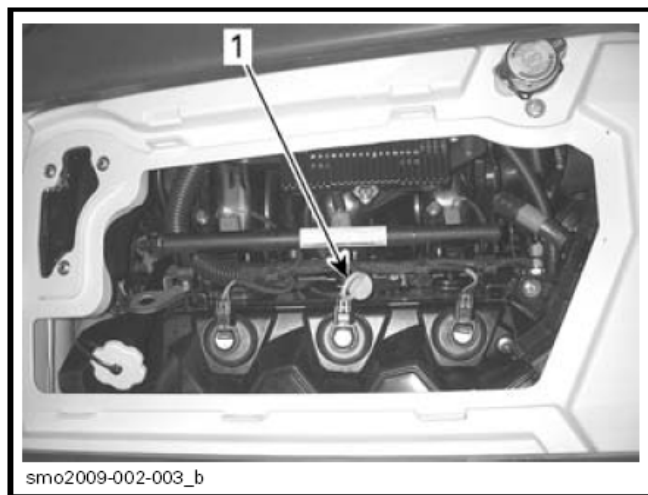

1. 油尺

6. 重新装上油尺，把油尺推到底部。
7. 再次拉出油尺来查看油量。它应该在充满和加油刻度之间。

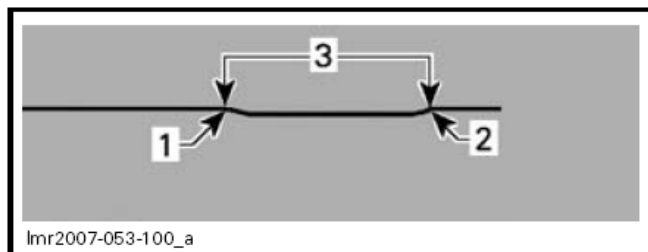

1. 充满
2. 加油
3. 操作范围

8. 按需要添加机油来确保油量在两个刻度之间。

要添加机油：

- 拧出机油盖。
- 放一个漏斗在注油颈口。
- 注入建议的机油至合适的水平。

注意：不要过度注油。

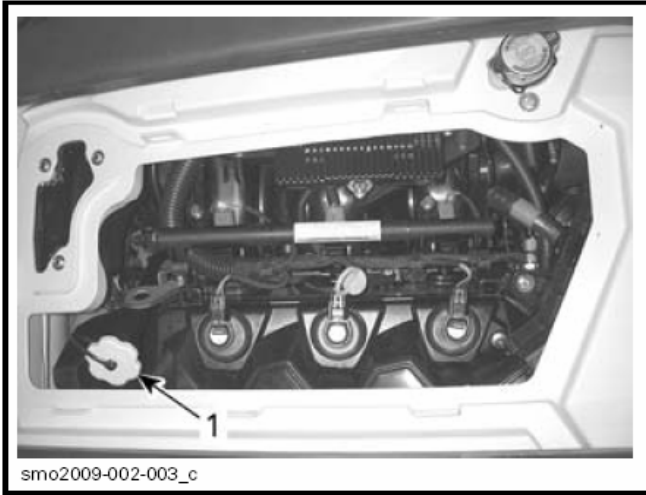

1. 机油注油盖

注意：每一次加入机油，要按照本章节所述的所有步骤再次测量油量，否则你会量出错误的油量。

9. 正确地重新装回机油盖和油尺。

机油更换和机油滤清器更换

应由授权的 Sea-Doo 代理商进行更换机油和机油滤清器。

发动机冷却液

建议的冷却液

总是使用乙烯-乙二醇防冻剂含有专为铝合金内燃机的腐蚀抑制剂。

注意：如可购买，建议选用生物降解的防冻剂适合用于铝合金内燃机。这会帮助保护环境。

冷却系统必须注入水和防冻剂溶液（50% 除去矿物质的水，50% 防冻剂）。

庞巴迪公司出售预先混好的冷却液能保护至低温-37°C（-35°F）（编号 293 600 038）。

注意：当摩托艇在特别热的天气或热水的情况下使用，使用 40% 防冻剂和 60% 除去矿物质的水会改善冷却效能。

为防止防冻剂变质，经常使用同一个牌子。永不要混合不同牌子的防冻剂，除非冷却系统完全冲洗和再灌注。联系你的授权代理商。

冷却液量

△ 警告

当发动机凉的时候才检查冷却液。当发动机热时，永不要加冷却液在冷却系统。

小心：发动机舱内某些部件可能非常热，直接碰触会引致皮肤烫伤。

打开座位。

拆除通气箱。参阅发动机机油量的步骤。

找出胀溢水箱盖。

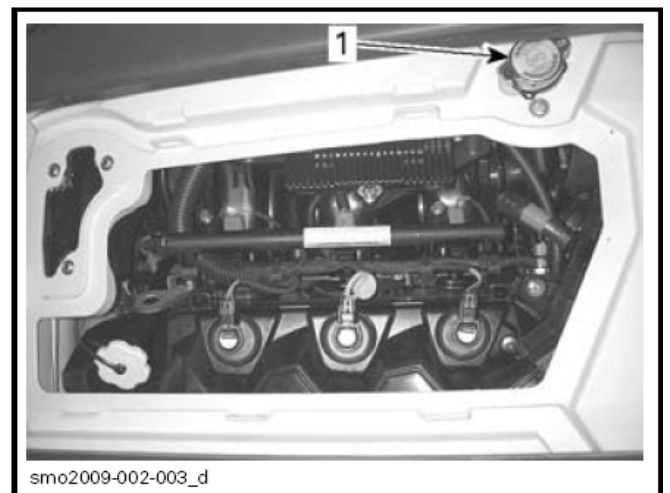

典型图示

1. 胀溢水箱盖

当艇在水平位置和发动机凉时，冷却液量应在冷却液水箱上的最低（MIN）和最高（MAX）刻度之间。

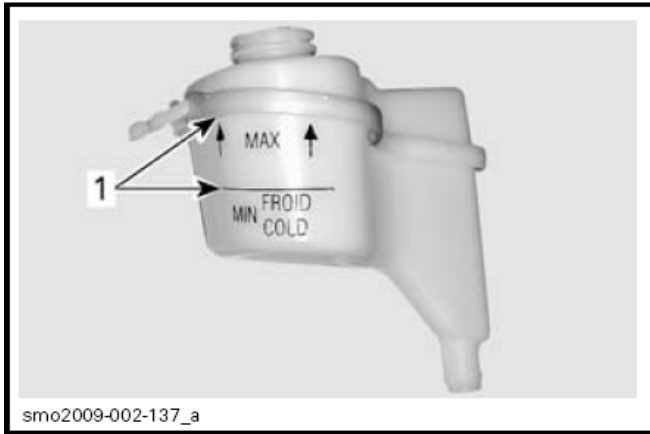

典型图示 – 冷却液胀溢水箱

1. 当发动机凉时，液量在两个刻度之间

注意：当摩托艇在水上时，它是在水平位置。当在运输拖架上，升高车架牵引杆直至防撞胶边水平，用木块将车架固定。

当需要时，添加冷却液/除去矿物质的水至两个刻度之间。使用漏斗以防溢出。不要注得太多。

正确地重新装上和收紧水箱盖，然后重新装回通气箱和关闭座位。

注意：冷却系统经常地要添加冷却液表示漏水或发动机问题。请联系授权的代理商。

冷却液更换

冷却液更换应由授权的代理商执行。

排气系统

排气系统冲洗

使用淡水冲洗排气系统和冷却器是必要的来中和盐的腐蚀效果或其他在水内的化学品。它将会帮助清除在水道中和软管内的沙、盐、贝壳或其他颗粒。

△ 警告

冲洗摩托艇要在通风良好的地方执行。

按以下进行：

冲洗喷射泵进水口和出水口，然后喷上一层庞巴迪 XPS 润滑油或相等的润滑油。

△ 警告

在岸上开动发动机时，艇底板的热交换器会变得非常热。避免碰触底板，因会引起烫伤。

把花园水管接上摩托艇尾部的冲洗接头（船尾左舷）。这时不要打开水龙头。

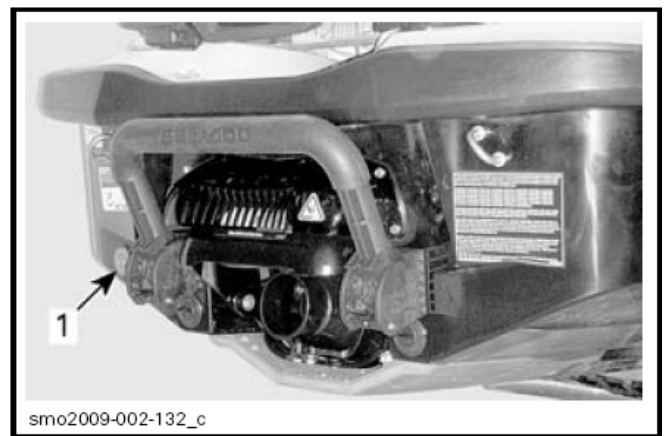

1. 冲洗接头位置

注意：可以选购一个快速连接软管转接头（编号 295 500 473）。冲洗发动机不需用软管捏子。



快速连接软管转接头

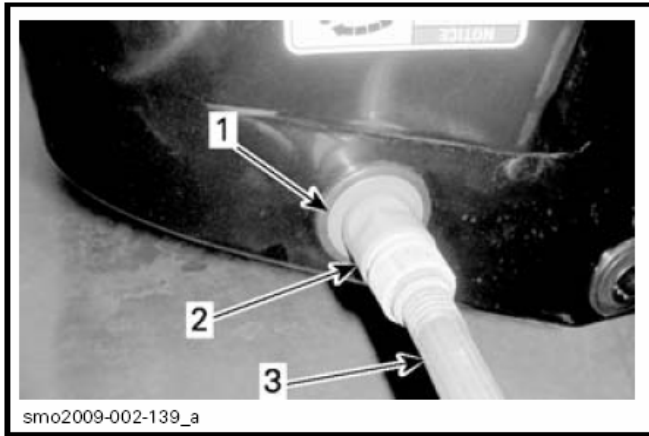

典型图示

1. 软管转接头（选购件，不是强制的）
2. 快速连接接头（选购件，不是强制的）
3. 花园水管

要冲洗，先开动发动机，然后立即打开水龙头。

小心：发动机舱内有些部件可能非常热，直接碰触会引致皮肤烫伤。机器运行时，不要碰触电气零件或喷射泵的地方。

注意：永不要冲洗高温的发动机。总是先开动发动机，然后才打开水龙头。当发动机开动后，立刻打开水龙头以防止发动机过热。

让发动机在 4000-5000 转/分运行大约 20 秒钟。

注意：当艇离开水面后，没有水供给排气冷却系统，不要运行发动机。

当冲洗时，确定水从喷射泵流出。否则联系授权的代理商修理。

注意：永不要运行发动机超过 5 分钟。当摩托艇在岸上时，传动轴油封是没有水冷却的。

关闭水龙头，然后关闭发动机。

注意：总是先关闭水龙头，然后才停机。

注意：冲洗后，拆下快速连接转接头（如有使用）。

底板和进水格栅

底板和进水格栅检查

检查底板和进水格栅有否损坏。如有任何损坏的零件修理或更换，联系授权的代理商。

△ 警告

检查进水格栅前，钥匙必须总是从钥匙柱头上拿走。

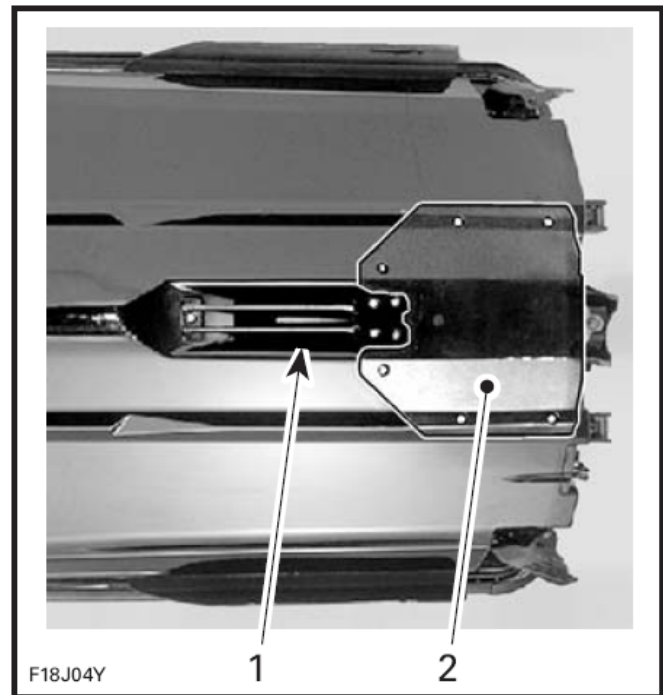

典型图示

1. 进水格栅
2. 底板

喷射泵、喷嘴和 iBR 闸

要允许容易到达喷射泵、喷嘴、iBR 闸和各种连接杆来检查、保养、清理或清除碎片，iBR（智能刹车和倒档）系统提供 iBR 撤消功能，它可以从资讯仪表进入。

当 iBR 撤消功能开动时，它让使用者使用平衡系统按钮电力移动 iBR 闸和喷嘴行经其整个移动范围。

注意：iBR 撤消功能只可在发动机停止时才能使用。

△ 警告

当使用 iBR 撤消功能移动 iBR 闸时，确保无人站近摩托艇尾部。闸移动可能挤压手指。

注意：当使用 iBR 撤消功能移动 iBR 闸时，一件物件或工具被夹在 iBR 闸、喷嘴或连接杆会引致 iBR 部件、喷嘴和连接杆损坏。移动前，清除所有可能阻塞 iBR 闸的外来物件。

△ 警告

如果需要进入清除在 iBR 闸、喷嘴或连接杆被夹的外来物件，进行前严格遵守以下步骤：

- 从钥匙柱头上拿开钥匙。
- 等候最少 5 分钟。
- 不要按起动/停机按钮。如果曾经按起动/停机按钮，再次等候 5 分钟。

iBR 撤消功能

要开动 iBR 撤消功能，执行以下步骤。

1. 安装钥匙和短暂地按起动/停机按钮来供应电源给电气系统。

注意：不要起动发动机。钥匙必须安装来确保资讯仪表在自我测试后不会关闭所有指示。电源将会供应大约 3 分钟。

2. 重复按右边手把上的 MODE 模式按钮直至“SETTINGS”设定的字出现在资讯仪表的数码显示屏上。



3. 按 SET 设定按钮（右边手把上）来显示“DOCK MODE”停泊模式。



4. 按向上或向下箭头按钮来显示“IBR OVR”智能刹车和倒档撤消。

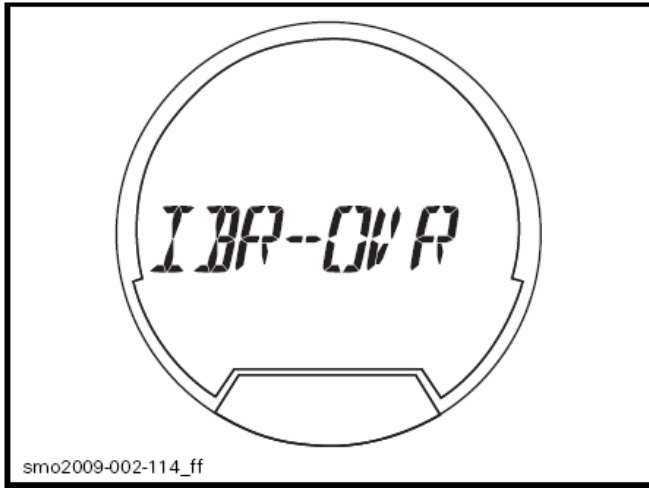

5. 按 SET 设定按钮来进入 iBR OVR 功能和显示 “OVR OFF” 撤消关闭。

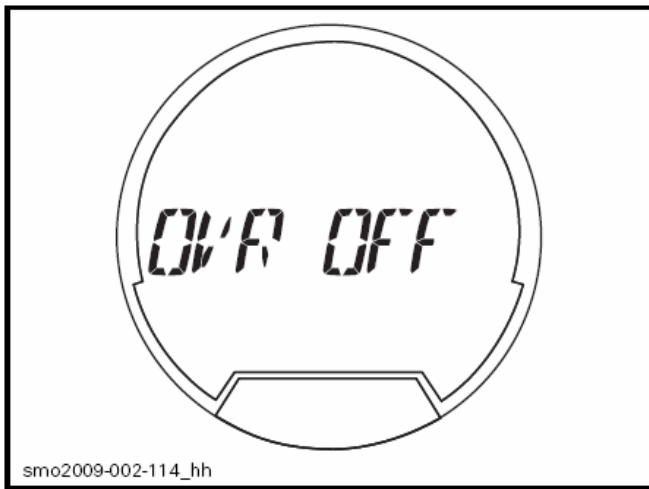

6. 按向上或向下箭头按钮（右边手把上）来显示 “OVR ON” 撤消开动。

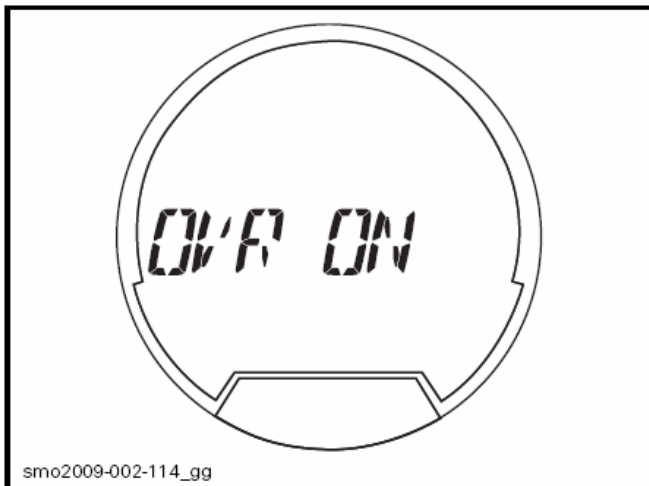

7. 按 SET 设定按钮来选择 “OVR ON” 撤消开动功能。仪表会返回其正常显示。
8. 按平衡系统向上或向下箭头按钮来移动 iBR 闸。

有 3 个方法来关闭 iBR 撤消功能：

1. 重复以上步骤和当见到 “OVR OFF” 撤消关闭时，按 SET 设定按钮。
2. 等候电源关闭。
3. 起动发动机。

注意：当发动机开动后，iBR OVR 撤消功能被关闭和 iBR 闸会移至空档位置。

△ 警告

当使用 iBR 撤消功能移动 iBR 闸时，确保无人站近摩托艇尾部。闸移动可能挤压手指。

船体和船壳

船体和船壳清洗

偶尔地，用水和肥皂（只用温和的清洁剂）洗刷船体和各种船体部件。从机上和船壳上移除任何海生物。涂上不磨损的蜡诸如硅蜡。

注意：永不要用强烈的清洁剂，除油剂，油漆稀释剂，丙酮或其他强烈的化学品或石油类清洁剂来清洗玻璃钢和塑料零件。

可用 Knight's Spray-Nine 或相等的产品来清除座垫和玻璃钢污点。

要清洗地毯，使用 3M Citrus Base Cleaner 或相等的产品。

△ 警告

永不涂塑料或乙烯基保护剂在地毯或座垫上，因表面会变得光滑和用者会滑离摩托艇。

尊重环境，要确保燃油，机油或清洁溶液不会排到水路上。

快速系绳索清洗

最低保养要求保持快速系索单元和停泊绳索在可用的情况。

用淡水清洗锁定机构和停泊绳索来清除盐、沙或其他堆积物。

注意：不要使用高压清洗机来清理快速系索单元。

让它干。

保险丝

保险丝拆卸和安装

使用保险丝盒上的保险丝拆除/安装器来帮助保险丝拆卸。

保险丝检查

如有电气问题出现，检查保险丝。如保险丝烧溶，更换同一等级的保险丝。

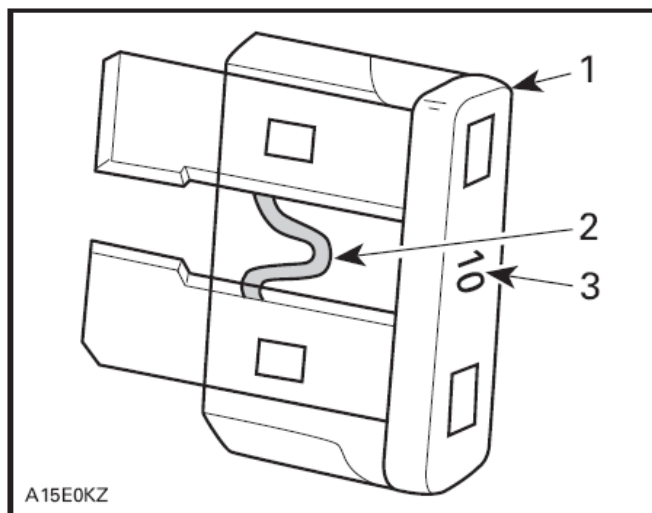

典型图示

1. 保险丝
2. 检查是否烧溶
3. 额定电流

△ 警告

不要使用更高额定电流的保险丝因这会引致严重损坏。如保险丝烧溶，重新启动前，查找故障源头和纠正。联系授权的 Sea-Doo 代理商维修。

保险丝位置和描述

要到达保险丝盒，打开平台盖板。

拆卸固定右边后储物箱的两个塑料铆钉和从固定甲板移除储物箱。保险丝盒是刚好位于储物箱下面，系在电池架。

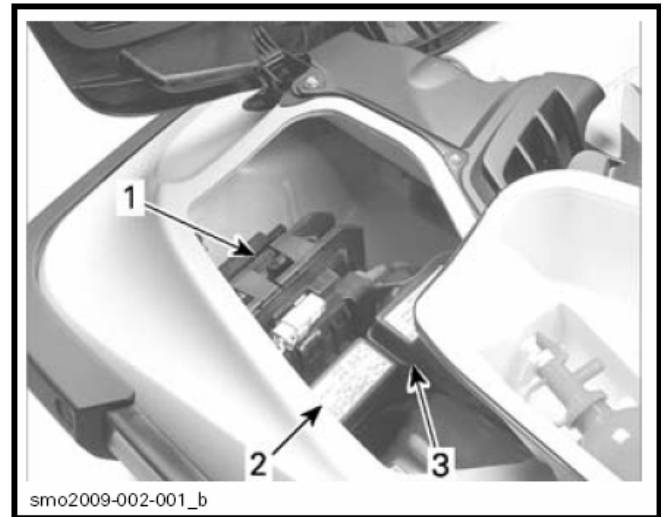

典型图示

1. 电池架
2. 保险丝盒
3. 继电器保险丝盒

要拆卸一个保险丝盒盖，一齐剂压两边锁片，然后拉出保险丝盒盖。

注意：保险丝额定电流和位置插图在保险丝盒盖上。

保险丝	描述	位置
3 A	资讯仪表	保险丝盒
3 A	测深器(如有此设备)	
5 A	iS 控制器	
5 A	iBR 控制器	
10 A	燃油泵	
10 A	第 1 缸(点火线圈和喷油器)	
10 A	第 2 缸(点火线圈和喷油器)	
10 A	第 3 缸(点火线圈和喷油器)	
3 A	油门松开辅助转向开关	
3 A	起动马达继电器	
3 A	凸轮轴位置传感器	
30 A	充电	继电器保险丝盒
30 A	电池	
30 A	iS (智能悬架)	
30 A	iBR (智能刹车和倒档)	
15 A	电脑板	
3 A	起动/停机按钮	
3 A	GPS 全球定位系统	
15 A	诊断接头	

操作后护理

每天都要将摩托艇移上岸以避免海生物滋生。

△ 警告

先让发动机冷却下来才执行任何维护保养。

排气系统冲洗

当摩托艇使用在海水或污染的水中，排气系统应每天冲洗。

参阅维护保养步骤。

注意：在增压器型号，中冷器同时间冲洗。

污水或海水操作后的额外护理

当摩托艇在污水，尤其是海水操作后，应要额外护理来保护摩托艇和其部件。

用清水冲洗摩托艇船舱部分。

永不用高压清洗机来冲洗船舱，只用低水压（例如花园水管）。

高压会引致电气或机械系统损坏。

注意：摩托艇用在海水操作后如不进行适当的护理，例如冲洗摩托艇、冲洗排气系统和防腐蚀处理等，会引致摩托艇和其他部件损坏。永不要把摩托艇存放在日光直接照射的地方。

存放和季前准备

存放

△ 警告

因为燃油和机油是易燃的，请授权的 Sea-Doo 代理商按照定期检查表指定检查燃油系统的完整性。

建议由授权的 Sea-Doo 代理商进行储存准备工作，但是以下的操作你也可用最少的工具来做。

注意：以本章节所述的相同次序执行以下工作。

注意：在存放期间不要运行发动机。

燃油系统保护

Sea-Doo 燃油稳定剂应加进燃油箱内以防止燃油变质和燃油系统结胶。按照厂家说明正确使用。

注意：极力建议在存放期间加入燃油稳定剂来保持燃油系统在良好状况。

△ 警告

总是要先关闭发动机才注油。燃油在某情况下是易燃和具爆炸性。总是在良好通风的地方工作。不要吸烟或让明火接近。燃油箱内可能有压力，慢慢松开燃油箱盖。永不要用明火来检查油量。充油时，保持摩托艇在水平位置。不要过度注油或完全充满整个油箱和把摩托艇留在阳光下。当温度增加，燃油膨胀和可能溢出来。总是要擦干从摩托艇任何溢出的燃油。定期核实燃油系统。

排气系统冲洗

按照维护保养所述的步骤执行。

机油和滤清器更换

应由授权的 Sea-Doo 代理商执行机油和滤清器的更换。

中冷器排水

重要的是排出在中冷器凝固被困的水份。

按以下进行：

1. 打开平台盖板和拿出右边储物箱。
2. 确保有一条对准线划在中冷器出口软管上。这确保软管在重新安装时没有扭曲或扭结。
3. 松开固定出口软管的管夹。
4. 从中冷器拆除出口软管。

注意：这软管供给节流阀体进口。

5. 用两块擦布覆盖在 iS 模组来保护它免受到从中冷器排出来的水。

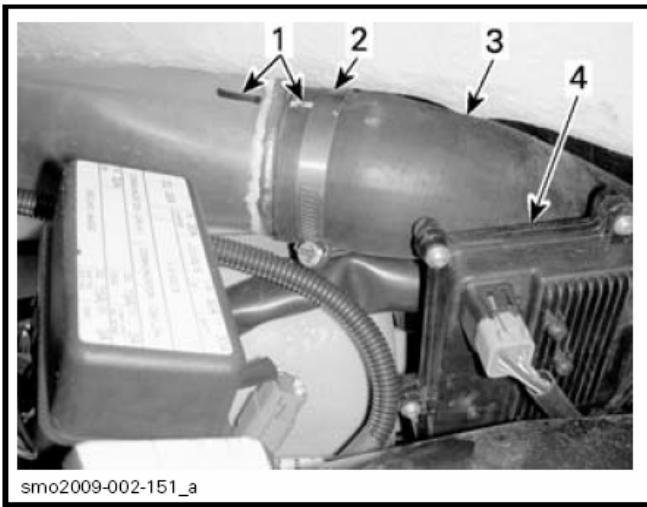

1. 软管对准线
2. 软管夹
3. 中冷器出口软管
4. iS 模组

6. 起动发动机和加快速至 4000 转/分数次。

注意：防止进气系统吸入可能引致发动机损坏的外物。

7. 停机。
8. 重新装上中冷器空气出口软管，确保如之前拆卸时正确地对准来确保正常发动机操作。

排气系统保护

在那些气温可能结冰的地区，排气系统和 中冷器必须清除被困的水。

使用位于船尾左舷的冲洗接头，喷入 379 kPa (55 PSI) 压缩空气进系统内直至没有水从喷射泵流出。

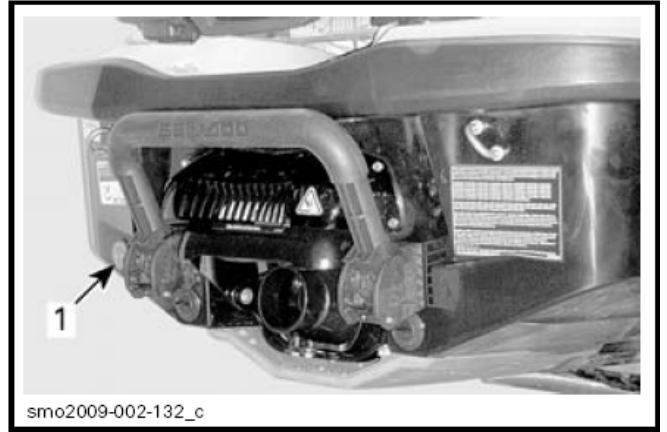

1. 冲洗接头

可以制造以下的软管来帮助排水步骤。

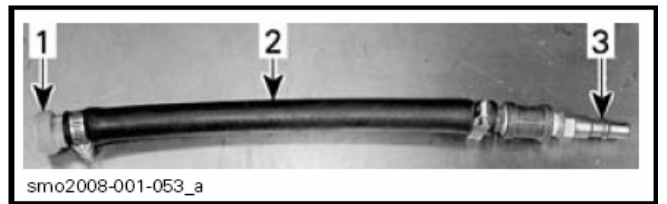

典型图示

1. 冲洗接头转接器
2. 软管 12.7 mm (1/2 英寸)
3. 空气软管公转接头

注意：如不把排气系统排水，会引致中冷器（增压型号）和排气歧管严重损坏。

发动机内部润滑

打开座位。

拆除在发动机上面的通气箱。

分离点火线圈接头。

△ 警告

当从火花塞上拆卸点火线圈时，总是先从主线束拆卸点火线圈。永不要在发动机舱内松开的线圈或火花塞来测试火花，因火光可能会点燃汽油蒸气。

重要提示：永不将固定点火线圈接头的扎带剪断。这会将电线混淆在不同的气缸上。

拆下点火线圈。

注意：确保火花塞孔内没有污垢才好拆除火花塞。否则，污垢会掉进气缸和损坏内部部件。

拆下火花塞。

注意：松开火花塞后，可用线圈来将火花塞拉出。只需要将线圈放在火花塞上钩住，然后从孔中拉出火花塞。

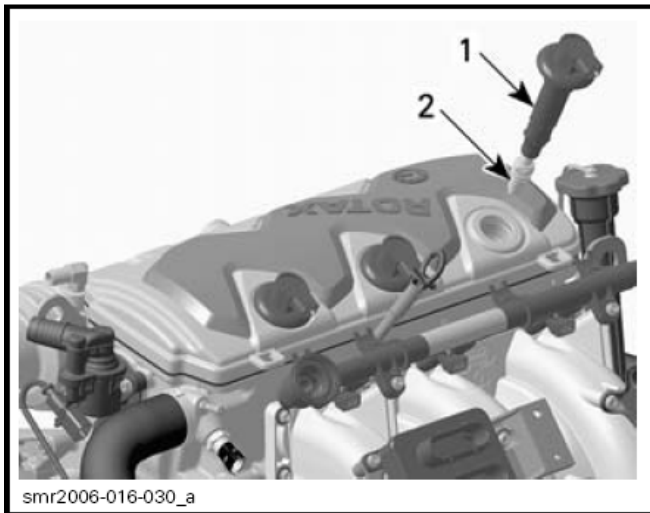

1. 点火线圈
2. 火花塞

将庞巴迪 XPS 润滑油或相等的润滑油喷入火花孔内。

为防止在摇转时燃油喷出和切断点火，按照以下步骤进行。

发动机停止时，按住油门杆在全开位置并保持靠在手把上。

摇转发动机几圈来分布润滑油在缸壁上。

涂些防卡住润滑油在火花塞的螺纹上，然后重新安装在发动机上。

注意：在将点火线圈插入火花塞前，涂上 DOW CORNING 111 油脂（编号 413 707 000）在接触火花塞孔的密封区域。安装后，确保密封坐在发动机的顶部。

重新装上点火线圈，连接点火线圈插头。

抹干发动机上任何残余的水份。

拆下花园水管。

注意：建议将发动机气门喷上庞巴迪 XPS 润滑油，联系你的授权 Sea-Doo 代理商。

发动机冷却液测试

如果冷却液没有更换，测试它的密度。

应由授权的 Sea-Doo 代理商执行更换冷却液和密度测试。

注意：冷却液应每 200 小时或每 2 年便更换以防冷却液变质。

小心：如果摩托艇存放达到冰点的地方，不适当的冷冻剂密度会让冷却系统内的液体结冰。这会严重损坏发动机。

电池拆卸和充电

联系授权的 Sea-Doo 代理商。

△ 警告

当安装在摩托艇上，永不充电或急充电。

舱底清洗

用热水和清洁剂或舱底清洁剂来清洗舱底。彻底地冲洗。抬高船头来将水经排水塞完全排清。

船体和船壳清洗

用水和肥皂（只用温和的清洁剂）洗刷船体。再用清水彻底地冲洗。从船壳上清除海生物。

注意：永不要用强烈的清洁剂，除油剂，油漆稀释剂，丙酮或其他强烈的化学品或石油类清洁剂来清洗玻璃钢和塑料零件。

对于凝胶漆层（胶衣）修补，请联系授权的 Sea-doo 代理商。更换损坏的标签。

船体和船壳维修

如艇体部件或船壳需要修理，联系你的授权 Sea-Doo 代理商。机械部件如需补漆，使用庞巴迪喷漆。

摩托艇保护

在艇体上涂上一层优质蜡。

座位应打开一部分，这会防止发动机舱水蒸气凝固和可能的腐蚀。

如摩托艇在外面存放，用不透明的防水布盖住以防止日光和污物影响塑料部件、摩托艇表面，同时也防止尘埃积聚。

注意：摩托艇不应留在水上存放。永不在直射的阳光下存放。永不将摩托艇存放在塑料袋内。

季前准备

保养准备必须结合维护保养时间表执行。

确保执行所有工作包括在“**100 小时或 1 年**”的一栏。

因需要专业技术和专用工具，某些操作应由授权的 Sea-Doo 代理商执行。

注意：极力建议交由授权的 Sea-Doo 代理商同时间执行厂方的活动加上季前准备工作。

△ 警告

只执行本手册在维护保养时间表详述的程序。本手册没有报导的其他部件/系统,建议你定时寻求授权的 Sea-Doo 代理商的协助。

注意：当部件情况看起来不满意的话，更换庞巴迪公司原厂的部件或认可的同等级部件。

技术资料

艇识别

摩托艇的主要部件（发动机和船体）用不同的序号来识别。有需要使用这些号码来作保修或被盗窃后作追寻之用。

船壳识别号码

船体识别号码（H.I.N.）位于摩托艇尾部踏足板。



典型图示

1. 船体识别号码（H.I.N.）

它包括 12 个字母：

YDV	12345	L	8	09
Model year 型号年				
Year of production 生产年份				
Month of production 生产月份				
Serial number 序号 (可用一个英文字母) (a letter may also be used as a digit)				
Manufacturer 制造商				

发动机识别号码

注意：参阅规格表查找每个型号使用的发动机。

发动机识别号码（E.I.N.）位于发动机前端。



典型图示

1. 发动机识别号码（E.I.N.）

美国环保局遵照标签

EMISSION CONTROL INFORMATION			
THIS VEHICLE IS CERTIFIED TO OPERATE ON UNLEADED GASOLINE AND MEETS TO [xxxx] U.S. EPA AND CALIFORNIA REGULATIONS FOR ATV SI ENGINES.			
ENGINE FAMILY	XXXXXX.XXXXXX	FAMILLE DE MOTEUR	
CERTIFICATION STANDARD (FEL)	XXXXXXXXXXXXXXXX	LIMITE DES ÉMISSIONS DE LA FAMILLE	
ENGINE DISPLACEMENT	XXXXXXXXXX	CYLINDRÉE	
EXHAUST EMISSION CONTROL SYSTEM	XXXX	SYSTÈME DE CONTRÔLE DES ÉMISSIONS	
RENSEIGNEMENTS SUR LE DISPOSITIF ANTIPOLLUTION			
CE VÉHICULE EST CERTIFIÉ POUR FONCTIONNER À L'ESSENCE SANS PLOMB ET IL RÉPOND AUX NORMES [xxxx] DE L'EPA ET RÉGLEMENTATIONS CALIFORNIENNES POUR LES VTT À MOTEUR SI.			
SEE OPERATOR'S GUIDE FOR MAINTENANCE SPECIFICATIONS VOIR GUIDE DU CONDUCTEUR POUR LES SPÉCIFICATIONS D'ENTRETIENS			
BOMBARDIER RECREATIONAL PRODUCTS INC.			

美国环保局遵照标签位于前通气箱立管。打开前盖，移除前储物箱和向后望便见到。



1. 遵照标签
2. 通气箱
3. 立管

发动机排放资料

注意：排放控制设备和系统的保养、更换或维修可以让任何火花燃点发动机维修企业或个体执行。

生产商的责任

从 1999 年型号的发动机开始，摩托艇生产商必须测定每一个马力类别的废气排放水平，并要为这些发动机取得美国环保局的认可。并在每一台摩托艇生产时，贴上一个显示排放水平和发动机规格的“排放控制资料”标签。

代理商的责任

1999 年或以后的型号，贴有“排放控制资料”标签的 Sea-Doo 摩托艇进行维修时，所有调校一定要符合生产商公布的规格。

更换或维修任何排放有关的部件时，一定要将发动机的排放水平，保持在认证标准内。

代理商不得以任何形式改装发动机，改变其马力或允许其排放水平超越生产商预先订立的规格。

例外包括生产商指定的修改，诸如海拔调整等等。

物主的责任

物主/操作员必须进行发动机维护，将排放水平保持在指定的认可标准之内。

物主/操作员不得，也不可允许任何人改装任何发动机去改变其马力，或允许排放水平超越生产商预订的规格。

美国环保局排放规例

所有庞巴迪休闲娱乐产品有限公司 (BRP) 生产新的 Sea-Doo 摩托艇都经美国环保局认证，符合新摩托艇发动机空气污染控制规例的要求。这认证的某些调校同时是按照生产商标准而设定的。因此，一定要严格遵守生产商订立的产品维修程序，并在可行情况下，返回产品设计的原意。

上面所列的责任是概括性的，不能视为美国环保局有关船用产品废气排放要求的完整标准和规则清单。需要进一步的资料，可以联系以下地址：

U.S. Environmental Protection Agency
Office of Transportation and Air Quality
1200 Pennsylvania Ave. NW
Mail code 6403J
Washington, D.C. 20460

美国环保局国际互联网网址：
<http://www.epa.gov/otaq>

规格

摩托艇		RXT iS 255	GTX Limited iS 255
发动机			
种类		Rotax 4-TEC, 单缸顶凸轮轴	
		255 匹	
汽缸数		3 缸	
气门数		12 气门 (每缸 4 气门) 带液压挺杆 (无需调节)	
排气量		1494 cc (91.2 立方吋)	
吸气系统	种类	增压式带外置中冷器	
	电子节流阀	60 mm (2.4 吋)	
缸径		100 mm (3.9 吋)	
冲程		63.4 mm (2.5 吋)	
压缩比		8.4:1	
冷却系统		闭式循环冷却系统	
电气系统			
点火系统		感应放电点火	
启动系统		电起动	
电池		12V, 30 安培小时。电解液类	
火花塞	牌子和种类	NGK DCPR8E	
	间隙	0.75 mm (0.03 吋)	
推进			
推进系统		Sea-Doo 直接驱动	
喷射泵	种类	轴流, 单阶段。大轮毂带有 10 叶片定子	
	材料	铝合金	
叶轮		不锈钢	
传动	种类	电子: iBR, 直接驱动 (前/空/后档)	
可变平衡系统	种类	电子式带手动和预设位置	

摩托艇		RXT iS 255	GTX Limited iS 255
尺寸			
全长		353.5 cm (139.2 吋)	
全宽		122.4 cm (48.2 吋)	
全高		127.7 cm (50.3 吋)	
重量和负载容量			
重量 (干重)		430 kg (948 磅)	
乘员 (参阅限定负载)		1、2 或 3 人	
储物容量		62 升 (16.4 美加仑)	
限定负载 (乘员+行李)		226 kg (500 磅)	
液体			
燃油	种类	无铅汽油	
	最低辛烷值	在美国: 87 辛烷值 ((RON + MON) / 2)	
		美国以外: 92 研究辛烷值	
	最佳性能 建议辛烷值	在美国: 91 辛烷值 ((RON + MON) / 2)	
美国以外: 95 研究辛烷值			
油箱容量	70 升 (18.5 美加仑)		
机油	种类	XPS 夏季级 详情参阅维护和保养章节	
	容量	3 升 (2.7 美夸脱) 更换机油和滤清器	
冷却系统	冷却液种类	乙烯-乙二醇 50%/50%防冻剂/除去矿物质的水。 冷却液含有铝合金内燃机的腐蚀抑制剂。	
	容量	5.5 升 (5 美夸脱) 总量	

注意: 庞巴迪休闲娱乐产品有限公司 (BRP) 保留权利更改设计和规格, 以及/或对产品加入额外附件, 或作出改良在其产品上, 而不需负责要将这些改动安装在以前制造的产品上。

寻找故障

寻找故障指引

发动机不能起动

1. 钥匙已拿开。
 - 安装钥匙在柱头上。
2. 电脑板未能认出钥匙。
 - 联系授权的 Sea-Doo 代理商。
3. 保险丝熔断：主，电马达，或电脑板。
 - 检查线路然后更换保险丝。
4. 电池已放电。
 - 谘询授权的 Sea-Doo 代理商。

△ 警告

当安装在摩托艇上，不要充电或急充电池。电解液是有毒的和危险。避免与眼睛、皮肤和衣服接触。

5. 电池连接处锈蚀或松动。地线接触不良。
 - 谘询授权的 Sea-Doo 代理商。
6. 水淹没的发动机。
 - 参阅特殊步骤之水淹没发动机。
7. 失效的传感器或电脑板。
 - 联系授权的 Sea-Doo 代理商。
8. 喷射泵咬死。
 - 尝试清理，否则谘询授权的 Sea-Doo 代理商。

发动机转动缓慢

1. 电池电线松动。
 - 检查/清理/收紧。
2. 电池已放电或变弱。
 - 谘询授权的 Sea-Doo 代理商。
3. 起动马达磨损。
 - 谘询授权的 Sea-Doo 代理商。

发动机正常地转动但不起动

1. 空的燃油箱或有水污染。
 - 添加燃油。吸出污染的汽油和注入新的汽油。
2. 污结/损坏的火花塞。
 - 更换。
3. 保险丝熔断。
 - 检查线路然后更换保险丝。
4. 水淹没的发动机。
 - 参阅特殊步骤之水淹没的发动机。

发动机正常地转动但不启动（续上）

5. 发动机管理系统检测到故障（检查亮起的发动机指示灯）。
 - 谘询授权的 Sea-Doo 代理商。
6. 损坏的燃油泵。
 - 谘询授权的 Sea-Doo 代理商。

发动机不发火，不规则运行

1. 污结/有毛病/磨损的火花塞。
 - 更换。
2. 燃油：油量太低，陈旧或有水污染。
 - 吸出污染的汽油和注入新的汽油。
3. 损坏的点火线圈。
 - 谘询授权的 Sea-Doo 代理商。
4. 阻塞的喷油器。
 - 谘询授权的 Sea-Doo 代理商。
5. 发动机管理系统检测到故障（检查亮起的发动机指示灯）。
 - 参阅监测系统。

发动机冒烟

1. 机油量太高。
 - 谘询授权的 Sea-Doo 代理商。
2. 吸入水，冷却液泄漏或气缸垫损坏。
 - 谘询授权的 Sea-Doo 代理商。
3. 发动机内部损坏。
 - 谘询授权的 Sea-Doo 代理商。

发动机过热

1. 阻塞的排气系统。
 - 冲洗排气系统。
2. 发动机冷却液量太低。
 - 参阅维护保养章节。
3. 快速连接转接头留在冲洗接头上。
 - 从冲洗接头上拆下转接头和重试。如问题持续，谘询授权的 Sea-Doo 代理商。

发动机缺乏加速力或动力

1. 喷射泵进水口堵塞。
 - 清理。参阅特殊步骤之喷水泵进水口和叶轮清理。
2. 损坏的叶轮或磨耗环。
 - 更换。谘询授权的 Sea-Doo 代理商。

发动机缺乏加速力或动力（续上）

3. 发动机机油量太高。
 - 谘询授权的 Sea-Doo 代理商。
4. 火花弱。
 - 参阅发动机不发火，不规则运行。
5. 发动机管理系统检测到故障（检查亮起的发动机指示灯）。
 - 参阅监测系统。
6. 阻塞的喷油器。
 - 谘询授权的 Sea-Doo 代理商。
7. 低燃油压力。
 - 谘询授权的 Sea-Doo 代理商。
8. 燃油内有水。
 - 吸出和更换。
9. 发动机吸入水份损坏。
 - 谘询授权的 Sea-Doo 代理商。

摩托艇不能达到高速

1. 喷射泵进水口堵塞。
 - 清理。参阅特殊步骤之喷水泵进水口和叶轮清理。
2. 损坏的叶轮或磨耗环。
 - 更换。谘询授权的 Sea-Doo 代理商。
3. 发动机管理系统检测到故障（检查亮起的发动机指示灯）。
 - 参阅监测系统。
4. 增压器和/或中冷器损坏（增压器型号）。
 - 谘询授权的 Sea-Doo 代理商。

摩托艇用iBR杆操作后停留在空档

1. **iBR 闸停留在空档**
 - 松开油门至怠速。
 - 按 CRUISE 巡航按钮来开动慢速模式。
 - 使用慢速模式返回岸。谘询授权的 Sea-Doo 代理商。

iBR不返回空档位置（iBR指示灯亮起）

1. **iBR 有垃圾卡住。**
 - 清理和检查 iBR 闸和喷嘴位置有否损坏。
2. **iBR 刹车和倒档系统故障。**
 - 拿开钥匙，等候 5 分钟，重新装上钥匙和检查 iBR 灯来确保故障清除。
 - 如果故障持续或屡次重复出现，谘询授权的 Sea-Doo 代理商。

iBR不返回空档位置（iBR指示灯熄灭）

1. 在操作期间油门杆未有完全松开。
 - 完全松开油门杆来确保 iBR 闸返回空档位置。
2. 当松开时油门杆未有完全返回。
 - 谘询授权的 Sea-Doo 代理商。

喷水推进系统有不正常声音

1. 水草或垃圾卡住叶轮。
 - 清理。参阅特殊步骤之喷水泵进水口和叶轮清理。
 - 检查有否损坏。
2. 损坏的叶轮轴或传动轴。
 - 谘询授权的 Sea-Doo 代理商。
3. 水进入喷射泵引致轴承卡死。
 - 谘询授权的 Sea-Doo 代理商。

舱底有水

1. 吸水斗系统失效。
 - 联系授权的 Sea-Doo 代理商检查系统。
2. 排气系统漏水。
 - 谘询授权的 Sea-Doo 代理商。
3. 传动轴碳精环磨损。
 - 谘询授权的 Sea-Doo 代理商。

监测系统

一个系统监测发动机管理系统、iBR、iS 的电子部件和其他电气系统的部件。当有一个故障出现，它在资讯仪表上显示信息和/或蜂鸣器发出信号通知你特定的情况。

一个故障码也可能被记录下来。

当次要的或短暂的故障出现，如果情况不再出现的话，故障信息和蜂鸣器声响会自动停止。

松开油门和让发动机回至怠速可允许回复正常操作返航。如不灵，尝试拿开和重新装上钥匙再插在柱头上。

根据故障的种类，电子系统有不同的反应。在严重的故障，发动机不允许启动。在其他的情况，发动机只在缓慢返航模式操作（减慢速度）。

当故障出现，尽早联系授权的代理商检查维修。

故障码

当一个故障出现，视故障的种类一个数字的故障码可能被记录。

授权的代理商使用这些故障码比对一份故障码表来查找摩托艇系统的故障。

故障码可以在资讯仪表多功能显示屏上观看，但是，此功能只在故障仍然活跃时才可用。

如有一个活跃的故障码（简称热码）操作员可以在多功能显示屏上观看。操作员然后选择打电话给授权的代理商告知故障码，然后代理商通知怎样做来解决

问题，或通知停用摩托艇和将艇送交代理商维修。

显示故障码

重复按 MODE 模式按钮直至看到 FAULT CODE 故障码模式功能在多功能显示屏上出现。

按 SET 设定按钮或向上或向下箭头按钮来进入功能和显示第一个故障码，然后重复按向上或向下箭头按钮来显示每个随后的故障码。

注意：当最后的故障码显示和再次按下按钮，系统循环显示至第一个故障码和所有故障码能再次显示。当进入 FAULT CODE 故障码模式，如果有一热码和它变成曾经出现（不再活跃），NO ACTIVE FAULT CODE 没有热码信息在显示屏卷动。

要退出故障码显示功能，MODE 模式或 SET 设定按钮必须按一次。这功能没有逾时退出。

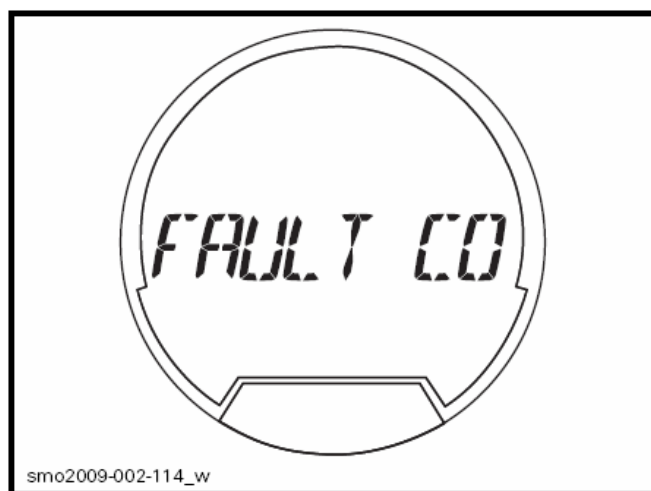

故障码显示功能

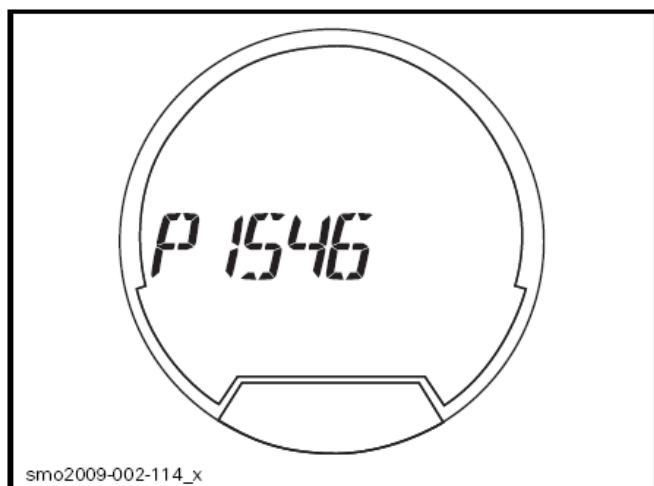

典型图示 - 发动机故障码例子

指示灯和信息显示资料

指示灯和仪表信息显示会通知你一个特别的情况或出现一个异常。

有关指示灯信息，参阅资讯仪表。

信息显示资料	
RIGHT KEYPAD ERROR 右键盘故障	仪表控制器按钮故障
LOW OIL PRESSURE 低机油压力	检测到发动机低机油压力
HIGH EXHAUST TEMPERATUE 高废气温度	检测到高废气温度
HIGH TEMPERATURE 高温	检测到发动机高温
CHECK ENGINE 检查发动机	发动机系统故障或需要维护保养
HIGH BATTERY VOLTAGE 高电池电压	检测到高电池电压
LOW BATTERY VOLTAGE 低电池电压	检测到低电池电压
LIMP HOME MODE 缓慢返航模式	检测到主要故障，限制发动机功率
FUEL SENSOR DEFECTIVE 燃油传感器故障	燃油液位传感器故障
WATER TEMP SENSOR DEFECTIVE 水温传感器故障	iBR 故障，没有传送水温信息
DEPTH SENSOR DEFECTIVE 深度传感器故障	深度传感器故障
CALIBRATION CHECKSUM ERROR 标定档总和检查故障	仪表程序毁坏
MAINTENANCE REQUIRED 需要维护保养	摩托艇需要维护保养
SUPERCHARGER MAINTENANCE REQUIRED 增压器需要维护保养	增压器需要维护保养

注意： 运行有低油压的发动机会严重损坏发动机。

蜂鸣器代码资料

蜂鸣器代码	描述
1 长哔声（当安装钥匙在钥匙柱头上）	数字编码防盗系统连接不良。 重新安装钥匙正确地在柱头上。
	错误的钥匙。 使用一条已编程给这摩托艇的钥匙。
	损坏的钥匙。 使用另一条已编程的钥匙。
	干的盐水在钥匙帽盖内。 清理钥匙帽盖内的盐水。
	损坏的数字编码防盗系统的柱头。 谘询授权的 Sea-Doo 代理商。
	电脑板不正常操作或损坏的电线束。 谘询授权的 Sea-Doo 代理商。
每隔 15 分钟响 2 秒钟哔声	摩托艇翻转。 将摩托艇翻正。参阅特殊步骤。
	发动机管理系统故障。 谘询授权的 Sea-Doo 代理商。
每隔 5 分钟响 2 秒钟哔声	燃油箱油量低。 重新添加燃油。如问题持续，谘询授权的 Sea-Doo 代理商。
	燃油箱油位传感器或电路故障。 谘询授权的 Sea-Doo 代理商。
连续不断地响	发动机冷却液高温。 参阅发动机过热一节。
	高废气温度。 谘询授权的 Sea-Doo 代理商。
	低机油压力。 尽快关闭发动机。检查机油量和添加。谘询授权的 Sea-Doo 代理商。

注意： 如果蜂鸣器不停地响，尽快关闭发动机。

保修保证信息

庞巴迪休闲娱乐产品有限公司（BRP）的美国和加拿大有限保修保证：2009 Sea-Doo 摩托艇

1. 范围

庞巴迪休闲娱乐产品有限公司（BRP）对于经由美国 50 个州和加拿大的授权代理商（以下称为代理商）售出的 2009 年度 Sea-Doo 摩托艇，按照以下所述的有效期和条件，作出生产材料和工艺上缺点的保修证明。此保修保证将会失效如果：（1）Sea-Doo 摩托艇在任何一个时间，甚至上一手物主，用来竞赛或参与任何竞技活动；或（2）Sea-Doo 摩托艇经过更改或修改因而有害地影响其操作、性能或耐用性，或（3）经修改来改变它的原本的用途。

经由授权的代理商安装在摩托艇上所有 BRP 零配件，在艇交货时与摩托艇有同一的保修期。

在某些 2009 Sea-Doo 摩托艇型号上备有的全球定位系统（GPS）接收器，该 GPS 接收器附有的有限保修是由原 GPS 接收器的厂方负责，并不包括在 BRP 的有限保修保证。

2. 责任的局限

所有明示或暗示的保修，包括但不限于任何适销性或特殊用途适宜性的保修，在不能免责程度内，其有效期限于明示的有限保修期。所有附带的、后果性的、直接的、间接的、或其他损失均不属于本保修范围。某些州或省不允许上述免责声明、保修限制和项目排除。因此这些免责声明、保修限制和项目排除可能不适用于你。这保修证明赋予你特定的权利，所以你也可能具有每个州或每个省都不同的其他司法权利。

除本有限保修证明所载的陈述、声明或保证外，任何经销部/代理商或任何其他人士均未获授权作出有关产品的任何其他陈述、声明或保证；如果有人作出上述的其他陈述、声明或保证，对 BRP 也没有法律的约束力。BRP 保留权利随时修改这保修证明，不过这种修改，在这保修有效期内，不会改变产品在售出时适用的保修条款。

3. 不受保修的情况

在任何情况下，以下项目不受保修的保障：

- 更换正常磨损的零件；
- 例行维护保养的项目，如调准，调节，校正；
- 由于没有按使用手册所述来正确维护保养和/或储存所引起的损坏；

- 由于拆卸零件、不正确修理、维护、修改或使用非 BRP 生产/认可的零件或非授权代理商的维修人员修理引致的损坏；
- 由于滥用、误用、不正常使用、疏忽、或不按照操作说明操作所引起的损坏；
- 因外来的损坏、意外、浸入水中、火灾、盗窃、受故意破坏或天灾人祸所引起的损失；
- 使用不适合用于此产品的汽油或机油来操作所引起的故障（参阅使用手册）；
- 因进水所引起的损坏；
- 凝胶涂层（胶衣）损毁，包括但不限于表面凝胶涂层装饰表面、气泡、裂纹或由于气泡、裂纹、龟裂纹、蜘蛛状裂纹所造成的玻璃钢分层；和
- 附带的或间接的损坏或任何其它种类的损失包括拖船、储存、电话、出租、出租车、不便、保险费、偿还贷款、时间损失、收入损失等等。

4. 保修有效期

在保修期内修理、更换零件或维护的摩托艇，不会延长这个有效保修保证的有效期，使其超越原来的终止日期。

为加州市场生产销售的摩托艇，在加州第一次出售与加州居民，或其后由加州居民登记保修证明的，请同时参考加州排放控制保修声明。

这个有限保修保证生效日期从交付给零售消费者当天或摩托艇第一次使用当天开始，以其中一个时间先到为准，有效期：

1. 私人自己使用 – 连续 12 个月，
2. 商业使用 – 连续 4 个月。在保修期内任何时刻，摩托艇使用能产生收入或与任何工作或雇佣有关时，就算是商业使用。在保修期内任何时刻，摩托艇有商业标签或领取了商业执照允许商业用途，也算是商业使用。
3. 除以上外，提供输入排放控制的排放有关的部件（看下表），它有 24 个月或 200 发动机使用小时的保修期，以其中一个时间先到为准。

排放有关的部件
油门位置传感器
空气温度传感器
空气压力传感器

5. 受保修证明保障的条件

保修证明保障只给予履行以下每个条件的客户，保修证明保障才生效。

- 第一手物主从 BRP 授权的代理商在该地区出售新的、未用过的 2009 Sea-Doo 摩托艇；
- 完成 BRP 指定的交艇前检查程序及签署；
- 2009 Sea-Doo 摩托艇必须由授权的代理商做正确的产品登记；
- 在当地购买 2009 Sea-Doo 摩托艇的物主须是在当地居住；
- 在使用手册描述的定期维护保养必须适时进行以保持保修保障。BRP 有权要求出示正确维护摩托艇的证据，才批准保修方面的保障。

如以上条件未能达到，BRP 不会给与私人使用或商业使用的物主有限保修。这限制是需要来让 BRP 保护产品、消费者和公众的安全。

6. 如何获得保修证明的保障

在出现一个异常时物主必须停止使用 Sea-Doo 摩托艇。物主必须在发现缺陷表面迹象两天内通知 BRP 授权代理商，将产品送交代理商和给与合理的机会修理。物主必须出示购买产品证明方可获得保修服务。维修开始前，物主必须在维修/工作单上签署来使保修服务生效。这个保修服务所有被更换的零件属于 BRP 的财产。

7. BRP 责任

BRP 在这保修的责任只限于在正常使用和保养下有零件或手艺缺陷所引起的故障进行维修或更换正厂零件，按公司合理判断来决定维修或更换，任何授权代理商都不会收取零件和人工费用。不履行保修保证的声明不能构成理由，取消或废除物主已完成的摩托艇销售交易。

如果保修服务要在美国或加拿大以外地区执行，物主需要负责因当地习惯和情况所引致的额外开支，诸如，但不限于，运费，保险，税金，执照费用，进口税，和任何和所有其他财务开支，包括当地政府、州政府、领地政府和它们各自的机关所征收的费用。

BRP 保留随时改良或修改产品的权利，而不承担修改以前生产的型号的责任。

8. 转让

如果产品所有权在保修有效期内转让，这保修证明也可同时转让给新物主，并于原有保修有效期余下部分内有效，条件是所有权转让必须用以下方式通知 **BRP**：

1. 前物主用以下提供的电话号码联系 **BRP** 或一个 **BRP** 授权的代理商，并提供新物主的位置坐标；或
2. **BRP** 或一个 **BRP** 授权的代理商收到前物主同意所有权转让的证明和新物主的位置坐标。

9. 消费者援助

如果发生有关这 **BRP** 有限保修证明的争论或质疑，**BRP** 建议你在代理商层面上协商解决问题。建议你与授权代理商的维修经理或老板商讨解决。

如果不能解决，请提交你的书面投诉或致电下面适用的电话：

加拿大

Bombardier Recreational Products Inc.
Consumer Services Group
75, J.-A. Bombardier Street
Sherbrooke, QC J1L 1W3
Tel: 819 566-3366

美国

BRP US INC.
Consumer Services Group
7575 Bombardier Court
Wausau WI 54401
Tel: 715 848-4957

* 在美国，产品是由 **BRP US Inc.** 配售和服务。

© 2008 庞巴迪休闲娱乐产品有限公司 版权所有 不得翻印

® 庞巴迪休闲娱乐产品有限公司或其附设公司的注册商标

美国加州和纽约排放控制保修声明 – 2009 Sea-Doo摩托艇配4-TEC四冲发动机

在加利福尼亚州，你的Sea-Doo摩托艇有一个美国加州空气资源管理局规定的特别环境标签。标签有1、2、3或4颗星。在摩托艇有一挂牌叙述这星标级别的意思。

星标签表示更清洁的船用发动机

更清洁的船用发动机的象征：



更干净的空气和水

有助环保、提供更健康的生活方式。

更省油

比传统两冲程化油器发动机少耗30-40%油，节省金钱和资源。

更长的排放部件保修

保护消费者免烦恼的操作。

一颗星 – 低排放

一颗星标签识别水上摩托艇、舷外机、内外舷机和舷内机符合空气资源管理局水上摩托艇和舷外机2001年废气排放标准。发动机达到这标准比传统两冲程化油器发动机有75%低排放。这些发动机相等于美国环保局船用发动机2006年的标准。

二颗星 – 十分低排放

二颗星标签识别水上摩托艇、舷外机、内外舷机和舷内机符合空气资源管理局水上摩托艇和舷外机2004年废气排放标准。发动机达到这标准比一颗星 – 低排放发动机更低20%排放。

三颗星 – 特低排放

三颗星标签识别发动机符合空气资源管理局水上摩托艇和舷外机2008年废气排放标准或内外舷机和舷内机2003废气排放标准。发动机达到这标准比一颗星 – 低排放发动机更低65%排放。

四颗星 – 极低排放

四颗星标签识别发动机符合空气资源管理局内外舷机和舷内机2009年废气排放标准。水上摩托艇和舷外机亦可以符合这排放标准。发动机达到这标准比一颗星 – 低排放发动机更低90%排放。

欲知详情，请联系：
Cleaner Watercraft – Get the Facts
1-800-END-SMOG
www.arb.ca.gov

你的排放控制保修的权利和义务

美国加州空气资源管理局、纽约州环境保护部门和 **BRP** 对你的 2009 年度 **Sea-Doo** 摩托艇解释排放控制系统的保修。在加州和纽约，新的摩托艇在设计、生产和装备上一定要符合州政府的严厉防烟雾标准。**BRP** 必须为你的摩托艇上的排放控制系统，在下列的保修有效期内，提供保修证明，条件是你的摩托艇没有被破坏性使用、疏忽或不正确维修。

你的排放控制系统可能包括诸如化油器或燃油喷注系统、点火系统和催化转换器等零件。也可能包括软管、皮带、接头和其他有关排放的组装部件。

出现保修情况时，**BRP** 会免费维修你的摩托艇发动机，包括诊断、零件和人工，条件是这些工作必须由 **BRP** 授权的代理商执行。

生产商的有限保修范围

这个排放的有限保修覆盖范围，包括为加州和纽约市场认证和生产的 2009 年度 **Sea-Doo** 摩托艇，第一次在加州或纽约销售给当地居民或随后由当地居民登记保修证明。**Sea-Doo** 摩托艇的有限保修条款，经必需的修正后，仍然适用与这些型号。

你的 2009 年 **Sea-Doo** 摩托艇选定的排放控制零件，保修期由交付第一手零售消费者当日起，连续 4 年或 250 使用小时，以其中一个时间先到为准。但以使用小时为基础保修的摩托艇，必需配有合适的累积计时表或同等设备。如果任何有关排放的发动机零件在保修期内出现缺陷，**BRP** 会将其修理或更换。

2009 Sea-Doo 摩托艇配备 4-TEC 四冲发动机受加州排放控制保修证明的零件：

数字直线作动器	增压器
油门位置传感器	所有燃油系统部件
进气歧管空气温度传感器	点火线圈
进气歧管空气压力传感器	活塞和活塞环
发动机温度传感器	进气和排气门齿轮/传动系
爆震传感器	曲轴箱通气阀
排放控制组件	电线束和插头
喷油器	排放有关的油封，密封垫和软管
燃油压力调节器	排气歧管
进气歧管	气门，气门导管和油封
中冷器	

有关排放保修件的保修范围，包括因为保修的零件故障而引起的其他发动机部件的损坏。

BRP 提供的使用手册包含正确维护和使用摩托艇的书面指示。所有有关排放保修件的保修有效期为摩托艇保修有效期的全部，除非该零件需要按照使用手册规定的必要维护程序按时更换。

按照必要维护程序，需要按时更换的有关排放保修件，**BRP** 提供的保修有效期，终止于该零件第一次需按时更换的日期。需按时作正式检验，但不需更换的有关排放保修件，**BRP** 提供的保修有效期为摩托艇保修有效期的全部。任何按照本保修声明修理或更换的有关排放保修件，**BRP** 提供的保修有效期为该零件第一次安装时原来有效期余下部分。所有按此有限保修证明，被更换的零件所有权归 **BRP** 所有。

维护收据和记录应转让给每一个随后的摩托艇主。

物主对保修保证的责任

作为摩托艇艇主，你的责任是执行使用手册规定的维护程序。**BRP** 建议你保留所有有关维护你的摩托艇的收据，不过 **BRP** 不能纯粹因为你不能提供收据，或你未能确保执行所有按时维护程序，就拒绝提供保修保障。

不过作为摩托艇艇主，你应该清楚如果你的发动机或零件损坏，是由破坏性使用、疏忽、不正确维护或未经批准的改装造成的，**BRP** 是有权拒绝提供保修保障的。

你有责任在问题出现后，尽快将你的摩托艇送交 **BRP** 授权代理商修理。代理商会在不超过 30 天的合理时间内完成保修维修。

如果你对于你在保修方面的权利和责任有任何疑问，或查询最接近你的 **BRP** 授权代理商名称和位置，请致电：1-715-848-4957。

* 在美国，产品是由 **BRP US Inc.** 配售和服务。

© 2008 庞巴迪休闲娱乐产品有限公司 版权所有 不得翻印

® 庞巴迪休闲娱乐产品有限公司或其附属公司的注册商标

庞巴迪休闲娱乐产品有限公司（BRP）的国际有限保修保证：2009 Sea-Doo 摩托艇

1. 范围

庞巴迪休闲娱乐产品有限公司（BRP）对于经由美国 50 个州，加拿大和欧洲经济地区的成员国（由欧盟国家包括挪威、冰岛和列支敦士登组成）以外地区的 BRP 授权的经销商/代理商（以下简称代理商）售出的 2009 年度 Sea-Doo 摩托艇，按照以下所述的有效期和条件，作出生产材料和工艺上缺点的保修证明。此保修保证将会失效如果：（1）Sea-Doo 摩托艇在任何一个时间，甚至上一手物主，用来竞赛或参与任何竞技活动；或（2）Sea-Doo 摩托艇经过更改或修改因而有害地影响其操作、性能或耐用性，或（3）经修改来改变它的原本的用途。

经由授权的经销商/代理商安装在摩托艇上所有 BPR 零配件，在艇交货时与摩托艇有同一的保修期。

2. 责任的局限

所有明示或暗示的保修，包括但不限于任何适销性或特殊用途适宜性的保修，在不能免责程度内，其有效期限于明示的有限保修期。所有附带的、后果性的、直接的、间接的、或其他损失均不属于本保修范围。某些司法管辖区域不允许上述免责声明、保修限制和项目排除。因此这些免责声明、保修限制和项目排除可能不适用于你。这保修证明赋予你特定的权利，所以你也可能具有每个国家或每个司法管辖区域都不同的其他司法权利。

除本有限保修证明所载的陈述、声明或保证外，任何 BRP 的经销商/代理商或任何其他人士均未获授权作出有关产品的任何其他陈述、声明或保证；如果有人作出上述的其他陈述、声明或保证，对 BRP 也没有法律的约束力。BRP 保留权利随时修改这保修证明，不过这种修改，在这保修有效期内，不会改变产品在售出时适用的保修条款。

3. 不受保修的项目

在任何情况下，以下项目不受保修的保障：

- 更换正常磨损的零件；
- 例行维护保养的项目，如调准，调节，校正；
- 由于没有按使用手册所述来正确维护保养和/或储存所引起的损坏；
- 由于拆卸零件、不正确修理、维护、修改或使用非 BRP 生产/认可的零件或非授权代理商的维修人员修理引致的损坏；

- 由于滥用、误用、不正常使用、疏忽、或不按照操作说明操作所引起的损坏；
- 因外来的损坏、意外、浸入水中、火灾、盗窃、受故意破坏或天灾人祸所引起的损失；
- 使用不适合用于此产品的汽油或机油来操作所引起的故障（参阅使用手册）；
- 因进水所引起的损坏；
- 凝胶涂层（胶衣）损毁，包括但不限于表面凝胶涂层装饰表面、气泡、裂纹或由于气泡、裂纹、龟裂纹、蜘蛛状裂纹所造成的玻璃钢分层；和
- 附带的或间接的损坏或任何其它种类的损失包括拖船、储存、电话、出租、出租车、不便、保险费、偿还贷款、时间损失、收入损失等等。

4. 保修有效期

这个有限保修保证生效日期从交付给零售消费者当天或摩托艇第一次使用当天开始，以其中一个时间先到为准，有效期：

1. 私人自己使用 – 连续 12 个月。
2. 商业使用 – 连续 4 个月。在保修期内任何时刻，摩托艇使用能产生收入或与任何工作或雇佣有关时，就算是商业使用。在保修期内任何时刻，摩托艇有商业标签或领取了商业执照允许商业用途，也算是商业使用。

在保修期内修理、更换零件或维护的摩托艇，不会延长这个有效保修保证的有效期，使其超越原来的终止日期。

5. 受保修证明保障的条件

保修证明保障只给予履行以下每个条件的客户，保修证明保障才生效。

- 第一手物主从 **BRP** 授权的经销商/代理商在该地区出售新的、未用过的 2009 Sea-Doo 摩托艇；
- 完成 **BRP** 指定的交艇前检查程序及签署；
- 2009 Sea-Doo 摩托艇必须由授权的经销商/代理商做正确的产品登记；
- 在当地购买 2009 Sea-Doo 摩托艇的物主必须是在当地居住；
- 在使用手册描述的定期维护保养必须适时进行以保持保修保障。**BRP** 有权要求出示正确维护摩托艇的证据，才批准保修方面的保障。

如以上条件未能达到，**BRP** 不会给与私人使用或商业使用的物主有限保修。这限制是需要来让 **BRP** 保护产品、消费者和公众的安全。

6. 如何获得保修证明的保障

在出现一个异常时物主必须停止使用 Sea-Doo 摩托艇。物主必须在发现缺陷表面迹象两天内通知 BRP 授权经销商/代理商，将产品送交经销商/代理商和给与合理的机会修理。物主必须出示购买产品证明方可获得保修服务。维修开始前，物主必须在维修/工作单上签署来使保修服务生效。这个保修服务所有被更换的零件属于 BRP 的财产。

7. BRP 责任

BRP 在这保修的责任只限于在正常使用和保养下有零件或手艺缺陷所引起的故障进行维修或更换正厂零件，按公司合理判断来决定维修或更换，任何授权的经销商/代理商都不会收取零件和人工费用。不履行保修保证的声明不能构成理由，取消或废除物主已完成的摩托艇销售交易。

如果保修服务要在原来销售国家以外地区执行，物主需要负责因当地习惯和情况所引致的额外开支，诸如，但不限于，运费，保险，税金，执照费用，进口税，和任何和所有其他财务开支，包括当地政府、州政府、领地政府和它们各自的机关所征收的费用。

BRP 保留随时改良或修改产品的权利，而不承担修改先前生产的型号的责任。

8. 转让

如果产品所有权在保修有效期内转让，这保修证明也可同时转让给新物主，并于原有保修有效期余下部分内有效，条件是所有权转让必须用以下方式通知 BRP：

BRP 或一个 BRP 授权的经销商/代理商收到前物主同意所有权转让的证明和新物主的位置坐标。然后经销商将这些资料直接交给 BRP。

9. 消费者援助

1. 如果发生有关这 BRP 有限保修证明的争论或质疑，BRP 建议你在经销商/代理商层面上协商解决问题。建议你与授权经销商/代理商的维修经理或老板商讨解决。
2. 如果需进一步援助，请联系经销商的服务部来解决。
2. 如果仍不能解决，请提交你的书面投诉至下面的地址：

在欧洲、中东、非洲、俄罗斯国家，请联系欧洲办事处

BRP EUROPE N.V.

Consumer Assistance Center

Skaldenstraat 125

9042 Gent

Belgium

Tel: + 32-9-218-26-00

在斯堪的纳维亚的国家，请联系芬兰办事处

BRP FINLAND OY

Service Department

Isoaavantie 7

Fin-96320 Rovaniemi

Finland

Tel: + 358 16 3208 111

在其他国家，请联系你的当地经销商或北美办事处

BOMBARDIER RECREATIONAL PRODUCTS INC.

Consumer Assistance Center

75, J.-A. Bombardier Street

Sherbrooke, QC J1L 1W3

Tel: 819 566-3366

* 在这涉及保修保证的地区，产品是由庞巴迪休闲娱乐产品有限公司或其附属公司配售和服务。

© 2008 庞巴迪休闲娱乐产品有限公司 版权所有 不得翻印

® 庞巴迪休闲娱乐产品有限公司或其附属公司的注册商标

庞巴迪休闲娱乐产品有限公司（BRP）的欧盟经济地区有限保修保证：2009 Sea-Doo 摩托艇

1. 范围

庞巴迪休闲娱乐产品有限公司（BRP）对经由授权的经销商/代理商在欧盟经济地区的成员国（由欧盟国家包括挪威、冰岛和列支敦士登组成）售出的 2009 年度 Sea-Doo 摩托艇，按照以下所述的有效期和条件，作出生产材料和工艺上缺点的保修证明。此保修保证将会失效如果：（1）Sea-Doo 摩托艇在任何一个时间，甚至上一手物主，用来竞赛或参与任何竞技活动；或（2）Sea-Doo 摩托艇经过更改或修改因而有害地影响其操作、性能或耐用性，或（3）经修改来改变它的原本的用途。

经由授权的经销商/代理商安装在摩托艇上所有 BPR 零配件，在艇交货时与摩托艇有同一的保修期。

2. 责任的局限

所有明示或暗示的保修，包括但不限于任何适销性或特殊用途适宜性的保修，在不能免责程度内，其有效期限于明示的有限保修期。所有附带的、后果性的、直接的、间接的、或其他损失均不属于本保修范围。某些司法管辖区域不允许上述免责声明、保修限制和项目排除。因此这些免责声明、保修限制和项目排除可能不适用于你。这保修证明赋予你特定的权利，所以你也可能具有每个国家或每个司法管辖区域都不同的其他司法权利。

除本有限保修证明所载的陈述、声明或保证外，任何 BRP 的经销商/代理商或任何其他人士均未获授权作出有关产品的任何其他陈述、声明或保证；如果有人作出上述的其他陈述、声明或保证，对 BRP 也没有法律的约束力。BRP 保留权利随时修改这保修证明，不过这种修改，在这保修有效期内，不会改变产品在售出时适用的保修条款。

3. 不受保修的项目

在任何情况下，以下项目不受保修的保障：

- 更换正常磨损的零件；
- 例行维护保养的项目，如调准，调节，校正；
- 由于没有按照使用手册所述来正确维护保养和/或储存所引起的损坏；
- 由于拆卸零件、不正确修理、维护、修改或使用非 BRP 生产/认可的零件或非授权代理商的维修人员修理引致的损坏；

- 由于滥用、误用、不正常使用、疏忽、或不按照操作说明操作所引起的损坏；
- 因外来的损坏、意外、浸入水中、火灾、盗窃、受故意破坏或天灾人祸所引起的损失；
- 使用不适合用于此产品的汽油或机油来操作所引起的故障（参阅使用手册）；
- 因进水所引起的损坏；
- 凝胶涂层（胶衣）损毁，包括但不限于表面凝胶涂层装饰表面、气泡、裂纹或由于气泡、裂纹、龟裂纹、蜘蛛状裂纹所造成的玻璃钢分层；和
- 附带的或间接的损坏或任何其它种类的损失包括拖船、储存、电话、出租、出租车、不便、保险费、偿还贷款、时间损失、收入损失等等。

4. 保修有效期

这个有限保修保证生效日期从交付给零售消费者当天或摩托艇第一次使用当天开始，以其中一个时间先到为准，有效期：

1. 私人自己使用 – 连续 24 个月。
2. 商业使用 – 连续 4 个月。在保修期内任何时刻，摩托艇使用能产生收入或与任何工作或雇佣有关时，就算是商业使用。在保修期内任何时刻，摩托艇有商业标签或领取了商业执照允许商业用途，也算是商业使用。

在保修期内修理、更换零件或维护的摩托艇，不会延长这个有效保修保证的有效期，使其超越原来的终止日期。

注意有效期和任何其他形式的有效期是受到适用国家或当地法律的管制。

5. 受保修证明保障的条件

保修证明保障只给予履行以下每个条件的客户，保修证明保障才生效。

- 第一手物主从 BRP 授权的经销商/代理商在该地区出售新的、未用过的 2009 Sea-Doo 摩托艇；
- 完成 BRP 指定的交艇前检查程序及签署；
- 2009 Sea-Doo 摩托艇必须由授权的经销商/代理商做正确的产品登记；
- 在当地购买 2009 Sea-Doo 摩托艇的物主必须是在当地居住；
- 在使用手册描述的定期维护保养必须适时进行以保持保修保障。BRP 有权要求出示正确维护摩托艇的证据，才批准保修方面的保障。

如以上条件未能达到，**BRP** 不会给与私人使用或商业使用的物主有限保修。这限制是需要来让 **BRP** 保护产品、消费者和公众的安全。

6. 如何获得保修证明的保障

在出现一个异常时物主必须停止使用 **Sea-Doo** 摩托艇。物主必须在发现缺陷表面迹象两天内通知 **BRP** 授权经销商/代理商，将产品送交经销商/代理商和给与合理的机会修理。物主必须出示购买产品证明方可获得保修服务。维修开始前，物主必须在维修/工作单上签署来使保修服务生效。这个保修服务所有被更换的零件属于 **BRP** 的财产。

注意通知期限是会根据客户国家的可适用国家或当地立法而改变。

7. **BRP** 责任

BRP 在这保修的责任只限于在正常使用和保养下有零件或手艺缺陷所引起的故障进行维修或更换正厂零件，按公司合理判断来决定维修或更换，任何授权的经销商/代理商都不会收取零件和人工费用。不履行保修保证的声明不能构成理由，取消或废除物主已完成的摩托艇销售交易。

如果保修服务要在原来销售国家以外地区执行，物主需要负责因当地习惯和情况所引致的额外开支，诸如，但不限于，运费，保险，税金，执照费用，进口税，和任何及所有其他财务开支，包括当地政府、州政府、领地政府和他们各自的机关所征收的费用。

BRP 保留随时改良或修改产品的权利，而不承担修改先前生产的型号的责任。

8. 转让

如果产品所有权在保修有效期内转让，这保修证明也可同时转让给新物主，并于原有保修有效期余下部分内有效，条件是所有权转让必须是 **BRP** 或一个 **BRP** 授权的经销商/代理商收到前物主同意所有权转让的证明和新物主的位置坐标。

9. 消费者援助

1. 如果发生有关这 **BRP** 有限保修证明的争论或质疑，**BRP** 建议你在经销商/代理商层面上协商解决问题。建议你与授权经销商/代理商的维修经理或老板商讨解决。
2. 如果需进一步援助，请联系经销商的服务部来解决。

3. 如果仍不能解决，请提交你的书面投诉至下面的地址：

在欧洲、中东、非洲、俄罗斯国家，请联系欧洲办事处

BRP EUROPE N.V.

Consumer Assistance Center

Skaldenstraat 125

9042 Gent

Belgium

Tel: + 32-9-218-26-00

在斯堪的纳维亚的国家，请联系芬兰办事处

BRP FINLAND OY

Service Department

Isoaavantie 7

Fin-96320 Rovaniemi

Finland

Tel: + 358 16 3208 111

在其他国家，请联系你的当地经销商或北美办事处

BOMBARDIER RECREATIONAL PRODUCTS INC.

Consumer Assistance Center

75, J.-A. Bombardier Street

Sherbrooke, QC J1L 1W3

Tel: 819 566-3366

你可以在网上 www.brp.com 寻找你的经销商地址。

* 在这涉及保修保证的地区，产品是由庞巴迪休闲娱乐产品有限公司或其附属公司配售和服务。

© 2008 庞巴迪休闲娱乐产品有限公司 版权所有 不得翻印

® 庞巴迪休闲娱乐产品有限公司或其附属公司的注册商标

空白页

客户信息

私隐资料/免责声明

我们想要通知你，你的资料只作为安全和保修证明用途。有时我们也会使用客户的坐标去推介我们的产品和作出报价。如果你不愿意收到我们产品、服务或报价的信息，请用以下地址书面通知我们。

请注意，有时经我们小心挑选值得信赖的机构，我们也会允许他们使用客户坐标去推介他们的优质产品和服务。如果你不愿意我们发放你的姓名和地址，请用以下地址书面通知我们。

在加拿大：

Bombardier Recreational Products Inc.
Warranty Department
75 J.-A. Bombardier Street
Sherbrooke, Quebec J1L 1W3
Fax Number: 819 566-3590

在美国：

BRP US INC.
Warranty Department
7575 Bombardier Court
Wausau WI 54401
Tel: 715 848-4957

在斯堪的纳维亚的国家：

BRP Finland OY
Service Department
Isoaavantie 7
Fin-96320 Rovaniemi
Finland
Tel: + 358 16 3208 111

在世界上其他国家：

BRP EUROPEAN DISTRIBUTION
Warranty Department
Chemin de Messidor 5-7
1006 Lausanne Switzerland
Fax Number: + 41213187801

更改地址/物主

如你的地址已更改或你是一个新物主，务必用以下任何一个方法通知BRP。

- 邮寄以下的表格；
- 北美地区：致电美国715 848-4957 或加拿大819 566-3366；
- 通知一个BRP授权的经销商/代理商。

如果更换物主，请加入前物主同意转让证明书。

纵使原先的保修期已过。通知BRP是十分重要的，因为庞巴迪公司在有需要时会联络你，告知安全修改等事。这是物主的责任通知BRP更改地址。

如果你的摩托艇被窃，你应通知BRP或授权的Sea-Doo经销商，我们会要你提供姓名、地址、电话号码、你的摩托艇艇身编号和被窃的日期。

邮寄地址：

在北美：

Bombardier Recreational Products Inc
Warranty Department
75 J.-A. Bombardier Street
Sherbrooke, Quebec J1L 1W3
Canada

在斯堪的纳维亚的国家：

BRP Finland OY
Service Department
Isoaavantie 7
Fin-96320 Rovaniemi
Finland

在世界上其他国家：

BRP European Distribution
Warranty Department
Chemin de Messidor 5-7
1006 Lausanne
Switzerland

空白页

更改地址

更改物主

摩托艇识别号码

型号

摩托艇识别号码

旧地址或前物主:

姓名

地址

城市

省份

邮政编码

国家

电话号码

新地址或新物主:

姓名

地址

城市

省份

邮政编码

国家

电话号码

更改地址

更改物主

摩托艇识别号码

型号

摩托艇识别号码

旧地址或前物主:

姓名

地址

城市

省份

邮政编码

国家

电话号码

新地址或新物主:

姓名

地址

城市

省份

邮政编码

国家

电话号码

空白页

摩托艇型号_____

艇身识别号码_____

发动机识别号码_____

物主姓名_____

地址_____

城市_____ 省份_____

邮政编码_____ 国家_____

电话号码_____

购买日期（年-月-日）_____

保修终止日期（年-月-日）_____

在出售时由授权的 Sea-Doo 代理商填写。

代理商印章地方

219 000 520

CA

OPERATOR'S GUIDE, RXT iS 255, GTX Limited iS 255 / ENGLISH
GUIDE DU CONDUCTEUR, RXT iS 255, GTX Limited iS 255 / ANGLAIS

FAIT AU / MADE IN CANADA

U/M:P.C.