



SEA-DOO®



2007

Brukerhåndbok

Inneholder
Informasjon om Sikkerhet,
Kjøretøyet og Vedlikehold

4-TEC™
SERIES

 **ADVARSEL**

Les nøye gjennom denne håndboken. Den inneholder viktig informasjon om sikkerhet. Anbefalt minimumsalder for kjøring: 16 år. Ikke fjern denne brukerhåndboken fra kjøretøyet.

I denne brukerhåndboken brukes følgende symboler for å poengtere spesielt viktig informasjon:



Symbolet for sikkerhetsadvarsler angir risiko for personskade.

ADVARSEL

Indikerer en potensielt farlig situasjon som kan resultere i alvorlig personskade eller død hvis den ikke unngås.

VÆR OPPMERKSOM: Angir en instruksjon som, hvis den ikke følges, kan føre til alvorlig skade på kjøretøyets komponenter.

MERK: Angir tilleggsinformasjon som er nødvendig for å utføre en instruksjon.

ADVARSEL

For din egen sikkerhet skyld må du forstå og følge alle advarsler i denne brukerhåndboken, *SIKKERHETSVIDEOEN* og merkene som sitter på produktet. **Unnlattelse av å gjøre dette kan føre til ALVORLIG PERSONSKADE eller DØDSFALL.**

Fartøyføreren har ansvaret for å informere passasjerene om sikkerhetstiltakene.

Oppbevar brukerhåndboken i en vanntett pose i fartøyet til alle tider. Hvis du vil vise og/eller skrive ut en ekstra kopi av brukerhåndboken, kan du gå til webområdet **www.operatorsguide.brp.com**. Vær også oppmerksom på at håndboken finnes på flere språk.

Brugerhåndboken og *SIKKERHETSVIDEOEN* skal følge fartøyet ved salg.



Knight's Spray-Nine[†] er et varemerke for Korkay System Ltd
GTX[†] er et varemerke for Castrol Ltd. Benyttet i henhold til lisens

Dette er en ikke uttømmende liste over varemerker som tilhører Bombardier Recreational Products Inc. eller dennes tilknyttede selskaper:

XP-STM 10W40 4-takts syntetisk olje

O.P.A.S.TM

SEA-DOO®

Sea-Doo® syntetisk smørefett

Rotax®

Sea-Doo LKTM

DESSTM

RXPTM

4-TECTM

GTITM

INNLEDNING

Denne brukerhåndboken har blitt utarbeidet med tanke på å gjøre eieren/føreren og passasjerer av den vannscooteren kjent med de ulike anordninger for betjening og instruksjoner for vedlikehold og sikker bruk. Den er uunnværlig for riktig bruk av produktet og bør alltid oppbevares i en vannnett pose sammen med fartøyet.

Les gjennom og forstå innholdet i brukerhåndboken.

Hvis du har spørsmål vedrørende garantien og dens gyldighet, kan du lese avsnittet *GARANTI* i denne håndboken eller kontakte en autorisert Sea-Doo-forhandler.

I USA distribueres produkter av BRP US Inc. I Canada distribueres produkter av Bombardier Recreational Products Inc. (sammen "BRP").

Informasjonen og beskrivelsen av komponenter/system i denne håndboken er riktig når dette skrives. BRPs politikk er imidlertid å kontinuerlig forbedre sine produkter uten å med dette forplikte seg selv til å montere dem i tidligere produserte produkter.

På grunn av det pågående programmet for produktkvalitet og produktutvikling forbeholder BRP seg retten til når som helst og uten forpliktelser å avbryte eller endre spesifikasjoner, konstruksjon, egenskaper, modeller eller utstyr.

Illustrasjonene i dette dokument viser den typiske konstruksjonen av de ulike enhetene og gjengir nødvendigvis ikke delenes fullstendige detaljer eller eksakte form. De representerer imidlertid deler som har tilsvarende eller liknende funksjon.

Denne håndboken er oversatt fra engelsk til norsk. Ved eventuelle uoverensstemmelser i teksten er det den engelske versjonen som gjelder.

Spesifikasjoner angis i det metriske SI-systemet med den tilsvarende amerikanske SAE-enheten i parentes. Der eksakt nøyaktighet ikke anses å være nødvendig, har enkelte omberegninger blitt avrundet.

Det finnes også en verkstedhåndbok med informasjon om fullstendig service, vedlikehold og mer utfyllende informasjon om reparasjon.

Ved anvisninger der *VENSTRE* (babord) og *HØYRE* (styrbord) angis i teksten, er dette alltid fra førerens synsvinkel (når føreren sitter og ser forover på fartøyet).

I båtbransjen kalles videre *FORAN* for *BAUG* og *BAK* for *AKTER*.

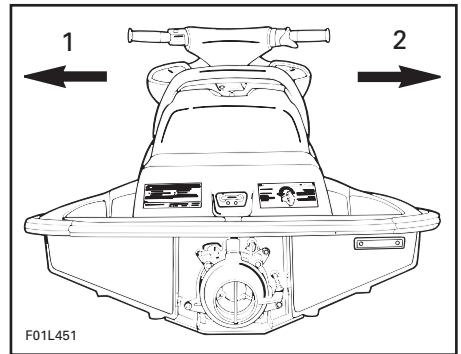

1. Venstre (babord)
2. Høyre (styrbord)

INNHOOLD

SIKKERHETSOPPLYSNINGER

INNLEDNING	8
SIKKERHETSSJEKKLISTE	9
KOMME IGANG	10
BRUK	14
KJØREREGLER	17
FYLING AV DRIVSTOFF	18
VANNSKISIGNALER	19
PLASSERING AV VIKTIGE MERKER	20

INFORMASJON OM FARTØYET

PLASSERING AV REGISTRERINGSNUMMERET	30
IDENTIFIKASJONSNUMRE	31
BETJENINGSORGANER/INSTRUMENTER/UTSTYR	32
FUNKSJONENE TIL BETJENINGSORGANER/INSTRUMENTER/UTSTYR	39
1) DESS-nøkkelplyter (bryter for å slå av motoren).....	39
2) Styre.....	40
3) Gasspak.....	40
4) Motorens start/stopp-knapp	40
5) Knapp for variabelt trimsystem (VTS) (utstyrsavhengig)	41
6) Girspak	41
7) Informasjonssenter	42
8) Hanskerom	44
9) GPS-mottaker (GPS = Global Positioning System)(utstyrsavhengig) ...	45
10) Tanklokk	46
11) Oppbevaringsrom foran.....	46
12) Verktøysett	50
13) Åpning for luftinntak.....	50
14) Setestropp	50
15) Baksetelås (utstyrsavhengig).....	50
16) Setelås.....	51
17) Bakre gripehåndtak.....	51
18) Bakre oppbevaringskurv (utstyrsavhengig)	52
19) Maljer foran og bak (baug/hekk)	52
20) Fortøyningsklamper	53
21) Fotbrett	53
22) Ombordstigningsputer	53
23) Ombordstigningsplattform	53

24) Ombordstigningstrinn (utstyrsavhengig)	53
25) Spylekopling	54
26) Dreneringsplugg	54
27) Jetpumpedyse	55
28) Reversport	55
29) Vanninntak for jetpumpe og bunnplate	55
30) Sikringer	56
31) Batteri	56
32) Sidevinger	57
33) Motoroljens peilepinne	57
34) Oljepåfyllingslokk	57
35) Lokk på kjølevæsketank	58
36) Vannski/vannbrett-stang (utstyrsavhengig)	58
37) Vannbrettstativ (utstyrsavhengig)	59
VÆSKER	62
Anbefalt drivstoff	62
Motorolje	62
Motorens kjølevæske	65
INNKJØRING	67
FORHÅNDSSJEKK	68
Skrog	69
Jetpumpens vanninntak	69
Kimming	69
Batteri	69
Drivstofftank	69
Motorrom	70
Motoroljenivå	70
Kjølevæskeniivå	70
Styresystem	70
Gassystem	70
Girskiftsystem	70
VTS (variabelt trimsystem) (utstyrsavhengig)	70
Deksler på oppbevaringsrom og setet	70
Vannbrettstativ (utstyrsavhengig)	71
DESS-bryter og motorens start/stopp-knapp	71
Vannstrøm i eksosmanifolden (bare når temperaturen er under eller nær frysepunktet)	71
BRUKERVEILEDNING	72
Funksjonsprinsipp	72
Gå ombord på fartøyet	76
Starter	78
Kjøring	79
Kjøring med vannbrettstativ	79
Kjøring i krapp sjø eller med dårlig sikt	80
Kryssende bølger	80
Stoppe/legge til kai	80
Legge til land	80

Stoppe motoren.....	81
PLEIE ETTER BRUK	82
Generell pleie.....	82
Ekstra pleie etter bruk i skittent vann eller saltvann	82
Spyle eksoskjølesystemet	82
Rustbehandling.....	83
SPESIELLE PROSEDYRER	84
Overvåkingssystem.....	84
Overopphetet motor.....	84
Lavt motoroljetrykk	84
Rengjøring av vanninntak for jetpumpe og impeller.....	85
Kantret fartøy.....	86
Fartøy under vann.....	86
Oversvømt motor	86
Rå motor	86
Tauet fartøyet gjennom vannet.....	87
Lav lading av batteri	89
FEILSØKING.....	90
SPESIFIKASJONER	97

VEDLIKEHOLD SINFORMASJON

Informasjon om motorutslipp.....	102
Generelt.....	103
VEDLIKEHOLDSSKJEMA	104
Periodisk inspeksjon.....	104
VEDLIKEHOLD	108
Smøring	108
Inspeksjon av gasskabelen	109
Skifte motorolje og bytte oljefilter	109
Ventiljustering	109
Kjølevæske, skifte	109
Drivstoffinnsprøytingssystem	109
Styreinnstilling.....	109
VTS-justering (utstyrsavhengig)	110
Drøneringsplugg	110
Sikringer	111
O.P.A.S.-system (utstyrsavhengig).....	113
Rustbeskyttelse på drivaksel	113
Vannski/vannbrett-stang (utstyrsavhengig).....	113
Generell inspeksjon og rengjøring	113
TRANSPORT, LAGRING OG KLARGJØRING FØR SESONGSTART	115
Transport på tilhenger	115
Sjømsette/laste.....	116
Lagring	116
Klargjøring før sesongstart.....	120

Klargjøringstabell før sesongstart	121
FORKORTELSER BENYTTET I DENNE HÅNDBOKEN	122

GARANTI

BRP BEGRENSET GARANTI FOR NORD-AMERIKA: 2007 SEA-DOO® VANNSCOOTER	125
GARANTIERKLÆRING FOR UTSLIPPSKONTROLL I CALIFORNIA OG NEW YORK FOR MODELLÅR 2007 SEA-DOO® VANNSCOTERE MED 4-TEC®-MOTORER ELLER 4-TEC® IC-MOTORER.....	129
BRPS INTERNASJONALE BEGRENSEDE GARANTI: 2007 SEA-DOO® VANNSCOOTER	133
BRPS BEGRENSEDE GARANTI FOR EU-LAND: 2007 SEA-DOO® VANNSCOOTER	137
PERSONVERNINFORMASJON	142
ADRESSEENDRING / NY EIER	143

SIKKERHETS- OPPLYSNINGER

INNLEDNING

Gratulerer, du er nå eier av en Sea-Doo vannscooter. Du har valgt en av de mest populære vannscooterne som finnes. Din Sea-Doo® vannscooter kan gi deg og familien eller venner muligheten til å virkelig få gleden av naturen og spenningen som du kan oppleve på vannet. Velkommen til moro på vannet!

Med denne gleden og friheten kommer imidlertid også ansvaret for sikkerheten, for deg selv, dine passasjerer, personer du låner fartøyet til og andre brukere av vannet. Følg alle sikkerhetsregler og bruk fartøyet forsvarlig. Sørg for at alle som bruker fartøyet fullt og helt forstår betjeningsorganene og hvordan de brukes, og hvor viktig det er å kjøre på en høflig og ansvarlig måte. Føreren har ansvaret for sikkerheten til passasjerene(e) og andre personer i nærheten. Passasjerene må alltid informeres om sikkerhetsreglene.

Noen av opplysningene i denne sikkerhetsdelen kan være nye for deg, mens annen informasjon kan representere sunn fornuft eller være opplagt. Uansett ønsker vi at du skal ha en trykk og behagelig opplevelse når du kjører, så vennligst sett av et par minutter til å lese hele denne korte sikkerhetsdelen. Selv om farenmomentet ikke elimineres ved å bare lese denne informasjonen, vil forståelse og oppfølging av informasjonen bidra til at du bruker fartøyet på riktig måte.

Unnlatelse av å følge instruksjonene i denne sikkerhetsdelen kan føre til alvorlig personskade eller dødsfall.

Denne sikkerhetsdelen er en innledende referanse og innholdet er derfor begrenset. Den må leses i sammenheng med brukerhåndboken, *SIKKERHETS-VIDEOEN* og dekalen med advarsler på produktet. Førere anbefales også på det sterkeste å innhente mer informasjon om "båtreglene" fra lokale båtmyndigheter.

Mange land har krav for båtsikkerhet og kompetansesertifikater. BRP anbefaler på det sterkeste at alle førere av fartøyet fullfører et sikkerhets- og båtførerkurs. Sjekk med båtforeninger i ditt området om når de avholder kurs.

Noen opplysninger om båtsikkerhet kan lastes ned fra nettstedene som er oppført til slutt i denne sikkerhetsdelen.

Båtreglene endres fra tid til annen. Det lønner seg å regelmessig sjekke de lokale forskriftene der du planlegger å bruke fartøyet.

Vi anbefaler en årlig sikkerhetsinspeksjon av vannscooteren. Kontakt forhandleren hvis du vil ha mer informasjon.

Vi anbefaler også at du besøker forhandleren regelmessig for vanlig og sikkerhetsrelatert vedlikehold og for å kjøpe tilbehør som du kan trenge.

Ha det gøy og... god tur.

SIKKERHETSSJEKKLISTE

Det finnes noen grunnleggende regler som enhver båtfører bør legge merke til og følge for å nyte gledene og spenningen ved båtlivet fullt ut. Å la være å følge disse sikkerhetsopplysningene og båtsikkerhetsreglene kan føre til personskade, blant annet muligheten for dødsfall for deg, passasjerene, personene du låner fartøyet til eller andre som befinner seg på vannet.

Generelt

BRP anbefaler at føreren er minst 16 år gammel.

Et kurs i båtsikkerhet anbefales og kan være obligatorisk der du er.

Ytelsen til dette fartøyet kan være betydelig høyere enn andre fartøy du har kjørt. Gjør deg godt kjent med hvordan betjeningsenhetene fungerer før du tar din første tur eller tar med en eller flere passasjerer. Dersom du ikke har hatt muligheten til å øve, bør du øvekjøre på et passende område uten trafikk og finne ut hvordan de forskjellige styrekontrollene virker. Lær å bruke alle betjeningsorganer før du akselerer over tomgangshastighet. Ikke anta at alle vannscootere oppfører seg likt. Hver modell er forskjellig, ofte veldig forskjellig.

Det er føreren som har kontroll med fartøyet og som er ansvarlig for at det brukes på en forsvarlig måte. Han/hun er også ansvarlig for å kreve at passasjerene og personer som fartøyet lånes ut til leser og forstår denne sikkerhetsdelen, brukerhåndboken, *SIKKERHETSVIDEOEN* og advarselmerkene på produktet.

Sørg for at alle passasjerer kan svømme og vet hvordan de skal komme seg ombord i fartøyet fra vannet.

Det kan være slitsomt å komme seg ombord på dypt vann. Øv i vann som kommer opp til brystkassen før du bruker eller går ombord fartøyet på dypt vann.

En vannscooter vil ikke rette seg opp av seg selv hvis den kantrer. Føreren og passasjerene må kunne den rette fremgangsmåten for å få den på rett kjøel. Denne er forklart i brukerhåndboken. Sørg for at motoren er slått av før du ruller over fartøyet.

Den lokale båtforeningen eller myndighetene i området hjelper deg gjerne med å foreta en fullstendig sikkerhetsinspeksjon av fartøyet og kan hjelpe deg definere dine behov.

Kjør aldri etter inntak av narkotika, medikamenter eller alkohol eller hvis du føler deg trøtt eller uvel.

Når du fyller drivstoff må du følge instruksene for sikker påfylling av drivstoff på båter til punkt og prikke, både de som står i brukerhåndboken og de som du får på marinaen. Kontroller alltid drivstoffnivået både før og mens du bruker båten. Bruk grunnregelen om at du skal ha 1/3 drivstoff til bestemmelsesstedet, 1/3 til tilbaketuren og 1/3 i reservebeholdning. Du må ikke oppbevare drivstoff eller brannfarlige væsker i noen lager- eller motorrom.

Stans alltid motoren før du fyller drivstoff og ikke la noen sitte igjen på fartøyet under påfylling. Husk at drivstoff er brannfarlig og eksplosivt under bestemte forhold. Ikke røyk, og ikke tillat bruk av åpen ild eller gnist i nærheten.

Respekter forbudte farvann, andre båtførere og miljøet. Som "skipper" og eier av fartøyet, er du ansvarlig for skader som påføres andre fartøyer på grunn av kjølvannet fra ditt fartøy. Sørg for at ingen kaster søppel over bord.

Husk på at alle har plikt til å hjelpe andre båtførere og -passasjerer i nødstillfeller.

KOMME IGANG

Bekledning

Føreren og passasjerene må ha på seg en offentlig godkjent flytevest som eigner seg for bruk på en vannscooter.

Fører og passasjerer bør ha grei tilgang til splintsikre briller hvis kjøreforholdene eller personlig komfort krever det. Vind, vannsprøyt og farten kan gjøre at en person får vann i øynene, og dette setter ned synsevnen.

Føreren og passasjerer på en vannscooter må bruke verneklær, blant annet:

- En vådraktsbukse eller tykke, tettvevde og stramtsittende klær som gir tilsvarende beskyttelse. Tynne sykkelbukser er for eksempel ikke egnet. Det kan oppstå alvorlige innvendige skader hvis vann tvinges inn i kroppens hulrom som følge av at man faller i vannet eller er nær en jetstrømdyse. Vanlig svømmetøy beskytter ikke i tilstrekkelig grad mot kraftig vanninntrenging i åpningene i kroppens nedre deler på menn og kvinner.
- Fottøy, hansker og briller anbefales også. Det anbefales å bruke en eller annen type av fleksibelt fotvern som ikke veier for mye. Dette vil hjelpe til å forhindre mulig skade hvis du trår på skarpe gjenstander under vannet.

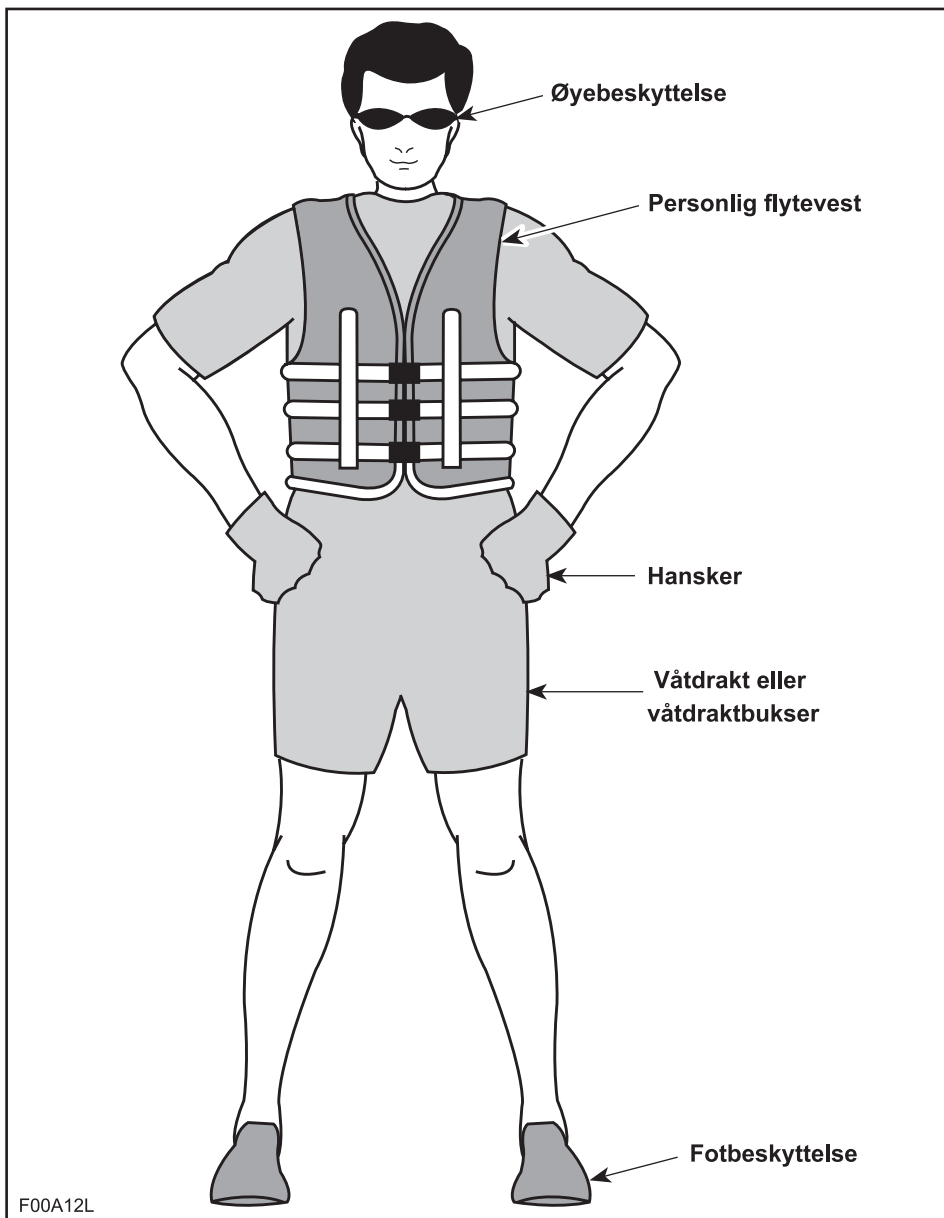

Hjelmer

Noen viktige vurderinger

Hjelmer er konstruert for å gi en viss grad av beskyttelse ved støt mot hodet. I de fleste typer motorsport er fordelene ved å bruke hjelm mye større enn ulempene. Når det gjelder motorsport på vannet, som å kjøre en vannscooter, så stemmer nødvendigvis ikke dette, da det er noen spesielle farer forbundet med vannet.

Fordeler

En hjelm hjelper til å redusere skadefaren hvis hodet støter mot noe hardt, som for eksempel et annet fartøy, i en kollisjon. Tilsvarende kan en hjelm med hakevern hjelpe til å forhindre skader på ansikt, kjeve eller tenner.

Farer

På den annen side har hjelmer, i noen situasjoner når man faller ut av fartøyet, en tendens til å treffe vannet som en "bøtte" og sette stor belastning på nakken eller ryggraden. Dette kan føre til kvelning, alvorlig eller permanent skade på nakke eller ryggrad, eller være dødelig.

Hjelmer kan forstyrre sidesynet og hørselen, eller være utmattende, noe som kan bidra til å øke faren for en kollisjon.

Vurdere farene mot fordelene

For å bestemme om det er best å bruke hjelm eller ikke, er det best å vurdere det spesifikke miljøet du vil kjøre i, samt andre faktorer som personlig erfaring. Vil det være mye trafikk på vannet? Hva er din kjørestil?

Bunnlinjen

Siden hvert alternativ minimerer noen farer, men øker andre, må du før hver tur bestemme om du skal bruke hjelm eller ikke på grunnlag av den gitte situasjonen.

Hvis du bestemmer deg for å bruke hjelm, må du deretter bestemme hvilken type som passer best for forholdene. Finn hjelmer som innfrir DOT- eller Snell-standardene, og om mulig, velg en som er konstruert for motorsport på vannet.

Racing

På grunn av konkurransens natur og nærheten til andre fartøy, anbefaler BRP å bruke hjelm når vannscooteren brukes til racing. Du må alltid følge hjelmkravene til den arrangerende organisasjonen.

Ha med seg

Ha alltid med deg forskriftsmessige sikkerhetslementer og legg dem et sted ombord der det er lett tilgang til dem. Sjekk de lokale forskriftene og be om råd fra en autorisert Sea-Doo-forhandler. Slike nødvendige sikkerhetslementer omfatter, uten begrensning, en lydsignalanordning, som en fløyte, en vanntett lommelykt eller godkjente nødbluss, en flytende kasteline, et anker og rep*, et øsekar* og et egnet brannslukningsapparat*. Elementene som er merket med en "*" er ikke nødvendig i Canada hvis alle personer på en vannscooter bruker flytevest.

En mobiltelefon i en vanntett pose eller beholder har også vist seg å være nyttig for båtbrukeren i en nødsituasjon, eller bare for å kontakten noen på land.

Å gjøre

Les og forstå alle advarselmerkene på Sea-Doo-vannscooteren, i brukerhåndboken, alle andre sikkerhetsdokumenter og se hele *SIKKERHETSVIDEOEN* før du bruker vannscooteren. Husk at "Δ"-symbolet, advarselssymbolet, identifiserer en instruks som, hvis den ikke følges, kan føre til alvorlig personskader, med dødsfall som mulighet.

Sjekk lokale og statlige båtlover og -forskrifter som gjelder farvannene der du planlegger å bruke fartøyet. Lær de lokale båtvetreglene. Lær og forstå det aktuelle navigasjonssystemet (som bøyer og skilt).

Lær farvannet der fartøyet skal brukes å kjenne. Strøm, tidevann, stryk, skjulte hindringer, kjølvann og bølger osv. kan påvirke sikkerheten. Det er ikke tilrådelig å bruke fartøyet i grov sjø eller dårlig vær.

Av sikkerhetsgrunner og for å sørge for riktig pleie, skal du alltid ta en "forhåndssjekk" som angitt i brukerhåndboken før du bruker fartøyet.

Dødmanns Bryteren skal alltid være festet til førerens redningsvest og den skal holdes unna styret slik at motoren stanser dersom føreren faller av. Etter kjøring må du fjerne DESS-nøkkelen fra nøkkelhullet for å unngå at barn og andre bruker fartøyet uten tillatelse. Hvis føreren faller av fartøyet og dødmanns bryteren ikke er festet, vil ikke fartøyet stanse.

Unngå kollisjon

Ikke slipp gassen når du prøver å styre unna gjenstander. Du trenger gass for å styre.

Vær på konstant utkikk etter andre brukere av vannet, andre båter eller gjenstander, spesielt når du svinger. Vær oppmerksom på forhold som kan begrense sikten eller skjule andre for deg.

Respekter rettighetene til andre fritidsbrukere og/eller tilskuere og hold alltid forsvarlig avstand til alle andre fartøyer, personer og gjenstander.

Ikke hopp på kjølvann eller bølger, ri på bølger eller prøv å sprute vann på andre med fartøyet. Du kan feilbedømme fartøyets egenskaper eller dine egne kjøreferdigheter og treffe en båt eller person.

Dette fartøyet har evnen til å ta krappe svinger enn andre båter, men med mindre det dreier seg om en nødsituasjon, må du ikke ta skarpe svinger i høy fart. Slike manøvre kan gjøre det vanskelig for andre å unngå deg eller forstå hvor du skal. Dessuten kan du og/eller dine passasjerer bli kastet av fartøyet.

Som andre fartøy, har ikke denne vannscooteren noen brems. Stoppedistansen vil variere avhengig av opprinnelig hastighet, last, vind- og vannforhold. Øv deg på å stoppe og dokke i et trygt område uten trafikk slik at du har en idé om hvor lenge det vil ta å stoppe fartøyet under forskjellige forhold.

Det kan være nødvendig å opprettholde eller øke hastigheten for å unngå en kollisjon.

Trygg kjøring

Husk at når gasspaken slippes tilbake til tomgangsposisjon, har du mindre retningskontroll, og når motoren slås av mister du retningskontrollen helt. Du trenger gass for å styre.

Kjør innenfor dine egne grenser med hensyn til kjøreferdighet. Unngå aggressive manøvre slik at du reduserer faren for å miste kontroll, kastes ut eller kollidere. Forstå og respekter fartøyets ytelse.

Kjør alltid ansvarsfullt og sikkert. Bruk sunn fornuft og alminnelig høflighet.

Selv om fartøyet har evnen til å kjøre i høy hastighet, anbefaler vi på det sterkeste at du bare kjører i høy fart når det er ideelle forhold, og når det er tillatt. Kjøring i høy fart krever et høyere ferdighetsnivå og øker faren for alvorlige skader.

Kreftene som virker på kroppen til fører og passasjerer i svinger, passere bølger eller kjølvann, kjøring i krapp sjø, eller fall ut av fartøyet, spesielt i høy hastighet, kan forårsake personskade, blant annet muligheten for brukne ben eller andre knokler, eller enda mer alvorlige personskader. Behold fleksibiliteten og unngå skarpe svinger.

Kjør forsiktig og veldig sakte på grunt vann. Hvis du grunnstøter eller stanser brått, kan det resultere i skade. Avfall kan også bli plukket opp og kastet bakover av jetpumpen på personer og eiendom.

Ikke bruk fartøyets reversgir, hvis det har et, til å stoppe. Du eller passasjerene kan bli kastet voldsomt forover på styret eller av fartøyet og på faren.

Vannscootere er ikke konstruert for å brukes om natten.

Førers/passasjerers oppmerksomhet

Fartøyføreren har ansvaret for å informere passasjerene om sikkerhetstiltakene.

Ikke drei styret når noen er i nærheten av bakenden av fartøyet. Hold deg unna bevegelige styredeler (dyse, sidevinger, leddkopling osv.).

Ikke start eller bruk fartøyet hvis det sitter noen på soldekket, hvis den har det, eller svømmeplattformen, eller hvis noen befinner seg i vannet i nærheten. Vann og/eller avfall kan komme ut av jetstrømdysen og forårsake alvorlig skade.

Føreren og passasjerene må sitte ordentlig før fartøyet startes eller kjøres, og alltid når fartøyet er i bevegelse. Alle passasjerer må gis instruks om å bruke håndtakene eller setestroppe- ne, eller på en vannscooter, å holde fast om livet på personen foran dem.

En vannscooter med passasjer(er) skal alltid akselereres gradvis, enten det er fra stillestående eller i fart. Rask akselerasjon kan gjøre at passasjerene mister balansen eller grepet og faller bakover av fartøyet. Sørg for at passasjerene vet, eller forutser, at det kommer en rask akselerasjon.

Hold deg unna inntaksgitteret når motoren er på. Ting som løst hår, løse klær eller flyteveststropper kan bli viklet inn i bevegelige deler, og føre til alvorlig skade eller drukning.

For å forhindre utilsiktet start skal DESS-nøkkelen alltid tas ut når svømmere kommer ombord eller befinner seg i nærheten, eller under fjerning av tang eller avfall fra inntaksgitteret.

Du må huske at sol, vind, alkohol, narkotika eller legemidler, tretthet og sykdom kan gi deg nedsatt dømmekraft og reaksjonstid.

På en vannscooter må du aldri sette føttene og leggene i vannet for å hjelpe til å svinge.

Manøvrere fartøyet/slepe

Ikke overbelast fartøyet eller ta ombord flere passasjerer enn det gitte fartøyet er beregnet på. Overbelastning kan påvirke hvordan den manøvreres, stabiliteten og ytelsen.

Unngå å sette på tilbehør eller utstyr som kan endre din kontroll av fartøyet.

Fartøyet kan være utstyrt med tauemaljer som kan brukes til å feste et vannskirep.

Kjøring med passasjer(er) eller trekking av badering, vannskiløper eller en som står på brett gjør at fartøyet oppfører seg annerledes og krever større ferdighet.

Vær alltid oppmerksom på sikkerheten og komforten til dine passasjerer og personen som trekkes på vannski, brett eller andre vannprodukter.

Ha alltid med en observatør når du trekker en badering, vannskiløper eller en som står på brett. Kjør bare så fort som nødvendig og følg anvisningene fra observatøren. Med mindre det er absolutt nødvendig må du ikke foreta harde, krappe svinger. Hold forsvarlig avstand fra brygger, andre svømmere, fartøyer eller gjenstander.

Bruk et trekktau med tilstrekkelig lengde og tykkelse, og sørg for at det er forsvarlig festet til fartøyet. Selv om noen fartøyer er utstyrt med, eller kan få montert en spesielt konstruert tauemekanisme, må du ikke montere en trekkstang på en vannscooter. Den kan bli et faremoment hvis noen faller på den.

Vær oppmerksom på at det kan oppstå alvorlig skade hvis trekktauet blir slakt i en hard sving, eller ved kjøring i sirkel. Tauet kan bli viklet rundt halsen eller lemmer på en person som har falt i vannet.

Med vannbrett og/eller stativ montert må du kjøre med ekstra oppmerksomhet: du må aldri utføre aggressive manøvre, herunder spinne og aldri hoppe på bølger. Bruk sunn fornuft og begrens hastigheten. Ellers kan vannbrettet komme løs eller passasjerer kan falle av og bli skadet mot vannbrettet eller stativet.

Ikke glem: Kjør smart fra starten slik at alle vinner!

KJØREREGLER

Å kjøre et fartøy kan sammenlignes med å kjøre på umerkede veier. For å forhindre kollisjoner og unngå andre båter, finnes det et system med kjøregregler som må følges. Det er ikke bare sunn fornuft... det er påbudt ved lov!

Husk disse trafikkreglene

Vit hvem som har forkjørersrett

Generelt skal du holde til høyre og unngå andre fartøyer ved å holde en forsvarlig avstand fra andre fartøyer, personer og gjenstander.

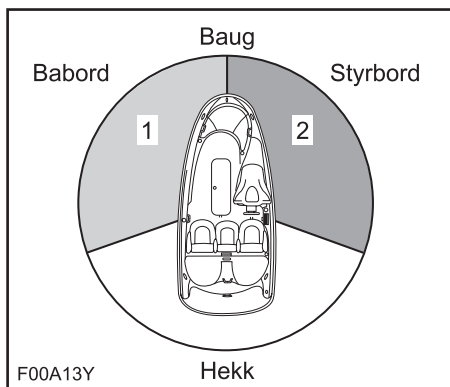

1. RØDT lys
2. GRØNT lys (vikesone)

Kryssing

Du har vikeplikt for fartøyer som er foran deg og på høyre side. Du må aldri krysse foran en båt.

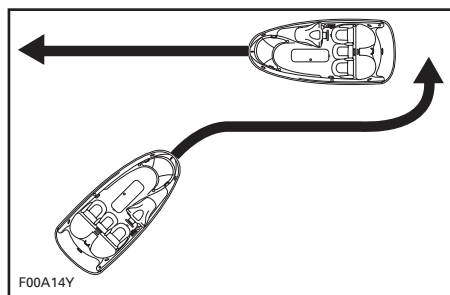

Møter rett på

Hold til høyre.

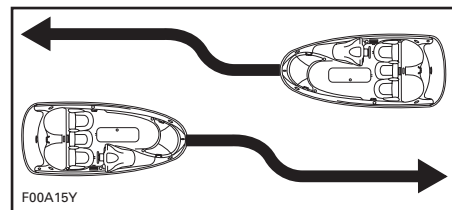

Forbikjøring

Du har vikeplikt for det andre fartøyet og må holde deg unna.

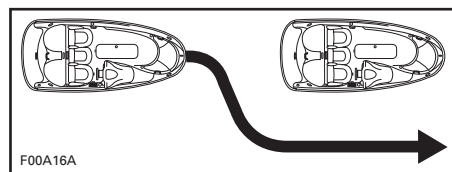

Navigasjonssystem

Navigasjonssystemer, som for eksempel bøyer, kan hjelpe deg til å identifisere trygge farvann. Bøyer vil angi om du skal holde til høyre (styrbord) eller venstre (babord) for bøyen eller hvilken led du kan fortsette til. De kan også angi om du begir deg inn i et området med begrenset adgang eller et kontrollert område, for eksempel soner der du må begrense kjølvann eller hastighet. De kan også angi farer eller relevant informasjon for båtførere. Markører kan stå på land eller i vannet. De kan også angi fartsgrenser, forbud mot motorbåter eller båter, ankerplasser og annen nyttig informasjon. (Formen på hver type markør vil bistå).

Sørg for at du er kjent med og forstår navigasjonssystemet som gjelder i farvannet der du skal bruke fartøyet.

FYLING AV DRIVSTOFF

ADVARSEL

Følg disse reglene for fylling av drivstoff på båter nøyte.

Slå av motoren.

Ikke la noen være igjen på fartøyet.

Fortøy fartøyet forsvarlig til drivstoffbryggen.

Ha et brannslukningsapparat i nærheten.

Ikke sett tuten for langt inn i påfyllingshalsen.

Fyll på drivstoff sakte slik at luft kan slipp ut av tanken og på den måten forhindre at drivstoffet strømmer ut igjen. Vær forsiktig så du ikke søler.

Slutt å fylle når drivstoffet når bunnen av påfyllingshalsen. Ikke fyll drivstoff i påfyllingsrøret og på den måten forhindre at det renner ut drivstoff. Fyll ikke på for mye. Stram tankklokke godt.

ADVARSEL

Slå alltid av motoren før du fyller på drivstoff. Drivstoff er brannfarlig og eksplosivt under bestemte forhold. Fyll alltid drivstoff i et godt ventilert område. Ikke røyk, og ikke tillat bruk av åpen ild eller gnist i nærheten. Drivstofftanken kan være under trykk, så vri lokket sakte av. Bruk aldri åpen ild ved kontroll av drivstoffnivået. Fartøyet må være plant når du fyller drivstoff. Ikke overfyll drivstofftanken, og ikke la fartøyet sitte solen. Når temperaturer øker, utvides volumet av drivstoffet og det kan renne over. Tørk alltid bort eventuelt drivstoffsøl fra fartøyet. Kontroller drivstoffsystemet regelmessig.

VANNSKISIGNALER

Dette er de mest vanlige vannskisignalene.

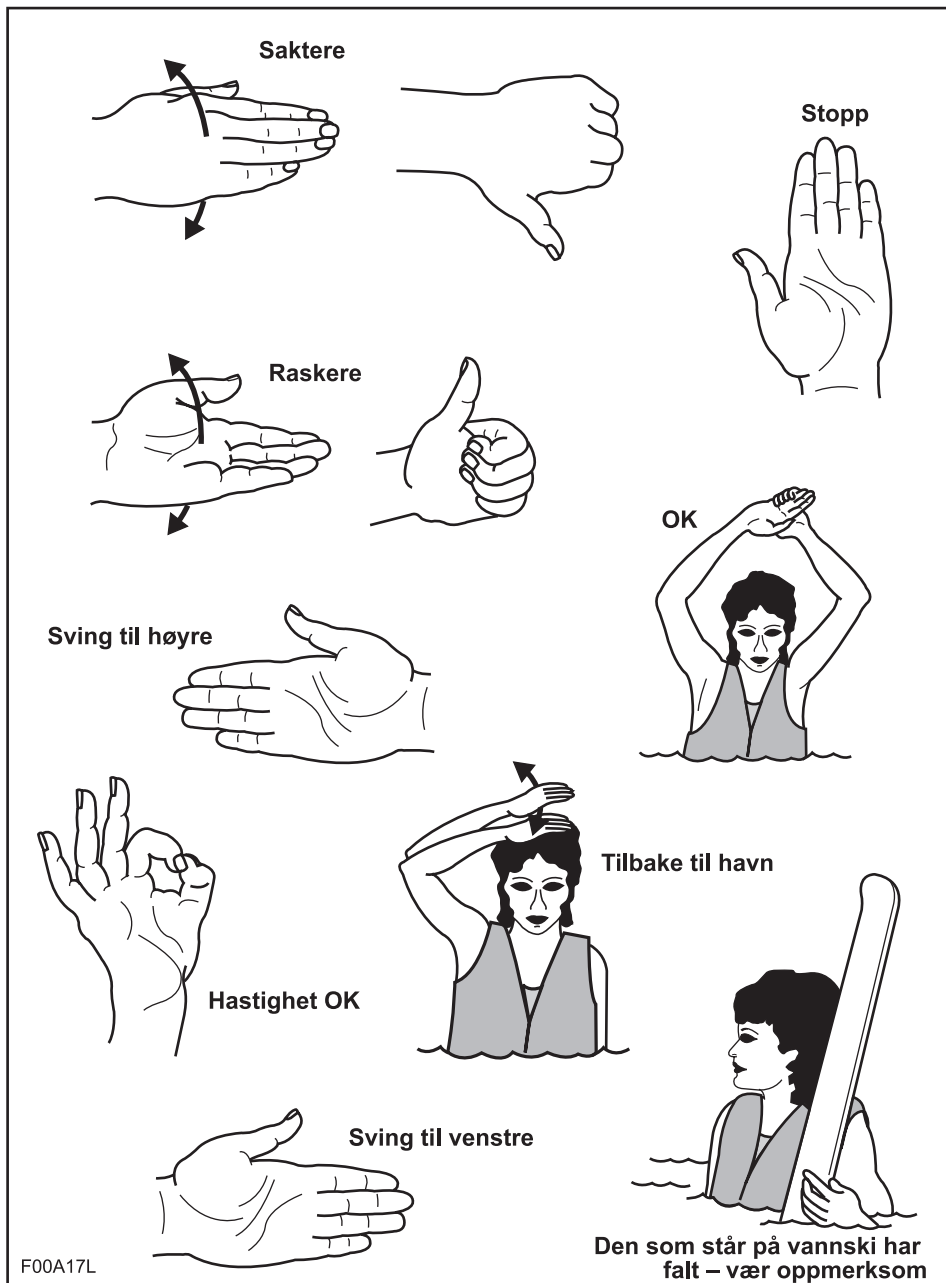

PLASSERING AV VIKTIGE MERKER

Følgende merker finnes på fartøyet. Hvis de mangler eller er skadet, kan de byttes uten ekstra kostnad. Kontakt en autorisert Sea-Doo-forhandler.

Les følgende etiketter nøye før du tar dette fartøyet i bruk.



TYPISK — GTI-MODELLER

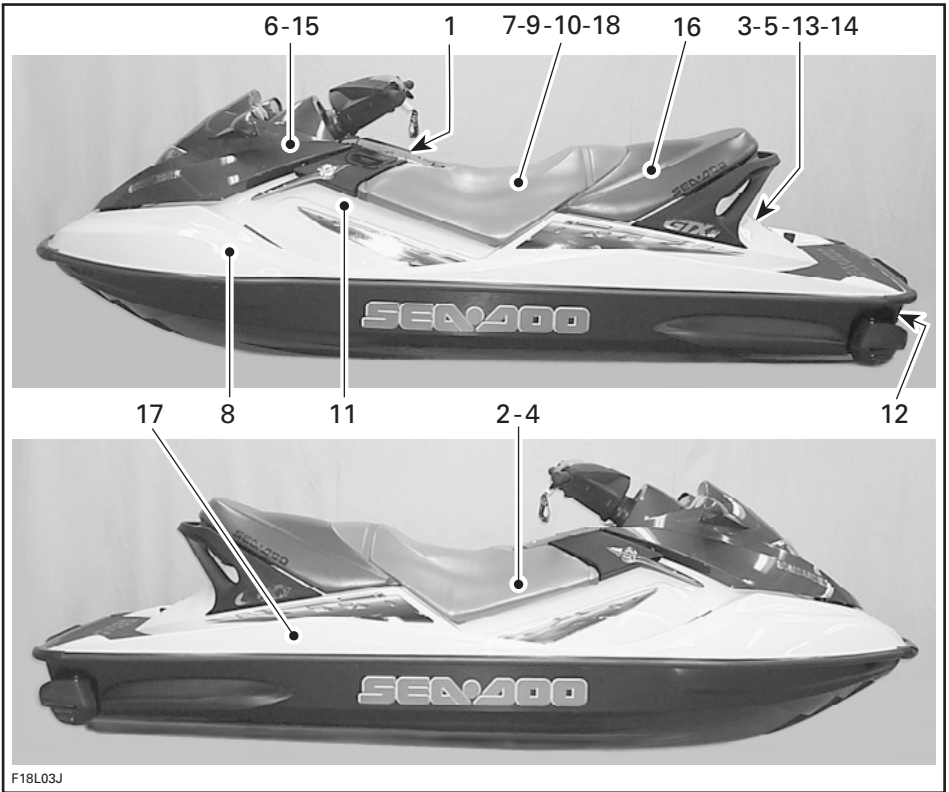

F18L03J

TYPISK — ANDRE MODELLER

Merke 1

⚠ ADVARSEL

For å redusere faren for ALVORLIG eller DØDELIG skade, bør du:

BRUKE EN PERSONLIG FLYTEVEST. Alle passasjerer må bruke en godkjent flytevest som passer for vannscootere. **BRUK VERNEKLÆR.** Det kan oppstå alvorlige innvendige skader hvis vann tvinges inn i kroppens hulrom som følge av at man faller i vannet eller er nær en jetstrømdyse. Vanlig svømmetøy beskytter ikke i tilstrekkelig grad mot kraftig vanninntrenging i åpningene i kroppens nedre deler på menn og kvinner. Alle passasjerer må bruke en våtdrachtsbukse eller klær som gir tilstrekkelig beskyttelse (se bruksanvisningen). Fottøy, hansker og briller anbefales. **GJØR DEG KJENT MED LOVER OG FORSKRIFTER SOM GJELDER BÅTER.** Bombardier anbefaler at føreren er minst 16 år gammel. Gjør deg kjent med kravene til førerens alder og opplæring som gjelder der du er. Et kurs i båtsikkerhet anbefales og kan være obligatorisk der du er.

FEST SNOEN PÅ DØDMANNSBRYTEREN til flytevesten og sørg for at den ikke vikles rundt styret, slik at motoren stopper dersom føreren faller av. Etter kjøring må du fjerne snoren fra flytevesten for å unngå at barn og andre bruker fartøyet uten tillatelse.

KJØR INNENFOR DINE EGNE GRENSER OG UNNGÅ AGGRESSIV MANØVRERING slik at du reduserer risikoen for å miste kontroll, bli kastet av eller kollisjon. Dette er en båt med høy tytelse – ikke et leketøy. Skarpe svinger eller hopp på kjølvann eller bølgjer kan øke faren for skade på rygg/rygggrad (lammelse), ansiktsskader og brukne ben, anklær og andre knokler. Ikke hopp på kjølvann eller bølgjer.

IKKE GI GASS NÅR DET OPPHOLDER SEG NOEN BAK FARTØYET – slå av motoren eller la den gå på tomgang. Vann og/eller avfall kan komme ut av jetstrømdysen og forårsake alvorlig skade.

HOLD DEG UNNA INNTAKSGITTERET når motoren er på. Ting som løst hår, løse klær eller flyteveststropper kan bli viklet inn i bevegelige deler, og føre til alvorlig skade eller drukning.

KJØR ALDRI ETTER Å HA INNTATT ALKOHOL ELLER MEDIKAMENTER

LES OG FØLG BRUKSANVISNINGEN

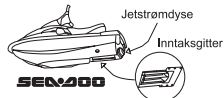

⚠ ADVARSEL

Kollisjoner fører til flere PERSONSKADER OG DØDSFALL enn noen annen type ulykke for vannscootere.

SLIK UNNGÅR DU KOLLISJONER:

VER PÅ KONSTANT UTIKK etter mennesker, gjenstander og andre fartøy. Vær oppmerksom på forhold som begrenser sikten eller skjuler andre for deg.

KJØR DEFENSIVT i forsvarelig hastighet og hold god avstand fra mennesker, gjenstander og andre fartøy.

- Ikke kjør rett bak vannscootere eller andre båter.
- Unngå skarpe svinger eller manøvre som gjør det vanskelig for andre å unngå deg eller forstå hvor du skal.

- Ikke kjør nær andre for å sprute vann på dem.
- Unngå områder der det er gjenstander under vannet eller grunt vann.



TA INITIATIV TIDLIG for å unngå kollisjoner. Husk at vannscootere og andre båter ikke har bremses.

IKKE SLIPP GASSEN NÅR DU PRØVER Å STYRE unna gjenstander – du trenger gassen for å kunne styre. Kontroller alltid at gassen og styret fungerer som de skal før du starter vannscooteren.

Følg navigasjonsreglene og statlige og lokale lover og regler som gjelder for vannscootere. Se bruksanvisningen for mer informasjon. Sitteplassene er begrenset til XX fører og XX passasjerer (XXX kg/XXX lbs.)

219 901 713

F12L0FL

TYPISK — GTX/GTX WAKE/RXT-MODELLER

Merke 1 (fortsettelse)

⚠ ADVARSEL

For å redusere faren for ALVORLIG eller DØDELIG skade, bør du:

BRUKE EN PERSONLIG FLYTEVEST. Alle passasjerer må bruke en godkjent flytevest som passer for vannscootere.
BRUK VERNEKLÆR. Det kan oppstå alvorlige innvendige skader hvis vann tvinges inn i kroppens hulrom som følge av at man faller i vannet eller er nær en jetstrømdyse. Vanlig svømmetøy beskytter ikke i tilstrekkelig grad mot kraftig vanninntrenging i åpningene i kroppens nedre deler på menn og kvinner.

Alle passasjerer må bruke en våtdrachtsbukse eller klær som gir tilstrekkelig beskyttelse (se bruksanvisningen).
Fotter, hansker og briller anbefales.

GJØR DEG KJENT MED LOVER OG FORSKRIFTER SOM GJELDER BÅTER. Bombardier anbefaler at føreren er minst 16 år gammel, gjør deg kjent med kravene til førerens alder og opplæring som gjelder der du er.

Et kurs i båtsikkerhet anbefales og kan være obligatorisk der du er.

FEST SNOREN PÅ DØDMANNSBRYTEREN til flytevesten og sørg for at den ikke vikles rundt styret, slik at motoren stopper dersom føreren faller av. Etter kjøring må du fjerne snoren fra flytevesten for å unngå at barn og andre bruker fartøyet uten tillatelse.

KJØR INNENFOR DINE EGNE GRENSE og UNNGÅ AGGRESSIV MANØVRERING slik at du reduserer risikoen for å miste kontroll, bli kastet av eller kollisjon. Dette er en båt med høy ytelse – ikke et lektoy. Skarpe svinger eller hopp på kjøl vann eller bølger kan øke faren for skade på rygg/rygggrad (lammelse), ansiktsskader og brukne ben, anklr og andre knokler.

Ikke hopp på kjøl vann eller bølger.

IKKE GI GASS NÅR DET OPPHOLDER SEG NOEN BAK FARTØYET – slå av motoren eller la den gå på tomgang. Vann og/eller avfall kan komme ut av jetstrømdysen og forårsake alvorlig skade.

HOLD DEG UNNA INNTAKSGITTERET når motoren er på. Ting som løst har, løse klær eller flyteveststropper kan bli viklet inn i bevegelige deler, og føre til alvorlig skade eller drukning.

KJØR ALDRI ETTER Å HA INNTATT ALKOHOL ELLER MEDIKAMENTER

LES OG FØLG BRUKSANVISNINGEN

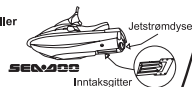

⚠ ADVARSEL

Kollisjoner fører til flere PERSONSKADER OG DØDSFALL enn noen annen type ulykke for vannscootere. SLIK UNNGÅR DU KOLLISJONER:

VÆR PÅ KONSTANT UTKIKK etter mennesker, gjenstander og andre fartøy. Vær oppmerksom på forhold som begrenser sikten eller skjuler andre for deg.

KJØR DEFENSIVT i forsvarlig hastighet og hold god avstand fra mennesker, gjenstander og andre fartøy.

• Ikke kjør rett bak vannscootere eller andre båter.

• Ikke kjør nær andre for å sprute vann på dem.

• Unngå skarpe svinger eller manøvre som gjør det vanskelig for andre å unngå deg eller forstå hvor du skal.

• Unngå områder der det er gjenstander under vannet eller grunt vann.

TA INITIATIV TIDLIG for å unngå kollisjoner. Husk at vannscootere og andre

båter ikke har bremser.

IKKE SLIPP GASSEN NÅR DU PRØVER Å STYRE unna gjenstander – du trenger gassen for å kunne styre.

Kontroller alltid at gassen og styret fungerer som de skal for

du starter vannscooteren.

Følg navigasjonsreglene og statlige og lokale lover

og regler som gjelder for vannscootere.

Se bruksanvisningen for mer informasjon.

Sitteplassene er begrenset til XX

fører og XX passasjerer

(XXX kg/XXX lbs.).



F16L0PL

TYPISK — RXP-MODELLER

Merke 1 (fortsettelse)

▲ ADVARSEL

For å redusere faren for ALVORLIG eller DØDELIG skade, bør du:

BRUKE EN PERSONLIG FLYTEVEST. Alle passasjerer må bruke en godkjent flytevest som passer for vanncootere. BRUK VERNEKLÆR. Det kan oppstå alvorlige innvendige skader hvis vann tvinges inn i kroppens hulrom som følge av at man faller i vannet eller er nær en jetstrømdyse. Vanlig svømmetøy beskytter ikke i tilstrekkelig grad mot kraftig vanninntrenging i åpningene i kroppens nedre deler på menn og kvinner.

Alle passasjerer må bruke en vådraktsbukse eller klær som gir tilstrekkelig beskyttelse (se bruksanvisningen). Fottoy, hansker og briller anbefales. GJØR DEG KJENT MED LOVER og FORSKRIFTER SOM GJELDER BÅTER. Bombardier anbefaler at ferieren er minst 16 år gammel. Gjør deg kjent med kravene til førerens alder og opplæring som gjelder der du er. Et kurs i båtsikkerhet anbefales og kan være obligatorisk der du er.

FEST SNOREN PÅ DØDMANNSBRYTEREN til flytevesten og sørg for at den ikke vikles rundt styret, slik at motoren stopper dersom føreren faller av. Etter kjøring må du fjerne snoren fra flytevesten for å unngå at barn og andre bruker fartøyet uten tilsetelse. KJØR INNENFOR DINE EGNE GRENSENER OG UNNGÅ AGGRESSIV MANØVRERING slik at du reduserer risikoen for å miste kontroll til kastet av eller kollisjon. (Dette er en båt med høy ytelse – ikke et leketoys. Skarpe svinger eller hopp på kjølvann eller bølger kan øke faren for skade på rygg/rygrad (lammelse), ansltskader og brukne ben, armer og andre knokler. Ikke hopp på kjølvann eller bølger. IKKE GI GASS NÅR DET OPPHOLDER SEG NOEN BAK FARTØYET – så av motoren eller ta den på tomgang. Vann og/eller avfall kan komme ut av jetstrømdysen og forårsake alvorlig skade.



HOLD DEG UNNA INNTAKSGITTERET når motoren er på. Ting som løst hår, løse klær eller flyteveststroker kan bli viklet inn i bevegelige deler, og føre til alvorlig skade eller drukning.

KJØR ALDRI ETTER Å HA INNTATT ALKOHOL ELLER MEDIKAMENTER

LES OG FØLG BRUKSANVISNINGEN



▲ ADVARSEL

Kollisjoner fører til flere **PERSONSKADER OG DØDSFALL** enn noen annen type ulykke for vanncootere. UNNGÅ KOLLISJONER. VÆR PÅ KONSTANT UTIKK etter mennesker, gjenstander og vanncootere. • Ikke kjør rett bak vanncootere eller andre båter. • Ikke kjør nær andre for å sprute vann på dem. • Unngå skarpe svinger eller manøvre som gjør det vanskelig for andre å unngå deg eller forstå hvor du skal. • Unngå områder der det er gjenstander under vannet eller grunt vann. TA INITIATIV TIDLIG for å unngå kollisjoner. Husk at vanncootere og andre båter ikke har bremsar. IKKE SLIPP GASSEN NÅR DU PROVER Å STYRE unna gjenstander – du trenger gassen for å kunne styre. Kontroller alltid at gassen og styret fungerer som de skal før du starter vanncooteren. Følg navigasjonsreglene og statlige og lokale lover og regler som gjelder for vanncootere. Se bruksanvisningen for mer informasjon. Sitteplassene er begrenset til én fører og to passasjerer (243 kg/535 lbs.).



KJØR DEFENSIVT i forsvarlig hastighet og hold god avstand fra mennesker, gjenstander og andre fartøys. • Ikke kjør rett bak vanncootere eller andre båter. • Ikke kjør nær andre for å sprute vann på dem. • Unngå skarpe svinger eller manøvre som gjør det vanskelig for andre å unngå deg eller forstå hvor du skal. • Unngå områder der det er gjenstander under vannet eller grunt vann. TA INITIATIV TIDLIG for å unngå kollisjoner. Husk at vanncootere og andre båter ikke har bremsar. IKKE SLIPP GASSEN NÅR DU PROVER Å STYRE unna gjenstander – du trenger gassen for å kunne styre. Kontroller alltid at gassen og styret fungerer som de skal før du starter vanncooteren. Følg navigasjonsreglene og statlige og lokale lover og regler som gjelder for vanncootere. Se bruksanvisningen for mer informasjon. Sitteplassene er begrenset til én fører og to passasjerer (243 kg/535 lbs.).

219R02330

F18A06L

TYPISK — GTX LTD-MODELLER

Merke 1 (fortsettelse)



Flytevest
Våtdraksbukse



Jetstrømdyse
SEADOO
Inntaksgitter



⚠ ADVARSEL

Reduser faren for **ALVORLIG SKADE** eller **DØDSFALL**. BRUK FLYTEVEST. Alle passasjerer må bruke en godkjent flytevest som passer for vanncootere.

BRUK **VERNEKLAR**. Det kan oppstå alvorlige innvendige skader hvis vann tvinges inn i kroppens hulrom som følge av at man faller i vannet eller er nær en jetstrømdyse.

Vanlig svømmetøy beskytter ikke i tilstrekkelig grad mot kraftig vanninntrengning i åpningene i kroppens nedre deler på menn og kvinner.

Alle passasjerer må bruke en våtdraksbukse eller klar som gir tilstrekkelig beskyttelse (se bruksanvisningen). Fotøy, hansker og briller anbefales.

GJØR DEG KJENT MED LOVER OG FORSKRIFTER SOM GJELDER BÅTER. Bombardier anbefaler at føreren er minst 16 år gammel. Gjør deg kjent med kravene til førerens alder og opplæring som gjelder der du er. Et kurs i båt sikkerhet anbefales og kan være obligatorisk der du er.

REST SNOREN PÅ DØDMANNSBRYTEREN til flytevesten og sørg for at den ikke vikles rundt styret, slik at motoren stopper dersom føreren faller av. Etter kjøring må du fjerne snoren fra flytevesten for å unngå at barn og andre bruker fartøyet uten tillatelse.

KJØR INNENFOR DINE EGNE GRENSENER OG UNNGÅ AGRESSIV MANØVRERING slik at du reduserer risikoen for å miste kontroll, bli kastet av eller kolliderer. Dette er en båt med høy ytelse – ikke et lekøyet. Skarpe svinger eller hoopp på kjølvann eller balger kan øke faren for skade på rygg/ryggrad (lammelse), ansiktsskader og brukte ben, armer og andre knokler. Ikke hoopp på kjølvann eller balger.

IKKE GI GASS NÅR DET OPPHOLDER SEG NOEN BAK FARTØYET – så av motoren eller bli den gå på tomgang. Vann og/eller avfall kan komme ut av jetstrømdysen og forårsake alvorlig skade.

HOLD DEG UNNA INNTAKSGITTERET når motoren er på. Ting som løst har, løse klær eller flyteveststropper kan bli viklet inn i bevegelige deler, og føre til alvorlig skade eller drukning.

KJØR ALDRI ETTER Å HA INNTATT ALKOHOL ELLER MEDIKAMENTER LES OG FØLG BRUKSANVISNINGEN

⚠ ADVARSEL

Kollisjoner fører til flere **PERSONSKADER** og **DØDSFALL** enn noen annen type ulykke for vanncootere.

UNNGÅ KOLLISJONER. VÆR PÅ KONSTANT UTSIKK etter mennesker, gjenstander og andre fartøy. Vær oppmerksom på forhold som begrenser sikten eller skjuler andre fartøyer.

KJØR DEFENSIVT i forsvarlig hastighet og hold god avstand fra mennesker, gjenstander og andre fartøy. Ikke kjør rett bak vanncootere eller andre båter.

Ikke kjør nær andre for å sprute vann på dem. Unngå skarpe svinger eller manøvre som gjør det vanskelig for andre å unngå deg eller forstå hvor du skal.

Unngå områder der det er gjenstander under vannet eller grunt vann.

TA INITIATIV TIDLIG for å unngå kollisjoner. Husk at vanncootere og andre båter ikke har bremses.

IKKE SLIPP GASSEN NÅR DU PRØVER Å STYRE unna gjenstander – du trosser gassen for å kunne styre. Kontroller alltid at gassen og styret fungerer som de skal før du starter vanncooteren. Følg navigasjonsreglene og statlige og lokale lover og regler som gjelder for vanncootere. Se bruksanvisningen for mer informasjon. Sitteplassene er begrenset til én fører og to passasjerer (273 kg/600 lbs.).

219 002 622

smo2006-002-013

GTI-MODELLER

Merke 2

BRP US Inc.
EMISSION CONTROL INFORMATION
This vehicle is certified to operate on unleaded gasoline and conforms to 20XX U.S. EPA & CALIFORNIA EMISSION regulations for marine SI engines.

BRP US Inc.:
INFORMASJON OM UTSLIPPSKONTROLL
Dette fartøyet er sertifisert til å bruke blyfri bensin og er i samsvar med 20XX U.S. EPA og CALIFORNIA UTSLIPPSregler for SI-båtmotorer.

SEE OPERATORS GUIDE FOR MAINTENANCE SPECIFICATIONS.

Engine family	XXXX	Motorfamilie
FEL	XX g/kW-hr HC+N0x	FEL
Engine displacement	XXX cc	Motorrens slagvolum
Exhaust emission control system:		Utslippskontrollsystem for eksos
Spark plug type	NGK	Type tennplugg
Spark plug gap	XX mm	Gnistgap
Power	XX kw	Effekt

VEDLKEHOLDSSPESIFIKASJONER FINNER DU I BRUKERHÅNDBOKEN.

smo2006-002-014_a

TYPEBILDE

Merke 3

• PÅ SERTIFISERINGSDATOEN BEHØVER IKKE DENNE BÅTEN VÆRE I SAMSVAR MED FØLGENDE SIKKERHETSSTANDARDER FRA DEN AMERIKANSKE KYSTVAKTEN:

- DRIVSTOFFSYSTEM
- SIKKER LASTING
- VISE KAPASITETSINFORMASJON
- FLYTEEVNE
- ELEKTRISK VENTILASJON

SOM AUTORISERT VED UNNTAK GITT AV DEN AMERIKANSKE KYSTVAKTEN (CGB 88-001)."

BPP US Inc.
10191 Science Drive Shoreview, Wisconsin 53177

LAGET I XXX

F22A0AY

TYPIK

Merke 4

⚠ WARNING / ADVARSEL

DO NOT CHARGE OR BOOST THE BATTERY WHILE INSTALLED ON THE WATERCRAFT

219902201

IKKE LAD ELLER HJELPESTART BATTERIET MENS DET ER MONTERT PÅ FARTØYET

F00A23Y

Merke 5

⚠ WARNING / ADVARSEL

- Engine must be off when using boarding step.
- Keep away from jet and intake grate.
- Stay on center of the step.
- Only one person at a time on the step.
- Never use the step for pulling, towing, diving or jumping, boarding a PWC that is out of water or any other purpose for which it was not designed.

- Motoren må være slått av når ombordstigningstrinnet brukes.
- Hold deg unna gitteret over vannstrålen og inntaket.
- Stå på midten av trinnet.
- Bare én person av gangen på trinnet.
- Bruk aldri trinnet til å trekke, taue, stupe eller hoppe, stige ombord et fartøy som er ute av vannet eller til andre formål som det ikke er beregnet på.

F00A26Y

MODELLER SOM ER UTSTYRT MED ET OMBORDSTIGNINGSTRINN

Merke 6

⚠ WARNING / ADVARSEL

- Gasoline vapors may cause fires or explosions.
- Do not overfill fuel tank.
- Keep the craft away from open flames and sparks.
- Do not start watercraft if liquid gasoline or vapors are present.
- Always replace seat (or engine cover) before starting.

- Bensindamp kan forårsake brann eller eksplosjoner.
- Ikke overfyll drivstofftanken.
- Hold fartøyet unna åpne flammer og gnister.
- Ikke start fartøyet hvis det er flytende bensin eller damp til stede.
- Sett alltid på plass setet (eller motordekslet) før du starter motoren.

F00A27Y

Merke 7

⚠ WARNING / ADVARSEL

PRESSURIZED FUEL

Do not unscrew protective cap. Must be used only by Bombardier certified technician. Do not operate the watercraft without cap properly installed.

DRIVSTOFF UNDER TRYKK

Ikke skru av beskyttelseslokket. Må bare brukes av en kvalifisert tekniker som er godkjent av Bombardier. Ikke bruk fartøyet uten at lokket er korrekt montert.

F00A2QY

Merke 8



F00L2YY

TYPIK

Merke 9

⚠ WARNING / ADVARSEL

When disconnecting coil from spark plug, always disconnect coil from main harness first. Never check for engine ignition spark from an open coil and/or spark plug in the engine compartment as spark may cause fuel vapor to ignite.

Når du kopler coilen fra tennpluggen må du alltid kople coilen fra hovedkabelen først. Du må aldri kontrollere for tenningsgnist fra en åpen coil og/eller tennplugg i motorrommet, ettersom gnister kan forårsake at drivstoffdamp antennes.

F18L0NY

Merke 10

⚠ WARNING / ADVARSEL

CHECK ENGINE OIL LEVEL

Vehicle must be level to perform verification. Bring engine to normal operating temperature then let idle for 30 seconds. Stop engine, wait for at least 30 sec. and check oil level using the dipstick. **Caution:** Never let the engine run out of the water without cooling through the flush kit connection as it may damage the engine. Oil may be hot.

KONTROLLER OLJENIVÅET

Fartøyet må være vannrett for å kunne utføre kontrollen. Bring motoren til normal driftstemperatur og la den gå på tomgang i 30 sekunder. Stans motoren, vent i minst 30 sekunder og kontrollér oljenivået med peilepippen. **Forsiktig:** Du må aldri la motoren gå ute av vannet uten å avkjøle den med skyllesettkoplingen, da dette kan skade motoren. Oljen kan være varm.

F18L10Y

TYPIK

Merke 11

CAUTION

- To comply with noise regulations, this engine is designed to operate with an air intake silencer.
- Operation without air intake silencer or with one not properly installed may cause engine damage.

FORSIKTIG

- For å være i samsvar med støyforskriftene er denne motoren konstruert for å bruke lydtemper på luftinntaket.
- Bruk uten lydtemper på luftinntaket eller en som ikke er korrekt montert, kan skade motoren.

516 001 191

A01A2EY

Merke 12

WARNING

When operating the engine while the watercraft is out of the water, the heat exchanger in the ride plate may become very hot. Avoid any contact with ride plate as burns may occur.

ADVARSEL

Når det er nødvendig å ha motoren i gang mens fartøyet er ute av vannet kan varmeveksleren i bunnplaten bli veldig varm. Unngå kontakt med bunnplaten slik at du unngår brannskår.

21992167

F18L0YY

TYPISK

Merke 13

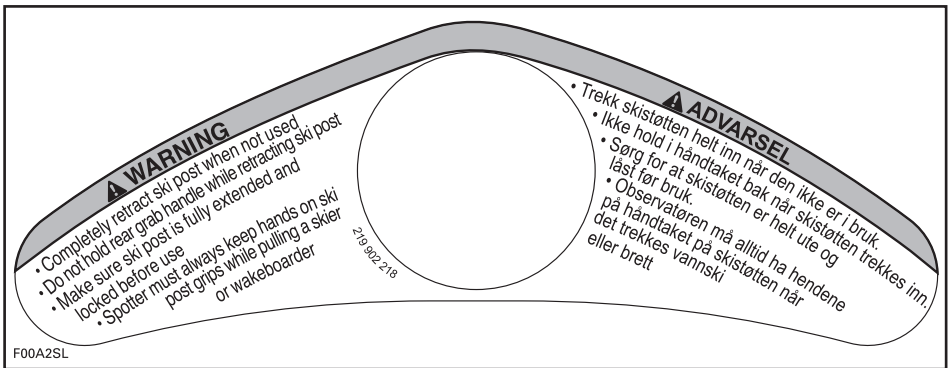

GTX WAKE-MODELLER

Merke 14



ALLE MODELLER UNNTATT RXP



RXP-MODELLER

Merke 15

CAUTION
Recommended: Premium unleaded gasoline 91 pump octane or higher. Minimum: Regular unleaded gasoline 87 pump octane or higher
FORSIKTIG
Anbefalt: Super blyfri bensin med et oktantal på 91 eller høyere. Minimum: Super blyfri bensin med et oktantal på 87 eller høyere.

F18L31Y

**KUN FØRKOMPRIMERE MOTORER
MED MELLOMKJØLER**

Merke 16



Merke 17

<p>Du må alltid:</p> <ul style="list-style-type: none">• Fest STATIVET forsvarlig.• Plasser brettet med FINNENE VENDT UTOVER• Fest BRETTEt forsvarlig <p>219902347</p> <p>ADVARSEL</p>

F18L3KY

GTX WAKE-MODELLER

Merke 18

WARNING	ADVARSEL
Certain components in the engine may be very hot. Direct contact may result in skin burn.	Visse motorkomponenter kan bli veldig varme. Direkte kontakt kan føre til brannskår på huden.

F00A1AY

Merke 19

LUBRIFICATION DU PAPILLON DES GAZ VOIR SECTION ENTRETIEN DU GUIDE DU CONDUCTEUR.
THROTTLE BODY LUBRICATION <small>219902895</small> SEE MAINTENANCE SECTION IN OPERATOR'S GUIDE.

sno2007-002-025

INFORMASJON OM FARTØYET

PLASSERING AV REGISTRERINGSNUMMERET

Loven krever at alle vannscootere må være registrert og ha et lovlig nummer.

På grunn av plassen som er tilgjengelig for å vise registreringsnummeret, kan du bruke illustrasjonen nedenfor som referanse. Registreringsnummeret må vises på begge sider av fartøyet. På aktuelle modeller skal du montere registreringsnummeret til venstre for stjernemerket.



TYPISK

1. Plassering av registreringsnummer

MERK: Registreringsnummeret må være over vannlinjen. Du må også sørge for at numrene har korrekt størrelse og farge. Sjekk det lokale regelverket.

IDENTIFIKASJONSNUMRE

Vannscoterens hovedkomponenter (motor og skrog) identifiseres via ulike serienumre. Det kan noen ganger være nødvendig å finne disse numrene for garantiformål eller for å spore vannscoteren i tilfelle den blir stjålet.

Skrog

Identifikasjonsnummeret for skroget (H.I.N.) sitter på stigbrettet bak på fartyet.

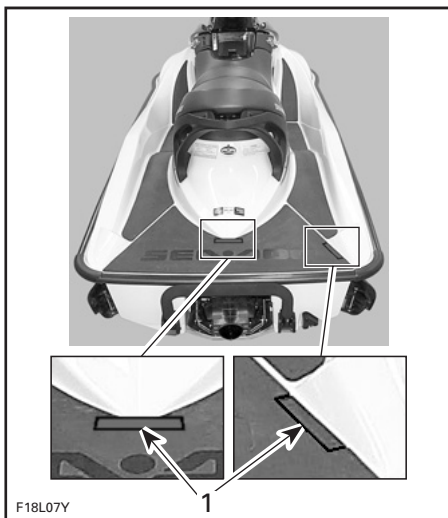

TYPISK

1. Identifikasjonsnummer for skroget (H.I.N.)

Det består av 12 sifre:

YDV 12345 L 4 95
Modellår
Produksjonsår
Produksjonsmåned
Serienummer (en bokstav kan også brukes som et siffer)
Produsent

Motor

MERK: Se *SPESIFIKASJONER*-delen for å finne ut hvilken motor som brukes på hver modell.

Motorens identifikasjonsnummer (E.I.N.) sitter foran på motoren.

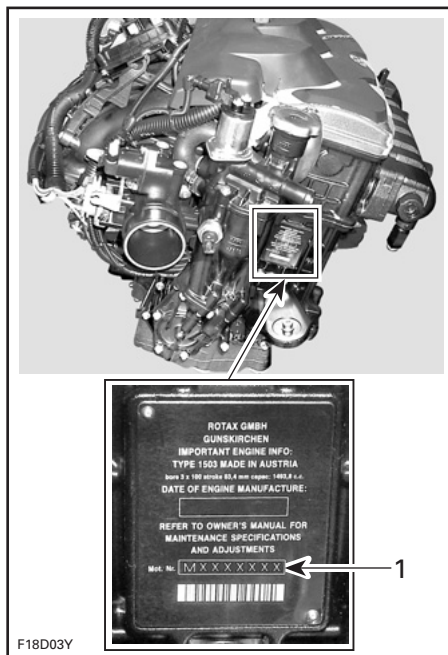

TYPISK

1. Motorens identifikasjonsnummer (E.I.N.)

BETJENINGSORGANER/INSTRUMENTER/UTSTYR

MERK: Noen komponenter finnes ikke for eller er ekstrautstyr på enkelte modeller.

GTI-serien

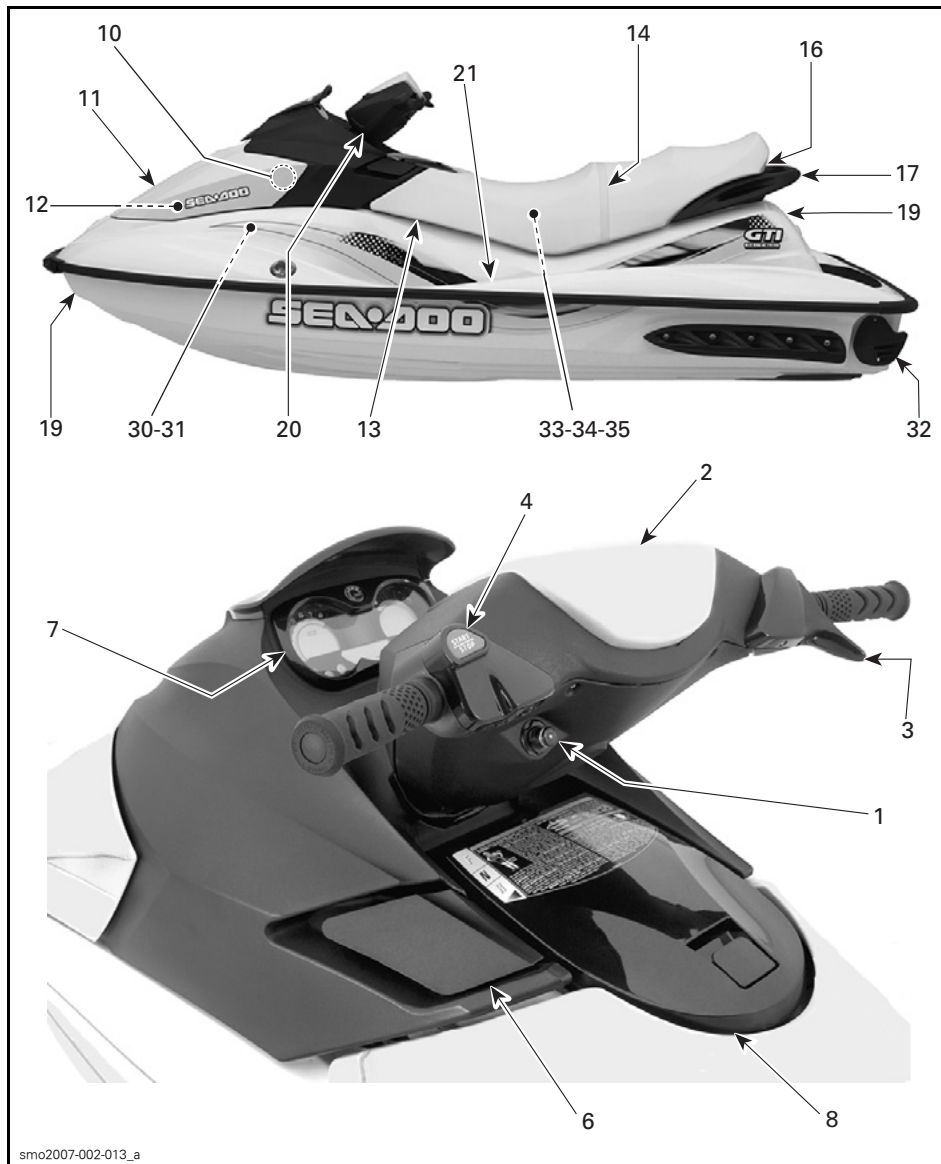

smo2007-002-013_a

TYPISK

GTX-serien/Wake/RXT-modeller

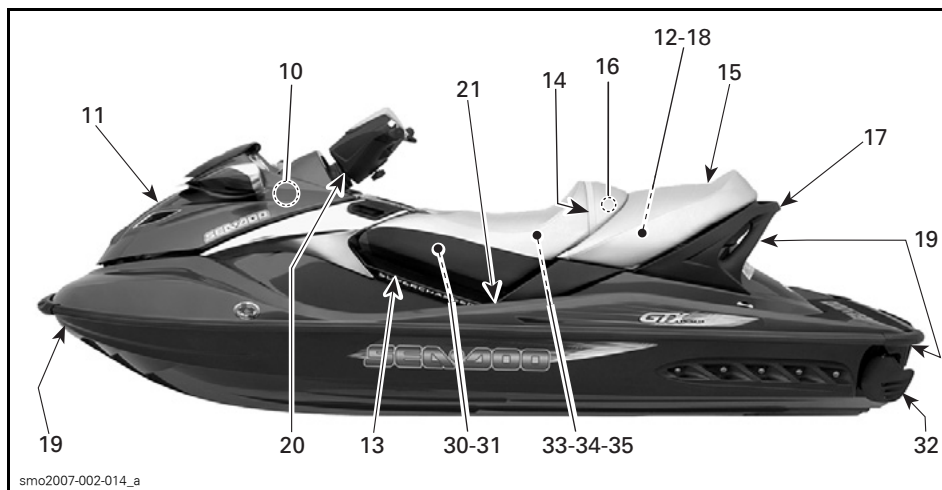

TYPISK

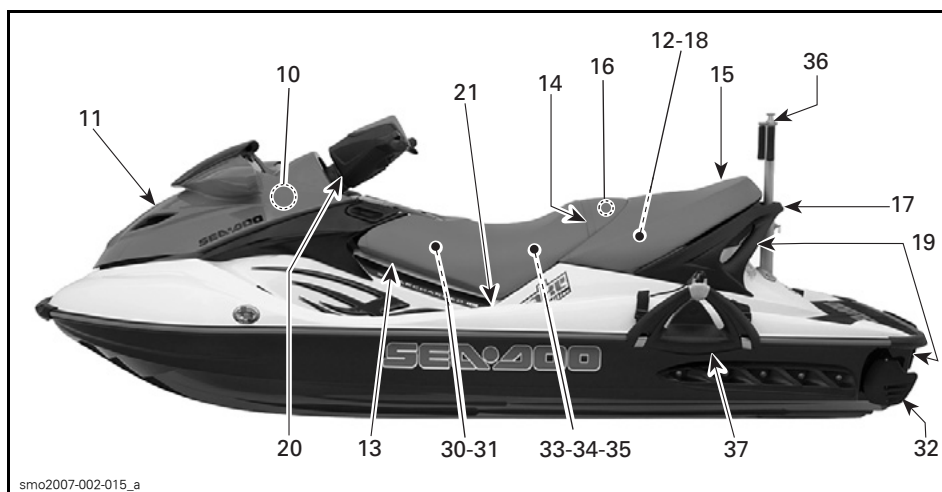

TYPISK

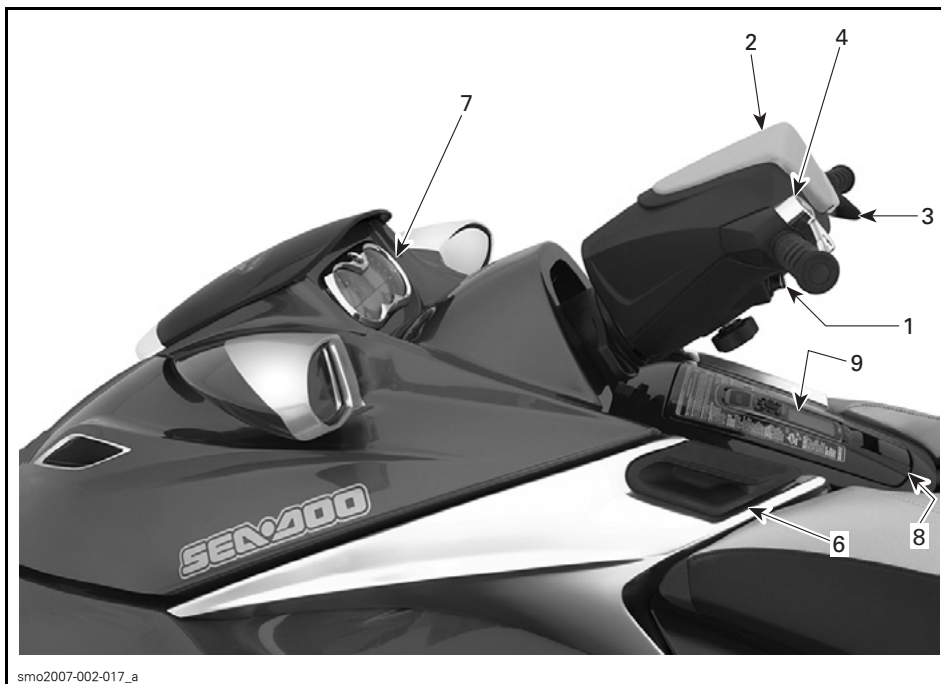

TYPISK

RXP-modeller

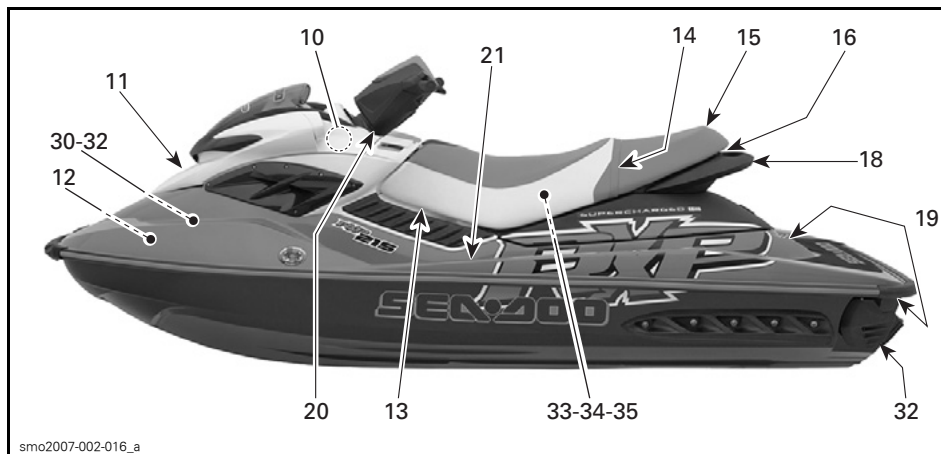

TYPISK

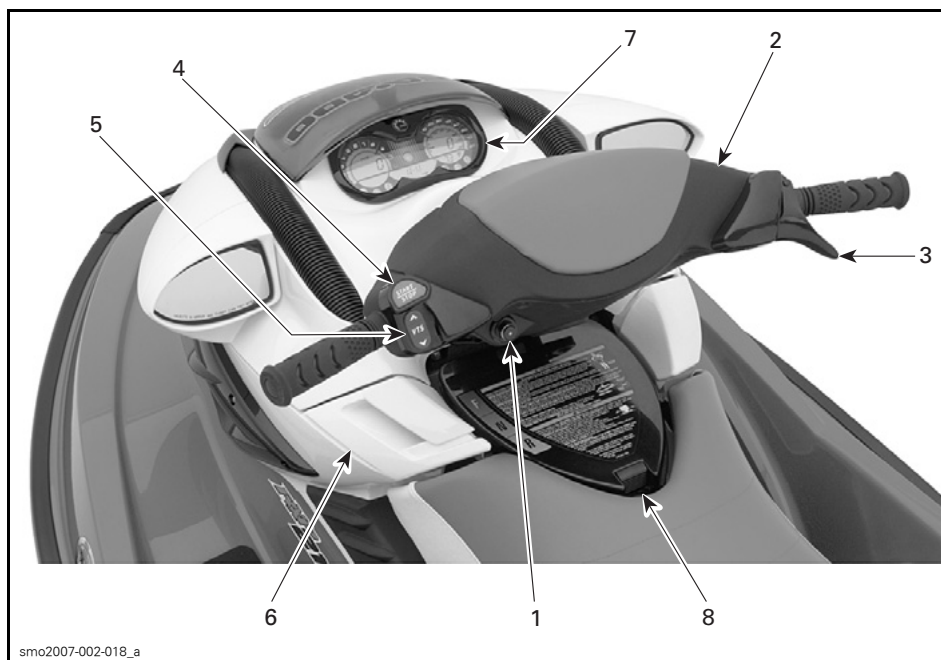

TYPISK

Alle modeller unntatt GTI

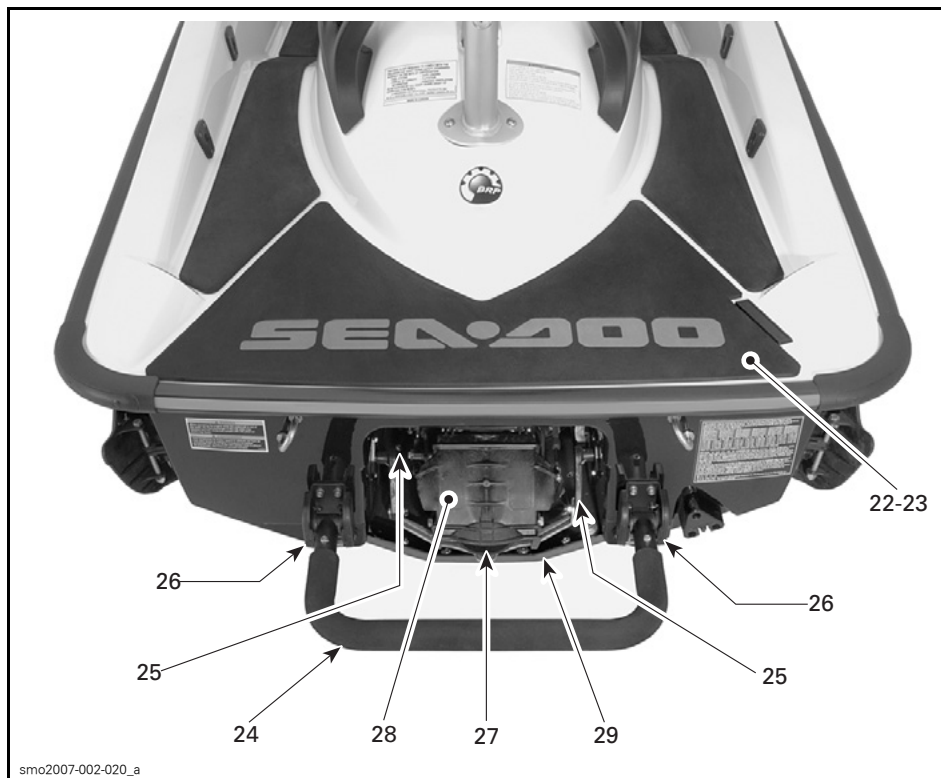

TYPISK

GTI-serien

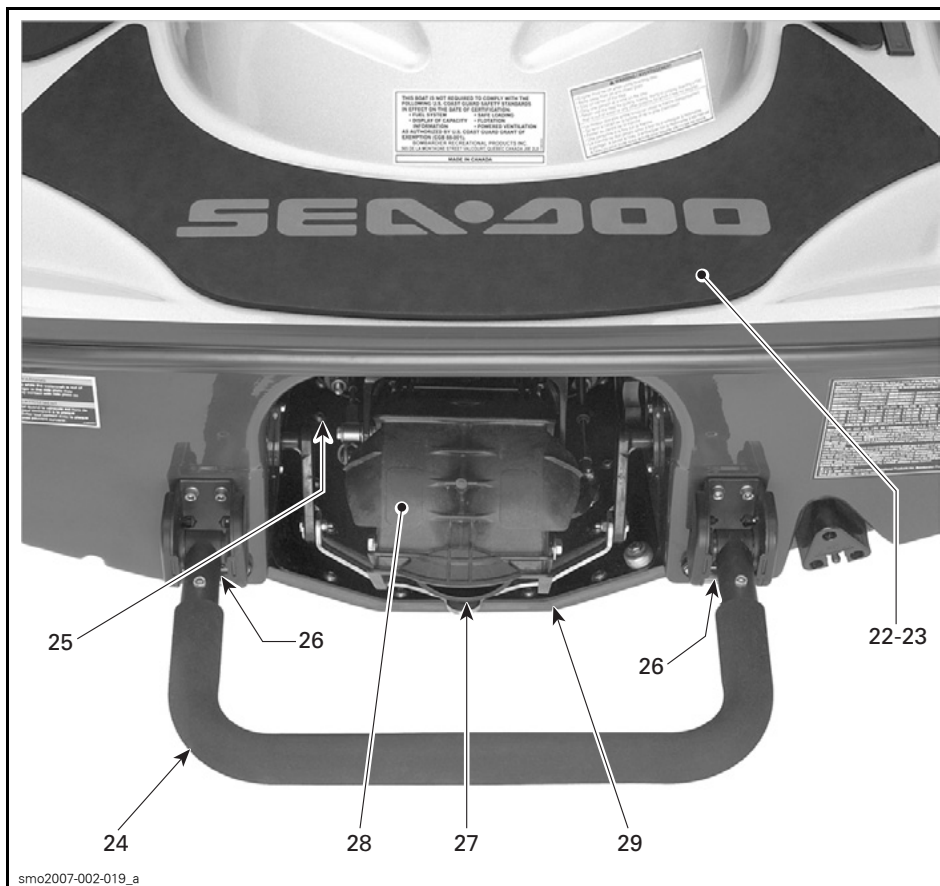

TYPISK

1. DESS-nøkkelbryter (bryter for å slå av motoren)
2. Styre
3. Gasspak
4. Motorens start/stopp-knapp
5. Knapp for variabelt trimsystem (VTS)
6. Girspak
7. Informasjonssenter
8. Hanskerom
9. GPS-mottaker
10. Tanklokk
11. Oppbevaringsrom foran
12. Verktøysett
13. Åpning for luftinntak
14. Setestropp
15. Baksetelås
16. Setelås
17. Bakre gripehåndtak
18. Oppbevaringskurv bak
19. Maljer foran og bak (baug/hekk)
20. Fortøyningsklamper
21. Fotbrett
22. Ombordstigningsputer
23. Ombordstigningsplattform
24. Ombordstigningstrinn
25. Spylekopling
26. Dreneringsplugger
27. Jetpumpyse
28. Reversport
29. Vanninntak for jetpumpe og bunnplate
30. Sikringer
31. Batteri
32. Sidevinger
33. Motoroljens peilepinne
34. Oljepåfyllingslokk
35. Lokk på kjølevæsketank
36. Vannski-/vannbrettstolpe
37. Vannbrettstativ

FUNKSJONENE TIL BETJENINGSORGANER/ INSTRUMENTER/UTSTYR

1) DESS-nøkkelbryter (bryter for å slå av motoren)

DESS-nøkkelen må være forsvarlig festet til bryteren for å kunne fungere som den skal.

Å trekke nøkkelen ut av DESS-bryteren vil stoppe motoren.

ADVARSEL

Selv om motoren kan stanses med motorens start-/stopppknapp, er det en god vane å også kople ut DESS-nøkkelen ved stans.

Du må feste dødmansbrytersnoren til førerens flytevest og sette nøkkelen i DESS-bryteren for å kunne starte motoren.

To korte pipelyder angir at systemet er klart til å la motoren startes. Ellers må du se *FEILSØKING*-delen for tabellen med *KODEDE SIGNALER FOR OVERVÅKINGSSYSTEMET*.

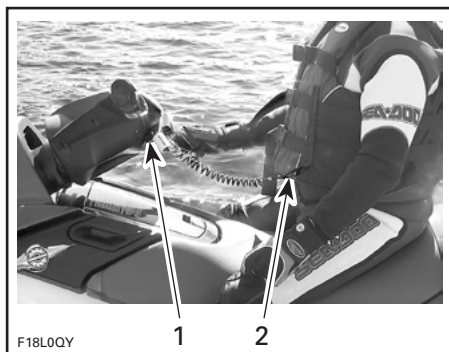

TYPISK

1. Nøkkel på DESS-bryter
2. Dødmansbryter festet til førerens flytevest

ADVARSEL

Fartøyets retningskontroll reduseres hvis motoren stanses. Fjern alltid DESS-nøkkelen når fartøyet ikke er i bruk, for å hindre at motoren starter ved et uhell eller for å unngå at barn eller andre bruker fartøyet uten tillatelse eller at den stjeles.

Hvis motoren ikke startes innen 5 sekunder etter å ha satt DESS-nøkkelen i bryteren, vil du høre 4 meget korte pipelyder hvert 3. sekund i omtrent 4 timer for å minne deg på å starte motoren eller å fjerne DESS-nøkkelen. Deretter vil pipelyden stanse. Det samme vil skje når DESS-nøkkelen etterlates i bryteren 5 sekunder etter at motoren er stanset.

Sørg alltid for at DESS-nøkkelen ikke blir sittende i bryteren etter at motoren er stanset.

VIKTIG: Å la DESS-nøkkelen stå i bryteren når motoren ikke er i gang vil sakte lade ut batteriet.

DESS (Digitally Encoded Security System – digitalt kodet sikkerhetssystem)

DESS-nøkkelen inneholder spesifikt en elektronisk krets som gir den et unik elektronisk serienummer. Dette tilsvarer en konvensjonell nøkkel.

Denne DESS-nøkkelen kan ikke brukes på noe annet fartøy og omvendt, en nøkkel fra et annet fartøy kan ikke brukes på ditt fartøy.

DESS gir stor fleksibilitet. Du kan kjøpe en ekstra DESS-nøkkel og få den programmert for fartøyet ditt.

Hvis du vil ha ekstra DESS-nøkler, må du kontakte en autorisert Sea-Doo-forhandler.

Kjøring med begrenset hastighet

SEA-DOO Learning Key™ (opplæringsnøkkel) kan programmeres i to forskjellige konfigurasjoner for å begrense hastigheten til fartøyet og dermed gi nybegynnere og mindre erfarne førere sjansen til å kjøre fartøyet mens de får seg den nødvendige erfaringen og kontrollen.

Kontakt en autorisert Sea-Doo-forhandler for å få SEA-DOO Learning Key™ programmert.



2) Styre

Styret brukes til å styre fartøyet. Dreining av styret mot høyre styrer fartøyet mot høyre, og omvendt.

⚠ ADVARSEL

Kontroller styret og funksjonen til tilsvarende styredyser og sidevinger før start. Ikke drei styret når noen er i nærheten av bakenden av fartøyet. Hold deg unna bevegelige styredeler (dyse, sidevinger, leddkopling osv.).

Justering (utstyrsavhengig)

Høyden på styret kan justeres slik at den passer førerens behov.

Drei knappen under styre for å foreta denne justeringen.

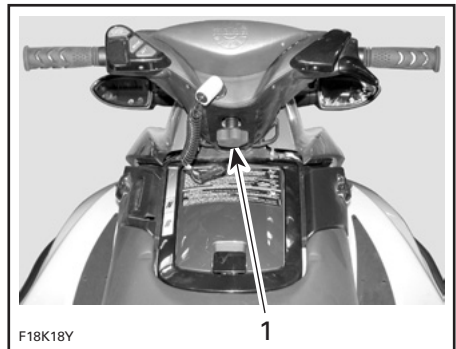

TYPISK

1. Justeringsknott

3) Gasspak

Fartøyet akselererer når gasspaken skyves. Når den slippes helt reduserer motoren automatisk turtallet til tomgangshastighet og fartøyet stanses gradvis av motstanden i vannet.

4) Motorens start/stopp-knapp

Hold inne start/stopp-knappen for å starte motoren. Slipp opp straks motoren starter.

Trykk inn start/stopp-knappen for å stanse motoren. Når den er stanset skal du ta DESS-nøkkelen ut av bryteren. Det anbefales å slippe gasspaken først.

ADVARSEL

Det er mindre retningskontroll når gassen er sluppet eller når motoren er slått av.



smo2006-002-001_a

1. Motorens start/stopp-knapp

5) Knapp for variabelt trimsystem (VTS) (utstyrsavhengig)

Denne knappen sitter like under motorens start/stopp-knapp og brukes til å endre posisjonen til pumpejettdysen og til å justere kjørestillingen i henhold til belastningen og vannforholdene.

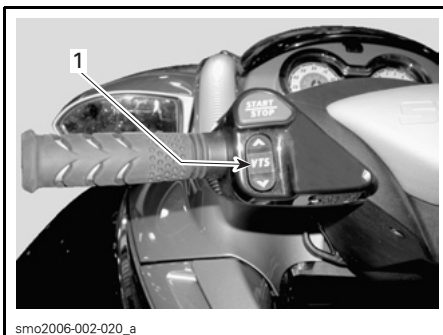

smo2006-002-020_a

TYPISK

1. VTS-knapp

En VTS-posisjonsindikator er en av tingene som vises på informasjonssenteret. Se *INFORMASJONSSENTER* i denne delen.

6) Girspak

En frem-og-tilbake-spak:

- forover
- nøytral
- revers.

ADVARSEL

Girspaken skal bare brukes når motoren går på tomgang og fartøyet er stanset helt. Ikke bruk den som gripehåndtak.

ADVARSEL

Bruk bare revers i sakte hastighet og i så korte perioder som mulig. Sørg alltid for at det ikke befinner seg gjenstander og personer, herunder barn som leker på grunt vann, bak fartøyet.

VÆR OPPMERKSOM: Ikke rus motoren til høye turtall i revers.

Fra foroverstillingen trekker du spaken bakover for å sette den i revers. Skyv den tilbake for å kjøre forover. Sett den alltid i foroverstilling når du er ferdig. For å finne nøytral skal du sette den i revers og deretter skyve den tilbake inntil fartøyet slutter å bevege seg bakover.

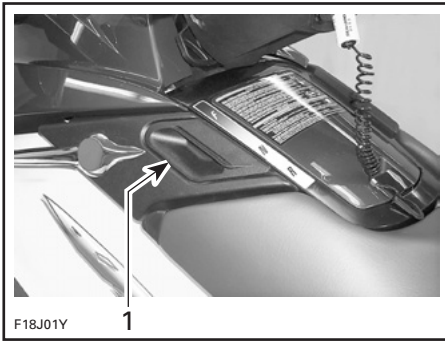

TYPISK
1. Forover-stilling

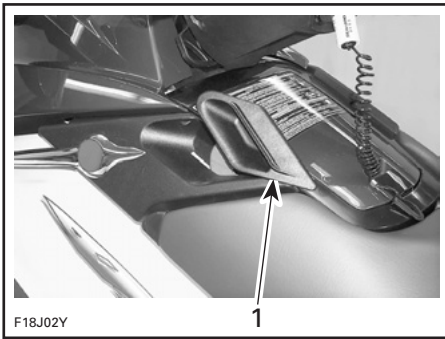

TYPISK
1. Nøytral-stilling

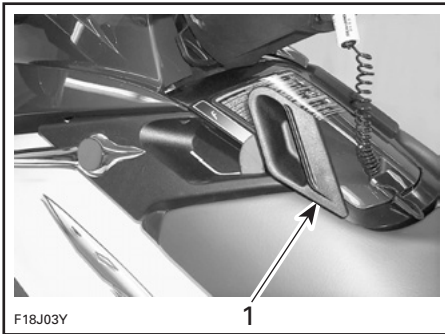

TYPISK
1. Revers-stilling

7) Informasjonssenter

Dette er et multifunksjonsinstrument som leverer flere nyttige opplysninger til føreren i sanntid på engelsk, fransk eller spansk. Kontakt en autorisert Sea-Doo-forhandler for enhetsinnstillinger.

Ved oppstart vil alle skjermsegmenter og indikatorlamper lyse i 3 sekunder hver gang informasjonssenteret aktiveres (når DESS-nøkkelen settes inn). Dette gjør det mulig for føreren å bekrefte at alle fungerer som de skal.

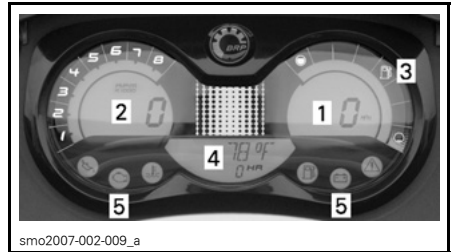

GTI-MODELLER

1. Speedometer (utstyrsavhengig)
2. Turteller
3. Drivstoffnivå
4. Informasjonsdisplay
5. Indikatorlamper

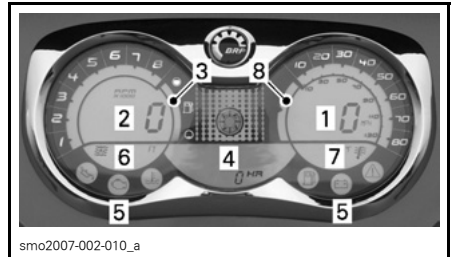

ALLE MODELLER UNNTATT GTI

1. Fartsmåler
2. Turteller
3. Drivstoffnivå
4. Informasjonsdisplay
5. Indikatorlamper
6. Vandybdisplay
7. Vanntemperaturmåler
8. VTS-posisjonindikator

1) Speedometer

Utstyrsavhengig

Speedometeret viser hastigheten til fartøyet i kilometer per time (km/t) eller mile per time (mph).

2) Turteller

Turtelleren angir omdreininger per minutt (o/min) for motoren. Gang med 1000 for å få faktisk antall omdreininger.

3) Drivstoffnivå

Søylemåler som kontinuerlig viser hvor mye drivstoff det er på tanken når du kjører. Lite drivstoff angis også på informasjonsdisplayet når bare en stolpe vises. Se *MELDINGSDISPLAY* nedenfor.

4) Informasjonsdisplay

Kompass

Viser kardinalpunktene for å angi fartøyets retning.

ADVARSEL

Kompasset er kun veiledende. Det kan ikke brukes til navigasjon.

Timeteller (HR)

Viser hvor mange timer fartøyet har vært i drift.

Meldingsdisplay

Viser en melding når ett av følgende ting oppstår. Forkortelsene i parentes er koden som vises:

- overoppheting av motor eller eksos-system (EXHAUST eller ENGINE)
- lavt oljetrykk (OIL)
- lav batterispenning (12 V LOW)
- høy batterispenning (12 V HI)
- lavt drivstoffnivå (FUEL-LO)
- vedlikeholdspåminnelse (MAINT)¹
- kontroller motoren (CHK ENG)

- sensorsvikt (fartøy med elektronisk utstyr) (SENSOR)
- ugyldig DESS-nøkkel (KEY)
- DESS-lærenøkkel aktiv (L KEY).

MERK: 1 Meldingen MAINT vises etter de 10 første driftstimene for å minne det på at fartøyet skal ha sin første vedlikeholdsinspeksjon. Deretter vises meldingen etter hver 100. driftstime.

En pipetone vil høres og en indikatorlampe vil blinke avhengig av feilen som oppstår, for å fange førerens oppmerksomhet.

Bortsett fra lave væsknivåer, som kan korrigeres ved etterfylling, anbefales du å oppsøke en autorisert Sea-Doo-forhandler når du får andre meldinger.

GTI-serien

MERK: For alle andre modeller, se *VANNDYBDEMÅLER* og *VANNTEMPERATURMÅLER* (utstyrsavhengig).

Vanntemperatur (utstyrsavhengig)

Viser temperaturen i overflatevannet i grader Celsius (°C) eller Fahrenheit (°F).

MERK: Vanntemperatur- og dybdemåleren vises annenhver gang.

Vanndybde (utstyrsavhengig)

Viser vanndybden under skroget mellom 0 til 50 meter (0 til 170 fot).

MERK: Under visse forhold kan måleren slutte å vise dybden. Målerens evne til å vise dybden avhenger av bruksforholdene.

ADVARSEL

Ikke bruk dybdemåleren som en varslingsenhet ved kjøring i grunt vann. Bruk den bare som navigasjonshjelp. Det kan ikke brukes til navigasjon.

MERK: Vanntemperatur- og dybdemåleren vises annenhver gang.

5) Indikatorlamper

MERK: Se *INFORMASJONSDISPLAY* ovenfor for mer informasjon om meldinger.

Lavt oljetrykk (OIL)



Kontroller motoren (CHK ENG)



Overopphetning i motor eller eksosystem (H-TEMP)



Lavt drivstoffnivå (FUEL-LOW)



Lav/høy batterispenning (12 V LOW/HI)



Vedlikeholdspåminnelse (MAINT)



6) Vanndybdemåler (utstyrsavhengig)

Viser vanndybden under skroget mellom 0 til 50 meter (0 til 170 fot).

MERK: Under visse forhold kan måleren slutte å vise dybden. Målerens evne til å vise dybden avhenger av bruksforholdene.

ADVARSEL

Ikke bruk dybdemåleren som en varslingsenhet ved kjøring i grunt vann. Bruk den bare som navigasjonshjelp. Det kan ikke brukes til navigasjon.

7) Vanntemperaturmåler (utstyrsavhengig)

Viser temperaturen i overflatevannet i grader Celsius (°C) eller Fahrenheit (°F).

8) VTS-posisjonsindikator (utstyrsavhengig)

VTS-posisjonsindikatoren viser hvordan fartøyet ligger i vannet.

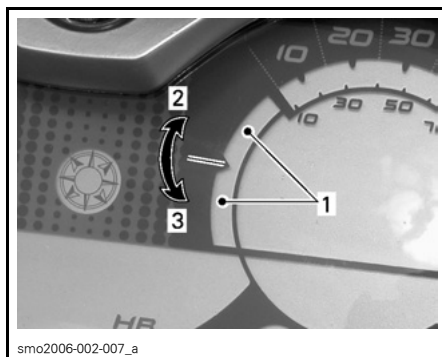

1. Posisjonsindikator
2. Baug-opp
3. Baug-ned

8) Hanskerom

Et lite, lett tilgjengelig oppbevaringsrom for personlige ting.

GTI-serien

Åpne og trekk i dekselet for lettere tilgang inne i hanskerommet.

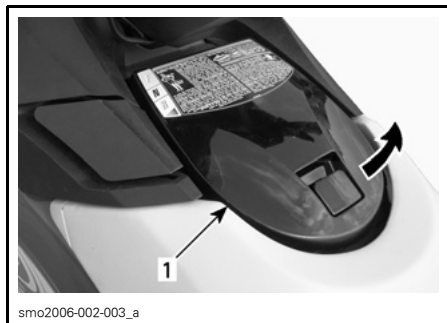

ÅPNE DEKSEL
1. Hanskeromsdeksel



TREKK PÅ DEKSEL

9) GPS-mottaker (GPS = Global Positioning System) (utstyrsavhengig)

En avtakbar GPS-mottaker plassert på hanskeromdekselet.

GPS-mottakeren viser fartøyets posisjon.

Se dokumentasjonen som fulgte med GPS-mottakeren fra produsenten, om hvordan du bruker mottakeren.

⚠ ADVARSEL

Avlesing fra GPS-mottakeren kan distrahere kjøringen, spesielt når du skal følge med i omgivelsene. Det kan føre til kollisjon og eventuelt personskade eller dødsfall. Før du leser av GPS-mottakeren må du kontrollere at omgivelsene er oversiktlige og uten hindringer, og redusere hastigheten. I tillegg må du hele tiden være spesielt oppmerksom på hindringer som kan dukke opp.

⚠ ADVARSEL

Husk at data fra GPS-mottakeren bare er ment som en referanse. Av sikkerhetshensyn må du **ALDRI** stole blindt på informasjonen.

VÆR OPPMERKSOM: For å hindre skader fra dårlig vær eller at GPS-mottakeren blir stjålet, må du alltid ta den av når du forlater fartøyet.

Skyv på frigjøringsknappen for å fjerne GPS-mottakeren.



Du monterer GPS-mottakeren ved å sette den i holderen og trykke inntil den låses.



F19L06Y

10) Tanklokk

Åpne dekslet på oppbevaringsrommet foran for å få tilgang til tanklokket.

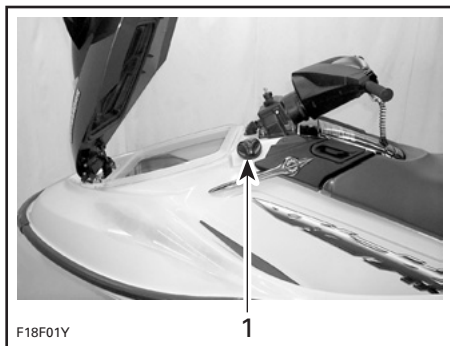

F18F01Y

TYPISK

1. Tanklokk

Se illustrasjonen av fartøyet for plassering av tanklokket.

Skru av lokket mot klokken. Etter påfylling av drivstoff setter du på lokket, og dreier til det sitter fast.

⚠ ADVARSEL

Slå alltid av motoren før du fyller på drivstoff. Drivstoff er brannfarlig og eksplosivt under bestemte forhold. Fyll alltid drivstoff i et godt ventilert område. Ikke røyk, og ikke tillat bruk av åpen ild eller gnist i nærheten. Drivstofftanken kan være under trykk, så vri lokket sakte av. Bruk aldri åpen ild ved kontroll av drivstoffnivået. Fartøyet må være plant når du fyller drivstoff. Ikke overfyll drivstofftanken, og ikke la fartøyet sitte solen. Når temperaturer øker, utvides volumet av drivstoffet og det kan renne over. Tørk alltid bort eventuelt drivstoffsøl fra fartøyet. Kontroller drivstoffsystemet regelmessig.

11) Oppbevaringsrom foran

Et nyttig vanntett område (kan fjernes på noen modeller) for personlige artikler. Ideelt oppbevaringssted for et godkjent brannslukningsapparat (selges separat), trekktau, førstehjelpsskrin osv.

Trekk låsehendelen oppover for å åpne dekslet på oppbevaringsrommet foran. Lås den alltid på nytt.

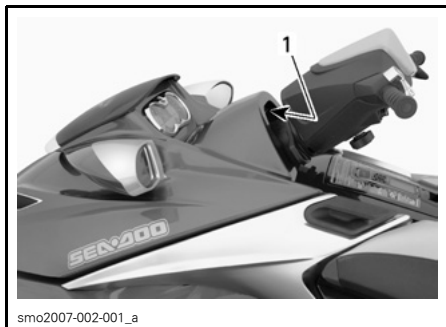

smo2007-002-001_a

TYPISK — ALLE MODELLER UNNTATT GTI
1. Låsehendel

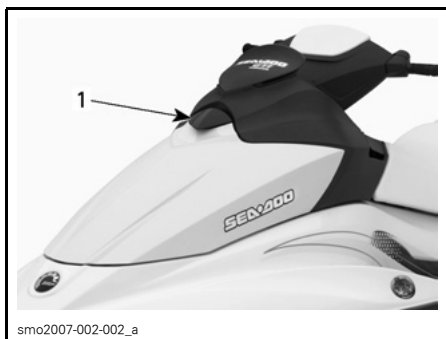

smo2007-002-002_a

TYPISK — GTI-MODELLER
1. Låsehendel

MERK: Bekreft regelmessig at låsebolten på oppbevaringsdekselet sitter stramt. Stram etter behov og sørg for at dekselet låses som det skal.

⚠ ADVARSEL

Ikke legg tunge gjenstander eller gjenstander som lett kan ødelegges, i oppbevaringsområdet/-kurven. Kjøretøyet må ikke brukes hvis et oppbevaringsromdekselet er åpent.

⚠ ADVARSEL

Ikke oppbevar eller sett noe under oppbevaringskurven.

Uavhengig, fjernbar oppbevaringsboks

GTI og GTX-serien/Wake Edition

VÆR OPPMERKSOM: MAKSIMAL last er 11 kg (25 lb).

Åpne deksel

Lås opp deksellåsen og trekk i dekselhåndtaket for å åpne.

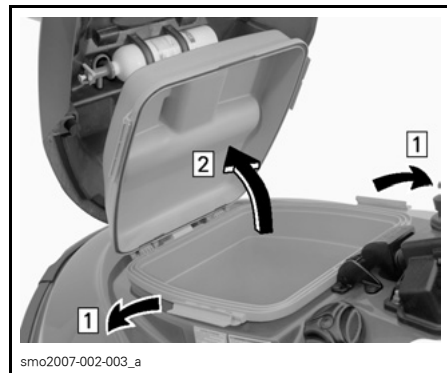

smo2007-002-003_a

TYPISK
Trinn 1: Lås opp deksellåsene
Trinn 2: Åpne deksel

Fjerne oppbevaringsboks

Sørg for at deksellåsene er forsvarlig låst.

Trykk og hold inne frigjøringsknappen og trekk i håndtaket på oppbevaringsboksen for å fjerne den fra fartøyet.

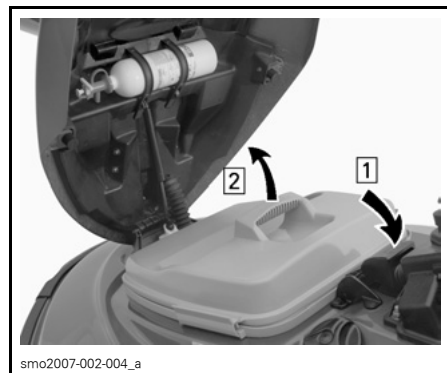

smo2007-002-004_a

TYPISK
Trinn 1: Trykk og hold inne frigjøringsknappen
Trinn 2: Fjern oppbevaringsboksen

Montere oppbevaringsboks

Sett klaffen foran på oppbevaringsboksen under oppbevaringsdekselets støtstøtte.

Skyv oppbevaringsboksen på plass med låseenheten.

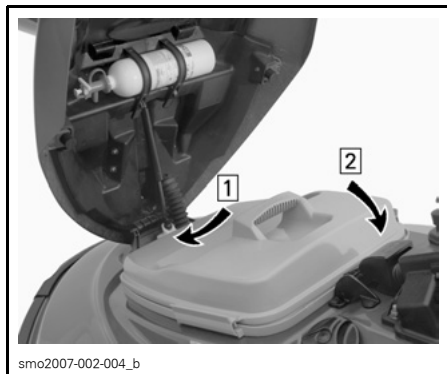

TYPISK

Trinn 1: Sett inn klaffen foran på oppbevaringsboksen

Trinn 2: Fest med låseenheten

VÆR OPPMERKSOM: Fartøyet må aldri brukes uten at oppbevaringsboksen er ordentlig montert. Vann kan komme inn og fylle kimmingen.

Ekstra oppbevaringsrom

GTX-serien/Wake Edition/RXT-modeller

Nytt oppbevaringsrom for oppbevaring av våte artikler.

Fjern oppbevaringsboksen for å få tilgang til begge oppbevaringsrom.

ADVARSEL

Ikke etterlat noen løse, små gjenstander.

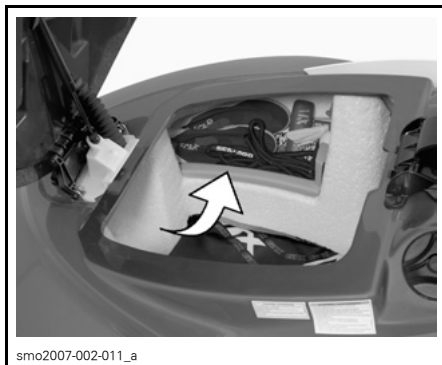

Avtagbart brett

GTX Limited- og Wake Edition-modeller

Noen modeller har en avtagbar kurv. Håndtaket gjør det lett å bære personlige artikler.

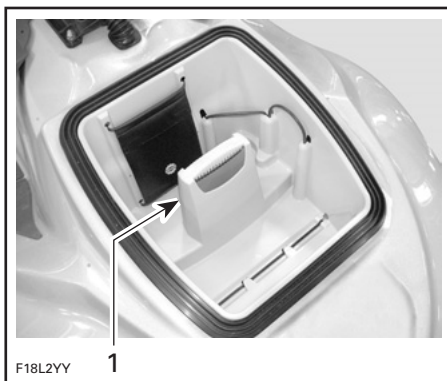

TYPISK

1. Avtagbar kurv

Noen modeller kan ha nyttige gummi-strikker og annet nyttig tilbehør.

Holder for reservetennplugg

GTX-serien, Wake Edition- og RXT-modeller

Se *OPPBEVARINGSKURV BAK*.

RXP-modeller

Det er ingen spesifikk plassering for disse modellene.

GTI-serien

Dekselet på oppbevaringsboksen har en holder for en reservetennplugg.

Oppbevar tennpluggen i denne holderen slik at de er tørre og for å forhindre støt som kan ødelegge dem eller påvirke innstillingen.



1. Deksel på oppbevaringsboks
2. Tennpluggholder

MERK: Kontroller gnistgapet på tennpluggene slik det er beskrevet i *SPE-SIFIKASJONER*, før montering.

MERK: Reservetennpluggen følger ikke med vannscooteren.

Holder for brannslukningsapparat

MERK: Brannslukningsapparatet selges separat.

GTI-serien

Bruk støtten inne i den avtagbare oppbevaringsboksen i oppbevaringsrommet foran og fest brannslukningsapparatet med gummistopper.

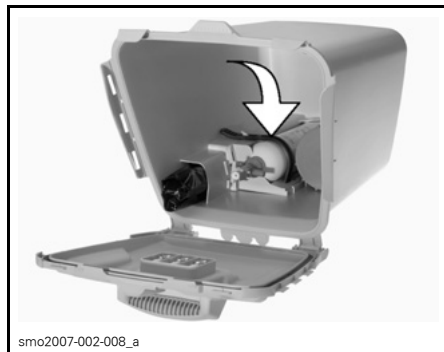

GTX-serien og Wake Edition-modeller

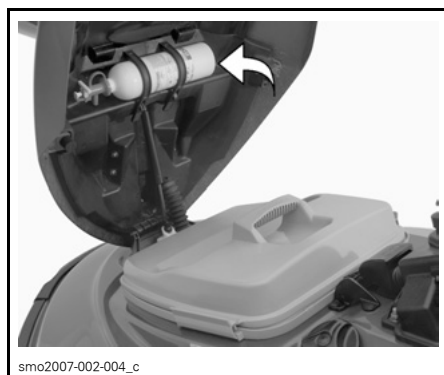

GTX-serien, Wake Edition- og RXT-modeller

Bruk støtten inne i det ekstra oppbevaringsrommet på høyre side.

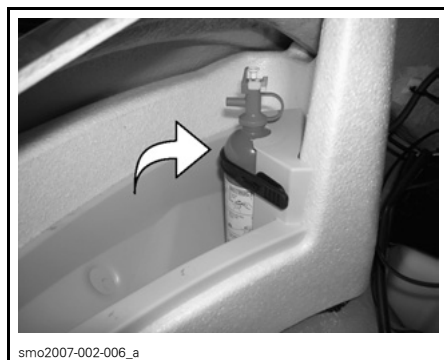

RXP-modeller

Løft oppbevaringsboksen for å få tilgang til holderen for et godkjent brannslukningsapparat (selges separat). Det inneholder også brukerhåndboken og verktøysettet.



12) Verktøysett

Verktøysettet inneholder de verktøy som er nødvendig for å utføre grunnleggende vedlikehold på fartøyet.

RXP-modeller

Det sitter i det fremre oppbevaringsrommet inne i holderen for brannslukningsapparatet. Se *FREMRE OPPBEVARINGSROM*.

GTI-serien

Den sitter i fremre oppbevaringsrom.

Andre modeller

Den sitter under baksetet.

13) Åpning for luftinntak

Det er der luften kommer inn som føres til motoren og som brukes til å ventilere motorrommet. Hvis luftinntaksåpningen kommer under vann, vil det komme vann inn i kimmingen.

VÆR OPPMERKSOM: Hvis luftinntaket kommer under vann, noe som kan se ved lange og krappe svinger, vil vannet komme inn i kimmingen, noe som kan forårsake alvorlig skade på interne motorkomponenter.

14) Setestropp

Setestroppen fungerer som et håndtak til hjelp ved ombordstigning og brukes av passasjerene til å holde seg fast.

15) Baksetelås (utstyrsavhengig)

Fjerning av baksetet gir tilgang til den bakre oppbevaringskurven. Det gir også tilgang til setelåsen.

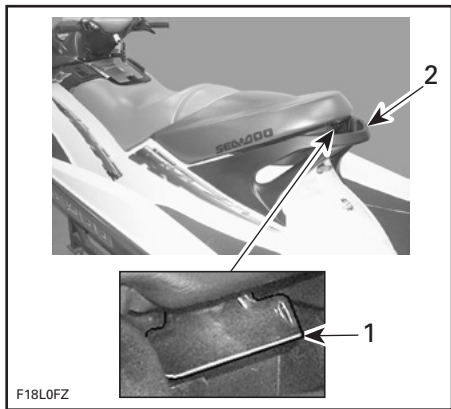

TYPISK

1. Seteforlengerlås
2. Bakre gripehåndtak

Trekk låsehendelen opp og hold for å fjerne setet. Løft og trekk setet bakover.

For å låse setet må du stille inne låsehullet med bolten og deretter trykke bestemt ned på den bakre delen av setet.

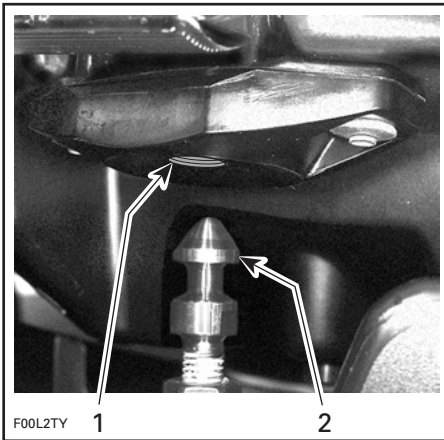

TYPISK

1. Låsehull
2. Bolt

16) Setelås

Fjerning av setet gir tilgang til motorrommet.

Setelåsen sitter bakpå og under setet.

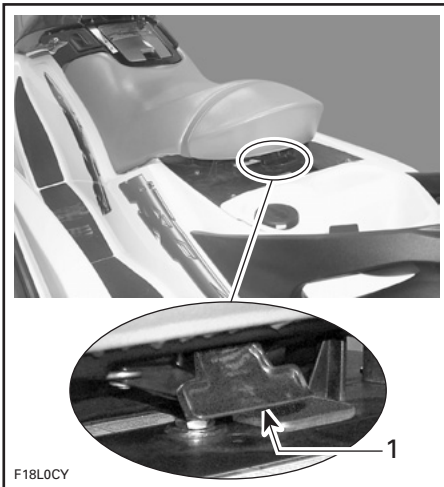

TYPISK

1. Setelås

Trekk låsehendelen opp og hold for å fjerne setet. Løft og trekk setet bakover.

MERK: På noen modeller er det nødvendig å fjerne baksetet først.

For å låse setet må du stille inne låsehullet med bolten og deretter trykke bestemt ned på den bakre delen av setet.

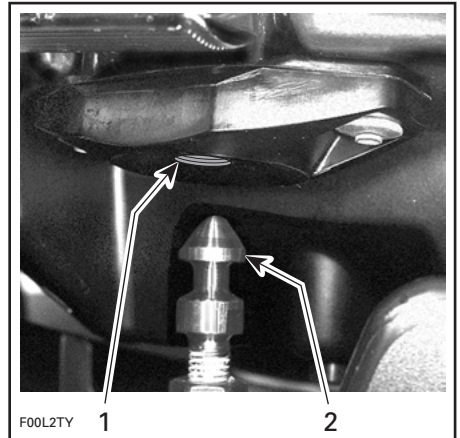

1. Låsehull
2. Bolt

Motorrom

Fjerning av setet gir tilgang til motoren, og det elektriske systemet og drivstoffsystemet.

⚠ ADVARSEL

Noen komponenter i motorrommet kan bli veldig varme. Direkte kontakt kan føre til brannskår på huden. Når du starter eller bruker motoren, må du ikke berøre noen elektriske deler. La det aldri ligge igjen noen gjenstand, fille, verktøy osv. i motorrommet eller i kimmingen.

17) Bakre gripehåndtak

Fungerer som håndtak ved ombordstigning etter behov og som håndtak for passasjeren eller observatøren.

VÆR OPPMERKSOM: Bruk aldri gripehåndtaket til å trekke noe eller til å løfte fartøyet.

18) Bakre oppbevaringskurv (utstyrsavhengig)

GTX-serien, Wake Edition- og RXT-modeller

En hendig, vanntet, avtagbar kurv som kan brukes til personlige artikler.

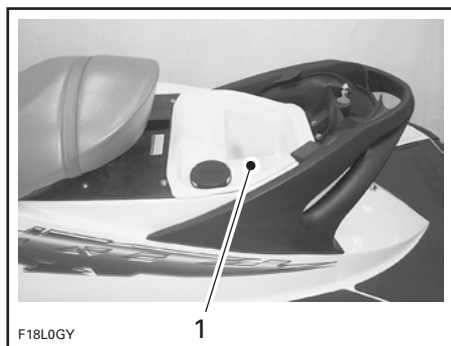

1. Bakre oppbevaringskurv

Holder for reservetennplugg

Oppbevaringskurven har en holder for en reservetennplugg.

Det er satt opp en holder som brukes til å holde reservetennpluggene tørre og hindre støt som kan påvirke justeringen av dem eller ødelegge dem.

Skru lokket av mot klokken for å eksponere holderen og sett tennplugger inn i hullene. Sett på lokket.

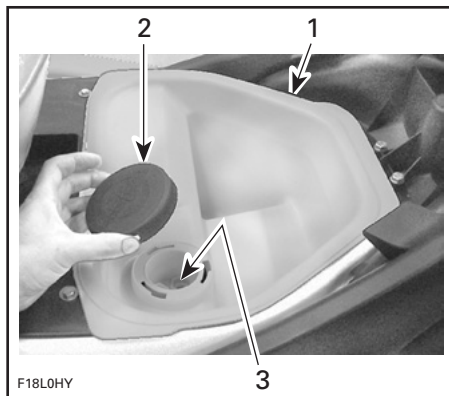

1. Oppbevaringskurv
2. Lakk på holder for reservetennplugg
3. Tennpluggholder

MERK: Kontroller gnistgapet på tennpluggene slik det er beskrevet i *SPE-SIFIKASJONER*, før montering.

MERK: Reservetennpluggen følger ikke med vannscooteren.

19) Maljer foran og bak (baug/hekk)

Malje foran (baug)

Maljene kan brukes til fortøyning, tauing og som festepunkt ved tilhengertransport.

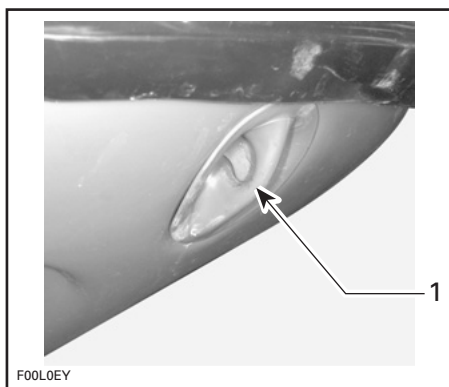

1. Malje foran (baug)

Malje bak (hekk)

Alle modeller unntatt RXP

Denne maljen tillater at et rep med en krok, en lukket eller åpen ende kan festes.

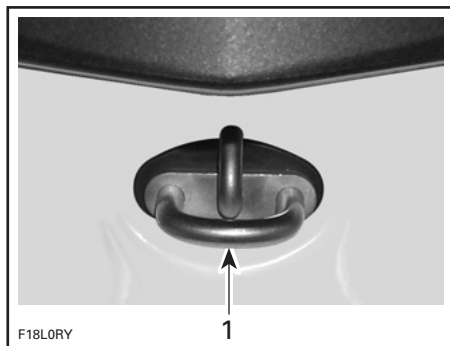

1. Malje bak (hekk)

Alle modeller unntatt GTI-serien

3 maljer som kan brukes

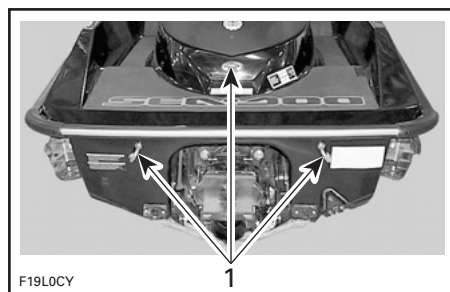

TYPISK

1. Maljer

20) Fortøyningsklamper

Disse klampene kan brukes midlertidig til fortøying, for eksempel ved fylling av drivstoff.

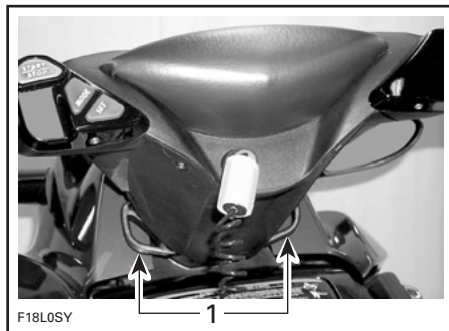

TYPISK

1. Fortøyningsklamper

VÆR OPPMERKSOM: Fortøyningsklampene må ikke brukes til å trekke eller løfte fartøyet.

21) Fotbrett

Brukerens føtter bør hvile på fotbrettet under kjøring.

22) Ombordstigningsputer

Gir et mykt underlag for knærne ved ombordstigning bakfra.

23) Ombordstigningsplattform

Gir en stor flate for lettere ombordstigning bakfra.

24) Ombordstigningstrinn (utstyrsavhengig)

Et hendig stigtrinn for å hjelpe ombordstigningen.

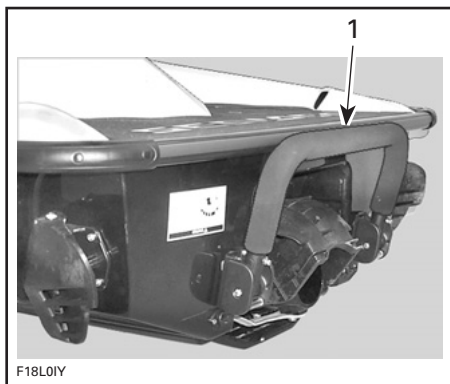

F18LOIY

TYPISK

1. Ombordstigningstrinn

Trekk ned trinnet med hånden og hold inntil noen setter en fot eller et kne på trinnet.

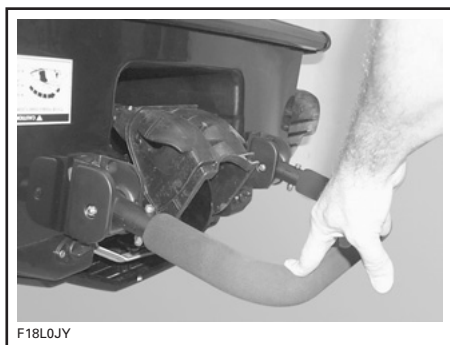

F18LOJY

25) Spylekopling

En hendig kopling der du kan sette på en hageslange for å spyle eksoskjølesystemet.

⚠ ADVARSEL

Når det er nødvendig å ha motoren i gang mens fartøyet er ute av vannet kan varmeveksleren i bunnplaten bli veldig varm. Unngå kontakt med bunnplaten slik at du unngår brannskår.

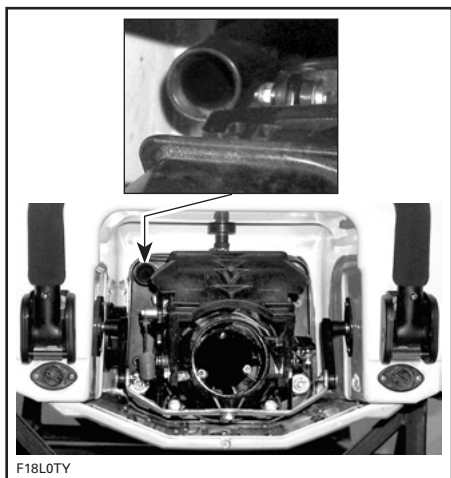

F18LOTY

ALLE MODELLER UNNTATT RXP

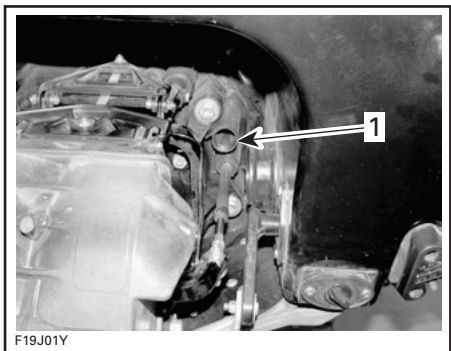

F19J01Y

RXP-MODELLER

1. Spylekopling

Se **PLEIE ETTER BRUK**-delen for hvordan den brukes.

26) Dreneringsplugger

Dreneringsplugger har to funksjoner:

- Skulle det være vann i kimmingen, kan det være lettere å tømme det ut ved å skru ut dreneringspluggene når motoren er slått v og fartøyet er ute av vannet.

- Dreneringspluggene bruker et lavtrykksområde i jetpumpen til å suge vannet ut av kimmingen når motoren er i gang. Undersøk hver inntaksskjerm for hindringer. Rengjør etter behov.

VÆR OPPMERKSOM: Ta fartøyet ut av vannet før du skrur ut dreneringspluggene.

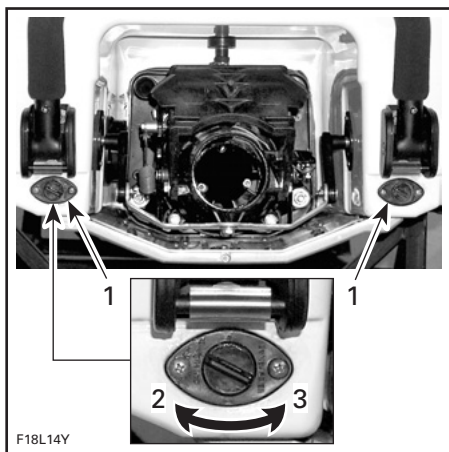

TYPISK

1. Dreneringsplugger
2. Stram til
3. Skru ut

Vipp fartøyet litt bakover slik at alt vannet kan renne ut av kimmingen.

Det anbefales å tømme kimmingen på en rampe.

VÆR OPPMERKSOM: Sørg for at dreneringspluggene er forsvarlig festet før du setter fartøyet på vannet.

27) Jetpumpedyse

Jetpumpedysen dreier til siden når føreren dreier styret. Dette gir retningskontroll når motoren er i gang.

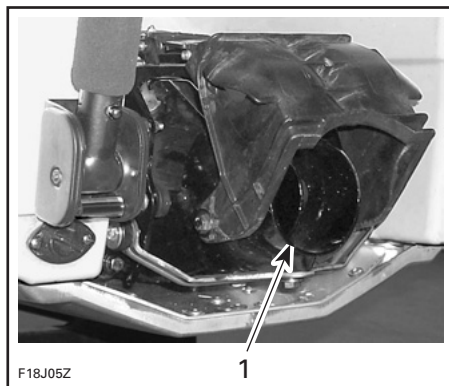

TYPISK

1. Jetpumpedyse

28) Reversport

Når du velger nøytral eller revers med girspaken, flyttes reversporten opp eller ned for å komme i ønske stilling.

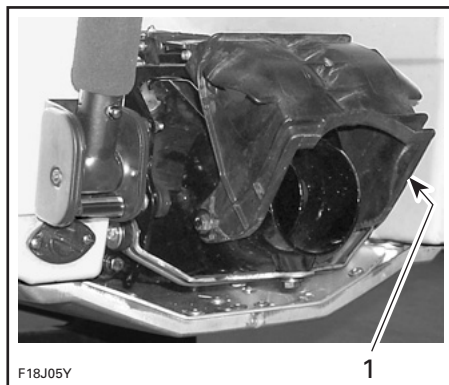

TYPISK

1. Reversport

29) Vanninntak for jetpumpe og bunnplate

Vannet trekkes opp av impelleren gjennom denne åpningen. Vanninntaksgitteret minimerer inntaket av fremmedlegemer i drivsystemet.

MERK: Bunnplaten fungerer som varmeveksler for motorens kjølesystem.

ADVARSEL

Hold deg unna inntaksgitteret når motoren er på. Ting som løst hår, løse klær eller flyteveststropper kan bli viklet inn i bevegelige deler, og føre til alvorlig skade eller drukning.

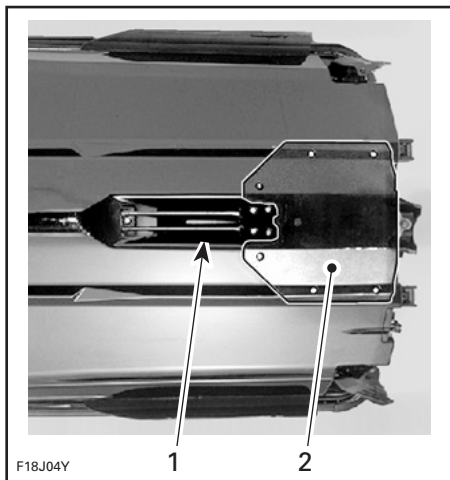

TYPISK

1. Vanninntak
2. Bunnplate

ADVARSEL

Når det er nødvendig å ha motoren i gang mens fartøyet er ute av vannet kan varmeveksleren i bunnplaten bli veldig varm. Unngå kontakt med bunnplaten slik at du unngår brannskår.

30) Sikringer

Alle modeller unntatt RXP- og GTI-serien

Sikringene er plassert under setet i kimmingen. Se under *VEDLIKEHOLD* hvis du vil vite mer.

Modeller i RXP- og GTI-serien

Sikringene sitter under kurven i det fremre oppbevaringsrommet. Se under *VEDLIKEHOLD* hvis du vil vite mer.

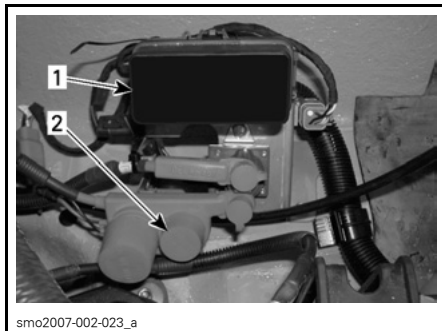

TYPISK

1. Sikringsboks
2. Hovedsikringer

31) Batteri

Alle modeller unntatt GTI- og RXP-serien

Batteriet sitter under setet i kimmingen. Se *SPESIELLE PROSEDYRER*.

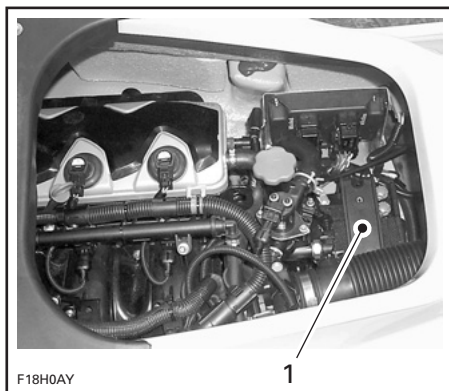

TYPISK

1. Batteri

Modeller i GTI- og RXP-serien

Batteriet sitter under oppbevaringsboksen i det fremre oppbevaringsrommet. Se *SPESIELLE PROSEDYRER*.

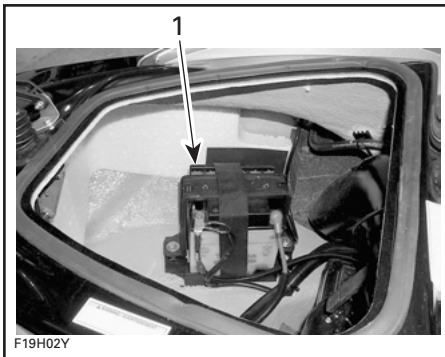

TYPISK
1. Batteri

32) Sidevinger

Sidevingene er del av Off-Power Assisted Steering (O.P.A.S.TM - styrehjelp ved redusert motoreffekt)-systemet.

Sidevingene hjelper styresystemet.

Modeller med skyvbare sidevinger

Når motorens turtall reduseres senkes sidevingene for å hjelpe styresystemet. Se *FUNKSJONSPRINSIPP* i *BRUKERVEILEDNING*-delen for en beskrivelse av systemet.

Alle modeller

ADVARSEL

Kontroller at styret og tilsvarende sidevinger fungerer som de skal før start. Du må aldri bruke sidevingene som et støttepunkt for å stige ombord i fartøyet, eller til å løfte det. Ikke dreii styret når noen er i nærheten av bakenden av fartøyet. Hold deg unna bevegelige styredeler (dyse, sidevinger, leddkoplign osv.).

33) Motoroljens peilepinne

Sitter i motorrommet, på motoren. Den angir motoroljenivået.

ADVARSEL

Noen komponenter i motorrommet kan bli veldig varme. Direkte kontakt kan føre til brannsårr på huden.

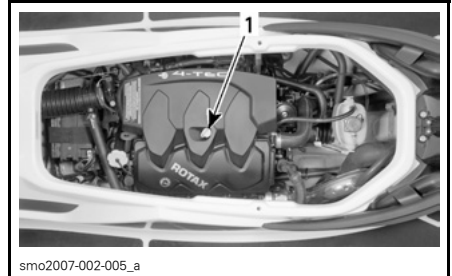

TYPISK — ALLE MODELLER UNNTATT GTI
1. Peilepinne for olje

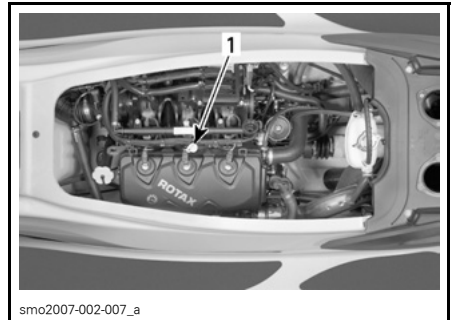

GTI-MODELLER
1. Peilepinne for olje

Se under *VÆSKER* hvis du vil vite mer.

34) Oljepåfyllingslokk

Sitter i motorrommet, på motoren. Det brukes til å fylle olje på motoren etter behov.

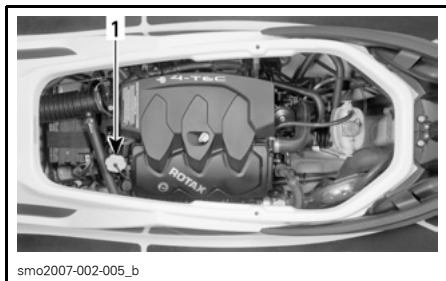

smo2007-002-005_b

TYPISK — ALLE MODELLER UNNTATT GTI
 1. Oljepåfyllingslokk

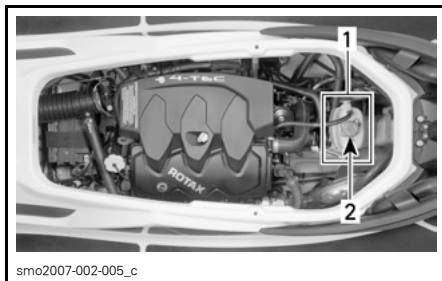

smo2007-002-005_c

TYPISK — ALLE MODELLER UNNTATT GTI
 1. Ekspansjonstank
 2. Lokk

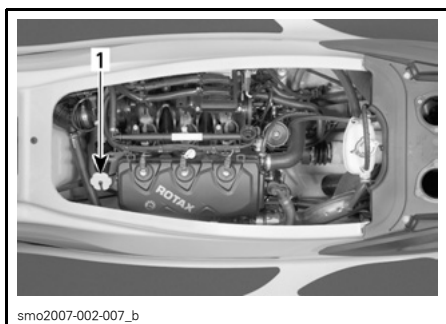

smo2007-002-007_b

GTI-MODELLER
 1. Oljepåfyllingslokk

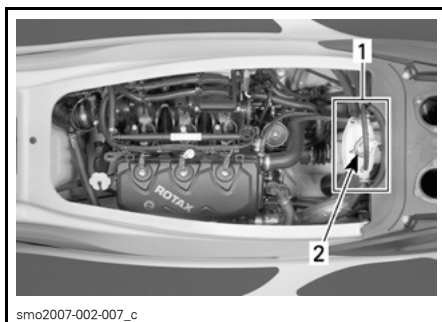

smo2007-002-007_c

GTI-MODELLER
 1. Ekspansjonstank
 2. Lokk

Se under **VÆSKER** hvis du vil vite mer.

35) Lokk på kjølevæsketank

Sitter i motorrommet. Det gir tilgang til åpningen for påfylling av ekspansjonstanken.

⚠ ADVARSEL

Noen komponenter i motorrommet kan bli veldig varme. Direkte kontakt kan føre til brannskår på huden.

Fjern seteforlengeren og oppbevaringskurven for å få tilgang til ekspansjonstanken.

Se under **VÆSKER** hvis du vil vite mer.

36) Vannski/vannbrettstang (utstyrsavhengig)

Trekk opp stolpen for å kople til rep for å trekke vannski eller vannbrett. Skyv den ned og lås den på plass når du er ferdig.

For å løfte stolpen må du først låse den opp ved å trekke ut låsepinnen. Sørg for at den er forsvarlig festet. Senk stolpen i motsatt retning.

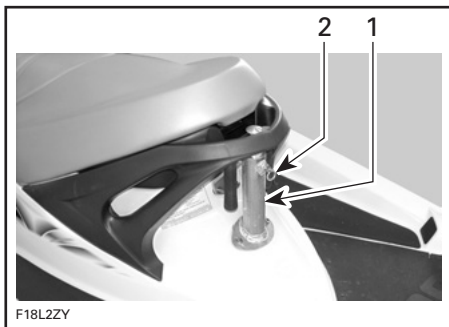

F18L2ZY

1. Vannski/vannbrettstolpe
2. Trekk ut låseenheten for å låse opp

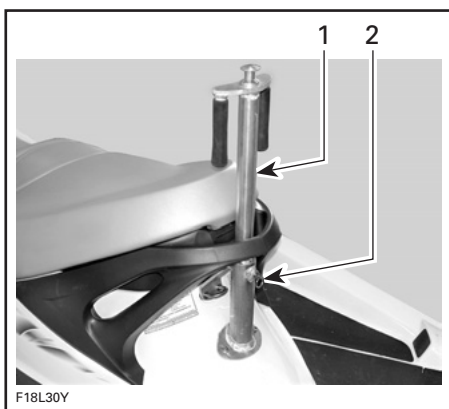

F18L30Y

1. Vannski/vannbrettstolpe løftet
2. Sørg for at den er låst

⚠ ADVARSEL

Sørg for at vannski/vannbrettstolpen er trukket helt ut og låst før den brukes. Skyv den helt inn og lås den når den ikke er i bruk. Vær forsiktig når du har vannski/vannbrett på slep ettersom trekktauet kan gi en motreaksjon mot fartøyet når det koples ut. Ikke ta skarpe svinger når du trekker vannski, vannbrett eller et leketøy-

Bruk alltid en annen person enn føreren som observatør.

MERK: Det er satt opp håndtak som observatøren kan holde seg fast i når han observerer.

VÆR OPPMERKSOM: Ikke bruk vannski/vannbrettstolpen til å trekke andre fartøyer.

37) Vannbrettstativ (utstyrsavhengig)

Hendig avtagbart stativ for oppbevaring av vannbrett.

Montere:

- Plasser stativet på en fenderlist med senterlinjen mellom spennemotakerne som sitter i fotbrønnområdet.
- Plasser de 2 ytre J-krokene på stativet slik at de griper tak i fiberglassleppen på skroget under listen på støtfangeren.

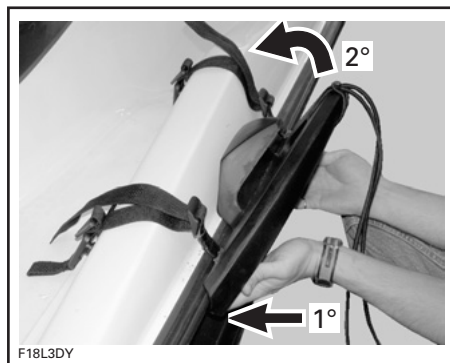

F18L3DY

- Fest hannspennen på spennemotakerne i fotbrønnen.



F18L3EY

- Stram stroppene godt ved å trekke opp.



F18L3FY

- Dobbeltsjekk at stativet er forsvarlig montert ved å rykke i det.



F18L3GY

1. Finne vendt utover

⚠ ADVARSEL

Hvis stativet ikke er forsvarlig festet til fartøyet, kan det komme løs og falle av, og dermed utgjøre en fare for skade på personer i nærheten. Unngå ved å:

- Sørge for at stroppene er i god stand.
 - Fest stativet forsvarlig på fartøyet.
 - Sjekk regelmessig at stroppene er stramme.
- Når du setter et vannbrett på stativet må du plassere det slik at finnen(e) vender utover og deretter feste strikkene stramt for å holde på plass vannbrettet.

⚠ ADVARSEL

For å avverge skader og kutt fra vannbrettfinner, må FINNENE alltid vende UTOVER.



F18L3HY

- Etter montering må du rugge på vannbrettet for å være sikker på at det er forsvarlig festet til stativet.

⚠ ADVARSEL

Hvis vannbrettet ikke er forsvarlig festet til stativet, kan det komme løs og falle av, og dermed utgjøre en fare for skade på personer i nærheten. Unngå ved å:

- Undersøke strikkenes tilstand og skifte dem ut hvis de er skadet.
- Feste vannbrettet forsvarlig til stativet.
- Regelmessig sjekke at brettet er forsvarlig festet.

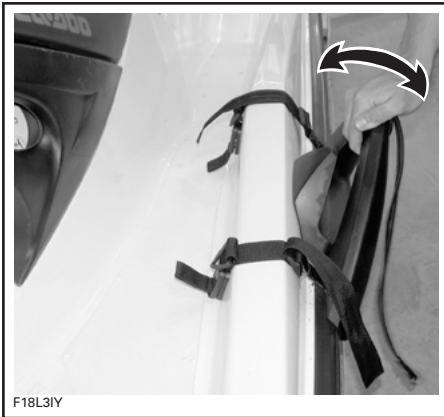

MERK: Når vannbrettet fjernes fra stativet, må strikkene festes slik at de ikke henger og slenger ved kjøring av fartøyet.



VÆR OPPMERKSOM: Stativet er konstruert for ett vannbrett. Ikke bruk det til å oppbevare mer enn ett vannbrett, eller til å transportere vannski eller andre gjenstander. Ikke bruk stativet som fortøyningsfeste eller til å stige ombord.

ADVARSEL

Med vannbrett og/eller stativ montert må du kjøre med ekstra oppmerksomhet:

- Du må ALDRI foreta aggressive manøvre, inkludert å spinne.
- Hopp ALDRI på bølger
- Bruk sunn fornuft og begrens hastigheten.

Ellers kan vannbrettet komme løs eller passasjerer kan falle av og bli skadet mot vannbrettet eller stativet.

ADVARSEL

Når fartøyet transporteres på tilhenger, må du ALDRI la det sitte et vannbrett på stativet. Ellers kan vannbrettfinnen(e) skade tilskuere eller vannbrettet kan falle ned på veien. Strikkene er spent og kan sprette tilbake og piske noen når de slippes. Vær forsiktig.

Fremgangsmåten for fjerning er den omvendte av for montering.

VÆSKER

VÆR OPPMERKSOM: Følg instruksene i denne delen nøye. Å la være å gjøre det kan redusere motorens levetid og/eller ytelse.

Anbefalt drivstoff

Ikke-ladede motormodeller

Bruk vanlig blyfri bensin med følgende anbefalte minimum oktantal.

PLASSERING	OKTANTALL
I Nord-Amerika	(87 oktan (RON + MON)/2)
Utenfor Nord-Amerika	92 RON

Førkomprimerte og mellomkjølte motormodeller

For optimal ytelse anbefales det å bruke superbensin med følgende oktantal.

PLASSERING	OKTANTALL
I Nord-Amerika	(91 oktan (RON + MON)/2)
Utenfor Nord-Amerika	95 RON

Som minimum kan det brukes vanlig blyfri bensin med følgende minimum oktantal.

PLASSERING	OKTANTALL
I Nord-Amerika	(87 oktan (RON + MON)/2)
Utenfor Nord-Amerika	92 RON

Alle modeller

VÆR OPPMERKSOM: Eksperimenter aldri med annet drivstoff eller andre drivstofforhold. Bruk aldri drivstoff som inneholder mer enn 10 % alkohol (etanol eller metanol). Bruk av ikke anbefalt drivstoff kan føre til redusert ytelse og skader på viktige deler i drivstoffsystemet og motoren.

Motorolje

Dette fartøyet har en 4-takters motor som krever olje som er beregnet på 4-takters motorer for smøring av interne motordeler. Sørg for at du følger disse kravene.

VÆR OPPMERKSOM: Bruk aldri olje for 2-taktsmotorer.

Anbefalt olje

Ikke-ladede motorer

Bruk 4-takts, 10W40-grads motorolje som oppfyller eller overstiger kravene for API-klassifikasjonene SM, SL eller SJ. Kontroller alltid API-servicemerket på oljebeholderen for å være sikker på at disse bokstavene står der.

MERK: Det kan brukes en syntetisk olje som innfrir de samme kravene.

IKKE-LADEDE MOTORER		
Anbefalt olje		delenummer
Mineral	XP-S 10W40	219 700 346
ELLER		
Syntetisk	XP-S 5W40	293 600 039

Førkomprimerte og mellomkjølte motorer⁽¹⁾

Bruk XP-S 10W40 olje for 4-taktere (P/N 219 700 346) eller en tilsvarende olje som er godkjent av BRP.

FØRKOMPRIMERTE OG MELLOMKJØLTE MOTORER ⁽¹⁾		
Anbefalt olje		delenummer
Mineral	XP-S 10W40	219 700 346

Den samme oljen smører både motoren og kompressorclutchen. XP-S 10W40-olje er grundig testet for å være sikker på at den er fri for tilsetningsstoffer som kan redusere funksjonaliteten til kompressorclutchen.

MERK: Bruk av olje som ikke anbefales kan gjøre den begrensede garantien fra BRP ugyldig.

VÆR OPPMERKSOM: ⁽¹⁾ Bruk ALDRI syntetisk olje i en forhåndskomprimert og mellomkjølt motor. Dette kan føret til at kompressorclutchen ikke fungerer som den skal. Ikke sett tilsetningsstoffer til den anbefalte oljen. Vær oppmerksom på at oljer som ikke er anbefalt av BRP kan inneholde tilsetningsstoffer (frikksjonsmodifiseringsmidler) som kan forårsake uheldig sluring i kompressoren, noe som fører til overdreven slitasje. Av denne grunn er XP-S 10W40 olje for 4-takts motorer (P/N 219 700 346) eller en tilsvarende olje som er godkjent av BRP, de eneste anbefalte oljene.

Oljenivå

VÆR OPPMERKSOM: Kontroller nivået ofte, og etterfyll ved behov. Ikke overfyll, da det kan føre til røykutvikling i motoren og redusere dens ytelse. Hvis motoren brukes med feil oljenivå, kan den få alvorlige skader. Tørk av eventuelt oljesøl.

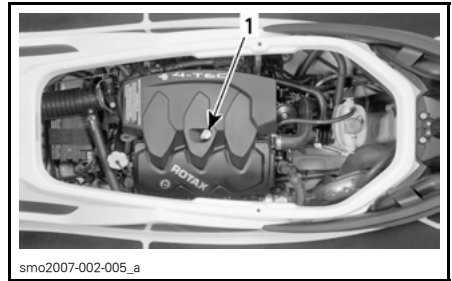

smo2007-002-005_a

TYPISK — ALLE MODELLER UNNTATT GTI
1. Peilepinne for olje

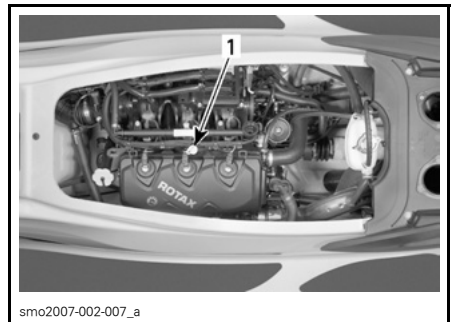

smo2007-002-007_a

GTI-MODELLER
1. Peilepinne for olje

Kontroller oljenivået slik:

MERK: Før kontroll av oljenivået i motoren er det nødvendig å varme opp motoren og la den gå på tomgang i 30 sekunder før den slås av. Deretter er det nødvendig å vente i 30 sekunder. Først da kan oljen kontrolleres. Dette er nødvendig for å la oljen legge seg på korrekt nivå i de forskjellige oljekamrene. Ellers vil du få en feil avlesning av oljenivået.

- Fartøyet må være i plan. Oljenivået kan kontrolleres både når fartøyet er i og ute av vannet. Motoren må være varm.

VÆR OPPMERKSOM: Når fartøyet er ute av vannet må du ikke la motoren gå uten å tilføre vann til eksoskjølesystemet

- Hvis den er ute av vannet, kan du heve trekkstangen på tilhengeren og blokkere den i stilling når fenderlisten er i plan. Monter en høgeslange på spylekoplingen. Se *SPYLING* i *PLEIE ETTER BRUK* og bruk riktig fremgangsmåte.

VÆR OPPMERKSOM: Å la være å spyle eksoskjølesystemet når motoren er ute av vannet kan gjøre alvorlig skade på motoren og/eller eksossystemet.

- Varm opp motoren og la den gå på tomgang i 30 sekunder før den stanses.
- Stopp motoren.
- Vent i minst 30 sekunder før du trekker ut peilepinnen og tørker av den.

ADVARSEL

Motorolje kan være varm. Noen komponenter i motorrommet kan bli veldig varme. Direkte kontakt kan føre til brannskår på huden.

VÆR OPPMERKSOM: La aldri motoren gå i mer enn 5 minutter. Tetningen på kraftoverføringen får ikke avkjøling når fartøyet er ute av vannet.

- Sett tilbake peilepinnen, og skyv den helt inn.
- Ta ut peilepinnen, og les av oljenivået. Det skal være mellom merkene.

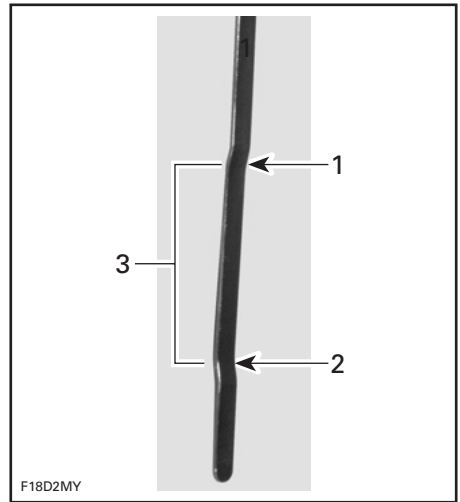

1. Full
2. Legg til
3. Arbeidsområde

- Hvis ikke, må du fylle på olje slik at nivået kommer mellom merkene.
- Skru av oljelokket for å fylle på olje. Sett en trakt inn i åpningen og fyll på anbefalt olje til anbefalt nivå. Fyll ikke på for mye.

MERK: Hver gang det fylles olje på motoren må hele fremgangsmåten som er forklart ovenfor gjennomføres (starte motoren på nytt, på tomgang i 30 sekunder, vente 30 sekunder og deretter kontrollere oljenivået). Dette er nødvendig for å la oljen renne ti de forskjellige oljekamrene og jevne seg ut. Ellers vil du få en feil avlesning av oljenivået.

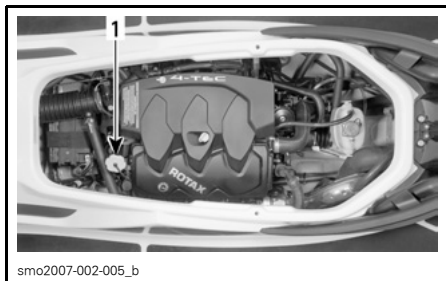

TYPISK — ALLE MODELLER UNNTATT GTI
1. Oljepåfyllingslokk

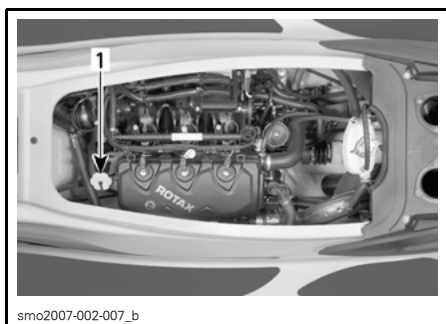

GTI-MODELLER
1. Oljepåfyllingslokk

- Monter oljelokket og peilepinnen på korrekt måte.

Motorens kjølevæske

Anbefalt kjølevæske

Bruk alltid etylenglykolbasert frostvæske som inneholder korrosjonshindrende midler spesielt beregnet for forbrenningsmotorer av aluminium.

MERK: Når det er tilgjengelig, anbefaler vi å bruke biologisk nedbrytbar frostvæske som er kompatibel med forbrenningsmotorer av aluminium. Dette vil hjelpe til å beskytte miljøet.

Kjølesystemet må fylles med en blanding av vann og frostvæske (50 % demineralisert vann, 50 % frostvæske).

BRP selger forhåndsblandet kjølevæske med frostbeskyttelse ned til -37°C (-35°F) (P/N 293 600 038).

For å forhindre at frostvæsken forringes, bør du alltid bruke samme merke. Ikke bland forskjellige merker med mindre kjølesystemet tømmes og fylle spå nytt. Kontakt en autorisert Sea-Doo-forhandler.

Kjølevæskeniå

ADVARSEL

Kontrollere kjølevæskeniået når motoren er kald. Fyll aldri på kjølevæske når motoren er varm.

Fjern seteforlengeren for å få tilgang til kjølesystemets ekspansjonstank.

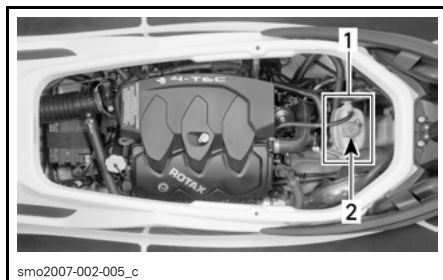

TYPISK — ALLE MODELLER UNNTATT GTI
1. Ekspansjonstank
2. Løkk

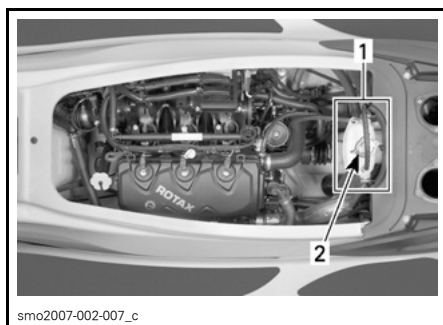

GTI-MODELLER
1. Ekspansjonstank
2. Løkk

Med kjøretøyet på et jevnt underlag skal kjølevæskeniået være mellom MIN- og MAX-merkene på kjølevæskebeholderen når motoren er kald.

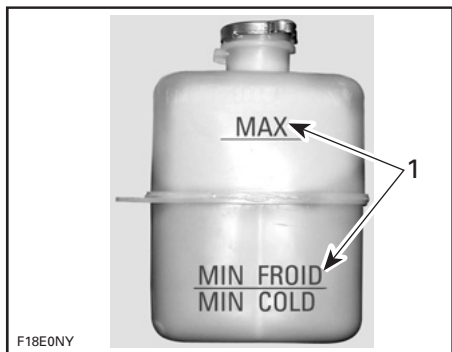

1. Nivå mellom merkene når motoren er kald

MERK: Fartøyet er i plan når det ligger i vannet. Når det sitter på en tilhenger, må du heve trekkstangen på tilhengeren og blokkere den i stilling når fenderlisten er i plan.

Etterfyll kjølevæske/demineralisert vann slik at nivået er mellom merkene. Bruk en trakt for å unngå søl. Fyll ikke på for mye.

MERK: Bruk en blanding av 50 % frostvæske med 50 % demineralisert vann. Det finnes forhåndsblandet frostvæske/vann (P/N 293 600 038) hos autoriserte Sea-Doo-forhandlere.

MERK: Bruk av en blanding som består av 40 % frostvæske og 60 % demineralisert vann vil øke kjøleeffektiviteten når kjøretøyet brukes i spesielt varmt vær og/eller varmt vann.

Sett påfyllingslokket korrekt på og trekk det til før du setter på plass seteforlengeren.

MERK: Et kjølesystem som ofte må etterfylles, er en indikasjon på lekkasje eller motorproblemer. Kontakt en autorisert Sea-Doo-forhandler.

Kjølevæske, skifte

Se under *VEDLIKEHOLD*.

INNKJØRING

VÆR OPPMERKSOM: Følg instruksene i denne delen nøye. Å la være å gjøre det kan redusere motorens levetid og/eller ytelse.

For Sea-Doo-fartøyer som har Rotax®-motorer er det nødvendig med en innkjøringsperiode på 10 timer før de kjøres i uavbrutt på full gass.

For å oppnå god innkjøring bør ikke gasspaken trykkes inn mer enn 3/4, men korte akselerasjoner og fartsvariasjoner bidrar til en god innkjøring.

VÆR OPPMERKSOM: Uavbrutt kjøring med full gass og langvarige kjøring uten fartsvariasjoner bør unngås. Dette kan medføre motorskade under innkjøringsperioden.

MERK: Fyll aldri olje på drivstofftanken under innkjøringsperioden.

10-timerskontroll

MERK: 10-timerskontrollen bekostes av vannscooterens eier.

Det anbefales på det sterkeste å få fartøyet undersøkt av en autorisert Sea-Doo-forhandler etter de første 10 driftstimene. Kontrollen gir deg også anledning til å diskutere eventuelle ubesvarte spørsmål som kan ha dukket opp etter denne første perioden.

FORHÅNDSSJEKK

ADVARSEL

Det er meget viktig å kontrollere fartøyet hver gang før du skal bruke det. Før du begynner å kjøre må du alltid kontrollere at betjeningsorganer, sikkerhetsfunksjoner og mekaniske deler fungerer riktig. Se lisen nedenfor. Hvis du ikke følger anvisningene som er gitt her, kan det føre til alvorlig personskade eller dødsfall. Bring alt sikkerhetsutstyr som kreves av lokale lover og forskrifter.

Det kan hende at noen av punktene nedenfor ikke har vært dekket i denne håndboken, men de vil bli beskrevet i delene *VEDLIKEHOLD* eller *SPESIELLE PROSEDYRER*. Se disse delene hvis du vil ha flere opplysninger.

ADVARSEL

Motoren må være av og DESS-nøkkelen skal alltid fjernes fra bryteren før du bekrefter noen av følgende punkter. Start fartøyet først når alle punktene er sjekket og godkjent.

PUNKT	TILTAK	✓
Skrog	Undersøk.	
Jetpumpens vanninntak	Undersøk/rengjør.	
Kimming	Drener. Sørg for at pluggene er godt festet.	
Batteri	Undersøk strammingen av kabler og festeanordninger.	
Drivstofftank	Etterfyll.	
Motorrom	Kontroller at drivstoffkoplingene er godt strammet. Undersøk om det lekker/lukter drivstoff og om det lekker olje og kjølevæske.	
Motoroljenivå	Kontroller/etterfyll.	
Kjølevæskeniå	Kontroller/etterfyll.	
Styresystem og sidevinger (O.P.A.S.)	Kontroller funksjon.	
Gassystem	Kontroller funksjon.	
Girskiftsystem	Kontroller funksjon.	
VTS (utstyrsavhengig)	Kontroller funksjon.	
Dekslar på oppbevaringsrom og setet	Sørg for at de er lukket og låst.	
Uavhengig, fjernbar oppbevaringsboks	Sørg for at den er montert på fartøyet og forsvarlig lukket og låst.	
Vannbrett og stativ(er)	<ul style="list-style-type: none">– Sørg for at stativet er forsvarlig montert.– Sørg for at strikkene er i god stand.– Sørg for at vannbrettet er forsvarlig montert.	

PUNKT	TILTAK	✓
DESS-bryter og motorens start/stopp-knapp	Kontroller funksjon.	
Vannstrøm i eksosmanifolden (bare når temperaturen er under eller nær frysepunktet)	Kontroller at vannet strømmer som det skal i eksosmanifolden.	

MERK: Se detaljerte instruksjer nedenfor.

Skrog

Undersøk skroget for sprekker eller skade.

Jetpumpens vanninntak

Fjern tang, skjell, avfall eller andre ting som kan begrense strømmen av vann og som kan skade eksoskjølesystemet eller drivenheten. Rengjør etter behov. Hvis en hindring ikke kan fjernes, må du ta kontakt med en autorisert Sea-Doo-forhandler for service.

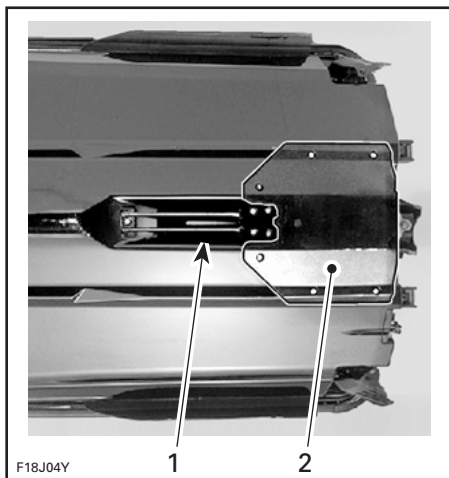

TYPISK — UNDERSØK DISSE OMRÅDENE

1. Vanninntak
2. Bunnplate

Undersøk forkantene på impelleren. Hvis de har hakk eller er bøyde, vil ytelsen bli kraftig redusert.

Undersøk om det lekker kjølevæske fra bunnplaten.

⚠ ADVARSEL

Når det er nødvendig å ha motoren i gang mens fartøyet er ute av vannet kan varmeveksleren i bunnplaten bli veldig varm. Unngå kontakt med bunnplaten slik at du unngår brannskår.

Kimming

Hvis det er vann i kimmingen, må du vippe fartøyet bakover og skru ut dreneringspluggene for å tømme kimmingen helt.

Sett på plass og fest dreneringspluggene.

⚠ ADVARSEL

Sørg for at dreneringspluggene er forsvarlig festet før du setter fartøyet på vannet.

Batteri

⚠ ADVARSEL

Bekreft at batterikablene er godt festet til polene, og tilstanden til batteriets festeanordninger. Ikke lad opp eller bruk tilleggsstrøm på et batteri mens det er montert.

Drivstofftank

Fyll drivstofftanken til spesifisert nivå mens fartøyet er horisontalt.

Kontroller drivstofftankens festestrop- per/festeanordninger.

Motorrom

ADVARSEL

Skulle du finne bensinlekkasjer eller -lukt, må du ikke starte motoren. Kontakt en autorisert Sea-Doo-forhandler før bruk.

Motoroljenivå

Sørg for at oljenivået tilsvarer det som er spesifisert i VÆSKER-delen. Kontroller for oljelekkasjer på motoren og i motorrommet.

Kjølevæskeniå

Sørg for at kjølevæskeniået tilsvarer det som er spesifisert i VÆSKER-delen. Kontroller for kjølevæskelekkasjer på motoren, i kimmingen og fra bunnplaten.

ADVARSEL

Når det er nødvendig å ha motoren i gang mens fartøyet er ute av vannet kan varmeveksleren i bunnplaten bli veldig varm. Unngå kontakt med bunnplaten slik at du unngår brannskår.

Styresystem

Få en annen person til å hjelpe deg og kontroller at styrekomponentene beveger seg fritt. Når håndtaket er horisontalt skal jetpumpedysen stå rett frem. Bakre kant av sidevingene skal peke mot siden av fartøyet med ca. 20°. Sørg for at jetpumpedysen og sidevingene svinger lett og i samme retning som styret.

ADVARSEL

Kontroller at styret og tilsvarende styredyser fungerer som de skal før start. Ikke dreii styret når noen er i nærheten av bakenden av fartøyet. Hold deg unna bevegelige styredeler (dyse, sidevinger, leddkoplmg osv.).

Gassystem

Kontroller at gasspaken kan flyttes lett og jevnt. Den skal gå tilbake til utgangsstillingen med en gang den slipper.

ADVARSEL

Kontroller at gasspaken fungerer som den skal før du starter motoren.

Girskiftsystem

Kontroller at reversporten kan bevege seg fritt. Når girspaken står i foroverstilling skal porten være oppadvendt, og gjøre motstand mot å gå nedover. Når girspaken står i nøytralstilling skal porten være i midtre stilling. Når girspaken står i reversstilling skal porten være nedadvendt.

ADVARSEL

Bekreft at reversporten fungerer som den skal før du starter motoren.

VTS (variabelt trimsystem) (utstysavhengig)

Sett in DESS-nøkkelen og trykk på pilene på VTS-knappen for å kontrollere dysebevegelsen. VTS-posisjonsindikatorens bevegelse kan også ses på informasjonssenteret.

Deksler på oppbevaringsrom og setet

Sørg for at de er lukket og låst.

ADVARSEL

Pass på at setet går ordentlig i lås.

Vannbrettstativ (utstyrsavhengig)

ADVARSEL

Sørg for at stativet er forsvarlig festet til skroget på fartøyet og at vannbrettet er korrekt plassert og festet til stativet før du bruker fartøyet. Sørg for at stroppene er i god stand.

DESS-bryter og motorens start/stopp-knapp

Sett girspaken i nøytral. Sørg for at begge bryterne fungerer som de skal. Start og stopp motoren med hver av bryterne hver for seg.

ADVARSEL

Skulle DESS-nøkkelen løsne eller ikke holde seg på plass, må den umiddelbart skiftes ut for å unngå usikker bruk.

Vannstrøm i eksosmanifolden (bare når temperaturen er under eller nær frysepunktet)

I nordlige områder, hvis fartøyet skal brukes når temperaturen er under eller nær frysepunktet (0°C (32°F)) eller hvis fartøyet har stått ubrukt mens temperaturen var under eller nær frysepunktet, kan vann ha frosset i eksosmanifoldens tilførselsslange. Dette kan forårsake overoppheting av eksoskjølesystemet. For å sørge for at det fungerer som det skal, må du gjøre følgende før du bruker fartøyet:

- Dette må gjøres med fartøyet ute av vannet.
- Kople en hageslange til spylekoplingen på jetpumpen.
- Foreta spyling som forklart i *PLEIE ETTER BRUK*.

- Sørg for at vannet strømmer ut av jetpumpen. Hvis ikke, er det frosset vann i tilførselsslagen som begrenser vanngjennomstrømningen. Fartøyet må ikke brukes i denne tilstanden.

MERK: Vær oppmerksom på at noe vann også vil renne ut av eksosrøret. Sørg for at vannet faktisk strømmer ut av jetpumpen.

VÆR OPPMERKSOM: Kjøring av fartøy som har frosset vann i tilførselsslagen kan føre til skade på motorkomponenter.

MERK: Når vann fryser, blir det ikke noen skade på motorkomponentene når vannet utvider seg, men det kan forårsake skade ved å forhindre fullstendig gjennomstrømning av kjølevann.

- Du må enten vente til isen smelter eller helle varmt vann på tilførselsslagen som går til eksosmanifolden. Deretter må du spyle igjen for å være sikker på at vannet flykter korrekt ut av jetpumpen. Kontakt en autorisert Sea-Doo-forhandler hvis du trenger hjelp.

ADVARSEL

Ikke bruk et elektrisk varmeapparat til å varme opp slangen. Elektrisk apparater kan generere gnister som kan antenne drivstoffdamp som kan være til stede i kimmingen, og forårsake brann eller eksplosjon.

- Sørg for å tømme kimmingen hvis det er vann til stede.

BRUKERVEILEDNING

⚠ ADVARSEL

Utfør alltid **FORHÅNDSSJEKKENE** før du begynner å bruke fartøyet. Gjør deg kjent med alle kontroller og deres funksjon. Hvis det er en kontroll du ikke fullt ut forstår, kan du kontakte en autorisert Sea-Doo-forhandler.

Funksjonsprinsipp

Fremdrift

Motoren er koplet direkte på drivakselen, som på sin side roterer impelleren. Denne impelleren er presist regulert i et hus der vannet trekkes opp fra undersiden av fartøyet. Deretter strømmes vannet gjennom impelleren til et venturirør. Venturirøret akselererer vannet og produserer skyvekraften som beveger fartøyet. Når du trykker ned gasspaken øker motorturtallet og derfor fartøyet hastighet.



TYPISK

⚠ ADVARSEL

Når motoren skal startes må føreren og passasjer(e) alltid sitte korrekt på fartøyet og bruke verneklær, blant annet en godkjent flytevest og en våtdrachtsbukse.

⚠ ADVARSEL

Hold deg unna inntaksgitteret når motoren er på. Ting som løst hår, løse klær eller flyteveststropper kan bli viklet inn i bevegelige deler, og føre til alvorlig skade eller drukning.

Girspaken bør stå i foroverstillingen for at at fartøyet kan gå forover.

Nøytral og revers

⚠ ADVARSEL

Bruk aldri jetpumpens komponenter som støttepunkter ved omborstigning. Girspaken skal bare brukes når motoren går på tomgang og fartøyet er stanset helt. Ikke rus motoren til høye turtall i revers. Ikke bruk revers til å stoppe fartøyet. Bruk bare revers i sakte hastighet og i så korte perioder som mulig. Sørg alltid for at det ikke befinner seg gjenstander og personer, herunder barn som leker på grunt vann, bak fartøyet.

For å finne nøytral skal du sette den i revers og deretter skyve den tilbake inntil fartøyet slutter å bevege seg bakover.

Reversporten vil være i midtre stilling styrer halvparten av drivkraften forover for å minimere fartøyet bevegelse.

⚠ ADVARSEL

Når giret står i nøytral stilling går drivakselen og impelleren fremdeles rundt.

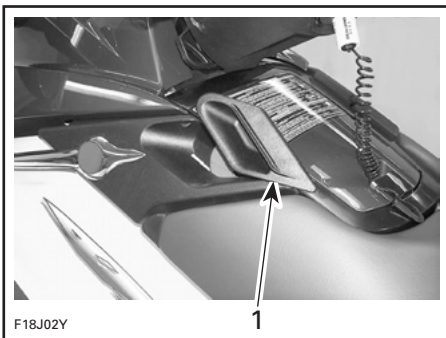

TYPISK

1. Girspaken i nøytral stilling

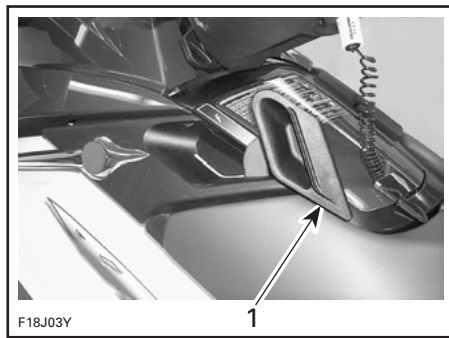

TYPISK

1. Girspaken i reversposisjon

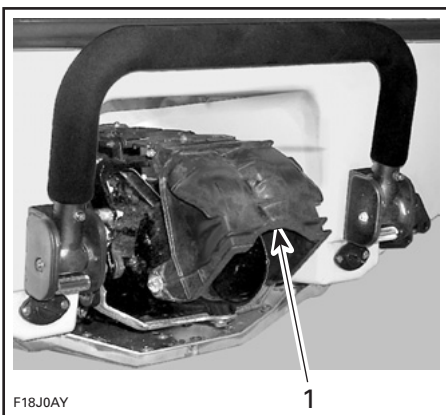

TYPISK

1. Reversporten i midtre stilling

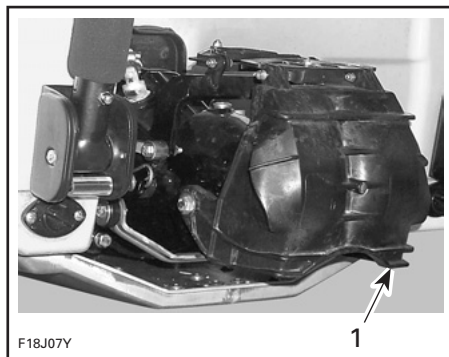

TYPISK

1. Reversporten i nedoverstilling

Trekk girspaken helt bakover for å sette den i revers. Reversporten vil være i nedoverposisjon og rette all drivkraften forover.

MERK: For å få maksimal effektivitet og styring fra revers bør du øke turtallet til litt over tomgang. For høyt turtall vil skape turbulens i vannet og redusere reverseffektiviteten.

I reversstillingen dreier du styret i samme retning som du ønsker å kjøre fartøyet bakover.

For å styre enden av fartøyet mot venstre dreier du for eksempel styret mot venstre.



F18J08Y

⚠ ADVARSEL

Girspaken skal bare brukes når motoren går på tomgang og fartøyet er stanset helt. Ikke bruk revers til å stoppe fartøyet.

RXP-modeller

Variabelt trimsystem (utstyrsavhengig)

Det variable trimsystemet (VTS) endrer vinkelen på jetpumpedysen slik at føreren får et raskt og effektivt system for å kompensere for last, drivkraft, kjørestilling og vannforhold. Korrekt regulert kan det gi bedre håndtering, redusere hopping på vannet og posisjonere fartøyet i den kjørestillingen som gir best ytelse.

Ved første gangs bruk av fartøyet må føreren gjøre seg kjent med bruken av det variable trimsystemet (VTS) ved forskjellige hastigheter og vannforhold. Generelt brukes det en trim i midtområdet ved kjøring. Det er kun erfaring som kan angi den beste trimmen etter forholdene. Innkjøringsperioden, da det anbefales å kjøre med lavere hastigheter, er en utmerket mulighet for å gjøre seg kjent med trimreguleringer og effektene av dem.

Når dysen plasseres i en oppadvendt vinkel, skyver vannkraften baugen på fartøyet oppover. Denne posisjonen brukes til å optimere høy hastighet.

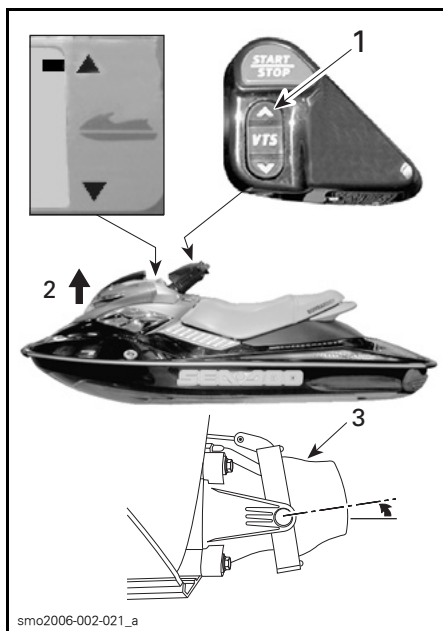

TYPISK

1. Trykk på pilen som peker opp på VTS-knappen
2. Baug-opp
3. Dyse opp

MERK: VTS-posisjonen angis av en stolpemåler på informasjonssenteret.

Når dysen vender nedover, tvinges baugen nedover. Dette gir fartøyet bedre svingeegenskaper. Som med alle fartøy vil farten og førerens kroppsstilling og bevegelse (kropps-norsk) bestemme graden og krappheten av svingen. Hopping på vannet kan reduseres eller elimineres hvis dysen peker nedover og hastigheten justeres deretter.

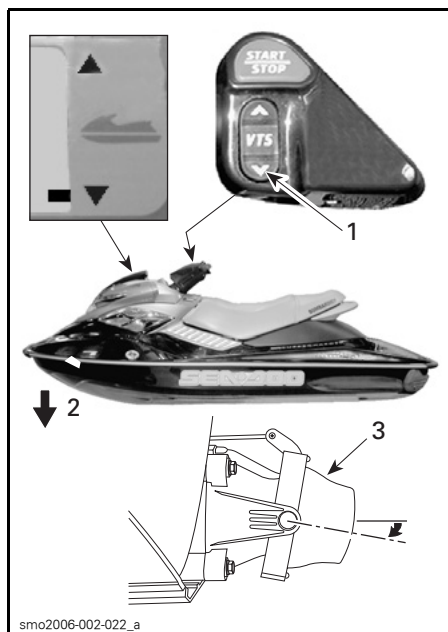

TYPISK

1. Trykk på pilen som peker ned på VTS-knappen
2. Baug-ned
3. Dyse ned

Alle modeller

Styring



Når du dreier på styret, dreies jet-pumpedysen som styrer retningen på fartøyet. Dreining av styret mot høyre styrer fartøyet mot høyre, og omvendt. Gassen bør brukes til å svinge fartøyet.

⚠ ADVARSEL

Gassen bør brukes sammen med styret for å skifte retning på fartøyet. Styreeffektiviteten varierer avhengig av antall passasjerer, last, vannforhold og miljøfaktorer som vinden.

Ulik en bil så trenger et fartøy litt gass for å kunne svinge. Øv på et trygt område på å gi gass og svinge vekk fra innbilte gjenstander. Dette er god teknikk for å unngå kollisjoner.

⚠ ADVARSEL

Det er mindre retningskontroll når gassen er sluppet og/eller når motoren er slått av.

Fartøyet oppfører seg annerledes med en passasjer og dette krever større ferdighet. Passasjerer bør alltid gripe tak i setestroppen eller gripehåndtaket. Reduser hastigheten og unngå skarpe svinger. Unngå krapp sjø når du har passasjer.

VÆR OPPMERKSOM: Forbrenningsmotoren trenger luft for å virke og derfor kan ikke dette fartøyet være helt vannrett. Enhver manøver som for eksempel et åttetall, som gjør at øvre dekk kommer under vann kan forårsake alvorlige motorproblemer på grunn av vanninntak. Se *SPESIELLE PROSEDYRER* og *BEGRENSET GARANTI* i denne håndboken.

System for styrehjelp ved redusert motoreffekt (Off-Power Assisted Steering System - O.P.A.S.)

Systemet for styrehjelp ved redusert motoreffekt (O.P.A.S.) bruker en design med doble sidevinger som hjelper styringen av fartøyet ved nedbremsing, ved å omdirigere banen til fartøyet når styret dreies etter at gassen er sluppet eller motoren stoppet.

Sidevingene på baksiden av skroget svinger når styringen dreies for å hjelpe fartøyet til å svinge. I begynnelsen må du prøve deg frem når du bruker dette systemet til å svinge.

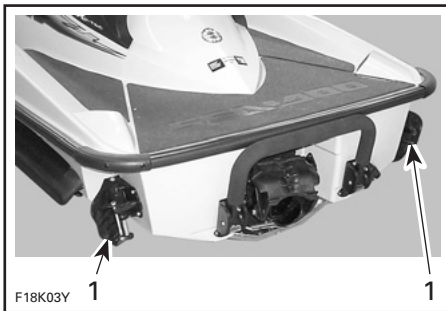

TYPISK

1. Sidevingene følger styrebevegelsen.

Modeller med skyvbare sidevinger (O.P.A.S.-system)

Når motoren går på 75 % eller høyere turtall heves sidevingene automatisk til øvre stilling, siden det ikke er behov for dem i dette hastighetsområdet.

Ved et turtall på mellom 30 % og 75 % heves sidevingene gradvis fra nedre til øvre posisjon.

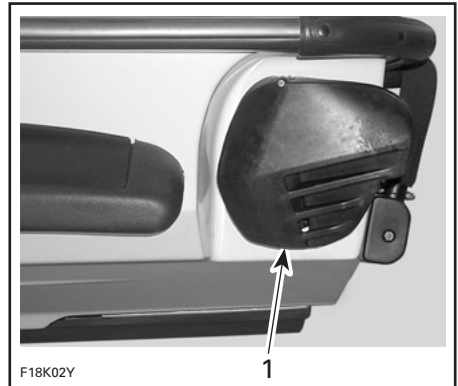

1. Sidevinge i øvre posisjon

Når gassen slippes og turtallet faller, senkes sidevingene automatisk for å hjelpe med styringen.

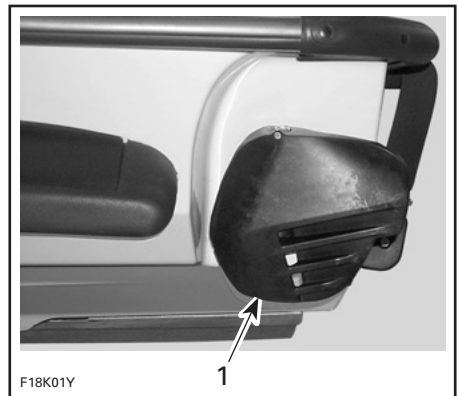

1. Sidevinge i nedre posisjon

Alle modeller

Gå ombord på fartøyet

Generelt

Som med alle andre fartøy må ombordstigning gjøres forsiktig og uten at motoren er i gang.

ADVARSEL

Motoren bør være slått AV ved ombordstigning i fartøyet eller ved bruk av ombordstigningstrinnet. Hold lemmene unna gitteret over vannstrålen og inntaket. Stå på midten av trinnet. Bare én person av gangen på trinnet. Bruk aldri trinnet til å trekke, taue, stupe eller hoppe, stige ombord et fartøy som er ute av vannet eller til andre formål enn som stigtrinn.

Et trinn gjør det letter å gå ombord.

ADVARSEL

Uerfarne kjørende bør først øve seg på hvordan man kommer seg ombord (alle metodene er forklart her) nær land før de drar ut på dypt vann.

ADVARSEL

Bruk aldri jetpumpens komponenter eller sidevingene som støttepunkter ved ombordstigning.

Ombordstigning fra en brygge eller på grunt vann

Ved ombordstigning fra en brygge skal du sakte plassere en fot på det stigtrinnet på fartøyet som er nærmest bryggen og, samtidig, overføre kroppsvekten til den andre siden for å balansere fartøyet mens du holder i styret. Deretter bringer du den andre foten over setet og setter den på det andre stigtrinnet. Skyv fartøyet vekk fra bryggen.



På grunt vann stiger du ombord i fartøyet enten fra siden eller bakfra.

Sørg for at det er minst 90 cm (3 ft) med vann under den laveste bakkdelen på skroget.

Ta med i beregningen at skroget vil synke i vannet når alle passasjerene er ombord. Vær nøye med å opprettholde den angitte dybden slik at sand, småstein og steiner ikke blir dratt opp i jetpumpen.

VÆR OPPMERKSOM: Start av motoren eller kjøring av fartøyet i grunnere vann kan skade impelleren eller andre komponenter av jetpumpen.

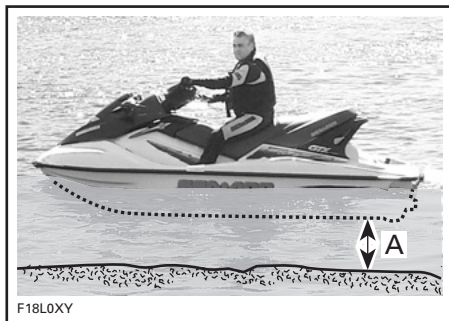

A. Oppretthold minst 90 cm (3 ft) under den laveste bakkdelen av skroget når alle passasjerer er ombord.

Ombordstigning på dypt vann

Kun fører

Svøm slik at du er bak fartøyet.

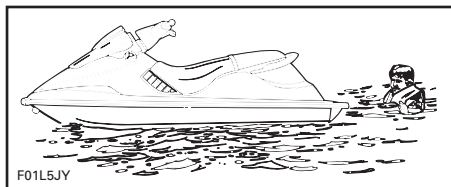

Grip tak i gripehåndtaket og trekk deg opp inntil kneet kan nå ombordstigningsplattformen og grip så tak i setestroppen.

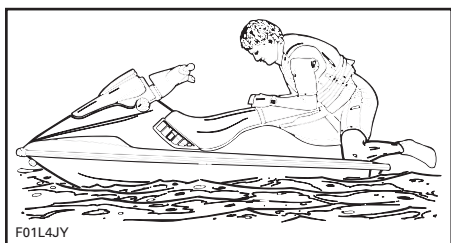

Sett føttene på fotbrettet og behold balansen.

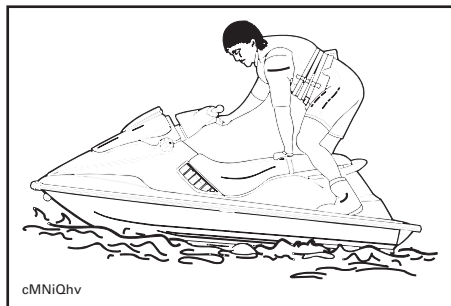

Sett deg overskrevet på setet.

Fører med en passasjer

Føreren klatrer opp på fartøyet på samme måte som forklart ovenfor.

I krapp sjø kan passasjerens, mens han fremdeles er i vannet, holde fartøyet for å hjelpe føreren å klatre ombord.

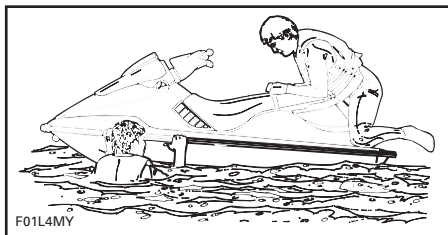

Deretter klatrer passasjerens ombord på fartøyet mens føreren opprettholder balansen ved å sitte så nære konsollen som mulig.

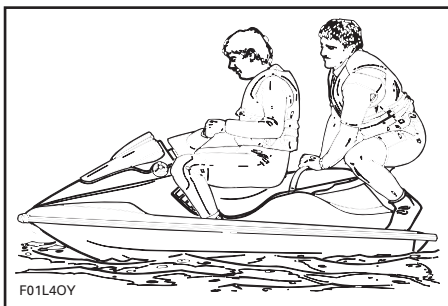
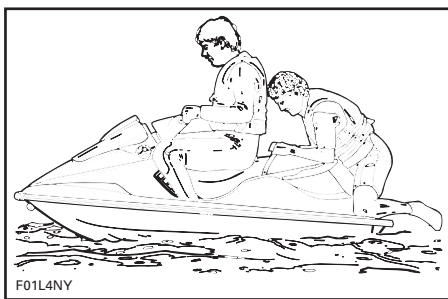

Starter

Klargjøring

Før fartøyet tas av tilhengeren kan den startes i omtrent 10 sekunder for å bekrefte at den fungerer som den skal.

⚠ ADVARSEL

Noen komponenter i motorrommet kan bli veldig varme. Direkte kontakt kan føre til brannskår på huden. Ikke berør elektriske deler eller jetpumpeområdet mens motoren er i gang.

Fest snoren på dødmansbryteren til flytevesten og sett DESS-nøkkelen i bryteren før du starter motoren.

MERK: Hvis du hører noe annet enn 2 korte pipelyder fra DESS-systemet, indikerer det en bestemt tilstand som må korrigeres. Se *FEILSØKING*-delen for betydningen av kodesignalet.

⚠ ADVARSEL

Fører og passasjerer må sitte korrekt på setet før motoren startes.

Sett girspaken i nøytral.

Grip godt tak i styret med venstre hånd og sett begge føttene på fotbrettene.

VÆR OPPMERKSOM: Sørg for at det er minst 90 cm (3 ft) med vann under den laveste bakkdelen av skroget når alle passasjerer er ombord, før du starter motoren. Ellers kan impelleren eller andre jetpumpekomponenter bli skadet. Ikke akselerer plutselig.

Hold inne start/stopp-knappen for å starte motoren. Følg fremgangsmåten nedenfor for start av motoren.

Hvis motoren ikke starter etter 10 sekunder, må du vente noen sekunder før du gjentar rutinen.

VÆR OPPMERKSOM: Ikke hold inne start/stopp-knappen i mer enn 30 sekunder, slik at starteren ikke overopphetes. Du bør vente en stund mellom startsyklusene slik at startmotoren rekker å kjøle seg ned. Pass på så batteriet ikke lades ut.

Slipp motorens start/stopp-knapp umiddelbart etter at motoren er startet.

Kald og varm motor

Ikke trykk inn gasspaken for å starte hverken en kald eller varm motor.

Kjøring

Akselerer sakte inntil du når dypere vann. Ikke gi full gass før motoren er varm.

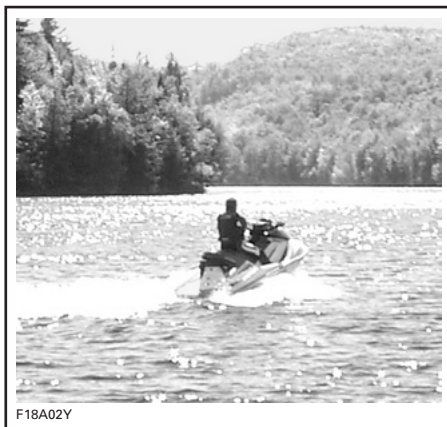

VÆR OPPMERKSOM: Ikke bruk fartøyet der det er mye tang. Hvis det er uunngåelig, må du variere fartøyhastigheten.

Kjøring med vannbrettstativ

⚠ ADVARSEL

Med vannbrett og/eller stativ montert må du kjøre med ekstra oppmerksomhet:

- Du må ALDRI foreta aggressive manøvre, inkludert å spinne.
- Hopp ALDRI på bølger
- Bruk sunn fornuft og begrens hastigheten.

Ellers kan vannbrettet komme løs eller passasjerer kan falle av og bli skadet mot vannbrettet eller stativet.

Kjøring i krapp sjø eller med dårlig sikt

Unngå kjøring under disse forholdene. Hvis du må, må du kjøre forsiktig og forsvarlig med minimum hastighet.

Kryssende bølger

Reduser hastigheten.

Vær alltid forberedt på å styre og balansere etter behov.

Ved kryssing av kjølvann må du alltid holde god avstand til fartøyet foran.

ADVARSEL

Senk farten når du krysser kjølvann. Fører og passasjer(er) kan stå i mot ved å holde seg fast. Ikke hopp på kjølvann eller bølger.

Stoppe/legge til kai

Fartøyet bremses av motstanden i vannet. Stoppedistansen vil variere med fartøyets størrelse, vekt, hastighet, forholdene på vannflaten, vind og vindretning samt strøm.



Føreren bør gjøre seg kjent med stoppedistansen under forskjellige forhold.

Slipp gassen på tilstrekkelig avstand før det forventede landingsområdet.

Reduser hastigheten til tomgang.

Skift til nøytral, revers eller forover etter behov.

ADVARSEL

Det er mindre retningskontroll når gassen er sluppet og/eller når motoren er slått av.

Legge til land

VÆR OPPMERKSOM: Det anbefales ikke å kjøre fartøyet opp på stranden.

Kjør sakte mot stranden og slå av motoren med DESS-nøkkelen før vann- dybden er under 90 cm (3 ft) under den nederste bakdelen på skroget og trekk deretter fartøyet opp på stranden.

VÆR OPPMERKSOM: Kjøring av fartøyet i grunnere vann kan skade impelleren eller andre komponenter av jetpumpen.



VÆR OPPMERKSOM: Vær oppmerksom når du lar fartøyet ligge på stranden slik at sidevingene ikke gnir mot eller treffer bakken på grunn av gyngbevegelsen. Det kan til slutt skade komponenter i O.P.A.S.-systemet.

Stoppe motoren

For å gi fartøyet styring på retningen skal motoren være i gang inntil fartøyet ligger stille.

Trykk inn start/stopp-knappen for å stanse motoren. Når den er stanset skal du ta DESS-nøkkelen ut av bryteren. Det anbefales å slippe gasspaken først.

Trykk på motorens start/stopp-knapp for å slå av motoren. Fjern DESS-nøkkelen fra fartøyet.

ADVARSEL

Fartøyets retningskontroll reduseres hvis motoren stanses. La aldri DESS-nøkkelen stå i når fartøyet ikke er i bruk, for å hindre at motoren starter ved et uhell eller for å unngå at barn eller andre bruker fartøyet uten tillatelse eller at den stjeles.

PLEIE ETTER BRUK

ADVARSEL

La motoren kjøle ned før det utføres vedlikehold.

Generell pleie

Ta fartøyet ut av vannet hver dag for å forhindre at marinorganismer får sjansen til å gro.

Skulle det være vann i skroget, må du skru ut dreneringspluggene og vippe fartøyet bakover slik at vannet kan renne ut.

Tørk opp eventuell gjenværende væske i motorrommet (kimming, motor, batteri osv.) med rene og tørre filer (dette er spesielt viktig ved bruk i saltvann).

Ekstra pleie etter bruk i skittent vann eller saltvann

Når fartøyet brukes i skittent vann, og spesielt i saltvann, må det gis ekstra pleie for å beskytte fartøyet og dets komponenter.

Det er god praksis å smøre gasspjeldet etter hver 10. driftstime. Se *VEDLIKEHOLD*-delen for fremgangsmåten.

Skyll fartøyets kimmingområdet med ferskvann.

Bruk aldri høytrykksspyler til å vaske kimmingen. **BRUK ALLTID LAVT TRYKK (for eksempel en hageslange).**

Høyt trykk kan føre til elektriske eller mekaniske skader.

VÆR OPPMERKSOM: Å la være å utføre forsvarlig pleie, som: spyle fartøyet, spyle eksoskjølesystemet og beskytte mot rust, når fartøyet brukes i saltvann, vil føre til skade på fartøyet og dets komponenter. Ikke oppbevar fartøyet i direkte sollys.

Spyle eksoskjølesystemet

Generelt

Spyling av eksoskjølesystemet med ferskvann er viktig for å nøytralisere de korroderende effektene av salt eller andre kjemiske stoffer i vannet. Det vil hjelpe til å fjerne sand, salt, skjelle og andre partikler i kjølekappene og/eller slanger.

Spyling bør utføres når det ikke er planer om å bruke fartøyet mer samme dag, eller når fartøyet skal lagres i lengre tid.

ADVARSEL

Dette må utføres i et godt ventilt område.

Bruk denne fremgangsmåten:

Rengjør jetpumpen ved å spyle vann på inntaket og utløpet og smør deretter på et lag med XP-S Lube eller tilsvarende.

ADVARSEL

Når det er nødvendig å ha motoren i gang mens fartøyet er ute av vannet kan varmeveksleren i bunnplaten bli veldig varm. Unngå kontakt med bunnplaten slik at du unngår brannskår.

Kople en hageslange til koplingen som sitter på jetpumpestøtten bak på fartøyet. Ikke åpne vannkranen enda.

MERK: Det kan brukes en hurtikopplingsadapter (ekstrautstyr) (P/N 295 500 473). Det kreves ingen slangeklemme for å spyle motoren.

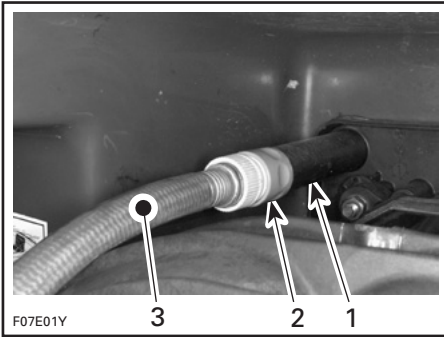

TYPISK

1. Slangeadapter
2. Hurtigkopplingsadapter (ekstrautstyr, ikke obligatorisk)
3. Hageslange

Spyle

For å spyle eksoskjølesystemet skal du starte motoren og deretter øyeblikkelig åpne vannkranen.

ADVARSEL

Noen komponenter i motorrommet kan bli veldig varme. Direkte kontakt kan føre til brannskår på huden. Ikke berør elektriske deler eller jetpumpeområdet mens motoren er i gang.

VÆR OPPMERKSOM: Ikke spyl en varm motor. Motoren må bestandig startes før vannkranen åpnes. Åpne vannkranen umiddelbart etter motoren er blitt startet for å forhindre overoppheting.

La motoren gå på rask tomgang mellom 4000 og 5000 o/min i omtrent 20 sekunder.

VÆR OPPMERKSOM: Når fartøyet er ute av vannet må du ikke la motoren gå uten å tilføre vann til eksoskjølesystemet

Sørg for at vannet strømmer ut av jetpumpen under spyling. Hvis ikke, kontakt en autorisert Sea-Doo-forhandler for service.

VÆR OPPMERKSOM: La aldri motoren gå i mer enn 5 minutter. Tetningen på kraftoverføringen får ikke avkjøling når fartøyet er ute av vannet.

Steng vannkranen før du slår av motoren.

VÆR OPPMERKSOM: Steng alltid vannkranen før du slår av motoren.

VÆR OPPMERKSOM: Fjern hurtigkopplingsadapteren etter spyling (hvis benyttet).

Rustbehandling

For å forhindre korrosjon skal du sprøyte et korrosjonshemmende (saltvannsbestandig) middel som XP-S Lube eller tilsvarende på metallkomponenter i motorrommet.

Smør dielektrisk smørefett (saltvannsbestandig) på batteripolene og kabelkoplingene.

VÆR OPPMERKSOM: La det aldri ligge igjen filler eller verktøy i motorrommet eller i kimmingen.

SPESEIELLE PROSEDRER

Overvåkingssystem

For å hjelpe deg når du bruker fartøyet er det et system som overvåker de elektroniske komponentene i EMS (motorstyresystem) og andre komponenter i det elektriske systemet. Når det oppstår en feil sender det visuelle meldinger gjennom informasjonssenteret og/eller lydsignaler for å informere deg om en bestemt tilstand. Se *INFORMASJONSSENTER* for meldingene som vises og *FEILSØKING*-delen for tabellen med lydsignaler.

Når det oppstår en mindre feil, fjernes feilen og meldingen/lydsignalet automatisk hvis tilstanden opphører.

Å slippe gassen og la motoren gå tilbake til tomgang kan gjøre at driftstilstanden går tilbake til normalt. Hvis dette ikke virker, kan du prøve å ta ut og sette inn DESS-nøkkelen.

Det elektroniske systemet vil reagere forskjellig avhengig av feiltypen. Ved alvorlig feil kan det hende at motoren ikke får lov til å starte. I andre tilfeller vil motoren gå i 'krype hjem'-modus. Se nedenfor.

Når det oppstår en feil må du få fartøyet undersøkt av en autorisert Sea-Doo-forhandler så snart som mulig.

Krype hjem-moduser

Ved siden av signalene ovenfor, kan EMS automatisk angi standardparametre for å sørge for tilstrekkelig bruk av fartøyet hvis en elektronisk komponent ikke fungerer som den skal.

Avhengig av hvor alvorlig funksjonsfeilen er, kan fartøyhastigheten bli redusert og ikke tillates å nå toppfart som vanlig.

I denne modusen kan det være nødvendig å trykke inn gassen ganske sakte for å la motorturtallet øke og kjøre fartøyet hjem.

Disse ytelsesreduserte modusene gjør at føreren kan reise hjem, noe som ikke ville være mulig uten dette avanserte systemet.

Overopphetet motor

VÆR OPPMERKSOM: Hvis overvåkingssystemets lydsignal lyder kontinuerlig, må du stanse motoren så snart som mulig.

Kontroller kjølevæskens nivå. Se *VÆSKER*. Hvis motoren fremdeles overopphetes, skal du bruke denne fremgangsmåten.

Utfør rutinen *RENGJØRE VANNINTAKENE OG VANNPUMPEIMPELLEN* som er beskrevet i denne delen.

Når du er tilbake på land skal du spyle eksoskjølesystemet. Se *PLEIE ETTER BRUK*.

Hvis motoren fremdeles overopphetes, må du kontakte en autorisert Sea-Doo-forhandler for service.

Lavt motoroljetrykk

VÆR OPPMERKSOM: Hvis overvåkingssystemets lydsignal lyder kontinuerlig, må du stanse motoren så snart som mulig.

Slå av motoren så snart som mulig. Kontroller oljenivået og etterfyll.

Starte motoren på nytt. Hvis dette ikke retter opp situasjonen, kan du ikke bruke motoren. Kontakt en autorisert Sea-Doo-forhandler for service.

VÆR OPPMERKSOM: Bruk av motoren når oljetrykket er lavt kan gjøre alvorlig skade på motoren.

Rengjøring av vanninntak for jetpumpe og impeller

⚠ ADVARSEL

Hold deg unna inntaksgitteret når motoren er på. Ting som løst hår, løse klær eller flyteveststropper kan bli viklet inn i bevegelige deler, og føre til alvorlig skade eller drukning.

Tang, skjell eller avfall kan bli sittende i inntaksgitteret, drivakselen og/eller impelleren. Et tilstoppet vanninntak kan forårsake problemer som:

- Kavitasjon: Turtallet er høyt, men fartøyet beveger seg sakte på grunn av redusert drivkraft. Komponentene i jetpumpen kan være skadet.
- Overoppheting: Siden jetpumpen styrer strømmen av vann som kjøler av eksossystemet, vil et tilstoppet inntak føre til overoppheting av motoren og skade motorens interne komponenter.

Et område tilstoppet av tang kan rengjøres på følgende måte:

Rengjøring i vannet

Rugg fartøyet flere ganger samtidig som du trykker gjentatte ganger på start/stopp-knappen i en kort periode uten å starte motoren. Som oftest vil dette fjerne blokkeringen. Start motoren og sørg for at fartøyet fungerer som det skal.

Hvis systemet fremdeles er blokkert, må du ta fartøyet ut av vannet og fjerne blokkeringen manuelt.

Hvis metoden ovenfor ikke fungerer, kan du gjøre følgende:

- Med motoren i gang og før du gir gass, sett girspaken i revers og varier gassmengde raskt flere ganger.
- Gjenta prosedyren om nødvendig.

Rengjøring med vann på stranden

⚠ ADVARSEL

Ta alltid DESS-nøkkelen ut av bryteren for å forhindre utilsiktet start av motoren før du rengjør området rundt jetpumpen.

Plasser en kartong eller et teppe ved siden av fartøyet for å forhindre riper når det veltes over for rengjøring.

Velt fartøyet på siden for rengjøring.

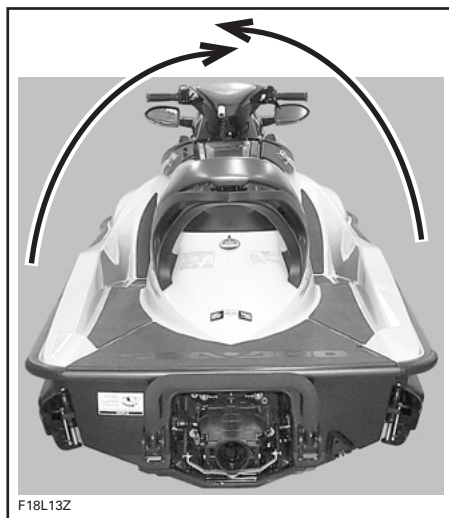

TYPISK

Rengjør området rundt vanninntaket. Hvis systemet fremdeles er tilstoppet, må du kontakte en autorisert Sea-Doo-forhandler for service.

VÆR OPPMERKSOM: Undersøk om det er skade på vanninntaksgitteret. Kontakt en autorisert Sea-Doo-forhandler for service eller reparasjon etter behov.

Kantret fartøy

Fartøyet er konstruert slik at det ikke er lett å kantre. Dessuten er det utbygd på hver side av skroget for øke fartøyets stabilitet. Hvis den kantrer, vil den forbli kantret.

ADVARSEL

Når fartøyet er kantret må du ikke prøve å starte motoren. Fører og passasjerer må alltid bruke godkjente flytevester.

Før du retter opp fartøyet må du sørge for at motoren er slått av og DESS-nøkkelen IKKE sitter i bryteren. Deretter griper du tak i inntaksgitteret, trækker på fenderlisten og bruker all din vekt til å rotere fartøyet i ønsket retning.

4-TEC-motoren har et kantretbeskyttelsessystem (T.O.P.S™). Når fartøyet kantrer, stoppes motoren automatisk, og deretter lukkes en ventil for å forhindre at motoroljen flyter tilbake i inntakssystemet.

Når fartøyet rettes opp til normal kjørestilling kan motoren startes på normal måte.

VÆR OPPMERKSOM: Hvis fartøyet har vært kantret i mer enn 5 minutter, må du ikke prøve å starte motoren, slik at du unngår at motoren inntar vann og blir skadet. Kontakt en autorisert Sea-Doo-forhandler så raskt som mulig.

VÆR OPPMERKSOM: Hvis motoren ikke starter, må du ikke prøve å starte den flere ganger. Det kan skade motoren. Kontakt en autorisert Sea-Doo-forhandler så raskt som mulig.

Kontroller om det er vann i kimmingen så snart som mulig. Drener etter behov når du er tilbake på land.

Fartøy under vann

For å begrense skadene på motoren må du gjøre følgende så snart som mulig.

Drener båt bunnen.

Hvis den lå i saltvann, må du spyle kimmingen og alle komponenter med ferskvann fra en hageslange for å stoppe korrosjonseffekten til saltet.

VÆR OPPMERKSOM: Ikke prøv å starte motoren. Vann som er fanget i inntaksmanifolden ville strømme mot motoren og kan forårsake alvorlig skade på motoren.

Bring fartøyet inn til service hos en autorisert Sea-Doo-forhandler så snart som mulig.

VÆR OPPMERKSOM: Jo lenger du venter før du får service på motoren, jo større vil skaden på motoren bli.

Oversvømt motor

VÆR OPPMERKSOM: Ikke prøv å starte motoren. Vann som er fanget i inntaksmanifolden ville strømme mot motoren og kan forårsake alvorlig skade på motoren.

Bring fartøyet inn til service hos en autorisert Sea-Doo-forhandler så snart som mulig.

VÆR OPPMERKSOM: Jo lenger du venter før du får service på motoren, jo større vil skaden på motoren bli. Å la vær å få ordentlig service av motoren kan være meget skadelig for motoren.

Rå motor

Hvis motoren ikke starter etter flere forsøk, kan den ha fått for mye drivstoff. Følg anvisningene nedenfor.

For å forhindre at det sprøytes inn drivstoff og stoppe tenning ved start av motoren skal du gå frem som følger.

Trykk gasspaken helt inn mens motoren er stoppet og HOLD den der for starting.

Drei rundt motoren flere ganger.

Hvis dette ikke fungerer:

Trekk motordekselet oppover for å fjerne det.

Kople fra koplignene på tenningscoilen.

ADVARSEL

Når du kople coilen fra tennpluggen må du alltid kople coilen fra hovedkabelen først. Du må aldri kontrollere for tenningsgnist fra en åpen coil og/eller tennplugg i motorrommet, ettersom gnister kan forårsake at drivstoffdamp antennes.

Fjern tenningscoilene.

VÆR OPPMERKSOM: Sørg for at det ikke er skitt i hullene i coilen før du fjerner tennpluggene. Ellers kan skitt falle inn i sylindrene og skade de interne komponentene.

Fjern tennpluggene.

MERK: Etter å ha skrudd løs tennpluggene kan en coil brukes til å trekke tennpluggene ut. Brink coilen ned til tennpluggen og "huk" den på tennpluggen.

Monter nye tennplugger hvis du har, eller tørk tennpluggene med en fille.

Dekk tennplugghullene med en fille.

Start motoren flere ganger mens du holder gassen helt inne.

Sett på plass tennpluggene og tenningscoilene. Monter en ren og tør tennplugg, hvis mulig. Kople til koplignene på tenningscoilen.

MERK: Før du setter tenningscoilen inn der den skal sitte skal du smøre på som Molykote 111 smørefett (P/N 413 707 000) rundt tetningsområdet som berører tennplugghullet. Etter montering må du forsikre deg om at tetningene sitter ordentlig på topplokkflaten.

Sett på plass motordekselet ved å trykke det ned til det smekker på plass.

Start motoren i henhold til anvisningene ovenfor. Hvis motoren fortsatt er rå, kan du rådføre deg med en autorisert Sea-Doo-forhandler.

VÆR OPPMERKSOM: Når fartøyet er ute av vannet må du ikke la motoren gå uten å tilføre vann til eksoskjølesystemet

Taue fartøyet gjennom vannet

Det må tas spesielle forholdsregler hvis det er nødvendig å taue en Sea-Doo-vannscooter gjennom vannet.

Maksimal anbefalt tauehastighet er 24 km/t (15 MPH).

Når du tauer fartøyet gjennom vann skal du klemme sammen vanntilførselsslangen fra impellerhuset til eksosmanifolden med en stor slangeklemme. (P/N 529 032 500).

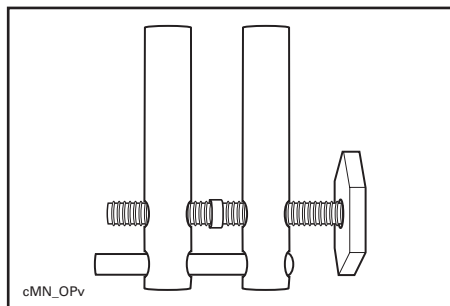

Dette vil forhindre at eksoskjølesystemet fylles med vann, noe som kan føre til at vann sprøytes inn og oversvømmer motoren. Uten motoren i gang er det ikke noe eksostrykk som kan føre ut vannet gjennom eksosåpningen.

VÆR OPPMERKSOM: Å la være å gjøre dette kan føre til skade på motoren. Hvis du må taue et grunnstøtt fartøy gjennom vanne og ikke har en slangeklemme, må du sørge for å holde deg godt under den maksimale tauehastigheten på 24 km/t (15 MPH).

Lufterøret kan fjernes midlertidig for å gi lettere tilgang til slangen.

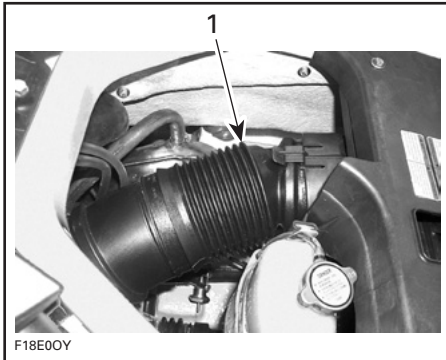

1. Lufterør

Løft og hold låseklaffen og trekk i røret for å frigjøre det.

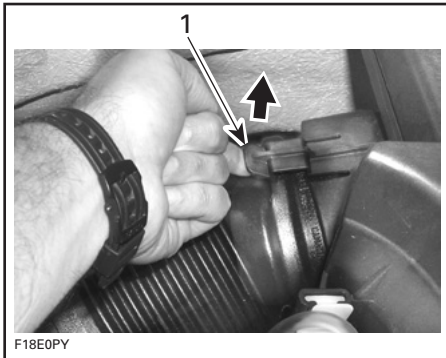

1. Løft og hold låseklaffen

Fortsett med klaffen under røret. Du finner den i illustrasjonen nedenfor.

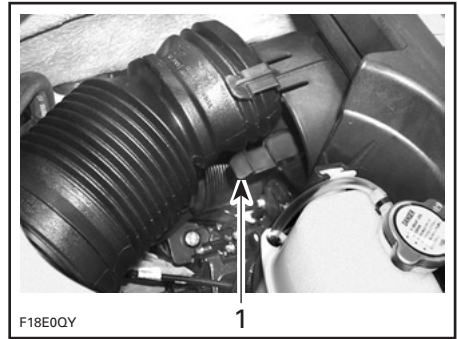

1. Andre låseklaff under røret

Monter slangeklemmen forsvarlig på vanntilførselsslangen som vist.

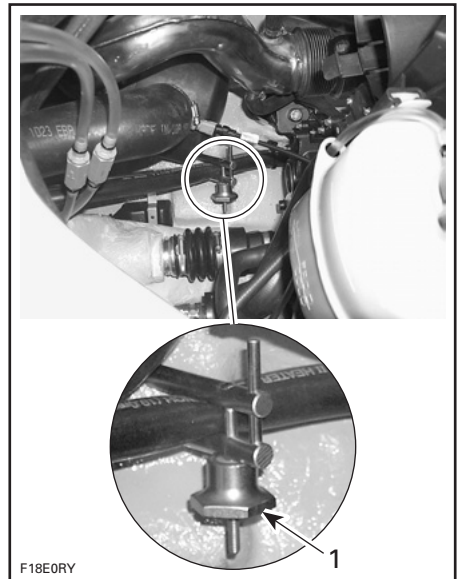

TYPISK

1. Slangeklemme

MERK: En rød tape på vanntilførselsslangen angir hvilken slange som skal klemmes.

VÆR OPPMERKSOM: Når du er ferdig med å taue fartøyet må klemmen fjernes før den kan brukes. Ellers kan motoren bli skadet.

Etter å ha fjernet slangeklemmen må du remontere og låse lufterøret. Når du skyver røret tilbake på plass skal du høre et klikk som bekrefter at det er låst.

Lav lading av batteri

Kontakt en autorisert Sea-Doo-forhandler for å få det ladet eller skiftet.

ADVARSEL

Ikke lad eller kople startkabler til batteriet mens det er montert på fartøyet. Elektrolytten er giftig og farlig. Unngå kontakt med øyne, hud og klær.

FEILSØKING

Følgende tabell gir hjelp til å stille diagnoser av den sannsynlige kilden til enkle problemer. Du kan kanskje løse mange av disse problemene ganske raskt, men andre kan kreve kompetansen til en mekaniker. I slike tilfeller må du ta kontakt med en autorisert Sea-Doo-forhandler om service.

MERK: For definisjonen av forkortelsene som brukes her, se *FORKORTELSER SOM BRUKES I DENNE HÅNDBOKEN*-den nedenfor.

Overvåkingssystemets kodesignaler

MERK: Når du hører en pipetone vil du også se meldinger vist på informasjons-senteret, der du kan få flere detaljer om problemet. Se *INFORMASJONSSEN-TER*.

KODESIGNALER	MULIG ÅRSAK	TILTAK
1 lang pipetone (når DESS-nøkkelen settes i bryteren på fartøyet.	Dårlig tilkobling i DESS-system.	Sett DESS-nøkkelen korrekt i bryteren.
	Feil DESS-nøkkel.	Bruk en DESS-nøkkel som er programmert for fartøyet.
	Defekt DESS-nøkkel.	Bruk en annen programmert DESS-nøkkel.
	Tørket saltvann i DESS-nøkkelen.	Rengjør DESS-nøkkelen for å fjerne saltvann.
	Defekt DESS-kontakt.	Kontakt en autorisert Sea-Doo-forhandler.
Feilfunksjon i ECM eller defekt ledningskabel.		
1 lang pipetone etterfulgt av 1 lang pipetone.	ECM har ved en feil blitt satt i ombord-diagnosemodus.	Ta ut og sett inn igjen DESS-nøkkelen.
4 korte pipetoner hvert 3. sekund i 4 timer.	DESS-nøkkelen er blitt sittende i bryteren uten å starte motoren eller etter at motoren ble stoppet.	Fjern DESS-nøkkelen fra bryteren for å forhindre at batteriet lades ut.
En 2-sekunders pipetone med 15 minutters intervaller.	Fartøyet er opp-ned.	Snu fartøyet. Se <i>SPESIELLE PROSEDYRER</i> .
	Feil i motorens styringssystem.	Kontakt en autorisert Sea-Doo-forhandler.

KODESIGNALER	MULIG ÅRSAK	TILTAK
En 2-sekunders pipetone med 5 minutters intervaller.	Lavt drivstoffnivå.	Fyll drivstofftanken. Hvis problemet vedvarer, må du kontakte en autorisert Sea-Doo-forhandler.
	Svikt i drivstofftankens nivåmåler eller -krets.	Kontakt en autorisert Sea-Doo-forhandler.
Kontinuerlige pipetoner.	Høy kjølevæsketemperatur.	Se <i>MOTOREN OVEROPPHETES</i> .
	Høy eksostemperatur.	Kontakt en autorisert Sea-Doo-forhandler.

MELDINGER PÅ INFORMASJONSSENTERET

OBSERVASJON	MULIG ÅRSAK	TILTAK
Informasjonssenteret viser forkortede meldinger som jeg ikke forstår.	Noen meldinger har nyttige navigasjonsopplysninger eller feilmeldinger fra motorens styringssystem.	Se <i>INFORMASJONSSENTER</i> i <i>FUNKSJONENE TIL BETJENINGSENHETER, KOMPONENTER OG INSTRUMENTER</i> .

MOTOREN VIL IKKE STARTE

ANNEN OBSERVASJON	MULIG ÅRSAK	TILTAK
Motoren dreies ikke rundt.	DESS-nøkkelen er fjernet.	Sett DESS-nøkkelen korrekt i bryteren.
	ECM kjenner ikke DESS-nøkkelen.	Kontakt en autorisert Sea-Doo-forhandler.
	Kantret fartøy.	Se <i>KAPRET FARTØY</i> i <i>SPESIELLE PROSEDYRER</i> .
	Røket sikring: hoved, elektrisk starter eller ECM.	Kontroller ledningene når du skifter sikring(er).
	Utladet batteri.	Kontakt en autorisert Sea-Doo-forhandler.
	Batterikoplingene er løse eller korroderte. Dårlig jording	Kontakt en autorisert Sea-Doo-forhandler.
	Oversvømt motor.	Se <i>OVERSVØMMET MOTOR</i> i <i>SPESIELLE PROSEDYRER</i> .

MOTOREN VIL IKKE STARTE (fortsettelse)

ANNEN OBSERVASJON	MULIG ÅRSAK	TILTAK
Motoren dreies ikke rundt.	Defekt sensor eller ECM.	Kontakt en autorisert Sea-Doo-forhandler.
	Blokkert motor.	Kontakt en autorisert Sea-Doo-forhandler.
	Blokkert jetpumpe.	Prøv å rengjøre. Ellers, kontakt en autorisert Sea-Doo-forhandler.
Motoren går sakte rundt.	Løse batterikabelkoplinger.	Sjekk/rengjør/trekk til.
	Utladet eller svakt batteri.	Kontakt en autorisert Sea-Doo-forhandler.
	Slitt starter.	Kontakt en autorisert Sea-Doo-forhandler.
Motoren går rundt på normal måte.	Drivstofftanken tom eller forurenset av vann.	Etterfyll. Tøm med hevert og etterfyll med ferskt drivstoff.
	Skitne/skadede tennplugger.	Skift.
	Rå motor.	Se <i>RÅ MOTOR</i> i <i>SPESIELLE PROSEDYRER</i> .
	Oversvømt motor.	Se <i>OVERSVØMMET MOTOR</i> i <i>SPESIELLE PROSEDYRER</i> .
	Defekt komponent i motorens styresystem eller defekt kopling.	Kontakt en autorisert Sea-Doo-forhandler.
	Frakoplet eller defekt drivstoffpumpe.	Prøv å kople til drivstoffpumpekontakten. Kontakt en autorisert Sea-Doo-forhandler.
	Sikring har gått.	Kontroller ledningene når du skifter sikring(er).

Motoren feiltenner, feilinsprøyter, går ujevnt

ANNEN OBSERVASJON	MULIG ÅRSAK	TILTAK
Svak gnist.	Skitne/skadede/utslitte tennplugger.	Skift.
	Defekt tenningscoil(er) eller ECM.	Kontakt en autorisert Sea-Doo-forhandler.

ANNEN OBSERVASJON	MULIG ÅRSÅK	TILTAK
Mager drivstoffblanding.	Drivstoff: Nivå for lavt, dårlig eller forurenset av vann.	Tøm med hevert og/eller etterfyll.
	Tilstoppede injektorer.	Kontakt en autorisert Sea-Doo-forhandler.
	Defekt sensor eller ECM.	Kontakt en autorisert Sea-Doo-forhandler.
Rik drivstoffblanding (høyt drivstofforbruk).	Defekt sensor eller ECM.	Kontakt en autorisert Sea-Doo-forhandler.

Røyk fra motoren

ANNEN OBSERVASJON	MULIG ÅRSÅK	TILTAK
	For høyt oljenivå.	Kontakt en autorisert Sea-Doo-forhandler. Kontakt en autorisert Sea-Doo-forhandler.
	Intern motorskade.	
	Vanninntak, kjølevæskelekkasje eller skadet pakning i topplokk	

Motoren overopphetes

ANNEN OBSERVASJON	MULIG ÅRSÅK	TILTAK
	Kjølevæsknivået for lavt.	Se <i>VÆSKER</i> .
	Tilstoppet vanninntak i jetpumpen	Rengjør.
	Tilstoppet eksoskjølesystem.	Skyll eksoskjølesystemet.
	Hurtigkopplingsadapter etterlatt i spylekoplingen.	Fjern adapteren fra spylekoplingen og prøv igjen. Hvis problemet vedvarer, må du kontakte en autorisert Sea-Doo-forhandler.

Motorklinking eller -bank

ANNEN OBSERVASJON	MULIG ÅRSAK	TILTAK
	Svikt i bankesensor.	Kontakt en autorisert Sea-Doo-forhandler.

Motoren mangler akselerasjon eller kraft

ANNEN OBSERVASJON	MULIG ÅRSAK	TILTAK
	For høyt motoroljenivå.	Kontakt en autorisert Sea-Doo-forhandler.
	Svak gnist.	Se <i>MOTOREN FEILTENNER, GÅR UJEVNT.</i>
	Overvåkingssystemet setter fartøyet i 'kryp hjem'-modus på grunn av en komponentsvikt.	Se <i>OVERVÅKINGSSYSTEM</i> i <i>SPESIELLE PROSEDYRER.</i>
	Motor skadet av vanninntak.	Kontakt en autorisert Sea-Doo-forhandler.
	Tilstoppede injektorer.	Kontakt en autorisert Sea-Doo-forhandler.
	Lavt drivstofftrykk.	Kontakt en autorisert Sea-Doo-forhandler.
	Vann i drivstoffet.	Tøm med hevert og etterfyll.

Fartøyet når ikke toppfart

ANNEN OBSERVASJON	MULIG ÅRSAK	TILTAK
	VTS reguleres for å passe til kjøreforholdene (utstyrsavhengig).	Juster på nytt for å prøve en annen innstilling.
Kavitasjon.	Jetpumpens vanninntak tilstoppet.	Rengjør.
	Skadet impeller eller slitt slitering.	Skift. Kontakt en autorisert Sea-Doo-forhandler.
	SEA-DOO Learning Key™ er i bruk, noe som ikke tillater at fartøyet når toppfart.	Bruk en vanlig DESS-nøkkel.
	Overvåkingssystemet setter fartøyet i 'kryp hjem'-modus på grunn av en komponentsvikt.	Se <i>OVERVÅKINGSSYSTEM</i> i <i>SPESIELLE PROSEDYRER.</i>

Fartøyet når ikke toppfart

ANNEN OBSERVASJON	MULIG ÅRSAK	TILTAK
Motor og/eller EMS.	Sea-Doo Learning Key™ er i bruk, noe som ikke tillater at fartøyet når toppfart.	Bruk en vanlig DESS-nøkkel.
	Overvåkingssystemet setter fartøyet i 'kryp hjem'-modus på grunn av en komponentsvikt.	Se <i>OVERVÅKINGSSYSTEM</i> i <i>SPESIELLE PROSEDYRER</i> .
	Defekt kompressor og/eller mellomkjøler (utstyrsavhengig)	Kontakt en autorisert Sea-Doo-forhandler.
Modeller med skyvevinger: O.P.A.S.™ sidevinger går ikke opp når fartøyet kjører fort.	Tilstoppet filter, kvadratringer skadet, lekkasje i slanger eller mekanisk funksjonsfeil.	Kontakt en autorisert Sea-Doo-forhandler.
Modeller med skyvevinger: O.P.A.S. sidevinger går ikke ned når motoren går på tomgang.	Brukket fjær inne i sidevingesynderen.	Kontakt en autorisert Sea-Doo-forhandler.

Turtallet synker gradvis og motoren stopper

ANNEN OBSERVASJON	MULIG ÅRSAK	TILTAK
	Tom for drivstoff.	Etterfyll.
	Svikt i CPS-sensor.	Kontakt en autorisert Sea-Doo-forhandler.
	TOPS-funksjonsfeil.	Kontakt en autorisert Sea-Doo-forhandler.

Svikt i O.P.A.S.-systemet (modeller med skyvevinger)

ANNEN OBSERVASJON	MULIG ÅRSAK	TILTAK
Fartøyet reagerer kraftigere enn vanlig i svinger.	Sidevingene går ikke opp når fartøyet kjører fort.	Kontakt en autorisert Sea-Doo-forhandler.
Fartøyet trekker mot én side.	En sidevinge går ikke opp når fartøyet kjører fort.	Kontakt en autorisert Sea-Doo-forhandler.
O.P.A.S.-sidevingene går ikke opp når fartøyet kjører fort.	Tilstoppet filter, kvadratringer skadet, lekkasje i slanger eller mekanisk funksjonsfeil.	Kontakt en autorisert Sea-Doo-forhandler.
O.P.A.S. sidevinger går ikke ned når motoren går på tomgang.	Brukket fjær inne i sidevingesynderen.	Kontakt en autorisert Sea-Doo-forhandler.

Unormal støy fra drivsystemet

ANNEN OBSERVASJON	MULIG ÅRSAK	TILTAK
Kavitasjon.	Tang eller avfall har satt seg fast rundt impelleren.	Rengjør og sjekk for skade.
	Skadet impelleraksel eller drivaksel.	Kontakt en autorisert Sea-Doo-forhandler.
	Vann trenger inn i jetpumpen og forårsaker at lageret kjører seg fast.	Kontakt en autorisert Sea-Doo-forhandler.

SPESIFIKASJONER

FARTØY		GTI/GTX/RXP/RXT/WAKE
MOTOR		
Type		130, 155 eller 215 hk Rotax® 4-TEC®. SOHC (enkel overliggende kamaksel), væskekjølt
Antall sylindre		3 i rekke
Antall ventiler		12 ventiler (4 per sylinder) med hydrauliske løftere (ingen justering)
Slagvolum		1494 cc (91,2 kubikktommer)
Induksjonstype	GTI-serien	Selvsugende med 52 mm gasspjeldhus
	GTX	Selvsugende med 52 mm gasspjeldhus
	GTX Limited	Overladet med mellomkjøler, 52 mm gasspjeldhus
	Wake/RXP	Selvsugende med 52 mm gasspjeldhus eller overladet med mellomkjøler, 52 mm gasspjeldhus
	RXT	Overladet med mellomkjøler, 52 mm gasspjeldhus
Boring		100 mm (3,9 in)
Slaglengde		63,4 mm (2-1/2 in)
Kompresjonsforhold	Selvsugende motorer	10,6:1
	Forhånds-komprimerte motorer med mellomkjøler	8,4:1
Smøring	Type	Tørroppstilt (2 oljepumper). Utskiftbart oljefilter. Vannkjølt oljekjøler
	Oljetype	Se VÆSKER-delen.
Eksossystem		Vannkjølt/vanninnsprøyting. Direkte strøm fra drivenheten.
Innstilling av turtallssperre	Selvsugende motorer	7650 o/min
	Forhånds-komprimerte motorer med mellomkjøler	8000 o/min

FARTØY		GTI/GTX/RXP/RXT/WAKE
KJØLESYSTEM		
Type	Væskekjølt. Lukket krets (se også eksossystem)	
Kjølevæske	Etylen-glykol 50 %/50 % frostvæske/demineralisert vann. Kjølevæsken inneholder korrosjonshemmere for forbrenningsmotorer av aluminium.	
ELEKTRISK ANLEGG		
Effekt magnettenningsgenerator	360 W ved 6.000 o/min	
Tenningsystemtype	Digital induktiv type	
Tenningstidspunkt	Ikke justerbar	
Tennplugg	Merke og type	NGK, DCPR8E
	Gnistgap	0.75 mm (.030 in)
	Antall	3
Startsystem	Elektrisk startmotor	
Batteri	12 V, 30 A•h. Elektrolytttype	
Sikringer	Se under <i>VEDLIKEHOLD</i>	
ANBEFALT DRIVSTOFF		
FOR OPTIMAL YTELSE		
Type	Høyoktan blyfri bensin	
Minimum oktantall	I Nord-Amerika: (91 (R + M)/2) Utenfor Nord-Amerika: 95 RON	
MINIMUM TILLATT		
Type	Vanlig blyfri bensin	
Minimum oktantall	I Nord-Amerika: (87 (R + M)/2) Utenfor Nord-Amerika: 92 RON	
FREMDRIFT		
Drivsystem	Sea-Doo® direkte drev	
Jetpumpe	GTI (leie)/ GTX Limited/ Wake 215 hk/ RXT/ RXP 215 hk	Aluminium, aksialvifte, ettrinns, stort nav med 10-blads ledehjul
	GTI/GTI SE/ GTX/ Wake 155 hk/ RXP 155 hk	Kompositt/aluminium, aksialvifte, ettrinns, stort nav med 10-blads ledehjul

FARTØY		GTI/GTX/RXP/RXT/WAKE		
FREMDRIFT (fortsettelse)				
Girkasse	RXP 215 hk	Direktedrev, forover/høytral/revers og elektrisk VTSTM™ (variabelt trimsystem)		
	Andre	Direktedrev, forover/høytral/revers		
Impeller		Rustfritt stål		
O.P.A.S.-system		Ja		
Minimum nødvendig vannivå for jetpumpe		90 cm (3 ft) under laveste bakdel av skroget		
DIMENSJONER				
Antall passasjerer ¹	RXP	2		
	Annet	3		
Total lengde	GTI-serien	322,5 cm (127 in)		
	RXP	307 cm (120,9 in)		
	Andre	331 cm (130 in)		
Total bredde	GTI-serien	124,5 cm (49 in)		
	Annet	122 cm (48 in)		
Total høyde	GTI	117 cm (45,9 in)		
	GTI SE	113 cm (44,4 in)		
	GTX-serien/ RXT	120 cm (47,2 in)		
	Wake-serien	120 cm (47,2 in)		
	RXP	118 cm (46,6 in)		
Vekt (tørr)	GTI	Base	333 kg (732 lb)	
		Leie	340 kg (747 lb)	
		SE	340 kg (747 lb)	
	GTX		361 kg (795 lb)	
	GTX Limited		366 kg (805 lb)	
	WAKE	155 hk	370 kg (815 lb)	
		215 hk	377 kg (828 lb)	
	RXT		370 kg (815 lb)	
	RXP	155 hk	340 kg (750 lb)	
215 hk		359 kg (792 lb)		
Lastegrense (passasjerer + bagasje)	2 passasjerer	181 kg (399 lb)		
	3 passasjerer	273 kg (602 lb)		

FARTØY	GTI/GTX/RXP/RXT/WAKE
KAPASITETER	
Motorolje	3 L (2,7 U.S. qt) oljeskift m/filter 4,5 l (4,1 U.S. qt) totalt
Kjølesystem (kjølevæske)	5,5 l (5 U.S. qt) totalt
Drivstofftank (inklusive reserve)	60 l (15,9 U.S. gal)
Drivstofftankreserve (fra lavt nivå-signal)	15 l (4 U.S. gal)

(1) Se lastegrensen.

BRP forbeholder seg retten til å foreta endringer i design og spesifikasjoner og/eller legge til eller forbedre sine produkter uten å gi seg selv noen forpliktelse om å montere dem på produkter som allerede er produsert.

VEDLIKEHOLDS- INFORMASJON

Vedlikehold, utskifting eller reparasjon av kontrollinnretningen og kontrollsystemet for utslipp kan utføres på alle steder hvor de reparerer båt-motorer med gnisttenning (SI).

Informasjon om motorutslipp

Produsentens ansvar

Vannscooterprodusentene må bestemme utslippsnivåene for motorer i hver hestekreftklasse, fra 1999-modellene, og få disse godkjent av Environmental Protection Agency (EPA) i USA. Under produksjonen må hver påhengsmotor utstyres med et utslippskontrollmerke hvor det står utslippsnivå og motorspesifikasjoner.

Forhandlerens ansvar

Når det utføres vedlikeholdsarbeid på alle Sea-Doo-vannscootere av 1999-modell eller nyere, som har utslippskontrollmerke, må justeringer gjøres i samsvar med offentlige fabrikkspesifikasjoner.

Utskifting eller reparasjon av utslipp-srelaterte deler må utføres slik at utslippsnivåene forblir innenfor rammene for de godkjente standardene.

Forhandlere må ikke endre motoren på en måte som kan forandre hestekref-tene eller tillate utslippsnivåene å over-gå de forhåndsbestemte fabrikkspesi-fikasjonene.

Unntak inkluderer endringer som må utføres av produsenten, slik som ju-steringer i forhold til høyde over havet.

Eieransvar

Eieren/føreren må sørge for at moto-ren vedlikeholdes slik at utslippsnivået forblir innenfor rammene for godkjen-te standarder.

Eieren/føreren må ikke selv, eller tillate noen andre, å endre motoren på noen måte som kan forandre hestekreftene eller tillate utslippsnivåene å overgå de forhåndsbestemte fabrikkspesifikasjo-nene.

Utslippsforskrifter fra EPA

Alle Sea-Doovannscootere av 1999-modell og nyere som er pro-dusert av BRP, er godkjente av EPA. De innfrir kravene i EPAs forskrifter om kontroll av luftforurensing fra nye vannscootermotorer. Denne godkjen-ningen er betinget av visse justeringer som bestemmes av fabrikkstandar-der. Av denne grunn må fabrikkens serviceprosedyrer følges nøyaktig og, når det lar seg gjøre, beholde den ori-ginale designen.

Ansvaret nevnt ovenfor er generelt og på ingen måte en komplett liste over reglene og forskriftene vedrørende EPAs krav når det gjelder eksosutslipp fra sjøprodukter. Hvis du ønsker mer detaljert informasjon om dette emnet, kan du kontakte følgende steder:

For alle budtjenester:

U.S. Environmental Protection Agency
Office of Transportation and Air Quality
1310 L Street NW
Washington, DC 20005

Vanlig post:

1200 Pennsylvania Ave. NW
Mail code 6403J
Washington, DC 20460

EPA NETTSTED:

<http://www.epa.gov/otaq>

EPA E-POST:

otaqpublicweb@epa.gov

Generelt

Bare utfør service som det er opplysninger om i denne sikkerhetsdelen. Dersom du ønsker mer informasjon eller hjelp, kan du få dette fra din autoriserte Sea-Doo-forhandler. I mange tilfeller er det nødvendig med riktige verktøy og opplæring for å kunne utføre visse serviceprosedyrer eller reparasjoner.

Hold fartøyet og utstyret i topp stand til enhver tid. Følg den foreskrevne vedlikeholdsplanen. En årlig undersøkelse av fartøyet anbefales.

Bruk alltid en jordingsanordning for tennpluggen når du fjerner tennpluggen.

Kimningen bør ikke inneholde olje, vann eller andre fremmedlegemer.

Ikke prøv å løfte fartøyet uten spesialutstyr og opplæring.

Motoren og dens komponenter som er identifisert i denne håndboken må ikke brukes på andre produkter enn de som de er beregnet for. Vedlikeholdsrutinene og spesifiserte tiltrekingsmomenter må følges nøye. Reparasjoner må aldri prøves med mindre korrekt verktøy er tilgjengelig. Disse fartøyene er designet med deler dimensjonert i både det metriske og imperial målesystemet. Når du skifter festeanordninger må du sørge for å bare bruke de som anbefales av BRP. Du kan få mer serviceinformasjon fra en autorisert Sea-Doo-forhandler.

VEDLIKEHOLDSSKJEMA

Periodisk inspeksjon

Det er nødvendig med rutinemessig vedlikehold for alle mekaniske produkter. Regelmessige inspeksjoner bidrar til å forlenge produktets levetid.

Følgende vedlikeholdsplan gir retningslinjer for regelmessig service som skal utføres av deg og/eller av en godkjent Sea-Doo-forhandler. Planen må justeres i henhold til driftsforhold og bruk.

VIKTIG:Dersom du leier ut fartøyet eller bruker den mer enn normalt, må du utføre kontroller og vedlikehold oftere.

Vedlikehold er meget viktig. Hvis du ikke har tilstrekkelige kunnskaper om sikre service- og justeringsrutiner, kan du kontakte en autorisert Sea-Doo-forhandler.

MERK: Noen punkter omfattes av *FORHÅNDSSJEKK* og gjentas ikke nødvendigvis i denne tabellen.

SKJEMA OVER PERIODISK VEDLIKEHOLD

A: JUSTER C: RENGJØR I: KONTROLLER L: SMØR R: BYTT	FØRSTE 10 TIMER						UTFØRES AV FORKLARING
	25 TIMER ELLER 3 MÅNEDER						
	50 TIMER ELLER 6 MÅNEDER						
	100 TIMER ELLER 1 ÅR						
	200 TIMER ELLER 2 ÅR						
	DEL/OPPGAVE						
GENERELLE							
Smøring/rustbeskyttelse			L			Fører	—
MOTOR							
Motorolje og -filter (inkludert dekselets o-ringer)	R			R (7)		Forhandler	(5) Utslppsrelaterte del. (7) Utfør før lagring eller etter 100 driftstimer avhengig av hva som inntreffer først. (8) Skift hver 100. time ELLER hver 50. time ved vanskelige forhold (kjøring på høyt turtall og i grov sjø).
Støtte og gummifeste	I			I		Forhandler	
Eksossystemets festeanordninger ⁽⁵⁾	I			I		Forhandler	
Kompressorclutch			R (8)			Forhandler	
KJØLESYSTEM							
Spyling (eksossystem)			(3) (7)			Fører	(3) Daglig spyling ved bruk i saltvann eller skittent vann. (7) Utfør før lagring eller etter 100 driftstimer avhengig av hva som inntreffer først.
Slange og fester	I					Forhandler	
Kjølevæske	I				R	Forhandler	
DRIVSTOFFSYSTEM							
Gasskabel	I			I (7)		Forhandler	(1) VIKTIG: Ved bruk i saltvann anbefales smøring av gasspjeldhuset på det sterkeste etter hver 10. driftstime. Mangel på smøring vil føre til skade på gasspjeldhuset. (5) Utslppsrelaterte del. (7) Utfør før lagring eller etter 100 driftstimer avhengig av hva som inntreffer først.
Drivstoffinnsprøytingssystemets sensorer	I			I		Forhandler	
EMS-feilkodeavlesing ⁽⁵⁾	I			I		Forhandler	
Lekkasjetest av drivstoffrør, koplinger, trykkavlastningsventil og drivstoffsystem ⁽⁵⁾	I			I		Forhandler	
Gasspjeldhus (VIKTIG: se ⁽¹⁾)	I			L		Forhandler/ Fører	
TPS (Throttle Position Sensor - gassposisjonssensor) ⁽⁵⁾	I			I		Forhandler	
Passform/stramming av luftinntaksdemper	I			I		Forhandler	
Drivstofftankstopper	I			I		Forhandler	

SKJEMA OVER PERIODISK VEDLIKEHOLD

A: JUSTER C: RENGJØR I: KONTROLLER L: SMØR R: BYTT	FØRSTE 10 TIMER											
	25 TIMER ELLER 3 MÅNEDER											
	50 TIMER ELLER 6 MÅNEDER											
	100 TIMER ELLER 1 ÅR											
	200 TIMER ELLER 2 ÅR											
	UTFØRES AV											
DEL/OPPGAVE												FORKLARING
ELEKTRISK SYSTEM												
Tennplugg ⁽⁵⁾	I			I	R	Forhandler						(5) Utslipsrelaterte del. (4) Ved bruk i saltvann.
Elektriske tilkoblinger og fester (tenningssystem, startsystem, drivstoffinjektorer osv.)	I			I		Forhandler						
ECM-kontakt (visuell inspeksjon uten frakopling)				I ⁽⁴⁾		Forhandler						
DESS (Digitally Encoded Security System) og DESS-nøkkel/bryter	I			I		Forhandler						
Lydsignal	I			I		Forhandler						
Batteri og fester	I			I		Forhandler						
STYRESYSTEMET												
Styrekabel og koplinger	I			I		Forhandler						—
Foringer på styredyse	I			I		Forhandler						
System for styrehjelp ved redusert motoreffekt (Off-Power Assisted Steering System - O.P.A.S.)	I			I		Forhandler						(6) Hver 25. time ved kjøring i områder med mye tang.
O.P.A.S.-filter (utstyrsavhengig)		I ⁽⁶⁾				Fører						
DRIVSYSTEM												
Rustbeskyttelse på drivaksel ⁽⁴⁾				L ⁽⁷⁾		Forhandler						(2) Undersøk hver måned (oftere ved bruk i saltvann) og skift etter behov. (7) Utfør før lagring eller etter 100 driftstimer avhengig av hva som inntreffer først. (4) Ved bruk i saltvann.
Karbonring og gummimansjett (drivaksel)	I			I		Forhandler						
Impellermansjett	I			I		Forhandler						
Impellerakselens tetning, foring og o-ring				I ⁽⁷⁾		Forhandler						
Drivaksel/impellerriller				I, L		Forhandler						
Offeranode (utstyrsavhengig)	(2)					Forhandler						
Reverssystem/kabel og koplinger	I			I		Forhandler						
VTS (variabelt trimsystem) (utstyrsavhengig)	I			I		Forhandler						
Klaring for impeller og impellerslitasjering	I			I		Forhandler						
Bunnplate og vanninntaksgitter	I			I		Fører						

SKJEMA OVER PERIODISK VEDLIKEHOLD

A: JUSTER C: RENGJØR I: KONTROLLER L: SMØR R: BYTT	FØRSTE 10 TIMER						
	25 TIMER ELLER 3 MÅNEDER						
	50 TIMER ELLER 6 MÅNEDER						
	100 TIMER ELLER 1 ÅR						
	200 TIMER ELLER 2 ÅR						
	UTFØRES AV						
DEL/OPPGAVE							FORKLARING
SKROG							
Dreneringsplugger (inne i kimmingen), sjekk for hindringer	I			I		Fører	—
Skrog	I			I		Fører	
Stolpe og fester for vannski/vannbrett	I					Fører	

VEDLIKEHOLD

ADVARSEL

Utfør kun prosedyrer beskrevet i denne håndboken. Det anbefales å få hjelp fra en autorisert Sea-Doo-forhandler for regelmessig kontroll av andre komponenter eller systemer som ikke dekkes i denne håndboken. Med mindre noe annet er angitt, må motoren ikke være i gang og DESS-nøkkelen må være fjernet fra bryteren for alt vedlikeholdsarbeid. Jetpumpekomponenter eller sidevinger må aldri brukes til å løfte fartøyet. Noen komponenter i motorrommet kan bli veldig varme. Direkte kontakt kan føre til brannskår på huden. Når det er nødvendig å ha motoren i gang mens fartøyet er ute av vannet kan varmeveksleren i bunnplaten bli veldig varm. Unngå kontakt med bunnplaten slik at du unngår brannskår.

Smøring

Rustbeskyttelse

Gasskabel

Smør gasskabelen med XP-S Lube eller tilsvarende.

Gasspjeldhus

Smør gasspjeldhuset med XP-S Lube eller tilsvarende.

Bruk nippelen i motorrommet for dette.

Sørg for at du sprøyter smøremiddel i minst 3 til 5 sekunder slik at det smøres skikkelig.



smo2006-002-026_a

GTI-MODELLER — TYPISK

1. Smørenippel



smo2006-002-025_a

ALLE MODELLER UNNTATT GTI —
MOTORDEKSEL

1. Smørenippel

Elektriske forbindelser

Smør rustbeskyttende produkter, som dielektrisk smørefett, på batteripolene og alle eksponerte kabelkloplinger.

Ekstra smøring

XP-S Lube eller tilsvarende vil hjelpe til å forhindre korrosjon på metalleder og sørge for at bevegelige mekanismer fungerer som de skal.

ADVARSEL

Ikke smør DESS-bryteren.

Vannski/vannbrett-stang (utstyrsavhengig)

Smør vannski/vannbrett-stolpen langs hele dens lengde. Trekk den ut og skyv den inn flere ganger for å fordele smøremiddelet.

Reversport

Smør dreiepunkter og -mekanismer.

Inspeksjon av gasskabelen

Gasskabel

Trykk inn og slipp gasspaken. Den skal bevege seg jevnt og gå tilbake til utgangsstillingen uten nøling. De må være litt slark når gasspaken slippes. Kontakt om nødvendig en autorisert Sea-Doo-forhandler.

VÆR OPPMERKSOM: Forsøk aldri å justere tomgangshastigheten ved bruk av den tuklingssikre skruen på gasspjeldhuset. I så fall vil det reduserer stabiliteten til tomgangshastigheten. Dessuten kan det ikke utføres justering av forhandleren eller fabrikken for å korrigere tomgangshastigheten. Gasspjeldhuset ville måtte skiftes ut for kundens regning. Det må også tas med i beregningen at det kan endre motorens utslippsnivå og det kan hende motoren ikke vil innfri kravene fra EPA/CARB.

ADVARSEL

Du må ikke endre eller tukle med justeringen av gasskabelen eller hvor den rutes.

ADVARSEL

Hvis gasspaken ikke går tilbake automatisk, må du ikke bruke fartøyet og kontakte den autoriserte Sea-Doo-forhandleren.

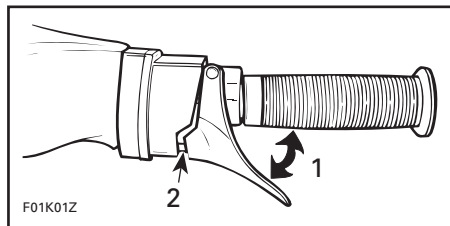

1. Skal kunne bevege seg fritt
2. Det må være litt slark her

Skifte motorolje og bytte oljefilter

Skifte av olje og filter bør utføres av en autorisert Sea-Doo-forhandler.

Ventiljustering

Det er ikke nødvendig med noen ventiljustering på denne motoren.

Kjølevæske, skifte

Skifte av kjølevæske bør utføres av en autorisert Sea-Doo-forhandler.

Drivstoffinnsprøytings- system

Inspeksjon av drivstoffsystemet bør utføres av en autorisert Sea-Doo-forhandler. Trykksetting av drivstoffsystemet bør utføres samtidig.

Styreinnstilling

Når styret er rettet rett frem skal jet-pumpedysen stå i samme retning slik at fartøyet kjører rett. Bakkanten av sidevingene skal peke ut til siden med ca. 20° når styret peker rett frem.

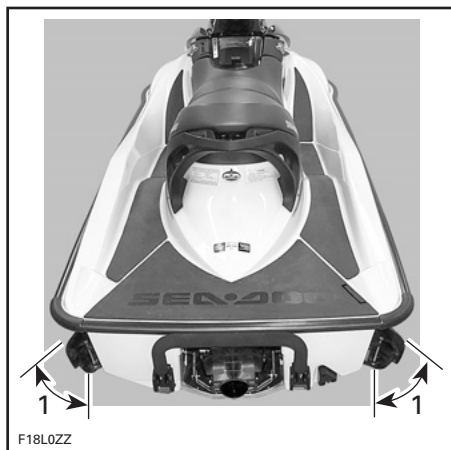

F18L0ZZ

TYPISK

1. Ca. 20° når styret peker rett frem

Kontakt en autorisert Sea-Doo-forhandler hvis det er nødvendig med justering.

⚠ ADVARSEL

Sørg for at styret og jetpumpedysen kan bevege seg fritt fra side til side og ikke belaster styrekabelen eller brakettene. Ikke drei styret når noen er i nærheten av baken den av fartøyet. Hold deg unna bevegelige styredeler (dyse, sidevinger, leddkopling osv.).

VTS-justering (utstyrsavhengig)

Trykk på pilen som peker opp på VTS-knappen inntil VTS stopper. Dysen skal være opp uten å forstyrre venturirøret.

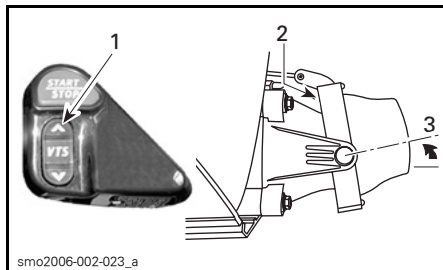

smo2006-002-023_a

TYPISK

1. Trykk på pilen som peker opp på VTS-knappen
2. Ingen forstyrrelser
3. Dyse opp

Trykk på pilen som peker ned på VTS-knappen inntil VTS stopper. Dysen skal være ned og den må ikke forstyrre venturirøret.

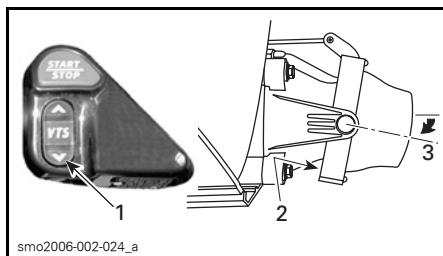

smo2006-002-024_a

TYPISK

1. Trykk på pilen som peker ned på VTS-knappen
2. Ingen forstyrrelser
3. Dyse ned

Hvis VTS må justeres, må du ta kontakt med en autorisert Sea-Doo-forhandler.

VÆR OPPMERKSOM: Trimringen og/eller dysen skal ikke forstyrre i noen posisjon.

Dreneringsplugger

Dreneringspluggene bruker et lavtryksområde i jetpumpen til å suge vannet ut av kimmingen når motoren er i gang. Undersøk hver dreneringsplugg for hindringer. Rengjør etter behov.

Sikringer

Ta ut / kontrollere sikringer

Sjekk sikringene hvis det oppstår et elektrisk problem. Hvis sikringen er røket, må du bytte den med en sikring med samme ampereverdi.

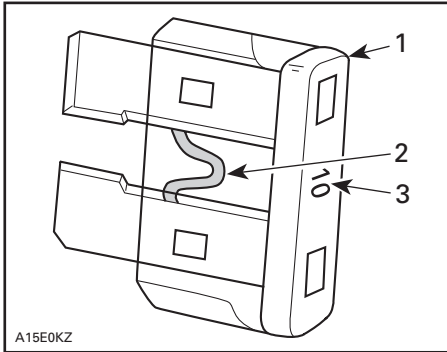

1. Sikring
2. Kontroller om den er smeltet
3. Amperetall

ADVARSEL

Ikke bruk en sikring med høyere ampereverdi da det kan føre til alvorlig skade. Hvis sikringen har gått, må årsaken til feilen finnes og rettes før motoren startes på nytt. Kontakt en autorisert Sea-Doo-forhandler for service.

Beskrivelse/plassering

SIKRING	BESKRIVELSE	PLASSERING
3 A	Informasjonssenter	Sikringsboks (motorrom)
3 A	Lydalarm	
3 A	Dybde måler (utstyrsavhengig)	
3 A	Drivstoffnivå	
7,5 A	VTS (utstyrsavhengig)	
10 A	Drivstoffpumpe	
10 A	Sylinder 1 (tenningscoil og innsprøyting)	
10 A	Sylinder 2 (tenningscoil og innsprøyting)	
10 A	Sylinder 3 (tenningscoil og innsprøyting)	
3 A	TOPS-sensor	
15 A	Diagnosekontakt	
500 Ω	Drivstoffnivå	
10 A	Elektrisk startmotor	
3 A	CAPS	
30 A	Hoved	Kabel koplet til startrelé (motorrom)
30 A		

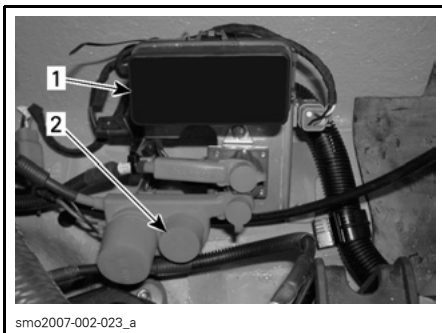

TYPISK

1. Sikringsboks
2. Hovedsikringer

Sikringsboks

Klem låseklaffene sammen, hold og trekk opp dekselet på sikringsboksen.

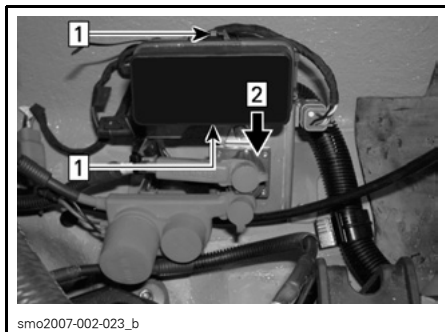

smo2007-002-023_b

TYPISK

1. Skyv på klaffene og hold
2. Trekk i dekselet

O.P.A.S.-system (utstyrsavhengig)

O.P.A.S.-systemets funksjon og tilstand bør kontrolleres av en autorisert Sea-Doo-forhandler.

Rustbeskyttelse på drivaksel

For å gi ekstra beskyttelse for drivakselen mot mulig korrosjon i saltvann anbefales det å bringe fartøyet til en autorisert Sea-Doo-forhandler for korrekt smøring.



smo2007-002-024_a

1. Verktøy for å ta ut / montere sikringer
2. Dekal med sikringsbeskrivelser (inne i dekselet) (ikke vist)
3. Reservesikringer (inne i dekselet) (ikke vist)

Vannski/vannbrett-stang (utstyrsavhengig)

Kontroller at vannski/vannbrett-stangen virker. Sørg for at den sklir lett opp og ned. Kontroller at låsemekanismen fungerer. Kontroller strammingen av fester. Hvis det blir funnet defekter, må du ikke bruke vannski/vannbrett-stangen før du har fått den reparert hos en autorisert Sea-Doo-forhandler.

Generell inspeksjon og rengjøring

Kontroll

Kontroller motorrommet for skade og om det lekker drivstoff, kjølevæske eller olje. Kontroller at alle slangeklemmer er skikkelig festet og at ingen slanger er sprukket, knekket eller viser andre skader.

Hovedsikringer



smo2007-002-024_b

TYPISK

1. Hovedsikringer

⚠ ADVARSEL

Skulle du finne bensinlekkasjer eller -lukt, må du ikke starte motoren. Bring fartøyet til en autorisert Sea-Doo-forhandler for service.

Kontroller fester på eksospotte, batteri, drivstofftank og oljetank. Kontroller visuelt om elektriske koblinger er korrodert og om de er løse.

Undersøk skroget og jetpumpens vanninntaksgitter for skade. Bytt ut eller få reparert skadede deler.

ADVARSEL

Kontroller setets låsebolt regelmessig og stram den etter behov. Pass på at setet går ordentlig i lås.

Rengjøre

Kimmingen bør rengjøres av en autorisert Sea-Doo-forhandler slik at han kan fjerne eventuelle avleiringer av drivstoff/olje/elektrolytt og mugg.

Vask skroget av og til med såpevann (bruk bare mildt rengjøringsmiddel) hvis det er nødvendig. Fjern eventuelle marinorganismer fra motoren og/eller skroget. Smør på ikke-skurende voks, som silikonvoks.

VÆR OPPMERKSOM: Rengjør aldri glassfiber- og plastdeler med sterkt rengjøringsmiddel, avfettingsmiddel, tynner, aceton eller lignende.

Flekker kan fjernes fra sete og glassfiber med Knight's Spray-Nine fra Kor-kay System Ltd eller tilsvarende.

Til å rengjøre teppene kan du bruke 3M™ Citrus Base Cleaner (24 oz sprayboks) eller tilsvarende.

Vern om miljøet ved å sørge for at drivstoff, olje eller rengjøringsmidler ikke tømmes i vannet.

TRANSPORT, LAGRING OG KLARGJØRING FØR SESONGSTART

Transport på tilhenger

VÆR OPPMERKSOM: For å unngå å skade O.P.A.S.-sidevingene bør ikke spennet på trestøttene i tilhengeren, inkludert bredde, overskride 71 cm (28 in). Endene på begge trestøtter i tilhengeren bør ikke være mer enn 2,59 m (102 in) unna fartøyet festepunkt på baugen. Se illustrasjonen nedenfor.

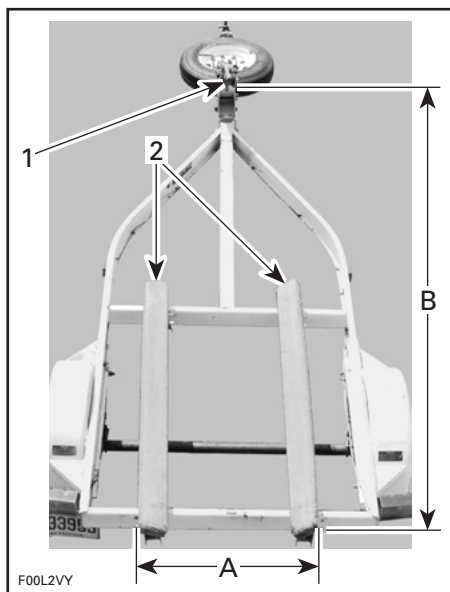

TILHENGER FOR O.P.A.S.

1. Fartøyet baugfeste
2. Trestøtter

A. 71 cm (28 in)
B. 2.59 m (102 in)

Sørg for at drivstofftankklokket er forsvarlig montert.

⚠ ADVARSEL

Ikke vipp kjøretøyet over på to hjul for transport. Vi anbefaler at fartøyet transporteres i normal kjøreposisjon.

Sjekk gjeldende lover og forskrifter i ditt område vedrørende kjøring med tilhenger, spesielt følgende regler:

- bremsesystem
- trekkvognens vekt
- speil.

Ta følgende forholdsregler når fartøyet trekkes på tilhenger:

Bind fast fartøyet til maljene både foran og bak (baug/hekk) slik at det sitter godt fast på tilhengeren. Bruk ekstra tau etter behov.

VÆR OPPMERKSOM: Ikke før tauene over setet eller gripehåndtakene, da de kan gjøre permanent skade. Dekk tauene med filler eller lignende beskyttelse der de kan komme i kontakt med skroget.

Sørg for at dekslene på alle oppbevaringsrom og setet er forsvarlig låst.

⚠ ADVARSEL

Sørg for at setet er forsvarlig låst før transport på tilhenger.

Modeller med vannbrettstativ

⚠ ADVARSEL

Når fartøyet transporteres på tilhenger, må du **ALDRI** la det sitte et vannbrett på stativet. Ellers kan vannbrettffinnen(e) skade tilskuere eller vannbrettet kan falle ned på veien.

⚠ ADVARSEL

Strikkene er spent og kan sprette tilbake og piske noen når de slippes. Vær forsiktig.

MERK: Når 2 fartøyer transporteres på tilhenger kan det være nødvendig å fjerne det indre vannbrettstativet.

Alle modeller

Et Sea-Doo-deksel kan beskytte fartøyet, spesielt før kjøring på grusveier, for å forhindre at det kommer støv gjennom luftinntaksåpningene.

Følg forholdsreglene for trykk tilhengertransport.

Sjøsette/laste

VÆR OPPMERKSOM: Før fartøyet sjøsettes må du sørge for at dreneringspluggene i kimmingen er skrudd helt inn. Etter lastning av fartøyet skal de fjernes for å drenere kimmingen.

Lagring

ADVARSEL

Fordi drivstoff og olje er lett antennelige, bør du få en autorisert Sea-Doo-forhandler til å undersøke drivstoffsystemets integritet som angitt i tabellen for regelmessig vedlikehold.

Det anbefales at fartøyet får service av en autorisert Sea-Doo-forhandler før lagring, men du kan selv gjøre følgende med et minimum av verktøy.

VÆR OPPMERKSOM: Ikke kjør motoren under lagringsperioden.

Spyling/reparasjon av skrog

Vask skroget av og til med såpevann (bruk bare mildt rengjøringsmiddel). Skyll grundig med ferskvann. Fjern marinorganismer fra skroget.

VÆR OPPMERKSOM: Rengjør aldri glassfiber- og plastdelene med sterkt rengjøringsmiddel, avfettingsmiddel, tynner, aceton eller lignende.

Kontakt en autorisert Sea-Doo-forhandler for reparasjon av gelbelegget. Skift ut skadde merker/dekaler.

Drivstoffsystemet

Det kan fylles Sea-Doo stabiliseringsmiddel (eller tilsvarende) på drivstofftanken for å forhindre at drivstoffet forringes og harpiksdannelse i drivstoffsystemet. Følg produsentens anvisninger for korrekt bruk.

VÆR OPPMERKSOM: Stabiliseringsmiddel bør fylles på før smøring av motoren for å beskytte komponentene i drivstoffsystemet mot fernissavleiringer.

ADVARSEL

Slå alltid av motoren før du fyller på drivstoff. Drivstoff er brannfarlig og eksplosivt under bestemte forhold. Fyll alltid drivstoff i et godt ventilert område. Ikke røyk, og ikke tillat bruk av åpen ild eller gnist i nærheten. Drivstofftanken kan være under trykk, så vri lokket sakte av. Bruk aldri åpen ild ved kontroll av drivstoffnivået. Fartøyet må være plant når du fyller drivstoff. Ikke overfyll drivstofftanken, og ikke la fartøyet sitte solen. Når temperaturer øker, utvides volumet av drivstoffet og det kan renne over. Tørk alltid bort eventuelt drivstoffsøl fra fartøyet. Kontroller drivstoffsystemet regelmessig. Sett alltid drivstoff-tankventilen (utstyrsavhengig) på AV når fartøyet ikke er i bruk.

Skifte motorolje og -filter

Skifte av olje og filter bør utføres av en autorisert Sea-Doo-forhandler.

Spyle eksoskjølesystemet og smøre motoren innvendig

Spyle

Kople til en hageslange for å kjøle eksossystemet, som forklart i *SPYLING* under *PLEIE ETTER BRUK*.

Varm opp motoren til normal driftstemperatur.

VÆR OPPMERKSOM: Følg anvisningene som gis for spylerrutinen.

Steng vannkranen før du slår av motoren.

Smøring

Trekk motordekselet oppover for å fjerne det.

Kople fra koplignene på tenningscoilen.

ADVARSEL

Når du kople coilen fra tennpluggen må du alltid kople coilen fra hovedkabelen først. Du må aldri kontrollere for tenningsgnist fra en åpen coil og/eller tennplugg i motorrommet, ettersom gnister kan forårsake at drivstoffdamp antennes.

VIKTIG: Låsefestene på tenningscoil-kontaktene må aldri kuttes. Dette ville kunne føre til kopling av feil ledning til feil sylinder.

Fjern tenningscoilene.

VÆR OPPMERKSOM: Sørg for at det ikke er skitt i hullene i coilen før du fjerner tennpluggene. Ellers kan skitt falle inn i sylindrene og skade de interne komponentene.

Fjern tennpluggene.

MERK: Etter å ha løsnet tennpluggene kan en coil brukes til å trekke tennpluggene ut. Brink coilen ned til tennpluggen og "huk" den på tennpluggen.

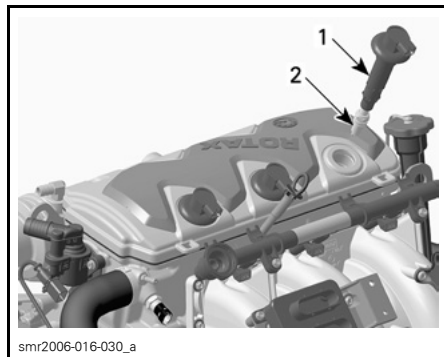

1. Tenningsspole

2. Tennplugg

Sprøyt XP-S Lube eller tilsvarende inn i tennplugghullene.

For å forhindre at det sprøytes inn drivstoff og stoppe tenning ved start av motoren skal du gå frem som følger.

Trykk gasspaken helt inn mens motoren er stoppet og HOLD den der for starting.

Dra rundt motoren et par omdreininger for å fordele oljen på sylinderveggen.

Smør glidemiddel på tennpluggjengene og sett dem inn igjen.

MERK: Før du setter tenningscoilen inn der den skal sitte skal du smøre på som Molykote 111 smørefett (P/N 413 707 000) rundt tetningsområdet som berører tennplugghullet. Etter montering må du forsikre deg om at tetningene sitter ordentlig på topplokkflaten.

Monter tenningscoilene. Kople til koplignene på tenningscoilen.

Sett på plass motordekselet ved å trykke det ned til det smekker på plass.

Tørk eventuelt gjenværende vann av motoren.

Kople fra hageslangen.

MERK: Det anbefales å sprøyte XP-S Lube på motorventilene. Kontakt en autorisert Sea-Doo-forhandler.

Mellomkjøler og eksosmanifold

Eksossystemet er selvdrenerende, men mellomkjøleren og eksosmanifolden trenger følgende beskyttelse.

Mellomkjøler (utstyrsavhengig)

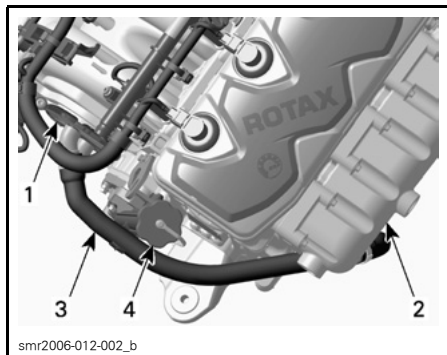

TYPISK

1. Mellomkjøler
2. Eksosmanifold
3. Mellomkjølerens utløpsslange
4. Oljefyllingslokk

Fjern begge mellomkjølerslanger.

MERK: Noen klemmer kan fjernes og brukes på nytt, andre må skjæres av og skiftes.

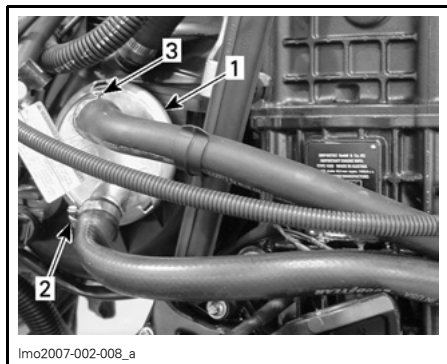

TYPISK

1. Mellomkjøler
2. Innløpsslangeklemme (gjenbrukbar)
3. Utløpsslangeklemme (må skiftes)

La mellomkjøleren tømmes før du kopler til bunnslangen.

Ved hjelp av en trakt og en liten slange skal du helle ca 200 ml (6,76 oz U.S.) med frostvæske inn i mellomkjøleren gjennom utløpsnippele.

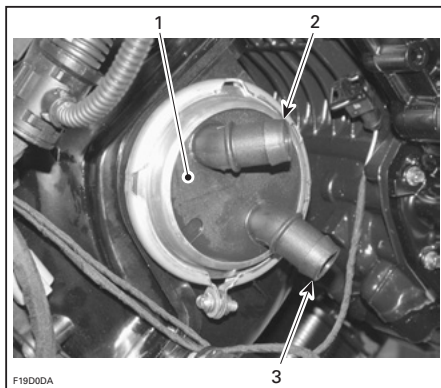

TYPISK

1. Mellomkjøler
2. Utløpsnippele
3. Innløpsnippele

Kople til toppslangen på mellomkjøleren og feste den med en ny klemme.

Eksosmanifold

Kople manifoldens øvre vannutløpsslange fra eksosrøret.

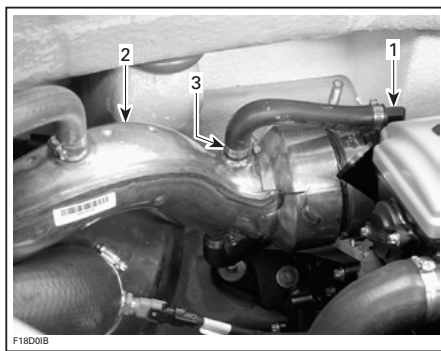

TYPISK

1. Eksosmanifold
2. Eksosrør
3. Vannutløpsslangeklemme (gjenbrukbar)

Sett en trakt på enden av vannutløpsslangen og hell deretter ca. 300 ml (10.14 oz U.S.) med frostvæske inn i eksosmanifolden.

Kople til den øvre vannutløpsslangen og fest den med den gamle klemmen.

VÆR OPPMERKSOM: Det anbefales på det sterkeste å helle frostvæske inn i mellomkjøleren og eksosmanifolden. Hvis du lar være å gjøre det, kan det føre til alvorlig skade på disse komponentene.

VÆR OPPMERKSOM: Bruk bare ublandet frostvæske (100 % konsentrasjon). Den forhåndsblandede frostvæsken som er tilgjengelig fra BRP egner seg IKKE for dette. Konsentrasjonen vil bli redusert når den blandes med gjenværende vann fanget i vannmantlene.

MERK: Når det er tilgjengelig, anbefaler vi å bruke biologisk nedbrytbar frostvæske som er kompatibel med forbrenningsmotorer av aluminium. Dette vil hjelpe til å beskytte miljøet.

MERK: Motoren behøver ikke være i gang under denne operasjonen, men den bør være kjørt på forhånd for å tvinge så mye vann som mulig ut av komponentene i kjølesystemet.

Batteri

Kontakt en autorisert Sea-Doo-forhandler.

Motorkjølesystemet

Frostvæske bør skiftes hver 200. time eller hvert 2. år for å forhindre at frostvæsken forringes.

Utskifting av frostvæske og kontroll av egenvekten må utføres av en autorisert Sea-Doo-forhandler.

VÆR OPPMERKSOM: Feil blandingsforhold i væsken kan føre til at væsken i kjølesystemet fryser hvis kjøretøyet lagres i et område der temperaturen kommer under frysepunktet. Det kan føre til omfattende skader på motoren. Hvis frostvæsken ikke skiftes før lagring, kan eventuell reduksjon av effekten føre til dårligere kjøling når motoren skal brukes.

Rengjøring av kimming

Følg denne fremgangsmåten for å gi fartøyet ekstra beskyttelse.

Rengjør kimmingen med varmt vann og vaskemiddel, eller et spesialmiddel. Skyll grundig. Løft opp fartøyet foran for å tømme kimmingen helt.

Rustbehandling

Tørk eventuelt gjenværende vann i motorrommet.

Sprøyt XP-S Lube eller tilsvarende på metallkomponenter i motorrommet.

ADVARSEL

Ikke smør DESS-bryteren.

Smør gasskabelen med XP-S Lube eller tilsvarende.

Rustbeskyttelse på drivaksel

For å gi ekstra beskyttelse for drivakselen mot mulig korrosjon i saltvann anbefales det å bringe fartøyet til en autorisert Sea-Doo-forhandler for korrekt smøring.

Siste trinn

Kontakt en autorisert Sea-Doo-forhandler hvis det er behov for reparasjoner av skroget. Bruk sprøtelakk fra BRP til å friske opp lakken på mekaniske deler.

Poler skroget med en sjøvoks av god kvalitet.

Setet og seteforlengeren bør stå delvis åpne. Dette vil forhindre kondens i motorrommet og mulig korrosjon.

Hvis fartøyet skal lagres utendørs, bør det dekkes til med en ugjennomsiktig presenning for å forhindre at solstråler og skitt påvirker plastkomponenter, beskytte lakken og forhindre at det samler seg støv.

VÆR OPPMERKSOM: Fartøyet må aldri lagres på vannet. Ikke oppbevar fartøyet i direkte sollys. Fartøyet må aldri lagres i en plastpose.

Klargjøring før sesongstart

Bruk følgende tabell:

Siden de krever teknisk kompetanse og spesialverktøy, bør noen operasjoner utføres av en autorisert Sea-Doo-forhandler.

ADVARSEL

Utfør kun prosedyrer beskrevet i denne håndboken. Det anbefales å få hjelp fra en autorisert Sea-Doo-forhandler for regelmessig kontroll av andre komponenter eller systemer som ikke dekkes i denne håndboken. Med mindre noe annet er angitt, må motoren ikke være i gang og DESS-nøgkelen må være fjernet fra bryteren for alt vedlikeholdsarbeid. Komponenter i motorrommet kan være varme. Når tilstanden til en komponent ikke er tilfredsstillende, må du skifte dem med originale BRP-deler eller tilsvarende godkjente deler.

Klargjøringstabell før sesongstart

MERK: Det anbefales på det sterkeste å la en autorisert Sea-Doo-forhandler utføre den årlige sikkerhetsinspeksjonen og fabrikkampanjer i tillegg til og samtidig med klargjøringen før sesongstart.

TILTAK		UTFØRES AV
GENERELT	Smøring/rustbeskyttelse	Fører
MOTOR	Tilstanden til eksossystem og fester	Forhandler
	Tilstanden til tetninger og fester	Forhandler
	Oljenivå	Forhandler
KJØLESYSTEM	Inspeksjon av kjølesystemets kjølevæskeni­vå, slanger og komponenter. Hvis det ikke ble skiftet frostvæske for lagring, skal den tappes og skiftes ut med ny frostvæske.	Forhandler
DRIVSTOFF-SYSTEM	Kontroll av drivstoffinnsprøytningssensorer	Forhandler
	Drivstoffsystem: kontroller ventiler, slanger, fester, trykk	Forhandler
	Tilstanden til påfyllingshals, drivstofftank og tanklokk	Forhandler
	Drivstofftankstrop­per	Fører
	Fyll drivstofftanken	Fører
ELEKTRISK ANLEGG	Batteri­ets tilstand/lading og re­montering. Angi innstillingene i informasjonssenteret	Forhandler
	Batteri, starterkoplinger og føring	Forhandler
	Lydsignal	Forhandler
	Digitalt kodet sikkerhetssystem	Forhandler
STYRESYSTEM	Justering/inspeksjon av styresystem	Forhandler
O.P.A.S.-SYSTEM	Kontroller tilstanden til O.P.A.S.-systemet	Forhandler
DRIVSYSTEM	Tilstanden til girskiftsystemet og kabeljustering	Forhandler
	VTS (variabelt trimsystem) (utstyrsavhengig)	Forhandler
	Inspeksjon av drivsystem	Forhandler
SKROG	Inspeksjon av dreneringsplugg­er	Forhandler
	Stolpe og fester for vannski/vannbrett	Fører

FORKORTELSER BENYTTET I DENNE HÅNDBOKEN

FORKORTEELSE	BESKRIVELSE
API	American Petroleum Institute
CARB	California air resource board
DESS	Digitalt kodet sikkerhetssystem
ECM	Motorstyringsmodul
ECU	Elektronisk styreenhet
EMS	Styresystem motor
EIN.	Motorens identifikasjonsnummer
EPA	Environmental Protection Agency (USA)
LCD	LCD-skjerm
LED	Lampe
MPH	Miles i timen
I.R.	Ikke tilgjengelig
O.P.A.S.	Off-power assisted steering (System for styrehjelp ved redusert motoreffekt)
PFD	Flytevest
P/N	Delenummer
TOPS	Kantbeskyttelsessystem
VTS	Variabelt trimsystem

GARANTI

NORD-AMERIKA

USA (Unntatt Puerto Rico)	BRP US Inc. 7575 Bombardier Court Wausau, WI. 54401 Telefon: (715) 848-4957 Faks: (715) 847-6879 www.BRP.com
CANADA	BOMBARDIER RECREATIONAL PRODUCTS INC. 75 J.A. Bombardier Sherbrooke, QC J1L 1W3 Telefon: (819) 566-3366 Faks: (819) 566-3062 www.brp.com

Hvis din Sea-Doo-vann scooter krever service som dekkes av garantien, må du bringe den til en autorisert Sea-Doo-forhandler. Husk å ta med deg garantiregistreringskortet eller annet godkjent bevis på når du kjøpte fartøyet. Hvis det oppstår spørsmål eller problemer angående garantien, skal du først kontakte servicesjefen eller eieren av Sea-Doo-forhandleren.

Du kan finne nærmeste autoriserte Sea-Doo-forhandler ved å ringe: 1 800 882-2900.

MERK: Hvis du befinner deg utenfor Canada og USA, må du kontakte Sea-Doo-importøren.

BRP BEGRENSET GARANTI FOR NORD-AMERIKA: 2007 SEA-DOO® VANNSCOOTER

1. OMFANG

Bombardier Recreational Products Inc. ("BRP")* garanterer at 2007 Sea-Doo vannscootere ikke har material- eller produksjonsfeil i løpet av perioden og under de vilkårene som beskrives nedenfor.

Alle originale Sea-Doo-deler og -tilbehør montert av en autorisert BRP-forhandler (som definert her) på leveringstidspunktet av 2007 Sea-Doo-vannscooteren, dekkes av samme garanti som vannscooteren.

Enkelte 2007 Sea-Doo-vannscootere leveres som standard fra BRP med en GPS-mottaker. GPS-mottakeren dekkes av den begrensede garantien som er utstedt av produsenten av GPS-mottakeren, og den dekkes ikke av denne begrensede garantien.

Bruk av produktet til kappkjøring eller annen konkurransepreget aktivitet, på et hvilket som helst tidspunkt, inkludert av en tidligere eier, vil bringe denne garantien til opphør.

2. UNNTAK

Følgende punkter går ikke under noen omstendigheter på garantien:

- Normal slitasje.
- Rutinevedlikehold, innstillinger, justeringer.
- Skade som skyldes mangel på riktig vedlikehold og/eller lagring slik det er beskrevet i brukerhåndboken.
- Skade som er et resultat av at deler er fjernet, feilaktig reparasjon, service, vedlikehold eller endring, eller bruk av deler som ikke er produsert eller godkjent av BRP, eller som er et resultat av at reparasjoner er utført av en person som ikke er en autorisert BRP-forhandler.
- Skade som er forårsaket av misbruk, unormal bruk, forsømmelse eller bruk av produktet som ikke er i overensstemmelse med anbefalt bruk beskrevet i brukerhåndboken.
- Skade som er et resultat av ulykke, nedsenking, brann, tyveri, vandalisme eller force majeure.
- Bruk av drivstoff, oljer eller smøremidler som ikke er beregnet på produktet (se brukerhåndboken).
- Vannskade forårsaket ved inntak av vann;
- Skader knyttet til gelbelegget, herunder, men ikke begrenset til kosmetisk gelbelegg, blærer eller glassfiberavskalling forårsaket av blærer, rissdannelser, stjernesprekker eller hårriss; og
- Tilfeldige skader eller følgeskader eller skader av noe slag, inkludert, men uten begrensning, taving, lagring, telefonutgifter, leieutgifter, taxi, uleilighet, forsikringskostnader, betaling av lån, tidstap, inntektstap.

3. ANSVARSBEGRENSNINGER

DENNE UTTRYKKELIGE GARANTIEN GJELDER OG GODTAS I STEDET FOR ALLE ØVRIGE UTTRYKKELIGE ELLER UNDERFORSTÅTTE GARANTIER, INKLUSIVE, OG UTEN BEGRENSNING, ENHVER GARANTI OM SALGBARHET ELLER EGNETHET FOR NOE SPESIELT FORMÅL. I DEN UTSTREKNING DE IKKE KAN FRASKRIVES, ER UNDERFORSTÅTTE GARANTIER BEGRENSET TIL VARIGHETEN AV DEN BEGRENSEDE GARANTIEN. DENNE GARANTIEN UTELUKKER DEKNING AV TILFELDIGE SKADER OG FØLGESKADER. ENKELTE STATER/PROVINSER TILLATER IKKE ANSVARSBEGRENSNINGER, BEGREN-SINGER ELLER BORTFALL SOM ER ANGITT OVENFOR. DET KAN DERFOR HENDE AT DISSE IKKE GJELDER I DITT TILFELLE. DENNE GARANTIEN GIR DEG SPESIELLE RETTIGHETER, OG DU KAN OGSÅ HA ANDRE RETTIGHETER SOM VARIERER FRA STAT TIL STAT OG PROVINS TIL PROVINS.

Verken distributøren, BRP-forhandlere eller andre personer har fullmakt til å gi no- en bekreftelse, representasjon eller garanti når det gjelder produktet utenom det som står i denne begrensede garantien. Hvis det skjer, kan det ikke håndheves mot BRP. BRP forbeholder seg retten til å endre denne garantien på et hvilket som helst tidspunkt, under den forståelse at slike endringer ikke vil forandre gar- rantivilkårene som gjelder for produktet som ble solgt med denne garantien.

4. GARANTIENS VARIGHET

Denne begrensede garantien gjelder fra leveringsdato til første detaljforbruker eller fra den dato produktet ble tatt i bruk for første gang, alt etter hvilken dato som kommer først, for en periode på:

- a) TOLV (12) ETTERFØLGENDE MÅNEDER for privat bruk.
- b) FIRE (4) ETTERFØLGENDE MÅNEDER for kommersiell bruk. En vannscoo- ter brukes kommersielt når det brukes i forbindelse med arbeid eller beskjeftigelse som skaper inntekt i løpet av en hvilken som helst garantiperiode. En vannscooter brukes også kommersielt når, på noe tidspunkt i løpet av garanti- perioden, den har et registreringsnummer for kommersielle fartøy, eller er registrert for kommersiell bruk.
- c) I tillegg til det ovennevnte er utslippsrelaterte komponenter som brukes i ut- slippskontrollen (se listen nedenfor) dekket i TJUEFIRE (24) PÅFØLGENDE MÅNEDER ELLER 200 MOTORDRIFTSTIMER, avhengig av hva som inntref- fer først.

UTSLIPPSRELATERTE KOMPONENTER
Gassensor (TPS)
ATS (Air Temperature Sensor = lufttemperatursensor)
APS (Air Pressure Sensor = lufttrykksensor)

Hvis du må reparere eller bytte ut deler eller få service på denne garantien, vil det ikke forlenge varigheten på denne garantien utover den originale utløpsdatoen.

For Sea-Doo-vannscootere som produseres for salg i de amerikanske delstatene California eller New York, som opprinnelig selges til, eller for hvilket garantien registreres på, en person som er bosatt i delstaten California eller New York, gjelder også garantierklæringer for utslippskontroll i California og New York.

5. VILKÅR FOR GARANTIDEKNING

Denne garantidekningen er tilgjengelig bare når alle betingelsene nedenfor er oppfylt:

- 2007 Sea-Doo-vannscooteren må være kjøpt som ny og ubrukt av den første eieren fra en BRP-forhandler som er autorisert til å distribuere Sea-Doo-vannscootere i landet der salget ble utført ("BRP-forhandler").
- BRPs angitte kontroll før levering må være utført og dokumentert.
- Sea-Doo-vannscooteren må være riktig registrert av en autorisert BRP-forhandler.
- 2007 Sea-Doo-vannscooteren må være i kjøpt i landet der kjøperen bor.
- Rutinevedlikehold som der beskrevet i brukerhåndboken, må utføres til rett tid for at garantidekningen skal opprettholdes. BRP forbeholder seg retten til å gjøre garantidekningen avhengig av dokumentasjon av riktig vedlikehold. BRP vil ikke innfri denne begrensede garantien for privat bruk eller kommersiell bruk hvis vilkårene foran ikke er tilfredsstilt. Slike begrensninger er nødvendige for at BRP skal kunne beskytte sine produkters sikkerhet, og også sikkerheten til sine forbrukere og offentligheten generelt.

6. HVA DU MÅ GJØRE FOR Å FÅ GARANTIDEKNING

Kunden må varsle en autorisert BRP-forhandler i løpet av to (2) dager etter at en feil opptrer, sørge for nødvendig tilgang til produktet og mulighet til å reparere det. Kunden må også presentere for den autoriserte BRP-forhandleren bevis på at produktet er kjøpt og må signere reparasjons-/arbeidsordren før reparasjonen starter for å godkjenne garantireparasjonen. Alle deler som byttes ut på denne begrensede garantien, tilfaller BRP.

7. HVA BRP GJØR FOR DEG

BRPs forpliktelser i denne garantien er begrenset til, etter deres vurdering, reparasjon av deler som er funnet defekte under normal bruk, vedlikehold og service, eller utskifting av slike deler med nye, originale BRP-deler uten å betale for deler og arbeid, hos en autorisert BRP-forhandler.

BRP forbeholder seg retten til å forbedre, omforme og endre produkter fra tid til annen uten å påta seg ansvar for å oppdatere produkter som ble produsert tidligere.

8. OVERFØRING

Hvis et produkt skifter eier under garantiens dekningsperiode, skal denne garantien overføres og være gyldig for den resterende dekningsperioden, forutsatt at BRP varsles om slik overdragelse av eierskap på følgende måte:

- a) Den tidligere eieren kontakter BRP (på telefonnummeret nedenfor) eller en autorisert BRP-forhandler og gir opplysninger om den nye eieren, eller
- b) BRP eller en autorisert BRP-forhandler mottar et bevis på at den forrige eieren godtar overføringen av eierskap og i tillegg mottar kontaktopplysninger for den nye eieren.

9. BRUKERHJELP

Hvis det skulle oppstå strid eller krangel i forbindelse med denne begrensede garantien, anbefaler BRP at du forsøker å løse problemet på forhandlernivå. Vi anbefaler at du drøfter saken med servicesjefen eller eieren hos den autoriserte forhandleren.

Hvis saken fremdeles ikke har fått noen løsning, ber vi deg sende en skriftlig klage eller ringe det aktuelle telefonnummeret nedenfor.

I CANADA:

BOMBARDIER RECREATIONAL
PRODUCTS INC.
CONSUMER SERVICES GROUP
VALCOURT QC J0E 2L0
Tlf: (819) 566-3366

I USA:

BRP US Inc
CONSUMER SERVICES GROUP
7575 BOMBARDIER COURT
WAUSAU WI 54401
Tlf: (715) 848-4957

* I USA ytes service på og foretas distribusjon av produktene av BRP US Inc.

© 2006 Bombardier Recreational Products Inc. Alle rettigheter forbeholdt.

® Registrert varemerke for Bombardier Recreational Products Inc

GARANTIERKLÆRING FOR UTSLIPPSKONTROLL I CALIFORNIA OG NEW YORK FOR MODELLÅR 2007 SEA-DOO® VANNSCOTERE MED 4-TEC®-MOTORER ELLER 4-TEC® IC-MOTORER

For California er Sea-Doo-vannscoteren utstyrt med et spesielt miljømærke som kreves av California Air Resources Board. Merket har 1, 2, 3 eller 4 stjerner. Merkelapp som følger vannscoteren, beskriver betydningen av stjernesystemet.

Stjernemerket betyr renere båtmotorer



Renere luft og vann

For en sunnere livsstil og bedre miljø.

Bedre drivstofføkonomi

Forbrenner 30 - 40 prosent mindre bensin og olje enn totaktsmotorer med vanlig forgasser, og sparer dermed penger og ressurser.

Lenger utslippsgaranti

Beskytter forbrukeren slik at fartøyet kan brukes uten bekymringer.

En stjerne – lavt utslipp

Merket med én stjerne identifiserer vannscotere, påhengsmotorer, hekkaggregater og innenbordsmotorer som innfrir Air Resources Board-standardene fra 2001 for eksosutslipp fra vannscotere og påhengsmotorer. Motorer som innfrir disse standarden har 75 % lavere utslipp enn konvensjonelle to-taktsmotorer med forgasser. Disse motorene innfrir det som tilsvarer standardene til U.S. EPA for båtmotorer fra 2006.

To stjerner - meget lave utslipp

Merket med to stjerner identifiserer vannscotere, påhengsmotorer, hekkaggregater og innenbordsmotorer som innfrir Air Resources Board-standardene fra 2004 for eksosutslipp fra vannscotere og påhengsmotorer. Motorer som innfrir disse standarden har 20% lavere utslipp enn motorer med én stjerne.

Tre stjerner - ultralave utslipp

Merket med tre stjerner identifiserer motorer som innfrir Air Resources Board-standardene for 2008 for eksosutslipp eller hekkaggregater og innenbordsmotorer som innfrir eksosutslippstandardene fra 2003. Motorer som innfrir disse standarden har 65% lavere utslipp enn motorer med én stjerne.

Fire stjerner - superultralave utslipp

Merket med fire stjerner identifiserer motorer som innfrir Air Resources Board-standardene for eksosutslipp fra hekkaggregater og innenbordsmotorer for 2009. Vannscootere og påhengsmotorer kan også innfri disse standardene. Motorer som innfrir disse standarden har 90% lavere utslipp enn motorer med én stjerne.

Mer informasjon: Cleaner Watercraft – Get the Facts
1 800 END-SMOG
www.arb.ca.gov

Dine rettigheter og plikter i henhold til utslippskontrollgarantien

California Air Resources Board, New York State Department of Environmental Conservation og BRP US Inc. ("BRP") på vegne av Bombardier Recreational Products Inc. forklarer gjerne garantien på utslippskontrollsystemet i din modellår 2007 Sea-Doo-vannscooter. I de amerikanske delstatene California og New York må vannscootermotorer være designet, bygget og utstyrt for å innfri statens strenge anti-smogstandarder. BRP må garantere utslippskontrollsystemet for motoren på din vannscooter for periodene oppført nedenfor, forutsatt at det ikke har vært misbruk, forsømmelse eller feil vedlikehold av vannscootermotoren.

Utslippskontrollsystemet kan omfatte deler som forgasseren eller drivstoffinnsprøytingssystemet, tenningsystemet og katalysatoren. Det kan også omfatte slanger, remmer, kontakter og andre utslippsrelaterte enheter.

Der det finnes en tilstand som dekkes av garantien vil BRP reparere motoren på modellår 2007 Sea-Doo-vannscooteren uten kostnad for deg. Dette omfatter diagnose, deler og arbeid, forutsatt at dette arbeidet utføres av en autorisert BRP-forhandler.

Begrenset garantidekning fra produsent

Denne utslippsgarantien dekker modellår 2007 Sea-Doo vannscootere som er sertifisert og produsert av BRP for salg i delstatene California og New York, som opprinnelig selges til, eller deretter får garantien registrert på en, person som er bosatt i delstaten California eller New York. Betingelsene i BRPs begrensede garanti for Sea-Doo vannscootere gjelder også disse modellene, med de nødvendige endringene.

Utvalgte utslippskontrolldeler på din 2007 Sea-Doo-vannscooter er garantert fra datoen for levering til første detaljkunde i en periode på 4 år, eller 250 driftstimer, avhengig av hva som inntreffer først. Garantidekning basert på antall timer er imidlertid kun tillatt for vannscootere som er utstyrt med timeteller eller tilsvarende. Hvis noen utslippsrelatert del i motoren svikter i garantiperioden, vil delen bli reparert eller skiftet ut av BRP.

Deler som dekkes for en modellår 2007 Sea-Doo vannscooter utstyrt med 4-TEC®-motorer og 4-TEC® IC-motorer:

Digital lineær aktuator (styring av sakte tomgang)	Alle komponenter i drivstoffsystemet
Sensor som måler gasspjeldets posisjon	Tennplugger
Lufttemperatursensor i inntaksmanifold	Tenningscoiler
Lufttrykksensor i inntaksmanifold	Stempel og ringer
Motortemperatursensor	Gir/kjede for innsugnings- og eksosventil
Bankesensor	Ventiler, ventilførere og ventilførertetning
Utslippskontrollenhet	Ventilasjonsventil i veivhuset
Injektorer	Kabel og koplinger
Drivstofftrykkregulator	Utslippsrelaterte tetninger, pakninger og slanger
Innsugingsmanifold	Eksosmanifold
Kompressor	

Utslippsgarantien dekker skade på andre motorkomponenter som forårsakes av svikt i den garanterte delen.

Brukerhåndboken fra BRP inneholder skriftlige instruksjoner for forsvarlig vedlikehold og bruke av vannscooteren. Alle deler som dekkes av utslippsgarantien garanteres av BRP i hele garantiperioden for vannscooteren, med mindre brukerhåndboken angir at delen skal skiftes ut som del av det planlagte vedlikeholdet.

Deler som dekkes av utslippsgarantien som skal skiftes ut som en del av planlagt vedlikehold garanteres av BRP i perioden før den første planlagte utskiftningen av denne delen. Deler som dekkes av utslippsgarantien som skal undersøkes regelmessig, men ikke skiftes ut, garanteres av BRP i hele garantiperioden for vannscooteren. Enhver del som dekkes av utslippsgarantien som repareres eller skiftes ut i henhold til betingelsene i denne garantierklæringen, garanteres av BRP i resten av garantiperioden for originaldelen. Alle deler som byttes ut på denne begrensede garantien, tilfaller BRP.

Kvitteinger og registrering for/av vedlikehold skal overføres til hver påfølgende eier av vannscooteren.

Eierens garantiansvar

Som vannscooterens eier er du ansvarlig for at det utføres nødvendig vedlikehold som oppført i brukerhåndboken. BRP anbefaler at du tar vare på alle kvitteringer som er knyttet til vedlikehold av vannscootermotoren, men BRP kan ikke nekte garantidekning kun på grunn av mangel på kvitteringer eller fordi du ikke har sørget for å få utført alt planlagt vedlikehold.

Som eier av vannscooteren må du imidlertid være oppmerksom på at BRP kan nekte deg garantidekning dersom vannscootermotoren eller en del har sviktet på grunn av misbruk, vanstell, feil vedlikehold eller ikke godkjente modifikasjoner.

Du er ansvarlig for å levere vannscootermotoren til en autorisert BRP-forhandler så snart et problem oppstår. Garantireparasjoner vil bli fullført innen rimelig tid, som ikke skal overskride 30 dager.

Hvis du har spørsmål om dine rettigheter og plikter i forbindelse med garantien, eller trenger navn og adresse på nærmeste autoriserte BRP-forhandler, skal du kontakte Customer Services Group på 1-715-848-4957.

* I USA ytes service på og foretas distribusjon av produktene av BRP US Inc.

© 2006 Bombardier Recreational Products Inc. Alle rettigheter forbeholdt.

® Registrert varemerker og ™ er varemerke for Bombardier Recreational Products Inc.

BRPS INTERNASJONALE BEGRENSEDE GARANTI: 2007 SEA-DOO® VANNSCOOTER

1. OMFANG

Bombardier Recreational Products Inc. ("BRP")* garanterer at 2007 Sea-Doo vannscootere ikke har material- eller produksjonsfeil i løpet av perioden og som beskrives nedenfor.

Alle originale Sea-Doo-deler og -tilbehør montert av en autorisert BRP-importør/forhandler (som definert her) på leveringstidspunktet av 2007 Sea-Doo-vann-scooteren, dekkes av samme garanti som vannscooteren.

Bruk av produktet til kappkjøring eller annen konkurransepreget aktivitet, på et hvilket som helst tidspunkt, inkludert av en tidligere eier, vil bringe denne garantien til opphør.

2. UNNTAK

Følgende punkter går ikke under noen omstendigheter på garantien:

- Normal slitasje.
- Rutinevedlikehold, innstillinger, justeringer.
- Skade som skyldes mangel på riktig vedlikehold og/eller lagring slik det er beskrevet i brukerhåndboken.
- Skade som er et resultat av at deler er fjernet, feilaktig reparasjon, service, vedlikehold eller endring, eller bruk av deler som ikke er produsert eller godkjent av BRP, eller som er et resultat av at reparasjoner er utført av en person som ikke er en autorisert BRP-distributør/-forhandler.
- Skade som er forårsaket av misbruk, unormal bruk, forsømmelse eller bruk av produktet som ikke er i overensstemmelse med anbefalt bruk beskrevet i brukerhåndboken.
- Skade som er et resultat av ulykke, nedsenking, brann, tyveri, vandalisme eller force majeure.
- Bruk av drivstoff, oljer eller smøremidler som ikke er beregnet på produktet (se brukerhåndboken).
- Vannskade forårsaket ved inntak av vann;
- Skader knyttet til gelbelegget, herunder, men ikke begrenset til kosmetisk gelbelegg, blærer eller glassfiberavskalling forårsaket av blærer, rissdannelser, stjernesprekker eller hårriss; og
- Tilfeldige skader eller følgeskader eller skader av noe slag, inkludert, men uten begrensning, tauing, lagring, telefonutgifter, leieutgifter, taxi, uleilighet, forsikringskostnader, betaling av lån, tidstap, inntektstap.

3. ANSVARSBEGRENSNINGER

DENNE UTTRYKKELIGE GARANTIEN GJELDER OG GODTAS I STEDET FOR ALLE ØVRIGE UTTRYKKELIGE ELLER UNDERFORSTÅTTE GARANTIER, INKLUSIVE, OG UTEN BEGRENSNING, ENHVER GARANTI OM SALGBARHET ELLER EGNETHET FOR NOE SPESIELT FORMÅL. I DEN UTSTREKNING DE IKKE KAN FRASKRIVES, ER UNDERFORSTÅTTE GARANTIER BEGRENSET TIL VARIGHETEN AV DEN BEGRENSEDE GARANTIEN. DENNE GARANTIEN UTELUKKER DEKNING AV TILFELDIGE SKADER OG FØLGESKADER. ENKELTE JURISDIKSJONER TILLATER IKKE ANSVARSBEGRENSNINGER, BEGREN-SINGER ELLER BORTFALL SOM ER ANGITT OVENFOR. DET KAN DERFOR HENDE AT DISSE IKKE GJELDER I DITT TILFELLE. DENNE GARANTIEN GIR DEG SPESIELLE RETTIGHETER, OG DU KAN OGSÅ HA ANDRE RETTIGHETER SOM VARIERER FRA LAND TIL LAND.

Verken BRP-importøren eller andre personer har fullmakt til å gi noen bekreftelse, representasjon eller garanti når det gjelder produktet utenom det som står i denne begrensede garantien. Hvis det skjer, kan det ikke håndheves mot BRP.

BRP forbeholder seg retten til å endre denne garantien på et hvilket som helst tidspunkt, under den forståelse at slike endringer ikke vil forandre garantivilkårene som gjelder for produktet som ble solgt med denne garantien.

4. GARANTIENS VARIGHET

Denne begrensede garantien gjelder fra leveringsdato til første detaljforbruker eller fra den dato produktet ble tatt i bruk for første gang, alt etter hvilken dato som kommer først, for en periode på:

- a) TOLV (12) ETTERFØLGENDE MÅNEDER for privat fritidsbruk.
- b) FIRE (4) ETTERFØLGENDE MÅNEDER for kommersiell bruk. En vannscooter brukes kommersielt når det brukes i forbindelse med arbeid eller beskjeftigelse som skaper inntekt i løpet av en hvilken som helst garantiperiode. En vannscooter brukes også kommersielt når, på noe tidspunkt i løpet av garantiperioden, den har et registreringsnummer for kommersielle fartøy, eller er registrert for kommersiell bruk.

Hvis du må reparere eller bytte ut deler eller få service på denne garantien, vil det ikke forlenge varigheten på denne garantien utover den originale utløpsdatoen.

5. VILKÅR FOR GARANTIDEKNING

Denne garantidekningen er tilgjengelig bare når alle betingelsene nedenfor er oppfylt:

- 2007 Sea-Doo-vannscooteren må være kjøpt som ny og ubrukt av den første eieren fra en BRP-importør/forhandler som er autorisert til å distribuere Sea-Doo-vannscootere i landet der salget ble utført ("BRP-importør/forhandler").
- BRPs angitte kontroll før levering må være utført og dokumentert.
- Produktet må være riktig registrert av en autorisert BRP-distributør/-forhandler.
- 2007 Sea-Doo-vannscooteren må være i kjøpt i landet eller sammenslutningen av land der kjøperen bor.

Rutinevedlikehold som der beskrevet i brukerhåndboken, må utføres til rett tid for at garantidekningen skal opprettholdes. BRP forbeholder seg retten til å gjøre garantidekningen avhengig av dokumentasjon av riktig vedlikehold. BRP vil ikke innfri denne begrensede garantien for privat bruk eller kommersiell bruk hvis vilkårene foran ikke er tilfredsstillt. Slike begrensninger er nødvendige for at BRP skal kunne beskytte sine produkters sikkerhet, og også sikkerheten til sine brukere og offentligheten generelt.

6. HVA DU MÅ GJØRE FOR Å FÅ GARANTIDEKNING

Kunden må varsle en BRP-distributør-/forhandler i løpet av to (2) dager etter at en feil opptrer, sørge for nødvendig tilgang til produktet og mulighet til å reparere det. Kunden må også presentere for BRP-importøren/forhandleren bevis på at produktet er kjøpt og må signere reparasjons-/arbeidsordren før reparasjonen starter for å godkjenne garantireparasjonen. Alle deler som byttes ut på denne begrensede garantien, tilfaller BRP.

7. HVA BRP GJØR FOR DEG

BRPs forpliktelser i denne garantien er begrenset til, etter deres vurdering, reparasjon av deler som er funnet defekte under normal bruk, vedlikehold og service, eller utskifting av slike deler med nye, originale BRP-deler uten å betale for deler og arbeid, hos en autorisert BRP-importør/forhandler.

BRP forbeholder seg retten til å forbedre, omforme og endre produkter fra tid til annen uten å påta seg ansvar for å oppdatere produkter som ble produsert tidligere.

8. OVERFØRING

Hvis et produkt skifter eier under garantiens dekningsperiode, skal denne garantien overføres og være gyldig for den resterende dekningsperioden, forutsatt at BRP varsles om slik overdragelse av eierskap på følgende måte:

BRP eller en autorisert BRP-importør/forhandler mottar et bevis på at den forrige eieren godtar overføringen av eierskap og i tillegg mottar kontaktopplysninger for den nye eieren. Importøren vil deretter sende denne informasjonen direkte til BRP.

9. BRUKERHJELP

- a) Hvis det skulle oppstå strid eller krangel i forbindelse med denne begrensede garantien, anbefaler BRP at du forsøker å løse problemet på forhandlernivå. Vi anbefaler at du drøfter saken med servicesjefen eller eieren hos den autoriserte forhandleren.
- b) Ved behov for ytterligere assistanse, kontakter du distributørens serviceavdeling for å forsøke å løse saken.
- c) Hvis saken fortsatt er uten løsning, kontakter du BRP ved å skrive til oss på adressen nedenfor.

Kunder i land i Europa, Midt-Østen, Afrika, Russland og Samveldet av uavhengige stater (i tidl. Sovjet) ber vi kontakte vårt europeiske kontor:

BRP EUROPE N.V.

Consumer Service Center
SKALDENSTRAAT 125
9042 GENT
Belgia
Tlf: +32-9-218-26-00

Kunder i land i Skandinavia ber vi kontakte vårt kontor i Finland:

BRP FINLAND OY

Service Department
Ahjotie 30
Fin-96320 Rovaniemi
Finland
Tlf: +358 16 3208 111

Kunder i alle andre land ber vi kontakte sin lokale distributør eller vårt kontor i Nord-Amerika:

Bombardier Recreational Products Inc.

Consumer Services Group
Valcourt QC J0E 2L0
Tlf: 1-819-566-3366

Du finner distributørens kontaktopplysninger på www.brp.com.

* For området som dekkes av denne begrensede garantien, ytes service på og foretas distribusjon av produktene av Bombardier Recreational Products Inc. eller deres datterselskaper.

© 2006 Bombardier Recreational Products Inc. Alle rettigheter forbeholdt.

® Registrert varemerke for Bombardier Recreational Products Inc.

BRPS BEGRENSEDE GARANTI FOR EU-LAND: 2007 SEA-DOO® VANNSCOOTER

1. DEN BEGRENSEDE GARANTIENS OMFANG

Bombardier Recreational Product Inc. ("BRP")* garanterer at deres 2007-modeller av SEA-DOO® VANNSCOOTERE, solgt av godkjente BRP-importører/forhandlere ("Importører/forhandlere") i land som er medlem av EU, ikke skal ha defekter i materiale eller utførelse for perioden og under forholdene som er beskrevet nedenfor.

Alle originale deler og tilbehør for SEA-DOO VANNSCOOTERE som monteres av en autorisert BRP-importør/forhandler på leveringstidspunktet av 2007 SEA-DOO-VANNSCOOTEREN, dekkes av samme garanti som vannscooteren.

Bruk av produktet til kappkjøring eller annen konkurransepreget aktivitet, på et hvilket som helst tidspunkt, inkludert av en tidligere eier, vil bringe denne garantien til opphør.

2. UNNTAK – FØLGENDE OMFATTES IKKE AV GARANTIEN

Følgende punkter går ikke under noen omstendigheter på garantien:

- Normal slitasje.
- Rutinevedlikehold, innstillinger, justeringer.
- Skade som skyldes mangel på riktig vedlikehold og/eller lagring slik det er beskrevet i brukerhåndboken.
- Skade som er et resultat av at deler er fjernet, feilaktig reparasjon, service, vedlikehold eller endring, eller bruk av deler som ikke er produsert eller godkjent av BRP, eller som er et resultat av at reparasjoner er utført av en person som ikke er en autorisert BRP-importør/forhandler.
- Skade som er forårsaket av misbruk, unormal bruk, forsømmelse eller bruk av produktet som ikke er i overensstemmelse med anbefalt bruk beskrevet i brukerhåndboken.
- Skade som er et resultat av ulykke, nedsenking, brann, tyveri, vandalisme eller force majeure.
- Bruk av drivstoff, oljer eller smøremidler som ikke er beregnet på produktet (se brukerhåndboken).
- Vannskade forårsaket ved inntak av vann;
- Skader knyttet til gelbelegget, herunder, men ikke begrenset til kosmetisk gelbelegg, blærer eller glassfiberavskalling forårsaket av blærer, rissdannelser, stjernesprekker eller hårriss; og
- Tilfeldige skader eller følgeskader eller skader av noe slag, inkludert, men uten begrensning, taving, lagring, telefonutgifter, leieutgifter, taxi, uleilighet, forsikringskostnader, betaling av lån, tidstap, inntektstap.

3. ANSVARSBEGRÆNSNINGER

DENNE UTTRYKKELIGE GARANTIE GJELDER OG GODTAS I STEDET FOR ALLE ØVRIGE UTTRYKKELIGE ELLER UNDERFORSTÅTTE GARANTIER, INKLUSIVE, OG UTEN BEGRÆNSNING, ENHVER GARANTI OM SALGBARHET ELLER EGNETHET FOR NOE SPESIELT FORMÅL. I DEN UTSTREKNING DE IKKE KAN FRASKRIVES, ER UNDERFORSTÅTTE GARANTIER BEGRÆNSET TIL VARIGHETEN AV DEN BEGRÆNSEDE GARANTIE. DENNE GARANTIE UTELUKKER DEKNING AV TILFELDIGE SKADER OG FØLGESKADER. ENKELTE JURISDIKSJONER TILLATER IKKE ANSVARSBEGRÆNSNINGER, BEGRÆNSNINGER ELLER BORTFALL SOM ER ANGITT OVENFOR. DET KAN DERFOR HENDE AT DISSE IKKE GJELDER I DITT TILFELLE. DENNE GARANTIE GIR DEG SPESIELLE RETTIGHETER, OG DU KAN OGSÅ HA ANDRE RETTIGHETER SOM VARIERER FRA LAND TIL LAND.

Verken distributøren, BRP-distributører/-forhandlere eller andre personer har fullmakt til å gi noen bekreftelse, representasjon eller garanti når det gjelder produktet utenom det som står i denne begrensede garantien. Hvis det skjer, kan det ikke håndheves mot BRP.

BRP forbeholder seg retten til å endre denne garantien på et hvilket som helst tidspunkt, under den forståelse at slike endringer ikke vil forandre garantivilkårene som gjelder for produktet som ble solgt med denne garantien.

4. GARANTIENS DEKNINGSPERIODE

Denne begrensede garantien gjelder fra leveringsdato til første detaljforbruker eller fra den dato produktet ble tatt i bruk for første gang, alt etter hvilken dato som kommer først, for en periode på:

TJUEFIRE (24) ETTERFØLGENDE MÅNEDER for privat fritidsbruk og kommersielt bruk.

Hvis du må reparere eller bytte ut deler eller få service på denne garantien, vil det ikke forlenge varigheten på denne garantien utover den originale utløpsdatoen.

Vær oppmerksom på at varighet og eventuelle andre modaliteter i garantidekningen er underlagt gjeldende nasjonale eller lokale lover i landet ditt.

5. VILKÅR FOR GARANTIDEKNING

Denne garantidekningen er tilgjengelig bare når alle betingelsene nedenfor er oppfylt:

- 2007 SEA-DOO-VANNSCOOTEREN må være kjøpt som ny og ubrukt av den første eieren fra en BRP-importør/-forhandler som er autorisert til å distribuere SEA-DOO-VANNSCOOTERE i landet der salget ble utført.
- BRPs angitte kontroll før levering må være utført og dokumentert.
- Produktet må være riktig registrert av en autorisert BRP-importør/-forhandler.
- 2007 SEA-DOO-VANNSCOOTEREN må være i kjøpt i landet eller sammenslutningen av land der kjøperen bor.

Rutinevedlikehold som der beskrevet i brukerhåndboken, må utføres til rett tid for at garantidekningen skal opprettholdes. BRP forbeholder seg retten til å gjøre garantidekningen avhengig av dokumentasjon av riktig vedlikehold.

BRP vil ikke innfri denne begrensede garantien for privat bruk eller kommersiell bruk hvis vilkårene foran ikke er tilfredsstillt. Slike begrensninger er nødvendige for at BRP skal kunne beskytte sine produkters sikkerhet, og også sikkerheten til sine forbrukere og offentligheten generelt.

6. HVA DU MÅ GJØRE FOR Å FÅ GARANTIDEKNING

Kunden må varsle en BRP-distributør/-forhandler i løpet av to (2) måneder etter at en feil opptrer, sørge for nødvendig tilgang til produktet og mulighet til å reparere det. Kunden må også presentere for den autoriserte BRP-distributøren/-forhandleren bevis på at produktet er kjøpt og må signere reparasjons-/arbeidsordren før reparasjonen starter for å godkjenne garantireparasjonen. Alle deler som byttes ut på denne begrensede garantien, tilfaller BRP. Vær oppmerksom på at varslingsfristen er underlagt gjeldende nasjonale eller lokale lover i landet ditt.

7. HVA BRP GJØR FOR DEG

BRPs forpliktelser i denne garantien er begrenset til, etter deres vurdering, reparasjon av deler som er funnet defekte under normal bruk, vedlikehold og service, eller utskifting av slike deler med nye, originale SEA-DOO-deler uten å betale for deler og arbeid, hos en autorisert BRP-importør/-forhandler i løpet av dekningsperioden for garantien.

BRP forbeholder seg retten til å forbedre, omforme og endre produkter fra tid til annen uten å påta seg ansvar for å oppdatere produkter som ble produsert tidligere.

8. OVERFØRING

Hvis produktet skifter eier i løpet av garantiens dekningsperiode, skal denne garantien overføres til den nye eieren og være gyldig for den resterende dekningsperioden forutsatt at BRP eller en autorisert BRP-importør/-forhandler mottar et bevis på at den forrige eieren godtar overføringen av eierskap og i tillegg mottar kontaktopplysninger for den nye eieren.

9. BRUKERHJELP

- a) Hvis det skulle oppstå strid eller krangel i forbindelse med denne begrensede garantien, anbefaler BRP at du forsøker å løse problemet på forhandlernivå. Vi anbefaler at du drøfter saken med servicesjefen eller eieren hos den autoriserte Distributøren/Forhandleren.
- b) Ved behov for ytterligere assistanse, kontakter du distributørens serviceavdeling for å forsøke å løse saken.
- c) Hvis saken fortsatt er uten løsning, kontakter du BRP på adressen nedenfor.

Kunder i land i Europa, Midt-Østen, Afrika, Russland og Samveldet av uavhengige stater (i tidl. Sovjet) ber vi kontakte vårt europeiske kontor:

BRP EUROPE N.V.

Consumer Service Center
SKALDENSTRAAT 125 9042 GENT
Belgia
Tlf: +32-9-218-26-00

Kunder i land i Skandinavia ber vi kontakte vårt kontor i Finland:

BRP FINLAND OY

Service Department
Ahjotie 30
Fin-96320 Rovaniemi
Finland
Tlf: +358163208111

Kunder i alle andre land ber vi kontakte sin lokale distributør eller vårt kontor i Nord-Amerika:

BOMBARDIER RECREATIONAL PRODUCTS INC.

Consumer Services Group
Valcourt QC J0E 2L0
Tlf: 1-819-566-3366

Du finner distributørens kontaktopplysninger på www.brp.com.

- * For området som dekkes av denne begrensede garantien, ytes service på og foretas distribusjon av produktene av Bombardier Recreational Products Inc. eller deres datterselskaper.
- © 2006 Bombardier Recreational Products Inc. Alle rettigheter forbeholdt.
- ® Registrerte varemerker og TM er varemerker for Bombardier Recreational Products Inc. eller tilknyttede selskaper.

CE-SAMSVARSERKLÆRING



DECLARATION



OF CONFORMITY

Gjeldende rådsdirektiver:	Direktiv 2003/44/EC Fritidsbåter
Aktuelle direktiver:	Direktiv 89/336/CEE Elektromagnetisk kompatibilitet
Aktuelle harmoniserte standarder:	ISO 13590
Produsenter:	Bombardier Recreational Products Inc. ("BRP")
Produsentens adresse:	726 St-Joseph, Valcourt, QC J0E 2L0
Produkttype:	Vannscooter, innenskjærskategori C
Teknisk kontrollorgan:	International Marine Certification Institute Trèves Centre, rue de Trèves 45 1040 Brussel, Belgia
EC-sertifikat:	EXBORP001: GTI, GTI SE, GTX, GTX WAKE EXBORP002: GTX LTD, RXP, RXT

Undertegnede erklærer herved at produktet angitt ovenfor er i samsvar med ovennevnte direktiver og standarder.

Undertegners navn:

Fernando Garcia

Undertegners tittel på vegne av Bombardier Recreational Products Inc. ("BRP"): Director –Public and Regulatory – Affairs Sea-Doo Sport Boats

PERSONVERNINFORMASJON

Vi vil med dette informere deg om at opplysninger om deg vil bli brukt til sikkerhets- og garantiformål. Enkelte ganger bruker vi også opplysningene om våre kunder til å informere dem om våre produkter og tilbud. Hvis du ikke ønsker å motta informasjon om våre produkter, tjenester og tilbud, ber vi deg meddele oss dette ved å skrive til adressen nedenfor.

Det hender også at vi lar nøye utvalgte og pålitelige foretak bruke våre kundeopplysninger til å informere om kvalitetsprodukter og tjenester. Hvis du ikke vil at ditt navn og din adresse skal leveres videre, ber vi deg meddele oss dette ved å skrive til adressen nedenfor:

Bombardier Recreational Products Inc.
Warranty Department
75 J.A. Bombardier Street
Sherbrooke, Québec
J1L 1W3 Canada

Faksnummer (819) 566-3590

ADRESSEENDRING / NY EIER

Hvis adressen din er endret eller du er den nye eieren av vannscooteren, ber vi deg varsle BRP ved å enten:

- sende kortet nedenfor;
- ringe (715) 848-4957 (USA) eller (819) 566-3366 (Canada) eller
- varsle en autorisert Sea-Doo-forhandler.

Ved endring av eierskap ber vi deg legge ved et bevis på at den forrige eieren godtar overføringen av eierskap.

Denne informasjon er dessuten meget viktig også etter at den begrensede garantien har utløpt, fordi BRP kan kontakte vannscootereieren hvis det blir nødvendig, for eksempel hvis tilbakekalling blir nødvendig av sikkerhetsmessige årsaker. Det er eierens ansvar å varsle BRP om endring av adresse eller eierskap.

STJÅLNE ENHETER: Hvis vannscooteren din blir stjålet, bør du varsle BRP eller en autorisert SEA-DOO-forhandler. Vi vil be deg oppgi navn, adresse, telefonnummer, skrogets identifikasjonsnummer på vannscooteren og dato for tyveriet.



ADRESSEENDRING <input type="checkbox"/>	NY EIER <input type="checkbox"/>
FARTØYETS IDENTIFIKASJONSNUMRE	
Modellnummer	Identifikasjonsnummer for skroget (H.I.N.)
TIDLIGERE ADRESSE ELLER TIDLIGERE EIER:	ETTERNAVN
	NR. GATEADRESSE LEIL
	POSTSTED (STAT/REGION) POSTNUMMER
	LAND
NY ADRESSE ELLER NY EIER:	ETTERNAVN
	NR. GATEADRESSE LEIL
	POSTSTED (STAT/REGION) POSTNUMMER
	LAND

F00A2ZL

PLASS FOR
FRIMERKE



BRP Finland OY
Service Department
Ahjotie 30
Box 8039
FIN - 96101 ROVANIEMI
FINLAND

V00A2G

ADRESSEENDRING / NY EIER

Hvis adressen din er endret eller du er den nye eieren av vannscooteren, ber vi deg varsle BRP ved å enten:

- sende kortet nedenfor;
- ringe (715) 848-4957 (USA) eller (819) 566-3366 (Canada) eller
- varsle en autorisert Sea-Doo-forhandler.

Ved endring av eierskap ber vi deg legge ved et bevis på at den forrige eieren godtar overføringen av eierskap.

Denne informasjon er dessuten meget viktig også etter at den begrensede garantien har utløpt, fordi BRP kan kontakte vannscootereieren hvis det blir nødvendig, for eksempel hvis tilbakekalling blir nødvendig av sikkerhetsmessige årsaker. Det er eierens ansvar å varsle BRP om endring av adresse eller eierskap.

STJÅLNE ENHETER: Hvis vannscooteren din blir stjålet, bør du varsle BRP eller en autorisert SEA-DOO-forhandler. Vi vil be deg oppgi navn, adresse, telefonnummer, skrogets identifikasjonsnummer på vannscooteren og dato for tyveriet.



ADRESSEENDRING <input type="checkbox"/>	NY EIER <input type="checkbox"/>
FARTØYETS IDENTIFIKASJONSNUMRE	
Modellnummer	Identifikasjonsnummer for skroget (H.I.N.)
TIDLIGERE ADRESSE ELLER TIDLIGERE EIER:	ETTERNAVN
	NR. GATEADRESSE LEIL
	POSTSTED (STAT/REGION) POSTNUMMER
	LAND
NY ADRESSE ELLER NY EIER:	ETTERNAVN
	NR. GATEADRESSE LEIL
	POSTSTED (STAT/REGION) POSTNUMMER
	LAND

F00A2ZL

PLASS FOR
FRIMERKE



BRP Finland OY
Service Department
Ahjotie 30
Box 8039
FIN - 96101 ROVANIEMI
FINLAND

V00A2G

FARTØYMODELLNR. _____

IDENTIFIKASJONSNUMMER
FOR SKROGET (H.I.N.) _____

MOTORENS
IDENTIFIKASJONSNUMMER (E.I.N.) _____

Eier: _____

ETTERNAVN

NR. GATEADRESSE LEIL.

POSTSTED (STAT/REGION) POSTNUMMER

Kjøpedato _____

ÅR MÅNED DAG

Garantiens utløpsdato _____

ÅR MÅNED DAG

Fylles ut av autorisert Sea-Doo-forhandler på salgstidspunktet

FORHANDLERENS STEMPEL



BRUKERHÅNDBOK

4-TEC

219 701 007

® TM VAREMERKE SOM TILHØRER BOMBARDIER RECREATIONAL PRODUCTS INC. ELLER DATTERSELSKAPER.

* VAREMERKE SOM TILHØRER BOMBARDIER INC. BRUKT UNDER LISENS.

† VAREMERKE SOM TILHØRER CASTROL LIMITED. BRUKT UNDER LISENS.

© 2006 BOMBARDIER RECREATIONAL PRODUCTS INC. ALLE RETTIGHETER FORBEHOLDT. TRYKKET I CANADA.