

can-am™



2007 Brukerhåndbok

*Inneholder informasjon om
sikkerhet, kjøretøyet og
vedlikehold*

DS 250™

CE

 **ADVARSEL**

Les nøye gjennom denne håndboken. Den inneholder viktig informasjon om sikkerhet.

Anbefalt minimumsalder for kjøring: 16 år.

Ikke fjern denne brukerhåndboken fra kjøretøyet.

I denne brukerhåndboken brukes følgende symboler for å poengtere spesielt viktig informasjon:

 Symbolet for sikkerhetsadvarsler angir risiko for personskade.

ADVARSEL

Indikerer en potensiell risikosituasjon som, hvis den ikke unngås, kan resultere i alvorlig personskade eller dødsfall.

FORSIKTIG: Angir en instruksjon som, hvis den ikke følges, kan føre til alvorlig skade på kjøretøyets komponenter.

OBS: Angir tilleggsinformasjon som er nødvendig for å utføre en instruksjon.

ADVARSEL

KAN VÆRE FARLIG Å BRUKE KJØRETØYET. En kollisjon eller velt kan skje raskt, også under rutinemanoøvrer som svinging og kjøring i bakker eller over hindringer, hvis du ikke følger nødvendig forholdsregler.

For din egen sikkerhet skyld må du forstå og følge alle advarsler i denne brukerhåndboken og på alle dekalene på kjøretøyet. **Å ikke følge disse advarslene kan føre til ALVORLIG PERSONSKADE ELLER DØDSFALL!**

Oppbevar denne brukerhåndboken sammen med kjøretøyet til enhver tid.

ADVARSEL

Hvis du unnlater å følge noen av sikkerhetsforskriftene eller instruksjonene i denne brukerhåndboken eller på *SIKKERHETSVIDEOEN* eller dekalene på kjøretøyet, kan det føre til personskade eller eventuelt dødsfall!

All sikkerhetsdokumentasjon må være tilgjengelig og leveres sammen med kjøretøyet på salgstidspunktet.

Alt innhold under *SIKKERHETSINFORMASJON* bør betraktes av leseren som en advarsel som, hvis den ikke følges, kan resultere i personskade eller eventuelt dødsfall.

Følgende varemerker tilhører Bombardier Recreational Products Inc. eller dets datterselskaper:

Can-Am™

XP-STM

INNLEDNING

Gratulerer med kjøpet av din nye Can-Am™ ATV. Den følges opp med BRP-garantien og et nettverk av autoriserte Can-Am-distributører/-forhandlere som kan tilby reservedeler, service og det tilbehøret du trenger.

Distributøren/forhandleren er opptatt av få fornøyde kunder. Han har kvalifisert seg for å kunne utføre en første klargjøring og kontroll av kjøretøyet og har også utført den endelige klargjøringen før du overtok kjøretøyet. Ved levering vil distributøren/forhandleren ha informert om bruk og vedlikehold av kjøretøyet og om sikkerhetsfunksjonene. Vi stoler på at du fullt ut har benyttet deg av denne muligheten! Hvis du trenger mer utfyllende informasjon om service, ber vi deg kontakte distributøren/forhandleren.

Ved levering ble du også informert om hva garantien dekker og fylte ut registreringsskjemaet for garanti som skal sendes til behandling hos oss. Innen kort tid skal du ha mottatt et garanti-kort som bekrefter at vi har mottatt registreringen. Dette kortet skal benyttes ved eventuell garanti og tilbakekalling.

Vi ber deg kontakte vårt kundestøttesenter hvis du får problemer som ikke kan løses av en autorisert Can-Am-distributør/-forhandler.

Denne brukerhåndboken er oversatt fra engelsk til norsk. Ved eventuelle uoverensstemmelser i teksten er det den engelske versjonen som gjelder. I dette dokument brukes hannkjønnsform til å betegne både hannkjønn og hunnkjønn.

Hvis du vil vise og/eller skrive ut en ekstra kopi av brukerhåndboken, kan du gå til webområdet **www.operatorsguide.brp.com**. Vær også oppmerksom på at håndboken finnes på flere språk.

Informasjonen og beskrivelsen av komponenter/system i dette dokument er riktig ved tidspunktet for publisering. BRPs politikk er imidlertid å kontinuerlig forbedre sine produkter uten å med dette forplikte seg selv til å montere dem i tidligere produserte produkter. På grunn av sent implementerte endringer kan det være enkelte forskjeller mellom det fremstilte produktet og beskrivelsene og/eller spesifikasjonene. BRP forbeholder seg retten til når som helst og uten forpliktelser å avskaffe eller endre spesifikasjoner, design, egenskaper, modeller eller utstyr.

Illustrasjonene i dette dokument viser den typiske konstruksjonen av de ulike enhetene og gjengir nødvendigvis ikke delenes fullstendige detaljer eller eksakte form. De representerer imidlertid deler som har tilsvarende eller liknende funksjon.

Ved anvisninger der HØYRE og VENSTRE angis i teksten, er dette alltid fra førerens synsvinkel (når føreren sitter og ser forover på kjøretøyet).

Spesifikasjoner angis i det internasjonale, metriske systemet med den tilsvarende amerikanske SAE-enheten i parentes. Der eksakt nøyaktighet ikke anses å være nødvendig, har enkelte omberegninger blitt avrundet.

Vi anbefaler originale BRP-produkter som reservedeler og tilbehør. De er blitt utformet spesielt for ditt kjøretøy og er produsert i henhold til BRPs strenge kvalitetskrav.

I *VERKSTEDHÅNDBOKEN* finnes informasjon om service og vedlikehold samt mer utfyllende informasjon om reparasjon.

INNHold

Når du leser denne brukerhåndboken, må du huske at:

ADVARSEL

Indikerer en potensiell risikosituasjon som, hvis den ikke unngås, kan resultere i alvorlig personskade eller dødsfall.

OBS!	7
EU	7
INNLEDNING	8

INFORMASJON OM SIKKERHET

SPESIELLE ANVISNINGER OM SIKKERHET	10
ADVARSLER I FORBINDELSE MED BRUK	13
KJØRE ATVEN	39
Kontroll før bruk	40
Bekledning	41
Kjøre med last	42
Kjøre med tilhenger	42
Bruke kjøretøyet til arbeidsoppgaver	42
Fritidskjøring	42
Miljø	43
Begrensninger i utformingen	43
Kjøring i terrenget	44
Generelle anvendelses- og sikkerhetsregler	44
Kjøring opp bakker	44
Kjøring ned bakker	45
Kjøring langs skråninger	45
Bratte fall i terrenget	45
Kjøreteknikker	45
Rutinemessig vedlikehold	52
LØSE DEKALER	53
DEKALER PÅ PRODUKTET	54

INFORMASJON OM KJØRETØYET

SLIK IDENTIFISERER DU KJØRETØYET	58
INNKJØRINGSPERIODE	61
BETJENINGSORGANER/INSTRUMENTER/UTSTYR	62
1) Gasshåndtak	64
2) Håndtak for bremsen foran	64
3) Håndtak for bremsen bak	64

4) Parkeringsbrems	65
5) Girspak	65
6) Flerfunksjonsbryter	66
7) Indikatorlamper.....	68
8) Tenningsbryter	68
9) Drivstofftanklokk	69
10) Drivstoffventil	69
11) Pedal for bremsar foran/bak.....	70
12) Fotstøtte.....	70
13) Verktøysett	70
14) Radiatorlokk	71
15) Sikring	71
16) Låse kjøretøyet	71
17) Hornknapp.....	72
18) Varselblinklysbyter.....	72
19) Setelås.....	72
20) 12-volts strømuttak.....	73
21) Speedometer	73
VÆSKER	74
Drivstoff.....	74
Motorolje	74
Girboksolje.....	76
Motorkjølevæske	76
Bremsvæske	77
Batteri	78
INSTRUKSJONER FOR BRUK	79
Generelt.....	79
Kontroll før bruk	79
Starte motoren	80
Skifte gir	80
Stoppe motoren.....	81
Etter kjøring	81
SPESIELLE PROSEDYRER	82
Rå motor.....	82
Overoppheting av motor	82
Velting.....	83
Kjøretøy som har vært under vann.....	83

LAST OG TRANSPORT	84
FEILSØKING	86
SPESIFIKASJONER	90

VEDLIKEHOLDSINFORMASJON

VEDLIKEHOLDSSKJEMA	96
GENERELT	100
MOTOR	101
Bytte av olje og oljesil	101
Skifte kjølevæske	102
Drenering av luftfilterhuset	103
Luftfilter	103
Drivreim	104
Ventiljustering	104
Radiator	104
Rengjøring av filter for luftinnsprøytingsventil	105
GIRBOKS	106
Oljeskift	106
FORGASSER	107
DRIVSTOFFSYSTEM	108
Smøring av gasskabel	108
Justering av gasshåndtak	109
ELEKTRISK SYSTEM	110
Tennplugg	110
Batteri	110
Sikring	111
Bytte lyspærer	111
DRIVVERK	115
Drivkjede	115
Kjedehjul og pinjong	116
Hjul	117
Tilstand hjullagre og -foringer	117
Dekk/felger	117
FJÆRING	119
Justering	119
Smøring	119
Kontroll	120
BREMSER	121
Bremser foran	121
Bremser bak	121
Parkeringsbrems	121
Smøring av bremsekabel	121

Kontroll.....	122
Bytte av bremsevæske.....	122
CHASSIS/RAMME	123
Motorområde.....	123
Tilstand tilhengerfeste/-kule (hvis montert)	123
Chassisfester.....	123
Setefester	123
Rengjøring og beskyttelse	123
OPPBEVARING OG KLARGJØRING FØR SESONGSTART	124

GARANTI

BRP INTERNASJONELLA BEGRENSEDE GARANTI: 2007 CAN-AM™ ATV-PRODUKTER	126
PERSONOPPLYSNINGER/FRASKRIVELSESKLAUSUL	130
ADRESSEENDRING / NY EIER	131

OBS!

Denne brukerhåndboken har blitt utarbeidet med tanke på å gjøre eieren/føreren av det nye kjøretøyet kjent med kjøretøyets ulike anordninger for betjening og instruksjoner for vedlikehold og sikker bruk. Den er uunnværlig for riktig bruk av produktet.

I denne brukerhåndboken brukes symbolene nedenfor.

ADVARSEL

Indikerer en potensiell risikosituasjon som, hvis den ikke unngås, kan resultere i alvorlig personska-
de eller dødsfall.

FORSIKTIG: Angir en instruksjon som, hvis den ikke følges, kan føre til alvorlig skade på kjøretøyets komponenter.

OBS: Angir tilleggsinformasjon som er nødvendig for å utføre en instruksjon.

Selv om faremomentet ikke elimineres ved å bare lese denne informasjonen, vil forståelse og oppfølging av informasjonen bidra til at du bruker kjøretøyet på riktig måte.

Det finnes noen grunnleggende regler som enhver fører MÅ merke seg og følge for å nyte gledene og spennin-
gen ved kjøring med ATV.

EU

Denne advarselen gjelder kun land i Europa der det er tillatt å kjøre på vei.

ADVARSEL

Kjøring på vei:

- Dette kjøretøyet er bygget for kjøring bare i TERRENGET. Den kan brukes over korte avstander på fast dekke med redusert hastighet for å flytte kjøretøyet fra et terrengområde til et annet.
- Når du kjører på vei, må du alltid unngå øke hastigheten og å deretter redusere hastigheten når du svinger.
- Hvis du gjør det, kan du miste kontrollen over kjøretøyet, noe som kan føre til alvorlig personska-
de.

Vinsj foran:

- Kroken på vinsjen foran på kjøretøy som er utstyrt med dette, må tas av og oppbevares et annet sted når du kjører på offentlige veier.
- Hvis du ikke gjør det, kan du øke faren for personska-
de på personer i nærheten.

INNLEDNING

Distributøren/forhandleren bør allereide ha gitt deg grunnleggende informasjon om betjeningen av og funksjonene på det nye kjøretøyet. Ta deg tid til å nøye lese denne brukerhåndboken og alle medfølgende dekaleringer med advarsler på produktet og til å se på *SIKKERHETSVIDEOEN* som følger med ATV-en. Der gis det en fullstendig beskrivelse av det du bør vite om dette kjøretøyet før du begynner å kjøre.

Enten du er en ny eller erfaren fører, er det viktig for din egen sikkerhet at du kjenner til betjeningen av og funksjonene på kjøretøyet. Like viktig er det å vite hvordan du kjører.

Uavhengig av alder, erfaring eller lokale forskrifter vil det være klokt av deg eller eventuelle andre som bruker kjøretøyet, å gjennomgå en godkjent føreropplæring for ATV. Kontroller med distributøren/forhandleren eller de lokale myndigheter om eventuelle kurs/er/opplæring i nærheten. Hvis ikke har noe erfaring fra tidligere, må du gjøre dette før du kjører første gang. Instruktøren din må kunne gi råd om lokale kjøreforhold og bestemmelser og om hvordan du kan kjøre sikkert i dette området.

Kjøreforholdene kan variere fra sted til sted. De påvirkes i tillegg av værforhold som kan endres mye i løpet av kort tid eller i løpet av året.

Kjøring på sand skiller seg fra kjøring i snø eller gjennom skog eller våtmarker. Enkelte steder kan kreve større oppmerksomhet og dyktighet fra føreren. Vurder forholdene nøye. Vær alltid forsiktig. Ta ingen unødvendige sjanser som kan føre til at du kjører deg fast eller skader deg.

I denne brukerhåndboken finner du kjørefinformasjon som har vist seg at har vært pålitelig for andre brukere. Den er ikke ment som en fullstendig beskyttelse mot ulykker. Hvordan du bruker denne informasjon, din mentale og fysiske kondisjon, farer i terrenget og hvilket risikonivå du velger, vil påvirke kjøreeplevelsen. Ha det moro ... og kjør ansvarsfullt.

Denne brukerhåndboken har blitt utarbeidet med tanke på å gjøre eieren/føreren av det nye kjøretøyet kjent med kjøretøyets ulike anordninger for betjening og instruksjoner for vedlikehold og sikker bruk. Disse er uunnværlig for riktig bruk av produktet.

Vi vil gjerne ha kommentarer som gjelder innholdet i og formatet på brukerhåndboken, *SIKKERHETSVIDEOEN* og dekaleringer med advarsler på produktet.

INFORMASJON OM SIKKERHET

SPESIELLE ANVISNINGER OM SIKKERHET

DETTE KJØRETØYET ER IKKE NOE LEKETØY OG KAN VÆRE FARLIG Å BRUKE.

Dette kjøretøyet oppfører seg annerledes enn andre kjøretøy, inkludert motorsykler og biler. En kollisjon eller velt kan skje raskt, også under rutinemånøvrer som svinging og kjøring i bakker eller over hindringer, hvis du ikke følger nødvendig forholdsregler.

ALVORLIGE SKADER ELLER DØDSFALL kan bli resultatet hvis du ikke følger disse anvisningene:

- ▲ Les og forstå brukerhåndboken og alle dekaleringer med advarsler på kjøretøyet før det tas i bruk. Se på og merk deg innholdet i *SIKKERHETS-VIDEOEN* før du begynner å kjøre.
- ▲ Kjør aldri dette kjøretøyet uten nødvendige instruksjoner. **Delta på et føreropplæringskurs.** Alle førere bør gjennomføre et opplæringskurs med en sertifisert instruktør. Kontakt en autorisert Can-Am-distributør/forhandler for å få vite om det finnes opplæringskurs i nærheten.
- ▲ Følg alltid denne anbefaling om minimumsalder: Personer under 16 år må ikke kjøre dette kjøretøyet.
- ▲ Passasjerer må aldri tas med på dette kjøretøyet.
- ▲ Kjør aldri dette kjøretøyet på fast dekke annet enn over korte avstander med redusert hastighet for å flytte kjøretøyet fra et terrengområde til et annet.
- ▲ Ta alltid hensyn til trafikkregler hvis du kjører på vei, også om det bare er en jord- eller grusvei.

- ▲ Ta aldri plass på dette kjøretøyet uten å bruke en godkjent hjelm som er riktig tilpasset. Du bør også bruke øyebeskyttelse (briller eller ansiktsbeskyttelse), hansker, egnet skotøy, langermet skjorte eller jakke og langbukser.
- ▲ Innta aldri alkohol, narkotika eller medikamenter før eller under kjøring.
- ▲ Kjør aldri med for stor hastighet. Kjør alltid i en hastighet som er tilpasset terrenget, sikten, kjøreforholdene og din erfaring.
- ▲ Forsøk aldri å steile og kjøre på to hjul, hoppe eller utføre andre stunt.
- ▲ Kontroller alltid kjøretøyet hver gang du skal bruke det, for å forsikre deg om at det er i god og sikker stand. Følg alltid kontroll- og vedlikeholdsprosedyrene og vedlikeholdsplanene som beskrives i denne brukerhåndboken.
- ▲ Hold alltid begge hendene på styrehåndtakene og begge føttene på fotstøttene under kjøring.
- ▲ Kjør alltid langsomt, og vær ekstra forsiktig ved kjøring i ukjent terreng. Vær alltid oppmerksom på endring av terrengforholdene når du kjører.
- ▲ Kjør ikke på meget ujevnt, glatt eller løst underlag før du har fått opplæring i og har tilegnet den dyktighet som kreves for å beherske kjøretøyet i slikt terreng. Vær alltid ekstra forsiktig i slikt terreng.
- ▲ Følg alltid riktige prosedyrer ved svinging slik det er beskrevet i denne brukerhåndboken. Øv deg i å svinge i lav hastighet før du forsøker i høyere hastigheter. Ikke sving i for høy hastighet.

- ⚠ Kjør aldri i bakker som er for bratte for kjøretøyet eller for dine ferdigheter. Øv først i mindre bakker før du forsøker deg i større bakker.
- ⚠ Følg alltid riktige prosedyrer ved kjøring opp bakker slik det er beskrevet i denne brukerhåndboken. Kontroller terrenget nøye før du kjører opp bakker. Kjør aldri i opp bakker med for glatt eller løst underlag. Forskyv vekten din fremover. Øk aldri hastigheten eller skift gir for raskt. Kjør aldri over bakketopper i høy hastighet.
- ⚠ Følg alltid riktige prosedyrer ved kjøring nedover og bremsing i bakker slik det er beskrevet i denne brukerhåndboken. Kontroller terrenget nøye før du kjører ned bakker. Forskyv vekten din bakover. Kjør aldri ned bakker i høy hastighet. Unngå å kjøre ned bakker i en vinkel som kan få kjøretøyet til å helle sterkt til én side. Kjør alltid rett ned bakken når det er mulig.
- ⚠ Følg alltid riktige prosedyrer ved kjøring langs skråningen i bakker slik det er beskrevet i denne brukerhåndboken. Unngå bakker med for glatt eller løst underlag. Forskyv vekten din til den siden av kjøretøyet som vender oppover. Ikke forsøk å svinge i en bakke før du behersker denne svingteknikken på plan mark slik det beskrives i denne brukerhåndboken. Forsøk om mulig å unngå å kjøre i terreng med helling.
- ⚠ Følg alltid riktige prosedyrer hvis maskinen stopper eller ruller bakover ved kjøring opp bakker. Unngå dette ved å alltid bruke riktig gir og holde jevn hastighet ved kjøring opp bakker. Hvis kjøretøyet stopper eller ruller bakover, må du følge den spesielle prosedyren for bremsing som beskrives i denne brukerhåndboken. Stå av kjøretøyet på den siden som vender oppover bakken, eller på en av sidene hvis det står med fronten rett opp bakken. Sving kjøretøyet rundt og stå på igjen slik det beskrives i denne brukerhåndboken.
- ⚠ Kontroller alltid om det finnes hindringer før du kjører i et ukjent område. Forsøk aldri å kjøre over store hindringer, som store steiner eller trær som har falt ned. Følg alltid riktige prosedyrer ved kjøring over hindringer slik det er beskrevet i denne brukerhåndboken.
- ⚠ Vær alltid forsiktig når du skrenser eller skli. Lær deg å styre kjøretøyet sikkert når du får en skrens eller skli, ved å øve deg i lave hastigheter i plant terreng. Kjør langsomt på meget glatte underlag, som for eksempel is, og vær ekstra forsiktig slik at du ikke mister kontrollen når du får sleng.
- ⚠ Bruk aldri kjøretøyet i elver med strøm eller i vann som er dype enn det som er angitt i denne brukerhåndboken. Husk at våte brems kan føre til redusert bremsekraft. Teste bremsene når du forlater vannet. Brems om nødvendig flere ganger slik at friksjonsvarmen tørker bremseklossene.
- ⚠ Kontroller alltid at det ikke finnes noen hindringer eller personer bak deg når du rygger. Når du ser at det er sikkert å rygge, rygger du langsomt.

- ⚠ Bruk alltid dekk av riktig type og størrelse i henhold til spesifikasjonen i denne brukerhåndboken. Oppretthold alltid riktig dekktrykk i henhold til beskrivelsen i denne brukerhåndboken.
- ⚠ Endre aldri kjøretøyet ved feil montering eller bruk av tilbehør. Bruk bare BRP-godkjent utstyr. Monter ALDRI et passasjersele.
- ⚠ Overskrid aldri den angitte lastekapasiteten for kjøretøyet inkludert fører, all annen last og tilbehør som er montert. Lasten må fordeles riktig og være sikkert festet. Senk hastigheten, og følg anvisningene i denne bruksanvisningen ved kjøring med last eller tilhenger. Hold større avstand for nedbremsing.
- ⚠ **HVIS DU VIL HA MER INFORMASJON OM ATV-SIKKERHET,** kan du kontakte en autorisert Can-Am-distributør/forhandler for å få vite om det finnes opplæringskurs i nærheten.

ADVARSLER I FORBINDELSE MED BRUK

Når du leser denne brukerhåndboken, må du huske at:

ADVARSEL

Indikerer en potensiell risikosituasjon som, hvis den ikke unngås, kan resultere i alvorlig personskade eller dødsfall.

OBS: Illustrasjonene er kun generelle representasjoner. De kan se annerledes ut på din modell.

ADVARSEL



V00A0AQ

MULIG RISIKOMOMENT

Bruk av dette kjøretøyet uten nødvendige instruksjoner.

HVA SOM KAN SKJE

Risikoen for ulykker øker betydelig hvis brukeren ikke vet hvordan kjøretøyet skal brukes på riktig måte i ulike situasjoner og i forskjellig typer terreng.

SLIK KAN RISIKOMOMENTET UNNGÅS

Nye og uerfarne førere bør delta på et opplæringskurs. De bør deretter regelmessig øve på ferdighetene de får på kurset og operasjonsteknikkene som beskrives i denne brukerhåndboken.

Hvis du vil ha mer informasjon om opplæringskurs, kan du kontakte en autorisert Can-Am-distributør/-forhandler.



V00A01Q

MULIG RISIKOMOMENT

Unnlate å følge anbefalinger for minimumsalder for dette kjøretøyet.

HVA SOM KAN SKJE

Hvis anbefalinger om minstealder ikke respekteres, kan det føre til personskaade eller dødsfall.

Selv om et barn er i den anbefalte aldersgruppen for det aktuelle kjøretøyet, kan det hende at barnet ikke har de ferdigheter, kunnskaper eller dømmekraft som kreves for å bruke kjøretøyet på en sikker måte, og han eller hun kan da bli involvert i en alvorlig ulykke.

SLIK KAN RISIKOMOMENTET UNNGÅS

Ingen som er under 16 år må bruke dette kjøretøyet.



V00A02Q

MULIG RISIKOMOMENT

Å ta med en passasjer på dette kjøretøyet.

HVA SOM KAN SKJE

Din mulighet til å holde kjøretøyet i balanse og kontrollere det reduseres betraktelig.

Det kan føre til en ulykke som kan skade deg og/eller passasjeren.

SLIK KAN RISIKOMOMENTET UNNGÅS

Ta aldri med passasjerer. Hensikten med det lange setet er å gi føreren mulighet til å endre stilling etter behov ved kjøring. Det er ikke utformet for eller beregnet til å ta med passasjer(er).



V00A04Q

MULIG RISIKOMOMENT

Bruk av dette kjøretøyet på offentlig gate eller vei.

HVA SOM KAN SKJE

Du kan kollidere med et annet kjøretøy. Fast dekke kan sterkt påvirke håndtering og betjening av kjøretøyet og føre til at du mister kontrollen over det.

SLIK KAN RISIKOMOMENTET UNNGÅS

Hvis det er tillatt å kjøre på vei der du befinner deg, kan du kjøre på fast dekke over en kort distanse for å flytte kjøretøyet fra bruk i terrenget et sted til et annet.

Kjør alltid med lav hastighet (aldri raskere enn 65 km/t (40 mph)), og reduser hastigheten før du svinger.

Ta alltid hensyn til trafikkreglene når du kjører på offentlige gater eller veier.



V00A06Q

MULIG RISIKOMOMENT

Kjøring uten å bruke godkjent hjelm, øyebeskyttelse og andre verneklær.

HVA SOM KAN SKJE

Følgende punkter gjelder alle ATV-førere:

- Kjøring uten godkjent hjelm øker risikoen for alvorlige hodeskader eller dødsfall ved ulykke.
- Kjøring uten øyebeskyttelse kan forårsake ulykker og øker risikoen for alvorlige skader ved en ulykke.
- Kjøring uten beskyttende påkledning øker risikoen for alvorlige skader ved en eventuell ulykke.

SLIK KAN RISIKOMOMENTET UNNGÅS

Bruk alltid godkjent hjelm som er riktig tilpasset. Du bør også bruke følgende:

- øyebeskyttelse (briller eller ansiktsbeskyttelse)
- hansker og støvler eller annet egnet skotøy
- langermet skjorte eller jakke
- lange bukser



V00A07Q

MULIG RISIKOMOMENT

Kjøring etter å ha inntatt alkohol eller medikamenter.

HVA SOM KAN SKJE

Dømmekraften kan reduseres betraktelig.

Reaksjonsevnen kan bli langsommere.

Balanse- og sansevnen kan reduseres.

En ulykke eller dødsfall kan være resultatet.

SLIK KAN RISIKOMOMENTET UNNGÅS

Innta aldri alkohol, narkotika eller medikamenter før eller under kjøring.

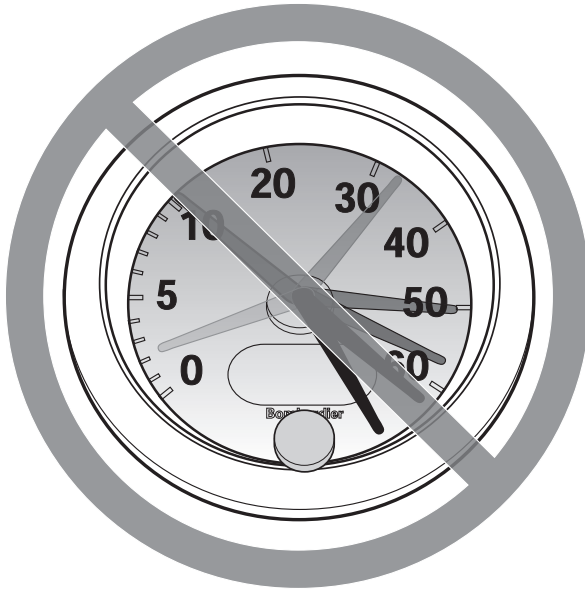

V00A08Q

MULIG RISIKOMOMENT

Kjøring med for stor hastighet.

HVA SOM KAN SKJE

Risikoen for at du mister kontrollen over kjøretøyet øker, noe som kan føre til en ulykke.

SLIK KAN RISIKOMOMENTET UNNGÅS

Kjør alltid i en hastighet som er tilpasset terrenget, sikten, kjøreforholdene og din erfaring. Godkjent maksimalhastighet for kjøretøyet er 65 km/t (40 mph). Reduser alltid hastigheten før du svinger.

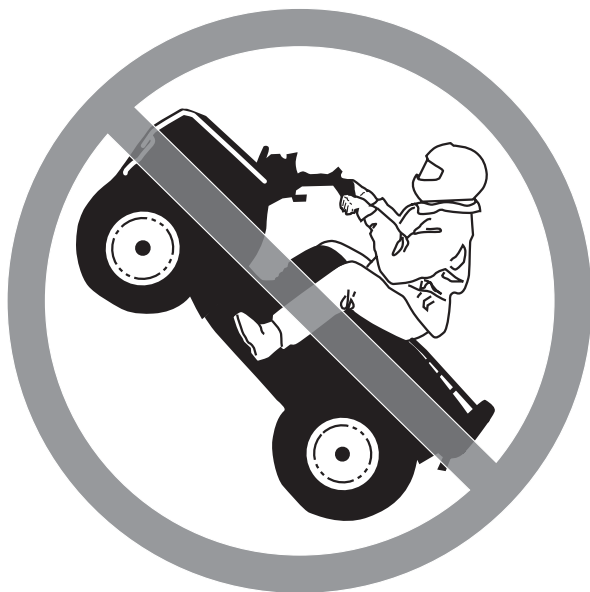

V00A09Q

MULIG RISIKOMOMENT

Forsøk på å steile og kjøre på to hjul, hoppe eller utføre andre stunt.

HVA SOM KAN SKJE

Øker risikoen for en ulykke, inkludert å velte.

SLIK KAN RISIKOMOMENTET UNNGÅS

Forsøk aldri å utføre stunt, for eksempel å steile og kjøre på to hjul eller å hoppe. Ikke forsøk å imponere andre.

ADVARSEL

MULIG RISIKOMOMENT

Unnlate å kontrollere kjøretøyet før kjøring.

Unnlate å vedlikeholde kjøretøyet riktig.

HVA SOM KAN SKJE

Øker risikoen for at en ulykke skal skje eller at utstyr skal skades.

SLIK KAN RISIKOMOMENTET UNNGÅS

Kontroller alltid kjøretøyet hver gang du skal bruke det, for å forsikre deg om at det er i god og sikker stand.

Følg alltid kontroll- og vedlikeholdsprosedyrene og vedlikeholdsplanene som beskrives i denne brukerhåndboken.

ADVARSEL

MULIG RISIKOMOMENT

Kjøring på tilfrosne elver eller vann.

HVA SOM KAN SKJE

Alvorlige skader eller dødsfall kan skje hvis kjøretøyet og/eller føreren går igjennom isen.

SLIK KAN RISIKOMOMENTET UNNGÅS

Kjør aldri dette kjøretøyet på en tilfrosset overflate uten at du er sikker på at isen er tilstrekkelig tykk og sterk til å bære kjøretøyet og lasten og kraften som genereres av et kjøretøy i bevegelse.



V00A0BQ

MULIG RISIKOMOMENT

Å slippe håndtaket med hendene eller løfte føttene fra fotstøttene under kjøring.

HVA SOM KAN SKJE

Selv om du slipper med bare én hånd eller fot kan det redusere muligheten til å kontrollere kjøretøyet eller få deg til å miste balansen og falle av. Hvis du løfter opp en fot fra fotstøtten, kan foten eller benet komme i kontakt med bakhjulet, noe som kan føre til personskade eller en ulykke.

SLIK KAN RISIKOMOMENTET UNNGÅS

Hold alltid begge hendene på håndtaket og begge føttene på fotstøttene under kjøring.



V00A0CQ

MULIG RISIKOMOMENT

Unnlate å være spesielt forsiktig når du kjører i ukjent terreng.

HVA SOM KAN SKJE

Du kan støte borti skjulte steiner, kuler eller hull og ikke reagere i tide.

Det kan føre til at kjøretøyet velter eller at du mister kontrollen over det.

SLIK KAN RISIKOMOMENTET UNNGÅS

Kjør langsomt, og vær ekstra forsiktig ved kjøring i ukjent terreng.

Vær alltid oppmerksom på endring av terrengforholdene når du kjører.



V00A0DQ

MULIG RISIKOMOMENT

Unnlate å være spesielt forsiktig når du kjører i vanskelig terreng eller på meget glatt eller løst underlag.

HVA SOM KAN SKJE

Du kan miste veigrepet eller kontrollen over kjøretøyet, noe som kan føre til en ulykke eller at du velter.

SLIK KAN RISIKOMOMENTET UNNGÅS

Kjør ikke på meget ujevnt, glatt eller løst underlag før du har fått opplæring i og har tilegnet den dyktighet som kreves for å beherske kjøretøyet i slikt terreng.

Vær alltid ekstra forsiktig i slikt terreng.



V00A0EQ

MULIG RISIKOMOMENT

Svinge på feil måte.

HVA SOM KAN SKJE

Du kan miste kontrollen over kjøretøyet, noe som kan forårsake kollisjon eller velt.

SLIK KAN RISIKOMOMENTET UNNGÅS

Følg alltid riktige prosedyrer ved svinging slik det er beskrevet i denne brukerhåndboken. Øv deg i å svinge i lav hastighet før du forsøker i høyere hastigheter.

Ikke sving i for høy hastighet.



V00A0QQ

MULIG RISIKOMOMENT

Kjøring i meget bratte bakker.

HVA SOM KAN SKJE

Kjøretøyet har lettere for å velte i ekstremt bratte bakker enn på plane flater eller i mindre bakker.

SLIK KAN RISIKOMOMENTET UNNGÅS

Kjør aldri i bakker som er for bratte for kjøretøyet eller for dine ferdigheter. Øv først i mindre bakker før du forsøker deg i større bakker.



V00A0FQ

MULIG RISIKOMOMENT

Kjøring opp bakker på feil måte.

HVA SOM KAN SKJE

Det kan føre til at du mister kontrollen over kjøretøyet eller at det velter.

SLIK KAN RISIKOMOMENTET UNNGÅS

Følg alltid riktige prosedyrer ved kjøring opp bakker slik det er beskrevet i denne brukerhåndboken.

Kontroller alltid terrenget nøye før du kjører opp bakker.

Kjør aldri i opp bakker med for glatt eller løst underlag.

Forskyv vekten din fremover.

Øk aldri hastigheten eller skift gir for raskt. Kjøretøyet kan vippe bakover.

Kjør aldri over bakketopper i høy hastighet. Det kan finnes en hindring, en bratt nedoverbakke eller et annet kjøretøy eller en person på andre siden.



V00A0GQ

MULIG RISIKOMOMENT

Kjøring nedover en bakke på feil måte.

HVA SOM KAN SKJE

Det kan føre til at du mister kontrollen over kjøretøyet eller at det velter.

SLIK KAN RISIKOMOMENTET UNNGÅS

Følg alltid riktige prosedyrer ved kjøring ned bakker slik det er beskrevet i denne brukerhåndboken. **Obs!** En spesiell bremseteknikk kreves når du kjører i ned bakker.

Kontroller alltid terrenget nøye før du kjører ned bakker.

Forskyv vekten din bakover.

Kjør aldri ned bakker i høy hastighet.

Unngå å kjøre ned bakker i en vinkel som kan få kjøretøyet til å helle sterkt til én side. Kjør alltid rett ned bakken når det er mulig.



V00A0HQ

MULIG RISIKOMOMENT

Kjøring langs skråninger eller svinging på feil måte i bakker.

HVA SOM KAN SKJE

Det kan føre til at du mister kontrollen over kjøretøyet eller at det velter.

SLIK KAN RISIKOMOMENTET UNNGÅS

Ikke forsøk å svinge i en bakke før du behersker denne svingteknikken på plan mark slik det beskrives i denne brukerhåndboken. Vær ekstra forsiktig når du svinger i en bakke.

Forsøk om mulig å unngå å kjøre i terreng med helling.

Kjøring i terreng som heller:

Følg alltid riktige prosedyrer slik det er beskrevet i denne brukerhåndboken.

Unngå bakker med for glatt eller løst underlag.

Forskyv vekten din til den siden av kjøretøyet som vender oppover.



V00A0IQ

MULIG RISIKOMOMENT

Stopping, rulling bakover eller feil avstigning ved kjøring opp bakker.

HVA SOM KAN SKJE

Kjøretøyet kan velte.

SLIK KAN RISIKOMOMENTET UNNGÅS

Bruk alltid riktig gir og holde jevn hastighet ved kjøring opp bakker.

Hvis du mister all fart fremover:

Forskyv vekten den fremover (opp bakken). Øk aldri hastigheten eller skift gir for raskt. Kjøretøyet kan vippe bakover.

Brems.

Sett på parkeringsbremsen når du har stoppet.

Stå av kjøretøyet på den siden som vender oppover bakken, eller på en av sidene hvis det står med fronten rett opp bakken.

Hvis du begynner å rulle bakover:

Forskyv vekten den fremover (opp bakken). Øk aldri hastigheten eller skift gir for raskt. Kjøretøyet kan vippe bakover.

Bruk aldri bremsene bak når du ruller bakover.

Brems gradvis med forbremsen.

Sett på parkeringsbremsen når kjøretøyet har stoppet helt.

Stå av kjøretøyet på den siden som vender oppover bakken, eller på en av sidene hvis det står med fronten rett opp bakken.

Sving kjøretøyet rundt og stå på igjen slik det beskrives i denne brukerhåndboken.



V00A0JQ

MULIG RISIKOMOMENT

Kjøring over hindringer på feil måte.

HVA SOM KAN SKJE

Du kan kollidere eller miste kontrollen over kjøretøyet.

Kjøretøyet kan velte.

SLIK KAN RISIKOMOMENTET UNNGÅS

Kontroller om det finnes hindringer før du kjører i et ukjent område.

Forsøk aldri å kjøre over store hindringer, som store steiner eller trær som har falt ned.

Følg alltid riktige prosedyrer ved kjøring over hindringer slik det er beskrevet i denne brukerhåndboken.



V00A0KQ

MULIG RISIKOMOMENT

Skrensing eller skliing.

HVA SOM KAN SKJE

Du kan miste kontrollen over kjøretøyet.

Du kan også plutselig få tilbake veigrepet, noe som kan få kjøretøyet til å velte.

SLIK KAN RISIKOMOMENTET UNNGÅS

Lær deg å styre kjøretøyet sikkert når du får en skrens eller sklir, ved å øve deg i lave hastigheter i plant terreng.

Kjør langsomt på meget glatte underlag, som for eksempel is, og vær ekstra forsiktig slik at du ikke mister kontrollen når du får skrens eller sklir.



V00A0LQ

MULIG RISIKOMOMENT

Kjøring på dypt vann eller i hurtig rennende vann.

HVA SOM KAN SKJE

Dekkene kan flyte og føre til tap av veigrepet og tap av kontrollen over kjøretøyet, noe som kan føre til en ulykke.

SLIK KAN RISIKOMOMENTET UNNGÅS

Bruk aldri kjøretøyet i elver med strøm eller i vann som er dypere enn det som er angitt i denne brukerhåndboken.

Kontroller vanddybden og strømforholdene før du forsøker å krysse vann. Vannet må ikke overstige fotstøttene.

Husk at våte bremses kan føre til redusert bremsekraft. Teste bremsene når du forlater vannet. Brems om nødvendig flere ganger slik at friksjonsvarmen tørker bremseklossene.



V00A0MQ

MULIG RISIKOMOMENT

Rygging på feil måte.

HVA SOM KAN SKJE

Du kan treffe en hindring eller en person bak kjøretøyet, noe som kan føre til alvorlig personskade.

SLIK KAN RISIKOMOMENTET UNNGÅS

Kontroller alltid at det ikke finnes noen hindringer eller personer bak deg når du rygger. Når du ser at det er sikkert å fortsette, rygger du langsomt.



V00A00Q

MULIG RISIKOMOMENT

Kjøring med feil dekk eller med feil eller ujevnt dekktrykk.

HVA SOM KAN SKJE

Hvis du bruker feil dekk på dette kjøretøyet eller bruker det med feil eller ujevnt dekktrykk, kan du miste kontroll over kjøretøyet og øke risikoen for en ulykke.

SLIK KAN RISIKOMOMENTET UNNGÅS

Bruk alltid dekk av riktig type og størrelse i henhold til spesifikasjonen i denne brukerhåndboken.

Oppretthold alltid riktig dekktrykk i henhold til beskrivelsen i denne brukerhåndboken.

Bytt alltid ut felger eller dekk som er skadet.



V00A0NQ

MULIG RISIKOMOMENT

Bruk av kjøretøyet med endringer som ikke er riktig utført.

HVA SOM KAN SKJE

Feil montering av tilbehør eller endringer på kjøretøyet kan føre til endring av kjøreegenskapene, noe som i enkelte situasjoner kan forårsake en ulykke.

SLIK KAN RISIKOMOMENTET UNNGÅS

Endre aldri kjøretøyet ved feil montering eller bruk av tilbehør. Alle deler og tilbehør som monteres på kjøretøyet, må være godkjent av BRP og brukes i henhold til instruksjonene. Hvis du har spørsmål, kan du rådføre deg med en autorisert Can-Am-distributør/-forhandler.

Monter **ALDRI** passasjer sete, og **IKKE** bruk bagasjebærerne til å frakte passasjerer.



V00A0PQ

MULIG RISIKOMOMENT

Overbelastning av kjøretøyet eller feil lasting eller sleping.

HVA SOM KAN SKJE

Kan føre til endringer i kjøreegenskapene, noe som kan føre til en ulykke.

SLIK KAN RISIKOMOMENTET UNNGÅS

Overskrid aldri den angitte lastekapasiteten for kjøretøyet inkludert fører, all annen last og tilbehør som er montert.

Lasten må fordeles riktig og være sikkert festet.

Senk hastigheten når du kjører med last eller tilhenger. Hold større avstand for nedbremsing.

Følg alltid anvisningene i denne brukerhåndboken ved kjøring med last eller tilhenger.

 **ADVARSEL**



V03M01Q

MULIG RISIKOMOMENT

Transport av brannfarlige eller farlige materialer kan føre til eksplosjon.

HVA SOM KAN SKJE

Dette kan føre til alvorlig personskade eller dødsfall.

SLIK KAN RISIKOMOMENTET UNNGÅS

Transporter aldri brannfarlige eller farlige materialer.

Når du leser denne brukerhåndboken, må du huske at:

 **ADVARSEL**

Indikerer en potensiell risikosituasjon som, hvis den ikke unngås, kan resultere i alvorlig personskade eller dødsfall.

KJØRE ATVEN

Det finnes en del grunnleggende regler som du MÅ følge for å nyte gledene og spenningen ved kjøring med kjøretøyet. Noen av dem er kanskje nye for deg, mens andre er innlysende og forstås ut ifra sunn fornuft. Vi ber deg allikevel sette av noen minutter og lese denne brukerhåndboken i sin helhet før du begynner å bruke kjøretøyet.

Informasjonen i denne brukerhåndboken er begrenset. Vi anbefaler sterkt at du skaffer deg ytterligere informasjon og opplæring fra lokale myndigheter, ATV-klubber eller en ATV-organisasjon som driver med opplæring.

BRP anbefaler ikke at personer under 16 år kjører et kjøretøy med motor som har større volum enn 90 cc. For dine barns sikkerhet anbefales på det sterkeste at også du følger denne anbefaling. Du alene er den som vurderer en ung føreres mulighet til å forstå risikoene og til å kjøre på en sikker måte.

Det er større sjanse for at personer med nedsatt kognitiv eller fysisk evne eller personer som liker å ta risikoer, blir utsatt for velt eller kollisjon, noe som kan føre til personskaade og dødsfall.

Gjør deg godt kjent med betjeningsorganene og med generell bruk av kjøretøyet før du begynner å kjøre i terreng. Øv deg i å kjøre på et passende sted som er fritt fra farer, og bli kjent med virkningen av hver styrekontroll. Kjør med lav hastighet. Ved høyere hastigheter kreves større erfaring, kunnskap og egnede kjøreforhold.

Alle kjøretøyer er ikke like. Hver enkelt har unike ytelsesegenskaper, betjeningsorganer og funksjoner. De håndteres forskjellig og har ulike kjøreegenskaper.

Føl deg aldri trygg på at kjøretøyet kan kjøres sikkert overalt i området du kjører i. Plutselige endringer i underlaget på grunn av hull, fordypninger, skråninger, mykere eller hardere underlag eller andre ujevnheter, kan få kjøretøyet til å velte eller bli ustabil. Unngå dette ved å senke farten og alltid følge med på terrenget foran deg. Hvis kjøretøyet begynner å helle mye eller å velte, er det vanligvis best å gå av umiddelbart ... i MOTSATT retning av kjøretøyets helling!

Kontroll før bruk

ADVARSEL

Det er meget viktig å kontrollere kjøretøyet hver gang før du skal bruke det. Før du begynner å kjøre må du alltid kontrollere at betjeningsorganer, sikkerhetsfunksjoner og mekaniske deler fungerer riktig. Hvis du ikke gjør det, kan det føre til alvorlig personskade eller dødsfall.

Før du bruker kjøretøyet må du alltid gjøre følgende:

- Ta av låsen for kjøretøyet.
- Trekk til parkeringsbremsen, og kontroller at den virker som den skal.
- Kontroller dekktrykk og dekkenes tilstand.
- Kontroller om det er slitasje eller skade på felger og lagre.
- Kontroller plassering av betjeningsorganer, og forsikre deg om at de fungerer.
- Kontroller at styrefunksjonen fungerer og styret beveger seg lett.
- Beveg gasskontrollspaken flere ganger for å kontrollere at den beveger seg fritt. Den må gå tilbake til tomgangsposisjon når den slippes.
- Aktiver bremsehåndtaket og bremsepedalen for å kontrollere at de har full virkning. Håndtaket og pedalen må gå helt tilbake når de slippes.
- Kontroller at girspaken fungerer, og sett den deretter i NEUTRAL (fri).
- Kontroller justering og smøring av drivkjeden.
- Kontroller om det er slitasje eller skader på kjedehjulene.
- Kontroller drivstoff-, olje- og kjølevæsknivået.

- Kontroller om det er oljelekkasje fra motoren/giret og delene i drivverket.
- Kontroller at drivstoffventilen er helt åpen (ON).
- Rengjør frontlyktene, retningslysene og bremselyset.
- Kontroller at tilgangsdekslet for rommet foran er skikkelig låst.
- Kontroller at setet er skikkelig festet.
- Ta hensyn til lastekapasiteten hvis du transporterer last.
- Hvis du trekker en tilhenger eller annet utstyr, må du ikke overskride trekkapasiteten og tillatt belastning på tilhengerfestet. Kontroller at tilhengeren er skikkelig festet til festet.
- Se og kjenn etter om det finnes løse deler mens motoren er av. Kontroller fester.
- Kontroller at det ikke finnes personer eller hindringer der du skal kjøre.
- Kontroller at tenningsbryteren, motorstartknappen, motorstoppbryteren, bryterne for frontlysene og retningslysene og varselblinkknappen fungerer.
- Start motoren, ta av parkeringsbremsen, kjør fremover noen meter, og prøv bremsene hver for seg for å teste dem.

Korriger eventuelle problemer du finner, før du begynner å kjøre. Kontakt en autorisert Can-Am-distributør/-forhandler hvis det er nødvendig.

Bekledning

Ta hensyn til værforholdene når du velger bekledning. Det er imidlertid viktig at du alltid bruker egnede beskyttelsesklær og utstyr, inkludert godkjent hjelm, øyebeskyttelse, støvler eller fjellsko, hansker, langermet skjorte og lange bukser. Denne type bekledning vil gi deg beskyttelse mot noen av de mindre farene som kan dukke opp når du kjører. Bruk aldri løstsittende klær, som for eksempel skjerf, som kan vikle seg fast i kjøretøyet eller i greiner og busker. Avhengig av forholdene kan også beskyttelsesbriller eller solbriller være nødvendig. Briller eller solbriller med glass i forskjellige farger kan hjelpe deg å skille detaljer og variasjoner i terrenget. Solbriller bør kun brukes på dagtid.

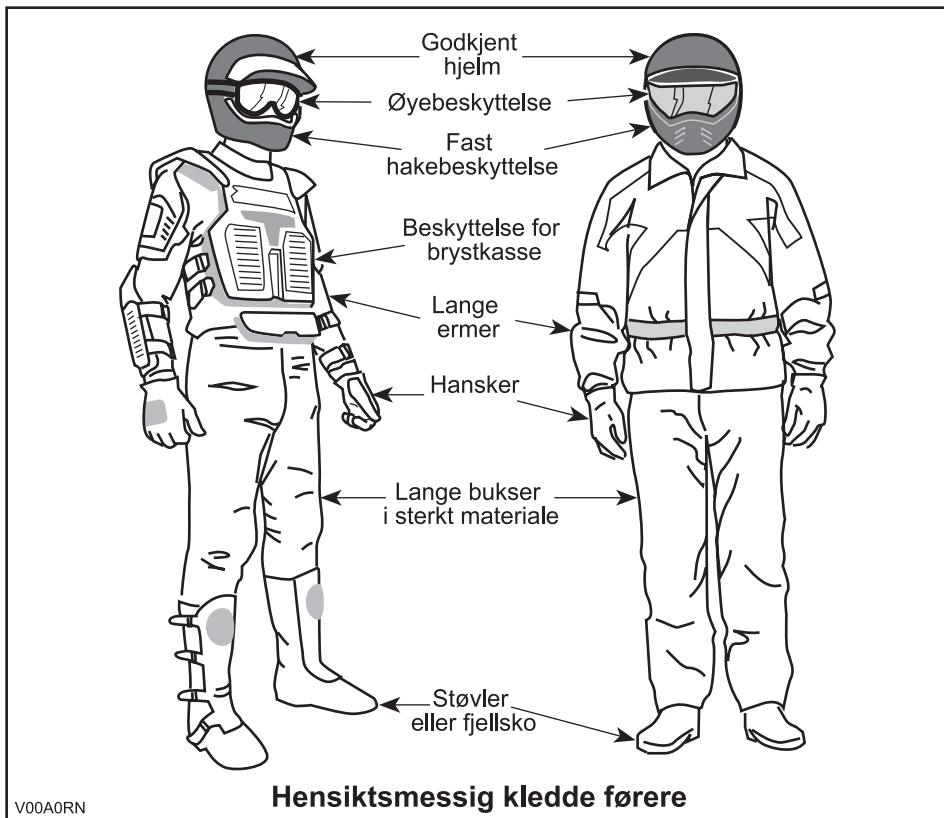

Kjøre med last

All last som transporteres, påvirker stabiliteten og kontrollen over kjøretøyet. Overskrid derfor ikke lastekapasitetene som angis av kjøretøyets produsent. Kontroller alltid til at lasten er sikkert festet og ikke påvirker kontrollen over kjøretøyet. Vær alltid oppmerksom på at "lasten" kan gli eller falle av og føre til en ulykke. Unngå at last og bagasje stikker ut på sidene og fester seg i busker eller andre hindringer. Unngå at frontlyset eller bremselyset dekkes helt eller delvis av lasten.

Dette kjøretøyet er beregnet for kun én person. Hensikten med det lange setet er å gi føreren mulighet til å endre stilling etter behov ved kjøring. Det er ikke utformet for eller beregnet til å ta med passasjer(er). Monter ALDRI passasjer sete, og IKKE bruk bagasjebærerne eller området for disse til å frakte passasjerer. Å ta med passasjer(er) kan påvirke stabiliteten og kontrollen over kjøretøyet.

Kjøre med tilhenger

Kjøring med tilhenger gir betydelig større risiko for å velte, spesielt i skråninger. Hvis du kjører med tilhenger, må du kontrollere at tilhengerfestet er kompatibelt med det som finnes på kjøretøyet. Kontroller at tilhengeren er i vannrett linje med kjøretøyet. (I noen tilfeller kan det være nødvendig å montere en spesiell forlengelse på kjøretøyets tilhengerfeste.) Bruk sikkerhetskjeder til å sikre tilhengeren til kjøretøyet. Det kan kreves en lengre bremsestrekning hvis du har tung last på tilhengeren, spesielt i skrånende terreng. Vær forsiktig slik at du ikke får skrens eller sklir. Når du har stoppet eller parkert, må du blokkere hjulene på kjøretøyet og tilhengeren slik at de ikke kan bevege seg. Sørg alltid for at lasten er jevnt fordelt på tilhengeren. Vær forsiktig når du kobler fra en lastet tilhenger. Tilhengeren eller lasten på den kan falle over deg eller andre. Ikke sving i høye hastigheter.

Bruke kjøretøyet til arbeidsoppgaver

Du kan bruke kjøretøyet til å utføre enkelte LETTE arbeidsoppgaver. Et stort utvalg tilbehør er tilgjengelig hos autoriserte Can-Am-distributører/forhandlere. Du må imidlertid alltid overholde lastekapasiteter og andre begrensinger. Hvis du overbelaster kjøretøyet, kan også komponentene overbelastes slik at feil oppstår. For å unngå mulig personskade er det også like viktig å følge instruksjonene og advarslene som gis i dokumentasjonen for tilbehøret. Unngå fysisk anstrengelser ved å ikke løfte eller dra tung last eller manøvrere kjøretøyet med egen kraft. (Les videre under *FRITIDSKJØRING* nedenfor.)

Fritidskjøring

Respekter andres rettigheter og begrensinger. Kjør ikke på områder som er beregnet for andre typer terrengbruk. Dette inkluderer snøscooterspor, ridespor, skispor, terrengsykkelbaner og så videre. Gå aldri ut fra at det ikke finnes andre brukere i sporet / på banen. Hold alltid til høyre, og sving ikke vekselvis fra én side av banen til den andre. Vær forberedt på å stoppe eller kjøre til siden om du møter en annen som bruker sporet/banen.

Bli med i en lokal ATV-klubb. De kan hjelpe deg med kart og råd, eller fortelle deg hvor det er tillatt å kjøre. Om det ikke finnes noen klubb i nærhet, kan du kanskje hjelpe til å starte en. Å kjøre sammen med andre eller i en klubb er en trivelig, sosial opplevelse.

Hold alltid sikker avstand til andre kjøretøyer. Din egen bedømmelse av hastighet, terrengforhold, været, kjøretøyets mekaniske tilstand og hvor mye du stoler på vurderingsevnen til andre førere i nærheten, er faktorer som hjelper deg å velge riktig og sikker avstand til andre. Som andre kjøretøyer kan heller ikke dette "stoppe på en femøre".

Kjør alltid med lav hastighet og aldri raskere enn 65 km/t (40 mph), og reduser hastigheten før du svinger når du kjører på vei.

Før du starter bør du si fra til noen hvor du har tenkt å kjøre og når du forventer å være tilbake. Innta aldri alkohol, narkotika eller medikamenter før eller under kjøring!

Avhengig av hvor langt du har tenkt å kjøre må du også ta med verktøy eller nødutstyr. Finn ut hvor du kan fylle drivstoff eller olje. Forbered deg på ulike forhold du kan møte. Du bør alltid ha med førstehjelpsutstyr.

Miljø

En av fordelene med dette kjøretøyet er at du kan komme deg bort fra allfarveier og unna fra bebyggelse og folk. Du må imidlertid alltid ta hensyn til naturen og andres rett til å bruke den. Ikke kjør i områder der miljøet lett påvirkes. Ikke kjør over dyrket mark, i plantefelt eller gjennom busker ... ikke hugg ned trær eller ødelegg gjerder ... ikke la hjulene spinne og ødelegge terrenget. "Vis hensyn".

Å drive jakt fra eller jage vilt med kjøretøyet er vanligvis ulovlig. Dyr kan dø av utmattelse etter å ha blitt jaget med et motorisert kjøretøy. Om du kommer over dyr når du er ute og kjører, stopp og se på stille og varsomt. Det kan bli et godt minne å ta med seg.

Følg regelen ... "det du tar med deg, må du ta med tilbake". Ikke bidra til forurensning. Ikke tenn bål uten at du har tillatelse til det ... og hold deg alltid unna tørre områder. Eventuelle spor du etterlater deg, kan skade både andre og deg selv, også på et senere tidspunkt.

Respekter landbruksområder. Be alltid grunneieren om tillatelse før du kjører på privat område. Respekter dyrket mark, husdyr og eiendomsgrenser. Hvis du åpner en grind, må du lukke den etter deg.

Ikke forurens bekker, elver eller sjøer, og ikke endre motoren eller eksosanlegget eller fjern deler fra dem.

Begrensninger i utformingen

Selv om kjøretøyet er usedvanlig robust til denne kjøretøytypen å være, er det et lett kjøretøy, og bruk av det må derfor begrenses til de formål det er beregnet for.

Økning av vekten på en del av kjøretøyet endrer stabiliteten og yteevnen.

Kjøring i terrenget

Det å kjøre i terrenget utgjør en fare i seg selv. Alt terreng som ikke er preparert spesielt for kjøretøyer, utgjør i seg selv et risikoområde der det ikke er mulig å forutsi vinkler, underlag og eksakt helling. Selve terrenget utgjør hele tiden en risiko, og den som gir seg ut i det må alltid være bevisst på og ta hensyn til dette.

Ved terrengkjøring må føreren alltid gjøre sitt beste for å velge den sikreste veien og holde nøye oppsikt med terrenget foran kjøretøyet. Kjøretøyet under ingen omstendighet kjøres av noen som ikke er fullstendig fortrolig med kjøreinstruksjonene som gjelder for kjøretøyet, og det må heller ikke kjøres i bratt eller farlig terreng.

Generelle anvendelses- og sikkerhetsregler

Aktsomhet, forsiktighet, erfaring og gode kjøreferdigheter er de beste forholdsreglene mot farene ved bruk av kjøretøyet.

Hvis du er i det minste tvil om at kjøretøyet kan ta seg sikkert over en hindring eller en bestemt del av terrenget, bør du alltid velge en annen rute.

Ved terrengkjøring er det styrke og veigrep som er viktig, ikke høy fart. Kjør aldri raskere enn det sikten og din egen evne til å velge en sikker vei tillater.

Se alltid etter plutselige endringer i terrengets helling og etter hindringer foran deg, for eksempel steiner og røtter, som kan forårsake ubalanse eller velt.

Bruk aldri kjøretøyet hvis betjeningsorganene ikke fungerer normalt.

Kontroller alltid at det ikke finnes hindringer eller personer bak deg når du rygger. Kjør sakte, og unngå skarpe svinger.

Sett alltid på parkeringsbremsen når du stopper eller parkerer. Dette er ekstra viktig når du parkerer på underlag som heller. Hvis det er bratt eller om kjøretøyet har last, bør hjulene blokkeres med steiner eller klosser. Husk å dreie drivstoffventilen til lukket posisjon.

Kjøring opp bakker

På grunn av konstruksjonen har dette kjøretøyet utmerket klatreevne, så god at det er mulig å velte før du mister veigrepet. Ofte er for eksempel terrenget erodert ved bakkens topp slik at toppen blir meget skarp. Kjøretøyet takler godt slike forhold, men når kjøretøyets forpart kommer til et punkt der kjøretøyets balanse forskyves bakover, kan kjøretøyet velte bakover.

Det samme kan skje om en hindring får kjøretøyets forpart til å løfte seg mer enn ønsket. I slike situasjoner er det bedre å ta en annen rute. Vær oppmerksom på farer ved å kjøre langs skråningen hvis du gjør det.

Det er også fornuftig å gjøre seg kjent med terrenget på andre siden av bakken eller høyden. Altfor ofte finnes der en bratt skråning som er umulig å passere eller kjøre ned.

Kjøring ned bakker

Dette kjøretøyet kan kjøres opp skråninger som er brattere enn det som er sikkert når du skal kjøre ned. Derfor er det viktig å forsikre seg om at det finnes en sikker vei nedover en bakke, før du kjører opp.

Å redusere hastigheten ned en glatt bakke kan sende kjøretøyet på "aketur" ned bakken. Hold jevn hastighet og/eller akselerer litt for å gjenvinne kontrollen.

Kjøring langs skråninger

Forsøk om mulig å unngå å kjøre langs skrånende terreng. Hvis det blir nødvendig, må du være ekstremt forsiktig. Hvis du kjører langs det skrånende terrenget i meget bratte bakker, kan kjøretøyet velte. Dessuten kan glatt eller løst underlag føre til at kjøretøyet ukontrollert sklir til sidelengs. Ikke forsøk å svinge kjøretøyet ned bakken hvis du sklir. Unngå alle hindringer og groper som kan få den ene siden av kjøretøyet til å løfte seg høyere enn den andre slik at kjøretøyet kan velte.

Bratte fall i terrenget

Kjøretøyet vil ta ned i bakken og vanligvis stoppe hvis for- eller bakhjulene kjøres ut over et fall i terrenget. Hvis fallet i terrenget er skarpt eller dypt, kan kjøretøyet dukke forover og velte.

ADVARSEL

Unngå å kjøre utfor fall i terrenget. Rygg og finn en alternativ rute.

Kjøreteknikker

Kjøring i hastigheter som er for høye for kjøreforholdene, kan føre til personskade. Ikke bruk mer gass enn det som er nødvendig for sikker kjøring. Statistikken viser at svinging i høye hastigheter ofte fører til uhell og skader. Husk at kjøretøyet er tungt! Bare vekten alene kan føre til at du blir sittende fast under kjøretøyet hvis det velter.

Kjøretøyet er ikke konstruert for hopping, og verken det eller du kan absorbere energien fra kraftige støt. Hvis du forsøker å utføre en "wheelie" (steile og kjøre på bakhjulene), kan kjøretøyet vippe over deg. Både hopping og kjøring på bakhjulene medfører høy risiko og bør alltid unngås.

For å beholde tilstrekkelig kontroll anbefales sterkt at du holder begge hendene på håndtakene og er innenfor rekkevidde for alle betjeningsorganer. Det samme gjelder for føttene. For å redusere faren for skader på føtter og ben bør du ha føttene på fotstøttene hele tiden. Ikke la tærne peke utover, og strekk ikke ut føttene for å hjelpe til ved svinging. Føttene kan støte mot eller feste seg i hindringer eller komme i kontakt med hjulene.

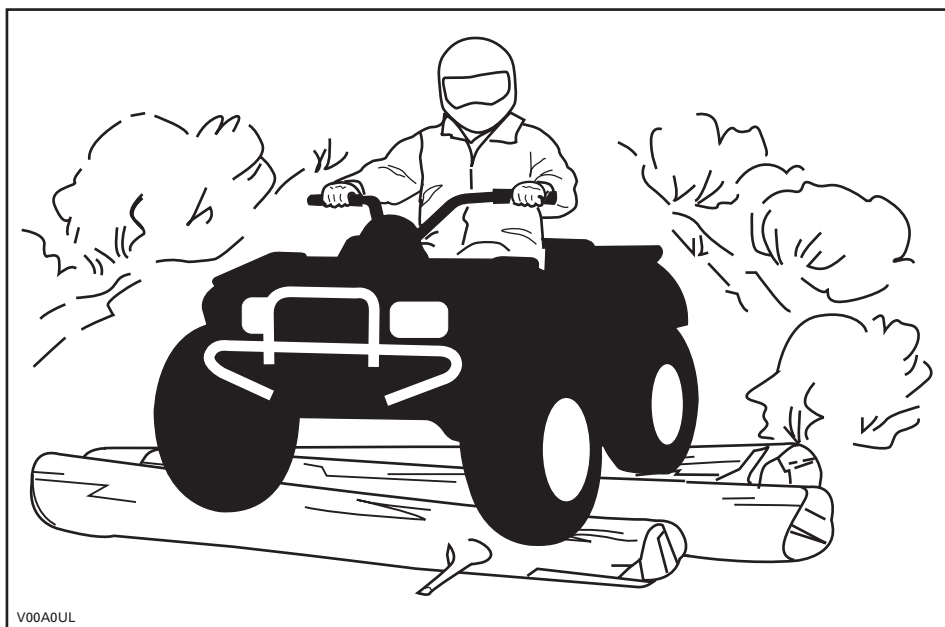

Selv om det er et fullgodt fjæringssystem på kjøretøyet, kan "vaskebrett" eller grovt terreng gjøre kjøringen meget ubehagelig og i verste fall føre til ryggskader. Ofte kan det være nødvendig å vekselvis stå og sitte eller å kjøre i sammenhukt stilling. Senk farten, bøy knærne, og la benene absorbere støt.

Hvis det er tillatt å kjøre på vei der du befinner deg, kan du kjøre på fast dekke over en kort distanse for å flytte kjøretøyet fra bruk i terrenget et sted til et annet. Kjør alltid med lav hastighet (aldri raskere enn 65 km/t (40 mph)), og reduser hastigheten før du svinger. Ta alltid hensyn til trafikkreglene når du kjører på offentlige gater eller veier. Hvis det blir nødvendig å krysse en vei, bør den første føreren gå av kjøretøyet, vurdere forholdene og gi anvisninger til de andre førerne. Den siste føreren som krysser veien, hjelper deretter den første føreren å krysse veien. Ikke kjør på fortauet. Det er beregnet på fotgjengere.

Vann kan utgjøre en spesiell risiko. Hvis det er for dypt, kan kjøretøyet "flyte" og velte. Kontroller vanddybden og strømforholdene før du forsøker å krysse vann. Vannet må ikke komme over fotstøttene. Vær oppmerksom på glatte overflater som steiner, gress, trerøtter og så videre, både i og ved vannet. Du kan miste veigrepet. Ikke forsøk å kjøre ned i vannet i høy hastighet. Vannet fungerer som en brems og kan kaste deg av.

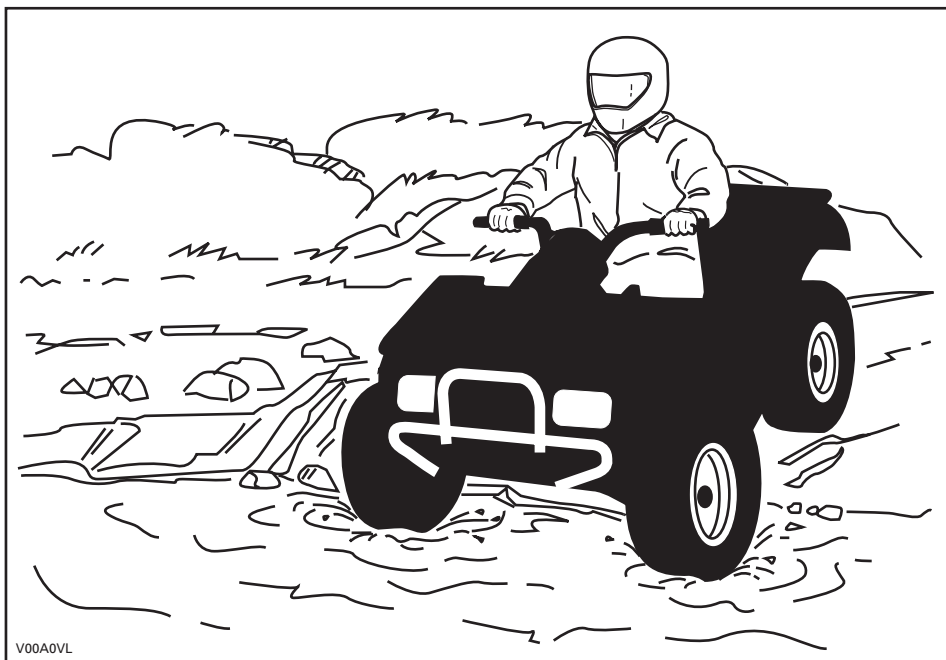

Vann påvirker kjøretøyets bremseevne. Tørk bremsene ved å bremse flere ganger etter at du har forlatt vannet.

Det kan finnes myr- og sumpområder i nærheten av vann og elver. Vær oppmerksom på plutselige "hull" eller endringer i terrengformasjonene. Se også opp for mulige farer fra steiner, trestammer og lignende som kan være delvis dekket av vegetasjon.

Hvis du må krysse tilfrosset vann, må du kontrollere at isen er tykk nok til å bære den totale vekten av deg selv, kjøretøyet og lasten. Se opp for åpent vann ... det er et sikkert tegn på at isens tykkelse varierer. Hvis du er i tvil, må du ikke kjøre over.

Isen påvirker også på kontrollen over kjøretøyet. Senk hastigheten, og unngå å gi gass plutselig. Det fører bare til at hjulene spinner og at kjøretøyet kan velte. Unngå rask nedbremsing. Det kan føre til en ukontrollert skrens og at kjøretøyet velter. Unngå alltid slaps og søle fordi det kan blokkere kjøretøyets funksjoner eller betjeningsorganer.

Sand og kjøring sanddyner eller i snø er en annen enestående opplevelse, men det finnes enkelte grunnleggende sikkerhetsregler du må følge. Våt, dyp eller finfordelt sand/snø kan få veigrepet til å glippe slik at kjøretøyet sklir, kjører utfor eller kjører seg fast. Hvis det skjer, må du se etter et fastere underlag. Igjen er det beste rådet å senke farten og være oppmerksom forholdene.

Hvis du kjører i sanddyner, bør du utstyre kjøretøyet med et sikkerhetsflagg av antennetype. Det gjør deg mer synlig for andre førere på den andre siden av sanddynene. Kjør forsiktig hvis du ser en annen føreres sikkerhetsflagg foran deg. Sikkerhetsflagg av antennetype kan sette seg fast og deretter sprette tilbake mot kroppen din. Du bør derfor ikke bruke dem i områder med hengende grener eller hindringer.

Kjøring over løse steiner eller grus er meget likt kjøring på is. Det påvirker på styreevnen og kan føre til at kjøretøyet sklir og velter, spesielt når hastigheten er høy. I tillegg kan bremselengden øke. Tenk på at hvis du gir gass for raskt eller sklir, er det fare for at løse steiner kastes bakover mot eventuelle kjøretøyer bak deg. Gjør aldri dette med overlegg.

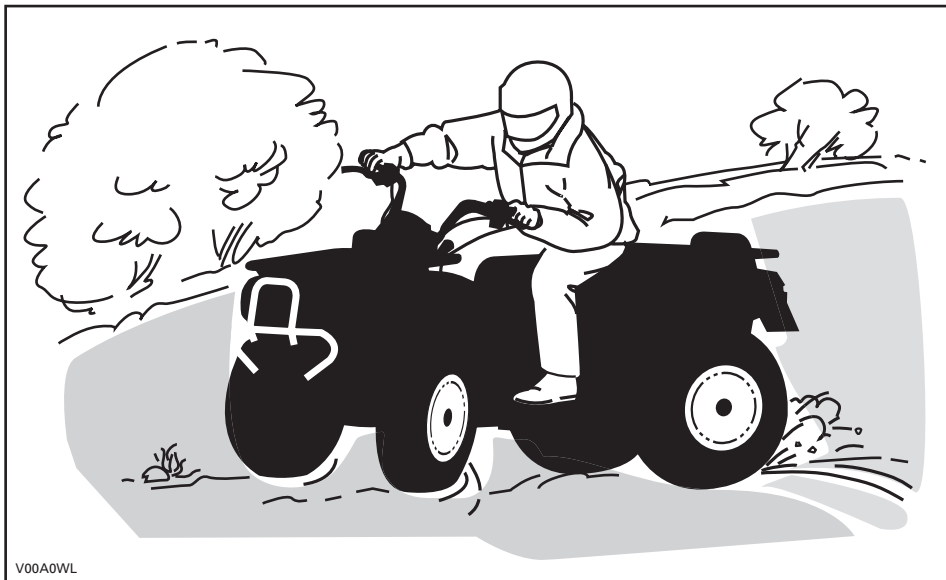

Hvis du får en skrens eller sleng, kan det hjelpe å svinge håndtaket i samme retning som skrensen til du gjenvinner kontrollen. Ikke trykk inn bremsene eller løs hjulene.

Respekter og følg alle oppsatte skilt. De er der for å hjelpe deg og andre.

Vær forsiktig når du må kjøre over hindringer på banen eller i sporet. Det omfatter løse steiner, trær som har falt ned, glatte overflater, gjerder, stolper, voller og fordypninger. Unngå alltid slikt hvis det er mulig. Enkelte hindringer ganske enkelt for store eller farlige å ta seg over og bør unngås. Mindre steiner og trær som har falt ned, kan krysses trygt ... i en vinkel på omtrent 90°. Stå på fotstøtten med bøyde knær. Juster hastigheten uten å miste fremdriften, og unngå å gi gass plutselig. Hold godt fast i håndtakene. Forskyv kroppsvekten bakover og fortsett. Ikke forsøk å løfte opp kjøretøyet forhjul fra bakken. Vær oppmerksom på at hindringen kan være glatt eller bevege seg når du kjører over den.

Når du kjører i bakker eller skråninger er det to ting det er viktig å tenke på ... vær forberedt på glatte overflater eller variasjoner i terrenget ... bruk riktig kroppsstilling.

Opp bakker

Skift kroppsvekten fremover mot toppen av bakken. Hold føttene på fotstøttene, og gir ned. Akselerer deretter når det er nødvendig, og skift raskt gir mens du kjører oppover. Ikke kjør i for stor hastighet. Det kan få den fremre delen av kjøretøyet til å løfte seg fra bakken og falle over deg. Hvis bakken er for bratt og du ikke kan fortsette, eller hvis kjøretøyet begynner å rulle bakover, bruker du bremsene, men vær forsiktig slik at du ikke sklir. Gå av, og bruk deretter en "U"- eller "K"-sving (mens du går tilbake, på den siden som vender oppover og med én hånd på bremsehåndtaket, rygger du maskinens bakre del oppover mot toppen av bakken, og deretter kjører du nedover). Gå eller stå av på den siden som vender oppover, og hold avstand til kjøretøyet og dets roterende hjul. Ikke forsøk å holde fast i kjøretøyet hvis det begynner å velte. Hold avstand. Ikke kjør over toppen av bakken i høy hastighet. Det kan finnes hindringer, inkludert bratte fall, på den andre siden.

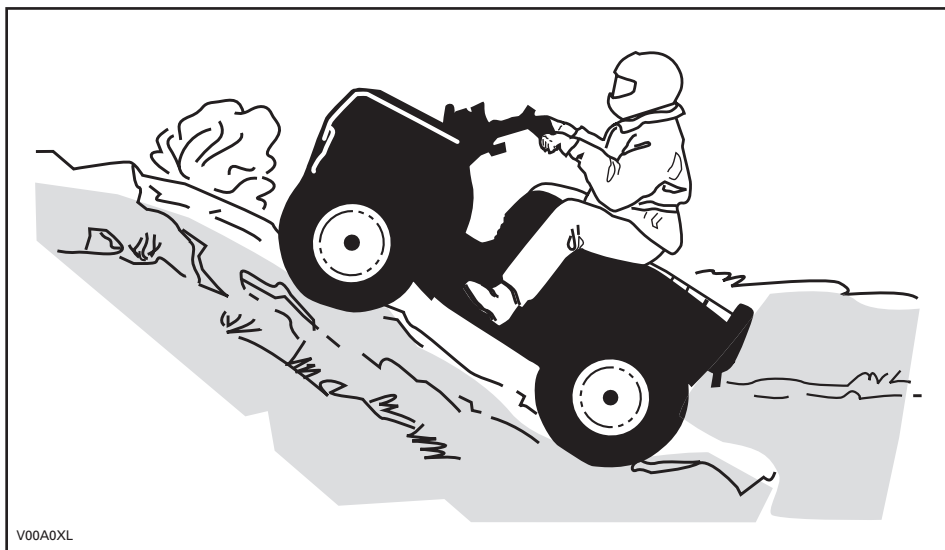

Ned bakker

Forskyv kroppsvekten bakover. Brems gradvis for å unngå å skli. Ikke slipp deg ned bakken ved å bare bremse med motoren eller med giret i fri.

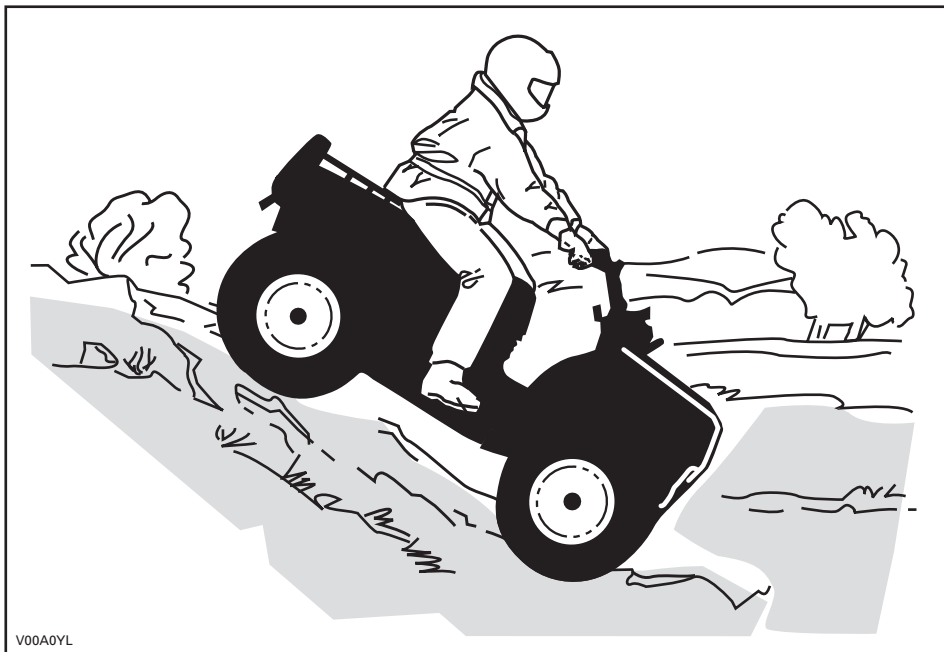

Når du leser denne brukerhåndboken, må du huske at:

ADVARSEL

Indikerer en potensiell risikosituasjon som, hvis den ikke unngås, kan resultere i alvorlig personskade eller dødsfall.

Kjøring langs skråninger

Dette er en av de mest risikofylte kjøremåtene fordi det dramatisk endrer kjøretøyets balanse. Det bør alltid unngås hvis det er mulig. Hvis det likevel er nødvendig, er det viktig at du ALLTID har kroppsvekten forskjøvet mot toppen av hellingen ... og vær forberedt på å gå av på denne siden hvis kjøretøyet begynner å velte. Ikke forsøk å stoppe kjøretøyet eller hindre at det skades.



V00A0ZL

Rutinemessig vedlikehold

Etter hver kjøring bør du fjerne rester av snø, is, søle og skitt. Det fører til at kjøretøyet varer lenger og holder den i god stand for eventuelt salg. Det eliminerer også eventuelle risikoer neste gang du bruker det. Vask kjøretøyet med varmt såpevann, og la det tørke. (Du kan bruke et håndkle.) Ikke vask kjøretøyet utendørs hvis det er kuldegrader. Smør alle deler slik det er beskrevet under *VEDLIKEHOLD*.

En del av ditt ansvar for sikkerheten er å ta hensyn til innholdet i denne brukerhåndboken. Den gir verdifulle råd om hvordan du skal ta vare på kjøretøyet. Hvis du trenger mer hjelp, kan en autorisert Can-Am-distributør/-forhandler alltid hjelpe deg.

Endringer på kjøretøyet for å øke hastigheten og ytelsen kan være et brudd på vilkårene i den begrensede garantien for kjøretøyet. I tillegg er enkelte endringer, inkludert å fjerne deler av motoren eller eksossystemet, ulovlig i de fleste land.

Endring av felgenes og/eller dekkenes størrelse kan påvirke kjøretøyet's stabilitet. Feil lufttrykk i dekkene kan føre til punkteringer eller at et dekk beveger seg på felgen og faller av eller skades. Bytt alltid felger eller dekk som er skadet.

LØSE DEKALER

Kjøretøyet leveres med løse dekaler og etiketter som inneholder viktig informasjon om sikkerhet.

Alle som skal bruke kjøretøyet, må lese og forstå informasjonen før kjøringen starter.

R

MODELL FOR FRITIDSBruk

DENNE ATVen ER BEREGNET FOR FRITIDSBruk

KUN FØRER - INGEN PASSASJERER

FØRER MÅ IKKE VÆRE UNDER 16 ÅR

DENNE ATVen I KATEGORI R (FRITIDSBruk) ER KUN FOR KJØRING I TERRENGET. DEN ER I FØRSTE REKKE BEREGNET PÅ FRITIDSBruk, MEN DEN KAN OGSÅ BRUKES TIL NYTTEKJØRING.

PÅ OPPLÆRINGSKURS KAN DU LÆRE NØDVENDIGE FERDIGHETER FOR Å KJØRE EN ATV. TA KONTAKT MED FORHANDLEREN DIN FOR Å FÅ VITE MER.

TA KONTAKT MED FORHANDLEREN FOR Å FÅ VITE MER OM STATLIGE ELLER LOKALE FORSKRIFTER SOM GJELDER BRUK AV ATV.

DENNE DEKALEN MÅ IKKE FJERNES FØR SALG.

704900930

V07M11L

ADVARSEL

Føll bruk av ATVen kan føre til ALVORLIG PERSONSKADE eller DØDSFALL.

 BRUK ALLTID GODKJENT HJELM OG VERNEUTSTYR.

 KJØR ALDRI PÅ OFFENTLIG VEL.

 TA ALDRI MED PASSASJERER.

 KJØR ALDRI ETTER Å HA INNTATT ALKOHOL ELLER MEDIKAMENTER.

Kjør ALDRI:

- uten riktig oppløring eller instruksjoner.
- i hastigheter som er for høye i forhold til dyktighet og kjøreforhold.
- på offentlige veier – det kan føre til kollisjon med andre kjøretøyer.
- med passasjer - passasjerer påvirker balansen og styreegenskapene og øker risikoen for å miste kontroll.

Du må ALLTID:

- bruke riktige kjøreteknikker for å unngå at kjøretøyet veltet i bakker og grovt terreng og i svinger.
- unngå fast dekke – fast dekke kan i stor grad påvirke håndtering og kontroll.

FINN FREM OG LES BRUKERHÅNDBOKEN. FØLG ALLE INSTRUKSJONER OG ADVARSLER.

BESKRIVELSE AV MOTOREN I KJØRETØYET:

XXXXX

EPA-SERTIFISERT

NER (NORMALISERT UTSLIPPSGRAD) = X
PÅ EN SKALA FRA 0 TIL 10 DER 0 ER RENEST
* MÅ IKKE FJERNES FØR SALG



704901107

vmo2006-005-009_en

DEKALER PÅ PRODUKTET

Følgende dekaleringer finnes på kjøretøyet og er å oppfatte som en permanent del av kjøretøyet. Hvis de mangler eller er skadet, kan de byttes uten ekstra kostnad. Kontakt en autorisert Can-Am-distributør/-forhandler.

OBS: Illustrasjonene som brukes i denne brukerhåndboken er kun generelle representasjoner. De kan se annerledes ut på din modell.

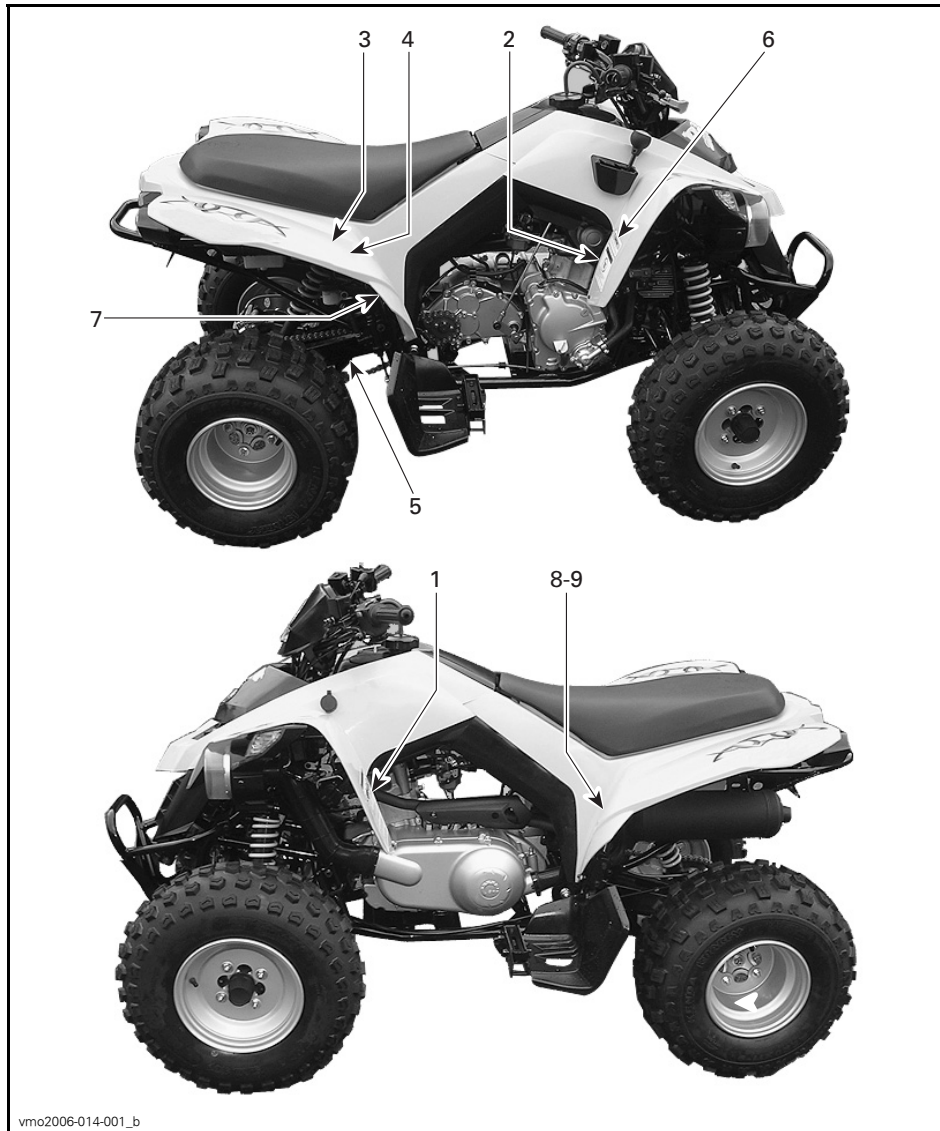

vmo2006-014-001_b

Dekal 1

⚠ ADVARSEL

Føll bruk av ATVen kan føre til **ALVORLIG PERSONSKADE** eller **DØDSFALL**.

BRUK ALLTID GODKJENT HJELM OG VERNEUTSTYR.

KJØR ALDRI PÅ OFFENTLIG VEI.

TA ALDRI MED PASASJERER.

KJØR ALDRI ETTER Å HA INNTATT ALKOHOL ELLER MEDIKAMENTER.

Kjør ALDRI:

- uten riktig opplæring eller instruksjoner.
- i hastigheter som er for høye i forhold til dyktighet og kjøreforhold.
- på offentlige veier – det kan føre til kollisjon med andre kjøretøyer.
- med passasjer - passasjerer påvirker balansen og styreegenskapene og øker risikoen for å miste kontroll.

Du må ALLTID:

- bruke riktige kjøreteknikker for å unngå at kjøretøyet veltet i bakker og grovt terreng og i svinger.
- unngå fast dekke – fast dekke kan i stor grad påvirke håndtering og kontroll.

**FINN FREM OG LES BRUKERHÅNDBOKEN.
FØLG ALLE INSTRUKSJONER OG ADVARSLER.**

704 900 001

V01M01Z

Dekal 2

⚠ ADVARSEL

Kjøring med denne ATVen av personer som er under 16 år, øker sjansen for **ALVORLIG PERSONSKADE** eller **DØDSFALL**.
Kjør **ALDRI** denne ATVen hvis du er under 16 år.

704 900 011

V01M02Z

Dekal 3

⚠ ADVARSEL

Vær **ALDRI** med som passasjer. Passasjerer kan føre til tap av kontroll, noe som kan føre til **ALVORLIG PERSONSKADE** eller **DØDSFALL**.

704 900 005

V01M07Z

Dekal 4

⚠ ADVARSEL

Føll dekktrykk eller overlast kan føre til at du mister kontroll over kjøretøyet.
Tap av kontroll kan føre til **ALVORLIG PERSONSKADE** eller **DØDSFALL**.

BELASTNING	DEKKTRYKK FOR KALDE DEKK
OPPTIL XXX kg (XXX lb)	FORAN MAKS.: XX kPa (XX psi) MIN.: XX kPa (XX psi)
	BAK MAKS.: XX kPa (XX psi) MIN.: XX kPa (XX psi)

Sørg for at dekktrykket **ALLTID** er som angitt.

Bruk **ALDRI** laver dekktrykk enn minimumstrykket. Det kan få dekket til å løse fra felgen.

Overskrid **ALDRI** kjøretøyet's maksimale belastning på XXX kg (XXX lb) inkludert vekt av fører, last, tilbehør og belastning på tilhengerfeste.

ATV MED LASTTILHENGER

- Last eller tilhenger kan påvirke stabilitet og håndtering.
- Ved kjøring med last eller tilhenger:
 - Reduser hastigheten.
 - Beregn større avstand for å stoppe.
 - Unngå bratte bakker og grovt terreng.

vmo2006-007-002_aen

Dekal 5

DRIVKJEDE

DRIVKJEDET MÅ VÆRE RIKTIG JUSTERT OG SMURT. DØDANGEN SKAL VÆRE 15-25 mm (5/8-1 tom.) MED FØRER PÅ KJØRETØYET. FULLSTENDIGE INSTRUKSJONER FINNES I BRUKERHÅNDBOKEN.

vmo2006-014-002_aen

INFORMASJON OM SIKKERHET

55

Dekal 6

FORSIKTIG

- ATVen må stoppes før du skifter gir med girspaken.
- Bruk alltid fotbremsen når du skifter gir fra NØYTRAL (N).

704 900 215

V06M0EY

Dekal 7

EMISSION CONTROL INFORMATION
THIS VEHICLE MEETS U.S. ENVIRONMENTAL PROTECTION AGENCY AND CALIFORNIA REGULATIONS FOR MODEL YEAR 2006.



INFORMASJON OM UTSLEPPSKONTROLL
DETTE KJØRETØYET TILFORSIKTIG
BESTEMMES FOR Å GJØRE UTSLEPPSKONTROLL
PROTEKSJON AGENSIN OG C.A.R.B.'S FOR MODELLÅR 2006

ENGINE FAMILY	XXXX	MOTORFAMILIE
FUEL	XXXX	FEL
ENGINE DISPLACEMENT	XXXX	MOTORENS SYLINDERVOLUM
EXHAUST EMISSION CONTROL SYSTEM	XXXX	KONTROLLSYSTEM FOR
FUEL	XXXX	ENKOSTETILIPP
ENGINE OIL	XXXX	DRIVSTOFF
IDLE SPEED	XXXX	MOTOROLIE
SPARK PLUG TYPE	XXXX	TENNGANGSHASTIGHET
SPARK PLUG GAP	XXXX	TENNPLUGGTYPE
		ÅPNING TENNPLUGG

SEE OPERATOR'S GUIDE FOR MAINTENANCE SCHEDULES. (SEES FORHØLDSOPPLYSNINGER TILHØRER TIL DENNE BRUKERHÅNDBOKENS KAPITTELER: REGULERINGS- OG VEDLÆGGS-DEL.)

vmo2006-005-012

Dekal 8

ADVARSEL

Denne advarselen gjelder kun land i Europa der det er tillatt å kjøre på vei.

Kjøring på vei

Denne ATVen er bygget for kjøring i TERRENGET. Den kan brukes over korte avstander på fast dekke med redusert hastighet for å flytte kjøretøyet fra et terrengområde til et annet.

Når du kjører ATVen på vei, må du alltid unngå å øke hastigheten og å deretter redusere hastigheten når du svinger.

Hvis du gjør det, kan du miste kontrollen over kjøretøyet, noe som kan føre til alvorlig personskade eller dødsfall.

Vinsj foran

Kroken på vinsjen foran på ATVen som er utstyrt med dette, må tas av og oppbevares et annet sted når du kjører på offentlige veier.

Hvis du ikke gjør det, kan du øke faren for personskade på personer i nærheten.

704 900 400

V01M0PY

Dekal 9



- (DA) FND OG LÆS BRUGERVEJLEDNINGEN, OVERHOLD ALLE INSTRUKTIONER OG ADVARSLER.
- (NL) ZOEK DE GEBRUIKERSHANDLEIDING OP EN LEES HEM. HOUD U AAN ALLE AANWIJZINGEN EN WAARSCHUWINGEN.
- (FR) LOCALISER ET LIRE LE GUIDE DE L'OPÉRATEUR. SUIVRE TOUS LES CONSIGNES ET AVERTISSEMENTS.
- (FI) PAKKANNA JA LUE KÄYTTÄJÄN OPAS. NUODATA KÄYTTÖOHJEITA JA VAROITUKSIA.
- (DE) BETRIEBSANLEITUNG AUSFINDIG MACHEN UND LESEN. ALLE ANWEISUNGEN UND WARNHINWEISE BEFOLGEN.
- (EL) ΒΡΕΙΤΕ ΚΑΙ ΔΙΑΒΑΣΤΕ ΤΟΝ ΟΔΗΓΟ ΧΕΙΡΙΑΤΗ ΑΚΟΛΟΥΘΗΣΤΕ ΟΥΔΕΣ ΤΙΣ ΟΔΗΓΕΣ ΚΑΙ ΠΡΟΒΛΕΨΤΕΣΕΙΣ.
- (IT) LEGGERE IL MANUALE DELL'OPERATORE. SEGUIRE TUTTE LE ISTRUZIONI E AVVERTENZE.
- (PT) LOCALIZAR E LER O GUIA DE OPERAÇÃO. OBSERVAR TODAS AS INSTRUÇÕES E MENSAGENS DE AVISO.
- (ES) UBICAR Y LEER LA GUÍA DEL OPERADOR. ATENERSE A TODAS LAS INSTRUCCIONES Y MENSAJES DE ADVERTENCIA.
- (SV) TA REDA PÅ INSTRUKTIONSBOKEN OCH LÄS DEN. UPPMÄRKSAMMA ALLA ANVISNINGAR OCH VARNINGAR.



704 901 177

vmo2006-014-003_a

INFORMASJON OM KJØRETØYET

SLIK IDENTIFISERER DU KJØRETØYET

Kjøretøyets hovedkomponenter (motor og ramme) identifiseres via ulike serienumre. Det kan noen ganger være nødvendig å finne disse numrene for garantiformål eller for å spore kjøretøyet i tilfelle det blir borte. Den autoriserte Can-Am-distributøren/-forhandleren vil be om disse numrene hvis fremsetter krav om garanti. BRP oppfyller ingen garanti hvis motorens identifikasjonsnummer (EIN) eller kjøretøyets identifikasjonsnummer (VIN – understellsnummer) er fjernet eller på noen måte ødelagt. Vi anbefaler sterkt at du noterer deg alle serienumre på kjøretøyet og gir dem til forsikringsselskapet ditt.

Plassering av kjøretøyets identifikasjonsnummer



1. Kjøretøyets identifikasjonsnummer (VIN – understellsnummer)
2. Modell

Plassering av motorens identifikasjonsnummer



vmo2006-014-005_a

Samsvarsdekal

Denne dekalen angir kjøretøyets oppfyllelse av samsvar i mange land.

PLASSERING AV DEKAL

Alle DS250-modeller

Nedre rør på høyre side foran (mellom A-armene)

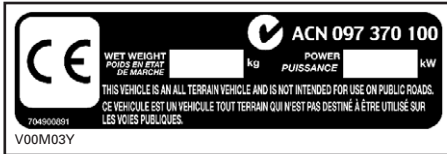

INNKJØRINGSPERIODE

Motor

Det kreves en innkjøringsperiode på 10 brukstimer før kjøretøyet kan kjøres lengre strekninger med full gass.

FORSIKTIG: Bland aldri olje i drivstoffet. Dette kjøretøyet har firetaktsmotor. Olje må kun fylles på motoren.

Under innkjøringsperioden må du ikke bruke mer enn til 3/4 av full gass. Korte akselerasjoner og hastighetsvariasjoner med full gass er imidlertid bra ved innkjøring. Lengre akselerasjoner og høy fart og overopphetning av motoren med full gass er skadelig under innkjøringsperioden.

Drivrem

En ny drivrem krever en innkjøringsperiode på 50 km (30 mile). Unngå kraftig akselerasjon/nedbremsing, trekking av last eller kjøring i høy hastighet.

10-timerskontroll

OBS: 10-timerskontrollen bekostes av kjøretøyets eier.

Som for alt annen mekanisk presisjonsutstyr anbefaler vi at kjøretøyet kontrolleres av en autorisert Can-Am-distributør/forhandler etter de første 10 timene, 200 km (125 mile) eller 30 dagene etter kjøpet (det som inntreffer først). Kontrollen gir deg også anledning til å diskutere eventuelle ubesvarte spørsmål som kan ha dukket opp etter denne første perioden.

BETJENINGSORGANER/INSTRUMENTER/UTSTYR



vmo2006-014-006_a

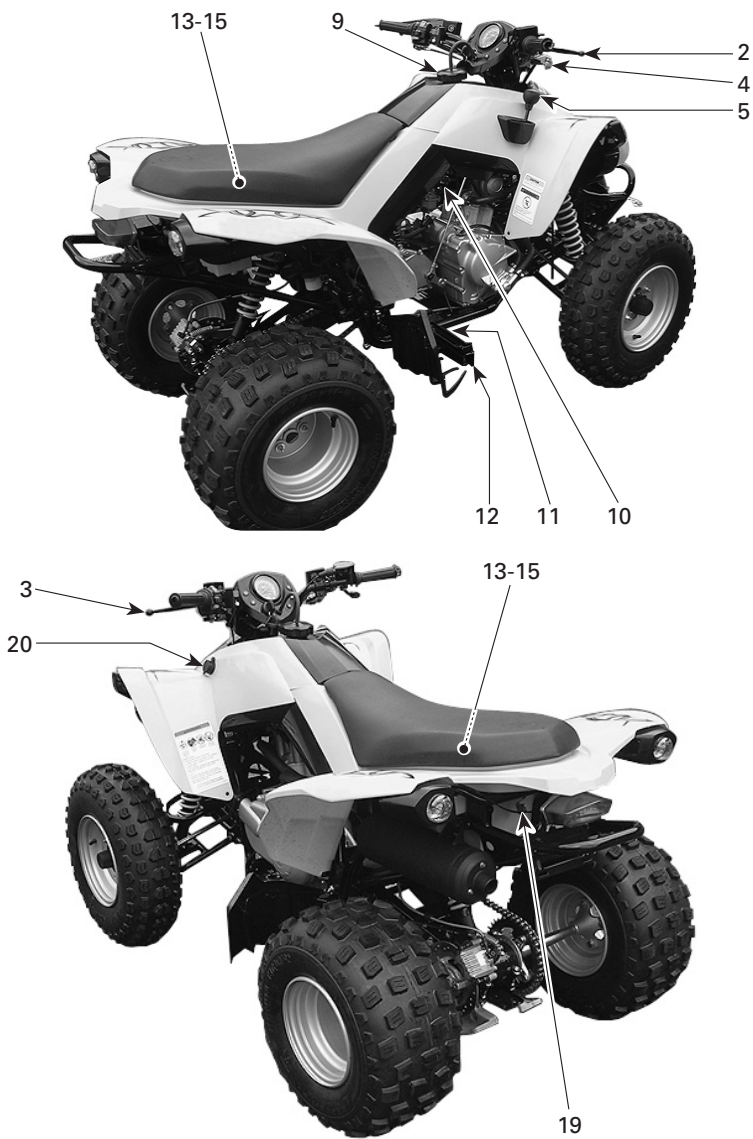

vmo2006-014-007_a

Når du leser denne brukerhåndboken, må du huske at:

ADVARSEL

Indikerer en potensiell risikosituasjon som, hvis den ikke unngås, kan resultere i alvorlig personskade eller dødsfall.

OBS: I denne delen beskrives grunnleggende funksjoner for de ulike betjeningsorganene på kjøretøyet. Mer detaljert informasjon om hvordan du bruker et betjeningsorgan sammen med andre, finnes under *INSTRUKSJONER FOR BRUK* lenger ned i denne delen.

1) Gasshåndtak

Plassert på høyre side av styret. Når det skyves fremover, øker motorens turtall og slik at overføringen kan kobles til det valgte giret.

Når det slippes, går motoren automatisk tilbake til tomgang og kjøretøyets hastighet reduseres gradvis.

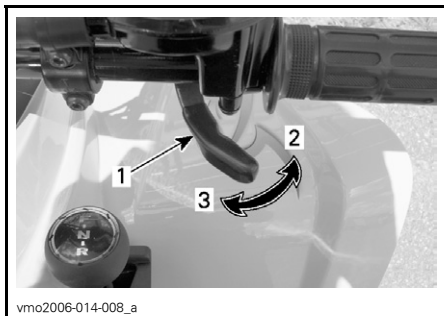

1. Gasshåndtak
2. Akselerasjon
3. Reduksjon av hastighet

2) Håndtak for brems foran

Plassert på høyre side av styret. Når du trykker inn håndtaket, aktiveres bremsene foran. Når du slipper det, går det automatisk tilbake til den opprinnelige posisjonen. Bremsseffekten er proporsjonal med trykket på håndtaket og terrengetypen og terrengholdene.

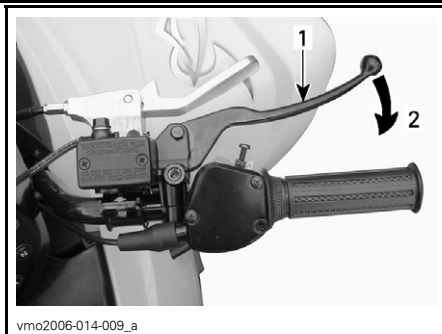

1. Bremsehåndtak
2. Bremse

3) Håndtak for brems bak

Plassert på venstre side av styret. Når du trykker inn håndtaket, aktiveres bremse bak. Når du slipper det, går det automatisk tilbake til den opprinnelige posisjonen. Bremsseffekten er proporsjonal med trykket på håndtaket og terrengetypen og terrengholdene.

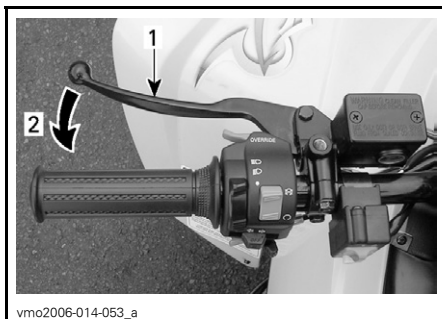

1. Bremsehåndtak
2. Bremse

4) Parkeringsbrems

Plassert på høyre side av styret. Når den settes på, hindres kjøretøyet i å bevege seg. Nyttig når bremsen må låses, for eksempel når du utfører en K-sving, ved transport eller når kjøretøyet ikke brukes.

ADVARSEL

Sett alltid på parkeringsbremsen og sett på girspaken i FORWARD (fremover) når kjøretøyet ikke brukes.

ADVARSEL

Kontroller at parkeringsbremsen er tatt helt av før du begynner å kjøre igjen. Kjøring med et vedvarende trykk på bremsehåndtaket kan skade bremsesystemet og føre til tap av bremsekraft og/eller brann.

Slik låser du mekanismen: Dra i håndtaket til parkeringsbremsen til den låses.

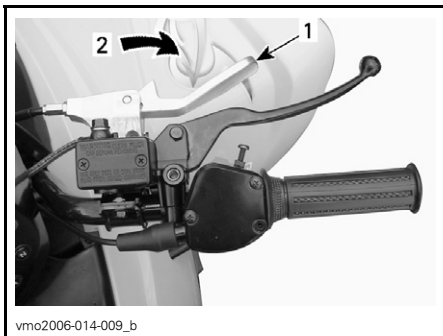

ON-POSISJON

1. Lås på bremsehåndtak
2. Dra for å sette på parkeringsbremsen

Slik frigjør du mekanismen: Trykk parkeringsbremsen på plass igjen. Bremsehåndtaket går tilbake til hvilestilling. Frigjør alltid parkeringsbremsen før kjøring.

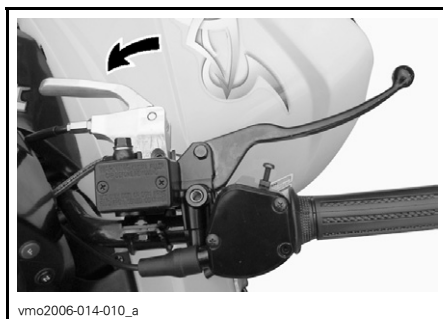

OFF-POSISJON

5) Girspak

Plassert foran på høyre side av kjøretøyet. Spaken har 3 posisjoner: R, N og F.

FORSIKTIG: Stopp alltid kjøretøyet helt og sett på bremsen før du flytter girspaken.

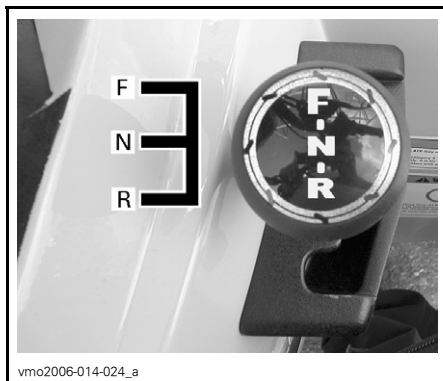

GIRSPAKMØNSTER

Når du skal gire, må du stoppe kjøretøyet helt, sette på bremsene og deretter og flytte spaken til ønsket posisjon ved å bevege spaken fremover eller bakover. Ikke bruk kraft til å flytte spaken.

OBS: Hvis du prøver å gire ved høyt turtall uten at bremsene er på, vil motoren stoppe.

R: Revers

Lar deg rygge kjøretøyet. Dette kjøretøyet er utstyrt med et system som begrenser hastigheten i revers. Se under **OVERSTYRINGSKNAPP** hvis du vil ha mer informasjon.

ADVARSEL

Før du rygger med kjøretøyet, må du kontrollere at det ikke er hindringer eller andre personer bak det. Sitt i setet.

N: Fri

Denne posisjonen kobler fra giret slik at kjøretøyet kan rulles manuelt eller sleges.

F: Fremover

Dette er det normale kjøreområdet. Det lar deg kjøre med opptil maksimal hastighet.

6) Flerfunksjonsbryter

Flerfunksjonsbryteren er plassert på venstre side av styret.



Flerfunksjonsbryteren har følgende funksjoner:

Frontlysbryter

Denne er plassert oppe på flerfunksjonsbryteren.

Velg LO for nærlys og baklyset, HI for fjernlys og baklyset og OFF for å slå av frontlyset og baklyset.

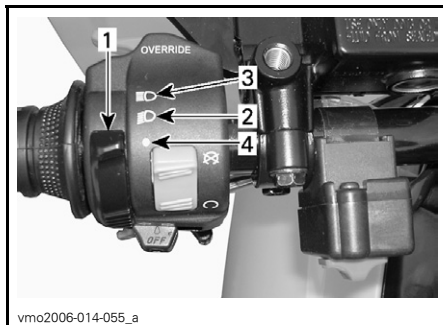

1. Frontlysbryter
2. Nærlys
3. Fjernlys
4. OFF-posisjon

Motorstoppbryter

Plassert oppe på flerfunksjonsbryteren.

OBS: Motoren vil ikke dreies rundt hvis motorstoppbryteren står på OFF (av).

Denne bryteren kan brukes til å stoppe motoren og som nødstoppsbryter.

OBS: Selv om det er mulig å stoppe motoren ved å vri tenningsnøkkelen til OFF (av), anbefaler vi at motoren stoppes med motorstoppbryteren.

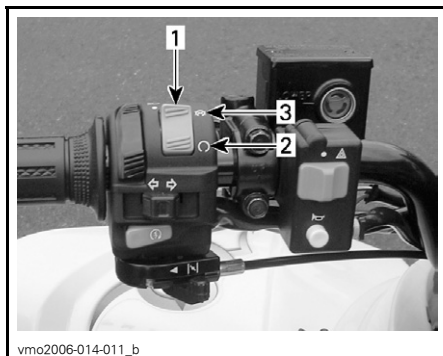

1. Motorstoppbryter
2. KJØR-stilling
3. OFF-posisjon

Motorstartknapp

Slik starter du motoren: Trykk inn og hold motorstartknappen, og slipp knappen umiddelbart når motoren starter.



1. Motorstartknapp

Slik stopper du motoren: Slipp gasshåndtaket helt opp, og bruk deretter motorstoppbryteren.

Overstyringsknapp

Plassert på forsiden av flerfunksjonsbryteren.



1. Overstyringsknapp

Denne knappen brukes til å overstyre hastighetsbegrenseret systemet når du rygger. Trykk på og hold overstyringsknappen, og trykk deretter gradvis på gasshåndtaket.

⚠ ADVARSEL

Ikke aktiver overstyringsknappen hvis gasshåndtaket allerede er trykket inn. Det kan føre til at du mister kontrollen over kjøretøyet, noe som kan føre til alvorlig personskade eller dødsfall.

Blinklysbytter

Retningslysene slås på ved å trykke på bryterknappen på høyre side eller venstre side avhengig av hvilken retning du skal svinge. Trykk på bryterknappen for å slå av når du har svingt.



1. Blinklysbytter

Chokespak

Plassert under flerfunksjonsbryteren. Denne enheten har en stillbar spak som gjør kaldstart lettere.

Posisjonen OFF (av) er for normal bruk med varm motor.



vmo2006-014-025

TYPEBILDE – CHOKESPAK I POSISJONEN OFF (AV)

Chokespaken settes til full choke når motortemperaturen er lav.



vmo2006-014-026

TYPEBILDE – CHOKESPAK I POSISJONEN FOR FULL CHOKE

De andre posisjonene mellom OFF og FULL brukes i forhold til motorens temperatur.

7) Indikatorlamper



vmo2006-014-027

Høy intensitet (blå)



Når indikatorlampen er på, betyr det at FJERNLYSET er valgt for frontlysene.

Lampe for motortemperatur/oljetrykk (rød)



Denne lampen begynner å lyse når tenningsbryteren dreies til ON (på) og fortsetter å lyse til motoren starter. Når indikatorlampen lyser, betyr det at motoren er for varm. Hvis motoren blir for varm, se *OVEROPPHETING AV MOTOR* i *SPESIELLE PROSEDYRER*.

Lampe for fremover (blå)



Når den lyser, angir det at giret er i stilling for kjøring fremover.

Lampe for revers (rød)



Når den lyser, angir det at giret er i revers.

Lampe for giret i fri (grønn)



Når den lyser, angir det at giret er i fri.

Blinklysbytter (grønn)



Når indikatorlampen blinker, viser den hvilket retningslys, venstre eller høyre, som er på.

8) Tenningsbryter

Nøkkelsbryter med to posisjoner: OFF (av), ON (på).

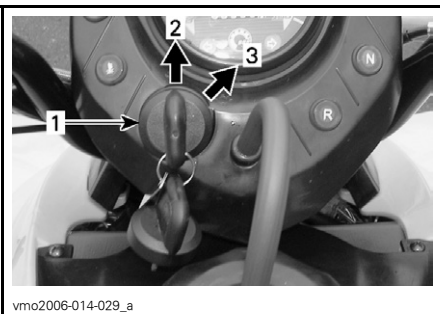

vmo2006-014-029_a

TYPEBILDE

1. Tenningsbryter
2. OFF-posisjon
3. ON-posisjon (posisjonslys på)

Sett nøkkelen i tenningsbryteren, og dreii den til ON (på). Ta ut nøkkelen ved å dreie nøkkelen til OFF (av) og dra den ut.

Husk at batteriet tappes når kjøretøyets lys (frontlys og eller posisjonslys) er på uten at motoren er i gang. Dreii alltid tenningen til OFF (av) når motoren er stoppet.

OBS: Selv om det er mulig å stoppe motoren ved å vri tenningsnøkkelen til OFF (av), anbefaler vi at motoren stoppes med motorstoppbryteren.

9) Drivstofftanklokk

Skrui lokket mot klokken, og ta det av for å fylle drivstofftanken. Sett deretter lokket på og trekk godt til med klokken.

OBS: Pass på at lufferøret er riktig på plass.

⚠ ADVARSEL

Slå alltid av motoren før du fyller på drivstoff. Åpne lokket langsomt. Hvis du merker at det er trykkforskjell (det høres en blåse-lyd når du løsner tanklokket), må kjøretøyet kontrolleres og/eller repareres før du bruker det igjen. Drivstoff er et brannfarlig og eksplosivt under bestemte forhold. Bruk aldri åpen ild ved kontroll av drivstoffnivået. Ikke røyk, og ikke tillat bruk av åpen ild eller gnist i nærheten. Fyll alltid drivstoff i et godt ventilert område. Fyll aldri drivstofftanken helt opp før du plasserer kjøretøyet i et varmt område. Når temperaturer øker, utvides volumet av drivstoffet og det kan renne over. Tørk alltid bort eventuelt drivstoffsøl fra kjøretøyet.



vmo2006-014-012_a

TYPEBILDE

1. Drivstofftanklokk

10) Drivstoffventil

Plassert under setet på høyre side av kjøretøyet. Ventilen er en rotasjonsventil med tre posisjoner: OFF (lukket), ON (åpen), RES (reserve). Dreii ventilen slik at pekeren kommer på ON, OFF eller RES.

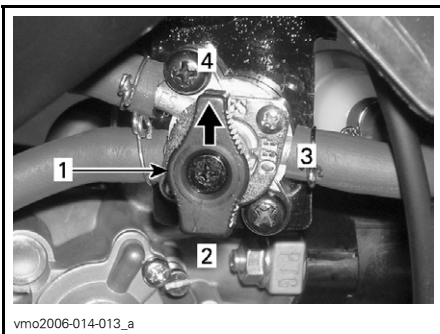

vmo2006-014-013_a

1. Dreii pøkeren til ønsket posisjon
2. ON-posisjon
3. OFF-posisjon
4. RES-posisjon

OFF (lukket)

Stopper drivstofftilførselen til forgaseren.

FORSIKTIG: Dreii ventilen til OFF (lukket) når kjøretøyet ikke brukes eller når det transporteres.

ON (åpen)

Åpner drivstofftilførselen til forgassen. Dette er normal posisjon når du bruker kjøretøyet.

RES (reserve)

Når det er tomt for drivstoff i tanken og ventilen er i ON-posisjonen, kan du bruke reservedrivstoffet ved å dreii ventilen til RES. Reserven inneholder omtrent 10 % av drivstofftankens totale kapasitet. Bruk den kun når drivstofftilførselen i ON-posisjonen stanse.

Når du kjører på reserven, må du etterfylle drivstoff så snart som mulig. Husk å dreii ventilen til ON etter at du har fylt på drivstoff.

FORSIKTIG: Feil åpning av drivstoffventilen hindrer drivstofftilførselen. Kontroller at ventilen er helt åpen når du kjører.

11) Pedal for bremses foran/bak

Plassert foran den høire fotstøtten. Når du trykker den ned, aktiveres bremsene både foran og bak. Når du slipper den, går den tilbake til den opprinnelige posisjonen. Bremsseffekten er proporsjonal med trykket på pedalen og terrenntypen og terrenntforholdene.

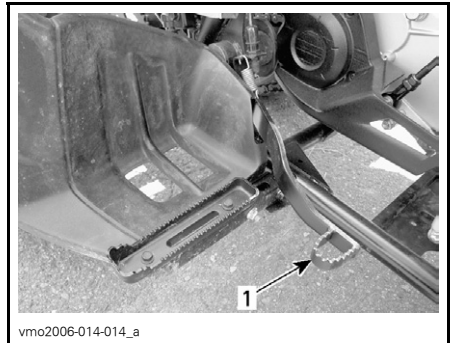

vmo2006-014-014_a

1. Pedal for bremses foran/bak

12) Fotstøtte

Bruk dette området til å holde føttene støtt.

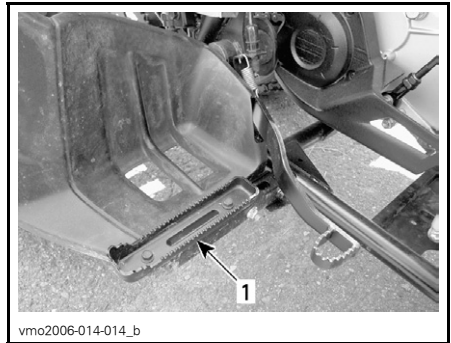

vmo2006-014-014_b

1. Fotstøtte

13) Verktøysett

Verktøysettet er plassert i serviceroommet under setet.

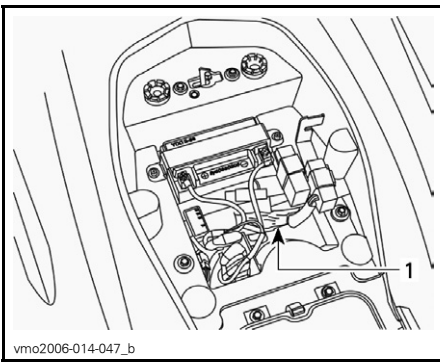

vmo2006-014-047_b

1. Verktøysett

14) Radiatorlokk

Plassert under tilgangsdekslet foran. Det gir tilgang til åpningen for påfylling av radiatoren.

⚠ ADVARSEL

For å unngå forbrenninger må du ikke ta av radiatorlokket når motoren er varm.

Drei radiatorlokket mot klokken for å ta det av. Når du er ferdig, setter du radiatorlokket riktig på plass og lukker tilgangsdekslet.

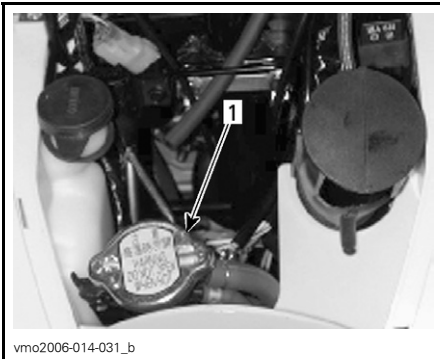

vmo2006-014-031_b

1. Radiatorlokk

15) Sikring

Det elektriske systemet er beskyttet med sikringer. Se under **VEDLIKEHOLD** hvis du vil vite mer.

Sikringsholderen er plassert i ser-
vicerommet under setet.

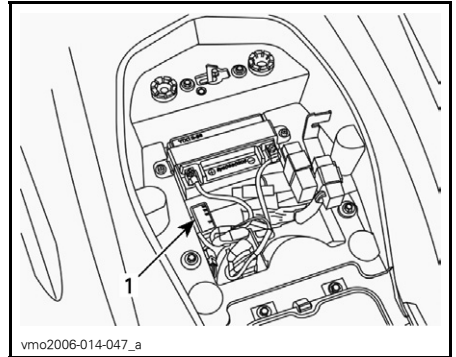

vmo2006-014-047_a

1. Sikringsholder

16) Låse kjøretøyet

Låsen for kjøretøyet er plassert på styrestammen like under styrehodet.

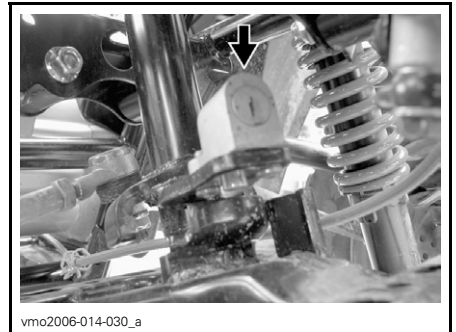

vmo2006-014-030_a

LÅS FOR KJØRETØYET

- Drei styret helt til venstre.
- Sett tenningsnøkkelen i låsen.
- Drei nøkkelen med klokken for å låse styret.
- Ta ut tenningsnøkkelen.
- Sett inn nøkkelen og drei den mot klokken for å låse opp.

- OBS!** – Av sikkerhetshensyn og for å hindre tyveri bør du alltid låse styret når kjøretøyet parkeres.
- Etter at styret er låst, dreier du det til begge sider for å kontrollere at det er låst.
 - Husk å ta ut nøkkelen når du forlater kjøretøyet.

17) Hornknapp

Denne knappen er plassert på huset til flerfunksjonsbryteren.

Trykk på knappen for å bruke hornet. Slipp straks hornet tuter.

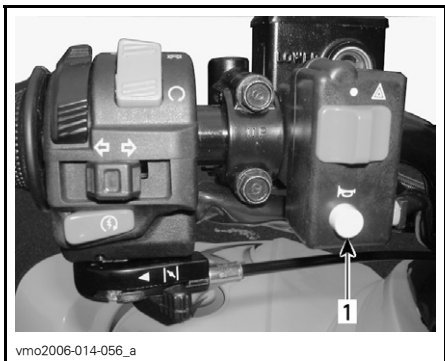

1. Hornknapp

18) Varselblinklysbyter

Funksjon som får alle blinklysene til å blinke samtidig. Brukes når kjøretøyet ikke beveger seg, for å vise at det hindrer trafikken.



1. Varselblinklysbyter

Aktivering: Drei tenningsbryteren til ON (på), og bruk bryteren for varselblinklys.

OBS: Når varsellysene begynner å blinke, kan tenningsbryteren dreies til OFF (av) og nøkkelen tas ut.

Deaktivering

(tenningsbryteren på ON (på)): slå av bryteren for varselblinklys.

(tenningsbryteren på OFF (av)): Drei tenningsbryteren til ON (på), og bruk bryteren for varselblinklys.

OBS: Hvis varselblinklysene står på lenge uten at motoren går (selv om tenningsbryteren står på OFF (av)), vil batteriet lades ut.

19) Setelås

Plassert under baksjermene. Gjør det mulig å ta av setet og få tilgang til serviceområdet.

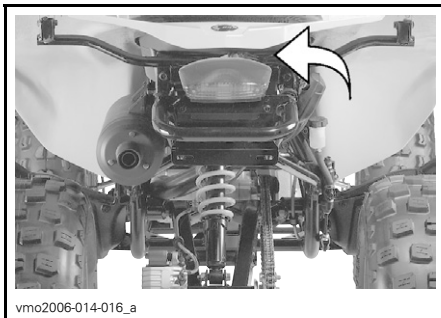

vmo2006-014-016_a

Ta av setet

Lås opp setet med låsespaken.

Løft forsiktig bakenden av setet mens du trekker bakover for å løsne det.



1. Setelås

Montere setet

Sett inn setetappen i rammekroken.

Når setet er på riktig plass, trykker du ned for å låse det.

OBS: Du vil kjenne at det klikker på plass. Dobbeltsjekk at setet er sikret ved å rykke i det for å kontrollere låsingen.

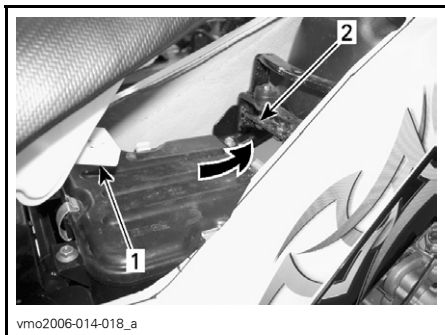

1. Tapp
2. Krok

ADVARSEL

Kontroller at setet er skikkelig låst før du begynner å kjøre.

20) 12-volts strømuttak

Praktisk for håndholdt lyskaster eller annet bærbart utstyr.

Ta av beskyttelseslokket for før bruk. Sett alltid på lokket etter bruk for å beskytte uttaket mot været.

Ikke overskrid uttakets kapasitet. Se *SPESIFIKASJONER*.

Det finnes mulighet til ekstra strømforsyning for tilkobling av ytterligere tilbehør. Det finnes skjulte ledninger i ledningsnett i kjøretøyets bakre del. Kontakt en autorisert Can-Am-distributør/forhandler hvis du vil ha mer informasjon.

21) Speedometer

Dette kjøretøyet er utstyrt med speedometer. Det viser hastigheten til kjøretøyet i km/t og mph.

Speedometeret har bakgrunnsbelysning når tenningsbryteren står på ON (på).

Kilometerteller

Kilometertelleren registrerer total kjørelengde i kilometer.

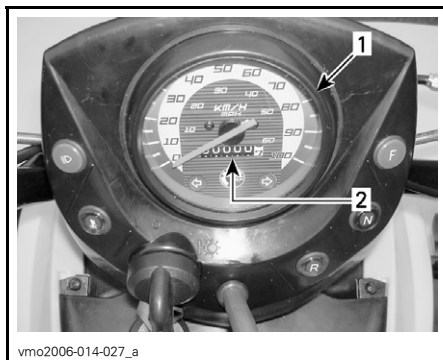

1. Speedometer
2. Kilometerteller

VÆSKER

Når du leser denne brukerhåndboken, må du huske at:

ADVARSEL

Indikerer en potensiell risikosituasjon som, hvis den ikke unngås, kan resultere i alvorlig personskade eller dødsfall.

OBS: I denne delen beskrives anbefalte væsker og fremgangsmåter for kontroll av væskeniivåene. Under *VEDLIEK HOLD* finner du anvisninger for utskifting av væsker.

Drivstoff

Anbefalt drivstoff

Bruk vanlig blyfri bensin (finnes på de fleste bensinstasjoner) eller alkoholtilsatt drivstoff med mindre enn 10 % etanol, metanol eller begge. Bruk bensin med minste oktantal som angitt nedenfor.

OKTANTALL
92 RON

FORSIKTIG: Eksperimenter aldri med annet drivstoff. Bruk av ikke anbefalt drivstoff kan føre til redusert ytelse og skader på viktige deler i drivstoffsystemet og motoren.

FORSIKTIG: Bland aldri olje i drivstoffet. Dette kjøretøyet har firetaktsmotor. Olje må kun fylles på motoren.

Drivstoffnivå

ADVARSEL

Slå alltid av motoren før du fyller på drivstoff. Åpne lokket langsomt. Hvis du merker at det er trykkforskjell (det høres en blåse-lyd når du løsner tanklokket), må kjøretøyet kontrolleres og/eller repareres før du bruker det igjen. Drivstoff er et brannfarlig og eksplosivt under bestemte forhold. Bruk aldri åpen ild ved kontroll av drivstoffnivået. Ikke røyk, og ikke tillat bruk av åpen ild eller gnist i nærheten. Fyll alltid drivstoff i et godt ventilert område. Fyll aldri drivstofftanken helt opp før du plasserer kjøretøyet i et varmt område. Når temperaturer øker, utvides volumet av drivstoffet og det kan renne over. Tørk alltid bort eventuelt drivstoff- eller oljesøl fra kjøretøyet.

Motorolje

Anbefalt olje

Bruk 4-takts mineralbasert motorolje som oppfyller eller overstiger kravene for API-klassifikasjonene SM, SL eller SJ. Kontroller alltid API-etiketten på oljebeholderen for å være sikker på at den inneholder olje som tilfredsstiller én av standardene ovenfor.

Oljeviskositet

SAE 5W30 anbefales for alle sesonger.

På den varmeste tiden om sommeren kan imidlertid BRP XP-S 10W40 mineralolje (P/N 219 700 346) brukes.

OBS: For bedre generell ytelse og bruk i alle sesonger, kan du bruke XP-S 5W40 syntetisk olje (P/N 293 600 039).

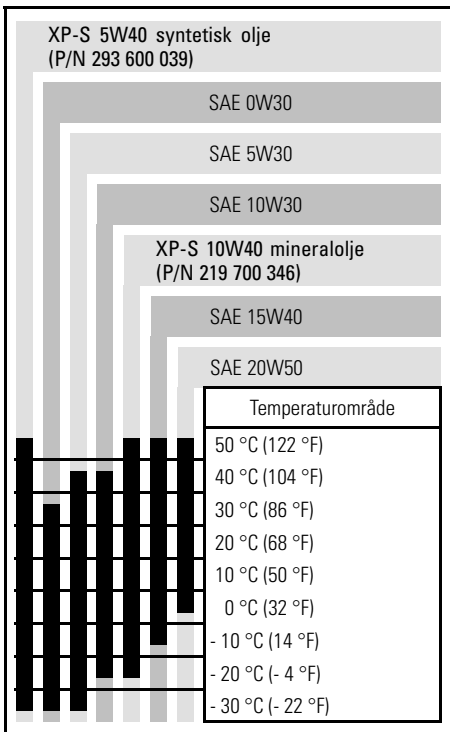

Oljenivå

FORSIKTIG: Kontroller nivået ofte, og etterfyll ved behov. **Fyll ikke på for mye.** Hvis motoren brukes med feil oljenivå, kan den få alvorlige skader. Tørk av eventuelt oljesøl.

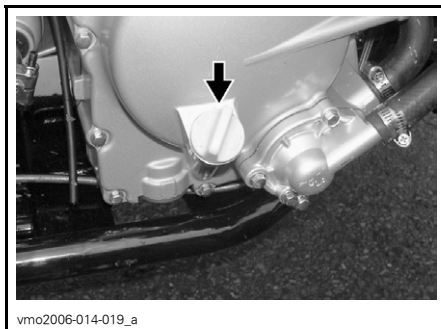

vmo2006-014-019_a

HØYRE SIDE AV MOTOREN

Pass på at kjøretøyet står på et jevnt underlag og at motoren er kald og ikke i kjører, og kontroller oljenivået på følgende måte:

1. Skru ut peilepinnen og tørk av den.
2. Sett tilbake peilepinnen (ikke skru den inn).
3. Ta ut peilepinnen, og kontroller oljenivået. Det skal være nær eller på det øverste merket.

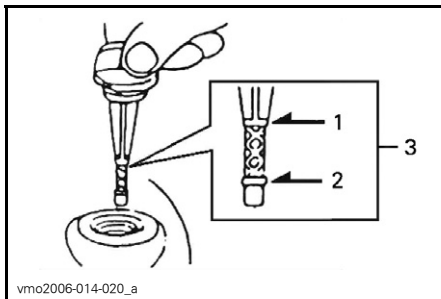

vmo2006-014-020_a

1. Fullt
2. Fyll på
3. Bruksområde

Ved påfylling av olje må du ta ut peilepinnen.

Plasser en trakt i røret for peilepinnen for å unngå spill.

Fyll på en liten mengde olje, og kontroller oljenivået på nytt.

Gjenta til nivået når det øvre merket på peilepinnen. **Fyll ikke på for mye.**

Skru peilepinnen skikkelig på plass.

Girboksolje

Anbefalt olje

Bruk XP-S kjedekasseolje (P/N 413 801 900) eller tilsvarende.

FORSIKTIG: Ikke bruk andre, ikke anbefalte oljetyper til etterfylling. Ikke bland med andre oljetyper.

Oljenivå på girboks

Kontakt en autorisert Can-Am-distributør/forhandler.

Skifte girboksolje

Se under *VEDLIKEHOLD* hvis du skal skifte girboksolje.

Motorkjølevæske

Anbefalt kjølevæske

Bruk alltid etylenglykolbasert frostvæske som inneholder korrosjonshindrende midler spesielt beregnet for forbrenningsmotorer av aluminium.

Kjølesystemet må fylles med BRP ferdigblandet kjølevæske (P/N 219 700 362) eller med en blanding av destillert vann og frostvæske (50 % vann, 50 % frostvæske).

Kjølevæsknivå

Kjølevæskebeholderen er plassert under skjermen på høyre side foran.

ADVARSEL

Kontrollere kjølevæsknivået når motoren er kald. Fyll aldri på kjølevæske når motoren er varm.

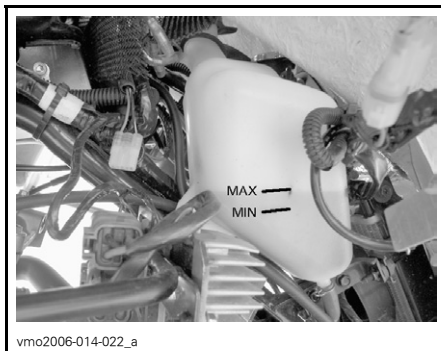

KJØLEVÆSKENIVÅ

Med kjøretøyet på et jevnt underlag skal kjølevæsknivået være mellom MIN- og MAX-merkene på kjølevæskebeholderen.

OBS: Hvis nivået kontrolleres ved lavere temperatur enn 20 °C (68 °F) kan det være noe lavere enn MIN-merket.

For å få tilgang til kjølevæskebeholderen må du ta av tilgangsdekslet på skjermen foran.

Trekk opp den øvre delen av dekslet for å ta ut tappen fra gummistroppene.

Dra dekslet nedover for å frigjøre de nedre tappene fra forskjermen.

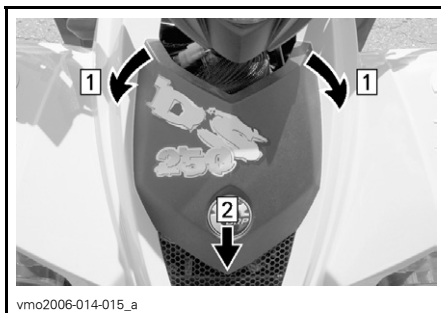

Trinn 1: Trekk ut den fremre tappen fra stroppene

Trinn 2: Dra dekslet nedover for å løsne det

Fyll på kjølevæske til MAX-merket hvis det er nødvendig. Bruk en trakt for å unngå søl. **Fyll ikke på for mye.**

Sett påfyllingslokket skikkelig på plass og trekk til.

Sett på plass tilgangsdekslet foran.

Hvis du fyller på kjølevæske i kjølevæskebeholderen, kontrollerer du også nivået i radiatoren. Fyll på mer kjølevæske hvis det er nødvendig.

ADVARSEL

For å unngå forbrenninger må du ikke ta av radiatorlokket når motoren er varm.

OBS: Et kjølesystem som ofte må etterfylles, er en indikasjon på lekkasje eller motorproblemer. Kontakt en autorisert Can-Am-distributør/forhandler.

For å få tilgang til radiatoren må du ta av tilgangsdekslet på skjermen foran (se fremgangsmåten over).

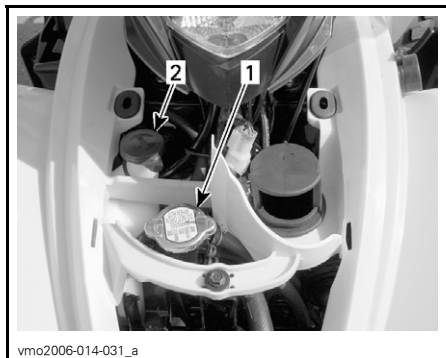

vmo2006-014-031_a

TYPEBILDE

1. Radiatorlokk
2. Løkk for kjølevæskebeholder

Skifte kjølevæske

Se under **VEDLIKEHOLD**.

Bremsevæske

Anbefalt væske

Bruk kun bremsevæske som oppfyller kravene i DOT 4-spesifikasjonen.

FORSIKTIG: Unngå alvorlige skader på bremsesystemet ved å ikke bruke andre væsker enn den anbefalte. Bland heller ikke ulike væsker ved påfylling.

Væskeniå

Plasser kjøretøyet på et jevnt underlag, og kontroller nivået på bremsevæske i beholderen. Væskeniået skal være over MIN-merket.

Fyll på væske etter behov. Fyll ikke på for mye.

Rengjør påfyllingslokket før du tar det av.

FORSIKTIG: Bruk kun DOT 4-bremsevæske fra en uåpnet beholder. Ikke bruk bremsevæske fra gamle eller allerede åpnede beholdere.

OBS: Lavt nivå kan tyde på lekkasje eller slitte bremseklosser. Kontakt en autorisert Can-Am-distributør/forhandler.

Håndtak for bremsevæskebeholdere

Drei styrehåndtaket til posisjon rett fremover for å sikre at beholderne er vannrett. Kontroller bremsevæskeniået. Beholderen er full når væsken når øverste kant av vinduet.

Kontroller beskyttelsen på spaken visuelt. Se etter sprekker eller andre skader. Skift ut hvis den er skadet.

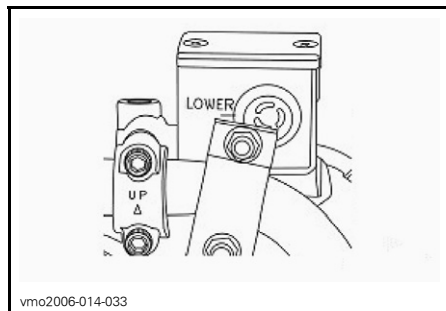

vmo2006-014-033

TYPEBILDE

Bakre væskebeholdere

Med kjøretøyet på et jevnt underlag skal bremsevæsknivået være mellom MIN- og MAX-merkene på beholderen.

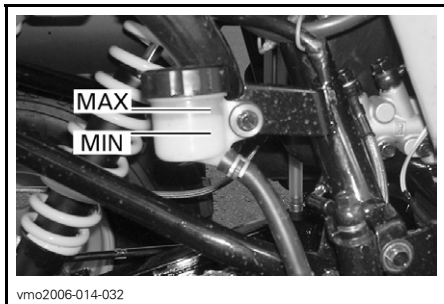

UNDER SKJERMEN PÅ HØYRE SIDE BAK

Batteri

Dette kjøretøyet har et tørrbatteri som ikke trenger vedlikehold.

OBS: Under *VEDLIKEHOLD* finner du anvisninger for montering og fjerning.

Når du leser denne brukerhåndboken, må du huske at:

ADVARSEL

Indikerer en potensiell risikosituasjon som, hvis den ikke unngås, kan resultere i alvorlig personskade eller dødsfall.

INSTRUKSJONER FOR BRUK

Generelt

Giret må stå i NEUTRAL (fri) og bremse satt på (foran og bak) for at motoren skal kunne starte.

Start motoren ved å plassere motorstoppbryter på RUN, sett nøkkelen i tenningsbryteren, drei nøkkelen til ON, og trykk på motorstartknappen.

Kontroll før bruk

ADVARSEL

Det er meget viktig å kontrollere kjøretøyet hver gang før du skal bruke det. Før du begynner å kjøre må du alltid kontrollere at betjeningsorganer, sikkerhetsfunksjoner og mekaniske deler fungerer riktig. Hvis du ikke følger anvisningene som er gitt her, kan det føre til alvorlig personskade eller dødsfall.

Før du bruker kjøretøyet må du alltid gjøre følgende:

- Trekk til parkeringsbremsen, og kontroller at den virker som den skal.
- Kontroller dekktrykk og dekkenes tilstand.
- Kontroller om det er slitasje eller skade på felger og lagre.
- Kontroller plassering av betjeningsorganer, og forsikre deg om at de fungerer.
- Kontroller at styrefunksjonen fungerer og styret beveger seg lett.
- Beveg gasskontrollspaken flere ganger for å kontrollere at den beveger seg fritt. Den må gå tilbake til tomgangsposisjon når den slippes.

- Aktiver bremsehåndtakene og bremsepedalen for å kontrollere at de har full virkning. Håndtakene og pedalen må gå helt tilbake når de slippes.
- Kontroller at girspaken fungerer, og sett den deretter i NEUTRAL (fri).
- Kontroller justering og smøring av drivkjeden.
- Kontroller om det er slitasje eller skader på kjedehjulene.
- Kontroller strammingen av festene på bakakselen.
- Kontroller svingarmen. Hvis du merker sidelengs slakk, **MÅ DU IKKE BRUKE KJØRETØYET.**
- Kontroller drivstoff-, olje- og kjølevæsknivået.
- Kontroller om det er oljelekkasje fra motoren og giret.
- Kontroller at drivstoffventilen er helt åpen (ON).
- Rengjør frontlyktene og baklykten.
- Kontroller at setet er skikkelig festet.
- Ta hensyn til lastekapasiteten hvis du transporterer last. Kontroller at lasten er skikkelig festet til stative.
- Hvis du trekker en tilhenger eller annet utstyr, må du ikke overskride trekkapasiteten og tillatt belastning på tilhengerfestet. Kontroller at tilhengeren er skikkelig festet til festet.
- Se og kjenn etter om det finnes løse deler mens motoren er av. Kontroller fester.
- Kontroller at det ikke finnes personer eller hindringer der du skal kjøre.
- Kontroller at tenningsbryteren, startknappen, motorstoppbryteren og frontlysene fungerer.

- Start motoren, ta av parkeringsbremsen, kjør fremover noen meter, og prøv bremsene hver for seg for å teste dem.

Korriger eventuelle problemer du finner, før du begynner å kjøre. Kontakt en autorisert Can-Am-distributør/-forhandler hvis det er nødvendig.

Starte motoren

Første kaldstart

Sett nøkkelen i tenningsbryteren, og drei den til ON (på).

OBS: Ikke glem å sette motorstoppbryteren på RUN og sette på bremse- ne (foran eller bak).

I kaldt vær, kaldere enn 0 °C (32 °F), stiller du chokespaken til full åpning.



FULL CHOKE

Trykk på motorstartknappen til motoren starter.

FORSIKTIG: Hold ikke hold motorstartknappen i mer enn 20 sekunder. Du bør vente en stund mellom startsyklusene slik at startmotoren rekker å kjøle seg ned. Pass på så batteriet ikke lades ut.

OBS: Gasshåndtaket kan brukes for å få motoren til å starte raskere. Trykk lett på gasshåndtaket. Hvis du bruker for mye gass, vil ikke choken bli aktivert.

Slipp motorstartknappen med en gang motoren starter.

Etter noen sekunder flytter du chokespaken fra helt åpen posisjon til en mellomposisjon som gir beste turtall for motoren.

OBS: Overdrevet bruk av choken kan føre til at motoren blir rå og gjøre det vanskeligere å starte. Se *SPESIELLE PROSEDYRER* hvis det skjer.

Når motoren er varm, flytter du choken OFF (lukket) og tar av bremsene.

Starte varm motor

Start motoren som forklart ovenfor, men uten choke. Hvis motoren ikke starter etter to 5-sekunders forsøk med den elektriske starteren, plasser chokespaken i et sted mellom helt åpen og lukket. Start motoren uten å aktivere gasshåndtaket. Etter noen sekunder plasser du chokespaken på OFF (lukket).

Skifte gir

Varm opp motoren ved å la den gå på tomgang.

Trekk til bremsene, og velg girområdet F.

Ta av bremsene.

FORSIKTIG: Kontroller at parkeringsbremsen er tatt helt av før du begynner å kjøre igjen.

Trykk inn gasshåndtaket gradvis for å øke motorens turtall for å aktivere CVT-systemet (Continuously Variable Transmission - kontinuerlig variabel girkasse).

I motsatt situasjon, når gasshåndtaket slippes, reduseres motorens turtall.

OBS: Motoren vil stoppe hvis du prøver å skifte gir ved høyt turtall.

Rygge

FORSIKTIG: Når du skifter gir fra fremover til bakover eller omvendt, må du alltid stoppe kjøretøyet helt og sett på bremsen før du flytter girspaken.

Benytt samme prosedyre som under *SKIFTE GIR* ovenfor, bortsett fra følgende:

Plasser girspaken i REVERSE (rygging).

Stoppe motoren

ADVARSEL

Unngå å parkere kjøretøyet i en skråning.

Slipp gassen, og stopp kjøretøyet helt. Sett på parkeringsbremsen.

Plasser girspaken i FORWARD (fremover).

Sett motorstoppbryteren til OFF (av).

Drei nøkkelen i tenningsbryteren til OFF (av).

Ta ut nøkkelen fra tenningsbryteren.

Etter kjøring

Hvis kjøretøyet brukes i saltvannsmiljø (på stranden eller utsetting/opptaking av båter og så videre) må kjøretøyet spyles med ferskvann for å beskytte det og dets komponenter. Smøring av metaldeler anbefales strekt. Bruk XP-S smøring (P/N 293 600 016) eller tilsvarende. Dette må utføres etter hver gang kjøretøyet har vært brukt.

Når kjøretøyet brukes i terreng med mye søle eller leire, anbefales skylling av for å beskytte det og dets komponenter og for å holde lyktene rene.

OBS: Bruk aldri vann under høyt trykk til å rengjøre kjøretøyet, **BRUK BARE LAVT TRYKK (som en hageslange)**. Høyt trykk kan føre til elektriske eller mekaniske skader.

SPESIELLE PROSEDYRER

Rå motor

Hvis motoren ikke starter etter flere forsøk, kan den ha fått for mye drivstoff. Følg anvisningene nedenfor.

Drei tenningsbryteren til ON (på), og pass på at choken ikke er åpen.

Kontroller at girspaken i NEUTRAL (fri).

Hold gasshåndtaket helt inntrykt mens du starter motoren.

Slipp gasshåndtaket så snart motoren starter. Ikke rus motoren.

Hvis dette ikke fungerer:

Rengjør området rundt tennpluggen, og ta den ut. Ta ut tennpluggen (verktøy følger med i verktøysettet).

ADVARSEL

Bruk alltid øyebeskyttelse og hansker ved rengjøring av tennplugg-hullet.

Drei rundt motoren flere ganger. Sett om mulig inn en ny tennplugg, eller rengjør og tørk av pluggen.

Start motoren i henhold til anvisningene ovenfor. Hvis motoren fortsatt er rå, kan du rådføre deg med en autorisert Can-Am-distributør/-forhandler.

OBS: Kontroller at det ikke er drivstoff i motoroljen, og skift oljen hvis det er det.

Overoppheting av motor

Hvis motoren blir overopphetet og indikatorlampen tennes, prøver du følgende:

- Kontroller og rengjør radiatorribbene. Se under *VEDLIKEHOLD*.

ADVARSEL

Radiatoren kan være meget varm, så ta på hansker før du berører den.

- Reduser kjøretøyets hastighet, men forsøk å holde kjøretøyet i bevegelse for å få lufttilførsel til radiatoren. Hvis motoren fortsatt er overopphetet etter omtrent ett minutt, stopper du kjøretøyet, setter giret i NEUTRAL (fri) og setter på parkeringsbremsen. Stopp motoren.

- La motoren avkjøles. Kontroller kjølevæskeni­vået, og etterfyll hvis mulig.

⚠ ADVARSEL

For å unngå forbrenninger må du ikke ta av radiatorlokket eller etterfille kjølesystemet når motoren er varm.

- Start motoren igjen, og hvis lampen ikke slukker like etter at motoren har startet, stopper du motoren og kobler fra temperaturføleren.

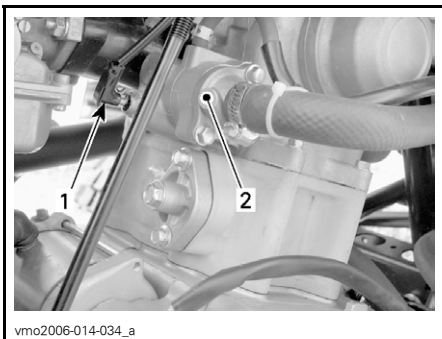

1. *Temperaturføler*
2. *Termostatus*

Start motoren igjen. Hvis lampen slukes og motoren er kald eller varm, ikke overopphetet, kan det være et problem med føleren eller deler i motoren. Bruk kjøretøyet så lite som mulig, og kontakt en autorisert Can-Am-distributør/-forhandler så snart som mulig.

Velting

Hvis kjøretøyet har veltet, må du få det tilbake i normal kjøreposisjon (på alle fire hjulene) og deretter vente 3 til 5 minutter før du starter motoren igjen. Før du starter motoren må du kontrollere motoroljenivået og kjølevæskeni­vået og etterfille hvis det er nødvendig.

Kjøretøy som har vært under vann

Hvis kjøretøyet har vært under vann, må det tas til en autorisert Can-Am-distributør/-forhandler så snart som mulig. **IKKE START MOTOREN!** Hvis kjøretøyet har vært under vann, kan alvorlige materielle skader bli resultatet hvis riktig startprosedyre ikke følges.

LAST OG TRANSPORT

Når du leser denne brukerhåndboken, må du huske at:

⚠ ADVARSEL

Indikerer en potensiell risikosituasjon som, hvis den ikke unngås, kan resultere i alvorlig personskade eller dødsfall.

Last

⚠ ADVARSEL

Hvis kjøretøyet er utstyrt for å frakte last på bagasjebærere og/eller med tilhengerfeste godkjent av BRP, vil kjøretøyets manøvrerbarhet, stabilitet og bremsestrekning påvirkes. Det er derfor viktig med riktig lastning og fordeling av vekten. Utsett aldri kjøretøyet for overlast eller feil lastning eller sleping. Kontroller alltid at lasten er sikkert fastspent og riktig fordelt på stativene før du bruker kjøretøyet. Reduser hastigheten i henhold til terrengforholdene ved kjøring med last eller tilhenger. Hold større avstand for nedbremsing. Fest alltid lasten så lavt som mulig på stativene for å redusere effekten av et høyere tyngdepunkt. Hvis disse anbefalinger ikke følges, kan det medføre endringer i kjøretøyets kjøreegenskaper, noe som kan føre til en ulykke med eventuell alvorlig personskade eller dødsfall.

Ved transport av last, må du respektere følgende maksimale belastninger:

MAKSIMALE BELASTNINGER		
Totalt tillatt belastning	150 kg (330 lb)	Inkludert fører, all annen belastning og eventuelt tilbehør

Transport

Ved transport av kjøretøyet må du sikre kjøretøyet på tilhengeren eller på lastepLANET med passende festereimer. Vanlig tau anbefales ikke.

⚠ ADVARSEL



V00A174

Ikke vipp kjøretøyet over på to hjul for transport. Vi anbefaler at kjøretøyet transporteres i normal kjøreposisjon (på alle fire hjulene).

- Sett drivstoffventilen på OFF (lukket).
- Sett giret i FORWARD (fremover), og sett på parkeringsbremsen.
- Sikre kjøretøyet med støtfangerne foran og bak.

FORSIKTIG: Hvis du bruker andre festpunkter, kan kjøretøyet skades.

Plassering foran



vmo2006-014-063_a

*PLASSERING AV STROPPER PÅ
STØTFANGER FORAN*

Plassering bak



vmo2006-014-064_a

*PLASSERING AV STROPPER PÅ
STØTFANGER BAK*

ADVARSEL

Ikke slep dette kjøretøyet med bil eller et annet kjøretøy. Bruk en tilhenger.

FEILSØKING

MOTOREN DREIES IKKE RUNDT

- 1. Tenningslåsen er stilt på OFF (av).**
 - Still bryteren på ON (på).
- 2. Motorstoppbryter.**
 - Kontroller at motorstoppbryteren står på ON (på).
- 3. Giret står ikke i NEUTRAL (fri).**
 - Sett giret i NEUTRAL (fri), og sett på bremsene (foran eller bak).
- 4. Bremsene er ikke på.**
 - Sett på bremsene (foran eller bak, og sett giret i NEUTRAL (fri).
- 5. En sikring har gått.**
 - Undersøk tilstanden til hovedsikringen.
- 6. Svakt batteri eller løse tilkoblinger.**
 - Kontroller sikringen for ladesystemet.
 - Kontroller tilkoblinger og kontakter.
 - Få kontrollert batteriet.
 - Kontakt en autorisert Can-Am-distributør/forhandler.

MOTOREN DREIES RUNDT, MEN STARTER IKKE

- 1. Blandingen er ikke fet nok til å starte med kald motor.**
 - Kontroller drivstoffnivået og startprosedyren, spesielt bruk av choken.
- 2. Rå motor (tennplugg som tas ut, er våt).**
 - Se SPESIELLE PROSEDYRER.
- 3. Ikke noe drivstoff til motoren (tennplugg som tas ut, er tørr).**
 - Kontroller drivstoffnivået. Drei drivstoffventilen til ON (på) (og forsøk også med RES). Det kan være feil på drivstoffpumpen eller forgasseren.
 - Kontakt en autorisert Can-Am-distributør/forhandler.
- 4. Tennplugg/tenning (ingen gnist).**
 - Undersøk tilstanden til hovedsikringen.
 - Ta ut tennpluggen, og koble på tennpluggghetten igjen.
 - Kontroller at tenningsbryteren og/eller motorstoppbryter er stilt på ON (på).
 - Start motoren med tennpluggen i kontakt med motoren, men hold den unna tennplugghullet. Hvis det ikke vises noen gnist, skifter du tennpluggen.
 - Hvis problemet vedvarer, kontakter du en autorisert Can-Am-distributør/forhandler.

MOTOREN DREIES RUNDT, MEN STARTER IKKE

5. Motorkompresjon.

- Hvis du ikke kjenner en pulserende motstand, kan det tyde på et betydelig kompresjonstap.
- Kontakt en autorisert Can-Am-distributør/-forhandler.

MOTOREN MANGLER AKSELERASJON ELLER KRAFT

1. Smuss eller skade på tennplugg.

- Se under MOTOREN DREIES RUNDT, MEN STARTER IKKE.

2. For lite drivstoff til motoren.

- Se under MOTOREN DREIES RUNDT, MEN STARTER IKKE.

3. Forgasserjusteringer.

- Kontakt en autorisert Can-Am-distributør/-forhandler.

4. Motoren overopphetes.

- Se MOTOREN OVEROPPHETES i SPESIELLE PROSEDYRER.
- Hvis motoren fremdeles er for varm, kontakter du en autorisert Can-Am-distributør/-forhandler.

5. Tilstoppet eller skittent luftfilter.

- Kontroller luftfilteret og rengjør ved behov.
- Kontroller om det er avsetninger i filterhusets drenering.
- Kontroller luftinntaksrørets plassering.

6. Skitten eller utslitt CVT.

- Kontakt en autorisert Can-Am-distributør/-forhandler.

7. Parkeringsbremsen er på.

- Ta av parkeringsbremsen.

8. Feiljustering av ventiler.

- Kontakt en autorisert Can-Am-distributør/-forhandler.

TILBAKETENNING I MOTOR

1. Lekkasje i eksossystemet.

- Kontakt en autorisert Can-Am-distributør/-forhandler.

2. Motoren blir for varm.

- Se MOTOREN MANGLER AKSELERASJON ELLER KRAFT.

3. Tenningsinnstillingen er feil, eller det er feil i tenningssystemet.

- Kontakt en autorisert Can-Am-distributør/-forhandler.

4. Feil innstilling på forgasser.

- Kontakt en autorisert Can-Am-distributør/-forhandler.

5. Skitten/skadet/utslitt tennplugg.

- Rengjør/kontroller tennplugg og varmeklasse. Skift ut hvis det er nødvendig.

TILBAKETENNING I MOTOR

6. Feil på antiforurensingssystemet.

- *Kontakt en autorisert Can-Am-distributør/forhandler.*

MOTOREN FEILTENNER

1. Skitten/skadet/utslitt tennplugg.

- *Rengjør/kontroller tennplugg og varmeklasse. Skift ut hvis det er nødvendig.*

2. Vann i drivstoffet.

- *Drener drivstoffsystemet, og fyll på med nytt drivstoff.*

UNORMAL STØY FRA MOTOR

1. Ventiljustering.

- *Kontakt en autorisert Can-Am-distributør/forhandler.*

2. Kjedestrammer tilstoppet.

- *Kontakt en autorisert Can-Am-distributør/forhandler.*

3. Slitasje på registerkjede.

- *Kontakt en autorisert Can-Am-distributør/forhandler.*

4. CVT-forurensing.

- *Kontakt en autorisert Can-Am-distributør/forhandler.*

KJØRETØYET OPPNÅR IKKE FULL HASTIGHET

1. Motor.

- *Se MOTOREN MANGLER AKSELERASJON ELLER KRAFT.*

2. Parkeringsbrems.

- *Kontroller at parkeringsbremsen er helt frakoblet.*

3. Tilstoppet eller skittent luftfilter.

- *Kontroller luftfilteret og rengjør ved behov.*
- *Kontroller om det er avsetninger i filterhusets drenering.*
- *Kontroller luftinntaksrørets plassering.*

4. Skitten eller utslitt CVT.

- *Kontakt en autorisert Can-Am-distributør/forhandler.*

GIRSPAKEN ER VANSKELIG Å FLYTTE

1. Girene er i en posisjon som hindrer girspaken fra å fungere.

- *Skyv kjøretøyet frem og tilbake for å flytte girene i overføringen slik at girspaken kan brukes.*

2. Motorens turtall ved tomgang er for høyt.

- *Juster tomgangshastigheten. Se SPESIFIKASJONER.*

GIRSPAKEN ER VANSKELIG Å FLYTTE

3. Skitten eller utslitt CVT.

- *Kontakt en autorisert Can-Am-distributør/forhandler.*

TURTALLET ØKER, MEN KJØRETØYET BEVEGER SEG IKKE

1. Girspaken står i NEUTRAL (fri).

- *Sett girspaken i REVERSE (rygging) eller FORWARD (fremover).*

2. Skitten eller utslitt CVT.

- *Kontakt en autorisert Can-Am-distributør/forhandler.*

3. Vann i CVT-huset.

- *Kontakt en autorisert Can-Am-distributør/forhandler.*

SPESIFIKASJONER

KJØRETØYMODELL		DS250
MOTOR		
Type		4-takts. Enkel overliggende kamaksel, væskekjøling.
Antall sylindere		Enkel sylinder
Antall ventiler		4 ventiler med mekaniske løftere (justerbar)
Slagvolum		249,4 cc (15,22 cu. in)
Sylinderdiameter		71 mm (2,8 tommer)
Slaglengde		63 mm (2,5 tommer)
Startsystem		Elektrisk starter
Kompresjonsforhold		10.6:1
Smøring		Tvungen sirkulasjon og spruting
Luftfilter		Svamp, våt type
TRANSMISJON		
Transmisjon		CVT (Continuously Variable Transmission) Høyt gir (F), fri og revers
KJØLING		
Type		Væskekjøling
Radiator		Frontmontert
FORGASSERSYSTEM		
Forgasser	Type	KEHIN PTG-23 med manuell choke
Choke		Variabel
Tomgangshastighet	± 100	1.700 o/min

KJØRETØYMODELL		DS250
ELEKTRISK SYSTEM		
Magnettenningsgenerator	Type	338 W ved 5.000 o/min
Tenningsstype		CDI (Capacitor Discharge Ignition)
Tenningsinnstilling		Ikke justerbar
Tennplugg	Merke	NGK
	Type	CR8E
	Elektrodeavstand	0,8 mm (0,031 tommer)
Antall tennplugger		1
Batteri	Type	Tørrbatteri
	Spenning	12 V, 10 Ah (amperetimer)
Startsystem		Elektrisk start
Lyspære frontlys		2 x 31,5 W
Lyspære baklys		1 x 5/21 W
Lyspære blinklys		4 x 21 W
Indikatorlamper		1,7 W
Sikringer	Viftemotor	10 A
	Frontlys	15 A
	Andre lys	15 A
	Hovedsikring	30 A
DRIVVERK		
Bakaksel		Kjededrevet / massiv aksel
Svingradius		3,5 m (138 tommer) ved lav hastighet
FJÆRING		
Foran	Type	Uavhengig fjæring – dobbel A-arm, 2 støtdempere (olje)
	Fjæringslengde	140 mm (5,5 tommer)
Bak	Type	Uavhengig fjæring, 1 støtdempere (olje)
	Fjæringslengde	170 mm (6,7 tommer)
DEKK		
Trykk	Foran	34 kPa (5,0 psi) anbefalt 26 kPa (3,8 psi) minimum
	Bak	
Størrelse	Foran	22 x 7–10
	Bak	20 x 11–9

KJØRETØYMODELL		DS250
FELGER		
Størrelse	Foran	AT 10 x 5,5
	Bak	AT 9 x 8
Tiltrekkingsmoment hjulmutrer		50 N•m (37 lbf•ft)
BREMSER		
Foran		Hydraulisk, 2 skiver
Bak		Hydraulisk, 1 skive
Parkeringsbrems		Separat låsespak på høyre side på styret.
LASTEKAPASITET		
Totalt tillatt kjøretøybelastning		150 kg (330 lb) inkludert fører, all annen belastning og eventuelt tilbehør.
MÅL		
Tørrmasse		195 kg (429 lb)
Total lengde		1,830 m (72 tommer)
Total bredde		1,030 m (40,5 tommer)
Total høyde		1,105 m (43,5 tommer)
Setehøyde		800 mm (31,5 tommer)
Hjulavstand		1,187 m (47 tommer)
Bakkekling	Midt på kjøretøyet	260 mm (10,2 tommer)
VÆSKER og SMØREFETT		
Motoroljetype		SAE 5W30. API-klassifisering SM, SL eller SJ. Se <i>OLJEVISKOSITETSTABELL</i> .
Girboksolje		85W-140 eller XP-S kjedekasseolje
Kjølevæske		Etylenglykol/vann-blanding (50 % frostvæske, 50 % destillert vann). Bruk BRP ferdigblandet kjølevæske eller en kjølevæske spesielt beregnet for aluminiummotorer
Drivstoff	Type	Vanlig blyfri bensin
	Oktantall	92 RON eller høyere
Bremses		Bremsevæske, DOT 4

KJØRETØYMODELL	DS250
KAPASITETER	
Drivstofftank	12,5 l (3,3 US gallon)
Motor	1,4 l (1,48 US quart) Oljeskift: 1,2 l (1,27 US quart)
Girboksolje	Oljeskift: 800 ml (27 US oz)
Kjølevæske	850 ml (28,7 US quart) (motor og radiator)

A: Ampere

o/min: Omdreiningar per minutt

W: Watt

På grunn av vårt pågående program for produktkvalitet og produktutvikling forbeholder BRP seg retten til å når som helst forandre design og spesifikasjoner og/eller gjøre tillegg til eller forbedringer av produktene, uten å dermed påta seg noen forpliktelse til å montere disse i tidligere produserte produkter.

VEDLIKEHOLDS- INFORMASJON

VEDLIKEHOLDSSKJEMA

Vedlikehold er meget viktig. Hvis du ikke har tilstrekkelige kunnskaper om sikre service- og justeringsrutiner, kan du kontakte en autorisert Can-Am-distributør/forhandler.

SKJEMA OVER PERIODISK VEDLIKEHOLD

A: JUSTER C: RENGJØR I: KONTROLLER L: SMØR R: BYTT T: FORTSETT MED OPPGAVE	FØRSTE KONTROLL 10 T, 30 DAGER ELLER 200 KM (125 mile)
	(Må utføres av en autorisert Can-Am-forhandler. Det første vedlikeholdet er spesielt viktig og må ikke forsømmes.)
	25 T ELLER 500 KM (310 mile)
	50 T ELLER 1.000 KM (620 mile)
	100 T, 1 ÅR ELLER 2.000 KM (1.250 mile)
	200 T, 2 ÅR ELLER 4.000 KM (2.485 mile)
UTFØRES AV	
DEL/OPPGAVE	FORKLARING

MOTOR/TRANSMISJON					
Motoroljenivå ⁽²⁾	FOR HVER KJØRING			Kunde	
Motorolje	R	R			Forhandler
Motoroljesil	C				Forhandler
Girboksolje	I			R	Kunde/ forhandler
Justering av ventilkjøring	T		T		Forhandler
Motorens monteringsfester	I		I		Forhandler
Eksossystem	I		I		Forhandler
Tilstand til tetninger/pakninger på motoren	I		I		Forhandler
Kjølevæske ⁽²⁾	I		⁽³⁾	R	Kunde
Trykkest radiatorlokk/kjølesystem	I			I	Forhandler
Radiator tilstand/tilsmussing (radiatorribber) ⁽⁴⁾	I	I			Kunde
Drivrem				I	Forhandler
Drivverk og drivremskiver: rengjøring/tilstand				I, C	Forhandler
CVT luftinntaks-/luftutløpskanal: tilstand/rengjøring	I, C	I, C			Forhandler

(2) Kontroll før kjøring.
 (3) Hver 100. time, kontroller kjølevæskens styrke.
 (4) Ofte ved kjøring under vanskelige forhold som i støvete områder, sand, snø, og våte eller sølete forhold.

SKJEMA OVER PERIODISK VEDLIKEHOLD

A: JUSTER C: RENGJØR I: KONTROLLER L: SMØR R: BYTT T: FORTSETT MED OPPGAVE	FØRSTE KONTROLL 10 T, 30 DAGER ELLER 200 KM (125 mile)
	(Må utføres av en autorisert Can-Am-forhandler. Det første vedlikeholdet er spesielt viktig og må ikke forsømmes.)
	25 T ELLER 500 KM (310 mile)
	50 T ELLER 1.000 KM (620 mile)
	100 T, 1 ÅR ELLER 2.000 KM (1.250 mile)
	200 T, 2 ÅR ELLER 4.000 KM (2.485 mile)
UTFØRES AV	
DEL/OPPGAVE	FORKLARING

DRIVSTOFFSYSTEM

Luftfilter / filter for luftinnsprøytingsventil		I, C (4)			R (4)			Kunde	(1) Utslippsrelatert komponent. (4) Ofteere ved kjøring under vanskelige forhold som i støvete områder, sand, snø, og våte eller sølete forhold.
Drivstoffilter	I				I	R		Forhandler	
Drivstoffør, tilkoblinger og trykktest drivstofftank	I				I			Forhandler	
Forgasser (1)	A				A			Forhandler	

ELEKTRISK SYSTEM

Tennplugg (5)					R			Kunde	(2) Kontroll før kjøring. (5) Kontroller at tennpluggen har riktig elektrodeavstand.
Tenningsinnstilling	I							Forhandler	
Batteritilkoblinger	I							Kunde	
Ledningsnett, kabler og linjer	I							Forhandler	
Tilstand til tenningsbryter, motorstartknapp og motorstoppbryter (2)	I							Kunde	
Tilstand til belysning (intensitet nærlys/fjernlys, bremselys, frontlysjustering osv.) (2)	I							Kunde	

DRIVERK

Drivkjedesmøring	FOR HVER KJØRING	Kunde	—	
Tilstand glideestykke for drivkjede	FOR HVER KJØRING	Kunde		
Justering av drivkjede	FOR HVER KJØRING	Kunde		
Drivkjedehjul	I	I		Kunde
Tilstand hjullagre	I	I		Kunde

SKJEMA OVER PERIODISK VEDLIKEHOLD

A: JUSTER C: RENGJØR I: KONTROLLER L: SMØR R: BYTT T: FORTSETT MED OPPGAVE	FØRSTE KONTROLL 10 T, 30 DAGER ELLER 200 KM (125 mile)
	(Må utføres av en autorisert Can-Am-forhandler. Det første vedlikeholdet er spesielt viktig og må ikke forsømmes.)
	25 T ELLER 500 KM (310 mile)
	50 T ELLER 1.000 KM (620 mile)
	100 T, 1 ÅR ELLER 2.000 KM (1.250 mile)
	200 T, 2 ÅR ELLER 4.000 KM (2.485 mile)
UTFØRES AV	
DEL/OPPGAVE	FORKLARING

STYRING								
Festing av styrehåndtak ⁽²⁾	I				I		Forhandler	(2) Kontroll før kjøring. (4) Oftere ved kjøring under vanskelige forhold som i støvete områder, sand, snø, og våte eller sølete forhold.
Tilstand gass/hus/kabel ⁽²⁾	I, A		I, A, L				Kunde	
Choke ⁽²⁾	I				I, A		Kunde	
Styresystem (stamme, lager osv.)	I				I (4)		Forhandler	
Endeledd parallellsteg	I	I					Forhandler	
Hjulmutrer/-bolter ⁽²⁾	I		I				Kunde	
Dekktrykk og dekkslitasje ⁽²⁾	FOR HVER KJØRING						Kunde	
Justering forhjul	I				I		Forhandler	
Kuleledd		I					Forhandler	
FJÆRING								
Svingarm ⁽²⁾					I		Kunde	(2) Kontroll før kjøring.
Støtdempere ⁽²⁾				I			Kunde	
A-armer				I			Kunde	
BREMSE								
Bremsevæske (foran og bak) ⁽²⁾	I	I				R (6)	Kunde	(2) Kontroll før kjøring. (4) Oftere ved kjøring under vanskelige forhold som i støvete områder, sand, snø, og våte eller sølete forhold. (6) Bytte av bremsevæske eller eventuell reparasjon av bremsesystem må utføres av en autorisert Can-Am-forhandler.
Justering av parkeringsbremskabelen ⁽⁶⁾	A		A				Kunde	
Bremseklosser ⁽⁶⁾		I (4)					Kunde	
Bremsesystem (skiver, slanger osv.) ⁽⁶⁾					I		Kunde	

SKJEMA OVER PERIODISK VEDLIKEHOLD

A: JUSTER C: RENGJØR I: KONTROLLER L: SMØR R: BYTT T: FORTSETT MED OPPGAVE	FØRSTE KONTROLL 10 T, 30 DAGER ELLER 200 KM (125 mile) (Må utføres av en autorisert Can-Am-forhandler. Det første vedlikeholdet er spesielt viktig og må ikke forsømmes.)
	25 T ELLER 500 KM (310 mile)
	50 T ELLER 1.000 KM (620 mile)
	100 T, 1 ÅR ELLER 2.000 KM (1.250 mile)
	200 T, 2 ÅR ELLER 4.000 KM (2.485 mile)
	UTFØRES AV
DEL/OPPGAVE	FORKLARING

CHASSIS/RAMME						
Ramme				I	Forhandler	(4) Oftere ved kjøring under vanskelige forhold som i støvete områder, sand, snø, og våte eller sølete forhold.
Tilstand tilhengerfeste/-kule (hvis montert)	FOR HVER KJØRING			Kunde		
Rammefester	I	I	I	Kunde		
Setefester	FOR HVER KJØRING			Kunde		
Rengjøring og beskyttelse av motor og kjøretøy	FOR HVER KJØRING			Kunde		

GENERELT

Når du leser denne brukerhåndboken, må du huske at:

ADVARSEL

Indikerer en potensiell risikosituasjon som, hvis den ikke unngås, kan resultere i alvorlig personskade eller dødsfall.

ADVARSEL

Med mindre annet er angitt skal motoren ikke kjøre under noen av vedlikeholdsprosedyrene.

Før du utfører service eller kontroll av kjøretøyet må du vente til motoren og eksossystemet er avkjølt for å unngå risiko for brannskader.

ADVARSEL

Hvis det blir nødvendig å ta bort en sperreanordning (for eksempel låsetapper, selvlåsende fester osv.) ved demontering/montering, må du alltid bytte ut med en ny.

Følgende del dekker vedlikehold som kan utføres av kunden selv hvis det er ønskelig. Annet vedlikehold som angis i vedlikeholdsskjemaet må utføres av en autorisert Can-Am-distributør/forhandler.

OBS: Her beskrives blant annet prosedyrer for bytte av væsker. Under *VÆSKER* finner du anvisninger for kontroll av væsknivåer og etterfylling.

MOTOR

Bytte av olje og oljesil

Oljebytte skal utføres med varm motor.

ADVARSEL

Motoroljen kan være meget het. For å unngå forbrenninger må du ikke ta ut dreneringspluggen eller dekslet på oljesilen når motoren er varm. Vent til motoroljen er bare varm.

Kontroller at kjøretøyet står på et jevnt underlag.

Ta ut oljepeilepinnen.

Rengjør området rundt dreneringspluggen.

Plasser en oppsamlingsbeholder under dreneringspluggen.

Skrut ut dreneringspluggen.

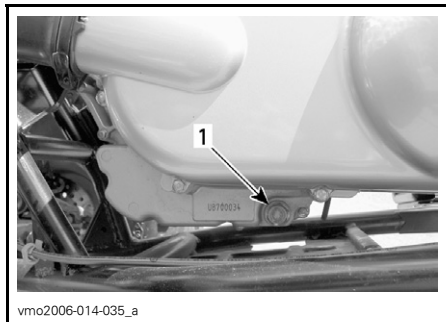

VENSTRE SIDE UNDER CVT-DEKSLET

1. Oljedreneringsplugg

Skrut av oljesildekslet.

La oljen få tid til å renne ut av oljesilhullet.

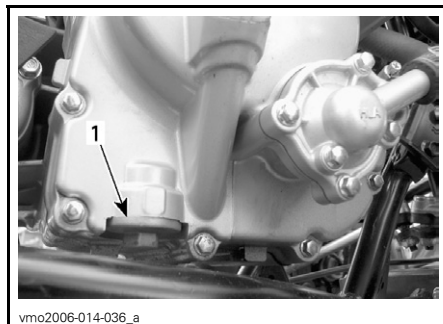

HØYRE SIDE AV MOTOREN

1. Oljesildeksel

Ta ut oljesilen og fjæren.

Rengjør oljesilen med et løsemiddel og tørk den med komprimert luft.

ADVARSEL

Bruk alltid øyeskyttelse. Kjemikalier kan føre til utslett og kan skade på øynene.

OBS: Kontroller O-ringene for dekslet, og bytt den om nødvendig.

Tørk av eventuelt oljesøl på motoren.

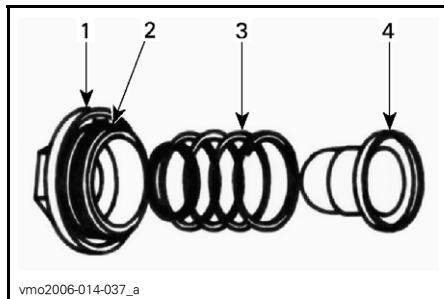

1. Deksel
2. O-ring
3. Fjær
4. Sil

Sett på plass silen, fjæren og O-ringene, og trekk til dekslet med 15 N•m (133 lbf•in).

Kontroller tilstanden til skiven på dreneringspluggen, og erstatt den om nødvendig.

Rengjør området for skiven på motoren og dreneringspluggen, og trekk den til med $39 \text{ N}\cdot\text{m}$ ($29 \text{ lbf}\cdot\text{ft}$).

Fyll på motorolje til riktig nivå ned anbefalt olje. Se *SPESIFIKASJONER* for kapasitet.

OBS: Mengden motorolje er også påført peilepinnen.

Start motoren, og kjør den på tomgang i noen minutter. Kontroller at det ikke er lekkasje rundt oljesilen og dreneringspluggen.

Stopp motoren. Vent litt slik at oljen rekker å renne ned i veivhuset, og kontroller deretter oljenivået. Fyll på hvis nødvendig.

Avhend oljen i henhold til lokale miljøbestemmelser og -forordninger.

Skifte kjølevæske

ADVARSEL

For å unngå forbrenninger må du ikke ta av radiatorlokket eller løsne dreneringspluggen for kjølevæsken når motoren er varm.

Ta av tilgangsdekslet på forskjermen.

Drei radiatorlokket mot klokken og ta det av.

Skrut dreneringspluggen på høyre side av motoren, og tapp av kjølevæsken til en egnet beholder.

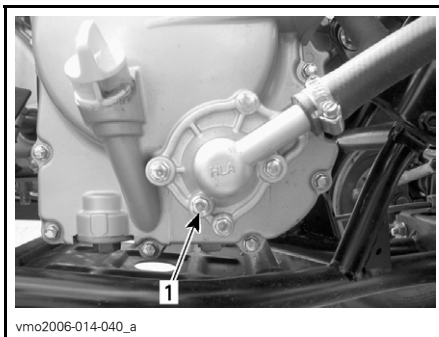

1. Dreneringsplugg for kjølevæske

Ta ut forbløfingslangen øverst på termostathuset.

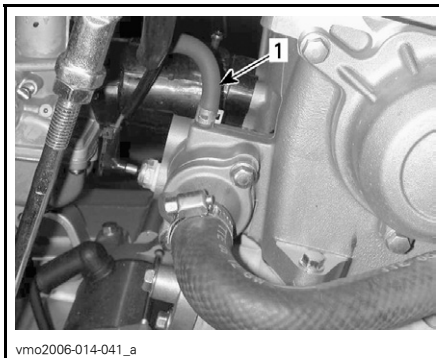

1. Forbløfingslange

Tapp av systemet fullstendig, og sett på plass dreneringspluggen.

Klem til slangen mellom radiatoren og termostathuset med en stor slangeklemme (P/N 529 032 500).



PLASSERING AV SLANGEKLEMME

Løft opp fronten av kjøretøyet til forhjulene kommer klar av bakken.

Fyll radiatoren til kjølevæsken kommer ut av forbiføringsslangen på termostat-huset. Sett på plass forbiføringsslangen, og fjern slangeklemmen.

OBS: Hvis det ikke kommer kjølevæske ut av hullet på forbiføringsslangen, klemmer du flere ganger på den nedre radiatorslangen til det kommer ut kjølevæske.

Fullfør radiatorpåfyllingen.

Kontroller nivået i kjølevæskebeholderen, og fyll på hvis det er nødvendig.

Kjør motoren på tomgang med radiatorlokket av. Fyll sakte på mer kjølevæske hvis det er nødvendig.

Vent deretter til motoren når normal driftstemperatur. Trykk inn gasshåndtaket to eller tre ganger, og fyll deretter på kjølevæske hvis det er nødvendig.

Sett på radiatorlokket. Kontroller at ingen tilkoblinger lekker, og kontroller kjølevæsknivået i beholderen.

Drenering av luftfilterhuset

FORSIKTIG: Du må ikke endre eller fjerne komponenter i luftfilterhuset. Forgassing i motoren er kalibrert til å fungere spesielt med disse komponentene. Hvis du ikke tar hensyn til dette, kan motorens ytelse reduseres og den kan også skades.

Kontroller regelmessig om det finnes væske eller avsetninger i luftfilterhusets dreneringsrør.

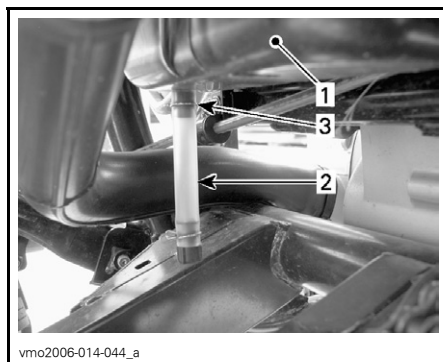

vmo2006-014-044_a

TYPEBILDE

1. Luftfilterhus
2. Dreneringsrør
3. Klemme

OBS: Hvis kjøretøyet brukes i støvete terreng, må du utføre kontroller oftere enn hva som angis i *VEDLIKEHOLDSSKJEMA*.

Hvis det finnes væske/avsetninger finnes, trykker du sammen klemmen og tar den av. Dra ut dreneringsrøret, og tøm det.

FORSIKTIG: Start ikke motoren hvis væske/avsetninger finnes i dreneringsrøret.

Hvis væske/avsetninger finnes må luftfilteret kontrolleres/tørkes/byttes avhengig av dets tilstand.

Luftfilter

Fjerning

FORSIKTIG: Du må ikke endre eller fjerne komponenter i luftfilterhuset. Forgassing i motoren er kalibrert til å fungere spesielt med disse komponentene. Hvis du ikke tar hensyn til dette, kan motorens ytelse reduseres og den kan også skades.

Ta av setet.

Løsne klemmer, og ta av dekslet på luftfilterhuset.

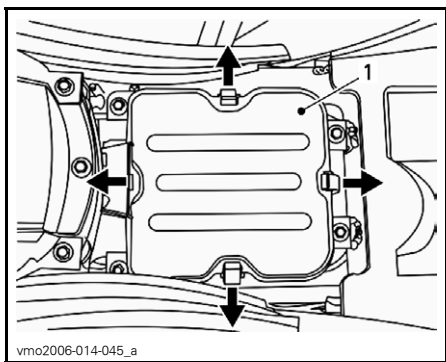

1. Deksel på luftfilterhus

Løsne klemmen, ta av festeskruen, og ta deretter ut luftfilteret.

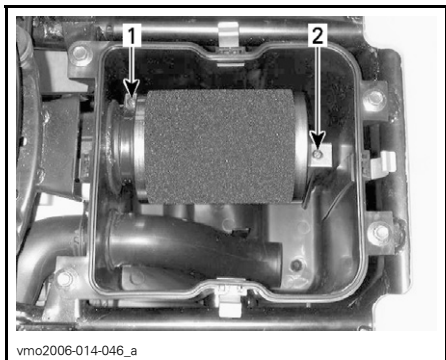

1. Klemme
2. Festeskruer

Hell rengjøringsoppløsning (P/N 219 700 341) eller tilsvarende i en bølge. Legg filteret i bløt.

Rengjør luftfilterhusets innside mens filteret ligger i bløt.

Skyll filteret med varmt vann til all rengjøringsoppløsning er skylt bort.

OBS: Hvis luftfilterskummet fortsatt er skittent, må du bytte det med et nytt.

La deretter filteret tørke helt.

Når filteret har tørket, oljer du det på nytt med luftfilterolje (P/N 219 700 340) eller tilsvarende.

FORSIKTIG: Reduksjon av motorens ytelse og alvorlige skader kan skje hvis luftfilteret ikke vedlikeholdes riktig og/eller hvis det ikke er godt oljet.

Montering

Monter delene skikkelig i motsatt rekkefølge som de ble tatt av.

OBS: Kontroller at dekslet på luftfilterhuset er skikkelig montert.

Drivreim

Kontakt en autorisert Can-Am-distributør/forhandler for å kontrollere og/eller bytte ut drivreimen.

Ventiljustering

Kontakt en autorisert Can-Am-distributør/forhandler for ventiljustering.

For lite klaring vil føre til redusert effekt og eventuelt skade ventilene. For stor klaring vil føre til støy.

Radiator

Kontroller regelmessig at området rundt radiatoren er rent.

Kontrollere radiatorribbene. De må være rene, fri for søle, smuss, løv og andre avsetninger som kan hindre radiatoren fra å fungere riktig.

Ta bort så mye avsetning som mulig for hånd. Hvis det finnes vann i nærheten, forsøker du å skylle radiatorribbene.

Bruk gjerne en hageslange til å rengjøre radiatorribbene.

ADVARSEL

Rengjør aldri radiatoren for hånd mens den er varm. La radiatoren avkjøles før rengjøring.

FORSIKTIG: Vær forsiktig slik at radiatorribbene ikke skades under rengjøringen. Bruk ikke gjenstander/verktøy som kan skade ribbene. Ribbene er med hensikt tynne for gi effektiv kjøling. **VED SPYLING MÅ DU ALLTID BRUKE VANN MED LAVT TRYKK. BRUK ALDRI HØY-TRYKKSVASK.**

Kontakt en autorisert Can-Am-distributør/-forhandler for å kontrollere kjølesystemets ytelse.

Rengjøring av filter for luftinnsprøytingsventil



VENSTRE SIDE AV MOTOREN

1. Luftinnsprøytingsventil

Koble slangene fra luftinnsprøytingsventilen.

Fjern luftinnsprøytingsventilen fra støtten.

Hold tak i den ene halvparten, og dreid den andre halvparten mot klokken for å åpne.

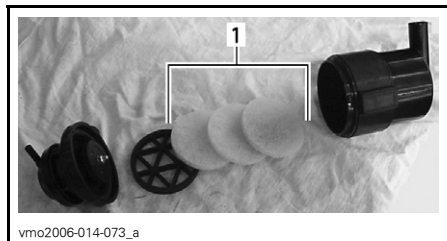

1. Filtre

Hell rengjøringsoppløsning (P/N 219 700 341) eller tilsvarende i en bøtte. Legg filterene i bløt.

Rengjør luftinnsprøytingsventilen innside mens filterene ligger i bløt.

Skyll filterene med varmt vann til all rengjøringsoppløsning er skylt bort.

OBS: Hvis luftfilterene fortsatt er skitne, må du bytte dem med nye.

La deretter filterene tørke helt.

Når du er ferdig, monterer du delene skikkelig i motsatt rekkefølge som de ble tatt av.

GIRBOKS

Oljeskift

Plasser kjøretøyet på et jevnt underlag.

Ta av drivkjedebeskyttelsen.

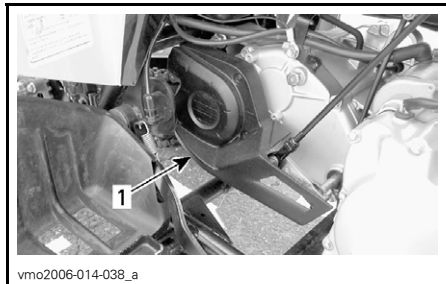

1. Drivkjedebeskyttelse

Rengjør områdene rundt påfyllings- og dreneringspluggen.

Ta ut påfyllingsplugg på girboksen.

Plasser en oppsamlingsbeholder under dreneringspluggen på girboksen, og ta deretter ut pluggen.

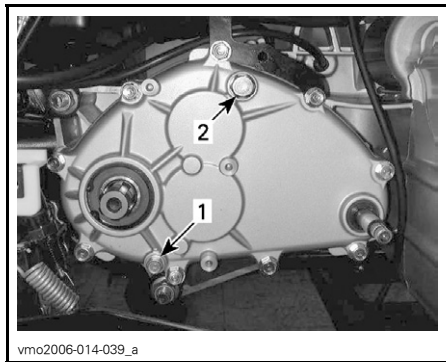

1. Dreneringsplugg for girboks

2. Påfyllingsplugg for girboks

OBS: For å få tømt girboksen fullstendig plasserer du en jekk under den venstre fotstøtten og vipper kjøretøyet mot høyre side.

Når girboksen er tom, setter du på dreneringspluggen og trekker til med et moment på 9 N•m (80 lbf•in). Sett kjøretøyet tilbake på plass på bakken.

Fyll på girboksen med 800 ml (27 US oz) XP-S kjedekasseolje (P/N 413 801 900) eller tilsvarende.

OBS: Mengden girboksolje er også påført girboksdekslet.

FORSIKTIG: Ikke bruk andre, ikke anbefalte oljetyper til etterfylling. Ikke bland med andre oljetyper.

Sett på plass oljepåfyllingspluggen, og trekk til med et moment på 39 N•m (29 lbf•ft).

FORGASSER

Kontakt en autorisert Can-Am-distributør/-forhandler for å kontrollere og rengjøre drivstoffsystemet.

DRIVSTOFFSYSTEM

Smøring av gasskabel

Gasskabelen må smøres med silikonbasert kabelsmøremiddel (P/N 293 600 041) eller tilsvarende.

ADVARSEL

Bruk alltid et silikonbasert smøremiddel. Bruk av andre smøremidler (som vannbasert smøremidler) kan føre til at gasshåndtaket/-kabelen kleber eller blir stiv.

Åpne huset for gasshåndtaket.

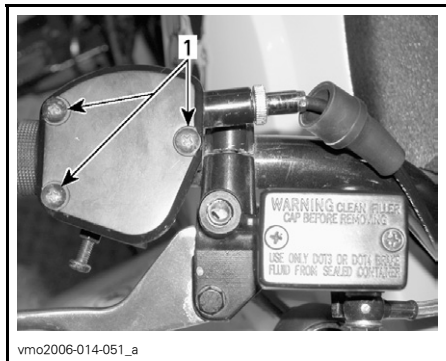

1. Ta ut skruene

Skyv gummibeskyttelsen slik at kabeljusteringen avdekkes.

Skrut ut låsemutteren på kabeljusteringen, og skru deretter inn justeringen for å redusere kabelstrammingen.

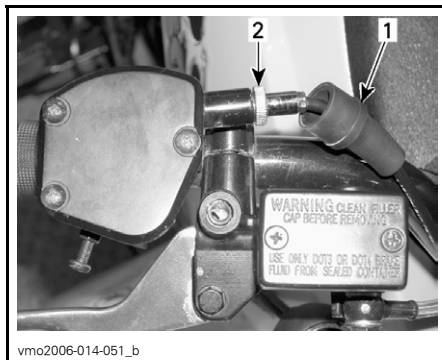

1. Gummibeskyttelse
2. Kabeljustering

Ta av kabelen fra gasshåndtaket.

OBS: Skyv kabelen i klemmesporet, og ta vekk enden av kabelen fra klemmen.

Ta av forgasserlokket øverst på forgasseren. Plasser forgasserlokket langt unna forgasserhuset.

Monter kabelsmøreren (P/N 529 035 738) på kabelen.

Plasser nålen på sprayboksen i hullet på kabelsmøreren.

ADVARSEL

Bruk alltid øyebeskyttelse og hansker når du smører en kabel.

OBS: Plasser en klut rundt kabelen for å hindre at smøremiddelet spruter.

Fyll på smøremiddel til det kommer ut i gasskabelens ende ved forgasseren.

La kabelen henge i omtrent 15 minutter eller til det ikke kommer mer smøremiddel ut av kabelen.

Sett på plass lokket på forgasseren.

Sett på plass og juster kabelen.

Justering av gasshåndtak

Skyv gummibeskyttelsen bakover slik at kabeljusteringen avdekkes.

Løsne låsemutteren, og dreii justeringen for å få riktig dødgang for gasshåndtaket.

OBS: Mål gaszdødgangen ved gasshåndtakets ytterkant.

Trekk til låsemutteren, og sett på plass beskyttelsen.

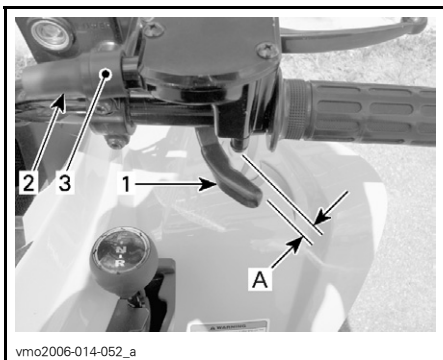

1. Gasshåndtak

2. Beskyttelse

3. Kabeljustering

A. 1 til 3 mm (0,039 til 0,118 tommer)

Start motoren med girspaken i NEUTRAL (fri). Kontroller om gasskabelen er riktig justert ved å vri styret så langt det går til høyre og deretter til venstre. Hvis motorens turtall øker, justerer du gasshåndtakets dødgang på nytt.

ELEKTRISK SYSTEM

⚠ ADVARSEL

Hvis du ikke får anvisning om noe annet, må du alltid dreie tenningsbryteren til OFF (av) før du utfører vedlikehold eller reparasjon på det elektriske systemet.

Tennplugg

Fjerning

Ta av tennpluggkabelen.

Skru ut tennpluggen én omdreining.

Rengjør tennpluggen og sylinderblokken med trykkluft hvis det er mulig.

⚠ ADVARSEL

Bruk alltid vernebriller når du bruker trykkluft.

Skru tennpluggen helt ut, og ta den ut.

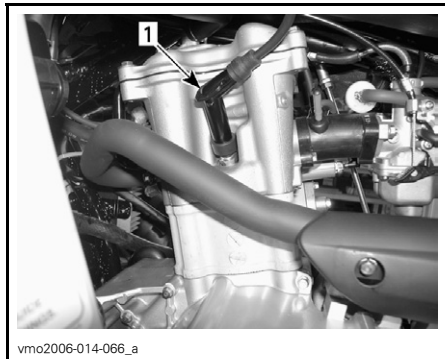

VENSTRE SIDE AV MOTOREN

1. Tennplugg

Montering

Før du setter inn tennpluggen må du kontrollere at kontaktflaten på sylindreblokken og tennpluggen er fri for smuss.

Bruk et følerblad, og still åpningen på tennpluggen til 0,8 mm (0,31 tommer).

Påfør glidesmøremiddel på gjengene på tennpluggen for å hindre fastbrenning.

Skru inn tennpluggen i sylindreblokken for hånd, og trekk til med en momentnøkkel og en passende hylse.

Trekk til tennpluggene med 11 N•m (97 lbf•in).

Batteri

⚠ ADVARSEL

Lad aldri et batteri mens det er montert i kjøretøyet.

Rengjør batteripolene med stålborste. Smør polene med dielektrisk fett (P/N 293 550 004) eller tilsvarende for å beskytte mot oksidering.

Fjerning

Koble fra SVART (-) kabel først og deretter RØD (+) kabel.

⚠ ADVARSEL

Bruk alltid denne rekkefølgen ved demontering – koble fra SVART (-) kabel først.

Ta av festestroppen.

Ta ut batteriet av kjøretøyet.

Rengjøring

Rengjør batteriet, batterihuset, kablene og batteripolene med en løsning av bakepulver og vann.

Fjerne eventuell korrosjon fra batterikabelklammene og batteripolene med en stålborste. Oversiden av batteriet bør rengjøres med en myk børste og en fettløsende såpe eller bakepulverløsning.

Montering

Sett batteriet på plass i kjøretøyet.

ADVARSEL

Koble til RØD (+) kabel først og deretter SVART (-) kabel. Koble alltid til RØD (+) kabel først.

Sikring

Hvis en sikring er skadet, må du bytte den med en sikring med samme ampereverdi.

FORSIKTIG: Ikke bruk en sikring med høyere ampereverdi da det kan føre til alvorlig skade.

Sikringene er plassert i serviceroommet under setet. Ta av setet for å få tilgang til sikringsholderen.

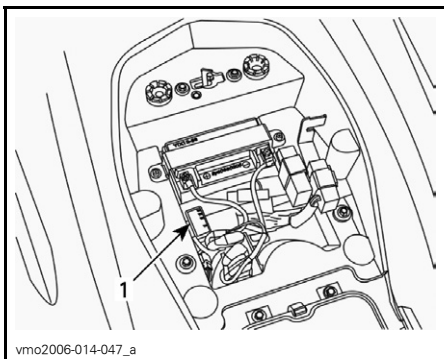

1. Sikringsholder

Løsne sikringen fra holderen ved å løsne og ta av dekslet, og dra deretter ut sikringen. Kontroller om sikringen har smeltet.

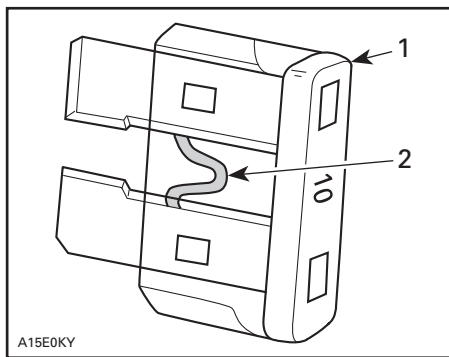

1. Sikring
2. Kontroller om den er smeltet

Bytte lyspærer

ADVARSEL

Sett alltid tenningsbryteren til OFF (av) før du bytter en ødelagt lyspære.

Kontroller alltid at lyspærene fungerer etter at de er byttet.

Frontlys

FORSIKTIG: Berør aldri glasset på en halogenpære med fingrene. Det reduserer levetiden. Hvis du har berørt glasset, rengjør du det med isopropylalkohol, som ikke etterlater noen hinne på pæren.

Ta av kontakten ved å fjerne gummibeskyttelsen fra frontlysinnfatningen og deretter dra av kontakten mens du rugger på den.

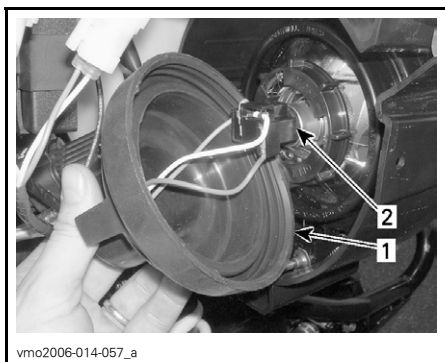

vmo2006-014-057_a

1. Ta av gummibeskyttelse
2. Trekk ut kontakt mens du rigger på den

Løsne pæreholderen ved å dreie den mot klokken.

Bytt lyspæren.

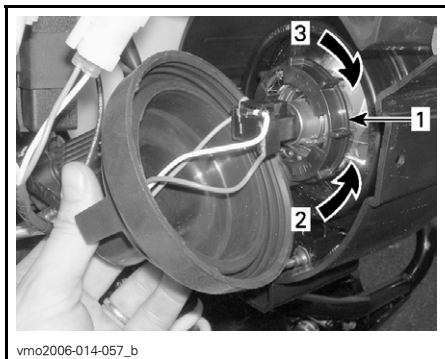

vmo2006-014-057_b

1. Pæreholder
2. Lås opp (åpne)
3. Lås (lukk)

Monter delene skikkelig i motsatt rekkefølge som de ble tatt av.

Juster frontlysene på følgende måte:

Drei rattene for justering av frontlysenes høyde etter behov. Juster begge frontlysene jevnt.

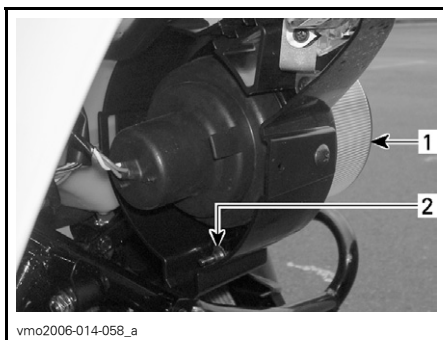

vmo2006-014-058_a

1. Frontlysinnfatning
2. Høydejustering av frontlys

Baklys

Skruløs skruene lykteglasset slik at lyspæren blir synlig.

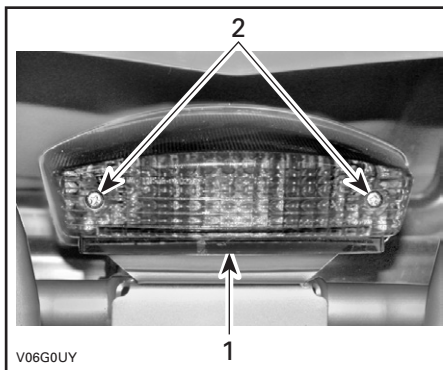

V06G0UY

- TYPEBILDE**
1. Lykteglass
 2. Skruer

Skv inn lyspæren, og hold den inntrykt mens du vrir den mot klokken for å løsne den.

Sett inn den nye lyspæren ved å trykke den inn mens du vrir den med klokken. Sett på plass lykteglasset.

Indikatorlamper for blinklys foran

Ta av gummibeskyttelsen, og dra deretter i gummipæreholderen til pæren for å få tilgang til pæren.

Bytt lyspæren.



vmo2006-014-071

DRA I PÆREHOLDEREN FOR Å TA DEN UT

Indikatorlamper for blinklys bak

Skrut ut skruene på dekslet til innfatningen og de nederste festeskruene på innfatningen.

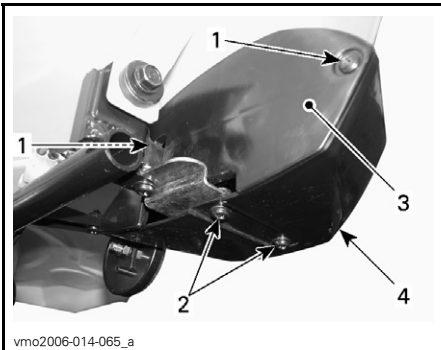

vmo2006-014-065_a

1. Skruter på dekslet til innfatningen
2. Nedre skruter på innfatningen
3. Deksel til innfatningen
4. Innfatning

Løsne innfatningen fra bakskjermen, og ta deretter av innfatningen.



vmo2006-014-067_a

LØSNE INNFATNINGEN FRA BAKSKJERMEN

Ta av lykteglasset.

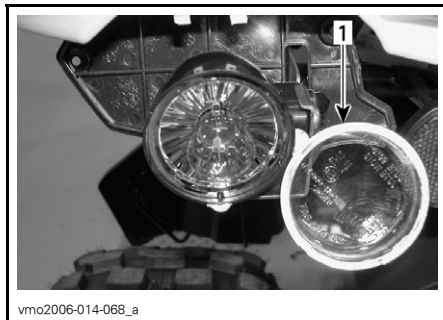

vmo2006-014-068_a

DRA I LYKTEGLASSET FOR Å TA DET UT

1. Lykteglass

Skyv inn lyspæren, og hold den inntrykt mens du vrir den mot klokken for å løsne den.

Sett inn den nye lyspæren ved å trykke den inn mens du vrir den med klokken.

Monter delene skikkelig i motsatt rekkefølge som de ble tatt av.

Posisjonslys



TILGANG TIL LYSPÆRE

Dra i gummipæreholderen for å få tilgang til pæren.

Bytt lyspæren.

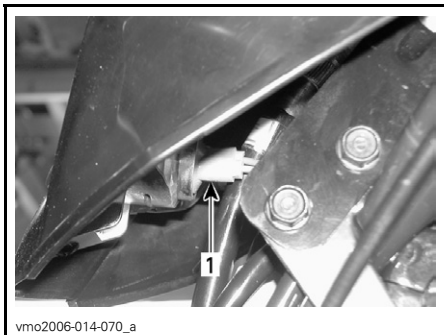

1. Pæreholder

DRIVVERK

Drivkjede

Drivkjeden må være riktig justert og smurt før hver gang du kjører.

ADVARSEL

Sett tenningsbryteren på OFF (av) før du kontrollerer, justerer eller smører drivkjeden.

FORSIKTIG: Bruk aldri kjøretøyet med for løs eller for stram drivkjede da det kan føre til alvorlig skade på komponenter i drivverket.

Kontroll

Dette kjøretøyet er utstyrt med O-ring-forseglede, permanent smurte tapper og ruller. Før du bruker kjøretøyet må du alltid kontrollere drivkjeden.

Kontroller slakken på drivkjeden, og juster om nødvendig.

Kontroller om O-ringer eller ruller er skadet eller mangler.

Rengjøring og smøring

FORSIKTIG: Vask aldri kjeden med vann under høyt trykk eller bensin. Det kan skade O-ringene og føre til tidlig slitasje og feil på drivkjeden.

Rengjør sideflatene på kjeden med en tørr klut.

OBS: Ikke børst kjeden.

Smør bare med et godkjent kjedesmøremiddel for O-ringer. Andre kommersielle kjedesmøremidler kan inneholde løsemidler som kan skade O-ringene.

Justering

OBS: Ikke juster drivkjeden mens føreren sitter på kjøretøyet. Fjern all last på kjøretøyet.

Velg et jevnt underlag, og sett giret i NEUTRAL (fri).

Løsne låseboltene på kjedestrammeren og støtteboltene for bremsekloen.

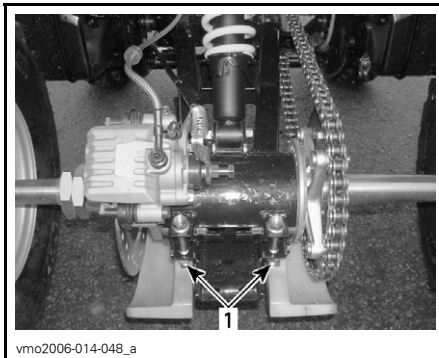

TYPEBILDE

1. Låsebolter for kjedestrammer



1. Støttebolt for bremseklo

Sett inn justeringssperren gjennom navet på kjedehjulet og inn i kjedestrammeren.

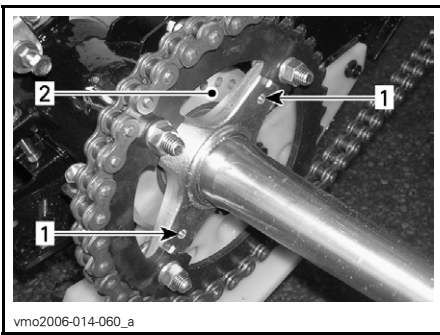

1. Hull i navet på kjedehjulet
2. Kjedestrammer

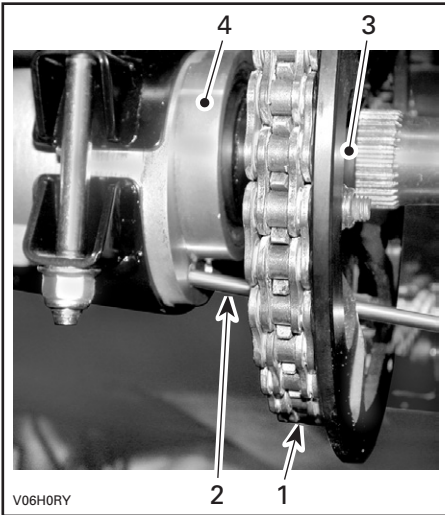

TYPEBILDE

1. Drivkjede
2. Justeringssperre
3. Navet på kjedehjulet
4. Kjedestrammer

Juster kjedeutslaget ved å sakte bevege kjøretøyet frem og tilbake.

Utslaget øverst på kjeden skal være mellom 15 og 25 mm (5/8 og 1 tomme).

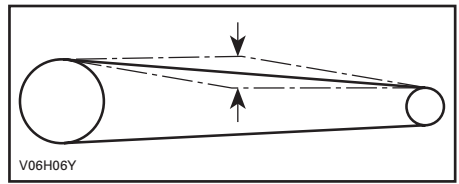

Trekk til låseboltene på kjedestrammeren med 50 N•m (37 lbf•ft).

FORSIKTIG: Bruk aldri kjøretøyet med for løs eller for stram drivkjede da det kan føre til alvorlig skade på komponenter i drivverket.

Når justeringen er utført, gjentar du fremgangsmåten over for å kontrollere utslaget flere ganger på forskjellige steder på kjeden.

Kjedehjul og pinjong

Kontroll om kjedehjulakselen og pinjongen er skjeve, mye slitt eller har andre skader.

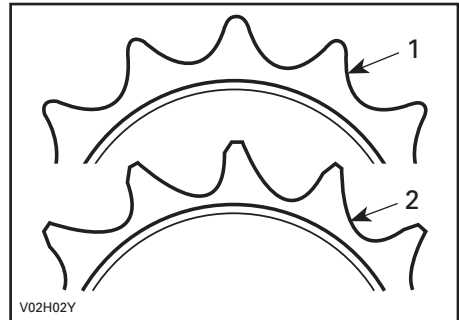

1. God
2. Bytt

FORSIKTIG: Bytt kjede, kjedehjulakselen og pinjong samtidig for å hindre rask slitasje av kjede og kjedehjul. Monter på en ny holdering hver kan pinjongen tas av.

Hjul

Enkelte ganger må hjulmutrene tas av for å påføre glidesmøremiddel på boltene for at de skal være lettere å ta av senere. Dette er spesielt viktig når kjøretøyet brukes i saltvannsmiljø eller i søle. Ta av én mutter om gangen, smør, og trekk deretter til med 50 N•m (37 lbf•ft).

Tilstand hjullagre og -foringer

Trykk og dra i hjulenes overkant for å se om det er slark. Kontakt en autorisert Can-Am-distributør/forhandler hvis det er slark.

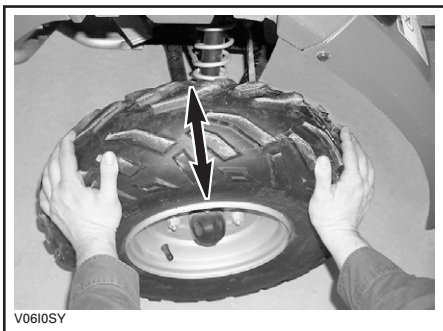

TYPEBILDE

Dekk/felger

Dekktrykk

ADVARSEL

Dekkenes lufttrykk har stor innvirkning på kjøretøyet manøvrerings-egenskaper og stabilitet. For lavt trykk kan få dekket å slippe ut luft og rotere på felgen. Ved for høyt trykk kan dekket punktere. Følg alltid anbefalt dekktrykk. Ettersom dekkene er av lavtrykkstype, bør manuell pumpe brukes.

Kontroller dekktrykket når dekkene er "kalde" før du bruker kjøretøyet. Dekktrykket varierer med temperatur og høyde over havet. Kontroller trykket på nytt hvis noen av disse forholdene endres.

En trykkmåler følger med i verktøysettet.

DEKKTRYKK		
Opp til 150 kg (330 lb)	MAKS.	FORAN/BAK
		MIN.

Selv om dekkene er utformet for tørrkjøring, kan punktering kan inntraffe. Ta derfor med pumpe og reparasjonssett ved kjøring.

Dekkenes/felgenes tilstand

Kontroller om det er skader og slitasje på dekkene. Bytt dekk hvis nødvendig.

Ikke roter dekkene. Dekkene foran og bak er av ulik størrelse. Dekkene er retningsbestemte og rotasjonsretningen må være riktig for at de skal fungere som de skal.

Ta av hjul

Løsne mutrene, og løft deretter opp kjøretøyet. Plasser en støtte under kjøretøyet. Ta av mutrene, og ta deretter av hjulet.

Ved montering anbefales det å smøre gjengene med glidesmøremiddel. Dra forsiktig til mutrene i krysssekvens, og trekk til med et sluttmoment på 50 N•m (37 lbf•ft).

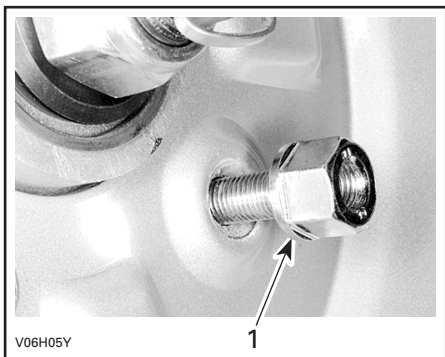

TYPEBILDE

1. Konet side av mutter

FORSIKTIG: Bruk alltid anbefalte hjulmutrer. Bruk av andre typer mutrer kan skade felgen.

FJÆRING

Justering

ADVARSEL

Juster begge fjærene til samme lengde. Ujevn justering kan føre til dårlige manøvreringsegenskaper og tap av stabilitet, noe som kan føre til en ulykke.

Den forhåndsinnstilte fjærbelastningen kan variere fra fører til fører avhengig av kroppsvekten. Forhåndsbelastningen kan endres ved å sette begge låsemutrene opp eller ned for å komprimere fjæren til ulike lengder.

Forkort fjæren for å få en stivere kjøring på tøffe veiforhold.

Forleng fjæren for lett belastning under jevne veiforhold.

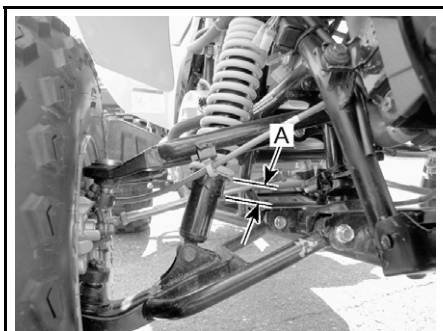

vmo2006-014-049_a

FJÆRING FORAN

A. Samme lengde på begge sider



vmo2006-014-072_a

FJÆRING BAK

1. Kam for forhåndsbelastning

Smøring

Svingarm

Smør svingarmtappene. Bruk syntetisk fett (P/N 293 550 033) eller tilsvarende.

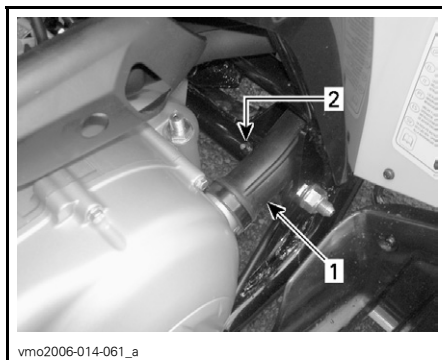

vmo2006-014-061_a

VENSTRE SIDE AV KJØRETØYET

1. CVT-kanal
2. Smørenippel

Kontroll

Fjæring foran og bak

Kontroller støtdemper for oljelekkasje og festenes stramming. Kontakt en autorisert Can-Am-distributør/forhandler hvis det er nødvendig.

Svingarm

Kontroller om svingarmen er skjev, sprukket eller bøyd. Kontakt en autorisert Can-Am-distributør/forhandler hvis du oppdager noe feil.

A-arm

Kontroller om A-armene sprukket, bøyd eller har andre skader. Kontakt en autorisert Can-Am-distributør/forhandler hvis det er nødvendig.

BREMSE

ADVARSEL

All reparasjon av bremsesystemet må utføres av en autorisert Can-Am-distributør/-forhandler.

Bremser foran

Bremserne foran er hydrauliske skivebremser. Disse bremserne er selvjusterende og trenger ingen ytterligere justering.

Bremser bak

Bremserne bak består av to systemer. Det ene systemet bruker kabel, og justering er nødvendig. Se *JUSTERING AV PARKERINGSBREMSEKABELEN*.

Det andre systemet er hydraulisk og trenger ingen justering.

Parkeringsbrems

Kabeljustering

Sett parkeringsbremsen til OFF (bremser ikke på).

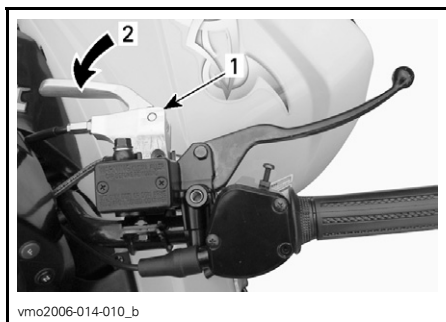

1. *Bremsehåndtak*
2. *OFF-posisjon*

Løsne låsemutteren for kabeljusteringen på bremsekloen bak.

Drei kabeljusteringen med klokken til du merker en svak motstand.

Drei kabeljusteringen mot klokken akkurat nok til at det ikke er kontakt mellom kabeljusteringen og stempelet på bremsekloen.

Trekk til låsemutteren, og kontroller at parkeringsbremsen fungerer som den skal.

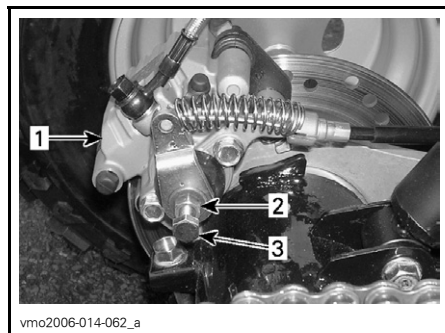

1. *Bremseklo bak*
2. *Låsemutter*
3. *Kabeljustering*

FORSIKTIG: Kontroller at bakhjulene er låst når parkeringsbremsen står på ON (på), og at hjulene beveger seg fritt når parkeringsbremsen står på OFF (av).

Smøring av bremsekabel

Ta av kabelen fra håndtaket.

Sett på kabelsmøreren (P/N 529 035 738) på kabelen.

Plasser spissen på sprayboksen i hullet.

Sprut inn en liten mengde silikonbasert kabelsmøremiddel (P/N 293 600 041) eller tilsvarende. Gjenta dette til det silikonbaserte kabelsmøremiddelet kommer ut av den andre enden på kabelen.

ADVARSEL

Bruk alltid et silikonbasert smøremiddel. Bruk av andre smøremidler (som vannbasert smøremidler) kan føre til at bremsekabelen kleber eller blir stiv.

Kontroll

ADVARSEL

Kontakt en autorisert Can-Am-distributør/forhandler for å kontrollere eller bytte ut komponenter i bremsesystemet.

Kontroller at bremsene er i god stand ved å gjøre følgende:

- justering av bremsekabelen
- om bremsesystemet har væskelekkasje
- om bremsen kjennes svampaktig
- om bremsskivene er meget slitte eller har skadet overflate
- om bremseklossene er slitte, skadede eller løse

GRENSER FOR SERVICE

Tykkelse bremseklosser	2 mm (0,079 tommer)
Tykkelse bremsskiver	2 mm (0,079 tommer)
Maksimal kast på bremsskiver	0,15 mm (0,10 tommer)

Bytte av bremsevæske

ADVARSEL

Bytte av bremsevæske eller eventuelle reparasjon av bremsesystemet må utføres av en autorisert Can-Am-distributør/forhandler.

CHASSIS/RAMME

Motorområde

Kontroller om det er skader eller lekkasjer i motorområdet. Kontroller at alle slangeklemmer er skikkelig festet og at ingen slanger er sprukket, knekket eller skadet på annen måte.

Kontroller fester på eksospotte, batteri og beholdere.

Kontroller om elektriske koblinger er korrodert og om de er løse.

Bytt ut eller få reparert skadede deler.

Tilstand tilhengerfeste/-kule (hvis montert)

Kontroller stramming av fester og tilhengerkulens tilstand, og kontroller om kulen er løs. Trekk skikkelig til hvis nødvendig, og bytt kulen hvis den er slitt.

Chassisfester

Kontroller festenes tilstand og stramming på kjøretøyet. Trekk til hvis det er nødvendig.

Setefester

Kontroller strammingen av setefestene. Stram til eller bytt ut hvis det er nødvendig.

Rengjøring og beskyttelse

Bruk aldri vann under høyt trykk til å rengjøre kjøretøyet, **BRUK BARE LAVT TRYKK (som en hageslange)**. Høyt trykk kan føre til elektriske eller mekaniske skader.

Lakkerte deler som er skadet, bør lakeres på riktig måte for å beskytte mot rust.

Vask chassiset med varm såpevannløsning (bruk bare mildt rengjøringsmiddel) hvis det er nødvendig. Bruk voks som ikke inneholder slipemiddel.

FORSIKTIG: Rengjør aldri plastdeler med sterkt rengjøringsmiddel, avfettingsmiddel, tynner, aceton eller lignende.

OPPBEVARING OG KLARGJØRING FØR SESONGSTART

ADVARSEL

Få en autorisert Can-Am-distributør/-forhandler til å kontrollere drivstoffsystemets generelle tilstand slik det er angitt i *VEDLIKEHOLDSSKJEMA*.

Hvis kjøretøyet ikke skal brukes i løpet av en måneds tid eller mer, må den lagres på riktig måte.

Kontakt en autorisert Can-Am-distributør/-forhandler for å få detaljer om riktige fremgangsmåter.

Når du skal bruke kjøretøyet etter lagring, er det nødvendig med en klargjøring. Kontakt en autorisert Can-Am-distributør/-forhandler for å få detaljer om riktige fremgangsmåter.

GARANTI

BRP INTERNASJONELLA BEGRENSEDE GARANTI: 2007 CAN-AM™ ATV-PRODUKTER

1) DEN BEGRENSEDE GARANTIENS OMFATTER

BOMBARDIER RECREATIONAL PRODUCTS INC. (heretter kalt "BRP"), garanterer sine 2007 CAN-AM ATV-produkter (heretter kalt "produkt") for material-eller produksjonsfeil i tidsrommet som er nevnt nedenfor under punkt 2.

Alt originalt CAN-AM ATV - Ekstrautstyr som er montert på en ny og ubrukt 2007 CAN-AM ATV av en autorisert CAN-AM ATV- Forhandler, omfattes av samme garanti som CAN-AM ATV-produktet.

Om produktet brukes til/ eller har vært brukt i racing eller hvilket som helst konkurranseformål, ved hvilken som helst tidspunkt, også av en tidligere eier, bortfaller denne garanti.

2) GARANTIPERIODE OG OMRÅDE

Denne garanti trer i kraft DAGEN PRODUKTET OVERLEVERES TIL DEN FØRSTE KUNDEN eller FØRSTE BRUKSDAG (avhengig av hvilken som inntreffer først) og er gyldig som følger:

1. 24 (Tjuefire) påfølgende måneder i privat bruk
2. 12 (Tolv) påfølgende måneder i kommersiell/Yrkesbruk

Om produktet brukes både i privat og kommersielt/Yrkesbruk, gjelder punkt 2.2.

Samme garantiregler gjelder i Sverige, Norge samt Finland.

Reparasjon, bytting av deler eller service som er utført i garantiperioden medfører ikke at garantiens virketid utvides ut over den opprinnelige garantitiden.

3) VILKÅR FOR GARANTIEN

Denne garanti gjelder kun for ett 2007 produkt som den første eieren har kjøpt ny og ubrukt fra en autorisert BRP-forhandler. Nevnte forhandler skal være autorisert i det landet der salget skjer. Det er en forutsetning for garantien at BRP spesifiserte leveranseservice er utført og dokumentert ved autorisert BRP forhandler. Garantien gjelder kun for produkt som er korrekt garantiregistrert av en autorisert CAN-AM ATV-forhandler. De nevnte begrensinger er nødvendige for at BRP skal kunne sørge for produktets og forbrukerens sikkerhet.

Service og vedlikehold i henhold til instruksjonsbokens anvisninger skal gjøres i tide for at garantien skal være gyldig. BRP forbeholder seg retten til å gjøre sporadiske kontroller av at det er gjennomført korrekt service i garantiperioden innen eventuelle reklamasjoner godkjennes.

Garantien gjelder kun når produktet er solgt i det land hvor kunden er registrert i folkeregistret.

Garantien gjelder ikke verken privat eller kommersiell bruk dersom ikke ovenstående punkter oppfylles.

4) KUNDENS ANVAR

Kunden skal melde fra om feil til autorisert CAN-AM ATV-forhandler innen to (2) måneder fra feilen har oppstått, og gi forhandleren rimelig mulighet til å rette opp feilen.

Kunden skal også vise CAN-AM ATV-forhandleren bevis for at han/hun har kjøpt produktet og at garantien på produktet er gyldig.

Alle deler som er skiftet i garantiperioden og som omfattes av garantien, er BRP's eiendom.

5) BOMBARDIERS ANSVAR

BRP reparerer eller bytter defekte deler i henhold til sin egen vurdering, dersom produktet har vært i normal bruk og service er korrekt gjennomført, med originale CAN-AM ATV reservedeler hos en hvilken som helst autorisert CAN-AM ATV forhandler, uten å ta betalt for delene og arbeidet.

BRP forbeholder seg retten til å forandre eller forbedre produktet uten at de samme endringene gjøres på produkter som er framstilt tidligere.

6) GARANTIEIEN DEKKER IKKE

- Normal slitasje;
- Arbeids, del og smøremiddelutgifter ved vedlikeholdservice, innstillinger og kontroller.
- Skader som skyldes feilaktig/dårlig vedlikehold og/eller oppbevaring. Korrekt vedlikehold og oppbevaring er beskrevet i produktets Instruksjonsbok;
- Skader som skyldes feilaktige reparaasjoner, demontering av deler, service, vedlikehold, modifisering eller bruk av deler som ikke er produsert eller godkjent brukt av BRP, eller skader resultert fra reparaasjoner utført av en person som ikke er ansatt hos en autorisert CAN-AM ATV forhandler;
- Skader som skyldes feilaktig bruk, unormal bruk, vannskjøtsel, eller anvendelse av produktet på en måte som er uforenelig med hva som beskrives og anbefales i produktets Instruksjonsbok;
- Skader som skyldes ulykke, nedsenking i vann, brann, tyveri, skadeverk eller naturkatastrofe;
- Skader som skyldes bruk av drivstoff eller smøremiddel som ikke passer til produktet. (se Instruksjonsboken);
- Skader som skyldes at det er kommet vann eller snø inn i motoren eller drivstoffsystemet;
- Tauings-og lagringskostnader,telefon-, leie-, drosje-, hindrings-, og forsikringsutgifter, lønninger, tidsbruk, inntektsbortfall, og tilfældige eller indirekte tap.

7) BEGRENSINGER I GARANTIEN

DENNE GARANTIEN GIR DEG NØYE BEGRENSEDE RETTIGHETER. DU KAN OGSÅ HA ANDRE RETTIGHETER I HENHOLD TIL NASJONALE LOVER, SOM KAN VARIERE FRA LAND TIL LAND. NÅR DET PASSER I DET AKTUELLE LANDET, KAN DENNE GARANTIEN BRUKES I STEDET FOR ANDRE GARANTIER SOM SÅDAN ELLER INDIREKTE. INGEN ANNEN GARANTI SOM PASSER TIL ET TILSVARENDE MÅL BEGRENSER DENNE GARANTIEN. DENNE GARANTIEN SVARER IKKE FOR TILFELDIGE OG INDIREKTE SKADER, SOM F.EKS. TRANSPORTSKADER OG TAP AV BRUKSTID. ALLE LAND GODKJENNER IKKE OVENNEVANTE BEGRENSINGER, OG DERFOR KAN DET VÆRE AT NOEN AV BEGREN- SINGENE IKKE GJELDER.

Verken den nasjonale importøren, den lokale CAN-AM ATV-forhandleren, eller noen annen person kan gjøre endringer i denne garantien. Dersom dette skjer, kan det ikke settes noen slags krav overfor BRP forbeholder seg retten til å endre denne garantien når som helst, men er klar over at endringene ikke berører produkter som er solgt da denne garantien er gyldig.

8) OVERFØRING AV GARANTIEN

Hvis produktet skifter eier i garantiperioden, kan den gjenstående delen av garantien overføres til den nye eieren hvis BRP får beskjed om transaksjonen på følgende måte:

Den tidligere eieren tar kontakt med en autorisert CAN-AM ATV- forhandler og gir opplysninger om den nye eieren.

9) RÅD TIL FORBRUKER

- a) Ved eventuelle uklare eller omstridte tilfeller som gjelder BRP's begrensede garanti, anbefaler BRP at saken avklares på forhandlernivå. Vi anbefaler samtale med serviceansvarlig hos den autoriserte forhandler eller bedriftens eier. Du finner distributørens kontaktopplysninger på www.brp.com
- b) Dersom man ikke finner fram til en løsning, ta skriftlig kontakt med BRP for å avklare saken. Se adressen nedenfor.

Kunder i land i Europa, Midt-Østen, Afrika, Russland, Samveldet av uhengige stater (i tidl. Sovjet) ber vi kontakte vårt europeiske kontor:

BRP Europe N.V.
Consumer Service Center
Skaldenstraat 125
9042 Gent
Belgium
Tel: +32 9 218 26 00

Kunder i land i Skandinavia ber vi kontakte vårt kontor i Finland:

BRP Finland Oy
Service Department
Ahjotie 30
FIN-96320 Rovaniemi
Finland
Tel: +358163208111

Kunder i alle andre land ber vi kontakte vårt kontor i Nord-Amerika:

Bombardier Recreational Products Inc.
Consumer Services Group
Valcourt QC J0E 2L0
Tel : +1-819-566-3366

© 2006 Bombardier Recreational Products Inc. Alla rättigheter förbehålls

® Registrerat varumärke tillhörande Bombardier Recreational Products Inc. eller dess dotterföretag.

* Varumärke tillhörande Bombardier Inc., som används under licens.

PERSONOPPLYSNINGER/FRASKRIVELSESKLAUSUL

Vi vil med dette informere deg om at opplysninger om deg vil bli brukt til sikkerhets- og garantiformål. Enkelte ganger bruker vi også opplysningene om våre kunder til å informere dem om våre produkter og tilbud. Hvis du ikke ønsker å motta informasjon om våre produkter, tjenester og tilbud, ber vi deg meddele oss dette ved å skrive til adressen nedenfor.

Det hender også at vi lar nøye utvalgte og pålitelige foretak bruke våre kundeopplysninger til å informere om kvalitetsprodukter og tjenester. Hvis du ikke vil at ditt navn og din adresse skal leveres videre, ber vi deg meddele oss dette ved å skrive til adressen nedenfor.

Kunder i land i Europa, Midt-Østen, Afrika, Russland, Samveldet av uhengige stater (i tidl. Sovjet) ber vi kontakte vårt europeiske kontor:

BRP European Distribution
After Sales Service Department
Chemin de Messidor 5-7
1006 Lausanne Switzerland
Fax Number: +41213187801

Kunder i land i Skandinavia ber vi kontakte vårt kontor i Finland:

BRP Finland Oy
Service Department
Ahjotie 30
FIN-96320 Rovaniemi
Finland
Tel: +358163208111

Kunder i alle andre land ber vi kontakte A) eller B)

A) Din aktuelle distributør (du finner kontaktopplysninger på www.brp.com)
B) Vårt kontor i Nord-Amerika:
Bombardier Recreational Products Inc.
Waranty Department
75 J.A. Bombardier Street
Sherbrooke, Québec J1L 1W3
Fax Number: (819) 566-3590

ADRESSEENDRING / NY EIER

Hvis adressen din er endret eller du er den nye eieren av ATVen, ber vi deg varsle BRP ved å enten:

- sende oss et av kortene nedenfor.
- varsle en autorisert Can-Am-forhandler

Kunder i land i Europa, Midt-Østen, Afrika, Russland, Samveldet av uhengige stater (i tidl. Sovjet) ber vi kontakte vårt europeiske kontor:

BRP European Distribution
After Sales Service Department
Chemin de Messidor 5-7
1006 Lausanne Switzerland
Fax Number: +41213187801

Kunder i land i Skandinavia ber vi kontakte vårt kontor i Finland:

BRP Finland Oy
Service Department
Ahjotie 30
FIN-96320 Rovaniemi
Finland
Tel: +358163208111

Kunder i alle andre land ber vi kontakte A) eller B)

A) Din aktuelle distributør (du finner kontaktopplysninger på www.brp.com)

B) Vårt kontor i Nord-Amerika:
Bombardier Recreational Products Inc.
Waranty Department
75 J.A. Bombardier Street
Sherbrooke, Québec J1L 1W3
Fax Number: (819) 566-3590

Ved endring av eierskap ber vi deg legge ved et bevis på at den forrige eieren godtar overføringen av eierskap.

Denne informasjon er dessuten meget viktig også etter at den begrensede garantien har utløpt, fordi BRP kan kontakte ATV-eieren hvis det blir nødvendig, for eksempel hvis tilbakekalling blir nødvendig av sikkerhetsmessige årsaker. Det er eierens ansvar å varsle BRP.

STJÅLNE ENHETER: Hvis ATVen din blir stjålet, bør du varsle BRP eller en autorisert Can-Am-forhandler. Vi vil be deg oppgi navn, adresse, telefonnummer, kjøretøyets identifikasjonsnummer og dato for tyveriet.



ADRESSEENDRING

NY EIER

KJØRETØYETS IDENTIFIKASJONSNUMMER

Modellnummer

Kjøretøyets identifikasjonsnummer (VIN)

TIDLIGERE ADRESSE
ELLER TIDLIGERE EIER:

NAVN

NR.

GATEADRESSE

LEIL.

POSTSTED

POSTNUMMER

LAND

NY ADRESSE
ELLER NY EIER:

NAVN

NR.

GATEADRESSE

LEIL.

POSTSTED

POSTNUMMER

LAND

V00A2F

ATV-MODELLNR. _____

KJØRETØYETS
IDENTIFIKASJONSNUMMER (VIN) _____

MOTORENS
IDENTIFIKASJONSNUMMER (EIN) _____

Eier: _____

NAVN

Nr. _____ GATEADRESSE _____ LEIL. _____

POSTSTED _____ POSTNUMMER _____

Kjøpsdato _____

ÅR MÅNED DAG

Garantiens utløpsdato _____

ÅR MÅNED DAG

Fylles ut av forhandleren på salgstidspunktet.

FORHANDLERENS STEMPEL

Kontroller hos forhandleren din at kjøretøyet ditt er blitt registrert hos BRP.

Når du leser denne brukerhåndboken, må du huske at:

 **ADVARSEL**

Indikerer en potensiell risikosituasjon som, hvis den ikke unngås, kan resultere i alvorlig personskade eller dødsfall.

ADVARSEL

KAN VÆRE FARLIG Å BRUKE DETTE KJØRETØYET. En kollisjon eller velt kan skje raskt, også under rutinemånøvrer som svingner og kjøring i bakker eller over hindringer, hvis du ikke følger nødvendig forholdsregler.

ALVORLIGE SKADER ELLER DØDSFALL kan bli resultatet hvis du ikke følger disse anvisningene:

- **FØR DU BRUKER KJØRETØYET MÅ DU LESE DENNE BRUKERHÅNDBOKEN OG ALLE DEKALER PÅ DET.**
- **KJØR ALDRI DETTE KJØRETØYET UTEN NØDVENDIGE INSTRUKSJONER.** Begynner bør fullføre et sertifisert opplæringskurs.
- **TA ALDRI MED PASSASJERER.** Du øker risikoen for å miste kontroll over kjøretøyet hvis du tar med en passasjer.
- **KJØR ALDRI DETTE KJØRETØYET PÅ FAST DEKKE** annet enn over korte avstander med redusert hastighet for å flytte kjøretøyet fra et terrengområde til et annet.
- **TA ALLTID HENSYN TIL TRAFIKKREGLER** hvis du kjører på vei, også om det bare er en jord- eller grusvei.
- **BRUK ALLTID GODKJENT HJELM,** øyebeskyttelse og beskyttende klær.
- **INNTA ALDRI ALKOHOL ELLER MEDIKAMENTER** før eller under kjøring.
- **KJØR ALDRI DETTE KJØRETØYET I HØY HASTIGHET.** Du øker risikoen for å miste kontroll over kjøretøyet hvis du kjører i hastigheter som er for høye for terrenget, siktforholdene eller din egen erfaring. Godkjent maksimalhastighet for kjøretøyet er 65 km/t (40 mph).
- **FORSØK ALDRI Å STEILE OG KJØRE PÅ TO HJUL, HOPPE ELLER UTFØRE ANDRE STUNT.**

BRUKERHÅNDBOK
DS 250 CE
2007
8192122