

BOMBARDIER* ATV



GUIDA DELL'OPERATORE

INCLUDE
INFORMAZIONI SU SICUREZZA,
VEICOLO E MANUTENZIONE



Rally™ 200
2006



AVVERTENZA

Leggere attentamente questa guida.
Contiene importanti istruzioni di sicurezza.
Età operatore minima raccomandata: 16 anni.
Conservare questa *Guida dell'operatore*
all'interno del veicolo.

Questa Guida dell'operatore utilizza i seguenti simboli per mettere in evidenza particolari informazioni:



Il simbolo di allarme di sicurezza indica un potenziale rischio di lesioni alla persona.



Indica un potenziale pericolo che, se non viene evitato, può provocare gravi lesioni o la morte.

ATTENZIONE: Denota un'istruzione che in caso di mancata osservanza, potrebbe danneggiare il veicolo e/o i suoi componenti.

AVVERTENZA

LA GUIDA DEL VEICOLO POTREBBE ESSERE RISCHIOSA. In caso di mancata osservanza delle misure precauzionali, potrebbe verificarsi facilmente una collisione o un ribaltamento, persino durante manovre ordinarie come sterzate, guida su pendii o su ostacoli. Per la propria sicurezza, comprendere e seguire le avvertenze contenute nella Guida dell'operatore e sulle etichette presenti sul veicolo. **La mancata osservanza di queste avvertenze può provocare LESIONI GRAVI O MORTE.**

Tenere questa Guida dell'operatore sempre a disposizione nel veicolo.

AVVERTENZA

La mancata osservanza di qualsiasi precauzione e istruzione di sicurezza presente nella Guida dell'operatore, nella Videocassetta sulla sicurezza e sulle etichette del prodotto potrebbe comportare lesioni, fino alla morte!

In caso di vendita del veicolo, lasciare tutta la documentazione di sicurezza nel veicolo.

Il contenuto di questa sezione delle Informazioni di sicurezza va interpretato come avvertenza la cui mancata osservanza potrebbe provocare gravi lesioni, compresa la possibilità di morte.

In Canada i prodotti sono distribuiti da Bombardier Recreational Products Inc. (BRP). Negli Stati Uniti i prodotti sono distribuiti da Bombardier Motor Corporation of America.

I seguenti marchi di fabbrica sono proprietà di Bombardier Recreational Products Inc.:

RALLY™

XP-S™

Stampato nella UE. (ATV RALLY IT 2006.fm)

®™ Marchi di fabbrica di Bombardier Recreational Products Inc. o delle sue affiliate.

© 2006 Bombardier Recreational Products Inc. Tutti i diritti riservati.

* Marchio di fabbrica di Bombardier Inc. utilizzati in licenza.

INTRODUZIONE

Congratulazioni per l'acquisto del vostro nuovo veicolo ricreativo Bombardier*. Il prodotto è coperto da garanzia BRP; avrete inoltre a disposizione una rete di concessionari autorizzati di ATV Bombardier in grado di fornire tutti i componenti, l'assistenza e gli accessori di cui potreste avere bisogno.

Il concessionario desidera impegnarsi affinché siate interamente soddisfatti del prodotto. Grazie alla sua formazione, egli potrà effettuare la messa a punto iniziale, l'ispezione del veicolo e completare la regolazione finale prima che prendiate possesso del veicolo. Alla consegna, il concessionario vi avrà sicuramente spiegato le caratteristiche di funzionamento, manutenzione e sicurezza del veicolo. Siamo certi che ne approfitterete! Nel caso in cui fossero necessarie informazioni più complete relative alla manutenzione, rivolgersi al proprio concessionario.

Alla consegna avrete anche ricevuto informazioni sulla copertura della garanzia e compilato il Modulo di Registrazione della Garanzia che dovrà essere restituito a noi per l'espletamento della pratica. Presto riceverete una scheda di garanzia che conferma che abbiamo ricevuto la registrazione e che sarà necessaria per utilizzare la garanzia o per eventuali richiami di prodotti dal mercato.

La preghiamo di contattare uno dei nostri centri di assistenza clienti per problemi che non possono essere risolti da un concessionario autorizzato ATV Bombardier.

È sottinteso che questa Guida dell'operatore può essere tradotta in altre lingue. Se ci fossero discrepanze, farà fede la versione inglese. In tutto il documento viene utilizzato il maschile per denotazioni sia maschili sia femminili.

Le informazioni e le descrizioni di componenti e sistemi contenute in questo documento sono corrette alla data di pubblicazione. Ciò nonostante, BRP segue una politica di continuo miglioramento dei propri prodotti, senza però alcun obbligo di installazione su prodotti fabbricati in precedenza. A causa di modifiche dell'ultimo momento, potrebbero esistere discrepanze tra i prodotti fabbricati e le descrizioni e/o le caratteristiche tecniche illustrate in questa Guida. BRP si riserva il diritto, in qualsiasi momento, di sospendere o modificare specifiche, design, caratteristiche, modelli o dotazioni senza incorrere in alcun obbligo.

Le illustrazioni contenute in questo documento mostrano la struttura tipica dei diversi gruppi e potrebbero non indicare il dettaglio completo o la forma esatta delle parti. Rappresentano comunque parti che hanno la stessa funzione o una simile.

L'uso delle indicazioni DESTRA e SINISTRA nel testo fa sempre riferimento alla posizione di guida (seduti all'interno del veicolo).

Le caratteristiche tecniche vengono indicate con il sistema metrico decimale, con l'equivalente statunitense SAE tra parentesi. Dove non è richiesta una precisione assoluta, alcune conversioni sono state arrotondate, per semplicità d'uso.

Si raccomanda l'uso di pezzi di ricambio e accessori originali BRP. Questi prodotti sono stati progettati per il vostro veicolo e realizzati per soddisfare gli elevati standard di BRP.

È possibile richiedere il Manuale di officina per ulteriori informazioni su riparazioni o manutenzione.

INDICE

Durante la lettura di questa Guida dell'operatore, ricordare che:

AVVERTENZA

Indica un potenziale pericolo che, se non viene evitato, può provocare gravi lesioni o la morte.

AVVISO	6
INTRODUZIONE	7
INFORMAZIONI SULLA SICUREZZA	
MESSAGGI DI SICUREZZA SPECIALI	10
AVVERTENZE PER LA GUIDA	12
AVVERTENZA PER LA SICUREZZA	39
Controllo preventivo.....	40
Indumenti.....	41
Trasporto carichi.....	42
Traino di un rimorchio.....	42
Esecuzione di piccoli lavori con il veicolo.....	42
Guida a scopo ricreativo.....	42
Ambiente	43
Limiti del design.....	43
Guida fuoristrada.....	44
Funzionamento generale e Precauzioni di sicurezza.....	44
Guida in salita.....	44
Guida in discesa.....	45
Salita laterale.....	45
Scarpate esterne (Drop-off).....	45
Tecniche di guida	45
Manutenzione ordinaria.....	51
CARTELLINO	52
UBICAZIONE DELLE TARGHETTE IMPORTANTI	53
INFORMAZIONI SUL VEICOLO	
COME IDENTIFICARE IL VOSTRO ATV	58
Posizione del numero di identificazione del veicolo	58
Posizione del numero di identificazione del motore	59
NORMATIVA SUL SISTEMA DI CONTROLLO DELLE EMISSIONI RUMOROSE	60
REQUISITI DI EMISSIONE	60
COMANDI/COMPONENTI/STRUMENTI	61
1) Leva dell'acceleratore	63
2) Leva del freno anteriore	63
3) Leva del freno posteriore	64

4) Blocco della leva di del freno	64
5) Leva del cambio	64
6) Interruttore multi-funzione	65
7) Spie	68
8) Interruttore di accensione.....	68
9) Tappo serbatoio carburante	69
10) Valvola carburante	69
11) Pedale del freno posteriore	70
12) Poggiapiedi	70
13) Cassetta degli attrezzi.....	70
14) Portapacchi per carico anteriore/posteriore	71
15) Tappo del radiatore	71
16) Fusibile.....	71
FLUIDI.....	72
Carburante.....	72
Olio motore/trasmissione.....	72
Olio scatola del cambio.....	74
Liquido refrigerante motore.....	75
Sostituzione liquido refrigerante	76
Liquido dei freni	76
Batteria	77
PERIODO DI RODAGGIO	78
Motore.....	78
Cinghia.....	78
Ispezione dopo 10 ore	78
ISTRUZIONI DI FUNZIONAMENTO	79
Informazioni generali	79
Controllo preventivo.....	79
Avvio del motore a freddo.....	79
Accensione del motore a caldo.....	80
Arresto del motore	80
Innesto marce	80
PROCEDURE SPECIALI.....	81
Motore ingolfato.....	81
Surriscaldamento del motore.....	81
Cura dopo l'utilizzo	82
Ribaltamento.....	82
Immersione dell'ATV.....	82
Rimessaggio e preparazione prestagionale	82
CARICO E TRASPORTO	83
Trasporto	83
INDIVIDUAZIONE E RISOLUZIONE DEI PROBLEMI	85
CARATTERISTICHE TECNICHE	88

INFORMAZIONI SULLA MANUTENZIONE

TABELLA DI MANUTENZIONE	94
INFORMAZIONI GENERALI	97
MOTORE	98
Cambio dell'olio e sostituzione filtro dell'olio.....	98
Regolatore pressione olio.....	99
Sostituzione olio scatola del cambio.....	100
Sostituzione liquido refrigerante.....	100
Cinghia di trasmissione.....	101
Messa a punto valvole.....	101
Parascintille.....	101
Radiator.....	102
CARBURATORE	103
SISTEMA DI AERAZIONE	104
Scarico della scatola filtro aria.....	104
Pulizia del filtro dell'aria.....	104
IMPIANTO ELETTRICO	106
Batteria.....	106
Fusibile.....	106
Sostituzione lampadina.....	107
TRASMISSIONE	110
Lubrificazione.....	110
Catena di trasmissione.....	110
Guidacatena.....	111
Corona e pignone.....	111
Ruota.....	112
Pneumatici/Ruote.....	112
SISTEMA DI STERZO	114
Lubrificazione del cavo dell'acceleratore.....	114
Regolazione della leva dell'acceleratore.....	115
SOSPENSIONI	116
Regolazioni.....	116
Lubrificazione.....	116
Ispezione.....	116
FRENI	117
Freno anteriore.....	117
Freno posteriore.....	117
Lubrificazione del cavo del freno.....	117
Ispezione.....	117
Sostituzione del liquido dei freni.....	117
CARROZZERIA/TELAIO	118
Area motore.....	118
Condizioni gancio traino/gancio di traino a sfera (se previsto).....	118

Fascette	118
Dispositivi di fissaggio sedile	118
Pulizia e protezione del veicolo	118

GARANZIA

GARANZIA LIMITATA INTERNAZIONALE DI BRP: 2006 PRODOTTI ATV BOMBARDIER*	120
ESONERO DALLA RESPONSABILITÀ/OBBLIGHI RELATIVI ALLA RISERVATEZZA	123
CAMBIO DI INDIRIZZO/PROPRIETÀ	125

AVVISO

Questa Guida dell'operatore è stata preparata per mettere a conoscenza il possessore/operatore di un nuovo veicolo dei diversi comandi, della manutenzione e delle istruzioni di guida sicure. Essa è indispensabile per il corretto utilizzo del veicolo.

Questa Guida dell'operatore utilizza i seguenti simboli.

AVVERTENZA

Indica una situazione potenzialmente pericolosa che, se non viene evitata, potrebbe causare gravi lesioni o la morte.

ATTENZIONE: Denota un'istruzione che, se non osservata, potrebbe danneggiare seriamente i componenti del veicolo.

NOTA: Indica le informazioni supplementari necessarie per seguire esattamente le istruzioni.

Sebbene la semplice lettura di tali informazioni non elimini il pericolo, la comprensione e l'applicazione delle informazioni promuoverà l'uso corretto di questo veicolo.

Per apprezzare a pieno il piacere, la gioia e l'eccitazione di utilizzare questo veicolo, vi sono alcune regole di base che DEVONO essere osservate e seguite dall'operatore.

INTRODUZIONE

Il vostro concessionario autorizzato dovrà fornire alcune informazioni basilari sui comandi e le funzioni speciali del vostro veicolo. Prendersi tutto il tempo necessario per studiare questa Guida dell'operatore e tutte le etichette di avvertenza così come il Video sulla sicurezza in dotazione con l'ATV. Descrivono più accuratamente tutto ciò che è necessario sapere sul veicolo prima di guidarlo.

Sia i nuovi utenti sia gli utenti esperti devono essere a conoscenza per la propria sicurezza personale dei comandi e delle funzioni di questo veicolo. Altrettanto importante è sapere come guidare correttamente.

A prescindere dall'età, dall'esperienza o dalle leggi di stato, è sempre prudente per se stessi o qualsiasi altra persona che potrebbe guidare il vostro veicolo, seguire un corso di guida sicuro approvato. Controllare con il proprio concessionario o con le autorità locali la disponibilità nella propria zona. Per i principianti assoluti il corso è assolutamente necessario prima di poter guidare. L'istruttore deve fornire consigli relativi alle condizioni locali e alle pratiche di guida sicura nelle diverse zone.

Le condizioni di guida variano di luogo in luogo, le cui condizioni ambientali potrebbero radicalmente cambiare periodicamente e in base alla stagione. La guida sulla sabbia è differente rispetto a quella sulla neve o attraverso foreste o paludi. Ogni luogo richiede un maggior grado di prontezza di riflessi e di abilità che potrebbe risultare non adatto alla guida con passeggero. Siate prudenti. Procedere sempre con attenzione. Evitare situazioni inutilmente rischiose che potrebbero farvi arenare o ferire voi o il vostro passeggero.

Il contenuto di questa Guida dell'operatore fornisce informazioni relative alla guida che sono state collaudate e considerate affidabili da altri utenti. Non considerarle come definitive per evitare incidenti. La modalità di applicazione di queste informazioni, accoppiata alla propria condizione mentale e fisica, alla pericolosità dei terreni speciali e alla propria audacia condizionerà la guida. Divertitevi... e guidate con prudenza.

Questa Guida dell'operatore è stata preparata per portare a conoscenza del possessore/operatore di un nuovo veicolo, i diversi comandi, la manutenzione e le istruzioni di guida sicure. Queste sono indispensabili per il corretto utilizzo del veicolo.

Saremmo lieti di ricevere qualsiasi tipo di commento sul contenuto e sul formato della Guida dell'operatore, del Video sulla sicurezza o delle etichette di avvertenza presenti sul prodotto.

INFORMAZIONI SULLA SICUREZZA

MESSAGGI DI SICUREZZA SPECIALI

QUESTO VEICOLO NON È UN GIOCATTOLO E LA GUIDA PUÒ ESSERE RISCHIOSA.

Questo veicolo si maneggia in maniera diversa rispetto ad altri veicoli, compresi motocicli e macchine. In caso di mancata osservanza delle precauzioni, potrebbe verificarsi facilmente una collisione o un ribaltamento, persino durante manovre ordinarie come sterzate, guida su pendii o su ostacoli.

La mancata osservanza di queste istruzioni può provocare **LESIONI GRAVI O MORTE**:

- ⚠ Leggere attentamente questa Guida dell'operatore e tutte le etichette di avvertenza presenti sul veicolo e seguire le procedure di guida descritte. Guardare con attenzione il Video sulla sicurezza prima della guida.
- ⚠ Non guidare mai questo veicolo senza seguire la giusta procedura. Seguire un corso di formazione.
- ⚠ Ricordare sempre questo limite di età: i ragazzi al di sotto dei 16 anni di età non devono guidare questo veicolo.
- ⚠ Mai trasportare passeggeri su questo veicolo.
- ⚠ Mai usare questo veicolo su superfici asfaltate, o su marciapiedi, vialetti, parcheggi o strade.
- ⚠ Non usare mai questo veicolo su strade pubbliche, a scorrimento veloce o in autostrade, neanche se sporche o sabbiose.
- ⚠ Non salire mai su questo veicolo senza indossare un casco omologato che calzi bene. Indossare inoltre una protezione per gli occhi (occhiali di sicurezza o maschera facciale), guanti, stivali, giacca o maglia a maniche lunghe e pantaloni lunghi.
- ⚠ Non consumare mai alcool o droghe durante o prima della guida di questo veicolo.
- ⚠ Non guidare mai a velocità elevate. Mantenere sempre una velocità adeguata al tipo di terreno, al grado di visibilità, alle condizioni di guida e alla propria esperienza.
- ⚠ Non provare a eseguire impennate, salti o altre acrobazie.
- ⚠ Ispezionare sempre il proprio veicolo ogni volta che viene utilizzato per accertarsi che le condizioni di guida siano sicure. Seguire sempre le procedure e i piani di controllo e di manutenzione descritti di seguito in questa Guida dell'operatore.
- ⚠ Tenere sempre entrambe le mani sul manubrio e entrambi i piedi sui poggiatesta del veicolo durante la guida.
- ⚠ Procedere con attenzione e prestare particolare attenzione quando si guida su un terreno non familiare. Stare sempre attenti alle condizioni mutevoli del terreno quando si guida il veicolo.
- ⚠ Non guidare mai su terreni impraticabili, sdruciolevoli o franosi fino a quando non si sono acquisite e messe in pratica le abilità necessarie per il controllo di questo veicolo su tali terreni. Prestare sempre particolare attenzione a questi tipi di terreno.
- ⚠ Seguire sempre le giuste procedure per la sterzata descritte in questa Guida dell'operatore. Provare a eseguire la sterzata a bassa velocità prima di farlo a velocità più sostenuta. Non sterzare a velocità eccessiva.
- ⚠ Mai guidare il veicolo su pendii troppo ripidi per il veicolo o per le proprie abilità. Fare pratica su brevi pendii prima di provare su quelli più lunghi.

- △ Seguire sempre le giuste procedure per la salita sui pendii descritte in questa Guida dell'operatore. Controllare attentamente il terreno prima di iniziare la salita di qualsiasi pendio. Non salire mai su pendii che presentano superfici eccessivamente sdrucciolevoli o franose. Spostare il peso in avanti. Non spingere mai l'acceleratore di colpo o fare bruschi cambi di marcia. Non salire mai sulla cima di un pendio a velocità elevate.
- △ Seguire sempre le giuste procedure per la discesa dai pendii e per la frenata come descritto di seguito in questa Guida dell'operatore. Controllare attentamente il terreno prima di iniziare la discesa di qualsiasi pendio. Spostare il peso all'indietro. Non scendere mai dal pendio a elevata velocità. Evitare la discesa del pendio a un'angolazione che provocherebbe la brusca inclinazione su un lato. Per quanto possibile scendere in linea retta.
- △ Seguire sempre le giuste procedure per attraversare un pendio come descritto di seguito in questa Guida dell'operatore. Evitare i pendii che presentano superfici eccessivamente sdrucciolevoli o franose. Spostare il peso a monte del veicolo. Non provare a girare il veicolo sui pendii fino a quando non si è acquisita una buona conoscenza delle tecniche di sterzata descritte di seguito in questa Guida dell'operatore sulle superfici piane. Se possibile, evitare di attraversare diagonalmente un pendio ripido.
- △ Quando si sale un pendio, utilizzare sempre le giuste procedure in caso di stallo o slittamento. Per evitare lo stallo del motore quando si sale un pendio, utilizzare la marcia giusta e mantenere una velocità costante. In caso di stallo o slittamento del veicolo, seguire la procedura speciale per la frenatura descritta in questa Guida dell'operatore. Scendere dal lato a monte o di lato se il veicolo è rivolto verso la salita. Girare il veicolo e risalire seguendo la procedura descritta di seguito in questa Guida dell'operatore.
- △ Controllare sempre se sono presenti ostacoli prima di percorrere una zona nuova. Non provare mai a guidare su grandi ostacoli, come grossi massi o tronchi d'albero caduti. Seguire sempre le giuste procedure quando si affrontano ostacoli come descritto di seguito in questa Guida dell'operatore.
- △ Prestare sempre attenzione durante il pattinamento o lo slittamento. Imparare a controllare il pattinamento o lo slittamento facendo pratica a basse velocità e su un terreno orizzontale e liscio. Sulle superfici estremamente sdrucciolevoli come il ghiaccio, procedere adagio e prestare particolare attenzione per ridurre la possibilità di pattinamento con conseguente perdita di controllo.
- △ Mai guidare questo veicolo in corsi d'acqua a scorrimento veloce o in acque più profonde di quelle specificate in questa Guida dell'operatore. Ricordare che i freni bagnati potrebbero aver ridotto la capacità di frenata. Provare i freni dopo essere usciti dall'acqua. Se necessario, frenare diverse volte per consentire all'attrito di far asciugare i pattini.
- △ Accertarsi che non siano presenti ostacoli o persone dietro di voi quando si innesta la retromarcia. Una volta stabilito che è possibile procedere in maniera sicura in retromarcia, procedere lentamente.
- △ Utilizzare sempre gli pneumatici specificati di seguito in questa Guida dell'operatore. Mantenere sempre la giusta pressione degli pneumatici come descritto di seguito in questa guida.
- △ Mai modificare questo veicolo con un'installazione impropria o con l'utilizzo di accessori non adeguati. Utilizzare esclusivamente accessori approvati BRP. Non montare un sedile per passeggero, né utilizzare il portapacchi per trasportarne uno.
- △ Mai superare la capacità di carico indicata per questo veicolo compreso l'operatore, tutti gli altri carichi e gli accessori aggiunti. Distribuire il carico adeguatamente e fissarlo bene. Ridurre la velocità e seguire le istruzioni presenti in questo manuale per il trasporto di un carico o il traino di un rimorchio. Lasciare una maggiore distanza di sicurezza per la frenatura.
- △ PER ULTERIORI INFORMAZIONI SULLA SICUREZZA DELL'ATV, rivolgersi a un concessionario autorizzato ATV Bombardier per avere informazioni relative ai corsi di formazioni più vicini.

AVVERTENZE PER LA GUIDA

Durante la lettura di questa Guida dell'operatore, ricordare che:

AVVERTENZA

Indica un potenziale pericolo che, se non viene evitato, può provocare gravi lesioni o la morte.

Le seguenti avvertenze sulla sicurezza e la forma in cui sono presentate sono state richieste dalla "United States Consumer Product Safety Commission", ovvero dalla commissione che regola la sicurezza relativamente a beni di consumo negli Stati Uniti, e devono essere presenti in questa Guida dell'operatore per tutti gli ATV.

NOTA: Le seguenti illustrazioni sono solo rappresentazioni generali. Il vostro modello potrebbe essere diverso.

AVVERTENZA



V00A0AQ

RISCHIO POTENZIALE

La guida di questo veicolo senza la giusta procedura.

COSA POTREBBE ACCADERE

Il rischio di incidente è notevolmente maggiore se l'operatore non sa come controllare il veicolo in modo appropriato in diverse situazioni e su diversi tipi di terreno.

COME EVITARE IL RISCHIO

I principianti o coloro che non hanno esperienza devono completare il corso di formazione offerto da BRP. È inoltre importante mettere in pratica regolarmente le abilità apprese durante il corso di formazione e le tecniche di utilizzo descritte in questa Guida dell'operatore.



V00A01Q

RISCHIO POTENZIALE

La mancata osservanza delle raccomandazioni relative ai limiti di età per questo veicolo.

COSA POTREBBE ACCADERE

Il mancato rispetto di queste raccomandazioni relative ai limiti di età può provocare lesioni o persino la morte del bambino.

Notare inoltre che anche i ragazzi che soddisfano il limite di età per la guida di questo veicolo non è detto che abbiano l'esperienza e le abilità necessarie, o che siano sufficientemente prudenti per guidare l'ATV in modo sicuro e potrebbero essere quindi coinvolti in gravi incidenti.

COME EVITARE IL RISCHIO

Nessun ragazzo con età inferiore ai 16 anni deve guidare questo veicolo.



V00A02Q

RISCHIO POTENZIALE

Il trasporto di passeggeri su questo veicolo.

COSA POTREBBE ACCADERE

Riduce notevolmente la capacità di equilibrio e di controllo di questo veicolo.
Potrebbe provocare un incidente con conseguenti lesioni per se stessi o per i passeggeri.

COME EVITARE IL RISCHIO

Non trasportare mai passeggeri. Pur presentando un sedile lungo che garantisce il movimento per il conducente senza limitazioni, non è stato né pensato né progettato per il trasporto di passeggeri.

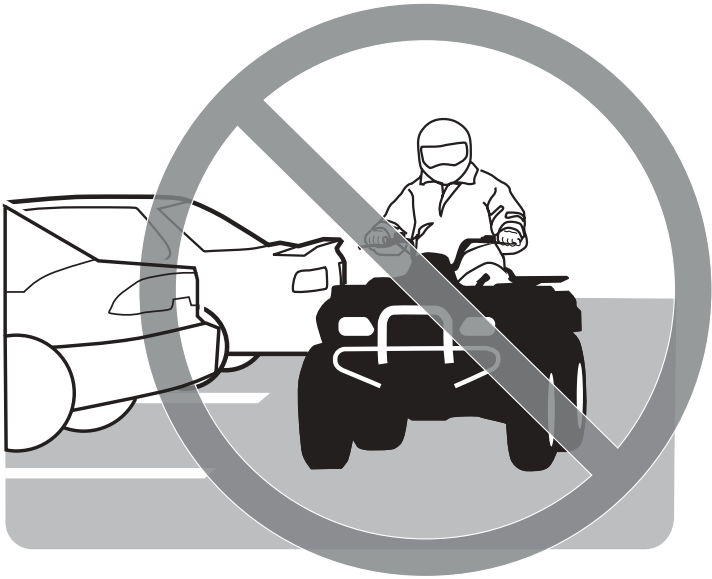

V00A03Q

RISCHIO POTENZIALE

La guida dell'ATV su strade asfaltate.

COSA POTREBBE ACCADERE

Gli pneumatici dell'ATV sono progettati unicamente per uso fuoristrada, non per essere usati su strade asfaltate. Le superfici asfaltate potrebbero seriamente compromettere la guida e il controllo di questo veicolo e provocare la perdita di controllo dello stesso.

COME EVITARE IL RISCHIO

Non guidare mai questo veicolo su superfici asfaltate, o su marciapiedi, vialetti, parcheggi o strade.



V00A04Q

RISCHIO POTENZIALE

La guida di questo veicolo su strade pubbliche, a scorrimento veloce o autostrade.

COSA POTREBBE ACCADERE

Una collisione con un altro veicolo.

COME EVITARE IL RISCHIO

Non guidare mai questo veicolo su strade pubbliche, a scorrimento veloce o autostrade, anche se sporche o sabbiose. In molti stati è illegale guidare un ATV su strade pubbliche, ad alto scorrimento o su autostrade.



V00A06Q

RISCHIO POTENZIALE

La guida di questo veicolo senza l'utilizzo del casco omologato, la protezione per gli occhi e gli abiti protettivi.

COSA POTREBBE ACCADERE

I seguenti punti riguardano tutti gli operatori dell'ATV:

- la guida senza un casco omologato aumenta le possibilità di lesioni gravi o morte in caso di incidente;
- la guida senza protezione per occhi può comportare un incidente e aumenta le possibilità di lesioni gravi in caso di incidente.
- la guida senza abiti protettivi aumenta le possibilità di lesioni gravi in caso di incidente.

COME EVITARE IL RISCHIO

Indossare sempre un casco omologato che calzi adeguatamente. Indossare inoltre:

- protezione per occhi (occhiali di sicurezza o maschera)
- guanti e stivali
- maglia a maniche lunghe o giacca
- pantaloni lunghi.



V00A07Q

RISCHIO POTENZIALE

La guida di questo veicolo dopo l'assunzione di droga o alcool.

COSA POTREBBE ACCADERE

Potrebbe seriamente compromettere la capacità di giudizio.

Potrebbe rallentare il tempo di reazione.

Potrebbe compromettere l'equilibrio e la percezione.

Potrebbe provocare un incidente o la morte.

COME EVITARE IL RISCHIO

Mai consumare alcool o droghe durante o prima della guida di questo veicolo.

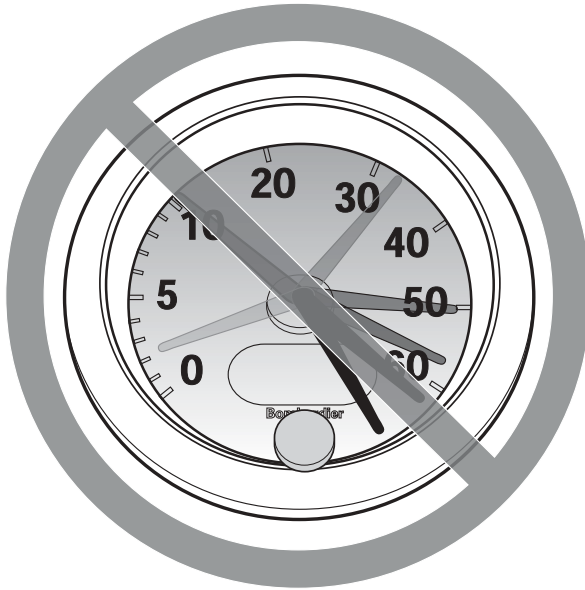

V00A08Q

RISCHIO POTENZIALE

La guida dell'ATV a velocità elevate.

COSA POTREBBE ACCADERE

Aumentano le possibilità di perdita di controllo del veicolo cosa che potrebbe provocare un incidente.

COME EVITARE IL RISCHIO

Procedere sempre a una velocità adeguata al tipo di terreno, al grado di visibilità, alle condizioni di guida e alla propria esperienza.

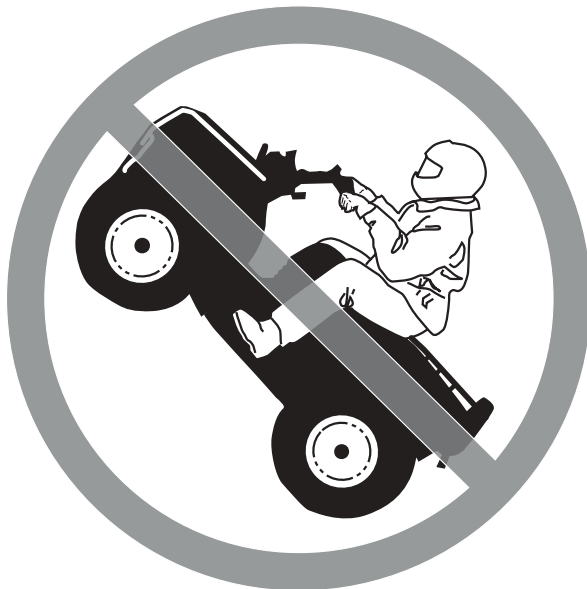

V00A09Q

RISCHIO POTENZIALE

L'esecuzione di impennate, salti o altre acrobazie.

COSA POTREBBE ACCADERE

Aumenta la possibilità di incidente, compreso il ribaltamento.

COME EVITARE IL RISCHIO

Non provare a eseguire acrobazie come impennate o salti. Non fare esibizioni.

AVVERTENZA

RISCHIO POTENZIALE

La mancata ispezione del veicolo prima della guida.
La scarsa manutenzione del veicolo.

COSA POTREBBE ACCADERE

Aumenta la possibilità di incidente o di danni al veicolo.

COME EVITARE IL RISCHIO

Ispezionare sempre il veicolo ogni volta che viene utilizzato per accertarsi che le condizioni di guida siano sicure.

Seguire sempre le procedure e i piani di controllo e di manutenzione descritti di seguito in questa Guida dell'operatore.

AVVERTENZA

RISCHIO POTENZIALE

La guida su corsi d'acqua gelati.

COSA POTREBBE ACCADERE

Qualora il veicolo e/o l'operatore sprofondassero nel ghiaccio potrebbero provocarsi lesioni gravi o la morte.

COME EVITARE IL RISCHIO

Non guidare mai questo veicolo su una superficie ghiacciata prima di essersi accertati che il ghiaccio sia abbastanza spesso e sicuro per supportare il veicolo e il suo carico, così come la forza che viene prodotta dallo spostamento dello stesso.



V00A0BQ

RISCHIO POTENZIALE

Il mancato posizionamento delle mani sul manubrio e dei piedi sul poggiatesta durante la guida.

COSA POTREBBE ACCADERE

Persino il semplice spostamento di una mano o di un piede potrebbe ridurre la capacità di controllo del veicolo con conseguente perdita di equilibrio e caduta dal veicolo. Con lo spostamento di un piede dalla sua posizione, quest'ultimo o la gamba potrebbero entrare in contatto con le ruote posteriori e provocare lesioni o incidenti.

COME EVITARE IL RISCHIO

Durante la guida tenere sempre entrambe le mani sul manubrio ed entrambi i piedi sui poggiatesta del veicolo.

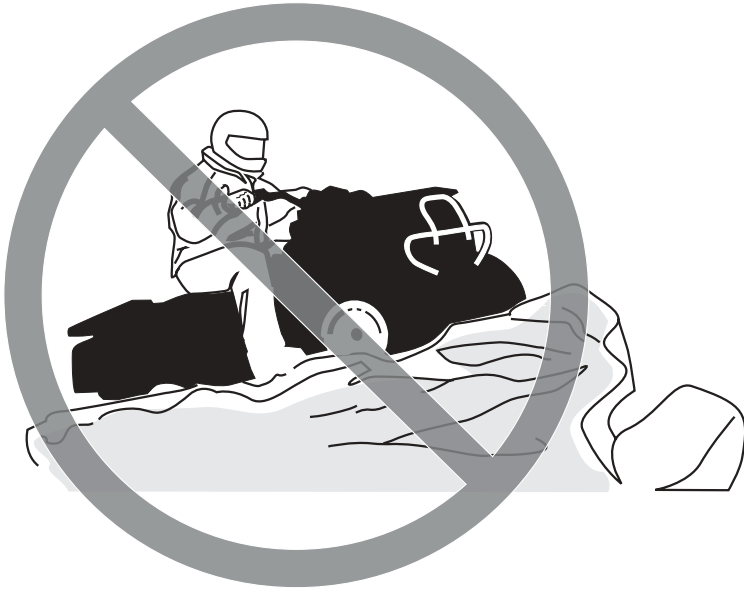

V00A0CQ

RISCHIO POTENZIALE

La mancanza di particolare attenzione quando si guida un veicolo su un terreno sconosciuto.

COSA POTREBBE ACCADERE

Ci si potrebbe imbattere in sassi nascosti, dossi o buche senza avere il tempo di reazione sufficiente.

Si potrebbe provocare un ribaltamento o una perdita di controllo del veicolo.

COME EVITARE IL RISCHIO

Procedere con cautela e prestare particolare attenzione quando si guida su un terreno non familiare.

Stare sempre attenti alle condizioni mutevoli del terreno quando si guida il veicolo.



V00A0DQ

RISCHIO POTENZIALE

La mancanza di attenzione quando si guida su un ATV su un terreno impraticabile, sdruciolevole o franoso.

COSA POTREBBE ACCADERE

Si potrebbe provocare una perdita di trazione o di controllo del veicolo che comporterebbe un incidente, compreso il ribaltamento.

COME EVITARE IL RISCHIO

Non guidare su terreni impraticabili, sdruciolevoli o franosi fino a quando non si hanno acquisito e messo in pratica le abilità necessarie per il controllo del veicolo su tali terreni. Prestare sempre particolare attenzione su questi tipi di terreno.



V00A0EQ

RISCHIO POTENZIALE

Sterzare in modo errato.

COSA POTREBBE ACCADERE

Una perdita di controllo del veicolo con conseguente collisione o ribaltamento.

COME EVITARE IL RISCHIO

Seguire sempre le giuste procedure per la sterzata descritte in questa Guida dell'operatore. Provare a eseguire la sterzata a bassa velocità prima di farlo a velocità più sostenuta. Non sterzare a velocità eccessive.



V00A0QQ

RISCHIO POTENZIALE

La guida su pendii estremamente ripidi.

COSA POTREBBE ACCADERE

Il veicolo potrebbe capovolgersi molto facilmente sui pendii ripidi rispetto a quelli meno ripidi o alle superfici orizzontali.

COME EVITARE IL RISCHIO

Non guidare mai su pendii troppo ripidi per questo veicolo o per le proprie abilità.
Fare pratica su brevi pendii prima di provare su quelli più lunghi.



V00A0FQ

RISCHIO POTENZIALE

La salita di pendii in modo non corretto.

COSA POTREBBE ACCADERE

Si potrebbe provocare la perdita di controllo o il ribaltamento del veicolo.

COME EVITARE IL RISCHIO

Seguire sempre le giuste procedure per la salita sui pendii descritte in questa Guida dell'operatore.

Controllare sempre attentamente il terreno prima di iniziare la salita di qualsiasi pendio.

Non salire mai su pendii che presentano superfici eccessivamente sdruciolevoli o franose.

Spostare il peso in avanti.

Non spingere mai l'acceleratore di colpo o fare bruschi cambi di marcia. Il veicolo potrebbe capovolgersi all'indietro.

Non salire sulla cima del pendio a velocità elevate. Dall'altro lato del pendio potrebbe esserci una discesa ripida, un altro veicolo o una persona.



V00A0GG

RISCHIO POTENZIALE

La discesa dal pendio in modo non corretto.

COSA POTREBBE ACCADERE

Si potrebbe provocare la perdita di controllo o il ribaltamento del veicolo.

COME EVITARE IL RISCHIO

Seguire sempre le giuste procedure per la discesa dai pendii descritte in questa Guida dell'operatore. **NOTA:** Quando si scende da un pendio è richiesta una tecnica speciale di frenatura.

Controllare sempre attentamente il terreno prima di iniziare la discesa di qualsiasi pendio.

Spostare il peso all'indietro.

Non scendere mai dal pendio a elevata velocità.

Evitare la discesa del pendio a un'angolazione che provocherebbe la brusca l'inclinazione su un lato. Per quanto possibile scendere dritti.



V00A0HQ

RISCHIO POTENZIALE

L'attraversamento non corretto o la sterzata impropria sui pendii.

COSA POTREBBE ACCADERE

Si potrebbe provocare la perdita di controllo o il ribaltamento del veicolo.

COME EVITARE IL RISCHIO

Non provare a girare il veicolo sui pendii fino a quando non si è acquisita una buona conoscenza delle tecniche di sterzata descritte di seguito in questa Guida dell'operatore su superfici piane. Prestare molta attenzione quando si eseguono le sterzate sui pendii.

Se possibile, evitare di attraversare diagonalmente un pendio ripido.

Quando si attraversa il lato di un pendio:

Seguire sempre le giuste procedure descritte in questa Guida dell'operatore.

Evitare i pendii che presentano superfici eccessivamente sdruciolevoli o franose.

Spostare il peso a monte del veicolo.



V00A01Q

RISCHIO POTENZIALE

Stallo del motore, slittamento o discesa dal veicolo in modo non corretto quando si sale un pendio.

COSA POTREBBE ACCADERE

Si potrebbe provocare un ribaltamento del veicolo.

COME EVITARE IL RISCHIO

Utilizzare la marcia giusta e mantenere la velocità costante quando si sale un pendio.

In caso di perdita di velocità in avanti:

Tenere il peso a monte. Non spingere mai l'acceleratore di colpo o fare bruschi cambi di marcia. Il veicolo potrebbe capovolgersi all'indietro.

Frenare.

Tirare il freno di stazionamento dopo essersi fermati.

Scendere dal lato a monte o di lato se il veicolo è rivolto verso la salita.

Se si comincia a slittare all'indietro:

Tenere il peso a monte.

Frenare gradatamente.

Dopo essersi fermati completamente, azionare il freno di stazionamento.

Scendere dal lato a monte o di lato se il veicolo è rivolto verso la salita.

Girare l'ATV e risalire a bordo seguendo la procedura descritta di seguito in questa Guida dell'operatore.



V00A0JQ

RISCHIO POTENZIALE

La guida impropria sugli ostacoli.

COSA POTREBBE ACCADERE

Potrebbe provocare la perdita di controllo o una collisione. Potrebbe provocare il ribaltamento del veicolo.

COME EVITARE IL RISCHIO

Prima di guidare in una zona nuova, verificare la presenza di ostacoli.

Non provare mai a guidare su grandi ostacoli, come grossi massi o tronchi d'albero caduti. Per affrontare gli ostacoli, seguire sempre le giuste procedure descritte in questa Guida dell'operatore.



V00A0KQ

RISCHIO POTENZIALE

Pattinamento o slittamento.

COSA POTREBBE ACCADERE

Si potrebbe perdere il controllo di questo veicolo.

Si potrebbe anche riguadagnare trazione inaspettatamente con conseguente possibile ribaltamento del veicolo.

COME EVITARE IL RISCHIO

Imparare a controllare il pattinamento o lo slittamento facendo pratica a basse velocità e su un terreno orizzontale e liscio.

Sulle superfici estremamente sdruciolevoli come il ghiaccio, procedere adagio e prestare particolare attenzione per ridurre la possibilità di pattinamento o slittamento incontrollati.



V00A0LQ

RISCHIO POTENZIALE

Guida di questo veicolo attraverso corsi d'acqua profondi o a scorrimento veloce.

COSA POTREBBE ACCADERE

Gli pneumatici potrebbero galleggiare, provocando perdita di trazione e di controllo, che potrebbe portare a un incidente.

COME EVITARE IL RISCHIO

Non guidare mai il veicolo in corsi d'acqua veloci o in acque più profonde di quelle specificate in questa Guida dell'operatore.

Controllare la profondità dell'acqua e la corrente prima di provare ad attraversare il corso d'acqua. Il livello dell'acqua non deve superare i poggiatesta.

Ricordare che i freni bagnati potrebbero aver ridotto la capacità di frenata. Provare i freni dopo essere usciti dall'acqua. Se necessario, frenare diverse volte per consentire all'attrito di far asciugare i pattini.



V00A0MQ

RISCHIO POTENZIALE

Manovra di retromarcia impropria.

COSA POTREBBE ACCADERE

Si potrebbe colpire un ostacolo o una persona che si trova dietro al veicolo provocando lesioni gravi.

COME EVITARE IL RISCHIO

Quando si innesta la retromarcia, accertarsi che non siano presenti ostacoli o persone dietro al veicolo. Una volta stabilito che è possibile effettuare la retromarcia in maniera sicura, procedere lentamente.



V00A00Q

RISCHIO POTENZIALE

La guida del veicolo con pneumatici non adatti, o con pressione degli pneumatici non giusta o irregolare.

COSA POTREBBE ACCADERE

L'utilizzo di pneumatici non adatti su questo veicolo, o la guida di questo veicolo con pressione degli pneumatici errata o irregolare, potrebbe provocare la perdita di controllo e incrementare il rischio di incidente.

COME EVITARE IL RISCHIO

Utilizzare sempre gli pneumatici delle dimensioni e del tipo specificato in questa Guida dell'operatore per questo veicolo.

Mantenere sempre la pressione degli pneumatici indicata in questa Guida dell'operatore.



V00A0NQ

RISCHIO POTENZIALE

La guida di questo veicolo con modifiche improprie.

COSA POTREBBE ACCADERE

L'installazione sbagliata di accessori o la modifica di questo veicolo potrebbe modificare il controllo che in alcune situazioni potrebbero portare a un incidente.

COME EVITARE IL RISCHIO

Non modificare questo veicolo con installazione impropria o utilizzo di accessori non adeguati. Tutti i componenti e gli accessori aggiunti a questo veicolo devono essere approvati da BRP e devono essere installati e utilizzati secondo istruzioni. Per eventuali domande, consultare un concessionario autorizzato ATV Bombardier.

Non montare un sedile per passeggero, né utilizzare il portapacchi per trasportarne uno.



V00A0PQ

RISCHIO POTENZIALE

Il sovraccarico di questo veicolo o il trasporto o il traino improprio di un carico.

COSA POTREBBE ACCADERE

Potrebbe provocare cambiamenti nel controllo del veicolo e provocare un incidente.

COME EVITARE IL RISCHIO

Non superare mai i limiti di carico indicati per questo veicolo compreso l'operatore, così come tutti gli altri carichi e accessori aggiunti.

Distribuire il carico adeguatamente e fissarlo bene.

Ridurre la velocità durante il trasporto di un carico. Lasciare una maggiore distanza di sicurezza per la frenatura.

Seguire sempre le istruzioni di questa Guida dell'operatore per il trasporto di un carico.

AVVERTENZA



V03M01Q

RISCHIO POTENZIALE

Il trasporto di materiale infiammabile e pericoloso può provocare un'esplosione.

COSA POTREBBE ACCADERE

Ciò potrebbe provocare lesioni gravi o morte.

COME EVITARE IL RISCHIO

Non trasportare mai materiale infiammabile o pericoloso.

Durante la lettura di questa Guida dell'operatore, ricordare che:

AVVERTENZA

Indica un potenziale pericolo che, se non viene evitato, può provocare gravi lesioni o la morte.

AVVERTENZA PER LA SICUREZZA

Per apprezzare completamente il piacere e l'esaltazione della guida di questo veicolo, vi sono alcune regole di base e suggerimenti da seguire. Alcune potrebbero risultare nuove mentre altre potrebbero risultare ovvie o normale senso comune. Indipendentemente da ciò, prima di guidare questo veicolo dedicare alcuni minuti all'attenta lettura di questa Guida dell'operatore.

Le informazioni contenute in questa Guida dell'operatore sono limitate. Si raccomanda vivamente di procurarsi ulteriori informazioni e istruzioni dalle autorità locali, dai club ATV o da un'organizzazione di formazione per ATV riconosciuta.

Le ditte produttrici di ATV vietano ai ragazzi di età inferiore a 16 anni la guida di un ATV con un motore superiore ai 90 cc. Per la loro incolumità si raccomanda vivamente di seguire e di far rispettare questa raccomandazione. In qualità di conducenti siete i soli in grado di valutare se sono stati compresi i rischi e le modalità di guida sicura di un veicolo.

Le persone con disturbi fisici o mentali, o gli amanti del rischio hanno una maggiore possibilità di esposizione ai ribaltamenti o alle collisioni che potrebbero provocare lesioni compresa la morte.

Acquisire dimestichezza con i comandi e con il funzionamento generale del veicolo prima di avventurarsi in condizioni di fuoristrada. Fare pratica in un'area adatta priva di pericoli per poter ben controllare ogni comando. Guidare a basse velocità. Le velocità più elevate richiedono maggiore esperienza e condizioni di guida adatte.

Non tutti i veicolo sono uguali. Ognuno presenta caratteristiche di prestazione, comandi e funzioni esclusive. Ognuno va guidato e controllato diversamente.

Non credere che il veicolo possa essere sicuro in ogni situazione. Improvvisi cambiamenti nel terreno provocati da buche, avvallamenti, scarpate, "terreno" più morbido o più duro o altri tipi di impervietà, potrebbero provocare il rovesciamento o la perdita di stabilità del veicolo. Per evitare ciò, rallentare e valutare il tipo di conformazione del terreno. Se il veicolo comincia a ruzzolare o a capovolgersi, solitamente la cosa migliore da fare è quella di scendere... e di andare nella direzione OPPOSTA!

Controllo preventivo

AVVERTENZA

Il controllo preventivo è molto importante prima dell'azionamento del veicolo. Controllare sempre il corretto funzionamento dei comandi principali, delle funzioni di sicurezza e dei componenti meccanici prima di cominciare. In caso contrario, potrebbero verificarsi gravi lesioni o morte.

Prima di utilizzare questo veicolo, l'operatore deve sempre:

- Azionare il freno di stazionamento e controllare che funzioni correttamente.
- Controllare pressione e condizione degli pneumatici.
- Controllare che ruote e cuscinetti non siano usurati o danneggiati.
- Controllare l'ubicazione dei comandi e assicurarsi che funzionino correttamente.
- Controllare che il volante giri liberamente.
- Azionare diverse volte la leva di comando dell'acceleratore per controllare che funzioni liberamente. Deve ritornare in posizione di folle quando rilasciata.
- Azionare le leve del freno e il pedale del freno per controllare che funzionino correttamente. Devono tornare indietro completamente quando rilasciati.
- Controllare che la leva del cambio funzioni bene, quindi mettere il veicolo in posizione di FOLLE.
- Controllare che la catena di trasmissione sia lubrificata e regolata.
- Controllare che i denti non siano usurati o danneggiati.
- Verificare i livelli di carburante, olio e liquido refrigerante.
- Controllare che non siano presenti perdite di olio sul motore e sulla trasmissione.
- Controllare che la valvola carburante sia aperta (posizione ON).
- Pulire fari e fanalino posteriore.

- Controllare che il sedile sia correttamente fissato.
- Nel trasportare un carico, rispettare la capacità di carico. Controllare che il carico sia agganciato bene al vano portabagagli.
- Nel trainare un rimorchio o altre attrezzature, rispettare la capacità di traino e la capacità del timone. Controllate che il rimorchio sia agganciato bene al gancio di traino.
- A motore spento, controllare che non vi siano parti allentate. Controllare i dispositivi di fissaggio.
- Controllare che il percorso di guida sia sgombro da persone e ostacoli.
- Controllare il corretto funzionamento del pulsante di accensione, del pulsante di avvio, dell'interruttore di arresto del motore e dei fari.
- Accendere il motore, disinnestare il freno di stazionamento e procedere lentamente per alcuni metri; quindi azionare tutti i freni singolarmente per testarli.

Correggere gli eventuali problemi riscontrati prima di mettersi alla guida. Consultare un concessionario autorizzato ATV Bombardier, se necessario.

Indumenti

Scegliere l'abbigliamento in base alle condizioni meteorologiche. Indossare comunque indumenti e abiti protettivi specifici, compreso un casco omologato, una protezione per gli occhi, stivali, guanti, maglie a maniche lunghe e pantaloni. Questo tipo di indumenti garantisce la protezione da eventuali pericoli di lieve entità. L'operatore non deve mai indossare abiti larghi o scarpe che potrebbero rimanere incagliati nel veicolo o in arbusti o rami. A seconda delle condizioni del tempo, potrebbero essere necessari occhiali antiappannanti o occhiali da sole. Sono disponibili diversi colori di lenti per occhiali di sicurezza o da sole per poter meglio distinguere le variazioni del terreno. Indossare gli occhiali da sole esclusivamente durante il giorno.

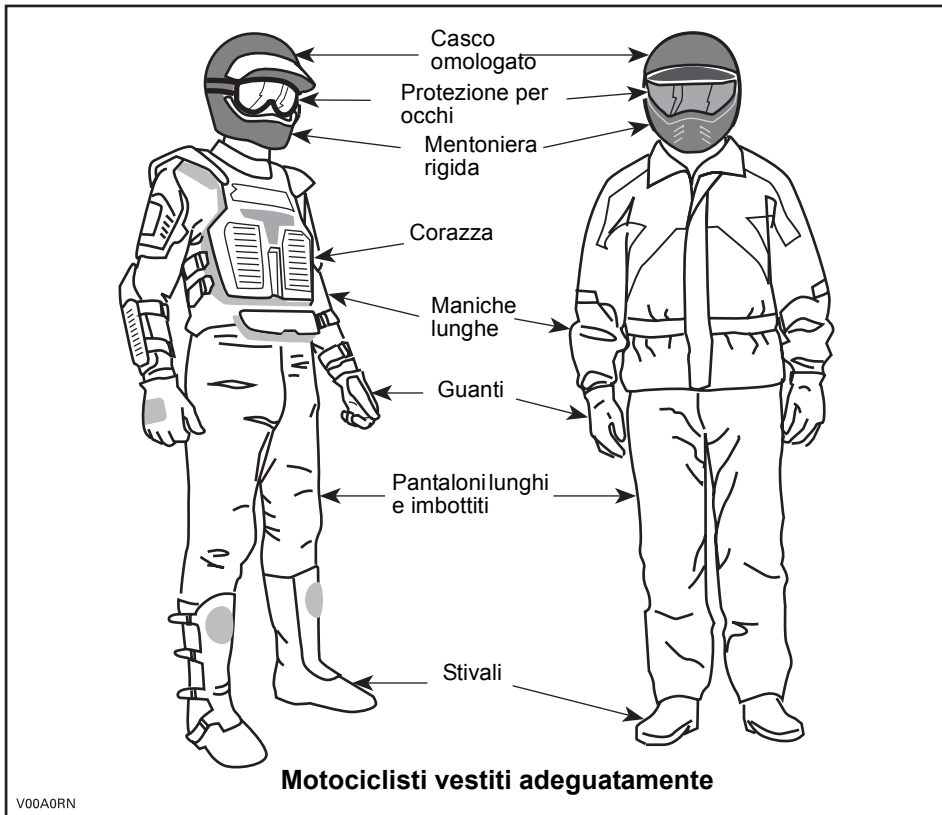

Trasporto carichi

Qualsiasi carico trasportato sul portabagagli comprometterà la stabilità e il controllo del veicolo. Per questo motivo, non superare i limiti di carico stabiliti dalla ditta produttrice del veicolo. Accertarsi che il carico sia fissato e che non interferisca con il vostro giusto controllo. Considerare sempre che il "carico" potrebbe scivolare o cadere e provocare un incidente. Evitare i carichi che potrebbero sporgere lateralmente e impigliarsi o strapparsi nell'impatto con altri ostacoli. Evitare di coprire o di ostruire i fari o il fanalino posteriore con il carico.

Questo veicolo è ideato per il trasporto di un conducente soltanto. Pur presentando un sedile lungo che garantisce il movimento per il conducente senza limitazioni, gli ATV non sono stati né pensati né progettati per il trasporto di passeggeri. Il trasporto di passeggeri compromette la stabilità e il comando dell'ATV.

Traino di un rimorchio

La guida di questo veicolo con un rimorchio aumenta in maniera sostanziale il rischio di capovolgimento, specialmente su superfici inclinate. Se viene utilizzato un rimorchio dietro al veicolo, accertarsi che il gancio di traino sia compatibile con quello del veicolo. Accertarsi che il rimorchio sia orizzontale rispetto al veicolo. (In alcuni casi è possibile installare una prolunga speciale sul gancio di traino del veicolo). Utilizzare catene di sicurezza per fissare il rimorchio al veicolo. Se si trasportano carichi pesanti, specialmente sulle superfici inclinate, il veicolo richiede una maggiore distanza di sicurezza. Stare attenti a non pattinare o slittare. Una volta fermi o parcheggiati, bloccare veicolo e le ruote del rimorchio da possibili movimenti. Accertarsi che il carico sia ben distribuito sul rimorchio. Prestare attenzione quando si stacca un rimorchio carico, in quanto esso o il suo carico potrebbe capovolgersi. Non sterzare a velocità elevata. Adottare sempre un regime ridotto e rallentare molto.

Esecuzione di piccoli lavori con il veicolo

Questo veicolo può essere utile per realizzare diversi lavori LEGGERI che comprendono la rimozione di neve, la raccolta della legna o il trasporto di carichi. Presso il proprio concessionario autorizzato ATV Bombardier è disponibile una varietà di accessori. Rispettare comunque sempre il carico e le capacità del veicolo. Il sovraccarico del veicolo può sforzare eccessivamente i componenti e provocare il mancato funzionamento. Per evitare possibili lesioni, è importante seguire le istruzioni e le avvertenze che accompagnano l'accessorio. Evitare sforzi fisici durante il sollevamento o il traino di carichi pesanti o di mettere sotto sforzo il veicolo. (Continuare a leggere GUIDA A SCOPO RICREATIVO qui di seguito).

Guida a scopo ricreativo

Rispettare i diritti e le limitazioni degli altri. Evitare zone destinate ad altri tipi di utilizzo fuoristrada. Questo comprende anche le piste per motoslitte, percorsi equestri, piste sciistiche, percorsi per mountain bike ecc. Non dare mai per scontato che sulle piste non siano presenti altri utenti. Tenere sempre la destra e non procedere a zig-zag da un lato all'altro della pista. Prepararsi a fermarsi o a spostarsi se appare un altro utente di fronte a voi.

Iscriversi al club ATV di zona. Vi verranno forniti una mappa e una serie di consigli o informazioni relativi ai luoghi percorribili. Qualora nella vostra zona non ne esistesse uno, fondatelo. La gestione di un gruppo e le attività di club garantiscono piacevoli esperienze e la possibilità di stare in compagnia.

Mantenere sempre la distanza di sicurezza dagli altri utenti. Il vostro criterio di valutazione della velocità, le condizioni del terreno, quelle metereologiche, lo stato del vostro veicolo e la "la fiducia nella capacità di giudizio" che si ha nelle persone che vi circondano vi aiuterà a fare la scelta migliore relativa alla giusta distanza di sicurezza. Questo veicolo, come qualsiasi altro veicolo a motore, non può fermarsi "su una moneta".

Prima di partire, informare qualcuno della vostra destinazione e del tempo di ritorno previsto. Non consumare alcool o droghe durante o prima della guida!

Se si prevede un tragitto lungo, equipaggiarsi con strumenti supplementari o con un kit di pronto soccorso. Informarsi su dove è possibile rifornirsi di benzina o di olio. Prepararsi alle possibili condizioni che potrebbe dover affrontare. Tenere sempre a disposizione un kit di pronto soccorso.

Ambiente

Uno dei benefici di questo veicolo è quello di potersi allontanare dal percorso battuto lontano dai centri abitati. Ciò nonostante, rispettare sempre la natura e il diritto degli altri di poterne godere. Non percorre aree ambientali protette. Non guidare su tronchi d'albero o su arbusti... non tagliare alberi o abbattere staccionate... non far girare a vuoto le ruote né distruggere il terreno. "Lasciare tracce poco profonde".

L'inseguimento di animali selvatici in molte zone è illegale. Gli animali selvatici possono morire per sfinitimento dopo essere stati rincorsi da un veicolo a motore. Qualora si incontrassero animali lungo il percorso, fermarsi e osservarli silenziosamente e con cautela. Lo ricorderete come uno dei ricordi più belli della vostra vita.

Osservare la regola... "portare via ciò che si è portato". Non sparpagliare i rifiuti. Non appiccicare fuochi a meno che non se ne abbia il permesso... e in tal caso solo... lontano da zone aride. I rischi che ne deriverebbero potrebbero provocare lesioni agli altri o a voi stessi, anche in un secondo momento.

Rispettare le superfici agricole. Prima di percorrere un terreno privato chiedere sempre il permesso al proprietario. Rispettare i raccolti, gli animali da fattoria e le linee di delimitazione delle proprietà. Qualora si incontrasse un cancello chiuso, richiuderlo dopo essere passati.

Infine, non inquinare i corsi d'acqua, i laghi o i fiumi e non modificare il motore o il sistema di scarico, o rimuovere uno qualsiasi dei suoi componenti.

Limiti del design

Sebbene il veicolo sia eccezionalmente robusto per la sua classe, è ancora un veicolo per definizione leggero e il suo funzionamento deve essere limitato al suo giusto scopo.

L'aggiunta di peso in qualsiasi parte del veicolo ne modifica la stabilità gravitazionale e le prestazioni.

Guida fuoristrada

La natura stessa della guida fuoristrada è pericolosa. Qualsiasi terreno, non specificamente preparato al trasporto di veicoli, presenta un rischio intrinseco in quanto l'angolarità, la natura del terreno e la ripidezza sono imprevedibili. Il terreno stesso presenta un continuo elemento di pericolo che coloro che lo attraversano devono consapevolmente affrontare.

Chi guida un veicolo fuoristrada deve utilizzare la massima cura per la scelta del percorso più sicuro e per la valutazione delle condizioni del terreno che gli si presentano. Per nessuna ragione il veicolo deve essere guidato da chi non ha familiarità con le istruzioni di guida applicabili al veicolo, né su terreni ripidi e insidiosi.

Funzionamento generale e Precauzioni di sicurezza

Accuratezza, attenzione, esperienza e abilità di guida sono le migliori precauzioni contro il rischio di guida di un veicolo.

Ogni volta che sorge il minimo dubbio che il veicolo possa affrontare un ostacolo o un particolare terreno, scegliere sempre un percorso alternativo.

Nella guida fuoristrada, sono importanti la potenza e la trazione, non la velocità. Non guidare a velocità elevate che impediscono la visibilità e l'abilità di scegliere percorsi sicuri.

Osservare costantemente il terreno avanti a sé per verificare la presenza di variazioni brusche di pendii o ostacoli, come sassi o tronchi, che potrebbero provocare perdita di stabilità con conseguente rovesciamento o ribaltamento.

Non guidare il veicolo se i comandi non funzionano bene.

In retromarcia, controllare che dietro il veicolo non ci siano persone o ostacoli. Procedere lentamente ed evitare brusche sterzate.

Una volta fermati o parcheggiati, inserire il freno di stazionamento. Questo è importante specialmente quando si parcheggia in discesa. Su pendenze molto ripide o se il veicolo sta trasportando un carico, bloccare le ruote utilizzando sassi o mattoni. Ricordare di portare il rubinetto della benzina in posizione di chiusura.

Guida in salita

Per la sua configurazione questo veicolo presenta un'eccellente abilità di salita, tale da rendere possibile il ribaltamento prima della perdita di trazione. Per esempio, è facile trovarsi in situazioni di terreno dove la cima del pendio si è erosa in un punto che il picco diventa molto ripido. Il veicolo può facilmente affrontare tale condizione; tuttavia, in questo modo, quando la parte anteriore viene portata a un punto in cui il peso del veicolo si sposta indietro, può verificarsi un ribaltamento.

La stessa situazione può presentarsi se un oggetto incorporato nel terreno provoca un innalzamento del veicolo superiore a quella desiderata. Qualora si verificasse una situazione di questo genere scegliere un percorso alternativo. Considerare i pericoli della salita laterale in questa situazione.

È utile accertarsi della condizione del terreno sull'altro lato del pendio o della scarpata. È facile che ci sia una discesa ripida che è impossibile superare o scendere.

Guida in discesa

Per questo veicolo è più facile la salita dei pendii, anche ripidi, rispetto alla discesa. È quindi essenziale assicurarsi che esista una strada sicura per scendere prima di salire.

La decelerazione durante il superamento di un pendio in discesa sdrucchiolevole potrebbe far "scivolare" il veicolo. Mantenere la velocità costante e/o accelerare leggermente per riprendere il controllo.

Salita laterale

Per quanto possibile, evitare tale operazione. Se proprio necessario, farlo con estrema attenzione. La salita laterale sulle pendenze ripide potrebbe provocare un ribaltamento. Inoltre, le superfici sdrucchiolevoli e instabili potrebbero provocare scivolata laterali incontrollabili. Non provare a girare il veicolo in discesa durante la scivolata. Evitare tutti gli oggetti o le depressioni che aumentano il sollevamento di un lato del veicolo rispetto all'altro, provocando in questo modo un ribaltamento.

Scarpate esterne (Drop-off)

Questo veicolo "rotola" sul fondo e di solito si ferma se le ruote anteriori e posteriori vengono poste su una scarpata esterna. Se la scarpata è ripida o profonda, il veicolo scenderà in picchiata e si ribalterà.

AVVERTENZA

Evitare di affrontare scarpate esterne. Fare retromarcia e scegliere un percorso alternativo.

Tecniche di guida

La guida del veicolo a velocità troppo elevate per le condizioni presenti potrebbe provocare lesioni. Accelerare solo quando si è sicuri dell'assenza di pericoli. Le statistiche dimostrano che le sterzate a velocità elevate provocano incidenti e lesioni. Ricordarsi sempre che questo veicolo è pesante! Il suo peso basterebbe a farvi rimanere intrappolati e a bloccarvi a terra una volta caduti.

Questo veicolo non è stato concepito per saltare né è in grado di assorbire l'energia dei grossi impatti come il salto. L'esecuzione di "impennate" potrebbe provocare il capovolgimento del veicolo su di voi. Entrambe le pratiche sono a rischio per il conducente e vanno sempre evitate.

Per mantenere un controllo adeguato si consiglia vivamente di tenere le mani sul manubrio e in modo da poter facilmente utilizzare i comandi. Lo stesso dicasi per i piedi. Per ridurre al minimo la possibilità di eventuali lesioni di gambe o braccia, tenere sempre i piedi sul poggiatesta. Non direzionare le dita dei piedi verso l'esterno né far sporgere i piedi per agevolare la sterzata in quanto potrebbero essere colpiti da ostacoli o impigliarsi in essi o entrare in collisione con le ruote.

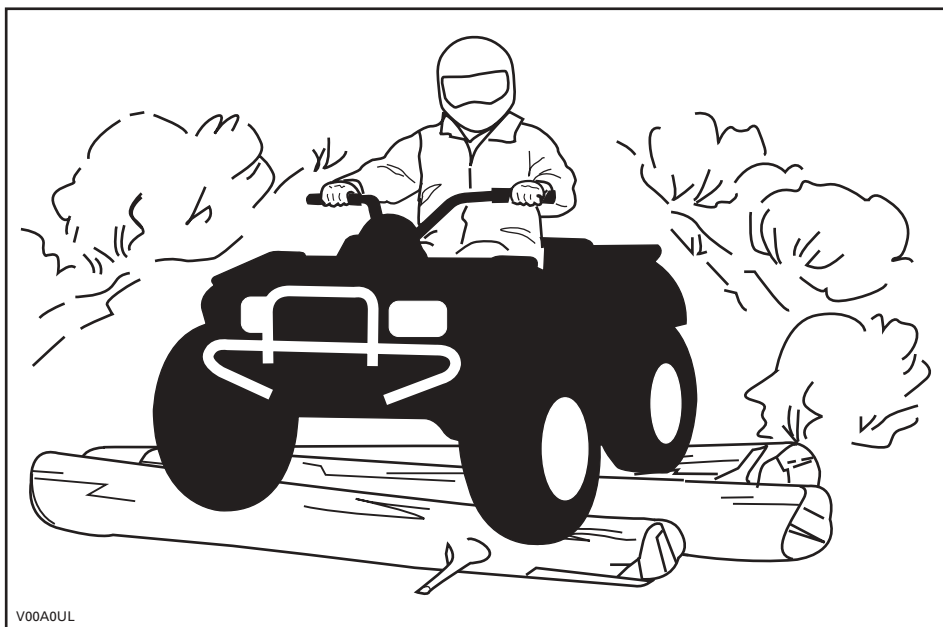

V00A0UL

Anche quando su questo veicolo è presente un adeguato sistema di sospensione ci sono delle "impervietà" o condizioni di impraticabilità del terreno che potrebbero crearvi disagi o persino lesioni alla schiena. Spesso è richiesta una guida "non regolare" o in posizione curva. Rallentare e consentire alle gambe flesse di assorbire l'impatto.

Questo veicolo non è ideato per la guida su strade a scorrimento veloce o autostrade. Nella maggior parte dei luoghi è una pratica illegale. La guida del veicolo su strade a scorrimento veloce o autostrade potrebbe provocare una collisione con un altro veicolo. Gli pneumatici dell'ATV non sono adatti per l'utilizzo su strade asfaltate. L'asfalto potrebbe seriamente compromettere la manovra e il controllo del veicolo. La guida su strade o margini della strada non asfaltati potrebbe confondere gli altri utenti della strada, specialmente se le luci sono accese. In caso di necessità di attraversamento di una strada, il conducente del primo veicolo deve scendere dal veicolo, osservare e impartire istruzioni agli altri conducenti. L'ultimo, dopo aver attraversato, aiuterà il conducente del primo ATV ad attraversare. Non salire sui marciapiedi. Sono destinati all'uso pedonale.

L'acqua può costituire un pericolo molto particolare. Se è troppo profonda il veicolo potrebbe "galleggiare" e rovesciarsi. Controllare la profondità dell'acqua e la corrente prima di provare ad attraversare. Il livello dell'acqua non deve superare i poggiatesta. Prestare attenzione alle superfici sdruciolevoli come sassi, erba, tronchi ecc., presenti sia nella acqua sia sulle rive. Potrebbe verificarsi una perdita di trazione. Non provare a entrare nell'acqua a velocità elevate. L'acqua agisce da freno e potreste cadere.

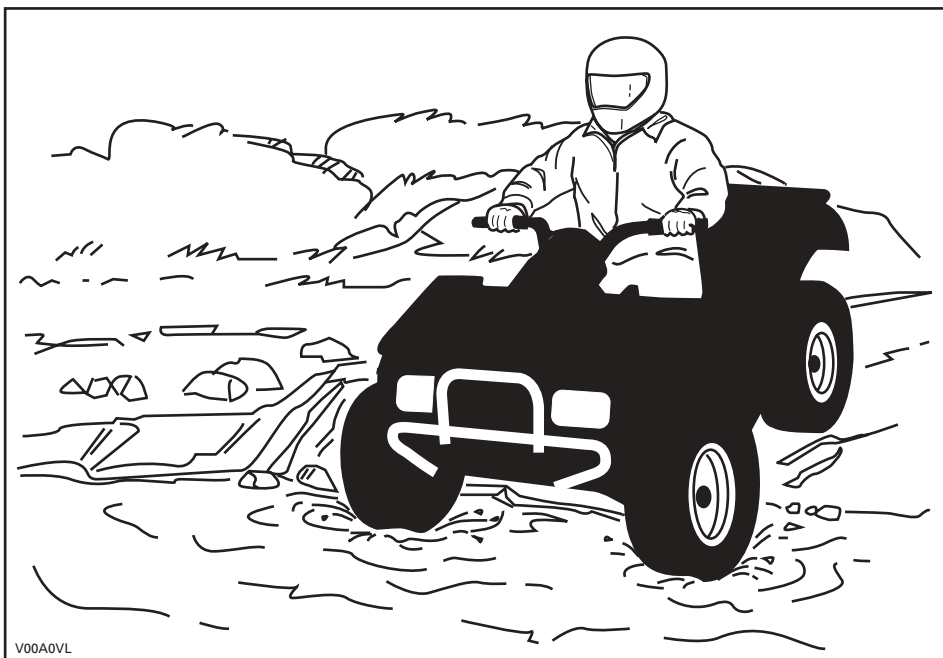

V00A0VL

L'acqua compromette la capacità di frenata del veicolo. Accertarsi che i freni siano asciutti frenando diverse volte dopo essere usciti dall'acqua.

Nelle vicinanze dell'acqua è facile imbattersi in fango o paludi. Prepararsi a "buche" improvvise o cambiamenti di profondità. Allo stesso modo, stare attenti ai pericoli quali sassi, tronchi ecc. parzialmente coperti da vegetazione.

In caso di attraversamento di corsi d'acqua ghiacciati, accertarsi che il ghiaccio sia abbastanza spesso e sicuro e che la sua profondità sia sufficiente a supportare il peso totale dell'ATV con conducente e carico. Stare sempre attenti se c'è acqua disciolta... è una sicura indicazione che lo spessore del ghiaccio varia. In caso di dubbi, non tentare di attraversare.

Anche il ghiaccio compromette il controllo di un veicolo. Rallentare e "non dare gas". Questo comporterebbe solo la rotazione degli pneumatici e un possibile ribaltamento del veicolo. Evitare frenate brusche. Anche questo potrebbe provocare lo slittamento incontrollato e il ribaltamento del veicolo. Evitare sempre la melma poiché potrebbe ostruire la guida o i comandi del veicolo.

La sabbia e la guida su dune di sabbia o sulla neve è un'altra esperienza unica, ma è importante osservare alcune precauzioni basilari. La neve, la sabbia bagnata profonda o sottile potrebbe creare una trazione e provocare la scivolata, la caduta o l'impantanamento del veicolo. Se ciò si dovesse verificare, cercare una base più stabile. Il miglior consiglio è di nuovo quello di rallentare e di stare attenti alle condizioni.

Quando si guida in dune di sabbia è consigliabile attrezzare l'ATV con una bandiera di sicurezza del tipo ad antenna. Questo aiuterà a rendere la vostra posizione più visibile agli altri sulla duna di sabbia successiva. Procedere con attenzione, potreste trovare un'altra bandiera di fronte a voi. Poiché la bandiera di sicurezza del tipo ad antenna potrebbe rimanere impigliata o colpirla se impigliata, non utilizzarla in zone dove ci sono rami bassi penzolanti o ostacoli.

La guida su brecciolina o ghiaia è molto simile alla guida sul ghiaccio. Compromette la sterzata del veicolo... provocando una possibile scivolata o ribaltamento specialmente a velocità elevata. Potrebbe inoltre influenzare la distanza di frenatura. Ricordare che "dando gas" o slittando si può provocare l'innalzamento di sassolini che finirebbero nel percorso di un altro conducente. Non farlo di proposito.

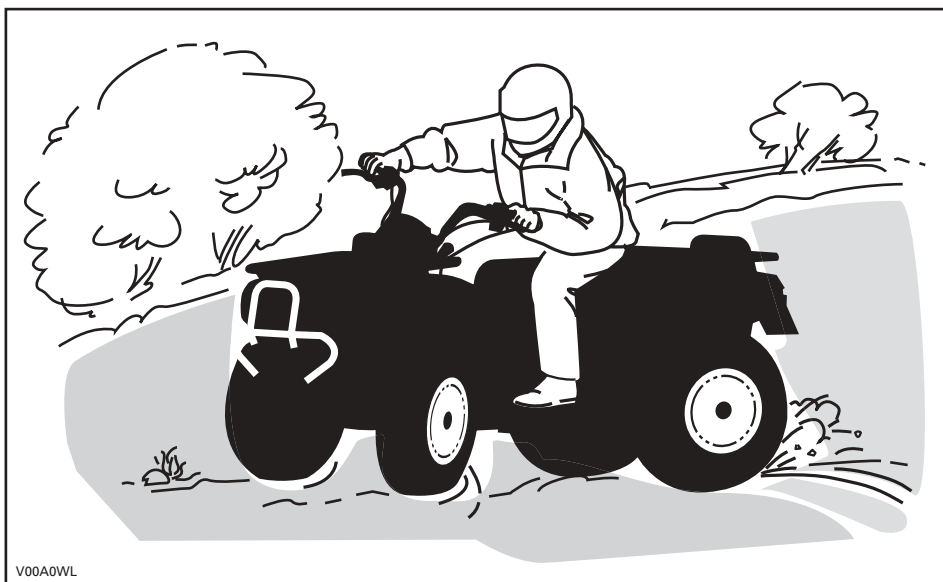

V00A0WL

In caso di scivolata o pattinamento, potrebbe essere d'aiuto assecondare il pattinamento sterzando nella stessa direzione fino a quando non si riprende il controllo. Non agire mai sui freni e non bloccare le ruote.

Rispettare e seguire tutti i segnali affissi. Sono lì per aiutare voi e gli altri.

Superare gli ostacoli sulla "carreggiata" con attenzione. Questi includono sassi, alberi caduti, superfici sdruciolevoli, staccionate, pali e arginamenti e depressioni. Evitarli quando possibile. Ricordare che alcuni ostacoli sono troppo grandi o pericolosi da attraversare, quindi evitarli. È possibile attraversare senza problemi alcuni piccoli sassi o alberi caduti... avvicinarsi a un angolo di 90°. Stare in piedi sui poggiapiedi tenendo le ginocchia flesse. Regolare la velocità senza perdere slancio e non "dare gas". Mantenersi saldamente alle manopole. Portare il proprio peso all'indietro e procedere. Non provare a sollevare dal suolo le ruote anteriori dell'ATV. Considerare che l'oggetto potrebbe essere scivoloso o potrebbe spostarsi durante l'attraversamento.

Quando si guida su pendii o discese due cose sono estremamente importanti... essere preparati a superfici sdruciolevoli o a variazioni di terreno o agli ostacoli e... mantenere una posizione del corpo corretta.

In salita

Tenere il peso in avanti verso la cima del pendio. Tenere i piedi sui poggiapiedi e cambiare in marcia bassa e quindi accelerare quando necessario, cambiare marcia velocemente quando si sale. Non accelerare eccessivamente poiché questo potrebbe provocare il sollevamento da terra della parte anteriore del veicolo e il ribaltamento su di voi. Se il pendio è troppo ripido e non è possibile procedere o il veicolo comincia a capovolgersi all'indietro, frenare, stando attenti a non scivolare. Scendere, quindi utilizzare l'inversione a "U" o a "K" (camminando all'indietro, accanto al veicolo a monte del pendio e con una mano sulla leva del freno, spingere lentamente il retro del veicolo verso la cima del pendio e quindi guidare verso il basso). Camminare o scendere sempre sul lato alto della discesa allontanandosi dal veicolo e dalla rotazione delle ruote. Non provare a restare in sella se il veicolo minaccia di capovolgersi. Allontanarsi. Non guidare sulla cima di un pendio a velocità elevata. Potrebbero esserci ostacoli, comprese scarpate esterne ripide.

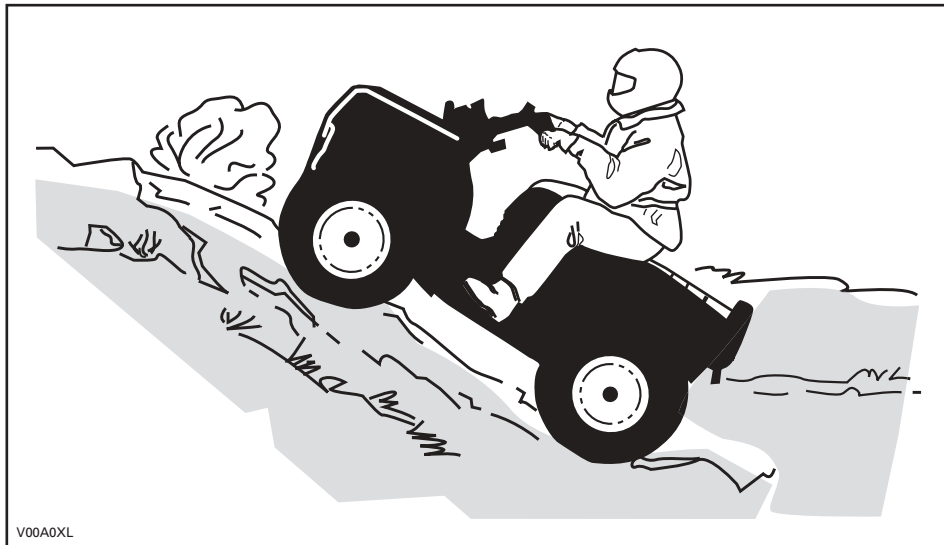

V00A0XL

Discesa

Spostare il peso del corpo all'indietro. Frenare gradualmente per evitare il pattinamento. Non scendere in "folle" utilizzando la sola compressione del motore.

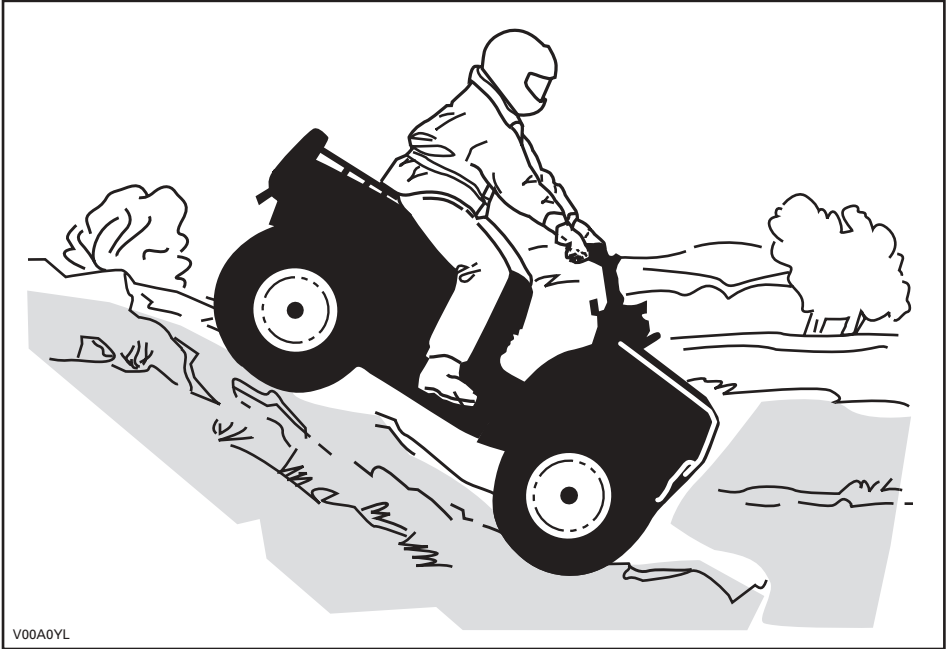

V00A0YL

Salita laterale

Questo è uno dei tipi di guida più rischiosi, poiché potrebbe drasticamente modificare l'equilibrio del veicolo. Evitarla quando possibile. Se è comunque necessario farlo, è importante tenere SEMPRE il peso a monte... ed essere preparati a scendere di lato se il veicolo comincia a capovolgersi. Non provare a fermarlo o a limitare i danni del veicolo.



Manutenzione ordinaria

Una volta terminata la passeggiata è opportuno rimuovere eventuali accumuli di neve, ghiaccio e sporco. Questo non solo aiuterà a conservare il veicolo in buone condizioni e più a lungo per un'eventuale rivendita, ma eliminerà i rischi potenziali in occasione del successivo utilizzo. Lavare il veicolo con acqua calda e sapone e lasciar asciugare. (Un panno potrebbe esservi utile). Non lavare il veicolo all'esterno in presenza di temperature da neve. Utilizzare la lubrificazione appropriata come descritto nella sezione relativa alla MANUTENZIONE.

Fa parte della vostra responsabilità per una guida sicura rispettare il contenuto di questa Guida dell'operatore. Fornisce preziosi consigli per la manutenzione adeguata del vostro ATV. Qualora fosse necessaria ulteriore assistenza, rivolgersi al concessionario autorizzato ATV Bombardier che sarà a vostra disposizione.

La modifica del veicolo per aumentare la velocità e le prestazioni potrebbe violare i termini e le condizioni della garanzia limitata del veicolo. Inoltre, alcune modifiche compresa la rimozione del motore o dei componenti dell'impianto di scarico sono illegali per la maggior parte delle legislazioni.

La modifica delle dimensioni delle ruote e/o degli pneumatici potrebbe compromettere la stabilità dell'ATV. Una pressione non corretta degli pneumatici potrebbe provocare scoppi o lo spostamento dello pneumatico dal cerchio con conseguente perdita o danno dello stesso. Sostituire le ruote o gli pneumatici danneggiati.

CARTELLINO

Questo veicolo presenta n cartellino e altre etichette che contengono importanti informazioni di sicurezza.

Chiunque volesse guidare questo veicolo deve leggere e comprendere queste informazioni prima della guida.

<p>R MODELLO RICREATIVO</p> <p>QUESTO ATV È DESTINATO A USO RICREATIVO</p> <p>SOLO OPERATORE - NESSUN PASSEGGERO</p> <p>VIETATO L'USO AL DI SOTTO DEI 16 ANNI</p> <hr/> <p>L'ATV APPARTENENTE A QUESTA CATEGORIA R (RICREATIVO) È UN ATV PER ESCLUSIVO USO FUORISTRADA. IL SUO USO È DI TIPO RICREATIVO GENERICO MA PUÒ ESSERE ANCHE UTILIZZATO A SCOPO PROFESSIONALE.</p> <hr/> <p>SONO DISPONIBILI CORSI DI FORMAZIONE PER ACQUISIRE LE COMPETENZE NECESSARIE A GUIDARE L'ATV. PER INFORMAZIONI RIVOLGERSI AL PROPRIO CONCESSIONARIO.</p> <hr/> <p>VERIFICARE PRESSO IL PROPRIO CONCESSIONARIO SE ESISTONO LEGGI STATALI O LOCALI RELATIVE ALLA GUIDA DELL'ATV</p> <hr/> <p>NON RIMUOVERE QUESTO CARTELLINO PRIMA DELLA VENDITA.</p>	<p>AVVERTENZA</p> <p>L'uso improprio dell'ATV comporta lesioni GRAVI, compresa la MORTE.</p> <table border="0"><tr><td></td><td></td><td></td><td></td></tr><tr><td>USARE SEMPRE CASCHI OMOLOGATI E PROTEZIONI SPECIFICHE</td><td>NON USARE MAI SU STRADE PUBBLICHE</td><td>NON TRASPORTARE MAI PASSEGGERI</td><td>NON CONSUMARE MAIDROGHE O ALCOOL</td></tr></table> <p>NON guidare MAI il veicolo:</p> <ul style="list-style-type: none">• senza la dovuta esperienza o istruzioni.• a velocità troppo elevate per la vostra esperienza o per le condizioni locali.• su strade pubbliche – si potrebbe provocare una collisione con un altro veicolo.• con un passeggero – i passeggeri potrebbero compromettere l'equilibrio e la sterzata ed aumentare il rischio di perdita di controllo. <p>SEMPRE:</p> <ul style="list-style-type: none">• usare le dovute tecniche di guida per evitare che il veicolo si ribalti su pendii e terreni impraticabili o in curva.• evitare strade asfaltate – potrebbero seriamente compromettere la guida ed il controllo. <p>INDIVIDUARE E LEGGERE SEMPRE LA GUIDA DELL'OPERATORE SEGUIRE LE ISTRUZIONI E LE AVVERTENZE.</p>					USARE SEMPRE CASCHI OMOLOGATI E PROTEZIONI SPECIFICHE	NON USARE MAI SU STRADE PUBBLICHE	NON TRASPORTARE MAI PASSEGGERI	NON CONSUMARE MAIDROGHE O ALCOOL
									
USARE SEMPRE CASCHI OMOLOGATI E PROTEZIONI SPECIFICHE	NON USARE MAI SU STRADE PUBBLICHE	NON TRASPORTARE MAI PASSEGGERI	NON CONSUMARE MAIDROGHE O ALCOOL						

V07M11L

704900930

DESCRIZIONE MOTORE VEICOLO:

200

4 TEMPI

CERTIFICATO EPA

NER (NORMALIZED EMISSION RATE, LIVELLO NORMALIZZATO DI EMISSIONI) **7**

SU UNA SCALA DA 0 A 10, DOVE 0 RAPPRESENTA IL MOTORE CON MINORE QUANTITÀ DI EMISSIONI

* **DA NON RIMUOVERE PRIMA DELLA VENDITA**



704901107

UBICAZIONE DELLE TARGHETTE IMPORTANTI

Le seguenti etichette sono previste sul vostro veicolo e vanno considerate come parti integranti dello stesso. Se fossero assenti o danneggiate, possono essere sostituite gratuitamente. Consultare un concessionario autorizzato ATV Bombardier.

NOTA: Le seguenti illustrazioni utilizzate in questa Guida dell'operatore sono solo rappresentazioni generali. Il vostro modello potrebbe essere diverso.

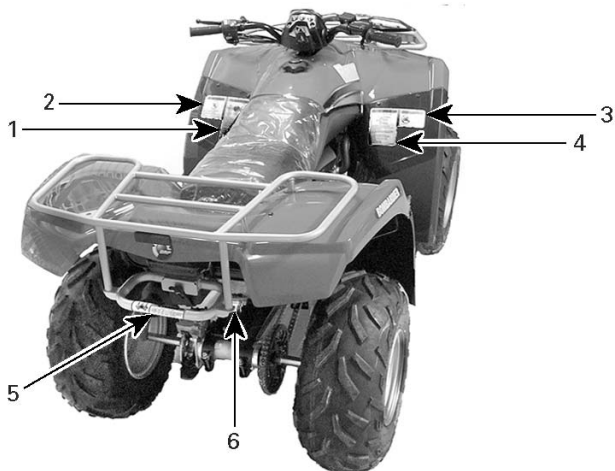

TARGHETTA 1

⚠ AVVERTENZA

L'uso improprio dell'ATV comporta **LESIONI GRAVI**, compresa la **MORTE**.



USARE SEMPRE CASCHI OMOLOGATI E PROTEZIONI SPECIFICHE	NON USARE MAI SU STRADE PUBBLICHE	NON TRASPORTARE MAI PASSEGGERI	NON CONSUMARE MAI DROGHE O ALCOL
--	--	---------------------------------------	---

NON guidare MAI il veicolo:

- senza la dovuta esperienza o istruzioni.
- a velocità troppo elevate per la vostra esperienza per le condizioni locali.
- su strade pubbliche – si potrebbe provocare una collisione con un altro veicolo.
- con un passeggero – i passeggeri potrebbero compromettere l'equilibrio e la sterzata ed aumentare il rischio di perdita di controllo.

SEMPRE:

- usare le dovute tecniche di guida per evitare che il veicolo si ribalti su pendii e terreni impraticabili o in curva.
- evitare strade asfaltate – potrebbero seriamente compromettere la guida ed il controllo.

INDIVIDUARE E LEGGERE SEMPRE LA GUIDA DELL'OPERATORE SEGUIRE LE ISTRUZIONI E LE AVVERTENZE.

704 900 001

V01M01Z

TARGHETTA 2

⚠ AVVERTENZA

AL DI SOTTO DI 16

L'utilizzo degli ATV da parte di un ragazzo al di sotto dei 16 anni può comportare **lesioni gravi, persino la morte.**
NON guidare MAI questo ATV la vostra età è inferiore a 16 anni.

704 900 011

V01M02Z

TARGHETTA 3

⚠ AVVERTENZA

MAI guidare come un passeggero. I passeggeri potrebbero causare la perdita del controllo, provocando **LESIONI GRAVI o **MORTE**.**



704 900 005

V01M07Z

TARGHETTA 4

⚠ AVVERTENZA

Una pressione degli pneumatici errata o un sovraccarico possono causare la perdita di controllo. La perdita di controllo comporta **LESIONI GRAVI**, compresa la **MORTE**.

PRESSIONE PNEUMATICI

- Con gli pneumatici a freddo:
- Consigliata:
- ANTERIORE: 24,2 kPa,(0,25 kgf/cm²), 3,5 psi
- POSTERIORE: 24,2 kPa,(0,25 kgf/cm²), 3,5 psi
- Minima:
- ANTERIORE: 20,7 kPa,(0,21 kgf/cm²), 3,0 psi
- POSTERIORE: 20,7 kPa,(0,21 kgf/cm²), 3,0 psi

- Non impostare mai la pressione al di sotto del minimo. Si potrebbe causare lo spostamento dello pneumatico dal cerchio.

CARICO/TRAINO DI UN RIMORCHIO

- Il carico o il rimorchio pregiudicano la stabilità e la guida.
- Quando si trasporta un carico o si traina un rimorchio:
- Ridurre la velocità.
- Lasciare una maggiore distanza di sicurezza per la frenata.
- Evitare pendii e terreni impraticabili.
- Carico massimo del veicolo: 386 lb. (175 kg).
- Include il peso di operatore, carico e accessori (e se applicabile, il peso del timone del rimorchio).

704 900 229

V06M0DY

TARGHETTA 5

⚠ AVVERTENZA

Non trasportare MAI passeggeri su questo portabagagli.

- Carico massimo POSTERIORE: 18 kg (35 lb) ben distribuito.
- Carico massimo POSTERIORE: 30 kg (65 lb) ben distribuito (se applicabile, include il peso del timone del rimorchio).



704 901 004

704901094

TARGHETTA 6

CATENA DI TRASMISSIONE
LA CATENA DI TRASMISSIONE DEVE
ESSERE BEN REGOLATA E LUBRIFICATA.
IL GIOCO è di 20 - 30 mm (3/4 - 1 1/8 pollici)
SENZA IL GUIDATORE SUL VEICOLO.

CONSULTARE IL LIBRETTO DI ISTRUZIONI PER
 INFORMAZIONI PIÙ ESAURIENTI.

da 20 a 30 mm (da 3/4 a 1 1/8 pollici)

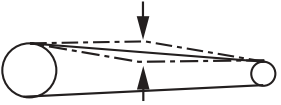

704 900 230

V06M0DY

TARGHETTA 7

ATTENZIONE

- L'ATV deve essere fermo prima di inserire la leva del cambio.
- Freinare con il freno a pedale per passare da FOLLE (N)

704 900 218

V06M0EY

TARGHETTA 8

EMISSION CONTROL INFORMATION			INFORMAZIONI SUL CONTROLLO DELLE EMISSIONI	
THIS VEHICLE MEETS U.S. ENVIRONMENTAL PROTECTION AGENCY AND C.A.R.B. REGULATIONS FOR MODEL YEAR 2006			QUESTO VEICOLO È CONFORME ALLE NORME EPA, L'AGENZIA DI PROTEZIONE AMBIENTALE DEGLI STATI UNITI, E ALLE NORME C.A.R.B., IL COMITATO CANADESE DI CONTROLLO DELL'ARIA, APPLICABILI AI NUOVI MOTOCICLI E ATV	
ENGINE FAMILY	6BCXX.1763GC	DETTAGLI MOTORE		
FEL	16,1 g/kW-hr HC + NOx	FEL		
ENGINE DISPLACEMENT	176,33 cm ³	CILINDRATA		
EXHAUST EMISSION CONTROL SYSTEM	CARB	SISTEMA DI CONTROLLO DELLE EMISSIONI DI SCARICO		
FUEL	Senza piombo a 87 ottani (ron+mon)/2	CARBURANTE		
ENGINE OIL	SAE 5W30	Olio motore		
IDLE SPEED	1500 GIRI/MIN. ± 100 GIRI/MIN.	VELOCITÀ MINIMA		
SPARK PLUG TYPE	NGK CR8E	TIPO DI CANDELA		
SPARK PLUG GAP	0,6-0,8 mm (0,024-0,028 poll.)	DISTANZA TRA GLI ELETTRODI		
SEE OPERATOR'S GUIDE FOR MAINTENANCE SPECIFICATIONS / VEDERE LA GUIDA DELL'OPERATORE PER LE SPECIFICHE SULLA MANUTENZIONE BOMBARDIER RECREATIONAL PRODUCTS INC. 704901104				

704901104

INFORMAZIONI SUL VEICOLO

COME IDENTIFICARE IL VOSTRO ATV

I componenti principali del veicolo (motore e telaio) sono identificati da diversi numeri di serie. In determinate occasioni potrebbe essere necessario individuare questi numeri per problemi di garanzia o per rintracciare il veicolo in caso di smarrimento. Questi numeri sono necessari al concessionario autorizzato ATV Bombardier per completare correttamente i moduli di richiesta della garanzia. Nessuna garanzia sarà concessa da BRP se il numero di identificazione motore (EIN) o il numero di identificazione veicolo (VIN) è stato rimosso o cambiato in un qualunque modo. Vi consigliamo di scrivere tutti i numeri seriali presenti sul veicolo e di notificarli anche alla vostra assicurazione.

Posizione del numero di identificazione del veicolo



1. VIN (Numero di identificazione veicolo)
2. Modello

NOTA: Il Numero di Identificazione Veicolo è stampato anche sul telaio del veicolo accanto alla targhetta del produttore.

Posizione del numero di identificazione del motore



V06A18L

NORMATIVA SUL SISTEMA DI CONTROLLO DELLE EMISSIONI RUMOROSE

È vietata la manomissione del sistema di controllo della rumorosità!

I regolamenti federali USA e provinciali canadesi possono vietare le seguenti azioni o ciò che ne deriva:

1. La rimozione o la messa in disuso da parte di chiunque, per ragioni diverse da manutenzione, riparazione o sostituzione di un dispositivo o di un elemento costruttivo incorporato in un veicolo nuovo a scopo di controllo della rumorosità prima della sua vendita o consegna al cliente finale o mentre è in uso, oppure
2. L'uso del veicolo dopo che tale dispositivo o elemento costruttivo sia stato rimosso o reso non funzionante da terzi.

Tra le azioni che si presume costituiscano manomissione vi sono:

1. La rimozione o l'alterazione o la punzonatura della marmitta o di altro componente del motore che serve alla rimozione di gas di scarico del motore.
2. La rimozione o la modifica o la punzonatura di una parte dell'impianto di aspirazione.
3. La sostituzione delle parti mobili del veicolo o di parti dell'impianto di scarico o di aspirazione con parti diverse da quelle specificate dal produttore.
4. La mancanza di una corretta manutenzione.

REQUISITI DI EMISSIONE

Il CARB (California Air Resources Board, il comitato canadese di controllo dell'aria) richiede che l'ATV sia conforme alle norme che regolamentano le emissioni di scarico durante la sua vita utile, se utilizzato e mantenuto secondo le istruzioni fornite.

Una Targhetta Rossa di non conformità (oltre alla Targhetta Verde) viene ottenuta annualmente durante la registrazione Veicoli in California. La relativa targhetta viene caratterizzata dal numero di identificazione veicolo (nell'8° carattere, come da dettagli che seguono).

CATEGORIA VEICOLO	8° CARATTERE DEL NUMERO VIN
Targhetta Rossa di non conformità	Deve indicare una C o un 3
Targhetta Verde di conformità	Qualsiasi carattere alfanumerico diverso da C o 3

COMANDI/COMPONENTI/STRUMENTI

NOTA: Alcuni comandi/strumenti/dotazioni sono opzionali.

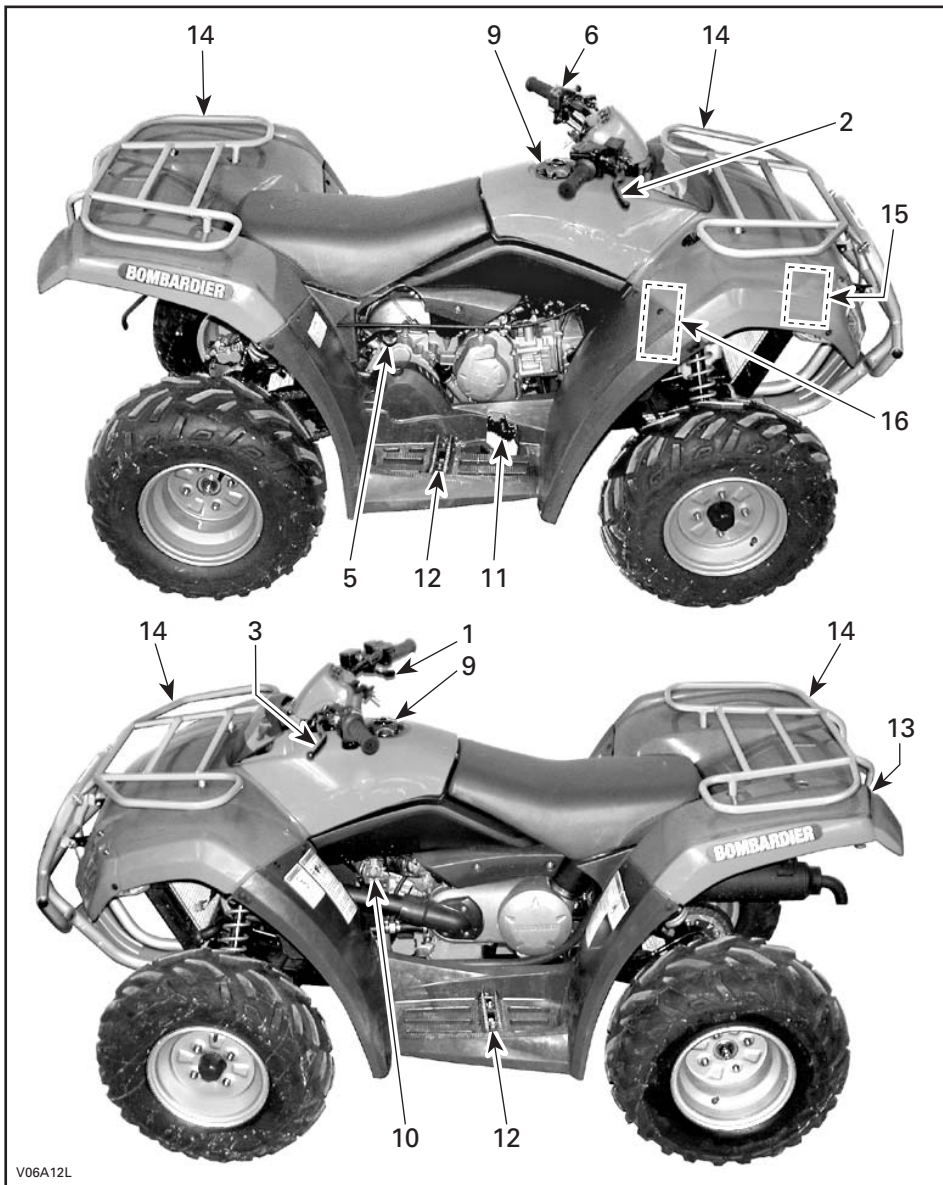

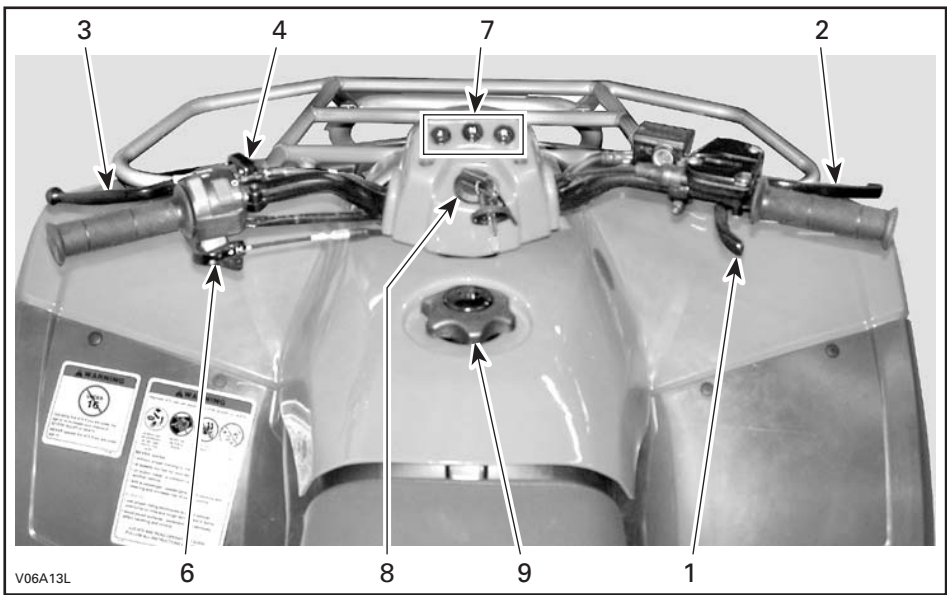

V06A13L

Durante la lettura di questa Guida dell'operatore, ricordare che:

AVVERTENZA

Indica un potenziale pericolo che, se non viene evitato, può provocare gravi lesioni o la morte.

NOTA: In questa sezione sono illustrate le funzioni base dei vari comandi dell'ATV. Per ulteriori dettagli sul funzionamento di un comando unitamente ad altri comandi, leggere le ISTRUZIONI DI FUNZIONAMENTO in questa sezione.

1) Leva dell'acceleratore

Situata sul lato destro del manubrio. Se premuta, aumenta la velocità del motore e consente l'ingranaggio del cambio nella marcia selezionata.

Un volta rilasciata, la velocità del motore dovrebbe automaticamente ritornare al minimo ed il veicolo rallentare gradatamente.

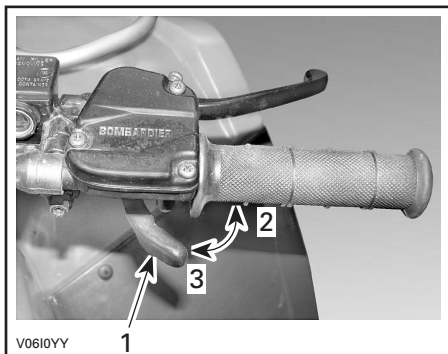

1. *Leva dell'acceleratore*
2. *Per accelerare*
3. *Per decelerare*

2) Leva del freno anteriore

Situata sul lato destro del manubrio. Premendo il pedale, si effettua la frenata. Un volta rilasciato, la leva del freno torna automaticamente nella sua posizione originale. L'effetto della frenata è proporzionale alla forza applicata sulla leva, al tipo e alle condizioni del terreno.

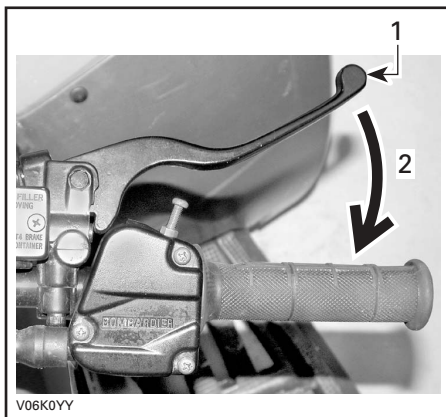

1. *Leva del freno*
2. *Per frenare*

3) Leva del freno posteriore

Posta sul lato sinistro del manubrio. Premendo il pedale, si effettua la frenata. Un volta rilasciato, la leva del freno torna automaticamente nella sua posizione originale. L'effetto della frenata è proporzionale alla forza applicata sulla leva, al tipo e alle condizioni del terreno.

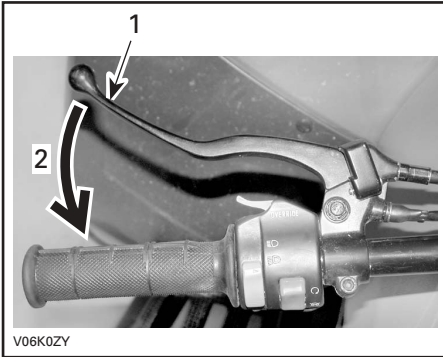

1. Leva della frizione
2. Per disimpegnare

4) Blocco della leva di del freno

Posta sul lato sinistro del manubrio, sulla leva del freno posteriore. Se applicata, non permette al veicolo di muoversi. Utile nel caso in cui i freni debbano essere bloccati, per esempio durante un'inversione a K, durante il trasporto o quando il veicolo non è in funzione.

AVVERTENZA

Usare sempre il dispositivo di blocco dei freni e posizionare il cambio in posizione HI se il veicolo non è in uso.

AVVERTENZA

Accertarsi che il dispositivo di blocco freni non sia inserito prima di guidare l'ATV.

Se durante la guida del veicolo si applica una pressione continua alla leva dei freni, si può causare un danno al sistema frenante che potrebbe comportare una diminuzione della capacità frenante e/o un incendio.

Per innescare il meccanismo: stringere la leva del freno e abbassare il blocco con un dito. La leva del freno rimane compressa e innescata sui freni posteriori.

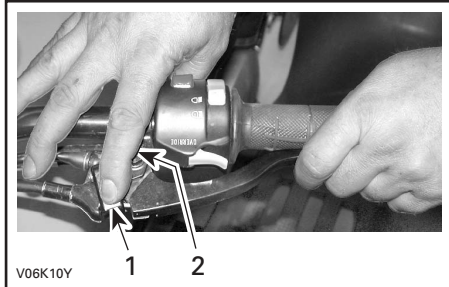

1. Blocco della leva del freno
2. Premere per applicare il freno di stazionamento

Per disinnescare il meccanismo: tirare la leva del freno. Il blocco della leva dovrebbe tornare automaticamente alla sua posizione originale. La leva del freno tornerà in posizione di rilascio. Disinserire sempre il blocco leva freno prima di guidare.

5) Leva del cambio

Situata sul lato destro del veicolo, sul retro del motore. Una leva a 3 posizioni: R, N, e H.

Per cambiare la posizione di trasmissione, fermare completamente il veicolo e poi muovere la leva nella posizione desiderata, portando la leva in alto o in basso. Non forzare la leva. Se non fosse possibile muovere la leva, accelerare e rilasciare immediatamente l'acceleratore, poi attendere che il motore ritorni al minimo e riprovare.

ATTENZIONE: Arrestare sempre il veicolo completamente e inserire i freni prima di spostare la leva del cambio.

R: Retromarcia

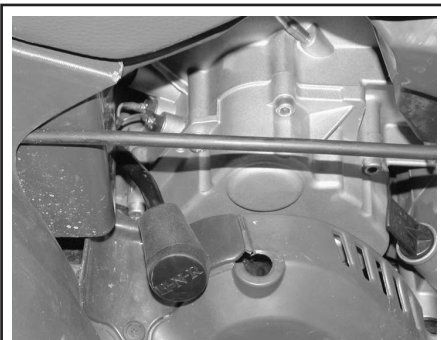

V06E0CY

POSIZIONE DI RETROMARCIA

Consente al veicolo di andare indietro. Questo veicolo è dotato di un sistema di limitazione velocità in retromarcia. Fare riferimento al PULSANTE DI ESCLUSIONE per ulteriori dettagli.

AVVERTENZA

Muovendo il veicolo in retromarcia, controllare che dietro di voi non ci siano persone o ostacoli. Rimanere seduti.

N: Folle

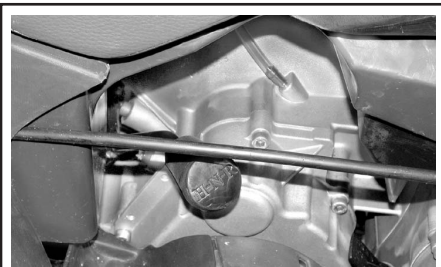

V06E0BY

POSIZIONE FOLLE

Questa posizione disinserisce la trasmissione per consentire il movimento manuale del veicolo o il traino.

H: Marcia alta



V06E0AY

POSIZIONE HI

Seleziona il range velocità elevate del cambio nella scatola degli ingranaggi. È il range di velocità normale per la guida. Permette al veicolo di raggiungere la massima velocità.

6) Interruttore multi-funzione

L'interruttore multifunzione si trova sul lato sinistro del manubrio.

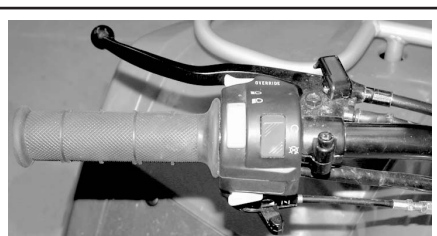

V06I0ZY

L'interruttore multi-funzione serve per azionare i seguenti comandi:

Interruttore del faro

Situato nella parte superiore dell'interruttore multi-funzione. Posizionare l'interruttore su LO per gli anabbaglianti e il fanalino posteriore. Posizionare l'interruttore su HI per gli abbaglianti e il fanalino posteriore.

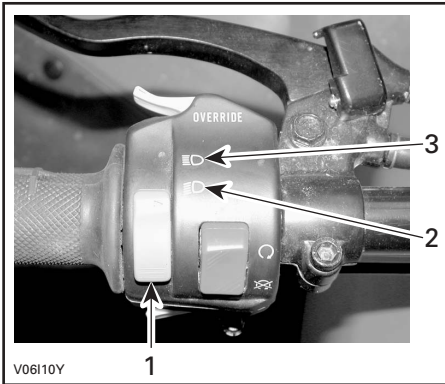

1. Interruttore del faro
2. Posizione anabbagliante
3. Posizione abbagliante

NOTA: Posizionare l'interruttore di accensione su ON "senza luce" per spegnere il faro.

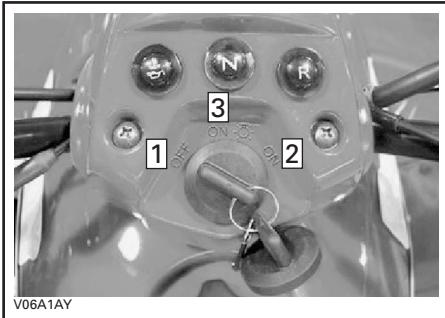

1. OFF
2. Posizione ON "senza luce"
3. Posizione ON "con luce"

Interruttore arresto motore

Posto nella parte centrale dell'interruttore multifunzione, a destra dell'interruttore dei fari. Il motore girerà ma non si accenderà se l'interruttore di arresto del motore è in posizione OFF.

Questo interruttore può essere usato per arrestare il motore e come comando di emergenza.

NOTA: Anche se è possibile arrestare il motore portando la chiave di accensione in posizione OFF, si raccomanda di arrestarlo premendo l'interruttore di arresto motore.

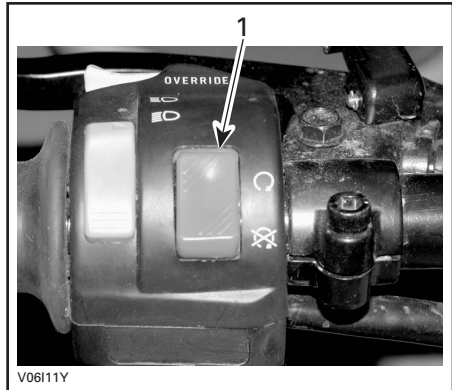

1. Interruttore arresto motore

Pulsante di avvio

Situato sotto l'interruttore di arresto del motore.

Per avviare il motore, posizionare l'interruttore di arresto del motore in posizione RUN.

Premere e tenere premuto il pulsante di avvio. Rilasciare immediatamente dopo che il motore si è avviato.

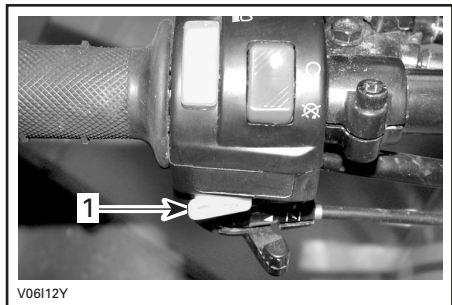

1. Pulsante di avvio

Per arrestare il motore, rilasciare completamente la leva dell'acceleratore e usare l'interruttore di arresto motore.

Pulsante di annullamento

Posta di fronte all'interruttore multifunzione.

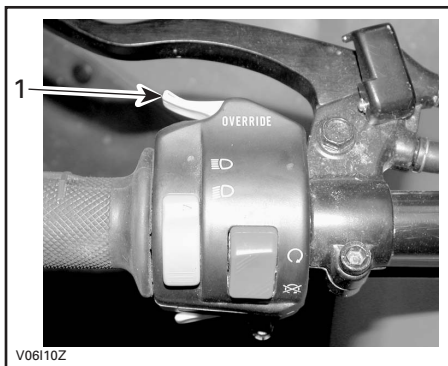

1. Pulsante di annullamento

Questo pulsante è usato per annullare il sistema di limitazione velocità in retromarcia e mentre sta entrando in funzione il motore. Per fare ciò, premere e tenere premuto il pulsante di annullamento quindi attivare la leva dell'acceleratore. Rilasciare il pulsante una volta terminata la manovra.

AVVERTENZA

Non premere mai il pulsante di annullamento mentre l'acceleratore è aperto perché si potrebbe verificare la perdita di controllo del veicolo, provocando gravi lesioni o la morte.

Leva del dispositivo dell'aria

Situato nella parte bassa dell'interruttore multifunzione. Questo dispositivo presenta una leva che può essere azionata per facilitare la partenza a freddo.

Posizionare su OFF durante l'uso normale con il motore a caldo.



LEVA DEL DISPOSITIVO DELL'ARIA IN POSIZIONE OFF

Posizionare su FULL per motori a basse temperature.



LEVA DEL DISPOSITIVO DELL'ARIA IN POSIZIONE FULL

Le posizioni intermedie tra OFF e FULL verranno usate in base alle varie temperature del motore.

7) Spie

Spia temperatura motore/pressione olio (rossa)



Questa spia si accende quando l'interruttore di accensione rimane acceso fino a quando il motore è in marcia.

Se la spia è illuminata, indica che il motore si sta surriscaldando o la pressione dell'olio del motore è bassa.

Se il motore si surriscalda, fare riferimento alla sezione SURRESCALDAMENTO MOTORE in PROCEDURE SPECIALI.

ATTENZIONE: Se la spia non si spegne subito dopo l'accensione del motore, arrestare il motore. Consultare un concessionario autorizzato ATV Bombardier. Non utilizzare il veicolo fino a quando non sia stato riparato.

Spia retromarcia (rossa)



Se illuminata, indica che il cambio è in posizione di retromarcia.

Spia di folle (verde)



Se illuminata, indica che il cambio è in posizione di retromarcia.

8) Interruttore di accensione

Situato nella parte centrale del quadro.

Interruttore a chiave a tre posizioni: OFF, ON senza luci e ON con luci.

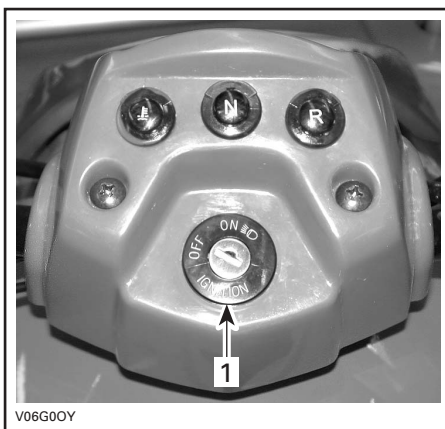

1. Interruttore di accensione

Inserire la chiave nell'interruttore e girare nella posizione desiderata. Per estrarre la chiave, girarla in posizione OFF e quindi tirare.

La posizione ON con luci, accende tutte le luci sia con motore acceso sia spento. Ricordare che tenere le luci accese con il motore spento scarica la batteria. Posizionare sempre l'accensione su OFF dopo che il motore si è fermato.

NOTA: Anche se è possibile arrestare il motore portando la chiave di accensione in posizione OFF, si raccomanda di arrestarlo premendo l'interruttore di arresto motore.

9) Tappo serbatoio carburante

Svitare in senso antiorario e rimuovere il tappo per riempire il serbatoio di carburante, quindi riavvitare completamente in senso orario.

AVVERTENZA

Arrestare sempre il motore prima di fare rifornimento di carburante. Aprire il tappo lentamente. Se si nota una condizione di pressione differenziale (si sente un suono simile a un fischio quando si apre il tappo del serbatoio), fare ispezionare e/o riparare il veicolo prima di riutilizzarlo. Il carburante è infiammabile ed esplosivo in particolari condizioni. Non usare mai una fiamma viva per controllare il livello del carburante. Non fumare vicino al serbatoio e non avvicinare fiamme o scintille. Operare sempre in un'area ben ventilata. Non riempire il serbatoio prima di avere posizionato il veicolo in una zona calda. Se la temperatura aumenta, il carburante si espande e potrebbe traboccare. Rimuovere sempre i residui di carburante dal veicolo.

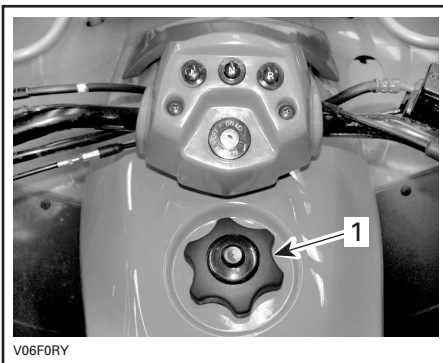

1. Tappo serbatoio carburante

10) Valvola carburante

Situata sul lato sinistro del veicolo sotto il sedile. Valvola rotativa a 3 posizioni: OFF, ON, RES. Ruotare la linguetta per portare la freccia su ON, OFF o RES.

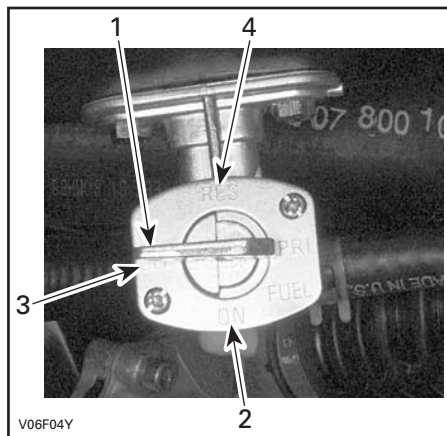

1. Allineare la freccetta nella posizione desiderata
2. Posizione ON
3. Posizione OFF
4. Posizione RES

OFF

Interrompe la fornitura di carburante al carburatore.

ATTENZIONE: Spostare la valvola in posizione OFF quando l'ATV non è in uso o viene trasportato.

ON

Consente al carburante di fluire nel carburatore. Questa è la posizione normale per utilizzare il veicolo.

RES (RISERVA)

Se si esaurisce il carburante in posizione ON, è possibile accedere a una riserva di emergenza portando la linguetta in posizione RES. La riserva contiene circa il 30% della capacità del serbatoio. Usare questa posizione solo quando la normale fornitura in posizione ON è terminata.

Quando si entra in riserva, fare rifornimento non appena possibile. Ricordare di girare la valvola della benzina in posizione ON non appena viene fatto rifornimento.

ATTENZIONE: L'uso improprio della valvola del carburante limiterà il flusso del carburante. Controllare che la valvola sia completamente aperta durante l'uso.

11) Pedale del freno posteriore

Situato sul poggiatesta destro. Premendo il pedale, si agisce sul freno posteriore. Un volta rilasciato, torna alla sua posizione originale. L'effetto della frenata è proporzionale alla forza applicata sul pedale e al tipo e condizione del terreno.

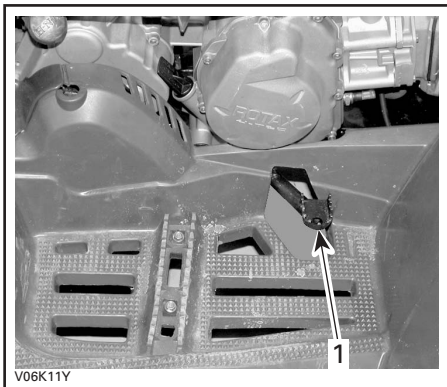

1. Pedale del freno posteriore

12) Poggiatesta

Situato sulla pedana. Usare questa zona per mantenere stabile il piede.

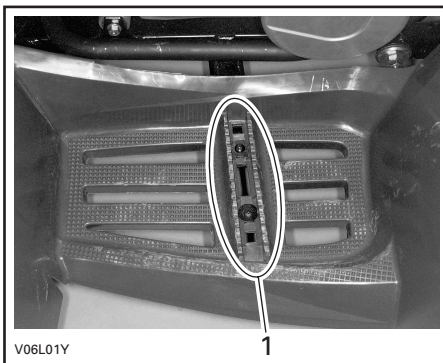

1. Poggiatesta

13) Cassette degli attrezzi

Si trova sul retro del veicolo, sotto il paraurti. La scatola degli attrezzi contiene gli attrezzi necessari alla manutenzione di base e questa Guida dell'operatore.

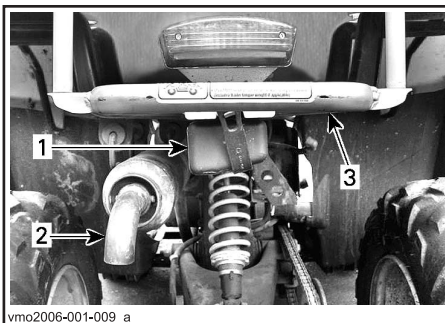

1. Cassette degli attrezzi
2. Marmitta
3. Paraurti posteriore

All'interno della cassetta degli attrezzi sono presenti:

- pinze (1)
- cacciavite (1)
- chiave inglese da 10/13 mm (1)
- chiave inglese da 15/17 mm (1)
- chiave fissa da 10/13 mm (1)
- chiave fissa da 16/18 mm (1)
- manometro pressione pneumatici (1)
- blocco registro per regolare la catena di trasmissione (1)
- fusibile da 15 A (1).

14) Portapacchi per carico anteriore/posteriore

Situato sopra il telaio, anteriormente e posteriormente. Un utile portapacchi per trasportare il materiale.

AVVERTENZA

Controllare che il materiale sia agganciato bene alle rastrelliere. Non sovraccaricare. Controllare che il carico non interferisca con la visibilità e/o la sterzata. Non trasportare mai passeggeri.

Controllare le CARATTERISTICHE TECNICHE per il trasporto dei carichi e le raccomandazioni sulla distribuzione del peso del carico.

15) Tappo del radiatore

Si trova sul parafrangente anteriore. Fornisce l'accesso al bocchettone di riempimento del radiatore.

AVVERTENZA

Per evitare il rischio di ustioni, non rimuovere il tappo del radiatore se il motore è caldo.

Ruotare il tappo del radiatore in senso antiorario per toglierlo. Una volta terminato, installare adeguatamente il tappo del radiatore.

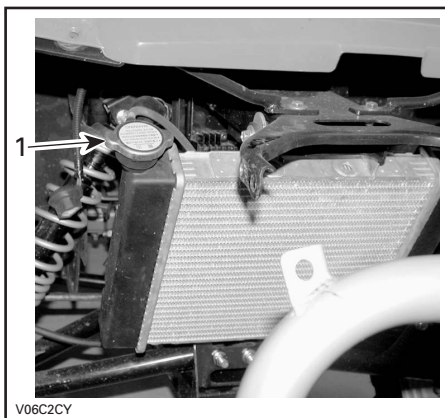

1. Tappo del radiatore

16) Fusibile

Il sistema elettrico è protetto da un fusibile. Consultare la sezione MANUTENZIONE per ulteriori dettagli.

Il portafusibili si trova dietro l'ammortizzatore anteriore destro, accanto al serbatoio del liquido refrigerante.

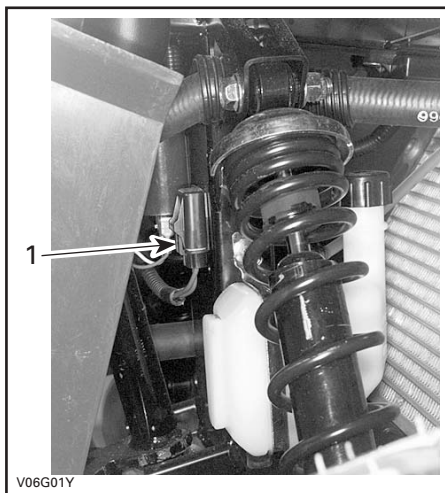

1. Portafusibili

FLUIDI

Durante la lettura di questa Guida dell'operatore, ricordare che:

AVVERTENZA

Indica un potenziale pericolo che, se non viene evitato, può provocare gravi lesioni o la morte.

NOTA: Troverete in questa sezione le indicazioni relative ai fluidi raccomandati e le procedure per controllarne i livelli. Per le procedure di sostituzione dei fluidi, fare riferimento alla sezione MANUTENZIONE.

Carburante

Carburante consigliato

Utilizzare benzina normale senza piombo, disponibile presso la maggior parte delle stazioni di servizio o carburante ossigenato che contenga meno del 10% di etanolo e/o metanolo. La benzina utilizzata deve avere il seguente numero di ottani minimo.

NUMERO DI OTTANI

(87 (R + M)/2)

ATTENZIONE: Non provare mai altri tipi di carburante. L'uso di carburanti non specifici può determinare un calo delle prestazioni e provocare danni a componenti importanti del sistema di alimentazione o di altre parti del motore.

ATTENZIONE: Non mescolare mai olio e carburante. Questo ATV ha un motore a 4 tempi. Aggiungere l'olio esclusivamente nel basamento motore.

Livello carburante

AVVERTENZA

Arrestare sempre il motore prima di fare rifornimento di carburante. Aprire il tappo lentamente. Se si nota una condizione di pressione differenziale (si sente un suono simile a un fischio quando si apre il tappo del serbatoio), fare ispezionare e/o riparare il veicolo prima di riutilizzarlo. Il carburante è infiammabile ed esplosivo in particolari condizioni. Non usare mai una fiamma viva per controllare il livello del carburante. Non fumare vicino al serbatoio e non avvicinare fiamme o scintille. Operare sempre in un'area ben ventilata. Non riempire il serbatoio fino all'orlo prima di avere messo il veicolo in una zona calda. Se la temperatura aumenta, il carburante si espande e potrebbe traboccare. Rimuovere sempre i residui di carburante o di olio dal veicolo.

Olio motore/trasmissione

Olio consigliato

Utilizzare un olio per motori a 4 tempi che soddisfi o superi i requisiti della classificazione API SG, SH o SJ. Controllare sempre l'etichetta di manutenzione API sul contenitore dell'olio per accertarsi che contenga le lettere SG, SH o SJ. Utilizzare esclusivamente oli di alta qualità e con elevato potere detergente.

NOTA: Per un miglior rendimento generale e per una maggiore protezione dall'usura usare l'olio sintetico 4 tempi XP-S 5W40 (P/N 293 600 039).

Viscosità dell'olio

Per tutte le stagioni si consiglia olio 4 tempi di tipo SAE 5W30 o XP-S 10W40.

Ciononostante, per i giorni più caldi dell'estate e per le giornate molto fredde dell'inverno, si consiglia di fare riferimento alla seguente tabella per la corretta viscosità.

NOTA: Per un miglior rendimento generale e per una maggiore protezione dall'usura usare l'olio sintetico 4 tempi XP-S 5W40 (P/N 293 600 039).

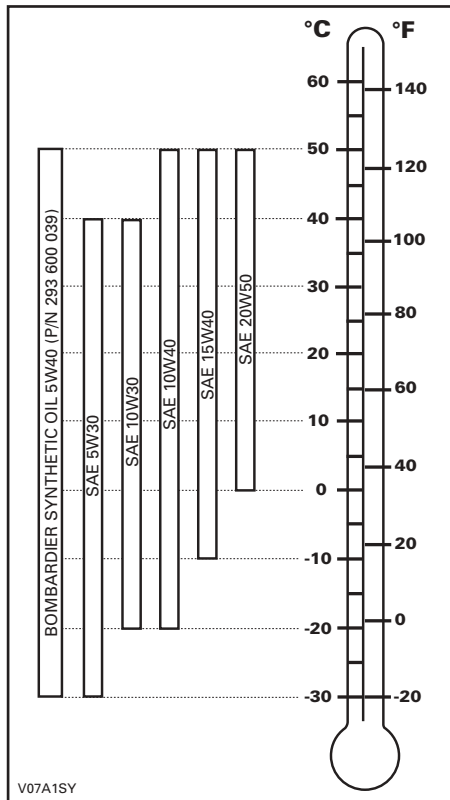

Livello olio

ATTENZIONE: Controllare spesso il livello e rabboccare olio se necessario. Non riempire eccessivamente. Utilizzando il motore con un livello inadeguato di olio si possono causare gravi danni al motore. Rimuovere sempre i residui di olio.

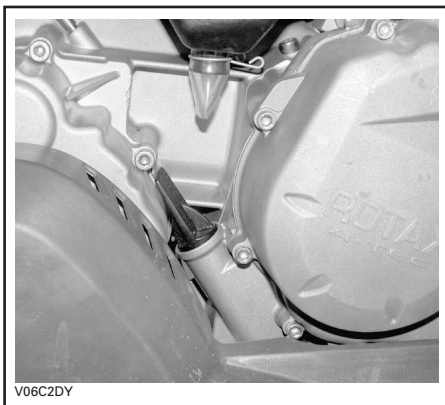

LATO DESTRO DEL MOTORE

Posizionare il veicolo su una superficie piana e, a motore freddo e non funzionante, controllare il livello dell'olio come segue:

1. Svitare l'asta, quindi rimuoverla e pulirla.
2. Inserire di nuovo l'astina, avvitandola completamente.
3. Estrarla di nuovo e controllare il livello di olio. Dovrebbe essere a livello della tacca superiore o superarla.

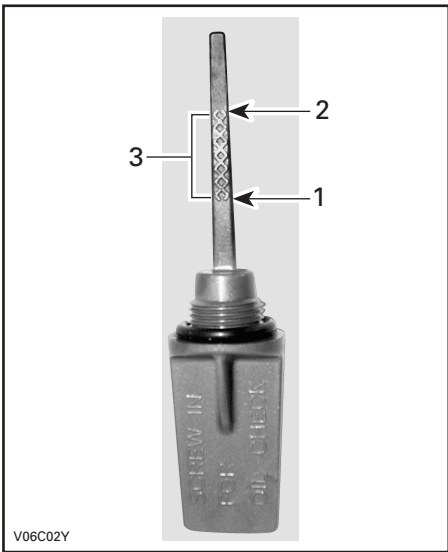

V06C02Y

1. *Pieno*
2. *Rabboccare*
3. *Range di funzionamento*

Per rabboccare l'olio, estrarre l'asta.
Collocare un imbuto nel tubo dell'astina per prevenire le perdite di liquido.
Aggiungere una piccola quantità di olio e ricontrollarne il livello.
Ripetere la procedura finché il livello dell'olio raggiunge la tacca di livello pieno dell'astina.
Non riempire eccessivamente.
Serrare bene l'astina di misurazione.

Olio scatola del cambio

Olio consigliato

Usare olio per trasmissioni XP-S (P/N 413 801 900) o altro prodotto equivalente.

ATTENZIONE: Non utilizzare oli non consigliati o di altro tipo durante le operazioni di manutenzione. Non miscelare con tipi di oli di marche diverse.

Livello olio scatola del cambio

ATTENZIONE: Controllare spesso il livello e rabboccare olio se necessario. Non riempire eccessivamente. L'uso della scatola del cambio con un livello inadeguato di olio può danneggiarla gravemente. Rimuovere sempre i residui di olio.

Posizionare il veicolo su una superficie piana. Selezionare la posizione FOLLE e innestare il freno di stazionamento.

Controllare il tappo del livello di olio nella scatola del cambio.

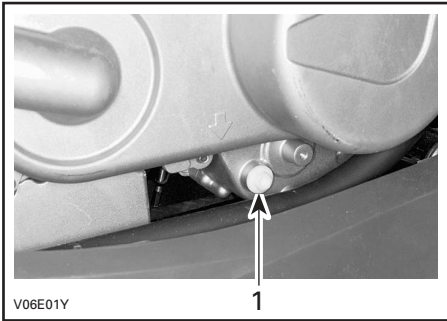

1. *Tappo livello olio*

AVVERTENZA

Per evitare il rischio di ustioni, non rimuovere il tappo del livello olio della scatola della trasmissione se il sistema di scarico è caldo.

L'olio dovrebbe essere a livello con il fondo del foro di livello olio. Rabboccare fino a quando il livello dell'olio della scatola del cambio fluisce attraverso il foro di livello olio.

Per cambiare l'olio della scatola del cambio, fare riferimento alla sezione relativa alla MANUTENZIONE.

Liquido refrigerante motore

Liquido refrigerante consigliato

Usare sempre un antigelo a base di glicole etilenico che contenga inibitori della corrosione specifici per la combustione interna di motori in alluminio.

Il sistema di raffreddamento deve essere riempito con il liquido refrigerante premiscelato Bombardier (cod.art. 219 700 362) o con una soluzione di acqua distillata e soluzione antigelo (50% di acqua distillata e 50% di antigelo).

Livello liquido refrigerante

AVVERTENZA

Controllare il livello del liquido refrigerante a motore freddo. Non aggiungere mai il liquido refrigerante nel sistema di raffreddamento se il motore è caldo.

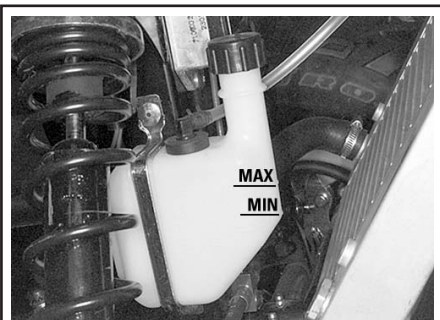

V06A0CY

Se il veicolo si trova su una superficie piana, il livello del liquido dovrebbe essere compreso tra le tacche di MIN e MAX del serbatoio liquido refrigerante.

NOTA: Controllando il livello a temperature inferiori ai 20°C (68°F), questo potrebbe trovarsi leggermente al di sotto della tacca MIN.

Rabbioccare il liquido refrigerante fino alla tacca MAX, se necessario. Usare un imbuto per impedire le perdite di liquido. Non riempire eccessivamente.

Rimettere a posto e serrare il tappo del serbatoio.

Se si aggiunge liquido refrigerante nel serbatoio, controllare anche il livello nel radiatore. Aggiungere altro liquido refrigerante se necessario.

AVVERTENZA

Per evitare il rischio di ustioni, non rimuovere il tappo del radiatore se il motore è caldo.

NOTA: Un sistema di raffreddamento che richiede frequenti rabbocchi è indice di perdite o problemi del motore. Consultare un concessionario autorizzato ATV Bombardier. Per accedere al radiatore, procedere come segue:

- Rimuovere i bulloni di fissaggio del paraurti superiore e centrale e allentare i bulloni inferiori.

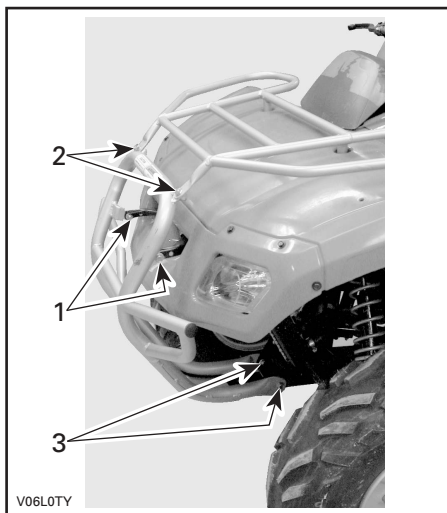

V06LOTY

1. Bulloni centrali
2. Bulloni superiori
3. Bulloni inferiori

- Svitare le viti anteriori, 8 in tutto.

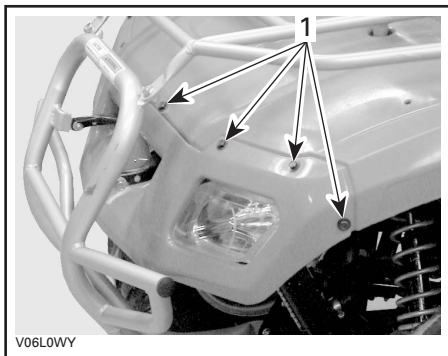

1. Viti anteriori

Rimontare correttamente le parti rimosse nell'ordine inverso alla rimozione.

Sostituzione liquido refrigerante

Fare riferimento alla sezione relativa alla MANUTENZIONE.

Liquido dei freni

Liquido consigliato

Usare solo liquidi per freni che soddisfino esclusivamente le caratteristiche tecniche DOT 4.

ATTENZIONE: Per evitare seri danni al sistema frenante, usare solo i liquidi raccomandati e non mescolare liquidi diversi per il rabbocco.

Livello liquido

Con il veicolo posizionato su una superficie piana, controllare il livello del liquido per freni nei serbatoi. Dovrebbero superare la tacca MIN.

Se necessario, aggiungere liquido. Non riempire eccessivamente.

Pulire il tappo del serbatoio prima di rimuoverlo.

ATTENZIONE: Utilizzare esclusivamente il liquido per freni DOT 4 da un contenitore sigillato. Non usare liquidi per freni provenienti da contenitori vecchi o già aperti. **NOTA:** Un livello basso potrebbe indicare perdite o pattini dei freni usurati. Consultare un concessionario autorizzato ATV Bombardier.

Serbatoio fluidi leva freno

Portare il volante in posizione dritta per accertarsi che il serbatoio sia orizzontale.

Controllare il livello del liquido per freni il serbatoio è pieno quando il liquido raggiunge la parte superiore del vetro spia.

Controllare visivamente le condizioni del cappuccio della leva. Controllare che non ci siano rotture, strappi ecc. Sostituire se danneggiato.

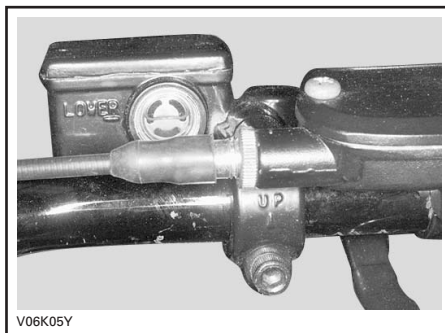

Batteria

Il veicolo è dotato di batteria a elettrolito, che richiede una manutenzione minima.

NOTA: Vedere la sezione MANUTENZIONE per la procedura di rimozione e installazione della batteria.

Livello elettrolito

Posizionare il veicolo su una superficie piana. Controllare il livello dell'elettrolito dal parafango interno destro posteriore. Utilizzare una torcia elettrica se necessario. **Non utilizzare fiamme aperte.**

L'elettrolito deve stare tra gli indicatori inferiori e superiori. Se il livello è basso, rimuovere la batteria dal veicolo per aggiungere acqua distillata.

Rabboccamento

Posizionare la batteria su una superficie piana.

Svitare i tappi e aggiungere acqua distillata fino all'indicatore superiore come richiesto. Non riempire eccessivamente.



1. *Indicatore superiore*
2. *Tacca inferiore*

Riserrare i tappi adeguatamente.

PERIODO DI RODAGGIO

Motore

È necessario un periodo di rodaggio di 10 ore di funzionamento prima che il veicolo possa essere usato a velocità massima.

ATTENZIONE: Non mescolare mai olio e carburante. Questo veicolo ha un motore a 4 tempi. Aggiungere l'olio esclusivamente nel basamento motore.

Durante questo periodo l'accelerazione massima non dovrebbe eccedere i 3/4. Ciononostante, brevi accelerazioni complete e variazioni in velocità contribuiscono a un buon rodaggio. Accelerazioni massime continue, velocità di crociera prolungate e surriscaldamento del motore sono situazioni molto dannose durante il periodo di rodaggio.

Cinghia

Una nuova cinghia richiede un periodo di rodaggio di 50 km (30 miglia). Evitare accelerazioni/decelerazioni brusche, traino di un carico e alte velocità.

Ispezione dopo 10 ore

NOTA: L'ispezione dopo le prime 10 ore è a carico del possessore del veicolo.

Come per ogni attrezzatura meccanica di precisione, si consiglia che dopo le prime 10 ore, 200 km (125 mi) o 30 giorni dall'acquisto, in base all'eventualità che si verifica prima, il veicolo venga ispezionato da un concessionario autorizzato ATV Bombardier. Questa ispezione vi darà la possibilità di discutere i dubbi che potreste avere dopo le prime dieci ore di funzionamento.

Durante la lettura di questa Guida dell'operatore, ricordare che:

AVVERTENZA

Indica un potenziale pericolo che, se non viene evitato, può provocare gravi lesioni o la morte.

ISTRUZIONI DI FUNZIONAMENTO

Informazioni generali

Posizionare sempre la leva del cambio in posizione di FOLLE prima di avviare il motore.

Per avviare il motore, posizionare l'interruttore di arresto motore in posizione RUN, inserire la chiave nell'interruttore di accensione e girare in posizione ON, poi premere il pulsante di avvio.

Per comodità, una modalità di annullamento consente al motore di essere avviato con la leva del cambio in qualsiasi posizione. Premere e tenere premuta la leva del freno anteriore mentre si preme il pulsante di avvio.

Controllo preventivo

AVVERTENZA

Il controllo preventivo è molto importante prima di mettere in funzione il veicolo. Controllare sempre il corretto funzionamento dei comandi principali, delle funzioni di sicurezza e dei componenti meccanici prima di cominciare. In caso contrario, potrebbero verificarsi gravi lesioni o la morte.

Prima di utilizzare questo veicolo, l'operatore deve sempre:

- Azionare il freno di stazionamento e controllare che funzioni correttamente.
- Controllare pressione e condizione degli pneumatici.
- Controllare che ruote e cuscinetti non siano usurati o danneggiati.
- Controllare l'ubicazione dei comandi e assicurarsi che funzionino correttamente.
- Controllare che il volante giri liberamente.
- Azionare diverse volte la leva di comando dell'acceleratore per controllare che funzioni liberamente. Deve ritornare in posizione di folle quando rilasciata.
- Azionare la leva del freno e il pedale per controllare che funzionino correttamente. La leva e il pedale devono tornare indietro completamente quando rilasciati.
- Controllare che la leva del cambio funzioni bene, quindi mettere il veicolo in posizione di FOLLE.
- Controllare che la catena di trasmissione sia lubrificata e regolata.
- Controllare che i denti non siano usurati o danneggiati.

- Verificare i livelli di carburante, olio e liquido refrigerante.
 - Controllare che non siano presenti perdite di olio sul motore e sulla trasmissione.
 - Controllare che la valvola carburante sia aperta (posizione ON).
 - Pulire fari e fanalino posteriore.
 - Controllare che il sedile sia correttamente fissato.
 - Nel trasportare un carico, rispettare la capacità di carico. Controllare che il carico sia agganciato bene al vano portabagagli.
 - Nel trainare un rimorchio o altre attrezzature, rispettare la capacità di traino e la capacità del timone. Controllare che il rimorchio sia agganciato bene al gancio di traino.
 - A motore spento, controllare che non vi siano parti allentate. Controllare i dispositivi di fissaggio.
 - Controllare che il percorso di guida sia sgombro da persone e ostacoli.
 - Controllare il corretto funzionamento del pulsante di accensione, del pulsante di avvio, dell'interruttore di arresto del motore e dei fari.
 - Accendere il motore, disinnestare il freno di stazionamento e procedere lentamente per alcuni metri; quindi azionare tutti i freni singolarmente per testarli.
- Correggere gli eventuali problemi riscontrati prima di mettersi alla guida. Consultare un concessionario autorizzato ATV Bombardier, se necessario.

Avvio del motore a freddo

Inserire la chiave nell'interruttore di accensione e girare in posizione ON.
NOTA: Non dimenticare di posizionare l'interruttore di arresto motore in posizione RUN.

In presenza di basse temperature, più basse di 0°C (32°F), posizionare la leva del dispositivo dell'aria in posizione full.



Premere il pulsante di avvio e tenerlo premuto fino all'accensione del motore.

ATTENZIONE: Non premere il pulsante di avvio per oltre 30 secondi. Osservare un periodo di riposo tra i cicli di avviamento per consentire al motorino di raffreddarsi. Fare attenzione a non far scaricare la batteria.

NOTA: L'uso dell'acceleratore può facilitare la partenza del motore. Premere leggermente l'acceleratore. Se viene utilizzato troppo gas, l'aria non entrerà in funzione.

Rilasciare il pulsante di avvio non appena il motore parte.

Dopo alcuni secondi, spostare la leva del dispositivo dell'aria dalla posizione FULL a una posizione intermedia, fino al raggiungimento del numero raccomandato di giri/min.

NOTA: L'uso eccessivo del dispositivo dell'aria potrebbe ingolfare il motore e rendere difficile l'avviamento. Se ciò si verificasse, consultare la sezione PROCEDURE SPECIALI.

Quando il motore è caldo, spostare la leva del dispositivo dell'aria in posizione OFF e rilasciare i freni.

Accensione del motore a caldo

Avviare il motore seguendo le istruzioni indicate qui sopra ma senza usare il dispositivo dell'aria. Se il motore non parte dopo due tentativi di 5 secondi con il motorino di avviamento elettrico, tirare la leva del dispositivo dell'aria e metterla in posizione intermedia. Avviare il motore senza premere l'acceleratore. Dopo alcuni secondi, tirare la leva del dispositivo dell'aria in posizione OFF.

Arresto del motore

AVVERTENZA

Non parcheggiare il veicolo in discesa.

Rilasciare l'acceleratore e arrestare completamente il veicolo.

Inserire il freno di stazionamento usando il blocco situato sulla leva del freno.

Posizionare la leva del cambio in posizione di FOLLE.

Portare l'interruttore di arresto motore in posizione OFF.

Girare la chiave nell'interruttore di accensione in posizione OFF.

Estrarre la chiave dall'interruttore di accensione.

Innesto marce

Fare riscaldare il motore al minimo.

Azionare i freni e selezionare la marcia desiderata H.

Rilasciare i freni.

ATTENZIONE: Prima di guidare l'ATV, controllare che il freno di stazionamento sia disinserito.

Premere gradualmente l'acceleratore per aumentare la velocità del motore, azionando così la trasmissione a variazione continua (CVT).

Al contrario, rilasciare la leva dell'acceleratore per diminuire la velocità.

Utilizzo della retromarcia

ATTENZIONE: Per inserire la retromarcia, o per tornare alla marcia in avanti, arrestare sempre il veicolo completamente e agire sul freno prima di spostare la leva del cambio.

Sono valide le stesse procedure descritte nella sezione INNESTO MARCE precedente ad eccezione di:

Posizionare la leva del cambio in posizione di RETROMARCIA.

PROCEDURE SPECIALI

Motore ingolfato

Se il motore non parte dopo parecchi tentativi, potrebbe essere ingolfato dal carburante. Procedere come segue.

Girare l'interruttore di accensione in posizione ON e controllare che il dispositivo dell'aria non sia inserito.

Posizionare la leva del cambio in posizione di FOLLE.

Premere fino in fondo la leva dell'acceleratore e tenerla premuta mentre si accende il motore.

Rilasciare la leva dell'acceleratore non appena il motore si accende. Non accelerare.

Se non funziona:

Pulire il cappuccio della candela e rimuoverlo. Rimuovere le candele (usando gli strumenti forniti nella cassetta degli attrezzi).

AVVERTENZA

Indossare sempre una protezione per gli occhi e i guanti per pulire l'alloggiamento della candela.

Avviare il motore parecchie volte. Installare una nuova candela se possibile oppure pulire e asciugare la candela in uso.

Avviare il motore come indicato. Consultare un concessionario autorizzato ATV Bombardier, se il motore continua a essere ingolfato.

Surriscaldamento del motore

In caso di surriscaldamento del motore e di accensione della spia provare a:

- Controllare e pulire le alette del radiatore. Consultare la sezione relativa MANUTENZIONE.

AVVERTENZA

Il radiatore potrebbe scottare, indossare i guanti prima di toccarlo.

- Ridurre la velocità pur mantenendo il veicolo in movimento per fornire aria al radiatore. Se dopo circa un minuto il motore è ancora surriscaldato, fermare il veicolo e mettere il cambio in FOLLE e inserire il freno di stazionamento. Arrestare il motore.
- Lasciare raffreddare il motore. Controllare il livello del liquido refrigerante e, possibilmente, rabboccarne altro.

AVVERTENZA

Per evitare il rischio di ustioni, non rimuovere il tappo del radiatore o rabboccare il sistema di raffreddamento se il motore è caldo.

- Riavviare il motore, se la spia non si spegne subito dopo l'accensione del motore, arrestare il motore e staccare il sensore di temperatura.

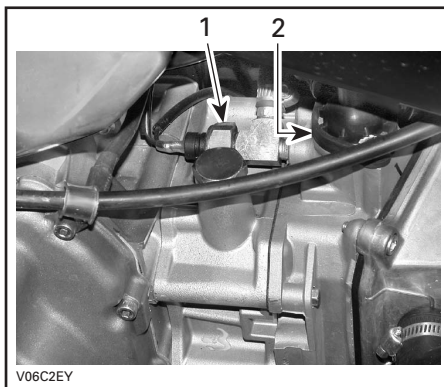

1. Sensore della temperatura
2. Alloggiamento termostato

Riavviare il motore. Se la spia rimane accesa, indica che la pressione dell'olio del motore potrebbe essere bassa. Arrestare immediatamente il motore. Altrimenti, se la spia si spegne e il motore è freddo o tiepido ma non incandescente, potrebbe essere presente un problema legato al sensore o ad una parte del motore. Utilizzare il veicolo il meno possibile e consultare un concessionario autorizzato ATV Bombardier il più presto possibile.

Cura dopo l'utilizzo

Se il veicolo viene usato in un ambiente con acqua salata (spiagge, moli, ecc.), è necessario risciacquarlo con acqua dolce per preservare il veicolo e i suoi componenti. Si raccomanda vivamente la lubrificazione dei componenti metallici. Usare BOMBARDIER LUBE (cod. art. 293 600 016) o altro prodotto equivalente. La lubrificazione va effettuata al termine di ogni giornata in cui il veicolo è stato messo in funzione.

Se il veicolo viene usato in condizioni fangose, si raccomanda un buon risciacquo per preservarne i componenti e per mantenere puliti i fari.

NOTA: Non usare mai acqua ad alta pressione per lavare il veicolo **USARE ESCLUSIVAMENTE ACQUA A BASSA PRESSIONE** (come un flessibile da giardino). L'alta pressione può causare danni elettrici o meccanici.

Ribaltamento

Se il veicolo si è ribaltato o è caduto su un lato, rimetterlo nella sua posizione abituale (sulle quattro ruote) e attendere da 3 a 5 minuti prima di riaccendere il motore. Prima di avviare il motore, controllare il livello dell'olio e, se necessario, rabboccarlo. Se la spia della pressione dell'olio dovesse rimanere illuminata dopo l'accensione del motore, arrestare il motore e contattare al più presto il concessionario autorizzato ATV Bombardier.

Immersione dell'ATV

In caso di eventuale immersione dell'ATV, sarà necessario rivolgersi immediatamente a un concessionario autorizzato ATV Bombardier. **NON AVVIARE IL MOTORE!**

L'immersione dell'ATV potrebbe provocare seri danni se non si seguono le corrette procedure di riavvio.

Rimessaggio e preparazione stagionale

AVVERTENZA

Contattare un concessionario autorizzato ATV Bombardier per controllare l'integrità del sistema di alimentazione, come specificato nella TABELLA DI MANUTENZIONE.

Quando un veicolo non viene utilizzato per oltre un mese, sarà necessario effettuare un corretto rimessaggio.

Consultare un concessionario autorizzato ATV Bombardier per le relative procedure.

Prima di usare l'ATV dopo un periodo di rimessaggio, si dovrà seguire una preparazione specifica. Consultare un concessionario autorizzato ATV Bombardier per le relative procedure.

CARICO E TRASPORTO

Durante la lettura di questa Guida dell'operatore, ricordare che:

AVVERTENZA

Indica un potenziale pericolo che, se non viene evitato, può provocare gravi lesioni o la morte.

Carico

AVVERTENZA

La guida del veicolo, la stabilità e la distanza di frenata sono compromesse quando si guida il veicolo con il portaoggetti inserito e carico. È importante osservare una corretta modalità di carico e una distribuzione del peso omogenea. Non sovraccaricare mai il veicolo o trasportare un carico in modo non corretto. Controllare che il carico sia ben fissato e distribuito sul portabagagli prima di usare il veicolo. Ridurre la velocità in base alle condizioni del terreno quando si trasporta un carico o si traina un rimorchio. Lasciare una maggiore distanza di sicurezza per la frenatura. Fissare sempre il carico nella parte più bassa del portabagagli, per ridurre il rischio dell'effetto di un centro di gravità più alto. Il mancato rispetto di queste raccomandazioni potrebbe causare delle alterazioni alla guida del veicolo che potrebbero provocare lesioni, compresa la possibilità di morte se si verifica un incidente.

Se si trasporta un carico, osservare i seguenti massimali di carico.

TOTALE CARICO CONSENTITO:
175 kg (386 lb)
(compreso autista, tutti gli altri carichi e gli accessori aggiunti)

16 kg (35 lb)
Vano portaoggetti
ANTERIORE



V06A0TY

30 kg (65 lb)
Include il
portapacchi
POSTERIORE e il
carico del timone



Trasporto

Se si trasporta il veicolo, controllare che sia ben fissato al carrello o nel gruppo di rilevazione con le dovute cinghie di sicurezza. Non si consiglia l'uso di funi normali.

AVVERTENZA



V00A174

Non inclinare mai il veicolo per trasportarlo. Si consiglia di trasportare il veicolo nella sua normale posizione di funzionamento (sulle quattro ruote).

Posizionare la valvola del carburante in posizione OFF.

Selezionare la posizione di FOLLE e azionare il freno di stazionamento.

Fissare il veicolo dal paraurti anteriore e posteriore.

ATTENZIONE: Il fissaggio del veicolo in altre posizioni potrebbe danneggiarlo.

Scaricare i portapacchi prima di trasportare il veicolo.

Posizione anteriore



TIPICO

Posizione posteriore



TIPICO

AVVERTENZA

Non trainare questo veicolo con una macchina o con un altro veicolo. Utilizzare una motrice.

INDIVIDUAZIONE E RISOLUZIONE DEI PROBLEMI

Il motore non si accende

1. L'interruttore di accensione si trova in posizione OFF.
 - *Posizionare l'interruttore su ON.*
2. La trasmissione non è impostata su FOLLE.
 - *Impostare la trasmissione su FOLLE o premere la leva del freno.*
3. Fusibile bruciato.
 - *Controllare le condizioni dei fusibili dell'alimentazione.*
4. Batteria scarica o collegamenti elettrici allentati.
 - *Controllare il fusibile del sistema di ricarica.*
 - *Controllare le condizioni dei collegamenti elettrici e dei morsetti.*
 - *Fare controllare la batteria.*
 - *Contattare un concessionario autorizzato ATV Bombardier.*

il motore gira ma non riesce ad avviarsi

1. Fusibile bruciato.
 - *Controllare le condizioni dei fusibili dell'alimentazione.*
2. Miscela non sufficientemente ricca per avviare il motore a freddo.
 - *Controllare il livello di carburante nel serbatoio e le procedure di avviamento, in particolare l'uso del dispositivo dell'aria.*
3. Motore ingolfato (dopo la rimozione, la candela risulta bagnata).
 - *Fare riferimento alle PROCEDURE SPECIALI.*
4. Non c'è carburante nel motore (dopo la rimozione, la candela risulta asciutta).
 - *Controllare il livello di carburante nel serbatoio; girare la valvola del carburante in posizione ON (provare anche in RES). Potrebbe essersi verificato un danno alla pompa del carburante o al carburatore.*
 - *Contattare un concessionario autorizzato ATV Bombardier.*
5. Candela/avviamento (senza scintilla).
 - *Controllare le condizioni dei fusibili dell'alimentazione.*
 - *Estrarre la candela quindi ricollegare al cappuccio della candela.*
 - *Controllare che l'interruttore di accensione e/o l'interruttore di arresto motore sia in posizione ON.*
 - *Avviare il motore con la candela collegata al motore in un circuito di terra lontana dall'alloggiamento della candela. Se non si ottiene una scintilla, sostituire la candela.*
 - *Se il problema persiste, contattare un concessionario autorizzato ATV Bombardier.*
6. Compressione motore.
 - *Se non si percepisce una resistenza pulsante, si può presupporre una forte perdita di compressione.*
 - *Contattare un concessionario autorizzato ATV Bombardier.*

Il motore manca di accelerazione o potenza

1. Candela danneggiata o imbrattata.
 - *Controllare la voce IL MOTORE GIRA MA NON RIESCE AD AVVIARSI.*
2. Mancanza di carburante nel motore.
 - *Controllare la voce IL MOTORE GIRA MA NON RIESCE AD AVVIARSI.*
3. Regolazioni del carburatore.
 - *Contattare un concessionario autorizzato ATV Bombardier.*
4. Il motore si surriscalda.
 - *Consultare la sezione SURRESCALDAMENTO MOTORE nelle PROCEDURE SPECIALI.*
 - *Se il problema persiste, contattare un concessionario autorizzato ATV Bombardier.*
5. Scatola/Filtro dell'aria tappati o sporchi.
 - *Controllare il filtro dell'aria e pulire se necessario.*
 - *Controllare gli accumuli di sporcizia nello scarico della scatola filtro aria.*
 - *Controllare la posizione del tubo del sistema di ammissione dell'aria.*
6. CVT sporca o usurata.
 - *Contattare un concessionario autorizzato ATV Bombardier.*

Il motore ha un ritorno di fiamma

1. Perdite nel sistema di scarico.
 - *Contattare un concessionario autorizzato ATV Bombardier.*
2. Il motore sta girando a una temperatura troppo elevata.
 - *Vedere la sezione IL MOTORE MANCA DI ACCELERAZIONE O POTENZA.*
3. La fasatura di accensione è incorretta o è presente un guasto al sistema di accensione.
 - *Contattare un concessionario autorizzato ATV Bombardier.*
4. Regolazione carburatore non corretta.
 - *Contattare un concessionario autorizzato ATV Bombardier.*

Il motore si accende in maniera irregolare

1. Candela sporca/danneggiata/usurata.
 - *Pulire/verificare candela e fascia termica. Sostituire se necessario.*
2. Acqua nel carburante.
 - *Svuotare il sistema di alimentazione e riempire con nuovo carburante.*

Rumorosità insolita del motore

1. Filtro dell'olio e/o regolatore della pressione olio tappato.
 - *Sostituire il filtro dell'olio e cambiare l'olio motore.*
 - *Pulire il regolatore di pressione olio.*
2. Messa a punto valvole.
 - *Contattare un concessionario autorizzato ATV Bombardier.*
3. Tendicatena bloccato.
 - *Contattare un concessionario autorizzato ATV Bombardier.*
4. Usura della catena della distribuzione.
 - *Contattare un concessionario autorizzato ATV Bombardier.*

Il veicolo non raggiunge la velocità massima

1. Motore.
 - *Vedere la sezione IL MOTORE MANCA DI ACCELERAZIONE O POTENZA.*
2. Freno di stazionamento.
 - *Controllare che il dispositivo di blocco sulla leva del freno sia stato rimosso completamente.*
3. Scatola/Filtro dell'aria tappati o sporchi.
 - *Controllare il filtro dell'aria e pulire se necessario.*
 - *Controllare gli accumuli di sporcizia nello scarico della scatola filtro aria.*
 - *Controllare la posizione del tubo del sistema di ammissione dell'aria.*
4. CVT sporca o usurata.
 - *Contattare un concessionario autorizzato ATV Bombardier.*

La leva del cambio è dura

1. Le marce sono in una posizione che non consente alla leva del cambio di funzionare.
 - *Muovere il veicolo avanti e indietro per spostare le marce e consentire alla leva del cambio di assestarsi.*
2. Il minimo del motore è troppo alto.
 - *Regolare il minimo. Fare riferimento alle CARATTERISTICHE TECNICHE.*
3. CVT sporca o usurata.
 - *Contattare un concessionario autorizzato ATV Bombardier.*

La velocità dei giri/min. aumenta ma il veicolo non si muove

1. La leva del cambio è in posizione di FOLLE.
 - *Impostare la trasmissione su RETROMARCIA o HI.*
2. CVT sporca o usurata.
 - *Contattare un concessionario autorizzato ATV Bombardier.*
3. Acqua nell'alloggiamento CVT.
 - *Contattare un concessionario autorizzato ATV Bombardier.*

CARATTERISTICHE TECNICHE

MODELLO VEICOLO		RALLY™ 200
MOTORE		
Tipo		4 tempi. Motore a albero a camme singolo, raffreddato a liquido
Numero di cilindri		Monocilindro
Numero di valvole		4 valvole con alzavalvole meccanici (regolabili)
Cilindrata		176,3 cc (10,76 cu. in)
Alesaggio	Standard	62 mm (2,4 pollici)
Corsa		58,4 mm (2,3 pollici)
Rapporto di compressione		11.37:1
Potenza motore		10,7 KW (14,3 HP)
Lubrificazione		Lubrificazione a coppa umida con filtro dell'olio sostituibile
Dispositivo di decompressione		N.A.
Sistema di scarico		Tipo di griglia. Parascintille approvato U.S.D.A. Forest Service
Filtro aria		Filtro in materiale espanso in 2 fasi
TRASMISSIONE		
Trasmissione		Trasmissione Variabile Continua (CVT)
RAFFREDDAMENTO		
Tipo		Liquido raffreddato
Radiatore		Montato anteriormente
CARBURAZIONE		
Carburatore		VM24 con dispositivo dell'aria manuale
Dispositivo dell'aria		Variabile
Minimo	±50	1500 giri/min.

MODELLO VEICOLO		RALLY™ 200
IMPIANTO ELETTRICO		
Generatore a magnete		260 W a 6000 giri/min.
Tipo di accensione		CDI
Fasatura di accensione		Non regolabile
Limitatore numero giri/min. del motore		10.500 giri/min. (qualsiasi marcia in avanti)
Limitatore velocità del veicolo		15 km/h (9 MPH) in retromarcia
Candela	Marca	NGK
	Tipo	CR8E
	Distanza	0,7 mm (0,027 pollici)
Numero di candele		1
Batteria	Tipo	Batteria di tipo elettrolito
	Volt	12 Volt, 14Ah.
Sistema di avviamento		Avviamento elettrico
Lampadina faro		2 x 35 W, HS1
Lampadina del fanalino		5/21 W
FUSIBILI	Solenoidi	15 A
	Principale	15 A
TRASMISSIONE		
Asse posteriore		Trasmissione a catena/asse solido
Raggio di sterzata		1,950 m (77 pollici) a bassa velocità
SOSPENSIONI		
Anteriore	Tipo	Sospensione indipendente — a braccio ad A singolo, 2 ammortizzatori (olio)
	Corsa	137 mm (5,4 pollici)
Posteriore	Tipo	Braccio oscillante singolo, 1 ammortizzatore (olio)
	Corsa	163 mm (6,4 pollici)
PNEUMATICI		
Pressione	Anteriore	24 kPa (3,5 PSI) massima, 21 kPa (3 PSI) massimo
	Posteriore	24 kPa (3,5 PSI) massima, 21 kPa (3 PSI) massimo
Dimensioni	Anteriore	22 x 7 - 10
	Posteriore	22 x 10 - 10

MODELLO VEICOLO		RALLY™ 200
RUOTE		
Dimensioni	Anteriore	10 x 5,5
	Posteriore	9 x 8,5
Coppia dadi ruote		70 N·m (52 libbre·piedi)
FRENI		
Anteriore		idraulico, 2 dischi
Posteriore		idraulico, 1 disco
Freno di stazionamento		La leva SX del freno include il dispositivo di blocco
CAPACITÀ DI CARICO		
Vano portaoggetti anteriore		16 kg (35 lb)
Portaoggetti posteriore		30 kg (65 libbre)
Carico totale ammesso del veicolo		175 kg (386 lb) comprende autista, tutti gli altri carichi e gli accessori aggiunti
GVWR (Capacità lorda peso del veicolo)		373 kg (822 libbre)
Capacità di rimorchio		360 kg (794 libbre)
Capacità timone		14 kg (30 libbre) portapacchi posteriore compreso
DIMENSIONI		
Massa asciutta		189 kg (417 libbre)
Lunghezza complessiva		2,05 m (81 pollici)
Larghezza complessiva		1,06 m (41,5 pollici)
Altezza complessiva		1,09 m (43 pollici)
Altezza sedile		0,84 m (33 pollici)
Passo		1,18 m (46 pollici)
Carreggiata	Anteriore	880 mm (35 pollici)
	Posteriore	810 mm (32 pollici)
Altezza da terra	Avanti e sotto al motore	235 mm (9 pollici)
	Asse posteriore	167 mm (6,6 pollici)
Distribuzione del peso (anteriore/posteriore)		51/49%

MODELLO VEICOLO		RALLY™ 200
LIQUIDI E GRASSI		
Tipo olio motore (motore e trasmissione)		SAE 4 tempi, a base minerale. Classificazione API SG, SH o SJ oppure olio sintetico XP-S 5W40 4 tempi. Consultare la TABELLA VISCOSITÀ OLIO per il giusto tipo
Olio scatola del cambio		80W-90
Liquido refrigerante		Miscela glicole etilenico/acqua (50% refrigerante, 50% acqua). Usare il liquido refrigerante premiscelato Bombardier o un refrigerante appositamente ideato per motori in alluminio.
Carburante	Tipo	Normale benzina senza piombo
	Ottani	87 (R + M)/2 o oltre
Freno		Liquido per freni, DOT 4
CAPACITÀ		
Serbatoio carburante		18,3 l (4,8 U.S. gal) compresa una riserva approssimativa di 3,7 l (1 U.S. gal)
Olio motore		1,35 l (1,43 U.S. quarts)
Olio scatola del cambio		400 ml (13,5 U.S. oz.)
Liquido refrigerante		2,5 l (12,64 U.S. quarts)

A = ampere

Ah = ampere ora

hp = potenza in cavalli

kW = kilowatt

RPM = giri al minuto

USDA = Ministero dell'agricoltura degli Stati Uniti d'America

Volt = volt

W = Watt

Grazie al suo impegno costante nei confronti dell'innovazione e della qualità dei prodotti, BRP si riserva il diritto, in qualsiasi momento, di apportare modifiche al design e alle caratteristiche tecniche e/o aggiunte o miglioramenti ai suoi prodotti senza alcun obbligo di estensione ai prodotti precedentemente realizzati.

INFORMAZIONI SULLA MANUTENZIONE

TABELLA DI MANUTENZIONE

La manutenzione è estremamente importante: se non si conoscono le procedure di manutenzione e di messa a punto, è consigliabile rivolgersi a un concessionario autorizzato ATV Bombardier.

SCHEDA DI MANUTENZIONE PERIODICA						
A: REGOLARE (ADJUST) C: PULIRE (CLEAN) I: ISPEZIONARE (INSPECT) L: LUBRIFICARE (LUBRICATE) R: SOSTITUIRE (REPLACE) T: PROCEDERE CON L'OPERAZIONE (TASK)	ISPEZIONE INIZIALE 10 H O 30 GIORNI O 200 KM (125 mi) (Rivolgersi a un concessionario autorizzato ATV Bombardier. La manutenzione iniziale è molto importante e non deve essere tralasciata.)					
	25 H O 500 KM (310 mi)					
	50 H O 1000 KM (620 mi)					
	100 H O 1 ANNO O 2000 KM (1250 mi)					
	200 H O 2 ANNI O 4000 KM (2485 mi)					
					RESPONSABILE DELL'ESECUZIONE	
PEZZO/OPERAZIONE					LEGENDA	
MOTORE/TRASMISSIONE						
Olio motore e filtro ②	R		R			CLIENTE
Filtro dell'olio motore					C	CONCESSIONARIO
Regolatore pressione olio			C			CLIENTE
Olio scatola del cambio	I				R	CLIENTE
Messa a punto valvole	T			T		CONCESSIONARIO
Dispositivi di fissaggio motore	I			I		CONCESSIONARIO
Sistema di scarico	I			I		CONCESSIONARIO
Parascintille				C		CLIENTE
Condizione delle guarnizioni	I			I		CONCESSIONARIO
Liquido refrigerante②	I			③	R	CLIENTE
Tappo radiatore/controllo pressione sistema di raffreddamento	I				I	CONCESSIONARIO
Pulizia/condizione radiatore (alette radiatore) ④	I		I			CLIENTE
Cinghia di trasmissione					I	CONCESSIONARIO
Condizione/pulizia delle pulegge ricevente e di trazione					I, C	CONCESSIONARIO
Ingresso aria CVT/condizione condotto aria in uscita/pulizia	I, C		I, C			CONCESSIONARIO
CARBURANTE						
Filtro aria ②		I, C ④		R ④		CLIENTE
Tubi carburante e collegamenti	I			I		CONCESSIONARIO
Filtri del serbatoio carburante					R	CONCESSIONARIO
Carburatore	A			A		CONCESSIONARIO

(2) Elemento controllo pre-guida.
 (3) Ogni 100 ore, controllare la concentrazione del liquido refrigerante.
 (4) Più spesso, se il veicolo viene usato in condizioni impervie, in presenza di polvere, sabbia, neve o fango.

SCHEDA DI MANUTENZIONE PERIODICA

A: REGOLARE (ADJUST) C: PULIRE (CLEAN) I: ISPEZIONARE (INSPECT) L: LUBRIFICARE (LUBRICATE) R: SOSTITUIRE (REPLACE) T: PROCEDERE CON L'OPERAZIONE (TASK)	ISPEZIONE INIZIALE 10 H O 30 GIORNI O 200 KM (125 mi) (Rivolgersi a un concessionario autorizzato ATV Bombardier. La manutenzione iniziale è molto importante e non deve essere tralasciata.)					
	25 H O 500 KM (310 mi)					
	50 H O 1000 KM (620 mi)					
	100 H O 1 ANNO O 2000 KM (1250 mi)					
	200 H O 2 ANNI O 4000 KM (2485 mi)					
	RESPONSABILE DELL'ESECUZIONE					
PEZZO/OPERAZIONE						
LEGENDA						
IMPIANTO ELETTRICO						
Candela ⑤	I			R		CLIENTE
Condizione livello elettrolito batteria e collegamenti	I		I			CLIENTE
Cablaggi pre-assemblati, cavi e linee	I			I		CONCESSIONARIO
Condizione dell'interruttore di accensione, pulsante di avvio e di arresto motore ②	I			I		CLIENTE
Condizione del sistema di illuminazione (intensità HI/LO, luce freni, assetto fari, ecc.) ②	I			I		CLIENTE
TRASMISSIONE						
Lubrificazione catena di trasmissione	AD OGNI USO					CLIENTE
Condizione del guidacatena della catena di trasmissione	AD OGNI USO					CLIENTE
Regolazione catena di trasmissione	AD OGNI USO					CLIENTE
Denti	I			I		CLIENTE
Condizione cuscinetti ruote				I		CLIENTE
STERZO						
Dispositivi di fissaggio manubrio				I		CONCESSIONARIO
Condizioni dell'acceleratore/alloggiamento /cavo ②	I		I			CLIENTE
Condizioni del dispositivo dell'aria ②	I			I		CLIENTE
Sistema di sterzata (colonna, cuscinetti, ecc.)	I			I ④		CONCESSIONARIO
Estremità della barra di accoppiamento	I		I			CONCESSIONARIO
Dadi/prigionieri ruote ②	I		I			CLIENTE
Usura e pressione degli pneumatici ②	AD OGNI USO					CLIENTE
Allineamento ruote anteriori	I			I		CONCESSIONARIO

(2) Elemento controllo pre-guida.
 (5) Accertarsi che la distanza tra gli elettrodi sia corretta.

(2) Elemento controllo pre-guida.
 (4) Più spesso, se il veicolo viene usato in condizioni impervie, in presenza di polvere, sabbia, neve o fango.

SCHEDA DI MANUTENZIONE PERIODICA

A: REGOLARE (ADJUST) C: PULIRE (CLEAN) I: ISPEZIONARE (INSPECT) L: LUBRIFICARE (LUBRICATE) R: SOSTITUIRE (REPLACE) T: PROCEDERE CON L'OPERAZIONE (TASK)	ISPEZIONE INIZIALE 10 H O 30 GIORNI O 200 KM (125 mi) (Rivolgersi a un concessionario autorizzato ATV Bombardier. La manutenzione iniziale è molto importante e non deve essere tralasciata.)						
	25 H O 500 KM (310 mi)						
	50 H O 1000 KM (620 mi)						
	100 H O 1 ANNO O 2000 KM (1250 mi)						
	200 H O 2 ANNI O 4000 KM (2485 mi)						
	RESPONSABILE DELL'ESECUZIONE						
PEZZO/OPERAZIONE						LEGENDA	
SOSPENSIONI							
Braccio oscillante ②				I		CLIENTE	(2) Elemento controllo pre-guida.
Ammortizzatori			I			CLIENTE	
Bracci ad A			I			CLIENTE	
FRENO							
Liquido freni (anteriori e posteriori) ②	I	I			R ⑥	CLIENTE	(2) Elemento controllo pre-guida. (4) Più spesso, se il veicolo viene usato in condizioni impervie, in presenza di polvere, sabbia, neve o fango. (6) La sostituzione del liquido per i freni o qualsiasi riparazione sul sistema frenante deve essere fatta da un concessionario autorizzato ATV BRP.
Cavo del freno ⑥	I	I	I			CLIENTE	
Pattini dei freni ⑥			I ④			CLIENTE	
Sistema frenante (dischi, flessibili, ecc.) ⑥					I	CLIENTE	
CARROZZERIA/TELAIO							
Vano motore	C		C			CLIENTE	(4) Più spesso, se il veicolo viene usato in condizioni impervie, in presenza di polvere, sabbia, neve o fango.
Telaio				I		CONCESSIONARIO	
Condizioni gancio traino/gancio di traino a sfera (se installato)	AD OGNI USO					CLIENTE	
Dispositivi di fissaggio telaio			I			CLIENTE	
Dispositivi di fissaggio sedile	AD OGNI USO					CLIENTE	
Pulizia del veicolo e protezione			C ④			CLIENTE	

- ① Rivolgersi ad un concessionario autorizzato ATV Bombardier. La manutenzione iniziale è molto importante e non deve essere tralasciata.
- ② Elemento controllo pre-guida.
- ③ Ogni 100 ore, controllare la concentrazione del liquido refrigerante.
- ④ Più spesso, se il veicolo viene usato in condizioni di difficoltà, in presenza di polvere, sabbia, neve o fango.
- ⑤ Accertarsi che la distanza tra gli elettrodi sia corretta.
- ⑥ La sostituzione del liquido per i freni o qualsiasi riparazione sul sistema frenante deve essere fatta da un concessionario autorizzato ATV Bombardier.

INFORMAZIONI GENERALI

Durante la lettura di questa Guida dell'operatore, ricordare che:

AVVERTENZA

Indica un potenziale pericolo che, se non viene evitato, può provocare gravi lesioni o la morte.

AVVERTENZA

A meno di diversa indicazione, non accendere il motore durante gli interventi di manutenzione.

Prima di eseguire qualsiasi operazione di manutenzione o ispezione sul veicolo, attendere che il motore e lo scarico si siano raffreddati per evitare potenziali ustioni.

AVVERTENZA

Nel caso in cui sia necessario rimuovere i dispositivi di blocco (es. linguette di blocco, fermagli autobloccanti, ecc.) durante le operazioni di smontaggio e montaggio, sostituirli sempre con dispositivi nuovi.

Di seguito sono indicate le procedure di manutenzione che possono essere espletate dal cliente: Le altre procedure indicate nella TABELLA DI MANUTENZIONE devono essere eseguite da un concessionario autorizzato ATV Bombardier.

NOTA: Tra le altre cose, questa sezione indica le procedure di sostituzione dei fluidi. Fare riferimento alla sezione FLUIDI per le procedure di controllo dei livelli e di rabbocco.

MOTORE

Cambio dell'olio e sostituzione filtro dell'olio

Olio e filtro vanno cambiati nello stesso momento. Il cambio dell'olio deve essere effettuato a motore caldo.

AVVERTENZA

L'olio del motore potrebbe scottare. Attendere fino a quando l'olio del motore è tiepido.

Controllare che il veicolo si trovi su una superficie piana.

Rimuovere l'asta dell'olio.

Pulire la zona del tappo di scarico.

Mettere una bacinella per la raccolta dell'olio sotto il tappo di scarico del motore.

Svitare il tappo di scarico.

Lasciare che l'olio fuoriesca completamente dal filtro.

Svitare il coperchio del filtro dell'olio.

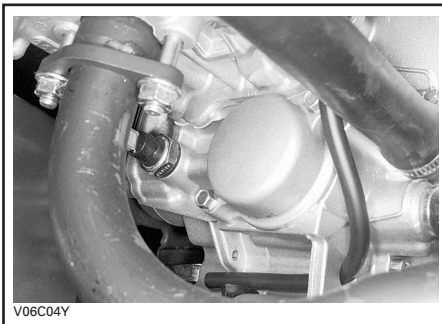

Estrarre il filtro dell'olio e sostituirlo con uno nuovo.

NOTA: Controllare l'O-ring nella carenatura e sostituirlo se necessario.

Rimuovere gli eventuali residui dal motore.

Rimuovere il dispositivo di copertura del filtro e pulirlo.

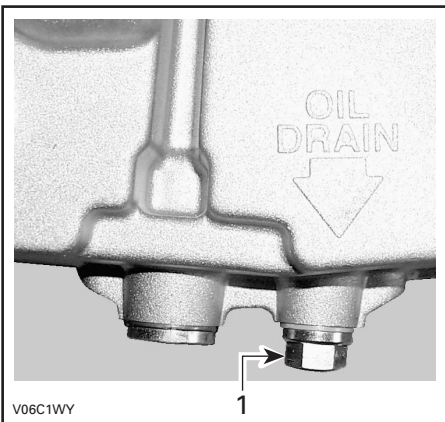

1. Tappo di scarico dell'olio

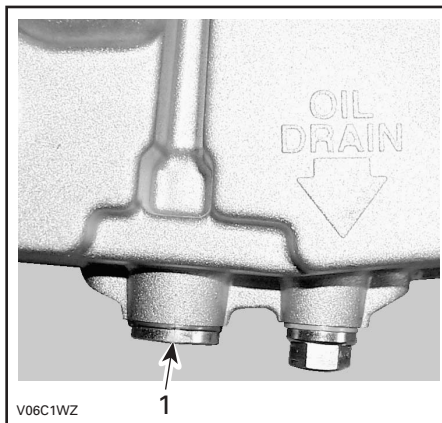

1. Dispositivo di copertura del filtro dell'olio

Per la pulizia del filtro dell'olio, utilizzare un solvente quindi asciugare con aria compressa.

AVVERTENZA

Indossare sempre una protezione per gli occhi e dei guanti.

Applicare nuovamente il dispositivo di copertura del filtro con una nuova guarnizione.

Cambiare la guarnizione sul tappo di scarico. Pulire l'area intorno alla guarnizione sul motore ed intorno al tappo di scarico, quindi reinserire il tappo.

Accendere il motore fino al livello adeguato di olio raccomandato. Per la capacità, fare riferimento alla sezione CARATTERISTICHE TECNICHE.

Accendere il motore e tenerlo al minimo per alcuni minuti. Controllare che non ci siano perdite dal filtro dell'olio o dal tappo di scarico; Arrestare il motore. Attendere alcuni minuti per far defluire l'olio nel carter e controllare il livello dell'olio. Se necessario, aggiungere altro olio.

Smaltire l'olio usato seguendo tutte le normative ambientali locali.

Regolatore pressione olio

Se si cambia l'olio motore ogni 50 ore, il regolatore di pressione olio deve essere rimosso e pulito.

Il regolatore della pressione olio si trova a sinistra del motore, accanto al tappo di scarico del refrigerante.

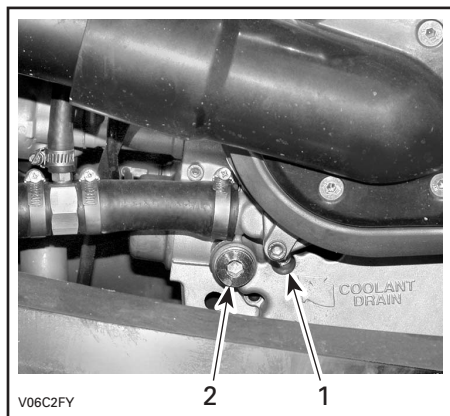

1. Raffreddamento del tappo di scarico
2. Tappo regolatore pressione olio

Pulire la zona del tappo e rimuoverlo.

Rimuovere l'alloggiamento della valvola, la molla di compressione e la sfera.

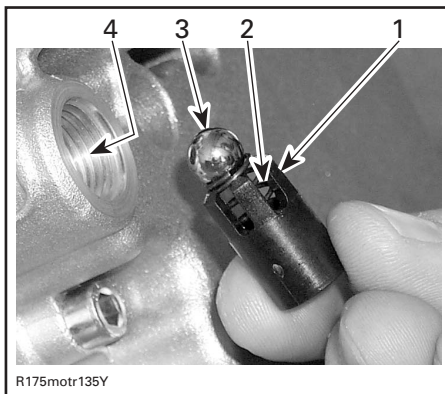

1. Alloggiamento valvole
2. Molla di compressione
3. Sfera
4. Porta valvola pressione olio

NOTA: L'olio in uscita spinge la sfera caricata a molla; accertarsi di non allentare la molla e la sfera.

Pulire tutte le parti e la porta del regolatore di pressione.

Controllare la lunghezza libera della molla. Se la lunghezza della molla è inferiore a 13,2 mm (0,519 pollici), sostituirla con una nuova.

Installare tutte le parti rimosse e stringere il tappo a 30 N·m (22 lb·ft).

Sostituzione olio scatola del cambio

Posizionare il veicolo su una superficie piana.
Togliere il poggia piedi sinistro.
Pulire la zona del tappo di scarico e il tappo di livello olio, quindi togliere il tappo di scarico della scatola del cambio.

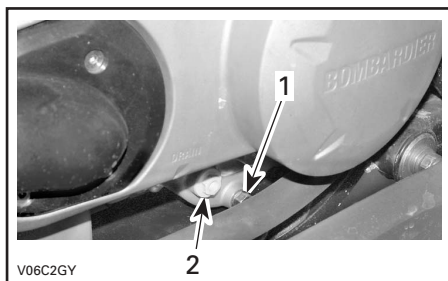

1. Tappo di scarico scatola del cambio
2. Tappo livello olio scatola del cambio

NOTA: Per svuotare completamente la scatola del cambio, posizionare un martinetto sotto il poggia piedi destro e ribaltare il veicolo verso sinistra. Quando la scatola del cambio è vuota, applicare il tappo di scarico e riappoggiare il veicolo a terra.

Riempire la scatola di trasmissione utilizzando l'olio per scatole di trasmissione BOMBARDIER (cod. art. 416 801 900) o altro prodotto equivalente.

ATTENZIONE: Non utilizzare oli non consigliati o di altro tipo durante le operazioni di manutenzione. Non miscelare con tipi di oli di marche diverse.

L'olio dovrebbe essere a livello con il fondo del foro di livello olio. Rabboccare fino a quando il livello dell'olio della scatola del cambio fluisce attraverso il foro di livello olio.

Reinstallare il tappo livello olio.

Sostituzione liquido refrigerante

AVVERTENZA

Per evitare il rischio di ustioni, non rimuovere il tappo del radiatore né svitare quello del liquido refrigerante se il motore è caldo.

Rimuovere la mascherina anteriore.

Ruotare il tappo del radiatore in senso antiorario e sostituirlo.

Svitare il tappo di spurgo posto sul lato sinistro del motore e scaricare il refrigerante in un contenitore apposito.

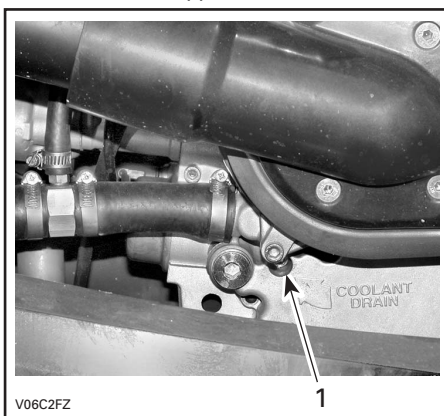

1. Raffreddamento del tappo di scarico

Svitare la vite di spurgo sulla cima dell'alloggiamento del termostato.

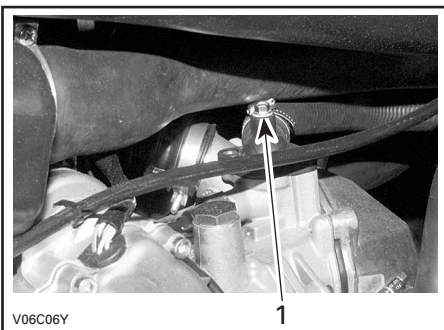

1. Vite di spurgo

Spurgare completamente il sistema, quindi riposizionare il tappo di scarico.

Stringere il flessibile tra il radiatore e l'alloggiamento del termostato con una pinza di strozzamento grande (cod. art. 529 032 500).

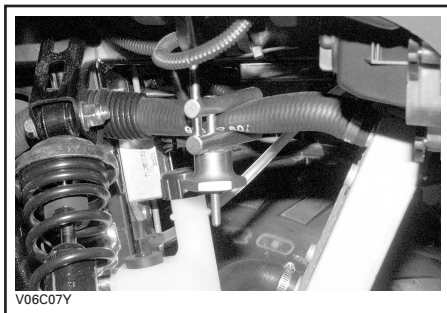

Sollevere la parte anteriore del veicolo in maniera tale che le ruote anteriori non tocchino terra.

Riempire il radiatore fino alla fuoriuscita del liquido refrigerante dal foro del sensore temperatura. Inserire la vite di spurgo, quindi rimuovere la pinza di strozzamento.

NOTA: Se dal foro di spurgo non fuoriesce il refrigerante, stringere il flessibile inferiore del radiatore per diverse volte, fino a far fuoriuscire il refrigerante.

Finire di riempire il radiatore.

Controllare il livello nel serbatoio del liquido refrigerante e, se necessario, rabboccare.

Far girare il motore al minimo senza il tappo del radiatore. Aggiungere lentamente altro liquido refrigerante, se necessario.

A questo punto, attendere che il motore raggiunga la normale temperatura di funzionamento. Abbassare la leva dell'acceleratore due o tre volte e aggiungere quindi altro liquido se necessario.

Inserire il tappo del radiatore. Controllare tutti i collegamenti per identificare eventuali perdite e controllare il livello del liquido refrigerante nel serbatoio.

Verificare se il riscaldatore del carburatore è caldo. In caso contrario, ripetere la procedura di spurgo.

Installare nuovamente la mascherina anteriore.

Cinghia di trasmissione

Consultare un concessionario autorizzato Bombardier ATV per far ispezionare e/o sostituire la cinghia di trasmissione.

Messa a punto valvole

Consultare un concessionario autorizzato ATV Bombardier per la messa a punto delle valvole.

Una distanza tra gli elettrodi insufficiente potrebbe causare cali di potenza e danneggiare le valvole. Una distanza eccessiva sarà causa di rumore.

Parascintille

La marmitta deve essere periodicamente pulita dai residui di carbonio.

AVVERTENZA

Non effettuare questa operazione subito dopo avere spento il motore perché il sistema di scarico è molto caldo. Indossare una protezione per gli occhi e dei guanti. Rispettare tutte le normative in vigore.

Portare la trasmissione in posizione FOLLE e inserire il freno di stazionamento.

Togliere il parascintille dalla marmitta

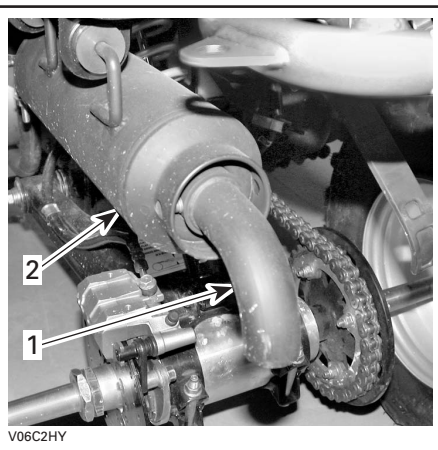

1. Parascintille
2. Marmitta

Rimuovere i depositi di carbonio dal parascintille mediante una spazzola.

NOTA: Usare una spazzola morbida e fare attenzione a non danneggiare il parascintille. Inserire nuovamente il parascintille nella marmitta.

Radiatore

Controllare periodicamente che la superficie vicino al radiatore sia pulita.

Controllare le alette del radiatore. Devono essere pulite, prive di detriti, fango, sporcizia o altri depositi che potrebbero impedire al radiatore di raffreddarsi correttamente.

Rimuovere i depositi con le mani, per quanto possibile. Se si dispone di acqua nelle vicinanze, cercare di sciacquare le alette del radiatore.

Se si dispone di un flessibile da giardino, usarlo per sciacquare le alette del radiatore.

AVVERTENZA

Non pulire mai il radiatore con le mani quando è caldo. Lasciarlo raffreddare prima di pulirlo.

ATTENZIONE: Fare attenzione a non danneggiare le alette del radiatore durante le operazioni di pulizia. Non usare nessun oggetto/strumento che le possa danneggiare. Le alette sono molto sottili per consentire un raffreddamento efficace. DURANTE IL LAVAGGIO CON IL FLESSIBILE DA GIARDINO, USARE ESCLUSIVAMENTE LA BASSA PRESSIONE, NON USARE MAI UN DISPOSITIVO DI LAVAGGIO AD ALTA PRESSIONE.

Consultare un concessionario autorizzato ATV Bombardier per controllare la prestazione del sistema di raffreddamento.

CARBURATORE

Consultare un concessionario autorizzato
ATV Bombardier ogni anno per controllare e
pulire il sistema di alimentazione carburante.

SISTEMA DI AERAZIONE

ATTENZIONE: Non rimuovere o modificare mai alcun componente della scatola filtro aria. La carburazione del motore è calibrata per funzionare specificatamente con questi componenti. Altrimenti, si potrebbe verificare un calo delle prestazioni o addirittura un danno.

Scarico della scatola filtro aria

Ispezionare periodicamente la scatola del filtro dell'aria e il flessibile di scarico per individuare la presenza di liquidi o depositi di sporcizia.

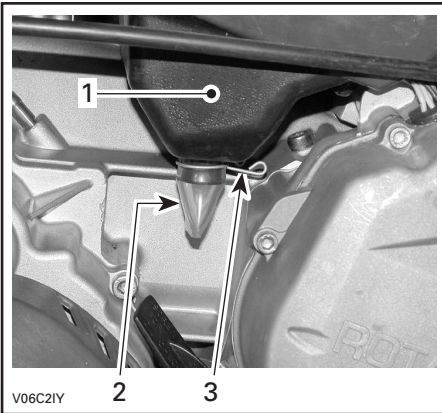

TIPICO

1. Scatola filtro aria
2. Flessibile di scarico
3. Fascetta

NOTA: Se si usa il veicolo in zone molto polverose, ispezionare più frequentemente di quanto indicato nella TABELLA DI MANUTENZIONE.

In presenza di sporcizia o liquidi, stringere e rimuovere la fascetta. Estrarre il flessibile di scarico e svuotarlo.

ATTENZIONE: Non avviare il motore in presenza di acqua o depositi nel flessibile di scarico.

In presenza di accumulo di sporcizia o liquidi, è necessario ispezionare/asciugare/sostituire il filtro dell'aria a seconda delle sue condizioni.

Pulizia del filtro dell'aria

Rimozione del filtro dell'aria

ATTENZIONE: Non rimuovere o modificare mai alcun componente della scatola filtro aria. La carburazione del motore è calibrata per funzionare specificatamente con questi componenti. Altrimenti, si potrebbe verificare un calo delle prestazioni o addirittura un danno.

Rimuovere il coperchio della scatola filtro aria.

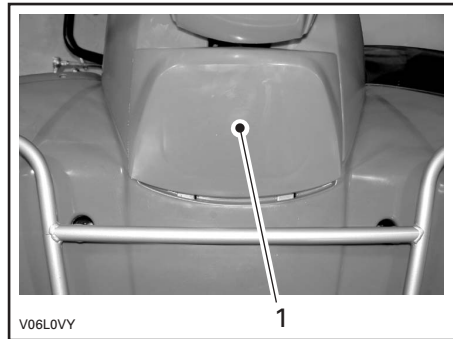

1. Coperchio scatola filtro aria

Togliere il filtro dell'aria.



Versare una soluzione detergente (cod. art. 219 700 341) o suo equivalente in un secchio. Immergervi il filtro.

Mentre si lascia a bagno il filtro, pulire l'interno della scatola del filtro dell'aria.

Risciacquare il filtro con acqua calda per eliminare tutta la soluzione detergente.

NOTA: Se la schiuma della scatola del filtro dell'aria è ancora sporca, sostituirla con una nuova.

Fare asciugare completamente il filtro.

Una volta asciutto, applicare uno strato di olio per filtri dell'aria (cod. art. 219 700 340) o suo equivalente.

ATTENZIONE: Se il filtro dell'aria non viene sottoposto ad una manutenzione adatta e/o se non viene ben oliato, si può verificare un peggioramento delle prestazioni o addirittura un danno grave.

Montaggio del filtro dell'aria

Rimontare attentamente le parti rimosse nell'ordine inverso alla rimozione.

Installare nuovamente il filtro dell'aria con la parte grigia rivolta verso l'alto.

NOTA: Verificare che la griglia del filtro dell'aria sia collocata correttamente prima di procedere con l'installazione del filtro.

IMPIANTO ELETTRICO

AVVERTENZA

Se non diversamente indicato, posizionare sempre l'interruttore di arresto motore in posizione OFF prima di eseguire qualsiasi intervento di manutenzione o riparazione dell'impianto elettrico.

Batteria

AVVERTENZA

Non caricare mai la batteria quando installata nel veicolo.

Pulire il morsetto della batteria con una spazzola metallica. Applicare grasso dielettrico (cod. art. 293 550 004) o equivalente sul morsetto per proteggerlo dall'ossidazione.

Rimozione

Scollegare prima il cavo NERO (-) e quindi il cavo ROSSO (+).

AVVERTENZA

Rispettare sempre questo ordine di smontaggio; scollegare sempre prima il cavo NERO (-). È possibile che l'elettrolito o i vapori del carburante siano presenti nel vano motore e una scintilla potrebbe accenderli e provocare conseguenti lesioni per la persona.

Rimuovere la fascetta

Rimuovere la batteria dal veicolo prestando attenzione a non farla capovolgere in modo da far fuoriuscire l'elettrolito dal tubo di sfato.

AVVERTENZA

L'elettrolito è velenoso e pericoloso. Evitare il contatto con occhi, pelle e indumenti. Indossare occhiali protettivi e un paio di guanti non assorbenti quando si rimuove la batteria con le mani.

ATTENZIONE: Qualora si verificasse un versamento dell'elettrolito, lavare via immediatamente con una soluzione di bicarbonato di sodio e acqua.

Pulizia

Pulire il rivestimento esterno, i cavi e i morsetti della batteria e la batteria stessa utilizzando una soluzione di acqua e bicarbonato di sodio.

Rimuovere la corrosione presente sui terminali dei cavi e i morsetti della batteria mediante un spazzola con setole metalliche. Pulire la superficie della batteria con una spazzola morbida ed un sapone sgrassante o una soluzione a base di bicarbonato.

Installazione

Rimontare la batteria nel veicolo.

AVVERTENZA

Collegare prima il cavo ROSSO (+) quindi quello NERO (-). Collegare sempre per primo il cavo ROSSO (+).

Fusibile

Se il fusibile risulta danneggiato, sostituirlo con uno di pari potenza.

ATTENZIONE: Non usare fusibili di potenza superiore perché si potrebbe arrecare un grave danno.

Il fusibile si trova dietro l'ammortizzatore anteriore destro, accanto al serbatoio del liquido refrigerante. Togliere il coperchio dell'indicatore per poter accedere ai portafusibili.

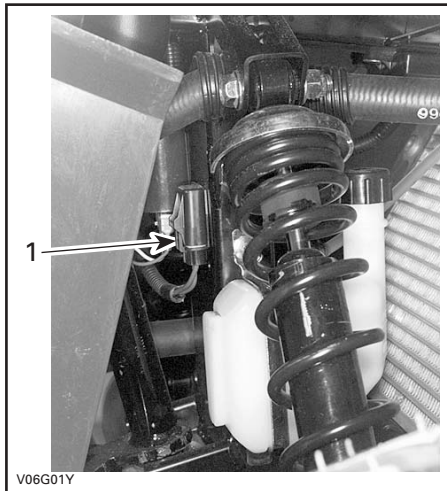

1. Portafusibili

Per togliere un fusibile dallo scompartimento, sbloccare e rimuovere il coperchio ed estrarre il fusibile. Controllare se il filamento è fuso.

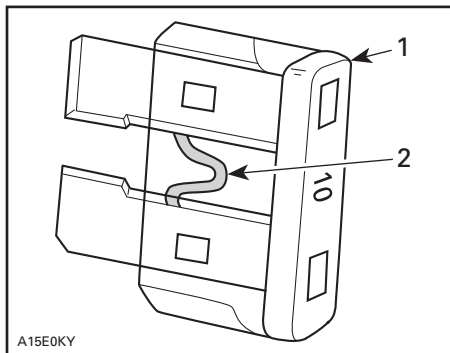

1. Fusibile
2. Controllare se bruciato

Sostituzione lampadina

Controllare sempre il funzionamento delle luci dopo la sostituzione.

Faro

ATTENZIONE: Non toccare mai la parte in vetro di una lampadina alogena con le mani nude, questo ne riduce la sua durata. Se si tocca il vetro, ripulire con alcool isopropilico che non lascerà un film sulla lampadina.

Per scollegare il connettore, rilasciare il bordo esterno della protezione in gomma dall'alloggiamento del faro, quindi tirare il connettore.

NOTA: La protezione in gomma è un componente singolo, che incapsula il connettore.

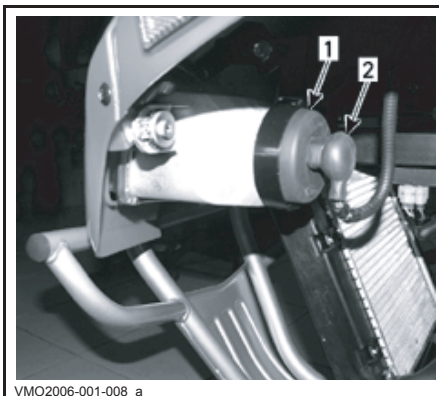

1. Rilasciare il bordo esterno della protezione in gomma
2. Tirare il connettore.

NOTE: Nelle seguenti illustrazioni, la mascherina anteriore è stata tolta dal veicolo per consentire una migliore comprensione. Premere sul perno e spingerlo a lato per sbloccare la lampadina del faro.

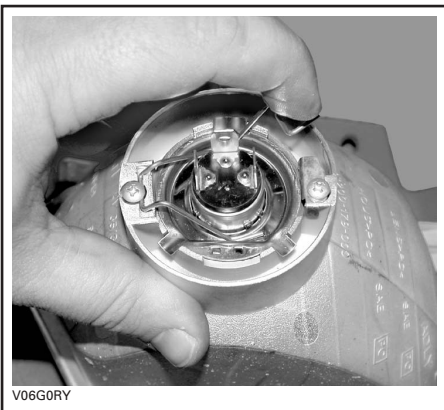

V06G0RY

TIPICO

Sollevare e mantenere il perno in questa posizione, quindi togliere la lampadina.



V06G0SY

TIPICO

Regolare entrambi i fari allo stesso modo.

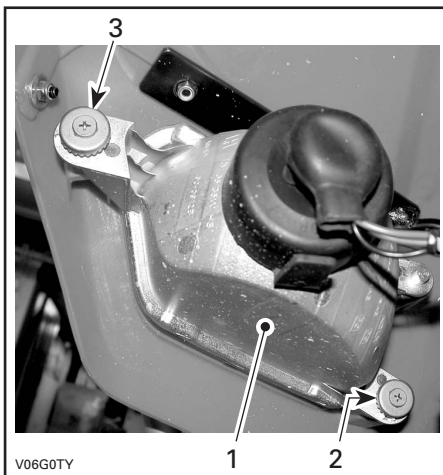

V06G0TY

1. Alloggiamento del faro
2. Regolazione altezza fascio luminoso
3. Regolazione laterale fascio luminoso

Fanalino posteriore

Svitare le viti sulla lente per esporre la lampadina.

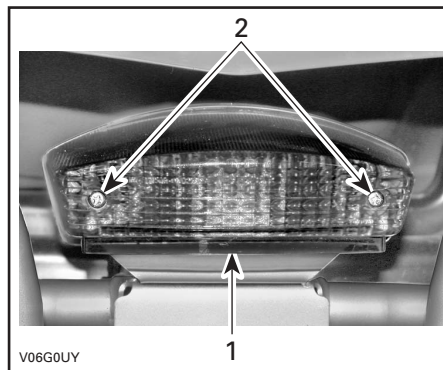

V06G0UY

1. Lente
2. Viti

Premere la lampadina e tenerla premuta mentre la si ruota in senso antiorario per estrarla.

Per montare una nuova lampadina, premerla e ruotarla contemporaneamente in senso orario. Montare nuovamente la lente.

Spia

Togliere il quadro svitando le viti.

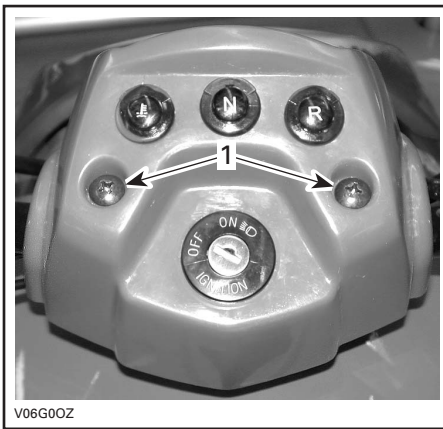

V06G00Z

1. Viti del quadro

Estrarre la lente della spia dalla sua posizione.



V06G0VY

Spostare il quadro e tirare la protezione in gomma della spia difettosa.

Svoltare la protezione in gomma per esporre la lampadina della spia.

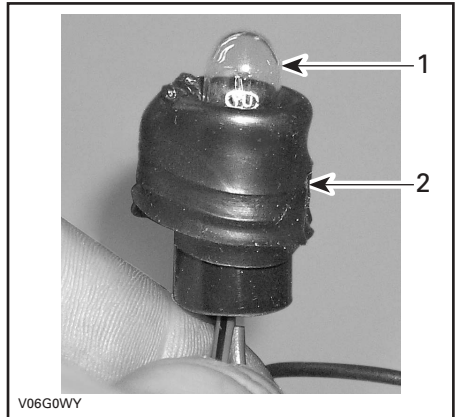

V06G0WY

1. Lampadina spia
2. Protezione in gomma

Tirare la lampadina per toglierla.

Per il montaggio, invertire le istruzioni di rimozione.

TRASMISSIONE

Lubrificazione

Lubrificare le cerniere anteriori. Usare grasso sintetico (cod. art. 293 550 033) o altro prodotto equivalente. E' previsto un raccordo da ingrassare su ciascuna cerniera.

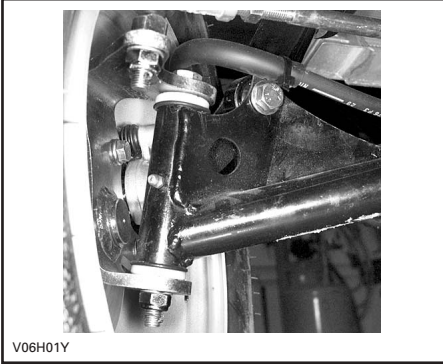

Catena di trasmissione

Regolare e lubrificare la catena della trasmissione prima di ogni uso.

AVVERTENZA

Posizionare l'interruttore di accensione su OFF prima di controllare, regolare o lubrificare la catena di trasmissione.

ATTENZIONE: Mai azionare il veicolo con la catena di trasmissione troppo lenta o troppo tesa, in quanto si possono verificare gravi danni ai componenti di trasmissione.

Ispezione

Questo ATV è dotato di perni e rulli ingrassati in modo permanente sigillati con O-ring. Prima di utilizzare il veicolo, ispezionare sempre la catena di trasmissione.

Accertarsi del corretto gioco della catena di trasmissione e regolarlo se necessario.

Accertarsi che gli o-ring e i rulli non siano danneggiati e che siano tutti presenti.

Lubrificazione e pulizia

ATTENZIONE: Non lavare mai la catena con acqua ad alta pressione o benzina. Ne deriverebbero danni agli O-ring, con conseguente usura prematura e guasto della catena di trasmissione.

Pulire le superfici laterali della catena con un panno asciutto.

NOTA: Non spazzolare la catena.

Lubrificare solo con un lubrificante per catene con O-ring approvato. Altri lubrificanti per catene in commercio potrebbero contenere solventi che potrebbero danneggiare gli O-ring.

Regolazioni

NOTA: Mai regolare la catena di trasmissione con il guidatore sul veicolo. Togliere tutto il carico dal veicolo.

Scegliere una superficie piana e impostare il cambio su FOLLE.

Allentare i bulloni di blocco del tendicatena.

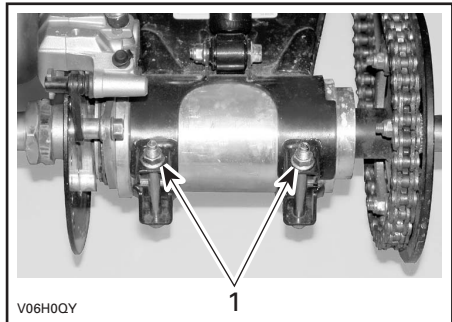

1. Bulloni di blocco del tendicatena

Inserire il blocco regolatore attraverso il mozzo della corona e nel tendicatena.

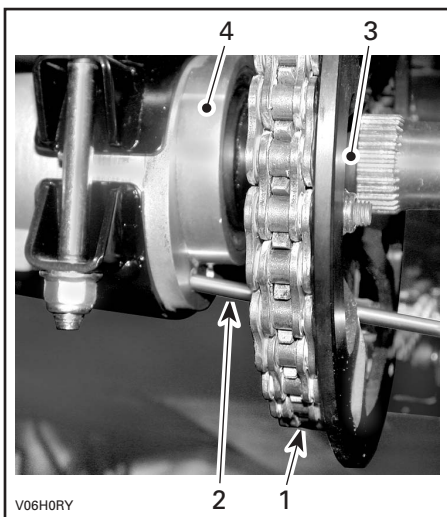

1. Catena di trasmissione
2. Blocco regolatore
3. Mozzo corona
4. Tendicatena

Regolare il gioco della catena spostando l'ATV lentamente in avanti in modo da portare eventuali giochi precedentemente presenti sotto la catena sulla parte superiore della catena. La parte inferiore della catena va tesa durante la regolazione.

L'avvallamento dovrebbe essere compreso tra 20 e 30 mm (3/4 e 3-1/8 pollici).

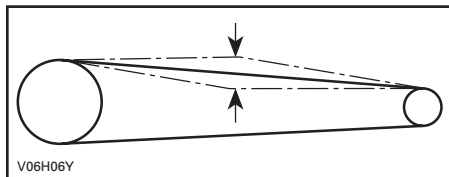

Ruotare in avanti l'asse per aumentare o indietro per ridurre il gioco della catena. Stringere i bulloni di blocco del tendicatena a 48 N·m (35 lbf·ft).

ATTENZIONE: Mai azionare il veicolo con la catena di trasmissione troppo lenta o troppo tesa, in quanto si possono verificare gravi danni ai componenti di trasmissione.

Una volta eseguita la regolazione, ripetere la procedura per verificare diverse volte il gioco in diversi punti della catena.

Sostituzione

Con la catena montata sul veicolo, misurare la distanza tra 13 maglie da perno centrale a perno centrale. Cambiare la catena di trasmissione se la distanza supera il limite di servizio, rivolgersi a un concessionario autorizzato ATV Bombardier.

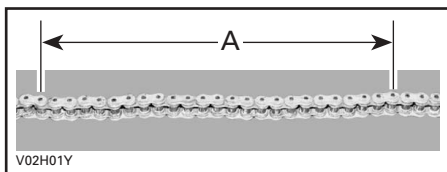

A. 404 mm (15-29/32 pollici)

Guidacatena

Controllare il guidacatena ad ogni corsa. Sostituire il guidacatena quando è usurato. Consultare un concessionario autorizzato ATV Bombardier per la sostituzione.

Corona e pignone

Accertarsi dell'assenza di distorsioni sull'asse della corona e pignone, di usura eccessiva o di altri danni.

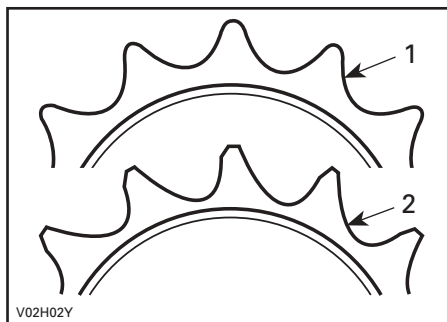

1. Buono
2. Sostituire

ATTENZIONE: Sostituire catena, asse della corona e pignone insieme per impedire una rapida usura di catena e corona. Montare un nuovo anello elastico ogni volta che si rimuove il pignone.

NOTA: Il pignone di trasmissione deve essere installato con il labbro verso l'esterno del veicolo.

Ruota

Rimuovere, occasionalmente, i dadi delle ruote e applicare un lubrificante anti-grippaggio sulle viti per una facile futura rimozione. Questa procedura è particolarmente importante se il veicolo viene usato in un ambiente in cui è presente acqua salata o fango. Estrarre un dado alla volta, lubrificarlo e stringerlo nuovamente a 70 N·m (52 lbf·ft).

Condizioni dei cuscinetti/bussole delle ruote

Premere e tirare le ruote dal bordo superiore per sentire l'eventuale gioco. Consultare un concessionario autorizzato ATV Bombardier in caso di gioco.

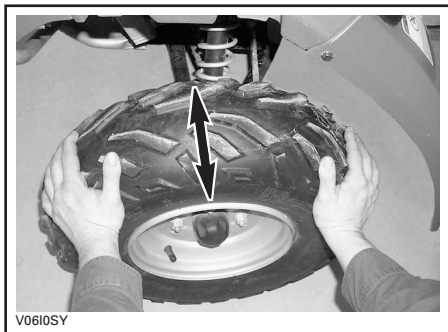

Pneumatici/Ruote

Pressione degli pneumatici

⚠ AVVERTENZA

La pressione degli pneumatici compromette seriamente la guida del veicolo e la sua stabilità. Una pressione troppo bassa potrebbe fare sgonfiare lo pneumatico e farlo slittare dalla ruota. Una pressione eccessiva potrebbe far scoppiare lo pneumatico. Applicare sempre la pressione consigliata. Dal momento che gli pneumatici sono del tipo a bassa pressione, usare una pompa manuale.

Controllare la pressione quando gli pneumatici sono FREDDI prima di utilizzare il veicolo. La pressione degli pneumatici cambia a seconda della temperatura e dell'altitudine. Ricontrollare la pressione se una di queste condizioni è cambiata.

Per comodità, nella cassetta degli attrezzi viene fornito un manometro.

PRESSIONE PNEUMATICI

	ANTE-RIORE	POSTE-RIORE
CONSIGLIATA	35 kPa (5 PSI)	
MINIMA	21 kPa (3 PSI)	

Anche se gli pneumatici sono stati specificamente progettati per un uso fuoristrada, potrebbe comunque verificarsi che uno pneumatico si sgonfi. Sugeriamo, pertanto, di tenere sempre con sé una pompa dell'aria e un kit per le riparazioni.

Condizione pneumatico/ruota

Controllare se lo pneumatico presenta danni e usura. Sostituire se necessario.

Non scambiare gli pneumatici. Gli pneumatici anteriori e posteriori sono di diversa misura. Gli pneumatici sono direzionali e per un buon funzionamento la rotazione deve essere mantenuta in un senso specifico.

Rimozione ruota

Allentare i dadi e sollevare il veicolo. Fissare un supporto al di sotto del veicolo. Sostituire i dadi e quindi la ruota.

Quando si rimonta la ruota, applicare un lubrificante anti-grippaggio sulle viti. Avvitare delicatamente i dadi in sequenza incrociata quindi serrare a 70 N·m (52 lbf·ft)

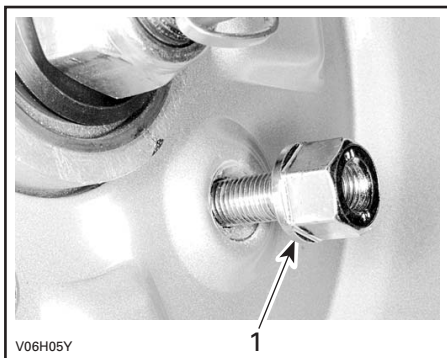

1. Lato rastremato del dado

ATTENZIONE: Utilizzare sempre i dadi per le ruote consigliati (cod. art. 250 100 039). L'uso di dadi diversi potrebbe danneggiare il cerchio.

SISTEMA DI STERZO

Lubrificazione del cavo dell'acceleratore

Il cavo dell'acceleratore deve essere lubrificato con lo specifico lubrificante al silicone (cod. art. 293 600 041) o suo equivalente.

AVVERTENZA

Utilizzare sempre un lubrificante al silicone. L'uso di altri lubrificanti (tra cui i lubrificanti a base di acqua) potrebbe provocare l'incollaggio o l'irrigidimento della leva o del cavo dell'acceleratore.

Aprire l'alloggiamento della leva dell'acceleratore.

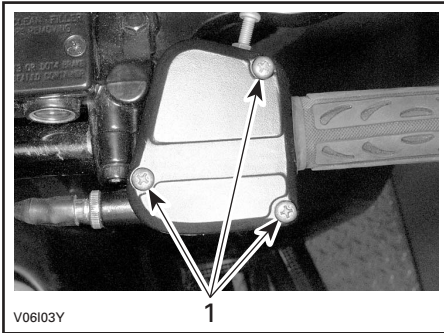

1. Rimuovere le viti

Spostare la protezione in gomma per esporre il registro del cavo.

Svitare il controdado del registro del cavo, quindi avvitare il registro per allentare la tensione del cavo.

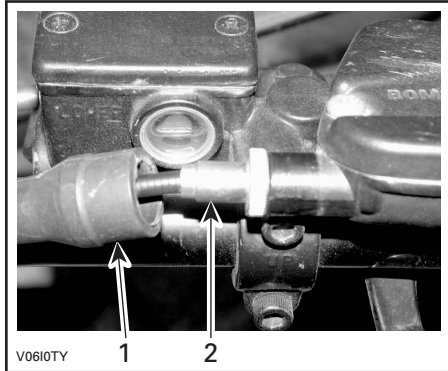

1. Protezione in gomma
2. Registro cavo

Rimuovere il cavo dalla leva dell'acceleratore.

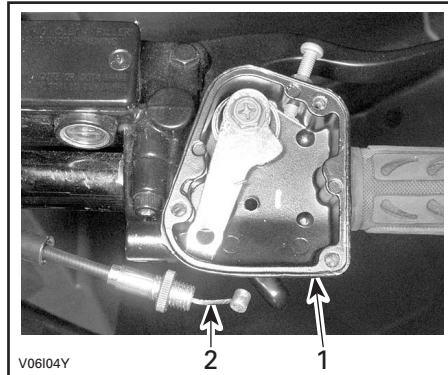

1. Alloggiamento della manopola dell'acceleratore
2. Cavo dell'acceleratore

NOTA: Spostare il cavo nella scanalatura del fermo e rimuovere il terminale del cavo dal fermo.

Rimuovere il tappo del carburatore dalla parte superiore del carburatore. Collocare il tappo del carburatore lontano dal carburatore stesso.

Montare sul cavo il dispositivo lubrificatore per cavi (cod. art. 529 035 738).

Inserire il beccuccio dello spray nel foro del lubrificatore per cavi.

AVVERTENZA

Usare sempre una protezione per gli occhi e guanti durante la lubrificazione di un cavo.

NOTA: Mettere uno straccio intorno al lubrificatore per cavi per evitare schizzi di lubrificante.

Applicare il lubrificante sulla parte terminale del cavo dell'acceleratore, lato carburatore, fino a farlo gocciolare.

Lasciare il cavo staccato per circa 15 minuti o fino a quando il lubrificante smette di fuoriuscire dal cavo.

Rimettere a posto il tappo del carburatore.

Rimontare il cavo e regolarlo.

Regolazione della leva dell'acceleratore

Spostare la protezione in gomma per esporre il registro del cavo dell'acceleratore.

Svitare il controdado quindi ruotare il registro fino ad ottenere il corretto gioco della leva dell'acceleratore.

NOTA: Misurare il gioco dell'acceleratore alla punta della leva dell'acceleratore.

Stringere il controdado e reinserire la protezione.

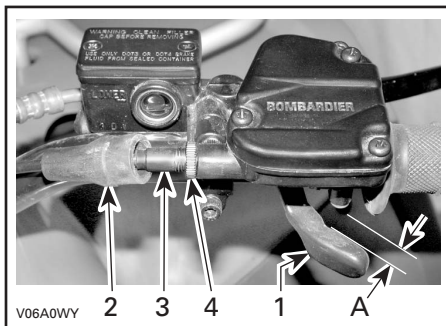

1. *Leva dell'acceleratore*
2. *Protezione*
3. *Registro cavo*
4. *Controdado*
- A. *da 3 a 8 mm (da 1/8 a 5/16 pollici)*

SOSPENSIONI

Regolazioni

AVVERTENZA

Regolare entrambe le molle sullo stesso carico. Una regolazione diversa potrebbe provocare modifiche nel controllo del veicolo e perdita di stabilità e/o controllo, e aumentare il rischio di incidenti.

La precarica della molla può variare da guidatore a guidatore a seconda del peso. La precarica si può modificare spostando verso l'alto o verso il basso i due controdadi per comprimere la molla su diverse lunghezze. Accorciare la molla per una guida più salda e un fondo stradale accidentato. Allungare la molla per un carico leggero o su un fondo stradale buono.

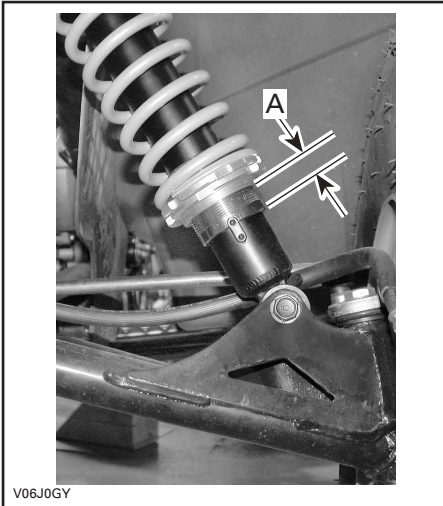

SOSPENSIONI ANTERIORI

A. Stessa lunghezza su entrambi i lati

Lubrificazione

Braccio ad A anteriore

Lubrificare i bracci ad A anteriori. Usare grasso sintetico (cod. art. 293 550 033) o altro prodotto equivalente. Su ciascun braccio ad A sono previsti due raccordi che vanno ingrassati.

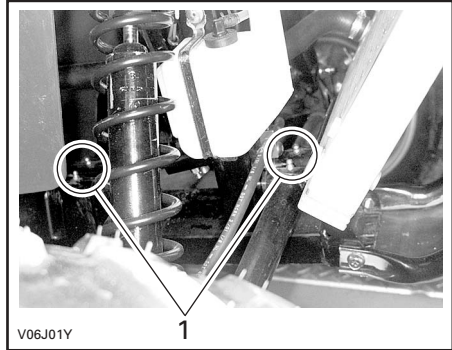

1. Lubrificare i raccordi

Braccio oscillante

Lubrificare i punti di ancoraggio del braccio oscillante. Usare grasso sintetico (cod. art. 293 550 033) o altro prodotto equivalente.

Ispezione

Sospensione anteriore e posteriore

Controllare gli ammortizzatori per rilevare eventuali perdite di olio e verificare la tenuta dei dispositivi di fissaggio. Consultare un concessionario autorizzato ATV Bombardier, se necessario.

Braccio oscillante

Controllare il braccio oscillante per possibili distorsioni, rotture o piegature. Consultate un concessionario autorizzato ATV Bombardier se si rileva un problema.

Bracci ad A

Controllare i bracci per possibili distorsioni, rotture o piegature. Consultare un concessionario autorizzato ATV Bombardier, se necessario.

FRENI

AVVERTENZA

Eventuali riparazioni del sistema frenante deve essere eseguita da un concessionario autorizzato ATV Bombardier.

Freno anteriore

I freni anteriori sono del tipo idraulico a disco. Sono autoregolanti e non richiedono alcuna messa a punto.

Freno posteriore

Il freno posteriore impiega due sistemi. Il primo sistema utilizza un cavo e richiede una regolazione. Consultare un concessionario autorizzato ATV Bombardier.

Il secondo sistema è idraulico e non richiede la regolazione.

Lubrificazione del cavo del freno

Sostituire la leva del freno e chiuderla (vite, dado e molla).

Togliere il cavo dalla leva manuale. Per facilitare questa operazione, premere con forza il pedale del freno per allentare il cavo. Posizionare il dispositivo lubrificatore per cavi (cod. art. 529 035 738) sul cavo.

Inserire il beccuccio della lattina dello spray nel foro.

Spruzzare una piccola quantità di lubrificante al silicone (cod. art. 293 600 041) o un prodotto equivalente quindi premere il pedale del freno per muovere il cavo. Ripetere questa procedura fino a quando il lubrificante al silicone esce dall'altra estremità del cavo.

AVVERTENZA

Utilizzare sempre un lubrificante al silicone. L'uso di altri lubrificanti (tra cui i lubrificanti a base di acqua) potrebbe provocare l'incollaggio o l'irrigidimento del cavo del freno.

Ispezione

AVVERTENZA

Consultare un concessionario autorizzato ATV Bombardier per riparare o sostituire eventuali componenti del sistema frenante.

Per mantenere i freni in buone condizioni di funzionamento, controllare quanto segue:

- regolazione del cavo del freno
- sistema frenante per le perdite dei liquidi
- freni per una sensazione di spugnosità al tatto
- dischi dei freni per usura eccessiva e condizioni della superficie
- pattini dei freni per usura, danno o gioco.

LIMITI DI MANUTENZIONE

Spessore dei pattini dei freni	1 mm (0,040 pollici)
Spessore dei dischi dei freni	3,5 mm (0,138 pollici)
Deformabilità massima dei dischi	0,15 mm (0,010 pollici)

Sostituzione del liquido dei freni

AVVERTENZA

La sostituzione del liquido per i freni o qualsiasi riparazione sul sistema frenante deve essere fatta da un concessionario autorizzato ATV Bombardier.

CARROZZERIA/TELAIO

Area motore

Controllare l'area nelle vicinanze del motore per identificare eventuali danni o perdite. Controllare che tutte le fascette fermatubi siano debitamente bloccate e che nessun flessibile sia lesionato, aggrovigliato o danneggiato.

Controllare i dispositivi di fissaggio della marmitta, della batteria e del serbatoio.

Controllare l'eventuale corrosione e la tenuta dei collegamenti elettrici.

Sostituire o riparare i pezzi usurati o danneggiati.

Condizioni gancio traino/gancio di traino a sfera (se previsto)

Controllare la tenuta dei dispositivi di fissaggio e le condizioni di tenuta delle sfere del gancio di traino. Stringere dovutamente, se necessario, e sostituire la sfera se usurata.

Fascette

Controllare le condizioni dei dispositivi di fissaggio e la relativa tenuta sul veicolo. Serrare ancora se necessario.

Dispositivi di fissaggio sedile

Controllare la tenuta dei dispositivi di serraggio del sedile. Stringere o sostituire se danneggiati.

Pulizia e protezione del veicolo

Mai usare acqua ad alta pressione per lavare il veicolo **USARE ESCLUSIVAMENTE BASSA PRESSIONE** (come un flessibile da giardino). L'alta pressione può causare danni elettrici o meccanici.

Le parti verniciate che sono state danneggiate vanno debitamente riverniciate per prevenire la formazione di ruggine.

Se necessario, detergere la carrozzeria con acqua calda e sapone (usare solo detersivi delicati). Applicare una cera non abrasiva.

ATTENZIONE: Non pulire mai le parti in plastica con detersivi forti, agenti sgrassanti, solventi per pittura, acetone, ecc.

GARANZIA

GARANZIA LIMITATA INTERNAZIONALE DI BRP: 2006 PRODOTTI ATV BOMBARDIER*

1. AMBITO DELLA GARANZIA LIMITATA

Bombardier Recreational Products Inc. (qui di seguito "BRP"), garantisce i propri prodotti ATV BOMBARDIER 2006 in caso di difetti di materiale o nella qualità di esecuzione del prodotto per il periodo e le condizioni qui di seguito descritte.

Tutti i pezzi di ricambio e gli accessori originali Bombardier installati da un distributore/concessionario autorizzato BOMBARDIER (come definito di seguito) al momento della consegna di un prodotto ATV Bombardier 2006, sono coperti dalla stessa garanzia dell'ATV.

L'uso del Prodotto per gare o qualsiasi altra attività competitiva, in qualsiasi momento, persino da parte di un proprietario precedente, rende nulla la presente garanzia.

2. PERIODO DI COPERTURA DELLA GARANZIA

La presente garanzia entrerà in vigore DALLA DATA DI CONSEGNA AL PRIMO CONSUMATORE AL DETTAGLIO o dalla data in cui il prodotto viene utilizzato per la prima volta, a seconda di quale delle due eventualità si verifichi per prima, per un periodo di:

SEI (6) MESI CONSECUTIVI, in caso di uso privato o commerciale ⁽¹⁾.

La riparazione e la sostituzione di pezzi o l'esecuzione di manutenzione in base a questa garanzia non estende la durata della presente garanzia oltre la data di scadenza originale.

3. CONDIZIONI PER LA COPERTURA DELLA GARANZIA

Questa copertura della garanzia è disponibile esclusivamente sugli ATV Bombardier 2006 acquistati dal primo proprietario nuovi e mai utilizzati presso un distributore/concessionario Bombardier (qui di seguito "distributore/concessionario ATV Bombardier") autorizzato a distribuire i prodotti ATV Bombardier nel paese in cui è avvenuta la vendita, e quindi solo dopo che il processo di ispezione pre-fornitura di BRP è stato completato e documentato. La copertura della garanzia diventa disponibile esclusivamente a seguito di adeguata registrazione del Prodotto da parte del distributore/concessionario Bombardier ATV. Tali limitazioni sono necessarie per consentire a BRP di proteggere la sicurezza dei suoi prodotti, dei consumatori e del pubblico in generale.

Come delineato nella Guida dell'operatore, effettuare la manutenzione periodica necessaria per mantenere la copertura della garanzia. BRP si riserva il diritto di rendere far dipendere la copertura della garanzia dalla presentazione della prova di avvenuta corretta manutenzione.

4. COME PROCEDERE PER OTTENERE LA COPERTURA DELLA GARANZIA

Il cliente deve informare un distributore/concessionario Bombardier ATV della riparazione entro due (2) giorni dalla comparsa del difetto e consentire un ragionevole accesso al prodotto per la possibile riparazione. Il cliente deve inoltre presentare al distributore/concessionario autorizzato Bombardier la prova di acquisto del prodotto e firmare l'ordine di riparazione/di lavoro prima dell'inizio delle operazioni effettive per convalidare la riparazione in garanzia. Tutti i pezzi sostituiti in base alla presente garanzia diventano proprietà di BRP.

1.La garanzia vale per VENTQUATTRO (24) MESI consecutivi se il prodotto viene venduto in uno dei Paesi membri dell'Unione Europea (direttiva CE 1999/44/CE).

Il periodo di garanzia è tuttavia limitato a SEI (6) mesi consecutivi se il prodotto viene usato per scopi commerciali.

5. LE RESPONSABILITÀ DI BRP

In base a questa garanzia, gli obblighi di BRP sono limitati a sua unica discrezione, alla riparazione di parti che sono risultate difettose nelle normali condizioni di utilizzazione, alla manutenzione o sostituzione di tali parti con pezzi di ricambio originali Bombardier senza addebito dei costi per le parti e la manodopera presso qualsiasi distributore/concessionario autorizzato Bombardier.

BRP si riserva il diritto di migliorare o modificare di quando in quando i Prodotti senza assumersi alcun obbligo di modificare i Prodotti precedentemente realizzati.

6. ESCLUSIONI – QUANTO DI SEGUITO ESPOSTO NON È COPERTO DA GARANZIA

- Normale usura.
- Componenti soggetti a manutenzione ordinaria, messe a punto, regolazioni.
- Danni causati dalla mancata manutenzione e/o magazzinaggio, come descritto nella Guida dell'operatore.
- Danni derivanti dalla rimozione di parti, riparazioni, manutenzione o modifiche non corrette o utilizzo di parti o accessori non realizzati o approvati da BRP, o derivanti da riparazioni effettuate da una persona che non è un Distributore/Concessionario autorizzato Bombardier.
- Danni causati da abuso, uso scorretto, uso anormale, negligenza o funzionamento del prodotto in un modo non coerente con il funzionamento raccomandato descritto nella Guida dell'operatore.
- Danni risultanti da incidenti, immersione, incendio, furto, atti di vandalismo o qualsiasi causa di forza maggiore;
- Funzionamento con carburanti, oli o lubrificanti che non sono adatti all'impiego nel prodotto (vedere la Guida dell'operatore).
- Incameramento di acqua o neve.
- Danni accidentali o consequenziali, o danni di qualsiasi tipo inclusi, tra l'altro, traino o rimorchio, magazzinaggio, spese telefoniche, nolo, taxi, inconvenienti, copertura assicurativa, pagamenti dei prestiti, perdita di tempo, perdita di reddito.

7. LIMITAZIONI DELLA RESPONSABILITÀ

QUESTA GARANZIA VIENE ESPLICITAMENTE CONCESSA E ACCETTATA IN LUOGO DI TUTTE LE ALTRE GARANZIE, ESPLICITE O IMPLICITE, COMPRESSE, TRA L'ALTRO, QUELLE DI COMMERCIALIZZABILITÀ O IDONEITÀ A UNO SCOPO PARTICOLARE. DAL MOMENTO CHE NON È POSSIBILE RINUNCIARE AGLI OBBLIGHI DELLE GARANZIE IMPLICITE, ESSE SARANNO LIMITATE, IN DURATA, ALLA VITA DELLE GARANZIE ESPLICITE. I DANNI INCIDENTALI E CONSEGUENZIALI SONO ESCLUSI DALLA COPERTURA DELLA PRESENTE GARANZIA. ALCUNI PAESI NON CONSENTONO L'ESONERO DELLA RESPONSABILITÀ, LE LIMITAZIONI E LE ESCLUSIONI SOPRA IDENTIFICATE; PERTANTO QUANTO APPENA DICHIARATO POTREBBE NON ESSERE APPLICABILI A VOI. QUESTA GARANZIA ATTRIBUISCE DIRITTI SPECIFICI AI QUALI POTREBBERO AGGIUNGERSENE ALTRI DI TIPO LEGALE CHE POTREBBERO DIFFERIRE DI PAESE IN PAESE.

Nessun distributore o concessionario Bombardier ATV o altra persona è autorizzato a rendere alcuna affermazione, dichiarazione o concessione di garanzia in merito al Prodotto diversa da quanto espresso nella presente garanzia limitata e, in caso contrario non sarà applicabile contro BRP.

BRP si riserva il diritto di modificare la garanzia in qualsiasi momento, sottinteso che tale modifica non altererà le condizioni di garanzia applicabili ai prodotti venduti mentre questa garanzia è in vigore.

8. TRASFERIMENTO

Se la proprietà di un prodotto viene trasferita durante il periodo di copertura della garanzia, la garanzia verrà anch'essa trasferita e sarà valida per il restante periodo di copertura a condizione che BRP venga informato di tale trasferimento nel seguente modo:

BRP o un distributore/concessionario autorizzato ATV Bombardier riceva prova che il precedente proprietario abbia consentito al trasferimento di proprietà, oltre alle coordinate del nuovo proprietario. Il distributore dovrà provvedere ad inoltrare queste informazioni direttamente a BRP.

9. ASSISTENZA CLIENTI

- a) In caso di controversia o disputa in relazione alla presente GARANZIA LIMITATA DI BRP, BRP raccomanda di provare a risolvere la questione con il proprio distributore/concessionario. Si raccomanda di discutere la situazione con il responsabile della manutenzione presso il concessionario autorizzato o con il proprietario.
- b) Se risultasse necessaria ulteriore assistenza, rivolgersi all'ufficio di assistenza del concessionario per risolvere la questione.
- c) Se la questione rimanesse irrisolta, contattare BRP all'indirizzo indicato di seguito.

BOMBARDIER RECREATIONAL PRODUCTS EUROPE N.V.
SERVIZIO CLIENTE
BELGIO
Tel: +32 (0)9 272 63 30

© 2006 Bombardier Recreational Products Inc. Tutti i diritti riservati.

® Marchio di fabbrica registrato di Bombardier Recreational Products Inc. o delle sue affiliate.

* Marchio di fabbrica di Bombardier Inc. utilizzato in licenza.

ESONERO DALLA RESPONSABILITÀ/OBBLIGHI RELATIVI ALLA RISERVATEZZA

Si informa che i dati personali verranno usati per questioni di sicurezza o per garantire i servizi di garanzia. A volte, i dati dei nostri clienti vengono utilizzati per informarli di nuovi prodotti o per presentare nuove offerte. Se si desidera non ricevere informazioni sui nostri prodotti, servizi e offerte, informarci per iscritto al seguente indirizzo.

Notare inoltre, che a volte società accreditate verranno da noi autorizzate ad utilizzare i dati personali dei nostri clienti per promuovere prodotti e servizi di qualità. Qualora non si desideri che i dati personali vengano forniti a terzi, informarci per iscritto al seguente indirizzo.

Bombardier Recreational Products Europe N.V.
Servizio Cliente
Guldensporenpark 83, building I
B-9820 Merelbeke, BELGIO
Numero di fax +32 (0)9 272 63 49

CAMBIO DI INDIRIZZO/PROPRIETÀ

Se il vostro indirizzo è cambiato o se siete i nuovi proprietari dell'ATV, accertatevi di informare BRP in uno dei modi seguenti:

- spedendo la seguente cartolina;
- contattando un concessionario autorizzato ATV Bombardier.

In caso di trasferimento della proprietà, dimostrare che il precedente proprietario acconsente a tale trasferimento.

Informare BRP, anche dopo la scadenza della garanzia limitata, è molto importante in quanto consente a BRP di raggiungere il proprietario dell'ATV, in caso di necessità, ad esempio quando si deve richiamare in fabbrica il veicolo per motivi di sicurezza. È responsabilità del proprietario informare BRP.

UNITÀ RUBATE: In caso di furto dell'ATV, rivolgersi a BRP o a un concessionario autorizzato ATV Bombardier. Verrà chiesto di indicare il proprio nome, indirizzo, numero di telefono, numero di identificazione del veicolo e data del furto.

CAMBIO DI INDIRIZZO

CAMBIO DI PROPRIETÀ

NUMERO DI IDENTIFICAZIONE VEICOLO

Numero modello

Numero Identificazione Veicolo (V.I.N.)

VECCHIO INDIRIZZO
O PROPRIETARIO
PRECEDENTE:

NOME

N.

VIA

APT

CITTA

STATO/PROVINCIA

CODICE POSTALE

PAESE

NUOVO INDIRIZZO
O NUOVO PROPRIETARIO:

NOME

N.

VIA

APT

CITTA

STATO/PROVINCIA

CODICE POSTALE

PAESE



AFFRANCARE
COME
DI CONSUETO



Bombardier Recreational Products Europe N.V.
Servizio Cliente
Guldensporenpark 83, building I
B-9820 Merelbeke, BELGIO

CAMBIO DI INDIRIZZO/PROPRIETÀ

Se il vostro indirizzo è cambiato o se siete i nuovi proprietari dell'ATV, accertatevi di informare BRP in uno dei modi seguenti:

- spedendo la seguente cartolina;
- contattando un concessionario autorizzato ATV Bombardier.

In caso di trasferimento della proprietà, dimostrare che il precedente proprietario acconsente a tale trasferimento.

Informare BRP, anche dopo la scadenza della garanzia limitata, è molto importante in quanto consente a BRP di raggiungere il proprietario dell'ATV, in caso di necessità, ad esempio quando si deve richiamare in fabbrica il veicolo per motivi di sicurezza. È responsabilità del proprietario informare BRP.

UNITÀ RUBATE: In caso di furto dell'ATV, rivolgersi a BRP o a un concessionario autorizzato ATV Bombardier. Verrà chiesto di indicare il proprio nome, indirizzo, numero di telefono, numero di identificazione del veicolo e data del furto.

CAMBIO DI INDIRIZZO

CAMBIO DI PROPRIETÀ

NUMERO DI IDENTIFICAZIONE VEICOLO

Numero modello

Numero Identificazione Veicolo (V.I.N.)

VECCHIO INDIRIZZO
O PROPRIETARIO
PRECEDENTE:

NOME

N.

VIA

APT

CITTA

STATO/PROVINCIA

CODICE POSTALE

PAESE

NUOVO INDIRIZZO
O NUOVO PROPRIETARIO:

NOME

N.

VIA

APT

CITTA

STATO/PROVINCIA

CODICE POSTALE

PAESE



AFFRANCARE
COME
DI CONSUETO



Bombardier Recreational Products Europe N.V.
Servizio Cliente
Guldensporenpark 83, building I
B-9820 Merelbeke, BELGIO

2006

AVVERTENZA

LA GUIDA DI QUESTO VEICOLO POTREBBE ESSERE RISCHIOSA. In caso di mancata osservanza delle precauzioni, potrebbe verificarsi facilmente una collisione o un ribaltamento, persino durante le manovre ordinarie come le sterzate, la guida su pendii o su ostacoli.

La mancata osservanza di queste istruzioni può provocare **LESIONI GRAVI O MORTE:**

- **PRIMA DI METTERE IN FUNZIONE L'ATV, LEGGERE QUESTA GUIDA DELL'OPERATORE E TUTTE LE ETICHETTE APPLICATE SUL PRODOTTO.**
- **NON METTERE IN FUNZIONE L'ATV, SENZA LE ISTRUZIONI CORRETTE.** I principianti devono completare un corso di formazione certificato.
- **NON TRASPORTARE MAI PASSEGGERI.** Il trasporto di passeggeri aumenta il rischio di perdita del controllo.
- **NON METTERE IN FUNZIONE L'ATV SU SUPERFICI ASFALTATE.** L'uso dell'ATV su superfici asfaltate aumenta il rischio di perdita del controllo.
- **NON METTERE IN FUNZIONE L'ATV SU STRADE PUBBLICHE.** Sono possibili collisioni con altri veicoli nel caso l'ATV venga utilizzato su una strada pubblica.
- **INDOSSARE SEMPRE UN CASCO OMOLOGATO,** una protezione per gli occhi e abiti protettivi.
- **NON CONSUMARE MAI ALCOOL O DROGHE** prima o durante la guida.
- **NON METTERE IN FUNZIONE L'ATV A VELOCITÀ ELEVATE.** L'uso di questo veicolo a velocità troppo elevate per il tipo di terreno, per le condizioni di visibilità e per la propria esperienza, aumenta il rischio di perdita del controllo.
- **NON PROVARE A ESEGUIRE IMPENNATE, SALTII O ALTRE ACROBAZIE.**

®™ MARCHI DI FABBRICA DI BOMBARDIER RECREATIONAL PRODUCTS INC. O DELLE SUE AFFILIATE.

* MARCHIO DI FABBRICA DI BOMBARDIER INC. UTILIZZATI IN LICENZA.

© 2006 BOMBARDIER RECREATIONAL PRODUCTS INC. TUTTI I DIRITTI RISERVATI. STAMPATO NELLA UE.

GUIDA DELL'OPERATORE

RALLY 200

2006

819 11 51