

**can-am**  
SPYDER® RT™ -serien

# INSTRUKTIONSBOK

Inkluderar  
säkerhets-, fordons-  
och underhållsinformation

**NOVA**

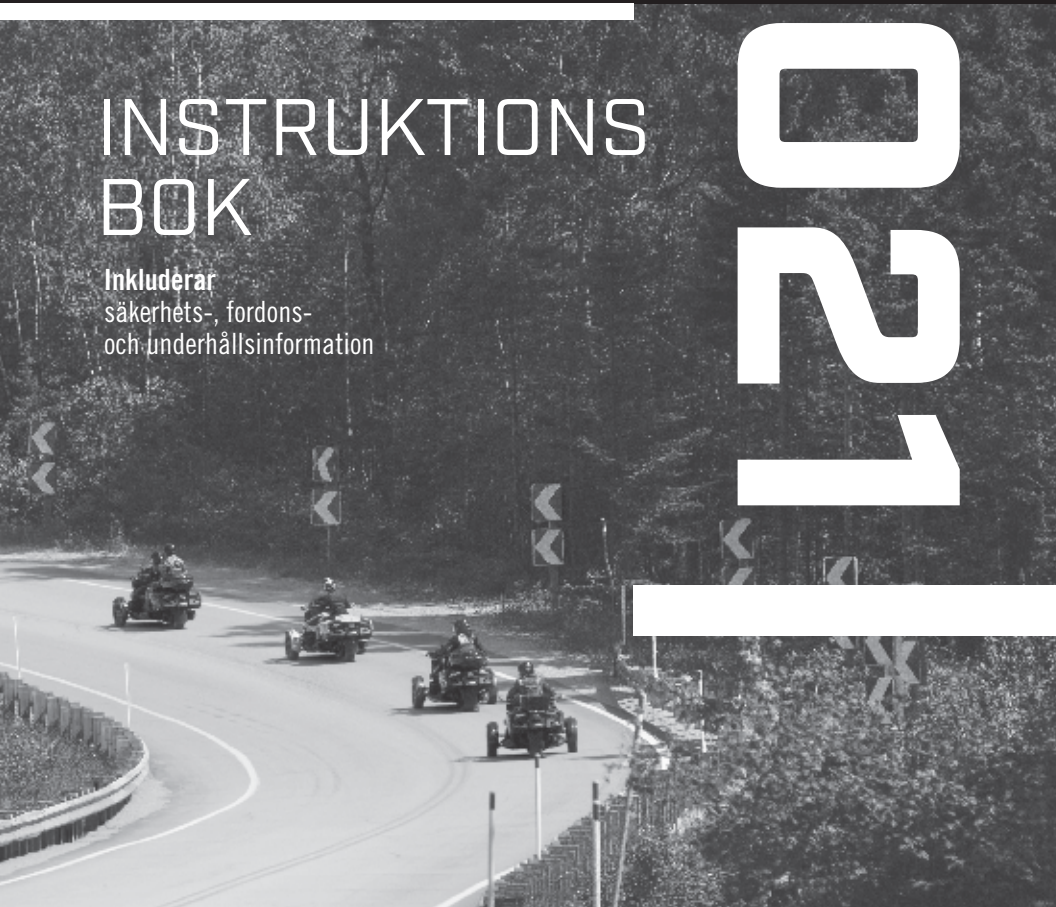

## **⚠ VARNING**

Läs om hur Spyder är annorlunda.

Läs denna instruktionsbok och titta på säkerhetsvideon på:

<https://can-am.brp.com/spyder/owners/safety/safety-information.html>

Slutföra en utbildning (om tillgänglig), practice och bli skicklig med kontrollerna.

Ta reda på vilka lagar och körkortsbestämmelser som gäller i det land där du bor.

Förvara handboken i det främre förvaringsutrymmet.

219 002 142\_SE

Översättning av  
originalinstruktionerna

## **VARNING**

Om du inte iakttar och följer någon av de säkerhetsföreskrifterna och anvisningar i denna Instruktionsbok, *SÄKERHETSVIDEON* och säkerhetsdekalerna på produkten, kan det leda till personskador, inklusive skador med dödlig utgång!

### **VARNING (CALIFORNIA PROPOSITION 65)**

 **VARNING:** Användning, service och underhåll av ett offroad fordon kan utsätta dig för kemikalier som inkluderar motoravgaser, koloxid, ftalater och bly, som är kända av delstaten Kalifornien för att orsaka cancer och fosterskador eller andra skador på fortplantningssystemet. För att minimera exponering, undvik att andas avgaser, tomgångskör inte motorn om det inte är nödvändigt, serva fordonet på en väl ventilerad plats och använd handskar eller tvätta händerna ofta när du servar ditt fordon. För mer information, gå till [www.p65warnings.ca.gov/products/passenger-vehicle](http://www.p65warnings.ca.gov/products/passenger-vehicle).



I Kanada distribueras och servas produkterna av Bombardier Recreational Products Inc. (BRP).

I USA distribueras och repareras produkterna av BRP US Inc.

I det Europeiska ekonomiska samarbetsområdet (som består av Europeiska unionens medlemsstater samt Storbritannien, Norge, Island och Liechtenstein), Oberoende staters samväld (inklusive Ukraina och Turkmenistan) samt i Turkiet, distribueras och servas produkterna av BRP European Distribution S.A. och andra dotterbolag till BRP.

I alla andra länder distribueras och servas produkterna av Bombardier Recreational Products Inc. (BRP) eller dess dotterbolag.

Detta är en ofullständig lista över varumärken som tillhör Bombardier Recreational Products Inc. eller dess dotterföretag:

BRP Connect™

Rotax®

Spyder®

Can-Am®

RT™

XPS™

Apple® är ett registrerat varumärke som tillhör Apple Inc.

Apple App Store är ett servicemärke som tillhör Apple Inc.

Bluetooth®-ordmärket och logotyperna är registrerade varumärken som tillhör Bluetooth SIG, Inc.

Google Play Store är ett registrerat varumärke som tillhör Google Inc.

Deutsch	Dieses Handbuch ist möglicherweise in Ihrer Landessprache verfügbar. Bitte wenden Sie sich an Ihren Händler oder besuchen Sie: <a href="http://www.operatorsguides.brp.com">www.operatorsguides.brp.com</a>
English	This guide may be available in your language. Check with your dealer or go to: <a href="http://www.operatorsguides.brp.com">www.operatorsguides.brp.com</a>
Español	Es posible que este manual esté disponible en su idioma. Consulte a su distribuidor o visite: <a href="http://www.operatorsguides.brp.com">www.operatorsguides.brp.com</a>
Français	Ce guide peut être disponible dans votre langue. Vérifier avec votre concessionnaire ou aller à: <a href="http://www.operatorsguides.brp.com">www.operatorsguides.brp.com</a>
Italiano	Questa guida potrebbe essere disponibile nella propria lingua. Contattare il concessionario o consultare: <a href="http://www.operatorsguides.brp.com">www.operatorsguides.brp.com</a>
中文	本手册可能有您的语种的翻译版本。请向经销商问询，或者登录 <a href="http://www.operatorsguides.brp.com">www.operatorsguides.brp.com</a> 查询。
日本語	このガイドは、言語によって翻訳版が用意されています。ディーラーに問い合わせるか、次のアドレスでご確認ください： <a href="http://www.operatorsguides.brp.com">www.operatorsguides.brp.com</a>
Nederlands	Deze handleiding kan beschikbaar zijn in uw taal. Vraag het aan uw dealer of ga naar: <a href="http://www.operatorsguides.brp.com">www.operatorsguides.brp.com</a>
Norsk	Denne boken kan finnes tilgjengelig på ditt eget språk. Kontakt din forhandler eller gå til: <a href="http://www.operatorsguides.brp.com">www.operatorsguides.brp.com</a>
Português	Este manual pode estar disponível em seu idioma. Fale com sua concessionária ou visite o site: <a href="http://www.operatorsguides.brp.com">www.operatorsguides.brp.com</a>
Русский	Воспользуйтесь руководством на вашем языке. Узнайте о его наличии у дилера или на странице по адресу <a href="http://www.operatorsguides.brp.com">www.operatorsguides.brp.com</a>
Suomi	Käyttöohjekirja voi olla saatavissa omalla kielelläsi. Tarkista jälleenmyyjältä tai käy osoitteessa: <a href="http://www.operatorsguides.brp.com">www.operatorsguides.brp.com</a>
Svenska	Denna bok kan finnas tillgänglig på ditt språk. Kontakta din återförsäljare eller gå till: <a href="http://www.operatorsguides.brp.com">www.operatorsguides.brp.com</a>

---

I denna Instruktionsbok täcks nedanstående modeller:

<b>MODELLER</b>
Spyder RT Spyder RT Limited Spyder RT Limited SE

---

# INNEHÅLLSFÖRTECKNING

## *ALLMÄN INFORMATION*

<b>FÖRORD</b> .....	<b>10</b>
INNAN DU KÖR.....	10
SÄKERHETSMEDDELANDEN.....	10
OM DENNA INSTRUKTIONSBOK.....	10
ANDRA KÄLLOR TILL INFORMATION.....	11
BEKRÄFTELSE.....	11
<b>ALLMÄNNA VARNINGAR</b> .....	<b>12</b>
KOLOXIDFÖRGIFTNING.....	12
BENSINBRAND OCH ANDRA RISKER.....	12
BRÄNSKADOR FRÅN HETA FORDONSDELAR.....	13
TILLBEHÖR OCH MODIFIERINGAR.....	13

## *FORDONSINFORMATION*

<b>PRIMÄRA REGLAGE</b> .....	<b>16</b>
1) STYRSTÅNG.....	17
2) GASHANDTAG.....	17
3) VÄXELVÄLJARE.....	17
4) BROMSPEDAL.....	18
5) PARKERINGSBROMSKNAPP.....	18
<b>SEKUNDÄRA REGLAGE</b> .....	<b>20</b>
1) TÄNDNINGSLÅS.....	21
2) REGLAGEPANEL.....	21
3) KNAPPSATS.....	24
4) STARTKNAPP.....	24
5) FARTHÅLLARREGLAGE.....	24
6) MOTORNS STOPPREGLAGE.....	26
7) REGLAGE FÖR BLINKANDE VARNINGSLJUS.....	27
8) BACKVÄXELKNAPP.....	27
9) BRP CONNECT-KNAPP.....	27
10) STRÅLKASTARREGLAGE.....	27
11) KNAPP FÖR RIKTNINGSVISARE.....	28
12) SIGNALHORNSKNAPP.....	28
13) LJUDVOLYMREGLAGE.....	29
14) ELECTRONIC COMMAND CENTER (ECC).....	29
<b>PASSAGERARENS REGLAGE</b> .....	<b>31</b>
BRYTARE FÖR HANDTAGSVÄRMARE.....	31
REGLAGE FÖR UPPVÄRMT SÄTE.....	31
LJUDREGLAGE.....	32
<b>7,8" BRED LCD-PANORAMADISPLAY</b> .....	<b>33</b>
GRUNDFUNKTIONER.....	33
INSTÄLLNINGAR.....	35
PARKOPPLA DIN SMARTTELEFON VIA BLUETOOTH.....	38
PARKOPPLA EN HJÄLM.....	38
BRP CONNECT-APPEN.....	38
SNABBGENOMGÅNG AV BRP CONNECT-APPEN.....	39

<b>UTRUSTNING.....</b>	<b>41</b>
SPEGLAR.....	41
HANDSKFACK.....	41
FRÄMRE FÖRVARINGSUTRYMME.....	41
FÖRARSÄTE.....	41
PASSAGERARSÄTE.....	42
FÖRVARINGSUTRYMMEN.....	42
HJÄLMKROK.....	44
VERKTYGSSATS.....	45
INSTRUKTIONSBOK.....	45
SERVICEKÄPA.....	45
<b>GRUNDPROCEDURER.....</b>	<b>48</b>
JUSTERING AV PASSAGERARFOTSTÖD.....	48
START OCH AVSTÄNGNING AV MOTORN.....	48
BACKA.....	49
ANVÄNDNING UNDER INKÖRNINGSPERIODEN.....	50
PÅFYLLNING AV BRÄNSLE.....	50
STÄLLA IN BAKRE FJÄDRING.....	51
ANVÄNDA LJUDINGÅNGEN.....	52
<b><i>ANVISNINGAR FÖR SÄKER ANVÄNDNING</i></b>	
<b>VAD SOM SKILJER SIG JÄMFÖRT MED ANDRA FORDON.....</b>	<b>54</b>
STABILITET.....	54
RESPONS VID OLIKA VÄGFÖRHÅLLANDEN.....	54
BROMSPEDAL.....	54
PARKERINGSBROMS.....	54
STYRNING.....	54
BREDD.....	55
BACK.....	55
KÖRKORT OCH LOKAL LAGSTIFTNING.....	55
<b>ELEKTRONISKA STYRSYSTEM.....</b>	<b>56</b>
FORDONSSTABILISERINGSSYSTEM (VSS).....	56
DYNAMISK SERVOSTYRNING (DPS).....	57
<b>ATT FÖRSTÅ RISKER PÅ VÄGEN.....</b>	<b>58</b>
TYPEN AV FORDON.....	58
FÖRARENS SKICKLIGHET OCH OMDÖME.....	58
FÖRARENS TILLSTÅND.....	59
FORDONETS SKICK.....	59
VÄGLAG OCH VÄDER.....	59
<b>KLÄDER OCH UTRUSTNING.....</b>	<b>60</b>
HJÄLMAR.....	60
ANNAN UTRUSTNING.....	61
<b>KÖRKUNSKAPER OCH KÖRÖVNINGAR.....</b>	<b>63</b>
VÄLJA EN ÖVNINGSPLATS.....	63
FÖRBEREDELSE INFÖR KÖRNING.....	64
KÖRSTÄLLNING.....	64
KÖRÖVNINGAR.....	64
MER AVANCERADE FÄRDIGHETER.....	71

<b>VÄGSTRATEGIER.....</b>	<b>72</b>
PLANERA INFÖR TUREN.....	72
DEFENSIV KÖRNING.....	72
SE TILL ATT DU SYNS.....	73
PLACERING I KÖRFÄLTET.....	74
VANLIGA KÖRSITUATIONER.....	75
VÄGLAG OCH RISKER.....	77
NÖDSITUATIONER PÅ VÄGEN.....	78
TRASIGA DÄCK.....	79
<b>KÖRA MED PASSAGERARE, LAST ELLER SLÄPVAGN.....</b>	<b>80</b>
MAXVIKT.....	80
KÖRNING MED EXTRA LAST.....	80
KÖRA MED EN PASSAGERARE.....	80
BAGAGEFÖRVARING.....	82
SLÄPVAGNSKÖRNING.....	82
<b>TESTA DINA KUNSKAPER.....</b>	<b>85</b>
FRÅGOR.....	85
SVAR.....	87
<b>SÄKERHETSINFORMATION PÅ FORDONET.....</b>	<b>89</b>
HÄNGETIKETT.....	89
SÄKERHETSKORTET.....	90
SÄKERHETSDEKALER.....	91
<b>RAPPORTERA SÄKERHETSDEFEKTER.....</b>	<b>95</b>
<b><i>INSPEKTION FÖRE ANVÄNDNING</i></b>	
<b>CHECKLISTA FÖR FÖRINSPEKTION.....</b>	<b>98</b>
INNAN START AV FORDONET, KONTROLLERA FÖLJANDE:.....	99
VRID TÄNDNINGSNYCKELN TILL LÄGE PÅ:.....	100
<b><i>UNDERHÅLL</i></b>	
<b>UNDERHÅLLSSCHEMA.....</b>	<b>102</b>
<b>FÖRSTA KONTROLL.....</b>	<b>105</b>
<b>UNDERHÅLLSPROCEDURER.....</b>	<b>106</b>
MOTOROLJA.....	106
LUFTFILTER.....	110
MOTORKYLVÄTSKA.....	111
KYLARFLÄKTAR.....	112
BATTERI.....	112
DRIVREM.....	113
HJUL OCH DÄCK.....	115
BROMSAR.....	117
STRÅLKASTARE.....	118
<b>FORDONSVÅRD.....</b>	<b>121</b>
RENGÖRA FORDONET.....	121
SKYDDA FORDONET.....	121
<b>FÖRVARING OCH FÖRSÄSONGSSERVICE.....</b>	<b>123</b>
FÖRVARING.....	123

PREPARERING INFÖR KÖRSÅSONG.....	123
<b>MINDRE REPARATIONER</b>	
<b>RIKTLINJER FÖR DIAGNOSTIK.....</b>	<b>126</b>
VÄXLAR INTE TILL NEUTRALLÄGE.....	126
VÄXLAR INTE.....	126
MOTORN STARTAR INTE.....	126
<b>MEDDELANDE I INSTRUMENTGRUPPEN.....</b>	<b>128</b>
<b>ÅTGÄRDER I FÖLJANDE SITUATIONER.....</b>	<b>130</b>
BORTTAPPANDE NYCKLAR.....	130
DET GÅR EJ ATT ÖPPNA SIDOFÖRVARINGSUTRYMMET.....	130
PUNKTERING.....	130
URLADDAT BATTERI.....	130
<b>BYTA LAMPA.....</b>	<b>132</b>
LAMPOR.....	132
<b>BYTA SÄKRINGAR.....</b>	<b>134</b>
SÄKRINGAR.....	134
<b>TRANSPORTERA FORDONET.....</b>	<b>137</b>
<b>TEKNISK INFORMATION</b>	
<b>FORDONSIDENTIFIKATION.....</b>	<b>140</b>
FORDONSIDENTIFIKATIONSNUMMER.....	140
MOTORN IDENTIFIKATIONSNUMMER.....	140
DEKAL OM EPA-ÖVERENSSTÄMMELSE.....	141
PLACERING AV ÖVERENSSTÄMMELSEDEKAL FÖR ALTERNATIV- BRÄNSLESTRUKTUR.....	141
<b>REGLER FÖR LJUDDÄMPNINGSSYSTEM.....</b>	<b>142</b>
DET ÄR FÖRBJUDET ATT MANIPULERA LJUDDÄMPNINGSSYSTEM! .....	142
BLAND DE HANDLINGAR SOM ANSES UTGÖRA OTILLÅTEN MANIPULERING ÄR DE FÖLJANDE:.....	142
<b>RF D.E.S.S.-NYCKEL (RADIO FREQUENCY DIGITALLY ENCODED SECURITY SYSTEM).....</b>	<b>143</b>
<b>MULTIFUNKTIONSMÄTARE, REGULATORISK INFORMATION....</b>	<b>144</b>
<b>SPECIFIKATIONER.....</b>	<b>148</b>
<b>GARANTI</b>	
<b>BRP-GARANTI – USA OCH KANADA: 2021 CAN-AM® SPYDER®-SE- RIEN.....</b>	<b>156</b>
<b>BRP:S INTERNATIONELLA BEGRÄNSADE GARANTI: 2021 CAN- AM® SPYDER®-SERIEN.....</b>	<b>164</b>
<b>BRP:S BEGRÄNSADE GARANTI FÖR DET EUROPEISKA EKONOMIS- KA SAMARBETSOMRÅDET, OBEROENDE STATERS SAMVÄLDE OCH TURKIET: 2021 CAN-AM® SPYDER®-SERIEN.....</b>	<b>169</b>
<b>DOKUMENTATION AV UNDERHÅLL.....</b>	<b>174</b>



***KUNDINFORMATION***

**SEKRETESSINFORMATION.....178**

**KONTAKTA OSS.....179**

    WEBBPLATS.....179

    ASIEN.....179

    EUROPA.....179

    NORDAMERIKA.....180

    OCEANIEN.....180

    SYDAMERIKA.....180

**ADRESSÄNDRING/NY ÄGARE.....181**



# ***ALLMÄN INFORMATION***

# FÖRORD

Tack för att du väljer att köpa en ny Can-Am® Spyder®. Den omfattas av Bombardier Recreational Products Inc. (BRP)-garantin och ett nätverk av auktoriserade återförsäljare som har de delar, den service och de tillbehör du behöver.

Återförsäljaren arbetar för kundens tillfredsställelse. Han har utbildat sig för att förbereda, inspektera och utföra den slutliga inställningen av ditt nya fordon innan du tar det i besittning.

Om du behöver mer information beträffande service av ditt fordon, ber vi dig kontakta din återförsäljare.

Vid leveransen informerades du om garantins täckning och du under-tecknade en *CHECKLISTA FÖRE LEVERANS* för att säkerställa att ditt nya fordon har förberetts på ett tillfredsställande sätt.

## Innan du kör

Läs följande avsnitt innan du börjar använda det här fordonet för din egen, passagerarens och omgivningens säkerhet:

- ALLMÄNNA VARNINGAR
- FORDONSINFORMATION
- ANVISNINGAR FÖR SÄKER ANVÄNDNING
- FÖRINSPEKTION.

Erfarna motorcyklister ska rikta särskild uppmärksamhet på avsnittet *VAD ÄR SKILLNADEN JÄMFÖRT MED ANDRA FORDON*.

## Säkerhetsmeddelanden

De olika typerna av säkerhetsmeddelanden, hur de ser ut och hur de används i den här boken förklaras nedan:

Symbolen för säkerhetsvarningar  indikerar risk för personskada.

### VARNING

Anger en potentiell risk som kan resultera i svåra personskador eller dödsfall om den inte undviks.

 **OBS** Anger en risksituation som kan resultera i lättare eller medelsvåra personskador om den inte undviks.

**OBS** Indikerar en instruktion som måste följas för att undvika allvarliga skador på fordonets komponenter eller annan egendom.

## Om denna Instruktionsbok

Instruktionsboken skrevs i Nordamerika, där det råder högertrafik. Vid behov, anpassa anvisningarna i boken till ditt land och de trafikregler som gäller där.

I den här Instruktionsboken används ordet motorcykel för tvåhjulinga fordon i allmänhet.

Förvara den här Instruktionsboken i det främre förvaringsutrymmet så att den är lätt att komma åt när den behövs för underhåll, för felsökning eller för att instruera andra.

Om du vill se och/eller skriva ut ett extra exemplar av Instruktionsboken kan du besöka följande webbplats:

**[www.operatorsguides.brp.com](http://www.operatorsguides.brp.com)**.

Informationen i detta dokument är korrekt vid utgivningstillfället. BRP har emellertid som policy att kontinuerligt förbättra sina produkter utan att därför åta sig skyldigheten att installera dem på tidigare tillverkade produkter. På grund av sent

införda tillverkningsändringar kan vissa skillnader finnas mellan den tillverkade produkten och beskrivningen eller specifikationerna i denna bok. BRP förbehåller sig rätten att när som helst dra in eller ändra specifikationer, utförande, egenskaper, modeller eller utrustning utan att därmed påta sig några skyldigheter.

Denna Instruktionsbok ska medfölja fordonet vid återförsäljning.

## Andra källor till information

Förutom att läsa den här instruktionsboken bör du även läsa säkerhetskortet och säkerhetsdekaler på fordonet och titta på *SÄKERHETS-VIDEON* som finns på:

**<https://can-am.brp.com/spyder/owners/safety/safety-information.html>**

Eller använd följande QR-kod:



Ta en speciell kurs för ett 3-hjuligt fordon om det finns möjlighet till det.

För mer information om kommande utbildningskurser besöker du vår webbplats på:

**[www.can-am.brp.com](http://www.can-am.brp.com)**

Om en utbildningskurs speciellt för 3-hjuliga fordon inte är tillgänglig inom ditt område kan det vara en bra idé att ta en kurs för motorcyklar.

Många av de färdigheter som krävs är likartade och den informationen som du får när det gäller risker på vägen är även lämpade för ett 3-hjuligt fordon.

## Bekräftelse

BRP vill tacka Motorcycle Safety Foundation (MSF) för tillståndet att använda deras material om motorcykelsäkerhet i trafiken i den här Instruktionsboken.

MSF är en internationellt erkänd, icke vinstdrivande organisation som stöds av motorcykeltillverkare. De tillhandahåller utbildning, verktyg och stöd till alla som arbetar med motorcykelsäkerhet. Besök webbplatsen på:

**[www.msf-usa.org](http://www.msf-usa.org)**

---

# ALLMÄNNA VARNINGAR

## Koloxidförgiftning

Alla motoravgaser innehåller koloxid, som är en giftig gas. Inandning av koloxid kan ge huvudvärk, yrsel, dåsigheit, illamående, förvirring och orsaka dödsolyckor.

Koloxid är en färg-, lukt- och smaklös gas som kan förekomma även om du inte ser eller känner lukten av motoravgaser. Dödliga koncentrationer av koloxid kan samlas på kort tid och du kan drabbas snabbt, utan möjlighet att rädda dig själv. Dödliga koncentrationer av koloxid kan också dröja kvar i timmar och dagar i slutna eller dåligt ventilerade utrymmen. Om du upplever något av symtomen på koloxidförgiftning, lämna utrymmet omedelbart, gå ut i friska luften och sök läkarvård.

Förhindra svåra eller dödliga skador på grund av koloxidförgiftning:

- Kör aldrig fordonet i dåligt ventilerade eller delvis slutna utrymmen, som till exempel ett garage, en carport eller en lada. Även om du försöker vädra ut motoravgaser med fläktar eller öppna fönster och dörrar, kan koloxid snabbt nå dödliga koncentrationer.
- Kör aldrig fordonet utomhus på ställen där motoravgaserna kan sugas in i en byggnad via öppningar som till exempel fönster och dörrar.

## Bensinbrand och andra risker

Bensin är ett ytterst brandfarligt och explosionsfarligt ämne. Bensinångor kan spridas och antändas av en gnista eller eldslåga på många meters avstånd från motorn. Följ dessa anvisningar för att minska risken för brand och explosion:

- Tanka fordonet utomhus på en välventilerad plats, på avstånd från öppen eld, gnistor, tända cigaretter och andra antändningskällor.
- Tanka aldrig fordonet med motorn igång.
- Fyll aldrig bränsletanken ända upp. Lämna tillräckligt stort utrymme så att bränslet kan expandera vid temperaturförändringar.
- Torka bort eventuellt utspillt bränsle.
- Starta och använd aldrig motorn med tanklocket borttaget.
- Använd enbart en godkänd bensindunk för bränsleförvaring.
- Förvara inte bensindunkar i det främre förvaringsutrymmet eller någon annanstans på fordonet.

Bensin är giftigt och kan orsaka personskadorna, till och med dödliga.

- Sug aldrig upp bensin med munnen via slang.
- Om du sväljer bensin, får bensin i ögonen eller andas in bensinångor ska du omedelbart uppsöka läkare.

Om du får bensin på dig, tvätta dig med tvål och vatten och byt kläder.

---

## **Brännskador från heta fordonsdelar**

Avgas-, olje- och kylsystemet samt motorn blir heta när de används. Andra fordonsdelar, t.ex. multifunktionsmätarens glas, kan också vara heta vid drift i omgivningstemperaturer högre än 60° C. Undvik kontakt med heta fordonsdelar, under och omedelbart efter användning, för att undgå brännskador.

## **Tillbehör och modifieringar**

Gör inga modifieringar på fordonet och använd inte utrustning eller tillbehör om de inte har godkänts av BRP. Modifieringar och tillbehör som inte har testats av BRP kan öka risken för trafikolyckor och skador, och även göra det olagligt att använda fordonet i trafiken.

Till skillnad från de flesta motorcyklar är detta fordon utrustat med ett fordonsstabiliseringssystem (VSS), som är inställt enligt fordonets normala konfiguration. VSS kan sluta att fungera normalt om fordonet modifieras, till exempel om viktfördelning, hjulbas, däck, fjädring, bromsar eller styrsystem modifieras.

Kontakta en auktoriserad Can-Am On-Road-återförsäljare för information om tillgängliga tillbehör för fordonet.

---

***Den här sidan är  
avsiktligt tom***



# ***FORDONSINFORMATION***

# PRIMÄRA REGLAGE

Det är viktigt att känna till var alla reglage sitter och hur de fungerar. Det är också viktigt att lära sig att använda dem på ett samordnat och smidigt sätt.

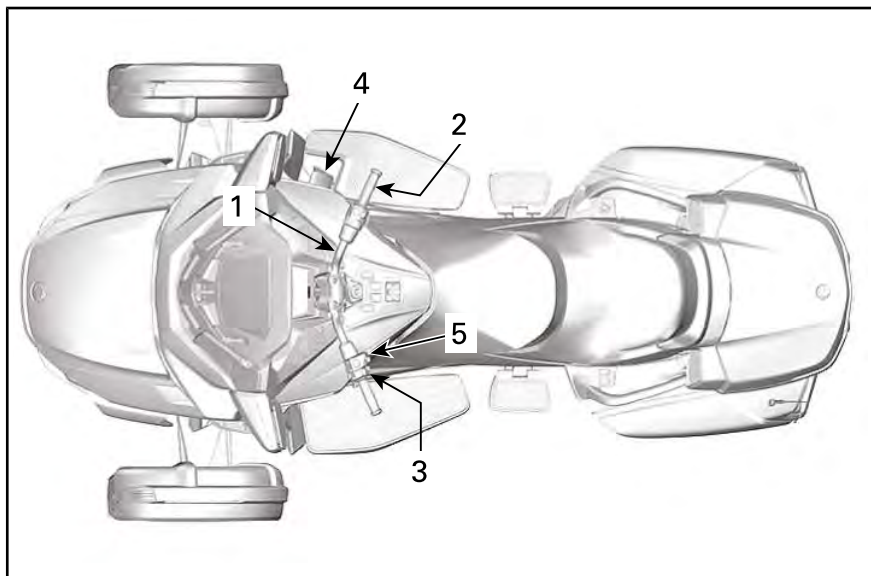

## TYPBILD

1. Styrstång
2. Gashandtag
3. Växelväljare
4. Bromspedal
5. Parkeringsbromsknapp

## 1) Styrstång

Ta tag i styret med båda händerna. Vrid styret åt det håll du vill köra.

## 2) Gashandtag

Det högra handtaget är gashandtag. För att kontrollera fordonets hastighet kontrolleras bränsleflödet till motorn.

För att öka hastigheten vrid gashandtaget mot dig (sänk handledden).

För att sakta ner, vrid gashandtaget framåt (höj vristen).

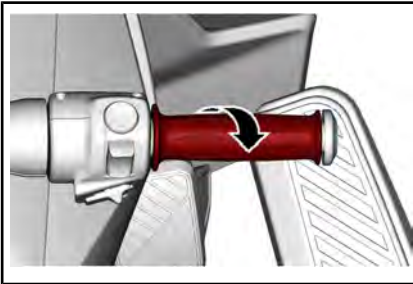

FÖR ATT ÖKA VARVTALET

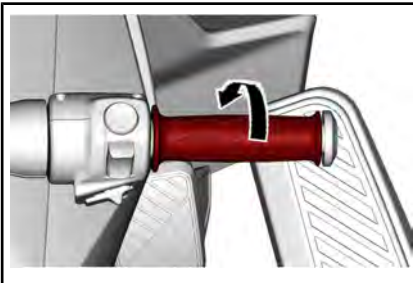

FÖR ATT MINSKA VARVTALET

Gasreglaget har en fjädringsmekanism och går tillbaka till tomgångsläge när du släpper det.

Detta fordon är utrustat med ett elektroniskt styrt gasspjäll (ETC). Spjället i spjällhuset styrs elektroniskt. De kan vid behov öppnas eller stängas oavsett gashandtagets position.

Vid gaspådrag kan det hända att VSS (fordonsstabiliseringssystemet) förhindrar ökning av motorvarvtalet i syfte att bibehålla fordonets stabilitet. När fordonet stabiliserats, kommer motorvarvtalet att öka till det som begärts via gashandtaget om dess position bibehållits. Detta kan upplevas som en "accelerationsfördröjning".

VSS kan aldrig accelerera fordonet. Allt den kan göra är att öppna spjället något för att minska motorbromskraften på hala underlag. Detta hindrar det bakre däckets från att glida då motorn bromsar.

## 3) Växelväljare

Växelväljaren är placerad under vänster styrhandtag.

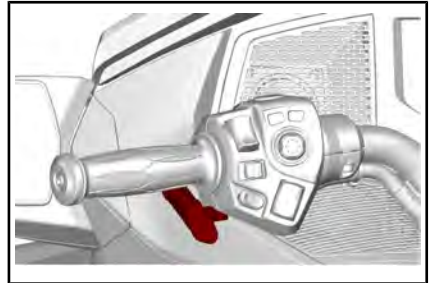

Växelmönstret är Reverse (back)-Neutral-1-2-3-4-5-6.

Tryck växelväljaren framåt för att växla upp. Dra växelväljaren mot dig för att växla ned.

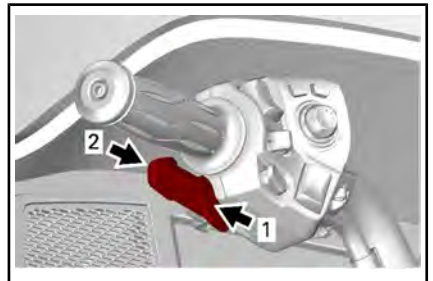

1. Uppväxling
2. Nedväxling

Därmed sker växelbytet sekventiellt från en växel till nästa. Släpp växelväljaren efter växelbytet.

- För att växla genom ett antal växlar, manövrerar du växelväljaren ett flertal gånger.
- För att växla till Neutral från ettans växel eller backväxeln trycks eller dras växelväljaren med en snabb manöver framåt eller bakåt. Med en för långvarig manöver kommer neutralläget att hoppas över.
- Om du vill växla till 1:ans växel från back trycker du på bromspedalen och växlar upp.
- Om du vill växla till 1:ans växel från neutral trycker du på bromspedalen och växlar upp.

När växelväljaren släpps, återställs mekanismen och är redo för nästa upp- eller nedväxling.

Om föraren inte växlar ned när fordonets hastighet sänks och motorns varvtal faller under tröskelvärdet, växlar växellådan automatiskt ned till nästa lägre växel.

Om motorn startas med en växel ilagd, växlar växellådan automatiskt till neutralläget.

#### 4) Bromspedal

Bromspedalen är placerad på fotstödet på höger golvplatta. Bromsa genom att trycka ned pedalen. Pedalen bromsar alla tre hjulen.

**OBS** Vila inte foten på bromspedalen under körning. Annars kommer motorstyrssystemet att aktivera nödläget för att skydda bromssystemet.

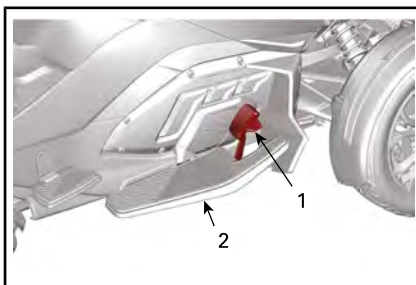

1. Bromspedal  
2. Golvskiva

#### 5) Parkeringsbromsknapp

Parkeringsbromsknappen sitter på vänster sida av styrstängens. Med reglaget ansätts och frigörs den elektriska parkeringsbromsen.

Om motorn stoppas utan att parkeringsbromsen har ansatts, så hörs en pipsignal under 20 sekunder.

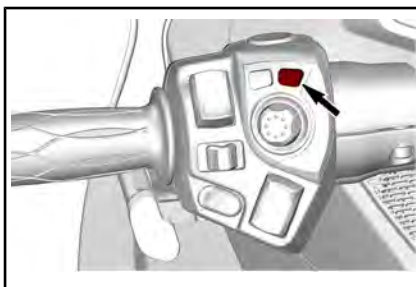

#### Ansätta parkeringsbromsen

Tryck på knappen för att ansätta parkeringsbromsen med fordonet stillastående och tändningsnyckel PÅ. Parkeringsbromslampan kommer att tändas.

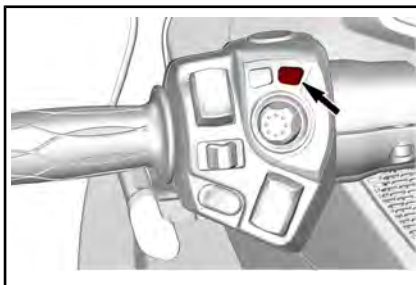

**MÄRK:** Minst 11 V krävs för att aktivera parkeringsbromsen. Om batterispänningen är under 11 V blinkar indikatorlampan för parkeringsbromsen och ett meddelande visas på instrumentpanelen.

**!** **OBS** För att undvika personsador eller skador på fordonet kan parkeringsbromsen inte aktiveras när fordonet kör snabbare än 10 km/h.

Kontrollera att parkeringsbromsen är ordentligt ansatt. Gunga fordonet framåt och bakåt.

### **Frigöra parkeringsbromsen**

Frigör parkeringsbromsen genom att trycka på knappen och kontrollera att parkeringsbromslampan SLOCKNAR.

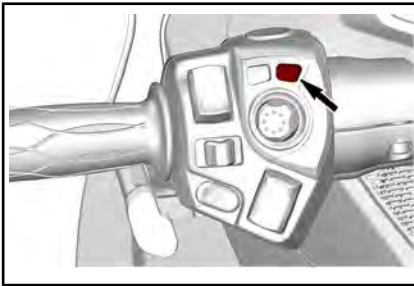

# SEKUNDÄRA REGLAGE

Vissa funktioner gäller kanske inte din modell eller kan vara tillval.

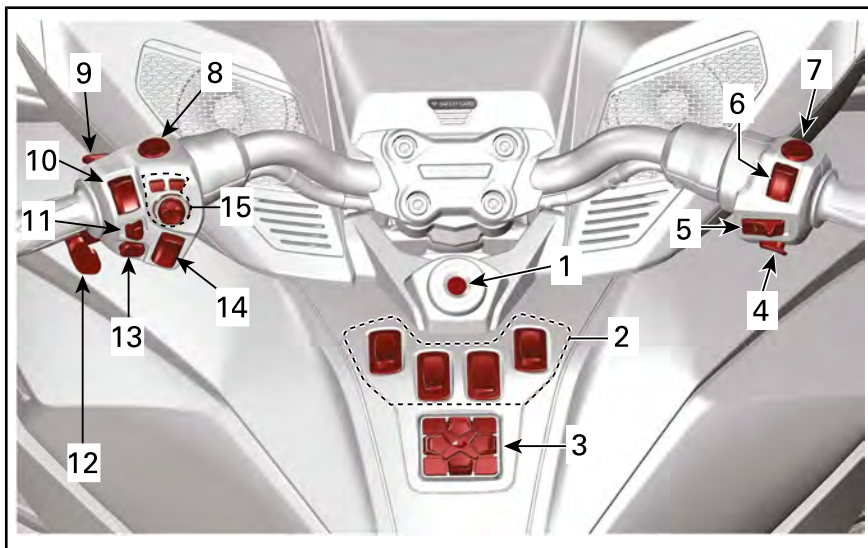

## TYPBILD

1. Tändningslås
2. Reglagepanel
3. Knappsats
4. Startknapp
5. Farthållarreglage
6. Motorns stoppreglage
7. Reglage för varningsblinkers
8. Backväxelknapp
9. BRP Connect-knapp
10. Strålkastarreglage
11. Knapp för riktningsvisare
12. Signalhornsknapp
13. Ljudvolymreglage
14. Electronic command center (ECC)

## 1) Tändningslås

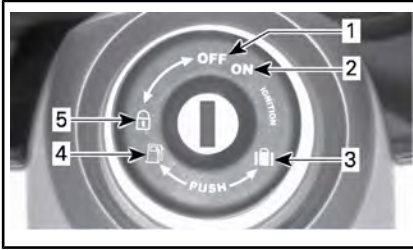

### TÄNDNINGSLÅS

1. AV
2. PÅ
3. Öppning av främre förvaringsutrymme
4. Sättesöppning
5. Låsposition för styrstång och handskfack

Tändningslåset är beläget strax under styret.

**OBS** Om låset är trögt, tvinga inte runt nyckeln. Dra ut den och sätt i den igen.

### ! VARNING

Om du vrider tändningslåset till AV stängs motorn och alla elektriska system av, inklusive VSS och DPS. Om du gör detta medan fordonet är i rörelse kan du förlora kontrollen och råka ut för en olycka.

Två nycklar medföljer fordonet. Varje nyckel innehåller ett transponderchip som är förprogrammerat för att starta motorn till just ditt fordon. Detta möjliggörs genom att en radiosignal låser upp stöldskyddssystemet. Nycklarna innehåller inte något batteri. Du får inte ta isär nyckeln. Om stöldskyddssystemet inte kan läsa av nyckeln går det inte att starta motorn. Mer information om de felstillstånd som kan hindra stöldskyddssystemet från att läsa av nyckeln finns i våra **RIKTLINJER FÖR DIAGNOSTIK**. Förvara reservnyckeln på en säker plats eftersom du **måste** ha reservnyckeln för att vid behov få en ny

nyckel tillverkad av en auktoriserad Can-Am On-Road-återförsäljare.

### Tändningslåsets funktion

#### AV

Nyckeln kan sättas i och tas ur i det här läget.

I läget AV är fordonets elsystem urkopplat.

Motorn stängs av genom att tändningsnyckeln vrids till läget AV.

#### PÅ

Med nyckeln i det här läget är fordonets elsystem inkopplat.

Mätaren aktiveras.

Fordonsbelysningen kopplas på.

Motorn kan startas.

### Låsning av styre/handskfack

Lås styrmekanismen och handskfacket:

1. Sätt nyckeln i tändningslåset.
2. Vrid styret åt höger eller vänster så långt det går.
3. Vrid nyckeln 1/4 varv moturs till styrlåsläget och ta sedan ut nyckeln.



### NYCKELLÄGE FÖR ATT LÅSA STYRET

## 2) Reglagepanel

Reglagepanelen är placerad på mittpanelen.



Den innehåller många reglage som styr flera elektriska tillbehör.

**MÄRK:** Batterispänningen måste vara minst 11 V för att aktivera reglagen för dessa tillbehör.

### Reglage för vindrutan



Tryck på reglagets övre eller nedre del för att höja eller sänka vindrutan om du vill ändra dess position.

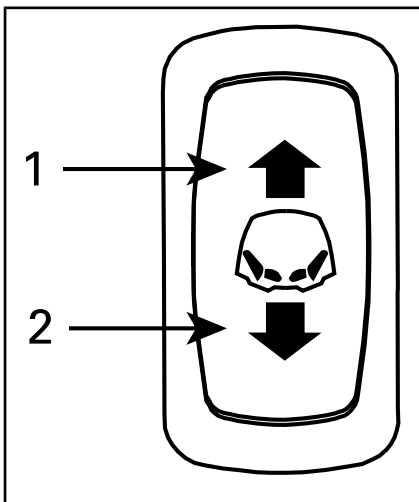

1. Tryck här för att höja vindrutan
2. Tryck här för att sänka vindrutan

### Reglage för styrhandtagsvärmare



Med handtagsvärmarens reglage som kopplar på och av värmaren, regleras även värmenivån.

Tryck på den övre (HI) eller nedre (LAG) delen på reglaget för att aktivera handtagsvärmaren.

Växla reglaget till mittläget för att stänga AV handtagsvärmaren.



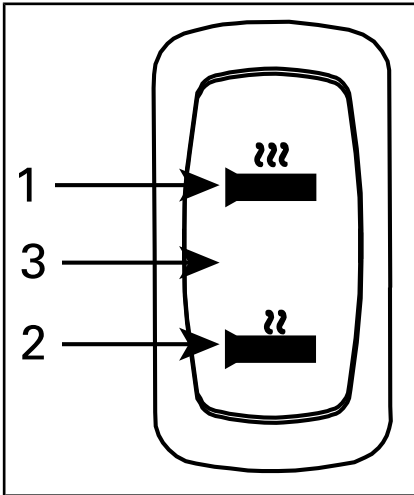

1. HI (högvärmeläge)
2. LOW (lågvarmeläge)
3. AV (mittläge)

### Tillbehörsljus-reglage (tillvalspaket)



Plats för att placera reglaget när du lägger till ett tillbehörsljus.

### Reglage för förarens uppvärmda säte

#### Endast Limited-modeller



Med reglaget för uppvärmt säte som kopplar på och av värmaren, regleras även värmenivån.

Tryck på den övre (HI) eller nedre (LÅG) delen på reglaget för att aktivera uppvärmt säte.

Växla reglaget till mittläget för att stänga AV uppvärmt säte.

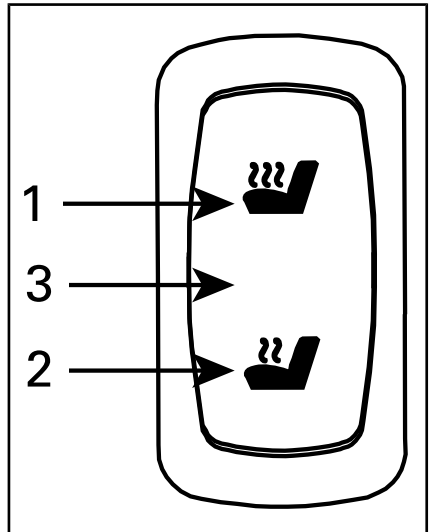

1. HI (högvärmeläge)
2. LOW (lågvarmeläge)
3. AV (mittläge)

### 3) Knappsats

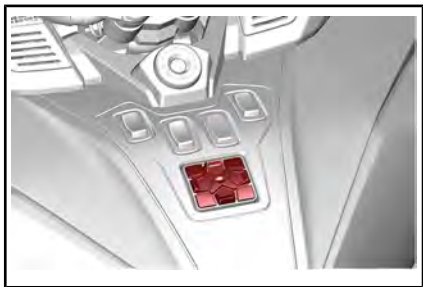

Knappsatsen sitter på den övre mittpanelen.

Knappsatsen används för att kontrollera ljudsystemet. Det kontrollerar:

- Källa (radio eller bluetooth)
- VOLYM
- Förinställning/söka
- Tysta/spela upp
- Utgång (högtalare eller headset)



När en FM-ljudkälla är vald fungerar knapparna för förinställning/söka enligt följande:

- Kort tryckning: Föregående eller nästa förinställning
- Lång tryckning: Sök - upp eller ner

När en Bluetooth-ljudkälla är vald fungerar knapparna för förinställning/söka enligt följande:

- Vänster: Föregående låt
- Höger: Nästa låt

När IN AUX-ljudkälla är vald fungerar inte knapparna för förinställning/söka.

**MÄRK:** När du använder en Apple-enhet är det möjligt att knapparna för förinställning/söka inte fungerar medan BRP Connect har valts.

### 4) Startknapp

Startknappen för motorn är placerad vid nederdelen av den högra styrstångens kåpa.

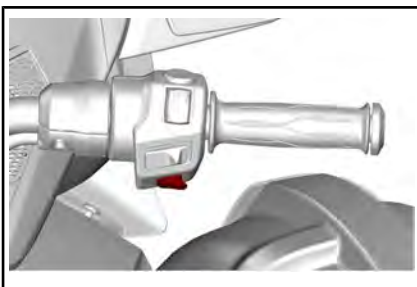

Tryck in och håll den intryckt för att starta motorn.

### 5) Farthållarreglage

Farthållaren är placerad nära mitten av den högra styrstångens kåpa.

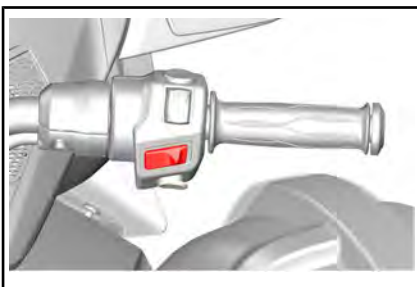

Detta reglage är multifunktionellt. Det används för att aktivera, ställa in och avbryta farthållarfunktionen.

Följande ikon visas på den digitala displayen när farthållaren är aktiverad.

Ikonen för  
farthållaren



## ! VARNING

Vi avråder från att använda farthållaren under körning med släpvagn.

När farthållaren ställts in kan fordonet framföras med en jämn bibehållen hastighet. Farthållaren ökar och minskar motorvarvtalet efter behov.

**MÄRK:** Fordonets vridmoment kan variera något beroende på vägförhållanden så som vind, upp- och nedförsbacke.

Farthållaren är konstruerad för användning under längre körsträckor på måttligt trafikerade landsvägar. Kör aldrig med farthållaren aktiverad i stadstrafik, på slingriga vägar, i svåra väderförhållanden eller under andra förhållanden och situationer då du behöver ha full kontroll över gasreglaget.

### Farthållarens begränsningar

Farthållaren är ingen auto-pilot, den kommer med andra ord inte att köra fordonet.

Farthållaren är inte medveten om vad som händer på vägen, den ger inga styrslag eller ansätter bromsarna åt dig.

## ! VARNING

Olämpligt bruk av farthållaren kan medföra att kontrollen över fordonet förloras.

### Ställa in farthållaren

För användning av farthållaren måste fordonshastigheten överstiga cirka 40 km/h.

AKTIVERA farthållaren genom att skjuta farthållarreglaget åt höger.

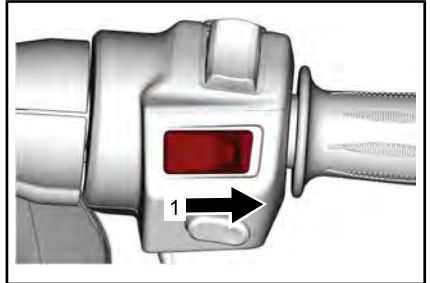

1. Skjut reglaget åt höger

**MÄRK:** Farthållarstatus visas i **grått** i digitaldisplayen.

Ta fordonet till den hastighet du vill bibehålla och tryck farthållarreglaget nedåt för att ställa in (SET) hastigheten.

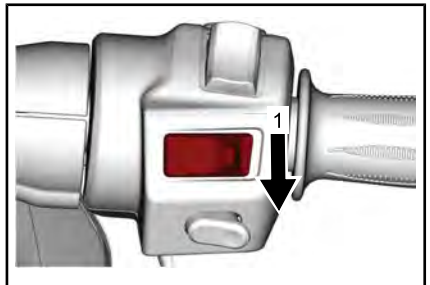

1. Tryck reglaget nedåt för att ställa in (SET)

**MÄRK:** Farthållarstatus visas i **grönt** i digitaldisplayen.

Du kan nu släppa gashandtaget.

## ! VARNING

Håll alltid båda händer på styret under körning. Annars kan kontrollen över fordonet förloras.

**MÄRK:** Du kan öka motorvarvtalet med gashandtaget om du behöver

köra fortare än den inställda farthållarhastigheten. När gashandtaget släpps kommer farthållaren att återta den inställda hastigheten.

När farthållarhastigheten ställts in kan du öka eller minska den inställda hastigheten genom att skjuta farthållarreglaget UPPÅT eller NEDÅT. Varje knapptryckning ändrar hastighetsinställningen i steg om 1,6 km/h. Hålls reglaget upp eller nedtryckt ändras hastigheten kontinuerligt tills reglaget släpps eller farthållarens hastighetsbegränsning nås.

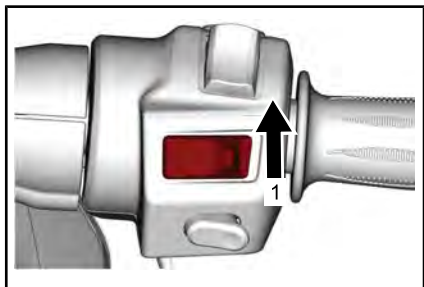

1. Tryck reglaget uppåt för att öka hastighetsinställning

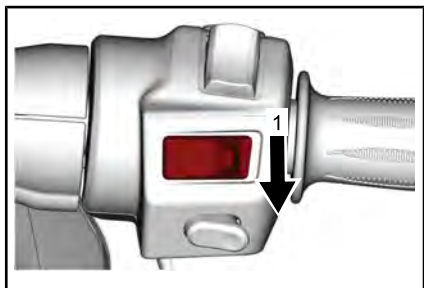

1. Tryck reglaget nedåt för att minska hastighetsinställning

### Avbryta farthållarfunktionen

Farthållarfunktionen avbryts genom att något av följande utförs.

- Bromspedalen trycks ned.
- Växling.
- Om fordonstabiliseringssystemet (VSS) ingriper.

### Återuppta farthållarhastighet

Om farthållarfunktionen avbröts och farthållarreglaget fortfarande befinner sig i aktivt läge, kan farthållarfunktionen återupptas genom att trycka farthållarreglaget uppåt. Farthållaren återupptar då den föregående inställda hastigheten.

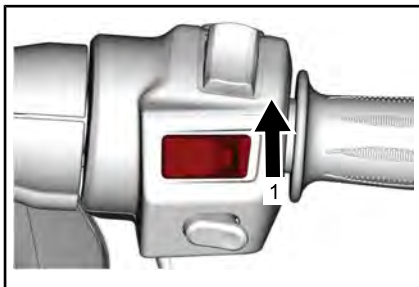

1. Tryck farthållarreglaget uppåt för att ÅTERUPPTA

**MÄRK:** Farthållarens status på digitaldisplayen kommer att visa CRUISE SET (Farthållare inställd).

### Stänga av farthållaren

Skjut farthållarreglaget åt vänster för att stänga av farthållarfunktionen helt.

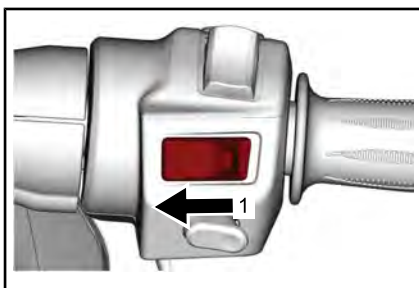

1. Skjut reglaget åt vänster

**MÄRK:** Statusen på digitaldisplayen kommer att visa CRUISE ON (Farthållare på).

## 6) Motorns stoppreglage

Motorns stoppreglage är placerat på den övre delen av den högra styrstängens kåpa.

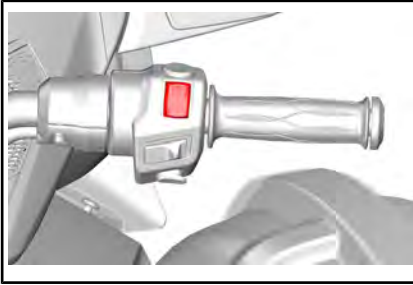

Knappen har två lägen och den måste ställas i kör läget innan du kan starta motorn. Med den här knappen kan du stanna motorn när som helst utan att släppa styret.

## 7) Reglage för blinkande varningsljus

Knappen för blinkande varningsljus är placerad ovanpå den högra styrstängens kåpa.

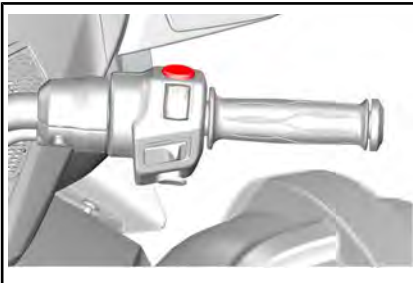

Tryck på knappen när du vill tända varningsljusen.

## 8) Backväxelknapp

Backväxelknappen är placerad ovanpå det vänstra styrhandtagets hus.

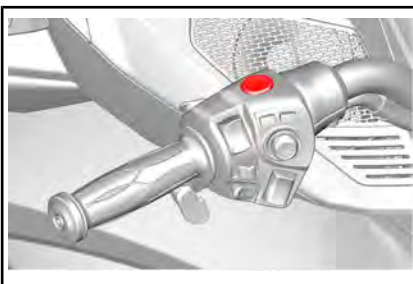

Håll backväxelknappen intryckt för att välja backväxeln. Se *BACKA* i *GRUNDPROCEDURER* för utförliga anvisningar.

Backljuset tänds när backväxelläget valts.

## 9) BRP Connect-knapp

BRP Connect-knappen är placerad på baksidan av det vänstra styrhandtagets hus.

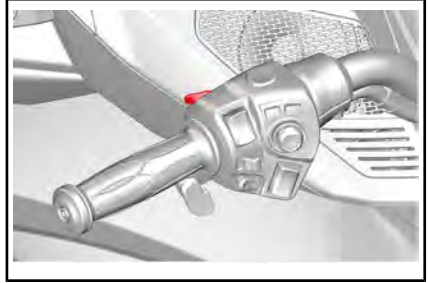

BRP Connect-knappen ger snabb åtkomst till BRP Connect. Varje tryckning växlar mellan appvy och funktionsvy i multifunktionsmätaren.

## 10) Strålkastarreglage

Strålkastarens reglage är placerat i den vänstra övre delen av det vänstra styrhandtagets hus.

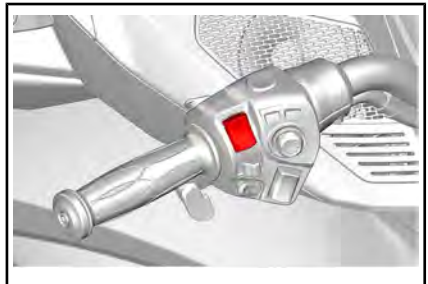

Följande ikon visas på den digitala displayen när strålkastaren tänds.

Strålkastarens  
ikoner



Reglaget används för att välja heller halvljus. Strålkastarna tänds automatiskt när motorn når 800 r/min och släcks ca 20 sekunder efter det att motorn stängts av.

Tänd helljuset genom att trycka reglaget till det främre läget. Tänd halvljuset genom att trycka reglaget till det bakre läget.

Blinka med helljuset genom att trycka reglaget nedåt och sedan släppa det. Helljuset är på så länge du håller ned reglaget.

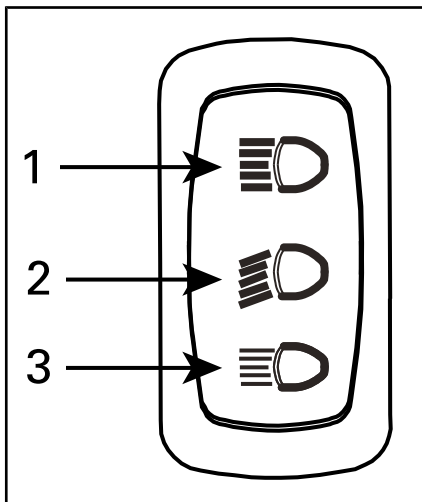

1. Helljus
2. Halvljus
3. Blinka med helljuset

## 11) Knapp för riktningsvisare

Knappen för blinkers är placerad på mitten av det vänstra styrhandtagets hus.

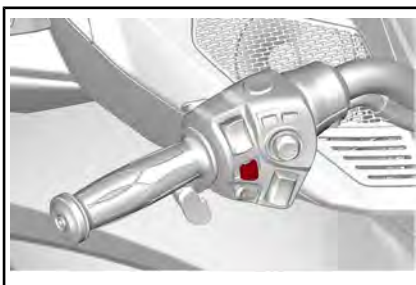

Följande ikon visas på den digitala displayen när blinkers är aktiverad.

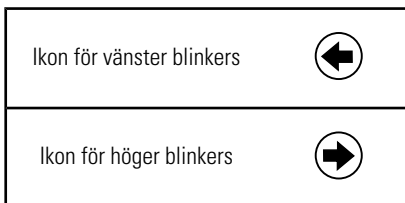

Riktningvisarknappen återgår till neutralläget automatiskt efter en sväng, men du kan behöva återföra den manuellt efter en svag sväng eller byte av körfält.

Stäng av riktningvisarna genom att trycka in knappen.

Riktningvisarna slutar normalt att blinka efter 30 sekunder när fordonet är i rörelse.

## 12) Signalknapp

Signalknappen är placerad vid nederdelen av det vänstra styrhandtagets hus.

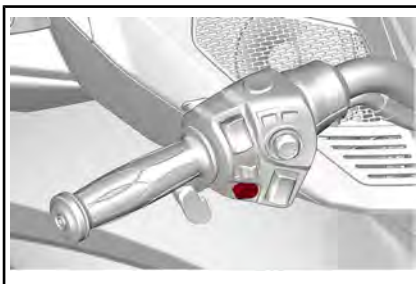

### 13) Ljudvolymreglage

Ljudvolymreglaget är placerat vid nederdelen av det vänstra styrhandtagets hus.

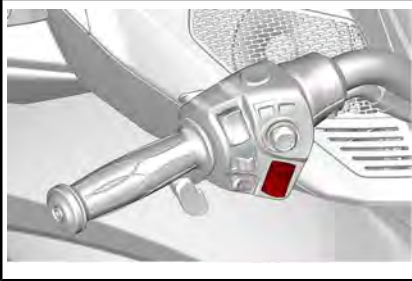

Med knappen kan volymen på ljudsystemet höjas eller sänkas efter dina önskemål.

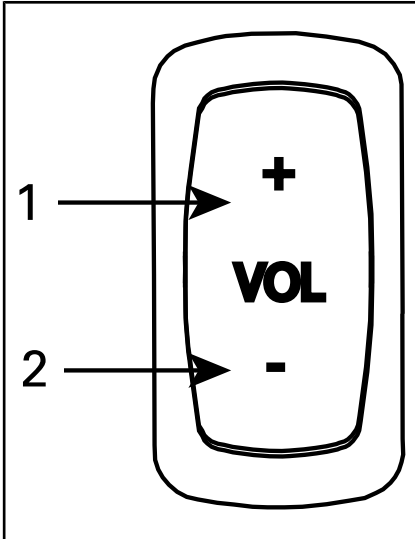

1. Volym upp
2. Volym ned

### 14) Electronic Command Center (ECC)

ECC är belägen på den högra övre delen av det vänstra styrhandtagets hus.

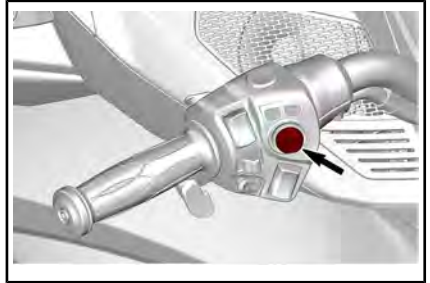

ECC är ett multifunktionsreglage som medger styrning av ett flertal av multifunktionsmätarens funktioner.

**MÄRK:** Insignaler som ges till ECC kan fördröjas något eftersom fordonets elektroniska styrenheter i första hand prioriterar fordonets kritiska huvudfunktioner. Detta är ej att betrakta som en felfunktion.

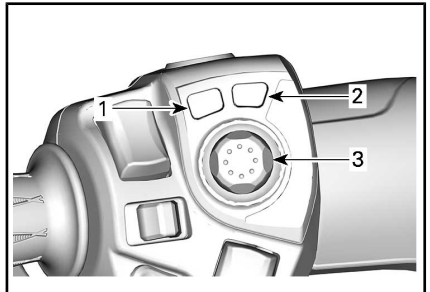

1. **MODE-knapp:** aktiverar eller inaktiverar ECO-läge
2. **PARKERINGSBROMS-knapp:** aktiverar eller inaktiverar PARKERINGSBROMSEN
3. **JOYSTICK-knapp:** Används för att navigera uppåt/nedåt/åt vänster/åt höger i menyer.  
**Snabbt tryck och släpp:** Enter-funktion.

### **! VARNING**

Att använda ECC under körning kan avleda förarens uppmärksamhet från att manövrera fordonet. Använd knapparna med försiktighet och håll alltid ögonen på vägen.

## Ljudreglage

Tryck JOYSTICKEN UPPÅT för att slå på radion. Tryck JOYSTICKEN NEDÅT med volymen på den lägsta inställningen för att stänga av radion.

Joystickrörelser UPPÅT resp. NEDÅT på startskärmen höjer resp. sänker ljudvolymen.

För att aktivera den automatiska volymkontrollen, gå till:

- Audio
- Konfiguration
- Auto-volymkontroll

Tryck JOYSTICKEN NEDÅT och håll kvar i minst en sekund för att stänga av ljudet.

Vid tryckning på UPP-knappen då ljudet är avstängt återställs ljudvolymen till den senaste inställningen.



# PASSAGERARENS REGLAGE

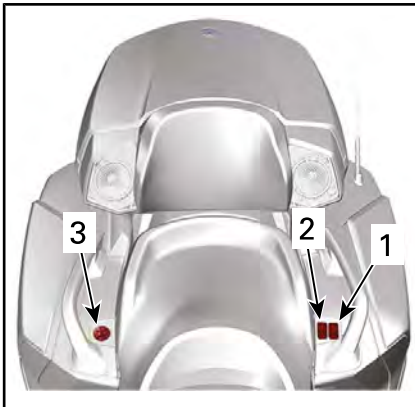

1. Brytare för handtagsvärmare
2. Reglage för uppvärmt säte
3. Ljudvolymreglage (tillval)

## Brytare för handtagsvärmare

Handtagsvärmarens reglage är placerat mellan sätet och det vänstra passagerarhandtaget.

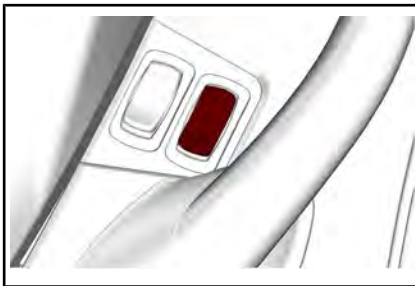

Med handtagsvärmarens reglage som kopplar på och av värmaren, regleras även värmenivån.

Tryck på den övre (HI) eller nedre (LÅG) delen på reglaget för att aktivera handtagsvärmaren.

Växla reglaget till mittläget för att stänga AV handtagsvärmaren.

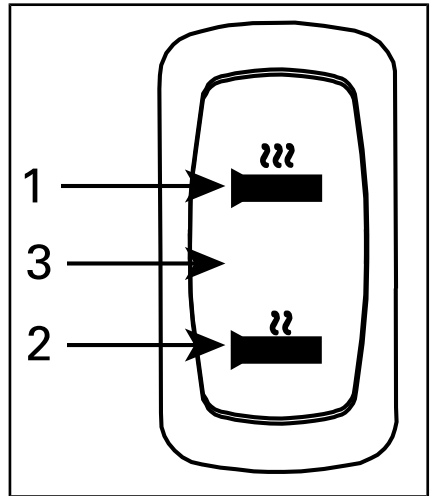

1. HI (högvärmeläge)
2. LOW (lågvarmeläge)
3. AV (mittläge)

**MÄRK:** Handtagsvärmaren stängs av automatiskt när motorvarvtalet faller under 800 r/min och återupptas inte automatiskt.

## Reglage för uppvärmt säte

Reglage för uppvärmt säte är placerat mellan sätet och det vänstra passagerarhandtaget.

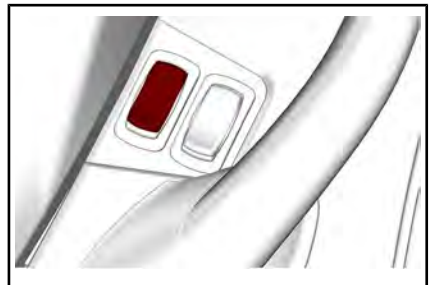

Med reglaget för uppvärmt säte som kopplar på och av värmaren, regleras även värmenivån.

Tryck på den övre (HI) eller nedre (LÅG) delen på reglaget för att aktivera uppvärmt säte.

Växla reglaget till mittläget för att stänga AV uppvärmt säte.

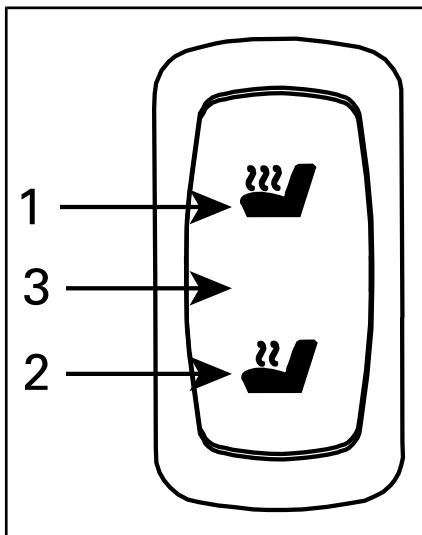

1. HI (högvärmeläge)
2. LOW (lågvärmeläge)
3. AV (mittläge)

**MÄRK:** Det uppvärma sätet stängs av automatiskt när motorvarvtalet faller under 800 r/min och återupptas inte automatiskt.

## Ljudreglage

Ljudreglagen är placerade mellan sätet och det högra passagerarhandtaget.

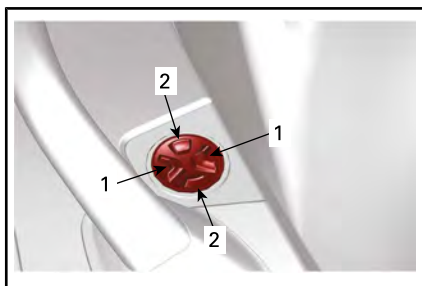

1. HÖGER/VÄNSTER-knappar
2. UPP/NED-knappar

Det medger ändring av volymnivå och låt/kanal när audioskärmen är inställd.

**MÄRK:** Beroende på vilken ljudenhet som används (smarttelefon, surfplatta osv.) kanske vissa funktioner inte fungerar.

# 7,8" BRED LCD-PANORAMADISPLAY

## Grundfunktioner

### LCD-display

#### Standarddisplay



#### Flerfunktionsdisplay



#### Vänster sidodisplay

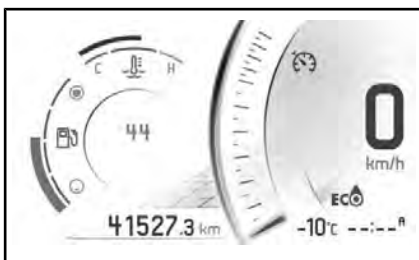

I vänster sidodisplay ingår:

- Bränslenivåindikator
- Hastighetsmätare
- Trippmätare
- Farthållare
- Växellägesindikering
- Klocka
- Motortemperatur
- Kör lägen
- Varningsmeddelande
- Återstående körsträcka

För att välja vilket värde som ska visas i trippmätaren:

1. Gå till statistik/tripp-skärmen

2. Välj önskad statistik som ska visas (Total, A eller B)
3. **JOYSTICK UPPÅT** ändrar värdet som visas på den vänstra displayen, med körsträckevärdet för den valda statistikgruppen.

#### Höger sidodisplay



I höger sidodisplay ingår:

- Varvräknare
- Ljudvolym
- Indikering av ljudutmatning
- Förinställd radiostation
- Meny
  - BRP Connect
  - Telefon
  - Statistik
  - Audio
  - Inställningar

#### Navigera i digitaldisplayen

### **WARNING**

Avläsning eller användning av multifunktionsmätaren kan distrahera dig från hanteringen av fordonet, i synnerhet från att hålla ständig uppmärksamhet på omgivningen. Var alltid uppmärksam på vägförhållandena, och säkerställ att omgivningen är säker och fri från hinder. Titta bara kortvarigt på multifunktionsmätaren under körning så att uppmärksamheten på vägförhållandena alltid bibehålls.

Instrumentgruppen innehåller analoga mätare (hastighetsmätare och varvräknare), varningslampor och en infotainment-enhet med digitaldisplay.

Vi rekommenderar att du övar på att välja några funktioner i infotainment-enheten innan du ger dig ut på vägarna. Du kommer att lära dig funktionerna och det blir lättare att använda dem under körning.

Använd ECC (Electronic Command Center) för att styra displayfunktionerna. Se *ECC (ELECTRONIC COMMAND CENTER)* i *SEKUNDÄRA REGLAGE*.

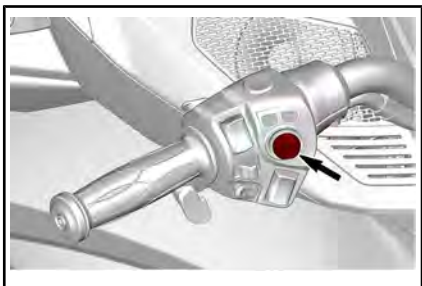

Vid tryckning på joysticken (mittknappen) visas menyvalet på högra skärmen i följande ordning:

- BRP Connect
- Telefon
- Statistik
- Audio
- Inställningar

När en ikon väljs kommer motsvarande display att presenteras.

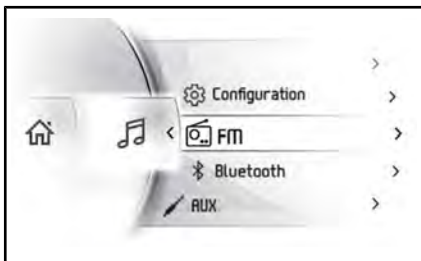

När ett objekt valts ställs aktuellt värde in för objektet.

## Indikatorlampor





### Varnings- och kontrollampor



LAMPOR	BESKRIVNING
	GRÖN - Vänster eller höger riktningvisare är tänd,
	Blinkade varningslampa – Alla främre och bakre körriktningvisare blinkar
	ORANGE - Fordonsfel
	BLÅ - Helljus påslaget
	RÖD - Motortemperaturen är för hög.
	GREEN – Neutralväxel ilagd
	RÖD – Parkeringsbromsen är ansatt eller så är det fel på bromssystemet.
	RÖD - Om denna tänds under körning indikeras ett fel. Släck all onödig elektrisk utrustning och låt kontrollera de elektriska och laddningssystemen.
	ORANGE - Fel på ABS systemet

LAMPOR	BESKRIVNING
	<p>RÖD - Om denna tänds då motorn är igång under körning, indikeras ett fel.</p> <p>Stanna fordonet så snart det är säkert att stanna och stäng av motorn. Kontrollera oljenivån i motorn.</p> <p>Låt kontrollera smörjsystemet så snart som det är möjligt, även om rätt nivå visas.</p>
	<p>ORANGE - Tänds vid låg bränslenivå eller när tanken är nästan tom.</p> <p>Fyll på bränsle så snart som möjligt.</p>
	<p>ORANGE</p> <p><b>lyser:</b> Fel i fordonets system för utsläppskontroll</p> <p><b>Blinkar:</b> Begränsad motoreffekt, krypfart hem är aktiverad. Låt serva fordonet omedelbart.</p>

## Ikoner och indikatorer

IKON	BESKRIVNING
	Smarttelefon-nätverksanslutning
	Bluetooth-enhet
	Smarttelefon-batterinivåindikator
	Hjälmvarningsindikator
	Bränsleindikator
	Temperaturindikator

IKON	BESKRIVNING
	Farthållarindikator
	Ljud till högtalare
	Ljud till hjälm

## Inställningar

### Menyreglage

ECC används för styrning av ett flertal av multifunktionsmätarens funktioner.

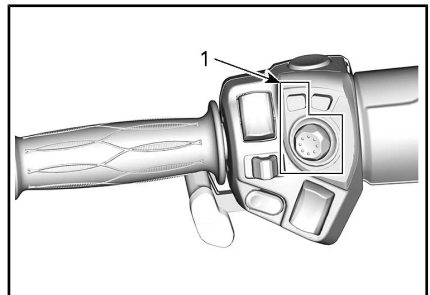

1. ECC

Använd BRP Connect-knappen för snabb återkomst till BRP Connect. Varje tryckning växlar mellan appvy och funktionsvy i multifunktionsmätaren.

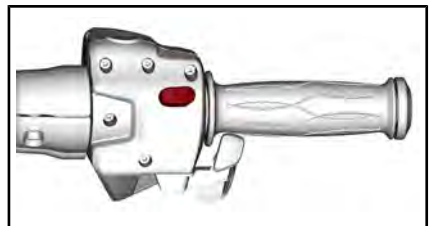

## Meny

### BRP Connect



För att använda BRP Connect måste appen först laddas ned till telefonen. Appen kan laddas ned från Apple App Store eller Google Play Store via en enkel sökning. Alla telefoner är inte kompatibla.

Besök vår webbplats för mer information

[www.brpconnecttutorial.com](http://www.brpconnecttutorial.com)

**MÄRK:** Smarttelefonen måste anslutas via Bluetooth med en USB-kabel till USB-porten i handskfacket.

Användarens personliga data tas bort från instrumentgruppen när telefonens parkoppling tas bort.

Användaren samtycker till att personliga data (kontaktlista och samtalshistorik) överförs till instrumentgruppen vid anslutning av smarttelefon.

Kontaktlista och samtalshistorik lagras i instrumentgruppen permanent. För att ta bort denna information måste du ta bort smarttelefonens parkoppling eller skriva över med en annan smarttelefon.

## Telefon



Telefonmenyn är för åtkomst till:

- Telefonhistoriken
- Telefonkontaktlistan

**MÄRK:** För åtkomst till telefonmenyn måste en telefon och hjälm vara parkopplade. Se *PARKOPPLA DIN SMARTTELEFON VIA BLUETOOTH*.

## Statistik

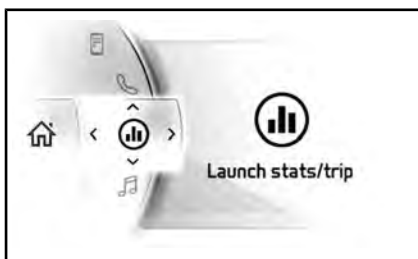

Statistikmenyn används för att er-hålla:

- Information om körsträcka
- Information om förfluten körtid
- Momentan (aktuell) bränsleförbrukning
- Genomsnittlig bränsleförbrukning
- Maxhastighet
- Medelhastighet

3 statistikgrupper sparas i minnet. Varje statistikgrupp kan återställas separat.

Om joysticken trycks åt **VÄNSTER** och **HÖGER** kan du navigera mellan de 3 statistikgrupperna.

Om du håller joysticken **NEDÅT** när en statistikgrupp visas nollställs den.

## Audio

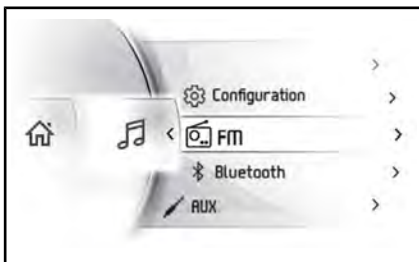

Audiomenyn är avsedd för:

- Justering av konfigurationen för:
  - Automatiska förinställningar
  - Automatisk volymkontroll
  - Equalizer
  - Fade/Balans
  - Audio-utmatning
- Åtkomst till FM-audio
- Åtkomst till Bluetooth-audiospelare
- Åtkomst till Aux-audiospelare

## Ljudreglage

Styrspaksen styr ljudkommandona på startskärmen eller skärmen för ljudkälla (FM, AUX, Bluetooth).

Tryck joysticken **UPPÅT** för att slå på radion. Tryck joysticken **NEDÅT** med volymen på den lägsta inställningen (Mute) för att stänga av radion.

Använd joysticken för att reglera ljudvolymen. Joysticken **UPPÅT** för att höja.

Tryck joysticken **NEDÅT** och håll kvar i mer än en sekund för att stänga av ljudet. Genom att trycka **UPPÅT** då ljudet är avstängt återställs ljudvolymen till den tidigare nivån.

En separat volymnivå används för tillkännagivande (dvs.: Röstkommmando från appen BRP Connect Navigation). Ljudvolymstapeln visar

ljudnivån för meddelanden under ett meddelande. Ljudvolymstapeln blir gul och ljudkällan visar **MEDDELANDE**. Det går att justera meddelandeljudnivån under meddelandet.

Om FM är valt som ljudkälla fungerar joystickens vänster- och högerkommandon på följande vis:

- Kort vänster: Tidigare förval
- Lång vänster: Sökning nedåt
- Kort höger: Nästa förval
- Lång höger: Sökning uppåt

Om Bluetooth är valt som ljudkälla fungerar vänster- och högerkommandona på följande vis:

- Vänster: Föregående låt
- Höger: Nästa låt

När In AUX och BRP Connect (endast iPhone) väljs som ljudkälla har vänster och höger inga funktioner.

## Ljudkonfiguration

Ljudkonfigurationsmenyn har följande funktioner:

- Automatiska FM-förval
- Automatisk volymkontroll
- Equalizer
- Fade/Balans
- Audio-utmatning

Via val av ljudutmatning väljs önskad ljudutmatning: Högtalare eller hjälm.

**MÄRK:** En annan ljudnivå används när hjälm har valts. Den ljudnivå som ställts in tidigare när musik spelades via hjälmen bibehålls då.

För att komma till skärmen FM-inställning och förval, tryck på **JOYSTICKEN** i minst 1 sekund.

## FM-inställning och förval

På skärmen FM-inställning och förval kan du välja en FM-station och lagra den med önskat förvalsnummer.

- Välj FM-station som ska lagras.

- Tryck på **JOYSTICKEN** för att välja önskat förvalsnummer.
- Tryck joysticken **NEDÅT** i minst 1 sekund för att lagra FM-stationen på det valda förvalsnumret.

Tryck på **JOYSTICKEN** för att gå ur skärmen FM-inställning och förval.

## Inställningar

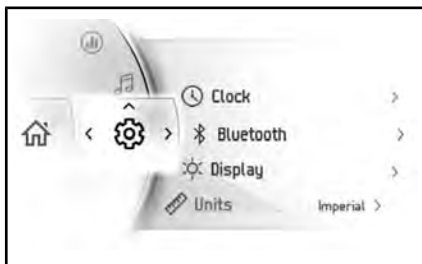

Inställningsmenyn är avsedd för:

- Inställning av klockan
- Parning av Bluetooth-enheter
  - Telefon
  - Förar-headset
  - Passagerar-headset
- Inställning av displayens ljusstyrka
- Inställning av måttenheter (brittiska/metriska)
- Inställning av språk
- Skaffa versionen
- Visa felkoder för fordonet.

## Parkoppla din smarttelefon via Bluetooth

### På fordonet

1. Tryck kort på **JOYSTICKEN** för att öppna menyn.
2. Bläddra nedåt och välj "Inställningar" och tryck åt **HÖGER**.
3. Välj "Bluetooth" och tryck åt **HÖGER**.
4. Välj "Telefon" och tryck åt **HÖGER**.
5. Välj "Lägg till telefon" och tryck åt **HÖGER**.

Bluetooth syns nu.

### På telefonen

1. Aktivera telefonens Bluetooth-funktion.

Se tillverkarens användarguide för utförliga anvisningar.

2. Välj "BRP Connect"
3. Ett bekräftelsesnummer visas på telefonens skärm och på fordonets instrumentgrupp. Kontrollera att numren överensstämmer.
4. Tryck på "Pakoppla" på telefonen och välj den gröna boken på fordonsmätaren
5. Tillåt synkronisering av kontakter och favoriter på telefonen

## Parkoppla en hjälm

För att parkoppla en hjälm, gå till sidan "Inställningar" och välj "Lägg till hjälm".

## BRP Connect-appen

Följ dessa steg för att konfigurera din smartphone med BRP Connect.

### 1) Ladda ner BRP Connect smartphone-appen

Ladda ner BRP Connect-appen via App Store för Apple™ eller Google™ Play Store för Android.

### 2) Ladda ner appar som är kompatibla med BRP Connect

Besök vår webbplats för mer information om kompatibla appar. Dessa appar förhöjer körupplevelsen. Vissa appar kan kräva ytterligare köp för att vara kompatibla med systemet eller kan kräva att ytterligare enheter används.

[www.brpconnecttutorial.com](http://www.brpconnecttutorial.com)



### 3) Anslut din smartphone med laddnings-/dataöverföringskabeln

Vi rekommenderar att en originalkabel från smartphonetillverkaren används för att optimera överföringen mellan telefonen och fordonet. Använd den främre USB-porten.

1. Lås upp skärmen på din telefon
2. Anslut telefonens laddningskabel
3. En bock visas på telefonens skärm när anslutningen har upprättats.

### 4) Öppna dina appar

Tryck kort på **JOYSTICKEN** för att öppna menyn.

Tryck joysticken **UPPÅT** för att välja "Starta BRP Connect" och tryck joysticken åt **HÖGER**.

Välj den app du vill använda och tryck på **JOYSTICKEN**.

- Tryck länge på **JOYSTICKEN** för att stänga appen.
- Tryck på BRP Connect-knappen för att återgå till huvudmenyn.

## Snabbgenomgång av BRP Connect-appen



1. Nyheter: Ibland kan information kommuniceras via BRP Connect-appen, och den hittas då via den här menyn.
2. Hitta fordonet med Vehicle Finder: Här kan du spara ditt forrons position (eller någon annan plats du vill komma ihåg). Funktionen är relativt omfattande eftersom den även låter dig ta en bild av platsen där du lämnade fordonet, göra anteckningar (t.ex. nummer på parkeringsplatsen) och även navigera tillbaka till den sparade platsen. Det går endast att spara en plats åt gången.
3. Inställningar: Ställ in BRP Connect enligt dina önskemål. I vilket land kommer du att använda BRP Connect-appen? Vad vill du bli uppmärksam på? Observera: Grundinställningarna för BRP Connect-appen kan ändras via den här menyn.
4. Information: Allmän information om BRP Connect-appen. Uppger aktuell version och all juridisk information.
5. Snabbstartguide: Vill du lära dig att använda appen? Så här fungerar den.
6. Vanliga frågor: Den här länken tar dig till svar på frågor som ofta ställs av förare som dig. En internetanslutning krävs.
- 7.Handledning i BRP Connect: Vill du veta mer? Den här länken tar dig till detaljerade instruktionsvideos. En internetanslutning krävs.

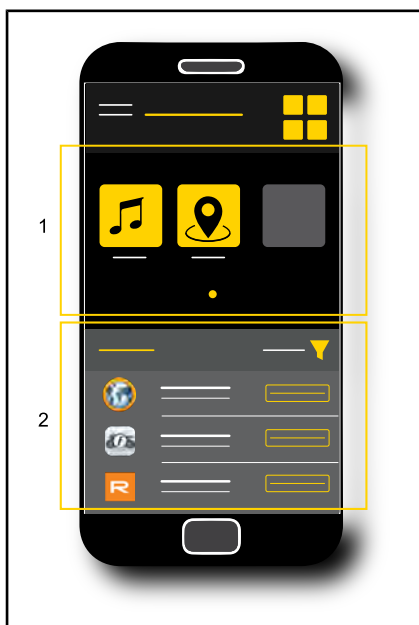

1. *Installerade appar*
2. *Tillgängliga appar*

# UTRUSTNING

## Speglar

Ställ in speglarna i fyra riktningar genom att trycka med fingrarna på de fyra punkter som anges nedan.

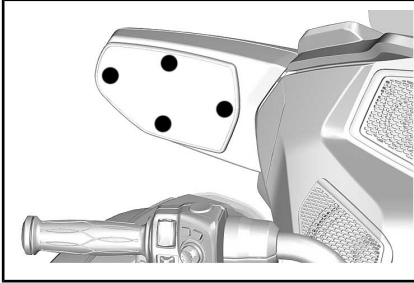

*INSTÄLLNINGSPUNKTER FÖR SPEGLAR*

## Handskfack



### Öppna handskfacket

För att kunna öppna handskfacket måste styrstängens lås vara upplåst.

Tryck på lockets botten för att lossa det.



1. Tryck här för att frigöra

Öppna luckan.

Stäng luckan när du är klar och tryck på handskfackets nedre del för att spärra det.

Spärra alltid handskfacket efter användning.

## Främre förvaringsutrymme

### Öppning av det främre förvaringsutrymmet

1. Sätt nyckeln i tändningslåset.
2. **Tryck in** och vrid nyckeln 1/4 varv moturs till läget för det främre förvaringsutrymmet och håll kvar medan luckan lyfts upp.



*NYCKELLÄGE FÖR ÖPPNING AV DET FRÄMRE FÖRVARINGSUTRYMMET*

## Förarsäte

Förarsätet har en plats att installera ett ryggstöd (finns i tillbehör).

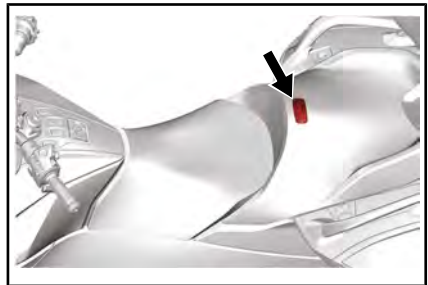

## Öppning av sätet

1. Sätt nyckeln i tändningslåset.
2. Tryck in och vrid nyckeln 1/4 varv medurs till läget för öppning av sätet, och håll kvar nyckeln medan du lyfter upp sätet.



### NYCKELLÄGE FÖR ÖPPNING AV SÅTET

1. Tryck in nyckeln
2. Vrid nyckeln 1/4 varv

**OBS** Lyft inte sätet högre än den maximala lyftningsvinkeln, annars kan det gå sönder.

## Passagerarsäte

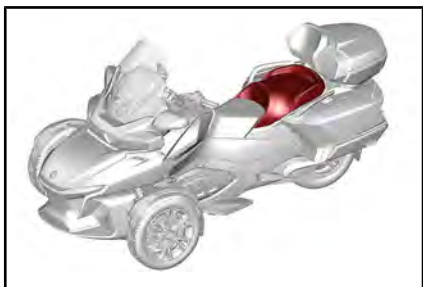

### Ta bort sätet

1. Öppna förarsätet.
2. Lösgör sätet. En spärr på varje sida.

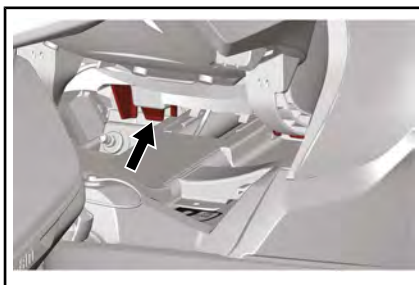

### SPÄRR PÅ HÖGER PASSAGERARSÅTE VISAS

3. Dra sätet framåt för att lossa de bakre flikarna.
4. Lyft upp sätet och dra ur kontakten för sättesvärmaren.

## Montering av sätet

1. Anslut kontakten för sättesvärmaren.
2. Sätt i de bakre flikarna i stödets öppningarna.
3. Tryck på framsidan av sätet för att låsa fast det.
4. Stäng förarsätet.

## Förvaringsutrymmen

### Öppna sidoförvaringsutrymmen

Spärrarna är placerade på den främre delen av sidoförvaringsutrymmena.

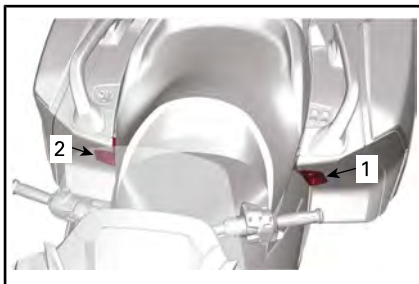

1. Lucköppnare för vänster sidoförvaringsutrymme
2. Lucköppnare för höger sidoförvaringsutrymme

Dra upp spärren för att öppna locket till sidoförvaringsutrymmet. Om det är låst bör du använda tändningsnyckeln för att låsa upp det.

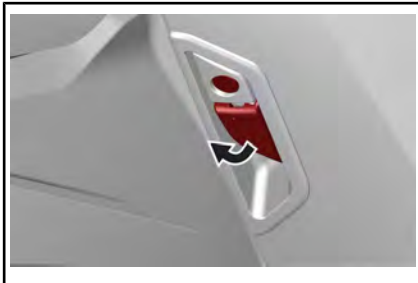

**MÄRK:** Öppna locket långsamt. Föremålen inuti facket kan ha rört sig under åkturen.

### Stänga sidoförvaringsutrymmen

#### **! VARNING**

Stäng och spärra alltid luckan efter användning. Kör aldrig med fordonet med ett öppet eller felaktigt spärrat lock. Fackets innehåll kan falla utanför och orsaka vägfara.

Stäng långsamt för att låta luften flöda ut.

Sätt handen på övre mittdelen av locket och lås det genom att trycka.

### Öppna det övre förvaringsutrymmet

Lucköppnaren för det övre förvaringsutrymmet är placerad bak på fordonet.



Dra upp spärren för att öppna locket. Om det är låst bör du använda tändningsnyckeln för att låsa upp det.

**MÄRK:** Om locket vägrar att öppna bör du flytta det försiktigt bakåt och framåt och från sida till sida medan du trycker på spärren. Kontakta din auktoriserade Can-Am-återförsäljare för att utföra justeringen av spärren.

### Stänga det övre förvaringsutrymmet

**OBS** Lockets mekanism måste LASAS upp för att stänga det övre förvaringsutrymmet. Om locket inte kan stängas får du INTE TVINGA det. Kontrollera om något blockerar locket och om spärren rör sig.

Montera luckan på plats för stängning.

Sätt din hand precis ovanför spärren i mitten av locket och tryck sedan för att låsa.

### Ta bort det övre förvaringsutrymmet

#### **! VARNING**

Ha alltid det övre förvaringsutrymmet monterat och låst ordentligt när du kör. Använd inte fordonet om det övre förvaringsutrymmet saknas.

1. Öppna locket till det övre förvaringsutrymmet.
2. Lås upp den centrala LinQ-ratten genom att vrida den 1/4 varv moturs.



3. Lossa det övre förvaringsutrymmet från fordonet med det bakre handtaget.

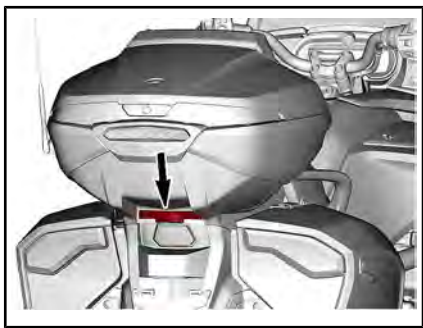

4. Lyft upp förvaringsutrymmet något och skjut handen under för att koppla bort kontakten som ligger nära passagerarsätet.
5. Dra förvaringsutrymmet bakåt för att ta bort det från fordonet.

### Montera det övre förvaringsutrymmet

#### VARNING

Ha alltid det övre förvaringsutrymmet monterat och låst ordentligt när du kör. Använd inte fordonet om det övre förvaringsutrymmet saknas.

1. Rikta in båda armarna i förvaringsutrymmet med de stöd som finns på vardera sidan av passagerarsätet.

2. Håll förvaringsutrymmet i upphöjt läge och anslut kontakten nära passagerarsätet.
3. Sänk ned förvaringsutrymmet och tryck ned för att låsa det.
4. Öppna locket till det övre förvaringsutrymmet.
5. Säkra förvaringsutrymmet genom att vrida den centrala LinQ-ratten 1/4 varv medurs.



6. Ta tag i förvaringsutrymmet ordentligt och kontrollera om det är korrekt monterat och låst på fordonet.
7. Stäng locket till det övre förvaringsutrymmet.

### Hjälmkrok

Det finns två hjälmkrokar placerade under sätet där hjälmar kan hakas fast.

Öppna sätet.

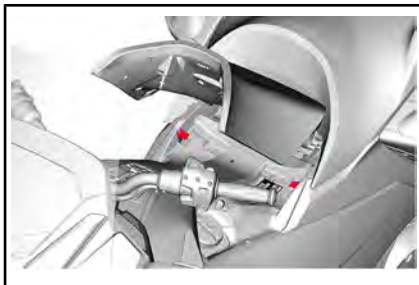

Haka fast hjälmens hakbandsspänne över kroken.

Släpp försiktigt ner hjälmen mot fordonets sidopanel.

Stäng sätet försiktigt tills det spärras.

## Verktygssats

Verktygssatsen finns inuti det övre förvaringsutrymmet.

Verktygssatsen innehåller de verktyg som behövs för att utföra det grundläggande underhållet som beskrivs i den här instruktionsboken.

## Instruktionsbok

Instruktionsboken finns i det främre förvaringsutrymmet.

## Servicekåpa

### Främre servicekåpa



Den främre kåpan måste tas bort för att man ska nå följande funktioner:

- Kylvätskebehållare
- Diagnosuttag

### Ta bort den främre servicekåpan.

1. Öppna locket till det främre stuvutrymmet.
2. Dra i den övre mittdelen av servicekåpan för att lossa den.



3. Ta av servicekåpan från fordonet.

### Sätt tillbaka den främre servicekåpan

1. Sätt i båda ändarna av servicekåpan under panelens lock.
2. Tryck på den övre mittdelen av servicekåpan för att fästa den.

### Höger servicepanel



Den högre servicekåpan måste tas bort för att man ska nå följande funktioner:

- Bromsvätskebehållare
- Motoroljafilter

### Ta bort den högra servicekåpan

1. Öppna förarsätet.
2. Dra i servicekåpan bakre ände för att lossa den.

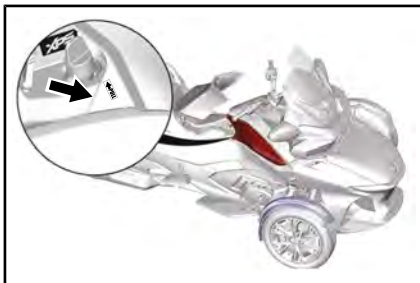

3. Dra i servicekåpan för att ta bort den från fordonet.

**MÄRK:** Sex fästflikor håller servicekåpan på plats.

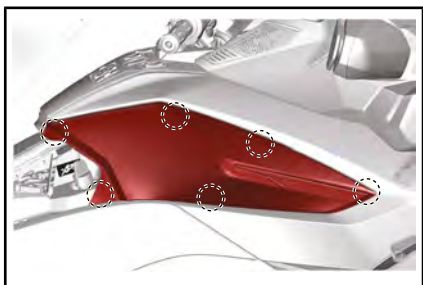

*FÄSTFLIKARNAS PLACERING*

**Montera den högra servicekåpan.**

1. Sätt först i den främre fästfliken.
2. Rikta in de andra fästflikarna med sina spår.
3. Tryck nära platserna för flikarna för att fästa servicekåpan.

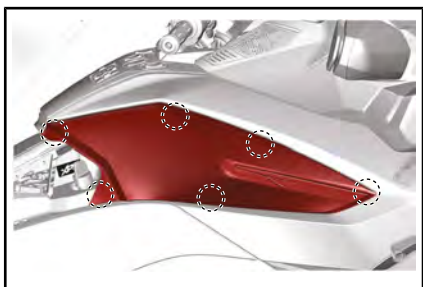

**Vänster servicelucka**

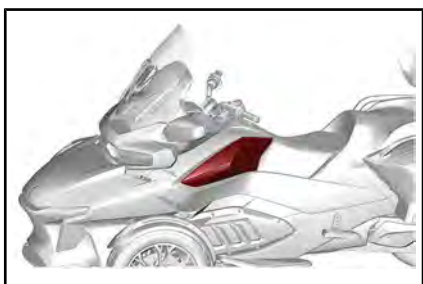

Den vänstra servicekåpan måste tas bort för att nå motorns luftfilter.

**Ta bort den vänstra servicekåpan**

1. Öppna förarsätet.
2. Dra i servicekåpans bakre ände för att lossa den.



3. Dra i servicekåpan för att ta bort den från fordonet.

**MÄRK:** Sex fästflikar håller servicekåpan på plats.

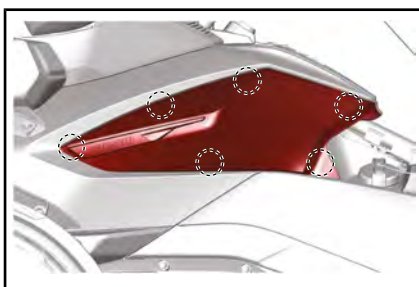

*FÄSTFLIKARNAS PLACERING*

**Sätt tillbaka den vänstra servicekåpan.**

1. Sätt först i den främre fästfliken.
2. Rikta in de andra fästflikarna med sina spår.
3. Tryck nära platserna för flikarna för att fästa servicekåpan.

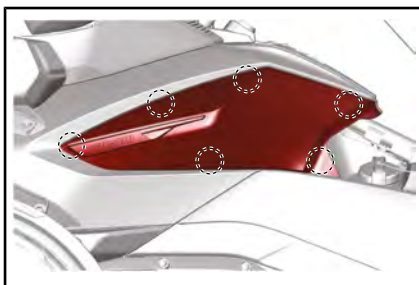



## Diagnosuttag

Alla fordon är utrustade med ett diagnosuttag för att ansluta BRP Diagnostic Software (BUDS2). Detta uttag används vanligtvis av en auktoriserad Can-Am On-Road-återförsäljare för service på fordonet.

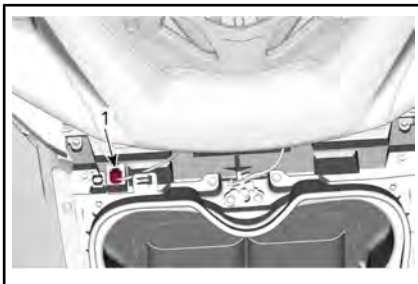

1. Diagnosuttag (för BUDS2)

I vissa länder är fordonen också utrustade med en OBD2 6-stifts kontakt för att läsa fordonets felkoder. Denna kontakt kan användas av din föredragna verkstad, en person du själv väljer eller av dig själv.

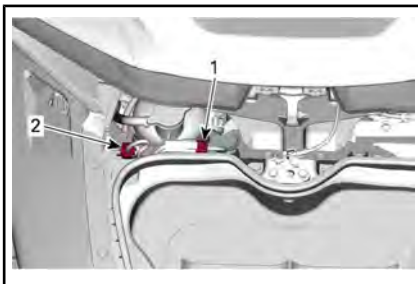

1. Diagnosuttag (för BUDS2)

2. OBD2 6-stifts kontakt

**MÄRK:** Om en 16-stifts OBD2-läsare används, krävs en adapter. Denna adapter måste köpas lokalt.

## Diagnosuttagets placering

1. Öppna locket till det främre stuvutrymmet.
2. Ta bort den främre servicekåpan. Se *SERVICEKÅPA* i avsnittet *UTRUSTNING*.

# GRUNDPROCEDURER

## Justering av passagerarfotstöd

För passagerarens komfort kan fotstödens höjd justeras.

1. Fäll upp fotstödet.
2. Ta bort fotstödet fästskruv och distansbricka.

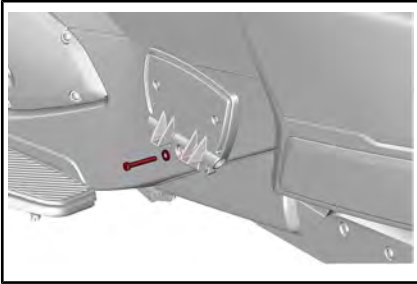

**MÄRK:** Det finns en skiftnyckel i verktygssatsen för att göra detta.

3. Montera tillbaka fotstödet i önskad höjd. Dra åt fästskruvarna till specificerat vridmoment.

**MÄRK:** Montera tillbaka fotstödet i önskad höjd. Dra åt fästskruvarna till specificerat vridmoment.

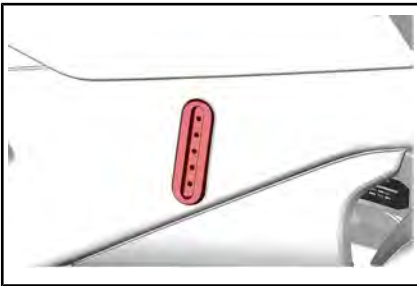

### ÅTDRAGNINGSMOMENT

Skruv för  
passagerarens  
fotstöd

24,5 Nm ± 3,5 Nm

## Start och avstängning av motorn

### Starta motorn

#### **! VARNING**

Avgaser innehåller giftig koloxid som snabbt kan ackumuleras i stängda eller dåligt ventilerade utrymmen. Inandning av koloxid kan leda till svåra, till och med dödliga skador.

Kör motorn endast i öppna, välventilerade utrymmen. Se avsnittet **ALLMÄNNA SÄKERHETSFORESKRIFTER**.

**MÄRK:** Fordonet kan startas i alla växlar med bromspedalen nedtryckt. Transmissionen växlar automatiskt till neutralläget då motorn har startats.

1. Tryck ned bromspedalen och håll den nedtryckt.
2. Vrid nyckeln till PÅ.

**OBS** Manövrera inte gashandtaget medan elsystemet initieras.

3. Läs anvisningarna på säkerhetskortet för att förbereda dig själv, passageraren och fordonet. Tryck sedan på knappen MODE (Format) för att kunna starta motorn.
4. Ställ motorns stoppknapp i läget RUN (Kör)/PÅ.
5. Tryck in motorns startknapp och håll den intryckt tills motorn startar. Håll inte startknappen intryckt längre än 15 sekunder. Om motorn inte startar, släpp knappen och vänta i 30 sekunder för att låta startmotorn svalna före nästa försök.

**OBS** Gasa inte medan du startar motorn.

6. Kontrollera i displayen om problem förekommer och se till att oljelampan är släckt.
7. Koppla ur parkeringsbromsen. Säkerställ att parkeringsbromslampan i instrumentgruppen är släckt.

### Avstängning av motorn

1. Välj neutralläget.
2. Ställ motorns stoppknapp på AV.
3. Koppla in parkeringsbromsen. Parkeringsbromslampan kommer att tändas.
4. Vrid nyckeln till AV.

**MÄRK:** Om parkeringsbromsen inte är ansatt medan tändningslåset befinner sig i läge AV, kommer parkeringsbromslampan att blinka och en ljudsignal att ljuda.

5. Se till att parkeringsbromsen är ordentligt ansatt innan du kliver av fordonet. Gunga fordonet framåt och bakåt.

## VARNING

Ansätt alltid parkeringsbromsen. Fordonet kan sättas i rörelse om parkeringsbromsen inte är ansatt, oavsett vilket växelläge som är valt. Kopplingen kopplar alltid ifrån när fordonet stannas vilket medför att transmissionen inte kommer att hålla fordonet stillastående.

### Påskjutning

Se till att tändningsnyckeln befinner sig i läge PÅ innan fordonet skjuts på.

**!** **OBS** Undvik att skjuta på fordonet i en backe. Om du måste skjuta på fordonet i en backe, var extra försiktig och håll dig inom räckhåll för bromspedalen ifall fordonet skulle börja rulla.

Så här flyttar du fordonet en kortare sträcka utan att starta motorn:

1. Sitt kvar på fordonet, tryck ned bromspedalen och håll den nedtryckt.
2. Koppla ur parkeringsbromsen.
3. Stig av på höger sida om fordonet, men håll kvar foten på bromspedalen.
4. Skjut på fordonet och bromsa vid behov.

**!** **OBS** Skjut bara fordonet från höger sida, så att du alltid når bromspedalen. Var försiktig så att du inte kommer åt det heta avgasröret.

När du drar fordonet bakåt, var försiktig så att framhjulet inte rullar över dina fötter.

5. Stig på fordonet igen och parkera som i beskrivningen ovan.

### Backa

För information om säker backning, se avsnittet *ANVISNINGAR FÖR SÄKER ANVÄNDNING*.

### Lägg i backen

1. Med motorn igång, fordonet stillastående och bromsen ansatt, välj ettans växel eller neutralläget.
2. Tryck på och håll backväxelknappen intryckt.
3. Dra växelväljaren mot dig för att växla ned till backväxeln.

### Backning

Kontrollera att området bakom dig är fritt från hinder och fortsätt hålla uppsikt bakåt medan du backar. Backa långsamt och bara korta sträckor.

## Lägg ur backen

För att växla från backväxelläget, stanna fordonet och tryck hastigt på nedväxelväljaren för att välja neutralläget och mer långvarigt för att välja ettans växel.

**MÄRK:** Om du vill växla till 1:ans växel från back trycker du på bromspedalen och växlar upp.

## Användning under inkörningsperioden

En inkörningsperiod på 1 000 km krävs för fordonet.

Undvik kraftig inbromsning under de första 300 km.

### VARNING

Nya bromsar och däck uppnår inte optimala prestanda förrän de körts in. Funktionen hos bromsar, styrsystem och VSS kan vara nedsatt under inkörningsperioden, så var extra försiktig. Inkörning av bromsar och däck tar cirka 300 km körning med frekvent användning av bromsar och styrning. Om bromsar och styrning används mindre ofta, tar inkörningen längre tid.

Under de första 1 000 km:

- Undvik att accelerera med full gas.
- Undvik långvarig körning med konstant varvtal.
- Om kylfläktarna går kontinuerligt i intensiv trafik, stanna på en säker plats och stäng av motorn så att den svalnar. Ett alternativ är också att öka hastigheten om det går, så att motorn kyls av fartvinden.

Efter inkörningsperioden bör ditt fordon inspekteras i enlighet med anvisningarna i *UNDERHÅLLS-SCHEMAT*.

## Påfyllning av bränsle

### Bränslespecifikationer

**OBS** Använd alltid färsk bensin. Bensin oxideras, vilket resulterar i lägre oktantal, flyktiga föreningar samt avlagringar av beck och harts som kan skada bränslesystemet.

Bränsleblandning varierar mellan olika länder och regioner. Ditt fordon är konstruerad för användning av de rekommenderade bränsletyperna, men beakta följande:

- Om bränsle med en alkoholhalt som överstiger gränsen som anges i myndighetsbestämmelser används, kan detta resultera i följande problem hos utombordsmotorer och bränslesystemkomponenter:
  - Svårigheter vid start och drift.
  - Förslitning av gummi- eller plastdelar.
  - Korrosion på metalldelar.
  - Skador på interna motorerdelar.
- Kontrollera regelbundet om det förekommer bränsleläckage eller andra fel i bränslesystemet, om du misstänker att alkoholhalten i bensinen överskrider gällande myndighetsbestämmelser.
- Bränsleblandningar med alkohol drar åt sig och håller fukt, vilket kan leda till fassetparation och kan resultera i problem med motorns prestanda eller skador på motorn.

### Rekommenderat bränsle

Använd blyfri 95-oktanig bensin.

**OBS** Experimentera aldrig med andra bränslen. Motor- eller bränslesystemskador kan uppkomma vid användning av fel bränsle.

**OBS** Använd INTE bränsle från bränslepumpar märkta E85.

Användning av bränsle med dekal E15 är förbjuden enligt amerikanska EPA-bestämmelser.

## Tankningsprocedur

### VARNING

Bensin är ett ytterst brandfarligt och explosionsfarligt ämne. Följ denna tankningsprocedur för att minska risken för brand och explosion: Se avsnittet **ALLMÄNNA SÄKERHETSFORESKRIFTER**.

### Så här tankar du fordonet:

1. Parkera utomhus på en välventilerad plats, på avstånd från eld, gnistor, rökande personer och andra antändningskällor.
2. Stäng av motorn.
3. Frigör sätets spärr och lyft upp sätet (se *UTRUSTNING*). Tanklocket finns på vänster sida.



4. Vrid locket långsamt moturs och ta av det.
5. Fyll på tanken tills bränslenivån når påfyllningsrörets övre del.

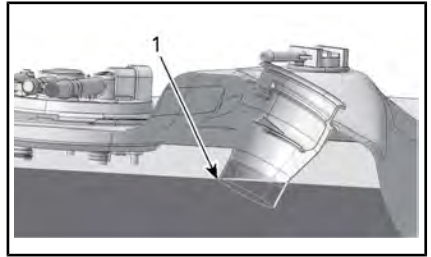

### TYPBILD

1. Påfyllningsrörets övre del

**MÄRK:** Försök inte att fylla på ytterligare bränsle. Lämna tillräckligt stort utrymme så att bränslet kan expandera vid temperaturförändringar.

6. Torka bort eventuellt utspillt bränsle. Om du får bränsle på dig, tvätta dig med tvål och vatten och byt kläder.
7. Placera locket på tanken och dra åt medurs tills det hörs ett klick. Starta och använd aldrig motorn med tanklocket borttaget.
8. Stäng sätet.

## Ställa in bakre fjädring

### Basmodeller

Den bakre luftfjädringen är trycksatt för användning under allmänna körförhållanden. Om fordonets lastförhållanden ändras (medföljande passagerare, mer bagage, etc.) eller om en mjukare eller hårdare inställning önskas, kan trycket i bakfjädringen ändras efter dina önskemål.

Fjädringstrycket är justerbart genom att pumpa in luft i eller släppa ut luft ur luftfjädringen. Använd en luftkompressor (på en bensinstation) och en tryckmätare.

Minska lufttrycket för en mjukare fjädring och öka lufttrycket för en hårdare fjädring.

**MÄRK:** Följande tabell är endast vägledande. Du kan justera trycket helt efter dina egna önskemål så länge det maximalt tillåtna trycket inte överskrids.

**OBS** Överskrid inte det maximalt tillåtna trycket. Det kan leda till skador på luftfjädringen.

<b>⚠ VARNING</b>						
MINSTA TRYCK 70 kPa / 0,7 bar						
ÖVERSTIG INTE REKOMMENDERAT TRYCK PÅ 70 kPa / 0,70 bar						
BELASTNING		(PASSAGERARE + LAST) kg				
		0	45	70	90	115
FÖRARE	Kg					
	kPa/bar	310/3,10	380/3,80	450/4,50	480/4,80	515/5,15
	kPa/bar	345/3,45	415/4,15	480/4,80	515/5,15	550/5,50
	kPa/bar	380/3,80	450/4,50	515/5,15	550/5,50	585/5,85

**MÄRK:** Trycket ska justeras med fordonet obelastat, dvs. utan förare eller passagerare på fordonet eller bagage i förvaringsutrymmena.

Luftfjädern är direktansluten till en slang försedd med en schrader-ventil som är placerad under sätet.



Lufttrycket i fjädern ändras på samma sätt som när man justerar trycket i ett däck.

Se till att återställa ventilhatten på ventilen när du är klar.

### Limited-modeller

Bakfjädringen som är kalibrerad för allmänna körförhållanden justeras automatiskt med hjälp av en inbyggd kompressor under färd för att bibehålla sin inställning när väg- eller lastförhållanden ändras (en

passagerare tar plats, mer bagage lastas etc.).

**MÄRK:** Att ljud från luftutsläpp och kompressordrift förekommer medan motorn är igång är således fullt normalt. Detta är en indikation om att fjädringen självjusteras.

### Använda ljudingången

En ljudingång är placerad i handskfacket.

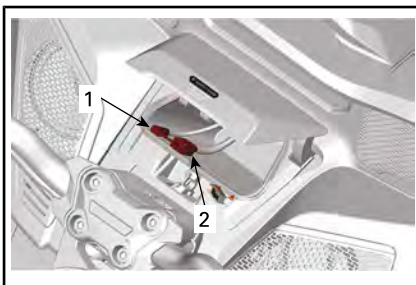

1. Ljudingång
2. USB-anslutning

Vilken ljudspelare som helst kan anslutas till denna ingång för uppspelning via audio-systemet. Beroende på din enhet kan den kontrolleras helt, delvis eller inte via ECC och knappsatsen.

Den främre USB-porten ska användas för BRP Connect-appen. Se avsnittet INSTRUMENTERING för fullständig information.

USB-portarna i övre förvaringsutrymmet används endast för att ladda en smarttelefon. Inga data överförs via den bakre USB-porten.

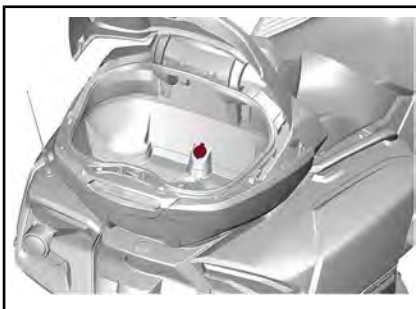

# ***ANVISNINGAR FÖR SÄKER ANVÄNDNING***

# VAD SOM SKILJER SIG JÄMFÖRT MED ANDRA FORDON

I det här avsnittet beskrivs några av fordonets speciella funktioner och egenskaper.

## Stabilitet

”Y”-konfigurationen med tre hjul ger bättre stabilitet än en motorcykel i låg hastighet. Den är dock inte lika stabil som ett fyrhjuligt fordon, som till exempel en bil. Inbyggd teknik, som det elektroniska fordonsstabiliseringsystemet (VSS), ger bättre fordonsstabilitet vid manövrar, men du kan ändå förlora kontrollen över fordonet, välta eller rulla runt vid extrema manövrar (till exempel snäva svängar), om du kör på ojämnt underlag eller vid påkörning av föremål. Föraren och passageraren kan också falla av vid snäva svängar, kraftig acceleration, inbromsning eller krockar.

## Respons vid olika vägförhållanden

Det här fordonet svarar annorlunda vid vissa vägförhållanden än andra fordon.

- Kör inte fordonet i terräng eller på snö och is.
- Undvik pölar och rinnande vatten. Fordonet råkar lättare ut för vattenplaning än en bil. Om du måste köra i vatten, sänk hastigheten.
- Sänk hastigheten på sand, grus och obelagda vägar.
- Vid körning i temperaturer under 6° C blir vägreppet sämre.

Se **VÄGSTRATEGIER** för utförliga anvisningar.

## Bromspedal

Alla tre hjulen bromsas med samma pedal. Det finns ingen handbroms och det går inte att bromsa framhjul och bakhjul separat.

Broms- och styrförmåga liknar en motorcykel. Var uppmärksam på fordon bakom dig, de kanske inte kan stanna eller reagera lika snabbt som du.

## Låsningfria bromsar (ABS)

Fordonet är utrustat med ABS (låsningfria bromsar) som en del av fordonsstabiliseringsystemet, VSS. För hård inbromsning, tryck ned bromspedalen och håll den nedtryckt. ABS hindrar hjulen från att låsa sig.

Detta system hjälper till att bibehålla styrningsfunktionen under en nödinbromsning genom att bromsarna inte låser sig.

## Parkeringsbroms

Parkeringsbromsen verkar mekaniskt enbart på bakhjulet och låses på plats när den är inkopplad. Den styrs inte av några elektroniska styrsystem (som ABS eller elektronisk bromskraftfördelning).

## Styrning

### Direkt styrning

När du svänger det här fordonet ska du alltid styra i kurvans riktning.

Mc-förare – Motstyr inte, som man gör med en motorcykel. Till skillnad från en motorcykel kan det här fordonet inte luta i kurvor. Om du är van vid motorcyklar måste du lära om när det gäller kurvtagning. Träna på att styra i kurvans riktning i olika hastigheter tills du känner dig säker.

### Sidokrafter vid svängar

Till skillnad från en motorcykel lutar inte det här fordonet i kurvor. Du kommer att känna hur sidokrafterna trycker dig utåt mot kurvans utsida.

För att hålla balansen måste både föraren och passageraren hålla i sig



ordentligt med båda händerna och hålla fötterna stadigt på fotstöden.

I snäva svängar kan det också hjälpa att luta överkroppen framåt och mot kurvans insida.

## Bredd

Eftersom detta fordon är bredare än en vanlig motorcykel:

- Håll alltid framhjulen i din fil. Var särskilt medveten om var du har framhjulen när du går in i en kurva eller vid en omkörning.
- Kör inte i bredd med ett annat fordon i samma körfält och inte heller på mittlinjen (mellan två körfält). Om du kör i en grupp med andra fordon, även motorcyklar, ska ni köra en och en efter varandra.
- Var beredd på att behöva göra större undanmanövrar för att undvika hinder.

**MÄRK:** Framhjulet kanske kan passera hinder som inte självklart passerar av bakhjulet.

## Back



Detta fordon fungerar på samma sätt som en personbil vid backning. Det finns dock några viktiga skillnader:

- Om sikten är begränsad kan du låta passageraren stiga av för att se bättre.
- Kom ihåg att fordonet är bredare framtill än baktill. Backa inte för nära intill föremål, annars finns risken att du kör på dem med framdäcken.
- Backa långsamt och bara korta sträckor.
- Om möjligt, parkera alltid så att du inte behöver backa ut från parkeringsutrymmet.

**! OBS** Ha alltid båda fötterna på fotstöden medan du backar. Sätt aldrig ned fötterna på marken när du backar.

## Körkort och lokal lagstiftning

Körkortskraven för att köra det här fordonet är olika beroende på platsen där du bor. Det kan krävas ett körkort för motorcykel, trehjuling eller personbil beroende på landets lagar.

Kontakta relevant lokal myndighet för att kontrollera att du har rätt typ av körkort innan du kör fordonet på allmän väg.

# ELEKTRONISKA STYRSYSTEM

## Fordonsstabiliseringssystem (VSS)

Detta fordon är utrustat med ett Vehicle Stability System (VSS) (riktningsskontrollsystem)

VSS kan hjälpa till att kontrollera fordonets kursriktning och minska risken för att välta och rulla runt i vissa situationer.

VSS består av:

- Ett system med **Låsningfria bromsar (ABS - Antilock Braking System)** som hjälper till att behålla styrförmågan vid hård inbromsning genom att hindra hjulen från att låsa sig.
- Ett system för **elektronisk bromskraftfördelning (EBD)** som justerar bromskraftfördelningen mellan de tre hjulen automatiskt. Tillsammans med ABS hjälper EBD till att hålla kursen och optimera bromskraften med hänsyn till väggreppet.
- **Dragkraftsreglersystem (TCS - Traction Control System)** som hjälper till att förhindra att bakhjulet spinner vid gaspådrag. TCS begränsar bara bakhjuls-spinn om du vrider styret (styr ut från en rak kurs) eller om fordonshastigheten överstiger 50 km/h. När gasreglaget släpps (retardation) förhindrar TCS att bakhjulet låser sig.
- **Stabilitetskontrollsystem (SCS - Stability Control System)** som är utformat för att begränsa drivkraftseffekten på bakhjulet och bromsa hjulen individuellt, vilket minskar risken för att föraren förlorar kontrollen eller rullar runt med fordonet.

**MÄRK:** VSS-lampan tänds när VSS ingriper och lyser i 2 sekunder efter ingripandet.

## Begränsningar

VSS kan inte hjälpa dig att behålla kontrollen i alla situationer.

### Underlag med dåligt väggrepp

Greppet mellan däck och vägyta begränsar den maximala bromskraften. Även med ABS och EBD blir stoppsträckan längre på underlag med dåligt väggrepp om du inte har rätt däcktryck eller om däcken är slitna.

Om greppet mellan däcken och vägbanan försvinner kan du förlora kontrollen över fordonet, trots VSS.

Om en belagd vägbanan är helt eller delvis täckt med is, snö eller slask, får du inte tillräckligt bra väggrepp för att behålla kontrollen över fordonet, ens med VSS. Kör inte på snö, is eller slask.

**MÄRK:** Däckens grepp börjar avta under 6° C.

Precis som andra fordon kan det här fordonet vattenplana (förlora väggreppet på en yta med vatten). Om du kör för snabbt in på en vattenyta, till exempel en stor vattensamling eller rinnande vatten på vägbanan, kan fordonet förlora väggreppet och plana. VSS kan då inte hjälpa dig att behålla kontrollen. Undvik stora vattensamlingar och rinnande vatten, och sänk hastigheten eller kör av vägen vid kraftigt regn. Om du måste köra igenom en vattensamling, sänk hastigheten så mycket som möjligt innan du når den.

Sänk hastigheten på underlag med dåligt väggrepp, som lera, sand, grus eller våt asfalt. Detta fordon passar sig inte för terrängkörning. Kör alltid fordonet på underhållna vägbanor. Kör inte på andra typer av underlag.

## Däck

Fordonets VSS-system har ställts in för att fungera optimalt med däck av en viss storlek, ett visst material och med ett specifikt mönster. Om du byter ut däcken mot däck som inte har godkänts av BRP kan det hända att VSS inte längre fungerar.

Använd endast däck som rekommenderas av BRP och som enbart kan beställas från en auktoriserad Can-Am On-Road-återförsäljare.

Det är viktigt att däcken har rätt tryck och att de är i gott skick för att behålla väggreppet, speciellt på löst eller vått underlag.

## Snäva svängar

VSS-systemet kan inte kontrollera eller begränsa styrningen – det kan inte hindra dig från att ta en kurva för snävt. Stora och snabba styrrörelser kan få dig att förlora kontrollen över fordonet, sladda, välta eller rulla runt.

## För hög hastighet

VSS kontrollerar inte fordonets hastighet, utom när SCS ingriper vid en sväng. VSS hindrar inte fordonet från att ta en kurva i för hög hastighet. Om du kör snabbare än vägförhållandena tillåter kan du förlora kontrollen över fordonet, trots VSS.

## Överbelastning

Lasta aldrig ett fordon över specificerade värden.

<b>HÖGSTA TILLÅTNA FORDONSBELASTNING</b>
252 kg

## Dynamisk servostyrning (DPS)

Det dynamiska styrservosystemet DPS (Dynamic Power Steering) tillhandahåller en datorstyrd, variabel servostyrning som med hjälp av en elektrisk motor optimerar antalet styrmanövrar som föraren behöver utföra.

Graden av servoassistans beror på styrkraft, styrvinkel och fordonets hastighet.

När fordonet backar, minskar servoassistansen i takt med att fordonets hastighet ökar.

# ATT FÖRSTÅ RISKER PÅ VÄGEN

Innan du börjar använda detta 3-hjuliga fordon, läs säkerhetskortet och alla säkerhetsetiketter på fordonet.

Innan du kör bör du tänka över risken att skadas eller dö i en olycka, hur du kan minska risken och om du är villig att ta en sådan risk.

Många faktorer inverkar på riskerna. Vissa av dem kan du kontrollera medan andra ligger utanför din kontroll, till exempel hur andra förare betar sig.

Här följer några faktorer som påverkar riskerna:

## Typen av fordon

Olika typer av fordon har olika storlek, sikt och manöverbarhet och ger olika mycket skydd.

Detta fordon är litet och lättmanövrerat. Att den är lättmanövrerad kan hjälpa dig att undvika olyckor. Små fordon är dock svårare att se, vilket ökar risken för att andra trafikanter kör på dem. I vissa situationer kan olycksrisken med detta fordon vara mindre än med en motorcykel. Risken för att välta i låga hastigheter är till exempel mindre. I andra situationer kan olycksrisken dock vara större. Eftersom fordonet till exempel är bredare ryms det inte i lika små utrymmen som en vanlig motorcykel.

I en bil eller lastbil finns ett skydd vid olyckor och andra trafikrisker på grund av fordonets konstruktion. Dessutom skyddas föraren och passagerarna av bilbälten. Att köra detta fordon innebär större risk än att köra bil och har mer gemensamt med riskerna vid motorcykelkörning.

Precis som när du kör motorcykel kan du minska risken för skador genom att använda hjälm och rätt klädsel.

## Förarens skicklighet och omdöme

Varje förare har viss kontroll över sina risker i trafiken. En förare som utvecklar större skicklighet har bättre kontroll över sitt fordon. Lita inte på din erfarenhet av motorcyklar, bilar, ATV:er, snöskotrar eller någon annan typ av fordon när du förbereder dig för att använda det här fordonet. Lär dig på vilket sätt det här fordonet är speciellt. Läs den här Instruktionsboken och gå en förarkurs om möjligt. Lär dig att använda reglagen och var säker på att du kan utföra körövningarna korrekt och säkert innan du ger dig ut i trafiken.

Förutom att läsa denna Instruktionsbok bör du titta på videon som finns på:

<https://can-am.brp.com/spyder/owners/safety/safety-information.html>

Eller använd följande QR-kod:



När du börjar köra i trafiken bör du köra under gynnsamma förhållanden (till exempel gles trafik, låg hastighet, bra väder, utan passage-rare) och öka svårighetsgraden stegvis när du blir skickligare. Planera i förväg så att du kan undvika situationer som ligger bortom din förmåga eller som medför större risker än du vill ta.

Även skickliga förare orsakar trafikolyckor. Om du till exempel använder din skicklighet till att utföra extrema manövrar eller trick ökar du riskerna. En smart förare använder gott omdöme tillsammans med

skicklighet för att öka säkerhetsmarginalerna och minska riskerna. Lär dig om defensiv körteknik i *VÄGS-TRATEGIER*.

## Förarens tillstånd

En förare måste vara pigg, nykter och fysiskt redo för att köra. Kör aldrig fordonet med droger eller alkohol i kroppen. Att köra påverkad, trött eller med förminskad fysisk förmåga ökar olycksrisken.

Alkohol, droger, mediciner, trötthet, slöhet och starka känslor kan minska din förmåga att köra säkert. Att köra motorcykel är krävande, att köra detta fordon är en utmaning – det är ännu viktigare att vara i god form, fysiskt och psykiskt, än vid bilkörning. Det säkraste är att aldrig köra fordonet om du inte är pigg och hundra procentigt nykter. Omdömet och förmågan försämras av alkoholintag, även om alkoholhalten i blodet inte ligger över den lagliga gränsen.

Du måste fysiskt klara av att använda alla reglage, vrida styret hela vägen åt båda hållen, stiga på, stiga av och hålla uppsikt över omgivningarna för att kunna köra fordonet.

Också passageraren måste vara pigg, nykter och fysiskt kunna hålla balansen, hålla i sig och reagera korrekt vid kurvor, gupp, acceleration och stopp.

## Fordonets skick

Se till att fordonet alltid är i gott skick.

Inspektera det varje gång innan du kör och utför periodiskt underhåll. Kontrollera om meddelanden visas i instrumentgruppen när du startar fordonet och lös eventuella problem innan du börjar köra.

Var alltid ytterst försiktig vid användning av multifunktionsmätaren. Långvarig uppmärksamhet på displayen under körning ökar kollisionens risker avsevärt.

## Väglag och väder

På vägar med intensiv trafik, dålig sikt eller dåligt väggrepp ökar dina risker. Välj vägar som passar dina färdigheter och de risker du är beredd att acceptera.

# KLÄDER OCH UTRUSTNING

Att köra detta 3-hjuliga fordon kräver samma skyddskläder som när man kör en motorcykel. Trots att fordonet är stabilare än en motorcykel vid låga hastigheter kan du ändå kastas av.

Det här avsnittet är baserat på råd och anvisningar för mc-förare från Motorcycle Safety Foundation (MSF).

Vid en krock kan skyddsklädsel förhindra eller minska skador. Skyddsklädsel hjälper dig också att köra bekvämt och kan skydda mot väder och vind.

Rekommenderad basklädsel för förare och passagerare är kraftiga stövlar med halkfri sula som når över vristen, långbyxor, jacka, handskar med fingrar och viktigast av allt, en godkänd hjälm med ordentligt skydd för ögonen.

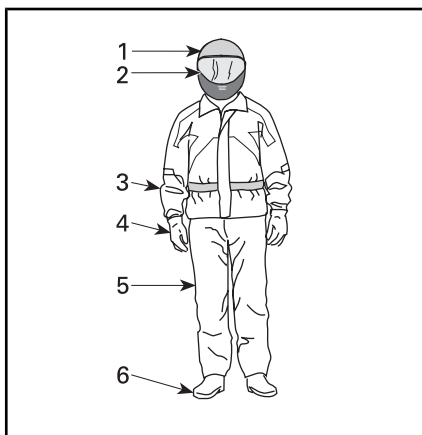

## KLÄDER OCH UTRUSTNING

1. Godkänd hjälm
2. Skydd för ögon och ansikte
3. Långärmad jacka
4. Handskar
5. Långbyxor
6. Stövlar som når över vristen

Rätt utrustning kan minska skadornas svårighetsgrad för både förare och passagerare vid en eventuell olycka.

## Hjälm

Hjälmen skyddar huvudet och hjärnan mot skador. Passagerarens hjälm kan också skydda passagerarens ansikte från att stöta emot förarens hjälm. Inte ens de bästa av hjälmar är någon garanti mot skador, men statistiken visar att användning av hjälm avsevärt minskar risken för hjärnskada. Använd därför alltid hjälm när du kör för att vara på den säkra sidan.

## Val av hjälm

Den hjälm du väljer ska vara tillverkad så att den uppfyller gällande standard i ditt land eller din region.

En heltäckande hjälm med visir ger det bästa skyddet mot stötar eftersom den täcker hela huvudet och ansiktet. Den kan också skydda mot skräp, stenar, insekter och annat.

En öppen hjälm kan också skydda. Den är konstruerad med samma baskomponenter men ger inte samma skydd för ansiktet och hakan som heltäckande hjälmar. Om du använder en öppen hjälm bör du använda ett separat visir eller glasögon.

**MÄRK:** Vanliga glasögon eller solglasögon ger inte tillräckligt skydd för mc-körning. De kan spricka eller flyga av och de skyddar inte ögonen mot vind eller flygande föremål.

Använd tonade visir, ögonskydd eller solglasögon bara på dagtid. Använd dem inte när det är mörkt eller i dålig belysning. Använd dem inte ifall de försämrar din förmåga att urskilja färger.

## Annan utrustning

### Skodon

Använd aldrig skodon med öppna tår. Kraftiga stövlar eller kängor som når över vristen skyddar mot en mängd risker, till exempel stenar som kastas upp från vägbanan och brännskador från avgasröret.

Undvik långa skosnören som kan fastna i växelpedalen, bromspedalen eller andra fordonsdelar. Gummisulor och låg klack är en god idé för att hålla fötterna stadigt på fotstöden.

### Handskar

Handskar med hela fingrar skyddar händerna mot vind, sol, hetta, kyla och flygande föremål. Handskar med rätt passform ger bättre grepp om styret och du blir inte lika fort trött i händerna. Kraftiga, förstärkta motorcykelhandskar hjälper till att skydda händerna om du skulle falla. Speciella motorcykelhandskar har sömmar på utsidan för att förhindra skav och är böjda för bättre grepp om styrhandtagen. Om handskarna är för stora eller grova kan det bli svårare att hantera reglagen. Manschetter hindrar kall luft från att blåsa in i ärmarna och skyddar handlederna.

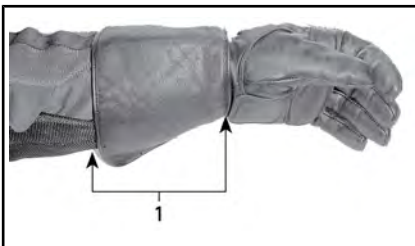

1. Handske med manschett

### Jackor, byxor och ställ

Bär jacka och långbyxor eller ett helt ställ. Mc-skyddsklädsel av hög kvalitet gör åkturen bekvämare och kan hjälpa dig att slippa distraheras

av den omgivande miljön. Vid en krock kan skyddsklädsel av hög kvalitet i kraftiga material förhindra eller minska personskadorna. Viss utrustning har inbyggda hårda eller mjuka skydd som ytterligare kan minska skaderisken vid en olycka. Långbyxor hjälper också till att skydda mot heta fordonsdelar.

Skyddsklädsel för mc-förare ger ofta den bästa kombinationen av passform och skydd. Dessa plagg är utformade för att passa en sittande körställning. De har längre ärmar och ben och är bredare över axlarna. Det finns både hela och tvådelade ställ.

Läder är ett bra val eftersom det är tåligt och vindtätt och ger ett gott skydd mot skador. Annan nötningsstål skyddsklädsel av syntetmaterial fungerar också bra. Bär inte löst sittande plagg, långa plagg eller halsdukar, som kan fastna i rörliga delar.

Slåar och fästen fungerar som skydd mot vinden. En jacka med blixtlås fram är mer vindtät än en jacka med knappar eller tryckknappar. En slå över blixtlåset på jackan ger ett extra vindskydd. Jackor med stramande manschetter och midja rekommenderas som skydd mot vinddrag. En stor, vid krage kan fladdra vid körning och skava mot huden eller störa uppmärksamheten.

Vid kallt väder, se till att skydda dig mot hypotermi. Låg kroppstemperatur kan ge förlorad koncentrationsförmåga, sämre reaktionsförmåga och hindra dig från att röra musklerna smidigt och exakt. I kallt väder är det mycket viktigt att ha rätt utstyrsel, till exempel en vindtät jacka och isolerande klädlager. Även vid mindre stark kyla kan du känna dig kall på grund av vinddraget när du kör.

Skyddsklädsel som passar för körning i kallt väder kan vara för varm när du stannar. Klä dig i flera lager så att du kan ta av dig plagg efter behov. Ett vindtätt yttre klädlager utanpå den vanliga skyddsklädseln kan hindra kalla vinddrag från att nå in under kläderna.

Det kan också hjälpa föraren att synas bättre. Det är en bra idé att använda starka färger. Över en mörk jacka kan du ha en billigare reflekterande väst. Ett bra tips är också att sätta extra reflexband på plagg som du ofta använder när du kör.

### **Regnskyddsutrustning**

Om du måste köra i regnväder rekommenderas vattentäta regnkläder eller ett vattentätt ställ. På längre turer, ta med regnskyddsutrustning. En torr förare är mycket mer avslappnad och uppmärksam än en våt och frusen.

Det finns både hela och tvådelade ställ och särskilda motorcykelställ är de bästa. Väl synliga orange eller gula färger är bra val. Resår i midja, byxben och armar är bra. Jackan bör ha hög krage och blixtlås med breda slår fram. Om du köper ett regnställ, köp även till vattentäta handskar och stövlar.

Kom ihåg att det allra bästa är att låta bli att köra i regnväder. Om du råkar ut för regnväder under färden kan du behöva stanna om vatten börjar samlas på vägbanan.

### **Hörselskydd**

Långvarig exponering för vind och motorljud vid körning kan orsaka permanenta hörselskador. Att använda hörselskydd, t.ex. öronproppar, på rätt sätt kan hjälpa till att förhindra hörselskador. Kontrollera vilka bestämmelser som gäller innan du kör med någon form av hörselskydd.



# KÖRKUNSKAPER OCH KÖRÖVNINGAR

Innan du tar ut fordonet i trafiken behöver du körkunskaper och strategier för att hantera riskerna.

Om du har erfarenhet av motorcyklar och andra fordon, bör du notera hur det här fordonet skiljer sig från fordon som du är van vid, både i funktion och prestanda.

I de följande övningarna får du bekanta dig med fordonets grundfunktioner. Gör varje övning tills du känner dig säker, innan du går vidare med nästa.

Avsnittet innehåller följande övningar:

1. Varva motorn och använda motorns stoppknapp
2. Start, stopp och grundläggande hantering
3. Stanna motorn med fordonet i rörelse
4. Grundläggande kurvtagning
5. Snabba stopp
6. Slalomkörning
7. Växling
8. Väja
9. Backa

## Välja en övningsplats

Utför de här övningarna inom ett asfalterat område som är minst 30 m - 76 m och som inte är öppet för trafik. En bra plats är en stängd parkering med tydliga markeringar och utan hinder som lyktstolpar, trottoarkanter eller liknande. Se upp för oljefläckar från parkerade bilar. Leta efter parkeringsplatser som är tomma på bestämda tider, som parkeringsplatser vid skolor, kyrkor, medborgarhus eller shoppingcentra. Inkräkta inte på privat egendom.

När du har hittat en lämplig plats, fråga ägaren om du får lov att använda den. Om det finns hinder som lyktstolpar eller trafikdelare på platsen, se till att de inte är i vägen för de banor som visas i diagrammet nedan.

Tänk på detta grundläggande parkeringsschema när du ställer in övningarna. 3 m breda parkeringsplatser anges i diagrammen för att det ska vara praktiskt, men storleken på platserna på det parti du använder kan vara annorlunda. Om den parkering du använder inte har några markeringar eller om parkeringsfickorna är mycket större eller mindre än i diagrammen, ska du använda de dimensioner som visas nedan. Märk ut dem med tumstock och krita eller med markeringar som koner eller mjölkpaket fyllda med vatten eller sand.

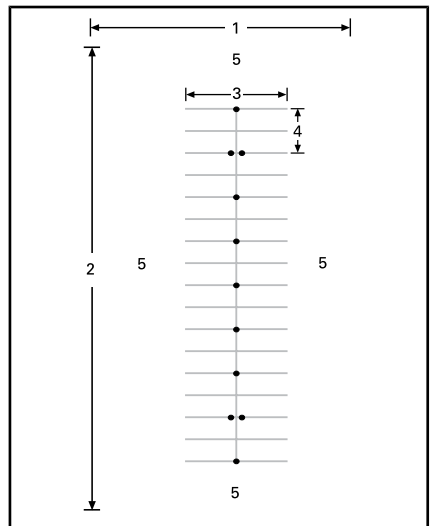

### NORMAL PARKERING

1. Minst 30 m
2. Minst 75 m
3. 12 m
4. 6 m
5. Öppet område

Se upp för trafik även om parkeringen är stängd. Se framåt, åt sidorna och bakåt före varje övning. Se till att det inte finns barn eller djur i närheten.

## Förberedelser inför körning

Lär dig var fordonets alla reglage är placerade och hur de fungerar.

Utför förinspektionen. Se avsnittet **FÖRINSPEKTION**.

Starta och stäng alltid av motorn enligt anvisningarna i **START OCH AVSTÄNGNING AV MOTORN** i **GRUNDPROCEDURER**.

## Körställning

Med en bra körställning är det lättare att styra. Håll alltid händer och fötter på rätt plats så att du lätt kommer åt pedalerna och reglagen. Håll handleden så rak som möjligt i förhållande till armen (det ger bättre kontroll över gasen). Håll armarna vinklade och avslappnade. Sitt rak i ryggen, håll upp huvudet och titta rakt fram. Ha båda fötterna på fotstöden, nära pedalerna.

Kör aldrig fordonet med fel körställning, ens kortare sträckor.



*KÖRSTÄLLNING*

## Körövningar

### 1) Varva motorn och använda motorns stoppknapp

#### Syfte

- Vänja dig vid att manövrera gashandtaget.

- Lära dig känna igen motorljudet vid olika varvtal. Genom detta lär du dig när det är dags att växla upp och ned baserat på motorljudet.
- Vänja dig vid att använda motorns stoppknapp.

#### Anvisningar

- Starta med transmissionen i NEUTRAL, parkeringsbromsen ansatt och bromspedalen nedtryckt med högerfoten. Kontrollera instrumentgruppen för att säkerställa att transmissionen befinner sig i NEUTRAL – om ettans växel är ilagd kommer fordonet att sättas i rörelse om du ger gas.
- Observera varvräknaren och gasa med gasreglaget (vrid handleden mot dig) några gånger för att öka varvtalet till maximalt 4 000. Öva att ge jämn gas och hålla varvtalet stadigt runt 3 000 r/min och sedan släppa tillbaka gasreglaget. Så länge kopplingshandtaget hålls indraget kommer motorns kraft inte att överföras till bakhjulet.
- Använd motorns stoppknapp för att bryta all ström till fordonet. Tryck på knappen med höger tumme medan du håller handen på handtaget.

#### Tips för ytterligare övningar

- Öva dig att trycka på motorns stoppknapp utan att titta på den.

### 2) Start, stopp och grundläggande hantering

#### Syfte

- Lära sig manövrering av gasreglage och sätta fordonet i rörelse.
- Vänja dig vid hastighetsänkning och inbromsning i låg hastighet.

#### Anvisningar

Om du känner att du förlorar kontrollen när du gör dessa övningar,

lättar du på gasen för att avbryta accelerationen och ansätter bromsarna efter behov för att sakta ned. Du kan också använda motorns stoppknapp för att helt bryta strömmen.

## 2a) Gaspådrag och omgående avslag på gaspådrag

### Anvisningar

Inledningsvis kommer du endast att använda gasreglaget en kort tid åt gången, sedan låta på gasen och frirulla.

- Starta motorn och koppla ur parkeringsbromsen.
- Med bromspedalen nedtryckt, välj ettans växel genom att föra växelväljaren framåt.
- Släpp bromsen.
- Ge långsamt gas tills fordonet börjar krypa framåt. Så snart du börjar rulla framåt släpp gaspådraget och frirulla, ansätt sedan bromsarna och stanna. Upprepa manövern tills raksträckan tar slut.
- För att vända vid raksträckans slut, stanna, vrid styret helt åt höger ge gas och släpp gasen och frirulla dig igenom vändningen. Du kan behöva ge ett kort gaspådrag flera gånger för att ta dig genom hela vändningen. Stanna när du är i jämnhöjd med raksträckan i den motsatta riktningen.
- Fortsätt med denna del av övningen tills du behärskar manövern med att ge och släppa gaspådraget.

## 2b) Håll gasen, släpp och stanna var 12 m

Härnäst ska du hålla gasen lite längre och sedan stanna var 12 m (varannan markering/var 4:e linje).

- Återigen, ge långsamt gas tills fordonet börjar krypa framåt. Den här gången håller du gaspådraget till den här punkten.
- Så snart du närmar dig stoppunkten, släpp gaspådraget och ansätt bromsarna för att stanna.
- Vänd vid raksträckans slut som tidigare, men nu behöver du inte släppa gaspådraget under vändningen. Var uppmärksam på att hålla gaspådraget stadigt under vändningen. Stanna när du är i jämnhöjd med raksträckan i den motsatta riktningen.

## 2c) Håll gaspådrag, släpp och stanna vid raksträckans slut

Under nästa övning ska du använda hela raksträckan och inte stanna förrän i slutet av banan. Håll ett måttligt gaspådrag.

## 3) Stanna motorn i rörelse

### Syfte

- Vänja dig vid att använda motorns stoppknapp medan du kör. På så sätt vet du hur fordonet reagerar om du blir tvungen att använda knappen.

### Anvisningar

- När du har kommit en bit på raksträckan och kör i 8 km/h, ställ motorns stoppknapp i AV-läget och rulla tills du stannar.
- Starta motorn igen och upprepa övningen. Pröva att öka hastigheten (till högst 20 km/h) innan du använder motorns stoppknapp.

**MÄRK:** Fordonet kan inte startas med ilagd växel utan att bromspedalen trycks ned.

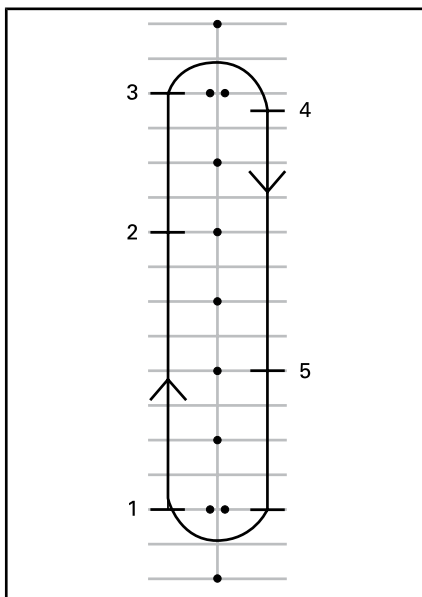

1. Start
2. Tryck på motorns stoppknapp
3. Kör till slutet på raksträckan, stanna och vänd som tidigare
4. Stopp
5. Tryck på motorns stoppknapp

Starta motorn igen och fortsätt med nästa övning.

#### 4) Enkla vändningar

##### Syfte

- Vänja dig vid att vända på ett kontrollerat sätt.

##### Anvisningar

Den här övningen liknar det du gjorde förut, men istället för att stanna inför varje sväng ska du utföra svängen i låg hastighet.

- Rulla i en rak linje. Kör med ett lite längre avstånd från konerna så att du kan göra en vid sväng i slutet av raksträckan.
- När du närmar dig kurvan, sakta ner till högst 8 km/h genom att släppa på gasen och bromsa vid behov.
- Håll ett stadigt gaspådrag för att bibehålla din låga hastighet.

- Titta åt det håll du ska svänga.
- Vrid styret åt det håll du ska svänga genom att dra det inre styrhandtaget mot dig och skjuta det yttre ifrån dig, men var försiktig så att du inte gasar av misstag.
- Att luta dig en aning framåt i kurvan kan underlätta manövrering av styret.
- Räta upp styret efter svängen och fortsatt på raksträckan.



TYPBILD – KÖRSTÄLLNING VID SVÄNG

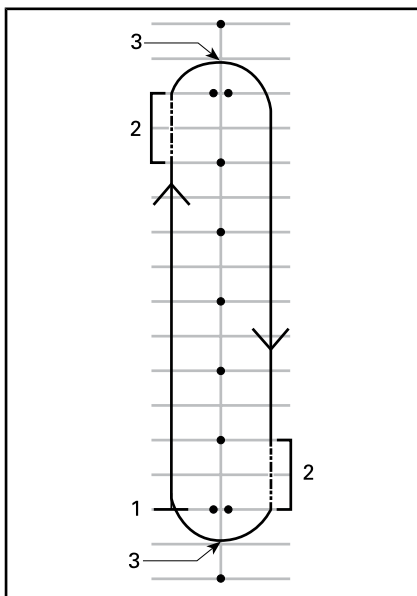

1. Start
2. Friktionsområde
3. Kurvans mitt

**MÄRK:** Motorcyklister - Korvtagning med det här fordonet är anorlunda än med en motorcykel. Fordonet lutar inte i kurvor, så det kan hända att du måste luta kroppsvikten inåt när du svänger för att sitta bekvämt. Du måste använda mer kraft för att vrida styret på det här fordonet än på en motorcykel. Det är dock lättare att stanna under en sväng än med en motorcykel.

### Tips för ytterligare övningar

- När du har vant dig vid att svänga i en riktning kan du öva svängar åt andra hållet på banan. Var försiktig så att du inte gasar mer än du tänkt dig vid vänstersvängar.
- Stanna mitt i kurvan för att se vad som händer när du bromsar i en kurva eller sväng.

## 5) Snabba stopp

### Syfte

- Vänja dig vid fordonets bromskapacitet.
- Lära dig att bromsa maximalt.

### Anvisningar

Den här övningen liknar det du gjorde förut, men nu ska du bromsa kraftigare och till slut bromsa så hårt du kan. De låsningsfria bromsarna (ABS) hindrar hjulen från att låsa sig och hjälper till att behålla styrförmågan medan du ansätter bromsarna maximalt. Släpp gaspådraget helt vid snabba stopp. Om du ger gas och bromsar samtidigt kommer din stoppsträcka att förlängas.

- Starta i ena änden av raksträckan och accelerera till 8 km/h. När du har kört en bit på raksträckan, släpp gaspådraget helt och bromsa snabbt. Pumpa aldrig med bromsen eftersom ABS-systemet hindrar hjulen från att låsa sig.
- Håll upp huvudet, titta rakt fram, håll styret rakt och släpp inte bromsen förrän fordonet har stannat helt.
- Upprepa, öka hastigheten och gör alltmer kraftiga inbromsningar.

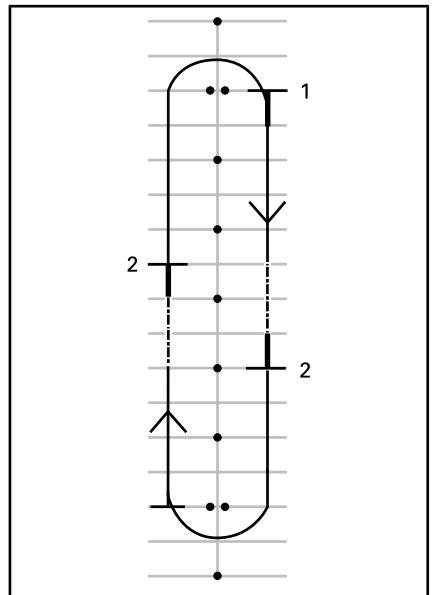

1. Start
2. Stopp

### Tips för ytterligare övningar

- Kontrollera också backspeglarna innan du bromsar.

## 6) Slalomkörning

### Syfte

- Lära dig mer om fordonets vägegenskaper och rätt körställning.

## Anvisningar

### 6 m Slalomkörning

1. Kör in och ut mellan markeringen/skärningspunkten på varannan parkeringsficka. Håll hastigheten låg inledningsvis så att du vänjer dig vid att ändra körriktning.
2. Luta dig inåt vid varje sväng och vrid styret åt det håll du ska svänga.

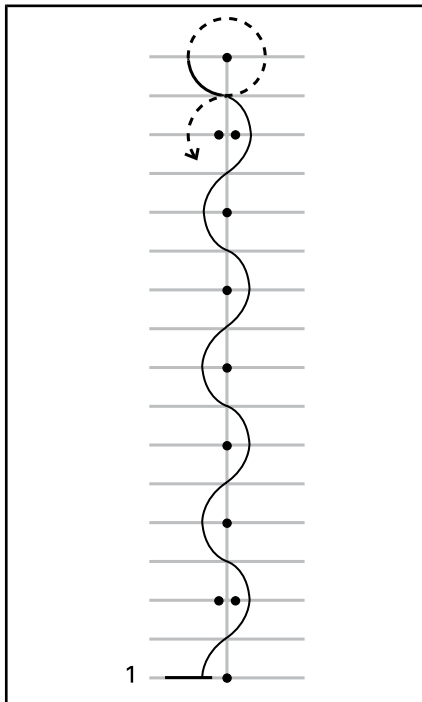

1. Start

### 12 m Slalomkörning

När du känner dig säkrare, prova att köra 12 m slalomkörning mellan varannan kon/var fjärde parkeringsficka.

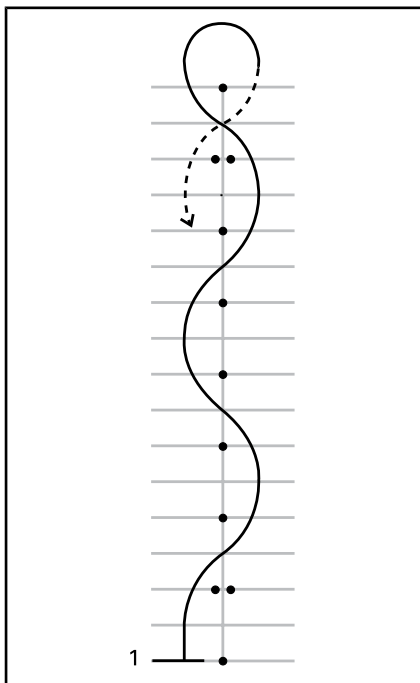

1. Start

### Tips för ytterligare övningar

- När du känner dig säkrare kan du gradvis öka hastigheten till 16 km/h - 19 km/h under slalomkörningen, men sakta ned vid U-svängarna i ändarna på banan.

### 7) Växla

När du kör måste du växla för att avpassa motorns varvtal till fordonets hastighet. Lägre växlar används för lägre hastigheter och högre växlar för högre hastigheter, precis som på en bil eller lastbil med manuell växel.

Växellådan kommer att växla ned automatiskt om motorvarvtalet sjunker under 1 800 r/min.

### Syfte

- Lära dig att växla upp och växla ned.

## Anvisningar

Den här övningen liknar det du gjorde förut, men nu ska du växla upp på raksträckorna och stanna i slutet av varje raksträcka. Det kan vara bra att använda gångarna på parkeringen istället för parkeringsfickorna för detta.

### 7a) Öva dig i att använda växelväljaren när du stannar

Börja med, när fordonet är stillastående, att öva enkelväxling mellan backväxel, neutral och ettans växel. Fortsätt sedan övningen med att:

- Dubbelväxla från backväxeln till ettans växel
- Dubbelväxla från ettans växel till backväxeln
- Upprepa övningen tills du känner dig säker på manövrarna.

### 7b) Uppväxling från ettans till tvåans växel

- Öka hastigheten på raksträckan tills motorns varvtal når 3 000 r/min.
- Tryck växelväljaren framåt för att välja tvåans växel. Du behöver inte släppa gasen när du växlar.
- När du känner dig säker med manövrarna och utrymmet så tillåter, kan du gasa för att öka hastigheten i tvåans växel.

Stanna när du närmar dig slutet på raksträckan:

- Lätta på gaspådraget
- Ansätt bromsar
- Växellådan kommer att växla ned automatiskt när hastigheten sjunker. Du kan även växla ned automatiskt genom att dra växelväljaren mot dig.

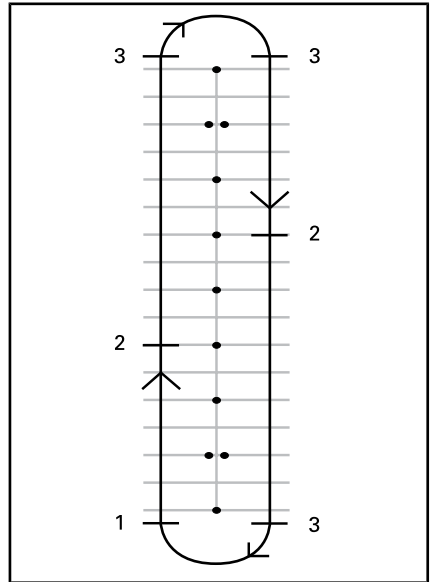

1. Start
2. Växla till andra vid 25 km/h
3. Stopp

### 7c) Om utrymmet tillåter, öva nedväxling till ettans växel medan du kör

På raksträckan:

- Dra växelväljaren mot dig utan att släppa gaspådraget.
- Du kommer att känna en kraftigare motorbromsning om du växlar ned utan gaspådrag.

### 7d) Andra växlar

Om utrymmet tillåter kan du också prova på att växla upp och ned från högre växlar. Följ samma procedur och växla upp eller ned en växel i taget.

**MÄRK:** Genom att ge ett något högre gaspådrag under nedväxling kan en snabbare och smidigare anpassning av motorvarvtalet till fordonshastigheten erhållas. Om inget gaspådrag ges under nedväxling kommer motorbromsning att sänka fordonets hastighet. Detta kan

hjälpa dig sänka hastigheten, men kom ihåg att VSS inte har någon kontroll över motorbromsning. Om du växlar ned till en för låg växel i hög hastighet kan bakdäcket slira och du kan förlora kontrollen över fordonet, sladda, välta eller rulla runt, särskilt i kurvor.

## 8) Väja

### Syfte

- Vänja dig vid fordonets vägegenskaper vid snabba manövrar.
- Prova på olika sätt att bromsa och väja.

### Anvisningar

Först måste du ändra övningsbanan. Ställ upp markeringarna som i diagrammet nedan. Använd inte fasta, hårda eller tunga föremål som markeringar.

- Kör in mellan de dubbla konerna i cirka 8 km/h och bibehåll denna hastighet.
- Väj för den uppställda raden med koner.
- Kör ut genom det andra paret med koner.
- Upprepa övningen ett flertal gånger och väj i båda riktningar.

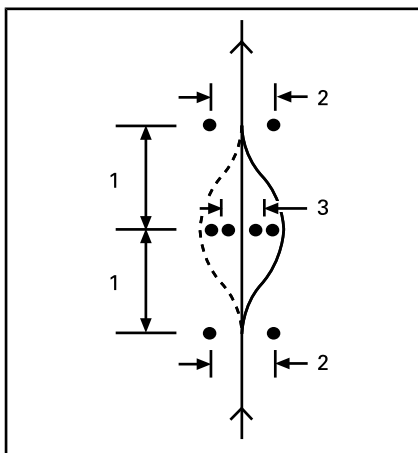

1. 6 m
2. 3 m
3. 2,5 m

### Tips för ytterligare övningar

- Du kan gradvis öka ingångshastigheten (till högst 13 km/h till 19 km/h) och pröva olika variationer. Du kan till exempel närma dig snabbare eller långsammare innan du startar övningen, ansätta bromsarna under väjningen, o.s.v.
- En medhjälpare kan bistå med överraskningsmoment i övningen genom att bestämma i vilken riktning du ska väja eller om du ska stanna istället. Låt din medhjälpare stå på ett säkert avstånd (förslagsvis utanför ditt övningsområde). När du närmar dig den första uppsättningen med koner kan medhjälparen signalera väjningsriktning eller stopp med händerna.
- Under övningarna, kontrollera backspeglarna och döda vinkeln innan du väjer.

## 9) Backa

### Syfte

- Vänja dig vid fordonets köregenskaper och vändradie vid backning.



## Anvisningar

- Lägg i backen. Se *GRUNDPROCEDURER*.
- Kontrollera att området bakom dig är fritt från hinder. Fortsätt att hålla uppsikt bakåt. Var försiktig så att framhjulen inte stöter emot något medan du backar. Sakta ned och stanna genom att låta på gaspådraget och använda bromsarna, precis som under normal körning.
- Backa några meter i taget och stanna då och då.
- Backa långsamt och bara korta sträckor.
- När du känner dig säkrare kan du backa in i en parkeringsficka, som diagrammet nedan visar.

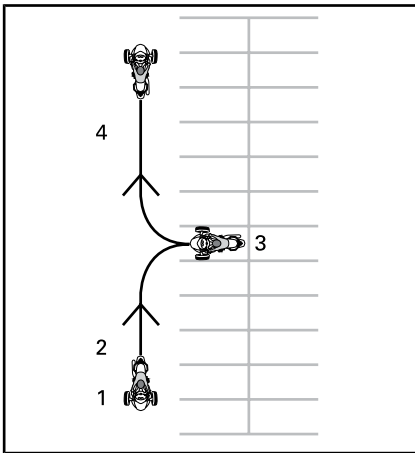

1. Start
2. Back
3. Stopp
4. Framåt

## Mer avancerade färdigheter

När du känner att du kan grunderna, kan du öka svårighetsgraden. Börja med att lära dig att *KORA PÅ GATOR* vilket behandlas i nästa avsnitt. Sedan kan du ta ut fordonet i trafiken i situationer med relativt låg risk.

Börja med gynnsamma förhållanden:

- Korta sträckor
- Bra väder
- Gles trafik
- Dagsljus
- Låg hastighet
- Utan passagerare

Allteftersom kan du öka svårighetsgraden och köra under mer komplexa förhållanden.

---

# VÄGSTRATEGIER

I det här avsnittet beskrivs vissa strategier som är avsedda att minska dina risker i trafiken. Många av dem liknar de som används av mc-förare.

Det här avsnittet är baserat på råd och anvisningar för mc-förare från Motorcycle Safety Foundation (MSF). Även erfarna mc-förare bör dock läsa det här avsnittet, eftersom vissa av strategierna är anorlunda för det här fordonet.

## Planera inför turen

Kontrollera alltid vädret innan du kör. Ta med lämplig klädsel för alla väder som du kan träffa på.

Planera vart du ska köra och kör under förhållanden som passar dina färdigheter.

Fordonet har en bränsletank på 26 L. När varningslampan för bränsle blinkar ska du tanka så snart som möjligt. Planera var du ska tanka, i synnerhet där det är långt mellan bensinstationerna.

## Defensiv körning

Precis som på en motorcykel kan du bättre undvika olyckor genom att köra defensivt. Ha alltid uppmärksamheten på topp. Sluta aldrig att bevaka omgivningarna, även bakom dig. Håll alltid utkik efter möjliga risker, planera i förväg och lämna tillräckligt med tid och utrymme för att undvika problem. Ta inte för givet att andra kan se dig eller att de följer trafikreglerna.

## Avstånd till andra fordon

Håll alltid minst två sekunders avstånd till fordonet framför när du kör i optimala förhållanden. Det innebär att det ska gå minst två hela sekunder från det att fordonet framför dig passerar en fast punkt på vägen tills du passerar den.

När förhållandena gör bromssträckan längre eller vid dålig sikt, håll större avstånd till andra fordon för att få bättre säkerhetsmarginal. Bromssträckan kan till exempel vara längre vid halt väglag, i nedförsbackar eller med mer vikt på fordonet och sikten försämras i kurvor, vid dimma och kvällar och nätter.

## Håll uppsikt framåt

Förutom att hålla ett lämpligt avstånd till fordonet framför ska du även hålla uppsikt framåt och planera din körning även längre fram på vägen.

Planera alltid din körning med minst fyra sekunders framförhållning. Håll uppsikt över din tänkta körväg och se upp för risker, till exempel hinder som finns på eller kan komma in på vägen.

Titta 12 sekunder framåt längs din tänkta körväg, så att du kan identifiera möjliga risksituationer innan de inträffar. Titta till exempel efter korsningar där andra fordon kan dyka upp eller ställen där gångtrafikanter kan korsa vägen. Var beredd på att agera om du hamnar i en risksituation.

## Håll uppsikt åt sidorna och bakåt

Fordon och risker kan närma sig från alla håll. Var hela tiden uppmärksam på din omgivning. Titta ofta i backspeglarna för att vad som finns bakom dig. Vänd också ofta på huvudet för att se vad som finns i döda vinkeln.

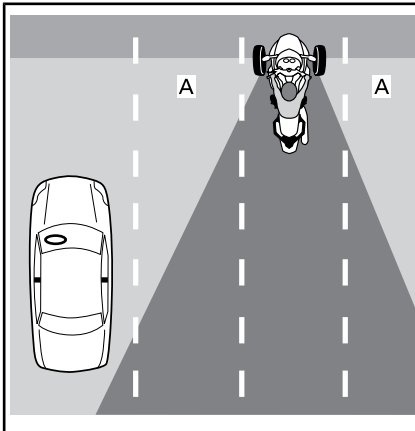

A. Förarens döda vinklar

När du bromsar, tänk särskilt på att fordon bakom dig kanske inte kan stanna lika snabbt som du kan.

### Fixera inte blicken

Fixera inte blicken. Håll blicken rörlig så att du hela tiden kan vara medveten om omgivningarna. Låt blicken kontinuerligt avsöka omgivande terräng, vägen, trafiksignaler, skyltar och andra fordon. Titta i alla riktningar, både nära fordonet och längre bort.

### Förtutse problem

När du märker något som kan utveckla sig till en risksituation, planera för att undvika det. Det kan betyda att du måste öka eller sänka hastigheten, flytta dig i körfältet eller byta körfält. Var beredd på att göra undanmanövrar, till exempel att väja och/eller bromsa om något hinder uppstår på vägen. Lämnna alltid tillräckligt med tid och utrymme för att hinna reagera vid problem.

### Se till att du syns

Bilister ser ofta inte mindre fordon, som motorcyklar. Använd lämpliga strategier för att alltid synas.

## Gör dig mer synlig för andra vägtrafikanter

### Lampor och reflektorer

Kontrollera att fordonets strålkastare, baklyktor och övriga belysning fungerar korrekt. Fordonet är utrustat med reflektorer på stänkskärmar, på sidorna och baktill. Kontrollera att alla reflektorer är rena och att de inte är trasiga eller saknas.

Använd helljuset så ofta som möjligt, både i dagsljus och mörkerkörning. Använd halvljus för att inte blända andra förare i mörker eller ifall för mycket av ljuset reflekteras, som till exempel i dimma.

### Signaler

Använd riktningvisarna för att informera andra om dina avsikter. Fordonet har automatisk avstängning av riktningvisarna, men ibland stängs de inte av efter en mindre sväng. Kontrollera att riktningvisarna har stängts av efter en sväng, annars kan de förvirra medtrafikanterna.

Om möjligt bör du blinka med bromsljuset innan du sänker hastigheten och när du väntar vid en korsning, för att varna trafikanter bakom dig.

Använd varningsljuset för att göra fordonet mer synligt när det behövs.

Du kan också använda signalhornet för att varna andra om din närvaro.

Ta inte för givet att andra trafikanter märker dina ljus, dina visare eller ditt signalhorn.

### Döda vinkeln

Försök undvika att köra inom en annan förarens döda vinkel. Placera dig så att förare framför dig kan se dig i backspeglarna. I vissa fall, till exempel när du kör efter en lastbil eller buss, måste du hålla större avstånd till fordonet framför dig.

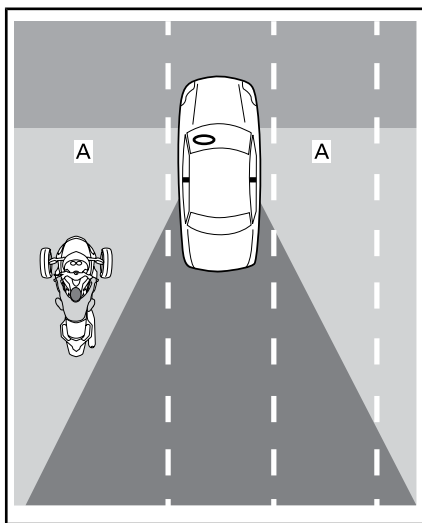

A. Andra fordons döda vinklar

### Tid på dagen och vädret

I svagt ljus, till exempel på natten, i gryning eller skymning, eller vid dåligt väder, som regn eller dimma, kan ditt fordon vara svårare att se. Bländande ljus i gryningen och skymningen eller extra starkt solljus kan också göra det svårare för medtrafikanterna att se dig.

### Klädsel

Kläder med starka färger och reflekterande material kan hjälpa dig att synas bättre.

### Var försiktig även om andra förare ser dig

Även om andra trafikanter verkar ha sett dig kan de ändå köra på ett sätt som gör att du kan råka ut för en olycka. Kör defensivt och förlita dig inte på att andra trafikanter kör sina fordon säkert.

## Placering i körfältet

Normalt bör du placera dig mitt i körfältet när du kör med det här fordonet. På så sätt får framdäcken plats inom körfältets gränser. Det ger också ett säkert avstånd till fordon i andra körfält, minskar vinddraget från stora fordon och minskar risken att köras på av fordon som byter körfält. Det håller också framhjulen på var sin sida om körfältets hala mittdel, vilket hjälper dig att behålla broms- och styrförmågan. Om du är van att köra bil, tänk på att du sitter mitt på det här fordonet och inte på ena sidan. Perspektivet är därför annorlunda.

Du kan köra i den vänstra eller högra delen av körfältet för att undvika risker, hålla avstånd till andra fordon eller ta en kurva. Du kan också köra i den vänstra eller högra delen av körfältet för att få bättre sikt eller för att andra förare ska se dig. Eftersom du sitter mitt på fordonet och på grund av fordonets bredd kan det vara svårare att se igenom trafiken, även när du kör nära kanten av filen. Du kan behöva större avstånd mellan dig och fordon framför som är breda eller höga. Kör inte med ena hjulet utanför körfältet för att se bättre. För att förare framför dig ska kunna se dig måste du kunna se deras backspeglar. När du kör framför ett stort fordon kan det vara svårt för omkörande fordon att se dig om du inte ligger i den vänstra delen av körfältet.

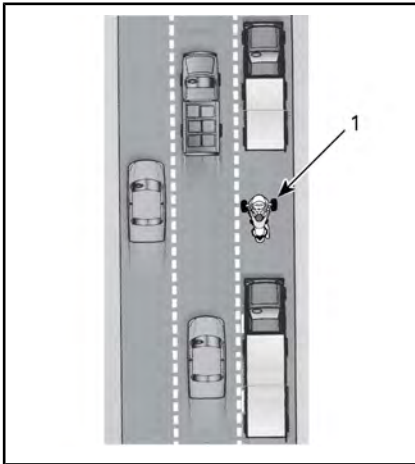

1. Fordonet till vänster i körfältet

Eftersom det här fordonet är bredare än en motorcykel är fordonets utrymme i körfältet mer begränsat. När du ligger i den vänstra eller högra delen av körfältet måste du se till att framhjulen inte hamnar utanför.

På flerfiliga vägar bör du välja det körfält som lämpar sig bäst för din hastighet i trafikrytmen och tänk också på att du måste ha god sikt och synas väl. Se även till att du har plats för undanmanövrar om det skulle bli nödvändigt (om du till exempel måste väja över i andra körfält eller ut på vägrenen).

## Vanliga körsituationer

### Korsningar

Korsningar, inklusive mindre korsningar med avtagsvägar och infarter, medför ytterligare risk på grund av korsande trafik. Titta alltid efter trafik i alla riktningar: bakåt, framåt, till vänster och till höger.

När du stannar vid en korsning, stanna alltid mitt i körfältet, även om du ska svänga. Det kan göra att du syns bättre och hindra andra från att försöka köra runt och förbi dig. Titta efter fordon som närmar sig bakifrån. Blinka med bromsljusen när de närmar sig. Kör på ettans växel och var beredd på att flytta dig om du skulle bli tvungen för att undvika en krock.

### Byte av körfält och omkörning

Eftersom det här fordonet är bredare än en motorcykel behöver du mer sidoutrymme när du kör om. Kom också ihåg att fordonet syns sämre än en bil, så det är särskilt viktigt att signalera i god tid innan du byter körfält och att kontrollera backspeglar och döda vinkeln. Kom ihåg att stänga av riktningsvisarna när du har bytt körfält. Styret vrids inte tillräckligt mycket vid byte av körfält för att de ska stängas av automatiskt.

Kör aldrig mitt emellan två körfält (på mittlinjen). Fordonet är för brett för det.

Kör aldrig ut på vägrenen för att köra om. Om ett av hjulen hamnar utanför vägbanan kan du förlora kontrollen över fordonet.

### Svängar

Kom ihåg att sakta ned, titta och styra vid svängar.

- **Sakta ned:** Sakta ned innan du svänger genom att släppa på gasen, bromsa och/eller växla till en lägre växel. Börja svänga i en hastighet som du kan hålla genom hela svängen. Trots att det här fordonet har bättre bromskapacitet vid svängar än en motorcykel, är det ändå viktigt att sakta ned inför en sväng eller kurva, så att du inte bromsar under svängen. Både inbromsning och svängar kräver drivkraft. Ju mer drivkraft du använder för att bromsa, desto mindre blir det över för den samtidiga svängen.

Om du svänger eller tar en kurva för snabbt, kan du märka att det inre framhjulet lyfts från marken och känna och höra hur VSS-systemet minskar drivkraften. Trots att VSS kan hjälpa dig att behålla kontrollen riskerar du ändå att sladda eller välta om du tar en kurva för snabbt och för snävt.

- **Titta:** Titta igenom hela svängen och fixera inte blicken. Utvärdera svängen i förväg, så fort som möjligt – vägytan, hur snäv kurvan är och trafikförhållandena i allmänhet – så att du har tid att fatta beslut om hastighet och kurs. Du kan ofta få en bra bild av svängen i förväg genom att vända huvudet i svängens riktning.
- **Styr:** Styr fordonet genom att vrida styret i den riktning du ska svänga. Det här fordonet är inte som en motorcykel, så du ska inte motstyra, och fordonet lutar inte i svängar. Tänk på sidokraften som uppkommer när du svänger. Du måste kanske skifta kroppsvikten mot kurvans insida för att kunna sitta bekvämt. Du måste använda mer kraft för att vrida styret på det här fordonet än på en motorcykel.

## Kurvor

Eftersom det här fordonet är smalare än en bil kan du flytta dig åt sidan i körfältet i kurvor för att göra kursen rakare. Det här fordonet är dock bredare än en motorcykel, så det finns mindre utrymme för rörelse åt sidorna och du måste noga se till att framhjulen inte hamnar utanför körfältet.

För normala kurvor är den bästa kursen utesida, insida, utsida.

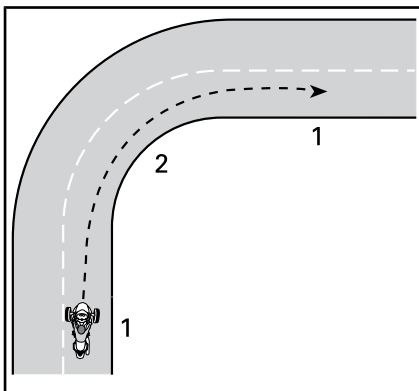

### KURS VID EN NORMAL KURVA

1. Utanför
2. Insida (mitt i kurvan)

## Backar

Välj lämplig växel för lutningen. Vid uppförskörning kan en lägre växel hjälpa till att behålla drivkraften. Vid nedförskörning kan en lägre växel ge tillräcklig motorbromsning för kontroll av hastigheten.

Vid stillastående kan det här fordonet komma i rörelse oavsett vilket växelläge som är valt. Kopplingen i det här fordonet kopplar alltid ifrån när fordonet stannas vilket medför att transmissionen inte kommer att hålla fordonet stillastående. Håll bromspedalen nedtryckt när du stannat i en backe. För att starta i en backe håller du bromspedalen nedtryckt samtidigt som du ökar gaspådraget. Släpp upp bromspeda-

len när du känner att kopplingen greppar (vid ca 1 800 r/min).

## Mörkerkörning

Förutom att använda belysning och signaler för att synas, fundera även på hur bra du själv ser i mörker. Använd helljuset när det är lämpligt. Kör inte så fort att du inte ser lika långt framåt som din bromssträcka är. Även andra fordons strålkastare kan hjälpa dig att se vägen framför dig.

Använd inte tonade eller färgade glasönglas vid mörkerkörning och kontrollera speciellt att visiret inte har repor eller fläckar.

## Körning i grupp

Kör en och en efter varandra på rad. Kör aldrig bredvid varandra i samma körfält, inte ens med en motorcykel.

När du kör med motorcyklar, håll lämpligt avstånd till framförvarande motorcykel, även om den kör på ena sidan av körfältet. I kurvor, försök inte köra samma väg som motorcyklarna. Motorcyklar kan köra närmare körfältets kanter i en kurva – om du tar samma väg kan framhjulet hamna utanför körfältet. Motorcyklar kan ofta ta kurvor i högre hastighet än det här fordonet. Försök inte hålla samma hastighet.

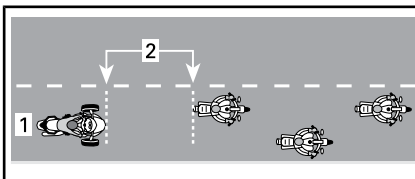

### PLACERING VID KÖRNING I GRUPP

1. Körfältets mitt
2. Två sekunders avstånd

Speciellt på kurviga vägar kan du känna dig tröttare snabbare än om du skulle ha kört en tvåhjulig motorcykel. Pressa dig inte för att hänga

med motorcyklarna. Stanna om du är trött.

## Väglag och risker

### Is, snö och slask

Kör inte på is, snö eller slask. Även med VSS räcker inte väggreppet till för att behålla kontrollen på sådana hala underlag. Det här fordonet har större tendens än en bil att förlora väggreppet vid halt väglag.

### Sand, grus och obelagda vägar

Var extra försiktig på sand, grus och obelagda vägar och sänk hastigheten, särskilt i kurvor. Den här typen av underlag ger sämre väggrepp än belagda vägar och risken finns att du förlorar kontrollen över fordonet, trots VSS.

### Våt asfalt och vattensamlingar

Vanligtvis har fordonet tillräckligt väggrepp för att behålla kontrollen på vägbeläggning som är fuktig eller våt, så länge det inte finns en hel vattenyta ovanpå beläggningen (som en stor pöl eller rinnande vatten på vägen). Precis som andra fordon kan det här fordonet vattenplana om du kör för snabbt på vatten som har samlats på vägen, men vattenplaning inträffar vid lägre hastigheter än med de flesta bilar och motorcyklar. Risken för vattenplaning är större i djupare vatten. Bedöm djupet i en vattensamling genom att titta på stänk och spray från andra fordon som kör igenom.

När vattenplaning inträffar flyter ett eller flera hjul ovanpå vattnet och förlorar därmed kontakten med vägytan. Om det inträffar med bakhjulet kan du känna att det glider åt sidan. Vattenplanande hjul har inte tillräckligt väggrepp för styrning av fordonet. Du kan förlora kontrollen över fordonet och sladda runt, och VSS kan då inte hjälpa dig att behålla kontrollen.

Undvik stora vattensamlingar och rinnande vatten, och sänk hastigheten eller kör av vägen vid kraftigt regn. Om du måste köra igenom en vattensamling, sänk hastigheten så mycket som möjligt innan du når den.

När du har kört igenom vatten ska du testa bromsarna. Bromsa flera gånger om det behövs så att friktionen torkar bromsbeläggen.

Väl underhållna däck minskar risken för vattenplaning. Se till att rekommenderat däcktryck alltid bibehålls:

Hänvisning till **DÄCKTRYCK** i avsnittet **UNDERHÅLLSRUTINER**.

**MÄRK:** Tryckskillnaden mellan vänster och höger däck ska inte överstiga 3,4 kPa.

Minska risken för vattenplaning genom att omgående byta ut däck vars slitagevarnare framträder.

Körfältets mitt kan vara speciellt halt under ett regnväders första minuter, eftersom olja och smuts blandas med vatten. Efter mycket regn kan vatten samlas i spår på en nått vägbeläggning. Undvik båda dessa typer av områden med dåligt väggrepp. Om möjligt, se alltid till att framdäcken kör på underlag med det bästa möjliga väggreppet.

### Terränganvändning

Använd inte det här fordonet i terrängen. Fordonet klarar inte de ojämna, kuperade underlag med dåligt väggrepp som kännetecknar terrängkörning. Du kan lätt fastna, förlora kontrollen över fordonet eller välta. På vissa platser kan det dessutom vara olagligt att använda fordonet i terräng.

### Föremål, håll och gupp

Om möjligt, försök alltid undvika att köra över föremål, håll och gupp. Om du måste köra över dem ska du sänka hastigheten så mycket

det går innan, och sedan släppa bromsen när du kör över. För bredare föremål eller gupp, närma dig rakt framifrån om möjligt, så att båda framhjulen kör över det samtidigt. Vid körning över ett föremål, ett gupp eller ett håll med båda framhjulen ska föraren och passageraren resa sig en aning på fotstöden så att benen tar upp stöten. Var beredd när bakhjulet kör över föremålet, guppet eller hålet. Smalare föremål, gupp eller håll är det bättre att köra över med bakhjulet. Om du kör över dem med ett framhjul, håll ett fast grepp om styret, var försiktig så att du inte gasar av misstag och var beredd på att korrigera kursen vid behov.

Om du kör på ett tillräckligt stort föremål, gupp eller håll kan stöten få fordonet att slå uppåt, förare och passagerare kan kastas av och du kan förlora styrförmågan, sladda okontrollerat eller välta.

Om du inte hinner stanna i tid för att undvika ett föremål kan du försöka med en undanmanöver. Du kan väja och bromsa samtidigt vid behov.

Om det finns ett större djur på vägen, till exempel ett rådjur, är det bästa att försöka stanna innan du når fram och vänta tills djuret avlägsnar sig eller att köra förbi ytterst långsamt. Om en hund springer efter dig är en god strategi att försöka sänka hastigheten och växla ned när hunden närmar sig och sedan accelerera när hunden nästan hunnit ikapp.

### Nödsituationer på vägen

Ett fel på fordonet eller en oväntad situation kan inträffa när som helst när du kör. Ett väl underhållet fordonet kan hjälpa till att minska risken för fel, men du bör ändå alltid vara beredd på nödsituationer.



- Förvara alltid Instruktionsboken och verktygssatsen i fordonet. Se avsnittet *MINDRE REPARATIONER* för teknisk vägledning om vilka problem som kan inträffa under färd.
- Följ dessa säkerhetsråd när du måste stanna på vägen:
  - Om vägen har en vägren med beläggning, signalera din avsikt att köra av körbanan, kör av i en hastighet som ligger nära trafikrytmen, sakta ned och stanna.
  - Om vägrenen saknar beläggning, signalera högersväng och sakta ned till säker hastighet innan du kör av den belagda körbanan.
  - Tänd varningsljusen så att du syns bättre.
- Om du har en mobil eller något annat batteridrivet kommunikationsmedel, se till att det är fulladdat innan du ska köra långt.
- Vid en eventuell krock rekommenderar BRP bestämt att du låter bärga fordonet (se *TRANSPORT AV FORDONET*) till närmaste Can-Am On-Road-återförsäljare så att fordonet kan genomgå en grundlig säkerhetskontroll innan det används igen.
- Fyll i BRP:s olycks-/incidentrapport.

## Trasiga däck

Om du plötsligt får punktering eller ett däck går sönder, ta ett fast tag om styret, sänk hastigheten gradvis och styr försiktigt till en säker plats att stanna på. Undvik kraftig inbromsning, växling och snabba styrrörelser. Om ett av framdäcken går sönder kan fordonet tendera att dra åt det trasiga däckets håll, så du måste hålla i styret ordentligt och hålla kursen. Se avsnittet *MINDRE REPARATIONER* för anvisningar om däckreparation.

# KÖRA MED PASSAGERARE, LAST ELLER SLÄPVAGN

## Maxvikt

Överskrid inte maxvikten för förare och last.

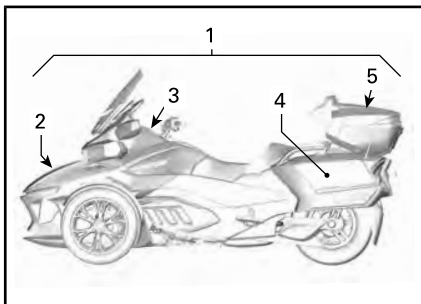

1. Fordonets lastkapacitet
2. Främre förvaringsutrymme
3. Handskfack
4. Sidoförvaringsutrymme
5. Övre förvaringsutrymme

MAXVIKT	
Fordonets lastkapacitet (inklusive förare, passagerare, last och extra tillbehör)	252 kg
Främre förvaringsutrymme	16 kg
Handskfack	2 kg
Sidoförvaringsutrymme (i vardera)	6,8 kg
Övre förvaringsutrymme	6,8 kg (med toppräcke monterat)
	9 kg (utan toppräcke)

Att överbelasta fordonet:

- Gör det svårare att accelerera, bromsa och svänga.
- Minskar VSS-systemets effektivitet.
- Ökar risken att välta om vikten är placerad högt upp eller baktill på fordonet.

- Minskar markfrigången, vilket ökar risken att köra på låga hinder eller slå i ojämna vägytor.
- Ökar risken för punktering.

## Körning med extra last

Om du kör med en passagerare eller tung last påverkas fordonets vägegenskaper på grund av vikten och den annorlunda viktfordelningen.

1. Du kan inte accelerera lika snabbt. Du behöver mer tid och utrymme för omkörning.
2. Du kan inte stanna lika snabbt. Håll ett större avstånd till fordonet framför dig, minst tre sekunder. Håll ännu större avstånd vid sämre körförhållanden (t.ex. vid dålig sikt eller en ojämn vägyta).
3. Du kan inte ta lika snäva kurvor och inte i lika hög hastighet. Sänk hastigheten mer än vanligt innan du svänger och undvik snäva kurvor.
4. Det här fordonet kan vara mindre stabilt. Det är större risk att du välter eller rullar runt vid en extrem manöver om vikten är högre upp eller längre bak på fordonet (till exempel om du har en passagerare).

## Köra med en passagerare

Det här fordonet är endast avsett för en passagerare, som sitter bakom föraren. Ta aldrig flera passagerare.

Ta inte med någon passagerare förrän du har tillräcklig erfarenhet av att köra ensam under olika förhållanden och kan hantera fordonet utan svårighet.

Passageraren måste vara pigg, nykter, kunna nå passagerarens fotstöd och handtag, hålla balan-

sen, hålla i sig vid plötsliga manövrar och inte störa föraren.

Passageraren bör använda sitt ljudvolymreglage enligt förarens anvisningar.

Se till att även passageraren har rätt skyddsklädsel. Passageraren måste ha all skyddsklädsel som rekommenderas för föraren, särskilt en hjälm. En hjälm som skyddar hela ansiktet rekommenderas. Vid ett plötsligt stopp kan passagerarens ansikte stöta emot baksidan av förarens hjälm.

Vänta med bromsarna inkopplade och växeln i neutral tills passageraren har rätt körställning.

Instruera passageraren innan du börjar köra. Se till att passageraren följer dessa regler:

1. - Behåll rätt körställning hela tiden. Greppa passagerarhandtagen och håll alltid fötterna på fotstöden. Passagerarfotstödens höjd kan justeras. Se *JUSTERING AV PASSAGERARFOTSTÖD*.
- Passageraren får inte hålla i sig i föraren, eftersom föraren kanske inte klarar de sidokrafter som föraren och passageraren genererar tillsammans.
- Olika grepp om handtagen kan vara bekvämare för olika manövrar. (Det kan t.ex. vara bra att hålla en hand i det främre hörnet och en hand i det motsatta hörnet vid svängar och båda händerna längre bak i andra situationer.)

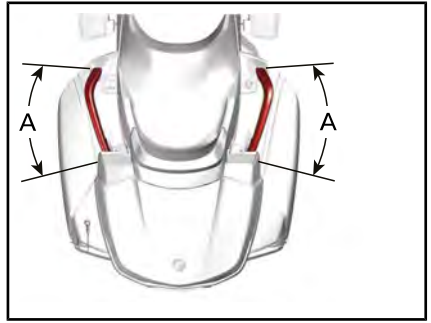

A. Grepppositioner om handtagen

2. Kom inte i närheten av avgasröret, bakhjulet eller drivremmen.
3. Försök att inte vrida eller luta dig, utom för att hålla balansen i svängar. En passagerare som har fel körställning löper större risk att falla av vid en oväntad manöver.
4. Håll uppsikt över vägen och reagera på trafikförhållandena. Luta dig i kurvor om det behövs för att stå emot eventuella sidokrafter. När fordonet kör över ett föremål, hål eller gupp ska du resa dig en aning från sätet, men undvik att låsa armbågarna.

Undvik plötsliga accelerationer, inbromsningar och svängar, speciellt med en ovan passagerare. Plötsliga, oväntade manövrar kan få passageraren att falla av.

## Bagageförvaring

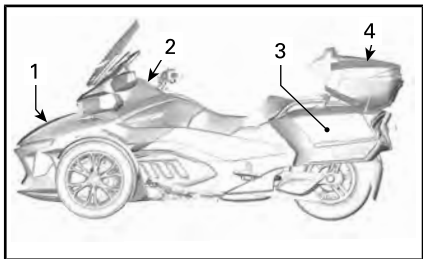

1. Främre förvaringsutrymme
2. Handskfack
3. Sidoförvaringsutrymme
4. Övre förvaringsutrymme

Du kan förvara bagage i följande utrymmen: Förvara inte bagage eller last någon annanstans, såvida fordonet inte är utrustat med godkända tillbehör från BRP.

Förvara aldrig brandfarliga föremål, så som bränsle, i något av förvaringsutrymmena.

Respektera alltid maximal lastvikt för respektive förvaringsutrymme. Se *MAXVIKT* i detta avsnitt.

### Handskfack

I handskfacket kan mindre tillhörigheter förvaras.

Det kan vara praktiskt att förvara föremål som ska vara lätt åtkomliga under färden, (exempelvis mynt för parkeringsautomater, etc).

### Främre förvaringsutrymme

Det främre förvaringsutrymme är det mest rymliga och har plats för två hjälmar och andra föremål. I det främre förvaringsutrymme finns även ett speciellt utrymme för denna instruktionsbok.

Kontrollera att förvaringsutrymmets lucka är ordentligt spärrad innan du kör.

### Sidoförvaringsutrymmen

Sidoförvaringsutrymmena har plats för att förvara en hjälm eller andra lättare föremål.

Kontrollera att förvaringsutrymmets lucka är ordentligt spärrad innan du kör.

### Övre förvaringsutrymme

Det övre förvaringsutrymme har plats för att förvara en hjälm eller andra lättare föremål.

Kontrollera att förvaringsutrymmets lucka är ordentligt spärrad innan du kör.

## Släpvagnskörning

RT-serien är konstruerad för att kunna dra BRP:s släpvagnstillval (med BRP-draganordningstillval).

Fordonsstabiliseringssystemet (VSS) i det här fordonet har ett program som medger körning med en BRP-släpvagn samtidigt som fordonets stabilitet bibehålls.

Använd endast ett BRP-släp som är speciellt avsett för det här fordonet eller ett annat likvärdigt släp som godkänts av BRP. Detta är viktigt för att säkerställa släpvagnens och fordonets stabilitet vid normal användning samt att de inte har en negativ inverkan på stabiliseringssystemet.

**OBS** Används en släpvagnskabel som inte är godkänd kan fordonets elsystem skadas eller upphöra att fungera.

**! VARNING**

Används en släpvagn som inte är godkänd kan fordonet skadas eller så kan det hindra fordonets stabiliseringssystem från att fungera normalt. Vi avråder från att använda farthållaren vid körning med släpvagn.

Körning med släpvagn innebär ökad vikt och förändrad viktfördelning vilket har en inverkan på fordonets vägegenskaper.

- Du behöver mer tid och utrymme för omkörning.
- Förbered dig på längre bromssträckor.
- Utöka avståndet till framförvarande fordon.
- Sänk hastigheten och sakta ner mer än vanligt innan du svänger och undvik snäva kurvor.
- Risken att välta eller slå runt är större vid extrema manövrar.

Sidovind och vindturbulens vid omkörningar kan rycka tag i fordonet och få släpvagnen att kränga. För att minimera detta håller du en jämn hastighet och undviker snabba korrigerande styrutslag och hastiga inbromsningar.

Sänk hastigheten i god tid före en kurva.

Ta ut svängarna vid kurvtagning. Att svänga med släpvagn kräver mer plats.

Försök vara förutseende och planera din körning för att undvika att behöva backa med släpvagn.

Kör alltid långsamt vid backning. Be om möjligt någon att vägleda dig. Öva på ett större område utan hinder så snart det ges tillfälle. Se avsnittet **KÖRKUNSKAPER OCH KÖROVNINGAR**.

Om det är möjligt bör du undvika kraftig väjning, ryckiga svängar, snäva och abrupta styrutslag och kraftiga inbromsningar. Detta kan få släpvagnen att utföra en fällknivsmanöver eller att slå runt. Det är lättare att förlora kontrollen över en tom släpvagn. Vid acceleration är det normalt att växla vid ett högre varvtal än normalt för att undvika att belasta motorn i onödan genom segdragnig.

**OBS** Undvik bakhjulsspinn. Stenar och grus kan kastas mot släpvagnen och skada den.

**Lastkapacitet****! VARNING**

Placera aldrig last på släpvagnens kåpa eftersom det ökar risken för rundslagning. All last måste placeras och säkras inuti släpvagnen.

Lastbegränsningar för lämplig dragnordning måste iakttas.

**SLÄPVAGNSSPECIFIKATIONER**

Maximalt kultryck	18 kg
Maximal dragvikt (släpvagn + last)	182 kg

**MÄRK:** Mer information om maximal lastvikt för släpvagnen finns i **INSTRUKTIONSBOKEN FÖR CAN-AM FREEDOM-SLÄPVAGNEN**.

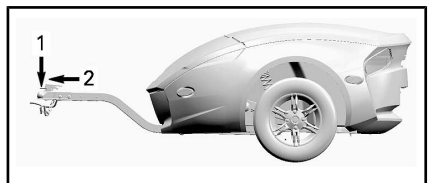

1. 18 kg
2. 182 kg

Kultrycket är när släpvagnen är lastad. En våg kan användas för att

mäta den vikt som dragstången anbringas på dragkulan då släpvagnen inte är kopplad till fordonet. Placera lasten i släpvagnens främre del om släpvagnen inte kommer att lastas full. När eller om kultryckets vikt uppnås placeras resterande last längst bak i släpvagnen. Viktfördelningen i släpvagnen påverkar kultrycket. Omfördela lasten på släpvagnen för att uppnå specificerat kultryck. För högt kultryck försämrar fordonets styregenskaper. För litet kultryck kan medföra att släpvagnen blir instabil och börjar kränga.

## ⚠ VARNING

Överskrids den maximala dragvikten, kan det få allvarliga konsekvenser avseende fordonets köregenskaper och prestanda. Fordonets köregenskaper, stabilitet, acceleration och bromssträcka påverkas vid släpvagnskörning. Det är viktigt att bagaget lastas och fördelas rätt. Utsätt aldrig fordonet för överbelastning eller oriktigt lastnings- eller släpförfarande. Se alltid till att lasten är säkert fastspänd och korrekt fördelad på släpvagnen innan du använder fordonet. Säkra alltid lasten så lågt som möjligt på släpvagnen för att undvika riskerna med en för hög tyngdpunkt. Underlåtenhet att följa dessa rekommendationer kan ha en avsevärt negativ inverkan på fordonets köregenskaper som i värsta fall kan leda till att kontrollen över fordonet förloras.

**OBS** Överskrids den maximala dragvikten kan både fordon och släpvagn skadas. Undvik att transportera tunga föremål med vassa kanter som kan skada släpvagnen. Placera lasten på sådant sätt att den inte kan förskjutas under färd.

## Dragkrok

Använd endast en draganordning från BRP eller en likvärdig som godkänts av BRP. Draganordningen från BRP passas in mot fordonets svingarm och bultas fast mot hjulaxeln.

**OBS** Användning av en icke godkänd draganordning kan medföra att svingarmen förstörs.

## ⚠ VARNING

Montera alltid en ny saxsprint för att låsa hjulaxelmuttern om draganordningen demonteras från fordonet.

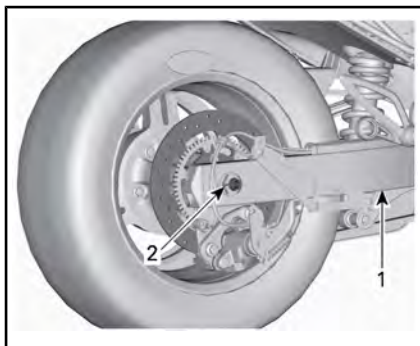

TYPBILD - FÖR TYDLIGHETENS SKULL HAR HJULAXELKÅPA OCH LJUDDÄMPARE AVLÅGSNATS FRÅN ILLUSTRATIONEN

1. Svingarm
2. Ny saxsprint här

## Säkerhetsvajrar

Koppla alltid säkerhetsvajrar vid körning med släpvagn. Se till att de är ordentligt säkrade mot släpvagnen och draganordningen och att de korsas under dragkulan. Lämna tillräckligt med vajerlängd så att det går att svänga obehindrat med släpvagnen. Kontrollera att kedjorna inte släpar i marken när släpvagnen är i en rät linje med fordonet.

# TESTA DINA KUNSKAPER

Nedan följer exempel på kunskaper som du bör ha inhämtat genom att läsa den här boken. Frågorna omfattar inte all viktig information men bör generellt visa ifall du förstår fordonet och hur det fungerar.

Se *SVAR* på sidan efter Frågor.

## Frågor

- Om du måste stanna snabbt trycker du ned både bromspedalen och parkeringsbromsen.  
Rätt Fel
- Förinspektionen bör utföras en gång i veckan.  
Rätt Fel
- VSS gör att du kan använda fordonet i alla slags väder.  
Rätt Fel
- Vid byte av däck bör du endast använda BRP-godkända däck från en auktoriserad Can-Am On-Road-återförsäljare.  
Rätt Fel
- Det är viktigt att passageraren är piggt och nykter.  
Rätt Fel
- Näm sex skyddsplagg som kan minska risken för skador.  
1. \_\_\_\_\_  
2. \_\_\_\_\_  
3. \_\_\_\_\_  
4. \_\_\_\_\_  
5. \_\_\_\_\_  
6. \_\_\_\_\_
- Skyddsklädsel är viktigt för att förebygga och minska skador, hjälpa dig att åka bekvämt och skydda mot väder och vind.  
Rätt Fel
- Vilket av följande reglage ingår inte bland fordonets reglage?  
a. Styre  
b. Gashandtag  
c. Främre bromsspak
- Du bör använda halvljusen på dagtid för att synas extra väl.  
Rätt Fel
- Du bör normalt placera fordonet mitt i körfältet när du kör.  
Rätt Fel
- Till skillnad från en vanlig motorcykel bör du ta för vana att bromsa och svänga samtidigt.  
Rätt Fel

12. Under normala förhållanden bör avståndet till fordonet framför vara minst \_\_\_\_\_.
- a. 1 sekund  
b. 2 sekunder  
c. 3 sekunder
13. Du bör aldrig förvara brandfarliga vätskor som till exempel bensin i det främre förvaringsutrymmet, även om de förvaras i godkända dunkar.
- Rätt Fel
14. Ange 5 sätt för att lättare uppmärksammas av andra förare.
1. \_\_\_\_\_  
2. \_\_\_\_\_  
3. \_\_\_\_\_  
4. \_\_\_\_\_  
5. \_\_\_\_\_
15. När du bromsar på ytor med sämre väggrepp bör du pumpa med bromsen för att behålla kontrollen över fordonet.
- Rätt Fel
16. Fordonets maximala last inkluderar: föraren, passageraren, lasten och alla tillbehör
- Rätt Fel
17. Fordonet kan säkert dra en släpvagn så länge den totala dragvikten inte överskrider 200 kg.
- Rätt Fel
18. Passageraren bör hålla i sig i föraren.
- Rätt Fel
19. Att köra det här fordonet är lika säkert som att köra bil.
- Rätt Fel
20. ABS-systemet låter dig trycka ned bromspedalen hårt utan att hjulen låser sig.
- Rätt Fel



**Svar**

1. Fel  
Tryck bara ned bromspedalen om du vill stanna snabbt.
2. Fel  
Förinspektionen ska utföras varje gång innan du kör.
3. Fel  
Om det finns is, snö, slask eller tillräckligt med vatten på vägen för att orsaka vattenplaning kan VSS inte hjälpa dig att behålla kontrollen över fordonet.
4. Rätt
5. Rätt
6. 1) Hjälms  
2) Skydd för ögon och ansikte  
3) Långärmad jacka  
4) Handskar  
5) Långbyxor  
6) Skodon med slutet tåutrymme som helst når över vristen.
7. Rätt
8. c. Främre bromsspak  
Fordonet har inte någon främre bromsspak.
9. Fel  
Du bör använda helljus på dagtid.
10. Rätt
11. Fel  
Du kan bromsa och svänga samtidigt om du måste, men i allmänhet är det bättre att bromsa innan du svänger.
12. b. 2 sekunder  
Under normala förhållanden bör avståndet till fordonet framför vara minst två sekunder.
13. Rätt
14. 1) Kontrollera att lyktor och reflektorer är rena.  
2) Använd helljus när det är möjligt.  
3) Använd riktningsvisarna.  
4) Blinka med bromsljuset innan du sänker hastigheten.  
5) Använd varningsljuset vid behov.  
6) Använd signalhornet för att varna andra om din närvaro.  
7) Undvik att köra i döda vinkeln.  
8) Bär starka färger och reflektiva plagg.

15. Fel

Du ska trycka ned bromspedalen och hålla den nedtryckt, inte pumpa. Fordonet är utrustat med ABS, vilket hindrar hjulen från att låsa sig.

16. Rätt

17. Rätt

Du kan dra en släpvagn med fordonet så länge alla rekommendationer noga följs.

18. Fel

Passageraren bör alltid hålla i handtagen.

19. Fel

I en bil eller lastbil finns ett skydd på grund av fordonets konstruktion. Dessutom skyddas föraren och passagerarna av bilbälten. Att köra det här fordonet innebär mycket större risk än att köra bil och har mer gemensamt med risken för skador vid motorcykelkörning.

20. Rätt

# SÄKERHETSINFORMATION PÅ FORDONET

Med det här fordonet medföljer en hängetikett och dekalering med viktig information om säkerhet.

Alla som kör det här fordonet ska ha läst och förstått informationen på fordonet innan de kör.

## Hängetikett

**⚠ WARNING.** Användning, service och underhåll av fordon kan utsätta dig för kemikalier som inkluderar motoravgaser, koloxid, ftalater och bly, som är kända av delstaten Kalifornien för att orsaka cancer och fosterskador eller andra skador på fortplantningssystemet. För att minimera exponering, undvik att andas avgaser, tomgångskör inte motorn om det inte är nödvändigt, serva fordonet på en väl ventilerad plats och använd handskar eller tvätta händerna ofta när du servar ditt fordon.

För mer information, gå till  
[www.P65Warnings.ca.gov/products/passenger-vehicle](http://www.P65Warnings.ca.gov/products/passenger-vehicle)



704906973

### **⚠ WARNING**

**Denna Can-Am On-Road är en annan typ av fordon – som kräver särskilda färdigheter och kunskaper. Lär dig hur den här produkten är anordnad.**

Läs operatörsguiden och titta på säkerhetsvideon med hjälp av QR-kodlänken eller besök Can-Am On-Road-webbplatsen. Gå en förarkurs (om en sådan finns tillgänglig), öva, läs känna reglagen, och glöm inte körkortet.

Läs säkerhetskortet innan du kör.

#### **Använd alltid hjälm och åkutrustning.**

Man är mer utsatt för faror i trafiken med ett sådant här fordon än i en bil. Även skickliga förare kan bli påkörda av andra fordon eller förlora kontrollen. Det här fordonet skyddar dig inte vid en krock.

#### **Manövreringsbegränsningar och vägförhållanden**

Trots antisladdsystemet VSS (Vehicle Stability System) kan du ändå förlora kontrollen, välla eller falla av om du överskrider fordonets begränsningar. Lär dig gränserna för olika vägförhållanden. Kör inte på is, snö eller "off road". Undvik pölar och rinnande vatten. Denna typ av fordon kan råka ut för vattenplaning och sladda på grus, lera och sandtäckta vägar. Om du måste köra under sådana förhållanden, sakta ner.

Denna hängetikett får endast avlägsnas av kunden.

704907713



### **⚠ WARNING**

**This Can-Am On-Road is a different type of vehicle - it requires special skills and knowledge. Learn how this product is different.**

Read the operator's guide and watch the safety video using the QR code link or visit Can-Am On-Road web site.

Complete a training course (if available), practice, become proficient with the controls, and get a proper licence.

Refer to the Safety Card before riding.

#### **Always wear a helmet and riding gear.**

With this type of vehicle, riders are exposed to more road risks than in a car. Even skilled operators can be struck by other vehicles or lose control. This vehicle will not protect you in a crash.

#### **Handling limits and road conditions**

The Vehicle Stability System (VSS) cannot stop you from losing control, flipping over, or falling off if you exceed this vehicle's limits. Know the limits for different road conditions. Do not ride on ice, snow, or off road. Avoid puddles and running water. This type of vehicle can hydroplane on water and slip on gravel, dirt and sand covered roads. If you must go through these road conditions, slow down.

This hangtag may only be removed by the customer.



## Säkerhetskortet

Säkerhetskortet finns i handskfacket. Öppna handskfackets lock och lyft upp handskfacket för att läsa säkerhetskortet. Var noga med att sätta tillbaka handskfacket innan du kör.



### ⚠ VARNING

**Denna Can-Am On-Road produkt är en annan typ av fordon. Som kräver särskilda färdigheter och kunskaper.**

**Lär dig hur den här produkten är annorlunda. Läs operatörsguiden och titta på säkerhetsvideon med hjälp av QR-kodlänken eller besök Can-Am On-Road-webbplatsen. Gå en förarkurs (om en sådan finns tillgänglig), öva, lär känna reglerna och glöm inte körkortet.**

VSS (Vehicle Stability System) kan inte förhindra att du kan tappa kontrollen, volta, eller kastas av, om du överskrider fordonets gränser. Kör inte på is, snö eller "off road". Undvik pölar och rinnande vatten. Denna typ av fordon kan råka ut för vattenplaning och sladda på grus, lera och sandtäckta vägar. Om du måste köra under sådana förhållanden, sakta ner.

**Använd hjälm och åkutrustning.**

Man är mer utsatt för faror i trafiken med ett sådant här fordon än i en bil. Även skickliga förare kan bli påkörda av andra fordon eller förlora kontrollen. Det här fordonet skyddar dig inte vid en krock.

**Instruera passageraren.**

- Håll alltid i handtagen och håll fötterna på stöden.
- Titta på vägen. Luta dig in i kurvor. Förbered dig för gupp.

**Tänk alltid på att:**

- Bromsa med fotpedalen.
- Styr i kurvans riktning; styr inte i motsatt riktning.
- Håll alla hjulen i ditt körfält, kör alltid efter varandra och inte mellan körfält.
- Utför inspektion före körning.



Tryck på lägesknappen för att aktivera startmotorn.  
 Patent : [www.brp.com/en/about-brp/patents.html](http://www.brp.com/en/about-brp/patents.html)



8052\_SE

Av den händelse att det finns skillnader mellan den här Instruktionsboken och fordonet, ska säkerhetsdekalerna på fordonet ha företräde över dekalererna i den här guiden.



## Säkerhetsdekaler

Dessa dekaler är fästa på fordonet för förarens, passagerarnas eller åskådarnas säkerhet.

Nedanstående dekaler finns på fordonet och är att betrakta som permanenta delar av fordonet. Om de saknas eller är skadade kan de bytas utan extra kostnad. Kontakta en auktoriserad Can-Am On-Road återförsäljare.

**MÄRK:** Av den händelse att det finns skillnader mellan den här Instruktionsboken och fordonet, ska säkerhetsdekalererna på fordonet ha företräde över dekalererna i den här guiden.

## Däcktryck och maximal last

TIRE AND LOADING INFORMATION / INFORMATION OM DÄCK OCH LAST								
	SEATING CAPACITY / SÄTESPLATSER	TOTAL TOT.	2	FRONT FRAM	1	REAR BAK	1	RT 8591_SE 
The combined weight of occupants and cargo should never exceed 252 kg Den kombinerade vikten av passagerare och gods får aldrig överstiga 252 kg								
TIRE / DÄCK-	SIZE/ STORLEKAR	COLD TIRE PRESSURE/ DÄCKTRYCK, KALLT		RIM SIZE/ FÄLGSTORLEK				
FRONT / FRAM	MC165/55R15 55H	138 kPa / 20 psi		15 x 5 in				
REAR / BAK	MC225/50R15 76H	193 kPa / 28 psi		15 x 7 in				
SPARE / RESERV	NONE / INGA	NONE / INGA		NONE / INGA				

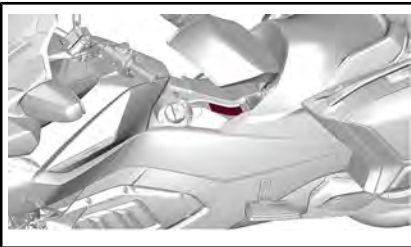

UNDER FÖRARSÄTET

## Last för främre förvaringsutrymme

 <b>VARNING</b>
<b>ÖVERBELASTA INTE</b>
<b>16 kg</b>
<b>LASTKAPACITET</b>
5121A_SE

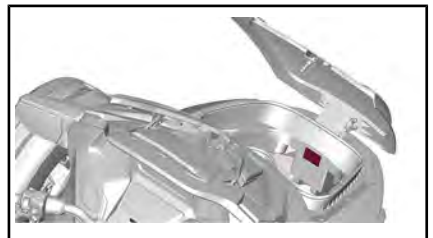

I DET FRÄMRE FÖRVARINGSUTRYMMET

## Sidförvaringsutrymmets last

**VARNING**

**ÖVERBELASTA INTE**

**6,8 kg**

**LASTKAPACITET 5122A\_SE**

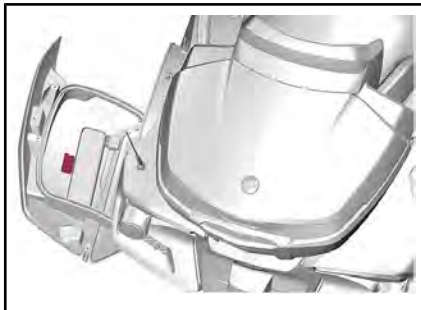

PÅ BAKSIDAN AV SIDOFÖRVARINGSUTRYMMETS LUCKA

## Övre förvaringsutrymmets last

**VARNING**

**ÖVERBELASTA INTE:** 5964\_SE

<b>Utan toppräcke</b>	
Maximal arbetsbelastning.....	9 kg
<b>Med toppräcke installerat</b>	
Maximal arbets- + toppräckesbelastning.....	6,8 kg

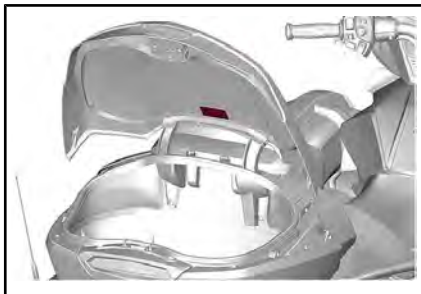

PÅ BAKSIDAN AV ÖVRE FÖRVARINGSUTRYMMETS LUCKA

## Kontrollera motorns oljenivå



**OBS**

MOTOROLJA OCH VISSA DELAR I MOTORRUMMET KAN VARA HETA. ÖBETRYTT KONTAKT MED DEM KAN GE BRÄNSKÄDDOR.

Kontrollera motoroljenivån:  
 • Säkerställ att motorn har driftstemperatur.  
 • Se instruktionsboken för instruktioner.  
 • Kör minst 15 km.  
 • Fordonet måste stå på en plan yta.  
 • Låt motorn gå på tomgång i 15 minuter.  
 • Stäng av motorn.

- Mät nivån inom 2 minuter från motoravstängningen.
- Motordelen måste strövas in i ett 15 min oljenivå kontrollkärl.
- Använd gyllene 150-ml för sörmsvavelsolja för motorcyklar.

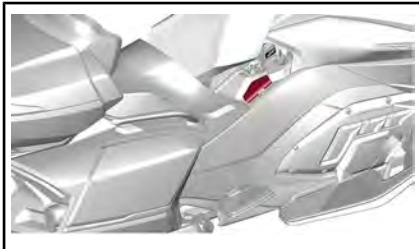
#194\_SE



UNDER FÖRARSÄTET

## Kylvätska het - Öppna inte

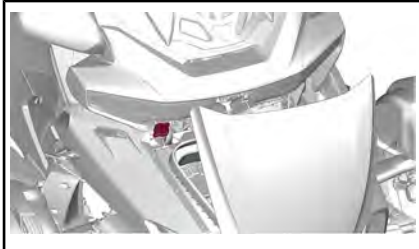

UNDER FRÄMRE SERVICEKÅPAN

## Bromsvätska - Rengör och fyll på

**⚠ VARNING**

Rengör påfyllningslocket innan du öppnar det.  
Använd endast DOT 4-bromsvätska ur en förskävtan behållare.

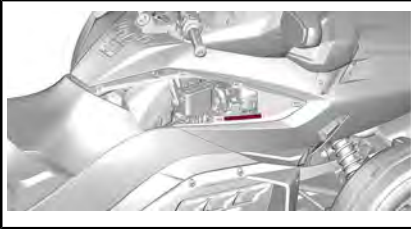

*BAKOM FRÄMRE SERVICEKÅPAN*

## Bakre upphängningstryck

**⚠ VARNING**

MINSTA TRYCK 70 kPa / 0,7 bar  
ÖVERSTIG INTE REKOMMENDERAT TRYCK PÅ 70 kPa / 0,70 bar

BELASTNING		(PASSAGERARE + LAST) kg				
		0	45	70	90	115
FÖRARE	Kg					
	kPa/bar	310/3,10	380/3,80	450/4,50	480/4,80	515/5,15
	90	345/3,45	415/4,15	480/4,80	515/5,15	550/5,50
	115	380/3,80	450/4,50	515/5,15	550/5,50	585/5,85

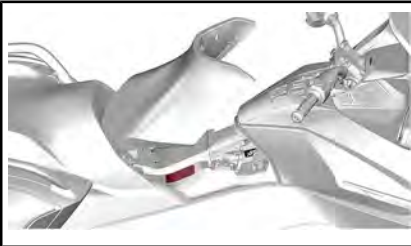

*UNDER FÖRARSÄTET*

## Rengöra fordonet

**OBS**

- Matt finishfärg behöver specialvård för att bibehålla sitt yttre. Se instruktionsboken.
- PVD-kromade hjul bör endast tvättas med vatten och mild tvål. Du bör inte använda polish, syrabaserade rengöringsmedel eller medel som innehåller slipmedel på PVD-kromade hjul.
- Rengör inte vindrutan med alkaliskt eller syrabaserat rengöringsmedel, bensin eller lösningsmedel, annars kan den skadas. Se Instruktionsboken.

704904936A\_SE



*PÅ BAKSIDAN AV FRÄMRE SERVICEUTRYMMETS LUCKA*

## Skiftmönster (japansk modell)

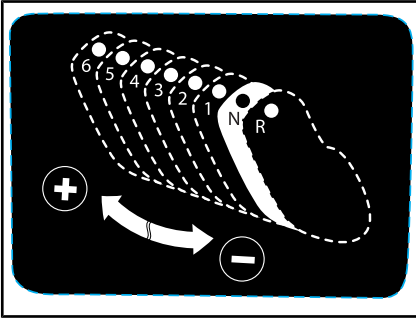

*ENDAST JAPANSKA MODELLER - INSTALLERAD AV ÅTERFÖRSÄLJAREN*



# RAPPORTERA SÄKERHETSDEFEKTER

Din säkerhet är mycket viktig för Bombardier Recreational Products Inc. (BRP). Om du är orolig över något som du anser vara en säkerhetsdefekt, kontakta BRP:s kundtjänst direkt.

I USA bör du omedelbart informera National Highway Traffic Safety Administration (NHTSA), förutom att meddela Bombardier Recreational Products Inc. om du tror att ditt fordon har en defekt som skulle kunna leda till en krock eller orsaka personskador eller dödliga skador.

Om NHTSA får flera liknande klagomål kan de eventuellt genomföra en undersökning och om de finner att det finns en säkerhetsdefekt i en grupp fordon, kan de beordra att fordonen dras tillbaka och att ersättning utgår från tillverkaren. NHTSA kan dock inte agera vid eventuella individuella problem som uppstår mellan dig och din återförsäljare eller Bombardier Recreational Products Inc.

<b>FÖR KONTAKT MED NHTSA</b>	
	888-327-4236
	1 800-424-9153
	National Highway Traffic Safety Administration 1200 New Jersey Avenue, SE Washington, DC 20590
	<a href="http://www.safercar.gov">www.safercar.gov</a>

---

***Den här sidan är  
avsiktligt tom***

# ***INSPEKTION FÖRE ANVÄNDNING***

---

# CHECKLISTA FÖR FÖRINSPEKTION

Vi rekommenderar att du låter fordonet genomgå en säkerhetsinspektion varje år. Kontakta en auktoriserad BRP On-Road-återförsäljare för mer information. Du bör låta en auktoriserad BRP On-Road-återförsäljare utföra försäsongsservice på ditt fordon, även om detta inte är något krav. Varje besök är en utmärkt möjlighet för din återförsäljare att bekräfta om ditt fordon omfattas av en garantikampanj. Vi tillråder även att du besöker din auktoriserade BRP On-Road-återförsäljare i god tid om du får kännedom om en säkerhetsrelaterad kampanj.



## **VARNING**

Kontrollera fordonet varje gång innan du kör, för att upptäcka eventuella problem som kan uppstå när fordonet används. Kontrollen kan hjälpa dig att se slitage och småproblem innan de växer till stora problem. Rätta till problem som du upptäcker eftersom det kan minska risken för haveri eller olyckor. Kontakta vid behov en auktoriserad Can-Am On-Road återförsäljare.

**Innan start av fordonet, kontrollera följande:**

KONTROLLPUNKT	PROCEDUR	
Däck	Titta efter skador. Kontrollera däcktryck och -mönster. Se <i>UNDERHÅLLSPROCEDURER</i> .	
Hjul och hjulmuttrar	Titta efter skador. Vrid på varje framhjulsmutter för hand för att se att de inte är lösa. Se till att bakhjulsaxelns mutter sitter på plats.	
Drivrem	Titta efter slitage, brott, hål och saknade kuggar. Kontrollera justeringen. Se <i>UNDERHÅLLSPROCEDURER</i> för ytterligare information.	
Läckage	Titta under fordonet för att se eventuella läckage.	
Förvaring-sutrymmesluckor och handskfack	Dra i dem för att kontrollera att alla är ordentligt spärrade.	
ACS-bakupphängning (Base-modeller)	Kontrollera tryck. Se <i>GRUNDLÄGGANDE PROCEDURER</i>	
Säten	Se till att sätet är ordentligt spärrat.	
Speglar	Rengör och justera: (se <i>SPEGLAR</i> i <i>UTRUSTNING</i> ).	
Bromspedal	Tryck ned den och se till att du känner ett fast motstånd. Pedalen måste gå tillbaka helt när du lyfter foten.	
Gasreglage:	Vrid på det flera gånger. Se till att det fungerar obehindrat och går tillbaka till tomgångsläge när du släpper.	
Växelreglage	Se till att växelväljaren fungerar normalt i båda riktningar och att den återgår till mittläget när den släpps.	
Vikt	Kontrollera att den totala vikten på fordonet (inklusive förare, passagerare, last och extra tillbehör) inte överskrider rekommenderad vikt som anges i avsnittet <i>TEKNISKA SPECIFIKATIONER</i> .	

KONTROLLPUNKT	PROCEDUR	
Släpvagn	<p>Var säker på följande om en släp bogseras:</p> <ul style="list-style-type: none"> <li>- Lasten är ordentligt lastad och säkrad,</li> <li>- Skydden är säkrade,</li> <li>- Släpvagnen och dess säkerhetskablar är ordentligt anslutna till fordonets dragkrok,</li> <li>- Släpvagnens samtliga ljus fungerar och reflektorer är rena,</li> <li>- Däcken är i gott skick och har bra däcktryck.</li> </ul>	
Kylarfläktens grill	Ta bort eventuellt skräp från grillen. Använd aldrig högtryckstvätt eftersom detta kan skada kylflänsarna. Rengör endast med tryckluft.	

### Vrid tändningsnyckeln till läge PÅ:

KONTROLLPUNKT	PROCEDUR	
Multifunktionsmätare	Kontrollera mätare, indikatorer, meddelanden och bränslenivå	
Lampor	Kontrollera att strålkastare, bakljus, bromsljus, riktningvisare och varningsljus fungerar.	
Signalhorn	Kontrollera funktion.	
Styrning	Starta motorn och kontrollera att styrningen fungerar obehindrat.	
Motorns stoppreglage	Kontrollera att motorns stoppknapp fungerar.	
Parkeringsbroms	Starta motorn, frigör parkeringsbromsen och kontrollera att parkeringsbromslampan i flerfunktionsmätaren är släckt.	
Bromsar	Kör långsamt framåt en kort sträcka och ansätt sedan bromsarna för att testa.	
Säkerhetskort	Montera tillbaka handskfacket och stäng locket efter att du har sett säkerhetskortet.	

# ***UNDERHÅLL***

---

# UNDERHÅLLSSCHEMA

Underhåll är mycket viktigt för att se till att fordonet är i ett körsäkert skick. Korrekt underhåll är ägarens ansvar. En garantireklamation kan nekas om exempelvis ägaren eller föraren orsakade problemet genom felaktigt underhåll eller bruk.

Utför regelbundna kontroller och följ underhållsschemat. **Även om underhållsschemat följs, måste kontrollen före användning alltid utföras.**

Kontrollera felkoder, som första underhållssteg, är en god praxis och rekommenderas starkt.

## VARNING

Om fordonet inte underhålls korrekt enligt underhållsschemat och de angivna underhållsrutinerna kan det vara farligt att använda.

### *EPA Regulation - Kanadensiska och USA fordon*

**En verkstad eller person som ägaren väljer att anlita kan utföra underhåll, byte eller reparationer på** utsläppskontrollanordningar och system. För dessa anvisningar erfordras inte komponenter eller service genom BRP eller auktoriserade Can-Am On-Road återförsäljare.

Även om en auktoriserad Can-Am On-Road återförsäljare har ingående tekniska kunskaper och verktyg för att utföra service på ditt fordon så förutsätter inte den utsläppsrelaterade garantin anlitan av en auktoriserad Can-Am On-Road återförsäljare eller någon annan inrättning med vilken BRP har en affärsmissig relation.

Korrekt underhåll är ägarens ansvar. En garantireklamation kan nekas om exempelvis ägaren eller föraren orsakade problemet genom felaktigt underhåll eller bruk.

För utsläppsrelaterade garantireklamationer begränsar BRP diagnos och reparationer av utsläppsrelaterade delar till auktoriserade Can-Am On-Road återförsäljare. För mer information hänvisas till *US EPA UTSLÄPPSRELATERAD GARANTI* som återfinns i avsnittet *GARANTI*.

Du måste följa anvisningarna för bränslekrav i avsnittet som behandlar bränsle i den här handboken. Även om bensen som innehåller mer än tio volymprocent etanol finns att tillgå så har US EPA utfärdat ett förbud mot användning av bensen som innehåller mer än 10 volymprocent etanol som är tillämpligt för detta fordon. Användning av bensen som innehåller mer än 10 volymprocent etanol i den här motorn kan medföra skador på utsläppskontrollsystemet.



FÖRSTA INSPEKTION - 5 000 km
Utför alla angivna objekt i <i>INSPEKTION FÖRE ANVÄNDNING</i> .
Byt motorolja och oljefilter.
Kontrollera bromsvätskenivån.
Kontrollera att backväxelmekanismen fungerar.
Kontrollera motorns kylvätskenivå.
Kontrollera att styrreglage och passagerarsäteskontakter fungerar.
Inspektera drivremmens skick och spänning. (Ska utföras av en auktoriserad Can-Am On-Road-återförsäljare)
Kontrollera bakhjulsaxelns mutters åtdragningsmoment. (Ska utföras av en auktoriserad Can-Am On-Road-återförsäljare)
Inspektera bromsbeläggens och bromsskivornas skick.
Kontrollera att inga passagerarhandtag är lösa.
Kontrollera att inga golvsvisor är lösa.
Kontrollera att inga paneler i chassiet är lösa.
Kontrollera att förvaringsutrymmets spärrmekanismer, gångjärn och låscylindrar fungerar.

VARJE 1 500 km
Kontrollera oljenivån.

VARJE 15 000 km ELLER 1 ÅR (DET SOM INTRÄFFAR FÖRST)
Utför alla angivna objekt i <i>INSPEKTION FÖRE ANVÄNDNING</i> .
Byt motorolja och oljefilter.
Kontrollera bromsvätskenivån. Byt vartannat år.
Kontrollera bromsslängarna.
Kontrollera att backväxelmekanismen fungerar.
Kontrollera kylare, slangar och kylvätskepump.
Kontrollera motorns kylvätskenivå.
Trycktesta kylvätskesystemet.
Kontrollera att styrreglage och passagerarsäteskontakter fungerar.
Kontrollera skicket på bränsleslangarna, avgasslangarna och kanistern.

<b>VARJE 15 000 km ELLER 1 ÅR (DET SOM INTRÄFFAR FÖRST)</b>
---

Kontrollera batterianslutningarnas åtdragning.
--

Inspektera drivremmens skick och spänning. (Ska utföras av en auktoriserad Can-Am On-Road-återförsäljare)
---

Kontrollera och dra åt avgasröret, låsringarna, kopplingarna och packningarna.
--

Inspektera styrsystemet för onormalt spel.
--

Kontrollera styrstagens skick.
--------------------------------

Kontrollera stötdämpare för läckage eller andra skador.
---

Kontrollera bakhjulsaxelns mutters åtdragningsmoment. (Ska utföras av en auktoriserad Can-Am On-Road-återförsäljare)
--

Kontrollera kullledernas skick.
---------------------------------

Inspektera fram- och bakhjulslagrens skick.
---

Kontrollera bromsbeläggens och bromsskivornas skick.
--

Kontrollera att inga passagerarhandtag är lösa.
---

Kontrollera att inga golvskivor är lösa.
--

Kontrollera att inga paneler i chassiet är lösa.
--

Kontrollera att förvaringsutrymmets spärrmekanismer, gångjärn och låscylindrar fungerar.
--

<b>VARJE 30 000 km</b>
------------------------

Byt luftfiltret och rengör luftfilterhuset.
---

<b>VARJE 45 000 km</b>
------------------------

Byt HCM-enhetens (Hydraulic Control Module) oljefilter.
---

Byt ut förfiltret på kanistern.
---------------------------------

Byt bränslefilter (eller vart 5:e år)
---------------------------------------

Byt ut kylvätskan i motorn (eller vart 5:e år).
---

Byt tändstift.
----------------

Kontrollera framfjädringsarmarnas gummibussningar.
--

---

## FÖRSTA KONTROLL

Vi rekommenderar att fordonet kontrolleras av en auktoriserad Can-Am On-Road-återförsäljare, verkstad eller person du själv väljer efter de första 5 000 km. Detta underhåll är mycket viktigt och får inte försummas.

**MÄRK:** Den första kontrollen sker på fordonsägarens bekostnad.

Vi rekommenderar att denna kontroll undertecknas av den auktoriserade Can-Am On-Road återförsäljaren, verkstaden, eller personen som du själv väljer som utfört den första kontrollen.

---

Datum för kontrollen

---

Underskrift av auktoriserad Can-Am  
On-Road-återförsäljare, verkstad eller person

---

Namn på auktoriserad Can-Am  
On-Road-återförsäljare, verkstad eller person

# UNDERHÅLLSPROCEDURER

Det här avsnittet innehåller anvisningar för grundläggande underhålls-procedurer.

Goda mekaniska kunskaper krävs eftersom vissa av underhålls-procedurerna är komplexa.

Flera procedurer bör utföras av en auktoriserad Can-Am On-Road-återförsäljare, verkstad eller en person som du väljer att anlita.

Om du inte känner dig bekväm med att utföra dessa procedurer, tveka inte att kontakta en auktoriserad Can-Am On-Road-återförsäljare, verkstad eller valfri tekniker.



## VARNING

Stäng av motorn och följ procedurerna nedan vid underhåll. Om du inte använder korrekta underhållsprocedurer kan du skadas på grund av heta eller rörliga fordonsdelar, elstötar, kemikalier eller andra risker.

## Motorolja

### Rekommenderad motorolja

Samma olja används för motorn, växellådan, kopplingen och HCM-enheten (Hydraulic Control Module).

Rotax®-motorer har utvecklats och testats med XPS™-olja.

BRP rekommenderar att alltid använda XPS-motorolja eller motsvarande.

**OBS** Tillsätt inga tillsatsmedel till den rekommenderade motoroljan.

Skador som uppstår på grund av olja som inte lämpar sig för den här motorn eller användning av tillsatsmedel, täcks inte av BRP:s begränsade garanti.

### REKOMMENDERAD XPS™-MOTOROLJA

4T 5W40 delsyntetisk olja

OM REKOMMENDERAD  
XPS-MOTOROLJA INTE ÄR TILLGÄNGLIG

Använd en 5W40 4-takts SAE syntetisk motorolja som uppfyller eller överstiger följande branschspecifikationer:

**API service klassificering SJ, SL, SM eller SN**

Kontrollera alltid API serviceetikett på oljeburkan, som måste innehålla minst en av de angivna standarderna.

### Kontrollera oljenivån i motorn

**OBS** Om motorn körs med fel oljenivå kan svåra skador uppstå. Följ denna rutin för att få en exakt avläsning av oljenivån.

För att kunna kontrollera motorns oljenivå bör motorn hålla normal driftstemperatur.

**OBS** Om du försöker justera oljenivån på en kall motor kan detta resultera i överfyllning.

1. Kör minst 15 km.
2. Parkera fordonet på en plan yta och ansätt parkeringsbromsen.
3. Låt motorn gå på tomgång i 10 minuter.



## VARNING

Avgaser innehåller giftig koloxid som snabbt kan ackumuleras i stängda eller dåligt ventilerade utrymmen. Inandning av koloxid kan leda till svåra, till och med dödliga skador. Kör motorn endast i öppna, välventilerade utrymmen.

4. Stäng av motorn.

**MÄRK:** Kontrollera motorns oljenivå inom 2 minuter från motoravstängning.

- Öppna sätet. Se **ÖPPNA SÄTET** i **UTRUSTNING**.
- Skruva loss och ta ut mätstickan.

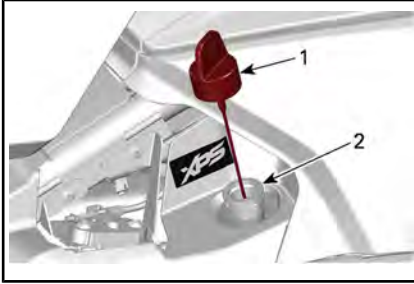

- Oljemätsticka
- Oljepåfyllningsrör
- Torka av mätstickan.
- Sätt tillbaka mätstickan och **skruva in den helt**.
- Skruva loss och ta ut mätstickan igen.
- Kontrollera oljenivån på mätstickan. Den bör ligga nära eller vid det övre märket.

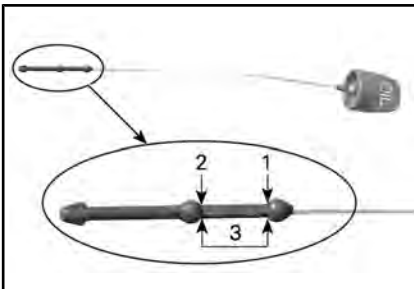

- MAX
- MIN
- Räckvidd, 500 ml

Om oljenivån ligger mellan det nedre märket (MIN) och det övre märket (MAX):

- Fyll inte på mer olja.
- Sätt tillbaka och dra åt mätstickan ordentligt.

- Stäng sätet.

Om oljenivån ligger under det nedre märket (MIN):

- Fyll på cirka 500 ml rekommenderad olja.

**MÄRK:** Oljevolymen mellan markeringarna MIN och MAX är 500 ml.

- Starta om motorn och låt den gå på tomgång i 10 minuter.

## **! VARNING**

Avgaser innehåller giftig koloxid som snabbt kan ackumuleras i stängda eller dåligt ventilerade utrymmen. Inandning av koloxid kan leda till svåra, till och med dödliga skador. Kör motorn endast i öppna, välventilerade utrymmen.

**OBS** Om du försöker justera oljenivån på en kall motor kan detta resultera i överfyllning.

- Stäng av motorn.
- Kontrollera nivån på nytt.

**MÄRK:** Kontrollera motorns oljenivå inom 2 minuter från motoravstängning.

- Upprepa stegen ovan tills oljenivån når en nivå mellan det nedre och det övre märket på mätstickan. **Fyll inte på för mycket.**
- Sätt tillbaka och dra åt mätstickan ordentligt.
- Stäng sätet.

**Byte av motorolja och motorfiltret**

- Inför oljebytet, se till att fordonet står på jämnt underlag.

**OBS** Motorolja och motoroljefilter måste bytas samtidigt. Oljan ska bytas medan motorn är varm.

**⚠ OBS** Motoroljan kan vara mycket het.

2. Rengör området runt dräneringspluggen under oljesumpens öppning.
3. Placera ett lämpligt uppsamlingskärl under oljesumpens öppning.
4. Ta bort tankens dräneringsplugg och kassera tätningsbric-kan och O-ringarna.

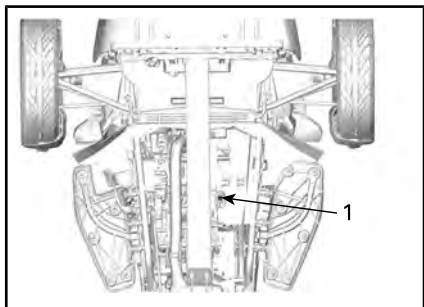

*TYPBILD*

1. Motorns oljedräneringsplugg
5. Dra ut mätstickan.
6. Vänta tillräckligt länge så att all olja hinner tömmas.
7. Rengör området runt den magnetiska dräneringspluggen på kopplingslocket.
8. Placera ett lämpligt uppsamlingskärl under kopplingslocket.
9. Ta bort den magnetiska oljedräneringspluggen och kassera tätningsringen.

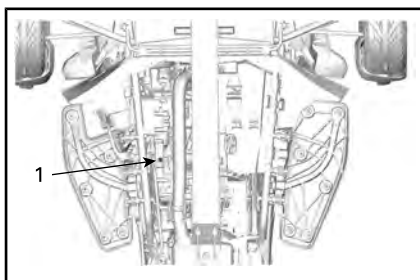

*TYPBILD*

1. Magnetisk dräneringsplugg på kopplingslocket
10. Ta bort vänster servicelucka. Se *SERVICEKÅPA* i *UTRUSTNING*.
11. Dra ur kontakten för bromsnivåns reglage.

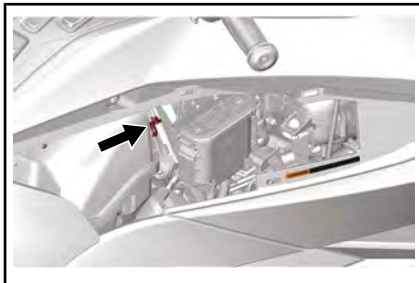

12. Lossa bromsvätskans behållare från dess stöd och flytta den bakåt för att få plats.

**Säkra med ett spännstift**

Använd en böjd lång ringtång och ta bort stiftet som håller baksidan av behållaren till dess stöd.

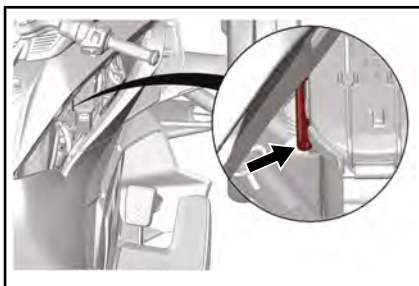

## Säkra med en fjäderspindel

Ta bort fjäderspindeln

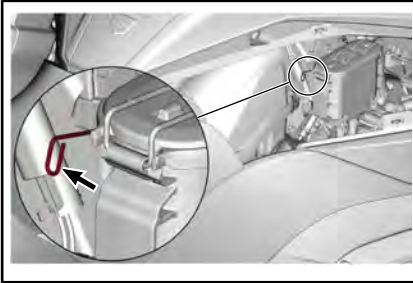

13. Lossa båda bromsnivåns reglage från behållarens botten.

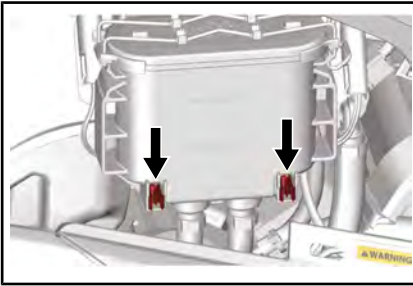

14. Flytta behållaren bakåt och säkra den med en strängkabel till styret.

**OBS** Låt inte behållaren hänga från änden av slangarna.

15. Ta loss oljefilterlocket och kasta O-ringarna.  
16. Ta bort och kasta oljefiltret.

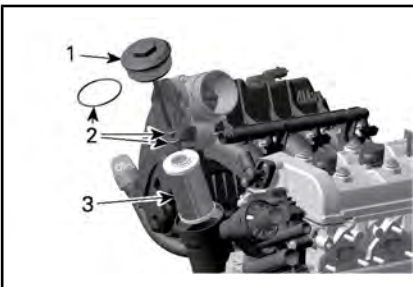

1. Oljefilterlock  
2. O-ringar  
3. Oljefilter

17. Vänta tillräckligt länge så att kopplingslocket hinner tömmas på all olja.  
18. Kontrollera och rengör området kring oljefiltret. Ta bort smuts och föroreningar.  
19. Rengör magneten på den magnetiska dräneringspluggen.  
20. Använd **NYA** tätningsbrickor och O-ringar och sätt tillbaka båda dräneringspluggarna.

**OBS** Återanvänd aldrig dräneringspluggens tätningsbrickor och O-ringar. Byt alltid ut den mot en ny.

21. Dra åt dräneringspluggarna enligt anvisning.

### ÅTDRAGNINGSMOMENT

Dräneringsplugg (oljesump)	28 Nm ± 2 Nm
Magnetisk dräneringsplugg (kopplingslock)	20 Nm ± 1 Nm

22. Montera ett **NYTT** oljefilter.  
23. Montera en **NY** O-ring på oljefilterlocket.  
24. Montera oljefilterlocket och dra åt enligt specifikationen.

### ÅTDRAGNINGSMOMENT

Oljefilterlock	25 Nm ± 3 Nm
----------------	--------------

25. Häll nedanstående mängd rekommenderad olja i oljetanken.

NÄR DU GÖR...	KVANTITET
Byte av motorolja och oljefilter	4,7 L
Byte av motorolja, oljefilter och HCM-filer	4,9 L

26. Sätt tillbaka bromsvätskans behållare.
  - 26.1 Montera båda bromsvätskenivåkontakterna.
  - 26.2 Montera tillbaka fästheten på baksidan av behållaren.
  - 26.3 Anslut bromsreglagens kontakt.
27. Sätt tillbaka mätstickan och skruva in den helt.
28. Kontrollera motorns oljenivå. Se **KONTROLL AV MOTOR-OLJENIVÅ** i detta avsnitt.

**OBS** Kontrollera att varningslampan för oljetryck slocknar inom 5 sekunder efter motorstart. Om varningslampan för oljetryck fortsätter att LYSA längre än 5 sekunder: STANNA MOTORN och kontrollera oljenivån igen.

29. Kontrollera att oljefilterlocket, den magnetiska dräneringspluggen (kopplingslocket) och dräneringspluggen (oljesumpen) inte läcker.
30. Stäng av motorn.
31. Montera tillbaka vänster serviceåpa.
32. Gör dig av med den uttjänta oljan enligt lokala miljöföreskrifter.

## Luftfilter

### Borttagning av luftfilter

1. Ta bort höger serviceåpa. Se **SERVICEÅPA** i avsnittet **UTRUSTNING**.

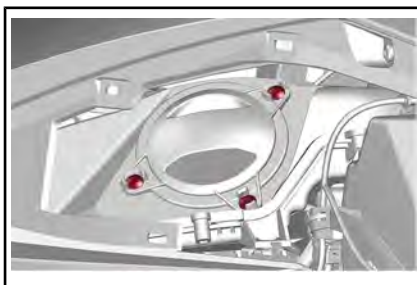

2. Ta bort luftfilterlocket och filtret.

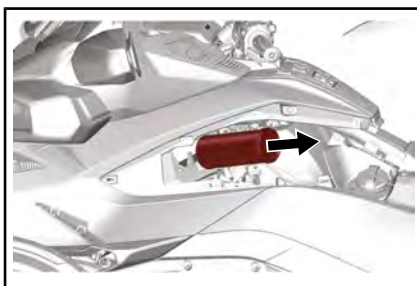

### Inspektera luftfiltret

Kontrollera luftfiltret med avseende på renhet och skador.

**OBS** Vi **avråder** från att blåsa rent pappersfiltret med tryckluft. Pappersfibrerna kan skadas och minska filtreringsförmågan när det används i dammiga miljöer.

**OBS** Tvätta inte pappersfiltret med någon rengöringslösning.

**OBS** Inspektera luftintagsljud-dämparen. Avlägsna damm och skräp. Var försiktig så att du inte blåser eller flyttar något till luftintagets rena sida (efter luftfiltret).

**OBS** Avlägsna damm eller skräp som har kommit in i luftintagsljud-dämparens rena sida (efter luftfiltret). Rengör genom att dra i dammet. Tryck det inte åt sidan.

Byt ut luftfiltret vid behov enligt rekommenderat underhållsschema och användningsområde (särskilt i dammiga miljöer).



## Ditsättning av luftfilter

Sätt försiktigt luftfiltret på plats i filterhuset.

**MÄRK:** Luftfiltret bör hamna på plats av sig självt. Innan du monterar luftfiltret måste du kontrollera så att inte insugningsrörets hållare/hus är deformerat.

Sätt luftfilterkåpan på plats och fäst den med alla skruvarna.

ÅTDRAGNINGSMOMENT	
Luftfilterlockets skruvar	3 Nm ± 0,5 Nm

Montera tillbaka den högra servicekåpan.

## Motorkylväska

### Rekommenderad motorkylväska

**OBS** Använd alltid etylenglykolbaserat frostskyddsmedel innehållande korrosionskyddsmedel speciellt avsedd för förbränningsmotorer av aluminium.

Använd alltid samma märke och typ så att frostskyddet inte försämras. Blanda aldrig olika märken eller typer, såvida kylsystemet inte spolas ut helt och sedan fylls på igen.

XPS REKOMMENDERAD KYLVÄTSKA
Förblandad kylväska med utökad livslängd
OM DEN REKOMMENDERADE XPS-KYLVÄTSKAN INTE FINNS TILLGÄNGLIG
Använd en färdigblandad långtids etylenglykolbaserad kylarväska (50 %:50 %) med låg silikathalt, särskilt avsedd för förbränningsmotorer av aluminium.

## Kontrollera motorns kylvätskenivå

### VARNING

När behållaren öppnas kan kylvätskan vara mycket het och spruta ut om motorn är het. Kontrollera kylvätskenivån med kall motor, så att du inte bränner dig.

Se till att motorn är kall och kontrollera kylvätskenivån så här:

1. Parkera fordonet på ett stabilt, jämnt underlag.
2. Öppna locket till det främre stuvutrymmet.
3. Ta bort den främre servicekåpan. Se *SERVICEKÅPA* i *UT-RUSTNING*.
4. Kontrollera kylvätskenivån på höger sida av behållaren. Kylvätskan måste vara synlig utan att överstiga COLD-nivåmärket.

**MÄRK:** Om motorn är varm måste kylvätskan vara synlig utan att överstiga HOT-nivåmärket.

5. Vid behov, fyll på kylväska tills den syns i behållaren, men den får inte överstiga COLD-nivåmärket. Använd en tratt för att undvika spill. **Fyll inte på för mycket.**
6. Sluta att fylla på kylväska så snart den syns i röret.

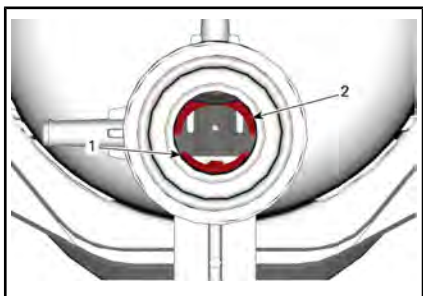

1. Referenslinje för kylvätskan motsvarande COLD-nivåmärket
  2. Referenslinje för kylvätskan motsvarande HOT-nivåmärket
7. Sätt tillbaka servicepanelen.

**MÄRK:** Ett kylsystem som behöver fyllas på ofta tyder på läckage eller motorproblem. Kontakta en auktoriserad Can-Am On-Road återförsäljare.

## Kylarfläktar

### Rengöring av kylarfläktarna

Ta bort eventuellt skräp från grillen.

**MÄRK:** Använd aldrig högtryckstvätt eftersom detta kan skada kylflänsarna. Om du använder tryckluft, rengör då endast bakifrån (blås bakifrån och framåt mot fronten).



**MÄRK:** Om motorn är igång och fordonet är stillastående eller rör sig med låg hastighet trycker kylflänsarna ut luft mot fordonets front. Om fordonet rör sig med

högre hastighet trycks luften istället bakåt på fordonet.

## Batteri

### Batteriets plats

Batteriet är placerat i det främre förvaringsutrymmet.

Öppna det främre förvaringsutrymme för att nå batteriet.

Öppna dragkedjan på innerklädseln på **LIMITED-MODELLER**.

Ta bort batteriets accesspanel.

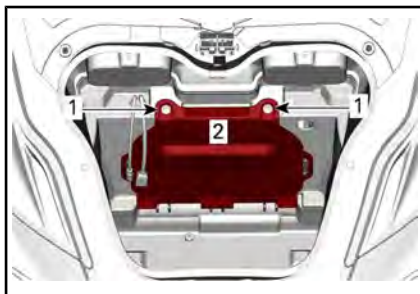

1. Skruv
2. Batteriets accesspanel

### Ladda batteriet

Fordonet är utrustat med ett helkapslat underhållsfritt batteri där elektrolytnivån varken behöver kontrolleras eller justeras. Batteriet kan behöva laddas om fordonet inte har använts på en månad eller mer.

Vänd dig alltid till en auktoriserad Can-Am On-Road-återförsäljare om batteriet behöver bytas.

## **⚠ VARNING**

Använd inte konventionella blysyrbatterier. Syra kan läcka ut genom lufthålen på ett konventionellt blysyrbatteri. Syra kan också läcka ut om batterihöljet är sprucket eller skadat, vilket kan ge svåra frätskador.

Batteriet kan laddas medan det sitter i fordonet.

**OBS** Följ anvisningarna som medföljer batteriladdaren. Batteriet kan skadas om laddningen utförs på fel sätt.

Ladda batteriet så här:

1. Öppna det främre förvaringsutrymmet.
2. Öppna dragkedjan på innerklädseln på **LIMITED-MODELLER**.
3. Ta bort batteriets accesspanel.
4. Anslut först den POSITIVA (+) kabeln till motsvarande pol.
5. Anslut den NEGATIVA (-) kabeln till motsvarande pol.

**OBS** Anslut alltid den POSITIVA (+) kabeln först, så att fordonets elsystem inte skadas.

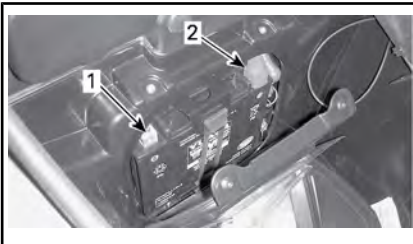

1. SVART (-) kabel
2. RÖD (+) kabel
6. Starta batteriladdaren. Laddningstiden beror på laddningsstyrkan. Den rekommenderade laddningsströmmen är 2 A.

När batteriet är laddat:

7. Koppla först bort den SVARTA (-) kabeln.
8. Koppla bort den RÖDA (+) kabeln.

**OBS** Koppla alltid bort den SVARTA (-) kabeln först, så att fordonets elsystem inte skadas.

9. Stäng batteriets accesspanel och det främre förvaringsutrymmet.

Det går bra att använda en underhållsladdare för att ladda batteriet

långsamt. Den här typen av laddare kan lämnas ansluten en längre tid utan att batteriet skadas. Följ alltid den laddningstid som rekommenderas i instruktionerna till laddaren.

## Drivrem

Gör en visuell inspektion av remmens justering och skick inför varje körning.

Justering av drivremmen och nedböjningen ska alltid utföras av en auktoriserad Can-Am On-Road-återförsäljare i enlighet med *UNDERHÅLLSSCHEMAT*.

## Justering av drivremmen

Om remmen överskrider drevets ytterkant, låt en auktoriserad Can-Am On-Road-återförsäljare justera den så snart som möjligt.

**MÄRK:** Remmen får **INTE** vara i kontakt med kanten från **FRÄMRE DREVT**.

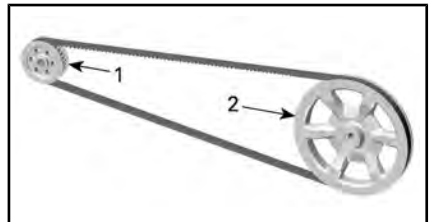

### TYPBILD

1. Främre drev
2. Bakdrev

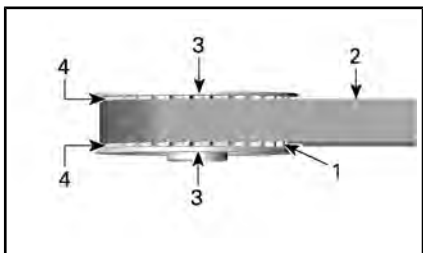

TYPBILD - FRÄMRE DREV

1. Främre drevets kuggar
2. Variatorrem
3. Drevets kant
4. Spel mellan kant och rem

### Drivremsslitage

Inspektera drivremmen med neutral växel ilagd, med avstängd motor, på jämnt underlag och med tillräckligt utrymme omkring fordonet – fordonet måste rullas fram och tillbaka för att hela drivremmen ska kunna inspekteras.

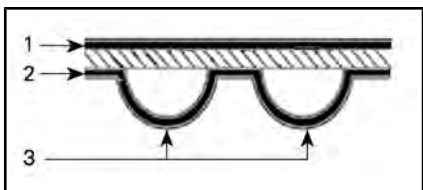

DRIVREMSYTOR

1. Yttre yta
2. Yta på kuggsidan
3. Kugge

Inspektera följande:

SLITAGEFÖRHÅLLANDE	ÅTGÄRD
Gott skick	Inget
Hårsprickor	Bevaka

SLITAGEFÖRHÅLLANDE	ÅTGÄRD
Mindre hack	Bevaka
Öppna sprickor	Byt drivremmen
Hackskador	Byt drivremmen
Kuggar saknas	Byt drivremmen
Nedslitet remmaterial, innerstrukturen syns	Byt drivremmen
Stenskada	Byt drivremmen

**MÄRK:** Hårsprickor innebär inte att remmen måste bytas, men de måste hållas under noggrann uppsikt – de kan leda till öppna sprickor eller förlust av kuggar, vilket innebär att remmen måste bytas. Skador på remmens mitt innebär att remmen måste bytas så småningom, men när sprickor når remmens kanter kommer ett rebrott snart att inträffa.

Vid byte av drivremmen bör även drevet bytas för att öka den nya drivremmens livslängd.

### Drivremmens spänning

Om du märker av vibrationer eller oljud från remmen när du kör, eller om remmen hoppar över kuggar i drevet, bör en auktoriserad Can-Am On-Road-återförsäljare justera remmens spänning så snart som möjligt. Var särskilt uppmärksam under inkörningsperioden (de första 1 000 km).

### Hjul och däck

#### VARNING

Används däck som inte är av rekommenderad typ, är skadade, nedslitna till slitagevarnarna eller inte har rätt tryck, kan du förlora kontrollen över fordonet. Nya däck uppnår inte optimal prestanda förrän de är inkörda. Funktionen hos bromsar, styrsystem och VSS kan vara nedsatt under inkörningsperioden, så var extra försiktig. Inkörning av däck tar cirka 300 km körning med frekvent användning av bromsarna. Om du använder bromsarna mindre ofta tar inkörningen av däcken längre tid.

Däcken har utformats specifikt för ditt fordon. Använd endast däck som rekommenderas av BRP och som kan beställas endast från en auktoriserad Can-Am On-Road återförsäljare.

När du tar av eller byter ut det bakre däck, gör följande:

- Kontrollera och rengör lagret på bakdrevet. Vid skada, byt ut.
- Kontrollera och rengör lagren på bakaxeln. Vid skada, byt ut.
- Byt ut och smörj lagerpackningen på bakaxeln.

- Byt ut och smörj O-ringen på bakaxeln.
- Kontrollera och rengör bussningarna på bakaxeln. Vid skada, byt ut.

När du tar av eller byter ut det bakre hjulet, gör följande:

- Byt ut bakhjulsmuttern.
- Byt ut och smörj lagerpackningen på bakaxeln.
- Byt ut och smörj O-ringen på bakaxeln.
- Kontrollera skicket på gummiringen. Vid skada, byt ut.

### Däcktryck

Välj det rekommenderade däcktrycket (mätt i kallt väder) för optimal funktion och optimalt slitage. Undertryck eller övertryck kan orsaka ojämnt slitage av slitbanan.

Rekommenderat däcktryck återfinns på etikett placerad på insidan av den högra servicekåpan.

När temperaturförändringar inträffar, förändras även däcktrycket. En sänkning med 6° C motsvarar ett tryckfall på 7 kPa i däcktrycket. Kontrollera däcktrycket regelbundet och justera till korrekt tryck.

**MÄRK:** Tryckskillnaden mellan vänster och höger däck ska inte överstiga 3,4 kPa.

### Skador på däcken

Kontrollera varje däck för att se om följande förekommer:

- Skärskador, sticksador och sprickor i däcken.
- Bulor eller utbuktningar på däcksidor eller -mönster.
- Spikar eller andra främmande föremål i däcksidor eller -mönster.
- Luftläckage (väsende ljud) orsakad av bristfälligt monterad fälg eller en felaktig ventil.

Om något av ovanstående inträffar, låt en auktoriserad Can-Am On-Road återförsäljare reparera eller byta däckets så snart som möjligt.

### Däckslitage

Kontrollera det minimala mönsterdjupet med hjälp av slitagevarnarna (hårdgummiribbor ingjutna i mönsterbotten; 1 i bilden nedan). Kontrollera på tre ställen i mönstret:

- Ytterkant
- Centrum
- Innerkant.

Slitagevarnarna syns när däckets har slitits ned till det minimala mönsterdjupet. När en av slitageindikatorerna visar sig över däcktäckmönstrets bredd, måste däckets bytas så snart som möjligt av en auktoriserad Can-Am On-Road återförsäljare.

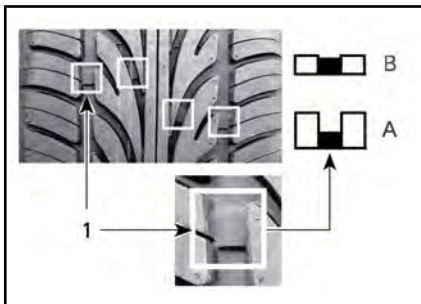

#### DÄCKSLITAGE

1. Slitagevarnare

A. Lämpligt mönsterdjup

B. Minimalt mönsterdjup, byt däck

De olika däckerna kan slitas ojämnt, beroende på hur och under vilka vägförhållanden fordonet körs. Framdäckens ytter- eller innerkant och mitten på bakhjulets mönster kan slitas ojämnt beroende på om fordonet körs med en jämn eller aggressiv körstil.

### Däckrotation

Rotera framdäckerna när mönsterdjupet når 4 mm. Detta ger däckerna maximal livslängd.

## ! VARNING

Däckerna är utformade för att rotera i endast en specifik riktning. Byt inte ut vänster framdäck mot höger eller tvärtom. Däckerna måste demonteras från fälgarna för däckrotation. Att montera ett däck på fel sida medför sämre väggrepp och du riskerar att förlora kontrollen över fordonet.

**! OBS** Håll inte i en framhjulserker medan du försöker snurra framhjulet, eftersom fingrarna kan fastna mellan hjulet och bromsoket.

### Däckregistrering

Om ett däck eventuellt måste återkallas kan vi bara nå dig om vi har ditt namn och din adress. Som fordonstillverkare för BRP ett register över däckens ID-nummer (TIN) som är kopplade till fordonets ID-nummer (VIN) (se *FORDONSIDENTIFIKATION*) och uppgifter om nuvarande ägare.

När ett däck byts ut på fordonet måste ett formulär för däckregistrering fyllas i och skickas till däcktillverkarens konsumenttjänstgrupp. Formuläret ("Tire registration form") tillhandahålls av din auktoriserade Can-Am On-Road återförsäljare.

## Bromsar

### ! VARNING

Nya bromsar uppnår inte optimal effektivitet förrän efter slutförd inkörningsperiod. Bromseffekten kan vara nedsatt under inkörningsperioden, så var extra försiktig. Inkörning av bromsar tar cirka 300 km körning med frekvent användning av bromsarna. Om du använder bromsarna mindre ofta tar inkörningen av bromsar längre tid.

### Kontrollera bromsoljenivån

Använd endast DOT 4-bromsvätska ur en försluten behållare.

Kontrollera bromsvätskenivån så här:

1. Parkera fordonet på ett stabilt, jämnt underlag.
2. Ta bort höger servicekåpa Se *SERVICEKÅPA* i avsnittet *UTRUSTNING*.
3. Kontrollera bromsvätskenivån i behållaren. Den bör överstiga MIN-strecket.

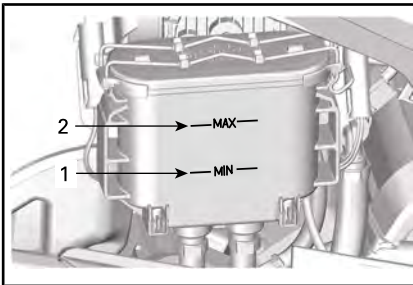

1. Bromsvätskans MAX-nivåmärke
2. Bromsvätskans MIN-nivåmärke
4. Fyll på vätska vid behov. Se *PÅFYLLNING AV BROMSVÄTSKA*.

**! OBS** Låga nivåer av bromsvätska kan tyda på läckage eller slitna bromsbelägg. Kontakta en

auktoriserad Can-Am On-Road återförsäljare.

### Påfyllning av bromsvätska

1. Rengör påfyllningslocket.

### ! VARNING

Rengör påfyllningslocket innan du öppnar det. Använd endast DOT 4-bromsvätska ur en försluten behållare.

2. Ta bort påfyllningslocket.

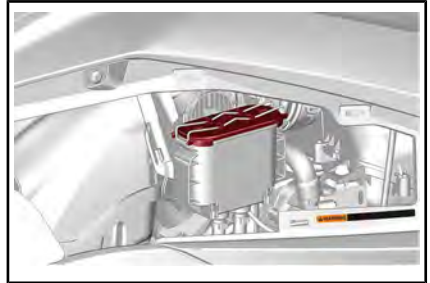

3. Fyll på vätska till MAX-nivån.

**MÄRK:** Bromsvätskenivån ökar om bromsbeläggen byts. Bromsvätska kan rinna ut om bromsbeläggen byts när bromsvätskan är på MAX-nivån.

**OBS** Bromsvätska kan skada målade ytor eller plastdelar. Torka bort eventuellt spill.

4. Sätt tillbaka och lås locket.
5. Sätt tillbaka servicepanelen.

### Kontrollera bromssystemet

Bromsarna fram och bak är hydrauliska skivbromsar. Bromsarna är självjusterande och behöver inte justeras.

Inte heller bromspedalen kräver någon justering.

Se till att bromsarna är i gott skick genom att kontrollera följande enligt *UNDERHÅLLSSCHEMAT*:

- Bromssystemet i sin helhet med avseende på vätskeläckage
- Bromspedalen med avseende på svampighet
- Om bromsskivorna är mycket slitna och ytornas skick
- Om bromsbeläggna är slitna, skadade eller lösa.

Vänd dig till en auktoriserad Can-Am On-Road-återförsäljare vid eventuella problem med bromssystemet.

## Strålkastare

### Inställning av strålkastare

1. Kontrollera att däckena har rätt tryck. Se **DÄCKTRYCKSETIKETTEN** under förarsätet.
2. På Base-modeller ställer du in bakfjädringens lufttryck på rätt belastningsförhållande (se **ETIKETTEN FÖR BAKRE FJÄDRINGSTRYCK** som också är placerad under förarsätet).

**MÄRK:** För Limited-modeller jämnar kompressorn ut fordonet automatiskt.

3. Placera fordonet framför en testyta så som visas. Se till att fordonet är placerat på ett plant underlag.

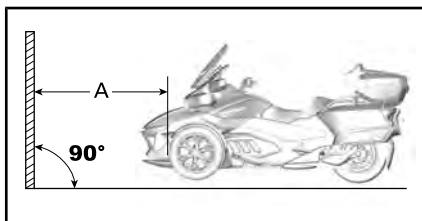

A. 10 m

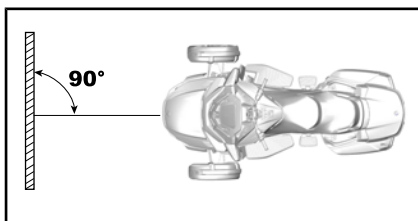

Dra 2 linjer på testytan parallellt med marken enligt följande:

LINJER PÅ TESTYTAN	
Linje A	770 mm över marken
Linje B	718 mm över marken

4. Tänd **halv**ljuset.  
**OBS** Se till att lastförhållandena är representativa för körförhållandena när du justerar strålkastarna.
5. Inställningen är korrekt när den övre kanten av strålkastarreflektionen ligger mellan linjerna A och B.

### Ändra den vertikala strålkastarinställningen

Vid justering av strålkastaren justeras låg- och helljuset samtidigt.

1. Demontera spegellisterna.

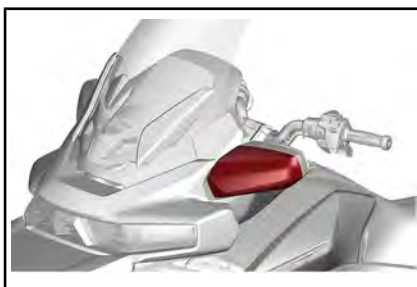

2. På australiensiska modeller:
  - 2.1 Dra ur varningsljusets kontakt.





2.2 Ta bort skruven på spegelhusets kåpa.



2.3 Dra lite i spegeln för att få mer utrymme.

3. Med hjälp av stjärnskruvmejseln som finns i verktygssatsen bör du vrid strålkastarens justerare för att justera dem vertikalt.

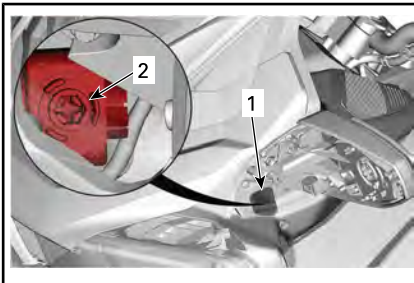

1. Åtkomsthål  
2. Strålkastarjusterare

#### STRÅLKASTARINSTÄLLNING

Höj inställningen	Vrid justerskruven medurs.
Sänk inställningen	Vrid justerskruven moturs.

4. Montera tillbaka spegellisterna.

#### Justera den horisontella strålkastarinställningen

1. Lyft upp handskfacket och flytta det åt sidan för att få plats.



2. För i handen i öppningen och tryck på skumdelen under skärmen för att komma åt konsolens inre. Det kan vara nödvändigt att flytta den kabelhärvan åt sidan för att kunna arbeta lättare.
3. Leta reda på justeraren på strålkastarhållaren med fingrarna.
4. Använd den korta böjda sidan av insexnyckeln som finns i verktygssatsen och vrid strålkastarens justerare för att justera strålkastarna horisontellt.

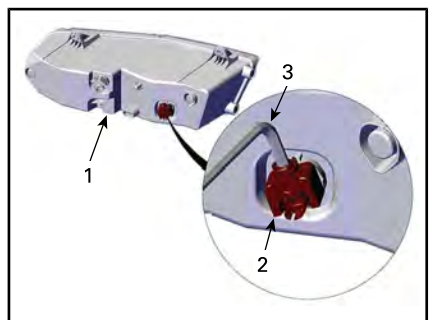

#### JUSTERARE FÖR VÄNSTER STRÅLKASTARE VISAS

1. Vänster strålkastarhållare  
2. Strålkastarjusterare - horisontell justering  
3. 6 mm insexnyckel

5. Justera strålkastaren så att fokuspunktens mittpunkt (den ljusaste platsen på väggen) ligger ungefär 160 mm på vardera sidan av fordonets centrum.

# FORDONSVÅRD

## Rengöra fordonet

**Använd inte högtrycksspöling** (som ibland finns på biltvättanläggningar) för rengöring av fordonet, eftersom det kan skada vissa fordonsdelar.

**OBS** PVD-kromade hjul bör endast tvättas med vatten och mild tvål. Du bör inte använda polish, syrabaserade rengöringsmedel eller medel som innehåller slipmedel på PVD-kromade hjul.

**OBS** Rengör inte vindrutan med alkaliskt eller syrabaserat rengöringsmedel, bensin eller lösningsmedel, annars kan den skadas.

**OBS** För **matt ytfinish**, använd inte vax, detaljspray eller andra produkter som används på vanlig lack. Tvätta inte fordonet med medel som innehåller slipmedel. Du får inte använda mekanisk rengöring eller polermaskin. Du får heller inte gnugga alltför intensivt.

Rengör fordonet så här:

1. Spola hela fordonet noga med vatten för att lösa upp igenrodd smuts.
2. Använd en mjuk, ren duk och tvätta fordonet med vatten och ett mildt rengöringsmedel, till exempel ett speciellt utformat för motorcykel eller bil.

**MÄRK:** Oftast går det bra att använda varmt vatten för att avlägsna döda insekter från vindrutan och frontpanelerna.

3. Titta efter fett eller olja medan du tvättar fordonet. Du kan använda serviceprodukten eller ett mildt avfettningsmedel för fordon. Följ tillverkarens instruktioner noga.

### SERVICEPRODUKT

XPS Roadster wash

4. Torka fordonet med sämskinn eller en mjuk duk.

### Mattlackerade fordon.

**OBS** Använd inte vax, detaljspray eller andra produkter som normalt används på vanlig lack. Tvätta inte fordonet med medel som innehåller slipmedel. Du får inte använda mekanisk rengöring eller polermaskin. Du får heller inte gnugga alltför intensivt.

Handtvätta med en mjuk tvätthandske och en mild rengöringsprodukt som är säker för matt lack. Ta bort främmande föremål som t.ex. insekter med hjälp av en mjuk trasa eller liknande och ett mildt lösningsmedel. Blöt ner det smutsiga området ordentligt innan du börjar rengöra det. Gnid lätt.

Lackeringsytan kan kräva mer frekvent rengöring.

### Skydda fordonet

Applicera vax som inte innehåller slipmedel på plastkomponenter.

**OBS** Vaxa och polera inte matta ytor (inte heller mattlackerad ytfinish).

YTA	REKOMMENDATIONEN
Glanslackerad ytfinish	Använd bara vax utan slipmedel, som är säkert för klarlack
Matt ytfinish	Vaxa inte

**OBS** Polera inte vindrutan med något plastrengöringsmedel/putsmedel.



## **VARNING**

Använd inte vinyl- eller plastskyddsmedel på sätena, eftersom det gör ytan hal och föraren och passageraren riskerar att glida av fordonet.

---

# FÖRVARING OCH FÖRSÄSONGSSERVICE

## Förvaring

Om fordonet inte ska användas på minst fyra månader, till exempel under vintern, måste korrekta förvaringsrutiner användas för att hålla fordonet i gott skick.

BRP rekommenderar att du låter en auktoriserad Can-Am On-Road återförsäljare, verkstad eller en person som du väljer förbereda fordonet för långtidsförvaring. Annars kan du även utföra de grundläggande rutiner som beskrivs nedan.

### Förbereda fordonet för förvaring

1. Inspektera fordonet och låt en auktoriserad Can-Am On-Road återförsäljare, verkstad, eller en person som du väljer anlitas för underhåll, reparation eller byte vid behov.

**MÄRK:** US och kanadensiska medborgare hänvisas till US EPA EMISSION PERFORMANCE WARRANTY som återfinns i *GARANTI*/avsnittet, för information om garantianspråk.

2. Byt motorolja och filter. Tala med en auktoriserad Can-Am On-Road återförsäljare, reparationsverkstad eller med en person som du själv väljer för att göra underhåll, reparation eller utbyte.
3. Kontrollera nivåer för kylvätska, bromsvätska och kopplingsvätska.
4. Fyll på bränsle i tanken, tillsätt bränslestabilisator och kör motorn för att förhindra att tanken rostar och att bränslet försämras. Följ anvisningarna på stabilisatorns behållare noga.
5. Pumpa alla däck till rekommenderat däcktryck.

6. Rengör fordonet.
7. Smörj alla styrvajrar och lås/spärrar samt ledpunkter för alla spakar.
8. Stäng och lås alla förvaringsutrymmen.
9. Täck över fordonet med ett genomsläppligt material (som t.ex. en presenning). Undvik plast och liknande täta, ogenomsläppliga material som hindrar luftflödet och bidrar till att värme och kondens samlas.
10. Förvara fordonet på en torr plats utan solljus och endast små variationer i dygnstemperatur.
11. Underhållsladda batteriet en gång i månaden med den rekommenderade laddningsstyrkan på 2 A. Batteriet behöver inte tas bort.

## Preparering inför körsäsong

Efter en förvaringsperiod måste fordonet gås igenom och inspekteras före körning. Utför följande:

1. Avtäck och rengör fordonet.
2. Ladda vid behov batteriet.
3. Gör en förinspektion och provkör sedan fordonet i låg hastighet.

---

***Den här sidan är  
avsiktligt tom***

# ***MINDRE REPARATIONER***

# RIKTLINJER FÖR DIAGNOSTIK

**OBS** Om fordonet måste transporteras, bogsera det inte – detta kan medföra svåra skador på fordonet. Se *TRANSPORT AV FORDONET* i detta avsnitt för utförliga anvisningar.

## Växlar inte till neutralläge

Om neutral växel inte läggs i när fordonet inte är i rörelse:

1. Motorvarvtalet ökar automatiskt till cirka 1 300 r/min och återgår sedan till tomgångsvarvtal.
2. Upp till 3 försök görs.
3. Om det inte fungerar, försök trycka för upp- eller nedväxlingen igen.

## Växlar inte

Låt bärga ditt fordon till närmaste auktoriserade Can-Am On-Road-återförsäljare.

## Motorn startar inte

### MOTORN DRAS INTE RUNT

1. Ett säkerhetsmeddelande i instrumentgruppen har inte kvitterats.
  - *Läs säkerhetsmeddelandet och tryck på MODE-knappen (Format).*
2. Motorns stoppknapp är i läget AV.
  - *Sätt motorns stoppknapp i läget PÅ.*
3. Tändningslåset är ställt på AV.
  - *Vrid till läget PÅ.*
4. Urladdat batteri eller dåliga batterianslutningar.

- *Kontrollera batteriets laddning. Ladda vid behov (se UNDERHÅLLSPROCEDURER).*
- *Kontrollera batterianslutningarna i det främre förvaringsutrymmet (se UNDERHÅLLSPROCEDURER).*

### 5. Smält säkring.

- *Kontrollera säkringen (se BYTA SÄKRINGAR OCH LAMPOR i detta avsnitt).*

### 6. En växel är ilagd.

- *Tryck ned bromspedal om transmissionen befinner sig i växel.*

### 7. Nyckeln läses inte av.

Om stöldskyddssystemet inte kan läsa av nyckeln går det inte att starta motorn. Följande feltillstånd kan hindra stöldskyddssystemet från att läsa av nyckeln:

- Datorchipet är skadat.
- Det finns ett stort metallföremål i närheten av nyckeln.
- Det finns en elektronisk apparat i närheten av nyckeln.
- Det finns en andra elektroniskt kodad nyckel i närheten av huvudnyckeln.
- Andra starka elektromagnetiska fält i närheten.
- *Om motorn inte startar och om ett felmeddelande om nyckeln visas på instrumentpanelen kontrollerar du att inga av de ovanstående feltillstånden påverkar funktionen. Om problemet kvarstår även sedan feltillstånden har åtgärdats ska du kontakta en auktoriserad Can-Am On-Road-återförsäljare.*



---







## MOTORN DRAS RUNT, MEN STARTAR INTE

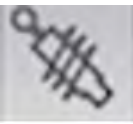

---

1. Låg bränslenivå.
  - *Fyll på bränsletanken. Se GRUNDLÄGGANDE PROCEDURER.*
2. Svagt batteri.
  - *Kontrollera batteriets laddning. Ladda vid behov (se UNDERHÅLLSPROCEDURER).*
  - *Kontrollera batterianslutningarna i det främre förvaringsutrymmet (se UNDERHÅLLSPROCEDURER).*
3. Problem med motorstyrningen.
  - *Kontrollera om motorvarningslampan LYSER vid start. Tala med en auktoriserad Can-Am On-Road återförsäljare, reparationsverkstad eller med en person som du själv väljer för att göra underhåll, reparation eller utbyte. Se US EPA UTSLÄPPSRELERAD GARANTI som finns här för information om garantireklamationer.*

# MEDDELANDEN I INSTRUMENTGRUPPEN

Viktiga meddelanden om fordonets status visas i instrumentgruppen. Kontrollera alltid om det lyser några varningslampor eller visas några meddelanden i instrumentgruppen när du startar motorn.

INDIKATORLAMPOR (FEL)			
INDIKATOR	MEDDELANDE/ VARNING	ORSAK	VAD GÖR JAG
	BAD KEY	Defekt nyckel	Kontakta en auktoriserad Can-Am On-Road-återförsäljare.
	WRONG KEY	Fel nyckel	Använd rätt nyckel till fordonet eller kontakta en auktoriserad Can-Am On-Road-återförsäljare.
	CHECK KEY	Defekt nyckel	Kontakta en auktoriserad Can-Am On-Road-återförsäljare.
	HIGH ENGINE TEMPERATURE	Motorn överhettad	<ul style="list-style-type: none"> <li>- Stanna och vänta tills motorn svalnat.</li> <li>- Titta efter läckage.</li> <li>- Kontrollera kylvätskenivån och justera (se <i>UNDERHÅLLS PROCEDURER</i>).</li> </ul>
	SUSPENSION FAULT	Fel på luftfjädring	<ul style="list-style-type: none"> <li>- Kontrollera tryck i luftfjädern</li> <li>- Kontrollera bakfjädringens positionssensor</li> <li>- Låt bärga fordonet till närmaste auktoriserade Can-Am On-Road-återförsäljare för att kontrollera den luftstyrda fjädringens kalibrering av min/max-värden.</li> </ul>
	BROMSFEL	fel på EDB-systemet	Låt bärga fordonet till närmaste auktoriserade Can-Am On-Road-återförsäljare.
	TRANSMISSION- SSIGNALFEL	Komponent i transmissionsstyrenhet	<ul style="list-style-type: none"> <li>- Ta ur nyckeln, vänta i 20 sekunder och sätt i den igen.</li> <li>- Se till att fordonet repareras av en auktoriserad Can-Am On-Road-återförsäljare.</li> </ul>
	CHECK DPS	Komponent i dynamisk servostyrning	Se till att fordonet repareras av en auktoriserad Can-Am On-Road-återförsäljare.

INDIKATORLAMPOR (FEL)			
INDIKATOR	MEDELANDE/ VARNING	ORSAK	VAD GÖR JAG
	BRAKE FAILURE - LOW BRAKE FLUID	Låg bromsvätskenivå eller fel på sensor	- Titta efter läckande bromsvätska. - Kontrollera bromsvätskenivån och justera (se <i>UNDERHÅLLS PROCEDURER</i> ).
	LIMP HOME MODE	Fel på viktig motorstyrning- skomponent eller VSS	* Låt bärga fordonet till närmaste auktoriserade Can-Am On-Road-återförsäljare.
	LOW OIL - STOP ENGINE	Lågt oljetryck	- Titta efter oljeläckage. - Kontrollera oljenivån och justera (se <i>UNDERHÅLLSRUTINER</i> ).

\* BRP rekommenderar att låta transportera fordonet i NÖDLÄGE. Om du använder fordonet i en NÖDLÄGESSITUATION måste du undvika plötsliga manövrar och köra direkt till närmaste auktoriserade Can-Am On-Road återförsäljare för service av fordonet innan du använder det igen. I LIMP HOME (Nödläge) är motorns varvtal begränsat och därmed även fordonets hastighet.

Viktiga informationsmeddelanden kan också visas tillfälligt tillsammans med varningslamporna som en förklaring.



TYPBILD

En digital varning visas i 6 sekunder och försvinner sedan i 60 sekunder. Under dessa 60 sekunder blinkar den mindre digitala indikeringen. Denna sekvens upprepas tre gånger och gör sedan ett uppehåll i 15 minuter. Under dessa 15 minuter aktiveras endast indikatorlamporna.

# ÅTGÄRDER I FÖLJANDE SITUATIONER

## Borttappade nycklar

Använd din reservnyckel för att låta tillverka en ny nyckel hos en auktoriserad Can-Am On-Road-återförsäljare så snart som möjligt. **Om båda nycklarna förlorats** måste tändningslåset, det bakre förvaringsutrymmets låscylinder och släpvagnens låscylinder (om en BRP-släpvagn används) bytas, vilket sker på fordonsägarens bekostnad.

## Det går ej att öppna sidoförvaringsutrymmet

Ta bort passagerarsätet.

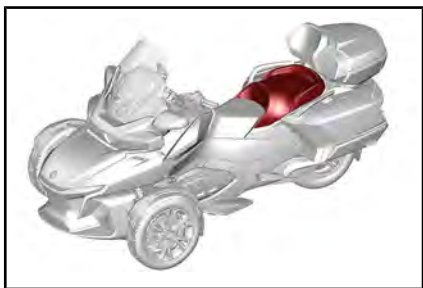

Ta bort båda fästsruvar från åtkomstpanelen.

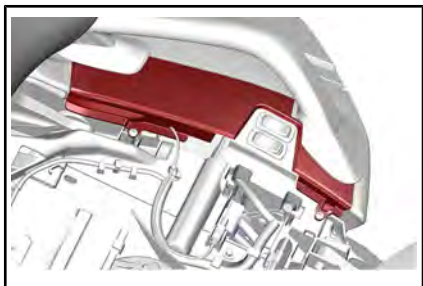

Dra ut åtkomstpanelen.

Rör på mekanismen för att frigöra spärren.

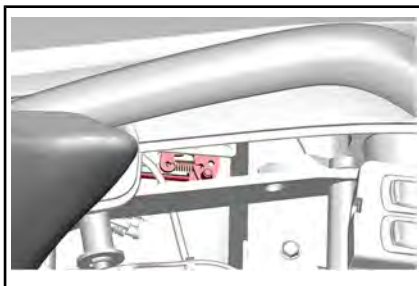

## Punktering

Om du har fått en **kraftig** punktering eller skärskada på däkmönstret och däcket är helt tomt, låt transportera fordonet till närmaste Can-Am On-Road återförsäljare. Se *TRANSPORT AV FORDONET* för anvisningar om transport.

Om du har fått en **mindre** punktering på grund av en spik eller sten och däcket inte är helt tomt, kan det repareras tillfälligt. För tillfällig reparation av ett däck kan du använda självfyllande däck tätning eller en däckreparationssats med plugg. Följ tillverkarens anvisningar som medföljer däck tätningen eller reparationssatsen och låt en auktoriserad Can-Am On-Road återförsäljare reparera eller byta däcket **så snart som möjligt**.

När ett däck har reparerats tillfälligt måste du köra sakta och försiktigt och kontrollera däcktrycket ofta, tills däcket byts ut eller repareras permanent.

## Urladdat batteri

Om batteriet är helt urladdat eller har för låg laddning för att starta motorn kan motorn hjälpestartas.

**! VARNING**

Anslut startkablarna enligt anvisningarna nedan.

Batterier kan utsöndra en explosiv gas, som riskerar att antändas om startkablarna inte ansluts på rätt sätt.

**OBS** Koppla inte ifrån ett urladdat batteri.

1. Parkera hjälp-fordonet nära framändan på ditt fordon.
2. Lägg i NEUTRAL (N) växel.
3. Öppna locket till det främre stuvutrymmet.
4. Ta bort batteriets accesspanel.
5. Lossa på den positiva terminalkåpan och avlägsna korrosion från batteripolerna innan hjälpkablarna ansluts.

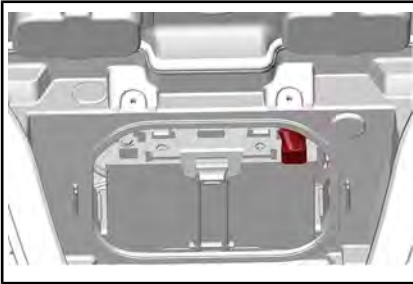

6. Börja med att ansluta ena ändan av den RÖDA startkabeln till den positiva (+) polen på det urladdade batteriet.
7. Anslut den andra ändan av den RÖDA (+) startkabeln till den positiva (+) polen på hjälpbatteriet.
8. Anslut ena ändan på den SVARTA startkabeln till den negativa (-) polen på det urladdade batteriet.
9. Anslut den andra ändan av den SVARTA (+) startkabeln till den negativa (-) polen på hjälpbatteriet.

10. Starta hjälpfordonet och låt det gå på tomgång.
11. Starta ditt fordon på vanligt sätt, och om motorn inte startar, vänta några minuter innan du försöker starta igen. Detta för att skydda startmotorn och hjälp-batteriet.

**MÄRK:** Om motorn fortfarande inte startar kan det finnas ett problem med startsystemet. Låt bärga fordonet (se *TRANSPORTERA FORDONET* i detta avsnitt) och få det reparerat av en auktoriserad Can-Am On-Road-återförsäljare.

12. När fordonet har startat, låt fordonen gå på tomgång några minuter innan hjälp-kablarna tas bort.
13. Ta bort hjälp-kablarna i motsatt ordning jämfört med hur de anslöts.

**MÄRK:** Om motorn stannar snart efter att den har startats med hjälpkablarna eller direkt när kablarna kopplas bort, kan det tyda på ett problem med laddningssystemet. Låt bärga fordonet (se *TRANSPORTERA FORDONET* i detta avsnitt) och få det reparerat av en auktoriserad Can-Am On-Road-återförsäljare.

14. Fulladda batteriet med en batteriladdare (se *UNDERHÅLLSPROCEDURER*) eller se till att få det utfört på en kvalificerad verkstad så snart som möjligt.

Efter laddning av batteriet, låt en auktoriserad Can-Am On-Road-återförsäljare inspektera fordonet.

# BYTA LAMPA

## Lampor

Bakljusen är försedda med LED (lysdioder) och denna teknik har visat sig vara pålitlig. Endast backljusen och de bakre blinkers använder lampor.

LED-tekniken har visat sig vara pålitlig. Om lamporna mot förmodan upphör att fungera låter du en auktoriserad Can-Am On-Road-återförsäljare kontrollera dem.

På grund av procedurernas komplexitet bör du kontakta en auktoriserad Can-Am On-Road-återförsäljare för att byta ut lamporna i backljuset och körriktningssvisarna bak.

## Australiensiska modeller

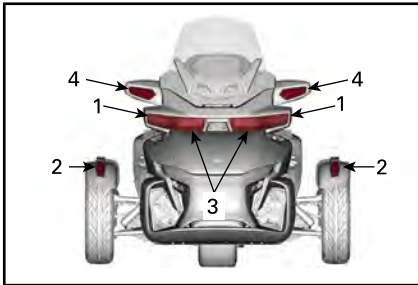

### FORDONET FRAMIFRÅN

1. Strålkastare – halvljus
2. Positionsljus
3. Strålkastare – helljus
4. Riktningssvisare

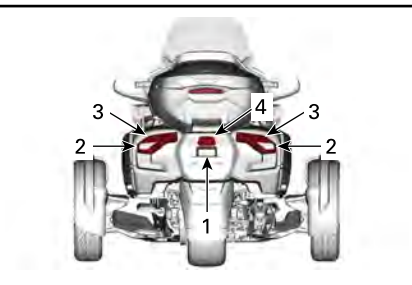

### FORDONET BAKIFRÅN

1. Registreringsskyltslampa
2. Bakljus och bromsljus
3. Riktningssvisare
4. Backljus

## Japanska modeller

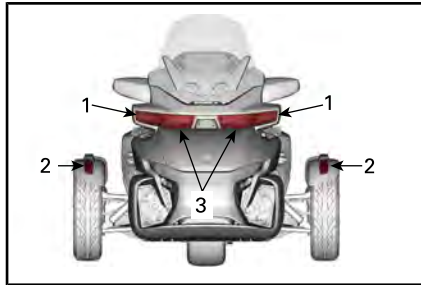

### FORDONET FRAMIFRÅN

1. Strålkastare – halvljus
2. Positionsljus/blinkers
3. Strålkastare – helljus

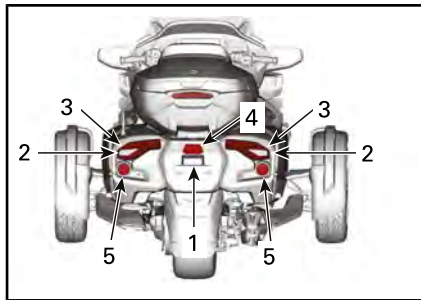

### FORDONET BAKIFRÅN

1. Registreringsskyltslampa
2. Bakljus
3. Riktningssvisare
4. Backljus
5. Bromsljus

## Alla andra modeller

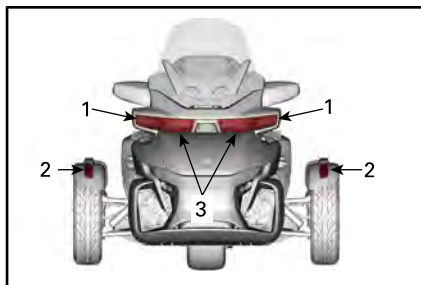

### FORDONET FRAMIFRÅN

1. Strålkastare – halvljus
2. Positionsljus/blinkers
3. Strålkastare – helljus

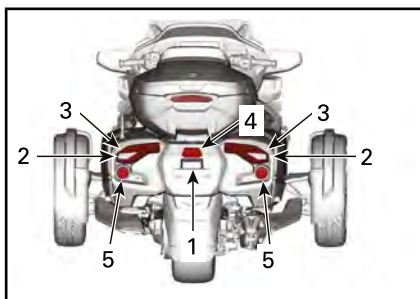
**FORDONET BAKIFRÅN**

1. Registreringskyltslampa
2. Bakljus och bromsljus
3. Riktningvisare
4. Signaturljus (endast Limited – Kanada och USA)
5. Backljus

# BYTA SÄKRINGAR

## Säkringar

Om eltillbehör slutar fungera på fordonet, kontrollera om det har gått någon säkring och byt säkringen vid behov.

Om det fortsätter att vara fel på eltillbehören, ta fordonet till en auktoriserad Can-Am On-Road-återförsäljare för service.

## Säkringarnas placering

Säkringarna finns i det främre förvaringsutrymmet.

Öppna det främre förvaringsutrymme för att nå säkringarna.

Öppna dragkedjan på innerklädseln på **LIMITED-MODELLER**.

Tryck servicekåporna till säkringsboxarna nedåt och avlägsna kåpor-na.

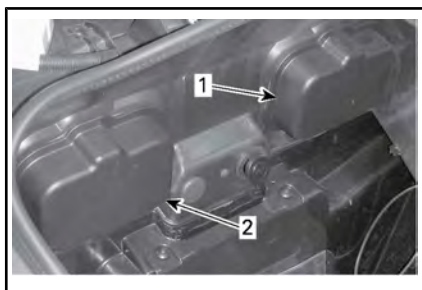

**INUTI DET FRÄMRE FÖRVARINGSUTRYM-MET**

1. Vänster servicekåpa till säkringsbox
2. Höger servicekåpa till säkringsbox

Tryck flikarna nedåt och avlägsna säkringsboxarnas lock.

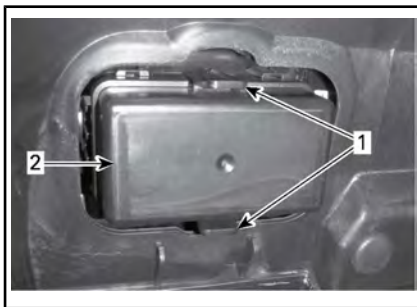

1. Flikar
2. Säkringsboxens lock

## Beskrivning av säkringar

Se dekalen som sitter mellan de båda säkringsboxarna för korrekt identifiering.

## Vänster säkringsbox

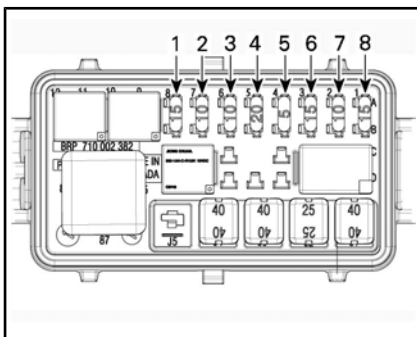

SÄKR- ING NR.	BESKRIVNING	MÄRK- STRÖM
1	Instrument/DLC	15 A
2	Aktivering ECM/VCM/MSR och D.E.S.S./SAS/ YAS/PRS	10 A
3	Generator	10 A
4	WPM	20 A
5	ECM	5 A
6	Injektorer/spolar	15 A



SÄKR- ING NR.	BESKRIVNING	MÄRK- STRÖM
7	Aktivering TCM, DPS / instrumentpanel, bränslemätare och kylvätsketempe- raturmätare	10 A
8	H02S / CAPS / bränslepump / EVAP / CSV, PSR	15 A

## HÖGER SÄKRINGSBOX

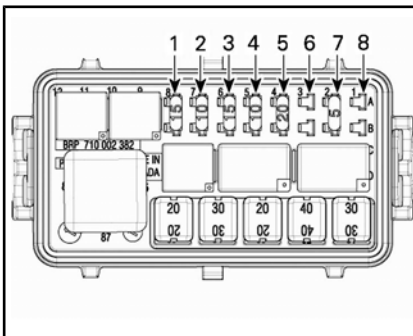

SÄKR- ING NR.	BESKRIVNING	MÄRK- STRÖM
1	Strålkastarlampor/ Parkeringslampor/ Skyltlyktor	15 A
2	Bromsljus/varningsljus	10 A
3	Förstärkare	15 A
4	Släpvagnsmodul	10 A
5	Signalhorn, lastutjämning	25 A
6	DC-kontakter VKEY	5 A
7	DC-kontakter VBAT	5 A
8	ANVÄNDS EJ	

**MÄRK:** När säkring 6 är installerad fungerar 12 V-eluttaget endast när

tändningen är i läget PÅ. När säkring 7 är installerad fungerar 12 V-eluttaget alltid.

## Vänster JCase-säkringsbox

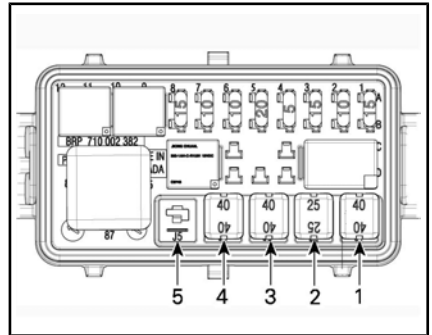

SÄKR- ING NR.	BESKRIVNING	MÄRK- STRÖM
1	VCM-pump	40 A
2	VCM-ventiler	25 A
3	DPS	40 A
4	Huvudkontroll (F1, F2, R4, R5)	40 A
5	Används ej	

## Höger JCase-säkringsbox

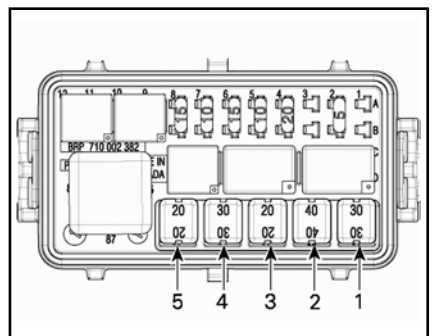

SÄKR- ING NR.	BESKRIVNING	MÄRK- STRÖM
1	Kylfläkt	30 A
2	Tillbehör	40 A
3	TCM-solenoider	20 A
4	Halvljuslampor	30 A
5	Helljuslampor	20 A

- Stäng säkringsboxarnas servicekåpor genom att placera locken över säkringsboxarna och försiktigt trycka nedåt tills servicekåporna fäster.
- Installera korgen och stäng det främre förvaringsutrym-  
met.

### Hur man byter en säkring

- Vrid tändningen till AV.
- Dra ut säkringen.
- Kontrollera om säkringens metalltråd har smält.

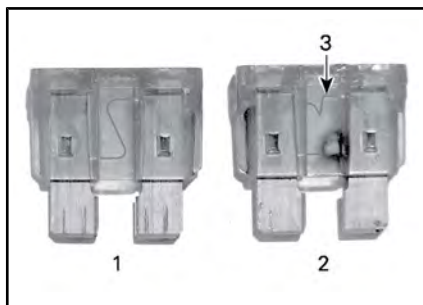

#### SÄKRING

- Hel säkring
- Trasig säkring
- Smält metalltråd
- Byt ut säkringen mot en som har samma amperetal. Reservsäkringar finns i säkringsboxlocket.

**OBS** Att använda en säkring med högre amperetal kan orsaka svåra skador och brand.

- Stäng säkringsboxarnas lock genom att placera locken över säkringarna och försiktigt trycka nedåt tills det hörs ett klick.

# TRANSPORTERA FORDONET

Om fordonet behöver transporteras bör det transporteras på ett flaksläp av lämplig storlek och kapacitet.

**!** **OBS** Om du måste skjuta på fordonet ska du göra det från höger sida så att du kan nå bromspedalen.

När du drar fordonet bakåt, var försiktig så att framhjulet inte rullar över dina fötter.

**OBS** Bogsera inte detta fordon — bogsering kan ge allvarliga skador på fordonets drivsystem.

När du kontaktar en transportfirma, fråga om de har spännremmar, flaksläp, ramp eller lift för att säkert lyfta fordonet. Se till att fordonet transporteras enligt anvisningarna i det här avsnittet.

**OBS** Använd inte kedjor för att säkra fordonet – de kan orsaka skador på ytfinish och plastdelar.

Förbered fordonet för transport så här:

1. Lägg i NEUTRAL (N) växel.
2. Ta ut nyckeln ur tändningslåset.
3. Placera en rem omkring de båda nedre fjädringsstagen på varje sida.

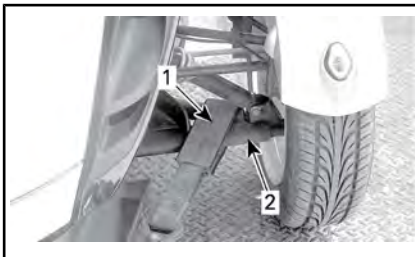

TYPBILD

1. Fästrem
2. Nedre länkkarm
4. Fäst remmarna i vinschlinan. Använd om möjligt kedjor eller ytterligare remmar för att fäs-

ta remmarna i vinschlinan som i bilden nedan, för att undgå skador på stötfångaren.

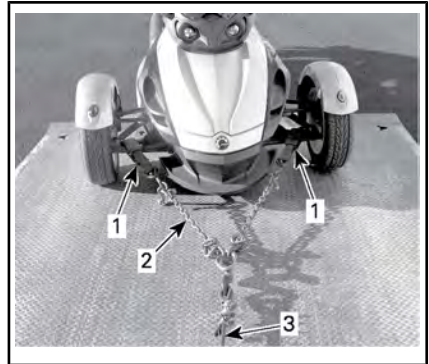

TYPBILD

1. Remmar runt de nedre länkkarmarna
2. Kedjor för att undgå skador på stötfångaren
3. Vinschlinan
5. Se till att parkeringsbromsen är urkopplad.
6. Vinscha upp fordonet på flaksläpet.
7. Koppla in parkeringsbromsen.
8. Se till att NEUTRAL växel (N) är ilagd.
9. Säkra framhjulen med någon av de metoder som anges nedan.

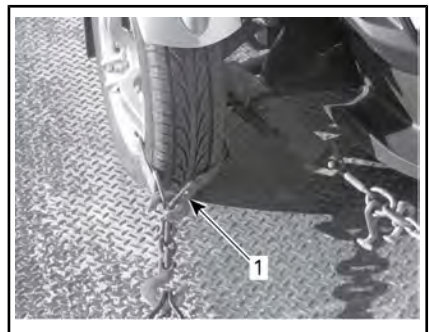

FRAMHJULSFÖRANKRING – TYPBILD  
METOD 1

1. Dra en rem runt fälgen på varje framhjul och spänn fast i släpets främre del

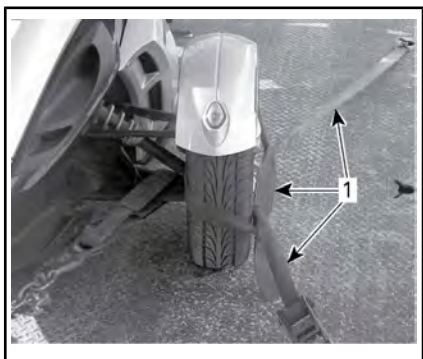

**FRAMHJULSFÖRANKRING – TYPBILD  
METOD 2**

1. Dra en rem runt varje hjul och spänn fast i släpets främre och bakre del
10. Dra en spännrem endast på insidan av bakhjulets fälg. Fäst inte remmen runt bakhjulet.

**OBS** Om du fäster remmen runt bakhjulet kan det orsaka svåra skador på drivsystemet.

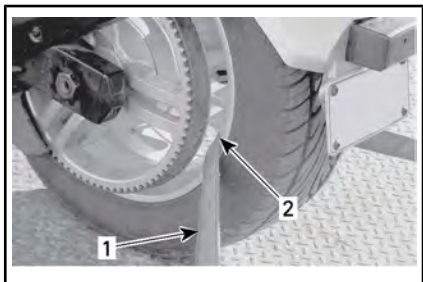

**BAKHJULSFÖRANKRING – TYPBILD**

1. Spännrem
2. **ENDAST** runt fälgen på bakhjulet
11. Spänn fast bakhjulets spännrem i släpets bakre del med en spännare.
12. Kontrollera att både framhjulen och bakhjulen är säkert fastspända på släpet.



**TYPBILD - FORDONET VÄNT MOT BOGSERINGSRIKTNINGEN**

1. Fram- och bakhjulen säkert fastspända på släpet

# ***TEKNISK INFORMATION***

# FORDONSIDENTIFIKATION

Fordonets huvudkomponenter (motor och ram) identifieras av olika serienummer. Det kan ibland vara nödvändigt att ha dessa nummer till hands för garantiändamål eller för att spåra fordonet i händelse av förlust. Du måste uppge dessa nummer för den auktoriserade Can-Am On-Road-återförsäljaren om du behöver utnyttja garantin. Vi rekommenderar starkt att du skriver ned samtliga serienummer som finns på fordonet och ger dem till ditt försäkringsbolag.

## Fordonsidentifikationsnummer

### Kanadensiska och amerikanska modeller



#### DEKAL FÖR FORDONETS SERIENUMMER

1. VIN (fordonets ID-nummer)
2. Modellnummer

### Alla andra modeller

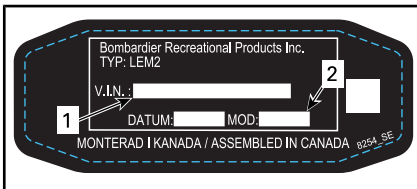

#### VIN-DEKAL

1. VIN (fordonets ID-nummer)
2. Modellnummer

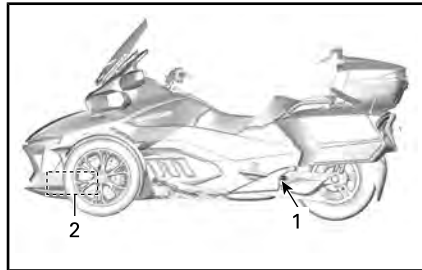

#### PLACERING AV VIN

1. Svingarmen (VIN-skyld)
2. Nedre ramen (VIN instansat på höger sida)

## Motorns identifikationsnummer

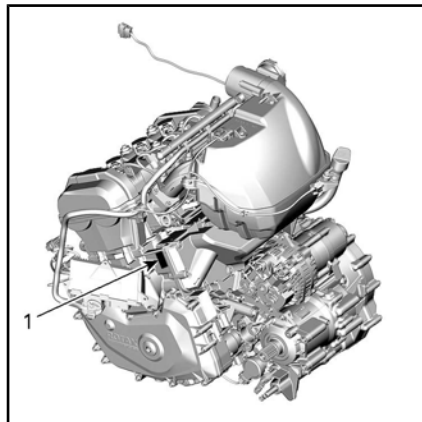

#### TYPBILD

1. Placering av motorns ID-nummer (EIN)

## Dekal om EPA-överensstämelse

<p><b>INFORMATION OM EMISSIONSBEGRENSNING FR FORDON</b></p> <p><b>BOMBARDIER RECREATIONAL PRODUCTS INC.</b>          DETTA FORDON UPPFYLLER U.S. EPA'S KRAV GÄLLANDE NYA MOTORCYKLAR MODELLÄR OCH HAR CERTIFIERATS FÖR HC+NOx-EMISSIONSSTANDARDEN FÖR GRAM/KILOMETER. CERTIFIERAT FÖR FÖRSÄLJNING I ALLA DELSTATER I USA FÖRUTOM KALIFORNIEN.</p> <p>Se instruktionsboken för underhållspecifikationer</p>		
<p><b>VEHICLE EMISSION CONTROL INFORMATION</b></p> <p><b>BOMBARDIER RECREATIONAL PRODUCTS INC.</b>          THIS VEHICLE CONFORMS TO U.S. EPA REGULATIONS APPLICABLE TO MODEL YEAR NEW MOTORCYCLES AND IS CERTIFIED TO AN HC+NOx EMISSION STANDARD OF _____ GRAM/KILOMETER.          CERTIFIED FOR SALE IN ALL U.S. STATES EXCEPT CALIFORNIA.</p> <p>See operator's guide for maintenance specifications</p>		
Cylindervolym	<input type="text"/>	Engine Displacement
Motorgrupp	<input type="text"/>	Engine Family
Permeabilitetsgrupp	<input type="text"/>	Permeation Family
Styrning för utsläppssystem	<input type="text"/>	Exhaust Emission Control System
Tomgångshastighet	<input type="text"/>	Idle Speed
Bränsle	<input type="text"/>	Fuel
704900757_SE		
<p><b>INFORMATION OM MOTORCYKELNS BULLERKONTROLL</b></p> <p>DENNA MOTORCYKEL UPPFYLLER DE BULLERNIVÅGRÄNSER SOM FÖRESKRIVS AV AMERIKANSKA EPA RÄKNAT I JBA VID RPM MED EN STATLIGT REGLERAD TESTMETOD. ENLIGT LAG ÄR DET FÖRBUDDET ATT MODIFIERA LJUDDÄMPNINGEN SÅ ATT BULLERNIVÅERNA ÖVERSTIGER BULLERNIVÅGRÄNSERNA. SE INSTRUKTIONSBOKEN.</p>		

*TYPBILD - MODELLER FÖR NORDAMERIKA - PLACERAD UNDER SÄTET*

## Placering av överensstämmedekal för alternativbränslestruktur

### Modeller utanför Nordamerika



*PLACERAD NÄRA TANKLOCKET*

---

# REGLER FÖR LJUDDÄMPNINGSSYSTEM

## **Det är förbjudet att manipulera ljuddämpningssystemet!**

Enligt amerikansk federal lag och provinslagar i Kanada kan följande handlingar eller upphov till följande handlingar vara åtalbara:

1. Att, i annat syfte än för underhåll, reparation eller utbyte, ta bort eller göra någon enhet eller designkomponent för ljuddämpningsändamål som installerats i ett nytt fordon funktionsoduglig, före försäljning eller leverans till den slutliga köparen eller medan fordonet används. Eller:
2. Att använda fordonet efter det att någon har tagit bort en sådan enhet eller designkomponent eller gjort den funktionsoduglig.

## **Bland de handlingar som anses utgöra otillåten manipulering är de följande:**

1. Att ta bort, modifiera eller göra hål på ljuddämparen eller någon motordel som används för avledning av avgaser.
2. Att ta bort, modifiera eller göra hål på någon del av insugningssystemet.
3. Att byta ut rörliga fordonsdelar eller delar av avgas- eller insugningssystem mot icke godkända delar.
4. Underlåtenhet att utföra lämpligt underhåll.



---

# **RF D.E.S.S.-NYCKEL (RADIO FREQUENCY DIGITALLY ENCODED SECURITY SYSTEM)**

Denna enhet uppfyller FCC del 15 och Industry Canada-licensundantagna RSS-standard(er). Användningen är underställd följande två villkor: 1) enheten får inte orsaka störningar och 2) enheten måste kunna hantera eventuella störningar utifrån, inklusive störningar som kan orsaka driftsfel.

Le présent appareil est conforme aux CNR d'Industrie Canada applicables aux appareils radio exempts de licence. L'exploitation est autorisée aux deux conditions suivantes: (1) l'appareil ne doit pas produire de brouillage, et (2) l'utilisateur de l'appareil doit accepter tout brouillage radioélectrique subi, même si le brouillage est susceptible d'en compromettre le fonctionnement.

Ändringar eller modifieringar som inte uttryckligen godkänts av parten som ansvarar för överensstämelsen kan upphäva användarens rätt att använda utrustningen.

IC: 11538A-246416

FCC-ID: 2ABBF-246416

# MULTIFUNKTIONSMÄTARE, REGULATORISK INFORMATION

## **Tekniska data**

Sändare:

- BT-frekvensområde:  
2 402 – 2 480 MHz
- BT-version: 4.2 (ej BTLE)
- BT-uteffekt: < 8,5 dBm

Mottagare:

- FM-område: 76 - 108 MHz

## **Tillverkare och adress**

Tillverkare:

- Robert Bosch LLC

Adress:

- 38000 Hills Tech Drive,  
Farmington Hills, MI 48331,  
USA

För visning av regulatorisk information på fordonets digitaldisplay: Från startskärmen, gå till huvudmenyn och håll styrspaken nedtryckt mer än 10 sekunder.

## **USA och Kanada**

Denna enhet uppfyller FCC del 15 och Industry Canada-licensundantagna RSS-standard(er). Användningen är underställd följande två villkor:

(1) enheten får inte orsaka störningar och

(2) enheten måste kunna hantera eventuella störningar utifrån, inklusive störningar som kan orsaka driftsfel.

Le présent appareil est conforme aux CNR d'Industrie Canada applicables aux appareils radio exempts de licence. L'exploitation est autorisée aux deux conditions suivantes:

(1) l'appareil ne doit pas produire de brouillage, et

(2) l'utilisateur de l'appareil doit accepter tout brouillage radioélectrique subi, même si le brouillage est

susceptible d'en compromettre le fonctionnement.

Ändringar eller modifieringar som inte uttryckligen godkänns av parten som ansvarar för överensställelsen kan upphäva användarens rätt att använda utrustningen.

IC: 22868 - VDIBRHS01

FCC-ID: 2AMJS - VDIBRHS01

RF-exponering:

1. Utrustningen överensstämmer med FCC RF-exponeringsgränser för okontrollerad miljö.
2. Denna utrustning måste installeras och användas med ett separationsavstånd på minst 20 cm från alla personer.
3. Antenn(er) som används för denna sändare får inte placeras eller användas tillsammans med någon annan antenn eller sändare.

## **Mexiko**

IFETEL

Marca: Robert Bosch LLC

Modelo(s): VIPHI2BT

Número: RCPBOVI18-0967

NOM-121-SCT1-2009

La operación de este equipo está sujeta a las siguientes dos condiciones: (1) es posible que este equipo o dispositivo no cause interferencia perjudicial y (2) este equipo o dispositivo debe aceptar cualquier interferencia, incluyendo la que pueda causar su operación no deseada.

**Brasilien****03473-18-04473**

Este equipamento opera em caráter secundário, isto é, não tem direito a proteção contra interferência prejudicial, mesmo de estações do mesmo tipo, e não pode causar interferência a sistemas operando em caráter primário.

**Japan**

Denna enhet godkänns i enlighet med japansk radiolagstiftning (電波法) och japansk affärslagstiftning gällande telekommunikation (電気通信事業法). Enheten får inte modifieras (annars blir det beviljade beteckningsnumret ogiltigt).

**Europa****Konformitetsförklaring**

Förenklad EU-försäkran om överensstämmelse enligt Radioutrustningsdirektivet 2014/53/EU



DE

Hiermit erklärt Robert Bosch LLC, dass der Funkanlagentyp VIPHI2BT der Richtlinie 2014/53/EU entspricht. Der vollständige Text der EU-Konformitätserklärung ist unter der folgenden Internetadresse verfügbar: eu-doc.bosch.com

FR

Le soussigné, Robert Bosch LLC, déclare que l'équipement radioélectrique du type VIPHI2BT est conforme à la directive 2014/53/UE.

Le texte complet de la déclaration UE de conformité est disponible à l'adresse internet suivante: eu-doc.bosch.com

BG

С настоящото Robert Bosch LLC декларира, че този тип радиосъоръжение VIPHI2BT е в съответствие с Директива 2014/53/ЕС.

Цялостният текст на ЕС декларацията за съответствие може да се намери на следния интернет адрес: eu-doc.bosch.com

EL

Με την παρούσα ο/η Robert Bosch LLC, δηλώνει ότι ο ραδιοεξοπλισμός VIPHI2BT πληροί την οδηγία 2014/53/ΕΕ.

Το πλήρες κείμενο της δήλωσης συμμόρφωσης ΕΕ διατίθεται στην ακόλουθη ιστοσελίδα στο διαδίκτυο: eu-doc.bosch.com

CS

Tímto Robert Bosch LLC prohlašuje, že typ rádiového zařízení VIPHI2BT je v souladu se směrnicí 2014/53/EU.

Úplné znění EU prohlášení o shodě je k dispozici na této internetové adrese: eu-doc.bosch.com

DA

Hermed erklærer Robert Bosch LLC, at radioudstyrstypen VIPHI2BT er i overensstemmelse med direktiv 2014/53/EU.

EU-overensstemmelseserklæringens fulde tekst kan findes på følgende internetadresse: eu-doc.bosch.com

ET

Käesolevaga deklareerib Robert Bosch LLC, et käesolev raadioseadme tüüp VIPHI2BT vastab direktiivi 2014/53/EL nõuetele.

ELI vastavusdeklaratsiooni täielik tekst on kättesaadav järgmisel internetiaadressil: eu-doc.bosch.com

ES

Por la presente, Robert Bosch LLC declara que el tipo de equipo radioeléctrico VIPHI2BT es conforme con la Directiva 2014/53/UE.

El texto completo de la declaración UE de conformidad está disponible en la dirección Internet siguiente: eu-doc.bosch.com

FI

Robert Bosch LLC vakuuttaa, että radiolaitetyyppi VIPHI2BT on direktiivin 2014/53/EU mukainen.

EU-vaatimustenmukaisuusvakuutuksen täysimittainen teksti on saatavilla seuraavassa internetosoitteessa: eu-doc.bosch.com

EN

Hereby, Robert Bosch LLC declares that the radio equipment type VIPHI2BT is in compliance with Directive 2014/53/EU.

The full text of the EU declaration of conformity is available at the following internet address: eu-doc.bosch.com

HR

Robert Bosch LLC ovime izjavljuje da je radijska oprema tipa VIPHI2BT u skladu s Direktivom 2014/53/EU.

Cjeloviti tekst EU izjave o sukladnosti dostupan je na sljedećoj internetskoj adresi: eu-doc.bosch.com

HU

Robert Bosch LLC igazolja, hogy a VIPHI2BT típusú rádióberendezés megfelel a 2014/53/EU irányelvnek.

Az EU-megfelelőségi nyilatkozat teljes szövege elérhető a következő internetes címen: eu-doc.bosch.com

IT

Il fabbricante, Robert Bosch LLC, dichiara che il tipo di apparecchiatura radio VIPHI2BT è conforme alla direttiva 2014/53/UE.

Il testo completo della dichiarazione di conformità UE è disponibile al seguente indirizzo Internet: eu-doc.bosch.com

LT

Aš, Robert Bosch LLC, patvirtinu, kad radijo įrenginių tipas VIPHI2BT atitinka Direktyvą 2014/53/ES.  
Visas ES atitikties deklaracijos tekstas prieinamas šiuo interneto adresu: eu-doc.bosch.com

LV

Ar šo Robert Bosch LLC deklarē, ka radioiekārta VIPHI2BT atbilst Direktīvai 2014/53/ES.

Pilns ES atbilstības deklarācijas teksts ir pieejams šādā interneta vietnē: eu-doc.bosch.com

MT

B'dan, Robert Bosch LLC, niddikjara li dan it-tip ta' tagħmir tar-radju VIPHI2BT huwa konformi mad-Direttiva 2014/53/UE.

It-test kollu tad-dikjarazzjoni ta' konformità ta-UE huwa disponibbli f'dan l-indirizz ta-Internet li ġej: eu-doc.bosch.com

NL

Hierbij verklaar ik, Robert Bosch LLC, dat het type radioapparatuur VIPHI2BT conform is met Richtlijn 2014/53/EU.

De volledige tekst van de EU-conformiteitsverklaring kan worden geraadpleegd op het volgende internetadres: eu-doc.bosch.com

PL

Robert Bosch LLC niniejszym oświadcza, że typ urządzenia radiowego VIPHI2BT jest zgodny z dyrektywą 2014/53/UE.

Pełny tekst deklaracji zgodności UE jest dostępny pod następującym adresem internetowym: eu-doc.bosch.com

PT

O(a) abaixo assinado(a) Robert Bosch LLC declara que o presente tipo de equipamento de rádio VIPHI2BT está em conformidade com a Diretiva 2014/53/UE.

O texto integral da declaração de conformidade está disponível no seguinte endereço de Internet: eu-doc.bosch.com

RO

Prin prezenta, Robert Bosch LLC declară că tipul de echipamente radio VIPHI2BT este în conformitate cu Directiva 2014/53/UE.

Textul integral al declarației UE de conformitate este disponibil la următoarea adresă internet: eu-doc.bosch.com

SV

Härmed försäkrar Robert Bosch LLC att denna typ av radioutrustning VIPHI2BT överensstämmer med direktiv 2014/53/EU.

Den fullständiga texten till EU-försäkran om överensstämmelse finns på följande webbadress: eu-doc.bosch.com

SL

Robert Bosch LLC potrjuje, da je tip radijske opreme VIPHI2BT skladen z Direktivo 2014/53/EU.

Celotno besedilo izjave EU o skladnosti je na voljo na naslednjem spletnem naslovu: eu-doc.bosch.com

SK

Robert Bosch LLC týmto vyhlasuje, že rádiové zariadenie typu VIPHI2BT je v súlade so smernicou 2014/53/EÚ.

Úplné EÚ vyhlásenie o zhode je k dispozícii na tejto internetovej adrese: eu-doc.bosch.com

IS

Robert Bosch LLC lýsir því hér með yfir að þráðlaus í fjarskiptabúnaðurinn VIPHI2BT er í samræmi við tilskipun 2014/53/ESB.

Óstytta texta ESB-samræmisýfirlýsingarinnar er að finna á veffanginu: eu-doc.bosch.com

Liechtenstein

Hiermit erklärt Robert Bosch LLC, dass der Funkanlagentyp VIPHI2BT der Richtlinie 2014/53/EU entspricht.

Der vollständige Text der EU-Konformitätserklärung ist unter der folgenden Internetadresse verfügbar: eu-doc.bosch.com

NO

Hermed erklærer Robert Bosch LLC at radioutstyrstypen VIPHI2BT er i samsvar med direktiv 2014/53/EU.

Hele teksten i EU-samsvarserklæringen finnes på følgende internetadresse: eu-doc.bosch.com

RU

Компания Robert Bosch LLC настоящим заявляет, что радиотехническое оборудование категории VIPHI2BT отвечает требованиям Директивы 2014/53/ЕУ.

Полный текст декларации соответствия ЕС доступен на сайте eu-doc.bosch.com.

# SPECIFIKATIONER

På grund av sitt fortlöpande produktkvalitets- och innovationsåtagande förbehåller sig BRP rätten att, när som helst, förändra design och specifikationer och/eller göra tillägg till eller förbättringar av produkterna, utan att därför åta sig att installera dessa på tidigare tillverkade produkter.

MOTOR			
Motortyp	ROTAX® 1330 ACE, 4-takts, dubbla överliggande kamaxlar (DOHC), vätskekyld		
Antal cylindrar	3		
Antal ventiler	12		
Cylinderdiameter	84 mm		
Slaglängd	80 mm		
Slagvolym	1 330 cm <sup>3</sup>		
Kompressionsförhållande	12:1		
Smörjning	Typ	Torrsump med separat oljetank och oljekylare	
	Motoroljefilter	BRP Rotax mikroglasfibertyp, utbytbar	
	Transmission/HCM-oljefilter	BRP Rotax filter i flera skikt, utbytbar	
	Motoroljekapacitet	Oljebyte med nytt motoroljefilter	4,7 L
		Oljebyte med nytt motoroljefilter och HCM-filter	4,9 L
	Rekommenderad motorolja	Se <i>REKOMMENDERAD MOTOROLJA</i> i avsnittet <i>UNDERHÅLLSPROCEDURER</i> i denna guide	
Koppling	Typ	Hydraulkoppling + flerskivig koppling i oljebad, automatiskt styrd av TCM	
	Ingrepp	1 100 R/MIN	
Avgassystem	3 till 1-grenrör, primärdämpare med katalysator, med sekundärdämpare		
Luftfilter	Papperselement		

**VÄXELLÅDA**

Typ	Sekventiell manuell 6-växlad (SM6) med elektroniskt styrd backspärr
-----	---

**KYLSYSTEM**

Typ	Vätskekyld dubbelkylare med kylfläktar	
Kylvätska	Typ	Se <i>MOTORKYLMEDEL</i> i avsnittet <i>UNDERHÅLLSFÖRFARANDE</i> i den här guiden
	Kapacitet	4,2 L

**ELSYSTEM**

Tändningssystem	Elektronisk tändning med dubbel tändspole	
Tändningsinställning	Ej justerbar	
Tändstift	Antal	3
	Tillverkare och typ	NGK MR7BI-8 (iridium) eller motsvarande
	Avstånd	0,7 mm - 0,8 mm
Varvtalsbegränsning för motor	Framåt	8 100 r/min med drivning
		7 500 r/min med kopplingen öppen eller i läget neutral
Batteri	Typ	Underhållsfri
	Spänning	12 volt
	Nominell kapacitet	21 A•h
	Rekommenderad laddningsstyrka	2 A
Strålkastare hel/halv	LED	
Bakljus/bromsljus	LED	
Riktningvisare	LED	
Positionsljus	LED	
Registreringsskyltlampa	5 W	
Backljus	2 x 21 W	

<b>ELSYSTEM</b>	
Säkringar	Se <b>SÄKRINGAR</b> i <b>BYTA SÄKRINGAR OCH LAMPOR</b>

<b>BRÄNSLESYSTEM</b>		
Bränsletillförsel	Typ	EFI (flerpunkts elektronisk bränsleinsprutning) med ETC (elektroniskt styrt gasspjäll) Enkelportat spjällhus (54 mm) med ställdon
Bränslepump	Typ	Elektrisk modul i bränsletanken
Tomgångshastighet		900 R/MIN Elektroniskt styrd, ej justerbar
Bränsle	Typ	Normal blyfri bensin
	Minimum oktantal	87 pumpoktantal AKI (RON+MON)/2
		92 RON
	Rekommenderat oktantal	91 pumpoktantal AKI (RON+MON)/2
95 RON		
Bränsletanksvolym		26,5 L

<b>DRIVSYSTEM</b>	
Slutväxel	Kolfiberförstärkt drivrem
Slutväxelförhållande	79/28

<b>STYRNING</b>	
Typ	Dynamisk servostyrning (DPS)

<b>FJÄDRING FRAM</b>		
Fjädringstyp		Dubbla A-armar med krängningshämmare
Fjädringsväg		174 mm
Stötdämpare	Antal	2
	Typ	Oljestötdämpare
Fjäderförspänning, justering		Ej justerbar



<b>FJÄDRING BAK</b>		
Fjädringstyp	Basmodeller	Svingarm med monostötdämpare och manuell justerbar pneumatisk förspänning
	Limited-modeller	Svingarm med monostötdämpare. Luftfjädring, ACS (Air Control Suspension). Kompressorreglerad
Fjädringsväg		152 mm
Stötdämpare	Antal	1
	Typ	Oljestötdämpare
Förspänningsjustering (Base-modeller)		Inställbart lufttryck: 135 kPa till 625 kPa
Förspänningsjustering (ACS med automatisk justering)		Luftreglerad fjädring med automatisk självutjämnande justering - Svängarm med enkelstötdämpare

<b>BROMSAR</b>		
Typ		Fotmanövrerat, helintegrerat hydrauliskt bromssystem på alla 3 hjulen med ABS och EBD
Främre broms		Dubbla 270 mm, skivor av radialmonterade Brembo monoblock med 4-kolvsok, 2 belägg
Bakre broms		Enkel 270 mm skiva med flytande 1-kolvsok och inbyggd parkeringsbroms
Bromsvätska	Kapacitet	480 ml
	Typ	DOT 4
Parkeringsbroms		Mekanisk, elektrisk manövrering av bakre bromsok
Minimitjocklek på bromsbelägg		1 mm
Minimitjocklek på bromsskiva		6,4 mm
Max. bromsskivskevhet		0,100 mm

DÄCK		
Typ (använd bara radialdäck rekommenderade av BRP)	Fram	Kenda KR31 165/55R15
	Bak	Kenda KR21A 225/50R15
Tryck	Fram	138 kPa <b>OBSERVERA:</b> Tryckskillnaden mellan vänster och höger däck bör inte överstiga 3,4 kPa
	Bak	193 kPa
Däckens minsta tillåtna mönsterdjup	Fram	2,5 mm
	Bak	4,0 mm

FÅLGAR		
Storlek (diameter X bredd)	Fram	381 mm x 127 mm
	Bak	381 mm x 178 mm
Åtdragningsmoment, hjulmuttrar fram		109 Nm ± 4 Nm
Vridmoment bakaxelmutter		225 Nm ± 15 Nm

DIMENSIONER	
Totallängd	2 833 mm
Totalbredd	1 554 mm
Totalhöjd	1 464 mm
Säteshöjd (max.)	756 mm
Hjulbas	1 714 mm
Spårvidd fram	1 384 mm
Markfrigång, front och under motor	115 mm

VIKT OCH LASTKAPACITET		
Torrvikt		449 kg
Främre förvaringsutrymme	Kapacitet	58 L
	Maximal last	16 kg
Handskfack	Kapacitet	2 kg

<b>VIKT OCH LASTKAPACITET</b>		
Sadelväskor	Kapacitet	52 L
	Maximal last	7 kg
Övre förvaringsutrymme	Kapacitet	43 L
	Maximal last	9 kg
Fordonsmaxvikt (inklusive förare, all övrig last och extra tillbehör)		252 kg
Total tågvikt (GVWR)		750 kg
Maximalt kultryck		18 kg
Maximal dragvikt (släpvagn + last)		182 kg

---

***Den här sidan är  
avsiktligt tom***

# ***GARANTI***

---

# BRP-GARANTI – USA OCH KANADA: 2021

## CAN-AM® SPYDER®-SERIEN

### 1) GARANTINS OMFATTNING

Bombardier Recreational Products Inc. ("BRP")\* garanterar sina 2021 Can-Am Spyder ("Produkten") som säljs av auktoriserade Can-Am On-Road-återförsäljare ("Återförsäljare") i USA och i Kanada avseende material- eller tillverkningsfel under den period och enligt de villkor som anges nedan. Garantin ogiltigförklaras om: (1) Produkten har använts för racing eller annan tävlingsaktivitet vid någon tidpunkt, även av en tidigare ägare; (2) vägmätaren har tagits bort eller manipulerats; (3) Produkten har använts för terrängkörning; eller (4) Produkten har ändrats eller modifierats på ett sådant sätt att det inverkar menligt på dess funktion, prestanda eller hållbarhet, eller modifierats för att förändra dess avsedda användning.

Icke-fabriksinstallerade delar och tillbehör omfattas inte av garantin. Var god se tillämpliga garantivillkor avseende delar och tillbehör.

### 2) ANSVARSBEGRÄNSNING

**DENNA UTTRYCKLIGA GARANTI GÄLLER OCH GODTAS ISTÄLLET FÖR ALLA ÖVRIGA UTTRYCKLIGA ELLER UNDERFÖRSTÅDDA GARANTIER, INKLUSIVE MEN INTE BEGRÄNSAT TILL SÅDANA SOM AVSER SÄLJBARHET OCH LÄMPLIGHET FÖR ETT VISST ÄNDAMÅL. I DEN MÅN UNDERFÖRSTÅDDA GARANTIER INTE KAN UPPHÄVAS, BEGRÄNSAS DESSA TILL TIDEN FÖR DEN UTTRYCKLIGA GARANTIN. TILLFÄLLIGA OCH FÖLJDSKADOR AV NÅGOT SOM HELST SLAG UTE- SLUTS FRÅN ERSÄTTNING UNDER DENNA GARANTI. VISSA LÄNDER, PROVINSER ELLER JURISDIKTIONER MEDGES INTE ANSVARSBEGRÄNSNINGAR, BEGRÄNSNINGAR ELLER UNDANTAG ENLIGT OVAN. DESSA ÄR DÄRFÖR EVENTUELLT ICKE TILLÄMPLIGA I DITT FALL. DENNA GARANTI GER DIG SPECIFIKA RÄTTIGHETER, OCH DU ÅTNJUTER EV. ÄVEN ANDRA LAGLIGA RÄTTIGHETER SOM KAN VARIERA FRÅN STAT TILL STAT, ELLER PROVINS TILL PROVINS.**

Ingen distributör eller återförsäljare eller någon annan person är auktoriserad att lämna någon som helst utfästelse, representation eller garanti beträffande Produkten utöver det som ingår i denna begränsade garanti och en sådan kan ej, ifall den lämnas, göras gällande gentemot BRP.

BRP förbehåller sig rätten att när som helst ändra denna begränsade garanti, varvid förstås att en sådan ändring inte påverkar de garantivillkor som gäller för produkter som har sålts under giltighetstiden för denna begränsade garanti.

### 3) UNDANTAG – FÖLJANDE OMFATTAS EJ AV GARANTIN

Följande omfattas inte under några omständigheter av garantin:

- Byte av normala underhållsartiklar som till exempel, men inte begränsat till, olja, smörjmedel, vätskor, filter och tändstift.
- Normalt slitage som till exempel, men inte begränsat till, slitage på däck, batteri, generatorborstar, lyktor och lampor, kopplingsplattor och belägg, drivrem, bromsbelägg, bromsbacksbelägg, bromsskivenheter och drev.

- Trimning och modifikation inklusive, men inte begränsat till, drivrem-sjustering, hjulinställning och hjulbalans.
- Skador som gäller Produktens utseende, inklusive, men inte begränsat till repor, bucklor, blekning, avflagnig, sprickor och skador på sätets klädsel.
- Skador som beror på felaktigt eller försumligt underhåll eller förvaring. Korrekt underhåll och förvaring beskrivs i *INSTRUKTIONSBOKEN*.
- Skador som beror på borttagning av delar, felaktiga reparationer, felaktig service, felaktigt underhåll, modifieringar eller ändringar som ligger utanför originalspecifikationer, eller skador som beror på reparationer utförda av en person som inte tillhör en auktoriserad Återförsäljare som tillhandahåller service.
- Skador som beror på installation av delar med specifikationer som skiljer sig från Produktens originaldelar, som exempelvis, men inte begränsat till, andra däck, avgassystem, hjul eller bromsar.
- Skador som beror på felaktig eller onormal användning, försumlighet eller användning av Produkten på ett sätt som strider mot rekommendationerna i *INSTRUKTIONSBOKEN*.
- Skador som beror på vattenintrång, olycka, trafikfaror, nedsänkning i vatten, brand, stöld, vandalism eller naturkatastrof.
- Skador som beror på användning av bränsle, oljor eller vätskor med specifikationer som skiljer sig från de som rekommenderas i *INSTRUKTIONSBOKEN*.
- Skador som beror på korrosion på grund av vägsalt, batterisyra, miljöpåverkan eller hantering som strider mot anvisningarna i *INSTRUKTIONSBOKEN*.
- Mindre skador eller följdskador inklusive, men inte begränsat till, kostnader för bogsering, förvaring, telefon, hyrfordon, taxi, olägenhet, försäkring, avbetalning av lån, tidsförlust eller inkomstförlust.

#### 4) GARANTIPERIOD

Den begränsade garantin träder i kraft det datum då produkten levereras till första slutkund eller den dag då produkten tas i bruk för första gången, beroende på vilket som inträffar först och gäller för följande perioder:

1. För privat fritidsanvändning, **TJUGOFYRA (24) PÅ VARANDRA FÖLJANDE MÅNADER** med undantag för vad som nämns under punkt (2) till (5) nedan, respektive **TOLV (12) PÅ VARANDRA FÖLJANDE MÅNADER** för kommersiellt bruk med undantag för vad som nämns under punkt (2) till (5) nedan.  
En produkt är i kommersiellt bruk om den används i samband med inkomstbringande arbete eller anställning under någon del av garantiperioden. En Produkt används även kommersiellt om den vid någon tidpunkt under garantiperioden är registrerad för kommersiell användning. Detta är en minsta garantiperiod som kan förlängas med tillämpligt garantikampanjprogram, i förekommande fall.
2. För batteriet, **SEX (6) PÅ VARANDRA FÖLJANDE MÅNADER**.
3. För däcken, **SEX (6) PÅ VARANDRA FÖLJANDE MÅNADER** eller tills de är ner slitna till de sista 2,38 millimeter för framdäcken och de sista 3,97 millimeter för det bakre däck, vilket som inträffar först.

4. För utsläppsrelaterade komponenter, se även *US EPA UTSLÄPPSRE-LATERAD GARANTI* som finns häri.
5. För Produkter som tillverkats för försäljning i delstaten Kalifornien och som ursprungligen sålts till en invånare i eller senare har registrerats för garanti för en invånare i delstaten Kalifornien, se också gällande garantivillkor för utsläppskontroll för Kalifornien.

Reparationen eller bytet av delar eller utförandet av service under denna garanti förlänger inte livslängden för denna garanti bortom dess ursprungliga förfallodatum.

## 5) GARANTIVILLKOR

Garantin gäller **endast** ifall **samtliga** av följande villkor är uppfyllda:

- Produkten måste ha inköpts som ny och oanvänd av den förste ägaren från en Can-Am On-Road-återförsäljare som är auktoriserad att distribuera Produkten i det land där försäljningen genomfördes ("Återförsäljare").
- Den av BRP specificerade leveransinspektionen måste ha utförts och dokumenterats, och undertecknats av köparen.
- Produkten måste ha registrerats av en auktoriserad Can-Am On-Road-återförsäljare.
- Produkten måste ha köpts i det land där köparen bor.
- Rutinunderhåll måste ha utförts enligt anvisningarna i *INSTRUKTIONSBOKEN*. BRP förbehåller sig rätt att kräva bevis på korrekt underhåll innan garantiersättning beviljas.

Om ovanstående villkor inte har uppfyllts, beviljar BRP ingen garantiersättning för någon ägare, varken vid privat ägande eller vid kommersiellt ägande. Dessa begränsningar är nödvändiga för att ge BRP möjlighet att skydda sina produkters, sina konsumenters och allmänhetens säkerhet.

## 6) KUNDENS RÄTTIGHETER OCH SKYLDIGHETER

Kunden måste sluta använda Produkten när en anomalitet upptäcks. Kunden måste informera en servicegivande Återförsäljare inom tre (3) dagar från felets upptäckande och ge denne rimlig tillgång till produkten samt rimlig tid att reparera den. Kunden måste även för den auktoriserade Återförsäljaren uppvisa bevis på inköp av produkten och är skyldig att underteckna en reparations-/arbetsorder vid början av garantireparationen för att göra den giltig. Alla delar som byts ut under denna garanti övergår i BRP:s ägo.

## 7) BRP:S RÄTTIGHETER OCH SKYLDIGHETER

BRP:s ansvar under denna garanti begränsas, efter BRP:s eget godtycke, till reparation av delar som befunnits vara defekta under normal användning, underhåll och service, eller till ersättning av sådana delar med nya Produktoriginaldelar utan kostnad för material och arbete, hos en valfri auktoriserad Återförsäljare under garantiperioden. BRP:s ansvar begränsas till utförande av behövliga reparationer och utbyte av reservdelar. Inget påstående om garantiavtalsbrott skall utgöra grund för återgång eller annullering av produktens försäljning till ägaren.

Vid behov av service utanför det ursprungliga försäljningslandet ansvarar ägaren för alla extra kostnader som erfordras enligt lokala konventioner



och förhållanden, så som, men ej begränsat till, frakt, försäkring, skatter, licensavgifter, importavgifter och alla andra finansiella kostnader, inklusive sådana som påförs av regeringar, stater, regioner och deras respektive myndigheter.

BRP förbehåller sig rätten att då och då förbättra eller modifiera produkter, utan skyldighet att ändra redan tillverkade produkter.

## 8) ÖVERLÅTELSE AV GARANTI

Om äganderätten till en produkt överläts under garantitiden, skall även denna garanti överlåtas och gälla för den återstående garantitiden, förutsatt att BRP eller en auktoriserad distributör/återförsäljare erhåller ett bevis på att den tidigare ägaren har godkänt överlåtelsen av ägandet liksom erforderliga adressuppgifter för den nya ägaren.

## 9) KONSUMENTVÄGLEDNING

I fall av en ev. kontrovers eller tvist som berör denna garanti rekommenderar BRP att du försöker lösa frågan på återförsäljarnivå. Vi rekommenderar att du talar med servicechefen eller ägaren hos den auktoriserade Återförsäljaren.

Om ärendet fortfarande förblir olöst, kontakta BRP genom att fylla i kundkontaktformuläret på [www.brp.com](http://www.brp.com) eller kontakta BRP via post på en av de adresser som anges under avsnittet *KONTAKTA OSS* i denna guide.

## 10) US EPA UTSLÄPPSGARANTI

Bombardier Recreational Products Inc. ("BRP")\* garanterar att om:

1. Produkten underhålls och används i enlighet med de skriftliga instruktionerna för korrekt underhåll och användning, samt
2. Produkten inte överensstämmer när som helst under sin livslängd med gällande utsläppsnormer eller utsläppsgränser som fastställts av ett EPA-godkänt utsläppstest, och
3. Sådana avvikelser resulterar eller kommer att resultera i att Produktens ägare belastas med någon påföljd eller annan sanktion (inklusive förnekande av rätten att använda Produkten) under lokal, statlig eller federal lagstiftning, ska BRP avhjälpa avvikelsen utan kostnad för ägaren; förutom, om Produkten har varit i drift i mer än 5 år eller 30 000 kilometer. BRP är skyldigt att avhjälpa endast sådana avvikelser till följd av fel på komponenter som har installerats i eller på Produkten för det enda eller huvudsakliga syftet att minska utsläpp från Produkter och som inte var i allmänt bruk före årsmodell 1968.

Garantitiden börjar den dag Produkten levereras till dess slutliga köp, eller om Produkten först tas i bruk som en "demonstrations"- eller "företags"-motorcykel före leverans, den dag den först tas i bruk.

Objekt som omfattas av utsläppsgaranti för Produktens hela livslängd:

Bränslesystem och luftintagssystem

- Bränsleinsprutare, bränslepumpsmodul, bränselfilterenhet, spjällhus (inklusive spjällpositionssensor) luftintagsgrenrör

### Tändningskomponenter och sensorer

- Motorkontrollmodul (ECM), motorkabelstam, tändspolar, tändstift (omfattas endast upp till det första underhållsersättandet), bullersensor (Knock Sensor), kamaxellägessensor, vevaxellägesensor, temperatursensor (kylarvätska), tryck- och temperatursensor, syresensorer

### Avgassystem

- Primär ljuddämpare (innehållande katalysator), avgasgrenrör
- Klämmor, packningar och tätningar (från motorn upp till primär ljuddämpare)

### Vevhusventilationssystem

- Vevhusventil, vevhusventilationsslang, oljepåfyllningslock

### Kontrollsystem för utsläpp

- Bränsletank, bränslelock, bränsleslang, ångkanister, ångkanister väggmonterings-sats, avluftningsventil (reningsventil), backventil, filter, fästplattor för evaporativa komponenter
- Klämma, tätning, packning och montering (associerade med bränslesystem)

Hänvisning till avsnittet om underhåll i instruktionsboken för korrekt underhåll. Den är instruktionsboken innehåller information om hur Produkten används på rätt sätt.

Enligt utsläppsgarantin skall BRP vara ansvarigt för den totala kostnaden för korrigerande för varje Produkt giltigt presenterad för reparation hos varje auktoriserad Can-Am On-Road-återförsäljare, förutom för akuta reparationer som krävs enligt punkt 2 i listan nedan. Statliga eller lokala begränsningar avseende omfattningen av straff eller påföljd som åläggs en ägare av en defekt Produkt skall inte ha någon betydelse för detta ansvar.

I inget fall kan BRP förneka ett garantianspråk gällande utsläppsgaranti på grundval av:

1. Garantiarbete eller service före leverans utfört av någon anläggning som godkänts av BRP att utföra sådant arbete eller service; eller
2. Arbete som utförs i en akut situation för att rätta till ett osäkert tillstånd, inklusive ett osäkert körbarhetstillstånd, som kan hänföras till BRP, förutsatt att ägaren av Produkten har vidtagit åtgärder för att återställa Produkten i ett överensstämmande tillstånd i tid; eller
3. Användning av någon icke godkänd reservdel eller underlåtenhet att följa skriftliga instruktioner för korrekt underhåll och användning som inte är relevanta för anledningen till att Produkten inte uppfyller tillämpliga utsläppsnormer; eller
4. Någon orsak som kan hänföras till BRP; eller
5. Användning av något bränsle som är allmänt tillgängligt i det geografiska område där Produkten är belägen, såvida de skriftliga instruktionerna för korrekt underhåll och användning inte anger att användning av detta bränsle skulle inverka negativt på utsläppsanordningar och system i Produkten, och det finns allmänt tillgänglig information för ägaren att identifiera rätt bränsle som skall användas. Se avsnittet om underhålls-information och bränslekraven i avsnittet om bränsle.

Med undantag för vad som anges i föregående punkter kan BRP neka utsläppsgaranti på grundval av att en icke certifierad eftermarknadsdel har används vid underhåll eller reparation av en Produkt om användningen av den icke certifierade delen har varit orsak till att Produkten inte uppfyllde utsläppsnormerna. Användningen av delar som inte motsvarar de ursprungliga delarna eller icke certifierade eftermarknadsdelar kan ha en negativ inverkan på utsläppskontrollsystemet och resultera i att Produkten inte uppfyller utsläppsnormerna. Användning av godkända reservdelar påverkar inte utsläppsgarantin. **Underhåll, byte, eller reparation av anordningar och system för utsläppskontroll kan utföras av alla motorcykelreparationsverkstäder eller personer som använder en godkänd reservdel.**

Så snart du blir medveten om en defekt har du ansvar för att presentera din Produkt för en auktoriserad Can-Am On-Road-återförsäljare. Den auktoriserade Can-Am On-Road-återförsäljaren går vidare med garantianspråket.

I fall en auktoriserad Can-Am On-Road-återförsäljare inte kan (av skäl som inte kan hänföras till Produktens ägare eller händelser utanför BRP:s eller en auktoriserad Can-Am On-Road-återförsäljares kontroll) reparera en Produkt inom 30 dagar efter den inledande presentationen av Produkten för en auktoriserad av Can-Am On-Road-återförsäljare skall ägaren ha rätt att få garantireparationen utförd, på bekostnad av BRP, vid någon reparationsverkstad som ägaren väljer.

Alla defekta delar som byts under denna garanti övergår i BRP:s ägo.

Kontakta direktören, Field Operations and Support Division (6406J), Environmental Protection Agency, 401 "M" Street, SW., Washington, DC 20460 (Attention: Warranty Claim) för ytterligare information angående utsläppsgarantin eller för att rapportera ett brott mot villkoren i utsläppsgarantin.

Bombardier Recreational Products Inc. ("BRP")\* garanterar också den slutliga köparen och varje efterföljande köpare att denna nya Produkt, inklusive alla delar i dess kontrollsystem för avgasutsläpp och dess kontrollsystem för avdunstningsutsläpp, uppfyller två villkor:

- Den är utformad, tillverkad och utrustad så att den vid tidpunkten för försäljning till den slutliga köparen uppfyller kraven enligt 40 CFR 86 och med standarder för avdunstningsutsläpp enligt 40 CFR 1051 tillämpliga på vägmotorcyklar.
- Den har inga material- eller tillverkningsfel som skulle kunna förhindra uppfyllande av kraven enligt 40 CFR 86 och med standarder för avdunstningsutsläpp enligt 40 CFR 1051 tillämpliga på vägmotorcyklar.

Om garantiberättigade villkor föreligger kommer BRP att reparera eller byta delar eller komponenter med material- eller tillverkningsfel som skulle öka motorns utsläpp av någon reglerad förorening inom den angivna garantiperioden utan några kostnader för ägaren, inklusive kostnader relaterade till diagnos och reparation eller byte av utsläppsrelaterade delar.

Den utsläppsrelaterade garantin har följande giltighetsperiod, beroende på vilket som inträffar först:

	KILOMETER	ÅR
Komponenter relaterade till avgasutsläpp och avdunstningsutsläpp	30 000	5

## 11) US EPA FEDERAL BULLERGARANTI

Bombardier Recreational Products Inc. ("BRP")\* garanterar den slutliga köparen och varje efterföljande köpare att denna nya Produkt, vid försäljningstillfället, utformades, byggdes och utrustades för att uppfylla alla tillämpliga US EPA federala bullerkontrollstandarder och är fri från defekter i material och utförande som, när Produkten underhålls och används på ett korrekt sätt, kan göra att Produkten inte uppfyller kraven i samtliga tillämpliga US EPA federala bullerstandarder för den följande perioden, vilket som kommer först:

KILOMETER	ÅR
6 000	1

## 12) GARANTIUTFÄSTELSE, UTSLÄPPSKRAV I KALIFORNIEN

### RÄTTIGHETER OCH ANSVAR I GARANTIN:

The California Air Resources Board och BRP US Inc. å Bombardier Recreational Products Inc.:s vägnar, tar tillfället i akt att förklara garantin för systemet av utsläppskontroll på din Can-Am Spyder av 2021 års modell. I delstaten Kalifornien måste nya motorfordon vara utformade, byggda och utrustade så att de uppfyller delstatens hårda krav för att motverka smogg. BRP måste garantera utsläppskontrollsystemet på din Produkt under den tidsperiod som anges nedan, förutsatt att den inte har utsatts för missbruk, vårdslöshet eller felaktigt underhåll.

Systemet för utsläppskontroll kan omfatta delar som bränsleinsprutnings-systemet, tändningssystemet, katalysatorn och motorns dator. Också slangar, anslutningar och andra utsläppsrelaterade enheter kan ingå. Om det finns garantiberättigade villkor reparerar BRP din Produkt utan extra kostnad, inklusive diagnos, reservdelar och arbete.

### TILLVERKARENS GARANTI

- 5 år eller 30 000 kilometer - det som inträffar först.

## **ÄGARENS ANSVAR I ENLIGHET MED GARANTIN:**

Som ägare av Produkten ansvarar du för att det underhåll som krävs utförs, i enlighet med anvisningarna i din *INSTRUKTIONSBOK*. BRP rekommenderar att du behåller alla kvitton för utfört underhåll på Produkten, men kan inte neka dig garanti enbart på grund av att kvitton saknas eller att du underlåtit att genomföra allt schemalagt underhåll.

Du ansvarar för att ta din Produkt till en Återförsäljare så snart ett problem uppstår. Garantireparationer ska utföras inom en rimlig tidsperiod som inte får överskrida 30 dagar.

Som ägare till din Produkt ska du även vara medveten om att BRP kan neka dig garantiersättning om det har uppstått fel på Produkten eller en av dess komponenter på grund av felaktig användning, vårdslöshet, felaktigt underhåll eller ej godkända modifieringar.

Om du har frågor om rättigheter och ansvar i samband med garantin kan du kontakta BRP Kundtjänstcenter på 1-888-272-9222 eller California Air Resource Board, 9528 Telstar Avenue, El Monte, CA 91731, USA.

---

# **BRP:S INTERNATIONELLA BEGRÄNSADE GARANTI: 2021 CAN-AM® SPYDER®-SERIEN**

## **1) GARANTINS OMFATTNING**

Bombardier Recreational Products Inc. ("BRP")\* garanterar sina Can-Am Spyder av årsmodell 2021 ("Produkterna") som säljs av distributörer eller återförsäljare som av BRP auktoriserats att distribuera Can-Am On-Road-produkter ("Can-Am On-Road-distributör/återförsäljare") utanför USA, Kanada, medlemsstaterna i det Europeiska ekonomiska samarbetsområdet ("EES") (som består av Europeiska unionens medlemsstater samt Storbritannien, Norge, Island och Liechtenstein), Turkiet och medlemsstaterna i Oberoende staters samväldie ("OSS") (inklusive Ukraina och Turkmenistan), avseende material- eller tillverkningsfel under den period och enligt de villkor som anges nedan. Garantin ogiltigförklaras om: (1) Produkten har använts för racing eller annan tävlingsaktivitet vid någon tidpunkt, även av en tidigare ägare; eller (2) vägmätaren har tagits bort eller manipulerats; (3) Produkten har använts för terrängkörning; eller (4) Produkten har ändrats eller modifierats på ett sådant sätt att det inverkar menligt på dess funktion, prestanda eller hållbarhet, eller modifierats för att förändra dess avsedda användning.

Icke-fabriksinstallerade delar och tillbehör omfattas inte av garantin. Var god se tillämpliga garantivillkor avseende delar och tillbehör.

## **2) ANSVARSBEGRÄNSNING**

**JURISDIKTIONER I DEN UTSTRÄCKNING SOM LAGEN TILLÅTER. DENNA UTTRYCKLIGA GARANTI GÄLLER OCH GODTAS ISTÄLLET FÖR ALLA ÖVRIGA UTTRYCKLIGA ELLER UNDERFÖRSTÅDDA GARANTIER, INKLUSIVE MEN INTE BEGRÄNSAT TILL SÅDANA SOM AVSER SÄLJBARHET OCH LÄMPLIGHET FÖR ETT VISST ÄNDAMÅL. I DEN MÅN UNDERFÖRSTÅDDA GARANTIER INTE KAN UPPHÄVAS, BEGRÄNSAS DESSA TILL TIDEN FÖR DEN UTTRYCKLIGA GARANTIN. ALLA MINDRE SKADOR, FÖLJDSKADOR, DIREKTA SKADOR, INDIREKTA SKADOR OCH SKADOR AV ANNAT SLAG OMFATTAS INTE AV DENNA GARANTI. VISSA JURISDIKTIONER TILLÅTER INTE FRISKRIVNINGSKLAUSULER, BEGRÄNSNINGAR AV OFÖRUTSEDDA SKADOR ELLER FÖLJDSKADOR, ELLER ANDRA UNDANTAG NÄMNDÅ OVAN. DETTA BETYDER ATT DET ÄR MÖJLIGT ATT DE INTE GÄLLER DIG. DENNA GARANTI GER DIG SPECIFIKA RÄTTIGHETER OCH DU ÅTNJUTER EV. ÄVEN ANDRA LAGLIGA RÄTTIGHETER SOM KAN VARIERA MELLAN OLIKA LÄNDER OCH JURISDIKTIONER. (SE KLAUSUL 4 NEDAN FÖR PRODUKTER SOM INHANDLATS I AUSTRALIEN).**

Ingen auktoriserad Distributör/Återförsäljare eller någon annan person är auktoriserad att lämna någon som helst utfästelse, representation eller garanti beträffande Produkten utöver det som ingår i denna garanti, och en sådan kan inte, ifall den lämnas, göras gällande gentemot BRP.

BRP förbehåller sig rätt att när som helst ändra denna garanti, varvid underförstås att en sådan ändring inte påverkar de garantivillkor som gäller för produkter som har sålts under giltighetstiden för denna garanti.

### 3) UNDANTAG – FÖLJANDE OMFATTAS EJ AV GARANTIN

Följande omfattas inte under några omständigheter av garantin:

- Byte av normala underhållsartiklar som till exempel, men inte begränsat till, olja, smörjmedel, filter och tändstift.
- Normalt slitage som till exempel, men inte begränsat till, slitage på däck, batteri, generatorborstar, lyktor och lampor, kopplingsplattor och belägg, drivrem, bromsbelägg, bromsbacksbelägg, bromsskivenheter och drev.
- Trimning och modifikation inklusive, men inte begränsat till, drivrem-sjustering, hjulinställning och hjulbalans.
- Skador som gäller Produktens utseende, inklusive, men inte begränsat till repor, bucklor, blekning, avflagnig, sprickor och skador på sätets klädsel.
- Skador som orsakats av försumlighet eller underlåtenhet att följa korrekta underhålls- och/eller förvaringsprocedurer, enligt beskrivningarna i denna *INSTRUKTIONSBOK*.
- Skador som orsakats av demontering av delar, felaktig reparation, felaktig service eller felaktigt underhåll, modifieringar eller ändringar som ligger utanför Produktens originalspecifikationer, skador som orsakats av användning av delar eller tillbehör som inte är tillverkade eller godkända av BRP och som enligt BRP:s omdöme antingen är inkompatibla med produkten eller inverkar negativt på dess funktion, prestanda och hållbarhet, eller skador som orsakats av reparationer utförda av en person som inte är en auktoriserad servicegivande Distributör/Återförsäljare.
- Skador som beror på installation av delar med specifikationer som skiljer sig från Produktens originaldelar, som exempelvis, men inte begränsat till, andra däck, avgassystem, hjul eller bromsar.
- Skador som beror på felaktig eller onormal användning av Produkten, försumlighet, racing eller användning av Produkten på ett sätt som strider mot rekommendationerna i *INSTRUKTIONSBOKEN*.
- Skador som beror på vattenintrång, olycka, trafikfaror, nedsänkning i vatten, brand, stöld, vandalism eller naturkatastrof.
- Skador som beror på användning av bränsle, oljor eller smörjmedel med specifikationer som skiljer sig från de som rekommenderas i *INSTRUKTIONSBOKEN*.

- Skador som beror på korrosion på grund av vägsalt, batterisyra, miljöpåverkan eller hantering som strider mot anvisningarna i *INSTRUKTIONSBOKEN*.
- Mindre skador eller följdskador inklusive, men inte begränsat till, kostnader för bensin, för transport av Produkten till och från den auktoriserade Distributören/Återförsäljaren, för mekanikers resor, för trailertransport, för bogsering, för förvaring, för telefon, för mobil, för fax, för telegram, för hyra av en liknande Produkt eller utbytesprodukt under garantireparation eller stillestånd, för taxi, för resor, för logi, för förlust av eller skador på personlig egendom eller för olägenhet, försäkringskostnader, kostnader för avbetalning av lån, tidsförlust, inkomstförlust, utebliven vinst eller intäkt, utebliven tillfredsställelse eller utebliven användning av Produkten.

#### **4) GARANTIPERIOD**

Denna garanti träder i kraft från och med det datum Produkten levereras till den första konsumenten vid detaljförsäljning eller det datum då Produkten används för första gången - det som inträffar först - och gäller under följande perioder:

1. För privat fritidsanvändning, **TJUGOFYRA (24) PÅ VARANDRA FÖLJANDE MÅNADER** med undantag för vad som nämns under punkt (2) och (3) nedan, respektive **TOLV (12) PÅ VARANDRA FÖLJANDE MÅNADER** för kommersiellt bruk med undantag för vad som nämns under punkt (2) och (3) nedan.  
Produkten är i kommersiellt bruk om den används i samband med inkomstbringande arbete eller anställning under någon del av garantiperioden. Produkten används även kommersiellt om den vid någon tidpunkt under garantiperioden är registrerad för kommersiell användning.
2. För batteriet, **SEX (6) PÅ VARANDRA FÖLJANDE MÅNADER**;
3. För däck, **SEX (6) PÅ VARANDRA FÖLJANDE MÅNADER** eller tills de är nerslitna till de sista 2,38 millimeter för framdäcken och de sista 3,97 millimeter för det bakre däck, vilket som inträffar först.

Reparationen eller bytet av delar eller utförandet av service under denna garanti förlänger inte livslängden för denna garanti bortom dess ursprungliga förfalldatum.

Observera att tidsgränsen för meddelande av produktfel gäller under förutsättning att den överensstämmer med gällande nationell eller lokal lagstiftning i det land där kunden bor.

#### **5) ENDAST FÖR PRODUKTEN SOM SÄLJS I AUSTRALIEN**

Inget i dessa garantiavtal och villkor ska anses exkludera, begränsa eller förändra applikationen av något villkor, garanti, rätt eller gottgörelse som utdelas eller påvisas under Konkurrens och konsumentlagen 2010 (Cth), inklusive den australiensiska konsumentlagen eller någon annan fall, där de skulle innebära en motsättning mot den lagen, eller får någon av dessa avtal och villkor att ogiltigförklaras. De fördelar som ges dig under garantin är utöver de andra rättigheter och gottgörelser du har under australiensisk lag.



Våra varor är försedda med garantier som inte kan exkluderas enligt den australiensiska konsumentlagen. Du har rätt att få en ersättningsprodukt eller återbetalning om produkten är behäftad med ett allvarligt fel och du har rätt att få kompensation för alla andra förluster eller skador som rimligen kan förutses. Du har även rätt att få varorna reparerade eller ersätta ifall de inte är av acceptabel kvalitet och om felet inte anses vara ett allvarligt fel.

## 6) GARANTIVILLKOR

Garantin gäller **endast** ifall **samtliga** av följande villkor är uppfyllda:

- Produkten måste av den första ägaren ha köpts som ny och oanvänd från en Distributör/Återförsäljare som är auktoriserad att distribuera Produkten i det land eller den union av länder där försäljningen har ägt rum.
- Den av BRP specificerade leveransinspektionen måste ha utförts och dokumenterats av köparen och den auktoriserade Distributören/Återförsäljaren och undertecknats av köparen.
- Produkten måste ha garantiregistrerats av en auktoriserad Distributör/Återförsäljare.
- Produkten måste ha köpts i det land eller i den union av länder där köparen bor.
- Rutinunderhåll måste ha utförts med angivna tidsintervall och på det sätt som anges i *INSTRUKTIONSBOKEN*. BRP förbehåller sig rätt att kräva bevis på korrekt underhåll innan garantiersättning beviljas.

Om något av ovanstående villkor inte har uppfyllts, beviljar BRP ingen garantiersättning för någon ägare, varken vid privat fritidsägande eller vid kommersiellt ägande. Dessa begränsningar är nödvändiga för att ge BRP möjlighet att skydda sina produkters, sina konsumenters och allmänhetens säkerhet.

## 7) KUNDENS RÄTTIGHETER OCH SKYLDIGHETER

Kunden måste sluta använda Produkten när en anomalitet upptäcks. Kunden måste informera en auktoriserad servicegivande Distributör/Återförsäljare inom två (2) månader från felets upptäckande och ge denne rimlig tillgång till Produkten samt rimlig tid att reparera den. Kunden måste även för den auktoriserade Distributören/Återförsäljaren uppvisa bevis på inköp av Produkten och är skyldig att underteckna en reparations-/arbetsorder vid början av garantireparationen för att göra den giltig. Alla delar som byts ut under denna garanti övergår i BRP:s ägo. Observera att tidsgränsen för meddelande av produktfel gäller under förutsättning att den överensstämmer med gällande nationell eller lokal lagstiftning i det land där kunden bor.

## 8) BRP:S RÄTTIGHETER OCH SKYLDIGHETER

I den utsträckning som lagen tillåter, begränsas BRP:s skyldigheter i den här garantin till att, efter eget gottfinnande reparera delar som funnits vara defekta vid normal användning, underhåll och service; eller ersätta sådana delar med nya originaldelar utan kostnad för delar och arbetstid, hos alla auktoriserade distributörer/återförsäljare under garantins täckningsperiod, under de omständigheter som beskrivs häri. BRP:s ansvar begränsas till utförande av behövliga reparationer och utbyte av reservdelar. Inget påstående om garantiavtalsbrott skall utgöra grund för återgång eller annullering av produktens försäljning till ägaren. Du kan också ha andra lagliga rättigheter, vilka kan variera från land till land.

Om reparation behöver utföras i ett land utanför landet där den ursprungliga försäljningen skedde (eller för invånare i EES: om reparation behöver utföras utanför EES), står ägaren för eventuella extra kostnader som beror på lokala förhållanden som till exempel, men inte begränsat till, frakt, försäkring, skatt, licensavgifter, importavgifter och alla övriga finansiella avgifter, inklusive sådana som tas ut av regeringar, länder, regioner och respektive myndigheter.

BRP förbehåller sig rätten att då och då förbättra eller modifiera produkter, utan skyldighet att ändra alla redan tillverkade produkter.

## 9) ÖVERLÅTELSE AV GARANTI

Om äganderätten till en Produkt överläts under garantitiden, skall även denna begränsade garanti överlåtas och gälla för den återstående garantitiden, förutsatt att BRP eller en auktoriserad distributör/återförsäljare erhåller ett bevis på att den tidigare ägaren har godkänt överlåtelsen av ägandet liksom erforderliga adressuppgifter för den nya ägaren.

## 10) KONSUMENTVÄGLEDNING

I händelse av en eventuell kontrovers eller tvist som berör denna garanti rekommenderar BRP att du försöker lösa frågan med Distributören respektive Återförsäljaren. Vi rekommenderar att du talar med servicechefen eller ägaren hos den auktoriserade distributören/återförsäljaren.

Om ärendet fortfarande förblir olöst, kontakta BRP genom att fylla i kundkontaktformuläret på [www.brp.com](http://www.brp.com) eller kontakta BRP via post på en av de adresser som anges under avsnittet *KONTAKTA OSS* i denna guide.

---

# **BRP:S BEGRÄNSADE GARANTI FÖR DET EUROPEISKA EKONOMISKA SAMARBETSOMRÅDET, OBEROENDE STATERS SAMVÄLDE OCH TURKIET: 2021 CAN-AM® SPYDER®-SERIEN**

## **1) GARANTINS OMFATTNING**

Bombardier Recreational Products Inc. ("BRP")\* garanterar sina Can-Am Spyder av årsmodell 2021 ("Produkterna") som säljs av distributörer eller återförsäljare som av BRP auktoriserats att distribuera Can-Am On-Road-produkter ("Can-Am On-Road-distributör/återförsäljare") i medlemsstaterna i det Europeiska ekonomiska samarbetsområdet ("EES") (som består av Europeiska unionens medlemsstater samt Storbritannien, Norge, Island och Liechtenstein), i medlemsstaterna i Oberoende staters samväld ("OSS") (inklusive Ukraina och Turkmenistan) och Turkiet, avseende material- eller tillverkningsfel under den period och enligt de villkor som anges nedan. Garantin ogiltigförklaras om: (1) Produkten har använts för racing eller annan tävlingsaktivitet vid någon tidpunkt, även av en tidigare ägare; eller (2) vägmätaren har tagits bort eller manipulerats; (3) Produkten har använts för terrängkörning; eller (4) Produkten har ändrats eller modifierats på ett sådant sätt att det inverkar menligt på dess funktion, prestanda eller hållbarhet, eller modifierats för att förändra dess avsedda användning.

Icke-fabriksinstallerade delar och tillbehör omfattas inte av garantin. Var god se tillämpliga garantivillkor avseende delar och tillbehör.

## **2) ANSVARSBEGRÄNSNING**

**JURISDIKTIONER I DEN UTSTRÄCKNING SOM LAGEN TILLÅTER. DENNA UTTRYCKLIGA GARANTI GÄLLER OCH GODTAS ISTÄLLET FÖR ALLA ÖVRIGA UTTRYCKLIGA ELLER UNDERFÖRSTÅDDA GARANTIER, INKLUSIVE MEN INTE BEGRÄNSAT TILL SÅDANA SOM AVSER SÄLJBARHET OCH LÄMPLIGHET FÖR ETT VISST ÄNDAMÅL. I DEN MÅN UNDERFÖRSTÅDDA GARANTIER INTE KAN UPPHÄVAS, BEGRÄNSAS DESSA TILL TIDEN FÖR DEN UTTRYCKLIGA GARANTIN. ALLA MINDRE SKADOR, FÖLJDSKADOR, DIREKTA SKADOR, INDIREKTA SKADOR OCH SKADOR AV ANNAT SLAG OMFATTAS INTE AV DENNA GARANTI. VISSA JURISDIKTIONER TILLÅTER INTE FRISKRIVNINGSKLAUSULER, BEGRÄNSNINGAR AV OFÖRUTSEDDA SKADOR ELLER FÖLJDSKADOR, ELLER ANDRA UNDANTAG NÄMNDNA OVAN. DETTA BETYDER ATT DET ÄR MÖJLIGT ATT DE INTE GÄLLER DIG. DENNA GARANTI GER DIG SPECIFIKA RÄTTIGHETER OCH DU ÅTNJUTER EV. ÄVEN ANDRA LAGLIGA RÄTTIGHETER SOM KAN VARIERA MELLAN OLIKA LÄNDER OCH JURISDIKTIONER. (SE KLAUSUL 4 NEDAN FÖR PRODUKTER SOM INHANDLATS I AUSTRALIEN).**

Ingen auktoriserad Distributör/Återförsäljare eller någon annan person är auktoriserad att lämna någon som helst utfästelse, representation eller garanti beträffande Produkten utöver det som ingår i denna garanti, och en sådan kan inte, ifall den lämnas, göras gällande gentemot BRP.

BRP förbehåller sig rätt att när som helst ändra denna garanti, varvid underförstås att en sådan ändring inte påverkar de garantivillkor som gäller för produkter som har sålts under giltighetstiden för denna garanti.

### **3) UNDANTAG – FÖLJANDE OMFATTAS EJ AV GARANTIN**

Följande omfattas inte under några omständigheter av garantin:

- Byte av normala underhållsartiklar som till exempel, men inte begränsat till, olja, smörjmedel, filter och tändstift.
- Normalt slitage som till exempel, men inte begränsat till, slitage på däck, batteri, generatorborstar, lyktor och lampor, kopplingsplattor och belägg, drivrem, bromsbelägg, bromsbacksbelägg, bromsskivenheter och drev.
- Trimning och modifikation inklusive, men inte begränsat till, drivrem-sjustering, hjulinställning och hjulbalans.
- Skador som gäller Produktens utseende, inklusive, men inte begränsat till repor, bucklor, blekning, avflagnings, sprickor och skador på sätets klädsel.
- Skador som orsakats av försumlighet eller underlåtenhet att följa korrekta underhålls- och/eller förvaringsprocedurer, enligt beskrivningarna i denna *INSTRUKTIONSBOK*.
- Skador som orsakats av demontering av delar, felaktig reparation, felaktig service eller felaktigt underhåll, modifieringar eller ändringar som ligger utanför Produktens originalspecifikationer, skador som orsakats av användning av delar eller tillbehör som inte är tillverkade eller godkända av BRP och som enligt BRP:s omdöme antingen är inkompatibla med produkten eller inverkar negativt på dess funktion, prestanda och hållbarhet, eller skador som orsakats av reparationer utförda av en person som inte är en auktoriserad servicegivande Distributör/Återförsäljare.
- Skador som beror på installation av delar med specifikationer som skiljer sig från Produktens originaldelar, som exempelvis, men inte begränsat till, andra däck, avgassystem, hjul eller bromsar.
- Skador som beror på felaktig eller onormal användning av Produkten, försumlighet, racing eller användning av Produkten på ett sätt som strider mot rekommendationerna i *INSTRUKTIONSBOKEN*.
- Skador som beror på vattenintrång, olycka, trafikfaror, nedsänkning i vatten, brand, stöld, vandalism eller naturkatastrof.
- Skador som beror på användning av bränsle, oljor eller smörjmedel med specifikationer som skiljer sig från de som rekommenderas i *INSTRUKTIONSBOKEN*.

- Skador som beror på korrosion på grund av vägsalt, batterisyra, miljöpåverkan eller hantering som strider mot anvisningarna i *INSTRUKTIONSBOKEN*.
- Mindre skador eller följskador inklusive, men inte begränsat till, kostnader för bensin, för transport av Produkten till och från den auktoriserade Distributören/Återförsäljaren, för mekanikers resor, för trailertransport, för bogsering, för förvaring, för telefon, för mobil, för fax, för telegram, för hyra av en liknande Produkt eller utbytesprodukt under garantireparation eller stillestånd, för taxi, för resor, för logi, för förlust av eller skador på personlig egendom eller för olägenhet, försäkringskostnader, kostnader för avbetalning av lån, tidsförlust, inkomstförlust, utebliven vinst eller intäkt, utebliven tillfredsställelse eller utebliven användning av Produkten.

## 4) GARANTIPERIOD

Denna garanti träder i kraft från och med det datum Produkten levereras till den första konsumenten vid detaljförsäljning eller det datum då Produkten används för första gången - det som inträffar först - och gäller under följande perioder:

1. För privat fritidsanvändning, **TJUGOFYRA (24) PÅ VARANDRA FÖLJANDE MÅNADER** med undantag för vad som nämns under punkt (2) och (3) nedan, respektive **TOLV (12) PÅ VARANDRA FÖLJANDE MÅNADER** för kommersiellt bruk med undantag för vad som nämns under punkt (2) och (3) nedan.  
Produkten är i kommersiellt bruk om den används i samband med inkomstbringande arbete eller anställning under någon del av garantiperioden. Produkten används även kommersiellt om den vid någon tidpunkt under garantiperioden är registrerad för kommersiell användning.
2. För batteriet, **SEX (6) PÅ VARANDRA FÖLJANDE MÅNADER;**
3. För däck, **SEX (6) PÅ VARANDRA FÖLJANDE MÅNADER** eller tills de är nerslitna till de sista 2,38 millimeter för framdäcken och de sista 3,97 millimeter för det bakre däck, vilket som inträffar först.

Reparationen eller bytet av delar eller utförandet av service under denna garanti förlänger inte livslängden för denna garanti bortom dess ursprungliga förfallodatum.

Observera att tidsgränsen för meddelande av produktfel gäller under förutsättning att den överensstämmer med gällande nationell eller lokal lagstiftning i det land där kunden bor.

## 5) GARANTIVILLKOR

Garantin gäller **endast** ifall **samtliga** av följande villkor är uppfyllda:

- Produkten måste av den första ägaren ha köpts som ny och oanvänd från en Distributör/Återförsäljare som är auktoriserad att distribuera Produkten i det land eller den union av länder där försäljningen har ägt rum.
- Den av BRP specificerade leveransinspektionen måste ha utförts och dokumenterats av köparen och den auktoriserade Distributören/Återförsäljaren och undertecknats av köparen.
- Produkten måste ha registrerats av en auktoriserad Distributör/Återförsäljare.

- Produkten måste ha köpts i det land eller i den union av länder där köparen bor.
- Rutinunderhåll måste ha utförts med angivna tidsintervall och på det sätt som anges i *INSTRUKTIONSBOKEN*. BRP förbehåller sig rätt att kräva bevis på korrekt underhåll innan garantiersättning beviljas.

Om något av ovanstående villkor inte har uppfyllts, beviljar BRP ingen garantiersättning för någon ägare, varken vid privat fritidsägande eller vid kommersiellt ägande. Dessa begränsningar är nödvändiga för att ge BRP möjlighet att skydda sina produkter, sina konsumenters och allmänhetens säkerhet.

## **6) KUNDENS RÄTTIGHETER OCH SKYLDIGHETER**

Kunden måste sluta använda Produkten när en anomalitet upptäcks. Kunden måste informera en auktoriserad servicegivande Distributör/Återförsäljare inom två (2) månader från felets upptäckande och ge denne rimlig tillgång till Produkten samt rimlig tid att reparera den. Kunden måste även för den auktoriserade Distributören/Återförsäljaren uppvisa bevis på inköp av Produkten och är skyldig att underteckna en reparations-/arbetsorder vid början av garantireparationen för att göra den giltig. Alla delar som byts ut under denna garanti övergår i BRP:s ägo. Observera att tidsgränsen för meddelande av produktfel gäller under förutsättning att den överensstämmer med gällande nationell eller lokal lagstiftning i det land där kunden bor.

## **7) BRP:S RÄTTIGHETER OCH SKYLDIGHETER**

I den utsträckning som lagen tillåter, begränsas BRP:s skyldigheter i den här garantin till att, efter eget gottfinnande reparera delar som funnits vara defekta vid normal användning, underhåll och service; eller ersätta sådana delar med nya originaldelar utan kostnad för delar och arbetstid, hos alla auktoriserade distributörer-/återförsäljare under garantins täckningsperiod, under de omständigheter som beskrivs häri. BRP:s ansvar begränsas till utförande av behövliga reparationer och utbyte av reservdelar. Inget påstå-ende om garantiavtalsbrott skall utgöra grund för återgång eller annullering av produktens försäljning till ägaren. Du kan också ha andra lagliga rättigheter, vilka kan variera från land till land.

Om reparation behöver utföras i ett land utanför landet där den ursprungliga försäljningen skedde (eller för invånare i EES: om reparation behöver utföras utanför EES), står ägaren för eventuella extra kostnader som beror på lokala förhållanden som till exempel, men inte begränsat till, frakt, försäkring, skatt, licensavgifter, importavgifter och alla övriga finansiella avgifter, inklusive sådana som tas ut av regeringar, länder, regioner och respektive myndigheter.

BRP förbehåller sig rätten att då och då förbättra eller modifiera produkter, utan skyldighet att ändra alla redan tillverkade produkter.

## **8) ÖVERLÅTELSE AV GARANTI**

Om äganderätten till en Produkt överlåts under garantitiden, skall även denna begränsade garanti överlåtas och gälla för den återstående garantitiden, förutsatt att BRP eller en auktoriserad distributör/återförsäljare erhåller ett bevis på att den tidigare ägaren har godkänt överlåtelsen av ägandet liksom erforderliga adressuppgifter för den nya ägaren.

## 9) KONSUMENTVÄGLEDNING

I händelse av en eventuell kontrovers eller tvist som berör denna garanti rekommenderar BRP att du försöker lösa frågan med Distributören respektive Återförsäljaren. Vi rekommenderar att du talar med servicechefen eller ägaren hos den auktoriserade distributören/återförsäljaren.

Om ärendet fortfarande förblir olöst, kontakta BRP genom att fylla i kundkontaktformuläret på [www.brp.com](http://www.brp.com) eller kontakta BRP via post på en av de adresser som anges under avsnittet *KONTAKTA OSS* i denna guide.

## 10) YTTERLIGARE AVTAL OCH VILLKOR ENDAST GÄLLANDE FRANKRIKE

Följande avtal och villkor är endast tillämpliga på produkter som sålts i Frankrike:

Säljare ska leverera gods som är överrensstämmande med kontraktet och ska vara ansvariga för defekter som finns vid leveransen. Säljaren ska också ansvara för defekter som är resultat av förpackning, monteringsinstruktioner eller installation när det är dess ansvar per kontrakt eller utfört under dess ansvar. För att vara kompatibelt med kontraktet ska varan:

1. Kunna användas i normal användning för likande gods och, om tillämpligt:
  - 1.1 Motsvara beskrivningen som överlämnas av säljaren och ha den kvalitet som uppges för köparen genom prover eller modeller;
  - 1.2 Ha de kvaliteter som köparen lagligen kan förvänta sig, med undantag för de allmänna uttalanden som säljaren, tillverkaren av dess representant, inklusive i reklam eller märkning; eller
2. Ha de egenskaper som enligt överenskommelse enats om mellan de båda parterna, eller vara redo för den specifika användning som den avses att av köparen användas och påvisats av säljaren och är accepterad.

Ansvaret att informera om ovanstående preskriberas två år efter leveransen av varan. Säljaren är ansvarig för garantin av dolda fel på varan som säljs, om sådan dolda fel gör att produkten inte kan användas för det avsedda ändamålet, eller om det begränsar användningen på ett sådant sätt att köparen inte skulle köpt varan eller betalat mindre om han/hon hade vetat om detta. Åtgärder för sådana dolda defekter ska vidtas av köparen inom 2 år efter upptäckt av defekten.

# DOKUMENTATION AV UNDERHÅLL

Skicka kopia av dokumentation av underhåll till BRP om det behövs.

## FÖRLEVERANS

Serienummer: _____	Underskrift/Tryck:
Körsträcka / km: _____	
Timmar: _____	
Datum: _____	
Återförsäljarnr.: _____	
Anteckningar: _____	
_____	
Se fordonets förleveransbulletin för detaljerade Installationsinstruktioner	

## FÖRSTA KONTROLL

Körsträcka / km: _____	Underskrift/Tryck:
Timmar: _____	
Datum: _____	
Återförsäljarnr.: _____	
Anteckningar: _____	
_____	
För underhållsschema se avsnittet Underhållsinformation i den här instruktionsboken	

## SERVICE

Körsträcka / km: _____	Underskrift/Tryck:
Timmar: _____	
Datum: _____	
Återförsäljarnr.: _____	
Anteckningar: _____	
_____	
För underhållsschema se avsnittet Underhållsinformation i den här instruktionsboken	



<b>SERVICE</b>	
Körsträcka / km: _____ Timmar: _____ Datum: _____ Återförsäljarnr.: _____ Anteckningar: _____ _____	Underskrift/Tryck:
För underhållsschema se avsnittet Underhållsinformation i den här instruktionsboken	

<b>SERVICE</b>	
Körsträcka / km: _____ Timmar: _____ Datum: _____ Återförsäljarnr.: _____ Anteckningar: _____ _____	Underskrift/Tryck:
För underhållsschema se avsnittet Underhållsinformation i den här instruktionsboken	

<b>SERVICE</b>	
Körsträcka / km: _____ Timmar: _____ Datum: _____ Återförsäljarnr.: _____ Anteckningar: _____ _____	Underskrift/Tryck:
För underhållsschema se avsnittet Underhållsinformation i den här instruktionsboken	

**SERVICE**

Körsträcka / km: _____	Underskrift/Tryck:
Timmar: _____	
Datum: _____	
Återförsäljarnr.: _____	
Anteckningar: _____	
_____	
För underhållsschema se avsnittet Underhållsinformation i den här instruktionsboken	

**SERVICE**

Körsträcka / km: _____	Underskrift/Tryck:
Timmar: _____	
Datum: _____	
Återförsäljarnr.: _____	
Anteckningar: _____	
_____	
För underhållsschema se avsnittet Underhållsinformation i den här instruktionsboken	

# ***KUNDINFORMATION***

---

# SEKRETESSINFORMATION

BRP vill härmed informera om att dina uppgifter kommer att användas för säkerhets- och garantirelaterade ändamål. BRP och dess närstående bolag kan dessutom använda BRP:s kundregister för att distribuera marknadsföringsinformation om BRP och tillhörande produkter samt specialerbjudanden.

Om du vill utöva din rätt att läsa eller korrigera dina uppgifter, eller om du vill tas bort från adresslistan för direkt marknadsföring, vänligen kontakta BRP.

Via e-post: **[privacyofficer@brp.com](mailto:privacyofficer@brp.com)**

Via vanlig post: BRP Legal Service  
726 St-Joseph  
Valcourt QC  
Canada,  
J0E 2L0

---

# KONTAKTA OSS

## Webbplats

[www.brp.com](http://www.brp.com)

## Asien

Room 4609, Tower 2,  
Grand Gateway 3 Hong Qiao  
Road Shanghai,  
Kina 200020

21F Shinagawa East One Tower  
2-16-1 Konan, Minatoku-ku,  
Tokyo 108-0075  
Japan

## Europa

Skaldenstraat 125  
B-9042 Gent  
Belgien

Itterpark 11  
D-40724 Hilden  
Tyskland

ARTEPARC Bâtiment B  
Route de la côte d'Azur, Le Canet  
13590 Meyreuil  
Frankrike

Ingvald Ystgaardsvei 15  
N-7484 Trondheim  
Norge

Isoaavantie 7  
PL 8040  
96101 Rovaniemi

Spinnvägen 15  
903 61 Umeå  
Sverige

Avenue d'Ouchy 4-6  
1006 Lausanne  
Schweiz

## **Nordamerika**

565 de la Montagne Street  
Valcourt (Québec) J0E 2L0  
Kanada

Sa De Cv, Av. Ferrocarril 202  
Parque Ind. Querétaro, Lote2-B  
76220  
Santa Rosa Jáuregui, Oro., Mexiko  
Sturtevant, Wisconsin, U.S.A.  
10101 Science Drive  
Sturtevant, Wisconsin  
53177  
U.S.A.

## **Oceanien**

6 Lord Street  
Lakes Business Park  
Botany, NSW 2019  
Australien

3B Echelon Place, East Tamaki,  
Auckland 2013,  
Nya Zeeland

## **Sydamerika**

Rua James Clerck Maxwell, 230  
TechnoPark Campinas/SP 13069-380  
Brasilien

---

## ADRESSÄNDRING/NY ÄGARE

Om du har bytt adress eller om du är ny ägare till Produkten, ska du meddela BRP detta på ett av följande sätt:

- Kontakta en auktoriserad Can-Am On-Road-återförsäljare.
- **Endast Nordamerika:** ring 1-888-272-9222;
- Genom att med post skicka ett av adressändringskortet på följande sidor till en av BRP-adresserna angivna i avsnittet *KONTAKTA OSS* i denna guide.

Vid ägarbyte, bifoga ett bevis på att den förra ägaren är införstådd med ägarbytet.

Det är viktigt att meddela BRP om de nya uppgifterna, även om den begränsade garantin har slutat gälla, eftersom de gör att BRP kan nå Produktens ägare vid behov, t.ex. om det blir nödvändigt att införa någon ändring av säkerhetsskäl. Det är ägare'ns ansvar att meddela BRP.

**STULNA ENHETER:** Om din Produkt blir stulen ska du meddela BRP eller en auktoriserad Can-Am On-Road-återförsäljare. Du blir då ombedd att uppge namn, adress, telefonnummer, fordonets identifikationsnummer och datum för stölden.

***Den här sidan är  
avsiktligt tom***



ADRESSBYTE <input type="checkbox"/>		ÄGARBYTE <input type="checkbox"/>	
FORDONETS IDENTIFIKATIONSNUMMER			
Modellnummer		Fordonets Identifikationsnummer (VIN-nr)	
TIDIGARE ADRESS ELLER FÖREGÅENDE ÄGARE:		NAMN	
NR.		GATA	
		LGHT	
STAD		STAT/PROVINS	
		POSTNUMMER	
LAND		TELEFONNUMMER	
NY ADRESS ELLER NY ÄGARE:		NAMN	
NR.		GATA	
		LGHT	
STAD		STAT/PROVINS	
		POSTNR/POSTKOD	
LAND		TELEFONNUMMER	
E-POSTADRESS			

V00A2F

ADRESSBYTE <input type="checkbox"/>		ÄGARBYTE <input type="checkbox"/>	
FORDONETS IDENTIFIKATIONSNUMMER			
Modellnummer		Fordonets Identifikationsnummer (VIN-nr)	
TIDIGARE ADRESS ELLER FÖREGÅENDE ÄGARE:		NAMN	
NR.		GATA	
		LGHT	
STAD		STAT/PROVINS	
		POSTNUMMER	
LAND		TELEFONNUMMER	
NY ADRESS ELLER NY ÄGARE:		NAMN	
NR.		GATA	
		LGHT	
STAD		STAT/PROVINS	
		POSTNUMMER	
LAND		TELEFONNUMMER	
E-POSTADRESS			

V00A2F

***Den här sidan är  
avsiktligt tom***

ADRESSBYTE <input type="checkbox"/>		ÄGARBYTE <input type="checkbox"/>	
FORDONETS IDENTIFIKATIONSNUMMER			
Modellnummer		Fordonets Identifikationsnummer (VIN-nr)	
TIDIGARE ADRESS ELLER FÖREGÅENDE ÄGARE:		NAMN	
NR.		GATA	
		LGHT	
STAD		STAT/PROVINS	
		POSTNUMMER	
LAND		TELEFONNUMMER	
NY ADRESS ELLER NY ÄGARE:		NAMN	
NR.		GATA	
		LGHT	
STAD		STAT/PROVINS	
		POSTNR/POSTKOD	
LAND		TELEFONNUMMER	
E-POSTADRESS			

V00A2F

ADRESSBYTE <input type="checkbox"/>		ÄGARBYTE <input type="checkbox"/>	
FORDONETS IDENTIFIKATIONSNUMMER			
Modellnummer		Fordonets Identifikationsnummer (VIN-nr)	
TIDIGARE ADRESS ELLER FÖREGÅENDE ÄGARE:		NAMN	
NR.		GATA	
		LGHT	
STAD		STAT/PROVINS	
		POSTNUMMER	
LAND		TELEFONNUMMER	
NY ADRESS ELLER NY ÄGARE:		NAMN	
NR.		GATA	
		LGHT	
STAD		STAT/PROVINS	
		POSTNUMMER	
LAND		TELEFONNUMMER	
E-POSTADRESS			

V00A2F

***Den här sidan är  
avsiktligt tom***

## **ANTECKNINGAR**

---

---

---

---

---

---

---

---

---

---

---

---

---

---

---

---

---

---

---

---

---

---

---

---

---

---

---

---

---

---









**Modellnr.** \_\_\_\_\_

**Fordon**

Identifikationsnummer (V.I.N.) \_\_\_\_\_

**Motor**

Identifikationsnummer (E.I.N.) \_\_\_\_\_

**ÄGARE:** \_\_\_\_\_

NAMN

Nr.

GATA

LGHT

STAD

STAT/PROVINS  
(Om adressen är i Sverige,  
är detta inte tillämpligt)

POSTNR/POSTKOD

**Inköpsdatum** |           |           |           |  
                  ÅR           MÅNAD           DAG

**Garantins förfallodatum** |           |           |           |  
                                  ÅR           MÅNAD           DAG

Ifylls av säljaren vid försäljningsdatum.

ÅTERFÖRSÄLJARENS PROFILUTRYMME

## ⚠ VARNING

Denna Can-Am On-Road produkt är en annan typ av fordon, som kräver särskilda färdigheter och kunskaper. Lär dig hur den här produkten är annorlunda.

- **INNAN DU ANVÄNDER DETTA FORDON, LÄS DENNA INSTRUKTIONSBOK, ALLA SÄKERHETSDEKALER PÅ PRODUKTEN OCH TITTA PÅ SÄKERHETSVIDEON.**



- **GÅ EN FÖRARKURS** (om en sådan finns tillgänglig), öva, lär känna reglagen och glöm inte körkortet.
- **LÄS** säkerhetskortet innan du kör.

- **ANVÄND ALLTID HJÄLM OCH ÅKUTRUSTNING.** Man är mer utsatt för faror i trafiken med ett sådant här fordon än i en bil. Även skickliga förare kan bli påkörda av andra fordon eller förlora kontrollen. Det här fordonet skyddar dig inte vid en krasch.
- **MANÖVRERINGSBEGRENSNINGAR OCH VÄGFÖRHÅLLANDEN.** VSS (Vehicle Stability System) kan inte förhindra att du kan tappa kontrollen, volta, eller kastas av, om du överskrider fordonets gränser. Lär dig gränserna för olika vägförhållanden. Kör inte på is, snö eller "off road". Undvik polar och rinnande vatten.  
Denna typ av fordon kan råka ut för vattenplaning och sladda på grus, lera och sandtäckta vägar. Om du måste köra under sådana förhållanden, sakta ner.

