

can-am

Serie SPYDER® F3

GUÍA DEL USUARIO

Incluye
información sobre seguridad,
el vehículo y su mantenimiento

**NO
NO
NO
NO**

⚠ ADVERTENCIA

Sepa en qué se diferencian los vehículos Spyder.

Lea esta Guía del usuario y vea el vídeo sobre seguridad en:

<https://can-am.brp.com/spyder/owners/safety/safety-information.html>

Realice un cursillo (si se ofrecen); practique y familiarícese con el uso de los mandos.

Consulte las leyes locales, ya que los requisitos relativos al permiso de conducción varían.

Guarde esta guía en el compartimento de almacenamiento delantero.

219 002 141 _ES

**Traducción de las
instrucciones originales**

ADVERTENCIA

Es primordial observar las instrucciones y las precauciones de seguridad incluidas en esta Guía del usuario, así como el *VÍDEO DE SEGURIDAD* y las etiquetas de seguridad situadas en el producto; no hacerlo podría dar lugar a lesiones personales graves, incluida la posibilidad de muerte.

PROPOSICIÓN 65 DE CALIFORNIA, ADVERTENCIA

 **ADVERTENCIA:** Operar, dar servicio y hacer tareas de mantenimiento en un vehículo todoterreno puede exponerle a sustancias químicas entre las que se incluyen escape del motor, monóxido de carbono, ftalatos y plomo, que según el estado de California provocan cáncer y defectos de nacimiento u otras lesiones reproductivas. Para minimizar la exposición, evite respirar cerca del tubo de escape, no ponga a ralentí el motor a menos que sea necesario, revise su vehículo en un área bien ventilada, utilice guantes y lávese las manos con frecuencia cuando lo haga. Para más información visite www.p65warnings.ca.gov/products/passenger-vehicle.



En Canadá, Bombardier Recreational Products Inc. se encarga de la distribución de los productos.

En EE. UU., los productos son distribuidos por BRP US Inc.

La siguiente es una enumeración no exhaustiva de marcas comerciales que pertenecen a Bombardier Recreational Products Inc. o a sus filiales:

BRP Connect™

F3™

Spyder®

Can-Am®

Rotax®

XPS™

Apple® es una marca registrada de Apple Inc.

Apple App Store es una marca de servicio de Apple Inc.

El nombre comercial y los logotipos de Bluetooth® son marcas registradas propiedad de Bluetooth SIG, Inc.

Google Play Store es una marca registrada de Google Inc.

Deutsch	Dieses Handbuch ist möglicherweise in Ihrer Landessprache verfügbar. Bitte wenden Sie sich an Ihren Händler oder besuchen Sie: www.operatorsguides.brp.com
English	This guide may be available in your language. Check with your dealer or go to: www.operatorsguides.brp.com
Español	Es posible que este manual esté disponible en su idioma. Consulte a su distribuidor o visite: www.operatorsguides.brp.com
Français	Ce guide peut être disponible dans votre langue. Vérifier avec votre concessionnaire ou aller à: www.operatorsguides.brp.com
Italiano	Questa guida potrebbe essere disponibile nella propria lingua. Contattare il concessionario o consultare: www.operatorsguides.brp.com
中文	本手册可能有您的语种的翻译版本。请向经销商询问，或者登录 www.operatorsguides.brp.com 查询。
日本語	このガイドは、言語によって翻訳版が用意されています。ディーラーに問い合わせるか、次のアドレスでご確認ください： www.operatorsguides.brp.com
Nederlands	Deze handleiding kan beschikbaar zijn in uw taal. Vraag het aan uw dealer of ga naar: www.operatorsguides.brp.com
Norsk	Denne boken kan finnes tilgjengelig på ditt eget språk. Kontakt din forhandler eller gå til: www.operatorsguides.brp.com
Português	Este manual pode estar disponível em seu idioma. Fale com sua concessionária ou visite o site: www.operatorsguides.brp.com
Русский	Воспользуйтесь руководством на вашем языке. Узнайте о его наличии у дилера или на странице по адресу www.operatorsguides.brp.com
Suomi	Käyttöohjekirja voi olla saatavissa omalla kielelläsi. Tarkista jälleenmyyjältä tai käy osoitteessa: www.operatorsguides.brp.com
Svenska	Denna bok kan finnas tillgänglig på ditt språk. Kontakta din återförsäljare eller gå till: www.operatorsguides.brp.com

Esta Guía del Operador abarca los siguientes modelos:

MODELOS
Spyder F3 Spyder F3-S Spyder F3-T Spyder F3 Limited

CONTENIDO

INFORMACIÓN GENERAL

PRÓLOGO	10
INFÓRMESE ANTES DE PONERSE EN MARCHA.....	10
MENSAJES DE SEGURIDAD.....	10
ACERCA DE ESTA GUÍA DEL USUARIO.....	10
CONSULTE OTRAS FUENTES DE INFORMACIÓN.....	11
RECONOCIMIENTOS.....	11
PRECAUCIONES GENERALES	12
EVITAR LAS INTOXICACIONES POR MONÓXIDO DE CARBONO.....	12
EVITAR RIESGOS DE INCENDIO DE LA GASOLINA Y OTROS.....	12
EVITAR POSIBLES QUEMADURAS CON COMPONENTES A ALTA TEMPERATURA.....	13
ACCESORIOS Y MODIFICACIONES.....	13

INFORMACIÓN SOBRE EL VEHÍCULO

MANDOS PRINCIPALES	16
1) PEDAL DE FRENO.....	17
2) ACELERADOR.....	17
3) MANILLAR.....	18
4) BOTÓN DEL FRENO DE ESTACIONAMIENTO.....	18
5) SELECTOR DEL CAMBIO DE MARCHAS.....	19
MANDOS SECUNDARIOS	21
1) INTERRUPTOR DE CONTACTO.....	22
2) GRUPO DE BOTONES.....	23
3) TECLADO.....	23
4) BOTÓN DE ARRANQUE DEL MOTOR.....	24
5) INTERRUPTOR DE CONTROL DE VELOCIDAD DE CRUCERO.....	24
6) INTERRUPTOR PARADA DEL MOTOR.....	27
7) INTERRUPTOR DE ADVERTENCIA DE PELIGRO.....	27
8) BOTÓN DE MARCHA ATRÁS.....	27
9) BOTÓN BRP CONNECT.....	27
10) INTERRUPTOR DE LOS FAROS.....	28
11) BOTÓN DE SEÑAL DE GIRO (INTERMITENTE).....	28
12) BOTÓN DE LA BOCINA.....	29
13) CONTROL DE VOLUMEN DE AUDIO.....	29
14) CENTRO DE COMANDO ELECTRÓNICO (ECC).....	30
PANTALLA DIGITAL DE 4,5" (MODELOS F3)	31
PANTALLA MULTIFUNCIÓN.....	31
TESTIGOS E INDICADORES.....	33
AJUSTES.....	34
PANTALLA DIGITAL DE 7,5"	36
FUNCIONES BÁSICAS.....	36
AJUSTES.....	39
GRAN PANTALLA LCD DE 7,8" PANORÁMICA	40
FUNCIONES BÁSICAS.....	40
AJUSTES.....	42
EMPAREJAR SU SMARTPHONE A TRAVÉS DE BLUETOOTH.....	45

EMPAREJAMIENTO DE UN CASCO.....	46
APLICACIÓN BRP CONNECT.....	46
RECORRIDO RÁPIDO POR LA APLICACIÓN BRP CONNECT.....	47
EQUIPAMIENTO.....	48
CIRCUITOS PARA ACCESORIOS DEL CLIENTE.....	48
AJUSTE DEL MANILLAR Y LOS ESTRIBOS DEL CONDUCTOR.....	48
RETROVISORES.....	49
COMPARTIMENTO DE ALMACENAMIENTO DELANTERO.....	49
JUEGO DE HERRAMIENTAS.....	50
GUÍA DEL USUARIO.....	50
ASIENTO.....	50
TAPA DE COLÍN (SI ESTÁ INSTALADO).....	51
COMPARTIMENTO DE ALMACENAMIENTO POSTERIOR (SI ESTÁ INSTALADO).....	52
ALFORJAS.....	52
COMPARTIMENTO DE ALMACENAMIENTO DE LA PARTE SUPERIOR.....	53
GUANTERA.....	55
PANELES DE LA CARROCERÍA.....	55
CONECTOR DE DIAGNÓSTICO.....	58
PROCEDIMIENTOS BÁSICOS.....	59
ARRANQUE Y PARADA DEL MOTOR.....	59
MANIOBRAS MARCHA ATRÁS.....	60
FUNCIONAMIENTO DURANTE EL RODAJE.....	60
REPOSTAJE.....	61
AJUSTE DE LA SUSPENSIÓN.....	63
<i>INSTRUCCIONES PARA UN USO SEGURO</i>	
QUÉ LO DISTINGUE DE OTROS VEHÍCULOS.....	66
ESTABILIDAD.....	66
RESPUESTA AL ESTADO DE LA CARRETERA.....	66
PEDAL DE FRENO.....	66
FRENO DE ESTACIONAMIENTO.....	66
DIRECCIÓN.....	66
ANCHURA.....	67
MARCHA ATRÁS.....	67
PERMISO DE CONDUCCIÓN Y LEYES LOCALES.....	68
TECNOLOGÍAS DE CONDUCCIÓN ASISTIDA.....	69
SISTEMA DE ESTABILIDAD DEL VEHÍCULO (VSS).....	69
CONTROL DE RETENCIÓN EN PENDIENTE (HHC).....	70
DIRECCIÓN ASISTIDA DINÁMICA (DPS).....	71
COMPRENSIÓN DE LOS RIESGOS DE LA CARRETERA.....	72
TIPO DE VEHÍCULO.....	72
PERICIA Y CRITERIO DEL CONDUCTOR.....	72
ESTADO DEL CONDUCTOR.....	73
ESTADO DEL VEHÍCULO.....	73
ESTADO DE LA CARRETERA Y CONDICIONES METEOROLÓGICAS.....	74

PRENDAS Y EQUIPAMIENTO.....	75
CASCOS.....	75
OTRAS PRENDAS Y EQUIPAMIENTO.....	76
TÉCNICAS DE CONDUCCIÓN Y EJERCICIOS PRÁCTICOS NECESARIOS.....	79
SELECCIÓN DE UN ÁREA PARA LAS PRÁCTICAS.....	79
PREPARACIÓN PARA LA CONDUCCIÓN.....	80
POSTURA PARA LA CONDUCCIÓN.....	80
EJERCICIOS DE PRÁCTICA.....	80
APRENDIZAJE DE TÉCNICAS DE CONDUCCIÓN AVANZADAS.....	89
ESTRATEGIAS PARA LA CONDUCCIÓN EN LA VÍA PÚBLICA.....	90
PLANIFIQUE EL VIAJE.....	90
CONDUCCIÓN DEFENSIVA.....	90
SER VISIBLES PARA LOS DEMÁS.....	91
POSICIÓN EN EL CARRIL.....	92
SITUACIONES COMUNES EN LA CONDUCCIÓN.....	93
ESTADO Y RIESGOS DE LA CARRETERA.....	96
EMERGENCIAS EN CARRETERA.....	97
PROBLEMAS CON LOS NEUMÁTICOS.....	98
TRANSPORTE DE UN PASAJERO O DE CARGA.....	99
LÍMITES DE PESO.....	99
USO DEL VEHÍCULO CON PESO ADICIONAL.....	99
CONDUCCIÓN CON UN PASAJERO.....	99
DÓNDE ALMACENAR LA CARGA.....	100
ARRASTRE DE UN REMOLQUE.....	101
LÍMITES DE CARGA.....	102
ENGANCHE.....	103
CABLES DE SEGURIDAD.....	103
AUTOEVALUACIÓN DE CONOCIMIENTOS.....	104
CUESTIONARIO.....	104
RESPUESTAS.....	106
INFORMACIÓN SOBRE SEGURIDAD EN EL VEHÍCULO.....	108
ETIQUETA COLGANTE.....	108
FICHA DE SEGURIDAD.....	109
ETIQUETAS DE SEGURIDAD.....	111
INFORMACIÓN SOBRE DEFECTOS DE SEGURIDAD.....	116
<i>INSPECCIÓN PREVIA A LA CONDUCCIÓN</i>	
LISTA DE COMPROBACIÓN PREVIA A LA CONDUCCIÓN.....	118
ANTES DE ARRANCAR EL VEHÍCULO, COMPRUEBE LO SIGUIENTE:.....	118
GIRE LA LLAVE DE CONTACTO HASTA LA POSICIÓN DE ENCENDIDO:.....	120

MANTENIMIENTO

PROGRAMA DE MANTENIMIENTO.....	122
INSPECCIÓN INICIAL.....	126
PROCEDIMIENTOS DE MANTENIMIENTO.....	127
ACEITE DEL MOTOR.....	127
FILTRO DE AIRE.....	131
REFRIGERANTE DEL MOTOR.....	132
VENTILADOR DEL RADIADOR.....	134
BATERÍA.....	134
CORREA DE TRANSMISIÓN.....	135
RUEDAS Y NEUMÁTICOS.....	137
FRENOS.....	140
FAROS.....	141
CUIDADO DEL VEHÍCULO.....	144
LIMPIEZA DEL VEHÍCULO.....	144
PROTECCIÓN DEL VEHÍCULO.....	145
ALMACENAMIENTO Y PREPARACIÓN DE PRETEMPORADA.....	146
ALMACENAMIENTO.....	146
PREPARACIÓN DE PRETEMPORADA.....	147

REPARACIONES EN CARRETERA

DIRECTRICES DE DIAGNÓSTICO.....	150
NO SE PUEDE PONER EL PUNTO MUERTO.....	150
NO SE PUEDE CAMBIAR LA MARCHA.....	150
EL MOTOR NO SE PONE EN MARCHA.....	150
MENSAJES EN EL GRUPO DE INDICADORES MULTIFUNCIÓN....	152
QUÉ HACER EN LAS SIGUIENTES CIRCUNSTANCIAS.....	158
EXTRAVÍO DE LLAVES.....	158
RUEDA PINCHADA.....	158
BATERÍA AGOTADA.....	158
CÓMO CAMBIAR UNA BOMBILLA.....	160
LUCES.....	160
CÓMO SUSTITUIR UN FUSIBLE.....	172
UBICACIONES DE LOS FUSIBLES.....	172
DESCRIPCIÓN DE LOS FUSIBLES.....	172
CÓMO CAMBIAR UN FUSIBLE.....	174
CÓMO TRANSPORTAR EL VEHÍCULO.....	175

INFORMACIÓN TÉCNICA

IDENTIFICACIÓN DEL VEHÍCULO.....	178
NÚMERO DE IDENTIFICACIÓN DEL VEHÍCULO.....	178
NÚMERO DE IDENTIFICACIÓN DEL MOTOR.....	179
ETIQUETAS DE CONFORMIDAD CON NORMAS.....	179
ETIQUETA DE CONFORMIDAD EPA.....	179
ETIQUETA DE IMPLEMENTACIÓN DEL CUMPLIMIENTO DE LA INFRAESTRUCTURA DE COMBUSTIBLE ALTERNATIVO.....	180

REGULACIÓN DEL SISTEMA DE CONTROL DE EMISIÓN DE RUIDO.....	181
¡ESTÁ PROHIBIDO MANIPULAR EL SISTEMA DE CONTROL DEL RUIDO!.....	181
ENTRE ESOS ACTOS DE LOS QUE SE PRESUME CONSTITUYEN UNA MANIPULACIÓN, SE ENCUENTRAN LOS ACTOS ENUMERADOS A CONTINUACIÓN:.....	181
SISTEMA DE SEGURIDAD CON CODIFICACIÓN DIGITAL POR RADIOFRECUENCIA (LLAVE RF D.E.S.S.).....	182
INFORMACIÓN NORMATIVA SOBRE LOS INDICADORES MULTIFUNCIÓN (GRAN PANTALLA PANORÁMICA DE LCD DE 7,8" DE ANCHURA).....	183
ESPECIFICACIONES.....	187

GARANTÍA

GARANTÍA LIMITADA DE BRP EN EE. UU. Y CANADÁ: SERIE 2021 CAN-AM® SPYDER®.....	198
GARANTÍA INTERNACIONAL LIMITADA DE BRP: SERIE 2021 CAN-AM® SPYDER®.....	208
GARANTÍA LIMITADA DE BRP PARA EL ÁREA ECONÓMICA EUROPEA, LA COMUNIDAD DE ESTADOS INDEPENDIENTES Y TURQUÍA: SERIE 2021 CAN-AM® SPYDER®.....	214
REGISTROS DE MANTENIMIENTO.....	220

INFORMACIÓN SOBRE EL CLIENTE

INFORMACIÓN SOBRE PRIVACIDAD.....	224
CONTACTO.....	225
SITIO WEB:.....	225
ASIA.....	225
EUROPA.....	225
NORTEAMÉRICA.....	226
OCEANÍA.....	226
AMÉRICA LATINA.....	226
CAMBIO DE DIRECCIÓN/TITULARIDAD.....	227

INFORMACIÓN GENERAL

PRÓLOGO

Enhorabuena por haber adquirido un nuevo vehículo Can-Am® Spyder. Cuenta con la garantía de BombardierRecreational Products Inc. (BRP) y una red de concesionarios autorizados que pueden facilitarle los repuestos, el mantenimiento o los accesorios que precise.

Su concesionario se compromete a garantizar su satisfacción. Ha recibido la formación necesaria para preparar, inspeccionar y realizar los ajustes finales en su nuevo vehículo antes de que tome posesión de este.

Si necesita más información sobre el mantenimiento de su vehículo, pregunte a un concesionario.

En el momento de la entrega, se le informó de la cobertura de garantía y firmó la *LISTA DE COMPROBACIÓN PREVIA A LA ENTREGA* con objeto de asegurar que su nuevo vehículo quedaba preparado a su entera satisfacción.

Infórmese antes de ponerse en marcha

Por su seguridad y la de pasajeros y transeúntes, lea las siguientes secciones antes de utilizar este vehículo:

- *PRECAUCIONES GENERALES*
- *INFORMACIÓN SOBRE EL VEHÍCULO*
- *INSTRUCCIONES PARA UN USO SEGURO*
- *INSPECCIÓN PREVIA A LA CONDUCCIÓN.*

Se recomienda a los motoristas experimentados que presten especial atención a *QUÉ LO DISTINGUE DE OTROS VEHÍCULOS.*

Mensajes de seguridad

A continuación se explican los tipos de mensajes de seguridad, cómo se presentan y cómo se utilizan en esta guía:

El símbolo de alerta de seguridad  indica un posible riesgo de lesiones.

ADVERTENCIA

Indica una posible situación de riesgo que, si no se evita, puede dar lugar a lesiones graves o incluso a la muerte.

 **CUIDADO** Indica una situación de riesgo que, si no se evita, podría provocar lesiones leves o moderadas.

AVISO Indica casos en los que, si no se sigue una instrucción, algunos de los componentes del vehículo u otros bienes pueden resultar seriamente dañados.

Acerca de esta Guía del usuario

Esta Guía del usuario se redactó en Norteamérica, donde se conduce por el carril derecho. Adapte la aplicación de estas maniobras a las características y a la normativa de tráfico de su zona.

En esta Guía del usuario, el término motocicleta suele hacer referencia a una motocicleta de dos ruedas.

Guarde esta Guía del usuario en el vehículo en todo momento para poder consultarla acerca de cuestiones de mantenimiento, reparaciones en carretera e instrucciones a terceros.

Si desea ver o imprimir una copia adicional de la Guía del usuario, sólo tiene que visitar el siguiente sitio web:

www.operatorsguides.brp.com.

La información que se incluye en este documento es correcta en el momento de su publicación. Sin embargo, BRP mantiene una política de mejora continua en sus productos, sin tener por ello la obligación de instalarlos en productos fabricados previamente. Debido a cambios de última hora, es posible que existan algunas diferencias entre el producto fabricado y las descripciones y/o especificaciones que aparecen en esta guía. BRP se reserva el derecho de interrumpir o cambiar en todo momento especificaciones, diseños, características, modelos o equipamiento sin por ello contraer una obligación en ese sentido.

Esta Guía del usuario debe acompañar al vehículo en el momento de la venta.

Consulte otras fuentes de información

Además de leer esta Guía del usuario, debe leer la ficha de seguridad del vehículo, examinar todas las etiquetas de seguridad en el producto y ver el *VÍDEO DE SEGURIDAD* que podrá encontrar en:

<https://can-am.brp.com/spyder/owners/safety/safety-information.html>

O utilice el siguiente código QR:



Si es posible, haga un curso de formación que esté diseñado específicamente para un vehículo de tres ruedas.

Para obtener más información sobre la disponibilidad de los próximos cursos de formación, visite nuestro sitio web:

www.can-am.brp.com

Si no hay ningún curso diseñado específicamente para vehículos de tres ruedas en su área, es posible que sea una buena idea completar un curso de formación para motocicletas.

Muchas de las habilidades requeridas son similares y, además, la información recibida en lo referente a la gestión del riesgo en la carretera es adecuada para vehículos de tres ruedas.

Reconocimientos

BRP desea expresar su agradecimiento a la Motorcycle Safety Foundation (MSF) por permitir a BRP el uso de algunos de sus materiales con respecto a la seguridad en la conducción de motocicletas por la vía pública, que encontrará en esta Guía del usuario.

La MSF es una fundación sin ánimo de lucro que goza de reconocimiento internacional y cuenta con el respaldo de numerosos fabricantes de motocicletas. Proporciona formación, herramientas y posibilidades de alianzas a la comunidad dedicada a la seguridad de las motocicletas. Visite su sitio web en:

www.msf-usa.org

PRECAUCIONES GENERALES

Evitar las intoxicaciones por monóxido de carbono

Los gases de escape de todos los motores contienen monóxido de carbono, un gas letal. Si se respira, el monóxido de carbono puede provocar dolores de cabeza, mareo, somnolencia, náuseas, confusión y, en última instancia, incluso la muerte.

El monóxido de carbono es un gas incoloro, inodoro e insípido que puede estar presente aunque no se vean ni se huelan gases de escape del motor. Se puede acumular rápidamente el monóxido de carbono hasta un nivel letal, de modo que no pueda sobreponerse y ponerse a salvo. Por otra parte, el monóxido de carbono acumulado en un volumen letal puede persistir durante horas o días en recintos cerrados o mal ventilados. Si experimenta algún síntoma de intoxicación por monóxido de carbono, abandone la zona inmediatamente, busque aire fresco y solicite asistencia médica.

Para evitar lesiones graves o incluso la muerte a causa del monóxido de carbono:

- No haga nunca funcionar el vehículo en zonas mal ventiladas o parcialmente cerradas como garajes, cocheras o graneros. Aunque intente ventilar las emisiones de escape con ventiladores o abriendo puertas y ventanas, el monóxido de carbono puede alcanzar rápidamente niveles peligrosos.
- No haga funcionar nunca el vehículo en el exterior en lugares en que los gases de escape puedan entrar en un edificio a través de aberturas tales como puertas y ventanas.

Evitar riesgos de incendio de la gasolina y otros

La gasolina es extremadamente inflamable y altamente explosiva. Una chispa o una llama pueden inflamar los vapores de combustible a muchos metros del motor. Para reducir el riesgo de incendio o explosión, siga estas instrucciones:

- Reposte en exteriores en un área bien ventilada alejada de llamas, chispas, cigarrillos encendidos y otras fuentes de ignición.
- No añada nunca combustible con el motor en marcha.
- Nunca llene completamente el depósito de combustible. Deje algo de espacio para la dilatación del combustible en caso de aumento de la temperatura.
- Limpie el combustible que pueda haberse derramado.
- Nunca ponga en marcha ni utilice el motor sin el tapón del depósito de combustible.
- Utilice únicamente un recipiente homologado para guardar combustible.
- No lleve recipientes para gasolina en el compartimento de almacenamiento delantero ni en ninguna otra parte del vehículo.

La gasolina es tóxica y puede provocar lesiones e incluso la muerte.

- No intente provocar un sifón aspirando con la boca para trasvasar gasolina.
- Si ingiere gasolina, le salpica en los ojos o inhala vapor de gasolina, solicite asistencia médica de inmediato.

Si se mancha de gasolina, lávese a conciencia con agua y jabón, y cámbiese de ropa.

Evitar posibles quemaduras con componentes a alta temperatura

Los sistemas de escape, aceite, refrigeración y el motor se calientan durante el funcionamiento. Otras partes del vehículo, como el cristal del indicador multifunción, también pueden estar calientes si funcionan a una temperatura ambiente superior a 60 °C. Evite el contacto durante el funcionamiento y poco después para evitar quemaduras.

Accesorios y modificaciones

No realice modificaciones no autorizadas ni utilice complementos ni accesorios no aprobados por BRP. Dado que esos cambios no han sido probados por BRP, pueden aumentar el riesgo de accidentes y de lesiones, así como invalidar el derecho de utilizar el vehículo, según las leyes de tráfico.

A diferencia de la mayoría de las motocicletas, este vehículo está equipado con el sistema estabilizador VSS (Vehicle Stability System), calibrado para la configuración normal del vehículo. El sistema VSS puede no funcionar correctamente si se modifica el vehículo, por ejemplo, si se cambia la distribución del peso, la batalla, los neumáticos, la suspensión, los frenos o la dirección.

Diríjase a su distribuidor autorizado de Can-Am On-Road para conocer los accesorios de BRP que hay disponibles para su vehículo.

***Esta página se ha dejado
intencionadamente en blanco***

INFORMACIÓN SOBRE EL VEHÍCULO

MANDOS PRINCIPALES

Es importante conocer la ubicación y el funcionamiento de todos los mandos, así como realizar ejercicios de práctica para desarrollar un uso suave y coordinado de todos ellos.

El manillar y los estribos del conductor pueden regularse para adecuarse a las necesidades. No obstante, es importante que el conductor del vehículo llegue a todos los mandos y pueda utilizarlos adecuadamente. Por ejemplo, el pedal de freno debe ser fácilmente accesible, practicable y recorrer todo el intervalo de activación de su función.

Los ajustes deben ser realizados por un concesionario o distribuidor autorizado de Can-Am On-road para mantener íntegra la seguridad del vehículo.

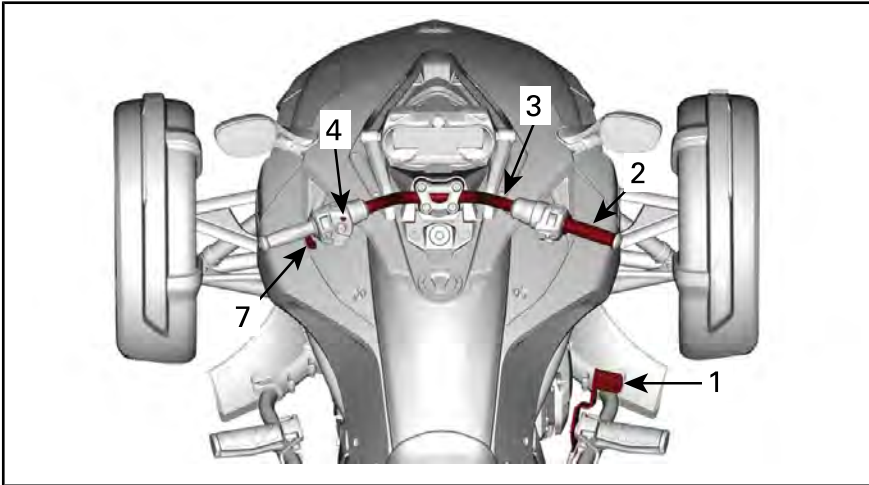

MODELOS F3 STD Y S

1. Pedal de freno
2. Acelerador
3. Manillar
4. Botón del freno de estacionamiento
5. Selector de cambio

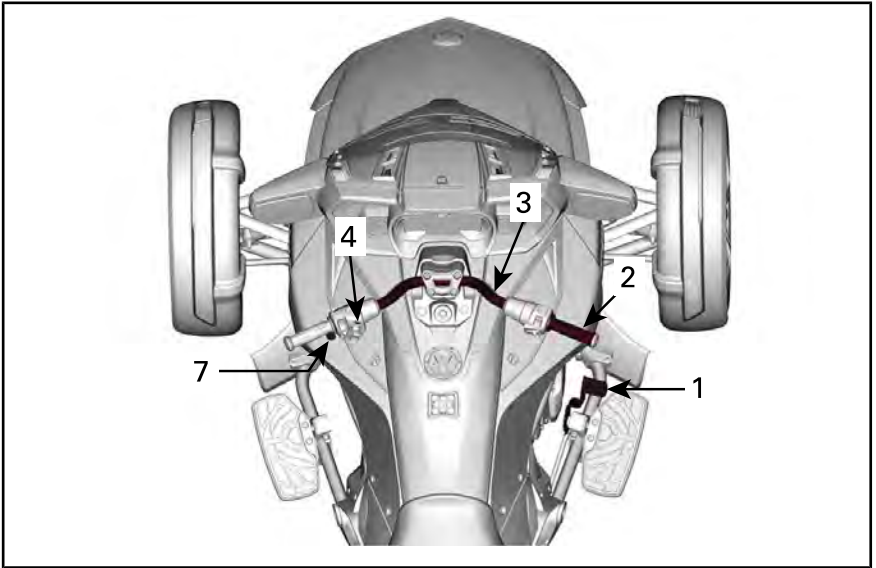

MODELOS F3 T Y LIMITED

1. Pedal de freno
2. Acelerador
3. Manillar
4. Botón del freno de estacionamiento
5. Selector de cambio

1) Pedal de freno

El pedal de freno se encuentra delante del reposapiés derecho. Píselo para accionarlo. Este pedal frena las tres ruedas.

AVISO Durante la conducción, asegúrese de no apoyar el pie en el pedal de freno. De lo contrario, el sistema de gestión del motor activará el modo de protección para salvaguardar el sistema de frenos.

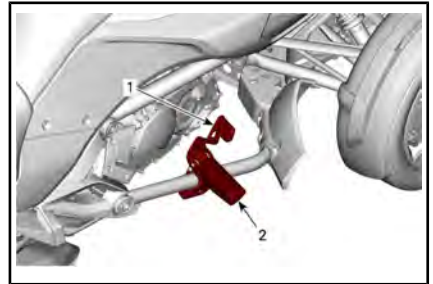

1. Pedal de freno
2. Reposapiés

2) Acelerador

Gire la empuñadura derecha para accionar el acelerador. Esto controla la velocidad del vehículo dosificando el flujo de combustible al motor.

Para acelerar, gire el acelerador hacia usted (baje la muñeca).

Para reducir la velocidad, gírelo alejándolo de usted (suba la muñeca).

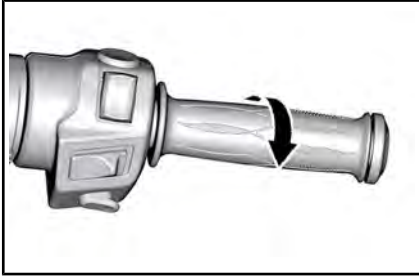

PARA AUMENTAR LA VELOCIDAD

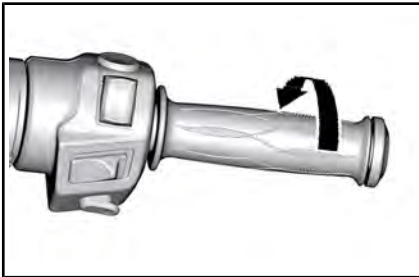

PARA REDUCIR LA VELOCIDAD

El acelerador está accionado por un muelle y regresará a la posición de ralentí al soltar la empuñadura.

Este vehículo está equipado con un sistema ETC (control electrónico del acelerador). Las mariposas de gas en el regulador (cuerpo de mariposas) se controlan electrónicamente y pueden abrirse o cerrarse independientemente de la posición de la empuñadura del acelerador cuando sea necesario.

Puede darse el caso de que, cuando el conductor dé gas, el sistema de estabilidad del vehículo (VSS) impida que el motor acelere, a fin de mantener la estabilidad del vehículo. Luego, cuando se estabilice el vehículo, el régimen del motor aumentará según sea necesario si se mantiene accionado el acelerador. La sensación sería la de una aceleración "retardada".

El VSS nunca puede acelerar el vehículo, sino únicamente abrir ligeramente el acelerador para reducir la magnitud del freno motor en superficies deslizantes; de este modo se impide que patine la rueda trasera a causa del freno motor.

3) Manillar

Agarre el manillar con las dos manos. Gire el manillar en la dirección a la que desea ir.

4) Botón del freno de estacionamiento

El botón del freno de estacionamiento se encuentra en la parte izquierda del manillar. Permite accionar y soltar el freno eléctrico de estacionamiento.

Se emitirá un pitido durante 20 segundos al parar el motor mientras no se active el freno de estacionamiento.

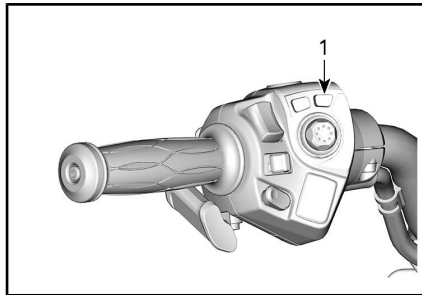

1. Botón del freno de estacionamiento

Accionamiento del freno de estacionamiento

Con el vehículo detenido y el contacto dado, pulse el botón para accionar el freno de estacionamiento. Se encenderá la luz indicadora de freno.

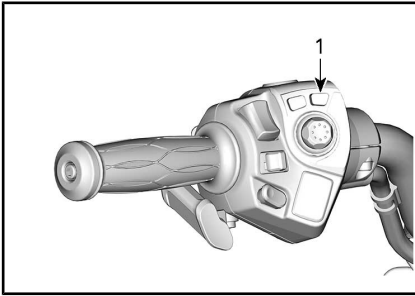

1. Botón del freno de estacionamiento

NOTA: Se necesitan 11 V como mínimo para activar el freno de estacionamiento. Si el voltaje de la batería es inferior a 11 V, el testigo del freno de estacionamiento parpadeará y aparecerá un mensaje en el cuadro de instrumentos.

! CUIDADO Para evitar lesiones personales o daños en el vehículo, no se puede activar el freno de estacionamiento cuando el vehículo está circulando a más de 10 km/h.

Compruebe que el freno de estacionamiento está totalmente accionado. Balancee el vehículo hacia delante y hacia atrás.

Liberación del freno de estacionamiento

Para quitar el freno de mano, pulse el botón y asegúrese de que la bombilla indicadora del freno se APAGUE.

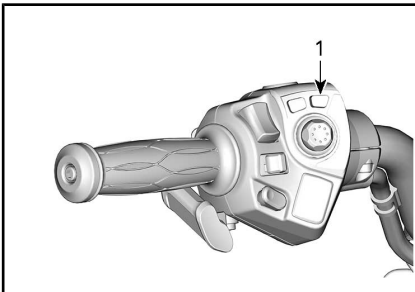

1. Botón del freno de estacionamiento

5) Selector del cambio de marchas

El selector de cambio de marchas se encuentra debajo de la empuñadura izquierda del manillar.

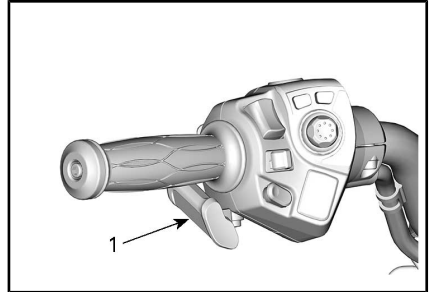

1. Selector de cambio

Pulse el selector hacia delante para cambiar a una marcha más larga. Tire del selector hacia usted para reducir de marcha.

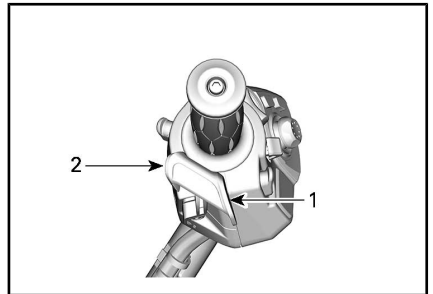

1. Cambio a una marcha más larga
2. Reducción de marcha

De este modo se cambia secuencialmente de una marcha a la siguiente. Suelte el selector tras cambiar de marcha.

- Para cambiar varias marchas en una operación, utilice el selector repetidamente.
- Para pasar a punto muerto desde la primera marcha o marcha atrás, presione o tire brevemente del selector de marchas. Con una activación más prolongada se cambiará de marcha pasando de punto muerto.
- Para cambiar de marcha atrás a primera, pulse el pedal del freno y cambie hacia arriba.
- Para cambiar de punto muerto a primera, pulse el pedal del freno y cambie hacia arriba.

Cuando se suelta el selector de cambio de marchas, el mecanismo se restablece para el siguiente cambio.

Si el conductor no reduce de marcha al aminorar la velocidad y el régimen del motor cae por debajo de un valor definido como umbral, se cambiará de forma automática a la marcha inmediatamente más corta.

Si se pone en marcha el motor con una marcha puesta, cambiará automáticamente a punto muerto.

MANDOS SECUNDARIOS

Algunas de las funciones pueden no ser corresponderse con su modelo o podrían ser opcionales.

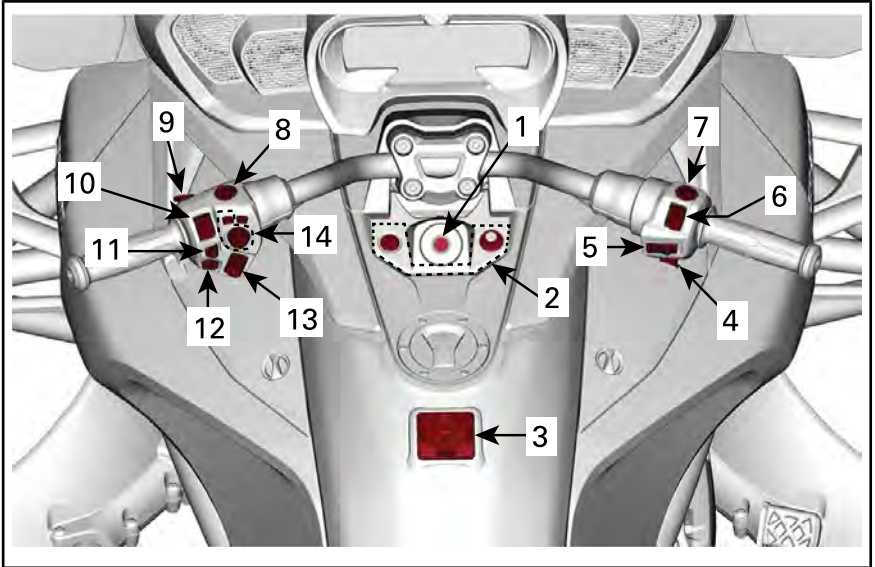

TÍPICO - MODELO LIMITED MOSTRADO

1. Interruptor de contacto
2. Grupo de interruptores
3. Teclado
4. Botón de arranque del motor
5. Interruptor de control de velocidad de crucero
6. Interrupción de parada del motor
7. Interruptor de advertencia de peligro
8. Botón de marcha atrás
9. Botón BRP Connect
10. Interruptor de los faros
11. Botón de señal de giro (intermitente)
12. Botón de la bocina
13. Control de volumen de sonido
14. Centro electrónico de mandos (ECC)

1) Interruptor de contacto

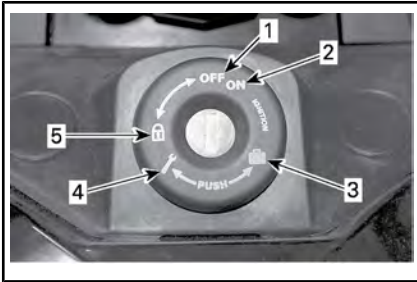

INTERRUPTOR DE CONTACTO

1. APAGADO
2. ON
3. Apertura del compartimento de almacenamiento delantero
4. Apertura del asiento del pasajero
5. Posición de bloqueo de la dirección

El interruptor de contacto está situado en el centro del manillar.

AVISO Si la llave no gira fácilmente, no la fuerce. Sáquela y vuelva a insertarla.



ADVERTENCIA

Si gira el contacto hasta la posición de apagado (OFF), se para el motor y se apagan todos los dispositivos eléctricos, incluidos los sistemas VSS y DPS. Si realiza esta operación mientras el vehículo está en movimiento, puede perder el control y sufrir una colisión.

Se suministran dos llaves con el vehículo. Cada llave contiene un chip programado específicamente que el sistema de inmovilización lee por radiofrecuencia antes de permitir que se ponga en marcha el motor. Las llaves no contienen pilas. No separe la llave. Si el inmovilizador del vehículo no puede leer la llave, el motor no arrancará. Para conocer las posibles causas que pueden impedir que el sistema de inmovilización lea la llave, consulte

las *DIRECTRICES DE DIAGNÓSTICO*. Guarde la llave de repuesto en un lugar seguro porque **tiene que** hacer una copia de la llave de repuesto en un distribuidor autorizado de Can-Am On-Road.

Función de encendido

APAGADO

La llave se puede introducir o retirar en esta posición.

En la posición de apagado (OFF), el sistema eléctrico del vehículo está desactivado.

El motor se apagará al colocar el interruptor de contacto en posición de apagado (OFF).

ON

Cuando la llave se encuentra en esta posición, el sistema eléctrico del vehículo se encuentra activado.

El indicador debería iluminarse.

Las luces del vehículo se encenderán.

El motor se puede arrancar.

Bloqueo del manillar y de la guantera

Para bloquear el mecanismo de la dirección y la guantera:

1. Introduzca la llave en el contacto.
2. Gire completamente el manillar a la derecha o a la izquierda.
3. Gire la llave un cuarto de vuelta hacia la izquierda, hasta la posición de bloqueo de la dirección, y después saque la llave.

2) Grupo de botones

El grupo de botones se encuentra encima de la consola central.

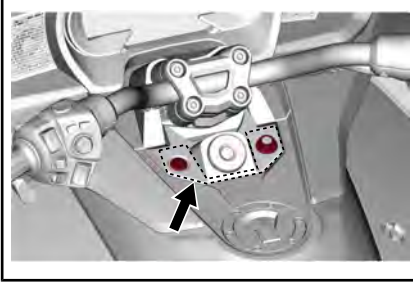

Incluye muchos botones que controlan numerosos accesorios eléctricos.

NOTA: Para activar estos botones de accesorios, el voltaje de la batería debe ser de 11V como mínimo.

Botón de las empuñaduras con calefacción del conductor

Modelos Limited solamente

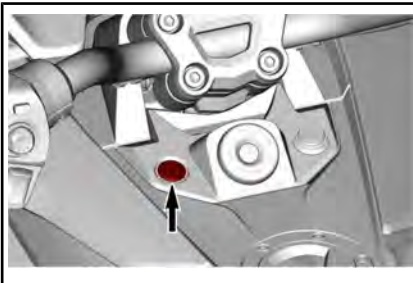

El botón de la empuñadura con calefacción del pasajero permite encender y apagar las empuñaduras con calefacción.

Para activar o APAGAR la calefacción de las empuñaduras, pulse el botón.

Luz antiniebla trasera (modelo chino)/Botón de luz de accesorio (Todos los demás modelos - Paquete de opciones)

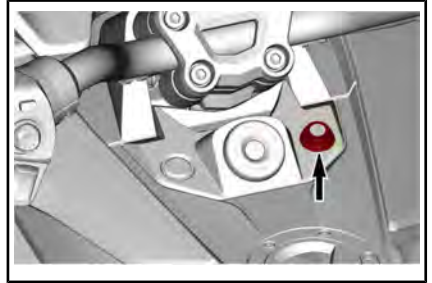

Modelos chinos

Pulse el botón para ENCENDER o APAGAR la luz trasera antiniebla.

Todos los otros modelos

Ubicación para colocar el botón al añadir una luz auxiliar.

3) Teclado



El teclado se encuentra en el panel central.

El teclado se usa para controlar el sistema de audio. Este interruptor controla:

- Origen (radio o bluetooth)
- Volumen
- Presintonía/búsqueda
- Anulación de sonido/reproducción
- Salida (altavoces o auriculares)



Quando se selecciona el origen de audio FM, los botones de presintonía/búsqueda funcionan del siguiente modo:

- Pulsación breve: Presintonía anterior o siguiente
- Pulsación larga: Búsqueda ascendente o descendente

Quando se selecciona el origen de audio bluetooth, los botones de presintonía/búsqueda funcionan del siguiente modo:

- Izquierdo: Canción anterior
- Derecho: Canción siguiente

Quando se selecciona el origen de entrada de audio, los botones de presintonía/búsqueda no funcionan.

NOTA: Cuando se utiliza un dispositivo de Apple, es posible que los botones de presintonía/búsqueda no funcionen cuando se selecciona BRP Connect.

4) Botón de arranque del motor

El botón de arranque del motor se encuentra en la parte inferior de la carcasa derecha del manillar.

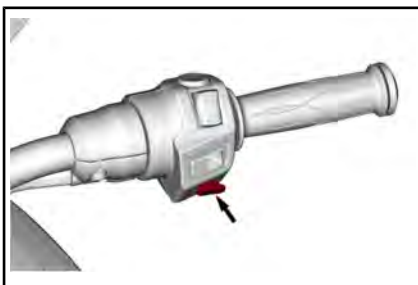

Quando se presiona y se mantiene el tiempo necesario, arranca el motor.

5) Interruptor de control de velocidad de crucero

El del control de velocidad de crucero se encuentra cerca del centro de la carcasa derecha del manillar.

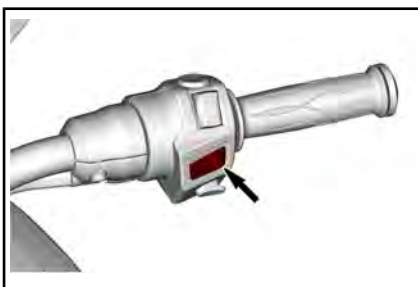

El interruptor es multifuncional. Permite activar, ajustar y detener el funcionamiento del control de velocidad de crucero.

Quando el control de velocidad de crucero está activado, aparece el siguiente icono en el interior de la pantalla digital.

Icono de control de velocidad de crucero	
--	--

⚠ ADVERTENCIA

No es recomendable utilizar el control de velocidad de crucero cuando se lleva un remolque.

Cuando está configurado, el control de velocidad de cruceo permite conducir el vehículo a una velocidad constante. Aumentará o reducirá la velocidad del motor según se requiera.

NOTA: El par motor del vehículo puede variar ligeramente según las condiciones de la carretera, como el viento o si se conduce en subida o en pendiente.

El control de velocidad de cruceo está diseñado para trayectos largos en autopistas o autovías con poco tráfico. No conduzca nunca el vehículo con el control de velocidad de cruceo activado por ciudad, en carreteras con muchas curvas, en condiciones meteorológicas adversas ni en ninguna otra circunstancia en que sea necesario controlar el acelerador.

Limitaciones del control de cruceo

El control de velocidad de cruceo no es un piloto automático; no conduce el vehículo.

El control de velocidad de cruceo no detecta lo que ocurre en la carretera y no actúa sobre la dirección ni sobre los frenos.

ADVERTENCIA

Un uso inadecuado del control de velocidad de cruceo puede provocar una pérdida de control del vehículo.

Activación del control de cruceo

Para utilizar el control de velocidad de cruceo, la velocidad del vehículo debe ser superior a 40 km/h aproximadamente.

Active el control de velocidad de cruceo girando el botón correspondiente a la derecha.

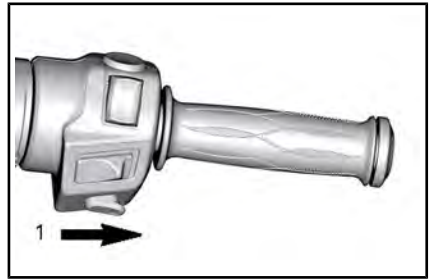

1. Deslice el botón a la derecha

NOTA: El icono de control de velocidad se iluminarán de color **gris** en la pantalla digital.

Acelere o reduzca hasta alcanzar la velocidad que desea mantener y después pulse el botón de velocidad de cruceo hacia abajo para ajustar la velocidad.

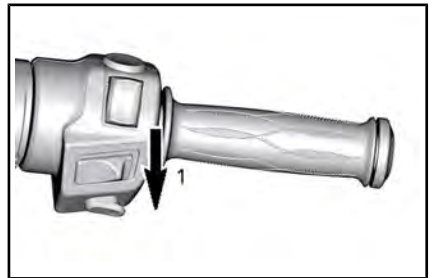

1. Pulse el botón hacia abajo para el ajuste

NOTA: El icono de control de velocidad se iluminarán de color **verde** en la pantalla digital.

Ahora puede soltar el acelerador.

ADVERTENCIA

Mantenga siempre las dos manos en el manillar cuando conduzca. De lo contrario, podría perder el control del vehículo.

NOTA: Puede incrementar la velocidad del motor con la empuñadura del acelerador si necesita ir a una velocidad superior a la especificada. Al soltar el acelerador, con la fun-

ción de control de velocidad de crucero se recuperará la velocidad establecida.

Después de ajustar el control de velocidad de crucero, se puede incrementar o reducir el valor configurado de velocidad pulsando el botón hacia ARRIBA o hacia ABAJO. Con cada pulsación del botón, el ajuste de velocidad cambiará en incrementos de 1,6 km/h. Si mantiene el botón ir cambiando el ajuste de velocidad hasta alcanzar el límite operativo (o hasta que suelte el botón).

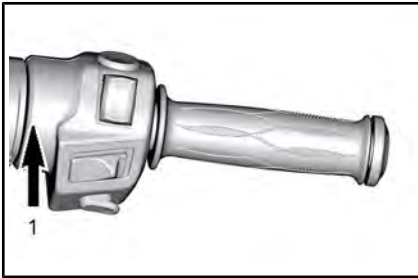

1. Pulse el botón hacia arriba para incrementar la velocidad de referencia

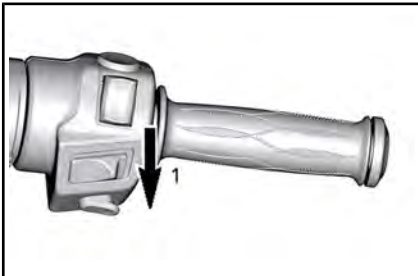

1. Pulse el botón hacia abajo para reducir la velocidad de referencia

Cancelación del control de velocidad de crucero

El control de velocidad de crucero se cancelará al realizar cualquiera de las operaciones siguientes:

- Pisar el pedal de freno.
- Cambio de marchas.
- Cualquier intervención del sistema de estabilidad del vehículo.

Reanudación del control de velocidad de crucero

Si se canceló el control de velocidad de crucero y el interruptor de control de velocidad de crucero sigue en la posición de ACTIVACIÓN, se puede reanudar el control de velocidad de crucero pulsando hacia arriba el botón correspondiente. Con el control de velocidad de crucero se recuperará la velocidad ajustada previamente.

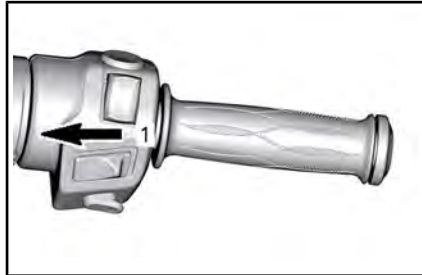

1. Deslice el botón a la izquierda

NOTA: El estado de control de velocidad de crucero se visualizará como CRUISE SET (Cruce Ajustado) en la pantalla digital.

Detención del control de velocidad de crucero

Para detener completamente la función de control de velocidad de crucero, deslice a la izquierda el botón de control de velocidad de crucero.

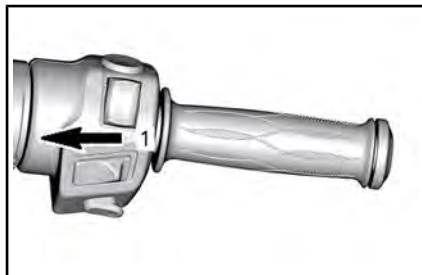

1. Deslice el botón a la posición de DESACTIVACIÓN.

NOTA: El estado de cruceo activo (CRUISE ON) desaparecerá de la pantalla digital.

6) Interruptor parada del motor

El interruptor de paro del motor se encuentra en la parte superior de la carcasa derecha del manillar.

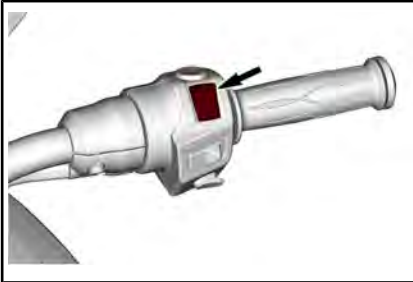

El interruptor tiene dos posiciones y se tiene que configurar a la posición funcionar antes de que pueda arrancar el motor. Este interruptor le permite detener el motor en cualquier momento sin retirar la mano del manillar.

7) Interruptor de advertencia de peligro

El botón de advertencia de peligro se encuentra en la parte superior de la carcasa derecha del manillar.

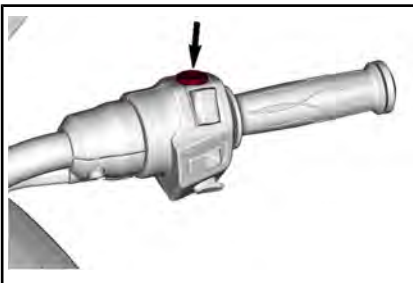

Pulse el botón para encender o apagar las luces de emergencia.

8) Botón de marcha atrás

El botón de marcha atrás se encuentra en la parte superior de la carcasa, en la parte izquierda del manillar.

El botón de marcha atrás está situado cerca de la empuñadura izquierda del manillar.

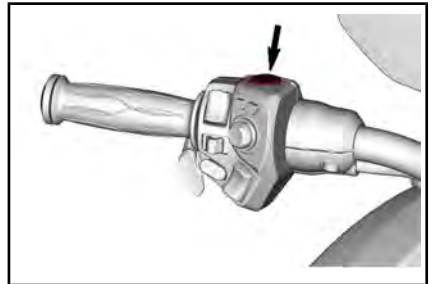

Mantenga pulsado el botón de marcha atrás para posibilitar el cambio marcha atrás. Consulte *CONDUCCIÓN EN MARCHA ATRÁS EN LOS PROCEDIMIENTOS BÁSICOS* para ver instrucciones detalladas.

Las luces de marcha atrás se encienden cuando tiene puesta la marcha atrás.

9) Botón BRP Connect

El botón BRP Connect se encuentra en la parte posterior de la carcasa izquierda del manillar.

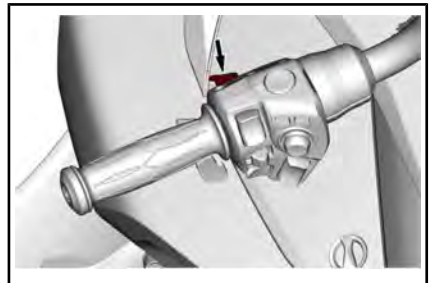

NOTA: El botón BRP Connect se utiliza para acceder rápidamente a BRP Connect. Cada clic cambiará

entre la vista de aplicaciones y la vista de funciones del indicador multifunción.

10) Interruptor de los faros

El interruptor de las luces se encuentra en la parte superior izquierda de la carcasa izquierda del manillar.

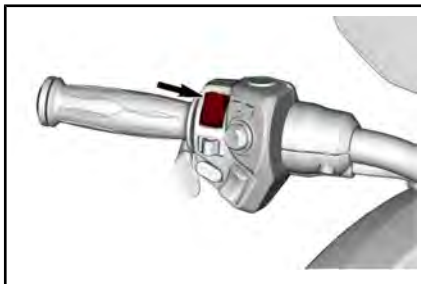

Cuando las luces están encendidas, aparece el siguiente icono en el interior de la pantalla digital.



El interruptor sirve para seleccionar las luces largas y cortas. Los faros se encienden automáticamente cuando el motor alcanza 800 RPM y se apagan al cabo de unos 20 segundos, cuando el motor ya se ha parado.

Para seleccionar las luces largas, pulse el interruptor hacia la posición delantera. Para seleccionar las luces cortas, empuje el interruptor a la posición hacia atrás.

Para hacer destellos con las luces largas, pulse el interruptor hacia abajo y después suéltelo. Las luces largas se mantendrán encendidas mientras mantenga el interruptor pulsado hacia abajo.

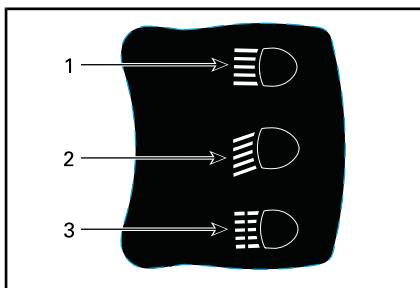

MODELO CHINO

1. Luces largas
2. Luces cortas
3. Destello de luces largas

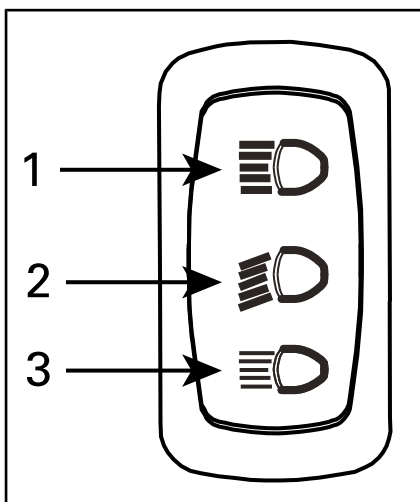

TODOS LOS DEMÁS MODELOS

1. Luces largas
2. Luces cortas
3. Destello de luces largas

11) Botón de señal de giro (intermitente)

El botón de señal de giro (intermitente) se encuentra en la parte central de la carcasa izquierda del manillar.

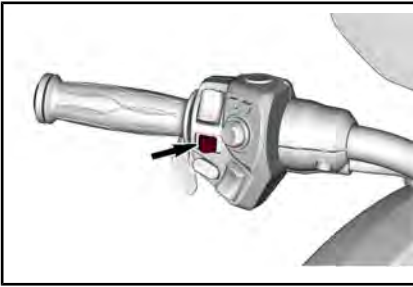

Cuando la señal de giro (intermitente) está activada, aparece el siguiente icono en el interior de la pantalla digital.

Intermitente izquierdo	
Intermitente derecho	

El intermitente se apaga automáticamente tras un giro normal, pero puede que tenga que apagarlo manualmente si el giro es leve; por ejemplo, si la maniobra consiste en un cambio de carril.

Para apagar el intermitente, pulse el botón hacia dentro.

Las luces intermitentes de giro se apagarán automáticamente al cabo de 30 segundos cuando el vehículo esté en movimiento.

12) Botón de la bocina

El botón de la bocina se encuentra en la parte inferior de la carcasa izquierda del manillar.

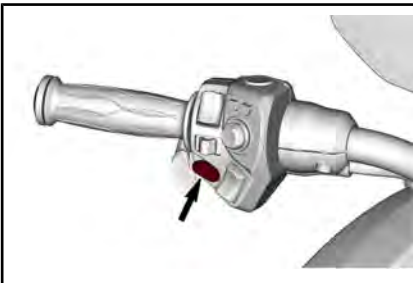

13) Control de volumen de audio

El control de volumen de audio se encuentra en la parte inferior de la carcasa izquierda del manillar.

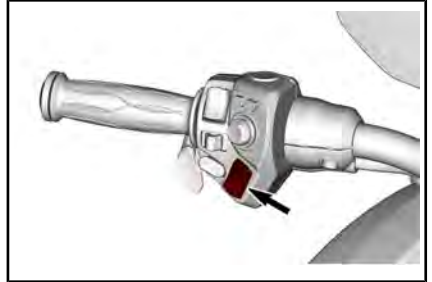

El botón permite subir o bajar el volumen del sistema de audio según le resulte más cómodo.

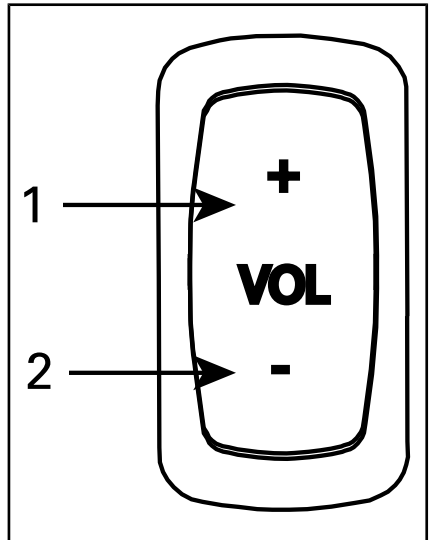

1. Aumentar el volumen
2. Bajar el volumen

14) Centro de comando electrónico (ECC)

El ECC (Centro de control electrónico) se encuentra cerca del lado izquierdo del manillar.

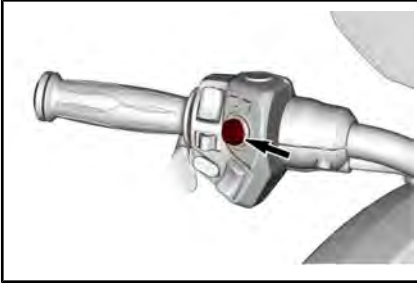

El ECC es un interruptor multifunción que permite controlar numerosas funciones del grupo de indicadores multifunción.

NOTA: Las señales que recibe el ECC pueden interrumpirse brevemente mientras los módulos electrónicos del vehículo dan prioridad a las funciones principales de este. No debe considerarse un problema de funcionamiento.

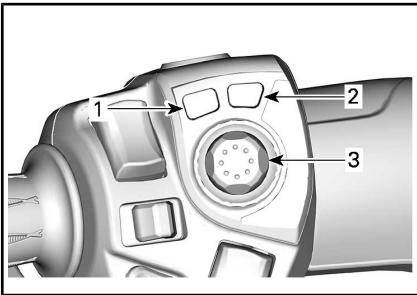

1. Botón *MODE* (modo)
2. Botón del freno de estacionamiento
3. *JOYSTICK*

! ADVERTENCIA

El uso de ECC durante la conducción del vehículo puede distraer al piloto mientras conduce. Siempre utilice los botones con precaución y mantenga la vista en la carretera en todo momento.

Control de audio

En la pantalla de inicio, al pulsar el joystick ARRIBA o ABAJO subirá o bajará el volumen de audio.

NOTA: El nivel de volumen de audio puede ajustarse por sí solo según la configuración del control automático de volumen definida en la pantalla de preferencias.

Para activar el control de nivel de volumen automático del audio, vaya a:

- Audio
- Configuración
- CTRL auto vol

Pulse el joystick hacia abajo y manténgalo pulsado durante más de un segundo. Se silenciará el volumen de audio.

Desde el ajuste de silencio, al pulsar el joystick hacia arriba se restablecerá la última configuración de volumen de audio.

PANTALLA DIGITAL DE 4,5" (MODELOS F3)

Pantalla multifunción

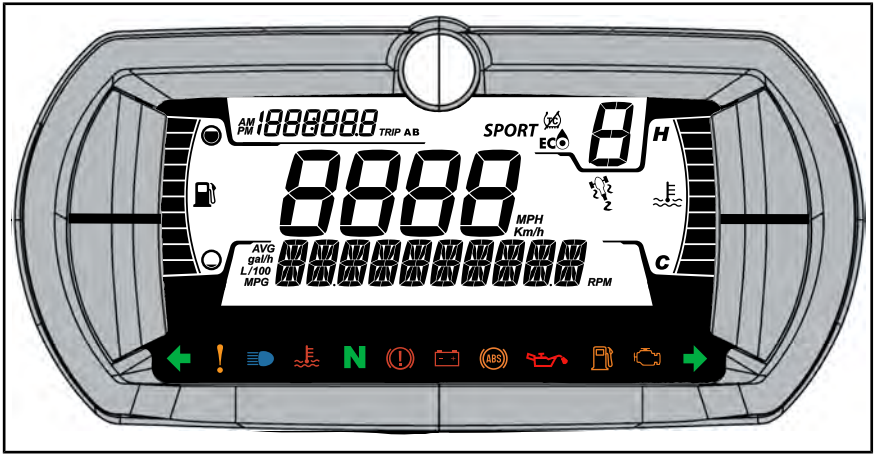

⚠ ADVERTENCIA

Leer o manipular el indicador multifunción puede distraer la atención cuando se conduce el vehículo, sobre todo en lo que respecta a la observación constante del entorno. Preste siempre atención a las condiciones de la carretera y asegúrese de que el entorno esté despejado y libre de obstáculos. Además, durante la conducción, mire solo brevemente el indicador multifunción para mantener la atención en las condiciones de la carretera.

El indicador multifunción incluye indicadores digitales (temperatura y cuentarrevoluciones), testigos, iconos y una pantalla digital para mostrar información importante (velocidad, RPM, etc.).

Pantalla inferior

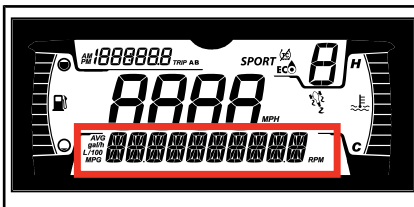

Puede mostrar lo siguiente:

- RPM
- AVG: consumo medio de combustible
- Dist. depósito vacío
- Ajustes
- Mensajes

Pantalla lateral izquierda

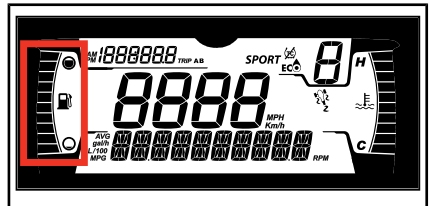

La pantalla lateral izquierda incluye:

- Indicador del nivel de combustible

Pantalla lateral derecha

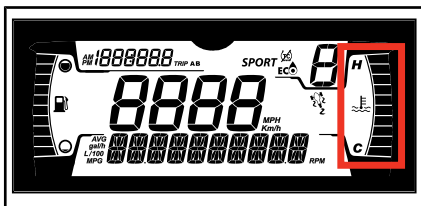

La pantalla lateral derecha incluye:

- Temperatura del motor

Pantalla central

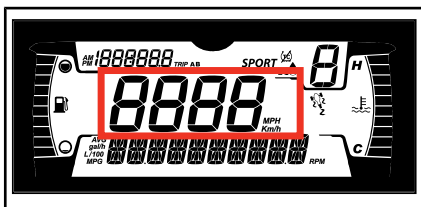

Muestra la velocidad del vehículo en km/h o mph.

Indicador de marcha seleccionada

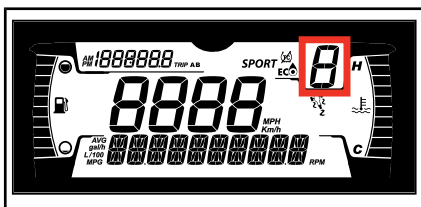

Este indicador indica la posición de la marcha de la caja de cambios:

- Punto muerto
- Marcha 1 a 6
- R (marcha atrás)

Pantalla de viaje

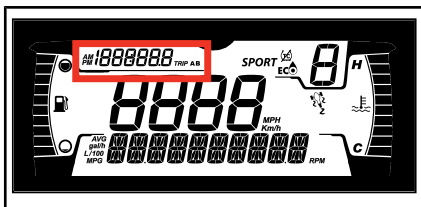

La pantalla muestra información de cuentakilómetros parcial:

- Cuentakilómetros (registro de distancia acumulativa)
- Cuentakilómetros A
- Cuentakilómetros B
- Reloj

Pantalla MODE

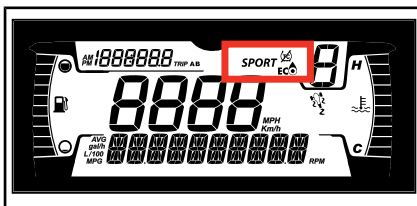



El indicador de modo (MODE) indica el modo de conducción seleccionado:

- ECO
- SPORT

Cuando hay un modo seleccionado, aparece un mensaje en la pantalla inferior. El mismo tiempo, se enciende uno o varios iconos para confirmar su elección.

En el modo NORMAL, no se muestra información.

MODO DE CONDUCCIÓN	ICONOS
NORMAL	Sin icono
ECO	
SPORT	<i>SPORT</i> y  y 

Testigos e indicadores

Los testigos siguientes le alertarán de alguna condición del vehículo que puede llegar a ser grave. Algunos indicadores se encenderán al poner en marcha el vehículo para asegurarse de que funcionan. Si algún indicador permanece encendido después de arrancar el vehículo, consulte el testigo del sistema correspondiente para obtener más información.

NOTA: Algunos indicadores de advertencia aparecen en la pantalla del indicador multifuncional y funcionan del mismo modo que un indicador pero no se muestran al arrancar el vehículo.

Luces de testigos - Barra inferior



LUCES	DESCRIPCIÓN
	VERDE: el intermitente izquierdo o derecho está encendido
	Parpadeo de luces de emergencia: los indicadores de giro delanteros y traseros parpadearán
	NARANJA: problema de funcionamiento del vehículo
	AZUL: las Luces largas están seleccionadas
	ROJO: la temperatura del motor es demasiado alta.
	VERDE: Se ha seleccionado el punto muerto

LUCES	DESCRIPCIÓN
	ROJO: el freno de estacionamiento está acoplado o hay un mal funcionamiento del sistema de frenos
	ROJO: si se enciende durante la conducción, indica una anomalía. Desconecte todos los equipos eléctricos innecesarios y lleve a comprobar los sistemas eléctricos y de carga.
	NARANJA: anomalía del sistema ABS
	ROJO: si se enciende con el motor en marcha o durante la conducción, indica una anomalía. Pare el vehículo en cuanto sea seguro hacerlo y pare el motor. Compruebe el nivel de aceite del motor. Haga comprobar el sistema de lubricación lo antes posible, aunque el nivel sea correcto.
	NARANJA: se enciende cuando el nivel de combustible está bajo o cuando el depósito de combustible está casi vacío. Reponga combustible lo antes posible.
	NARANJA Activado: Anomalía del sistema de control de emisiones del vehículo Intermitente: Limitación del motor, el modo de funcionamiento limitado está activado. Lleve el vehículo a reparar inmediatamente.

Iconos e indicadores - Pantalla multifuncional

ICONOS	DESCRIPCIÓN
	Indicador de combustible
	Indicador de temperatura
	Icono de pasajero: este icono se enciende cuando el reposapiés izquierdo del pasajero está desplegado
	Icono VSS Encendido: Cuando el VSS está activado o cuando hay una anomalía Intermitente: Si el VSS está realizando una intervención.
	Indica que el sistema de Control de tracción está parcialmente desactivado. El sistema permite disponer de toda la potencia del motor, aunque con una estabilidad reducida en la conducción. Por consiguiente, es necesario conducir con la precaución debida.
	Indica que está seleccionado el modo ECO.
SPORT	Indica que está seleccionado el modo SPORT.

Ajustes

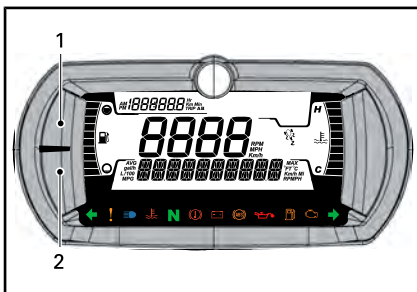

1. Botón SUPERIOR
2. Botón INFERIOR

NOTA: El mando del ECC se puede usar en vez de los botones del menú.

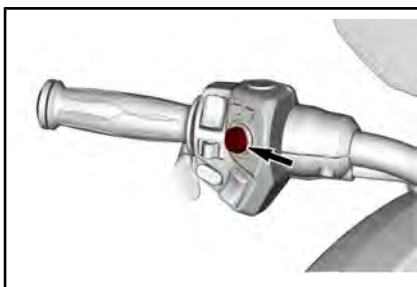

Intensidad de la pantalla

La intensidad de la pantalla está configurada en fábrica de forma predeterminada en el nivel máximo. La intensidad puede modificarse en un concesionario autorizado de Can-Am On-Road.

Configuración del idioma

El idioma de la pantalla está configurado en fábrica de forma predeterminada en inglés. Diríjase a su distribuidor autorizado de Can-Am On-Road para conocer los idiomas disponibles y cambiar la configuración que desee.

Botones de menú

Botón superior

Es posible que se muestren las informaciones siguientes al pulsar el botón SUPERIOR.

- Cuentakilómetros - Distancia acumulada
- Cuentakilómetros A
- Cuentakilómetros B
- Reloj

Botón inferior

Es posible que se muestren las informaciones siguientes al pulsar el botón INFERIOR.

- RPM
- Estadística de combustible (promedio)
- Ajustes.
 - Códigos de avería
 - Unid.
 - Restablecimiento de estadísticas
 - Configuración del reloj
 - Salga de

El botón INFERIOR también se puede utilizar para seleccionar un modo de conducción.

Cómo seleccionar, restablecer o cambiar un valor

Menú superior

Pulse el botón SUPERIOR hasta que se seleccione la información a visualizar.

Para restablecer el cuentakilómetros parcial A o B

Selección de cuentakilómetros A o B.

Pulse y mantenga pulsado el botón SUPERIOR hasta que se restablezca el valor.

Menú inferior

Para seleccionar información específica

Pulse el botón INFERIOR hasta que aparezca el nombre de la información deseada.

Excepto para AJUSTES (SETTINGS), espere 2-3 segundos para seleccionar y ver la información.

Para acceder al menú SETTINGS, mantenga pulsado el botón INFERIOR durante 2-3 segundos.

NOTA: Si no se selecciona nada en 10 segundos, la pantalla sale del menú SETTINGS

Para restablecer un valor (AVG)

Seleccione el valor que se debe restablecer.

Pulse y mantenga pulsado el botón INFERIOR hasta que se restablezca el valor.

Para modificar un valor (Reloj)

Pulse el botón INFERIOR para seleccionar la información a modificar.

Una vez seleccionada, mantenga pulsado el botón INFERIOR para acceder al modo de modificación.

Pulse el botón INFERIOR hasta que aparezca un nuevo valor.

Espere 2-3 segundos para aceptar el cambio.

Selección o cambio del modo de conducción

Pulse y mantenga pulsado el botón INFERIOR hasta cambie el valor de la pantalla inferior.

Pulse el botón INFERIOR para desplazar todos los modos de conducción disponibles.

Espere 2-3 segundos para seleccionar y ver la información nueva.

Para regresar al modo NORMAL, seleccione ECO OFF.

PANTALLA DIGITAL DE 7,5"

Funciones básicas

Descripción del indicador multifunción

Vista general

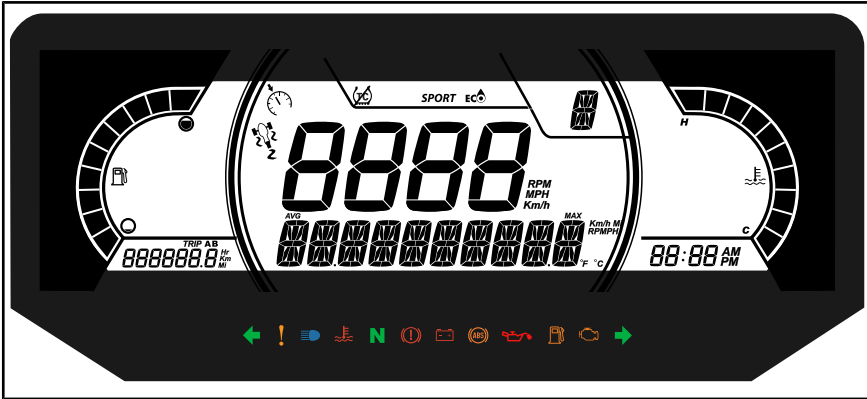

ADVERTENCIA

La lectura o la manipulación del indicador multifunción puede distraerle durante la conducción del vehículo, sobre todo en lo que respecta a la observación constante del entorno. Preste siempre atención a las condiciones de la carretera y asegúrese de que el entorno esté despejado y libre de obstáculos. Además, durante la conducción, mire solo brevemente el indicador multifunción para mantener la atención en las condiciones de la carretera.

El indicador multifuncional incluye indicadores digitales (temperatura y cuentarrevoluciones), testigos, iconos y una pantalla digital para mostrar información importante (velocidad, RPM, etc.).

Pantalla inferior

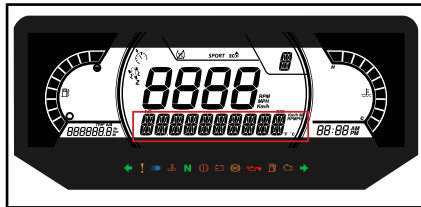

Puede mostrar lo siguiente:

- RPM
- AVG: consumo medio de combustible
- Ajustes
- Mensajes

Pantalla lateral izquierda

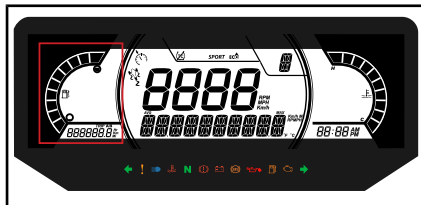

La pantalla lateral izquierda incluye:

- Indicador del nivel de combustible
- Cuentakilómetros parcial (A-B)
- Cuentakilómetros
- Contador de horas del vehículo
- Distancia hasta depósito vacío

Pantalla lateral derecha

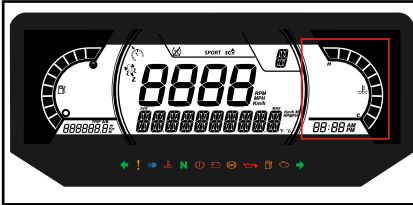

La pantalla lateral derecha incluye:

- Temperatura del motor
- Reloj

Pantalla central

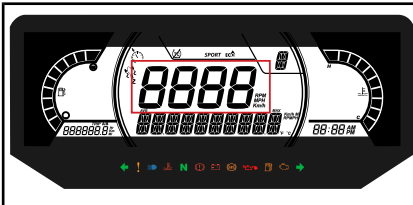

Muestra la velocidad del vehículo en km/h o mph.

Indicador de marcha seleccionada

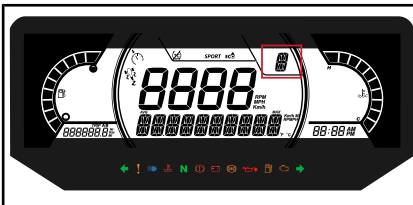

Esta pantalla muestra la posición de la marcha de la caja de cambios:

- Punto muerto
- Marcha 1 a 6
- R (marcha atrás)

Pantalla MODE

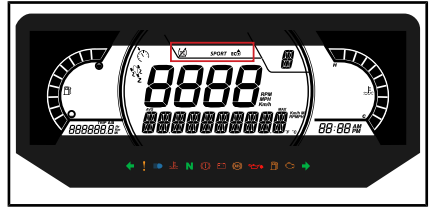

La pantalla MODE indica el modo de operación seleccionado:

- SPORT
- ECO

Cuando hay un modo seleccionado, aparece un mensaje en la pantalla inferior. El mismo tiempo, se enciende uno o varios iconos para confirmar su elección.









En el modo NORMAL, no se muestra información.



MODO DE CONDUCCIÓN	ICONOS
NORMAL	Sin icono
ECO	
SPORT	<i>SPORT</i> y y

Lámparas indicadoras

Luces de advertencia e indicadores



LUCES	DESCRIPCIÓN
	VERDE: el intermitente izquierdo o derecho está encendido Parpadeo de luces de emergencia: los indicadores de giro delanteros y traseros parpadearán
	NARANJA: problema de funcionamiento del vehículo
	AZUL: las luces largas están seleccionadas
	ROJO: la temperatura del motor es demasiado alta.
	VERDE: Se ha seleccionado el punto muerto
	ROJO: el freno de estacionamiento está acoplado o hay un mal funcionamiento del sistema de frenos
	ROJO: si se enciende durante la conducción, indica una anomalía. Desconecte todos los equipos eléctricos innecesarios y lleve a comprobar los sistemas eléctricos y de carga.
	NARANJA: anomalía del sistema ABS
	ROJO: si se enciende con el motor en marcha o durante la conducción, indica una anomalía. Pare el vehículo en cuanto sea seguro hacerlo y pare el motor. Compruebe el nivel de aceite del motor. Haga comprobar el sistema de lubricación lo antes posible, aunque el nivel sea correcto.

LUCES	DESCRIPCIÓN
	NARANJA: se enciende cuando el nivel de combustible está bajo o cuando el depósito de combustible está casi vacío. Reponga combustible lo antes posible.
	NARANJA Activado: Anomalía del sistema de control de emisiones del vehículo Intermitente: Limitación del motor, el modo de funcionamiento limitado está activado. Lleve el vehículo a reparar inmediatamente.

Iconos e indicadores

ICONO	DESCRIPCIÓN
	Indica que el modo SPORT está seleccionado.
	Indica que el modo ECO está seleccionado.
	Indica que se ha seleccionado el control de velocidad de crucero.
	Icono VSS Encendido: Cuando el VSS está activado o cuando hay una anomalía Intermitente: Si el VSS está realizando una intervención.

ICONO	DESCRIPCIÓN
	<p>Indica que el sistema de Control de tracción está parcialmente desactivado.</p> <p>El sistema permite disponer de toda la potencia del motor, aunque con una estabilidad reducida en la conducción.</p> <p>Por consiguiente, es necesario conducir con la precaución debida.</p>

Ajustes

Configuración

Mediante el botón MENÚ, seleccione **CONFIGURACIÓN** y manténgalo presionado para acceder al menú de opciones.

Códigos de avería

NOTA: Solo cuando hay códigos de avería activos.

Mediante el botón MENÚ, seleccione **CÓDIGOS** y manténgalo presionado para ver los códigos de error activos y los códigos de error anteriores. Los códigos de avería se desplazarán en la pantalla inferior.

Poner a cero las estadísticas

Mediante el botón MENÚ, seleccione **RESTABLECER ESTADÍSTICAS** y manténgalo presionado para realizar el restablecimiento.

Selección de unidades

La pantalla multifunción está predefinida en fábrica en unidades imperiales, aunque es posible cambiarlas a unidades métricas.

Mediante el botón MENÚ, seleccione **UNIDADES** y manténgalo presionado para cambiar las unidades.

Configuración del reloj

Utilizando el botón MENU, seleccione **CLOCK** y manténgalo pulsado para cambiar la hora.

Pulse el botón INFERIOR para seleccionar la información a modificar.

Una vez seleccionada, mantenga pulsado el botón INFERIOR para acceder al modo de modificación.

Pulse el botón INFERIOR hasta que aparezca un nuevo valor.

Espere 2-3 segundos para aceptar el cambio.

Configuración del idioma

Es posible cambiar el idioma de la pantalla del indicador. Póngase en contacto con un concesionario autorizado de Can-Am On-Road para obtener información sobre los idiomas disponibles y para configurar el indicador según sus preferencias.

Cómo seleccionar o cambiar el modo de conducción

Pulse el botón MODO hasta que el mensaje en la pantalla inferior cambie.

Para regresar al modo NORMAL, seleccione ECO OFF.

GRAN PANTALLA LCD DE 7,8" PANORÁMICA

Funciones básicas

Pantalla LCD

Pantalla predeterminada



Pantalla multifunción



Pantalla lateral izquierda

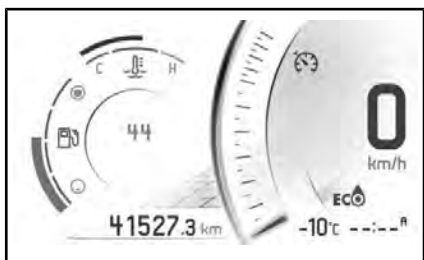

La pantalla lateral izquierda incluye:

- Indicador del nivel de combustible
- Velocímetro
- Contador parcial
- Control de velocidad de cruce
- Indicador de marcha
- Reloj
- Temperatura del motor
- Modos de conducción
- Mensajes de advertencia
- Distancia hasta depósito vacío

Para seleccionar el valor que se mostrará en el contador parcial de recorrido;

1. Acceda a la pantalla Estadísticas/trayecto
2. Seleccione el conjunto deseado de estadísticas que se mostrará (el total, A o B)
3. **PALANCA ARRIBA** cambia el valor que se muestra en la pantalla izquierda por el valor de la distancia del conjunto estadístico seleccionado.

Pantalla lateral derecha



La pantalla lateral derecha incluye:

- Tacómetro
- Volumen de audio
- Indicador de salida de audio
- Emisoras de radio presintonizadas
- Menú
 - BRP Connect
 - Teléfono
 - Estadísticas
 - Audio
 - Ajustes

Desplazamiento por la pantalla digital

ADVERTENCIA

La lectura o la manipulación del indicador multifunción puede distraerle durante la conducción del vehículo, sobre todo en lo que respecta a la observación constante del entorno. Preste siempre atención a las condiciones de la carretera y asegúrese de que el entorno esté despejado y libre de obstáculos. Además, durante la conducción, mire solo brevemente el indicador multifunción para mantener la atención en las condiciones de la carretera.

El grupo de indicadores multifunción incluye indicadores analógicos (velocímetro y tacómetro), luces indicadoras y un centro de información y entretenimiento con una pantalla digital.

Es recomendable practicar la selección de algunas funciones en el centro de información y entretenimiento antes de empezar a circular. Se habituará al funcionamiento y le resultará más fácil su uso en la carretera.

Utilice el ECC (centro de control electrónico) para controlar las funciones de la pantalla. Consulte *ECC (CENTRO DE CONTROL ELECTRÓNICO)* en los *CONTROLES SECUNDARIOS*.

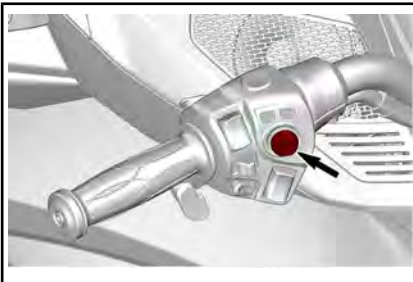

Al presionar el joystick (botón central) se accederá a la función de Menú en la pantalla derecha, en este orden:

- BRP Connect
- Teléfono
- Estadísticas
- Audio
- Ajustes

Cuando se seleccione un icono, aparecerá la pantalla relacionada.

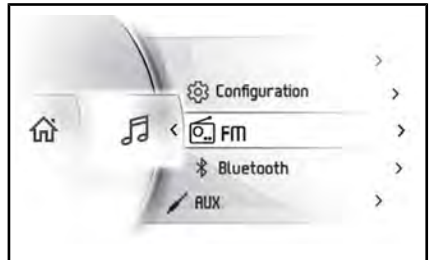









Cuando se selecciona un elemento, se ajusta así su valor actual.

Lámparas indicadoras









Luces de advertencia e indicadores



LUCES	DESCRIPCIÓN
	VERDE: el intermitente izquierdo o derecho está encendido
	Parpadeo de luces de emergencia: los indicadores de giro delanteros y traseros parpadearán
	NARANJA: problema de funcionamiento del vehículo
	AZUL: las luces largas están seleccionadas
	ROJO: la temperatura del motor es demasiado alta.

LUCES	DESCRIPCIÓN
	VERDE: Se ha seleccionado el punto muerto
	ROJO: el freno de estacionamiento está acoplado o hay un mal funcionamiento del sistema de frenos
	ROJO: si se enciende durante la conducción, indica una anomalía. Desconecte todos los equipos eléctricos innecesarios y lleve a comprobar los sistemas eléctricos y de carga.
	NARANJA: anomalía del sistema ABS
	ROJO: si se enciende con el motor en marcha o durante la conducción, indica una anomalía. Pare el vehículo en cuanto sea seguro hacerlo y pare el motor. Compruebe el nivel de aceite del motor. Haga comprobar el sistema de lubricación lo antes posible, aunque el nivel sea correcto.
	NARANJA: se enciende cuando el nivel de combustible está bajo o cuando el depósito de combustible está casi vacío. Reponga combustible lo antes posible.
	NARANJA Activado: Anomalía del sistema de control de emisiones del vehículo Intermitente: Limitación del motor, el modo de funcionamiento limitado está activado. Lleve el vehículo a reparar inmediatamente.

Iconos e indicadores

ICONO	DESCRIPCIÓN
	Conexión de red para smartphone
	Dispositivo Bluetooth
	Indicador de nivel de la batería para smartphone
	Indicador de sincronización para el casco
	Indicador de combustible
	Indicador de temperatura
	Indicador de control de cruceo
	Salida de audio de altavoces
	Salida de audio del casco

Ajustes

Interruptores de menú

Use el ECC para controlar varias funciones del grupo de indicadores multifunción.

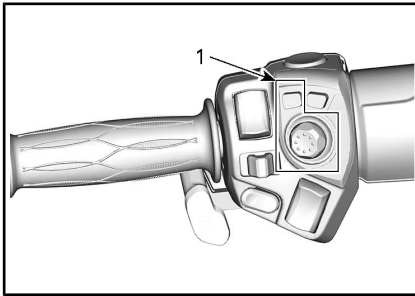

1. ECC

Use el botón BRP Connect para acceder rápidamente a BRP Connect. Cada clic cambiará entre la vista de aplicaciones y la vista de funciones del indicador multifunción.

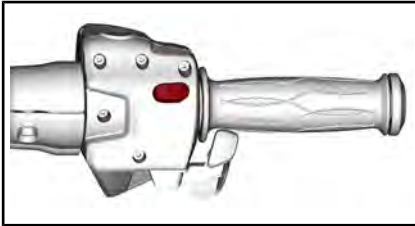

Menú

BRP Connect



Antes de usar BRP Connect, debe descargarse la aplicación en el teléfono. La aplicación puede descargarse desde Apple App Store o Google Play Store mediante una simple búsqueda. No todos los teléfonos son compatibles.

Visite nuestra página web para ver más detalles

www.brpconnecttutorial.com

NOTA: El smartphone debe conectarse a través de Bluetooth **y** con un cable USB al puerto USB situado en la guantera.

Los datos personales del usuario se borrarán del grupo de indicadores cuando se elimine el emparejamiento del teléfono.

El usuario acepta que se transfieran los datos personales (lista de contactos e historial de llamadas) al grupo de indicadores cuando se conecte el smartphone.

La lista de contactos y el historial de llamadas se guardan en el grupo de indicadores de forma permanente. Para eliminar esta información, debe desemparejar su smartphone o sobrescribirlo con otro.

Teléfono



El menú del teléfono permite acceder a:

- El historial del teléfono
- La lista de contactos del teléfono

NOTA: Para acceder al menú del teléfono es preciso emparejar el casco del conductor y un teléfono. Consulte *EMPAREJAR SU SMARTPHONE A TRAVÉS DE BLUETOOTH*.

Estadísticas



El menú Estadísticas se usa para obtener:

- Información de distancia parcial
- Información del tiempo transcurrido
- Consumo instantáneo de combustible
- Consumo medio de combustible
- Velocidad máxima
- Velocidad media

En la memoria se guardan 3 juegos de estadísticas. Cada uno de estos juegos de estadísticas se puede restablecer de forma independiente.

Use el joystick hacia la **izquierda** y la **derecha** para navegar por estos 3 juegos de estadísticas.

Baje el joystick durante la visualización de una estadística para restablecerla.

Audio

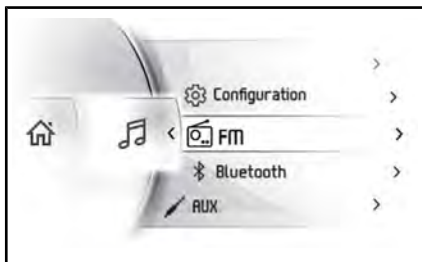

El menú Audio permite:

- Ajustar la configuración de:
 - Preaj. auto.
 - Control automático de volumen
 - Ecualiz.
 - Aten/Balance
 - Salida audio
- Acceder a la fuente de audio FM
- Acceder al reproductor de audio Bluetooth
- Acceder al reproductor de audio auxiliar

Control de audio

El joystick controla las instrucciones de sonido en la pantalla principal o en la pantalla de origen del sonido (FM, AUX, Bluetooth).

Para activar la radio, **suba** el joystick. Para apagar la radio, **baje** el joystick cuando el volumen esté en su valor más bajo (silencio).

Use el joystick para controlar el volumen. **Suba** el joystick para aumentar el volumen.

Para silenciar el audio, **baje** el joystick y manténgalo bajado durante más de un segundo. Desde la opción de silencio, **suba** el joystick para restablecer el volumen de audio a su nivel anterior.

Un nivel de volumen distinto se usa para los anuncios (por ejemplo, las instrucciones verbales de la aplicación de navegación BRP Connect). Durante los anuncios, la barra de volumen mostrará el nivel de volumen de estos. La barra de volumen es de color amarillo y el origen del audio mostrará el mensaje de **anuncio**. Puede ajustar el nivel de volumen del anuncio durante este.

Cuando se selecciona el origen de audio FM, las funciones derecha e izquierda del joystick serán:

- Movimiento corto hacia la izquierda: Valor predeterminado anterior

- Movimiento largo hacia la izquierda: Buscar hacia abajo
- Movimiento corto hacia la derecha: Valor predefinido siguiente
- Movimiento largo hacia la derecha: Buscar hacia arriba

Cuando se selecciona el origen de audio Bluetooth, las funciones derecha e izquierda serán:

- Izquierdo: Canción anterior
- Derecho: Canción siguiente

Cuando esté utilizando los orígenes de audio AUX y BRP Connect (solo iPhone), los movimientos a derecha e izquierda no tienen ningún efecto.

Configuración de audio

El menú de configuración de audio incluye lo siguiente:

- Valores prefijados de FM automático
- Control de volumen automático
- Ecuáliz.
- Aten/Balance
- Salida de audio

La selección de la salida de audio permite seleccionar la salida de audio deseada: Altavoz o casco.

NOTA: Se usa un nivel de volumen distinto si se selecciona el casco. Esto permite mantener el volumen seleccionado anteriormente cuando la música se envía al casco.

Para acceder a la pantalla de valores prefijados y de sintonización de FM, pulse el **joystick** durante más de 1 segundo.

Valores prefijados y sintonización de FM

En la pantalla de valores prefijados y sintonización de FM puede seleccionar una emisora de FM y almacenarla en el número de valor prefijado deseado.

- Seleccione la emisora de FM que desea almacenar.

- Pulse el **joystick** para seleccionar el número de valor prefijado deseado.
- **Baje** el joystick durante más de 1 segundo para almacenar la emisora de FM en el número de valor prefijado seleccionado.

Pulse el joystick para salir de la pantalla de valores prefijados y sintonización de FM.

Ajustes

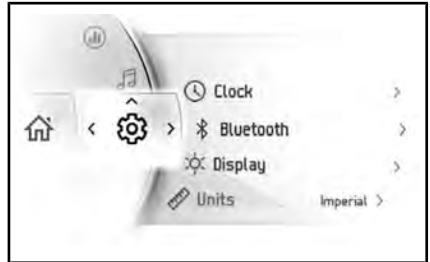

El menú de ajustes sirve para:

- Ajustar el reloj
- Sincronizar dispositivos Bluetooth
 - Teléfono
 - Auriculares del conductor
 - Auriculares del acompañante
- Ajustar el brillo de la pantalla
- Ajustar las unidades (imperial/métricas)
- Configurar el idioma
- Obtener la versión
- Mostrar los códigos de error del vehículo.

Emparejar su smartphone a través de Bluetooth

En el vehículo

1. Pulse el **joystick** brevemente para acceder al menú.
2. Desplácese hacia abajo, seleccione Configuración y pulse **DERECHA**.
3. Seleccione Bluetooth y pulse **DERECHA**.

4. Seleccione Teléfono y pulse **DERECHA**.
5. Seleccione Agregar teléfono y pulse **DERECHA**.

Bluetooth ahora se visualiza.

En el teléfono

1. Active la función de Bluetooth del teléfono.

Consulte la guía del usuario del fabricante para ver el procedimiento detallado.

2. Seleccione BRP Connect
3. Un número de confirmación aparecerá en la pantalla del teléfono y la pantalla de indicación del vehículo. Asegúrese de que estos números sean iguales.
4. Pulse emparejar en su teléfono y seleccione la casilla verde en el indicador del vehículo
5. Permita la sincronización de los contactos y los favoritos en el teléfono

Emparejamiento de un casco

Para emparejar un casco, vaya a la página Configuración y seleccione Agregar casco.

Aplicación BRP Connect

Siga estos pasos para configurar BRP Connect en su smartphone.

1) Descargue la aplicación para smartphones BRP Connect

Descargue la aplicación BRP Connect a través de App Store para productos de Apple™ o Google™ Play Store para Android.

2) Descargue aplicaciones compatibles con BRP Connect

Visite nuestro sitio web para obtener más información sobre las aplicaciones compatibles. Estas aplicaciones mejorarán su experiencia de conducción. Algunas aplicaciones requieren compras adicionales para ser compatibles con el sistema o pueden precisar el uso de otros dispositivos complementarios.

www.brpconnecttutorial.com

3) Conecte su smartphone mediante el cable de transferencia de datos o de carga

Se recomienda usar el cable de carga original del fabricante del smartphone para optimizar la transferencia entre el teléfono y el vehículo. Use el puerto USB frontal.

1. Desbloquee la pantalla del teléfono
2. Conecte el cable de carga del teléfono
3. Aparece una casilla de verificación en la pantalla del teléfono al completarse la conexión.

4) Acceda a sus aplicaciones

Pulse rápidamente el **joystick** para acceder al menú.

Suba el joystick para seleccionar Launch BRP Connect (Iniciar BRP Connect) y mueva el joystick hacia la **derecha**.

Seleccione la aplicación que desea usar y pulse el **joystick**.

- Para dejar la aplicación, realice una pulsación larga del **joystick**.
- Para volver al menú principal, pulse el botón BRP Connect.

Recorrido rápido por la aplicación BRP Connect

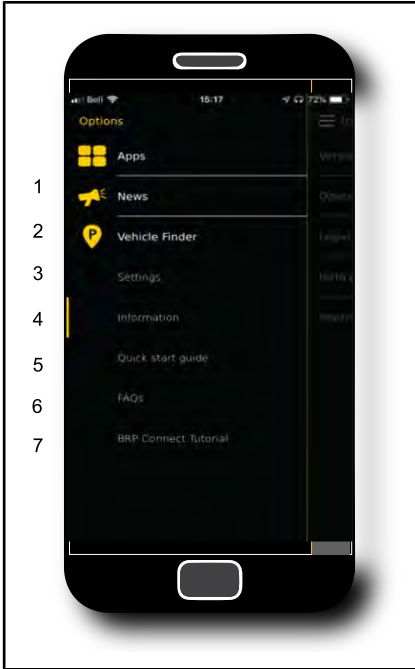

1. Noticias: Ocasionalmente, es posible que se emitan comunicaciones a través de la aplicación BRP Connect (figurarán en este menú).
2. Localizador del vehículo: Le permite guardar la ubicación del vehículo (o cualquier otra ubicación que desee recordar). La función es muy completa, ya que también le permite hacer una foto del lugar en el que ha dejado el vehículo, tomar notas (por ejemplo, el número del espacio de aparcamiento) y navegar hacia la ubicación que ha guardado. Sólo puede guardar una ubicación a la vez.
3. Configuración: Configure BRP Connect según sus preferencias. ¿En qué país utilizará la aplicación BRP Connect? ¿A qué debe prestar atención? No-

ta: La configuración básica de la aplicación BRP Connect se puede modificar en este menú.

4. Información: Información general sobre la aplicación BRP Connect. Muestra la versión actual y toda la información legal.
5. Guía de inicio rápido: ¿Desea aprender a utilizar esta aplicación? Aquí puede encontrar cómo funciona.
6. Preguntas más frecuentes: Este enlace le permite acceder a respuestas de preguntas frecuentes enviadas por otros conductores. Se necesita una conexión a Internet.
7. Tutorial de BRP Connect: ¿Desea obtener más información? Este enlace le permite acceder a detallados videos con instrucciones. Se necesita una conexión a Internet.

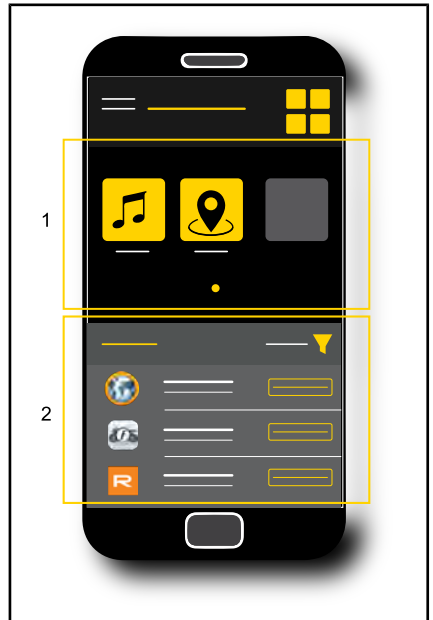

1. Aplicaciones instaladas actualmente
2. Aplicaciones disponibles

EQUIPAMIENTO

Circuitos para accesorios del cliente

El vehículo tiene cables de alimentación y de tierra para la instalación de accesorios.

Arnés abierto en las ubicaciones indicadas.

1. Tras el compartimento de almacenamiento delantero.

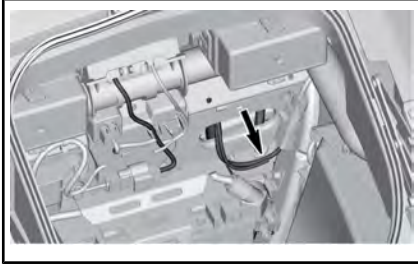

DC12 - CIRCUITO DELANTERO PARA ACCESORIOS DEL CLIENTE - TRAS EL COMPARTIMENTO DE ALMACENAMIENTO TRASERO

2. Tras la tapa de acceso lateral.

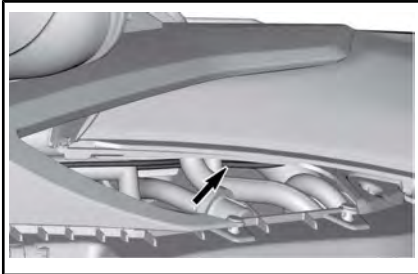

DC34 - CIRCUITO CENTRAL PARA ACCESORIOS DEL CLIENTE - TRAS EL PANEL DE ACCESO LATERAL IZQUIERDO

3. Bajo el asiento del pasajero.

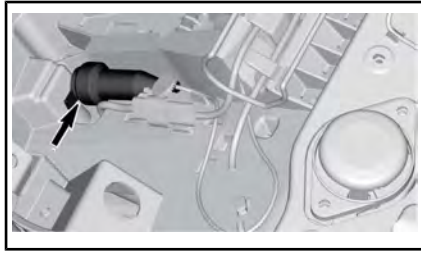

DC56 - CIRCUITO TRASERO PARA ACCESORIOS DEL CLIENTE - BAJO EL ASIENTO DEL PASAJERO

Ajuste del manillar y los estribos del conductor

El manillar y los estribos del conductor pueden regularse para adecuarse a las necesidades. No obstante, es importante que el conductor del vehículo llegue a todos los mandos y pueda utilizarlos adecuadamente. Por ejemplo, el pedal de freno debe ser fácilmente accesible, practicable y recorrer todo el intervalo de activación de su función.

Los ajustes deben ser realizados por un concesionario o distribuidor autorizado de Can-Am On-road para mantener íntegra la seguridad del vehículo.

⚠ ADVERTENCIA

El conductor debe poder acceder a los mandos debidamente en todo momento.

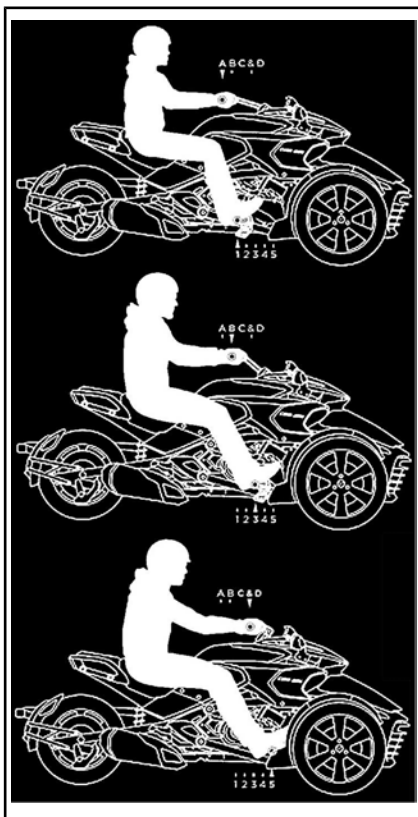

EJEMPLOS DE LAS POSICIONES DEL MANILLAR Y LOS ESTRIBOS

Retrovisores

Ajuste de los retrovisores

Con los dedos, presione el retrovisor en los puntos que se muestran a continuación para ajustar su posición en las cuatro direcciones.

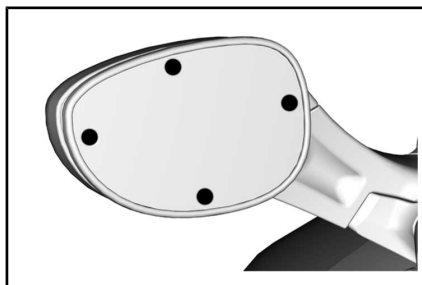

PUNTOS DE AJUSTE DE LOS ESPEJOS - MODELOS STD Y S

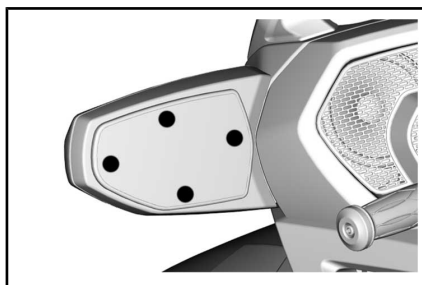

PUNTOS DE AJUSTE DE LOS ESPEJOS - MODELOS T Y LIMITED

Compartimento de almacenamiento delantero

Apertura del compartimento de almacenamiento delantero

1. Introduzca la llave en el contacto.
2. **Empuje** y gire la llave un cuarto de vuelta en sentido antihorario, hasta la posición de apertura del compartimento de almacenamiento delantero, y manténgala mientras levanta la cubierta.

NOTA: También se puede abrir el compartimento de almacenamiento delantero con el motor en marcha.

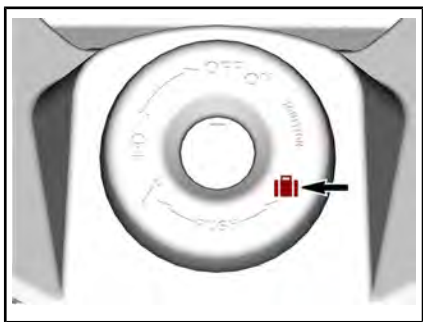

POSICIÓN DE LA LLAVE PARA ABRIR EL COMPARTIMENTO DE ALMACENAMIENTO DELANTERO

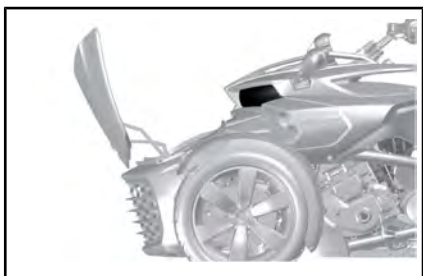

TÍPICO - TAPA DEL COMPARTIMENTO DE ALMACENAMIENTO DELANTERO ABIERTA

Juego de herramientas

Modelos STD y S

El kit de herramientas se encuentra en el compartimento de almacenamiento de la parte trasera.

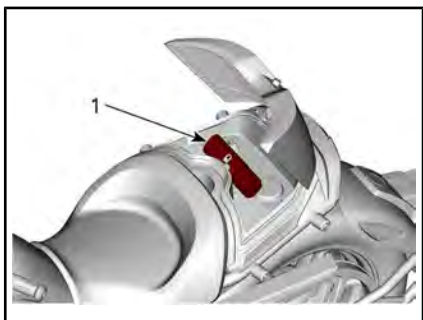

1. Kit de herramientas

Modelos T y Limited

El kit de herramientas se encuentra bajo el asiento del pasajero.

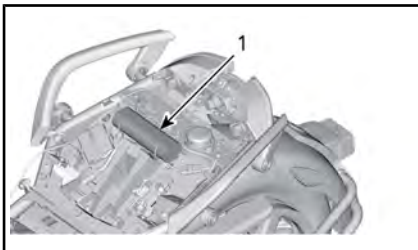

1. Kit de herramientas

Guía del usuario

La Guía del usuario está situada en el compartimento de almacenamiento delantero.

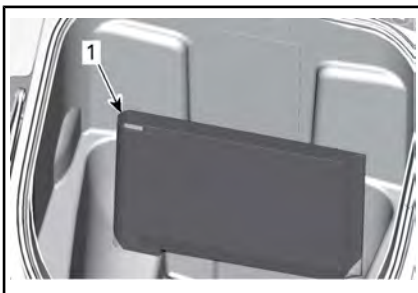

1. Guía del usuario

Deje la **GUÍA DEL USUARIO** en el vehículo.

Asiento

Apertura del asiento del pasajero (si está instalado)

1. Introduzca la llave en el contacto.
2. Empuje y gire la llave un cuarto de vuelta en sentido horario hasta la posición de apertura del asiento y manténgala mientras levanta el asiento del pasajero.

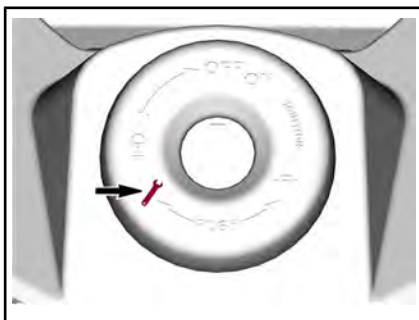

POSICIÓN DE LA LLAVE PARA ABRIR EL ASIENTO



1. Asiento del pasajero
3. Desenganche el cable de seguridad del pasador de retención.



TÍPICO

1. Cable de seguridad
2. Pinza de sujeción

! ADVERTENCIA

El desprendimiento de piezas puede provocar riesgos viales. Para evitar riesgos viales potenciales, enganche siempre el cable de seguridad a la tapa de este compartimento.

Tapa de colín (si está instalado)

Se coloca en el asiento del pasajero en cuestión de segundos para transformar su vehículo en una configuración deportiva de 1 pasajero.

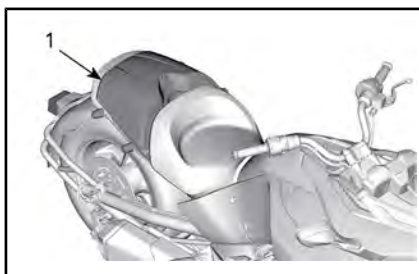

1. Tapa de colín

! ADVERTENCIA

El desprendimiento de piezas puede provocar riesgos viales. Para evitar riesgos viales potenciales, enganche siempre el cable de seguridad a la tapa de este compartimento.

Compartimento de almacenamiento posterior (si está instalado)

Desbloquéelo mediante la llave proporcionada.

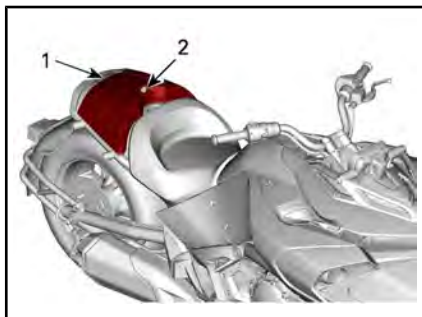

1. Compartimento de almacenamiento trasero
2. Bloqueo

Alforjas

Modelos T y Limited

Estos modelos vienen equipados con dos alforjas para cargar los objetos necesarios.

AVISO Vigile la capacidad máxima de carga. Consulte las **ESPECIFICACIONES** para obtener información detallada.



TÍPICO

1. Alforja izquierda
2. Alforja derecha

Desatar alforja y tirar del asa para abrirlas.

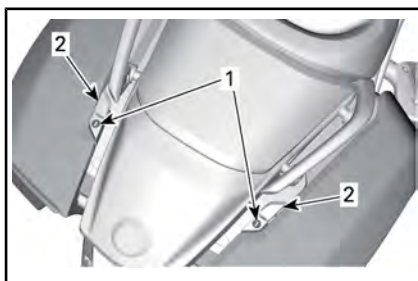

TÍPICO

1. Ubicación del cierre de la alforja
2. Asa de la alforja

Desmontaje de la alforja

Abrir alforja.

Retire los tres tornillos de sujeción dentro de la alforja.

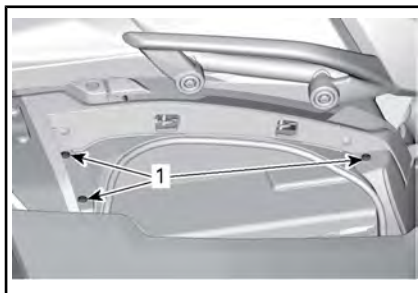

1. Tornillos de sujeción

Retire el remache de plástico bajo la parte delantera de las alforjas.

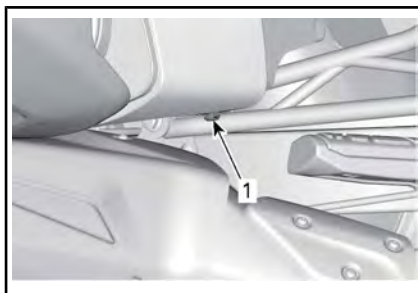

1. Remache de plástico

Retire el remache de plástico en la parte trasera de las alforjas.

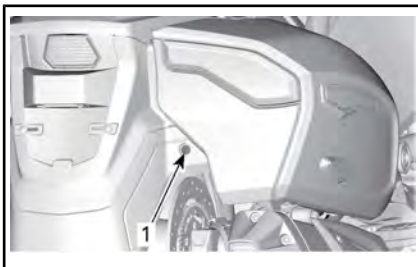

1. Remache de plástico

Deslice la alforja lo suficiente para desconectar la luz trasera/intermitentes/luces de freno y quite la alforja.

Montaje de la alforja

El resto de la instalación de la alforja sigue el orden inverso del procedimiento de desmontaje.



ADVERTENCIA

Asegúrese de que las alforjas estén instaladas correctamente y cerradas. Verifique que todas las luces de la parte trasera del vehículo funcionen correctamente después de la instalación de las alforjas.

Compartimento de almacenamiento de la parte superior

Abra la tapa del compartimento de almacenamiento de la parte superior.

El cierre de seguridad del compartimento de almacenamiento superior se encuentra en la parte trasera del vehículo.



1. Cierre de seguridad del compartimento de almacenamiento superior

Presione el cierre para abrir la tapa. Si está bloqueado, utilice la llave de contacto para desbloquearlo.

NOTA: Si la tapa no se abre, muévela con cuidado hacia atrás y adelante y de un lado a otro mientras presiona el cierre. Acuda a un concesionario autorizado de Can-Am para que ajusten el cierre.

Cierre de la tapa del compartimento de almacenamiento de la parte superior.

AVISO El mecanismo de la tapa debe estar **DESBLOQUEADO** para poder cerrar el compartimento de almacenamiento de la parte superior. Si la tapa no se puede cerrar, **NO LA FUERCE**. Compruebe si hay algo que bloquea la tapa y si el cierre se mueve.

Coloque la tapa en la posición de cierre.

Sitúe la mano justo encima del cierre en el centro de la tapa y presiónela para bloquearla.

Desmontaje del compartimento de almacenamiento superior

⚠ ADVERTENCIA

Instale siempre y cierre correctamente el compartimento de almacenamiento de la parte superior cuando circule. No utilice el vehículo si falta el compartimento de almacenamiento de la parte superior.

1. Abra la tapa del compartimento de almacenamiento de la parte superior.
2. Abra el pomo LinQ central girándolo 1/4 de vuelta a la izquierda.



3. Utilizando la palanca trasera, desenganche el compartimento de almacenamiento de la parte superior del vehículo.

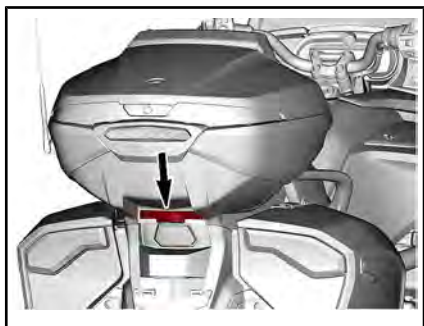

4. Levante ligeramente el compartimento de almacenamiento y deslice la mano por debajo para desenchufar el conector situado cerca del asiento del pasajero.
5. Empuje el compartimento de almacenamiento hacia atrás para desmontarlo del vehículo.

Instalación del compartimento de almacenamiento de la parte superior

⚠ ADVERTENCIA

Instale siempre y cierre correctamente el compartimento de almacenamiento de la parte superior cuando circule. No utilice el vehículo si falta el compartimento de almacenamiento de la parte superior.

1. Alinee ambos brazos del compartimento de almacenamiento superior con los soportes situados a cada lado del asiento del pasajero.
2. Mantenga el compartimento de almacenamiento en la posición levantada y enchufe el conector junto al asiento del pasajero.
3. Baje el compartimento de almacenamiento y empuje hacia abajo para bloquearlo.
4. Abra la tapa del compartimento de almacenamiento de la parte superior.
5. Asegure el compartimento de almacenamiento girando el pomo LinQ 1/4 de vuelta a la derecha.



6. Coja firmemente el compartimento de almacenamiento y compruebe que esté correctamente instalado y bloqueado en el vehículo.
7. Cierre la tapa del compartimento de almacenamiento de la parte superior.

Guantera

Modelos T y Limited

Estos modelos vienen equipados con una guantera para cargar objetos personales pequeños.

La entrada de audio jack y el conector USB también están ubicados aquí.

Tire de la lengüeta trasera de la tapa de la guantera para abrirla.

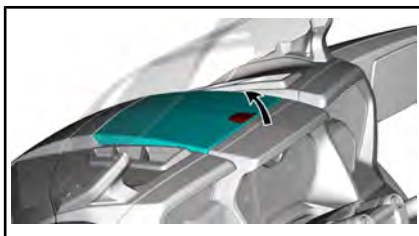

TÍPICO

Paneles de la carrocería

Los paneles de la carrocería del vehículo se pueden extraer cuando sea preciso realizar tareas de mantenimiento.

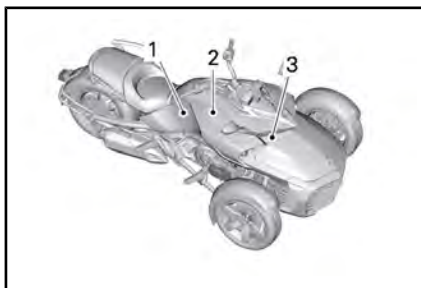

TÍPICO - PANELES LATERALES DERECHOS

1. Panel lateral
2. Tapas de acceso lateral
3. Tapa de acceso delantera

Tapa de acceso lateral

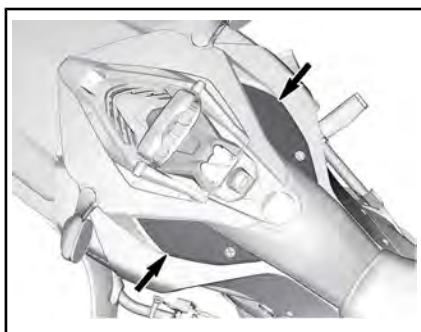

TÍPICO - TAPAS DE ACCESO LATERAL

Cómo quitar la tapa de servicio lateral

1. Gire el cierre en sentido antihorario (tapa derecha) u horario (tapa izquierda).



TÍPICO - TAPA DE ACCESO IZQUIERDA MOSTRADA

2. Tire de la tapa de acceso

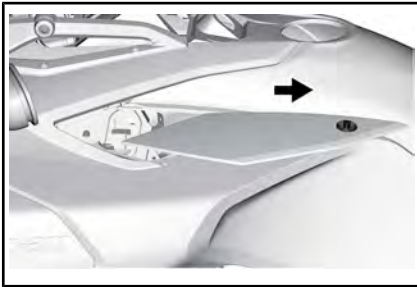

TÍPICO

Colocación de la tapa de servicio lateral

1. Coloque la tapa de acceso lateral procurando alinear las lengüetas debidamente.

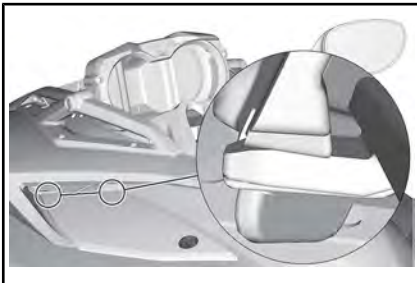

TÍPICO

AVISO Compruebe que la tapa de acceso lateral no se solapa con el panel lateral.

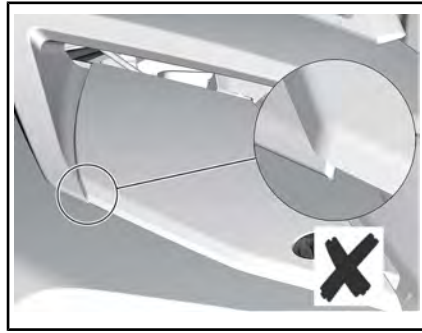

TÍPICO - INSTALACIÓN DE SUPERPOSICIÓN

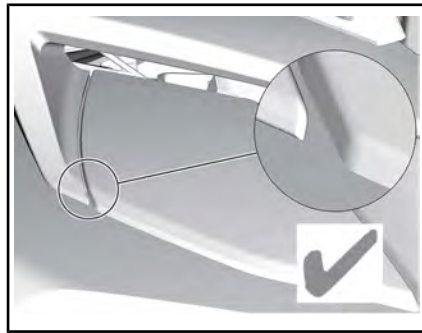

TÍPICO - INSTALACIÓN CORRECTA

Tapa de acceso delantera



TÍPICO

1. Tapa de acceso delantera

Extracción de la tapa de acceso delantera

1. Levante la parte delantera de la tapa de acceso para liberar las arandelas

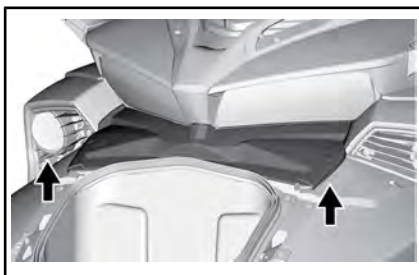

TÍPICO - LEVANTANDO LA TAPA DE SERVICIO

2. Retire la tapa de acceso del vehículo

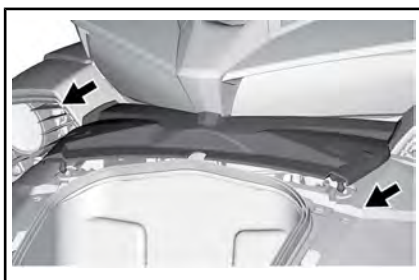

TÍPICO - QUITANDO LA TAPA DE SERVICIO

Instalación de la tapa de acceso delantera

1. Deslice la tapa de acceso delantera hasta su posición inicial.



TÍPICO - DESLIZANDO LA TAPA DE SERVICIO HACIA SU POSICIÓN

NOTA: Compruebe que las lengüetas de la tapa de acceso delantera están colocadas correctamente en el vehículo.

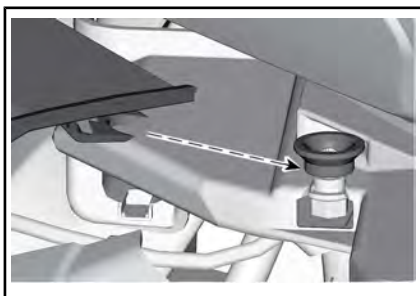

TÍPICO - ALINEANDO LAS LENGÜETAS EN LA UBICACIÓN DE INSTALACIÓN CORRECTA

Panel lateral

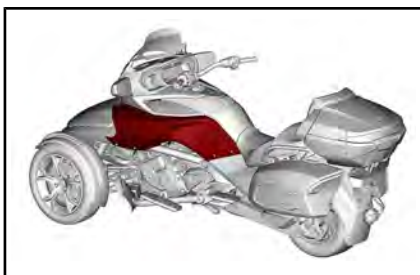

Extracción de panel lateral

1. Retire los tornillos y los remaches de plástico que fijan el panel lateral al vehículo.

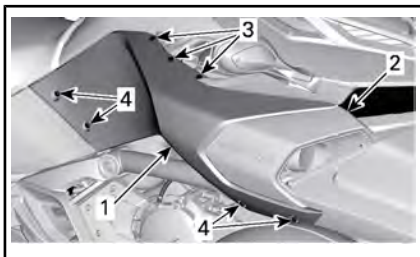

TÍPICO

1. Panel lateral
 2. Pinza
 3. Remaches de plástico
 4. Tornillos de sujeción
2. Levante el panel lateral para retirarlo.

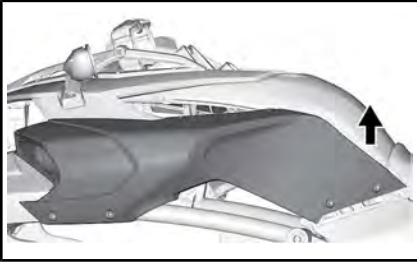
**TÍPICO****Instalación del panel lateral**

1. Deslice el panel lateral interior hasta su posición inicial.

NOTA: Procure alinear la lengüeta de los tornillos de fijación del panel lateral con la lengüeta de los tornillos de fijación de la toma de aire.

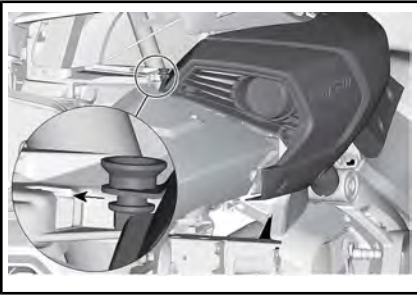
**TÍPICO - ALINEANDO CORRECTAMENTE LOS PANELES**

2. Instale los remaches de plástico y coloque el tornillo Torx.

AVISO No lo ajuste en exceso. Cualquier deformación en el panel alrededor del tornillo es una indicación de que el tornillo está demasiado apretado. Puede dañarse el panel.

Conector de diagnóstico

Todos los vehículos están equipados con un conector de diagnóstico para conectar el software de diagnóstico de BRP (BUDS2). Este conector normalmente lo utiliza un concesionario autorizado de Can-Am On-Road para dar servicio al vehículo.

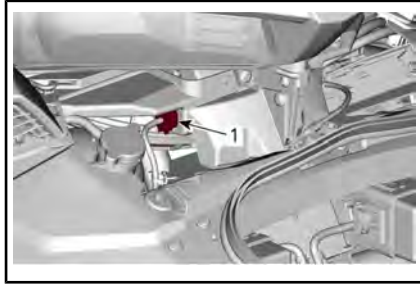

1. Conector de diagnóstico (para el BUDS2)

En algunos países, los vehículos también están equipados con un conector OBD2 de 6 patillas para leer los códigos de fallos del vehículo. Este conector puede ser utilizado por su taller de reparación que prefiera, cualquier persona de que usted elija, o usted mismo.

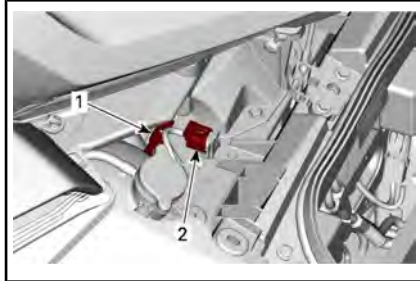

1. Conector de diagnóstico (para el BUDS2)
2. Conector OBD2 de 6 patillas

NOTA: Si se utiliza un lector OBD2 de automoción de 16 patillas, se necesita un adaptador. Este adaptador lo debe comprar en su localidad.

Ubicación del conector de diagnóstico

1. Abra la tapa del compartimento de almacenamiento delantero.
2. Quite la tapa de acceso delantera. Consulte **TAPA DE SERVICIO** en la sección **EQUIPO**.

PROCEDIMIENTOS BÁSICOS

Arranque y parada del motor

Arranque del motor



ADVERTENCIA

Los gases de escape contienen monóxido de carbono tóxico que puede acumularse rápidamente en un recinto cerrado o mal ventilado. Si se inhala, puede provocar lesiones graves o incluso la muerte.

Solo debe hacer funcionar el motor en zonas abiertas y bien ventiladas. Consulte **MANTÉN-GASE ALERTA ANTE EL RIESGO DE INTOXICACIÓN POR MONÓXIDO DE CARBONO.**

NOTA: El vehículo puede arrancar con cualquier marcha puesta si el pedal de freno está pisado. La transmisión cambia automáticamente a punto muerto cuando el motor se pone en marcha.

1. Mantenga presionado el pedal de freno.
2. Gire la llave hasta la posición de encendido (ON).

AVISO No accione el acelerador mientras el sistema eléctrico se está inicializando.

3. Consulte la ficha de seguridad según precise para prepararse, así como al pasajero y el vehículo, y después pulse el botón de MODE para habilitar el dispositivo de arranque.
4. Coloque el interruptor de paro del motor en la posición de marcha (RUN)/encendido (ON).
5. Pulse el botón de arranque del motor y manténgalo así hasta que el motor se ponga en marcha. No mantenga el bo-

tón pulsado más de 15 segundos. Si no se pone en marcha, suelte el botón y espere 30 segundos para que el dispositivo de arranque se enfríe antes de volver a intentarlo.

AVISO No dé gas mientras arranca el motor.

6. Compruebe si se indica la existencia de problemas en la pantalla y asegúrese de que la luz indicadora del nivel de aceite se apaga.
7. Suelte el freno de estacionamiento. Asegúrese de que el indicador del freno de estacionamiento no aparece encendido en el grupo de indicadores multifunción.

Parada del motor

1. Cambie a punto muerto.
2. Coloque el interruptor de paro del motor en la posición de apagado (OFF).
3. Ponga el freno de estacionamiento. El freno se bloquea en la posición de presión, y en la pantalla aparece desplazándose el mensaje FRENO DE ESTACIONAMIENTO.
4. Gire la llave hasta la posición de apagado (OFF).

NOTA: Si el freno de estacionamiento no está accionado mientras la llave está en la posición de apagado (OFF), la luz indicadora del freno de estacionamiento parpadeará y sonará un pitido.

5. Antes de bajar, compruebe que el freno de estacionamiento está totalmente accionado. Balancee el vehículo hacia delante y hacia atrás.



ADVERTENCIA

Accione siempre el freno de estacionamiento. El vehículo puede desplazarse hacia delante o hacia atrás si el freno de estacionamiento no está accionado, independientemente de la marcha que haya puesta. El embrague está siempre desembragado cuando el vehículo está detenido, de modo que la transmisión no retiene al vehículo.

Movimiento manual del vehículo



! CUIDADO Procure no empujar el vehículo en una pendiente. Si se ve obligado a empujar el vehículo en pendiente, observe especial precaución y asegúrese de que tiene fácil acceso al pedal de freno en caso de que el vehículo empiece a rodar.

Para desplazar el vehículo cortas distancias sin poner en marcha el motor:

1. Sentado en el vehículo, mantenga presionado el pedal de freno.
2. Quite el freno de estacionamiento.
3. Baje por el lado derecho del vehículo, sin retirar el pie del pedal de freno.
4. Empuje el vehículo y vaya utilizando el freno según sea necesario.



! CUIDADO Empuje solo desde el lado derecho, de modo que el pedal de freno le resulte fácilmente accesible. No se acerque al tubo de escape, ya que estará a alta temperatura.

Cuando tire del vehículo hacia atrás, tenga cuidado de no pillar-se los pies con la rueda delantera.

5. Vuelva a subirse al vehículo y estacione tal como se especificaba anteriormente.

Maniobras marcha atrás

Para obtener más información acerca de cómo maniobrar marcha atrás de manera segura, consulte el apartado *INSTRUCCIONES PARA UN USO SEGURO*.

Cambio a marcha atrás

1. Con el motor en marcha, el vehículo detenido y el freno pisado, cambie a la primera marcha o a punto muerto.
2. Pulse el botón de marcha atrás y no lo suelte.
3. Tire del selector de cambio de marchas hacia usted para poner la marcha atrás.

Conducción marcha atrás

Compruebe que la zona situada detrás de usted está despejada y siga mirando hacia atrás mientras maniobre retrocediendo. Mantenga una velocidad moderada y no retroceda distancias largas.

Cómo quitar la marcha atrás

Detenga el vehículo y pulse rápidamente el selector de cambio para cambiar a punto muerto y manténgalo pulsado más tiempo para cambiar a primera marcha.

Funcionamiento durante el rodaje

Se necesita un período de rodaje de 1000 km para el vehículo.

Durante los primeros 300 km, procure evitar los frenazos bruscos.

**ADVERTENCIA**

Los frenos y los neumáticos nuevos no funcionan con plena eficacia hasta que se haya realizado el rodaje. El rendimiento de los frenos, la dirección y el sistema VSS puede verse reducido, por lo que deberá tener especial precaución.

Los frenos y los neumáticos necesitan unos 300 km de viaje con frenadas y cambios de dirección frecuentes para el rodaje. Si en condiciones normales de uso del vehículo se emplean poco los frenos y la dirección, prolongue el período de rodaje de los frenos y los neumáticos.

Durante los primeros 1000 km:

- Evite acelerar a todo gas.
- Evite mantener las RPM constantes.
- Si el ventilador no deja de funcionar cuando el tráfico obliga a muchas paradas, salga de la calzada y pare el motor para que se enfríe o aumente la velocidad para que el aire refrigere el motor.

Tras el período de rodaje, su vehículo debe revisarse según lo descrito en el *PROGRAMA DE MANTENIMIENTO*.

Repostaje**Requisitos de combustible**

AVISO Utilice siempre gasolina nueva. La gasolina se oxida, con la consiguiente pérdida de octanos y de componentes volátiles, y la producción de depósitos gomosos y de barniz que pueden dañar el sistema de combustible.

La mezcla de combustibles con alcohol varía según el país y la región. El vehículo ha sido diseñado para funcionar con los combustibles recomendados; sin embargo,

se debe tener en cuenta lo siguiente:

- No se recomienda el uso de combustible con un porcentaje de alcohol superior al que especifican las reglamentaciones gubernamentales, y su uso puede dar lugar a los siguientes problemas de los componentes del sistema de combustible:
 - Dificultades de arranque y de conducción.
 - Deterioro de las piezas de goma o de plástico.
 - Corrosión de las piezas metálicas.
 - Daño de las piezas internas del motor.
- Compruebe con frecuencia la posible presencia de fugas de combustible y otras anomalías en el sistema de combustible si cree que el contenido de alcohol en la gasolina es superior al indicado en la normativa gubernamental actual.
- Los combustibles mezclados con alcohol atraen y retienen la humedad. Esto puede dar lugar a la separación de fases del combustible y causar problemas de rendimiento del motor o dañar el motor.

Combustible recomendado

Use gasolina sin plomo con un octanaje de 91 AKI (RON+MON)/2 o de un octanaje de 95 RON.

AVISO No experimente nunca con otros combustibles. El uso de un combustible inapropiado puede causar daños en el sistema de combustible y el motor.

AVISO NO utilice combustible de bombas de combustible E85.

La normativa de la EPA de los EE. UU. prohíbe el uso de combustible con la identificación E15.

Procedimiento de repostaje

! ADVERTENCIA

La gasolina es extremadamente inflamable y altamente explosiva. Siga el procedimiento de repostaje para reducir el riesgo de incendio o explosión. Consulte el apartado **PRECAUCIONES GENERALES**.

Para repostar:

1. Reposte en exteriores en un área bien ventilada alejada de llamas, chispas, cigarrillos encendidos y otras fuentes de ignición.
2. Pare el motor.
3. Levante la tapa de la llave del depósito.

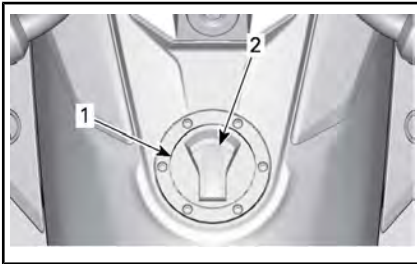

1. Tapón del depósito de combustible
2. Tapa de la llave del depósito
4. Introduzca la llave en el tapón del depósito y gire un cuarto de vuelta en sentido horario para desbloquear el tapón y extraerlo.



1. Cerradura del depósito de combustible

5. Llene el depósito hasta que el nivel de combustible llegue al tubo de llenado.

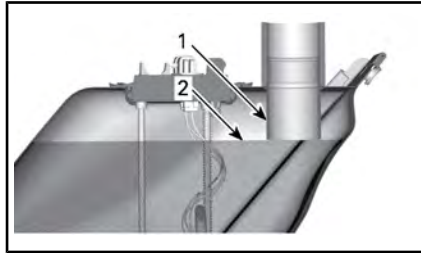

1. Tubo de llenado
2. Nivel de combustible

NOTA: No intente llenar el depósito de combustible más allá del límite. Deje algo de espacio para la dilatación del combustible en caso de aumento de la temperatura.

6. Limpie el combustible que pueda haberse derramado. En caso de salpicaduras de combustible, lave con agua y jabón y cámbiense de ropa.
7. Para cerrar el tapón del depósito de combustible, presione el tapón hacia su posición con la llave introducida en la cerradura. Gire la llave en sentido antihorario hasta su posición inicial para bloquear el tapón del depósito de combustible. A continuación, retire la llave y cierre la tapa de la llave del depósito.

NOTA: El tapón del depósito de combustible no se cerrará debidamente si la llave no está en la cerradura. La llave no puede retirarse del tapón a menos que esté bloqueado en posición.

**ADVERTENCIA**

Compruebe siempre que el tapón del depósito de combustible está debidamente cerrado después de repostar, antes de conducir el vehículo.

Ajuste de la suspensión**Suspensión delantera (Todos los modelos excepto los modelos F3 de gama básica)**

Diríjase a un concesionario Can-Am para ajustar la suspensión delantera.

Suspensión trasera**Modelos T**

La suspensión trasera neumática está presurizada para el funcionamiento normal. Si cambia la carga del vehículo (se incorpora un pasajero, aumenta la carga, etc.) o si se desea una reglaje más blando o más duro, existe la posibilidad de cambiar la presión de la suspensión trasera según las preferencias.

NOTA: La suspensión de aire puede que se desinflen con el paso del tiempo, se recomienda comprobarla periódicamente aunque la carga no cambie.

La presión de la suspensión puede ajustarse "deshinchando" o "hinchando" el muelle neumático. Utilice un compresor de aire regulado y un manómetro y un indicador de presión.

Para aflojar la suspensión, reduzca la presión del aire; para endurecerla, aumente la presión del aire.

NOTA: El cuadro que se muestra a continuación es solo indicativo. Puede ajustar la presión según sus preferencias a la hora de conducir,

siempre y cuando no sobrepase la presión máxima permitida.

AVISO No sobrepase la presión máxima permitida. Podría dañarse la suspensión neumática.

		ADVERTENCIA				
		PRESIÓN MÍNIMA 70 kPa / 10 Psi / 0,7 bar				
		NO SOBREPASE LA PRESIÓN RECOMENDADA EN 70 kPa / 10 Psi / 0,70 bar				
		(PASAJERO + CARGA) kg 5965				
CARGA		0	45	70	90	115
		kPa/Psi/bar				
PILOTO	Kg	105/15/1,05	240/35/2,40	380/55/3,80	415/60/4,15	515/75/5,15
	70	205/30/2,05	345/50/3,45	415/60/4,15	480/70/4,80	
	90					
	115	275/40/2,75	415/60/4,15	480/70/4,80		

NOTA: Al ajustar la presión, no apoye su peso sobre el vehículo ni introduzca carga en el compartimento de almacenamiento.

El muelle neumático está directamente conectado a una manguera neumática con una válvula de tipo Schrader bajo el asiento.

Para cambiar la presión de aire, siga el mismo procedimiento que para ajustar la presión en un neumático.

Cuando termine, asegúrese de volver a colocar el tapón en la válvula.

Modelos Limited

La suspensión trasera está calibrada para condiciones normales de conducción y durante la marcha se regulará automáticamente, mediante un compresor integrado, para mantener este ajuste predefinido cuando cambien las condiciones de la carretera o la carga del vehículo (por incorporación de un pasajero, más carga, etc.).

NOTA: Es normal oír cómo se libera presión o el funcionamiento del compresor de aire con el motor en marcha. Significa que la suspensión se está ajustando automáticamente.

Uso del conector de entrada de audio

En la guantera se incluye un conector para la entrada de audio.

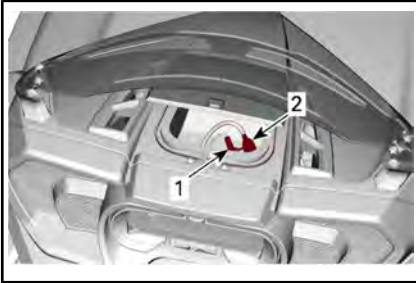

1. Conector de entrada de audio
2. Conector USB

Si enchufa un reproductor de audio a este conector se escuchará a través del sistema de audio. Dependiendo de su dispositivo se puede controlar total o parcialmente a través del ECC y del teclado, o no se puede controlar.

El puerto USB delantero tiene que utilizarse para ejecutar la aplicación BRP Connect. Consulte la sección *GRAN PANTALLA LCD PANORÁMICA DE 7,8" DE ANCHURA* para obtener información completa.

Los puertos USB situados dentro del cofre superior solo se usan para cargar un smartphone. No se transfieren datos mediante el puerto USB trasero.

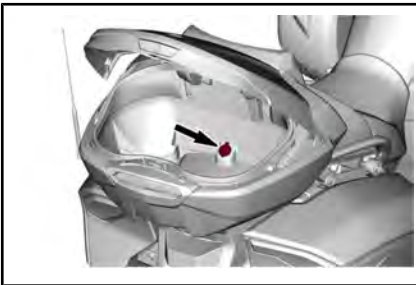

INSTRUCCIONES PARA UN USO SEGURO

QUÉ LO DISTINGUE DE OTROS VEHÍCULOS

Esta sección le ayudará a entender algunos de los rasgos y características de funcionamiento que son distintivos de este vehículo.

Estabilidad

La configuración de tres ruedas en Y proporciona una mayor estabilidad a baja velocidad que una motocicleta. No obstante, no es menos estable que un vehículo de cuatro ruedas, como un automóvil. Las tecnologías de conducción asistida, como el sistema electrónico de estabilidad del vehículo (VSS), contribuyen a mantener la estabilidad en las maniobras; no obstante, aun así existe el riesgo de perder el control de vehículo o volcar si se realiza maniobras extremas (como giros bruscos a alta velocidad), si se sobrecarga el vehículo o al topar con objetos o superficies irregulares. Además, el usuario o el pasajero pueden caer en maniobras bruscas de giro, aceleración, frenazos o impactos.

Respuesta al estado de la carretera

El vehículo no responde igual que otros vehículos ante determinadas condiciones en la carretera.

- No circule sobre hielo o nieve ni fuera de carreteras o de pistas preparadas
- Evite los charcos y agua que corra. El vehículo hidroplanea con mayor facilidad que un automóvil. Si debe atravesar un curso de agua, reduzca la marcha.
- Reduzca la velocidad en los caminos en los que haya grava, tierra o arena.
- La conducción a una temperatura inferior a 6 °C provocará una pérdida de adherencia.

Consulte *ESTRATEGIAS PARA LA CONDUCCIÓN EN LA VÍA PÚBLICA*

CA para obtener instrucciones detalladas.

Pedal de freno

Con un solo pedal se frenan las tres ruedas. No hay freno manual ni existe ningún medio de accionar por separado los frenos de la parte delantera y trasera.

La dirección y el frenado son similares a los de una motocicleta. Tenga en cuenta los vehículos que circulan detrás de usted: es posible que no puedan detenerse o reaccionar tan rápido como usted.

Sistema de frenos antibloqueo (ABS)

El vehículo está equipado con un sistema de frenos antibloqueo (ABS), que forma parte del sistema de estabilidad del vehículo (VSS). Para frenar en seco, pise el pedal de freno y no lo suelte. El sistema ABS evitará que se bloqueen las ruedas.

Este sistema ayuda a mantener el control de la dirección durante una situación de frenado de emergencia impidiendo que se bloqueen los frenos.

Freno de estacionamiento

El freno de estacionamiento inmoviliza mecánicamente la rueda trasera, y se queda bloqueado en su posición cuando se accione. No está controlado por tecnologías de conducción asistida (como ABS o distribución electrónica de frenos).

Dirección

Sistema de dirección de ataque directo

Para dirigir el vehículo, los giros siempre deben realizarse siguiendo la dirección de la curva.

Motoristas — No deben realizarse contravirajes, como haría en una motocicleta. A diferencia de las motocicletas, este vehículo no se inclina al girar. Si está acostumbrado a conducir motocicleta, deberá adaptarse a la forma de girar de este vehículo. Practique el giro en la dirección de las curvas a distintas velocidades hasta dominar la técnica.

Fuerzas laterales al girar

A diferencia de las motocicletas, el vehículo no se inclina al girar. Notará fuerzas que le empujan lateralmente hacia el exterior de la curva.

Para mantener el equilibrio, tanto el conductor como el pasajero deben agarrarse con ambas manos y mantener los pies bien apoyados en los estribos.

En los virajes bruscos puede que resulte de utilidad inclinar la parte superior del cuerpo hacia delante y hacia el interior de la curva.

Anchura

Dado que este vehículo es más ancho que una motocicleta típica:

- Mantenga siempre las ruedas delanteras en su carril. Tenga muy en cuenta la ubicación de las ruedas frontales al entrar a la curva o durante los adelantamientos.
- No circule en paralelo por el mismo carril con otro vehículo ni invada parcialmente otro carril. La conducción en grupo debe realizarse en fila, aunque se trate de motocicletas.
- Prepárese para abrirse más al virar para evitar obstáculos.

NOTA: Evitar un obstáculo con las ruedas delanteras no garantiza evitarlo también con la rueda trasera.

Marcha atrás

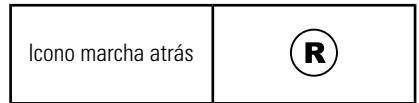

El vehículo funciona marcha atrás del mismo modo que un automóvil. Sin embargo, hay algunas diferencias importantes:

- Si es necesario, pida al pasajero que baje del vehículo en caso de que la visibilidad sea limitada.
- Recuerde que la parte delantera es más ancha que la trasera. Cuando se disponga a ir marcha atrás, supervise que no haya objetos cerca que pudieran golpear con los neumáticos delanteros.
- Mantenga una velocidad moderada y no retroceda distancias largas.
- Cuando sea posible, aparque de modo que luego no tenga que salir marcha atrás.

⚠ CUIDADO Mantenga siempre los dos pies sobre los estribos cuando manobre marcha atrás. No ponga nunca los pies en el suelo mientras el vehículo retroceda.

Permiso de conducción y leyes locales

Los requisitos en cuanto al permiso de conducción para circular con este vehículo varían según la región. En función de la legislación local, es posible que necesite un permiso para la conducción de motocicletas, para la conducción de vehículos de tres ruedas o, directamente, un permiso estándar para la conducción de automóviles.

Consulte a las autoridades locales si dispone del permiso adecuado antes de utilizar el vehículo en la vía pública.

Sistema de estabilidad del vehículo (VSS)

Este vehículo está equipado con un sistema de estabilidad del vehículo (Vehicle Stability System, VSS).

Este sistema le ayuda a mantener el control de la dirección del vehículo y reduce el riesgo de vuelco en determinadas situaciones.

El VSS está compuesto por:

- Un **sistema de frenos antibloqueo (ABS)** que contribuye a mantener el control de la dirección durante la aplicación de emergencia de los frenos para evitar el bloqueo de estos.
- Un sistema de **distribución electrónica de frenos (EBD)**, que equilibra automáticamente la acción de los frenos entre las tres ruedas. Con el ABS el EBD contribuye a mantener el control de la dirección y a ampliar al máximo la fuerza de frenado, en función de la tracción disponible.
- Un **sistema de control de tracción (TCS)** que ayuda a evitar que la rueda trasera patine. El TCS limitará el giro de la rueda trasera únicamente si se gira el manillar (desviándolo de la línea recta) o si las condiciones de tracción o la estabilidad del vehículo requieren reducir el par motor.
- Un **sistema de control de estabilidad (SCS)**, diseñado para limitar la potencia que se transmite al neumático trasero y para frenar las ruedas por separado, con lo que se reduce el riesgo de pérdida de control o vuelco del vehículo.

NOTA: La luz VSS del grupo de indicadores se encenderá cuando se

active el VSS y permanecerá encendida durante 2 segundos tras su activación.

Limitaciones

VSS no puede ayudarle a mantener el control en todas las situaciones.

Superficies con tracción escasa

El agarre de los neumáticos a la superficie de la carretera limita la capacidad máxima de frenado. Incluso con los sistemas ABS y EBD, la distancia de frenado será mayor en superficies con poca adherencia o si la presión recomendada de los neumáticos o el estado de la banda de rodadura no son los adecuados.

Si los neumáticos pierden tracción con la superficie de la carretera, puede perder el control del vehículo, aun con el dispositivo VSS.

Si el asfalto queda total o parcialmente cubierto de hielo, nieve o nieve fangosa, no habrá suficiente tracción para mantener el control del vehículo, incluso con VSS. No maniobre sobre nieve, hielo ni nieve fangosa.

NOTA: El nivel de adherencia de los neumáticos empieza a disminuir por debajo de 6 °C.

Al igual que otros vehículos de carretera, este vehículo puede hidroplanear en agua (perder tracción sobre una capa de agua). Si circula a demasiada velocidad sobre un gran charco o una corriente de agua sobre la carretera, el vehículo puede perder tracción y virar sin que pueda dominarlo, ni siquiera con ayuda del VSS. Evite los grandes charcos y las corrientes de agua en la carretera; reduzca la velocidad y deténgase en la cuneta en caso de lluvias intensas. Si debe atravesar un curso de agua, reduzca la velocidad lo máximo posible antes de hacerlo.

Reduzca la velocidad en superficies con poco agarre, como el barro, la arena, la grava o el pavimento húmedo. Este vehículo no está destinado al uso fuera de carreteras. Utilice siempre el vehículo en carreteras en buen estado. No utilice el vehículo en otros caminos.

Neumáticos

El sistema VSS del vehículo ha sido calibrado para ofrecer su máximo rendimiento con neumáticos de tamaño, material y banda de rodadura específicos. La sustitución de los neumáticos por otros no homologados por BRP puede provocar que el sistema VSS sea menos eficaz.

Utilice únicamente neumáticos recomendados por BRP, que sólo se pueden adquirir a través de distribuidores autorizados de Can-Am On-Road.

La presión del neumático y el estado de la banda de rodadura son importantes para mantener la tracción; sobre todo en superficies poco compactas o húmedas. Una presión de los neumáticos demasiado baja puede provocar hidroplaneo y una acumulación de calor excesiva, mientras que una presión demasiado alta puede reducir la eficacia del VSS.

Giros bruscos

El sistema VSS no controla ni limita las maniobras de la dirección: no puede evitar que el conductor gire bruscamente. Un movimiento amplio y rápido del manillar puede provocar la pérdida de control, virajes no controlados o, incluso, que vuelque el vehículo.

Exceso de velocidad

El sistema VSS no controla la velocidad del vehículo, excepto cuando interviene el SCS durante un giro. El sistema VSS no puede impedir que el vehículo entre en una curva

demasiado rápido. Si conduce a una velocidad excesiva, puede perder el control, incluso aunque actúe el sistema VSS.

Exceso de peso

Nunca cargue un vehículo más de lo especificado.

CARGA TOTAL DEL VEHÍCULO PERMITIDA	
Modelos Limited	209 kg
Todos los demás modelos	199 kg

Control de retención en pendiente (HHC)

El vehículo dispone de una función de control de retención en pendiente (HHC).

Si el vehículo tiene una marcha engranada (tanto hacia delante como hacia atrás) y circula hacia arriba en una pendiente desde una parada, el VSS retendrá los frenos al soltar el pedal de freno y los soltará al activarse el acelerador.

NOTA: Se necesita una pendiente mínima del 5 % para activar el control de seguridad en pendiente.

Esta función es automática y no necesita ser activada por el conductor.

NOTA: El HCC se activa durante 1 segundo cuando se suelta el pedal del freno.

Dirección asistida dinámica (DPS)

El sistema DPS (dirección asistida dinámica) proporciona asistencia variable controlada por ordenador a través de un motor eléctrico, para optimizar la maniobrabilidad de la dirección.

El nivel de intervención del dispositivo de dirección asistida depende del esfuerzo necesario para mover el manillar, del ángulo de la dirección y de la velocidad del vehículo.

Cuando el vehículo tenga puesta la marcha atrás, la asistencia a la dirección se reducirá a medida que aumenta la velocidad.

COMPRESIÓN DE LOS RIESGOS DE LA CARRETERA

Antes de usar este vehículo de tres ruedas, lea la tarjeta de seguridad y las etiquetas de seguridad en el producto.

Tenga en cuenta el riesgo de sufrir lesiones o incluso de muerte en caso de accidente, cómo se puede reducir y si está dispuesto a correr ese riesgo.

Hay muchos factores que pueden contribuir al riesgo que debe afrontar. Puede controlar alguno de esos factores; pero otros, como el comportamiento de otros conductores, se encuentran fuera de su control.

A continuación se indican algunos de los factores que inciden en el nivel de riesgo:

Tipo de vehículo

Los distintos tipos de vehículos varían en tamaño, visibilidad y maniobrabilidad. Asimismo, brindan diferentes grados de protección.

Este vehículo es pequeño y maniobrable. La maniobrabilidad puede facilitar que se eviten colisiones. No obstante, los vehículos más pequeños resultan menos visibles, por lo que corren más riesgos de sufrir accidentes debidos a inadvertencias por parte de otros motoristas. En algunas situaciones, el vehículo es menos susceptible de verse involucrado en una colisión que una motocicleta. Por ejemplo, es menos probable que vuelque si conduce a poca velocidad. No obstante, hay otras situaciones en las que existen más probabilidades de sufrir un accidente con el vehículo. Por ejemplo, debido a su mayor anchura, no podrá pasar por lugares por los que sí puede hacerlo una motocicleta.

En los automóviles y camiones, la estructura del vehículo proporciona protección en caso de accidente y ante otros riesgos de la carretera. Además, los pasajeros pueden protegerse con el cinturón de seguridad. Debe presuponer que la conducción del vehículo entraña más riesgos que la de un automóvil, y que el riesgo de lesiones es similar al de ir en motocicleta.

Al igual que cuando se conduce una motocicleta, se puede reducir el riesgo de sufrir lesiones si se usan casco y prendas protectoras.

Pericia y criterio del conductor

Todos los conductores pueden controlar hasta cierto punto el riesgo al que se exponen en la carretera. Los conductores que desarrollen técnicas de conducción adecuadas podrán controlar mejor su vehículo. No se base en su experiencia con motocicletas, automóviles, ATV, motonieves ni ningún otro tipo de vehículo cuando se prepare para utilizar el vehículo. Aprenda a conocer las características que diferencian a este vehículo. Lea esta Guía del usuario y, si se imparten cursos de formación, inscribáse en uno. Aprenda a dominar los mandos y a realizar los ejercicios prácticos con precisión y confianza antes de circular con el vehículo en carretera.

Además de leer esta Guía del usuario, debe ver el vídeo que podrá encontrar en:

<https://can-am.brp.com/spyder/owners/safety/safety-information.html>

O utilice el siguiente código QR:



Cuando empiece a circular por carretera, hágalo en situaciones de menos complicación (p. ej., con poco tráfico, a velocidad moderada, con buen tiempo y sin pasajero) y vaya afrontando poco a poco situaciones de conducción más exigentes a medida que vaya ganando en habilidad. Planifique con antelación para evitar situaciones demasiado difíciles para su nivel de destreza, o que presente más riesgos de los que desea asumir.

Incluso los conductores experimentados provocan colisiones. Por ejemplo, si utiliza sus habilidades para realizar maniobras extremas o acrobacias, se expondrá a un riesgo mayor. El conductor inteligente aplica su buen criterio además de su pericia para aumentar el margen de seguridad y reducir los riesgos al mínimo. Aprenda las técnicas de conducción defensiva en *ESTRATEGIAS PARA LA CONDUCCIÓN EN LA VÍA PÚBLICA*.

Estado del conductor

El conductor debe estar alerta, sobrio y físicamente preparado para la conducción. Uso incompatible con el consumo y los efectos de drogas o alcohol. La conducción en estado de ebriedad, fatiga u otros impedimentos aumenta el riesgo de accidentes.

El alcohol, las drogas, los medicamentos, el cansancio, el sueño y las emociones pueden afectar a su capacidad de conducir de forma segura. Al igual que en el caso de una motocicleta, la conducción de este vehículo es una actividad que entraña ciertos retos, por lo que encontrarse bien física y mentalmente es incluso más importante que para conducir un automóvil. La

política más segura consiste en no utilizar nunca el vehículo a menos que esté alerta y completamente sobrio. Aunque el nivel de alcohol en su sangre no sobrepase el límite legal, su criterio y habilidad se verán dificultados si ha consumido alcohol.

Para conducir el vehículo debe ser capaz de utilizar todos los mandos y controles, girar el manillar sin restricciones y supervisar el entorno.

Los pasajeros también tienen que estar atentos, sobrios y poder mantener su posición, agarrarse y reaccionar de forma apropiada en las curvas, ante baches, cuando se acelera y cuando se detiene el vehículo.

Estado del vehículo

Mantenga el vehículo en buenas condiciones.

Realice las comprobaciones previas al uso y lleve a cabo las operaciones de mantenimiento con regularidad. Observe si aparecen mensajes en el grupo de indicadores multifunción cuando arranque el vehículo y, antes de ponerse en marcha, solucione cualquier problema que pudiera surgir.

Utilice siempre el indicador multifunción con suma precaución. Prestar demasiada atención a la pantalla durante la conducción aumenta significativamente el riesgo de accidente.

Estado de la carretera y condiciones meteorológicas

Las carreteras con tráfico intenso, poca visibilidad o cuyo piso se caracteriza por una adherencia deficiente suponen un aumento del riesgo. Elija rutas adecuadas a su nivel de habilidad y al de riesgo que está dispuesto a aceptar.

PRENDAS Y EQUIPAMIENTO

Para conducir este vehículo abierto de tres ruedas se necesita el mismo tipo de materiales de protección que para conducir una motocicleta. Aunque a baja velocidad el vehículo es más estable que una motocicleta, en caso de colisión aún puede salir despedido.

Esta sección se basa en la orientación para motoristas que ofrece la Motorcycle Safety Foundation (MSF).

En caso de accidente, una indumentaria y accesorios protectores adecuados pueden evitar o reducir lesiones. La indumentaria de protección también le ayuda a mantenerse cómodo y contribuye a protegerle frente a los elementos.

Entre los accesorios básicos de protección para conductor y pasajero se recomienda un calzado resistente que cubra los tobillos y que tenga suelas antideslizantes, pantalones largos, una chaqueta, guantes integrales y, sobre todo, un casco homologado con protección ocular adecuada que salvaguarde la cabeza y los ojos.

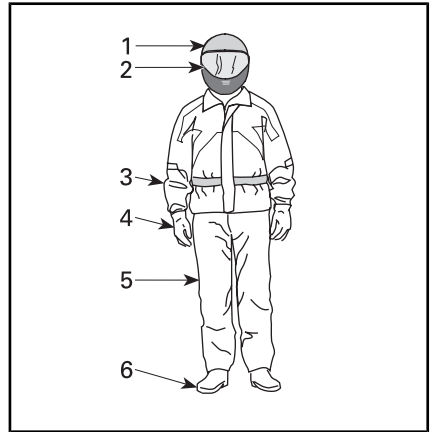

PRENDAS Y EQUIPAMIENTO

1. Casco homologado
2. Protección ocular y facial
3. Chaqueta de manga larga
4. Guantes
5. Pantalones largos
6. Calzado que cubra el tobillo

Una indumentaria adecuada puede reducir la gravedad de las lesiones del conductor y el pasajero en caso de accidente.

Cascos

El uso del casco protege la cabeza y el cerebro contra posibles lesiones. Un casco también puede proteger la cara del pasajero en caso de impacto con la parte trasera del casco del conductor. El mejor casco del mercado no garantiza tampoco la protección total contra lesiones, pero las estadísticas indican que el uso de casco reduce considerablemente el riesgo de lesiones cerebrales. Protéjase y lleve siempre casco durante la conducción.

Selección del casco

Los cascos deben estar fabricados de forma que cumplan las normas vigentes en su zona.

Un casco integral proporciona la máxima protección frente a impactos, ya que cubre completamente

la cabeza y la cara. También puede ofrecer protección frente a residuos piedras, insectos, etc.

Un casco que no cubra la cara o de tres cuartos también puede ofrecer protección. Está construido con los mismos componentes básicos, pero no ofrece la protección facial ni de la barbilla que brindan los cascos integrales. Si usa un casco abierto por la cara, debe utilizar una pantalla facial o gafas de protección.

NOTA: Unas gafas normales o de sol no constituyen una protección suficiente para los ojos de un motorista. Se pueden romper o caerse, y no evitan que el viento y los objetos empujado por él puedan alcanzar los ojos.

Utilice pantallas faciales teñidas, gafas protectoras o gafas de día únicamente; no las utilice de noche o si la iluminación es escasa. No utilice estos artículos si no le permiten distinguir los colores adecuadamente.

Otras prendas y equipamiento

Calzado

Utilice siempre calzado cerrado. Unas botas resistentes que cubran el tobillo le protegerán ante diversos factores de riesgo en la conducción, como las piedras del camino que puedan salir proyectadas y quemaduras debidas a la alta temperatura del tubo de escape.

Evite utilizar cordones largos para el calzado, ya que podrían enredarse con la palanca de cambio, el pedal de freno u otros componentes. Las suelas de goma y los tacones bajos facilitan el apoyo de los pies en los reposapiés.

Guantes

El uso de guantes enteros ofrece protección para las manos contra el viento, el sol, el calor, el frío y los objetos en el aire. Unos guantes bien ajustados facilitarán un mejor agarre del manillar y contribuirán a reducir la fatiga. En caso de caída, la resistencia de unos guantes para motocicleta reforzados contribuirá a protegerle las manos. Los guantes destinados específicamente a los motoristas tienen las costuras hacia fuera para evitar la irritación y están curvados para facilitar un agarre natural alrededor de las empuñaduras. Si los guantes son demasiado gruesos, podrían dificultar la operación de los controles. Los guantes de puño largo evitan que el aire frío suba por las mangas y protegen las muñecas.

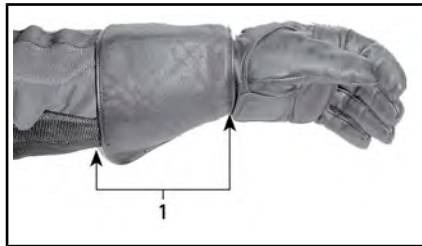

1. Guante de puño largo

Chaquetas, pantalones y trajes

Utilice chaqueta y pantalones largos, o bien un mono integral. La ropa de protección de calidad para motorista es confortable y puede evitar distracciones por condiciones ambientales adversas. En caso de accidente, las prendas protectoras de calidad fabricadas con materiales resistentes pueden evitar o reducir el riesgo de lesiones. Algunas prendas incluyen relleno o una estructura rígida que puede reducir aún más el riesgo de lesiones en caso de accidente. Los pantalones también contribuyen a evitar quemaduras por contacto con componentes a alta temperatura.

Con frecuencia, la ropa especial para motoristas proporcionará la mejor combinación de ajuste y protección. Estas prendas están diseñadas para que queden bien ajustadas cuando el conductor está sentado en posición de conducción. Son más largas en las mangas y en las piernas y están más rellenas por los hombros. Los monos se presentan en una y dos piezas.

El cuero es una buena elección, ya que es un material duradero, resistente al viento y protege de lesiones. Otras prendas protectoras resistentes a la abrasión fabricadas con tejidos sintéticos también constituyen buenas opciones. No lleve prendas sueltas ni largas, así como tampoco bufandas o pañuelos que pudieran enredarse en las piezas móviles.

Las solapas y los cierres aíslan del viento. Una chaqueta con cremallera en la parte delantera será más resistente al viento que otra con botones o broches. Una solapa de material sobre la cremallera de la chaqueta proporciona una protección adicional contra el viento. Es recomendable utilizar una chaqueta con mangas y cintura ajustadas para que no entre el viento por la ropa. Un cuello amplio y suelto puede batir durante la conducción e irritar la piel o ser motivo de distracción.

En temperaturas frías, protéjase contra el riesgo de hipotermia. Una baja temperatura del cuerpo puede provocar la pérdida de concentración, reacciones más lentas y la pérdida de movimiento fluido y precisión de los músculos. Cuando haga frío, use prendas protectoras adecuadas, por ejemplo, una chaqueta cortavientos y capas de tejidos térmicos. Incluso temperaturas moderadas, usted puede sentir frío debido al viento mientras monta.

Las prendas protectoras adecuadas para la conducción en temperaturas frías pueden resultar incómodas cuando no esté en marcha. Utilice capas de forma que pueda quitarse fácilmente algunas prendas. El uso de una capa exterior cortavientos sobre las prendas protectoras evita que el aire frío alcance la piel.

Con el equipamiento apropiado, el conductor también resultará más visible para los demás. Es buena idea usar una indumentaria con colores brillantes. Si lleva una chaqueta oscura, puede ponerse encima un chaleco reflectante corriente. Es aconsejable aplicar cinta reflectante adicional a las prendas que utiliza habitualmente en la conducción.

Ropa impermeable

Si necesita utilizar el vehículo en condiciones húmedas, utilice prendas impermeables. En viajes largos, es buena idea llevar prendas impermeables en el vehículo. La humedad y el frío resultan incómodos y pueden afectar a la capacidad de atención del conductor.

Hay de una y dos piezas; es mejor la indumentaria que ha sido diseñada específicamente para motoristas. Los colores de alta visibilidad, como el naranja o el amarillo, son buenas opciones. Conviene que haya partes elásticas en la cintura, las perneras de los pantalones y las mangas. La chaqueta debe ser de cuello alto y tener cremallera hasta arriba, con solapas anchas sobre la abertura. A la hora de comprar prendas para la lluvia, considere la posibilidad de incluir guantes y calzado impermeable.

Recuerde que si llueve es preferible no conducir. Si conduce con lluvia, quizá deba detenerse en caso de que empiece a acumularse agua en la carretera.

Protección para los oídos

La exposición durante mucho tiempo al viento y al ruido del motor en la conducción puede provocar una pérdida permanente de capacidad auditiva. El uso de dispositivos protectores para el oído (por ejemplo, tapones) puede evitar el deterioro de la capacidad auditiva. Consulte la legislación local antes de usar dispositivos protectores para el oído.

TÉCNICAS DE CONDUCCIÓN Y EJERCICIOS PRÁCTICOS NECESARIOS

Antes de empezar a circular con el vehículo, deberá desarrollar habilidades para la conducción y estrategias para prevenir riesgos en la carretera.

Si tiene experiencia con motocicletas u otros vehículos de motor, preste especial atención a las diferencias específicas en el uso y el rendimiento de este vehículo.

Los ejercicios siguientes le servirán para familiarizarse con el manejo básico del vehículo. Practique cada uno de los ejercicios hasta que lo domine antes de pasar al siguiente.

En esta sección se incluyen los siguientes ejercicios:

1. Revolución del motor y uso del botón de paro del motor
2. Arranque, parada y maniobras básicas
3. Parada del motor con el vehículo en movimiento
4. Giros básicos
5. Paradas rápidas
6. Marcha en zigzag
7. Cambios
8. Viraje brusco
9. Maniobras marcha atrás

Selección de un área para las prácticas

Realice estos ejercicios en un área pavimentada de al menos 30 m - 76 m cerrada al tráfico. Un aparcamiento cerrado, bien señalizado y sin obstáculos (farolas, bordillos, etc.) resultará adecuado para las prácticas. Tenga cuidado con el aceite que pueda haber goteado de los automóviles aparcados. Busque zonas de aparcamiento que estén vacías a ciertas horas del día; por ejemplo, escuelas, iglesias o centros comerciales. Tenga cuidado de no entrar en propiedades privadas.

Una vez localizado el lugar, deberá obtener el permiso del propietario. Si hay obstrucciones tales como farolas o islas, asegúrese de que no afectan a los recorridos descritos en el diagrama que se muestra a continuación.

Tenga en cuenta este diagrama de estacionamiento cuando elabore los ejercicios. En los diagramas se indican espacios de estacionamiento amplios de 3 m para su conveniencia, pero el tamaño de los espacios de estacionamiento que utilice podría ser distinto. Si en la zona de aparcamiento no hay línea o los espacios de estacionamiento son mucho mayores o menores que los que figuran en los diagramas, utilice las dimensiones que se muestran a continuación. Tome las medidas con cinta métrica y marque los límites con tiza o con señales, tales como conos o bidones de plástico llenos de agua o tierra.

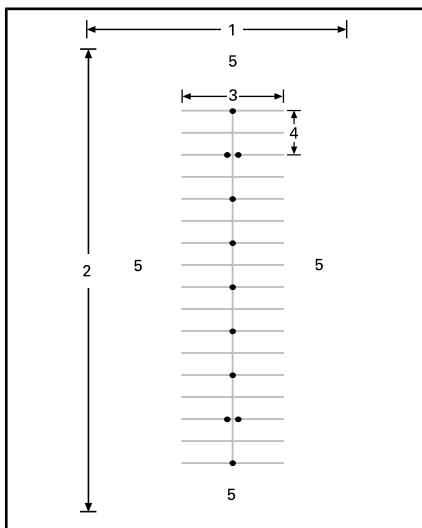

ZONA DE APARCAMIENTO TÍPICA

1. De al menos 30 m
2. De al menos 75 m
3. 12 m
4. 6 m
5. Zona abierta

Incluso en un aparcamiento cerrado, tenga cuidado con el tráfico que pudiera haber. Compruebe las partes delantera y trasera, así como los laterales antes de realizar cualquier maniobra práctica. Asimismo, tenga especial precaución ante el posible paso de niños y animales.

Preparación para la conducción

Infórmese de la ubicación y del funcionamiento de todos los mandos y controles del vehículo.

Realice la inspección previa a la conducción. Consulte el apartado **INSPECCIÓN PREVIA A LA CONDUCCIÓN**.

Ponga en marcha y pare el motor siempre de acuerdo con las instrucciones que figuran en **ARRANQUE Y PARADA DEL MOTOR** en los **PROCEDIMIENTOS BÁSICOS**.

Postura para la conducción

Una buena postura le ayudará a maniobrar con el vehículo de un modo más fácil. Mantenga siempre ambas manos y ambos pies en la posición adecuada para poder utilizar los mandos sin dificultades. Normalmente, la muñeca debe estar en línea recta con el brazo (esta posición le ayudará a accionar el acelerador en la medida que desee). Los brazos deben estar relajados y doblados. Manténgase con la espalda recta, la cabeza erguida y los ojos mirando al frente. Mantenga los pies en los estribos junto a los mandos.

No conduzca nunca el vehículo, aunque se trate de una distancia corta, a menos que se encuentre en la postura adecuada para la conducción.



POSTURA PARA LA CONDUCCIÓN

Ejercicios de práctica

1) Revolución del motor y uso del botón de paro del motor

Finalidad

- Familiarícese con el uso de la empuñadura del acelerador.

- Familiarícese con el sonido del motor a diferentes revoluciones. Así sabrá cuándo cambiar a una marcha más larga o reducir según el sonido del motor.
- Acostumbrarse a utilizar el interruptor de paro del motor.

Indicaciones

- Arranque con el vehículo en PUNTO MUERTO, el freno de estacionamiento accionado y el pie derecho en el pedal de freno. Compruebe el grupo de indicadores multifunción para asegurarse de que el cambio está en punto muerto; si está puesta la primera marcha, el vehículo intentará avanzar cuando dé gas.
- Observe el tacómetro y dele al gas (gire la empuñadura del acelerador bajando la muñeca) varias veces para aumentar el régimen del motor a no más de 4000 rpm. Practique dando gas suavemente hasta llegar a unas 3000 rpm, manténgalo y después suéltelo. Mientras la transmisión se encuentre en punto muerto, no se transferirá potencia a la rueda trasera.
- Utilice el interruptor de paro del motor para que no se transmita potencia al vehículo. Pulse el botón con el pulgar derecho sin alejar la mano del manillar.

Sugerencias para prácticas adicionales

- Practique la pulsación del interruptor de paro del motor sin mirarlo.

2) Arranque, parada y maniobras básicas

Finalidad

- Aprender a controlar el acelerador y a que se mueva el vehículo.
- Familiarizarse con la desaceleración a baja velocidad y el frenado.

Indicaciones

Si tiene la impresión de que está perdiendo el control del vehículo mientras realiza estos ejercicios, suelte el acelerador para detener la aceleración y accione el freno según sea necesario para reducir. También puede utilizar el interruptor de paro del motor para interrumpir completamente el suministro de energía al vehículo.

2a) Dé gas y suéltelo inmediatamente

Indicaciones

Al principio solo utilizará el acelerador unos instantes en cada ocasión; a continuación, suéltelo y deje el vehículo rodar sin impulso.

- Arranque el motor y quite el freno de estacionamiento.
- Con el pedal de freno pisado, cambie a primera marcha pulsando el selector de marcha hacia delante.
- Suelte el freno.
- Dé gas lentamente hasta que el vehículo empiece a avanzar poco a poco. Cuando empiece a moverse, suelte el acelerador y deje el vehículo rodar sin impulso; a continuación, accione el freno para detenerse. Repita esta operación hasta el final de la recta.

- Para dar media vuelta al llegar al final de la recta, deténgase, gire completamente el manillar a la derecha, dé gas por unos instantes, suelte el acelerador y deje el vehículo rodar sin impulso para girar. Quizá necesite dar gas brevemente más de una vez para completar el giro. Deténgase cuando esté orientado según la recta de ida, pero en sentido contrario.
- Siga con esta parte del ejercicio hasta que considere que domina las operaciones de dar gas y soltar el acelerador.

2b) Mantenga el acelerador, suéltelo y deténgase cada 12 m

A continuación, mantenga el acelerador un poco más de tiempo y deténgase cada 12 m (cada dos marcadores o cada cuatro líneas).

- Dé nuevamente gas poco a poco hasta que el vehículo empiece a avanzar lentamente. En esta ocasión, mantenga el acelerador en este punto.
- Cuando se acerque al punto de parada, suelte el acelerador y presione el freno para detenerse.
- Dé media vuelta al llegar al final de la recta, igual que antes; aunque ahora, sin necesidad de soltar el acelerador durante el giro. Procure mantener una posición constante del acelerador mientras gira. Deténgase cuando esté orientado según la recta de ida, pero en sentido contrario.

2c) Mantenga el acelerador, suéltelo y deténgase en los extremos

A continuación recorra toda la recta. Deténgase solo en los extremos. Mantenga una aceleración moderada.

3) Parada del motor con el vehículo en movimiento

Finalidad

- Familiarizarse con el uso del interruptor de paro del motor cuando el vehículo se mueve. Así, para cuando tenga que utilizar el botón, sabrá de qué manera responde el vehículo.

Indicaciones

- A medio camino de una trayectoria recta, mientras opere a 8 km/h, gire el interruptor de paro del motor hasta la posición de apagado (OFF) y déjelo rodar sin impulso hasta que se detenga.
- Vuelva a poner en marcha el motor y repita el ejercicio. Procure aumentar la velocidad (a un máximo de 20 km/h) antes de utilizar el interruptor de paro del motor.

NOTA: El vehículo no se pondrá en marcha con una marcha puesta si el pedal de freno no está pisado.

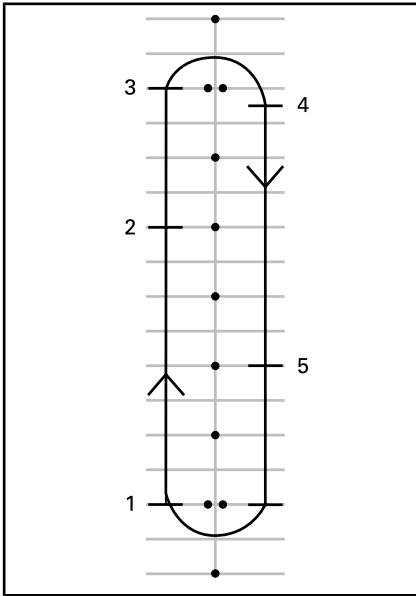

1. Inicio
2. Pulse el interruptor de paro del motor
3. Siga hasta el final de la recta, deténgase y gire como antes
4. Parada
5. Pulse el interruptor de paro del motor

Vuelva a poner en marcha el motor y pase al ejercicio siguiente.

4) Giros básicos

Finalidad

- Controlar los giros cómodamente.

Indicaciones

Este ejercicio es similar al que practicó anteriormente, salvo que ahora, en lugar de detenerse para girar, realizará el giro a baja velocidad.

- Circule en línea recta. Aléjese un poco de los conos para poder realizar un giro más abierto al final de la recta.
- Cuando se acerque a la curva, reduzca a una velocidad no superior a los 8 km/h; para ello, suelte el acelerador y accione el freno si es necesario.

- Mantenga el gas a baja velocidad.
- Mire en la dirección de la curva.
- Gire el manillar en la dirección de la curva, tirando de la empuñadura interior y empujando de la exterior, con cuidado de no dar gas.
- Si se inclina hacia adelante y hacia la curva, quizá le resulte más fácil girar el manillar.
- Enderece el manillar después del giro y siga en línea recta.



TÍPICO — POSTURA PARA LA CONDUCCIÓN AL GIRAR

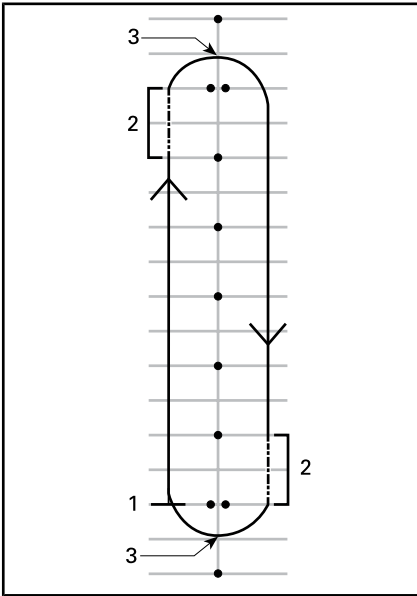

1. Inicio
2. Zona de fricción
3. Vértice

NOTA: Nota para los motociclistas: los giros en general y las maniobras en las curvas con este vehículo no son iguales que en las motocicletas. El vehículo no se inclina en los giros, por lo que quizá deba desplazar el peso del cuerpo hacia el interior de la curva para mantener una postura cómoda en el vehículo. Deberá ejercer más fuerza para girar el manillar del vehículo que en el caso de una motocicleta. Sin embargo, resulta más fácil parar que una motocicleta cuando se está girando.

Sugerencias para prácticas adicionales

- Después de dominar el giro en una dirección, pruebe a circular girando en sentido contrario. Tenga cuidado de no dar más gas del deseado cuando intente girar a la izquierda.
- Deténgase en el vértice de la curva para probar los frenos en un giro.

5) Paradas rápidas

Finalidad

- Familiarizarse con la capacidad de frenado del vehículo.
- Aprender a accionar los frenos a fondo.

Indicaciones

Este ejercicio es similar al anterior, aunque en esta ocasión accionará el freno más firmemente, con objeto de frenar al máximo. El sistema de frenos antibloqueo (ABS) impedirá que se bloqueen las ruedas y le ayudarán a mantener el control de la dirección cuando aplique la máxima fuerza de frenado. Suelte siempre el acelerador completamente para detenerse con rapidez. Si acciona el acelerador y el freno al mismo tiempo, la distancia de frenado será mayor.

- Arranque en un extremo de la recta y acelere hasta alcanzar los 8 km/h. A mitad de la recta, suelte el acelerador completamente y frene rápidamente. No pise nunca repetidamente el freno bombeando, ya que el ABS impedirá que se bloqueen las ruedas.

- Mire al frente y mantenga la cabeza erguida, con el manillar recto, y no suelte el freno hasta que el vehículo se haya detenido completamente.
- Repita el ejercicio aumentando la velocidad y accionando el freno con más fuerza.

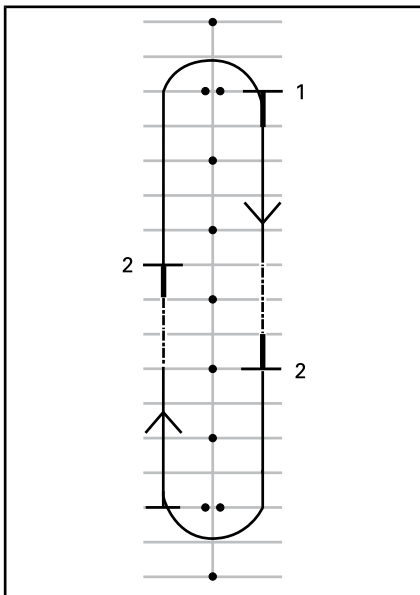

1. Inicio
2. Parada

Sugerencias para prácticas adicionales

- Vaya mirando por los retrovisores cuando se disponga a frenar en seco.

6) Desplazamiento en zigzag

Finalidad

- Adquirir más experiencia en lo relativo a la posición del conductor y el manejo del vehículo.

Indicaciones

6 m Zigzag 6 m

1. Vaya girando en zigzag entre los marcadores o en la intersección de espacios de estacionamiento

(de forma alternativa). Vaya primero a baja velocidad mientras se va acostumbrando a realizar los cambios de dirección.

2. Inclínese hacia donde va a realizar el viraje y gire el manillar en esa dirección tirando y empujando de los empuñaduras del manillar.

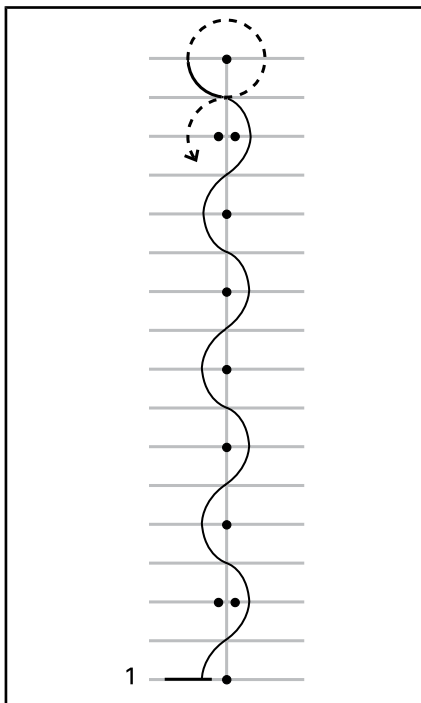

1. Inicio

12 m Zigzag 12 m

Cuando domine la técnica, intente girar en zigzag cada 12 m (entre conos alternativos o cada cuatro espacios de estacionamiento).

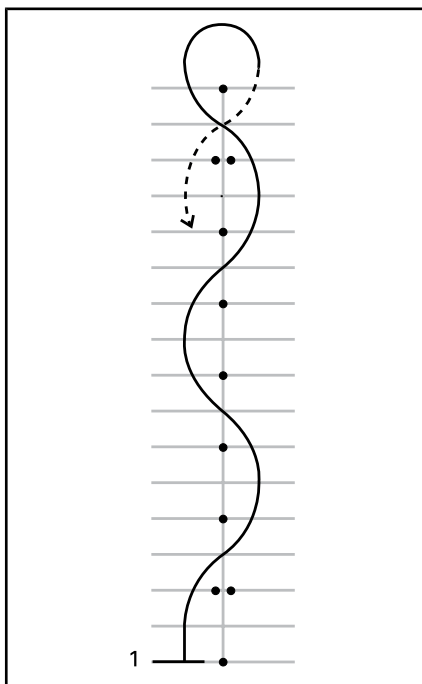

1. Inicio

Sugerencias para prácticas adicionales

- Puede aumentar gradualmente la velocidad a medida que vaya dominando el giro en zigzag hasta alcanzar 16 km/h - 19 km/h pero deberá reducir en el momento de cambiar de sentido en los extremos.

7) Cambio de marcha

Durante la conducción, deberá cambiar de marcha para que la velocidad del motor se ajuste a la adecuada para la carretera. Las marchas cortas se utilizan para velocidades moderadas y las largas se usan para velocidades más elevadas, del mismo modo que en los automóviles y camiones de transmisión manual.

La transmisión reducirá automáticamente la marcha si el régimen del motor cae por debajo de 1800 rpm.

Finalidad

- Aprender a cambiar a marchas más largas y más cortas.

Indicaciones

Este ejercicio es similar al que realizó antes, aunque ahora cambiará a marchas largas en las rectas y después se detendrá al llegar al final de cada tramo recto. Quizá desee utilizar los pasillos del aparcamiento para este ejercicio.

7a) Practique el uso del selector de marchas en una parada

En primer lugar, con el vehículo detenido, practique un cambio simple, de marcha atrás, después a punto muerto y después a primera. A continuación, practique lo siguiente:

- Realice un cambio doble de marcha atrás a primera
- Realice un cambio doble de primera marcha a marcha atrás
- Repita la operación hasta que considere que la domina.

7b) Cambio de la primera a la segunda marcha

- En la recta, acelere hasta que el motor alcance 3000 rpm.
- Pulse el selector de marcha para cambiar a segunda. No tiene que soltar el acelerador durante los cambios de marcha.
- Cuando considera que domina la operación, y si el espacio lo permite, puede ajustar el acelerador para aumentar la velocidad en segunda.

Cuando se acerque al final de la recta, deténgase:

- Suelte el acelerador

- Accione el freno
- La marcha se reducirá automáticamente al reducir la velocidad del vehículo. También puede reducir manualmente tirando del selector de marcha hacia usted.

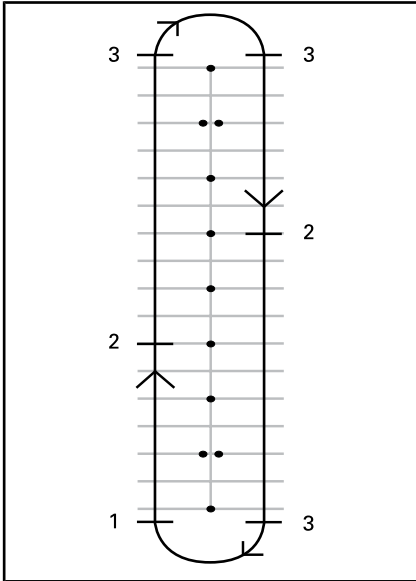

1. Inicio
2. Cambie a segunda marcha a 25 km/h
3. Parada

7c) Si lo permite el espacio, practique la reducción de marcha a primera en movimiento

En la recta:

- Tire del selector hacia usted sin soltar el acelerador.
- Notará más el "freno motor" cuando reduzca sin acelerador.

7d) Otras marchas

Si el espacio lo permite, puede intentar cambiar a marchas más largas y después reducir. Siga el mismo procedimiento y vaya cambiando a la marcha inmediatamente más larga o más corta.

NOTA: Si da algo más de gas al reducir, el motor podrá alcanzar antes el régimen de revoluciones acorde a la velocidad del vehículo y la reducción de marcha será más suave. Cuando no dé gas al reducir, el freno motor ralentizará el vehículo. Esto puede ayudarle a reducir la velocidad, pero recuerde que el sistema VSS no controla el freno motor. Si cambia a una marcha demasiado corta cuando circula a una velocidad elevada, el neumático trasero puede patinar, con el consiguiente riesgo de pérdida de control, derrapes o vuelco, sobre todo en curvas.

8) Viraje brusco

Finalidad

- Familiarizarse con el manejo del vehículo para maniobras rápidas.
- Intentar distintas variaciones de frenado y virajes bruscos.

Indicaciones

En este punto deberá cambiar de trayectoria. Disponga los marcadores o señales tal como se muestra en el diagrama que aparece a continuación. No utilice objetos fijos, duros ni pesados como marcadores para este ejercicio.

- Pase entre los dobles conos a unos 8 km/h y mantenga esa velocidad en todo el recorrido.
- Gire alrededor de la línea de conos.
- Salga por el segundo conjunto de dobles conos.
- Repita el ejercicio varias veces, girando rápidamente en ambas direcciones.

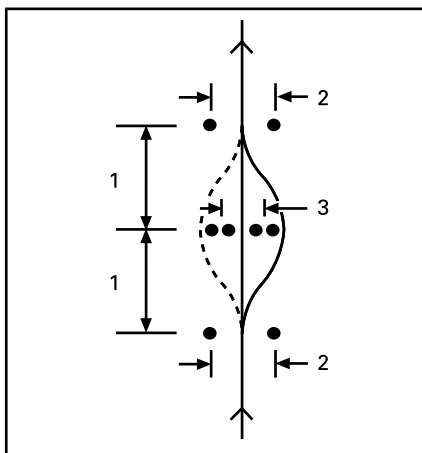

1. 6 m
2. 3 m
3. 2,5 m

Sugerencias para prácticas adicionales

- Puede aumentar gradualmente la velocidad de entrada (a no más de 13 km/h a 19 km/h y probar algunas variaciones. Por ejemplo, acérquese a mayor velocidad y reduzca antes de empezar el ejercicio, acciones los frenos durante el viraje brusco, etc.
- Si alguna persona le ayuda, puede introducir un elemento sorpresa en el ejercicio decidiendo en qué dirección debe girar de repente, o si tiene que detenerse. Pídale a la persona que lo ayuda que se sitúe a una distancia segura (por ej., más allá del límite de la zona de prácticas). Cuando alcance el primer grupo de conos, la persona que le ayude puede hacer gestos con las manos para indicar en qué dirección debe girar rápidamente o si debe detenerse.
- Desarrolle el hábito de mirar por los retrovisores y el ángulo muerto antes de realizar el viraje.

9) Maniobras en marcha atrás

Finalidad

- Familiarizarse con el manejo y el radio de giro del vehículo marcha atrás.

Indicaciones

- Ponga la marcha atrás. Consulte los *PROCEDIMIENTOS BÁSICOS*.
- Compruebe que la zona situada detrás de usted está despejada. Siga mirando hacia atrás. Tenga cuidado de no golpear nada con las ruedas delanteras mientras maniobra marcha atrás. Reduzca la velocidad y deténgase soltando el acelerador y accionando el freno, como haría normalmente.
- Retroceda unos palmos y deténgase; repita la operación varias veces.
- Mantenga una velocidad moderada y no retroceda distancias largas.
- Cuando domine la maniobra marcha atrás, retroceda para aparcar en una plaza tal como se muestra en el diagrama que aparece a continuación.

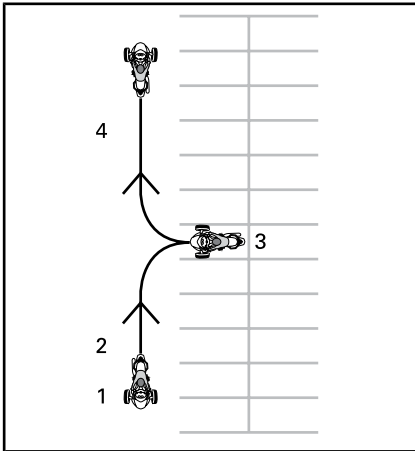

1. Inicio
2. Marcha atrás
3. Parada
4. Adelante

Aprendizaje de técnicas de conducción avanzadas

Cuando domine las técnicas de conducción básicas, puede empezar con otras habilidades más avanzadas. En primer lugar, deberá aprender las *ESTRATEGIAS PARA LA CONDUCCIÓN EN LA VÍA PÚBLICA* que se tratan en la siguiente sección. A continuación, podrá llevar el vehículo por la vía pública en situaciones de riesgo relativamente reducido.

Para empezar, conduzca en circunstancias con pocas complicaciones:

- Distancias cortas
- Buenas condiciones meteorológicas
- Tráfico reducido
- A la luz del día
- A baja velocidad
- Sin pasajero

Puede pasar gradualmente a situaciones de conducción más complicadas a medida que vaya ganando en pericia.

ESTRATEGIAS PARA LA CONDUCCIÓN EN LA VÍA PÚBLICA

En esta sección se proporcionan algunas estrategias para reducir el riesgo en la carretera. Muchas de estas estrategias son similares a las que se aplican a la conducción de motocicletas.

Esta sección se basa en la orientación para motoristas que ofrece la Motorcycle Safety Foundation (MSF). Sin embargo, incluso los motoristas experimentados deberían leer esta sección, ya que hay ciertas estrategias específicas para el vehículo.

Planifique el viaje

Infórmese siempre de las condiciones meteorológicas antes de usar el vehículo. Lleve la ropa y los accesorios necesarios por si hay cambios de tiempo.

Planifique una ruta y conduzca en condiciones adecuadas a su nivel de habilidad.

El vehículo tiene un depósito de combustible de 27 L de capacidad. Cuando destelle la luz indicadora de nivel de combustible bajo, llene el depósito de combustible cuanto antes. Planifique las paradas para repostar, sobre todo en zonas deshabitadas.

Conducción defensiva

Al igual que ocurre con la motocicleta, una conducción defensiva puede ayudarle a evitar colisiones. Debe mantenerse siempre alerta. No deje nunca de observar su entorno, incluida la zona situada detrás de usted. Explore siempre posibles riesgos, planifique con antelación y deje tiempo y espacio para evitar problemas. No dé por sentado que los otros conductores le verán o respetarán siempre las normas de circulación.

Distancia de seguridad

Deje siempre una distancia de seguridad de dos segundos o más con respecto al vehículo que le precede cuando las condiciones de conducción sean ideales. Esto significa que debe pasar por cualquier punto fijo de la carretera al menos dos segundos después del vehículo que le preceda.

Cuando las condiciones aumenten a la distancia de frenado o la visibilidad sea limitada, mantenga una distancia de seguridad mayor. Por ejemplo, la distancia de frenado es mayor en superficies resbaladizas, en pendientes o con más peso, y la visibilidad puede quedar limitada por la niebla, en las curvas y de noche.

Mire el tráfico que hay delante del vehículo que le precede

Además de dejar una distancia de seguridad adecuada con el vehículo que nos precede, debemos fijarnos en lo que ocurre delante de este y planificar la trayectoria con mayor antelación.

Planifique la trayectoria inmediata al menos con cuatro segundos de antelación. Observe si en esa trayectoria pueden presentarse riesgos, como obstáculos o la posibilidad de que alguien invada la calzada.

Observe hasta una distancia equivalente a 12 segundos de recorrido por la ruta prevista para identificar posibles situaciones de peligro antes de que ocurran. Por ejemplo, fíjese en los cruces en los que puedan aparecer otros vehículos o en lugares en los que los peatones puedan cruzar. Esté preparado para reaccionar en caso de que surja una situación de peligro.

Observe por detrás y por los lados

Los vehículos y otros riesgos potenciales pueden venir por cualquier dirección. Esté siempre alerta al entorno. Mire los retrovisores con frecuencia para ver lo que ocurre justo detrás de usted. Mire también con frecuencia girando la cabeza para cubrir el ángulo muerto.

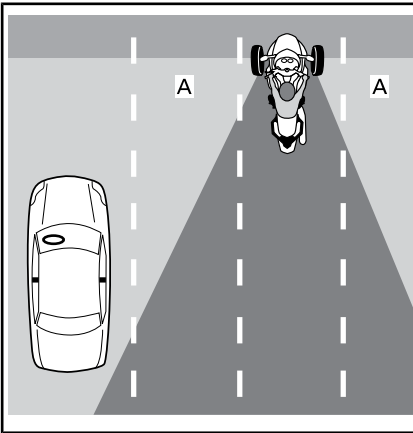

A. Ángulos muertos del conductor

A la hora de frenar, tenga en cuenta que los vehículos que le siguen pueden no ser capaces de detenerse en tan poco tiempo como usted.

No deje de observar sistemáticamente su entorno

Para saber lo que ocurre a su alrededor, no fije la vista en un único punto. Supervise continuamente la carretera, las señales de tráfico, los dispositivos y otros vehículos. Mire puntos cercanos y lejanos, en todas las direcciones.

Anticípese a los problemas

Siempre que detecte un posible riesgo, planifique un medio de evitarlo. Esto puede implicar que deba ajustar su velocidad o su posición en el carril, o bien cambiar de carril. Debe estar preparado para maniobras evasivas tales como virajes

bruscos o frenazos si algo se cruza en su trayectoria. Asegúrese siempre un margen de tiempo y espacio para reaccionar en caso de problemas.

Ser visibles para los demás

Los vehículos pequeños, como las motocicletas, resultan menos visibles. Por lo tanto, debe utilizar estrategias para que le vean bien.

Para que otros conductores puedan verle mejor

Iluminación y distintivos reflectantes

Asegúrese de que los faros, las luces de marcha y las luces traseras del vehículo funcionan debidamente. El vehículo está equipado con reflectores en los guardabarros, en los laterales y en la parte posterior. Asegúrese de que todos los reflectores están limpios, que no falta ninguno y que no hay roturas.

Utilice las luces largas siempre que sea posible, tanto de día como de noche. Utilice las luces cortas para no deslumbrar a otros conductores por la noche o cuando se refleje mucho la luz, como cuando hay niebla.

Señales

Utilice los intermitentes para informar a otros usuarios de su intención de girar. El vehículo tiene una función de cancelación automática de los intermitentes, pero puede que no se active cuando se realizan giros leves. Asegúrese de que los intermitentes quedan apagados después de realizar la maniobra; si los deja encendidos, puede confundir a otros conductores.

Cuando sea posible, accione momentáneamente las luces de freno antes de reducir la velocidad y cuando espere en los cruces, para

avisar a los conductores que vengan detrás.

Utilice las luces de emergencia para que le vean bien cuando surja la necesidad.

También puede usar la bocina para intentar avisar a otros conductores de su presencia.

No presuponga que otros conductores adviertan siempre las luces del vehículo, las señales que haga ni el sonido de la bocina.

Ángulos muertos

Durante la conducción, evite situarse en el ángulo muerto de otros vehículos. Colóquese de manera que los conductores que le preceden puedan verle por el retrovisor. En algunos casos, como cuando vaya detrás de un camión o un autobús, debe guardar una mayor distancia.

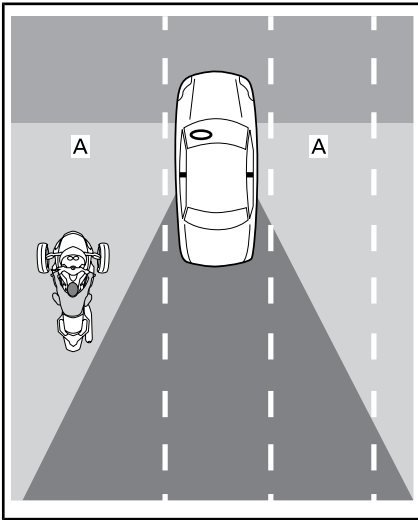

A. Ángulo muerto de otros vehículos

Hora del día y condiciones meteorológicas

Con luz escasa, como por la noche, al amanecer o al anochecer, o cuando llueva o haya niebla, su vehículo resultará menos visible

para otros conductores. Los resplandores al amanecer y al anochecer o la luz brillante del sol también pueden dificultar que otros conductores le vean.

Prendas

Las prendas con colores brillantes y reflectantes pueden aumentar la visibilidad del vehículo.

Tenga cuidado aun cuando los demás conductores le vean

Incluso cuando otros conductores parezcan haberle visto, siempre puede haber alguno que le ponga en un aprieto o en serio peligro de colisión. Conduzca de un modo defensivo y no confíe en que los demás conductores nunca vayan a maniobrar imprudentemente.

Posición en el carril

Por lo general, deberá circular con el vehículo por el centro del carril. De ese modo las ruedas delanteras se mantienen dentro del carril. También permite un margen de distancia con respecto a los vehículos que circulen por otros carriles, sentirá menos el aire desplazado por el paso de vehículos grandes y el riesgo de sufrir una colisión con algún vehículo que se disponga a cambiar de carril será menor. Además, en esta posición las ruedas delanteras se mantienen fuera de la zona más resbaladiza, en la parte central del carril, lo que contribuye a mantener la capacidad de frenado y el control de la dirección. Si está acostumbrado a conducir un automóvil, recuerde que usted se encontrará en el centro del vehículo y no en uno de los lados, por lo que su perspectiva cambiará.

Puede moverse a la parte izquierda o derecha del carril para evitar riesgos, mantener la distancia con respecto a otros vehículos o negociar curvas. También puede moverse

hacia la izquierda o hacia la derecha en el carril para ver mejor o ser mejor visto por otros vehículos. Debido a la posición central del asiento en el vehículo y a la anchura de este, puede resultar algo difícil ver el tráfico, incluso desde el extremo del carril. Quizá precise una distancia de seguridad mayor detrás de los vehículos de mucha altura o anchura. No saque la rueda del carril para ver el tráfico. Para que los conductores que le preceden le vean, debe poder ver sus retrovisores. Cuando le siga un vehículo grande, los vehículos que adelanten a ese vehículo puede que tengan dificultades para verle si no se sitúa en la parte izquierda del carril.

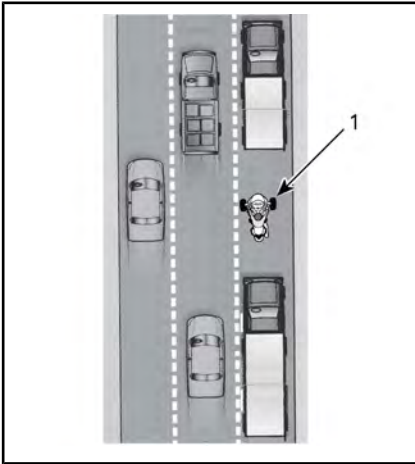

1. Vehículo en la parte izquierda del carril

Dado que el vehículo es más ancho que una motocicleta, no puede colocarse en tantas posiciones distintas en un carril. Cuando circule por la izquierda o por la derecha del carril, asegúrese de que las ruedas delanteras no rebasan la línea divisoria del carril.

En carreteras con varios carriles, elija uno que sea adecuado a la velocidad del vehículo de acuerdo con el tráfico, y tenga también en cuenta su capacidad de ver y la vi-

sibilidad del vehículo, así como las posibles trayectorias para maniobras evasivas (por ejemplo, ante la necesidad de un viraje brusco a otros carriles o al arcén).

Situaciones comunes en la conducción

Cruces

Los cruces, incluidas las pequeñas intersecciones con caminos vecinales, suponen un riesgo adicional. Observe siempre el tráfico en todas las direcciones: detrás, delante, a la izquierda y a la derecha.

Al detenerse en un cruce, deténgase en medio del carril, aunque se disponga a girar. De ese modo el vehículo será más visible y disuadirá a otros conductores de intentar adelantarlo por el carril. Fíjese en los vehículos que se acerquen por detrás. Accione las luces de freno cuando se estén aproximando. Vaya en primera y esté preparado para moverse si es necesario para evitar una colisión.

Cambios de carril y adelantamientos

Recuerde que el vehículo es más ancho que una motocicleta y necesita más espacio lateral para adelantar a otro vehículo. Recuerde también que el vehículo es menos visible que un automóvil, por lo que resulta especialmente importante indicar la intención de cambiar de carril con suficiente antelación y mirar los retrovisores y los ángulos muertos. Asegúrese de quitar el intermitente después de cambiar de carril; para el cambio de carril no se gira el manillar lo suficiente como para que se cancele automáticamente la señal de giro.

No intente conducir nunca entre dos carriles con tráfico. El vehículo es demasiado ancho.

No use nunca el arcén para adelantar. Si saca una de las ruedas fuera de la carretera, podría perder el control.

Giros

Recuerde que debe reducir la velocidad, mirar y seguir la dirección de la curva.

- **Reduzca:** Reduzca la velocidad según sea necesario antes de entrar en una curva; para ello, suelte el gas, utilice los frenos o reduzca a una marcha más corta. Entre en la curva a una velocidad que pueda mantener mientras gira.

Aunque este vehículo puede frenar mejor que una motocicleta al girar, sigue siendo importante frenar antes de que entre en una curva o en un giro en vez de frenar en la curva. Tanto para frenar como para girar se precisa tracción. Cuanta más tracción utilice para frenar, menos habrá para girar al mismo tiempo.

Cuando se toma una curva a demasiada velocidad, puede observarse que la rueda delantera interior se levanta del suelo y que el sistema VSS reduce la potencia del motor. Si bien el sistema VSS puede ayudarle a mantener el control, sigue existiendo el riesgo de derrapar o volcar si gira demasiado brusca-mente y deprisa.

- **Mire:** Fíjese bien en todo el recorrido de la curva y no fije la vista en un punto. Evalúe la curva en su totalidad tan pronto como sea posible (características de la superficie, si es muy cerrada o abierta, y condiciones generales del tráfico) para poder tomar decisiones acerca de la velocidad y la posición. En ocasiones, girar la cabeza en la dirección del giro puede ayudarle a tener una buena perspectiva.
- **Gire:** Mueva el manillar de modo que el vehículo gire siguiendo la dirección de la curva. Este vehículo no es como una motocicleta en este sentido: no realiza un contraviraje y no se inclina. Recuerde que experimentará la fuerza lateral que provoca el giro, por lo que quizá deba desplazar el peso del cuerpo hacia el interior de la curva para mantener una postura cómoda en el vehículo. Deberá ejercer más fuerza para girar el manillar del vehículo que en el caso de una motocicleta.

Curvas

Dado que el vehículo es más estrecho que un automóvil, puede ir de un lado a otro del carril en las curvas para enderezar la trayectoria. Sin embargo, el vehículo tiene más anchura que una motocicleta, lo que no le permite tanto desplazamiento lateral. Así pues, es importante asegurarse de que las ruedas delanteras no se salen del carril.

En las curvas típicas suele ser preferible una trayectoria del exterior al interior y vuelta al exterior.

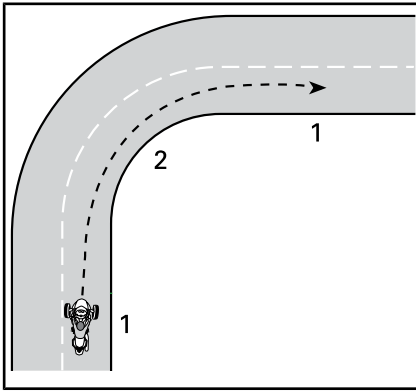

TRAYECTORIA PARA UNA CURVA TÍPICA

1. Desgaste
2. Interior (en el vértice)

Cuestas y pendientes

Seleccione una marcha apropiada según la inclinación. En la subida de cuestas, una marcha corta puede contribuir a mantener la potencia suficiente. Al bajar una pendiente, las marchas cortas pueden permitir el freno motor para controlar la velocidad.

Cuando se detiene, el vehículo puede desplazarse hacia delante o hacia atrás independientemente de la marcha que haya puesta. El embrague está siempre desembragado cuando el vehículo está detenido, de modo que la transmisión no retiene el vehículo. Mantenga pisado el pedal de freno cuando el vehículo esté detenido en un plano inclinado. Para arrancar en un plano inclinado, mantenga pisado el pedal de freno a medida que da gas. Suelte el pedal de freno cuando note que se embraga (a unas 1800).

Conducción nocturna

Además de utilizar las luces y los indicadores con el fin de ser visto por otros conductores, tenga presente su propia capacidad de visión por la noche. Utilice las luces largas cuando sea pertinente. Modere la

velocidad con arreglo al alcance de las luces (debe ser mayor que la distancia necesaria para frenar). También pueden servirle los faros de otros vehículos para ver la carretera por delante de usted.

De noche no utilice viseras ni lentes teñidas o coloreadas, y tenga especial cuidado de que la visera no esté rayada ni manchada.

Conducción en grupo

Debe conducirse en fila únicamente. No circule en paralelo por el mismo carril con otro vehículo, ni siquiera con una motocicleta.

Cuando conduzca en grupo con motocicletas, mantenga la distancia de seguridad adecuada con respecto a la motocicleta que le precede, aunque ésta circule por un lado del carril. En las curvas, no intente seguir la trayectoria de las motocicletas. Las motocicletas pueden desplazarse más hacia los bordes del carril en las curvas; si sigue exactamente su trazado, existe el riesgo de que la rueda delantera del vehículo se salga del carril. Las motocicletas pueden tomar las curvas a mayor velocidad que este vehículo. No intente ir igual de rápido.

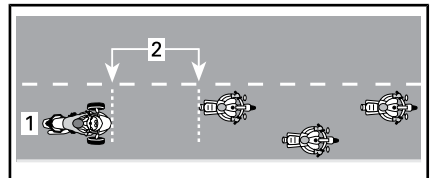

POSICIÓN PARA LA CONDUCCIÓN EN GRUPO

1. Centro del carril
2. Distancia equivalente a dos segundos

Especialmente en las carreteras sinuosas, los conductores pueden cansarse antes que los motociclistas. No se esfuerce por mantener el ritmo de las motocicletas; deténgase si se fatiga.

Estado y riesgos de la carretera

Hielo, nieve y nieve fangosa

No conduzca el vehículo sobre nieve, hielo ni nieve fangosa. Incluso con ayuda del sistema VSS, la adherencia no será suficiente para mantener el control en esas superficies resbaladizas. Este vehículo puede patinar sin control más fácilmente que un automóvil en superficies resbaladizas.

Grava, tierra y arena

En caminos en los que haya grava, tierra o arena, tenga especial precaución y reduzca la velocidad; sobre todo en las curvas. Estas superficies no proporcionan tanta adherencia como las superficies pavimentadas y puede perder el control, incluso con el sistema VSS.

Pavimento mojado y charcos

Normalmente hay suficiente tracción para mantener el control sobre pavimento mojado, siempre y cuando no haya agua en el pavimento (como un charco o una corriente de agua sobre la carretera). Igual que ocurre con otros vehículos, el producto puede patinar si circula demasiado deprisa sobre el agua acumulada en la carretera. Además, esta circunstancia se produce a velocidades menores que con la mayoría de los automóviles y motocicletas. Es más probable hidroplanear si la profundidad del agua acumulada es mayor. Para hacerse una idea de la profundidad, observe la cantidad de agua que salpican otros vehículos.

Cuando se produce hidroplaneo, una o más ruedas se elevan sobre una película de agua y pierden el contacto con la carretera. Si esto ocurre con la rueda trasera, puede notar que se desliza lateralmente. Las ruedas que hidropланean no

tienen la tracción necesaria para controlar el vehículo. Existe el riesgo de perder el control y que el vehículo patine, sin que el sistema VSS pueda evitarlo.

Evite los grandes charcos y las corrientes de agua en la carretera; reduzca la velocidad y deténgase en la cuneta en caso de lluvias intensas. Si debe atravesar un curso de agua, reduzca la velocidad lo máximo posible antes de hacerlo.

Después de pasar por el agua, pruebe los frenos. Acciónelos varias veces si es preciso para que las zapatas se sequen con el rozamiento.

Un mantenimiento adecuado de los neumáticos reduce el riesgo de hidroplaneo. Mantenga siempre la presión recomendada para los neumáticos:

Consulte *PRESIÓN DE LOS NEUMÁTICOS* en la sección *PROCEDIMIENTOS DE MANTENIMIENTO*.

NOTA: La diferencia de presión entre el neumático izquierdo y el derecho no debe sobrepasar 3,4 kPa.

Sustituya de inmediato cualquier neumático que muestre el indicador de desgaste máximo de la banda de rodadura; de ese modo, se reducirá considerablemente el riesgo de hidroplaneo.

La parte central de un carril puede resultar especialmente resbaladiza durante los primeros minutos de lluvia, al mezclarse el agua con la tierra y el aceite de la carretera. Si sigue lloviendo, el agua puede acumularse en surcos si el pavimento está erosionado. Evite esas dos zonas de baja adherencia. Cuando sea posible, mantenga los neumáticos delanteros en las zonas que ofrezcan mayor agarre.

Uso todoterreno

No utilice el vehículo en lugares no previstos para el tráfico rodado. El vehículo no está diseñado para las superficies difíciles, de baja adherencia e irregulares que pueden encontrarse en la conducción todoterreno. Podría quedarse atascado, perder el control o volcar. Asimismo, puede ser ilegal su uso como todoterreno en determinadas jurisdicciones.

Obstáculos, hoyos y baches

Siempre que sea posible, evite pasar sobre obstáculos, hoyos y baches. Si se ve en la obligación de atravesar por una superficie así, reduzca la velocidad lo máximo posible antes de llegar y suelte el freno al pasar por encima. En el caso de obstáculos o baches amplios, acérquese en línea recta, si es posible, de modo que las dos ruedas delanteras pasen a la vez. Cuando pase sobre un obstáculo, un bache o un hoyo con las dos ruedas delanteras, debe ponerse de pie ligeramente sobre los estribos y amortiguar el impacto con las piernas. Esté preparado a que la rueda trasera golpee el obstáculo. Para obstáculos, baches u hoyos más estrechos, es preferible pasar por encima con el neumático trasero. Si pasa por encima con una rueda delantera, agárrese bien al manillar, con cuidado de no dar gas accidentalmente, y esté preparado para corregir su trayectoria si es necesario.

Si golpea contra un obstáculo, un bache o un hoyo lo suficientemente grande, el impacto puede provocar que el vehículo salte y usted resulte herido, que salga despedido el pasajero, que pierda el control, derrape o vuelque.

Si no va a poder detenerse a tiempo para evitar un obstáculo, puede intentar sortearlo dando un viraje

brusco. Puede realizar un viraje brusco y, al mismo tiempo, frenar si es necesario.

Si se cruza en la carretera una animal grande, como un ciervo, es preferible detenerse y esperar a que se vaya, o bien pasar lentamente. Si se le acerca un perro corriendo mientras conduce, una buena estrategia consiste en reducir la velocidad y cambiar a una marcha más corta, para después acelerar cuando se encuentre más cerca del punto en el que iba a interceptarle el perro.

Emergencias en carretera

Un problema de funcionamiento del vehículo o una situación inesperada pueden producirse en cualquier momento durante la conducción. El buen mantenimiento del vehículo puede contribuir a reducir las posibilidades de que surjan problemas mecánicos. Aun así, deberá estar preparado ante la posibilidad de que se produzca una emergencia.

- Tenga siempre en el vehículo la Guía del usuario y el juego de herramientas.

- Cuando se detenga en la carretera, observe estas precauciones:
 - Si los arcenes están asfaltados, indique su intención de dejar la carretera, salga a una velocidad similar a la del tráfico y después reduzca hasta que el vehículo se detenga completamente.
 - Si el arcén no está asfaltado, indique que va a girar a la derecha y vaya reduciendo hasta una velocidad prudente antes de salir de la carretera asfaltada.
 - A fin de aumentar la visibilidad del vehículo para otros conductores, encienda las luces de emergencia.
- Si tiene un teléfono móvil u otros dispositivo de comunicación, cárguelo completamente antes de iniciar un viaje largo con el vehículo.
- Si sufre un accidente, BRP recomienda encarecidamente que el vehículo sea transportado (consulte *TRANSPORTE DEL VEHÍCULO*) al distribuidor autorizado de Can-Am On-Road más cercano para que lo revisen exhaustivamente y comprueben todos los aspectos de seguridad antes de seguir utilizándolo.
- Cumplimente el formulario de BRP sobre accidentes o incidentes.

Problemas con los neumáticos

Si se produce un pinchazo u otro problema relacionado con los neumáticos, agarre fuerte el manillar, reduzca lentamente la velocidad y gire con cuidado hasta un lugar seguro para detenerse. Evite frenar en seco, reducir de marcha o girar bruscamente. Si se produce un problema con una de las ruedas delanteras, el vehículo tenderá a desviarse hacia ese lado, por lo que tendrá que agarrar fuerte el manillar para controlar la dirección. Consulte el apartado *REPARACIONES EN CARRETERA* para ver instrucciones acerca de la reparación de los neumáticos.

TRANSPORTE DE UN PASAJERO O DE CARGA

Límites de peso

No sobrepase el límite de peso especificado para los usuarios y la carga.

Límites de peso		
Límite de carga del vehículo (incluido el conductor, el pasajero, la carga y los accesorios añadidos)	Modelos Limited	209 kg
	Todos los demás modelos	199 kg
Compartimento de almacenamiento delantero		6,8 kg
Cada alforja		6,8 kg
Compartimento de almacenamiento de la parte superior		6,8 kg

Consecuencias de un exceso de peso:

- Menor capacidad para acelerar, frenar y girar.
- Menor eficacia del sistema de estabilidad del vehículo (VSS).
- Mayor riesgo de volcar si hay un peso elevado o desequilibrado sobre la parte trasera.
- Menor espacio de los bajos al suelo, con lo que aumenta el riesgo de golpear con obstáculos bajos o cuando la superficie de la carretera sea irregular.
- Mayor riesgo de problemas con los neumáticos.

Uso del vehículo con peso adicional

Llevar a un pasajero o transportar carga pesada afecta a la maniobrabilidad del vehículo debido al aumento de peso y a la distribución de éste.

1. No podrá acelerar con tanta rapidez. Necesitará más tiempo y espacio para adelantar.
2. No podrá detenerse con tanta rapidez. Deje una distancia de seguridad mayor con respecto al vehículo que le precede; por lo menos, la equivalente a tres segundos. La distancia debe ser aún mayor si las condiciones no son ideales para la conducción (p. ej., poca visibilidad, firme en mal estado...).
3. No podrá virar tan rápidamente ni a tanta velocidad. Reduzca más de lo habitual antes de girar y evite los virajes bruscos.
4. Este vehículo puede ser menos estable. Existe más riesgo de volcar si se realizan maniobras extremas cuando el peso es mayor o está más desplazado hacia atrás (por ejemplo, si se lleva a un pasajero).

NOTA: La eficacia del VSS disminuye cuando se opera por encima de la carga máxima permitida.

Conducción con un pasajero

Esta sección es de aplicación a todos los modelos F3 incluyendo los modelos STD y S si está instalado un conjunto completo para acompañante de BRP.

El vehículo está diseñado para un solo pasajero, que irá sentado detrás del conductor. No lleve nunca varios pasajeros.

No lleve un pasajero hasta que tenga suficiente experiencia conduciendo solo en distintas situaciones y domine bien el vehículo.

El pasajero debe estar sobrio, alerta, tiene que poder llegar a los reposapiés y a los asideros, así como ser capaz de mantener el equilibrio

y sujetarse en caso de maniobras repentinas. Asimismo, no deberá distraer al conductor.



ADVERTENCIA

No lleve nunca a un pasajero si el vehículo no cuenta con asideros del pasajero instalados.

Asegúrese de que el pasajero utiliza prendas de protección adecuadas. El pasajero debe llevar todo el equipamiento protector recomendado para el conductor; sobre todo el casco. Se recomienda un casco de cobertura integral; en caso de parada brusca, el pasajero podría golpear con la cara contra el casco del conductor.

Mantenga accionados los frenos y la transmisión en punto muerto hasta que el pasajero se encuentre en posición adecuada para la partida.

Antes de ponerse en marcha, explíquelo al pasajero cómo debe ir. Haga cumplir las siguientes normas al pasajero:

1. Mantener una posición adecuada durante el viaje. Agarrarse a los asideros y mantener los pies sobre los reposapiés del pasajero en todo momento, incluso con el accesorio de respaldo.

El pasajero no deberá agarrarse al conductor, ya que éste podría perder el equilibrio a causa de la fuerza lateral generada por ambos.

Según la maniobra, habrá posturas más o menos cómodas para sujetarse a los asideros. (Por ejemplo, se puede colocar una mano en la esquina delantera izquierda y la otra en la esquina trasera opuesta en los giros, las dos manos más adelantadas o más retrasadas en otras situaciones...).

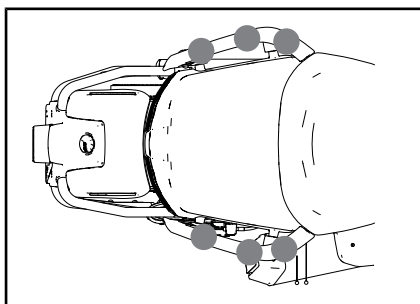

DISTINTAS POSTURAS DE SUJECIÓN A LOS ASIDEROS

AVISO No utilice nunca los asideros para remolcar, izar ni transportar el vehículo.

2. Mantenerse alejado del tubo de escape, de la rueda trasera y de la correa conductora.
3. No darse la vuelta ni inclinarse, excepto para mantener el equilibrio cuando gira el vehículo. En una maniobra imprevista, si el pasajero no se encuentra en la posición normal de conducción, sufre un mayor riesgo de caída.
4. Estar atento a la carretera para reaccionar ante las situaciones que vayan surgiendo. Inclinarse en las curvas según sea necesario para no desequilibrarse por las fuerzas laterales. Al pasar sobre un obstáculo, un hoyo o un bache, levantarse un poco del asiento y no apoyar los codos.

Evite acelerar, frenar y girar con brusquedad, sobre todo si el pasajero no tiene experiencia. Una maniobra repentina imprevista pueda provocar la caída del pasajero.

Dónde almacenar la carga

Puede transportar carga en el compartimento de almacenamiento delantero, en la guantera, en el compartimento almacenamiento

superior y en las alforjas traseras. No transporte carga en ningún otro lugar a menos que el vehículo esté equipado con accesorios homologados por BRP.



ADVERTENCIA

No coloque nunca carga en el asiento del pasajero, ya que activaría el PRS (sensor detector del pasajero). Ello cambia la calibración del VSS a la calibración para 2 personas, por lo que las intervenciones del VSS podrían ser más intrusivas y más potentes de lo esperado si el conductor viaja solo y coloca carga en el asiento del pasajero.

Compartimento de almacenamiento

El compartimento de almacenamiento delantero y alforjas traseras tienen espacio para almacenar objetos ligeros. No ponga en el compartimento delantero objetos que en total pesen más de 6,8 kg, aunque quepan. No almacene nunca productos inflamables, como combustible, en el compartimento delantero.

Asegúrese de que el cierre del compartimento de almacenamiento delantero está bien puesto antes de ponerse en movimiento.

Arrastre de un remolque

IMPORTANTE

Solamente los modelos T y Limited están contruidos para tirar de remolques

El sistema de estabilidad del vehículo (VSS, por sus siglas en inglés) de estos vehículos incorpora un programa que permite remolcar un remolque de BRP al tiempo que se mantiene un control de estabilidad de vehículo apropiado.

Utilice únicamente un remolque BRP diseñado específicamente para este vehículo o un equivalente homologado por BRP. Es importante para garantizar la estabilidad del remolque y el vehículo durante el uso normal y que el funcionamiento sistema de estabilidad del vehículo no se vea afectado.

AVISO Si se utiliza un arnés de cables no recomendado pueden producirse fallos en el sistema eléctrico del vehículo.



ADVERTENCIA

El uso de cualquier otro remolque podría dañar el vehículo o afectar al correcto funcionamiento del sistema de estabilidad de éste. No es recomendable utilizar el control de velocidad de cruce cuando se arrastra un remolque.

El arrastre de un remolque afecta a la maniobrabilidad del vehículo debido a que el peso es mayor y está distribuido de un modo distinto.

- Necesitará más tiempo y espacio para adelantar.
- Debe dejar más distancia para frenar.
- Guarde una mayor distancia de seguridad con el vehículo que le precede.
- Reduzca la velocidad y amigne la marcha más de lo habitual antes de girar. Evite los giros bruscos.
- Existe más riesgo de volcar si se realizan maniobras extremas.

El viento lateral y las turbulencias de aire provocadas al cruzar o ser adelantado pueden afectar a la dirección y hacer que el remolque oscile. Para reducir el efecto al mínimo, mantenga una velocidad

constante y no realice correcciones rápidas de la dirección ni frenazos bruscos.

Reduzca la velocidad antes de entrar en una curva.

Tome las curvas más abiertas. Se necesita más espacio para girar con un remolque.

Intente anticiparse a lo que puede ocurrir delante de usted para no tener que maniobrar marcha atrás con el remolque.

Cuando maniobre marcha atrás, hágalo más lentamente. Pida a alguien que le vaya indicando siempre que sea posible. Practique en una zona abierta cuando tenga la ocasión. Consulte *TÉCNICAS DE CONDUCCIÓN Y EJERCICIOS PRÁCTICOS NECESARIOS*.

Procure no dar giros bruscos ni frenar repentinamente. Esto podría provocar que el remolque se plegase (efecto "tijera") o volcase. Un remolque vacío se desestabiliza más fácilmente. Al acelerar es normal aumentar el régimen de rpm para no sobrecargar el motor.

AVISO Procure que la rueda trasera no patine. Podría proyectar piedras sobre el remolque y dañarlo.

Límites de carga



ADVERTENCIA

No coloque nunca carga sobre la cubierta del remolque, ya que existe el riesgo de que vuelque. Toda la carga debe almacenarse y fijarse dentro del remolque.

Los límites de carga deben observarse con el equipo de remolque apropiado.

ESPECIFICACIONES PARA EL ARRASTRE DE REMOLQUE

Peso máximo sobre la lengua del remolque	18 kg
Peso máximo remolcado (remolque y carga)	182 kg

NOTA: Para obtener información acerca de la carga máxima que puede llevar el remolque, consulte la *GUÍA DEL USUARIO DE REMOLQUES CAN-AM FREEDOM*.

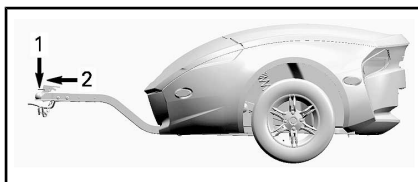

1. 18 kg
2. 182 kg

La especificación de peso sobre la lengua del remolque es pertinente con el remolque cargado. Puede utilizarse una balanza para medir el peso sobre la lengua cuando no está asegurada al vehículo. Si el remolque no está totalmente cargado, coloque carga en la parte delantera del remolque y, a continuación, si se ha alcanzado la especificación de peso en la lengua, coloque el resto de la carga en la parte trasera del remolque. La distribución de peso en el remolque afecta al peso en la zona de la lengua del remolque. Redistribuya el peso en el remolque de manera que se cumpla la especificación de peso sobre la lengua. Un exceso de peso en la lengua reducirá el control de la dirección. Si el peso en la lengua es escaso, el remolque puede resultar inestable y oscilar.

! ADVERTENCIA

Si se supera el límite de peso máximo remolcado recomendable, la maniobrabilidad y el rendimiento del vehículo pueden verse seriamente afectados. La maniobrabilidad, la estabilidad, la aceleración y la distancia de frenado del vehículo se ven alterados con el arrastre de un remolque. Es importante que la carga y la distribución del peso sean correctos. No lleve una carga excesiva, ni remolque o transporte carga indebidamente. Compruebe siempre que la carga está bien fijada y distribuida en el remolque antes de ponerse en marcha con el vehículo. Asegure siempre la carga a baja altura en el remolque para que el centro de gravedad sea lo más bajo posible. Si no sigue estas recomendaciones, la maniobrabilidad podría verse afectada, con el consiguiente riesgo de pérdida de control del vehículo.

AVISO Si se supera el límite máximo indicado para el peso remolcado, podrían dañarse el vehículo y el remolque. Evite transportar componentes pesados con bordes afilados que puedan dañar el remolque. Coloque la carga de manera que no se desplace cuando se lleve el remolque.

Enganche

Utilice únicamente un enganche BRP o un equivalente homologado por BRP. El enganche BRP se ajusta adecuadamente al brazo basculante del vehículo y está bien atornillado al eje de la rueda.

AVISO El uso de un enganche no homologado puede causar problemas en el brazo basculante trasero.

! ADVERTENCIA

Si se retira el enganche del vehículo, siempre será necesario instalar un nuevo pasador hendido para bloquear la tuerca del eje de la rueda.

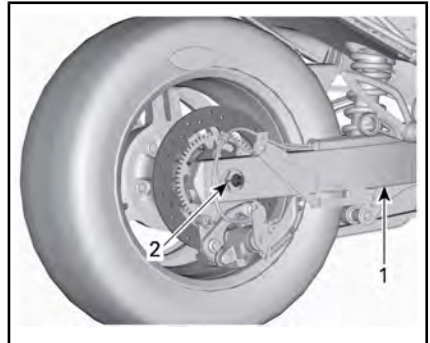

TÍPICO: TAPA DEL EJE DE LA RUEDA Y TUBO DE ESCAPE QUITADOS PARA MAYOR CLARIDAD

1. Suspensión trasera basculante
2. Nuevo pasador hendido aquí

Cables de seguridad

Utilice siempre cables de seguridad cuando arrastre un remolque. Compruebe que están aseguradas al remolque y al enganche y que cruzan por debajo de la lengua del remolque. Deje suficiente holgura en los cables para que el remolque pueda girar sin trabas. Cuando el remolque esté en línea recta con el vehículo, asegúrese de que las cadenas no arrastran por el suelo.

AUTOEVALUACIÓN DE CONOCIMIENTOS

A continuación se presenta información que deberá haber aprendido leyendo esta guía. No se incluye toda la información importante, pero puede darle una idea de si ha comprendido a grandes rasgos las características y el manejo del vehículo.

Consulte las *RESPUESTAS* en la página que sigue al cuestionario.

Cuestionario

1. Si tiene que detenerse de inmediato, pise el pedal de freno y accione al mismo tiempo y el freno de estacionamiento.
Verdadero Falso
2. La inspección previa a la conducción debe realizarse una vez por semana.
Verdadero Falso
3. El sistema VSS le permite utilizar el vehículo en cualquier condición meteorológica.
Verdadero Falso
4. Solo deben reemplazarse los neumáticos con otros homologados por BRP y obtenidos a través de un distribuidor autorizado de Can-Am On-Road.
Verdadero Falso
5. Es importante que el pasajero esté alerta y sobrio.
Verdadero Falso
6. Cite seis prendas o accesorios de protección que pueden reducir el riesgo de lesiones.
1. _____
2. _____
3. _____
4. _____
5. _____
6. _____
7. La indumentaria de protección es importante para prevenir y limitar lesiones, que el usuario se sienta cómodo y esté protegido frente a los elementos.
Verdadero Falso
8. ¿Cuál de los siguientes no es uno de los mandos o controles que se utilizan para conducir el vehículo?
 - a. Manillar
 - b. Empuñadura del acelerador
 - c. Palanca de frenos de la parte delantera
9. Debe dejar encendidas las luces cortas de día para que el vehículo resulte más visible.
Verdadero Falso
10. Normalmente, deberá conducirse el vehículo por el centro del carril.
Verdadero Falso

11. A diferencia de una motocicleta típica, debe acostumbrarse a frenar y girar al mismo tiempo.

Verdadero Falso

12. En condiciones normales, la distancia mínima de seguridad debe ser equivalente a unos _____.

- a. 1 segundo
- b. 2 segundos
- c. 3 segundos

13. No debe transportar nunca líquidos inflamables como por ejemplo gasolina en el compartimento de almacenaje delantero aunque estén en contenedores aprobados.

Verdadero Falso

14. Enumere 5 formas de conseguir que el vehículo resulte más visible para otros conductores.

- 1. _____
- 2. _____
- 3. _____
- 4. _____
- 5. _____

15. A la hora de frenar en superficies con adherencia escasa, debe “bombear” los frenos para intentar mantener el control del vehículo.

Verdadero Falso

16. La carga máxima del vehículo incluye: el conductor, el pasajero, la carga y todos los accesorios

Verdadero Falso

17. El vehículo puede arrastrar un remolque con seguridad siempre y cuando el peso total remolcado no sobrepase 200 kg.

Verdadero Falso

18. El pasajero debe agarrarse al conductor.

Verdadero Falso

19. Conducir este vehículo es tan seguro como conducir un coche.

Verdadero Falso

20. El sistema ABS le permite pisar el pedal a fondo sin que se bloqueen las ruedas.

Verdadero Falso

Respuestas

1. Falso
Para detenerse rápidamente, pise solo el pedal de freno. No utilice nunca el freno de estacionamiento con el vehículo en movimiento.
2. Falso
Debe realizar una inspección previa a la conducción cada vez que se disponga a utilizar el vehículo.
3. Falso
Si hay hielo, nieve, nieve fundida o bastante agua en la carretera como provocar hidropneumático, el sistema VSS no le ayudará a mantener el control.
4. Verdadero
5. Verdadero
6.
 - 1) Casco
 - 2) Protección ocular y facial
 - 3) Chaqueta de manga larga
 - 4) Guantes
 - 5) Pantalones largos
 - 6) Calzado cerrado y, preferiblemente, que cubra el tobillo.
7. Verdadero
8. c. Palanca de frenos de la parte delantera
El vehículo no tiene una palanca para los frenos de la parte delantera.
9. Falso
Debe utilizar las luces largas durante el día.
10. Verdadero
11. Falso
Puede frenar y girar a la vez si es necesario, pero por lo general es mejor frenar antes de realizar un giro.
12. b. 2 segundos
En condiciones normales, la distancia mínima de seguridad debe ser equivalente a dos segundos.
13. Verdadero

- | | | |
|---|----------------------------------|--|
| <p>14. 1) Asegurarse de que las luces y los reflectores están limpios.</p> <p>2) Utilizar las luces largas siempre que sea posible.</p> <p>3) Utilizar los intermitentes.</p> <p>4) Hacer destellar las luces de freno antes de reducir.</p> <p>5) Utilizar las luces de emergencia según sea necesario.</p> <p>6) Utilizar la bocina para avisar a otros de su presencia.</p> <p>7) Evitar conducir en ángulos muertos.</p> <p>8) Llevar prendas con colores vivos y reflectantes.</p> | <p>17.</p> <p>18.</p> <p>19.</p> | <p>Modelos F3 Base: No debería nunca llevar un remolque con el vehículo.</p> <p>Modelos F3-S: No debería llevar nunca un remolque con el vehículo.</p> <p>Modelos F3-T: Puede llevar un remolque con el vehículo siempre que siga estrictamente las recomendaciones.</p> <p>Modelos F3 Limited: El vehículo puede arrastrar un remolque siempre y cuando se sigan estrictamente todas las recomendaciones.</p> <p>Falso</p> <p>El pasajero debe sujetarse siempre a los asideros.</p> <p>Falso</p> <p>En automóviles y camiones, la estructura del vehículo brinda protección. Además, los pasajeros pueden protegerse con el cinturón de seguridad. Debe presuponer que la conducción del vehículo entraña muchos más riesgos que la de un automóvil, y que el riesgo de lesiones es similar al de ir en motocicleta.</p> |
| <p>15. Falso</p> <p>Debe pisar el pedal de freno y mantenerlo pisado, sin "bombear". El vehículo está equipado con un sistema ABS, que evita que las ruedas se bloqueen.</p> | <p>20.</p> | <p>Verdadero</p> |
| <p>16.</p> <p>Modelos F3 Base: Verdadero</p> <p>Modelos F3-S: Verdadero</p> <p>Modelos F3-T: Verdadero</p> <p>Modelos F3 Limited: Falso</p> | <p>20.</p> | <p>Verdadero</p> |

INFORMACIÓN SOBRE SEGURIDAD EN EL VEHÍCULO

Este vehículo se suministra con una etiqueta colgante y adhesivos con información de seguridad importante.

Toda persona que se disponga a conducir este vehículo debería leer detenidamente y asegurarse de que comprende toda la información que figura en el mismo.

Etiqueta colgante

 **ADVERTENCIA.** El manejo, servicio y mantenimiento de un vehículo de pasajeros puede exponerle a sustancias químicas, incluido el escape del motor, monóxido de carbono, ftalatos y plomo. Estas sustancias pueden ser cancerígenas y causantes de defectos de nacimiento u otros problemas reproductivos según el Estado de California.

Para minimizar la exposición, evite respirar cerca del tubo de escape, no ponga a ralentí el motor a menos que sea necesario, revise su vehículo en un área bien ventilada, utilice guantes y lávese las manos con frecuencia cuando lo haga.

Para más información visite
www.P65Warnings.ca.gov/products/passenger-vehicle



704906973

ADVERTENCIA

El Concho de carretera es sólo tipo de vehículo que corresponde a este tipo de producto. Asegúrese de verificar la configuración que corresponde a su vehículo.

Este tipo de producto es sólo para uso de emergencia. No debe ser usado para fines de transporte. Siempre asegúrese de que el producto esté correctamente instalado en el vehículo. Consulte el manual de instrucciones para obtener más información.

Este tipo de producto es sólo para uso de emergencia. No debe ser usado para fines de transporte. Siempre asegúrese de que el producto esté correctamente instalado en el vehículo. Consulte el manual de instrucciones para obtener más información.

Este tipo de producto es sólo para uso de emergencia. No debe ser usado para fines de transporte. Siempre asegúrese de que el producto esté correctamente instalado en el vehículo. Consulte el manual de instrucciones para obtener más información.

Este tipo de producto es sólo para uso de emergencia. No debe ser usado para fines de transporte. Siempre asegúrese de que el producto esté correctamente instalado en el vehículo. Consulte el manual de instrucciones para obtener más información.

WARNING

This Concho Ducthead is a different type of vehicle - it requires special skills and knowledge. Learn how this product is different.

Read the operation guide and match the safety rules with the different use or road conditions. Do not use the product in any way that is not intended. Always use the product in the correct way. Refer to the safety manual for more information.

Always wear a helmet and safety gear. Use the type of vehicle which are required to use road rules that are in use. Always follow the rules that are in use on the vehicle or use correct. This vehicle is not for use on a road.

Handling limits and road conditions

The vehicle should be used in the correct way and the correct speed. If you exceed the vehicle's limits, you may be liable for different road conditions. Do not use the vehicle on a road. Always use the correct way. This type of vehicle is not for use on a road. Always use the correct way. If you exceed the vehicle's limits, you may be liable for different road conditions. Do not use the vehicle on a road.

This hanging may not be removed by the customer.

Ficha de seguridad

La ficha de seguridad se halla bajo la tapa de acceso lateral izquierda. Retire la tapa de acceso lateral izquierda y asegúrese de fijarla nuevamente antes de volver a conducir.

Recorra a la ficha de seguridad para repasar información clave y cuando vaya a enseñar a otros conductores y pasajeros cómo usar el vehículo. También incluye información de referencia habitual.

NOTA: Las siguientes ilustraciones que se utilizan en esta Guía del usuario constituyen únicamente representaciones genéricas. Su modelo puede presentar algunas variantes.

⚠ ADVERTENCIA

Este producto Can-Am de carretera es un tipo de vehículo diferente. Requiere habilidades y conocimientos especiales.

Aprenda a conocer las características que diferencian a este vehículo. Lea la Guía del usuario y vea el vídeo de seguridad usando el enlace del código QR o visite la página web de **Can-Am de carretera**. Realice un cursillo (si se ofrecen); **practique** y familiarícese debidamente con el uso de los mandos y no use el vehículo antes de obtener el correspondiente permiso de conducción.



El sistema de estabilidad del vehículo (VSS) no puede evitar que pierda el control, vuelque o caiga si sobrepasa los límites de este vehículo.

No conduzca sobre hielo o nieve ni por lugares no previstos para la circulación.

Evite los charcos y la corriente de agua. Este tipo de vehículo puede hacer aquaplaning cuando hay agua y derrapar en carreteras cubiertas de grava, tierra y arena. Si debe viajar por carreteras que presenten estas condiciones, disminuya la velocidad.

Utilice casco y prendas adecuadas para la conducción.

Con este tipo de vehículo, los usuarios están expuestos a más riesgos en carretera que con un automóvil. Incluso los conductores más avezados pueden sufrir una colisión causada por otro vehículo o perder el control. Este vehículo no le protegerá en caso de accidente.

Indique al pasajero lo siguiente:

- Que se agarre siempre a los asideros y mantenga los pies en los estribos.
- Que se mantenga atento a la carretera. Que se incline en las curvas. Que esté preparado en previsión de baches.

Tenga siempre presente lo siguiente:

- Frene con el pedal.
- Gire en la dirección de las curvas; no realice contragiros.
- Mantenga todas las ruedas en su carril, circule siempre en fila única y no divida los carriles.
- Realice una inspección previa a la conducción.



704907545

Pulse el botón Modo para activar el arranque

Patentes: www.brp.com/en/about-brp/patents.html

FICHA DE SEGURIDAD



TÍPICO - FICHA DE SEGURIDAD BAJO LA TAPA DE ACCESO LATERAL IZQUIERDA

Etiquetas de seguridad

Estas etiquetas están adheridas al vehículo para garantizar la seguridad del conductor, de los pasajeros (2-UP) y de cualquier otra persona que se encuentre en las proximidades.

En el vehículo están colocadas las siguientes etiquetas, las cuales deben ser consideradas componentes permanentes del vehículo. Si alguna no aparece o está dañada, puede ser reemplazada de modo gratuito. Diríjase a un concesionario o distribuidor autorizado de Can-Am On-Road.

NOTA: En caso de discrepancias entre esta guía y el vehículo, las etiquetas de seguridad adheridas al vehículo tienen prioridad sobre las etiquetas incluidas en esta guía.

Presión de los neumáticos y carga máxima



**TIRE AND LOADING INFORMATION /
INFORMACIÓN SOBRE NEUMÁTICOS Y CARGA**

SEATING CAPACITY / CAPACIDAD EN ASIENTOS	TOTAL	2	FRONT PARTE DELANTERA	1	REAR PARTE TRASERA	1
---	-------	---	--------------------------	---	-----------------------	---

F3 8593_ES

The combined weight of occupants and cargo should never exceed 209 kg
El peso combinado de ocupantes y carga nunca debe exceder de 209 kg

TIRE / NEUMÁTICO	SIZE/ TAMAÑO	COLD TIRE PRESSURE/PRESIÓN DE LOS NEUMÁTICOS EN FRÍO	RIM SIZE/ TAMAÑO DE LLANTA
FRONT/PARTE DELANTERA	MC165/55R15 55H	103 kPa / 15 psi	15 x 5 in
REAR / PARTE TRASERA	MC225/50R15 76H	193 kPa / 28 psi	15 x 7 in
SPARE / RUEDA DE REPUESTO	NONE / NINGUNO	NONE / NINGUNO	NONE / NINGUNO



MODELOS LIMITED



**TIRE AND LOADING INFORMATION /
INFORMACIÓN SOBRE NEUMÁTICOS Y CARGA**

SEATING CAPACITY / CAPACIDAD EN ASIENTOS	TOTAL	2	FRONT PARTE DELANTERA	1	REAR PARTE TRASERA	1
---	-------	---	--------------------------	---	-----------------------	---

F3 8592_ES

The combined weight of occupants and cargo should never exceed 199 kg
El peso combinado de ocupantes y carga nunca debe exceder de 199 kg

TIRE / NEUMÁTICO	SIZE/ TAMAÑO	COLD TIRE PRESSURE/PRESIÓN DE LOS NEUMÁTICOS EN FRÍO	RIM SIZE/ TAMAÑO DE LLANTA
FRONT/PARTE DELANTERA	MC165/55R15 55H	103 kPa / 15 psi	15 x 5 in
REAR / PARTE TRASERA	MC225/50R15 76H	193 kPa / 28 psi	15 x 7 in
SPARE / RUEDA DE REPUESTO	NONE / NINGUNO	NONE / NINGUNO	NONE / NINGUNO



TODOS LOS DEMÁS MODELOS

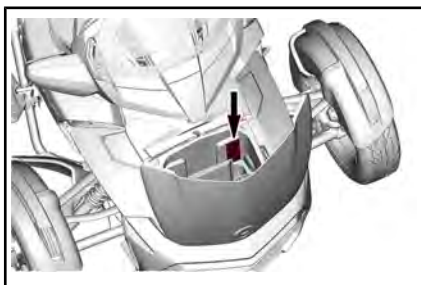

TÍPICO - SE ENCUENTRAN EN EL COMPARTIMENTO DE ALMACENAMIENTO DELANTERO

Transporte de un pasajero

⚠ ADVERTENCIA

Para reducir el riesgo de lesiones graves o mortales:

- No lleve nunca pasajeros en este vehículo si no dispone de asideros laterales fijos.
- El pasajero debe agarrarse a los asideros durante el trayecto en todo momento.

6121

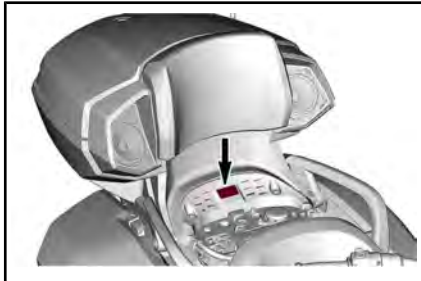

TÍPICO - BAJO EL ASIENTO DEL PASAJERO - SE MUESTRA EL MODELO LIMITED

Comprobación del nivel de aceite del motor

⚠ CUIDADO

EL ACEITE Y ALGUNOS COMPONENTES EN EL COMPARTIMENTO DEL MOTOR PUEDEN ESTAR CALIENTES. EL CONTACTO DIRECTO CON ELLOS PODRÍA PROVOCAR QUEMADURAS EN LA PIEL.

Cómo comprobar el nivel de aceite del motor:

- Asegúrese de que el motor se encuentra a la temperatura de funcionamiento.
- Para el procedimiento, consulte la guía del usuario.
- Conducir por lo menos 15 km (9 miles).
- El vehículo roadster debe encontrarse en una superficie nivelada. 8335_ES
- Deje el motor al ralentí durante 10 minutos.
- Pare el motor.
- Realice una medición de 2 minutos antes de detener el motor.
- La varilla debe estar totalmente introducida y enroscada antes de comprobar el nivel de aceite.
- Utilice un aceite para motocicleta XPS de cuatro tiempos 5W40 de mezcla sintética o equivalente.

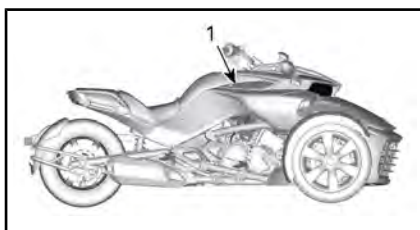

TÍPICO

1. Situada bajo la tapa de acceso del lado derecho.

Disipando calor - No abrir



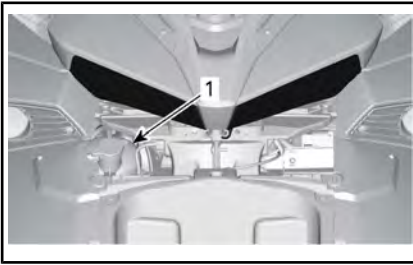

1. Está situada bajo la tapa de acceso de lantera

Líquido de frenos: limpiar y reponer nivel

ADVERTENCIA

Limpie el tapón de llenado antes de quitarlo.

Utilice únicamente líquido de frenos DOT 4 procedente de un envase precintado.

704903119

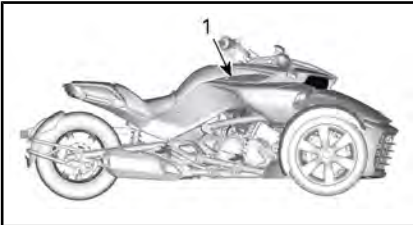

TÍPICO

1. Está situada bajo la tapa de acceso lateral derecha

Limpieza del vehículo

AVISO

- La pintura de acabado color mate necesita cuidado especial para mantener su apariencia.

Consulte la Guía del usuario.

- Las ruedas cromadas deben lavarse con agua y jabón suave. No utilice pulimento ni limpiador ácido o abrasivo para las ruedas cromadas.

- No limpiar con productos alcalinos, ácidos, gasolina ni disolventes, a fin de no dañar el parabrisas.

Consulte la Guía del usuario.

704904936A_ES

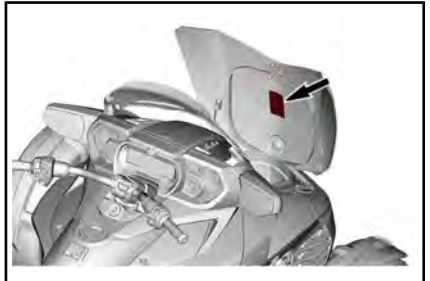

DENTRO DE LA PARTE TRASERA DE LA TAPA DEL COMPARTIMENTO DE ALMACENAMIENTO DE LA PARTE DELANTERA

Carga del compartimento de almacenamiento de la parte delantera

⚠ ADVERTENCIA

NO SOBRECARGAR

6,8 kg (15 lb)

LÍMITE DE CARGA 5122A_ES

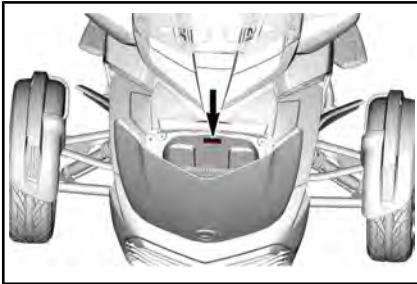

Carga del compartimento de almacenamiento lateral

⚠ ADVERTENCIA

NO SOBRECARGAR

6,8 kg (15 lb)

LÍMITE DE CARGA 5122A_ES

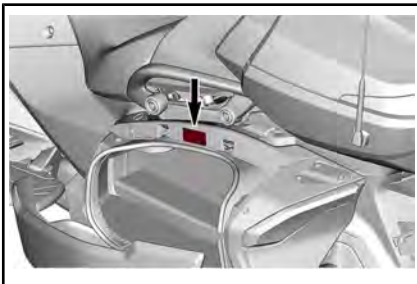

DENTRO DE LA TAPA DEL COMPARTIMENTO LATERAL

Carga del compartimento de almacenamiento de la parte superior

Modelos Limited

⚠ ADVERTENCIA

NO SOBRECARGAR: 5964_ES

Sin bastidor superior
Volumen de carga máxima9 kg

Con bastidor superior instalado
Máximo volumen de carga + carga del bastidor superior6,8 kg



DENTRO DE LA PARTE TRASERA DE LA TAPA DEL COMPARTIMENTO DE ALMACENAMIENTO DE LA PARTE SUPERIOR

Presión de la suspensión trasera

Modelos T y Limited

⚠ ADVERTENCIA

PRESIÓN MÍNIMA 70 kPa / 10 Psi / 0,7 bar
 NO SOBREPASE LA PRESIÓN RECOMENDADA EN 70 kPa / 10 Psi / 0,70 bar

CARGA		(PASAJERO + CARGA) kg				5966
		0	45	70	90	115
PILOTO	Kg	kPa/Psi/bar				
	70	105/15/1,05	240/35/2,40	380/55/3,80	415/60/4,15	515/75/5,15
	90	205/30/2,05	345/50/3,45	415/60/4,15	480/70/4,80	
	115	275/40/2,75	415/60/4,15	480/70/4,80		



SITUADO BAJO EL ASIENTO DEL PASAJERO

Patrón de cambio (modelos japoneses)

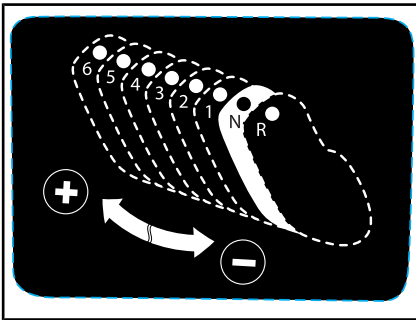

*SOLO LOS MODELOS JAPONESES -
INSTALADO POR EL DISTRIBUIDOR*

INFORMACIÓN SOBRE DEFECTOS DE SEGURIDAD

Su seguridad es muy importante para Bombardier Recreational Products Inc. (BRP). Si tiene cualquier duda sobre seguridad, póngase de inmediato en contacto con el servicio de atención al cliente de BRP.

Si reside en EE. UU. y cree que su vehículo tiene algún defecto que pudiera provocar un accidente y riesgo de lesiones o incluso de muerte, debe informar de inmediato a la National Highway Traffic Safety Administration (NHTSA), además de avisar a Bombardier Recreational Products Inc.

Si la NHTSA recibe otras quejas similares, puede abrir una investigación; en caso de que se detecte un defecto que afecta a la seguridad en un grupo de vehículos, puede ordenar su retirada y que el fabricante ponga en marcha una campaña para solucionarlo. Sin embargo, la NHTSA no puede intervenir en casos individuales en los que se vea afectado usted, su distribuidor o Bombardier Recreational Products Inc.

PARA CONTACTAR CON NHTSA	
	888-327-4236
	1 800-424-9153
	National Highway Traffic Safety Administration 1200 New Jersey Avenue, SE Washington, DC 20590
	www.safercar.gov

INSPECCIÓN PREVIA A LA CONDUCCIÓN

LISTA DE COMPROBACIÓN PREVIA A LA CONDUCCIÓN

Le animamos a que realice una revisión de seguridad anual de su vehículo. Póngase en contacto con un concesionario autorizado de BRP para obtener información detallada. Aunque no es obligatorio, se recomienda que un concesionario autorizado de BRP de carretera realice la preparación de pretemporada para su vehículo. Cada visita al concesionario autorizado de BRP es una gran oportunidad para comprobar si el vehículo está incluido en alguna campaña garantía. También le instamos a que visite su concesionario autorizado de BRP de carretera si tiene conocimiento de la existencia de alguna campaña de seguridad.

ADVERTENCIA

Lleve a cabo una inspección previa a cada uso para detectar problemas potenciales durante la navegación. La inspección previa al uso ayuda a controlar el desgaste y los deterioros antes de que ocasionen problemas. Corrija cualquier problema que descubra para reducir el riesgo de averías y accidentes. Diríjase a un distribuidor autorizado de Can-Am On-Road según sea necesario.

Coloque siempre las tapas de acceso lateral nuevamente en su posición.

Antes de arrancar el vehículo, compruebe lo siguiente:

ELEMENTO	PROCEDIMIENTO	
NEUMATICOS	Mire si presentan deterioro. Revise si están bien hinchados y si la banda de rodadura está gastada. Consulte <i>PROCEDIMIENTOS DE MANTENIMIENTO</i> .	
RUEDAS Y TUERCAS	Mire si presentan deterioro. Gire manualmente las tuercas de las ruedas delanteras para asegurarse de que no están flojas. Asegúrese de que la tuerca del eje de la rueda trasera está bien colocada.	
CORREA DE TRANSMISION	Mire si presenta desgaste, cortes, perforaciones o dientes rotos. Compruebe la alineación. Para obtener información adicional, consulte los <i>PROCEDIMIENTOS DE MANTENIMIENTO</i>	
FUGAS	Mire bajo el vehículo para descartar fugas.	

ELEMENTO	PROCEDIMIENTO	✓
TODAS LAS TAPAS DE LOS COMPARTIMENTOS DE ALMACENAMIENTO	Tire para comprobar que está bien asegurada.	
RETROVISORES	Limpie y ajuste: (consulte <i>RETROVISORES</i> en <i>EQUIPAMIENTO</i>).	
PEDAL DE FRENO	Píselo y asegúrese de que ofrece resistencia. El pedal deberá volver exactamente a la posición inicial cuando se suelte.	
EMPUNADURA DEL ACELERADOR	Hágala girar varias veces. Asegúrese de que se acciona sin trabas y regresa a la posición de ralentí cuando se suelta.	
SELECTOR DE CAMBIO DE MARCHAS	Asegúrese de que el selector de cambio de marcha funciona normalmente en ambos sentidos y vuelve al centro cuando se suelta.	
PESO	Asegúrese de que la carga total del vehículo (incluidos el conductor, el pasajero, la carga y los accesorios añadidos) no sobrepasa la carga recomendada tal y como se indica en la sección de <i>ESPECIFICACIONES TÉCNICAS</i> .	
SUSPENSION NEUMATICA (MODELOS T)	Inspeccione el inflado, consulte los <i>PROCEDIMIENTOS BÁSICOS</i> .	

Gire la llave de contacto hasta la posición de encendido:

ELEMENTO	PROCEDIMIENTO	
GRUPO DE INDICADORES MULTIFUNCIÓN	Compruebe los medidores, los indicadores, los mensajes y el nivel de combustible	
LUCES	Compruebe el funcionamiento de los faros, la luz trasera, la luz de freno, los intermitentes (luz de giro) y las luces de emergencia.	
BOCINA	Verificar el funcionamiento.	
VOLANTE	Ponga en marcha el motor y compruebe que la dirección responde sin impedimentos.	
INTERRUPTOR DE PARO DEL MOTOR	Compruebe que el interruptor de paro del motor funciona debidamente.	
FRENO DE ESTACIONAMIENTO	Ponga en marcha el motor, quite el freno de estacionamiento y asegúrese de que está apagado el indicador del freno que se encuentra en el grupo de indicadores multifunción.	
FRENOS	Avance con el vehículo lentamente una distancia corta y luego aplique el freno para probarlo.	

MANTENIMIENTO

PROGRAMA DE MANTENIMIENTO

El mantenimiento es muy importante para que el vehículo pueda usarse de forma segura.

El mantenimiento adecuado de la moto acuática es responsabilidad de su dueño. Puede denegarse una reclamación de garantía si, entre otras cosas, el propietario o conductor ha causado el problema debido a un uso o mantenimiento inadecuados.

Realice comprobaciones periódicas y siga el programa de mantenimiento. **El programa de mantenimiento no supone exención alguna de la inspección previa al uso.**

La comprobación de códigos de error, como primer paso del mantenimiento, es una buena práctica y altamente recomendable.



ADVERTENCIA

Si no se siguen el programa y los procedimientos de mantenimiento, el uso del vehículo podría no resultar seguro.

Normativa EPA - Vehículos canadienses y estadounidenses

Un taller de reparaciones o una persona elegida por el propietario puede efectuar el mantenimiento, la reparación o la sustitución de los dispositivos y sistemas de control de emisiones. Estas instrucciones no requieren componentes o el servicio de BRP o de distribuidores autorizados de Can-Am On-Road.

Aunque un distribuidor autorizado de Can-Am On-Road posee conocimientos técnicos profundos y las herramientas para realizar el servicio de su vehículo, la garantía relativa a las emisiones no está condicionada al uso de un distribuidor autorizado de Can-Am On-Road o de cualquier otro establecimiento con el que BRP tenga una relación comercial.

El mantenimiento adecuado de la moto acuática es responsabilidad de su dueño. Puede denegarse una reclamación de garantía si, entre otras cosas, el propietario o conductor ha causado el problema debido a un uso o mantenimiento inadecuados.

Para reclamaciones de garantía relacionadas con las emisiones, BRP limita el diagnóstico y la reparación de piezas relacionadas con emisiones a los distribuidores autorizados de Can-Am On-Road. Para más información, consulte la **GARANTÍA DE LA EPA (EE. UU.) SOBRE EMISIONES** contenida en el apartado correspondiente a la **GARANTÍA**.

Deben respetarse las instrucciones acerca de los requisitos de combustible indicadas en el apartado de este manual dedicado al combustible. A pesar de que se puede acceder fácilmente a gasolinas que contienen más de un 10 % de etanol en volumen, la EPA de E.E. U.U. ha prohibido el uso de gasolina con más de un 10 % de etanol en volumen en lo que respecta a este vehículo. El uso de gasolina con más de un 10 % de etanol en volumen puede dañar el sistema de control de emisiones de este motor.

INSPECCIÓN INICIAL - 5000 km
Realice las operaciones indicadas en la <i>INSPECCIÓN PREVIA AL USO</i> .
Reemplace el aceite del motor y el filtro de aceite.
Compruebe el nivel del líquido de frenos.
Verifique el funcionamiento del mecanismo de la marcha atrás.
Compruebe el nivel de refrigerante del motor.
Compruebe el funcionamiento de los interruptores de control.
Compruebe el estado y la tensión de la correa de transmisión. (Realizado por un distribuidor autorizado de Can-Am On-Road)
Compruebe el par de apriete de la tuerca del eje trasero. (Realizado por un distribuidor autorizado de Can-Am On-Road)
Revise visualmente el estado de las pastillas y los discos de freno.
Compruebe si los asideros del pasajero están flojos.
Compruebe si los reposapiés están flojos.
Compruebe si algún panel de la carrocería está flojo.
Compruebe el funcionamiento de los cierres, las bisagras y las cerraduras de los compartimentos de almacenamiento. Limpiar y lubricar si fuera necesario.
Retire la rejilla delantera y limpie la suciedad presente en el conducto de aire del radiador.

CADA 1500 km
Compruebe el nivel de aceite.

CADA 15 000 km O CADA AÑO, SI ES ANTES.
Realice las operaciones indicadas en la <i>INSPECCIÓN PREVIA AL USO</i> .
Reemplace el aceite del motor y el filtro de aceite.
Compruebe el nivel del líquido de frenos. Sustitúyalo cada 2 años.
Revise los tubos del freno
Verifique el funcionamiento del mecanismo de la marcha atrás.
Compruebe el radiador, las mangueras y la bomba de agua.
Compruebe el nivel de refrigerante del motor.
Ejecute una prueba de presión del sistema refrigerante.
Compruebe el funcionamiento de los interruptores de control y del pasajero.

CADA 15 000 km O CADA AÑO, SI ES ANTES.
Revise el estado de las mangueras de combustible, las líneas de evaporación de combustible y el cartucho.
Compruebe la firmeza de las conexiones de la batería.
Compruebe el estado y la tensión de la correa de transmisión (realizado por un concesionario autorizado de Can-Am On-road)
Compruebe y reasegure el estado del tubo de escape, los anillos de las abrazaderas y las juntas.
Compruebe si la dirección presenta una holgura anormal.
Revise el estado de las barras de acoplamiento.
Revise los amortiguadores para detectar posibles fugas u otros daños.
Compruebe el par de apriete de la tuerca del eje trasero. (Realizado por un distribuidor autorizado de Can-Am On-Road)
Compruebe el estado de las juntas esféricas.
Compruebe el estado de los rodamientos de las ruedas delanteras y trasera.
Compruebe el estado de las pastillas y los discos de freno.
Compruebe si los asideros del pasajero están flojos.
Compruebe si los reposapiés están flojos.
Compruebe si algún panel de la carrocería está flojo.
Lubrique y compruebe el funcionamiento de los cierres, las bisagras y las cerraduras de los compartimentos de almacenamiento.
Retire la rejilla delantera y limpie la suciedad presente en el conducto de aire del radiador.
Lubrique todas las cerraduras con dos gotas de aceite para compartimentos XPS.

CADA 30 000 km

Sustituya el filtro del aire y limpie el alojamiento del filtro del aire.

CADA 45 000 km

Reemplace el filtro de combustible (o cada 5 años).

Sustituya el filtro de aceite del módulo de control hidráulico (HCM).

Cambie el prefiltro del cartucho.

Reemplace el refrigerante del motor (o cada 5 años).

Cambie las bujías.

Inspeccione los casquillos de goma de los brazos de suspensión de la parte delantera.

INSPECCIÓN INICIAL

Es recomendable que, después de los primeros 5000 km de funcionamiento, el vehículo sea revisado por un concesionario o taller de reparación de Can-Am On-Road autorizado o por la persona de su elección. El primer mantenimiento es muy importante y no debe ser descuidado.

NOTA: La inspección inicial corre a cargo del propietario del vehículo.

Recomendamos que esta inspección la firme el distribuidor, taller de reparación o persona autorizada de Can-Am On-Road de su propia elección que haya realizado la primera inspección.

Fecha de la inspección

Firma del distribuidor, taller de reparación o
persona autorizada de Can-Am On-Road

Nombre del distribuidor, taller de reparación o
persona autorizada de Can-Am On-Road

PROCEDIMIENTOS DE MANTENIMIENTO

En este apartado, se incluyen instrucciones sobre los procedimientos básicos de mantenimiento.

Debido a la complejidad de algunos procedimientos de mantenimiento, se requieren unos conocimientos notables de mecánica.

Un distribuidor, taller de reparación o persona autorizada de Can-Am On-Road de su propia elección tiene que realizar varios procedimientos.

Si no está cómodo con la mecánica, no dude en ponerse en contacto con un concesionario, taller de reparación o persona autorizada de Can-Am On-Road de su propia elección.



ADVERTENCIA

Pare el motor y siga estos procedimientos cuando realice tareas de mantenimiento. Si no sigue los procedimientos de mantenimiento adecuados, puede resultar lesionado por el contacto con piezas a alta temperatura, componentes móviles, una descarga eléctrica, productos químicos u otros factores de riesgo.

Aceite del motor

Aceite recomendado para el motor

En el modelo SE6 se utiliza el mismo aceite para el motor, la caja de cambios, el embrague y el módulo de control hidráulico (HCM).

Los motores Rotax® se han desarrollado y validado con el aceite XPS™.

BRP recomienda el uso de su aceite de motor XPS o uno equivalente en todo momento.

AVISO No añada aditivos al aceite recomendado.

Los daños causados por el uso de un aceite inapropiado para el motor o por agregar aditivos podrían quedar excluidos de la Garantía limitada de BRP.

ACEITE DE MOTOR XPS™ RECOMENDADO

Aceite de mezcla sintética para motores de 4 tiempos 5W40

Si NO ESTÁ DISPONIBLE EL ACEITE DE MOTOR XPS RECOMENDADO

Utilice aceite sintético SAE 5W40 para motores de 4 tiempos, que cumpla o supere las siguientes especificaciones industriales para lubricantes:

clasificación de servicio API SJ, SL, SM o SN

Compruebe siempre la certificación de la etiqueta de servicio API en el recipiente de aceite. Debe figurar al menos uno de los estándares indicados anteriormente.

Comprobación del nivel de aceite del motor

AVISO El funcionamiento con un nivel de aceite de motor inadecuado puede causar daños graves en el motor. Para lograr una lectura precisa del nivel de aceite del motor, debe seguir este procedimiento.

A fin de verificar el nivel de aceite del motor, el motor debe estar a la temperatura de funcionamiento normal.

AVISO Si ajusta el nivel de aceite con el motor frío, lo llenará en exceso.

1. Recorra un trayecto de por lo menos 15 km.
2. Aparque el vehículo sobre una superficie llana.
3. Deje el motor al ralentí durante 20 segundos como mínimo.

! ADVERTENCIA

Los gases de escape contienen monóxido de carbono tóxico que puede acumularse rápidamente en un recinto cerrado o mal ventilado. Si se inhala, puede provocar lesiones graves o incluso la muerte. Arranque el motor únicamente en áreas abiertas, bien ventiladas.

AVISO Si ajusta el nivel de aceite con el motor frío, lo llenará en exceso.

4. Pare el motor.

NOTA: La verificación del nivel de aceite del motor debe realizarse dentro de los 2 minutos siguientes a la detención del motor.

5. Retire la tapa de acceso lateral derecha. Consulte los **PANELES DE LA CARROCERÍA**.
6. Desenrosque y extraiga la varilla medidora de aceite.

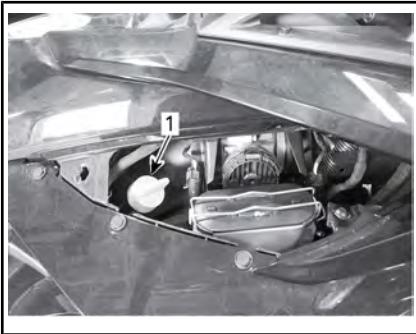

TÍPICO

1. Varilla medidora de aceite
7. Limpie la varilla medidora.
8. Vuelva a insertar y **atornille completamente en** la varilla medidora.
9. Desenrosque y extraiga de nuevo la varilla medidora.
10. Compruebe el nivel de aceite del motor en la varilla medido-

ra. Debe estar cerca de la marca superior.

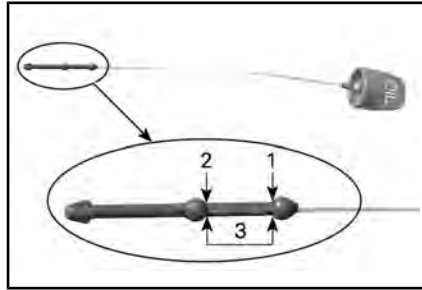

1. MAX
2. MIN
3. Margen de funcionamiento 500 ml

Nivel de aceite entre las marcas inferior (MIN) y superior (MAX):

1. No añada aceite.
2. Introduzca y apriete debidamente la varilla medidora.
3. Coloque la tapa de acceso lateral derecha.

Ajuste del nivel de aceite por debajo de la marca MIN:

1. Añada aproximadamente 500 ml de aceite recomendado.

NOTA: La cantidad de aceite entre las marcas MIN y MAX es de 500 ml.

2. Ponga en marcha el motor y déjelo en ralentí durante 10 minutos.

! ADVERTENCIA

Los gases de escape contienen monóxido de carbono tóxico que puede acumularse rápidamente en un recinto cerrado o mal ventilado. Si se inhala, puede provocar lesiones graves o incluso la muerte. Arranque el motor únicamente en áreas abiertas, bien ventiladas.

AVISO Si ajusta el nivel de aceite con el motor frío, lo llenará en exceso.

3. Pare el motor.
4. Vuelva a comprobar el nivel de aceite.

NOTA: La verificación del nivel de aceite del motor debe realizarse dentro de los 2 minutos siguientes a la detención del motor.

5. Repita los pasos anteriores hasta que el nivel de aceite se sitúe entre las marcas inferior y superior de la varilla medidora. **No llene excesivamente.**
6. Introduzca y apriete debidamente la varilla medidora.
7. Coloque la tapa de acceso lateral derecha.

Cambio de aceite y filtro de aceite del motor

1. Antes de cambiar el aceite, asegúrese de que el vehículo se encuentra sobre una superficie llana.

AVISO El aceite del motor y el filtro del aceite deben cambiarse a la vez. El cambio de aceite debe realizarse con el motor caliente.

! CUIDADO El aceite del motor puede encontrarse a una temperatura muy alta.

2. Quite los siguientes paneles del lado derecho de la carrocería; consulte la *CARROCERÍA*:
 - Tapa de acceso lateral
 - Panel lateral
3. Limpie la zona que rodea al tapón de drenaje, bajo la cubierta del cárter.
4. Coloque un recipiente adecuado bajo el cárter.
5. Quite el tapón de drenaje y deseche la arandela de sellado y las juntas tóricas.

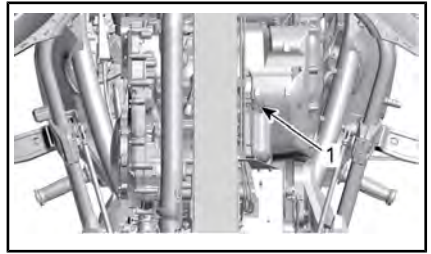

TÍPICO

1. Tapón de drenaje
6. Saque la varilla medidora.
7. Deje tiempo suficiente para que salga todo el aceite.
8. Limpie la zona alrededor del tapón de drenaje magnético en la cubierta del embrague.
9. Coloque un recipiente adecuado bajo la cubierta del embrague.
10. Retire el tapón de drenaje magnético y deseche la arandela de sellado.

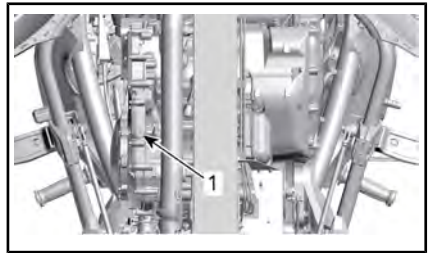

TÍPICO

1. Tapón de drenaje magnético
11. Retire la cubierta del filtro de aceite y deseche sus juntas tóricas.
12. Retire y deseche el filtro de aceite.

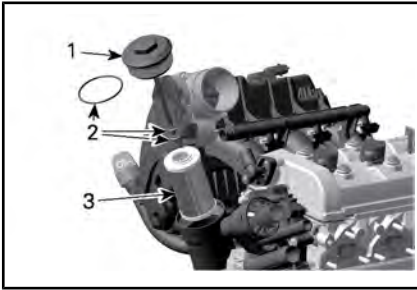

- 1. Tapa del filtro de aceite
- 2. Juntas tóricas
- 3. Filtro de aceite

- 13. Deje tiempo suficiente para que la cubierta del embrague se vacíe totalmente de aceite.
- 14. Retire todo resto de suciedad de la cavidad del filtro de aceite.
- 15. Limpie el imán del tapón de drenaje magnético.
- 16. Utilice arandelas de sellado y juntas tóricas **NUEVAS** para colocar los tapones de drenaje del motor e instale ambos tapones de drenaje.

AVISO No reutilice nunca las arandelas de sellado ni las juntas tóricas del tapón de drenaje. Sustitúyala siempre por una nueva.

- 17. Apriete los tapones de drenaje según se especifica.

PAR DE APRIETE	
Tapón de drenaje (cubierta del cárter)	28 Nm ± 2 Nm

PAR DE APRIETE	
Tapón de drenaje magnético (cubierta del embrague)	20 Nm ± 2 Nm

- 18. Coloque el **NUEVO** filtro de aceite del motor.

- 19. Coloque juntas tóricas **NUEVAS** en la cubierta del filtro de aceite.
- 20. Coloque la cubierta del filtro de aceite y apriétela conforme a las especificaciones.

PAR DE APRIETE	
Tapa del filtro de aceite	25 Nm ± 3 Nm

- 21. Añada la siguiente cantidad del del aceite recomendado en el depósito de aceite.

CAPACIDAD DE ACEITE	
CUANDO...	CANTIDAD
Sustitución del aceite del motor y del filtro de aceite del motor	4,7 L
Sustitución del aceite del motor, filtro de aceite del motor y filtro de la superficie del módulo HCM.	4,9 L

- 22. Vuelva a insertar y atornille completamente en la varilla medidora.
- 23. Compruebe el nivel de aceite del motor. Consulte **COMPROBACIÓN DEL NIVEL DE ACEITE DEL MOTOR** en esta sección.

AVISO Asegúrese de que el piloto de advertencia de presión de aceite se apaga al cabo de unos 5 segundos tras el arranque del motor. Si la luz de advertencia de presión de aceite permanece encendida durante más de 5 segundos, **PARE EL MOTOR** y vuelva a comprobar el nivel de aceite.

24. Compruebe que no existen fugas en la cubierta del filtro de aceite, el tapón de drenaje magnético (cubierta del embrague) y el tapón de drenaje (cubierta del cárter).
25. Vuelva a instalar todos los paneles de la carrocería que haya extraído.
26. Elimine el aceite usado con arreglo a la normativa local de protección del medio ambiente.

Filtro de aire

Desmontaje del filtro de aire

Retire la tapa de acceso del lado izquierdo. Consulte *PANELES DE LA CARROCERÍA* en *EQUIPO* en caso necesario.

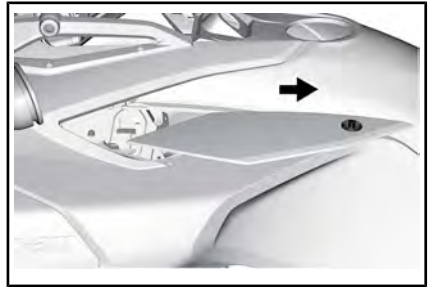

DESPLACE LA TAPA HACIA ATRÁS

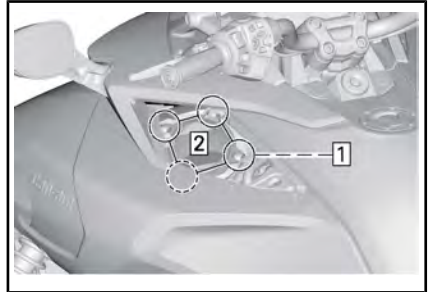

TÍPICO

Etapa 1: Retire los 4 tornillos

Etapa 2: Retire la tapa del filtro de aire



DESBLOQUEAR

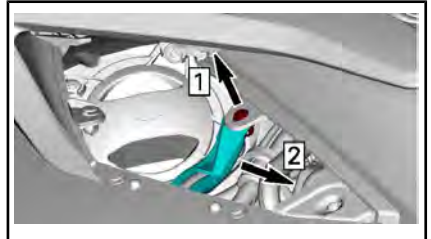

MODELOS T Y LIMITED

1. Quite el remache de plástico

2. Desplace el arnés eléctrico



LEVANTE LA PARTE TRASERA DE LA CUBIERTA

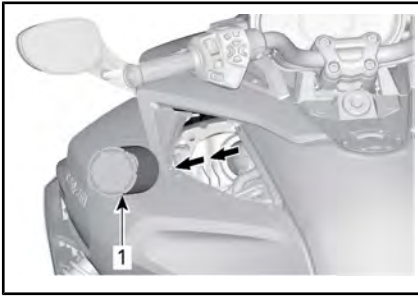

TÍPICO - RETIRE EL FILTRO DE AIRE DEL SILENCIADOR DE LA ENTRADA DE AIRE.

1. Filtro de aire

AVISO Retire el filtro de aire lentamente para evitar que el polvo y la suciedad caigan en la parte limpia del silenciador de la entrada de aire (pasado el filtro de aire).

Inspección del filtro de aire

Revise el filtro de aire para comprobar si está limpio y no presenta deterioros.

AVISO No es recomendable aplicar aire comprimido sobre el filtro de papel. Las fibras del papel podrían dañarse y reducirse la capacidad de filtrado en entornos con mucho polvo.

AVISO No lave el filtro de papel con ninguna solución de limpieza.

AVISO Revise el silenciador de la entrada de aire y elimine el polvo y la suciedad, procurando no soplar ni mover nada en el interior de la parte limpia de la entrada de aire del motor (pasado el filtro de aire).

AVISO Elimine el polvo y la suciedad que puedan haberse introducido en la parte limpia del silenciador de la entrada de aire (pasado el filtro de aire). Para ello, mueva el polvo hacia el exterior; no lo empuje al interior.

Sustituya el filtro de aire según sea necesario conforme al programa de mantenimiento recomendado y al uso particular (especialmente en zonas polvorientas).

Montaje del filtro de aire

Para la instalación se siguen en orden inverso los pasos del procedimiento de extracción. Sin embargo, deberá prestar atención a lo siguiente.

Compruebe que el anillo sobre el cual descansará el filtro de aire esté plano y bien colocado antes de colocar el filtro de aire.

Asegúrese de que el filtro de aire esté bien orientado.

NOTA: El filtro dispone de una zona especial para anotar la fecha y el kilometraje correspondientes a su sustitución.

Coloque la tapa del filtro de aire sobre el silenciador de la entrada de aire.

Apriete los tornillos de la cubierta en forma de estrella.

PAR DE APRIETE	
Tornillos de retención de la tapa del filtro de aire	3 Nm ± 0,5 Nm

Refrigerante del motor

Refrigerante recomendado para el motor

AVISO Utilice siempre anticongelante etilenglicol con inhibidores antioxidantes específicos para motores de aluminio de combustión interna.

Para evitar que el anticongelante se deteriore, utilice siempre la misma marca y grado. No mezcle nunca diferentes marcas o grados a menos que se limpie con chorro

de agua y se rellene completamente el sistema de refrigeración.

REFRIGERANTE RECOMENDADO POR XPS
Refrigerante premezclado de larga duración
Si NO ESTÁ DISPONIBLE EL REFRIGERANTE RECOMENDADO XPS
Utilice un refrigerante premezclado de etilenglicol (50 %-50 %) bajo en silicatos y de larga duración formulado para los motores de aluminio de combustión interna.

Comprobación del nivel de refrigerante del motor



ADVERTENCIA

Al abrir el depósito, el refrigerante puede estar a una temperatura muy elevada y salpicar si el motor está caliente. Para evitar quemaduras, revise el nivel de refrigerante cuando el motor esté frío.

Con el motor frío, compruebe el nivel de refrigerante de la siguiente manera:

1. Aparque el vehículo en una superficie firme y llana.
2. Abra el compartimento de almacenamiento de la parte delantera.
3. Quite la tapa de acceso delantera. Consulte *CUERPO*.
4. Compruebe el nivel de refrigerante en el lado derecho. El refrigerante debe estar visible ligeramente por encima de la marca del nivel FRÍO.

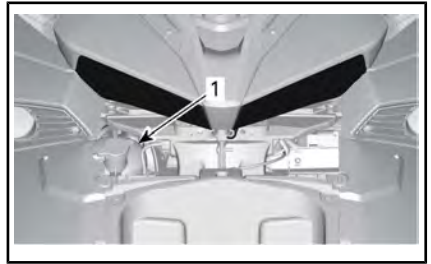
NOTA: Si el motor está caliente, el refrigerante debe ser visible sin superar la marca de nivel HOT (CALIENTE).



1. Tapón del depósito de refrigerante
5. En caso necesario, añada refrigerante hasta que se pueda observar en el depósito ligeramente por encima de la marca de nivel FRÍO. Utilice un embudo para evitar que se derrame.

No llene excesivamente.

6. Deje de añadir refrigerante una vez que este comience a aparecer en el tubo.

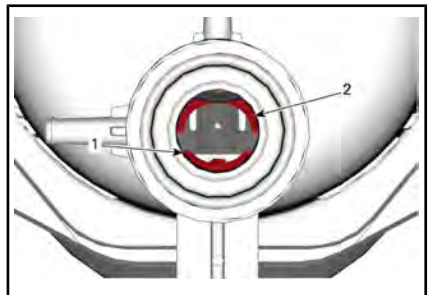

1. Línea de referencia de nivel de refrigerante COLD (frío)
2. Línea de referencia de nivel de refrigerante HOT (caliente)
7. Vuelva a colocar la tapa de acceso.

NOTA: Si el circuito de refrigeración precisa refrigerante con frecuencia, es síntoma de fugas o de un problema del motor. Diríjase a un concesionario o distribuidor autorizado de Can-Am On-Road.

Ventilador del radiador

Quite toda suciedad presente en las parrillas.

AVISO No las limpie con agua a presión; podría dañar las aletas del radiador. Limpie solo con aire comprimido desde atrás (sople el aire desde atrás hacia adelante)

Para acceder a los radiadores, quite los tornillos de sujeción de la rejilla delantera.



TORNILLOS DE LA REJILLA FRONTAL

Tire de la rejilla delantera para sacarla.

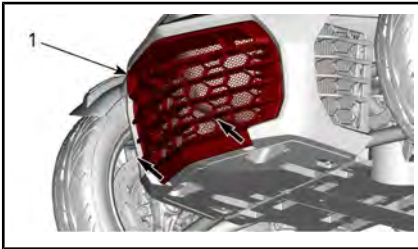

1. Rejilla frontal

Batería

Ubicación de la batería

La batería se encuentra en el compartimento de almacenamiento delantero. Para acceder a la batería, abra el compartimento de almacenamiento delantero.

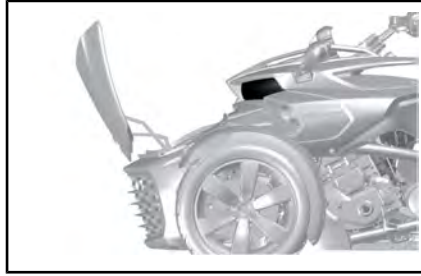

TÍPICO - TAPA DEL COMPARTIMENTO DE ALMACENAMIENTO DELANTERO ABIERTA

Cesta extraíble. Consulte los *PANELES DE LA CARROCERÍA*.

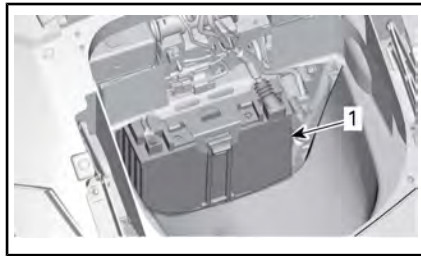

1. Batería

Carga de la batería

El vehículo está equipado con una batería que no precisa mantenimiento, totalmente sellada; no hay que añadir agua para ajustar el nivel del electrolito. Quizá sea preciso cargar la batería si no se ha utilizado el vehículo durante un mes o más tiempo.

Siempre debe sustituir la batería un concesionario autorizado de Can-Am On-Road.

**ADVERTENCIA**

No utilice baterías convencionales de plomo-ácido. Si la batería fuera de plomo-ácido, podría producirse una fuga de ácido a través del respiradero. Puede producirse también una fuga de ácido si la caja de la batería está agrietada o deteriorada, con el consiguiente riesgo de graves quemaduras.

La batería se puede cargar instalada en el vehículo.

AVISO Siga las instrucciones que acompañan al cargador de batería. Una carga incorrecta puede dañar la batería.

Para cargar la batería, siga el procedimiento que se indica a continuación:

1. Abra el compartimento de almacenamiento de la parte delantera.
2. Cesta extraíble. Consulte los *PANELES DE LA CARROCE- RÍA*.
3. Conecte primero el cable ROJO (+) al terminal correspondiente.
4. Conecte el cable NEGRO (-) al terminal correspondiente.

AVISO Conecte siempre en primer lugar el cable ROJO (+) para evitar que se dañe el sistema eléctrico del vehículo.

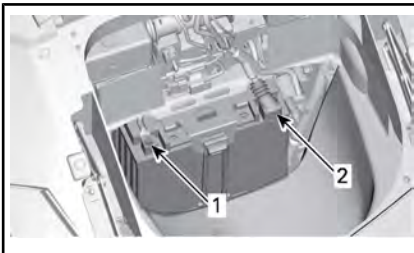

1. Terminal NEGRO (-)
2. Terminal ROJO (+)

5. Ponga en marcha el cargador de la batería. El tiempo de carga dependerá de la velocidad de carga.

Cuando la batería esté cargada:

6. Desconecte primero el cable NEGRO (-).
7. Desconecte el cable ROJO (+).

AVISO Desconecte siempre en primer lugar el cable NEGRO (-) para evitar que se dañe el sistema eléctrico del vehículo.

8. Coloque de nuevo la cesta y cierre el compartimento de almacenamiento delantero.

Se puede utilizar un cargador de baterías estándar. La tasa de carga recomendada es de 2 A. Si la batería está totalmente agotada, se puede realizar un arranque de emergencia con una batería de automóvil (consulte la sección *REPARACIONES EN CARRETERA*).

Se puede utilizar un dispositivo de "carga lenta" para ralentizar la recarga de la batería. Este tipo de cargador puede mantenerse conectado durante un tiempo prolongado sin que la batería resulte dañada. Siga siempre las recomendaciones sobre el tiempo de carga que figuran en las instrucciones del cargador.

Correa de transmisión

Inspeccione visualmente la alineación y el estado de la correa antes de usar el vehículo.

La alineación y el ajuste del desvío de la correa deben realizarse siempre por parte de un concesionario Can-Am On-road autorizado según el *CALENDARIO MANTENIMIENTO*.

Alineación de la correa de transmisión

Si la correa se sale por el borde externo del diente, haga que alinee correctamente la correa un distribuidor de Can-Am On-Road autorizado lo antes posible.

NOTA: La correa **NO** debe entrar en contacto con el reborde de la **RUEDA DENTADA DELANTERA.**

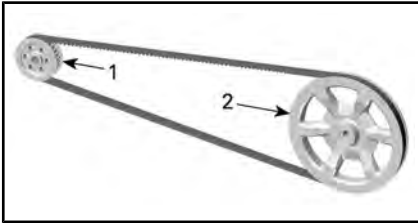

TÍPICO

1. Rueda dentada delantera
2. Rueda dentada trasera

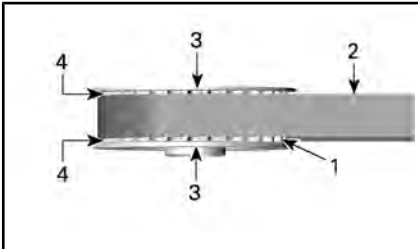

TÍPICO - RUEDA DENTADA DELANTERA

1. Dientes de la rueda dentada delantera
2. Correa
3. Rebordo de la rueda dentada delantera
4. Espacio entre el rebordo y la correa

Desgaste de la correa de transmisión

Antes de revisar la correa de transmisión, asegúrese de que el vehículo está en punto muerto y con el motor parado, se encuentra en una superficie nivelada y dispone de mucho espacio: deberá mover el vehículo adelante y atrás para ver la correa en toda su longitud.

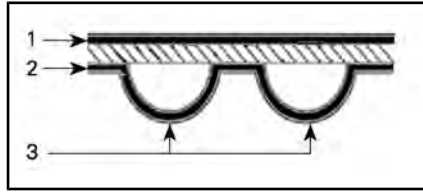



SUPERFICIES DE LA CORREA DE TRANSMISIÓN

1. Superficie externa
2. Superficie lateral de los dientes
3. Diente

Revise lo siguiente:

GRADO DE DESGASTE	ACCIÓN NECESARIA
Condición buena	No
Cuarteado	Supervise el estado
Raspado moderado	Supervise el estado
Grietas abiertas	Reemplazar la correa
Desgaste del enganche	Reemplazar la correa
Faltan dientes	Reemplazar la correa

GRADO DE DESGASTE	ACCIÓN NECESARIA
Material de la correa desgastado; quedan expuestos los componentes internos 	Reemplazar la correa
Deterioros por piedras 	Reemplazar la correa

NOTA: Un cuarteado moderado no exige que se sustituya la correa, pero deberá supervisarse estrechamente, ya que puede dar lugar a que se abran grietas o se pierdan dientes, lo que sí que obligaría a un reemplazo de la correa. Si se deteriora la parte central de la correa, con el tiempo será preciso cambiarla. Sin embargo, si las grietas se extienden hasta el borde la correa, la avería es inminente.

Cuando se reemplace una correa de transmisión, también deberán sustituirse las ruedas dentadas para prolongar la vida útil de la correa nueva.

Tensión de la correa de transmisión

Mientras monta, si siente vibraciones o ruidos si la correa se salta algunos dientes de los engranajes, haga que ajuste la tensión de la correa lo antes posible un distribuidor autorizado de Can-Am On-Road. Preste especial atención durante el período de rodaje (primeros 1000 km).

Ruedas y neumáticos



ADVERTENCIA

Un neumático de tipo no recomendado, que esté deteriorado, gastado más allá del indicador del límite de desgaste de la banda de rodadura o mal hinchado puede provocar una pérdida de control.

Los neumáticos nuevos no funcionarán a pleno rendimiento hasta que se realice el rodaje correspondiente. El rendimiento de los frenos, la dirección y el sistema VSS puede verse reducido, por lo que deberá observar especial precaución. Los neumáticos necesitan unos 300 km de recorrido con frenadas frecuentes para el rodaje. Si en las condiciones normales de uso del vehículo se emplean poco los frenos, prolongue el período de rodaje para los neumáticos.

Los neumáticos han sido diseñados específicamente para este vehículo. Utilice únicamente los neumáticos radiales recomendados por BRP, que solo se pueden adquirir a través de distribuidores autorizados de Can-Am On-Road.

Al retirar o sustituir el neumático trasero, siga los siguientes pasos:

- Compruebe y limpie el cojinete y el retén de la rueda dentada trasera. Sustituya este componente si está roto o dañado.
- Compruebe y limpie los cojinetes del eje trasero. Sustituya este componente si está roto o dañado.
- Sustituya y lubrique el retén del cojinete del eje trasero.

- Sustituya y lubrique la junta tórica del eje trasero.
- Compruebe y limpie los manguitos protectores del eje trasero. Sustituya este componente si está roto o dañado.

Al retirar o sustituir la rueda trasera, siga los siguientes pasos:

- Sustituya la tuerca del eje trasero.
- Sustituya y lubrique el retén del cojinete del eje trasero.
- Sustituya y lubrique la junta tórica del eje trasero.
- Compruebe el estado del amortiguador de goma. Sustituya este componente si está roto o dañado.

Presión de los neumáticos

Utilice la presión de inflado en frío recomendada para el óptimo rendimiento y desgaste de los neumáticos. Un inflado excesivo o un inflado insuficiente podrían causar un desgaste desigual de la banda de rodadura.

La presión de inflado recomendada de los neumáticos se encuentra en la Etiqueta de neumáticos ubicada en el interior de la tapa de acceso del lado derecho.

Cuando se producen cambios de temperatura, la presión de inflado de los neumáticos también cambia. Una bajada de 6 °C (10 °F) puede implicar una bajada de 1 PSI (7 kPa) de la presión de inflado. Compruebe las presiones de los neumáticos con frecuencia y ajústelos a la presión adecuada

NOTA: La diferencia de presión entre el neumático izquierdo y el derecho no debe sobrepasar 3,4 kPa.

Deterioro de los neumáticos

Compruebe si los neumáticos presentan lo siguiente:

- Cortes, rajaduras y grietas.
- Bultos o protuberancias en el lateral del neumático o en la banda de rodadura.
- Clavos u otros objetos extraños en el lateral del neumático o en la banda de rodadura.
- Fugas de aire (sonido sibilante) provocadas por una llanta mal ajustada o una válvula del neumático defectuosa.

Si se da alguno de estos casos, diríjase cuanto antes a un distribuidor autorizado de Can-Am On-Road para que reparen o cambien el neumático.

Desgaste de la banda de rodadura

Compruebe la profundidad mínima del dibujo de los neumáticos observando los indicadores de desgaste (barras de caucho moldeadas en la base de la banda de rodadura; 1 en la figura que aparece a continuación). Compruebe tres lugares de la banda de rodadura del neumático:

- Borde exterior
- Central
- Borde interior.

Los indicadores de desgaste de la banda de rodadura aparecerán en la parte del dibujo que se ha desgastado hasta alcanzar la profundidad mínima. Cuando aparezca al menos un indicador de desgaste de la banda en el dibujo, diríjase tan pronto como sea posible a un distribuidor autorizado de Can-Am On-Road para que reemplacen el neumático.

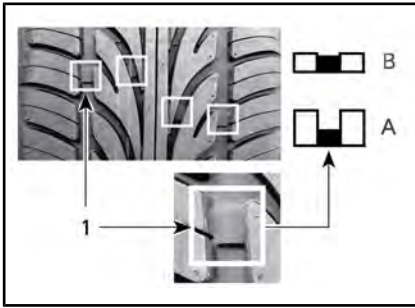

DESGASTE DE LA BANDA DE RODADURA

1. Indicador de límite de desgaste de la banda de rodadura
- A. Profundidad adecuada del dibujo
 B. Profundidad mínima del dibujo; debe cambiarse el neumático

Es normal que se produzca un desgaste desigual en los neumáticos, según la manera de conducir el vehículo y del estado de la carretera. Los bordes externos o internos de las ruedas delanteras y la parte central de la banda del neumático trasero se desgastarán de un modo no uniforme, en función de si el vehículo se conduce con más o menos suavidad.

⚠ ADVERTENCIA

Los neumáticos están diseñados para girar solo en una dirección. No intercambie la rueda delantera izquierda con la derecha. Si se monta un neumático en el lado que no le corresponda, tendrá menos tracción y podría perder el control del vehículo.

⚠ **CUIDADO** No sujete por un radio una rueda delantera cuando intente hacerla girar, ya que podría pillarse los dedos entre la rueda y la pinza de freno.

Rotación de los neumáticos

Realice una rotación de los neumáticos delanteros cuando se alcance

la profundidad del dibujo del neumático 4 mm. Así se prolongará al máximo la vida útil de los neumáticos.

⚠ ADVERTENCIA

Los neumáticos están diseñados para girar solo en una dirección. No intercambie la rueda delantera izquierda con la derecha. Los neumáticos deben desmontarse de las ruedas para la rotación. Si se monta un neumático en el lado que no le corresponda, tendrá menos tracción y podría perder el control del vehículo.

⚠ **CUIDADO** No sujete por un radio una rueda delantera cuando intente hacerla girar, ya que podría pillarse los dedos entre la rueda y la pinza de freno.

Formulario de registro de neumáticos

En caso de que se retire una partida de neumáticos, solo podremos ponernos en contacto con usted si nos ha facilitado su nombre y su dirección. Como fabricante de vehículos, BRP mantiene un registro de números de identificación del neumático (T.I.N.) asociados al número de identificación de vehículo (V.I.N.) (consulte *IDENTIFICACIÓN DEL VEHÍCULO*), así como de los datos acerca de su actual propietario.

Si reemplaza un neumático del vehículo, deberá cumplimentar un "Formulario de registro de neumáticos" y enviarlo al grupo de servicio al consumidor del fabricante de neumáticos. El "Formulario de registro de neumáticos" puede obtenerse a través de un distribuidor autorizado de Can-Am On-Road.

Frenos

ADVERTENCIA

Los frenos nuevos no funcionarán con la máxima eficacia hasta que haya transcurrido el período de rodaje. Quizá el rendimiento de los frenos se vea reducido, por lo que deberá observar una precaución añadida. Los frenos necesitan unos 300 km de recorrido con frenadas frecuentes para el rodaje. Si en las condiciones normales de uso del vehículo se emplean poco los frenos, prolongue el período de rodaje para los frenos.

Comprobación del nivel del líquido de frenos

Utilice exclusivamente líquido de frenos DOT 4 de un recipiente precintado.

Compruebe el nivel del líquido de frenos de la siguiente manera:

1. Aparque el vehículo en una superficie firme y llana.
2. En el lado derecho, quite la tapa de servicio lateral y el panel lateral. Consulte los *PANELES DE LA CARROCE- RÍA*.
3. Compruebe el nivel del líquido de frenos en el depósito. Ambos deberían estar por encima de la marca de nivel MÍNIMO.

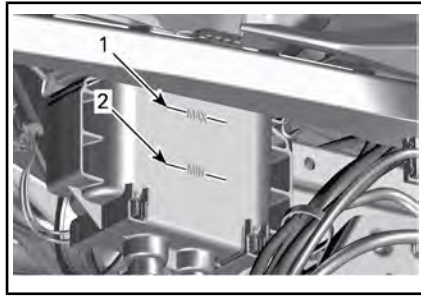

1. Marca de nivel MÁXIMO del líquido de frenos
2. Marca de nivel MÍNIMO del líquido de frenos
4. Añada la cantidad de líquido que sea necesaria. Consulte *LLENADO DEL DEPÓSITO DE LÍQUIDO DE FRENOS*.

 **CUIDADO** Un nivel bajo del líquido de frenos puede indicar fugas o desgaste de las pastillas de freno. Diríjase a un concesionario o distribuidor autorizado de Can-Am On-Road.

Llenado del depósito de líquido de frenos

1. Quite el tapón de llenado.

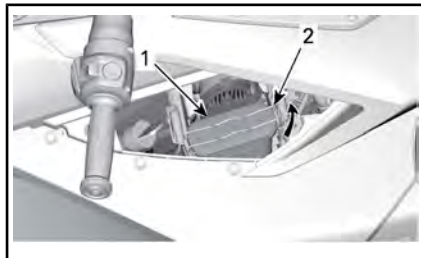

1. Tapón de llenado
2. Mecanismo de cierre del tapón de llenado

ADVERTENCIA

Limpie el tapón de llenado antes de quitarlo. Utilice exclusivamente líquido de frenos DOT 4 de un recipiente precintado.

- Añada líquido hasta el nivel MAX.

NOTA: Sustituir las pastillas de freno aumentará el nivel del líquido de frenos. Si las sustituye con el líquido de frenos al nivel MÁX., este podría derramarse.

AVISO El líquido de frenos puede dañar las superficies pintadas y los componentes de plástico. Limpie cualquier derrame o salpicadura.

- Coloque de nuevo el tapón del filtro y el cierre.
- Vuelva a colocar el panel lateral y la tapa de servicio lateral. Consulte los *PANELES DE LA CARROCERÍA*.

Comprobación del sistema de frenos

Los frenos de la parte delantera y trasera son hidráulicos de disco. Estos frenos se ajustan automáticamente.

El pedal de freno tampoco precisa ajustes.

Para mantener los frenos en buen estado, compruebe lo siguiente de acuerdo con lo descrito en el *PROGRAMA DE MANTENIMIENTO*:

- Fugas de líquido en todo el sistema de frenos
- Frenado mullido al pisar el pedal
- Estado de la superficie y desgaste excesivo de los discos de freno
- Desgaste, daños u holgura de las pastillas de freno.

Diríjase a un distribuidor autorizado de Can-Am On-Road si hay algún problema con el sistema de frenos.

Faros

Verificación de la alineación de los faros

- Compruebe que los neumáticos están inflados correctamente. Consulte el apartado *ESPECIFICACIONES*.
- Coloque el vehículo 10 m delante de una superficie para realizar pruebas como se muestra. Asegúrese de que el vehículo se encuentra sobre terreno nivelado.

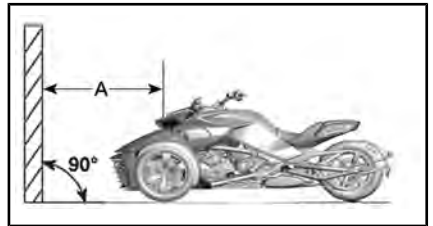

TÍPICO

A. 10 m

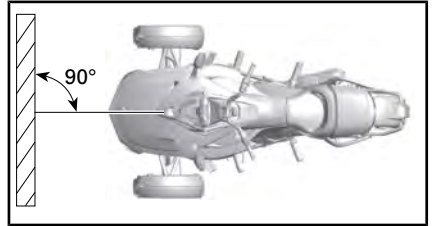

TÍPICO

Modelos para Norteamérica

- Trace 2 líneas paralelas al suelo en la superficie de prueba, como se muestra:

LÍNEAS EN LA SUPERFICIE DE PRUEBA	
Línea A	644 mm por encima del suelo
Línea B	554 mm por encima del suelo

2. Pida al conductor que tome asiento en el asiento del conductor.
3. Seleccione la luz **corta**.
4. La orientación del haz es correcta si la línea superior del reflejo del faro se sitúa entre las marcas.

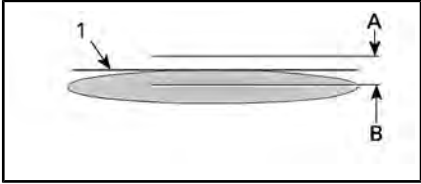

1. Línea superior
- A. Marca a 644 mm sobre el suelo
- B. Marca a 554 mm sobre el suelo

Modelos europeos, australianos y japoneses

1. Trace 4 líneas paralelas al suelo en la superficie de prueba, como se muestra:

LÍNEAS EN LA SUPERFICIE DE PRUEBA	
Línea A	688 mm
Línea B	618 mm
Línea C	564 mm
Línea D	514 mm

2. Pida al conductor que tome asiento en el asiento del conductor.
3. Seleccione la luz **larga**.
4. La orientación del haz es correcta si el punto de enfoque (la zona más brillante) del reflejo del faro está entre las marcas superiores.

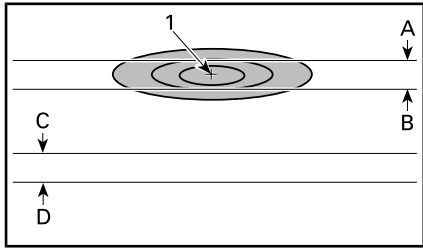

TÍPICO - REFLEJO DEL FARO SOBRE LA SUPERFICIE DE PRUEBAS - LUZ LARGA (UN SOLO FARO)

1. Punto de enfoque
- A. 688 mm por encima del suelo
- B. 618 mm por encima del suelo
- C. 564 mm por encima del suelo
- D. 514 mm por encima del suelo
5. Seleccione la luz corta.
6. Beam aiming is correct when the focus point (brightest spot) of headlight reflection is between lower marks.

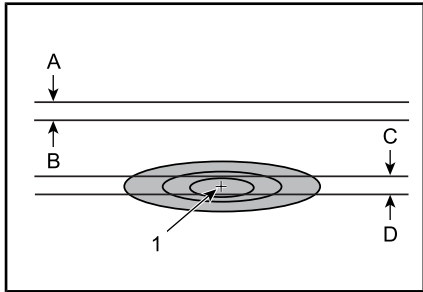

1. Punto de enfoque
- A. 688 mm por encima del suelo
- B. 618 mm por encima del suelo
- C. 564 mm por encima del suelo
- D. 514 mm por encima del suelo

NOTA: Para los países con la conducción a la izquierda, el pico luz debe estar en la parte izquierda del vehículo.

Ajuste de la orientación de los faros

Modelos para Norteamérica

1. Ajuste cada faro con una llave inglesa, haciendo girar el tornillo de reglaje situado en el alojamiento de cada faro. Gire en el sentido de las agujas del reloj para hacer subir el faro y en sentido contrario al de las agujas del reloj para hacerlo bajar. Ajuste los dos faros al mismo nivel.

NOTA: No exceda un par de 0,8 Nm.

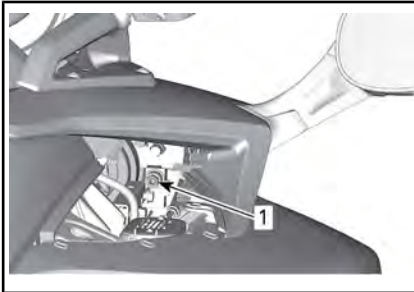

TÍPICO - ILUSTRACIÓN DE LATERAL DE-RECHO

1. Reglaje del faro

Modelos europeos, australianos y japoneses

Luces largas

1. Ajuste cada faro con una llave inglesa, haciendo girar el tornillo de reglaje situado en el alojamiento de cada faro. Gire en el sentido de las agujas del reloj para hacer subir el faro y en sentido contrario al de las agujas del reloj para hacerlo bajar. Ajuste los dos faros al mismo nivel.

NOTA: No exceda un par de 0,8 Nm.

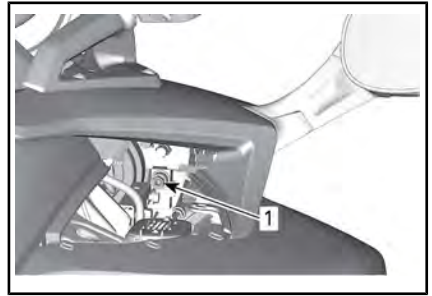

TÍPICO - ILUSTRACIÓN DE LATERAL DE-RECHO

1. Reglaje del faro

Luces cortas

1. Consulte el apartado *PANELES DE LA CARROCERÍA* y retire lo siguiente:

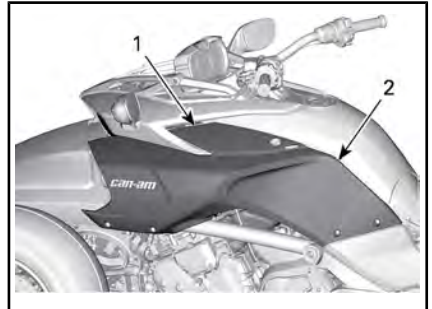

1. Tapa de acceso lateral
2. Panel lateral

2. Gire el tornillo de reglaje para ajustar la altura del haz. Ajuste los dos faros al mismo nivel.

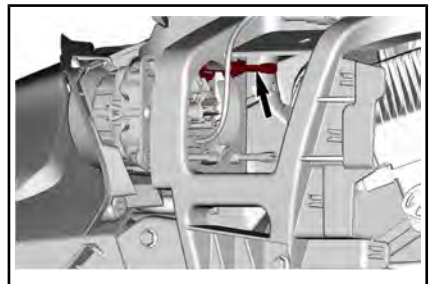

CUIDADO DEL VEHÍCULO

Limpieza del vehículo

No utilice dispositivos de lavado a alta presión (como los que se utilizan en los trenes de lavado de automóviles), ya que pueden dañar algunas partes del vehículo.

AVISO Las ruedas cromadas deben lavarse con agua y jabón suave. No utilice pulimento ni limpiador ácido o abrasivo para las ruedas cromadas.

AVISO Para evitar dañarlo, no limpie el parabrisas con productos alcalinos, ácidos, gasolina ni disolventes.

AVISO Para acabados mates, no use cera, aerosoles ni otros productos que se utilizan para la pintura normal. No limpie con materiales abrasivos. No use limpiadores ni pulimentadores mecánicos, ni frote las superficies con fuerza.

Para limpiar el vehículo:

1. Lave a fondo el vehículo con agua para quitar la suciedad no adherida.
2. Con un paño limpio y suave, lave el vehículo con agua mezclada con un detergente suave como, por ejemplo, jabón especial para motocicletas o automóviles.

NOTA: El uso de agua templada ayuda a quitar restos de insectos del parabrisas y los paneles delanteros.

3. Al lavar el vehículo, revise para detectar restos de grasa o aceite. Puede utilizar un producto de mantenimiento o un desengrasante suave para automóviles. Siga estrictamente las instrucciones del fabricante.

PRODUCTO DE SERVICIO TÉCNICO
Lavado XPS Roadster

4. Seque el vehículo con un trapo de gamuza o una toalla suave.

Vehículos con acabados en mate

AVISO No utilice cera, aerosoles ni otros productos que se utilizan con pintura normal. No limpie con materiales abrasivos. No use limpiadores ni pulimentadores mecánicos, ni frote las superficies con fuerza.

Lave a mano con una manopla esponjosa y un producto limpiador suave para pintura mate. Para eliminar sustancias extrañas, como insectos, utilice un aplicador blando y un disolvente suave. Empape la zona antes de limpiarla. Frote suavemente.

Es posible que este acabado de pintura requiera limpieza con mayor frecuencia.

Protección del vehículo

Aplique cera no abrasiva en las partes plásticas.

AVISO No utilice cera ni sustancias limpiametales en superficies mate (incluidos acabados en pintura mate).

SUPERFICIE	RECOMENDACIÓN
Acabados satinados	Aplique únicamente cera no abrasiva apta para pinturas con revestimiento transparente.
Acabados mates	No aplique cera

AVISO No utilice ningún limpiador ni abrillantador de plásticos para el parabrisas.



ADVERTENCIA

No aplique protector de vinilo o plástico a los asientos, ya que la superficie quedaría resbaladiza, con el consiguiente riesgo de caída para el conductor y el pasajero.

ALMACENAMIENTO Y PREPARACIÓN DE PRETEMPORADA

Almacenamiento

Si el vehículo no se va a utilizar durante cuatro meses o más (por ejemplo, en invierno), es necesario resguardarlo adecuadamente para que se mantenga en buen estado.

BRP recomienda que se dirija a un distribuidor autorizado de Can-Am On-Road, a un taller de reparación o a una persona de su elección a fin de preparar el vehículo para el almacenamiento. O, si le resulta más conveniente, puede seguir los procedimientos básicos que se indican a continuación.

Preparación del vehículo para su almacenamiento

1. Inspeccione el vehículo y haga que su distribuidor, taller de reparación o persona autorizada de Can-Am On-Road de su propia elección haga las tareas de mantenimiento, reparación o sustitución si es necesario.

NOTA: Para ciudadanos de los EE. UU. y el Canadá, consulte la GARANTÍA DE LA EPA (EE. UU.) SOBRE EMISIONES contenida en el apartado correspondiente a la GARANTÍA para obtener información sobre reclamaciones en garantía.

2. Cambie el aceite del motor y el filtro. Solicite servicio por parte de un distribuidor, taller de reparación o persona autorizada de Can-Am On-Road de su propia elección para las tareas de mantenimiento, reparación o sustitución.
3. Compruebe los niveles del refrigerante del motor, el líquido de frenos y el líquido del embrague.

4. Llene el depósito de combustible, añada estabilizador de combustible y haga funcionar el motor para que el depósito no se oxide y el combustible no se deteriore. Siga estrictamente las instrucciones que figuran en el recipiente del estabilizador de combustible.
5. Hinche todos los neumáticos a la presión recomendada.
6. Limpie el vehículo.
7. Lubrique todos los cables de control, los seguros, los cierres y los puntos de rotación de todas las palancas.
8. Cierre y asegure todos los compartimentos de almacenamiento.
9. Cubra el vehículo con materiales permeables (p. ej., lona). No utilice plástico ni otros materiales con revestimiento no transpirables que limiten el flujo de aire y propicien la acumulación de calor y humedad.
10. Guarde el vehículo en una zona seca, resguardado de la luz solar, con una moderada variación de temperatura a lo largo del día.
11. Realice una carga lenta de la batería una vez al mes a la velocidad de carga recomendada de 2 A. No es preciso sacar la batería.

Preparación de pretemporada

Después de un período de almacenamiento, el vehículo debe prepararse e inspeccionarse antes de conducirlo. Lleve a cabo los siguientes pasos:

1. Quite la funda y limpie el vehículo.
2. Cargue la batería si es preciso.
3. Realice una inspección previa a la conducción; a continuación realice una vuelta de prueba con el vehículo a velocidad reducida.

***Esta página se ha dejado
intencionadamente en blanco***

REPARACIONES EN CARRETERA

DIRECTRICES DE DIAGNÓSTICO

AVISO Si debe transportarse el vehículo, no permita que lo remolquen: podría quedar seriamente dañado. Consulte **TRANSPORTE DEL VEHÍCULO** en esta misma sección para ver instrucciones más detalladas.

No se puede poner el punto muerto

Si no se puede poner la primera marcha del vehículo cuando no se mueve:

1. El régimen del motor subirá automáticamente a 1300 rpm y después volverá a la velocidad de ralentí.
2. Si no funciona, vuelva a intentarlo pulsando el botón de cambio a una marcha más corta.

No se puede cambiar la marcha

Solicite el transporte de su vehículo al concesionario autorizado de Can-Am On-Road más cercano.

El motor no se pone en marcha

EL MOTOR NO GIRA

1. Mensaje de seguridad sin confirmar que se visualiza en el grupo de indicadores multifunción.
 - *Pulse el botón de MODE (M - Modo) para confirmar el mensaje de seguridad.*
2. Interruptor de paro del motor en posición de apagado (OFF).
 - *Asegúrese de que el interruptor de paro del motor está en la posición de encendido (ON).*
3. Contacto en posición de apagado (OFF).
 - *Gire el contacto a la posición de encendido (ON).*

4. Batería agotada o conexiones de la batería deficientes.
 - *Compruebe la carga de la batería. Recárguela si es necesario (consulte PROCEDIMIENTOS DE MANTENIMIENTO).*
 - *Compruebe las conexiones de la batería en el compartimento de almacenamiento delantero (consulte PROCEDIMIENTOS DE MANTENIMIENTO).*
5. Fusible fundido.
 - *Verifique el estado del fusible (consulte CÓMO REEMPLAZAR FUSIBLES Y LUCES en esta sección).*
6. La transmisión está engranada.
 - *Pise el pedal de freno si la transmisión está engranada.*
7. No se lee la llave.

Si el inmovilizador del vehículo no puede leer la llave, el motor no arrancará. Las siguientes causas pueden impedir que el sistema de inmovilización lea la llave:

 - Chip informático dañado
 - Objeto metálico de gran tamaño cercano a la llave
 - Dispositivo electrónico cercano a la llave
 - Otra llave codificada electrónicamente cerca de la llave principal
 - Otro campo electromagnético potente en el área de la llave
 - *Si el motor no arranca y aparece un mensaje de error en el panel, compruebe si se da alguna de las condiciones anteriores. Si el problema sigue estando presente en estas condiciones, consulte con un distribuidor autorizado de Can-Am On-Road.*







EL MOTOR GIRA, PERO NO ARRANCA



1. Nivel bajo de combustible.
 - *Llene el depósito de combustible (consulte PROCEDIMIENTOS BÁSICOS).*
2. Batería débil.
 - *Compruebe la carga de la batería. Recárguela si es necesario (consulte PROCEDIMIENTOS DE MANTENIMIENTO).*
 - *Verifique las conexiones de la batería en el compartimento de almacenamiento delantero.*
3. Problema de gestión del motor.
 - *Compruebe si la luz indicadora de funcionamiento del motor está encendida (ON) al arrancar. Solicite servicio por parte de un distribuidor, taller de reparación o persona autorizada de Can-Am On-Road de su propia elección para las tareas de mantenimiento, reparación o sustitución. Consulte la GARANTÍA DE LA EPA (EE. UU.) SOBRE EMISIONES aquí contenida para más información sobre las reclamaciones de garantía.*



MENSAJES EN EL GRUPO DE INDICADORES MULTIFUNCIÓN

En el grupo de indicadores multifunción se muestra información importante acerca de la situación del vehículo. Al poner en marcha el motor, mire siempre el grupo de indicadores por si aparecen luces indicadoras o mensajes especiales.

Modelos STD y S

LUCES INDICADORAS	ADVERTENCIA DIGITAL	CAUSA	QUÉ DEBE HACERSE
  INTERMITENTE	No	Problema de funcionamiento del sensor de posición de la caja de engranajes	<ul style="list-style-type: none"> - Detenga el vehículo para poder cambiar a punto muerto. Solicite el transporte del vehículo al concesionario de Can-Am On-Road más cercano.
No	BAD KEY	La llave no corresponde o es defectuosa	Utilice la llave correcta para el vehículo o póngase en contacto con un distribuidor autorizado de Can-Am On-Road.
 ON	HIGH ENGINE TEMPERATURE	El motor se calienta demasiado	<ul style="list-style-type: none"> - Párelo y espere a que el motor se enfríe. - Compruebe si hay fugas. - Compruebe el nivel de refrigerante y ajuste (consulte <i>PROCEDIMIENTOS DE MANTENIMIENTO</i>).
 ON	LO BATT VOLT (VOLT. BAT. BAJO) o HI BATT VOLT (VOLT. BAT. ALTO)	Voltaje de la batería bajo o alto	<ul style="list-style-type: none"> - Recargue la batería (consulte los <i>PROCEDIMIENTOS DE MANTENIMIENTO</i>). - Compruebe las conexiones de la batería. Solicite el transporte del vehículo al concesionario de Can-Am On-Road más cercano.
 ON	FALLO DE ABS	Problema de funcionamiento del ABS. El ABS no responde	Solicite el transporte del vehículo al concesionario de Can-Am On-Road más cercano.
 ON	NINGUNO	Problema de funcionamiento del sistema VSS	*Haga que transporten el vehículo al distribuidor autorizado más cercano de Can-Am On-Road.



LUCES INDICADORAS	ADVERTENCIA DIGITAL	CAUSA	QUÉ DEBE HACERSE
NINGUNO		Avería de la suspensión controlada por aire	<ul style="list-style-type: none"> - Compruebe la presión del muelle de aire - Compruebe el sensor de posición de la suspensión trasera - Haga que transporten el vehículo al distribuidor autorizado de Can-Am On-Road más cercano para verificar la calibración de los valores Mínimo/Máximo de la suspensión controlada por aire.
 ON	FALLO DE DISTRIB ELÉCTR FRENOS	Avería del sistema EBD	Solicite el transporte del vehículo al concesionario de Can-Am On-Road más cercano.
	FALLO DE FRENOS	Nivel de líquido de frenos bajo o sensor defectuoso	<ul style="list-style-type: none"> - Compruebe si hay fugas de líquido de frenos. - Compruebe el nivel de líquido de frenos y ajuste (consulte los <i>PROCEDIMIENTOS DE MANTENIMIENTO</i>).
 Encendido (ON) + ZUMBADOR EN LLAVE EN POSICIÓN DE APAGADO (OFF)	NINGUNO	Freno de estacionamiento o componente defectuosos El freno de estacionamiento no se activa al retirar la llave	<ul style="list-style-type: none"> - Asegúrese de que la tensión de la batería sea de al menos 11 V. - Verifique el fusible n.º 1 en la caja de fusibles derecha (consulte <i>PROCEDIMIENTOS DE MANTENIMIENTO</i>). Solicite el transporte del vehículo al concesionario de Can-Am On-Road más cercano.

LUCES INDICADORAS	ADVERTENCIA DIGITAL	CAUSA	QUÉ DEBE HACERSE
 ON	CHECK ENGINE (Comprobar el motor)	Problema de funcionamiento de componentes de gestión del motor	Quite la llave, espere 20 segundos y vuelva a insertarla.
	COMPROBAR DPS	Problema de funcionamiento de componentes del sistema dinámico de dirección asistida	Solicite la reparación del vehículo a un concesionario autorizado de Can-Am On-Road.
	COMPROBAR TRANSMISION	Problema de funcionamiento de componente del módulo de control de transmisión	<ul style="list-style-type: none"> - Quite la llave, espere 20 segundos y vuelva a insertarla. - Solicite la reparación del vehículo a un concesionario autorizado de Can-Am On-Road.
 INTERMITENTE	LIMP HOME MODE	Problema importante de funcionamiento de componentes de gestión del motor o del sistema VSS	*Haga que transporten el vehículo al distribuidor autorizado más cercano de Can-Am On-Road.
 ON	NINGUNO	Presión de aceite baja	<ul style="list-style-type: none"> - Compruebe si hay fugas de aceite. - Compruebe el nivel de aceite y ajuste (consulte los <i>PROCEDIMIENTOS DE MANTENIMIENTO</i>).

* BRP recomienda que se transporte el vehículo cuando aparezca la indicación LIMP HOME (modo de protección). Si utiliza el vehículo después de que se muestre el mensaje MODO DE PROTECCIÓN, evite realizar maniobras bruscas y diríjase inmediatamente al distribuidor autorizado de Can-Am On-Road más cercano para que pase por el servicio técnico antes de volver a conducirlo. En una situación de MODO DE PROTECCIÓN, el número de RPM queda limitado y, por lo tanto, también la velocidad del vehículo.

Modelos T y Limited

INDICADOR	MENSAJE/ ADVERTENCIA	CAUSA	QUÉ DEBE HACERSE
	BAD KEY	Llave defectuosa	Póngase en contacto con un distribuidor autorizado de Can-Am On-Road.
	LLAVE INCORRECTA	Llave incorrecta	Utilice la llave correcta para el vehículo o póngase en contacto con un distribuidor autorizado de Can-Am On-Road.
	COMPROBAR LLAVE	Llave defectuosa	Póngase en contacto con un distribuidor autorizado de Can-Am On-Road.
	HIGH ENGINE TEMPERATURE	El motor se calienta demasiado	<ul style="list-style-type: none"> - Párelo y espere a que el motor se enfríe. - Compruebe si hay fugas. - Compruebe el nivel de refrigerante y ajuste (consulte <i>PROCEDIMIENTOS DE MANTENIMIENTO</i>).
	FALLO SUSPENSIÓN	Avería de la suspensión controlada por aire	<ul style="list-style-type: none"> - Compruebe la presión del muelle de aire - Compruebe el sensor de posición de la suspensión trasera - Haga que transporten el vehículo al distribuidor autorizado de Can-Am On-Road más cercano para verificar la calibración de los valores Mínimo/Máximo de la suspensión controlada por aire.
	FALLO DE FRENOS	Avería del sistema EBD	Solicite el transporte del vehículo al concesionario de Can-Am On-Road más cercano.
	TRANSMISSION SIGNAL FAULT (PROBLEMA DE SEÑAL DE TRANSMISIÓN)	Componente del módulo de control de la transmisión	<ul style="list-style-type: none"> - Quite la llave, espere 20 segundos y vuelva a insertarla. - Haga que le reparen el vehículo a un concesionario autorizado de Can-Am On-road.
	FALLO DE FRENOS - NIVEL BAJO DE LÍQUIDO DE FRENOS	Nivel de líquido de frenos bajo o sensor defectuoso	<ul style="list-style-type: none"> - Compruebe si hay fugas de líquido de frenos. - Compruebe el nivel de líquido de frenos y ajuste (consulte <i>PROCEDIMIENTOS DE MANTENIMIENTO</i>).

INDICADOR	MENSAJE/ ADVERTENCIA	CAUSA	QUÉ DEBE HACERSE
	CHECK DPS (Comprobar DPS)	Componente del sistema dinámico de dirección asistida	Solicite la reparación del vehículo a un concesionario autorizado de Can-Am On-Road.
	LIMP HOME MODE	Problema importante de funcionamiento de componentes de gestión del motor o del sistema VSS	*Haga que transporten el vehículo al distribuidor autorizado más cercano de Can-Am On-Road.
	NIVEL BAJO DE ACEITE, PARE EL MOTOR	Presión de aceite baja	<ul style="list-style-type: none"> - Compruebe si hay fugas de aceite. - Compruebe el nivel de aceite y ajuste (consulte los <i>PROCEDIMIENTOS DE MANTENIMIENTO</i>).

* BRP recomienda que se transporte el vehículo cuando aparezca la indicación LIMP HOME (modo de protección). Si utiliza el vehículo después de que se muestre el mensaje MODO DE PROTECCIÓN, evite realizar maniobras bruscas y diríjase inmediatamente al distribuidor autorizado de Can-Am On-Road más cercano para que pase por el servicio técnico antes de volver a conducirlo. En una situación de MODO DE PROTECCIÓN, el número de RPM queda limitado y, por lo tanto, también la velocidad del vehículo.

También se pueden mostrar mensajes informativos importantes temporalmente para asistir con las luces indicadoras.



TÍPICO

Cuando aparece una advertencia digital, se mostrará por 6 segundos y luego desaparecerá por 60 segundos. Durante estos 60 segundos, el pequeño indicador digital parpadeará. Esta secuencia se repetirá tres veces y luego se detendrá por 15 minutos. Durante estos 15 minutos, solo se activarán las luces indicadoras.

QUÉ HACER EN LAS SIGUIENTES CIRCUNSTANCIAS

Extravío de llaves

Utilice su llave de repuesto para que le hagan otra en un distribuidor autorizado de Can-Am On-Road lo antes posible. **Si se pierden las dos llaves**, será preciso cambiar el contacto y el tapón del depósito de combustible. El coste de la sustitución correrá a cargo del propietario del vehículo.

Rueda pinchada

Si un neumático presenta un pinchazo o un corte **importante** en la banda de rodadura y está totalmente deshinchado, deberá hacer que transporten el vehículo al concesionario de Can-Am On-Road más cercano. Consulte *TRANSPORTE DEL VEHÍCULO* en esta misma sección para ver instrucciones sobre el transporte.

Si un neumático presenta un **pequeño** pinchazo producido por un clavo o una piedra no se ha deshinchado completamente, se podrá reparar provisionalmente. Para reparar provisionalmente un neumático puede usar un sellador de neumáticos autohinchable o un kit de reparación de neumáticos. Siga las instrucciones del fabricante que acompañan al sellador o al kit de reparación y diríjase a un distribuidor autorizado de Can-Am On-Road para que reparen o reemplacen el neumático **a la mayor brevedad posible**.

Tras reparar provisionalmente un neumático, conduzca lentamente y con prudencia, y compruebe a menudo la presión del neumático hasta que lo cambie o lo repare de forma permanente.

Batería agotada

Si la batería está agotada o demasiado baja para iniciar la puesta en

marcha del motor, puede realizarse un inicio de emergencia.



ADVERTENCIA

Conecte los cables puente tal como se especifica en el procedimiento de puesta en marcha de emergencia.

Las baterías pueden emitir gases explosivos que se podrían inflamar si los cables puente no se conectan correctamente.

Para iniciar la batería según el método de emergencia, siga el procedimiento que se indica a continuación:

1. Si se utiliza otro vehículo para poner en marcha la batería, acerque el otro vehículo lo máximo posible y, preferiblemente, por la parte frontal del vehículo. Asegúrese de que los vehículos no lleguen a tocarse.
2. Cambie la marcha del vehículo a PUNTO MUERTO (N) y ponga el freno de estacionamiento.

NOTA: Si el voltaje es inferior a 11 V, el freno de estacionamiento no se podrá activar.

3. Pare el motor del otro vehículo y apague todos los accesorios eléctricos.
4. Abra la capota del otro vehículo.
5. Abra el compartimento de almacenamiento delantero del vehículo.
6. Asegúrese de que el contacto está en la posición de apagado (OFF).
7. Cesta extraíble. Consulte los *PANELES DE LA CARROCE- RÍA*.

8. Conecte un extremo del cable puente ROJO (+) al terminal POSITIVO (+) de la batería descargada.
9. Conecte el otro extremo del cable puente ROJO (+) al terminal POSITIVO (+) de la batería de urgencia.
10. Conecte un extremo del cable puente NEGRO (-) al terminal NEGATIVO (-) de la batería de urgencia.
11. Conecte el otro extremo del cable puente NEGRO (-) al terminal NEGATIVO (-) del vehículo.
14. Cuando el motor se pone en marcha, desconecte ambos cables puente en el orden de conexión inverso, empezando por el cable NEGRO (-) conectado al vehículo.
15. Recargue completamente la batería con un cargador (consulte *PROCEDIMIENTOS DE MANTENIMIENTO*) o llévela a la mayor brevedad posible a una estación de servicio cualificada.

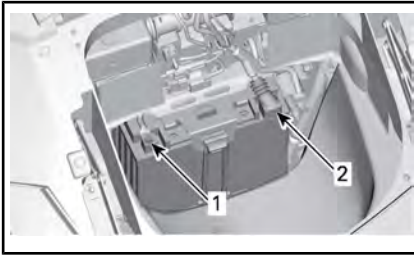

1. Terminal NEGRO (-)
2. Terminal ROJO (+)

12. Arranque el vehículo con la batería de urgencia y deje el motor funcionando al ralentí durante un par de minutos.
13. Manténgase de pie en el lado derecho del vehículo, accione los frenos y arranque el motor. Si no empieza a girar para la puesta en marcha o gira lentamente, mueva los cables puente para asegurarse de que el contacto es correcto y vuelva a intentarlo.

Si aún así se pone en marcha, podría tratarse de un problema con el sistema de arranque. Solicite el transporte del vehículo (consulte *TRANSPORTE DEL VEHÍCULO* en esta sección) para que sea reparado en el concesionario autorizado de Can-Am On-road más cercano.

Si el motor se para poco después del inicio con la batería de emergencia o cuando se desconectan los cables puente, puede que haya un problema con el sistema de carga. Haga que transporten el vehículo (consulte *TRANSPORTE DEL VEHÍCULO*) para que sea reparado en el concesionario autorizado de Can-Am On-road más cercano.

Tras recargar la batería, diríjase a un concesionario autorizado de Can-Am On-road para que revisen el vehículo.

CÓMO CAMBIAR UNA BOMBILLA

Luces

Si alguna luz del vehículo deja de funcionar, cambie la lámpara de la luz defectuosa.

Si sigue ocurriendo el fallo de luz, diríjase a un concesionario autorizado de Can-Am On-road para que revisen el vehículo.

⚠ CUIDADO Para prevenir descargas eléctricas, coloque siempre el contacto en la posición de apagado (OFF) antes de sustituir una lámpara.

Compruebe siempre el funcionamiento de las luces después de reemplazarlas.

Modelos australianos

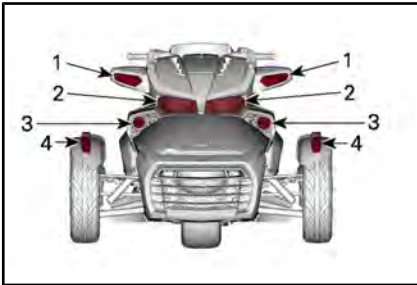

MODELOS LIMITED - DELANTE

1. Luz intermitente indicadora de giro
2. Faro — luz largas
3. Faro — luz cortas
4. Luz de posición

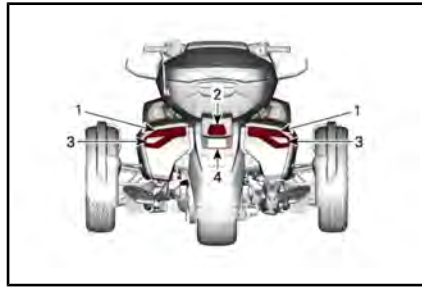

MODELOS LIMITED - DETRÁS

1. Luz trasera/Luz de freno
2. Luz de marcha atrás
3. Luz intermitente indicadora de giro
4. Luz de placa de matrícula

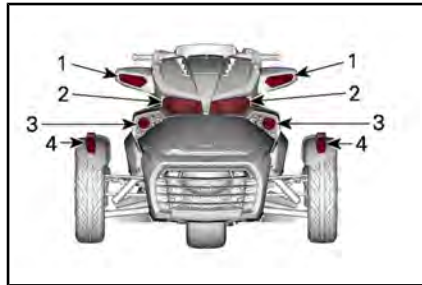

MODELOS T - DELANTE

1. Luz intermitente indicadora de giro
2. Faro — luz largas
3. Faro — luz cortas
4. Luz de posición

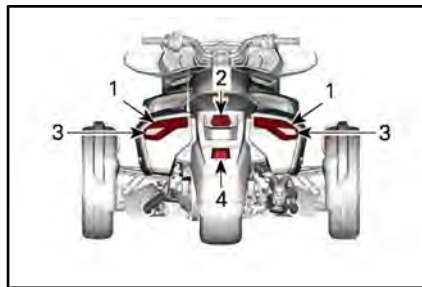

MODELOS T - DETRÁS

1. Luz trasera/Luz de freno
2. Luz de marcha atrás
3. Luz intermitente indicadora de giro
4. Luz de placa de matrícula

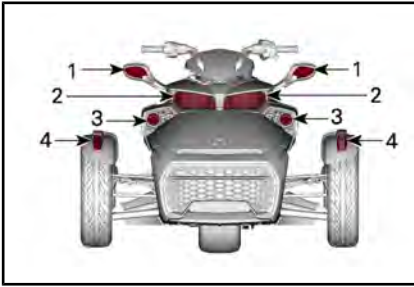

MODELOS S - DELANTE

1. Luz intermitente indicadora de giro
2. Faro — luz largas
3. Faro — luz cortas
4. Luz de posición

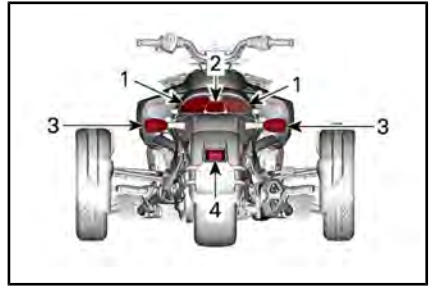

MODELOS LIMITED - DETRÁS

1. Luz trasera/Luz de freno
2. Luz de marcha atrás
3. Luz intermitente indicadora de giro
4. Luz de placa de matrícula
5. Luz antiniebla trasera

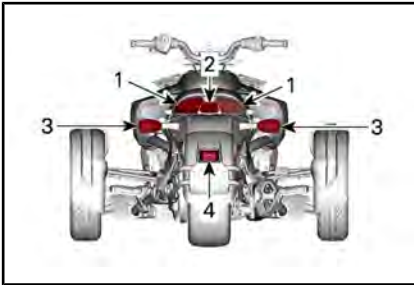

MODELOS S - DETRÁS

1. Luz trasera/Luz de freno
2. Luz de marcha atrás
3. Luz intermitente indicadora de giro
4. Luz de placa de matrícula

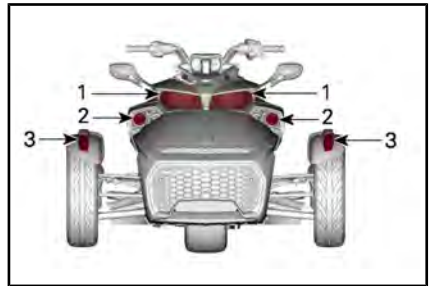

MODELOS S - DELANTE

1. Faro — luz largas
2. Faro — luz cortas
3. Intermitente/luz de posición

Modelos chinos

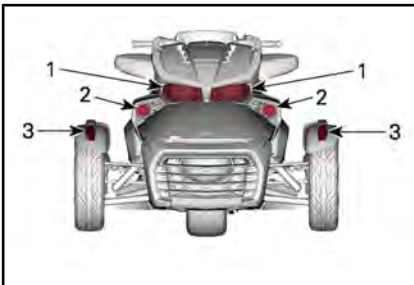

MODELOS LIMITED - DELANTE

1. Faro — luz largas
2. Faro — luz cortas
3. Intermitente/luz de posición

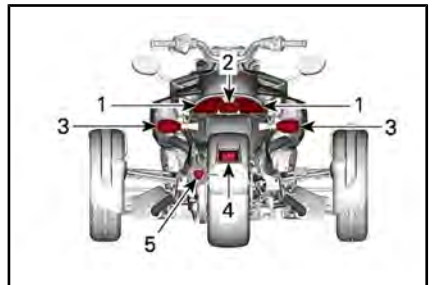

MODELOS S - DETRÁS

1. Luz trasera/Luz de freno
2. Luz de marcha atrás
3. Luz intermitente indicadora de giro
4. Luz de placa de matrícula
5. Luz antiniebla trasera

Modelos para Europa

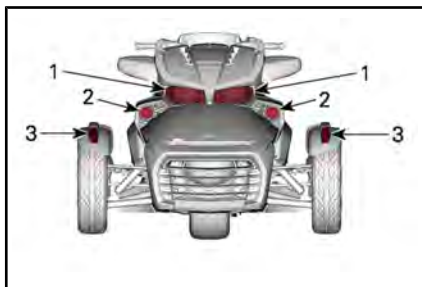

MODELOS LIMITED - DELANTE

1. Faro — luz largas
2. Faro — luz cortas
3. Intermitente/luz de posición



MODELOS LIMITED - DETRÁS

1. Luz trasera/Luz de freno
2. Luz de marcha atrás
3. Luz intermitente indicadora de giro
4. Luz de placa de matrícula

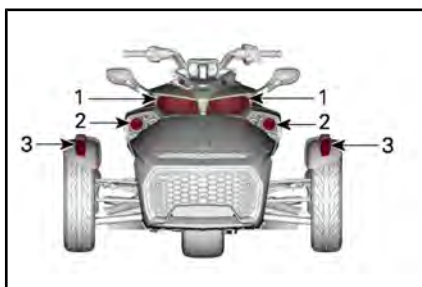

MODELOS STD Y S - DELANTE

1. Faro — luz largas
2. Faro — luz cortas
3. Intermitente/luz de posición



MODELOS STD Y S - DETRÁS

1. Luz trasera/Luz de freno
2. Luz de marcha atrás
3. Luz intermitente indicadora de giro
4. Luz de placa de matrícula

Modelos japoneses

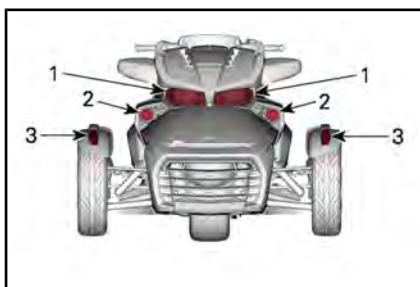

MODELOS LIMITED - DELANTE

1. Faro — luz largas
2. Faro — luz cortas
3. Intermitente/luz de posición



MODELOS LIMITED - DETRÁS

1. Luz trasera/Luz de freno
2. Luz de marcha atrás
3. Luz intermitente indicadora de giro
4. Luz de placa de matrícula

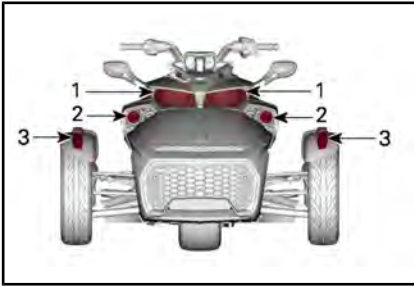

MODELOS S - DELANTE

1. Faro — luz largas
2. Faro — luz cortas
3. Intermitente/luz de posición

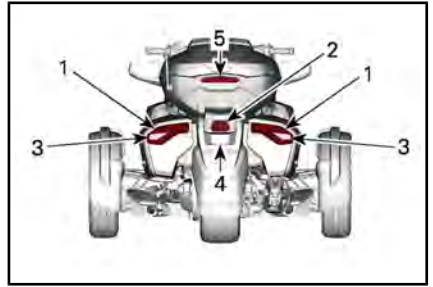

MODELOS LIMITED - DETRÁS

1. Luz trasera/Luz de freno
2. Luz de marcha atrás
3. Luz intermitente indicadora de giro
4. Luz de placa de matrícula
5. Luces de la casa

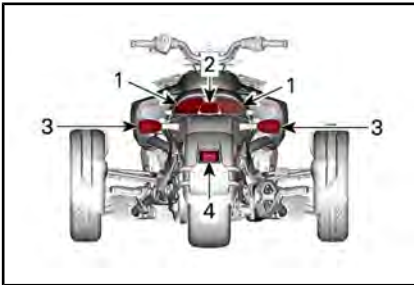

MODELOS S - DETRÁS

1. Luz trasera/Luz de freno
2. Luz de marcha atrás
3. Luz intermitente indicadora de giro
4. Luz de placa de matrícula

Modelos para Norteamérica

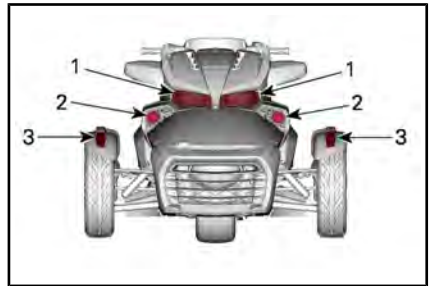

MODELOS T - DELANTE

1. Faros
2. Luz antiniebla - Opcional
3. Intermitente/luz de posición

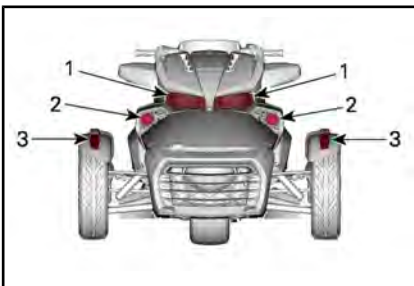

MODELOS LIMITED - DELANTE

1. Faros
2. Luz antiniebla - Opcional
3. Intermitente/luz de posición

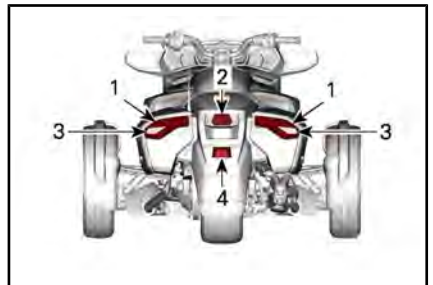

MODELOS T - DETRÁS

1. Luz trasera/Luz de freno
2. Luz de marcha atrás
3. Luz intermitente indicadora de giro
4. Luz de placa de matrícula



MODELOS STD Y S - DELANTE

1. Faros
2. Intermitente/luz de posición



2. Retire los tornillos de sujeción que fijan las guías superiores al vehículo.

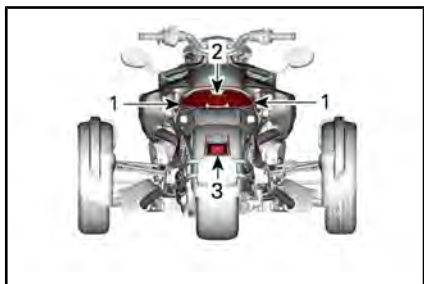

MODELOS T - DETRÁS

1. Luz trasera/luz de freno/intermitente
2. Luz de marcha atrás
3. Luz de placa de matrícula

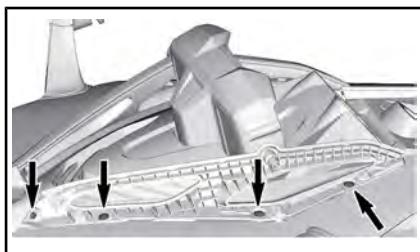

Modelos S

1. Retire los tornillos de sujeción que fijan la cúpula al vehículo.

Faros — luces cortas

Modelos fuera de Norteamérica

El faro de luz corta está compuesto por indicadores LED (diodos electroluminiscentes), una tecnología que ha demostrado una notable fiabilidad. En el caso improbable de que no funcionen, diríjase a un concesionario autorizado de Can-Am On-Road para que las comprueben.

Faros — luces largas

Modelos STD

1. Quite los tornillos de sujeción que sujetan la tapa de las guías superiores a las guías superiores.

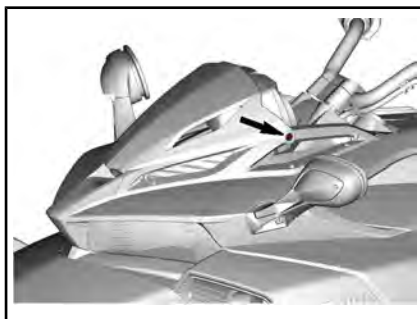

TÍPICO

2. Deslice la cúpula hacia la parte frontal para quitarla.

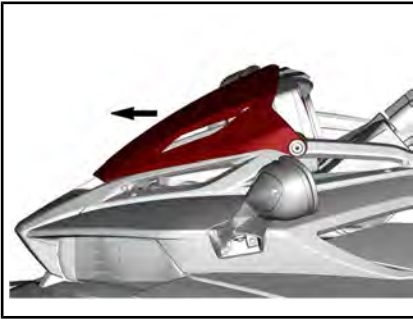

Modelos F3 STD y S

1. Afloje el tornillo de sujeción inferior de la punta de la consola.
2. Desenganche la parte superior de la punta y luego gire hacia adelante.

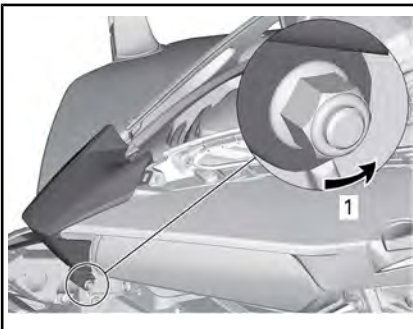

TÍPICO

1. Afloje el tornillo de sujeción
3. Quite los tornillos de sujeción y extraiga el embellecedor del indicador.

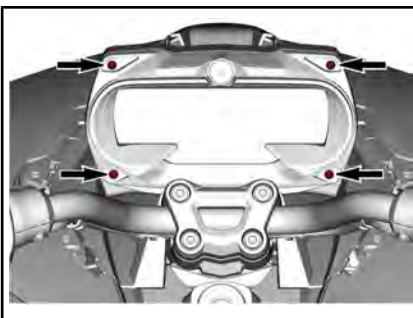

4. Apriete las pestañas de sujeción para quitar el indicador y desconecte el conector.

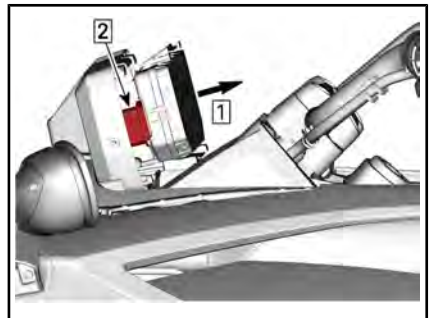
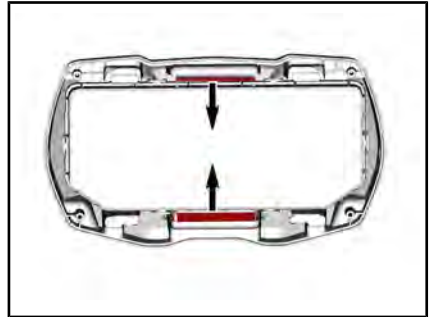

- Eta*pa 1: Retire el indicador
*Eta*pa 2: Desconectar

5. Retire los tornillos de sujeción a ambos lados del soporte interior de los indicadores.

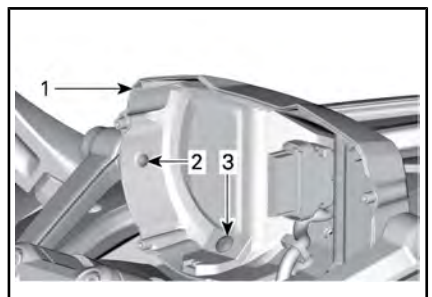

TÍPICO

1. Soporte del cuadro de indicadores
2. Tornillo de sujeción afianzado a la guía superior
3. Tornillo de sujeción afianzado al panel de la consola
6. Retire la tapa del contacto.

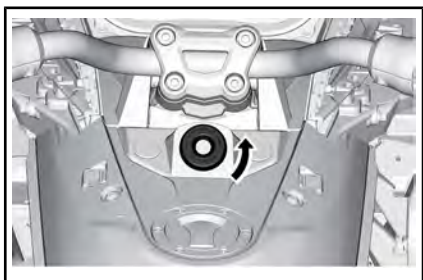

7. Retire el engaste del contacto.

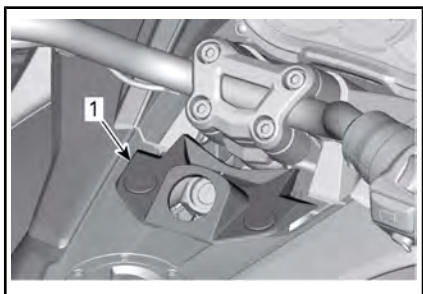

1. Engaste del contacto

8. Retire el panel de la consola.



1. Panel de la consola

9. Desconecte el conector del faro.

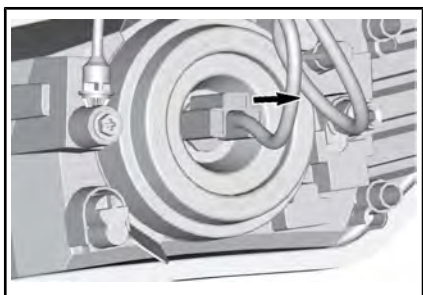

10. Tire de la tapa del alojamiento.

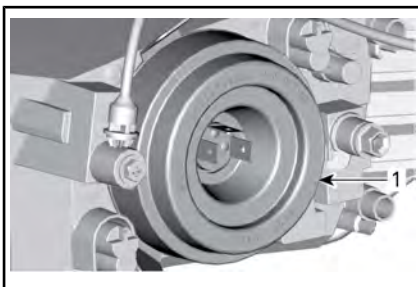

1. Tapa del alojamiento

11. Desenganche el muelle de retención de la lámpara.

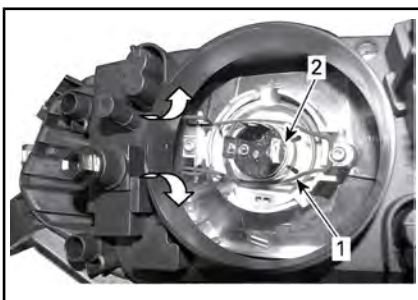

1. Muelle de retención de la lámpara
2. Alojamiento de la lámpara

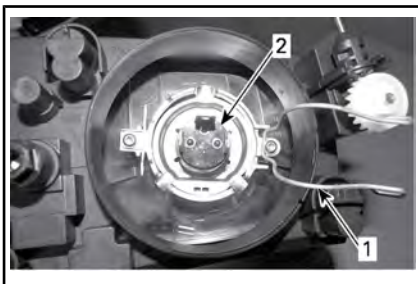

1. Muelle de retención de la lámpara
2. Alojamiento de la lámpara

12. Coloque la lámpara nueva y fíjela con el muelle de sujeción.

AVISO No toque nunca la parte de cristal de una bombilla halógena directamente con los dedos, ya que así se acorta su duración. Si toca el vidrio, límpielo con alcohol isopropílico y un paño limpio.

13. Vuelva a colocar la tapa del alojamiento.
14. Coloque el conector de la lámpara.
15. Vuelva a instalar las piezas, siguiendo el orden inverso al de su extracción.

Modelos T y Limited

1. Quite la tapa de acceso delantera.



2. Retire las tapas de servicio laterales.

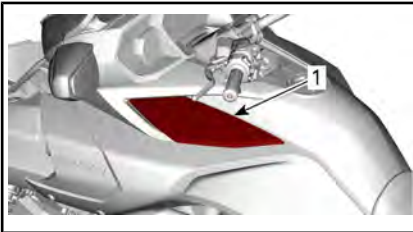

1. Tapa de acceso lateral

3. Extraiga los paneles laterales.



4. Quite los embellecedores del retrovisor.

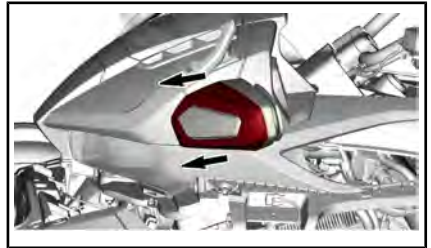

5. Retire la punta de la consola.

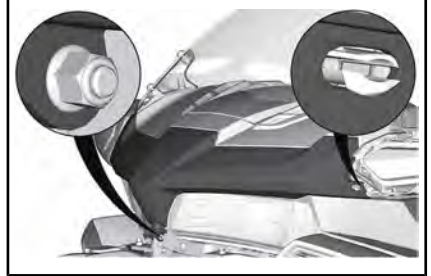

6. Quite el embellecedor del altavoz.



7. Retire el panel de la consola lateral.

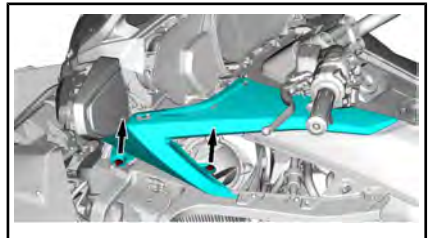

8. Retire el faro.

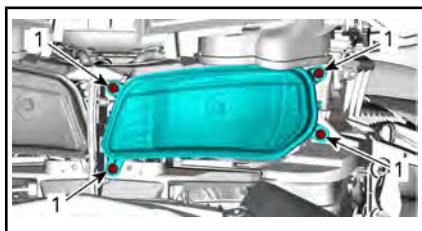

1. Tornillo de sujeción del faro

9. Desconecte el conector del faro.

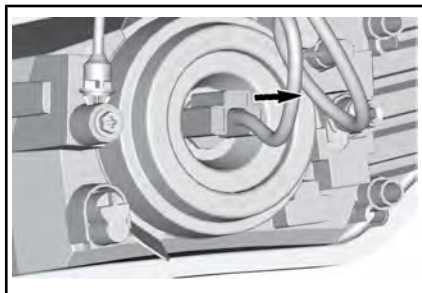

10. Tire de la tapa de goma del alojamiento hasta retirarla.

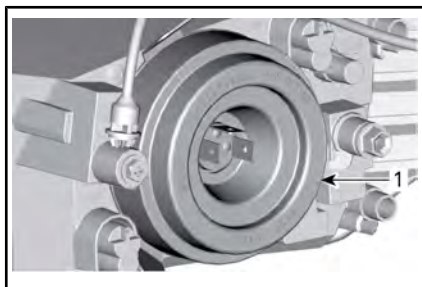

1. Tapa del alojamiento

11. Desenganche el muelle de retención de la lámpara.

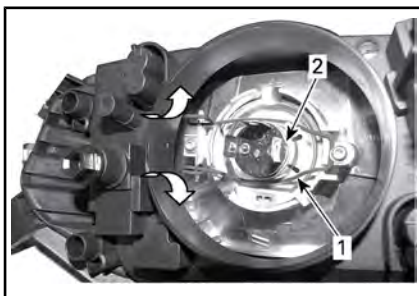

1. Muelle de retención de la lámpara
2. Alojamiento de la lámpara

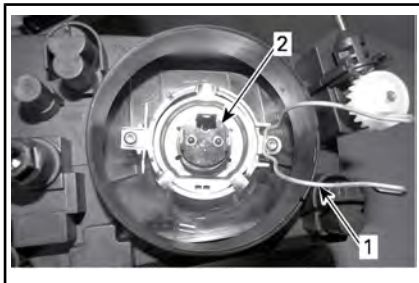

1. Muelle de retención de la lámpara
2. Alojamiento de la lámpara

12. Coloque la lámpara nueva y fjela con el muelle de sujeción.

AVISO No toque nunca la parte de cristal de una bombilla halógena directamente con los dedos, ya que así se acorta su duración. Si toca el vidrio, límpielo con alcohol isopropílico y un paño limpio.

13. Vuelva a colocar la tapa del alojamiento.
14. Coloque el conector de la lámpara.
15. Vuelva a instalar las piezas, siguiendo el orden inverso al de su extracción.

Bombilla del intermitente delantero (modelos australianos)

Modelos S

1. Retire la lente.



TÍPICO

1. Tornillo de lente de intermitente delantero
2. Gire el conector en sentido contrario al de las agujas del reloj tal como se indica a continuación y extraiga la lente.



TÍPICO

1. Conector del intermitente delantero
3. Quite la lámpara; para ello, empújela y gírela en sentido contrario al de las agujas del reloj.
4. Instale la nueva lámpara empujándola y girándola en el sentido de las agujas del reloj.
5. Vuelva a instalar las piezas, siguiendo el orden inverso al de su extracción.

Modelos T y Limited

Las luces de los intermitentes están compuestas por indicadores LED (diodos electroluminiscentes), una tecnología que ha demostrado una notable fiabilidad. En el caso improbable de que no funcionen, diríjase a un concesionario autorizado de Can-Am On-Road para que las comprueben.

Intermitente delantero (todos los modelos fuera de Australia)

Las luces de los intermitentes están compuestas por indicadores LED (diodos electroluminiscentes), una tecnología que ha demostrado una notable fiabilidad. En el caso improbable de que no funcionen, diríjase a un concesionario autorizado de Can-Am On-Road para que las comprueben.

Luz intermitente trasera (modelos fuera de Norteamérica)
Modelos STD y S

1. Retire la lente

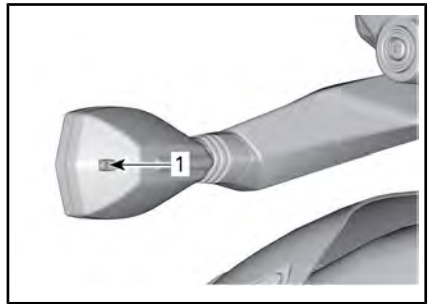

1. Tornillo de lente de intermitente trasero
2. Quite la lámpara; para ello, empújela y gírela en sentido contrario al de las agujas del reloj.
3. Instale la nueva lámpara empujándola y girándola en el sentido de las agujas del reloj.
4. Instale de nuevo la lente.

AVISO Durante la instalación, apriete los tornillos a mano.

Modelos T y Limited

1. Saque la alforja del vehículo. Consulte ALFORJAS (MODELOS T Y LIMITED).
2. Retire el tornillo de sujeción superior que fija el soporte de la luz trasera a la alforja.

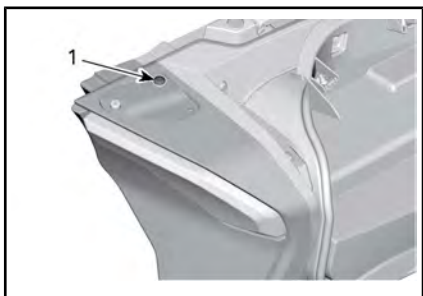

1. Tornillo de fijación superior

3. Retire los tornillos de sujeción inferiores que sujetan el apoyo de la luz trasera de la alforja y quite el soporte de la luz trasera de la alforja.



1. Tornillos de sujeción de la parte inferior

4. Retire el portalámparas del soporte de la luz trasera.

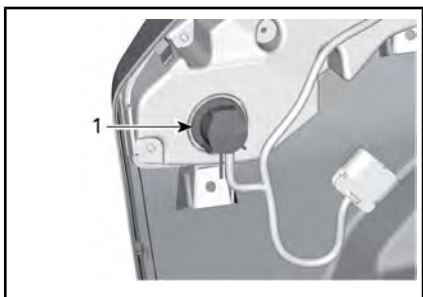

1. Quite el casquillo en sentido horario para soltarlo.

5. Quite la lámpara; para ello, empújela y gírela en sentido contrario al de las agujas del reloj.
6. Para la instalación se siguen en orden inverso los pasos de

los procedimientos de extracción.

Luz trasera/de freno

Modelos STD y S

1. Retire el asiento del pasajero. Consulte *APERTURA DEL ASIENTO* en *EQUIPAMIENTO*.
2. Gire el casquillo de la lámpara en sentido contrario al de las agujas del reloj para retirarlo del vehículo

NOTA: Gire los casquillos central e izquierdo en sentido contrario al de las agujas del reloj. Gire el casquillo derecho en el sentido de las agujas del reloj.

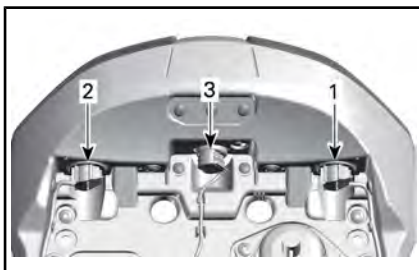

1. Luz trasera/de freno izquierda
2. Luz trasera/de freno derecha
3. Luz de marcha atrás

3. Quite la lámpara; para ello, empújela y gírela en sentido contrario al de las agujas del reloj.
4. Instale la nueva lámpara empujándola y girándola en el sentido de las agujas del reloj.
5. Coloque el asiento.

Modelos T y Limited

Las luces de posición están compuestas por indicadores LED (diodos electroluminiscentes), una tecnología que ha demostrado una notable fiabilidad. En el caso improbable de que no funcionen, diríjase a un concesionario autorizado de

Can-Am On-Road para que las comprueben.

Luz de posición

Las luces de posición están compuestas por indicadores LED (diodos electroluminiscentes), una tecnología que ha demostrado una notable fiabilidad. En el caso improbable de que no funcionen, diríjase a un concesionario autorizado de Can-Am On-Road para que las comprueben.

Luz de placa de matrícula

Modelos STD y S

1. Retire la tapa de la luz.

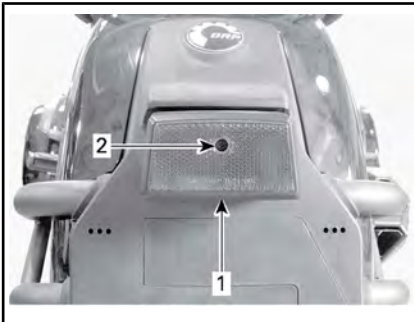

TÍPICO

1. Luz de placa de matrícula
 2. Tornillo de la tapa
2. Quite la lámpara; para ello, empújela y gírela en sentido contrario al de las agujas del reloj.

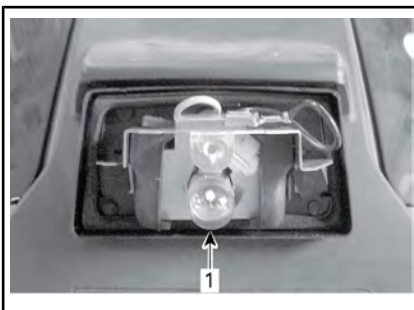

1. Lámpara

3. Instale la nueva lámpara empujándola y girándola en el sentido de las agujas del reloj.
4. Confirme que las luces funcionan.
5. Vuelva a instalar la tapa de la luz.

Modelos T y Limited

Las luces de posición están compuestas por indicadores LED (diodos electroluminiscentes), una tecnología que ha demostrado una notable fiabilidad. En el caso improbable de que no funcionen, diríjase a un concesionario autorizado de Can-Am On-Road para que las comprueben.

Luz de marcha atrás

Modelos STD y S

Consulte el procedimiento en *LUZ TRASERA/LUZ DE FRENO*.

Modelos T y Limited

Las luces de posición están compuestas por indicadores LED (diodos electroluminiscentes), una tecnología que ha demostrado una notable fiabilidad. En el caso improbable de que no funcionen, diríjase a un concesionario autorizado de Can-Am On-Road para que las comprueben.

CÓMO SUSTITUIR UN FUSIBLE

En caso de que algún accesorio eléctrico del vehículo deje de funcionar, compruebe si hay algún fusible fundido y, de ser así, reemplácelo.

Si sigue ocurriendo el fallo eléctrico, diríjase a un concesionario autorizado de Can-Am On-Road para que revisen el vehículo.

Ubicaciones de los fusibles

Los fusibles se encuentran en el compartimento de almacenamiento delantero.

Para obtener acceso a las cajas de fusibles, abra el compartimento de almacenamiento delantero.

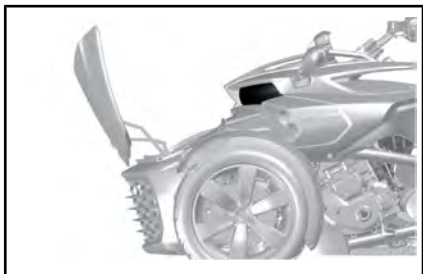

Retire la cesta del vehículo. Consulte los **PANELES DE LA CARROCE- RÍA**.

Presione las lengüetas y quite con cuidado las tapas de la caja de fusibles.

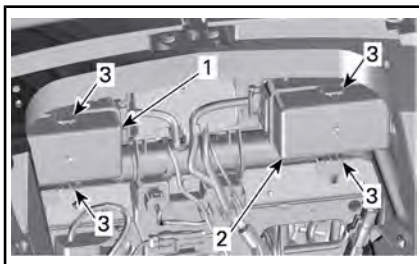

COMPARTIMENTO DE ALMACENAMIENTO DELANTERO INTERIOR

1. Tapa derecha de acceso a los fusibles
2. Tapa izquierda de acceso a los fusibles
3. Lengüetas

Descripción de los fusibles

Para identificarlos correctamente, consulte el adhesivo ubicado entre las dos cajas de fusibles.

Caja de fusibles izquierda

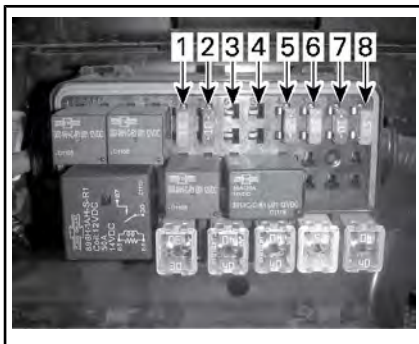

FUSIBLES: CAJA DE FUSIBLES IZQUIERDA

Nº DE FUSIBLE	DESCRIPCIÓN	AMPERAJE
1	Grupo/DLC	15 A
2	Activación de ECM/VCM/MSR y D.E.S.S./SAS/YAS/PRS	10 A
3	Alternador	10 A

Nº DE FUSIBLE	DESCRIPCIÓN	AMPERAJE
4	PBM	20 A
5	ECM	5 A
6	Inyectores/bobinas	15 A
7	Activación de TCM, DPS/Grupo de indicadores	10 A
8	H02S/CAPS/Bomba de combustible/EVAP/CSV	15 A

Caja de fusibles derecha

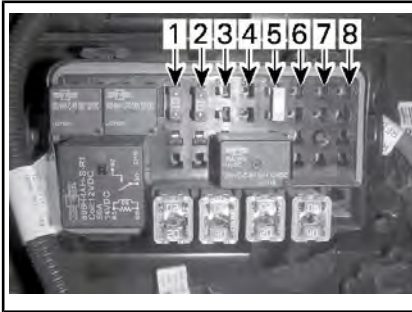

FUSIBLES: CAJA DE FUSIBLES DERECHA

Nº DE FUSIBLE	DESCRIPCIÓN	AMPERAJE
1	Luces para uso diurno/luces de estacionamiento/luces de matrícula	15 A
2	Luces de freno/luces de emergencia	10 A
3	Amplificador (si está equipado)	15 A
4	NO SE UTILIZA	
5	Relé acc. de separación de carga	25 A
6	Circuitos acc. cliente	10 A
7	NO SE UTILIZA	

Nº DE FUSIBLE	DESCRIPCIÓN	AMPERAJE
8	NO SE UTILIZA	

Caja de fusibles hembra izquierda

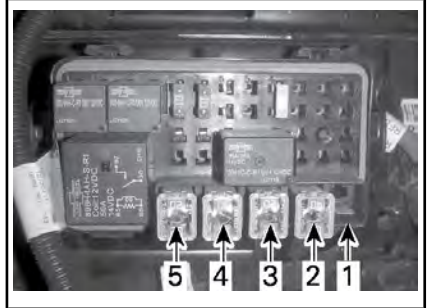

FUSIBLES HEMBRA: CAJA DE FUSIBLES DERECHA

Nº DE FUSIBLE	DESCRIPCIÓN	AMPERAJE
1	Control principal	40 A
2	DPS	25 A
3	Bomba del VCM	40 A
4	Bomba del VCM	40 A
5	No se utiliza.	

Caja de fusibles hembra derecha

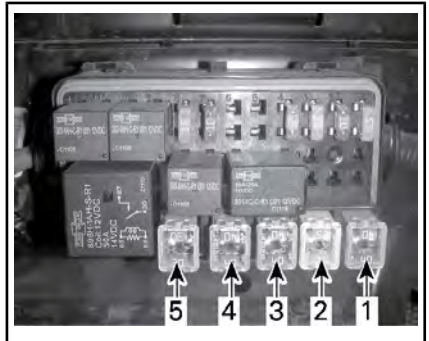

FUSIBLES HEMBRA: CAJA DE FUSIBLES IZQUIERDA

Nº DE FUSIBLE	DESCRIPCIÓN	AMPERAJE
1	Ventilador de refrigeración	30 A
2	Accesorios	40 A
3	Solenoides del TCM	20 A
4	Faros de luces cortas	30 A
5	Faros de luces largas	20 A

Cómo cambiar un fusible

1. Mueva el contacto a la posición de apagado (OFF).
2. Saque el fusible.
3. Compruebe si se ha fundido el filamento.

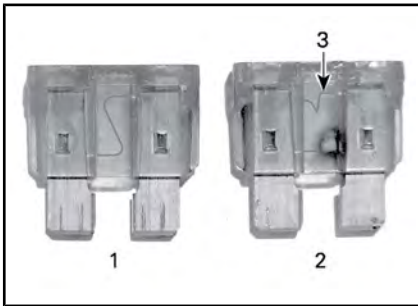

FUSIBLE

1. Fusible en buen estado
2. Fusible fundido
3. Filamento fundido
4. Reemplace el fusible con otro que tenga las mismas especificaciones. Los fusibles de repuesto se encuentran en la tapa de la caja fusibles.

AVISO Si utiliza un fusible de mayor capacidad, el vehículo puede sufrir graves daños e incluso podría originarse un incendio.

5. Para cerrar las tapas de la caja de fusibles, ubique las tapas sobre los fusibles y, con cuidado, presione hasta que haga clic.
6. Para cerrar las tapas de acceso a los fusibles, ubique las tapas sobre las cajas de fusibles y presione cuidadosamente hasta que las tapas queden enganchadas.
7. Coloque la cesta y cierre el compartimento de almacenamiento delantero.

CÓMO TRANSPORTAR EL VEHÍCULO

Si tiene que transportar el vehículo, deberá hacerlo en un remolque de base plana que tenga las dimensiones y la capacidad adecuadas.

! CUIDADO Si es necesario empujar el vehículo, sitúese en el lado derecho para tener acceso fácil al pedal de freno.

Cuando tire del vehículo hacia atrás, tenga cuidado de no pillar-se los pies con las ruedas delanteras.

AVISO No remolque nunca el vehículo; puede dañarse seriamente el sistema de transmisión del vehículo.

Cuando se ponga en contacto con el servicio de transporte, pregunte si tienen un remolque de suelo plano, con rampa de carga o una rampa mecánica para elevar el vehículo con seguridad, y correas de sujeción. Asegúrese de que el transporte del vehículo se lleva a cabo correctamente, como se indica en esta sección.

AVISO No utilice cadenas para asegurar el vehículo: pueden dañar los componentes de plástico y el acabado de la chapa.

Para cargar el vehículo en la plataforma de transporte, haga lo siguiente:

1. Coloque el vehículo en posición de N (punto muerto).
2. Retire la llave del interruptor de contacto.
3. Coloque una correa alrededor del brazo inferior de cada suspensión delantera.

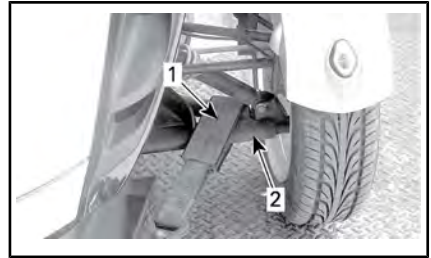

TÍPICO

1. Correa
 2. Brazo de suspensión inferior
4. Ate las correas al cable del cabestrante. Si es posible utilice cadenas o más cintas para atar las correas al cable del cabestrante tal como se indica a continuación, a fin de evitar que se dañe la cubierta del parachoques.

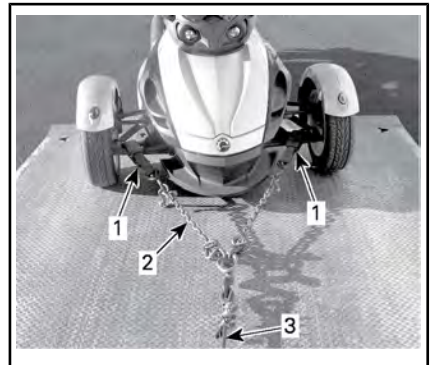

TÍPICO

1. Coloque una correa alrededor de los brazos de la suspensión inferior
 2. Cadenas para evitar daños a la cubierta del parachoques
 3. Cable del cabestrante
5. Asegúrese de que el freno de estacionamiento no está puesto.
6. Tire del vehículo hasta colocarlo en el remolque plano con el cabestrante.
7. Ponga el freno de estacionamiento.

- Asegúrese de que el vehículo está en PUNTO MUERTO (N).
- Ate los neumáticos delanteros siguiendo alguno de los métodos que se indican a continuación.



TÍPICO - SUJECIÓN DE LAS RUEDAS DELANTERAS

MÉTODO 1

- Pase una correa alrededor de la llanta de cada una de las ruedas delanteras y átelas a la parte delantera del remolque

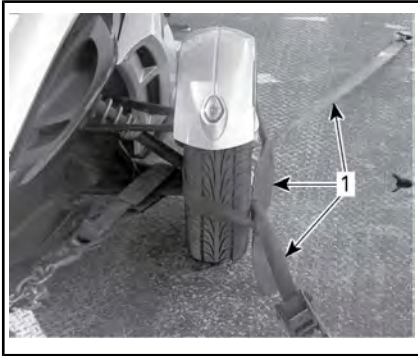

TÍPICO - SUJECIÓN DE LAS RUEDAS DELANTERAS

MÉTODO 2

- Pase una correa alrededor de cada rueda y fíjelas a las partes delantera y trasera del remolque
- Pase una correa de fijación por el interior de la llanta de la rueda trasera únicamente. No pase la correa de fijación

por dentro de la rueda dentada trasera.

AVISO Si pasa la correa de fijación por el interior de la rueda dentada trasera, el sistema de transmisión puede quedar seriamente dañado.

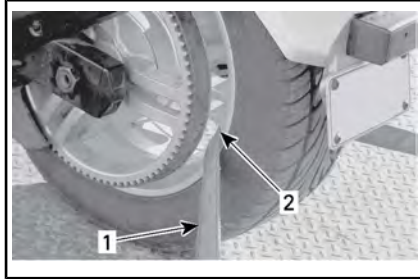

TÍPICO - SUJECIÓN DE LA RUEDA TRASERA

- Correa de sujeción
- Interior de la llanta de la rueda trasera ÚNICAMENTE

- Ate firmemente la correa de sujeción de la rueda trasera a la parte trasera del remolque con un trinquete.
- Asegúrese de que tanto las ruedas delanteras como las traseras están bien sujetas al remolque.



TÍPICO - VEHÍCULO ORIENTADO HACIA EL REMOLQUE

- Ruedas delanteras y trasera bien aseguradas al remolque

INFORMACIÓN TÉCNICA

IDENTIFICACIÓN DEL VEHÍCULO

Los componentes principales de su vehículo (motor y bastidor) están identificados por números de serie distintos. En ocasiones puede que sea necesario buscar estos números para cuestiones relacionadas con la garantía o para la localización del vehículo en caso de pérdida. Estos números los necesita el distribuidor autorizado de Can-Am On-Road para completar las reclamaciones de garantía correctamente. Le recomendamos expresamente que tome nota de todos los números de serie del vehículo y que los facilite a su compañía de seguros.

Número de identificación del vehículo

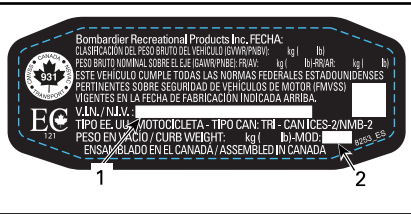

MODELOS PARA NORTEAMÉRICA

1. VIN (Número de identificación del vehículo)
2. Número de modelo

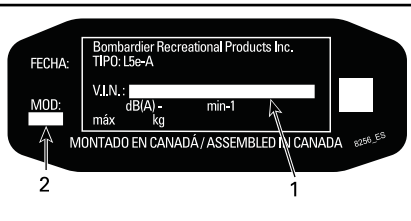

MODELOS PARA EUROPA

1. VIN (Número de identificación del vehículo)
2. Número de modelo



MODELOS AUSTRALIANOS

1. VIN (Número de identificación del vehículo)
2. Número de modelo

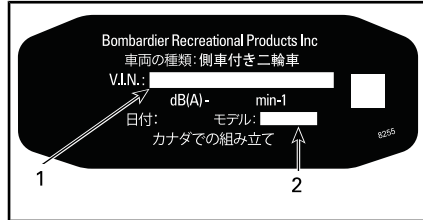

MODELOS JAPONESES

1. VIN (Número de identificación del vehículo)
2. Número de modelo



MODELOS CHINOS

1. VIN (Número de identificación del vehículo)

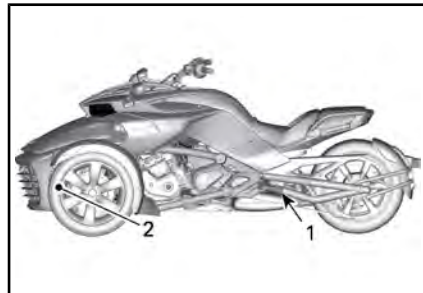

TÍPICO - UBICACIÓN DEL V.I.N.

1. Brazo basculante (etiqueta con el V.I.N.)
2. Bastidor inferior (V.I.N. estampado en el lado derecho)

Número de identificación del motor

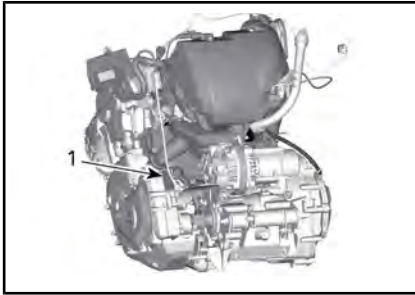

TÍPICO

1. Ubicación del E.I.N. (Número de identificación del motor)

Etiquetas de conformidad con normas

Modelos australianos



TÍPICO - ETIQUETA ADR AUSTRALIANA



TÍPICO - ETIQUETA DE RUIDO AUSTRALIANA

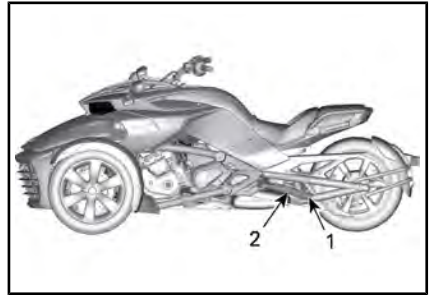

TÍPICO - UBICACIÓN DE LAS ETIQUETAS DE CONFORMIDAD

1. Etiqueta ADR australianiana
2. Etiqueta de ruido australianiana

Etiqueta de conformidad EPA

Modelos para Norteamérica

INFORMACIÓN SOBRE CONTROL DE EMISIONES DEL VEHICULO
BOMBARDIER RECREATIONAL PRODUCTS INC.
 ESTE VEHICULO ES CONFORME A LAS NORMAS DE LA AGENCIA DE PROTECCION DEL MEDIO AMBIENTE (EPA) DE EE.UU. PARA LAS MOTOCICLETAS NUEVAS DEL AÑO DE MODELO CORRESPONDIENTE, Y ESTÁ HOMOLOGADO SEGUN LA NORMAS DE EMISIONES DE HC+NOx EN GRAMOS / KILOMETRO HOMOLOGADO PARA SU VENTA EN TODOS LOS ESTADOS UNIDOS EXCEPTO CALIFORNIA.
 Vea la guia del usuario para consultar las especificaciones de mantenimiento

VEHICLE EMISSION CONTROL INFORMATION
BOMBARDIER RECREATIONAL PRODUCTS INC.
 THIS VEHICLE CONFORMS TO U.S. EPA REGULATIONS APPLICABLE TO MODEL YEAR NEW MOTORCYCLES AND IS CERTIFIED TO AN HC+NOx EMISSION STANDARD OF [] GRAM / KILOMETER.
 CERTIFIED FOR SALE IN ALL U.S. STATES EXCEPT CALIFORNIA.

See operator's guide for maintenance specifications

Cilindrada del motor		Engine Displacement
Gama de motores		Engine Family
Tipo de permeabilidad		Permeation Family
Sistema de control de emisiones escape		Exhaust Emission Control System
Velocidad de ralentí		Idle Speed
Combustible		Fuel

7049308757_05

INFORMACIÓN SOBRE CONTROL DE EMISIONES ACSTICAS DE MOTOCICLETAS
 ESTA MOTOCICLETA , SATISFACE LOS REQUISITOS DE EMISIONES DE RUIDO DE LA EPA DE EE. UU. (dBA A RPM) SEGUN LOS PROCEDIMIENTOS FEDERALES DE PRUEBA. LA LEY FEDERAL PROHIBE MODIFICACIONES QUE PROMOVIERAN QUE ESTA MOTOCICLETA SUPERE LOS LIMITES DE RUIDO ESTABLECIDOS POR LA NORMATIVA, CONSULTE LA GUIA DEL USUARIO.

TÍPICO - EN EL COMPARTIMENTO DE ALMACENAMIENTO DELANTERO

Etiqueta de implementación del cumplimiento de la infraestructura de combustible alternativo

Modelos fuera de Norteamérica



SITUADA CERCA DEL TAPÓN DE COMBUSTIBLE

REGULACIÓN DEL SISTEMA DE CONTROL DE EMISIÓN DE RUIDO

¡Está prohibido manipular el sistema de control del ruido!

Las leyes federales de los E.E. U.U. y las leyes provinciales de Canadá pueden prohibir las acciones siguientes o sus causas:

1. La extracción o puesta en estado no operativo, ejecutada por cualquier persona, de cualquier dispositivo o elemento de diseño incorporado a cualquier vehículo nuevo, con fines diferentes a los de mantenimiento, reparación o sustitución y con el propósito de controlar el ruido previamente a su venta o entrega a su último comprador o mientras se encuentra en uso, o
2. La utilización del vehículo después de que se haya extraído o puesto en estado no operativo dicho dispositivo o elemento de diseño por cualquier persona.

Entre esos actos de los que se presume constituyen una manipulación, se encuentran los actos enumerados a continuación:

1. La extracción o alteración o perforación del silenciador o de cualquier componente del motor que realice la extracción de los gases de escape del motor.
2. La extracción o alteración o perforación de cualquier componente del sistema de entrada.

3. La sustitución de piezas móviles del vehículo, o de componentes del sistema de entrada o escape, por piezas no homologadas.
4. Carencia de un mantenimiento adecuado.

SISTEMA DE SEGURIDAD CON CODIFICACIÓN DIGITAL POR RADIOFRECUENCIA (LLAVE RF D.E.S.S.)

Este dispositivo está en conformidad con la Parte 15 de las normas de la FCC y la norma(s) de exención de la licencia de Industry Canada. Su utilización está sujeta a las dos condiciones siguientes: (1) este dispositivo no podrá causar interferencias, y (2) este dispositivo deberá aceptar cualquier interferencia, incluidas las interferencias que puedan causar un funcionamiento no deseado.

Le présent appareil est conforme aux CNR d'Industrie Canada applicables aux appareils radio exempts de licence. L'exploitation est autorisée aux deux conditions suivantes: (1) l'appareil ne doit pas produire de brouillage, et (2) l'utilisateur de l'appareil doit accepter tout brouillage radioélectrique subi, même si le brouillage est susceptible d'en compromettre le fonctionnement.

Los cambios o modificaciones no aprobados expresamente por la parte responsable del cumplimiento podría invalidar la autoridad del usuario para utilizar el equipo.

IC: 11538A-246416

ID de la FCC: 2ABBF-246416

INFORMACIÓN NORMATIVA SOBRE LOS INDICADORES MULTIFUNCIÓN (GRAN PANTALLA PANORÁMICA DE LCD DE 7,8" DE ANCHURA)

Información técnica

Transmisor:

- Rango de frecuencias de funcionamiento de BT: 2402 – 2480 MHz
- Versión de BT: 4,2 (no BTLE)
- Potencia de salida de BT: < 8,5 dBm

Receptor:

- Rango de funcionamiento de FM: 76 - 108 MHz

Fabricante y dirección

Fabricante:

- Robert Bosch LLC

Dirección:

- 38000 Hills Tech Drive,
Farmington Hills, MI 48331,
EE. UU.

Para mostrar la información reguladora sobre la pantalla digital del vehículo: En la pantalla de inicio, acceda al menú principal y mantenga pulsado el joystick durante más de 10 segundos.

EE. UU. y Canadá

Este dispositivo está en conformidad con la Parte 15 de las normas de la FCC y la norma(s) de exención de la licencia de Industry Canada. Su utilización está sujeta a las dos condiciones siguientes:

- (1) este dispositivo no podrá causar interferencias, y
- (2) este dispositivo deberá aceptar cualquier interferencia, incluidas las interferencias que puedan causar un funcionamiento no deseado.

Le présent appareil est conforme aux CNR d'Industrie Canada applicables aux appareils radio exempts de licence. L'exploitation est autorisée aux deux conditions suivantes:

- (1) l'appareil ne doit pas produire de brouillage, et
- (2) l'utilisateur de l'appareil doit accepter tout brouillage radioélectrique subi, même si le brouillage est susceptible d'en compromettre le fonctionnement.

Todo cambio o modificación no aprobada expresamente por la parte responsable de la conformidad puede anular la autoridad del usuario para manejar el equipo.

IC: 22868 - VDIBRHS01

ID de la FCC: 2AMJS - VDIBRHS01

Exposición a RF:

1. El equipo cumple con los límites de exposición de RF de FCC establecidos para un entorno no controlado.
2. Este equipo debe instalarse y utilizarse con una distancia de separación de 20 cm como mínimo de las personas.
3. La(s) antena(s) utilizada(s) para este transmisor no deben situarse en el mismo sitio o utilizarse junto con ninguna otra antena o transmisor.

México

IFETEL

Marca: Robert Bosch LLC

Modelos: VIPHI2BT

Número: RCPBOVI18-0967

NOM-121-SCT1-2009

La operación de este equipo está sujeta a las siguientes dos condiciones: (1) es posible que este equipo o dispositivo no cause interferencia perjudicial y (2) este equipo o dispositivo debe aceptar cualquier interferencia, incluyendo la que pueda causar su operación no deseada.

Brasil



03473-18-04473

Este equipamento opera em caráter secundário, isto é, não tem direito a proteção contra interferência prejudicial, mesmo de estações do mesmo tipo, e não pode causar interferência a sistemas operando em caráter primário.

Japón

Este aparato cumple la Ley de Radio Japonesa (電波法) y la Ley de Negocios de Telecomunicaciones Japonesa (電気通信事業法). Este dispositivo no deberá ser modificado (de lo contrario el número de designación concedido se invalidará).

Europa

Declaración de conformidad

Declaración de conformidad de la UE simplificada con arreglo a lo dispuesto en la Directiva sobre equipos radioeléctricos 2014/53/UE



DE

Hiermit erklärt Robert Bosch LLC, dass der Funkanlagentyp VIPHI2BT der Richtlinie 2014/53/EU entspricht. Der vollständige Text der EU-Konformitätserklärung ist unter der folgenden Internetadresse verfügbar: eu-doc.bosch.com

FR

Le soussigné, Robert Bosch LLC, déclare que l'équipement radioélectrique du type VIPHI2BT est conforme à la directive 2014/53/UE.

Le texte complet de la déclaration UE de conformité est disponible à l'adresse internet suivante: eu-doc.bosch.com

BG

С настоящото Robert Bosch LLC декларира, че този тип радиосъоръжение VIPHI2BT е в съответствие с Директива 2014/53/ЕС.

Цялостният текст на ЕС декларацията за съответствие може да се намери на следния интернет адрес: eu-doc.bosch.com

EL

Με την παρούσα ο/η Robert Bosch LLC, δηλώνει ότι ο ραδιοεξοπλισμός VIPHI2BT πληροί την οδηγία 2014/53/ΕΕ. Το πλήρες κείμενο της δήλωσης συμμόρφωσης ΕΕ διατίθεται στην ακόλουθη ιστοσελίδα στο διαδίκτυο: eu-doc.bosch.com

CS

Tímto Robert Bosch LLC prohlašuje, že typ rádiového zařízení VIPHI2BT je v souladu se směrnicí 2014/53/EU. Úplné znění EU prohlášení o shodě je k dispozici na této internetové adrese: eu-doc.bosch.com

DA

Hermed erklærer Robert Bosch LLC, at radioudstyrstypen VIPHI2BT er i overensstemmelse med direktiv 2014/53/EU.

EU-overensstemmelseserklæringens fulde tekst kan findes på følgende internetadresse: eu-doc.bosch.com

ET

Käesolevaga deklareerib Robert Bosch LLC, et käesolev raadioseadme tüüp VIPHI2BT vastab direktiivi 2014/53/EL nõuetele.

ELi vastavusdeklaratsiooni täielik tekst on kättesaadav järgmisel internetiaadressil: eu-doc.bosch.com

ES

Por la presente, Robert Bosch LLC declara que el tipo de equipo radioeléctrico VIPHI2BT es conforme con la Directiva 2014/53/UE.

El texto completo de la declaración UE de conformidad está disponible en la dirección Internet siguiente: eu-doc.bosch.com

FI

Robert Bosch LLC vakuuttaa, että radiolaitetyyppi VIPHI2BT on direktiivin 2014/53/EU mukainen.

EU-vaatimustenmukaisuusvakuutuksen täysimittainen teksti on saatavilla seuraavassa internetosoitteessa: eu-doc.bosch.com

EN

Hereby, Robert Bosch LLC declares that the radio equipment type VIPHI2BT is in compliance with Directive 2014/53/EU.

The full text of the EU declaration of conformity is available at the following internet address: eu-doc.bosch.com

HR

Robert Bosch LLC ovime izjavljuje da je radijska oprema tipa VIPHI2BT u skladu s Direktivom 2014/53/EU.

Cjeloviti tekst EU izjave o sukladnosti dostupan je na sljedećoj internetskoj adresi: eu-doc.bosch.com

HU

Robert Bosch LLC igazolja, hogy a VIPHI2BT típusú rádióberendezés megfelel a 2014/53/EU irányelvnek.

Az EU-megfelelőségi nyilatkozat teljes szövege elérhető a következő internetes címen: eu-doc.bosch.com

IT

Il fabbricante, Robert Bosch LLC, dichiara che il tipo di apparecchiatura radio VIPHI2BT è conforme alla direttiva 2014/53/UE.

Il testo completo della dichiarazione di conformità UE è disponibile al seguente indirizzo Internet: eu-doc.bosch.com

LT

Aš, Robert Bosch LLC, patvirtinu, kad radijo įrenginių tipas VIPHI2BT atitinka Direktyvą 2014/53/ES.

Visas ES atitikties deklaracijos tekstas prieinamas šiuo interneto adresu: eu-doc.bosch.com

LV

Ar šo Robert Bosch LLC deklarē, ka radioiekārta VIPHI2BT atbilst Direktīvai 2014/53/ES.

Pilns ES atbilstības deklarācijas teksts ir pieejams šādā interneta vietnē: eu-doc.bosch.com

MT

B'dan, Robert Bosch LLC, niddikjara li dan it-tip ta' taghmir tar-radju VIPHI2BT huwa konformi mad-Direttiva 2014/53/UE.

It-test kollu tad-dikjarazzjoni ta' konformità ta-UE huwa disponibbli f'dan l-indirizz ta-Internet li ġej: eu-doc.bosch.com

NL

Hierbij verklaar ik, Robert Bosch LLC, dat het type radioapparaat VIPHI2BT conform is met Richtlijn 2014/53/EU.

De volledige tekst van de EU-conformiteitsverklaring kan worden geraadpleegd op het volgende internetadres: eu-doc.bosch.com

PL

Robert Bosch LLC niniejszym oświadcza, że typ urządzenia radiowego VIPHI2BT jest zgodny z dyrektywą 2014/53/UE.

Pełny tekst deklaracji zgodności UE jest dostępny pod następującym adresem internetowym: eu-doc.bosch.com

PT

O(a) abaixo assinado(a) Robert Bosch LLC declara que o presente tipo de equipamento de rádio VIPHI2BT está em conformidade com a Diretiva 2014/53/UE.

O texto integral da declaração de conformidade está disponível no seguinte endereço de Internet: eu-doc.bosch.com

RO

Prin prezenta, Robert Bosch LLC declară că tipul de echipamente radio VIPHI2BT este în conformitate cu Directiva 2014/53/UE.

Textul integral al declarației UE de conformitate este disponibil la următoarea adresă internet: eu-doc.bosch.com

SV

Härmed försäkrar Robert Bosch LLC att denna typ av radioutrustning VIPHI2BT överensstämmer med direktiv 2014/53/EU.

Den fullständiga texten till EU-försäkran om överensstämmelse finns på följande webbadress: eu-doc.bosch.com

SL

Robert Bosch LLC potrjuje, da je tip radijske opreme VIPHI2BT skladen z Direktivo 2014/53/EU.

Celotno besedilo izjave EU o skladnosti je na voljo na naslednjem spletnem naslovu: eu-doc.bosch.com

SK

Robert Bosch LLC týmto vyhlasuje, že rádiové zariadenie typu VIPHI2BT je v súlade so smernicou 2014/53/EÚ.

Úplné EÚ vyhlásenie o zhode je k dispozícii na tejto internetovej adrese: eu-doc.bosch.com

IS

Robert Bosch LLC lýsir því hér með yfir að þráðlaus í fjarskiptabúnaðurinn VIPHI2BT er í samræmi við tilskipun 2014/53/ESB.

Óstytta texta ESB-samræmisýfirlýsingarinnar er að finna á veffanginu: eu-doc.bosch.com

Liechtenstein

Hiermit erklärt Robert Bosch LLC, dass der Funkanlagentyp VIPHI2BT der Richtlinie 2014/53/EU entspricht.

Der vollständige Text der EU-Konformitätserklärung ist unter der folgenden Internetadresse verfügbar: eu-doc.bosch.com

NO

Hermed erklærer Robert Bosch LLC at radioutstyrstypen VIPHI2BT er i samsvar med direktiv 2014/53/EU.

Hele teksten i EU-samsvarserklæringen finnes på følgende internetadresse: eu-doc.bosch.com

RU

Компания Robert Bosch LLC настоящим заявляет, что радиотехническое оборудование категории VIPHI2BT отвечает требованиям Директивы 2014/53/EU.

Полный текст декларации соответствия ЕС доступен на сайте eu-doc.bosch.com.

ESPECIFICACIONES

NOTA: Debido a nuestro compromiso de constante mejora e innovación, BRP se reserva el derecho de realizar en cualquier momento cambios en el diseño y las especificaciones, así como de introducir adiciones o mejoras en sus productos sin que ello suponga que contrae la obligación de instalarlas en productos previamente fabricados.

MOTOR			
Tipo de motor		ROTAX® 1330 ACE, 4 tiempos, doble árbol de levas superior (DOHC), refrigerado por líquido	
Número de cilindros		3	
Número de válvulas		12	
Diámetro interior		84 mm	
Carrera		80 mm	
Cilindrada		1330 cm ³	
Proporción de compresión		12:1	
Lubricación	Tipo		Cárter en seco con refrigerador de aceite y depósito de aceite por separado
	Filtro de aceite del motor		BRP Rotax tipo microfibras de vidrio, reemplazable
	Transmisión/filtro del aceite de HCM		Filtro de superficie multicapa BRP Rotax, reemplazable
	Capacidad de aceite para el motor	Cambio de aceite con nuevo filtro para el motor	4,7 L
		Cambio de aceite con nuevos filtros para el motor y el módulo HCM	4,9 L
Aceite recomendado para el motor		Consulte <i>ACEITE RECOMENDADO DEL MOTOR</i> en la sección <i>PROCEDIMIENTOS DE MANTENIMIENTO</i> de esta guía	
Embrague	Tipo		Embrague hidráulico + embrague húmedo multidisco controlado automáticamente por el TCM
	Engranaje		1100 rpm

MOTOR	
Sistema de escape	3 en 1: colector, silenciador principal con convertidor catalítico, con silenciador secundario
Filtro de aire	Elemento de papel

CAJA DE CAMBIOS	
Tipo	Secuencial electrónico de 6 velocidades (SE6) con interbloqueo de marcha atrás electrónico remoto

SISTEMA DE REFRIGERACIÓN		
Tipo		Refrigeración líquida, radiador doble con ventiladores
Refrigerante	Tipo	Consulte <i>REFRIGERANTE DEL MOTOR</i> en el apartado <i>PROCEDIMIENTOS DE MANTENIMIENTO</i> de esta guía.
	Capacidad	4,2 L

SISTEMA ELÉCTRICO		
Tipo de sistema de encendido		Encendido electrónico con bobina de doble salida
Temporización de arranque		No ajustable
Bujía	Cantidad	3
	Marca y tipo	NGK MR7BI-8 (iridio) o equivalente
	Separación entre electrodos	0,7 mm - 0,8 mm
Configuración del limitador de RPM del motor	Adelante	8100 rpm embragado
		7500 rpm desembragado o en punto muerto
Batería	Tipo	Sin mantenimiento
	Voltaje	12 voltios
	Amperaje nominal	21 A•h
	Tasa de carga recomendada	2 A

SISTEMA ELÉCTRICO			
Luces largas/cortas		Modelos para Norteamérica	Halógenos, 2 x 55/60 W (tipo HB2)
		Otros modelos	Luces largas: Halógenos, 2 x 60 W (tipo HB2) Luces cortas: Halógenos, 2 x 55 W (tipo H7)
Luz trasera/de freno		Todos los modelos excepto los japoneses, los T y los Limited	2 x 5/21 W
		Modelos T	2X 0,26W/2,4W
		Modelos Limited - Norteamérica	2X 0,26W/2,4W + 0,14W/2,6W
		Todos los modelos Limited fuera de Norteamérica	2X 0,26W/2,4W + 2,6W
		Modelo S - Japón	2 x 21 W + LED 3,1 W
Luces de señal de giro (intermitentes)	Delante	STD S	2 x 21 W
		T Limited	2 x 3,2 W
	Detrás	S - modelos europeos	2 x 21 W
		Todos los demás modelos	2 x 10 W

SISTEMA ELÉCTRICO			
Luces de posición	Delante		LED 2 x 1 W
	Detrás	S - modelo japonés	LED 0,6 W
		T Limited	2 x 0,26 W
		Todos los demás modelos	2 x 5 W
Luz de placa de matrícula	STD S	10 W	
	T Limited	5 W	
Luz de marcha atrás		21 W	
Luz antiniebla trasera	Modelos chinos	LED	
Fusibles		Consulte <i>FUSIBLES</i> en <i>CÓMO CAMBIAR FUSIBLES Y LUCES</i>	

SISTEMA DE COMBUSTIBLE			
Alimentación de combustible	Tipo	Inyección electrónica de combustible multipunto (EFI) con ETC (control electrónico del acelerador). Cuerpo único de mariposas (54 mm) con actuador	
Bomba de combustible	Tipo	Módulo eléctrico en depósito de combustible	
Régimen de ralentí		900 rpm Control electrónico, no regulable	
Combustible	Tipo		Gasolina premium sin plomo
	Octanaje mínimo	87 AKI indicados en la bomba (RON+MON)/2	
		92 RON	
	Octanaje recomendado	91 AKI indicados en la bomba (RON+MON)/2	
95 RON			

SISTEMA DE COMBUSTIBLE	
Capacidad del depósito de combustible	27 L

SISTEMA DE TRANSMISIÓN			
Tipo de transmisión final			Correa de transmisión reforzada con carbono
Relación de transmisión final	Norteamérica	Modelos S	89/28
		Todos los demás modelos	79/28
	Todos los demás países		79/28

DIRECCIÓN	
Tipo	Dirección asistida dinámica (DPS)

SUSPENSIÓN DELANTERA			
Tipo de suspensión			Doble Brazo A con barra estabilizadora
Recorrido de la suspensión			129 mm
Amortiguador	Cant.		2
	Tipo	Modelos S	Cubierta de la bobina FOX monotubo
		Todos los demás modelos	SACHS "Big Bore"
Ajuste de precarga de muelles		Todos los modelos excepto los modelos STD	Anillos roscados

SUSPENSIÓN TRASERA		
Tipo de suspensión	Modelos T	Neumática con ajuste de presión manual Brazo basculante con amortiguador monoshock
	Modelos Limited	Suspensión de control neumático (ACS) con ajuste de autonivelación automático Brazo basculante con amortiguador monoshock
	Otros modelos	Brazo basculante con monoamortiguador
Recorrido de la suspensión		132 mm
Amortiguador	Cant.	1
	Tipo	SACHS doble tubos, con muelle
Ajuste de precarga de muelles	Modelos T	Presión de aire ajustable: 105 kPa a 515 kPa
	Todos los demás modelos	Sin ajuste

FRENOS		
Tipo		Sistema de frenado de 3 ruedas hidráulico activado por el pie y totalmente integrado con ABS y EBD.
Freno delantero		Discos dobles de 270 mm, monobloque Brembo montado radialmente con pinzas de 4 pistones, 2 zapatas
Freno trasero		Un solo disco de 270 mm con 1 pinza flotante de pistón con aparcamiento integrado
Líquido de frenos	Capacidad	480 ml
	Tipo	DOT 4
Freno de estacionamiento		Mecánico; accionamiento eléctrico en la pinza trasera
Grosor mínimo de la pastilla de freno		1 mm
Grosor mínimo del disco de freno		6,4 mm

FRENOS

Deformación máxima del disco de freno	0,100 mm
---------------------------------------	----------

NEUMÁTICOS

Tipo (utilizar solamente neumáticos recomendados por BRP)	Delante	Kenda KR31 165/55R15
	Detrás	Kenda KR21A 225/50R15
Presión	Delante	103 kPa NOTA: La diferencia de presión entre el neumático izquierdo y el derecho no debe sobrepasar 3,4 kPa
	Detrás	193 kPa
Profundidad mínima de rodadura del neumático	Delante	2,5 mm
	Detrás	4,0 mm

LLANTAS

Tamaño (diámetro x anchura)	Delante	381 mm x 127 mm
	Detrás	381 mm x 178 mm
Par de torsión de las tuercas de las ruedas	109 Nm \pm 4 Nm	
Par de apriete de las tuercas del eje trasero	225 Nm \pm 15 Nm	

DIMENSIONES

Longitud total	Modelos STD	2642 mm
	Modelos S	
	Modelos T	2596 mm
	Limited	2820 mm
Anchura total		1497 mm

DIMENSIONES		
Altura total	Modelos STD Modelos S	1099 mm
	Modelos T Modelos Limited	1241 mm
Altura del asiento (superior)		675 mm
Distancia entre ejes		1709 mm
Distancia entre ruedas delanteras		1308 mm
Distancia al suelo, delante y debajo del motor		115 mm

PESO Y CAPACIDAD DE CARGA		
Peso en seco	Modelos STD Modelos S	408 kg
	Modelos T	430 kg
	Modelos Limited	448 kg
Compartimento de almacenamiento delantero	Capacidad	24,4 L
	Carga máxima	6,8 kg
Alforjas (si están equipadas)	Capacidad de la alforja derecha	26 L
	Capacidad de la alforja izquierda	24 L
	Carga máxima	6,8 kg
Compartimento de almacenamiento superior (si está instalado)	Capacidad	43 L
	Carga máxima	9 kg
Carga total del vehículo permitida (incluido el conductor, las demás cargas y los accesorios añadidos)	Modelos Limited	209 kg
	Todos los demás modelos	199 kg

PESO Y CAPACIDAD DE CARGA			
Calificación del peso bruto del vehículo (GVWR)		Modelos STD Modelos S	627 kg
		Modelos T	648 kg
		Modelos Limited	677 kg
Calificación del peso bruto del eje (GVWR)	Delante	Modelos STD Modelos S	336 kg
		Modelos T Modelos Limited	340 kg
	Detrás	Modelos STD Modelos S	291 kg
		Modelos T	310 kg
		Modelos Limited	341 kg
	Peso máximo sobre la lengua del remolque		
Peso máximo remolcado (remolque y carga)			182 kg

***Esta página se ha dejado
intencionadamente en blanco***

GARANTÍA

GARANTÍA LIMITADA DE BRP EN EE. UU. Y CANADÁ: SERIE 2021 CAN-AM® SPYDER®

1. ALCANCE DE LA GARANTÍA LIMITADA

Bombardier Recreational Products Inc. ("BRP")* garantiza sus unidades Can-Am Spyder de 2021 (en lo sucesivo, el "Producto"), vendidas por concesionarios autorizados de Can-Am On-Road (en lo sucesivo, los "Concesionarios") en Estados Unidos y Canadá, contra defectos de materiales o mano de obra durante el período y en las condiciones que se describen a continuación. Esta garantía limitada quedará anulada y sin efecto en los casos siguientes: (1) el Producto ha sido utilizado para carreras o para cualquier otra actividad competitiva, en algún momento, aunque hubiera sido por parte de un propietario anterior; (2) se ha quitado o alterado el cuentakilómetros; (3) el Producto ha sido utilizado como vehículo todoterreno; (4) el Producto se ha alterado o modificado de tal modo que puede afectar negativamente a su funcionamiento, rendimiento o durabilidad, o ha sido alterado o modificado con objeto de cambiar el uso para el que fue diseñado.

Las piezas y accesorios que no vengan de fábrica no están cubiertos por esta garantía limitada. Por favor, consulte la garantía limitada aplicable a las piezas y accesorios.

2. LIMITACIONES DE RESPONSABILIDAD

ESTA GARANTÍA SE OTORGA Y ACEPTA EXPLÍCITAMENTE, EN SUSTITUCIÓN DE CUALQUIER OTRA GARANTÍA, EXPRESA O IMPLÍCITA, INCLUIDAS, ENTRE OTRAS, CUALQUIER GARANTÍA DE COMERCIABILIDAD O ADECUACIÓN A UNA FINALIDAD EN PARTICULAR. EN LA MEDIDA EN QUE NO SE PUEDA RENUNCIAR A LAS GARANTÍAS IMPLÍCITAS, ESTAS QUEDAN LIMITADAS EN CUANTO A DURACIÓN A LA DE LA GARANTÍA EXPRESA. LOS DAÑOS INCIDENTALS E INDIRECTOS QUEDAN EXCLUIDOS DE LA COBERTURA DE ESTA GARANTÍA. EN ALGUNOS ESTADOS Y PROVINCIAS NO ESTÁN PERMITIDAS LAS RENUNCIAS, LIMITACIONES NI EXCLUSIONES ESPECIFICADAS ANTERIORMENTE, POR LO QUE EXISTE LA POSIBILIDAD DE QUE NO SEAN APLICABLES EN SU CASO. ESTA GARANTÍA LE OTORGA DERECHOS ESPECÍFICOS, ADEMÁS DE OTROS QUE PUDIERA TENER Y QUE VARIAN EN FUNCIÓN DEL ESTADO O DE LA PROVINCIA.

Ni el distribuidor, ni ningún concesionario, ni ninguna otra persona han sido autorizados para realizar afirmaciones, representaciones ni garantías con respecto al producto que no sean las contenidas en esta garantía limitada; y, en caso de hacerse, no podrán ser exigibles a BRP. BRP se reserva el derecho de modificar esta garantía limitada en cualquier momento, entendiéndose que tales modificaciones no alterarán las condiciones de garantía aplicables al Producto vendido durante la vigencia de esta garantía.

* En E.E. U.U., los productos son distribuidos por BRP US Inc., que también se encarga de la asistencia técnica.

3. EXCLUSIONES — LA GARANTÍA NO CUBRE

Todo lo que sigue no está amparado por la garantía en ninguna circunstancia:

- Reemplazo de elementos de mantenimiento periódico, como aceite, lubricantes, líquidos, filtros y bujías, entre otros.
- Desgaste y deterioro causado por el uso normal; por ejemplo, de neumáticos, batería, escobillas del generador, faros herméticos y lámparas, discos de embrague y revestimientos, correa de la transmisión, pastillas de freno, zapatas de freno, rotores y ruedas dentadas.
- Optimizaciones y ajustes, como alineación y ajuste de la correa y equilibrado de las ruedas.
- Daños relacionados con la apariencia del Producto, como arañazos, mellas, decoloración, descamado, pelado y daños en el material que cubre los asientos.
- Daños ocasionados por la falta de mantenimiento o de almacenamiento adecuados, teniendo en cuenta lo descrito en la *GUÍA DEL USUARIO*.
- Daños resultantes de la retirada de piezas, reparaciones incorrectas, operaciones de servicio técnico o de mantenimiento indebidas, modificaciones, alteraciones al margen de las especificaciones originales del Producto, o bien daños resultantes de reparaciones realizadas por personas que no pertenezcan a un distribuidor autorizado de servicio.
- Daños resultantes de la instalación de piezas con especificaciones distintas de las piezas originales del Producto, como neumáticos, componentes del sistema de escape, ruedas o frenos.
- Daños causados por el abuso, uso indebido, negligencia o utilización del Producto al margen de las recomendaciones que figuran en la *GUÍA DEL USUARIO*.
- Daños resultantes de accidentes, factores de riesgo de la carretera, inmersión, incendio, robo, vandalismo o catástrofes naturales.
- Daños resultantes del uso de combustibles, aceites o líquidos con especificaciones distintas de las recomendadas en la *GUÍA DEL USUARIO*.
- Daños resultantes de la corrosión por sal en la carretera, ácido de batería, factores ambientales o tratamientos contrarios a las indicaciones de la *GUÍA DEL USUARIO*.
- Daños fortuitos o emergentes, incluidos, entre otros, gastos de arrastre o remolcado, almacenamiento, teléfono, alquiler, taxi, incomodidades, costo de seguros, pagos de cuotas de préstamos, pérdida de tiempo o pérdida de ingresos.

4. PERÍODO DE COBERTURA DE LA GARANTÍA

La presente garantía limitada tendrá efecto a partir de la fecha de entrega al primer consumidor minorista o de la fecha en la que el producto sea puesto en funcionamiento por vez primera, si es antes, y durante los siguientes períodos:

1. Para uso privado y recreativo, **VEINTICUATRO (24) MESES CONSECUTIVOS**, exceptuando los meses que se abarcan en los puntos (2) a (5), y para uso comercial **DOCE (12) MESES**

CONSECUTIVOS, exceptuando para los elementos que se abarcan en los (2) a (5) a continuación.

Un producto se utiliza comercialmente cuando se utiliza en relación con cualquier trabajo o empleo que genere ingresos durante cualquier parte del período de garantía. También se considera que un Producto se usa comercialmente cuando, en cualquier momento del período de garantía, se cuenta con licencia para su uso comercial. Este es un período de garantía mínimo, que puede ampliarse mediante cualquier programa promocional de garantía aplicable, en su caso.

2. Para la batería, **SEIS (6) MESES CONSECUTIVOS**.
3. Para los neumáticos, **6 MESES CONSECUTIVOS** o hasta que los neumáticos estén desgastados de modo que sólo queden tres treintaidosavos de pulgada (3/32 pulg.) (2,38 milímetros) en el caso de los neumáticos delanteros y cinco treintaidosavos de pulgada (5/32 pulg.) (3,97 milímetros) en el caso del neumático trasero, si es antes.
4. Para componentes relacionados con las emisiones, consulte también la **GARANTÍA DE LA EPA (EE. UU.) SOBRE EMISIONES** aquí contenida.
5. En el caso de Productos destinados la venta en el estado de California (EE. UU.), que se vendan inicialmente a residentes o cuya garantía se registre posteriormente para residentes del estado de California, consulte también la declaración de garantía sobre control de emisiones correspondiente a California.

La reparación o sustitución de piezas o la realización de operaciones de servicio técnico durante el período de garantía no amplían la duración de la garantía más allá de la fecha límite original.

5. CONDICIONES PARA BENEFICIARSE DE LA GARANTÍA

Esta cobertura de garantía está **supeditada** exclusivamente al cumplimiento de **cada uno de** los requisitos siguientes:

- El producto puede ser adquirido como nuevo y no utilizado por su primer propietario a un distribuidor autorizado de Can-Am On-Road para distribuir el Producto en el país en donde haya tenido lugar la venta ("distribuidor");
- El proceso de inspección previo a la entrega especificado por BRP debe haberse llevado a cabo y haber sido documentado, y debe constar la firma del comprador.
- El producto tiene que haber sido registrado correctamente en garantía por parte de un distribuidor autorizado de Can-Am On-Road.
- El Producto debe ser adquirido en el país en el que reside el comprador.
- Deben realizarse operaciones periódicas de mantenimiento tal como se indica en la **GUÍA DEL USUARIO**. BRP se reserva el derecho de condicionar la cobertura de la garantía a la demostración previa de un mantenimiento adecuado.

BRP no aceptará ningún compromiso relacionado con esta garantía limitada ante ningún propietario para uso privado o comercial si no se han cumplido las condiciones anteriores. Estas limitaciones son necesarias para preservar la seguridad de los productos BRP, así como la de sus consumidores y la del público en general.

6. QUÉ DEBE HACERSE PARA BENEFICIARSE DE LA COBERTURA DE LA GARANTÍA

El cliente debe dejar de utilizar el Producto si detecta cualquier anomalía. El cliente debe notificar la presencia de defectos a un distribuidor autorizado en un plazo no superior a tres (3) días tras ser detectados dichos defectos, así como facilitar las condiciones de acceso al producto y una oportunidad razonable para la reparación. El cliente también debe presentar al distribuidor autorizado el comprobante de compra del producto, así como firmar la orden de reparación o de trabajo antes del comienzo de cualquier reparación para validarla con arreglo a la garantía. Todas las piezas sustituidas bajo esta garantía limitada pasan a ser de la propiedad de BRP.

7. QUÉ HARÁ BRP

Las obligaciones de BRP según esta garantía se limitan, según su criterio, a la reparación de las piezas que se determinen defectuosas tras un uso normal, en operaciones de mantenimiento e inspección; o bien, a la sustitución de esas piezas por piezas nuevas y originales del Producto sin coste alguno en concepto de piezas y mano de obra, en cualquier concesionario autorizado, durante el período de garantía. La responsabilidad de BRP se limita a efectuar las reparaciones o reemplazar las piezas que sea necesario. Ninguna reclamación de incumplimiento de la garantía será la causa de la cancelación o anulación de la venta del Producto al propietario.

En caso de que se requiera servicio fuera del país de la venta original, el propietario asumirá el coste adicional correspondiente a las prácticas y condiciones locales, tales como (sin exclusión de otras) los gastos de transporte y seguro, los impuestos, gastos de licencias, aranceles y cualquier otro coste económico, incluidas las obligaciones impositivas para con los gobiernos, los estados, los territorios y sus organismos respectivos.

BRP se reserva el derecho de ir mejorando o modificando los productos sin que ello suponga que asume la obligación de modificar cualquiera de los productos que haya fabricado.

8. TRASPASO DE LA TITULARIDAD

Si se transfiere la propiedad de un producto durante el período que cubre la garantía, también se transferirá esta garantía, que tendrá validez durante el resto del período de cobertura, con sujeción a sus términos y condiciones, y siempre y cuando BRP o un concesionario/distribuidor autorizado reciba una prueba que demuestre la conformidad del antiguo propietario con el traspaso de la titularidad, además de incluirse los datos del nuevo propietario.

9. ASISTENCIA AL CONSUMIDOR

En caso de disputa o controversia con respecto a esta garantía limitada, BRP le sugiere que intente resolverla con el distribuidor. Le recomendamos que trate la cuestión con el propietario o con el director de asistencia del Distribuidor autorizado.

Si no logra resolver el problema, póngase en contacto con BRP rellenando el formulario de contacto para clientes en www.brp.com, o póngase en contacto por correo electrónico a través de una de las direcciones que encontrará debajo de la sección de *CONTACTO* de esta guía.

GARANTÍA DE LA EPA (EE. UU.) SOBRE EMISIONES

Bombardier Recreational Products Inc. ("BRP")* garantiza que si:

1. El Producto se mantiene y utiliza de acuerdo con las instrucciones escritas para el uso y mantenimiento adecuado, y
2. El Producto deja de satisfacer en algún momento durante su vida útil las normas de emisiones aplicables o los límites de emisiones familiares según lo determinado por una prueba de emisiones aprobada por la EPA, y
3. Dicha falta de conformidad acarrea o acarreará en el futuro una multa o cualquier otra sanción al propietario (incluida la denegación del derecho a utilizar el Producto) según la legislación local, estatal o federal, BRP subsanará la falta de conformidad sin coste alguno para el propietario, excepto en caso de que el Producto haya estado en circulación durante más de 5 años o 30 000 km (18 641 mi). BRP estará obligada a solucionar solamente aquellas no conformidades que sean resultado del fallo de componentes que haya sido instalados en el producto para el único o principal propósito de reducir las emisiones del producto y que no fuesen de uso general antes del modelo año 1968.

El período de garantía comienza en la fecha en que se entrega el Producto al comprador final o, si el Producto entra primero en servicio como vehículo de "demostración" o "de la casa", en la fecha en que entró en servicio por primera vez.

Elementos cubiertos por la Garantía sobre emisiones durante la totalidad de la vida útil del Producto:

Sistema de combustible y sistemas de admisión de aire

- Inyectores de combustible, módulo de la bomba de combustible, conjunto de filtros de combustible, cuerpo de la mariposa (sensor de posición de la mariposa incluido), colector de admisión de aire

Sensores y componentes de ignición

- Módulo de control del motor (ECM), conector del arnés de cableado, bobinas de encendido, bujías (solo hasta su primera sustitución de mantenimiento), sensor de ruido (sensor de detonación), sensor de posición del árbol de levas, sensor de posición del cigüeñal, sensor de temperatura (refrigerante), sensor de presión y temperatura, sensores de oxígeno

* En E.E. U.U., los productos son distribuidos por BRP US Inc., que también se encarga de la asistencia técnica.

Sistema de escape

- Silenciador principal (contenedor del catalizador), colectores de escape
- Abrazaderas, juntas y retenes (desde el motor hasta el silenciador principal)

Sistema de ventilación del cárter

- Respiradero del cárter, manguera de aireación del cárter, tapón del llenado de aceite

Sistema de control de emisiones evaporativas

- Depósito de combustible, tapón de combustible, manguera de combustible, cartucho de vapor, soportes de sujeción del cartucho de vapor, válvula de purga (sangrado), válvula de retención, filtros, soportes de montaje de componentes de evaporación
- Abrazaderas, juntas, retenes y adaptadores (asociados al conjunto del sistema de combustible)

Consulte el apartado de información de esta Guía del usuario para informarse sobre el mantenimiento adecuado. Esta Guía del usuario contiene información para utilizar el Producto correctamente.

Según la Garantía de Cumplimiento de Emisiones, BRP será responsable del coste total de la solución de cualquier producto presentado válidamente para reparación en cualquier distribuidor autorizado de Can-Am On-Road a menos que sea para reparaciones de emergencia según lo requiera el elemento 2 de la lista siguiente. Las limitaciones estatales o locales relativas a la extensión de la multa o sanción impuesta al propietario de un Producto averiado no estarán sujetas a esta responsabilidad.

En ningún caso podrá BRP rechazar una reclamación de la garantía sobre emisiones sobre la base de:

1. Trabajos en garantía o servicios previos a la entrega realizados por una instalación autorizada por BRP para llevar a cabo dichos trabajos o servicios; o
2. Trabajos realizados en una situación de emergencia para corregir una condición no segura, incluida la conducción no segura, atribuible a BRP, siempre que el propietario del Producto haya tomado medidas para devolver el vehículo a un estado conforme de forma oportuna; o
3. El uso de piezas no certificadas o la falta de conformidad con cualquier instrucción escrita destinada al mantenimiento y uso correctos, que no esté relacionada con el motivo por el cual el Producto ha dejado de satisfacer las normas aplicables sobre emisiones; o
4. Cualquier causa atribuible a BRP; o
5. El uso de cualquier combustible habitualmente disponible en la zona geográfica donde se encuentra el Producto, excepto si las instrucciones escritas para el mantenimiento y uso correctos especifican que el uso de dicho combustible causaría daños en los sistemas y dispositivos de control de emisiones del Producto y existe información fácilmente disponible para que el usuario identifique el combustible adecuado. Consulte el apartado dedicado a la información de mantenimiento y los requisitos de combustible en el apartado dedicado al combustible.

Exceptuando lo indicado en los puntos anteriores, BRP podrá rechazar una reclamación de la garantía sobre emisiones si se ha utilizado una

pieza del mercado secundario no certificada para el mantenimiento o la reparación de un Producto, siempre que el uso de dicha pieza no certificada provoque la falta de conformidad del Producto con las normas sobre emisiones. El uso de piezas no equivalentes a las piezas originales o piezas del mercado secundario no certificadas puede repercutir negativamente en la eficacia del sistema de control de emisiones y ocasionar la falta de conformidad del Producto con las normas sobre emisiones. El uso de piezas certificadas no afecta a la garantía sobre emisiones. **Las operaciones de mantenimiento, sustitución o reparación de los dispositivos y sistemas de control de emisiones pueden ser realizadas por cualquier persona o establecimiento dedicado a la reparación de vehículos motorizados utilizando cualesquiera piezas certificadas.**

En cuanto sea consciente de algún defecto, usted es responsable de presentar su producto a un distribuidor autorizado de Can-Am On-Road. El distribuidor autorizado de Can-Am de carretera procederá con la reclamación de garantía.

En el caso de que el distribuidor autorizado de Can-Am On-Road no pueda (por motivos no atribuibles al propietario del producto ni a eventos más allá del control de BRP o del distribuidor autorizado de Can-Am On-Road) reparar el producto en el plazo de 30 días desde después de la presentación inicial del producto a un distribuidor autorizado de Can-Am On-Road, entonces el propietario tendrá derecho a que se haga la solución de garantía, corriendo BRP con los gastos, por parte de cualquier instalación de reparación que elija el propietario.

Todas las piezas defectuosas sustituidas según esta garantía pasarán a ser propiedad de BRP.

Contacte con la siguiente dirección: Director, Field Operations and Support Division (6406J), Environmental Protection Agency, 401 "M" Street, SW., Washington, DC 20460 EE. UU. (Attention: Warranty Claim) para obtener más información sobre la Garantía sobre emisiones o para notificar una vulneración de las condiciones de la Garantía sobre emisiones.

Bombardier Recreational Products Inc. ("BRP")* también garantiza al comprador último y a cada comprador subsiguiente que este producto nuevo, incluyendo todas las piezas de su sistema de control de emisiones de escape y su sistema de control de emisiones de evaporación cumple dos condiciones:

- Se ha diseñado, construido y equipado de modo que en el momento de su venta al comprador inicial sea conforme con los requisitos del código 40 CFR 86 y de las normas sobre emisiones evaporativas del código 40 CFR 1051 de los EE. UU. aplicables a los vehículos motorizados que circulan por carretera.
- Está libre de todo defecto material y de fabricación que pudiera impedirle cumplir con los requisitos del código 40 CFR 86 y con las normas sobre emisiones evaporativas del código 40 CFR 1051 de los EE. UU. aplicables a los vehículos motorizados que circulan por carretera.

Si se cumplen los requisitos de cobertura de garantía, BRP reparará o sustituirá, según corresponda y sin coste alguno para usted, cualquier pieza o componente con un defecto en los materiales o en la fabricación que pudiera aumentar las emisiones del motor de cualquier sustancia contaminante dentro del periodo de garantía establecido. Esto incluye

aquellos gastos relacionados con las operaciones de diagnóstico y reparación o sustitución de las piezas relacionadas con las emisiones.

La garantía relacionada con las emisiones es válida durante el siguiente período (lo que suceda primero):

	KILÓMETROS/MILLAS	AÑOS
Componentes relacionados con las emisiones de escape y evaporativas	30 000/18 641	5

GARANTÍA FEDERAL DE LA EPA (EE. UU.) SOBRE RUIDO

Bombardier Recreational Products Inc. ("BRP")* garantiza al comprador último y a cada comprador subsiguiente que este producto nuevo, en el momento de la venta, fue diseñado, construido y equipado para satisfacer todas las normas de federales de aplicación de control de ruidos de la EPA de los Estados Unidos está libre de defectos de materiales y mano de obra que puedan impedir, cuando se realice un mantenimiento y uso correctos, el cumplimiento de los requisitos de todas las normas federales de ruidos de la EPA de los Estados Unidos de aplicación para el siguiente período, lo que ocurra primero:

KILÓMETROS/MILLAS	AÑO
6 000/3 730	1

DECLARACIÓN DE GARANTÍA SOBRE CONTROL DE EMISIONES EN CALIFORNIA

DERECHOS Y OBLIGACIONES ASOCIADOS A LA GARANTÍA:

El Consejo de Recursos del Aire de California (California Air Resources Board) y BRP US Inc. en nombre de Bombardier Recreational Products Inc., se complacen en explicar la garantía del sistema de control de emisiones para su Can-Am Spyder de 2021. En California, los vehículos de motor nuevos deben estar diseñados, construidos y equipados de manera que se ajusten a las exigentes normas estatales contra la contaminación del aire. BRP debe garantizar el sistema de control de emisiones del Producto durante los períodos que se indican más adelante, siempre y cuando no se produzca un uso indebido ni negligente ni un mantenimiento inadecuado del Producto.

Su sistema de control de emisiones puede incluir componentes tales como el sistema de inyección de combustible, el sistema de encendido, el catalizador y el ordenador de gestión del motor. También puede incluir manguitos, conectores y otras piezas relacionadas con las emisiones. Si se cumplen los requisitos de cobertura de garantía, BRP reparará el Producto sin coste alguno para usted. Esto incluye las operaciones de diagnóstico, las piezas y la mano de obra.

COBERTURA DE GARANTÍA DEL FABRICANTE

- Durante 5 años o 30 000 kilómetros, si es antes.

RESPONSABILIDADES DEL PROPIETARIO CON ARREGLO A LA GARANTÍA:

Como propietario del Producto, es responsable de cumplir los requisitos de mantenimiento indicados en la *GUIA DEL OPERADOR*. BRP le recomienda que conserve todos los justificantes relacionados con el mantenimiento del Producto. No obstante, BRP no puede denegar la cobertura de la garantía basándose exclusivamente en la ausencia de justificantes o en que el propietario no haya velado por que se realicen todas las operaciones de mantenimiento programadas.

Usted es responsable de llevar el Producto a un distribuidor autorizado con la mayor brevedad si existe algún problema. Las reparaciones cubiertas por la garantía deben llevarse a cabo en un plazo razonable, no superior a 30 días.

Como propietario del Producto, debe tener presente que BRP puede denegar la cobertura de garantía si el Producto o alguno de sus componentes ha fallado debido a un mal uso, negligencia, mantenimiento inadecuado o modificaciones no aprobadas.

Si tiene cualquier duda relacionada con sus derechos y responsabilidades con respecto a la garantía, póngase en contacto con el centro de asistencia al cliente de BRP, llamando al 1-888-272-9222, o con el Consejo de recursos del aire de California (California Air Resource Board), en la dirección 9528 Telstar Avenue, El Monte, CA 91731 (EE. UU.).

* En E.E. U.U., los productos son distribuidos por BRP US Inc., que también se encarga de la asistencia técnica.

© 2020 Bombardier Recreational Products Inc. Reservados todos los derechos.

® y ™ son marcas comerciales de Bombardier Recreational Products Inc. O de sus afiliados.

GARANTÍA INTERNACIONAL LIMITADA DE BRP: SERIE 2021 CAN-AM® SPYDER®

1. ALCANCE DE LA GARANTÍA LIMITADA

Bombardier Recreational Products Inc. ("BRP")* garantiza ante defectos de material o fabricación los Can-Am Spyder (los "Productos") Can-Am de 2021 vendidos por concesionarios o distribuidores autorizados por BRP para distribuir productos de Can-Am On-Road ("distribuidor/concesionario de Can-Am On-Road") fuera de los Estados Unidos de América (EE. UU.), Canadá, en los estados miembros del Espacio Económico Europeo (que comprende los estados miembros de la Unión Europea más Reino Unido, Noruega, Islandia y Liechtenstein) ("EEE"), en los estados miembros de la Comunidad de Estados Independientes (que incluye Ucrania y Turkmenistán) ("CEI") y Turquía, por el período y con arreglo a las condiciones que se describen a continuación. Esta garantía limitada quedará anulada y sin efecto en los casos siguientes: (1) el Producto ha sido utilizado para carreras o para cualquier otra actividad competitiva, en algún momento, aunque hubiera sido por parte de un propietario anterior; (2) se ha quitado o alterado el cuentakilómetros; (3) el Producto ha sido utilizado como vehículo todoterreno; (4) el Producto se ha alterado o modificado de tal modo que puede afectar negativamente a su funcionamiento, rendimiento o durabilidad, o ha sido alterado o modificado con objeto de cambiar el uso para el que fue diseñado.

Las piezas y accesorios que no vengan de fábrica no están cubiertos por esta garantía limitada. Por favor, consulte la garantía limitada aplicable a las piezas y accesorios.

2. LIMITACIONES DE RESPONSABILIDAD

JURISDICCIONES HASTA EL GRADO PERMITIDO POR LAS LEYES. ESTA GARANTÍA SE OTORGA Y ACEPTA EXPLÍCITAMENTE, EN SUSTITUCIÓN DE CUALQUIER OTRA GARANTÍA, EXPRESA O IMPLÍCITA, INCLUIDAS, ENTRE OTRAS, CUALQUIER GARANTÍA DE COMERCIABILIDAD O ADECUACIÓN A UNA FINALIDAD EN PARTICULAR. EN LA MEDIDA EN QUE NO SE PUEDA RENUNCIAR A LAS GARANTÍAS IMPLÍCITAS, ESTAS QUEDAN LIMITADAS EN CUANTO A DURACIÓN A LA DE LA GARANTÍA EXPRESA. QUEDAN EXCLUIDOS DE LA COBERTURA DE LA PRESENTE GARANTÍA TODOS LOS DAÑOS FORTUITOS, EMERGENTES, DIRECTOS, INDIRECTOS O DE OTRO TIPO. EN ALGUNAS JURISDICCIONES NO SE TIENEN EN CUENTA LOS DESCARGOS DE RESPONSABILIDAD, LAS LIMITACIONES DE CONSECUENCIAS IMPREVISTAS O SECUNDARIAS, U OTRAS EXCLUSIONES CITADAS ANTERIORMENTE. POR CONSIGUIENTE, ESTAS PUEDEN NO REGIR EN SU CASO. ESTA GARANTÍA LE OTORGA DERECHOS ESPECÍFICOS, ADEMÁS DE OTROS QUE PUDIERA TENER Y QUE VARIAN EN FUNCIÓN DEL PAÍS O DE LA JURISDICCIÓN. (PARA LOS PRODUCTOS ADQUIRIDOS EN AUSTRALIA, VEA LA CLÁUSULA 4 A CONTINUACIÓN).

Ni el Distribuidor, ni ningún Concesionario autorizado ni ninguna otra persona han sido autorizados a realizar afirmaciones, representaciones ni ofertas de garantías con respecto al Producto que no sean las contenidas en esta garantía limitada y, en caso de hacerse, no podrán ser exigibles

a BRP. BRP se reserva el derecho de modificar esta garantía en cualquier momento, entendiéndose que tales modificaciones no alterarán las condiciones de garantía aplicables a los Productos vendidos durante la vigencia de esta garantía.

3. EXCLUSIONES — LA GARANTÍA NO CUBRE

Los casos siguientes no quedan cubiertos por esta política limitada bajo ninguna circunstancia:

- Reemplazo de elementos de mantenimiento periódico, como aceite, lubricantes, filtros y bujías, entre otros.
- Desgaste y deterioro causado por el uso normal; por ejemplo, de neumáticos, batería, escobillas del generador, faros herméticos y lámparas, discos de embrague y revestimientos, correa de la transmisión, pastillas de freno, zapatas de freno, rotores y ruedas dentadas.
- Optimizaciones y ajustes, como alineación y ajuste de la correa y equilibrado de las ruedas.
- Daños relacionados con la apariencia del Producto, como arañazos, mellas, decoloración, descamado, pelado y daños en el material que cubre los asientos.
- Daños ocasionados por negligencia o la omisión de mantenimiento o almacenamiento adecuados, según lo descrito en la *GUÍA DEL USUARIO*.
- Daños ocurridos al desmontar piezas, seguir procedimientos incorrectos de reparación, servicio, mantenimiento, modificaciones o alteraciones por fuera de las especificaciones originales del Producto, o daños ocasionados por usar piezas o accesorios no fabricados o aprobados por BRP que, a juicio de ésta, sean incompatibles con el Producto o perjudiquen su funcionamiento, rendimiento o duración, o daños que resulten de las reparaciones realizadas por alguna persona que no sea afiliada a un Concesionario o Distribuidor autorizado.
- Daños resultantes de la instalación de piezas con especificaciones distintas de las piezas originales del Producto, como neumáticos, componentes del sistema de escape, ruedas o frenos.
- Daños causados por el abuso, uso indebido, negligencia, competiciones o utilización del Producto al margen de las recomendaciones que figuran en la *GUÍA DEL USUARIO*.
- Daños resultantes de accidentes, factores de riesgo de la carretera, inmersión, incendio, robo, vandalismo o catástrofes naturales.
- Daños resultantes del uso de combustibles, aceites o lubricantes con especificaciones distintas de las recomendadas en la *GUÍA DEL USUARIO*.

- Daños resultantes de la corrosión por sal en la carretera, ácido de batería, factores ambientales o tratamientos contrarios a las indicaciones de la *GUÍA DEL USUARIO*.
- Daños fortuitos o emergentes, incluidos, entre otros, gastos de gasolina, gastos de transporte del vehículo hasta y desde las instalaciones del distribuidor/concesionario autorizado, tiempo de viaje del mecánico, arrastre o remolcado, almacenamiento, gastos de teléfono, teléfono móvil, fax o telegramas, alquiler de un producto similar o Producto de reemplazo durante los servicios de asistencia en garantía o tiempo de inactividad, taxi, viajes, alojamiento, pérdidas o daños a propiedades personales, incomodidades, costo de seguros, pagos de cuotas de préstamos, pérdida de tiempo, pérdida de ingresos, rentas o beneficios, pérdida de usufructo o uso del Producto.

4. PERÍODO DE COBERTURA DE LA GARANTÍA

La presente garantía tendrá vigencia a partir de la fecha de entrega al primer consumidor minorista o de la fecha en la que el Producto sea puesto en funcionamiento por vez primera (lo que suceda primero) y durante los siguientes períodos:

1. Para uso privado y recreativo, **VEINTICUATRO (24) MESES CONSECUTIVOS**, exceptuando los meses que se abarcan en los puntos (2) a (3), y para uso comercial **DOCE (12) MESES CONSECUTIVOS**, exceptuando para los elementos que se abarcan en los (2) a (3) a continuación.
El Producto se utiliza comercialmente cuando se utiliza en relación con cualquier trabajo o empleo que genere ingresos durante cualquier parte del período de garantía. También se considera que el Producto se usa comercialmente cuando, en cualquier momento del período de garantía, se cuenta con licencia para su uso comercial;
2. para la batería: **SEIS (6) MESES CONSECUTIVOS**;
3. Para los neumáticos, **6 MESES CONSECUTIVOS** o hasta que los neumáticos estén desgastados de modo que sólo queden tres treintaidosavos de pulgada (3/32 pulg.) (2,38 milímetros) en el caso de los neumáticos delanteros y cinco treintaidosavos de pulgada (5/32 pulg.) (3,97 milímetros) en el caso del neumático trasero, si es antes.

La reparación o sustitución de piezas o la realización de operaciones de servicio técnico durante el período de garantía no amplían la duración de la garantía más allá de la fecha límite original.

Tenga en cuenta que la duración y cualquier otra modalidad de la cobertura de garantía están sujetas a la legislación nacional o local vigente en el lugar de residencia del cliente.

PARA LOS PRODUCTOS VENDIDOS EN AUSTRALIA SOLAMENTE

No se interpretará que ninguna disposición de estos Términos y condiciones de la garantía excluye, restringe o modifica la aplicación de una condición, garantía, aval, recurso o derecho, otorgados o implícitos en virtud de la Ley Competition and Consumer Act 2010 (Cth), incluidas las leyes de protección al consumidor de Australia u otras leyes, en los casos en que, al hacerlo, implicaría la violación de dicha ley o causaría que una

parte de estos términos y condiciones fuera nula. Los beneficios otorgados en virtud de esta garantía limitada son adicionales a otros derechos y recursos disponibles conforme a la legislación australiana.

Nuestros productos incluyen garantías que no se pueden excluir en virtud de las leyes de protección al consumidor de Australia. Tendrá derecho a obtener el reemplazo de la unidad o la devolución del dinero en caso de una falla grave y como compensación en caso de otras pérdidas o daños razonablemente previsible. Además, tendrá derecho a obtener la reparación o el reemplazo de los artículos si no presentan una calidad aceptable y el problema no se puede computar como una falla grave.

5. CONDICIONES PARA BENEFICIARSE DE LA GARANTÍA

Esta cobertura de garantía está **supeditada** exclusivamente al cumplimiento de **cada uno de** los requisitos siguientes:

- El Producto debe haber sido adquirido nuevo y sin usar por su primer propietario a través de un distribuidor o concesionario autorizados para distribuir el Producto en el país o unión de países en el que se realizó la venta.
- El proceso de inspección previo a la entrega especificado por BRP ha sido efectuado y documentado por el comprador y por el distribuidor o concesionario autorizado, y el comprador ha firmado el formulario correspondiente.
- El Producto ha sido debidamente registrado para la garantía por un distribuidor o concesionario autorizados.
- El producto debe ser adquirido en el país o en la unión de países en donde resida el comprador.
- Las operaciones periódicas de mantenimiento indicadas en la *GUÍA DEL USUARIO* deben ser realizadas puntualmente. BRP se reserva el derecho de condicionar la cobertura de la garantía a la demostración previa de un mantenimiento adecuado.

BRP no aceptará ningún compromiso relacionado con esta garantía limitada ante ningún propietario para uso privado o comercial si no se han cumplido todas las condiciones anteriores. Estas limitaciones son necesarias para preservar la seguridad de los productos BRP, así como la de sus consumidores y la del público en general.

6. QUÉ DEBE HACERSE PARA BENEFICIARSE DE LA COBERTURA DE LA GARANTÍA

El cliente debe dejar de utilizar el Producto si detecta cualquier anomalía. El cliente debe notificar la presencia de defectos al servicio técnico autorizado de un concesionario o establecimiento distribuidor en un plazo no superior a dos (2) meses tras ser detectado el defecto, así como facilitar las condiciones de acceso al Producto para la verificación o la reparación. El cliente también debe presentar al concesionario o distribuidor autorizado la prueba de compra del Producto, así como firmar la orden de reparación o de trabajo antes del comienzo de cualquier reparación para validarla con arreglo a la garantía. Todas las piezas sustituidas bajo esta garantía limitada pasan a ser de la propiedad de BRP. Tenga en cuenta que el período de

notificación está sujeto a la legislación nacional o local vigente en el lugar de residencia del cliente.

7. QUÉ HARÁ BRP

Hasta el grado máximo que permita la ley, las obligaciones de BRP según esta garantía se limitan, según su criterio, a la reparación de las piezas que se determinen defectuosas tras un uso normal, en operaciones de mantenimiento o inspección; o bien, a la sustitución de esas piezas por piezas originales del Producto nuevas sin coste alguno en concepto de piezas y mano de obra, en cualquier concesionario/distribuidor autorizado de motores fueraborda durante el período de cobertura de garantía según las condiciones aquí descritas. La responsabilidad de BRP se limita a efectuar las reparaciones necesarias o cambiar las piezas. Ninguna reclamación de incumplimiento de la garantía será la causa de la cancelación o anulación de la venta del Producto al propietario. Usted puede tener otros derechos legales, que pueden variar según el país.

En caso que se requieran operaciones de servicio fuera del país original de compra o, en el caso de los residentes en el Espacio Económico Europeo, fuera de esta región, el propietario asumirá el costo adicional con arreglo a las prácticas y condiciones locales, tales como (sin exclusión de otros) los costes de transporte, seguros, impuestos, costos de licencias, aranceles a la importación y otras obligaciones financieras para con los gobiernos, los estados, los territorios y sus organismos respectivos.

BRP se reserva el derecho de mejorar o modificar productos cada cierto tiempo, sin que ello suponga ninguna obligación de modificar todos los productos previamente fabricados.

8. TRASPASO DE LA TITULARIDAD

Si se transfiere la propiedad de un Producto durante el período que cubre la garantía, también se transferirá esta garantía, que tendrá validez durante el resto del período de cobertura, con sujeción a sus términos y condiciones, y siempre y cuando BRP o un concesionario/distribuidor autorizado reciba una prueba que demuestre la conformidad del antiguo propietario con el traspaso de la titularidad, además de incluirse los datos del nuevo propietario.

9. ASISTENCIA AL CONSUMIDOR

En caso de disputa o controversia con respecto a esta garantía limitada, BRP le sugiere que intente resolverla con el Distribuidor o Concesionario. Le recomendamos que trate la cuestión con el responsable o con el director de asistencia del concesionario o distribuidor autorizado.

Si no logra resolver el problema, póngase en contacto con BRP rellenando el formulario de contacto para clientes en www.brp.com, o póngase en contacto por correo electrónico a través de una de las direcciones que encontrará debajo de la sección de *CONTACTO* de esta guía.

* En el Espacio Económico Europeo y en las demás regiones y países (excepto los EE. UU. y el Canadá) la distribución y asistencia relacionadas con los productos se realizan a través de BRP European Distribution S.A. y otras filiales de BRP.

** La garantía limitada de BRP que se ofrece para los Productos vendidos en los EE. UU. y el Canadá es distinta de la que se ofrece en el Espacio Económico Europeo y en las demás regiones y países.

© 2020 Bombardier Recreational Products Inc. Reservados todos los derechos.

® y ™ son marcas comerciales de Bombardier Recreational Products Inc. O de sus aliados.

GARANTÍA LIMITADA DE BRP PARA EL ÁREA ECONÓMICA EUROPEA, LA COMUNIDAD DE ESTADOS INDEPENDIENTES Y TURQUÍA: SERIE 2021 CAN-AM® SPYDER®

1. ALCANCE DE LA GARANTÍA LIMITADA

Bombardier Recreational Products Inc. ("BRP")* garantiza ante defectos de material o fabricación sus Can-Am Spyder de 2021 (los "Productos") 2021 vendidos por concesionarios o distribuidores autorizados por BRP para distribuir los Can-Am On-Road ("distribuidor/concesionario de Can-Am On-Road") en los estados miembros del Espacio Económico Europeo (que comprende los estados miembros de la Unión Europea más Reino Unido, Noruega, Islandia y Liechtenstein) ("EEE"), en los estados miembros de la Comunidad de Estados Independientes (que incluye Ucrania y Turkmenistán) ("CEI") y Turquía (los "Distribuidores/Concesionarios") , por el período y con arreglo a las condiciones que se describen a continuación. Esta garantía limitada quedará anulada y sin efecto en los casos siguientes: (1) el Producto ha sido utilizado para carreras o para cualquier otra actividad competitiva, en algún momento, aunque hubiera sido por parte de un propietario anterior; (2) se ha quitado o alterado el cuentakilómetros; (3) el Producto ha sido utilizado como vehículo todoterreno; (4) el Producto se ha alterado o modificado de tal modo que puede afectar negativamente a su funcionamiento, rendimiento o durabilidad, o ha sido alterado o modificado con objeto de cambiar el uso para el que fue diseñado.

Las piezas y accesorios que no vengan de fábrica no están cubiertos por esta garantía limitada. Por favor, consulte la garantía limitada aplicable a las piezas y accesorios.

2. LIMITACIONES DE RESPONSABILIDAD

JURISDICCIONES HASTA EL GRADO PERMITIDO POR LAS LEYES. ESTA GARANTÍA SE OTORGA Y ACEPTA EXPLÍCITAMENTE, EN SUSTITUCIÓN DE CUALQUIER OTRA GARANTÍA, EXPRESA O IMPLÍCITA, INCLUIDAS, ENTRE OTRAS, CUALQUIER GARANTÍA DE COMERCIABILIDAD O ADECUACIÓN A UNA FINALIDAD EN PARTICULAR. EN LA MEDIDA EN QUE NO SE PUEDA RENUNCIAR A LAS GARANTÍAS IMPLÍCITAS, ESTAS QUEDAN LIMITADAS EN CUANTO A DURACIÓN A LA DE LA GARANTÍA EXPRESA. QUEDAN EXCLUIDOS DE LA COBERTURA DE LA PRESENTE GARANTÍA TODOS LOS DAÑOS FORTUITOS, EMERGENTES, DIRECTOS, INDIRECTOS O DE OTRO TIPO. EN ALGUNAS JURISDICCIONES NO SE TIENEN EN CUENTA LOS DESCARGOS DE RESPONSABILIDAD, LAS LIMITACIONES DE CONSECUENCIAS IMPREVISTAS O SECUNDARIAS, U OTRAS EXCLUSIONES CITADAS ANTERIORMENTE. POR CONSIGUIENTE, ESTAS PUEDEN NO REGIR EN SU CASO, ESTA GARANTÍA LE OTORGA DERECHOS ESPECÍFICOS, ADEMÁS DE OTROS QUE PUDIERA TENER Y QUE VARÍAN EN FUNCIÓN DEL PAÍS O DE LA JURISDICCIÓN. (PARA LOS PRODUCTOS ADQUIRIDOS EN AUSTRALIA, VEA LA CLÁUSULA 4 A CONTINUACIÓN).

Ni el Distribuidor, ni ningún Concesionario autorizado ni ninguna otra persona han sido autorizados a realizar afirmaciones, representaciones ni ofertas de garantías con respecto al Producto que no sean las contenidas en esta garantía limitada y, en caso de hacerse, no podrán ser exigibles a BRP. BRP se reserva el derecho de modificar esta garantía en cualquier momento, entendiéndose que tales modificaciones no alterarán las condiciones de garantía aplicables a los Productos vendidos durante la vigencia de esta garantía.

3. EXCLUSIONES — LA GARANTÍA NO CUBRE

Los casos siguientes no quedan cubiertos por esta política limitada bajo ninguna circunstancia:

- Reemplazo de elementos de mantenimiento periódico, como aceite, lubricantes, filtros y bujías, entre otros.
- Desgaste y deterioro causado por el uso normal; por ejemplo, de neumáticos, batería, escobillas del generador, faros herméticos y lámparas, discos de embrague y revestimientos, correa de la transmisión, pastillas de freno, zapatas de freno, rotores y ruedas dentadas.
- Optimizaciones y ajustes, como alineación y ajuste de la correa y equilibrado de las ruedas.
- Daños relacionados con la apariencia del Producto, como arañazos, mellas, decoloración, descamado, pelado y daños en el material que cubre los asientos.
- Daños ocasionados por negligencia o la omisión de mantenimiento o almacenamiento adecuados, según lo descrito en la *GUÍA DEL USUARIO*.
- Daños ocurridos al desmontar piezas, seguir procedimientos incorrectos de reparación, servicio, mantenimiento, modificaciones o alteraciones por fuera de las especificaciones originales del Producto, o daños ocasionados por usar piezas o accesorios no fabricados o aprobados por BRP que, a juicio de ésta, sean incompatibles con el Producto o perjudiquen su funcionamiento, rendimiento o duración, o daños que resulten de las reparaciones realizadas por alguna persona que no sea afiliada a un Concesionario o Distribuidor autorizado.
- Daños resultantes de la instalación de piezas con especificaciones distintas de las piezas originales del Producto, como neumáticos, componentes del sistema de escape, ruedas o frenos.
- Daños causados por el abuso, uso indebido, negligencia, competiciones o utilización del Producto al margen de las recomendaciones que figuran en la *GUÍA DEL USUARIO*.
- Daños resultantes de accidentes, factores de riesgo de la carretera, inmersión, incendio, robo, vandalismo o catástrofes naturales.
- Daños resultantes del uso de combustibles, aceites o lubricantes con especificaciones distintas de las recomendadas en la *GUÍA DEL USUARIO*.

- Daños resultantes de la corrosión por sal en la carretera, ácido de batería, factores ambientales o tratamientos contrarios a las indicaciones de la *GUÍA DEL USUARIO*.
- Daños fortuitos o emergentes, incluidos, entre otros, gastos de gasolina, gastos de transporte del vehículo hasta y desde las instalaciones del distribuidor/concesionario autorizado, tiempo de viaje del mecánico, arrastre o remolcado, almacenamiento, gastos de teléfono, teléfono móvil, fax o telegramas, alquiler de un producto similar o Producto de reemplazo durante los servicios de asistencia en garantía o tiempo de inactividad, taxi, viajes, alojamiento, pérdidas o daños a propiedades personales, incomodidades, costo de seguros, pagos de cuotas de préstamos, pérdida de tiempo, pérdida de ingresos, rentas o beneficios, pérdida de usufructo o uso del Producto.

4. PERÍODO DE COBERTURA DE LA GARANTÍA

La presente garantía tendrá vigencia a partir de la fecha de entrega al primer consumidor minorista o de la fecha en la que el Producto sea puesto en funcionamiento por vez primera (lo que suceda primero) y durante los siguientes períodos:

1. Para uso privado y recreativo, **VEINTICUATRO (24) MESES CONSECUTIVOS**, exceptuando los meses que se abarcan en los puntos (2) a (3), y para uso comercial **DOCE (12) MESES CONSECUTIVOS**, exceptuando para los elementos que se abarcan en los (2) a (3) a continuación.
El Producto se utiliza comercialmente cuando se utiliza en relación con cualquier trabajo o empleo que genere ingresos durante cualquier parte del período de garantía. También se considera que el Producto se usa comercialmente cuando, en cualquier momento del período de garantía, se cuenta con licencia para su uso comercial;
2. para la batería: **SEIS (6) MESES CONSECUTIVOS**;
3. Para los neumáticos, **6 MESES CONSECUTIVOS** o hasta que los neumáticos estén desgastados de modo que sólo queden tres treintaidosavos de pulgada (3/32 pulg.) (2,38 milímetros) en el caso de los neumáticos delanteros y cinco treintaidosavos de pulgada (5/32 pulg.) (3,97 milímetros) en el caso del neumático trasero, si es antes.

La reparación o sustitución de piezas o la realización de operaciones de servicio técnico durante el período de garantía no amplían la duración de la garantía más allá de la fecha límite original.

Tenga en cuenta que la duración y cualquier otra modalidad de la cobertura de garantía están sujetas a la legislación nacional o local vigente en el lugar de residencia del cliente.

5. CONDICIONES PARA BENEFICIARSE DE LA GARANTÍA

Esta cobertura de garantía está **supeditada** exclusivamente al cumplimiento de **cada uno de** los requisitos siguientes:

- El Producto debe haber sido adquirido nuevo y sin usar por su primer propietario a través de un distribuidor o concesionario autorizados para distribuir el Producto en el país o unión de países en el que se realizó la venta.

- El proceso de inspección previo a la entrega especificado por BRP ha sido efectuado y documentado por el comprador y por el distribuidor o concesionario autorizado, y el comprador ha firmado el formulario correspondiente.
- El Producto ha sido debidamente registrado para la garantía por un distribuidor o concesionario autorizados.
- El producto debe ser adquirido en el país o en la unión de países en donde reside el comprador.
- Las operaciones periódicas de mantenimiento indicadas en la *GUÍA DEL USUARIO* deben ser realizadas puntualmente. BRP se reserva el derecho de condicionar la cobertura de la garantía a la demostración previa de un mantenimiento adecuado.

BRP no aceptará ningún compromiso relacionado con esta garantía limitada ante ningún propietario para uso privado o comercial si no se han cumplido todas las condiciones anteriores. Estas limitaciones son necesarias para preservar la seguridad de los productos BRP, así como la de sus consumidores y la del público en general.

6. QUÉ DEBE HACERSE PARA BENEFICIARSE DE LA COBERTURA DE LA GARANTÍA

El cliente debe dejar de utilizar el Producto si detecta cualquier anomalía. El cliente debe notificar la presencia de defectos al servicio técnico autorizado de un concesionario o establecimiento distribuidor en un plazo no superior a dos (2) meses tras ser detectado el defecto, así como facilitar las condiciones de acceso al Producto para la verificación o la reparación. El cliente también debe presentar al concesionario o distribuidor autorizado la prueba de compra del Producto, así como firmar la orden de reparación o de trabajo antes del comienzo de cualquier reparación para validarla con arreglo a la garantía. Todas las piezas sustituidas bajo esta garantía limitada pasan a ser de la propiedad de BRP. Tenga en cuenta que el período de notificación está sujeto a la legislación nacional o local vigente en el lugar de residencia del cliente.

7. QUÉ HARÁ BRP

Hasta el grado máximo que permita la ley, las obligaciones de BRP según esta garantía se limitan, según su criterio, a la reparación de las piezas que se determinen defectuosas tras un uso normal, en operaciones de mantenimiento o inspección; o bien, a la sustitución de esas piezas por piezas originales del Producto nuevas sin coste alguno en concepto de piezas y mano de obra, en cualquier concesionario/distribuidor autorizado de motores fueraborda durante el período de cobertura de garantía según las condiciones aquí descritas. La responsabilidad de BRP se limita a efectuar las reparaciones necesarias o cambiar las piezas. Ninguna reclamación de incumplimiento de la garantía será la causa de la cancelación o anulación de la venta del Producto al propietario. Usted puede tener otros derechos legales, que pueden variar según el país.

En caso que se requieran operaciones de servicio fuera del país original de compra o, en el caso de los residentes en el Espacio Económico Europeo, fuera de esta región, el propietario asumirá el costo adicional con arreglo a las prácticas y condiciones locales, tales como (sin exclusión de otros) los costes de transporte, seguros, impuestos, costos de licencias,

aranceles a la importación y otras obligaciones financieras para con los gobiernos, los estados, los territorios y sus organismos respectivos.

BRP se reserva el derecho de mejorar o modificar productos cada cierto tiempo, sin que ello suponga ninguna obligación de modificar todos los productos previamente fabricados.

8. TRASPASO DE LA TITULARIDAD

Si se transfiere la propiedad de un Producto durante el período que cubre la garantía, también se transferirá esta garantía, que tendrá validez durante el resto del período de cobertura, con sujeción a sus términos y condiciones, y siempre y cuando BRP o un concesionario/distribuidor autorizado reciba una prueba que demuestre la conformidad del antiguo propietario con el traspaso de la titularidad, además de incluirse los datos del nuevo propietario.

9. ASISTENCIA AL CONSUMIDOR

En caso de disputa o controversia con respecto a esta garantía limitada, BRP le sugiere que intente resolverla con el Distribuidor o Concesionario. Le recomendamos que trate la cuestión con el responsable o con el director de asistencia del concesionario o distribuidor autorizado.

Si no logra resolver el problema, póngase en contacto con BRP rellenando el formulario de contacto para clientes en www.brp.com, o póngase en contacto por correo electrónico a través de una de las direcciones que encontrará debajo de la sección de *CONTACTO* de esta guía.

* En el Espacio Económico Europeo y en las demás regiones y países (excepto los EE. UU. y el Canadá) la distribución y asistencia relacionadas con los productos se realizan a través de BRP European Distribution S.A. y otras filiales de BRP.

© 2020 Bombardier Recreational Products Inc. Reservados todos los derechos.

® y ™ son marcas comerciales de Bombardier Recreational Products Inc. O de sus aliados.

TÉRMINOS Y CONDICIONES ADICIONALES ESPECÍFICOS PARA FRANCIA

Los siguientes términos y condiciones solo son de aplicación para los productos vendidos en Francia:

El vendedor suministrará artículos de conformidad con el contrato y será responsable de los defectos existentes en el momento de la entrega. El vendedor será también responsable de cualquier defecto asociado a operaciones de embalaje, a instrucciones de ensamblaje o a tareas de instalación cuando sean su responsabilidad según contrato o se lleven a cabo bajo su responsabilidad. Para ajustarse al contrato, el artículo deberá cumplir los siguientes requisitos:

1. Adecuarse a un uso normal propio de artículos similares y, si procede:
 - 1.1 Corresponder a la descripción facilitada por el vendedor y ofrecer las características mostradas al comprador a través de muestra o modelo;
 - 1.2 Presentar las características que un comprador pueda legítimamente esperar teniendo en cuenta las declaraciones públicas del vendedor, el fabricante o su representante, aunque sea mediante anuncios o etiquetado; o
2. Presentar las características acordadas mutuamente entre las partes, o bien adecuarse al uso específico previsto por el comprador y comunicado y aceptado por el vendedor.

El período para actuaciones por incumplimiento prescribe al cabo de dos años de la entrega de los artículos. El vendedor es responsable de ofrecer garantías frente a defectos ocultos del artículo vendido si esos defectos son causa de que el artículo resulte inadecuado para el uso previsto, o si limitan su uso de modo que el comprador no hubiera adquirido el artículo o hubiera pagado un precio inferior, si lo hubiera sabido. La acción ante tales defectos ocultos deberá ser adoptada por el comprador dentro de un plazo no superior a 2 años desde la detección del defecto.

REGISTROS DE MANTENIMIENTO

Envíe fotocopias de los registros de mantenimiento a BRP si es necesario.

PROCEDIMIENTO PREVIO A LA ENTREGA

Número de serie: _____	Firma/impresión:
Kilometraje: _____	
Horas: _____	
Fecha: _____	
N.º de distribuidor: _____	
Notas: _____ _____	
Consulte los procedimientos detallados de instalación en el boletín del procedimiento previo a la entrega	

PRIMERA INSPECCIÓN

Kilometraje: _____	Firma/impresión:
Horas: _____	
Fecha: _____	
N.º de distribuidor: _____	
Notas: _____ _____	

Consulte el programa de mantenimiento en el apartado Información de mantenimiento en esta Guía del usuario.	

SERVICIO

Kilometraje: _____	Firma/impresión:
Horas: _____	
Fecha: _____	
N.º de distribuidor: _____	
Notas: _____ _____	

Consulte el programa de mantenimiento en el apartado Información de mantenimiento en esta Guía del usuario.	

SERVICIO	
Kilometraje: _____ Horas: _____ Fecha: _____ N.º de distribuidor: _____ Notas: _____ _____	Firma/impresión:
Consulte el programa de mantenimiento en el apartado Información de mantenimiento en esta Guía del usuario.	

SERVICIO	
Kilometraje: _____ Horas: _____ Fecha: _____ N.º de distribuidor: _____ Notas: _____ _____	Firma/impresión:
Consulte el programa de mantenimiento en el apartado Información de mantenimiento en esta Guía del usuario.	

SERVICIO	
Kilometraje: _____ Horas: _____ Fecha: _____ N.º de distribuidor: _____ Notas: _____ _____	Firma/impresión:
Consulte el programa de mantenimiento en el apartado Información de mantenimiento en esta Guía del usuario.	

SERVICIO	
Kilometraje: _____ Horas: _____ Fecha: _____ N.º de distribuidor: _____ Notas: _____ _____	Firma/impresión:
Consulte el programa de mantenimiento en el apartado Información de mantenimiento en esta Guía del usuario.	

SERVICIO	
Kilometraje: _____ Horas: _____ Fecha: _____ N.º de distribuidor: _____ Notas: _____ _____	Firma/impresión:
Consulte el programa de mantenimiento en el apartado Información de mantenimiento en esta Guía del usuario.	

INFORMACIÓN SOBRE EL CLIENTE

INFORMACIÓN SOBRE PRIVACIDAD

BRP desea informarle de que sus datos de contacto serán utilizados en trámites relacionados con la seguridad y la garantía. Además, BRP y sus filiales pueden utilizar su lista de clientes para distribuir información de marketing y promociones de BRP y productos relacionados.

Para ejercer su derecho de consultar o corregir sus datos, o bien para indicar que su información de contacto deje de figurar en la lista de destinatarios de marketing directo, póngase en contacto con BRP.

Por correo electrónico: privacyofficer@brp.com

Por correo postal: BRP Legal Service
726 St-Joseph
Valcourt QC
Canada,
J0E 2L0

CONTACTO

Sitio web:

www.brp.com

Asia

Room 4609, Tower 2,
Grand Gateway 3 Hong Qiao
Road Shanghai,
China 200020

21F Shinagawa East One Tower
2-16-1 Konan, Minatoku-ku,
Tokyo 108-0075
Japón

Europa

Skaldenstraat 125
B-9042 Gent
Bélgica

Itterpark 11
D-40724 Hilden
Alemania

ARTEPARC Bâtiment B
Route de la côte d'Azur, Le Canet
13590 Meyreuil
Francia

Ingvald Ystgaardsvei 15
N-7484 Trondheim
Noruega

Isoaavantie 7
PL 8040
96101 Rovaniemi

Spinnvägen 15
903 61 Umeå
Suecia

Avenue d'Ouchy 4-6
1006 Lausanne
Suiza

Norteamérica

565 de la Montagne Street
Valcourt (Québec) J0E 2L0
Canadá

Sa De Cv, Av. Ferrocarril 202
Parque Ind. Querétaro, Lote2-B
76220
Santa Rosa Jáuregui, Oro., México
Sturtevant, Wisconsin, EE. UU.
10101 Science Drive
Sturtevant, Wisconsin
53177
EE. UU.

Oceanía

6 Lord Street
Lakes Business Park
Botany, NSW 2019
Australia

3B Echelon Place, East Tamaki,
Auckland 2013,
Nueva Zelanda

América Latina

Rua James Clerck Maxwell, 230
TechnoPark Campinas SP 13069-380
Brasil

CAMBIO DE DIRECCIÓN/TITULARIDAD

Si su dirección ha variado o es el nuevo propietario del vehículo, asegúrese de notificárselo a BRP por alguno de estos medios:

- Notificación a un distribuidor autorizado de Can-Am roadster.
- **Solo Norteamérica:** llame al 1-888-272-9222;
- Enviando una de las tarjetas de cambio que se encuentran en las siguientes páginas a una de las direcciones de BRP indicadas en la sección de *CONTACTO* de esta guía.

En caso de cambio de titularidad, le rogamos que adjunte un comprobante en el que se indique que el anterior propietario accede a la transferencia.

La notificación a BRP es muy importante, incluso después del límite de validez de la garantía limitada, ya que permite a BRP localizar al propietario del vehículo si fuese necesario; por ejemplo cuando se inician campañas de seguridad. Corresponde al propietario informar a BRP.

UNIDADES ROBADAS: Si roban su vehículo personal, debe notificar a BRP o a un distribuidor autorizado de Can-Am roadster. Le pediremos que nos proporcione su nombre, dirección y número de teléfono, el número de identificación del vehículo y la fecha en que fue sustraído.

***Esta página se ha dejado
intencionadamente en blanco***

CAMBIO DE DIRECCIÓN **CAMBIO DE TITULARIDAD** **NÚMERO DE IDENTIFICACIÓN DEL VEHÍCULO**

--	--	--	--	--	--	--	--	--	--	--	--	--	--	--	--	--	--	--	--	--	--

Número de modelo

Número de identificación del vehículo (V.I.N.)

**DIRECCIÓN ANTIGUA
O TITULAR ANTERIOR:**

NOMBRE

N.º

CALLE

APT

POBLACIÓN:

PROVINCIA/REGIÓN

CÓDIGO POSTAL

PAÍS

TELÉFONO

**DIRECCIÓN NUEVA
O NUEVO TITULAR:**

NOMBRE

N.º

CALLE

APT

POBLACIÓN:

PROVINCIA/REGIÓN

CÓDIGO POSTAL

PAÍS

TELÉFONO

DIRECCIÓN DE CORREO ELECTRÓNICO

| V00A2F

CAMBIO DE DIRECCIÓN **CAMBIO DE TITULARIDAD** **NÚMERO DE IDENTIFICACIÓN DEL VEHÍCULO**

--	--	--	--	--	--	--	--	--	--	--	--	--	--	--	--	--	--	--	--	--	--

Número de modelo

Número de identificación del vehículo (V.I.N.)

**DIRECCIÓN ANTIGUA
O TITULAR ANTERIOR:**

NOMBRE

N.º

CALLE

APT

POBLACIÓN:

PROVINCIA/REGIÓN

CÓDIGO POSTAL

PAÍS

TELÉFONO

**NUEVA DIRECCIÓN
O NUEVO TITULAR:**

NOMBRE

N.º

CALLE

APT

POBLACIÓN:

PROVINCIA/REGIÓN

CÓDIGO POSTAL

PAÍS

TELÉFONO

DIRECCIÓN DE CORREO ELECTRÓNICO

| V00A2F

***Esta página se ha dejado
En blanco intencionadamente***

Nº de modelo _____

Vehículo

Número de identificación (V.I.N.) _____

Motor

Número de identificación (E.I.N.) _____

PROPIETARIO: _____

NOMBRE

N.º

CALLE

APT

POBLACIÓN

PROVINCIA/REGIÓN

CÓDIGO POSTAL

Fecha de Compra |_____| |_____| |_____|
AÑO MES DÍA

Fecha de caducidad de la garantía |_____| |_____| |_____|
AÑO MES DÍA

Para ser completado por el concesionario en el momento de la venta.

ZONA PARA EL SELLO DEL CONCESIONARIO

⚠ ADVERTENCIA

Este producto Can-Am On-road es un tipo diferente de vehículo. Requiere habilidades y conocimientos especiales. Aprenda a conocer las características que diferencian a este vehículo.

- **ANTES DE UTILIZAR ESTE VEHÍCULO, LEA ESTA GUÍA DEL USUARIO, TODAS LAS ETIQUETAS DE SEGURIDAD DEL PRODUCTO Y VEA EL VÍDEO DE SEGURIDAD.**



- **COMPLETE** un curso de formación (si está disponible), practique, familiarícese con los controles y consiga una licencia adecuada.
- **CONSULTE** la Tarjeta de Seguridad antes de

- **UTILICE SIEMPRE CASCO Y EQUIPO DE MONTAR.** Con este tipo de vehículo, los usuarios están expuestos a más riesgos en carretera que con un automóvil. Incluso los conductores más avezados pueden sufrir una colisión causada por otro vehículo o perder el control. Este vehículo no le protegerá en caso de accidente.
- **LÍMITES DE USO Y CONDICIONES DE LA CARRETERA.** El sistema de estabilidad del vehículo (VSS) no puede evitar que pierda el control, vuelque o caiga si sobrepasa los límites de este vehículo. Conozca cuáles son los límites para las diferentes condiciones de la carretera. No conduzca sobre hielo o nieve ni por lugares no previstos para la circulación. Evite los charcos y agua que corra. Este tipo de vehículo puede hidroplanear en el agua y derrapar en carreteras cubiertas con grava, tierra y arena. Si debe viajar por carreteras que presenten estas condiciones, disminuya la velocidad.

