

can-am®

SPYDER® RT™ -serien

Can-Am Spyder On-Road Kjøretøy 2020

Inkluderer informasjon om sikkerhet, kjøretøyet og vedlikehold av det



⚠ ADVARSEL

Finn ut hva som gjør Spyder annerledes.

Les denne brukerhåndboken og se sikkerhetsvideoen på:
<https://can-am.brp.com/spyder/owners/safety/safety-information.html>

Gjennomfør et opplæringskurs (hvis tilgjengelig), øv deg og gjør deg kjent med betjeningsanordninger og instrumenter.

Se lokale lover – krav til førerkort varierer fra sted til sted.

Oppbevar denne brukerhåndboken i frontbagasjerommet.

2 1 9 0 0 2 0 7 2 _ N O

Originalinstruksjoner

ADVARSEL

Å overse noen av sikkerhetsforanstaltningene og instruksene i denne brukerhåndboken, sikkerhetsvideoen og sikkerhetsmerker på kjøretøyet kan resultere i alvorlig personskade, til og med dødsfall!

ADVARSEL I HENHOLD TIL LOVFORSLAG 65 CALIFORNIA

 **ADVARSEL:** Bruk, service og vedlikehold av et passasjerkjøretøy kan utsette deg for kjemikalier, inkludert eksos, karbonmonoksid, ftalater og bly som staten California vet er kreftfremkallende og som kan forårsake fødselsdefekter eller annen reproduktiv skade. For å minimere eksponering skal du unngå å innånde eksos, ikke la motoren gå på tomgang bortsett fra når nødvendig, vedlikehold kjøretøyet på et godt ventilert område og bruk hansker eller vask hendene ofte når du vedlikeholder kjøretøyet. For mer informasjon kan du gå til www.p65warnings.ca.gov/products/passenger-vehicle.



Produkter i Canada distribueres av Bombardier Recreational Products Inc.

I USA distribueres produktene av BRP US Inc.

Dette er en ikke uttømmende liste over varemerker som tilhører Bombardier Recreational Products Inc. eller dens tilknyttede selskaper:

BRP
Connect™

Can-Am®

Rotax®

RT™

Spyder®

XPST™

Apple® er et registrert varemerke for Apple Inc.

App Store® er servicemerket til Apple Inc.

Ordmerket Bluetooth® og logoene er registrerte varemerker som eies av Bluetooth SIG Inc.

Google Play Store er et registrert varemerke for Google Inc.

Deutsch	Dieses Handbuch ist möglicherweise in Ihrer Landessprache verfügbar. Bitte wenden Sie sich an Ihren Händler oder besuchen Sie: www.operatorsguides.brp.com
English	This guide may be available in your language. Check with your dealer or go to: www.operatorsguides.brp.com
Español	Es posible que este manual esté disponible en su idioma. Consulte a su distribuidor o visite: www.operatorsguides.brp.com
Français	Ce guide peut être disponible dans votre langue. Vérifier avec votre concessionnaire ou aller à: www.operatorsguides.brp.com
Italiano	Questa guida potrebbe essere disponibile nella propria lingua. Contattare il concessionario o consultare: www.operatorsguides.brp.com
中文	本手册可能有您的语种的翻译版本。请向经销商询问，或者登录 www.operatorsguides.brp.com 查询。
日本語	このガイドは、言語によって翻訳版が用意されています。ディーラーに問い合わせるか、次のアドレスでご確認ください： www.operatorsguides.brp.com
Nederlands	Deze handleiding kan beschikbaar zijn in uw taal. Vraag het aan uw dealer of ga naar: www.operatorsguides.brp.com
Norsk	Denne boken kan finnes tilgjengelig på ditt eget språk. Kontakt din forhandler eller gå til: www.operatorsguides.brp.com
Português	Este manual pode estar disponível em seu idioma. Fale com sua concessionária ou visite o site: www.operatorsguides.brp.com
Русский	Воспользуйтесь руководством на вашем языке. Узнайте о его наличии у дилера или на странице по адресу www.operatorsguides.brp.com
Suomi	Käyttöohjekirja voi olla saatavissa omalla kielelläsi. Tarkista jälleenmyyjältä tai käy osoitteessa: www.operatorsguides.brp.com
Svenska	Denna bok kan finnas tillgänglig på ditt språk. Kontakta din återförsäljare eller gå till: www.operatorsguides.brp.com

Denne brukerhåndboken dekker følgende modeller:

Modell	Pakke	Motor
Spyder RT	STD Limited	1330ACE SE6

Innholdsliste

GENERELL INFORMASJON

FORORD	8
Hva du må vite før du kjører	8
Sikkerhetsmeldinger	8
Om denne operatørhåndboken	8
Bruke andre kilder med informasjon	9
Takk til	9
GENERELLE FORHOLDSREGLER	10
Unngå karbonmonoksidforgiftning	10
Unngå bensinbranner og andre farer	10
Unngå brannskader fra varme deler	11
Tilbehør og modifikasjoner	11

INFORMASJON OM KJØRETØYET

VIKTIGSTE BETJENING	14
1) Styre	15
2) Gass	15
3) Girvelger	15
4) Brems pedal	16
5) Parkeringsbremsknapp	16
ANDRE KONTROLLER	18
1) Tenningsbryter	19
2) Brytergruppe	20
3) Tastatur	21
4) Motorstartknapp	22
5) Cruisekontrollbryter	22
6) Motorstoppbryter	25
7) Varselblinklysknapp	25
8) Reversknapp	25
9) BRP Connect-knapp	26
10) Frontlysbryter	26
11) Blinklysknapp	26
12) Hornknapp	27
13) Lydvolumkontroll	27
14) ECC (electronic command center)	27

PASSASJERKONTROLLER	29
Varmehåndtaksbryter	29
Bryter for setevarme	29
Lydkontroller	30
STORT PANORAMA LCD-DISPLAY MED 7,8" BREDD	31
Grunnfunksjoner	31
Innstillinger	33
Meny	33
Pare smarttelefonen din via Bluetooth	36
Danne par med en hjelm	36
BRP Connect-app	36
Hurtig gjennomgang av BRP Connect-appen	37
UTSTYR	39
Speil	39
Hanskerom	39
Oppbevaringsrom foran	39
Førersete	40
Passasjersele	40
Oppbevaringsrom	41
Hjelmkrok	43
Verktøysett	43
Brukerhåndbok	43
Servicedeksel	43
GRUNNLEGGENDE PROSEDYRER	46
Justere fotstøtten for passasjerer	46
Starte og stoppe motoren	46
Bruk i revers	47
Kjøring under innkjøringsperioden	48
Fylle drivstoff	48
Justere fjæringen bak	50
Bruk kontakten for lydinnang	51

INSTRUKSJONER FOR SIKKER BRUK

HVA ER FORSKJELLIG FRA ANDRE KJØRETØY	54
Stabilitet	54
Respons på veiforholdene	54
Bremsepedal	54
Parkeringsbrems	54

Styring	54
Bredde	55
Revers	55
Førerkort og lokale regler og forskrifter	55
KJØREHJELPTEKNOLOGIER	57
Kjøretøystabilitetssystem (VSS)	57
Dynamisk servostyring (DPS)	58
FORSTÅ RISIKOEN PÅ VEIEN	59
Kjøretøytype	59
Førerens ferdigheter og dømmekraft	59
Førerens tilstand	60
Kjøretøyets tilstand	60
Vei- og værforhold	60
KJØREKLÆR	61
Hjelmer	61
Andre kjøreklær	62
NØDVENDIGE KJØREFERDIGHETER OG UTFØRELSE AV ØVINGER	64
Velge øvelsesområde	64
Klargjøring for kjøring	65
Kjørestilling	65
Treningsøvelser	65
Utvikle avanserte kjøreferdigheter	74
STRATEGIER PÅ VEI	75
Planlegg turen	75
Defensiv kjøring	75
Være synlig	76
Plassering i kjørefeltet	77
Vanlige kjøresituasjoner	78
Veiforhold og faremomenter	80
Nødsituasjoner på veien	82
Dekkfeil	83
KJØRE MED PASSASJER, LAST ELLER TREKKE EN TILHENGER	84
Vektgrenser	84
Kjøre med ekstra vekt	84
Kjøre med passasjer	85
Plassering av last	86
Kjøring med tilhenger	86

KUNNSKAPSTEST	90
Spørsmål	91
Svar	94
SIKKERHETSINFORMASJON PÅ KJØRETØYET	96
Hengermerke	97
Sikkerhetskort	98
Sikkerhetsdekaler	99
RAPPORTERE SIKKERHETSDEFEKTER	104

KONTROLL FØR KJØRING

SJEKKLISTE FOR KONTROLL FØR KJØRING	106
Før du starter kjøretøyet, inspiser følgende:	107
Vri tenningsnøkkelen til posisjonen PÅ:	109

VEDLIKEHOLD

VEDLIKEHOLDSPLAN	112
FØRSTE KONTROLL	115
VEDLIKEHOLDSPROSEDYRER	116
Motorolje	116
Luftfilter	120
Kjølevæske	121
Radiatorvifter	122
Batteri	122
Drivreim	123
Hjul og dekk	125
Bremseser	127
Frontlys	128
STELL AV KJØRETØYET	131
Rengjøring av kjøretøyet	131
Kjøretøybeskyttelse	131
LAGRING OG KLARGJØRING FØR SESONGSTART	133
Lagring	133
Klargjøring før sesongstart	134

REPARASJONER PÅ VEIEN

RETNINGSLINJER FOR DIAGNOSE	136
Vil ikke skifte til fri (nøytral)	136
Kan ikke skifte gir	136
Motoren starter ikke	136
MELDINGER PÅ FLERFUNKSJONSMÅLEREN	138
TING DU KAN GJØRE I FØLGENDE SITUASJONER	140
Tapte nøkler	140
Kan ikke åpne oppbevaringsrommet på siden	140
Punktering	140
Flatt batteri	141
SLIK SKIFTER DU EN LYSPÆRE	143
Lys	143
BYTTE SIKRINGER	145
Sikringer	145
TRANSPORTERE KJØRETØYET	148

TEKNISK INFORMASJON

IDENTIFIKASJON AV KJØRETØYET	152
Kjøretøyets identifikasjonsnummer	152
Motorens identifikasjonsnummer	152
Samsvarsdekal for utrulling av alternativ drivstoffinfrastruktur	153
Samsvarsdekal for EPA	153
REGULERINGER FOR STØY- OG UTSLIPPSKONTROLLSYSTEM	154
RADIOFREKVENS DIGITALT KODET SIKKERHETSSYSTEM (RF D.E.S.S. NØKKEL)	155
LOVFESTET INFORMASJON OM MULTIFUNKSJONS-INSTRUMENT	156
SPESIFIKASJONER	160

TAKUU

BRP BEGRENSET GARANTI – USA OG CANADA: 2020 Can-Am®	
SPYDER®-SERIE	166
US EPA UTSLIPPSGARANTI	170
US EPA GARANTI FOR STØYUTSLIPP	173
GARANTIERKLÆRING FOR UTSLIPPSKONTROLL I CALIFORNIA	174
BRP BEGRENSET GARANTI UTENFOR USA OG CANADA: 2020 Can- Am® SPYDER®-SERIE	177
YTTERLIGERE VILKÅR OG BETINGELSER KUN FOR FRANKRIKE	182

KUNDEINFORMASJON

PERSONVERNINFORMASJON	184
KONTAKT OSS	185
Hjemmeside	185
Asia	185
Europa	185
Nord-Amerika	185
Oseania	185
Sør-Amerika	185
ADRESSEENDRING/SKIFTE AV EIER	186

GENERELL INFORMASJON

FORORD

Gratulerer med kjøpet av en ny Can-Am® Spyder®. Den omfattes av garantien fra Bombardier Recreational Products Inc. (BRP) og et stort nettverk av autoriserte forhandlere som kan tilby reservedeler, service og det tilbehøret du trenger.

Forhandleren din jobber for at du skal bli fornøyd. De har fått opplæring for å forberede, inspisere og utføre den siste tilpasningen av det nye kjøretøyet før du tar det i bruk.

Hvis du trenger mer informasjon om vedlikehold av kjøretøyet, spør forhandleren.

Ved levering ble du også informert om hva garantien dekker, og du signerte *LISTEN MED KONTROLLPUNKTER* før levering for å sikre at du var fornøyd med klargjøringen av det nye kjøretøyet.

Hva du må vite før du kjører

For din egen sikkerhets skyld og sikkerheten til passasjerer og personer i nærheten må du lese seksjonene nedenfor før du bruker dette kjøretøyet:

- *GENERELLE FORHOLDSREGLER*
- *INFORMASJON OM KJØRETØYET*
- *INSTRUKSJONER FOR SIKKER BRUK*
- *KONTROLL FØR KJØRING.*

Erfarne motorsyklister bør spesielt notere seg det som står i avsnittet *HVA ER FORSKJELLIG FRA ANDRE KJØRETØY.*

Sikkerhetsmeldinger

Typen sikkerhetsmeldinger, hvordan de ser ut og hvordan de brukes i denne veiledningen forklares som følger:

Varselsymbolet  indikerer fare for skade.

ADVARSEL

Indikerer en potensiell risikosituasjon som kan resultere i alvorlig personskade eller dødsfall hvis den ikke unngås.

OBS

Indikerer en farlig situasjon som kan resultere i liten til moderat personskade hvis den ikke unngås.

OBS! Indikerer en instruksjon som, hvis den ikke følges, kan føre til alvorlig skade på kjøretøyet's komponenter eller annet materiell.

Om denne operatørhåndboken

Denne brukerhåndboken ble skrevet i Nord-Amerika med regler for høyrekjøring. Tilpass bruk av disse manøvrene til veiforskriftene i den jurisdiksjon du befinner deg i.

I denne brukerhåndboken henviser ordet motorsykkel til en tohjulet motorsykkel.

Oppbevar alltid brukerhåndboken i kjøretøyet slik at du kan slå opp i den i forbindelse med vedlikehold, feilsøking og til instruksjon av andre.

Hvis du vil vise og/eller skrive ut en ekstra kopi av brukerhåndboken, kan du gå til følgende webområde:

www.operatorsguide.brp.com

Informasjonen i dette dokument er riktig ved tidspunktet for publisering. BRPs politikk er imidlertid å kontinuerlig forbedre sine produkter uten med dette å forplikte seg selv til å montere dem i tidligere produserte produkter.

På grunn av sene endringer kan det oppstå noen forskjeller mellom det produserte produktet og beskrivelser og/eller spesifikasjoner i denne håndboken. BRP forbeholder seg retten til når som helst å avbryte eller endre spesifikasjoner, konstruksjon, funksjoner, modeller eller utstyr uten å påta seg noen forpliktelser.

Brukerhåndboken skal følge med kjøretøyet når det selges.

Bruke andre kilder med informasjon

I tillegg til å lese denne brukerhåndboken, må du også lese sikkerhetskortet og sikkerhetsdekalene på kjøretøyet og se på sikkerhetsvideoen som du finner på:

<https://can-am.brp.com/spyder/owners/safety/safety-information.html>

Eller bruk følgende QR-kode:



Hvis du har mulighet til det, bør du også delta på opplæringskurs spesielt beregnet for førere av 3-hjulskjøretøy.

For mer informasjon om tilgjengelighet på kommende opplæringskurs, besøk vår hjemmeside på:

www.can-am.brp.com

Hvis det ikke er tilgjengelige opplæringskurs spesielt laget for trehjulsjøretøy i ditt område, kan det være lurt å ta et opplæringskurs for motorsykler.

Mange av de nødvendige ferdighetene er like, og opplæringen i å håndtere risikoen på veien er også egnet for et trehjulsjøretøy.

Takk til

BRP ønsker å takke Motorcycle Safety Foundation (MSF) for å ha gitt tillatelse til å bruke MSFs materiell relatert til sikkerhet for motorsyklister, som er brukt i denne brukerhåndboken.

MSF er en internasjonal anerkjent allmennyttig stiftelse og støttes av motorsykkelprodusenter. De sørger for opplæring og verktøy og er et fellesskap for sikkerhet på motorsykel. Besøke hjemmesiden på:

www.msf-usa.org

GENERELLE FORHOLDSREGLER

Unngå karbonmonoksidforgiftning

All motoreksos inneholder karbonmonoksid, som er en dødelig gass. Å puste inn karbonmonoksid kan forårsake hodepine, svimmelhet, søvnløshet, kvalme, forvirring og til slutt død.

Karbonmonoksid er en fargeløs, luktfri, smakløs gass som kan være tilstede selv om du ikke ser eller lukter noen motoreksos. Dødelige nivåer av karbonmonoksid kan nås raskt, og du kan raskt bli overmannet og ikke klare å redde deg selv. Dødelige nivåer av karbonmonoksid kan også henge ved i timer eller dager i lukkede eller dårlig ventilerte områder. Hvis du opplever noen symptomer for karbonmonoksidforgiftning, forlat området umiddelbart, få frisk luft og medisinsk behandling.

For å unngå alvorlig skade eller død fra karbonmonoksid:

- Kjør aldri motoren i dårlig ventilerte eller delvis lukkede områder som garasje, parkeringskjeller eller låve. Selv om du prøver å lufte ut motoreksos med vifter eller åpne vinduer og dører, kan karbonmonoksid raskt nå farlige nivåer.
- Kjør aldri motoren utendørs hvor motoreksos kan trekkes inn i en bygning gjennom åpninger som vinduer og dører.

Unngå bensinbranner og andre farer

Bensin er ekstremt brennbart og svært eksplosivt. Drivstoffdamp kan spres og antennes av en gnist eller flamme mange meter unna motoren. For å redusere risikoen for brann eller eksplosjon, følg disse instruksjonene:

- Fyll på drivstoff utendørs i et godt ventilert område langt unna flammer, gnister, tepte sigaretter og andre antennelseskilder.
- Fyll aldri på drivstoff mens motoren går.
- Ikke fyll drivstofftanken helt opp. La det være nok plass til at drivstoffet kan utvide seg hvis temperaturen endres.
- Tørk opp eventuelt drivstoffsøl.
- Ikke start eller bruk motoren når tankklokken er tatt av.
- Bruk bare godkjente røde bensinkanner til oppbevaring av drivstoff.
- Ikke oppbevar bensinkanner i noen av oppbevaringsrommene eller andre steder på roadsteren.

Bensin er giftig og kan føre til personskade eller dødsfall.

- Sug aldri opp bensin med munnen.
- Hvis du svelger bensin, får bensin i øynene eller inhalerer bensingass, må du øyeblikkelig kontakte lege.

Hvis du får bensinsøl på deg, vask deg med såpe og vann og bytt klærne dine.

Unngå brannskader fra varme deler

Eksos-, olje- og kjølesystemene blir varme under drift i tillegg til motoren. Andre kjøretøydeler, som glasset på multifunksjonsinstrumenter, kan også bli varme hvis de brukes i utendørs temperaturer over 60 °C (140 °F). Unngå kontakt under og like etter bruk slik at du unngår forbrenninger.

Tilbehør og modifikasjoner

Ikke utfør uautoriserte modifikasjoner, og ikke bruk utstyr eller tilbehør som ikke er godkjent av BRP. I og med at slike endringer ikke er testet av BRP, kan de øke risikoen for personskader eller for ulykker på veien, og de kan også føre til at det blir ulovlig å bruke kjøretøyet på veien.

Til forskjell fra de fleste motorsykler er kjøretøyet utstyrt med et kjøretøystabilitetssystem (VSS = Vehicle Stability System) som er kalibrert for kjøretøyet normale konfigurasjon. Det kan hende at VSS ikke fungerer optimalt dersom kjøretøyet modifiseres, for eksempel ved endring av vektfordeling, hjulavstand, dekk, oppheng, bremses eller styring.

Kontakt en autorisert Can-Am On-Road-forhandler for tilgjengelig BRP-tilbehør til kjøretøyet ditt..

Denne siden er blank med hensikt.

INFORMASJON OM KJØRETØYET

VIKTIGSTE BETJENING

Det er viktig å vite plassering og bruken av all betjening, og å utvikle og øve på jenv og koordinert bruk av dem.

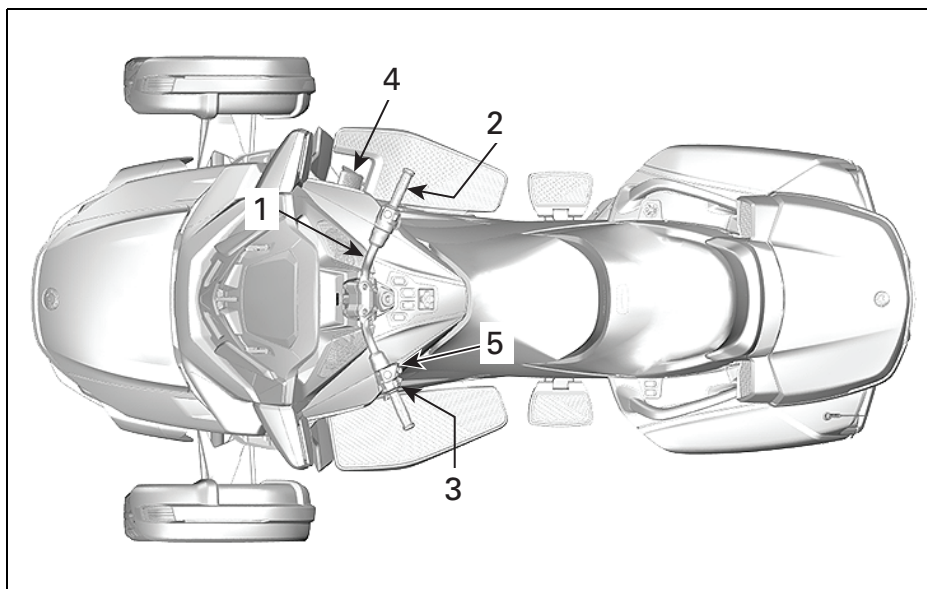

219002072-202

TYPISK

1. Styret
2. Gass
3. Girvelger
4. Bremsepedal
5. Parkeringsbremsknapp

1) Styre

Ta tak i styret med begge hendene. Drei styret i samme retning som du vil svinge.

2) Gass

Drei høyre håndgrep for å betjene gassen. Dette kontrollerer kjøretøyets hastighet ved å styre mengden drivstoff til motoren.

For å øke hastigheten, vri gassen mot deg (senk håndledet).

For å senke hastigheten, vri det unna deg (hev håndledet).



rmo2010-001-031_g

ØKE HASTIGHETEN



rmo2010-001-031_j

REDUSERE HASTIGHETEN

Gassen er fjærbelastet og skal gå tilbake til tomgangsstilling når du slipper håndtaket.

Dette kjøretøyet er utstyrt med elektronisk gass eller ETC (Electronic Throttle Control). Spjeldene i

spjeldhuset kontrolleres elektronisk og kan åpnes og lukkes uavhengig av posisjonen til gasspådraget når det er nødvendig.

Når du akselererer kan det hende at Vehicle Stability System (VSS) hindrer at motoren akselererer, for å holde kjøretøyet stabilt. Når kjøretøyet er stabilisert igjen, øker motorens turtall hvis gassen fremdeles er på. Dette vil oppleves som en "forsinket akselerasjon".

VSS kan aldri akselerere kjøretøyet. Alt det kan gjøre er å åpne gassspjeldet litt for å minske mengden motorbrems på glatte overflater. Dette hindrer at bak-hjulet sklir på grunn av motorbremsing.

3) Girvelger

Girvelgeren er plassert under det venstre håndtaket.

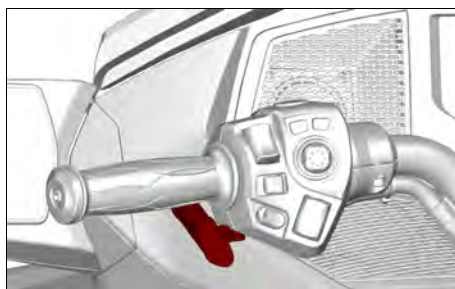

219002072-200

Girmønsteret er som følger: Revers-Nøytral-1-2-3-4-5-6.

Trykk girvelgeren fremover for å gire opp. Trekk girvelgeren mot deg for å gire ned.

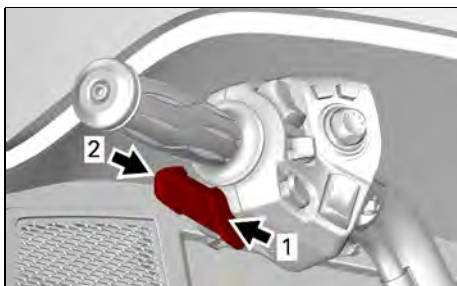

219002072-201

1. Girskift opp
2. Girskift ned

Dett skifter girene i rekkefølge fra et gir til neste. Slipp girvelgeren etter at du har skiftet gir.

- Hvis du vil skifte gjennom flere gir, bruker du girvelgeren flere ganger.
- Hvis du vil skifte til nøytral fra 1. gir eller revers, trykker eller trekker du raskt på girvelgeren. Hvis du aktiverer velgeren for lenge, skiftes forbi nøytral.
- Trykk på bremsepedalen og gir opp for å skifte fra revers til første gir.
- Trykk på bremsepedalen og gir opp for å skifte fra nøytral til første gir.

Når du slipper girvelgeren, tilbakestilles mekanismen for neste girskift OPP eller NED.

Hvis føreren ikke skifter gir ned når farten reduseres og turtallet kommer under en grenseverdi, girer girboksen automatisk ned til neste tilgjengelige gir.

Hvis motoren startes med girboksen i gir, skiftes giret automatisk til nøytral.

4) Brems pedal

Bremsepedalen er plassert på høyre dørplate.

Press pedalen med foten for å bremse på alle tre hjulene.

OBS! Ikke la foten ligge på bremsepedalen når du kjører. Hvis du gjør det, vil motorstyringssystemet aktivere nødmodus for å beskytte bremsesystemet.

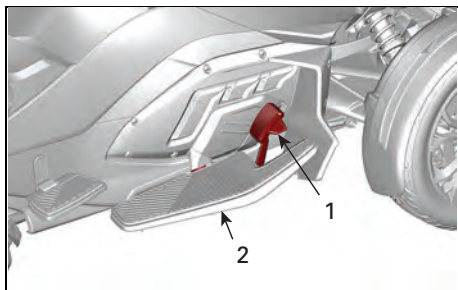

219002072-103

1. Brems pedal
2. Dørplate

5) Parkeringsbremsknapp

Parkeringsbremsknappen er plassert på knappeenheten på det venstre håndtaket. Den brukes til sette på eller ta av den elektriske parkeringsbremsen.

Det vil høres en 20-sekunders pipelyd når motoren stoppes mens parkeringsbremsens ikke er koblet inn.

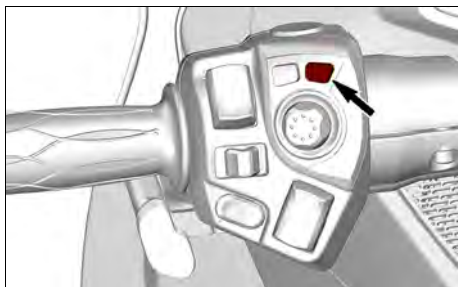

219002072-203

Sette på parkeringsbremsen

Når kjøretøyet står stille, og tenningsnøkkelen er slått PÅ, trykker du på knappen for å sette på parkeringsbremsen. Bremseindikatorlampen slås på.

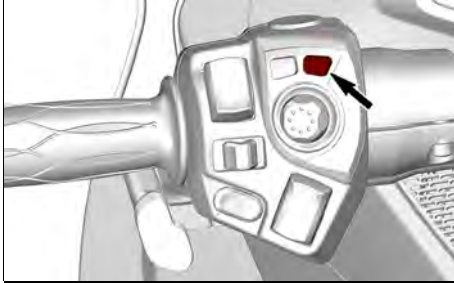

219002072-203

1. Parkeringsbremsknapp

OBS!: Minst 11 V kreves for å aktivere parkeringsbremsen. Hvis batterispenningen er under 11 V, blinker indikatorlampen til parkeringsbremsen og det vises en melding på

▲ OBS

For å unngå personskader eller kjøretøyskader kan ikke parkeringsbremsen aktiveres mens kjøretøyet kjører over 10 km/h (6 mi/h).

Kontroller at parkeringsbremsen er helt tiltrukket. Rugg kjøretøyet frem og tilbake.

Ta av parkeringsbremsen

Trykk på knappen og forsikre deg om at bremseindikatorlampen slås AV, for å koble ut parkeringsbremsen.

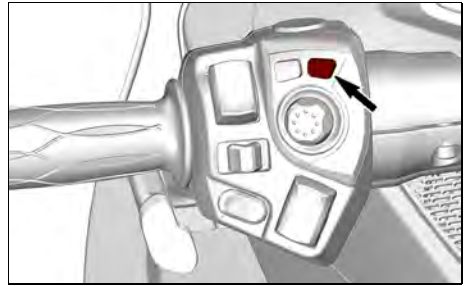

219002072-203

1. Parkeringsbremsknapp

ANDRE KONTROLLER

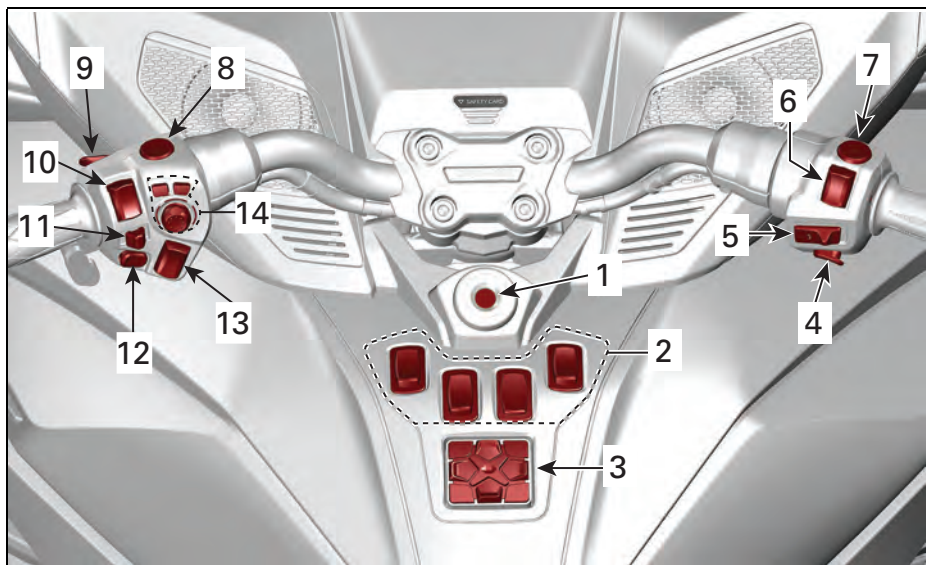

219002072-001

TYPISK

1. Tenningsbryter
2. Brytergruppe
3. Tastatur
4. Motorstartknapp
5. Cruisekontrollbryter
6. Motorstoppbryter
7. Varsellysblinkknapp
8. Reversknapp
9. BRP Connect-knapp
10. Frontlysbryter
11. Blinklysknapp
12. Hornknapp
13. Lydvolumkontroll
14. ECC (electronic command center)

1) Tenningsbryter

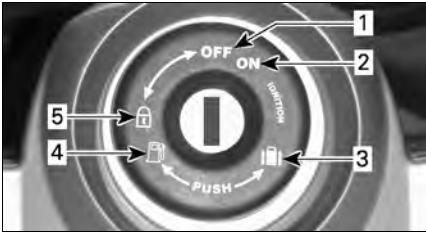

rmo2008-001-002_a

TENNINGSBRYTER

1. AV
2. PÅ
3. Åpning oppbevaringsrom foran
4. Seteåpning
5. Låseposisjon for ratt og hanskerom

Tenningsbryteren er plassert rett under midten av styret.

OBS! Hvis nøkkelen ikke dreies lett, må du ikke bruke makt. Ta den ut og sett den inn på nytt.

⚠ ADVARSEL

Hvis du dreier tenningsbryteren til AV, slår du av motoren og alle elektriske systemer, inkludert VSS og DPS. Hvis du gjør det mens kjøretøyet beveger seg, kan du miste kontrollen og det kan skje en ulykke.

Det følger to nøkler med kjøretøyet. Hver enkelt nøkkel er utstyrt med en forhåndsprogrammert databrikke som avleses av startsperrsystemet ved hjelp av radiofrekvenser slik at motoren kan startes. Nøklene inneholder ikke batterier. Ikke ta nøkkelen fra hverandre. Hvis startsperrsystemet ikke kan lese nøkkelen, vil ikke motoren starte. Se *DIAGNOSTISKE RETNINGSLINJER* for forhold som kan

føre til at startsperrsystemet ikke klarer å lese av nøkkelen. Oppbevar reservenøkkelen på et trygt sted. Du **må** ha reservenøkkelen for å få laget en ny nøkkel hos en autorisert Can-Am On-Road-forhandler.

Tenningsfunksjon

AV

Nøkkelen kan settes inn og tas ut i denne posisjonen.

Når nøkkelen står i AV, er kjøretøyet elektriske system frakoblet.

Motoren stoppes ved å dreie tenningsbryteren til AV.

PÅ

Når nøkkelen står i denne posisjonen, er kjøretøyet elektriske system tilkoblet.

Måleren vil aktiveres.

Lysene på kjøretøyet er slått på.

Motoren kan startes.

Låse styret/hanskerommet

Slik låser du styremekanismen og hanskerommet:

1. Sett nøkkelen i tenningsbryteren.
2. Sving styret helt til høyre eller venstre.
3. Drei nøkkelen en 1/4 omdreining mot klokken til stillingen for lås av styret, og ta deretter ut nøkkelen.



219002072-206

NØKKELSTILLING VED LÅSING AV STYRET

2) Brytergruppe

Brytergruppen er plassert på den midtre konsollen.



219002072-002

Dette inkluderer mange brytere som kontrollerer forskjellig elektrisk tilbehør.

OBS!: Batterispenningen må være minst 11 V for å aktivere disse tilbehørsbryterne.

Bryter for frontrute



219002072-020

Endre frontrutestilling ved å trykke øverst på bryteren for å heve

frontruten, eller trykk nederst på bryteren for å senke den.

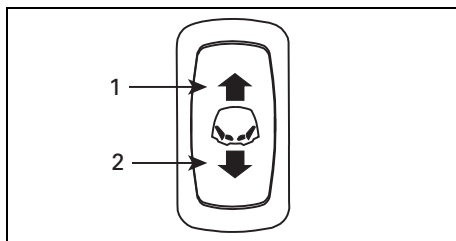

219002072-024

1. Trykk her for å heve frontruten
2. Trykk her for å senke frontruten

Bryter for varmhåndtak for fører



219002072-021

Med bryteren for varmhåndtak kan du slå på og av varmhåndtakene og stille varmeintensiteten.

Aktiver varmhåndtakene ved å trykke på toppen (HI) eller bunnen (LOW) på bryteren.

Slå AV varmhåndtaket ved å vri bryteren til den midtre posisjonen.

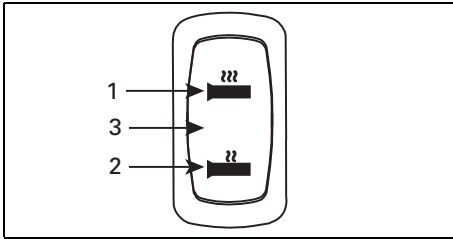

219002072-025

1. HI (høy intensitet)
2. LO (lav intensitet)
3. AV (midtstilling)

Lysbryter til tilbehør(ekstrautstyr)



219002072-022

Finn et sted å plassere bryteren når du legger til et tilbehørslys.

Bryter for setevarme for fører Bare Limited-modeller



219002072-023

Med bryteren for setevarme kan du slå på og av varnehåndtaket og stille varmeintensiteten.

Aktiver setevarme ved å trykke på toppen (HI) eller bunnen (LOW) på bryteren.

Slå AV setevarme ved å vri bryteren til den midtre posisjonen.

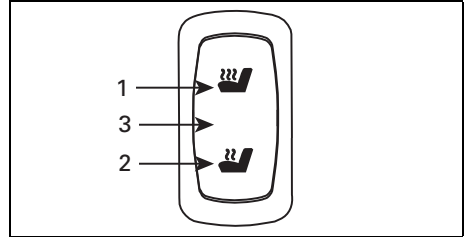

219002072-026

1. HI (høy intensitet)
2. LO (lav intensitet)
3. AV (midtstilling)

3) Tastatur

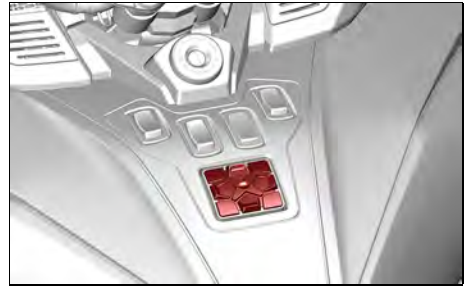

219002072-003

Tastaturet er plassert på det midtre panelet.

Tastaturet brukes til å kontrollere lyd-systemet. Den kontrollerer følgende:

- Kilde (radio eller bluetooth)
- Volum
- Forhåndsvalg/søk
- Demp/spill
- Utganger (høyttalere eller hodesett)



219002072-027

Når FM-lydkilde er valgt, fungerer forhåndsvalg/søk-knappen slik:

- Kort trykk: Forrige eller neste forhåndsinnstilling
- Langt trykk: Søk – opp eller ned

Når Bluetooth-lydkilde er valgt, fungerer forhåndsvalg/søk-knappen slik:

- Venstre: Forrige sang
- Høyre: Neste sang

Når AUX-lydkilde er valgt, fungerer forhåndsvalg/søk-knappen ikke.

OBS!: Når du bruker en Apple-enhet, kan det hende av forhåndsvalg/søk-knappene ikke fungerer når BRP Connect er valgt.

4) Motorstartknapp

Motorstartknappen befinner seg nederst på knappeenheten på det høyre håndtaket.

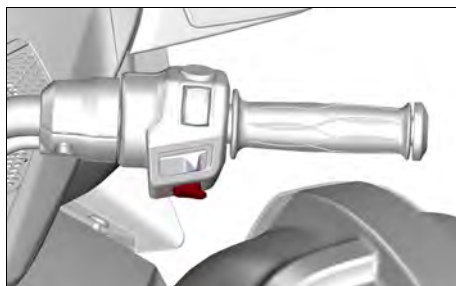

219002072-004

Motoren starter når knappen trykkes inn og holdes.

5) Cruisekontrollbryter

Cruisekontrollbryter er plassert nær midten av knappeenheten på det høyre håndtaket.

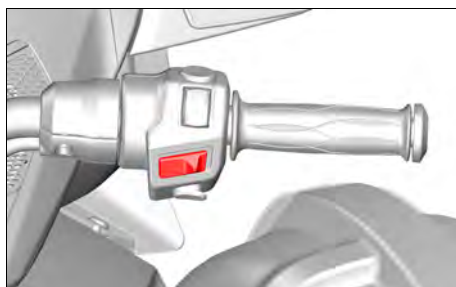

219002072-005

Bryteren er flerfunksjonell. Med den kan du aktivere, angi og stoppe cruisekontrollens funksjon.

Følgende ikon vises inni det digitale displayet når cruisekontroll er aktivert.



⚠ ADVARSEL

Det anbefales ikke å bruke cruisekontroll under kjøring med tilhenger.

Når cruisekontroll er angitt, kan du holde en jevn hastighet når du kjører kjøretøyet. Den vil øke eller redusere motorens hastighet etter behov.

OBS!: Kjøretøyets kraftmoment kan variere litt avhengig av veiforholdene, for eksempel vind og kjøring opp eller ned bakker.

Cruisekontrollen er utformet for bruk på lengre kjøreturer på større veier med lite trafikk. Ikke kjør kjøretøyet med cruisekontrollen aktivert i bygater, på svingete veier, i dårlig vær eller under forhold der du trenger å ha kontroll over gassen.

Cruisekontrollbegrensninger

Cruisekontrollen er ikke en automatpilot, den vil ikke kjøre kjøretøyet.

Cruisekontrollen kan ikke registrere hva som skjer på veien, og den kan ikke styre eller bremse for deg.

⚠ ADVARSEL

Feil bruk av cruisekontrollen kan føre til at du mister kontrollen over kjøretøyet.

Angi cruisekontrollen

For å kunne bruke cruisekontrollen, må hastigheten være over omtrent 40 km/h (25 mi/h).

Drei cruisekontrollen til PÅ ved å skyve cruisekontrollbryteren mot høyre.



mo2010-001-031_e

1. Skyv knappen mot høyre

OBS!: Cruisekontroll-ikonet lyser **grått** i digitaldisplayet.

Bring kjøretøyet til den hastigheten du ønsker å angi, og trykk cruiseknappen ned for å angi hastigheten (SET).

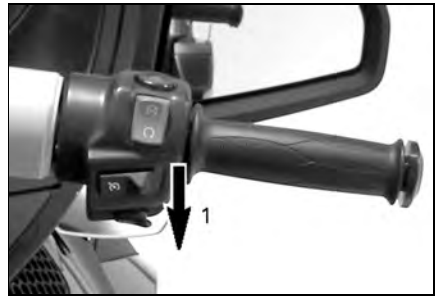

mo2010-001-031_f

1. Trykk knappen ned for å angi (SET).

OBS!: Cruisekontroll-ikonet lyser **grønt** i digitaldisplayet.

Du kan nå slippe knappen.

⚠ ADVARSEL

Ha alltid begge hendene på styret når du kjører. Du kan miste kontrollen over kjøretøyet hvis du ikke gjør det.

OBS!: Hvis du vil kjøre raskere en angitt hastighet, kan du øke motorhastigheten med gasspådraget.

Når du slipper gassen, gjenoppretter cruisekontrollen den angitte hastigheten.

Etter at cruisekontrollen er angitt, kan den angitte hastighetsinnstillingen økes eller reduseres ved å trykke knappen OPP eller NED. Hvert trykk på knappen endrer hastighetsinnstillingen i intervall på 1,6 km/h (1 mi/h). Hvis du holder knappen, endres hastighetsinnstillingen til du slipper den eller grensen for hastigheten nås.



rmo2010-001-031_i

1. Trykk knappen opp for å øke hastighetsinnstillingen

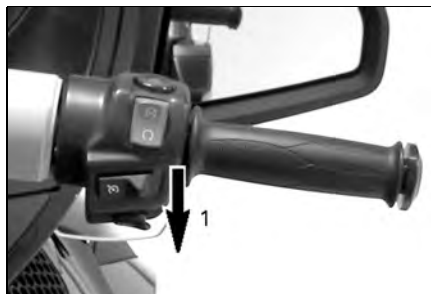

rmo2010-001-031_f

1. Trykk knappen ned for å redusere hastighetsinnstillingen

Avbryte cruisekontrollen

Hendelsene nedenfor vil føre til at cruisekontrollen avbrytes.

- Bremsepedalen trykkes ned.
- Girskifte.
- Eventuelt inngrep fra kjøretøy-stabilitetssystemet (VSS).

Gjenoppta cruisekontrollen

Hvis cruisekontrollen har blitt avbrutt og cruisekontrollbryteren fremdeles står på PÅ, kan cruisekontroll gjenopptas ved å trykke cruisekontrollknappen opp. Cruisekontrollen gjenoppretter da den tidligere angitte hastigheten.



rmo2010-001-031_i

1. Trykk knappen opp for å gjenoppta cruisekontroll (FORTSETT)

OBS!: Cruisekontrollstatusen CRUISE SET (Cruisekontroll angitt) vises på det digitale displayet.

Stoppe cruisekontrollen

Hvis du vil stoppe cruisekontrollen helt, skyver du cruisekontrollbryteren mot venstre.

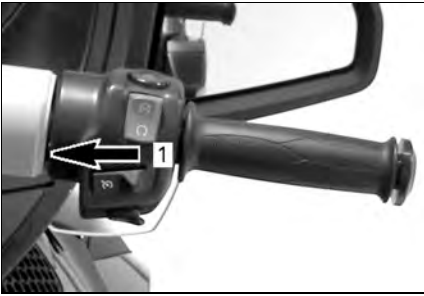

rmo2010-001-031_h

1. Skyv knappen til AV

OBS!: Statusen CRUISE PÅ forsvinner i det digitale displayet.

6) Motorstopbryter

Motorstopbryteren er plassert øverst på knappeenheten på det høyre håndtaket.

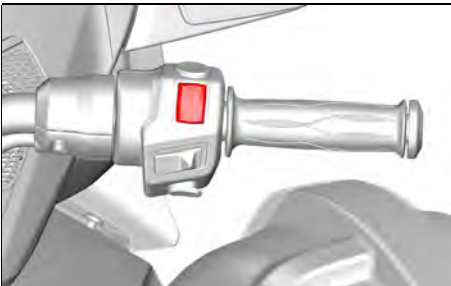

219002072-006

Bryteren har to stillinger og må settes til kjørestilling før du kan starte motoren. Med denne kan du når som helst stoppe motoren uten å slippe styret.

7) Varselblinklysknapp

Varselblinklysknappen befinner seg øverst på knappeenheten på det høyre håndtaket.

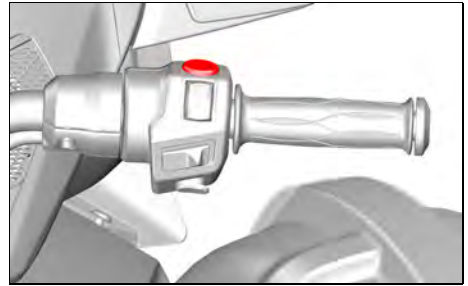

219002072-007

Trykk knappen for å slå av eller på varselblinklysene.

8) Reversknapp

Reversknappen er plassert oppe på knappeenheten på det venstre håndtaket.

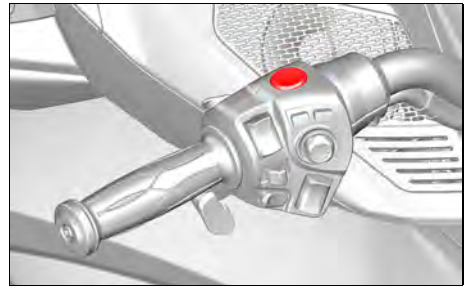

219002072-008

Trykk og hold reversknappen for å tillate å skifte giret til revers. Se *RYGGING* under *GRUNNLEGGENDE PROSEDYRER* hvis du vil ha detaljert instruksjoner.

Ryggelysene slås på når kjøretøyet settes i revers.

9) BRP Connect-knapp

BRP-knappen er plassert bakerst på knappeenheten ved det venstre håndtaket.

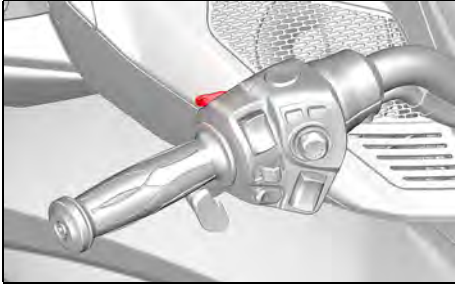

219002072-010

BRP Connect-knappen brukes til hurtigtilgang til BRP Connect. Hvert klikk veksler mellom app-oversikten og funksjonsoversikten til flerfunksjonsmåleren.

10) Frontlysbytter

Frontlysbyteren er plassert til venstre på knappeenheten på det venstre håndtaket.

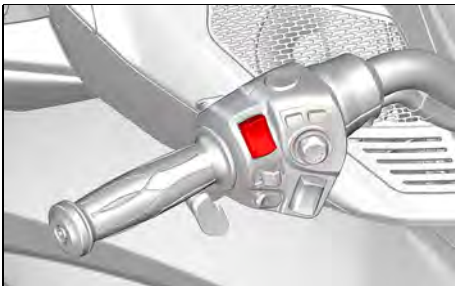

219002072-011

Følgende ikon vises inni det digitale displayet når frontlyset er på.

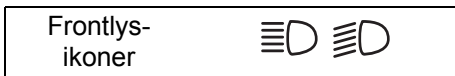

Bryteren brukes til å velge fjernlys eller nærlys for frontlysene. Frontlysene slås på automatisk når motoren når

et turtall på 800 o/min., og de slås av etter omtrent 20 sekunder når motoren stoppes.

Trykk bryteren til stilling fremover for å velge fjernlys. Trykk bryteren til stilling bakover for å velge nærlys.

Hvis du vil blinke med fjernlyset, trykker du bryteren ned og slipper den igjen. Fjernlyset vil være på så lenge du holder bryteren nede.

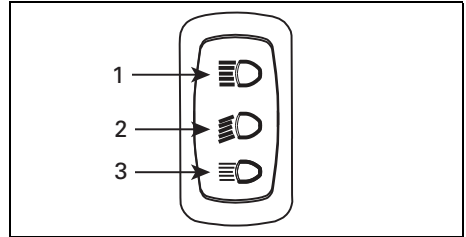

219002072-009

1. Fjernlys
2. Nærlys
3. Blinke med fjernlys

11) Blinklysknapp

Blinklysknappen er plassert midt på knappeenheten ved det venstre håndtaket.

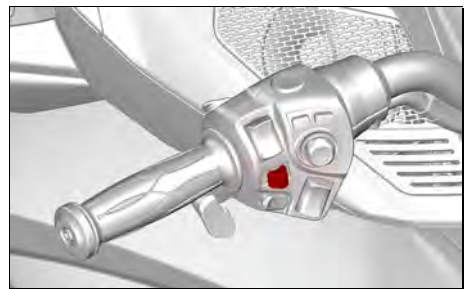

219002072-012

Følgende ikon vises inni det digitale displayet når blinklyset er aktivert.

Venstre blinklys-ikon



Høyre blinklys-ikon



Blinklysknappen slås av automatisk etter en normal sving, men det kan hende du må slå den av manuelt etter en slakk sving eller ved endring av kjørefelt.

Trykk inn knappen for å slå av blinklyset.

Blinklyset slås automatisk av etter 30 sekunder når kjøretøyet er i bevegelse.

12) Hornknapp

Hornknappen befinner seg nederst på knappeenheten på det venstre håndtaket.

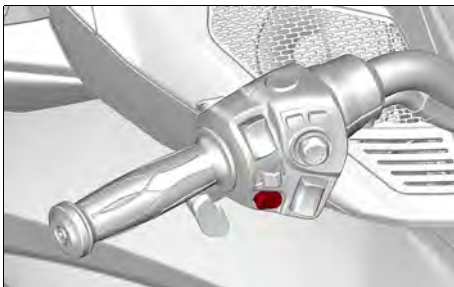

219002072-013

13) Lydvolumkontroll

Lydvolumkontrollen befinner seg nederst på knappeenheten på det venstre håndtaket.

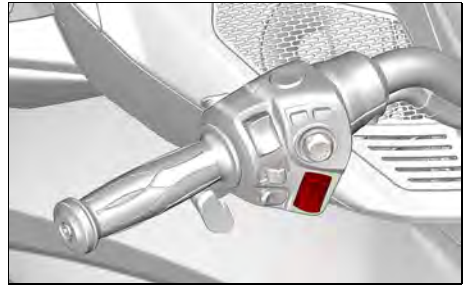

219002072-014

Knappen kan brukes til å øke eller redusere volumet på foretrukket lyd-system.

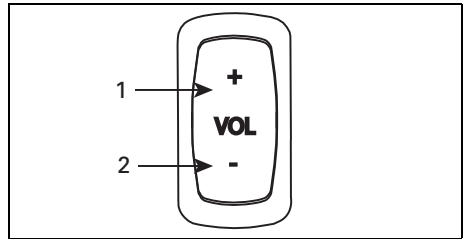

219002072-028

1. Volum opp
2. Volum ned

14) ECC (electronic command center)

ECC-bryteren er plassert øverst til høyre på knappeenheten på det venstre håndtaket.

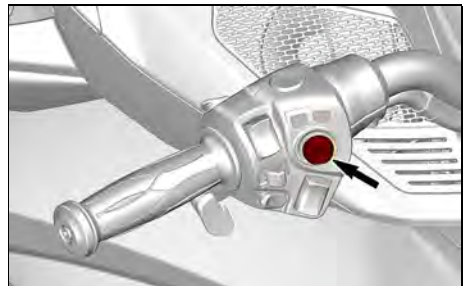

219002072-204

Med ECC-flerfunksjonsbryteren kan du betjene flere funksjoner på flerfunksjonsmåleren.

OBS!: Når du bruker ECC, kan det oppstå en kort forsinkelse fordi kjøretøyets elektronikkfunksjoner prioriterer hovedfunksjonene. Dette er ikke en feil.

- Lyd
- Konfigurasjon
- Aut. volumkontroll

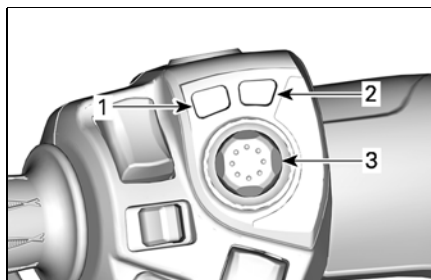

219001827-007_a

1. **MODE-bryter:** aktiverer eller deaktiverer ECO-modus
2. **PARKERINGSBREMS-bryter:** aktiverer eller deaktiverer PARKERINGSBREMSSEN
3. **JOYSTICK-knapp:** Brukes til å navigere gjennom menyene ved å gå opp/ned/til venstre/til høyre.

Et raskt trykk, så slipp opp: Inngangsfunksjon.

Skyv JOYSTICKEN NED og hold den i mer enn ett sekund for at lydvolumet skal slås av..

Skyv på OPP-knappen for å gjenopprette lydvolumet fra dempet lyd til siste innstilling.

ADVARSEL

Bruk av ECC under kjøring kan distrahere føreren. Vær alltid forsiktig når du skal bruke knappene, og hold godt øye med veien.

Lydkontroll

Skyv JOYSTICKEN OPP for å slå PÅ radioen. Skyv JOYSTICKEN NED når volumet er på den laveste innstillingen, for å lukke radioen.

Når hjemskjermbildet vises, kan du skyve JOYSTICKEN OPP eller NED for å øke eller redusere lydvolumet.

For å aktivere automatisk lyd volumkontroll går du til:

PASSASJERKONTROLLER

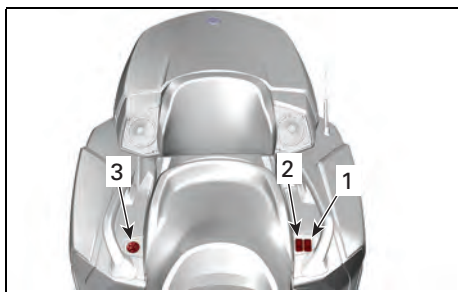

219002072-029

1. Varmehåndtaksbryter
2. Bryter for setevarme
3. Lydkontroll (ekstrautstyr)

Varmehåndtaksbryter

Bryterne for varmhåndtak er plassert mellom settet og det venstre passasjerhåndtaket.

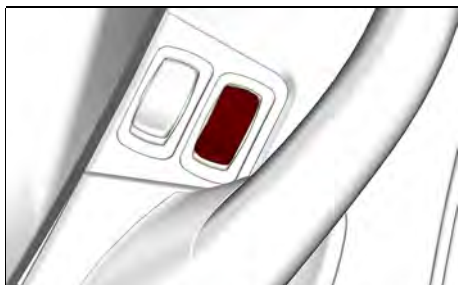

219002072-030

Med bryterne for varmhåndtak kan du slå på og av varmhåndtakene og stille varmeintensiteten.

Aktiver varmhåndtakene ved å trykke på toppen (HI) eller bunnen (LOW) på bryteren.

Slå AV varmhåndtaket ved å vri bryteren til den midtre posisjonen.

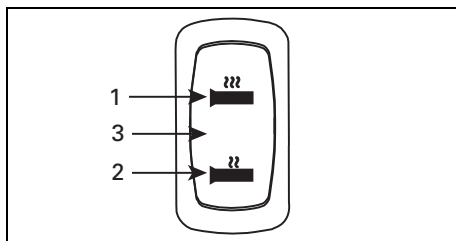

219002072-025

1. HI (høy intensitet)
2. LO (lav intensitet)
3. AV (midtstilling)

OBS!: Varmehåndtakene slås av når motorens turtall kommer under 800 o/min., og de vil ikke automatisk aktiveres igjen hvis turtallet økes.

Bryter for setevarme

Bryteren for setevarme er plassert mellom settet og det venstre passasjerhåndtaket.



219002072-031

Med bryteren for setevarme kan du slå på og av varmhåndtaket og stille varmeintensiteten.

Aktiver setevarme ved å trykke på toppen (HI) eller bunnen (LOW) på bryteren.

Slå AV setevarme ved å vri bryteren til den midtre posisjonen.

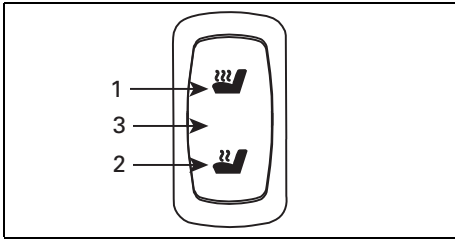

219002072-026

1. *HI (høy intensitet)*
2. *LO (lav intensitet)*
3. *AV (midtstilling)*

OBS! Setevarme slås av når motorens turtall kommer under 800 o/min., og de vil ikke automatisk aktiveres igjen hvis turtallet økes.

Lydkontroller

Lydkontrollene er plassert mellom setet og det høyre passasjerhåndtaket.

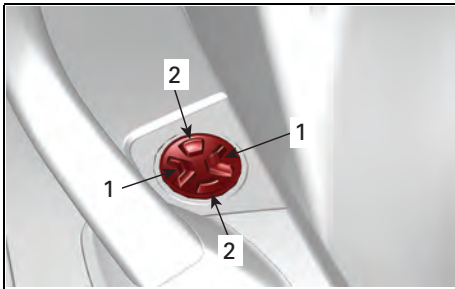

219002072-032

1. *VENSTRE-/HØYRE-knapp*
2. *OPP-/NED-knapp*

Den gjør at lydnivået og musikken/kanalen kan skiftes når brytergruppen er stilt inn på lydsjerm.

OBS! Det kan hende at noen funksjoner ikke fungerer, avhengig av hvilken lydenhet som brukes (smarttelefon, nettbrett osv.).

STORT PANORAMA LCD-DISPLAY MED 7,8" BREDDE

Grunnfunksjoner

LCD Display

Standard-display



219002010-502

Multifunksjonsdisplay



219002010-503

Venstre side-display

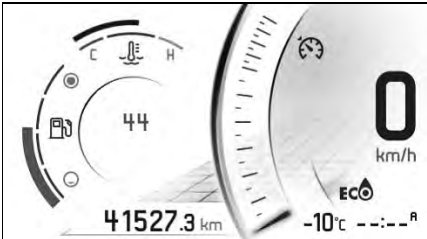

219002010-501

Venstre side-display inkluderer:

- Drivstoffmåler
- Speedometer
- Trippmåler
- Cruisekontroll
- Girindikator
- Klokke
- Motortemperatur
- Kjøremodi
- Varselmelding

- Avstand til tomt

For å velge verdien som skal vises i trippmåleren,

1. Åpner du stat/tripp-skjermbildet
2. Velg ønsket sett med statistikk som skal vises (total, A eller B)
3. **JOYSTICK OPP** endrer verdien som vises i venstre display med avstandsverdien til det valgte statistikksettet.

Høyre side-display



Rightscreen2

Det høyre side-displaget inkluderer:

- Turteller
- Lydvolum
- Lydutgangindikator
- Radiostasjon forhåndsinnstilt
- Meny
 - BRP Connect
 - Telefon
 - Statistikk
 - Lyd
 - Innstillinger

Navigere i det digitale displayet

⚠ ADVARSEL

Avlesning av eller fikling med flerfunksjonsmåleren kan distrahere deg når du kjører, spesielt når du skal følge med i omgivelsene. Følg alltid med på veien, og pass på at det ikke finnes hindringer av noe slag i omgivelsene. Under kjøring skal du dessuten bare kaste et blikk på flerfunksjonsmåleren, slik at du hele tiden kan følge med på omgivelsene.

Flerfunksjonsmåleren inneholder analoge målere (speedometer og turteller), indikatorlamper og et infotainmentsenter med en digital skjerm.

Vi anbefaler deg å øve på å velge enkelte av funksjonene på infotainmentsenteret før du begynner å kjøre. Når du blir mer vant med dem, blir det enklere å bruke dem mens du kjører.

Bruk ECC (Electronic Command Center) til å betjene displayfunksjoner. Se *ECC (ELECTRONIC COMMAND CENTER)* under *ANDRE KONTROLLER*.

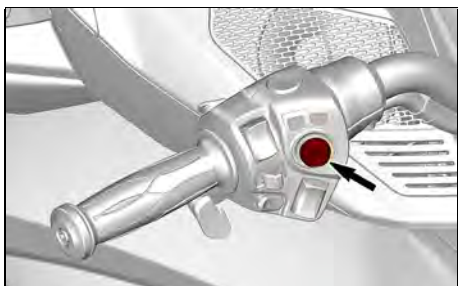

219002072-204

Når du trykker på joysticken (midtre knapp), får du frem Meny-valget i den høyre skjermen, i denne rekkefølgen:

- BRP Connect
- Telefon
- Statistikk
- Lyd
- Innstillinger

Når et bestemt ikon er valgt, vises det tilhørende skjermbildet.

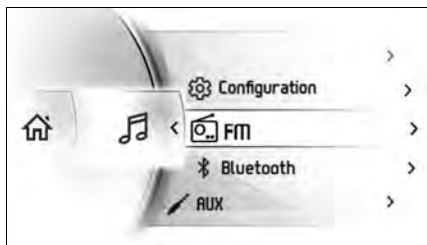

Radio_a (1)

Når et element velges, angis elementet til den gjeldende verdien.

Retningslys





Varsler og varsellys











219002011-502

VARSLER OG VARSELLYS

	RØD – motortemperaturen er for høy.
	RØD - Batterinivået er for lavt.
	RØD – lavt oljetrykk
	ORANSJE – lavt drivstoffnivå
	ORANSJE – kontroller motoren
	ORANSJE – feil på kjøretøyet

VARSLER OG VARSELLYS	
	ORANSJE - ABS
	RØD – (fast PÅ) lite bremsevæske
	RØD – (blinker) parkeringsspaken er tilkoblet eller feil i bremsesystemet
	Blå – fjernlys
	Grønn – nøytral
	Grønn – blinklys

Ikoner og indikatorer

IKONER OG INDIKATORER	
	Nettverkstilkobling for smarttelefon
	Bluetooth-enhet
	Batterinivåindikator for smarttelefon
	Hjelmparingsindikator
	Drivstoffindikator
	Temperaturindikator
	Cruisekontrollindikator
	Høytalere lydutganger
	Hjelm lydutganger

Innstillinger

Menybrytere

Bruk ECC til å betjene flere funksjoner på flerfunksjonsmåleren.

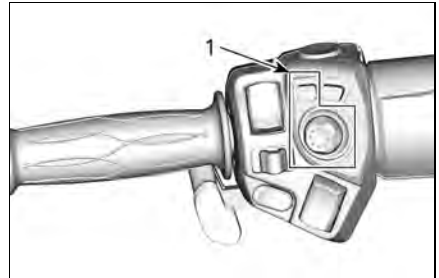

219001827-006_j

1. ECC

Bruk BRP Connect-knappen til hurtigtilgang til BRP Connect. Hvert klikk veksler mellom app-oversikten og funksjonsoversikten til flerfunksjonsmåleren.

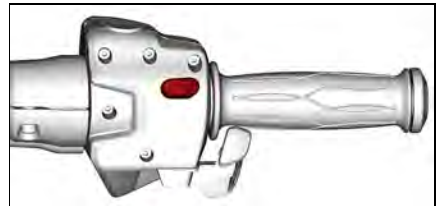

219001827-303

Meny

BRP Connect



BRP connect_test

Før BRP Connect tas i bruk må appen lastes ned på telefonen. Appen kan

lastes ned fra Apple App Store eller Google Play Store via et enkelt søk. Ikke alle telefoner er kompatible.

Du finner mer informasjon på nettstedet vårt.

www.brpconnecttutorial.com

OBS!: Smarttelefonen må kobles til via Bluetooth **og** med en USB-ledning til USB-porten plassert i det fremre oppbevaringsrommet.

Brukerens personlige data vil bli slettet fra instrumentet når telefontilkoplingen slettes.

Brukeren samtykker i at personlige data (kontaktliste og samtalehistorikk) overføres til instrumentet når smarttelefonen er tilkople

Kontaktliste og samtalehistorikk lagres permanent i instrumentet. For å slette denne informasjon må du kople fra din smarttelefon eller overskrive ved hjelp av en annen smarttelefon.

Telefon



Phone_a

Telefonmenyen er for å få tilgang til:

- telefonens logg
- telefonens kontaktliste

OBS!: For å få tilgang til telefonmenyen må en telefon og en førerhjelme pares. Se *PARE SMARTTELEFONEN DIN VIA BLUETOOTH*.

Statistikk



Stat_a

Statistikk-menyen brukes til å få:

- Informasjon om turavstand
- Informasjon om hvor lang tid som har gått
- Drivstofforbruk i øyeblikket
- Gjennomsnittlig drivstofforbruk
- Maksimumshastighet
- Gjennomsnittshastighet

3 sett med statistikk lagres i minnet. Hvert statistikksett kan tilbakestilles hver for seg.

Joystick **VENSTRE** eller **HØYRE** vil skifte mellom de tre statistikksettene.

Hvis du holder joysticken **NED** når en statistikk vises, blir den tilbakestilt.

Lyd

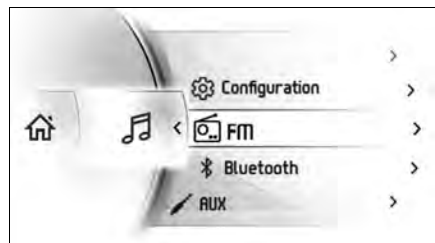

Radio_a (1)

Lyd-menyen er for å:

- Justere konfigurasjonen til:
 - Automatiske forhåndsinnstillinger
 - Automatisk volumkontroll

- Utjevner
- Fade/balanse
- Lydutganger
- Tilgang FM-radio
- Tilgang Bluetooth lydspiller
- Tilgang Aux lydspiller

Lydkontroll

OBS!: Joysticken styrer lydkommandoene fra Startskjermen eller i Lydkildeskjermen (FM, AUX, Bluetooth).

Skyv joysticken **OPP** for å slå PÅ radioen. Skyv JOYSTICKEN **NED** når volumet er på den laveste innstillingen, for å slå av radioen.

Bruk joysticken for å styre lydvolument. Joystick **OPP** for høyere volum.

For å slå av lyden, skyv joysticken **NED** og hold den i mer enn ett sekund. Skyv **OPP** for å gjenopprette lydvolument fra dempet lyd til siste innstilling.

Et separat volumnivå brukes for annonsering (dvs.: Stemmekommando fra BRP Connect navigasjonsapp). Mens annonseringen pågår, viser lydsøylen volumnivået på annonseringen. Lydsøylen er gul og lydkilden viser **ANNONSERING**. Det er mulig å justere annonseringens volumnivå under annonseringen.

Når FM-lydkilden velges, er venstre og høyre joystickfunksjon som følger:

- Kort venstre: Tidligere forhåndsinnstilling
- Lang venstre: Søk nedover
- Kort høyre: Neste forhåndsinnstilling
- Lang høyre: Søk oppover

Når Bluetooth-lydkilden velges, er venstre og høyre joystickfunksjon som følger:

- Venstre: Forrige sang
- Høyre: Neste sang

Når lydkildene er AUX og BRP Connect (bare iPhone), har venstre og høyre ingen effekt.

Lydkonfigurasjon

Lyd-konfigurasjonsmenyen er som følger:

- Automatiske FM forhåndsinnstillinger
- Automatisk volumkontroll
- Utjevner
- Fade/balanse
- Lydutganger

Automatisk utgangvalg brukes for å velge ønsket lydutgang: Høytaler eller hjelm.

OBS!: Et annet volumnivå brukes når hjelmen velges. Dermed kan du beholde volumet som var valgt når musikken skiftes til hjelmen.

For å åpne skjermbildet FM-innstilling og forhåndsvalg, trykk på **JOYSTICKEN** i mer enn ett sekund.

FM-innstilling og forhåndsvalg

På skjermbildet FM-innstilling og forhåndsvalg kan du velge en FM-stasjon og lagre den på ønsket forhåndsvalgnnummer.

- Velg FM-stasjonen som skal lagres.
- Trykk på **JOYSTICK** for å velge ønsket forhåndsvalgnnummer.

- Trykk joysticken **NED** i mer enn ett sekund for å lagre FM-stasjonen på det valgte forhåndsvalgnummeret.

Trykk på **JOYSTICK** for å forlate skjermbildet FM-innstilling og forhåndsvalg.

Innstillinger



Settings_a

Innstillinger-menyen er for å:

- justere klokken
- pare Bluetooth-enheter
 - Telefon
 - HodeseTT for fører
 - HodeseTT for passasjer
- justere lysstyrken i displayet
- justere enhetene (britiske/metriske)
- velge språk
- få versjon
- Vis kjøretøyets feilkoder.

Pare smarttelefonen din via Bluetooth

På kjøretøyet

1. Trykk kort på **JOYSTICK** for få tilgang til menyen.
2. Gå nedover og velg "Innstillinger" og trykk **HØYRE**.
3. Velg "Bluetooth" og trykk **HØYRE**.
4. Velg "Telefon" og trykk **HØYRE**.

5. Velg "Legg til telefon" og trykk **HØYRE**.

Bluetooth er nå synlig.

Opptatt i telefonen

1. Aktiver bluetooth-funksjonen på telefonen din.

Se produsentens brukerhåndbok for den detaljerte prosedyren.

2. Velg "BRP Connect".
3. Et bekreftelsesnummer vil vises på telefonskjermen og på kjøretøyets målerskjerm. Kontroller at disse numrene stemmer overens.
4. Trykk "Pare" på telefonen og velg det grønne hakemerket på kjøretøyets målere.
5. Tillat synkronisering av kontakter og favoritter på telefonen din.

Danne par med en hjelm

For å danne par med en hjelm, gå til siden "innstillinger" og velg "Legg til hjelm".

BRP Connect-app

Følg disse trinnene for å koble mobiltelefonen din til BRP Connect.

1) Last ned mobilappen BRP Connect

Last ned mobilappen BRP Connect fra App Store for Apple™ eller Google™ Play Store for Android.

2) Last ned apper som er kompatible med BRP Connect

Gå til nettstedet vårt for å finne ut mer om de kompatible appene. Disse appene vil gi deg en bedre kjøreopplevelse. Noen apper kan kreve tilleggskjøp for å bli kompatible med systemet eller de krever flere enheter for å kunne brukes.

www.brpconnecttutorial.com

3) Koble til mobilen din med lade-/dataoverføringskabelen

Det anbefales å bruke den opprinnelige ladekabelen fra mobilprodusenten for best mulig overføring mellom telefonen og kjøretøyet. Bruk fremre USB-port.

1. Lås opp telefonskjermen
2. Koble til ladekabelen for telefonen
3. Et hakemerke vises på telefonskjermen så snart tilkoblingen er på plass.

4) Åpne appene dine

Trykk raskt på **JOYSTICK** for få tilgang til menyen.

Trykk joysticken **OPP** for å velge "Start BRP Connect" og skyv joysticken mot **HØYRE**.

Velg appen du vil bruke og trykk på **JOYSTICK**.

- Trykk **JOYSTICK** lenge for å avslutte appen.
- For å gå tilbake til hovedmenyen, trykk på BRP Connect-knappen.

Hurtig gjennomgang av BRP Connect-appen

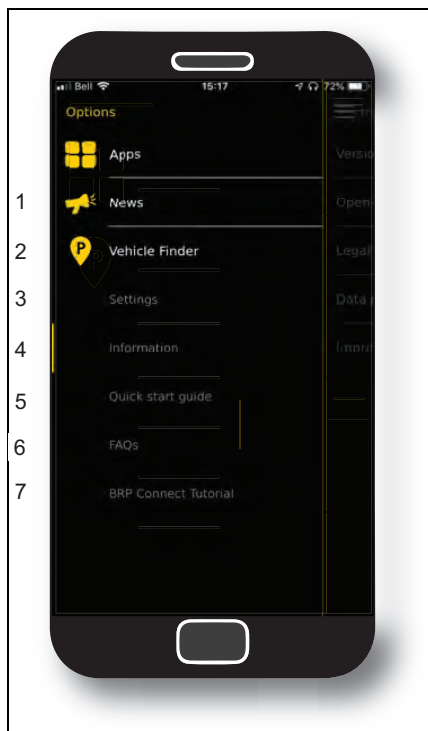

219002011-500

- 1) Nyheter: Kommunikasjon kan av og til sendes ut gjennom BRP Connect-appen og kan finnes gjennom denne menyen.
- 2) Kjøretøy-finner: Lar deg lagre plasseringen av kjøretøyet (eller enhver annen lokasjon du ønsker å huske). Funksjonen er ganske rik fordi den også lar deg ta et bilde av stedet du forlot kjøretøyet på, ta notater (f.eks. nummeret på parkeringsplassen) og også finne veien tilbake til den lagrede plassen. Kun en plassering kan lagres om gangen.

- 3) Innstillinger: Sett BRP Connect som du vil. I hvilket land har du tenkt å bruke BRP Connect-appen? Hva er det du synes er verdt å bruke tid på? Merk: Grunnleggende innstillinger i BRP Connect-appen kan endres innenfra denne menyen.
- 4) Informasjon: Generell informasjon om BRP Connect-appen. Viser gjeldende versjon og all juridisk informasjon.
- 5) Hurtigstartveiledning: Vil du lære hvordan du bruker denne appen? Slik er det det fungerer.
- 6) OSS: Denne koblingen sender deg til svarene på vanlige spørsmål som stilles av førere som deg. Du trenger en internettforbindelse.
- 7) BRP Connect opplæringsprogram: Vil du vite mer? Denne koblingen sender deg til detaljerte instruksjonsvideoer. Du trenger en internettforbindelse.

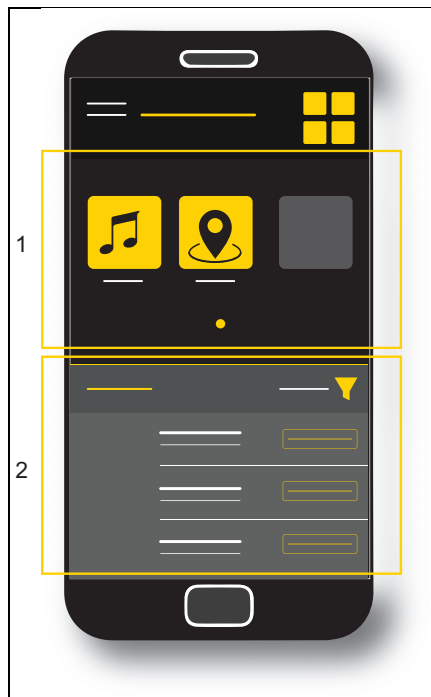

219002011-501

- 1) Aktuelle installerte apper
- 2) Tilgjengelige apper

UTSTYR

Speil

Bruk fingrene og trykk på speilet ved punktene angitt nedenfor for å justere speilets stilling i fire retninger.

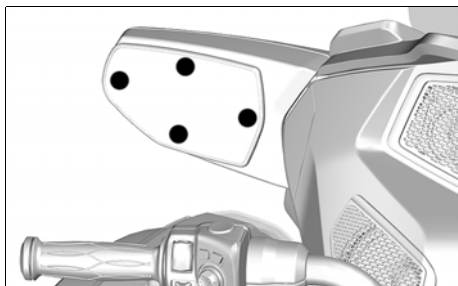

219002072-205

PUNKTER FOR JUSTERING AV SPEIL

Hanskerom



219002072-033

Åpne hanskerommet

Kontroller først at håndtaket ikke er låst, slik at du kan åpne hanskerommet.

Trykk på nedre del av dekslet for å frigjøre det.



219002072-034

1. Trykk her for å frigjøre

Åpne dekslet.

Lukk dekslet og trykk deretter på nedre del av dekslet for å låse det når du er ferdig.

Lukk alltid hanskerommet etter at du har brukt det.

Oppbevaringsrom foran

Åpne oppbevaringsrommet foran

1. Sett nøkkelen i tenningsbryteren.
2. **Trykk inn** og vri nøkkelen en kvart omdreining mot klokka for å åpne frontbagasjerommet, og hold mens du løfter dekslet.



219002072-207

NØKKELSTILLING VED ÅPNING AV
OPPBEVARINGSROM FORAN

Førersete

Førersetet har et sted å montere ryggstøtte (tilgjengelig som ekstrautstyr).



219002072-048

Åpne setet

1. Sett nøkkelen i tenningsbryteren.
2. Trykk inn og vri nøkkelen en kvart omdreining med klokken til posisjonen for åpning av setet, og hold mens du løfter opp setet.



219002072-208

NØKKELSTILLING VED ÅPNING AV SETE

1. Trykk på nøkkelen
2. Drei nøkkelen en 1/4 omdreining

OBS! Ikke tving setet forbi maksimal åpningsvinkel slik at det skades.

Passasjerseete



219002072-075

Ta av setet

1. Åpne førersetet.
2. Lås opp settet. Én lås på hver side.

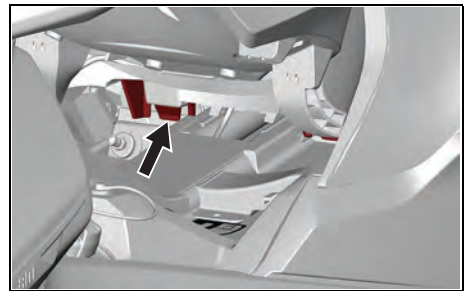

219002072-076

HØYRE PASSASJERSETELÅS VISES

3. Dra setet fremover for å utløse de bakre tappene.
4. Løft setet litt og koble fra setevarmekoblingen.

Montering av setet

1. Koble til setevarmekoblingen.
2. Sett inn de bakre tappene i støtteåpningene.
3. Trykk foran på setet for å låse det fast.
4. Lukk førersetet.

Oppbevaringsrom

Åpne oppbevaringsrommene på sidene

Låsene er på fremre del av oppbevaringsrommene på sidene.

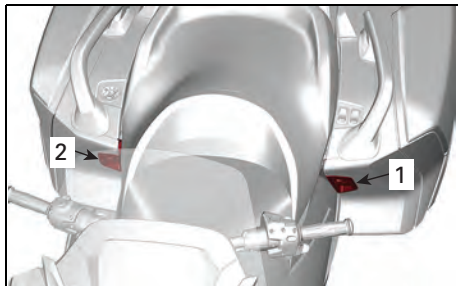

219002072-035

1. Lås for oppbevaringsrom på venstre side
2. Lås for oppbevaringsrom på høyre side

Dra opp låsen for å åpne dekslet til oppbevaringsrommene på sidene. Bruk tenningsnøkkelen til å låse det opp hvis det er låst.



219002072-036

OBS!: Åpne dekslet forsiktig, for gjenstandene inni kan ha beveget seg under kjøring.

Lukke oppbevaringsrommene på sidene

⚠ ADVARSEL

Lukk og lå alltid dekslene etter bruk. Kjør aldri kjøretøyet når dekslet er åpent eller ikke låst ordentlig. Innholdet kan falle ut og forårsake trafikkfare.

Lukk forsiktig for å slippe luften ut. Plasser hånden midt på dekslet, og trykk for å låse.

Åpne det øverste oppbevaringsrommet

Lås for det øvre oppbevaringsrommet er plassert bak på kjøretøyet.



219002072-037

Trekk opp låsen for å åpne dekslet. Bruk tenningsnøkkelen til å låse det opp hvis det er låst.

OBS!: Hvis du ikke får til å åpne dekslet, kan du forsiktig bevege det frem og tilbake mens du trykker på låsen. Se en autorisert Can-Am-forhandler for å justere låsen.

Lukk det øverste oppbevaringsrommet

OBS! Dekselmekanismen må være ULÅST for å lukke det øverste oppbevaringsrommet. Hvis dekslet ikke kan lukkes, må du IKKE BRUKE MAKT. Sjekk om noe blokkerer dekslet og om låsen beveger seg.

Plasser dekslet i lukket stilling.

Plasser hånden rett over låsen midt på dekslet, og trykk for å låse.

Ta av det øvre oppbevaringsrommet

⚠ ADVARSEL

Sørg alltid for at det øvre oppbevaringsrommet er montert og ordentlig låst når du kjører. Bruk ikke kjøretøyet hvis det øvre oppbevaringsrommet mangler.

1. Åpne dekslet på det øvre oppbevaringsrommet.
2. Lås opp den midtre LinQ-knotten ved å vri den 1/4 omdreining mot klokken.



219002072-402

3. Bruk det bakre håndtaket og lås opp øvre oppbevaringsrommet fra kjøretøyet.



219002072-400

4. Løft oppbevaringsrommet litt og skyv hånden din under for å kople fra koblingen nær passasjeretset.
5. Dra oppbevaringsrommet bakover og fjern det fra kjøretøyet.

Installere det øvre oppbevaringsrommet

⚠ ADVARSEL

Sørg alltid for at det øvre oppbevaringsrommet er montert og ordentlig låst når du kjører. Bruk ikke kjøretøyet hvis det øvre oppbevaringsrommet mangler.

1. Juster begge armene til oppbevaringsrommet med støttene som er på hver side av passasjeretset.
2. Hold oppbevaringsrommet i hevet stilling og kople til koblingen nær passasjeretset.
3. Senk oppbevaringsrommet og trykk det ned for å låse det.
4. Åpne dekslet på det øvre oppbevaringsrommet.
5. Sikre oppbevaringsrommet ved å vri den midtre LinQ-knotten 1/4 omdreining med klokken.



219002072-401

6. Ta godt tak i oppbevaringsrommet og sjekk at det er ordentlig installert og låst på kjøretøyet.
7. Lukk dekslet på det øvre oppbevaringsrommet.

Hjelmkrok

Det finnes to hjelmkroker under setet for å feste en hjelm.

Åpne setet.

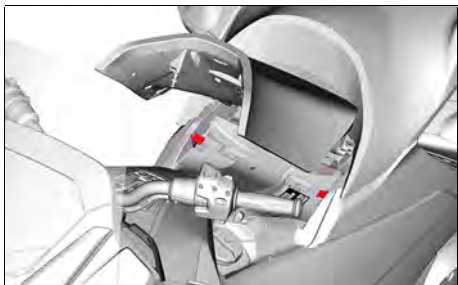

219002072-047

Fest spennen på hjelmstroppen på kroken.

Legg hjelmen forsiktig ned på kjøretøyet sidepanel..

Lukke setet forsiktig, og lås det.

Verktøysett

Verktøysettet er plassert i oppbevaringsrommet foran.

Verktøysettet inneholder verktøy for grunnleggende vedlikehold som er beskrevet i denne brukerhåndboken.

Brukerhåndbok

Brukerhåndboken er plassert i oppbevaringsrommet foran.

Servicedeksel

Fremre servicedeksel



219002072-060

Fremre servicedeksel må fjernes for å nå følgende gjenstander:

- Kjølevæskebeholder
- Diagnosekontakt

Fjerne fremre servicedeksel

1. Åpne dekslet på oppbevaringsrommet foran.
2. Dra øverst i midten av service-dekslet for å låse det opp.



219002072-209

3. Fjern servicedekslet fra kjøretøyet.

Montere fremre servicedeksel

1. Sett inn begge endene til servicedekslet under konsolldekslen.
2. Trykk på midten av servicedekslet for å feste det.

Høyre servicedeksel



219002072-061

Høyre servicedeksel må fjernes for å nå følgende gjenstander:

- Bremsvæskebeholder
- Motoroljefilter

Fjerne høyre servicedeksel

1. Åpne førerasetet.
2. Dra i bakre, nedre del av servicedekslet for å låse det opp.

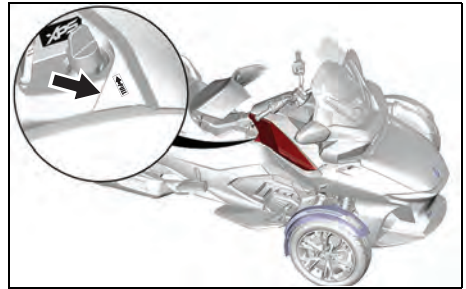

219002072-063

3. Dra servicedekslet for å fjerne det fra kjøretøyet.

OBS!: Seks festetapper holder servicedekslet på plass.

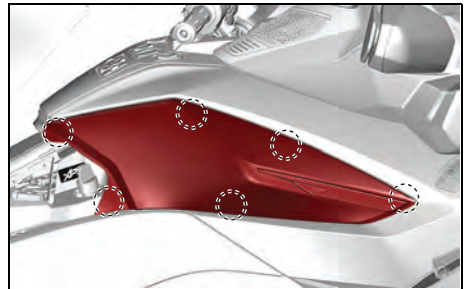

219002072-064

PLASSERING AV FESTESTAPPER

Montere høyre servicedeksel

1. Sett inn den fremre festetappen først.
2. Juster de andre festetappene med sporene.
3. Skyv nær festetapp plasseringene for å feste servicedekslet.

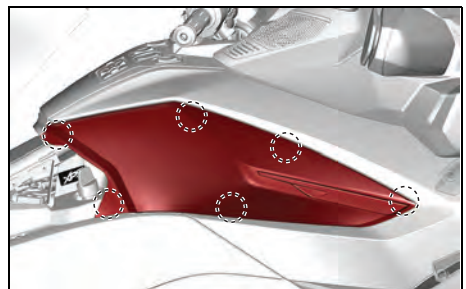

219002072-064

Venstre servicedeksel



219002072-062

Venstre servicedeksel må tas av for å nå motorluftfilteret.

Fjerne venstre servicedeksel

1. Åpne førersetet.
2. Dra i bakre, nedre del av servicedekslet for å låse det opp.

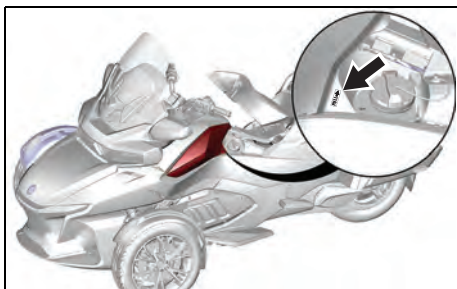

219002072-065

3. Dra servicedekslet for å fjerne det fra kjøretøyet.

OBS!: Seks festetapper holder servicedekslet på plass.

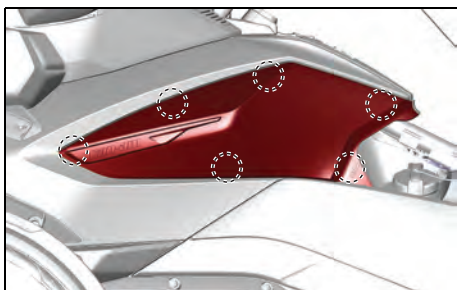

219002072-066

PLASSERING AV FESTESTAPPER

Montere venstre servicedeksel

1. Sett inn den fremre festetappen først.
2. Juster de andre festetappene med sporene.
3. Skyv nær festetapp plasseringene for å feste servicedekslet.

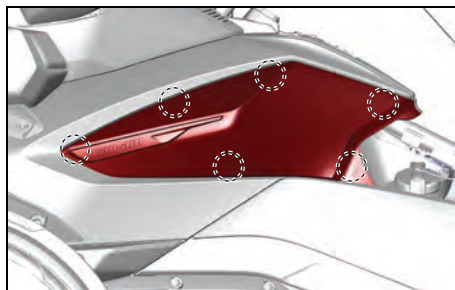

219002072-066

GRUNNLEGGENDE PROSEDYRER

Justere fotstøtten for passasjerer

Høyden på fotstøtten for passasjerer kan justeres for å gi bedre komfort.

1. Vipp fotstøtten oppover.
2. Løsne fotstøttens festeskruer og skive.

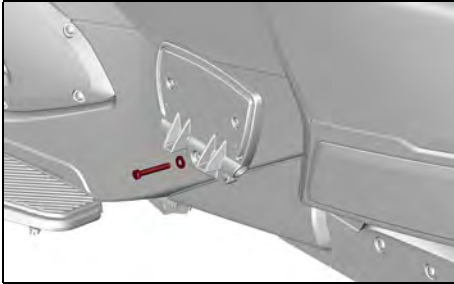

219002072-038

OBS!: Det er en skrunøkkel i verktøysettet.

3. Juster fotstøtten til ønsket høyde. Trekk festeskruene til angitt tiltrekingsmoment.

OBS!: Der er fem tilgjengelige posisjoner.

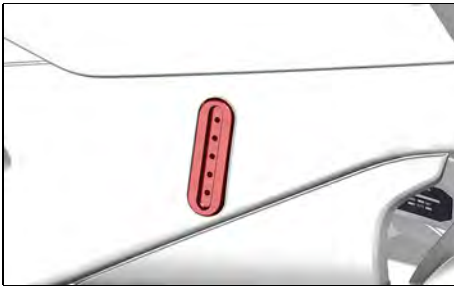

219002072-039

STRAMMINGSMOMENT

Skrue for passasjerfotstøtte	24,5 Nm ± 3,5 Nm (18 lbf-in ± 3 lbf-in)
------------------------------	---

Starte og stoppe motoren

Starte motoren

⚠ ADVARSEL

Eksosgass inneholder giftig karbonmonoksid som raskt kan samles opp i lukkede eller dårlig ventilerte områder. Den kan føre til alvorlig personskade eller dødsfall ved innånding.

La motoren gå bare på åpne, godt ventilerte områder. Se under avsnittet *GENERELLE FORHOLDSREGLER*.

OBS!: Kjøretøyet kan startes i et hvilket som helst gir med bremsepedalen trådd inn. Giret skiftes automatisk til nøytral når motoren har startet.

1. Trykk ned og hold bremsepedalen.
2. Vri tenningsnøkkelen til PÅ.

OBS! Ikke bruk gassen mens det elektriske systemet startes opp.

3. Se på sikkerhetskortet om nødvendig for å forberede deg selv, passasjerer og kjøretøyet, og trykk deretter på MODE-knappen (Modus) for å klargjøre starteren.
4. Sett motorstoppbryteren til KJØR/PÅ-posisjonen.
5. Trykk på og hold motorstartknappen til motoren starter. Ikke hold startknappen i mer enn 15 sekunder. Hvis motoren ikke starter, slipper du knappen og venter i 30 sekunder slik at starteren kan avkjøles før du prøver igjen.

OBS! Ikke bruk gassen mens du starter motoren.

6. Følg med på displayet for å se om det er problemer og forsikre deg om at oljelampen slukkes.
7. Ta av parkeringsbremsen. Forsikre deg om at bremseindikatorlampen på flerfunksjonsmåleren er av.

Stoppe motoren

1. Skift giret til nøytral.
2. Sett motorstoppbryteren til AV.
3. Sett på parkeringsbremsen. Bremseindikatorlampen slås på.
4. Vri tenningsnøkkelen til AV.

OBS!: Hvis parkeringsbremsen ikke er helt tiltrukket mens nøkkelen står på AV, blinker indikatorlampen for parkeringsbremsen, og det høres en varsellyd.

5. Kontroller at parkeringsbremsen er helt tiltrukket før du går av. Rugg kjøretøyet frem og tilbake.

ADVARSEL

Sett alltid på parkeringsbremsen. Kjøretøyet kan rulle hvis parkeringsbremsen ikke er aktivert, uansett hvilket gir som er valgt. Clutchen kobles alltid ut når kjøretøyet stoppes. Giret vil derfor ikke holde kjøretøyet i ro.

Skyve kjøretøyet

OBS!: Før du skyver kjøretøyet, kontroller at tennnøkkelen er i PÅ-posisjonen.

OBS

Unngå å skyve kjøretøyet i en skråning. Hvis du må skyve det i en skråning, må du passe godt på så bremsepedalen er innen rekkevidde i tilfelle kjøretøyet begynner å rulle.

Slik flytter du kjøretøyet et lite stykke uten å starte motoren:

1. Trykk ned og hold bremsepedalen mens du sitter på kjøretøyet.
2. Ta av parkeringsbremsen.
3. Stig av på høyre side av kjøretøyet mens du holder foten på bremsepedalen.
4. Skyv kjøretøyet og bruk om nødvendig bremsen.

OBS

Skyv alltid fra høyre side slik at du kan nå bremsepedalen. Hold deg unna det varme eksosrøret.

Hvis du trekker kjøretøyet bakover, må du være forsiktig så forhjulene ikke ruller over foten din.

5. Stig på kjøretøyet igjen, og parker som angitt ovenfor.

Bruk i revers

Se under *INSTRUKSJONER FOR SIKKER BRUK* om hvordan du rygger på en sikker måte.

Skifte til revers

1. Med motoren i gang, kjøretøyet stoppet og bremsepedalen trykket ned skifter du giret til 1. gir eller nøytral.
2. Trykk på og hold reversknappen.
3. Trekk girvelgeren mot deg for å gire ned til revers.

Ryggning

Kontroller at området bak deg er klart, og se fortsatt bakover mens du rygger. Hold lav hastighet, og ikke rygg over lengre strekninger.

Skifte giret ut av revers

Når du vil skifte giret ut av revers, stopper du kjøretøyet og trykker raskt på girvelgeren for å skifte til nøytral og lenger for å skifte til 1. gir.

OBS! Trykk på bremsepedalen og gir opp for å skifte fra revers til første gir.

Kjøring under innkjøringsperioden

En innkjøringsperiode på 1 000 km (600 mi) er nødvendig for kjøretøyet.

Unngå å bremse hardt i løpet av de første 300 km (200 mi).

ADVARSEL

Nye bremses og dekk fungerer ikke maksimalt før innkjøringen er fullført. Bremsing, styring og VSS-ytelsen kan være redusert, så vær ekstra oppmerksom. Bremses og dekk trenger omtrent 300 km (200 mi) kjøring med hyppig bremsing og styring til alt er innkjørt. Hvis du kjører uten å bremse og sjelden svinger under innkjøringen, må du regne med mer tid før bremses og dekk er innkjørt.

I løpet av de første 1 000 km (600 mi):

- Unngå akselerasjon med full gass.
- Unngå å kjøre for lenge med konstant o/min.
- Hvis kjøleviften går kontinuerlig under kjøring i russtrafikk med mye stopp og start, må du kjøre til siden og slå av motoren så den får kjølt seg ned, eller øke hastigheten for å la lufta kjøle ned motoren.

Kjøretøyet bør inspiseres etter innkjøringsperioden ifølge *VEDLIKEHOLDSPLANEN*.

Fylle drivstoff

Krav til drivstoff

OBS! Bruk bestandig ny bensin. Bensin oksiderer, resultatet er redusert oktan, flyktige forbindelser og produksjon av oljerester og avsetninger som kan skade drivstoffsystemet.

Blanding av alkohol i drivstoffet varierer med land og region. Kjøretøyet er konstruert for å brukes

med det anbefalte drivstoffet, men være oppmerksom på følgende:

- Bruk av drivstoff som inneholder mer alkohol en prosenttallet angitt av statlige forskrifter anbefales ikke og kan føre til følgende problemer i drivstoffsystemets komponenter:
 - Vanskeligheter med start og kjøring.
 - Foringelse av gummi- eller plastdeler.
 - Korrosjon av metaldeler.
 - Skade på innvendige deler i motoren.
- Kontroller ofte om det har oppstått drivstofflekkasjer eller andre uvanlige tilstander i drivstoffsystemet hvis du mistenker at alkoholen i bensinen overskrider gjeldende offentlige forskrifter.
- Alkoholholdig drivstoff tiltrekker seg og holder på fuktighet som kan føre til drivstoff-faseseparasjon som kan føre til ytelsesproblemer eller skader på motoren.

Anbefalt drivstoff

Bruk premium blyfri bensin med oktantal 91 AKI (RON+MON)/2 eller oktantal 95 RON.

OBS! Eksperimenter aldri med andre drivstoffer. Skader på motoren eller drivstoffsystemet kan oppstå hvis det brukes utilstrekkelig drivstoff.

OBS! IKKE bruk drivstoff fra pumper som er merket E85.

Bruk av drivstoff som er merket E15 er forbudt av USAs miljømyndigheter.

Prosedyre ved fylling av drivstoff

⚠ ADVARSEL

Bensin er ekstremt brennbart og svært eksplosivt. Følg prosedyren for fylling av drivstoff for å redusere risikoen for brann eller eksplosjon. Se under avsnittet *GENERELLE FORHOLDSREGLER*.

Slik fyller du drivstoff på kjøretøyet:

1. Parker utendørs i et godt ventileret område langt unna flammer, gnister, personer som røyker og andre antennelseskilder.
2. Stopp motoren.
3. Lås opp og løft opp førerasetet (se under *UTSTYR*). Tankklokken er plassert på venstre side.



219002072-040

4. Drei lokket sakte mot klokken og ta det av.
5. Fyll tanken helt til drivstoffnivået når påfyllingsrørets høyeste punkt.

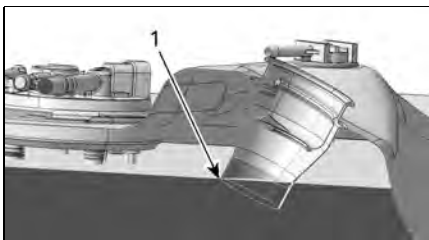

rmo2014-001-002_a

TYPISK**1. Påfyllingsrørets høyeste punkt**

OBS!: Ikke fyll drivstofftanken helt opp. La det være nok plass til at drivstoffet kan utvide seg hvis temperaturen endres.

6. Tørk opp eventuelt drivstoffsøl. Hvis du søler drivstoff på deg, må du vaske deg med såpe og vann og skifte klærne.
7. Sett på lokket, og trekk til med klokken til du hører et klikk. Ikke start eller bruk motoren når tanklokket er tatt av.
8. Lukk setet.

Justere fjæringen bak

Grunnmodeller

Lufffjæringen bak har trykk beregnet for normal kjøring. Hvis lasten på kjøretøyet endres (legger til en passasjer, kjører med tyngre last osv.) eller hvis du ønsker en mykere eller hardere innstilling, kan trykket i fjæringen bak endres i forhold til hva du foretrekker.

Trykket i fjæringen justeres ved å pumpe inn eller slippe ut luft til/fra lufftjæren. Bruk en luftkompressor (på en bensinstasjon) og en trykkmåler.

Hvis du vil ha mykere fjæring, reduserer du lufftrykket, og hvis du vil ha stivere fjæring, øker du lufftrykket.

OBS!: Tabellen nedenfor er bare ment som en veiledning. Du kan justere fjæringen i henhold til egne ønsker så lenge du ikke overskrider maksimalt tillatt trykk.

OBS! Ikke overskrid maksimalt tillatt trykk. Det kan skade luffjæringen.

		ADVARSEL					
		MINSTETRYKK 70 kPa / 0,7 bar IKKE OVERSTIG DET ANBEFALTE TRYKKET MED 70 kPa / 0,70 bar					
		(PASSASJER + LAST) Kg <small>704905155</small>					
LAST		0	45	70	90	115	
FJÆRER	Kg	kPa/bar	kPa/bar	kPa/bar	kPa/bar	kPa/bar	
	70	310/3,10	380/3,80	450/4,50	480/4,80	515/5,15	
	90	345/3,45	415/4,15	480/4,80	515/5,15	550/5,50	
	115	380/3,80	450/4,50	515/5,15	550/5,50	585/5,85	

704905155

OBS!: Mens du justerer trykket må du ikke belaste kjøretøyet ved å sitte på det eller ha last i oppbevaringsrommene.

Lufftjæren er koblet direkte til en luftslange med en Schrader-ventil (bilventil) som er plassert under setet.

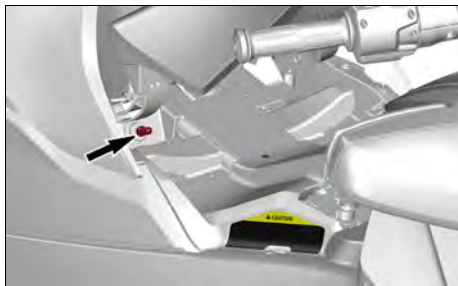

219002072-041

Lufftrykket endres på samme måte som når du endrer trykket i et dekk.

Husk å sette på plass toppen på ventilen når du er ferdig.

Limited-modeller

Fjæringen bak er kalibrert for generell kjøring og vil justere seg automatisk ved hjelp av en innebygd kompressor under kjøringen for å opprettholde denne forhåndsinnstillingen når veiens beskaffenhet endrer seg eller lasten

på kjøretøyet endres (legger til en passasjer, kjører med tyngre last osv.).

OBS! Det er normalt at det avgis lyder fra trykk som frigjøres eller at luftkompressoren går, mens motoren går. Det er et tegn på at fjæringen justerer seg selv.

Bruk kontakten for lydingang

En kontakt for lydingang er plassert i hanskerommet.

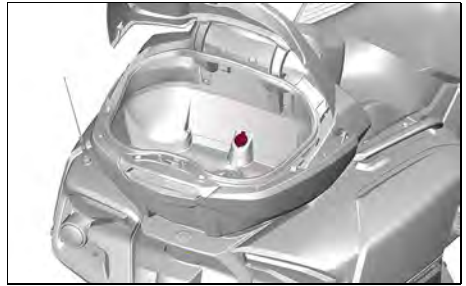

219002072-044

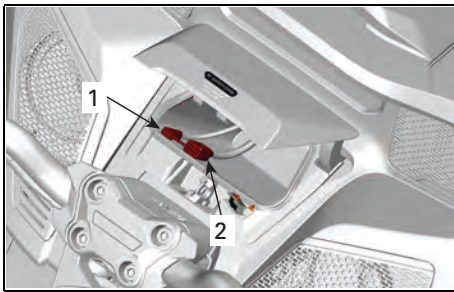

219002072-043

1. Kontakt for lydingang
2. USB-kontakt

Denne kontakten kan brukes til å koble til en lydspiller for avspilling via lyd-systemet. Avhengig av enheten kan den kontrolleres helt, delvis eller ikke via ECC og tastaturet.

Den fremre USB-porten **må** brukes for å kjøre BRP Connect-appen. Se **MÅLER** for fullstendige opplysninger.

USB-portene på innsiden av øvre oppbevaringsrommet brukes bare til å lade smarttelefoner. Ingen data overføres via den bakre USB-porten.

Denne siden er blank med hensikt.

INSTRUKSJONER FOR SIKKER BRUK

HVA ER FORSKJELLIG FRA ANDRE KJØRETØY

I denne delen kan du få en bedre forståelse av noen av funksjoner og driftsegenskaper som er spesielle for den.

Stabilitet

Y-konfigurasjonen med tre hjul gir bedre stabilitet enn en motorsykkel ved lave hastigheter. Den er imidlertid ikke like stabil som et firehjuls kjøretøy, for eksempel en bil. Kjørehjelpssystemer, som det elektroniske kjøretøystabilitetssystemet (VSS), kan hjelpe til å opprettholde stabiliteten under kjøring, men du kan fremdeles miste kontrollen eller velte på grunn av harde manøvrer (som skarpe svinger i høye hastigheter) eller støtte på ujevne overflater eller gjenstander. I tillegg kan du eller eventuelt passasjer falle av ved skarpe svinger, akselerasjon, nedbremsing eller støt.

Respons på veiforholdene

Dette kjøretøyet reagerer forskjellig fra andre kjøretøy ved bestemte veiforhold.

- Ikke kjør i terrenget eller på is eller snø.
- Unngå pytter og rennende vann. Kjøretøyet vannplaner lettere enn en bil. Reduser farten hvis du ikke kan unngå å kjøre gjennom vann.
- Reduser farten når veidekket inneholder grus, jord, leire eller sand.
- Kjøring ved temperaturer lavere enn 6 °C (43 °F) kan medføre redusert veigrep.

Se under *STRATEGIER PÅ VEI* hvis du vil ha mer detaljerte instruksjoner.

Bremsepedal

Én pedal bremses alle tre hjul. Det finnes ingen bremses som betjenes med hendene, og det er ikke mulig å bremse forhjulene og bakhjulet separat.

Bremsing og styring minner om en motorsykkel. Vær oppmerksom på at kjøretøy bak deg kanskje ikke kan stoppe eller reagere like raskt.

Blokkeringsfrie bremses (ABS)

Kjøretøyet er utstyrt med blokkeringsfri bremses (ABS) som en del av kjøretøystabilitetssystemet (VSS). Trykk ned og hold bremsepedalen for rask nedbremsing. ABS-bremsene hindrer at hjulene blokkeres.

Dette systemet bidrar til å opprettholde styrekontrollen i en nødbremsesituasjon ved å hindre at bremsene låser seg.

Parkeringsbrems

Parkeringsbremsen bremses bare bakhjulet, og det låses mekanisk på plass når bremsen kobles inn. Den kontrolleres ikke av kjørehjelpsteknologier (f.eks. ABS, elektronisk bremsefordeling).

Styring

Direkte styring

Når du skal svinge med dette kjøretøyet, må du alltid styre i samme retning som svingen.

Motorsyklister — ikke bruk motstyring slik det gjøres på en motorsykkel. Til forskjell fra en motorsykkel kan ikke dette kjøretøyet legges over når du svinger. Så hvis du er motorsyklist,

må du lære deg hvordan du svinger på nytt. Øv deg på å styre i samme retning som svingen i alle hastigheter til du behersker det.

Sidekrefter i svinger

Til forskjell fra en motorsykkel legger ikke kjøretøyet seg over når du svinger. Du vil kjenne at sidekreftene presser deg mot utsiden av svingen.

For å holde balansen må både føreren og passasjereren holde seg fast med begge hendene og ha begge føttene fast plassert på fotstøttene.

I skarpe svinger kan det hjelpe å lene overkroppen fremover og mot innsiden av svingen.

Bredde

I og med at dette kjøretøyet er bredere enn en vanlig motorsykkel, må du gjøre følgende:

- Hold alltid forhjulene i ditt kjørefelt. Vær spesielt oppmerksom på forhjulenes plassering når du går inn i en kurve eller under en forbikjøring.
- Ikke del kjørefelt med andre eller del kjørefelt (kjøre mellom to kjørefelt med trafikk). Køring i gruppe må skje i et enkelt kjørefelt, også sammen med motorsykler.
- Vær forberedt på å måtte svinge mer unna for å unngå hindringer.

Revers



Dette ikonet slås PÅ når kjøretøyet settes i revers

Dette kjøretøyet kan reversere som en bil. Det er imidlertid en del viktige forskjeller:

- Ryggelysene slås på når den settes i revers. Vær oppmerksom på at andre trafikanter kanskje ikke er klar over at du er i ferd med å rygge.
- Få om nødvendig passasjereren til å stå av hvis siktbarheten er dårlig.
- Husk at fronten er bredere enn bakenden. Ikke rygg for nære gjenstander slik at du kan treffe dem med forhjulene.
- Hold lav hastighet, og ikke rygg over lengre strekninger.
- Parker om mulig slik at du ikke trenger å rygge ut fra parkeringsplassen.

OBS

Ha alltid begge på føttene på fotstøttene når du rygger. Ikke sett føttene på bakken når du rygger.

Førerkort og lokale regler og forskrifter

Kravene til førerkort for dette kjøretøyet varierer fra land til land. Avhengig av lokale lover trenger du kanskje førerkort for motorsykkel, førerkort for trehjulede kjøretøy eller vanlig førerkort for personbil.

Undersøk hos lokale myndigheter for å forsikre deg om at du har riktig førerkort

før du bruker kjøretøyet på offentlige
veier.

Kjøretøystabilitetssystem (VSS)

Dette kjøretøyet er utstyrt med et kjøretøystabilitetssystem (VSS).

VSS hjelper deg med å kontrollere retningen til kjøretøyet og redusere risikoen for å velte eller rulle over i enkelte situasjoner.

VSS består av:

- **Blokkeringsfrie bremses (ABS = Antilock Braking System)** som hjelper til å beholde kontroll over styringen ved hard bremsing ved å hindre at hjulene låser seg.
- **EDB (Electronic Brake Distribution)** er et elektronisk bremsefordelingssystem som automatisk fordeler bremsekraften balansert mellom alle tre hjul. Sammen med ABS hjelper EBD med å beholde retningskontroll og maksimere bremsekraften avhengig av veiens friksjonsegenskaper.
- Et **antispinnsystem (TCS = Traction Control System)** som hindrer at bakhjulet spinner når gassen økes. Antispinnsystemet TCS vil begrense bakhjulsspinn bare hvis du vrir på styret (ikke styrer rett fram) eller hvis kjøretøyet hastighet overskrider 50 km/h (31 mi/h). Når gassen slippes opp (retardasjon), hindrer TCS at bakhjulet blokkeres.
- Et **stabilitetssystem (SCS = Stability Control System)** som begrenser kraften til bakhjulet og bremses hjulene individuelt slik at faren for å miste kontrollen eller velte, reduseres.

OBS!: VSS-lyset i måleren lyser når VSS griper inn, og forblir påslått i to sekunder.

Begrensninger

VSS kan ikke hjelpe deg å holde kontrollen i alle situasjoner.

Overflater med dårlige friksjonsegenskaper

Dekkgrepet på veien begrenser den maksimale bremseeffekten. Selv med ABS og EBD vil stoppelengden bli lenger på overflater med dårlige friksjonsegenskaper eller hvis du ikke bruker riktig dekktrykk eller hvis dekkmønsteret er slitt.

Hvis dekkene mister grepet på veien, kan du miste kontrollen, selv med VSS.

Hvis veier med fast dekke er dekket eller delvis dekket med is, snø eller snøslaps, er det ikke nok friksjon til stede til å beholde kontrollen, selv med VSS. Ikke kjør på veier dekket med is, snø eller snøslaps.

OBS!: Grepet på kjøretøyet dekk begynner å bli mindre under 6 °C (43 °F).

Som andre kjøretøy for vei kan dette kjøretøyet vannplane (miste friksjonen på et sjikt med vann) når det er vann på veien. Hvis du kjører for raskt over et lag vann, for eksempel en stor vanndam eller rennende vann på veien, kan kjøretøyet miste veigrepet og spinne uten at VSS kan hjelpe til å beholde kontrollen. Unngå store vanndammer eller rennende vann, og reduser hastigheten eller kjør til side og stans i kraftig regn. Hvis du må kjøre gjennom vann, må du redusere

hastigheten mest mulig før du når frem til vannet.

Reduser hastigheten på veier med dårlige friksjonsegenskaper, som veier med søle, sand, grus eller vått dekke. Dette kjøretøyet er ikke egnet til bruk i terreng. Den må alltid brukes på veier som vedlikeholdes godt. Ikke bruk kjøretøyet i annet terreng.

Dekk

VSS er kalibrert til å yte best med dekk av spesifikk størrelse, materiale og dekkmønster. Hvis dekkene byttes med dekk som ikke er godkjent av BRP, er det ikke sikkert VSS fungerer.

Bruk alltid BRP-anbefalte dekk. Disse kan bestilles hos autoriserte Can-Am On-Road-forhandlere.

Riktig dekktrykk og mønstertilstand er viktig for å beholde veigrepet, spesielt på løse eller våte overflater.

Hard svinging

VSS kan ikke kontrollere eller begrense hvor mye du svinger — det kan ikke hindre at du svinger for hardt. Store og raske svingebevegelser med styret kan føre til at du mister kontrollen over kjøretøyet og skrenser eller velter.

For høy hastighet

VSS kontrollerer ikke kjøretøyet hastighet bortsett fra hvis SCS griper inn når du svinger. VSS hindrer ikke at du kjører for raskt inn i en sving. Hvis hastigheten er for høy under de gitte forholdene, kan du miste kontrollen, selv med VSS.

For stor vekt

Last aldri kjøretøyet ut over spesifiserte verdier.

Totalt tillatt kjøretøybelastning
252 kg (556 lb)

Dynamisk servostyring (DPS)

DPS (Dynamic Power Steering) er en dynamisk servostyring som er datastyrt med variabel kraftforsterking, og som med en elektrisk motor optimaliserer hvor mye kraft føreren må bruke til å styre.

Nivået på hjelpen fra servostyringen styre avhenger av kraften på styret, styrevinkelen og kjøretøyet hastighet.

Når kjøretøyet står i reversgir, reduseres hjelpen fra servostyringen etter hvert som kjøretøyet hastighet øker.

FORSTÅ RISIKOEN PÅ VEIEN

Før du kjører dette trehjulskjøretøyet, les sikkerhetskortet og alle sikkerhetsdekalene på produktet.

Vurder risikoen for å bli skadet eller drept i et krasj, tenk hvordan du kan redusere denne risikoen, og om du er villig til å ta denne risikoen.

Mange faktorer bidrar til risikoen du møter. Du kan kontrollere noen av disse faktorene, men andre, som andre trafikkanterers adferd, er utenfor din kontroll.

Her beskrives en del av faktorene som har betydning for denne risikoen:

Kjøretøytype

Ulike kjøretøytyper varierer i størrelse, synlighet og manøvrerbarhet og gir ulik grad av beskyttelse.

Dette kjøretøyet er lite og manøvrerbart. Manøvrerbarheten kan hjelpe deg å unngå ulykker. Små kjøretøy er imidlertid vanskeligere å oppdage, noe som øker sjansen for at andre motorførere kan forårsake en ulykke. I enkelte situasjoner er det mindre risiko for en ulykke med dette kjøretøyet enn med en motorsykkel. Det er for eksempel mindre risiko for at kjøretøyet velter ved lave hastigheter. I andre situasjoner er risikoen for ulykke imidlertid større for kjøretøyet. Fordi det er bredere, vil det for eksempel ikke få plass nok på smale steder der mange motorsykler kan kjøre.

I biler og lastebiler gir kjøretøyets struktur bedre beskyttelse i ulykker og mot andre farer på veien. I tillegg kan passasjerer beskytte seg selv med å bruke sikkerhetsbelter. Du må forvente at kjøring med dette kjøretøyet medfører større risiko enn å kjøre en

bil, og at faren for personskade er mer lik faren ved kjøring med motorsykkel.

Som på en motorsykkel kan du redusere risikoen for personskade ved å bruke hjelm og kjøreklær og -utstyr.

Førerens ferdigheter og dømmekraft

Alle førere har noe kontroll over sin egen risiko på veien. De som utvikler gode ferdigheter, vi få bedre kontroll over kjøretøyet sitt. Ikke stol på erfaring med motorsykler, biler, ATV-er, snøscootere eller andre typer kjøretøy når du skal forberede deg på å bruke dette kjøretøyet. Finn ut hva som gjør dette kjøretøyet annerledes. Les denne brukerhåndboken og delta på opplæringskurs hvis det har mulighet til det. Lær deg å beherske kontrollene og bli i stand til å utføre øvelsene nøyaktig og sikkert før du drar ut på veien.

I tillegg til å lese denne operatørhåndboken bør du også se på videoen som du finner her:

<https://can-am.brp.com/spyder/owners/safety/safety-information.html>

Eller bruk følgende QR-kode:



Når du begynner å kjøre på veien, bør du starte med mindre utfordrende situasjoner (f.eks. lite trafikk, lave hastigheter, godt vær og ingen passasjerer) og gradvis gå videre til mer krevende kjøresituasjoner etter hvert som ferdighetene blir bedre.

Planlegg fremover for å unngå situasjoner som er for vanskelige for ditt ferdighetsnivå, eller som inneholder mer risiko enn du vil utsette deg for.

Også erfarne førere forårsaker uhell. Hvis du for eksempel bruker ferdighetene dine til å utføre ekstreme manøvreringer eller stunt, øker du risikoen. En smart fører bruker god dømmekraft sammen med ferdigheter til å øke sikkerhetsmarginene og redusere risikoen. Lær deg de defensive kjøreteknikkene under *STRATEGIER PÅ VEI*.

Førerens tilstand

Føreren må være årvåken, besindig og fysisk skikket til å kjøre. Kjør aldri dette kjøretøyet etter å ha inntatt alkohol eller medikamenter. Kjøring når du er beruset, trett eller påvirket på annen måte øker risikoen for ulykker.

Alkohol og andre rusmidler, medisiner, tretthet, søvnighet og følelser kan alle påvirke evnen til sikker kjøring. Som kjøring med motorsykel er kjøring med dette kjøretøyet en utfordrende aktivitet – å være i god fysisk og mental form er enda viktigere enn for kjøring med bil. Det sikreste er å aldri bruke kjøretøyet med mindre du føler deg opplagt og er helt edru og besindig. Selv om alkoholnivået i blodet er under den lovlige promillegrensen, kan dømmekraften og ferdighetene påvirkes av ethvert alkoholinntak.

Du må være fysisk i stand til å bruke alle kontroller, svinge styret over hele bevegelsesområdet, stå på og av og følge med i omgivelsene for å bruke kjøretøyet.

Passasjerer må også være oppmerksom, edru og fysisk i stand til å holde seg i rett stilling, holde i mot og reagere riktig i svinger, humper, akselerasjoner og stopper.

Kjøretøyets tilstand

Hold kjøretøyet i god stand.

Utfør angitte kontroller før bruk, og utfør regelmessig vedlikehold. Se etter eventuelle meldinger på flerfunksjonsmåleren når du starter, og løs eventuelle problemer før du kjører.

Vær alltid veldig forsiktig når denne flerfunksjonsmåleren brukes. Om du ser for lenge på skjermen mens du kjører, øker dette risikoen for en kollisjon.

Vei- og værforhold

Veier med tung trafikk, dårlig sikt og dårlige friksjonsegenskaper øker risikoen. Velg ruter som passer til ditt ferdighetsnivå og risikonivået du er villig til å akseptere.

KJØREKLÆR

Kjøring i dette trehjulede og åpne kjøretøyet krever samme verneutstyr som for motorsykkel. Selv om kjøretøyet er mer stabilt enn en motorsykkel ved lave hastigheter, kan du bli kastet av.

Denne delen er basert på veiledning fra MSF (Motorcycle Safety Foundation).

I en eventuell ulykke kan beskyttende klær og utstyr hindre eller redusere personskader. Det gir også bedre kjørekomfort og beskyttelse mot været.

Grunnleggende beskyttelsesklær og -utstyr som anbefales for fører og passasjer, inkluderer fottøy med ankelbeskyttelse og sklisikre såler, lange bukser, hansker og, fremfor alt, en godkjent hjelm med riktig øyebeskyttelse.

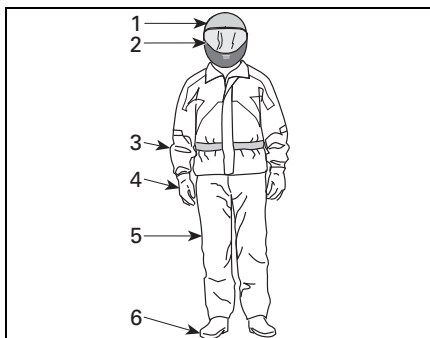

rmo2008-001-019_a

KJØREKLÆR

1. Godkjent hjelm
2. Øye- og ansiktsvern
3. Jakke med lange ermer
4. Hansker
5. Lange bukser
6. Fottøy som dekker ankelen

Riktig påkledning kan redusere alvorlighetsgraden på personskader i en ulykke, både for fører og passasjer.

Hjelmer

Hjelmer beskytter hodet og hjernen mot skader. En hjelm kan også beskytte passasjerens ansikt fra å treffe baksiden av førerens hjelm. Selv den beste hjelmen er ingen garanti for å unngå personskade, men statistikken viser at hjelmbruk reduserer faren for hjerneskade betydelig. Så vær på den sikre siden og bruk bestandig en hjelm når du kjører.

Velge en hjelm

Hjelmer må tilfredsstille de vedtatte standardene i landet eller området du befinner deg.

En helhjelm med full ansiktsbeskyttelse gir den beste beskyttelsen mot støt fordi den dekker hele hodet og ansiktet. Den kan også beskytte mot partikler, steiner, insekter og så videre.

En åpen hjelm, en halvhjelm eller en hjelm med trekvart ansiktsbeskyttelse kan også gi beskyttelse. Den er konstruert med de samme basiskomponentene, men gir ikke samme beskyttelse av ansiktet og haken som en helhjelm. Hvis du bruker en åpen hjelm, bør du bruke et festbart ansiktsvern eller beskyttelsesbriller.

OBS!: Vanlige briller eller solbriller gir ikke tilstrekkelig øyebeskyttelse for motorsyklister/førere av dette kjøretøyet. De kan knuses eller falle av, og de lar vind og luftbårne partikler komme inn i øynene.

Bruk farget ansiktsvern, beskyttelsesbriller eller briller bare i dagslys, ikke bruk dem om natten eller ved dårlig lys. Ikke bruk dem hvis de reduserer din evne til å skille farger.

Andre kjøreklær

Fottøy

Bruk bestandig fottøy som dekker tærne. Solide støvler som går over ankelen beskytter mot flere farer ved kjøring, for eksempel steiner som kastes opp fra veien, og forbrenninger fra det varme eksosrøret.

Unngå lange skolisser som kan vikles inn i girspaken, bremsepedalen eller andre deler. Gummisåler og lave hæler er best for å holde føttene på plass på fotstøtten.

Hansker

Fullfingerede hansker beskytter hendene mot vind, sol, varme, kulde og flygende gjenstander. Ettersittende hansker som sitter godt på hendene, gir bedre grep på styret og reduserer tretthet i hendene. Solide, forsterkede motorsykelhansker hjelper til å beskytte hendene hvis du faller av. Hansker som er spesiallaget for motorsyklister, har sømmer på utsiden for å hindre irritasjon, og er bøyd for å gi et naturlig grep når du griper rundt håndtakene. Hvis hanskene er for klumpete kan det være vanskelig å betjene kontrollene. Hanskekraver hindrer at kald luft kommer opp i ermene, og beskytter håndleddene.

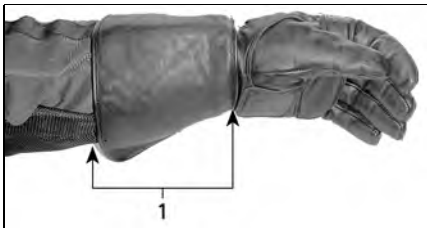

rmo2008-001-006_a

1. Hanskekrave

Jakker, bukser og kjøredresser

Bruk jakke og lange bukser eller kjøredress. Beskyttelsesutstyr av høy kvalitet for motorsykler vil være komfortable og hjelpe deg å unngå å bli distraheret av ulike elementer i miljøet. Hvis du utsettes for et kræsj, kan verneklær med god kvalitet i kraftige materialer forhindre eller redusere personskade. En del klær har vattering eller hard forsterking som kan redusere risikoen ytterligere ved et eventuelt uhell. Bukser beskytter også mot forbrenninger fra varme deler.

Beskyttelsesklær og -utstyr beregnet for motorsyklister gir ofte den beste kombinasjonen av komfort og beskyttelse. Disse antrekkene er utformet slik at de passer godt når du sitter i kjøreposisjon. De er tilskåret lengre i ermene og buksebena og er mer massive over skuldrene. Kjøredresser finnes både som hele dresser og todelte.

Lær er et godt valg fordi det er holdbart og vindtett og gir beskyttelse mot personskader. Andre slitesterke beskyttelsesklær laget av syntetiske stoffer er også gode valg. Ikke bruk side eller løse klær eller skjurf som kan vikles inn i deler som beveger seg. Klaffer og fester holder vinden ute. En jakke med glidelås foran er mer vindtett enn en jakke med knapper eller trykknapper. En klaff som dekker glidelåsen på jakken, gir ekstra beskyttelse mot vinden. Jakker med tettsittende jakkeslag og midje anbefales for å hindre at vinden kommer inn.

Ved kjøring i kaldt vær må du beskytte deg selv mot hypotermi. Hypotermi, en tilstand med lav kroppstemperatur,

kan føre til redusert konsentrasjon, treg reaksjon og manglende evne til jevne og presise bevegelser. I kjølig vær er riktige verneklær som en vindtett jakke og isolerte lag med klær helt essensielt. Selv ved moderate temperaturer kan du føle deg meget nedkjølt på grunn av vinden når du kjører.

Verneklær som passer for kjøring i kaldt vær kan være for varme når du stopper. Kle deg lagvis slik at klærne kan fjernes når du ønsker det. Bruk et vindtett ytre lag over verneklærne for å hindre kald luft i å nå inn til huden.

Kjørestyret kan også gjøre deg mer synlig på veien. Bruk av sterke farger er alltid et godt valg. Hvis du bruker mørke klær, kan du bruke en rimelig refleksvest ytterst. Det er smart å sette på ekstra refleksbånd på utstyr som ofte brukes når du kjører.

Regnklær

Hvis du må kjøre i vått vær, anbefales det å bruke en regndress eller en vann-tett kjøredress. På lange turer er det en god ide å ta med seg regnklær. En tørr fører vil ha det mer komfortabelt og være mer oppmerksom enn en som er våt og nedkjølt.

Det finnes på todelt og hele regntøysett, og de beste er de som er spesiallaget for motorsyklister. Oransje eller gule farger som gir god synlighet, er gode valg. Egenskaper som kan være smart å se etter, er elastiske materialer i midje, bukseben og ermer. Jakken bør ha høy krave og glidelås med brede klaffer over åpningen. Vurder også å anskaffe deg vanntette hansker og skotøy når du kjøper regntøy.

Husk at den beste løsningen i vått vær er å la være å kjøre. Hvis du kjører

under våte forhold, kan det hende du må stoppe hvis det samler seg mye vann på veien.

Hørselsvern

Eksponering av vind og motorstøy over lang tid kan føre til permanent tap av hørsel. Hørselsvern som øreplugger som brukes som de skal kan bidra til å forhindre hørseltap. Kontroller lokale lover før du bruker hørselsvern.

NØDVENDIGE KJØREFERDIGHETER OG UTFØRELSE AV ØVINGER

Før du bruker dette kjøretøyet på veien må du tilegne deg kjøreferdigheter og strategier for å håndtere farene på veien.

Hvis du har erfaring med motorsykler eller andre motorkjøretøyer, må du være spesielt oppmerksom på hvordan bruk av og ytelsen til dette kjøretøyet er forskjellig fra andre kjøretøyer du er vant med.

Øvelsene som følger, vil gjøre deg kjent med den grunnleggende håndteringen av kjøretøyet. Utfør hver øvelse til du behersker den før du går videre til neste. Hvis du skal kjøre med tilhenger, bør du øve på alle øvelsene for kjøring med tilhenger.

Denne delen beskriver følgende øvelser:

1. Ruse motoren og bruke motorstoppbryteren
2. Starte, stoppe motoren og grunnleggende betjening
3. Motorstopp under bevegelse
4. Grunnleggende svinging
5. Hurtigstopper
6. Sikksakkjøring
7. Skifte
8. Bøye av
9. Rygging.

Velge øvelsesområde

Utfør disse øvelsene på et område med dekke, som er minst 76 m - 30 m (250 ft - 100 ft) og som ikke er åpent for trafikk. En lukket, godt oppmerket parkeringsplass uten hindringer (lysstolper, fortauskanter osv.) er et godt øvelsesområde. Vær oppmerksom på olje som har lekket ut fra parkerte biler. Se etter parkeringsplasser som er tomme etter arbeidstid, som ved skoler, kirker, samfunnshus eller kjøpesentre. Ikke kjør inn på privat eiendom.

Når du har funnet et egnet sted, må du få tillatelse fra eieren til å bruke det. Hvis det finnes hindringer, for eksempel lysstolper eller opphøyde øyer, må du passe på så disse ikke finnes i de nødvendige åpne banene vist på figuren nedenfor.

Ha denne grunnleggende parkeringsplassfiguren i tankene når du setter opp øvelsene. 3 m (10 ft) brede parkeringsplasser er brukt i figurene som illustrasjon, men størrelsen kan være forskjellig fra dette i området du bruker. Hvis parkeringsplassen du velger, ikke har oppmerkede linjer eller hvis plassene er mye større eller mindre enn de på figurene, bruker du målene vist nedenfor. Merk dem ved bruk av målebånd og kritt eller markører som kjegler eller melkekasser tynget ned med vann eller sand.

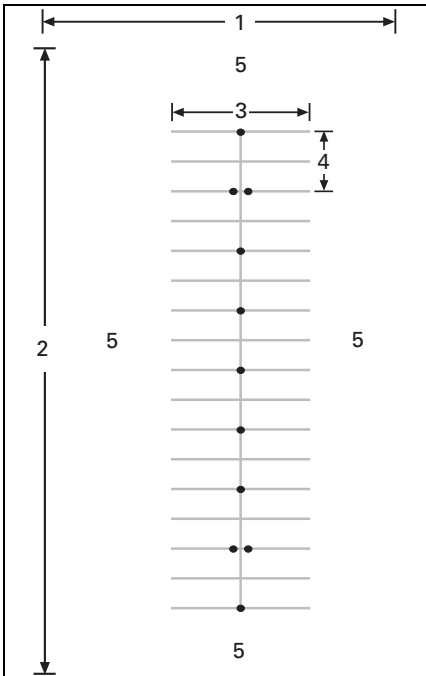

rmo2008-001-046_o

TYPEBILDE - PARKERINGSPLASS

1. Minst 30 m (100 ft)
2. Minst 75 m (250 ft)
3. 12 m (40 ft)
4. 6 m (20 ft)
5. Åpent område

Vær oppmerksom på mulig trafikk selv om du befinner deg på et lukket område. Kontroller foran, på sidene av og bak kjøretøyet før du utfører en øvelse. Se også opp for barn og dyr.

Klargjøring for kjøring

Sett deg inn i plasseringen av og bruken av alle kontrollene på kjøretøyet.

Utfør kontroll før kjøring. Se under *KONTROLL FØR KJØRING*.

Start og stopp alltid motoren i henhold til instruksjonene i *STARTE OG STOPPE*

MOTOREN under GRUNNLEGGENDE PROSEDYRER.

Kjørestilling

En god kjørestilling gjør det enklere å manøvrere. Hold alltid begge hender og føtter på plass slik at du lett kan betjene kontrollene. Vristen holdes på rett linje med armen (denne stillingen gjør det enklere å gi riktig gass). Armene må være avslappet og bøyde. Hold ryggen rett og hodet og øynene hevet. Ha begge på føttene på fotstøttene nær kontrollene.

Ikke bruk kjøretøyet, selv over korte distanser, uten at du sitter i riktig kjørestilling.



rmo2008-001-062

TYPEBILDE - KJØRESTILLING

Treningsøvelser

1) Ruse motoren og bruke motorstoppbryteren

Hensikt

- Bli kjent med bruk av vrigassen.
- Bli kjent med lyden fra motoren ved forskjellige turtall. Det hjelper deg å avgjøre når du skal skifte gir opp eller ned basert på motorlyden.
- Bli kjent med å bruke motorstoppbryteren.

Veiledning

- Start med kjøretøyet i NØYTRAL, parkeringsbremsen på og bremsepedalen trykket ned med høyre fot. Se på flerfunksjonsmåleren for å forsikre det om at giret står i FRI — hvis du er i 1. gir, prøver kjøretøyet å kjøre når du bruker gassen.
- Se på turtelleren, og bruk gassen (vri ved å senke vristen) noen ganger for å øke turtallet til maksimalt 4.000 RPM. Øv på å bruke gassen forsiktig og jevnt, holde den på omtrent 3.000 RPM og slippe den opp. Så lenge giret er i nøytral overføres ikke effekten til bakhjulet.
- Bruk motorstoppbryteren til å stoppe all kraften til kjøretøyet. Trykk på bryteren med høyre tommel mens du holder hånden på håndtaket.

Tips for mer øving

- Øv deg på å trykke på motorstoppbryteren uten å se på den.

2) Starte, stoppe motoren og grunnleggende betjening

Hensikt

- Lær deg å kontrollere gassen og hvordan du får kjøretøyet til å bevege seg.
- Bli kjent med reduksjon og økning av hastigheten ved lave hastigheter.

Veiledning

Hvis du føler at du mister kontroll mens du utfører disse øvelsene, kan du slippe gassen for å stoppe akselerasjonen og eventuelt bruke bremsen til å redusere farten. Du kan også bruke motorstoppbryteren til å slå kraften helt av.

2a) Bruke og umiddelbart slippe gassen

Veiledning

Til å begynne med bruker du gassen bare et lite øyeblikk om gangen, og deretter slipper du den og ruller.

- Start motoren, og frigjør parkeringsbremsen.
- Med bremsepedalen trykket ned skifter du til 1. gir ved å trykke girvelgeren fremover.
- Slipp bremsen.
- Gi sakte gass til kjøretøyet begynner å bevege seg fremover. Straks du begynner å bevege deg slipper du gassen og ruller, og deretter trykker du på bremsen for å stoppe. Gjenta til du kommer til enden av den rette strekningen.
- For å svinge når du kommer til enden av den rette strekningen,

stopper du, dreier styret helt mot høyre, og deretter gir du gass kort og slipper den igjen slik at du ruller gjennom svingen. Det kan hende du må bruke gassen kort mer enn én gang for å komme gjennom svingen. Stopp når du kommer på linje med den rette strekningen i motsatt retning.

- Fortsett med denne delen av øvelsen til du behersker å gi gass og slippe den.

2b) Hold gassen, slipp, og stopp hver 12 m (40 ft)

Deretter holder du gassen litt lenger og stopper for hver 12 m (40 ft) (annenhver markør/hver 4. linje).

- Gi igjen gass sakte til kjøretøyet begynner å bevege seg fremover. Denne gangen holder du gassen på dette punktet.
- Når du nærmer deg stoppunktet, slipper du gassen og trykker du på bremsen for å stoppe.
- Sving rundt ved enden av den rette strekningen som før, bortsett fra at nå trenger du ikke slippe gassen gjennom svingen. Pass på at du holder samme gassposisjon mens du svinger. Stopp når du kommer på linje med den rette strekningen i motsatt retning.

2c) Hold gassen, slipp, og stopp ved endene

Bruk deretter hele den rette strekningen og stopper bare ved endene av den. Hold moderat gass.

3) Motorstopp under bevegelse

Hensikt

- Bli kjent med bruk av motorstoppbryteren når kjøretøyet er i bevegelse, slik at du vet hvordan den reagerer hvis du trenger å bruke bryteren.

Veiledning

- Et stykke på vei bortover en rett strekning og mens du kjører i 8 km/h (5 mi/h), slår du AV motorstoppbryteren og ruller til du stopper.
- Start motoren igjen, og gjenta øvelsen. Forsøk å øke hastigheten (til en maksimum hastighet på 20 km/h (12 mi/h) før du bruker motorstoppbryteren.

OBS!: Kjøretøyet starter ikke i gir uten at du trykker ned bremsepedalen.

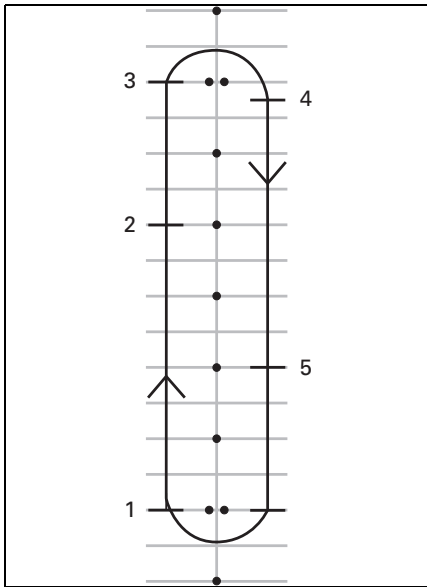

rmo2008-001-046_c

1. Start
2. Trykk på motorstoppbryteren
3. Fortsett til enden av den rette strekningen, og stopp og snu som tidligere
4. Stopp
5. Trykk på motorstoppbryteren

Start motoren igjen, og fortsett til neste øvelse.

4) Grunnleggende svinging

Hensikt

- Bli vant med å svinge på en kontrollert måte.

Veiledning

Denne øvelsen ligner på øvelsen du gjorde tidligere, men i stedet for å stoppe for hver sving, gjennomfører du svingen med lav hastighet.

- Rull i en rett linje. Kjør litt lenger unna kjeglene slik at du kan svinge med en stor bue ved enden av den rette strekningen.
- Når du nærmer deg svingen, senker du hastigheten slik at den ikke er mer enn 8 km/h (5 mi/h) ved å slippe opp gassen og om nødvendig bruke bremsen.
- Hold gassen for å holde den lave hastigheten.
- Se i svingens retning.
- Drei styret i svingens retning ved å trekke i håndtaket på innsiden og trykke på håndtaket på utsiden samtidig som du passer på å ikke gi gass.
- Det kan være enklere å dreie styret hvis du lener deg litt fremover og inn i svingen.
- Rett op styret etter svingen, og fortsett bortover den rette strekningen.



rmo2008-001-064

TYPEBILDE – KJØRESTILLING NÅR DU SVINGER

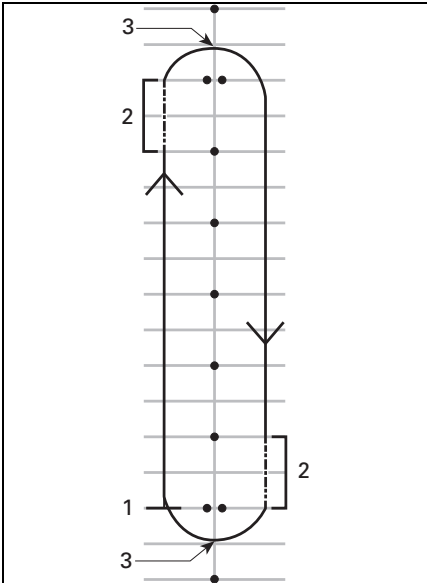

rmo2008-001-046_e

1. Start
2. Friksjonssone
3. Midt i svingen

OBS!: Motorsyklister – Kjøring gjennom svinger og kurver med dette kjøretøyet er annerledes enn på en motorsykkel. Kjøretøyet legger seg ikke over i en sving, så det kan være nødvendig å forskyve vekten

mot insiden av svingen for å få en behagelig kjørestilling. Du må bruke mer kraft på å svinge styret på dette kjøretøyet enn på en motorsykkel. Det er imidlertid enklere å stoppe mens du svinger enn med en motorsykkel.

Tips for mer øving

- Når du har blitt vant med å svinge i én retning, prøver du å kjøre rundt banen i den andre retningen. Pass på så du ikke gir mer gass enn du har tenkt når du svinger.
- Stopp midt i svingen for å kjenne hvordan det er å bruke bremsene når du svinger.

5) Hurtig stopp

Hensikt

- Bli kjent med kjøretøyet's bremsegenskaper.
- Lære å bruke bremsene med full bremsekraft.

Veiledning

Denne øvelsen er lik den du gjorde tidligere, men du skal bremse hardere og øve deg frem til å bremse så hardt som mulig. De blokkeringsfrie bremsene (ABS) vil hindre at hjulene låser seg og hjelpe deg å holde kontroll over styringen mens du bruker maksimal bremsekraft. Slip alltid gassen helt for å stoppe hurtig. Hvis du bruker gassen og bremsen samtidig, øker stoppelengden.

- Start på den ene enden av den rette strekningen, og akselerer til 8 km/h (5 mi/h).
Et stykke på vei bortover den rette strekningen slipper du gassen helt opp og bremsraskt. Ikke pump med bremsen da ABS-bremsene hindrer at hjulene låser seg.
- Hold hodet og øynene hevet, hold styret rett, og ikke slipp bremsen før du har stoppet helt.
- Gjenta øvelsen mens du etter hvert øker hastigheten og bremsraskere.

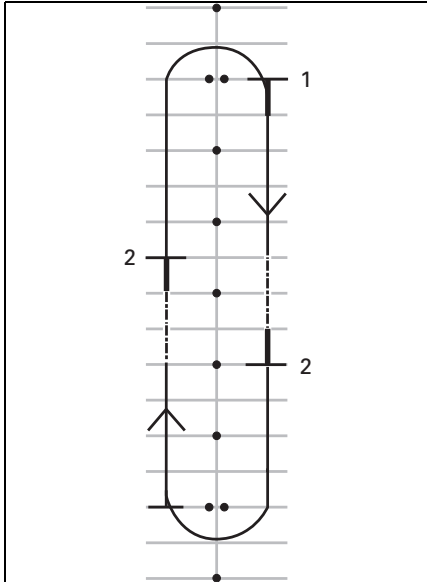

rmo2008-001-046_f

1. Start
2. Stopp

Tips for mer øving

- Øv deg på å se i speilene før du bremsraskt.

6) Sikksakkjøring

Hensikt

- Få mer erfaring med kjørestilling og med håndtering av kjøretøyet.

Veiledning

6 m (20 ft)

1. Kjør i sikksakk mellom hver markør / kryss mellom hver andre parkeringsplass. Hold lav hastighet til å begynne med mens du venter deg til retningsendringene.
2. Len deg inn i hver sving og vri styret i den retningen du vil kjøre, ved å trekke i og skyve på håndtakene på styret.

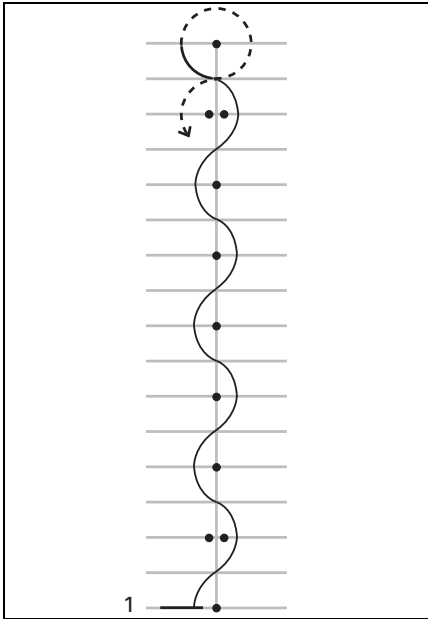

rmo2008-005-050_a

1. Start

12 m (40 ft) Sikksakk

Når du føler at du behersker svingingen, prøver du 12 m (40 ft) å kjøre sikksakk i mellom hver andre markør/hver fjerde parkeringsplass.

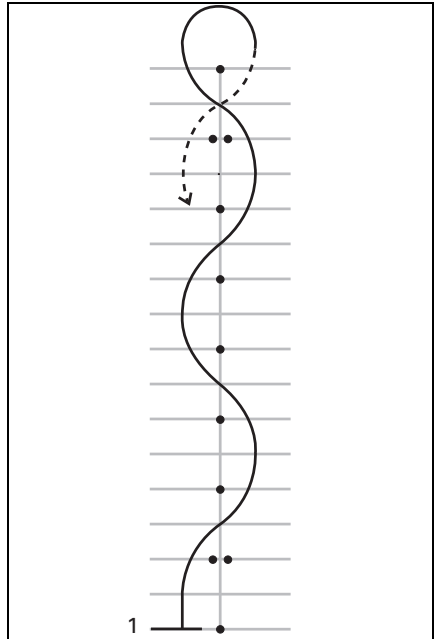

rmo2008-001-046_k

1. Start

Tips for mer øving

- Du kan gradvis øke hastigheten til 16 km/h - 19 km/h (10 mi/h - 12 mi/h) etter hvert som du føler du behersker svingingen, men reduser hastigheten i U-svingene ved endene av banen.

7) Skifte gir

Når du kjører, må du skifte gir slik at motorhastigheten tilpasses hastigheten på veien. Lavere gir brukes for lavere hastigheter, og høyere gir for høyere hastigheter, akkurat som for en bil eller lastebil med manuelt gir.

Girboksen girer automatisk ned hvis turtallet kommer under 1800 OPM.

Hensikt

- Lære å skifte gir opp og ned.

også skifte ned giret manuelt ved å trekke girvelgeren mot deg.

Veiledning

Denne øvelsen ligner den du gjorde tidligere, men nå skifter du gir opp på den rette strekningen og deretter stanser du på enden av strekningen. I denne øvelsen kan det være greit å bruke kjøreplassene i stedet for å kjøre i parkeringsplassene.

7a) Øve på å bruke girvelgeren mens kjøretøyet står i ro

Hold først kjøretøyet i ro mens du øver på enkle skift mellom nøytral og 1. gir. Øv deretter på følgende:

- Dobbeltskift fra revers til 1. gir
- Dobbeltskift fra 1. gir til revers
- Gjenta til du behersker det.

7b) Skifte gir opp fra 1. til 2. gir

- Akselerer på den rette strekningen helt til turtallet når 3000 OPM.
- Trykk girvelgeren fremover for å skifte til 2. gir. Du trenger ikke å slippe gassen når du skifter gir.
- Når du behersker det og hvis du har nok plass, kan du gi gass for å øke hastigheten i 2. gir.

Stopp når du kommer til enden av den rette strekningen:

- Slipp opp gassen.
- Bruk bremsen.
- Girkassen girer automatisk ned når hastigheten reduseres. Du kan

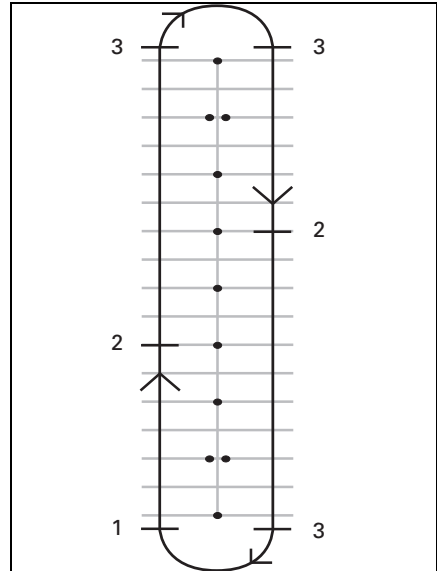

mo2008-001-046_h

1. Start
2. Skift til andre giret ved 25 km/h (16 mi/h)
3. Stopp

7c) Øve på å skifte ned til 1. gir hvis du har plass nok til det
På den rette strekningen:

- Trekk girvelgeren mot deg uten å slippe gassen.
- Du kjenner motorbremsingen bedre når du skifter gir ned uten gass.

7d) Andre gir

Hvis plassen tillater det, kan du også prøve å skifte til og fra høyere gir. Følg samme fremgangsmåte og skift ett gir OPP eller NED om gangen.

OBS!: Hvis du bruker litt mer gass når du skifter gir ned, kan du hjelpe til å nå riktig turtall raskere og gjøre skifting av gir ned jevnere. Hvis du ikke bruker gassen når du skifter gir ned, bremser motorbremsingen farten til kjøretøyet. Det kan hjelpe deg å redusere hastigheten, men husk at VSS ikke kontrollerer motorbremsing. Hvis du skifter til et lavere gir når du har høy hastighet, kan bakhjulet skli og du kan miste kontrollen, skrense eller velte, spesielt hvis du er i en sving.

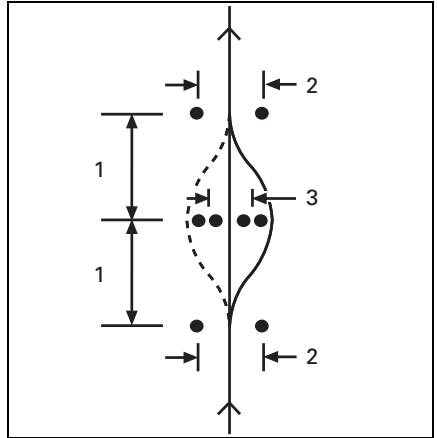

rmo2008-001-049_a

1. 6 m (20 ft)
2. 3 m (10 ft)
3. 2,5 m (8 ft)

8) Bøye av

Hensikt

- Bli kjent med håndtering av kjøretøyet ved raske manøvrer.
- Prøve ulike variasjoner av bremsing og unnakjøring.

Veiledning

Du må nå endre øvingsområdet. Still opp markører som vist på figuren nedenfor. Ikke bruk festede eller harde, tunge gjenstander som markører for denne øvelsen.

- Kjør mellom de doble kjeplene i omtrent 8 km/h (5 mi/h) og hold denne hastigheten hele veien.
- Styr rundt linjen av kjepler.
- Kjør ut mellom det andre settet doble kjepler.
- Gjenta øvelsen flere ganger mens du svinger ut i begge retninger.

Tips for mer øving

- Du kan gradvis øke inngangshastigheten (til ikke mer enn 13 km/h til 19 km/h (8 mi/h til 12 mi/h) og prøve ulike variasjoner. Du kan for eksempel nærme deg raskere og redusere hastigheten før du kjører inn mellom kjeplene, bruke bremsene mens du bøyer unna og så videre.
- En hjelper kan innføre et overraskelsesmoment i øvelsen ved å bestemme hvilken retning du skal svinge til, eller om du i stedet skal stoppe. Få hjelperen til å stå i trygg avstand (f.eks. utenfor enden av øvelsesområdet). Når du kommer til det første kjeplesettet, kan hjelperen bruke håndsignaler til å angi hvilken retning du skal svinge, eller om du skal stoppe.
- Øv deg på å se i speilene og blindsoner før du bremser hardt.

9) Rygging

Hensikt

- Bli kjent med håndtering av kjøretøyet og svingradiusen i revers.

Veiledning

- Skift til revers. Se under *GRUNNLEGGENDE PROSEDYRER*.
- Kontroller at området bak deg er klart. Fortsett å se bakover. Pass på så du ikke treffer noe med forhjulene når du rygger. Reduser hastigheten og stopp ved å slippe gassen og bruke bremsen, akkurat som ved vanlig bruk.
- Rygg en meter eller to om gangen, og stopp mellom.
- Hold lav hastighet, og ikke rygg over lengre strekninger.
- Når du føler du behersker reversgiret, rygger du inn på en parkeringsplass som vist på følgende figur.

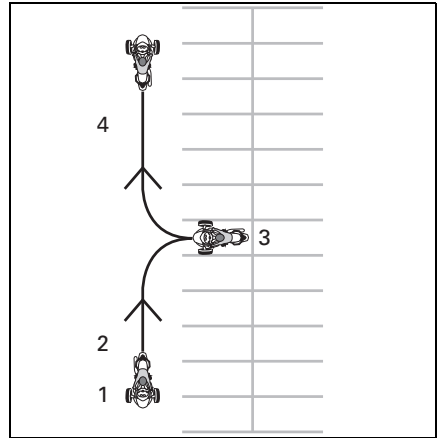

mo2008-001-048_a

1. Start
2. Revers
3. Stopp
4. Fremover

Utvikle avanserte kjøreferdigheter

Når du behersker de grunnleggende kjøreferdighetene, kan du begynne å utvide til mer avanserte ferdigheter. Lær deg først "STRATEGIER PÅ VEI" som dekkes i den neste delen. Deretter kan du ta kjøretøyet ut på veien i situasjoner med relativt lav risiko.

Start med å kjøre i mindre utfordrende situasjoner:

- korte distanser
- godt vær
- lite trafikk
- i dagslys
- med lavere hastigheter
- Uten passasjer.

Du kan gradvis gå videre til mer krevende kjøresituasjoner etter hvert som ferdighetene blir bedre.

STRATEGIER PÅ VEI

Denne delen beskriver en del strategier for å redusere risikoen på veien. Mange av disse strategiene er de samme som ved kjøring med motorsykkel.

Denne delen er basert på veiledning fra MSF (Motorcycle Safety Foundation). Også erfarne motorsyklister bør lese denne delen fordi noen av strategiene er forskjellig for dette kjøretøyet.

Planlegg turen

Undersøk alltid værforholdene før du kjører kjøretøyet. Bruk riktig gir i forhold til værforholdene du møter.

Planlegg en rute og kjør under forhold som du behersker med dine ferdigheter.

Kjøretøyet har en 26 L (6,9 U.S. gal.) drivstofftank. Når indikatorlampen for lavt drivstoffnivå blinker, må du fylle tanken så snart som mulig. Planlegg når du skal fylle tanken, spesielt i områder med liten eller ingen bosetting.

Defensiv kjøring

Som på en motorsykkel kan defensiv kjøring hjelpe deg å unngå uhell. Du må alltid være oppmerksom. Følg hele tiden med i omgivelsene og området bak deg. Vær stadig på utsikt etter mulige farer, planlegg fremover og sørg for at du har tid og plass til å unngå problemer. Ikke anta at andre førere og trafikanter ser deg eller følger reglene som gjelder.

Avstand til kjøretøy foran

La det alltid være minst 2 sekunder avstand mellom deg selv og kjøretøyet foran når du kjører under ideelle kjøreforhold. Det betyr at du passerer et bestemt sted på veien minst 2 hele sekunder etter kjøretøyet foran deg.

Når forholdene fører til økt bremselengde eller siktbarheten er begrenset, må du bruke større avstand slik at sikkerhetsmarginen blir større. Bremselengden er for eksempel lengre på glatte veioverflater, i nedoverbakker eller når du har med mer last, og siktbarheten kan være begrenset i tåke, i kurver eller om natten.

Følge med området foran deg

I tillegg til tilstrekkelig avstand til kjøretøyet foran må du følge med fremover og planlegge hvordan du skal kjøre enda lenger fremover.

Planlegg din umiddelbare kjøring minst 4 sekunder fremover. I dette området ser du etter farer, for eksempel noe som befinner seg på veien eller er i ferd med å komme inn på veien.

Se 12 sekunder fremover den forventede kjørebanen for å identifisere eventuelle farlige situasjoner før de skjer. Se for eksempel etter veikryss der andre kjøretøy kan dukke opp, eller steder der fotgjengere kan gå ut i veien. Vær forberedt på å reagere hvis det skulle oppstå en farlig situasjon.

Følge med bakover og til sidene

Kjøretøy og andre farer kan nærme seg fra alle retninger. Vær hele tiden oppmerksom på omgivelsene. Se ofte i speilene for å se direkte bak deg. Se deg også regelmessig om (vri på hodet for å se) for å følge med i blindsoner.

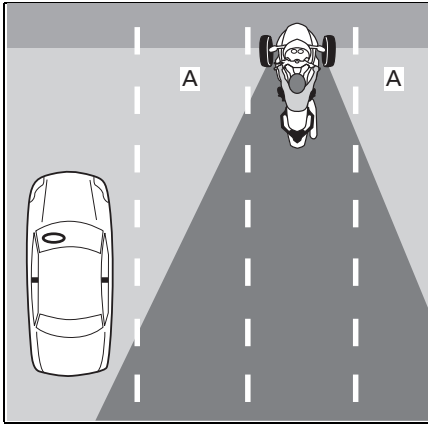

rmo2008-001-014_a

A. Førerens blindsoner

Når du bremser, må du være spesielt oppmerksom på eventuelle kjøretøy bak deg som ikke kan stoppe like raskt som deg.

Holde øynene i bevegelse

Vær oppmerksom på omgivelsene ved å ikke feste blikket på en bestemt ting. Beveg blikket hele tiden slik at du følger med veien, trafikkskilt og annen merking, enheter og andre kjøretøy. Se nær deg og langt unna, og i alle retninger.

Forutse problemer

Straks du oppdager en mulig fare, må du planlegge hvordan du kan unngå den. Det kan være å endre hastigheten eller plasseringen i kjørefeltet eller å skifte kjørefelt. Du bør forberede deg på unntakende manøvrer, som å bøye av og/eller bremse ned hvis noe kommer i kjørebanelen. Prøv alltid å ha tid og plass nok til å reagere på problemer.

Være synlig

Bilister har en tendens til å ikke se mindre kjøretøyer som motorsykler. Du bør derfor bruke strategier som gjør deg mer synlig.

Være mer synlig enn andre trafikanter

Lys og reflekser

Kontroller at hovedlykter, kjørelys og baklys på kjøretøyet fungerer som de skal. Kjøretøyet er utstyrt med reflekser på skjermer, sider og bak. Kontroller at alle reflekser er rene og at de ikke er ødelagt eller mangler.

Bruk fjernlys hvis det er mulig, både natt og dag. Bruk nærlys for å unngå å blende andre om natten eller når for mye lys reflekteres tilbake, som i tåke.

Signaler

Bruk blinklysene til å varsle andre om hva du har tenkt å gjøre. Dette kjøretøyet slår av blinklysene automatisk, men etter svake svinger er det ikke sikkert det skjer. Pass på at blinklysene slås av etter at du har utført manøveren, det kan forvirre andre hvis de blir stående på.

Når det er mulig kan du blinke med bremselysene for å varsle førere bak

deg før du bremser og når du står og venter foran et veikryss.

Bruk varselblinklysene til å gjøre deg selv synlig hvis det er behov for det.

Du kan også bruke hornet til å forsøke å varsle andre førere om at du er der.

Ikke anta at andre førere legger merke til lysene, signalene eller hornet.

Blindsoner

Unngå å kjøre i blindsonen til andre kjøretøy. Plasser deg selv slik at førere foran deg kan se deg i speilene sine. I enkelte tilfeller, som bak en lastebil eller buss, må du holde deg lengre bak kjøretøyet foran deg.

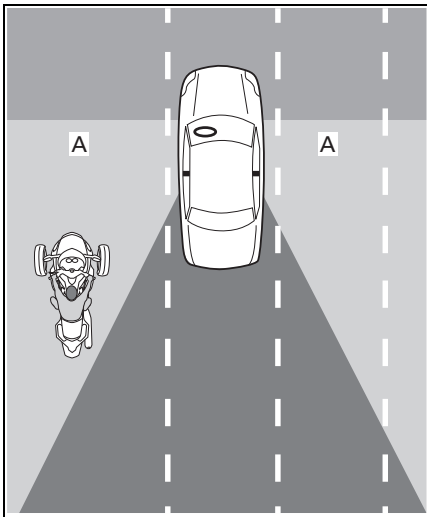

rmo2008-001-015_a

A. Blindsoner på andre kjøretøy

Tidspunkt på dagen og værforhold
I svakt lys, for eksempel om natten, ved daggry, i skumringen eller i dårlig vær som regn eller tåke, kan det være vanskeligere å se. Blending ved daggry og i skumringen eller i meget sterkt solskinn kan også gjøre det vanskeligere for andre å se deg.

Klær

Skarpe farger eller reflekterende klær kan øke synligheten.

Vær forsiktig selv om andre førere ser deg

Selv om det ser ut til at andre førere ser deg, kan de kjøre på en måte som setter deg i fare. Kjør defensivt, og ikke stol på at andre kjører på en sikker måte.

Plassering i kjørefeltet

Vanligvis bør du plassere kjøretøyet midt i kjørefeltet. I denne posisjonen holdes forhjulene i kjørefeltet. Den vil også gi avstand fra kjøretøy i andre kjørefelt, redusere vindtrykket fra store kjøretøy og redusere faren for å bli truffet av kjøretøy som kjører ut av kjørefeltet sitt. Denne posisjonen holder også forhjulene unna det glattere området som ofte finnes i midten av kjørefeltet, slik at evnen til nedbremsing og styring blir bedre. Hvis du er vant til å kjøre bil, må du huske at du sitter midt på dette kjøretøyet og ikke på siden, så perspektivet blir et annet.

Du kan bevege deg til venstre eller høyre i kjørefeltet for å unngå farer, holde avstand til andre kjøretøy eller håndtere svinger. Du kan også bevege deg til venstre eller høyre

i kjørefeltet for å få bedre oversikt eller for å bli sett av andre på veien. På grunn av plassering midt på kjøretøyet og bredden av det kan det være vanskeligere å orientere seg i trafikken selv om du er nær kanten av kjørefeltet. Det kan være nødvendig med større avstand bak brede eller store kjøretøy. Unngå å kjøre med hjulet utenfor kjørefeltet for å få bedre oversikt over trafikken. Hvis de som kjører foran deg, skal se deg, må du kunne se speilene deres. Når du har et stort kjøretøy bak deg, er det ikke sikkert passerende kjøretøy ser deg så lett hvis du ikke befinner deg i venstre del av kjørefeltet.

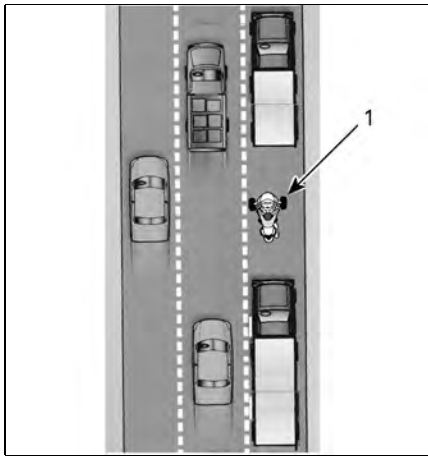

rmo2008-001-075_a

1. Kjøretøy i venstre del av kjørefeltet

I og med at dette kjøretøyet er bredere enn en motorsykkkel, har du et mindre utvalg av plasseringer i kjørefeltet. Når du kjører i venstre eller høyre del av kjørefeltet, må du passe på at forhjulene holdes inne i feltet.

På veier med flere kjørefelt må du velge et felt som passer til hastigheten din i trafikkflyten. Vurder også muligheten til å se og bli sett og mulige

baner for unnvikende manøvrer (som å svinge inn i andre kjørefelt eller på veiskulderen).

Vanlige kjøresituasjoner

Veikryss

Veikryss, inkludert små kryss med bakgater og utkjørsler, utgjør en ekstra fare på grunn av tverrtrafikken. Se alltid opp for trafikk i alle retninger: bak, foran og til venstre og høyre.

Når du stopper før et kryss, må du stoppe midt i kjørefeltet, selv om du har tenkt å svinge. Det kan gjøre deg mer synlig og motvirke at andre førere prøver å kjøre forbi deg. Se opp for kjøretøy som kommer bakfra. Blink med bremselysene når de nærmer seg. Bruk 1. gir, og vær forberedt på å eventuelt måtte kjøre unna for å unngå kollisjon.

Skifting av kjørefelt og forbi kjøring

Husk at dette kjøretøyet er bredere enn en motorsykkkel og trenger mer plass på sidene ved forbi kjøring av andre kjøretøy. Husk også at dette kjøretøyet er mindre synlig enn en annen bil, så det er spesielt viktig å signalisere skifte av kjørefelt i god tid og se i speilene og blindsonene. Forviss deg om at blinklysene slås av etter å ha skiftet kjørefelt. Ved skifte av kjørefelt svinger ikke styret langt nok til å slå dem av automatisk.

Kjør aldri på linjen mellom to kjørefelt med trafikk (dele kjørefelt). Kjøretøyet er for bredt.

Ikke kjør på veiskulderen for å kjøre forbi kjøretøy. Hvis et hjul kommer utenfor veien, kan du miste kontrollen.

Svinger

Husk å redusere farten før, se i retning av og styre gjennom svinger.

- **Redusere hastigheten:** Reduser om nødvendig hastigheten før svingen ved å vri av gassen, bruke bremsene og/eller gire ned til et lavere gir. Kjør inn i svingen med en hastighet som du kan holde i hele svingen.

Selv om dette kjøretøyet har bedre bremseegenskaper enn en motorsykkel, er det fortsatt viktig å redusere farten før du begynner å svinge i stedet for å bremse i svingen. Både bremsing og svinging krever friksjon. Jo mer friksjon du bruker til å bremse, desto mindre blir tilgjengelig for å svinge samtidig.

Hvis du kjører for raskt i en sving, kan det hende du merker at forhjulet på innsiden løftes opp fra underlaget, samtidig som du hører og kjenner at VSS reduserer motor-kraften. Selv om VSS kan hjelpe deg å beholde kontrollen, er det fremdeles mulig å velte hvis du svinger for hardt og raskt.

- **Se:** Se gjennom hele svingen, og hold øynene i bevegelse. Vurder hele svingen så tidlig som mulig – underlag, hvor skarp svingen er og generelle trafikforhold – så får du tid til å ta avgjørelser rundt hastighet og plassering. Noen ganger får du et godt visuelt bilde ved å svinge hodet i svingens retning.
- **Styre:** Drei styret for å styre i samme retning som svingen. Dette kjøretøyet er forskjellig fra en motorsykkel, så det motstyrrer

ikke, og det lener seg ikke over. Husk at du vil merke en sidekraft som oppstår når du svinger, så det kan være nødvendig å forskyve kroppsvekten mot innsiden av svingen for å få en behagelig kjørestilling. Du må bruke mer kraft på å svinge styret på dette kjøretøyet enn på en motorsykkel.

Svinger

I og med at dette kjøretøyet er smalere enn en bil, kan du bevege deg fra side til side i svinger for å få en rettere kjørelinje. Men det er bredere enn en motorsykkel, så mindre sidelengs bevegelse er mulig, og det er viktig å sørge for at forhjulene ikke er utenfor kjørefeltet.

I typiske svinger er linjen utside-innside-utside best.

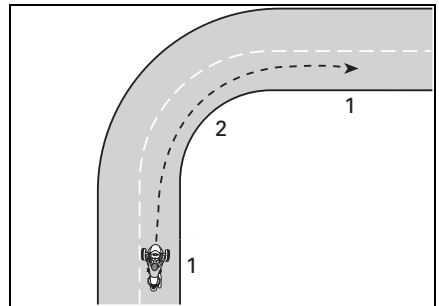

rmo2008-001-063_a

LINJE I TYPISKE SVINGER

1. Utsiden
2. Innside (midt i svingen)

Bakker

Velg riktig gir når du kjører i bakker. Når du kjører opp en bakke, kan et lavere gir hjelpe deg å opprettholde nok kraft. Når du kjører ned en bakke, kan du i et lavere gir bruke motorbrems til å kontrollere hastigheten.

SE6-modellen kan begynne å rulle uansett hvilket gir som er valgt når den står stille. SE6-modellens clutch kobles alltid fra når kjøretøyet stoppes. Giret holder derfor ikke kjøretøyet på plass. Hold bremsepedalen nede når du har stoppet i en bakke. For å starte når du står i en bakke, holder du nede bremsepedalen samtidig som du øker gassen. Slipp bremsepedalen når du kjenner at clutchen kobles inn (ved omtrent 1500 OPM).

Kjøring om natten

I tillegg til å bruke lys og signaler for å bli sett av andre trafikanter, må du også være oppmerksom på din egen evne til å se i mørket. Bruk fjernlys når det kan brukes. Unngå å kjøre for fort i forhold til området frontlyset dekker (kjøre så raskt at du ikke kan se like langt som stoppelengden vil være). Du kan også bruke frontlysene på andre kjøretøy for å se veien foran deg.

Ikke bruk tonet eller farget skjerm eller lyktglass om natten, og pass spesielt på at skjermen ikke er oppskrapet eller skitten.

Kjøring i gruppe

Kjør bare i ett kjørefelt. Ikke del kjørefelt, heller ikke med en motorsykkel.

Hvis du kjører sammen med motorsykler, må du holde nok avstand til motorsykkelen foran deg selv om den kjører på én side av kjørefeltet. Ikke prøv å følge samme linje som en motorsykkel i svinger. Motorsykler kan kjøre nærmere kantene i kjørefeltet i svinger – hvis du følger samme linje, kan forhjulene komme utenfor kjørefeltet. Motorsykler kan kjøre raskere i kurver enn dette kjøretøyet. Ikke prøv å hold samme hastighet som dem.

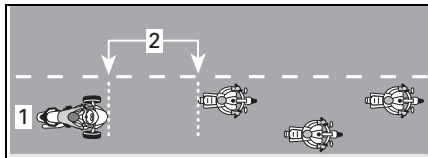

rmo2008-001-045_a

PLASSERING VED KJØRING I GRUPPE

1. Midt i kjørefeltet
2. Avstand på 2 sekunder

Spesielt på svingete veier kan førere bli trette før motorsyklister. Ikke press deg selv til å holde tritt med motorsykler. Stopp hvis du føler deg trett.

Veiforhold og faremomenter

Is, snø og snøslaps

Ikke kjør på is, snø eller snøslaps. Selv med VSS vil det være for dårlig veigrep til å holde kontroll på slike glatte overflater. Dette kjøretøyet har lettere for å spinne ut av kontroll enn en bil på glatte veier.

Grus, jord og sand

På veier med grus-, jord- eller sanddekke må du være ekstra forsiktig og redusere hastigheten, spesielt i svinger. Disse overflatene gir ikke like godt veigrep som veier med fast dekke, og du kan miste kontrollen selv om du har VSS.

Vått dekke og vanddammer

Vanligvis er friksjonen høy nok til å beholde veigrepet på fast dekke som er fuktig eller vått, så lenge det ikke er et lag vann på overflaten (som en vanddam eller rennende vann på veien). Som andre kjøretøy kan dette kjøretøyet vannplane hvis du kjører for fort over vann som har blitt liggende på veien, men vannplaning skjer ved lavere hastigheter enn for de fleste biler og motorsykler. Det er større fare for vannplaning i dypere vann. Følg med vannspruten fra andre kjøretøy som kjører gjennom vannet, for å få en indikasjon på dybden.

Når vannplaning oppstår, løfter ett eller flere hjul seg opp på et lag vann og mister kontakten med veien. Hvis det skjer med bakhjulet, kan du føle at det sklir sidelengs. Hjul som vannplaner har ikke nok veigrep til å kontrollere kjøretøyet. Du kan miste kontrollen og skrense, og VSS kan ikke hjelpe deg å holde kontroll.

Unngå store vanddammer eller rennende vann, og reduser hastigheten eller kjør til side og stans i kraftig regn. Hvis du må kjøre gjennom vann, må du redusere hastigheten mest mulig før du når frem til vannet.

Test bremsene etter at du har kjørt gjennom vann. Bruk dem om nødvendig flere ganger

slik at friksjonsvarmen tørker bremseklossene.

Godt vedlikeholdte dekk med godt mønster og riktig trykk reduserer faren for vannplaning. Oppretthold alltid anbefalt dekktrykk:

Se *DEKKTRYKK* i avsnittet om *VEDLIKEHOLDSPROSEDYRER*.

OBS!: Trykkforskjellen mellom dekkene på venstre og høyre side må ikke overstige 3,4 kPa (0,5 PSI).

Bytt alltid dekk der indikatoren for maksimal mønsterslitasje vises, for å redusere faren for vannplaning.

Den midterste delen av et kjørefelt kan være spesielt glatt de første minuttene når det begynner å regne, fordi olje og skitt blandes med vannet. Hvis det regner mer, kan vannet samle seg i hjulspor som er slitt ned i dekket. Unngå begge disse områdene med lavere friksjon. Hold forhjulene i områdene der veigrepet er best hvis det er mulig.

Kjøring i terrenget

Ikke bruk kjøretøyet utenfor veien. Kjøretøyet takler ikke den grove, ujevne overflaten med lite friksjon som du kan møte ved kjøring i terrenget. Du kan lett kjøre deg fast, miste kontrollen eller velte. Det er også ulovlig å kjøre i terrenget i de fleste områder.

Hindringer, hull og ujevnheter

Unngå om mulig å kjøre over hindringer, hull og ujevnheter. Hvis du må kjøre over dem, må du redusere hastigheten så mye som mulig før du når dem, og deretter slippe bremsen når du kjører over dem. Over brede hindringer eller ujevnheter må du prøve å nærme deg i så rett linje

som mulig slik at begge forhjulene passerer samtidig. Når du kjører over en hindring, ujevnheter eller hull med begge forhjulene, bør du stå litt oppreist på forstøtterne og bruke bena til å ta i mot støtet. Forbered deg på at bakhjulet treffer hindringen. Ved smalere hindringer, ujevnheter eller hull er det bedre å passere dem med bakhjulet. Hvis du passerer dem med et forhjul, må du holde godt tak i styret, passe på så du ikke utilsiktet bruker gassen og forberede deg på å korrigere kjøreretningen hvis det er nødvendig.

Hvis du treffer en stor hindring, ujevnheter eller hull, kan støtet få kjøretøyet til å hoppe og treffe deg, kaste deg eller passasjerene av, føre til at du mister kontrollen eller velte.

Hvis du ikke klarer å stanse i tide for å unngå en hindring, kan du bøye unna. Du kan bøye unna og bremse samtidig hvis det er nødvendig.

Hvis du møter et større dyr på veien, for eksempel et rådyr, er det best å stanse før du når frem, og vente til dyret går sin vei, eller du kan kjøre sakte forbi. Hvis en hund jager etter deg, kan det være lurt å redusere hastigheten og gire ned når hunden nærmer seg, og deretter akselerere unna når du kommer nærmere der hunden vil ta igjen deg.

Nødsituasjoner på veien

En feil på kjøretøyet eller en uventet situasjon kan oppstå når som helst når du kjører. Et godt vedlikeholdt kjøretøy kan hjelpe til å redusere risikoen for feil, men du bør allikevel være forberedt på nødssituasjoner.

- Ha alltid brukerhåndboken og verktøysettet med deg på kjøretøyet. Se under *REPARASJONER PÅ VEIEN* for å få teknisk veiledning om problemer som kan oppstå mens du er ute og kjører.
- Følg disse forholdsreglene når du stopper på veien:
 - Hvis veien har skuldrer med fast dekke, gir du signal om at du har tenkt å kjøre til side, kjører til side med hastighet nær trafikkenes hastighet og reduserer deretter hastigheten til full stopp.
 - Hvis skulderen ikke har fast dekke, gir du signal om at du skal svinge til høyre, og reduserer hastigheten til en trykk hastighet før du kjører vekk fra veien med fast dekke.
 - Øk synligheten ved å slå på varselblinklysene.
- Hvis du har mobiltelefon eller annet kommunikasjonsutstyr, må du lade dem helt opp før lengre kjøreturer.
- Hvis du kommer ut for en ulykke med kjøretøyet anbefaler BRP på det sterkeste at du får det transportert (se *HVORDAN TRANSPORTERE KJØRETØYET*) til nærmeste Can-Am On-Road-forhandler for å få det grundig kontrollert før du kjører igjen.
- Fyll ut BRPs ulykke-/hendelsesrapport.

Dekkfeil

Hvis det plutselig oppstår feil på dekket eller en punktering, må du holde godt tak i styret, gradvis redusere hastigheten og forsiktig styre til et trygt sted du kan stoppe. Unngå har nedbremsing, nedgiring eller skarp svinging. Hvis det blir feil på et forhjul, får kjøretøyet en tendens til å trekke i retning mot dekket med feil, så du må hele tilden holde et godt grep i styret for å kontrollere retningen. Se delen om *REPARASJONER LANGS VEIEN* for instruksjoner om hvordan man reparerer dekk.

KJØRE MED PASSASJER, LAST ELLER TREKKE EN TILHENGER

Vektgrenser

Ikke overskrid vektbegrensningene for fører og last.

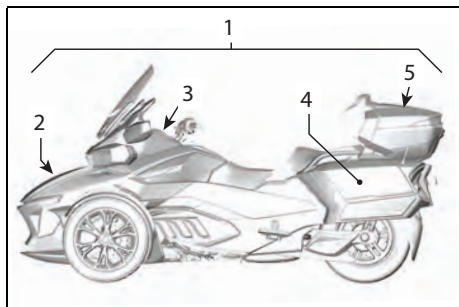

219002072-042

1. Kjøretøyets lastekapasitet
2. Oppbevaringsrom foran
3. Hanskerom
4. Bagasjerom på siden
5. Øvre oppbevaringsrom

Vektgrenser	
Lastekapasitet (inkludert fører, passasjer, last og eventuelt tilbehør)	252 kg (556 lb)
Oppbevaringsrom foran	16 kg (35 lb)
Hanskerom	2 kg (4 lb)
Bagasjerom på siden	6,8 kg (15 lb) (hver)
Øvre oppbevaringsrom	6,8 kg (15 lb) (med hylle montert)
	9 kg (20 lb)(uten hylle)

For høy vekt vil:

- Redusere evnen til å akselerere, bremse og svinge.
- Redusere effekten av VSS.

- Øke risikoen for å velte hvis vekten er plassert høyt eller langt bak.
- Redusere bakkeklaringen og øke risikoen for å treffe lave hindringer eller ujevne veioverflater.
- Øke risikoen for dekkfeil.

Kjøre med ekstra vekt

Å kjøre med passasjer eller tung last påvirker måten kjøretøyet oppfører seg på fordi vekten øker og vektfordelingen endres.

1. Du kan ikke akselerere like raskt. Beregn mer tid og plass ved forbikjøring.
2. Du kan ikke stoppe like raskt. Bruk større avstand til kjøretøyet foran deg, minst 3 sekunder. Bruk enda større avstand hvis kjøreforholdene ikke er ideelle (for eksempel dårlig sikt eller dårlige veiforhold).
3. Du kan ikke svinge like skarpt eller i like høy hastighet. Reduser hastigheten mer enn vanlig før du svinger, og unngå skarpe svinger.
4. Dette kjøretøyet kan være mindre stabilt. Det er større risiko for å velte under ekstreme manøvrer med vekt som befinner seg høyere eller lenger bak (som en passasjer).

Kjøre med passasjer

Dette kjøretøyet er beregnet for bare én passasjer, plassert bak føreren. Ta aldri med flere passasjerer.

Ikke ta med passasjer før du har erfaring med kjøring alene under varierende forhold og kan håndtere kjøretøyet på riktig måte.

Passasjeren må være rolig, oppmerksom, kunne nå fotstøttene og håndtakene for passasjeren, holde balansen, holde i mot sidekrefter ved plutselige manøvrer og ikke forstyrre føreren.

Passasjeren må bruke lydkontrollene sine i henhold til anvisningene fra føreren.

Sørg for at passasjeren har egnet beskyttelsesutstyr og klær. Passasjeren må bruke alt beskyttelsesutstyr og klær som anbefales for føreren, og spesielt hjelmen er viktig. En helhjelm som beskytter hele ansiktet anbefales – ved en plutselig stopp kan passasjerens ansikt treffe baksiden av førerens hjelm.

Ha bremsene på og giret i nøytral til passasjeren sitter i kjørestilling.

Før du starter må du instruere passasjeren om hvordan han eller hun skal forholde seg under kjøringen. Få passasjeren til å følge disse reglene:

1. - Hold hele tiden riktig kjørestilling.
 - Hold tak i passasjerhåndtakene, og hold alltid føttene på fotstøttene. Høyden kan justeres på fotstøttene for passasjeren. Referer til *JUSTERING AV FOTSTØTTEN FOR PASSASJEREN*.

- Passasjeren skal ikke holde seg i føreren, da føreren kan ha vanskeligheter med å stå imot de sideveis kreftene som genereres av begge.

Ulike gripeposisjoner på håndtakene kan være mer komfortable ved ulike manøvre. (for eksempel én hånd på hjørnet foran og én hånd på det motsatte hjørnet bak i svinger eller begge hendene lenger fremover eller bakover i andre situasjoner).

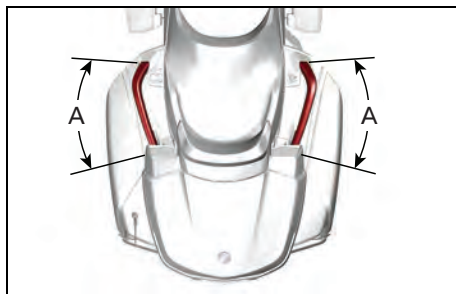

219002072-045

- A. Gripeposisjoner på håndtakene
2. Hold avstand til eksosrøret, bak-hjulet og drivreimen.
3. Unngå å snu overkroppen eller lene over til siden annet enn for å holde balansen i en sving. Ved en uventet manøvre er det større fare for at en passasjer som ikke sitter i normal kjørestilling, faller av.
4. Følg med på veien, og reager på kommende veiforhold. Len overkroppen inn i kurver for å holde mot eventuelle sidekrefter. Stå litt opp fra setet uten å låse albue når en hindring, ujevnhet eller hull passerer.

Unngå plutselig akselerasjon, bremsing og svinging, spesielt hvis passasjeren har lite erfaring i å sitte

på. Plutselige, uventede manøvrer kan få passasjeren til å falle av.

Plassering av last

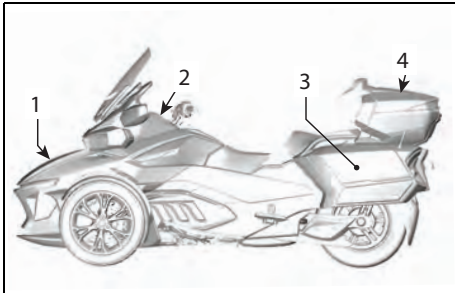

219002072-046

1. Oppbevaringsrom foran
2. Hanskerom
3. Bagasjerom på siden
4. Øvre oppbevaringsrom

Du kan plassere last i oppbevaringsrommene nevnt nedenfor. Ikke plasser last andre steder med mindre kjøretøyet er utstyrt med godkjent BRP-tilbehør.

Ikke plasser brennbare gjenstander, for eksempel drivstoff, i noen av disse oppbevaringsrommene.

Overhold alltid angitte lastekapasiteter for hvert rom. Se *VEKTGRENSER* i denne delen.

Hanskerom

Hanskerommet har plass til oppbevaring av små personlige artikler.

Her er det praktisk å oppbevare ting som du raskt kan få bruk for under kjøring (som penger til betaling av bom-avgift).

Oppbevaringsrom foran

Oppbevaringsrommet foran har mest plass og har plass for to hjelmer eller andre gjenstander. Oppbevaringsrommet foran inkluderer et sted som er forberedt for denne Brukerhåndboken.

Kontroller at dekslet på oppbevaringsrommet er skikkelig låst før du begynner å kjøre.

Oppbevaringsrom på sidene

Oppbevaringsrommene på sidene har plass til oppbevaring av en hjelm eller andre lette ting.

Kontroller at dekslet på oppbevaringsrommet er skikkelig låst før du begynner å kjøre.

Øvre oppbevaringsrom

Det øvre oppbevaringsrommet har plass til oppbevaring av en hjelm eller andre lette ting.

Kontroller at dekslet på oppbevaringsrommet er skikkelig låst før du begynner å kjøre.

Kjøring med tilhenger

RT-serien er utformet slik at den kan trekke en BRP-tilhenger (ekstrautstyr) (med tilhengerfestet fra BRP (ekstrautstyr)).

VSS (stabilitetssystemet) på dette kjøretøyet har et program som tillater trekking av en BRP-henger samtidig som riktig kjøretøystabilitet opprettholdes.

Bruk kun BRP-tilhengere utformet spesifikt for dette kjøretøyet eller en tilsvarende som er BRP-godkjent. Dette er viktig for å sørge for at tilhengeren og kjøretøyet holdes

stabile under normal kjøring, og det ikke forstyrrer kjøretøyets stabilitetssystem (VVS).

OBS! Bruk av et ikke-anbefalt ledningsnett kan føre til feil i kjøretøyets elektriske system.

ADVARSEL

Bruk av andre typer tilhengere kan skade kjøretøyet eller forstyrre riktig drift av kjøretøyets stabilitetssystem (VVS). Det anbefales ikke å bruke cruisekontroll under kjøring med tilhenger.

Kjøring med tilhenger påvirker måten kjøretøyet oppfører seg på fordi vekten øker og vektfordelingen endres.

- Beregn mer tid og plass ved forbi-kjøring.
- Hold større avstand for nedbremsing.
- Bruk større avstand til kjøretøyet foran deg.
- Reduser hastigheten mer enn vanlig før du svinger, og unngå skarpe svinger.
- Det er større fare for å velte eller tippe over under ekstreme manøvrer.

Sidevinder og turbulens fra andre som passerer, kan påvirke styringen og få tilhengeren til å svaie. For å redusere effekten mest mulig bør du holde konstant hastighet og ikke foreta bra bevegelser med styret eller bremse brått.

Reduser hastigheten før du kjører inn i en sving.

Kjør svingen med større radius når du svinger. Du trenger mer plass til å svinge med tilhenger.

Prøv å forutse kjøringen foran for å unngå å rygge med tilhengeren.

Kjør alltid sakte når du rygger. Be noen hjelpe deg å gi anvisninger hvis det er mulig. Øv i et åpent område ved første mulighet. Se under *NØDVENDIGE KJØREFERDIGHETER OG UTFØRELSE AV ØVINGER*.

Unngå om mulig å skjening til siden, dreininger og svinger, skarpe og brå svinger og plutselig nedbremsing. Det kan få tilhengeren til å folde seg skarpt over til siden eller velte. En tom tilhenger blir lettere ustabil. Under akselerasjon er det normalt å skifte til et høyere turtall for å unngå å overbelaste motoren.

OBS! Unngå å spinne med bakhjulet. Steiner eller grus kan kastes på tilhengeren og skade den.

Spesielt om kjøring i bakker

Unngå om mulig å stanse mens du kjører opp en bakke.

Hvis du skal starte å kjøre opp en bakke fra stans, kreves det mer sluring av clutchen for å hindre at motoren kveles.

Når du kjører oppover en bakke, kreves det oftere nedgiringer slik at motoren har nok effekt til å holde jevne hastigheter.

Når du kjører nedoverbakke, gir ned ett eller flere gir for å bruke motoren som brems for å sakke kjøretøyet i stedet for å bruke bremsene hele tiden. Det vil ta lenger tid å redusere hastigheten eller å stoppe.

Lastgrenser

⚠ ADVARSEL

Ha aldri last på tilhengerdekslet da det øker faren for at tilhengeren velter. All last må oppbevares og festes inne i tilhengeren.

Lastgrensene må overholdes med riktig type slepeutstyr.

Spesifikasjoner for sleping	
Maksimalvekt på tilhengerfeste	18 kg (40 lb)
Maksimal slepevekt (tilhenger og last)	182 kg (400 lb)

OBS! For mer informasjon om tilhengerens maksimallast, se *BRUKERHÅNDBOKEN FOR CAN-AM FREEDOM-TILHENGER*.



rmo2010-001-501_a

1. 18 kg (40 lb)
2. 182 kg (400 lb)

Vekten på tilhengerfestet gjelder for lastet tilhenger. Du kan bruke en målevekt til å måle vekten på tilhengerfestet når tilhengeren ikke er festet til kjøretøyet. Hvis tilhengeren ikke er fullastet, plasserer du lasten mot fremre del av tilhengeren, og hvis vekten på tilhengerfestet oppnås, plasserer du resten av lasten bak på tilhengeren. Vektfordelingen på tilhengeren bestemmer vekten på tilhengerfestet. Omfordel vekten på tilhengeren for å oppfylle spesifikasjonene for vekten på

tilhengerfestet. For stor vekt på tilhengerfestet reduserer kontrollen over styringen. For lite vekt på tilhengerfestet kan gjøre tilhengeren ustabil og få den til å svaie.

⚠ ADVARSEL

Overskridelse av maksimal slepevekt kan ha stor påvirkning på håndteringen av og ytelsen til kjøretøyet. Kjøretøyets manøvrerbarhet, stabilitet, akselerasjon og bremsestrekning påvirkes når du kjører med tilhenger. Riktig lastning og fordeling av vekten er viktig. Utsett aldri kjøretøyet for overlast eller feil lastning eller sleping. Kontroller alltid at lasten er sikkert fastspent og riktig fordelt på tilhengeren før du bruker kjøretøyet. Fest alltid lasten så lavt som mulig i tilhengeren for å redusere effekten av et høyere tyngdepunkt. Hvis disse anbefalingene ikke følges, kan det påvirke kjøreegenskapene og håndtering, noe som kan føre til at du mister kontrollen.

OBS! Overskridelse av maksimal slepevekt kan skade kjøretøyet eller tilhengeren. Unngå å transportere tunge gjenstander med skarpe kanter som kan skade tilhengeren. Plasser lasten slik at den ikke forskyver seg når tilhengeren slepes.

Hengerfeste

Bruk kun BRP-hengerfeste eller et tilsvarende som er BRP-godkjent. BRP-hengerfestet passer kjøretøyets svingarm og er godt boltet til hjulakselen.

OBS! Bruk av et ikke-godkjent hengerfeste kan føre til feil på bakre svingarm.

kjøretøyet, kontroller at kjedene ikke sleper i bakken.

⚠ ADVARSEL

Hvis hengerfestet fjernes fra kjøretøyet, installer bestandig en ny låsesplint for å låse hjulakselmutteren.

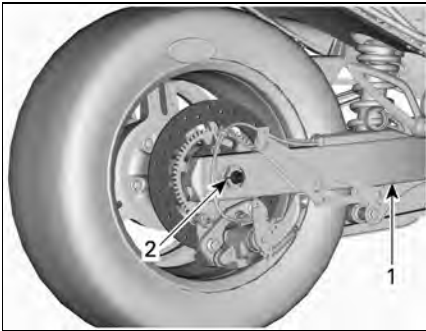

rmo2013-003-047_a

HJULAKSELHETTEN OG EKSOSPOTTEN ER FJERNET FOR Å GI BEDRE OVERSIKT

1. *Svingarm*
2. *Ny låsesplint her*

Sikkerhetskabler

Bruk alltid sikkerhetskabler når du kjører med tilhenger. Pass på at de er sikret til tilhengeren og festet og at de krysser under tilhengerfestet. La det være nok slakk på sikkerhetskablene til at tilhengeren kan svinge i svinger. Når hengeren er på rett linje med

KUNNSKAPSTEST

Nedenfor finner du eksempel på informasjon som du bør ha lært deg ved å lese denne håndboken. Den omfatter ikke all viktig informasjon, men det vil gi deg en pekepinn på om du har tilegnet deg generell forståelse av kjøretøyet og hvordan det brukes.

Se *SVARENE* på siden etter spørsmålene.

Spørsmål

1. Hvis du må bremse raskt, trykker du på bremsepedalen og aktiverer parkeringsbremsen.
Riktig Galt
2. En kontroll før kjøring skal utføres én gang per uke.
Riktig Galt
3. VSS lar deg bruke kjøretøyet i alle slags vær.
Riktig Galt
4. Du bør bare erstatte dekkene med de som er godkjent av BRP, hentet fra en autorisert Can-Am On-Road-forhandler.
Riktig Galt
5. Det er viktig at passasjerer er årvåken og edru.
Riktig Galt
6. Nevn seks eksempler på beskyttelsesklær eller -utstyr som kan redusere risikoen for personskade.
 1. _____
 2. _____
 3. _____
 4. _____
 5. _____
 6. _____
7. Beskyttelsesklær og -utstyr er viktig for å hindre og redusere personskader, holde deg komfortabel og gi beskyttelse mot omgivelsene.
Riktig Galt
8. Hvilken av følgende er ikke en av kjøretøyetets kjørekontroller?
 - a. Styre
 - b. Håndgass
 - c. Håndtak til forbremser
9. Du bør ha på nærlys i dagslys for å øke synligheten.
Riktig Galt
10. Du bør normalt plassere kjøretøyet midt i kjørefeltet.
Riktig Galt

11. Til forskjell fra en vanlig motorsykkel bør du gjøre det til en vane å bremse og svinge samtidig.
- Riktig Galt
12. Under normale forhold bør avstanden til kjøretøy foran være minst _____.
- a. 1 sekund
b. 2 sekunder
c. 3 sekunder
13. Ikke oppbevar brennbare væsker som for eksempel bensin i noen av lagerrommene, selv om de oppbevares i godkjente beholdere.
- Riktig Galt
14. Oppgi fem tiltak eller handlinger som gjør deg mer synlig for andre førere.
1. _____
2. _____
3. _____
4. _____
5. _____
15. Når du bremser på underlag med mindre friksjon enn det som er ideelt, skal du pumpe med bremsepedalen for å holde kontroll på kjøretøyet.
- Riktig Galt
16. Kjøretøyets maksimale last inkluderer: fører, passasjer, last og alt tilbehør.
- Riktig Galt
17. Du kan trygt slepe en tilhenger så lenge belastningen på tilhengerfestet ikke overstiger 180 kg (400 lb).
- Riktig Galt
18. Passasjeren skal holde seg fast i føreren.
- Riktig Galt
19. Kjøring med dette kjøretøyet er like trygt som å kjøre bil.
- Riktig Galt

- 20.** ABS-systemet lar deg tråkke hardt på bremsepedalen uten at hjulene låser seg.

Riktig

Galt

Svar**1. Galt**

Trykk kun på bremsepedalen når du skal stoppe raskt.

2. Galt

Du skal utføre en kontroll før kjøring hver gang du kjører.

3. Galt

Hvis det er is, snø, slaps eller nok vann på veien til å kunne forårsake vannplaning, kan ikke VSS hjelpe deg med å holde kontroll.

4. Riktig**5. Riktig**

- 6.**
- 1) Hjelm
 - 2) Øye- og ansiktsvern
 - 3) Jakke med lange ermer
 - 4) Hansker
 - 5) Lange bukser
 - 6) Fottøy som beskytter tærne, helst over anklene.

7. Riktig**8. c. Venstre bremsehåndtak foran**

Kjøretøyet har ikke noe håndtak for brems foran.

9. Galt

Du bør bruke fjernlysene i dagslys.

10. Riktig**11. Galt**

Du kan bremse og svinge samtidig hvis du er nødt til det, men vanligvis er det best å bremse ned før du svinger.

12. b. 2 sekunder

Under normale forhold bør avstanden til kjøretøy foran være minst to sekunder.

13. Riktig

- 14.**
- 1) Sørg for at lysene og refleksene er rene.
 - 2) Bruk fjernlysene når det er mulig.
 - 3) Bruk blinklysene.
 - 4) Blink med bremselysene før du reduserer hastigheten.
 - 5) Bruk varselblinklysene når det er behov for det.
 - 6) Bruk hornet til å varsle andre om at du er der.
 - 7) Unngå å kjøre i blindsoner.
 - 8) Ha på deg klær med sterke farger og refleks.

15. Galt

Du skal trykke ned og holde bremsepedalen inne, ikke pumpe. Kjøretøyet er utstyrt med ABS som hindrer at hjulene låser seg.

16. Riktig

17. Riktig

Du kan slepe en tilhenger med kjøretøyet så lenge du følger alle anbefalingene nøye.

18. Galt

Passasjeren må alltid holde seg fast i håndtakene.

19. Galt

I biler og lastebiler gir kjøretøyets struktur bedre beskyttelse. I tillegg kan passasjerer beskytte seg selv med å bruke sikkerhetsbelter. Du må forvente at kjøring med dette kjøretøyet medfører mye større risiko enn å kjøre en bil, og at faren for personskade er mer lik faren for personskade ved kjøring med motorsykel.

20. Riktig

SIKKERHETSINFORMASJON PÅ KJØRETØYET

Kjøretøyet leveres med løse dekaleringer og etiketter som inneholder viktig informasjon om sikkerhet.

Alle som skal bruke kjøretøyet, må lese og forstå informasjonen før kjøringen starter.

Hengermerke

⚠ ADVARSEL. Bruk, servicearbeid og vedlikehold av et passasjerkjøretøy kan utsette deg for kjemikalier, inkludert motoreksos, karbonmonoksid, ftalater og bly som anses i staten California som kreftfremkallende og kan forårsake fødselsdefekter eller annen reproduktiv skade.

For å minimere eksponering skal du unngå å innånde eksos, ikke la motoren gå på tomgang bortsett fra når nødvendig, vedlikehold kjøretøyet på et godt ventilert område og bruk hansker eller vask hendene ofte når du vedlikeholder kjøretøyet.

For mer informasjon kan du gå til www.P65Warnings.ca.gov/products/passenger-vehicle



704906973

EN-704906973-DEC

⚠ WARNING

This Can-Am On-Road is a different type of vehicle - it requires special skills and knowledge.

Learn how this product is different.

Read the operator's guide and watch the safety video using the QR code link or visit Can-Am On-Road web site.

Complete a training course (if available),

practice, become proficient with the controls, and get a proper licence.

Refer to the Safety Card before riding.



Always wear a helmet and riding gear.

With this type of vehicle, riders are exposed to more road risks than in a car. Even skilled operators can be struck by other vehicles or lose control. This vehicle will not protect you in a crash.

Handling limits and road conditions

The Vehicle Stability System (VSS) cannot stop you from losing control, flipping over, or falling off if you exceed this vehicle's limits. Know the limits for different road conditions. Do not ride on ice, snow, or off road. Avoid puddles and running water. This type of vehicle can hydroplane on water and slip on gravel, dirt and sand covered roads. If you must go through these road conditions, slow down.

This hangtag may only be removed by the customer.

⚠ ADVARSEL

Can-Am-roadsteren er forskjellig fra andre kjøretøy - den krever spesielle ferdigheter og kunnskap. Finn ut hva som gjør dette kjøretøyet annerledes.

Les brukerhåndboken og se sikkerhetsvideoen via QR-kodens lenke, eller gå inn på nettsiden til Can-Am On-Road.

Fullfør opplæringskurset (hvis tilgjengelig), **øv**, bli godt kjent med kontrollene og skaff deg et gyldig førerkort.

Les sikkerhetskortet før du begynner å kjøre.



Bruk alltid hjelm og kjøredress.

Fører er mer utsatt for farer på veien i denne typen kjøretøy enn i en bil. Selv erfarne førere kan miste kontrollen og kolliderer med andre kjøretøy. Dette kjøretøyet beskytter deg ikke i en kollisjon.

Begrensninger og kjøreforhold

Vehicle Stability System (VSS) forhindrer ikke at du mister kontrollen, tipper over eller faller av hvis du overstiger kjøretøyet's begrensninger. Du kjenner til begrensningene ved forskjellige kjøreforhold. Ikke kjør i terreng eller på is eller snø. Unngå pytter og rennende vann. Denne typen kjøretøy kan få vannplaning og skli på veier dekket med grus, skitt og sand. Senk farten dersom du må kjøre under disse forholdene.

Denne dekalen må ikke fjernes av andre enn kunden.



704907713_NO

EN-704907713-DEC

Sikkerhetskort

Sikkerhetskortet er plassert i hanskerommet. Åpne dekslet til hanskerommet og løft opp hanskerommet for å lese sikkerhetskortet. Legg det tilbake i hanskerommet før du kjører.



219002072-049

⚠ ADVARSEL

Can-Am On-Road er forskjellig fra andre kjøretøy. Det krever god kunnskap og spesielle ferdigheter.

Finn ut hva som gjør dette kjøretøyet annerledes. Les brukerhåndboken og se sikkerhetsvideoen via QR-kodelenken, eller gå inn på nettsiden til Can-Am On-Road. Gjennomfør et opplæringskurs (hvis tilgjengelig), øv deg, gjør deg kjent med betjeningsanordninger og instrumenter, og skaff deg gyldig førerkort.

Vehicle Stability System (VSS) forhindrer ikke at du mister kontrollen, tipper over eller faller av hvis du overstiger kjøretøyet begrensninger. Ikke kjør i terreng eller på is eller snø. Unngå pytter og rennende vann. Denne typen kjøretøy kan få vannplaning og skli på veier dekket med grus, skitt og sand. Senk farten dersom du må kjøre under disse forholdene.

Bruk hjelm og kjøre dress.

Førere er mer utsatt for farer på veien i denne typen kjøretøy enn i en bil. Selv erfarne førere kan miste kontrollen og kolliderer med andre kjøretøy. Dette kjøretøyet beskytter deg ikke i en kollisjon.

Instruer passasjeren.

- Hold alltid fast i håndtakene og hold føttene på støttene.
- Følg med på veien. Len deg inn i svinger. Senk farten for humper.

Vær alltid oppmerksom på følgende:

- Brems med fotpedalen.
- Styr i samme retning som svinger; ikke styr i motsatt retning.
- Hold alle hjulene i kjørefeltet, kjør alltid i en enkelt fil, og ikke del kjørefelt.
- Utfør en kontroll før kjøring.

Trykk modusknappen for å aktivere starteren.
 Patenter : www.brp.com/en/about-brp/patents.html

8052_NO

EN-704908052-DEC

Bruk sikkerhetskortet til å se gjennom viktig informasjon og når du lærer nye førere og passasjerer hvordan kjøretøyet kjøres. Det viser også informasjon som ofte er brukt før.



Sikkerhetsdekaleringer

Disse dekaleringene er festet på kjøretøyet for å sørge for sikkerheten til sjåfør, passasjerer og tilskuere.

Følgende dekaleringer finnes på kjøretøyet, og de er å oppfatte som en permanent del av den. Hvis de mangler eller er skadet, kan de erstattes uten kostnad. Kontakt en autorisert Can-Am On-Road-forhandler.

OBS! I tilfelle eventuelle forskjeller mellom denne håndboken og kjøretøyet, har sikkerhetsdekaleringene på kjøretøyet forrang over dekaleringene i denne håndboken.

Dekktrykk og maksimal belastning

TIRE AND LOADING INFORMATION / INFORMASJON OM DEKK OG LAST							
	SEATING CAPACITY / SETEKAPASITET	TOTAL TOTALT	2	FRONT FORAN	1	REAR BAK	1
	The combined weight of occupants and cargo should never exceed 252 kg Den samlede vekten av fører/passasjerer og frakt må aldri overstige 252 kg						
TIRE / DEKK-	SIZE/ STØRRELSE	COLD TIRE PRESSURE/ KALDT DEKKTRYKK		RIM SIZE/ FELGSTØRRELSE			
FRONT / FORAN	MC165/55R15 55H	138 kPa / 20 psi		15 x 5 in			
REAR / BAK	MC225/50R15 76H	193 kPa / 28 psi		15 x 7 in			
SPARE / RESERVE	NONE / INGEN	NONE / INGEN		NONE / INGEN			

RT 8591_NO

EN-704908591-DEC

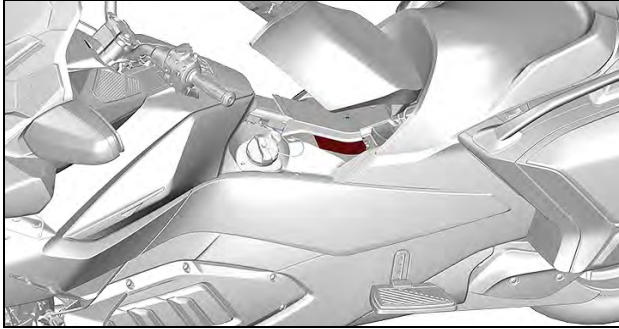

219002072-050

UNDER FØRERSETET

Last i oppbevaringsrommet foran



704905121

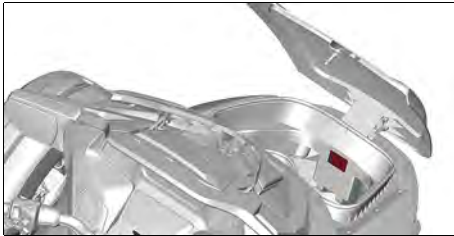

219002072-052

INNI OPPBEVARINGSROMMET FORAN

Last i oppbevaringsrommet på siden



704905122

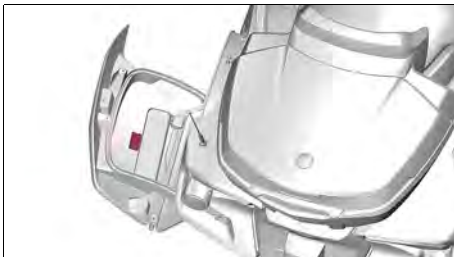

219002072-053

INNI BAKSIDEN PÅ DEKSLET FOR
OPPBEVARINGSROMMET PÅ SIDEN

Last i øvre oppbevaringsrom

⚠ ADVARSEL	
IKKE OVERBELAST:	5964_NO
Uten hylle	
Maksimal lastevekt	9 kg
Med hylle montert	
Maksimal last for lagringsplass + hylle	6,8 kg

EN-704905964-DEC



219002072-054

INNI BAKSIDEN PÅ DEKSLET FOR DET ØVRE
OPPBEVARINGSROMMET

Kontrollere motoroljenivået



EN-704908194-DEC



219002072-055

UNDER BRUKERHÅNDBOKEN

Varm kjølevæske - Ikke åpne



rmo2008-003-003

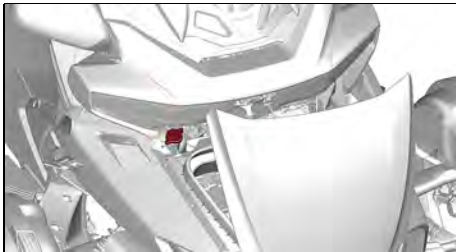

219002072-056

UNDER FREMRE SERVICEDEKSEL

Bremsevæske - rengjør og etterfyll



EN-704908282-DEC

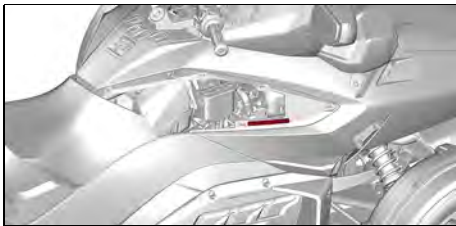

219002072-057

BAK FREMRE SERVICEDEKSEL

Trykk for fjæring bak

 ADVARSEL MINSTETRYKK 70 kPa / 0,7 bar IKKE OVERSTIG DET ANBEFALTE TRYKKET MED 70 kPa / 0,70 bar						
LAST		(PASSASJER + LAST) Kg				
		0	45	70	90	115
FØRER	Kg	kPa/bar	kPa/bar	kPa/bar	kPa/bar	kPa/bar
	70	310/3,10	380/3,80	450/4,50	480/4,80	515/5,15
	90	345/3,45	415/4,15	480/4,80	515/5,15	550/5,50
	115	380/3,80	450/4,50	515/5,15	550/5,50	585/5,85

704905155

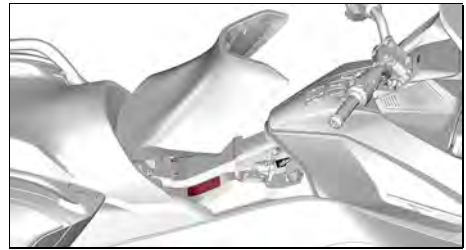

219002072-058

UNDER FØRERSETET

Rengjøre kjøretøyet

OBS!

- Matt finish krever spesialbehandling for å beholde utseendet. Se operatørhåndboken.
- En PVD-kromfelg bør rengjøres med mildt såpevann. Ikke poler eller bruk etsende eller slipende rengjøringsmidler på en PVD-kromfelg.
- Ikke rengjør en vindskjerm med alkaliske eller syreholdige rengjøringsmidler, bensin eller løsemidler. Disse kan skade skjermen. Se operatørhåndboken.

704904936A_NO

704904936



219002072-051

INNI BAKSIDEN PÅ DEKSLET FOR DET
FREMRE OPPBEVARINGSROMMET

Forskjellige mønster (japansk modell)

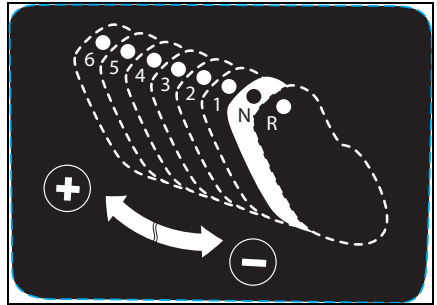

704904116A

KUN JAPANSKE MODELLER – MONTERT AV
FORHANDLER

RAPPORTERE SIKKERHETSDEFEKTER

Din sikkerhet er meget viktig for Bombardier Recreational Products Inc. (BRP). Hvis du er bekymret over noe som gjelder kjøretøyets sikkerhet, bør du umiddelbart kontakte BRPs kundestøtte.

I tillegg til å varsle Bombardier Recreational Products Inc. bør du i USA også umiddelbart informere National Highway Traffic Safety Administration (NHTSA) hvis du tror kjøretøyet har en defekt som kan føre til ulykke eller til personskade eller dødsfall.

Hvis NHTSA mottar lignende klager, kan det bli satt i gang undersøkelser, og hvis det blir oppdaget at en sikkerhetsdefekt finnes på en gruppe kjøretøy, kan det bli bestilt en kampanje for tilbakekalling og oppretting av feilen. NHTSA kan imidlertid ikke involvere seg i individuelle problemer mellom deg, forhandleren din eller Bombardier Recreational Products Inc.

For å kontakte NHTSA	
	888-327-4236
	1 800-424-9153
	National Highway Traffic Safety Administration 1200 New Jersey Avenue, SE Washington, DC 20590
	www.safercar.gov

KONTROLL FØR KJØRING

SJEKKLISTE FOR KONTROLL FØR KJØRING

Vi anbefaler at kjøretøyet gis en årlig sikkerhetsinspeksjon. Kontakt en autorisert BRP-forhandler for mer informasjon. Selv om det ikke kreves, anbefales det at en autorisert BRP On-Road-forhandler utfører forberedelser til forsesongen på kjøretøyet. Hver gang du oppsøker en autorisert BRP-forhandler kan forhandleren sjekke om kjøretøyet ditt er berørt av eventuelle sikkerhetskampanjer. Vi anbefaler også på det sterkeste at du oppsøker din lokale autoriserte BRP On-Road-forhandler så snart som mulig hvis du blir oppmerksom på eventuelle sikkerhetsrelaterte kampanjer.

ADVARSEL

Utfør en kontroll før start hver gang du skal kjøre, for å oppdage mulige problemer som kan oppstå. Kontrollen før kjøring kan hjelpe deg å følge med og oppdage slitasje og forringelse før de fører til problemer. Korrigjer eventuelle problemer du oppdager, for å redusere risikoen for motorstopp eller ulykke. Kontakt en autorisert Can-Am On-Road-forhandler hvis det er nødvendig.

Før du starter kjøretøyet, inspiser følgende:

Element	Fremgangsmåte	
Dekk	Se etter skade. Inspiser dekktrykk og slitasje på dekkmønster. Se under <i>VEDLIKEHOLDSPROSEDYRER</i> .	
Hjul og hjulmutter	Se etter skade. Vri hver hjulmutter for å være sikker på at den sitter godt fast. Kontroller at mutteren på bakhjulsakselen er på plass.	
Drivrem	Se etter frynser, kutt, hull og manglende tenner. Kontroller at den er riktig justert. Se under <i>VEDLIKEHOLDSPROSEDYRER FOR MER INFORMASJON</i>	
Lekkasjer	Se etter lekkasjer under kjøringen.	
Deksler på oppbevaringsrom og hanskerom:	Kontroller at de er skikkelig låst på plass.	
ACS fjæring bak (grunnmodeller)	Sjekk oppblåsning. Se under <i>GRUNNLEGGENDE PROSEDYRER</i>	
Seter	Kontroller at setene er skikkelig festet.	
Speil	Rengjør og juster: (Se <i>SPEIL</i> under <i>UTSTYR</i> .)	
Bremsepedal	Trykk og kjenn etter at det er fast motstand. Pedalen må gå helt tilbake når den slippes.	
Gasshåndtak	Vri flere ganger. Forsikre deg om at det kan beveges fritt og går tilbake til tomgangsposisjon når det slippes.	
Girvelger	Forsikre deg om at girvelgeren fungerer som den skal i begge retninger og går tilbake til midtstilling når den slippes.	
Vekt	Sørg for at totalbelastningen på kjøretøyet (inkludert fører, passasjer, last og ekstrautstyr) ikke overstiger anbefalt last, som indikert under seksjonen <i>TEKNISKE SPESIFIKASJONER</i> .	

Element	Fremgangsmåte	
Tilhenger	Hvis du tauer en tilhenger, må du sjekke: <ul style="list-style-type: none">- Lasten er ordentlig lastet og sikret- Dekslene er låst- Tilhengeren og sikkerhetskablene er ordentlig festet til hengerfestet- Tilhengerlystene fungerer og refleksene er rene- Dekkenes tilstand og trykk	
Radiatorviftegriller	Fjern eventuell smuss fra grillene. Ikke rengjør med høytrykksspyler ettersom det kan skade ribbene på radiatoren. Rengjør kun med trykkluft.	

Vri tenningsnøkkelen til posisjonen PÅ:

Element	Fremgangsmåte	
Flerfunksjonsmåler	Kontroller målerne, indikatorene, meldingene og drivstoffnivået.	
Lys	Kontroller at hovedlys, baklys, bremselys, blinklys og varselblinklys fungerer som de skal.	
Horn	Kontroller funksjon.	
Styring	Start motoren, og kontroller at styringen beveger seg lett.	
Motorstoppbryter	Kontroller at motorstoppbryteren virker som den skal.	
Parkeringsbrems	Start motoren, slipp parkeringsbremsen og forsikre deg om at bremseindikatorlampen på flerfunksjonsmåleren er av.	
Bremses	Kjør sakte noen meter fremover og bruk deretter bremsen for å teste.	
Sikkerhetskort	Fest hanskerommet igjen og lukk dekslet etter å ha lest sikkerhetskortet.	

Denne siden er blank med hensikt.

VEDLIKEHOLD

VEDLIKEHOLDSPLAN

Vedlikehold er svært viktig for å opprettholde kjøretøyets trygge driftstilstand.

Riktig vedlikehold er eierens ansvar. Et garantikrav kan avvises hvis eieren eller operatøren blant annet har forårsaket problemet på grunn av feil vedlikehold eller bruk.

Utfør periodiske kontroller, og følg vedlikeholdsplanen. **Vedlikeholdsplanen fritar ikke fra behovet for kontroll før kjøring.**

Det er god praksis og anbefales sterkt at man kontrollerer feilkoder som det første trinnet i vedlikeholdet.

ADVARSEL

Å ikke vedlikeholde kjøretøyet skikkelig i henhold til vedlikeholdsplan og prosedyrer kan gjøre det utrygt å bruke.

EPA-forskrifter – kjøretøy i Canada og USA

Et verksted eller en person som velges av eieren kan utføre vedlikehold, utskiftinger eller reparasjoner på kontrollenheter og systemer. Disse instruksjonene krever ikke komponenter eller service fra BRP eller autoriserte Can-Am On-Road-forhandlere.

Selv om en autorisert Can-Am On-Road-forhandler har en grundig teknisk kunnskap og verktøy for å betjene kjøretøyet, er den utslippsrelaterte garantien ikke betinget av bruk av en autorisert Can-Am On-Road-forhandler eller noe annet etablissement som BRP har et kommersielt forhold til.

Riktig vedlikehold er eierens ansvar. Et garantikrav kan avvises hvis eieren eller operatøren blant annet har forårsaket problemet på grunn av feil vedlikehold eller bruk.

For utslippsrelaterte garantikrav, begrenser BRP diagnose og reparasjon av utslippsrelaterte deler til autoriserte Can-Am On-Road-forhandlere. For mer informasjon, vennligst se *US EPA UTSLIPPSGARANTI* som finnes i *GARANTI* delen i dette dokumentet.

Du må følge instruksjonene for krav til drivstoff i drivstoffdelen av denne håndboken. Selv om bensin som inneholder mer enn ti volumprosent etanol er tilgjengelig, har US EPA utstedt et forbud mot bruk av bensin som inneholder mer enn 10 vol% etanol for dette kjøretøyet. Bruk av bensin med mer enn 10 volumprosent etanol i denne motoren kan skade utslippskontrollsystemet.

FØRSTE kontroll – 5 000 km (3 000 mi)

Utfør alle trinnene slik angitt i *KONTROLL FØR KJØRING*.

Bytt motorolje og oljefilter.

Kontroller bremsevæsknivået.
Kontroller at reversmekanismen fungerer.
Kontroller kjølevæsknivået.
Sjekk at kontrollbrytere og brytere til passasjeren fungerer som de skal.
Kontroller drivremtilstanden og dens spenning (utført av en autorisert Can-Am On-Road-forhandler)
Kontroller tiltrekkingsmomentet på mutteren på bakhjulsakselen. (Utført av en autorisert Can-Am On-Road-forhandler)
Kontroller visuelt tilstanden til bremseklosser og -skiver.
Kontroller at passasjerhåndtak ikke er løse.
Kontroller at fotstøtter ikke er løse.
Kontroller om karosseripaneler er løse.
Kontroller funksjonen til lås, hengsler og nøkkelsylindre på dekslene til oppbevaringsrommene.

Hver 1 500 km (1 000 mi)

Sjekk giroljenivået.

Hver 15 000 km (9 300 mi) eller hvert år (avhengig av hva som kommer først)

Utfør alle trinnene slik angitt i *KONTROLL FØR KJØRING*.

Bytt motorolje og oljefilter.

Kontroller bremsevæsknivået. Skift ut annenhvert år.

Kontroller bremseslanger.

Kontroller at reversmekanismen fungerer.

Kontroller radiator, slanger og vannpumpe.

Kontroller kjølevæsknivået.

Utfør en trykktest på kjølesystemet.

Sjekk at kontrollbrytere og brytere til passasjeren fungerer som de skal.

Sjekk tilstanden til drivstoffslanger, drivstoffordampningsrør og -beholder.

Kontroller at batteritilkoblingene sitter godt.

Kontroller drivremtilstanden og dens spenning (utført av en autorisert Can-Am On-Road-forhandler)

Kontroller og etterstram eksosrør, klemringer, ledd, og tilstanden på pakninger.

Kontroller om det er unormal slark i styringen.

Kontroller parallelstagenes tilstand.

Hver 15 000 km (9 300 mi) eller hvert år (avhengig av hva som kommer først)

Undersøk om det er lekkasjer eller andre skader på støtdempere.

Sjekk strammingsmomentet til bakhjulsakselmutteren (utført av en autorisert Can-Am On-Road-forhandler).

Kontroller tilstanden til kuleledd.

Kontroller tilstanden til lagre på for- og bakhjul.

Kontroller tilstanden til bremseklosser og -skiver.

Kontroller at passasjerhåndtak ikke er løse.

Kontroller at fotstøtter ikke er løse.

Kontroller om karosseripaneler er løse.

Kontroller funksjonen til lås, hengsler og nøkkelsylindre på dekslene til oppbevaringsrommene.

Hver 30 000 km (19 000 mi)

Skift ut luftfilteret og rengjør luftfilterhuset.

Hver 45 000 km (28 000 mi)

Skift oljefilteret i den hydrauliske styringsmodulen (HCM).

Skift beholderen til forfilteret.

Skift drivstoffilter (eller hvert femte år)

Skift kjølevæske (eller hvert femte år).

Skift ut tennpluggene.

Kontroller gummiføringene på armene til fjæringen foran.

FØRSTE KONTROLL

Etter de første 5 000 km (3 000 mi), anbefaler vi at kjøretøyet kontrolleres av en autorisert Can-AmON-Road-forhandler, verksted eller person etter eget valg. Dette vedlikeholdet er spesielt viktig og må ikke forsømmes.

OBS!: Den første kontrollen bekostes av kjøretøyets eier.

Vi anbefaler at denne inspeksjonen underskrives av den autoriserte Can-Am On-Road-forhandleren, verkstedet eller personen som du valgte til å utføre den første inspeksjonen.

Dato for inspeksjon

Underskrift av den autoriserte
Can-Am On-Road-forhandleren,
verkstedet eller personen

Navnet til den autoriserte Can-Am
On-Road-forhandleren, verkstedet
eller personen

VEDLIKEHOLDSPROSEDYRER

Denne seksjonen inkluderer instruksjoner for grunnleggende vedlikeholdsprosedyrer.

På grunn av kompleksiteten til noen av vedlikeholdsprosedyrene, er det nødvendig med gode mekaniske ferdigheter.

Dekkbytte skal utføres av en autorisert Can-Am On-Road-forhandler, reparasjonsverksted eller en annen kompetent person.

Hvis du ikke er komfortabel med mekanikeren, ikke nøl med å kontakte en autorisert Can-Am On-Road-forhandler, verksted eller en person etter eget valg.

ADVARSEL

Slå av motoren, og følg disse vedlikeholdsprosedyrene når du utfører vedlikehold. Hvis du ikke følger prosedyrene nøye, kan du bli skadet av varme deler, bevegelige deler, elektrisitet, kjemikalier eller andre farer.

Motorolje

Anbefalt motorolje

På SE6-modellen brukes den samme oljen til motoren, girkassen, clutchen og den hydrauliske kontrollmodulen (HCM).

Rotax® motorer ble utviklet og godkjent med bruk av XPS™ olje.

BRP anbefaler at du alltid bruker XPS-olje eller tilsvarende.

XPS™ ANBEFALT MOTOROLJE

4T 5W40 syntetisk blandingsolje

HVIS DEN ANBEFALTE XPS-MOTOROLJEN IKKE ER TILGJENGELIG

Bruk en 5W40 4-takts SAE syntetisk motorolje som overholder eller overgår følgende bransjespesifikasjoner:

API-serviceklassifisering SJ, SL, SM eller SN

Kontroller alltid sertifiseringen på API-etiketten på oljebeholderen for å være sikker på at den inneholder olje som overholder minst én av de angitte standardene.

Kontroll av motoroljenivå

OBS! Hvis motoren brukes med feil oljenivå, kan den få alvorlige skader. Følg denne prosedyren for å få en nøyaktig lesning av motoroljenivået.

Motoren må være ved normal driftstemperatur for du kan utføre kontroll av oljenivået.

OBS! Justering av oljenivået på en kald motor vil føre til overfylling.

1. Ta en kjøretur på minst 15 km (9 mi).
2. Parker kjøretøyet på flat mark og sett på parkeringsbremsen.
3. La motoren gå på tomgang i 10 minutter.

⚠ ADVARSEL

Eksosgass inneholder giftig karbonmonoksid som raskt kan samles opp i lukkede eller dårlig ventilerte områder. Ved inhalering kan dette føre til alvorlig personskade eller død. Kjør kun motoren i et åpent, godt ventilert område.

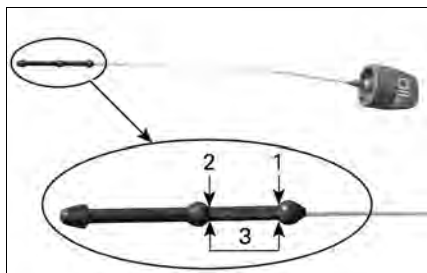

mr2014-011-080_a

1. MAX
2. MIN
3. Driftsområde, 0,5 L (0,5 qt(liq.,US))

OBS! Justering av oljenivået på en kald motor vil føre til overfylling.

4. Stopp motoren.

OBS!: Kontroll av motorens oljenivå må utføres innen 2 minutter etter at motoren er stoppet.

5. Åpne setet. Se *ÅPNE SETE* under *UTSTYR*.
6. Skru løs og ta ut oljepeilestaven.

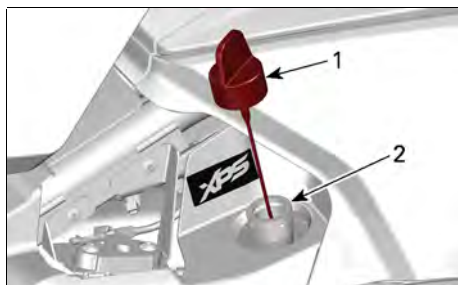

219002072-210

1. Peilestav for olje
2. Oljepåfyllingsrør
7. Tørk av peilestaven.
8. Sett tilbake peilestaven, og **skru den helt inn**.
9. Skru løs og ta ut oljepeilestaven igjen.
10. Kontroller motoroljenivået på peilepinnen. Det skal være nær eller på det øverste merket.

Oljenivå mellom merkene Nedre (MIN) og Øvre (MAX):

1. Ikke fyll på olje.
2. Sett inn og skru peilestaven skikkelig på plass.
3. Lukk setet.

Oljenivå under MIN-merket:

1. Fyll på omtrent 500 ml (17 fl oz (US)) med anbefalt olje.

OBS!: Oljemengden mellom MIN- og MAX-merkene er 500 ml (17 fl oz (US)).

2. Start motoren på nytt og la den gå på tomgang i 10 minutter.

⚠ ADVARSEL

Eksosgass inneholder giftig karbonmonoksid som raskt kan samles opp i lukkede eller dårlig ventilerte områder. Ved inhalering kan dette føre til alvorlig personskade eller død. Kjør kun motoren i et åpent, godt ventilert område.

OBS! Justering av oljenivået på en kald motor vil føre til overfylling.

3. Stopp motoren.

4. Kontroller oljenivået på nytt.

OBS! Kontroll av motorens oljenivå må utføres innen 2 minutter etter at motoren er stoppet.

5. Gjenta trinnene ovenfor helt til oljenivået når peilepinnen mellom det nedre og øvre merket. **Ikke fyll for mye.**

6. Sett inn og skru peilestaven skikkelig på plass.

7. Lukk setet.

Skifte motoroljen og oljefilteret

1. Kontroller at kjøretøyet står på et jevnt underlag før du skifter olje.

OBS! Motoroljen og oljefilteret må skiftes ut samtidig. Oljeskift må utføres med varm motor.

! OBS

Motoroljen kan bli meget varm.

2. Rengjør området rundt tappepluggen under bunnpannedekslet.

3. Plasser et egnet tappekar under bunnpannen.

4. Fjern tappepluggen og kast tetningskiven og O-ringene.

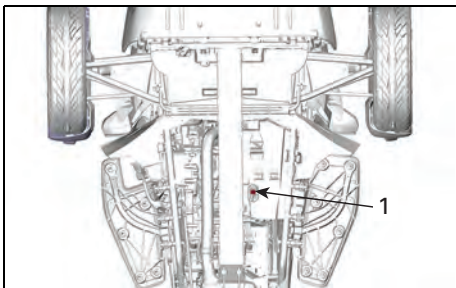

219002072-067

TYPISK

1. Oljedreneringsplugg for motor

5. Ta ut peilepinnen.

6. La det gå nok tid til at all olje tappes ut.

7. Rengjør området rundt den magnetiske tappepluggen i clutchdekslet.

8. Plasser et egnet tappekar under clutchdekslet.

9. Fjern den magnetiske oljetappepluggen og kast tetningskiven.

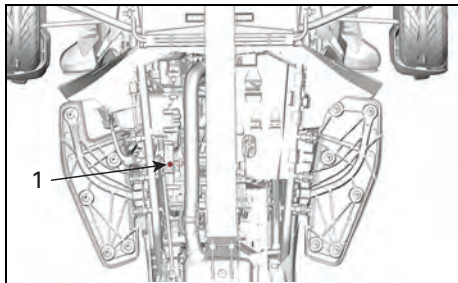

219002072-068

TYPISK

1. Clutchdeksel, magnetisk tappeplugg

10. Fjern venstre servicedeksel Se **SERVICEDEKSEL I UTSTYR.**

11. Koble fra bremsevæskebeholderen fra støtten, og skyv den bakover for å lage mer plass.

11.1 Koble fra koblingen til bremse-nivåbryteren.

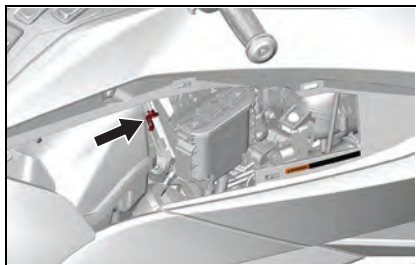

219002072-069

11.2 Bruk en bøyd spisstang og fjern pinnen som holder baksiden til beholderen til støtten.

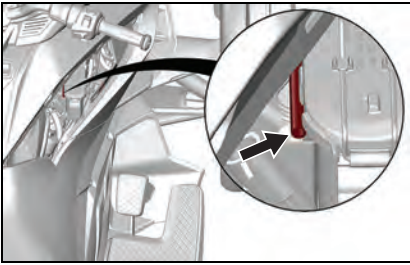

219002072-070

11.3 Fjern begge bremsenivåbryterne fra bunnen av beholderen.

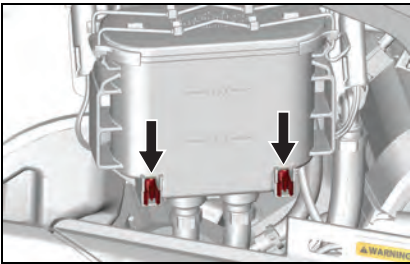

219002072-071

11.4 Beveg beholderen bakover og fest den til håndtaket med en strikkesnor.

OBS! Ikke la beholderen henge fra slangene

12. Fjern dekselet til oljefilteret og kast O-ringer.

13. Fjern og kast oljefilteret.

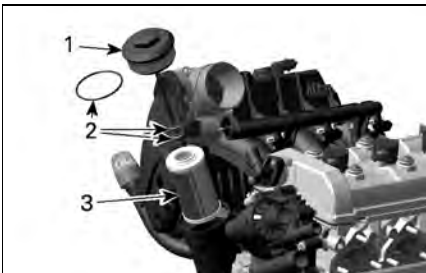

rnr2014-011-081_a

1. Oljefilterdeksel
2. O-ringer
3. Oljefilter

14. La det gå nok tid til at all olje tappes ut av clutchdekslet.

15. Kontroller og rengjør hulrom i oljefilteret for skitt og annen kontaminering.

16. Rengjør magneten på den magnetiske tappepluggen.

17. Bruk **NYE** tetningsskiver og O-ringer, og monter begge tappepluggene.

OBS! Gjenbruk aldri tetningsskivene og O-ringene til tappepluggen. Skift alltid ut med nye.

18. Stram tappepluggene som angitt.

Strammingsmoment

Tappeplugg (bunnpannedeksel)	28 Nm ± 2 Nm (21 lbf-ft ± 1 lbf-ft)
---------------------------------	--

Strammingsmoment

Magnetisk tappeplugg (clutchdeksel)	20 Nm ± 1 Nm (15 lbf-ft ± 1 lbf-ft)
--	--

19. Sett inn **NYTT** motoroljefilter.

20. Installer **NYE** O-ringer på dekselet til oljefilteret.

21. Installer dekselet til oljefilteret og stram den ifølge spesifikasjonen.

Strammingsmoment

Oljefilterdeksel	25 Nm ± 3 Nm (18 lbf-ft ± 2 lbf-ft)
------------------	--

22. Hell følgende mengde av den anbefalte oljen i oljetanken.

Når du utfører...	Antall
Skifting av motorolje og motoroljefilter	4,7 L (5,0 qt(liq.,US))
Skifting av motorolje, motoroljefilter og HCM-overflatefilter	4,9 L (5,2 qt(liq.,US))

23. Sett bremsevæskebeholder på plass igjen.
- 23.1 Fest begge bremsenivåbryterne.
- 23.2 Sett festepinnen på baksiden av beholderen.
- 23.3 Kople til bremsekontaktbryteren.
24. Sett tilbake peilestaven, og skru den helt inn.
25. Kontroller motoroljenivået og juster om nødvendig. Se *KONTROLL AV MOTORENS OLJENIVÅ* i denne delen

OBS! Forsikre deg om at varsellampen for oljetrykk slukker innen 5 sekunder etter at motoren starter. Hvis varsellampen for oljetrykk lyser i mer enn 5 sekunder, **STOPPER DU MOTOREN** og kontrollerer oljenivået på nytt.

26. Sørg for at dekslet til motoroljefilteret, den magnetiske tappepluggen (clutchdeksel) og tappepluggen (bunnpannedeksel) ikke lekker.
27. Stopp motoren.
28. Sett på venstre servicedeksel igjen.
29. Avfallshåndter brukt olje i henhold til lokale miljøforskrifter.

Luftfilter

Fjerning av luftfilter

1. Fjern høyre servicedeksel. Se *SERVICEDEKSEL I UTSTYR*.

Fjern de tre skruene på oljefilterdekslet.



219002072-072

Fjern luftfilterdekslet og filteret.

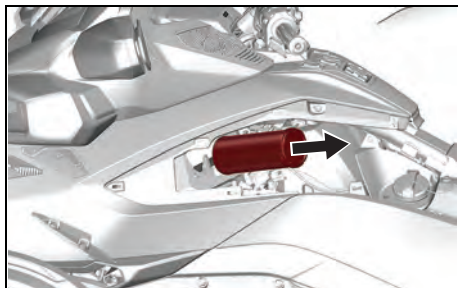

219002072-073

Inspeksjon av luftfilteret

Kontroller at luftfilterhuset er rent og uten skader.

OBS! Det anbefales **ikke** å blåse trykkluft på papirfilteret. Det kan skade papirfibrene og reduserer filtreringsevnen når det brukes under støvete forhold.

OBS! Ikke vask papirfilteret med noen form for vaskeoppløsning.

OBS! Kontroller luftinntaksdemperen og fjern eventuelt støv eller smuss. Pass på at du ikke blåser eller flytter

noe inn på den rene siden av motorluft-inntaket (etter luftfilteret).

OBS! Fjern eventuelt støv eller smuss som kan ha beveget seg eller flyttet seg inn på den rene siden av luftinntaksdemperen (etter luftfilteret). Rengjør ved å dra i støvet og ikke dytte det inn.

Skift luftfilteret etter behov i henhold til anbefalt vedlikeholdsplan og spesiell bruk (særlig i støvete omgivelser).

Montering av luftfilter

Sett luftfilteret forsiktig på plass.

OBS! Luftfilteret må settes inn på riktig plass. Vennligst sørg for at setet/holderen til inntaksslangen ikke er deformert før du setter inn luftfilteret.

Sett luftfilterdekslet riktig på plass, og sikre det deretter med alle skruene.

STRAMMINGSMOMENT	
Skruer på luftfilterdeksel	3 Nm \pm 0,5 Nm (27 lbf-in \pm 4 lbf-in)

Sett på høyre servicedeksel igjen.

Kjølevæske

Anbefalt motorkjølevæske

OBS! Bruk alltid etylenglykolbasert frostvæske som inneholder korrosjonshindrende midler spesielt beregnet for forbrenningsmotorer av aluminium.

For å forhindre at frostvæsken forringes, bør du alltid bruke samme merke og grad. Ikke bland forskjellige merker eller grader med mindre kjølesystemet tømmes og fylles på nytt.

XPS™ ANBEFALT KJØLEVÆSKE

Forhåndsblandet kjølevæske for lang levetid

HVIS DEN ANBEFALTE XPS-KJØLEVÆSKEN IKKE ER TILGJENGELIG

Bruk en lav-silikat ethylene-glykol forhåndsblandet (50%-50%) kjølevæske med lengre levetid spesielt designet for aluminiumsmotorer med internt forbrenningskammer.

Kontroll av motorens kjølevæsknivå

ADVARSEL

Hvis motoren er varm når kjølevæskebeholderen åpnes, kan kjølevæsken være meget varm og sprute ut. For å unngå forbrenninger må du kontrollere kjølevæsknivået når motoren er kald.

Slik kontrolleres kjølevæsknivået (med kald motor):

1. Parker kjøretøyet på et jevnt, fast underlag.
2. Åpne dekslet på oppbevaringsrommet foran.
3. Ta av servicedekslet foran. Se **SERVICEDEKSEL I UTSTYR**.
4. Kontroller kjølevæsknivået på høyre side av beholderen. Kjølevæsken skal være synlig litt ovenfor COLD-nivåmerket.

OBS! Hvis motoren er varm, må kjølevæsken være synlig uten å overstige HOT-nivåmerket.

- Om nødvendig må du fylle på kjølevæske til den blir synlig litt over beholderens COLD-nivåmerke. Bruk en oljetrakt for å unngå søl. **Ikke fyll for mye.**
- Slutt å fylle på kjølevæske straks væsken vises i røret.

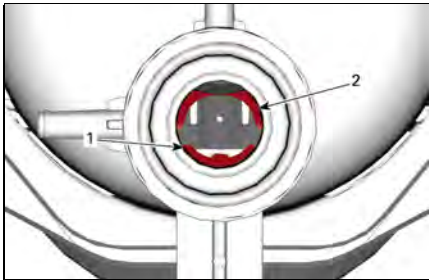

219001829-004_a

- Referanselinje for HOT-nivå i kjølevæske
- Referanselinje for COLD-nivå i kjølevæske

- Sett på plass servicedekslet.

OBS!: Et kjølesystem som ofte må etterfylles, er en indikasjon på lekkasje eller motorproblemer. Kontakt en autorisert Can-Am On-Road-forhandler.

Radiatorvifter

Rengjøring av radiatorviftene

Fjern eventuelt smuss fra grillene.

OBS!: Ikke rengjør med høytrykkspyler ettersom det kan skade ribbene på radiatoren. Rengjør bare med trykkluft bakfra (blås luften bakfra og fremover).



219002072-074

- Radiatorviftegriller

OBS!: Når motoren går og kjøretøyet er stoppet eller kjører sakte, skyver radiatorviftene luft mot fremre ende av kjøretøyet. Når kjøretøyet kjører raskere skyver radiatorviftene luft mot bakre ende av kjøretøyet.

Batteri

Plassering av batteriet

Batteriet er plassert i fremre oppbevaringsrom.

Åpne oppbevaringsrommet foran for å få tilgang til batteriet.

Åpne glidelåsen til den indre foringen på *LIMITED-MODELLER*.

Ta av tilgangspanelet for batteriet.

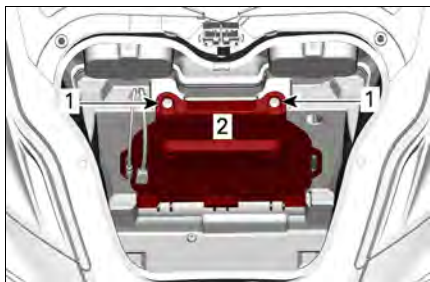

219002010-002

- Skruer
- Tilgangspanel for batteri

Skifte batteriet

Kjøretøyet er utstyrt med et vedlikeholdsfritt og forseglet batteri. Det er ikke nødvendig å etterfylle vann for å justere elektrolyttnivået. Det kan hende batteriet må lades opp hvis kjøretøyet ikke har vært i bruk i minst én måned.

Bytte av batteri må alltid utføres av en autorisert Can-Am On-Road-forhandler.

⚠ ADVARSEL

Ikke bruk vanlige batterier av typen bly/syre. Syre kan lekke ut gjennom ventilasjonsåpningene på et vanlig bly/syre-batteri. Syre kan også lekke ut hvis batterikassen er sprukket eller skadet, og det kan gi alvorlige forbrenninger.

Batteriet kan lades mens det står på plass på kjøretøyet.

OBS! Følg instruksjonene som følger med batteriladeren. Feil lading kan skade batteriet.

Slik lader du batteriet:

1. Åpne oppbevaringsrommet foran.
2. Åpne glidelåsen til den indre foringen på *LIMITED-MODELLER*.
3. Ta av tilgangspanelet for batteriet.
4. Først koble den RØDE (+) kabelen til den tilsvarende terminalen.
5. Koble den SVARTE (-) kabelen til den tilsvarende terminalen.

OBS! Koble alltid den RØDE (+) kabelen først for å unngå skader på det elektriske systemet til kjøretøyet.



rmo2014-001-001_a

1. SVART (-) terminal
2. RØD (+) terminal

6. Start batteriladeren. Ladetiden avhenger av ladehastigheten. Den anbefalte ladekapasiteten er 2 A.

Etter at batteriet er ladet:

7. Koble først fra den SVARTE (-) kabelen.
8. Koble fra den RØDE (+) kabelen.

OBS! Koble alltid fra den SVARTE (-) kabelen først for å unngå skader på det elektriske systemet til kjøretøyet.

9. Lukk batteriets tilgangspanel og frontbagasjerommet.

Til lading hjemme kan du bruke en drypplader for å lade batteriet langsomt. Denne typen lader kan være tilkoblet over lang tid uten å skade batteriet. Følg alltid ladetiden som anbefales i instruksjonene for laderen.

Drivreim

Kontroller justeringen av og tilstanden til drivreimen visuelt før hver gang du kjører.

Tilpassing og justering av stramming for drivreim må alltid utføres av en autorisert Can-Am On-Road-forhandler i henhold til anvisningene under *VEDLIKEHOLDSPLEANEN*.

Drivreimjustering

Hvis reimen kommer utenfor den utvendige kanten av tannhjulet, må du få den riktig justert av en autorisert Can-Am On-Road-forhandler så snart som mulig.

OBS!: Drivreimen må **IKKE** være i kontakt med flenser fra **TANNHJULET FORAN**.

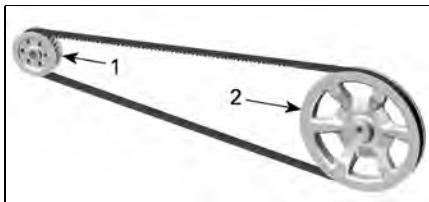

219001702-001_a

TYPISK

1. Fremre kjedehjul
2. Bakre kjedehjul

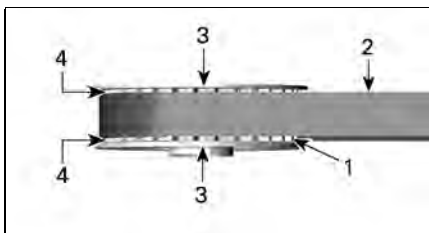

219001702-002_a

TYPEBILDE – FREMRE KJEDEHJUL

1. Tenner på kjedehjulet
2. Belte
3. Tannhjulflenser
4. Mellomrom mellom flenser og drivreim

Drivreimslitasje

Kontroller drivreimen med giret i fri og motoren av på et plant underlag med god plass — du må rulle kjøretøyet fremover eller bakover for å se hele lengden av drivreimen.

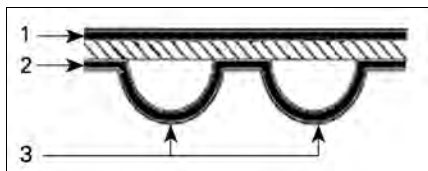

mo2008-001-109_a

DRIVREIMOVERFLATER

1. Ytre overflate
2. Overflate på tannsidene
3. Tann

Kontrollere følgende tilstander:

SLITASJE-TILSTAND	NØDVENDIG TILTAK
God tilstand	Ingen
Hårtynne sprekker	Følg med tilstanden
	Følg med tilstanden
Mindre avskalling	
	Skift reimen
Åpne sprekker	
	Skift reimen
Hekteslitasje	
	Skift reimen
Manglende tann	
	Skift reimen
Drivreimmaterialet slitt, indre deler vises	
	Skift reimen
Steinskade	
	Skift reimen

OBS! Hårtynne sprekker krever ikke utskifting av drivreimen, men må nøye følges med — de kan utvikle seg til åpne sprekker eller at tenner faller av slik at reimen må skiftes. Skade på midten av drivreimen krever eventuelt skifting av reimen, men hvis sprekkenes utvides til kanten av reimen, er det stor fare for feil på reimen.

Når drivreimen skiftes, må også tannhjølet skiftes slik at den nye drivreimen varer lenger.

Drivreimstramming

Hvis du merker vibrasjon i drivreimen eller hvis det hopper over tenner på tannhjølet, må du få justert strammingen av reimen så snart som mulig hos en autorisert Can-Am On-Road-forhandler. Ver spesielt årvåken i innkjøringsperioden (de første 1 000 km (600 mi)).

Hjul og dekk

ADVARSEL

Dekk som ikke er av anbefalt type eller som er skadet, slitt ned til indikatoren for minste mønsterdybde eller har feil dekktrykk, kan føre til at du mister kontrollen.

Nye dekk fungerer ikke maksimalt før de er kjørt inn. Bremsing, styring og VSS-ytelsen kan være redusert, så vær ekstra oppmerksom. Dekk trenger en kjøring på rundt 300 km (200 mi) med hyppig nedbremsing for å kjøres inn. Hvis du kjører uten å bremse ofte, må du regne med mer tid til innkjøring av dekk.

Dekkene er spesielt utviklet for dette kjøretøyet. Bruk kun BRP-anbefalte radialdekk. Disse kan bestilles fra en autorisert Can-Am On-Road-forhandler.

Når bakhjølet fjernes eller skiftes ut, må du gjøre følgende:

- Kontroller og rengjør bakre kjedehjul. Skift den ut hvis den er skadet eller ødelagt.
- Kontroller og rengjør bakaksel-lagrene. Skift den ut hvis den er skadet eller ødelagt.
- Skift ut og smør lagerpakningen på bakakselen.
- Skift ut og smør O-ringen på bakakselen.
- Kontroller og rengjør slitasjemansjettene på bakakselen. Skift den ut hvis den er skadet eller ødelagt.

Når bakhjølet fjernes eller skiftes ut, må du gjøre følgende:

- Skift ut bakre hjulmutter.
- Skift ut og smør lagerpakningen på bakakselen.
- Skift ut og smør O-ringen på bakakselen.
- Kontroller gummidemperen. Skift den ut hvis den er skadet eller ødelagt.

Dekktrykk

Bruk anbefalt dekktrykk for kalde dekk for optimal dekkytelse og slitasje. Undertrykk eller overtrykk kan forårsake ujevn slitasje på dekkene.

Anbefalt dekktrykk finner du på dekketiketten som er plassert på innsiden av høyre servicedeksel.

Når værtemperaturrendringer oppstår, endres også dekktrykket. En fall på 6 °C (10 °F) kan forårsake en tilsvarende fall på 1 psi (7 kPa) i dekktrykk. Sjekk dekktrykket ofte og juster det til riktig trykk

OBS!: Trykkforskjellen mellom dekkene på venstre og høyre side må ikke overstige 3,4 kPa (0,5 PSI).

Dekkskade

Kontroller alle dekk og se etter:

- Kutt, revner og sprekker i dekkene.
- Utbulinger eller ujevnheter på dekk-siden eller i mønsteret.
- Stifter eller fremmedlegemer på dekk-siden eller i mønsteret.
- Luftlekkasjer (viselelyd) fra en felg som sitter skjevt, eller feil på luftventilen.

Hvis du oppdager noe av det ovenfor, må du få dekket reparert eller skiftet ut så snart som mulig hos en autorisert Can-Am On-Road-forhandler.

Dekkmønsterslitasje

Kontroller minste mønsterdybde ved å bruke mønsterslitasjeindikatorene (harde gummlinjer støpt inn i mønsterbasen; 1 på figuren nedenfor). Kontroller på tre forskjellige steder i dekkmønsteret:

- Ytterkanten
- Senter
- Innerkanten.

Mønsterslitasjeindikatorene vises i dekkmønster som er slitt ned til minste mønsterdybde. Hvis du ser minst én mønsterslitasjeindikator, må du få skiftet dekket så snart som mulig hos en autorisert Can-Am On-Road-forhandler.

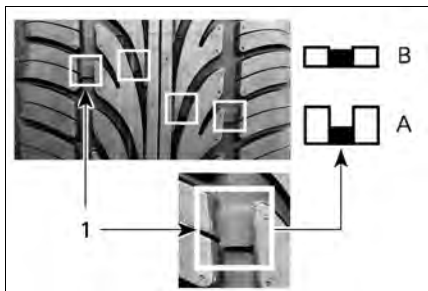

mo2008-001-041_a

DEKKMØNSTERSLITASJE

1. Slitasjeindikator for dekkmønster

- A. God mønsterdybde
- B. Minste mønsterdybde, skift dekket

Det er normalt med ujevn slitasje på dekkene avhengig av veiforholdene og hvordan kjøretøyet kjøres. Innerkanten og ytterkanten på dekkene foran og midtpartiet i dekkmønsteret bak slites ujevnt avhengig av om du kjører mykt eller aggressivt.

Dekkrotasjon

Roter dekkene foran når mønsterdybden når 4 mm (5/32 in). Det vil forlenge dekkenes levetid.

⚠ ADVARSEL

Dekkene er utviklet for rotasjon i bare én retning. Ikke bytt om venstre og høyre forhjul. Dekkene må tas av felgene for å kunne rotere dem. Hvis et dekk monteres på feil side, får du dårligere veigrep og kan miste kontrollen.

⚠ OBS

Ikke hold forhjulseiken mens du prøver å spinne forhjulet. Fingrene kan klemmes fast mellom hjulet og bremseklaven.

Dekkregistreringsskjema

Hvis et dekk skulle bli tilbakekalt, kan vi nå deg bare hvis vi har navnet og adressen din. Som kjøretøyprodusent har BRP et register over dekkidentifikasjonsnummeret (TIN – Tire Identification Number) som er tilordnet understellsnummeret (VIN – Vehicle Identification Number) (se *KJØRETØYIDENTIFIKASJON*) og informasjon om nåværende eier.

Hvis du skifter dekk på kjøretøyet, må du fylle ut et "Dekkregistreringsskjema" og sende det til dekkprodusentens forbrukertjenestegruppe. "Dekkregistreringsskjemaet" får du hos en autorisert Can-Am On-Road-forhandler.

Bremser

⚠ ADVARSEL

Nye bremses vil ikke fungere med maksimal effekt før de er innkjørt. Bremseytelsen kan være redusert, så vær ekstra oppmerksom. Bremses trenger kjøring på rundt 300 km (200 mi) med hyppig nedbremsing for å kjøres inn. Hvis du kjører uten å bremse ofte, må du regne med mer tid til innkjøring av bremses.

Kontroll av bremsevæskeniå

Bruk kun DOT 4-bremsevæske fra en uåpnet beholder.

Slik kontrollerer du bremsevæskeniået:

1. Parker kjøretøyet på et jevnt, fast underlag.
2. Fjern høyre servicedeksel. Se *SERVICEDEKSEL I UTSTYR*.
3. Sjekk bremsevæskeniået i beholderen. Det skal være over MIN.-linjen.

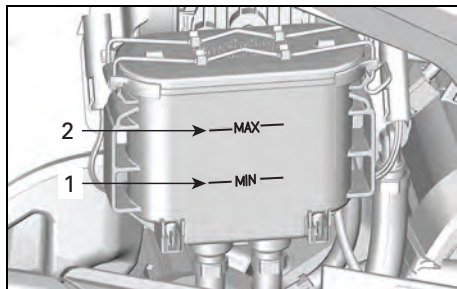

219002072-086

1. MIN.-linje for bremsevæskeniå
2. MAX.-linje for bremsevæskeniå
4. Tilsett væske etter behov. Se avsnittet *FYLLE PÅ BREMSEVÆSKE*.

OBS!: Lavt bremsevæsknivå kan tyde på lekkasjer eller slitte bremseklosser. Kontakt en autorisert Can-Am On-Road-forhandler.

Fyll på bremsevæske

1. Rengjør påfyllingslokket.

⚠ ADVARSEL

Rengjør påfyllingslokket før du tar det av. Bruk kun DOT 4-bremsevæske fra en uåpnet beholder.

2. Ta av påfyllingslokket.

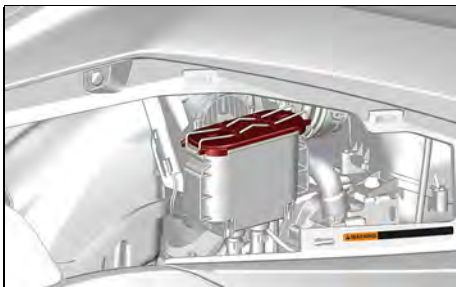

219002072-077

3. Fyll på væske til MAX-merket.

OBS!: Skifte av bremseklosser øker bremsevæsknivået. Hvis de skiftes ved MAX-nivå, kan det forekomme søl av bremsevæske.

OBS! Bremsevæske kan skade lakkerte overflater eller plastdeler. Tørk opp eventuelt søl.

4. Monter påfyllingslokket på nytt og lås på plass.

5. Sett på plass servicedekslet.

Verifisering av bremsesystemet

Bremsene foran og bak er hydrauliske skivebremses. Disse bremsene er selvjusterende og trenger ingen ytterligere justering.

Bremsepedalen trenger heller ingen justering.

Sørg for at bremsene er i god stand ved å kontrollere følgende i henhold til anvisningene i *VEDLIKEHOLDSPLAN*:

- Om bremsesystemet har væskelekkasjer
- Om bremsepedalen kjennes svampaktig
- Om bremseeskivene er meget slitte eller har skadet overflate
- Om bremseklossene er slitte, skadede eller løse.

Kontakt en autorisert Can-Am On-Road-forhandler hvis du oppdager problemer med bremsesystemet.

Frontlys

Kontrollere frontlysens lysstråle

1. Kontroller at dekkene har riktig lufttrykk. Se *DEKTRYKKMERKET* under førersetet
2. På grunnmodeller kan du angi lufttrykk for bakhjulsoppheng til korrekt belastningsforhold (se *MERKET FOR TRYKK FOR BAKHJULSOPPHENG*, også under førersetet).

OBS!: For Limited-modeller justerer kompressoren kjøretøyet automatisk.

3. Plasser kjøretøyet foran en testflate som vist. Sørg for at kjøretøyet står på et flatt underlag.

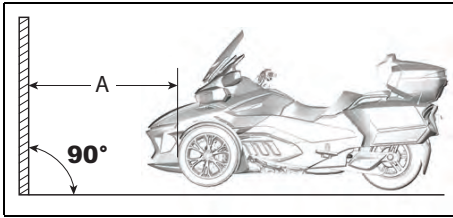

219002072-082

A. 10 m (33 ft)

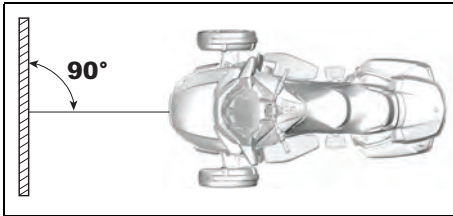

219002072-083

Trekk opp to linjer parallelt med bakken på følgende måte:

Linjer på testflaten	
Linje A	770 mm (30-5/16 in) over bakken
Linje B	718 mm (28-9/32 in) over bakken

4. Velg nærlýset.

OBS! Sørg for at belastningsforholdene er representative for kjøreforholdene når du justerer frontlysene.

5. Lysstrålen er riktig justert når topplinjen av frontlysrefleksjonen er mellom linjene A og B.

Vertikal justering av frontlys

Når du justerer frontlysene, justeres lav og høy stråle samtidig.

1. Ta av speilbeslag.

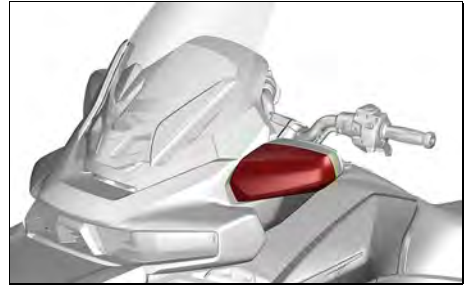

219002072-084

2. På australske modeller:

2.1 Koble fra blinklyskoblingen.



219002072-300

2.2 Ta ut skruen på enden av speilholderen.



219002072-301

2.3 Dra speilet litt for å lage mer plass.

3. Bruk Phillips-skrutrekkeren i verktøysett og vri frontlysjustereren for å justere frontlysene vertikalt.

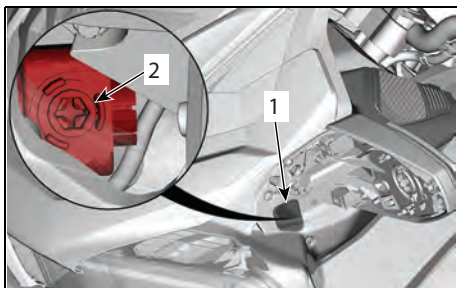

219002072-085

1. Tilgangshull
2. Frontlysjusterer

Justering av frontlys

Heve lysstrålen	Drei justeringsskruen med klokken.
Senke lysstrålen	Drei justeringsskruen mot klokken.

4. Fest speilbeslaget igjen.

Horisontal justering av frontlys

1. Løft opp hanskerommet og flytt det vekk for å lage mer plass.



219002072-302

2. Sett hånden inn i åpningen og skyv skumdelen under displayet for å få tilgang til innsiden av konsollen. Det kan hende at du må flytte ledningsnett for å kunne jobbe.

3. Finn justeringen på frontlysinnefatning med fingrene. Justeringen ser slik ut.
4. Bruk den korte siden på unbrakonøkkel fra verktøysett og vri frontlysjustereren for å justere frontlysene horisontalt.

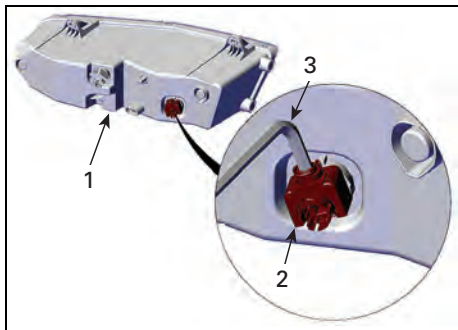

219002072-303

VENSTRE FRONTLYSJUSTERER VIST.

1. Venstre frontlysinnefatning
2. Frontlysjusterer – horisontal justering
3. 6 mm unbrakonøkkel (Allen)

Juster frontlyset slik at midten av fokuspunktet (det lyseste punkt på veggen) er plassert ca. 160 mm (6,3 in) hver side av midten på kjøretøyet.

STELL AV KJØRETØYET

Rengjøring av kjøretøyet

Ikke bruk høytrykksvasker (som de som brukes til bilvasking) til rengjøring da slike kan skade enkelte deler av kjøretøyet.

OBS! Kromfelger bør rengjøres med mildt såpevann. Ikke poler eller bruk etsende eller slipende rengjøringsmidler på kromfelger.

OBS! Ikke rengjør vindskjermen med alkaliske eller syreholdige rengjøringsmidler, bensin eller løsemidler. Disse kan skade skjermen.

OBS! For **matte overflater**, ikke bruk voks, detalj spray eller andre produkter som brukes på vanlig lakk. Ikke vask med slipende materialer. Ikke bruk mekaniske rengjøringsmidler eller poleringsmidler, og ikke gni for hardt.

Slik rengjør du kjøretøyet:

1. Skyll kjøretøyet grundig med vann for å fjerne løs skitt.
 2. Bruk en myk, ren klut og vask kjøretøyet med vann blandet med et mildt rengjøringsmiddel, for eksempel såpe spesielt laget for motorsykler eller biler.
- OBS!:** Bruk av varmt vann fungerer godt for fjerning av insekter på vindskjermen og frontpaneler.
3. Se etter fett eller olje mens du vasker kjøretøyet. Du kan bruke et serviceprodukt eller et mildt avfetningsmiddel for bil. Følg instruksjonene fra produsenten nøye.

Serviceprodukt
XPS Roadster wash

4. Tørk av kjøretøyet med et vaske-skin eller en myk klut.

Kjøretøy med matt finish

OBS! Ikke bruk voks, sprayvoks eller andre produkter som brukes på vanlig lakk på matte overflater. Ikke vask med slipende materialer. Ikke bruk mekaniske rengjøringsmidler eller poleringsmidler, og ikke gni for hardt.

For matte overflater: Vask for hånd med en myk vaskehanske og et mildt rengjøringsprodukt som trygt kan brukes på matt lakk. Bruk et mykt påføringsredskap og et mildt løsemiddel for å fjerne insekter og annet fremmedmateriale. Bløtlegg området før rengjøring. Gni lett.

Denne lakken kan kreve hyppigere rengjøring.

Kjøretøybeskyttelse

Bruk ikke-slipende voks på plastdeler.

OBS! Ikke voks eller poler matte overflater.

Overflate	Produkt/forholdsregel
Blanke overflater	Bruk kun ikke-slipende voks som er sikker for overflater med klarlakk.
Matte overflater	Ikke påfør voks

OBS! Ikke poler vindskjermen med rengjøringsmiddel/poleringsmiddel for plast.

 **ADVARSEL**

Ikke bruk vinyl- eller plastbeskyttelse på setene. Overflaten kan bli glatt, og føreren og passasjerer kan gli av kjøretøyet.

LAGRING OG KLARGJØRING FØR SESONGSTART

Lagring

Hvis du ikke skal bruke kjøretøyet i løpet av en periode på fire måneder eller mer, for eksempel om vinteren, er det nødvendig med riktig lagring for å holde den i god stand.

BRP anbefaler at du lar din autoriserte Can-Am On-Road-forhandler, verksted eller person etter eget valg forberede ditt kjøretøy for lagring. Hvis det passer deg best, kan du imidlertid følge de grunnleggende prosedyrene nedenfor.

Slik klargjør du kjøretøyet for lagring:

1. Kontroller kjøretøyet og la din autoriserte Can-Am On-Road-forhandler, verksted eller person etter eget valg ta seg av vedlikehold, reparasjon eller deleskifte hvis nødvendig.
 - For amerikanske og kanadiske borgere, se US EPA EMISSION PERFORMANCE GARANTI som finnes i *GARANTI*-avsnittet for informasjon om garantikrav.
2. Skift motorolje og oljefilter. Kontakt en autorisert Can-Am On-Road-forhandler, et autorisert verksted eller en annen kompetent person som kan utføre vedlikehold, reparasjoner eller skifte deler.
3. Kontroller nivået på motorens kjølevæske og bremsevæsken.
4. Fyll drivstofftanken, tilsett drivstoffstabiliseringsmiddel og kjør motoren for å hindre at tanken rustet og drivstoffet forringes. Følg nøye instruksjonene på beholderen med drivstoffstabiliseringsmiddelet.
5. Pump opp alle dekk til anbefalt dekktrykk.
6. Rengjør kjøretøyet.
7. Smør alle kontrollkabler og lås, ledd på stag og spaker og smørepunkt på opphenget foran.
8. Lukk og lås alle oppbevaringsrom.
9. Dekk kjøretøyet med et gjennomtrengelig materiale (for eksempel en presenning). Unngå plast eller lignende materiale belagte materialer som ikke puster, som hindrer luftgjennomstrømming og lar varme og fukt akkumuleres.
10. Lagre kjøretøyet på et tørt sted, unna sollys, med liten variasjon i den daglige temperaturen.
11. Lad batteriet med langsom lading én gang per måned med den anbefalte ladestrømstyrken på 2 A. Det er ikke nødvendig å ta ut batteriet.

Klargjøring før sesongstart

Etter en lagringsperiode må kjøretøyet klargjøres og inspiseres. Gjør følgende:

1. Pakk ut og rengjør kjøretøyet.
2. Lad batteriet hvis det er nødvendig.
3. Utfør en kontroll før kjøring, og testkjør deretter kjøretøyet med lav hastighet.

REPARASJONER PÅ VEIEN

RETNINGSLINJER FOR DIAGNOSE

OBS! Hvis kjøretøyet må transporteres, må den ikke slepes — sleping kan gi alvorlige skader på den. Se *HVORDAN TRANSPORTERE KJØRETØYET* i denne delen hvis du vil ha mer detaljerte instruksjoner.

Vil ikke skifte til fri (nøytral)

Gjør følgende hvis girboksen ikke vil skifte til nøytral når kjøretøyet ikke beveger seg:

1. Motorens turtall økes automatisk til omtrent 1300 RPM, og deretter går den tilbake til tomgangshastighet.
2. Opptil tre forsøk blir utført.
3. Hvis det ikke virker, prøver du å skifte gir opp eller ned.

Kan ikke skifte gir

Få kjøretøyet transportert til nærmeste autoriserte Can-Am On-Road-forhandler.

Motoren starter ikke

Motoren dreies ikke rundt

1. Sikkerhetsmeldingen som ruller over flerfunksjonsmåleren, er ikke bekreftet.
 - *LES SIKKERHETSMELDINGEN, OG TRYKK DERETTER PÅ MODE-KNAPPEN (MODUS).*
2. Motorstoppbryteren står på AV.
 - *SETT MOTORSTOPPBRYTEREN TIL PÅ.*
3. Tenningsbryteren er satt til AV.
 - *VRI TENNINGSBRYTEREN TIL PÅ.*

4. Batteriet er flatt, eller dårlige batteritilkoblinger.

- *KONTROLLER BATTERIETS LADNING. LAD OPP HVIS DET ER NØDVENDIG (SE UNDER VEDLIKEHOLDSPROSEDYRER).*

- *KONTROLLER BATTERI-TILKOBLINGENE I OPPBEVARINGSROMMET FORAN (SE UNDER VEDLIKEHOLDSPROSEDYRER).*

5. Sikring har gått.

- *KONTROLLER SIKRINGENS TILSTAND (SE SLIK SKIFTER DU SIKRINGER OG LYSPÆRER I DENNE DELEN).*

6. Gir-kassen står i gir.

- *TRYKK NED BREMSEPEDALEN HVIS GIRET STÅR I GIR.*

7. Nøkkelen ble ikke lest.

Hvis startsperrsystemet ikke kan lese nøkkelen, vil ikke motoren starte. Følgende forhold kan føre til at startsperrsystemet ikke klarer å lese nøkkelen:

- Skadet databrikke
- En stor metallgjenstand er i nærheten av nøkkelen
- En elektronisk enhet er i nærheten av nøkkelen
- Den andre elektronisk kodede nøkkelen er i nærheten av hovednøkkelen
- Et sterkt elektromagnetisk felt i nærheten av nøkkelområdet

- *HVIS MOTOREN IKKE STARTER OG EN FEILMELDING VISES I DISPLAYET, MÅ DU SØRGE FOR AT DE OVENNEVNT FORHOLDENE TAS HÅND OM. TA KONTAKT MED EN AUTORISERT CAN-AM ON-ROAD-FORHANDLER HVIS PROBLEMET VEDVARER SELV OM DISSE FORHOLDENE ER FJERNET.*

UTSLIPPSRELATERT GARANTI FOR INFORMASJON OM GARANTIKRAV.

Motoren dreier rundt, men starter ikke

1. Lite drivstoff.

- *FYLL PÅ DRIVSTOFFTANKEN. SE UNDER GRUNNLEGGENDE PROSEDYRER.*

2. Svakt batteri.

- *KONTROLLER BATTERIETS LADNING. LAD OPP HVIS DET ER NØDVENDIG (SE UNDER VEDLIKEHOLDSPROSEDYRER).*







- *KONTROLLER BATTERI-TILKOBLINGENE I OPPBEVARINGSROMMET FORAN (SE UNDER VEDLIKEHOLDSPROSEDYRER).*



3. Problem med styringssystem for motor.

- *KONTROLLER OM INDIKATORLAMPEN FOR MOTORFEIL ER PÅ NÅR DU STARTER. KONTAKT EN AUTORISERT CAN-AM ON-ROAD-FORHANDLER, ET AUTORISERT VERKSTED ELLER EN ANNEN KOMPETENT PERSON SOM KAN UTFØRE VEDLIKEHOLD, REPARASJONER ELLER SKIFTE DELER. SE INKLUDERTE US EPA*

MELDINGER PÅ FLERFUNKSJONSMÅLEREN

Viktig informasjon om kjøretøyets tilstand vises på flerfunksjonsmåleren. Når du starter motoren, må du alltid sjekke indikatorlamper som lyser, og spesialmeldinger på måleren.

Indikatorlamper (feil)			
INDIKATOR	MELDING/ ADVARSEL	ÅRSAK	TILTAK
	DÅRLIG NØKKELE	Defekt nøkkel	Kontakt en autorisert Can-Am On-Road-forhandler.
	WRONG KEY	Feil nøkkel	Bruk riktig nøkkel til kjøretøyet, eller kontakt en autorisert Can-Am On-Road-forhandler.
	CHECK KEY (kontroller nøkkel)	Defekt nøkkel	Kontakt en autorisert Can-Am On-Road-forhandler.
	HØY MOTOR-TEMPERATUR	Motoren er overopphetet	<ul style="list-style-type: none"> - Stopp og vent til motoren blir avkjølt. - Se etter lekkasjer. - Kontroller kjølevæsknivå og etterfyll (se avsnittet <i>VEDLIKEHOLDSPROSEDYRER</i>).
	SUSPENSION FAULT (feil i fjæring)	Feil med drift av luftstyrt fjæring	<ul style="list-style-type: none"> - Sjekk lufttrykket i luftfjæren - Sjekk posisjonssensoren til fjæringen bak - Få kjøretøyet transportert til nærmeste autoriserte Can-Am On-Road-forhandler for å sjekke min/maks-kalibreringsverdiene til den luftstyrte fjæringen.
	BREMSEFEIL	Feil i EBD-systemet	Få kjøretøyet transportert til nærmeste autoriserte Can-Am On-Road-forhandler.
	TRANSMISSION SIGNAL FAULT	TCM-komponent (Transmission Control Module)	<ul style="list-style-type: none"> - Ta ut nøkkelen, vent 20 sekunder og sett inn nøkkelen på nytt. - Få kjøretøyet reparert hos en autorisert Can-Am On-Road-forhandler.
	CHECK DPS	Komponent i dynamisk servostyring	Få kjøretøyet reparert hos en autorisert Can-Am On-Road-forhandler.

Indikatorlamper (feil)			
INDIKATOR	MELDING/ ADVARSEL	ÅRSAK	TILTAK
	BREMSEFEIL – LITE BREMSE- VÆSKE	Lite bremsevæske eller feil på føler	<ul style="list-style-type: none"> - Se etter bremsevæskelekkasjer. - Kontroller bremsevæsknivå og etterfyll (se <i>AVSNITTET VEDLIKEHOLDSPROSEDYRER</i>).
	NØDMODUS	Feil på viktig motorstyrings- komponent eller VSS	* Få kjøretøyet transportert til nærmeste autoriserte Can-Am On-Road-forhandler.
	LOW OIL - STOP ENGINE	Lavt oljetrykk	<ul style="list-style-type: none"> - Se etter oljelekkasjer. - Kontroller oljenivå og etterfyll (se under <i>VEDLIKEHOLDSPROSEDYRER</i>).

BRP anbefaler at kjøretøyet blir transportert når det er i NØDMODUS. Hvis du bruker kjøretøyet i NØDMODUS, må du unngå brå manøvrer og umiddelbart kjøre til nærmeste Can-Am On-Road-forhandler for å få reparert kjøretøyet før du kjører igjen. Ved NØDMODUS er turtallet begrenset, og dermed også kjøretøyet hastighet.

Meldinger med viktig informasjon kan også bli vist midlertidig som utfyllende forklaring for indikatorlampene.



219001827-403_a

TYPISK

Når en digital advarsel vises, vil den være i seks sekunder og deretter forsvinne i 60 sekunder. Den lille digitale indikatoren blinker i løpet av de 60 sekundene. Denne sekvensen gjentas tre ganger og opphører deretter i 15 minutter. I løpet av de 15 minuttene vil kun indikatorlampene være aktivert.

TING DU KAN GJØRE I FØLGENDE SITUASJONER

Tapte nøkler

Bruk reservenøkkelen din til å få laget en ny hos en autorisert Can-Am On-Road-forhandler så snart som mulig. **Hvis begge nøklene er mistet**, må nøkkelsylindren i oppbevaringsrommet bak og hengernøkkelsylindren (hvis du bruker en BRP-henger) måtte byttes og kostnaden bæres av kjøretøyets eier.

Kan ikke åpne oppbevaringsrommet på siden

Ta ut passasjeretsetet.



219002072-075

Skru ut begge festeskruene fra tilgangspanelet.



219002072-088

Trekk ut tilgangspanelet.

Skyv mekanismen som vist for å løsne låset.

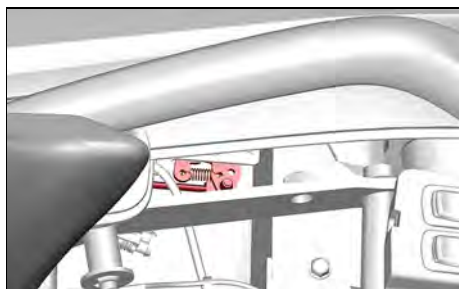

219002072-089

Punktering

Hvis dekket har en **stor** punktering eller et kutt i mønsteret og er helt tomt for luft, må kjøretøyet transporteres til nærmeste Can-Am On-Road-forhandler. Se *HVORDAN TRANSPORTERE KJØRETØYET* for transportinstruksjoner.

Hvis et dekk har en **liten** punktering og dekket ikke er helt tomt, kan dekket repareres midlertidig. Et selvoppblåsende dekketningsmiddel eller et dekkreparasjonssett kan brukes som en midlertidig reparasjon. Følg produsentens instruksjoner som følger med dekketningsmiddelet eller dekkreparasjonssettet, og få dekket reparert hos en autorisert Can-Am On-Road-forhandler **så snart som mulig**.

Når et dekk er midlertidig reparert, må du kjøre sakte og forsiktig og kontrollere dekktrykket ofte til dekket skiftes eller repareres permanent.

Flatt batteri

Hvis batteriet er flatt eller leverer for lite strøm til å starte motoren, kan den startes med startkabler til et eksternt batteri.

⚠ ADVARSEL

Koble til startkablene som angitt i prosedyren for bruk av startkabler. Batteriene kan avgi eksplosiv gass som kan antennes hvis startkablene ikke kobles til riktig.

OBS! Ikke kople fra et utladet batteri.

1. Parker kjøretøyet med startkabler nær fronten av ditt kjøretøy.
2. Skift giret til fri (N).
3. Åpne dekslet på oppbevaringsrommet foran.
4. Ta av tilgangspanelet for batteriet.
5. Ta av det positive terminaldekslet og rengjør korrosjon fra batteripolene før du kople til startkablene.

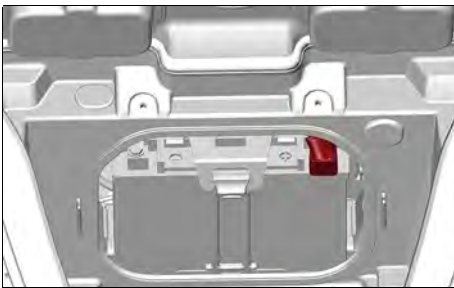

219002072-090

6. Begynn med å kople en ende av den RØDE startkabelen til den positive (+) terminalen på det utladede batteriet.
7. Koble den andre enden av den RØDE (+) startkabelen til den

positive (+) terminalen på hjelpekjøretøyet med startkabler.

8. Kople en ende av den SVARTE startkabelen til den negative (-) terminalen på det utladede batteriet.
9. Kople den andre enden av den SVARTE startkabelen til den negative (-) terminalen på hjelpekjøretøyet med startkabler.
10. Start kjøretøyet med startkabler og la det gå på tomgang.
11. Start kjøretøyet på vanlig måte; hvis motoren ikke starter, vent et par minutter for du gjentar forsøket for å beskytte startermotoren og hjelpebatteriet.

OBS!: Hvis den fortsatt ikke starter, kan det være et problem med startsystemet. Få kjøretøyet transportert (se under *TRANSPORTERE KJØRETØYET* i dette kapitlet) til og reparert av nærmeste autoriserte Can-Am On-Road-forhandler.

12. Når kjøretøyet har startet, la begge kjøretøyene gå på tomgang et par minutter før du kople fra startkablene.
13. Fjern startkabler i motsatt rekkefølge av tilkoplingen.

OBS!: Hvis motoren stopper like etter at den har blitt startet med startkabler eller når kablene kobles fra, kan det være et problem med ladesystemet. Få kjøretøyet transportert (se under *TRANSPORTERE KJØRETØYET* i dette kapitlet) til og reparert av nærmeste autoriserte Can-Am On-Road-forhandler.

14. Få ladet opp batteriet helt opp med en batterilader (se *VEDLIKEHOLDSPROSEDYRER*) eller

hos en kvalifisert servicestasjon så snart som mulig.

Etter å ha ladet opp batteriet, få kjøretøyet kontrollert av en autorisert Can-Am On-Road-forhandler.

SLIK SKIFTER DU EN LYSPÆRE

Lys

Kjøretøyet har LED-er (lysemitterende dioder), og denne teknologien er kjent for å være svært pålitelig. Bare ryggelyset og blinklysene bak bruker pærer.

LED-teknologien er pålitelig, men hvis de allikevel ikke skulle fungere, må du få dem kontrollert hos en autorisert Can-Am On-Road-forhandler.

Prosedyren er kompleks, så ta kontakt med en autorisert Can-Am-forhandler for å skifte pærene i blinklyset bak og ryggelysene.

Australske modeller

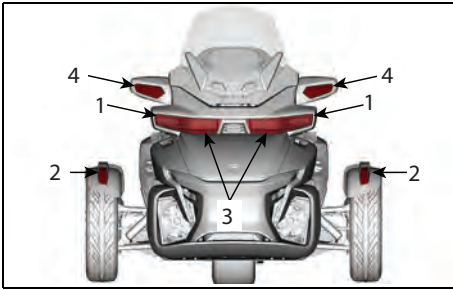

219002072-094

FORAN PÅ KJØRETØYET

1. Frontlys – nærlys
2. Posisjonslys
3. Frontlys – fjernlys
4. Retningslys

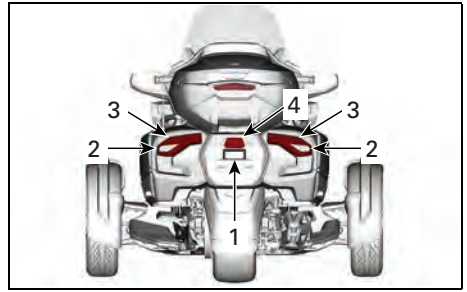

219002072-095

BAK PÅ KJØRETØYET

1. Nummerskiltlys
2. Baklys og bremselys
3. Blinklys
4. Ryggelys

Japanske modeller

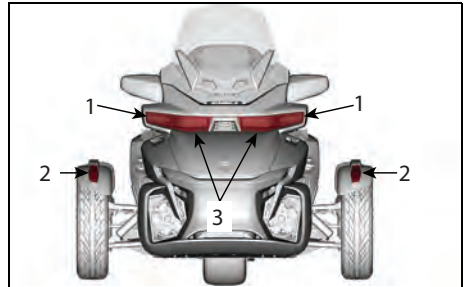

219002072-096

FORAN PÅ KJØRETØYET

1. Frontlys – nærlys
2. Posisjon/blinklys
3. Frontlys – fjernlys

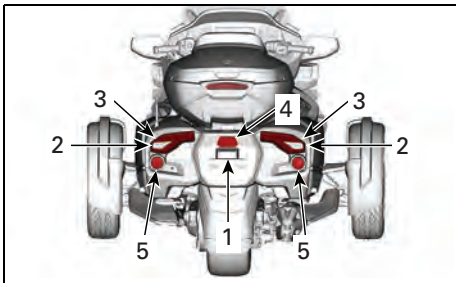

219002072-091

BAK PÅ KJØRETØYET

1. Nummerskiltlys
2. Baklys
3. Blinklys
4. Ryggelys
5. Bremselys

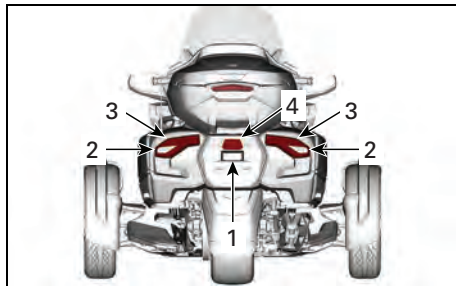

219002072-095

BAK PÅ KJØRETØYET

1. Nummerskiltlys
2. Baklys og bremselys
3. Blinklys
4. Signaturlys (bare Limited – Canada og USA)
5. Ryggelys

Alle andre modeller

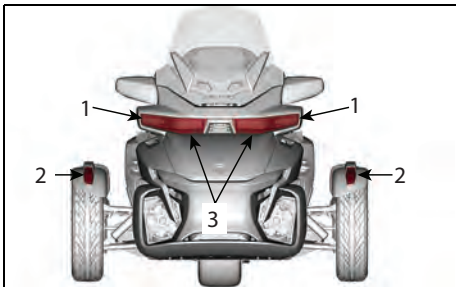

219002072-096

FORAN PÅ KJØRETØYET

1. Frontlys – nærlys
2. Posisjon/blinklys
3. Frontlys – fjernlys

BYTTE SIKRINGER

Sikringer

Hvis noe av det elektriske tilbehøret på kjøretøyet slutter å virke, må du se etter sikringer som har gått, og eventuelt skifte disse.

Hvis det fremdeles er elektrisk feil, må du få kjøretøyet undersøkt hos en autorisert Can-Am On-Road-forhandler.

Plassering av sikringer

Sikringene er plassert i oppbevaringsrommet foran.

Åpne oppbevaringsrommet foran for å få tilgang til sikringene.

På Limited-modeller:

Trykk ned på sikringsdekslene og løft dem av.

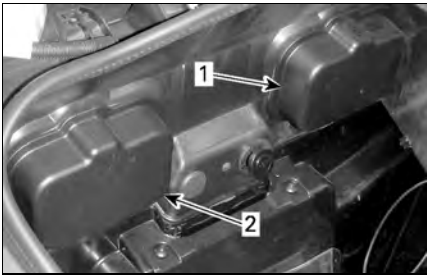

rmo2013-003-011_a

INNE I OPPBEVARINGSROMMET FORAN

1. Venstre sikringsdeksel
2. Høyre sikringsdeksel

Trykk ned klaffene og fjern sikringsboksdekslene.

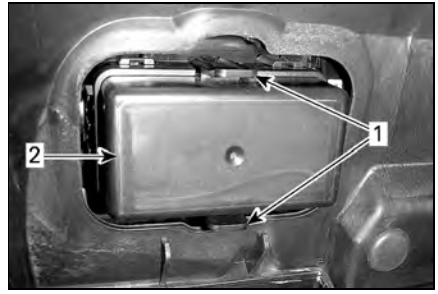

rmo2013-005-003_a

1. Tapper
2. Deksel på sikringsboks

Beskrivelse av sikringer

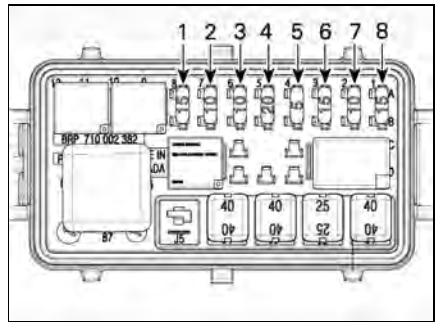

rmo2014-005-023_a

SIKRINGER – VENSTRE SIKRINGSBOKS

OBS!: Se dekalen som er plassert mellom de to sikringsboksene for riktig identifisering.

OBS!: Sikringsboksene kan variere fra modell til modell.

Table 1 Venstre sikringsboks

Sikring NO.	Beskrivelse	Klassifisering
1	Instrument-gruppe/DLC	15 A
2	Aktivering av ECM/VCM/MSR og D.E.S.S. /SAS / YRS / PRS	10 A

Sikring NO.	Beskrivelse	Klassifisering
3	Dynamo	10 A
4	"WPM"	20 A
5	ECM	5 A
6	Injektorer/coiler	15 A
7	Aktivering av TCM, DPS/instrumentgruppe, drivstoffmåler og temperaturmåler for kjølevæske	10 A
8	H02S / CAPS / drivstoffpumpe / EVAP / CSV, PSR	15 A

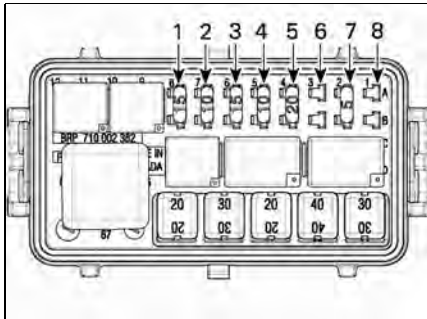

rmo2014-005-025_a

SIKRINGER – HØYRE SIKRINGSBOKS

Table 2 Høyre sikringsboks

Sikring NO.	beskrivelse	Klassifisering
1	Daglys/parklys/nNummerskiltlys	15 A
2	Bremselys/varsellys	10 A
3	Forsterker	15 A
4	Slepemodus	10 A
5	Signalhorn, lastutkobling	25 A
6	DC-plugger VKEY	5 A

Sikring NO.	beskrivelse	Klassifisering
7	DC-plugger VBAT	5 A
8	IKKE I BRUK	

OBS!: Når sikring 6 er satt inn, kan 12 V-strømuttaket bare brukes når tenningsbryteren er satt til PÅ. Når sikring 7 er satt inn, kan 12 V-strømuttaket alltid brukes.

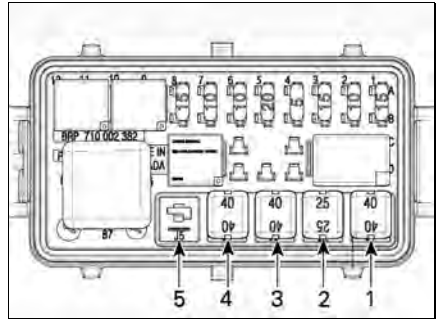

rmo2014-005-023_b

JCASE-SIKRINGER – VENSTRE SIKRINGSBOKS

Table 3 Venstre JCase-sikringsboks

Jcase-sikring NR.	beskrivelse	Klassifisering
1	VCM-pumpe	40 A
2	VCM-ventiler	25 A
3	DPS	40 A
4	Hovedkontroll (F1, F2, R4, R5)	40 A
5	Ikke i bruk	

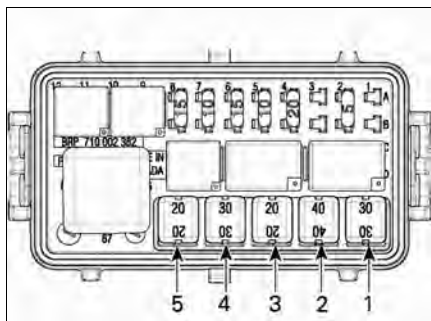

rmo2014-005-025_b

JCASE-SIKRINGER – HØYRE SIKRINGSBOKS

Table 4 Høyre JCase-sikringsboks

Jcase-sikringsnr.	beskrivelse	Klassifisering
1	Kjølevifte	30 A
2	Tilbehør	40 A
3	TCM-solenoider	20 A
4	Nærlys (LO)	30 A
5	Fjernlys (HI)	20 A

Bytting av en sikring

1. Se *PLASSERING AV SIKRINGER* under *SIKRINGER* om tilgang til sikringer.
2. Still tenningsbryteren på AV.
3. Trekk ut sikringen.
4. Kontroller om tråden har smeltet.

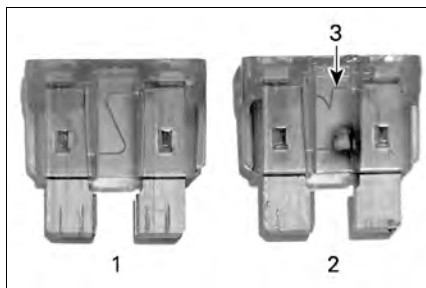

rmo2008-001-060_a

SIKRING

1. God sikring
 2. Sikring har gått
 3. Smeltet tråd
5. Skift ut sikringen med en sikring med samme kapasitet. Reservesikringer finnes i sikringsboksdekslet.

⚠ ADVARSEL

Bruk av sikringer med høyere ampereverdi kan føre til alvorlig skade og føre til brann.

6. For å lukke sikringsboksdekslene plasserer du dekslene over sikringsboksene og trekker forsiktig nedover til de klikker på plass.
7. Ta av foringen hvis det er nødvendig.
8. For å lukke sikringsdekslene plasserer du dekslene over sikringsboksene og trykker forsiktig ned helt til sikringsdekslene festes.
9. Lukk tilgangsdekslet og deretter oppbevaringsrommet foran.

TRANSPORTERE KJØRETØYET

Hvis kjøretøyet må transporteres, bør det fraktes på en flatvognhenger med riktig størrelse og kapasitet.

⚠ OBS

Hvis du må skyve kjøretøyet, må du gjøre det fra høyre side slik at du kan nå bremsepedalen.

Når du trekker kjøretøyet bakover, må du være forsiktig slik at forhjulene ikke ruller over føttene dine.

OBS! Ikke tau dette kjøretøyet – tauing kan gjøre alvorlig skade på kjøretøyet drivverk.

Når du kontakter en taue- eller transporttjeneste, pass på å spørre om de har en flatvogn, lasterampe eller hydraulisk rampe for å løfte kjøretøyet på en trygg måte, og festestropper. Kontroller at kjøretøyet fraktes på riktig måte som spesifisert i denne seksjonen.

OBS! Ikke bruk kjetting til å feste kjøretøyet — den kan skade overflatefinishen eller plastkomponentene.

Gjør følgende for å klargjøre kjøretøyet for transport:

1. Skift giret til FRI (N).
2. Ta nøkkelen ut av tenningsbryteren.
3. Plasser en stropp rundt den nedre armen på hvert forhjulsoppheng.



mmo2010-001-097_a

1. Nedre opphengsarm
2. Stropp mellom støtdemper og tapp

OBS! Ikke plasser stroppen over tappen. Den kan gå av.

4. Fest stroppe til vinsjkabelen. Bruk om mulig ekstra kjetting eller stropper til å feste stroppe til vinsjkabelen som angitt nedenfor, for å unngå å skade støtfangeren.

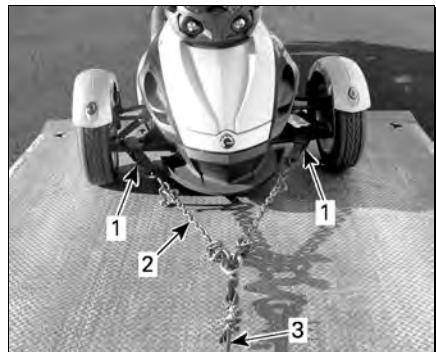

mmo2008-001-066_a

TYPISK

1. Stropp rundt de nedre opphengsarmene foran
2. Kjetting for å unngå å skade støtfangeren
3. Vinsjkabel

5. Pass på at parkeringsbremsen er løsnet.
6. Trekk kjøretøyet opp på flatvognhengeren med vinsjen.
7. Sett på parkeringsbremsen.

8. Forsikre deg om at kjøretøyet står i FRI (N).
9. Fest fronthjulene med en av metodene som er angitt nedenfor.

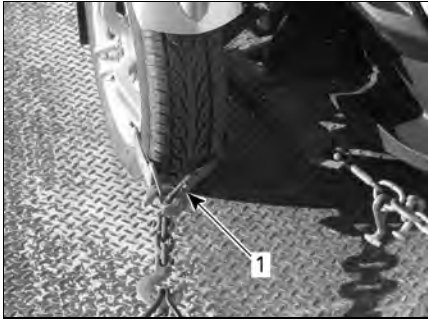

rmo2008-001-069_a

TYPEBILDE – FESTE FORHJULENE – METODE 1

1. Fest stroppen rundt felgen på hvert forhjul og til fremsiden av tilhengeren



rmo2008-001-073_a

TYPEBILDE – FESTE FORHJULENE – METODE 2

1. Fest stropper rundt hvert hjul og fest dem foran og bak på tilhengeren

10. Før en låsestropp bare gjennom felgen på bakhjulet. Ikke før låsestroppen innenfor tannhjulet bak.

OBS! Hvis du fører låsestroppen innenfor tannhjulet bak, kan det oppstå alvorlig skade på drivsystemet.

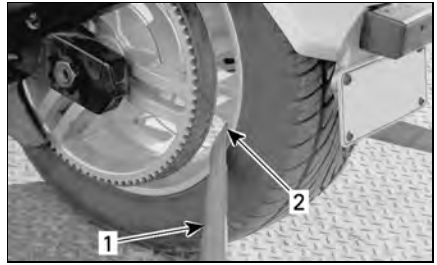

rmo2008-001-067_a

TYPEBILDE – FESTE BAKHJULET

1. Festestropper
2. KUN gjennom felgen bak

11. Fest låsestroppen på bakhjulet godt til baksiden av tilhengeren med strammeren.
12. Kontroller at både for- og bakhjul er godt festet til hengeren.



rmo2008-001-072_a

TYPISK

1. Forhjul og bakhjul godt festet til tilhengeren

Denne siden er blank med hensikt.

TEKNISK INFORMASJON

IDENTIFIKASJON AV KJØRETØYET

Kjøretøyets hovedkomponenter (motor og ramme) identifiseres via ulike serienumre. Hvis det noen gang blir nødvendig å finne disse numrene for garantiformål eller for å spore kjøretøyet ditt hvis det blir stjålet. Den autoriserte Can-Am On-Road-orhandleren vil be om disse numrene hvis du fremsetter krav om garanti. Vi anbefaler på det sterkeste at du skriver ned alle serienumre på kjøretøyet ditt og oppgir dem til forsikrings-selskapet ditt.

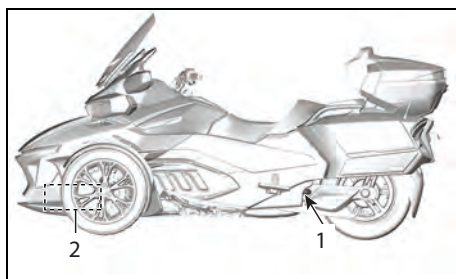

219002072-078

PLASSERING AV VIN

1. Svingarm (VIN-dekal)
2. Nedre ramme (understellsnummeret innstemplett på høyre side)

Kjøretøyets identifikasjonsnummer

Canadiske og USA-modeller



EN-704908253-DEC

PLATE MED KJØRETØYETS IDENTIFIKASJONSNUMMER

1. VIN (kjøretøyets identifikasjonsnummer)
2. Modellnummer

Alle andre modeller

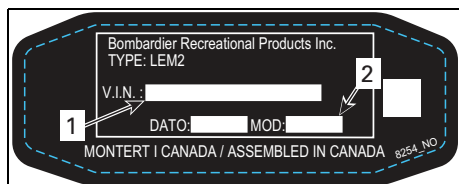

EN-704908254-DEC

PLATE MED KJØRETØYETS IDENTIFIKASJONSNUMMER

1. VIN (kjøretøyets identifikasjonsnummer)
2. Modellnummer

Motorens identifikasjonsnummer

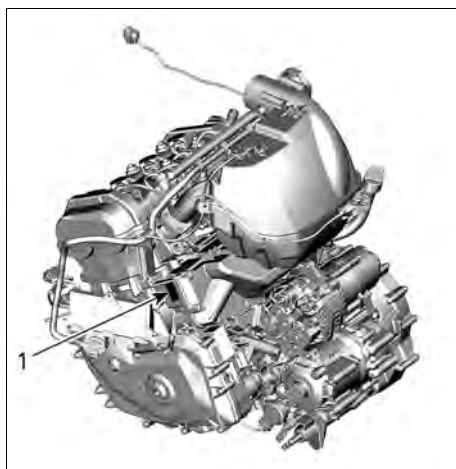

219002072-079

TYPISK

1. Plassering av EIN (motorens identifikasjonsnummer)

Samsvarsdekal for utrulling av alternativ drivstoffinfrastruktur



704907278-DEC

**EUROPEISKE MODELLER – LIGGER I
NÆRHETEN AV DRIVSTOFFSLETTE**

Samsvarsdekal for EPA

Nordamerikanske modeller

Dette merket er plassert under fører-
setet.

INFORMASJON OM KJØRETØYETS UTSLIPP BOMBARDIER RECREATIONAL PRODUCTS INC. DETTE KJØRETØYET OVERHOLDER FORSKRIFTENE FRA MILJØDIREKTORATET (EPA) I USA OG STATEN CALIFORNIA SOM GJELDER NYE MOTORSYKKLER I MODELLÅRET OG ER SERTIFISERT TIL EN UTSLIPPSSTANDARD FOR HC+NOx I GRAMKILOMETER. Se brukerhåndboken for vedlikeholdsspesifikasjoner VEHICLE EMISSION CONTROL INFORMATION BOMBARDIER RECREATIONAL PRODUCTS INC. THIS VEHICLE CONFORMS TO U.S. EPA AND CALIFORNIA REGULATIONS APPLICABLE TO MODEL YEAR NEW MOTORCYCLES AND IS CERTIFIED TO AN HC+NOx EMISSION STANDARD OF GRAMKILOMETER. See operator's guide for maintenance specifications		
Slagvolum	Engine Displacement	
Motorfamilie	Engine Family	
Gjennomtrengingsfamilie	Permeation Family	
Fordampningsfamilie	Evaporation Family	
Eksosutslipp	Exhaust Emission	
Styringsystem	Control System	
Tomgangshastighet	Idle Speed	
Drivstoff	Fuel	
	704907628_NO	

RUTING AV VAKUUMSLANGE	
MOTORFAMILIE:	FORDAMPNINGSFAMILIE:

INFORMASJON OM STØYBEGRENSNING FOR MOTORSYKKEL DENNE MOTORSYKKELEN OVERHOLDER MILJØDIREKTORATET (EPA) I USAs KRAV TIL STØYUTSLIPP PÅ 68k VED 60PM IFØLGE FEDERAL TEST- PROSEDYRE. MODIFIKASJONER SOM GJØR AT DENNE MOTORSYKKELEN OVERSKRIDER FØDERALE STØYSTANDARDE ER FORBUDT IFØLGE LOVEN. SE BRUKERHÅNDBOKEN.
--

EN-704907628-DEC

REGULERINGER FOR STØY- OG UTSLIPPSKONTROLLSYSTEM

Det er forbudt å foreta ulovlige endringer på støykontrollsystemet!

U.S. føderal lovgivning og kanadiske lokale myndigheter kan forby følgende handlinger eller det som forårsaker dem:

1. Hvis systemet fjernes eller settes ut av drift av andre årsaker enn vedlikehold, reparasjon eller utskifting av innretninger eller designelementer som er innebygd i et nytt kjøretøy for støykontroll før salg eller levering til sluttkunden mens det er i bruk eller
2. Bruk av kjøretøyet etter at slike innretninger eller designelementer har blitt demontert eller satt ut av drift.

Følgende handlinger regnes som ulovlige endringer:

1. Fjerning eller endring eller punktering av lyddemperen eller en hvilken som helst motorkomponent som har som funksjon å fjerne motorens eksosgasser.
2. Fjerning, endring eller punktering av deler i innsugssystemet.
3. Utskifting av bevegelige deler av kjøretøy eller deler av eksosen eller inntakssystemet med ikke-kompatible deler.
4. Manglende vedlikehold.

RADIOFREKVENNS DIGITALT KODET SIKKERHETSSYSTEM (RF D.E.S.S. NØKSEL)

Denne enheten er i samsvar med FCC del 15 og den lisensfritatte RSS-standarden RSS-210 fra Industry Canada. Driften er avhengig av følgende to vilkår: (1) denne enheten skal ikke forårsake skadelig interferens, og (2) denne enheten må håndtere eventuell interferens som mottas, inkludert interferens som kan forårsake uønsket drift.

Le présent appareil est conforme aux CNR d'Industrie Canada applicables aux appareils radio exempts de licence. L'exploitation est autorisée aux deux conditions suivantes: (1) l'appareil ne doit pas produire de brouillage, et (2) l'utilisateur de l'appareil doit accepter tout brouillage radioélectrique subi, même si le brouillage est susceptible d'en compromettre le fonctionnement.

Endringer eller modifikasjoner som ikke er uttrykkelig godkjent av parten som er ansvarlig for overholdelse, kan frata brukeren retten til å bruke utstyret.

IC: 11538A-246416

FCC ID: 2ABBF-246416

LOVFESTET INFORMASJON OM MULTIFUNKSJONSINSTRUMENT

Teknisk informasjon

Sender:

- BT frekvensrekkevidde: 2402–2480 MHz
- BT versjon: 4.2 (ingen BTLE)
- BT utgangseffekt: < 8,5 dBm

Mottaker:

- FM driftsrekkevidde: 76–108 MHz

Produksent og adresse

Produsent:

- Robert Bosch LLC

Adresse:

- 38000 Hills Tech Drive,
Farmington Hills, MI 48331,
USA

For å vise lovfestet informasjon på kjøretøyets digitale display: Fra hjemskjerm-bildet, gå inn i hovedmenyen og hold joysticken trykket ned i mer enn 10 sekunder.

USA og Canada

Denne enheten er i samsvar med FCC del 15 og den lisensfritatte RSS-standarden RSS-210 fra Industry Canada. Bruk av apparatet må overholde følgende to betingelser:

- (1) at dette apparatet ikke forårsaker interferens, og
- (2) at dette apparatet må akseptere all interferens, også interferens som kan skape uønsket funksjon i enheten.

Le présent appareil est conforme aux CNR d'Industrie Canada applicables aux appareils radio exempts de licence.

- (1) l'appareil ne doit pas produire de brouillage, et
- (2) l'utilisateur de l'appareil doit accepter tout brouillage radioélectrique subi, même si le brouillage est susceptible d'en compromettre le fonctionnement.

Endringer eller modifikasjoner som ikke er uttrykkelig godkjent av parten som er ansvarlig for overholdelse, kan frata brukeren retten til å bruke utstyret.

IC: 22868 - VDIBRHS01

FCC ID: 2AMJS - VDIBRHS01

RF-eksponering:

1. Utstyret er i samsvar med FCC RF-eksponeringsverdiene fastsatt for et ikke-kontrollert miljø.
2. Dette utstyret må monteres og brukes med en avstand på minst 20 cm fra alle personer.
3. Antennen(e) brukt til denne senderen må ikke plasseres eller brukes sammen med andre antenner eller sendere.

Mexico

IFETEL

Marca: Robert Bosch LLC

Modelo(s): VIPHI2BT

Número: RCPBOVI18-0967

NOM-121-SCT1-2009

La operación de este equipo está sujeta a las siguientes dos condiciones: (1) es posible que este equipo o dispositivo no cause interferencia perjudicial y (2) este equipo o dispositivo debe aceptar cualquier interferencia, incluyendo la que pueda causar su operación no deseada.

Brasil



03473-18-04473

Este equipamento opera em caráter secundário, isto é, não tem direito a proteção contra interferência prejudicial, mesmo de estações do mesmo tipo, e não pode causar interferência a sistemas operando em caráter primário.

Japan

Denne enheten er gitt i henhold til japansk radiolov (電波法) og japansk telekommunikasjonslovgivning (電気通信事業法). Denne enheten må ikke modifiseres (ellers vil det utstedte typenummeret bli ugyldig).

Europa

Samsvarserklæring

Forenklet EU samsvarserklæring i henhold til Radio Equipment Directive 2014/53/EU



DE

Hiermit erklärt Robert Bosch LLC, dass der Funkanlagentyp VIPHI2BT der Richtlinie 2014/53/EU entspricht. Der vollständige Text der EU-Konformitätserklärung ist unter der folgenden Internetadresse verfügbar: eu-doc.bosch.com

FR

Le soussigné, Robert Bosch LLC, déclare que l'équipement radioélectrique du type VIPHI2BT est conforme à la directive 2014/53/UE.

Le texte complet de la déclaration UE de conformité est disponible à l'adresse internet suivante: eu-doc.bosch.com

BG

С настоящото Robert Bosch LLC декларира, че този тип радиосъоръжение VIPHI2BT е в съответствие с Директива 2014/53/ЕС.

Цялостният текст на ЕС декларацията за съответствие може да се намери на следния интернет адрес: eu-doc.bosch.com

EL

Με την παρούσα ο/η Robert Bosch LLC, δηλώνει ότι ο ραδιοεξοπλισμός VIPHI2BT πληροί την οδηγία 2014/53/ΕΕ. Το πλήρες κείμενο της δήλωσης συμμόρφωσης ΕΕ διατίθεται στην ακόλουθη ιστοσελίδα στο διαδίκτυο: eu-doc.bosch.com

CS

Tímto Robert Bosch LLC prohlašuje, že typ rádiového zařízení VIPHI2BT je v souladu se směrnicí 2014/53/EU. Úplné znění EU prohlášení o shodě je k dispozici na této internetové adrese: eu-doc.bosch.com

DA

Hermed erklærer Robert Bosch LLC, at radioudstyrstypen VIPHI2BT er i overensstemmelse med direktiv 2014/53/EU.

EU-overensstemmelseserklæringens fulde tekst kan findes på følgende internetadresse: eu-doc.bosch.com

ET

Käesolevaga deklareerib Robert Bosch LLC, et käesolev raadioseadme tüüp VIPHI2BT vastab direktiivi 2014/53/EL nõuetele.

ELi vastavusdeklaratsiooni täielik tekst on kättesaadav järgmisel internetiaadressil: eu-doc.bosch.com

ES

Por la presente, Robert Bosch LLC declara que el tipo de equipo radioeléctrico VIPHI2BT es conforme con la Directiva 2014/53/UE.

El texto completo de la declaración UE de conformidad está disponible en la dirección Internet siguiente: eu-doc.bosch.com

FI

Robert Bosch LLC vakuuttaa, että radiolaitetyypin VIPHI2BT on direktiivin 2014/53/EU mukainen. EU-vaatimustenmukaisuusvakuutuksen täysimittainen teksti on saatavilla seuraavassa internetosoitteessa: eu-doc.bosch.com

EN

Hereby, Robert Bosch LLC declares that the radio equipment type VIPHI2BT is in compliance with Directive 2014/53/EU.

The full text of the EU declaration of conformity is available at the following internet address: eu-doc.bosch.com

HR

Robert Bosch LLC ovime izjavljuje da je radijska oprema tipa VIPHI2BT u skladu s Direktivom 2014/53/EU. Cjeloviti tekst EU izjave o sukladnosti dostupan je na sljedećoj internetskoj adresi: eu-doc.bosch.com

HU

Robert Bosch LLC igazolja, hogy a VIPHI2BT típusú rádióberendezés megfelel a 2014/53/EU irányelvnek. Az EU-megfelelőségi nyilatkozat teljes szövege elérhető a következő internetes címen: eu-doc.bosch.com

IT

Il fabbricante, Robert Bosch LLC, dichiara che il tipo di apparecchiatura radio VIPHI2BT è conforme alla direttiva 2014/53/UE.

Il testo completo della dichiarazione di conformità UE è disponibile al seguente indirizzo Internet: eu-doc.bosch.com

219001988-001_a

LT

Aš, Robert Bosch LLC, patvirtinu, kad radijo įrenginių tipas VIPHI2BT atitinka Direktyvą 2014/53/ES.

Visas ES atitikties deklaracijos tekstas prieinamas šiuo interneto adresu: eu-doc.bosch.com

LV

Ar šo Robert Bosch LLC deklarē, ka radioiekārta VIPHI2BT atbilst Direktīvai 2014/53/ES.

Pilns ES atbilstības deklarācijas teksts ir pieejams šādā interneta vietnē: eu-doc.bosch.com

MT

B'dan, Robert Bosch LLC, niddikjara li dan it-tip ta' tagħmir tar-radju VIPHI2BT huwa konformi mad-Direttiva 2014/53/EU.

It-test kollu tad-dikjarazzjoni ta' konformità tal-UE huwa disponibbli f'dan l-indirizz tal-Internet li ġej: eu-doc.bosch.com

NL

Hierbij verklaar ik, Robert Bosch LLC, dat het type radioapparatuur VIPHI2BT conform is met Richtlijn 2014/53/EU.

De volledige tekst van de EU-conformiteitsverklaring kan worden geraadpleegd op het volgende internetadres: eu-doc.bosch.com

PL

Robert Bosch LLC niniejszym oświadcza, że typ urządzenia radiowego VIPHI2BT jest zgodny z dyrektywą 2014/53/UE.

Pełny tekst deklaracji zgodności UE jest dostępny pod następującym adresem internetowym: eu-doc.bosch.com

PT

O(a) abaixo assinado(a) Robert Bosch LLC declara que o presente tipo de equipamento de rádio VIPHI2BT está em conformidade com a Diretiva 2014/53/UE.

O texto integral da declaração de conformidade está disponível no seguinte endereço de Internet: eu-doc.bosch.com

RO

Prin prezenta, Robert Bosch LLC declară că tipul de echipamente radio VIPHI2BT este în conformitate cu Directiva 2014/53/UE.

Textul integral al declarației UE de conformitate este disponibil la următoarea adresă internet: eu-doc.bosch.com

SV

Härmed försäkrar Robert Bosch LLC att denna typ av radioutrustning VIPHI2BT överensstämmer med direktiv 2014/53/EU.

Den fullständiga texten till EU-försäkran om överensstämmelse finns på följande webbadress: eu-doc.bosch.com

SL

Robert Bosch LLC potrjuje, da je tip radijske opreme VIPHI2BT skladen z Direktivo 2014/53/EU.

Celotno besedilo izjave EU o skladnosti je na voljo na naslednjem spletnem naslovu: eu-doc.bosch.com

SK

Robert Bosch LLC týmto vyhlasuje, že rádiové zariadenie typu VIPHI2BT je v súlade so smernicou 2014/53/EÚ.

Úplné EÚ vyhlásenie o zhode je k dispozícii na tejto internetovej adrese: eu-doc.bosch.com

IS

Robert Bosch LLC lýsir því hér með yfir að þráðlaus í fjarskiptabúnaðurinn VIPHI2BT er í samræmi við tilskipun 2014/53/ESB.

Óstytta texta ESB-samræmisýfirlýsingarinnar er að finna á veffanginu: eu-doc.bosch.com

Liechtenstein

Hiermit erklärt Robert Bosch LLC, dass der Funkanlagentyp VIPHI2BT der Richtlinie 2014/53/EU entspricht.

Der vollständige Text der EU-Konformitätserklärung ist unter der folgenden Internetadresse verfügbar: eu-doc.bosch.com

NO

Hermed erklærer Robert Bosch LLC at radioustyrstypen VIPHI2BT er i samsvar med direktiv 2014/53/EU.

Hele teksten i EU-samsvarserklæringen finnes på følgende internetadresse: eu-doc.bosch.com

219001988-002_a

SPESIFIKASJONER

MOTOR		
Motorstype	ROTAX® 1330 ACE, 4-takters, dobbel overliggende kamaksel (DOHC), væskeavkjølt	
Antall sylindere	3	
Antall ventiler	12	
Bor	84 mm (3,31 in)	
Stempelslag	80 mm (3,15 in)	
Flytting	1 330 cm ³ (81,16 in ³)	
Kompresjonsforhold	12:1	
Smøring	Type	Tørroppstilt med separat oljetank og oljekjøler
	Motoroljefilter	BRP Rotax mikroglassfiber, utskiftbar
	Skift gir/HCM-oljefilteret.	BRP Rotax flerlags overflatefilter, utskiftbart
	Oljekapasitet med nytt oljefilter	4,7 L (5,0 qt(liq.,US))
	Oljekapasitet med nytt motoroljefilter og HCM-oljefilter	4,9 L (5,2 qt(liq.,US))
	Anbefalt motorolje	4T 5W40 SYNTETISK BLANDINGSOLJE (P/N 779133) eller en 5W40 semi-syntetisk eller syntetisk motorolje som oppfyller kravene for API-service SJ-, SL-, SM- eller SN-klassifisering og JASO MA2
Clutch	Type	Hydraulisk clutch pluss våt clutch med flere skiver som styres automatisk av TCM
	Start innkobling	1100 OPM
Eksossystem	3-i-1-manifold, hovedeksospotte med katalysator, med sekundær eksospotte	
Luffilter	Papirelement	

GIRKASSE

Type	Sekvensiell elektronisk 6-trinns girkasse med reverssperre
------	--

KJØLESYSTEM

Type	Væskekjølt, dobbel radiator med kjølevifter	
Kjølevæske	Type	Se <i>KJØLEVÆSKE</i> i avsnittet <i>VEDLIKEHOLDSPROSEDYRER</i> i denne veiledningen
	Kapasitet	4,2 L (1,1 U.S. gal.)

ELEKTRISK SYSTEM		
Type tenningsystem		Elektronisk tenning med spole med to utganger
Tenningsinnstilling		Elektronisk styrt, ikke justerbar
Tennplugg	Antall	3
	Modell og type	NGK MR7BI-8 (iridium) eller tilsvarende
	Åpning (ikke justerbar)	0,7 mm til 0,8 mm (0,028 in til 0,031 in)
Begrenserinnstilling motors OPM	Fremover	8100 o/min med drivverk koblet til
		7500 O/MIN med åpen clutch eller i nøytral
Batteri	Type	Vedlikeholdsfritt
	Spenning	12 volt
	Nominell klassifisering	21 A•h
	Anbefalt ladehastighet	2 A
Fjern-/nærlys		LED
Baklys/bremselys		LED
Blinklys		LED
Posisjonslys		LED
Nummerskiltlys		5 W
Ryggelys		2 x 21 W
Sikringer		Se <i>SLIK SKIFTER DU SIKRINGER OG LYSPÆRER</i>

DRIVSTOFFSYSTEM		
Drivstofftilførsel		Flerpunkts elektronisk drivstoffinsprøytning (EFI) med elektronisk gasskontroll (ETC). Enkelt gasspeldhus (54 mm) med aktuator
Drivstoffpumpe		Elektrisk modul i drivstofftank
Tomgangshastighet		900 o/min (elektronisk styrt, ikke justerbar)
Drivstoff	Type	Premium blyfri bensin
	Minimum oktan	87 pumpemerket AKI (RON+MON)/2
		92 RON
	Anbefalt oktan	91 pumpemerket AKI (RON+MON)/2
95 RON		
Kapasitet drivstofftank		26,5 L (7 U.S. gal.)

DRIVSYSTEM	
Drivmetode til bakhjul	Karbonforsterket drivreim
Drivforhold til bakhjul	28/79

STYRING	
Type	Dynamisk servostyring (DPS)

FJÆRING FORAN		
Fjæringstype		Doble opphengsarmer med stabilisatorstag
Fjæringsbevegelse		174 mm (6,9 in)
Støtdemper	Ant	2
	Type	Oljedemper
Justering av fjærenes forhåndsbelastning		Ikke justerbar

FJÆRING BAK		
Fjæringstype	Basismodell	Svingarm med enkel støtdemper med manuelt justerbar pneumatisk forspenning
	Limited	Svingarm med enkel støtdemper. Luftstyrt fjæring (ACS). Kompressorstyrt
Fjæringsbevegelse		152 mm (6 in)
Støtdemper	Ant	1
	Type	Oljedemper
Justering av forspenning (grunnmodeller)		Justerbart lufttrykk: 135 kPa til 625 kPa (20 PSI til 90 PSI)
Justering av forspenning (ACS med automatisk justering)		Luftstyrt fjæring med automatisk justering av høyden Svingarm med enkel demping

BREMSER		
Type	Front	270 mm (11 in) stive skiver, radially monterte Brembo monoblokk-kalipere med 4 stempler, 2-klosser
	Bak	270 mm (11 in) skive, enstempels flytende kaliper med integrert parkeringsbrems
Forbrems		Doble stive skiver 270 mm (10,6 in), radially monterte Brembo monoblokk-kalipere med 4 stempler, 2-klosser
Bakbrems		Enkel skive 270 mm (10,6 in) med 1 stempel flytende kaliper og integrert parkeringsbrems
Bremsevæske	Kapasitet	480 ml (16,2 fl oz (US))
	Type	DOT 4
Parkeringsbrems		Mekanisk, elektrisk drevet til bakre bremsekaliper
Minimumstykkelse bremsekloss		1 mm (0,04 in)

BREMSE	
Minimumstykkelse bremseskive	6,4 mm (0,25 in)
Maksimumskast bremseskive	0,1 mm (0,004 in)

DEKK		
Type (bruk kun radialdekk anbefalt av BRP)	Front	KR31 MC 165/55R15
	Bak	KR21 MC 225/50R15
Trykk	Front	Nominelt: 138 kPa (20 PSI) Min.: 124 kPa (18 PSI) Maks: 152 kPa (22 PSI)
	Bak	Nominelt: 193 kPa (28 PSI) Min.: 179 kPa (26 PSI) Maks.: 207 kPa (30 PSI) MERK: Trykkforskjellen mellom dekkene på venstre og høyre side må ikke overstige 3,4 kPa (0,5 PSI) .
Minimum mønsterdybde	Front	2,5 mm (3/32 in)
	Bak	4 mm (5/32 in)

HJUL		
Størrelse (diameter x bredde)	Front	381 mm (15 in) x 127 mm (5 in)
	Bak	381 mm (15 in) x 178 mm (7 in)
Tiltrekkingsmoment hjulmutre foran		105 til 113 Nm (77 til 83 lbf-ft)
Tiltrekkingsmoment drivakselmutter bak		210 til 240 Nm (155 til 177 lbf-ft)

DIMENSJONER	
Total lengde	2833 mm (111,5 in)
Total bredde	1554 mm (61,2 in)
Total høyde	1464 mm (57,6 in)
Setehøyde (øvre kant)	756 mm (29,75 in)
Hjulavstand	1 714 mm (67,5 in)
Sporvidde foran	1 384 mm (54,5 in)
Bakkeklaring, foran og under motor	115 mm (4,5 in)

VEKT OG LASTEKAPASITET		
Tørrvekt		449 kg (987 lb)
Oppbevaringsrom foran	Kapasitet	58 L (15,3 U.S. gal.)
	Maksimal belastning	16 kg (35 lb)
Hanskerom	Kapasitet	2 L (0,5 U.S. gal.)
Bagasjerom på siden	Kapasitet	52 L (13,7 U.S. gal.)
	Maksimal belastning	7 kg (15 lb)
Bagasjerom bak	Kapasitet	43 L (11,4 U.S. gal.)
	Maksimal belastning	9 kg (20 lb)

VEKT OG LASTEKAPASITET	
Total tillatt last på kjøretøyet (inkludert fører, passasjer, last og eventuelt tilbehør)	252 kg (556 lb)
Totalvekt (GVWR = Gross Vehicle Weight Rating)	750 kg (1 653,5 lb)
Maksimalvekt på tilhengerfeste	18 kg (40 lb)
Maksimal slepevekt (tilhenger og last)	182 kg (400 lb)

På grunn av vårt pågående program for produktkvalitet og produktutvikling forbeholder BRP seg retten til å når som helst forandre design og spesifikasjoner og/eller gjøre tillegg til eller forbedringer av produktene, uten å dermed påta seg noen forpliktelse til å montere disse i tidligere produserte produkter.

TAKUU

BRP BEGRENSET GARANTI – USA OG CANADA: 2020 Can-Am® SPYDER®-SERIE

1. OMFANGET AV DEN BEGRENSEDE GARANTIEN

Bombardier Recreational Products Inc. ("BRP")* garanterer at 2020 Can-Am Spyder ("Produktet") som selges av autoriserte Can-Am On-Road-forhandlere ("Forhandlere") i USA og Canada ikke har material- eller produksjonsfeil i løpet av perioden og under de vilkårene som beskrives nedenfor. Denne begrensede garantien vil bli ugyldig hvis: (1) produktet er eller har vært brukt til kappkjøring eller annen konkurransepreget aktivitet, på et hvilket som helst tidspunkt, også av den tidligere eieren, (2) kilometertelleren har blitt tatt av eller endret, (3) produktet har blitt brukt til kjøring i terrenget, eller (4) produktet har blitt endret eller modifisert på en slik måte at det påvirker driften, yteevnen eller holdbarheten på en negativ måte eller slik at tilsiktet bruk er endret.

Deler og tilbehør som ikke er installert fra fabrikk er ikke dekket under denne begrensede garantien. Se den aktuelle teksten om den begrensede garantien for deler og tilbehør.

* I USA ytes service på og foretas distribusjon av produktene av BRP US Inc.

2. ANSVARSBEGRENSNING

DENNE UTTRYKKELIGE GARANTIEN GJELDER OG GODTAS I STEDET FOR ALLE ØVRIGE UTTRYKKELIGE ELLER UNDERFORSTÅTTE GARANTIER, INKLUSIVE, OG UTEN BEGRENSNING, ENHVER GARANTI OM SALGBARHET ELLER EGNETHET FOR NOE SPESIELT FORMÅL. I DEN UTSTREKNING DE IKKE KAN FRASKRIVES, ER UNDERFORSTÅTTE GARANTIER BEGRENSET TIL VARIGHETEN AV DEN UTTRYKTE GARANTIEN. TILFELDIGE SKADER OG FØLGESKADER ER UTELUKKET FRA DEKNING UNDER DENNE GARANTIEN. NOEN STATER/PROVINSER TILLATER IKKE FRASKRIVNINGENE, BEGRENNINGENE OG UTELUKKELSENE SOM ER IDENTIFISERT OVENFOR. AV DEN GRUNN GJELDER DE KANSKJE IKKE DEG. DENNE GARANTIEN GIR DEG SPESIELLE RETTIGHETER, OG DU KAN OGSÅ HA ANDRE RETTIGHETER SOM VARIERER FRA STAT TIL STAT OG PROVINS TIL PROVINS.

Verken de autoriserte distributørene eller enhver forhandler eller andre personer har fullmakt til å gi noen bekreftelse, representasjon eller garanti når det gjelder Produktet utenom det som står i denne begrensede garantien. Hvis det skjer, kan det ikke håndheves mot BRP. BRP forbeholder seg retten til å endre denne begrensede garantien på et hvilket som helst tidspunkt, under den forståelse at slike endringer ikke vil forandre garantivilkårene som gjelder for Produkter som ble solgt med denne begrensede garantien.

3. UNNTAK — FØLGENDE OMFATTES IKKE AV GARANTIEN

Følgende punkter dekkes ikke under noen omstendigheter av garantien:

- Utskifting av deler og materiell i rutinevedlikehold, som, men ikke begrenset til, olje, smøremidler, filtre og tennplugg.

-
- Normal slitasje, som, men ikke begrenset til, slitasje av dekk, batteri, dynamobørster, tette lykter og lyspærer, clutchlameller og clutchbelegg, drivreim, bremseklosser, bremsebelegg og rotor og tannhjul.
 - Innstillinger og justeringer, inkludert, men uten begrensning til, justering av drivreim og justering og balansering av hjul.
 - Skader relatert til Produktets utseende, inkludert men uten begrensning til, striper, flekker, falming, avskalling og skader på setematerialet.
 - Skade som skyldes mangel på riktig vedlikehold eller lagring slik det er beskrevet i *BRUKERHÅNDBOKEN*.
 - Skade som er et resultat av at deler er fjernet, feilaktig reparasjon, feilaktig service eller feilaktig vedlikehold eller endringer som er utenfor de originale spesifikasjonene for Produktet, eller skade som er et resultat av at reparasjoner er utført av en person som ikke er en autorisert serviceforhandler.
 - Skade som skyldes montering av deler med spesifikasjoner som er forskjellig fra de originale Produkt-delene, som, men uten begrensning til, en annen type dekk, eksossystem, felger eller bremser.
 - Skade som er forårsaket av misbruk, unormal bruk, forsømmelse eller bruk av produktet på en måte som ikke er i overensstemmelse med anbefalt bruk beskrevet i *BRUKERHÅNDBOKEN*.
 - Skade som er et resultat av vanninntrenging, ulykke, farer på veien, neddykking, brann, tyveri, vandalisme eller naturkatastrofe.
 - Skade som skyldes bruk av drivstoff, oljer eller væsker med andre spesifikasjoner enn de som anbefales i *BRUKERHÅNDBOKEN*.
 - Skade som skyldes korrosjon fra veisalt, batterisyre, miljøpåvirkning eller behandling i strid med anvisningene i *BRUKERHÅNDBOKEN*.
 - Tilfeldige skader eller følgeskader, inkludert, men uten begrensning, tauing, lagring, telefonutgifter, leieutgifter, taxi, uleilighet, forsikringskostnader, betaling av lån, tidstap eller inntektstap.

4. GARANTIPERIODE

Denne begrensede garantien gjelder fra leveringsdato til første detaljforbruker eller fra den dato produktet ble tatt i bruk for første gang, alt etter hvilken dato som kommer først for den følgende perioden:

1. For privat fritidsbruk: **TJUEFIRE (24) ETTERFØLGENDE MÅNEDER**, unntatt punkter som dekkes i punkt (2) til (5) nedenfor; og for kommersielt bruk **TOLV (12) ETTERFØLGENDE MÅNEDER**, unntatt punkter som dekkes i punkt (2) til (5) nedenfor.
 - Et produkt brukes kommersielt når det brukes i forbindelse med arbeid eller beskjeftigelse som skaper inntekt i løpet av en hvilken som helst garantiperiode. Et produkt brukes også kommersielt når det, på noe tidspunkt i løpet av garantiperioden, er registrert for kommersiell bruk. Dette er en

minste garantiperiode. Den kan utvides av kampanjeprogrammer med utvidet garanti.

2. Batteri: **SEKS – 6 – ETTERFØLGENDE MÅNEDER.**
3. For dekk, **SEKS (6) ETTERFØLGENDE MÅNEDER** eller til dekkene er slitt ned til de siste tre trettitodelene av en tomme (3/32 ") (2,38 millimeter) for dekkene foran, og de siste fem trettitodelene av en tomme (5/32 ") (3,97 millimeter) for dekket bak, avhengig av hva som kommer først.
4. Mer informasjon om utslippsrelaterte komponenter finner du i inkluderte *US EPA UTSLIPPSRELATERT GARANTI*.
5. For Produkt som produseres for salg i delstaten California, som opprinnelig selges til, eller for hvilket garantien registreres på, personer som er bosatt i delstaten California, se også relevante garantierklæringer for utslippskontroll i California.

5. BETINGELSER FOR Å HA GARANTIDEKNING

Denne garantidekningen er tilgjengelig **bare** når **alle** betingelsene nedenfor er oppfylt:

- Produktet må være kjøpt som ny og ubrukt av den første eieren fra en Forhandler som er autorisert til å distribuere Produkter i landet der salget skjedde.
- BRPs angitte kontroll før levering må være utført, dokumentert og undertegnet av kjøperen.
- Produktet må være riktig garantiregistrert av en autorisert Forhandler.
- Produktet må være i kjøpt i landet der kjøperen bor.
- Rutinemessig vedlikehold må være utført slik det er angitt i *BRUKER-HÅNDBOKEN*. BRP forbeholder seg retten til å gjøre garantidekningen avhengig av bevis på riktig vedlikehold.

BRP vil ikke innfri denne begrensede garantien for privat bruk eller kommersiell bruk hvis vilkårene foran ikke er tilfredsstillt. Slike begrensninger er nødvendige for at BRP skal kunne beholde både sikkerheten til sine produkter og for sine kunder og publikum generelt.

6. HVA DU MÅ GJØRE FOR Å FÅ GARANTIDEKNING

Kunden må avslutte bruk av Produktet dersom noe unormalt oppdages. Kunden må varsle en Forhandler i løpet av tre (3) dager etter at en feil opptrer, sørge for nødvendig tilgang til produktet og mulighet til å reparere det. Kunden må også presentere for den autoriserte Forhandleren bevis på at produktet er kjøpt, og må signere reparasjons-/arbeidsordren før reparasjonen starter for å godkjenne garantireparasjonen. Alle deler som skiftes ut under denne begrensede garantien blir BRPs eiendom.

7. HVA BRP VIL GJØRE

BRPs forpliktelser under denne garantien begrenset til, etter eget skjønn, reparasjon av deler som er identifisert som defekte under normal bruk, vedlikehold

og service, eller bytte av disse delene med nye, autentiske produktdele uten å ta betalt for dele og arbeid hos en autorisert forhandler i løpet av garantiens dekningsperiode. BRPs ansvar er begrenset til å utføre nødvendige reparasjoner eller utskifting av dele. Eieren kan ikke kreve at Produktet skal tilbakekalles eller at kjøpet skal annulleres hvis han/hun mener at garantien ikke blir overholdt.

I tilfelle service er påkrevet utenfor det opprinnelige salgsstedet, vil eieren være ansvarlig for eventuelle tilleggsavgifter på grunn av lokale rutiner og vilkår, for eksempel, men ikke begrenset til frakt, forsikring, skatter, lisensavgifter, importavgifter og alle andre økonomiske avgifter, inkludert de som pålegges av regjeringer, stater, territorier og deres respektive byråer.

BRP forbeholder seg retten til å forbedre, omforme og endre produkter fra tid til annen uten å påta seg ansvar for å oppdatere produkter som er produsert.

8. OVERFØRING

Hvis produktet skifter eier i løpet av garantiens dekningsperiode, skal denne begrensede garantien i henhold til vilkårene og betingelsene overføres til den nye eieren og være gyldig for den resterende dekningsperioden forutsatt at BRP eller en autorisert distributør/forhandler mottar et bevis på at den forrige eieren godtar overføringen av eierskap og i tillegg mottar kontaktopplysninger for den nye eieren.

9. ASSISTANSE TIL KUNDER

Hvis det skulle oppstå strid eller diskusjon i forbindelse med denne begrensede garantien, anbefaler BRP at du forsøker å løse problemet på forhandlernivå. Vi anbefaler at du drøfter saken med servicesjefen eller eieren hos den autoriserte Forhandleren.

Hvis saken fortsatt ikke er løst, kontakt BRP ved å fylle ut kundens kontaktskjema på www.brp.com eller kontakt BRP per post på én av adressene som er oppført under avsnittet *KONTAKT OSS* I denne håndboken.

US EPA UTSLIPSGARANTI

BRP garanterer at om:

1. Produktet vedlikeholdes og brukes i samsvar med instruksene for riktig vedlikehold og bruk, og
2. Produktet ikke er i samsvar, på hvilket som helst tidspunkt i løpet av sin levetid, med gjeldende utslippskrav eller utslippsgrensen for familier fastsatt av en EPA-godkjent utslippstest, og
3. Dersom slike brudd på samsvar resultere eller vil resultere i at Produktets eier kan forvente bøter eller andre sanksjoner (inkludert nektelse av retten til å bruke Produktet) ifølge lokal-, statlig- eller føderal lovgivning, vil BRP avhjelpe brudd på samsvar uten kostnader for eieren; bortsett fra dersom Produktet har vært i bruk i mer enn 5 år eller 30.000 kilometer (18.641 mil). BRP vil bli nødt til å avhjelpe ved brudd på samsvar som følge av svikt i komponenter som har blitt installert i eller på Produktet med det eneste eller primære formålet å redusere Produktets utslipp og som ikke var i allmenn bruk før modell-året 1968.

Garantiperioden løper fra den dagen Produktet leveres til den endelige kjøperen, eller, hvis Produktet først settes i drift som «demo-» eller «bedriftsmotorsykkel» før den leveres, fra den datoen det først settes i drift.

Elementer som dekkes av utslippsgarantien for hele levetiden av Produktet:

- Drivstoffsystem og luftinntakssystemer
 - Brennstoffinjektorer, drivstoffpumpe-modul, drivstoffiltermontasje, gass-spjeldhus (inkludert gassposisjonssensor), luftinntak-manifold
- Tenningskomponenter og sensorer
 - Motorkontrollmodul (ECM), ledningsnett til motor, tennspoler, tennplugger (kun dekket opp til det første vedlikeholdsskiftet), støysensor (bankesensor), kamakselposisjonssensor, veivaksel posisjonssensor, temperatursensor (kjølevæske), trykk- og temperatursensor, oksygensensorer
- Eksosystem
 - Primær lydtemper (med katalysator), eksosmanifolder
 - Klemmer, pakninger og tetninger (fra motoren opp til den primære lydtemperen)
- Veivhusventilasjonsystem
 - Veivhusluftventilasjon, veivhusventilasjonslange, oljepåfyllingslokk
- Kontrollsystem for fordampingsutslipp
 - Drivstofftank, tanklokk, drivstoffslange, dampbeholder, monteringsbrakett for dampbeholder, avluftingsventil (spyleventil), tilbakeslagsventil, filtre, monteringsbraketter til fordampende komponenter

- Klemme, tetning, pakning og montering (assosiert med montasje av drivstoffsystemet)

Se avsnittet om vedlikeholdsinformasjon i brukerhåndboken for riktig vedlikehold. Denne brukerhåndboken inneholder informasjon for riktig bruk av Produktet.

Under utslippsgarantien skal BRP være ansvarlig for den totale kostnaden av rettingen på alle Produkt som har krav på reparasjon av en autorisert Can-Am On-Road-forhandler, med mindre dette er for nødreparasjoner som kreves av punkt 2 i følgende liste. Statlige eller lokale begrensninger med hensyn til omfanget på gebyret eller sanksjonen pålagt en eier av et Produkt som ikke er i samsvar med reguleringene skal ikke ha noen betydning for dette ansvaret.

Ikke under noen omstendighet kan BRP nekte et krav på utslippsgarantien på grunnlag av:

1. Garantiservice eller service før levering av ethvert sted som er godkjent av BRP til å utføre slikt arbeid eller en tjeneste; eller
2. Arbeid som utføres i en nødssituasjon for å rette opp en utrygg tilstand, inkludert en utrygg kjøretilstand, som skyldes BRP, forutsatt at Produktets eier har tatt de nødvendige skritt for å få Produktet tilbake i en konform tilstand innen rimelig tid; eller
3. Bruken av usertifiserte deler eller deler som ikke er i samsvar med en skriftlig instruksjon for riktig vedlikehold og bruk som ikke er relevant for grunnen til at Produktet ikke klarte å overholde gjeldende utslippsstandarder; eller
4. Enhver årsak som kan tilskrives BRP; eller
5. Bruk av drivstoff som er allment tilgjengelig i det geografiske området hvor Produktet befinner seg, med mindre de skriftlige instruksjoner for riktig vedlikehold og bruk angir at bruk av slikt drivstoff vil ha negativ innvirkning på utslippskontroll-enheter og systemer på Produktet, og det er allment tilgjengelig informasjon for eieren for å identifisere det riktige brennstoff som bør brukes. Se avsnittet om vedlikeholdsinformasjon og krav til drivstoff i avsnittet om drivstoff.

Bortsett fra det som er oppgitt i de foregående punktene, kan BRP avslå et krav på utslippsgarantien på grunnlag av en usertifisert ettermarkedsdel ved vedlikehold eller reparasjon av et Produkt dersom denne usertifiserte ettermarkedsdelen var grunnen til at Produktet ikke oppfylte utslippskravene. Bruk av deler som ikke er likeverdige med de originale delene eller ettermarkedsdeler kan ha en negativ innvirkning på effektiviteten av utslippskontrollsystemet og resultere i at Produktet ikke oppfyller utslippskravene. Bruken av sertifiserte deler har ingen innvirkning på utslippsgarantien. **Vedlikehold, utskifting eller reparasjon av kontrollinretning og systemer kan utføres av alle verksteder som reparerer motorsykler eller av enkeltpersoner som bruker sertifiserte deler.**

Du er ansvarlig for å ta Produktet til en autorisert Can-Am On-Road-forhandler så snart du har oppdaget en feil. Den autoriserte Can-Am On-Road-forhandleren vil ta seg av garantikravet.

I tilfelle en autorisert Can-Am On-Road-forhandler ikke er i stand (for grunner som ikke skyldes Produktets eier eller hendelser som er utenfor BRP eller en autorisert Can-Am On-Road-forhandler sin kontroll) til å reparere et Produkt innen 30 dager etter at Produktet ble bragt til en autorisert Can-Am On-Road-forhandler, har eieren rett til å få garantirettingen utført, på bekostning av BRP, ved ethvert verksted etter eierens eget ønske.

Alle defekte deler som byttes ut under garantien, tilfaller BRP.

Kontakt direktøren, Field Operations and Support Division (6406J), Environmental Protection Agency, 401 "M" Street, SW, Washington, DC 20460, USA (Attention: Warranty Claim) for mer informasjon angående utslippsgarantien eller for å rapportere om brudd på vilkårene til utslippsgarantien.

BRP garanterer også til sluttbrukeren og alle etterfølgende kjøpere at dette nye Produktet, inkludert alle deler av eksosutslippsystemet og kontrollsystemet for gassutslipp, oppfyller to betingelser:

- Det er konstruert, bygget og utstyrt slik at det på det tidspunktet den selges til den endelige kjøperen samsvarer med kravene til 40 CFR 86 og med standardene for fordampingsutslipp til 40 CFR 1051, som gjelder for på motorsykler som kjører på veien.
- Det er fri fra mangler i material- og produksjonsfeil som kan gjøre at det ikke møter kravene til 40 CFR 86 og standardene for fordampingsutslipp til 40 CFR 1051, som gjelder for motorsykler som kjører på veien.

Der det foreligger en tilstand som dekkes av garantien, vil BRP etter eget valg reparere eller skifte delen eller komponenten med materialfeil eller konstruksjonsfeil som vil øke motorens utslipp av regulerte forurensende stoffer innenfor den garantiperioden som er gitt uten kostnader for eieren, inkludert utgifter relatert til feilsøking og reparasjon eller utskifting av utslippsrelaterte deler.

Den utslippsrelaterte garantien er gyldig for følgende periode (det som inntreffer først):

- Eksos og fordampingsutslippsrelaterte komponenter:
 - 30000 km (18641 mi) eller 5 år-

US EPA GARANTI FOR STØYUTSLIPP

BRP garanterer også til den ultimate kjøperen og hver etterfølgende kjøper at dette nye Produktet, på salgstidspunktet var konstruert, bygget og utstyrt for å oppfylle alle gjeldende amerikanske EPA føderale standarder for støyreduksjon og ikke har material- eller produksjonsfeil kan gjøre at det ikke møter, ved riktig vedlikehold og bruk, kravene i alle gjeldende amerikanske US EPA føderale standarder for støy for følgende periode avhengig av hva som kommer først:

- 6000 km (3730 mi) eller 1 år.

GARANTIERKLÆRING FOR UTSLIPPSKONTROLL I CALIFORNIA

DINE RETTIGHETER OG PLIKTER I HENHOLD TIL GARANTIEN:

California Air Resources Board og BRP US Inc. på vegne av Bombardier Recreational Products Inc. forklarer gjerne garantien på utslippskontrollsystemet på din 2020 Can-Am Spyder. I California må nye motorkjøretøy være konstruert, bygget og utstyrt for å innfri statens strenge anti-smogstandarder. BRP må garantere utslippskontrollsystemet for Produktet ditt i periodene oppført nedenfor, forutsatt at det ikke har vært misbruk, forsømmelse eller feil vedlikehold av Produktet ditt.

Utslippskontrollsystemet kan omfatte deler som drivstoffinnsprøytingssystemet, tenningsystemet, katalysatoren og motorstyringen. Det kan også omfatte slanger, kontakter og andre utslippsrelaterte enheter. Der det finnes en tilstand som dekkes av garantien, vil BRP reparere Produktet uten kostnad for deg, inkludert diagnose, deler og arbeid.

GARANTIDEKNING FRA PRODUSENT

- Hvert 5. år eller 30000 km (18641 mi) (det som kommer først)

EIERENS GARANTIANSVAR:

Som Produktets eier er du ansvarlig for at det utføres nødvendig vedlikehold som oppført i *BRUKERHÅNDBOKEN*. BRP anbefaler at du tar vare på alle kvitteringer som er knyttet til vedlikehold av Produktet ditt, men BRP kan ikke nekte garantidekning kun på grunn av mangel på kvitteringer eller fordi du ikke har sørget for å få utført alt planlagt vedlikehold.

Du er ansvarlig for å levere Produktet ditt til en forhandler så snart et problem oppstår. Garantireparasjoner vil bli fullført innen rimelig tid, som ikke skal overskride 30 dager.

Som eier av Produktet må du imidlertid være oppmerksom på at BRP kan nekte deg garantidekning dersom Produktet ditt eller en del har sviktet på grunn av misbruk, vanstell, feil vedlikehold eller ikke godkjente modifikasjoner.

Hvis du har spørsmål om dine rettigheter og plikter i forbindelse med garantien kan du kontakte BRPs kundestøttesenter på tlf. 1-888-272-9222 eller California Air Resource Board på 9528 Telstar Avenue, El Monte, CA 91731.

© 2019 Bombardier Recreational Products Inc. Med enerett.

® Registrerte varemerker som tilhører Bombardier Recreational Products Inc. eller datterselskaper.

BRP BEGRENSET GARANTI UTENFOR USA OG CANADA: 2020 Can-Am® SPYDER®-SERIE

1. OMFANGET AV DEN BEGRENSEDE GARANTIEN

Bombardier Recreational Products Inc. («BRP»)* garanterer at 2020 Can-Am Spyder («produktene») som selges av autoriserte forhandlere og distributører av Can-Am On-Road innenfor EØS («EØS» eller «Det europeiske økonomiske samarbeidsområdet») vil si landene som er medlem av Den europeiske union (EU) samt Norge, Island og Liechtenstein) eller andre steder unntatt USA og Canada** («distributørene eller forhandlerne») ikke har material- eller produksjonsfeil i løpet av perioden og under de vilkårene som beskrives nedenfor. Denne begrensede garantien vil bli ugyldig hvis: (1) Produktet er eller har vært brukt til kappkjøring eller annen konkurransepreget aktivitet, på et hvilket som helst tidspunkt, også av den tidligere eieren, (2) kilometertelleren har blitt tatt av eller endret, (3) Produktet har blitt brukt til kjøring i terrenget, eller (4) Produktet har blitt endret eller modifisert på en slik måte at det påvirker driften, yteevnen eller holdbarheten på en negativ måte eller slik at tilsiktet bruk er endret.

Deler og tilbehør som ikke er installert fra fabrikk er ikke dekket under denne begrensede garantien. Se den aktuelle teksten om den begrensede garantien for deler og tilbehør.

* I EØS-området og annetsteds foregår produkt distribusjon og -service hos BRP European Distribution S.A. og andre datterselskaper under BRP.

** BRPs begrensede garanti som tilbys for Produkter som selges i USA og Canada er forskjellig fra den som tilbys i EØS og annetsteds.

2. ANSVARSBEGRENSNING

JURISDIKSJONER I DEN GRAD DET TILLATES AV LOVEN. DENNE UTTRYKKELIGE GARANTIEN GJELDER OG GODTAS I STEDET FOR ALLE ØVRIGE UTTRYKKELIGE ELLER UNDERFORSTÅTTE GARANTIER, INKLUSIVE, OG UTEN BEGRENSNING, ENHVER GARANTI OM SALGBARHET ELLER EGNETHET FOR NOE SPESIELT FORMÅL. I DEN UTSTREKNING DE IKKE KAN FRASKRIVES, ER UNDERFORSTÅTTE GARANTIER BEGRENSET TIL VARIGHETEN AV DEN UTTRYKTE GARANTIEN. EVENTUELLE TILFELDIGE SKADER, FØLGESKADER, DIREKTE, INDIREKTE ELLER ANDRE SKADER AV ALLE SLAG DEKKES IKKE AV DENNE GARANTIEN. NOEN JURISDIKSJONER TILLATER IKKE PROTESTER, BEGRENSNINGER AV TILFELDIGE ELLER KONSEKVENTE SKADER ELLER ANDRE UNNTAK SOM NEVNT OVENFOR. AV DEN GRUNN KAN DET HENDE AT DE IKKE GJELDER FOR DEG. DENNE GARANTIEN GIR DEG SPESIELLE RETTIGHETER, OG DU KAN OGSÅ HA ANDRE RETTIGHETER SOM VARIERER FRA LAND TIL LAND ELLER JURISDIKSJON TIL JURISDIKSJON. (FOR PRODUKTER KJØPT I AUSTRALIA, SE PARAGRAF 4 UNDER).

Verken de autoriserte Distributørene/Forhandlerne eller andre personer har fullmakt til å gi noen bekreftelse, representasjon eller garanti når det gjelder

Produktet utenom det som står i denne begrensede garantien. Hvis det skjer, kan det ikke håndheves mot BRP. BRP forbeholder seg retten til å endre denne garantien på et hvilket som helst tidspunkt, under den forståelse at slike endringer ikke vil forandre garantivilkårene som gjelder for Produkter som ble solgt med denne garantien.

3. UNNTAK — FØLGENDE OMFATTES IKKE AV GARANTIEN

Følgende punkter dekkes ikke under noen omstendigheter av denne begrensede garantien:

- Utskifting av deler og materiell i rutinevedlikehold, som, men ikke begrenset til, olje og smøremidler, filtre og tennplugger.
- Normal slitasje, som, men ikke begrenset til, slitasje av dekk, batteri, dynamobørster, tette lykter og lyspærer, clutchlameller og clutchbelegg, drivreim, bremseklosser, bremsebelegg og rotor og tannhjul.
- Innstillinger og justeringer, inkludert, men uten begrensning til, justering av drivreim og justering og balansering av hjul.
- Skader relatert til Produktets utseende, inkludert men uten begrensning til, striper, flekker, falming, avskalling og skader på setematerialet.
- Skade som skyldes forsømmelse av eller mangel på riktig vedlikehold og/eller lagring slik det er beskrevet i *BRUKERHÅNDBOKEN*.
- Skade som er et resultat av at deler er fjernet, feilaktig reparasjon, feil service eller feil vedlikehold, endringer, endringer som er utenfor de opprinnelige spesifikasjonene for Produktet, eller skade som skyldes bruk av deler eller tilbehør som ikke er produsert eller godkjent av BRP, som etter rimelig skjønn enten er inkompatible med produktet eller som påvirker produktets drift, yteevne eller varighet på en negativ måte, eller som er et resultat av at reparasjoner er utført av en person som ikke er en autorisert Distributør/Forhandler.
- Skade som skyldes montering av deler med spesifikasjoner som er forskjellig fra de originale Produkt-delene, som, men uten begrensning til, en annen type dekk, eksossystem, felger eller bremser.
- Skade som er forårsaket av misbruk, unormal bruk, forsømmelse, racing eller bruk av Produktet som ikke er i overensstemmelse med anbefalt bruk beskrevet i *BRUKERHÅNDBOKEN*.
- Skade som er et resultat av vanninntrenging, ulykke, farer på veien, neddykking, brann, tyveri, vandalisme eller naturkatastrofe.
- Skade som skyldes bruk av drivstoff, oljer eller smøremidler med andre spesifikasjoner enn de som anbefales i *BRUKERHÅNDBOKEN*.
- Skade som skyldes korrosjon fra veisalt, batterisyre, miljøpåvirkning eller behandling i strid med anvisningene i *BRUKERHÅNDBOKEN*.
- Tilfeldige skader eller følgeskader eller skader, inkludert, men uten begrensning til, bensinutgifter, utgifter til å transportere Produktet til og fra den autoriserte Distributøren/Forhandleren, mekanikers reisetid, transport eller sleping, lagrings-, telefon-, mobiltelefon-, faks- eller telegramutgifter, leie av samme eller lignende Produkt mens det er inne til service eller

nedetid, drosje, reise, losji, tap av eller skade på personlig eiendom, bryderi, forsikringskostnader, tilbakebetaling av lån, tidstap, tapt inntekt, omsetning eller overskudd eller tapt glede eller bruk av Produktet.

4. GARANTIPERIODE

Denne begrensede garantien gjelder fra leveringsdato til første detaljforbruker eller fra den dato Produktet ble tatt i bruk for første gang, alt etter hvilken dato som kommer først og i følgende perioder:

- For privat fritidsbruk: **TJUEFIRE (24) ETTERFØLGENDE MÅNEDER**, unntatt punkter som dekkes i punkt (2) og (3) nedenfor; og for kommersielt bruk **TOLV (12) ETTERFØLGENDE MÅNEDER**, unntatt punkter som dekkes i punkt (2) og (3) nedenfor.
 - Produktet brukes kommersielt når det brukes i forbindelse med arbeid eller beskjeftigelse som skaper inntekt i løpet av en hvilken som helst garantiperiode. Produktet brukes også kommersielt når, på noe tidspunkt i løpet av garantiperioden, det har et registreringsnummer for kommersiell bruk.
- Batteri: **SEKS (6) ETTERFØLGENDE MÅNEDER**
- For dekk: **SEKS (6) ETTERFØLGENDE MÅNEDER** eller til dekkene er slitt ned til de siste tre trettitodelene av en tomme (3/32 ") (2,38 millimeter) for dekkene foran, og de siste fem trettitodelene av en tomme (5/32 ") (3,97 millimeter) for dekket bak, avhengig av hva som kommer først.

Reparasjon eller erstatning av deler eller ytelse av service under denne garantien forlenger ikke gyldigheten av denne garantien ut over dens opprinnelige utløpsdato.

Vær oppmerksom på at varigheten og eventuelle andre modaliteter i garanti-dekningen er underlagt gjeldende nasjonale eller lokale lover i landet ditt.

KUN FOR PRODUKTER SOM SELGES I AUSTRALIA

Ingenting i disse garantivilkårene og -betingelsene må tas for å utelukke, begrense eller endre bruken av enhver betingelse, produktgaranti, garanti, rettighet eller remedie som gis eller er underforstått i Konkurrans- og forbrukerloven av 2010 (Cth), inkludert den australske forbrukerloven eller enhver annen lov der det å gjøre dette ville bestride denne loven eller føre til at noen del av disse vilkårene og betingelsene ville bli ugyldige. Fordelene du gis under denne begrensede garantien kommer i tillegg til andre rettigheter og rettsmidler du har ifølge australsk lov.

Våre varer leveres med garantier som ikke kan utelukkes under den australske forbrukerloven. Du har krav på en erstatning eller refusjon for en stor feil og til kompensasjon for eventuelle andre rimelig overskuelig tap eller skader. Du har også rett til å få varene reparert eller skiftet ut hvis varene ikke holder akseptabel kvalitet og feilen ikke kan sies å være en stor feil.

5. BETINGELSER FOR Å HA GARANTIDEKNING

Denne garantidekningen er tilgjengelig **bare** når **alle** betingelsene nedenfor er oppfylt:

-
- Produktet må kjøpes som ny og ubrukt av den første eieren fra en distributør/forhandler som er autorisert til å distribuere produktet i det landet eller sammenslutning av land der salget fant sted;
 - BRPs angitte prosess for kontroll før levering må være utført og dokumentert av kjøperen og den autoriserte Distributøren/Forhandleren og signert av kjøperen.
 - Produktet må være riktig garantiregistrert av en autorisert Distributør/Forhandler.
 - Produktet må kjøpes i landet eller sammenslutning av land der kjøperen bor.
 - Rutinevedlikehold som er beskrevet i *BRUKERHÅNDBOKEN* må utføres til rett tid. BRP forbeholder seg retten til å gjøre garantidekningen avhengig av bevis på riktig vedlikehold.

6. HVA DU MÅ GJØRE FOR Å FÅ GARANTIDEKNING

Kunden må avslutte bruk av Produktet dersom noe unormalt oppdages. Kunden må varsle en autorisert Distributør/Forhandler i løpet av to (2) måneder etter at en feil oppstår, sørge for nødvendig tilgang til Produktet og mulighet til å reparere det. Kunden må også presentere for den autoriserte Distributøren/Forhandleren bevis på at Produktet er kjøpt, og må signere reparasjons-/arbeidsordren før reparasjonen starter for å godkjenne garantireparasjonen. Alle deler som skiftes ut under denne begrensede garantien blir BRPs eiendom. Vær oppmerksom på at varslingsfristen er underlagt gjeldende nasjonale eller lokale lover i kundens land.

7. HVA BRP VIL GJØRE

I den grad det er tillatt under gjeldende lov, er BRPs forpliktelser under denne garantien begrenset til, etter eget skjønn, reparasjon av deler som er identifisert som defekte under normal bruk, vedlikehold og service, eller bytte av disse delene med nye, autentiske produktdeleer uten å ta betalt for deler og arbeid hos en autorisert distributør eller forhandler i løpet av garantiens dekningsperiode under betingelsene som er beskrevet heri. BRPs ansvar er begrenset til å utføre nødvendige reparasjoner eller utbyttinger av deler. Eierne kan ikke kreve at Produktet skal tilbakekalles eller at kjøpet skal annulleres hvis han/hun mener at garantien ikke blir overholdt. Du kan ha andre juridiske rettigheter som kan variere fra land til land.

Hvis det er behov for service utenfor det landet hvor Produktet ble kjøpt, eller, for de som er bosatt innen EØS, hvis service er nødvendig utenfor EØS, må eieren betale for tilleggsutgifter ifølge lokal forhold og forskrifter. Disse utgiftene kan blant annet være frakt, forsikring, skatter, lisensavgifter, importtoll og alle andre økonomiske utgifter, inkludert de som regjeringer, stater, territorier og deres respektive organer pålegger.

BRP forbeholder seg retten til å forbedre, omforme og endre alle produkter fra tid til annen uten å påta seg ansvar for å oppdatere produkter som ble produsert tidligere.

8. OVERFØRING

Hvis produktet skifter eier i løpet av garantiens dekningsperiode, skal denne begrensede garantien i henhold til vilkårene og betingelsene overføres til den nye eieren og være gyldig for den resterende dekningsperioden forutsatt at BRP eller en autorisert distributør/forhandler mottar et bevis på at den forrige eieren godtar overføringen av eierskap og i tillegg mottar kontaktopplysninger for den nye eieren.

9. ASSISTANSE TIL KUNDER

Hvis det skulle oppstå strid eller krangel i forbindelse med denne begrensede garantien, anbefaler BRP at du forsøker å løse problemet på Distributør/Forhandler-nivå. Vi anbefaler at du drøfter saken med servicesjefen eller eieren hos den autoriserte Distributøren/Forhandleren.

Hvis saken fortsatt ikke er løst, kontakt BRP ved å fylle ut kundens kontaktskjema på www.brp.com eller kontakt BRP per post på én av adressene som er oppført under avsnittet *KONTAKT OSS* I denne håndboken.

© 2019 Bombardier Recreational Products Inc. Med enerett.

® Registrerte varemerker som tilhører Bombardier Recreational Products Inc. eller datterselskaper.

YTTERLIGERE VILKÅR OG BETINGELSER KUN FOR FRANKRIKE

Følgende vilkår gjelder bare for produkter solgt i Frankrike:

Selgeren skal levere varer som overholder kontrakten, og skal være ansvarlig for defekter som eksisterer ved levering. Selger skal også være ansvarlig for feil som følge av emballasje, monteringsanvisninger eller installasjonen når den er dennes ansvar i henhold til kontrakten eller hvis utført under dennes ansvar. For å være i samsvar med kontrakten må godet:

1. Være tilpasset normal bruk for lignende varer og, hvis aktuelt:
 - 1.1 Samsvare med beskrivelsen gitt av selgeren og ha kvalitetene som ble presentert kjøperen via prøve eller modell;
 - 1.2 Ha kvalitetene en kjøper med rette kan forvente med tanke på de offentlige erklæringene til selgeren, produsenten eller dens representant, inkludert i reklame eller merking; eller
2. Ha de egenskapene som er gjensidig avtalt mellom partene, eller være egnet for den spesifikke bruken forespeilet av kjøperen og påpekt av selgeren, og som er godtatt.

Tiltak ved eventuell mangel på overensstemmelse preskriberes etter to år etter levering av varen. Selgeren er ansvarlig for garantien for den solgte varens skjulte defekter dersom disse skjulte defektene gjør varen uegnet for tiltenkt bruk, eller dersom de reduserer dens bruk på en slik måte at kjøperen ikke ville ha anskaffet varen eller ville gitt en lavere pris hvis dette hadde vært kjent. Handlingen for slike skjulte defekter skal tas av kjøperen innen 2 år etter at defekten er oppdaget.

KUNDEINFORMASJON

PERSONVERNINFORMASJON

BRP ønsker å informere deg om at koordinatene dine vil bli bruk for sikkerhets- og garantirelaterte formål. Dessuten kan BRP og dets datterselskaper bruke sine kundelister for å distribuere markeds- og promosjonsinformasjon om BRP og beslektede produkter.

For å utøve dine rettigheter til å se eller korrigere dine data, eller for å bli slettet fra adresselisten for direkte markedsføring, kontakt BRP.

Via e-post: **privacyofficer@brp.com**

Via post: BRP
Senior Legal Counsel-Privacy Officer
726 St-Joseph
Valcourt QC
Canada,
J0E 2L0

KONTAKT OSS

Hjemmeside

www.brp.com

1006 Lausanne

Sveits

Asia

- 21F Shinagawa East One Tower
2-16-1 Konan
Minato-ku
Tokyo 108-0075
Japan
- Flat B, 8/F 56-60 Wong Chuk Hang
Rd
Aberdeen, Hongkong
- Room 4609, Tower 2,
Grand Gateway 3 Hong Qiao Road
Shanghai, Kina 200020

Europa

- Skaldenstraat 125
B-9042 Gent
Belgia
- Itterpark 11
D-40724 Hilden
Tyskland
- ARTEPARC Bâtiment B
Route de la côte d'Azur, Le Canet
13590 Meyreuil
Frankrike
- Ingvald Ystgaardsvei 15
N-7484 Trondheim
Norge
- Isoaavantie 7
PL 8040
96101 Rovaniemi, Finland
- Spinnvägen 15
90361 Umeå
Sverige
- Avenue d'Ouchy 4-6

Nord-Amerika

- 565 de la Montagne Street
Valcourt (Québec) J0E 2L0
Canada
- 10101 Science Drive
Sturtevant, Wisconsin
53177
U.S.A.
- Sa De Cv, Av. Ferrocarril 202
Parque Ind. Querétaro, Lote2-B
76220
Santa Rosa Jáuregui, Qro., Mexico

Oseania

- 6 Lord Street
Lakes Business Park
Botany, NSW 2019
Australia
- 13B Echelon Place
East Tamaki
New Zealand, 2013

Sør-Amerika

- Rua James Clerck Maxwell, 230
TechnoPark Campinas SP 13069-
380 Brasil

ADRESSEENDRING/SKIFTE AV EIER

Hvis adressen din er endret eller du er den nye eieren av produktet, ber vi deg varsle BRP ved å enten:

- Varsle en autorisert Can-Am On-Road-forhandler.
- **Bare Nord-Amerika:** ring 1-888-272-9222;
- sende inn ett av adresseendringskortene på de følgende sidene til én av adressene til BRP som er angitt i avsnittet *KONTAKT OSS* i denne håndboken

I tilfelle skifte av eier, legg ved bevis på at den tidligere eieren har sagt seg enig i overføringen.

Det er dessuten meget viktig å varsle BRP også etter at den begrensede garantien har utløpt, fordi BRP kan nå produktets eier om nødvendig, for eksempel hvis tilbakekalling blir nødvendig av sikkerhetsmessige årsaker. Det er eierens ansvar å varsle BRP.

STJÅLNE ENHETER: Hvis ditt personlige kjøretøy blir stjålet, bør du varsle BRP eller en autorisert Can-Am On-Road-forhandler. Vi vil be deg om å oppgi navn, adresse, telefonnummer, kjøretøyets identifikasjonsnummer og datoen det ble stjålet.

ENDRING AV ADRESSE

NY EIER



KJØRETØYETS IDENTIFIKASJONSNUMMER

Modellnummer

Kjøretøyets identifikasjonsnummer (V.I.N.)

GAMMEL ADRESSE
ELLERTIDLIGERE EIER:

NAVN

NR.

GATE

LEIL

STED

FYLKE

POSTNUMMER

LAND

TELEFON

NY ADRESSE
ELLER NY EIER:

NAVN

NR.

GATE

LEIL

STED

FYLKE

POSTNUMMER

LAND

TELEFON

E-POSTADRESSE

V00A2F

ENDRING AV ADRESSE

NY EIER



KJØRETØYETS IDENTIFIKASJONSNUMMER

Modellnummer

Kjøretøyets identifikasjonsnummer (V.I.N.)

GAMMEL ADRESSE
ELLERTIDLIGERE EIER:

NAVN

NR.

GATE

LEIL

STED

FYLKE

POSTNUMMER

LAND

TELEFON

NY ADRESSE
ELLER NY EIER:

NAVN

NR.

GATE

LEIL

STED

FYLKE

POSTNUMMER

LAND

TELEFON

E-POSTADRESSE

V00A2F

EN-V00A2F-DEC

Denne siden er blank med hensikt.

ENDRING AV ADRESSE

NY EIER



KJØRETØYETS IDENTIFIKASJONSNUMMER

Modellnummer

Kjøretøyets identifikasjonsnummer (V.I.N.)

GAMMEL ADRESSE
ELLERTIDLIGERE EIER:

NAVN

NR.

GATE

LEIL

STED

FYLKE

POSTNUMMER

LAND

TELEFON

NY ADRESSE
ELLER NY EIER:

NAVN

NR.

GATE

LEIL

STED

FYLKE

POSTNUMMER

LAND

TELEFON

E-POSTADRESSE

V00A2F

ENDRING AV ADRESSE

NY EIER



KJØRETØYETS IDENTIFIKASJONSNUMMER

Modellnummer

Kjøretøyets identifikasjonsnummer (V.I.N.)

GAMMEL ADRESSE
ELLERTIDLIGERE EIER:

NAVN

NR.

GATE

LEIL

STED

FYLKE

POSTNUMMER

LAND

TELEFON

NY ADRESSE
ELLER NY EIER:

NAVN

NR.

GATE

LEIL

STED

FYLKE

POSTNUMMER

LAND

TELEFON

E-POSTADRESSE

V00A2F

EN-V00A2F-DEC

Denne siden er blank med hensikt.

ADVARSEL

Dette Can-Am On-Road-produktet er forskjellig fra andre kjøretøy. Det krever god kunnskap og spesielle ferdigheter. Finn ut hva som gjør dette kjøretøyet annerledes.

LES BRUKERHÅNDBOKEN, STUDER ALLE SIKKERHETSDEKALENE PÅ KJØRETØYET OG SE SIKKERHETSVIDEOEN FØR DU BRUKER KJØRETØYET.



GJENNOMFØR et opplæringskurs (hvis tilgjengelig), øv deg, gjør deg kjent med betjeningsanordninger og instrumenter og skaff deg gyldig førerkort.

LES sikkerhetskortet før du begynner å kjøre.

BRUK ALLTID HJELM OG KJØREKLÆR.

Førere er mer utsatt for farer på veien i denne typen kjøretøy enn i en bil. Selv erfarne førere kan miste kontrollen og kolliderer med andre kjøretøy. Dette kjøretøyet beskytter deg ikke i en kollisjon.

MANØVRERINGSBEGRENSNINGER OG VEIENS BESKAFFENHET.

Vehicle Stability System (VSS) forhindrer ikke at du mister kontrollen, tipper over eller faller av hvis du overstiger kjøretøyets begrensninger. Du kjenner til begrensningene ved forskjellige kjøreforhold. Ikke kjør i terreng eller på is eller snø. Unngå pytter og rennende vann. Denne typen kjøretøy kan få vannplaning og skli på veier dekket med grus, skitt og sand. Senk farten dersom du må kjøre under disse forholdene.



ski-doo LYNX SEQ-DOO EVINRUDE ROTAX can-am

®™ OG BRP-LOGOEN ER VAREMERKER SOM TILHØRER BOMBARDIER RECREATIONAL PRODUCTS INC. ELLER DETS TILKNYTTETE SELSKAPER.
©2019 BOMBARDIER RECREATIONAL PRODUCTS INC. ALLE RETTIGHETER FORBEHOLDT.

219 002 072_NO
BRUKERHÅNDBOK, SPYDER RT -serien / NORSK

U/M:P.C.