

can-am®

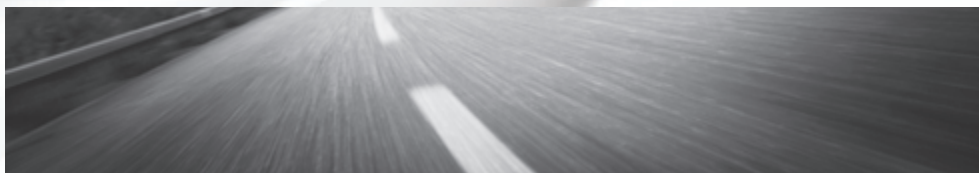

BEDIENUNGSANLEITUNG ROADSTER 2018

Umfasst Sicherheits-, Fahrzeug-
und Wartungsinformationen



SPYDER® RT™

WARNUNG

Machen Sie sich mit der unterschiedlichen Handhabung des Roadster Spyder vertraut.

Lesen Sie diese Bedienungsanleitung und sehen Sie sich das Sicherheitsvideo an:

<https://can-am.brp.com/spyder/owners/safety/safety-information.html>

Absolvieren Sie einen Trainingskurs (falls erhältlich), üben Sie und gewinnen Sie Sicherheit im Umgang mit den Bedienelementen.

Berücksichtigen Sie die örtlichen Gesetze – die Voraussetzungen im Hinblick auf eine Fahrerlaubnis sind je nach Standort verschieden.

Bewahren Sie diese Bedienungsanleitung im vorderen Staufach auf.

 **WARNUNG**

 **WARNUNG:** Durch Betrieb, Service und Wartung eines Passagierfahrzeugs können Sie Chemikalien wie Motorabgasen, Kohlenmonoxid, Phthalaten und Blei ausgesetzt werden, die der Staat Kalifornien als Krebserreger, Verursacher von Geburtsfehlern oder anderen reproduktiven Schäden eingestuft hat. Um das Risiko zu mindern, vermeiden Sie Abgase einzuatmen, lassen Sie den Motor nur bei Bedarf im Leerlauf laufen, warten Sie Ihr Fahrzeug nur in gut belüfteten Räumlichkeiten, und tragen Sie während der Fahrzeugwartung Handschuhe oder waschen Sie Ihre Hände häufig. Weitere Informationen finden Sie unter www.p65warnings.ca.gov/products/passenger



In Kanada werden die Produkte von der Bombardier Recreational Products Inc. vertrieben.

In den USA werden die Produkte durch BRP US Inc. vertrieben.

Es folgt eine unvollständige Auflistung von Marken, die Eigentum der Bombardier Recreational Products Inc. oder ihrer Tochtergesellschaften sind:

Can-Am®

Rotax®

Spyder®

XPS™

RT™

BRP Connect™

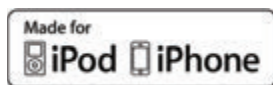

iPhone, iPod, iPod nano und iPod touch sind Marken von Apple Inc. eingetragen in den USA und anderen Ländern.

„Made for iPod“ und „Made for iPhone“ bedeutet, dass, speziell für den Anschluss an einen iPod bzw. ein iPhone, elektronisches Zubehör entwickelt wurde und dieses vom Entwickler im Hinblick auf die Einhaltung der Apple-Leistungsstandards zertifiziert wurde. Apple ist nicht verantwortlich für den Betrieb dieses Geräts oder die Einhaltung von Sicherheitsstandards und Richtlinien. Bitte beachten Sie, dass die Nutzung dieses Zubehörs mit iPod oder iPhone die drahtlose Leistung beeinträchtigen kann. Apple App Store ist eine Dienstleistungsmarke von Apple Inc. Bluetooth® Wortmarke und Logos sind eingetragene Marken von Bluetooth SIG Inc. Google Play Store ist eine eingetragene Marke von Google Inc.

VORWORT

Deutsch	Dieses Handbuch ist möglicherweise in Ihrer Landessprache verfügbar. Bitte wenden Sie sich an Ihren Händler oder besuchen Sie: www.operatorsguides.brp.com
English	This guide may be available in your language. Check with your dealer or go to: www.operatorsguides.brp.com
Español	Es posible que este manual esté disponible en su idioma. Consulte a su distribuidor o visite: www.operatorsguides.brp.com
Français	Ce guide peut être disponible dans votre langue. Vérifiez avec votre concessionnaire ou aller à : www.operatorsguides.brp.com
中文	本手册可能有您的语种的翻译版本。 请向经销商询问， 或者登录 www.operatorsguides.brp.com 查询。
日本語	このガイドは、言語によって翻訳版が用意されています。ディーラーに問い合わせるか、次のアドレスでご確認ください： www.operatorsguides.brp.com
Nederlands	Deze handleiding kan beschikbaar zijn in uw taal. Vraag het aan uw dealer of ga naar: www.operatorsguides.brp.com
Norsk	Denne boken kan finnes tilgjengelig på ditt eget språk. Kontakt din forhandler eller gå til: www.operatorsguides.brp.com
Português	Este manual pode estar disponível em seu idioma. Fale com sua concessionária ou visite o site: www.operatorsguides.brp.com
Suomi	Käyttöohjekirja voi olla saatavissa omalla kielelläsi. Tarkista jälleenmyyjältä tai käy osoitteessa: www.operatorsguides.brp.com
Svenska	Denna bok kan finnas tillgänglig på ditt språk. Kontakta din återförsäljare eller gå till: www.operatorsguides.brp.com

Wir gratulieren Ihnen zum Kauf Ihres neuen Can-Am® Spyder® Roadster. Der Roadster wird durch eine Garantie von Bombardier Recreational Products Inc. (BRP) abgedeckt. Ein Netz von Vertragshändlern steht für Sie bereit, um Sie bei Bedarf mit Ersatzteilen, Service oder Zubehör zu versorgen.

Ihr Händler ist verpflichtet, Sie zu frieden zu stellen. Er ist geschult, den Roadster grundlegend vorzubereiten und einer Inspektion zu unterziehen, bevor Sie ihn in Empfang nehmen.

Bei der Auslieferung wurden Sie über die Garantieabdeckung informiert und haben die **AUSLIEFERUNGSCHECKLISTE** unterschrieben, um sicherzustellen, dass Ihr

neues Fahrzeug zu Ihrer vollsten Zufriedenheit vorbereitet wurde.

Vor Fahrtantritt

Lesen Sie zu Ihrer eigenen Sicherheit und der Ihrer Beifahrer und Zuschauer die folgenden Abschnitte, bevor Sie den Spyder Roadster fahren:

- **ALLGEMEINE SICHERHEITSVORKEHRUNGEN**
- **FAHRZEUGINFORMATIONEN**
- **ANLEITUNGEN ZUM SICHEREN FAHREN**
- **KONTROLLE VOR DER FAHRT.**

Erfahrene Motorradfahrer sollten besonders den Unterabschnitt **DAS BESONDERE AM SPYDER ROADSTER** beachten.

Sicherheitshinweise

Im Folgenden werden die Arten der Sicherheitshinweise, ihr Aussehen und ihre Verwendung in dieser Anleitung erklärt:

Das Warnsymbol  weist auf eine potentielle Verletzungsgefahr hin.



WARNUNG

Weist auf eine potentielle Gefahr hin, die bei Nichtbeachtung zu schwerer Verletzung oder Tod führen kann.

 VORSICHT Weist auf eine gefährliche Situation hin, die bei Nichtvermeidung zu leichten oder mittleren Verletzungen führen könnte.

ZUR BEACHTUNG Kennzeichnet einen Hinweis, bei dessen Nichtbefolgung Komponenten des Fahrzeugs oder andere Sachwerte schwer beschädigt werden könnten.

Über diese Bedienungsanleitung

Diese Bedienungsanleitung wurde in Nordamerika verfasst, wo Rechtsverkehr herrscht. Passen Sie Ihre Fahrweise dem Rechtssystem und den Straßenverkehrsvorschriften in Ihrem Land an.

In dieser Bedienungsanleitung bezieht sich der Begriff "Motorrad" auf ein Motorrad mit zwei Rädern.

Bewahren Sie diese Bedienungsanleitung im vorderen Staufach auf, so dass Sie bei Wartungsarbeiten, bei der Fehlersuche und -behebung sowie bei der Unterweisung anderer darin nachschlagen können.

Falls Sie sich die Bedienungsanleitung am PC ansehen und/oder

ausdrucken wollen, sehen Sie auf der folgenden Website nach:

www.operatorsguide.brp.com.

Die Informationen und Komponenten-/Systembeschreibungen in diesem Dokument sind korrekt zum Zeitpunkt der Veröffentlichung. BRP arbeitet jedoch ständig an der Verbesserung seiner Produkte, ohne dass dadurch eine Verpflichtung entsteht, diese Veränderungen bei zuvor gefertigten Produkten nachträglich einzubauen. Aufgrund von sehr spät vorgenommenen Änderungen kann es zu Abweichungen zwischen dem gefertigten Produkt und den Beschreibungen und/oder Spezifikationen in dieser Bedienungsanleitung kommen. BRP behält sich das Recht vor, jederzeit Spezifikationen, Designs, Funktionen, Modelle oder Ausrüstungen zu verändern oder ganz aus dem Programm zu nehmen, ohne dass daraus irgendeine Verpflichtung entsteht.

Diese Bedienungsanleitung sollte bei Verkauf des Fahrzeugs mit dem Fahrzeug übergeben werden.

Nutzung anderer Informationsquellen

Zusätzlich zu dieser Bedienungsanleitung sollten Sie die Sicherheitskarte am Fahrzeug lesen und sich das Sicherheits-Video ansehen. Sie finden das Video unter: <https://can-am.brp.com/spyder/owners/safety/safety-information.html>



Nehmen Sie möglichst an einem Trainingskurs teil, der speziell für Fahrer des Spyder Roadsters gedacht ist. Weitere Informationen

über bevorstehende Trainingskurse können Sie unserer Website unter **www.can-am.brp.com** entnehmen. Wenn Sie nicht an einem speziellen Spyder Roadster Trainingskurs teilnehmen können, ist die Teilnahme an einem Motorradtrainingskurs eine gute Idee, da einige der erforderlichen Fähigkeiten ähnlich sind und Informationen über die Bewältigung gefährlicher Situationen im Straßenverkehr gelehrt werden, die in ähnlicher Weise auf das Fahren mit Ihrem Spyder Roadster zutreffen.

Danksagung

BRP möchte sich bei der Motorcycle Safety Foundation (MSF) für die Erlaubnis bedanken, deren Material über die Motorradsicherheit im Straßenverkehr in dieser Bedienungsanleitung verwenden zu dürfen.

Die MSF ist eine anerkannte gemeinnützige Stiftung und wird durch Motorradhersteller unterstützt. Sie bietet Training, Hilfsmittel und Partnerschaften in Bezug auf Motorradsicherheit an. Besuchen Sie ihre Website unter **www.msf-usa.org**.

***Diese Seite
ist absichtlich leer***

INHALT

VORWORT	1
VOR FAHRTANTRITT.....	1
SICHERHEITSHINWEISE.....	2
ÜBER DIESE BEDIENUNGSANLEITUNG.....	2
NUTZUNG ANDERER INFORMATIONSQUELLEN.....	2
DANKSAGUNG.....	3
ALLGEMEINE SICHERHEITSVORKEHRUNGEN	11
KOHLLENMONOXIDVERGIFTUNG VERMEIDEN.....	11
BENZINFEUER UND ANDERE GEFAHREN VERMEIDEN.....	11
VERBRENNUNGEN DURCH HEIßE TEILE VERMEIDEN.....	12
ZUBEHÖR UND ÄNDERUNGEN.....	12
<i>FAHRZEUGINFORMATIONEN</i>	
PRIMÄRE BEDIENELEMENTE	14
1) LENKER.....	15
2) GASDREHGRIFF.....	15
3) KUPPLUNGSHABEL (MODELL SM6).....	16
4) SCHALTHEBEL (MODELL SM6).....	16
5) GETRIEBWAHLSCHALTER (MODELL SE6).....	17
6) BREMSPEDAL.....	18
7) TASTE FÜR FESTSTELLBREMSE.....	18
SEKUNDÄRE BEDIENELEMENTE	20
1) ZÜNDSCHALTER.....	21
2) MOTORSTARTKNOPF.....	22
3) MOTORAUSSCHALTER.....	22
4) WARNBLINKSCHALTER.....	22
5) SCHALTER DER GESCHWINDIGKEITSREGELANLAGE.....	22
6) SCHEINWERFERSCHALTER.....	25
7) BLINKERSCHALTER.....	26
8) HUPENSCHALTER.....	26
9) TASTER ZUM EINSTELLEN DER WINDSCHUTZSCHEIBE.....	26
10) RECC (ROADSTER ELECTRONIC COMMAND CENTER).....	27
11) RÜCKWÄRTSGANG-TASTER.....	28
12) SCHALTER FÜR BRP CONNECT.....	28
13) SCHALTERGRUPPE.....	29
BEDIENELEMENTE FÜR MITFAHRER	31
SCHALTER FÜR BEHEIZBARE MITFAHRERGRIFFE.....	31
BEIFAHRRER-AUDIOREGLER.....	31
GROSSE PANORAMA-LCD-ANZEIGE MIT 7,8 ZOLL BREITE	33
GRUNDFUNKTIONEN.....	33
EINSTELLUNGEN.....	35
MENÜ.....	35
AUSRÜSTUNG	38
SPIEGEL.....	38
VORDERES AUFBEWAHRUNGSFACH.....	39
SITZ.....	39
AUFBEWAHRUNGSFÄCHER.....	40
STURZHELM.....	42

WERKZEUGSATZ.....	42
BEDIENUNGSANLEITUNG.....	43
KAROSSERIEVERKLEIDUNGEN.....	44
GRUNDLEGENDE VERFAHREN.....	49
EINSTELLUNG DER BEIFÄHRERFUßSTÜTZE.....	49
ANLASSEN UND ABSTELLEN DES MOTORS.....	49
RÜCKWÄRTS FAHREN.....	51
BEDIENUNG BEIM EINFÄHREN.....	52
TANKEN.....	53
EINSTELLUNG DER AUFHÄNGUNG.....	54
AUDIO-EINGANGSBUCHSE VERWENDEN.....	55
<i>ANLEITUNGEN ZUM SICHEREN FAHREN</i>	
DAS BESONDERE AM SPYDER ROADSTER.....	58
STABILITÄT.....	58
REAKTION AUF STRAßENZUSTÄNDE.....	58
BREMSPEDAL.....	58
FESTSTELLBREMSE.....	58
LENKUNG.....	58
BREITE.....	59
RÜCKWÄRTS.....	59
FAHRERLAUBNIS UND ÖRTLICHE VORSCHRIFTEN.....	59
FAHRHILFSTECHNIK.....	61
FAHRZEUG-STABILISIERUNGSSYSTEM (VSS).....	61
DYNAMISCHE SERVLENKUNG (DPS).....	62
GEFAHREN IM STRAßENVERKEHR.....	63
FAHRZEUGART.....	63
FAHRFERTIGKEITEN UND URTEILSVERMÖGEN DES FAHRERS.....	63
FAHRTAUGLICHKEIT.....	64
FAHRZEUGZUSTAND.....	64
STRAßEN- UND WITTERUNGSBEDINGUNGEN.....	64
FAHRERHAUSSTATTUNG.....	65
HELME.....	65
SONSTIGE FAHRBEKLEIDUNG.....	66
ERFORDERLICHE FAHRFERTIGKEITEN UND ÜBUNGEN.....	69
AUSWAHL EINES ÜBUNGSPLATZES.....	69
VORBEREITUNG AUF DIE FAHRT.....	70
FAHRHALTUNG.....	70
PRAKTISCHE ÜBUNGEN (MODELL SM6).....	70
PRAKTISCHE ÜBUNGEN (MODELL SE6).....	80
ENTWICKLUNG FORTGESCHRITTENER FAHRFERTIGKEITEN.....	88
STRATEGIEN FÜR DEN STRAßENVERKEHR.....	90
FAHRTPLANUNG.....	90
DEFENSIVES FAHREN.....	90
SICHTBAR SEIN.....	91
POSITION IN DER SPUR.....	92
ÜBLICHE FAHRSITUATIONEN.....	94
STRAßENBEDINGUNGEN UND GEFAHREN.....	96

NOTFÄLLE AUF DER STRAÙE.....	98
REIFENSCHADEN.....	99
MITFAHRER, GEPÄCK MITFÜHREN ODER EINEN ANHÄNGER ZIEHEN.....	100
GEWICHTSGRENZEN.....	100
FAHREN MIT ZUSÄTZLICHER LAST.....	100
FAHREN MIT BEIFÄHRER.....	100
GEPÄCKANORDNUNG.....	102
ZIEHEN EINES ANHÄNGERS.....	102
SELBSTTEST.....	107
FRAGEBOGEN.....	107
ANTWORTEN.....	109
SICHERHEITSINFORMATIONEN AM FAHRZEUG.....	111
ANHÄNGESCHILD.....	111
SICHERHEITSKARTE.....	112
SICHERHEITSSCHILDER (ALLE MODELLE AUßER MODELLE FÜR EUROPA).....	113
SICHERHEITSSCHILDER (MODELLE FÜR EUROPA).....	117
MELDUNG VON SICHERHEITSMÄNGELN.....	121
<i>KONTROLLE VOR DER FAHRT</i>	
CHECKLISTE VOR FAHRTANTRITT.....	124
VOR DEM STARTEN DES FAHRZEUGS FOLGENDES UNTERSU- CHEN:.....	124
ZÜNDSCHLÜSSEL IN DIE ON-STELLUNG DREHEN:.....	126
<i>WARTUNG</i>	
WARTUNGSPLAN.....	128
ERSTINSPEKTION.....	131
WARTUNGSMAßNAHMEN.....	132
MOTORÖL.....	132
LUFTFILTER.....	136
MOTORKÜHLMITTEL.....	137
KÜHLERLÜFTER.....	138
KUPPLUNGSFLÜSSIGKEIT (MODELL SM6).....	138
BATTERIE.....	139
ANTRIEBSRIEMEN.....	141
REIFEN UND RÄDER.....	143
BREMSEN.....	145
SCHEINWERFER.....	146
FAHRZEUGPFLEGE.....	151
FAHRZEUGREINIGUNG.....	151
FAHRZEUGSCHUTZ.....	151
LAGERUNG UND VORBEREITUNG AUF DIE SAISON.....	153
LAGERUNG.....	153
VORBEREITUNGEN VOR DER SAISON.....	153

REPARATUREN UNTERWEGS

DIAGNOSE-LEITFADEN.....156
 SCHALTEN IN DEN ERSTEN GANG NICHT MÖGLICH (MODELL SM6).....156
 SCHALTEN IN DEN LEERLAUF ERFOLGT NICHT (MODELL SE6).156
 SCHALTEN FUNKTIONIERT NICHT (MODELL SE6).....156
 MOTOR STARTET NICHT.....156

MELDUNGEN AUF DEM MULTIFUNKTIONS-ANZEIGEINSTRUMENT.....158

WAS IST UNTER DEN FOLGENDEN UMSTÄNDEN ZU TUN.....160
 SCHLÜSSEL VERLOREN.....160
 ÖFFNEN DES SEITLICHEN STAUFACHS NICHT MÖGLICH.....160
 REIFENSCHADEN.....160
 BATTERIE ENTLADEN.....162

AUSTAUSCH VON SICHERUNGEN UND LAMPEN.....164
 SICHERUNGEN.....164
 BELEUCHTUNGEN.....167

TRANSPORTIEREN DES FAHRZEUGS.....174

TECHNISCHE INFORMATIONEN

FAHRZEUGIDENTIFIKATION.....178
 FAHRZEUG-IDENTIFIKATIONSNUMMER.....178
 MOTOR-IDENTIFIZIERUNGSNUMMER.....178
 EPA-KONFORMITÄTSKENNZEICHNUNG.....179

GESETZLICHE BESTIMMUNGEN ZUR REGELUNG DER GERÄUSCHEMISSION.....180

DIGITAL CODIERTES HOCHFREQUENZSICHERHEITSSYSTEM (RF D.E.S.S. SCHLÜSSEL).....181

REGULATORISCHE INFORMATIONEN ZUM MULTIFUNKTIONS-ANZEIGEINSTRUMENT182

TECHNISCHE DATEN185

GEWÄHRLEISTUNG

EINGESCHRÄNKTE GARANTIE VON BRP – USA UND KANADA: 2018 CAN-AM® SPYDER® ROADSTER.....194

EINGESCHRÄNKTE GARANTIE VON BRP AUSSERHALB DER USA UND KANADA: 2018 CAN-AM® SPYDER® ROADSTER.....205

KUNDENINFORMATIONEN

DATENSCHUTZINFORMATIONEN.....214

WENDEN SIE SICH AN UNS.....215
 NORDAMERIKA.....215
 EUROPA.....215
 OZEANIEN.....215
 SÜDAMERIKA.....216

ASIEN.....216

ADRESSENÄNDERUNG/HALTERWECHSEL.....217

ALLGEMEINE SICHERHEITSVORKEHRUNGEN

Kohlenmonoxidvergiftung vermeiden

Motorabgase enthalten das tödliche Kohlenmonoxid. Das Einatmen von Kohlenmonoxid kann Kopfschmerzen, Schwindelgefühl, Benommenheit, Übelkeit sowie Verwirrtheit hervorrufen und sogar zum Tod führen.

Kohlenmonoxid ist ein farbloses, geruchloses, geschmacksneutrales Gas, welches vorhanden sein kann, ohne dass Sie Motorabgase sehen oder riechen. Es können sich schnell tödliche Kohlenmonoxidkonzentrationen bilden und Sie können schnell von der Wirkung des Gases so beeinträchtigt werden, dass Sie sich nicht mehr selbst retten können. Tödliche Kohlenmonoxidkonzentrationen in geschlossenen oder schlecht belüfteten Räumen können über mehrere Stunden oder Tage fortbestehen. Wenn sich bei Ihnen Symptome einer Kohlenmonoxidvergiftung zeigen, verlassen Sie den Raum sofort, sorgen Sie dafür, dass Sie frische Luft einatmen und begeben Sie sich in ärztliche Behandlung.

Achten Sie auf Folgendes, um schwere Verletzungen bzw. Tod durch Kohlenmonoxid zu vermeiden:

- Lassen Sie das Fahrzeug niemals in einem schlecht belüfteten und/oder (teilweise) geschlossenen Raum wie Garage, Einstellplatz oder Scheune laufen. Auch wenn Sie versuchen, die Motorabgase mit Lüftern oder geöffneten Fenstern und Türen zu beseitigen, kann Kohlenmonoxid schnell gefährliche Konzentrationen erreichen.
- Lassen Sie das Fahrzeug niemals an einem Ort laufen, an dem Motorabgase in ein Gebäude durch Öffnungen wie Fenster und Türen gelangen können.

Benzinfeuer und andere Gefahren vermeiden

Benzin ist leicht entzündbar und hochexplosiv. Kraftstoffgase können sich verteilen und durch einen Funken oder eine Flamme mehrere Meter vom Fahrzeug entfernt entzündet werden. Befolgen Sie diese Anweisungen, um das Brand- und Explosionsrisiko zu verringern:

- Das Betanken muss im Freien in einem gut belüfteten Bereich durchgeführt werden. Offene Flammen, Funken, Zigaretten und andere Zündquellen müssen ferngehalten werden.
- Das Betanken darf nicht mit laufendem Motor durchgeführt werden.
- Der Kraftstofftank darf nie vollständig gefüllt werden. Dem Kraftstoff muss Raum für seine Ausdehnung bei Temperaturänderungen gelassen werden.
- Ausgelaufener Kraftstoff ist aufzuwischen.
- Der Motor darf nie bei offenem Tankdeckel gestartet oder laufen gelassen werden.
- Benutzen Sie nur einen zugelassenen roten Behälter für die Lagerung von Kraftstoff.
- Führen Sie keine Benzinkanister im vorderen Staufach oder anderswo auf dem Fahrzeug mit.

Benzin ist giftig und kann zu Verletzungen oder zum Tod führen.

- Saugen Sie niemals Benzin mit dem Mund ab.
- Wenn Sie Benzin verschlucken, in die Augen bekommen oder Benzindämpfe einatmen, suchen Sie sofort einen Arzt auf.

Wenn Sie mit Benzin in Kontakt kommen, waschen Sie die entsprechende(n) Stelle(n) mit Seife sowie Wasser und wechseln Sie Ihre Kleidung.

Verbrennungen durch heiße Teile vermeiden

Die Abgas-, Öl- und Kühlsysteme und der Motor laufen während des Betriebs heiß. Andere Fahrzeugteile wie beispielsweise das Glas des Multifunktionsanzeigeelements können ebenfalls heiß werden, wenn sie bei Umgebungstemperatur über 60 °C betrieben werden. Vermeiden Sie mit diesen Teilen während und kurz nach dem Betrieb direkten Kontakt, damit Sie keine Verbrennungen davontragen.

Zubehör und Änderungen

Nehmen Sie keine unerlaubten Änderungen vor bzw. verwenden Sie kein/e Geräte bzw. Zubehör, welche/s nicht von BRP anerkannt sind/ist. Da solche Veränderungen nicht durch BRP erprobt wurden, können sie die Gefahr von Verkehrsunfällen oder Verletzungen erhöhen und die Zulassung des Fahrzeugs für den Straßenverkehr ungültig machen.

Anders als die meisten Motorräder ist der Spyder Roadster mit einem Fahrzeugstabilitätssystem (VSS) ausgestattet, welches auf die normale Ausführung des Fahrzeugs abgestimmt ist. Das VSS funktioniert möglicherweise nicht richtig, wenn das Fahrzeug modifiziert wurde, z. B. Veränderung von Gewichtsverteilung, Radstand, Reifen, Aufhängung, Bremsen oder Lenkung.

Fragen Sie Ihren Can-Am Roadster Vertragshändler nach erhältlichem Zubehör für Ihr Fahrzeug.

FAHRZEUGINFORMATIONEN

PRIMÄRE BEDIENELEMENTE

Es ist wichtig, die Anordnung und die Funktion aller Bedienelemente zu kennen und deren fehlerfreie und koordinierte Nutzung zu üben.

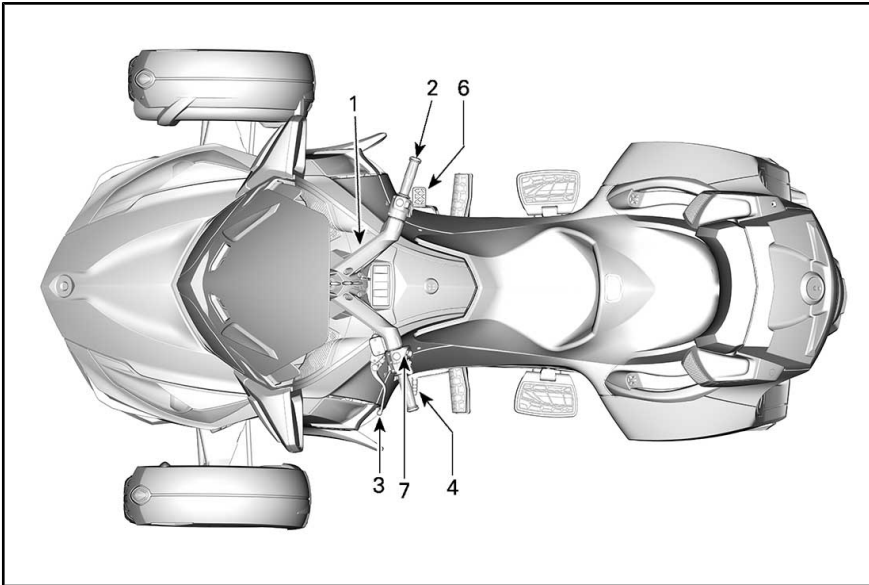

TYPISCH — MODELL SM6

1	Lenker
2	Gasdrehgriff
3	Kupplungshebel
4	Schalthebel
6	Bremspedal
7	Taste für Feststellbremse

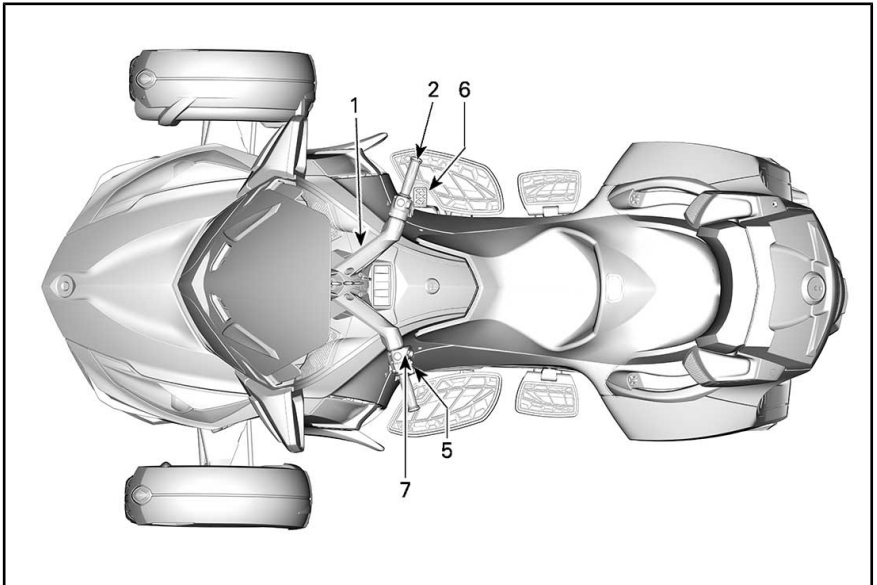

TYPISCH — MODELL SE6

1	Lenker
2	Gasdrehgriff
5	Schaltwähler
6	Bremspedal
7	Taste für Feststellbremse

1) Lenker

Der Lenker ist mit beiden Händen zu greifen. Bewegen Sie den Lenker in die Richtung, in die Sie fahren wollen.

2) Gasdrehgriff

Der Gasgriff ist der rechte Handgriff. Mit ihm wird die Motordrehzahl geregelt. Um die Motordrehzahl zu erhöhen, drehen Sie den Gasdrehgriff wie abgebildet (senken Sie Ihr Handgelenk ab).



ERHÖHUNG DER MOTORDREHZAHL

Um die Motordrehzahl zu senken, drehen Sie den Gasdrehgriff wie abgebildet (heben Sie Ihr Handgelenk an).



VERMINDERUNG DER MOTORDREHZAHL

Der Gasdrehgriff ist federbelastet und sollte in die Leerlaufstellung zurückkehren, wenn er losgelassen wird.

HINWEIS: Dieses Fahrzeug ist mit einer ETC (elektronische Drosselsteuerung) ausgerüstet. Die Drosselklappen im Drosselklappenstutzen werden elektronisch gesteuert und können bei Bedarf unabhängig von der Stellung des Gasdrehgriffs geöffnet oder geschlossen werden. Es kann passieren, dass das VSS (Fahrzeugstabilitätssystem) zum Aufrechterhalten der Stabilität ein Beschleunigen des Motors verhindert, um die Stabilität zu bewahren. Sobald sich das Fahrzeug stabilisiert hat, nimmt die Motordrehzahl wieder zu, wenn Sie weiterhin Gas geben. Der beschriebene Vorgang macht sich als verzögerte Beschleunigung bemerkbar.

3) Kupplungshebel (Modell SM6)

Der Kupplungshebel befindet sich vor dem linken Handgriff. Die Kupplung steuert die Kraftübertragung vom Motor auf das Hinterrad. Der Hebel wird gedrückt, um die Kraftübertragung auszurücken, und losgelassen, um sie einzurücken.

Einstellung der Kupplungshebelposition

Für den Abstand zwischen Kupplungshebel und Handgriff stehen Ihnen vier Stellungen zur Verfügung: Stellung 1 (größter Abstand) bis Stellung 4 (kleinster Abstand).

1. Drücken Sie den Kupplungshebel nach vorne, um die Einstellscheibe zu lösen. Halten Sie ihn gedrückt.
2. Drehen Sie die Einstellscheibe in die gewünschte Stellung. Richten Sie die Zahl auf der Einstellscheibe mit dem Punkt auf dem Hebel aus.
3. Lassen Sie den Kupplungshebel los.

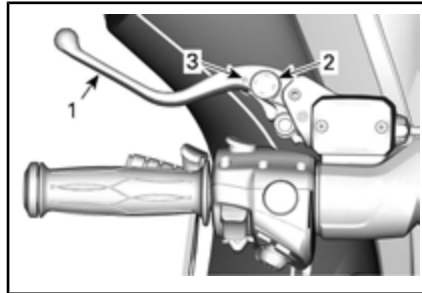

KUPPLUNGSHEBELEINSTELLUNG

1. Kupplungshebel
2. Einstellscheibe
3. Punkt

4) Schalthebel (Modell SM6)

Der Schalthebel befindet sich vor der linken Fußraste.

Das Schaltmuster lautet wie folgt: Rückwärts-1-Leerlauf 2-3-4-5-6.

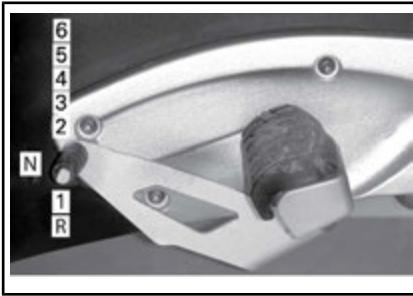

TYPISCH

Um nacheinander von einem Gang in den nächsten zu schalten, ist der Schalthebel jeweils ganz hochziehen bzw. niederzudrücken. Wenn der Hebel losgelassen wird, kehrt er in die Mitte zurück, wo sich der Mechanismus für den nächsthöheren oder nächstniedrigeren Gang zurückstellt. Die Neutralstellung (N) wird entweder mit einem Hochziehen über die halbe Distanz vom ersten Gang oder durch ein Niederdrücken über die halbe Distanz vom zweiten Gang ausgewählt.

HINWEIS: Um vom Leerlauf in den ersten Gang zu schalten, betätigen Sie die Bremse und schalten einen Gang hoch.

Zum Schalten in den Rückwärtsgang lesen Sie die detaillierten Anweisungen unter *RÜCKWÄRTS FAHREN* in den *GRUNDLEGENDEN VERFAHREN*.

5) Getriebewahlschalter (Modell SE6)

Der Schaltwähler befindet sich unter dem linken Handgriff.

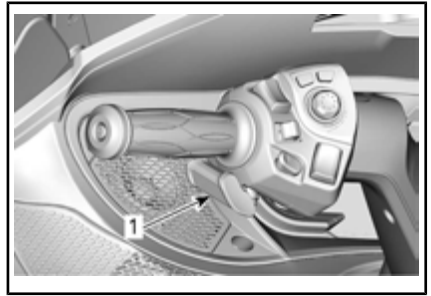

TYPISCH

1. Schaltwähler

Das Schaltmuster lautet wie folgt: Rückwärts-Leerlauf-1-2-3-4-5-6.

Drücken Sie den Wähler nach vorne, um heraufzuschalten. Ziehen Sie den Wähler zu sich, um herunterzuschalten.

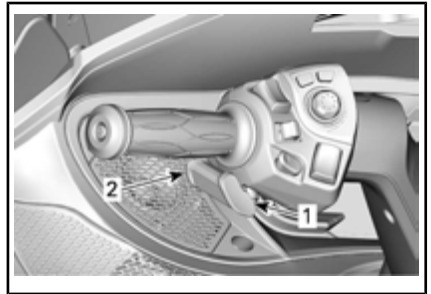

1. Heraufschalten
2. Herunterschalten

Sie schalten sequentiell von einem Gang in den nächsten. Lassen Sie den Wähler nach dem Schalten los.

Um durch mehrere Gänge zu schalten, betätigen Sie den Wähler mehrere Male.

Um vom ersten Gang oder dem Rückwärtsgang in den Leerlauf/Neutral zu schalten, drücken oder ziehen Sie Wählhebel kurz. Ein längeres Betätigen führt dazu, dass kein Leerlauf/Neutral eingelegt wird.

HINWEIS: Umschalten vom Rückwärtsgang in den 1. Gang: Bremspedal betätigen und umschalten.

HINWEIS: Um vom Leerlauf in den ersten Gang zu schalten, betätigen Sie die Bremse und schalten einen Gang hoch.

Wenn der Schaltwähler losgelassen wird, stellt sich der Mechanismus für den nächsthöheren oder nächstniedrigeren Gang zurück.

Wenn der Fahrer beim Abbremsen nicht herunterschaltet und die Motordrehzahl unter einen bestimmten Wert sinkt, schaltet das Getriebe automatisch in den nächsten verfügbaren Gang herunter.

Wenn der Motor bei eingelegtem Gang angelassen wird, schaltet das Getriebe automatisch in den Leerlauf.

6) Bremspedal

Das Bremspedal befindet sich vor der rechten Fußraste. Drücken Sie es zum Betätigen der Bremse nach unten. Dieses Pedal bremst alle drei Räder.

SM6 Modelle und SE6 Basismodell

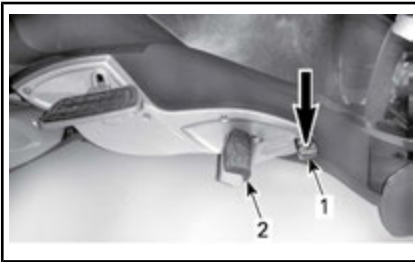

1. Bremspedal
2. Fußstütze

HINWEIS: Achten Sie beim Fahren darauf, Ihren Fuß nicht auf dem Bremspedal abzusetzen. Anderenfalls aktiviert das Motormanagementsystem den Notlauf zum Schutz des Bremssystems.

RT Limited SE6-Modelle

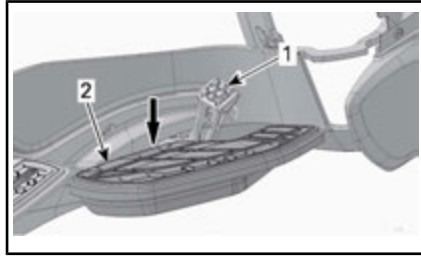

NORMALZUSTAND

1. Bremspedal
2. Fußbodenbrett

Muss das Pedal stärker, als üblich durchgetreten werden, sorgt ein Mechanismus dafür, dass das Fußbodenbrett abgesenkt wird. Wenn dieser Fall eintritt, drücken Sie auf den hinteren Teil des Fußbodenbretts, bis ein Klick zu hören ist und probieren die Bremsanlage aus.

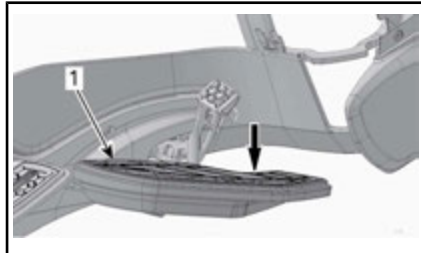

ABGESENKTES FUßBODENBRETT

1. Fußbodenbrett

Bleibt dieser Zustand nach wie vor bestehen oder wenn Sie irgendwelche Fehler in der Bremsanlage feststellen, wenden Sie sich an einen Can-Am Spyder Roadster-Vertragshändler.

7) Taste für Feststellbremse

Die Taste der Feststellbremse befindet am linken Griff. Mit ihm lässt sich die elektrische Feststellbremse betätigen oder lösen.

Bei Modellen SE6, wenn der Motor anhält, während die Feststell-

bremse nicht betätigt ist, ertönt 20 Sekunden lang ein Piepstön.

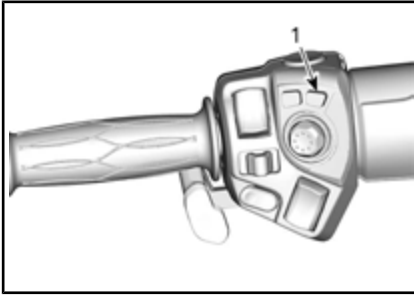

1. Taste für Feststellbremse

HINWEIS: Zum Betätigen oder Lösen der Feststellbremse muss sich der Zündschlüssel in der Stellung ON befinden.

HINWEIS: Um die Feststellbremse zu aktivieren, muss die Batteriespannung bei mindestens 11 V liegen. Liegt die Spannung unter 11 V, schaltet sich die Feststellbremsenanzeige EIN und in der Gerätegruppe wird im Zusammenhang mit der Feststellbremse eine Fehlermeldung angezeigt.

Feststellbremse betätigen

Zum Betätigen der Feststellbremse drücken Sie die Taste, wenn das Fahrzeug zum Stehen gekommen ist. Die Bremsanzeigeleuchte blinkt.

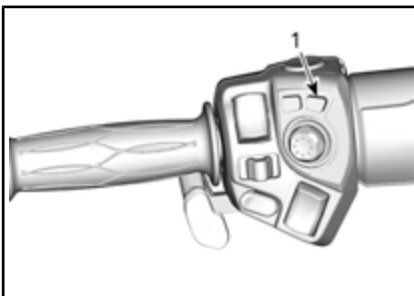

1. Tasten betätigen

HINWEIS: Die Feststellbremse lässt sich nicht aktivieren, wenn die Geschwindigkeit des Fahrzeugs mehr als 10 km/h beträgt.

Vergewissern Sie sich, dass die Feststellbremse vollständig angezogen ist. Halten Sie die Kupplung (beim Modell SM6) und schaukeln Sie das Fahrzeug nach hinten und nach vorn.

Feststellbremse lösen

Zum Lösen der Feststellbremse drücken Sie die Taste, bis die Bremsanzeigeleuchte erlischt.

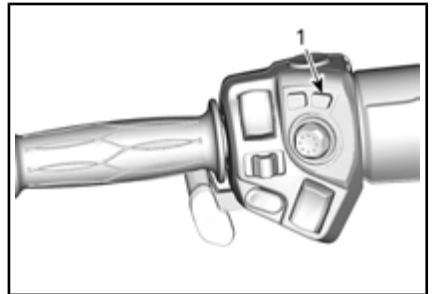

1. Tasten betätigen

SEKUNDÄRE BEDIENELEMENTE

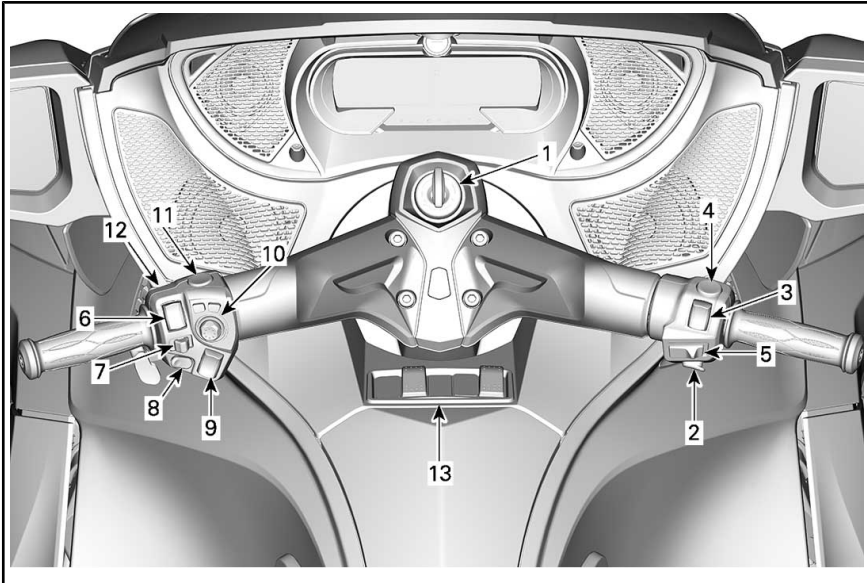

TYPISCH

1	Zündschalter	8	Signalhorntaste
2	Knopf für Motorstart	9	Taster zum Einstellen der Windschutzscheibe
3	Motorausschalter	10	RECC (Roadster Electronic Command Center)
4	Warnblinkschalter	11	Rückwärtstaste
5	Tempomat-Schalter	12	Schalter für BRP Connect
6	Scheinwerferschalter	13	Schaltergruppe
7	Blinkerschalter		

1) Zündschalter

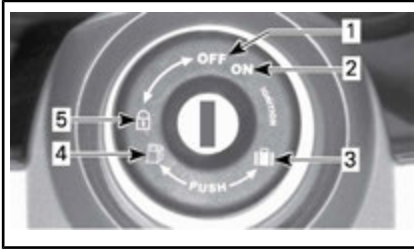

ZÜNDSCHALTER

1. AUS
2. EIN
3. Öffnen des vorderen Staufachs
4. Öffnen des Sitzes/Zugang zum Kraftstofftank
5. Position zum Sperren des Lenkrads/des Handschuhfachs

Der Zündschalter befindet sich in der Mitte des Lenkers. Er steuert:

- **Motorzündung**
- **Sitzöffnungsmechanismus zum Zugriff auf:**
 - Kraftstofftankdeckel
 - Bremsflüssigkeitsbehälter
- **Öffnungsmechanismus des vorderen Staufachs zum Zugriff auf:**
 - Bedienungsanleitung
 - Sicherungen
 - Batterieklemmen.
- **Verriegelungsmechanismus der Lenkung/des Handschuhfaches.**

ZUR BEACHTUNG Wenn sich der Schlüssel nicht leicht drehen lässt, versuchen Sie es nicht mit Gewalt. Ziehen Sie ihn ab und stecken Sie ihn wieder ein.

WARNUNG

Wenn Sie den Zündschalter auf OFF schalten, werden der Motor und alle elektrischen Systeme, einschließlich VSS und DPS ausgeschaltet. Wenn Sie dies tun, während sich das Fahrzeug bewegt, könnten Sie die Kontrolle verlieren und einen Unfall erleiden.

Im Lieferumfang Ihres Fahrzeugs sind zwei Schlüssel enthalten. Jeder Spyder-Schlüssel enthält einen vorprogrammierten Transponder-Chip, der über Radiofrequenz von der Wegfahrsperre gelesen wird und den Motor startet. Die Spyder-Schlüssel enthalten keine Batterien. Nehmen Sie den Schlüssel nicht auseinander. Wenn die Wegfahrsperre den Schlüssel nicht lesen kann, wird der Motor nicht gestartet. Für Bedingungen, die dazu führen können, dass die Wegfahrsperre den Schlüssel nicht lesen kann, siehe den *DIAGNOSELEITFADEN*. Bewahren Sie den Ersatzschlüssel an einem sicheren Ort auf, denn Sie **müssen** diesen haben, damit ein weiterer Schlüssel durch einen Can-Am Spyder Roadster-Vertragshändler hergestellt werden kann.

HINWEIS: Im Handschuhfach befindet sich ein Schlüsselschaft, der für den optionalen BRP Anhänger gedacht ist. So lässt sich der Fahrzeugschlüssel auch für den Anhänger verwenden.

Zündfunktion

AUS

Der Schlüssel kann ausschließlich in dieser Stellung eingeführt und herausgezogen werden.

In der Stellung OFF ist das elektrische System des Fahrzeugs deaktiviert.

Der Motor wird durch Drehen des Zündschalters in die Stellung OFF ausgeschaltet.

EIN

Wenn der Schlüssel in diese Stellung gedreht wird, wird das elektrische System des Fahrzeugs aktiviert.

Das Anzeigeelement sollte sich einschalten.

Die Leuchten des Fahrzeugs sind eingeschaltet.

Der Motor kann angelassen werden.

2) Motorstartknopf

Der Motorstartschalter befindet sich in der Nähe des rechten Handgriffs.



1. Knopf für Motorstart

Wenn er gedrückt und gehalten wird, wird der Motor angelassen.

3) Motorausshalter

Der Motorausshalter befindet sich in der Nähe des rechten Handgriffs.



1. Motorausshalter

Der Schalter kann zwei Positionen einnehmen und muss in die Fahrposition gestellt werden, bevor Sie den Motor starten können. Sie können den Motor damit jederzeit abstellen, ohne die Hand vom Lenker zu nehmen.

4) Warnblinkschalter

Der Warnblinkschalter befindet sich in der Nähe des rechten Handgriffs.

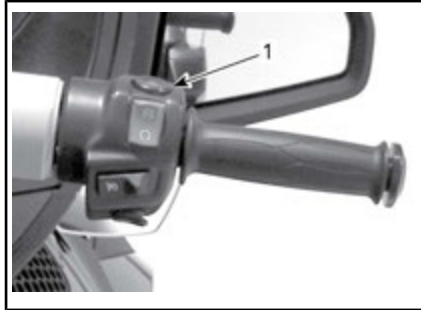

1. Warnblinkschalter

Drücken Sie den Knopf, um die Warnblinkleuchten einzuschalten.

5) Schalter der Geschwindigkeitsregelanlage

Der Schalter der Geschwindigkeitsregelanlage befindet sich in der Nähe des rechten Griffs.



1. Tempomat-Schalter

Dieser Schalter verfügt über mehrere Funktionen. Die Geschwindigkeitsregelung kann damit aktiviert, eingestellt und ausgeschaltet werden.



! WARNUNG

Es wird davon abgeraten, die Geschwindigkeitsregelanlage beim Ziehen eines Anhängers zu benutzen.

Wenn eine Geschwindigkeit gesetzt bzw. gespeichert wurde, hält die Geschwindigkeitsregelanlage diese Geschwindigkeit weitgehend konstant. Die Geschwindigkeitsregelanlage passt dabei die Motorzahl an die vom Fahrer vorgegebene Geschwindigkeit an.

HINWEIS: Je nach Straßenzustand, Wind, Gefälle, Steigung usw. kann sich das Fahrzeugmoment verändern.

Die Geschwindigkeitsregelanlage ist besonders für lange Fahrten auf Autobahnen mit wenig Verkehr gedacht. Benutzen Sie die Geschwindigkeitsregelanlage nicht auf viel befahrenen Stadtstraßen, kurvenreichen Straßen, bei schlech-

tem Wetter oder unter anderen Umständen, die eine manuelle Steuerung der Geschwindigkeit erfordern.

Beschränkung des Funktionsspektrums der Geschwindigkeitsregelanlage

Die Geschwindigkeitsregelanlage ist kein Autopilot, die das Fahrzeug automatisch steuert.

Die Geschwindigkeitsregelanlage berücksichtigt nicht, was gerade auf der Straße vor Ihnen passiert. Sie führt für Sie weder Lenk- noch Bremsmanöver aus.

! WARNUNG

Unsachgemäßer Gebrauch der Geschwindigkeitsregelanlage kann dazu führen, dass Sie die Kontrolle über das Fahrzeug verlieren.

Geschwindigkeit setzen bzw. speichern

Um den Tempomat nutzen zu können, muss die Fahrzeuggeschwindigkeit über ca. 40 km/h betragen.

Schieben Sie den Schalter der Geschwindigkeitsregelanlage nach rechts in die Stellung ON (ein).



1. Schalter nach rechts schieben

HINWEIS: Das Tempomat-Symbol leuchtet in der Digitalanzeige **grau**.

Beschleunigen Sie das Fahrzeug auf die von Ihnen gewünschte Geschwindigkeit und drücken Sie dann den Taster der Geschwindigkeitsregelanlage nach unten in die Stellung SET (Einstellung), um die Geschwindigkeit zu setzen bzw. zu speichern.



1. Taster zum Setzen bzw. Speichern der Geschwindigkeit nach unten in die Stellung SET drücken

HINWEIS: Das Tempomat-Symbol leuchtet in der Digitalanzeige **grün**.

Sie brauchen nun kein Gas mehr geben.

⚠️ WARNUNG

Halten Sie beim Fahren stets beide Hände am Lenker. Andernfalls besteht die Gefahr, dass Sie die Kontrolle über das Fahrzeug verlieren.

HINWEIS: Wenn Sie schneller als mit der eingestellten Geschwindigkeit fahren möchten, können Sie die Motordrehzahl durch Betätigung des Gasgriffs erhöhen. Wenn Sie kein Gas geben, sorgt die Geschwindigkeitsregelanlage dafür, dass die vorher gespeicherte Geschwindigkeit wieder erreicht und beibehalten wird.

Wenn eine Geschwindigkeit gesetzt bzw. gespeichert wurde, lässt sie sich steigern/senken, indem der

Taster nach oben/unten gedrückt wird. Durch jedes Drücken der Taste verändert sich die Geschwindigkeit um jeweils 1,6 km/h. Wenn Sie den Taster gedrückt halten, steigt/sinkt die Geschwindigkeit, bis Sie den Taster loslassen oder bis die mit der Geschwindigkeitsregelanlage höchste/niedrigste einstellbare Geschwindigkeit erreicht wird.



ZUVOR EINGESTELLTE BZW. GESPEICHERTE GESCHWINDIGKEIT

1. Taster nach oben drücken, um eine höhere Geschwindigkeit einzustellen



ZUVOR EINGESTELLTE BZW. GESPEICHERTE GESCHWINDIGKEIT

1. Taster nach unten drücken, um eine niedrigere Geschwindigkeit einzustellen

Geschwindigkeitsregelung abbrechen

Jeder der folgenden Punkte bricht die Geschwindigkeitsregelung ab.

- Betätigen des Bremspedals.

- Anziehen des Kupplungshebels oder wenn die Kupplung zu rutschen beginnt. (Modell SM6).
- Gangwechsel (Modell SE6).
- Jeglicher Eingriff des Fahrzeugstabilitätssystems.

Geschwindigkeitsregelung fortsetzen

Wenn die Geschwindigkeitsregelung abgebrochen wurde und sich der Schalter der Geschwindigkeitsregelanlage weiterhin in der Stellung ON befindet, kann die Geschwindigkeitsregelung durch Schieben des Tasters der Geschwindigkeitsregelanlage nach oben fortgesetzt werden. Die Geschwindigkeitsregelanlage sorgt dann dafür, dass die vorher gesetzte bzw. gespeicherte Geschwindigkeit wieder erreicht und beibehalten wird.



ZUVOR ABGEBROCHENE GESCHWINDIGKEITSREGELUNG

1. Taster zum Fortsetzen (RESUME) der Geschwindigkeitsregelung nach oben schieben

HINWEIS: Auf der Digitalanzeige erscheint CRUISE SET (Geschwindigkeitsregelung ein).

Geschwindigkeitsregelung beenden

Um die Geschwindigkeitsregelung zu stoppen, schieben Sie den Schalter der Geschwindigkeitsregelanlage nach links.



1. Schalter auf OFF schieben

HINWEIS: Auf der Digitalanzeige verschwindet CRUISE ON (Geschwindigkeitsregelung Aktiv).

6) Scheinwerferschalter



Der Schalter befindet sich in der Nähe des linken Griffs.

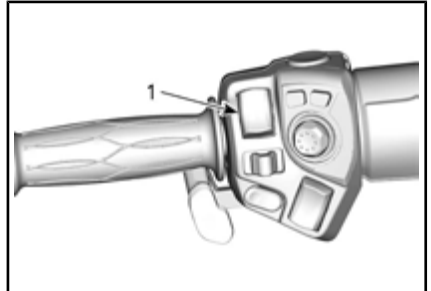

TYPISCH

1. Scheinwerferschalter

Der Schalter wird für die Auswahl des Fern- und des Abblendlichts verwendet. Die Scheinwerfer schalten sich automatisch ein, wenn der Motor 800 RPM erreicht und erlöschen etwa 20 Sekunden, nachdem der Motor ausgeschaltet wurde.

Für die Auswahl des Fernlichts ist der Schalter in die vordere Stellung zu drücken. Für die Auswahl des

Abblendlicht ist der Schalter in die rückwärtige Stellung zu drücken.

Für die Lichthupe ist der Schalter zu drücken und dann wieder loszulassen. Fernlicht bleibt eingeschaltet, solange der Schalter nach unten gedrückt wird.

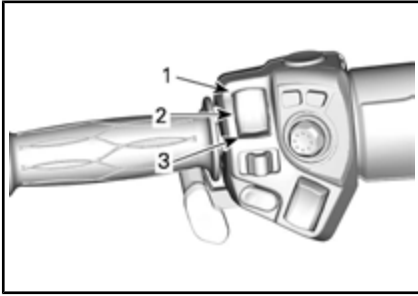

TYPISCH

1. Fernlicht
2. Abblendlicht
3. Lichthupe

7) Blinkerschalter

Blinkersignal links	
Blinkersignal rechts	

Der Blinkerschalter befindet sich in der Nähe des linken Handgriffs.

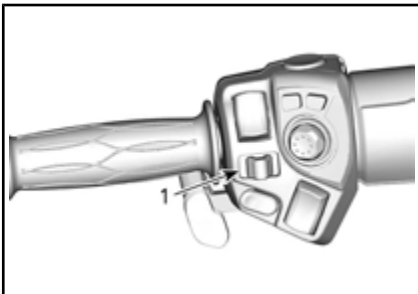

TYPISCH

1. Blinkerschalter

Der Blinkerschalter schaltet sich nach einem normalen Richtungs-

wechsel selbst aus. Allerdings muss er nach einem geringfügigen Richtungswechsel oder nach einem Fahrspurwechsel manuell ausgeschaltet werden.

Um das Signal auszuschalten, ist der Knopf hineinzudrücken.

Während sich das Fahrzeug bewegt, werden die Blinklichter nach 30 Sekunden automatisch ausgeschaltet.

8) Hupenschalter

Der Schalter für die Hupe befindet sich in der Nähe des linken Handgriffs.

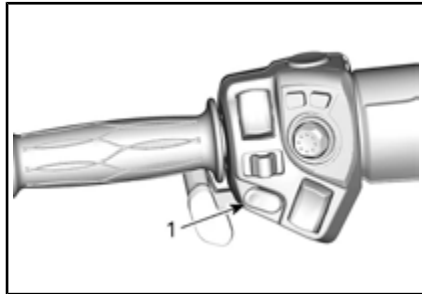

TYPISCH

1. Signalhornstaste

9) Taster zum Einstellen der Windschutzscheibe

Der Taster zum Einstellen der Windschutzscheibe befindet sich in der Nähe des linken Griffs.



TYPISCH

1. Taster zum Einstellen der Windschutzscheibe

Die Windschutzscheibe lässt sich ganz nach Ihrer Präferenz mit dem Taster anheben und absenken.

! VORSICHT Stellen Sie vor dem Einstellen der Windschutzscheibenhöhe sicher, dass sich im Bereich der Windschutzscheibe weder ein Gegenstand noch ein Körperteil befindet. Andernfalls besteht die Gefahr, dass das Fahrzeug beschädigt wird oder es zu Personenschäden kommt.

HINWEIS: Um die Windschutzscheibe einzustellen, muss der Motor laufen.

Zum Anheben der Windschutzscheibe drücken Sie den Taster (Symbol +). Lassen Sie den Taster los, sobald die gewünschte Höhe erreicht wird.

Zum Absenken der Windschutzscheibe drücken Sie den Taster (Symbol -). Lassen Sie den Taster los, sobald die gewünschte Höhe erreicht wird.

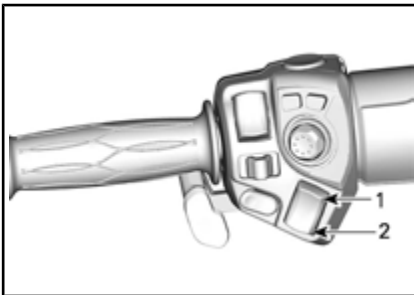

TYPISCH

1. Anheben der Windschutzscheibe
2. Absenken der Windschutzscheibe

10) RECC (Roadster Electronic Command Center)

Das RECC befindet sich in der Nähe des linken Griffs.

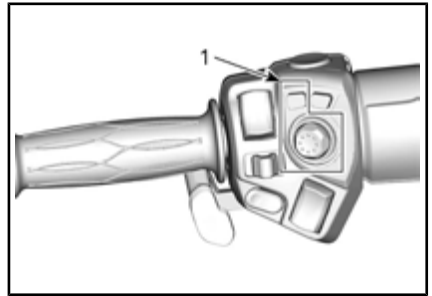

TYPISCH

1. RECC

Das RECC ist ein Multifunktions-Schalter, es ermöglicht die Steuerung zahlreicher Funktionen des Multifunktions-Anzeigeelements.

HINWEIS: Eingaben in das RECC können einen kurzen Moment unterbrochen werden, während die Fahrzeug-Elektronikmodule die wichtigsten Fahrzeugfunktionen priorisieren. Dies stellt keine Funktionsstörung dar.

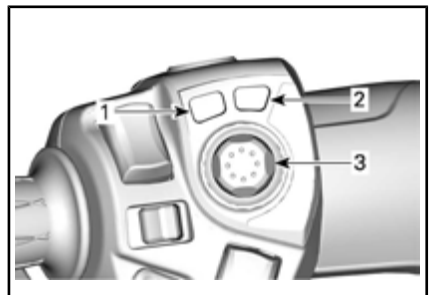

RECC- UND FESTSTELLBREMSEN-TASTEN

1. **Taster MODE (Modus):** aktiviert bzw. deaktiviert den ECO-Modus
2. **Taste der FESTSTELLBREMSE:** aktiviert oder deaktiviert die Feststellbremse
3. **JOYSTICK-Taste:** Nach oben/unten/links/rechts bewegen, um durch Menüs zu navigieren.

Kurz drücken und dann loslassen: Eingabefunktion.

! WARNUNG

Die Verwendung des RECC während der Fahrt kann den Fahrer ablenken. Berücksichtigen Sie beim Bedienen der Taster den Verkehr und behalten Sie die Augen immer auf der Straße.

Audio-Steuerung

Um das Radio einzuschalten, drücken Sie den Joystick NACH OBEN. Um das Radio zu schließen, drücken Sie den Joystick NACH UNTEN, wenn sich die Laufstärke auf der niedrigsten Einstellung befindet.

Betätigen Sie im Home-Bildschirm den Joystick NACH OBEN oder NACH UNTEN, um die Lautstärke zu erhöhen oder zu senken.

HINWEIS:

Zum Aktivieren des automatischen Lautstärkepegels, gehen Sie auf:

- Audio
- Konfiguration
- Auto Vol CTRL

Drücken Sie den Joystick NACH UNTEN und halten Sie ihn mindestens eine Sekunde lang. Der Tonausgang wird dann auf stumm geschaltet.

Wenn bei Stummschaltung der Taster NACH OBEN gedrückt wird, kehrt die Audiolautstärke zum zuletzt eingestellten Pegel zurück.

11) Rückwärtsgang-Taster

Der Rückwärtsgang-Taster befindet sich oben am linken Lenkergehäuse.

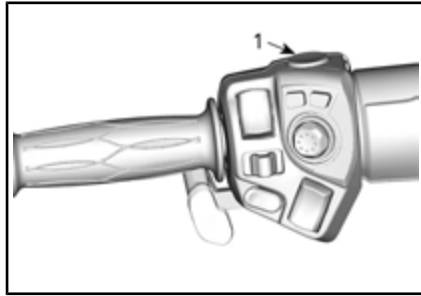

TYPISCH

1. Rückwärtstaste

Halten Sie den Rückwärtsgang-Schalter gedrückt, um in den Rückwärtsgang zu schalten. Ausführliche Anweisungen hierzu finden Sie unter *RÜCKWÄRTS FAHREN* in *GRUNDLEGENDE VERFAHREN*.

Wenn der Rückwärtsgang eingelegt wird, schalten sich die Rückfahrleuchten ein.

12) Schalter für BRP Connect

Der Schalter für BRP Connect befindet sich am linken Lenkergehäuse gegenüber dem Kupplungshebel.

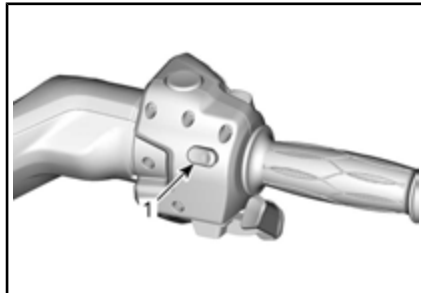

1. PTT-Taster

Der Schalter für BRP Connect dient zum direkten Zugriff auf BRP Connect. Mit jeder Betätigung wird zwischen der App-Ansicht und der Funktionsansicht der Multifunktionsanzeige umgeschaltet.

13) Schaltergruppe

Die Schaltergruppe befindet sich über dem Handschuhfach. Sie ermöglicht die Steuerung zahlreicher elektrischer Hilfseinrichtungen.

HINWEIS: Die Schaltergruppe ist einsatzbereit, wenn der Motor läuft und die Batteriespannung mehr als 11 Vdc beträgt.

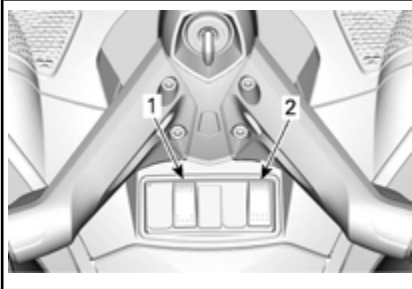

1. Schalter für beheizbare Fahrergriffe
2. Schalter für Nebelscheinwerfer (optionales Paket)

Schalter für beheizbare Fahrergriffe

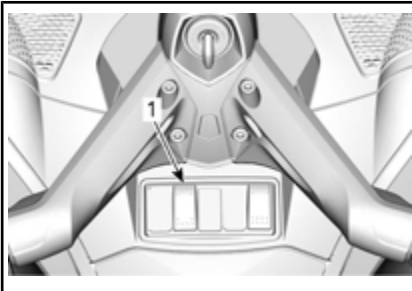

1. Schalter für Handgriffheizung

Mit dem Schalter für die beheizbaren Griffe lassen sich die Heizfunktion der beheizbaren Griffe ein- und ausschalten sowie die Heizintensität regulieren.

Drücken Sie für geringe Heizintensität auf die Schalterseite für geringe Intensität (LO).

Drücken Sie für maximale Heizintensität auf die Schalterseite für hohe Intensität (HI).

Zum Ausschalten kippen Sie den Schalter in die Mittelstellung.

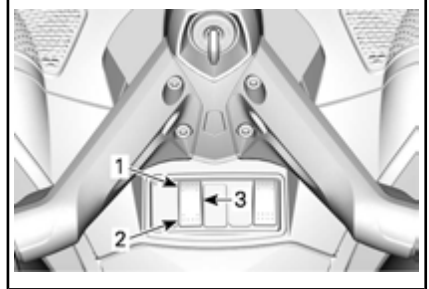

1. HI (Hohe Intensität)
2. LO (Geringe Intensität)
3. OFF (aus - Mittelstellung)

HINWEIS: Die Heizfunktion der beheizbaren Griffe schaltet sich automatisch aus, wenn der Zündschlüssel in die Stellung OFF gedreht wird.

Schalter für Nebelscheinwerfer (optionales Paket)

Alle Modelle außer Modelle für Europa, Japan und Australien

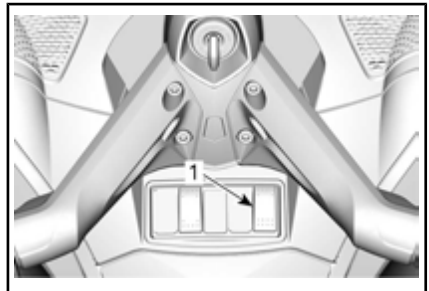

1. Schalter für Nebelscheinwerfer

Drücken Sie zum Einschalten der Nebelscheinwerfer auf das entsprechende Schaltersymbol.

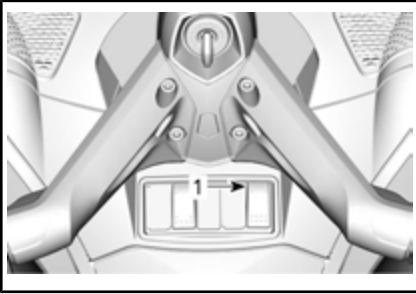

1. Zum Einschalten hier drücken

Drücken Sie zum Ausschalten der Nebelscheinwerfer auf die gegenüberliegende Schalterseite.

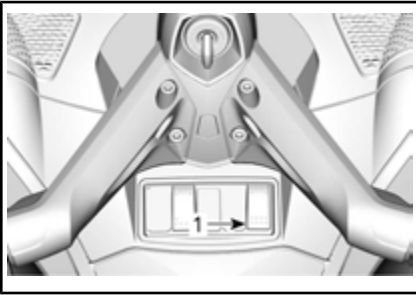

1. Zum Ausschalten hier drücken

BEDIENELEMENTE FÜR MITFAHRER



1. *Schalter für beheizbare Mitfahrergriffe*
2. *Audio-Steuerung für Mitfahrer (optional)*

Schalter für beheizbare Mitfahrergriffe

Der Schalter für die beheizbaren Griffe befindet sich in der Nähe des linken Mitfahrergriffs.

Mit dem Schalter für die beheizbaren Griffe lassen sich die Heizfunktion der beheizbaren Griffe ein- und ausschalten sowie die Heizintensität regulieren.

Drücken Sie für minimale Heizintensität auf den Schalter für geringe Intensität (LO).

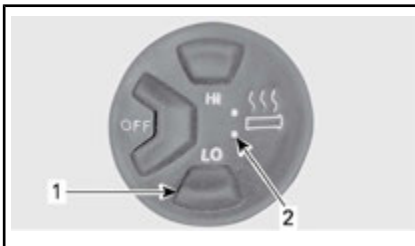

1. *Taste LO (geringe Intensität)*
2. *Anzeige LO (geringe Intensität)*

Drücken Sie für maximale Heizintensität auf den Schalter für hohe Intensität (HI).

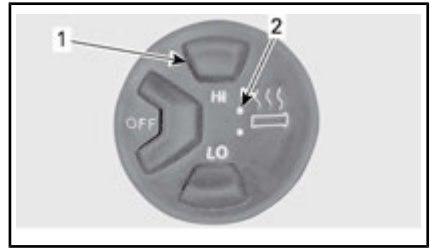

1. *Taste HI (hohe Intensität) (beide Leuchten sind eingeschaltet)*
2. *Anzeige HI (hohe Intensität)*

Um die Funktion auszuschalten, drücken Sie den Schalter OFF (aus).

HINWEIS: Die beheizbaren Griffe schalten sich aus, wenn der Motor unter 800 RPM läuft. Sie schalten sich automatisch nicht wieder ein.

Beifahrer-Audioregler

Der Schalter für die Audio-Steuerung befindet sich in der Nähe des rechten Beifahrergriffs.

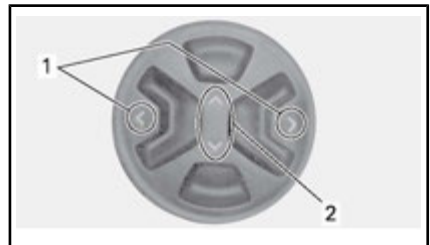

1. *Taster NACH LINKS/NACH RECHTS*
2. *Taster NACH OBEN/NACH UNTEN*

Die Beifahrer-Audioregler duplizieren die Funktion des vorderen Joysticks Auf/Ab/Links/Rechts. Er ermöglicht das Ändern von Lautstärkepegel und Titel/Kanal, wenn die Gruppe auf den Audio-Bildschirm eingestellt ist.

Der jeweils eingestellte Radiosender oder Titel eines tragbaren digitalen Medienabspielgeräts (iPod) lässt sich mit den Tastern NACH LINKS/NACH RECHTS wechseln.

Zusätzliche Informationen über Audiofunktionen finden Sie unter *AUDIOBEDIENELEMENTE*.



WARNUNG

Das Ablesen und Bedienen des Multifunktionsanzeigeeinstruments kann von der Bedienung des Fahrzeugs ablenken, insbesondere von der ständigen Beobachtung der Umgebung. Stets auf die Straßenbedingungen achten, sicherstellen, dass die Umgebung frei von Hindernissen ist. Ferner während der Fahrt nur kurz auf die Multifunktionsanzeige schauen, um die Straßenbedingungen nicht aus dem Auge zu verlieren.

GROSSE PANORAMA-LCD-ANZEIGE MIT 7,8 ZOLL BREITE

Grundfunktionen

LCD-Anzeige

Standardanzeige



Multifunktionsanzeige



Linke Seitenanzeige

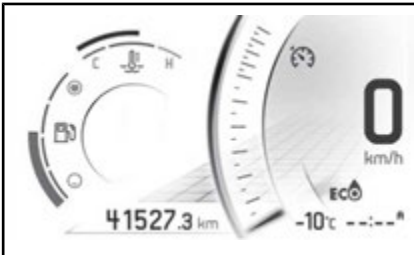

Auf der linken Seitenanzeige finden sich:

- Kraftstoffstandanzeige
- Tachometer
- Tageskilometerzähler
- Geschwindigkeitsregelung
- Ganganzeige
- Uhr
- Motortemperatur
- Fahrmodi
- Warnhinweis-Popup

Rechte Seitenanzeige

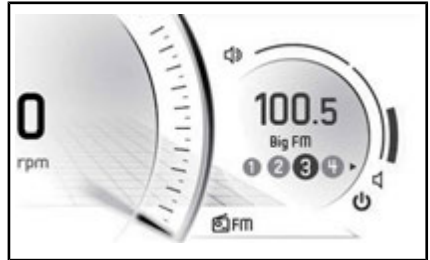

Auf der rechten Seitenanzeige finden sich:

- Drehzahlmesser
- Lautstärke
- Gespeicherte Radiosender
- Menü
 - BRP Connect
 - Telefon
 - Statistik
 - Audio
 - Einstellungen

Aufrufen von Funktionen über die Digitalanzeige

WARNUNG

Das Ablesen und Bedienen des Multifunktionsanzeigeeinstruments kann von der Bedienung des Fahrzeugs ablenken, insbesondere von der ständigen Beobachtung der Umgebung. Stets auf die Straßenbedingungen achten, sicherstellen, dass die Umgebung frei von Hindernissen ist. Ferner während der Fahrt nur kurz auf die Multifunktionsanzeige schauen, um die Straßenbedingungen nicht aus dem Auge zu verlieren.

Das Multifunktions-Anzeigeeinstrument beinhaltet analoge Anzeigeeinstrumente (Tachometer und Drehzahlmesser), Anzeigeleuchten und

ein Infotainment-Center mit einem digitalen Bildschirm.

Wir empfehlen Ihnen, das Aufrufen von Funktionen am Infotainment-Center zu üben, bevor Sie mit dem Fahrzeug fahren. Sie machen sich so mit dem System vertraut und werden so geübt im Aufrufen von Funktionen, wenn Sie unterwegs sind.

Zum Steuern der Anzeigefunktionen verwenden Sie das RECC (Roadster Electronic Command Center). Siehe *RECC (ROADSTER ELECTRONIC COMMAND CENTER)* unter *SEKUNDÄRE BE-DIENELEMENTE*.

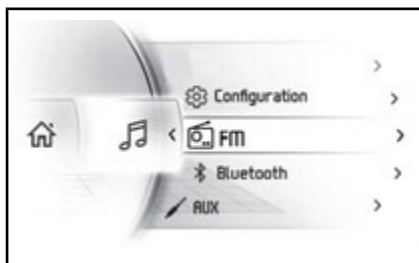

Wenn ein Symbol aufgerufen wird, wird der/die aktuelle Wert/Einheit für das jeweilige Symbol angezeigt.

Anzeigeleuchten

Warnleuchten und Kontrollleuchten

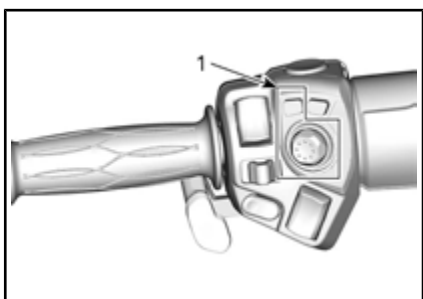

1. RECC

Durch Drücken des Joysticks (mittlere Taste) wird die Menüauswahl rechts aktiviert, in dieser Reihenfolge:

- **BRP Connect**
- **Telefon**
- **Statistik**
- **Audio**
- **Einstellungen**

Wenn ein Symbol aufgerufen wird, erscheint das jeweils zugehörige Bild.



WARNLEUCHTEN UND KONTROLLLEUCHTEN	
	ROT – Die Motortemperatur ist zu hoch.
	ROT – Der Batteriestand ist zu niedrig.
	ROT – Niedriger Öldruck
	ORANGEFARBEN – Niedriger Kraftstoffstand
	ORANGEFARBEN – Motor prüfen
	ORANGEFARBEN – Fehlfunktion des Fahrzeugs
	ORANGEFARBEN – ABS
	ROT – Bremse

Symbole und Anzeigen

WARNLEUCHTEN UND KONTROLLLEUCHTEN	
	Smartphone-Netzwerkverbindung
	Bluetooth-Gerät
	Anzeige des Smartphone-Batteriestands
	Anzeige der Helmkopplung
	Kraftstoffanzeige
	Temperaturanzeige
	Anzeige des Tempomaten

Einstellungen

Menüscharter

Einsatz des RECC für die Steuerung zahlreicher Funktionen des Multifunktions-Anzeigeinstruments.

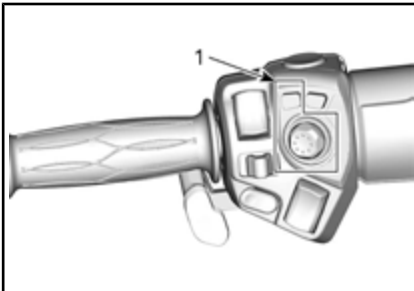

1. RECC

Einsatz des Schalters für BRP Connect zum direkten Zugriff auf BRP Connect. Mit jeder Betätigung wird zwischen der App-Ansicht und

der Funktionsansicht der Multifunktionsanzeige umgeschaltet.

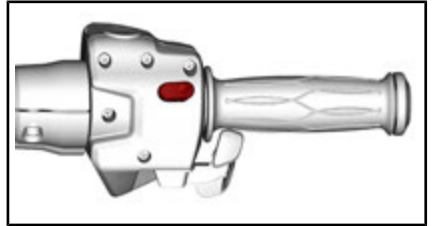

Menü

BRP Connect



Vor dem Einsatz von BRP Connect muss die App auf das Telefon heruntergeladen werden. Die App kann durch eine einfache Suche vom Apple App Store oder vom Google Play Store heruntergeladen werden. Nicht alle Telefone sind kompatibel.

HINWEIS: Weitere Details siehe Can-Am Spyder Website (www.spyder.brp.com/).

Verschiedene Smartphone-Apps sind mit BRP Connect kompatibel. Kompatible Apps in BRP Connect oder auf der BRP Connect Website über die Can-Am Spyder Website (www.spyder.brp.com/). Die Verfügbarkeit von Anwendungen kann sich ändern.

HINWEIS: Das Smartphone muss über Bluetooth **und** mit einem USB-Kabel mit dem USB-Anschluss im vorderen Staufach verbunden werden.

Die persönlichen Daten des Benutzers werden aus der Gerätegruppe gelöscht, wenn die Kopplung mit dem Telefon aufgehoben wird.

Der Benutzer stimmt zu, dass die persönlichen Daten (Kontaktliste und Anrufliste) beim Verbinden des Smartphones an die Gerätegruppe übertragen wird.

Kontaktliste und Anrufliste werden permanent in der Gerätegruppe gespeichert. Um diese Informationen zu löschen, müssen Sie die Kopplung mit Ihrem Smartphone aufheben oder diese mit einem anderen Smartphone überschreiben.

Telefon



Das Telefonmenü dient für Zugriff auf:

- Anrufliste
- Kontaktliste

Statistik



Das Statistikmenü dient für Zugriff auf:

- Fahrdistanz-Informationen
- Inforationen zu abgelaufener Zeit

- Momentaner Kraftstoffverbrauch
- Durchschnittlicher Kraftstoffverbrauch
- Höchstgeschwindigkeit
- Durchschnittsgeschwindigkeit

Audio



Das Telefon-Audiomenü dient zum:

- Einstellen der Konfiguration von:
 - Auto-Voreinstellungen
 - Auto-Lautstärkenregelung
 - Equalizer
 - Fade/Balance
 - Audio-Output
- Zugriff auf FM-Audio
- Zugriff auf Bluetooth-Audio
- Zugriff auf AUX-Audioplayer

Einstellungen



Das Einstellungsmenü dient zum:

- Einstellen der Uhr
- Paaren von Bluetooth-Geräten
 - Telefon
 - Fahrer-Headset
 - Beifahrer-Headset
- Einstellen der Helligkeit der Anzeige

- Einstellen der Einheiten (britisch/metrisch)
- Einstellen der Sprache
- Versionsanzeige

AUSRÜSTUNG

Spiegel

Einstellung der Spiegel

Drücken Sie auf den Spiegel an den unten dargestellten Punkten, und stellen Sie ihn in vier Richtungen ein.



SPIEGELEINSTELLPUNKTE

Handschuhfach

Lenker arretieren/Handschuhfach verriegeln

Lenkersperre betätigen und Handschuhfach verriegeln:

1. Schlüssel in den Zündschalter einführen.
2. Lenker ganz nach rechts oder links schwenken.
3. Schlüssel um eine Vierteldrehung gegen den Uhrzeigersinn in die Lenkersperstellung drehen und dann abziehen.



SCHLÜSSELSTELLUNG ZUM ARRETIEREN DES LENKERS

1. Schlüssel um eine Vierteldrehung drehen

Handschuhfach öffnen

Zum Öffnen des Handschuhfachs darf der Lenker nicht gesperrt sein.

Zum Entsichern des Handschuhfachs auf das untere Ende drücken.



1. Zum Entsichern hier drücken

Die Abdeckung öffnen.

Zum Schließen die Abdeckung zuklappen und auf das untere Ende des Handschuhfachs drücken, damit die Abdeckung einrastet.



1. Zum Einrasten hier drücken

Die Abdeckung des Handschuhfachs beim Schließen stets einrasten lassen.

HINWEIS: Beim Sperren des Lenkers wird das Handschuhfach automatisch verriegelt.

Vorderes Aufbewahrungsfach

Öffnen des vorderen Staufachs

1. Schlüssel in den Zündschalter einführen.
2. Schlüssel **drücken** und um eine Viertelumdrehung gegen den Uhrzeigersinn in die Stellung zum Öffnen des vorderen Staufachs drehen und halten. Dabei Abdeckung hochheben.

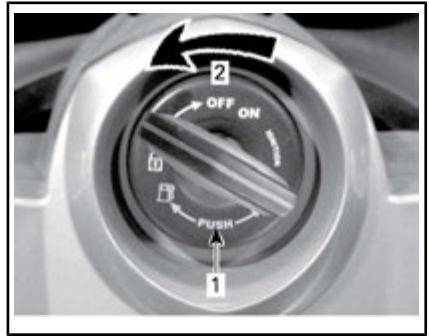

SCHLÜSSELSTELLUNG ZUM ÖFFNEN DES VORDEREN STAUFACHS

1. Schlüssel drücken
2. Schlüssel um eine Viertelumdrehung drehen



GEÖFFNET

Sitz

Der Fahrersitz ist mit einer Vorrichtung ausgestattet, mit der die Fahrerrückenlehne eingebaut werden kann (optional verfügbar).



1. Abdeckung Rückenlehne

HINWEIS: Ist die Rückenlehne nicht eingebaut, ist sicherzustellen, dass die 5 Zungen der Abdeckung ordnungsgemäß festgemacht sind.

Öffnen des Sitzes

1. Schlüssel in den Zündschalter einführen.
2. Schlüssel drücken und um eine Vierteldrehung im Uhrzeigersinn in die Stellung zum Öffnen des Sitzes drehen und halten. Dabei den Sitz anheben.

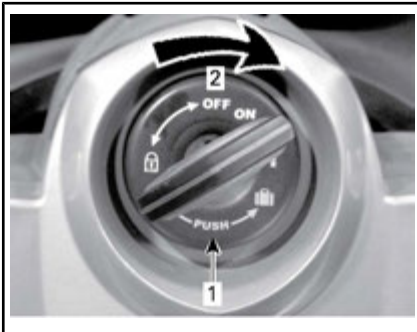

SCHLÜSSELSTELLUNG ZUM ÖFFNEN DES SITZES

1. Schlüssel drücken
2. Schlüssel um eine Vierteldrehung drehen

ZUR BEACHTUNG Den Sitz nicht mit Gewalt über den maximalen Öffnungswinkel schwenken, sonst wird er beschädigt.

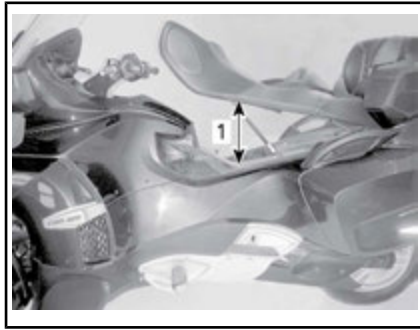

1. Maximale Öffnung des Sitzes

Aufbewahrungsfächer

Öffnen der seitlichen Staufächer

Die Schließmechanismen der seitlichen Staufächer befinden sich hinten am Fahrzeug.

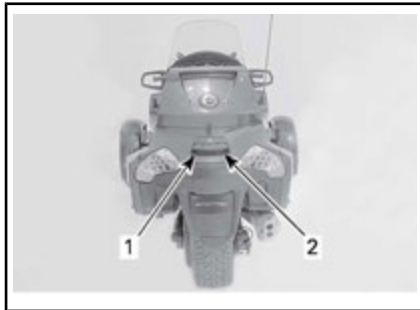

1. Schließmechanismus für das linke seitliche Staufach
2. Schließmechanismus für das rechte seitliche Staufach

Die Schließmechanismen lassen sich durch Drehen des Zündschlüssels gegen den Uhrzeigersinn entriegeln.



1. Zum Entriegeln gegen den Uhrzeigersinn drehen

Ziehen Sie zum Öffnen der Abdeckung des linken seitlichen Staufachs am linken Schließmechanismus und ziehen Sie zum Öffnen der Abdeckung des rechten seitlichen Staufachs am rechten Schließmechanismus.



1. Öffnen der linken Abdeckung

Sie haben dann Zugriff auf das geöffnete Staufach.

HINWEIS: Bedenken Sie, dass sich Gegenstände während der Fahrt möglicherweise verschoben haben. Achten Sie beim Öffnen des Staufachs darauf, dass keine Gegenstände herausfallen.

Die Abdeckung muss beim Schließen stets einrasten.

Verriegeln Sie nach dem Schließen der Staufächer gegebenenfalls den Schließmechanismus. Drehen Sie den Schlüssel im Uhrzeigersinn.



1. Zum Verriegeln im Uhrzeigersinn drehen

ZUR BEACHTUNG Fahren Sie das Fahrzeug keinesfalls bei geöffnetem Staufach.

Schließen des Seitenstaufachs

Die Seitenstaufachabdeckung langsam anheben und die Luft austreten lassen.

Die Abdeckung in Schließposition bringen.

Legen Sie Ihre Hand in die Abdeckungsmittte und verschieben die Verriegelung.

Öffnen des oberen Staufachs

Der Schließmechanismus des oberen Staufachs befindet sich hinten am Fahrzeug.



1. Schließmechanismus für das obere Staufach

Die Schließmechanismen lassen sich durch Drehen des Zündschlüssels gegen den Uhrzeigersinn entriegeln.



1. Zum Entriegeln gegen den Uhrzeigersinn drehen

Ziehen Sie am Schließmechanismus.



1. Öffnen der oberen Abdeckung

Öffnen Sie die Staufachabdeckung. Die Abdeckung muss beim Schließen stets einrasten.

Verriegeln Sie nach dem Schließen der Staufächer gegebenenfalls den Schließmechanismus. Drehen Sie den Schlüssel im Uhrzeigersinn.



1. Zum Verriegeln im Uhrzeigersinn drehen

ZUR BEACHTUNG Fahren Sie das Fahrzeug keinesfalls bei geöffnetem Staufach.

Schließen des oberen Staufachs

Die Abdeckung in Schließposition bringen.

Legen Sie Ihre Hand in die Abdeckungsmittte und verschieben die Verriegelung.

Sturzhelm

Sichern eines Sturzhelms

Unter dem Sitz sind zwei Haken zum Sichern von Sturzhelmen vorhanden.

Öffnen Sie den Sitz.

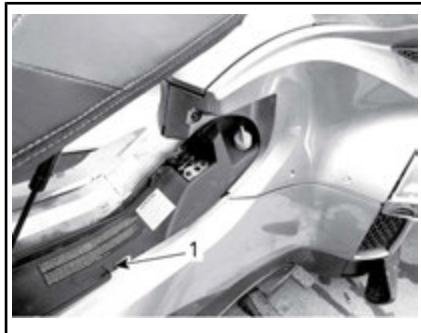

1. Rechte Helmaufhängung

Sichern Sie die Schnalle am Riemen des Sturzhelms am Haken.

Legen Sie den Sturzhelm vorsichtig auf die Seitenverkleidung des Fahrzeugs.

Schließen Sie vorsichtig den Sitz und rasten Sie ihn ein.

Werkzeugsatz

Werkzeugsatzort

Der Werkzeugsatz befindet sich im oberen Aufbewahrungsfach.

Der Werkzeugsatz enthält die Werkzeuge für einfache Wartungsarbeiten, die in dieser Bedienungsanleitung beschrieben werden.

Bedienungsanleitung

Die Bedienungsanleitung befindet sich im vorderen Staufachs.



TYPISCH

1. Bedienungsanleitung

Karosserieverkleidungen

Die Karosserieelemente am Fahrzeug können für Wartungsarbeiten abgebaut werden.

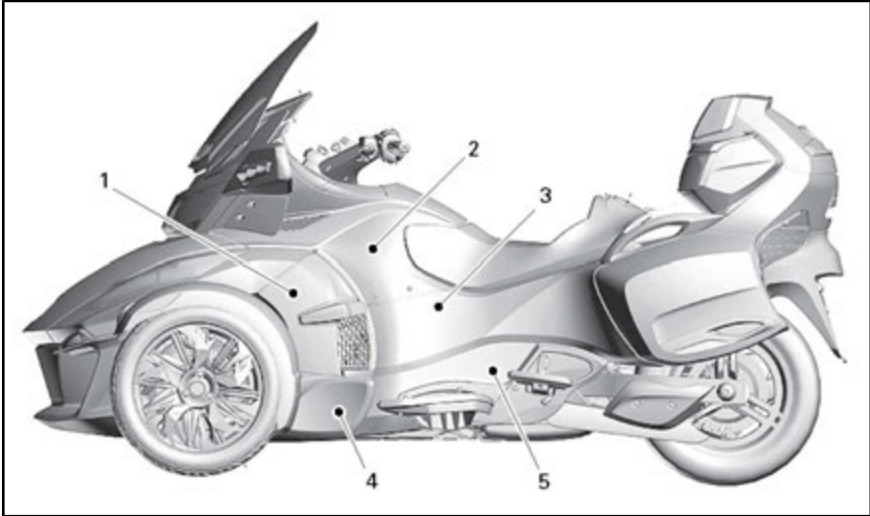

LINKE SEITENVERKLEIDUNGEN

- 1. Seitenverkleidung
- 2. Obere Seitenverkleidung
- 3. Hintere Seitenverkleidung
- 4. Untere vordere Seitenverkleidung
- 5. Untere hintere Seitenverkleidung

Seitenwand

Ausbau

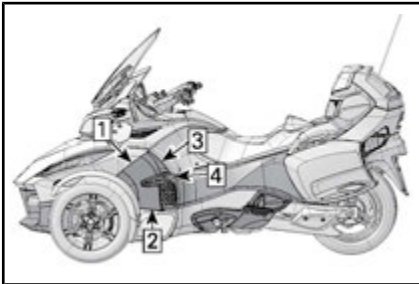

DEMONTAGEREIHENFOLGE

- 1. Ziehen Sie die obere Vorderseite der Verkleidung aus ihrer Führung.

- 2. Ziehen Sie die untere Vorderseite der Verkleidung aus ihrer Führung.
- 3. Lösen Sie den Clip an der oberen Rückseite der Verkleidung.
- 4. Ziehen Sie die Rückseite der Verkleidung aus ihrer Führung.

Einbau

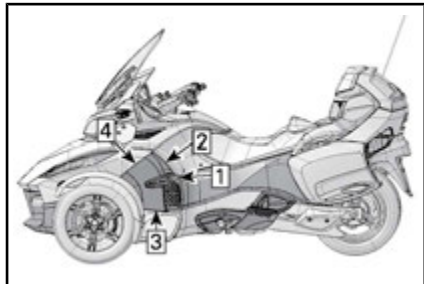

MONTAGEREIHENFOLGE

Bringen Sie die Seitenverkleidung in der umgekehrten Reihenfolge der Demontage wieder an.

Obere Seitenverkleidung

Ausbau

1. Öffnen Sie den Sitz.
2. Öffnen Sie das vordere Staufach.
3. Entfernen Sie die Seitenabdeckungen.
4. Entfernen Sie die Befestigungsschrauben vom unteren Windabweiser.

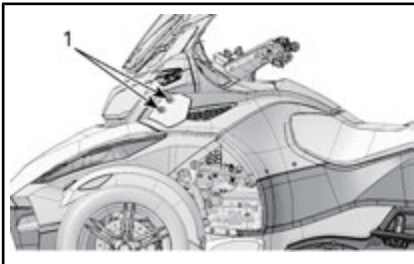

1. Befestigungsschrauben des Windabweisers
5. Spiegel entfernen:
 - 5.1 Schieben Sie die Spiegelvorderseite fest in Richtung Fahrzeugheck.
 - 5.2 Drücken Sie fest auf den äußersten Spiegelteil.

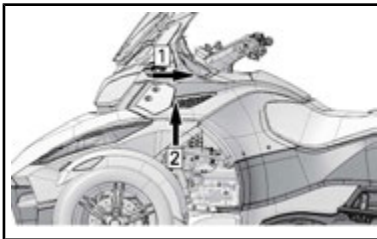

Schritt 1: Nach hinten schieben
Schritt 2: Nach oben schieben

6. Entfernen Sie die oberen Befestigungsschrauben von der oberen Seitenverkleidung.

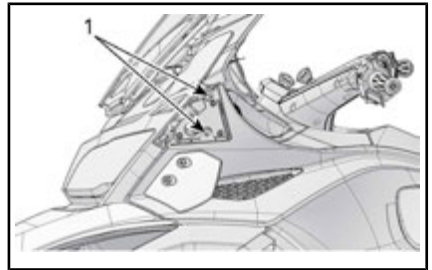

1. Obere Halteschrauben
7. Entfernen Sie die hintere Befestigungsschraube von der oberen Seitenverkleidung.

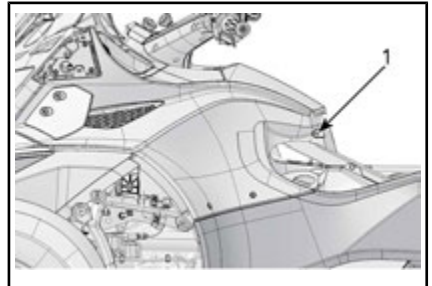

1. Hintere Befestigungsschraube
8. Entfernen Sie die linke Wartungsabdeckung, indem Sie den Kunststoffniet entfernen.

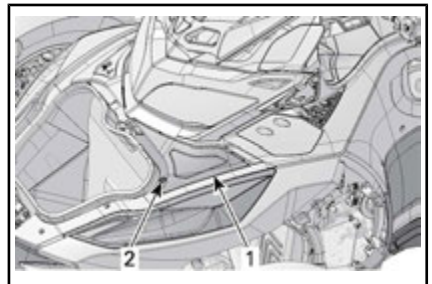

1. Linke Wartungsabdeckung
2. Kunststoffniet
9. Entfernen Sie die vordere Befestigungsschraube von der oberen Seitenverkleidung.

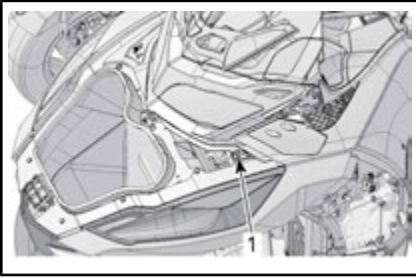

1. *Vordere Befestigungsschraube*
10. Entfernen Sie die unteren Befestigungsschrauben von der oberen Verkleidung.
11. Entfernen Sie die obere Seitenverkleidung, indem Sie sie nach oben ziehen.

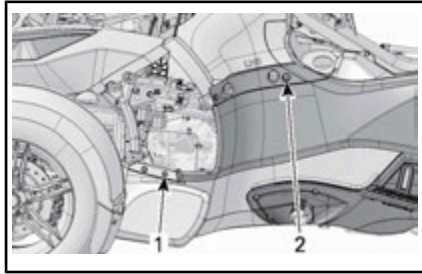

1. *Vordere Befestigungsschraube*
2. *Obere Befestigungsschraube*
5. Entfernen Sie den vorderen Kunststoffniet von der hinteren Seitenverkleidung.

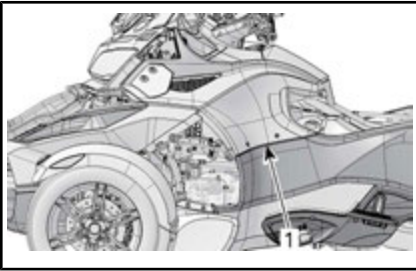

1. *Obere Seitenverkleidung*

HINWEIS: An der Verkleidungsobenseite befinden sich zwei schön, nicht abnehmbare Schrauben.

Einbau

Bringen Sie die obere Seitenverkleidung in der umgekehrten Reihenfolge der Demontage wieder an.

Hintere Seitenverkleidung

Ausbau

1. Entfernen Sie die Seitenabdeckungen.
2. Bauen Sie die obere Seitenverkleidung ab.
3. Entfernen Sie die vordere Befestigungsschraube der hinteren Seitenverkleidung.
4. Entfernen Sie die obere Befestigungsschraube und die Unter-

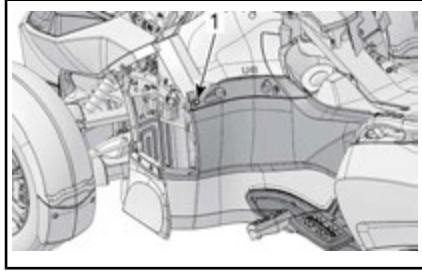

1. *Vorderer Kunststoffniet*
6. Öffnen Sie die Abdeckung des seitlichen Staufachs.
7. Entfernen Sie die hinteren Befestigungsschrauben von der hinteren Seitenverkleidung.

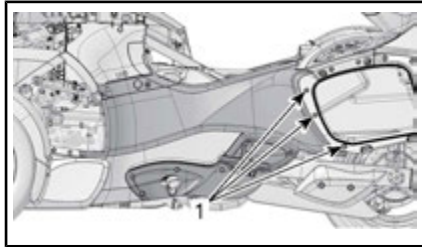

1. *Hintere Befestigungsschrauben*
8. Entfernen Sie die obere Befestigungsschraube der hinteren Seitenverkleidung.

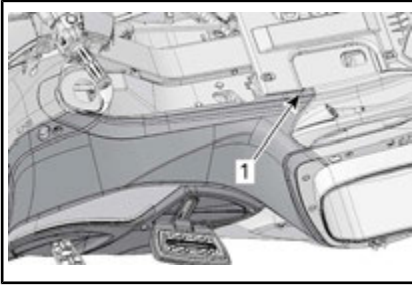

1. Obere Befestigungsschraube
9. Entfernen Sie die hintere Seitenverkleidung vom Fahrzeug.

Einbau

Bringen Sie die hintere Seitenverkleidung in der umgekehrten Reihenfolge der Demontage wieder an.

Untere vordere Seitenverkleidung

Ausbau

1. Entfernen Sie die Seitenabdeckungen.
2. Entfernen Sie die obere Befestigungsschraube von der Verkleidung.
3. Entfernen Sie den oberen Kunststoffniet von der Verkleidung.

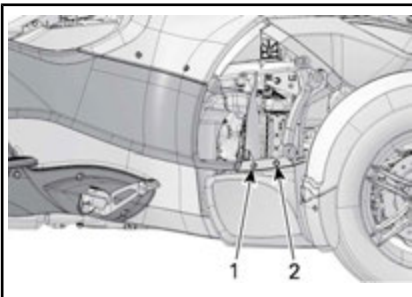

1. Obere Befestigungsschraube
2. Oberer Kunststoffniet
4. Entfernen Sie die beiden unteren Kunststoffnieten aus der Verkleidung.

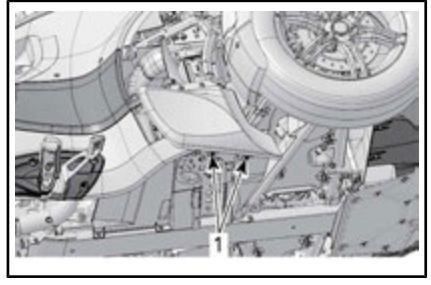

1. Kunststoffniete
5. Entfernen Sie die untere vordere Seitenverkleidung vom Fahrzeug.

Einbau

Bringen Sie die untere vordere Seitenverkleidung in der umgekehrten Reihenfolge der Demontage wieder an.

Untere hintere seitliche Karosserieteile

Entfernung der unteren hinteren rechten Seitenverkleidung

1. Entfernen Sie die mittlere Seitenverkleidung.
2. Bauen Sie die obere Seitenverkleidung ab.
3. Entfernen Sie die rechte Seitenverkleidung.
4. Entfernen Sie die untere vordere Seitenverkleidung.
5. Entfernen Sie Schraube und Mutter von der unteren hinteren Seitenverkleidung.

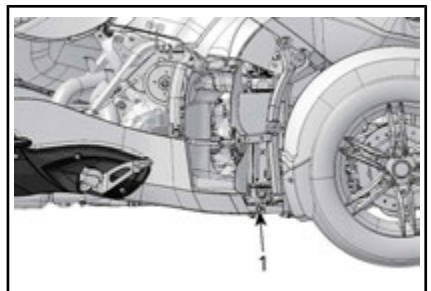

1. Vordere Befestigungsmutter

- Entfernen Sie die Befestigungsschrauben von der unteren hinteren Seitenverkleidung rechts.

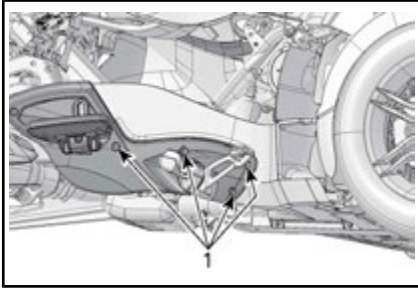

- Halteschrauben
- Entfernen Sie die untere hintere rechte Seitenverkleidung vom Fahrzeug.

Entfernung der unteren hinteren rechten Seitenverkleidung

- Entfernen Sie die mittlere Seitenverkleidung.
- Bauen Sie die obere Seitenverkleidung ab.
- Entfernen Sie die hintere linke Seitenverkleidung.
- Entfernen Sie die untere vordere Seitenverkleidung.
- Entfernen Sie die Befestigungsschraube von der unteren hinteren Seitenverkleidung links.

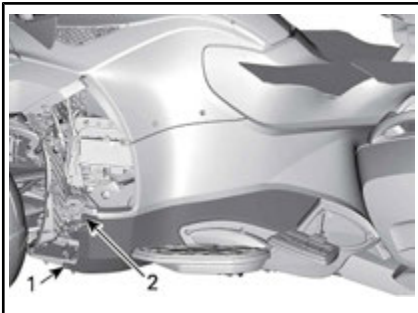

- Untere Befestigungsschraube
- Obere Befestigungsschraube
- Lösen Sie die obere Befestigungsschraube.

HINWEIS: Die obere Befestigungsschraube bleibt an der unteren Seitenverkleidung.

- Entfernen Sie die untere hintere Seitenverkleidung vom Fahrzeug, indem sie sie nach vorne drücken, um die Verkleidung aus der Halterung zu lösen.

HINWEIS: Die Rückseite der Verkleidung ist zwischen der Halterung und der Aluminiumstütze montiert.

Einbau

Bringen Sie die hinteren Seitenverkleidungen in der umgekehrten Reihenfolge der Demontage wieder an.

GRUNDLEGENDE VERFAHREN

Einstellung der Beifahrerfußstütze

Die Höhe der Fußstütze für den Mitfahrer lässt sich für maximalen Fahrkomfort einstellen.

Klappen Sie die Fußraste nach oben.

Drehen Sie die Halteschraube zum Lösen mit einem Inbusschlüssel (im Werkzeugsatz enthalten) gegen den Uhrzeigersinn.

HINWEIS: Zur Einstellung der Fußstütze, darf die Halteschraube nicht vollständig abgeschraubt werden. Nur soweit abschrauben, bis die Fußstütze aus den Schlitzen genommen werden kann.

Verstellen Sie die Fußrastenhöhe, bis eine für Sie bequeme Stellung erreicht wird.

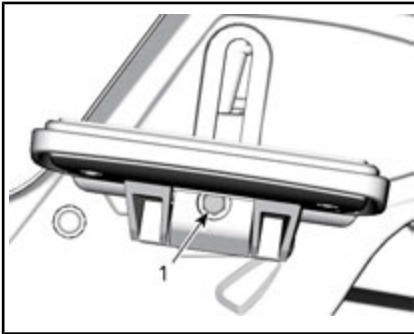

1. Ritzel

Nach dem Verstellen die Befestigungsschraube im Uhrzeigersinn anziehen.

Klappen Sie die Fußraste nach unten.

Anlassen und Abstellen des Motors

Starten des Motors

WARNUNG

Abgas enthält giftiges Kohlenmonoxid, das sich in einem geschlossenen oder schlecht belüfteten Bereich rasch ansammeln kann. Wenn es eingeatmet wird, kann es schwere oder gar tödliche Gesundheitsschädigungen verursachen.

Lassen Sie den Motor nur im Freien oder in einem gut belüfteten Bereich laufen. Siehe Abschnitt **ALLGEMEINE SICHERHEITSVORKEHRUNGEN**.

Modell SM6

1. Drücken Sie das Bremspedal nieder und halten Sie es gedrückt.
2. Schalten Sie den Zündschalter auf ON (ein).

ZUR BEACHTUNG Geben Sie während der Initialisierung des elektrischen Systems kein Gas.

3. Beachten Sie bei Bedarf die Sicherheitskarte, um sich, Ihren Mitfahrer und das Fahrzeug vorzubereiten und drücken Sie dann die Taste MODE (Modus), um ein Anlassen des Motors zu ermöglichen.
4. Stellen Sie den Motoraussschalter in die Position RUN (Laufen)/ON (ein).
5. Kupplungshebel ziehen und halten.
6. Schalten Sie in die NEUTRAL-Stellung. Vergewissern Sie sich mittels des Multifunktions-Anzeigeelements, dass sich das Getriebe im Leerlauf befindet.
7. Drücken und halten Sie den Motorstartknopf, bis der Motor

startet. Halten Sie den Startknopf nicht länger als 15 Sekunden gedrückt. Wenn der Motor nicht startet, lassen Sie den Knopf los und warten Sie 30 Sekunden, damit der Anlasser abkühlen kann, bevor Sie es erneut versuchen.

ZUR BEACHTUNG Geben Sie beim Anlassen des Motors kein Gas.

8. Überprüfen Sie, ob die Anzeige Probleme anzeigt und dass die Ölanzeigeleuchte verlischt.
9. Lösen Sie die Feststellbremse. Vergewissern Sie sich, dass die Bremsanzeigeleuchte auf dem Multifunktions-Anzeigeelement ausgeschaltet ist.

Modell SE6

HINWEIS: Das Modell SE6 kann bei betätigtem Bremspedal in jedem Gang gestartet werden. Das Getriebe schaltet automatisch in den Leerlauf, wenn der Motor angelassen wird.

1. Drücken Sie das Bremspedal nieder und halten Sie es gedrückt.
2. Schalten Sie den Zündschalter auf ON (ein).

ZUR BEACHTUNG Geben Sie während der Initialisierung des elektrischen Systems kein Gas.

3. Beachten Sie bei Bedarf die Sicherheitskarte, um sich, Ihren Mitfahrer und das Fahrzeug vorzubereiten und drücken Sie dann die Taste MODE (Modus), um ein Anlassen des Motors zu ermöglichen.
4. Stellen Sie den Motoraussschalter in die Position RUN (Laufen)/ON (ein).
5. Drücken und halten Sie den Motorstartknopf, bis der Motor startet. Halten Sie den Start-

knopf nicht länger als 15 Sekunden gedrückt. Wenn der Motor nicht startet, lassen Sie den Knopf los und warten Sie 30 Sekunden, damit der Anlasser abkühlen kann, bevor Sie es erneut versuchen.

ZUR BEACHTUNG Geben Sie beim Anlassen des Motors kein Gas.

6. Überprüfen Sie, ob die Anzeige Probleme anzeigt und dass die Ölanzeigeleuchte verlischt.
7. Lösen Sie die Feststellbremse. Vergewissern Sie sich, dass die Bremsanzeigeleuchte auf dem Multifunktions-Anzeigeelement ausgeschaltet ist.

Ausschalten des Motors

Modell SM6

1. Schalten Sie in den ersten Gang.
2. Stellen Sie den Motoraussschalter auf OFF.
3. Feststellbremse anziehen. Die Bremsanzeigeleuchte blinkt.
4. Schalten Sie den Zündschalter auf OFF.
5. Stellen Sie vor dem Absteigen sicher, dass die Feststellbremse vollständig angezogen ist. Halten Sie die Kupplung und schaukeln Sie das Fahrzeug nach vorne und nach hinten.

WARNUNG

Sorgen Sie immer dafür, dass die Feststellbremse angezogen wird. Das Fahrzeug kann wegrollen, wenn die Feststellbremse nicht angezogen ist und das Getriebe sich in der Leerlaufstellung befindet.

Modell SE6

1. Schalten Sie in die Leerlauf-/Neutralstellung.

2. Stellen Sie den Motoraussschalter auf OFF.
3. Feststellbremse anziehen. Die Bremsanzeigeleuchte blinkt.
4. Schalten Sie den Zündschalter auf OFF.

HINWEIS: Wenn die Feststellbremse nicht angezogen ist, während sich der Schlüssel in der Stellung OFF befindet, blinkt die Feststellbrems-Anzeigeleuchte und es ertönt ein Signal.

5. Stellen Sie vor dem Absteigen sicher, dass die Feststellbremse vollständig angezogen ist. Schaukeln Sie das Fahrzeug nach vorne und nach hinten.



WARNUNG

Sorgen Sie immer dafür, dass die Feststellbremse angezogen wird. Unabhängig davon, welcher Gang eingelegt ist, kann das Fahrzeug wegrollen, wenn die Feststellbremse nicht angezogen ist. Die Kupplung ist stets gelöst, wenn das Fahrzeug steht. Somit sorgt das Getriebe nicht dafür, dass das Fahrzeug nicht wegrollt.

Alle Modelle

Dieses Fahrzeug ist mit einer elektronischen Drosselsteuerung (ETC) ausgerüstet.

Schieben des Fahrzeugs

HINWEIS: Stellen Sie vor dem An-schieben des Fahrzeugs sicher, dass sich der Zündschlüssel in der Stellung ON befindet.



VORSICHT Vermeiden Sie das Schieben des Fahrzeugs auf einer Steigung. Wenn Sie das Fahrzeug eine Steigung hinauf schieben müssen, achten Sie

insbesondere darauf, dass Sie das Bremspedal jederzeit erreichen können, wenn das Fahrzeug zurückrollen sollte.

Bewegen des Fahrzeugs über eine kurze Strecke ohne Anlassen des Motors:

1. Setzen Sie sich auf das Fahrzeug, drücken und halten Sie das Bremspedal.
2. Schalten Sie das Getriebe in den LEERLAUF (Modell SM5).
3. Feststellbremse lösen.
4. Auf der rechten Seite des Fahrzeugs absteigen, wobei Sie den Fuß auf dem Bremspedal lassen.
5. Das Fahrzeug schieben, wobei Sie die Bremse bei Bedarf benutzen.



VORSICHT Schieben Sie nur auf der rechten Seite, sodass Sie das Bremspedal erreichen können. Halten Sie Abstand vom Auspuffrohr.

Wenn Sie das Fahrzeug rückwärts schieben, achten Sie darauf, dass das Vorderrad nicht über Ihre Füße rollt.

6. Steigen Sie wieder auf das Fahrzeug und stellen Sie es wie oben beschrieben ab.

Rückwärts fahren.

Für das sichere Rückwärtsfahren, siehe Abschnitt *ANLEITUNGEN ZUM SICHEREN Fahren*.

Schalten in den Rückwärtsgang (Modell SE6)

1. Während der Motor läuft, in den ersten Gang schalten.
2. Den Kupplungshebel halten.
3. Halten Sie den Rückwärtsgang-Schalter gedrückt.
4. Den Ganghebel einen Hub nach unten treten.

5. Lassen Sie den Rückwärtsgang-Taster los und vergewissern Sie sich, dass der Buchstabe „R“ auf dem Multifunktions-Anzeigedisplay blinkt und die Rückfahrleuchten sich einschalten.

Schalten in den Rückwärtsgang (Modell SE6)

1. Schalten Sie in den ersten Gang oder in die Neutral-/Leerlaufstellung, während der Roadster steht, der Motor läuft und das Bremspedal betätigt wird.
2. Halten Sie den Rückwärtsgang-Schalter gedrückt.
3. Ziehen Sie den Schalter zu sich, um herunter in den Rückwärtsgang zu schalten.

Fahren im Rückwärtsgang

Vergewissern Sie sich, dass der Bereich hinter Ihnen frei ist und sehen Sie beim Fahren im Rückwärtsgang nach hinten. Geschwindigkeit niedrig halten und nicht längere Strecken rückwärts fahren.

Aus dem Rückwärtsgang schalten

Modell SM6

Um aus dem Rückwärtsgang zu schalten, die Kupplung ziehen und den Ganghebel einen Hub in den ersten Gang nach oben ziehen. Sie brauchen den Rückwärtsgang-Taster nicht betätigen – er stellt sich von selbst zurück.

Modell SE6

Um aus dem Rückwärtsgang herauszuschalten, halten Sie das Fahrzeug an und drücken Sie den Wähler kurz nach vorn, um in die Neutral-/Leerlaufstellung zu schalten. Durch längeres Drücken schalten Sie in den ersten Gang.

HINWEIS: Umschalten vom Rückwärtsgang in den 1. Gang: Bremspedal betätigen und umschalten.

Bedienung beim Einfahren

Dieses Fahrzeug benötigt eine Einfahrzeit von 1.000 km.

Vermeiden Sie während der ersten 300 km scharfes Bremsen.

WARNUNG

Neue Bremsen und Reifen erreichen ihr volles Leistungsvermögen nicht, solange sie noch nicht eingefahren sind. Das Brems- und das Lenkverhalten sowie die Wirkung des VSS sind möglicherweise nicht präzise. Deshalb ist besondere Vorsicht geboten. Bremsen und Reifen müssen ca. 300 km unter häufigen Brems- und Lenkmanövern eingefahren werden. Wenn beim Einfahren nicht häufig gebremst und gelenkt wird, ist mehr Einfahrzeit für die Bremsen und Reifen vorzusehen.

Während der ersten 1.000 km:

- **Beschleunigung mit Vollgas vermeiden.**
- **Längeres Fahren mit gleichbleibender Drehzahl vermeiden.**
- **Wenn der Kühlventilator bei zähflüssigem Verkehr dauernd läuft, fahren Sie rechts ran und stellen den Motor ab, um ihn abkühlen zu lassen oder Sie beschleunigen, damit der Motor durch Luft gekühlt werden kann.**

Nach der Einfahrzeit sollte Ihr Fahrzeug gemäß dem *WARTUNGSZEITPLAN* untersucht werden.

Tanken

Kraftstoffanforderungen

ZUR BEACHTUNG Verwenden Sie immer frisches Benzin. Benzin oxidiert. Die Folge sind ein Verlust an Oktan, flüchtige Verbindungen und das Entstehen von Gummi- und Lackablagerungen, die das Kraftstoffsystem beeinträchtigen können.

Alkoholbrennstoffmischungen variieren nach Land und Region. Ihr Fahrzeug wurde zum Betrieb mit den vorgegebenen Kraftstoffen entwickelt. Es ist aber auf Folgendes zu achten:

- Verwendung von Kraftstoff mit Alkohol über der von der Regierung angegebenen Prozentzahlregulierungen sind nicht empfohlen und können zu folgenden Problemen der Komponenten im Benzinssystem führen:
 - Start- und Betriebsschwierigkeiten.
 - Verschleiß von Gummi- oder Plastikteilen.
 - Korrosion der Metallteile.
 - Beschädigung von internen Motorteilen.
- Überprüfen Sie regelmäßig, ob Benzin ausläuft oder andere Anomalien des Kraftstoffsystems vorhanden sind, wenn Sie vermuten, dass der Alkoholgehalt im Benzin die aktuellen Regierungsregulierungen übersteigt.
- Alkohol-gemischte Brennstoffe ziehen und halten Feuchtigkeit, was zu einer Phasentrennung des Benzins und zu Motorleistungsproblemen oder Motorschäden führen kann.

Empfohlener Kraftstoff

Verwenden Sie gewöhnliches bleifreies Benzin mit einer AKI

(RON+MON)/2 Oktanzahl von 91 oder einer RON-Oktanzahl von 95.

ZUR BEACHTUNG Experimentieren Sie nie mit anderen Kraftstoffen. Der Gebrauch von ungeeignetem Kraftstoff kann Schäden an wichtigen Teilen des Kraftstoffsystems und des Motors verursachen.

ZUR BEACHTUNG Verwenden Sie keinen Kraftstoff von Kraftstoffpumpen, die mit dem Code E85 etikettiert sind.

Die Verwendung von E15-Kraftstoff ist gemäß US-EPA-Verordnung verboten.

Betankungsverfahren



WARNUNG

Benzin ist leicht entzündbar und hochexplosiv. Befolgen Sie das Verfahren zum Tanken, um die Brand- oder Explosionsgefahr zu vermindern. Siehe Abschnitt **ALLGEMEINE SICHERHEITSVORKEHRUNGEN**.

So wird das Fahrzeug betankt:

1. Fahrzeug im Freien in einem gut belüfteten Bereich abstellen. Offene Flammen, Funken, Raucher und andere Zündquellen müssen ferngehalten werden.
2. Schalten Sie den Motor aus.
3. Entriegeln und heben Sie den Sitz an (siehe **AUSSTATTUNG**). Der Tankdeckel befindet sich auf der linken Seite.

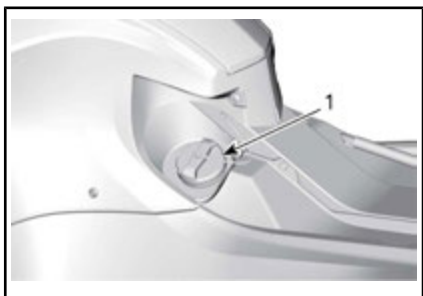

1. Kraftstofftankdeckel

4. Tankdeckel langsam gegen den Uhrzeigersinn drehen und abnehmen.
5. Füllen Sie den Tank, bis der Füllstand den höheren Punkt des Einfüllstutzen-Rohrs erreicht.

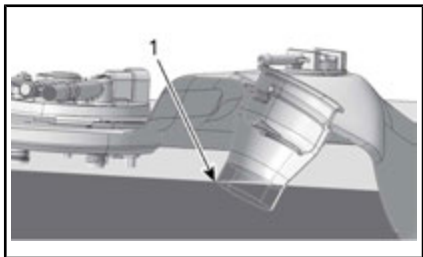

TYPISCH

1. Höheren Punkt des Einfüllstutzen-Rohrs

HINWEIS: Den Kraftstofftank nicht überfüllen. Dem Kraftstoff muss Raum für seine Ausdehnung bei Temperaturänderungen gelassen werden.

6. Ausgelaufener Kraftstoff ist aufzuwischen. Wenn Kraftstoff auf Ihre Haut kommt, waschen Sie diese mit Seife und Wasser und wechseln Sie die Kleidung.
7. Tankdeckel aufsetzen und vollständig im Uhrzeigersinn anziehen, bis ein Klicken zu hören ist. Der Motor darf nie bei offenem Tankdeckel gestartet oder laufen gelassen werden.
8. Sitz schließen.

Einstellung der Aufhängung

Einstellung der ACS-Federung hinten (manuell bedient)

Die hintere Luftfederung ist für den normalen Betrieb mit Druck beaufschlagt. Wenn sich die Zuladung verändert (durch einen Mitfahrer, mehr Gepäck usw.) oder wenn eine weichere/härtere Einstellung bevorzugt wird, lässt sich der Druck für die hintere Federung entsprechend Ihren Wünschen verändern.

Der Druck der Federung lässt sich durch Ablassen oder Hinzufügen von Luft einstellen. Verwenden Sie einen Kompressor (beispielsweise an einer Tankstelle) und ein Druckmessgerät.

Für eine weichere Federung senken Sie den Luftdruck, für eine härtere Federung erhöhen Sie den Luftdruck.

HINWEIS: Die folgende Tabelle ist als Orientierungshilfe gedacht. Sie können den Druck nach Ihren Wünschen unter Einhaltung des maximal erlaubten Drucks einstellen.

ZUR BEACHTUNG Überschreiten Sie nicht den zulässigen Höchstdruck. Andernfalls kann die Luftfederung beschädigt werden.

! WARNUNG						
MINDESTDRUCK 70 kPa / 0,7 bar NICHT DEN EMPFOHLENEH DRUCK VON 70 kPa / 0,70 bar ÜBERSTEIGEN						
		(MITFAHRER + LADUNG) kg				
		70000515				
FEDERKRAFT		0	45	70	90	115
FAHRER	Kg	kPa/bar	kPa/bar	kPa/bar	kPa/bar	kPa/bar
	70	310/3,10	380/3,80	450/4,50	480/4,80	515/5,15
	90	345/3,45	415/4,15	480/4,80	515/5,15	550/5,50
	115	380/3,80	450/4,50	515/5,15	550/5,50	585/5,85

HINWEIS: Lehnen Sie sich beim Einstellen des Drucks nicht auf das Fahrzeug und nehmen Sie vor dem

Einstellen jegliches Gepäck aus den Staufächern.

Die Luftfeder ist direkt an einen Luftschlauch mit einem Schrader-Ventil unter dem Sitz angeschlossen.



1. Schrader-Ventil

Zum Ändern des Luftdrucks gehen Sie genauso vor wie beim Ändern des Luftdrucks in einem Reifen.

Wenn Sie fertig sind, achten Sie darauf, dass Sie wieder die Kappe am Ventil befestigen.

Einstellung der ACS-Federung hinten (automatische Einstellung)

Richtlinien zur Einstellung

Die hintere Federung ist für normale Fahranforderungen voreingestellt und passt sich bei wechselnden Straßenbedingungen während der Fahrt oder bei veränderter Zuladung (durch einen Mitfahrer, mehr Gepäck usw.) automatisch über einen integrierten Kompressor an, um diese Voreinstellung beizubehalten.

HINWEIS: Es ist normal, wenn Sie bei laufendem Motor Druckausgleichsgeräusche oder Geräusche des arbeitenden Kompressors hören. Diese Geräusche bedeuten lediglich, dass die Federung sich selbst regelt.

Audio-Eingangsbuchse verwenden

Das obere Staufach verfügt über eine Audio-Eingangsbuchse.

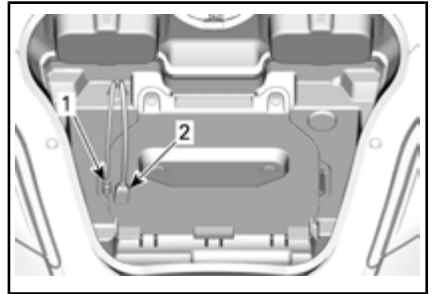

1. Audio-Eingangsbuchse

2. USB-Buchse

Über diese Buchse lässt sich ein Audio-Spieler, z. B. ein CD-Spieler, ein tragbares digitales Medienabspielgerät (iPod), ein MP3-Spieler, anschließen. Die Wiedergabe erfolgt dann über das Audio-System. Das tragbare digitale Medienabspielgerät (iPod) lässt sich teilweise über das RECC bedienen.

Zur Ausführung der BRP Connect-App **muss** der vordere USB-Anschluss verwendet werden. Vollständige Informationen finden Sie im Abschnitt *ANZEIGE*.

HINWEIS: Für das Anschließen des Audio-Spielers an die Audio-Buchse des Fahrzeugs ist ein Adapter (bei manchen Modellen optional) erforderlich.

Der USB-Anschluss im Topcase (bei entsprechend ausgestatteten Modellen) wird nur zum Aufladen eines Smartphones verwendet. Über den hinteren USB-Anschluss werden keine Daten übertragen.

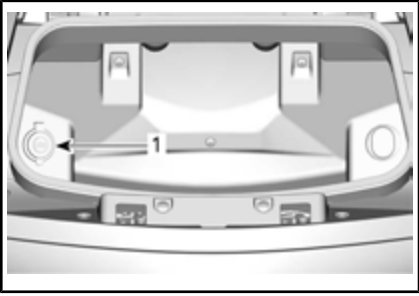

1. USB-Anschluss im hinteren Topcase

ANLEITUNGEN ZUM SICHEREN FAHREN

DAS BESONDERE AM SPYDER ROADSTER

Der Spyder Roadster ist ein ganz besonderes Straßenfahrzeug. Dieser Abschnitt ist für ein besseres Verständnis der charakteristischen Merkmale und Fahreigenschaften des Fahrzeugs gedacht.

Stabilität

Die "Y"-Anordnung der drei Räder bietet im Vergleich zum Motorrad eine bessere Stabilität bei niedrigeren Geschwindigkeiten. Allerdings ist das Fahrzeug nicht so stabil wie ein Automobil mit vier Rädern. Fahrhilfstechnik, wie das elektronische Stabilitätssystem (VSS), helfen die Stabilität bei Manövern zu bewahren. Allerdings können Sie bei extremen Manövern (z. B. zu schnelles Fahren in engen Kurven) oder durch Stöße auf unebenen Untergründen bzw. durch Objekte trotzdem die Kontrolle verlieren, mit dem Fahrzeug umkippen oder sich überschlagen. Außerdem kann der Fahrer oder Beifahrer vom Fahrzeug fallen, wenn plötzlich die Richtung geändert, beschleunigt, gebremst wird bzw. harte Stöße auftreten.

Reaktion auf Straßenzustände

Der Spyder Roadster reagiert auf bestimmte Straßenzustände anders als andere Fahrzeuge.

- Fahren Sie nicht auf Eis, auf Schnee oder im Gelände.
- Meiden Sie Pfützen und fließendes Wasser. Das Fahrzeug neigt eher zum Aquaplaning als ein PKW. Wenn Sie durch Wasser fahren müssen, bremsen Sie vorher ab.
- Fahren Sie auf Schotter-, Kies- oder Sandpisten langsam.

Eine ausführliche Beschreibung finden Sie in *STRATEGIEN FÜR DEN STRAßENVERKEHR*.

Bremspedal

Ein Pedal bremst alle drei Räder. Es gibt keine handbetätigte Bremse und keine Möglichkeit zum separaten Bremsen der Vorder- und Hinterräder. Der Spyder Roadster kann besser gleichzeitig bremsen und lenken als ein Motorrad. Das Fahrzeug kann schnell zum Stillstand gebracht werden. Achten Sie auf Fahrzeuge hinter Ihnen, die möglicherweise nicht so schnell anhalten können.

Antiblockiersystem (ABS)

Das Fahrzeug ist mit einem ABS-Bremssystem als Teil des Fahrzeugstabilitätssystems (VSS) ausgestattet. Um hart abzubremsen, muss das Bremspedal gedrückt und gehalten werden. Das ABS-System verhindert das Blockieren der Räder.

Feststellbremse

Die Feststellbremse bremst nur das Hinterrad mechanisch und arretiert sich, wenn sie angezogen wird. Sie wird nicht durch Fahrhilfstechnik (z. B. ABS, elektronische Bremsverteilung) gesteuert.

Lenkung

Direktlenkung

Der Spyder Roadster wird gelenkt, indem sein Lenker in die Fahrrichtung geschwenkt wird.

Motorradfahrer – Nicht wie bei einem Motorrad gegenlenken! Anders als ein Motorrad kann sich der Spyder Roadster nicht in die Kurve neigen. Wenn Sie Motorradfahrer sind, müssen Sie das Kurvenfahren neu erlernen. Üben Sie das Lenken in die Kurvenrichtung bei allen Geschwindigkeiten, bis Sie es richtig können.

Seitenkräfte beim Kurvenfahren

Anders als ein Motorrad neigt sich der Spyder Roadster nicht in die Kurven. Sie spüren Seitenkräfte, die Sie nach außen aus der Kurve drücken. Um das Gleichgewicht zu halten, müssen sich Fahrer und Beifahrer jeweils mit beiden Händen festhalten und beide Füße fest auf die Fußrasten gedrückt halten. Bei heftigen Richtungsänderungen kann es hilfreich sein, den Oberkörper nach vorne und zur Innenseite der Kurve zu neigen.

Breite

Folgendes ist zu beachten, weil der Spyder Roadster breiter als ein normales Motorrad ist:

- Halten Sie beide Vorderräder in Kurven innerhalb der Fahrspur. Achten Sie besonders in Kurven und beim Überholen darauf, wo sich die Vorderräder befinden. Wenn Sie auf einem Weg fahren, bei dem das Vorderrad eines Motorrads nahe an der Fahrspurkante sein würde, befindet sich das Vorderrad des Spyder Roadsters eventuell schon außerhalb der Fahrspur.
- Fahren Sie nicht zwischen zwei Fahrspuren. Das Fahren in Gruppen sollte in einer Reihe erfolgen – das gilt auch für das Fahren zusammen mit Motorrädern.
- Seien Sie darauf vorbereitet, dass Sie für das Umfahren von Hindernissen weiter ausweichen müssen.

Rückwärts



Der Spyder Roadster verhält sich beim Rückwärtsfahren wie ein Au-

to. Allerdings gibt es ein paar wichtige Unterschiede:

- Wenn der Rückwärtsgang eingelegt wird, schalten sich die Rückfahrleuchten ein. Seien Sie sich dessen bewusst, dass andere Verkehrsteilnehmer möglicherweise nicht wissen, dass Sie rückwärts fahren.
- Lassen Sie den Beifahrer bei Notwendigkeit absteigen, wenn Ihre Sicht eingeschränkt ist.
- Bedenken Sie, dass der vordere Teil des Fahrzeugs breiter als der hintere Teil ist. Fahren Sie nicht zu dicht an Objekten rückwärts, sonst stoßen Sie möglicherweise mit den Vorderreifen an diese.
- Geschwindigkeit niedrig halten und nicht längere Strecken rückwärts fahren.
- Parken Sie möglichst so, dass Sie nicht rückwärts aus der Parkfläche herausfahren müssen.
- Modell SM6: Schalten Sie vor dem Abstellen des Motors erst wieder in den ersten Gang zurück.

⚠ VORSICHT Halten Sie beim Rückwärtsfahren stets beide Füße auf den Fußrasten. Stellen Sie beim Rückwärtsfahren Ihre Füße niemals auf den Untergrund.

Fahrerlaubnis und örtliche Vorschriften

Die Anforderungen bezüglich der Fahrerlaubnis zum Fahren des Spyder Roadsters sind örtlich verschieden. Je nach den örtlichen Vorschriften, benötigen Sie eventuell einen Motorradführerschein, einen Führerschein für dreirädrige Fahrzeuge oder nur einen normalen PKW-Führerschein.

Fragen Sie vor dem Fahren des Fahrzeugs auf öffentlichen Straßen

bei den örtlichen Behörden nach,
um sicherzustellen, dass Sie die
richtige Erlaubnis besitzen.

Fahrzeug-Stabilisierungssystem (VSS)

Der Spyder Roadster ist mit einem Fahrzeug-Stabilisierungssystem (VSS) ausgestattet. Das VSS kann Ihnen in bestimmten Situationen helfen, die Richtung des Fahrzeugs zu kontrollieren und das Risiko des Umkippens zu senken. Das VSS besteht aus:

- Dem **Antiblockiersystem (ABS)**, welches dabei hilft, die Lenkrichtung des Fahrzeugs bei scharfem Abbremsen beizubehalten, indem das Blockieren der Räder verhindert wird.
- Dem **EBD-System**, welches die Bremskraft zwischen allen drei Rädern automatisch ausgleicht. Zusammen mit ABS hilft das EBD-System bei der Erhaltung der Kontrolle und bei der Maximierung der Bremskraft je nach vorhandener Traktion.
- dem **Traktionskontrollsystem (TCS)**, welches das Durchdrehen des Hinterrads beim Gasgeben verhindern soll. Das TCS begrenzt das Durchdrehen des Hinterrads nur, wenn Sie den Lenker schwenken (Kurven fahren) und wenn die Geschwindigkeit des Fahrzeugs 50 km/h übersteigt. Bei Gaswegnahme (Verlangsamung) verhindert das TCS, dass das Hinterrad blockiert.
- Dem **Stabilitäts-Kontroll-System (SCS)**, welches dafür gedacht ist, die das Hinterrad antreibende Kraft zu begrenzen und einzelne Räder abzubremsen, und dadurch das Risiko des Verlusts der Kontrolle über das Fahrzeug bzw. seines Umkippens zu senken.

HINWEIS: Die VSS-Beleuchtung im Messgerät schaltet sich zu,

wenn ein VSS-Eingriff vorliegt und bleibt bis 2 Sekunden nach diesem Eingriff eingeschaltet.

Einschränkungen

Das VSS kann den Erhalt der Kontrolle über das Fahrzeug nicht in allen Situationen unterstützen.

Fahrbahnbeläge mit schlechter Traktion

Der "Grip" der Reifen auf dem Straßenbelag begrenzt die maximale Bremskraft. Auch mit ABS und EBD ist der Bremsweg auf Belägen mit schlechter Traktion, bei falschem Reifenluftdruck und mit schlechtem Reifenprofil länger.

Wenn Ihre Reifen die Traktion mit der Straßenoberfläche verlieren, verlieren Sie eventuell auch mit VSS die Kontrolle über das Fahrzeug.

Wenn der Straßenbelag ganz oder teilweise mit Eis, Schnee oder Matsch bedeckt ist, steht auch mit VSS nicht genügend Traktion zur Verfügung, um die Kontrolle über das Fahrzeug zu erhalten. Fahren Sie nicht auf Schnee, Eis oder Matsch.

Wie andere Straßenfahrzeuge auch neigt dieses Fahrzeug zum Aquaplaning (verliert auf einem Wasserfilm die Traktion). Wenn Sie auf einem Wasserfilm, z. B. in einer großen Pfütze oder auf fließendem Wasser auf der Straße, zu schnell fahren, kann das Fahrzeug die Traktion verlieren und außer Kontrolle geraten, und auch das VSS kann dies nicht verhindern. Meiden Sie große Wasserpfützen oder -ströme und vermindern Sie bei starkem Regen die Geschwindigkeit oder halten Sie an. Wenn Sie durch Wasser fahren müssen, bremsen Sie vorher soweit wie möglich ab.

Vermindern Sie auf Oberflächen mit schlechter Traktion, z. B. Schlamm, Sand, Kies oder nasse Fahrbahnen, die Geschwindigkeit. Der Spyder Roadster ist nicht für das Fahren im Gelände gedacht. Fahren Sie das Fahrzeug immer auf befestigten Straßen. Benutzen Sie das Fahrzeug nicht auf anderen Untergründen.

Reifen

Das VSS im Fahrzeug ist für die beste Leistung mit einem bestimmten Reifentyp abgestimmt, was Größe, Material und Profil angeht. Durch Austausch der Reifen durch andere nicht durch BRP zugelassene Reifen kann das VSS unwirksam werden.

Benutzen Sie nur von BRP empfohlene Reifen, die nur von einem Can-Am Roadster-Vertragshändler bestellt werden können.

Für die Erhaltung der Traktion, insbesondere auf lockeren oder nassem Untergründen, ist der richtige Reifenluftdruck und Profilizustand wichtig.

Starke Richtungsänderungen

Das VSS steuert oder begrenzt den Lenkdruck nicht, d.h. es kann Sie nicht davon abhalten, zu stark zu lenken. Zu große und schnelle Bewegungen des Lenkers können dazu führen, dass das Fahrzeug außer Kontrolle gerät, sich dreht, umkippt oder überschlägt.

Zu hohe Geschwindigkeit

Das VSS steuert nicht die Geschwindigkeit des Fahrzeugs, außer wenn das SCS in einer Kurve eingreift. Das VSS verhindert nicht, dass das Fahrzeug zu schnell in eine Kurve einfährt. Wenn Sie bei den vorherrschenden Bedingungen zu schnell fahren, können Sie auch mit VSS die Kontrolle verlieren.

Dynamische Servolenkung (DPS)

Die Dynamische Servolenkung DPS ist eine rechnergestützte, variable Lenkhilfe, die zusammen mit einem Elektromotor den vom Fahrer benötigten Lenkdruck optimiert.

Die Intensität der Lenkhilfe hängt von der Kraft am Lenker, dem Lenkwinkel und der Fahrzeuggeschwindigkeit ab.

Wenn der Rückwärtsgang eingelegt ist, nimmt die Intensität der Lenkhilfe bei steigender Fahrzeuggeschwindigkeit ab.

GEFAHREN IM STRAßENVERKEHR

Bevor Sie mit dem Spyder Roadster fahren, lesen Sie die Sicherheitskarte und bedenken Sie die Gefahr einer schweren oder tödlichen Verletzung bei einem Unfall und ob Sie dieses Risiko auf sich nehmen wollen und welche Maßnahmen zur Minimierung des Risikos zu ergreifen sind. Es gibt viele Faktoren, die zu dem Risiko beitragen, welches Sie eingehen. Sie können einige dieser Faktoren kontrollieren, aber andere, z. B. das Verhalten anderer Verkehrsteilnehmer, liegen außerhalb Ihrer Kontrolle. Nachfolgend sind einige Faktoren aufgeführt, die Ihr Risiko beeinflussen:

Fahrzeugart

Fahrzeugarten unterscheiden sich in Größe, Wahrnehmbarkeit und Manövrierbarkeit und bieten unterschiedlichen Schutz.

Der Spyder Roadster ist klein und beweglich. Beweglichkeit kann bei der Vermeidung von Zusammenstößen hilfreich sein. Allerdings sind kleinere Fahrzeuge schwerer zu erkennen, was die Möglichkeit erhöht, dass andere Verkehrsteilnehmer einen Zusammenstoß verursachen. In manchen Situationen ist ein Spyder Roadster weniger unfallgefährdet als ein Motorrad. Beispielsweise ist es weniger wahrscheinlich, dass das Fahrzeug bei geringen Geschwindigkeiten umkippt. In anderen Situationen ist die Unfallgefährdung mit diesem Fahrzeug allerdings höher. Weil es breiter ist, passt es zum Beispiel nicht durch so eine kleine Lücke wie viele Motorräder.

Bei PKWs und LKWs bietet der Aufbau des Fahrzeugs Schutz bei Unfällen und vor anderen Gefahren auf der Straße. Außerdem können sich Beifahrer durch das Anlegen des Sicherheitsgurts selbst schützen. Sie müssen sich bewusst sein, dass das Fahren mit einem Spyder

Roadster gefährlicher als das Fahren in einem Auto ist und dass das Verletzungsrisiko höher als beim Fahren mit einem Motorrad ist.

Wie beim Motorradfahren können Sie die Verletzungsgefahr durch Tragen eines Sturzhelms und Schutzkleidung vermindern.

Fahrfertigkeiten und Urteilsvermögen des Fahrers

Jeder Verkehrsteilnehmer kann sein eigenes Risiko auf der Straße in gewisser Weise kontrollieren. Fahrer, die sich gute Fertigkeiten aneignen, haben eine bessere Kontrolle über ihr Fahrzeug. Verlassen Sie sich bei der Vorbereitung auf das Fahren mit dem Spyder Roadster nicht auf Ihre Erfahrungen mit Motorrädern, Autos, Geländefahrzeugen (ATV), Motorschlitten oder anderen Fahrzeugarten. Lernen Sie die Unterschiede dieses Fahrzeugs kennen. Lesen diese Bedienungsanleitung und sehen Sie sich das Video unter Adresse <https://can-am.brp.com/spyder/owners/safety/safety-information.html> an und absolvieren Sie einen Trainingskurs (sofern verfügbar). Lernen Sie die Bedienelemente sicher zu beherrschen und führen Sie die Übungen exakt und sicher durch, bevor Sie sich auf die Straße wagen.

Beginnen Sie das Fahren auf der Straße mit weniger anspruchsvollen Situationen (z. B. leichter Verkehr, geringere Geschwindigkeiten, gute Witterungsbedingungen, ohne Beifahrer) und gehen Sie dann allmählich mit weiterentwickelten Fertigkeiten zu anspruchsvolleren Fahrsituationen über. Planen Sie im Voraus die Vermeidung von Situationen, die für Ihre Fertigkeiten zu schwierig sind oder die ein groß

ßeres Risiko in sich bergen als Sie eingehen wollen.

Auch erfahrene Fahrer verursachen Unfälle. Wenn Sie zum Beispiel Ihre Fähigkeiten benutzen, um extreme Manöver oder Stunts auszuführen, erhöhen Sie Ihr Risiko. Der kluge Fahrer benutzt sein gutes Urteilsvermögen zusammen mit seinen Fähigkeiten, um den Sicherheitsspielraum zu erhöhen und Gefahren zu minimieren. Lernen Sie in *STRATEGIEN FÜR DEN STRAßENVERKEHR* defensive Fahrweisen.

Fahrtauglichkeit

Ein Fahrer muss aufmerksam, nüchtern und physisch fahrtauglich sein. Dieses Fahrzeug niemals unter dem Einfluss von Medikamenten oder Alkohol bedienen. Das Fahren unter dem Einfluss von Drogen, Alkohol, Müdigkeit oder anderen Einschränkungen erhöht die Unfallgefahr.

Alkohol, Drogen, Medikamente, Erschöpfung, Benommenheit und Gefühle können die Fähigkeit zum sicheren Fahren behindern. Wie das Motorradfahren ist auch das Fahren mit dem Spyder Roadster eine anspruchsvolle Aktivität, d.h. eine gute körperliche und mentale Verfassung ist noch wichtiger als beim Autofahren. Der oberste Grundsatz für die Sicherheit ist, dass Sie das Fahrzeug nur dann fahren, wenn Sie aufmerksam und vollkommen nüchtern sind. Auch wenn Ihr Blutalkoholwert nicht über dem gesetzlich vorgeschriebenen Grenzwert liegt, werden Ihr Urteilsvermögen und Ihre Fähigkeiten durch jeden Alkoholkonsum beeinträchtigt.

Für das Fahren des Fahrzeugs müssen Sie körperlich in der Lage sein, alle Bedienelemente zu betätigen, den Lenker über den vollen Lenkbereich zu schwenken, auf-

und abzusteigen und Ihre Umgebung zu beobachten.

Auch Beifahrer müssen aufmerksam, nüchtern und körperlich in der Lage sein, Ihre Haltung zu bewahren, sich festzuhalten und in Kurven, bei Stößen, Beschleunigung und Abbremsen richtig zu reagieren.

Fahrzeugzustand

Bewahren Sie Ihr Fahrzeug in einem guten Zustand.

Führen Sie die Kontrollen vor Fahrtantritt und die regelmäßigen Wartungsarbeiten durch. Achten Sie beim Starten des Fahrzeugs auf die Meldungen des Multifunktions-Anzeigeelements und beheben Sie alle Probleme, bevor Sie losfahren.

Die Multifunktionsanzeige stets vorsichtig verwenden. Längeres Betrachten des Displays während des Fahrens erhöht die Unfallgefahr beträchtlich.

Straßen- und Witterungsbedingungen

Verkehrsreiche Straßen, schlechte Sicht und Oberflächen mit schlechter Traktion erhöhen Ihr Risiko. Wählen Sie Routen aus, die Ihren Fähigkeiten und dem Risiko entsprechen, das Sie eingehen wollen.

FAHRERAUSSTATTUNG

Das Fahren auf dreirädrigen, offenen Fahrzeugen, wie dem Spyder Roadster, erfordert die gleiche Schutzkleidung wie das Motorradfahren. Auch wenn das Fahrzeug bei niedrigeren Geschwindigkeiten stabiler als ein Motorrad ist, können Sie trotzdem abgeworfen werden.

Dieser Abschnitt basiert auf den Empfehlungen für Motorradfahrer, die durch die Motorcycle Safety Foundation (MSF) herausgegeben wurden.

Wenn es zu einem Unfall kommt, kann Schutzkleidung Verletzungen verhindern oder deren Schwere vermindern. Schutzkleidung trägt auch zum Wohlbefinden bei und kann Schutz gegen die Witterung bieten.

Zur empfohlenen Schutzkleidung für Fahrer und Beifahrer gehören über die Knöchel ragende Schuhe mit rutschfester Sohle, lange Hosen, eine Jacke, Fingerhandschuhe und vor allem ein zugelassener Sturzhelm mit geeignetem Augenschutz.

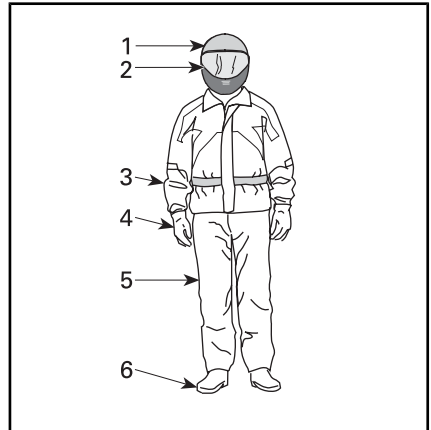

FAHRERAUSSTATTUNG

1. *Zugelassener Helm*
2. *Augen- und Gesichtsschutz*
3. *Jacke mit langen Ärmeln*
4. *Handschuhe*
5. *Lange Hose*
6. *Schuhe (über die Knöchel reichend)*

Die geeignete Kleidung kann bei einem Unfall die Schwere von Verletzungen sowohl des Fahrers als auch des Beifahrers vermindern.

Helme

Helme schützen den Kopf und das Gehirn vor Kopfverletzungen. Ein Sturzhelm kann auch das Gesicht des Beifahrers gegen Stöße an die Rückseite des Fahrerhelms schützen. Selbst beim Tragen des besten Helmes kann das Verletzungsrisiko niemals vollständig ausgeschlossen werden. Allerdings belegen Statistiken, dass das Tragen eines Helmes das Risiko einer Verletzung des Gehirnes erheblich senkt. Verhalten Sie sich deshalb sicherheitsbewusst und tragen Sie während der Fahrt immer einen Helm.

Auswählen eines Helmes

Sturzhelme sollten so hergestellt sein, dass sie die entsprechenden Standards in Ihrem Land oder Ihrer Region erfüllen.

Ein Integralhelm bietet den größten Schutz gegen Stöße, da er den gesamten Kopf und das Gesicht bedeckt. Er kann auch gegen Schmutzteilchen, Steine, Insekten usw. schützen.

Auch ein Dreiviertelhelm oder ein Sturzhelm ohne Gesichtsschutz kann Schutz bieten. Solche Sturzhelme sind mit den gleichen Grundkomponenten aufgebaut, bieten aber nicht den Schutz für das Gesicht und das Kinn wie Integralhelme. Wenn Sie einen Sturzhelm mit offenem Gesichtsfeld tragen, sollten Sie ein aufschnappbares Visier oder eine Schutzbrille benutzen.

HINWEIS: Normale Brillen oder Sonnenbrillen bieten keinen ausreichenden Augenschutz für Motorradfahrer. Sie kann zerbrechen oder herunterfallen und lässt das Auftreffen von Wind und durch die Luft fliegenden Gegenständen auf die Augen zu.

Benutzen Sie getönte Visiere, Schutzbrillen oder Gläser nur bei Tageslicht und nicht nachts oder bei schlechter Beleuchtung. Benutzen Sie sie nicht, wenn sie Ihr Farberkennungsvermögen beeinträchtigt.

Sonstige Fahrbekleidung

Schuhwerk

Tragen Sie immer die Zehen umschließendes Schuhwerk. Festes Schuhwerk, das über die Knöchel reicht, schützt vor vielen verschiedenen Gefahren im Verkehr, z. B. gegen Steine, die von der Straße geschleudert werden, und vor Verbrennungen durch das heiße Auspuffrohr.

Vermeiden Sie lange Schnürsenkel, die sich im Gangschalthebel, Bremspedal oder in anderen Teilen

verheddern können. Gummisohlen und niedrige Absätze helfen dabei, die Füße auf den Fußrasten zu halten.

Handschuhe

Geschlossene Fingerhandschuhe schützen die Hände vor Wind, Sonne, Hitze, Kälte und umherfliegenden Gegenständen. Handschuhe, die eng anliegen, verbessern den Griff am Lenker und helfen, die Ermüdung der Hände zu verringern. Feste, verstärkte Motorradhandschuhe schützen die Hände, wenn es zu einem Sturz kommt. Handschuhe, die speziell für Motorradfahrer hergestellt sind, haben die Nähte außen, um Reizungen zu vermeiden und sind gekrümmt, um einen natürlichen Griff zu bieten, wenn sich die Finger um die Handgriffe legen. Wenn die Handschuhe zu groß sind, kann sich die Bedienung der Bedienelemente als schwierig gestalten. Stulpenhandschuhe verhindern, dass kalte Luft die Ärmel hochströmt und schützen die Handgelenke.

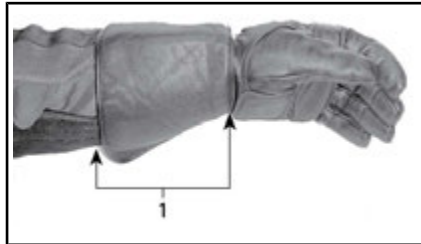

1. Stulpe am Handschuh

Jacken, Hosen und Fahranzüge

Tragen Sie eine Jacke und lange Hosen oder einen vollständigen Fahranzug. Hochwertige Schutzkleidung für Motorradfahrer bietet Komfort und hilft dabei, die Ablenkung durch widrige Umgebungseinflüsse zu vermeiden. Bei einem Unfall senkt gute Qualitätsschutzbekleidung aus stabilem Material das Verletzungsrisiko oder verhin-

dert unter Umständen eine Verletzung. Manche Kleidungsstücke enthalten Polster oder harte Panzerungen, die das Verletzungsrisiko bei einem Unfall weiter senken. Hosen schützen auch gegen Verbrennungen durch heiße Teile.

Schutzkleidung für Motorradfahrer bietet oft die beste Kombination aus Passform und Schutz. Diese Anzüge sind für Passung während des Sitzens in der Fahrposition gestaltet. Sie sind länger in den Ärmeln und Beinen geschnitten und über die Schultern mehr gepolstert. Fahranzüge sind sowohl einteilig als auch zweiteilig erhältlich.

Leder ist eine gute Wahl, weil es dauerhaft und windabweisend ist und Schutz vor Verletzungen bietet. Auch andere abriebfeste Schutzkleidung aus Synthetikfasern ist gut geeignet. Tragen Sie keine losen oder langen Kleidungsstücke oder Schale, die sich in sich bewegenden Teilen verheddern könnten.

Platten und Druckknöpfe halten den Wind ab. Eine Jacke mit einem Reißverschluss vorn ist windabweisender als eine Jacke mit Knöpfen oder Druckknöpfen. Eine Leiste über dem Reißverschluss einer Jacke bietet zusätzlichen Schutz gegen Wind. Jacken mit eng anliegenden Bündchen und Taille sind empfehlenswert, um das Eindringen des Windes zu verhindern. Ein großer, loser Kragen kann beim Fahren flattern, die Haut reizen und ablenken.

Schützen Sie sich beim Fahren bei niedrigen Temperaturen vor Unterkühlung. Unterkühlung kann zu Konzentrationsverlust, zu langsamer Reaktion und zum Verlust gleichmäßiger, präziser Muskelbewegung führen. Bei kalten Witterungsverhältnissen ist das Tragen angemessener Schutzbekleidung, z. B. winddichte Jacke und isolierende Kleidungsschichten, äußerst

wichtig. Selbst wenn Sie bei moderaten Temperaturen fahren, kann Ihnen aufgrund des Windes sehr kalt werden.

Geeignete Schutzbekleidung für Fahren bei kalten Witterungsverhältnissen kann beim Anhalten als zu warm empfunden werden. Tragen Sie mehrere Kleidungsschichten. So können Sie, wenn Ihnen zu warm wird, eine oder mehrere Schichten ausziehen. Das Tragen von Schutzbekleidung mit einer winddichten Außenschicht kann verhindern, dass kalte Luft an Ihre Haut gelangt.

Fahrkleidung kann den Fahrer auch besser wahrnehmbar machen. Das Tragen von Kleidung in hellen Farben ist ratsam. Beim Tragen einer dunklen Jacke kann eine erschwingliche Reflektionsweste darüber getragen werden. Es ist ratsam, zusätzliche Reflektionsstreifen auf Anzüge aufzubringen, die regelmäßig beim Fahren getragen werden.

Regenbekleidung

Wenn Sie bei nasser Witterung fahren müssen, empfiehlt sich das Tragen eines Regenanzuges oder eines wasserdichten Fahranzuges. Bei langen Fahrten empfiehlt es sich, Regenbekleidung mitzuführen. Ein trockener Fahrer fühlt sich wohler und ist aufmerksamer als einer, der nass ist und friert.

Es gibt ein- und zweiteilige Arten und die für das Motorradfahren gedachten Stücke sind am besten geeignet. Gut sichtbare Farben, z. B. Orange oder Gelb, sind ratsam. Ein empfehlenswertes Merkmal ist die Elastizität in der Taille, in den Hosenbeinen und Ärmeln. Die Jacke sollte einen hohen Kragen mit Reißverschluss und breiten Klappen über der Öffnung aufweisen. Überlegen Sie sich beim Kauf eines Regenanzugs auch die An-

schaffung wasserdichter Handschuhe und Schuhe.

Bedenken Sie: Bei nasser Witterung vermeiden Sie am besten das Fahren. Wenn Sie bei nasser Witterung fahren, müssen Sie eventuell anhalten, sobald sich Wasser auf der Straße ansammelt.

Gehörschutz

Eine Belastung durch Wind- und Motorgeräusche beim Fahren über einen längeren Zeitraum kann zu einer dauerhaften Gehörschädigung führen. Das richtige Tragen von Gehörschutz, z. B. Gehörschutzstöpsel, kann vor Gehörschädigung schützen. Prüfen Sie die in Ihrer Region geltenden Gesetze, bevor Sie Gehörschutzvorrichtungen benutzen.

ERFORDERLICHE FAHRFERTIGKEITEN UND ÜBUNGEN

Bevor Sie den Spyder Roadster auf die Straße bringen, müssen Sie Fahrfertigkeiten erlernen und Strategien zur Bewältigung der Risiken im Straßenverkehr entwickeln. Die folgenden Übungen machen Sie mit der grundlegenden Bedienung des Fahrzeugs vertraut. Wenn Sie Erfahrungen mit Motorrädern oder anderen Motorfahrzeugen haben, achten Sie besonders auf die Unterschiede beim Fahren und in der Leistung gegenüber den Fahrzeugen, die Sie gewohnt sind. Führen Sie jede Übung durch, bis Sie sie beherrschen, bevor Sie zur nächsten übergehen. Wenn Sie einen Anhänger ziehen wollen, üben Sie vorher alle Fahrmanöver mit dem Anhänger. Dieser Abschnitt beinhaltet folgende Übungen:

Modell SM6

1. Den Motor anlassen und mit dem Schalter stoppen
2. Reibzone und grundsätzliche Handhabung lernen
3. Laufenden Motor anhalten
4. Das Gas und die Kupplung bedienen
5. Einfache Drehungen
6. Schnelle Stopps
7. Schlängeln
8. Schalten
9. Ausweichen
10. Rückwärts fahren

Modell SE6

1. Den Motor anlassen und mit dem Schalter stoppen
2. Anfahren, Anhalten und grundlegende Bedienverfahren
3. Laufenden Motor anhalten
4. Einfache Drehungen
5. Schnelle Stopps
6. Schlängeln
7. Schalten
8. Ausweichen

9. Rückwärts fahren

Auswahl eines Übungsplatzes

Führen Sie diese Übungen auf einem befestigten Bereich durch, der mindestens 76 m - 30 m groß und nicht für öffentlichen Verkehr ist. Ein geschlossener, gut markierter Parkplatz ohne Hindernisse (Lichtmasten, Bordsteine usw.) ist ein guter Übungsplatz. Achten Sie auf Öl, das von parkenden Autos hinterlassen wurde. Suchen Sie nach Parkplätzen, die während der Schließzeiten leer sind, z. B. an Schulen, Kirchen, Gemeinde- oder Einkaufszentren. Privatgelände darf nicht widerrechtlich betreten werden.

Nachdem Sie einen geeigneten Platz ausgewählt haben, holen Sie sich die Erlaubnis zur Nutzung vom Eigentümer ein. Wenn es Hindernisse gibt, z. B. Lichtmasten oder Inseln, sorgen Sie dafür, dass diese die erforderlichen offenen Bereiche, die im Bild unten dargestellt sind, nicht behindern.

Beachten Sie beim Einrichten der Übungsanordnung dieses einfache Parkplatzschema. 3 m breite Stellflächen sind der Einfachheit halber im Bild angegeben, allerdings kann die Größe der Stellflächen auf dem Parkplatz, den Sie ausgewählt haben, anders ausfallen. Wenn der von Ihnen ausgewählte Parkplatz keine Markierungen aufweist oder wenn die Stellflächen viel größer oder kleiner als im Bild angegeben sind, benutzen Sie die unten angegebenen Maße. Markieren Sie diese mit einem Maßband und Kalk oder Markierungen, z. B. Kegel oder Milchkannen, die mit Wasser oder Sand beschwert wurden.

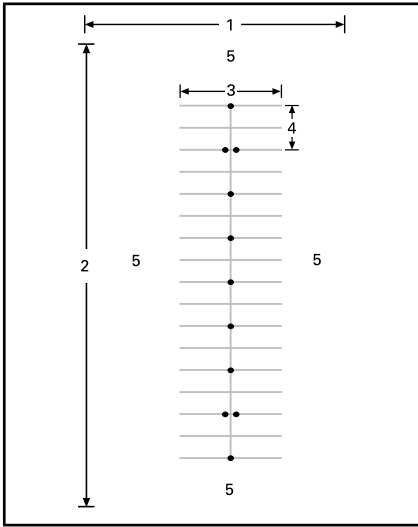

NORMALER PARKPLATZ

1. Mindestens 30 m
2. Mindestens 75 m
3. 12 m
4. 6 m
5. freier Bereich

Achten Sie auch bei einem geschlossenen Parkplatz auf möglichen Verkehr. Vor der Übung nach vorn, auf beide Seiten und nach hinten schauen. Auch auf Kinder und Tiere aufpassen.

Vorbereitung auf die Fahrt

Machen Sie sich mit der Anordnung und Bedienung aller Bedienelemente des Fahrzeugs vertraut.

Führen Sie die Kontrolle vor Fahrtantritt durch. Siehe Abschnitt **CHECKLISTE VOR FAHRTANTRITT**.

Starten und stoppen Sie den Motor stets anhand der Anleitungen in **MOTOR STARTEN UND STOPPEN** in den **GRUNDLEGENDE VERFAHREN**.

Fahrhaltung

Mit einer guten Haltung kann das Fahrzeug leichter manövriert werden. Halten Sie stets beide Hände und Füße in Position, so dass Sie die Bedienelemente leicht betätigen können. Das Handgelenk sollte normalerweise in gerader Linie mit dem Arm ausgerichtet sein (mit dieser Stellung können Sie nach Bedarf leicht Gas geben). Die Arme sollten entspannt und gebeugt sein. Halten Sie Ihren Rücken gerade und den Kopf und die Augen erhoben. Lassen Sie beide Füße auf den Fußrasten in der Nähe der Bedienelemente.

Fahren Sie das Fahrzeug nicht, wenn Sie nicht die richtige Fahrposition haben – auch nicht über eine kurze Strecke.



TYPISCH — FAHRHALTUNG

Praktische Übungen (Modell SM6)

HINWEIS: Wenn Sie vorhaben, einen BRP Anhänger einzusetzen, empfehlen wir Ihnen, die folgenden Übungen mit dem beladenen Anhänger durchzuführen, bevor Sie sich mit dem Anhänger in den Straßenverkehr begeben. So lernen Sie das neue Fahrverhalten Ihres Fahrzeugs kennen.

1) Den Motor hochdrehen und mit dem Motorausshalter stoppen

Zweck

- Vertrautwerden mit dem Klang des Motors, damit Sie während den Übungen nicht davon über- rascht werden.
- Vertrautwerden mit der Benutzung des Motorausshalters.

Anleitung

- Ziehen und halten Sie den Kupplungshebel, während sich das Getriebe in der NEUTRAL- Stellung befindet, die Feststell- bremsse angezogen ist und Sie mit Ihrem rechten Fuß das Bremspedal betätigen. Beobach- ten Sie den Drehzahlmesser und geben Sie ein paar Mal Gas (drehen Sie den Griff durch Ab- senken Ihres Handgelenks), um die Drehzahl auf maximal 4.000 U/min zu erhöhen. Solan- ge die Kupplung vollständig ge- zogen bleibt, wird die Kraft nicht auf das Hinterrad übertragen.
- Den Motorausshalter benut- zen, um die gesamte Antriebs- kraft des Fahrzeugs abzustellen. Den Schalter mit dem rechten Daumen drücken und dabei die Hand am Griff lassen.

Tipps für zusätzliche Übungen

- Üben Sie das Betätigen des Motorausshalters, ohne auf ihn zu schauen.

2) Reibzone und grundsätzliche Handhabung lernen

Wird die Kupplung betätigt, wird die Kraft nicht mehr auf das Hinter- rad übertragen. Wenn Sie während dieser Übungen das Gefühl haben, die Kontrolle zu verlieren, können Sie die Kupplung ziehen, um die Beschleunigung zu stoppen und bei Bedarf zum Abbremsen die

Bremse betätigen. Sie können auch den Motorausshalter für die völli- ge Abschaltung der Antriebskraft benutzen.

Die Reibzone ist der Bereich des Kupplungshebelweges, der dort beginnt, wo die Kupplung mit der Kraftübertragung auf das Hinterrad beginnt und endet, kurz bevor die Kupplung vollständig eingerückt ist. Während die Kupplung teilweise eingerückt ist, können Sie die auf das Hinterrad übertragene Motor- kraft exakt steuern. Die richtige Benutzung der Reibzone hilft, sanft aus dem Stillstand loszufahren.

Zweck

- Vertrautwerden mit der Kupp- lung und mit dem Fahren inner- halb der Reibzone.
- Vertrautwerden mit dem Ab- bremsen bei niedriger Ge- schwindigkeit.

Anleitung

Bei dieser Übung darf **KEIN** Gas gegeben werden. Sie kontrollieren Ihre Bewegung nur mit der Kupp- lung in der Reibzone und der Bremse.

Beginnen Sie, indem Sie alle 6 m (an jeder Markierung/an jeder zweiten Linie) anhalten.

- Motor anlassen und Feststell- bremsse lösen.
- Bei gedrücktem Bremspedal und gezogenem Kupplungshe- bel in den ersten Gang schalten, indem der Schalthebel fest nach unten gedrückt wird.
- Fußbremse lösen.

- Kupplungshebel **langsam** kommen lassen, bis sich das Fahrzeug allmählich zu bewegen beginnt. Kupplungshebel in dieser Stellung halten. Dies ist die Reibzone. Wenn Sie die Kupplung zu schnell lösen, wird der Motor eventuell abgewürgt oder das Fahrzeug springt nach vorne. **Wenn das Fahrzeug abgewürgt wurde**, starten Sie den Motor erneut und versuchen Sie es noch einmal, wobei Sie die Kupplung langsamer kommen lassen.
- Wenn Sie sich dem Haltepunkt nähern, ziehen Sie den Kupplungshebel vollständig und drücken Sie auf das Bremspedal, um anzuhalten. Das Ziehen der Kupplung muss nicht allmählich erfolgen – sie kann schnell gezogen werden.
- Wenn Sie das Ende der Geraden erreichen, halten Sie an, schwenken den Lenker ganz nach rechts und wenden. Achten Sie darauf, dass Sie beim Wenden kein Gas geben. Halten Sie an, wenn Sie geradeaus in entgegengesetzter Richtung ausgerichtet sind.
- Wiederholen Sie diese Übung, bis Sie sich sicher fühlen.

Tipps für zusätzliche Übungen

- Wenn Sie sicherer mit der Reibzone umgehen können, versuchen Sie alle 12 m (an jedem zweiten Kegel) anzuhalten, so dass Sie die Kupplung vollständig loslassen können.

3) Laufenden Motor anhalten

Zweck

- Vertrautwerden mit der Benutzung des Motorausschalters während des Fahrens, damit Sie wissen, wie das Fahrzeug reagiert, wenn Sie ihn später benutzen müssen.

Anleitung

- Auf halbem Wege auf der Geraden, während der Fahrt in der Reibzone den Motorausschalter in die OFF-Stellung schalten und bis zu einem Haltepunkt ausrollen lassen.
- Motor wieder anlassen und die Übung wiederholen. Versuchen Sie, die Kupplung etwas weiter kommen zu lassen und etwas schneller zu fahren, bevor Sie den Motorausschalter betätigen.

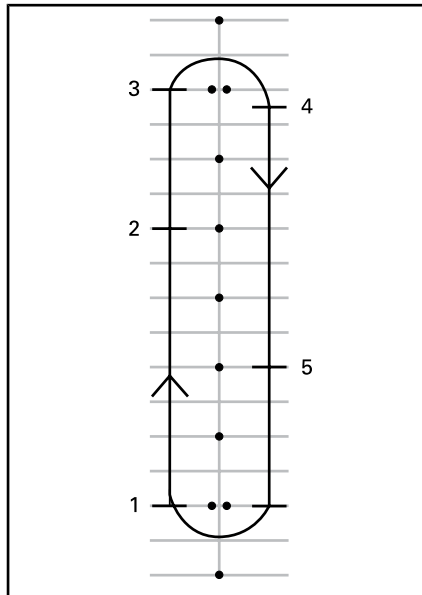

1. Start
2. Motorausschalter drücken
3. Bis zum Ende der Geraden weiterfahren, anhalten und wenden (siehe oben)
4. Halt
5. Motorausschalter drücken

Motor erneut anlassen und zur nächsten Übung übergehen.

4) Gas und Kupplung bedienen

Zweck

- Vertrautwerden mit der Bedienung des Gasdrehgriffs.
- Balance zwischen Gas und Kupplung erlernen

Anleitung

Diese Übung ähnelt der Reibzonenübung, abgesehen davon, dass Sie diesmal etwas Gas geben. Sie nutzen die gesamte Gerade und halten nur an den Enden an.

- Beginnen Sie diese Übung im Stillstand mit eingelegtem erstem Gang am Beginn der Geraden.
- Geben Sie bei gezogenem Kupplungshebel vorsichtig Gas, bis der Drehzahlmesser einen Wert zwischen 1.500 und 2.000 U/min anzeigt. Üben Sie das Halten der Drehzahl in diesem Bereich.
- Halten Sie den Gasgriff in dieser Stellung, während Sie langsam, wie oben beschrieben, die Kupplung kommen lassen. Versuchen Sie, die Drehzahl nicht über 2.500 RPM ansteigen zu lassen.
- Je schneller Sie den Kupplungshebel lösen, umso schneller werden Sie beschleunigen. Wenn Sie den Kupplungshebel zu schnell lösen, kann der Motor eventuell abgewürgt werden oder das Fahrzeug springt nach vorne. Wenn zu viel Gas gegeben wird, kann das Hinterrad durchdrehen und das Fahrzeug zu schnell beschleunigt werden.
- Wenn der Kupplungshebel vollständig gelöst ist, wird die Geschwindigkeit mit dem Gasdrehgriff gesteuert.

- Wenn Sie sich dem Ende der Geraden nähern, nehmen Sie das Gas zurück, ziehen den Kupplungshebel und betätigen Sie die Bremse, um anzuhalten.
- Wenden Sie ohne Benutzung des Gasdrehgriffs und fahren Sie in entgegengesetzter Richtung geradeaus.

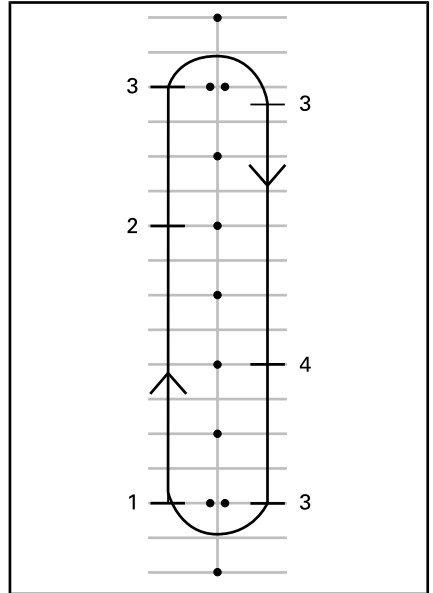

1. Start
2. Gashebel freigeben
3. Halt
4. Gashebel freigeben

Tipps für zusätzliche Übungen

- Koordinieren Sie das Lösen des Kupplungshebels und das Gasgeben, um sanft loszufahren und die Beschleunigung zu kontrollieren.

5) Einfache Kurven

Zweck

- Beherrschung von Kurvenfahrten.

Anleitung

Diese Übung ähnelt denen, die Sie vorher durchgeführt haben. Aller-

dings werden Sie nun statt vor jeder Kurve anzuhalten die Kurve in der Reibzone durchfahren.

- Fahren Sie im ersten Gang geradeaus. Fahren Sie etwas weiter entfernt von den Kegeln, sodass Sie einen weiten Bogen am Ende der Geraden fahren können.
- Wenn Sie sich der Kurve nähern, verlangsamen Sie die Geschwindigkeit um nicht mehr als 8 km/h, indem Sie den Kupplungshebel ziehen und die Bremse bei Bedarf betätigen.
- Halten Sie den Kupplungshebel in der Reibzone, um Ihre niedrige Geschwindigkeit beizubehalten.
- Schauen Sie in die Richtung der Kurve.
- Schwenken Sie den Lenker in die Richtung der Kurve, indem Sie am inneren Handgriff ziehen und am äußeren Handgriff drücken. Achten Sie darauf, dass Sie den Gasdrehgriff nicht drehen.
- Der Lenker lässt sich mitunter leichter bewegen, wenn Sie sich nach vorne und in die Kurve neigen.
- Bringen Sie den Lenker nach der Kurve in Geradeausstellung und fahren Sie geradeaus.



TYPISCH — FAHRHALTUNG BEIM KURVENFAHREN

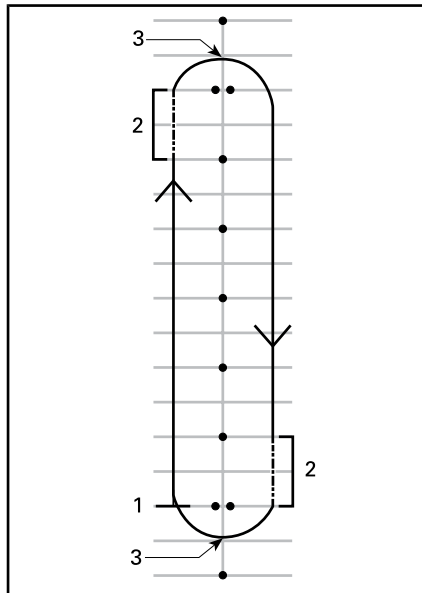

1. Start
2. Reibzone
3. Scheitelpunkt

HINWEIS: Motorradfahrer — Das Durchfahren von Kurven und das Wenden mit dem Spyder Roadster ist anders als mit einem Motorrad. Das Fahrzeug neigt sich nicht in einer Kurve. Also müssen Sie Ihr Körpergewicht zur Innenseite der

Kurve verschieben, um eine angenehme Haltung auf dem Fahrzeug zu bewahren. Sie müssen mehr Kraft für die Drehung des Lenkers aufbringen als es bei einem Motorrad nötig wäre. Allerdings ist das Anhalten während des Kurvenfahrens einfacher als bei einem Motorrad.

Tipps für zusätzliche Übungen

- Nachdem Sie das Kurvenfahren in einer Richtung beherrschen, versuchen Sie den Kurs andersherum zu fahren. Achten Sie darauf, nicht mehr Gas als gewollt zu geben, wenn Sie nach links fahren.
- Halten Sie am Scheitelpunkt an, um das Verhalten des Fahrzeugs bei der Benutzung der Bremsen in einer Kurve kennen zu lernen.

6) Schnelle Stopps

Zweck

- Vertrautwerden mit dem Bremsvermögen des Fahrzeugs.
- Lernen, die Bremsen mit maximaler Kraft zu betätigen.

Anleitung

Diese Übung ähnelt denen, die Sie zuvor durchgeführt haben, abgesehen davon, dass Sie die Bremse fester betätigen und schließlich so hart wie möglich abbremsen.

- Fahren Sie an einem Ende der Gerade an und beschleunigen Sie auf 8 km/h.
- Nehmen Sie auf halber Strecke das Gas vollständig weg und bremsen Sie schnell und fest.

- Halten Sie den Kopf sowie die Augen erhoben und halten Sie den Lenker gerade.
- Wiederholen Sie die Übung, wobei Sie die Geschwindigkeit erhöhen und härter bremsen.

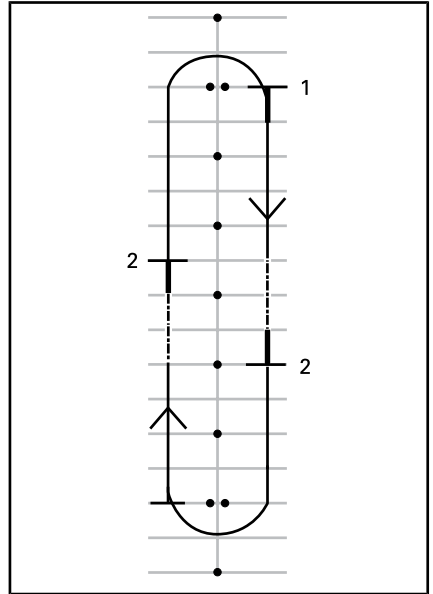

1. Start
2. Halt

Tipps für zusätzliche Übungen

- Üben Sie das Blicken in die Rückspiegel vor dem harten Bremsen.

7) Schlängeln

Zweck

- Erfahrener im Umgang mit dem Fahrzeug und hinsichtlich der Fahrhaltung werden.

Anleitung

6 m Schlängeln

1. Schlängeln Sie sich zwischen jeder Markierung bzw. jedem zweiten Kreuzungspunkt der Stellflächenmarkierung durch. Geben Sie kein Gas, sondern bleiben Sie in der Reibzone.

2. Neigen Sie sich in jede Kurve und schwenken Sie den Lenker in die Richtung, in die Sie fahren wollen, indem Sie die Griffe entsprechend ziehen und drücken.

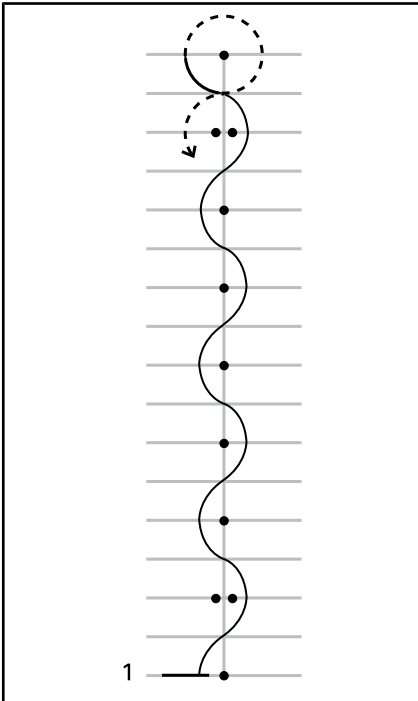

1. Start

12 m Schlangeln

Sobald Sie dies beherrschen, versuchen Sie Schlangelfahrten im Abstand von 12 m zwischen jedem zweiten Kegel bzw. jedem vierten Kreuzungspunkt der Stellflächenmarkierung.

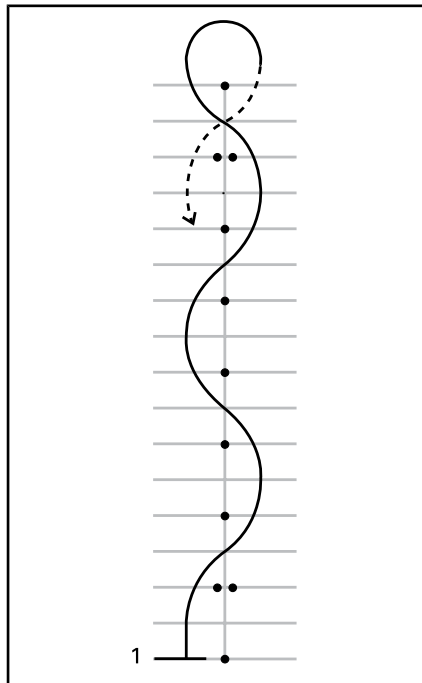

1. Start

Tipps für zusätzliche Übungen

- Mit besserer Beherrschung können Sie die Geschwindigkeit beim Schlangeln allmählich auf 16 km/h - 19 km/h erhöhen. Allerdings sollten Sie vor den Kehrtwendungen an den Enden abbremsen.

8) Schalten

Beim Fahren müssen Sie die Gänge wechseln, um die Motordrehzahl an die Geschwindigkeit anzupassen.

Zweck

- Vertrautwerden mit den Fußbewegungen für das Schalten der Gänge.
- Üben des Hoch- und Runterschaltens.

Anleitung

Diese Übung ähnelt denen, die Sie bereits zuvor durchgeführt haben. Allerdings werden Sie jetzt auf der Geraden hochschalten und am Ende jeder Geraden zum Stillstand kommen. Möglicherweise nutzen Sie lieber die Zwischenräume zwischen den Stellflächen als die Stellflächen selbst.

8a) Üben der Schalthebelbetätigung im Stillstand

Üben Sie zunächst im Stillstand die Bewegung des linken Fußes für das Schalten zwischen dem ersten und zweiten Gang.

- Ziehen Sie den Kupplungshebel, während Sie im ersten Gang stehen.
- Schieben Sie die Spitze Ihres linken Fußes unter den Schalthebel und heben Sie ihn soweit wie möglich an, ein fester Hub hoch zum Schalten in den zweiten Gang.
- Treten Sie den Schalthebel soweit wie möglich nieder, ein fester Hub nach unten, um in den ersten Gang zu schalten.
- Wiederholen Sie dies, bis Sie die erforderlichen Fußbewegungen beherrschen.

8b) Hochschalten vom ersten in den zweiten Gang

Beschleunigen Sie auf der Geraden im ersten Gang auf ca. 16 km/h.

Hochschalten:

- Nehmen Sie das Gas weg.
- Kupplungshebel ziehen. (Wenn Sie die Kupplung ziehen, bevor Sie Gas weggenommen haben, heult der Motor eventuell auf. Wenn dies passiert, nehmen Sie einfach das Gas weg.)

- Schieben Sie die Spitze Ihres linken Fußes unter den Schalthebel und heben Sie ihn soweit wie möglich an, ein fester Hub hoch zum Schalten in den zweiten Gang.
- Lassen Sie die Kupplung sanft kommen.
- Sie müssen kein Gas geben. Wenn Sie sich aber sicher fühlen und genügend Platz vorhanden ist, können Sie im zweiten Gang Gas geben, um die Geschwindigkeit zu erhöhen.

Wenn Sie sich dem Ende der Geraden nähern, bremsen Sie wie folgt bis zum Stillstand ab:

- Nehmen Sie das Gas weg.
- Kupplungshebel vollständig ziehen.
- Bremse betätigen.
- Nach dem Anhalten schalten Sie in den ersten Gang herunter, indem Sie den Schalthebel ganz nach unten treten, d. h. einen festen Hub nach unten. Nachdem Sie sich sicherer fühlen, schalten Sie während des Anhaltens in den ersten Gang.

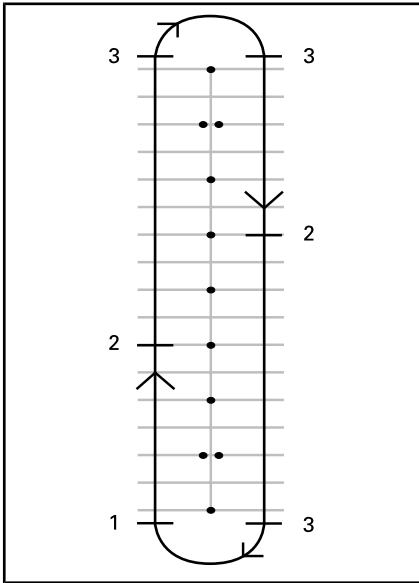

1. Start
2. Schalten Sie in den zweiten Gang bei 16 km/h
3. Halt

8c) Herunterschalten vom zweiten in den ersten Gang

Wenn genügend Platz zum Manövrieren vorhanden ist, üben Sie das Herunterschalten vom zweiten in den ersten Gang.

Bremsen Sie auf der Geraden auf ca. 16 km/h ab.

- Nehmen Sie das Gas weg und ziehen Sie den Kupplungshebel.
- Treten Sie auf den Schalthebel, um in den ersten Gang zu schalten.
- Lassen Sie die Kupplung sanft kommen.
- Stützen Sie Ihren Fuß wieder auf der Fußraste ab.

8d) Andere Gänge

Wenn es der Platz zulässt, versuchen Sie das Schalten in höhere Gänge und zurück zu üben. Gehen Sie wie oben beschrieben vor und schalten Sie nur einen Gang auf einmal HINAUF oder HINAB.

Tipps für zusätzliche Übungen

Wenn Sie versierter geworden sind, können Sie Ihre Schaltfertigkeiten verfeinern und das Fahrzeug besser steuern.

- Wenn Sie beim Herunterschalten leicht Gas geben, während Sie die Kupplung sanft kommen lassen, kann sich die Motordrehzahl schneller der Fahrzeuggeschwindigkeit anpassen und das Herunterschalten erfolgt sanfter und das Rutschen des Hinterrads wird dadurch verhindert.
- Ein Schalten in einen niedrigeren Gang bremst das Fahrzeug ab, wenn Sie kein Gas geben. Dies wird als Motorbremsen bezeichnet. Um das Motorbremsen anzuwenden, schalten Sie jeweils einen Gang auf einmal runter und lassen Sie die Kupplung zwischen jedem Herunterschalten kommen. Halten Sie die Kupplung in der Reibzone, bis sich die Motordrehzahl stabilisiert hat, und lassen Sie dann den Hebel vollständig los, bis Sie für den nächsten Schaltvorgang bereit sind.
- Normalerweise schalten Sie mit einem Schaltvorgang jeweils einen Gang. Bei gezogener Kupplung ist es aber möglich, durch mehrere Gänge zu schalten, indem Sie den Hub HINAUF oder HINAB entsprechend der gewünschten Anzahl Gänge wiederholen.

Bedenken Sie, dass das VSS das Motorbremsen nicht kontrolliert. Wenn Sie bei hoher Geschwindigkeit in einen zu niedrigen Gang schalten, kann das Hinterrad ins Rutschen kommen, und das Fahrzeug kann außer Kontrolle geraten, sich drehen, umkippen oder überschlagen, insbesondere in einer Kurve.

9) Ausweichen

Zweck

- Vertrautwerden mit dem Verhalten des Fahrzeugs bei schnellen Manövern.
- Üben unterschiedlicher Varianten des Bremsens und Ausweichens.

Anleitung

Setzen Sie die Markierungen wie in der Abbildung unten dargestellt. Für diese Übung keine festen, harten und schweren Markierungen verwenden.

- Fahren Sie mit ca. 8 km/h zwischen die Doppelkegel und behalten Sie diese Geschwindigkeit durchgängig bei.
- Steuern Sie um die Kegelreihe.
- Verlassen Sie die Übungsanordnung durch die zweite Gruppe Doppelkegel.
- Wiederholen Sie die Übung mehrmals und weichen Sie in beide Richtungen aus.

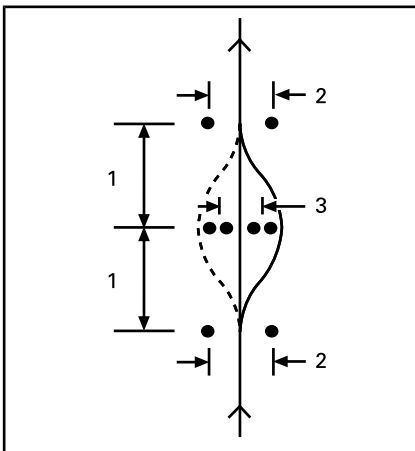

1. 6 m
2. 3 m
3. 2,5 m

Tipps für zusätzliche Übungen

- Sie können die Eingangsgeschwindigkeit allmählich erhöhen (auf maximal 13 km/h zu 19 km/h und üben Sie verschiedene Variationen. Nähern Sie sich beispielsweise schneller und bremsen Sie vor dem Einfahren in die Übungsanordnung, ziehen Sie die Kupplung und bremsen Sie während des Ausweichmanövers usw.
- Ein Helfer kann während der Übung für ein Überraschungsmoment sorgen, indem er entscheidet, in welche Richtung Sie ausweichen sollen oder dass Sie plötzlich anhalten sollen. Der Helfer sollte dabei einen sicheren Abstand zum Übungsplatz halten. Während Sie sich den ersten Kegeln nähern, kann der Helfer durch Handzeichen anzeigen, in welche Richtung Sie ausweichen sollen oder ob Sie das Fahrzeug zum Stehen bringen sollen.
- Üben Sie das Blicken in die Rückspiegel und in den toten Winkel, bevor Sie ausweichen.

10) Rückwärts fahren

Zweck

- Vertrautwerden mit dem Fahrverhalten des Fahrzeugs und dem Wendekreis beim Rückwärtsfahren.

Anleitung

Schalten Sie in den Rückwärtsgang. Siehe *RÜCKWÄRTSGANG* in *GRUNDLEGENDE VERFAHREN*.

Kontrollieren Sie, ob der Bereich hinter Ihnen frei ist. Während des Loslassens der Kupplung weiter nach hinten schauen. Achten Sie darauf, dass Sie mit den Vorderrädern während des Rückwärtsfahrens nicht gegen ein Hindernis stoßen. Kupplung und Bremse

langsam, wie beim normalen Fahren, loslassen.

Fahren Sie jeweils ein paar Meter zurück, halten Sie zwischendurch an.

Geschwindigkeit niedrig halten und nicht längere Strecken rückwärts fahren.

Nachdem Sie sich beim Rückwärtsfahren sicher fühlen, fahren Sie rückwärts in eine Parkfläche wie in der Abbildung unten dargestellt.

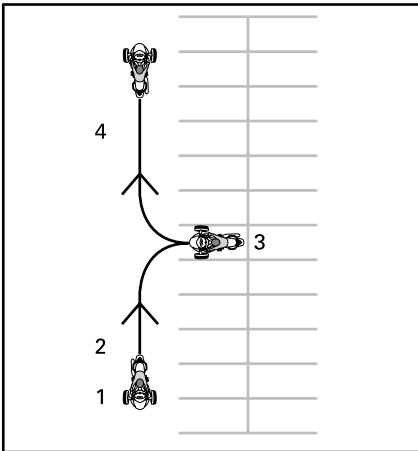

1. Start
2. Rückwärts
3. Halt
4. Vorwärts

Zusätzliche Übungen auf abgetrennten Streckenbereichen

Sobald Sie mit allen der oben genannten Übungen vertraut sind, können Sie weitere Übungen durchführen, soweit dies die Umgebung und die Bedingungen zulassen. Sie können diese zusätzlichen Übungen auf beispielsweise einem Parkplatz oder zu einem späteren Zeitpunkt auf Streckenbereichen durchführen, bei denen Sie sich keinem Risiko aussetzen.

- **Schnelles Anfahren:** Versuchen Sie, schnell zu beschleunigen und schnell durch die Gänge heraufzuschalten.

- **Plötzliches Anhalten bei hoher Geschwindigkeit:** Diese Übung wird ähnlich wie die schnellen Stopps ausgeführt, allerdings wird hier mit höheren Geschwindigkeiten gefahren, um ein Gefühl für Vollbremsungen zu bekommen.
- **Anfahren an einer Steigung:** Hierfür halten Sie das Bremspedal gedrückt, während Sie den Kupplungshebel lösen, bis Sie in der Reibzone sind. Dadurch verhindern Sie das Zurückrollen.

Praktische Übungen (Modell SE6)

1) Den Motor hochdrehen und mit dem Motorausshalter stoppen

Zweck

- Vertrautwerden mit der Bedienung des Gasdrehgriffs.
- Vertrautwerden mit dem Klang des Motors bei unterschiedlichen Drehzahlen. Anhand des Klangs des Motors können Sie erkennen, wann Sie herauf- bzw. herunterschalten sollten.
- Vertrautwerden mit der Benutzung des Motorausshalters.

Anleitung

- Das Getriebe muss sich in der NEUTRAL-Stellung befinden, die Feststellbremse muss angezogen sein und Ihr rechter Fuß muss sich auf dem Bremspedal befinden. Vergewissern Sie sich auf dem Multifunktions-Anzeigeelement, dass sich das Getriebe in der NEUTRAL-Stellung befindet – wenn der erste Gang eingelegt ist, wird der Roadster beim Gasgeben losfahren.

- Beobachten Sie den Drehzahlmesser und geben Sie ein paar Mal Gas (drehen Sie den Griff durch Absenken Ihres Handgelenks), um die Drehzahl auf maximal 4.000 U/min zu erhöhen. Üben Sie die sanfte und gleichmäßige Bedienung des Gasdrehgriffs, halten Sie ihn bei ungefähr 3.000 U/min und nehmen Sie danach das Gas weg. Solange das Getriebe sich in der Neutral-/Leerlaufstellung befindet, findet keine Kraftübertragung an das Hinterrad statt.
- Den Motoraussschalter benutzen, um die gesamte Antriebskraft des Fahrzeugs abzustellen. Den Schalter mit dem rechten Daumen drücken und dabei die Hand am Griff lassen.

Tipps für zusätzliche Übungen

- Üben Sie das Betätigen des Motoraussschalters, ohne auf ihn zu schauen.

2) Anfahren, Anhalten und grundlegende Bedienverfahren

Zweck

- Erlernen der Bedienung des Gasdrehgriffs und des Anfahrens.
- Vertrautwerden mit dem Abbremsen bei niedriger Geschwindigkeit.

Anleitung

Sobald Sie während der Durchführung dieser Übungen den Eindruck haben, dass Sie die Kontrolle über das Fahrzeug verlieren, nehmen Sie das Gas weg und betätigen Sie je nach Bedarf die Bremse, um abzubremsen. Sie können auch den Motoraussschalter für die völlige Abschaltung der Antriebskraft benutzen.

2a) Gas geben und sofort Gas wegnehmen

Anleitung

Zu Beginn werden Sie den Gasdrehgriff nur über einen kurzen Zeitraum verwenden, danach das Gas wegnehmen und im Leerlauf rollen.

- Motor anlassen und Feststellbremse lösen.
- Schalten Sie bei betätigtem Bremspedal in den ersten Gang, indem Sie den Wählhebel nach vorne drücken.
- Lösen Sie die Bremse.
- Geben Sie langsam Gas, bis das Fahrzeug anfängt, sich nach vorne zu bewegen. Sobald sich das Fahrzeug nach vorne bewegt, nehmen Sie das Gas weg, lassen Sie das Fahrzeug im Leerlauf rollen und betätigen Sie die Bremse, um anzuhalten. Wiederholen Sie diese Übung, bis Sie das Ende der Geraden erreicht haben.
- Zum Wenden halten Sie am Ende der Geraden an, drehen den Lenker vollständig nach rechts, geben kurz Gas, nehmen es wieder weg und lassen das Fahrzeug im Leerlauf die Wende ausführen. Zum Ausführen der Wende müssen Sie möglicherweise mehr als nur einmal Gas geben. Halten Sie an, wenn Sie geradeaus in entgegengesetzter Richtung ausgerichtet sind.
- Führen Sie diese Übung so oft aus, bis Sie sicher im Umgang mit dem Gasdrehgriff sind.

2b) Gasdrehgriff halten, loslassen und anhalten alle 12 m

Als Nächstes halten Sie den Gasdrehgriff etwas länger und bringen Sie dann das Fahrzeug alle 12 m (an jeder zweiten Markierung/an jeder vierten Linie) zum Stehen.

- Geben Sie wieder langsam Gas, bis das Fahrzeug anfängt, sich nach vorne zu bewegen. Halten Sie diesmal den Gasdrehgriff in dieser Stellung.
- Wenn Sie sich dem Haltepunkt nähern, nehmen Sie das Gas weg und betätigen Sie die Bremse, um das Fahrzeug zum Stehen zu bringen.
- Wenden Sie am Ende der Geraden wie bereits beschrieben, allerdings müssen Sie diesmal während des Wendens nicht das Gas wegnehmen. Achten Sie darauf, beim Wenden gleichmäßig Gas zu geben. Halten Sie an, wenn Sie geradeaus in entgegengesetzter Richtung ausgerichtet sind.

2c) Gas halten, wegnehmen und am Ende anhalten

Als Nächstes nutzen Sie die gesamte Gerade und halten nur an den Enden an. Geben Sie moderat Gas.

3) Laufenden Motor anhalten

Zweck

- Vertrautwerden mit der Benutzung des Motorausschalters während des Fahrens, damit Sie wissen, wie das Fahrzeug reagiert, wenn Sie ihn später benutzen müssen.

Anleitung

- Stellen Sie auf halber Strecke bei einer Geschwindigkeit von 8 km/h den Motorausschalter in die Stellung OFF und lassen Sie das Fahrzeug ausrollen.
- Motor wieder anlassen und die Übung wiederholen. Versuchen Sie, die Geschwindigkeit zu erhöhen (auf maximal 20 km/h), bevor Sie den Motorausschalter betätigen.

HINWEIS: Beim Modell SE6 kann, ohne Betätigung des Bremspedals, kein Gang eingelegt werden.

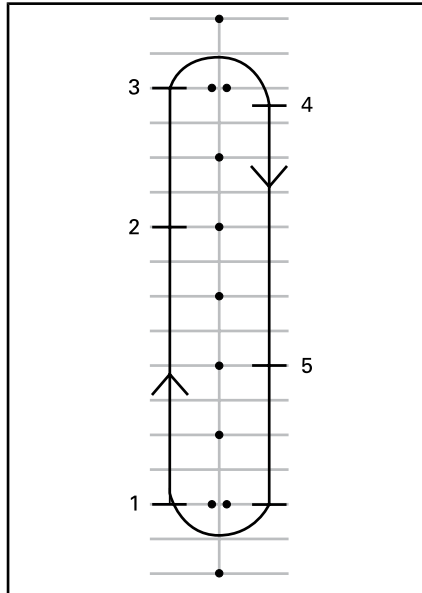

1. Start
2. Motorausschalter drücken
3. Bis zum Ende der Geraden weiterfahren, anhalten und wenden (siehe oben)
4. Halt
5. Motorausschalter drücken

Motor erneut anlassen und zur nächsten Übung übergehen.

4) Einfache Kurven

Zweck

- Beherrschung von Kurvenfahrten.

Anleitung

Diese Übung ähnelt denen, die Sie vorher durchgeführt haben. Allerdings werden Sie nun statt vor jeder Kurve anzuhalten die Kurve mit niedriger Geschwindigkeit durchfahren.

- Fahren Sie im ersten Gang geradeaus. Fahren Sie etwas weiter entfernt von den Kegeln, sodass Sie einen weiten Bogen am Ende der Geraden fahren können.
- Wenn Sie sich der Kurve nähern, bremsen Sie auf unter 8 km/h ab, indem Sie das Gas wegnehmen und die Bremse bei Bedarf betätigen.
- Geben Sie weiterhin etwas Gas, um eine niedrige Geschwindigkeit beizubehalten.
- Schauen Sie in die Richtung der Kurve.
- Schwenken Sie den Lenker in die Richtung der Kurve, indem Sie am inneren Handgriff ziehen und am äußeren Handgriff drücken. Achten Sie darauf, dass Sie dabei den Gasdrehgriff nicht drehen.
- Der Lenker lässt sich mitunter leichter bewegen, wenn Sie sich nach vorne und in die Kurve neigen.
- Bringen Sie den Lenker nach der Kurve in Geradeausstellung und fahren Sie geradeaus.



TYPISCH — FAHRHALTUNG BEIM KURVENFAHREN

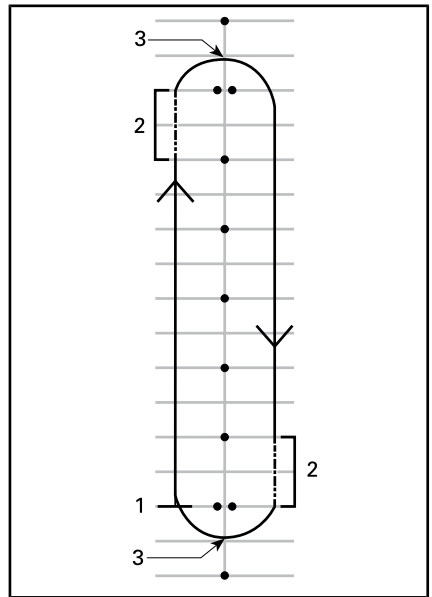

1. Start
2. Reibzone
3. Scheitelpunkt

HINWEIS: Motorradfahrer — Das Durchfahren von Kurven und das Wenden mit dem Spyder Roadster ist anders als mit einem Motorrad. Das Fahrzeug neigt sich nicht bei Kurvenfahrt. Sie müssen möglicherweise Ihr Körpergewicht zur Innenseite der Kurve verschieben, um eine angenehme Haltung auf dem Fahrzeug zu bewahren. Sie müssen mehr Kraft für die Drehung des Lenkers aufbringen als es bei einem Motorrad nötig wäre. Allerdings ist das Anhalten während des Kurvenfahrens einfacher als bei einem Motorrad.

Tipps für zusätzliche Übungen

- Nachdem Sie das Kurvenfahren in einer Richtung beherrschen, versuchen Sie den Kurs andersherum zu fahren. Achten Sie darauf, nicht mehr Gas als gewollt zu geben, wenn Sie nach links fahren.
- Halten Sie am Scheitelpunkt an, um das Verhalten des Fahrzeugs bei der Benutzung der Bremsen in einer Kurve kennen zu lernen.

5) Schnelle Stopps

Zweck

- Vertrautwerden mit dem Bremsvermögen des Fahrzeugs.
- Lernen, die Bremsen mit maximaler Kraft zu betätigen.

Anleitung

Diese Übung ähnelt denen, die Sie zuvor durchgeführt haben, abgesehen davon, dass Sie die Bremse fester betätigen und schließlich so hart wie möglich abbremsen. Das Antiblockiersystem (ABS) verhindert das Blockieren der Räder und hilft bei der Bewahrung der Lenkkontrolle, während die maximale Bremskraft angewendet wird. Wenn Sie den SE6 rapid anhalten, nehmen Sie immer das Gas vollständig zurück. Wenn Sie Gas geben und gleichzeitig die Bremse betätigen, verlängert sich der Bremsweg.

- Starten Sie an einem Ende der Geraden und beschleunigen Sie auf 8 km/h. Nehmen Sie auf halber Strecke das Gas vollständig weg und bremsen Sie plötzlich. Pumpen Sie die Bremse nicht, das ABS verhindert das Blockieren der Räder.

- Halten Sie den Kopf sowie die Augen erhoben und den Lenker gerade. Lassen Sie die Bremse nicht los, bevor das Fahrzeug stillsteht.
- Wiederholen Sie die Übung, wobei Sie die Geschwindigkeit erhöhen und härter bremsen.

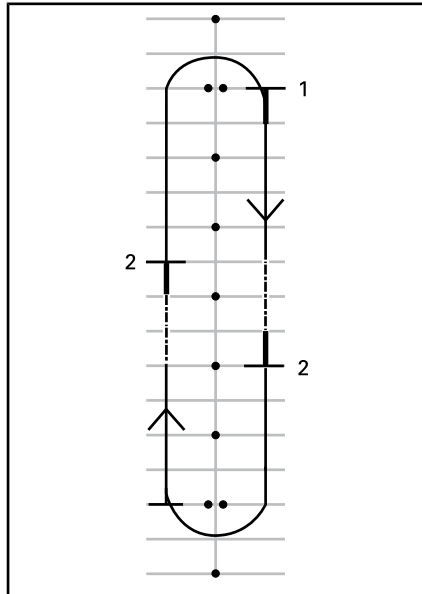

1. Start
2. Halt

Tipps für zusätzliche Übungen

- Üben Sie das Blicken in die Rückspiegel vor dem harten Bremsen.

6) Schlängeln

Zweck

- Erfahrener im Umgang mit dem Fahrzeug und hinsichtlich der Fahrhaltung werden.

Anleitung

6 m

1. Schlängeln Sie sich zwischen jeder Markierung bzw. jedem zweiten Kreuzungspunkt der Stellflächenmarkierung durch.

Fahren Sie mit geringer Geschwindigkeit, während Sie das Ausführen von Richtungswechseln üben.

2. Neigen Sie sich in jede Kurve und schwenken Sie den Lenker in die Richtung, in die Sie fahren wollen, indem Sie die Griffe entsprechend ziehen und drücken.

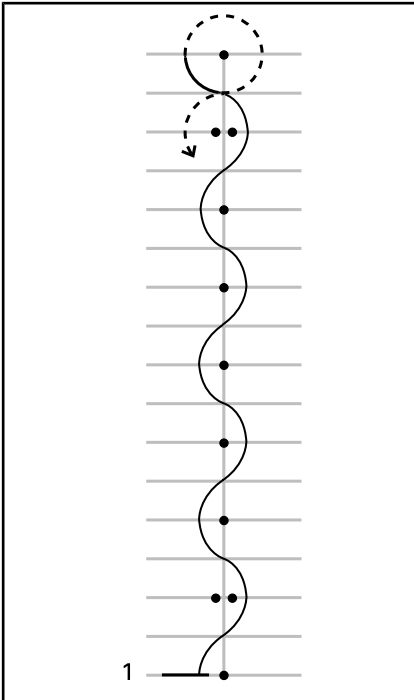

1. Start

12 m Schlingeln

Sobald Sie dies beherrschen, versuchen Sie Schlingelfahrten im Abstand von 12 m zwischen jedem zweiten Kegel bzw. jedem vierten Kreuzungspunkt der Stellflächenmarkierung.

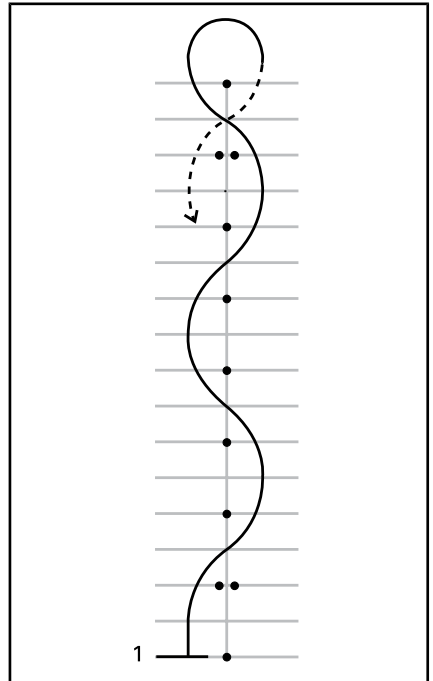

1. Start

Tipps für zusätzliche Übungen

- Mit besserer Beherrschung können Sie die Geschwindigkeit beim Schlingeln allmählich auf 16 km/h - 19 km/h erhöhen. Allerdings sollten Sie vor den Kehrtwendungen an den Enden abbremsen.

7) Schalten

Beim Fahren müssen Sie die Gänge wechseln, um die Motordrehzahl an die Geschwindigkeit anzupassen. Niedrigere Gänge werden für niedrigere Geschwindigkeiten und höhere Gänge für höhere Geschwindigkeiten benutzt, wie bei einem PKW oder LKW mit Handschaltung.

Das Modell SE6 schaltet automatisch herunter, wenn die Motordrehzahl auf unter 1.800 U/min fällt.

Zweck

- Üben des Hoch- und Runterschaltens.

Anleitung

Diese Übung ähnelt denen, die Sie bereits zuvor durchgeführt haben. Allerdings werden Sie jetzt auf der Geraden hochschalten und am Ende jeder Geraden zum Stillstand kommen. Möglicherweise nutzen Sie lieber die Zwischenräume zwischen den Stellflächen als die Stellflächen selbst.

7a) Betätigung des Wählhebels im Stillstand üben

Üben Sie im Stillstand zuerst, zwischen Rückwärtsgang, Neutral/Leerlauf und erstem Gang zu schalten. Üben Sie anschließend:

- Doppelschalten vom Rückwärtsgang in den ersten Gang
- Doppelschalten vom ersten Gang in den Rückwärtsgang
- Wiederholen Sie diese Übungen, bis Sie sich sicher fühlen.

7b) Heraufschalten vom ersten in den zweiten Gang

- Beschleunigen Sie auf der Geraden, bis eine Motordrehzahl von 3.000 U/min erreicht wird.
- Drücken Sie den Wählhebel nach vorne, um in den zweiten Gang zu schalten. Beim Modell SE6 müssen Sie beim Schalten das Gas nicht wegnehmen.
- Sobald Sie diese Übung beherrschen, können Sie, wenn genügend Platz vorhanden ist, im zweiten Gang etwas mehr Gas geben.

Wenn Sie sich dem Ende der Geraden nähern, bremsen Sie wie folgt bis zum Stillstand ab:

- Nehmen Sie das Gas weg.

- Bremse betätigen.
- Das Modell SE6 schaltet beim Verringern der Geschwindigkeit automatisch herunter. Sie können auch manuell runterschalten, indem Sie den Wählhebel zu sich ziehen.

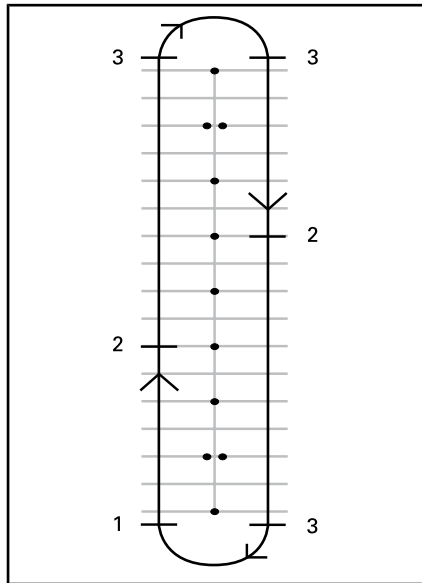

1. Start
2. Schalten Sie in den zweiten Gang bei 25 km/h
3. Halt

7c) Herunterschalten in den ersten Gang während des Fahrens (wenn es der Platz zulässt)

Auf der Geraden:

- Ziehen Sie den Wählhebel zu sich, ohne das Gas wegzunehmen.
- Wenn Sie beim Herunterschalten kein Gas geben, werden Sie spüren, wie der Motor das Fahrzeug abbremst.

7d) Andere Gänge

Wenn es der Platz zulässt, versuchen Sie das Schalten in höhere Gänge und zurück zu üben. Gehen

Sie wie oben beschrieben vor und schalten Sie nur einen Gang auf einmal HINAUF oder HINAB.

HINWEIS: Wenn Sie beim Herunterschalten etwas Gas geben, kann sich die Motordrehzahl schneller der Fahrzeuggeschwindigkeit anpassen und das Herunterschalten erfolgt sanfter. Wenn Sie beim Herunterschalten kein Gas geben, bremst der Motor das Fahrzeug ab. Denken Sie beim Abbremsen des Fahrzeugs durch den Motor daran, dass das VSS nicht die Motorbremse steuert. Wenn Sie bei hoher Geschwindigkeit in einen zu niedrigen Gang schalten, kann das Hinterrad ins Rutschen kommen, und das Fahrzeug kann außer Kontrolle geraten, sich drehen, umkippen oder überschlagen, insbesondere in einer Kurve.

8) Ausweichen

Zweck

- Vertrautwerden mit dem Verhalten des Fahrzeugs bei schnellen Manövern.
- Üben unterschiedlicher Varianten des Bremsens und Ausweichens.

Anleitung

An dieser Stelle müssen Sie den Kurs verändern. Setzen Sie die Markierungen wie in der Abbildung unten dargestellt. Für diese Übung keine festen, harten und schweren Markierungen verwenden.

- Fahren Sie mit ca. 8 km/h zwischen die Doppelkegel und behalten Sie diese Geschwindigkeit durchgängig bei.
- Steuern Sie um die Kegelreihe.

- Verlassen Sie die Übungsanordnung durch die zweite Gruppe Doppelkegel.
- Wiederholen Sie die Übung mehrmals und weichen Sie in beide Richtungen aus.

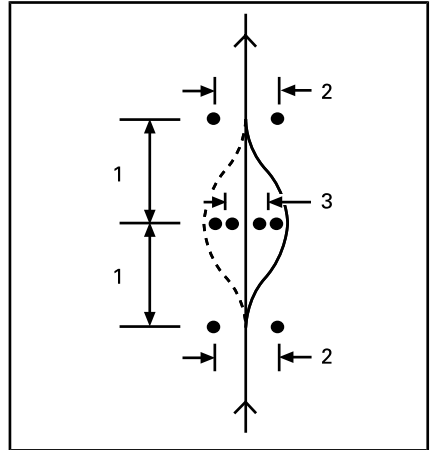

1. 6 m
2. 3 m
3. 2,5 m

Tipps für zusätzliche Übungen

- Sie können die Eingangsgeschwindigkeit allmählich erhöhen (auf maximal 13 km/h zu 19 km/h) und üben Sie verschiedene Variationen. Nähern Sie sich beispielsweise schneller und bremsen Sie vor dem Einbiegen in die Übungsanordnung, betätigen Sie die Bremse während des Ausweichmanövers usw.

- Ein Helfer kann während der Übung für ein Überraschungsmoment sorgen, indem er entscheidet, in welche Richtung Sie ausweichen sollen oder dass Sie plötzlich anhalten sollen. Der Helfer sollte dabei einen sicheren Abstand zum Übungsplatz halten. Während Sie sich den ersten Kegeln nähern, kann der Helfer durch Handzeichen anzeigen, in welche Richtung Sie ausweichen sollen oder ob Sie das Fahrzeug zum Stehen bringen sollen.
- Üben Sie das Blicken in die Rückspiegel und in den toten Winkel, bevor Sie ausweichen.

9) Rückwärts fahren

Zweck

- Vertrautwerden mit dem Fahrverhalten des Fahrzeugs und dem Wendekreis beim Rückwärtsfahren.

Anleitung

- Schalten Sie in den Rückwärtsgang. Siehe *GRUNDLEGENDE VERFAHREN*.
- Vergewissern Sie sich, dass der Bereich hinter Ihnen frei ist. Sehen Sie weiterhin nach hinten. Achten Sie darauf, dass Sie mit den Vorderrädern während des Rückwärtsfahrens nicht gegen ein Hindernis stoßen. Verringern Sie die Geschwindigkeit und bringen Sie das Fahrzeug zum Stehen, indem Sie das Gas wegnehmen und die Bremse betätigen, wie, wenn Sie vorwärts fahren.
- Fahren Sie jeweils ein paar Meter zurück, halten Sie zwischendurch an.

- Geschwindigkeit niedrig halten und nicht längere Strecken rückwärts fahren.
- Nachdem Sie sich beim Rückwärtsfahren sicher fühlen, fahren Sie rückwärts in eine Parkfläche wie in der Abbildung unten dargestellt.

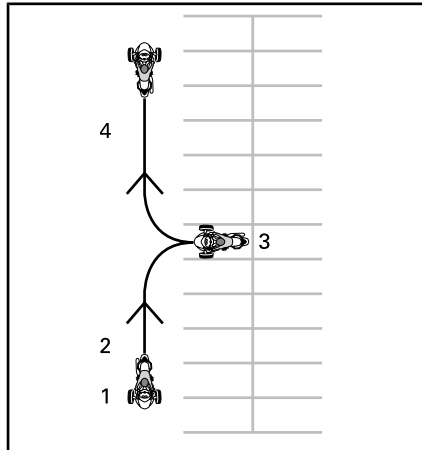

1. Start
2. Rückwärts
3. Halt
4. Vorwärts

Entwicklung fortgeschrittener Fahrfertigkeiten

Nachdem Sie die grundlegenden Fahrfertigkeiten erlernt haben, können Sie mit der Entwicklung fortgeschrittener Fertigkeiten beginnen. Lernen Sie zunächst die "Strategien für den Straßenverkehr" im nächsten Abschnitt kennen. Danach können Sie das Fahrzeug bei relativ ungefährlichen Bedingungen auf die Straße bringen.

Beginnen Sie das Fahren unter weniger anspruchsvollen Bedingungen:

- Kurze Strecken
- Gutes Wetter
- Wenig Verkehr
- Tageslicht

- Langsam
- Ohne Beifahrer.

Mit der Vervollkommnung Ihrer Fertigkeiten können Sie dann allmählich zu anspruchsvolleren Fahrsituationen übergehen.

STRATEGIEN FÜR DEN STRAßENVERKEHR

Dieser Abschnitt behandelt einige Strategien zur Verminderung Ihres Risikos auf der Straße. Viele dieser Strategien ähneln denen für Motorradfahrer.

Dieser Abschnitt basiert auf den Empfehlungen für Motorradfahrer, die durch die Motorcycle Safety Foundation (MSF) herausgegeben wurden. Allerdings sollten auch erfahrene Motorradfahrer diesen Abschnitt lesen, da sich einige Strategien für den Spyder Roadster unterscheiden.

Fahrtplanung

Achten Sie vor dem Fahren mit dem Fahrzeug stets auf die Witterungsbedingungen. Nehmen Sie geeignete Kleidung für alle Witterungsbedingungen mit, die auftreten könnten.

Planen Sie eine Route und fahren Sie unter Bedingungen, die Ihren Fertigkeiten entsprechen.

Das Fahrzeug hat einen Kraftstofftank mit 26 L Fassungsvermögen. Wenn die Leuchte zur Anzeige eines niedrigen Kraftstofffüllstandes blinkt, füllen Sie den Kraftstofftank so bald wie möglich. Planen Sie Ihre Nachtankstopps, insbesondere in dünn besiedelten Gegenden.

Defensives Fahren

Wie beim Motorrad kann defensives Fahren Unfälle vermeiden helfen. Sie müssen jederzeit aufmerksam sein. Hören Sie nie auf, Ihre Umgebung und auch den Bereich hinter Ihnen zu beobachten. Suchen Sie die Umgebung stets nach potenziellen Gefahren ab, fahren Sie vorausschauend und halten Sie Abstand, so dass Sie genügend Zeit zur Vermeidung von Problemen haben. Verlassen Sie sich nicht darauf, dass andere Verkehrs-

teilnehmer Sie sehen oder die Verkehrsregeln beachten.

Folgeabstand

Lassen Sie mindestens 2 Sekunden Folgeabstand zwischen sich und dem Fahrzeug vor Ihnen, wenn Sie unter idealen Fahrbedingungen fahren. Das bedeutet, dass Sie einen beliebigen Fixpunkt auf der Straße mindestens zwei volle Sekunden nach dem Fahrzeug vor Ihnen passieren sollten.

Wenn die Bedingungen dazu führen, dass der Bremsweg länger wird oder Ihre Sicht eingeschränkt ist, benutzen Sie einen längeren Folgeabstand, um den Sicherheitsabstand zu vergrößern. Der Bremsweg ist beispielsweise auf glatten Straßenoberflächen, bergab oder beim Mitführen eines größeren Gewichts länger, und die Sicht kann bei Nebel, in Kurven oder nachts eingeschränkt sein.

Vorausschauen

Außer der Bewahrung eines geeigneten Folgeabstandes zum Fahrzeug vor Ihnen schauen Sie voraus und planen Sie Ihren Weg weiter im Voraus.

Planen Sie Ihren unmittelbaren Weg mindestens vier Sekunden im Voraus. Suchen Sie diesen Weg nach Gefahren ab, z. B. Hindernisse auf der Straße oder alles, was auf die Straße kommt.

Schauen Sie 12 Sekunden entlang Ihres antizipierten Weges voraus, um potenziell gefährliche Situationen zu erkennen, bevor sie auftreten. Schauen Sie zum Beispiel nach Kreuzungen, an denen andere Fahrzeuge erscheinen könnten oder nach Stellen, an denen Fußgänger die Straße betreten könnten. Seien Sie reaktionsbereit, wenn sich eine gefährliche Situation entwickelt.

Beachtung des hinteren und der seitlichen Bereiche

Fahrzeuge und andere Gefahren können sich aus allen Richtungen nähern. Achten Sie ständig auf Ihre Umgebung. Blicken Sie häufig in die Rückspiegel, um direkt nach hinten zu schauen. Kontrollieren Sie ebenfalls häufig mit dem Kopf (den Kopf drehen), um Ihren toten Winkel zu überwachen.

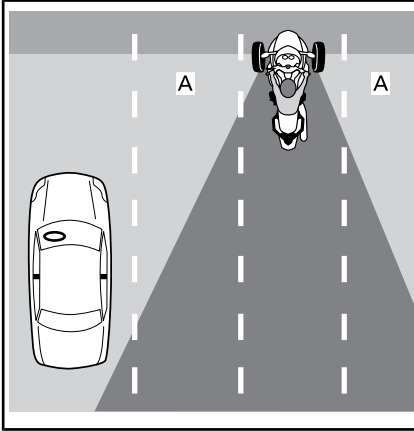

A. Tote Winkel des Fahrers

Achten Sie beim Bremsen besonders auf Fahrzeuge hinter Ihnen, die eventuell nicht so schnell anhalten können wie der Spyder Roadster.

Augen ständig in Bewegung halten

Um die Umgebung aufmerksam beachten zu können, fixieren Sie sich nicht auf ein Objekt. Beobachten Sie fortlaufend die Straße, die Verkehrszeichen und -markierungen sowie andere Fahrzeuge. Schauen Sie in die Nähe, in die Ferne und in alle Richtungen.

Vorwegnahme von Problemen

Wenn Sie eine potenzielle Gefahr wahrnehmen, planen Sie sofort einen Weg wie Sie sie vermeiden können. Dies könnte die Anpas-

sung Ihrer Geschwindigkeit, die Position auf der Fahrspur oder ein Spurwechsel sein. Sie sollten auf Ausweichmanöver gefasst sein, z. B. Ausweichen und/oder Bremsen, wenn Ihnen etwas in den Weg kommt. Bewahren Sie stets genügend Zeit und Abstand, um auf Probleme reagieren zu können.

Sichtbar sein

Verkehrsteilnehmer neigen dazu, kleinere Fahrzeuge nicht wahrzunehmen, z. B. Motorräder. Deshalb sollten Sie Strategien anwenden, um Ihre Wahrnehmbarkeit zu erhöhen.

Wahrnehmbarkeit durch andere Verkehrsteilnehmer erhöhen

Beleuchtung und Reflektoren

Stellen Sie sicher, dass die Scheinwerfer, die Positionsleuchten und die Rücklichter an Ihrem Fahrzeug richtig funktionieren. Das Fahrzeug ist mit Reflektoren an den Kotflügeln, Seiten und am Heck ausgestattet. Sorgen Sie dafür, dass alle Reflektoren vorhanden, sauber und nicht gebrochen sind.

Benutzen Sie das Fernlicht wann immer dies möglich ist, sowohl am Tag als auch nachts. Verwenden Sie das Abblendlicht, um das Blenden anderer Verkehrsteilnehmer in der Nacht zu vermeiden oder wenn zu viel Licht reflektiert wird, z. B. bei Nebel.

Signale

Benutzen Sie Ihre Blinker, um andere über Ihre Absichten zu informieren. Der Spyder Roadster hat Blinker, die sich selbst ausschalten. Nach leichten Richtungsänderungen schalten sie sich aber eventuell nicht aus. Stellen Sie sicher, dass die Blinker nach der Beendigung des Manövers aus sind, andernfalls könnten sie andere Verkehrsteilnehmer verwirren.

Lassen Sie die Bremslichter möglichst vor dem Abbremsen und beim Warten an Kreuzungen aufleuchten, um Verkehrsteilnehmer hinter Ihnen zu warnen.

Benutzen Sie die Warnblinkanlage, um sich bei Bedarf bemerkbar zu machen.

Sie können auch die Hupe benutzen, um zu versuchen, andere Verkehrsteilnehmer auf Ihre Anwesenheit aufmerksam zu machen.

Verlassen Sie sich nicht darauf, dass andere Verkehrsteilnehmer Ihren Lampen, Signale oder die Hupe wahrnehmen.

Tote Winkel

Vermeiden Sie das Fahren in den toten Winkeln anderer Fahrzeuge. Positionieren Sie sich so, dass Fahrer vor Ihnen Sie in ihren Rückspiegeln sehen können. In manchen Fällen, wenn Sie z. B. einem LKW oder einem Bus folgen, müssen Sie einen größeren Abstand zum Fahrzeug vor Ihnen haben.

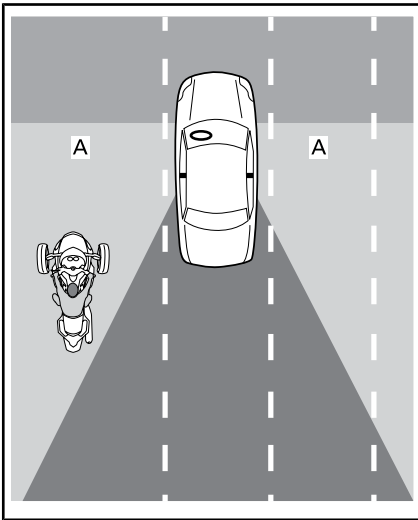

A. Tote Winkel anderer Fahrzeuge

Tageszeit und Wetter

Bei dämmerigem Licht, z. B. nachts, in der Morgen- oder Abenddämmerung oder bei schlechten Witterungsbedingungen, wie Regen oder Nebel, sind Sie schwerer zu erkennen. Blendendes Licht in der Morgen- oder Abenddämmerung oder helles Sonnenlicht erschwert es anderen Verkehrsteilnehmern ebenfalls, Sie zu erkennen.

Kleidung

Helle Farben oder reflektierende Kleidung kann Ihre Wahrnehmbarkeit erhöhen.

Vorsicht ist geboten, auch wenn andere Verkehrsteilnehmer Sie erkennen

Auch wenn es scheint, dass andere Verkehrsteilnehmer Sie wahrgenommen haben, könnten diese dennoch in einer Art und Weise fahren, die zu einem Unfall mit Ihnen führen kann. Fahren Sie defensiv und verlassen Sie sich nicht darauf, dass andere Verkehrsteilnehmer ihre Fahrzeuge sicher führen.

Position in der Spur

Fahren Sie den Spyder Roadster normalerweise in der Mitte Ihrer Fahrspur. Bei dieser Position werden die Vorderräder in der Spur gehalten. Sie bietet ebenfalls Abstand zu Fahrzeugen in anderen Fahrspuren, mindert den Windstoß durch große Fahrzeuge und senkt das Risiko, durch Fahrzeuge eingeklemmt zu werden, die ihre Fahrspur verlassen. In dieser Position werden außerdem die Vorderräder außerhalb des rutschigen Bereichs in der Mitte der Fahrspur gehalten, was bei der Erhaltung des Brems- und Steuerungsvermögens hilft. Wenn Sie das Fahren eines Autos gewöhnt sind, bedenken Sie, dass Sie mittig auf dem Spyder Roadster

sitzen und nicht auf einer Seite, d. h. Ihre Perspektive ist anders.

Sie können auf die linke oder rechte Seite der Fahrspur ausweichen, um Gefahren zu vermeiden, Abstand zu anderen Fahrzeugen zu halten oder Kurven zu bewältigen. Sie können auch auf den linken oder rechten Teil der Fahrspur ausweichen, um bessere Sicht zu haben oder von anderen Fahrern gesehen zu werden. Wegen der mittigen Sitzposition auf dem Spyder Roadster und seiner Breite ist es eventuell schwieriger, den Verkehr zu überblicken, auch wenn Sie nahe am Rand der Fahrspur fahren. Möglicherweise müssen Sie einen größeren Folgeabstand hinter breiten oder hohen Fahrzeugen einhalten. Vermeiden Sie das Überfahren der Fahrspurbegrenzung mit dem Vorderrad, um den Verkehr zu überblicken. Damit Fahrer vor Ihnen Sie sehen können, müssen Sie deren Rückspiegel sehen können. Wenn hinter Ihnen ein großes Fahrzeug fährt, können vorbeifahrende Fahrzeuge Sie möglicherweise nicht leicht sehen, wenn Sie nicht auf dem linken Teil der Fahrspur fahren.

Weil der Spyder Roadster breiter als ein Motorrad ist, wird der Spielraum auf der Fahrspur enger. Wenn Sie auf dem linken oder rechten Teil der Fahrspur fahren, achten Sie darauf, dass Ihre Vorderräder in der Fahrspur bleiben.

Wählen Sie bei mehrspurigen Straßen eine Fahrspur aus, die Ihrer Geschwindigkeit im Verkehrsstrom entspricht und berücksichtigen Sie auch Ihre Möglichkeit zu sehen und gesehen zu werden sowie mögliche Wege für Ausweichmanöver (z. B. Ausweichen in andere Fahrspuren oder auf den Randstreifen).

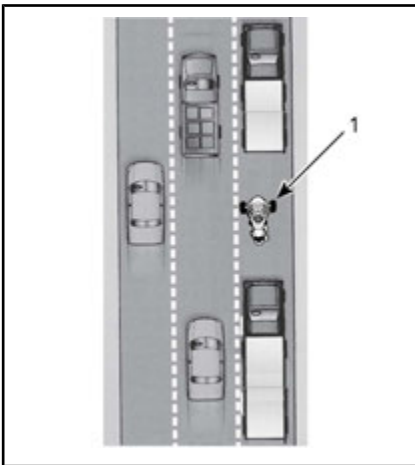

1. Fahrzeuge auf dem linken Teil der Fahrspur

Übliche Fahrsituationen

Kreuzungen

Kreuzungen, einschließlich kleine Kreuzungen mit Gassen und Einfahrten, stellen wegen des Querverkehrs ein zusätzliches Risiko dar. Achten Sie stets auf den Verkehr aus allen Richtungen, von hinten, von vorn, von links und von rechts.

Wenn Sie an einer Kreuzung anhalten, stoppen Sie in der Mitte der Fahrspur, auch wenn Sie sich auf eine Richtungsänderung vorbereiten. Dies kann Sie besser erkennbar machen und hält andere Verkehrsteilnehmer davon ab, um Sie herum zu fahren. Achten Sie auf Fahrzeuge, die sich Ihnen von hinten nähern. Lassen Sie bei deren Annäherung die Bremslichter aufleuchten. Bleiben Sie im ersten Gang und seien Sie darauf vorbereitet, bei Bedarf loszufahren, um eine Kollision zu vermeiden.

Spurwechsel und Überholen

Bedenken Sie, dass der Spyder Roadster breiter als ein Motorrad ist und mehr seitlichen Platz braucht, um ein anderes Fahrzeug zu überholen. Bedenken Sie ebenfalls, dass das Fahrzeug schwieriger als ein Auto zu erkennen ist. Daher ist es besonders wichtig, dass Sie den Spurwechsel rechtzeitig im Voraus signalisieren und in die Rückspiegel und die toten Winkel blicken. Sorgen Sie dafür, dass die Blinker nach dem Spurwechsel ausgeschaltet sind. Bei einem Spurwechsel wird der Lenker nicht weit genug geschwenkt, um den Blinker automatisch auszu-schalten.

Fahren Sie niemals auf der Markierung zwischen zwei Fahrspuren. Das Fahrzeug ist zu breit.

Fahren Sie niemals auf dem Randstreifen, um Fahrzeuge zu überho-

len. Wenn Sie mit einem Rad von der Straße abkommen, können Sie die Kontrolle verlieren.

Fahrtrichtungsänderungen

Bremsen Sie vor Kurven, schauen Sie in Kurvenrichtung und lenken Sie durch Kurven.

- **Abbremsen:** Vermindern Sie die Geschwindigkeit nach Bedarf, bevor Sie in eine Kurve einfahren, indem Sie Gas wegnehmen und/oder in einen niedrigeren Gang schalten. Fahren Sie in eine Kurve mit einer Geschwindigkeit ein, die Sie die ganze Kurve hindurch beibehalten können.

Obwohl der Spyder Roadster besser während einer Kurvenfahrt abgebremst werden kann als ein Motorrad, ist es trotzdem wichtig, lieber vor dem Einfahren in eine Kurve abzubremsen als in der Kurve. Sowohl für das Bremsen als auch für das Kurvenfahren ist Traktion erforderlich. Je mehr Traktion Sie für das Bremsen benötigen, desto weniger ist gleichzeitig für das Kurvenfahren übrig. Wenn Sie eine Kurve zu schnell nehmen, bemerken Sie eventuell, dass sich das innere Vorderad vom Straßenbelag abhebt und Sie merken und hören, wie das VSS die Motorleistung drosselt. Obwohl das VSS die Beibehaltung der Kontrolle unterstützen kann, ist es trotzdem möglich, dass Sie sich drehen oder überschlagen, wenn Sie zu hart und schnell durch Kurven fahren.

- **Schauen:** Suchen Sie die gesamte Kurve mit Ihren Augen ab und halten Sie Ihre Augen in Bewegung. Schätzen Sie die gesamte Kurve so schnell wie möglich ein – Oberfläche, Radius der Kurve und Verkehrsbedingungen – so dass Sie Zeit für Entscheidungen über Geschwindigkeit und Position haben. Manchmal hilft das Drehen des Kopfes in die Richtung der Kurve, um ein gutes Bild zu erhalten.
- **Lenken:** Schwenken Sie den Lenker, um das Fahrzeug in die Richtung der Kurve zu steuern. Der Spyder Roadster verhält sich nicht wie ein Motorrad. d. h. es lenkt nicht gegen und das Fahrzeug neigt sich nicht. Bedenken Sie, dass Sie einer seitlichen Kraft ausgesetzt werden, die durch das Kurvenfahren erzeugt wird. Also müssen Sie eventuell Ihr Körpergewicht nach innen in die Kurve verschieben, um eine angenehme Haltung auf dem Fahrzeug zu erhalten. Sie müssen mehr Kraft für die Drehung des Lenkers aufbringen als es bei einem Motorrad nötig wäre.

Modell SM6

Achten Sie beim Schalten während des Kurvenfahrens darauf, den Kupplungshebel nicht zu schnell zu lösen. Geben Sie beim Lösen der Kupplung etwas Gas, damit die Motordrehzahl und die Geschwindigkeit für eine sanfte Schaltung abgeglichen werden. Wenn die Kupplung zu schnell gelöst oder zu viel Gas gegeben wird, kann das Hinterrad Traktion verlieren und zu rutschen beginnen, was möglicherweise zum Verlust der Kontrolle über das Fahrzeug führt. Das Traktions-Kontrollsystem (TCS) erkennt das Einsetzen der Raddurchdrehung und vermindert die Kraft, die

auf das Hinterrad übertragen wird. Dieser Eingriff ist dafür gedacht, dass das Hinterrad erneut Traktion bekommt und Ihnen ermöglicht, das unerwünschte Übersteuern zu korrigieren, um das Fahrzeug auf dem beabsichtigten Kurvenradius zu halten.

Kurven

Weil der Spyder Roadster schmäler als ein PKW ist, können Sie in Kurven von einer Seite zur anderen Seite der Fahrspur fahren, um Ihren Fahrweg gerader zu gestalten. Allerdings ist der Spyder Roadster breiter als ein Motorrad, so dass weniger seitlicher Spielraum möglich ist. Achten Sie unbedingt darauf, dass die Vorderreifen die Fahrspur nicht verlassen.

Bei normalen Kurven ist der Weg von außen nach innen und wieder nach außen am besten.

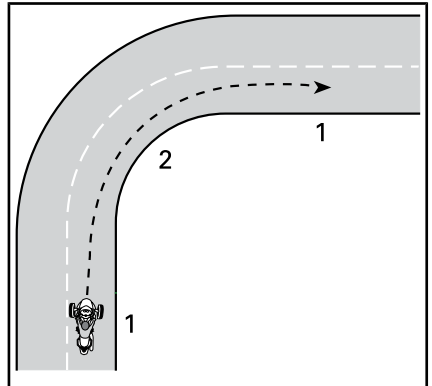

WEG BEI TYPISCHEN KURVEN

1. Außen
2. Innen (am Scheitelpunkt)

Berge

Wählen Sie einen geeigneten Gang für eine Steigung aus. Beim Berganfahren kann ein niedrigerer Gang helfen, genügend Kraft aufzubringen. Beim Bergabfahren sorgt ein niedrigerer Gang für Bremsung

über den Motor, um Ihre Geschwindigkeit zu kontrollieren.

Modell SM6

Um auf einem Anstieg loszufahren, halten Sie das Fahrzeug mit der Bremse an Ort und Stelle, bis Sie den Kupplungshebel in die Reibzone bewegen. Lösen Sie dann die Bremse sanft bei gleichzeitigen Lösen der Kupplung und Gasgeben.

Modell SE6

Unabhängig davon, welcher Gang eingelegt ist, kann der SE6 wegrollen, wenn er angehalten wird. Die Kupplung des Modells SE6 ist stets ausgekuppelt, wenn das Fahrzeug steht. Somit sorgt das Getriebe nicht dafür, dass das Fahrzeug nicht wegrollt. Betätigen Sie das Bremspedal, wenn Sie an einer Steigung anhalten. Betätigen Sie beim Anfahren an einer Steigung das Bremspedal und geben Sie langsam Gas. Lassen Sie das Bremspedal los, wenn Sie merken, dass die Kupplung greift (bei ungefähr 1.500 U/min).

Nachtfahrten

Abgesehen von der Benutzung der Scheinwerfer und Signalleuchten, damit Sie durch andere Verkehrsteilnehmer wahrgenommen werden können, bedenken Sie Ihre eigene Sehfähigkeit bei Nacht. Benutzen Sie möglichst das Fernlicht. Vermeiden Sie das Aufheben der Scheinwerferwirkung (so schnelles Fahren, dass Sie nicht über Ihren Bremsweg hinaus sehen können). Sie können auch die Scheinwerfer anderer Fahrzeuge nutzen, um die Straße vor Ihnen zu erkennen.

Benutzen Sie keine getönten oder gefärbten Visiere oder Gläser bei Nacht, und achten Sie besonders darauf, dass Ihr Visier keine Kratzer oder Flecke aufweist.

Fahren in Gruppen

Fahren Sie nur in einer Reihe. Teilen Sie sich keine Fahrspuren, auch nicht mit einem Motorrad.

Halten Sie beim Fahren mit Motorrädern genügend Abstand zum Motorrad vor Ihnen, auch wenn die Motorräder auf einer Seite der Fahrspur fahren. Versuchen Sie in Kurven nicht, dem Weg der Motorräder zu folgen. Motorräder können in Kurven weiter an die Kanten der Fahrspur heranfahren – wenn Sie ihnen genau folgen, kann Ihr Vorderrad die Fahrspur verlassen. Mit Motorrädern kann eine Kurve schneller durchfahren werden als mit einem Spyder Roadster. Versuchen Sie nicht, sich ihrer Geschwindigkeit anzupassen.

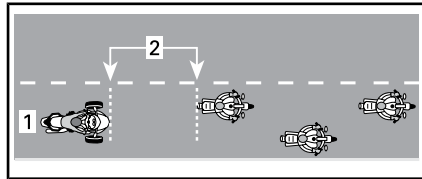

POSITION BEIM FAHREN IN DER GRUPPE

1. Mitte der Fahrspur
2. Abstand von 2 Sekunden

Besonders auf kurvenreichen Straßen ermüden Spyder Roadster-Fahrer eventuell eher als Motorradfahrer. Setzen Sie sich nicht unter Druck, mit Motorrädern mithalten zu müssen. Halten Sie an, wenn Sie müde sind.

Straßenbedingungen und Gefahren

Eis, Schnee und Schneematsch

Fahren Sie nicht auf Schnee, Eis oder Matsch. Auch mit VSS ist nicht genügend Traktion vorhanden, um die Kontrolle auf diesen rutschigen Oberflächen zu erhalten. Der Spyder Roadster neigt eher als ein Auto dazu, auf rutschigen

Oberflächen außer Kontrolle zu geraten.

Schotter, Schmutz und Sand

Auf Schotter-, Schlamm- oder Sandpisten ist besondere Vorsicht geboten. Vermindern Sie Ihre Geschwindigkeit, insbesondere in Kurven. Diese Oberflächen bieten nicht soviel Traktion wie befestigte Oberflächen, und Sie könnten auch mit VSS die Kontrolle verlieren.

Nasse Fahrbahnbeläge und Pfützen

Normalerweise besteht genügend Traktion für die Bewahrung der Kontrolle auf Straßenbelägen, die feucht oder nass sind, solange sich nicht eine Wasserschicht auf dem Belag (z. B. eine Wasserpfütze) befindet. Wie andere Fahrzeuge auch kann der Spyder Roadster in das Aquaplaning kommen, wenn er zu schnell über Wasser gefahren wird, das sich auf der Straße ansammelt hat. Allerdings tritt das Aquaplaning schon bei niedrigeren Geschwindigkeiten als bei den meisten PKWs oder Motorrädern auf. Aquaplaning ist in tieferem Wasser wahrscheinlicher. Achten Sie auf aufspritzendes Wasser oder Sprühnebel, wenn andere Fahrzeug durch Wasser fahren als Anzeichen für die Tiefe.

Wenn Aquaplaning auftritt, werden ein oder mehrere Räder auf die Wasserschicht gehoben und verlieren den Kontakt mit der Straße. Wenn dies mit dem Hinterrad passiert, merken Sie eventuell, dass es seitwärts rutscht. Räder, die vom Aquaplaning betroffen sind, besitzen nicht die Traktion, die zur Kontrolle des Fahrzeugs erforderlich ist. Sie können die Kontrolle verlieren oder sich drehen und das VSS kann dies nicht verhindern.

Meiden Sie große Wasserpfützen oder -ströme und vermindern Sie

bei starkem Regen die Geschwindigkeit oder halten Sie an. Wenn Sie durch Wasser fahren müssen, bremsen Sie vorher soweit wie möglich ab.

Testen Sie nach dem Passieren von Wasserpfützen Ihre Bremsen. Betätigen Sie diese bei Bedarf mehrmals, damit die Reibung die Bremsbeläge trocknen kann.

Ordnungsgemäß gewartete Reifen vermindern das Risiko des Aquaplaning. Halten Sie stets den empfohlenen Reifenluftdruck bei:

Siehe *SPEZIFIKATIONEN* für den exakten Druck.

HINWEIS: Der Druckunterschied zwischen dem linken und rechten Reifen darf nicht größer sein als 3,4 kPa.

Ersetzen Sie sofort Reifen, bei denen die maximale Verschleißanzeige des Profils zu sehen ist, um die Aquaplaninggefahr zu minimieren.

Die Mitte einer Fahrspur kann in den ersten paar Minuten nach Einsetzen des Regens besonders schlüpfrig sein, da sich Öl und Schmutz mit Wasser verbinden. Nach mehr Regen kann sich Wasser in Spurrinnen abgenutzter Fahrbahnen ansammeln. Meiden Sie diese Bereiche mit geringer Traktion. Halten Sie Ihre Vorderräder möglichst in Bereichen mit der besten Traktion.

Benutzung abseits von Straßen

Benutzen Sie den Spyder Roadster nicht im Gelände. Das Fahrzeug kann raue Oberflächen mit geringer Traktion nicht meistern, die Sie bei Geländefahrten antreffen könnten. Sie könnten leicht steckenbleiben, die Kontrolle verlieren oder sich überschlagen. Außerdem kann das Fahren im Gelände in bestimmten Regionen illegal sein.

Hindernisse, Schlaglöcher und Huckel

Vermeiden Sie nach Möglichkeit das Fahren über Hindernisse, durch Schlaglöcher und über Huckel. Wenn Sie darüber fahren müssen, bremsen Sie soweit wie möglich vor ihnen ab und lösen Sie beim Darüberfahren die Bremse. Fahren Sie breite Hindernisse oder Bodenwellen möglichst gerade an, so dass beide Vorderräder zur gleichen Zeit darüber fahren. Beim Überfahren eines Hindernisses, einer Bodenwelle oder eines Schlaglochs mit beiden Vorderrädern, sollte sich der Fahrer leicht auf die Fußrasten aufstellen, um Stöße abzufedern. Seien Sie darauf gefasst, dass das Hinterrad gegen das Hindernis schlägt. Bei schmaleren Hindernissen, Huckeln oder Schlaglöchern ist es besser, über diese mit dem Hinterrad zu fahren. Wenn Sie über diese mit einem Vorderrad fahren, halten Sie den Lenker gut fest, achten Sie darauf, dass Sie nicht versehentlich Gas geben und seien Sie im Bedarfsfall zur Korrektur Ihrer Fahrtrichtung bereit.

Wenn Sie gegen ein Hindernis, einen Huckel oder ein Schlagloch fahren, das bzw. der große genug ist, kann der Stoß dazu führen, dass das Fahrzeug springt und gegen Sie schlägt, Sie oder der Beifahrer abgeworfen werden, Sie die Kontrolle verlieren, sich drehen oder sich überschlagen.

Wenn Sie nicht mehr rechtzeitig anhalten können, können Sie dem Hindernis ausweichen. Sie können bei Notwendigkeit gleichzeitig ausweichen und bremsen.

Wenn Sie einem großen Tier auf der Straße begegnen, z. B. einem Reh, bremsen Sie am besten vor ihm ab und warten Sie, bis sich das Tier entfernt hat oder fahren Sie langsam an ihm vorbei. Wenn Sie von einem Hund gejagt werden, ist

es eine gute Strategie, bei Annäherung des Hundes abzubremsen und herunterzuschalten und dann zu beschleunigen, wenn Sie näher an die Stelle kommen, an der sich der Weg des Hundes mit Ihrem Weg kreuzt.

Notfälle auf der Straße

Eine Fehlfunktion des Fahrzeugs oder eine unerwartete Situation kann während einer Fahrt immer auftreten. Ein gut gewartetes Fahrzeug vermindert das Risiko einer Fehlfunktion, aber Sie müssen trotzdem auf Notfälle vorbereitet sein.

- Führen Sie stets die Bedienungsanleitung und den Werkzeugsatz im Fahrzeug mit. Zu Informationen über Vorgehensweisen beim Auftreten von Problemen während der Fahrt sehen Sie im Unterabschnitt *REPARATUREN UNTERWEGS* nach.
- Treffen Sie beim Anhalten auf der Straße folgende Vorkehrungen:
 - Wenn die Straße befestigte Randstreifen aufweist, signalisieren Sie Ihre Absicht von der Straße abzufahren, fahren Sie mit annähernder Verkehrsgeschwindigkeit zur Seite und bremsen Sie dann bis zum Stillstand ab.
 - Wenn der Randstreifen nicht befestigt ist, signalisieren Sie, dass Sie nach rechts fahren wollen und bremsen Sie auf eine sichere Geschwindigkeit ab, bevor Sie die befestigte Straße verlassen.
 - Um Ihre Sichtbarkeit zu erhöhen, schalten Sie die Warnblinkler ein.

- Wenn Sie ein Mobiltelefon oder ein anderes Kommunikationsgerät besitzen, laden Sie es vor längeren Fahrten vollständig auf.
- Wenn Sie in einen Unfall verwickelt wurden, rät Ihnen BRP ausdrücklich, vor dem erneuten Fahren Ihr Fahrzeug zum nächsten Can-Am Roadster Händler bringen (siehe Transportieren des Fahrzeugs) und es gründlich auf seine Betriebssicherheit untersuchen zu lassen.
- Füllen Sie das BRP-Unfallberichtsformular aus.

Reifenschaden

Wenn plötzlich ein Reifenschaden auftritt oder ein Reifen platzt, halten Sie den Lenker gut fest, bremsen Sie ab und steuern Sie das Fahrzeug zum Anhalten an eine sichere Stelle. Vermeiden Sie hartes Abbremsen, Herunterschalten oder heftige Lenkbewegungen. Wenn ein Vorderreifen ausfällt, kann das Fahrzeug eventuell in Richtung des defekten Reifens ziehen. Also müssen Sie den Lenker weiter fest halten, um Ihre Richtung kontrollieren zu können. Eine Anleitung zur Reifenreparatur finden Sie im Abschnitt *REPARATUREN UNTERWEGS*.

MITFAHRER, GEPÄCK MITFÜHREN ODER EINEN ANHÄNGER ZIEHEN

Gewichtsgrenzen

Die Gewichtsgrenzen für Fahrer und Gepäck dürfen nicht überschritten werden.

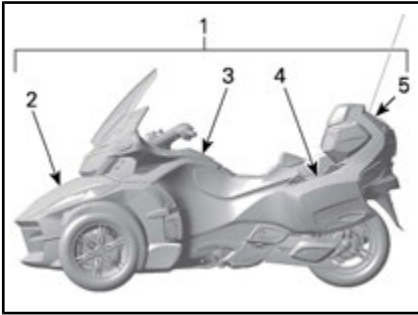

1. 224 kg
2. 16 kg
3. 2 kg
4. 7 kg (jeweils)
5. 9 kg

GEWICHTSGRENZEN	
Fahrzeugtraglastgrenze (einschließlich Fahrer, Beifahrer, Gepäck und Zubehör)	224 kg
Vorderes Staufach	16 kg
Handschuhfach	2 kg
Seitliches Staufach (jeweils)	6,8 kg
Oberes Staufach	9 kg

Zu hohe Last

- Vermindert den Grad der Beschleunigung, Bremsung und Lenkung.
- Vermindert die Wirkung von VSS.
- Erhöht die Überrollgefahr, wenn die Last groß oder hinten angeordnet ist.

- Vermindert die Bodenfreiheit und erhöht dadurch das Risiko, gegen Hindernisse oder unebene Fahrbahnbereiche zu stoßen.
- Erhöht das Risiko eines Reifenschadens.

Fahren mit zusätzlicher Last

Das Mitnehmen eines Beifahrers oder schweren Gepäcks beeinflusst die Handhabung des Fahrzeugs wegen des höheren Gewichts und der anderen Gewichtsverteilung.

1. Sie können nicht mehr so schnell beschleunigen. Sie brauchen mehr Zeit und Weg zum Überholen.
2. Sie können das Fahrzeug nicht mehr so schnell zum Stillstand bringen. Lassen Sie einen größeren Abstand zum Fahrzeug vor Ihnen, mindestens drei Sekunden. Benutzen Sie einen noch größeren Abstand, wenn die Fahrbedingungen nicht ideal sind (z. B. schlechte Sichtverhältnisse und Fahrbahnbedingungen).
3. Sie können nicht mehr so stark einlenken bzw. nicht mehr bei so hoher Geschwindigkeit. Bremsen Sie stärker als gewohnt vor Kurven ab und vermeiden Sie scharfe Kurven.
4. Der Spyder Roadster ist eventuell weniger stabil. Das Risiko des Umkippens oder Überschlagens bei extremen Manövern ist größer, wenn das Gewicht höher oder mehr nach hinten (Beifahrer) verlagert ist.

Fahren mit Beifahrer

Der Spyder Roadster ist nur für einen Beifahrer gedacht, der hinter dem Fahrer sitzt. Nehmen Sie niemals mehrere Beifahrer mit.

Nehmen Sie keinen Mitfahrer mit, bis Sie Erfahrung beim Alleinfahren unter verschiedenen Bedingungen gesammelt haben und das Fahrzeug ausreichend beherrschen.

Der Beifahrer muss nüchtern und aufmerksam sein, die Beifahrer-Fußstützen und Handgriffe erreichen können, das Gleichgewicht halten und sich bei plötzlichen Manövern festhalten können, und er darf den Fahrer nicht ablenken.

Der Mitfahrer sollte sich bei der Bedienung seiner Audio-Steuerung nach den Anweisungen des Fahrers richten.

Stellen Sie sicher, dass der Beifahrer geeignete Schutzkleidung trägt. Der Beifahrer sollte die gesamte für den Fahrer empfohlene Schutzkleidung tragen, insbesondere einen Sturzhelm. Ein Helm mit Gesichtsschutz wird empfohlen. Bei einem plötzlichen Halt kann das Gesicht des Beifahrers auf den Helm des Fahrers treffen.

Halten Sie die Bremsen angezogen und die Schaltung in Neutralstellung, bis sich der Beifahrer in der Fahrposition befindet.

Unterweisen Sie den Beifahrer vor dem Losfahren über sein Verhalten während der Fahrt. Sorgen Sie dafür, dass der Beifahrer folgende Regeln befolgt:

1. Bleiben Sie in der korrekten Fahrposition. Halten Sie sich stets an den Beifahrer-Haltegriffen fest und stützen Sie die Füße auf den Beifahrer-Fußrasten ab. Die Höhe der Beifahrer-Fußrasten ist verstellbar. Siehe **EINSTELLUNG DER BEIFAH-RER-FUßSTÜTZE**.

Der Beifahrer sollte sich nicht am Fahrer festhalten, da dieser möglicherweise die beiden Personen bei den auftretenden Seitenkräften nicht halten kann.

Je nach Fahrmanöver sind unterschiedliche Greifpositionen an den Haltegriffen möglicherweise bequemer. (z. B. eine Hand an der vorderen Ecke und die andere an der entgegengesetzten Ecke bei Kurvenfahrten, beide Hände weiter vorne oder hinten bei anderen Situationen).



- A. *Verschiedene Greifpositionen an den Handgriffen*
2. Abstand zum Auspuffrohr, Hinterrad und Antriebsriemen halten.
 3. Umdrehen oder Neigen vermeiden, außer zum Halten des Gleichgewichts in einer Kurve. Bei einem unerwarteten Manöver kann ein Beifahrer, der sich nicht in der normalen Fahrposition befindet, leichter abgeworfen werden.
 4. Die Straße beobachten und auf bevorstehende Straßenbedingungen reagieren. Nach Erfordernis in die Kurven neigen, um den Seitenkräften zu widerstehen. Beim Überqueren eines Hindernisses, Schlaglochs oder Huckels sich leicht vom Sitz erheben, ohne sich mit den Ellenbogen abzustützen.

Vermeiden Sie plötzliche Beschleunigungen, abruptes Abbremsen oder Lenken, insbesondere mit unerfahrenen Beifahrern. Plötzliche,

unerwartete Manöver können zum Abwerfen des Beifahrers führen.

Gepäckanordnung

Sie können Gepäck in den folgenden Staufächern mitführen. Führen Sie kein Gepäck an anderen Stellen mit, außer das Fahrzeug ist mit zugelassenem BRP-Zubehör ausgestattet.

Verstauen Sie keine entflammaren Dinge, z. B. Kraftstoff, in den Staufächern.

Halten Sie stets die Beladungsgrenze jedes Staufachs ein. Siehe *GEWICHTSGRENZEN* in diesem Unterabschnitt.

Handschuhfach

Im Handschuhfach lassen sich kleine persönliche Gegenstände verstauen.

Es eignet sich besonders zum Verstauen von Gegenständen, auf die während der Fahrt möglicherweise schnell zugegriffen werden soll (z. B. Geld zum Bezahlen einer Autobahngebühr).

HINWEIS: Im Handschuhfach befindet sich ein Schlüsselschaft, der für den optionalen BRP Anhänger gedacht ist. So lässt sich der Fahrzeugschlüssel auch für den Anhänger verwenden.

Vorderes Aufbewahrungsfach

Das vordere Staufach ist das geräumigste und bietet Platz zum Verstauen zweier Sturzhelme oder anderer Gegenstände. Das vordere Staufach beinhaltet ein eigenes Fach für diese Bedienungsanleitung.

Stellen Sie vor der Fahrt sicher, dass die Abdeckung des Staufachs fest eingerastet ist.

Seitliche Staufächer

Die seitlichen Staufächer bieten Platz zum Verstauen eines Sturzhelms oder anderer leichter Gegenstände.



Stellen Sie vor der Fahrt sicher, dass die Abdeckung des Staufachs fest eingerastet ist.

Oberes Staufach

Das obere Staufach bietet Platz zum Verstauen eines Sturzhelms oder anderer leichter Gegenstände.



TYPISCH

Stellen Sie vor der Fahrt sicher, dass die Abdeckung des Staufachs fest eingerastet ist.

Ziehen eines Anhängers

Die RT Baureihe wurde so konstruiert, dass sie in der Lage ist, einen optional erhältlichen BRP Anhänger (mit der optional erhältlichen BRP Anhängerkupplung) zu ziehen.

Das VSS (Fahrzeugstabilitätssystem) der Roadster RT-Baureihe beinhaltet ein Programm, welches dafür sorgt, dass das Fahrzeugsstabilitätssystem auch beim Ziehen eines BRP-Anhängers seine volle Funktion beibehält.

Verwenden Sie ausschließlich einen BRP Anhänger, der speziell für die Roadster RT Baureihe konzipiert wurde oder einen von BRP anerkannten ähnlichen Anhänger. Die Beachtung dieser Vorgabe ist wichtig, damit der Anhänger und der Roadster im normalen Fahrbetrieb stets stabil bleiben und das Fahrzeugstabilitätssystem seine volle Funktion erfüllen kann.

ZUR BEACHTUNG Die Verwendung eines nicht empfohlenen Kabelstrangs kann zu einem Ausfall des elektrischen Systems des Fahrzeugs führen.

WARNUNG

Durch die Verwendung eines nicht anerkannten Anhängers kann es zu einer Beschädigung des Fahrzeugs oder zu einer Beeinträchtigung der vollen Funktionsfähigkeit des Fahrzeugstabilitätssystems kommen. Es wird davon abgeraten, beim Ziehen eines Anhängers die Geschwindigkeitsregelung zu nutzen.

Das Ziehen eines Anhängers wirkt sich durch das zusätzliche Gewicht und die veränderte Gewichtsverteilung auf das Fahrverhalten aus.

- **Sie brauchen mehr Zeit und Weg zum Überholen.**
- **Halten Sie aufgrund des verlängerten Bremswegs einen weiteren Abstand.**
- **Halten Sie einen größeren Abstand zum Fahrzeug vor Ihnen.**
- **Fahren Sie mit geringerer Geschwindigkeit, bremsen Sie stärker als gewohnt vor Kurven ab und vermeiden Sie das Fahren von scharfen Kurven.**
- **Es besteht ein größeres Risiko, bei extremen Manövern umzukippen oder sich zu überschlagen.**

Seitenwind und Luftverwirbelungen beim Passieren von oder beim Überholtwerden von anderen Verkehrsteilnehmern können die Lenkwirkung beeinträchtigen und den Anhänger hin und her bewegen. Um diesen Effekt zu minimieren, fahren Sie mit möglichst konstanter Geschwindigkeit und führen Sie keine abrupten oder schnellen Lenk- oder Bremsmanöver aus.

Senken Sie vor dem Einfahren in eine Kurve Ihre Geschwindigkeit.

Kurven sollten möglichst weit durchfahren werden. Beim Fahren mit einem Anhänger brauchen Sie auf der Straße im Allgemeinen mehr Platz.

Fahren Sie vorausschauend, auch, um zu vermeiden, dass Sie mit Ihrem Anhänger zurückstoßen müssen.

Wenn Sie zurückstoßen müssen, tun Sie dies langsam. Bitten Sie nach Möglichkeit eine Person, Sie beim Zurückstoßen zu führen. Üben Sie das Zurückstoßen auf einer freien Fläche, wenn sich die Gelegenheit dazu bietet. Siehe **ERFORDERLICHE FAHRFERTIGKEITEN UND ÜBUNGEN**.

Vermeiden Sie nach Möglichkeit Folgendes: Fahrmanöver, die ein Ausbrechen des Anhängers hervorrufen können, scharfes Abbiegen, Kehrtwenden, das Fahren von scharfen und abrupten Kurven sowie plötzliches Bremsen. Ansonsten könnte sich der Anhänger querstellen oder umstürzen. Die Fahrstabilität eines unbeladenen Anhängers ist generell anfälliger. Beim Beschleunigen wird nach Möglichkeit erst bei einer höheren Drehzahl geschaltet, um eine übermäßige Belastung des Motors zu vermeiden.

ZUR BEACHTUNG Vermeiden Sie es, das Hinterrad durchdrehen zu lassen. Steine könnten gegen den Anhänger geschleudert werden und ihn so beschädigen.

Besonderheiten bei Hügeln

Vermeiden Sie nach Möglichkeit das Anhalten auf einer Steigung.

Beim Anfahren an einer Steigung ist ein relativ langes Schleifen der Kupplung erforderlich, damit der Motor nicht abgewürgt wird.

Beim Befahren einer Steigung ist für das Beibehalten einer möglichst konstanten Geschwindigkeit ein häufigeres Herunterschalten erforderlich, damit der Motor genug Kraft entwickeln kann.

Schalten Sie beim Befahren eines Gefälles einen oder mehrere Gänge herunter, um das Fahrzeug mithilfe des Motors abzubremsen und nicht fortlaufend die Bremse benutzen zu müssen. Das Fahrzeug zu verlangsamen oder zum Stehen zu bringen nimmt beim Befahren eines Gefälles mehr Zeit und eine längere Strecke in Anspruch.

Beladungsgrenzen

WARNUNG

Transportieren Sie unter keinen Umständen Gepäck auf der Anhängerabdeckung, da andernfalls das Risiko steigt, dass der Anhänger umkippt. Jegliches Gepäck muss fest und sicher im Anhänger verstaut sein.

Die Beladungsgrenzen müssen eingehalten werden. Beim Ziehen eines Anhängers muss die geeignete Ausrüstung verwendet werden.

VORGABEN FÜR DAS ZIEHEN EINES ANHÄNGERS	
Maximal zulässige Stützlast	18 kg
Maximal zulässige Anhängelast (Anhänger und dessen Zuladung)	180 kg

HINWEIS: Informationen über die maximal zulässige Anhängerzuladung finden Sie in der **BEDIENUNGSANLEITUNG FÜR DEN CAN-AM FREEDOM ANHÄNGER**.



1. 18 kg
2. 180 kg

Bei beladenem Anhänger wird auf die Zugdeichsel eine bestimmte Last übertragen. Wenn der Anhänger nicht am Fahrzeug angekuppelt ist, kann das Gewicht mit einer Waage an der Zugdeichsel gemessen werden. Wenn der Anhänger nicht voll beladen ist, verlagern Sie einen Teil des Gepäcks im Anhänger nach vorn. Wenn an der Zugdeichsel ein bestimmtes Gewicht erreicht ist, verteilen Sie das verbleibende Gepäck im Anhänger nach hinten. Die Gewichtsverteilung im Anhänger hat Auswirkungen auf das Gewicht an der Zugdeichsel. Verteilen Sie die Ladung im Anhänger, um die Gewichtsvorgaben an der Zugdeichsel nicht zu überschreiten. Zu viel Gewicht an der Zugdeichsel beeinträchtigt das Lenkvermögen. Zu wenig Gewicht an der Zugdeichsel kann den Anhänger instabil und schleuderanfällig machen.

! WARNUNG

Das Überschreiten der maximal zulässigen Anhängelast kann das Fahr- und Leistungsverhalten des Fahrzeugs stark beeinträchtigen. Das Fahrverhalten, die Fahrzeugstabilität, die Beschleunigung und der Bremsweg werden beim Ziehen eines Anhängers beeinflusst. Ein ordnungsgemäße Beladung und Gewichtsverteilung sind unerlässlich. Halten Sie beim Mitführen von Gepäck die Gewichtsbeschränkungen ein und verstauen Sie die Gegenstände ordnungsgemäß. Stellen Sie sicher, dass das Gepäck sicher und ordnungsgemäß im Anhänger verstaut ist, bevor Sie losfahren. Verstauen Sie das Gepäck möglichst weit unten im Anhänger, damit ein möglichst niedriger Schwerpunkt beibehalten wird. Ein Missachten der hier genannten Empfehlungen kann zu einer Beeinträchtigung des Fahrverhaltens und schließlich zum Verlust der Kontrolle über das Fahrzeug führen.

ZUR BEACHTUNG Das Überschreiten der maximal zulässigen Anhängelast kann das Fahrzeug oder den Anhänger beschädigen. Transportieren Sie keine schweren Gegenstände mit scharfen Kanten, die den Anhänger beschädigen könnten. Verstauen Sie das Gepäck so, dass es sich beim Ziehen des Anhängers nicht verschiebt.

Kupplung

Verwenden Sie ausschließlich eine BRP Anhängerkupplung oder eine von BRP anerkannte ähnliche Anhängerkupplung. Die BRP Anhängerkupplung liegt an der Schwinge an und ist fest mit der Radachse verschraubt.

ZUR BEACHTUNG Die Verwendung einer nicht empfohlenen Anhängerkupplung kann zu einem Defekt an der Schwinge führen.



WARNUNG

Wenn die Anhängerkupplung vom Fahrzeug abmontiert wird, bringen Sie einen neuen Splint an, um die Mutter der Radachse zu sichern.

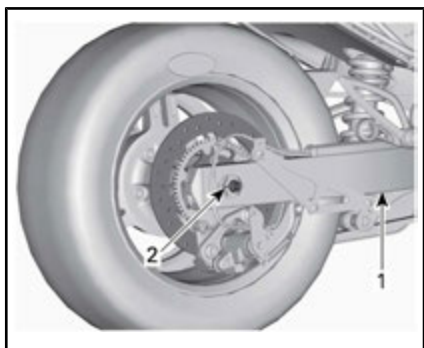

HINTERACHSKAPPE UND SCHALLDÄMPFER ZUR VERDEUTLICHUNG ENTFERNT

1. Schwinge
2. Hier neuer Splint

Sicherheitskabel

Verwenden Sie beim Ziehen eines Anhängers stets Sicherheitskabel. Stellen Sie sicher, dass sie fest mit dem Anhänger und der Anhängerkupplung verbunden sind und dass sie sich unter der Deichsel kreuzen. Die Kabel müssen so locker hängen, dass der Fahrbetrieb nicht eingeschränkt wird und ein problemloses Abbiegen/Kurvenfahren mit dem Anhänger möglich ist. Stellen Sie sicher, dass die Ketten nicht auf dem Boden schleifen, wenn sich der Anhänger und der Spyder Roadster in einer geraden Linie befinden.

SELBSTTEST

Im Folgenden wird Ihr Wissen, das Sie sich beim Lesen dieses Handbuchs angeeignet haben sollten, beispielhaft abgefragt. Dieser Abschnitt behandelt nicht alle wichtigen Informationen, sollte Ihnen aber aufzeigen, ob Sie das Fahrzeug und seine Bedienung allgemein verstanden haben.

Sehen Sie sich die **ANTWORTEN** auf der dem Fragebogen folgenden Seite an.

Fragebogen

1. Wenn Sie schnell anhalten müssen, treten Sie auf das Bremspedal und betätigen Sie die Feststellbremse.
Wahr Falsch
2. Eine Inspektion vor Fahrtantritt sollte einmal pro Woche durchgeführt werden.
Wahr Falsch
3. Mit dem VSS können Sie das Fahrzeug bei jeder Witterung benutzen.
Wahr Falsch
4. Sie dürfen die Reifen nur durch Reifen ersetzen, die von BRP zugelassen sind und von einem Can-Am Roadster Vertragshändler verkauft werden.
Wahr Falsch
5. Es ist wichtig, dass der Beifahrer aufmerksam und nüchtern ist.
Wahr Falsch
6. Benennen Sie sechs Bestandteile der Schutzkleidung, die Verletzungsrisiken mindern können.
1) _____
2) _____
3) _____
4) _____
5) _____
6) _____
7. Schutzkleidung ist wichtig, um Verletzungen zu verhindern oder zu mindern, Ihr Wohlbefinden zu erhalten und Schutz gegen Witterung zu bieten.
Wahr Falsch
8. Welche der folgenden Komponenten gehören nicht zu den Fahrbedienelementen des Fahrzeugs?
 - a. Lenker
 - b. Gasdrehgriff
 - c. Vorderer Bremshebel
9. Sie sollten Ihre Abblendscheinwerfer tagsüber eingeschaltet lassen, um Ihre Wahrnehmbarkeit zu erhöhen.
Wahr Falsch
10. Sie sollten das Fahrzeug normalerweise in der Mitte der Fahrspur positionieren.
Wahr Falsch

11. Anders als bei einem normalen Motorrad, sollten Sie sich das gleichzeitige Bremsen und Lenken angewöhnen.

Wahr Falsch

12. Unter normalen Bedingungen sollte der Folgeabstand mindestens _____ betragen.

- a. 1 Sekunde
- b. 2 Sekunden
- c. 3 Sekunden

13. Sie dürfen keine entflammaren Flüssigkeiten wie Benzin in den Staufächern lagern, auch wenn diese Flüssigkeiten sich in zugelassenen Behältern befinden.

Wahr Falsch

14. Listen Sie 5 Methoden auf, die zu besserer Wahrnehmbarkeit durch andere Fahrer führen.

- 1) _____
- 2) _____
- 3) _____
- 4) _____
- 5) _____

15. Beim Bremsen auf Fahrbahnen, auf denen die Traktion nicht ideal ist, sollten Sie die Bremsen pumpen, um die Kontrolle über das Fahrzeug besser zu erhalten.

Wahr Falsch

16. Die maximale Traglast des Fahrzeugs einschließlich Fahrer, Gepäck und Zubehör beträgt 224 kg.

Wahr Falsch

17. Das Fahrzeug kann einen Anhänger sicher ziehen, solange die Gesamtanhängelast 180 kg nicht überschreitet.

Wahr Falsch

18. Der Beifahrer sollte sich am Fahrer festhalten.

Wahr Falsch

19. Das Fahren mit dem Spyder Roadster ist genauso sicher wie das Fahren in einem Automobil.

Wahr Falsch

20. ABS ermöglicht, dass das Bremspedal kräftig getreten werden kann, ohne dass die Räder blockieren.

Wahr Falsch

Antworten

1. Falsch
Um schnell abzubremsen, treten Sie nur auf das Bremspedal.
2. Falsch
Sie müssen die Inspektion vor Fahrtantritt vor jeder Fahrt durchführen.
3. Falsch
VSS kann Sie nicht bei der Bewahrung der Kontrolle unterstützen, wenn die Straße mit Eis, Schnee, Matsch oder genügend Wasser für Aquaplaning bedeckt ist.
4. Wahr
5. Wahr
6. 1) Sturzhelm
2) Augen- und Gesichtsschutz
3) Jacke mit langen Ärmeln
4) Handschuhe
5) Lange Hose
6) Schuhwerk mit geschlossenen Zehen, vorzugsweise über die Knöchel reichend.
7. Wahr
8. c. Vorderer Bremshebel
Das Fahrzeug hat keinen Bremshebel vorne.
9. Falsch
Sie sollten tagsüber das Fernlicht benutzen.
10. Wahr
11. Falsch
Sie können gleichzeitig bremsen und lenken, wenn es notwendig ist. Allerdings ist es generell besser, vor der Kurve zu bremsen.
12. b. 2 Sekunden
Unter normalen Bedingungen sollte der Folgeabstand mindestens 2 Sekunden betragen.
13. Wahr
14. 1) Sicherstellen, dass die Scheinwerfer und Reflektoren sauber sind.
2) Nach Möglichkeit Fernlicht benutzen.
3) Blinker benutzen.
4) Bremsleuchten vor dem Abbremsen aufleuchten lassen.
5) Warnblinker bei Notwendigkeit benutzen.
6) Hupe benutzen, um andere Verkehrsteilnehmer vor Ihrer Anwesenheit zu warnen.
7) Fahren im toten Winkel vermeiden.
8) Reflektierende Kleidung in hellen Farben tragen.

15. Falsch

Sie müssen das Bremspedal drücken und halten, nicht pumpen. Das Fahrzeug ist mit ABS ausgestattet, das die Räder vom Blockieren abhält.

16. Wahr

17. Wahr

Sie dürfen mit dem Fahrzeug einen Anhänger ziehen, sofern alle Empfehlungen strikt befolgt werden.

18. Falsch

Der Beifahrer muss sich immer an den Handgriffen festhalten.

19. Falsch

In PKWs und LKWs bietet der Aufbau des Fahrzeugs Schutz. Außerdem können sich Beifahrer durch das Anlegen des Sicherheitsgurts selbst schützen. Sie müssen sich bewusst sein, dass das Fahren mit einem Spyder Roadster viel gefährlicher als das Fahren in einem Automobil ist und dass das Verletzungsrisiko eher wie beim Motorradfahren ist.

20. Wahr

SICHERHEITSINFORMATIONEN AM FAHRZEUG

Dieses Fahrzeug wird mit einem Anhängeschild und Hinweisschildern mit wichtigen Sicherheitsinformationen ausgeliefert.

Jede Person, die das Fahrzeug fährt, muss diese Informationen am Fahrzeug vor dem Fahren lesen und verstehen.

Anhängeschild

 **WARNUNG.** Durch Betrieb, Service und Wartung eines Passagierfahrzeugs können Sie Chemikalien wie Motorabgasen, Kohlenmonoxid, Phthalaten und Blei ausgesetzt werden, die der Staat Kalifornien als Krebsreger, Verursacher von Geburtsfehlern oder anderen reproduktiven Schäden eingestuft hat.

Um das Risiko zu mindern, vermeiden Sie Abgase einzuatmen, lassen Sie den Motor nur bei Bedarf im Leerlauf laufen, warten Sie Ihr Fahrzeug nur in gut belüfteten Räumlichkeiten, und tragen Sie während der Fahrzeugwartung Handschuhe oder waschen Sie Ihre Hände häufig.

Weitere Informationen finden Sie unter www.P65Warnings.ca.gov/products/passenger-vehicle



704906973

Sicherheitskarte

Die Sicherheitskarte befindet sich oben am Multifunktions-Anzeigeelement. Ziehen Sie sie zum Lesen heraus und stecken Sie sie vor der Fahrt unbedingt wieder ein.

Benutzen Sie die Sicherheitskarte, um wichtige Informationen aufzufrischen bzw. um neue Fahrer und Beifahrer über das Fahren mit dem Fahrzeug zu unterweisen. Sie enthält auch Informationen, die häufig nachgelesen werden müssen.

HINWEIS: Die folgende Abbildung in dieser Bedienungsanleitung dient nur zur allgemeinen Darstellung. Ihr Modell kann abweichen.

⚠️ WARNUNG

Der Spyder Roadster ist ein ganz besonderes Fahrzeug - Er erfordert besondere Fertigkeiten und Kenntnisse.

Machen Sie sich mit der unterschiedlichen Handhabung des Roadster Spyder vertraut. Lesen Sie die Bedienungsanleitung und sehen Sie sich das Sicherheitsvideo an, verwenden Sie hierzu den QR-Code oder besuchen Sie die Can-Am Spyder Website. **Absolvieren** Sie einen Trainingskurs (falls ein solcher angeboten wird), **erwerben Sie Fahrpraxis**, machen Sie sich mit den Bedienelementen vertraut und erfangen Sie die entsprechende Fahreifaubnis.



Das Fahrzeugstabilitätssystem (VSS, Vehicle Stability System) kann nicht verhindern, dass Sie die Kontrolle über das Fahrzeug verlieren, sich überschlagen oder vom Fahrzeug stürzen, wenn Sie die Grenzen des Fahrzeugs überschreiten.

Fahren Sie nicht auf Eis, auf Schnee oder im Gelände. Meiden Sie Pfützen und fließendes Wasser.

Diese Art von Fahrzeug kann auf Wasser schwimmen und auf mit Schotter, Schmutz und Sand bedeckten Straßen wegrutschen. Wenn Ihnen diese Straßenverhältnisse begegnen, fahren Sie langsam.

Tragen Sie einen Helm und geeignete Fahrausrüstung. Bei dieser Art von Fahrzeug sind die Fahrer höheren Verkehrsrisiken ausgesetzt als in einem Auto.

Selbst erfahrene Fahrer können von anderen Fahrzeugen angefahren werden oder die Kontrolle über das Fahrzeug verlieren. Bei einem Zusammenstoß oder Unfall schützt das Fahrzeug Sie nicht.

Weisen Sie den Mitfahrer entsprechend an.

- Benutzen Sie immer die Haltegriffe und bleiben Sie mit den Füßen auf den Fußrasten.
- Beobachten Sie die Straße. Legen Sie sich in die Kurve.
- Bereiten Sie sich auf Bodenwellen vor.

Denken Sie immer daran:

- Bremsen Sie mit dem Fußpedal.
- Steuern Sie in Richtung einer Kurve; nicht gegensteuern.
- Bleiben Sie mit allen Rädern auf Ihrem Fahrstreifen, fahren Sie immer einzeln hintereinander und teilen Sie sich den Fahrstreifen nicht mit einem anderen Fahrzeug. 704907101

• **Führen Sie vor Fahrtantritt eine Inspektion durch.**

SICHERHEITSKARTE

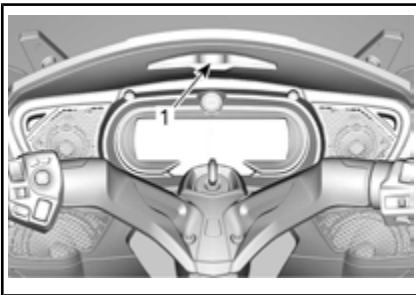

1. Anordnung der Zunge für die Sicherheitskarte



TYPISCH - SICHERHEITSKARTE HERAUS-GEZOGEN

Sicherheitsschilder (Alle Modelle außer Modelle für Europa)

Diese Schilder wurden zur Sicherheit des Fahrers, der Passagiere (Zweitsitzer) und von Zuschauern am Fahrzeug angebracht.

Die folgenden Hinweisschilder befinden sich an Ihrem Fahrzeug und sollten als unveränderliche Fahrzeugbestandteile betrachtet werden. Wenn sie fehlen oder beschädigt sind, können sie kostenlos ersetzt werden. Wenden Sie sich an einen Can-Am Roadster-Vertragshändler.

HINWEIS: Im Falle von Abweichungen zwischen den Angaben in dieser Anleitung und den Angaben auf dem Fahrzeug haben die Angaben auf den Schildern am Fahrzeug Vorrang gegenüber den Schildern in dieser Anleitung.

Hinweisschild 1

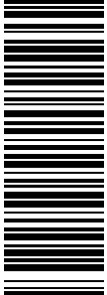
	INFORMATIONEN ZU REIFEN UND BELADUNG TIRE AND LOADING INFORMATION				704905125
	DIESES FAHRZEUG IST MIT SCHLAUCHLOSEN REIFEN AUSGERÜSTET/ THIS VEHICLE IS EQUIPPED WITH TUBELESS TIRES				
SITZPLATZKAPAZITÄT/ SEATING CAPACITY		TOTAL 2	VORNE/ FRONT 1	HINTEN/ REAR 1	
DAS GESAMTGEWICHT DER INSASSEN UND LASTEN DARF NIEMALS THE COMBINED WEIGHT OF OCCUPANTS AND CARGO SHOULD NEVER EXCEED				224 Kg	ÜBERSTEIGEN
BEDENUNGSANLEITUNG FITTING LESEN/ GUIDE	REIFEN/ TIRE	GRÖSSE/ SIZE	DRUCK KALTE REIFEN/ COLD TIRE PRESSURE	REIFENMARKE TIRE BRAND	FELGENGRÖSSE/ RIM SIZE
	VORNE/FRONT	MC165/55R15 55H	138 ± 14 kPa (1,38 ± 0,14 bar)	KENDA KR31	381 x 127 mm
	HINTEN/REAR	MC225/50R15 76H	193 ± 14 kPa (1,93 ± 0,14 bar)	KENDA KR21	381 x 178 mm
	ERSATZ/ SPARE	KEINE/NONE	KEINE/NONE	KEINE/NONE	KEINE/NONE



1. Anordnung des Etiketts 1

Hinweisschild 2

ZUR BEACHTUNG

- Mattlacke erfordern besondere Pflege, damit sie erhalten bleiben. Siehe Bedienungsanleitung.
- PVD Chromfelgen sollten mit Wasser und einer milden Seife gereinigt werden. Die verchromten PVD-Felgen nicht polieren, keine Chromreinigungsmittel mit Säure oder Scheuermittel verwenden.
- Reinigen Sie die Windschutzscheibe nicht mit alkali- oder säurehaltigem Reinigungsmittel, Benzin oder einem Lösemittel reinigen, um Schaden an der Windschutzscheibe zu vermeiden. Siehe Bedienungsanleitung.

704904936A

BEFINDET SICH UNTER DER VORDEREN STAURAUUMABDECKUNG



1. Anordnung des Etiketts 2

Hinweisschild 3

! WARNUNG

LADEN SIE NICHT ZU VIEL
16 kg
 BELADUNGSGRENZEN
 5121A



TYPISCH

1. Etikett 3 im vorderen Staufach

Hinweisschild 4

! WARNUNG

LADEN SIE NICHT ZU VIEL
6,8 kg
 BELADUNGSGRENZEN 5122A



1. Etikett 4 im seitlichen Staufach

Hinweisschild 5

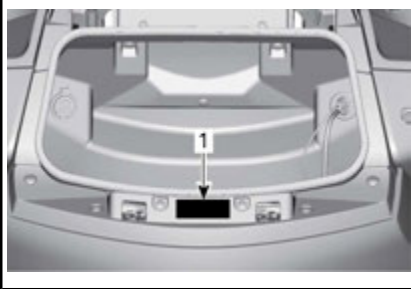

1. Etikett 5 im oberen Staufach

Hinweisschild 6



1. Etikett befindet sich unter dem Sitz

Hinweisschild 7



DECKEL DES KÜHLMITTELBEHÄLTERS



1. Etikett 7 unter der Wartungsabdeckung

Hinweisschild 8



TYPISCH

1. Etikett 8 unter dem Sitz

Hinweisschild 9

⚠️ WARNUNG

MINDESTDRUCK 70 kPa / 0,7 bar
 NICHT DEN EMPFOHLENE DRUCK VON 70 kPa / 0,70 bar ÜBERSTEIGEN

		(MITFAHRER + LADUNG) kg				
FEDERKRAFT		0	45	70	90	115
FAHRER	Kg					
	kPa/bar					
	70	310/3,10	380/3,80	450/4,50	480/4,80	515/5,15
	90	345/3,45	415/4,15	480/4,80	515/5,15	550/5,50
	115	380/3,80	450/4,50	515/5,15	550/5,50	585/5,85

204091935



TYPISCH

1. Etikett 9 unter dem Sitz

Hinweisschild 10

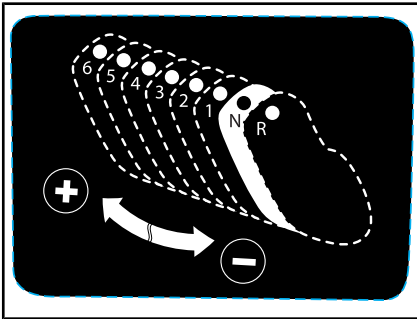

NUR JAPANISCHE MODELLE - VOM HÄNDLER MONTIERT

Hinweisschild 11

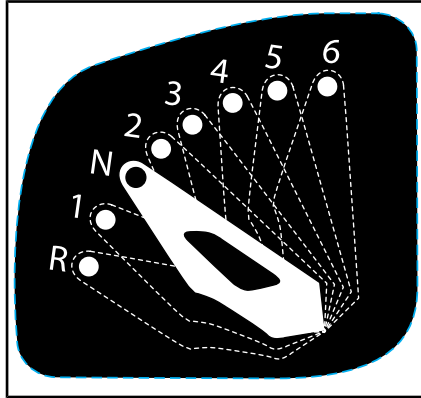

NUR JAPANISCHE MODELLE - VOM HÄNDLER MONTIERT

Sicherheitsschilder (Modelle für Europa)

Diese Schilder wurden zur Sicherheit des Fahrers, der Passagiere (Zweitsitzer) und von Zuschauern am Fahrzeug angebracht.

Die folgenden Hinweisschilder befinden sich an Ihrem Fahrzeug und sollten als unveränderliche Fahrzeugbestandteile betrachtet werden. Wenn sie fehlen oder beschädigt sind, können sie kostenlos ersetzt werden. Wenden Sie sich an einen Can-Am Roadster-Vertragshändler.

HINWEIS: Im Falle von Abweichungen zwischen den Angaben in dieser Anleitung und den Angaben auf dem Fahrzeug haben die Angaben auf den Schildern am Fahrzeug Vorrang gegenüber den Schildern in dieser Anleitung.

Hinweisschild 1

	INFORMATIONEN ZU REIFEN UND BELADUNG TIRE AND LOADING INFORMATION			704905125	
	DIESES FAHRZEUG IST MIT SCHLAUCHLOSEN REIFEN AUSGERÜSTET/ THIS VEHICLE IS EQUIPPED WITH TUBELESS TIRES				
SITZPLATZKAPAZITÄT/ SEATING CAPACITY		TOTAL 2	VORNE/ FRONT 1	HINTEN/ REAR 1	
DAS GESAMTGEWICHT DER INSASSEN UND LASTEN DARF NIEMALS THE COMBINED WEIGHT OF OCCUPANTS AND CARGO SHOULD NEVER EXCEED				224 Kg	ÜBERSTEIFEN
BEDIENUNGSANLEITUNG LESEN GUIDE	REIFEN/ TIRE	GRÖSSE/ SIZE	DRUCK KALTE REIFEN/ COLD TIRE PRESSURE	REIFENMARKE TIRE BRAND	FELGENGRÖSSE/ RIM SIZE
	VORNE/FRONT	MC165/55R15 55H	138 ± 14 kPa (1,38 ± 0,14 bar)	KENDA KR31	381 x 127 mm
	HINTEN/REAR	MC225/50R15 76H	193 ± 14 kPa (1,93 ± 0,14 bar)	KENDA KR21	381 x 178 mm
ERSATZ/ SPARE	KEINE/NONE	KEINE/NONE	KEINE/NONE	KEINE/NONE	KEINE/NONE



1. Anordnung des Etiketts 1

Hinweisschild 2

ZUR BEACHTUNG

-Mattlacke erfordern besondere Pflege, damit sie erhalten bleiben. Siehe Bedienungsanleitung.

-PVD Chromfelgen sollten mit Wasser und einer milden Seife gereinigt werden. Die verchromten PVD-Felgen nicht polieren, keine Chromreinigungsmittel mit Säure oder Scheuermittel verwenden.

-Reinigen Sie die Windschutzscheibe nicht mit alkali- oder säurehaltigem Reinigungsmittel, Benzin oder einem Lösemittel reinigen, um Schaden an der Windschutzscheibe zu vermeiden. Siehe Bedienungsanleitung.

704904936A

BEFINDET SICH UNTER DER VORDEREN STAURAUUMABDECKUNG



1. Anordnung des Etiketts 2

Hinweisschild 3

WARNUNG

LADEN SIE NICHT ZU VIEL

16 kg

BELADUNGSGRENZEN

5121A



TYPISCH

1. Etikett 3 im vorderen Staufach

Hinweisschild 4

WARNUNG

LADEN SIE NICHT ZU VIEL

6,8 kg

BELADUNGSGRENZEN 5122A



1. Etikett 4 im seitlichen Staufach

Hinweisschild 5

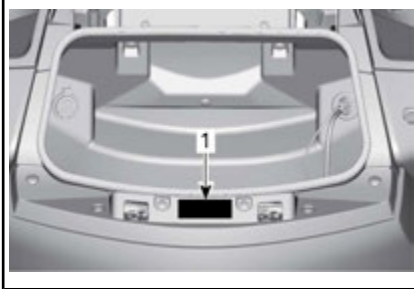

1. Etikett 5 im oberen Staufach

Hinweisschild 6



1. Etikett befindet sich unter dem Sitz

Hinweisschild 7



DECKEL DES KÜHLMITTELBEHÄLTERS



1. Etikett 7 unter der Wartungsabdeckung

Hinweisschild 8



TYPISCH

1. Etikett 8 unter dem Sitz

Hinweisschild 9

⚠️ WARNUNG						
MINDESTDRUCK 70 kPa / 0,7 bar						
NICHT DEN EMPFOHLENE DRUCK VON 70 kPa / 0,70 bar ÜBERSTEIGEN						
FEDERKRAFT		(MITFAHRER + LADUNG) kg				
		0	45	70	90	115
FAHRER	Kg	kPa/bar	kPa/bar	kPa/bar	kPa/bar	kPa/bar
	70	310/3,10	380/3,80	450/4,50	480/4,80	515/5,15
	90	345/3,45	415/4,15	480/4,80	515/5,15	550/5,50
	115	380/3,80	450/4,50	515/5,15	550/5,50	585/5,85



TYPISCH

1. Etikett 9 unter dem Sitz

MELDUNG VON SICHERHEITSMÄNGELN

Ihre Sicherheit ist für Bombardier Recreational Products Inc. (BRP) sehr wichtig. Wenn Sie Bedenken haben, sollten Sie sich sofort an den Kundendienst von BRP wenden.

Für die USA: Wenn Sie denken, dass Ihr Fahrzeug einen Mangel aufweist, der zu einem Unfall und zu schweren oder gar tödlichen Verletzungen führen könnte, sollten Sie zusätzlich zur Information von Bombardier Recreational Products Inc. die National Highway Traffic Safety Administration (NHTSA) darüber informieren.

Wenn die NHTSA ähnliche Beschwerden erhält, kann Sie eine Untersuchung einleiten, und wenn sie herausfindet, dass bei einer Gruppe von Fahrzeugen ein Sicherheitsmangel besteht, kann sie eine Rückruf- und Abhilfekampagne anordnen. Allerdings kann die NHTSA nicht in individuelle Probleme zwischen Ihnen, Ihrem Händler oder Bombardier Recreational Products Inc. verwickelt werden.

Sie erreichen die NHTSA entweder über die Safety Hotline unter der in den USA gebührenfreien Nummer 1 888-327-4236 (Fernschreiber: 1 800-424-9153) oder über die Website: **www.safercar.gov**. Alternativ können Sie auch an folgende Adresse schreiben:

Administrator
NHTSA
400 7 Street SW
Washington, DC 20590

Weitere Informationen über die Sicherheit von Motorfahrzeugen finden Sie auch auf der Website **www.safercar.gov**.

***Diese Seite
ist absichtlich leer***

KONTROLLE VOR DER FAHRT

CHECKLISTE VOR FAHRTANTRITT

Wir empfehlen Ihnen, eine jährliche Sicherheitsinspektion Ihres Fahrzeugs vornehmen zu lassen. Für weitere Auskünfte wenden Sie sich an einen BRP-Vertragshändler. Es wird empfohlen, obgleich nicht erforderlich, dass Sie die Vorbereitungsarbeiten für die kommende Saison von einem autorisierten BRP-Vertragshändler durchführen lassen. Jeder Besuch bei Ihrem BRP-Vertragshändler bietet eine großartige Gelegenheit zu prüfen, ob Ihr Fahrzeug Teil einer Sicherheitskampagne ist. Weiterhin empfehlen wir Ihnen dringend Ihren autorisierten BRP-Vertragshändler rechtzeitig aufzusuchen, wenn

Sie auf Sicherheitskampagnen aufmerksam werden.

WARNUNG

Vor jeder Fahrt ist eine entsprechende Inspektion durchzuführen, um potenzielle Probleme zu erkennen. Die Inspektion vor Fahrtantritt kann Verschleiß und Zustandsverschlechterung aufzeigen, bevor daraus ein Problem entsteht. Alle erkannten Probleme sind zu beheben, um das Risiko eines Ausfalls oder Unfalls zu vermindern. Wenden Sie sich bei Bedarf an einen Can-Am Roadster-Vertragshändler.

Vor dem Starten des Fahrzeugs Folgendes untersuchen:

KOMPONENTE	VORGEHEN	
Reifen	Auf Beschädigung überprüfen. Luftdruck und Profilverleiß überprüfen. Siehe Abschnitt <i>WARTUNGSVERFAHREN</i> .	
Räder und Radmuttern	Auf Beschädigung überprüfen. Jede Radmutter an den Vorderrädern mit der Hand loszudrehen versuchen, um sich zu vergewissern, dass sie nicht locker ist. Überprüfen, dass die Hinterrad-Achsmutter montiert ist.	
ANTRIEBSRIEMEN	Auf Scheuerstellen, Einschnitte, Durchschläge und fehlende Zähne überprüfen. Ausrichtung überprüfen. Zusätzliche Informationen finden Sie in <i>WARTUNGSVERFAHREN</i>	
Undicht	Unter dem Fahrzeug nach ausgelaufenen Flüssigkeiten suchen.	
Abdeckungen der Staufächer und des Handschuhfachs	Daran ziehen, um zu kontrollieren, dass sie fest eingerastet sind.	
ACS Federung hinten (manuell bedient)	Luftdruck überprüfen. Siehe <i>GRUNDLEGENDE VERFAHREN</i> .	

KOMPONENTE	VORGEHEN	
Sitz	Vergewissern Sie sich, dass der Sitz richtig eingerastet ist.	
Spiegel	Reinigen und einstellen: (siehe <i>SPIEGEL</i> in <i>AUSRÜSTUNG</i>).	
Bremspedal	Drücken und kontrollieren, dass ein Widerstand spürbar ist. Das Pedal muss nach dem Loslassen vollständig zurückkehren.	
Gasdrehgriff	Mehrere Male drehen. Kontrollieren, dass er sich ohne Hindernis drehen lässt und nach dem Loslassen in die Leerlaufstellung zurückkehrt.	
Kupplungshebel (Modell SM6)	Stellen Sie ihn so ein, dass Sie ihn bequem bedienen können (siehe <i>HAUPTBEDIENELEMENTE</i>). Betätigen, um zu kontrollieren, dass er normal funktioniert und nach dem Loslassen vollständig zurückkehrt.	
Getriebewahlschalter (Modell SE6)	Vergewissern Sie sich, dass der Schaltwähler in beide Richtungen bedient werden kann und in die mittlere Stellung zurückkehrt, wenn er losgelassen wird.	
Höheneinstellung der Beifahrer-Fußraste	Stellen Sie sicher, dass die Höhe der Beifahrer-Fußraste den Anforderungen des Mitfahrers entsprechend eingestellt ist. Nehmen Sie bei Bedarf eine Veränderung vor.	
GEWICHT	Sicherstellen, dass die gesamte Traglast des Fahrzeugs (einschließlich Fahrer, Mitfahrer, Gepäck und Zubehör) nicht die im Abschnitt <i>TECHNISCHE DATEN</i> empfohlene Traglast überschreitet.	
Anhänger	Stellen Sie beim Ziehen eines Anhängers sicher, dass das Gepäck ordnungsgemäß verstaut und gesichert ist, alle Deckel/Abdeckungen eingerastet sind, der Anhänger und die Sicherungsketten sicher mit der Anhängerkupplung des Fahrzeugs verbunden sind, alle Leuchten des Anhängers einwandfrei funktionieren und die Reflektoren sauber sind. Prüfen Sie den Zustand der Reifen des Anhängers sowie den Luftdruck.	
Kühlerlüftergrill	Alle am Grill vorhandenen Verunreinigungen beseitigen. Nicht mit einem Druckreinigungsgerät reinigen, da dies die Kühlerlamellen beschädigen könnte. Nur mit Druckluft reinigen.	

Zündschlüssel in die ON-Stellung drehen:

KOMPONENTE	VORGEHEN	
Multifunktions-anzeigeeinstrument	Instrumente, Anzeigeleuchten, Meldungen und Kraftstoffstand ablesen	
Beleuchtungen	Funktionsfähigkeit der Scheinwerfer, des Rücklichts, des Bremslichts, der Blinker und der Warnblinkler überprüfen.	
HUPE	Funktion überprüfen.	
Lenkung	Motor anlassen und überprüfen, dass die Lenkung ohne Hindernis bedient werden kann.	
Motorausschalter	Überprüfen, dass der Motorausschalter richtig funktioniert.	
Feststellbremse.	Motor anlassen, Feststellbremse lösen und sich vergewissern, dass die Bremsanzeigeleuchte auf dem Multifunktions-Anzeigeeinstrument aus ist.	
BREMSEN	Funktionsfähigkeit der Bremse prüfen: Langsam eine kleine Strecke vorwärts fahren und dann die Bremse betätigen.	
Sicherheitskarte	Die Sicherheitskarte immer in ihrer eingezogenen Stellung arretieren.	

WARTUNG

WARTUNGSPLAN

Wartung ist für das Erhalten des sicheren Betriebszustandes des Fahrzeugs sehr wichtig. **Es kann entweder eine Werkstatt oder eine vom Eigentümer ausgewählte Person mit der Wartung, dem Austausch oder der Reparatur von** Einrichtungen und Systemen zur Abgasemissionsregelung beauftragt werden. Bei diesen Arbeitsanleitungen bedarf es keiner Komponenten bzw. Serviceleistungen von BRP oder Can-Am Roadster-Vertragshändlern. Obwohl ein Can-Am Roadster-Vertragshändler über eingehende technische Fachkenntnisse und das entsprechende Werkzeug zur Wartung der Can-Am Roadster verfügt, ist die emissionsrelevante Gewährleistung nicht an die Beauftragung eines Can-Am Roadster-Vertragshändlers bzw. ein anderes mit BRP in Geschäftsbeziehung stehendes Unternehmen gebunden. Hinsichtlich emissionsrelevanter Gewährleistungsansprüche beschränkt BRP die Diagnose und Reparatur von emissionsrelevanten Teilen auf Can-Am Roadster-Vertragshändler. Weiterführende Informationen finden Sie in der hier angeführten *US EPA EMISSIONS-LEISTUNGSGARANTIE*. Die richtige Wartung liegt in der Verantwortung des Eigentümers. Ein Gewährleistungsanspruch kann unter anderem dann verweigert werden, wenn das Problem vom Eigentümer oder Bootsführer durch nicht ordnungsgemäße Wartung oder Nutzung verursacht wurde.

Mit Blick auf den Brennstoffbedarf müssen Sie die in diesem Handbuch angeführten Anweisungen im Abschnitt "Auftanken" einhalten. Auch wenn Benzin mit mehr als zehn Volumenprozent Ethanol jederzeit verfügbar ist, gibt es bezüglich Benzin mit mehr als 10 Vol% Ethanol seitens der US EPA ein dementsprechendes Nutzungsverbot, das für dieses Fahrzeug Gültigkeit hat. Wird bei diesem Motor Benzin mit einem Ethanolanteil von mehr als 10 Vol% verwendet, kann dies die emissionsmindernden Einrichtungen beeinträchtigen.

Führen Sie regelmäßig Kontrollen durch und befolgen Sie den Wartungsplan. **Auch bei Einhaltung des Wartungszeitplans muss das Fahrzeug weiterhin vor jeder Fahrt überprüft werden.**

Es empfiehlt sich, die Fehlercodes zunächst im ersten Wartungsschritt zu überprüfen.



WARNUNG

Wird das Fahrzeug nicht entsprechend dem Wartungszeitplan und den Wartungsmaßnahmen vorschriftsmäßig gewartet, kann ein sicherer Gebrauch des Fahrzeugs nicht gewährleistet werden.

ERSTINSPEKTION - 5.000 km
Führen Sie alle in der <i>ÜBERPRÜFUNG VOR FAHRTANTRITT</i> aufgeführten Elemente aus.
Ersetzen Sie Motoröl und Ölfilter.
Überprüfen Sie den Kupplungsflüssigkeitsstand (nur Modell SM6).
Prüfen Sie den Bremsflüssigkeitsstand.
Prüfen Sie die Funktion des Umkehrmechanismus.
Motorkühlmittelstand prüfen.
Betriebsfähigkeit der Steuer- und Beifahrerschalter prüfen.
Prüfen Sie den Zustand des Antriebsriemens und dessen Spannung.
Prüfen Sie den Anzugsdrehmoment der Hinterradachsenmutter.
Überprüfen Sie den Zustand der Bremsbeläge und -scheiben.
Dichtigkeit der Beifahrerhandgriffe prüfen.
Dichtigkeit der Fußstützen prüfen.
Überprüfen Sie die Lockerheit der Karosserieteile.
Überprüfen Sie den Betrieb der Handschuhfachverschlüsse, Scharniere und Schlüsselhülsen.

ALLE 1.500 km
Öfüllstand überprüfen.

ALLE 15.000 km ODER JÄHRLICH (WAS ALS ERSTES EINTRITT)
Führen Sie alle in der <i>ÜBERPRÜFUNG VOR FAHRTANTRITT</i> aufgeführten Elemente aus.
Ersetzen Sie Motoröl und Ölfilter.
Überprüfen Sie den Kupplungsflüssigkeitsstand (nur Modell SM6).
Prüfen Sie den Bremsflüssigkeitsstand. Alle 2 Jahre austauschen.
Bremsschläuche prüfen
Prüfen Sie die Funktion des Umkehrmechanismus.
Überprüfen Sie Kühler, Leitungen und Wasserpumpe.
Motorkühlmittelstand prüfen.
Führen Sie einen Drucktest des Kühlsystems durch.
Betriebsfähigkeit der Steuer- und Beifahrerschalter prüfen.
Zustand der Kraftstoffschläuche, Kraftstoffverdampfungsleitungen und Kanister prüfen.

ALLE 15.000 km ODER JÄHRLICH (WAS ALS ERSTES EINTRITT)

Überprüfen Sie die Dichtigkeit der Batterieanschlüsse.
Prüfen Sie den Zustand des Antriebsriemens und dessen Spannung.
Abgasleitung, Klemmringe, Gelenke und Zustand der Dichtungen prüfen und nachziehen.
Prüfen Sie die Lenkung auf abnormales Spiel.
Prüfen Sie den Zustand der Zugstangen.
Prüfen Sie die Stoßdämpfer auf Undichtigkeiten oder andere Beschädigungen.
Prüfen Sie den Anzugsdrehmoment der Hinterradachsenmutter.
Prüfen Sie den Zustand des Kugelgelenks.
Überprüfen Sie den Zustand der vorderen und hinteren Radlager.
Überprüfen Sie den Zustand der Bremsbeläge und Scheiben.
Dichtigkeit der Beifahrerhandgriffe prüfen.
Dichtigkeit der Fußstützen prüfen.
Überprüfen Sie die Lockerheit der Karosserieteile.
Überprüfen Sie den Betrieb der Handschuhfachverschlüsse, Scharniere und Schlüsselhülsen.

ALLE 30.000 km

Ersetzen Sie den Luftfilter und reinigen das Luftfiltergehäuse.
Ersetzen Sie die Kupplungsflüssigkeit (nur Modell SM6).

ALLE 45.000 km

Ersetzen Sie den Ölfilter (nur Modell SE6) des Hydrauliksteuerungsmoduls (HCM).
Kanistervorfilter austauschen.
Ersetzen Sie den Ölfilter (oder alle 5 Jahre).
Auswechseln des Motor-Kühlmittels (oder alle 5 Jahre).
Zündkerzen austauschen.
Die Gummitülle der vorderen Aufhängungsgreifer prüfen.

ERSTINSPEKTION

Wir empfehlen Ihnen, Ihr Fahrzeug nach den ersten 5.000 km Betrieb von einem Can-Am Roadster Vertragshändler, einer Werkstatt oder einer Person Ihrer Wahl überprüfen zu lassen. Diese Wartung ist sehr wichtig und darf nicht vernachlässigt werden.

HINWEIS: Die Erstinspektion wird auf Kosten des Fahrzeugbesitzers durchgeführt.

Wir empfehlen Ihnen, sich diese Inspektion von einem Can-Am Vertragshändler, einer Werkstatt oder einer Person Ihrer Wahl schriftlich bestätigen zu lassen.

Datum der Inspektion

Unterschrift des Can-Am Vertragshändlers, der
Can-Am Vertragswerkstatt oder Person

Name des Can-Am Vertragshändlers, der
Can-Am Vertragswerkstatt oder Person

WARTUNGSMABNAHMEN

Dieser Abschnitt enthält Anweisungen über grundlegende Wartungsmaßnahmen.

WARNUNG

Schalten Sie für Wartungsarbeiten den Motor aus und befolgen Sie die Wartungsverfahren. Wenn Sie die richtigen Wartungsverfahren nicht befolgen, können Sie durch heiße, sich bewegende Teile, Elektrizität, Chemikalien oder andere Gefahren verletzt werden.

Motoröl

Empfohlenes Motoröl

Beim Modell SE6 werden Motor, Getriebe, Kupplung und das hydraulische Steuermodul (HCM) mit demselben Öl geschmiert.

ZUR BEACHTUNG Verwenden Sie kein Motoröl, das nicht besonders für die Anwendung bei Motorrädern vorgeschrieben ist (Nasskupplung). Öle für die Anwendung bei Automobilen enthalten Reibungsmodifikatoren, die zum Rutschen der Kupplung führen können.

Verwenden Sie das (T/N 293 600 121) ein 5W40 halb-synthetisches oder synthetisches Öl, JASO-MA zertifiziertes Öl kann als Alternative zum empfohlenen Öl verwendet werden. Prüfen Sie immer den API-Serviceaufkleber auf dem Ölbehälter.

ZUR BEACHTUNG Geben Sie keine Ölzusätze zum empfohlenen Öl. Dies kann zu Fehlfunktionen des Getriebes und der Kupplung führen.

Überprüfung des Motorölstands

Die Überprüfung des Motorölstands muss bei normaler Betriebstemperatur durchgeführt werden.

1. Fahren Sie mindestens 15 km.
2. Fahrzeug auf eine ebene Oberfläche stellen.
3. Lassen Sie den Motor 10 Minuten im Leerlauf laufen.

WARNUNG

Abgas enthält giftiges Kohlenmonoxid, das sich in einem geschlossenen oder schlecht belüfteten Bereich rasch ansammeln kann. Das Einatmen kann zu schweren Verletzungen oder sogar zum Tod führen. Lassen Sie den Motor nur in einem offenen, gut belüfteten Bereich laufen.

ZUR BEACHTUNG Wird bei einem kalten Motor der Ölstand angepasst, führt dies zu einer Überfüllung.

4. Den Motor abstellen.

HINWEIS: Die Überprüfung des Motorölstands muss innerhalb von 2 Minuten nach Ausschalten des Motors erfolgen.

5. Öffnen Sie den Sitz. Siehe *ÖFFNEN DES SITZES* in *AUSRÜSTUNG*
6. Schrauben Sie den Ölmesstab heraus und ziehen Sie ihn heraus.

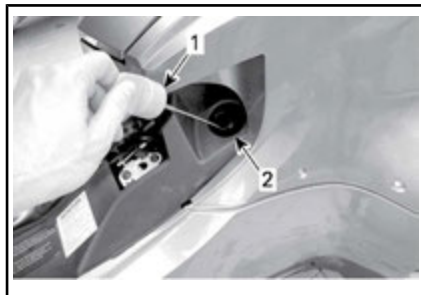

1. Ölmesstab
2. Öleinfüllstutzen-Rohr

7. Nehmen Sie den Messstab heraus.
8. Legen Sie den Messstab **ein und ziehen Sie** ihn vollständig fest.
9. Schrauben Sie den Ölmesstab heraus und ziehen Sie ihn heraus.
10. Kontrollieren Sie den Ölstand auf dem Messstab.

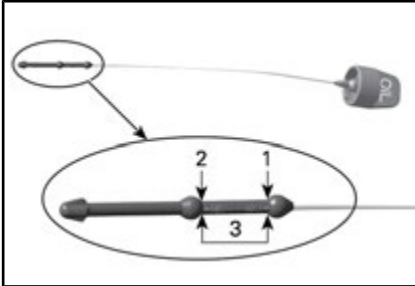

1. MAX
2. MIN
3. Betriebsbereich 0,5 L

Ölstand zwischen unterer (MIN) und oberer (MAX) Markierung:

1. Fügen Sie kein Öl hinzu.
2. Ziehen Sie den Ölmesstab ordentlich fest.
3. Sitz schließen.

Ölstandsanzpassung unter der MIN-Markierung:

1. Füllen Sie etwa 500 ml des empfohlenen Öls nach.

HINWEIS: Die Ölmenge zwischen den MIN- und MAX-Markierungen beträgt 500 ml.

2. Motor neu starten und 10 Minuten im Leerlauf laufen lassen.

! WARNUNG

Abgas enthält giftiges Kohlenmonoxid, das sich in einem geschlossenen oder schlecht belüfteten Bereich rasch ansammeln kann. Das Einatmen kann zu schweren Verletzungen oder sogar zum Tod führen. Lassen Sie den Motor nur in einem offenen, gut belüfteten Bereich laufen.

ZUR BEACHTUNG Wird bei einem kalten Motor der Ölstand angepasst, führt dies zu einer Überfüllung.

3. Schalten Sie den Motor aus.

HINWEIS: Die Überprüfung des Motorölstands muss innerhalb von 2 Minuten nach Ausschalten des Motors erfolgen.

4. Überprüfen Sie erneut den Ölstand.
5. Wiederholen Sie die obigen Schritte, bis der Ölstand zwischen der unteren und oberen Markierung des Messstabs liegt. **Nicht überfüllen.**
6. Ziehen Sie den Ölmesstab ordentlich fest.
7. Sitz schließen.

Motorölwechsel und Auswechseln des Ölfilters

1. Stellen Sie das Fahrzeug vor dem Ölwechsel auf eine ebene Fläche.

ZUR BEACHTUNG Motoröl und Motorölfilter müssen zur gleichen Zeit ausgewechselt werden. Der Ölwechsel sollte ausgeführt werden, wenn der Motor warm ist.

! VORSICHT Das Öl kann sehr heiß sein.

2. Entfernen Sie die folgenden Karosserieteile rechts. Siehe **KAROSSERIE**:
 - Mittlere Seitenverkleidung
 - Obere Seitenverkleidung
 - Schallschluckplatte.
3. Reinigen Sie den Bereich an der Ablassschraube unter der Ölwanneabdeckung.
4. Stellen Sie eine Auffangschale unter die Ölwanneabdeckung.
5. Schrauben Sie die Ölablassschraube am Motor heraus und entsorgen Sie den Dichtring und die O-Ringe.

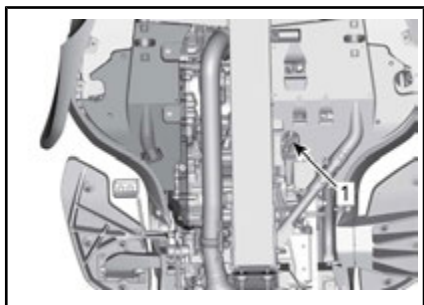

TYPISCH - MODELL SE6 ANGEZEIGT

1. Ölablassschraube am Motor

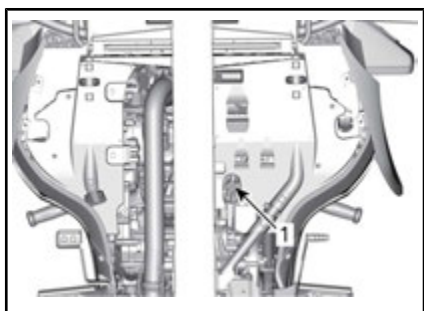

TYPISCH — MODELL SM6 ABGEBILDET

1. Ölablassschraube am Motor
6. Nehmen Sie den Messstab heraus.
7. Lassen Sie dem Öl genügend Zeit zum vollständigen Herausfließen.

8. Reinigen Sie den Bereich um den magnetischen Ablaufstopfen in der Kupplungsabdeckung.
9. Stellen Sie eine geeignete Auffangschale unter die Kupplungsabdeckung.
10. Entfernen Sie den magnetischen Öl Ablaufstopfen und entsorgen Sie den Dichtring.

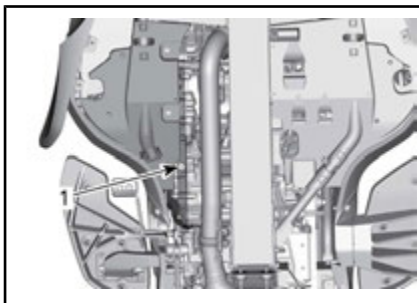

TYPISCH - MODELL SE6 ANGEZEIGT

1. Magnetischer Ablaufstopfen der Kupplungsabdeckung
11. Ölfilterdeckel entfernen und O-Ringe entsorgen.
12. Entfernen Sie das Ölfilter und entsorgen Sie es.

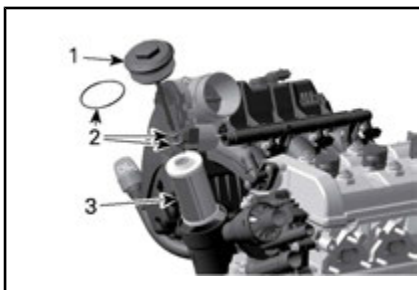

1. Ölfilterdeckel
2. O-Ringe
3. Ölfilter

13. Lassen Sie dem Öl genügend Zeit, um vollständig aus der Kupplungsabdeckung herauszulaufen.
14. Prüfen Sie die Ölfilterkammer auf Schmutz und Fremdkörper und reinigen Sie sie.

15. Reinigen Sie den Magnet an der magnetischen Kupplungsabdeckung.
16. Verwenden Sie **NEUE** Dicht- und O-Ringe und setzen Sie beide Ablaufstopfen ein.

ZUR BEACHTUNG Ablaufschraubendichtringe und O-Ringe dürfen niemals wieder verwendet werden. Ersetzen Sie sie stets durch neue.

17. Ziehen Sie die Ablaufstopfen mit dem vorgegebenen Drehmoment an.

ANZUGSDREHMOMENT	
Ablaufstopfen (Ölwannenabdeckung)	28 N•m ± 2 N•m

ANZUGSDREHMOMENT	
Magnetischer Ablaufstopfen (Kupplungsabdeckung)	20 N•m ± 1 N•m

18. Setzen Sie **NEUE** Motorölfilter ein.
19. Montieren Sie **NEUE** O-Ringe auf den Ölfilterdeckel.
20. Installieren Sie den Ölfilterdeckel und ziehen Sie nach Vorgabe an.

ANZUGSDREHMOMENT	
Ölfilterdeckel	25 N•m ± 3 N•m

21. Geben Sie folgende Menge des empfohlenen Öls in den Öltank.

ÖLMENGEN		
MODELL	WENN SIE DAS FOLGENDE TUN...	MENGE
SE6	Austausch von Maschinenöl und Maschinenölfilter	4,7 L
	Austausch von Maschinenöl, Maschinenölfilter und HCM-Oberflächenfilter	4,9 L
SM6	Austausch von Maschinenöl und Maschinenölfilter	4,5 L

22. Legen Sie den Messstab ein und ziehen Sie ihn vollständig fest.
23. Prüfen Sie den Motorölfüllstand. Siehe **ÜBERPRÜFUNG DES MOTORÖLSTANDS** in diesem Unterabschnitt.

ZUR BEACHTUNG Vergewissern Sie sich, dass die Öldruckwarnleuchte innerhalb von 5 Sekunden nach dem Starten des Motors erlischt. Wenn die Öldruckwarnleuchte länger als 5 Sekunden nach dem Starten des Motors leuchtet, **SCHALTEN SIE DEN MOTOR AUS** und prüfen Sie den Ölstand erneut.

24. Stellen Sie sicher, dass Motorölfilterdeckel, magnetischer Ablaufstopfen (Kupplungsabdeckung) und Ablassschraube (Ölwannenabdeckung) kein Leck haben.
25. Den Motor abstellen.

HINWEIS: Der Ölstand wird auf dem Messstab am genauesten bei einer Öltemperatur zwischen 80 °C and 95 °C wiedergegeben.

HINWEIS: Die Ölmenge auf dem Messstab zwischen den MIN- und MAX-Markierungen beträgt 0,5 L.

26. Kontrollieren Sie den Ölstand und stellen Sie ihn bei Notwendigkeit ein. Siehe **ÜBERPRÜFUNG DES MOTORÖLSTANDS** in diesem Abschnitt
27. Montieren Sie wieder alle demontierten Karosseriewände.
28. Entsorgen Sie das verbrauchte Öl in Übereinstimmung mit den örtlichen Vorschriften.

Luftfilter

Ausbau des Luftfilters

1. Zugriff zum Ölfilter: die folgenden Karosseriebleche entfernen. Siehe **KAROSSERIEVERKLEIDUNGEN** unter **AUSSTATTUNG**.

- Seitenplatte links
- Oberes seitliches Karosserieteil links.

die 3 Schrauben vom Ölfilterdeckel entfernen.

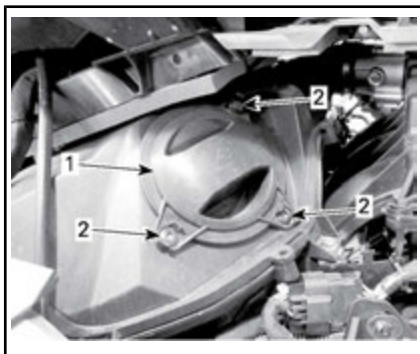

1. Abdeckung
2. Schrauben

Luftfilterdeckel und Filter entfernen.



1. Abdeckung
2. Filter

Inspektion des Luftfilters

Prüfen Sie den Luftfilter auf Verschmutzung und Beschädigung.

ZUR BEACHTUNG Es wird davon **abgeraten**, Druckluft auf den Papierfilter zu blasen. Andernfalls könnten die Papierfasern beschädigt werden und die Filtrierungsleistung bei Einsatz in staubigen Gegenden zurückgehen.

ZUR BEACHTUNG Waschen Sie den Papierfilter nicht mit Reinigungslösung.

ZUR BEACHTUNG Überprüfen Sie den Luftansaugschalldämpfer und entfernen Sie Staub und Ablagerungen vorsichtig, damit Sie nichts in die saubere Seite des Lufteinlasses des Motors blasen oder bewegen (am Luftfilter vorbei).

ZUR BEACHTUNG Entfernen Sie Staub und Ablagerungen, die sich möglicherweise in der sauberen Seite des Lufteinlasses des Motors bewegt oder verlagert haben (am Luftfilter vorbei). Reinigen Sie, indem Sie den Staub herausziehen und nicht nach innen schieben.

Wechseln Sie das Luftfilter nach Bedarf aus, laut Wartungsplan und

besondere Verwendung (besonders in staubigen Umgebungen).

Einbau des Luftfilters

Bringen Sie den Luftfilter vorsichtig in die richtige Stellung.

HINWEIS: Der Luftfilter sollte selbst richtig passen. Stellen Sie sicher, dass Sitz/Aufnahme des Luftansaugschlauchs nicht verbogen ist, bevor Sie den Luftfilter einsetzen.

Richten Sie die Luftfilterabdeckung aus und sichern Sie sie mit den zugehörigen Schrauben.

ANZUGSDREHMOMENT	
Luftfilterabdeckungs-schrauben	3 N•m ± 0,5 N•m

Bringen Sie die Teile in der umgekehrten Reihenfolge der Demontage wieder an.

Motorkühlmittel

Überprüfung des Motorkühlmittel-Füllstands

WARNUNG

Beim Öffnen des Behälters kann das Kühlmittel sehr heiß sein und herausspritzen, wenn der Motor heiß ist. Um Verbrennungen zu vermeiden, prüfen Sie den Kühlflüssigkeitsstand bei kaltem Motor.

Das Kühlsystem muss mit destilliertem Wasser und Frostschutzmittel gefüllt werden (50 % destilliertes Wasser, 50 % Frostschutzmittel).

Für eine optimale Leistung verwenden Sie (T/N 219 702 685) oder ein gleichwertiges Produkt.

Kontrollieren Sie den Kühlmittelstand bei kaltem Motor wie folgt:

1. Stellen Sie das Fahrzeug auf einer festen, ebenen Oberfläche ab.
2. Öffnen Sie die Abdeckung des vorderen Staufachs.
3. Entfernen Sie den Kunststoffniet von der rechten Wartungsabdeckung.



1. Rechte Wartungsabdeckung
2. Kunststoffniet

4. Ziehen Sie die Wartungsabdeckung herunter. Verwenden Sie die Aussparung, um die oberen Laschen von der Frontverkleidung zu lösen.



5. Ziehen Sie die hintere Lasche heraus.
6. Heben Sie die Wartungsabdeckung ab, um sie zu entfernen.

ZUR BEACHTUNG Achten Sie darauf, den vorderen Staufachschalter nicht zu beschädigen.

7. Prüfen Sie den Kühlmittelstand auf der rechten Seite. Die Kühlflüssigkeit muss leicht über der KALT-Markierung sichtbar sein.

HINWEIS: Wenn der Motor heiß ist, muss die Kühlflüssigkeit sicht-

bar sein, ohne die HEISS-Markierung zu übersteigen.

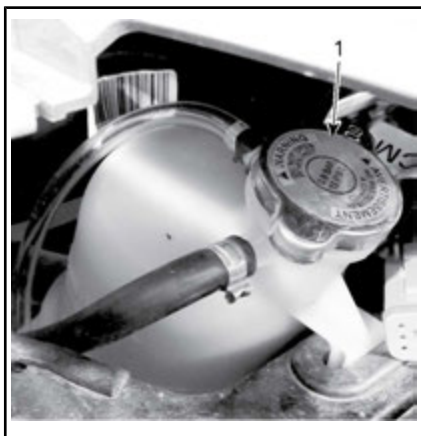

1. Deckel des Kühlmittelbehälters
8. Falls notwendig fügen Sie Kühlflüssigkeit hinzu, bis diese leicht über der KALT-Markierung sichtbar wird. Mit einem Trichter vermeiden Sie das Verschütten von Flüssigkeit. **Nicht überfüllen.**
9. Stoppen Sie das Hinzufügen der Kühlflüssigkeit sobald diese im Rohr sichtbar wird.

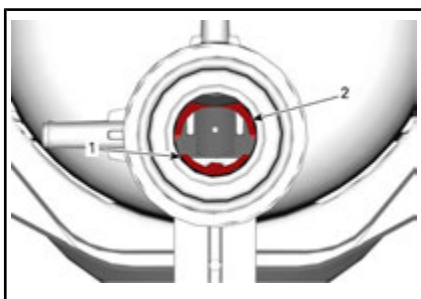

1. KALT-Kühlflüssigkeitsmarkierung
2. HEISS-Kühlflüssigkeitsmarkierung
10. Bauen Sie die Wartungsabdeckung wieder an.

HINWEIS: Ein Kühlmittelsystem, das häufig Kühlmittelzugabe erfordert, weist auf Undichtheiten oder Motorprobleme hin. Wenden Sie

sich an einen Can-Am Roadster-Vertragshändler.

Kühlerlüfter

Reinigung der Kühlerlüfter

Alle am Grill vorhandenen Verunreinigungen beseitigen.

HINWEIS: Nicht mit einem Druckreinigungsgerät reinigen, da dies die Kühlerlamellen beschädigen könnte. Nur mit Druckluft von hinten reinigen (die Druckluft von hinten nach vorn blasen).

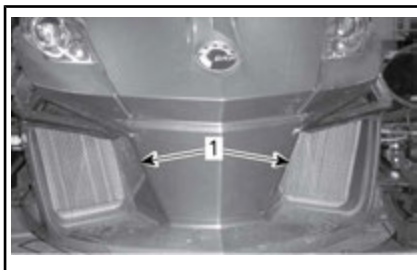

1. Kühlerlüftergrill

HINWEIS: Läuft der Motor und befindet sich das Fahrzeug im Stillstand oder fährt mit geringer Geschwindigkeit, drücken die Kühlerlüfter die Luft in Fahrzeugrichtung. Fährt das Fahrzeug mit höherer Geschwindigkeit, drücken die Kühlerlüfter die Luft in Richtung Fahrzeuggückseite.

Kupplungsflüssigkeit (Modell SM6)

Kontrolle des Kupplungsflüssigkeitsstands

Überprüfen Sie den Füllstand der Kupplungsflüssigkeit, wenn die Kupplung nicht normal funktioniert oder wenn das Schalten der Gänge mit dem Schalthebel schwierig ist.

Der Kupplungsflüssigkeitsbehälter befindet sich in der Nähe des Rückwärtsgang-Tasters links am Lenker.

Prüfen Sie den Kupplungsflüssigkeitsstand wie folgt:

1. Stellen Sie das Fahrzeug auf einer festen, ebenen Oberfläche ab.
2. Bringen Sie den Lenker in die Geradeausstellung, um das Kopfteil des Kupplungsflüssigkeitsbehälters horizontal aufzustellen.
3. Wischen Sie den Kappenbereich sauber.
4. Verwenden Sie den im Werkzeugsatz enthaltenen Kreuzschlitzschraubendreher.
5. Lösen Sie die Befestigungsschrauben der Kappe.



6. Entfernen Sie vorsichtig die Kappe. Achten Sie darauf, dass die Dichtung der Kappe nicht herunterfällt.
7. Sehen Sie in den Behälter hinein, um den Flüssigkeitsstand zu bestimmen.

Prüfen Sie den Kupplungsflüssigkeitsstand im Behälter:

- Die Flüssigkeit muss bis zur Füllstandslinie (Überhang an der Behälterwand) reichen.

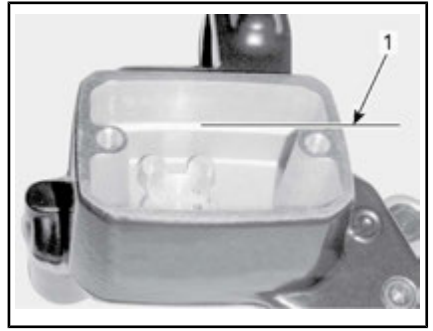

FLÜSSIGKEIT ZUR VERDEUTLICHUNG ENTFERNT

1. Füllstandslinie

Kupplungsflüssigkeit auffüllen

1. Wenn der Flüssigkeitsfüllstand zu niedrig ist, muss Flüssigkeit hinzugegeben werden, bis die Füllstandslinie erreicht wird. Verwenden Sie nur DOT 4-Bremsflüssigkeit.
2. Füllen Sie Bremsflüssigkeit nach Bedarf auf. **Nicht überfüllen.**

ZUR BEACHTUNG Wischen Sie verschüttete Flüssigkeit sofort auf.

3. Drücken Sie das Siegel in der Kappe zurück.
4. Bringen Sie die Kappe wieder am Behälter an.
5. Ziehen Sie die Schrauben der Kappe an.

ANZUGSDREHMOMENT	
Kappenschrauben	1,35 N•m ± 0,15 N•m

Batterie

Anordnung der Batterie

Die Batterie befindet sich im vorderen Aufbewahrungsfach.

Um Zugriff auf die Batterie zu erhalten, öffnen Sie das vordere Aufbewahrungsfach.



GEÖFFNETES VORDERES STAUFACH

Öffnen Sie die Abdeckung.

Schließen Sie, falls notwendig, die Verkleidung.

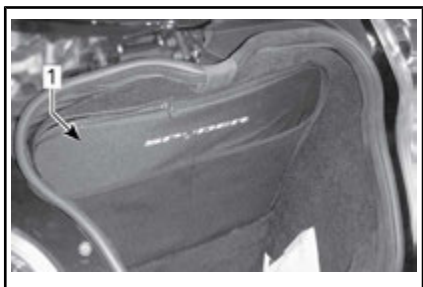

TYPISCH

1. Auskleidung

Lösen Sie die Schrauben und öffnen Sie die Batterieverkleidung.

Aufladen der Batterie

Das Fahrzeug ist mit einer wartungsfreien, vollständig verschlossenen Batterie ausgestattet. Es besteht keine Notwendigkeit, Wasser nachzufüllen oder den Elektrolytstand zu verändern. Die Batterie muss eventuell nachgeladen werden, wenn das Fahrzeug mindestens einen Monat lang nicht gefahren wurde.

Lassen Sie die Batterie stets durch einen Can-Am Roadster-Vertrags-händler austauschen.

! WARNUNG

Verwenden Sie keine konventionellen Blei-Säure-Batterien. Säure könnte aus der Batterieöffnung einer konventionellen Blei-Säure-Batterie auslaufen. Außerdem könnte Säure auslaufen, wenn das Batteriegehäuse gerissen oder beschädigt ist, was zu schweren Verbrennungen führen kann.

Die Batterie kann geladen werden, während sie im Fahrzeug eingebaut ist.

ZUR BEACHTUNG Befolgen Sie die mit dem Ladegerät mitgelieferten Anweisungen. Ein falsches Aufladen kann die Batterie beschädigen.

Laden Sie die Batterie wie folgt auf:

1. Öffnen Sie das vordere Staufach.
2. Entfernen Sie die Batterieverkleidung.
3. Schließen Sie zuerst das ROTE (+) Kabel an die entsprechende Klemme an.
4. Schließen Sie das SCHWARZE (-) Kabel an die entsprechende Klemme an.

ZUR BEACHTUNG Schließen Sie stets das ROTE (+) Kabel zuerst an, um Schäden an der elektrischen Anlage des Fahrzeugs zu vermeiden.

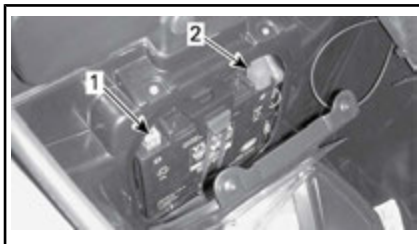

1. SCHWARZE (-) Klemme
2. ROTE (+) Klemme

- Schalten Sie das Batterieladegerät ein. Die Ladezeit hängt von der Stromstärke ab.

Nachdem die Batterie aufgeladen ist:

- Trennen Sie zuerst das SCHWARZE (-) Kabel.
- Trennen Sie das ROTE (+) Kabel.

ZUR BEACHTUNG Trennen Sie stets das SCHWARZE (-) Kabel zuerst, um Schäden an der elektrischen Anlage des Fahrzeugs zu vermeiden.

- Schließen Sie die Batterieverkleidung und das vordere Aufbewahrungsfach.

Ein normales Batterieladegerät kann verwendet werden. Der empfohlene Ladestrom beträgt 2 A. Wenn die Batterie entladen ist, kann das Fahrzeug mit einer Autobatterie fremdgestartet werden (siehe Abschnitt REPARATUREN UNTERWEGS).

Für das Aufladen zuhause kann ein Erhaltungsladegerät zum langsamen Aufladen der Batterie verwendet werden. Dieser Ladegerättyp kann über einen längeren Zeitraum angeschlossen bleiben, ohne dass die Batterie beschädigt wird. Befolgen Sie stets die mit dem Ladegerät mitgelieferten Anleitungen, wenn es um die Ladezeit geht.

Antriebsriemen

Kontrollieren Sie die Ausrichtung und den Zustand des Riemen vor jeder Fahrt durch eine Sichtprüfung.

Die Ausrichtung und Spannungseinstellung des Riemen sollte stets durch einen Can-Am Roadster-Vertragshändler gemäß dem WARTUNGSPLAN vorgenommen werden.

Antriebsriemenausrichtung

Wenn der Riemen an die Außenkante des Zahnrads übersteht, lassen Sie den Riemen so bald wie möglich von einem Can-Am Roadster Vertragshändler ausrichten.

HINWEIS: Riemen darf **NICHT** mit Flansch vom **VORDEREN KETTENRAD** in Berührung kommen.

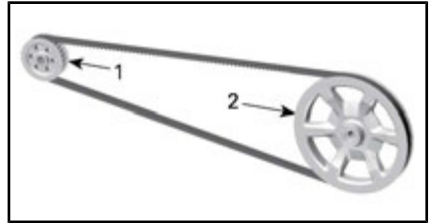

TYPISCH

- Vorderer Zahnkranz
- Hinteres Kettenrad

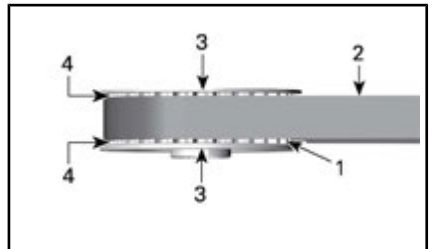

TYPISCH - VORDERE RITZEL

- Zähne des vorderen Zahnrads
- Antriebsriemen
- Kettenradflansch
- Spalt zwischen Flansch und Riemen

Abnutzung des Antriebsriemens

Kontrollieren Sie den Antriebsriemen bei Neutralstellung des Schaltgetriebes, bei abgestelltem Motor und auf einem ebenen Untergrund mit viel Platz – Sie müssen das Fahrzeug vor und zurück rollen, um die ganze Länge des Riemen überprüfen zu können.

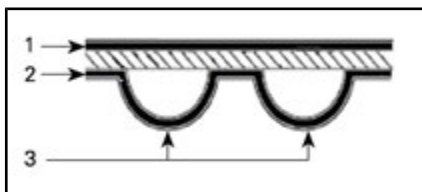

ANTRIEBSRIEMEN OBERFLÄCHEN

1. Außenfläche
2. Zahnseitenfläche
3. Zahn

Überprüfen Sie folgende Zustände:

ABNUTZUNGSZUSTAND	ERFORDERLICHE MASSNAHME
Guter Zustand 	Keine
Haarrisse 	Zustand überwachen
Geringfügiger Abrieb 	Zustand überwachen
Offene Risse 	Riemen ersetzen
Zahnabnutzung 	Riemen ersetzen
Fehlende Zähne 	Riemen ersetzen

ABNUTZUNGSZUSTAND	ERFORDERLICHE MASSNAHME
Riemengewebe abgenutzt, Innenkomponenten liegen frei 	Riemen ersetzen
Beschädigung durch Steinschlag 	Riemen ersetzen

HINWEIS: Haarrisse erfordern nicht den Austausch des Riemen, müssen aber gut beobachtet werden – sie können zu offenen Rissen oder zum Verlust von Zähnen führen, was einen Riemen austausch notwendig macht. Schäden in der Mitte des Riemen erfordern letztendlich einen Riemen austausch, aber wenn Risse bis zum Rand des Riemen verlaufen, steht ein Riemen ausfall kurz bevor.

Wenn ein Antriebsriemen ausgetauscht wird, tauschen Sie auch die Zahnräder aus, um die Lebensdauer des neuen Antriebsriemens zu erhöhen.

Spannung des Antriebsriemens

Wenn Sie während des Fahrens Vibrationen im Riemen spüren oder der Riemen Zähne des Kettenrads überspringt, lassen Sie die Riemen spannung so bald wie möglich durch einen Can-Am Roadster-Vertragshändler einstellen. Achten Sie darauf insbesondere während der Einlaufphase (die ersten 1.000 km).

Reifen und Räder

WARNUNG

Reifen, die nicht dem empfohlenen Typ entsprechen, Schäden aufweisen, über die Verschleißanzeige hinaus abgenutzt sind oder nicht den richtigen Druck aufweisen, können zu einem Verlust der Kontrolle über das Fahrzeug führen.

Neue Reifen erreichen erst ihren maximalen Leistungsgrad, wenn sie eingefahren sind. Das Brems- und das Lenkverhalten sowie die Wirkung des VSS sind möglicherweise nicht präzise. Deshalb ist besondere Vorsicht geboten. Reifen müssen ca. 300 km unter häufigem Bremsen eingefahren werden. Wenn beim Einfahren nicht häufig gebremst wird, ist mehr Einfahrzeit für die Reifen vorzusehen.

Die Reifen wurden speziell für den Spyder Roadster entwickelt. Benutzen Sie nur von BRP empfohlene Radialreifen, die nur bei einem Can-Am Roadster-Vertragshändler bestellt werden können.

Wenn das Hinterrad entfernt oder ersetzt wurde, tun Sie Folgendes:

- **Prüfen und Reinigen Sie das Lager des hinteren Zahnrad. Bei Beschädigung austauschen.**
- **Prüfen und Reinigen Sie die Hinterachslager. Bei Beschädigung austauschen.**
- **Ersetzen und schmieren Sie die Lagerdichtung der Hinterachse.**
- **Ersetzen und schmieren Sie den O-Ring der Hinterachse.**
- **Prüfen und Reinigen Sie die Verschleißbuchsen der Hinterachse. Bei Beschädigung austauschen.**

Wenn das Hinterrad entfernt oder ersetzt wurde, tun Sie Folgendes:

- **Hinterradmutter ersetzen.**
- **Ersetzen und schmieren Sie die Lagerdichtung der Hinterachse.**
- **Ersetzen und schmieren Sie den O-Ring der Hinterachse.**
- **Prüfen Sie den Zustand des Gummidämpfers. Bei Beschädigung austauschen.**

Reifendruck

Prüfen Sie vor dem Gebrauch des Fahrzeugs den Reifendruck bei **kalten** Reifen. Der Druck in den Reifen ändert sich abhängig von der Lufttemperatur. Prüfen Sie den Druck erneut, wenn sich die Temperatur geändert hat (z. B. deutlicher Wetterumschwung, Fahren in den Bergen).

Siehe *SPEZIFIKATIONEN* für den exakten Druck.

HINWEIS: Der Druckunterschied zwischen dem linken und rechten Reifen darf nicht größer sein als 3,4 kPa.

Reifenschäden

Prüfen Sie alle Reifen auf

- Einschnitte, Schlitze und Risse in den Reifen.
- Stoßstellen oder Aufwölbungen an den Seiten oder auf der Lauffläche der Reifen.
- Nägel oder andere Fremdkörper in den Seiten oder im Profil der Reifen.
- Luftundichtheiten (zischendes Geräusch) durch eine unsachgemäße Montage auf der Felge oder ein defektes Ventil.

Wenn einer der oben genannten Schäden festgestellt wird, lassen Sie den Reifen so bald wie möglich durch einen Can-Am Roadster-Vertragshändler reparieren oder austauschen.

Reifenprofilabnutzung

Prüfen Sie die Mindestprofiltiefe unter Verwendung der Profilabnutzungsanzeiger (Hartgummileisten im Profilgrund, Punkt 1 in der Abbildung unten). Prüfen Sie das Reifenprofil an drei verschiedenen Stellen:

- Außenkante
- Mitte
- Innenkante.

Die Profilabnutzungsanzeiger kommen über Laufflächen zum Vorschein, die bis auf die Mindestprofiltiefe abgenutzt sind. Sobald mindestens einer der Profilabnutzungsanzeiger auf der Lauffläche zum Vorschein kommt, lassen Sie den Reifen so bald wie möglich von einem Can-Am Roadster-Vertragshändler austauschen.

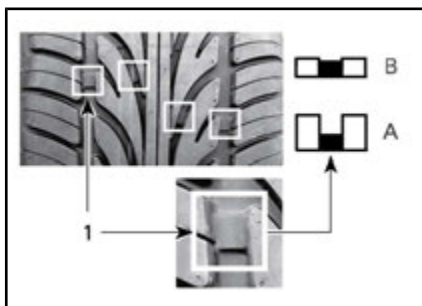

REIFENPROFILABNUTZUNG

1. Anzeiger der Profilabnutzungsgrenze
- A. Richtige Profiltiefe
- B. Mindestprofiltiefe, Reifen ersetzen

Es ist normal, wenn Sie ungleichmäßige Abnutzung erkennen, je nachdem wie das Fahrzeug unter welchen Straßenbedingungen gefahren wird. Die äußeren und inneren Kanten der Vorderräder und die mittlere Lauffläche des Hinterrads verschleißern ungleichmäßig, je nachdem, ob das Fahrzeug auf sanfte oder aggressive Weise gefahren wird.

Reifenwechsel (vorne)

Wechseln Sie die Vorderrreifen bei einer Profiltiefe von 4 mm rundum. So wird die Reifenlebensdauer maximiert.

! WARNUNG

Die Reifen sind nur für die Drehung in einer Richtung gedacht. Tauschen Sie das linke und das rechte Vorderrad nicht gegeneinander aus. Die Reifen müssen zum Wechseln von den Rädern abgenommen werden. Wenn ein Reifen auf der falschen Seite montiert ist, haben Sie weniger Traktion und könnten die Kontrolle verlieren.

! VORSICHT Halten Sie nicht die Radspeiche fest, während Sie das Vorderrad zu drehen versuchen, sonst könnten Ihre Finger zwischen Rad und Bremsattel eingeklemmt werden.

Formular zur Reifenregistrierung

Für den Fall eines Reifenrückrufs können wir Sie nur erreichen, wenn uns Ihr Name und Ihre Adresse bekannt sind. Als Fahrzeughersteller führt BRP einen Datensatz über die Reifen-Identifizierungsnummer (T.I.N.) in Verbindung mit der Fahrzeug-Identifizierungsnummer (V.I.N.) (siehe FAHRZEUGIDENTIFIZIERUNG) und Informationen über den derzeitigen Eigentümer.

Wenn Sie einen Reifen an Ihrem Fahrzeug austauschen, muss ein Formular zur Reifenregistrierung ausgefüllt und an die Reifenhersteller-Kundendienstgruppe geschickt werden. Das „Formular zur Reifenregistrierung“ erhalten Sie bei einem Can-Am Roadster Vertragshändler.

Bremsen

WARNUNG

Neue Bremsen entfalten ihre maximale Leistungsfähigkeit erst nach der Einfahrdauer. Möglicherweise steht nicht die volle Bremsleistung zur Verfügung, seien Sie deshalb vorsichtig. Bremsen müssen ca. 300 km unter häufigem Bremsen eingefahren werden. Wenn beim Einfahren nicht häufig gebremst wird, ist mehr Einfahrzeit für die Bremsen vorzusehen.

Kontrolle des Bremsflüssigkeitsstands

Verwenden Sie nur DOT-4-Bremsflüssigkeit aus einem versiegelten Behälter.

Prüfen Sie den Bremsflüssigkeitsstand wie folgt:

1. Stellen Sie das Fahrzeug auf einer festen, ebenen Oberfläche ab.
2. Entriegeln Sie den Sitz des Spyder Roadsters und heben Sie ihn an **ÖFFNEN DES SITZES**.
3. Prüfen Sie den Bremsflüssigkeitsstand in beiden Behältern, in der Nähe der Rückseite des Sitzes. Er sollte in beiden Fällen über der Mindeststandmarkierung stehen.



1. Markierung für max. Bremsflüssigkeitsstand
2. Markierung für min. Bremsflüssigkeitsstand
4. Füllen Sie Bremsflüssigkeit nach Bedarf auf. Siehe **BREMSFLÜSSIGKEIT HINZUFÜGEN**.

HINWEIS: Ein geringer Bremsflüssigkeitsstand ist ein Anzeichen für Undichtheiten oder abgenutzte Bremsbeläge. Wenden Sie sich an einen Can-Am Roadster-Vertrags Händler.

Bremsflüssigkeit hinzufügen

1. Entfernen Sie den Einfülldeckel.



1. Einfülldeckel
2. Verriegelung des Tankdeckels

WARNUNG

Reinigen Sie die Einfüllkappe vor dem Abnehmen. Verwenden Sie nur DOT-4-Bremsflüssigkeit aus einem versiegelten Behälter.

2. Geben Sie Flüssigkeit bis zum MAX-Stand hinzu.

HINWEIS: Auswechseln der Bremsbeläge erhöht den Bremsflüssigkeitsstand. Wenn sie bei MAX-Stand ausgewechselt werden, läuft die Bremsflüssigkeit möglicherweise aus.

ZUR BEACHTUNG Bremsflüssigkeit kann lackierte Oberflächen oder Plastikteile beschädigen. Ausgelaufene Flüssigkeiten sind aufzuwischen.

3. Schrauben Sie den Tankverschluss wieder ein und verschließen Sie ihn.
4. Schließen Sie den Sitz und verwissern Sie sich, dass er richtig verriegelt ist.

Kontrolle des Bremssystems

Vorn und hinten werden hydraulische Scheibenbremsen eingesetzt. Diese Bremsen sind selbsteinstellend und brauchen nicht nachgestellt werden.

Auch das Bremspedal erfordert keine Einstellung.

Um die Bremsen in einem guten Zustand zu halten, prüfen Sie Folgendes gemäß dem **WARTUNGSPLAN**:

- Das gesamte Bremssystem auf auslaufende Flüssigkeit;
- Das Bremspedal auf schwammige Betätigung;
- Die Brems Scheiben auf übermäßige Abnutzung und Zustand der Oberflächen;
- Die Bremsbeläge auf Abnutzung, Schäden bzw. Lockerheit.

RT Limited SE6-Modelle

1. Öffnen Sie die Verriegelung unter dem Fußbodenbrett.
2. Drehen Sie das Fußbodenbrett nach hinten, indem Sie auf das vordere Teil drücken.

3. Klappen Sie das Fußbodenbrett nach hinten, bis es einrastet. Der Mechanismus muss frei funktionieren.

Wenn Sie Probleme am Bremssystem feststellen, wenden Sie sich an einen Can-Am Roadster-Vertrags Händler.

Scheinwerfer

Kontrolle der Scheinwerferausrichtung (Nordamerikanische Modelle)

1. Prüfen Sie, ob die Reifen genug Luft haben. Siehe unter **TECHNISCHE DATEN**.
2. Stellen Sie den Luftdruck der Hinterachse auf 0 kPa mit dem Schrader-Ventil unter dem Sitz ein.

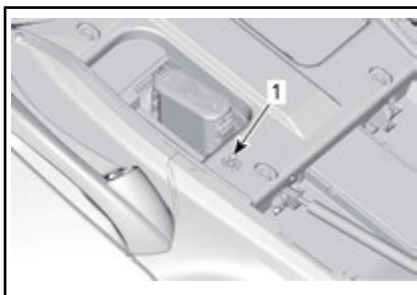

1. Schrader-Ventil

3. Stellen Sie das Fahrzeug, wie abgebildet, vor einer Testfläche auf. Versichern Sie sich, dass das Fahrzeug auf ebenem Boden steht.

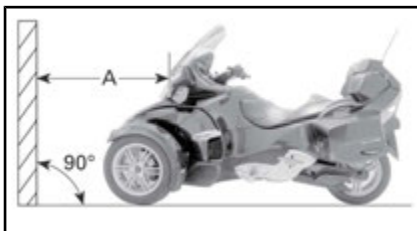

A. 10 m

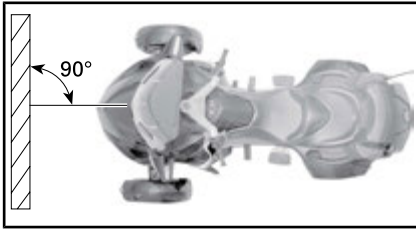

Zeichnen Sie wie folgt 2 Linien parallel zum Boden auf die Testfläche:

LINIEN AUF DER TESTFLÄCHE	
Linie A	703 mm über dem Boden
Linie B	773 mm über dem Boden

4. Wählen Sie das **Abblendlicht**.
5. Das Lichtziel ist richtig, wenn die oberste Linie der Scheinwerferreflektion sich zwischen den Linien A und B befindet.

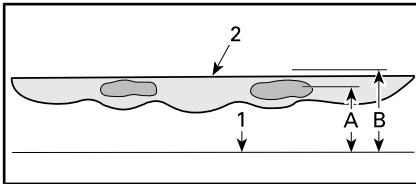

TYPISCHE SCHEINWERFERREFLEKTION AUF DER TESTFLÄCHE (BEIDE SCHEINWERFER)

1. Masse
 2. Obere Linie
- A. 703 mm
B. 773 mm

Kontrolle der Scheinwerferausrichtung (Modelle für Europa, Australien und Japan)

Abblendlicht

HINWEIS: Diese Kontrolle ist sowohl bei Fahrzeugen, die im Linksverkehr, als auch bei Fahrzeugen, die im Rechtsverkehr eingesetzt werden, anwendbar.

1. Prüfen Sie, ob die Reifen genug Luft haben.
2. Stellen Sie den Luftdruck der Hinterachse auf 0 kPa mit dem Schrader-Ventil unter dem Sitz ein.



1. Schrader-Ventil
3. Stellen Sie das Fahrzeug, wie abgebildet, vor einer Testfläche auf. Versichern Sie sich, dass das Fahrzeug auf ebenem Boden steht.

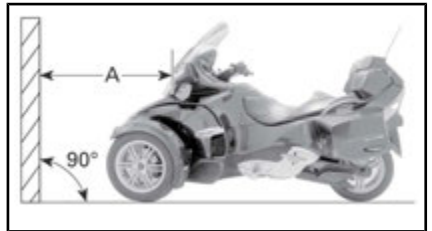

A. 10 m

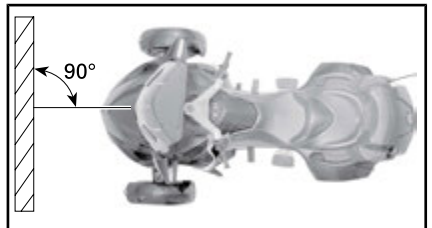

4. Zeichnen Sie wie folgt 4 Linien parallel zum Boden auf die Testfläche:

LINIEN AUF DER TESTFLÄCHE	
Linie A	703 mm über dem Boden
Linie B	773 mm über dem Boden

LINIEN AUF DER TESTFLÄCHE	
Linie C	566 mm über dem Boden
Linie D	370 mm über dem Boden

- Wählen Sie das **Abblendlicht**.
- Das Lichtziel ist richtig, wenn die oberste Linie der Scheinwerferreflektion sich zwischen den Linien C und D befindet.

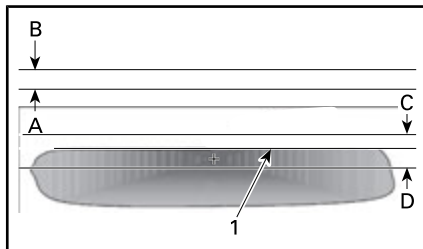

TYPISCHE SCHEINWERFERREFLEKTION AUF DER TESTFLÄCHE (EINZELSCHEINWERFER)

- Obere Linie

Fernlicht

HINWEIS: Abblendlicht und Fernlicht werden als getrennte Einheiten betrachtet. Diese Kontrolle ist sowohl bei Fahrzeugen, die im Linksverkehr, als auch bei Fahrzeugen, die im Rechtsverkehr eingesetzt werden, anwendbar.

- Befolgen Sie die Schritte 1 bis 4 des Abblendlicht-Überprüfungsverfahrens.
- Wählen Sie das **Fernlicht**.

Die Höheneinstellung ist richtig, wenn der Brennpunkt (hellster Punkt) des Scheinwerferstrahls zwischen den Linien A und B liegt.

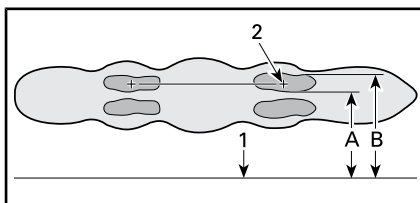

TYPISCHE SCHEINWERFERREFLEKTION AUF DER TESTFLÄCHE (BEIDE SCHEINWERFER)

- Masse
- Brennpunkt

Vertikale Einstellung der Scheinwerfer

- Entfernen Sie beide mittlere Seitenverkleidungen. Siehe **KAROSSERIEVERKLEIDUNGEN** unter **AUSSTATTUNG**.

Nordamerikanische Modelle

Um die Scheinwerfer einzustellen, drehen Sie den HB_V-Einstellknopf. Stellen Sie beide Scheinwerfer gleich ein.

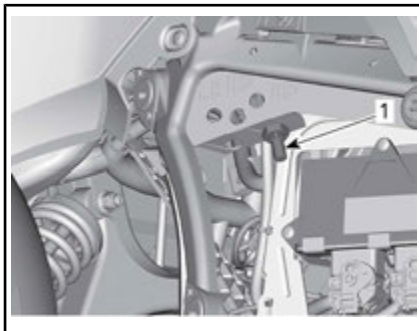

- HB_V-Einstellknopf

Modelle für Europa und Australien

- Zum Einstellen des Fernlichts drehen Sie am entsprechenden Einstellknopf. Stellen Sie beide Seiten gleichmäßig ein.

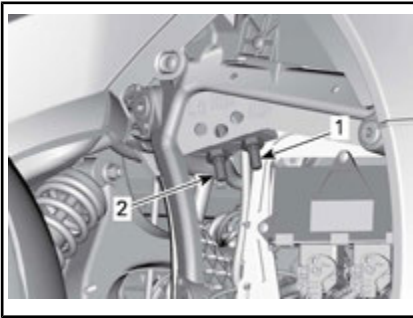

LINKE SEITE DARGESTELLT (MODELLE FÜR EUROPA UND AUSTRALIEN)

1. Fernlicht-Einstellknopf (HB_V)
2. Abblendlicht-Einstellknopf (LB)

Japanische Modelle

Um die Scheinwerfer einzustellen, drehen Sie den entsprechenden Einstellknopf. Stellen Sie beide Scheinwerfer gleich ein.

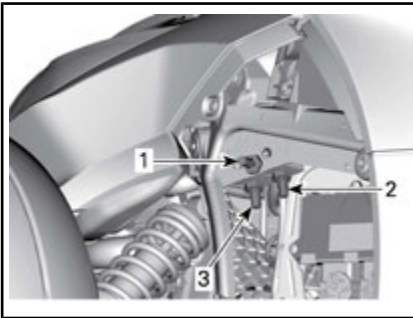

LINKE SEITE DARGESTELLT

1. Horizontaler Fernlicht-Einstellknopf "HB_H"
2. Vertikaler Fernlicht-Einstellknopf "HB_V"
3. Vertikaler Abblendlicht-Einstellknopf "LB"

Alle Modelle

SCHINWERFERSTRAHLEINSTELLUNG	
Strahl anheben	Knopf im Uhrzeigersinn drehen
Strahl absenken	Knopf gegen den Uhrzeigersinn drehen

KLEIDUNGEN unter **AUSSTATTUNG**.

Horizontale Einstellung der Scheinwerfer, Fernlicht (nur japanische Modelle)

Wenn die Fernlichtscheinwerfer außerhalb der Einstellung liegen (zu weit links oder rechts), folgendes Verfahren anwenden.

1. Entfernen Sie beide mittlere Seitenverkleidungen.
2. Um die Scheinwerfer einzustellen, drehen Sie den entsprechenden Einstellknopf.

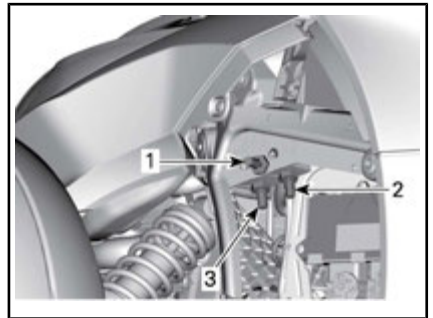

LINKE SEITE

1. Horizontaler Fernlicht-Einstellknopf "HB_H"
2. Vertikaler Fernlicht-Einstellknopf "HB_V"
3. Vertikaler Abblendlicht-Einstellknopf "LB"

Passen Sie beide Fernlichtscheinwerfer so an, dass eine von der Mitte des Brennpunkts (hellster Punkt an der Wand) zur Mitte der Scheinwerfereinheit gezogene Linie parallel zur Bug- und Heckmitteinie des Fahrzeugs liegt.

3. Untere seitliche Karosseriebleche. Siehe **KAROSSERIEVER-**

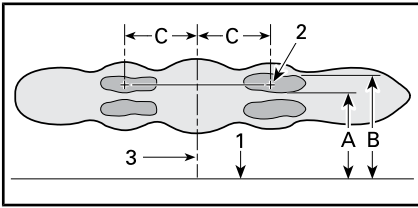

**FERNLICHT-SCHEINWERFERREFLEKTION
AUF TESTOBERFLÄCHE (BEIDE SCHEIN-
WERFER)**

1. Masse
 2. Brennpunkt
 3. Mittellinie des Fahrzeugs
- A. 703 mm über dem Boden
B. 773 mm über dem Boden
C. 122 mm ± 35 mm von der Mittellinie
des Fahrzeugs

Fahrzeugreinigung

Benutzen Sie zur Reinigung des Fahrzeugs **keine Hochdruckreiniger (z. B. solche, die in Autowaschanlagen zu finden sind)**, da diese bestimmte Teile des Fahrzeugs beschädigen können.

ZUR BEACHTUNG Verchromte Felgen sollten mit Wasser und milder Seife gewaschen werden. Die verchromten Felgen nicht polieren, keine Chromreinigungsmittel mit Säure oder Scheuermittel verwenden.

ZUR BEACHTUNG Reinigen Sie die Windschutzscheibe nicht mit alkali- oder säurehaltigem Reinigungsmittel, Benzin oder Lösungsmittel, um Beschädigungen der Windschutzscheibe zu vermeiden.

ZUR BEACHTUNG Verwenden Sie für **Mattlackierungen** kein Wachs, Detail Spray oder andere Produkte, die auf herkömmlicher Farbe verwendet werden. Nicht mit aggressiven Materialien waschen. Verwenden Sie keine mechanischen Reiniger oder Poliermittel und reiben Sie die Oberfläche nicht übermäßig stark.

So wird das Fahrzeug gereinigt:

1. Waschen Sie das Fahrzeug gründlich mit Wasser ab, um losen Schmutz zu entfernen.
2. Waschen Sie das Fahrzeug mithilfe eines weichen und sauberen Tuchs mit einer Mischung aus Wasser und einem milden Reinigungsmittel, z. B. Spezialseifenlösung für Motorräder oder Autos.

HINWEIS: Beim Entfernen von Insekten von der Windschutzscheibe und den vorderen Karosserieteilen erweist sich warmes Wasser als hilfreich.

HINWEIS: Mattlackierungen waschen Sie per Hand mit einem weichen Waschhandschuh und einem sanften Reinigungsprodukt, das für Mattlackierungen verträglich ist. Um fremde Substanzen, wie Insekten, zu entfernen, verwenden Sie einen weichen Applikator und eine milde Lösung. Weichen Sie den Bereich vor der Reinigung ein. Reiben Sie leicht.

3. Achten Sie beim Waschen des Fahrzeugs auf Fett oder Öl. Falls notwendig verwenden Sie den XPS-ROADSTER-REINIGER (T/N 219 701 703) oder einen milden Automobil-Entfetter. Befolgen Sie die Anleitungen des Herstellers genau.
4. Trocknen Sie das Fahrzeug mit einem Leder oder einem weichen Tuch ab.

Fahrzeugschutz

Tragen Sie auf die Plastikteile Wachs ohne Schleifwirkung auf.

ZUR BEACHTUNG Wachsen oder polieren Sie nicht matte Flächen.

FLÄCHE	PRODUKT/VORSICHT
Hochglanzlackierungen	Nur nicht schleifenden, klarlackverträglichen Wachs auftragen
Mattlackierungen	Kein Wachs auftragen.

ZUR BEACHTUNG Polieren Sie die Windschutzscheibe nicht mit einem Kunststoffreiniger/-poliermittel.



WARNUNG

Tragen Sie kein Vinyl- oder Kunststoffschutzmittel auf den Sitz auf, da die Oberfläche sonst rutschig wird und der Fahrer oder Beifahrer vom Fahrzeug rutschen könnte.

LAGERUNG UND VORBEREITUNG AUF DIE SAISON

Lagerung

Wenn das Fahrzeug mindestens vier Monate lang nicht gefahren wird, z. B. im Winter, ist eine geeignete Lagerung notwendig, um das Fahrzeug in einem guten Zustand zu erhalten.

BRP empfiehlt eine vollständige Vorbereitung zur Lagerung durch einen Can-Am Roadster-Vertragshändler, eine Werkstatt oder eine Person Ihrer Wahl. Nach Belieben können Sie auch die folgenden einfachen Verfahren durchführen.

So wird das Fahrzeug für die Lagerung vorbereitet:

1. Untersuchen Sie das Fahrzeug und lassen Sie Wartung, Reparatur oder bei Bedarf Austausch von einem Can-Am Roadster-Vertragshändler, einer Werkstatt oder einer Person Ihrer Wahl ausführen. Bezüglich Informationen über Garantieansprüche verweisen wir auf die hier angeführte *US EPA EMISSIONS-LEISTUNGSGARANTIE*.
2. Motoröl und Filter wechseln. Wenden Sie sich zur Wartung, Reparatur oder einem Austausch an einen Can-Am Roadster-Vertragshändler, eine Werkstatt oder eine Person Ihrer Wahl.
3. Motorkühlmittel-, Bremsflüssigkeit- und Kupplungsflüssigkeit-Füllstand kontrollieren.
4. Kraftstofftank auffüllen, Kraftstoffstabilisator zugeben und Motor laufen lassen, um den Tank vor Rost zu schützen und eine Verschlechterung des Kraftstoffs zu vermeiden. Anleitungen auf dem Behälter des Kraftstoffstabilisators streng befolgen.
5. Alle Reifen auf den empfohlenen Luftdruck aufpumpen.

6. Das Fahrzeug reinigen.
7. Alle Bedienkabel, jeden Verschluss, die Drehpunkte aller Hebel und die Schmierstellen der vorderen Aufhängungen schmieren.
8. Alle Staufächer schließen und verriegeln.
9. Das Fahrzeug mit luftdurchlässigem Material (z. B. Segeltuchplane) abdecken. Kein Kunststoff- oder ähnliches luftundurchlässiges bzw. beschichtetes Material verwenden, das den Luftstrom beeinträchtigt und zulässt, dass sich Hitze oder Feuchtigkeit anstaut.
10. Das Fahrzeug in einem trockenen Bereich vor Sonnenlicht geschützt lagern, wobei auf eine geringe tägliche Temperaturschwankung zu achten ist.
11. Laden Sie die Batterie einmal im Monat langsam mit einem Ladestrom von 2 A auf. Die Batterie braucht dazu nicht ausgebaut werden.

Vorbereitungen vor der Saison

Alle Modelle

Nach der Lagerung muss das Fahrzeug vorbereitet und inspiziert werden.

So wird das Fahrzeug nach der Lagerung wieder fahrbereit gemacht:

1. Abdeckung entfernen und das Fahrzeug reinigen.
2. Die Batterie erforderlichenfalls aufladen.
3. Eine Kontrolle vor Fahrtantritt durchführen und danach das Fahrzeug bei niedriger Geschwindigkeit Probe fahren.

RT Limited SE6-Modelle

1. Öffnen Sie die Verriegelung unter dem Fußbodenbrett.
2. Drehen Sie das Fußbodenbrett nach hinten, indem Sie auf das vordere Teil drücken.
3. Klappen Sie das Fußbodenbrett nach hinten, bis es einrastet. Der Mechanismus muss frei funktionieren.

REPARATUREN UNTERWEGS

ZUR BEACHTUNG Wenn das Fahrzeug transportiert werden muss, darf es nicht abgeschleppt werden – durch Abschleppen kann das Fahrzeug ernsthaft beschädigt werden. Siehe *TRANSPORT DES FAHRZEUGS* in diesem Abschnitt für detaillierte Anweisungen.

Schalten in den ersten Gang nicht möglich (Modell SM6)

Wenn das Getriebe bei stillstehendem Fahrzeug nicht den ersten Gang einlegen kann:

1. Lassen Sie den Kupplungshebel langsam kommen, während Sie einen leichten Druck nach unten auf den Schalthebel aufrechterhalten.
2. Wenn Sie merken, dass der Schalthebel in den ersten Gang einrückt, ziehen Sie den Kupplungshebel.

Schalten in den Leerlauf erfolgt nicht (Modell SE6)

Wenn das Getriebe bei stillstehendem Fahrzeug nicht in die Stellung Neutral schalten kann:

1. Die Motordrehzahl steigt automatisch auf 1.300 RPM und sinkt dann wieder auf die Leerlaufdrehzahl.
2. Es werden bis zu 3 Versuche durchgeführt.
3. Wenn ein Schalten in die Stellung Neutral weiterhin nicht ausgeführt werden kann, versuchen Sie erneut, den Taster zum Hinauf- oder Hinunterschalten zu betätigen.

Schalten funktioniert nicht (Modell SE6)

Lassen Sie Ihr Fahrzeug zum nächstgelegenen Can-Am Roadster Vertragshändler transportieren.

Motor startet nicht

DER MOTOR WIRD NICHT DURCHGEDREHT

1. Die durchlaufende Sicherheitsmeldung auf dem Multifunktions-Anzeigeelement wurde nicht quittiert.
 - *Lesen Sie die Sicherheitsmeldung und drücken Sie dann auf den Taster MODE (Modus).*
2. Der Motoraussschalter steht in der OFF-Stellung.
 - *Vergewissern Sie sich, dass der Motoraussschalter in der ON-Stellung steht.*
3. Kupplungshebel nicht eingearastet (Modell SM6).
 - *Kupplungshebel ziehen und halten.*
4. Zündschalter in der OFF-Stellung.
 - *Zündschalter in die Stellung ON drehen.*
5. Batterie entladen oder schlechter Kontakt an den Batterieanschlüssen.
 - *Batterieladezustand überprüfen. Erforderlichenfalls aufladen (siehe WARTUNGSVERFAHREN).*
 - *Batterieanschlüsse im vorderen Staufach überprüfen (siehe WARTUNGSVERFAHREN).*





6. **Sicherung durchgebrannt.**
- *Zustand der Sicherung prüfen (siehe AUSTAUSCH DER SICHERUNGEN UND LEUCHTEN in diesem Abschnitt).*
7. **Gang ist eingelegt (Modell SE6).**
- *Das Bremspedal betätigen, wenn ein Gang eingelegt ist.*
8. **Der Schlüssel wurde nicht gelesen.**
Wenn die Wegfahrsperr den Schlüssel nicht lesen kann, wird der Motor nicht gestartet. Folgende Bedingungen können dazu führen, dass die Wegfahrsperr den Schlüssel nicht lesen kann:
- Beschädigter Computer-Chip
 - Großes Metallteil in der Nähe des Schlüssels
 - Elektronisches Gerät in der Nähe des Schlüssels
 - Zweiter elektronisch codierter Schlüssel in der Nähe des Hauptschlüssels
 - Anderes stark elektromagnetisches Feld in der Nähe des Schlüssels
 - *Wenn der Motor nicht startet und auf der Instrumententafel eine Schlüsselfehler-Meldung angezeigt wird, stellen Sie sicher, dass keine der oben genannten Bedingungen zutrifft. Wenn das Problem ohne diese Bedingungen weiterhin besteht, wenden Sie sich an einen Can-Am Roadster Vertrags-händler.*

MOTOR WIRD DURCHGEDREHT, STARTET ABER NICHT

1. **Zu wenig Kraftstoff vorhanden.**
- *Befüllen Sie den Kraftstofftank. SieheGRUNDLEGENDE VERFAHREN.*
2. **Schwacher Ladezustand der Batterie.**
- *Batterie-ladezustand überprüfen. Erforderlichenfalls aufladen (siehe WARTUNGSVERFAHREN).*
 - *Batterieanschlüsse im vorderen Staufach überprüfen (siehe WARTUNGSVERFAHREN).*
3. **Problem in der Motorsteuerung.**
- *Prüfen Sie, ob die Motorstörungsanzeige beim Starten eingeschaltet ist. Wenden Sie sich zur Wartung, Reparatur oder einem Austausch an einen Can-Am Roadster-Vertragshändler, eine Werkstatt oder eine Person Ihrer Wahl. Bezüglich Informationen über Garantieansprüche verweisen wir auf die hier angeführte US EPA EMISSIONS-LEISTUNGSGARANTIE.*

MELDUNGEN AUF DEM MULTIFUNKTIONS-ANZEIGEINSTRUMENT

Wichtige Informationen über den Zustand des Fahrzeugs werden auf dem Multifunktions-Anzeigeeinstrument angezeigt. Prüfen Sie beim Starten des Motors immer, ob auf dem Anzeigeeinstrument Warnlampen aufleuchten oder besondere Meldungen erscheinen.

KONTROLLLEUCHTEN (STÖRUNGEN)			
ANZEIGE	MELDUNG/ WARNUNG	URSACHE	VORGEHENSWEISE
	BAD KEY (SCHLECHTER SCHLÜSSEL)	Defekter Schlüssel	Wenden Sie sich an einen Can-Am Roadster-Vertragshändler.
	FALSCHER SCHLUESSEL	Falscher Schlüssel.	Benutzen Sie den richtigen Schlüssel für das Fahrzeug oder wenden Sie sich an einen Can-Am Roadster Vertragshändler.
	CHECK KEY	Defekter Schlüssel	Wenden Sie sich an einen Can-Am Roadster-Vertragshändler.
	ÜBERHITZUNG	Motor überhitzt	<ul style="list-style-type: none"> - Anhalten und warten, bis sich der Motor abgekühlt hat. - Auf Undichtheiten prüfen. - Kühlflüssigkeitsstand prüfen und korrigieren (siehe <i>WARTUNGSVERFAHREN</i>).
	FEHLER AUFHÄNGUNG	Fehlfunktion der pneumatischen Federung	<ul style="list-style-type: none"> - Luftdruck in der Luftfeder prüfen - Positionssensor der hinteren Aufhängung prüfen - Lassen Sie das Fahrzeug zum nächstgelegenen Can-Am Roadster Vertragshändler transportieren, um die Min/Max-Werte-Kalibrierung der Luftfederung zu prüfen.
	BREMS STÖRUNG	EBD Störung	Lassen Sie das Fahrzeug zum nächstgelegenen Can-Am Roadster Vertragshändler transportieren.
	GETRIEBESIGNAL FEHLER	Getriebesteuerungsmodul	<ul style="list-style-type: none"> - Entfernen Sie den Schlüssel, warten Sie 20 Sekunden und stecken Sie den Schlüssel wieder ein. - Lassen Sie das Fahrzeug von einem Can-Am Roadster-Vertragshändler reparieren.

KONTROLLEUCHTEN (STÖRUNGEN)			
ANZEIGE	MELDUNG/ WARNUNG	URSACHE	VORGEHENSWEISE
	DPS ÜBERPRÜFEN	Dynamische Servolenkung	Lassen Sie das Fahrzeug durch einen Can-Am Roadster Vertragshändler reparieren.
	BREMSSTÖRUNG - WENIG BREMSFLÜSSIGKEIT	Niedriger Bremsflüssigkeitsstand oder defekter Sensor	<ul style="list-style-type: none"> - Fahrzeug auf Undichtheiten im Bremsflüssigkeitssystem untersuchen. - Bremsflüssigkeitsstand prüfen und korrigieren (siehe <i>WARTUNGSVERFAHREN</i>).
	NOTLAUF	Störung einer wichtigen Komponente der Motorsteuerung oder des VSS	*Lassen Sie das Fahrzeug zum nächstgelegenen Can-Am Roadster Vertragshändler transportieren.
	ÖLSTAND ZU NIEDRIG - MOTOR ANHALTEN	Geringer Öldruck	<ul style="list-style-type: none"> - Fahrzeug auf Ölundichtheiten prüfen. - Ölfüllstand kontrollieren und einstellen (siehe <i>WARTUNGSMABNAHMEN</i>).

* Bei NOTLAUF empfiehlt Ihnen BRP, das Fahrzeug abtransportieren zu lassen. Wenn Sie das Fahrzeug im NOTLAUF fahren, vermeiden Sie abrupte Manöver und fahren Sie sofort zum nächstgelegenen Can-Am Roadster Vertragshändler und lassen Sie das Fahrzeug dort vor der Weiterfahrt reparieren. Im Modus NOTLAUF werden die Motordrehzahl und somit die Höchstgeschwindigkeit begrenzt.

Außerdem können wichtige Meldungen zur vorübergehenden Unterstützung der Anzeigeleuchten erscheinen.



TYPISCH

Wenn eine digitale Warnung aufleuchtet, wird diese Warnung für

6 Sekunden angezeigt und wird dann für 60 Sekunden verschwinden. Während dieser 60 Sekunden leuchtet die kleine digitale Anzeige auf. Diese Sequenz wird drei Mal wiederholt und stoppt dann für 15 Minuten. Während dieser 15 Minuten sind nur die Anzeigeleuchten aktiviert.

WAS IST UNTER DEN FOLGENDEN UMSTÄNDEN ZU TUN

Schlüssel verloren

Benutzen Sie Ihren Ersatzschlüssel, um so bald wie möglich einen weiteren von einem Can-Am Roadster-Vertragshändler anfertigen zu lassen. **Wenn beide Schlüssel verloren gegangen sind**, müssen der Zündschalter, der Schlüsselschaft des hinteren Staufachs und der Schlüsselschaft des Anhängers (bei Verwendung eines BRP Anhängers) auf Kosten des Fahrzeughalters ausgetauscht werden.

Öffnen des seitlichen Staufachs nicht möglich

Öffnen Sie den Sitz.

Entfernen Sie beide Befestigungsschrauben von der Verkleidung.



LINKE SEITENVERKLEIDUNG DARGESTELLT

1. Halteschrauben
2. Verkleidung

Ziehen Sie die Verkleidung heraus.

Klemmen Sie den Taster-Anschluss ab.

Entfernen Sie die Verkleidung.

Schieben Sie den Mechanismus wie abgebildet, um den Schließmechanismus zu lösen.

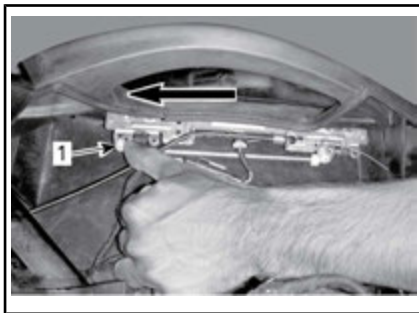

LINKE SEITENVERKLEIDUNG DARGESTELLT

1. Mechanismus schieben

Bauen Sie nach Abschluss den Taster und die Verkleidung wieder ein.

Reifenschaden

Wenn ein Reifen einen **großen** Durchschlag oder Schnitt in der Lauffläche aufweist und die Luft vollständig entwichen ist, lassen Sie das Fahrzeug zum nächsten Can-Am Spyder Roadster-Vertragshändler transportieren. Eine ausführliche Transportbeschreibung finden Sie unter *TRANSPORT DES SPYDER ROADSTERS*.

Wenn ein Reifen einen **geringfügigen** Durchschlag durch einen Nagel oder Stein erlitten hat und die Luft noch nicht vollständig entwichen ist, kann er provisorisch repariert werden. Für die provisorische Reifenreparatur kann ein selbstauffblasender Reifendichtsatz verwendet werden. Befolgen Sie die Anleitungen des Herstellers, die mit dem Reifendicht- bzw. Reparatursatz mitgeliefert werden, und lassen Sie den Reifen **so bald wie möglich** durch einen Can-Am Roadster Vertragshändler reparieren oder austauschen.

Wenn ein Reifen provisorisch repariert wurde, fahren Sie langsam und vorsichtig und prüfen Sie häufig

den Reifendruck, bis er ersetzt oder dauerhaft repariert wurde.

Batterie entladen

Wenn die Batterie vollständig oder teilweise entladen ist und der Motor nicht mehr durchgedreht werden kann, kann das Fahrzeug fremdgestartet werden.

WARNUNG

Schließen Sie die Fremdstartkabel entsprechend dem Verfahren für das Fremdstarten an.

Batterien können explosive Gase freisetzen, die entzündet werden können, wenn die Fremdstartkabel nicht richtig angeschlossen werden.

Gehen Sie beim Fremdstarten wie folgt vor:

1. Wenn beim Fremdstarten der Batterie ein anderes Fahrzeug verwendet wird, sollte das andere Fahrzeug so nah wie möglich und vorzugsweise vorne an den Spyder Roadster gefahren werden. Stellen Sie sicher, dass sich die Fahrzeuge nicht berühren.

HINWEIS: Wenn die Batteriespannung weniger als 11 V beträgt, lässt sich die Feststellbremse nicht betätigen.

2. Schalten Sie den Spyder Roadster in den NEUTRAL-Gang (N) und ziehen Sie die Feststellbremse an.
3. Schalten Sie den Motor des anderen Fahrzeugs und alle elektrischen Verbraucher aus.
4. Öffnen Sie die Motorhaube des anderen Fahrzeugs.
5. Öffnen Sie das vordere Staufach des Spyder Roadsters.
6. Vergewissern Sie sich, dass der Zündschalter auf OFF steht.
7. Entfernen Sie die Batterieverkleidung.

8. Schließen Sie ein Ende des ROTEN (+) Fremdstartkabels an die POSITIVE (+) Klemme des Spyder Roadsters an.
9. Verbinden Sie das andere Ende des ROTEN (+) Fremdstartkabels mit der POSITIVEN (+) Klemme der Fremdstartbatterie.
10. Schließen Sie ein Ende des SCHWARZEN (-) Fremdstartkabels an die NEGATIVE (-) Klemme der Fremdstartbatterie an.
11. Schließen Sie das andere Ende des SCHWARZEN (-) Fremdstartkabels an die NEGATIVE (-) Klemme des Spyder Roadsters an.

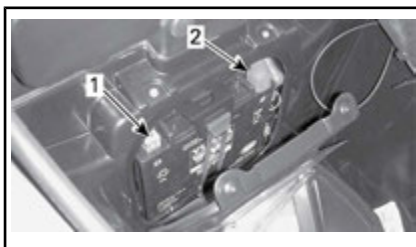

1. SCHWARZE (-) Klemme
2. ROTE (+) Klemme

12. Stellen Sie sich auf die rechte Seite des Spyder Roadsters, betätigen Sie die Bremsen und starten Sie den Motor. Wenn er nicht oder nur langsam durchgedreht wird, prüfen Sie die Fremdstartkabel, um sich zu vergewissern, dass sie guten Kontakt haben und versuchen Sie es erneut.
Wenn der Motor immer noch nicht startet, liegt möglicherweise ein Problem im Anlasssystem vor. Lassen Sie das Fahrzeug transportieren (siehe **TRANSPORT DES FAHRZEUGS**) und durch den nächsten Can-Am Roadster Vertragshändler reparieren.
13. Sobald der Motor startet, klemmen Sie beide Fremdstartkabel in umgekehrter Reihenfolge des

Anklemmens ab, beginnend mit dem SCHWARZEN (-) Kabel am Spyder Roadster.

14. Lassen Sie das Fahrzeug einige Minuten mit 900 bis 1.500 U/min im Leerlauf laufen.
15. Lassen Sie die Batterie so bald wie möglich mit einem Batterieladegerät (siehe Unterabschnitt *WARTUNGSVERFAHREN*) oder durch eine qualifizierte Servicewerkstatt vollständig aufladen.

Wenn der Motor kurz nach dem Fremdstarten oder nach dem Abklemmen der Fremdstartkabel ausgeht, besteht eventuell ein Problem im Ladesystem. Lassen Sie das Fahrzeug transportieren (siehe *TRANSPORT DES FAHRZEUGS*) und durch den nächsten Can-Am Roadster Vertragshändler reparieren.

Lassen Sie das Fahrzeug nach dem Aufladen durch einen Can-Am Roadster Vertragshändler inspizieren.

AUSTAUSCH VON SICHERUNGEN UND LAMPEN

Sicherungen

Wenn ein elektrischer Verbraucher am Fahrzeug nicht mehr funktioniert, prüfen Sie, ob Sicherungen durchgebrannt sind und ersetzen Sie diese bei Notwendigkeit.

Wenn der elektrische Fehler trotzdem noch vorhanden ist, lassen Sie das Fahrzeug durch einen Can-Am Roadster Vertragshändler untersuchen.

Anordnung der Sicherungen

Die Sicherungen befinden sich im vorderen Staufach.

Zugriff auf die Sicherungen: vorderes Staufach öffnen.



GEÖFFNETES VORDERES STAUFACH

Öffnen Sie die Abdeckung.

Schließen Sie, falls notwendig, die Verkleidung.



TYPISCH

1. Auskleidung

Drücken Sie auf die Sicherheitsabdeckungen und ziehen Sie die Abdeckungen herunter.

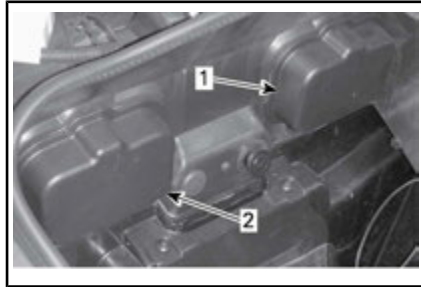

IM VORDEREN STAUFACH

1. Linke Sicherungsabdeckung
2. Rechte Sicherungsabdeckung

Drücken Sie auf die Zungen und entfernen Sie vorsichtig die Sicherungskastenabdeckungen.

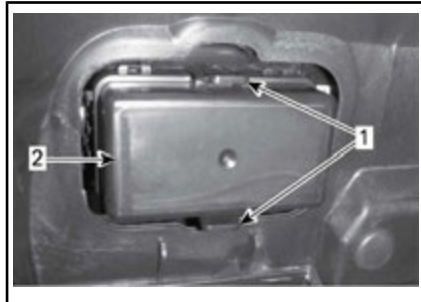

1. Zungen
2. Abdeckung des Sicherungskastens

Beschreibung der Sicherungen

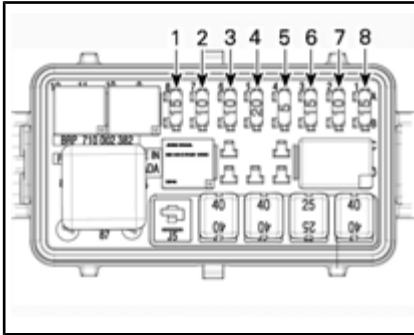

SICHERUNGEN – LINKER SICHERUNGSKASTEN

HINWEIS: Für die richtige Identifizierung siehe Aufkleber zwischen beiden Sicherungskästen

HINWEIS: Sicherungskästen können von Modell zu Modell unterschiedlich sein.

Linker Sicherungskasten

SICHERUNGS NR.	BESCHREIBUNG	NENN-WERT
1	Gerätegruppe / DLC	15 A
2	Weckruf ECM / VCM / MSR und D.E.S.S. / SAS / YRS / PRS	10 A
3	Generator	10 A
4	WPM	20 A
5	ECM	5 A
6	Einspritzdüsen/Spulen	15 A
7	Weckruf TCM, DPS / Gerätegruppe, Tankanzeige und Kühlmitteltemperaturanzeige	10 A

SICHERUNGS NR.	BESCHREIBUNG	NENN-WERT
8	H02S / CAPS / Benzinpumpe / EVAP / CSV, PSR	15 A

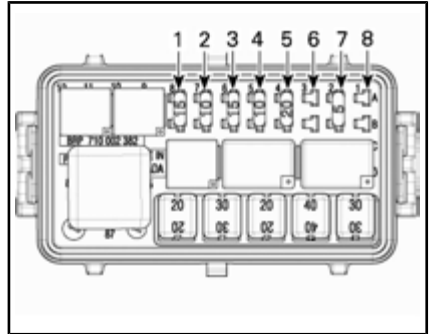

SICHERUNGEN - RECHTER SICHERUNGSKASTEN

Rechter Sicherungskasten

SICHERUNGS NR.	BESCHREIBUNG	NENN-WERT
1	Tagesbeleuchtung / Parkleuchten / Nummernschildleuchten	15 A
2	Bremsleuchten / Warnblinkleuchten	10 A
3	Verstärker	15 A
4	Anhänger-Modul	10 A
5	Sirene, Lastabwurf	25 A
6	DC Stecker VKEY	5 A
7	DC Stecker VBAT	5 A
8	NICHT IN VERWENDUNG	

HINWEIS: Wenn Sicherung 6 angebracht ist, funktioniert die 12V-Stromversorgung nur, wenn der

Zündschalter eingeschaltet ist.
 Wenn Sicherung 7 eingebaut ist,
 funktioniert die 12V-Stromversor-
 gung immer.

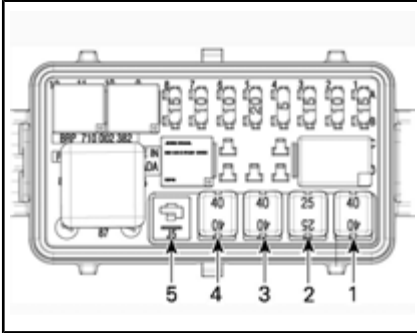

J-KASTEN-SICHERUNGEN – LINKER SI-
 CHERUNGSKASTEN

Linker J-Kasten-Sicherungskasten

J-KASTEN SICHE- RUNGS- NR.	BESCHREIBUNG	NENN- WERT
1	VCM-Pumpe	40 A
2	VCM-Ventile	25 A
3	DPS	40 A
4	Zentralsteuerung (F1, F2,R4, R5)	40 A
5	Nicht verwendet	

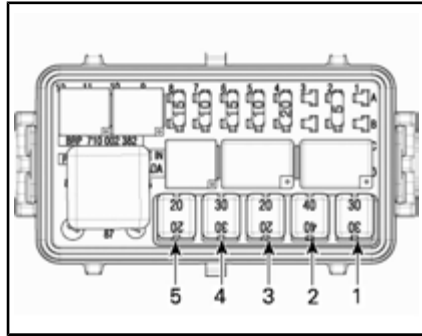

J-KASTEN-SICHERUNGEN – RECHTER
 SICHERUNGSKASTEN

Rechter J-Kasten-Sicherungskasten

J-KASTEN SICHE- RUNGS- NR.	BESCHREIBUNG	NENN- WERT
1	Kühlventilator	30 A
2	Zubehör	40 A
3	TCM-Magnete	20 A
4	LO-Scheinwerfer	30 A
5	HI-Scheinwerfer	20 A

Austausch von Sicherungen

1. Zugriff auf die Sicherungen:
 siehe ANORDNUNG DER SI-
 CHERUNGEN in SICHERUN-
 GEN.
2. Stellen Sie den Zündschalter auf
 OFF.
3. Ziehen Sie die Sicherung her-
 aus.
4. Kontrollieren Sie, ob der Siche-
 rungsdraht geschmolzen ist.

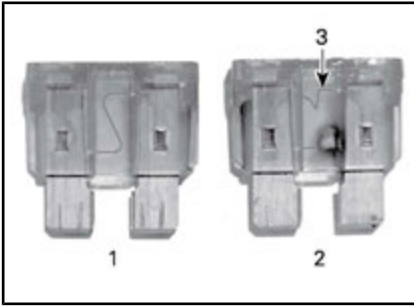
**SICHERUNG**

1. Sicherung in Ordnung
 2. Sicherung durchgebrannt
 3. Geschmolzener Sicherungsdraht
5. Ersetzen Sie die Sicherung durch eine mit dem gleichen Nennstrom. Ersatzsicherungen befinden sich in der Abdeckung des Sicherungskastens.

WARNUNG

Wenn eine Sicherung mit höherem Nennstrom benutzt wird, kann dies zu ernsthaften Schäden und Feuer führen.

6. Um die Abdeckungen des Sicherungskastens zu schließen, positionieren Sie die Abdeckungen über die Sicherungskästen und drücken Sie nach unten, bis sie einrasten.
7. Schließen Sie, falls notwendig, die Verkleidung.
8. Um die Sicherheitsabdeckungen zu schließen, positionieren Sie die Abdeckungen über die Sicherungskästen und drücken Sie vorsichtig runter, bis die Sicherheitsabdeckungen einrasten.
9. Schließen Sie die Abdeckung und anschließend das vordere Staufach.

Beleuchtungen

HINWEIS: Bei den vorderen Blinkleuchten und den Bremsleuchten kommen Leuchtdioden (LED) zum

Einsatz. Sie haben sich als besonders zuverlässig erwiesen. Sollten sie wider Erwarten nicht funktionieren, lassen Sie sie durch einen Can-Am Roadster Vertragshändler prüfen.

Wenn eine hier beschriebene Leuchte am Fahrzeug nicht mehr funktioniert, ersetzen Sie die Glühlampe der defekten Leuchte. Die hier nicht beschriebenen Leuchten sollten von einem Can-Am Roadster Vertragshändler gewartet werden.

Wenn die Beleuchtungsstörung trotzdem noch vorhanden ist, lassen Sie das Fahrzeug durch einen Can-Am Roadster Vertragshändler untersuchen.

 **VORSICHT** Stellen Sie den Zündschalter stets in die OFF-Stellung, bevor sie eine Glühlampe austauschen, um Stromschläge zu vermeiden.

Überprüfen Sie immer die einwandfreie Funktion des Lichtes nach dem Austausch.

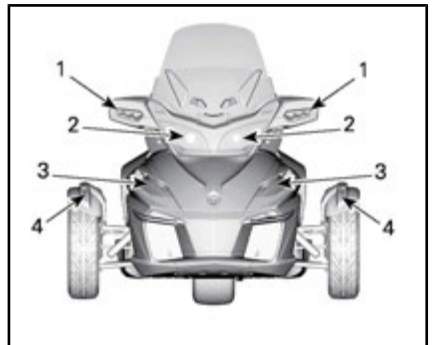

TYPISCH - LAMPENANORDNUNG — FRONT DES FAHRZEUGS - ALLE MODELLE AUßER MODELLE FÜR EUROPA

1. Blinker
2. Scheinwerfer
3. Nebelscheinwerfer (optionales Paket)
4. Positionsleuchte

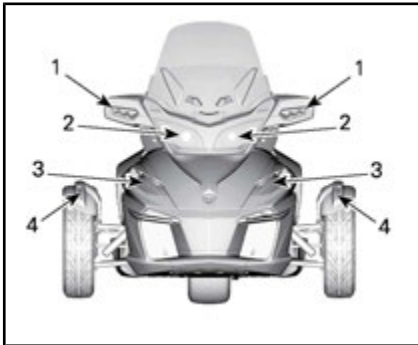

TYPISCH - LEUCHTENANORDNUNG — FAHRZEUGVORDERSEITE - MODELLE FÜR EUROPA

1. Blinker
2. Scheinwerfer — Fernlicht
3. Scheinwerfer — Abblendlicht
4. Positionsleuchte

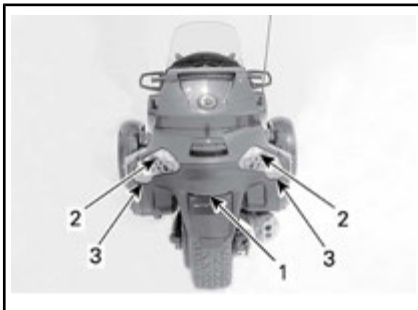

LEUCHTENANORDNUNG – HECK DES FAHRZEUGS

1. Nummernschildleuchte
2. Rückfahrleuchte
3. Blinkleuchte

Nur japanische Modelle

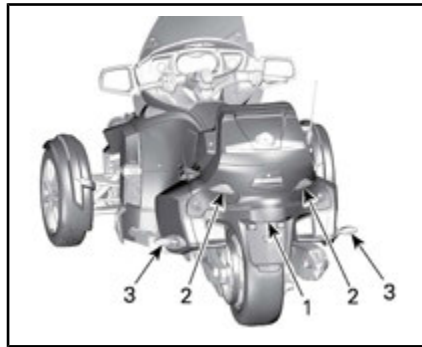

LEUCHTENANORDNUNG – HECK DES FAHRZEUGS

1. Nummernschildleuchte
2. Rückfahrleuchte
3. Blinkleuchte

Scheinwerfer — Fernlicht

1. Entfernen Sie die obere Seitenverkleidung.
2. Entfernen Sie die oberen Befestigungsschrauben von der Frontabdeckung.

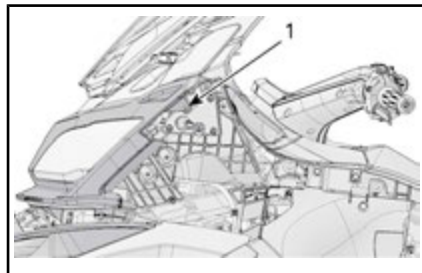

1. Obere Befestigungsschraube
3. Entfernen Sie die mittleren Befestigungsschrauben von der Frontverkleidung.



1. Mittlere Befestigungsschraube
4. Entfernen Sie die unteren Befestigungsschrauben und die Unterscheiben von der Frontverkleidung.

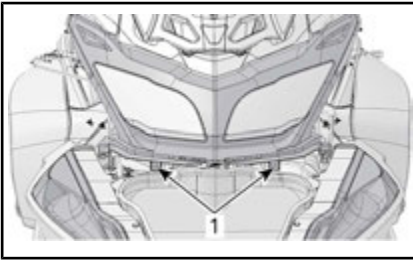

1. Untere Befestigungsschraube
5. Entfernen Sie die Frontverkleidung vom Fahrzeug.
6. Entfernen Sie die Haltemuttern des Einstellkabels.

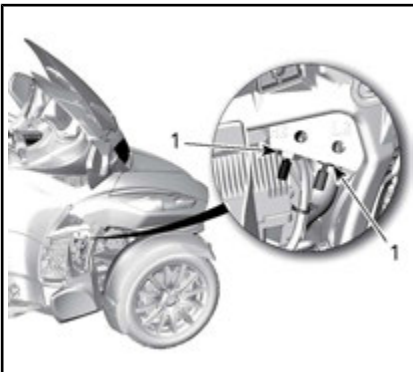

1. Haltemuttern des Einstellkabels
7. Entfernen Sie alle 4 Scheinwerfer-Befestigungsschrauben.

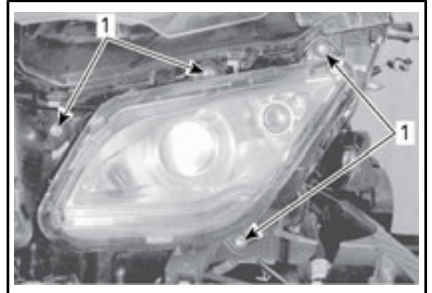

1. Halteschrauben
8. Ziehen Sie die Nasen zum Entriegeln der Abdeckung auseinander.

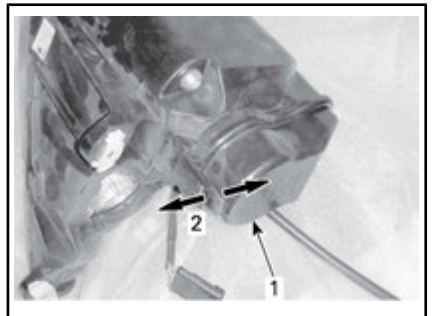

1. Scheinwerfer-Abdeckung
2. Laschen auseinander ziehen
9. Ziehen Sie die Abdeckung ab.
10. Ziehen Sie den Glühlampen-Steckverbinder ab.

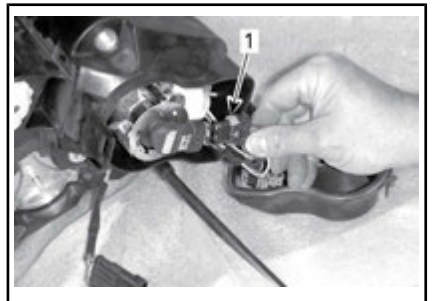

1. Steckverbinder abziehen
11. Drehen Sie die Glühlampe gegen den Uhrzeigersinn, um sie zu entriegeln.

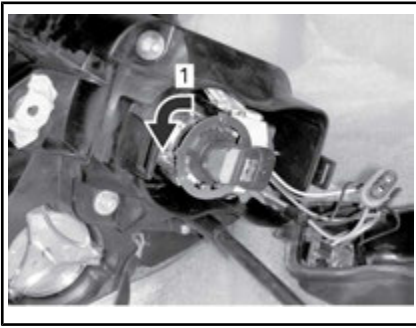

1. *Gegen den Uhrzeigersinn drehen*
12. Ziehen Sie die Glühlampe heraus.
13. Setzen Sie die neue Glühlampe in ihre Fassung und drehen Sie sie im Uhrzeigersinn, bis sie fest sitzt.

ZUR BEACHTUNG Berühren Sie eine neue Halogen-Glühlampe keinesfalls mit Ihren Fingern. Andernfalls kommt es zu einer Verkürzung der Glühlampen-Lebensdauer.

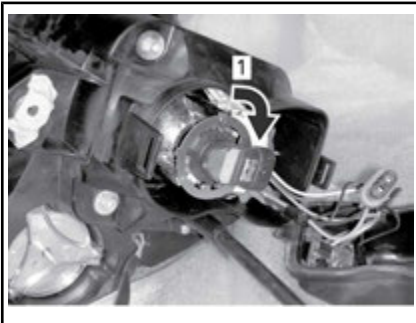

1. *Im Uhrzeigersinn drehen*
14. Schießen Sie den Steckverbinder an die Glühlampe an.
15. Bringen Sie die Scheinwerfer-Abdeckung und die übrigen Teile in der umgekehrten Reihenfolge der Demontage wieder an.

Scheinwerfer – Ablendlicht

Entfernen Sie die mittlere Seitenverkleidung.

Reinigen Sie den hinteren Bereich des Scheinwerfers.

Führen Sie Ihre Hand durch die Öffnung über dem oberen Lenker der Vorderradaufhängung.

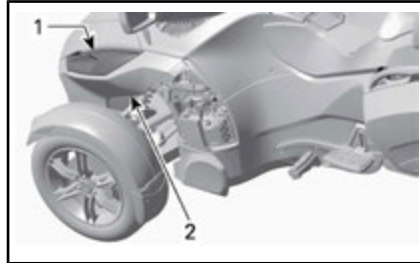

1. *Scheinwerfer*
2. *Auf die Scheinwerfer-Glühlampe zugreifen*

Ziehen Sie die Nasen zum Entriegeln der Abdeckung auseinander.

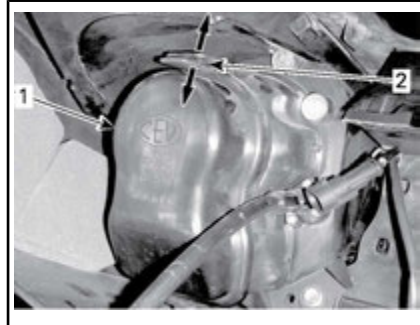

1. *Scheinwerfer-Abdeckung*
2. *Laschen auseinander ziehen*

Ziehen Sie die Abdeckung ab.

Ziehen Sie den Glühlampen-Steckverbinder ab.

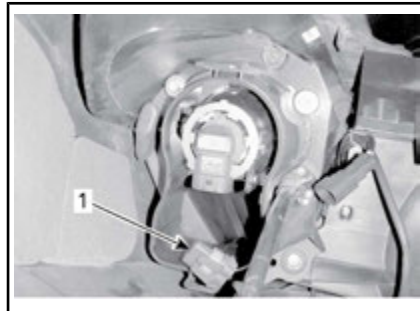

1. *Abgezogener Steckverbinder*

Drehen Sie die Glühlampe gegen den Uhrzeigersinn, um sie zu entriegeln.



1. *Gegen den Uhrzeigersinn drehen*
Ziehen Sie die Glühlampe heraus.

ZUR BEACHTUNG Berühren Sie eine neue Halogen-Glühlampe keinesfalls mit Ihren Fingern. Andernfalls kommt es zu einer Verkürzung der Glühlampen-Lebensdauer.

Setzen Sie die neue Glühlampe in ihre Fassung und drehen Sie sie im Uhrzeigersinn, bis sie fest sitzt.

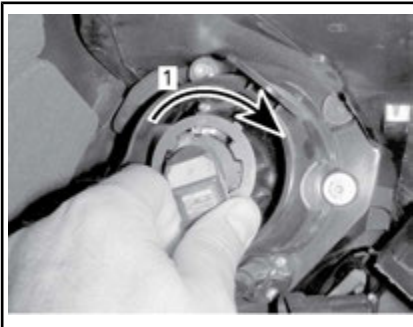

1. *Im Uhrzeigersinn drehen*
Schießen Sie den Steckverbinder an die Glühlampe an.
Bringen Sie die Scheinwerfer-Abdeckung und die mittlere Seitenverkleidung in der umgekehrten Reihenfolge der Demontage wieder an.

Nebelscheinwerfer (optionales Paket)

Alle Modelle außer Modelle für Europa

Wenden Sie sich an Ihren Can-Am Roadster-Vertragshändler für das Glühlampen-Austauschverfahren.

Positionsleuchte

Nur Basismodell

1. Drücken Sie auf das Glas und schieben Sie es in Richtung Hinterteil des Kotflügels.

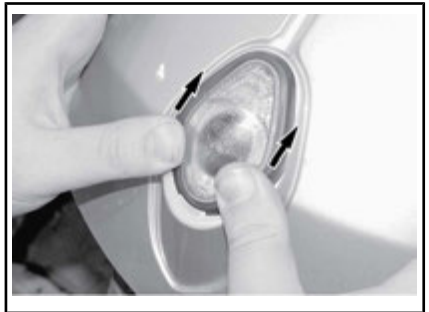

2. Heben Sie den Vorderteil des Glases mit dem Daumen oder einem kleinen Schraubendreher an, um es zu lösen.

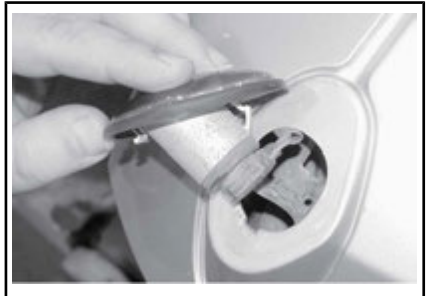

3. Drehen Sie die Lampenfassung im Uhrzeigersinn und lösen Sie sie vom Stecker.



1. *Im Uhrzeigersinn drehen*
4. Ziehen Sie die Lampe aus ihrer Fassung wie unten dargestellt.



1. *Herausziehen der Lampe*
5. Stecken Sie eine neue Lampe in die Fassung.
6. Bauen Sie die Teile in umgekehrter Reihenfolge ihrer Demontage wieder richtig an.

RT Limited-Modelle

Bei den Positionsleuchten kommen Leuchtdioden (LED) zum Einsatz. Sie haben sich als besonders zuverlässig erwiesen. Sollten sie wieder Erwarten nicht funktionieren, lassen Sie sie durch einen Can-Am Roadster Vertragshändler prüfen.

Nummernschild-Leuchte

1. Entfernen Sie die Schrauben des Glases mit einem Kreuzschlitzschraubendreher.



1. *Schrauben am Glas Nummernschild-Leuchte*
2. Ziehen Sie das Glas heraus.
3. Entfernen Sie die Glühlampe durch Herausziehen.

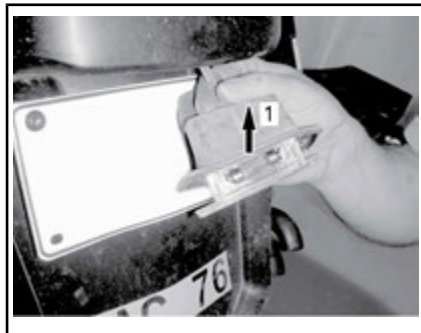

1. *Herausziehen*
4. Montieren Sie eine neue Glühlampe, indem Sie diese hineindrücken.
5. Bauen Sie das Glas wieder an.

Rückfahrleuchte

1. Öffnen Sie das obere Staufach.
2. Öffnen Sie die seitlichen Staufächer.
3. Entfernen Sie die acht Befestigungsschrauben von der hinteren Verkleidung.

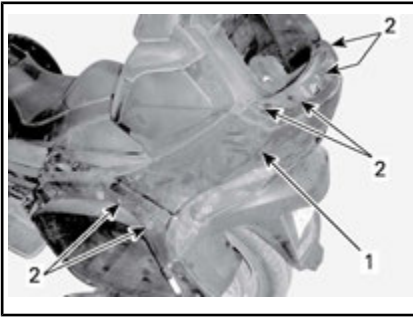

1. Hintere Wand
2. Halteschrauben

4. Ziehen Sie die Verkleidung heraus.



5. Ziehen Sie den Steckverbinder ab.
6. Drehen Sie die Glühlampe gegen den Uhrzeigersinn, um sie zu entriegeln.



1. Gegen den Uhrzeigersinn drehen
7. Ziehen Sie die Glühlampe heraus.

8. Setzen Sie die neue Glühlampe in ihre Fassung und drehen Sie sie im Uhrzeigersinn, bis sie fest sitzt.



1. Im Uhrzeigersinn drehen
9. Schießen Sie den Steckverbinder an die Glühlampe an.
10. Bringen Sie die hintere Verkleidung in der umgekehrten Reihenfolge der Demontage wieder an.

Blinker (Nur japanische Modelle)

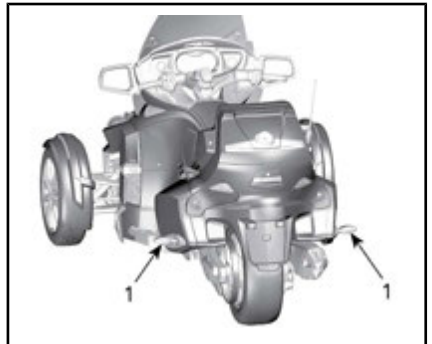

1. Blinker
1. Um auf die Glühbirne zuzugreifen, die Schraube und das Glas vom Blinker abnehmen.
2. Glühlampe ersetzen.

TRANSPORTIEREN DES FAHRZEUGS

Wenn das Fahrzeug transportiert werden muss, sollte es auf einem Tiefladeanhänger mit geeigneter Größe und Tragfähigkeit getragen werden.

⚠ VORSICHT Wenn Sie das Fahrzeug schieben müssen, tun Sie dies von der rechten Seite aus, damit Sie das Bremspedal erreichen können.

Beim Rückwärtsziehen des Fahrzeugs achten Sie darauf, dass das Vorderrad nicht über Ihre Füße rollt.

ZUR BEACHTUNG Der Spyder Roadster darf nicht abgeschleppt werden – durch das Abschleppen kann das Antriebssystem des Fahrzeugs ernsthaft beschädigt werden.

Wenn Sie sich an ein Abschlepp- oder Transportunternehmen wenden, fragen Sie es unbedingt, ob ihm ein Tieflader, eine Laderampe oder eine elektrische Rampe zum sicheren Anhebens des Fahrzeugs sowie Verzurriemen zur Verfügung stehen. Stellen Sie sicher, dass das Fahrzeug gemäß der Beschreibung in diesem Abschnitt transportiert wird.

ZUR BEACHTUNG Vermeiden Sie Ketten zum Festzurren des Fahrzeugs – diese könnten den Lack oder Kunststoffteile beschädigen.

Gehen Sie zum Aufladen des Fahrzeugs für den Transport wie folgt vor:

1. Schalten Sie das Getriebe auf NEUTRAL (N).
2. Ziehen Sie den Zündschlüssel vom Zündschalter ab.
3. Führen Sie um den unteren Arm der Vorderradaufhängung links und rechts jeweils einen Riemen.



1. Unterer Aufhängungsarm
2. Riemen zwischen Stoßdämpfer und Stabilisierungsfläche

ZUR BEACHTUNG Legen Sie den Riemen nicht über die Stabilisierungsfläche. Andernfalls könnte die Stabilisierungsfläche brechen.

4. Die Gurte am Windenkabel befestigen. Möglichst Ketten oder zusätzliche Gurte für die Befestigung der Gurte am Windenkabel benutzen, um eine Beschädigung der Rammschutz-Abdeckung zu vermeiden – siehe Abbildung unten.

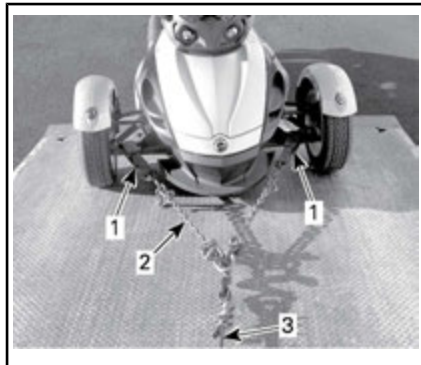

TYPISCH

1. Gurt um die unteren Arme der Vorderradaufhängungen
2. Ketten zur Vermeidung von Schäden an der Rammschutz-Abdeckung
3. Windenkabel
5. Kontrollieren, dass die Feststellbremse gelöst ist.

6. Ziehen Sie das Fahrzeug mit der Winde auf einen Tieflader.
7. Feststellbremse anziehen.
8. Sich vergewissern, dass sich das Fahrzeug in der Schaltstellung NEUTRAL (N) befindet.
9. Vorderräder durch eine der folgenden Methoden befestigen.

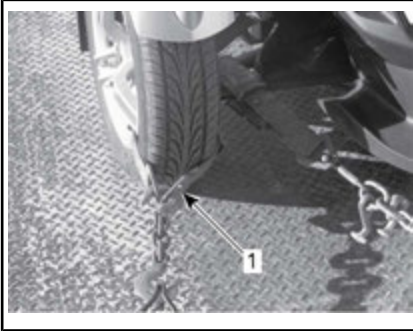

TYPISCH: VORDERRADBEFESTIGUNG — METHODE 1

1. Gurt um die Felge jedes Vorderrads und an der Vorderseite des Anhängers befestigt

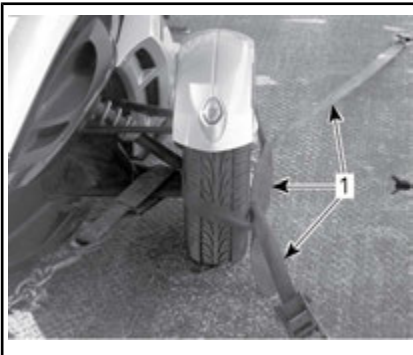

TYPISCH: VORDERRADBEFESTIGUNG — METHODE 2

1. Gurt um jedes Rad und befestigt vorn und hinten am Anhänger
10. Ein Niederzurrung darf nur um die Felge des Hinterrads gelegt werden. Der Niederzurrung darf nicht durch das hintere Zahnrad geführt werden.

ZUR BEACHTUNG Wird der Niederzurrung durch das hintere

Zahnrad geführt, kann dadurch das Antriebssystem stark beschädigt werden.

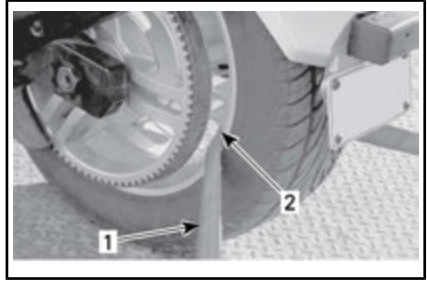

TYPISCH: HINTERRAD-BEFESTIGUNG

1. Niederzurrung
 2. NUR an der Felge
11. Niederzurrung am Hinterrad mit einer Ratsche fest an der Rückseite des Anhängers befestigen.
 12. Stellen Sie sicher, dass Vorder- und Hinterräder fest am Anhänger gebefestigt sind.

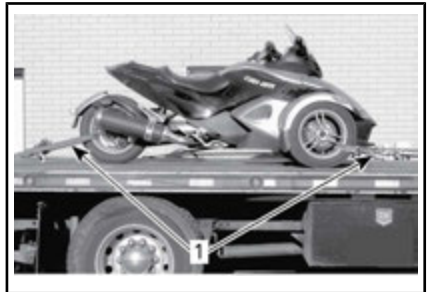

TYPISCH

1. Vorderräder und Hinterrad sicher am Anhänger befestigt

***Diese Seite
ist absichtlich leer***

TECHNISCHE INFORMATIONEN

FAHRZEUGIDENTIFIKATION

Die Hauptkomponenten Ihres Fahrzeugs (Motor und Rahmen) werden durch unterschiedliche Seriennummern identifiziert. Es kann jedoch manchmal erforderlich werden, dass diese Nummern für Garantiezwecke oder für die Suche nach dem Fahrzeug nach einem Diebstahl benötigt werden. Diese Nummern werden von Can-Am Roadster-Vertragshändlern zur Erfüllung von Garantieansprüchen angefordert. Daher empfehlen wir Ihnen dringend, sich alle Seriennummern auf Ihrem Fahrzeug zu notieren und sie Ihrer Versicherung zu kommen zu lassen.

Fahrzeug-Identifikationsnummer

HINWEIS: Die V.I.N. (Fahrzeug-Identifizierungsnummer) kann von Land zu Land unterschiedlich sein.

Nordamerikanische Modelle

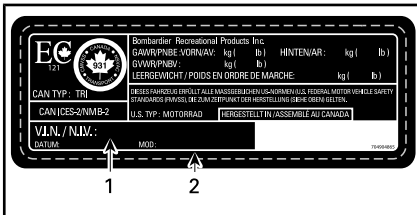

SCHILD MIT DER FAHRZEUGSERIENNUMMER

1. V.I.N. (Fahrzeug-Identifizierungsnummer)
2. Modellnummer

Europäische Modelle

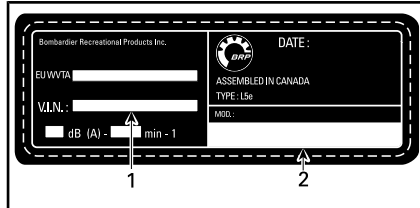

FAHRZEUG-IDENTIFIZIERUNGSNUMMER

1. V.I.N. (Fahrzeug-Identifizierungsnummer)
2. Modellnummer

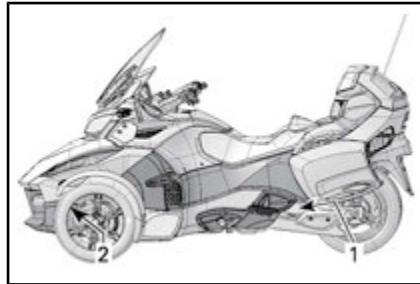

ANORDNUNG DER V.I.N.

1. Schwinge (V.I.N.-Schild)
2. Unterrahmen (VIN rechts eingepreßt)

Motor-Identifizierungsnummer

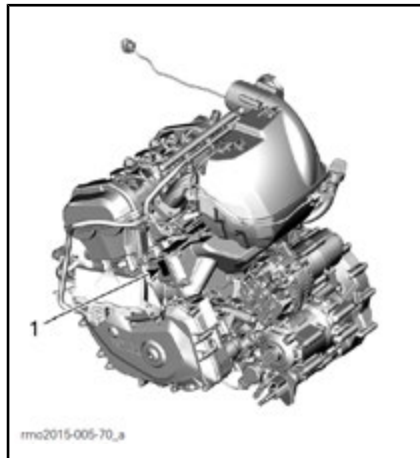

TYPISCH

1. Anordnung der E.I.N. (Motor-Identifizierungsnummer)

EPA-Konformitätskennzeichnung

INFORMATIONEN ZUR EMISSIONSBEGRENZUNG DES FAHRZEUGS	
BOMBARDIER RECREATIONAL PRODUCTS INC.	
DIESES FAHRZEUG ENTSPRICHT DEN U.S. EPA UND KALIFORNISCHEN BESTIMMUNGEN GEEIGNET FÜR BAUJAHR NEUE MOTORRÄDER UND IST ZERTIFIZIERT NACH EINEM HC+NOx-SCHADSTOFFAUSSTOSSSTANDARD VON GRAMM/KILOMETER.	
Wartungsanforderungen finden Sie in der Bedienungsanleitung.	
VEHICLE EMISSION CONTROL INFORMATION	
BOMBARDIER RECREATIONAL PRODUCTS INC.	
THIS VEHICLE CONFORMS TO U.S. EPA AND CALIFORNIA REGULATIONS APPLICABLE TO MODEL YEAR NEW MOTORCYCLES AND IS CERTIFIED TO AN HC+NOx EMISSION STANDARD OF _____ GRAM/KILOMETER.	
See operator's guide for maintenance specifications.	
Motorhubraum	Engine Displacement
Motorreihe	Engine Family
Permeationsfamilie	Permeation Family
Evaporationsfamilie	Evaporation Family
Abgasemissions- Regelungssystem	Exhaust Emission Control System
Leerlaufdrehzahl	Idle Speed
Kraftstoff	Fuel
704904604	
VAKUUMSCHLAUCHFÜHRUNG	
MOTORENFAMILIE:	EVAPORATIONSFAMILIE:
INFORMATIONEN ÜBER MOTORRAD-LÄRMEMISSIONSKONTROLLE DIES _____ ERFÜLLT DIE EPA-EMISSIONSANFORDERUNGEN VON _____ DB (A) BEI _____ U/MIN GEMÄSS DEM US-TESTVERFAHREN. MODIFIKATIONEN, DURCH DIE DIESES MOTORRAD DIE US-GERÄUSCHNORMEN NICHT ERFÜLLT, SIND GESETZLICH VERBOTEN. SIEHE BEDIENUNGSANLEITUNG.	

TYPISCH - MODELLE FÜR NORDAMERIKA - UNTER DEM SITZ

GESETZLICHE BESTIMMUNGEN ZUR REGELUNG DER GERÄUSCHEMISSION

Manipulationen an der Geräuschregelung sind verboten!

Durch US-amerikanische und kanadische Gesetze können die folgenden Handlungen oder solche, die sie verursachen, untersagt sein:

1. Der Ausbau oder die Außerbetriebsetzung eines Gerätes oder Bauteils, das in ein neues Fahrzeug zum Zwecke der Geräuschregelung eingebaut wurde zu anderen Zwecken als für Wartung, Reparatur oder Austausch vor dem Verkauf oder der Lieferung an den Endkunden oder bei Fahrzeugen, die bereits verwendet werden, oder
2. die Verwendung des Fahrzeugs nach dem Ausbau oder der Außerbetriebsetzung eines solchen Gerätes oder Bauteils.

Unter anderem folgende Handlungen werden als Manipulationen betrachtet:

1. Ausbauen, Ändern oder Punktieren des Auspufftopfs oder einer Motorkomponente, die der Entfernung von Motorabgasen dient.
2. Ausbauen, Ändern oder Punktieren irgendeines Teils des Einlasssystems.
3. Ersetzen von beweglichen Teilen des Fahrzeugs oder Teilen des Auslass- oder Einlasssystems mit nicht konformen Teilen.
4. Nichtdurchführen der gebotenen Wartungsarbeiten.

DIGITAL CODIERTES HOCHFREQUENZSICHERHEITSSYSTEM (RF D.E.S.S. SCHLÜSSEL)

Dieses Gerät erfüllt FCC Teil 15 und den/die RSS Standard(s) von Industry Canada. Für den Betrieb gelten folgende Bedingungen: 1) Dieses Geräte darf keine Funkstörungen verursachen, und 2) Dieses Gerät muss empfangene Störungen, einschließlich solche, die zu einem unerwünschten Betrieb führen können, aufnehmen.

Le présent appareil est conforme aux CNR d'Industrie Canada applicables aux appareils radio exempts de licence. L'exploitation est autorisée aux deux conditions suivantes: (1) l'appareil ne doit pas produire de brouillage, et (2) l'utilisateur de l'appareil doit accepter tout brouillage radioélectrique subi, même si le brouillage est susceptible d'en compromettre le fonctionnement.

Alle nicht von der für die Einhaltung der Bestimmungen verantwortlichen Partei ausdrücklich genehmigten Änderungen oder Ergänzungen, können die Befugnis des Benutzers, das Gerät zu betreiben, aufheben.

IC: 11538A-246416

FCC ID: 2ABBF-246416

REGULATORISCHE INFORMATIONEN ZUM MULTIFUNKTIONS-ANZEIGEinSTRUMENT

Dieses Gerät erfüllt FCC Teil 15 und den/die RSS Standard(s) von Industry Canada. Für den Betrieb gelten folgende Bedingungen: 1) Dieses Geräte darf keine Funkstörungen verursachen, und 2) Dieses Gerät muss empfangene Störungen, einschließlich solche, die zu einem unerwünschten Betrieb führen können, aufnehmen.

Le présent appareil est conforme aux CNR d'Industrie Canada applicables aux appareils radio exempts de licence. L'exploitation est autorisée aux deux conditions suivantes: (1) l'appareil ne doit pas produire de brouillage, et (2) l'utilisateur de l'appareil doit accepter tout brouillage radioélectrique subi, même si le brouillage est susceptible d'en compromettre le fonctionnement.

Alle nicht von der für die Einhaltung der Bestimmungen verantwortlichen Partei ausdrücklich genehmigten Änderungen oder Ergänzungen, können die Befugnis des Benutzers, das Gerät zu betreiben, aufheben.

IC: 22868 – VDIBRHS01

FCC ID: 2AMJS – VDIBRHS01

HF-Exposition:

1. Die Ausrüstung erfüllt die FCC-HF-Expositionsgrenzwerte für unregelte Umgebungen.
2. Die Ausrüstung muss mit einem Abstand von wenigstens 20 cm von jeglichen Personen eingebaut und betrieben werden.

3. Die für den Sender eingesetzte(n) Antenne(n) dürfen nicht in Verbindung mit jeglichen anderen Antennen oder Sendern angeordnet oder betrieben werden.

Zur Anzeige der Regulatorische Informationen auf der Digitalanzeige des Fahrzeugs: Rufen Sie aus dem Home-Bildschirm das Hauptmenü auf und halten Sie den Joystick mindestens 10 Sekunden gedrückt.

Konformitätserklärung

Vereinfachte EU-Konformitätserklärung gemäß Funkanlagen-Geräte-richtlinie 2014/53/EU



Technische Informationen

Sender:

- BT-Betriebsfrequenzband: 2.402 – 2.480 MHz
- BT-Version: 4.2 (kein BTLE)
- BT-Ausgangsleistung: < 8,5 dBm

Empfänger:

- FM-Betriebsbereich: 76 - 108 MHz

Hersteller und Anschrift

Hersteller:

- Robert Bosch LLC

Adresse:

- 38000 Hills Tech Drive,
Farmington Hills, MI 48331,
USA

DE

Hiermit erklärt Robert Bosch LLC, dass der Funkanlagentyp VIPHI2BT der Richtlinie 2014/53/EU entspricht. Der vollständige Text der EU-Konformitätserklärung ist unter der folgenden Internetadresse verfügbar: eu-doc.bosch.com

FR

Le soussigné, Robert Bosch LLC, déclare que l'équipement radioélectrique du type VIPHI2BT est conforme à la directive 2014/53/UE.

Le texte complet de la déclaration UE de conformité est disponible à l'adresse internet suivante: eu-doc.bosch.com

BG

С настоящото Robert Bosch LLC декларира, че този тип радиосъоръжение VIPHI2BT е в съответствие с Директива 2014/53/ЕС.

Цялостният текст на ЕС декларацията за съответствие може да се намери на следния интернет адрес: eu-doc.bosch.com

EL

Με την παρούσα ο/η Robert Bosch LLC, δηλώνει ότι ο ραδιοεξοπλισμός VIPHI2BT πληροί την οδηγία 2014/53/ΕΕ. Το πλήρες κείμενο της δήλωσης συμμόρφωσης ΕΕ διατίθεται στην ακόλουθη ιστοσελίδα στο διαδίκτυο: eu-doc.bosch.com

CS

Tímto Robert Bosch LLC prohlašuje, že typ rádiového zařízení VIPHI2BT je v souladu se směrnicí 2014/53/EU. Úplné znění EU prohlášení o shodě je k dispozici na této internetové adrese: eu-doc.bosch.com

DA

Hermed erklærer Robert Bosch LLC, at radioudstyretypen VIPHI2BT er i overensstemmelse med direktiv 2014/53/EU.

EU-overensstemmelseserklæringens fulde tekst kan findes på følgende internetadresse: eu-doc.bosch.com

ET

Käesolevaga deklareerib Robert Bosch LLC, et käesolev raadioseadme tüüp VIPHI2BT vastab direktiivi 2014/53/EL nõuetele.

ELi vastavusdeklaratsiooni täielik tekst on kättesaadav järgmisel internetiaadressil: eu-doc.bosch.com

ES

Por la presente, Robert Bosch LLC declara que el tipo de equipo radioeléctrico VIPHI2BT es conforme con la Directiva 2014/53/UE.

El texto completo de la declaración UE de conformidad está disponible en la dirección Internet siguiente: eu-doc.bosch.com

FI

Robert Bosch LLC vakuuttaa, että radiolaitetyyppi VIPHI2BT on direktiivin 2014/53/EU mukainen.

EU-vaatimustenmukaisuusvakuutuksen täysimittainen teksti on saatavilla seuraavassa internetosoitteessa: eu-doc.bosch.com

EN

Hereby, Robert Bosch LLC declares that the radio equipment type VIPHI2BT is in compliance with Directive 2014/53/EU.

The full text of the EU declaration of conformity is available at the following internet address: eu-doc.bosch.com

HR

Robert Bosch LLC ovime izjavljuje da je radijska oprema tipa VIPHI2BT u skladu s Direktivom 2014/53/EU.

Cjeloviti tekst EU izjave o skladnosti dostupan je na sljedećoj internetskoj adresi: eu-doc.bosch.com

HU

Robert Bosch LLC igazolja, hogy a VIPHI2BT típusú rádióberendezés megfelel a 2014/53/EU irányelvnek.

Az EU-megfelelőségi nyilatkozat teljes szövege elérhető a következő internetes címen: eu-doc.bosch.com

IT

Il fabbricante, Robert Bosch LLC, dichiara che il tipo di apparecchiatura radio VIPHI2BT è conforme alla direttiva 2014/53/UE.

Il testo completo della dichiarazione di conformità UE è disponibile al seguente indirizzo Internet: eu-doc.bosch.com

219001988-001_a

LT

Aš, Robert Bosch LLC, patvirtinu, kad radijo įrenginių tipas VIPHI2BT atitinka Direktyvą 2014/53/ES.

Visas ES atitikties deklaracijos tekstas prieinamas šiuo interneto adresu: eu-doc.bosch.com

LV

Ar šo Robert Bosch LLC deklarē, ka radioiekārta VIPHI2BT atbilst Direktīvai 2014/53/ES.

Pilns ES atbilstības deklarācijas teksts ir pieejams šādā interneta vietnē: eu-doc.bosch.com

MT

B'dan, Robert Bosch LLC, niddikjara li dan it-tip ta' taghmir tar-radju VIPHI2BT huwa konformi mad-Direttiva 2014/53/EU.

It-test kollu tad-dikjarazzjoni ta' konformità ta-UE huwa disponibbli f'dan l-indirizz ta-Internet li ġej: eu-doc.bosch.com

NL

Hierbij verklaar ik, Robert Bosch LLC, dat het type radioapparaat VIPHI2BT conform is met Richtlijn 2014/53/EU.

De volledige tekst van de EU-conformiteitsverklaring kan worden geraadpleegd op het volgende internetadres: eu-doc.bosch.com

PL

Robert Bosch LLC niniejszym oświadcza, że typ urządzenia radiowego VIPHI2BT jest zgodny z dyrektywą 2014/53/UE.

Pełny tekst deklaracji zgodności UE jest dostępny pod następującym adresem internetowym: eu-doc.bosch.com

PT

O(a) abaixo assinado(a) Robert Bosch LLC declara que o presente tipo de equipamento de rádio VIPHI2BT está em conformidade com a Diretiva 2014/53/UE.

O texto integral da declaração de conformidade está disponível no seguinte endereço de Internet: eu-doc.bosch.com

RO

Prin prezenta, Robert Bosch LLC declară că tipul de echipamente radio VIPHI2BT este în conformitate cu Directiva 2014/53/UE.

Textul integral al declarației UE de conformitate este disponibil la următoarea adresă internet: eu-doc.bosch.com

SV

Härmed försäkrar Robert Bosch LLC att denna typ av radioutrustning VIPHI2BT överensstämmer med direktiv 2014/53/EU.

Den fullständiga texten till EU-försäkran om överensstämmelse finns på följande webbadress: eu-doc.bosch.com

SL

Robert Bosch LLC potrjuje, da je tip radijske opreme VIPHI2BT skladen z Direktivo 2014/53/EU.

Celotno besedilo izjave EU o skladnosti je na voljo na naslednjem spletnem naslovu: eu-doc.bosch.com

SK

Robert Bosch LLC týmto vyhlasuje, že rádiové zariadenie typu VIPHI2BT je v súlade so smernicou 2014/53/EÚ.

Úplné EÚ vyhlásenie o zhode je k dispozícii na tejto internetovej adrese: eu-doc.bosch.com

IS

Robert Bosch LLC lýsir því hér með yfir að þráðlausi fjarskiptabúnaðurinn VIPHI2BT er í samræmi við tilskipun 2014/53/ESB.

Óstytta texta ESB-samræmisýfirlýsingarinnar er að finna á veffanginu: eu-doc.bosch.com

Liechtenstein

Hiermit erklärt Robert Bosch LLC, dass der Funkanlagentyp VIPHI2BT der Richtlinie 2014/53/EU entspricht.

Der vollständige Text der EU-Konformitätserklärung ist unter der folgenden Internetadresse verfügbar: eu-doc.bosch.com

NO

Hermed erklærer Robert Bosch LLC at radioustyrstypen VIPHI2BT er i samsvar med direktiv 2014/53/EU.

Hele teksten i EU-samsvarserklæringen finnes på følgende internetadresse: eu-doc.bosch.com

219001988-002_a

TECHNISCHE DATEN

MODELL		SPYDER RT			
MOTOR					
Motortyp		ROTAX® 1330 ACE, 4-Takter, Obenliegende Doppelnockenwelle (DOHC), Flüssigkühlung			
Anzahl Zylinder		3			
Anzahl der Ventile		12			
Bohrung		84 mm			
Hub		80 mm			
Hubraum		1.330 cm ³			
Kompressionsverhältnis		12:1			
Schmierung	Typ		Trockensumpf mit separatem Öltank und Ölkühler		
	Ölfiler	Motor	BRP Rotax-Mikroglasfaser, austauschbar		
		Übertragung/HCM	BRP Rotax mehrlagiger Oberflächenfilter, austauschbar		
	Motoröl- Fassungs- vermögen		Ölwechsel mit neuem Motorölfilter	SM6	4,5 L
			Ölwechsel mit neuem Motorölfilter	SE6	4,7 L
			Ölwechsel mit neuem Getriebeölfilter		4,9 L
	Empfohlenes Motoröl		VERWENDEN SIE (T/N 293 600 121) oder ein 5W40 halb-synthetisches oder synthetisches Motorradöl, das die Anforderungen der API-Service-Klassifizierung SJ, SL, SM oder SN und JASO MA2 erfüllt.		

MODELL		SPYDER RT	
MOTOR (forts.)			
Kupplung	Typ	SM6	Mehrscheiben-Feuchtkupplung, manuelle Bedienung durch Hydraulikkolben, vakuum-unterstützt
	Flüssigkeit		DOT 4
	Typ	SE6	Hydraulikkupplung + Mehrscheiben-Nasskupplung, automatische Steuerung durch TCM
	Einrückung		1.100 U/min
Abgassystem		3 in 1-Krümmer, Hauptauspuff mit Katalysator, mit Nebenauspuff	
Luftfilter		Papierelement	
GETRIEBE			
Typ	SM6		Sequenzielles manuelles 6-Gang (SM6) Getriebe mit elektronischer Rückwärtsschaltsperr.
	SE6		Sequenzielles halbautomatisches 6-Gang (SE6) Getriebe mit integrierter Rückwärtsschaltperre
KÜHLSYSTEM			
Typ		Flüssigkeitskühlung, Doppelkühlung mit Kühlerlüftern	
Kühlmittel	Typ		Siehe <i>MOTORKÜHLMITTEL</i> im Abschnitt <i>WARTUNGSVERFAHREN</i> dieser Anleitung.
	Fassungsvermögen		4,2 L

MODELL		SPYDER RT	
ELEKTRISCHES SYSTEM			
Zündsystem		Elektronische Zündung mit Doppelspule	
Zünderstellung		Elektronisch gesteuert, nicht einstellbar	
Zündkerze	Menge	3	
	Fabrikat und Typ	NGK MR7BI-8 (Iridium) oder ein gleichwertiges Produkt	
	Abstand (NICHT EINSTELLBAR)	0,7 mm zu 0,8 mm	
Einstellung des Motordrehzahlbegrenzers	Vorwärts	8.100 U/min. mit betätigtem Antrieb	
		7.500 U/min. bei offener Kupplung oder im Leerlauf	
Batterie	Typ	Wartungsfrei	
	Spannung	12 V	
	Nennstrom	21 A•h	
	Empfohlene Ladestromstärke	2 A	
Scheinwerfer Fernlicht/Abblendlicht		C/U	Halogen, 2 x 65 W (Typ HB3)
		CE	Fernlicht: Halogen, 2 x 65 W (Typ HB9) Abblendlicht: Halogen, 2 x 60 W (Typ HHB3)
Rückleuchte/ Bremsleuchte	Alle Modelle, außer Japan	LED 3.1 W insgesamt	
	Nur japanische Modelle	2 x 21 W + LED 3.1 W	
Blinkerlampen	Vorn		LED 2 x 4,5 W pro Seite
	Hinten	Alle Modelle, außer Japan	2 x 21 W
		Nur japanische Modelle	2 x 10 W
Positionsluchten	Nur Basismodell	2 x 5 W	
	Nur japanische Modelle	2 x 21 W + LED 0.6 W	

MODELL		SPYDER RT
ELEKTRISCHES SYSTEM (Forts.)		
Nummernschildleuchte		5 W
Rückfahrleuchte		2 x 21 W
Tagfahrleuchte (Limited)		2 x 0.5 W
Leuchte des vorderen Staufachs (Limited)		0.2 W
Sicherungen		Siehe <i>AUSTAUSCHEN VON SICHERUNGEN UND LAMPEN</i>
KRAFTSTOFFSYSTEM		
Kraftstoffförderung	Typ	Elektronische Mehrpunkt-Kraftstoffeinspritzung (EFI) mit ETC (elektronische Drosselsteuerung) Zweifach-Drosselklappengehäuse (54 mm) mit einem Auslöser
Kraftstoffpumpe	Typ	Elektrisches Modul im Kraftstofftank
Leerlaufdrehzahl		900 U/min (elektronisch gesteuert, nicht verstellbar)
Kraftstoff - Siehe <i>KRAFTSTOFFAN- FORDERUNGEN</i>	Typ	Bleifreies Superbenzin
	Mindestoktan	87 Zapfsäule AKI (RON+MON)/2
		92 RON
	Empfohlene Oktanzahl	91 Zapfsäule AKI (RON+MON)/2
95 RON		
Fassungsvermögen des Kraftstofftanks		26 L
ANTRIEBSSYSTEM		
End antrieb		Carbonfaser-verstärkter Antriebsriemen
Endantrieb Verhältnis		28/79
LENKUNG		
Typ		Dynamische Servolenkung (DPS)

MODELL		SPYDER RT
VORDERE AUFHÄNGUNG		
Aufhängungstyp		Doppelarm-Dreieckslenker mit Querstrebe
Federweg		174 mm
Stoßdämpfer	Menge	2
	Typ	Öldämpfer
Einstellung Federvorspannung		Nicht einstellbar
HINTERRADAUFHÄNGUNG		
Aufhängungstyp	Basis	Schwenkarm mit Mono-Federbein mit manuell einstellbarer pneumatischen Vorspannung
	RT Limited	Schwenkarm mit Mono-Federbein Luftgesteuerte Aufhängung (ACS) Kompressorgesteuert
Federweg		152 mm
Stoßdämpfer	Menge	1
	Typ	Öldämpfer
Vorspannungseinstellung (ACS mit manueller Einstellung)		Einstellbarer Luftdruck: 135 kPa zu 625 kPa
Vorspannungseinstellung (ACS mit automatischer Einstellung)		Luftfederung mit automatischem Niveauausgleich Schwingarm mit Zentralfederbein

MODELL		SPYDER RT
BREMSEN		
Typ	Vorn	270 mm feste Scheiben, radial montierter Brembo-Monoblockbremstaster mit 4 Kolben, 2-Polster
	Hinten	270 mm Scheibe mit 1 Kolbenbremszange mit integrierter Feststellung
Vordere Bremse	Doppelte feste Scheiben 270 mm, radial montierte Brembo-Monoblöcke mit 4-Kolbenbremszangen, 2 Bremsklötze	
Hinterradbremse	Einzelne Scheibe 270 mm mit 1-Kolbenbremszange mit integrierter Feststellbremse	
Bremsflüssigkeit	Fassungsvermögen	480 ml
	Typ	DOT 4
Feststellbremse.		Mechanisch, elektrische Auslösung des hinteren Bremsstellers
Minimale Dicke der Bremsbeläge		1 mm
Minimale Bremsscheibendicke		6,4 mm
Maximale Bremsscheibenwölbung		0,1 mm
REIFEN		
Typ (verwenden Sie nur von BRP empfohlene Radialreifen)	Vorn	KR31 165/55R15
	Hinten	KR21 225/50R15
Druck	Vorn	Nominell: 138 kPa Min.: 124 kPa Max.: 152 kPa
		Hinten
	HINWEIS: Der Druckunterschied zwischen dem linken und rechten Reifen darf nicht größer sein als 3,4 kPa.	
Minimale Profiltiefe der Reifen	Vorn	2,5 mm
	Hinten	4 mm

MODELL		SPYDER RT
RÄDER		
Größe (Durchmesser X Breite)	Vorn	381 mm x 127 mm
	Hinten	381 mm x 178 mm
Drehmoment vordere Radmuttern		105 N•m zu 113 N•m
Drehmoment Mutter hintere Radachse		210 N•m zu 240 N•m
ABMESSUNGEN		
Gesamtlänge		2.667 mm
Gesamtbreite		1.572 mm
Gesamthöhe		1.510 mm
Sitzhöhe (Oberkante)		772 mm
Achsabstand		1.714 mm
Spurweite Vorderräder		1.384 mm
Bodenfreiheit, vorn und unter dem Motor		115 mm

MODELL		SPYDER RT
GEWICHT UND BELADUNG		
Trockengewicht		459 kg
Vorderes Staufach	Fassungsvermögen	58 L
	Maximale Zuladung	16 kg
Handschuhfach	Fassungsvermögen	2 L
Seitliches Staufach	Fassungsvermögen	52 L
	Maximale Zuladung	7 kg
Hinteres Staufach	Fassungsvermögen	43 L
	Maximale Zuladung	9 kg
Zulässige Gesamtzuladung (einschließlich Fahrer, Mitfahrer, Gepäck und Zubehör)		224 kg
Zulässiges Gesamtgewicht (GVWR)	Alle Modelle	750 kg
	Maximal zulässige Stützlast	18 kg
Maximal zulässige Anhängelast (Anhänger und dessen Zuladung)		180 kg

Aufgrund seiner anhaltenden Verpflichtung zu Qualität und Innovation behält sich BRP das Recht vor, jederzeit Änderungen an Design und Spezifikationen und/oder Ergänzungen oder Verbesserungen seiner Produkte vorzunehmen, ohne sich selbst zu verpflichten, diese in zuvor gefertigte Produkte einzubauen.

GEWÄHRLEISTUNG

EINGESCHRÄNKTE GARANTIE VON BRP – USA UND KANADA: 2018 CAN-AM® SPYDER® ROADSTER

1. UMFANG DER BESCHRÄNKTEN GARANTIE

Bombardier Recreational Products Inc. (*BRP*)* garantiert, dass die Can-Am Spyder Roadsters ("Roadster") des Modelljahres 2018, die durch autorisierte Can-Am Roadster-Vertragshändler (wie unten beschrieben) in den Vereinigten Staaten und in Kanada verkauft wurden, über die Dauer und unter den Bedingungen, die nachfolgend beschrieben werden, weder Material- noch Herstellungsfehler aufweisen. Diese beschränkte Garantie verliert ihre Gültigkeit, wenn: (i) der Roadster irgendwann, auch durch einen Voreigentümer, für Renn- oder andere Wettbewerbsaktivitäten benutzt wurde; oder (ii) der Kilometerzähler entfernt oder manipuliert wurde; (iii) der Roadster im Gelände benutzt wurde; oder (iv) der Roadster so verändert oder modifiziert wurde, dass seine Funktion, Leistung oder Lebensdauer beeinträchtigt wird oder für einen anderen als den vorgesehenen Zweck verändert oder modifiziert wurde.

Nicht-werkseitig installierte Teile und Zubehör sind unter dieser beschränkten Gewährleistung nicht abgedeckt. Hinweise entnehmen Sie bitte dem Text zur beschränkten Gewährleistung für die entsprechenden Teilen und das Zubehör.

2. HAFTUNGSBESCHRÄNKUNG

DIESE GARANTIE WIRD AUSDRÜCKLICH GEWÄHRT UND ERSETZT ALLE AUSDRÜCKLICHEN ODER STILLSCHWEIGENDEN GARANTIEN, EINSCHLIESSLICH DER NICHTEINSCHRÄNKUNG IRGEND EINER GARANTIE DER MARKTFÄHIGKEIT ODER EIGNUNG FÜR EINEN BESONDEREN ZWECK. IN DEM UMFANG, IN DEM SIE NICHT WIDERRUFEN WERDEN KÖNNEN, SIND DIE STILLSCHWEIGENDEN GARANTIEN IN IHRER DAUER AUF DIE DAUER DER AUSDRÜCKLICHEN GARANTIE BESCHRÄNKT. NEBEN- UND FOLGESCHÄDEN SIND VON DER GARANTIE AUSGESCHLOSSEN. EINIGE LÄNDER/STAATEN GESTATTEN HINSICHTLICH DER ABLEHNUNGSERKLÄRUNGEN NICHT DIE BESCHRÄNKUNGEN UND ANDERE OBEN AUSGEWIESENE HAFTUNGS AUSSCHLÜSSE. ALS FOLGE DAVON KÖNNEN DIESE FÜR SIE NICHT ANWENDBAR SEIN. DIESE GARANTIE GIBT IHNEN BESTIMMTE RECHTE UND SIE KÖNNEN AUCH SONSTIGE GESETZLICHE RECHTE HABEN, DIE VON LAND ZU LAND ODER STAAT ZU STAAT UNTERSCHIEDLICH SEIN KÖNNEN.

Kein Vertreter, kein Händler sowie keine sonstige Person ist berechtigt, eine Beteuerung, Geltendmachung oder Garantie in Bezug auf den Roadster zu erklären, die nicht in dieser beschränkten Garantie enthalten ist. Falls dies jedoch erfolgt ist, wird sie gegenüber BRP nicht durchsetzbar sein. BRP behält sich das Recht vor, diese beschränkte Garantie jederzeit zu modifizieren, wobei vorausgesetzt wird, dass eine solche Modifizierung nicht die anwendbaren Garantiebedingungen für die Roadster ändert, die während der Wirksamkeit dieser beschränkten Garantie verkauft wurden.

3. HAFTUNGSAUSSCHLÜSSE – DIE NICHT UNTER DIE GARANTIE FALLEN

Unter keinen Umständen wird für Folgendes eine Garantie übernommen:

- Ersatz für Verbrauchsmittel bei der routinemäßigen Wartung, z. B. Öl, Schmiermittel, Flüssigkeiten, Filter und Zündkerzen;
- Normaler Verschleiß, z. B. Verschleiß der Reifen, der Batterie, der Generatorbürsten, der Scheinwerfer und Lampen, der Kupplungsscheiben und -beläge, des Antriebsriemens, der Bremsklötze, der Bremsbeläge und der Rotoren und Zahnräder;
- Tuning und Einstellungen, z. B. Riemeneinstellungen und -ausrichtung sowie Radauswuchtung;
- Schäden, die mit dem Aussehen des Roadsters zusammenhängen, z. B. Kratzer, Beulen, Farbverblässung, Abblätterungen, Abschälungen und Schäden am Sitzbezugmaterial;
- Durch falsche Wartung oder Lagerung entstandene Schäden, wie sie in der *BEDIENUNGSANLEITUNG* beschrieben sind;
- Schäden, die durch das Abbauen von Teilen, unsachgemäße Reparatur- oder Wartungsarbeiten, Veränderungen, die nicht den technischen Daten des Roadsters entsprechen, oder durch Reparaturarbeiten durch Personen, die nicht zu den Vertragshändlern zählen, entstanden sind;
- Schäden, die durch die Montage von Teilen entstanden sind, deren technische Daten von denen der Originalteile des Roadsters abweichen, z. B. andere Reifen, anderes Abgassystem, andere Räder oder Bremsen;
- Schäden, die durch Missbrauch, unsachgemäßen Gebrauch, Vernachlässigung oder eine Fahrweise, die nicht mit der in der *BEDIENUNGSANLEITUNG* empfohlenen Fahrweise im Einklang steht, entstanden sind;
- Schäden, die durch Wassereintritt, Unfall, Gefahren im Straßenverkehr, Überflutung, Feuer, Diebstahl, Vandalismus oder höhere Gewalt entstanden sind;
- Schäden, die durch das Betreiben mit Kraftstoffen, Ölen oder Flüssigkeiten entstanden sind, deren technische Daten von den in der *BEDIENUNGSANLEITUNG* empfohlenen Daten abweichen.
- Schäden, die durch Korrosion durch Salze auf der Straße, Batteriesäure, Umwelteinflüsse oder Behandlung im Widerspruch zur *BEDIENUNGSANLEITUNG* entstanden sind.
- Beiläufige oder Folgeschäden, insbesondere Kosten für Abschleppen, Lagerung, Telefongespräche, Mietfahrzeug, Taxi, Unannehmlichkeiten, Versicherungsschutz, Kreditzahlungen, Zeitverlust oder Einkommensverlust.

4. GARANTIEZEITRAUM

Diese beschränkte Garantie wird ab dem Lieferdatum an den ersten Einzelhandelskunden oder ab dem Datum wirksam, an dem der Roadster zum ersten Mal genutzt wird, je nachdem, was zuerst eintritt, und gilt für folgende Zeiträume:

- 1 Bei privatem Freizeitgebrauch: VIERUNDZWANZIG (24)
AUFEINANDERFOLGENDE MONATEZWÖLF (12)
AUFEINANDERFOLGENDE MONATE, außer für Teile, die unter die nachstehenden Punkte (2) bis (5) fallen.

Ein Roadster wird gewerblich genutzt, wenn er während des Garantiezeitraumes in Verbindung mit einer Arbeit oder Beschäftigung genutzt wird, mit der ein Einkommen erwirtschaftet wird. Der Roadster wird ebenfalls gewerblich genutzt, wenn er zu irgendeinem Zeitpunkt während des Garantiezeitraumes für die gewerbliche Nutzung lizenziert wurde. Es handelt sich hierbei um einen Mindestgewährleistungszeitraum der ggfs. durch ein anwendbares Gewährleistungswerbeprogramm verlängert werden kann.

- 2 Für die Batterie: SECHS (6) AUFEINANDERFOLGENDE MONATE;
- 3 Für die Reifen: SECHS (6) AUFEINANDERFOLGENDE MONATE oder bis die Reifen auf 2,38 mm verbliebene Profiltiefe bei den Vorderrädern oder auf 3,97 mm beim Hinterrad abgefahren sind, je nachdem, was zuerst eintritt.
- 4 Für emissionsrelevante Bauteile verweisen wir auf die hier angeführte *US EPA EMISSIONS-LEISTUNGSGARANTIE*.
- 5 Hinsichtlich Roadster, die für den Verkauf in dem US-Bundesstaat Kalifornien hergestellt wurden, die ursprünglich an Personen mit Wohnsitz in dem US-Bundesstaat Kalifornien verkauft wurden oder für anschließende Garantie auf den Namen von Personen mit Wohnsitz in dem US-Bundesstaat Kalifornien sehen Sie bitte auch in der zutreffenden „California Emissions Control Warranty Statement“ (Gewährleistungserklärung hinsichtlich Abgasregelung in Kalifornien) nach.

Die Reparatur oder der Austausch von Teilen oder die Serviceleistung im Rahmen dieser Garantie verlängert nicht den Zeitraum dieser Garantie über ihren ursprünglichen Ablaufzeitpunkt hinaus.

5. BEDINGUNGEN FÜR DIE ÜBERNAHME DER GARANTIE

Die Garantie gilt **nur** dann, wenn **jede** der folgenden Bedingungen erfüllt ist:

- Der 2018 Roadster muss neu und unbenutzt durch den ersten Eigentümer von einem Spyder Roadster-Händler erworben worden sein, der für den Vertrieb des Roadsters im Land, in dem der Verkauf erfolgte, zugelassen ist ("Händler").
- Die von BRP vorgeschriebene Inspektion vor der Auslieferung wurde durchgeführt, dokumentiert und vom Käufer unterzeichnet.
- Der Roadster muss ordnungsgemäß durch einen zugelassenen Vertragshändler für die Garantie registriert worden sein;
- Der Roadster muss in dem Land gekauft worden sein, in dem der Käufer seinen Wohnsitz hat.
- Die regelmäßige Wartung muss so durchgeführt worden sein, wie sie in der *BEDIENUNGSANLEITUNG* beschrieben wird. BRP behält sich das Recht vor, die Garantie nur dann zu übernehmen, wenn eine Prüfung ergeben hat, dass die Wartungsarbeiten ordnungsgemäß ausgeführt wurden.

BRP wird diese beschränkte Garantie gegenüber einem Eigentümer bei privater Nutzung oder bei gewerblicher Nutzung nicht übernehmen, wenn die vorstehenden Bedingungen nicht erfüllt sind. Solche Einschränkungen sind erforderlich, damit BRP sowohl die Sicherheit seiner Produkte als auch die Sicherheit seiner Kunden und der Öffentlichkeit schützen kann.

6. VORAUSSETZUNGEN ZUM ERHALT DER GARANTIEÜBERNAHME

Der Kunde muss die Benutzung des Roadsters bei Auftreten einer Unregelmäßigkeit einstellen. Der Kunde muss innerhalb von drei (3) Tagen nach Auftreten eines Material- oder Herstellungsfehlers einem Vertragshändler, der Wartungsarbeiten durchführen kann, davon Mitteilung machen und ihm Zugang zu dem Produkt verschaffen und damit Gelegenheit zu einer Reparatur geben. Der Kunde muss seinem autorisierten Vertragshändler einen Beweis über den Kauf des Fahrzeugs vorlegen und vor der Reparatur das Reparaturformular unterschreiben, damit diese unter die Garantie fällt. Alle infolge dieser beschränkten Garantie ausgetauschten Teile gehen in das Eigentum von BRP über.

7. VERPFLICHTUNGEN VON BRP IN BEZUG AUF GARANTIELEISTUNGEN

Die Verpflichtungen von BRP unter dieser Garantie beschränken sich auf die Reparatur von Teilen, die sich während der Garantiezeit bei normalem Gebrauch und normaler Wartung und Pflege als mangelhaft herausgestellt haben bzw. nach eigenem Ermessen auf den Austausch solcher Teile gegen Roadster Originalteile durch einen beliebigen Vertragshändler, ohne Material- oder Arbeitszeit zu berechnen. BRPs Verantwortung beschränkt sich auf die Durchführung der notwendigen Reparaturen oder das notwendige Austauschen von Teilen. Kein Anspruch auf Verletzung der Gewähr-

leistung kann Ursache für eine Rücktrittserklärung oder die Annullierung des Roadsterverkaufs an den Besitzer sein.

Falls ein Service außerhalb des Landes, in dem der ursprüngliche Verkauf stattgefunden hat, erforderlich ist, trägt der Eigner die Verantwortung für jegliche zusätzliche Kosten, die aufgrund von lokaler Praxis und lokalen Bedingungen, insbesondere Frachtgebühr, Versicherung, Steuern, Lizenzgebühren, Einfuhrzölle und jegliche andere Gebühren, einschließlich solche, die durch Regierungen, Staaten, Hoheitsgebiete und ihre jeweiligen Behörden erhoben werden, entstehen.

BRP behält sich das Recht vor, Produkte von Zeit zu Zeit zu verändern, ohne dass eine Verpflichtung eingegangen wird, bisher hergestellte Produkte zu modifizieren.

8. TRANSFER (Übertragung)

Wenn der Produkteignerstatus während des Garantiezeitraums übertragen wird, wird auch diese beschränkte Garantie unter Berücksichtigung ihrer Bedingungen übertragen und wird für die restliche Garantiezeit gültig bleiben, sofern BRP oder ein Vertriebspartner/Händler neben den Daten des neuen Eigentümers eine Bestätigung des alten Eigentümers über den Eigentümerwechsel erhält.

9. KUNDENUNTERSTÜTZUNG

Sollte es im Zusammenhang mit dieser beschränkten Garantie zu Uneinigkeiten oder zu einem Konflikt kommen, rät BRP Ihnen zu versuchen, diese Probleme auf Händlerebene zu lösen. Wir raten Ihnen, sich an den Serviceleiter oder den Eigentümer der Vertragshändlerniederlassung zu wenden.

Kann die Angelegenheit weiterhin nicht geklärt werden, wenden Sie sich bitte an BRP, indem Sie das Kundenkontaktformular auf www.brp.com ausfüllen, oder sich schriftlich an eine der Adressen wenden, die im Abschnitt *KONTAKT* dieser Anleitung aufgeführt sind.

US EPA EMISSIONS-LEISTUNGSGARANTIE

Bombardier Recreational Products Inc. ("BRP")* gewährleistet, dass wenn:

1. Das Fahrzeug entsprechend den schriftlichen Anweisungen für die ordnungsgemäße Instandhaltung und den sachgerechten Einsatz gewartet und betrieben wurde, und
2. Das Fahrzeug während seiner gesamten Nutzlebensdauer den anwendbaren Emissionsnormen oder Gruppen von Emissionsgrenzen, in einem EPA-zugelassenen Emissionstest festgestellt, nicht entspricht, und
3. Dieses Nichtentsprechen dazu führt oder führen wird, dass der Fahrzeughalter nach örtlichen, einzelstaatlichen oder bundesstaatlichen Gesetzen Strafen oder andere Sanktionen tragen muss (einschließlich der Verweigerung des Rechts das Fahrzeug zu nutzen), wird BRP die Nichtentsprechung kostenfrei für den Eigentümer beheben; außer, wenn das Fahrzeug länger als 5 Jahre oder mehr als 30.000 Kilometer (18.641 Meilen) in Betrieb war. BRP ist verpflichtet nur diejenigen mangelnden Übereinstimmungen zu beheben, die auf dem Versagen von Komponenten beruhen, welche im oder am Fahrzeug für den alleinigen Zweck, die Emissionen des Fahrzeugs zu reduzieren, installiert wurden und die vor dem Modelljahr 1968 nicht allgemein verwendet wurden.

Die Garantiezeit beginnt an dem Tag, an dem das Fahrzeug an den Endkunden geliefert wird oder, wenn das Fahrzeug vor der Auslieferung erst als "Vorführmodell" oder "Unternehmens-Motorrad" eingesetzt wird, am Tag, an dem es zuerst in Betrieb genommen wird.

Elemente, die von der Emissions-Leistungsgarantie während der gesamten Nutzlebensdauer des Fahrzeugs abgedeckt sind:

Kraftstoffsystem und Lufteinlasssystem

- Kraftstoffeinspritzdüsen, Kraftstoffpumpenmodul, Kraftstofffilterbaugruppe, Drosselklappe (einschließlich Gashebel-Positionsfühler), Luftansaugkrümmer

Zündkomponenten und Sensoren

- Motorsteuerung (ECM), Kabelbaum des Motors, Zündspulen, Zündkerzen (gedeckt nur bis zum ersten Wartungsaustausch), Geräuschsensor (Klopfsensor), Nockenwellen-Positionssensor, Kurbelwellen-Positionssensor, Temperatursensor (Kühlmittel), Druck- und Temperatursensor, Sauerstoffsensoren

Abgassystem

- Hauptauspuff (enthält Katalysator), Abgaskrümmer
- Schellen, Dichtungen und Abdichtungen (vom Motor bis zum Hauptauspuff)

Kurbelgehäuse-Belüftungssystem

- Kurbelgehäuse-Entlüftungseinrichtung, Kurbelgehäuse-Entlüftungsschlauch, Öleinfüllverschluss

System zur Verminderung der Verdunstungsemission

- Kraftstofftank, Kraftstofftankdeckel, Kraftstoffschlauch, Aktivkohlebehälter, Halterung des Aktivkohlebehälters, Entlüftungsventil (Spülventil), Prüfventil, Filter, Halterung der Kraftstoffverdunstungskomponenten
- Schelle, Abdichtung, Dichtung und Beschlag (verbunden mit der Kraftstoffsystembaugruppe)

Siehe den Abschnitt zu Wartungsinformationen in diesem Bedienungshandbuch für die richtige Wartung. Dieses Bedienungshandbuch enthält Informationen zur richtigen Verwendung des Fahrzeugs.

Unter der Emissions-Leistungsgarantie haftet BRP für die gesamten Kosten der geltend gemachten Schadensbehebung für ein Fahrzeug, das einem Can-Am Roadster-Vertragshändler zur Reparatur vorgeführt wird, sofern nicht, wie in Punkt 2 der folgenden Aufstellung dargelegt, eine Notfallreparatur vorliegt. Staatliche oder örtliche Beschränkungen, wie im Ausmaß der Strafe oder Sanktion, die dem Fahrzeughalter eines als nicht bestanden gewerteten Fahrzeugs auferlegt werden, haben auf diese Haftung keinen Einfluss.

In keinem Fall kann BRP einen Gewährleistungsanspruch zur Emissionsleistung auf einer der folgenden Grundlagen ablehnen:

1. Garantiarbeiten oder Serviceleistungen vor der Lieferung, die von einem von BRP für solche Arbeiten oder Serviceleistungen autorisierten Betrieb ausgeführt wurden; oder
2. In einem Notfall ausgeführte Arbeiten, die einen unsicheren Zustand beheben, einschließlich einen unsicheren, BRP zurechenbaren Zustand im Fahrverhalten, vorausgesetzt der Fahrzeughalter hat rechtzeitig Schritte unternommen, die das Fahrzeug in einen angemessenen Zustand zurückführen; oder
3. Verwenden von nicht zertifizierten Teilen oder nicht vollständige Befolgung schriftlicher Anleitung für ordnungsgemäße Wartung und Verwendung, wenn diese für das Fahrzeug in Bezug auf die entsprechenden Emissionsnormen und deren Nichterfüllung nicht relevant sind; oder
4. Ursachen, die BRP zugeschrieben werden können; oder
5. Verwendung von Kraftstoff, der in dem geografischen Bereich, in dem sich das Fahrzeug befindet, allgemein verfügbar ist, es sei denn die schriftlichen Anweisungen für ordnungsgemäße Wartung und Verwendung bestimmen, dass dieser Kraftstoff die Einrichtungen und Systeme zur Abgasemissionsregelung in dem Fahrzeug beeinträchtigt und es gibt für den Fahrzeughalter allgemein verfügbare Informationen darüber, welcher Kraftstoff verwendet werden soll. Siehe dazu den Abschnitt Wartungsinformationen sowie den Abschnitt Kraftstoffanforderungen.

Abgesehen von den in den vorhergehenden Punkten angegebenen Ausnahmen kann BRP einen Gewährleistungsanspruch zur Emissionsleistung ablehnen, wenn ein nicht zertifiziertes Aftermarket-Teil bei der Wartung oder Reparatur eines Fahrzeugs verwendet wurde und die Verwendung des nicht zertifizierten Teiles zur Nichteinhaltung der Emissionsnormen durch das Fahrzeug führt. Die Verwendung von nicht den Originalteilen entsprechenden Teilen oder von nicht zertifizierten Aftermarket-Teilen kann einen negativen Einfluss auf die Wirksamkeit des Systems zur Abgasemissionsregelung haben und führt zur Nichteinhaltung der Emissionsnormen durch das Fahrzeug. Bei Verwendung von zertifizierten Teilen wird die Emissions-Leistungsgarantie nicht beeinflusst. **Wartung,**

Austausch oder Reparatur der Einrichtungen und Systeme zur Abgasemissionsregelung kann von jeder Motorradwerkstatt oder jeder Person mittels zertifizierter Teile vorgenommen werden.

Sobald Sie einen Schaden feststellen, sind Sie verantwortlich, Ihr Fahrzeug einem Can-Am Roadster-Vertragshändler vorzustellen. Der Can-Am Roadster-Vertragshändler wird den Gewährleistungsanspruch einleiten.

Sollte ein Can-Am Roadster-Vertragshändler nicht in der Lage sein (aus Gründen, die nicht beim Fahrzeughalter liegen oder wegen Ereignissen, die nicht von BRP oder dem Can-Am Roadster-Vertragshändler kontrolliert werden können) ein Fahrzeug innerhalb von 30 Tagen, nachdem ihm der Fahrzeugschaden erstmals vorgestellt wurde, zu reparieren, hat der Fahrzeughalter das Recht den Gewährleistungsbehelf, auf Kosten von BRP, bei einer Reparaturwerkstatt seiner Wahl ausführen zu lassen.

Alle infolge dieser Gewährleistung ausgetauschten Teile gehen in das Eigentum von BRP über.

Wenden Sie sich an den Director, Field Operations and Support Division (6406J), Environmental Protection Agency, 401 "M" Street, SW., Washington, DC 20460 (Betrifft: Gewährleistungsanspruch) für weitere Informationen zur Emissions-Leistungsgarantie und um Verletzungen der Bedingungen der Emissions-Leistungsgarantie zu berichten.

Bombardier Recreational Products Inc. ("BRP")* garantiert dem Endverbraucher und jedem nachfolgenden Käufer auch, dass dieses neue Fahrzeug, einschließlich aller Teile seiner emissionsmindernden Einrichtung und seines Systems zur Verminderung der Verdunstungsemission, zwei Bedingungen erfüllt:

- Die Konstruktion, der Bau und die Ausstattung erfolgte so, dass das Produkt zum Verkaufszeitpunkt an den Endverbraucher die Anforderungen 40 CFR 86 und die Kraftstoffverdunstungsnormen von 40 CFR 1051 erfüllt, soweit sie für Motorräder auf der Straße gelten.
- Es weist keine Material- und Verarbeitungsfehler auf, die der Erfüllung von 40 CFR 86 und der Kraftstoffverdunstungsnormen von 40 CFR 1051 entgegenstehen.

Liegt ein Garantieanspruch vor, wird BRP jeden Teil oder Bauteil mit einem Material- oder Verarbeitungsfehler, der zur Erhöhung der Motoremission eines regulierten Schadstoffes führt, innerhalb des angeführten Gewährleistungszeitraums nach eigener Wahl reparieren oder austauschen. Dem Eigentümer entstehen dadurch keine Kosten und das gilt auch für Kosten, die sich auf die Diagnose und Reparatur und Austausch emissionsrelevanter Ersatzteile beziehen.

Die emissionsrelevante Gewährleistung gilt, je nach dem, was zuerst eintritt, für den folgenden Zeitraum:

	KILOMETER/MEILEN	JAHRE
Abgas- und Verdunstungsemissionsrelevante Bauteile	30.000/18.641	5

BUNDESSTAATLICHE US EPA GERÄUSCHEMISSIONS-GEWÄHRLEISTUNG

Bombardier Recreational Products Inc. ("BRP")* garantiert dem Endverbraucher und jedem nachfolgenden Käufer, dass dieses neue Fahrzeug, zum Verkaufszeitpunkt so konstruiert, gebaut und ausgestattet war, dass es alle maßgeblichen bundesstaatlichen US EPA Normen zur Geräuschregelung erfüllt und dass es frei von Material- und Verarbeitungsfehlern ist, die, trotz richtiger Wartung und Verwendung, zu einem Nichterfüllen der Anforderungen der anwendbaren bundesstaatlichen US EPA Geräuschnormen führen könnten, für den folgenden Zeitraum, je nachdem, was zuerst eintritt:

KILOMETER/MEILEN	JAHR
6.000/3.730	1

* In den USA werden die Produkte durch BRP US Inc. vertrieben und gewartet.

CALIFORNIA EMISSION CONTROL WARRANTY STATEMENT (GEWÄHRLEISTUNGSERKLÄRUNG HINSICHTLICH ABGASREGELUNG IN KALIFORNIEN)

IHRE GEWÄHRLEISTUNGSRECHTE UND -PFLICHTEN:

Die Luftreinhaltungskommission Kaliforniens („California Air Resources Board“) und die BRP Inc. („BRP“)*, im Namen der Bombardier Recreational Products Inc., möchten Ihnen im Folgenden gern die Gewährleistung hinsichtlich des Abgasregelsystems bei Ihrem Can-Am Spyder Roadster des Modelljahres 2018 erläutern. In Kalifornien müssen neue Motorfahrzeuge so ausgewiesen, hergestellt und ausgerüstet sein, dass sie die strikten Luftreinhaltungsvorschriften des US-Bundesstaates erfüllen. BRP muss die Funktionsfähigkeit des Abgasregelsystems bei Ihrem Roadster für die im Folgenden aufgeführten Zeiträume gewährleisten, sofern kein Missbrauch, keine Nachlässigkeit und keine unsachgemäße Wartung an Ihrem Roadster durchgeführt wurden.

Ihr Abgasregelsystem kann Teile wie z. B. Einspritzanlage, Zündanlage, Katalysator und Kennfeldrechner umfassen. Außerdem können hierzu auch Schläuche, Anschlüsse und andere mit Emissionen im Zusammenhang stehende Baugruppen zählen. Tritt ein Gewährleistungsfall ein, wird BRP Ihren Roadster für Sie kostenlos reparieren (enthalten sind auch Kosten für Durchführung einer Diagnose, Teile und Arbeit).

UMFANG DER HERSTELLERGEWÄHRLEISTUNG

- 5 Jahre oder 30.000 km, je nachdem, was zuerst eintritt.

PFLICHTEN DES EIGENTÜMERS IM ZUSAMMENHANG MIT DER GEWÄHRLEISTUNG

Als Eigentümer eines Roadster sind Sie für die Erbringung der in der *BE-DIENUNGSANLEITUNG* aufgeführten Wartungsarbeiten verantwortlich. BRP empfiehlt die Aufbewahrung aller Belege über Wartungsmaßnahmen an Ihrem Roadster. Allerdings darf BRP seine Gewährleistung nicht ausschließlich auf Grundlage des Fehlens von Belegen oder Ihres Versäumnisses, planmäßige Wartungen durchführen zu lassen, verweigern.

Sie sind dafür verantwortlich, Ihren Roadster von einem Händler begutachten zu lassen, sobald ein Problem auftritt. Die Gewährleistungsreparaturen müssen in einem angemessenen Zeitraum (maximal 30 Tage) durchgeführt werden.

Sie sollten sich als Eigentümer eines Roadster auch darüber im Klaren sein, dass BRP die Gewährleistung verweigern kann, wenn Ihr Roadster oder ein Bauteil aufgrund von Missbrauch, Nachlässigkeit, unsachgemäßer Wartung oder nicht genehmigten Veränderungen ausfällt.

Wenn Sie Fragen zu Ihren Gewährleistungsrechten und -pflichten haben, wenden Sie sich an den Kundendienst von BRP (BRP Customer Assistance Center) unter der Telefonnummer +1 715 848 4957 oder an die Luftreinhaltungskommission Kaliforniens („California Air Resources Board“), 9528 Telstar Avenue, El Monte, CA 91731, USA.

* In den USA werden die Produkte durch BRP US Inc. vertrieben und gewartet.

© 2017 Bombardier Recreational Products Inc. Alle Rechte vorbehalten.

® Eingetragene Marke von Bombardier Recreational Products Inc. oder ihrer Tochtergesellschaften.

EINGESCHRÄNKTE GARANTIE VON BRP AUSSERHALB DER USA UND KANADA: 2018 CAN-AM® SPYDER® ROADSTER

1. UMFANG DER BESCHRÄNKTEN GARANTIE

Bombardier Recreational Products Inc. („BRP“)* garantiert für die 2018 Can-Am Spyder Roadster (die „Produkte“), die durch Can-Am Spyder Roadster Vertragshändler im EWR (der „EWR“ oder „Europäische Wirtschaftsraum“ umfasst die Mitgliedsstaaten der Europäischen Union sowie Norwegen, Island und Liechtenstein) oder in anderen Regionen außer der USA und Kanada** (die „Vertragslieferanten/ Vertragshändler“) verkauft wurden, die Freiheit von Material- und Verarbeitungsmängeln für den Zeitraum und unter den Bedingungen, die nachfolgend beschrieben werden. Diese beschränkte Garantie verliert ihre Gültigkeit, wenn: (i) das Produkt irgendwann, auch durch einen Voreigentümer für Renn- oder andere Wettbewerbsaktivitäten benutzt wurde; oder (ii) der Kilometerzähler entfernt oder manipuliert wurde; (iii) das Produkt im Gelände (Off-road) benutzt wurde; oder (iv) das Produkt so verändert oder modifiziert wurde, dass seine Funktion, Leistung oder Dauerhaftigkeit beeinträchtigt wird oder für einen anderen als den vorgesehenen Zweck verändert oder modifiziert wurde.

Nicht-werkseitig installierte Teile und Zubehör sind unter dieser beschränkten Gewährleistung nicht abgedeckt. Hinweise entnehmen Sie bitte dem Text zur beschränkten Gewährleistung für die entsprechenden Teilen und das Zubehör.

2. HAFTUNGSBESCHRÄNKUNG

GERICHTSBARKEITEN, SOFERN GESETZLICH ZUGELASSEN. DIESE GARANTIE WIRD AUSDRÜCKLICH GEWÄHRT UND ERSETZT ALLE AUSDRÜCKLICHEN ODER STILLSCHWEIGENDEN GARANTIEN, EINSCHLIESSLICH DER NICHTEINSCHRÄNKUNG IRGEND EINER GARANTIE DER MARKTFÄHIGKEIT ODER EIGNUNG FÜR EINEN BESONDEREN ZWECK. IN DEM UMFANG, IN DEM SIE NICHT WIDERRUFEN WERDEN KÖNNEN, SIND DIE STILLSCHWEIGENDEN GARANTIEN IN IHRER DAUER AUF DIE DAUER DER AUSDRÜCKLICHEN GARANTIE BESCHRÄNKT. NEBEN- UND FOLGESCHÄDEN SOWIE DIREKTE, INDIREKTE ODER SONSTIGE SCHÄDEN JEDER ART SIND VON DER GARANTIE AUSGESCHLOSSEN. EINIGE GERICHTSBARKEITEN GESTATTEN HINSICHTLICH DEN ABLEHNUNGSERKLÄRUNGEN NICHT DIE BESCHRÄNKUNG DER NEBEN- ODER FOLGESCHÄDEN ODER ANDERE OBEN AUSGEWIESENE HAFTUNGS AUSSCHLÜSSE. DESHALB GELTEN SIE MÖGLICHERWEISE NICHT FÜR SIE. DIESE GARANTIE GIBT IHNEN BESTIMMTE RECHTE UND SIE KÖNNEN AUCH SONSTIGE GESETZLICHE RECHTE HABEN, DIE VON LAND ZU LAND ODER VON RECHTSSYSTEM ZU RECHTSSYSTEM UNTERSCHIEDLICH SEIN KÖNNEN. (FÜR IN AUSTRALIEN ERWORBENE PRODUKTE, SIEHE KLAUSEL 4 IM FOLGENDEN).

Kein Vertragsvertreiber/Vertragshändler sowie keine sonstige Person ist berechtigt, eine Beteuerung, Geltendmachung oder Garantie in Bezug auf das Produkt zu erklären, die nicht in dieser beschränkten Garantie enthalten

ist. Falls dies jedoch erfolgt ist, wird sie gegenüber BRP nicht durchsetzbar sein. BRP behält sich das Recht vor, diese Garantie jederzeit zu modifizieren, wobei vorausgesetzt wird, dass eine solche Modifizierung nicht die anwendbaren Garantiebedingungen für die Produkte ändert, die während der Wirksamkeit dieser Garantie verkauft wurden.

3. HAFTUNGSAUSSCHLÜSSE – DIE NICHT UNTER DIE GARANTIE FALLEN

Unter keinen Umständen wird Folgendes unter dieser beschränkten Garantie gewährleistet:

- Ersatz für Verbrauchsmittel bei der routinemäßigen Wartung, z. B. Öl, Schmiermittel, Filter und Zündkerzen usw.;
- Normaler Verschleiß, z. B. Verschleiß der Reifen, der Batterie, der Generatorbürsten, der Scheinwerfer und Lampen, der Kupplungsscheiben und -beläge, des Antriebsriemens, der Bremsklötze, der Bremsbeläge und der Rotoren und Zahnräder;
- Tuning und Einstellungen, z. B. Riemeneinstellungen und -ausrichtung sowie Radauswuchtung;
- Schäden, die mit dem Aussehen des Produkts zusammenhängen, z. B. Kratzer, Beulen, Farbverblassung, Abblätterungen, Abschälungen und Schäden am Sitzbezugsmaterial;
- Durch Fahrlässigkeit oder falsche Wartung und/oder Lagerung entstandene Schäden, wie sie in der *BEDIENUNGSANLEITUNG* beschrieben sind.
- Schäden, die durch das Entfernen von Teilen, durch unsachgemäße(n) Reparaturen, unsachgemäßen Service oder Wartung, Modifizierungen, Änderungen, die jenseits der ursprünglichen Produktspezifikationen liegen oder durch den Gebrauch von Teilen oder Zubehör, die nicht von BRP hergestellt oder zugelassen wurden, die nach seiner begründeten Einschätzung entweder nicht mit dem Produkt vereinbar sind oder den Betrieb, die Leistung oder die Lebensdauer des Produkts beeinträchtigen, entstanden sind oder Schäden, die bei Reparaturarbeiten durch einen nicht autorisierten Vertragspartner/Händler entstanden sind;
- Schäden, die durch die Montage von Teilen entstanden sind, deren technische Daten von denen der Originalteile des Produkts abweichen, z. B. andere Reifen, anderes Abgassystem, andere Räder oder Bremsen;
- Schäden, die durch Missbrauch, unsachgemäßen Gebrauch, Vernachlässigung, Rennen oder eine Fahrweise, die nicht mit der in der *BEDIENUNGSANLEITUNG* empfohlenen Fahrweise im Einklang steht, entstanden sind.
- Schäden, die durch Wassereintritt, Unfall, Gefahren im Straßenverkehr, Überflutung, Feuer, Diebstahl, Vandalismus oder höhere Gewalt entstanden sind;
- Schäden, die durch das Betreiben mit Kraftstoffen, Ölen oder Schmiermitteln entstanden sind, deren technische Daten von den in der *BEDIENUNGSANLEITUNG* empfohlenen Daten abweichen.

- Schäden, die durch Korrosion durch Salze auf der Straße, Batteriesäure, Umwelteinflüsse oder Behandlung im Widerspruch zur *BEDIENUNGSANLEITUNG* entstanden sind.
- Neben- oder Folgeschäden, z. B. Kosten für Benzin, Kosten für das Transportieren des Produkts zu und von einem Vertragslieferanten/Vertragshändler, Reisezeit eines Mechanikers, Transportieren auf einem Anhänger oder Abschleppen, Lagerung, Gebühren für Telefon- oder Mobiltelefongespräche, Faxe oder Telegramme, Miete für ein Ersatzprodukt während Garantiearbeiten oder Stillstandszeiten, Taxikosten, Reise- und Unterbringungskosten, Entschädigung für persönliches Eigentum und Unannehmlichkeiten, Versicherungsdeckung, Kreditzahlungen, Zeitverlust, Einkommensverlust, entgangener Gewinn oder Verlust der Nutzung des Produkts usw.

4. GARANTIEZEITRAUM

Diese Garantie wird ab dem Lieferdatum an den ersten Einzelhandelskunden oder ab dem Datum wirksam, an dem das Produkt zum ersten Mal in Verkehr gebracht wird, je nachdem was zuerst eintritt, und zwar für folgende Zeiträume:

- a. Bei privatem Freizeitgebrauch: **VIERUNDZWANZIG (24) AUFEINANDERFOLGENDE MONATE**, außer für Teile, die unter die Punkte (2) und (3) unten fallen; und bei gewerblicher Nutzung **ZWÖLF (12) AUFEINANDERFOLGENDE MONATE**, außer für Teile, die unter die Punkte (2) und (3) unten fallen.

Das Produkt wird gewerblich benutzt, wenn es während des Garantiezeitraumes in Verbindung mit einer Arbeit oder Beschäftigung benutzt wird, mit der ein Einkommen erwirtschaftet wird. Das Produkt wird ebenfalls gewerblich genutzt, wenn es zu irgendeinem Zeitpunkt während des Garantiezeitraumes für die gewerbliche Nutzung lizenziert wurde.

- b. Für die Batterie: **SECHS (6) AUFEINANDERFOLGENDE MONATE**;
- c. Für die Reifen: **SECHS (6) AUFEINANDERFOLGENDE MONATE** oder bis die Reifen auf 2,38 mm verbliebene Profiltiefe bei den Vorderrädern oder auf 3,97 mm beim Hinterrad abgefahren sind, je nachdem, was zuerst eintritt.

Die Reparatur oder der Austausch von Teilen oder die Serviceleistung im Rahmen dieser Garantie verlängert nicht den Zeitraum dieser Garantie über ihren ursprünglichen Ablaufzeitpunkt hinaus.

Beachten Sie, dass die Dauer und andere Modalitäten der Garantieabdeckung vom nationalen oder regionalen Recht, welches im Land des Kunden gilt, abhängen.

NUR FÜR IN AUSTRALIEN VERTRIEBENE PRODUKTE

Keine der in dieser Garantie aufgeführten Bedingungen soll die Anwendung jeglicher Bedingung, Garantie, Gewährleistung, Rechte oder Rechtsmittel, die unter dem Competition and Consumer Act 2010 (Cth), der australischen Verbrauchergesetzgebung oder einem Teil dieser Vertragsbedingungen aufgeführt oder impliziert sind, einschränken oder verändern. Die Ihnen durch unsere ausdrücklichen Garantiebedingungen hierzu entstehenden Vorteile gelten zusätzlich zu anderen Rechten und Rechtsmitteln, die Ihnen unter dem australischen Verbrauchergesetz zustehen.

Unsere Waren sind von Garantien gedeckt, die nicht unter der australischen Gesetzgebung ausgeschlossen werden können. Sie haben das Recht auf einen Ersatz oder eine Gutschrift, wenn ein größerer Betriebsausfall auftritt sowie auf Ausgleich für einen anderen voraussichtlichen Verlust oder Schaden. Sie haben ebenfalls das Recht, das Produkt reparieren oder austauschen zu lassen, wenn dieses nicht der angegebenen Qualität entspricht und der Ausfall kein größerer ist.

5. BEDINGUNGEN FÜR DIE ÜBERNAHME DER GARANTIE

Die Garantie gilt **nur** dann, wenn **jede** der folgenden Bedingungen erfüllt ist:

- Das Produkt muss neu und unbenutzt durch den ersten Eigentümer von einem Vertreter/Händler erworben worden sein, der für den Vertrieb des Produkts im Land oder der Union von Ländern, in dem/denen der Verkauf zustande gekommen ist, zugelassen ist;
- Die von BRP vorgeschriebene Inspektion vor der Auslieferung wurde beendet und durch den Käufer und den Vertragslieferanten/Vertrags-händler dokumentiert und vom Käufer unterzeichnet.
- Das Produkt muss ordnungsgemäß durch einen zugelassenen Vertragsvertreiter/Vertragshändler für die Garantie registriert worden sein;
- Das Produkt muss in dem Land oder in der Union von Ländern gekauft worden sein, in dem der Käufer seinen Wohnsitz hat.
- Die regelmäßige Wartung, wie sie in der *BEDIENUNGSANLEITUNG* beschrieben wird, muss fristgemäß durchgeführt worden sein. BRP behält sich das Recht vor, die Garantie nur dann zu übernehmen, wenn eine Prüfung ergeben hat, dass die Wartungsarbeiten ordnungsgemäß ausgeführt wurden.

Sind die oben erwähnten Bedingungen nicht erfüllt, wird BRP diese beschränkte Garantie ablehnen – für private wie auch kommerzielle Nutzer. Solche Einschränkungen sind erforderlich, damit BRP sowohl die Sicherheit seiner Produkte als auch die Sicherheit seiner Kunden und der Öffentlichkeit schützen kann.

6. VORAUSSETZUNGEN ZUM ERHALT DER GARANTIEÜBERNAHME

Der Kunde darf nach Auftreten eines abnormalen Zustandes das Produkt nicht weiter benutzen. Der Kunde muss innerhalb von zwei (2) Monaten nach Auftreten eines Material- oder Herstellungsfehlers einem Vertragsvertreiber/Vertragshändler davon Mitteilung machen und ihm Zugang zu dem Fahrzeug verschaffen und damit Gelegenheit zu einer Reparatur geben. Der Kunde muss seinem Vertragsvertreiber/Vertragshändler einen Nachweis über den Kauf des Fahrzeugs vorlegen und vor der Reparatur das Reparaturformular unterschreiben, damit diese unter die Garantie fällt. Alle infolge dieser beschränkten Garantie ausgetauschten Teile gehen in das Eigentum von BRP über. Beachten Sie, dass der Benachrichtigungszeitraum vom nationalen oder regionalen Recht, welches im Land des Kunden gilt, abhängt.

7. VERPFLICHTUNGEN VON BRP IN BEZUG AUF GARANTIELEISTUNGEN

Sofern gesetzlich zugelassen, verpflichtet sich BRP unter dieser Garantie einzig und allein, nach eigenem Ermessen und ohne Material- oder Arbeitszeit zu berechnen, Teile zu reparieren, die während normaler Verwendung, Wartung oder Service beschädigt wurden bzw. diese Teile gegen neue Originalteile durch einen beliebigen Vertragslieferanten/-händler auszutauschen und zwar für den hier beschriebenen Garantiezeitraum und unter den hier beschriebenen Bedingungen. BRPs Verantwortung beschränkt sich auf die Durchführung der notwendigen Reparaturen oder das notwendige Austauschen von Teilen. Keine Garantieverletzung soll Grund für die Aufhebung oder Anfechtung des Verkaufs des Produkts an den Eigentümer sein. Sie haben u. U. andere gesetzlich vorgeschriebene Rechte, die von Land zu Land unterschiedlich sein können.

Für den Fall, dass die Reparatur außerhalb des Landes, in dem das Produkt ursprünglich verkauft wurde, oder bei EWR-Bürgern außerhalb des EWR durchgeführt werden muss, trägt der Eigentümer alle zusätzlichen Kosten aufgrund örtlicher Praktiken und Bedingungen, z. B. Fracht, Versicherung, Steuern, Lizenzgebühren, Importabgaben und sämtliche andere finanzielle Abgaben, einschließlich solcher, die durch Regierungen, Staaten, Territorien und deren entsprechende Behörden erhoben werden.

BRP behält sich das Recht vor, Produkte von Zeit zu Zeit zu verbessern oder zu verändern, ohne dass eine Verpflichtung eingegangen wird, alle zuvor hergestellte Produkte zu modifizieren.

8. TRANSFER (Übertragung)

Wenn der Produkteignerstatus während des Garantiezeitraums übertragen wird, wird auch diese beschränkte Garantie unter Berücksichtigung ihrer Bedingungen übertragen und wird für die restliche Garantiezeit gültig bleiben, sofern BRP oder ein Vertriebspartner/Händler neben den Daten des neuen Eigentümers eine Bestätigung des alten Eigentümers über den Eigentümerwechsel erhält.

9. KUNDENUNTERSTÜTZUNG

Sollte es im Zusammenhang mit dieser beschränkten Garantie zu Uneinig-
keiten oder zu einem Konflikt kommen, rät BRP Ihnen, zu versuchen,
diese Probleme auf Händlerenebene zu lösen. Wir raten Ihnen, sich bei
Problemen an den Kundendienstleiter oder Inhaber der Vertragsvertreiter-
niederlassung/Vertragshändlerniederlassung zu wenden.

Kann die Angelegenheit weiterhin nicht geklärt werden, wenden Sie sich
bitte an BRP, indem Sie das Kundenkontaktformular auf www.brp.com
ausfüllen, oder sich schriftlich an eine der Adressen wenden, die im Ab-
schnitt *KONTAKT* dieser Anleitung aufgeführt sind.

* Im Europäischen Wirtschaftsraum und anderswo werden die Produkte von BRP
European Distribution S.A. und anderen Tochterunternehmen von BRP vertrieben
und gewartet.

** Die beschränkte Garantie, die BRP auf Produkte gewährt, die in den USA und
Kanada verkauft werden, unterscheidet sich von der, die im EWR und anderswo
gewährt wird.

© 2017 Bombardier Recreational Products Inc. Alle Rechte vorbehalten.

® Eingetragene Marke von Bombardier Recreational Products Inc. oder ihrer
Tochtergesellschaften.

ZUSÄTZLICHE GESCHÄFTSBEDINGUNGEN NUR FÜR FRANKREICH

Die folgenden Geschäftsbedingungen gelten nur für Produkte, die in Frankreich verkauft werden:

Der Verkäufer hat Güter zu liefern, die vertragskonform sind und ist verantwortlich für Mängel bei der Lieferung. Der Verkäufer ist ebenso verantwortlich für Mängel, die durch die Verpackung, die Montageanweisung oder die Montage entstanden sind, wenn diese Verantwortung im Vertrag festgehalten ist oder wenn die Verpackung, die Montageanweisung oder die Montage unter seine Zuständigkeit fällt. Um vertragskonform zu sein, muss das Produkt:

1. Für den für ähnliche Güter normalen Gebrauch geeignet sein und, falls zutreffend:
 - 1.1 der Beschreibung des Verkäufers entsprechen und die Eigenschaften, die dem Käufer durch ein Beispiel oder ein Modell gezeigt wurden, aufweisen;
 - 1.2 die Eigenschaften aufweisen, die ein Käufer legitimer Weise aufgrund der öffentlichen Erklärungen, einschließlich Werbung oder Beschriftung, des Verkäufers, des Herstellers oder seines Beauftragten erwarten kann oder
2. über die Eigenschaften verfügen, über die sich die beiden Parteien geeinigt haben oder für den vom Käufer beabsichtigten spezifischen Verwendungszweck geeignet sein, der vom Verkäufer zur Kenntnis genommen und akzeptiert wurde.

Ein Anspruch wegen Nichteinhaltung erlischt nach zwei Jahren nach Lieferung des Produkts. Der Verkäufer trägt die Verantwortung für versteckte Mängel der verkauften Ware, wenn solche Mängel die Ware für den vorgesehenen Verwendungszweck ungeeignet machen oder wenn sie die Verwendung der Ware so beeinträchtigen, dass der Käufer die Ware nicht gekauft hätte oder bei Kenntnis die Ware nur unter der Voraussetzung eines niedrigeren Preises gekauft hätte. Ein Anspruch aufgrund von versteckten Mängeln muss vom Käufer innerhalb von 2 Jahren nach Entdecken des Mangels geltend gemacht werden.

***Diese Seite
ist absichtlich leer***

KUNDENINFORMATIONEN

DATENSCHUTZINFORMATIONEN

BRP möchte Sie hiermit davon in Kenntnis setzen, dass Ihre Daten im Zusammenhang mit Sicherheits- und Garantieangelegenheiten verwendet werden. Außerdem können BRP und seine Tochterunternehmen ihre Kundenlisten für den Versand von absatz- und verkaufsfördernden Informationen über BRP und verwandte Produkte nutzen.

Für die Ausübung Ihres Rechts auf Einsichtnahme oder Korrektur Ihrer Daten bzw. zur Löschung aus der Direktmarketing-Empfängerliste wenden Sie sich bitte an BRP.

Per E-Mail: **privacyofficer@brp.com**

Per Post: BRP
Senior Legal Counsel-Privacy Officer
726 St-Joseph
Valcourt QC
Canada,
J0E 2L0

WENDEN SIE SICH AN UNS.

www.BRP.com

Nordamerika

565 de la Montagne Street
Valcourt (Québec) J0E 2L0
Kanada

Sturtevant, Wisconsin, U.S.A.
10101 Science Drive
Sturtevant, Wisconsin
53177
U.S.A.

Sa De Cv, Av. Ferrocarril 202
Parque Ind. Querétaro, Lote2-B
76220
Santa Rosa Jáuregui, Oro., Mexico

Europa

Skaldenstraat 125
B-9042 Gent
Belgien

Itterpark 11
D-40724 Hilden
Deutschland

ARTEPARC Bâtiment B
Route de la côte d'Azur, Le Canet
13590 Meyreuil
Frankreich

Ingvald Ystgaardsvei 15
N-7484 Trondheim
Norwegen

Isoaavantie 7
PL 8040
96101 Rovaniemi

Formvägen 16
S-906 21 Umeå
Schweden

Avenue d'Ouchy 4-6
1006 Lausanne
Schweiz

Ozeanien

6 Lord Street
Lakes Business Park
Botany, NSW 2019
Australien

Südamerika

Rua James Clerck Maxwell, 230
TechnoPark Campinas SP 13069-380
Brazil

Asien

15/F Parale Mitsui Building,8
Higashida-Cho, Kawasaki-ku
Kawasaki 210-0005
Japan

Room Dubai, level 12, Platinum Tower
233 Tai Cang Road
Xintiandi, Lu Wan District
Shanghai 200020
VR China

ADRESSENÄNDERUNG/HALTERWECHSEL

Wenn sich Ihre Adresse geändert hat oder wenn Sie der neue Eigentümer des Fahrzeugs sind, benachrichtigen Sie BRP unbedingt darüber durch:

- Benachrichtigung eines Can-Am Roadster Vertragshändlers.
- **Nur Nordamerika:** Anruf unter 1-888-272-9222;
- Einsenden einer der Adressänderungskarten der folgenden Seiten an eine der BRP-Adressen, die im Abschnitt *KONTAKT* in dieser Bedienungsanleitung aufgeführt sind.

Im Falle eines Eigentümerwechsels fügen Sie bitte einen Beleg bei, dass der frühere Eigentümer mit dem Wechsel einverstanden ist.

Die Benachrichtigung von BRP, auch nach Ablauf der eingeschränkten Garantie, ist sehr wichtig, da dies BRP ermöglicht, den Eigentümer des SSV bei Bedarf zu erreichen, zum Beispiel bei Einleitung von Rückrufen aus Sicherheitsgründen. Der Eigentümer ist für die Benachrichtigung von BRP verantwortlich.

DIEBSTAHL: Wenn Ihr Fahrzeug gestohlen wurde, sollten Sie BRP oder einen Can-Am Roadster Vertragshändler darüber informieren. Wir werden Sie nach Ihrem Namen, Adresse, Telefonnummer, der Fahrzeug-Identifikationsnummer und dem Datum, an dem es gestohlen wurde, fragen.

***Diese Seite wurde
absichtlich frei gelassen***

ADRESSÄNDERUNG EIGENTÜMERÄNDERUNG 

FAHRZEUG-IDENTIFIKATIONSNUMMER

--	--	--	--	--	--	--	--	--	--	--	--	--	--	--	--	--	--	--	--

Modellnummer Fahrzeug-Identifizierungsnummer (FIN)

ALTE ADRESSE _____

ODER VORHERIGER BESITZER: NAME _____

NR. STRASSE WOHNUNG

STADT STAAT/PROVINZ POSTLEITZAHL

«LAND» TELEFON

NEUE ADRESSE _____

ODER NEUER BESITZER: NAME _____

NR. STRASSE WOHNUNG

STADT STAAT/PROVINZ POSTLEITZAHL

«LAND» TELEFON

E-MAIL-ADRESSE _____

|v00A2F

ADRESSÄNDERUNG EIGENTÜMERÄNDERUNG 

FAHRZEUG-IDENTIFIKATIONSNUMMER

--	--	--	--	--	--	--	--	--	--	--	--	--	--	--	--	--	--	--	--

Modellnummer Fahrzeug-Identifizierungsnummer (FIN)

ALTE ADRESSE _____

ODER VORHERIGER BESITZER: NAME _____

NR. STRASSE WOHNUNG

STADT STAAT/PROVINZ POSTLEITZAHL

«LAND» TELEFON

NEUE ADRESSE _____

ODER NEUER BESITZER: NAME _____

NR. STRASSE WOHNUNG

STADT STAAT/PROVINZ POSTLEITZAHL

«LAND» TELEFON

E-MAIL-ADRESSE _____

|v00A2F

***Diese Seite wurde
absichtlich frei gelassen***

ADRESSÄNDERUNG EIGENTÜMERÄNDERUNG 

FAHRZEUG-IDENTIFIKATIONSNUMMER

--	--	--	--	--	--	--	--	--	--	--	--	--	--	--	--	--

Modellnummer	Fahrzeug-Identifizierungsnummer (FIN)
--------------	---------------------------------------

ALTE ADRESSE ODER VORHERIGER BESITZER:

NAME		
------	--	--

NR.	STRASSE	WOHNUNG
-----	---------	---------

STADT	STAAT/PROVINZ	POSTLEITZAHL
-------	---------------	--------------

«LAND»	TELEFON
--------	---------

NEUE ADRESSE ODER NEUER BESITZER:

NAME		
------	--	--

NR.	STRASSE	WOHNUNG
-----	---------	---------

STADT	STAAT/PROVINZ	POSTLEITZAHL
-------	---------------	--------------

«LAND»	TELEFON
--------	---------

E-MAIL-ADRESSE

lv00A2F

ADRESSÄNDERUNG EIGENTÜMERÄNDERUNG 

FAHRZEUG-IDENTIFIKATIONSNUMMER

--	--	--	--	--	--	--	--	--	--	--	--	--	--	--	--

Modellnummer	Fahrzeug-Identifizierungsnummer (FIN)
--------------	---------------------------------------

ALTE ADRESSE ODER VORHERIGER BESITZER:

NAME		
------	--	--

NR.	STRASSE	WOHNUNG
-----	---------	---------

STADT	STAAT/PROVINZ	POSTLEITZAHL
-------	---------------	--------------

«LAND»	TELEFON
--------	---------

NEUE ADRESSE ODER NEUER BESITZER:

NAME		
------	--	--

NR.	STRASSE	WOHNUNG
-----	---------	---------

STADT	STAAT/PROVINZ	POSTLEITZAHL
-------	---------------	--------------

«LAND»	TELEFON
--------	---------

E-MAIL-ADRESSE

lv00A2F

***Diese Seite wurde
absichtlich frei gelassen***

WARNUNG

Der Roadster Spyder unterscheidet sich von herkömmlichen Fahrzeugen und erfordert daher eine besondere Handhabung.

Machen Sie sich mit der unterschiedlichen Handhabung des Roadster Spyder vertraut.

Lesen Sie diese Bedienungsanleitung und sehen Sie sich das Sicherheitsvideo an: <https://can-am.brp.com/spyder/owners/safety/safety-information.html>

Absolvieren Sie einen Trainingskurs (falls ein solcher angeboten wird), erwerben Sie Fahrpraxis, **machen** Sie sich mit den Bedienelementen vertraut und erlangen Sie die entsprechende Fahrerlaubnis.

Lesen Sie vor der Fahrt die Sicherheitskarte.

Tragen Sie stets einen Helm und geeignete Fahrausrüstung.

Bei dieser Art von Fahrzeug sind die Fahrer höheren Verkehrsrisiken ausgesetzt als in einem Auto. Selbst erfahrene Fahrer können von anderen Fahrzeugen angefahren werden oder die Kontrolle über das Fahrzeug verlieren. Bei einem Zusammenstoß schützt Sie das Fahrzeug nicht.

Handhabungsgrenzen und Straßenverhältnisse

Das Fahrzeugstabilitätssystem (VSS, Vehicle Stability System) kann nicht verhindern, dass Sie die Kontrolle über das Fahrzeug verlieren, sich überschlagen oder vom Fahrzeug stürzen, wenn Sie die Grenzen des Fahrzeugs überschreiten. Machen Sie sich mit den Grenzen bei unterschiedlichen Straßenverhältnissen vertraut. Fahren Sie nicht auf Eis, auf Schnee oder im Gelände. Meiden Sie Pfützen und fließendes Wasser. Diese Art von Fahrzeug kann auf Wasser schwimmen und auf mit Schotter, Schmutz und Sand bedeckten Straßen wegrutschen. Wenn Ihnen diese Straßenverhältnisse begegnen, fahren Sie langsam.

219 001 987_DE
BEDIENUNGSANLEITUNG, SPYDER RT / DEUTSCH

U/M: P.C.