

can-am®



2017 ROADSTER MANUALE DEL CONDUCENTE

Informazioni sulla sicurezza,
sul veicolo e sulla manutenzione

SPYDER® RT™

AVVERTENZA

Imparare in cosa è diversa la roadster Spyder.

Leggere attentamente questo manuale del conducente e guardare il DVD sulla sicurezza.

Completare un corso di formazione (se disponibile), fare pratica e diventare esperti con i comandi.

Consultare le leggi locali: i requisiti relativi alla patente di guida variano da paese a paese.

Conservare questo manuale nel vano portaoggetti anteriore.

 **AVVERTENZA**

Il veicolo contiene o emette sostanze chimiche note allo stato della California per causare cancro e difetti congeniti o altri danni a livello riproduttivo.



In Canada i prodotti sono distribuiti da Bombardier Recreational Products Inc.
In USA, i prodotti sono distribuiti da BRP US Inc.

Si tratta di un elenco non esaustivo di marchi di fabbrica proprietà di Bombardier Recreational Products Inc. o dei suoi affiliati:

Can-Am®

Rotax®

Spyder®

XPS™



iPhone, iPod, iPod nano e iPod touch sono marchi di Apple Inc. registrati negli Stati Uniti e in altri paesi.

"Made for iPod" e "Made for iPhone" significa che l'accessorio è stato progettato per connettersi in modo specifico rispettivamente all'iPod o all'iPhone e possiede la certificazione dello sviluppatore che ne attesta la conformità agli standard prestazionali di Apple. Apple non è responsabile per il funzionamento di questo dispositivo o della sua conformità agli standard di sicurezza e normativi. Si prega di notare che l'utilizzo di questo accessorio in combinazione con iPod e iPhone potrebbe influenzare le prestazioni wireless.

INTRODUZIONE

Deutsch	Dieses Handbuch ist möglicherweise in Ihrer Landessprache verfügbar. Bitte wenden Sie sich an Ihren Händler oder besuchen Sie: www.operatorsguides.brp.com
English	This guide may be available in your language. Check with your dealer or go to: www.operatorsguides.brp.com
Español	Es posible que este manual esté disponible en su idioma. Consulte a su distribuidor o visite: www.operatorsguides.brp.com
Français	Ce guide peut être disponible dans votre langue. Vérifier avec votre concessionnaire ou aller à: www.operatorsguides.brp.com
日本語	このガイドは、言語によって翻訳版が用意されています。ディーラーに問い合わせるか、次のアドレスでご確認ください： www.operatorsguides.brp.com
Nederlands	Deze handleiding kan beschikbaar zijn in uw taal. Vraag het aan uw dealer of ga naar: www.operatorsguides.brp.com
Norsk	Denne boken kan finnes tilgjengelig på ditt eget språk. Kontakt din forhandler eller gå til: www.operatorsguides.brp.com
Português	Este manual pode estar disponível em seu idioma. Fale com sua concessionária ou visite o site: www.operatorsguides.brp.com
Suomi	Käyttöohjekirja voi olla saatavissa omalla kielelläsi. Tarkista jälleenmyyjältä tai käy osoitteessa: www.operatorsguides.brp.com
Svenska	Denna bok kan finnas tillgänglig på ditt språk. Kontakta din återförsäljare eller gå till: www.operatorsguides.brp.com

Congratulazioni per l'acquisto del nuovo roadster Can-Am® Spyder®. Il prodotto è coperto dalla garanzia Bombardier Recreational Products Inc. (BRP) e da una rete di concessionari autorizzati a fornire componenti, manutenzione o gli accessori necessari.

Il concessionario è teso alla massima soddisfazione del cliente. Ha partecipato ad un corso di formazione per eseguire la messa a punto e l'ispezione iniziale della roadster prima che il cliente prenda possesso del veicolo.

Al momento della consegna, siete stati informati della copertura della garanzia e avete sottoscritto *L'ELENCO DI CONTROLLO DI PRE-CONSEGNA* come garanzia che il nuovo veicolo è stato preparato a Vostra completa soddisfazione.

Istruzioni preliminari

Per la sicurezza personale e quella dei passeggeri e delle persone nelle vicinanze, leggere attentamente le seguenti sezioni prima di utilizzare la roadster Spyder:

- *PRECAUZIONI GENERALI*
- *INFORMAZIONI SUL VEICOLO*
- *ISTRUZIONI PER L'UTILIZZO SICURO*
- *ISPEZIONE PRELIMINARE.*

I motociclisti esperti devono leggere con particolare attenzione la sottosezione *NOVITÀ DELLA ROADSTER SPYDER.*

Messaggi sulla sicurezza

Di seguito vengono descritti i tipi di messaggi di sicurezza, l'aspetto e le modalità di utilizzo in questo manuale:

Il simbolo di allarme di sicurezza  indica un potenziale rischio di lesioni personali.



ATTENZIONE

Indica un potenziale pericolo che, se non viene evitato, può provocare gravi lesioni o la morte.



ATTENZIONE Indica una situazione pericolosa che, se non evitata, potrebbe causare lesioni di lieve entità.

AVVISO Indica un'istruzione che, se non osservata, potrebbe danneggiare seriamente i componenti del veicolo o altre proprietà.

Informazioni su questo Manuale del conducente

Questo Manuale del conducente è stato redatto in Nord America tenendo conto di un ambiente con guida a destra. Adattare le manovre indicate alle regole stradali vigenti nel proprio Paese.

Nel presente Manuale del conducente, il termine motocicletta si riferisce in genere a una motocicletta a due ruote.

Conservare il documento nella stiva anteriore in modo da poterla consultare facilmente per informazioni sulla manutenzione, sulla risoluzione dei problemi e sulle istruzioni da fornire a terzi.

Se desidera visualizzare e/o stampare un'altra copia del Manuale del conducente, visitare il seguente sito Web www.operatorsguide.brp.com.

Le informazioni contenute in questo documento sono corrette alla data di pubblicazione. Tuttavia, BRP segue una politica di continuo miglioramento dei propri prodotti,

senza però alcun obbligo di installazione su prodotti fabbricati in precedenza. A causa di cambiamenti dell'ultimo momento, si potrebbero trovare alcune discrepanze tra i prodotti fabbricati e le descrizioni e/o caratteristiche tecniche illustrate in questo manuale. BRP si riserva il diritto, in qualsiasi momento, di sospendere o cambiare specifiche, design, caratteristiche, modelli o dotazioni senza incorrere in alcun obbligo.

Al momento della vendita, il Manuale del conducente e il DVD *SULLA SICUREZZA* devono rimanere sul mezzo.

Riferimento ad altre fonte di informazioni

Oltre a consultare il Manuale del conducente, leggere la Scheda di sicurezza posizionata sul veicolo e guardare il DVD *SULLA SICUREZZA*.

Se possibile, seguire un corso pratico specifico per la roadster Spyder. Per ulteriori informazioni sui prossimi corsi, visitare il nostro sito Web [all'indirizzo www.can-am.brp.com](http://www.can-am.brp.com). Qualora non sia possibile partecipare a un corso specifico per la roadster Spyder, si consiglia di seguire un corso di guida per motociclette poiché alcune delle competenze richieste sono simili e vengono fornite informazioni sulla gestione dei rischi su strada che è possibile applicare anche durante la guida della roadster Spyder.

Ringraziamenti

Si ringrazia la Motorcycle Safety Foundation (MSF) per aver concesso a BRP l'utilizzo di materiale correlato alla guida sicura delle moto stradali presente in questo Manuale del conducente.

MSF è un'organizzazione no profit riconosciuta a livello internazionale

e supportata dai produttori di motociclette. Che fornisce corsi di formazione, strumenti e partnership alla comunità per la sicurezza delle motociclette. Per informazioni, visitare il sito Web dell'organizzazione all'indirizzo **www.msf-usa.org**.

***Questa pagina è
stata lasciata intenzionalmente bianca***

INDICE

INTRODUZIONE	1
ISTRUZIONI PRELIMINARI.....	1
MESSAGGI SULLA SICUREZZA.....	1
INFORMAZIONI SU QUESTO MANUALE DEL CONDUCENTE.....	2
RIFERIMENTO AD ALTRE FONTE DI INFORMAZIONI.....	2
RINGRAZIAMENTI.....	2
PRECAUZIONI GENERALI	11
EVITARE L'AVVELENAMENTO DA MONOSSIDO DI CARBONIO...11	11
EVITARE INCENDI PRODOTTI DA BENZINA E ALTRI PERICOLI...11	11
EVITARE BRUCIATURE DA PARTI CALDE.....	12
ACCESSORI E MODIFICHE.....	12
<i>INFORMAZIONI SUL VEICOLO</i>	
COMANDI PRINCIPALI	14
1) MANUBRIO.....	15
2) ACCELERATORE.....	15
3) LEVA DELLA FRIZIONE (MODELLO SM6).....	16
4) LEVA DI SELEZIONE MARCE (MODELLO SM6).....	16
5) SELETTORE MARCE (MODELLO SE6).....	17
6) PEDALE DEL FRENO.....	18
7) INTERRUOTTORE FRENO STAZIONAMENTO.....	18
COMANDI SECONDARI	20
1) INTERRUOTTORE DI ACCENSIONE.....	21
2) PULSANTE DI AVVIO MOTORE.....	22
3) INTERRUOTTORE ARRESTO MOTORE.....	22
4) INTERRUOTTORE DI SEGNALAZIONE PERICOLO.....	22
5) INTERRUOTTORE CRUISE CONTROL.....	22
6) INTERRUOTTORE DEL FARO.....	25
7) PULSANTE FRECCHE.....	25
8) PULSANTE AVVISATORE ACUSTICO.....	26
9) PULSANTE DI REGOLAZIONE DEL PARABREZZA.....	26
10) RECC (BLOCCHETTO COMANDI ELETTRONICI DEL ROAD-STER).....	26
11) PULSANTE RETROMARCIA.....	27
12) PULSANTE PTT (PUSH TO TALK).....	28
13) BLOCCHETTO DEI COMANDI.....	28
COMANDI PASSEGGERO	31
INTERRUPTORE MANOPOLE RISCALDATE DEL PASSEGGERO...31	31
COMANDI AUDIO PASSEGGERO.....	31
INDICATORE MULTIFUNZIONE	32
DESCRIZIONE DELL'INDICATORE MULTIFUNZIONE.....	32
INFORMAZIONI AVVIO INDICATORE MULTIFUNZIONE.....	33
DESCRIZIONE DEL DISPLAY DIGITALE.....	34
VEDERE IL DISPLAY DIGITALE.....	36
ICONA DESCRIZIONE SCHERMO.....	37
INDICATORI ANALOGICI (PACCHETTO OPZIONALE)	44
INDICATORE LIVELLO CARBURANTE.....	44
INDICATORE TEMPERATURA LIQUIDO DI RAFFREDDAMENTO...44	44

CONTROLLI AUDIO.....	45
ACCENSIONE IMPIANTO AUDIO.....	45
CONTROLLO VOLUME AUDIO.....	45
REGOLAZIONE AUTOMATICA DEL VOLUME.....	45
DISATTIVARE L'AUDIO.....	45
FREQUENZA RADIO.....	45
AUX E PORTA USB.....	46
AUDIO DEL SISTEMA DI NAVIGAZIONE.....	48
SCHERMATA CB (OPZIONALE).....	48
GPS (PACCHETTO OPZIONALE).....	49
INSTALLAZIONE DEL RICEVITORE GPS.....	49
RIMOZIONE DEL RICEVITORE GPS.....	49
APPARECCHIATURA.....	50
SPECCHIETTI.....	50
SCOMPARTO ANTERIORE.....	51
SEDILE.....	51
VANI BAGAGLI.....	52
CASCO.....	54
KIT STRUMENTI.....	54
MANUALE DEL CONDUCENTE.....	54
PANNELLI DELLA CARROZZERIA.....	55
PROCEDURE DI BASE.....	61
REGOLAZIONE DELLE PEDANE DEL PASSEGGERO.....	61
AVVIO E ARRESTO DEL MOTORE.....	61
GUIDA IN RETROMARCIA.....	63
RODAGGIO.....	64
RIFORNIMENTO.....	64
REGOLAZIONE DELLE SOSPENSIONI.....	66
UTILIZZO DELLA PRESA DI CORRENTE A 12 V.....	68
USARE IL JACK DI INGRESSO AUDIO.....	68
<i>ISTRUZIONI PER L'UTILIZZO SICURO</i>	
NOVITÀ DELLA ROADSTER SPYDER.....	70
STABILITÀ.....	70
RISPOSTA ALLE CONDIZIONI STRADALI.....	70
PEDALE DEL FRENO.....	70
FRENO DI STAZIONAMENTO.....	70
STERZO.....	70
LARGHEZZA.....	71
RETROMARCIA.....	71
PATENTE DI GUIDA E LEGISLAZIONE LOCALE.....	71
TECNOLOGIE DI SUPPORTO ALLA GUIDA.....	72
SISTEMA DI STABILITÀ DEL VEICOLO (VSS).....	72
SISTEMA DI STERZO ASSISTITO (DPS).....	73
PERCEZIONE DEI RISCHI SULLA STRADA.....	74
TIPO DI VEICOLO.....	74
CAPACITÀ E GIUDIZIO DEL CONDUCENTE.....	74
CONDIZIONI DEL CONDUCENTE.....	75

CONDIZIONI DEL VEICOLO.....	75
CONDIZIONI STRADALI E METEOROLOGICHE.....	75
ATTREZZATURE DI PROTEZIONE.....	76
CASCHI.....	76
ALTRE ATTREZZATURE DI PROTEZIONE.....	77
CAPACITÀ DI GUIDA RICHIESTE ED ESERCITAZIONE NELLE MANOVRE.....	79
SCELTA DI UNA ZONA DOVE ESERCITARSI.....	79
PREPARAZIONE ALLA GUIDA.....	80
POSIZIONE DI GUIDA.....	80
ESERCITARSI NELLE MANOVRE (MODELLO SM6).....	80
ESERCITARSI NELLE MANOVRE (MODELLO SE6).....	93
SVILUPPO DI CAPACITÀ DI GUIDA AVANZATE.....	102
STRATEGIE SU STRADA.....	104
PIANIFICAZIONE DEL VIAGGIO.....	104
GUIDA PRUDENTE.....	104
RENDERSI VISIBILI.....	105
POSIZIONE IN CORSA.....	106
SITUAZIONI COMUNI DI GUIDA.....	108
CONDIZIONI DELLA STRADA E RISCHI.....	110
EMERGENZE IN STRADA.....	112
ANOMALIE AGLI PNEUMATICI.....	112
TRASPORTO DI UN PASSEGGERO, DI CARICHI E TRAINO DI UN RIMORCHIO.....	114
LIMITI DI PESO.....	114
GUIDA CON PESO SUPPLEMENTARE.....	114
TRASPORTO DI UN PASSEGGERO.....	114
TRASPORTO DEL CARICO.....	115
TRAINO DI UN CARRELLO.....	116
AUTOVALUTAZIONE DELLE CONOSCENZE.....	120
QUESTIONARIO.....	120
RISPOSTE.....	122
INFORMAZIONI DI SICUREZZA SUL VEICOLO.....	124
CARTELLINO.....	124
SCHEDE DI SICUREZZA.....	125
ETICHETTE DI SICUREZZA (TUTTI I MODELLI AD ECCEZIONE DI QUELLI EUROPEI).....	126
ETICHETTE DI SICUREZZA (MODELLI EUROPEI).....	130
SEGNALAZIONE DI DIFETTI DI SICUREZZA.....	134
<i>ISPEZIONE PRELIMINARE</i>	
CONTROLLI PRELIMINARI.....	136
PRIMA DI AVVIARE IL VEICOLO, ISPEZIONARE I SEGUENTI ELEMENTI:.....	136
GIRARE LA CHIAVE DI ACCENSIONE IN POSIZIONE ON:.....	138

MANUTENZIONE

PROGRAMMA DI MANUTENZIONE	140
ISPEZIONE INIZIALE	143
PROCEDURE DI MANUTENZIONE	144
OLIO MOTORE.....	144
FILTRO DELL'ARIA.....	148
LIQUIDO REFRIGERANTE MOTORE.....	149
VENTOLE RADIATORE.....	150
LIQUIDO DELLA FRIZIONE (MODELLO SM6).....	150
BATTERIA.....	151
CINGHIA DI TRASMISSIONE.....	153
PNEUMATICI E RUOTE.....	155
FRENI.....	157
FARI.....	158
CURA DEL VEICOLO	162
PULIZIA DEL VEICOLO.....	162
PROTEZIONE DEL VEICOLO.....	162
RIMESSAGGIO E PREPARAZIONE PRIMA DELL'USO	163
RIMESSAGGIO.....	163
PREPARAZIONE PRIMA DELL'USO.....	163

RIPARAZIONI SU STRADA

LINEE GUIDA PER LA DIAGNOSTICA	166
IMPOSSIBILE INSERIRE LA PRIMA MARCIA (MODELLO SM6).....	166
IMPOSSIBILE METTERE IN FOLLE (MODELLO SE6).....	166
IMPOSSIBILE CAMBIARE MARCIA (MODELLO SE6).....	166
IL MOTORE NON PARTE.....	166
LA SCRITTA MANAUL (MANUALE) COMPARE NELL'INDICATORE.....	167
MESSAGGI NELL'INDICATORE MULTIFUNZIONE	168
COSA FARE NELLE SEGUENTI CIRCOSTANZE	172
PERDITA DELLE CHIAVI.....	172
IMPOSSIBILE APRIRE IL VANO DI CARICO LATERALE.....	172
PNEUMATICO SGONFIO.....	172
BATTERIA "MORTA".....	173
COME SOSTITUIRE I FUSIBILI E LE LUCI	175
FUSIBILI.....	175
LUCI.....	178
TRASPORTO DEL VEICOLO	185

INFORMAZIONI TECNICHE

IDENTIFICAZIONE DEL VEICOLO	188
NUMERO DI IDENTIFICAZIONE DEL VEICOLO (VIN).....	188
NUMERO DI IDENTIFICAZIONE MOTORE.....	188
TARGHETTA DI CONFORMITÀ EPA.....	189

NORMATIVA SUL SISTEMA DI CONTROLLO DELLE EMISSIONI RUMOROSE.....	190
RADIO FREQUENCY DIGITALLY ENCODED SECURITY SYSTEM (CHIAVE RF D.E.S.S.).....	191
CARATTERISTICHE TECNICHE.....	192

GARANZIA

GARANZIA LIMITATA BRP - STATI UNITI E CANADA: 2017 ® SPYDER® ROADSTER.....	200
GARANZIA BRP LIMITATA AL DI FUORI DI USA E CANADA: 2017 ® SPYDER® ROADSTER.....	211

INFORMAZIONI AI CLIENTI

INFORMATIVA SULLA PRIVACY.....	218
CONTATTACI.....	219
NORD AMERICA.....	219
EUROPA.....	219
OCEANIA.....	220
SOUTH AMERICA.....	220
ASIA.....	220
CAMBIO DI INDIRIZZO/PROPRIETÀ.....	221

PRECAUZIONI GENERALI

Evitare l'avvelenamento da monossido di carbonio

Gli scarichi del motore contengono monossido di carbonio, un gas mortale che, se inalato, può causare cefalea, vertigini, sonnolenza, nausea, confusione e persino la morte.

Il monossido di carbonio è un gas incolore, inodore e insapore che potrebbe essere presente anche se i gas di scarico non sono percepiti a livello visivo oppure olfattivo. Il monossido di carbonio può accumularsi a livelli mortali in modo rapido e causare sovraffazione e incapacità di mettersi in salvo. I livelli mortali di monossido di carbonio possono inoltre accumularsi per ore o giorni in zone chiuse o scarsamente ventilate. In caso di sintomi di avvelenamento da monossido di carbonio, uscire immediatamente dalla zona, recarsi all'aperto e rivolgersi a un medico.

Per evitare lesioni gravi o mortali da monossido di carbonio:

- Non utilizzare mai il veicolo in zone scarsamente ventilate o parzialmente chiuse come, ad esempio, garage, parcheggi coperti o fienili. Anche se si cerca di ventilare i gas di scarico del motore con ventole o aprendo porte e finestre, il monossido di carbonio può raggiungere rapidamente livelli pericolosi.
- Non utilizzare mai il veicolo all'opera in zone in cui i gas di scarico del motore possono accumularsi all'interno di un edificio attraverso porte e finestre.

Evitare incendi prodotti da benzina e altri pericoli

La benzina è estremamente infiammabile e altamente esplosiva. I vapori di carburante possono diffondersi e infiammarsi a causa di una scintilla o fiamma a molti metri di distanza dal motore. Per ridurre il rischio di incendio o esplosione, seguire le istruzioni riportate di seguito:

- Rifornire di carburante in una zona ventilata lontano da fiamme, scintille, sigarette accese e altre fonti di accensione.
- Non effettuare mai rifornimento di carburante con il motore acceso.
- Non riempire eccessivamente il serbatoio per consentire al carburante di espandersi a seguito delle variazioni di temperatura.
- Rimuovere le eventuali perdite di carburante.
- Non avviare il motore se il tappo del carburante è rimosso.
- Utilizzare solo contenitori di benzina rossi approvati per il trasporto del carburante.
- Non trasportare le taniche del carburante nello scomparto anteriore o in qualsiasi altro scomparto del veicolo.

La benzina è velenosa e può causare lesioni gravi o mortali.

- Non travasare mai la benzina con la bocca.
- In caso di ingestione, contatto con gli occhi o inalazione dei vapori di benzina, contattare immediatamente un medico.

In caso di contatto, risciacquare con acqua e sapone e cambiarsi d'abito.

Evitare bruciature da parti calde

Il tubo di scarico, l'olio, i sistemi di raffreddamento e il motore diventano molto caldi durante l'utilizzo. Evitare il contatto durante e subito dopo l'utilizzo per evitare bruciature.

Accessori e modifiche

Non apportare modifiche non autorizzate o utilizzare accessori o collegamenti non approvati da BRP. Poiché tali modifiche non sono state testate da BRP, potrebbero aumentare il rischio di incidenti su strada o di lesioni e possono rendere illegale l'utilizzo del veicolo su strada.

A differenza della maggior parte delle motociclette, la roadster Spyder è equipaggiata con un sistema di stabilità del veicolo (VSS), calibrato per la configurazione normale del veicolo. In caso di modifiche al veicolo, ad esempio variazioni nella distribuzione dei pesi, modifiche al passo, agli pneumatici, alle sospensioni o allo sterzo, il VSS potrebbe non funzionare correttamente.

Per informazioni sugli accessori disponibili per il proprio veicolo, contattare il concessionario roadster Can-Am autorizzato.

INFORMAZIONI SUL VEICOLO

COMANDI PRINCIPALI

È importante conoscere la posizione e il funzionamento di tutti i comandi e acquisire familiarità ed esercitarsi nell'utilizzo coordinato degli stessi.

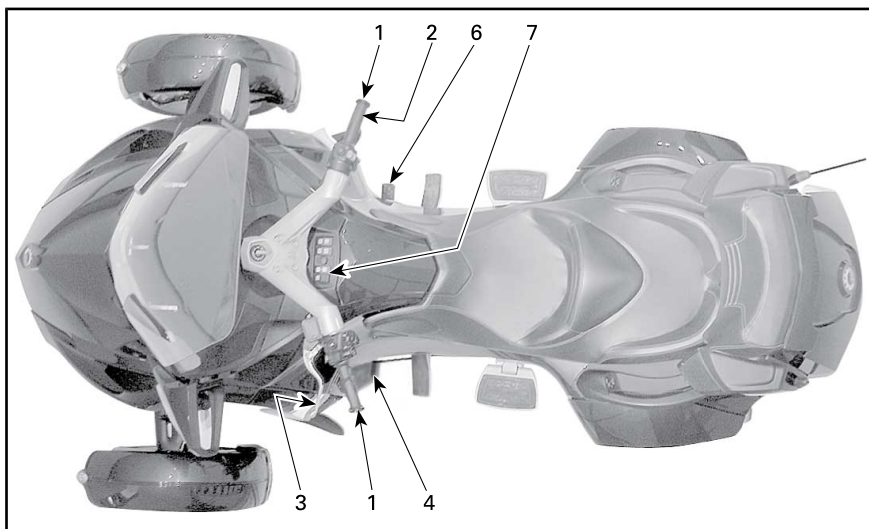

CONFIGURAZIONE TIPICA — MODELLO SM6

1	Manubrio
2	Acceleratore
3	Leva della frizione
4	Leva di selezione marce
6	Pedale del freno
7	Interruttore freno stazionamento

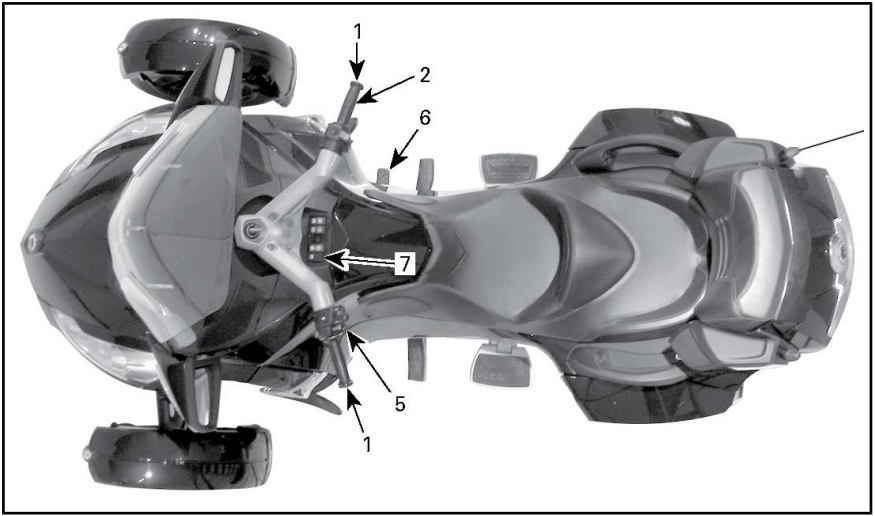

CONFIGURAZIONE TIPICA — MODELLO SE6

1	Manubrio
2	Acceleratore
5	Selettore marce
6	Pedale del freno
7	Interruttore freno stazionamento

1) Manubrio

Afferrare il manubrio con entrambe le mani. Girarlo nella direzione in cui si desidera procedere.

2) Acceleratore

L'acceleratore è posizionato sull'impugnatura destra e controlla la velocità del motore. Per aumentare i giri del motore, ruotare l'acceleratore come mostrato (abbassare il polso).

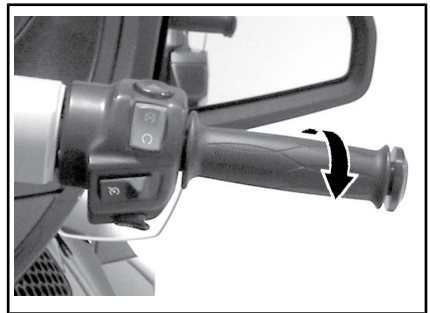

PER AUMENTARE LA VELOCITÀ

Per diminuire i giri del motore, ruotare l'acceleratore come mostrato (alzare il polso).

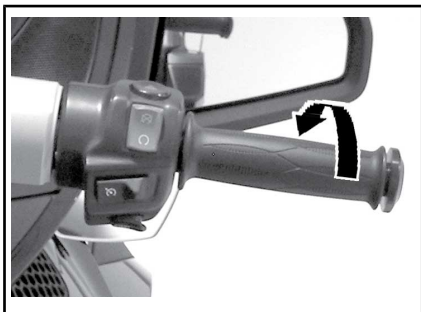

PER DIMINUIRE LA VELOCITÀ

L'acceleratore è caricato a molla e dovrebbe ritornare nella posizione di folle quando si rilascia l'impugnatura.

NOTA: Questo veicolo è dotato di ETC (controllo elettronico dell'acceleratore). Le farfalle antiritorno nel corpo farfallato sono controllate elettronicamente e, quando necessario, possono essere aperte o chiuse indipendentemente dalla posizione della manopola dell'acceleratore. Potrebbe accadere che durante un'accelerazione il VSS (sistema di stabilità del veicolo) impedisca al motore di aumentare i giri in modo da mantenere la stabilità del veicolo. Successivamente, quando il veicolo ha recuperato la stabilità, i giri motore saranno ripristinati in base alla richiesta del conducente. In questi casi si percepirà una accelerazione "ritardata" rispetto al comando dato.

3) Leva della frizione (modello SM6)

La leva della frizione si trova davanti all'impugnatura sinistra e controlla la trasmissione di potenza dal motore alla ruota posteriore. Premere

la leva per disinnestare la frizione e lasciarla andare per innestarla.

Regolazione della posizione della leva della frizione

La distanza tra la leva della frizione e la manopola può essere regolata dalla posizione 1 (distanza massima) alla posizione 4 (distanza minima).

1. Spingere la leva della frizione in avanti per sbloccare la ghiera di regolazione. Tenere in posizione.
2. Girare la ghiera nella posizione desiderata allineando il numero nella ghiera con il punto sulla leva.
3. Rilasciare la leva della frizione.

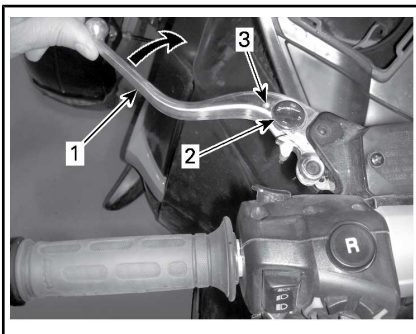

REGOLAZIONE DELLA LEVA DELLA FRIZIONE

1. Leva della frizione
2. Quadrante di regolazione
3. Punto

4) Leva di selezione marce (modello SM6)

La leva di selezione marce si trova davanti al poggiatesta sinistro.

Lo schema delle marce è Retromarcia-1-Folle- 2-3-4-5-6.



CONFIGURAZIONE TIPICA

Sollevare o premere completamente per passare in modo sequenziale da una marcia a quella successiva. Quando rilasciata, la leva ritorna nella posizione centrale, dove il meccanismo viene ripristinato per il successivo spostamento in ALTO o in BASSO. Per selezionare Folle (N), sollevare a metà dalla prima oppure premere a metà dalla seconda.

NOTA: Per passare dalla folle alla prima marcia, premere il freno e spingere la leva del cambio in alto.

Per innestare la retromarcia, vedere *GUIDA IN RETROMARCIA* nella sottosezione *PROCEDURE DI BASE* per le istruzioni dettagliate.

5) Selettore marce (modello SE6)

Il selettore delle marce si trova sotto all'impugnatura sinistra.



CONFIGURAZIONE TIPICA

1. Selettore marce

Lo schema delle marce è Retromarcia-Folle-1-2-3-4-5-6.

Premere il selettore in avanti per innestare le marce alte. Tirare il selettore verso di se per scalare le marce.

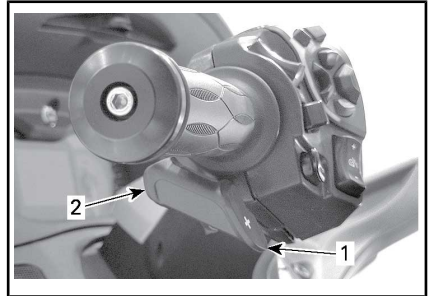

1. Innesto marcia alta
2. Innesto marcia bassa

In questo modo è possibile passare in modo sequenziale da una marcia a quella successiva. Rilasciare il selettore dopo aver cambiato marcia.

Per innestare più di una marcia, utilizzare il selettore più volte.

Per innestare la marcia in folle dalla prima o dalla retromarcia, premere brevemente o tirare il selettore delle marce. Un'attivazione più lunga innesterà la marcia in folle.

NOTA: Per passare dalla retromarcia alla Prima marcia, premere il freno e spingere la leva del cambio in alto.

NOTA: Per passare dalla folle alla prima marcia, premere il freno e spingere la leva del cambio in alto.

Quando viene rilasciato il selettore delle marce, il meccanismo viene ripristinato per il successivo spostamento in ALTO o in BASSO.

Nel caso in cui il conducente non scali le marce quando rallenta e il regime del motore scenda al di sotto della soglia minima, il cambio

scalerà automaticamente le marce in base alla necessità.

Se il motore è avviato con la marcia innestata, il cambio passerà automaticamente in folle.

6) Pedale del freno

Il pedale del freno si trova davanti al poggiatesta destro. Premere per azionare. Il pedale arresta tutte le tre ruote.

Modelli SM6 e Modello base SE6

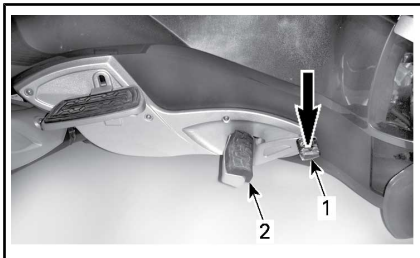

1. Pedale del freno
2. Pedana

NOTA: Durante la guida assicurarsi di non appoggiare il piede sul pedale del freno. Altrimenti, la gestione del motore attiverà la modalità di emergenza per proteggere l'impianto frenante.

Modelli SE6 RT-S e RT Limited

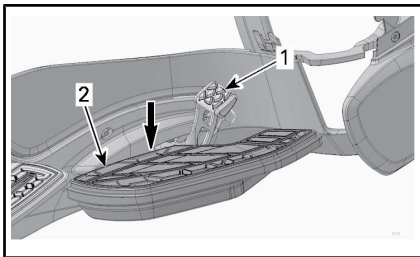

CONDIZIONI NORMALI

1. Pedale del freno
2. Pianale

Un meccanismo permette al pianale di abbassarsi se le pedane vengono premute più del normale. In questo caso, spingere sul pianale

fino a quando si sente uno scatto quindi testare il sistema frenante.

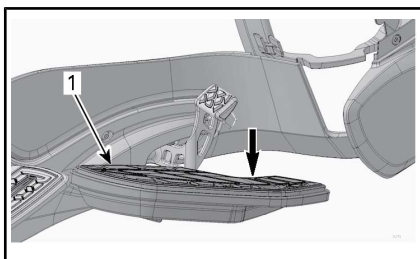

PIANALE ABBASSATO

1. Pianale

Se questa condizione persiste oppure se si riscontrano problemi al sistema frenante, consultare un concessionario roadster Spyder Can-Am autorizzato.

7) Interruttore freno stazionamento

L'interruttore del freno di stazionamento è collocato sopra al vano portaoggetti. Questo permette inserire o disinserire il freno di stazionamento elettrico.

Sui modelli SE6, viene emesso un segnale per 20 secondi se si arresta il motore quando freno di stazionamento non è correttamente azionato.



1. Interruttore freno stazionamento

NOTA: Per inserire o disinserire il freno di stazionamento, la chiave di accensione deve essere in posizione ON.

NOTA: Il voltaggio della batteria deve essere almeno di 11 V per poter inserire il freno di stazionamento. Se il voltaggio è inferiore a 11 V, la spia del freno di stazionamento si accenderà e il quadro mostrerà un messaggio di guasto del freno di stazionamento.

Azionamento del freno di stazionamento

Con il veicolo fermo, premere l'interruttore per azionare il freno di stazionamento. La spia del freno si accenderà.

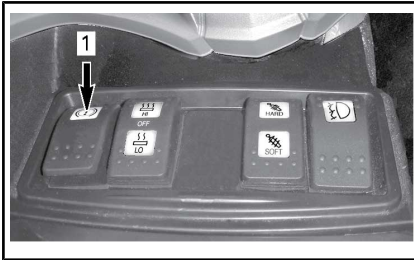

1. Premere qui

NOTA: Il freno di stazionamento non è attivabile quando la velocità è superiore a 10 km/h.

Verificare che il freno di stazionamento sia inserito correttamente. Tirare la frizione (nel modello SM6) e spostare il veicolo in avanti e indietro.

Disinserimento del freno di stazionamento

Per disinserire il freno di stazionamento, premere e rilasciare l'interruttore, assicurarsi che la spia dell'indicatore si spenga.



1. Premere qui

COMANDI SECONDARI

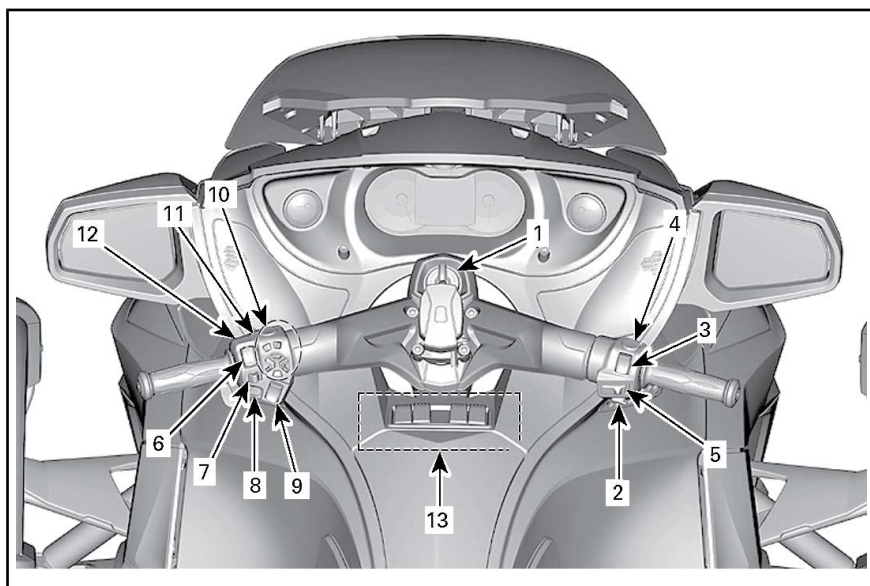

CONFIGURAZIONE TIPICA

1	Interruttore di accensione	8	Pulsante avvisatore acustico
2	Pulsante di avvio motore	9	Pulsante di regolazione del parabrezza
3	Interruttore arresto motore	10	RECC (bloccetto comandi elettronici della roadster)
4	Interruttore dei lampeggiatori d'emergenza	11	Pulsante della retromarcia
5	Interruttore Cruise control	12	Pulsante PTT (Push to talk)
6	Interruttore dei fari	13	Bloccetto dei comandi
7	Pulsante frecce		

1) Interruttore di accensione

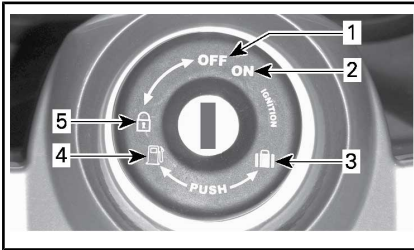

INTERRUTTORE DI ACCENSIONE

1. OFF
2. ON
3. Apertura scomparto anteriore
4. Apertura sedile/accesso serbatoio del carburante
5. Posizione di bloccaggio dello sterzo/vano portaoggetti

L'interruttore di accensione si trova al centro del manubrio. controlla:

- Accensione motore
- Meccanismo di apertura sedile per l'accesso a:
 - Tappo serbatoio carburante
 - Serbatoi del liquido per freni
- Meccanismo di apertura dello scomparto anteriore dal quale si può accedere:
 - Manuale del conducente
 - Fusibili
 - Terminali batteria.
- Meccanismo di bloccaggio dello sterzo/vano portaoggetti.

AVVISO Se la chiave non gira in modo lineare, non forzarla. Estrarla e reinserirla.

! ATTENZIONE

Se si posiziona l'interruttore di accensione su OFF, si spegne il motore e tutti i sistemi elettrici, compresi VSS e DPS. Se si effettua tale operazioni con il veicolo in movimento, si potrebbe perdere il controllo e causare un incidente.

Con il veicolo sono fornite due chiavi. Ogni chiave Spyder contiene un chip specificamente pre-programmato che viene letto via radiofrequenza dall'immobilizzatore per consentire l'avviamento del motore. Le chiavi Spyder non contengono batterie. Non smontare la chiave. Se l'immobilizzatore non riesce a leggere la chiave, il motore non verrà avviato. Per informazioni sulle condizioni che possono portare a una mancata lettura della chiave da parte dell'immobilizzatore, vedere le *LINEE GUIDA PER LA DIAGNOSTICA*. Conservare la chiave di riserva in un posto sicuro poiché la chiave di riserva è **necessaria** per richiedere un'altra chiave al concessionario roadster Spyder Can-Am autorizzato.

NOTA: Nel portaoggetti è presente una serratura addizionale da usare con il carrello BRP opzionale. Questa permette di usare la chiave del veicolo per il carrello.

Funzione accensione

OFF

La chiave può essere inserita o rimossa in questa posizione.

In posizione OFF, il sistema elettrico del veicolo è disattivato.

Il motore si arresta portando l'interruttore di accensione in posizione OFF.

ON

Quando la chiave è girata in questa posizione, il sistema elettrico del veicolo è attivato.

L'indicatore deve attivarsi.

Le luci del veicolo sono accese.

Il motore può essere avviato.

2) Pulsante di avvio motore

Il pulsante di avvio motore si trova accanto all'impugnatura destra.

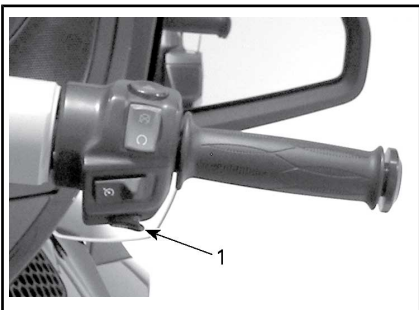

1. Pulsante di avvio motore

Il motore si accende premendo e tenendo premuto questo pulsante.

3) Interruttore arresto motore

L'interruttore di arresto motore si trova accanto all'impugnatura destra.

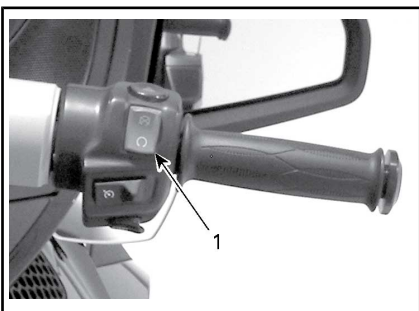

1. Interruttore arresto motore

L'interruttore ha due posizioni e deve essere impostato nella posi-

zione operativa prima di poter avviare il motore. Questo interruttore consente di arrestare il motore in qualsiasi momento senza dover rimuovere la mano dal manubrio.

4) Interruttore di segnalazione pericolo

L'interruttore di segnalazione pericolo si trova accanto all'impugnatura destra.

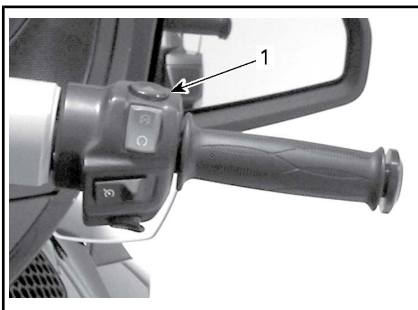

1. Interruttore dei lampeggiatori d'emergenza

Premere il pulsante per accendere le luci di segnalazione pericolo.

5) Interruttore cruise control

L'interruttore del cruise control si trova accanto all'impugnatura destra.

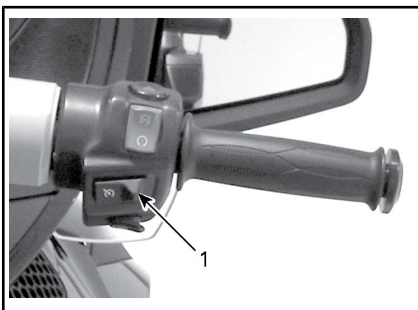

1. Interruttore Cruise control

Questo interruttore ha funzioni multiple. Permette di attivare, impostare e disattivare il cruise control.

! ATTENZIONE

Non è consigliabile usare il cruise control quando si traina un carrello.

Una volta impostato, il cruise control permette di mantenere una velocità costante durante la guida. Questo aumenterà o diminuirà i giri del motore in base alla necessità.

NOTA: La coppia del veicolo varierà leggermente in base a condizioni di guida, per esempio vento, salite o discese.

Il cruise control è progettato per essere usato nei viaggi lunghi e non sulle strade trafficate. Non guidare mai il mezzo con il cruise control attivato per le strade di città, su strade tortuose, con condizioni meteorologiche avverse e in tutte le circostanze in cui è necessario controllare manualmente l'acceleratore.

Limiti del Cruise Control

Il cruise control non è un pilota automatico, non prenderà il vostro posto alla guida.

Il cruise control non è in grado di percepire cosa accade sulla strada, non sterzerà per voi e non attiverà i freni in caso di bisogno.

! ATTENZIONE

L'utilizzo non corretto del cruise control può causare la perdita di controllo del veicolo.

Impostare il cruise control

Per usare il cruise control, la velocità del veicolo deve essere superiore a 40 km/h.

Portare l'interruttore del cruise control in posizione ON facendolo scorrere verso destra.

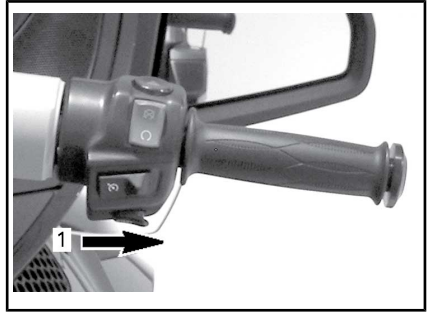

1. Scorrere completamente a destra

NOTA: Lo stato del cruise control apparirà come CRUISE ON nel display digitale.

Portare il veicolo alla velocità desiderata e mantenerla, quindi premere il pulsante del cruise control verso il basso per impostare la velocità.

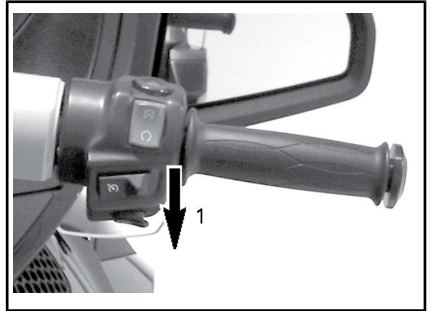

1. Premere il pulsante verso il basso per impostare

NOTA: Lo stato del cruise control apparirà come CRUISE SET nel display digitale.

Adesso è possibile lasciare l'acceleratore.

! ATTENZIONE

Tenere sempre entrambe le mani sul manubrio durante la guida. Altrimenti potreste perdere il controllo.

NOTA: Se avrete bisogno di aumentare la velocità, potrete aumentare

i giri del motore con l'acceleratore. Rilasciando l'acceleratore sarà ripristinata la velocità impostata nel cruise control.

Una volta impostato il cruise control, sarà possibile incrementare o ridurre la velocità impostata premendo il pulsante rispettivamente IN ALTO o IN BASSO. A ogni pressione del pulsante corrisponde un incremento della velocità di 1,6 km/h. Tenendo premuto il pulsante si potrà modificare l'impostazione fino al rilascio oppure fino al raggiungimento del limite operativo.



CRUISE CONTROL IMPOSTATO IN PRECEDENZA

1. Premere il pulsante verso l'alto per incrementare la velocità

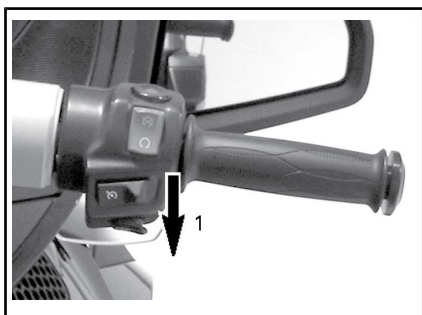

CRUISE CONTROL IMPOSTATO IN PRECEDENZA

1. Premere il pulsante verso il basso per ridurre la velocità

Annullare il cruise control

Uno qualunque degli eventi seguenti annullerà il cruise control.

- Pressione sul pedale del freno.
- Pressione della leva della frizione o slittamento della frizione (modelli SM6).
- Cambio di marcia (modello SE6)
- Qualsiasi intervento del sistema di stabilità del veicolo.

Riattivare il cruise control

Se il cruise control è stato annullato e l'interruttore si trova sempre su ON, questo può essere ripristinato premendo il pulsante del cruise control verso l'alto. Così il cruise control sarà ripristinato in base alla velocità precedentemente impostata.



CRUISE CONTROL PRECEDENTEMENTE ANNULLATO

1. Premere in alto il pulsante per RIPRISTINARE

NOTA: Lo stato del cruise control apparirà come CRUISE SET nel display digitale.

Disattivare il cruise control

Per arrestare completamente il cruise control, fare scorrere il relativo pulsante verso sinistra.

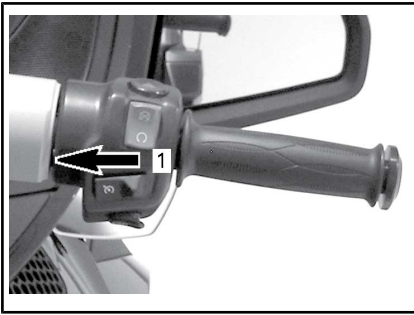

1. Far scorrere il pulsante su OFF

NOTA: Lo stato CRUISE ON scomparirà dal display digitale.

6) Interruttore del faro



L'interruttore si trova accanto alla manopola sinistra.



CONFIGURAZIONE TIPICA

1. Interruttore dei fari

Questo commutatore si usa per selezionare la posizione abbagliante o anabbagliante dei fari. I fari si accenderanno automaticamente quando il motore raggiunge gli 800 giri/min e si spegneranno dopo circa 20 secondi dallo spegnimento del motore.

Per selezionare gli abbaglianti, spingere l'interruttore nella posizione anteriore. Per selezionare gli anabbaglianti, spingere l'interruttore nella posizione posteriore.

Per lampeggiare, spingere l'interruttore nella posizione posteriore, quindi rilasciarlo. Gli abbaglianti rimangono accesi fino a quando l'interruttore è premuto.

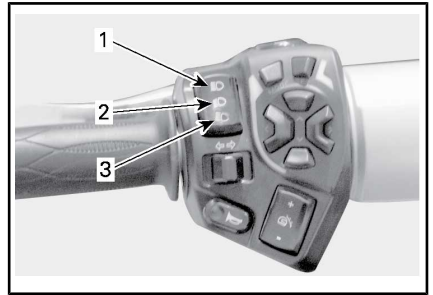

CONFIGURAZIONE TIPICA

1. Abbaglianti
2. Anabbaglianti
3. Lampeggiamento

7) Pulsante frecce

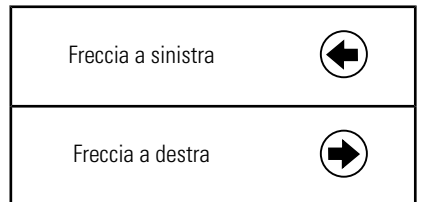

Il pulsante delle frecce si trova accanto all'impugnatura sinistra.

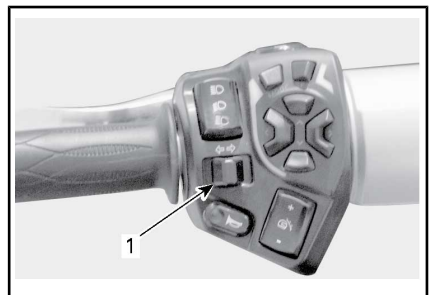

CONFIGURAZIONE TIPICA

1. Pulsante frecce

La freccia si spegne automaticamente dopo una normale svolta ma potrebbe essere necessario spegnerla manualmente dopo una leggera curva o un cambio di corsia.

Per azionare la freccia, premere il pulsante.

Le frecce si disattivano automaticamente dopo 30 secondi se il veicolo è in movimento.

8) Pulsante avvisatore acustico

Il pulsante avvisatore acustico si trova accanto all'impugnatura sinistra.

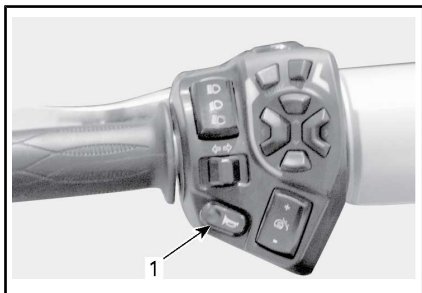

CONFIGURAZIONE TIPICA

1. Pulsante avvisatore acustico

9) Pulsante di regolazione del parabrezza

Il pulsante di regolazione del parabrezza si trova accanto all'impugnatura sinistra.



CONFIGURAZIONE TIPICA

1. Pulsante di regolazione del parabrezza

Il pulsante permette di alzare o abbassare il parabrezza secondo le proprie esigenze.

⚠ ATTENZIONE Assicurarsi che non vi siano oggetti o parti del cor-

po nell'area del parabrezza prima di regolarne l'altezza. Il veicolo potrebbe danneggiarsi o causare ferite.

NOTA: Per poter regolare il parabrezza, il motore deve essere acceso.

Per sollevare il parabrezza, premere il pulsante (+). Rilasciare il pulsante quando il parabrezza ha raggiunto la posizione desiderata.

Per abbassare il parabrezza, premere il pulsante (-). Rilasciare il pulsante quando il parabrezza ha raggiunto la posizione desiderata.

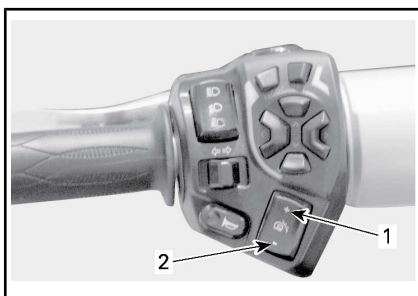

CONFIGURAZIONE TIPICA

1. Per alzare il parabrezza
2. Per abbassare il parabrezza

10) RECC (bloccetto comandi elettronici del Roadster)

Il RECC si trova accanto alla manopola sinistra.

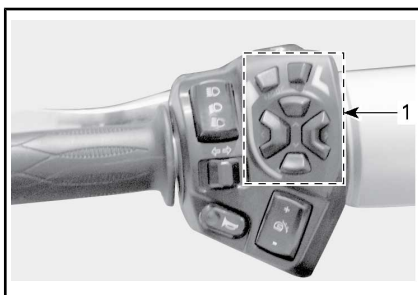

CONFIGURAZIONE TIPICA

1. RECC

Il RECC è un interruttore multifunzione.

Il RECC permette di controllare numerose funzioni dell'indicatore multifunzione.

NOTA: I comandi immessi tramite il RECC possono essere momentaneamente ritardati mentre i moduli elettronici assegnano le priorità alle funzioni principali del veicolo. Questo non deve essere considerato un malfunzionamento.

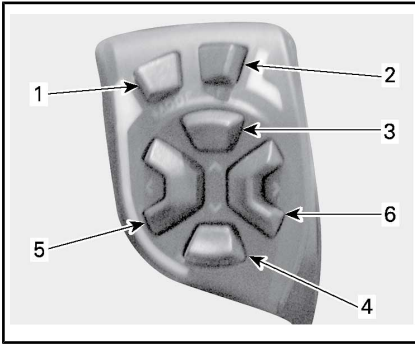

PULSANTI RECC

1. **Pulsante MODE:** *Navigare nelle schermate* **Tenere premuto il pulsante per più di 2 secondi nella schermata principale:** *attivare o disattivare la modalità ECO*
2. **Pulsante SET:** **Premere rapidamente e rilasciare:** *visualizza le varie schermate secondarie* **Tenendo premuto il pulsante per più un secondo:** *Imposta un valore nella funzione corrente o visualizza una schermata impostazioni*
3. **Pulsante SU:** *Aumenta il volume (audio) o un valore*
4. **Pulsante GIÙ:** *Diminuisce il volume (audio) o un valore*
5. **Pulsante SINISTRA:** *sposta le frecce della schermata verso sinistra per selezionare un menu secondario o un'impostazione*
6. **Pulsante DESTRA:** *sposta le frecce della schermata verso destra per selezionare un menu secondario o un'impostazione*

! ATTENZIONE

Usare il RECC durante la guida può distrarre il conducente dalla guida del veicolo. Usare sempre i pulsanti con attenzione e tenere sempre gli occhi sulla strada.

Controlli audio

Dalla schermata di guida predefinita si potrà aumentare o diminuire il volume con i pulsanti SU e GIÙ.

NOTA: Sui modelli senza un indicatore di livello del carburante analogico, le barre del livello del carburante saranno sostituite dalle barre del volume per pochi secondi, poi riappariranno le barre di livello del carburante.

NOTA: Il livello del volume audio può essere automaticamente regolabile per mezzo delle impostazioni del controllo del volume automatico come mostrato nella Schermata delle Preferenze.

Tenere premuto il pulsante BASSO per più di un secondo. L'audio si disattiverà.

Con l'audio disattivato, premere il pulsante in ALTO per ripristinare il volume precedentemente impostato.

11) Pulsante retromarcia

Il pulsante per la retromarcia si trova in alto sul lato sinistro dell'alloggiamento.

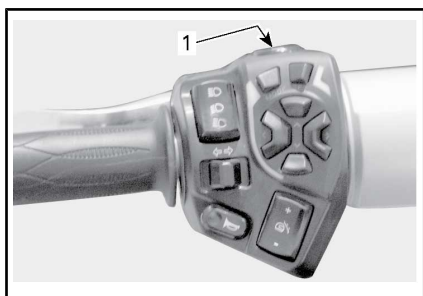

CONFIGURAZIONE TIPICA

1. Pulsante della retromarcia

Tenere premuto il pulsante della retromarcia per innestare la retromarcia. Per istruzioni dettagliate vedere *GUIDA IN RETROMARCIA* nella sottosezione *PROCEDURE DI BASE*.

Quando il veicolo procede in retromarcia, le luci di segnalazione si accendono.

12) Pulsante PTT (Push to talk)

Il pulsante PTT si trova sull'alloggiamento del manubrio sinistro di fronte alla leva della frizione.

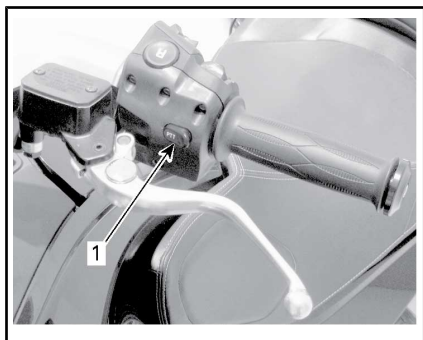

1. Pulsante PTT

Quando è installata una CB (Citizens Band) opzionale, premere il pulsante delle impostazioni nella modalità CB di trasmissione per parlare con altre persone.

13) Blocchetto dei comandi

Il blocchetto dei comandi è situato sopra il vano portaoggetti. Questo permette di controllare numerosi accessori elettrici.

NOTA: Il blocchetto dei comandi funziona solo quando il motore è acceso e il voltaggio della batteria è maggiore di 11 V.

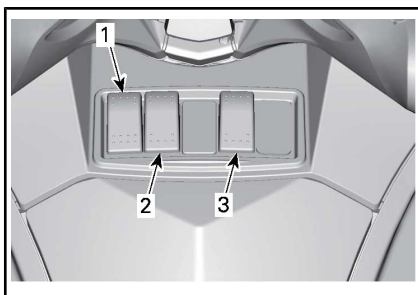

MODELLI EUROPEI

1. Interruttore freno stazionamento
2. Interruttore delle manopole riscaldate del conducente
3. Interruttore ACS (pacchetto opzionale)

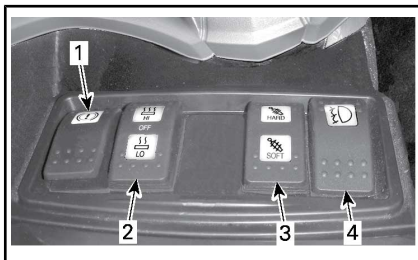

TUTTI I MODELLI AD ECCEZIONE DI QUELLI EUROPEI

1. Interruttore freno stazionamento
2. Interruttore delle manopole riscaldate del conducente
3. Interruttore ACS (pacchetto opzionale)
4. Interruttore antinebbia (pacchetto opzionale)

Interruttore freno stazionamento



1. Interruttore freno stazionamento

Per istruzioni dettagliate vedere la sottosezione *COMANDI PRINCIPALI*.

Interruttore delle manopole riscaldate del conducente

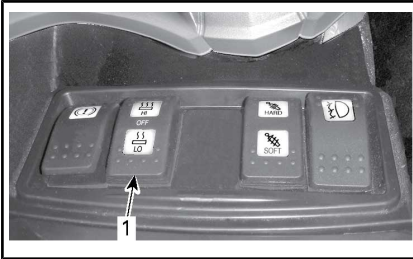

1. Interruttore manopole riscaldate

L'interruttore delle manopole riscaldate permette di accendere o spegnere il riscaldamento delle manopole e di controllare l'intensità del calore.

Per attivare il riscaldamento al minimo premere il lato LO dell'interruttore.

Per attivare il riscaldamento al massimo premere il lato HI dell'interruttore.

Per spegnere il riscaldamento impostare l'interruttore in posizione centrale.

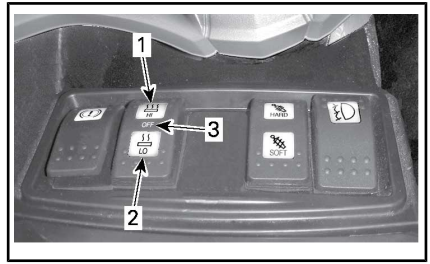

1. Alta intensità
2. Bassa intensità
3. Spento (posizione centrale)

NOTA: Le manopole riscaldate si spengono automaticamente quando la chiave di accensione viene spostata su OFF.

Interruttore ACS (sospensione posteriore) (pacchetto opzionale)

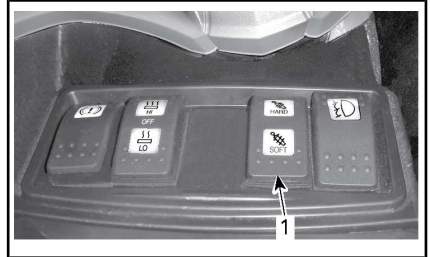

1. Interruttore ACS

L'interruttore ACS permette di indurire o ammorbidire la sospensione rispetto alle impostazioni di fabbrica.

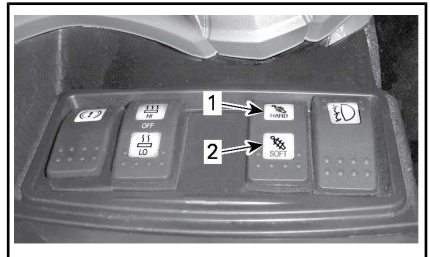

1. Premere qui per indurire
2. Premere qui per ammorbidire

Per modificare l'impostazione della sospensione ACS, vedere la sottosezione *PROCEDURE DI BASE*.

Interruttore antinebbia (pacchetto opzionale)

**Tutti i modelli ad eccezione di
quelli europei, giapponesi e au-
straliani**



1. Interruttore antinebbia

Premere l'icona interruttore per accendere le luci antinebbia.

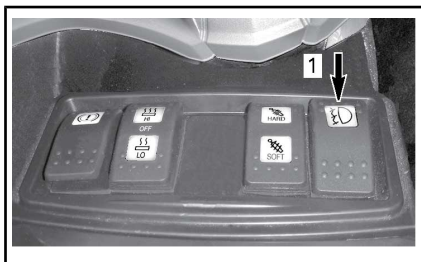

1. Premere qui per accendere

Premere l'interruttore verso il lato opposto dell'icona per spegnere le luci antinebbia.



1. Premere qui per spegnere

COMANDI PASSEGGERO

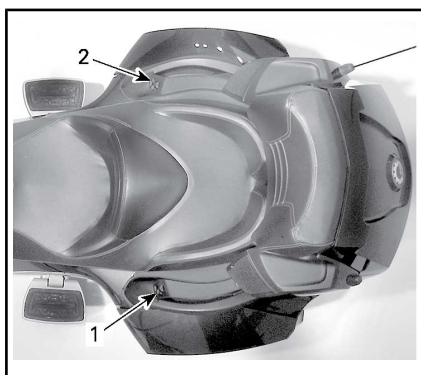

1. Interruttore manopole riscaldate del passeggero
2. Comandi audio del passeggero (opzionale)

Interruttore manopole riscaldate del passeggero

L'interruttore delle manopole riscaldate si trova vicino alla manopola sinistra del passeggero.

L'interruttore delle manopole riscaldate permette di accendere o spegnere il riscaldamento delle manopole e di controllare l'intensità del calore.

Per un riscaldamento minimo, premere il pulsante di intensità LO.

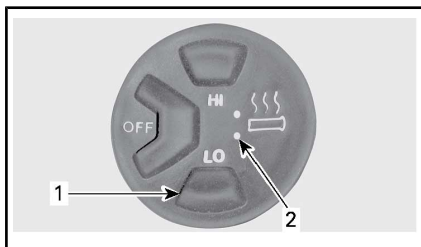

1. Pulsante intensità LO
2. Indicatore intensità LO

Per un riscaldamento massimo, premere il pulsante di intensità HI.

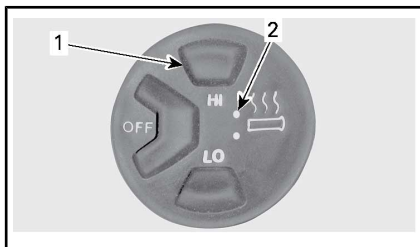

1. Pulsante intensità HI (entrambe le luci sono accese)
2. Indicatore intensità HI

Per selezionare la posizione OFF, premere il pulsante OFF.

NOTA: Le manopole riscaldate si spengono quando il motore è al di sotto degli 800 giri/min e non si riattiva automaticamente.

Comandi audio passeggero

I comandi audio si trovano vicino alla manopola destra del passeggero.

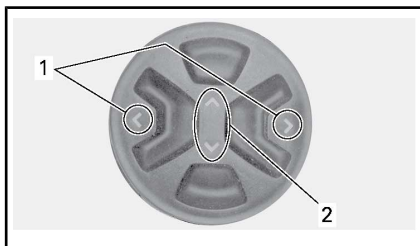

1. Pulsanti LEFT/RIGHT (destra/sinistra)
2. Pulsanti UP/DOWN

I comandi audio del passeggero permettono di aumentare o ridurre in remoto il volume delle cuffie del passeggero usando il pulsante UP/DOWN.

La stazione radio pre-impostata o la canzone in un dispositivo mobile digitale iPod possono essere cambiate usando i pulsanti LEFT/RIGHT.

Per informazioni aggiuntive sulle funzioni audio, vedere la sezione **CONTROLLI AUDIO**.

INDICATORE MULTIFUNZIONE

ATTENZIONE

Guardare o utilizzare l'indicatore multifunzione o i dispositivi informazioni e intrattenimento può distrarre il conducente dalla guida del veicolo. Prima di usare detti dispositivi, controllare sempre il traffico e assicurarsi che l'area circostante sia sgombra e sicura.

L'indicatore multifunzione comprende indicatori analogici (contachilometri e tachimetro), spie e un dispositivo dedicato alle informazioni e all'intrattenimento con schermo digitale.

Descrizione dell'indicatore multifunzione

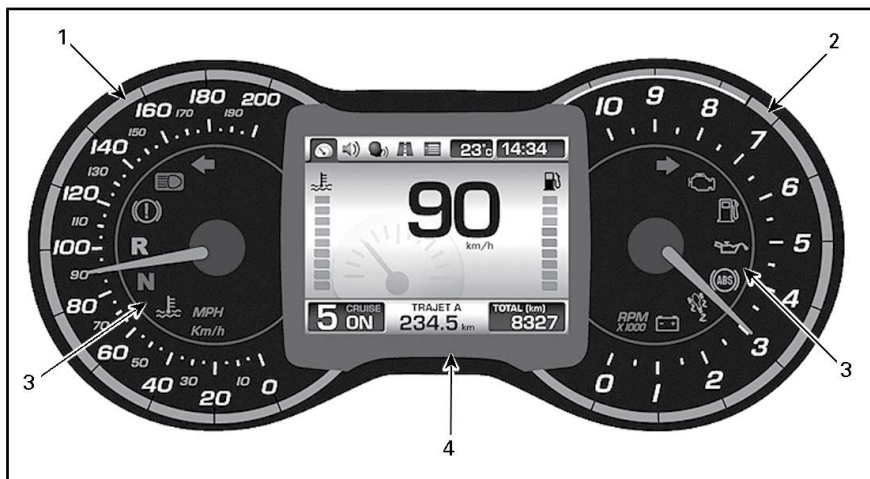

1) Contagiri analogico



Mostra la velocità del veicolo in chilometri (km/h) o in miglia orarie (MPH). Per modificare le unità, vedere la sezione *SCHERMATA PREFERENZE*.

2) Contagiri analogico (giri/min)

Indica i giri al minuto del motore (RPM). Moltiplicando il valore per 1000 si ottiene il numero effettivo di giri.

3) Spie

Spie luminose vi informeranno sulle varie condizioni o problemi in corso (vedere *MESSAGGI NELL'INDICATORE MULTIFUNZIONE* nella sezione *RIPARAZIONI SU STRADA*).

SPIE (NORMALE FUNZIONAMENTO)			
SPIA		SCHERMATA PRINCIPALE	DESCRIZIONE
Tutte le spie luminose	Acceso	Nessuna	Tutte le spie vengono temporaneamente accese quando l'interruttore di accensione viene portato su ON e il motore non viene avviato
	Lampeggiante	Nessuna	Freno di stazionamento azionato
	Intermittenza + cicalino	Nessuna	Modello SE6: l'interruttore di accensione è nella posizione OFF e il freno di stazionamento non è azionato. Azionare sempre il freno di stazionamento quando si parcheggia il veicolo
	Acceso	Nessuna	Cambio in posizione di folle
	Lampeggiante	Nessuna	Cambio in retromarcia
	Acceso	Nessuna	Fari nella posizione degli ABBAGLIANTI
	Lampeggiante	Nessuna	VSS azionato
	Lampeggiante	Nessuna	Freccia sinistra. Entrambi gli indicatori luminosi delle frecce di destra e sinistra lampeggiano: luci di emergenza
	Lampeggiante	Nessuna	Freccia destra. Entrambi gli indicatori luminosi delle frecce di destra e sinistra lampeggiano: luci di emergenza

4) Display digitale

Mostra utili informazioni in tempo reale al conducente e funziona anche da interfaccia per il sistema informazioni e intrattenimento.

Il display sarà più luminoso quando la luce ambientale è elevata e più scuro quando la luce sarà minore.

Per la descrizione completa del display digitale, vedere *DESCRIZIONE DISPLAY DIGITALE*.

Informazioni avvio indicatore multifunzione

Ogni volta che la chiave di accensione viene messa in posizione ON, si avvia un'autodiagnosi. La schermata di guida predefinita si accenderà per un attimo insieme alle spie. In questo modo il conducente

può accertarsi che tutti gli indicatori funzionino correttamente.

Ogni volta che si posiziona l'interruttore di accensione su ON dopo che è stato posizionato su OFF per più di 5 minuti, sul display digitale viene visualizzato il seguente messaggio:

- PRIMA DI METTERE IN FUNZIONE LEGGERE LA SCHEDA DI SICUREZZA E PREMERE IL TASTO MODE.

Premere il tasto MODE per confermare il messaggio e permettere al motore di avviarsi.

Descrizione del display digitale

Il display è diviso in più aree come come descritto di seguito.

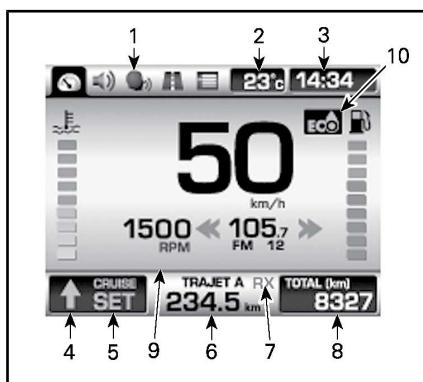

1. Icone
2. Temperatura ambientale
3. Orologio
4. Posizione scatola del cambio o freccia che indica l'innesto della marcia alta
5. Stato Cruise control
6. Contachilometri parziale
7. Stato comunicazione CB (opzionale)
8. Odometro
9. Schermata principale
10. Icona modalità ECO

1) Icone

È possibile selezionare 5 categorie di icone. Ogni icona è collegata a una schermata diversa. Vedere la schermata di seguito.

ICONA	SCHERMATA ICONA
	Guida predefinita
	Audio
	CB (opzionale)
	Contachilometri parziale
	Preferenze (disponibile solo con il veicolo fermo)

Per una descrizione completa, vedere *DESCRIZIONE SCHERMATA ICONA*.

È possibile visualizzare le icone per selezionare le diverse funzioni e per cambiare alcune impostazioni usando il RECC (blocchetto comandi elettronici del Roadster). Vedere *RECC (BLOCCHETTO COMANDI ELETTRONICI DEL ROADSTER)* nella sottosezione *CONTROLLI SECONDARI*.

2) Temperatura ambientale

La temperatura ambientale è indicata in gradi centigradi °C o in gradi fahrenheit °F, vedere *SCHERMATA PREFERENZE*.

3) Orologio

L'ora attuale è indicata nel formato 24h o 12h AM/PM. Per modificare il formato, vedere la sezione *SCHERMATA PREFERENZE*.

4) Posizione scatola del cambio o freccia innesto marcia alta

Mostra la posizione del cambio selezionata o la freccia che indica l'innesto della marcia alta (vedere *L'ICONA MODALITÀ ECO*).

5) Stato cruise control

Mostra la scritta ON quando il cruise control è attivo ma la velocità non è stata impostata.

Mostra la scritta SET quando il cruise control è in funzione e la velocità è stata impostata.

6) Contachilometri parziale

Distanza in chilometri o miglia percorsa dall'ultimo reset. Sono disponibili due contachilometri parziali e sono identificati con le lettere "A" e "B". Per modificare le unità, vedere la sezione *SCHERMATA PREFERENZE*.

Come funzione secondaria, il contachilometri parziale può anche mostrare un'icona per informare il conducente di un eventuale malfunzionamento. Vedere *MESSAGGI SULL'INDICATORE MULTIFUNZIONE* nella sezione *RIPARAZIONI SU STRADA*.

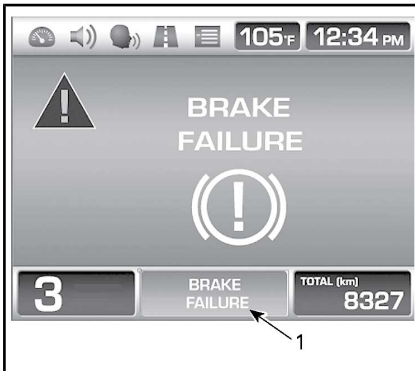

CONFIGURAZIONE TIPICA

1. Messaggio/simbolo

7) Stato comunicazione CB (opzionale)

Mostra il CB (Citizens Band) quando riceve (RX) o trasmette (TX).

8) Contachilometri

Distanza totale in chilometri o miglia percorsi dal giorno della prima messa su strada dopo la produzio-

ne. Per modificare le unità, vedere la sezione *SCHERMATA PREFERENZE*.

9) Schermata principale

La schermata principale è l'area in cui sono visualizzate la maggior parte delle informazioni. La schermata cambierà visualizzando le varie funzioni dell'indicatore.



CONFIGURAZIONE TIPICA - SCHERMATA GUIDA PREDEFINITA

Per una descrizione completa delle schermate, vedere *DESCRIZIONE SCHERMATA ICONA*.

10) Icona modalità ECO

L'impostazione ECO (modalità di risparmio del carburante) riduce il consumo di carburante, limitando la risposta e l'apertura massima dell'acceleratore, in modo da consentire di viaggiare mantenendo un'impostazione ottimale della velocità.

Per attivare la modalità ECO premere il pulsante mode per 2 secondi quando si è nella schermata principale.



1. Icona modalità ECO

Quando la modalità ECO è attiva, una freccia verde lampeggerà alternandosi con l'indicatore della posizione della scatola del cambio per indicare il momento ottimale per passare alla marcia superiore.

NOTA: L'indicatore della posizione della scatola del cambio rientrerà al cambio di marcia.

Per disattivare la modalità ECO premere il pulsante mode per 2 secondi quando si è nella schermata principale.

Vedere il display digitale

È consigliato fare pratica selezionando alcune funzioni del centro informazioni e intrattenimento prima di andare su strada. In questo modo vi abituerete ai comandi e risulteranno più facili da usare in strada.

Usare il RECC (bloccetto comandi elettronici del Roadster) per controllare le funzioni del display. Vedere *RECC (BLOCCETTO COMANDI ELETTRONICI DEL ROADSTER)* nella sottosezione *CONTROLLI SECONDARI*.

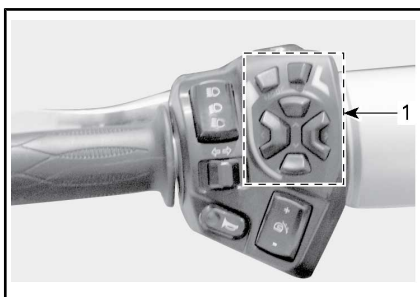

CONFIGURAZIONE TIPICA

1. RECC

Premendo il pulsante MODE si sposterà il selettore nelle varie categorie di icone posizionate nella parte in alto a sinistra nel seguente ordine: Schermata guida predefinita, audio, CB, contachilometri parziale e preferenze. Ogni pressione del pulsante sposterà il selettore alla prossima icona disponibile. Quando un'icona viene selezionata, apparirà la relativa schermata.

NOTA: L'icona CB non è selezionabile quando il mezzo non ha questo equipaggiamento. La schermata preferenze non è disponibile quando la velocità è superiore a 5 km/h.

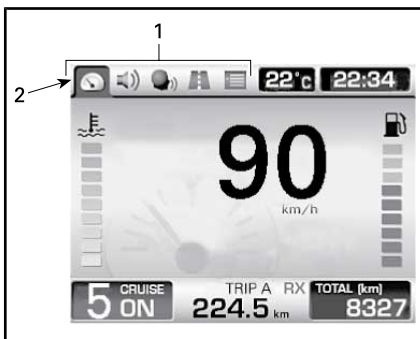

1. Icone

2. Icona guida predefinita selezionata

Quando il selettore si trova sull'ultima icona, premendo ancora il pulsante MODE, questo tornerà alla prima icona.

In certe schermate, sono visibili frecce verticali o orizzontali. Questo indica che potrete usare i pulsanti SINISTRA/DESTRA per cambiare l'impostazione relativa alle frecce orizzontali e, allo stesso modo, potrete usare i pulsanti ALTO/BASSO per cambiare le impostazioni relative alle frecce orizzontali.

Quando una doppia freccia è visibile sarà possibile effettuare diverse operazioni in base alla schermata:

- Tenendo premuto il pulsante in basso quando la barra del volume è visibile si disattiverà l'audio. Per passare da muto al volume precedentemente impostato, premere il pulsante in alto.
- Tenendo premuto il relativo pulsante freccia sarà possibile visualizzare i valori dalla fine o dall'inizio.
- Usando il relativo pulsante freccia sarà possibile visualizzare gli elementi rimanenti.

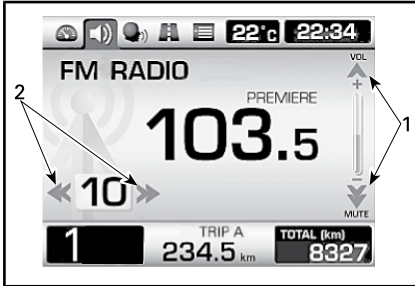

CONFIGURAZIONE TIPICA

1. Usare il pulsanti SU/GIÙ per selezionare le frecce verticali
2. Premere il pulsante SINISTRA/DESTRA per selezionare le frecce orizzontali

Quando un elemento viene selezionato, questo lo imposterà al valore attuale.

Dopo aver confermato il messaggio iniziale sulla sicurezza all'avvio dell'indicatore, oppure dopo pochi secondi in una schermata qualunque senza premere i pulsanti del RECC, il display tornerà automatica-

mente alla schermata di guida predefinita.

Icona descrizione schermo

Schermata di guida predefinita

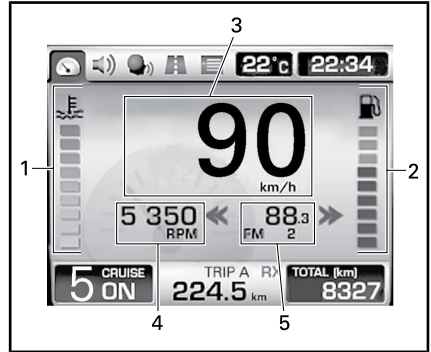

SCHEMATA DI GUIDA PREDEFINITA

1. Temperatura liquido refrigerante motore (pacchetto opzionale)
2. Livello carburante (pacchetto opzionale)
3. Tachimetro digitale
4. Regime motore (non impostato in fabbrica)
5. Preset radio o frequenze radio (non impostate di fabbrica)

1) Temperatura del liquido di raffreddamento del motore (eccetto che nei modelli con indicatore analogico separato)

Indicatore a barre che visualizza continuamente la temperatura del refrigerante del motore.

NOTA: Nei modelli che dispongono di indicatore della temperatura del liquido di raffreddamento analogico separato, la barra di indicazione non è mostrata nel display digitale.

2) Livello del carburante (eccetto che nei modelli con indicatore analogico separato)

Indicatore a barre che visualizza continuamente la quantità di benzina nel serbatoio.

NOTA: Nei modelli che disponono di indicatore del livello del carburante analogico separato, la barra di indicazione non è mostrata nel display digitale.

NOTA: La spia della riserva di carburante si accende quando la quantità di carburante rimasta corrisponde a 50 km con una guida omogenea a una velocità di 100 km/h in sesta marcia.

3) Tachimetro digitale

Mostra la velocità del veicolo in chilometri (km/h) o in miglia orarie (MPH). Per modificare le unità, vedere la sezione *SCHERMATA PREFERENZE*.

4) Regime motore

Indica i giri al minuto del motore (RPM).

NOTA: Questa non è una funzione predefinita. Per attivare questa funzione, vedere la sezione *SCHERMATA PREFERENZE*.

5) Preset radio o frequenze radio

Mostra il preset radio o la frequenza radio selezionati.

NOTA: Questa non è una funzione predefinita. Per attivare questa funzione, vedere la sezione *SCHERMATA PREFERENZE*.

Schermata audio

La schermata audio appare mostrando l'ultima configurazione.

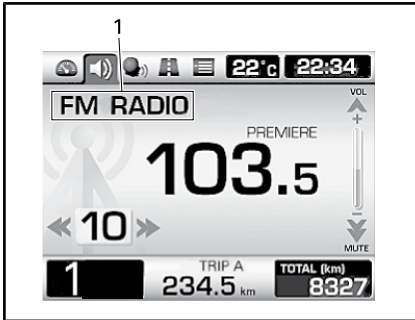

CONFIGURAZIONE TIPICA

1. Periferica audio attualmente selezionata

Per informazioni sulle funzioni audio, vedere la sezione **CONTROLLI AUDIO**.

Schermata CB (opzionale)

Questa schermata è disponibile solo se il CB è installato.

NOTA: La schermata CB apparirà ogni volta che il pulsante PTT (Push To Talk) è premuto indipendentemente dalla schermata mostrata.

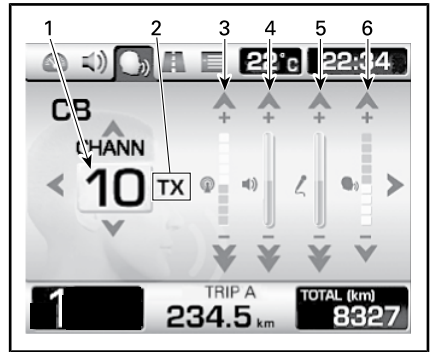

CONFIGURAZIONE TIPICA

1. Canale corrente
2. Stato comunicazione CB: RX (ricezione), TX (trasmissione) e OFF
3. Regolazione squelch
4. Regolazione volume
5. Regolazione volume intercom (i-com)
6. Regolazione sensibilità attivazione voce (vox)

Per informazioni aggiuntive sulle funzioni audio, vedere la sezione **CONTROLLI AUDIO**.

Schermata contachilometri parziale

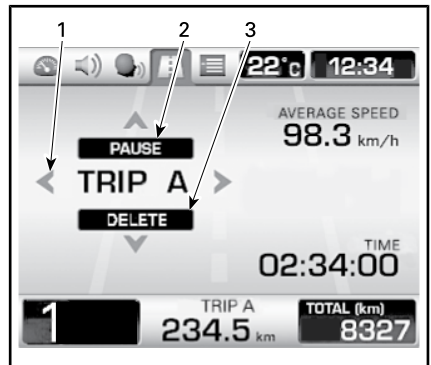

CONFIGURAZIONE TIPICA

1. Opzioni display: Trip A o Trip B
2. Interrompe o ripristina il contachilometri parziale
3. Resettare il contachilometri parziale selezionato

Premere il pulsante DESTRA/SINISTRA per selezionare il contachilometri parziale desiderato.

Premere il pulsante SU per mettere in pausa il contachilometri parziale selezionato.

Premere il pulsante GIÙ per mettere in pausa il contachilometri parziale selezionato.

Schermata preferenze

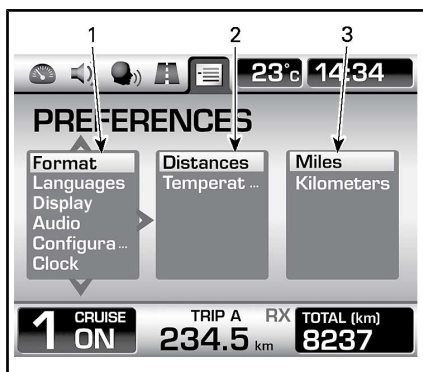

1. 1ª colonna: categoria principale
2. 2ª colonna: categoria o elemento secondario
3. 3ª colonna: Unità o impostazione

Questa schermata è disponibile solo con il veicolo fermo.

Premere il pulsante SINISTRA/DESTRA per selezionare la colonna desiderata.

All'interno di una colonna, usare il pulsante SU/GIÙ per selezionare l'elemento desiderato. Se più elementi sono disponibili nella colonna subito a destra, usare il pulsante DESTRA per selezionare la colonna, quindi usare il pulsante SU/GIÙ per selezionare l'elemento desiderato. Seguire questa procedura per raggiungere l'elemento desiderato.

Quando un elemento viene selezionato, questo lo imposterà al valore attuale. Successivamente potrete andare in qualsiasi schermata e il valore sarà mantenuto.

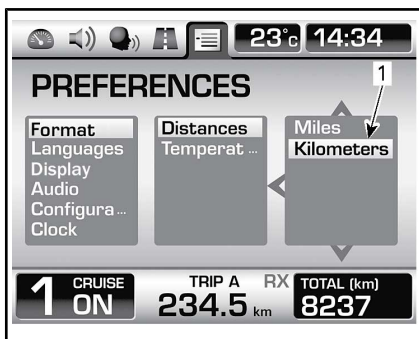

1. Il valore selezionato sarà impostato

NOTA: Dalla 2ª o 3ª colonna, potrete tornare alla colonna di sinistra con il pulsante SINISTRA.

NOTA: Quando le unità vengono cambiate, si aggiorneranno sia gli indicatori analogici sia quelli digitali. Le unità saranno usate per il tachimetro e per entrambi i contachilometri parziali.

Impostare l'ora

Per impostare le ore:

selezionate l'orologio (CLOCK) nella categoria Preferenze schermo

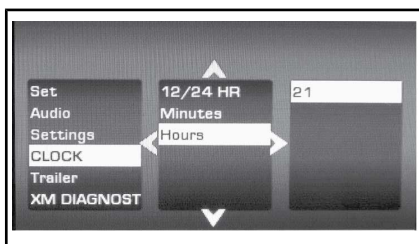

Selezionare le ore (HOURS) nella categoria secondaria.

Regolare i valori con i pulsanti SU e GIÙ.

Per impostare i minuti:

selezionate l'orologio (CLOCK) nella categoria Preferenze schermo

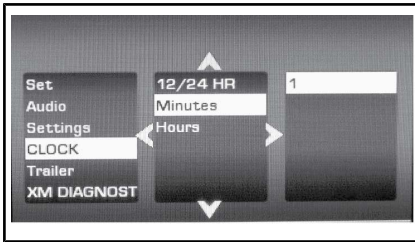

Selezionare i minuti (MINUTES) nella categoria secondaria.

Regolare i valori con i pulsanti SU e GIU.

Selezionare della il sistema orario (Hour mode)

Selezionare 12/24:

selezionate l'orologio (CLOCK) nella categoria Preferenze schermo

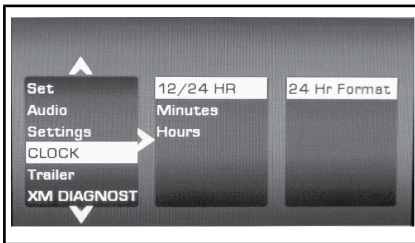

Selezionare la modalità (12/24 HOUR) nella categoria secondaria.

Selezionare il valore appropriato nell'unità o impostazione principale.

Selezione del paese (Audio)

Per selezionare il paese:

selezionate AUDIO nella categoria Preferenze schermo

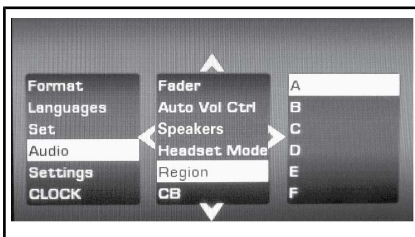

Selezionare REGION nella categoria secondaria.

Selezionare il proprio paese in base alla seguente tabella nell'unità o nelle impostazioni principali.

NOTA: Se il vostro paese non è elencato nella tabella di seguito, selezionare una regione con una gamma di frequenze identica.

Riavviare il veicolo in da confermare le modifiche.

REGIONE	PAESI	LW	AM / MW	FM
A	- USA - Canada - Sud Africa	---	520 - 1.720 kHz	87,9 - 107,9 MHz
B	- Austria - Bulgaria - Danimarca - Francia - Islanda - Israele - Kuwait - Norvegia - Romania - Slovacchia - Slovenia - Spagna - Svizzera - Turchia - EAU - Regno Unito/Irlanda - Ucraina	153 - 279 kHz	531 - 1.602 kHz	87,5 - 108 MHz
C	- Benelux - Germania - Grecia - Italia - Polonia - Portogallo - Russia	153 - 279 kHz	531 - 1.602 kHz	87,5 - 108 MHz
D	- Giappone	---	522 - 1.629 kHz	76,1 - 89,9 MHz
E	- Australia - Cina - Malesia - Nuova Zelanda	---	531 - 1.701 kHz	87,5 - 108 MHz
F	- Taiwan	---	531 - 1.701 kHz	87,5 - 108 MHz

REGIONE	PAESI	LW	AM / MW	FM
G	- Argentina - Brasile - Cayman - Cile - Columbia - Costa Rica - Curacao - Rep. Dominicana - Guadalupe - Messico - Porto Rico - Venezuela	---	520 - 1.720 kHz	87,9 - 107,9 MHz

INDICATORI ANALOGICI (PACCHETTO OPZIONALE)

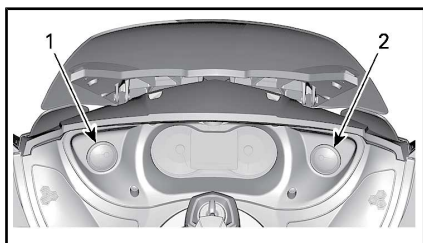

1. Indicatore livello carburante
2. Indicatore temperatura liquido di raffreddamento

Indicatore livello carburante

La lancetta indica continuamente la quantità di benzina rimasta nel serbatoio.

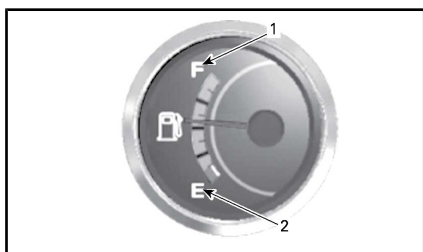

CONFIGURAZIONE TIPICA - LIVELLO CARBURANTE

1. Pieno
2. Vuoto

Indicatore temperatura liquido di raffreddamento

Lancetta dell'indicatore che indica continuamente la temperatura del liquido di raffreddamento del motore. In tutte le condizioni di guida, la lancetta deve stare in questo range.

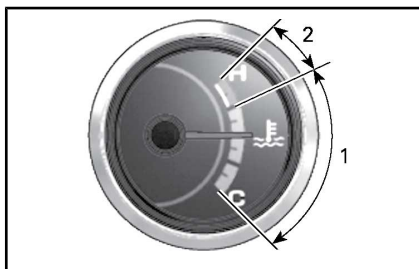

CONFIGURAZIONE TIPICA - TEMPERATURA LIQUIDO DI RAFFREDDAMENTO

1. Range normale
2. Surriscaldamento

CONTROLLI AUDIO

Accensione impianto audio

Per accendere l'impianto audio attenersi a uno dei seguenti passaggi:

- Posizionare l'interruttore di accensione su ON.
- Preme il tasto MODE per 3 secondi immediatamente dopo aver girato la chiave su OFF.

Per spegnere l'impianto audio attenersi a uno dei seguenti passaggi:

- Posizionare l'interruttore di accensione su OFF.
- Se l'impianto audio è acceso quando la chiave è su OFF, premere il pulsante MODE per 10 secondi.

Controllo volume audio

Dalla schermata di guida predefinita si potrà aumentare o diminuire il volume con i pulsanti SU e GIÙ.

NOTA: Sui modelli senza un indicatore di livello del carburante analogico, le barre del livello del carburante saranno sostituite dalle barre del volume per pochi secondi, poi riappariranno le barre di livello del carburante.

Regolazione automatica del volume

Il livello del volume può essere regolato automaticamente in base alla velocità del veicolo. Questo è controllato dall'impostazione del volume automatico nella schermata preferenze.

Disattivare l'audio

Tenere premuto il pulsante BASSO per più di un secondo. L'audio si disattiverà.

Con l'audio disattivato, premere il pulsante in ALTO per ripristinare il

volume precedentemente impostato.

Frequenza radio

Per il Nord America (Regione A)

Dalla schermata delle impostazioni audio, premere ripetutamente il pulsante SET per visualizzare le periferiche audio nel seguente ordine:

- FM
- AM
- WX (Radio meteo NOAA)
- USB (iPod o lettori USB)
- AUX (iPod o lettori MP3)
- NAV
- XM.

NOTA: XM è visualizzato solo se equipaggiato.

Per l'Europa (Regioni B e C)

Dalla schermata delle impostazioni audio, premere ripetutamente il pulsante SET per visualizzare le periferiche audio nel seguente ordine:

- FM
- MW
- LW
- USB (iPod o lettori USB)
- AUX (iPod o lettori MP3)
- NAV
- XM.

NOTA: XM è visualizzato solo se equipaggiato.

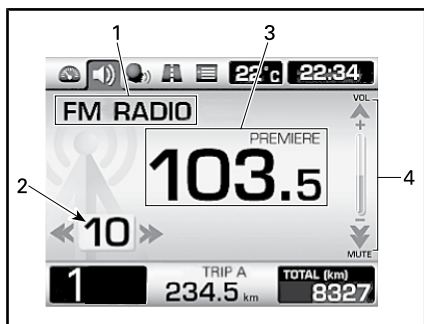

CONFIGURAZIONE TIPICA - RADIO FM

1. Frequenza selezionata
2. Preset numero stazione
3. Stazione attuale
4. Livello volume

Durante la guida sono disponibili le seguenti funzioni radio:

- Volume
- Funzioni mute, seek e slew (XM radio).
- Funzioni preset radio (selezione e salvataggio).

NOTA: La radio è sempre attiva. Usare la funzione MUTE (muto) per disattivare l'audio.

Per ascoltare la radio quando la chiave di accensione è su OFF, tenere premuto il pulsante MODE per 3 secondi immediatamente dopo aver spento il display digitale.

NOTA: Per preservare la batteria, la radio si spegnerà da solo dopo un determinato periodo di tempo.

Selezionare una stazione radio salvata

Spingere il pulsante SINISTRA/DESTRA per passare da una stazione all'altra.

Tenere premuto SINISTRA/DESTRA per più di un secondo per ricercare la stazione radio successiva disponibile. La radio rimane sempre impostata sull'ultima stazione selezionata.

Premere il pulsante SET per più di un secondo per entrare nella schermata delle impostazioni.

Dalla schermata delle impostazioni premere il pulsante SINISTRA/DESTRA per sintonizzare la frequenza radio.

Salvare una stazione radio

Per salvare fino a 15 preset procedere come descritto di seguito:

Tenere premuto il pulsante in BASSO per salvare la frequenza visualizzata nella posizione indicata.

NOTA: Durante la guida, la stazione radio sarà salvata automaticamente nella posizione successiva disponibile. Se tutti i preset sono occupati, la posizione 15 sarà sovrascritta.



CONFIGURAZIONE TIPICA

1. pulsante SINISTRA/DESTRA per selezionare la frequenza
2. pulsante SU per selezionare il numero del preset
3. pulsante in BASSO per salvare la stazione radio

AUX e porta USB

Un connettore jack di ingresso e una porta USB si trovano all'interno dello scomparto superiore.

Dispositivi audio compatibili:

- Modelli iPod supportati
- Modelli iPhone supportati

- Smartphone che supportano MTP o MSC
- Unità flash che supportano MSC
- Lettori MP3 che supportano MTP o MSC
- Lettori MP3

Formati musicali compatibili:

- MP3
- WAVE
- FLAC
- Ogg

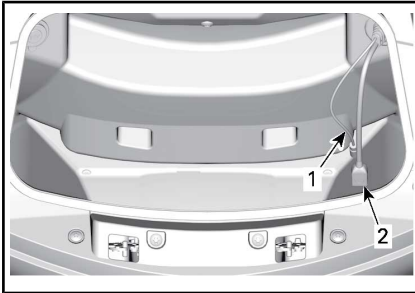

CONFIGURAZIONE TIPICA

1. Jack di ingresso audio
2. Porta USB

Un dispositivo di riproduzione audio può essere collegato al jack di ingresso audio o alla porta USB tramite il sistema audio.

NOTA: È necessario un adattatore (opzionale per certi modelli) per connettere il dispositivo audio al jack audio del veicolo.

Letto MP3, Unità USB o telefono cellulare

Se si collega un lettore MP3 o un telefono cellulare al connettore audio del veicolo o alla porta USB, tale lettore non potrà essere controllato dal sistema audio del veicolo. Solo il controllo del volume sarà possibile.

Le unità USB riprendono la riproduzione dall'ultima traccia ascoltata nel veicolo o dalla prima traccia.

I controlli delle tracce solo disponibili solo su alcuni dispositivi collegati alla porta USB.

L'audio verrà riprodotto mediante il sistema se al connettore AUX è collegato un dispositivo e se è selezionata la sorgente AUX. Analogamente, l'audio verrà riprodotto se al connettore USB è collegato un dispositivo e se è selezionata la sorgente USB.

iPod

Quando si collega un iPod, è visualizzata la scritta "iPod" al posto di USB.



CONFIGURAZIONE TIPICA- SCHERMATA DISPOSITIVO iPod

Premere il pulsante DESTRA/SINISTRA per cambiare canzone dalla cartella selezionata.

Tenere premuto il pulsante SET per selezionare un brano della playlist.

Tenere premuto SINISTRA/DESTRA per più di un secondo per cambiare playlist, artista o album quando i relativi elementi sono selezionati.

Durante la guida sono disponibili le seguenti funzioni:

- Volume audio e muto
- Selezione canzone precedente o successiva
- Selezione artista, album o playlist

Dispositivo iPod compatibile

Progettato per:

- iPhone 6 Plus
- iPhone 6
- iPhone 5s
- iPhone 5c
- iPhone 5
- iPod touch (5° generazione)

Audio del sistema di navigazione

Se attivato, l'audio del sistema di navigazione esclude tutte le altre sorgenti per la riproduzione di flussi audio. Ad esempio, le trasmissioni radio verranno interrotte per consentire all'autista di sentire le indicazioni del navigatore.

Quando è selezionata la sorgente NAV, il dispositivo di navigazione esterno può essere usato per riprodurre file MP3 salvati su di esso o collegati a esso mediante Bluetooth. Se in questa situazione si passa a una sorgente audio diversa sarà necessario interrompere il flusso audio proveniente dal navigatore, altrimenti i suoni verranno interpretati come comandi di navigazione.

Schermata CB (opzionale)

Questa schermata è disponibile solo se il CB è installato.

NOTA: La schermata CB apparirà ogni volta che il pulsante PTT (Push To Talk) è premuto indipendentemente dalla schermata mostrata.

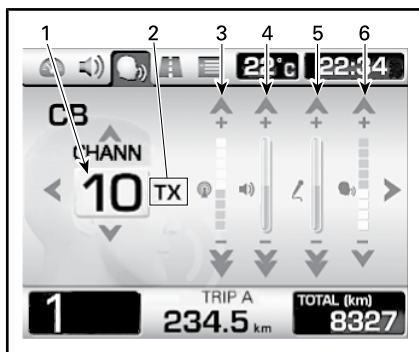

CONFIGURAZIONE TIPICA

1. Canale corrente
2. Stato comunicazione CB: RX (ricezione), TX (trasmissione) e OFF
3. Regolazione squelch
4. Regolazione volume CB
5. Regolazione volume intercom (i-com)
6. Regolazione sensibilità attivazione voce (vox)

Usare i pulsanti LEFT/RIGHT per selezionare l'elemento da cambiare (canale, squelch, volume CB, volume intercom e voce).

Usare i pulsanti UP/DOWN per selezionare un valore.

Premere e tenere premuto il pulsante DOWN per più di un secondo per impostare questa funzione al suo valore più basso.

GPS (PACCHETTO OPZIONALE)

Per l'utilizzo del GPS vedere il relativo *MANUALE*.

ATTENZIONE

La lettura del ricevitore GPS può distrarre dalla guida del veicolo, in particolare dall'analisi costante dell'ambiente. Prima di leggere il ricevitore GPS, accertarsi che l'ambiente sia libero e privo di ostacoli, e ridurre la velocità del veicolo. Inoltre, accertarsi di ricontrollare spesso se sono presenti ostacoli.

ATTENZIONE

Ricordare che i dati forniti dal ricevitore GPS hanno puro scopo di riferimento. Non affidarsi MAI esclusivamente a queste informazioni per la propria sicurezza.

Installazione del ricevitore GPS

Per rimuovere il coperchio dalla base GPS, premere il pulsante per sganciarlo.

Per collegare il ricevitore GPS alla base, per prima cosa inserire la parte inferiore del ricevitore GPS nella linguetta, poi inclinare il ricevitore GPS verso la parte alta della base.

Spingere il ricevitore fino al bloccaggio.



CONFIGURAZIONE TIPICA

1. Ricevitore GPS
2. Base GPS

Rimozione del ricevitore GPS

Premere il pulsante.

Tirare delicatamente la parte superiore del ricevitore GPS per staccarla dalla base.

Riposizionare il coperchio sulla base e premerlo in posizione.

Installare il supporto in gomma sul ricevitore.

 **ATTENZIONE** Il supporto in gomma deve essere sempre montato salvo quando il GPS è installato sul veicolo.

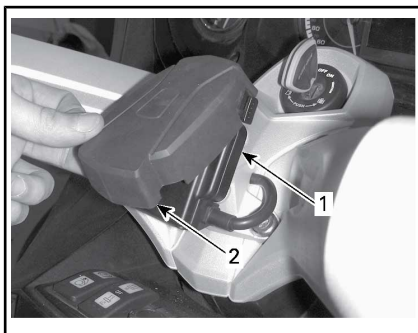

CONFIGURAZIONE TIPICA

1. Base del GPS con coperchio installato
2. Supporto coperchio

APPARECCHIATURA

Specchietti

Regolazione degli specchietti

Premere lo specchietto nei punti illustrati di seguito per regolarne la posizione nelle quattro direzioni.



PUNTI DI REGOLAZIONE DELLO SPECCHETTO

Vano portaoggetti

Bloccaggio manubrio/vano portaoggetti

Per bloccare lo sterzo e il vano portaoggetti:

1. Inserire la chiave nell'interruttore di accensione.
2. Ruotare il manubrio completamente a destra o a sinistra.
3. girare la chiave di un 1/4 di giro in senso antiorario nella posizione di blocco dello sterzo e rimuoverla.

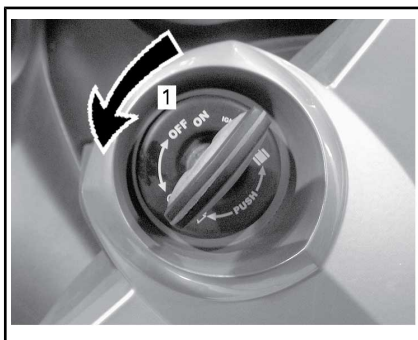

POSIZIONE DELLA CHIAVE PER BLOCCARE IL MANUBRIO

1. Girare la chiave di 1/4 di giro

Aprire il vano portaoggetti

Assicurarsi prima di tutto che lo sterzo non sia bloccato per consentire al vano portaoggetti di aprirsi.

Spingere nella parte bassa del vano portaoggetti per rilasciarlo.

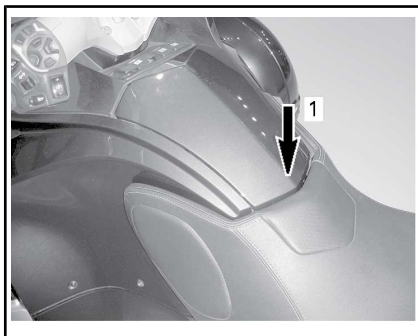

1. Premere qui per rilasciare

Aprire il coperchio.

Una volta terminato, chiudere il coperchio poi premere sulla parte bassa del vano portaoggetti per chiuderlo.

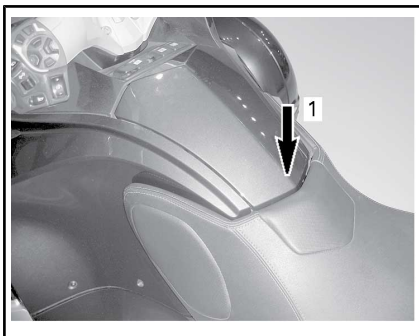

1. Premere qui per chiudere

Chiudere sempre il vano portaoggetti dopo l'uso.

NOTA: Il vano portaoggetti si bloccherà automaticamente quando si blocca lo sterzo.

Scomparto anteriore

Apertura dello scomparto anteriore

1. Inserire la chiave nell'interruttore di accensione.
2. **Premere** e girare la chiave di un 1/4 di giro in senso antiorario verso lo scomparto anteriore e tenere girata mentre si solleva il coperchio.

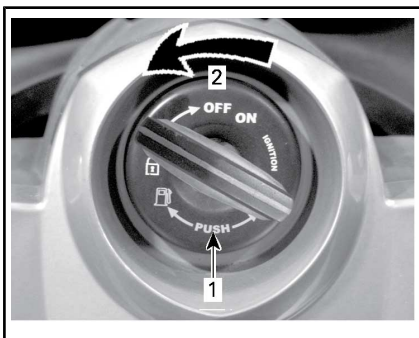

POSIZIONE DELLA CHIAVE PER L'APERTURA DEL VANO ANTERIORE

1. Premere la chiave
2. Girare la chiave di 1/4 di giro



APERTO

Sedile

Il sedile del conducente è equipaggiato con un dispositivo per installare lo schienale del sedile del conducente (disponibile come optional).



1. Coperchio di accesso allo schienale

NOTA: Quando lo schienale non è installato, assicurarsi che le cinque linguette del coperchio di accesso siano correttamente agganciate.

Apertura del sedile

1. Inserire la chiave nell'interruttore di accensione.
2. Premere e girare la chiave di un 1/4 di giro in senso orario nella posizione del sedile e tenere girata mentre si solleva il sedile.

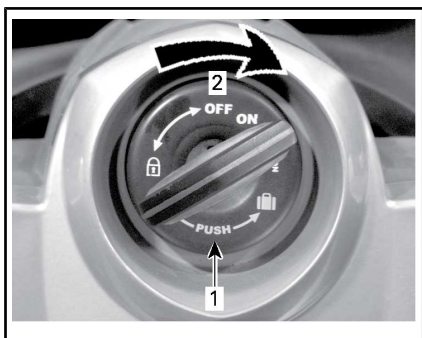

POSIZIONE DELLA CHIAVE PER L'APERTURA DEL SEDILE

1. Premere la chiave
2. Girare la chiave di 1/4 di giro

AVVISO Non forzare il sedile oltre l'angolazione massima di apertura per evitare di danneggiarlo.

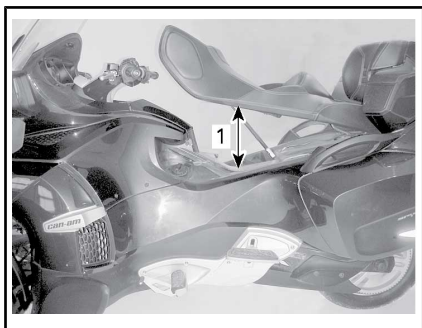

1. Apertura massima del sedile

Vani bagagli

Apertura dei vani bagagli laterali

Le chiusure del vano bagagli laterale si trovano nella parte posteriore del veicolo.

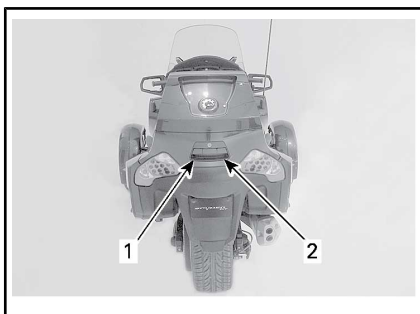

1. Chiusura del vano bagagli sinistro
2. Chiusura del vano bagagli destro

Se bloccato, usare la chiave di accensione e sbloccare tutte le chiusure nello stesso momento girandola in senso antiorario.



1. Girare in senso antiorario per sbloccare

Tirare la linguetta sinistra per aprire il coperchio del vano bagagli sinistro e tirare la linguetta destra per aprire il coperchio destro.

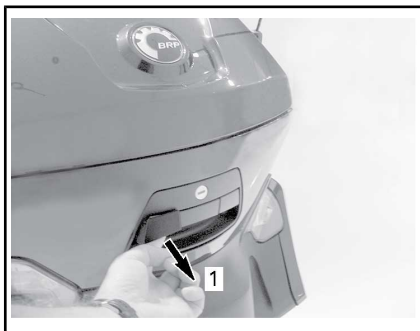

1. Aprire il coperchio sinistro

Il coperchio del vano bagagli scelto si aprirà.

NOTA: Alcuni oggetti potrebbero essersi spostati durante la guida. Prestare attenzione alla possibile caduta degli oggetti all'apertura.

Chiudere sempre il coperchio dopo l'uso.

Una volta terminato, bloccare le linguette se desiderato. Girare la chiave in senso orario.

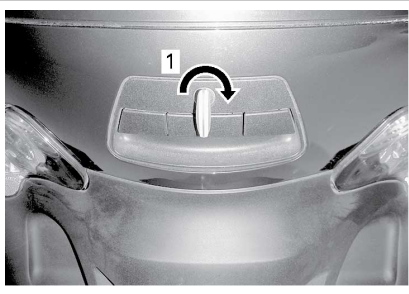

1. Ruotare in senso orario fino al bloccaggio

AVVISO Non guidare il veicolo con i coperchi aperti.

Chiusura dei vani bagagli laterali

Sollevare lentamente il coperchio del vano laterale per far fuoriuscire l'aria.

Portare il coperchio in posizione di chiusura.

Posizionare la mano nel centro del coperchio poi spingere per bloccarlo.

Apertura della vano anteriore

Le chiusure del vano bagagli anteriore si trovano nella parte posteriore del veicolo.

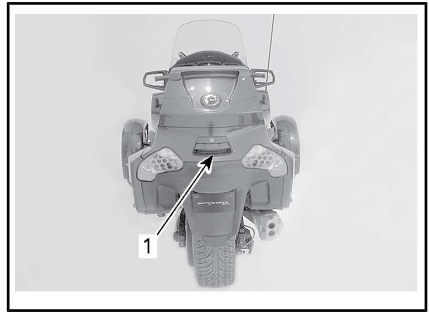

1. Linguette del vano anteriore

Se bloccato, usare la chiave di accensione e sbloccare tutte le chiusure nello stesso momento girandola in senso antiorario.



1. Girare in senso antiorario per sbloccare
Tirare la linguetta.



1. Aprire il coperchio in alto

Aprire il coperchio del vano portaoggetti.

Chiudere sempre il coperchio dopo l'uso.

Una volta terminato, bloccare le linguette se desiderato. Girare la chiave in senso orario.



1. Ruotare in senso orario fino al bloccaggio

AVVISO Non guidare il veicolo con il coperchio aperto.

Casco

Allacciare il casco

Per allacciare correttamente il casco sono forniti due ganci che si trovano sotto il sedile.

Aprire il sedile.

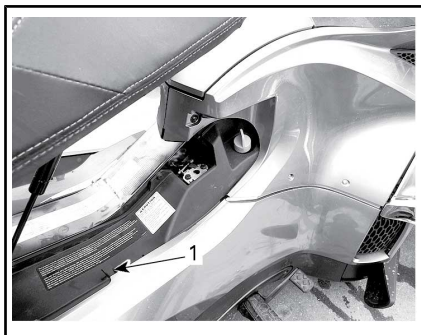

1. Gancio casco destro

Allacciare al cintura nel gancio.

Posare gentilmente il casco nel pannello laterale del veicolo.

Prestando attenzione, chiudere il sedile e la linguetta.

Kit strumenti

Posizione kit strumenti

Il kit degli strumenti si trova nel vano portabagagli superiore.

Il kit contiene gli attrezzi necessari per l'esecuzione degli interventi di

manutenzione di base illustrati in questo Manuale del conducente.

Manuale del conducente

Il Manuale del conducente si trova all'interno del vano di carico anteriore insieme al DVD SULLA SICUREZZA.

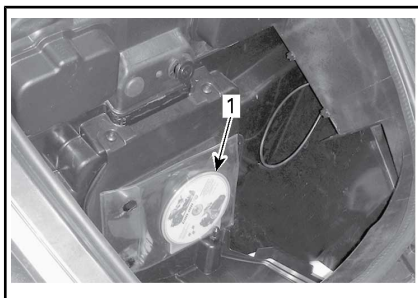

CONFIGURAZIONE TIPICA

1. Manuale del conducente

Pannelli della carrozzeria

I pannelli della carrozzeria del veicolo possono essere rimossi per eseguire gli interventi di manutenzione.

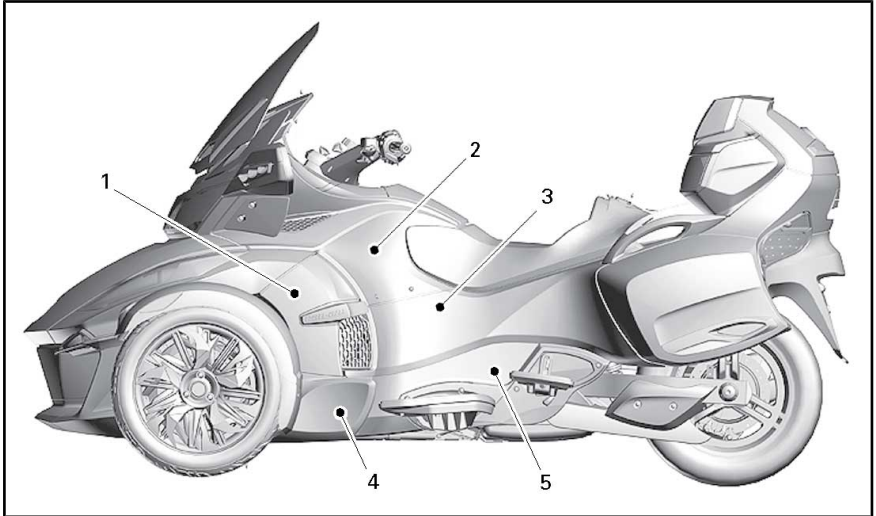

PANNELLI LATERALI SUL LATO SINISTRO

1. Pannello laterale
2. Pannello laterale superiore
3. Pannello laterale posteriore
4. Pannello laterale anteriore
5. Pannello laterale posteriore inferiore

Pannello laterale

Rimozione

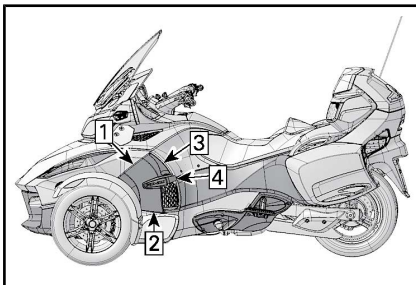

SEQUENZA DI RIMOZIONE

1. Estrarre la parte anteriore alta del pannello dal suo statore.
2. Estrarre la parte anteriore bassa del pannello dal suo statore.
3. Sganciare la parte posteriore alta del pannello.
4. Estrarre la parte posteriore del pannello dal suo statore.

Installazione

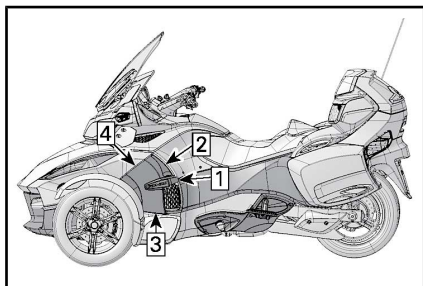

SEQUENZA DI INSTALLAZIONE

Installare nuovamente il pannello laterale seguendo l'ordine inverso della procedura di rimozione.

Pannello laterale superiore

Rimozione

1. Aprire il sedile.
2. Aprire il vano di carico anteriore.
3. Rimuovere il pannello laterale.
4. Rimuovere le viti di fissaggio dai deflettori antivento inferiori.

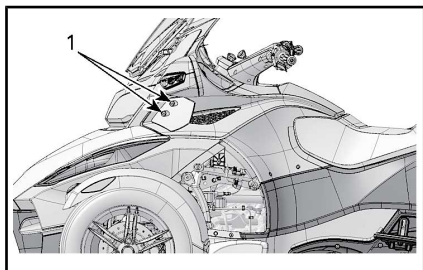

1. Viti di fissaggio del deflettore antivento

5. Rimuovere lo specchio:

- 5.1 spingere con fermezza la parte anteriore superiore dello specchio verso la parte posteriore del veicolo.
- 5.2 Spingere con fermezza sulla parte più esterna dello specchio.

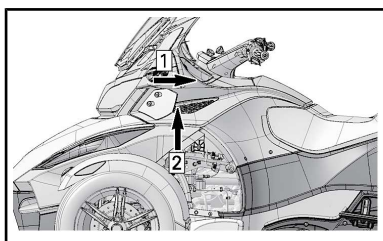

1. Spingere verso la parte posteriore del veicolo
2. Spingere

6. Rimuovere le viti di fissaggio superiori dal pannello laterale superiore.

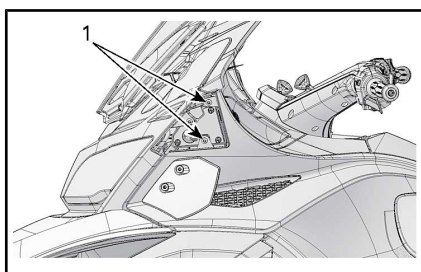

1. Viti di fissaggio superiori

7. Rimuovere le viti di fissaggio posteriori dal pannello laterale superiore.

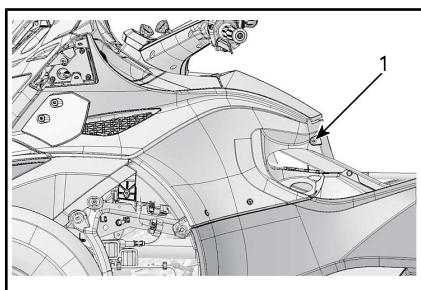

1. Vite di serraggio posteriore

8. Rimuovere il coperchio di servizio sinistro rimuovendo il rivetto di plastica.

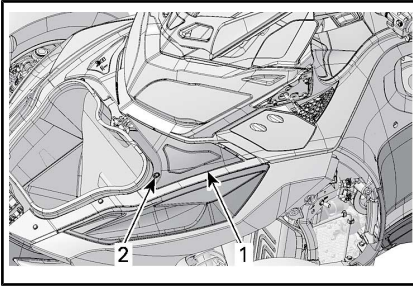

1. Coperchio di servizio sinistro
2. Rivetto di plastica.

9. Rimuovere le viti di fissaggio anteriori dal pannello laterale superiore.

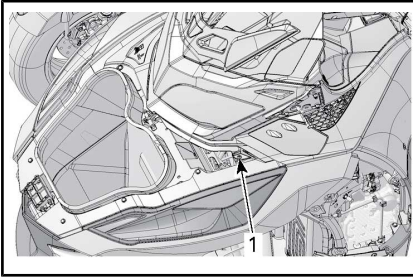

1. Vite di serraggio anteriore

10. Rimuovere le viti di fissaggio inferiori del pannello superiore.
11. Rimuovere il pannello laterale superiore sollevandolo.

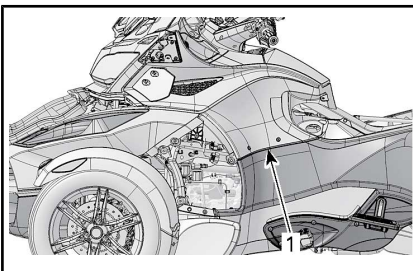

1. Pannello laterale superiore
12. Rimuovere due viti dal blocco del pannello acustico.

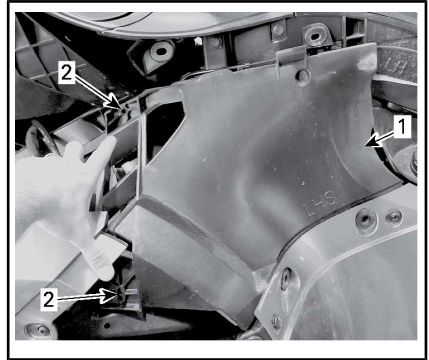

1. Pannello acustico
2. Viti

13. Rimuovere il pannello acustico.

NOTA: Vi sono due viti estetiche sul pannello laterale superiore che non possono essere rimosse.

Installazione

Installare nuovamente il pannello laterale superiore seguendo l'ordine inverso della procedura di rimozione.

Pannello laterale posteriore

Rimozione

1. Rimuovere il pannello laterale.
2. Rimuovere il pannello laterale superiore.
3. Rimuovere le viti di fissaggio anteriori dal pannello laterale posteriore.
4. Rimuovere la vite di fissaggio superiore e la rondella dal pannello laterale posteriore.

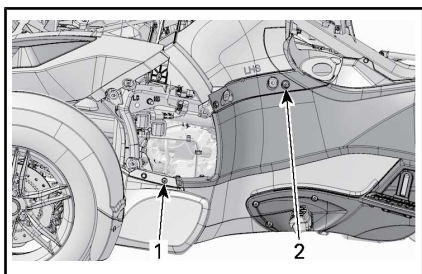

1. Vite di serraggio anteriore
2. Vite di fissaggio superiore
5. Rimuovere il rivetto di plastica frontale dal pannello laterale posteriore.

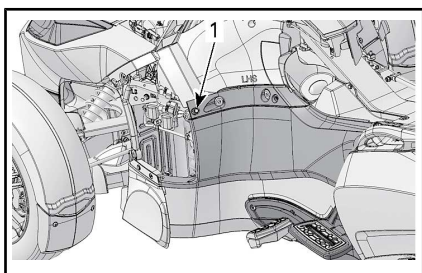

1. Rivetto di plastica anteriore
6. Aprire il coperchio del vano portaoggetti laterale.
7. Rimuovere le viti di fissaggio posteriori dal pannello laterale posteriore.

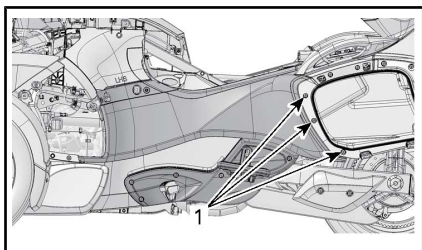

1. Viti di serraggio posteriori
8. Rimuovere le viti di fissaggio superiori dal pannello laterale posteriore.

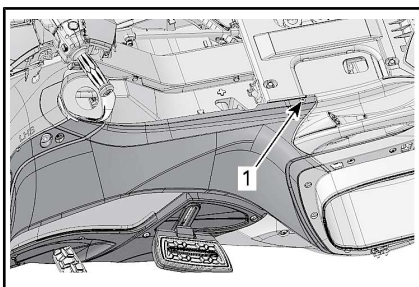

1. Vite di fissaggio superiore
9. Rimuovere il pannello laterale posteriore dal veicolo.

Installazione

Installare nuovamente il pannello laterale posteriore seguendo l'ordine inverso della procedura di rimozione.

Pannello laterale anteriore inferiore

Rimozione

1. Rimuovere il pannello laterale.
2. Rimuovere la vite di fissaggio superiore dal pannello.
3. Rimuovere il rivetto di plastica superiore dal pannello.

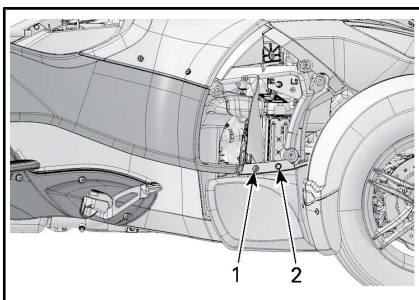

1. Vite di fissaggio superiore
2. Rivetto di plastica superiore
4. Rimuovere i 2 rivetti in plastica inferiori dal pannello.

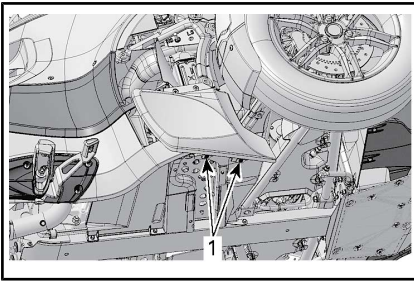

1. Rivetti di plastica

5. Rimuovere il pannello laterale inferiore dal veicolo.

Installazione

Installare nuovamente il pannello laterale inferiore anteriore seguendo l'ordine inverso della procedura di rimozione.

Pannelli laterali posteriori inferiori

Rimozione del Pannello laterale posteriore inferiore destro.

1. Rimuovere il pannello laterale intermedio.
2. Rimuovere il pannello laterale superiore.
3. Rimuovere il pannello laterale posteriore destro.
4. Rimuovere il pannello laterale anteriore inferiore.
5. Rimuovere la vite e il dado dal pannello laterale posteriore inferiore destro.

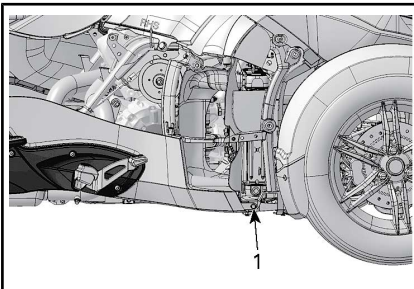

1. Dado di fissaggio anteriore

6. Rimuovere le viti di fissaggio dal pannello laterale posteriore inferiore destro.

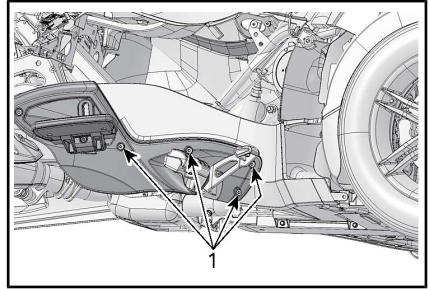

1. Viti di blocco

7. Rimuovere il pannello laterale posteriore inferiore destro dal veicolo.

Rimozione del pannello laterale posteriore inferiore sinistro.

1. Rimuovere il pannello laterale intermedio.
2. Rimuovere il pannello laterale superiore.
3. Rimuovere il pannello laterale posteriore destro.
4. Rimuovere il pannello laterale anteriore inferiore.
5. Rimuovere le viti di fissaggio inferiori dal pannello laterale posteriore inferiore sinistro.

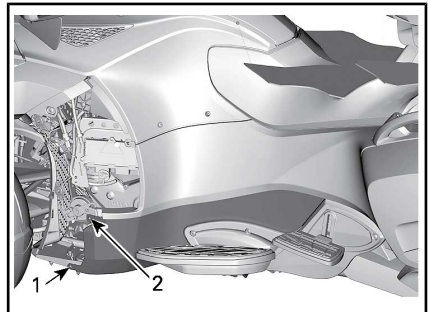

1. Vite di fissaggio inferiore
2. Vite di fissaggio superiore

6. Allentare la vite di fissaggio superiore.

NOTA: La vite di fissaggio superiore rimane attaccata al pannello inferiore.

7. Rimuovere il pannello laterale posteriore inferiore dal veicolo tirandolo in avanti per rilasciare il pannello dalla staffa.

NOTA: La parte posteriore del pannello è inserita tra la staffa e il supporto in alluminio.

Installazione

Installare nuovamente i pannelli laterali posteriori inferiori seguendo l'ordine inverso della procedura di rimozione.

PROCEDURE DI BASE

Regolazione delle pedane del passeggero

È possibile regolare l'altezza della pedana in base alle esigenze del passeggero.

Girare la pedana verso l'alto.

Girare le vite di bloccaggio in senso anti orario con una chiave (conservata nel kit strumenti) per allentarla.

NOTA: Per regolare la pedana, non svitare completamente la vite. Svitare quanto basta per allontanare la pedana dai fori.

Alzare o abbassare la pedana in base alle esigenze.

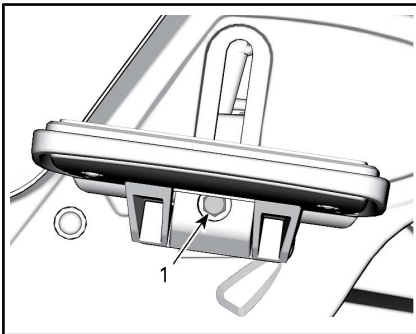

1. Vite di bloccaggio

Terminata la regolazione, stringere la vite di fissaggio in senso orario.

Girare la pedana verso il basso.

Avvio e arresto del motore

Avvio del motore

! ATTENZIONE

I gas di scarico contengono monossido di carbonio velenoso e possono accumularsi velocemente in zone chiuse o scarsamente ventilate. Se inalati, possono causare gravi lesioni o la morte.

Avviare il motore solo in una zona aperta e ben ventilata. Vedere la sezione **PRECAUZIONI GENERALI**.

Modello SM6

1. Tenere premuto il pedale del freno.
2. Girare la chiave su ON.

AVVISO Non accelerare all'avvio del sistema elettrico.

3. Se necessario, vedere la Scheda di sicurezza per prepararsi, preparare il passeggero e il veicolo, quindi premere il pulsante **MODE** per avviare il motore.
4. Posizionare l'interruttore di arresto motore in posizione **RUN/ON**.
5. Tirare e tenere tirata la leva della frizione.
6. Mettere in **FOLLE**. Controllare l'indicatore multifunzione per verificare che il cambio sia in folle.
7. Premere il pulsante di avvio del motore e tenerlo premuto fino all'accensione del motore. Non premere il pulsante di avvio per più di 15 secondi. Se non si avvia, rilasciare il pulsante e attendere 30 prima di riprovare per consentire al motorino di avviamento di raffreddarsi.

AVVISO Non accelerare all'avvio.

8. Verificare sul display la segnalazione di eventuali problemi e controllare che la spia dell'olio si spenga.
9. Rilasciare il freno di stazionamento. Verificare che l'indicatore del freno sull'indicatore multifunzione sia spento.

Modello SE6

NOTA: Il modello SE6 può essere avviato con qualsiasi marcia innestata con il pedale del freno premuto. All'avvio del motore, il cambio innesta automaticamente la folle.

1. Tenere premuto il pedale del freno.
2. Girare la chiave su ON.

AVVISO Non accelerare all'avvio del sistema elettrico.

3. Se necessario, vedere la Scheda di sicurezza per prepararsi, preparare il passeggero e il veicolo, quindi premere il pulsante MODE per avviare il motore.
4. Posizionare l'interruttore di arresto motore in posizione RUN/ON.
5. Premere il pulsante di avvio del motore e tenerlo premuto fino all'accensione del motore. Non premere il pulsante di avvio per più di 15 secondi. Se non si avvia, rilasciare il pulsante e attendere 30 prima di riprovare per consentire al motorino di avviamento di raffreddarsi.

AVVISO Non accelerare all'avvio.

6. Verificare sul display la segnalazione di eventuali problemi e controllare che la spia dell'olio si spenga.
7. Rilasciare il freno di stazionamento. Verificare che l'indico-

re del freno sull'indicatore multifunzione sia spento.

Arresto del motore

Modello SM6

1. Innestare la prima.
2. Spostare l'interruttore di arresto motore in posizione OFF.
3. Azionare il freno di stazionamento. La spia del freno si accenderà.
4. Girare la chiave su OFF.
5. Prima di scendere dal veicolo, verificare che il freno di stazionamento sia attivato. Tirare la frizione e spostare il veicolo in avanti e indietro.



ATTENZIONE

Azionare sempre il freno di stazionamento. Se il freno di stazionamento non è correttamente azionato e la trasmissione è in folle, il veicolo potrebbe spostarsi.

Modello SE6

1. Inserire la marcia in folle.
2. Spostare l'interruttore di arresto motore in posizione OFF.
3. Azionare il freno di stazionamento. La spia del freno si accenderà.
4. Girare la chiave su OFF.

NOTA: Se il freno di stazionamento non è azionato mentre la chiave è in posizione OFF, la spia del freno di stazionamento lampeggia e viene attivato un segnale acustico.

5. Prima di scendere dal veicolo, verificare che il freno di stazionamento sia attivato. Spostare il veicolo in avanti e indietro.

! ATTENZIONE

Azionare sempre il freno di stazionamento. Se il freno di stazionamento non è azionato, il veicolo potrebbe spostarsi, indipendentemente dalla marcia inserita. Quando il veicolo viene arrestato, la frizione è sempre disattivata, in modo che la trasmissione non mantiene il veicolo in posizione.

Tutti i modelli

Questo veicolo è dotato di ETC (controllo elettronico dell'acceleratore).

Spinta del veicolo

NOTA: Prima di spingere il veicolo, assicurarsi che la chiave di accensione sia in posizione ON.

! ATTENZIONE Evitare di spingere il veicolo in discesa. Nel caso in cui sia necessario, rimanere sempre nel raggio di portata del pedale del freno qualora il veicolo inizia a ruotare.

Per spostare il veicolo per brevi distanze senza accendere il motore:

1. Stando seduti sul veicolo, tenere premuto il pedale del freno.
2. Spostare la trasmissione in FOLLE (modello SM6).
3. Disinserire il freno di stazionamento.
4. Scendere dal lato destro del veicolo, mantenendo il piede sul pedale del freno.
5. Spingere il veicolo, utilizzando il freno se necessario.

! ATTENZIONE Spingere il veicolo solo dal lato destro, in modo da poter raggiungere il pedale del freno. Mantenere la distanza dal tubo di scarico caldo.

Quando si spinge il veicolo all'indietro, prestare attenzione affinché la ruota anteriore non passi sopra i piedi.

6. Risalire sul veicolo e parcheggiare come indicato sopra.

Guida in retromarcia

Per una guida sicura in retromarcia, vedere la sezione *ISTRUZIONI DI GUIDA SICURE*.

Innesto della retromarcia (modello SE6)

1. Con il motore avviato, innestare la prima.
2. Tenere premuta la leva della frizione.
3. Tenere premuto il pulsante della retromarcia.
4. Scalare di un tempo sulla leva del cambio.
5. Premere il pulsante della retromarcia e verificare che la lettera "R" lampeggi sull'indicatore multifunzione e che le luci di retromarcia siano accese.

Innesto della retromarcia (modello SE6)

1. Con il motore avviato, il veicolo fermo e il freno premuto, inserire la prima o in folle.
2. Tenere premuto il pulsante della retromarcia.
3. Tirare il selettore delle marce verso di se per innestare la retromarcia.

Guida in retromarcia

Verificare che la zona posteriore sia libera e continuare a guardare indietro mentre si procede in retromarcia. Mantenere bassa la velocità e non procedere a retromarcia per lunghe distanze.

Disinnesto della retromarcia

Modello SM6

Per disinnestare la retromarcia, mantenere premuta la frizione e sollevare la leva del cambio di una posizione per innestare la prima. Non è necessario utilizzare il pulsante della retromarcia, poiché si ripristina automaticamente.

Modello SE6

Per disinnestare la retromarcia, arrestare il veicolo e spingere velocemente il selettore per innestare le marce alte per passare in folle e più a lungo per innestare la prima.

NOTA: Per passare dalla retromarcia alla Prima marcia, premere il freno e spingere la leva del cambio in alto.

Rodaggio

È richiesto un periodo di rodaggio di 1.000 km.

Durante i primi 300 km, evitare le frenate brusche.



ATTENZIONE

I freni e gli pneumatici nuovi non funzionano alla massima efficacia fino al completamento del rodaggio. Le frenate in curva e il VSS potrebbero non essere ottimali, quindi prestare la massima attenzione. Per rodare i freni e gli pneumatici, è necessario percorrere almeno 300 km con frequenti frenate e sterzate. In caso di frenate e sterzate meno frequenti, la distanza sarà maggiore.

Durante i primi 1.000 km:

- Evitare accelerazioni massime.

- Evitare l'utilizzo prolungato con un numero di giri/min costante.
- Se le ventole di raffreddamento sono costantemente in funzione in caso di traffico, spegnere il motore e lasciarlo raffreddare oppure accelerare per consentire all'aria di raffreddare il motore.

Una volta trascorso il periodo di rodaggio, il veicolo deve essere ispezionato conformemente a quanto indicato nella sezione **PROGRAMMA DI MANUTENZIONE**.

Rifornimento

Requisiti del carburante

AVVISO Utilizzare sempre benzina fresca. La benzina si ossida, determinando la perdita di numero di ottano, composti volatili, e la produzione di depositi di gomma e vernici che possono danneggiare il sistema di alimentazione.

Le miscele di carburante a base di alcool variano a seconda del Paese e dell'area geografica. Questo veicolo è stato progettato per un funzionamento basato sull'utilizzo dei carburanti consigliati. In ogni caso, occorre tenere presente quanto segue:

- L'utilizzo di carburante contenente alcool in percentuale maggiore di quella specificata dalle normative governative non è consigliato e può causare i problemi elencati di seguito ai componenti del sistema di alimentazione:
 - Problemi di accensione e guida.
 - Deterioramento delle parti in gomma o plastica.
 - Corrosione delle parti metalliche.
 - Danni alle parti interne del motore.

- Ispezionare frequentemente per determinare la presenza di perdite di carburante o altre anomalie nel sistema di alimentazione qualora si ritenga che la presenza di alcol nella benzina ecceda le normative in vigore.
- La miscela alcol-benzina attira e trattiene l'umidità; questo potrebbe determinare la separazione di fase del carburante e causare problemi di prestazioni o danni al motore.

Carburante consigliato

Utilizzare benzina senza piombo super con numero di ottani 91 AKI (RON+MON)/2 oppure numero di ottani 95 RON.

AVVISO Non provare mai altri tipi di carburante. L'utilizzo di carburante non adatto può comportare danni al motore o al sistema di alimentazione.

AVVISO NON usare il carburante delle pompe etichettate E85.

L'utilizzo di carburante E15 è vietato dalla normativa U.S. EPA Regulations.

Procedura per il rifornimento di carburante

ATTENZIONE

La benzina è estremamente infiammabile e altamente esplosiva. Attenersi alla procedura per il rifornimento di carburante per ridurre il rischio di incendio o esplosioni. Vedere la sezione **PRECAUZIONI GENERALI**.

Per rifornire il veicolo:

1. Parcheggiare il veicolo all'aperto in una zona ben ventilata lontana da fiamme, scintille, sigarette e altre forme di accensione.
2. Spegnerne il motore.

3. Sbloccare e sollevare il sedile (vedere la sottosezione **ATTREZZATURE**). Il tappo del carburante è localizzato sul lato sinistro.

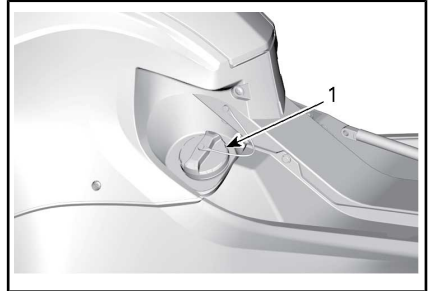

1. Tappo del serbatoio

4. Ruotare lentamente il tappo in senso antiorario e rimuoverlo.
5. Riempire il serbatoio fino a quando il livello del carburante raggiunge il punto più alto del tubo di riempimento.

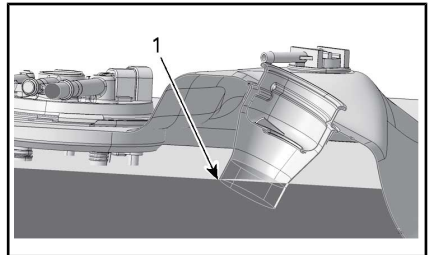

CONFIGURAZIONE TIPICA

1. Punto più alto del tubo di riempimento

NOTA: Non provare a riempire eccessivamente il serbatoio del carburante. per consentire al carburante di espandersi a seguito delle variazioni di temperatura.

6. Rimuovere le eventuali perdite di carburante. In caso di contatto con la cute, risciacquare con acqua e sapone e lavare gli abiti.
7. Riposizionare il tappo e chiudere ermeticamente girando in senso orario fino a percepire un clic. Non avviare il motore se il tappo del carburante è rimosso.

8. Chiudere il sedile.

Regolazione delle sospensioni

Regolazione sospensione posteriore ACS

(con regolazione manuale)

La sospensione pneumatica posteriore è pressurizzata tenendo conto di un utilizzo normale. Se il carico del veicolo cambia (aggiunta del passeggero, carico, ecc.), oppure se si desidera un'impostazione più dura o più morbida, la pressione della sospensione posteriore può essere regolata in base alle proprie esigenze.

La pressione della sospensione è regolabile tramite il sistema pneumatico. Usare un compressore (come quelli presenti ai distributori) e un manometro.

Per ammorbidire la sospensione, ridurre la pressione dell'aria, per indurirla, aumentare la pressione dell'aria.

NOTA: La seguente tabella è solo una linea guida. Potrete regolare la pressione in base alle vostre preferenze di guida purché non superiate la pressione massima consentita.

AVVISO Non eccedere la pressione massima consentita. Questo potrebbe danneggiare la sospensione pneumatica.

AVVERTENZA							
PRESSIONE MINIMA 70 kPa / 10 Psi / 0,7 bar							
NON ECCEDERE LA PRESSIONE RACCOMANDATA DI 70 kPa / 10 Psi / 0,70 bar							
CARICO	(PASSEGGERO + CARICO) Kg / Lb 20000515						
	0	45/100	70/150	90/200	115/250		
/ CONDOTTE	Kg/Lb	kPa/Psi/bar	kPa/Psi/bar	kPa/Psi/bar	kPa/Psi/bar		
	70/150	310/45/3,10	380/55/3,80	450/65/4,50	480/70/4,80	515/75/5,15	
	90/200	345/50/3,45	415/60/4,15	480/70/4,80	515/75/5,15	550/80/5,50	
	115/250	380/55/3,80	450/65/4,50	515/75/5,15	550/80/5,50	585/85/5,85	

NOTA: Quando si regola la pressione, non stare sopra al veicolo e non tenere il carico nei vani.

La sospensione pneumatica è collegata direttamente a un tubo per l'aria con una valvola schrader sotto al sedile.

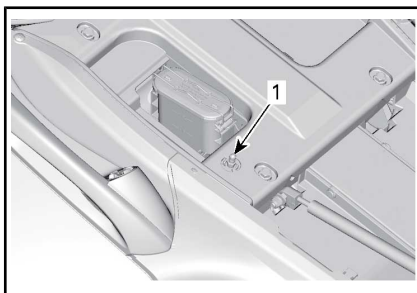

1. Valvola Schrader

Per cambiare la pressione dell'aria, procedere come se si stesse controllando la pressione degli pneumatici.

Una volta terminato, assicurarsi di reinstallare il tappo della valvola.

Regolazione sospensione posteriore ACS

(con regolazione remota)

Linee guida per la regolazione

La sospensione posteriore è calibrata per un utilizzo normale e si regolerà automaticamente, tramite un compressore integrato; durante la guida per mantenere questa impostazione quando le condizioni della strada o il carico del veicolo cambiano (passeggero, carico, ecc.).

NOTA: Normalmente, il rilascio della pressione dal compressore è udibile quando il motore è acceso. Questo indica che la sospensione si sta autoregolando.

Se il conducente desidera regolazioni più morbide o rigide rispetto alle impostazioni di fabbrica, è possibile regolarle tramite l'interruttore ACS nel blocchetto dei comandi. Modificando le impostazioni ACS, la pressione dell'aria nell'ammortizzatore cambia per fornire una regola-

zione della sospensione personalizzata.

Sono disponibili i seguenti settaggi.

IMPOSTAZIONI DELLE SOSPENSIONI REGOLABILI AD ARIA ACS	
INDICATORE A BARRA NELL'INDICATORE MULTIFUNZIONE	
1 (più alta)	Più bassa
2	Basso
3	Intermedia
4	Alto
5 (inferiore)	Più alto

Per modificare l'impostazione corrente, procedere nel modo seguente:

Regolazione della sospensione (durante la guida)

1. Premere il pulsante ACS una volta (in alto o in basso). Il display digitale metterà la sospensione in modalità di regolazione.

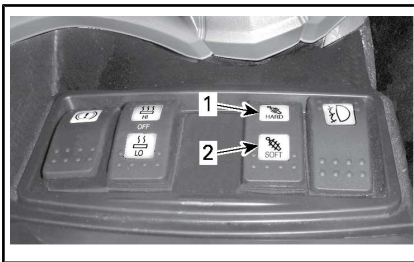

1. Premere qui per indurire
2. Premere qui per ammorbidire



CONFIGURAZIONE TIPICA - MODALITÀ DI REGOLAZIONE DELLA SOSPENSIONE

1. Settaggi sospensione
2. La barra evidenziata indica il settaggio attuale.



CONFIGURAZIONE TIPICA

1. Impostazione corrente
3. Premendo il pulsante in alto o in basso sposterà la barra evidenziata una tacca alla volta. Dopo alcuni secondi dal rilascio del pulsante si manterrà l'impostazione.

Regolazione della sospensione (Quando il veicolo è fermo)

Attenersi alle stesse istruzioni della sezione **REGOLAZIONE DELLA SOSPENSIONE (DURANTE LA GUIDA)**.

In ogni caso è necessario rispettare le seguenti condizioni:

- Motore acceso
- Freno a mano non attivato
- Cambio non in folle.

Utilizzo della presa di corrente a 12 V

Il veicolo dispone di una presa di corrente a 12 V. È situato nel vano di carico superiore.

Modello limitato

Per accedere alla presa di corrente a 12 V, aprire l'aletta di accesso nel vano di superiore.

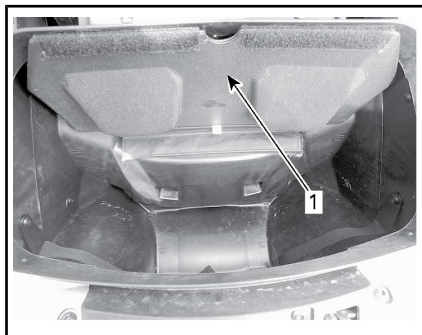

1. Aletta di accesso

Tutti i modelli

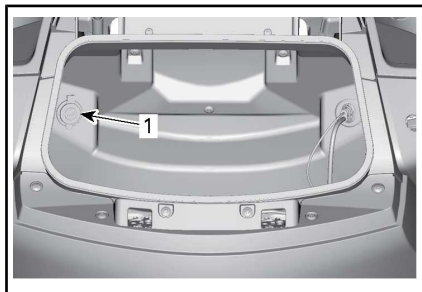

1. Presa di corrente

È possibile collegare apparecchi elettronici a 12 V alla presa. La presa di corrente è sempre attiva.

AVVISO La presa di corrente a 12 V non è progettata per fornire corrente superiore a 3 ampere.

NOTA: Lasciare apparecchi elettrici collegati quando il motore è spento causerà un graduale scaricamento della batteria.

NOTA: Quando il fusibile 6 è installato nella scatola fusibili di destra, la presa a 12 V funziona solo quando la chiave di accensione è posizionata su ON. Quando il fusibile 7 è installato, la presa 12 V è sempre operativa.

Usare il jack di ingresso audio

Un connettore jack di ingresso si trova all'interno del vano di carico superiore.

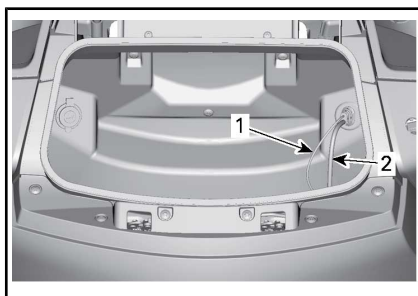

1. Jack di ingresso audio
2. Connettore USB

Un dispositivo di riproduzione audio come lettori CD, iPod o altri lettori MP3, possono essere collegati a questo jack per riprodurre la musica tramite l'impianto stereo del veicolo. Gli iPod possono essere parzialmente controllati tramite il RECC.

NOTA: È necessario un adattatore (opzionale per certi modelli) per connettere il dispositivo audio al jack audio del veicolo.

ISTRUZIONI PER L'UTILIZZO SICURO

NOVITÀ DELLA ROADSTER SPYDER

La roadster Spyder è un tipo di veicolo da strada differente. In questa sezione vengono illustrate alcune delle funzionalità e caratteristiche operative distintive del veicolo.

Stabilità

La configurazione a "Y" a tre ruote garantisce una maggiore stabilità alle basse velocità rispetto a una motocicletta. Tuttavia, la stabilità è inferiore rispetto a quella di un veicolo a quattro ruote, ad esempio un'automobile. Le tecnologie di supporto alla guida, come il sistema di stabilità del veicolo (VSS) elettronico, aiutano a mantenere la stabilità durante le manovre ma è comunque possibile perdere il controllo, inclinare o ribaltare il veicolo a causa di manovre estreme (ad esempio brusche curve alle alte velocità), urto con superfici non piane oppure oggetti. Il conducente o il passeggero potrebbe anche cadere a causa di brusche curve, accelerazioni, frenate o impatti.

Risposta alle condizioni stradali

La roadster Spyder risponde in maniera differente rispetto agli altri veicoli a determinate condizioni stradali.

- Non mettersi alla guida su ghiaccio, neve o fuori pista.
- Evitare pozzanghere e acqua corrente. Il veicolo tende a planare sull'acqua più facilmente rispetto a un'auto. Qualora fosse necessario guidare in caso di pioggia, rallentare.
- Rallentare su strade ricoperte di ghiaia, sporco e sabbia.

Per istruzioni dettagliate vedere la sottosezione *STRATEGIE SU STRADA*

Pedale del freno

Un pedale arresta tutte le tre ruote. Non sono disponibili freni azionati a mano e non è possibile arrestare separatamente le ruote anteriori o quella posteriore. La roadster Spyder consente di sterzare e frenare contemporaneamente in modo più efficace rispetto a una motocicletta. Il veicolo può fermarsi rapidamente, quindi prestare attenzione ai veicoli che seguono che non potrebbero arrestarsi in modo altrettanto rapido.

Sistema frenante anti bloccaggio (ABS)

Il veicolo è equipaggiato con un sistema frenante antibloccante (ABS) come parte del sistema di stabilità del veicolo (VSS). Per eseguire frenate brusche, tenere premuto il pedale del freno. Il sistema ABS impedirà alle ruote di bloccarsi.

Freno di stazionamento

Il freno di stazionamento arresta solo la ruota posteriore a livelli meccanico e la blocca in posizione quando attivato. Non è controllato da tecnologie di supporto alla guida come, ad esempio, il sistema ABS e il sistema di Distribuzione elettronica della forza frenante.

Sterzo

Sterzo diretto

Per girare la roadster Spyder, sterzare sempre in direzione della curva.

Nota per i motociclisti: non controsterzare come d'abitudine su una motocicletta. Diversamente da una motocicletta, in curva la roadster Spyder non può inclinarsi. Pertanto, i motociclisti devono nuovamente imparare a curvare. Esercitarsi a sterzare nella direzione della curva

a tutte le velocità fino ad acquisire la corretta padronanza.

Forze laterali nelle curve

Diversamente da una motocicletta, in curva la roadster Spyder non si inclina. Pertanto verranno percepite forze laterali che spingono all'esterno della curva. Per mantenere l'equilibrio, sia il conducente sia il passeggero devono aggrapparsi con entrambe le mani e posizionare saldamente i piedi sulle pedane. Nelle curve pronunciate, potrebbe essere utile inclinare la parte superiore del corpo in avanti e verso l'interno della curva.

Larghezza

Poiché la roadster Spyder è più larga rispetto a una normale motocicletta:

- Mantenere le ruote anteriori nella corsia durante le curve. Fare particolarmente attenzione alla posizione delle ruote anteriori nelle curve e durante i sorpassi. Se si segue una traiettoria in cui solitamente la ruota anteriore di una motocicletta è sul bordo della corsia, la ruota anteriore della roadster Spyder potrebbe invece uscire fuori dalla corsia.
- Non guidare a metà tra due corsie e non condividere la stessa corsia con altri utenti (guida sulla linea tra due corsie). Procedere sempre in fila indiana, anche con le motociclette.
- Essere sempre preparati a eseguire brusche deviazioni per evitare gli ostacoli.

Retromarcia



La roadster Spyder si sposta in retromarcia allo stesso modo di

un'automobile. Tuttavia, esistono alcune differenze fondamentali:

- Quando il veicolo procede in retromarcia, si accenderà la relativa luce. Prestare attenzione perché altri motociclisti potrebbero non accorgersi che state procedendo in retromarcia.
- Se necessario, far scendere il passeggero se limita la visibilità.
- Ricordarsi che la parte anteriore è più ampia rispetto a quella posteriore. Non procedere in retromarcia a una distanza limitata dagli oggetti poiché si potrebbe urtarli con gli pneumatici anteriori.
- Mantenere bassa la velocità e non procedere a retromarcia per lunghe distanze.
- Quando possibile, parcheggiare in modo da non dover procedere in retromarcia per uscire dallo spazio di parcheggio.
- Modello SM6: Innestare nuovamente la prima, prima di spegnere il motore.

ATTENZIONE Mantenere entrambi i piedi sulle pedane quando si procede in retromarcia. Non posizionare mai i piedi a terra durante lo spostamento all'indietro.

Patente di guida e legislazione locale

I requisiti per la patente necessaria a guidare la roadster Spyder variano da Paese a Paese. In base alla normativa locale, potrebbe essere necessaria la patente di guida per motociclette, per veicoli a tre ruote o una semplice patente di guida per automobili.

Prima di utilizzare il veicolo su strade pubbliche, verificare con le autorità locali se la licenza in proprio possesso è adatta.

Sistema di stabilità del veicolo (VSS)

La roadster Spyder è dotata di un Sistema di stabilità del veicolo (VSS) che aiuta a controllare la direzione del veicolo e riduce il rischio di ribaltamento in alcune situazioni. Il sistema VSS è composto da:

- Un **sistema frenante antiblocco (ABS)** che aiuta a mantenere il controllo della sterzata in caso di frenate brusche impedendo il blocco delle ruote.
- Un sistema di **Distribuzione elettronica della forza frenante (EBD)** che regola automaticamente la distribuzione della forza frenante tra tutte le ruote. Insieme al sistema ABS, il sistema EBD aiuta a mantenere il controllo direzionale e a sfruttare la forza frenante in base alla trazione disponibile.
- Un **sistema di controllo della trazione (TCS)** che aiuta a limitare lo slittamento della ruota posteriore in accelerazione. Il sistema TCS limita lo slittamento della ruota posteriore solo se si gira il manubrio (sterzata rispetto alla linea retta) o se la velocità del veicolo è superiore a 50 km/h. In decelerazione il TCS serve a prevenire il bloccaggio del posteriore.
- Un **sistema di controllo della stabilità (SCS)** sviluppato per limitare la potenza sullo pneumatico posteriore e per frenare le singole ruote, riducendo il rischio di perdita di controllo del veicolo o di ribaltamento.

NOTA: La spia del VSS nell'indicatore si accenderà quando il VSS viene attivato e rimarrà accesa per 2 secondi successivi all'intervento.

Limitazioni

Il sistema VSS non è in grado di aiutare a mantenere il controllo in tutte le situazioni.

Superfici a bassa aderenza

L'aderenza degli pneumatici sulla superficie stradale limita la frenata massima. Anche con i sistemi ABS e EBD, la distanza di arresto sarà superiore sulle superfici con scarsa trazione o nel caso in cui la pressione degli pneumatici e le condizioni del battistrada non fossero adeguate.

Se gli pneumatici perdono trazione sulla superficie stradale, si potrebbe perdere il controllo del veicolo, anche con il sistema VSS.

Se la superficie stradale asfaltata è ricoperta di ghiaccio, neve o poltiglia, la trazione non è sufficiente a mantenere il controllo del veicolo, anche con il sistema VSS. Non mettersi alla guida su strade ricoperte di ghiaccio, neve o poltiglia.

Al pari di altri veicolo da strada, il veicolo potrebbe planare sull'acqua (perdita di trazione su uno strato di acqua). Se si guida a velocità elevate su uno strato di acqua, ad esempio grandi pozzanghere o corsi d'acqua sulla strada, il veicolo potrebbe perdere trazione e iniziare a ruotare e il sistema VSS non è in grado di mantenerne il controllo. Evitare pozzanghere di grandi dimensioni o corsi d'acqua e rallentare o accostare in caso di acquazzone. Se è necessario passare attraverso l'acqua, rallentare il più possibile.

Ridurre la velocità sulla superfici con scarsa trazione, ad esempio pavimentazioni ricoperte di alghe, sabbia, ghiaia o acqua. La roadster Spyder non è adatta per la guida fuoristrada. Utilizzare sempre il veicolo su strade sottoposte a ma-

nutenzione. Non utilizzare il veicolo su altri tipi di terreni.

Pneumatici

Il sistema VSS sul veicolo è stato calibrato per le massime prestazioni con un pneumatico di dimensioni, materiale e battistrada specifici. La sostituzione con pneumatici non approvati da BRP potrebbe rendere inefficace il sistema VSS.

Utilizzare solo pneumatici raccomandati da BRP, che è possibile ordinare solo da un concessionario roadster Can-Am autorizzato.

Per il mantenimento della trazione, soprattutto sulle superfici sconnesse o bagnate, è essenziale una corretta pressione degli pneumatici e una adeguata condizione del battistrada.

Curve brusche

Il sistema VSS non controlla o limita la sterzata in quanto non impedisce di eseguire brusche sterzate. Movimenti ampi e rapidi di sterzata del manubrio possono causare la perdita di controllo, la rotazione o il ribaltamento del veicolo.

Velocità eccessiva

Il sistema VSS non controlla la velocità del veicolo, tranne quando il sistema SCS interviene in curva. Il sistema VSS non impedisce al veicolo di affrontare una curva a velocità eccessiva. Se la velocità è eccessiva rispetto alle condizioni, si potrebbe perdere il controllo, anche con il sistema VSS.

Sistema di sterzo assistito (DPS)

Il sistema di sterzo assistito (DPS) dotato di una centralina, di un servosterzo variabile, garantito da un motore elettrico migliora l'intensità del servocomando riducendo la difficoltà di sterzata da parte del conducente.

Il grado di sterzata è dipendente dallo sforzo del manubrio, dall'angolo di sterzata e dalla velocità del veicolo.

Quando il veicolo si trova in retromarcia, il servosterzo diminuirà all'aumentare della velocità del veicolo.

PERCEZIONE DEI RISCHI SULLA STRADA

Prima di guidare la roadster Spyder, valutare il rischio di essere feriti o di morire in caso di incidente, come ridurre il rischio e se si è disposti a correrlo. I fattori che contribuiscono al rischio affrontato sono numerosi. È possibile controllarne alcuni, ma altri, come il comportamento degli altri conducenti, sono al di fuori del proprio controllo. Di seguito sono illustrati alcuni fattori che influenzano tale rischio:

Tipo di veicolo

I tipi di veicoli si differenziano in termini di dimensioni, visibilità e manovrabilità e garantiscono livelli differenti di protezione.

La roadster Spyder è piccola e maneggevole. La manovrabilità aiuta a evitare gli incidenti. I veicoli di dimensioni più piccole sono tuttavia difficili da vedere e ciò aumenta il rischio di incidenti con altri veicoli. In alcune situazioni, la roadster Spyder è meno soggetta ad incidenti rispetto a una motocicletta. Quando si utilizza ad esempio il veicolo è difficile che si ribalti alle basse velocità. In altre situazioni, tuttavia, il veicolo è più soggetto a rischio di incidente. Poiché il veicolo è più largo, ad esempio non riesce a passare in percorsi di dimensioni ridotte come molte motociclette.

Nelle auto e nei camion, la struttura del veicolo garantisce protezione in caso di incidente e da altri rischi stradali. I passeggeri possono inoltre proteggersi indossando le cinture di sicurezza. Tenere presente che guidare una roadster Spyder è molto più rischioso che trovarsi all'interno di un'automobile e che il rischio di lesioni è superiore rispetto alla guida di una motocicletta.

Al pari della motocicletta, per ridurre il rischio di lesioni indossare un casco e attrezzature di protezione.

Capacità e giudizio del conducente

Ogni conducente esercita il controllo sui propri rischi sulla strada. I conducenti che sviluppano buone capacità hanno un miglior controllo del veicolo. Per utilizzare la roadster Spyder, non fare affidamento alla propria esperienza nella guida di motociclette, automobili, ATV, motoslitte o qualsiasi altro tipo di veicolo poiché è importante imparare le differenze di questo veicolo. Leggere il presente Manuale del conducente, guardare il *DVD SULLA SICUREZZA* e, se possibile, seguire un corso di guida. Imparare i comandi ed esercitarsi con cura e con sicurezza prima di guidare il veicolo sulla strada.

Quando si inizia a guidare sulla strada, iniziare da percorsi meno impegnativi, ad esempio strade con poco traffico e con limiti di velocità, condizioni atmosferiche buone e senza passeggero e passare gradualmente a situazioni di guida più impegnative dopo aver acquisito maggiore sicurezza. Prevedere in anticipo le situazioni che potrebbero essere troppo impegnative per le proprie capacità o che presentano maggiori rischi di quanto si è disposti ad affrontare.

Anche i conducenti più esperti causano incidenti. Se ad esempio si utilizzano le proprie capacità per eseguire manovre azzardate o acrobazie, si aumentano i rischi. Il conducente accorto si affida sempre al buon senso per aumentare il margine di sicurezza e ridurre al minimo i rischi. Per informazioni sulle tecniche di guida prudenti, vedere la sottosezione *STRATEGIE SU STRADA*.

Condizioni del conducente

Il conducente deve essere vigile, sobrio e fisicamente predisposto alla guida. Non utilizzare mai il veicolo sotto l'effetto di farmaci/sostanze stupefacenti o in stato di ebbrezza. La guida in stato di ebbrezza, stanchi o in altre condizioni non idonee aumenta il rischio di incidenti.

L'alcool, i farmaci, le droghe, la stanchezza, la sonnolenza e le emozioni possono limitare la propria capacità di guida. Al pari della guida di una motocicletta, la guida della roadster Spyder è un'attività impegnativa: buone condizioni fisiche e mentali sono persino molto più importanti di quando si guida un'automobile. Il consiglio più sicuro è non guidare mai il veicolo se non vigili e completamente sobri. Anche se il livello di alcool nel sangue non è superiore ai limiti consentiti, il proprio giudizio e le proprie capacità sono comunque compromesse dal consumo di alcool.

È fondamentale essere fisicamente in grado di azionare tutti i comandi, girare completamente il manubrio, salire e scendere e controllare l'ambiente circostante per poter guidare il veicolo.

Anche i passeggeri devono essere vigili, sobri e fisicamente in grado di mantenere la postura, tenersi saldi e reagire adeguatamente alle curve, dossi, accelerazioni e frenate.

Condizioni del veicolo

Mantenere il veicolo in buone condizioni.

Eseguire i controlli preventivi e gli interventi di manutenzione ordinari. All'avvio del veicolo verificare la presenza di eventuali messaggi sull'indicatore multifunzione e risol-

vere eventuali problemi prima dell'uso.

Condizioni stradali e meteorologiche

Le strade a intenso traffico, scarsa visibilità o superfici con scarsa aderenza aumentano i rischi. Scegliere percorsi appropriati alle proprie capacità e al livello di rischio che si è disposti a correre.

ATTREZZATURE DI PROTEZIONE

Guidare un veicolo a 3 ruote aperto come la roadster Spyder richiede lo stesso tipo di attrezzature di protezione necessarie per guidare una motocicletta. Anche se il veicolo è più stabile alle basse velocità rispetto a una motocicletta, esiste sempre il rischio di cadere.

Questa sezione si basa sulle linee guida fornite dalla Motorcycle Safety Foundation (MSF).

In caso di incidente, le attrezzature di protezione possono impedire o ridurre le lesioni. Le attrezzature di protezione aiutano inoltre a stare più comodi, proteggere dagli elementi presenti su strada.

Le attrezzature di protezione consigliate per il conducente e il passeggero includono calzature robuste sopra la cavaglia con suole non scivolose, pantaloni lunghi, una giacca, guanti a dita lunghe e, soprattutto, un casco omologato con apposita protezione per gli occhi.

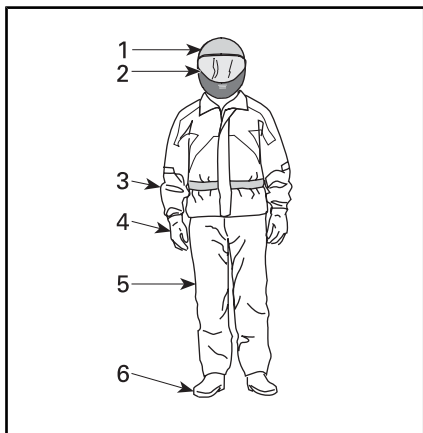

ATTREZZATURE DI PROTEZIONE

1. Casco omologato
2. Protezione per viso e occhi
3. Giacca a maniche lunghe
4. Guanti
5. Pantaloni lunghi
6. Calzature sopra la cavaglia

Indumenti adeguati possono ridurre la gravità delle lesioni in caso di in-

cidente sia ai conducenti che ai passeggeri.

Caschi

I caschi proteggono da lesioni alla testa e al cervello. Il casco aiuta inoltre a proteggere il viso del passeggero dall'urto con la parte posteriore del casco del conducente. Anche il casco delle migliori marche non fornisce tuttavia alcuna garanzia contro le lesioni ma dalle statistiche emerge che l'utilizzo del casco riduce sensibilmente il rischio di lesioni al cervello. Per garantire la massima sicurezza si consiglia quindi di indossare sempre un casco.

Scelta del casco

I caschi dovrebbero essere prodotti conformemente agli standard previsti nel proprio paese, provincia o stato.

Un casco integrale garantisce la massima protezione dagli impatti in quanto copre tutta la testa e il viso. Protegge inoltre da detriti, pietre, insetti e altri elementi esterni.

Anche un casco senza visiera o a tre quarti garantisce protezione. È realizzato con gli stessi componenti di base ma non garantisce la protezione del viso e del mento rispetto a un casco integrale. Se si utilizza un casco senza visiera, utilizzare una protezione per gli occhi con chiusura oppure un paio di occhiali.

NOTA: Gli occhiali normali o da solo non sono sufficienti a garantire una protezione degli occhi adeguata a un motociclista poiché possono rompersi o cadere e non proteggono adeguatamente gli occhi dal vento e dagli oggetti presenti nell'aria.

Utilizzare protezioni per gli occhi oppure occhiali scuri solo durante le ore diurne. Non utilizzarli di notte o in caso di scarsa illuminazione. Non utilizzarli se compromettono la capacità di distinguere i colori.

Altre attrezzature di protezione

Calzature

Indossare sempre calzature chiuse. Stivali robusti sopra la caviglia proteggono da molti rischi, ad esempio sassi presenti sul manto stradale e ustioni dal tubo di scarico caldo.

Evitare di indossare scarpe con lacci lunghi che potrebbero aggrovigliarsi nella leva del cambio, nel pedale del freno o in altre parti. Per agevolare la posizione del piede sul poggiatesta, è consigliabile indossare soles di gomma e mantenere le caviglie basse.

Guanti

Guanti a dita lunghe proteggono le mani dal vento, dal sole, dal caldo, dal freddo e dagli oggetti volanti. Guanti particolarmente aderenti facilitano la presa sul manubrio e aiutano a ridurre lo stress esercitato sulle mani. Guanti robusti con rinforzi da motociclista aiutano a proteggere le mani in caso di caduta. I guanti specifici per motociclisti sono provvisti di cuciture sulla parte esterna per impedire irritazioni e sono realizzati in modo da garantire una presa naturale quando piegati sul manubrio. Se eccessivamente ingombranti, potrebbero ostacolare l'attivazione dei comandi. I guanti alla moschettiera impediscono all'aria fredda di risalire sulle maniche e proteggono i polsi.

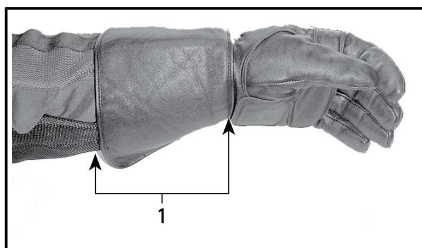

1. Guanto alla moschettiera

Giacche, pantaloni e completi di guida

Indossare una giacca e pantaloni lunghi oppure un completo di guida intero. Le attrezzature di protezione per motociclisti di qualità garantiscono comfort e possono aiutare a non essere distratti da elementi ambientali avversi. In caso di incidente, le attrezzature di protezione di buona qualità realizzate in materiale resistente possono impedire o ridurre le lesioni. Alcune attrezzature di protezione includono imbottiture o anime corazzate per possono ridurre ulteriormente il rischio di lesioni in caso di incidente. I pantaloni aiutano inoltre a proteggere da bruciature causate da parti calde.

Le attrezzature di protezione vendute per i motociclisti rappresentano spesso la migliore soluzione in termini di comodità e protezione. Tali indumenti sono realizzati per essere indossati quando seduti in posizione di guida. Sono più lunghi sulle maniche e sulle gambe e più ampi sulle spalle. I completi di guida sono disponibili in due pezzi o in un singolo pezzo.

La pelle rappresenta un'ottima scelta in quanto è duratura e resistente al vento e garantisce protezione dalle lesioni. Un'ottima scelta è rappresentata anche da altre attrezzature di protezione resistenti alle abrasioni e realizzate in tessuti sintetici. Non indossare indumenti lunghi o morbidi o sciarpe che po-

trebbero impigliarsi nelle parti in movimento.

Le fascette e gli strap proteggono dal vento. Una giacca con zip protegge maggiormente dal vento rispetto a una giacca con bottoni o strap. Un rivestimento di tessuto sopra la zip della giacca garantisce ulteriore protezione dal vento. Si consiglia l'acquisto di giacche con bande elastiche e aderenti alla vita per proteggere dal vento. Un bavero ampio e lento potrebbe svolazzare durante la guida, irritare la pelle o distrarre.

Se si guida in ambienti freddi, proteggersi contro l'ipotermia, ovvero una condizione di temperatura corporea bassa per potrebbe causare perdita di concentrazione, reazioni ritardate e perdita di movimenti muscolari lineari e precisi. Se si guida in ambienti freddi, indossare appositi indumenti di protezione come una giacca a vento e diversi strati di indumenti isolanti. Anche a temperature moderate, si potrebbe sentire molto freddo a causa della presenza del vento durante la guida.

Le attrezzature di protezione appropriate per la guida in caso di freddo potrebbero risultare troppo calde da fermi. Indossare diversi strati di indumenti in modo da poterli rimuovere all'occorrenza. Se si posiziona uno strato esterno antivento sopra l'attrezzatura di protezione si impedisce all'aria fredda di entrare a contatto con la pelle.

Le attrezzature di protezione aiutano inoltre a rendere più visibile il conducente. Si consiglia di indossare colori chiari. Se si indossa una giacca scura, è consigliabile indossare una giacca economica catarifrangente sopra di essa. È anche utile applicare ulteriore nastro catarifrangente sugli indumenti indossati abitualmente durante la guida.

Attrezzature per la pioggia

Se è necessario guidare in presenza di pioggia, si consiglia di indossare indumenti impermeabili. Nei lunghi viaggi si consiglia inoltre di portare indumenti contro la pioggia. Un conducente asciutto è sicuramente più comodo e vigile rispetto a uno bagnato e infreddolito.

In commercio sono disponibili indumenti a due pezzi o a pezzo singolo, realizzati specificatamente per i motociclisti. Si consiglia di indossare i colori arancione e giallo ad alta visibilità. È inoltre utile indossare indumenti elastici in vita, sulle gambe e sulle spalle. La giacca deve essere provvista di bavero alto e zip con ampi rivestimenti sull'apertura. Insieme al completo per la pioggia, si consiglia di acquistare anche guanti e calzature impermeabili.

Si ricorda che, se piove, è sconsigliabile guidare. Nel caso in cui non sia possibile, potrebbe essere necessario fermarsi se l'acqua inizia ad accumularsi sulla superficie stradale.

Protezione dell'udito

L'esposizione prolungata al vento e al rumore durante la guida potrebbe causare la perdita permanente dell'udito. L'utilizzo di dispositivi di protezione adeguati quali tappi per le orecchie possono aiutare a prevenire la perdita di udito. Consultare la legislazione locale in merito all'utilizzo dei dispositivi di protezione dell'udito.

CAPACITÀ DI GUIDA RICHIESTE ED ESERCITAZIONE NELLE MANOVRE

Prima di mettere la roadster Spyder su strada, è necessario acquisire familiarità con le manovre e le strategie di guida in modo da poter gestire i rischi su strada. Nei seguenti esercizi viene illustrato il funzionamento di base del veicolo. Se si ha già familiarità con le motociclette o altri veicoli a motore, prestare particolare attenzione al modo in cui il funzionamento e le prestazioni della roadster Spyder si differenziano da quelli degli altri veicoli che si è abituati a guidare. Praticare un esercizio fino ad acquisire completa familiarità e padronanza prima di passare al successivo. Se si vuole trainare un carrello, esercitarsi prima nella guida con il carrello. Nella sezione sono inclusi gli esercizi seguenti:

Modello SM6

1. Fuori giri del motore e utilizzo dell'interruttore di arresto motore
2. Apprendimento della zona frizione e delle manovre di base
3. Arresto del motore in movimento
4. Utilizzo dell'acceleratore e della frizione
5. Curve di base
6. Arresti veloci
7. Zig zag
8. Cambio
9. Brusca deviazione
10. Guida in retromarcia.

Modello SE6

1. Fuori giri del motore e utilizzo dell'interruttore di arresto motore
2. Avvio, arresto e manovre di base
3. Arresto del motore in movimento
4. Curve di base

5. Arresti veloci
6. Zig zag
7. Cambio
8. Brusca deviazione
9. Guida in retromarcia.

Scelta di una zona dove esercitarsi

Eseguire questi esercizi in una zona asfaltata larga almeno 76 m - 30 m e chiusa al traffico. La migliore zona dove esercitarsi è un'area parcheggio chiusa, ben delimitata e senza ostacoli, ovvero pali della luce, cordoli e così via. Fare attenzione all'eventuale olio lasciato dalle automobili parcheggiate. Cercare parcheggi vuoti durante le ore di chiusura degli edifici, ad esempio scuole, chiese o centri commerciali. Non accedere a proprietà private.

Dopo aver individuato un luogo idoneo, richiedere l'autorizzazione all'uso al proprietario. In presenza di ostacoli, ad esempio pali della luce o spartitraffico, fare attenzione che non intralcino i percorsi aperti richiesti illustrati nell'immagine seguente.

Per la preparazione degli esercizi, tenere presente lo schema di base del parcheggio illustrato. Per comodità, negli schemi vengono illustrati parcheggi ampi 3 m, ma le dimensioni possono comunque variare. Se nel parcheggio scelto non sono presenti linee di demarcazione o se gli spazi sono più grandi o più piccoli rispetto a quelli riportanti nello schema, utilizzare le dimensioni specificate di seguito. Contrassegnare le zone con nastro adesivo, gesso o delimitatori come coni o contenitori del latte riempiti di acqua o sabbia.

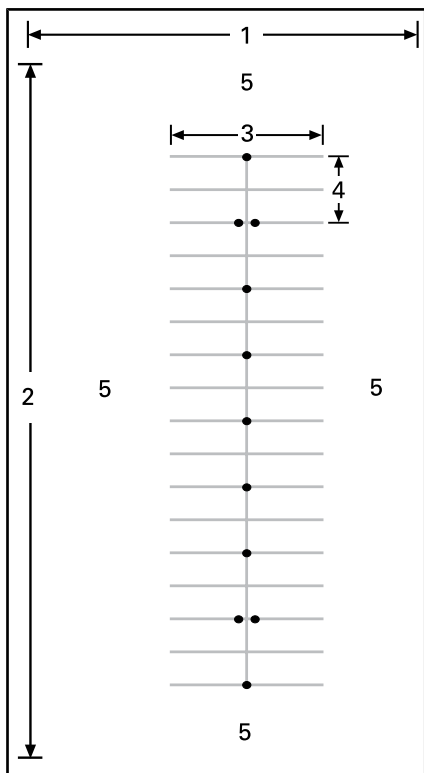
**PARCHEGGIO TIPICO**

1. Almeno 30 m
2. Almeno 75 m
3. 12 m
4. 6 m
5. Area aperta

Anche in una zona chiusa, prestare comunque attenzione all'eventuale traffico. Controllare avanti, indietro e lateralmente prima di eseguire una manovra e prestare attenzione ai bambini e agli animali.

Preparazione alla guida

È importante conoscere la posizione e il funzionamento di tutti i comandi.

Eseguire un controllo pre-guida, vedere la sezione **CONTROLLO PRE-GUIDA**.

Avviare e arrestare il motore sempre attenendosi alle istruzioni al

punto **AVVIO E ARRESTO DEL MOTORE** nella sottosezione **PROCEDURE DI BASE**.

Posizione di guida

Una corretta posizione aiuta a manovrare più facilmente il veicolo. Mantenere sempre entrambe le mani e in piedi in posizione in modo da poter mettere in funzione i comandi in modo più semplice. In genere il polso dovrebbe essere allineato con il braccio (questa posizione aiuta ad applicare la necessaria accelerazione). Le braccia dovrebbero essere rilassate e piegate. Mantenere la schiena dritta e la testa e gli occhi verso l'alto. Mantenere entrambi i piedi sulle pedane vicino ai comandi.

Non guidare mai il veicolo, anche per brevi distanze, se la posizione di guida non è corretta.



CONFIGURAZIONE TIPICA — POSIZIONE DI GUIDA

Esercitarsi nelle manovre**(modello SM6)**

NOTA: Se state pianificando di usare un carrello BRP, vi consigliamo di eseguire i seguenti esercizi con un carrello carico prima di andare su strada. In questo modo imparerete a conoscere il comportamento del vostro veicolo con il carrello.

1) Fuori giri del motore e utilizzo dell'interruttore di arresto motore

Obiettivo

- Acquisire familiarità con il rumore di fuori giri del motore in modo da non rimanere sorpresi durante gli esercizi.
- Acquisire familiarità con l'utilizzo dell'interruttore di arresto motore.

Istruzioni

- Con il cambio in posizione di FOLLE, il freno di stazionamento azionato e il piede destro sul pedale del freno, tirare e mantenere in posizione la leva della frizione. Osservare il contagiri e azionare l'acceleratore (girare abbassando il polso) un paio di volte fino a portare il motore non oltre 4.000 giri/min. Fino a quando la frizione è completamente tirata, la potenza non verrà trasferita alla ruota posteriore.
- Utilizzare l'interruttore di arresto motore per interrompere la potenza al veicolo. Premere l'interruttore con il pollice destro mantenendo la mano sull'impugnatura.

Suggerimenti per esercitarsi ulteriormente

- Esercitarsi a premere l'interruttore di arresto motore senza guardarlo.

2) Apprendimento della zona frizione e delle manovre di base

Se si spinge la frizione si disinscrive la potenza alla ruota posteriore: se si percepisce che si sta perdendo il controllo durante tale esercizio, spingere la frizione per arrestare l'accelerazione e applicare il freno, se necessario, per rallentare. È inoltre possibile utilizzare il pulsante

di arresto per interrompere completamente la potenza al veicolo.

La zona frizione è l'area della corsa della leva della frizione che inizia dove la frizione inizia a trasmettere potenza alla ruota posteriore e termina poco prima che sia completamente attivata. Se la frizione è parzialmente attivata, è possibile controllare in modo preciso la potenza motore trasmessa alla ruota posteriore. Il corretto utilizzo della zona frizione aiuta a spostarsi lentamente dopo un arresto.

Obiettivo

- Acquisire familiarità con la frizione e il funzionamento della zona frizione.
- Acquisire familiarità con la decelerazione a bassa velocità e la frenata.

Istruzioni

Per l'esecuzione di questo esercizio **NON** utilizzare l'acceleratore. Il movimento verrà controllato utilizzando solo la frizione nella zona frizione e il freno.

Iniziare fermandosi ogni 6 m (a ogni delimitatore e/o ogni due linee).

- Avviare il motore e rilasciare il freno di stazionamento.
- Con il pedale del freno premuto e la leva dell'acceleratore tirata, innestare la trasmissione in prima spingendo con fermezza verso il basso sulla leva del cambio.
- Rilasciare il freno a pedale.

- Rilasciare **lentamente** la leva della frizione fino a quando il veicolo inizia a muoversi in avanti. Tenere premuta la leva della frizione in questa posizione. Questa è la zona frizione. Se si rilascia la frizione troppo velocemente, il motore potrebbe arrestarsi o sbalzare in avanti. **Se il veicolo si arresta**, riavviare il motore e riprovare, rilasciando la frizione in modo più graduale.
- In prossimità del punto di arresto, tirare completamente la leva della frizione e premere il pedale a freno per arrestarsi. L'azionamento della frizione non deve essere graduale ma effettuato rapidamente.
- Alla fine del rettilineo, fermarsi, girare il manubrio completamente a destra e tornare indietro. Quando si affronta la curva, fare attenzione a non azionare l'acceleratore. Arrestarsi quando si è allineati al rettilineo nella direzione opposta.
- Ripetere l'esercizio fino a quando si è acquisita la completa familiarità.

Suggerimenti per esercitarsi ulteriormente

- Dopo aver acquisito sicurezza nella zona frizione, provare a fermarsi ogni 12 m (a ogni cono) in modo da poter rilasciare completamente la frizione.

3) Arresto del motore in movimento

Obiettivo

- Acquisire familiarità nell'utilizzo dell'interruttore di arresto motore in movimento in modo da conoscere la reazione del veicolo qualora sia necessario utilizzarlo.

Istruzioni

- Proseguire lungo il rettilineo, utilizzando sempre la zona frizione, girare l'interruttore di arresto motore su OFF e fermarsi per inerzia.
- Riavviare il motore e ripetere l'esercizio. Provare a rilasciare ulteriormente la frizione e spostarsi leggermente in avanti prima di utilizzare l'interruttore di arresto motore.

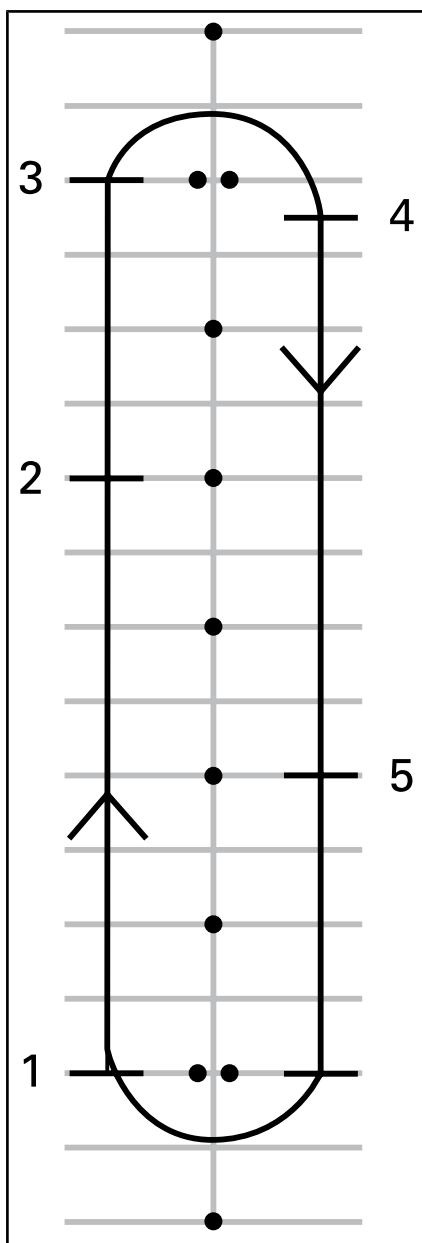

1. Partenza
2. Premere l'interruttore di arresto motore
3. Arrivare alla fine del rettilineo, arrestarsi e tornare indietro
4. Stop
5. Premere l'interruttore di arresto motore

Riavviare il motore e passare all'esercizio successivo.

4) Utilizzo dell'acceleratore e della frizione

Obiettivo

- Acquisire familiarità nell'utilizzo dell'acceleratore.
- Imparare a trovare l'equilibrio tra frizione e acceleratore.

Istruzioni

Questo esercizio è simile all'esercizio relativo alla zona frizione, ma questa volta verrà utilizzato anche l'acceleratore. Verrà percorso l'intero rettilineo, fermandosi solo alla fine.

- Iniziare l'esercizio da fermi con la prima inserita all'inizio del rettilineo.
- Con la leva della frizione tirata, azionare delicatamente l'acceleratore fino a quando sul contagiri viene raggiunto un valore compreso tra 1.500 e 2.000 giri/min. Esercitarsi a mantenere tale intervallo di giri al minuto.
- Mantenere l'acceleratore in questa posizione rilasciando delicatamente la leva della frizione. Provare a non superare i 2.500 giri/min.
- Più velocemente si rilascia la leva della frizione, più veloce sarà l'accelerazione. Se si rilascia la frizione troppo velocemente, il motore potrebbe arrestarsi o il veicolo potrebbe balzare in avanti.
- Se si accelera eccessivamente la ruota posteriore potrebbe ruotare velocemente e causare una rapida accelerazione.
- Quando si rilascia completamente la leva della frizione, l'acceleratore controlla la velocità.

- Avvicinandosi alla fine del rettilineo, rilasciare l'acceleratore, tirare la leva della frizione e azionare i freni per arrestarsi.
- Senza utilizzare l'acceleratore, girare e dirigersi nella direzione opposta.

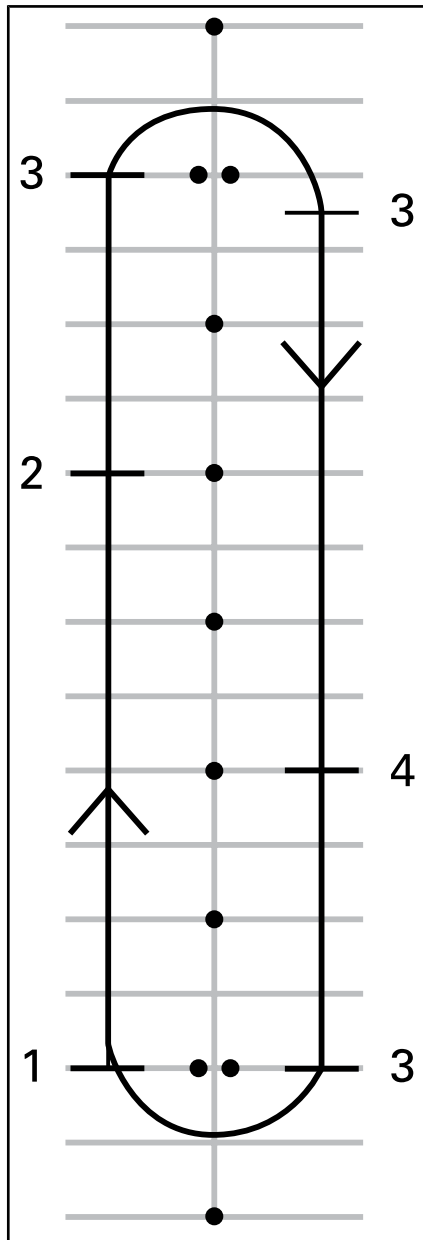

1. Partenza
2. Lasciare il gas
3. Stop
4. Lasciare il gas

Suggerimenti per esercitarsi ulteriormente

- Coordinare il rilascio della leva della frizione e l'applicazione dell'acceleratore per partire in modo lineare e controllare l'accelerazione.

5) Curve di base

Obiettivo

- Acquisire familiarità nel curvare in modo controllato.

Istruzioni

Questo esercizio è simile al precedente ma anziché fermarsi a ogni curva, si eseguirà la curva nella zona frizione.

- Procedere lungo il rettilineo con la prima inserita. Guidare leggermente più avanti rispetto ai coni in modo da poter effettuare un'ampia curva alla fine del rettilineo.
- Avvicinandosi alla curva, rallentare fino a massimo 8 km/h tirando la leva della frizione e azionando i freni se necessario.
- Mantenere la leva della frizione nella zona frizione per mantenere la bassa velocità.
- Guardare in direzione della curva.
- Girare il manubrio in direzione della curva, tirando sull'impugnatura interna e spingendo sull'esterno, facendo attenzione a non cambiare la posizione della mano sull'acceleratore.
- Potrebbe essere utile inclinarsi in avanti e all'interno della curva in modo da poter girare il manubrio più facilmente.
- All'uscita dalla curva riposizionare il manubrio e procedere lungo il rettilineo.



CONFIGURAZIONE TIPICA - POSIZIONE DI GUIDA IN CURVA

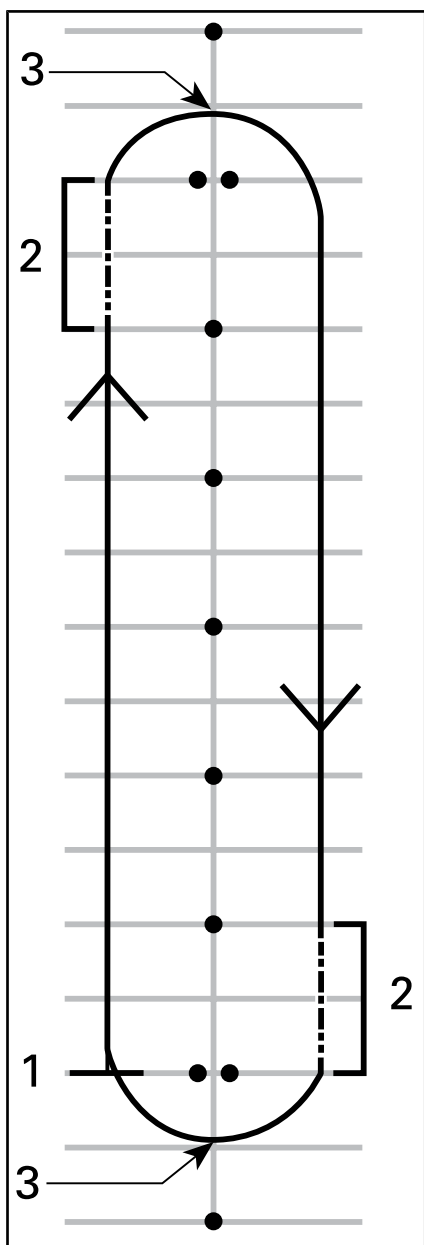

1. Partenza
2. Zona frizione
3. Apice

NOTA: Nota per i motociclisti:
l'esecuzione di curve e svolte con

la roadster Spyder è differente rispetto a una normale motocicletta. Il veicolo non si inclina in curva, è pertanto necessario spostare il peso corporeo all'interno della curva in modo da mantenere una posizione comoda sul veicolo. È necessario esercitare maggiore forza per girare il manubrio del veicolo rispetto a quella necessario per girare una motocicletta. È tuttavia più facile arrestarsi in curva rispetto a una motocicletta.

Suggerimenti per esercitarsi ulteriormente

- Dopo aver acquisito familiarità nello svoltare in una direzione, provare il percorso nella direzione opposta. Quando si affronta la curva a sinistra, fare attenzione a non ruotare l'acceleratore più del previsto.
- Fermarsi all'apice della curva per verificare l'utilizzo dei freni in curva.

6) Arresto veloce

Obiettivo

- Acquisire familiarità con la familiarità del veicolo.
- Imparare ad azionare i freni con la massima forza.

Istruzioni

Questo esercizio è simile al precedente ma il freno dovrà essere azionato nel modo più energico possibile.

- Partire dall'inizio del rettilineo e accelerare a 8 km/h.
- Avanzare lungo il rettilineo, rilasciare completamente l'acceleratore e frenare velocemente e in modo deciso.

- Mantenere la testa e gli occhi verso l'alto e il manubrio dritto.
- Ripetere l'esercizio, aumentando la velocità e arrestandosi in modo più energico.

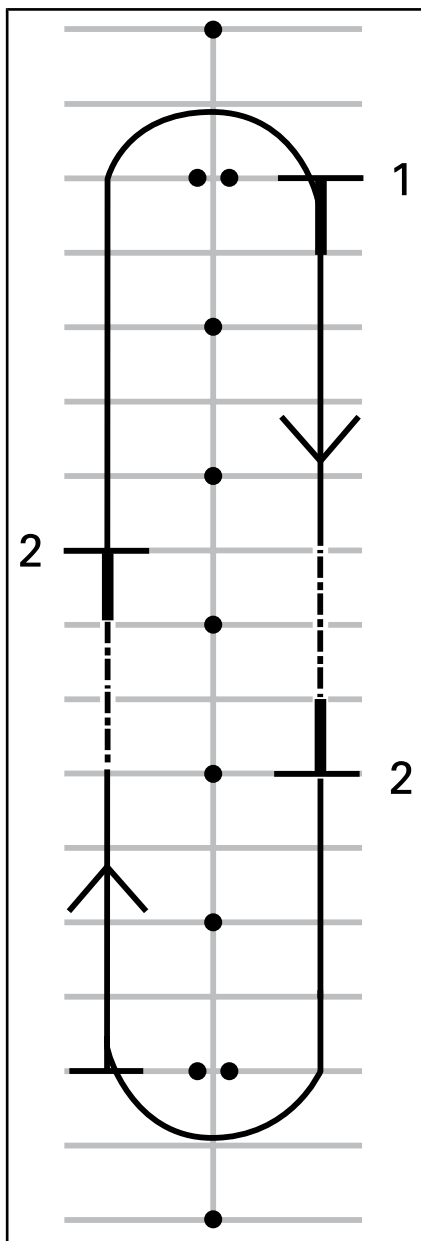

1. Partenza
2. Stop

Suggerimenti per esercitarsi ulteriormente

- Esercitarsi controllando gli specchietti prima di frenare energeticamente.

7) Zig zag

Obiettivo

- Acquisire maggiore esperienza nella guida del veicolo e nella posizione di guida.

Istruzioni

Zig zag per 6 m

1. Procedere a zig zag tra ogni delimitatore/intersezione tra un posteggio e l'altro. Non utilizzare l'acceleratore ma giocare con la frizione.
2. A ogni curva, inclinarsi e girare il manubrio nella direzione in cui si desidera procedere tirando e spingendo le maniglie.

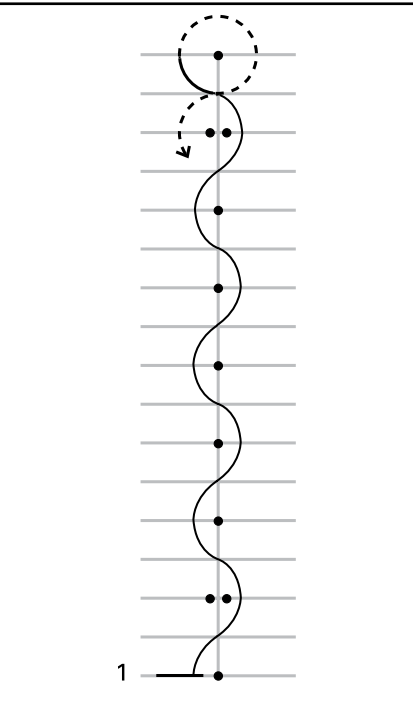

1. Partenza

Zig zag per 12 m

Dopo aver acquisito familiarità, procedere a zig zag per 12 m tra un cono e l'altro o ogni quattro piazzole di parcheggio.

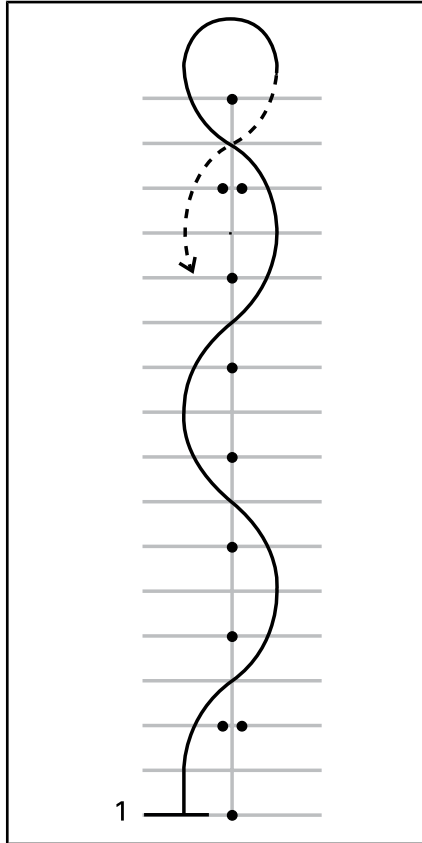

1. Partenza

Suggerimenti per esercitarsi ulteriormente

- Aumentare gradualmente la velocità a 16 km/h - 19 km/h procedendo a zig zag, ma rallentare per eseguire l'inversione a U alla fine del rettilineo.

8) Cambio

Durante la guida è necessario cambiare marce per allineare la velocità del motore alla velocità su strada.

Obiettivo

- Acquisire familiarità nei movimenti del piede necessari per cambiare le marce.
- Imparare a innestare le marce alte e basse.

Istruzioni

Questo esercizio è simile al precedente, ma si passerà alle marce alte sul rettilineo, per arrestarsi poi alla fine di ogni rettilineo. Per questo esercizio si consiglia di utilizzare i corridoi del parcheggio anziché guidare negli spazi.

8a) Utilizzo della leva del cambio da fermi

Innanzitutto, da fermi, esercitarsi nel movimento del piede sinistro per passare dalla prima alla seconda.

- Da fermi e con la prima inserita, tirare la leva della frizione.
- Far scorrere la punta del piede sinistro sotto la leva della frizione e sollevare fino alla corsa massima, quindi dare un colpo deciso in alto per inserire la seconda.
- Posizionare il piede sulla leva della frizione e premere fino alla corsa massima, quindi dare un colpo deciso in basso per inserire la prima.
- Ripetere fino ad acquisire familiarità nei movimenti del piede necessari.

8b) Cambio dalla prima alla seconda

Sul rettilineo, accelerare a circa 16 km/hin prima.

Per inserire una marcia superiore:

- Rilasciare l'acceleratore.

- Tirare la leva della frizione. (Se si tira la frizione prima di rilasciare l'acceleratore, il motore potrebbe andare su di giri. In questo caso, rilasciare semplicemente l'acceleratore).
- Far scorrere la punta del piede sinistro sotto la leva della frizione e sollevare fino alla corsa massima, quindi dare un colpo deciso in alto per inserire la seconda.
- Rilasciare delicatamente la frizione.
- Non è necessario accelerare ma dopo aver acquisito familiarità, se lo spazio lo consente, azionare l'acceleratore per aumentare la velocità in seconda.

In prossimità della fine del rettilineo, fermare il veicolo:

- Rilasciare l'acceleratore.
- Tirare completamente la leva della frizione.
- Azionare il freno.
- Dopo essersi fermati, scalare in prima posizionando il piede sulla leva della frizione e premendo fino alla corsa massima, dando quindi un colpo deciso in basso. Dopo aver acquisito maggiore padronanza, scalare in prima fino ad arrestarsi.

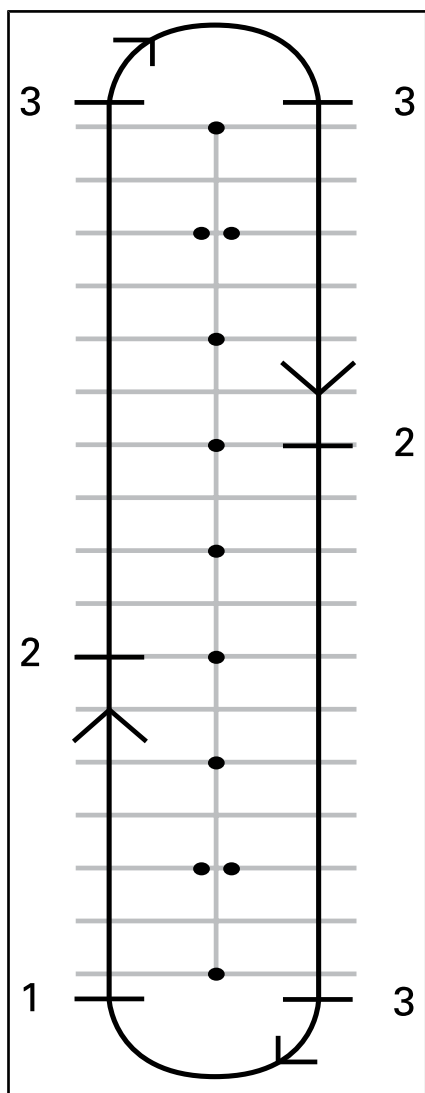

1. Partenza
2. Innestare la seconda a 16 km/h
3. Stop

8c) Scalare dalla seconda alla prima

Se lo spazio lo consente, scalare dalla seconda alla prima.

Sul rettilineo, accelerare a circa 16 km/h.

- Rilasciare l'acceleratore e tirare la leva della frizione.
- Posizionare il piede sulla leva della frizione per inserire la prima.
- Rilasciare delicatamente la frizione.
- Mettere il piede sul poggiatesta.

8d) Altre marce

Se lo spazio lo consente, provare a inserire anche marce più alte. Eseguire la stessa procedura e innestare o scalare una marcia alla volta.

Suggerimenti per esercitarsi ulteriormente

Dopo aver acquisito maggiore esperienza, è possibile affinare le proprie capacità e utilizzarle per controllare meglio il veicolo.

- Quando si scalano le marce, se si ruota leggermente l'acceleratore mentre si rilascia delicatamente la frizione aiuta ad aumentare il giri del motore in modo da ottenere più rapidamente la velocità del veicolo e agevolare il cambio marcia, impedendo lo slittamento della ruota posteriore.
- Quando si innesta una marcia più bassa, il veicolo rallenta se non viene azionato l'acceleratore. Tale effetto è noto come frenata motore. Per utilizzare la frenata motore, scalare di una marcia alla volta e rilasciare la frizione a ogni cambio. Mantenere la frizione nella zona frizione fino a quando la velocità del motore si stabilizza, quindi rilasciare completamente la leva fino al prossimo cambio.
- In genere si cambiano le marce una alla volta ma è possibile saltare più di una marcia se la frizione è premuta e ripetendo la cambiata in alto o in basso più volte in base a quante marce si desidera cambiare.

Si ricorda che il sistema VSS non controlla la frenata motore. Se si innesta una marcia bassa a una velocità elevata, lo pneumatico posteriore potrebbe pattinare, causando la perdita di controllo, la rotazione o il ribaltamento del veicolo, soprattutto in curva.

9) Brusca deviazione

Obiettivo

- Acquisire familiarità nell'esecuzione di manovre brusche.
- Provare differenti variazioni di frenata e deviazione.

Istruzioni

Posizionare gli indicatori come mostrato nello schema. Non utilizzare oggetti pesanti o fissi come punti di riferimento per questo esercizio.

- Entrare tra i coni doppi a circa 8 km/h e mantenere tale velocità.
- Sterzare attorno alla linea dei coni.
- Uscire attraverso il secondo gruppo di coni doppi.
- Ripetere più volte l'esercizio, deviando in entrambe le direzioni.

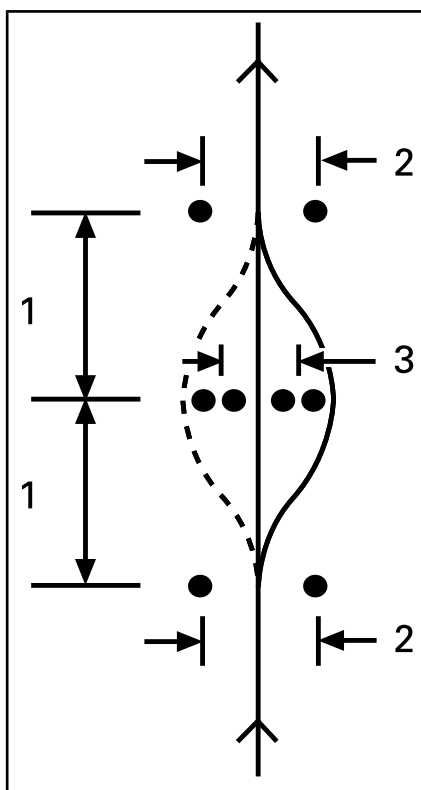

1. 6 m
2. 3 m
3. 2,5 m

Suggerimenti per esercitarsi ulteriormente

- Aumentare gradualmente la velocità di entrata (al massimo a 13 km/h a 19 km/h) e provare alcune variazioni. Ad esempio avvicinarsi più velocemente e rallentare prima di provare l'esercizio, tirare la frizione e frenare durante la deviazione e così via.

- Un amico potrebbe aiutare aggiungendo un elemento di sorpresa all'esercizio, decidendo in quale direzione deviare o se invece è necessario arrestarsi. Si raccomanda di tenere l'amico a debita distanza, ad esempio al di fuori della zona di esercitazione. In prossimità della prima serie di coni, l'amico potrebbe segnalare con gesti la direzione in cui deviare o se arrestare il veicolo.
- Esercitarsi controllando gli specchietti e i punti ciechi prima di deviare.

10) Guida in retromarcia

Obiettivo

- Acquisire familiarità con le manovre e con il raggio di sterzata in retromarcia.

Istruzioni

Innestare la retromarcia. Per istruzioni dettagliate vedere *GUIDA IN RETROMARCIA* nella sottosezione *PROCEDURE DI BASE*.

Verificare che la zona posteriore sia libera e continuare a guardare indietro mentre si rilascia la frizione. Fare attenzione a non urtare con le ruote anteriori mentre si procede all'indietro. Rallentare e fermarsi utilizzando la frizione e il freno, come d'abitudine.

Procedere all'indietro per alcuni metri, fermandosi ogni tanto.

Mantenere bassa la velocità e non procedere a retromarcia per lunghe distanze.

Dopo aver acquisito familiarità nell'utilizzo della retromarcia, ritornare nella zona parcheggio come mostrato nello schema.

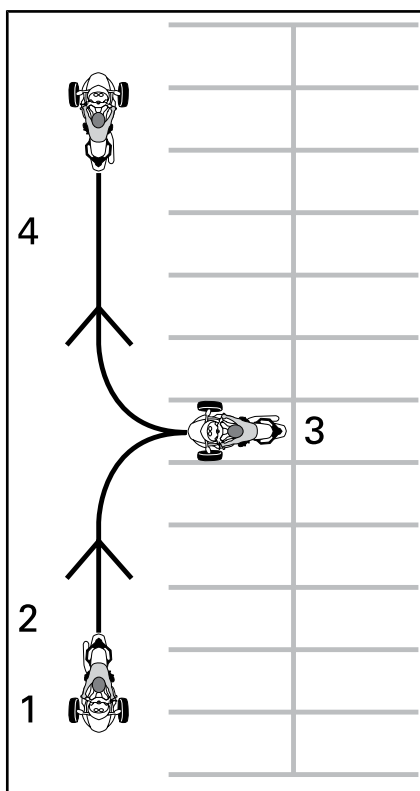

1. Partenza
2. Retromarcia
3. Stop
4. Avanti

Ulteriori esercitazioni negli ambienti controllati

Dopo aver acquisito familiarità con gli esercizi descritti, è possibile provare altre manovre se lo spazio e le condizioni lo consentono. Tali manovre possono essere provate nel parcheggio o successivamente su strada senza mettere a rischio la propria sicurezza.

- **Arresti veloci:** provare ad aumentare velocemente la velocità e innestare le marce alte.

- **Arresto rapido dalle alte velocità:** simile all'esercizio relativo all'arresto veloce, ma eseguito dalle alte velocità per esercitarsi negli arresti di emergenza.
- **Partenza su un pendio:** A tale scopo, mantenere premuto il pedale del freno rilasciando la leva della frizione fino alla zona della frizione. In questo modo si impedisce al veicolo di retrocedere.
- Osservare il contagiri e azionare l'acceleratore (girare abbassando il polso) un paio di volte fino a portare il motore non oltre i 4000 giri/min. Esercitarsi azionando l'acceleratore delicatamente e gradualmente, mantenendolo a circa 3000 giri/min e rilasciandolo. Fino a quando la trasmissione è in folle, la potenza non verrà trasferita alla ruota posteriore.
- Utilizzare l'interruttore di arresto motore per interrompere la potenza al veicolo. Premere l'interruttore con il pollice destro mantenendo la mano sull'impugnatura.

Esercitarsi nelle manovre (modello SE6)

1) Fuori giri del motore e utilizzo dell'interruttore di arresto motore

Obiettivo

- Acquisire familiarità nell'utilizzo della manopola dell'acceleratore.
- Acquisire familiarità con il rumore del motore a differenti giri/min. In questo modo è possibile capire quando innestare una marcia alta o bassa in base al rumore del motore.
- Acquisire familiarità con l'utilizzo dell'interruttore di arresto motore.

Istruzioni

- Partire con il cambio in posizione di FOLLE, il freno di stazionamento azionato e il piede destro sul pedale del freno. Controllare l'indicatore multifunzione per verificare che il cambio sia in FOLLE: se in prima, il veicolo si muoverà non appena si aziona l'acceleratore.

Suggerimenti per esercitarsi ulteriormente

- Esercitarsi a premere l'interruttore di arresto motore senza guardarlo.

2) Avvio, arresto e manovre di base

Obiettivo

- Imparare a controllare l'acceleratore e a far muovere il veicolo.
- Acquisire familiarità con la decelerazione a bassa velocità e la frenata.

Istruzioni

Se mentre si eseguono questi esercizi si ha la sensazione di perdere il controllo, rilasciare l'acceleratore e applicare il freno per rallentare. È inoltre possibile utilizzare il pulsante di arresto per interrompere completamente la potenza al veicolo.

2a) Applicare e rilasciare immediatamente l'acceleratore **Istruzioni**

Inizialmente applicare l'acceleratore solo pochi secondi, quindi rilasciarlo e fermarsi per inerzia.

- Avviare il motore e rilasciare il freno di stazionamento.
- Con il pedale del freno premuto, innestare la trasmissione in prima premendo il selettore delle marce in avanti.
- Rilasciare il freno.
- Applicare lentamente l'acceleratore fino a quando il veicolo inizia a muoversi in avanti. Non appena il veicolo inizia a muoversi, rilasciare l'acceleratore e fermarsi per inerzia, quindi premere il freno per fermarsi. Ripetere l'esercizio fino alla fine del rettilineo.
- Per girare alla fine del rettilineo, fermarsi, girare il manubrio completamente a destra, applicare e rilasciare subito l'acceleratore, quindi effettuare la curva per inerzia. Per eseguire la svolta potrebbe essere necessario applicare brevemente l'acceleratore più di una volta. Arrestarsi quando si è allineati al rettilineo nella direzione opposta.
- Continuare a esercitarsi fino ad acquisire familiarità con l'applicazione e il rilascio dell'acceleratore.

2b) Tenere aperto l'acceleratore, rilasciarlo e fermarsi ogni 12 m

Mantenere premuto l'acceleratore più a lungo, quindi fermarsi ogni 12 m (ogni due delimitatori o ogni quattro righe).

- Applicare lentamente l'acceleratore fino a quando il veicolo inizia a muoversi in avanti. Questa volta, tenere premuto l'acceleratore in questa posizione.

- Non appena ci si avvicina al punto di arresto, rilasciare l'acceleratore e azionare il freno per fermarsi.
- Svoltare al termine del rettilineo come nell'esercizio precedente, senza però rilasciare l'acceleratore mentre si esegue la svolta. Prestare attenzione a mantenere una posizione costante dell'acceleratore in curva. Arrestarsi quando si è allineati al rettilineo nella direzione opposta.

2c) Tenere premuto l'acceleratore, rilasciarlo e fermarsi alla fine

Verrà percorso l'intero rettilineo, fermandosi solo alla fine. Mantenere l'acceleratore a una velocità moderata.

3) Arresto del motore in movimento

Obiettivo

- Acquisire familiarità nell'utilizzo dell'interruttore di arresto motore in movimento in modo da conoscere la reazione del veicolo qualora sia necessario utilizzarlo.

Istruzioni

- Proseguire lungo il rettilineo, procedendo sempre a 8 km/h, girare l'interruttore di arresto motore su OFF e arrivare all'arresto del mezzo.
- Riavviare il motore e ripetere l'esercizio. Provare ad aumentare la velocità (fino a un massimo di 20 km/h) prima di utilizzare l'interruttore di arresto motore.

NOTA: Il modello SE6 non si avvia se è inserita la marcia e il pedale del freno non è premuto.

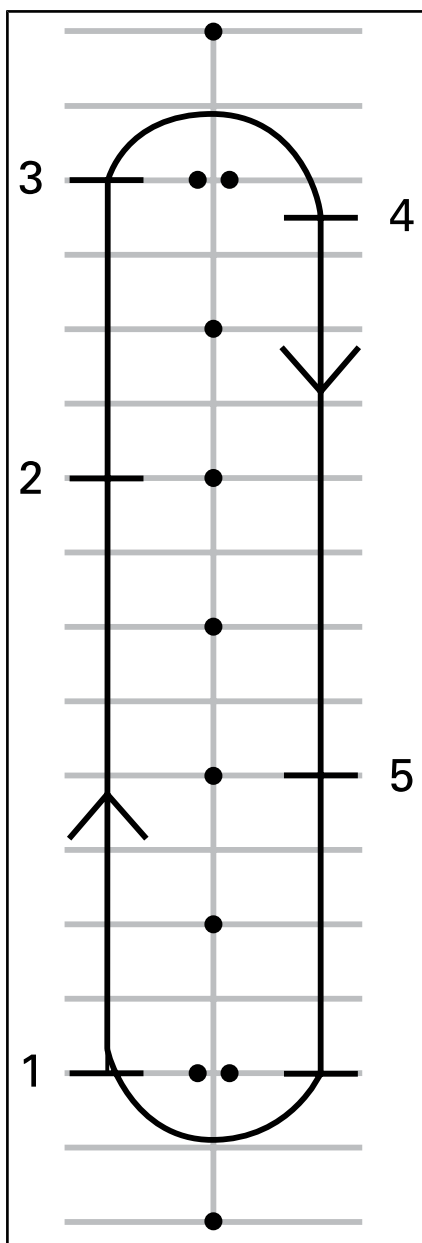

1. Partenza
2. Premere l'interruttore di arresto motore
3. Arrivare alla fine del rettilineo, arrestarsi e tornare indietro
4. Stop
5. Premere l'interruttore di arresto motore

Riavviare il motore e passare all'esercizio successivo.

4) Curve di base

Obiettivo

- Acquisire familiarità nel curvare in modo controllato.

Istruzioni

Questo esercizio è simile al precedente ma anziché fermarsi a ogni curva, si eseguirà la curva a velocità ridotta.

- Procedere lungo il rettilineo con la prima inserita. Guidare leggermente più avanti rispetto ai coni in modo da poter effettuare un'ampia curva alla fine del rettilineo.
- Avvicinandosi alla curva, rallentare fino a 8 km/h al massimo, rilasciando l'acceleratore e azionando il freno se necessario.
- Mantenere premuto l'acceleratore per mantenere la velocità ridotta.
- Guardare in direzione della curva.
- Girare il manubrio nella direzione della curva, tirando sull'impugnatura interna e spingendo sull'esterno, facendo attenzione a non azionare l'acceleratore.
- Potrebbe essere utile inclinarsi in avanti e all'interno della curva in modo da poter girare il manubrio più facilmente.
- All'uscita dalla curva riposizionare il manubrio e procedere lungo il rettilineo.

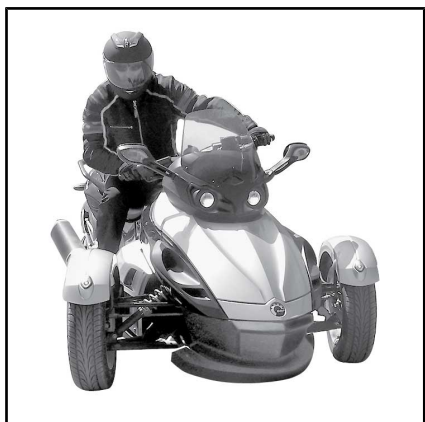

CONFIGURAZIONE TIPICA - POSIZIONE DI GUIDA IN CURVA

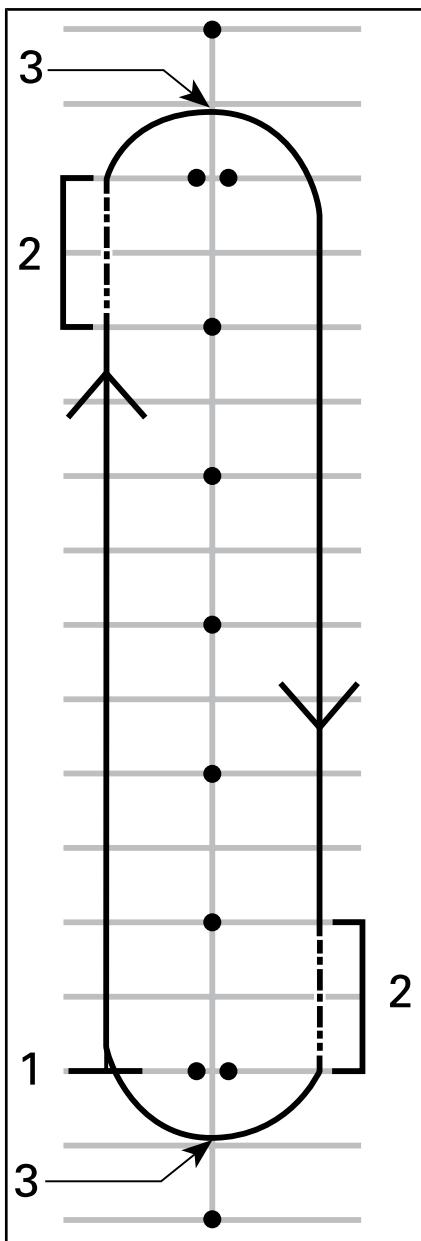

1. Partenza
2. Zona frizione
3. Apice

NOTA: Nota per i motociclisti:
l'esecuzione di curve e svolte con

la roadster Spyder è differente rispetto a una normale motocicletta. Il veicolo non si inclina in curva, è pertanto necessario spostare il peso del corpo all'interno della curva in modo da mantenere una posizione comoda sul veicolo. È necessario esercitare maggiore forza per girare il manubrio del veicolo rispetto a quella necessario per girare una motocicletta. È tuttavia più facile arrestarsi in curva rispetto a una motocicletta.

Suggerimenti per esercitarsi ulteriormente

- Dopo aver acquisito familiarità nello svoltare in una direzione, provare il percorso nella direzione opposta. Quando si affronta la curva a sinistra, fare attenzione a non ruotare l'acceleratore più del previsto.
- Fermarsi all'apice della curva per verificare l'utilizzo dei freni in curva.

5) Arresto veloce

Obiettivo

- Acquisire familiarità con la familiarità del veicolo.
- Imparare ad azionare i freni con la massima forza.

Istruzioni

Questo esercizio è simile al precedente ma il freno dovrà essere azionato nel modo più energico possibile. Il sistema frenante antiblocco (ABS) impedirà il blocco delle ruote e aiuterà a mantenere il controllo della sterzata quando si applica la massima forza frenante. Rilasciare sempre completamente l'acceleratore per arrestarsi velocemente con il modello SE6. Se si aziona contemporaneamente l'ac-

celeratore e il freno, la distanza di arresto è maggiore.

- Partire dall'inizio del rettilineo e accelerare fino a 8 km/h. Avanzare lungo il rettilineo, rilasciare completamente l'acceleratore e frenare bruscamente. Non pompare il freno poiché il sistema ABS impedirebbe il blocco delle ruote.
- Mantenere la testa e gli occhi rivolti verso l'alto, il manubrio dritto e non rilasciare il freno fino a quando il veicolo è completamente fermo.
- Ripetere l'esercizio, aumentando la velocità e arrestandosi in modo più energico.

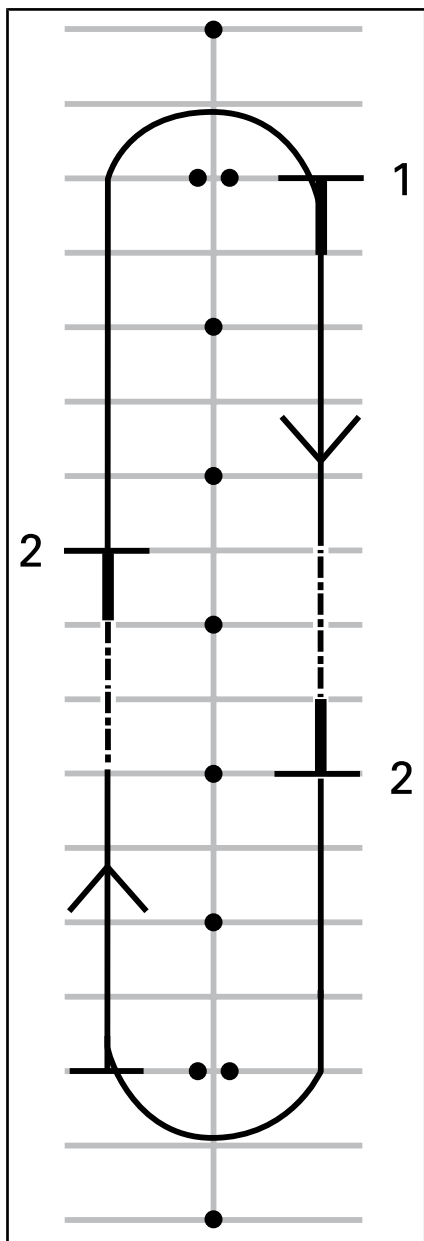

Suggerimenti per esercitarsi ulteriormente

- Esercitarsi controllando gli specchietti prima di frenare energicamente.

6) Zig zag

Obiettivo

- Acquisire maggiore esperienza nella guida del veicolo e nella posizione di guida.

Istruzioni

6 m

1. Procedere a zig zag tra ogni delimitatore/intersezione tra un posteggio e l'altro. Inizialmente mantenere ridotta la velocità fino ad acquisire familiarità con i cambiamenti di direzione.
2. A ogni curva, inclinarsi e girare il manubrio nella direzione in cui si desidera procedere tirando e spingendo le maniglie.

1. Partenza
2. Stop

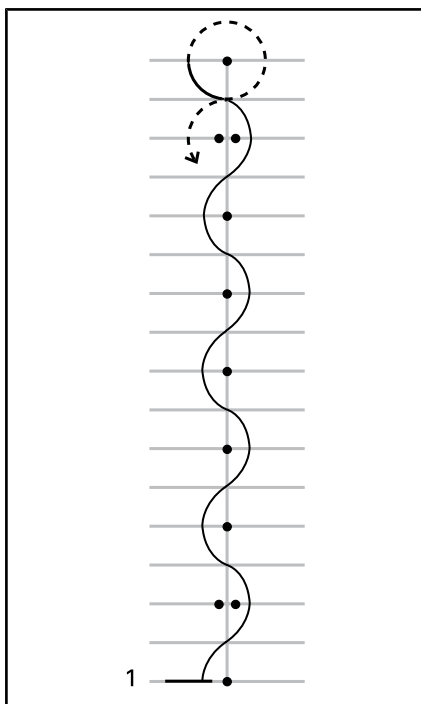

1. Partenza

12 m Zig zag

Dopo aver acquisito familiarità, procedere a zig zag per 12 m tra un cono e l'altro o ogni quattro piazzole di parcheggio.

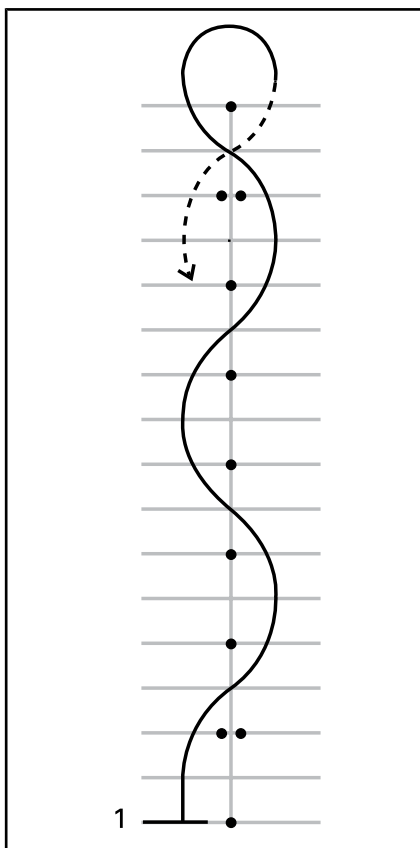

1. Partenza

Suggerimenti per esercitarsi ulteriormente

- Aumentare gradualmente la velocità a 16 km/h - 19 km/h procedendo a zig zag, ma rallentare per eseguire l'inversione a U alla fine del rettilineo.

7) Cambio

Durante la guida è necessario cambiare marce per allineare la velocità del motore alla velocità su strada. Le marce più basse vengono utilizzate alle velocità inferiori mentre quelle più alte per le velocità superiori, come su un'automobile o camion a trasmissione manuale.

Nel modello SE6, se la velocità del motore scende sotto i 1.800 giri/min, viene automaticamente innestata una marcia più bassa.

Obiettivo

- Imparare a innestare le marce alte e basse.

Istruzioni

Questo esercizio è simile al precedente, ma si passerà alle marce alte sul rettilineo, per arrestarsi poi alla fine di ogni rettilineo. Per questo esercizio si consiglia di utilizzare i corridoi del parcheggio anziché guidare negli spazi.

7a) Utilizzo del selettore delle marce da fermi

Innanzitutto, da fermi, esercitarsi nel passare dalla retromarcia, in folle e alla prima. Quindi esercitarsi in:

- Doppio passaggio dalla retromarcia alla prima
- Doppio passaggio dalla prima alla retromarcia
- Ripetere l'esercizio fino ad aver acquisito familiarità.

7b) Cambio dalla prima alla seconda

- Sul rettilineo, accelerare fino a quando la velocità del motore raggiunge 3.000 giri/min.
- Premere il selettore delle marce in avanti per innestare la seconda. Non è necessario rilasciare l'acceleratore quando si cambia marcia sul modello SE6.
- Dopo aver acquisito familiarità, e se lo spazio lo consente, regolare l'acceleratore per aumentare la velocità in seconda.

In prossimità della fine del rettilineo, fermare il veicolo:

- Rilasciare l'acceleratore.

- Azionare il freno.
- Sul modello SE6 viene automaticamente innestata una marcia più bassa quando il veicolo rallenta. È inoltre possibile scalare manualmente le marce tirando il selettore delle marce verso di sé.

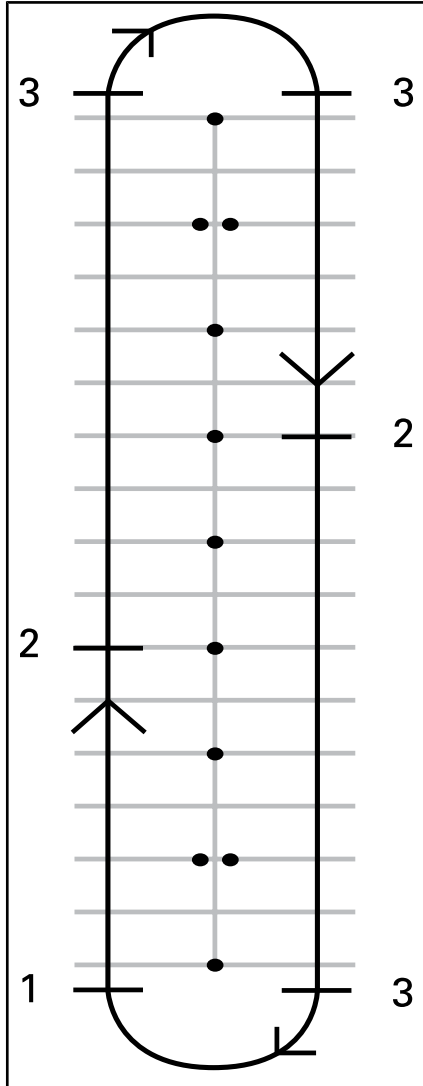

1. Partenza
2. Innestare la seconda a 25 km/h
3. Stop

7c) Se lo spazio lo consente, scalare in prima in movimento

Sul rettilineo:

- Tirare il selettore delle marce verso di se senza rilasciare l'acceleratore.
- Quando si scala senza applicare l'acceleratore, si percepisce una maggiore frenata motore.

7d) Altre marce

Se lo spazio lo consente, provare a inserire anche marce più alte. Eseguire la stessa procedura e innestare o scalare una marcia alla volta.

NOTA: Quando si scalano le marce, se si applica leggermente più acceleratore si aiuta ad aumentare i giri del motore in modo da ottenere più rapidamente la velocità del veicolo e agevolare il cambio marcia. Se non si applica l'acceleratore quando si scalano le marce, la frenata motore rallenta il veicolo. In questo modo si aiuta a diminuire la velocità ma si ricorda che il sistema VSS non controlla la frenata motore. Se si innesta una marcia bassa a una velocità elevata, lo pneumatico posteriore potrebbe pattinare, causando la perdita di controllo, la rotazione o il ribaltamento del veicolo, soprattutto in curva.

8) Brusca deviazione

Obiettivo

- Acquisire familiarità nell'esecuzione di manovre brusche.
- Provare differenti variazioni di frenata e deviazione.

Istruzioni

A questo punto è necessario modificare il percorso. Posizionare gli indicatori come mostrato nello schema. Non utilizzare oggetti pe-

santi o fissi come punti di riferimento per questo esercizio.

- Entrare tra i coni doppi a circa 8 km/h e mantenere tale velocità.
- Sterzare attorno alla linea dei coni.
- Uscire attraverso il secondo gruppo di coni doppi.
- Ripetere più volte l'esercizio, deviando in entrambe le direzioni.

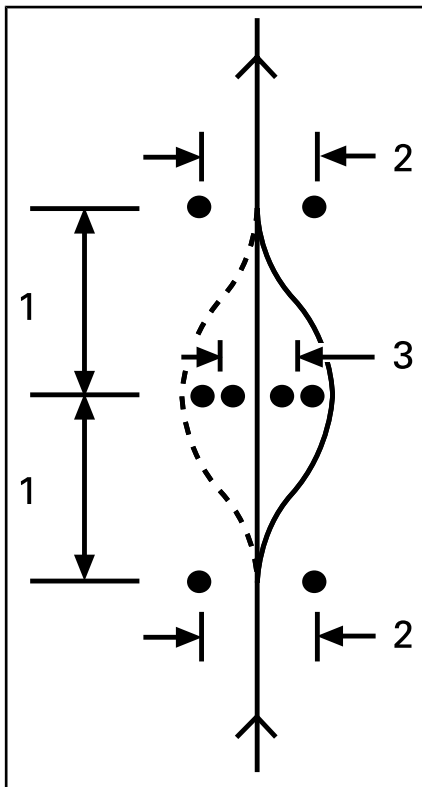

1. 6 m
2. 3 m
3. 2,5 m

Suggerimenti per esercitarsi ulteriormente

- Aumentare gradualmente la velocità di entrata (al massimo a 13 km/h a 19 km/h) e provare alcune variazioni. Ad esempio avvicinarsi più velocemente e rallentare prima di provare l'esercizio, frenare durante la deviazione e così via.
- Un amico potrebbe aiutare aggiungendo un elemento di sorpresa all'esercizio, decidendo in quale direzione deviare o se invece è necessario arrestarsi. Si raccomanda di tenere l'amico a debita distanza, ad esempio al di fuori della zona di esercitazione. In prossimità della prima serie di coni, l'amico potrebbe segnalare con gesti la direzione in cui deviare o se arrestare il veicolo.
- Esercitarsi controllando gli specchietti e i punti ciechi prima di deviare.

9) Guida in retromarcia

Obiettivo

- Acquisire familiarità con le manovre e con il raggio di sterzata in retromarcia.

Istruzioni

- Innestare la retromarcia. Vedere il paragrafo *PROCEDURE DI BASE*.
- Verificare che la zona posteriore sia libera e continuare a guardare indietro. Fare attenzione a non urtare con le ruote anteriori mentre si procede all'indietro. Rallentare e fermarsi utilizzando la frizione e il freno, come d'abitudine.
- Procedere all'indietro per alcuni metri, fermandosi ogni tanto.

- Mantenere bassa la velocità e non procedere a retromarcia per lunghe distanze.
- Dopo aver acquisito familiarità nell'utilizzo della retromarcia, ritornare nella zona parcheggio come mostrato nello schema.

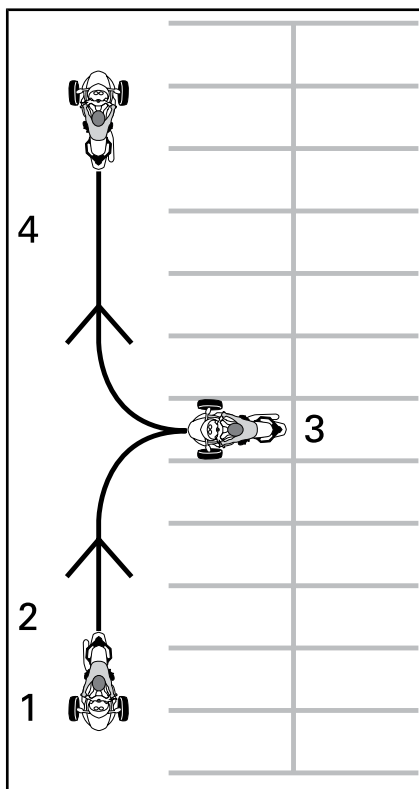

1. Partenza
2. Retromarcia
3. Stop
4. Avanti

Sviluppo di capacità di guida avanzate

Una volta acquisita padronanza nelle capacità di guida di base, è possibile iniziare a sviluppare capacità di guida più avanzate. Innanzitutto apprendere le "Strategie su strada" contenute nella sezione successiva. È quindi possibile gui-

dare il veicolo su strada in situazioni relativamente meno rischiose.

Iniziare a guidare in situazioni meno impegnative:

- Brevi distanze
- Condizioni atmosferiche buone
- Poco traffico
- Ore diurne
- Velocità inferiori
- Senza passeggero.

Quando si acquisisce maggiore padronanza nelle capacità di guida, è possibile affrontare situazioni più impegnative.

STRATEGIE SU STRADA

In questa sezione vengono illustrate alcune strategie per ridurre il rischio su strada. Molte delle strategie sono simili a quelle suggerite ai motociclisti.

Questa sezione si basa sulle linee guida fornite dalla Motorcycle Safety Foundation (MSF). Tuttavia, si consiglia anche ai motociclisti più esperti di leggere attentamente questa sezione in quando alcune strategie sono differenti per la roadster Spyder.

Pianificazione del viaggio

Controllare sempre le condizioni meteorologiche prima di guidare il veicolo. Portare attrezzature adatte a qualsiasi condizione atmosferica.

Pianificare un percorso e guidare in condizioni adatte alla propria esperienza di guida.

Il veicolo è provvisto di un serbatoio del carburante da 26 L. Se la spia del livello carburante basso lampeggia, rabboccare il serbatoio del carburante il prima possibile. Pianificare le soste per il rifornimento, soprattutto nelle zone meno popolate.

Guida prudente

Come in motocicletta, la guida prudente consente di evitare incidenti. Essere sempre vigili. Non fermarsi mai a guardare il panorama circostante, compresa la zona posteriore al veicolo. Esaminare e prevedere gli eventuali rischi e lasciarsi sempre spazio e tempo per evitare problemi. Non dare per scontato che gli altri automobilisti seguano il codice stradale o prestino attenzione ai motociclisti.

Distanza dagli altri veicoli

Lasciare sempre almeno 2 secondi di distanza tra se stessi e il veicolo che precede in condizioni di guida ideali. Ciò significa che è necessa-

rio superare qualsiasi punto fisso sulla strada dopo almeno due secondi dal veicolo che precede.

Se le condizioni implicano una distanza di frenata superiore o la visibilità è limitata, prevedere una distanza maggiore in modo da assicurare un maggior margine di sicurezza. La distanza di frenata è ad esempio superiore sulle superfici stradali scivolose, in discesa o se si trasporta maggiore peso e la visibilità potrebbe essere ridotta in presenza di nebbia, nelle curve e di notte.

Analisi preventiva

Oltre a lasciare una distanza adeguata dagli altri veicoli, analizzare e pianificare in anticipo il percorso.

Pianificare il percorso immediato con un anticipo di almeno quattro secondi. Controllare se su tale percorso sono presenti rischi, ad esempio oggetti sulla strada o veicoli che si immettono.

Esaminare il percorso previsto con un anticipo di 12 secondi in modo da identificare possibili situazioni di pericolo prima che si verifichino. Ad esempio, controllare le intersezioni in cui potrebbero immettersi altri veicoli o punti della strada che potrebbero essere attraversati da pedoni. Essere sempre preparati a reagire nel caso in cui si vengano a creare situazioni di pericolo.

Guardare dietro e lateralmente

I veicoli e altri rischi possono provenire da tutte le direzioni. Fare sempre attenzione all'ambiente circostante. Controllare spesso gli specchietti per verificare la parte posteriore del veicolo. Eseguire inoltre spesso controlli visivi (girare la testa) per controllare il punto cieco.

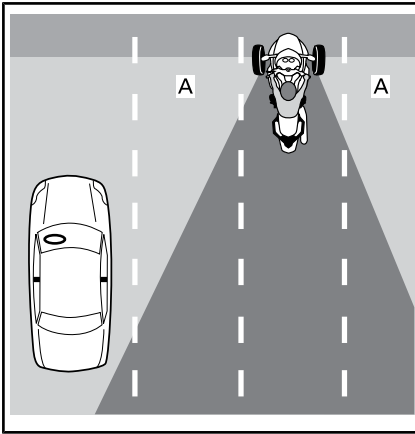

A. Punti ciechi del conducente

Quando si frena, prestare particolare attenzione ai veicoli che seguono che non potrebbero arrestarsi in modo altrettanto rapido.

Guardare continuamente in giro

Per avere una visuale completa dell'ambiente circostante, non fissare solo un punto. Guardare continuamente in giro per controllare la strada, le indicazioni, i segnali stradali e altri veicoli. Guardare avanti e lontano, in tutte le direzioni.

Anticipare i problemi

Ogni volta che si percepisce un possibile rischio, trovare un modo per evitarlo. Ciò significa regolare la velocità o la posizione in corsia oppure cambiare corsia. Nel caso in cui sul percorso dovessero immettersi altri veicoli, essere sempre preparati a eseguire manovre elusive, ad esempio deviazioni e/o frenate. Prevedere sempre tempi e spazio adeguati per reagire al problema.

Rendersi visibili

Gli automobilisti tendono a non vedere i veicoli più piccoli come le motociclette. Adottare pertanto le apposite strategie per rendersi più visibili.

Per rendersi più visibili agli altri automobilisti

Illuminazione e riflettori

Verificare il corretto funzionamento dei fari, delle luci di posizione e dei fanalini posteriori. Il veicolo è provvisto di riflettori sui parafanghi, lateralmente e sul retro. Controllare che tutti i riflettori siano puliti, integri e correttamente posizionati.

Se possibile, utilizzare gli abbaglianti, sia durante le ore diurne che notturne. Utilizzare gli anabbaglianti per evitare di accecare gli altri automobilisti di notte o se si riflette troppa luce, ad esempio in presenza di nebbia.

Segnali

Utilizzare le frecce per avvisare gli altri conducenti delle proprie intenzioni. La roadster Spyder è provvista di frecce con disattivazione automatica che potrebbero tuttavia non disattivarsi in caso di curve non pronunciate. Controllare che le frecce siano disattivate al termine della manovra per evitare di confondere gli altri automobilisti.

Se possibile, far lampeggiare le luci dei freni prima di rallentare e fermarsi alle intersezioni in modo da avvisare gli automobilisti dietro il veicolo.

Utilizzare i lampeggianti di segnalazione pericolo, se necessario a rendersi visibili.

Utilizzare anche il segnalatore acustico per avvisare gli altri conducenti della propria presenza.

Non dare per scontato che gli altri automobilisti notino le luci, i segnali o il segnalatore acustico.

Punti ciechi

Evitare di guidare nei punti ciechi degli altri veicoli. Posizionarsi in modo da rendersi visibili negli specchietti dei conducenti che

precedono. In alcuni casi, ad esempio se si segue un camion o un autobus, è necessario mantenere una maggiore distanza dal veicolo che precede.

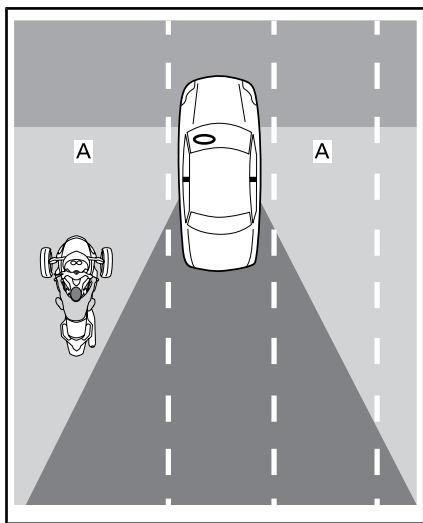

A. Punti ciechi degli altri veicoli

Ora del giorno e condizioni meteorologiche

Con visibilità limitata, ad esempio di notte, all'alba o al tramonto o in condizioni atmosferiche avverse, ad esempio pioggia o nebbia, si è meno visibili. Anche i riflessi all'alba o al tramonto o un sole accecante potrebbero rendere meno visibili.

Indumenti

Colori chiari o catarifrangenti possono migliorare la propria visibilità.

Fare attenzione anche quando si è visibili agli altri automobilisti

Anche quando gli altri automobilisti sembrano aver notato la vostra presenza, possono comunque guidare in modo rischioso. Guidare in modo prudente e non fare affidamento sul fatto che gli altri automobilisti possano guidare in modo sicuro.

Posizione in corsia

In genere si consiglia di posizionare la roadster Spyder al centro della corsia. Questa posizione mantiene gli pneumatici anteriori nella corsia. Garantisce inoltre distanza dai veicoli nelle altre corsie, riducendo lo spostamento di aria dai veicoli di grandi dimensioni e il rischio di essere urtati dai veicoli che escono dalla propria corsia. Questa posizione consente inoltre di mantenere le ruote anteriori fuori dalla zona scivolosa al centro della corsia, aiutando a mantenere la capacità di sterzo e frenata. Se si è abituati a guidare un'automobile, si ricorda che sulla roadster Spyder si è seduti al centro e non lateralmente e, pertanto, la propria prospettiva è differente.

È possibile spostarsi a destra o a sinistra della corsia per evitare rischi, mantenere la distanza da altri veicoli o affrontare le curve. È inoltre possibile spostarsi a destra o a sinistra della corsia per avere una migliore visuale o essere visti dagli altri veicoli. A causa della posizione centrale sul sedile e dell'ampiezza della roadster Spyder, potrebbe essere difficile vedere il traffico circostante, anche se ci si trova sul bordo della corsia. Potrebbe essere necessaria una maggiore distanza dai veicoli di grandi dimensioni o altezza che precedono. Evitare di posizionare le ruote all'esterno della corsia per controllare il traffico. Per rendersi visibili agli altri conducenti che precedono, è necessario vedere i loro specchietti. Quando si precede un veicolo di grandi dimensioni, i veicoli in sorpasso potrebbero non essere in grado di vedere facilmente un motociclista, se non si trova sul lato sinistro della corsia.

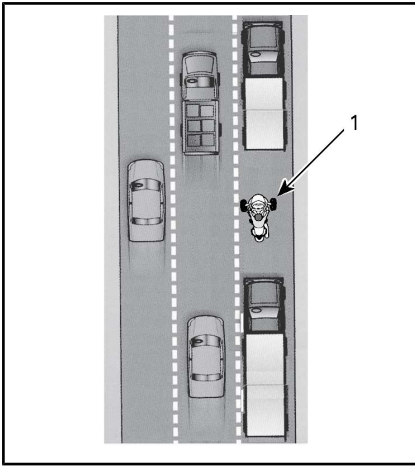

1. Veicoli nella parte sinistra della corsia

Poiché la roadster Spyder è più larga rispetto a una normale motocicletta, la percentuale di ingombro nella corsia è maggiore. Quando si guida a destra o a sinistra della corsia, fare attenzione che le ruote anteriori siano sempre all'interno della corsia.

Sulle strade a più corsie, scegliere una corsia appropriata alla propria velocità nel flusso di traffico e alla capacità di vedere ed essere visibili ed eventuali vie di fuga per manovre elusive (ad esempio deviazione in altre corsie o sul ciglio stradale).

Situazioni comuni di guida

Intersezioni

Le intersezioni, comprese le piccole intersezioni con rampe e vialetti, rappresentano un ulteriore rischio a causa del traffico in immissione. Controllare sempre il traffico in tutte le direzioni: dietro, davanti, a sinistra e a destra.

Quando ci si ferma a un'intersezione, fermarsi al centro della corsia, anche qualora sia necessario girare. In questo modo ci si rende visibili e si impedisce ad altri automobilisti di intralciare la propria manovra. Fare attenzione ai veicoli che seguono. Far lampeggiare le luci dei freni mentre si avvicinano. Inserire la prima ed essere pronti a spostarsi, se necessario, per evitare una collisione.

Cambi corsia e sorpasso

Si ricorda che la roadster Spyder è più larga di una motocicletta e necessita di maggiore spazio laterale per superare un altro veicolo. Si ricorda inoltre che il veicolo è meno visibile rispetto a un'automobile ed è pertanto particolarmente importante segnalare con anticipo l'eventuale cambio di corsia e controllare gli specchietti e i punti ciechi. Ricordarsi di disattivare la freccia dopo aver cambiato corsia in quanto tale manovra non implica una svolta eccessiva del manubrio tale da disattivare automaticamente la freccia.

Non guidare mai sulla linea tra due corsie (linee di demarcazione della carreggiata) poiché le dimensioni del veicolo sono elevate.

Non guidare mai sul ciglio stradale per superare i veicoli. Se una ruota dovesse fuoriuscire dal manto stradale si potrebbe perdere il controllo.

Curve

Si ricorda di rallentare, guardare intorno e sterzare.

- **Rallentare:** ridurre la velocità prima di affrontare una curva ruotando l'acceleratore in senso inverso, frenando oppure scalando le marce. Affrontare la curva a una velocità che è possibile mantenere.

Anche se la roadster Spyder consente una migliore frenata in curva rispetto a una motocicletta, è comunque importante rallentare prima di affrontare una curva anziché frenare. Sia la frenata che la sterzata richiedono trazione. Maggiore è la trazione utilizzata per la frenata, minore è la trazione disponibile contemporaneamente per curvare.

Se si affronta una curva a una velocità troppo elevata, è probabile che la ruota anteriore si sollevi dall'asfalto e si percepisca una riduzione della potenza motore attuata dal sistema VSS. Anche se il sistema VSS aiuta a mantenere il controllo, è comunque possibile che il veicolo ruoti o si ribalti se si curva bruscamente o a velocità elevate.

- **Guardare intorno:** guardare attentamente intorno. Valutare le condizioni della curva il prima possibile: caratteristiche della superficie, angolazione della curva e condizioni generali del traffico, in modo da aver tempo per prendere decisioni adeguate sulla velocità e sulla posizione. A volta girare la testa in direzione della curva aiuta ad avere una buona visuale.
- **Sterzare:** girare il manubrio per far sterzare il veicolo in direzione della curva. La roadster Spyder è differente da una motocicletta: non controsterza e il veicolo non si inclina. Si ricorda che si percepirà la forza laterale generata dalla curva ed è pertanto necessario spostare il peso corporeo all'interno della curva in modo da mantenere una posizione comoda sul veicolo. È necessario esercitare maggiore forza per girare il manubrio del veicolo rispetto a quella necessario per girare una motocicletta.

Modello SM6

Quando si cambia marcia in curva, fare attenzione a non rilasciare troppo velocemente la leva della frizione. Regolare l'acceleratore mentre si rilascia la leva della frizione per adeguare il motore e la velocità del veicolo in modo lineare. Se si rilascia la frizione troppo velocemente o se si accelera eccessivamente, la ruota posteriore potrebbe perdere trazione e iniziare a slittare, provocando l'eventuale perdita di controllo. Il sistema di controllo della trazione (TCS) rileverà l'inizio del sollevamento della ruota e ridurrà la potenza trasmessa alla ruota posteriore. Questo intervento consente alla ruota anteriore di acquisire nuovamente trazione e al conducente di correggere la sovrasterzata intenzionale e di mantenere il veicolo sul raggio di sterzata desiderato.

Curve

Poiché la roadster Spyder è più stretta rispetto a un'automobile, è possibile spostarsi da un altro all'altro della corsia nelle curve per mantenere la traiettoria. Poiché la roadster Spyder è tuttavia più larga rispetto a una motocicletta, è possibile un minore movimento laterale ed è quindi importante fare attenzione che gli pneumatici anteriori non fuoriescano dalla corsia.

Per le curve tipiche, si consiglia di seguire una traiettoria all'esterno, all'interno e all'esterno.

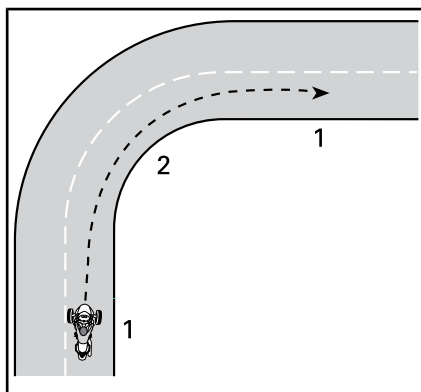

TRAIETTORIA PER CURVE TIPICHE

1. Esterno
2. Interno (all'apice)

Pendii

Scegliere un'apposita marcia per l'inclinazione. In salita, una marcia più bassa aiuta a mantenere una potenza sufficiente. In discesa, una marcia più bassa garantisce una frenata motore per il controllo della velocità.

Modello SM6

Per partire su un pendio, mantenere il veicolo in posizione con il freno fino a spostare la leva della frizione nella zona frizione. Rilasciare quindi delicatamente il freno mentre si rilascia la leva della frizione e si accelera.

Modello SE6

Da fermo, il modello SE6 potrebbe spostarsi, indipendentemente dalla marcia inserita. La frizione centrifuga del modello SE6 è sempre libera, in questo modo la trasmissione non impedisce al veicolo di muoversi. Mantenere premuto il pedale del freno in caso di arresto su un pendio. Per partire su un pendio, tenere premuto il pedale del freno e accelerare. Rilasciare il pedale del freno non appena si percepisce che la frizione è stata innestata (a circa 1500 giri/min).

Guida notturna

Oltre a utilizzare le luci e le frecce per rendersi visibili agli altri conducenti, valutare le proprie capacità visive durante le ore notturne. Utilizzare gli abbaglianti quando appropriato. Evitare di annullare i fari, ovvero guidare a una velocità eccessiva da non riuscire a vedere più lontano della propria distanza di arresto. Sfruttare anche i fari degli altri veicoli per vedere la strada.

Non utilizzare lenti oppure occhiali scuri di notte e fare particolare attenzione che non siano graffiati o macchiati.

Guida in gruppo

Guidare solo in fila indiana. Non guidare mai affiancati in un'unica corsia, neanche con una motocicletta.

Quando si guida in gruppo con altri motociclisti, mantenere l'apposita distanza dalla motocicletta che precede, anche se occupa un lato della corsia. Nelle curve, non provare a seguire la traiettoria dei motociclisti. I motociclisti possono spostarsi maggiormente sui bordi della corsia nelle curve. Pertanto, se si segue la stessa traiettoria, la ruota anteriore potrebbe fuoriuscire dalla corsia. I motociclisti possono affrontare le curve a una velocità superio-

re rispetto alla roadster Spyder. Non provare a imitarli.

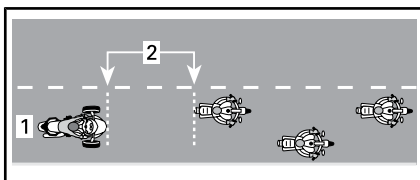

POSIZIONE DI GUIDA IN GRUPPO

1. Centro della corsia
2. Distanza di 2 secondi

Soprattutto sulle strade tortuose, la roadster Spyder è più impegnativa rispetto a una motocicletta. Non cercare forzatamente di stare al passo con i motociclisti ma fermarsi nel caso in cui ci si senta affaticati.

Condizioni della strada e rischi

Ghiaccio, neve e poltiglia

Non mettersi alla guida su strade ricoperte di ghiaccio, neve o poltiglia. Anche con il sistema VSS, non viene garantita trazione sufficiente a mantenere il controllo sulle superfici scivolose. La roadster Spyder è più soggetta alla perdita di controllo sulle superfici scivolose rispetto a un'automobile.

Ghiaia, sporco e sabbia

Sulle strade ricoperte di ghiaia, sporco e sabbia, prestare la massima attenzione e ridurre la velocità, soprattutto nelle curve. Queste superfici offrono una trazione inferiore rispetto a quella delle superfici asfaltate e si potrebbe perdere il controllo del veicolo, anche con il sistema VSS.

Pavimentazione bagnata e pozzanghere

In genere è disponibile una trazione sufficiente a mantenere il controllo sulla pavimentazione umida o bagnata, a condizione che non sia

presente uno strato di acqua, ad esempio una pozzanghera o corsi d'acqua sulla strada. Al pari degli altri veicoli, la roadster Spyder tende a planare sull'acqua se si guida a velocità elevate sull'acqua accumulata sulla strada ma tale effetto si verifica a velocità inferiori rispetto alla guida di un'automobile o di una motocicletta. La tendenza a planare sull'acqua è maggiore in presenza di acqua profonda. Per valutare la profondità dell'acqua, osservare gli schizzi o gli spruzzi prodotti dagli altri veicoli.

Quando il veicolo plana sull'acqua, una o più ruote si sollevano su uno strato di acqua, perdendo contatto con la strada. Se tale effetto viene prodotto sulla ruota posteriore, si percepisce uno spostamento laterale. In caso di planata sull'acqua, le ruote non hanno la trazione necessaria per controllare il veicolo. Si potrebbe perdere il controllo e ribaltarsi e il sistema VSS non sarebbe in grado di aiutare a mantenere il controllo.

Evitare pozzanghere di grandi dimensioni o corsi d'acqua e rallentare o accostare in caso di acquazzone. Se è necessario passare attraverso l'acqua, rallentare il più possibile.

Dopo aver superato l'acqua, verificare il funzionamento dei freni. Se necessario, frenare diverse volte per consentire all'attrito di far asciugare i pattini.

Una corretta manutenzione degli pneumatici riduce il rischio di planare sull'acqua. Mantenere sempre la pressione degli pneumatici raccomandata:

PRESSIONE DEGLI PNEUMATICI A FREDDO	
Pneumatici anteriori	138 kPa ± 14 kPa

PRESSIONE DEGLI PNEUMATICI A FREDDO	
Pneumatico posteriore	193 kPa ± 14 kPa

NOTA: La differenza di pressione tra il lato sinistro e quello destro non deve superare 3,4 kPa.

Sostituire immediatamente gli pneumatici che hanno raggiunto l'usura massima del battistrada per ridurre il rischio di aquaplaning.

Il centro della corsia può essere particolarmente liscio durante i primi minuti di pioggia in quanto l'olio e la sporcizia si mescolano all'acqua. Successivamente, l'acqua potrebbe accumularsi in corsi d'acqua sulle pavimentazioni sconnesse. Evitare entrambe le zone a trazione ridotta. Se possibile, mantenere gli pneumatici anteriori nelle zone con migliore trazione.

Uso fuoristrada

Non utilizzare la roadster Spyder su fuoristrada poiché il veicolo non è in grado di affrontare superfici disconnesse, a bassa trazione o impraticabili che si potrebbero verificare nella guida fuoristrada. Si potrebbe facilmente bloccarsi, perdere il controllo o ribaltarsi. In alcune zone potrebbe inoltre essere illegale utilizzare il veicolo fuoristrada.

Ostacoli, buche e dossi

Quando possibile, evitare di guidare sugli ostacoli, buche e dossi. Se inevitabile, rallentare il più possibile in prossimità degli stessi, quindi rilasciare il freno dopo averli superati. Sugli ostacoli o buche di grandi dimensioni, avvicinarsi il più possibile in linea retta, in modo che entrambi gli pneumatici passino contemporaneamente al di sopra di essi. Quando si supera un ostacolo, un dosso o una buca con entrambe le

ruote anteriori, alzarsi leggermente sul poggiatesta e assorbire l'urto con le gambe. Fare attenzione alla ruota posteriore che urta l'ostacolo. In presenza di ostacoli, dossi o buche di dimensioni ridotte, è consigliabile superarli con lo pneumatico posteriore. Se superati con uno pneumatico anteriore, mantenere una presa salda sul manubrio, fare attenzione a non applicare involontariamente l'acceleratore e prepararsi a correggere la traiettoria, se necessario.

Se si urta un ostacolo, dosso o buca sufficientemente ampio, l'impatto potrebbe far sollevare il veicolo e colpire o far cadere il conducente, perdere il controllo del veicolo o farlo ribaltare.

Se non si riesce a fermarsi completamente per evitare un ostacolo, è possibile deviare bruscamente per evitarlo. Se necessario, deviare e frenare contemporaneamente.

Se sulla strada è presente un animale, ad esempio un cervo, è consigliabile fermarsi prima di avvicinarsi ad esso e attendere che se ne vada oppure superarlo lentamente. In presenza di un cane aggressivo, si consiglia di rallentare e scalare mentre il cane si avvicina e di accelerare non appena si raggiunge il raggio di portata del cane.

Emergenze in strada

Durante la guida, in qualsiasi momento potrebbero verificarsi guasti al veicolo o situazioni impreviste. Un veicolo in buone condizioni aiuta a ridurre il rischio di guasti ma è tuttavia necessario essere preparati ad affrontare situazioni di emergenza.

- Verificare che il Manuale del conducente e il kit degli strumenti siano sempre sul veicolo. Vedere la sezione *RIPARAZIONI SU STRADA* per le informazioni tecniche relative ai problemi che potrebbero verificarsi durante la guida.
- In caso di arresto in strada, adottare le seguenti precauzioni:
 - Se il ciglio della strada è asfaltato, segnalare la propria intenzione di fermarsi, ridurre la propria velocità a quella del traffico e rallentare fino a fermarsi completamente.
 - Se il ciglio della strada non è asfaltato, segnalare una svolta a destra e rallentare a una velocità di sicurezza prima di uscire dalla strada asfaltata.
 - Per aumentare la propria visibilità, azionare le spie di segnalazione pericolo.
- Se in possesso di un telefono cellulare o di altro dispositivo di comunicazione, caricarlo completamente prima di viaggi lunghi.
- In caso di incidente, BRP consiglia vivamente di trasportare il veicolo presso il concessionario roadster Can-Am più vicino per verificarne le condizioni prima di riutilizzarlo (vedere la sottosezione *TRASPORTO DEL VEICOLO*).
- Compilare l'apposito rapporto di incidente BRP.

Anomalie agli pneumatici

In caso di anomalia o scoppio degli pneumatici, tenere saldo il manubrio, rallentare gradualmente e sterzare con cura in un punto sicuro in cui fermarsi. Evitare brusche frenate, sterzate o cambi marcia. In caso di anomalia al pneumatico anteriore, il veicolo potrebbe tirare

nella direzione dello pneumatico danneggiato. È pertanto necessario mantenere una presa salda sul manubrio per controllare la direzione del veicolo. Vedere la sezione *RIPARAZIONI SU STRADA* per le istruzioni sulla riparazione degli pneumatici.

TRASPORTO DI UN PASSEGGERO, DI CARICHI E TRAINO DI UN RIMORCHIO

Limiti di peso

Non superare i limiti di peso per i motociclisti e il carico.

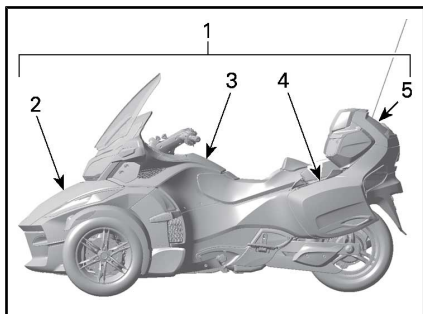

1. 224 kg
2. 16 kg
3. 2 kg
4. 7 kg (ognuno)
5. 9 kg

LIMITI DI PESO

Limite di peso del veicolo (compreso conducente, passeggero, carico e ulteriori accessori)	224 kg
Scomparto anteriore	16 kg
Vano portaoggetti	2 kg
Vano di carico laterale (ognuno)	6,8 kg
Vano di carico superiore	9 kg

Conseguenze del peso eccessivo:

- Riduzione della capacità di accelerare, frenare e svoltare.
- Riduzione dell'efficacia del VSS.
- Aumento del rischio di ribaltamento se il peso è elevato o spostato all'indietro.
- Riduzione dell'altezza da terra, aumento del rischio di urto con ostacoli bassi o superfici stradali sconnesse.
- Aumento del rischio di anomalie agli pneumatici.

Guida con peso supplementare

Il trasporto di un passeggero o di un carico pesante influenza la manovrabilità del veicolo a causa del maggior peso e della distribuzione differente del peso.

1. Non sarà possibile accelerare velocemente. Prevedere un maggior tempo e spazio per il sorpasso.
2. Non sarà possibile decelerare velocemente. Prevedere una distanza maggiore dal veicolo che precede, almeno tre secondi. Aumentare ulteriormente se le condizioni di guida non sono ideali (ad esempio scarsa visibilità e condizioni stradali sconnesse).
3. Non sarà possibile svoltare bruscamente o alle alte velocità. Rallentare più di quanto previsto d'abitudine prima di svoltare ed evitare di eseguire manovre brusche.
4. La roadster Spyder potrebbe essere meno stabile. Il rischio di ribaltamento o rovesciamento durante manovre estreme è maggiore se il peso è superiore o spostato all'indietro (come in presenza di un passeggero).

Trasporto di un passeggero

La roadster Spyder è ideata per il trasporto di un solo passeggero seduto dietro il conducente. Non trasportare più di un passeggero.

Trasportare un passeggero solo nel caso in cui si sia esperti nella guida in diverse condizioni e se si è in grado di manovrare il veicolo senza problemi.

Il passeggero deve essere sobrio, vigile, in grado di raggiungere peda-

ne e maniglie, mantenere l'equilibrio, mantenersi saldo in caso di manovre improvvise e non distrarre il conducente.

Il passeggero deve usare i controlli audio in base alle direttive del conducente.

Accertarsi che il passeggero indossi abbigliamento di protezione adeguato, ovvero tutte le attrezzature di protezione consigliate per il conducente, in particolare il casco. Si consiglia un casco integrale. In caso di arresto imprevisto, il viso del passeggero potrebbe infatti urtare la parte posteriore del casco del conducente.

Mantenere azionati i freni e la trasmissione in posizione di folle fino a quando il passeggero è nella posizione di guida.

Fornire al passeggero istruzioni sulla guida prima di partire. Istruire il passeggero sulle seguenti regole:

1. Mantenere una corretta posizione di guida. Aggrapparsi sempre alle maniglie del passeggero e tenere i piedi sulle pedane. È possibile regolare l'altezza delle pedane del passeggero. Vedere **REGOLAZIONE DELLE PEDANE DEL PASSEGGERO**.

Il passeggero non deve aggrapparsi al conducente poiché questo potrebbe non sostenere la forza laterale generata da entrambi.

In base alle manovre potrebbe essere necessario aggrapparsi in posizioni diverse. (ad esempio una mano sull'angolo anteriore e un'altra sull'angolo posteriore opposto nelle curve, entrambe le mani in avanti o indietro in altre situazioni).

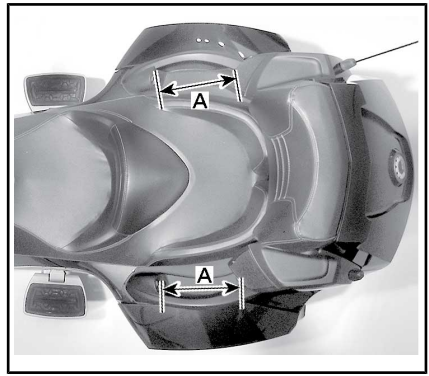

- A. *Differenti posizioni di aderenza sulle maniglie*
2. Fare attenzione al tubo di scarico, alla ruota posteriore e alla cinghia di trasmissione.
 3. Evitare di piegarsi o di inclinarsi, tranne per mantenere l'equilibrio nelle curve. In caso di manovra imprevista, un passeggero che non adotta una posizione di guida normale è più soggetto alle cadute.
 4. Guardare la strada e reagire alle condizioni stradali. Inclinarsi nelle curve quanto necessario per controbilanciare le forze laterali. Se si supera un ostacolo, una buca o un dosso, sollevarsi leggermente dal sedile senza bloccare i gomiti.

Evitare brusche accelerazioni, frenate e svolte, soprattutto in presenza di passeggeri inesperti. Manovre improvvise e impreviste possono far cadere il passeggero.

Trasporto del carico

Il carico può essere trasportato nella stiva anteriore. Non trasportare il carico in altri vani a meno che il veicolo non sia provvisto di accessori BRP approvati.

Non trasportare mai oggetti infiammabili, ad esempio carburante, nei vani di carico.

Rispettare sempre i limiti di carico di ogni vano. Vedere **LIMITI DI PESO** in questa sottosezione.

Vano portaoggetti

Il vano portaoggetti offre spazio sufficiente solo per piccoli oggetti personali.

È molto utile per conservare oggetti che potrebbero risultare utili durante la guida, per esempio i soldi per pagare il casello.

NOTA: Nel portaoggetti è presente una serratura addizionale da usare con il carrello BRP opzionale. Questa permette di usare la chiave del veicolo per il carrello.

Scomparto anteriore

Il vano di carico anteriore è quello più spazioso e può contenere due caschi o altri oggetti. Il vano di carico anteriore comprende uno spazio dedicato alla conservazione di questo Manuale del conducente.

Accertarsi che il coperchio del vano sia agganciato correttamente prima di guidare.

Vani di carico laterali

I vani di carico laterale possono ospitare un casco o altri oggetti leggeri.



Accertarsi che il coperchio del vano di carico sia agganciato correttamente prima di guidare.

Vano di carico superiore

Il vano di carico superiore può ospitare un casco o altri oggetti leggeri.

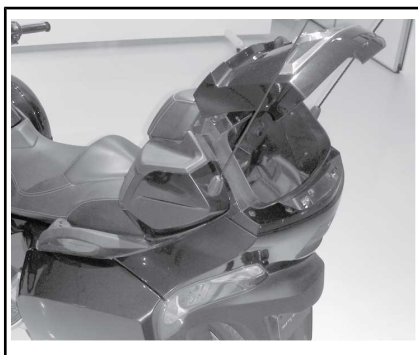

CONFIGURAZIONE TIPICA

Accertarsi che il coperchio del vano di carico sia agganciato correttamente prima di guidare.

Traino di un carrello

La serie RT è stata progettata per poter trainare un carrello BRP opzionale (con gancio di traino BRP opzionale).

Il VSS (Sistema di stabilità del veicolo) sulla roadster RT dispone di un programma che permette di trainare il carrello BRP mantenendo la corretta stabilità del veicolo.

Usare solo il carrello BRP progettato per il Roadster serie RT o un equivalente approvato BRP. Questo è importante per garantire la stabilità del carrello e del roadster durante il normale utilizzo e per non interferire con il sistema di stabilità del veicolo.

AVVISO L'utilizzo di cablaggi non raccomandato può causare guasti all'impianto elettrico del veicolo.

ATTENZIONE

L'utilizzo di altri tipi di carrello può danneggiare il veicolo o interferire con il corretto funzionamento del sistema di sicurezza del veicolo. Non è consigliato usare il cruise control durante il tarino di un carrello.

Il traino influenza la manovrabilità del veicolo a causa del maggiore peso e della diversa distribuzione dei pesi.

- Prevedere un maggior tempo e spazio per il sorpasso.
- Considerare che la frenata sarà più lunga.
- Lasciare una distanza maggiore dal veicolo che precede.
- Ridurre la velocità e rallentare di più di rispetto alla guida senza carrello prima di svoltare ed evitare di eseguire manovre brusche.
- Il rischio di ribaltamento è molto elevato in caso di manovre estreme.

Venti trasversali e turbolenze causate dagli altri veicoli quando si sorpassa o si viene sorpassati dagli altri possono far oscillare il carrello. Per minimizzare questo effetto, conservare una velocità costante e non effettuare sterzate o frenate rapide.

Ridurre la velocità prima di entrare in curva.

Effettuare le curve avvicinandole con una traiettoria più ampia possibile. Curvare con il carrello richiede più spazio.

Cercare di anticipare la strada davanti a se per evitare di fare retromarcia con il carrello.

Procedere lentamente in retromarcia. Chiedere a qualcuno di aiutarvi nella manovra. Quando possibile,

fare pratica in uno spazio aperto. Vedere **CAPACITÀ DI GUIDA RICHIESTE ED ESERCITAZIONE NELLE MANOVRE**.

Quando possibile, evitare sterzate improvvise, manovre strette e frenate improvvise. Questo potrebbe causare l'intraversamento o il ribaltamento del carrello. Stabilizzare un carrello vuoto risulterà più facile. Quando si accelera, è normale passare a giri più alti con una marcia più bassa in modo da non caricare eccessivamente il motore.

AVVISO Evitare di far slittare di potenza la ruota posteriore. Sassioli e detriti potrebbero colpire il carrello e danneggiarlo.

Consigli per la guida su strade inclinate

Quando possibile, evitare di fermarsi in salita.

Le ripartenze in salita obbligano a usare maggiormente la frizione per non far spegnere il motore.

Nella guida in salita si renderà necessario scalare con maggiore frequenza, in questo modo è possibile dosare la potenza nel migliore dei modi uniformando i giri del motore.

Nella guida in discesa, scalare una o più marce per sfruttare il freno motore per rallentare il veicolo invece di ricorrere continuamente ai freni. L'utilizzo dei freni con le marce alte causerà un allungamento della frenata.

Limiti di carico

ATTENZIONE

Non aggiungere carico sul coperchio del carrello poiché si aumenterebbe il rischio di ribaltamento. Tutto il carico deve essere inserito e bloccato dentro al carrello.

Rispettare i limiti di carico in base all'equipaggiamento installato.

SPECIFICHE PER IL TRAINO	
Peso massimo sul timone del rimorchio	18 kg
Peso massimo rimorchiabile (carrello e carico)	180 kg

NOTA: Per informazioni sul carico massimo del carrello, vedere la *GUIDA DELL'OPERATORE* del carrello Can-am Freedom.

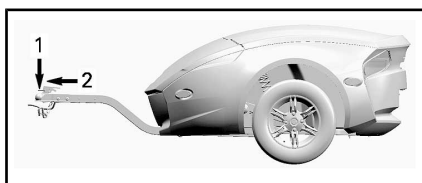

1. 18 kg
2. 180 kg

Il peso sul timone va considerato quando il carrello è carico. È possibile usare una bilancia per pesare il carico sul timone quando questo non è collegato al veicolo. Se il carrello non è completamente carico, posizionare il carico nella parte anteriore, se viene raggiunto il peso massimo sul timone, posizionare il resto del carico nella parte posteriore del carrello. La distribuzione dei pesi influenza il peso applicato sul timone del carrello. Ridistribuire il peso nel carrello per rientrare nei limiti di carico applicabili al timone. Un peso eccessivo sul timone riduce il controllo sullo sterzo. Un carico troppo leggero sul timone potrebbe instabile il carrello e farlo oscillare.

! ATTENZIONE

Superare il limite massimo di carico trainabile può gravemente compromettere la guidabilità e le prestazioni del veicolo. Il controllo del veicolo, la stabilità, l'accelerazione e la distanza di sicurezza potrebbero essere influenzati in modo negativo quando si traina un carrello. È importante osservare una corretta modalità di carico e una distribuzione del peso omogenea. Non sovraccaricare mai il veicolo o trasportare un carico in modo non corretto. Controllare che il carico sia ben fissato e distribuito sul carrello prima di usare il veicolo. Fissare sempre il carico nella parte più bassa del carrello, per ridurre i rischi derivati da un baricentro più alto. Il mancato rispetto di queste raccomandazioni potrebbe influenzare negativamente la guida del veicolo e portare alla perdita di controllo.

AVVISO Superare il peso massimo rimorchiabile può causare danni al veicolo e al carrello. Evitare il trasporto di materiali pesanti con punte acuminata che potrebbero danneggiare il carrello. Posizionare il carico in modo che non si muova mentre il carrello viene trainato.

Gancio

Usare solo un gancio BRP o uno equivalente approvato da BRP. Il gancio BRP permette il corretto posizionamento nel braccio oscillante ed è fissato saldamente all'asse della ruota.

AVVISO L'utilizzo di un gancio non approvato potrebbe causare la rottura del braccio oscillante posteriore.

! ATTENZIONE

Se il gancio viene rimosso dal veicolo, installare una coppia nuova per bloccare il dado dell'asse della ruota.

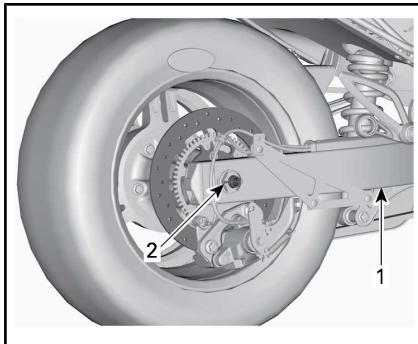

TAPPO MOZZO RUOTA E SILENZIATORE RIMOSSI PER CHIAREZZA

1. Braccio oscillante
2. Posizione nuova coppia

Cavi di sicurezza

Usare sempre i cavi di sicurezza quando si traina un carrello. Accertarsi che siano bloccati al carrello e al gancio e che si incrocino sotto al timone. Lasciare un gioco sufficiente ai cavi per permettere al carrello di curvare. Quando il carrello è perpendicolare al veicolo, assicurarsi che le catene non tocchino per terra.

AUTOVALUTAZIONE DELLE CONOSCENZE

Di seguito vengono fornite alcune informazioni che dovrebbero essere state apprese dalla lettura della guida. Non vengono incluse tutte le informazioni importanti ma dovrebbero fornire un'idea della comprensione generale acquisita sul veicolo e sul relativo funzionamento.

Vedere le *RISPOSTE* nella pagina che segue il questionario.

Questionario

1. Se è necessario arrestare velocemente il veicolo, premere sul pedale del freno e attivare il freno di stazionamento.
Vero Falso
2. Una volta a settimana dovrebbe essere eseguita un'ispezione preliminare.
Vero Falso
3. VSS consente di utilizzare il veicolo in qualsiasi condizione atmosferica.
Vero Falso
4. Sostituire gli pneumatici solo con quelli approvati da BRP e acquistati presso un concessionario roadster Can-Am autorizzato.
Vero Falso
5. È importante che il passeggero sia sobrio e sempre vigile.
Vero Falso
6. Indicare sei attrezzature di protezione che possono ridurre il rischio di lesioni.
1) _____
2) _____
3) _____
4) _____
5) _____
6) _____
7. Le attrezzature di protezione sono importanti per prevenire e ridurre le lesioni, assicurando comodità e protezione contro gli agenti esterni.
Vero Falso
8. Quali dei seguenti elementi non è un comando di guida del veicolo?
a. Manubrio
b. Manopola dell'acceleratore
c. Leva del freno anteriore
9. Lasciare accesi gli anabbaglianti durante le ore diurne per garantire maggior visibilità.
Vero Falso
10. Il veicolo dovrebbe in genere essere posizionato al centro della corsia di marcia.
Vero Falso

11. Diversamente da una tipica motocicletta, è importante abituarsi a frenare e sterzare contemporaneamente.

Vero Falso

12. In condizioni normali, la distanza dal veicolo che precede dovrebbe essere minimo _____.

- a. 1 secondo
- b. 2 secondi
- c. 3 secondi

13. Non trasportare liquidi infiammabili, ad esempio benzina, nei vani di carico, anche se in contenitori approvati.

Vero Falso

14. Elencare 5 modi per rendersi più visibili agli altri conducenti.

- 1) _____
- 2) _____
- 3) _____
- 4) _____
- 5) _____

15. In caso di frenata su superfici con trazione non ottimale, pompare i freni per agevolare il controllo del veicolo.

Vero Falso

16. Il carico massimo del veicolo, compresi passeggeri, carico e accessori, è 224 kg.

Vero Falso

17. Il veicolo può trainare in sicurezza un rimorchio se il peso rimorchiato non supera 180 kg.

Vero Falso

18. Il passeggero deve tenersi al conducente.

Vero Falso

19. Guidare una roadster Spyder è sicuro quando trovarsi all'interno di un'automobile.

Vero Falso

20. Il sistema ABS consente di premere energicamente il pedale del freno senza bloccare le ruote.

Vero Falso

Risposte

1. Falso
Per fermarsi velocemente, premere solo il pedale del freno.
2. Falso
L'ispezione preliminare dovrebbe essere eseguita prima di ogni uso.
3. Falso
In presenza di ghiaccio, neve, poltiglia o acqua abbondante sulla strada che potrebbe indurre il veicolo a planare, il sistema VSS non aiuta a mantenere il controllo.
4. Vero
5. Vero
6.
 - 1) Casco
 - 2) Protezione per viso e occhi
 - 3) Giacca a maniche lunghe
 - 4) Guanti
 - 5) Pantaloni lunghi
 - 6) Scarpe chiuse, preferibilmente alte fino alla caviglia.
7. Vero
8. c. Leva del freno anteriore
Il veicolo non è provvisto di una leva dei freni anteriore.
9. Falso
Durante le ore diurne è consigliabile utilizzare gli abbaglianti.
10. Vero
11. Falso
È possibile frenare e sterzare contemporaneamente, se necessario ma, in generale, è consigliabile frenare prima di girare.
12. b. 2 secondi
In condizioni normali, la distanza dal veicolo che precede dovrebbe essere minimo due secondi.
13. Vero
14.
 - 1) Controllare che le luci e i riflettori siano puliti.
 - 2) Se possibile, utilizzare sempre gli abbaglianti.
 - 3) Utilizzare le frecce.
 - 4) Far lampeggiare le luci dei freni prima di rallentare.
 - 5) Utilizzare i lampeggianti di segnalazione pericolo, se necessario.
 - 6) Utilizzare il segnalatore acustico per avvisare gli altri conducenti della propria presenza.
 - 7) Evitare di guidare negli angoli ciechi.
 - 8) Indossare indumenti dai colori chiari e riflettenti.

15. Falso

È necessario tenere premuto il pedale del freno e non pomparlo. Il veicolo è equipaggiato con un sistema ABS che impedisce il blocco delle ruote.

16. Vero

17. Vero

È possibile trainare un carrello con il veicolo solo se tutte le raccomandazioni sono seguite alla lettera.

18. Falso

Il passeggero deve sempre tenersi alle maniglie di sostegno.

19. Falso

Nelle auto e nei camion, la struttura del veicolo garantisce protezione. I passeggeri possono inoltre proteggersi indossando le cinture di sicurezza. Tenere presente che guidare una roadster Spyder è molto più rischioso che trovarsi all'interno di un'automobile e che il rischio di lesioni è superiore rispetto alla guida di una motocicletta.

20. Vero

INFORMAZIONI DI SICUREZZA SUL VEICOLO

Questo veicolo presenta un cartellino e altre etichette che contengono importanti informazioni di sicurezza.

Chiunque volesse guidare questo veicolo deve leggere e comprendere queste informazioni prima della guida.

Cartellino

 **AVVERTENZA**

La roadster Spyder è un tipo di veicolo da strada diverso dagli altri.

Richiede abilità e conoscenza particolari.
Imparare in cosa è diverso il roadster Spyder.

Leggere la Guida dell'operatore (stiva anteriore) e guardare il video sulla sicurezza.

Completare un corso di formazione (se disponibile), **fare pratica**, diventare esperti con i comandi e ottenere la patente.

Fare riferimento alla scheda di sicurezza prima di mettersi alla guida

Indossare sempre il casco e le attrezzature di protezione.

Con questo tipo di veicolo, i piloti sono esposti a rischi maggiori rispetto ad una vettura. Anche gli operatori con maggiore esperienza possono essere colpiti da altri veicoli o perdere il controllo. Questo veicolo non protegge in caso di incidente.

Limiti di manovrabilità e condizioni della strada.

Il Sistema di stabilità del veicolo (VSS) non può impedirvi di perdere il controllo di ribaltarvi o di cadere in caso di superamento dei limiti del veicolo. Conoscere il limiti a seconda delle diverse condizioni del manto stradale. Non mettersi alla guida su ghiaccio, neve o fuori pista. Evitare pozzanghere e acqua corrente. Questo tipo di veicolo può planare sull'acqua e slittare su strade ricoperte di ghiaia, sporco e sabbia. Qualora fosse necessario guidare in queste condizioni, rallentare.

Questa etichetta può essere rimossa esclusivamente dal cliente.

704904124

Scheda di sicurezza

La Scheda di sicurezza è posizionata sopra il quadro dell'indicatore multifunzione. Estrarla per leggerla e assicurarsi di riposizionarla correttamente prima di mettersi alla guida.

Nella Scheda di sicurezza vengono fornite le informazioni principali necessarie a nuovi conducenti e passeggeri per l'utilizzo del veicolo. Include anche informazioni importanti di uso frequente.

NOTA: La seguente illustrazione utilizzata in questo Manuale del conducente è solo una rappresentazione generale. Il modello in proprio possesso potrebbe essere diverso.

⚠ AVVERTENZA

Lo Spyder Can-Am è un diverso tipo di veicolo, richiede particolari capacità e competenze.

Imparare in cosa è diverso lo Spyder Can-Am. Leggere il manuale del conducente (stiva anteriore) e guardare il video sulla sicurezza.

Completare un corso di formazione (se disponibile), fare pratica, diventare esperti con i comandi e ottenere la patente.
Prima di mettersi alla guida, **completare** la seguente procedura.

Controllare le condizioni del manto stradale.

Il Vehicle Stability System (VSS) non è in grado di impedire la perdita di controllo, il ribaltamento o la caduta in caso di superamento dei limiti di velocità. Conoscere i limiti a seconda delle diverse condizioni del manto stradale.

Non mettersi alla guida su ghiaccio, neve o fuori pista. Evitare pozzanghere o acqua corrente. Questo tipo di veicolo può planare sull'acqua e slittare su strade ricoperte di ghiaia, sporco e sabbia. Rallentare nel caso in cui si incontrino tali condizioni.

Istruire il passeggero.

- Sostenersi sempre alle maniglie e tenere i piedi sulle pedane.
- Guardare sempre la strada. Piegarci in curva. Tenersi sulla cunotta.

Tenere sempre presente:

- Prima di guardare lo schermo digitale, controllare sempre il traffico e assicurarsi che l'area circostante sia sgombra e sicura.
- Frenare con il pedale. Non applicare mai il freno di stazionamento in corsa - si potrebbe perdere il controllo e cadere.
- Sterzare in direzione della curva, non controsterzare.
- Tenere tutte le ruote nella propria carreggiata, guidare in una sola fila e non superare la linea di demarcazione della carreggiata.

Indossare il casco e attrezzature di protezione.

Con questo tipo di veicolo, i piloti sono esposti a rischi maggiori rispetto ad una vettura. Anche gli operatori con maggiore esperienza possono essere colpiti da altri veicoli o perdere il controllo. Questo veicolo non protegge in caso di incidente.

Seguire un'ispezione preliminare.



704904927

SCHEDA DI SICUREZZA

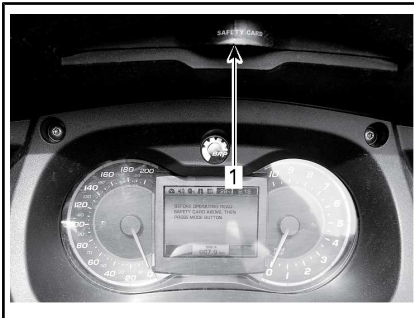

1. Posizione della Scheda di sicurezza



CONFIGURAZIONE IPICA - SCHEDA DI SICUREZZA ESTRATTA

Etichette di sicurezza (Tutti i modelli ad eccezione di quelli europei)

Queste etichette sono applicate sul veicolo per la sicurezza del conducente, dei passeggeri (2-UP) e degli astanti.

Le seguenti etichette sono previste sul veicolo e vanno considerate come parti integranti dello stesso. Se assenti o danneggiate, possono essere sostituite gratuitamente. Rivolgersi a un concessionario roadster Can-Am autorizzato.

NOTA: In caso di discrepanze tra questo manuale e quanto riportato sul veicolo, le etichette di sicurezza sul veicolo avranno la precedenza su quelle contenute in questo manuale.

Etichetta 1

	PNEUMATICI E CAPACITÀ DI CARICO			704905125	
	RENSEIGNEMENTS SUR LES PNEUS ET LE CHARGEMENT				
QUESTO VEICOLO È DOTATO DI PNEUMATICI TUBELESS/ CE VÉHICULE EST ÉQUIPÉ DE PNEUS SANS CHAMBRE À AIR					
CAPACITÀ SEDUTA/ NOMBRE DE PLACES		TOTALE 2	ANTERIORE AVANT 1	POSTERIORE ARRIÈRE 1	
IL PESO COMBINATO DI OCCUPANTI E CARICO NON DEVE SUPERARE		224 Kg (494 lb)			
LE POIDS TOTAL DES OCCUPANTS ET DU CHARGEMENT NE DOIT JAMAIS DÉP ASSER		Kg OU 494 lb			
LEGGERE IL MANUALE DEL CONDUCENTE/ VOIR GUIDE DU CONDUCTEUR	PNEUMATICI/ PNEU	MISURE/ DIMENSION	PRESSIONE DEGLI PNEUMATICI A FREDDO/ PRESSION DES PNEUS À FROID	MARCHIO PNEUMATICI MARQUE DE PNEU	DIMENSIONI CERCHIO/ DIMENSION DE LA JANTE
	ANTERIORE/ AVANT	MC165/55R15 55H	138 ± 14 kPa / 20 ± 2 psi (1,38 ± 0,14 bar)	KENDA KR31	381 x 127mm (15 x 5) poll.
	POSTERIORE/ ARRIÈRE	MC225/50R15 76H	193 ± 14 kPa / 28 ± 2 psi (1,93 ± 0,14 bar)	KENDA KR21	381 x 178mm (15 x 7) poll.
RISERVA/ PNEU DE SECOURS	NESSUNO/AUCUN	NESSUNO/AUCUN	NESSUNO/AUCUN	NESSUNO/AUCUN	NESSUNO/ AUCUN

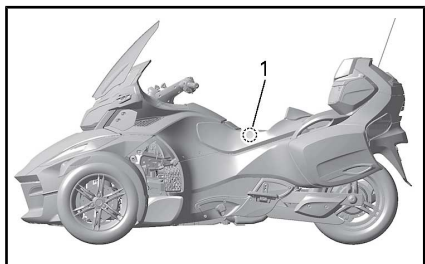

1. Posizione della targhetta 1

Etichetta 2

AVVISO

-Le finiture opache necessitano di una cura speciale per conservare il loro aspetto. Vedere la Guida dell'operatore

-Le ruote con cromatura PVD devono essere lavate con acqua e detergente delicato. Non lucidare, utilizzare detersivi abrasivi o contenenti acidi sulle ruote con cromatura PVD.

-Non pulire il parabrezza con detergente alcalino o acido, benzina o solventi per evitare danni. Vedere la Guida dell'operatore.

704904936A

POSIZIONATA SOTTO IL COPERCHIO DELLO SCOMPARTO ANTERIORE



1. Posizione della targhetta 2

Etichetta 3

! AVVERTENZA

NON SOVRACCARICARE

16 kg (35 lb)

CARICO MASSIMO 5121A



1. La targhetta 3 è situata nella stiva anteriore

Etichetta 4

! AVVERTENZA

NON SOVRACCARICARE

6,8 kg (15 lb)

CARICO MASSIMO 5122A

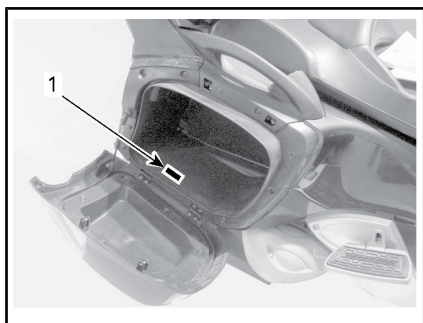

1. La targhetta 4 è situata nel vano di carico laterale

Etichetta 5

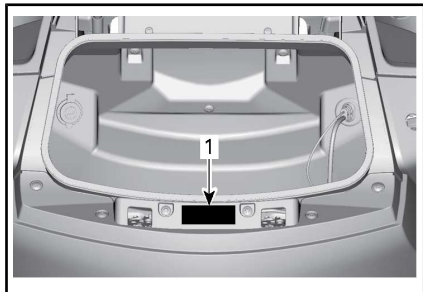

1. La targhetta 5 è situata nel vano di carico superiore

Etichetta 6

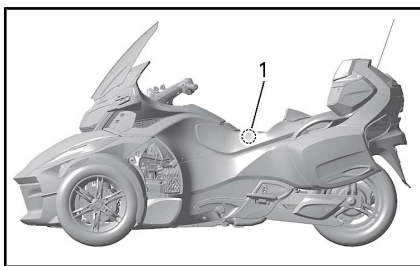
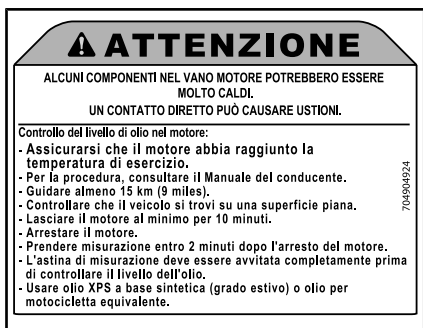

1. La targhetta 6 è situata sotto il sedile

Etichetta 7



TAPPO DEL LIQUIDO REFRIGERANTE

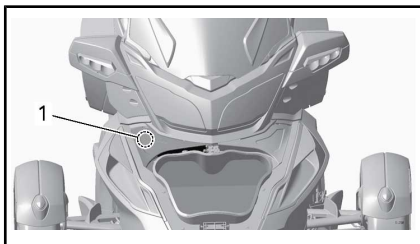

1. La targhetta 7 è situata sotto il coperchio di manutenzione

Etichetta 8



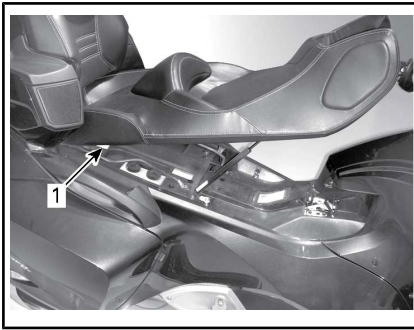

CONFIGURAZIONE TIPICA

1. La targhetta 8 è situata sotto il sedile

Etichetta 9

AVVERTENZA						
PRESSIONE MINIMA 70 kPa / 10 Psi / 0,7 bar						
NON ECCEDERE LA PRESSIONE RACCOMANDATA DI 70 kPa / 10 Psi / 0,70 bar						
CARICO		(PASSEGGERO + CARICO) Kg / Lb <small>704900155</small>				
		0	45/100	70/150	90/200	115/250
CARGHERTE	Kg/Lb	kPa/Psi/bar	kPa/Psi/bar	kPa/Psi/bar	kPa/Psi/bar	kPa/Psi/bar
	70/150	310/45/3,10	380/55/3,80	450/65/4,50	480/70/4,80	515/75/5,15
	90/200	345/50/3,45	415/60/4,15	480/70/4,80	515/75/5,15	550/80/5,50
	115/250	380/55/3,80	450/65/4,50	515/75/5,15	550/80/5,50	585/85/5,85



CONFIGURAZIONE TIPICA

1. La targhetta 9 è situata sotto il sedile

Etichetta 10

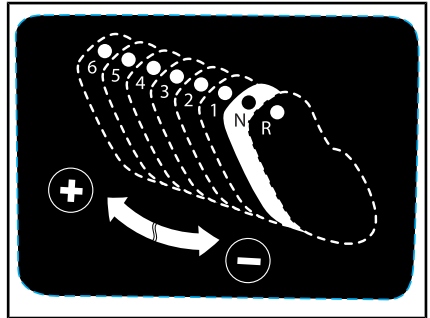

SOLO MODELLI GIAPPONESI - INSTALLATO DAL CONCESSIONARIO

Etichetta 11

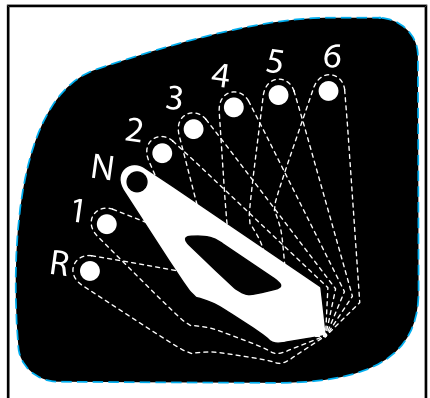

SOLO MODELLI GIAPPONESI - INSTALLATO DAL CONCESSIONARIO

Etichette di sicurezza (Modelli europei)

Queste etichette sono affisse sul veicolo per la sicurezza del conducente, del passeggero (2-UP) o per le persone che si trovano nelle vicinanze.

Le seguenti etichette sono previste sul veicolo e vanno considerate come parti integranti dello stesso. Se assenti o danneggiate, possono essere sostituite gratuitamente. Rivolgersi a un concessionario roadster Can-Am autorizzato.

NOTA: In caso di discrepanze tra questo manuale e quanto riportato sul veicolo, le etichette di sicurezza sul veicolo avranno la precedenza su quelle contenute in questo manuale.

Etichetta 1

	PNEUMATICI E CAPACITÀ DI CARICO				704905125
	RENSEIGNEMENTS SUR LES PNEUS ET LE CHARGEMENT				
QUESTO VEICOLO È DOTATO DI PNEUMATICI TUBELESS/ CE VÉHICULE EST ÉQUIPÉ DE PNEUS SANS CHAMBRE À AIR					
CAPACITÀ SEDUTA/ NOMBRE DE PLACES		TOTALE 2	ANTERIORE AVANT 1	POSTERIORE ARRIÈRE 1	
IL PESO COMBINATO DI OCCUPANTI E CARICO NON DEVE SUPERARE				224Kg (494 lb)	
LE POIDS TOTAL DES OCCUPANTS ET DU CHARGEMENT NE DOIT JAMAIS DÉP ASSER				Kg OU 494 lb	
LEGGERE IL MANUALE DEL CONDUCENTE/ VOIR GUIDE DU CONDUCTEUR	PNEUMATICI/ PNEU	MISURE/ DIMENSION	PRESSIONE DEGLI PNEUMATICI A FREDDO/ PRESSION DES PNEUS À FROID	MARCHIO PNEUMATICI MARQUE DE PNEU	DIMENSIONI CERCHIO/ DIMENSION DE LA JANTE
	ANTERIORE/ AVANT POSTERIORE/ ARRIÈRE RISERVA/ PNEU DE SECOURS	MC165/55R15 55H MC225/50R15 76H NESSUNO/AUCUN	138 ± 14 kPa / 20 ± 2 psi (1,38 ± 0,14 bar) 193 ± 14 kPa / 28 ± 2 psi (1,93 ± 0,14 bar) NESSUNO/AUCUN	KENDA KR31 KENDA KR21 NESSUNO/AUCUN	381 x 127mm (15 x 5) poll. 381 x 178mm (15 x 7) poll. NESSUNO/ AUCUN

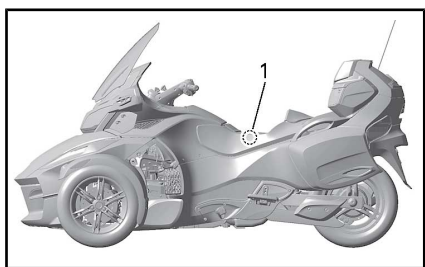

1. Posizione della targhetta 1

Etichetta 2

AVVISO

-Le finiture opache necessitano di una cura speciale per conservare il loro aspetto. Vedere la Guida dell'operatore

-Le ruote con cromatura PVD devono essere lavate con acqua e detergente delicato. Non lucidare, utilizzare detersivi abrasivi o contenenti acidi sulle ruote con cromatura PVD.

-Non pulire il parabrezza con detergente alcalino o acido, benzina o solventi per evitare danni. Vedere la Guida dell'operatore.

704904936A

POSIZIONATA SOTTO IL COPERCHIO DELLO SCOMPARTO ANTERIORE



1. Posizione della targhetta 2

Etichetta 3

⚠ AVVERTENZA

NON SOVRACCARICARE

16 kg (35 lb)

CARICO MASSIMO

5121A



1. La targhetta 3 è situata nella stiva anteriore

Etichetta 4

⚠ AVVERTENZA

NON SOVRACCARICARE

6,8 kg (15 lb)

CARICO MASSIMO

5122A

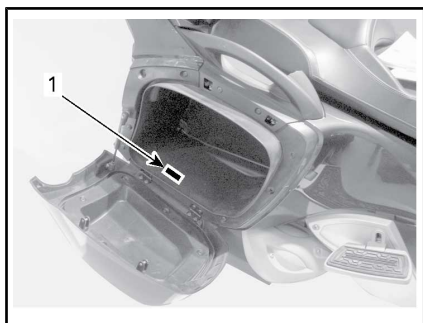

1. La targhetta 4 è situata nel vano di carico laterale

Etichetta 5

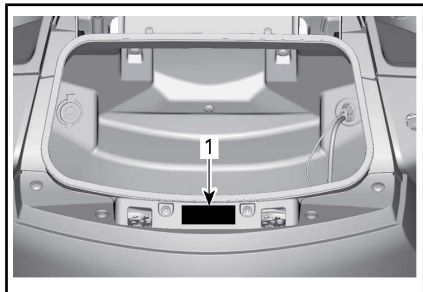

1. La targhetta 5 è situata nel vano di carico superiore

Etichetta 6

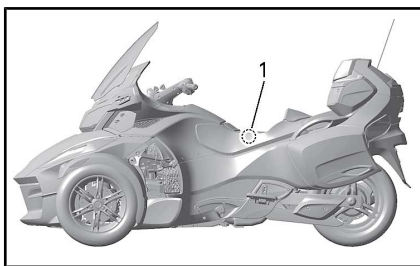
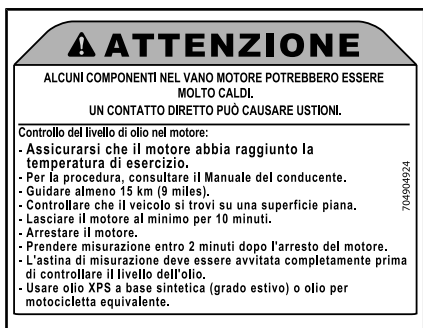

1. La targhetta 6 è situata sotto il sedile

Etichetta 7



TAPPO DEL LIQUIDO REFRIGERANTE

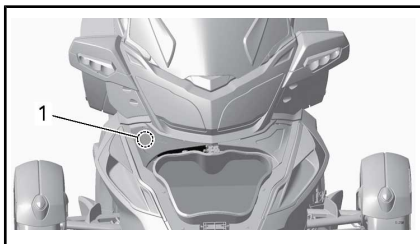

1. La targhetta 7 è situata sotto il coperchio di manutenzione

Etichetta 8



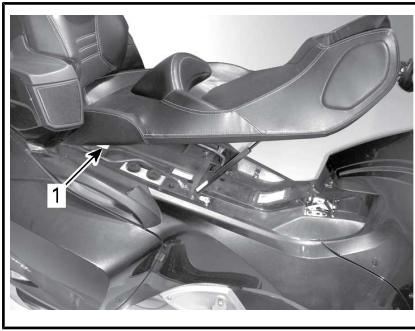

CONFIGURAZIONE TIPICA

1. La targhetta 8 è situata sotto il sedile

Etichetta 9

⚠ AVVERTENZA						
PRESSIONE MINIMA 70 kPa / 10 Psi / 0,7 bar						
NON ECCEDERE LA PRESSIONE RACCOMANDATA DI 70 kPa / 10 Psi / 0,70 bar						
CARICO		(PASSEGGERO + CARICO) Kg / Lb <small>304805155</small>				
		0	45/100	70/150	90/200	115/250
CONDUCENTE	Kg/Lb					
	kPa/Psi/bar	310/45/3,10	380/55/3,80	450/65/4,50	480/70/4,80	515/75/5,15
	kPa/Psi/bar	345/50/3,45	415/60/4,15	480/70/4,80	515/75/5,15	550/80/5,50
	kPa/Psi/bar	380/55/3,80	450/65/4,50	515/75/5,15	550/80/5,50	585/85/5,85
	kPa/Psi/bar					



CONFIGURAZIONE TIPICA

1. La targhetta 9 è situata sotto il sedile

SEGNALAZIONE DI DIFETTI DI SICUREZZA

La sicurezza del conducente e del passeggero è prioritaria per Bombardier Recreational Products Inc. (BRP). In caso di dubbi, rivolgersi immediatamente al servizio clienti di BRP.

Negli Stati Uniti, nel caso in cui si sospetti che il veicolo presenti un difetto che potrebbe causare un incidente o lesioni o morte, contattare immediatamente la National Highway Traffic Safety Administration (NHTSA) oltre a Bombardier Recreational Products Inc.

Se NHTSA riceve una segnalazione del genere, potrebbe aprire un'indagine e, qualora rilevasse la presenza di un difetto di protezione in un gruppo di veicoli, potrebbe avviare una campagna di ritiro e di riparazione dei veicoli. NHTSA non può tuttavia intervenire in alcun modo nei problemi personali tra l'acquirente, il concessionario o Bombardier Recreational Products Inc.

Per contattare NHTSA, chiamare il numero verde Auto Safety Hotline 1 888-327-4236 (TTY: 1 800-424-9153) oppure vedere il sito Web: **www.safercar.gov** oppure scrivere a:

Administrator
NHTSA
400 7 Street SW
Washington, DC 20590 - USA

Il sito **www.safercar.gov** fornisce inoltre altre informazioni sulla sicurezza dei veicoli a motore.

Ispezione preliminare

CONTROLLI PRELIMINARI

È consigliabile sottoporre il veicolo a un'Ispezione di Sicurezza Annuale. Rivolgersi a un concessionario BRP autorizzato per ulteriori dettagli. Nonostante non sia obbligatorio, è vivamente consigliato far eseguire da un concessionario BRP autorizzato i preparativi prima dell'utilizzo stagionale. Ogni visita a un concessionario BRP autorizzato è un'opportunità per il proprio concessionario di verificare se il veicolo è incluso in una campagna di sicurezza. Invitiamo inoltre i clienti a visitare tempestivamente un concessionario BRP autorizzato se vengono a conoscenza dell'esistenza di campagne di sicurezza.

ATTENZIONE

Eseguire un controllo pre-guida prima di ogni utilizzo per rilevare eventuali problemi durante la guida. Il controllo pre-guida può aiutare a monitorare l'usura e il deterioramento prima che diventino un problema grave. Correggere eventuali problemi rilevati per ridurre il rischio di guasti o incidenti. Se necessario, rivolgersi a un concessionario roadster Can-Am autorizzato.

Prima di avviare il veicolo, ispezionare i seguenti elementi:

ELEMENTO	PROCEDURA	
Pneumatici	accertarsi dell'assenza di danni. Controllo della pressione degli pneumatici e dell'usura del battistrada. Vedere la sottosezione <i>PROCEDURE DI MANUTENZIONE</i> .	
Ruote e dadi	accertarsi dell'assenza di danni. ruotare ogni dado della ruota anteriore a mano per accertarsi che non sia allentato. controllare che il dado dell'asse della ruota posteriore sia in posizione.	
Cinghia di trasmissione	verificare che non siano presenti sfregamenti, tagli, forature o denti mancanti. Controllare che sia allineata. Per ulteriori informazioni, vedere la sottosezione <i>PROCEDURE DI MANUTENZIONE</i> .	
Perdite	verificare la presenza di eventuali perdite sotto il veicolo.	
Vano di carico anteriore e vano portaoggetti	tirare per verificare che siano correttamente agganciati.	

ELEMENTO	PROCEDURA	
Sospensioni posteriori ACS (con regolazione manuale)	Controllare la pressione. Vedere la sottosezione <i>PROCEDURE DI BASE</i> .	
Sedile	Controllare che il sedile sia correttamente agganciato.	
Specchietti	pulire e regolare: (vedere <i>SPECCHIETTI</i> nella sottosezione <i>EQUIPAGGIAMENTO</i>).	
Pedale del freno	premere e verificare che sia percepita resistenza. Il pedale deve tornare indietro completamente quando rilasciato.	
Leva dell'acceleratore	ruotare diverse volte. Verificare che ruoti liberamente e che ritorni in posizione di folle quando rilasciata.	
Leva della frizione (modello SM6)	regolare in base alle proprie esigenze (vedere la sottosezione <i>COMANDI PRINCIPALI</i>). Tirare per verificarne il corretto funzionamento e che ritorni completamente nella posizione originale quando rilasciata.	
Selettore delle marce (modello SE6)	accertarsi che il selettore delle marce funzioni correttamente in entrambe le direzioni e ritorni in posizione centrale quando rilasciato.	
Regolazione altezza pedane passeggero	Assicuratevi che il passeggero si trovi a suo agio con l'altezza delle pedane. Regolare in base al bisogno.	
Peso	Accertarsi che il carico totale sul veicolo (compreso conducente, passeggero, carico e ulteriori accessori) sia inferiore al carico consigliato indicato nella sezione <i>SPECIFICHE TECNICHE</i> .	
Carrello	Se si traina un carrello, assicurarsi che il carico sia fissato correttamente, che i coperchi siano chiusi, che il carrello e i cavi di sicurezza siano correttamente collegati al gancio di traino, che tutte le luci del carrello funzionino e che i catarifrangenti siano puliti. Controllare pressione e condizione degli pneumatici del carrello.	
Griglie ventola radiatore	Rimuovere eventuali detriti dalle griglie. Non utilizzare idropulitrici ad alta pressione perché potrebbero danneggiare le alette del radiatore. Pulire solo con aria compressa.	

Girare la chiave di accensione in posizione ON:

ELEMENTO	PROCEDURA	
Indicatore multifunzione	Controllare indicatori, misuratori, messaggi e livello del carburante	
Luci	controllare il funzionamenti dei fari, dei fanalini posteriori, delle luci dei freni, delle frecce e delle luci di segnalazione pericolo.	
Avvisatore acustico	Accertarsi del funzionamento.	
Sterzo	avviare il motore e verificare che lo sterzo possa muoversi liberamente.	
Interruttore arresto motore	controllare il corretto funzionamento dell'interruttore di arresto motore.	
Freno di stazionamento	avviare il motore, rilasciare il freno di stazionamento e verificare che la spia del freno sull'indicatore multifunzione sia spenta.	
Freno	procedere lentamente in avanti per una breve distanza, quindi frenare per verificare il corretto funzionamento.	
Scheda di sicurezza	Riporre la scheda di sicurezza nell'apposito vano.	

MANUTENZIONE

PROGRAMMA DI MANUTENZIONE

Gli interventi di manutenzione sono essenziali per mantenere il veicolo in condizioni operative sicure. **Un'officina di riparazioni o una persona di fiducia scelta dal proprietario possono** occuparsi della manutenzione o della riparazione dei dispositivi e dei sistemi di controllo delle emissioni. Queste istruzioni non necessitano di componenti o dell'assistenza da parte di BRP o dell'intervento di concessionari autorizzati roadster Can-Am. Benché un concessionario roadster Can-Am autorizzato abbia una conoscenza tecnica approfondita e possieda gli strumenti per la manutenzione di roadster Can-Am, la garanzia relativa alle emissioni non è condizionata all'intervento di un concessionario roadster Can-Am autorizzato o di un'altra azienda con cui BRP ha un rapporto commerciale. Per le richieste di intervento in garanzia relativamente alle emissioni, BRP limita la diagnosi e la riparazione delle parti coinvolte nelle emissioni a concessionari roadster Can-Am autorizzati. Per maggiori informazioni vedere la *GARANZIA SULLE PRESTAZIONI DELLE EMISSIONI DELL'EPA DEGLI STATI UNITI* qui acclusa. È responsabilità del proprietario garantire una corretta manutenzione. Una richiesta di intervento in garanzia può essere rifiutata se, tra le altre cose, è stato il proprietario o il conducente a causare il problema per un uso o una manutenzione impropri.

È necessario seguire le istruzioni relative ai requisiti carburante nella sezione rifornimento del presente manuale. Benché sia facile procurarsi benzina con una percentuale di etanolo superiore al 10%, l'Agenzia per la protezione dell'ambiente (EPA) degli Stati Uniti ha emesso un divieto di utilizzo di benzina con una percentuale di etanolo superiore al 10% che riguarda questo veicolo. L'uso di benzina con una percentuale di etanolo superiore al 10% con questo motore può danneggiare il sistema di controllo delle emissioni.

Eseguire controlli periodici e attenersi al programma di manutenzione. **Il programma di manutenzione non esime dall'eseguire il controllo pre-guida.**

Come prima procedura di manutenzione, la verifica dei codici guasto è una buona prassi e vivamente consigliata.



ATTENZIONE

La mancata osservanza del programma di manutenzione e delle procedure di manutenzione raccomandate potrebbe compromettere l'utilizzo sicuro del veicolo.

ISPEZIONE INIZIALE - 5.000 km
Eseguire tutti i controlli indicati in <i>ISPEZIONE PRELIMINARE</i> .
Sostituire il filtro e l'olio del motore.
Controllare il livello del liquido della frizione (solo modello SM6) .
Verificare il livello del liquido dei freni.
Controllare il funzionamento del meccanismo della retromarcia.
Controllare il livello del liquido di raffreddamento del motore.
Controllare il funzionamento degli interruttori dei comandi e degli interruttori del passeggero.
Controllare la cinghia di trasmissione e la sua tensione.
Controllare la coppia di serraggio del dado della ruota posteriore.
Controllare visivamente le pastiglie dei freni e i dischi.
Controllare che le maniglie del passeggero non siano lente.
Controllare che le pedane non siano lente.
Controllare la presenza di eventuali pannelli della carrozzeria lenti.
Controllare il funzionamento dei ganci, dei cardini e le serrature dello scomparto.

OGNI 1.500 km
Verificare il livello dell'olio.

OGNI 15.000 km OPPURE OGNI ANNO (IN BASE ALL'EVENTUALITÀ CHE SI VERIFICA PER PRIMA)
Eseguire tutti i controlli indicati in <i>ISPEZIONE PRELIMINARE</i> .
Sostituire il filtro e l'olio del motore.
Controllare il livello del liquido della frizione (solo modello SM6) .
Verificare il livello del liquido dei freni. Sostituire ogni 2 anni.
Controllare i tubi dei freni
Controllare il funzionamento del meccanismo della retromarcia.
Controllare il radiatore, i manicotti e la pompa dell'acqua.
Controllare il livello del liquido di raffreddamento del motore.
Eseguire un test di tenuta dell'impianto di raffreddamento mettendolo in pressione.
Controllare il funzionamento degli interruttori dei comandi e degli interruttori del passeggero.

OGNI 15.000 km OPPURE OGNI ANNO (IN BASE ALL'EVENTUALITÀ CHE SI VERIFICA PER PRIMA)
Controllare lo stato delle tubazioni del carburante, delle tubazioni per l'evaporazione del carburante e il filtro vapori.
Controllare il serraggio dei cablaggi della batteria.
Controllare la cinghia di trasmissione e la sua tensione.
Controllare il serraggio e le condizioni del tubo di scarico, degli anelli di fissaggio, dei giunti e delle guarnizioni.
Controllare il meccanismo di sterzo per escludere un gioco anormale.
Controllare lo stato delle barre di accoppiamento.
Controllare gli ammortizzatori per possibili perdite o altri danni.
Controllare la coppia di serraggio del dado della ruota posteriore.
Controllare lo stato dei giunti sferici.
Verificare lo stato dei cuscinetti delle ruote anteriori e posteriore.
Controllare le pastiglie dei freni e i dischi.
Controllare che le maniglie del passeggero non siano lente.
Controllare che le pedane non siano lente.
Controllare la presenza di eventuali pannelli della carrozzeria lenti.
Controllare il funzionamento dei ganci, dei cardini e le serrature dello scomparto.

OGNI 30.000 km

Sostituire il filtro dell'aria e pulire la cassa filtro.
Sostituire il liquido della frizione (solo modello SM6).

OGNI 45.000 km

Sostituire il filtro dell'olio del modulo HCM (Hydraulic Control Module) (solo modello SE6).
Sostituire la cartuccia pre-filtro.
Sostituire il filtro carburante (oppure ogni 5 anni)
Sostituire il liquido di raffreddamento del motore (comunque ogni 5 anni).
Sostituire le candele.
Controllare le boccole in gomma dei bracci delle sospensioni anteriori.

ISPEZIONE INIZIALE

Dopo i primi 5.000 km, si consiglia di far ispezionare il veicolo da un concessionario roadster Can-Am autorizzato, da un'officina di riparazioni o da una persona di fiducia. Questo intervento di manutenzione è molto importante e non deve essere tralasciato.

NOTA: L'ispezione iniziale è a carico del proprietario del veicolo.

Questo controllo deve essere firmato dal concessionario Can-Am autorizzato, dall'officina di riparazioni o dalla persona di fiducia che ha eseguito la prima ispezione.

Data di verifica

Firma del concessionario Can-Am autorizzato,
dell'officina o della persona di fiducia

Nome del concessionario Can-Am autorizzato,
dell'officina o della persona di fiducia

PROCEDURE DI MANUTENZIONE

In questa sezione vengono fornite istruzioni relative ai principali interventi di manutenzione.

! ATTENZIONE

Spegnere il motore e attenersi alle procedure di manutenzione durante l'esecuzione degli interventi di manutenzione. La mancata osservanza delle corrette procedure di manutenzione potrebbe provocare lesioni causate dalle parti calde, parti in movimento, elettricità, agenti chimici e altri rischi.

Olio motore

Olio motore consigliato

Per il modello SE6 viene usato lo stesso olio per il motore, per la scatola del cambio, la frizione e per il modulo di controllo idraulico (HCM).

AVVISO Non utilizzare olio motore non specificatamente formulato per motociclette (a frizione umida). Gli oli per automobili contengono modificatori di frizione che possono causare lo slittamento della frizione.

In alternativa, utilizzare OLIO A BASE SINTETICA XPS PER MOTORI A 4 TEMPI (Cod. art. 293 600 121) oppure olio semisintetico o sintetico certificato JASO-MA. Verificare sempre l'etichetta della classificazione API sulla lattina dell'olio.

AVVISO Non aggiungere additivi per oli all'olio raccomandato. Questi potrebbero causare malfunzionamenti della scatola del cambio e della frizione.

Controllo del livello olio motore

Per poter eseguire la verifica del livello dell'olio nel motore, è neces-

sario che il motore sia a temperatura di esercizio.

1. Fare un giro di almeno 15 km.
2. Parcheggiare il veicolo su una superficie piana.
3. Lasciare il motore al minimo per 10 minuti.

! ATTENZIONE

I gas di scarico contengono monossido di carbonio velenoso e possono accumularsi velocemente in zone chiuse o scarsamente ventilate. Se inalati, possono provocare lesioni gravi o morte. Avviare il motore solo in un'area aperta e ben ventilata.

AVVISO Regolare il livello dell'olio a motore freddo causerà un riempimento eccessivo.

4. Arrestare il motore.

NOTA: La verifica del livello dell'olio nel motore deve essere eseguita entro 2 minuti dall'arresto del motore.

5. Aprire il sedile. Vedere *APERTURA DEL SEDILE* nella sottosezione *EQUIPAGGIAMENTO*.
6. Svitare e togliere l'astina di misurazione olio.

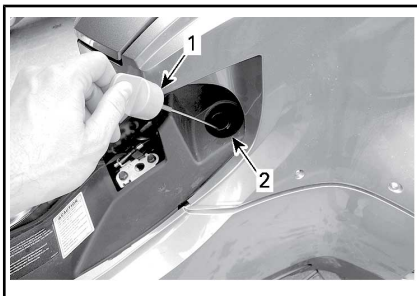

1. Astina di misurazione olio
2. Tubo di riempimento dell'olio
7. Pulire l'astina di misurazione olio.

8. Inserire di **nuovo l'astina, avvitandola** completamente.
9. Svitare nuovamente e rimuovere l'astina di misurazione dell'olio.
10. Verificare il livello dell'olio sull'astina.

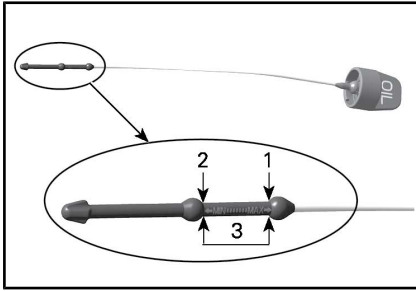

1. MAX
2. MIN
3. Intervallo di esercizio 0,5 L

Livello dell'olio tra la tacca inferiore (MIN) e superiore (MAX):

1. Non aggiungere olio.
2. Inserire e serrare bene l'astina di misurazione olio.
3. Chiudere il sedile.

Livello dell'olio sotto la tacca di regolazione MIN:

1. Aggiungere circa 500 ml di olio consigliato.

NOTA: La quantità di olio tra il livello MIN e MAX corrisponde a 500 ml.

2. Riaccendere il motore e tenerlo al minimo per 10 minuti.

! ATTENZIONE

I gas di scarico contengono monossido di carbonio velenoso e possono accumularsi velocemente in zone chiuse o scarsamente ventilate. Se inalati, possono provocare lesioni gravi o morte. Avviare il motore solo in un'area aperta e ben ventilata.

AVVISO Regolare il livello dell'olio a motore freddo causerà un riempimento eccessivo.

3. Spegner il motore.

NOTA: La verifica del livello dell'olio nel motore deve essere eseguita entro 2 minuti dall'arresto del motore.

4. Ricontrollare il livello dell'olio.
5. Ripetere i passaggi sopra descritti finché il livello dell'olio non raggiunge un livello tra la tacca inferiore e superiore dell'astina. **Non riempire eccessivamente.**
6. Inserire e serrare bene l'astina di misurazione olio.
7. Chiudere il sedile.

Cambio dell'olio motore e del filtro

1. Prima di cambiare l'olio, accertarsi che il veicolo si trovi su una superficie piana.

AVVISO L'olio e il filtro dell'olio vanno sostituiti contemporaneamente. Il cambio dell'olio deve essere effettuato a motore caldo.

! ATTENZIONE L'olio motore potrebbe scottare.

2. Rimuovere i seguenti pannelli laterali della carrozzeria di destra, vedere la sezione **CARROZZERIA**:

- Pannello laterale intermedio
 - Pannello laterale superiore
 - Pannello acustico
3. Pulire la zona attorno al tappo di scarico sotto il coperchio della coppa dell'olio.
 4. Posizionare una bacinella adatta per la raccolta dell'olio sotto il coperchio della coppa dell'olio.
 5. Rimuovere il tappo di scarico e gettare via gli O-ring e la rondella di tenuta.

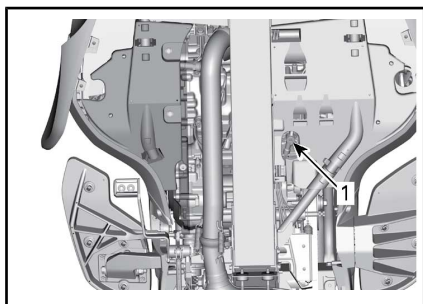

CONFIGURAZIONE TIPICA - MODELLO SE6 IN FOTO

1. Tappo di scarico dell'olio motore

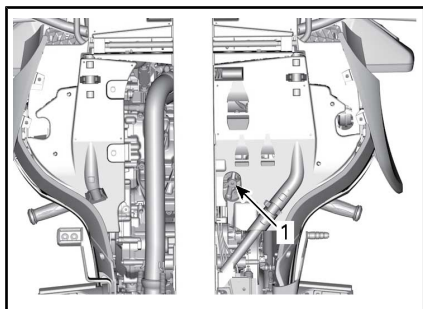

CONFIGURAZIONE TIPICA - MODELLO SM6 IN FOTO

1. Tappo di scarico dell'olio motore
6. Rimuovere l'astina di misurazione olio.
7. Lasciare che l'olio fuoriesca completamente.
8. Pulire l'area attorno al tappo di scarico magnetico della copertura della frizione.

9. Posizionare una bacinella adatta per la raccolta dell'olio sotto la copertura della frizione.
10. Rimuovere il tappo di scarico magnetico e gettare via l'anello di tenuta.

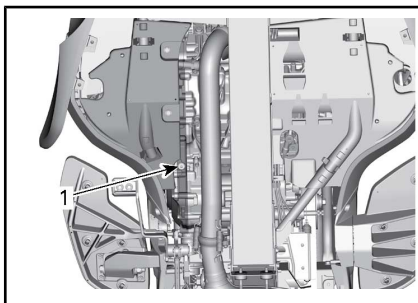

CONFIGURAZIONE TIPICA - MODELLO SE6 IN FOTO

1. Tappo di scarico magnetico della copertura della frizione

11. Rimuovere il coperchio del filtro dell'olio e smaltire gli O-ring.
12. Rimuovere e smaltire il filtro dell'olio.

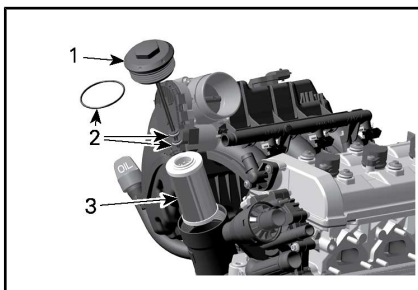

1. Coperchio filtro dell'olio
2. O-ring
3. Filtro dell'olio

13. Lasciare che l'olio fuoriesca completamente dalla copertura della frizione.
14. Controllare e pulire la cavità del filtro dell'olio da sporcizia e agenti inquinanti.
15. Pulire il magnete del tappo di scarico.

16. Usando rondelle di tenuta e O-ring **NUOVI**, installare entrambi i tappi di scarico.

AVVISO Non riutilizzare mai le rondelle e gli O-ring di tenuta del tappo di scarico. Sostituirla sempre con una nuova.

17. Stringere i tappi di scarico come specificato.

COPPIA DI SERRAGGIO	
Tappo di scarico (coperchio della coppa dell'olio)	28 N•m ± 2 N•m

COPPIA DI SERRAGGIO	
Tappo di scarico magnetico (copertura frizione)	20 N•m ± 1 N•m

18. Inserire un filtro dell'olio **NUOVO**.
19. Installare **NUOVI** O-ring sul coperchio del filtro dell'olio.
20. Montare le viti del coperchio del filtro dell'olio e serrarle secondo le specifiche.

COPPIA DI SERRAGGIO	
Coperchio filtro dell'olio	25 N•m ± 3 N•m

21. Versare nel serbatoio olio consigliato nelle quantità riportate di seguito.

QUANTITÀ OLIO		
MODELLO	OPERAZIONE	QUANTITÀ
SE6	Sostituzione olio motore e filtro olio	4,7 L
	Sostituzione olio motore, filtro olio e filtro HCM	4,9 L
SM6	Sostituzione olio motore e filtro olio	4,5 L

22. Inserire di nuovo l'astina, avviandola completamente.
23. Controllare il livello di olio nel motore. Vedere *CONTROLLO DEL LIVELLO OLIO MOTORE* in questa sezione.

AVVISO Accertarsi che la spia di segnalazione pressione olio si spenga entro 5 secondi dall'accensione del motore. Nel caso in cui la spia di segnalazione pressione olio rimane su ON per oltre 5 secondi, **SPEGNERE IL MOTORE** e ricontrollare il livello dell'olio.

24. Controllare che non siano presenti perdite nel coperchio del filtro dell'olio, nel tappo di scarico magnetico (coperchio frizione) e nel tappo di scarico (coperchio della coppa dell'olio).

25. Arrestare il motore.

NOTA: l'astina di misurazione dell'olio è precisa quando la temperatura dell'olio è compresa tra 80 °C and 95 °C.

NOTA: La quantità di olio tra il livello MIN e MAX dell'astina corrisponde a 0,5 L.

26. Verificare il livello dell'olio immediatamente e aggiungere, se necessario. Vedere *CONTROLLO DEL LIVELLO OLIO MOTORE* in questa sezione.
27. Rimontare tutti i pannelli della carrozzeria rimossi.
28. Smaltire l'olio usato seguendo tutte le normative ambientali locali.

Filtro dell'aria

Rimozione del filtro dell'aria

1. Per accedere al filtro dell'aria, rimuovere le seguenti carenature. Vedere *CARENATURE* nella sottosezione *EQUIPAGGIAMENTO*.
 - Pannello laterale SX.
 - Pannello laterale SX superiore.

Rimuovere le 3 viti dal coperchio del filtro dell'aria.

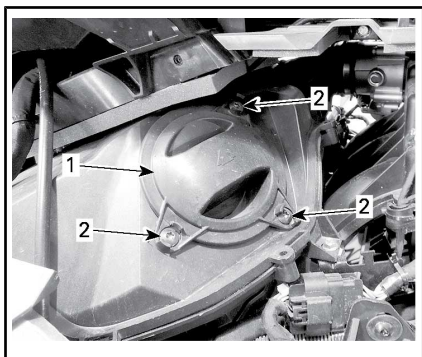

1. Coperchio
2. Viti

Rimuovere il coperchio del filtro e il filtro.

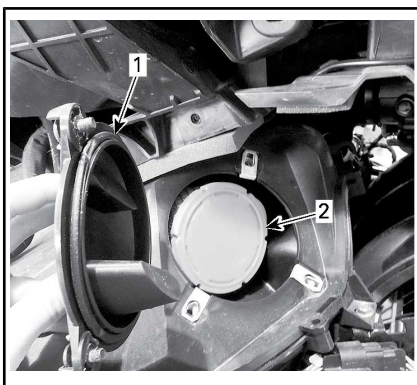

1. Coperchio
2. Filtro

Ispezione filtro dell'aria

Ispezionare il filtro dell'aria, controllare la presenza di sporco o danni.

AVVISO Non è consigliabile soffiare il filtro in carta con aria compressa. Questo potrebbe danneggiare le fibre della carta e ridurre le sue capacità filtranti in ambienti polverosi.

AVVISO Non lavare il filtro in carta con soluzioni detergenti.

AVVISO Ispezionare il silenziatore di aspirazione dell'aria ed eliminare polvere e detriti facendo attenzione a non soffiare o fare entrare elementi estranei nell'estremità pulita delle aperture per l'ingresso dell'aria.

AVVISO Eliminare lentamente eventuali detriti e polvere entrati nell'estremità pulita del silenziatore di aspirazione dell'aria. Pulire estraendo i batuffoli di polvere, non spingendoli verso l'interno.

Se necessario, sostituire il filtro dell'aria come previsto dal programma di manutenzione e dall'uso specifico (specialmente se l'ambiente è polveroso).

Montaggio del filtro dell'aria

Riposizionare il filtro con attenzione.

NOTA: Il filtro dell'aria deve essere posizionato correttamente. Prima di inserire il filtro dell'aria, assicurarsi che la sede della presa d'aria non sia deformata.

Posizionare il coperchio del filtro correttamente, quindi serrare tutte le viti.

COPPIA DI SERRAGGIO	
Viti coperchio filtro aria	3 N•m ± 0,5 N•m

Rimontare le parti rimanenti nell'ordine inverso alla rimozione.

Liquido refrigerante motore

Controllo del livello liquido refrigerante motore

ATTENZIONE

All'apertura del serbatoio, il liquido refrigerante potrebbe essere molto caldo e schizzare nel caso in cui il motore fosse caldo. Per evitare il rischio di ustioni, controllare il livello del liquido refrigerante a motore freddo.

Riempire il sistema di raffreddamento con acqua distillata e soluzione antigelo (50% acqua distillata, 50% antigelo).

Per ottenere prestazioni ottimali, usare ANTIGELO A LUNGA DURATA (Cod. art. 219 702 685) o un prodotto equivalente.

A motore freddo, controllare il livello del liquido refrigerante come descritto di seguito:

1. Posizionare il veicolo su una superficie piana e stabile.
2. Aprire il coperchio dello scomparto anteriore.
3. Rimuovere il rivetto di plastica dal coperchio di manutenzione destro.

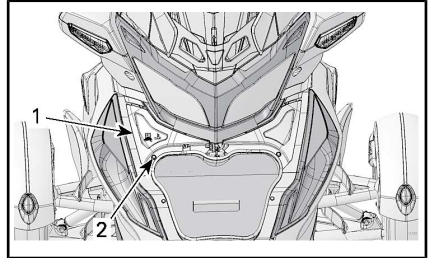

1. Coperchio di manutenzione destro
2. Rivetto di plastica.
4. Abbassare il coperchio di manutenzione tramite i fori per sganciare le linguette superiori dalla mascherina frontale.



5. Tirare la linguetta posteriore.
6. Sollevare il coperchio di manutenzione per rimuoverlo.

AVVISO Fare attenzione a non danneggiare l'interruttore FCS.

7. Controllare il livello del liquido refrigerante sul lato destro. Il liquido refrigerante deve essere visibile e il livello deve essere appena sopra la tacca COLD (livello minimo a freddo).

NOTA: Se il motore è caldo, il liquido refrigerante deve essere visibile

senza superare la tacca HOT (livello massimo a caldo).

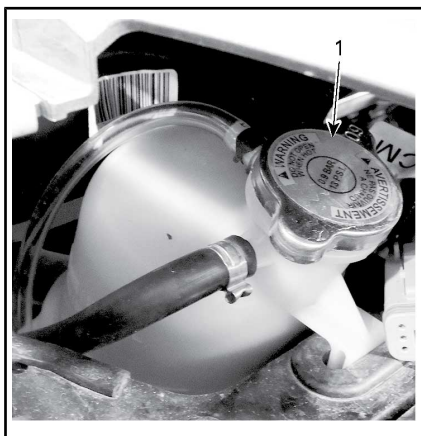

1. Tappo del liquido refrigerante

8. Se richiesto, aggiungere liquido refrigerante fino a quando è visibile nel serbatoio portando appena sopra la tacca COLD (livello massimo a freddo). Usare un imbuto per impedire le perdite di liquido. **Non riempire eccessivamente.**
9. Interrompere il rabbocco non appena il liquido è visibile nel tubo.

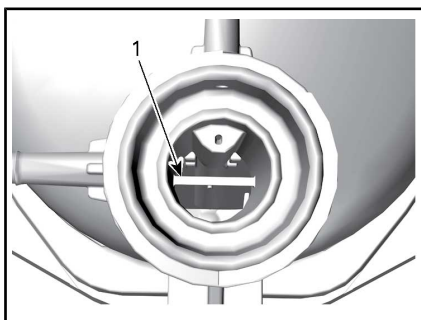

1. Tacca HOT, riferimento del livello del liquido a caldo

10. Reinstallare il coperchio di manutenzione.

NOTA: Un sistema del liquido refrigerante che richiede frequenti rabbocchi è indice di perdite o proble-

mi del motore. Rivolgersi a un concessionario roadster Can-Am autorizzato.

Ventole radiatore

Pulizia ventole radiatore

Rimuovere eventuali detriti dalle griglie.

NOTA: Non utilizzare idropultrici ad alta pressione perché potrebbero danneggiare le alette del radiatore. Pulire solo utilizzando aria compressa dal lato posteriore (soffiare l'aria dal lato posteriore verso il lato anteriore).

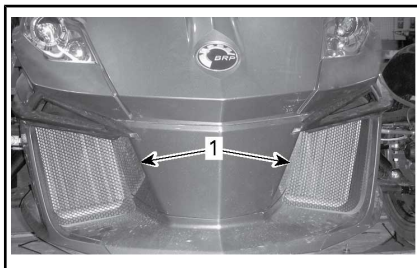

1. Griglie ventola radiatore

NOTA: Quando il motore è acceso e il veicolo è fermo o si viaggia a bassa velocità, le ventole spingono aria fresca verso la parte anteriore del veicolo. Quando il veicolo viaggia a velocità superiori le ventole spingono l'aria verso la parte posteriore del veicolo.

Liquido della frizione (modello SM6)

Controllo del livello del liquido della frizione

Controllare il livello del liquido della frizione se la frizione non funziona correttamente o se risulta difficile cambiare le marce con la leva di selezione marce.

Il serbatoio del liquido della frizione si trova accanto al pulsante della retromarcia sul manubrio di sinistra.

Controllare il livello del liquido della frizione nel seguente modo:

1. Posizionare il veicolo su una superficie piana e stabile.
2. Raddrizzare il manubrio in modo da posizionare in orizzontale la parte superiore della vaschetta dell'olio della frizione.
3. Pulire il tappo.
4. Usare il cacciavite a croce fornito con il kit degli strumenti.
5. Svitare le viti che trattengono il tappo.



6. Rimuovere il tappo con attenzione. Attenzione a non far cadere la guarnizione del tappo.
7. Guardare dentro il serbatoio per controllare il livello dell'olio.

Controllare il livello dell'olio della frizione dal serbatoio:

- L'olio deve essere a livello con la tacca di livello (protuberanza sulla parete del serbatoio).

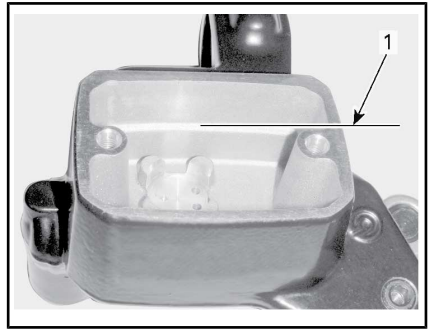

LIQUIDO RIMOSSO PER CHIAREZZA

1. Tacca di livello

Aggiunta dell'olio della frizione

1. Se il livello dell'olio è inferiore alle specifiche, rabboccare. Utilizzare solo liquido per freni DOT 4
2. Se necessario, aggiungere liquido. **Non riempire eccessivamente.**

AVVISO Rimuovere immediatamente eventuali perdite.

3. Riposizionare la guarnizione all'interno del tappo.
4. Rimontare il tappo del serbatoio.
5. Serrare le viti.

COPPIA DI SERRAGGIO	
Viti del tappo	1,35 N•m ± 0,15 N•m

Batteria

Ubicazione della batteria

La batteria si trova nello scomparto anteriore.

Per accedere alla batteria, aprire lo scomparto anteriore.

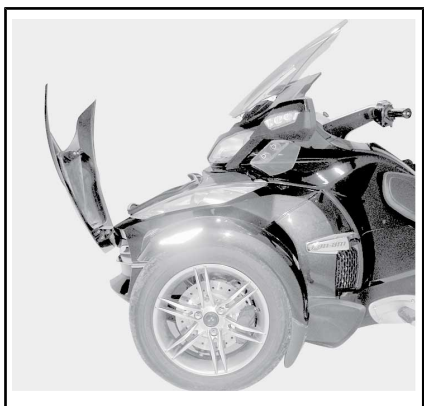

SCOMPARTO ANTERIORE APERTO

Aprire il coperchio di accesso.
Aprire il rivestimento se presente.



1. Rivestimento

Allentare le viti e aprire il pannello di accesso alla batteria.

Caricamento della batteria

Il veicolo è provvisto di una batteria senza manutenzione sigillata. Non è necessario aggiungere acqua per regolare il livello dell'elettrolita. Nel caso in cui il veicolo non fosse stato utilizzato per almeno un mese, potrebbe essere necessario caricare la batteria.

Far sostituire la batteria solo da un concessionario roadster Can-Am autorizzato.

! ATTENZIONE

Non usare acido per batterie al piombo convenzionali, e l'acido potrebbe fuoriuscire dallo sfiato della batteria. L'acido potrebbe fuoriuscire anche nel caso in cui l'alloggiamento della batteria fosse danneggiato o incrinato, causando gravi ustioni.

È possibile caricare la batteria mentre è installata sul veicolo.

AVVISO Attenersi alle istruzioni fornite insieme al caricabatterie. Una procedura di caricamento non corretta potrebbe danneggiare la batteria.

Per caricare la batteria, procedere come descritto di seguito:

1. Aprire lo scomparto anteriore.
2. Rimuovere il pannello di accesso alla batteria.
3. Collegare prima il cavo ROSSO (+) al terminale corrispondente.
4. Collegare il cavo NERO (-) al terminale corrispondente.

AVVISO Collegare sempre prima il cavo ROSSO (+) per evitare di danneggiare l'impianto elettrico del veicolo.

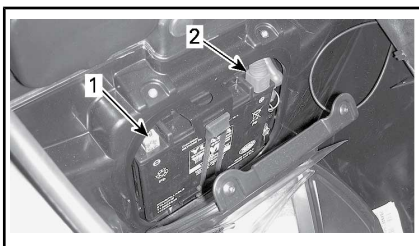

1. Terminale NERO (-)
2. Terminale ROSSO (+)

5. Avviare il caricabatterie. Il tempo di carica varia in base alla frequenza di caricamento.

Quando la batteria è carica:

6. Scollegare prima il cavo NERO (-).

7. Scollegare il cavo ROSSO (+).

AVVISO Scollegare sempre prima il cavo NERO (-) per evitare di danneggiare l'impianto elettrico del veicolo.

8. Chiudere il pannello di accesso alla batteria e il vano di carico anteriore.

È possibile utilizzare un caricabatterie standard. La frequenza di caricamento consigliata è 2 A. Se la batteria è scarica, è possibile avviare il mezzo con i cavi (vedere la sezione *RIPARAZIONI SU STRADA*).

Per caricare la batteria a casa, è possibile utilizzare un caricatore per batterie per rallentare il caricamento della batteria. Questo tipo di caricatore può essere lasciato collegato per periodi prolungati di tempo senza danneggiare la batteria. Seguire sempre i tempi di caricamento indicati nelle istruzioni del caricatore.

Cinghia di trasmissione

Ispezionare visivamente l'allineamento della cinghia di trasmissione prima di ogni uso.

L'allineamento della cinghia e la regolazione del gioco devono essere eseguite da un concessionario roadster Can-Am autorizzato come previsto dal *PROGRAMMA DI MANUTENZIONE*.

Allineamento della cinghia di trasmissione

. Se la cinghia supera il bordo del mozzo, farla allineare correttamente da un concessionario Can-Am autorizzato il prima possibile.

NOTA: La cinghia **NON** deve toccare la flangia dal **PIGNONE**.

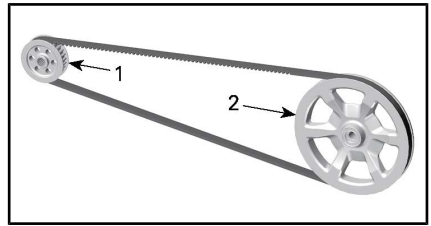

CONFIGURAZIONE TIPICA

1. Pignone
2. Corona

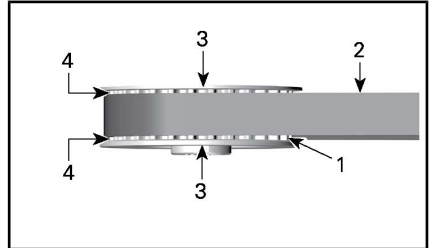

CONFIGURAZIONE TIPICA - PIGNONE

1. Denti corona posteriore
2. Cinghia
3. Flangia del pignone
4. Distanza tra la flangia e la cinghia

Usura della cinghia di trasmissione



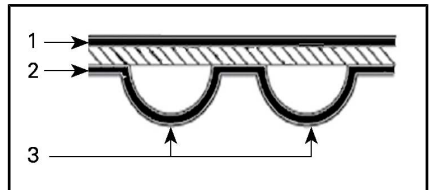





Ispezionare la cinghia di trasmissione con il veicolo in folle, il motore spento, su una superficie piana con ampio spazio: è necessario spingere il veicolo in avanti e indietro per verificare la lunghezza completa della cinghia.



SUPERFICI DELLA CINGHIA DI TRASMISSIONE

1. Superficie esterna
2. Superficie laterale dei denti
3. Dente

Controllare le condizioni seguenti:

CONDIZIONI USURA	AZIONE RICHIESTA
<p>Buone condizioni</p> 	<p>Nessuna</p>
<p>Incrinature</p> 	<p>Controllare le condizioni</p>
<p>Scheggiature minori</p> 	<p>Controllare le condizioni</p>
<p>Rotture evidenti</p> 	<p>Sostituire la cinghia</p>
<p>Usura gancio</p> 	<p>Sostituire la cinghia</p>
<p>Denti mancanti</p> 	<p>Sostituire la cinghia</p>
<p>Tessuto della cinghia usurato, esposizione di componenti interni</p> 	<p>Sostituire la cinghia</p>
<p>Danni causati da sassi</p> 	<p>Sostituire la cinghia</p>

NOTA: Le fenditure non richiedono la sostituzione della cinghia, ma è necessario tenerle sotto controllo in quanto potrebbero causare rotture evidenti o denti mancanti che implicano la sostituzione della cinghia. Danni al centro della cinghia richiedono l'eventuale sostituzione ma quando le rotture si estendono al bordo della cinghia, il guasto della cinghia è prossimo.

Quando si sostituisce una cinghia di trasmissione, sostituire anche le corone per aumentarne la durata di vita.

Tensione della cinghia di trasmissione

Durante la guida, se si percepiscono vibrazioni o rumori dalla cinghia o se la cinghia salta dal pignone, fare regolare il prima possibile la tensione della cinghia da un concessionario roadster Can-Am autorizzato. Fare molta attenzione durante il rodaggio (i primi 1.000 km).

Pneumatici e ruote

ATTENZIONE

Pneumatici non del tipo consigliato, danneggiati, usurati al di sotto dell'indicatore limite minimo di usura del battistrada o non correttamente gonfiati possono causare la perdita di controllo.

Gli pneumatici nuovi non offrono la massima efficienza fino al completamento del rodaggio. Le frenate, l'aderenza in curva e il VSS potrebbero non essere ottimali, quindi prestare la massima attenzione. Per rodare gli pneumatici, è necessario percorrere almeno 300 km con frequenti frenate. In caso di frenate meno frequenti, la distanza sarà maggiore.

Gli pneumatici sono stati realizzati specificatamente per la roadster Spyder. Utilizzare solo pneumatici radiali raccomandati da BRP, che è possibile ordinare solo da un concessionario roadster Can-Am autorizzato.

Quando il pneumatico viene rimosso o sostituito, eseguire le seguenti operazioni:

- Controllare e pulire il cuscinetto della corona. Sostituire in caso di danneggiamento o rottura.
- Controllare e pulire i cuscinetti dell'asse posteriore. Sostituire in caso di danneggiamento o rottura.
- Sostituire e lubrificare il paraolio del cuscinetto dell'asse posteriore.
- Sostituire e lubrificare l'o-ring dell'asse posteriore.
- Controllare e pulire le boccole antiusura dell'asse posteriore. Sostituire in caso di danneggiamento o rottura.

Quando la ruota posteriore viene rimossa o sostituita, eseguire le seguenti operazioni:

- Sostituire il dado della ruota posteriore.
- Sostituire e lubrificare il paraolio del cuscinetto dell'asse posteriore.
- Sostituire e lubrificare l'o-ring dell'asse posteriore.
- Controllare le condizioni dello smorzatore in gomma. Sostituire in caso di danneggiamento o rottura.

Pressione degli pneumatici

Controllare la pressione quando gli pneumatici sono **freddi** prima di utilizzare il veicolo. La pressione degli pneumatici cambia in base alla temperatura dell'aria. Ricontrollare la pressione se la temperatura è cambiata in modo evidente (per esempio in caso di importanti cambiamenti climatici o di guida in montagna).

PRESSIONE DEGLI PNEUMATICI A FREDDO

Pneumatici anteriori	138 kPa ± 14 kPa
Pneumatico posteriore	193 kPa ± 14 kPa

NOTA: La differenza di pressione tra il lato sinistro e quello destro non deve superare 3,4 kPa.

Danni ai pneumatici

Controllare gli pneumatici per eventuali segni di:

- Tagli, squarci e rotture negli pneumatici.
- Sporgenze o bugne sulla parte laterale dei pneumatici o del battistrada.

- Chiodi o altri oggetti estranei sulla parte laterale degli pneumatici o del battistrada.
- Perdite d'aria (fischio) causate da un cerchione danneggiato o valvola difettosa.

In presenza di una delle precedenti anomalie, far riparare o sostituire tempestivamente lo pneumatico da un concessionario roadster Can-Am autorizzato.

Usura del battistrada dello pneumatico

Controllare la profondità minima del battistrada mediante appositi indicatori (barrette di gomma dura sagomate sulla base del battistrada; 1 in nella seguente figura). Verificare tre punti del battistrada dello pneumatico:

- Bordo esterno
- Centro
- Bordo interno.

Gli indicatori di usura battistrada verranno visualizzati sul battistrada usurati alla profondità minima. Se sul battistrada viene visualizzato almeno un indicatore di usura, far riparare o sostituire tempestivamente lo pneumatico da un concessionario roadster Can-Am autorizzato.

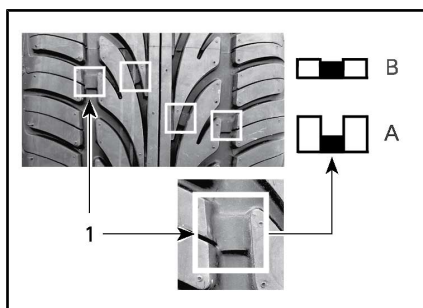

USURA DEL BATTISTRADA DELLO PNEUMATICO

1. Indicatore limite di usura del battistrada
- A. Profondità appropriata del battistrada
- B. Profondità minima, sostituire pneumatico

È normale rilevare usura non lineare sugli pneumatici in base alle condizioni stradali e abitudini di guida. I bordi interni o esterni degli pneumatici anteriori e il battistrada centrale dello pneumatico posteriore si usureranno in maniera disuguale in base alla guida aggressiva o lineare del veicolo.

Rotazione pneumatici (anteriore)

Ruotare gli pneumatici anteriori quando l'altezza del battistrada è ridotta a 4 mm. Questo permetterà di massimizzare la durata degli pneumatici.

! ATTENZIONE

Gli pneumatici sono progettati per ruotare solo in una direzione. Non sostituire la ruota anteriore di sinistra con quella di destra e viceversa. Per effettuare la rotazione, gli pneumatici dovranno essere rimossi dai cerchi. Se si monta uno pneumatico sul lato errato, la trazione è inferiore e si potrebbe perdere il controllo.

! ATTENZIONE Non appoggiarsi al raggio della ruota anteriore mentre si cerca di ruotarla in quanto le dita potrebbero rimanere intrappolate tra la ruota e la pinza del freno.

Modulo di registrazione degli pneumatici

In caso di ritiro degli pneumatici, è necessario aver fornito il proprio nome e indirizzo per poter essere contattati. In qualità di produttore di veicoli, BRP mantiene una registrazione del numero di identificazione dello pneumatico (TIN, Tire Identification Number) associato al numero di identificazione del veicolo (VIN, Vehicle Identification Number) (vedere *IDENTIFICAZIONE*

DEL VEICOLO) e alle informazioni aggiornate sul proprietario.

In caso di sostituzione di uno pneumatico sul veicolo, è necessario compilare un "Modulo di registrazione pneumatico" e inviarlo al servizio clienti del produttore dello pneumatico. Il "Modulo di registrazione degli pneumatici" è disponibile presso un concessionario roadster Can-Am autorizzato.

Freni

! ATTENZIONE

I freni nuovi non funzionano alla massima efficacia fino al termine del periodo iniziale di rodaggio. Le prestazioni di frenata potrebbero essere ridotte, quindi prestare la massima attenzione. Per rodare i freni, è necessario percorrere almeno 300 km con frequenti frenate. In caso di frenate meno frequenti, la distanza sarà maggiore.

Controllo del livello del liquido dei freni

Utilizzare esclusivamente il liquido per freni DOT 4 da un contenitore sigillato.

Controllare il livello del liquido dei freni nel seguente modo:

1. Posizionare il veicolo su una superficie piana e stabile.
2. Sganciare e sollevare il sedile **APRIRE IL SEDILE**.
3. Controllare il livello del liquido dei freni in entrambi i serbatoi, accanto al retro del sedile. Dovrebbero superare entrambi la tacca MIN.

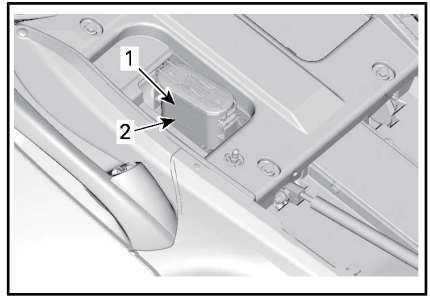

1. Tacca livello MAX del liquido dei freni
2. Tacca livello MIN del liquido dei freni
4. Se necessario, aggiungere liquido. Vedere la sottosezione **AGGIUNTA DEL LIQUIDO DEI FRENI**.

NOTA: Un livello basso del liquido dei freni potrebbe indicare una perdita o pattini dei freni usurati. Rivolgersi a un concessionario roadster Can-Am autorizzato.

Aggiunta di liquido dei freni

1. Rimuovere il tappo di riempimento.

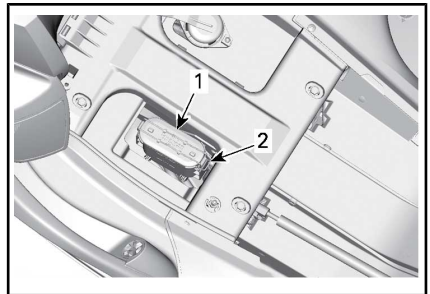

1. Tappi di riempimento
2. Meccanismo di blocco dei tappi di riempimento

! ATTENZIONE

Pulire il tappo del serbatoio prima di rimuoverlo. Utilizzare esclusivamente il liquido per freni DOT 4 da un contenitore sigillato.

2. Portare il liquido alla tacca MAX (livello massimo)

NOTA: La sostituzione delle pastiglie dei freni fa aumentare il livello del liquido dei freni. Se la sostituzione avviene quando il livello è alla tacca MAX, possono verificarsi fuoriuscite.

AVVISO Il liquido dei freni può danneggiare la plastica o le superfici verniciate. Rimuovere le eventuali perdite.

3. Rimontare il tappo di riempimento e bloccarlo.
4. Chiudere il sedile e verificare che sia completamente agganciato.

Controllo del sistema frenante

I freni anteriori e posteriori sono del tipo idraulico a disco. Sono autoregolanti e non richiedono nessuna messa a punto.

Anche il pedale del freno non richiede la regolazione.

Per mantenere i freni in buone condizioni, controllare quanto segue come descritto nella sezione **PROGRAMMA DI MANUTENZIONE**:

- Intero sistema frenante per le perdite dei liquidi
- Pedale del freno per una sensazione di spugnosità al tatto
- Dischi dei freni per usura eccessiva e condizioni della superficie
- Pattini dei freni per usura, danno o gioco.

Modelli SE6 RT-S e RT Limited

1. Sganciare il fermo da sotto al pianale.
2. Ruotare il pianale spingendo in basso la parte frontale.
3. Capovolgere il pianale fino a quando questo si blocca. Il meccanismo deve essere libero.

Nel caso in cui si rilevino problemi al sistema frenante, consultare un

concessionario roadster Can-Am autorizzato.

Fari

Verifica dell'orientamento dei fari (modelli del Nord America)

1. Verificare che gli pneumatici siano stati gonfiati in modo corretto. Vedere le **CARATTERISTICHE TECNICHE**.
2. Impostare la pressione della sospensione ad aria a 0 kPausando la valvola Schrader sotto al sedile.

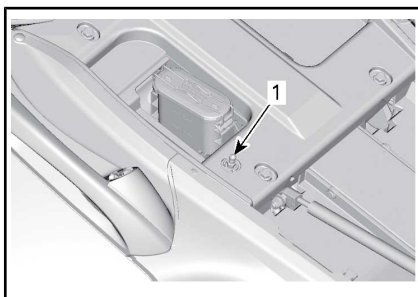

1. Valvola Schrader

3. Posizionare il veicolo davanti a una superficie di prova come mostrato. Assicurarsi che il veicolo si trovi su una superficie piana.

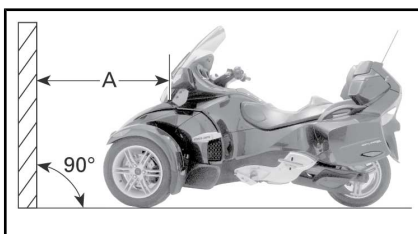

A. 10 m



Tracciare 2 linee parallele rispetto al suolo sulla superficie di prova seguendo le istruzioni di seguito:

LINEE SULLA SUPERFICIE DI PROVA	
Linea A	703 mm da terra
Linea B	773 mm da terra

4. Selezionare gli **anabbaglianti**.
5. L'orientamento del fascio di luce è corretto quando la linea superiore di riflessione del faro è compresa tra le linee di riferimento A e B.

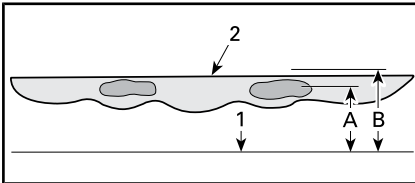

ILLUMINAZIONE TIPICA DEL FARO SULLA SUPERFICIE DEL TEST (ENTRAMBI I FARI)

1. Terra
2. Linea superiore
- A. 703 mm
- B. 773 mm

Verifica dell'orientamento dei fari (modelli europei, australiani e giapponesi)

Anabbagliante

NOTA: La verifica è valida sia per i paesi con guida a destra sia per quelli con guida a sinistra.

1. Verificare che gli pneumatici siano stati gonfiati in modo corretto.
2. Impostare la pressione della sospensione ad aria a 0 kPausando la valvola Schrader sotto al sedile.

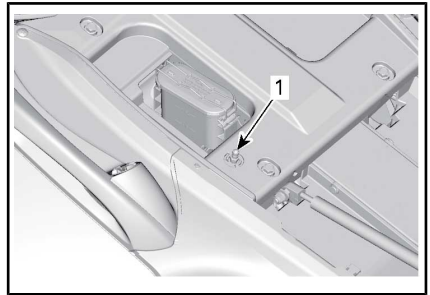

1. Valvola Schrader

3. Posizionare il veicolo davanti a una superficie di prova come mostrato. Assicurarsi che il veicolo si trovi su una superficie piana.

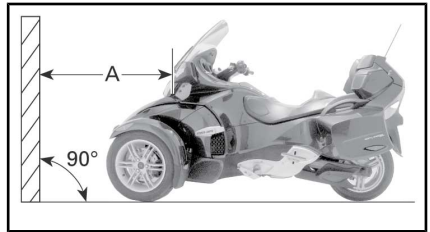

A. 10 m



4. Tracciare 4 linee parallele rispetto al suolo sulla superficie di prova seguendo le istruzioni di seguito:

LINEE SULLA SUPERFICIE DI PROVA	
LINEA A	703 mm DA TERRA
LINEA B	773 mm DA TERRA
Linea C	566 mm da terra
Linea D	370 mm da terra

5. Selezionare gli **anabbaglianti**.

6. L'orientamento del fascio di luce è corretto quando la linea superiore di riflessione del faro è compresa tra le linee di riferimento C e D.

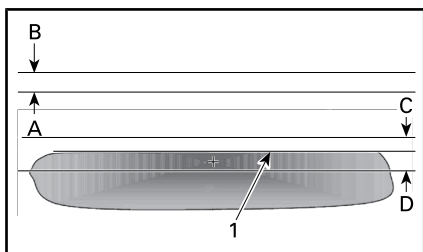

ILLUMINAZIONE TIPICA DEL FARO SULLA SUPERFICIE DEL TEST (FARO SINGOLO)

1. Linea superiore

Abbagliante

NOTA: Poiché gli abbaglianti e gli anabbaglianti sono unità separate, questa verifica è valida sia per i paesi con guida a destra sia per quelli con guida a sinistra.

1. Seguire i passaggi da 1 a 4 della procedura di verifica per gli anabbaglianti.
2. Selezionare i fari **alti**.

L'orientamento del fascio di luce è corretto quando il punto di focalizzazione (punto più chiaro) della riflessione del faro è compreso tra i segni di riferimento A e B.

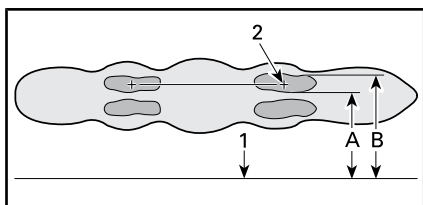

ILLUMINAZIONE TIPICA DEL FARO SULLA SUPERFICIE DEL TEST (ENTRAMBI I FARI)

1. Terra
2. Punto di focalizzazione

Regolazione dell'orientamento verticale dei fari

1. Rimuovere entrambi i pannelli laterali intermedi. Vedere *CARE-NATURE* nella sottosezione *EQUIPAGGIAMENTO*.

Modelli del Nord America

Per regolare il fascio di luce, regolare la manopola di regolazione HB_V. Regolare entrambi i fari allo stesso modo.

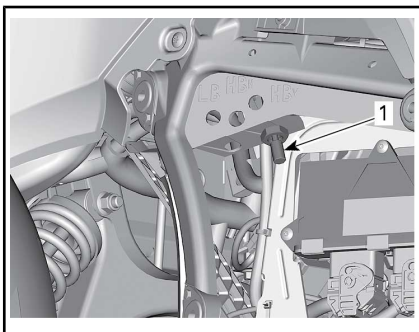

1. Manopola di regolazione HB_V

Modelli europei e australiani

2. Per regolare il fascio di luce, regolare la relativa manopola di regolazione. Regolare in modo uniforme su entrambi i lati.

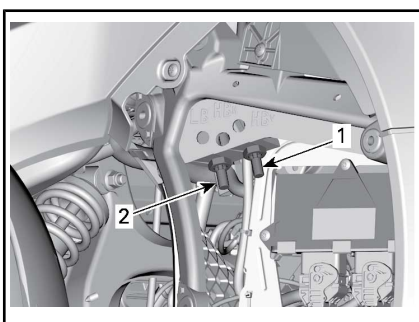

LATO SINISTRO ILLUSTRATO (MODELLI EUROPEI E AUSTRALIANI)

1. Manopola di regolazione abbaglianti (HB_V)
2. Manopola di regolazione anabbaglianti (LB)

Modelli giapponesi

Per regolare il fascio di luce, ruotare la manopola di regolazione appropriata. Regolare entrambi i fari allo stesso modo.

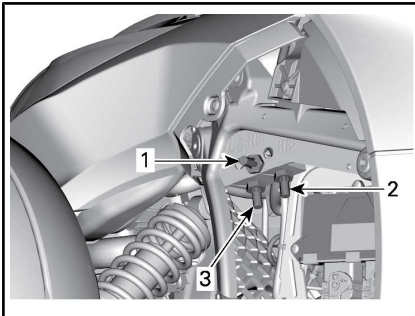

LATO SINISTRO ILLUSTRATO

1. Manopola di regolazione orizzontale abbaglianti "HB_H"
2. Manopola di regolazione verticale abbaglianti "HB_V"
3. Manopola di regolazione verticale anabbaglianti "LB"

Tutti i modelli

REGOLAZIONE DEI FARI ANTERIORI	
Luce più alta	Ruotare la manopola in senso orario
Luce più bassa	Ruotare la manopola in senso antiorario

3. Reinstallare i pannelli laterali. Vedere *CARENATURE* nella sottosezione *EQUIPAGGIAMENTO*.

Regolazione dell'orientamento orizzontale dei fari, abbaglianti (solo modelli giapponesi)

Se gli abbaglianti non sono regolati correttamente (puntano troppo a destra o a sinistra), procedere come indicato di seguito.

1. Rimuovere entrambi i pannelli laterali intermedi.

2. Per regolare il fascio di luce, ruotare la manopola di regolazione appropriata.

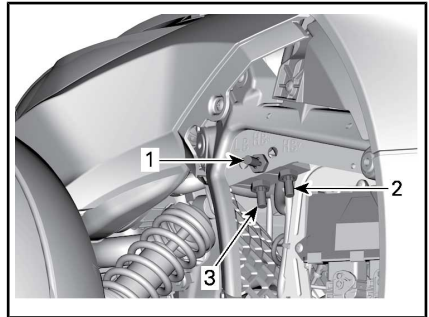

LATO SINISTRO ILLUSTRATO

1. Manopola di regolazione orizzontale abbaglianti "HB_H"
2. Manopola di regolazione verticale abbaglianti "HB_V"
3. Manopola di regolazione verticale anabbaglianti "LB"

Regolare entrambi i fari abbaglianti in modo che la linea tracciata a partire dal centro del punto di focalizzazione (punto più chiaro sulla parete) fino al centro dei fari sia parallela all'asse centrale del veicolo.

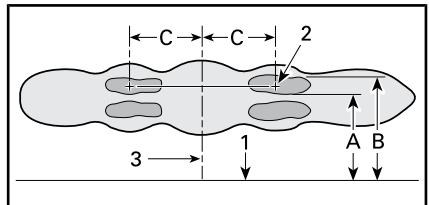

RIFLESSO DEI FARI ABBAGLIANTI SULLA SUPERFICIE DI PROVA (ENTRAMBI I FARI)

1. Terra
 2. Punto di focalizzazione
 3. Asse centrale del veicolo
- A. 703 mm da terra
 B. 773 mm da terra
 C. 122 mm ± 35 mm dall'asse centrale del veicolo

CURA DEL VEICOLO

Pulizia del veicolo

Per pulire il veicolo, **non utilizzare apparecchiature di pulizia ad alta pressione**, ad esempio quelle degli autolavaggi, in quanto potrebbero danneggiare alcune parti del veicolo.

AVVISO Le ruote cromate devono essere lavate con acqua e detergente delicato. Non lucidare le ruote cromate o utilizzare detersivi abrasivi o contenenti acidi.

AVVISO Non pulire il parabrezza con detergente alcalino o acido, benzina o solventi per evitare danni.

AVVISO Per le **superfici opache**, non usare cera, spray lucidanti o altri prodotti per vernici normali. Non lavare con materiali abrasivi. Non usare pulitori meccanici o lucidanti e non grattare le superfici con forza.

Per pulire il veicolo:

1. Risciacquare a fondo il veicolo con acqua per rimuovere eventuale sporcizia sulla strato superficiale.
2. Con un panno morbido e pulito, lavare il veicolo con acqua mescolata con detergente neutro, ad esempio sapone specifico per motociclette o automobili.

NOTA: L'acqua calda funziona bene per rimuovere insetti dai finestrini e dalle carenature anteriori.

NOTA: Per le **superfici opache**, lavare a mano con una spugna morbida e un sapone delicato compatibile con le superfici opache. Per rimuovere impurità come sporco o insetti, usare un panno morbido e un solvente delicato. Prima della pulizia insaponare bene tutta

l'area interessata. Strofinare delicatamente.

3. Mentre si lava il veicolo, verificare la presenza di grasso oppure olio. Potete usare XPS ROAD-STER WASH (Cod. art. 219 701 703) o uno sgrassatore delicato per automobili. Seguire scrupolosamente le istruzioni del produttore.
4. Asciugare il veicolo con una pelle di daino o un asciugamano morbido.

Protezione del veicolo

Applicare una cera non abrasiva alle parti in plastica.

AVVISO Non cerare o lucidare le superfici opache.

SUPERFICIE	PRODOTTO/PRECAUZIONE
Finiture lucide	Applicare solo cere non abrasive e compatibili con i rivestimenti trasparenti
Finiture opache	Non applicare cera

AVVISO Non lucidare il parabrezza con detersivi per plastica/polish.



ATTENZIONE

Non applicare una patina protettiva per vinile o plastica al sedile in quanto la superficie potrebbe diventare scivolosa e il conducente o il passeggero potrebbe cadere dal veicolo.

RIMESSAGGIO E PREPARAZIONE PRIMA DELL'USO

Rimessaggio

Se non si utilizza il veicolo per almeno quattro mesi, ad esempio durante il periodo invernale, è necessario conservarlo correttamente per mantenerlo in buone condizioni.

BRP consiglia di rivolgersi a un concessionario roadster Can-Am autorizzato, a un'officina di riparazioni o a una persona di fiducia per preparare correttamente il veicolo al rimessaggio oppure di attenersi alle seguenti procedure di base.

Per preparare il veicolo al rimessaggio:

1. Ispezionare il veicolo e richiedere a un concessionario Can-Am autorizzato, a un'officina di riparazioni o a una persona di fiducia di eseguire le eventuali sostituzioni. Vedere la *GARANZIA SULLE PRESTAZIONI DELLE EMISSIONI DELL'EPA DEGLI STATI UNITI* qui acclusa per maggiori informazioni sulle richieste di intervento in garanzia.
2. Sostituire l'olio motore e il filtro. Richiedere assistenza a un concessionario roadster Can-Am autorizzato, a un'officina di riparazioni o a una persona di fiducia per la manutenzione, la riparazione o la sostituzione.
3. Controllare i livelli del liquido refrigerante, liquido dei freni e liquido della frizione.
4. Riempire il serbatoio del carburante, aggiungere stabilizzatore del carburante e avviare il motore per impedire la formazione di ruggine nel motore e il deterioramento del carburante. Attenersi alle istruzioni riportate sulla confezione dello stabilizzatore del carburante.
5. Gonfiare tutti gli pneumatici alla pressione raccomandata.
6. Pulire il veicolo.

7. Lubrificare tutti i cavi di comando e i fermi, i punti rotanti di tutte le leve e i punti di lubrificazione delle sospensioni anteriori.
8. Chiudere e agganciare i fermi di tutti i vani di carico.
9. Coprire il veicolo con materiale impermeabile, ad esempio cerata. Evitare di utilizzare plastica o materiale simile non respirante che limita il flusso d'aria e favorisce l'accumulo di calore e umidità.
10. Parcheggiare il veicolo in una zona asciutta, lontano dalla luce diretta del sole e soggetto a piccole variazioni di temperatura.
11. Caricare lentamente la batteria una volta al mese alla tensione di caricamento consigliata di 2 A. Non è necessario rimuovere la batteria.

Preparazione prima dell'uso

Tutti i modelli

Dopo un periodo di rimessaggio, preparare il veicolo per essere ispezionato.

Per utilizzare il veicolo dopo il rimessaggio:

1. Togliere la copertura e pulire il veicolo.
2. Caricare la batteria, se necessario.
3. Eseguire un'ispezione preliminare, quindi testare il veicolo a basse velocità.

Modelli SE6 RT-S e RT Limited

1. Sganciare il fermo da sotto al pianale.
2. Ruotare il pianale spingendo in basso la parte frontale.

3. Capovolgere il pianale fino a quando questo si blocca. Il meccanismo deve essere libero.

RIPARAZIONI SU STRADA

LINEE GUIDA PER LA DIAGNOSTICA

AVVISO Se è necessario trasportare il veicolo, non trainarlo per evitare di causare gravi danni. Per maggiori dettagli, vedere la sezione **TRASPORTO DEL VEICOLO**.

Impossibile inserire la prima marcia (modello SM6)

Se non si riesce a inserire la prima mentre il veicolo è fermo:

1. Rilasciare lentamente la leva della frizione esercitando una lieve pressione verso il basso sulla lave della frizione.
2. Quando si percepisce che la leva della frizione innesta la prima, rilasciarla.

Impossibile mettere in folle (modello SE6)

Se non si riesce a inserire la folle mentre il veicolo è fermo:

1. I giri del motore saranno automaticamente portati a circa 1.300 quindi saranno riportati al minimo.
2. Saranno effettuati 3 tentativi.
3. Se non funziona, ritentare premendo il pulsante per scalare o salire di marcia.

Impossibile cambiare marcia (modello SE6)

Trasportare il veicolo presso il concessionario roadster Can-Am più vicino.

Il motore non parte

IL MOTORE NON SI ACCENDE

1. Messaggio di sicurezza sull'indicatore multifunzione non confermato.
 - Leggere il messaggio di sicurezza e premere il pulsante **MODE**.

2. L'interruttore di arresto motore è in posizione OFF.
 - Assicurarsi che l'interruttore di arresto motore sia in posizione ON.
3. Leva della frizione non azionata (modello SM6).
 - Tirare e tenere tirata la leva della frizione.
4. L'interruttore di accensione è in posizione OFF.
 - Portare l'interruttore di accensione in posizione ON.
5. Batteria "morta" o collegamenti deboli della batteria.
 - Controllare la carica della batteria. Ricaricare se necessario (vedere la sottosezione **PROCEDURE DI MANUTENZIONE**).
 - Controllare le connessioni dei terminali della batteria nello scomparto anteriore (vedere la sottosezione **PROCEDURE DI MANUTENZIONE**).
6. Fusibile bruciato.
 - Controllare il fusibile (vedere **COME SOSTITUIRE I FUSIBILI E LE LUCI** in questa sezione).
7. La marcia è innestata (modello SE6).
 - Se la marcia è inserita, premere il pedale del freno.
8. La chiave non viene letta. Se l'immobilizzatore non riesce a leggere la chiave, il motore non verrà avviato. Le seguenti condizioni possono portare a una mancata lettura della chiave da parte dell'immobilizzatore:
 - Chip danneggiato

- Presenza di un oggetto metallico di grandi dimensioni vicino alla chiave
- Presenza di un dispositivo elettronico vicino alla chiave
- Presenza di una seconda chiave con codice elettronico vicino alla chiave principale
- Presenza di forti campi elettromagnetici di altra natura nell'area in cui si trova la chiave
- *Se il motore non si avvia e sul quadrante viene visualizzato un messaggio di errore relativo alla chiave, assicurarsi che nessuna delle condizioni di cui sopra sia presente. Se il problema persiste anche in assenza di tali condizioni, rivolgersi a un concessionario roadster Can-Am autorizzato.*

IL MOTORE GIRA MA NON SI AVVIA

1. **Livello del carburante basso.**
 - *Riempire il serbatoio del carburante. Vedere la sottosezione PROCEDURE DI BASE.*
2. **Batteria debole.**
 - *Controllare la carica della batteria. Ricaricare se necessario (vedere la sottosezione PROCEDURE DI MANUTENZIONE).*
 - *Controllare le connessioni dei terminali della batteria nello scomparto anteriore (vedere la sottosezione PROCEDURE DI MANUTENZIONE).*

3. Problema al sistema di gestione motore.

- *Verificare se la spia guasto motore è accesa durante l'avvio. Richiedere assistenza a un concessionario roadster Can-Am autorizzato, a un'officina di riparazioni o a una persona di fiducia per la manutenzione, la riparazione o la sostituzione. Vedere la GARANZIA SULLE PRESTAZIONI DELL'EPA DEGLI STATI UNITI qui acclusa per maggiori informazioni sulle richieste di intervento in garanzia.*

La scritta Manual (manuale) compare nell'indicatore

Il messaggio manuale apparirà sul lato sinistro del display digitale al posto dell'indicatore a barra per informare della presenza di un problema nella regolazione automatica della sospensione.

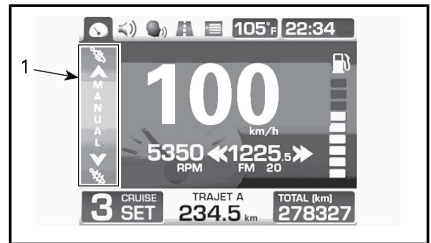

CONFIGURAZIONE TIPICA - DISPLAY DIGITALE CON IMPOSTAZIONE MANUALE

1. Indicazione impostazione manuale







La sospensione può sempre essere regolata manualmente in base all'impostazione preferita.







Far controllare prima possibile il veicolo da un concessionario Can-Am.

MESSAGGI NELL'INDICATORE MULTIFUNZIONE

Sull'indicatore multifunzione vengono visualizzate informazioni importanti sulle condizioni del veicolo. Quando si avvia il motore, verificare sempre se sul quadro indicatore multifunzione sono presenti messaggi particolari o spie accese.

SPIE (MALFUNZIONAMENTI)				
SPIE	INDICATORE DIGITALE	INDICAZIONE NEL DISPLAY DIGITALE	CAUSA	COSA FARE
  LAMPEGGIA	E visualizzata al posto della marcia selezionata	NESSUNA	Anomalia del sensore di posizione della scatola del cambio	Arrestare il veicolo cercare di mettere in folle. Far riparare il veicolo da un concessionario roadster Can-Am autorizzato.
NESSUNA		KEY ERR	Chiave errata o difettosa	Utilizzare la chiave corretta o rivolgersi a un concessionario roadster autorizzato.
 ON	NESSUNA	NESSUNA	Il motore si sta surriscaldando.	<ul style="list-style-type: none"> - Fermarsi e lasciare raffreddare il motore. - Controllare la presenza di eventuali perdite. - Controllare il livello del liquido refrigerante e rabboccare (vedere la sottosezione <i>INTERVENTI DI MANUTENZIONE</i>).
 ON	NESSUNA	NESSUNA	Tensione batteria troppo alta o troppo bassa	<ul style="list-style-type: none"> - Ricaricare (vedere la sottosezione <i>PROCEDURE DI MANUTENZIONE</i>). - Controllare i collegamenti della batteria. Trasportare il veicolo presso il concessionario roadster Can-Am autorizzato più vicino.
 ON	NESSUNA	NESSUNA	Anomalia ABS. ABS non funzionante	Trasportare il veicolo presso il concessionario roadster Can-Am autorizzato più vicino.

SPIE (MALFUNZIONAMENTI)				
SPIE	INDICATORE DIGITALE	INDICAZIONE NEL DISPLAY DIGITALE	CAUSA	COSA FARE
 ON	NESSUNA	NESSUNA	Anomalia sistema VSS	* Trasportare il veicolo presso il concessionario roadster Can-Am autorizzato più vicino.
NESSUNA		NESSUNA	Anomalia della sospensione pneumatica	<ul style="list-style-type: none"> - Controllare la pressione nella sospensione pneumatica - Controllare il sensore di posizione della sospensione posteriore - Far trasportare il veicolo presso il più vicino concessionario Can-Am Roadster per verificare la taratura dei valori Min/Max della sospensione pneumatica.
 ON	GUASTO AI FRENI O 	ANOMALIA FRENI	Guasto EBD	Trasportare il veicolo presso il concessionario roadster Can-Am autorizzato più vicino.
	GUASTO AI FRENI O 	GUASTO AI FRENI - LIVELLO LIQUIDO FRENI INSUFFICIENTE	Livello basso del liquido dei freni o sensore difettoso	<ul style="list-style-type: none"> - Controllare la presenza di eventuali perdite del liquido dei freni. - Controllare il livello del liquido dei freni e rabboccare (vedere la sottosezione <i>INTERVENTI DI MANUTENZIONE</i>).
 ON+CICALINO CON CHIAVE SU OFF	NESSUNA	NESSUNA	Freno di stazionamento o componente guasto	<ul style="list-style-type: none"> - Assicurarsi che la tensione della batteria sia almeno 11 V. - Controllare in fusibile 1 nella scatola fusibile di destra (vedere la sottosezione <i>PROCEDURE DI MANUTENZIONE</i>). <p>Trasportare il veicolo presso il concessionario roadster Can-Am autorizzato più vicino.</p>

SPIE (MALFUNZIONAMENTI)				
SPIE	INDICATORE DIGITALE	INDICAZIONE NEL DISPLAY DIGITALE	CAUSA	COSA FARE
 ON		NESSUNA	Guasto al sistema di gestione motore	Rimuovere la chiave, attendere 20 secondi, reinserire la chiave.
		NESSUNA	Componente del servosterzo (DPS)	Far riparare il veicolo da un concessionario roadster autorizzato.
		NESSUNA	Modulo di controllo della trasmissione	<ul style="list-style-type: none"> - Rimuovere la chiave, attendere 20 secondi, reinserire la chiave. - Far riparare il veicolo da un concessionario roadster Can-Am autorizzato.
 LAMPEGGIA		FUNZIONAMENTO DISTURBATO	Guasto a un componente importante del sistema di gestione motore o anomalia al sistema VSS	* Trasportare il veicolo presso il concessionario roadster Can-Am autorizzato più vicino.
 ON	NESSUNA	NESSUNA	Pressione olio bassa	<ul style="list-style-type: none"> - Controllare la presenza di eventuali perdite di olio. - Controllare il livello dell'olio e rabboccare (vedere la sottosezione <i>INTERVENTI DI MANUTENZIONE</i>).
Potrebbe verificarsi una combinazione di due diversi avvertimenti.				

* BRP consiglia di trasportare il veicolo se è accesa la spia LIMP HOME (MODALITÀ DI EMERGENZA). Se si utilizza il veicolo quando è accesa questa spia, evitare manovre brusche e recarsi immediatamente presso il concessionario roadster Can-Am autorizzato più vicino per far riparare il veicolo prima di utilizzarlo nuovamente. In modalità di emergenza, il motore entra in protezione limitando e giri e la velocità massima.

Possono inoltre essere visualizzati messaggi informativi importanti in concomitanza con le spie.

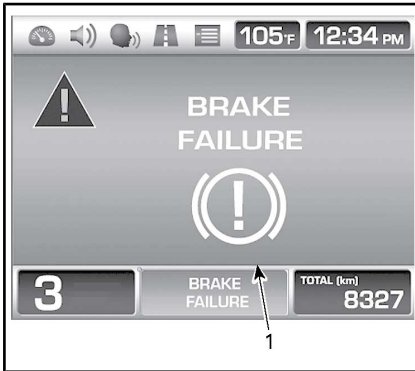

CONFIGURAZIONE TIPICA

1. Messaggio

In caso di segnalazione sul display digitale, il messaggio sarà visualizzato per 6 secondi a intervalli di 60 secondi. Durante i 60 secondi, l'indicatore digitale lampeggerà. Questa sequenza sarà ripetuta per tre volte e si interromperà dopo 15 minuti. Durante i 15 minuti saranno attive solo le spie.

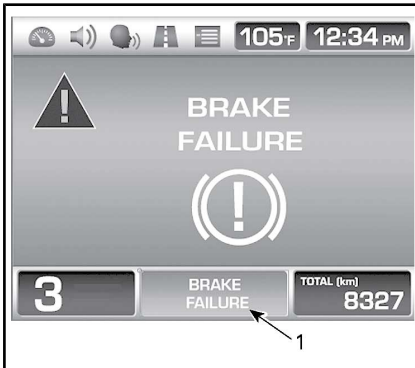

CONFIGURAZIONE TIPICA

1. Messaggio/simbolo

Se viene indicato un guasto, premere il pulsante MODE per ignorare il messaggio di errore.

NOTA: I messaggi di errore ignorati saranno ancora visibili nella parte

inferiore dell'indicatore multifunzione e riappariranno nello schermo principale per 60 secondi quando la velocità del veicolo è inferiore a 3 km/h.

Se un problema persiste, rivolgersi a un concessionario roadster Can-Am autorizzato.

COSA FARE NELLE SEGUENTI CIRCOSTANZE

Perdita delle chiavi

Utilizzare una chiave di riserva per richiedere un'altra chiave al concessionario roadster Can-Am autorizzato. **Se si perdono entrambe le chiavi**, l'interruttore di accensione, la serratura del vano di carico anteriore e quella del carrello BRP, se presente, dovranno essere sostituite e la spesa sarà a carico del proprietario.

Impossibile aprire il vano di carico laterale

Aprire il sedile.

Rimuovere entrambe le viti di fissaggio dal pannello.

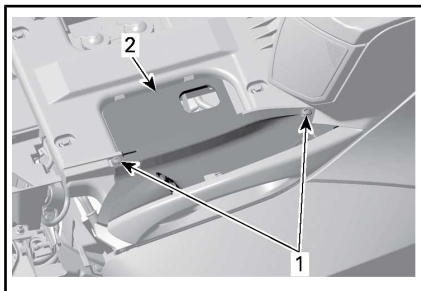

VISTA DEL PANNELLO LATERALE

1. Viti di blocco
2. Pannello

Estrarre il pannello.

Scollegare l'interruttore dell'indicatore.

Rimuovere il pannello.

Far scorrere il meccanismo come mostrato per sganciare il fermo.

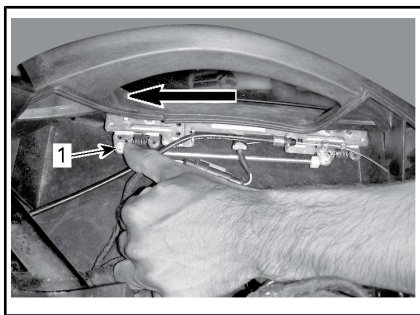

VISTA DEL PANNELLO LATERALE

1. Far scorrere il meccanismo

Una volta terminato, rimontare l'interruttore e il pannello.

Pneumatico sgonfio

In caso di forature **profonde** o tagli nel battistrada e se il pneumatico è completamente sgonfio, trasportare il veicolo presso un concessionario roadster Can-Am più vicino. Per le istruzioni sul trasporto vedere la sottosezione **TRASPORTO DEL VEICOLO**.

In caso di foratura **lieve** o sasso e se il pneumatico non è completamente sgonfio, è possibile ripararlo provvisoriamente. Per riparare provvisoriamente un pneumatico è possibile utilizzare un sigillante automatico per pneumatici o un kit di riparazione. Seguire le istruzioni del produttore fornite insieme al sigillante o al kit di riparazione pneumatici e far riparare o sostituire tempestivamente lo pneumatico da un concessionario roadster Can-Am autorizzato.

Se si ripara provvisoriamente lo pneumatico, guidare a bassa velocità, con cura e controllare frequentemente la pressione dello pneumatico fino alla sostituzione o definitiva riparazione.

Batteria "morta"

Se la batteria è "morta" o eccessivamente scarica per avviare il motore, può essere avviata tramite cavi di accoppiamento.



ATTENZIONE

Collegare i cavi di accoppiamento come specificato nella procedura di avviamento.

Le batterie possono emettere gas esplosivi che può incendiarsi se i cavi di accoppiamento non vengono collegati correttamente.

Per avviare la batteria, procedere come descritto di seguito:

1. Se si utilizza un altro veicolo per avviare la batteria, spostare l'altro veicolo il più vicino possibile e preferibilmente davanti alla roadster Spyder. Fare attenzione che i due veicoli non si tocchino.

NOTA: Se la tensione della batteria è inferiore a 11 V, il freno di stazionamento non è attivabile.

2. Inserire la marcia FOLLE (N) della roadster Spyder e azionare il freno di stazionamento.
3. Spegnerne il motore dell'altro veicolo e tutti gli accessori elettrici.
4. Aprire il cofano dell'altro veicolo.
5. Aprire lo scomparto anteriore della roadster Spyder.
6. Accertarsi che l'interruttore di accensione sia posizionato su OFF.
7. Rimuovere il pannello di accesso alla batteria.
8. Collegare il terminale del cavo ROSSO (+) al polo POSITIVO (+) della roadster Spyder.
9. Collegare l'altra estremità del cavo ROSSO (+) di accoppia-

mento al terminale POSITIVO (+) della batteria di soccorso.

10. Collegare l'altra estremità del cavo NERO (-) del dispositivo di accoppiamento al terminale NEGATIVO (-) della batteria di soccorso.
11. Collegare il terminale del cavo NERO (-) del dispositivo di avviamento al polo NEGATIVO (-) del roadster Spyder.

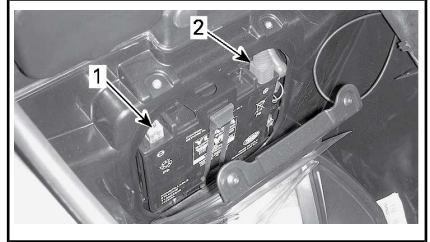

1. Terminale NERO (-)

2. Terminale ROSSO (+)

12. Posizionarsi sul lato destro della roadster Spyder, azionare i freni e avviare il motore. Se non si avvia o si avvia con difficoltà, controllare i cavi di accoppiamento per verificare che facciamo contatto e riprovare.

Se il problema persiste, è probabile che il sistema di avviamento sia difettoso. Trasportare il veicolo (vedere *TRASPORTO DEL VEICOLO*) presso il più vicino concessionario roadster Can-Am autorizzato per la riparazione.

13. Non appena il motore si avvia, scollegare entrambi i cavi di accoppiamento nell'ordine inverso di collegamento, partendo dal cavo NERO (-) collegato alla roadster Spyder.
14. Far girare il motore a 900 giri/min per circa due minuti.
15. Far ricaricare completamente la batteria con un caricabatterie (vedere la sottosezione *PROCEDURE DI MANUTENZIONE*) oppure presso un centro assistenza qualificato.

Se il motore si spegne non appena è stato avviato tramite i cavi di accoppiamento o non appena questi ultimi vengono rimossi, è probabile che il sistema di caricamento sia difettoso. Trasportare il veicolo (vedere *TRASPORTO DEL VEICOLO*) presso il più vicino concessionario roadster Can-Am autorizzato per la riparazione.

Dopo aver ricaricato la batteria, far ispezionare il veicolo da un concessionario roadster Can-Am autorizzato.

COME SOSTITUIRE I FUSIBILI E LE LUCI

Fusibili

Nel caso in cui un accessorio elettrico del veicolo smetta di funzionare, controllare se i fusibili sono bruciati e sostituirli, se necessario.

Se il problema elettrico persiste, far ispezionare il veicolo da un concessionario roadster Can-Am autorizzato.

Posizione dei fusibili

I fusibili si trovano nel vano di carico anteriore.

Per accedere ai fusibili, aprire il vano di carico anteriore.



VANO DI CARICO ANTERIORE APERTO

Aprire il coperchio di accesso.

Aprire il rivestimento se presente.



1. Rivestimento

Raggiungere i coperchi dei fusibili e tirarli.

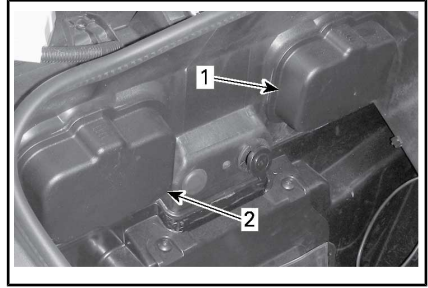

ALL'INTERNO DELLO SCOMPARTO ANTERIORE

1. Coperchio di servizio scatola fusibili sinistra
2. Coperchio di servizio scatola fusibili destra

Premere le linguette e rimuovere con attenzione i coperchi dei fusibili.

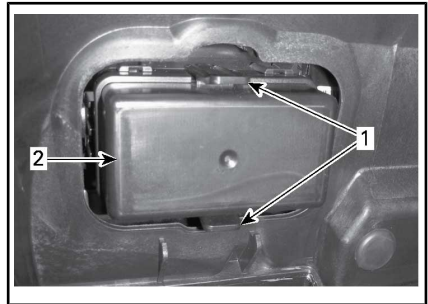

1. Linguette
2. Coperchio scatola fusibili

Descrizione dei fusibili

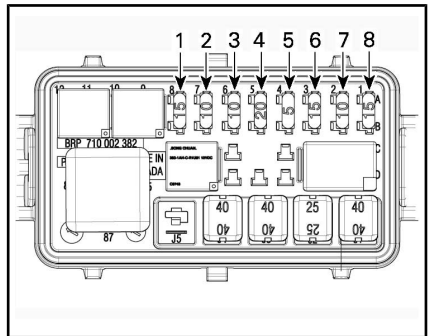

FUSIBILI - SCATOLA FUSIBILI SINISTRA

NOTA: Vedere l'adesivo posizionato tra le due scatole fusibili per la corretta identificazione

NOTA: Le scatole dei fusibili possono variare tra i diversi modelli.

Scatola fusibili sinistra

NUM. FUSIBILE	DESCRIZIONE	AMPERAGGIO
1	Cruscotto / DLC	15 A
2	Attivazione ECM / VCM / MSR D.E.S.S. /SAS / YRS / PRS	10 A
3	Alternatore	10 A
4	WPM / PBM	20 A
5	ECM	5 A
6	Iniettori / Bobine	15 A
7	Attivazione TCM, DPS / Cruscotto, indicatore livello carburante e indicatore temperatura liquido refrigerante	10 A
8	H02S / CAPS / Pompa carburante / EVAP / CSV, PSR	15 A

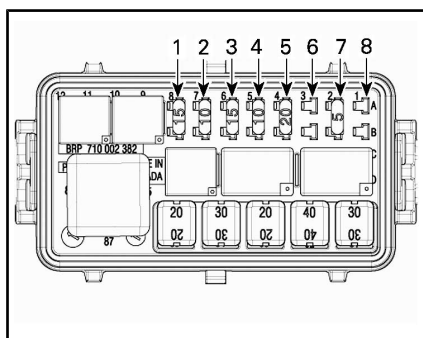

FUSIBILI - SCATOLA FUSIBILI DI DESTRA

Scatola fusibili destra

NUM. FUSIBILE	DESCRIZIONE	AMPERAGGIO
1	Luci diurne / Spie freno stazionamento / Luci targa	15 A
2	Luci freni / Luci segnalazione emergenza	10 A
3	Batteria, radio	15 A
4	Modulo carrello	10 A
5	Clacson, Protezione sovraccarico	25 A
6	VKEY prese CC	5 A
7	VBAT prese CC	5 A
8	NON USATO	

NOTA: Quando il fusibile 6 è installato, la presa a 12 V funziona solo quando la chiave di accensione è posizionata su ON. Quando il fusibile 7 è installato, la presa 12 V è sempre operativa.

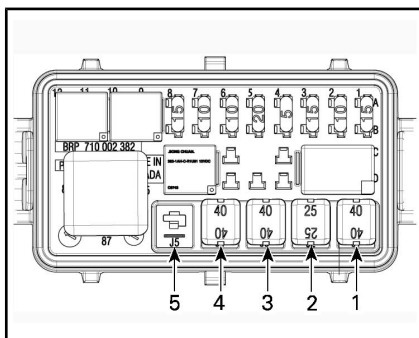

FUSIBILI A CAPSULA - SCATOLA FUSIBILI SINISTRA

Scatola fusibili a capsula sinistra

FUSIBILE A CAPSULA NUM.	DESCRIZIONE	AMPERAGGIO
1	Pompa VCM	40 A
2	Valvole VCM	25 A
3	DPS	40 A
4	Controllo principale (F1, F2, R4, R5)	40 A
5	Non usato	

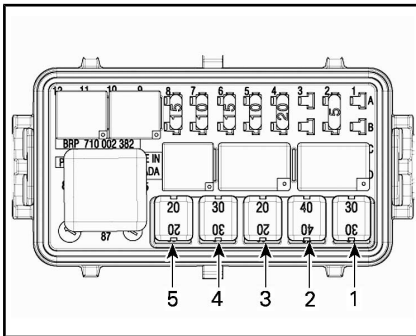

FUSIBILI A CAPSULA - SCATOLA FUSIBILI DESTRA

Scatola fusibili a capsula destra

FUSIBILE A CAPSULA NUM.	DESCRIZIONE	AMPERAGGIO
1	Ventola	30 A
2	Accessori	40 A
3	Solenoidi TCM	20 A
4	Fari anabbaglianti	30 A
5	Fari abbaglianti	20 A

Sostituzione fusibili

1. Per accedere ai fusibili, vedere *POSIZIONE FUSIBILI* nella sottosezione *FUSIBILI*.
2. Portare l'interruttore di accensione in posizione OFF.
3. Estrarre il fusibile.
4. Controllare se il filamento è fuso.

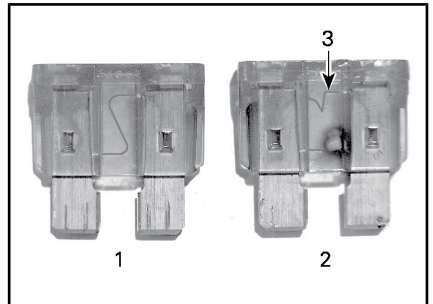

FUSIBILE

1. Fusibile in buone condizioni
2. Fusibile bruciato
3. Filamento fuso
5. Sostituire il fusibile con uno della stessa capacità. Nella scatola dei fusibili sono disponibili fusibili di riserva.

ATTENZIONE

L'utilizzo di un fusibile di capacità superiore può causare gravi danni e incendiare i componenti.

6. Per chiudere i coperchi delle scatole dei fusibili, riposizionare i coperchi e premerli delicatamente fino a sentire un clic.
7. Chiudere il rivestimento se presente.
8. Per chiudere i coperchi delle scatole dei fusibili, riposizionare i coperchi e premerli delicatamente fino a quando il coperchio si blocca.
9. Chiudere il pannello di accesso e il vano di carico anteriore.

Luci

NOTA: La frecce e gli stop sono a LED, una tecnologia molto affidabile. Nel caso in cui non dovessero funzionare correttamente, farle controllare da un concessionario roadster Can-Am autorizzato.

Se una delle luci qui descritte smette di funzionare, sostituire la lampadina della luce difettosa. La manutenzione delle luci non descritte qui deve essere fatta da un concessionario roadster Can-Am autorizzato.

Se il problema persiste, far ispezionare il veicolo da un concessionario roadster Can-Am autorizzato.

! ATTENZIONE Spostare sempre l'interruttore di accensione in posizione OFF prima di sostituire una lampadina per evitare scosse elettriche.

Controllare sempre il funzionamento delle luci dopo la sostituzione.

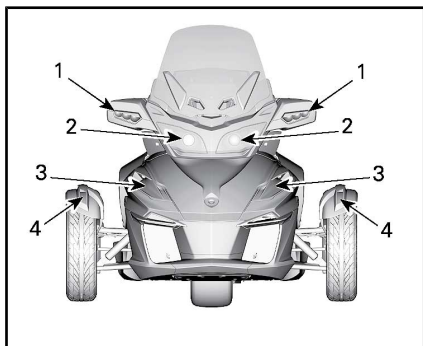

CONFIGURAZIONE TIPICA - POSIZIONE DELLE LUCI - PARTE ANTERIORE DEL VEICOLO - TUTTI I MODELLI AD ECCEZIONE DI QUELLI EUROPEI

1. Indicatore di direzione
2. Fari
3. Faro antinebbia (pacchetto opzionale)
4. Luci di posizione

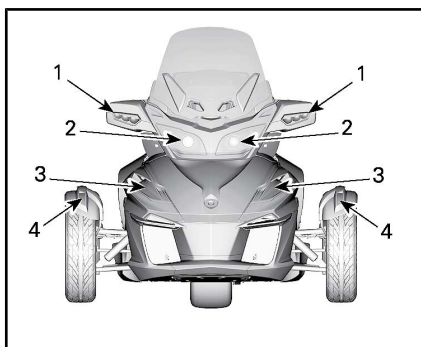

CONFIGURAZIONE TIPICA - POSIZIONE DELLE LUCI - PARTE ANTERIORE DEL VEICOLO - MODELLI EUROPEI

1. Indicatore di direzione
2. Fari — abbaglianti
3. Fari — anabbaglianti
4. Luci di posizione

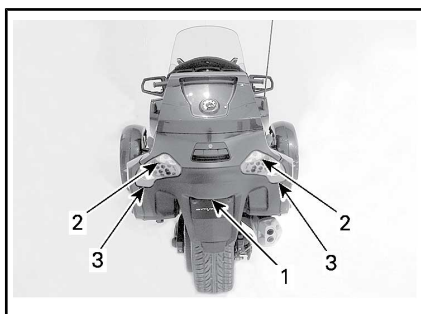

POSIZIONE DELLE LUCI - PARTE POSTERIORE DEL VEICOLO

1. Luce targa
2. Luce retromarcia
3. Luce delle frecce

Solo modelli giapponesi

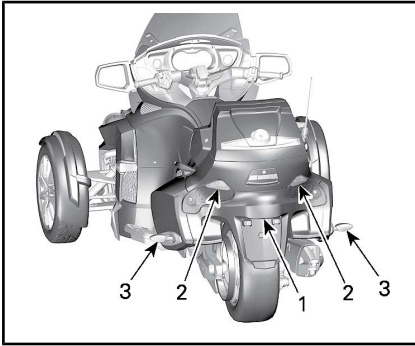

POSIZIONE DELLE LUCI - PARTE POSTERIORE DEL VEICOLO

1. Luce targa
2. Luce retromarcia
3. Luce delle frecce

Fari — Abbaglianti

1. Rimuovere il pannello laterale superiore.
2. Rimuovere le viti di fissaggio superiori dalla mascherina frontale.

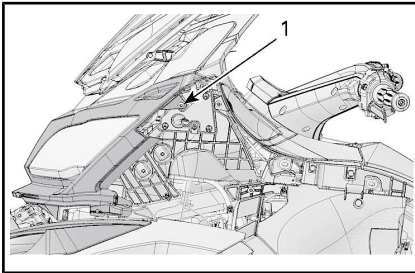

1. Vite di fissaggio superiore
3. Rimuovere le viti di fissaggio intermedie dalla mascherina frontale.

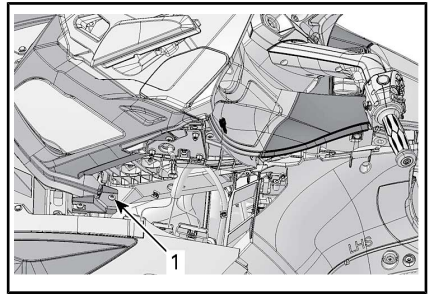

1. Vite di fissaggio intermedia
4. Rimuovere le viti di fissaggio inferiori dalla mascherina frontale.

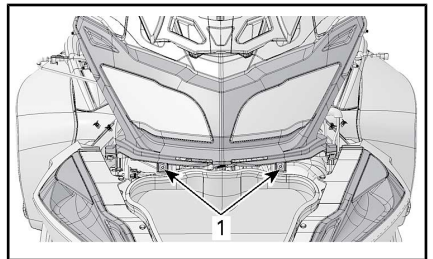

1. Vite di fissaggio inferiore
5. Rimuovere la mascherina anteriore dal veicolo.
6. Rimuovere i dadi di tenuta del cavo di regolazione.

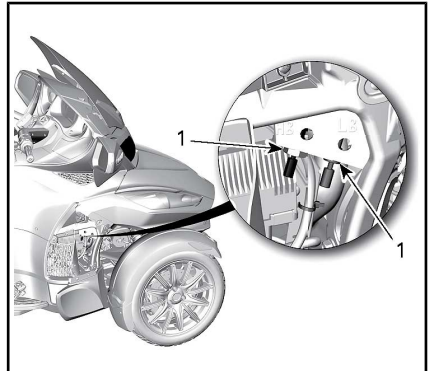

1. Dadi di fissaggio del cavo di regolazione
7. Rimuovere tutte le 4 viti di regolazione del faro.

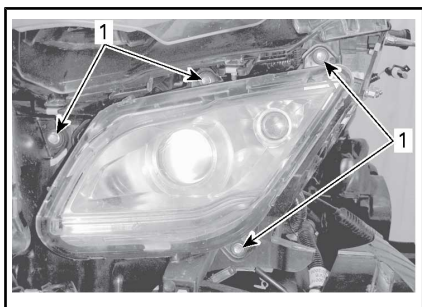

1. Viti di blocco
8. Allontanare le linguette per sbloccare il coperchio.

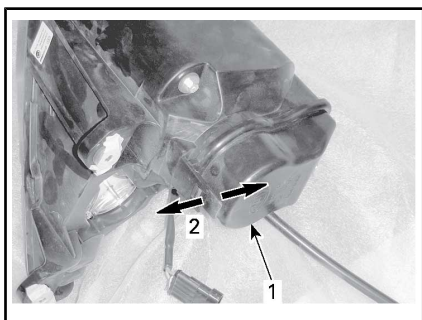

1. Coperchio del faro.
2. Allontanare le linguette
9. Estrarre il coperchio.
10. Scollegare il connettore dell'indicatore.

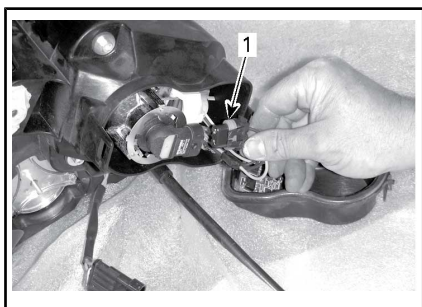

1. Scollegare il connettore
11. Girare la lampadina in senso antiorario per sbloccarla.

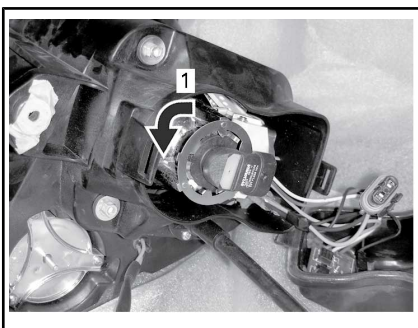

1. Girare in senso antiorario
12. Estrarre la lampadina.
13. Inserire la nuova lampadina nell'incastro e girare in senso orario per bloccarlo.

AVVISO Non toccare mai le lampadine alogene a mani nude. Questo causerebbe un accorciamento della loro vita.

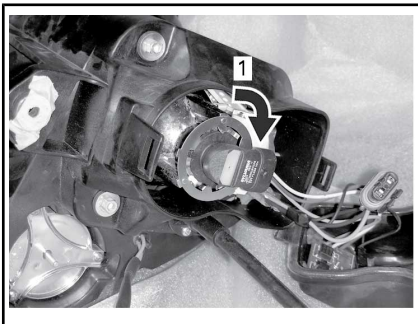

1. Girare in senso orario
14. Collegare il connettore alla lampadina
15. Rimontare il coperchio del faro e le parti rimanenti nell'ordine inverso alla rimozione.

Fari — Anabbaglianti

Rimuovere il pannello laterale intermedio.

Pulire la zona posteriore del faro.

Inserire la mano nell'apertura sopra al braccio superiore della sospensione anteriore.

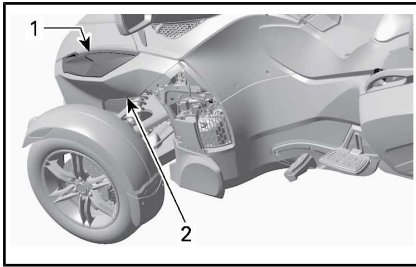

1. Fari
2. Raggiungere la lampadina del faro

Allontanare le linguette per sbloccare il coperchio.

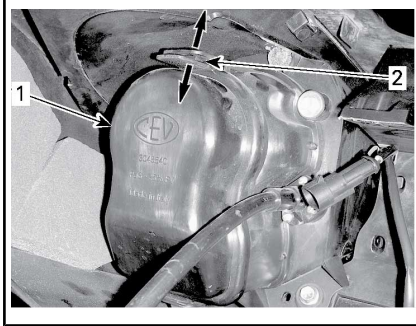

1. Coperchio del faro.
2. Allontanare le linguette

Estrarre il coperchio.

Scollegare il connettore della lampadina.

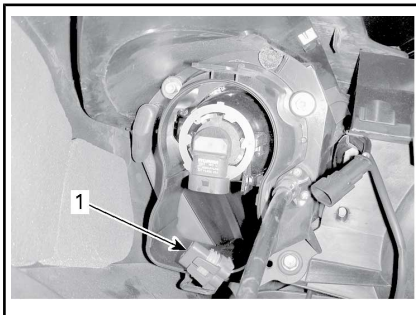

1. Connettore scollegato

Girare la lampadina in senso antiorario per sbloccarla.

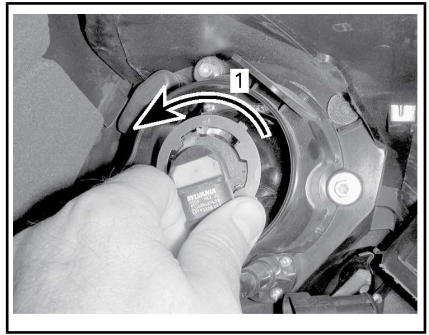

1. Girare in senso antiorario

Estrarre la lampadina.

AVVISO Non toccare mai le lampadine alogene a mani nude. Questo causerebbe un accorciamento della vita della lampadina.

Inserire la nuova lampadina nell'incastro e girare in senso orario per bloccarlo.

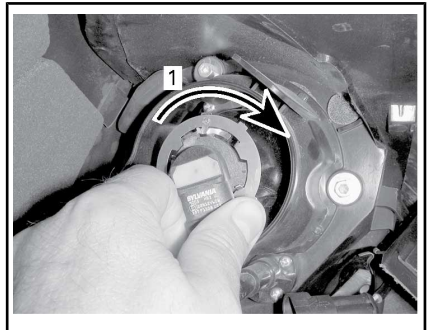

1. Girare in senso orario

Collegare il connettore alla lampadina

Rimontare il coperchio del faro e il pannello intermedio nell'ordine inverso alla rimozione.

Faro antinebbia (pacchetto opzionale)

Tutti i modelli ad eccezione di quelli europei

Rivolgersi a un concessionario roadster Can-Am autorizzato per la sostituzione della lampadina.

Luci di posizione

Solo modello base

1. Premere e tenere premute le lenti verso la parte posteriore del parafango.

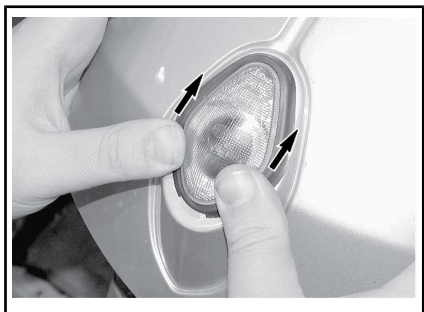

2. Sollevare la parte anteriore delle lenti con il pollice o un piccolo cacciavite per rilasciare.

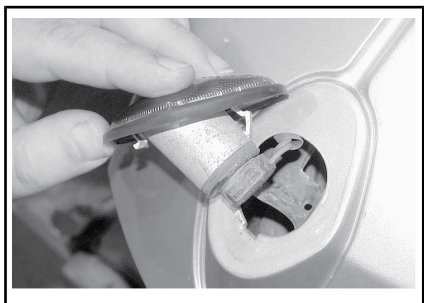

3. Ruotare il portalamпада in senso orario e rimuoverlo dal connettore.

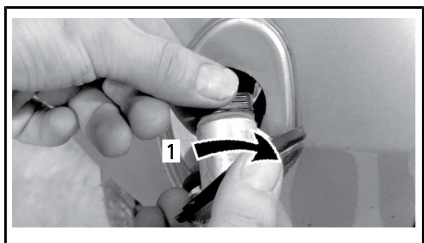

1. Girare in senso orario
4. Rimuovere la lampadina dal supporto, come illustrato di seguito.

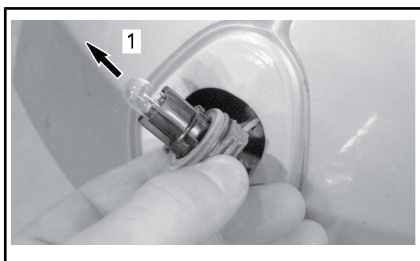

1. Estrarre la lampadina
5. Inserire una nuova lampadina nel supporto.
6. Rimontare correttamente le parti rimosse nell'ordine inverso alla rimozione.

Modelli RT-S e RT Limited

La luci di posizione sono LED, una tecnologia molto affidabile. Nel caso in cui non dovessero funzionare correttamente, farle controllare da un concessionario roadster Can-Am autorizzato.

Luce targa

1. Rimuovere le viti delle lenti con un cacciavite a croce.

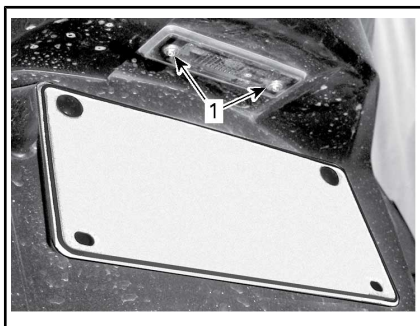

1. Viti luce targa
2. Estrarre il coperchio della luce.
3. Rimuovere la lampadina tirandola.

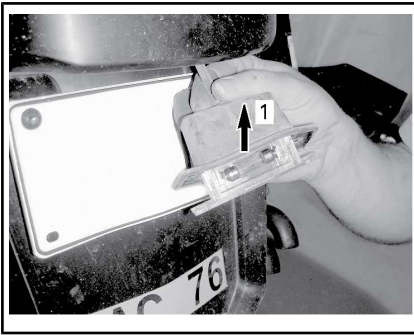

1. Estrarla
4. Per montare una nuova lampadina, spingerla verso l'interno.
5. Montare nuovamente le lenti.

Luca retromarcia

1. Aprire il vano di carico anteriore.
2. Aprire i vani di carico laterali.
3. Rimuovere le 8 viti di fissaggio dal pannello posteriore.

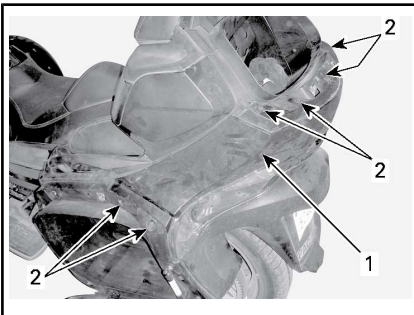

1. Pannello posteriore
2. Viti di blocco
4. Estrarre il pannello.

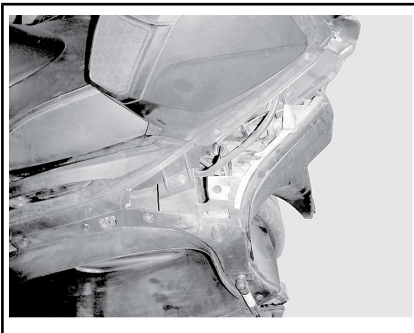

5. Scollegare il connettore.
6. Girare la lampadina in senso antiorario per sbloccarla.

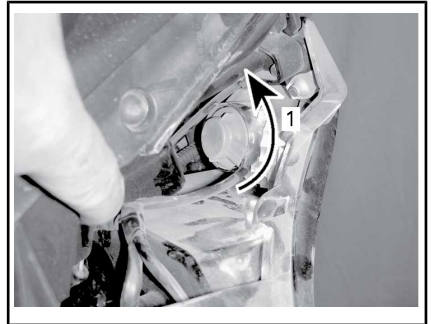

1. Girare in senso antiorario
7. Estrarre la lampadina.
8. Inserire la nuova lampadina nell'incastro e girare in senso orario per bloccarlo.

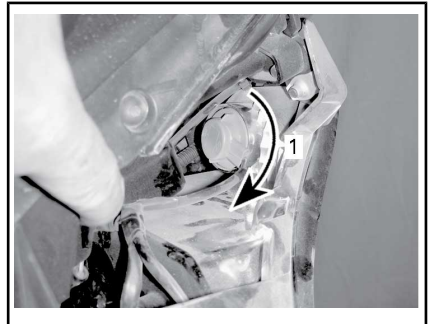

1. Girare in senso orario
9. Collegare il connettore alla lampadina
10. Installare nuovamente il pannello posteriore seguendo l'ordine inverso della procedura di rimozione.

Luci segnalazione pericolo (Solo modelli giapponesi)

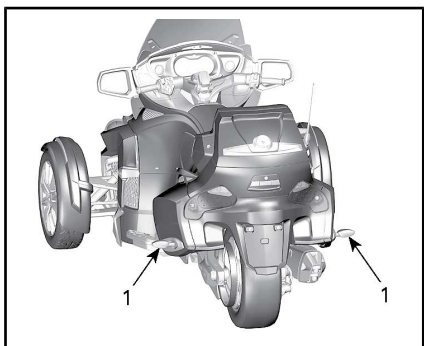

1. *Luci segnalazione pericolo*
1. Rimuovere la vite e il coperchio dai lampeggianti per arrivare alla lampadina.
2. Sostituire la lampadina.

TRASPORTO DEL VEICOLO

Se è necessario trasportare il veicolo, utilizzare un rimorchio con ripiano piatto di dimensioni e capacità adeguate.

! ATTENZIONE Se è necessario spingere il veicolo, eseguire l'operazione dal lato destro in modo da poter raggiungere il pedale del freno.

Quando si spinge il veicolo all'indietro, prestare attenzione affinché la ruota anteriore non passi sopra i piedi.

AVVISO Non trainare la roadster Spyder in quanto si potrebbe danneggiare gravemente il sistema di trasmissione del veicolo.

Quando si contatta la società di trasporto, accertarsi che dispongano di un rimorchio con piano piatto, di una rampa di caricamento o di una rampa elettrica per sollevare in sicurezza il veicolo e di cinghie di sicurezza. Verificare che il veicolo sia trasportato correttamente come descritto in questa sezione.

AVVISO Evitare di utilizzare catene per legare il veicolo, in quanto potrebbero danneggiare le finiture di superficie o i componenti plastici.

Per caricare il veicolo per il trasporto, procedere come segue:

1. Sollevare il veicolo con la marcia in FOLLE (N).
2. Estrarre la chiave dall'interruttore di accensione.
3. Posizionare una fascetta attorno al braccio inferiore di ogni sospensione anteriore.



1. Braccio sospensione inferiore
2. Cinghia tra ammortizzatore e aletta

AVVISO Non posizionare la cinghia sull'aletta. Questa potrebbe rompersi.

4. Agganciare le cinghie al cavo del verricello. Se possibile, utilizzare catene o altre fascette per agganciare le cinghie al cavo del verricello come indicato per evitare di danneggiare la copertura dell'ammortizzatore.

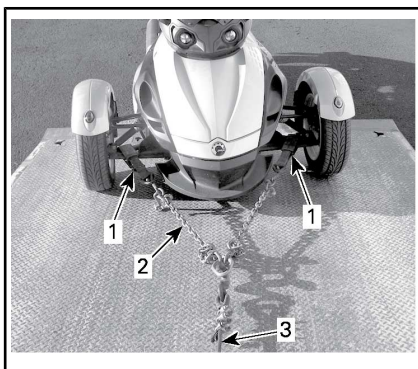

CONFIGURAZIONE TIPICA

1. Cinghia attorno ai bracci inferiori delle sospensioni anteriori
2. Catene per evitare di danneggiare la copertura dell'ammortizzatore
3. Cavo del verricello
5. Verificare che il freno di stazionamento non sia attivato.
6. Tirare il veicolo sul rimorchio con piano piatto con il verricello.
7. Azionare il freno di stazionamento.

8. Verificare che il veicolo sia in FOLLE (N).
9. Predisporre le cinghie sugli pneumatici anteriori come descritto di seguito.

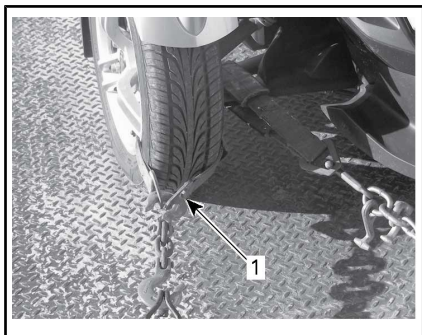

AGGANCIAMENTO TIPICO ALLE RUOTE ANTERIORI — METODO 1

1. Cinghia attorno al cerchione di ogni ruota anteriore e agganciato alla parte anteriore del rimorchio

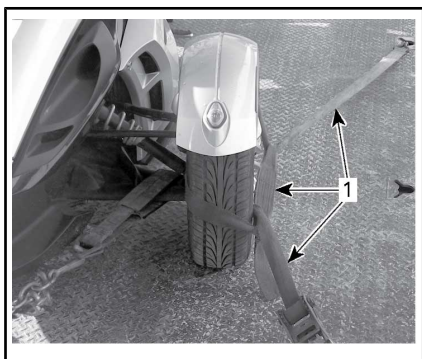

AGGANCIAMENTO TIPICO ALLE RUOTE ANTERIORI — METODO 2

1. Cinghia attorno a ogni ruota e fissata alla parte anteriore e posteriore del rimorchio
10. Far passare una cinghia di sicurezza all'interno del cerchione di una sola ruota. Non far passare la cinghia di sicurezza all'interno dei raggi posteriori.

AVVISO Se si fa passare la cinghia di sicurezza all'interno dei raggi posteriori si potrebbe danneggiare gravemente il sistema di trasmissione.

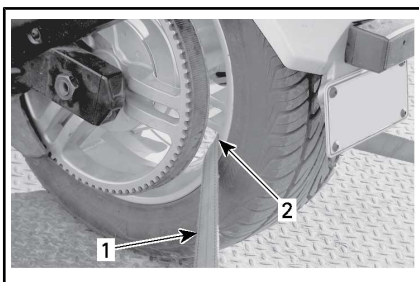

AGGANCIAMENTO TIPICO DELLA RUOTA POSTERIORE

1. Cinghia di sicurezza
2. All'interno SOLO del cerchione della ruota posteriore

11. Agganciare saldamente la cinghia di sicurezza della ruota posteriore alla parte posteriore del rimorchio con un nottolino.
12. Verificare che le ruote anteriori e quella posteriore siano agganciate saldamente al rimorchio.



CONFIGURAZIONE TIPICA

1. Ruote anteriori e posteriore agganciate saldamente al rimorchio

INFORMAZIONI TECNICHE

IDENTIFICAZIONE DEL VEICOLO

I componenti principali del veicolo (motore e telaio) sono identificati da diversi numeri di serie. In determinate occasioni potrebbe essere necessario individuare questi numeri per problemi di garanzia o per rintracciare il veicolo in caso di smarrimento. I numeri sono necessari al concessionario roadster Can-Am autorizzato per compilare correttamente i moduli di richiesta della garanzia. Si consiglia di scrivere tutti i numeri seriali sul veicolo e di comunicarli anche alla propria assicurazione.

Numero di identificazione del veicolo (VIN)

NOTA: Il codice VIN (numero telaio) può variare in base al paese.

Modelli del Nord America

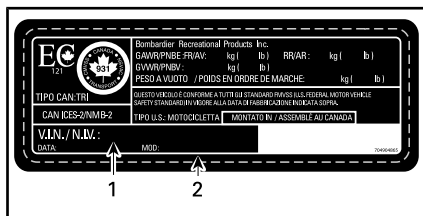

ETICHETTA DEL NUMERO DI SERIE DEL VEICOLO

1. VIN (Numero di identificazione veicolo)
2. Numero del modello

Modelli europei

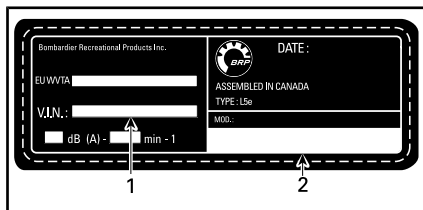

ETICHETTA NUMERO TELAIO (VIN)

1. VIN (Numero di identificazione veicolo)
2. Numero del modello

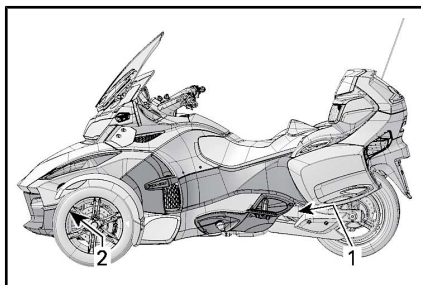

POSIZIONAMENTO DEL VIN

1. Braccio oscillante (etichetta VIN)
2. Telaio inferiore (VIN stampato sul lato destro)

Numero di identificazione motore

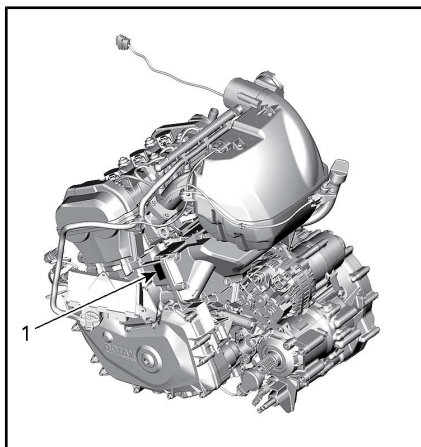

CONFIGURAZIONE TIPICA

1. Posizionamento EIN (Numero di identificazione motore)

Targhetta di conformità EPA

INFORMAZIONI SUL CONTROLLO DELLE EMISSIONI DEL VEICOLO	
BOMBARDIER RECREATIONAL PRODUCTS INC.	
QUESTO VEICOLO È CONFORME ALLE NORMATIVE DELL'EPA DEGLI STATI UNITI E DELLO STATO DELLA CALIFORNIA PER I MODELLI DI NUOVE MOTOCICLETTE ED È CERTIFICATO PER LO STANDARD DI EMISSIONE HC+NOx DI GRAMMI/KM. Fare riferimento al manuale del conducente per le specifiche di manutenzione.	
RENSEIGNEMENT SUR LE DISPOSITIF ANTIPOLLUTION	
BOMBARDIER PRODUITS RÉCRÉATIFS INC.	
CE VÉHICULE EST CONFORME AUX RÈGLEMENTS DE L'EPA DES É.U. ET DE LA CALIFORNIE APPLICABLES AUX MOTOCYCLETTES NEUVES DE L'ANNÉE MODÈLE ET EST CERTIFIÉ À LA NORME D'ÉMISSIONS HC+NOx de GRAMME/KILOMÈTRE.	
Voir guide du conducteur pour les spécifications de maintenance	
Cilindrata del motore	Cylindrée
Famiglia del motore	Famille de moteur
Famiglia di permeazione	Famille de perméation
Famiglia di evaporazione	Famille d'évaporation
Sistema di controllo delle emissioni	Système de contrôle des émissions
Minimo	Ralenti moteur
Carburante	Essence
704904604	
PERCORSO DELLA TUBAZIONE DI ASPIRAZIONE	
FAMIGLIA DEL MOTORE:	FAMIGLIA DI EVAPORAZIONE:
<p>VALVOLA DEL SOLENOIDE DI CONTROLLO SPURGO EVAP</p> <p>FILTRO EVAP</p> <p>PLENUM DI INGRESSO SERBATOIO CARBURANTE</p> <p>FILTRO DELL'ARIA</p> <p>VERSO L'ARIA APERTA</p>	
INFORMAZIONI SUL CONTROLLO DELLE EMISSIONI RUMOROSE DELLA MOTOCICLETTA QUESTO/A SODDISFA I REQUISITI DELLE EMISSIONI RUMOROSE DEFINITI DALL'EPA DEGLI STATI UNITI DI dB (A) A GIRI/MIN SECONDO QUESTA PROCEDURA DI TEST FEDERALE. QUALSIASI MODIFICA CHE COMPORTI IL SUPERAMENTO DI TALI STANDARD FEDERALI È PROIBITA DALLA LEGGE FEDERALE. VEDERE IL MANUALE DEL CONDUCENTE.	

**CONFIGURAZIONE TIPICA - MODELLI
DEL NORD AMERICA - SOTTO IL SEDILE**

NORMATIVA SUL SISTEMA DI CONTROLLO DELLE EMISSIONI RUMOROSE

È vietata la manomissione del sistema di controllo della rumorosità!

I regolamenti federali USA e provinciali canadesi possono vietare le seguenti azioni o ciò che ne deriva:

1. La rimozione o la messa in disuso da parte di chiunque, per ragioni diverse da manutenzione, riparazione o sostituzione di un dispositivo o di un elemento costruttivo incorporato in un veicolo nuovo a scopo di controllo della rumorosità prima della sua vendita o consegna al cliente finale o mentre è in uso, oppure.
2. L'uso del veicolo dopo che tale dispositivo o elemento costruttivo sia stato rimosso o reso non funzionante da terzi.

Tra le azioni che si presume costituiscano manomissione vi sono:

1. La rimozione o l'alterazione o la punzonatura della marmitta o di altro componente del motore che serve alla rimozione di gas di scarico del motore.
2. La rimozione o la modifica o la punzonatura di una parte dell'impianto di aspirazione.
3. La sostituzione delle parti mobili del veicolo o di parti dell'impianto di scarico o di aspirazione con parti non conformi.
4. La mancanza di una corretta manutenzione.

RADIO FREQUENCY DIGITALLY ENCODED SECURITY SYSTEM (CHIAVE RF D.E.S.S.)

Questo dispositivo è conforme agli standard FCC Part 15 e agli standard RSS esenti da licenza di Industry Canada. Il loro funzionamento è soggetto alle due seguenti condizioni: 1) questo dispositivo non può causare interferenze e 2) deve accettare qualsiasi interferenza, incluse quelle che possono causare un funzionamento indesiderato.

Qualsiasi variazione o modifica non espressamente approvata dalla parte responsabile della conformità potrebbe invalidare il diritto dell'utilizzatore di usare l'attrezzatura.

Numero di registrazione IC:
11538A-246416

ID FCC: 2ABBF-246416

In qualità di parte responsabile della conformità, dichiariamo, a nostra esclusiva responsabilità, che il dispositivo è conforme alle disposizioni della direttiva del Consiglio: 2014/53/UE. L'oggetto della presente dichiarazione è conforme ai requisiti essenziali e ad altri requisiti rilevanti di tale direttiva. Il prodotto è inoltre conforme alle seguenti direttive, normative e standard armonizzati:

Direttiva 2014/53/UE concernente l'armonizzazione delle legislazioni degli Stati membri relative alla messa a disposizione sul mercato di apparecchiature radio e standard armonizzati: 301 489-1, EN 301 489-3, EN 60950-1

CARATTERISTICHE TECNICHE

MODELLO		SPYDER RT		
MOTORE				
Tipo di motore		ROTAX®1330 ACE, 4 tempi a doppio albero a camme in testa (DOHC), raffreddato a liquido		
Numero di cilindri		3		
Numero di valvole		12		
Alesaggio		84 mm		
Tempo		80 mm		
Cilindrata		1.330 cm ³		
Rapporto di compressione		12:1		
Lubrificazione	Tipo		A carter secco con serbatoio dell'olio separato e radiatore dell'olio	
	Filtro dell'olio	Motore	Tipo fibra di vetro finissima BRP Rotax, sostituibile	
		Trasmissione/HCM	Filtro multistrato BRP Rotax, sostituibile	
	Capacità olio motore	Cambio olio con filtro motore nuovo	SM6	4,5 L
		Cambio olio con filtro motore nuovo	SE6	4,7 L
		Cambio olio con filtri motore e HCM nuovi		4,9 L
	Olio motore consigliato			OLIO A BASE SINTETICA XPS PER MOTORI A 4 TEMPI (Cod. art. 293 600 121) oppure olio semisintetico 5W40 o completamente sintetico per moto che soddisfi le specifiche API SJ, SL, SM o SN e JASO MA2

MODELLO			SPYDER RT
Frizione	Tipo	SM6	Idraulica, multi piastra, ad attivazione manuale tramite pistone idraulico, a depressione
	Liquido		DOT 4
	Tipo	SE6	Frizione idraulica + frizione multi disco in bagno d'olio a controllo automatico tramite TCM
	Innesto		1.100 giri/min
Sistema di scarico			Collettore 3 in 1, marmitta principale con catalizzatore, con seconda marmitta
Filtro dell'aria			Elemento di carta
SCATOLA DEL CAMBIO			
Tipo	SM6		Sequenziale manuale a 6 marce (SM6) con interblocco elettronico remoto della retromarcia
	SE6		Sequenziale elettronica a 6 velocità (SE6) con interblocco
IMPIANTO DI RAFFREDDAMENTO			
Tipo			Raffreddato a liquido, radiatore doppio con ventole di raffreddamento
Liquido refrigerante	Tipo		Si rimanda al capitolo <i>SUL LIQUIDO REFRIGERANTE PER IL MOTORE</i> nella sezione <i>PROCEDURE DI MANUTENZIONE</i> in questo manuale
	Capacità		4,2 L
IMPIANTO ELETTRICO			
Tipo di sistema di accensione			Accensione elettronica con bobina doppia
Fasatura di accensione			A controllo elettronico, non regolabile
Candela	Quantità		3
	Marca e tipo		NGK MR7BI-8 (iridio) o equivalente
	Distanza (non regolabile)		0,7 mm a 0,8 mm
Impostazione limitatore numero giri/min. del motore	Avanti		8.100 giri/min. con la marcia innestata
			7.500 giri/min. con la frizione aperta o in folle

MODELLO		SPYDER RT	
Batteria	Tipo	Non richiede manutenzione	
	Tensione	12 volt	
	Potenza nominale	21 A•h	
	Tensione di caricamento consigliata	2 A	
Abbagliante/Anabbagliante		C/U	Alogeno, 2 x 65 W (tipo HB3)
		CE	Abbagliante: Alogeno, 2 x 65 W (tipo H9) Anabbagliante: Alogeno, 2 x 60 W (tipo HHB3)
Fanale posteriore/luce freni	Tutti i modelli esclusi quelli giapponesi	LED 3,1 W totali	
	Solo modelli giapponesi	2 x 21 W + LED 3,1 W	
Luci indicatori di direzione	Anteriore	LED 2 x 4,5 W ogni lato	
	Posteriore	Tutti i modelli esclusi quelli giapponesi	2 x 21 W
		Solo modelli giapponesi	2 x 10 W
Luci di posizione	Solo modello base	2 x 5 W	
	Solo modelli giapponesi	2 x 21 W + LED 0,6 W	
IMPIANTO ELETTRICO (continua)			
Luce targa		5 W	
Luce retromarcia		2 x 21 W	
Luci diurne (Spyder RT-S/Limited)		2 x 0,5 W	
Luce vano di carico anteriore (Spyder RT-S/Limited)		0,2 W	
Fusibili		Vedere <i>COME SOSTITUIRE I FUSIBILI E LE LUCI</i>	
SISTEMA DI ALIMENTAZIONE			
Alimentazione del carburante	Tipo	Iniezione elettronica multi-point (EFI) con controllo elettronico dell'acceleratore (ETC) a singolo corpo farfallato da 54 mm con un attuatore	

MODELLO		SPYDER RT
Pompa di alimentazione	Tipo	Modulo elettrico nel serbatoio carburante
Minimo		900 giri/min (a controllo elettronico, non regolabile)
Carburante - Vedi <i>REQUISITI CARBURANTE</i>	Tipo	Benzina senza piombo di alta qualità
	Numero minimo di ottani	Valore AKI 87 esposto alla pompa (RON+MON)/2
		92 RON
	Numero di ottani raccomandato	Valore AKI 91 esposto alla pompa (RON+MON)/2
95 RON		
Capacità del serbatoio del carburante		26 L
SISTEMA DI TRASMISSIONE		
Tipo di trasmissione finale		Cinghia di trasmissione in carbonio
Rapporto di trasmissione finale		28/79
STERZO		
Tipo		Sistema di sterzo assistito (DPS)
SOSPENSIONE ANTERIORE		
Tipo sospensione		A doppio braccio con barra antiribaltamento
Corsa sospensioni		174 mm
Ammortizzatori	Quantità	2
	Tipo	Regolatore dell'olio
Regolazione precarico molla		Non regolabile
SOSPENSIONE POSTERIORE		
Tipo sospensione	Base	Braccio oscillante con monoammortizzatore pneumatico e precarico regolabile manualmente
	RT-S RT Limited	Braccio oscillante con monoammortizzatore. Sospensione pneumatica (ACS). Regolazione tramite compressore a controllo remoto
SOSPENSIONI POSTERIORI (continua)		
Corsa sospensioni		152 mm
Ammortizzatori	Quantità	1
	Tipo	Regolatore dell'olio

MODELLO		SPYDER RT
Regolazione precarico (ACS con regolazione manuale)		Pressione dell'aria regolabile: 135 kPa a 625 kPa
Regolazione precarico (ACS con regolazione manuale)		5 posizioni
FRENI		
Tipo	Anteriore	270 mm Dischi tradizionali da , pinze radiali Brembo monoblocco a quattro pistoncini, 2 pasticche
	Posteriore	270 mm Disco da, 1 pinza flottante con freno di stazionamento integrato
Freno anteriore		Doppi dischi tradizionali da 270 mm, pinze radiali Brembo monoblocco a quattro pistoncini, 2 pasticche
Freno posteriore		Disco singolo tradizionale da 270 mm con pinza flottante singola e freno a mano integrato
Liquido dei freni	Capacità	530 ml
	Tipo	DOT 4
Freno di stazionamento		Meccanico ad azionamento elettronico alla pinza posteriore
Spessore minimo della pastiglia del freno		1 mm
Spessore minimo del disco del freno		6,4 mm
Deformabilità massima del disco del freno		0,1 mm
PNEUMATICI		
Tipo (usare solo pneumatici radiali consigliati da BRP)	Anteriore	KR31 165/55R15
	Posteriore	KR21 225/50R15

MODELLO		SPYDER RT	
Pressione	Anteriore	Nominale: 138 kPa Min: 124 kPa Max: 152 kPa	
	Posteriore	Nominale: 193 kPa Min: 179 kPa Max: 207 kPa	
		NOTA: La differenza di pressione tra il lato sinistro e quello destro non deve superare 3,4 kPa.	
Profondità minima battistrada pneumatico	Anteriore	2,5 mm	
	Posteriore	4 mm	
RUOTE			
Dimensioni (diametro x larghezza)	Anteriore	381 mm x 127 mm	
	Posteriore	381 mm x 178 mm	
Coppia dadi ruota anteriore		105 N•m a 113 N•m	
Coppia dado asse di trasmissione posteriore		210 N•m a 240 N•m	
DIMENSIONI			
Lunghezza complessiva		2.667 mm	
Larghezza complessiva		1.572 mm	
Altezza complessiva		1.510 mm	
Altezza (superiore) sedile		772 mm	
Passo degli pneumatici		1.714 mm	
Cingolo ruota anteriore		1.384 mm	
Altezza da terra, anteriore e sotto il motore		115 mm	
PESO E CAPACITÀ DI CARICO			
Peso a secco	Base	SM6	459 kg
		SE6	466 kg
	RT-S	SM6	464 kg
		SE6	471 kg
	Limited		477 kg

MODELLO		SPYDER RT
Scomparto anteriore	Capacità	58 L
	Carico massimo	16 kg
Vano portaoggetti	Capacità	2 L
Vano di carico laterale	Capacità	52 L
	Carico massimo	7 kg
Vano di carico posteriore	Capacità	43 L
	Carico massimo	9 kg
Carico totale consentito per il veicolo (compreso conducente, passeggero, carico e accessori aggiuntivi)		224 kg
Peso lordo veicolo (GVWR)	Tutti i modelli escluso Limited	680 kg
	Solo Limited	750 kg
Peso massimo sul timone del rimorchio		18 kg
Peso massimo rimorchiabile (carrello e carico)		180 kg

Grazie al suo impegno costante nell'innovazione e nella qualità dei prodotti, BRP si riserva il diritto, in qualsiasi momento, di apportare modifiche al design e alle caratteristiche tecniche e/o aggiunte o miglioramenti ai suoi prodotti senza alcun obbligo di estensione ai prodotti precedentemente realizzati.

GARANZIA

GARANZIA LIMITATA BRP - STATI UNITI E CANADA: 2017 Can-Am® SPYDER® ROADSTER

1. AMBITO DELLA GARANZIA LIMITATA

Bombardier Recreational Products Inc. ("BRP")* garantisce i propri roadster Spyder Can-Am ("Roadster") modello 2017 venduti dai concessionari roadster Can-Am autorizzati (come definiti qui di seguito) nei cinquanta Stati Uniti e in Canada in caso di difetti di materiale o nella qualità di esecuzione per il periodo e in base alle condizioni di seguito descritte. Questa garanzia limitata è invalidata e resa priva di valore legale se: (1) il Roadster è stato utilizzato per gare o qualsiasi altra attività competitiva, in qualsiasi momento, anche da parte di un proprietario precedente; (2) il contachilometri è stato rimosso o manomesso; (3) il Roadster è stato utilizzato per attività fuoristrada; (4) il Roadster è stato alterato o modificato in modo da pregiudicarne il funzionamento, la prestazione o la durata oppure è stato alterato o modificato per cambiare l'uso al quale era destinato.

Questa garanzia limitata non è applicabile a parti e accessori installati in fabbrica. Si prega di vedere il testo applicabile della garanzia limitata alle parti e accessori.

2. LIMITAZIONI DELLA RESPONSABILITÀ

QUESTA GARANZIA VIENE ESPLICITAMENTE CONCESSA E ACCETTATA IN LUOGO DI TUTTE LE ALTRE GARANZIE, ESPLICITE O IMPLICITE, COMPRESSE, TRA L'ALTRO, QUELLE DI COMMERCIALIZZABILITÀ O IDONEITÀ A UNO SCOPO PARTICOLARE. DAL MOMENTO CHE NON È POSSIBILE RINUNCIARE AGLI OBBLIGHI DELLE GARANZIE IMPLICITE, ESSE SARANNO LIMITATE, IN DURATA, ALLA VITA DELLE GARANZIE ESPLICITE. I DANNI INCIDENTALI E CONSEGUENZIALI SONO ESCLUSI DALLA COPERTURA DELLA PRESENTE GARANZIA. ALCUNI PAESI NON CONSENTONO L'ESONERO DELLA RESPONSABILITÀ, LE LIMITAZIONI E LE ESCLUSIONI SOPRA IDENTIFICATE; PERTANTO QUANTO APPENA DICHIARATO POTREBBE NON ESSERE APPLICABILE A VOI. QUESTA GARANZIA ATTRIBUISCE DIRITTI SPECIFICI AI QUALI POTREBBERO AGGIUNGERSENE ALTRI DI TIPO LEGALE CHE POTREBBERO DIFFERIRE DA STATO A STATO, O DA PROVINCIA A PROVINCIA.

Nessun distributore, concessionario o altra persona è autorizzato a rendere alcuna affermazione, a dichiarare o a fornire alcuna garanzia in merito al prodotto Roadster diversa da quanto espresso nella presente garanzia limitata e, in caso contrario, non sarà applicabile contro BRP. BRP si riserva il diritto di modificare la presente garanzia limitata in qualsiasi momento, fermo restando che tale modifica non altererà le condizioni di garanzia applicabili ai Roadster venduti mentre questa garanzia limitata è in vigore.

3. ESCLUSIONI — QUANTO DI SEGUITO ESPOSTO NON È COPERTO DA GARANZIA

Quanto qui di seguito esposto non è coperto, in nessuna circostanza, da garanzia:

- Sostituzione di componenti soggetti alla manutenzione ordinaria, ad esempio olio e lubrificanti, liquidi, filtri e candele.

- Normale usura, ad esempio usura degli pneumatici, batteria, spazzole del generatore, fari sigillati e lampadine luci, piastre della frizione e guarnizioni, cinghia di trasmissione, pastiglie dei freni, spessori freni, rotore e denti.
- Ottimizzazioni e regolazioni, ad esempio regolazione della cinghia, allineamento ed equilibratura ruote.
- Danni correlati all'aspetto del Roadster, ad esempio graffi, ammaccature, scoloriture, scheggiature, spellature e danni al materiale della copertura del sedile.
- Danni causati dalla mancata manutenzione o rimessaggio, come descritto nel *MANUALE DEL CONDUCENTE*.
- Danni derivanti dalla rimozione di parti, riparazioni o manutenzione non corrette, modifiche e alterazioni non conformi alle caratteristiche tecniche originali del Roadster o danni risultati da riparazioni effettuate da una persona che non è un Concessionario autorizzato.
- Danni risultati dall'installazione di parti con specifiche differenti dalle parti originali del Roadster, ad esempio pneumatici, sistema di scarico, ruote o freni differenti.
- Danni risultanti da abuso, uso scorretto, uso anormale, negligenza o funzionamento del Roadster in modo non coerente con il funzionamento raccomandato descritto nel *MANUALE DEL CONDUCENTE*.
- Danni risultanti da incameramento d'acqua, incidente, rischi stradali, immersione, incendio, furto, vandalismo o altre cause di forza maggiore.
- Danni risultanti dall'utilizzo di carburanti, oli o liquidi non conformi alle caratteristiche raccomandate nel *MANUALE DEL CONDUCENTE*.
- Danni risultanti dalla corrosione prodotta dalla salsedine, dall'acido della batteria, dalle influenze ambientali o trattamenti non conformi a quelli descritti nel *MANUALE DEL CONDUCENTE*.
- Danni accidentali o consequenziali, inclusi, tra l'altro, traino o rimorchio, magazzinaggio, spese telefoniche, nolo, taxi, inconvenienti, copertura assicurativa, pagamenti dei prestiti, perdita di tempo, perdita di reddito.

4. PERIODO DI COPERTURA DELLA GARANZIA

Questa garanzia limitata entrerà in vigore dalla data di consegna del Roadster al primo consumatore al dettaglio o dalla data in cui il Roadster è stato utilizzato per la prima volta, a seconda dell'eventualità che si verifica per prima e per i seguenti periodi:

- 1 Per uso privato o ricreativo, VENTIQUATTRO (24) MESI CONSECUTIVI, ad eccezione dei componenti descritti ai punti da (2) a (5) di seguito; e per uso commerciale DODICI (12) MESI CONSECUTIVI, ad eccezione dei componenti descritti ai punti da (2) a (5) di seguito.

Il Roadster ha un uso commerciale se viene utilizzato in relazione a qualsiasi lavoro o impiego che genera profitto durante un qualsiasi segmento del periodo di garanzia. Il Roadster ha uso commerciale anche quando, in qualsiasi momento durante il periodo di garanzia, viene concesso in licenza per uso commerciale. Si tratta di un periodo di garanzia minimo che può essere esteso tramite qualsiasi programma promozionale di garanzia appropriato, a seconda dei casi.

- 2 Per la batteria, SEI (6) MESI CONSECUTIVI;
- 3 Per gli pneumatici, 6 MESI CONSECUTIVI o fino all'usura a tre trentaduesimi di pollice (3/32 poll.) (2,38 millimetri) per gli pneumatici anteriori e cinque trentaduesimi di pollice (5/32 poll.) (3,97 millimetri) per lo pneumatico posteriore, a seconda di quale delle due eventualità si verifichi per prima.
- 4 Per i componenti coinvolti nelle emissioni: vedere la *GARANZIA SULLE PRESTAZIONI DELLE EMISSIONI DELL'EPA DEGLI STATI UNITI* qui acclusa.
- 5 Per i roadster prodotti per la vendita nello Stato della California, venduti originariamente a un residente o successivamente registrati ai fini della garanzia a un residente nello Stato della California, vederenche alla Dichiarazione di garanzia per il controllo delle emissioni applicabile in California.

La riparazione e la sostituzione di pezzi o l'esecuzione di manutenzione in base a questa garanzia non estende la durata della presente garanzia oltre la data di scadenza originale.

5. CONDIZIONI PER LA COPERTURA DELLA GARANZIA

Questa copertura di garanzia è disponibile **solo** se **tutte** le seguenti condizioni sono soddisfatte:

- Il roadster 2017 deve essere acquistato dal primo proprietario nuovo e mai utilizzato presso un Distributore Roadster Spyder autorizzato a distribuire il Prodotto nel Paese in cui è avvenuta la vendita ("Concessionario").
- Il processo di ispezione pre-fornitura specifico di BRP deve essere completato e documentato e firmato dall'acquirente.
- Il Roadster deve essere stato debitamente registrato da parte di un Distributore/Concessionario autorizzato.
- Il Roadster deve essere stato acquistato nel Paese di residenza dell'acquirente.
- La manutenzione di routine deve essere svolta come indicato nel *MANUALE DEL CONDUCENTE*. BRP si riserva il diritto di far dipendere la copertura della garanzia dalla presentazione della prova di avvenuta corretta manutenzione.

BRP non rispetterà questa garanzia limitata per qualsiasi utente privato o commerciale se non sono state soddisfatte le precedenti condizioni. Tali limitazioni sono necessarie per consentire a BRP di proteggere la sicurezza dei propri prodotti, dei consumatori e del pubblico in generale.

6. COME PROCEDERE PER OTTENERE LA COPERTURA DELLA GARANZIA

In caso di anomalia, il cliente deve interrompere immediatamente l'utilizzo del Roadster. Il cliente deve informare un concessionario per la manutenzione entro tre (3) giorni dalla comparsa del difetto e consentire un ragio-

nevole accesso al prodotto per la possibile riparazione. Il cliente deve inoltre presentare al concessionario autorizzato la prova di acquisto del prodotto e firmare l'ordine di riparazione/di lavoro prima dell'inizio delle operazioni effettive per convalidare la riparazione in garanzia. Tutti i pezzi sostituiti in base alla presente garanzia diventano proprietà di BRP.

7. LE RESPONSABILITÀ DI BRP

In base a questa garanzia, gli obblighi di BRP sono limitati, a sua unica discrezione, alla riparazione di parti che sono risultate difettose nelle normali condizioni di utilizzo, alla manutenzione o sostituzione di tali parti con pezzi di ricambio originali senza addebito dei costi per le parti e la manodopera presso qualsiasi concessionario autorizzato durante il periodo di garanzia. La responsabilità di BRP è limitata all'esecuzione delle riparazioni e delle sostituzioni di pezzi necessarie. Nessun reclamo per rescissione della garanzia sarà causa dell'annullamento o revoca della vendita del Roadster al proprietario.

Nel caso in cui la manutenzione sia richiesta al di fuori del paese di vendita originale, il proprietario sarà responsabile di qualsiasi costo aggiuntivo dovuto alle pratiche e alle condizioni locali, quali, ma non limitate solamente ad esse, trasporto, assicurazione, tasse, oneri di licenza, dazi d'importazione e qualsiasi altra spesa finanziaria comprese quelle applicate da governi, stati, territori e dai rispettivi enti.

BRP si riserva il diritto di migliorare o modificare di quando in quando i Prodotti senza assumersi alcun obbligo di modificare i Prodotti realizzati.

8. TRASFERIMENTO

Se la proprietà di un prodotto viene trasferita durante il periodo di copertura della garanzia limitata, quest'ultima sarà anch'essa trasferita, fatti salvi i termini e le condizioni, e sarà valida per il restante periodo di copertura, a condizione che BRP o un Distributore/Concessionario BRP autorizzato riceva prova che il precedente proprietario ha autorizzato il trasferimento di proprietà, oltre ai dati del nuovo proprietario.

9. ASSISTENZA CLIENTI

In caso di controversia o disputa in relazione alla presente garanzia limitata, BRP consiglia di provare a risolvere la questione con il proprio concessionario. Si raccomanda di discutere la situazione con il responsabile della manutenzione presso il concessionario autorizzato o con il proprietario.

Se la questione rimanesse irrisolta, contattare BRP compilando il modulo di contatto del cliente che si trova all'indirizzo www.brp.com oppure contattare BRP per posta a uno degli indirizzi elencati sotto la sezione *CONTATTACI* di questo manuale.

GARANZIA SULLE PRESTAZIONI DELLE EMISSIONI DELL'EPA DEGLI STATI UNITI

Bombardier Recreational Products Inc. ("BRP")* garantisce che:

1. Se il veicolo viene mantenuto e utilizzato secondo le istruzioni scritte per la corretta manutenzione e il corretto utilizzo e
2. Se il veicolo, in qualsiasi momento nell'arco della sua vita utile, non risultasse conforme agli standard che regolano le emissioni di scarico o ai limiti per la famiglia di prodotti come indicato da un test sulle emissioni approvato dall'EPA e
3. Se tale non conformità comporta o comporterà l'applicazione di pene o altre sanzioni (compresa la negazione del diritto ad utilizzare il veicolo) secondo la legge locale, statale o federale, BRP si impegna a rettificare tale perdita di conformità senza alcun costo per il proprietario; salvo il caso in cui il veicolo sia stato operativo per più di 5 anni o 30.000 km (18.641 miglia). BRP avrà l'obbligo di rettificare unicamente la perdita di conformità derivante dall'avaria di componenti installati nel o sul veicolo con l'unico o principale obiettivo di ridurre le emissioni e che non erano generalmente utilizzati nei modelli anteriori all'anno 1968.

Il periodo di garanzia decorre dalla data di consegna del veicolo dopo l'acquisto finale oppure, se il veicolo è stato messo in servizio come motociclo "dimostrativo" o "aziendale" prima della consegna, dalla data di tale messa in servizio.

I componenti coperti dalla Garanzia sulle prestazioni delle emissioni per l'intera vita utile del veicolo:

Sistema di alimentazione e sistemi di immissione dell'aria

- Iniettori del carburante, modulo pompa carburante, gruppo filtro del carburante, corpo farfallato (compreso il sensore di posizione della valvola a farfalla), collettore di aspirazione

Componenti e sensori di accensione

- Modulo di controllo motore (ECM), cablaggio motore, bobine di accensione, candele (coperte solo fino alla prima sostituzione per manutenzione), sensore di rumorosità (sensore Knock), sensore di posizione albero a camme, sensore di posizione dell'albero motore, sensore della temperatura (raffreddamento), sensore di pressione e temperatura, sensori ossigeno

Sistema di scarico

- Marmitta principale (con catalizzatore), collettori di scarico
- Fascette e guarnizioni (dal motore fino alla marmitta principale)

Sistema di ventilazione del carter

- Sfiato del carter, tubazione dello sfiato del carter, tappo di rabbocco olio

Sistema di controllo delle emissioni di vapori

- Serbatoio carburante, tappo del carburante, tubazione del carburante, filtro vapori, staffa di montaggio del filtro vapori, valvola di spurgo, valvola di controllo, filtri, staffe di montaggio dei componenti di evaporazione
- Fascetta, guarnizione e raccordo (associati al sistema carburante)

Per il programma di manutenzione, vedere la sezione relativa alle informazioni sulla manutenzione in questo manuale. Questo Manuale del conducente contiene informazioni per l'utilizzo corretto del veicolo.

Ai sensi della Garanzia sulle prestazioni delle emissioni, BRP si farà carico del costo totale della rettifica per qualsiasi veicolo presentato per la riparazione presso qualsiasi concessionario roadster Can-Am autorizzato, a esclusione delle riparazioni di emergenza come al punto 2 del seguente elenco. Le limitazioni a livello locale o statale in merito alla pena o sanzione inflitta al proprietario di un veicolo non conforme non incidono su tale responsabilità.

In nessun caso BRP potrà negare una richiesta di intervento ai sensi della Garanzia sulle prestazioni delle emissioni sulla scorta di:

1. Interventi in garanzia o servizio di preconsegna eseguito da una qualsiasi struttura che BRP ha autorizzato ad eseguire tale intervento o servizio; oppure
2. Intervento eseguito in una situazione di emergenza per rettificare una situazione rischiosa, inclusa una condizione di guida pericolosa, attribuibile a BRP, a patto che il proprietario del veicolo si sia adoperato per ripristinare tempestivamente la condizione di conformità; oppure
3. L'utilizzo di parti non certificate o la mancata osservanza delle istruzioni scritte che disciplinano la corretta manutenzione e il corretto utilizzo da cui non consegue la mancata conformità agli standard che regolano le emissioni di scarico; oppure
4. Qualsiasi causa imputabile a BRP; oppure
5. L'uso di carburante ampiamente disponibile nell'area geografica in cui si trova il veicolo, a meno che le istruzioni scritte per la corretta manutenzione e il corretto uso del veicolo non indichino che l'impiego di tale carburante pregiudica i dispositivi e i sistemi di controllo delle emissioni e il proprietario disponga di informazioni facilmente reperibili per individuare il carburante corretto da impiegare. Vedere la sezione relativa alle informazioni sulla manutenzione e i requisiti carburante della sezione rifornimento.

Salvo quanto disposto nei punti precedenti, BRP può negare una richiesta di intervento ai sensi della Garanzia sulle prestazioni delle emissioni se è stato impiegato un pezzo di ricambio non certificato per un'operazione di manutenzione o riparazione che ha determinato la perdita di conformità agli standard sulle emissioni. L'impiego di parti non equivalenti ai componenti originali o di pezzi di ricambio non certificati può avere un impatto negativo sull'efficacia del sistema di controllo delle emissioni e sulla conformità agli standard sulle emissioni del veicolo. L'impiego di componenti certificati non compromette la garanzia sulle prestazioni delle emissioni.

Le operazioni di manutenzione, sostituzione o di riparazione dei dispositivi e dei sistemi di controllo delle emissioni possono essere effettuate da qualsiasi struttura o tecnico di riparazione specializzati in motociclette.

Non appena diventa consapevole di un difetto, il proprietario è tenuto a portare il proprio veicolo presso un concessionario roadster Can-Am autorizzato. Il concessionario roadster Can-Am autorizzato si farà carico della richiesta di intervento in garanzia.

Nell'eventualità in cui il concessionario roadster Can-Am autorizzato non sia in grado (per motivi non imputabili al proprietario del veicolo o per eventi che esulano dal controllo di BRP o del concessionario stesso) di riparare il veicolo entro 30 giorni dall'arrivo del veicolo presso il concessionario roadster Can-Am autorizzato, il proprietario sarà autorizzato a far eseguire la rettifica presso una struttura di sua scelta a spese di BRP.

Tutti i pezzi difettosi sostituiti ai sensi della presente garanzia diventano proprietà di BRP.

Contattare Director, Field Operations and Support Division (6406J), Environmental Protection Agency, 401 "M" Street, SW., Washington, DC 20460 (All'attenzione di: Warranty Claim) per richiedere informazioni più dettagliate circa la Garanzia sulle prestazioni delle emissioni o per segnalare violazioni dei termini della suddetta Garanzia.

Bombardier Recreational Products Inc. ("BRP")* garantisce inoltre all'acquirente finale e a ogni successivo acquirente che questo nuovo veicolo, incluse tutte le parti del suo sistema di controllo delle emissioni di scarico e del suo sistema di controllo delle emissioni di vapori, soddisfa le seguenti condizioni:

- È progettato, costruito ed equipaggiato per essere conforme, al momento dell'acquisto da parte dell'acquirente finale, ai requisiti di cui al titolo 40 sezione 86 e agli standard di emissione dei vapori di cui al titolo 40 sezione 1051 del Codice dei regolamenti federali degli Stati Uniti applicabili ai motocicli da strada.
- È privo di difetti nei materiali e nella lavorazione che possono impedirgli di soddisfare i requisiti di cui al titolo 40 sezione 86 e gli standard di emissione dei vapori di cui al titolo 40 sezione 1051 del Codice dei regolamenti federali degli Stati Uniti applicabili ai motocicli da strada.

Nel caso si verifichi una condizione coperta da garanzia, la BRP riparerà o sostituirà, a propria discrezione, ogni parte o componente con un difetto nei materiali o nella lavorazione che potrebbe provocare un aumento delle emissioni del motore di inquinanti regolamentati, entro il periodo di garanzia, senza nessun costo per il proprietario, incluse le spese relative alla diagnosi e alla riparazione o sostituzione delle parti coinvolte nelle emissioni.

Il periodo di validità della garanzia relativa alle emissioni è il seguente periodo, a seconda di ciò che si verifica per primo:

	CHILOMETRI/MIGLIA	ANNI
Componenti coinvolti nelle emissioni di gas di scarico e vapori	30.000/18.641	5

GARANZIA FEDERALE SULLE EMISSIONI DI RUMORE DELL'EPA DEGLI STATI UNITI

Bombardier Recreational Products Inc. ("BRP")* garantisce all'acquirente finale e a ogni successivo acquirente che questo nuovo veicolo, al momento dell'acquisto, è progettato, costruito ed equipaggiato per rispettare tutti gli standard federali applicabili sulle emissioni di rumore definiti dall'EPA degli Stati Uniti ed è privo di difetti nei materiali e nella lavorazione che possano impedirgli di soddisfare i requisiti, se correttamente mantenuto e utilizzato, di tutti gli standard federali applicabili sulle emissioni di rumore definiti dall'EPA degli Stati Uniti per il periodo seguente (in base all'eventualità che si verifica per prima):

CHILOMETRI/MIGLIA	ANNO
6.000/3.730	1

* Negli USA, la distribuzione e l'assistenza dei prodotti è eseguita da BRP US Inc.

DICHIARAZIONE DI GARANZIA DEL CONTROLLO DELLE EMISSIONI PER LA CALIFORNIA

I VOSTRI DIRITTI E DOVERI IN MERITO ALLA GARANZIA

Il California Air Resources Board, e BRP US Inc. (BRP)*, per conto di Bombardier Recreational Products Inc. sono lieti di illustrare la garanzia per il sistema del controllo delle emissioni sul roadster Spyder Can-Am anno modello 2017. In California, i nuovi motori dei veicoli devono essere progettati, costruiti ed equipaggiati in modo da soddisfare i rigidi standard antinquinamento emessi dagli Stati. BRP deve garantire il sistema di controllo delle emissioni sul vostro Roadster per il periodo di tempo indicato di seguito, a condizione che non siano riscontrati utilizzi impropri, negligenze o errata manutenzione del vostro Roadster.

Il sistema di controllo delle emissioni può includere parti quali il sistema di alimentazione del carburante, il sistema di accensione, la marmitta catalitica e la centralina del motore. Possono essere compresi flessibili, connettori e altri gruppi correlati alle emissioni. Se esiste una condizione che può essere coperta da garanzia, BRP riparerà il vostro Roadster gratuitamente includendo la diagnosi, le parti e la manodopera.

COPERTURA ASSICURATIVA PER IL PRODUTTORE

- Per 5 anni o 30.000 chilometri, in base all'evento che si verifica per primo.

RESPONSABILITÀ DEL PROPRIETARIO PER USUFRUIRE DELLA GARANZIA

In qualità di proprietario del roadster, si è responsabili dell'esecuzione degli interventi di manutenzione previsti nel *MANUALE DEL CONDUCENTE*. BRP consiglia di conservare tutte le ricevute relative agli interventi di manutenzione eseguiti sul motore del Roadster. Tuttavia, BRP non può rifiutare la garanzia adducendo esclusivamente come motivazione l'assenza di ricevute o la mancata esecuzione di tutti gli interventi di manutenzione previsti.

Il proprietario è tenuto a rivolgersi a un concessionario Roadster autorizzato nel momento in cui si manifesta il problema. Le riparazioni coperte dalla garanzia saranno eseguite in un intervallo di tempo ragionevole, inferiore ai 30 giorni.

Tuttavia, in qualità di proprietario di Roadster, si ricorda che BRP potrebbe rifiutare la copertura in garanzia in caso di guasto del motore del Roadster o di una parte a causa di utilizzo improprio, negligenza, errata manutenzione o modifiche non approvate.

In caso di domande sui diritti e doveri in merito alla garanzia, contattare il centro di assistenza clienti BRP allo 1 715 848-4957 oppure l' Air Resource Board della California al seguente indirizzo: 9528 Telstar Avenue, El Monte, CA 91731.

* Negli USA, la distribuzione e l'assistenza dei prodotti è eseguita da BRP US Inc.

© 2016 Bombardier Recreational Products Inc. Tutti i diritti riservati.

® Marchi di fabbrica registrati di Bombardier Recreational Products Inc. o delle sue affiliate.

GARANZIA BRP LIMITATA AL DI FUORI DI USA E CANADA: 2017 Can-Am® SPYDER® ROADSTER

1. AMBITO DELLA GARANZIA LIMITATA

Bombardier Recreational Products Inc. ("BRP")* garantisce le proprie roadster Spyder Can-Am modello 2017 (i "Prodotti") vendute dai distributori o concessionari roadster Spyder Can-Am autorizzati presenti nell'EEA ("EEA" o "Area Economica Europea" comprende i Paesi membri dell'Unione Europea e la Norvegia, l'Islanda e il Liechtenstein) o in altri Paesi, ad eccezione degli USA e del Canada** ("Distributori/Concessionari") in caso di difetti di materiale o nella qualità di esecuzione per il periodo e alle condizioni qui di seguito descritti. Questa garanzia limitata è invalidata e resa priva di valore legale se: (1) il Prodotto è stato utilizzato per gare o qualsiasi altra attività competitiva, in qualsiasi momento, anche da parte di un proprietario precedente; (2) il contachilometri è stato rimosso o manomesso; (3) il Prodotto è stato utilizzato per attività fuoristrada; (4) il Prodotto è stato alterato o modificato in modo da pregiudicarne il funzionamento, la prestazione o la durata oppure è stato alterato o modificato per cambiare l'uso al quale era destinato.

Questa garanzia limitata non è applicabile a parti e accessori installati in fabbrica. Si prega di vedere il testo applicabile della garanzia limitata alle parti e accessori.

2. LIMITAZIONI DELLA RESPONSABILITÀ

GIURISDIZIONI PER L'ESTENSIONE PERMESSE DALLA LEGGE. QUESTA GARANZIA VIENE ESPLICITAMENTE CONCESSA E ACCETTATA IN LUOGO DI TUTTE LE ALTRE GARANZIE, ESPLICITE O IMPLICITE, COMPRESSE, TRA L'ALTRO, QUELLE DI COMMERCIALIZZABILITÀ O IDONEITÀ A UNO SCOPO PARTICOLARE. DAL MOMENTO CHE NON È POSSIBILE RINUNCIARE AGLI OBBLIGHI DELLE GARANZIE IMPLICITE, ESSE SARANNO LIMITATE, IN DURATA, ALLA VITA DELLE GARANZIE ESPLICITE. TUTTI I DANNI ACCIDENTALI, CONSEGUENZIALI, DIRETTI, INDIRETTI O ALTRI DANNI DI QUALSIASI NATURA SONO ESCLUSI DALLA COPERTURA IN BASE A QUESTA GARANZIA. ALCUNE GIURISDIZIONI NON CONSENTONO RINUNCE, LIMITAZIONI DI DANNI ACCIDENTALI O CONSEGUENZIALI O ALTRE ESCLUSIONI SOPRA IDENTIFICATE. LA CONSEGUENZA È CHE POTREBBERO NON ESSERE PERTINENTI PER IL VOSTRO CASO. QUESTA GARANZIA ATTRIBUISCE DIRITTI SPECIFICI AI QUALI POTREBBERO AGGIUNGERSENE ALTRI DI TIPO LEGALE CHE POTREBBERO DIFFERIRE DA PAESE A PAESE O DA GIURISDIZIONE A GIURISDIZIONE. (PER I PRODOTTI ACQUISTATI IN AUSTRALIA SI RIMANDA ALLA SUCCESSIVA CLAUSOLA 4).

Né il Distributore/Concessionario autorizzato, né nessun'altra persona è autorizzata a rendere alcuna affermazione, dichiarazione o garanzia in merito al Prodotto diversa da quanto espresso nella presente garanzia limitata e, in caso contrario, tali dichiarazioni non saranno applicabili contro BRP. BRP si riserva il diritto di modificare la garanzia in qualsiasi momento, a condizione che tale modifica non alteri le condizioni di garanzia applicabili ai prodotti venduti mentre questa garanzia è in vigore.

3. ESCLUSIONI — QUANTO DI SEGUITO ESPOSTO NON È COPERTO DA GARANZIA

Quanto qui di seguito esposto non è coperto, in nessuna circostanza, da garanzia:

- Sostituzione di componenti soggetti alla manutenzione ordinaria, ad esempio olio e lubrificanti, filtri e candele.
- Normale usura, ad esempio usura degli pneumatici, batteria, spazzole del generatore, fari sigillati e lampadine luci, piastre della frizione e guarnizioni, cinghia di trasmissione, pastiglie dei freni, spessori freni, rotore e denti.
- Ottimizzazioni e regolazioni, ad esempio regolazione della cinghia, allineamento ed equilibratura ruote.
- Danni correlati all'aspetto del Prodotto, ad esempio graffi, ammaccature, scoloriture, scheggiature, spellature e danni al materiale della copertura del sedile.
- Danni causati da negligenza o dalla mancata manutenzione e/o rimesaggio, come descritto nel *MANUALE DEL CONDUCENTE*.
- Danni derivanti dalla rimozione di parti, riparazioni, manutenzione, assistenza o modifiche non corrette e che non rientrano nelle specifiche originale del Prodotto o utilizzo di parti o accessori non realizzati o approvati da BRP, che a suo ragionevole giudizio sono incompatibili con il prodotto o ne pregiudicano il funzionamento, prestazione o durata, ovvero derivanti da riparazioni effettuate da persone non qualificabili quali Distributore/Concessionario autorizzato.
- Danni risultanti dall'installazione di parti con specifiche differenti dalle parti originali del Prodotto, ad esempio pneumatici, sistema di scarico, ruote o freni differenti.
- Danni risultanti da abuso, uso scorretto, uso anormale, negligenza o utilizzo del Prodotto in modo non coerente con il funzionamento raccomandato, descritto nel *MANUALE DEL CONDUCENTE*.
- Danni risultanti da incameramento d'acqua, incidente, rischi stradali, immersione, incendio, furto, vandalismo o altre cause di forza maggiore.
- Danni risultanti dall'utilizzo di carburanti, oli o lubrificanti non conformi alle caratteristiche raccomandate nel *MANUALE DEL CONDUCENTE*.
- Danni risultanti dalla corrosione prodotta dalla salsedine, dall'acido della batteria, dalle influenze ambientali o trattamenti non conformi a quelli descritti nel *MANUALE DEL CONDUCENTE*.
- Danni incidentali o consequenziali, comprese spese per la benzina, per il trasporto del Prodotto al e dal Distributore/Concessionario autorizzato, tempi di viaggio del personale meccanico, oneri per traino o rimorchio, rimesaggio, spese di telefono, cellulare, fax o telegramma, affitto di un Prodotto simile o sostitutivo durante la manutenzione in garanzia o tempi passivi, taxi, viaggi, alloggio, perdita o danni alla proprietà personale, inconvenienti, costo della copertura assicurativa, pagamenti dei prestiti, perdita di tempo, perdita di reddito, fatturato o profitti o perdita del godimento e uso del Prodotto.

4. PERIODO DI COPERTURA DELLA GARANZIA

Questa garanzia limitata entrerà in vigore dalla data di invio al primo consumatore al dettaglio o dalla data in cui il Prodotto è stato utilizzato per la prima volta, in base all'eventualità che si verifica per prima per i seguenti periodi:

- a. Per uso privato, ricreativo, **VENTIQUATTRO (24) MESI CONSECUTIVI**, ad eccezione dei componenti descritti nei seguenti punti (2) e (3) e per uso commerciale **DODICI (12) MESI CONSECUTIVI**, ad eccezione dei componenti descritti nei seguenti punti (2) e (3).

Il Prodotto ha un uso commerciale se viene utilizzato in relazione a qualsiasi lavoro o impiego che genera profitto durante un qualsiasi segmento del periodo di garanzia. Il Prodotto ha uso commerciale anche quando, in qualsiasi momento durante il periodo di garanzia, viene concesso in licenza per uso commerciale;

- b. Per la batteria, **SEI (6) MESI CONSECUTIVI**;
- c. Per gli pneumatici, **6 MESI CONSECUTIVI** o fino all'usura a tre trentaduesimi di pollice (3/32 poll.) (2,38 millimetri) per gli pneumatici anteriori e cinque trentaduesimi di pollice (5/32 poll.) (3,97 millimetri) per lo pneumatico posteriore, a seconda di quale delle due eventualità si verifichi per prima.

La riparazione e la sostituzione di pezzi o l'esecuzione di manutenzione in base a questa garanzia non estende la durata della presente garanzia oltre la data di scadenza originale.

Si ricorda che la durata e altre modalità della copertura di garanzia sono subordinate alla legislazione locale e nazionale applicabile nel proprio Paese.

SOLO PER PRODOTTI VENDUTI IN AUSTRALIA

Niente di quanto contenuto nelle presenti condizioni di garanzia potrà essere interpretato come esclusione, restrizione o modifica dell'applicazione di qualsiasi condizione, garanzia, diritto o rimedio conferiti in modo espresso o implicito dalla Legge sulla Concorrenza e il Consumo (Competition and Consumer Act 2010 - Cth), compresa la legge australiana sulla tutela dei consumatori o da qualunque altra normativa, qualora tale esclusione o restrizione violi la suddetta legge o renda nulle le presenti condizioni. I benefici concessi ai sensi della presente garanzia limitata sono aggiuntivi rispetto ad altri diritti e rimedi eventualmente a disposizione ai sensi della legge australiana.

I nostri prodotti sono coperti da garanzie che non possono essere escluse ai sensi della legge australiana a tutela del consumatore (Australian Consumer Law). L'utente ha diritto alla sostituzione o al rimborso in caso di guasto grave e al risarcimento per qualsiasi altro danno o perdita ragionevolmente prevedibili. L'utente ha inoltre il diritto alla riparazione o sostitu-

zione dei prodotti se questi non sono di qualità accettabile e se il guasto non è di grave entità.

5. CONDIZIONI PER LA COPERTURA DELLA GARANZIA

Questa copertura di garanzia è disponibile **solo** se tutte **le seguenti condizioni** sono soddisfatte:

- Il Prodotto deve essere acquistato dal primo proprietario nuovo e mai utilizzato presso un Concessionario/Distributore autorizzato a distribuire il Prodotto nel Paese o gruppo di Paesi in cui è avvenuta la vendita;
- Il processo di ispezione pre-fornitura specifico di BRP deve essere stato completato e documentato dall'acquirente e dal Distributore/Concessionario autorizzato e sottoscritto dall'acquirente;
- La garanzia del Prodotto deve essere stata debitamente registrata da parte di un Distributore/Concessionario autorizzato;
- Il prodotto deve essere stato acquistato nel Paese o unione di Paesi di residenza dell'acquirente.
- Come delineato nel *MANUALE DEL CONDUCENTE*, è necessario eseguire la manutenzione periodica. BRP si riserva il diritto di far dipendere la copertura della garanzia dalla presentazione della prova di avvenuta corretta manutenzione.

BRP non rispetterà questa garanzia limitata nei confronti di un utente privato o commerciale laddove non sia stata soddisfatta una delle precedenti condizioni. Tali limitazioni sono necessarie per consentire a BRP di proteggere la sicurezza dei propri prodotti, dei consumatori e del pubblico in generale.

6. COME PROCEDERE PER OTTENERE LA COPERTURA DELLA GARANZIA

In caso di anomalia, il cliente deve interrompere immediatamente l'utilizzo del Prodotto. Il cliente deve informare un Distributore/Concessionario autorizzato per la manutenzione entro due (2) mesi dalla comparsa del difetto e consentire un ragionevole accesso al Prodotto e per la possibile riparazione. Il cliente deve inoltre presentare al Distributore/Concessionario autorizzato la prova di acquisto del Prodotto e firmare l'ordine di riparazione/di lavoro prima dell'inizio delle operazioni effettive per convalidare la riparazione in garanzia. Tutti i pezzi sostituiti in base alla presente garanzia diventano proprietà di BRP. Si ricorda che il periodo di notifica è subordinato alla legislazione locale e nazionale applicabile nel Paese del cliente.

7. LE RESPONSABILITÀ DI BRP

Nella misura consentita dalla legge, gli obblighi di BRP previsti ai sensi della presente garanzia sono limitati, a sua unica discrezione, alla riparazione di parti che sono risultate difettose nelle normali condizioni di utilizzo, alla manutenzione o sostituzione di tali parti con pezzi di ricambio originali BRP senza addebito dei costi per le parti e la manodopera presso qualsiasi Distributore/Concessionario autorizzato durante il periodo di garanzia e in base alle condizioni sopra descritte. La responsabilità di BRP è limitata all'esecuzione delle riparazioni e delle sostituzioni di pezzi necessarie. Nessun reclamo per violazione della garanzia sarà causa dell'annullamento

o revoca della vendita del Prodotto al proprietario. Potrebbero essere disponibili altri diritti legali che variano di Paese in Paese.

Nel caso in cui la manutenzione sia richiesta al di fuori del paese di vendita originale o, per i residenti AEE, la manutenzione sia richiesta al di fuori dell'AEE, il proprietario sarà responsabile di qualsiasi costo aggiuntivo dovuto alle pratiche e alle condizioni locali, quali, ma non limitate solamente ad esse, trasporto, assicurazione, tasse, oneri di licenza, dazi d'importazione e qualsiasi altra spesa finanziaria comprese quelle applicate da governi, stati, territori e dai rispettivi enti.

BRP si riserva il diritto di migliorare o modificare di quando in quando i Prodotti senza assumersi alcun obbligo di modificare i Prodotti precedentemente realizzati.

8. TRASFERIMENTO

Se la proprietà di un Prodotto viene trasferita durante il periodo di copertura della garanzia limitata, quest'ultima sarà anch'essa trasferita, fatti salvi i termini e le condizioni, e sarà valida per il restante periodo di copertura, a condizione che BRP o un distributore/concessionario BRP autorizzato riceva prova che il precedente proprietario ha autorizzato il trasferimento di proprietà, oltre ai dati del nuovo proprietario.

9. ASSISTENZA CLIENTI

In caso di controversia o disputa in relazione alla presente garanzia limitata, BRP consiglia di provare a risolvere la questione con il proprio concessionario/distributore. Si raccomanda di discutere la situazione con il responsabile della manutenzione presso il Distributore/Concessionario autorizzato o con il proprietario.

Se la questione rimanesse irrisolta, contattare BRP compilando il modulo di contatto del cliente che si trova all'indirizzo www.brp.com oppure contattare BRP per posta a uno degli indirizzi elencati sotto la sezione *CON-TATTACI* di questo manuale.

* Nell'Area Economica Europea e in altre parti, la distribuzione e l'assistenza dei prodotti è eseguita da BRP European Distribution S.A. e altre sussidiarie di BRP.

** La garanzia limitata BRP offerta sui prodotti venduti negli Stati Uniti e in Canada è differente da quella offerta nell'Area Economica Europea e in altre parti.

© 2016 Bombardier Recreational Products Inc. Tutti i diritti riservati.

® Marchi di fabbrica registrati di Bombardier Recreational Products Inc. o delle sue affiliate.

ULTERIORI TERMINI E CONDIZIONI PER LA FRAN- CIA

I seguenti termini e condizioni sono applicabili ai prodotti venduti esclusivamente in Francia:

Il venditore è tenuto a consegnare le merci in conformità a quanto stabilito nel contratto e sarà responsabile per difetti rilevati all'atto della consegna. Il venditore è altresì responsabile per difetti risultanti dall'imballaggio, istruzioni di assemblaggio o installazione nel caso in cui tale responsabilità sia prevista in virtù del contratto o se tali operazioni vengono eseguite sotto la propria responsabilità. Per risultare conforme al contratto, la merce deve soddisfare i requisiti seguenti:

1. Essere idonea al normale utilizzo previsto per merci simili e, se applicabile:
 - 1.1 Corrispondere alla descrizione fornita dal venditore e avere le qualità illustrate all'acquirente tramite campione o modello;
 - 1.2 Avere le qualità che un acquirente potrebbe legittimamente aspettarsi a fronte delle dichiarazioni pubbliche del venditore, del produttore del relativo rappresentante, compresi mezzi pubblicitari o etichette; o
2. Avere le caratteristiche reciprocamente concordate tra le parti o essere idonee per un uso specifico previsto dall'acquirente e illustrate al venditore il quale ha confermato tale idoneità.

Le merci possono risultare non conformi a tali requisiti a decorrere da due anni dalla data di consegna. Il venditore è responsabile della garanzia per difetti nascosti delle merci se tali difetti rendono le merci non adatte per l'utilizzo previsto o se ne riducono l'utilizzo nella misura in cui l'acquirente non avrebbe acquistato le merci o avrebbe pagato un prezzo inferiore qualora fosse stato a conoscenza di suddetti difetti. L'azione per i difetti occulti deve essere intrapresa dall'acquirente entro 2 anni dall'individuazione del difetto.

INFORMAZIONI AI CLIENTI

INFORMATIVA SULLA PRIVACY

BRP informa che le coordinate dei clienti verranno usate per finalità di sicurezza e per le prestazioni in garanzia. Inoltre, BRP e le sue affiliate potranno utilizzare l'elenco dei clienti per la diffusione di materiale di marketing e promozionale sulla stessa BRP e sui relativi prodotti.

Per esercitare il proprio diritto a consultare o correggere i propri dati, o per essere rimossi dalla lista di destinatari di attività di marketing diretto, si prega rivolgersi a BRP.

Per e-mail:

privacyofficer@brp.com

Per posta:

BRP
Senior Legal Counsel-Privacy Officer
726 St-Joseph
Valcourt QC
Canada,
J0E 2L0

CONTATTACI

www.brp.com

Nord America

565 de la Montagne Street
Valcourt (Québec) J0E 2L0
Canada

Sturtevant, Wisconsin, U.S.A.
10101 Science Drive
Sturtevant, Wisconsin
53177
U.S.A.

Circuito de la Productividad #111
Parque Industrial Guadalajara
Col. Las Pintas
El Salto, Jalisco, 45690
Mexico

Av. Ferrocarril # 202
Parque Industrial Querétaro
Santa Rosa Jáuregui, Querétaro
Querétaro
C.P.

Europa

Skaldenstraat 125
B-9042 Gent
Belgium

Itterpark 11
D-40724 Hilden
Germany

ARTEPARC Bâtiment B
Route de la côte d'Azur, Le Canet
13590 Meyreuil
France

Ingvald Ystgaardsvei 15
N-7484 Trondheim
Norway

Isoaavantie 7
PL 8040
96101 Rovaniemi

Formvägen 16
S-906 21 Umeå
Sweden

Avenue d'Ouchy 4-6
1006 Lausanne
Switzerland

Oceania

6 Lord Street
Lakes Business Park
Botany, NSW 2019
Australia

South America

Rodovia Anhanguera Km 104
Loteamento Techno Park
Condominio Empresarial AZTech
Avenida James Clerck Maxwell, 280 - Modulo 04
13069-380, Campinas SP
Brazil

Asia

15/F Parale Mitsui Building,8
Higashida-Cho, Kawasaki-ku
Kawasaki 210-0005
Japan

Room Dubai, level 12, Platinum Tower
233 Tai Cang Road
Xintiandi, Lu Wan District
Shanghai 200020
PR China

CAMBIO DI INDIRIZZO/PROPRIETÀ

In caso di cambio di indirizzo o di nuovi proprietari del veicolo, informare BRP in uno dei modi seguenti:

- informare un concessionario roadster Can-Am autorizzato.
- **Solo Nord America:** chiamare il numero 1-888-272-9222;
- Spedire una delle schede di cambio indirizzo che si trovano nelle seguenti pagine a uno degli indirizzi BRP indicati nella sezione *CONTATTACI* di questo manuale.

In caso di trasferimento della proprietà, dimostrare che il precedente proprietario acconsente a tale trasferimento.

Informare BRP, anche dopo la scadenza della garanzia limitata, è molto importante in quanto consente a BRP di raggiungere il proprietario del veicolo, in caso di necessità, ad esempio quando si deve richiamare in fabbrica il veicolo per motivi di sicurezza. È responsabilità del proprietario informare BRP.

UNITÀ RUBATE: In caso di furto del veicolo, rivolgersi a BRP o a un concessionario roadster Can-Am autorizzato. Verrà chiesto di indicare il proprio nome, indirizzo, numero di telefono, numero di identificazione del veicolo e data del furto.

MODIFICA INDIRIZZO <input type="checkbox"/>		PASSAGGIO DI PROPRIETÀ <input type="checkbox"/>	
Numero di identificazione veicolo			
Numero del modello		V.I.N. (Numero di identificazione veicolo)	
VECCHIO INDIRIZZO O PROPRIETARIO PRECEDENTE:		NOME	
Num.	STRADA	APP	
CITTÀ	STATO/PROVINCIA	CODICE POSTALE	
PAESE	TELEFONO		
NUOVO INDIRIZZO O NUOVO PROPRIETARIO:		NOME	
Num.	STRADA	APP	
CITTÀ	STATO/PROVINCIA	CODICE POSTALE	
PAESE	TELEFONO		
INDIRIZZO E-MAIL			

V00A2F

MODIFICA INDIRIZZO <input type="checkbox"/>		PASSAGGIO DI PROPRIETÀ <input type="checkbox"/>	
Numero di identificazione veicolo			
Numero del modello		V.I.N. (Numero di identificazione veicolo)	
VECCHIO INDIRIZZO O PROPRIETARIO PRECEDENTE:		NOME	
Num.	STRADA	APP	
CITTÀ	STATO/PROVINCIA	CODICE POSTALE	
PAESE	TELEFONO		
NUOVO INDIRIZZO O NUOVO PROPRIETARIO:		NOME	
Num.	STRADA	APP	
CITTÀ	STATO/PROVINCIA	CODICE POSTALE	
PAESE	TELEFONO		
INDIRIZZO E-MAIL			

V00A2F

MODIFICA INDIRIZZO <input type="checkbox"/>		PASSAGGIO DI PROPRIETÀ <input type="checkbox"/>	
Numero di identificazione veicolo			
Numero del modello		V.I.N. (Numero di identificazione veicolo)	
VECCHIO INDIRIZZO O PROPRIETARIO PRECEDENTE:		NOME	
Num.	STRADA	APP	
CITTÀ	STATO/PROVINCIA	CODICE POSTALE	
PAESE	TELEFONO		
NUOVO INDIRIZZO O NUOVO PROPRIETARIO:		NOME	
Num.	STRADA	APP	
CITTÀ	STATO/PROVINCIA	CODICE POSTALE	
PAESE	TELEFONO		
INDIRIZZO E-MAIL			

V00A2F

MODIFICA INDIRIZZO <input type="checkbox"/>		PASSAGGIO DI PROPRIETÀ <input type="checkbox"/>	
Numero di identificazione veicolo			
Numero del modello		V.I.N. (Numero di identificazione veicolo)	
VECCHIO INDIRIZZO O PROPRIETARIO PRECEDENTE:		NOME	
Num.	STRADA	APP	
CITTÀ	STATO/PROVINCIA	CODICE POSTALE	
PAESE	TELEFONO		
NUOVO INDIRIZZO O NUOVO PROPRIETARIO:		NOME	
Num.	STRADA	APP	
CITTÀ	STATO/PROVINCIA	CODICE POSTALE	
PAESE	TELEFONO		
INDIRIZZO E-MAIL			

V00A2F

***Questa pagina è
stata lasciata intenzionalmente bianca***

AVVERTENZA

Il roadster Spyder è un diverso tipo di veicolo, richiede particolari capacità e competenze.

Imparare in cosa è diversa la roadster Spyder.

Consultare il Manuale del conducente e guardare il DVD sulla sicurezza.

Completare un corso di formazione (se disponibile), **fare pratica**, diventare esperti con i comandi e ottenere la patente.

Fare riferimento alla scheda di sicurezza prima di mettersi alla guida.

Indossare sempre il casco e le attrezzature di protezione.

Con questo tipo di veicolo, i piloti sono esposti a rischi maggiori rispetto ad una vettura. Anche i conducenti con maggiore esperienza possono essere colpiti da altri veicoli o perdere il controllo. Questo veicolo non protegge in caso di incidente.

Limiti di manovrabilità e condizioni della strada.

Limiti e condizioni del manto stradaleIl Vehicle Stability System (VSS) non è in grado di impedire la perdita di controllo, il ribaltamento o la caduta in caso di superamento dei limiti di velocità.

Conoscere il limiti a seconda delle diverse condizioni del manto stradale. Non mettersi alla guida su ghiaccio, neve o fuori pista. Evitare pozzanghere e acqua corrente. Questo tipo di veicolo può planare sull'acqua e slittare su strade ricoperte di ghiaia, sporco e sabbia. Qualora fosse necessario guidare in queste condizioni, rallentare.

219 001 702_IT

MANUALE DEL CONDUCENTE, SPYDER RT / ITALIANO

U/M:P.C.