

# can-am®

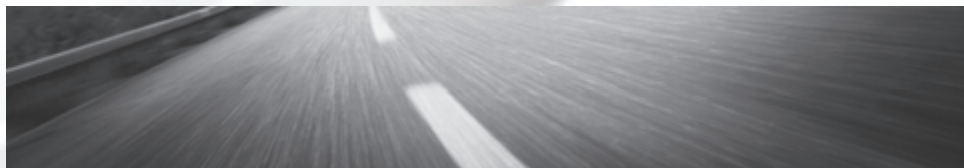

## 2017 ROADSTER KÄYTTÄJÄN KÄSIKIRJA

Sisältää turvallisuutta,  
ajoneuvoa ja huoltoa koskevia tietoja



## SPYDER® F3™ -sarja

### VAROITUS

Opi millä tavoin Spyder-roadster on erilainen.  
Lue tämä käyttäjän käsikirja ja katso turvallisuusvideo.  
Suorita koulutus (jos saatavilla), harjoittele ja hanki varmuutta hallintalaitteiden käytössä.  
Tarkista paikallinen lainsäädäntö – ajokorttisäännöt vaihtelevat maittäin.  
Säilytä tämä käyttäjän käsikirja ajoneuvossa.

2 1 9 0 0 1 7 1 9 \_ F I

Alkuperäisen ohjeen käännös

 **VAROITUS**

Tämä ajoneuvo sisältää tai siitä pääsee ympäristöön sellaisia kemikaaleja, jotka Kalifornian osavaltion viranomaisten mukaan aiheuttavat syöpää ja synnynnäisiä vammoja tai lisääntymishäiriöitä.



Kanadassa tuotteita jakelee Bombardier Recreational Products Inc.  
Yhdysvalloissa tuotteita jakelee BRP US Inc.

Tämä ei ole täydellinen luettelo Bombardier Recreational Products Inc.:  
in tai sen tytäryhtiöiden omistamista tavaramerkeistä:

Can-Am®

Rotax®

XPSTM

F3TM

Spyder®

DAYTONA, DAYTONA 500 ja DAYTONA 500 -logo ovat luvan alaisesti  
käytettyjä rekisteröityjä tavaramerkkejä.

Deutsch	Dieses Handbuch ist möglicherweise in Ihrer Landessprache verfügbar. Bitte wenden Sie sich an Ihren Händler oder besuchen Sie: <a href="http://www.operatorsguides.brp.com">www.operatorsguides.brp.com</a>
English	This guide may be available in your language. Check with your dealer or go to: <a href="http://www.operatorsguides.brp.com">www.operatorsguides.brp.com</a>
Español	Es posible que este manual esté disponible en su idioma. Consulte a su distribuidor o visite: <a href="http://www.operatorsguides.brp.com">www.operatorsguides.brp.com</a>
Français	Ce guide peut être disponible dans votre langue. Vérifier avec votre concessionnaire ou aller à: <a href="http://www.operatorsguides.brp.com">www.operatorsguides.brp.com</a>
日本語	このガイドは、言語によって翻訳版が用意されています。ディーラーに問い合わせるか、次のアドレスでご確認ください： <a href="http://www.operatorsguides.brp.com">www.operatorsguides.brp.com</a>
Nederlands	Deze handleiding kan beschikbaar zijn in uw taal. Vraag het aan uw dealer of ga naar: <a href="http://www.operatorsguides.brp.com">www.operatorsguides.brp.com</a>
Norsk	Denne boken kan finnes tilgjengelig på ditt eget språk. Kontakt din forhandler eller gå til: <a href="http://www.operatorsguides.brp.com">www.operatorsguides.brp.com</a>
Português	Este manual pode estar disponível em seu idioma. Fale com sua concessionária ou visite o site: <a href="http://www.operatorsguides.brp.com">www.operatorsguides.brp.com</a>
Suomi	Käyttöohjekirja voi olla saatavissa omalla kielelläsi. Tarkista jälleenmyyjältä tai käy osoitteessa: <a href="http://www.operatorsguides.brp.com">www.operatorsguides.brp.com</a>
Svenska	Denna bok kan finnas tillgänglig på ditt språk. Kontakta din återförsäljare eller gå till: <a href="http://www.operatorsguides.brp.com">www.operatorsguides.brp.com</a>

Onnittelumme uuden Can-Am®-roadsterin oston johdosta. Sitä tukee Bombardier Recreational Products Inc.:in (BRP) takuu sekä valtuutettu jälleenmyyjäverkosto, jolta saat tarvitsemiasi varaosia, palvelua tai lisätarvikkeita.

Jälleenmyyjäsi tekee parhaansa, jotta olisit tyytyväinen. Hän on harjaantunut suorittamaan roadsterisi käyttöönottovalmistelut ja luovutus-huoltotarkastuksen ennen ajoneuvon luovutusta sinulle.

Luovutuksen yhteydessä sait tietoja takuun kattavuudesta ja allekirjoitit **LUOVUTUSHUOLLON TARKASTUSLISTAN**, jonka avulla varmistetaan, että olet tyytyväinen ajoneuvollesi suoritettuun luovutushuoltoon ja käyttöönottovalmisteluihin.

## Opi ensin, aja sitten

Lue seuraavat kappaleet ennen Spyder-roadsterin käyttöä oman,

matkustajan ja muiden mahdollisten henkilöiden turvallisuuden varmistamiseksi.

- **YLEISIÄ VAROTOIMENPITEITÄ**
- **TIETOA AJONEUVOSTA**
- **OHJEET TURVALLISTA KÄYTTÖÄ VARTEN**
- **KÄYTTÖÄ EDELTÄVÄ TARKASTUS.**

Kokeneiden moottoripyöräilijöiden tulisi kiinnittää huomiota erityisesti kohtaan **MIKÄ SPYDER-ROADSTERISSA ON ERILAISTA.**

## Turvallisuustiedot

Erilaiset tässä kirjassa esitetyt turvallisuustiedot ja se, miltä ne näyttävät sekä kuinka niitä käytetään, ilmenee seuraavasta:

Turvallisuuteen liittyvä Huomio-merkki ⚠️ osoittaa mahdollista vahinkovaaraa.

**VAROITUS**

Osoittaa mahdollista vaaratilannetta. Piittaamattomuus varoituksesta saattaa johtaa kuolemaan tai vakavaan loukkaantumiseen.



**HUOMIO:** Osoittaa vaaratilannetta, joka voi johtaa vähäiseen tai kohtuulliseen loukkaantumiseen, ellei sitä vältetä.

**ILMOITUS** Merkitsee ohjetta, jonka noudattamatta jättäminen voi johtaa ajoneuvon osien tai muun omaisuuden vakavaan vaurioitumiseen.

## Tietoja tästä käyttäjän käsikirjasta

Tämä käyttäjän käsikirja on kirjoitettu Pohjois-Amerikan oikeankätistä liikennettä silmällä pitäen. Sovella ajamisesi ja ajoliikkeet oman maasi tielikennelainsäädännön ja sääntöjen mukaisesti.

Tässä käyttäjän käsikirjassa viitataan yleensä sanalla moottoripyörä kaksipyöräiseen moottoripyörään.

Tämä käyttäjän käsikirja kattaa Spyder-roadsterien mallit SM6 (manuaalinen vaihteisto) ja SE6 (sähköinen puoliautomaattivaihteisto). Kaikki teksti koskee molempia malleja, ellei ole toisin määritelty merkinnöin "SM6-malli" tai "SE6-malli".

Säilytä tämä käyttäjän käsikirja etutavaratilassa tai istuimen alla, jotta voit tarvittaessa katsoa siitä tietoja esimerkiksi huollosta tai matkan varrella tapahtuvasta korjauksesta ja opastaa sen avulla ajoneuvon muita käyttäjiä.

Jos haluat katsella käyttäjän käsikirjaasi verkossa tai tulostaa siitä ylimääräisen version, käy verkkosivustollamme osoitteessa [www.operatorsguides.brp.com](http://www.operatorsguides.brp.com).

Tässä käyttäjän käsikirjassa olevat tiedot ovat oikeita julkaisuhetkellä. BRP:n menettelytapoihin kuuluu kuitenkin tuotteiden jatkuva parantaminen ilman, että se sitoutuu asentamaan parannuksia aikaisemmin valmistamiinsa tuotteisiin. Viime hetkessä tehdyistä muutoksista johtuen valmistetun tuotteen ja tässä käyttäjän käsikirjassa olevien kuvausten ja/tai erittelyjen välillä saattaa olla joitakin eroja. BRP pidättää itsellään oikeuden milloin tahansa lopettaa valmistuksen tai muuttaa teknisiä tietoja, tyyppejä, ominaisuuksia, malleja tai varusteita ilman velvoitteita.

Käyttäjän käsikirjan ja *TURVALLISUUTTA KÄSITTELEVÄN DVD:N* tulisi olla ajoneuvon mukana ajoneuvoa myydessä.

## Hanki tietoa myös muista tietolähteistä

Käyttäjän käsikirjan lukemisen lisäksi sinun on luettava myös ajoneuvossa oleva turvallisuuskortti ja katsottava *TURVALLISUUSVIDEO*.

Jos mahdollista, osallistu nimenomaan Spyder-roadsterille suunnitellulle koulutuskurssille. Löydät lisätietoja järjestettävistä koulutuskursseista nettisivuiltamme osoitteessa [www.can-am.brp.com](http://www.can-am.brp.com). Ellet voi osallistua erityisesti Spyder-roadsterille suunnitellulle harjoituskurssille, sinun kannattaa osallistua moottoripyörän ajokurssille. Jotkut näiden molempien ajoneuvojen hallitsemiseen vaadittavat taidot ovat samanlaisia. Lisäksi saat moottoripyöräkurssilla tietoja riskien hallinnasta liikenteessä, myös näitä tietoja voit soveltaa ajaessasi Spyder-roadsterilla.

## Erityiskiitokset

BRP haluaa tässä yhteydessä kiittää Motorcycle Safety Foundationia (MSF, pohjois-amerikkalainen moottoripyöräilyn turvallisuusjärjes-

tö), joka antoi BRP:lle luvan käyttää heidän moottoripyöräilyn turvallisuutta koskevaa materiaaliaan tässä käyttäjän käsikirjassa.

MSF on kansainvälisesti tunnustettu, tuottoa tavoittelematon järjestö, jota moottoripyörävalmistajat tukevat. Se tarjoaa moottoripyöräily-yhteisöille turvallisuutta edistävää koulutusta, työkaluja ja yhteistyötä. Voit vieraillla järjestön nettisivulla osoitteessa **[www.msf-usa.org](http://www.msf-usa.org)**.

---

***Tämä sivu on  
tarkoituksella tyhjä***

# SISÄLLYSLUETTELO

<b>ESIPUHE</b> .....	<b>1</b>
OPI ENSIN, AJA SITTEN.....	1
TURVALLISUUSTIEDOT.....	1
TIETOJA TÄSTÄ KÄYTTÄJÄN KÄSIKIRJASTA.....	2
HANKI TIETOA MYÖS MUISTA TIETOLÄHTEISTÄ.....	2
ERITYISKIITOKSET.....	2
<b>VLEISIÄ VAROTOIMENPITEITÄ</b> .....	<b>11</b>
VÄLTÄ HÄKÄMYRKYTYSTÄ.....	11
VÄLTÄ POLTTOAINEPALOVAMMAT JA MUUT ONNETTOMUUDET.....	11
VÄLTÄ KUUMIEN OSIEN AIHEUTTAMIA PALOVAMMOJA.....	11
LISÄVARUSTEET JA MUUTOKSET.....	12

## ***TIETOA AJONEUVOSTA***

<b>ENSISIJAISET HALLINTALAITTEET</b> .....	<b>14</b>
1) OHJAUSTANKO.....	15
2) KAASU.....	15
3) KYTKINVIPU (SM6-MALLI).....	16
4) VAIHDEPOLJIN (SM6-MALLI).....	16
5) VAIHDEVIPU (SE6-MALLI).....	17
6) JARRUPOLJIN.....	17
7) PYSÄKÖINTIJARRUN KATKAISIN.....	18
<b>MUUT HALLINTALAITTEET</b> .....	<b>19</b>
1) VIRTALUKKO.....	20
2) MOOTTORIN KÄYNNISTYSPAINIKE.....	21
3) MOOTTORIN PYSÄYTYS-PAINIKE.....	21
4) HÄTÄVILKKUKYTKIN.....	21
5) VAKIONOPEUDEN SÄÄTIMEN KATKAISIN (KAIKKI MALLIT PAITSI F3 BASE).....	21
6) AJOVALOJEN KATKAISIN.....	23
7) SUUNTAVILKKUPAINIKE.....	24
8) ÄÄNIMERKKIPAINIKE.....	24
9) RECCROADSTERIN SÄHKÖINEN OHJAUSKESKUS (ROADSTER ELECTRONIC COMMAND CENTER).....	24
10) PERUUTUSPAINIKE.....	25
11) KULJETTAJAN KÄSIKAHVOJEN LÄMMITYSPAINIKE (F3 LIMITED -MALLIT).....	26
12) MATKUSTAJAN KÄSIKAHVAN LÄMMITYSPAINIKE (F3 LIMITED -MALLIT).....	26
<b>MONITOIMIMITTARISTO (MALLIT F3 JA F3-S)</b> .....	<b>27</b>
KUVAUS.....	27
KÄYNNISTYS JA SAMMUTTAMINEN.....	30
DIGITAALISEN NÄYTÖN TIEDOT.....	30
NÄYTÖN ASETUKSET.....	30
<b>MONITOIMIMITTARISTO (F3 LIMITED- JA F3-T-MALLIT)</b> .....	<b>32</b>
MONITOIMIMITTARIN KUVAUS.....	32
MONITOIMIMITTARISTON KÄYNNISTYSOHJEITA.....	33
DIGITAALINÄYTÖN KUVAUS.....	34
NAVIGOIMINEN DIGITAALINÄYTÖSSÄ.....	36

LUOKKAKUVAKKEEN NÄYTÖN KUVAUS.....	37
<b>VARUSTUS.....</b>	<b>44</b>
JOHDOTUS ASIAKKAAN LISÄVARUSTEILLE.....	44
SÄÄDETTÄVÄ OHJAUSTANKO JA KULJETTAJAN JALKATAPIT.....	44
PEILIT.....	45
OHJAUSTANGON LUKITSEMINEN.....	45
ETUTAVARATILA.....	45
TYÖKALUSARJA.....	46
KÄYTTÄJÄN KÄSIKIRJA.....	46
ISTUIN.....	46
ISTUINKOTELO (F3-S DAYTONA 500).....	47
ÄÄNITOIMINNOT (F3 LIMITED- JA F3-T-MALLIT).....	47
SATULALAUKUT (F3 LIMITED- JA F3-T-MALLIT).....	50
TUMMENNEDTU TUULILASI (F3 LIMITED- JA F3-T-MALLIT).....	52
HANSIKASLOKERO (F3 LIMITED- JA F3-T-MALLIT).....	52
KORIN PANEELIT.....	52
<b>PERUSTOIMENPITEET.....</b>	<b>56</b>
MOOTTORIN KÄYNNISTYS JA PYSÄYTYS.....	56
AJAMINEN PERUUTUSVAIHEELLA.....	58
KÄYTTÖ SISÄÄNAJOVAIHEESSA.....	58
POLTTOAINEEN LISÄÄMINEN.....	59
JOUSITUKSEN SÄÄTÄMINEN.....	61
<b><i>OHJEET TURVALLISTA KÄYTTÖÄ VARTEN</i></b>	
<b>MIKÄ SPYDER-ROADSTERISSA ON ERILAISTA?.....</b>	<b>64</b>
VÄKAUS.....	64
KÄYTTÄYTYMINEN TIEOLOSUHTEISSA.....	64
JARRUPOLJIN.....	64
PYSÄKÖINTIJARRU.....	64
OHJAUS.....	64
LEVEYS.....	65
PERUUTTAMINEN.....	65
AJOKORTTI JA PAIKALLISET LAIT.....	65
<b>AJAMISTA AVUSTAVAT TEKNOLOGIAT.....</b>	<b>66</b>
AJONVAKAUTUSJÄRJESTELMÄ (VSS).....	66
DYNAAMINEN OHJAUSTEHOSTIN (DPS).....	67
<b>LIIKENTEEN RISKITILANTEIDEN YMMÄRTÄMINEN.....</b>	<b>68</b>
AJONEUVON TYYPI.....	68
KULJETTAJAN TAIOT JA ARVIOINTIKYKY.....	68
KULJETTAJAN KUNTO.....	69
AJONEUVON KUNTO.....	69
TIE- JA SÄÄOLOSUHTEET.....	69
<b>AJOVARUSTEET.....</b>	<b>70</b>
KYPÄRÄT.....	70
MUUT AJOVARUSTEET.....	71
<b>TARVITTAVAT AJOTAIDOT JA KÄYTÄNNÖN HARJOITUKSET.....</b>	<b>73</b>
HARJOITTELUALUEEN VALINTA.....	73
AJOON VALMISTAUTUMINEN.....	74



AJOASENTO.....	74
KÄYTÄNNÖN HARJOITUKSIA(SM6-MALLI).....	74
KÄYTÄNNÖN HARJOITUKSIA(SE6-MALLI).....	86
EDISTYKSELLISEMPIEN AJOTAITOJEN KEHITTÄMINEN.....	95
<b>LIIKENNESTRATEGIAT.....</b>	<b>96</b>
SUUNNITTELE MATKASI.....	96
ENNAKOIVA AJOTAPA.....	96
OLE NÄKYVÄ.....	97
SIJAINTI AJOKAISTALLA.....	98
YLEISET AJOTILANTEET.....	99
TIEOLOSUHTEET JA VAARATILANTEET.....	102
HÄTÄTILANTEET LIIKENTEESSÄ.....	103
RENGASRIKKO.....	104
<b>MATKUSTAJAN TAI KUORMAN KULJETTAMINEN.....</b>	<b>105</b>
PAINORAJOITUKSET.....	105
AJO YLIMÄÄRÄISEN KUORMAN KANSSA.....	105
MATKUSTAJAN KULJETTAMINEN.....	105
KUORMAN SÄILYTTÄMINEN.....	106
EI HINAUSTA (F3 BASE- JA F3-S-MALLIT).....	107
PERÄVAUNUA HINATTAESSA (F3 LIMITED- AND F3-T-MALLIT).....	107
<b>TIETOJEN TESTAAMINEN.....</b>	<b>109</b>
KYSELY.....	109
VASTAUKSET.....	111
<b>AJONEUVON TURVALLISUUSTIEDOT.....</b>	<b>113</b>
RIIPPUVA LIPUKE.....	113
TURVALLISUUSKORTTI.....	114
OHJEKILVET.....	115
<b>RAPORTOIMINEN TURVAVIOISTA.....</b>	<b>120</b>
<b><i>KÄYTTÖÄ EDELTÄVÄ TARKASTUS</i></b>	
<b>KÄYTTÖÄ EDELTÄVÄ TARKASTUSLISTA.....</b>	<b>122</b>
TARKASTA SEURAAVAT KOHTEET ENNEN AJONEUVON KÄYNNIS-	
TÄMISTÄ:.....	122
KÄÄNNÄ VIRTAVAIN PÄALLE-ASENTOON (ON):.....	123
<b><i>HUOLTO</i></b>	
<b>HUOLTOTAULUKKO.....</b>	<b>126</b>
<b>ENSIMMÄINEN TARKASTUS.....</b>	<b>130</b>
<b>HUOLTOTOIMENPITEET.....</b>	<b>131</b>
PYÖRÄT JA RENKAAT.....	131
KÄYTTÖHIHNA.....	134
MOOTTORIÖLJY.....	135
ILMANSUODATIN.....	138
MOOTTORIN JÄÄHDYTYSNESTE.....	140
JARRUT.....	141
AKKU.....	142
KYTKINNESTE (SM6-MALLI).....	143

AJOVALOT.....	144
<b>AJONEUVON HOITO.....</b>	<b>148</b>
AJONEUVON PUHDISTAMINEN.....	148
AJONEUVON SUOJAAMINEN.....	148
<b>VARASTOINTI JA AJOKAUTTA EDELTÄVÄT VALMISTELUT.....</b>	<b>149</b>
VARASTOINTI.....	149
AJOKAUTTA EDELTÄVÄ VALMISTELU.....	149

### ***KORJAUS MATKAN VARRELLA***

<b>OHJEET VIANMÄÄRITYSTÄ VARTEN.....</b>	<b>152</b>
EI VAIHDA ENSIMMÄISELLE VAIHTEELLE (SM6-MALLI).....	152
EI VAIHDA VAPAALLE (SE6-MALLI).....	152
EI VAIHDA (SE6-MALLI).....	152
MOOTTORI EI KÄYNNISTY.....	152
<b>MONITOIMIMITTARISTON VIESTIT.....</b>	<b>154</b>
<b>MITÄ TEHDÄ SEURAAVISSA TAPAUKSISSA.....</b>	<b>157</b>
KADONNEET AVAIMET.....	157
RENGASRIKKO.....	157
TYHJÄ AKKU.....	157
<b>SULAKKEIDEN JA VALOJEN VAIHTAMINEN.....</b>	<b>159</b>
SULAKKEET.....	159
VALOT.....	161
<b>AJONEUVON KULJETTAMINEN.....</b>	<b>174</b>

### ***TEKNISET TIEDOT***

<b>AJONEUVON TUNNISTAMINEN.....</b>	<b>178</b>
AJONEUVON TUNNISTUSNUMERO.....	178
MOOTTORIN TUNNISTUSNUMERO.....	178
KELPOISUUSKILVET.....	178
EPA-KELPOISUUSKILPI (POHJOIS-AMERIKAN MALLIT).....	179
<b>MELUNTORJUNTAJÄRJESTELMÄÄ KOSKEVA SÄÄDÖS.....</b>	<b>180</b>
<b>DIGITAALINEN RADIOTAAJUUSTEKNIikka KÄYTTÄVÄ KÄYNNIS- TYKSENESTOJÄRJESTELMÄ (RF D.E.S.S. -AVAIN).....</b>	<b>181</b>
<b>TEKNISET TIEDOT.....</b>	<b>182</b>

### ***TAKUU***

<b>BRP:N RAJOITETTU TAKUU — YHDYSVALLAT JA KANADA: 2017 ® SPYDER® ROADSTER.....</b>	<b>192</b>
<b>BRP:N RAJOITETTU TAKUU YHDYSVALTAIN JA KANADAN ULKO- PUOLELLA 2017 ® SPYDER® ROADSTER.....</b>	<b>200</b>

### ***TIETOA ASIAKKAALLE***

<b>TIETOA TIETOSUOJASTA.....</b>	<b>208</b>
<b>OTA YHTEYTTÄ.....</b>	<b>209</b>
POHJOIS-AMERIKA.....	209

EUROOPPA.....	209
OSEANIA.....	209
ETELÄ-AMERIikka.....	210
AASIA.....	210
<b>OSOITTEEN/OMISTAJAN MUUTOS.....</b>	<b>211</b>



# YLEISIÄ VAROTOIMENPITEITÄ

## Vältä häikämyrkytystä

Kaikkien moottorien pakokaasut sisältävät hiilimonoksidia eli häkää, joka on tappavan myrkyllistä. Hiilimonoksidin hengittäminen voi aiheuttaa päänsärkyä, huimausta, uneliaisuutta, pahoinvointia ja sekavan olotilan sekä lopulta kuoleman.

Hiilimonoksidi on väritön, hajuton ja mauton kaasu, ja sitä saattaa olla ilmassa, vaikka et näe tai haista mitään moottorin pakokaasuja. Hiilimonoksidia saattaa kerääntyä nopeasti kuolettavia määriä, se voi myös nopeasti tehdä sinut toimintakyvyttömäksi etkä pysty enää pelastautumaan. Kuolettavia määriä hiilimonoksidia voi säilyä ilmassa useita tunteja tai päiviä, jos tila on suljettu tai huonosti ilmastoitu. Jos havaitset jotain oireita hiilimonoksidin eli häikämyrkytyksestä, poistu tilasta välittömästi. Siirry raittiiseen ilmaan ja ota yhteys lääkäriin.

Ehkäise vakava hiilidioksidin aiheuttama onnettomuus tai kuolema:

- Älä koskaan käytä moottoria huonosti ilmastoidussa tai osittain suljetussa tilassa, kuten autotallissa, autokatoksessa tai vajassa. Myös silloin, kun yrität poistaa moottorin pakokaasuja tuulettimilla tai pitämällä ikkunoita tai ovia auki, hiilidioksidimäärä saattaa nopeasti saavuttaa vaarallisen tason.
- Älä koskaan käytä ajoneuvoa ulkona, jos sen moottorin pakokaasut voivat joutua rakennuksiin ikkunoiden tai ovien kautta.

## Vältä polttoainepalovammat ja muut onnettomuudet

Bensiini on erittäin herkästi syttyvää ja räjähtävää. Polttoainehöyryt voivat päästä leviämään, ja siksi polttoaine voi syttyä kipinästä tai liekistä hetkessä useiden metrien-

kin päästä moottorista. Vähennä tulipalon tai räjähdysen vaaraa seuraavasti:

- Lisää polttoainetta ulkona, hyvin ilmastoidulla alueella ja riittävän kaukana avotulesta, kipinäistä, palavista savukkeista tai muista kipinän lähteistä.
- Älä koskaan lisää polttoainetta moottorin ollessa käynnissä.
- Älä koskaan täytä polttoainesäiliötä aivan täyteen. Jätä hiukan tilaa, jotta polttoaine voi laajentua lämpötilan muuttuessa.
- Pyyhi roiskunut tai vuotanut polttoaine pois.
- Älä koskaan käynnistä tai käytä moottoria, jos polttoainesäiliön korkki ei ole kiinni.
- Käytä ainoastaan polttoaineen säilytykseen hyväksytyjä kanistereita polttoaineen varastointiin.
- Älä kuljeta erillisiä polttoainesäiliöitä etutavaratilassa tai missään muualla ajoneuvossasi.

Bensiini on myrkyllistä ja saattaa aiheuttaa vammoja tai kuoleman.

- Älä koskaan poista polttoainetta säiliöstä imemällä sitä letkulla.
- Jos nielet polttoainetta tai sitä joutuu silmiisi tai hengität polttoainehöyryjä, ota välittömästi yhteys lääkäriin.

Jos päällesi roiskuu bensiiniä, pese roiskekohta saippualla ja vedellä ja vaihda vaatteet.

## Vältä kuumien osien aiheuttamia palovammoja

Pako- öljy- ja jäähdytysjärjestelmä sekä moottori kuumenevat käytön aikana. Älä koske niihin käytön aikana tai heti sen jälkeen välttääksesi palovammat.

## **Lisävarusteet ja muutokset**

Älä suorita ajoneuvoosi mitään muutoksia tai käytä siinä mitään lisävarusteita tai -laitteita, jotka eivät ole BRP:n hyväksymiä. Koska sellaisia muutoksia ei ole testattu BRP:n toimesta, muutokset saattavat lisätä kolarivaaraa liikenteessä tai loukkaantumisriskiä. Muutokset saattavat myös olla vastoin tieliikennelakeja ja säädöksiä.

Toisin kuin moottoripyörissä, Spyder-roadsterin varustukseen kuuluu ajonvakautusjärjestelmä (Vehicle Stability System, VSS), joka on kalibroitu ajoneuvon normaalin rakenteen mukaiseksi. VSS-ajonvakautusjärjestelmä ei toimi oikein, jos ajoneuvoa muutetaan esimerkiksi muuttamalla painon jakautumista, akseliväliä, renkaita, jousitusta tai ohjausta.

Ota yhteys valtuutettuun Can-Am-roadsterjälleenmyyjään, jos tarvitset BRP-lisävarusteita ajoneuvoosi.

# ***TIETOA AJONEUVOSTA***

# ENSISIJAISET HALLINTALAITTEET

On tärkeää tietää kaikkien hallintalaitteiden sijainti ja toiminnot sekä harjoitella niiden tasaista ja koordinoitua käyttöä.

Ohjaustankoa ja kuljettajan jalkatappeja voidaan säätää kuljettajan tarpeiden mukaan. On kuitenkin tärkeää varmistaa, että kuljettaja ulottuu aina käyttämään kaikkia hallintalaitteita ongelmitta. Esimerkiksi jarrupolkimen aktivoiminen pitää onnistua vaivatta niin, että kuljettaja saa painettua polkimen pohjaan.

Säädöt on teetettävä valtuutetulla Can-Am-jälleenmyyjällä, jotta saadaan varmistettua ajoneuvon turvallisuus.

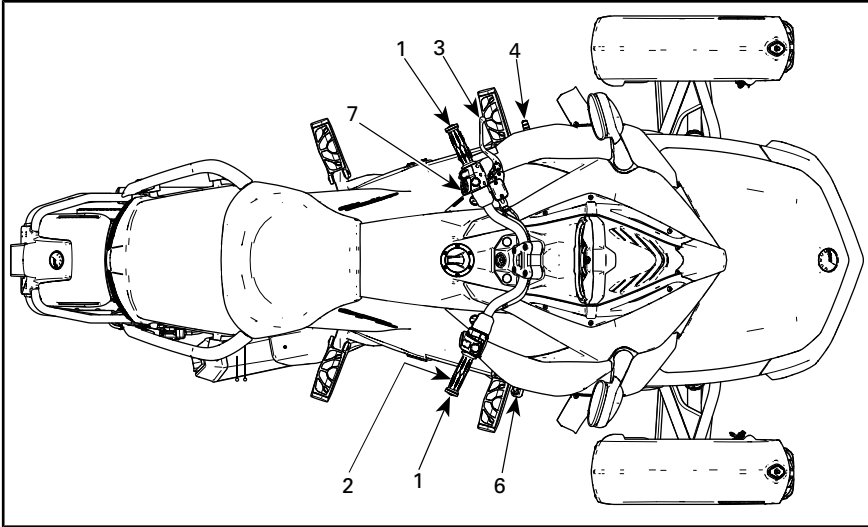

TYYPILLINEN – SM6-MALLI

1	Ohjaustanko
2	Kaasu
3	Kytkinvipu
4	Vaihepoljin
6	Jarrupoljin
7	Pysäköintijarrun katkaisin



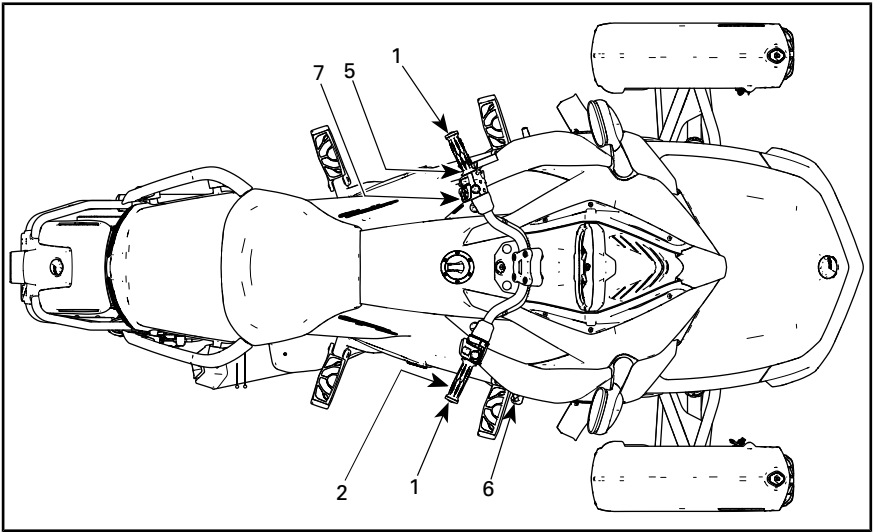

TYYPILLINEN – SE6-MALLI

1	Ohjaustanko
2	Kaasu
5	Vaihdevipu
6	Jarrupoljin
7	Pysäköintijarrun katkaisin

## 1) Ohjaustanko

Tartu ohjaustankoon molemmin käsin. Ohjaa ohjaustankoa suuntaan, johon haluat ajaa.

## 2) Kaasu

Kaasu sijaitsee oikeassa käsikahvasa ja sillä säädetään ajoneuvon nopeutta. Nosta moottorin kierroslukua kiertämällä kaasua kuvan mukaisesti (laske rannettasi alaspäin).



LISÄTÄKSESI NOPEUTTA

Laske moottorin käyntinopeutta kiertämällä kaasua kuvan mukaisesti (nosta rannettasi ylöspäin).



#### VÄHENTÄÄKSESI NOPEUTTA

Kaasukahva on jännitetty jousella ja sen pitäisi palautua tyhjäkäyntiasentoon, kun vapautat otteesi kaasukahvasta.

**HUOMIO:** Tämä ajoneuvo on varustettu sähköisellä kaasujärjestelmällä (ETC, Electronic Throttle Control). Kaasuläppärungossa sijaitsevia kaasuläppiä ohjataan sähköisesti ja ne voidaan avata (VSS-järjestelmä ei koskaan kiihdytä ajoneuvoa. Se voi ainoastaan avata kaasua hieman moottorijarrutuksen vähentämiseksi liukkaalla pinnalla. Tämä estää takapyörää luistamasta moottorijarrutuksen tai äkillisen alavaihdon takia.) tai sulkea tarvittaessa kierrettävän kaasukahvan asennosta riippumatta. Kiihdytettäessä saattaa tapahtua niin, että ajonvakautusjärjestelmä (Vehicle Stability System, VSS) estää moottorin kiihtymisen säilyttääkseen ajoneuvon vakauden. Kun ajoneuvo on vakaa, moottorin kierrosluku minuutissa nousee haluttuun korkeuteen, jos kaasukahvan asento säilytetään. Tämä tuntuu ”viivästyneenä” kiihdytyksenä.

### 3) Kytkinvipu (SM6-malli)

Kytkinvipu sijaitsee vasemman käsikahvan etuosassa. Kytkinvipu ohjaa voimansiirtoa moottorilta takapyörään. Paina kytkinvipu pohjaan vapauttaaksesi tehon siirtymisen ja löysää se kytkeäksesi tehon siirtymisen päälle.

#### Kytkinvivun asennon säätö

Kytkinvivun ja käsikahvan välistä etäisyyttä voidaan säätää asennosta 1 (suurin etäisyys) asentoon 4 (pienin etäisyys).

1. Paina kytkinvipua eteenpäin vapauttaaksesi säätöasteikon. Pidä asento.
2. Kierrä säätöasteikko haluamaasi asentoon niin, että asteikon numero on linjassa vivussa olevan pisteen kanssa.
3. Vapauta kytkinvipu.

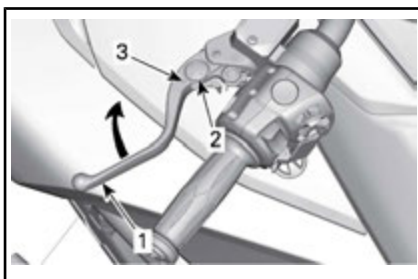

#### TYYPILLINEN – KYTKINVIVUN SÄÄTÖ

1. Kytkinvipu
2. Säätöasteikko
3. Piste

### 4) Vaihdepoljin (SM6-malli)

Vaihdepoljin sijaitsee vasemman jalkatuen edessä.

Vaihdekaavio on seuraavanlainen: peruutus-1-vapaa-2-3-4-5-6.

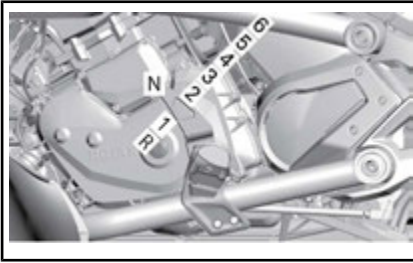
**TYYPILLINEN**

Nosta ylös tai paina kokonaan alas. Vaihda vaihteita yhdeltä vaihteelta seuraavalle. Kun vapautat polkimen, se palautuu automaattisesti keskiasentoon, jolloin mekanismi palauttaa sen seuraavaa ylös- tai alaspäin tapahtuvaa vaihtamista varten. Vapaa (N eli Neutral) valitaan nostamalla vaihdepoljinta puoli askelmaa ensimmäiseltä vaihteelta tai painamalla puoli askelmaa toiselta vaihteelta.

**HUOMIO:** Kun haluat vaihtaa vapaalta ensimmäiselle vaihteelle, paina jarrua ja vaihda vaihdetta.

Kun haluat vaihtaa peruutusvaihteelle, katso kohta *PERUUTTAMINEN* osassa *PERUSTOIMENPITEET*.

## 5) Vaihdevipu (SE6-malli)

Vaihdevipu sijaitsee vasemman käsikahvan alla.

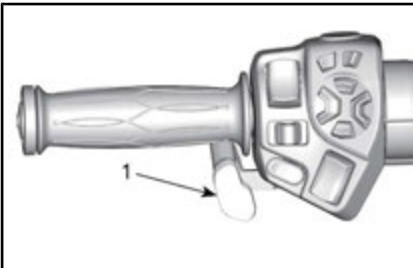
**TYYPILLINEN**

1. Vaihdevipu

Paina vaihdevipua ylöspäin vaihtaaksesi suuremmalle vaihteelle. Työn-

nä vaihdevipua alaspäin vaihtaaksesi pienemmälle vaihteelle.

**TYYPILLINEN**

1. Vaihtaminen ylöspäin
2. Vaihtaminen alaspäin

Vaihdevivulla vaihdetaan vaihteita yhdeltä vaihteelta seuraavalle. Vapautta vaihdevipu vaihtamisen jälkeen.

Kun haluat vaihtaa useampien vaihteiden kautta, käytä vaihdevipua useampia kertoja.

Kun haluat valita vapaan joko 1. vaihteelta tai peruutusvaihteelta, paina lyhyesti vaihdevipua tai vedä sitä lyhyesti. Jos painat vipua pidempään, vaihde ylittää vapaan.

Kun vapautat vaihdevivun, mekanismi palauttaa sen seuraavaa ylös- tai alaspäin tapahtuvaa vaihtamista varten.

Jos kuljettaja ei hidastaessaan vaihda pienemmälle ja moottorin kierrosluku putoaa raja-arvon alapuolelle, vaihteisto vaihtaa automaattisesti seuraavaksi pienemmän käytettävissä olevan vaihteen.

Jos moottori käynnistetään vaihteen ollessa kytketty, se vaihtaa automaattisesti vapaa-asentoon.

## 6) Jarrupoljin

Jarrupoljin sijaitsee oikean jalkatuen edessä. Paina se alas jarruttaaksesi. Jarrupoljin jarruttaa kaikkia kolmea pyörää.

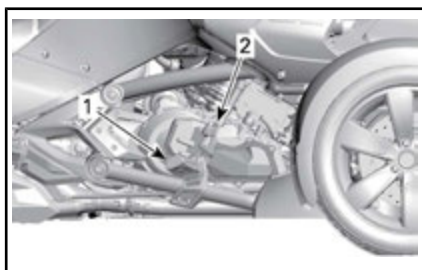

1. Jarrupoljin
2. Astinlauta (jalkatuki)

**HUOMIO:** Varmista ajon aikana, että et paina jalallasi jarrupoljinta. Muutoin moottorin hallintajärjestelmä aktivoi vikatilau suojellakseen jarrutusjärjestelmää.

## 7) Pysäköintijarrun katkaisin

Pysäköintijarrun katkaisin sijaitsee ohjaustangossa vasemmalla. Sen avulla kytketään tai vapautetaan sähköinen pysäköintijarru.

**Jos moottori sammutetaan eikä pysäköintijarrua ole kytketty päälle, SE6-malleissa** kuuluu 20 sekunnin mittainen merkkiääni.

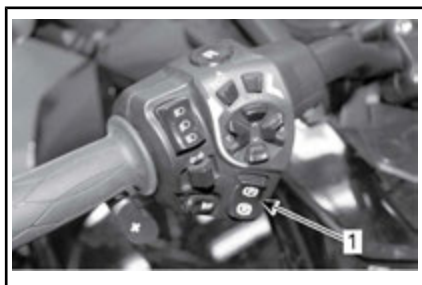

1. Pysäköintijarrun katkaisin

**HUOMIO:** Virta-avaimen on oltava käännetty asentoon PÄÄLLÄ, jotta pysäköintijarru voidaan kytkeä päälle tai pois päältä.

**HUOMIO:** Akun jännitteen on oltava vähintään 11 V, jotta pysäköintijarru voidaan kytkeä päälle. Jos

jännite on alle 11 V, pysäköintijarrun merkkivalo syttyy PÄÄLLE.

Paina katkaisinta ajoneuvon ollessa pysähdyksissä kytkeäksesi pysäköintijarrun päälle. Jarrun merkkivalo vilkkuu.

**HUOMIO:** Pysäköintijarrua ei voida kytkeä päälle ajoneuvon nopeuden ollessa suurempi kuin 10 km/h.

Varmista, että pysäköintijarru on kytketty täysin päälle. Pidä kytkin painettuna (SM6-malleissa) ja liikuta ajoneuvoa eteen- ja taaksepäin.



### TYYPILLINEN

1. Pysäköintijarru päälle (ON)

Kun haluat vapautta pysäköintijarrun, paina katkaisinta ja vapauta se sekä varmista, että jarrun merkkivalo SAMMUU.

**HUOMIO:** Jos moottorilla tuotetaan vääntöä eikä pysäköintijarrua ole vapautettu, kuuluu äänimerkki.



### TYYPILLINEN

1. Pysäköintijarru pois päältä (OFF)

# MUUT HALLINTALAITTEET

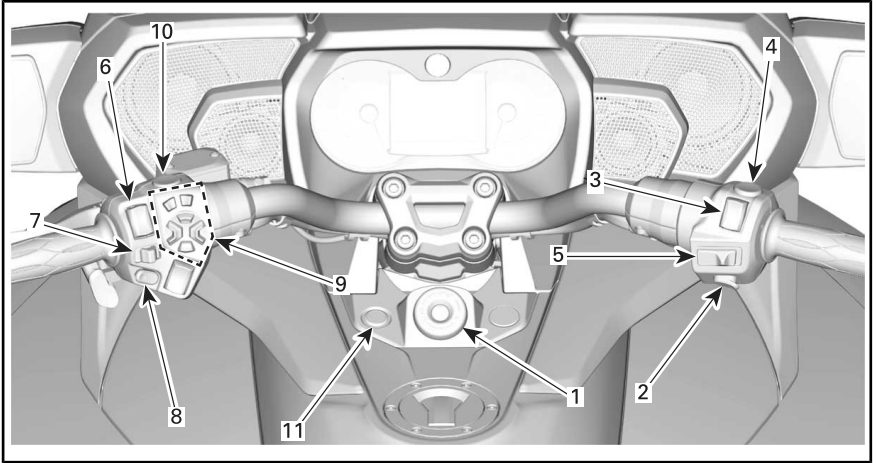

*TYYPILLINEN*

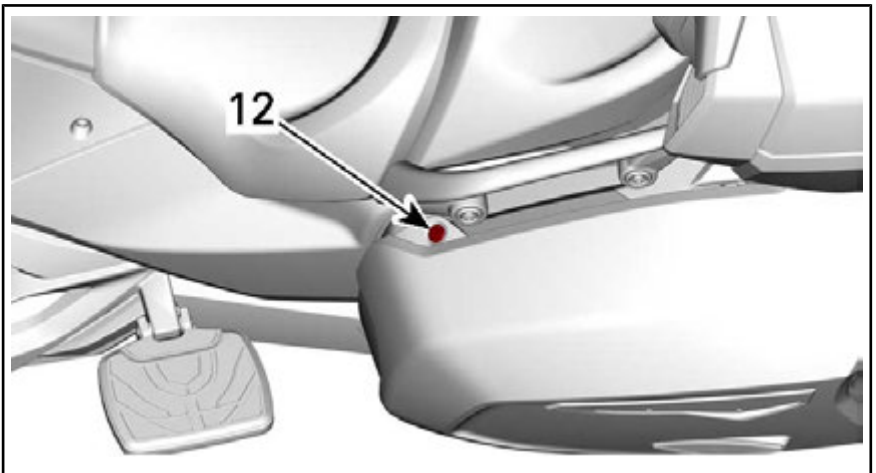

*TYYPILLINEN*

1	Virtalukko	7	Suuntavilkkupainike
2	Moottorin käynnistyspainike	8	Äänimerkkipainike
3	Moottorin pysäytyskytkin	9	RECC, roadsterin sähköinen ohjauskeskus (Roadster Electronic Command Center)
4	Hätävilkkukytkin	10	Peruutuspainike
5	Vakionopeuden säätimen katkaisin (jos kuuluu varustukseen)	11	Kuljettajan käsikahvojen lämmityspainike (jos kuuluu varustukseen)
6	Ajovalojen katkaisin	12	Matkustajan käsikahvojen lämmityspainike (jos kuuluu varustukseen)

## 1) Virtalukko

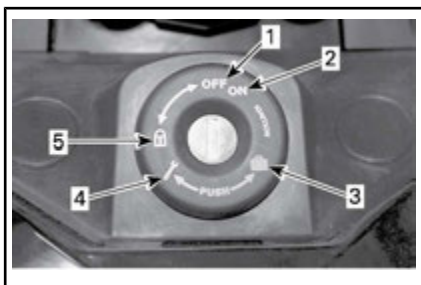

### VIRTALUKKO

1. OFF (pois päältä)
2. ON (päällä)
3. Etutavaratilan aukaisu
4. Matkustajan istuimen aukaisu
5. Ohjauksen lukitusasento

Virtalukko sijaitsee ohjaustangon keskellä. Se ohjaa seuraavia toimintoja:

- Moottorin sytytys
- Istuimen aukaisumekanismi, jotta pääset käsiksi seuraaviin:
  - Työkalusarja
- Etutavaratilan aukaisumekanismi, jotta pääset käsiksi seuraaviin:
  - Käyttäjän käsikirja
  - Sulakkeet
  - Akun navat.
- Ohjauslukon mekanismi.

**ILMOITUS** Ellei avain käänny helposti, älä käännä sitä väkisin.

Vedä se pois ja työnnä uudestaan paikoilleen.

### VAROITUS

Jos käännät virta-avaimen asentoon POIS PÄÄLTÄ, moottori ja kaikki sähköjärjestelmät, mukaan lukien VSS ja DPS, kytkeytyvät pois päältä. Jos suoritat tämän ajoneuvon liikkeessä, voit menettää ajoneuvon hallinnan ja kolaroida.

**HUOMIO:** Ajoneuvosi mukana toimitetaan kaksi avainta. Kussakin Spyder-avaimessa on mikrosiru, joka on esi ohjelmoitu moottorin käynnistämiseksi. Ajonestojärjestelmä lukee avaimen radiotaajuuksien kautta. Spyder-avaimet eivät sisällä paristoja. Älä pura avainta osiin. Jos ajonestojärjestelmä ei pysty lukemaan avainta, moottori ei käynnisty. Syitä, joiden takia ajonestojärjestelmä ei pysty lukemaan avainta, on lueteltu VIANMÄÄRITYSOHJEISSA. Säilytä vara-avain varmassa paikassa, koska **tarvitset** sitä uuden avaimen teettämisessä valtuutetulla Can-Am-roadsterjälleenmyyjällä.

## Sytytyksen toiminta

### OFF (pois päältä)

Avain voidaan työntää virtalukkoon tai poistaa siitä tässä asennossa.

OFF-asennossa ajoneuvon sähköjärjestelmä ei ole päällä.

Moottori sammutetaan kääntämällä virta-avain OFF-asentoon.

### ON (päällä)

Kun virta-avain käännetään tähän asentoon, ajoneuvon sähköjärjestelmä kytkeytyy päälle.

Mittarin tulisi aktivoitua.

Ajoneuvon valot syttyvät.

Moottori voidaan käynnistää.

## 2) Moottorin käynnistys-painike

Moottorin käynnistyspainike sijaitsee oikean käsikahvan lähellä. Kun sitä painetaan yhtäjaksoisesti, moottori käynnistyy.

## 3) Moottorin pysäytys-painike

Moottorin pysäytyspainike sijaitsee oikean käsikahvan lähellä. Painikkeella on kaksi asentoa ja se on asetettava käyntiasentoon moottorin käynnistämistä varten. Painikkeen avulla voit sammuttaa moottorin milloin tahansa irrottamatta kättäsi käsikahvasta.

## 4) Hätävilkkukytkin

Hätävilkkukytkin sijaitsee oikean käsikahvan lähellä. Paina painiketta kytkeäksesi hätävilkkut päälle.

## 5) Vakionopeuden säätimen katkaisin (kaikki mallit paitsi F3 Base)

Vakionopeuden säätimen katkaisin sijaitsee oikean käsikahvan lähellä.

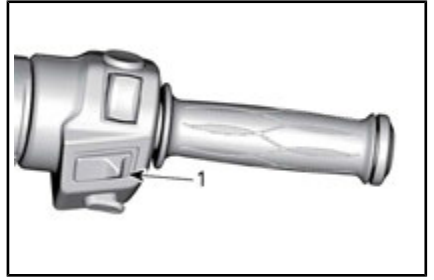

1. Vakionopeuden säätimen katkaisin

Katkaisin on monitoimikatkaisin. Sen avulla vakionopeuden säädin voidaan kytkeä päälle, säätää sitä ja kytkeä se pois päältä.

Kun vakionopeuden säädin on säädetty ja käytössä, se säilyttää nopeuden tasaisena ajoneuvolla ajettaessa. Se nostaa tai laskee moottorin nopeutta tarvittaessa.

**HUOMIO:** Ajoneuvon vääntövoima saattaa hiukan vaihdella riippuen tieolosuhteista, kuten tuulesta tai ajettaessa ylä- tai alamäkeen.

Vakionopeuden säädin on suunniteltu käytettäväksi pitkillä ajoetäisyyksillä maanteilla ja moottoriteillä, joissa on vähän liikennettä. Älä koskaan käytä vakionopeuden säädintä ajaessasi kaupungin kaduilla, huonossa säässä tai missään sellaisissa olosuhteissa, joissa sinun on säädeltävä kaasua.

### Vakionopeuden säätimen rajoitukset

Vakionopeuden säädin ei ole automaattiohjaus, se ei aja ajoneuvoa.

Vakionopeuden säädin ei ole tietoinen siitä, mitä tiellä tapahtuu eikä se ohjaa tai jarruta ajoneuvoa puolestasi.

### VAROITUS

Vakionopeuden säätimen väärä käyttö saattaa johtaa ajoneuvon hallinnan menettämiseen.



## Vakionopeuden säätimen säätäminen

Jotta vakionopeuden säädintä voidaan käyttää, ajoneuvon nopeuden on oltava suurempi kuin noin 40 km/h.

Kytke vakionopeuden säädin PÄÄLLE liu'uttamalla vakionopeuspainiketta oikealle.



1. Liu'uta painiketta oikealle

**HUOMIO:** Vakionopeuden säätimen kuvake syttyy monitoimimittaristossa.

Aja ajoneuvolla sellaista nopeutta, jonka haluat säilyttää, ja paina sitten vakionopeuspainiketta alaspäin Asettaaksesi (SET) nopeuden.



1. Työnnä painiketta alaspäin Asettaaksesi (SET) nopeuden

**HUOMIO:** Vakionopeuden säätimen asetuksen (SET) merkkivalo syttyy monitoimimittaristossa.

Voit nyt vapauttaa kaasun.

## VAROITUS

Pidä kummatkin kädet aina ajon aikana ohjauskahvoissa. Muutoin saatat menettää ajoneuvon hallinnan.

**HUOMIO:** Voit kaasukahvan avulla lisätä tarvittaessa moottorin nopeutta, jos sinun on ajettava nopeammin kuin asettamasi säätö. Kaasun vapauttaminen palauttaa vakionopeuden säätimen asetettuun ajonopeuteen.

Kun vakionopeus on asetettu, nopeutta voidaan lisätä tai laskea työntämällä painiketta YLÖSpäin tai ALASpäin. Kukin painikkeen painallus muuttaa nopeutta 1,6 km/h verran. Painikkeen pitäminen muuttaa ajonopeuden säätöä kunnes painike vapautetaan tai käyttöraja on saavutettu.



### VAKIONOPEUDEN SÄÄTIMEN AIKAISEMPI SÄÄTÖ

1. Työnnä painiketta ylöspäin lisätäksesi ajonopeuden säätöä



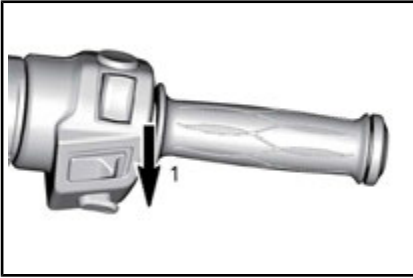

**VAKIONOPEUDEN SÄÄTIMEN AIKAISEMPI SÄÄTÖ**

1. Työnnä painiketta alaspäin vähentääkseen ajonopeuden säätöä

**Vakionopeuden säätimen kytkeminen pois päältä**

Kun haluat kytkeä vakionopeuden säätimen kokonaan pois päältä, liu'uta vakionopeuspainiketta vasemmalle.

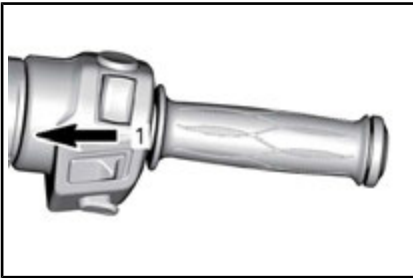

1. Liu'uta painike asentoon POIS PÄÄLTÄ

**HUOMIO:** Vakionopeuden säätimen asetuksen (SET) merkkivalo sammuu monitoimimittaristossa.

**Vakionopeuden säätimen peruuttaminen**

Mikä tahansa seuraavista toimenpiteistä peruuttaa vakionopeuden säätämisen ja voit hallita jälleen kaasua. Se voidaan jälleen tarvittaessa palauttaa.

- Jarrupolkimen painaminen.
- Kytkinvivun painaminen tai jos kytkin luistaa (SM6-mallit).

- Vaihteen vaihtaminen (SE6-malli).
- Mikä tahansa ajonvakautusjärjestelmän toiminta.

**HUOMIO:** Kun haluat peruuttaa vakionopeuden säätimen vaikutuksen, voit painaa kaasuvipua haluamaasi kohtaan, jolloin siirtyminen kaasun käyttöön tapahtuu tasaisesti.

**Vakionopeuden säätimen palauttaminen**

Jos vakionopeuden säätimen toiminta peruuntuu ja vakionopeuden säätimen katkaisin on yhä asennossa PÄÄLLÄ (ON), vakionopeuden säätimen toiminta voidaan palauttaa työntämällä vakionopeuspainiketta ylöspäin. Vakionopeuden säädin palaa silloin aikaisemmin asetettuun ajonopeuteen.



**VAKIONOPEUDEN SÄÄDIN PERUUTETTU AIKAISEMMIN**

1. Työnnä painiketta ylöspäin palauttaaksesi (JATKA) vakionopeuden säätimen

**HUOMIO:** Vakionopeuden säätimen asetuksen (SET) merkkivalo syttyy monitoimimittaristossa.

**6) Ajovalojen katkaisin**

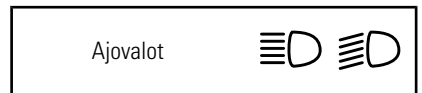

Katkaisin sijaitsee lähellä vasenta käsikahvaa ja sillä valitaan ajovaloiksi joko kauko- tai lähivalot. Ajovalot

kytkettyvät automaattisesti päälle, kun moottorin kierrosluku saavuttaa 800 kierrosta minuutissa.

Valitaksesi kaukovalot paina katkaisin etuasentoon. Valitaksesi lähivalot paina katkaisin taka-asentoon.

Kun haluat vilkuttaa kaukovaloja, paina katkaisin alas ja vapauta se sitten. Kaukovalot pysyvät päällä niin kauan kuin pidät katkaisinta alhaalla.

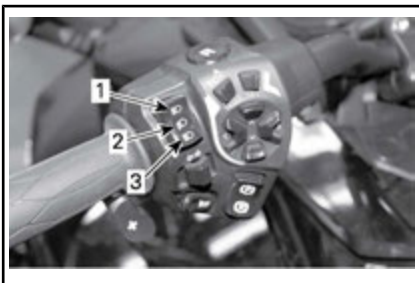

1. Kaukovalot
2. Lähivalot
3. Kaukovalojen vilkutus

## 7) Suuntavilkkupainike

Vasen suuntavilkku	
Oikea suuntavilkku	



1. Suuntavilkkupainike

Suuntavilkkupainike sijaitsee vasemman käsikahvan lähellä. Suuntavilkut sammuvat automaattisesti normaalin käännöksen jälkeen, mutta

voit joutua kytkemään ne pois päältä loivan käännöksen tai kaistanvaihdoksen jälkeen.

Paina painike pohjaan kytkeäksesi suuntavilkut pois päältä.

Suuntavilkut kytkeytyvät automaattisesti pois päältä 30 s. kuluttua ajoneuvon ollessa liikkeessä.

## 8) Äänimerkkipainike



1. Äänimerkkipainike

Äänimerkkipainike sijaitsee vasemman käsikahvan lähellä.

## 9) RECC roadsterin sähköinen ohjauskeskus (Roadster Electronic Command Center)

RECC sijaitsee vasemman käsikahvan lähellä.

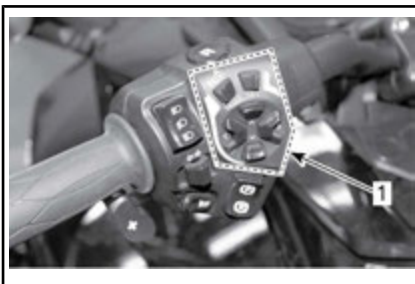

1. RECC

RECC on monitoimikatkaisin.

RECC-katkaisimen avulla voit ohjata monitoimimittariston lukuisia eri toimintoja.

**HUOMIO:** RECC-katkaisimen avulla välitetyt syöttötiedot saattavat viivästyä hetken, sillä ajoneuvon sähköyksiköt asettavat ajoneuvon päätoiminnot etusijalle. Tuota viivästystä ei tule pitää toimintahäiriönä.

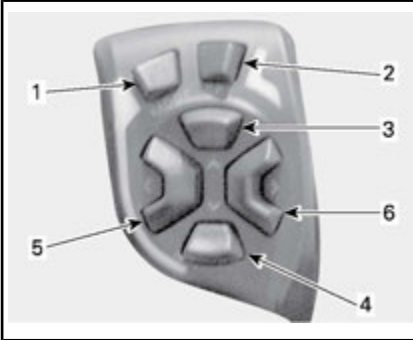

RECC-PAINIKKEET

- Toimintatilapainike (MODE):** Navigoi eri näyttöjen välillä  
**Pidä painike painettuna yli kahden sekunnin ajan päänäytöllä:** ottaa ECO-tilan käyttöön tai poistaa sen käytöstä
- Asetuspainike (SET):**  
**Paina nopeasti ja vapauta:** Navigoi kakkosnäytössä  
**Painikkeen painaminen kauemmin kuin yhden sekunnin:** Säättää arvon kyseisessä toiminnossa tai navigoi sääntönäyttöön
- YLÖS-painike:** Lisää äänen voimakkuutta tai arvoa
- ALAS-painike:** Laskee äänen voimakkuutta tai arvoa
- VASEN-painike:** Siirrä näytön nuolia vasemmalle valitaksesi kakkosvalikon tai asetuksen
- OIKEA-painike:** Siirrä näytön nuolia oikealle valitaksesi kakkosvalikon tai asetuksen



## VAROITUS

RECC:n käyttö ajon aikana saattaa kiinnittää kuljettajan huomion pois ajoneuvolla ajamisesta. Käytä aina painikkeita varoen ja tarkkaile aina liikennettä jatkuvasti.

## Äänenvoimakkuuden säätö

Painettaessa YLÖS- tai ALAS-painiketta oletusajon näytössä äänenvoimakkuus nousee tai laskee.

**HUOMIO:** Äänenvoimakkuuden taso voi säätyä itsestään automaattisen äänenvoimakkuuden asetuksen mukaan, joka asetetaan näytössä Suosikinäyttö.

Paina ALAS-painiketta ja pidä se painettuna kauemmin kuin yhden sekunnin ajan. Äänenvoimakkuus muuttuu äänettömäksi.

Kun asetuksen ollessa äänettömänä painetaan YLÖS-painiketta, äänenvoimakkuus palautuu sen viimeisenä olleeseen asetukseen.

## 10) Peruutuspainike

Peruutuspainike



Peruutuspainike sijaitsee vasemman käsikahvan lähellä.

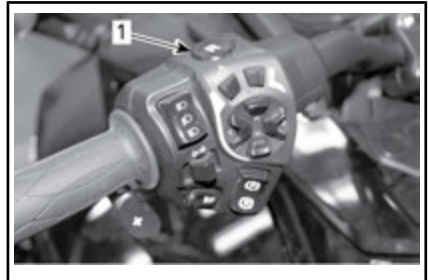

1. Peruutuspainike

Paina peruutuspainike pohjaan ja pidä sitä painettuna voidaksesi vaihtaa peruutusvaihteelle. Katso lisätietoja kohdasta PERUUTTAMINEN osassa PERUSTOIMENPITEET.

Ajoneuvon peruutusvalo SYTTY, kun peruutusvaihte on päällä.

## 11) Kuljettajan käsikahvojen lämmityspainike (F3 Limited -mallit)

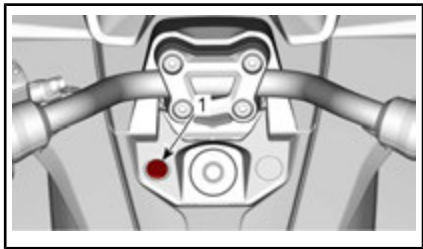

1. Kuljettajan käsikahvojen lämmityspainike

Kuljettajan käsikahvojen lämmityspainike sijaitsee virtalukon vasemmalla puolella.

Kuljettajan käsikahvojen lämmityspainikkeella voit kytkeä käsikahvojen lämmityksen päälle tai pois päältä.

Ota kuljettajan käsikahvojen lämmitys KÄYTTÖÖN painamalla painiketta.

POISTA kuljettajan käsikahvojen lämmitys KÄYTÖSTÄ painamalla painiketta uudelleen.

## 12) Matkustajan käsikahvan lämmityspainike (F3 Limited -mallit)



1. Matkustajan käsikahvan lämmityspainike

Matkustajan käsikahvan lämmityspainike sijaitsee lähellä matkustajan vasemman puoleista käsikahvaa.

Matkustajan käsikahvan lämmityspainikkeella voit kytkeä käsikahvojen lämmityksen päälle tai pois päältä.

Ota matkustajan käsikahvan lämmitys KÄYTTÖÖN painamalla painiketta.

POISTA matkustajan käsikahvan lämmitys KÄYTÖSTÄ painamalla painiketta uudelleen.

**HUOMIO:** Käsikahvojen lämmitys sammuu, kun moottorin kierros-luku on alle 600 RPM kahden (2) sekun-nin ajan tai kun annetaan varoitus akun alhaisesta varauksesta, ja kytkeytyy uudelleen päälle, kun kierros-luku saavuttaa arvon 600 RPM ja akun alhaisen varauk-sen varoitus poistuu.

# MONITOIMIMITTARISTO (MALLIT F3 JA F3-S)

Monitoimimittaristo käsittää erilaisia mittareita (nopeusmittari, kierroslukumittari, moottorin lämpötila, polttoainemittari), merkkivaloja digitaalisen näytön kuljettajan valinnan mukaan.

## Kuvaus

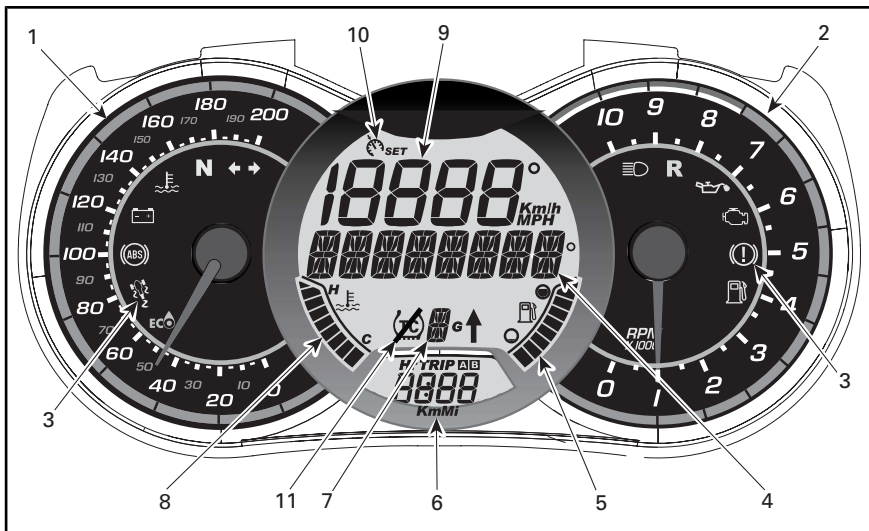

### 1) Analoginen nopeusmittari

Mittaa ajoneuvon nopeuden kilometreinä tai mailleina tunnissa. Vaihtaaksesi yksiköitä katso kohta *METRIJSTEN/ENGLANTILAISTEN YKSIKÖN ASETTAMINEN*.

### 2) Analoginen kierroslukumittari (RPM = kierr./min)

Mittaa moottorin kierroslukua minuutissa (RPM). Todelliset kierrokset saat kertomalla luvun 1 000:lla.

### 3) Merkkivalot

Merkkivalot ilmoittavat eri tiloista tai ongelmista (katso *MONITOIMIMITTARISTON VIESTIT* jaksosta *KORJAUS MATKAN VARRELLA*).

MERKKIVALOT (NORMAALI KÄYTTÖ)			
MERKKIVALO(T)		DIGITAALINEN PÄÄNÄYTTÖ	KUVAUS
Kaikki merkkivalot	Päällä	Ei mitään	Kaikki merkkivalot palavat, kun virta-avain käännetään virtalukossa asentoon PÄÄLLÄ (ON) eikä moottoria ole käynnistetty.
	Vilkkuu	PYSÄKÖINTIJARRU (PARK BRAKE)	Pysäköintijarru on kytketty päälle.
	Vilkkuu + summeri	Ei mitään	<b>SE6-malli:</b> Virta-avain on POIS PÄÄLTÄ (OFF) eikä Pysäköintijarru ole kytketty päälle. Kytke aina pysäköintijarru päälle pysäköidessäsi ajoneuvon.
	Päällä	Ei mitään	Vaihte on vapaa-asennossa.
	Vilkkuu	Ei mitään	Vaihte on peruutusasennossa.
	Päällä	Ei mitään	Ajovalot on KAUKOVAALOasennossa.
	Vilkkuu	Ei mitään	VSS aktivoituu (paitsi, jos käytössä on Sport-tila).
	Päällä	Ei mitään	Sport-tila on kytkettynä.
	Vilkkuu	Ei mitään	Suuntavilkut tai hätävilkut vilkkuvat.
	Päällä	Ei mitään	ECO-tila kytkettynä.

#### 4) Digitaalinen päänäyttö

Näyttää kuljettajalle useita hyödyllisiä tosiaikaisia tietoja.

Lisätietoja näytön antamista toimintatiedoista löydät kohdasta *DIGITAALINÄYTÖN TIEDOT*.

#### 5) Polttoaineen taso

Palkeista koostuva pylväsmittari, joka osoittaa jatkuvasti polttoainesäiliössä olevan polttoaineen määrän.

## 6) Digitaalinen kakkosnäyttö

Näyttää kuljettajalle useita hyödyllisiä tosiaikaisia tietoja. Lisätietoja näytön antamista toimintatiedoista löydät kohdasta *DIGITAALINÄYTÖN TIEDOT*.

## 7) Vaihteen asento

Näyttää valittuna olevan vaihteen.

## 8) Moottorin lämpötila

Pylväsmittari, joka osoittaa jatkuvasi moottorin jäähdytysnesteen lämpötilan.

## 9) Digitaalinen nopeusmittari

Analogisen nopeusmittarin lisäksi ajoneuvon nopeutta voidaan seurata myös tämän näytön kautta.

Nopeus voidaan näyttää kilometreinä (km/h) tai mailleina tunnissa (MPH). Vaihtaaksesi yksiköitä katso kohta *METRISTEN/ENGLANTILAISTEN YKSIKÖIDEN ASETTAMINEN*.

## 10) Vakionopeuden säätimen merkkivalo

Osoittaa vakionopeuden säätimen aktivoinnin ja asetuksen.

## 11) Sport-tila (F3-S-mallit)

VSS voi auttaa sinua hallitsemaan ajoneuvosi suunnassa pysymistä ja vähentää kaatumisen tai pyörähtämisen riskiä joissakin tilanteissa. VSS ei kuitenkaan pysty auttamaan sinua säilyttämään ajoneuvosi hallintaa kaikissa tilanteissa: katso *AJAMISTA AVUSTAVAT TEKNOLOGIAT*.

Jos Sport-tila on kytketty, VSS sallii merkittävästi enemmän takapyörän luistattamista ja korkeamman ajoneuvon luistokulman, mikä vaatii vastaohjausta. Tässä tilassa myös luistonestojärjestelmä on käytännössä pois päältä, mikä tarkoittaa, että takarenkaan liukumista ei hallita edes vähemmän kitkan pinnoilla. Tämä tila toimii tehokkaim-

min kuivalla tai märällä asfaltilla. Kun tämä tila on kytketty, kuljettajan on oltava entistä varovaisempi ajoneuvolla ajaessaan.



## VAROITUS

Tutustu ajoneuvon perustoimintoihin ja sen käsittelyyn VSS:llä ajettaessa ennen kuin käytät Sport-tilaa. Kun käytät Sport-tilaa, kiinnitä aina huomiota ympäristöösi ja ajoneuvon käsittelyyn.

## Sport-tilan käyttöön ottaminen

Kun haluat ottaa Sport-tilan käyttöön, varmista, että:

- moottori on käynnissä
- ajoneuvon kyydissä on vain yksi henkilö (kuljettaja) ja matkustajan paikalla ei ole mitään painoa
- näkyvissä ei ole mitään aktiivisia VSS-virhekoodeja.

**HUOMIO:** Vilkkuva TCS\_Off-kuvake osoittaa, että jokin näistä vaatimuksista ei täyty, eikä ajoneuvo sen vuoksi salli Sport-tilan käyttöön ottoa.

Ota Sport-tila käyttöön.

Pidä MODE- ja ylänuolipainikkeet painettuina kahden sekunnin ajan.

**HUOMIO:** Tila voidaan ottaa käyttöön myös ajoneuvon ollessa liikkeessä.

Kun Sport-tila on valittu, monitoimimittariston TCS\_Off-kuvake syttyy sen merkiksi, että kyseinen tila on käytössä.

## TCS\_OFF-KUVAKE



## Sport-tilan käytöstä poistaminen

Voit poistaa Sport-tilan käytöstä pitämällä MODE-painikkeen painettuna kahden sekunnin ajan.

**HUOMIO:** Sport-tila poistuu käytöstä, kun virta-avain asetetaan OFF-asettoon.

## Käynnistys ja sammuttaminen

Aina kun virta-avain on käännetty asentoon PÄÄLLÄ (ON) sen oltua asennossa POIS PÄÄLTÄ (OFF) yli viisi minuuttia, digitaalisessa päänäytössä näkyy seuraava viesti:

- LUE ENNEN KÄYTTÖÄ VASEMMAN HUOLTOKANNEN ALTA LOYTYVÄ TURVALLISUUS-KORTTI JA PAINA SITTEN MODE-PAINIKETTA.

**HUOMIO:** Toimi viestin ohjeiden mukaisesti voidaksesi käynnistää moottorin.

## Digitaalisen näytön tiedot



### VAROITUS

Älä säädä näyttöä ajon aikana. Voit menettää ajoneuvosi hallinnan.

## Päänäytön toiminnot

Kun painat RECC:n ASETUSPAINIKETTA (SET), eri toiminnot rullaavat näytössä.

Toimintojen järjestys	NÄKYVISSÄ OLEVA TIETO
Ulkoilman lämpötila	XX °C (Celsius) XX °F (Fahrenheit)
Kierroslukumittari (kierroksia minuutissa)	XXXX RPM (kierr./min)

## Kakkosnäytön toiminnot

Kun painat RECC:n nuolinäppäintä oikealle tai vasemmalle, eri toiminnot rullaavat näytössä.

Toimintojen järjestys	NÄKYVISSÄ OLEVA TIETO
Kello	XX:XX (24:00 tuntinäyttö) XX:XX A tai P (12:00 AM/PM tuntinäyttö)
Kokonaismatkamittari	XXXXX.X km tai mi
Osamatkamittari — osamatka A (TRIP A)	XXXXX.X km tai mi
Osamatkamittari — osamatka B (TRIP B)	XXXXX.X km tai mi
Osa-aikamittari (HrTRIP)	XXXXX.X
Moottorin tuntimittari (Hr)	XXXXX.X
Päiväys (kuukausi – päivä)	XX-XX Kuukausi ja päivä

Kaikkien osamatkamittareiden toiminnot nollataan painamalla nuolinäppäintä alas ja pitämällä se alaspainettuna kolmen sekunnin ajan.

## Näytön asetukset

### Metristen/englantilaisten yksiköiden asettaminen

1. Paina RECC:n ASETUSPAINIKE (SET) pohjaan ja pidä sitä painettuna kolmen sekunnin ajan.
2. Paina \_nuolta alas\_ valitaksesi KM tai nuolta ylös valitaksesi MI.

### Kellon asettaminen

1. Paina nuolinäppäintä VASEMMALLE tai OIKEALLE valitaksesi kellon näytön.



2. Paina nuolinäppäintä ALAS ja pidä sitä painettuna kolmen sekunnin ajan.
3. Paina nuolta alas valitaksesi tuntinäytöksi 12:00 AM PM tai nuolta ylös valitaksesi tuntinäytöksi 24:00.
4. Jos valitsit tuntinäytöksi 12:00 AM PM, näkyy ylemmässä LCD:ssä AM PM. Paina nuolinäppäintä ylös tai alas valitaksesi A:n (AM) tai P:n (PM).
5. Paina oikeanpuoleista nuolta näyttääksesi Hr ylemmässä LCD:ssä. Tuntimäärä vilkkuu alemmassa LCD:ssä. Paina nuolinäppäintä ylös tai alas valitaksesi oikean tuntiaron.
6. Paina oikeanpuoleista nuolta näyttääksesi Min ylemmässä LCD:ssä. Minuuttimäärä vilkkuu alemmassa LCD:ssä. Paina nuolinäppäintä ylös tai alas valitaksesi oikean minuuttiarvon.

**HUOMIO:** Kullakin nuolinäppäimen alas painalluksella yksikön arvo vaihtuu yhdellä. Jos nuolinäppäintä painetaan alas, kun numero on 0, se käynnistää luettelon uudelleen toiminnon korkeimmasta arvosta.

7. Kun olet valmis, paina oikeanpuoleista nuolta poistuaksesi valikosta.

**HUOMIO:** Voi aina palata aikaisempaan valintaan vasenta nuolta käyttäen.

### **Kielen asettaminen**

Mittarin näyttökieli on vaihdettavissa. Ota yhteys valtuutettuun Can-Am -jälleenmyyjään kielivaihtoehtojen ja mittarin säätämiseksi mieltymystesi mukaisesti.

# MONITOIMIMITTARISTO (F3 LIMITED- JA F3-T-MALLIT)

## Monitoimimittarin kuvaus



### 1) Analoginen nopeusmittari



Näyttää ajoneuvon nopeuden kilometreinä (km/t) tai mailleina tunnissa (MPH). Vaihdaaksesi yksiköitä katso kappale *SUOSIKKINÄYTTÖ*.

### 2) Analoginen kierroslukumittari (RPM = kierr./min)

Näyttää moottorin kierroslukua minuutissa (RPM). Todelliset kierrokset saat kertomalla luvun 1 000:lla.

### 3) Merkkivalot

Merkkivalot ilmoittavat eri tiloista tai ongelmista (katso *MONITOIMIMITTARISTON VIESTIT* jaksosta *KORJAUS MATKAN VARRELLA*).

MERKKIVALOT (NORMAALI KÄYTTÖ)			
MERKKIVALO(T)		PÄÄNÄYTÖ	KUVAUS
Kaikki merkkivalot	Päällä	Ei mitään	Kaikki merkkivalot palavat hetkellisesti, kun virta-avain käännetään asentoon PÄÄLLÄ eikä moottoria ole käynnistetty.
	Vilkkuu	Ei mitään	Pysäköintijarru on kytketty päälle
	Vilkkuu + sumneri	Ei mitään	SE6-malli: Virta-avain on POIS PÄÄLTÄ (OFF) eikä Pysäköintijarrua ole kytketty päälle. Kytke aina pysäköintijarru päälle pysäköidessäsi ajoneuvon
	Päällä	Ei mitään	Vaihte on vapaa-asennossa
	Vilkkuu	Ei mitään	Vaihte on peruutusasennossa
	Päällä	Ei mitään	Ajovalot ovat KAUKOVALO-asennossa
	Vilkkuu	Ei mitään	VSS on päällä ja avustaa
	Vilkkuu	Ei mitään	Vasen suuntavilkku. Vasen ja oikea suuntavilkku vilkkuvat samanaikaisesti: hätävilkut
	Vilkkuu	Ei mitään	Oikea suuntavilkku. Vasen ja oikea suuntavilkku vilkkuvat samanaikaisesti: hätävilkut

#### 4) Digitaalinäyttö

Näyttää käytännöllisiä tietoja kuljettajalle reaaliajassa ja toimii liittymänä tietokeskusta varten.

Näytössä on käytössä vaalea väri, kun ulkona on kirkasta. Näytön väri muuttuu automaattisesti tummemmaksi ilman ja valon muuttuessa ulkona tummemmaksi.

Katso digitaalinäytön täydellinen kuvaus osiosta DIGITAALINÄYTÖN KUVAUS.

#### Monitoimimittariston käynnistysohjeita

Mittaristo suorittaa itsestään aina, kun virta-avain käännetään PÄÄLLE. Oletusajon näyttö syttyy ja merkkivalot syttyvät hetkeksi päälle. Näin kuljettaja voi todeta kaikkien osoitimien toimivan asianmukaisesti.

Aina kun virta-avain on käännetty asentoon PÄÄLLÄ sen oltua asennossa POIS PÄÄLTÄ yli viisi minuut-

tia, digitaalisessa päänäytössä näkyy seuraava viesti:

- LUE ENNEN KÄYTTÖÄ VASEMMAN HUOLTOLUUKUN ALTA LOYTYVÄ TURVALLISUUSKORTTI JA PAINA SITTEN MODE-PAINIKETTA.

Paina Toimintatilapainiketta (MODE) kuitataksesi viestin, jotta moottori voi käynnistyä.

## Digitaalinäytön kuvaus

Näyttö on jaettu useisiin alueisiin seuraavasti.

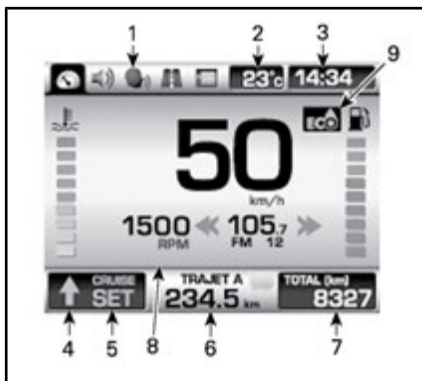

1. Luokkakuvakkeet
2. Ulkoilman lämpötila
3. Kello
4. Vaihteen asennon tai ylöspäin vaihtamisen osoitin
5. Vakionopeuden säätimen tila
6. Osamatkamittari
7. Matkamittari
8. Päänäyttö
9. ECO-tilan kuvake

### 1) Luokkakuvakkeet

Valittavissa on viisi luokkakuvaketta. Kukin kuvake on yhdistetty eri näyttöön. Katso taulukko alla.

LUOKKAKUVAKE	LUOKKAKUVAKKEEN NÄYTTÖ
	Oletusajo
	Audio
	Ei saatavilla F3-malleille
	Osamatkamittari
	Suosikit (käytettävissä ainoastaan ajoneuvon ollessa pysähdyksissä)

Katso täydellinen kuvaus kappaleesta *LUOKKAKUVAKKEEN NÄYTÖN KUVAUS*.

Voit navigoida luokkakuvakkeiden välillä valitaksesi useita toimintoja ja vaihtaaksesi tiettyjä asetuksia käyttäen RECC-ohjauskeskusta (Roadster Electronic Command Center, roadsterin sähköinen ohjauskeskus). Katso *RECC-ROADSTERIN SÄHKÖINEN OHJAUSKESKUS (ROADSTER ELECTRONIC COMMAND CENTER)* kappaleessa *MUUT HALLINTALAITTEET*.

### 2) Ulkoilman lämpötila

Ulkoilman lämpötila näkyy °C- tai °F-yksikköinä. Vaihtaaksesi yksiköitä, katso kappale *SUOSIKKINÄYTTÖ*.

**HUOMIO:** Pysäytettynä olevan ajoneuvon tuottama lämpö voi vaikuttaa anturin lukemiin tilapäisesti. Lukemat palautuvat normaaleiksi, kun ajoneuvo lähtee taas liikkeelle.

### 3) Kello

Sen hetkinen aika näkyy 24 tunnin tai AM/PM-muodossa. Vaihtaaksesi

muotoa katso kappale *SUOSIKKI-NÄYTTÖ*.

#### 4) Vaihteen asennon tai ylöspäin vaihtamisen osoitin

Näyttää valitun vaihteen asennon tai ylöspäin vaihtamisen osoittimen (katso kohta *ECO-TILAN KUVAKE*).

#### 5) Vakionopeuden säätimen tila

Näytössä näkyy PÄÄLLÄ, kun vakionopeuden säädin on päällä, mutta sitä ei ole säädetty millekään nopeudelle.

Näytössä näkyy ASETETTU (SET), kun vakionopeuden säädin on toiminnassa ja sille on asetettu nopeus.

#### 6) Osamatkamittari

Ajettu matka joko kilometreinä tai mailleina viimeisestä nollaamisesta lähtien. Käytettävissä on kaksi osamatkamittaria ja ne on merkitty tunnuksilla "A" ja "B". Vaihtaaksesi yksiköitä katso kappale *SUOSIKKI-NÄYTTÖ*.

Osamatkamittarin toinen toiminto on näyttää kuljettajalle kuvake, joka esittää jotakin toimintahäiriötä. Katso kohta *MONITOIMIMITTARISTON VIESTIT* kappaleessa *KORJAUS MATKAN VARRELLA*.



*TYYPILLINEN*

1. Viesti/kuvake

#### 7) Matkamittari

Ajettu kokonaismatka kilometreinä tai mailleina tehtaalta toimituksen jälkeen. Vaihtaaksesi yksiköitä katso kappale *SUOSIKKINÄYTTÖ*.

#### 8) Päänäyttö

päänäyttö on alue, jossa suurin osa tiedoista on näytetään. Näyttö vaihtuu navigoitaessa käytettävissä olevien mittaritoimintojen välillä.



*TYYPILLINEN - KUVASSA OLETUSAJON NÄYTTÖ*

Katso täydellinen kuvaus näytöistä kappaleesta *LUOKKAKUVAKKEEN NAYTON KUVAUS*.

#### 9) ECO-tilan kuvake

ECO-asetus (polttoainetalous-tila) vähentää polttoaineen kulutusta rajoittamalla kaasun reagointia ja pääsyä maksimiasentoon, mikä takaa parhaan ajoasetuksen.

ECO-tila voidaan ottaa käyttöön painamalla tilapainiketta kahden sekunnin ajan päänäytössä.



1. ECO-tilan kuvake

Kun ECO-tila on käytössä, vihreä nuoli vaihtelee vaihteen asennon osoittimen kanssa ilmoittaen parhaasta hetkestä vaihteen vaihtamiseen.

**HUOMIO:** Vaihteen asennon osoitin palaa entiselleen, kun vaihdetta on vaihdettu.

ECO-tila voidaan poistaa käytöstä painamalla tilapainiketta kahden sekunnin ajan päänäytössä.

## Navigoiminen digitaali-näytössä

Suosittellemme, että harjoittelet joidenkin tietokeskuksen toimintojen valitsemista ennen kuin lähdet ajamaan liikenteeseen. Näin ne tulevat tutuiksi ja niitä on helpompi käyttää liikenteessä.

Käytä RECC-ohjauskeskusta (Roadster Electronic Command Center, roadsterin sähköinen ohjauskeskus) näytön toimintojen ohjaamiseen. Katso *RECC-ROADSTERIN SÄHKÖINEN OHJAUSKESKUS (ROADSTER ELECTRONIC COMMAND CENTER)* kappaleessa *MUUT HALLINTALAITTEET*.



### TYYPILLINEN

1. RECC

Kun Toimintatilapainiketta (MODE) painetaan näytön vasemmassa yläosassa olevat luokkakuvakkeet tulevat valittaviksi tässä järjestyksessä: Oletusajon näyttö, Audio, Osamatkamittari ja Suosikit. Jokainen painikkeen painallus siirtää valinnan seuraavana käytettävissä olevaan kuvakkeeseen. Kun kuvake valitaan, sen vastaava näyttö tulee näkyviin.

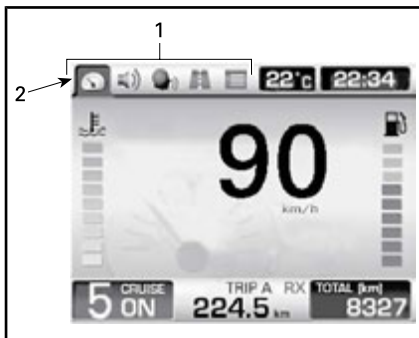

1. Luokkakuvakkeet

2. Valittuna oletusajon kuvake

Kun valittavana on viimeinen kuvake, valinta siirtyy ensimmäiseen kuvakkeeseen Toimintatilapainiketta (MODE) painettaessa.

Joissakin näytöissä näkyvät pystytai vaakasuorat nuolet. Tämä merkitsee sitä, että sinun on käytettävä VASEN/OIKEA-painiketta muuttaaksesi vaakasuorille nuolille kuuluvaa asetusta ja YLOS/ALAS-painiketta muuttaaksesi pystysuorille nuolille kuuluvaa asetusta.

Kun kaksoisnuoli on näkyville, se merkitsee seuraavaa riippuen näkyvissä olevasta näytöstä:

- Kun ALAS-painiketta painetaan äänenoimakkuuspylväiden näkyessä, äänentoistojärjestelmä muuttuu äänettömäksi. Kun tila on äänettömänä ja painetaan YLÖS-painiketta, äänenoimakkuus palautuu sen viimeisenä olleeseen asetukseen.
- Kun kyseessä olevaa nuolipainiketta pidetään alas painettuna, arvot rullaavat loppuun tai alkuun.
- Kun kyseessä olevaa nuolipainiketta käytetään, näkyviin rullaa luettelo, jossa ovat jäljellä olevat kohdat.

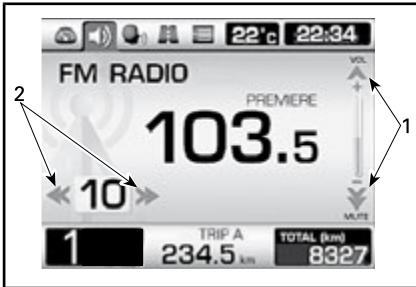

#### TYYPILLINEN

1. Käytä YLÖS/ALAS-painiketta valitaksesi pystysuorat nuolet
2. Käytä VASEN/OIKEA-painiketta valitaksesi vaakasuorat nuolet

Kun kohta on valittuna, tämä säätää kohdan senhetkiseen arvoon.

Sen jälkeen, kun mittariston turvallisuusviesti käynnistysvaiheessa on kuitattu tai muutamia sekunteja on kulunut minkä tahansa muun näytön katselemisesta painamatta mitään RECC-painiketta, näyttö palautuu automaattisesti oletusajon näyttöön.

## Luokkakuvakkeen näytön kuvaus

### Oletusajon näyttö

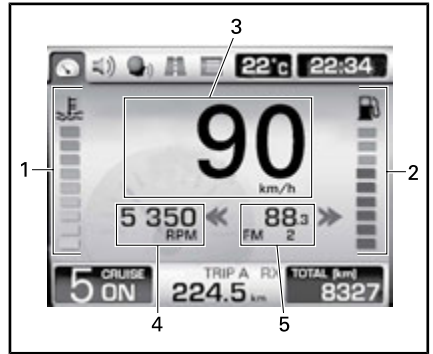

#### OLETUSAJON NÄYTTÖ

1. Moottorin jäähdytysnesteen lämpötila
2. Polttoainetaso
3. Digitaalinen nopeusmittari
4. Moottorin nopeus (ei tehtaalla säädetty)
5. Radion esisäätö tai radiotaajuus (ei tehtaalla säädetty)

#### 1) Moottorin jäähdytysnesteen lämpötila

Pylväsmittari, joka osoittaa jatkuvasti moottorin jäähdytysnesteen lämpötilan.

#### 2) Polttoaineen taso

Palkeista koostuva pylväsmittari, joka osoittaa jatkuvasti polttoainesäiliössä olevan polttoaineen määrän.

**HUOMIO:** Polttoaine vähissä - merkkivalo syttyy, kun polttoainetta on jäljellä 50 km matkalle tasaisella 100 km/h nopeudella ja kuudennella vaihteella ajettaessa.

#### 3) Digitaalinen nopeusmittari

Näyttää ajoneuvon nopeuden kilometreinä (km/t) tai mailleina tunnissa (MPH). Vaihtaaksesi yksiköitä katso kappale **SUOSIKKINÄYTTÖ**.

#### 4) Moottorin nopeus

Näyttää moottorin nopeuden kierroslukuina minuutissa (RPM).

**HUOMIO:** Tämä ei ole oletustoiminto. Jos haluat aktivoida tämän toiminnon, katso *SUOSIKKINÄYTTÖ*.

#### 5) Radion esisäätö tai radiotaajuus

Näyttää valitun radion esisäädön tai radiotaajuuden.

**HUOMIO:** Tämä ei ole oletustoiminto. Jos haluat aktivoida tämän toiminnon, katso *SUOSIKKINÄYTTÖ*.



## Ääninäyttö

Ääninäyttö tulee näkyviin siten, että siinä näkyy viimeisenä käytetyt säädöt.

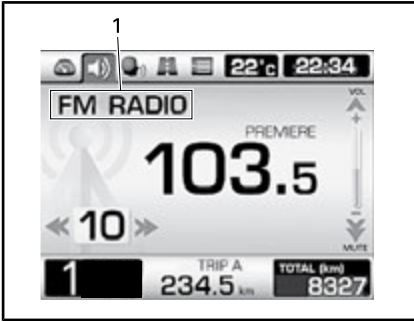

### TYYPILLINEN

1. Senhetkinen valittu äänentoistolaitte

Katso äänenvoimakkuutta ja muita äänitoimintoja koskevia lisätietoja kappaleesta **ÄÄNENTOISTON SAATO**.

## Osamatkamittarin näyttö

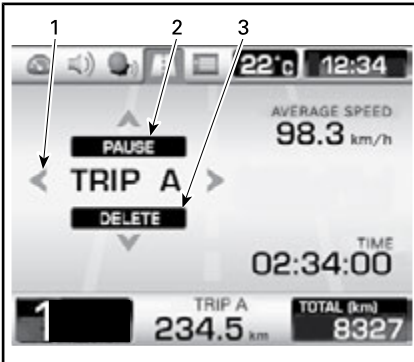

### TYYPILLINEN

1. Näytön valinta: Osamatkamittari A tai osamatkamittari B
2. Tauko tai palaa valittuun osamatkamittariin
3. Nollaa valittu osamatkamittari

Paina VASEN/OIKEA-painiketta valitaksesi haluamasi osamatkamittarin.

Paina YLÖS-painiketta taukoa varten tai palataksesi valittuun osamatkamittariin.

Paina ALAS-painiketta nollataksesi valitsemasi osamatkamittari.

## Suosikkinäyttö

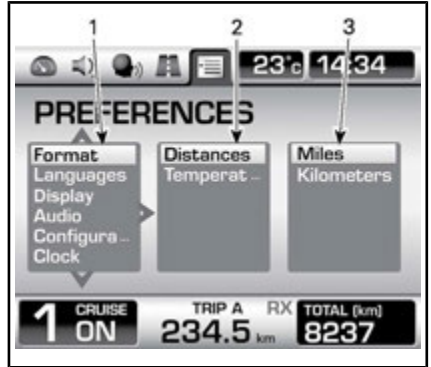

### TYYPILLINEN

1. 1. palsta: Pääluokka
2. 2. palsta: Toinen luokka tai kohta
3. 3. palsta: Yksikkö tai asetust

Tämä näyttö on käytettävissä ainoastaan ajoneuvon ollessa pysähdyksissä.

Käytä VASEN/OIKEA-painiketta valitaksesi haluamasi sarakkeen.

Käytä sarakkeen sisällä YLÖS/ALAS-painiketta valitaksesi haluamasi kohdan. Jos useampia kohtia on valittavissa seuraavassa oikeassa sarakkeessa, käytä OIKEA-painiketta valitaksesi sarakkeen ja käytä sitten jälleen YLÖS/ALAS-painiketta valitaksesi haluamasi kohdan. Jatka tällä tavoin kunnes saavutat haluamasi kohdan.

Kun kohta on valittuna, tämä säätää kohdan senhetkiseen arvoon. Voit sitten siirtyä mihin tahansa ruutuun, säätämäsi arvo säilyy.

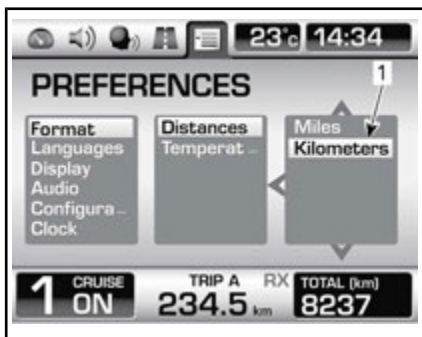

**TYYPILLINEN**

1. Valittu arvo säätyy

**HUOMIO:** Kun olet toisessa tai kolmannessa sarakkeessa, voit palata vasemmanpuoleiseen sarakkeeseen käyttämällä VASEN-painiketta.

**HUOMIO:** Kun yksiköitä vaihdetaan, ne vaihtuvat sekä analogisessa että digitaalisessa näytössä. Yksiköt ovat käytössä matkamittarissa ja molemmissa osamatkamittareissa.

**Ajan asettaminen**

Aseta tunnit:

Valitse Kello (CLOCK) Suosikinäytön pääluokassa.

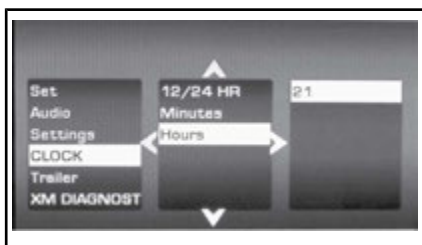

**TYYPILLINEN**

Valitse Tunnit (TUNTEJA) toisessa luokassa.

Säädä arvoa käyttämällä nuolinäppäintä YLOS ja ALAS.

Aseta minuutit:

Valitse Kello (CLOCK) Suosikinäytön pääluokassa.

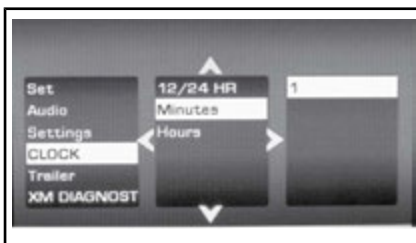

**TYYPILLINEN**

Valitse Minuutit (MINUUTTEJA) toisessa luokassa.

Säädä arvoa käyttämällä nuolinäppäintä YLOS ja ALAS.

**Tuntitilan valitseminen**

Kun haluat valita 12/24 -tuntitilan:

Valitse Kello (CLOCK) Suosikinäytön pääluokassa.

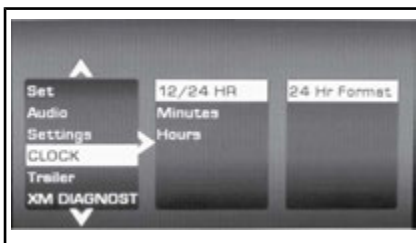

**TYYPILLINEN**

Valitse 12/24 Tuntia (12/24 HOUR) toisessa luokassa.

Valitse sopiva arvo pääyksikössä tai asetuksessa.

**Alueasetuksen valinta (Ääni)**

Kun haluat tehdä alueasetuksen:

Valitse Ääni (AUDIO) Suosikinäytön pääluokassa.

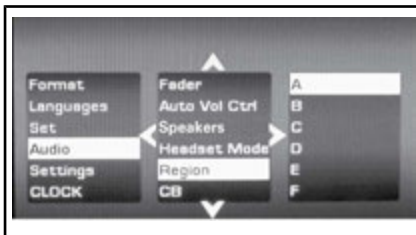

**TYYPILLINEN**

Valitse ALUE toisessa luokassa.

Valitse sopiva alueasetus alla olevan taulukon mukaan joko pääyksikössä tai asetuksessa.

**HUOMIO:** Jos maasi ei ole alla olevassa taulukossa, valitse alue, jossa käytetään samaa taajuusaluetta.

Käynnistä ajoneuvo uudelleen, jotta muutokset astuvat voimaan.

ALUE	MAAT	LW	AM / Mw	FM
A	- USA - Kanada - Etelä-Afrikka	---	520–1 720 kHz	87,9–107,9 MHz
B	- Itävalta - Bulgaria - Tanska - Ranska - Islanti - Israel - Kuwait - Norja - Romaniaa - Slovakia - Slovenia - Espanja - Sveitsi - Turkki - Arabiemiirikunnat - Iso-Britannia/Irlanti - Ukraina	153–279 kHz	531–1 602 kHz	87,5–108 MHz
C	Benelux-maat - Saksa - Kreikka - Italia - Puola - Portugali - Venäjä	153–279 kHz	531–1 602 kHz	87,5–108 MHz
D	- Japani	---	522–1 629 kHz	76,1–89,9 MHz
E	- Australia - Kiina - Malesia - Uusi-Seelanti	---	531–1 701 kHz	87,5–108 MHz
F	- Taiwan	---	531–1 701 kHz	87,5–108 MHz

ALUE	MAAT	LW	AM / Mw	FM
G	- Argentiina - Brasilia - Cayman - Chile - Kolumbia - Costa Rica - Curacao - Dominikaaninen tasav. - Guadeloupe - Meksiko - Puerto Rico - Venezuela	---	520–1 720 kHz	87,9–107,9 MHz

# VARUSTUS

## Johdotus asiakkaan lisävarusteille

Ajoneuvossa on virta- ja maadoitusjohtoja lisävarusteiden asentamista varten.

Avaa johtosarja kuvien osoittamissa paikoissa.

1. Etutavaratilan takana.

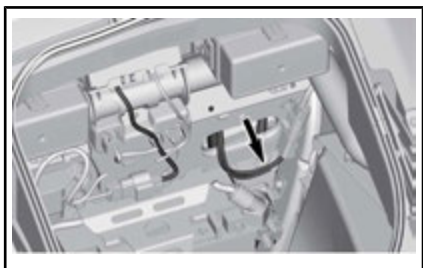

*DC12 – ETUMAINEN JOHDOTUS LISÄVARUSTEILLE – TAVARATILAN TAKANA*

2. Sivuhuoltokannen takana.

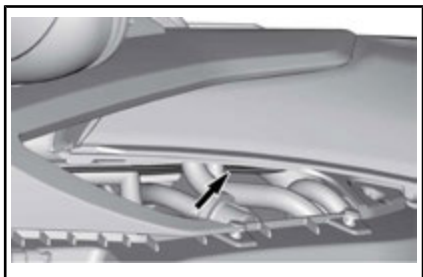

*DC34 – KESKIMMÄINEN JOHDOTUS LISÄVARUSTEILLE – VASEMMAN SIVUHUOLTOPANEELIN TAKANA*

3. Matkustajan istuimen alla.

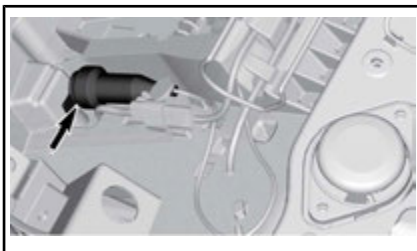

*DC56 – TAKIMMAINEN JOHDOTUS LISÄVARUSTEILLE – MATKUSTAJAN ISTUIMEN ALLA*

## Säädettävä ohjaustanko ja kuljettajan jalkatapit

Ohjaustankoa ja kuljettajan jalkatappeja voidaan säätää kuljettajan tarpeiden mukaan. On kuitenkin tärkeää varmistaa, että kuljettaja ulottuu aina käyttämään kaikkia hallintalaitteita ongelmitta. Esimerkiksi jarrupolkimen aktivoinnin pitää onnistua vaivatta niin, että kuljettaja saa painettua polkimen pohjaan.

Säädöt on teetettävä valtuutetulla Can-Am-jälleenmyyjällä, jotta saadaan varmistettua ajoneuvon turvallisuus.

### VAROITUS

Hallintalaitteiden on oltava aina kuljettajan ulottuvilla ja helposti käytettävissä.

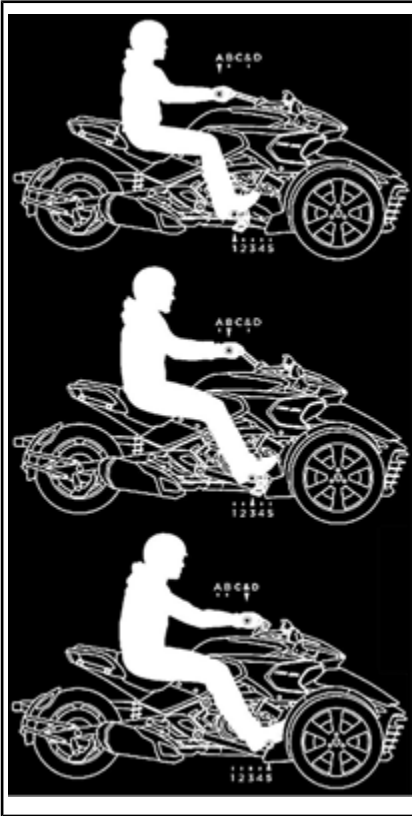

ESIMERKKEJÄ OHJAUSTANGON JA JALKATAPPIEN ASENNOISTA

## Peilit

### Peilien säätäminen

Paina peiliä alla kuvatuista kohdista säätääksesi sen asentoa neljään eri suuntaan.



TYYPILLISET PEILIN SÄÄTÖKOHDAT

## Ohjaustangon lukitseminen

Lukitse ohjausmekanismi seuraavasti:

1. Työnnä avain virtalukkoon.
2. Käännä ohjaustanko kokonaan oikealle tai vasemmalle.
3. Käännä avainta 1/4 kierrosta vastapäivään ohjauksen lukitusasentoon ja poista avain lukosta.

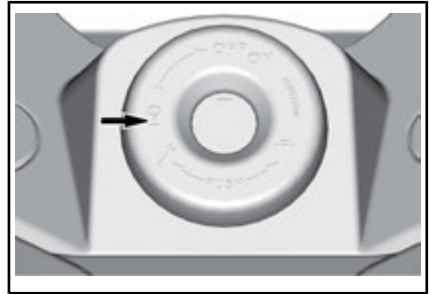

AVAIMEN ASENTO OHJAUSTANGON LUKITSEMISEKSI

## Etutavaratila

### Etutavaratilan avaaminen

1. Työnnä avain virtalukkoon.
2. **Paina** avainta sisäänpäin ja käännä sitä neljänneskierros vastapäivään etutavaratilan aukaisukohtaan ja pidä siinä nosttaessasi tavaratilan kantta.

**HUOMIO:** Etutavaratila voidaan avata moottorin ollessa käynnissä.

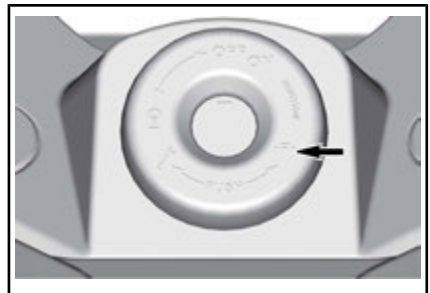

AVAIMEN PAIKKA ETUTAVARATILAN AUKAISUA VARTEN



*TYYPILLINEN – ETUTAVARATILA AVATTU*

## Työkalusarja

### Työkalusarjan sijainti

Työkalusarja sijaitsee matkustajan istuimen alla.

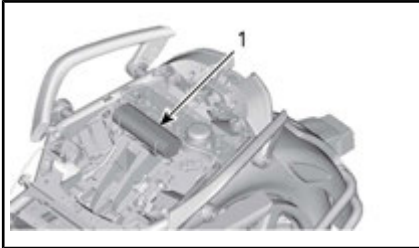

*TYYPILLINEN*

1. Työkalusarja

### käyttäjän käsikirja

Käyttäjän käsikirja ja *TURVALLISUUS-DVD* ovat etutavaratilassa.

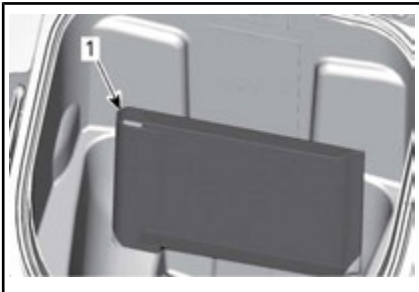

*TYYPILLINEN*

1. Käyttäjän käsikirja

Poista *TURVALLISUUS-DVD* pussistaan ja säilytä sitä kotona tai muussa varmassa tallessa.

Pidä **KÄYTTÄJÄN KÄSIKIRJA** ajo-neuvon mukana.

## Istuin

### Matkustajan istuimen avaaminen

1. Työnnä avain virtalukkoon.
2. Paina avainta sisäänpäin ja käännä sitä neljänneskierros myötäpäivään istuimen avaus-sentoon ja pidä siinä nostaessa-si matkustajan istuinta.



*AVAIMEN PAIKKA ISTUIMEN AUKAISUA VARTEN*



*TYYPILLINEN – MATKUSTAJAN ISTUIMEN NOSTAMINEN IRROTUSTA VARTEN*

1. Matkustajan istuin
3. Irrota istuimen turvakatkaisinjohto kiinnikkeestä.



**TYYPILLINEN**

1. Turvakatkaisin
2. Kiinnike

**VAROITUS**

Osaan irtoaminen voi aiheuttaa vaaratilanteita. Vaaratilanteiden välttämiseksi kiinnitä turvakatkaisinjohto aina osaan, joka toimii tämän tilan kantena.

## Istuinkotelo (F3-S Daytona 500)

Kiinnitty matkustajan istuimeen muutamassa sekunnissa ja muuntaa ajoneuvosi urheilulliseksi 1-UP-malliksi.

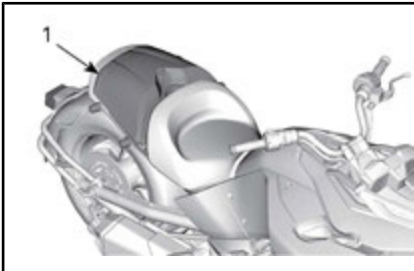

1. Istuinkotelo

**VAROITUS**

Osaan irtoaminen voi aiheuttaa vaaratilanteita. Vaaratilanteiden välttämiseksi kiinnitä turvakatkaisinjohto aina osaan, joka toimii tämän tilan kantena.

## Äänitoiminnot (F3 Limited- ja F3-T-mallit)

### Äänentoistojärjestelmän virta

Noudata yhtä seuraavista alla olevista vaiheista kytkeäksesi äänentoistojärjestelmän PÄÄLLE.

- Käännä virta-avain asentoon PÄÄLLE (ON).
- Paina TILAPAINIKETTA kolmen sekunnin ajan välittömästi sen jälkeen, kun virta-avain on käännetty asentoon POIS PÄÄLTÄ (OFF).

Noudata yhtä seuraavista alla olevista vaiheista kytkeäksesi äänentoistojärjestelmän POIS PÄÄLTÄ.

- Käännä virta-avain OFF/POIS PÄÄLTÄ -asentoon.
- Jos äänentoistojärjestelmä oli PÄÄLLÄ ja virta-avain asennossa POIS PÄÄLTÄ, paina TILAPAINIKETTA 10 sekunnin ajan.

### Äänenvoimakkuuden säätö

Painettaessa YLÖS- tai ALAS-painiketta oletusajon näytössä äänenvoimakkuus nousee tai laskee.

### Itsesäätävä äänenvoimakkuus

Äänenvoimakkuuden tasoa voidaan automaattisesti säätää ajoneuvon nopeuteen perustuen. Voit ohjata äänenvoimakkuuden automaattista tasoa Suosikinäytön automaattisen äänensäädön asetuskohdassa.

### Automaattinen äänettömäksi siirtyminen

Paina ALAS-painiketta ja pidä se painettuna kauemmin kuin yhden sekunnin ajan. Äänenvoimakkuus muuttuu äänettömäksi.

Kun asetuksen ollessa äänettömänä painetaan YLÖS-painiketta, äänenvoimakkuus palautuu sen viimeisenä olleeseen asetukseen.

## Radiokaista

### Pohjois-Amerikka (alue A)

Kun olet ääninäytössä (audio), paina toistuvasti ASETUSpainiketta (SET), jolloin näet näytössä saatavilla olevat äänentoistolaitteet tässä järjestyksessä:

- FM
- AM
- WX (NOOA-sääradio)
- USB (iPod tai USB)
- AUX (iPod tai MP3-soitin)
- NAV

### Eurooppa (alueet B ja C)

Kun olet ääninäytössä (audio), paina toistuvasti ASETUSpainiketta (SET), jolloin näet näytössä saatavilla olevat äänentoistolaitteet tässä järjestyksessä:

- FM
- MW
- LW
- USB (iPod tai USB)
- AUX (iPod tai MP3-soitin)
- NAV

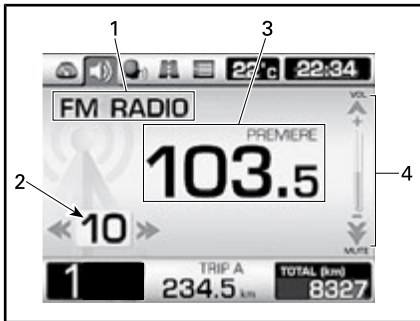

TYYPILLINEN – FM-RADIO KUVASSA

1. Senhetkinen valittu kaista
2. Aseman numeron esisäättö
3. Senhetkinen asema
4. Äänenvoimakkuuden taso

Ajon aikana seuraavat radiotoiminnot ovat käytettävissä:

- Äänenvoimakkuus

- Mykistys-, haku- ja seurantatoiminnot
- Radion esiasetustoiminnot (valinta ja tallentaminen).

**HUOMIO:** Radio on aina PÄÄLLÄ. Käytä toimintoa Äänetön (MUTE) peruuttamaan äänen kuuluvuus.

Kun haluat kuunnella radiota virtaavaimen ollessa asennossa POIS PÄÄLTÄ, paina Toimintatilapainiketta (MODE) kolmen sekunnin ajan välittömästi käännettyäsi avaimen asentoon POIS PÄÄLTÄ, jotta digitaalinäyttöön kytketty virta päälle.

**HUOMIO:** Radio saattaa sammua automaattisesti tietyn ajanjakson jälkeen, jotta akun lataus säilyy.

### Esisäädetyn radioaseman valitseminen

Paina VASEN/OIKEA-painiketta pienentääksesi tai suurentaaksesi esisäädetyn aseman numeroa.

Paina VASEN/OIKEA-painiketta yli sekunnin ajan ETSIÄKSESI (SEEK) seuraavan saatavilla olevan radioaseman. Radio pysyy sille asemalle viritettynä.

Paina Asetuspainiketta (SET) yli sekunnin ajan päästäksesi asetusnäyttöön.

Paina asetusnäytössä VASEN/OIKEA-painiketta viritääksesi radiotaajuuden.

### Esisäädetyn radioaseman tallentaminen

**Kun haluat tallentaa enintään 15 esisäädettyä asemaa:**

Pida ALAS-painike painettuna tallentaaksesi senhetkisen taajuuden näytössä näkyvälle esisäädetylle numerolle.

**HUOMIO:** Ajon aikana radioasema automaattisesti tallentuu seuraavalle käytettävissä olevalle esisäädetylle numerolle. Jos kaikki esisäädetyt

numerot ovat käytössä, asema tal-  
lentuu esisäättö numero 15 päälle.



#### TYYPILLINEN

1. VASEN/OIKEA-painike taajuuden valin-  
taa varten
2. YLÖS-painike esisäädetyn numeron va-  
lintaa varten
3. ALAS-painike radioaseman tallentamista  
varten

### AUX (Auxiliary) ja USB-portti

Avaa hansikaslokero. Katso HANSI-  
KASLOKERO.

#### F3-T-mallit ja F3 Limited -mallit

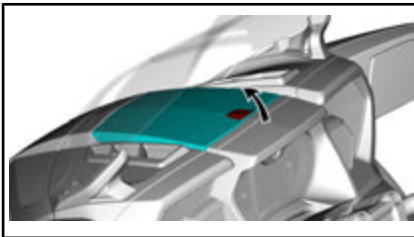

#### TYYPILLINEN

Äänentoistolaitteen pistoke ja USB-  
portti sijaitsevat hansikaslokerossa.

#### F3 Limited -mallit

(2) Ylätavaratilassa on kaksi USB-  
porttia lisää. Niitä voi käyttää vain  
laitteiden lataukseen. Ei yhteyttä  
radioon.

#### F3 Limited- ja F3-T-mallit

Yhteensopivia äänentoistolaitteita  
ovat mm.:

- Tuetut iPod-mallit

- Tuetut iPhone-mallit
- Älypuhelimet, jotka tukevat tilaa  
MTP tai MSC
- Flash-asemat, jotka tukevat tilaa  
MSC
- MP3-soittimet, jotka tukevat tilaa  
MTP tai MSC
- MP3-soittimet

Yhteensopivia äänimuotoja ovat  
mm.:

- MP3
- WAV
- FLAC
- Ogg



#### TYYPILLINEN – HANSIKASLOKEROA YMPÄRÖIVIÄ OSIA IRROTETTU SELVYY- DEN VUOKSI

1. USB-portti
2. Äänentoistolaitteen pistoke

Äänentoistolaitteen pistokkeeseen  
tai USB-porttiin voidaan kytkeä jokin  
äänentoistolaite äänentoistojärjes-  
telmässä soittamista varten.

**HUOMIO:** Tarvitset sovittimen  
(saatavana lisävarusteena joihinkin  
malleihin), jotta voit kytkeä jonkin  
äänentoistolaitteen ajoneuvon ää-  
nentoistolaitteen pistokkeeseen.

### MP3-soitin, USB-asema tai matkapuhelin

Kun MP3-soitin tai matkapuhelin  
kytketään ajoneuvon äänentoisto-  
laitteen liittimeen tai USB-porttiin,  
se soittaa sen mukaan kuin kytken-  
tähetkellä on säädetty.

USB-laitteet jatkavat toistoa kappaa-  
leesta, joka soi edellisen ajoneu-

voon liitännän yhteydessä tai toistavat ensimmäisen kappaleen.

Raidanohjaimet ovat käytettävissä vain joissakin USB-porttiin liitetyissä laitteissa.

Ääni kuuluu järjestelmän kautta, kun laite on liitetty AUX-liittimeen ja AUX-lähde valittu. Ääni kuuluu samoin myös, kun laite on liitetty USB-liittimeen ja USB-lähde valittu.

### iPod-laite

Kun iPod on kytkettynä, näytössä näkyy "iPod" tekstin USB sijaan.



### TYYPILLINEN – iPod-LAITTEEN NÄYTTÖ

Paina VASEN/OIKEA-painiketta vaihtaaksesi senhetkisessä kansiossa olevan kappaleen.

Valitse haluamasi soittolista, albumi tai kappale painamalla pitkään ASETUSPAINIKETTA.

Paina VASEN/OIKEA-painiketta yli sekunnin ajan vaihtaaksesi soittolistaa, jos soittolistakohta on valittuna; vaihtaaksesi artistia, jos artistikohta on valittuna ja vaihtaaksesi albumia, jos albumikohta on valittuna.

Ajon aikana seuraavat toiminnot ovat käytettävissä:

- Äänenvoimakkuus ja ääneton
- Aikaisemman tai seuraavan kappaleen valinta
- Artistin, albumin tai soittolistan valinta.

### Yhteensopiva iPod-laite

Valmistettu seuraavia varten:

- iPhone 6 Plus
- iPhone 6
- iPhone 5s
- iPhone 5c
- iPhone 5
- iPod touch (5. sukupolvi)

### NAV-ääni

Kun NAV-järjestelmän äänet aktivoituvat, ne korvaavat muut äänen virtauttamiseen valitut lähteet. Radiotoisto esimerkiksi keskeytyy, jotta kuljettaja kuulisi navigaatio-ohjeet.

Kun NAV-lähde on valittuna, ulkoista navigaatiolaitetta voidaan käyttää kyseisellä laitteella olevien tai Bluetoothin kautta liitettyjen MP3-tiedostojen toistamiseen. Navigaatiolaitteen äänivirta on pysäytettävä lähteen vaihdon yhteydessä, sillä muutoin äänivirta tulkitaan navigaatiokomennoiksi.

### Satulalaukut (F3 Limited- ja F3-T-mallit)

Näissä malleissa on kaksi satulalaukua pienten esineiden säilyttämiseen.

**ILMOITUS** Noudata kuorman enimmäiskapasiteettia. Katso yksityiskohdat kohdasta **TEKNISET TIEDOT**.



### TYYPILLINEN

1. Vasen satulalaukku
2. Oikea satulalaukku

Avaa satulalaukun lukitus ja avaa se vetämällä kahvasta.

**TYYPILLINEN**

1. Satulalaukun lukon sijainti
2. Satulalaukun kahva

**Satulalaukun irrottaminen**

**VAROITUS**

Varmista aina ennen ajoa, että satulalaukut on asennettu tukevasti ja että takavallo/suunta-tilkut/jarruvalo toimivat oikein satulalaukun asennuksen jälkeen.

Avaa satulalaukku.

Irrota satulalaukun sisältä kolme kiinnitysruuvia.

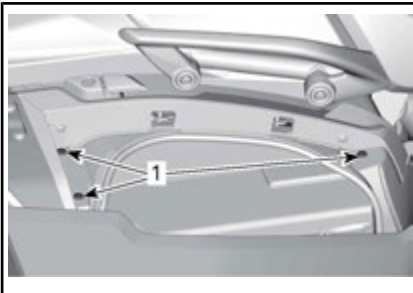

1. Irrotettavat kiinnitysruuvit

Irrota satulalaukun etuosan alapuolinen muoviniitti.

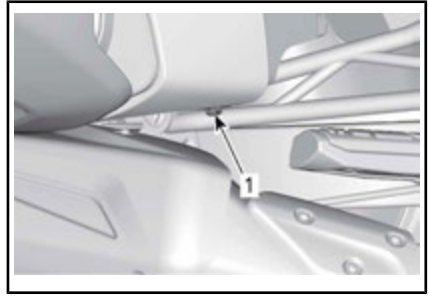

1. Satulalaukun etuosan alapuolinen muoviniitti

Irrota satulalaukun takaosan muoviniitti.

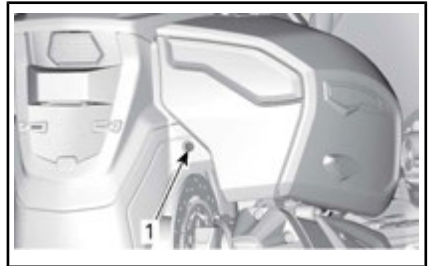

1. Irrottava muoviniitti

Vedä satulalaukku ulos niin, että pystyt kytkemään takavalon/suunta-tilkkujen/jarruvalon liittimen irti, ja irrota satulalaukku.

**Ylätavaratilan avaaminen (F3 Limited -mallit)**

Ylätavaratilan salpa sijaitsee ajoneuvon takaosassa.



1. Ylätavaratilan salpa

Jos ylätavaratila on lukossa, voit avata sen kääntämällä virta-avainta vastapäivään.



1. Käännä vastapäivään avataksesi  
Paina salpaa.

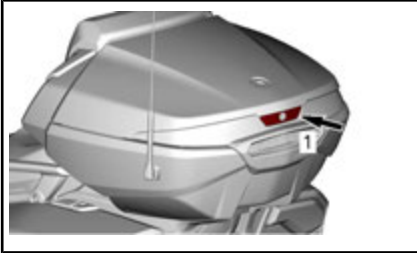

1. Yläkannen avaaminen

Avaa tavaratilan kansi.

Lukitse kansi aina käytön jälkeen.

Kun olet valmis, lukitse halutessasi ylätavaratila. Käännä avainta myötäpäivään.



1. Käännä myötäpäivään lukitaksesi

**ILMOITUS** Älä koskaan aja ajoneuvolla, jos jokin kansista on auki.

## Tummennettu tuulilasi (F3 Limited- ja F3-T-mallit)

Nämä mallit on varustettu tummennetulla tuulilasilla.

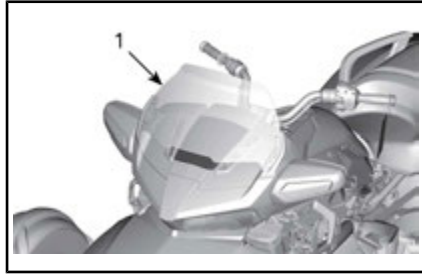

1. Tummennettu tuulilasi

## Hansikaslokero (F3 Limited- ja F3-T-mallit)

Näissä malleissa on hansikaslokero pienten henkilökohtaisten esineiden säilyttämiseen.

Hansikaslokerossa sijaitsevat myös äänentoistolaitteen pistoke sekä USB-liitin.

Avaa hansikaslokero vetämällä sen takakannen kielekettä.

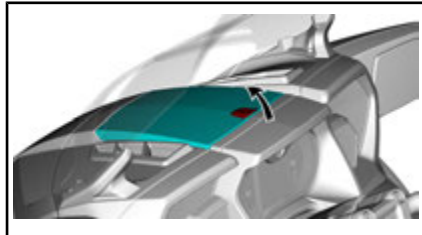

TYYPILLINEN

## Korin paneelit

Ajoneuvon korin paneelit voidaan irrottaa huoltoa varten.

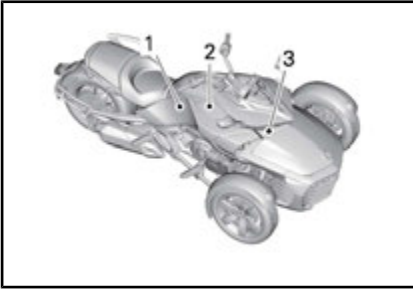

**TYYPILLINEN – OIKEAN PUOLEN SIVU-  
PANEELIT**

1. Sivupaneeli
2. Sivuhuoltokannet
3. Etuhuoltokansi

**Sivuhuoltokansi**

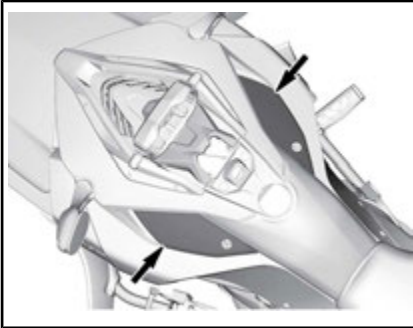

**TYYPILLINEN – SIVUHUOLTOKANNET**

**Irrutus**

1. Kierrä lukitusta vastapäivään (oikea huoltokansi) tai myötäpäivään (vasen huoltokansi).



**TYYPILLINEN – KUVASSA VASEN  
HUOLTOKANSI**

2. Vedä huoltokansi irti.

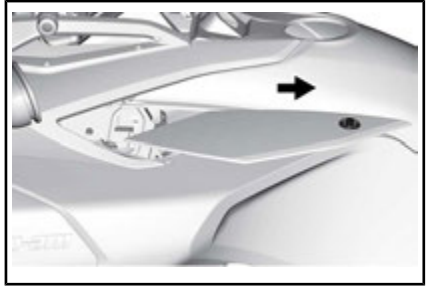

**TYYPILLINEN**

**Asennus**

1. Asenna sivuhuoltokansi paikalleen varmistaen, että kielekkeet kohdistuvat oikein.

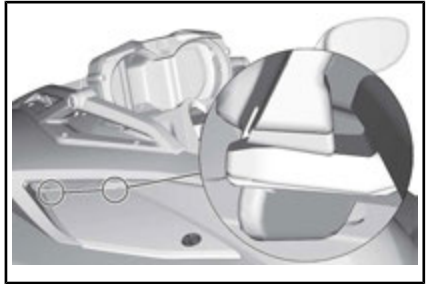

**TYYPILLINEN**

**ILMOITUS** Varmista, että sivuhuoltokansi ei jää sivupaneelin päälle.

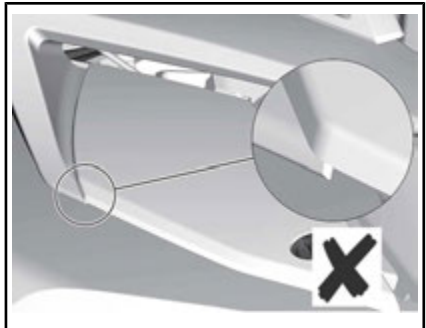

**TYYPILLINEN – PÄÄLLEKÄINEN ASE-  
TO**



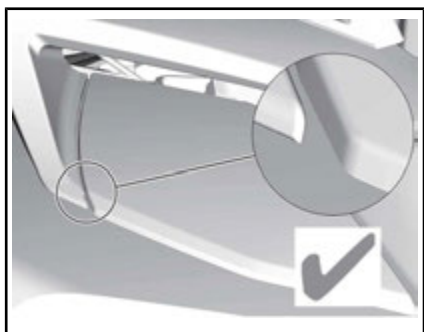

*TYYPILLINEN – OIKEA ASENTO*

## Etuhuoltokansi



*TYYPILLINEN*

1. Etuhuoltokansi

## Etuhuoltokannen irrotus

1. Nosta huoltokantta edestä niin, että se irtoaa kiinnikkeistä.

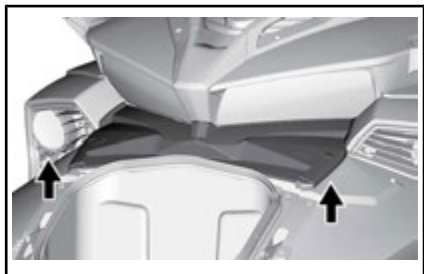

*TYYPILLINEN – HUOLTOKANNEN NOS-  
TAMINEN*

2. Irrota huoltokansi ajoneuvosta.

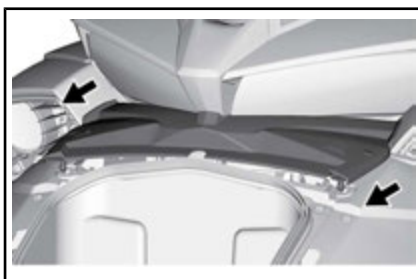

*TYYPILLINEN – HUOLTOKANNEN IRROT-  
TAMINEN*

## Etuhuoltokannen asennus

1. Työnnä etuhuoltokansi takaisin paikalleen.



*TYYPILLINEN – HUOLTOKANNEN  
TYÖNTÄMINEN PAIKALLEEN*

**HUOMIO:** Varmista, että etuhuolto-  
kannen kielekkeet kohdistuvat oi-  
kein.

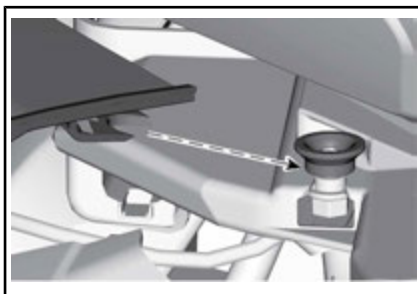

*TYYPILLINEN – KIELEKKEIDEN KOHDIS-  
TUS OIKEAAN PAIKKAAN*



## Sivupaneeli



*TYYPILLINEN*

### Sivupaneelin irrotus

1. Irrota ruuvit ja muoviniitit, jotka kiinnittävät sivupaneelin ajoneuvoon.

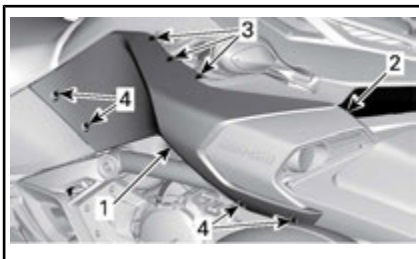

*TYYPILLINEN*

1. Sivupaneeli
  2. Pidike
  3. Muoviniitit
  4. Kiinnitysruuvit
2. Nosta sivupaneelia ja irrota se.

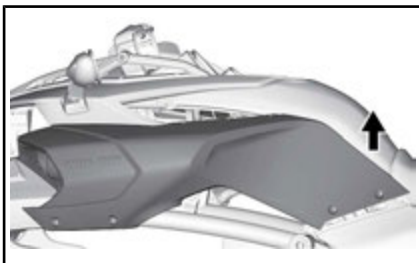

*TYYPILLINEN*

### Sivupaneelin asennus

1. Liu'uta sisäsivupaneeli takaisin paikalleen.

**HUOMIO:** Varmista, että sivupaneelin kiinnitysruuvi kohdistuu ilmanot-

toaukon kiinnitysruuvin kielekkeeseen.



*TYYPILLINEN – PANEELIEN KOHDISTAMINEN OIKEIN*

2. Asenna muoviniitit ja ruuvaa Torx-ruuvi kiinni.

**ILMOITUS** Älä kiristä liikaa. Paneelin pienikin muodon muuttuminen ruuvien ympärillä on merkinä siitä, että ruuvi on liian kireällä. Voit vaurioittaa paneelia kiristämällä liikaa.

# PERUSTOIMENPITEET

## Moottorin käynnistys ja pysäytys

### Moottorin käynnistys

**HUOMIO:** Käynnistettäessä moottorin kierrosluku nousee hieman, ennen kuin se asettuu normaaliin käyntinopeuteen.



### VAROITUS

Pakokaasut sisältävät myrkyllistä hiilimonoksidia, joka kerääntyy nopeasti suljetussa tai huonosti ilmastoidussa tilassa. Jos sitä hengittää, seurauksena voi olla vakava vamma tai kuolema. Käytä moottoria ainoastaan avoimessa, hyvin ilmastoidussa tilassa. Katso **VÄLTÄ HÄKÄMYRKYTYSTÄ**.

### SM6-malli

1. Paina jarrupoljin alas ja pidä se alaspainettuna.
2. Käännä virtalukon avain PÄÄLLÄ-asentoon (ON).

**ILMOITUS** Älä paina kaasua sähköjärjestelmän ollessa alustusvaiheessa.

3. Noudata turvallisuuskortin ohjeita valmistellaksesi itsesi, matkustajasi ja ajoneuvosi ja paina sitten TOIMINTATILAPAINIKETTA (MODE) käynnistääksesi moottorin.
4. Aseta moottorin pysäytyspainike KÄY/PÄÄLLÄ-asentoon (RUN/ON).
5. Paina kytkinvipu pohjaan ja pidä se pohjassa.
6. Vaihda vaihde VAPAALLE. Varmista monitoimimittaristosta, että ajoneuvosi vaihde on vapaalla.
7. Paina moottorin käynnistyspainiketta ja pidä painettuna, kunnes

moottori käynnistyy. Älä paina käynnistyspainiketta 15 sekuntia kauempaa. Jos moottori ei käynnisty, vapauta painike ja odota 30 sekuntia ennen kuin yrität uudelleen, jotta käynnistin jäähtyy.

**ILMOITUS** Älä paina kaasua moottorin käynnistyksen yhteydessä.

8. Tarkista, ilmoittaako näyttö ongelmista ja varmista, että öljyvalo sammuu.
9. Vapauta pysäköintijarru. Varmista, että pysäköintijarrun merkkivalo ei pala monitoimimittaristossa.

**ILMOITUS** Ellei pysäköintijarrua ole kokonaan vapautettu ennen ajoneuvolla ajoa, jarrupalat laahaavat ajoneuvon liikkeessa. Tämä voi vahingoittaa jarrujärjestelmää.

### SE6-malli

**HUOMIO:** SE6-malli voidaan käynnistää millä tahansa vaihteella jarrupolkimen ollessa painettuna alas. Vaihteisto vaihtaa automaattisesti vapaalle moottoria käynnistettäessä.

1. Paina jarrupoljin alas ja pidä se alaspainettuna.
2. Käännä virtalukon avain PÄÄLLÄ-asentoon (ON).

**ILMOITUS** Älä paina kaasua sähköjärjestelmän ollessa alustusvaiheessa.

3. Noudata turvallisuuskortin ohjeita valmistellaksesi itsesi, matkustajasi ja ajoneuvosi ja paina sitten TOIMINTATILAPAINIKETTA (MODE) käynnistääksesi moottorin.
4. Aseta moottorin pysäytyspainike KÄY/PÄÄLLÄ-asentoon (RUN/ON).

5. Paina moottorin käynnistyspainiketta ja pidä painettuna, kunnes moottori käynnistyy. Älä paina käynnistyspainiketta 15 sekuntia kauempaa. Jos moottori ei käynnisty, vapauta painike ja odota 30 sekuntia ennen kuin yrität uudelleen, jotta käynnistin jäähtyy.

**ILMOITUS** Älä paina kaasua moottorin käynnistykseen yhteydessä.

6. Tarkista, ilmoittaako näyttö ongelmista ja varmistu, että öljyvalo sammuu.
7. Vapauta pysäköintijarru. Varmista, että pysäköintijarrun merkkivalo ei pala monitoimimittaristossa.

**ILMOITUS** Ellei pysäköintijarrua ole kokonaan vapautettu ennen ajoneuvolla ajoa, jarrupalat laahaavat ajoneuvon liikkuessa. Tämä voi vahingoittaa jarrujärjestelmää.

## Moottorin pysäytys

### SM6-malli

1. Vaihda vaihde ensimmäiselle vaihteelle.
2. Aseta moottorin pysäytyspainike asentoon POIS PÄÄLTÄ (OFF).
3. Kytke pysäköintijarru päälle. Jarru lukittuu alaspainetussa asennossa ja näytössä rullaa viesti PYSÄKÖINTIJARRU (PARK BRAKE).
4. Käännä virta-avain POIS PÄÄLTÄ -asentoon (OFF).
5. Varmista ennen ajoneuvosta nousemista, että pysäköintijarru on kytketty täysin päälle. Pidä kytkin painettuna ja liikuta ajoneuvoa eteen- ja taaksepäin.



## VAROITUS

Kytke aina pysäköintijarru päälle. Ajoneuvo voi rullata, ellei pysäköintijarrua ole kytketty päälle ja vaihde on vapaalla.

### SE6-malli

1. Vaihda vaihde vapaalle.
2. Aseta moottorin pysäytyspainike asentoon POIS PÄÄLTÄ (OFF).
3. Kytke pysäköintijarru päälle. Jarru lukittuu alaspainetussa asennossa ja näytössä rullaa viesti PYSÄKÖINTIJARRU (PARK BRAKE).
4. Käännä virta-avain POIS PÄÄLTÄ -asentoon (OFF).

**HUOMIO:** Ellei pysäköintijarrua ole kytketty päälle virta-avaimen ollessa asennossa POIS PÄÄLTÄ, pysäköintijarrun merkkivalo vilkkuu ja summerin merkkiäänä kuuluu.

5. Varmista ennen ajoneuvosta nousemista, että pysäköintijarru on kytketty täysin päälle. Liikuta ajoneuvoa taakse- ja eteenpäin.



## VAROITUS

Kytke aina pysäköintijarru päälle. Ajoneuvo voi rullata, ellei pysäköintijarrua ole kytketty päälle riippumatta siitä, mikä vaihde on päällä. Kytkin ei ole koskaan silloin päällä, kun ajoneuvo on pysähdyksissä ja siksi voimansiirto ei pidä ajoneuvoa paikoillaan.

## Ajoneuvon työntäminen



**HUOMIO:** Vältä ajoneuvon työntämistä rinteessä. Jos sinun on työnnettävä ajoneuvoa rinteessä, kiinnitä erityisesti huomiota, että jarrupoljin on ulottuvillasi, jos ajoneuvo lähtee vierimään alas.

Kun haluat siirtää ajoneuvoa lyhyitä matkoja käynnistämättä moottoria:

1. Istu ajoneuvossa, paina jarrupoljin alas ja pidä se alaspainettuna.
2. Vaihda vaihde VAPAALLE (SM6-malli).
3. Vapauta pysäköintijarru.
4. Nouse ajoneuvosta sen oikealle puolelle ja pidä samalla jalkasi jarrupolkimella.
5. Työnnä ajoneuvoa ja käytä tarvittaessa jarrua.

**⚠ HUOMIO:** Työnnä ainoastaan oikealta puolelta, jotta yletyt jarrupolkimeen. Pysy etäällä kuumasta pakoputkesta.

Jos joudut vetämään ajoneuvoa taaksepäin, varo että jalkasi ei jää etupyörän alle.

6. Nouse ajoneuvoon ja pysäköi edellä kuvatun mukaisesti.

## Ajaminen peruutusvaihteella

Katso jakso *OHJEET TURVALLISTA KÄYTTÖÄ VARTEN* peruuttaaksesi turvallisesti.

### Vaihtaminen peruutusvaihteelle (SM6-malli)

1. Vaihda ensimmäiselle vaihteelle moottorin ollessa käynnissä.
2. Paina kytkinvipua.
3. Paina peruutuspainike pohjaan ja pidä sitä siinä asennossa.
4. Paina vaihdevipua yksi askel alaspäin.
5. Vapauta peruutuspainike ja varmista, että kirjain "R" vilkkuu monitoimimittariston näytössä.

### Vaihtaminen peruutusvaihteelle (SE6-malli)

1. Vaihda ensimmäiselle vaihteelle tai vapaalle, kun moottori on käynnissä, roadster on pysähdyk-

sissä ja jarrupoljin alaspainettuna.

2. Paina peruutuspainike pohjaan ja pidä sitä siinä asennossa.
3. Työnnä vaihdevipua itseäsi kohti vaihtaaksesi alaspäin peruutusvaihteelle.

### Peruuttaminen

Tarkasta, että takanasi olevalla alueella ei ole esteitä. Katso taaksepäin jatkuvasti peruuttaessasi. Pidä nopeus alhaisena äläkä peruuta pitkiä etäisyyksiä.

### Vaihtaminen peruutusvaihteelta pois

#### SM6-malli

Kun haluat kytkeä peruutusvaihteen pois, pidä kytkinvipu pohjassa ja nosta vaihdepoljin vaihtaaksesi ensimmäiselle vaihteelle. Nyt sinun ei tarvitse käyttää peruutuspainiketta – se palautuu automaattisesti.

#### SE6-malli

Kun haluat kytkeä peruutusvaihteen pois päältä, pysäytä ajoneuvo ja työnnä lyhyesti vaihdepoljinta ylöspäin vaihtaaksesi vapaalle tai pidempään vaihtaaksesi ensimmäiselle vaihteelle.

### Käyttö sisäänajovaiheessa

Ajoneuvo edellyttää 1 000 km sisäänajon.

Vältä voimakasta jarruttamista ensimmäisten 300 km aikana.

## VAROITUS

Uudet jarrut ja renkaat eivät toimi tehokkaimmillaan, ennen kuin sisäänajo on tehty. Jarrut, ohjaus ja VSS eivät ehkä toimi parhaalla mahdollisella tavalla, joten ole erityisen varovainen. Jarrut ja renkaat edellyttävät noin 300 km sisäänajon säännöllisesti jarruttaen ja ohjaten. Jos et jarruta ja suorita ohjausliikkeitä säännöllisesti, jarrujen ja renkaiden sisäänajoon on varattava enemmän aikaa.

Ensimmäisten 1 000 km aikana:

- Vältä kiihdyttämistä täydellä kaasulla.
- Vältä samalla RPM-arvolla ajamista.
- Jos jäähdyttimen tuuletin toimii jatkuvasti ajaessasi pysähtelyssä liikenteessä (ruuhka- tai kaupunkiajo), siirry sivuun ja pysäytä moottori, jotta se voi jäähtyä tai kiihdytä vauhtia, jotta ilma voi jäähdyttää moottoria.

Sisäänajovaiheen jälkeen ajoneuvosi on tarkastettava **HUOLTOTAULUKON** mukaisesti.

## Polttoaineen lisääminen

### Polttoainevaatimukset

**ILMOITUS** Käytä aina tuoretta bensiiniä. Bensiini hapettuu, siitä johtuu oktaaniluvun ja haihtuvien yhdisteiden väheneminen, ja tahnan sekä hartsin muodostuminen, mikä voi vahingoittaa polttoainejärjestelmää.

Alkoholipolttoaineseokset vaihtelevat maasta ja alueista riippuen. Ajoneuvosi on suunniteltu käytettäväksi suosituilla polttoaineilla. Ota huomioon kuitenkin seuraava:

- Ei ole suositeltavaa, että käytetään polttoainetta, joka sisältää enemmän alkoholia kuin mikä on kotivaltion määrittelemä suositusprosentti, sillä tällöin polttoainejärjestelmän komponenteissa saattaa ilmetä seuraavia ongelmia:
  - Käynnistys- ja käyntiongelmät.
  - Kumi- ja muoviosien heikkeneminen.
  - Metalliosien korrosio.
  - Moottorin sisäisten osien vaurioituminen.
- Tarkasta säännöllisesti polttoainevuotojen varalta tai polttoainejärjestelmässä mahdollisesti ilmenevien muiden epänormaalien olosuhteiden varalta, jos epäilet, että polttoaineen alkoholipitoisuus on säännöissä määriteltyä suurempi.
- Polttoaineet, joiden seoksessa on alkoholia, keräävät kosteutta, joka saattaa johtaa polttoaineen faasin erottumiseen ja aiheuttaa ongelmia moottorin suorituskyvyssä tai moottorivaurioita.

### Suosittelu polttoaine

Käytä lyijytöntä polttoainetta AKI (R+M)/2 oktaaniluvulla 91 tai RON oktaaniluvulla 95.

**ILMOITUS** Älä koskaan kokeile muita polttoaineita. Vääränlaisen polttoaineen käyttö saattaa vaurioittaa moottoria tai polttoainejärjestelmää.

**ILMOITUS** ÄLÄ käytä polttoainetta polttoainepumpuista, joissa on merkintä E85.

Yhdysvaltain EPA-säännöt kieltävät polttoaineen E15 käytön.

## Polttoaineen lisäämistoimenpiteet

### VAROITUS

Bensiini on erittäin herkästi syttyvää ja räjähtävää. Noudata polttoaineen lisäämistoimenpiteitä vähentääksesi tulipalon tai räjähdysvaaraa. Katso **VÄLTÄ POLTTOAINEPALOVAMMAT JA MUUT ONNETTOMUUKSIA.**

Lisätäksesi polttoainetta ajoneuvoon:

1. Pysäköi ajoneuvo ulos, hyvin ilmastoidulle alueelle ja riittävän kauas avotulesta, kipinöistä, tupakoivasta henkilöstä tai muista kipinän lähteistä.
2. Pysäytä moottori.
3. Nosta polttoainesäiliön korkin lukon kantta.

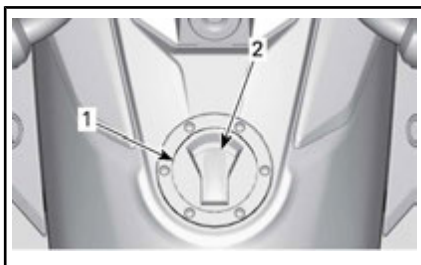

1. Polttoainesäiliön korkki
2. Polttoainesäiliön korkin lukon kansi
4. Työnnä avain polttoainesäiliön korkkiin ja kierrä neljänneskiertos myötäpäivään, jotta saat avuttua ja irrotettua korkin.



1. Polttoainesäiliön korkin lukko
5. Täytä polttoainetta täyttöputken tasolle asti.

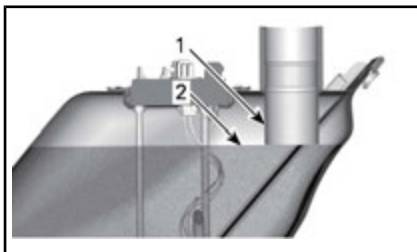

1. Polttoaineen täyttöputki
2. Polttoainetaso

**HUOMIO:** Älä täytä polttoainesäiliötä aivan täyteen. Jätä hiukan tilaa, jotta polttoaine voi laajentua lämpötilan muuttuessa.

6. Pyyhi roiskunut tai vuotanut polttoaine pois. Jos päällesi roiskuu bensiiniä, pese roiskekohta saippualla ja vedellä ja vaihda vaatteet.
7. Sulje polttoainesäiliön korkki painamalla se paikalleen avaimen ollessa lukossa kiinni. Lukitse polttoainesäiliön korkki kiertämällä avainta vastapäivään alkusentoonsa. Poista sitten avain ja sulje lukon kansi.

**HUOMIO:** Polttoainesäiliön korkki ei sulkeudu kunnolla, ellei avain ole lukossa. Avainta ei voi irrottaa lukosta, jos korkkia ei ole lukittu paikalleen.

**VAROITUS**

Varmista aina tankkauksen jälkeen ja ennen ajoneuvon käyttöä, että polttoainesäiliön korkki on kunnolla kiinni.

**Jousituksen säätäminen****Etujousitus (kaikki paitsi F3 Base -mallit)**

Ota yhteys Can-Am-jälleenmyyjään säätöjä varten.

**Takajousitus (F3 Limited -mallit)**

Takajousituksen taso säätyy automaattisesti ilmajousen ilmalla täyttymisen ja ilmasta tyhjenemisen kautta.

**Takajousitus (F3-T-mallit)**

Jousituksen painetta voidaan säätää poistamalla ilmaa tai lisäämällä sitä ilmajouseen. Käytä säätelyn mukaista ilmakompressoria tai käsipumppua sekä painemittaria.

Kun haluat pehmentää jousitusta, vähennä ilmanpainetta, ja kun haluat jäykentää jousitusta, lisää ilmanpainetta.

**HUOMIO:** Seuraava taulukko on ainoastaan suuntaa antava. Voit säätää painetta omien ajomieltymystesi mukaisesti, mutta älä ylitä suurinta sallittua painetta.

**VAROITUS**

Määritellyn enimmäispaineen ylittäminen voi johtaa VSS:n alentuneeseen suorituskykyyn joissakin olosuhteissa.

**ILMOITUS** Älä ylitä suurinta sallittua painetta. Se saattaa vahingoittaa ilmajousitusta.

<b>VAROITUS</b>							
MINIMIPAINNE 70 kPa/10 Psi/0,7 bar							
ÄLÄ YLITÄ SUOSITELTUA KÄYTTÖPAINETTA ARVOLLA 70 kPa/10 Psi/0,7 bar							
KUORMA		(MATKUSTAJA + KUORMA) Kg/Lb					
		0	45/100	70/150	90/200	115/250	
		kPa/Psi/bar					
PAINA	Kg/Lb	70/150	105/15/1,05	240/35/2,40	380/55/3,80	415/60/4,15	515/75/5,15
		90/200	205/30/2,05	345/50/3,45	415/60/4,15	480/70/4,80	
		115/250	275/40/2,75	415/60/4,15	480/70/4,80		

*SIJAITSEE MATKUSTAJAN ISTUIMEN ALLA*

**HUOMIO:** Kun säädät painetta, älä ole painona ajoneuvossa äläkä laita kuormaa tavaratilaan.

Ilmajousi on kytketty suoraan ilmalietkuun Schrader-venttiilillä, joka sijaitsee istuimen alla.

Kun haluat muuttaa ilmanpainetta, menettele samalla tavoin kuin säättäessäsi renkaan ilmanpainetta.

Kun olet valmis, muista laittaa venttiilin korkki takaisin paikoilleen.

---

***Tämä sivu on  
tarkoituksella tyhjä***



# ***OHJEET TURVALLISTA KÄYTTÖÄ VARTEN***

# MIKÄ SPYDER-ROADSTERISSA ON ERIILAISTA?

Spyder-roadster on tyypiltään erilainen ajoneuvo kuin muut maantieajoneuvot. Tässä osassa opit tietämään joitakin tämän ajoneuvon tyypillisimmistä ominaisuuksista ja erityisistä käyttöominaisuuksista.

## Vakaus

Tällainen kolmipyöräinen Y-rakenne on vakaampi alhaisissa nopeuksissa kuin tavallisen moottoripyörän rakenne. Kolmipyöräinen ei kuitenkaan ole yhtä vakaa kuin nelipyöräinen, esimerkiksi auto. Ajamista avustava teknologia, kuten esimerkiksi ajonvakautusjärjestelmä (Vehicle Stability System, VSS), auttaa säilyttämään ajoneuvon vakauden ohjausliikkeiden aikana. Tästä huolimatta voit menettää ajoneuvosi hallinnan. Ajoneuvo voi keikahtaa tai kaatua äärimmäisten ajoliikkeiden yhteydessä (esim. jyrkät käännökset), ajoneuvon ylikuormituksen yhteydessä tai ajoneuvon ajautuessa epätasaiselle pinnalle tai iskeytyessä johonkin kohteeseen. Lisäksi kuljettaja tai matkustaja voivat pudota kyydistä erittäin jyrkässä käänöksessä, kiihdytettäessä, jarrutettaessa tai törmäyksen ansiosta.

## Käyttäytyminen tielosuhteissa

Spyder-roadster käyttäytyy eri tavoin kuin muut ajoneuvot tietyissä tielosuhteissa.

- Älä aja maastossa, jäällä tai lumessa.
- Vältä lätäköitä ja juoksevaa vettä. Tämä ajoneuvo joutuu vesiliirtoon helpommin kuin auto. Jos sinun on ajettava vedessä, hidasta vauhtia.
- Hidasta sora-, muta- ja hiekka- peitteisillä teillä.
- Jos lämpötila on ajon aikana alle 6 °C, pito heikkenee.

Katso yksityiskohtaisia tietoja kohdasta *LIIKENNESTRATEGIAT*.

## Jarrupoljin

Yksi jarrupoljin jarruttaa kaikkia kolmea pyörää. Käsitöimistä jarrua ei ole, eikä ajoneuvon etu- ja takapyörää voi jarruttaa erikseen. Spyder-roadsterin jarrutuskapasiteetti ja sen ohjattavuus jarrutettaessa on parempi kuin moottoripyörässä. Ajoneuvo voi pysähtyä nopeasti — ota huomioon, että takanasi ajavat ajoneuvot eivät ehkä kykene pysähtymään yhtä nopeasti.

## Lukkiutumaton jarrujärjestelmä (ABS)

Ajoneuvo on varustettu lukkiutumattomalla jarrujärjestelmällä (ABS), joka on osa ajonvakautusjärjestelmää (VSS). Kun sinun on jarrutettava voimakkaasti, paina jarrupoljinta ja pidä se alaspainettuna. ABS estää pyörien lukkiutumisen.

## Pysäköintijarru



Pysäköintijarru jarruttaa mekaanisesti vain takapyörää, joka lukittuu paikoilleen vain kytkettäessä jarru päälle. Pysäköintijarrua ei ohjaa mikään ajamista avustavista järjestelmistä (esim. ABS, sähköisesti ohjattu jarruvoiman jako eli EBD). Älä käytä pysäköintijarrua ajoneuvon hidastamiseen tai pysäyttämiseen — voit menettää ajoneuvon hallinnan, pyörähtää, keikahtaa tai kaatua.

## Ohjaus

### Suora ohjaus

Ohjaa Spyder-roadsteriasi aina käänöksen suuntaan.

Moottoripyöräilijä — Älä käännä liikaa vastakkaiseen suuntaan kuten moottoripyörällä tehdään. Spyder-roadster ei voi kallistua käännöksessä samalla tavoin kuin moottoripyörä. Jos olet moottoripyöräilijä, sinun on opittava uudenlainen kääntymis- ja ohjaustaktiikka. Harjoittele ohjaamista käännöksen suuntaan kaikissa nopeuksissa, kunnes osaat sen riittävän hyvin.

### Sivuttaisvoimat käännöksissä

Spyder-roadster ei kallistu käännöksessä ja mutkassa samalla tavoin kuin moottoripyörä. Tunnet mutkassa sivuttaisvoiman, joka työntää sinua mutkan ulkokaarretta kohti. Tasapainon säilyttämiseksi kuljettajan ja matkustajan on tuettava itsensä ottamalla tukeva ote molemmista käsikahvoista ja pitämällä jalat tukevasti astinlaudoilla. Jyrkissä mutkissa saattaa auttaa se, että nojaat ylävartaloasi mutkan sisäkaarretta kohti.

### Leveys

Koska Spyder-roadster on leveämpi kuin tavallinen moottoripyörä:

- Pidä etupyörät omalla kaistallasi mutkissa tai käännöksissä. Tarkkaile erityisesti etupyöräsi sijaintia mutkissa ja ohitustilanteissa. Jos valitset ajolinjan, jossa moottoripyörän eturengas olisi kaistan reunassa, Spyder-roadsterin eturengas saattaa samassa tapauksessa olla kaistan ulkopuolella.
- Älä aja toisten ajoneuvojen kanssa rinnakkain samalla kaistalla (äläkä kahden kaistan välissä). Aja ryhmissä aina yhdessä jonossa, myös moottoripyöräiden kanssa.
- Valmistaudu väistämään kauempaa välttääksesi yhteen törmäyksen.

**HUOMIO:** Vaikka etupyörät ylittävät esteen, takapyörä ei välttämättä ylitä sitä.

### Peruuttaminen



Peruutettaessa Spyder-roadster käyttäytyy kuin auto. Joitakin asioita sen peruuttamisessa kuitenkin on muistettava:

- Jos matkustaja rajoittaa näkyvyyttä, pyydä häntä nousemaan kyydistä.
- Muista, että ajoneuvon etuosa on leveämpi kuin takaosa. Älä peruuta liian lähelle muita esineitä, koska eturenkaat saattavat osua niihin.
- Pidä nopeus alhaisena äläkä peruuta pitkiä etäisyyksiä.
- Jos mahdollista, pysäköi siten, että sinun ei tarvitse peruuttaa pysäköintiruudusta pois.
- SM6-malli: Vaihda takaisin ensimmäiselle vaihteelle ennen moottorin sammuttamista.

**⚠️ HUOMIO:** Pidä molemmat jalat jalkatapeissa peruuttaessasi. Älä koskaan laita jalkojasi maahan, kun peruutat.

### Ajokortti ja paikalliset lait

Spyder-roadsterin ajamiseen vaadittavat ajokorttivaatimukset vaihtelevat maittain. Paikallisista laeista riippuen voit tarvita moottoripyörän tai kolmipyöräisen ajoneuvon ajamiseen oikeuttavan ajokortin tai pelkän henkilöautoajokortin.

Tarkasta paikallisilta viranomaisilta vaatimukset, jotta sinulla on oikea ajokortti lähtiessäsi ajoneuvollasi julkiseen liikenteeseen.

## Ajonvakautusjärjestelmä (VSS)

Spyder on varustettu ajonvakautusjärjestelmällä (VSS, Vehicle Stability System). VSS voi auttaa sinua hallitsemaan ajoneuvosi suunnassa pysymistä ja vähentää kaatumisen tai pyörähtämisen riskiä joissakin tilanteissa. VSS:ään kuuluu:

- **L u k k i u t u m a t o n jarrujärjestelmä (ABS, Antilock Braking System)**, joka auttaa kuljettajaa säilyttämään ohjattavuuden voimakkaasti jarrutettaessa estäen pyörien lukkiutumisen.
- **Sähköisesti ohjattu jarruvoiman jako (Electronic Brake Distribution (EBD))** on järjestelmä, joka automaattisesti säätelee jarrutusvoiman tasapainoa kaikkien kolmen pyörän välillä. ABS kanssa yhteistyössä EBD helpottaa säilyttämään ajoneuvon suunnan ja maksimoi jarrutusvoiman riippuen renkaiden pidosta sillä hetkellä.
- **Luistonestojärjestelmä (TCS, Traction Control System)** estää takarengasta luistamista. TCS rajoittaa takapyörän luistamista vain, kun käännyt ohjaustangosta (ohjaat pois suoralta linjalta) tai jos pito-olosuhteet tai ajoneuvon vakaus edellyttää moottorin väännön vähentämistä.
- **Vakauden hallintajärjestelmä (SCS, Stability Control System)** on suunniteltu rajoittamaan takarengaalle menevää voimaa ja jarruttamaan pyöriä yksilöllisesti, mikä vähentää ajoneuvon hallinnan menettämisen tai kaatumisen riskiä.

### Rajoitukset

VSS ei voi auttaa sinua hallitsemaan ajoneuvoasi kaikissa tilanteissa.

Pinnat, joiden pito on huono

Renkaiden pito tienpintaan nähden rajoittaa maksimaalista jarrutusta. ABS- ja EBD-järjestelmistä huolimatta jarrutusmatkasi on pidempi sellaisilla pinnoilla, joissa pito on huono, tai rengaspaineet tai renkaiden kulumuspinta eivät ole ohjearvojen mukaisia.

Jos ajoneuvosi renkaiden pito irtoaa tien pinnasta, voit menettää ajoneuvosi hallinnan VSS:stä huolimatta.

Jos asfalttipäällysteinen tie on osittain jään, lumen tai sohjon peitossa, pito ei ole riittävä, jotta ajoneuvon hallittavuus säilyisi VSS:stä huolimatta. Älä aja jäällä, lumessa tai sohjossa.

**HUOMIO:** Roadsterin renkaiden pito alkaa vähetä, kun lämpötila on alle 5 °C.

Tämä ajoneuvo voi joutua vesiliirtoon vedessä aivan kuten muutkin tieliikenneajoneuvot (pito häviää vesikerroksen vuoksi). Jos ajat nopeasti veteen tiellä, kuten suureen lätäkköön tai virtaavaan veteen, ajoneuvo voi menettää renkaidensa pidon ja pyörähtää eikä VSS voi auttaa säilyttämään ajoneuvosi hallintaa. Vältä suuria lätäköitä tai virtaavia vesiä ja hidasta tai keskeytä ajo rankkasateen ajaksi. Jos sinun on ajettava vedessä, hidasta vauhtia niin paljon, että säilytät renkaiden pidon tien pinnassa.

Hidasta vauhtia myös muilla huonosti pitävillä pinnoilla, kuten mudassa, hiekassa, sorassa tai märällä kestopäällysteellä. Spyder-roadsteria ei ole tarkoitettu maastokäyttöön. Aja sillä aina aingastaan hyväkuntoisilla maanteilla. Älä aja ajoneuvolla maastossa tai muunlaisilla teillä.

### Renkaat

VSS:n paras suorituskyky on säädetty tietyn kokoisia renkaita, rengas-

materiaalia ja rengaskuviota silmällä pitäen. Jos vaihdat renkaat sellaisiin, joita BRP ei ole hyväksynyt, VSS:n teho voi heiketä.

Käytä ainoastaan BRP:n suosittelemia renkaita, joita on saatavana vain valtuutetuilta Can-Am-roadsterjälkeenmyyjiltä.

Renkaiden oikea paine ja kulutuspinnan kunto ovat erittäin tärkeitä pidon säilyttämisen kannalta, erityisesti märillä pinnoilla tai pinnoilla, joiden päällä on irtomateriaalia. Liian alhainen rengaspaine voi johtaa vesiliirtoon ja renkaiden liialliseen kuumenemiseen, kun taas liian korkea paine voi heikentää VSS-järjestelmän tehoa.

### Jyrkät käännökset

VSS ei ohjaa tai rajoita ohjausvoimakkuuttasi — se ei voi estää sinua tekemästä jyrkkää käännöstä. Suuri tai nopea ohjaustangon liike voi aiheuttaa sen, että menetät ajoneuvon hallinnan ja se voi pyörähtää, keikahtaa tai kaatua.

### Liian suuri nopeus

VSS ei ohjaa ajoneuvon nopeutta muulloin kuin silloin, kun SCS aktivoituu käännyttäessä tai mutkassa. VSS ei voi estää ajoneuvoa ajautumasta mutkaan liian nopeasti. Jos ajat liian lujaa olosuhteisiin nähden, voit menettää ajoneuvosi hallinnan VSS:stä huolimatta.

### Liiallinen paino

Älä koskaan kuormaa ajoneuvoa niin, että ylität määritellyt arvot.

<b>SALLITTU AJONEUVON KOKONAISKUORMA</b>	
Kaikki paitsi F3 Limited -mallit	199 kg
F3 Limited -mallit	209 kg

## Dynaaminen ohjaustehostin (DPS)

DPS tulee sanoista Dynamic Power Steering, mikä tarkoittaa dynaamista ohjaustehostinta. Järjestelmä on tietokoneohjattu ja sen tehostusvoima säätyy sähkömoottorin avulla sen mukaan, kuinka paljon ohjaustehoa kuljettaja missäkin tilanteessa tarvitsee.

Ohjaustehostimen tehostusmäärä riippuu ohjaustankoon käytetystä voimasta, ohjauskulmasta ja ajoneuvon nopeudesta.

Kun ajoneuvo on peruutusvaihteella, ohjaustehostimen tehostusvoima laskee sitä mukaa kuin ajoneuvon nopeus nousee.

---

# LIIKENTEEN RISKITILANTEIDEN YMMÄRTÄMINEN

Ota huomioon loukkaantumis- ja kuolemanvaara kolarissa ennen Spyder-roadsterilla ajamista. Mieti, kuinka voit vähentää riskiä tai oletko ylipäättään valmis ottamaan sellaisen riskin. Riskiin vaikuttaa monet tekijät. Joihinkin noista tekijöistä voit vaikuttaa itse. Toisiin tekijöihin, kuten muiden kuljettajien käyttäytymiseen, et voi vaikuttaa. Tässä joitakin tekijöitä, jotka vaikuttavat riskiin:

## Ajoneuvon tyyppi

Ajoneuvotyyppit vaihtelevat kokonsa näkyvyytensä ja ohjattavuutensa mukaan, lisäksi toiset ovat suojavampia kuin toiset.

Spyder-roadster on pieni ja helposti ohjattava ajoneuvo. Ohjattavuus saattaa auttaa välttämään kolarointia. Pienemmät ajoneuvot ovat kuitenkin liikenteessä hankalammin havaittavia, mikä lisää mahdollisuutta, että muut liikenteen osapuolet voivat kolaroida niiden kanssa. Joissakin tilanteissa Spyder-roadsterin kolarialttius ei ole niin todennäköistä kuin moottoripyörän. Esimerkiksi et kaadu sillä niin helposti ajaessasi alhaisilla nopeuksilla. Joissakin tilanteissa Spyder-roadsterin kolarialttius on kuitenkin todennäköisempää. Esimerkiksi koska se on leveämpi ajoneuvo, et mahdu sen kanssa samankokoisista aukoista kuin mahtuisit monilla moottoripyörillä.

Henkilöautojen ja kuorma-autojen rakenne tarjoaa suojaa kolareissa tai muissa liikenneonnettomuuksissa. Lisäksi matkustajat voivat niissä suojautua käyttämällä turvavöitä. Yleisesti ottaen voit olettaa, että Spyder-roadsterilla ajaminen on riskialttiimpaa kuin autolla ajaminen ja loukkaantumisriski on samankaltainen kuin moottoripyörällä ajetaessa.

Voit vähentää loukkaantumisriskiä käyttämällä hyväksytyä kypärää ja ajovarusteita.

## Kuljettajan taidot ja arviointikyky

Jokainen kuljettaja osaa jotenkin hallita omia riskejään liikenteessä. Kuljettajat, jotka kehittävät taitojaan, hallitsevat ajoneuvonsa paremmin. Aikaisemmat kokemuksesi moottoripyörien, autojen, mönkijöiden, moottorikelkkojen tai muiden ajoneuvojen kanssa eivät riitä siihen, että olisit valmis käyttämään Spyder-roadsteria. Opiskele, millä tavoin tämä ajoneuvo on erilainen. Lue käyttäjän käsikirja, katso *TURVALLISUUTTA KÄSITTELEVÄ VIIDEO* ja jos mahdollista, osallistu harjoituskurssille. Tutustu hallintalaitteisiin niin, että osaat käyttää niitä taitavasti ja turvallisesti suorituaksesi harjoituksista oikein, ennen kuin siirryt liikenteeseen.

Kun aloitat maantieajon, aloita helpommissa olosuhteissa (esim. vähän liikennettä, alhaiset nopeudet, hyvä sää, ei matkustajaa kyydissä) ja siirry taitojesi kehittyessä vaihteitain haastavampiin olosuhteisiin. Suunnittele etukäteen välttääksesi tilanteet, jotka ovat liian vaikeita taidoillesi tai joiden riski on suurempi kuin se riski, jonka haluat ottaa.

Jopa taitavat kuljettavat aiheuttavat kolareita. Jos esimerkiksi käytät taitojasi äärimmäisiin ohjausliikkeisiin tai temppuihin, nostat omaa riskiäsi. Alykäs kuljettaja käyttää hyvää harkintakykyä taitojensa mukaisesti laajentaakseen turvallisuusmarginaalia ja minimoidakseen riskit. Opettele ennakoiva ajotapa kappaleessa *LIIKENNESTRATEGIAT*.

## Kuljettajan kunto

Kuljettajan on oltava valppaana, selvänä ja fyysisesti ajokunnossa. Älä koskaan aja tätä ajoneuvoa huumeiden tai alkoholin vaikutuksen alaisena. Päihtyneenä, huumaantuneena, väsyneenä tai muuten heikkokuntoisena kolaroimisvaara kohoaa.

Alkoholi, huumeet, lääkkeet, rasitus, uneliaisuus tai tunteet voivat kaikki vaikuttaa kykyysi ajaa turvallisesti. Spyder-roadsterilla ja moottoripyörällä ajaminen on haastavaa toimintaa — hyvä fyysinen ja henkinen kunto ovat vieläkin tärkeämpiä kuin autolla ajettaessa. Kaikista turvallisinta on ajaa ajoneuvolla vain silloin, kun on valppaana ja täysin selvänä. Vaikka veressäsi oleva alkoholipitoisuus ei olisikaan lain salliman rajan yläpuolella, arviointikykyihisi ja taitoihisi vaikuttaa pienikin määrä alkoholia.

Sinun on fyysisesti pystyttävä käyttämään kaikkia hallintalaitteita, kääntämään ohjaustankoa sen koko ohjausalueella. Lisäksi sinun on kyettävä nousemaan ajoneuvon ja poistumaan siitä sekä valvomaan ympäristöä ajoneuvoa käyttäessäsi.

Myös matkustajan on oltava valpas, selvänä ja hänen on kyettävä fyysisesti säilyttämään asentonsa. Hänen on pystyttävä pitämään kiinni ja reagoitava oikein mutkissa, kuopissa, kiihdytettäessä ja pysähdyksissä.

## Ajoneuvon kunto

Pidä ajoneuvosi hyvässä kunnossa.

Suurin käyttöä edeltävät tarkastukset ja säännölliset huoltotoimenpiteet. Katso näkykö mittaristossa viestejä käynnistäessäsi moottoria ja poista kaikki mahdolliset ongelmat ennen ajamaan lähtemistä.

## Tie- ja sääolosuhteet

Vilkasliikenteiset tiet, huono näkyvyys ja heikosti pitävät tien pinnat lisäävät riskiäsi. Valitse sellaiset reitit, jotka sopivat senhetkisille ajotaidoillesi ja riskitasolle, jonka olet valmis hyväksymään.

# AJOVARUSTEET

Kolmipyöräisen avoimen ajoneuvon, kuten Spyder-roadsterin, ajaminen edellyttää samanlaisia suojarusteita kuin moottoripyöräilyssä käytetään. Vaikka ajoneuvo on alhaisissa nopeuksissa vakaampi kuin moottoripyörä, voit silti sinkoutua sen kyydistä pois.

Tämä osa perustuu pohjois-amerikkalaisen moottoripyöräilyn turvallisuusjärjestön eli Motorcycle Safety Foundationin (MSF) moottoripyöräilijöille antamiin ohjeisiin.

Kolaritapauksissa suojarusteet saattavat ehkäistä tai vähentää vammoja. Suojarusteet lisäävät myös omaa mukavuuttasi ja ne voivat auttaa suojaamaan sääolosuhteita vastaan.

Suosittelaviin kuljettajan ja matkustajan perussuojarusteisiin kuuluvat jämäkät, yli nilkan ulottuvat ajokengät, joiden pohja ei luista, pitkälahkeiset housut, takki, kunnolliset ajohansikkaat ja kaikkein tärkeimpänä hyväksytty kypärä asianmukaisella silmäsuojuksella

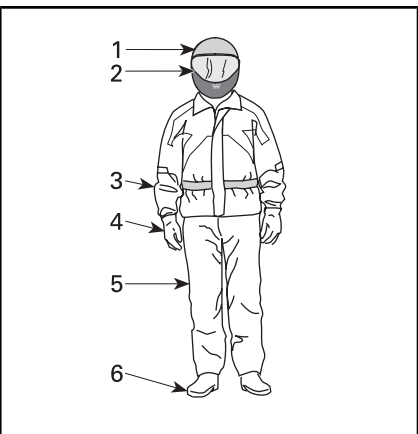

## AJOVARUSTEET

1. Hyväksytty kypärä
2. Visiiri tai ajolasit
3. Pitkähäinen takki
4. Hanskat
5. Pitkalahkeiset housut
6. Nilkan yli ulottuvat ajosaappaat

Asianmukainen vaatetus voi lieventää sekä kuljettajan että matkustajan vammojen vakavuutta onnettomuustilanteessa.

## Kypärät

Kypärä suojaa päätä ja aivoja vammoilta. Kypärä voi suojata myös matkustajan kasvoja, sillä äkkipysähdyksessä matkustajan kasvat saattavat iskeytyä kuljettajaan kypärän takaosaa vasten. Paraskaan kypärä ei voi estää vammoilta, mutta tilastot osoittavat, että kypärän käyttö vähentää merkittävästi aivovamman vaaraa. Aja siis turvallisesti ja käytä aina kypärää ajaessasi.

## Kypärän valinta

Kypärän täytyisi olla sellainen, joka täyttää maassasi kypärille asetetut turvallisuusnormit.

Umpikypärä antaa parhaimman suojan iskuja vastaan, koska se suojaa koko päätä ja kasvoja. Se suojaa myös liialta, kiviltä, hyönteisiltä jne.

Kolmeneljännesosakypärä eli avokypärä on myös suojaava. Se on suunniteltu samoista peruskomponenteista, mutta siinä ei ole visiiriä eikä leukasuojaa, kuten umpikypärässä. Jos käytät avointa kypärää, sinun tulisi käyttää pikakiinnitettävää visiiriä tai ajolaseja.

**HUOMIO:** Tavalliset lasit tai aurinkolasit eivät suojaa moottoripyöräilijän silmiä riittävästi. Ne saattavat pirstoutua sirpaleiksi tai sinkoutua silmiltä, eivätkä ne välttämättä estä viiman ja ilmassa olevien esineiden pääsyä silmiin.

Käytä tummennettua visiiriä tai ajolaseja ainoastaan päiväsaikaan, älä käytä niitä yöllä tai huonossa valaistuksessa. Älä käytä niitä, jos ne vaikuttavat kykyysi erottaa värejä.



## Muut ajovarusteet

### Ajokengät

Käytä aina umpinaisia ajokenkiä. Tukevat, nilkan yli ulottuvat ajokengät suojaavat monilta riskitekijöiltä, kuten maantieltä sinkoavilta kiviltä ja pakoputken mahdollisesti aiheuttamilta palovammoilta.

Vältä pitkiä kengännauhoja, jotka voivat takertua vaihdepolkimeen, jarrupolkimeen tai muihin osiin. Kumipohja ja matala korko auttaa pitämään jalan tukevammin paikoillaan jalkatuessa.

### Hanskat

Kunnolliset ajohanskat suojaavat käsiä ajoviimalta, auringolta, kuumuudelta, kylmyydeltä ja lentäviltä esineiltä. Tiiviisti ja hyvin istuvat hanskat parantavat otetta ohjaustangosta ja auttavat vähentämään käsiin kohdistuvaa rasitusta. Tukevat, vahvikkeilla varustetut moottoripyörähanskat suojaavat käsiä kaatumistapauksessa. Moottoripyöräilijöille suunnitelluissa hanskoissa on saumat ulkopuolella, jotta ne eivät hankaa käsiä. Lisäksi hanskat on muotoiltu siten, että ne tarjoavat parhaan mahdollisen pidon koko käsikahvan alalta. Jos hanskat ovat liian kookkaat ja kömpelöt, niillä on hankala käyttää hallintalaitteita. Pitkävartiset hanskat suojaavat ranteita eivätkä päästä ajoviimaa virtaamaan hihoista sisälle.

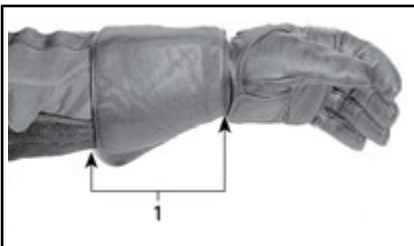

1. Pitkävartinen ajohanska

### Takit, housut ja ajohaalarit

Käytä takkia ja ajohaalarisia pitkälahkeisia housuja tai ajohaalaria. Laadukas, moottoripyöräilyyn suunniteltu ajo-vaatetus on miellyttävä käyttää. Lisäksi se suojaaa sinua epäsuotuisilta sääolosuhteilta. Kolaritapauksissa hyvälaatuinen, tukevasta materiaalista tehty ajo-vaatetus voi estää tai lieventää vammoja. Joissakin ajo-vaarusteissa on myös lisäpehmusteita tai kovia lisäsuojia, jotka auttavat vähentämään loukkaantumisen riskiä kolarin sattuessa. Ajojousut suojaavat myös kuumien osien aiheuttamilta palovammoilta.

Moottoripyöräilijöille tarjolla olevat ajo-vaarusteet tarjoavat usein parhaimman yhdistelmän, mitä tulee istuvuuteen ja suojaavuuteen. Nämä varusteet on suunniteltu erityisesti istuvaa ajoasentoa silmällä pitäen. Niiden hihat ovat lahkeet ovat pidempiä ja niissä on enemmän tilaa olkapäiden kohdalla. Ajoasuja on saatavana sekä yksi- että kaksiosaisina.

Materiaalina nahka on hyvä valinta, koska se on kestävä, suojaaa tuulelta ja auttaa myös suojaamaan vammoilta. Myös muut synteettisistä materiaaleista tehdyt ja kulutusta kestävät ajo-vaarusteet ovat hyviä valintoja. Älä käytä löysää tai pitkäa vaatekappaletta tai huivia, joka saattaa tarttua liikkuviin osiin.

Läpät ja kiinnikkeet pitävät ajoviiman poissa. Vetoketjullinen takki pitää ajoviiman paremmin kuin takki, jossa on edessä napit tai nepparit. Takin vetoketjun päällä oleva suojaläppä antaa lisäsuojaa ajoviimaa vastaan. Takki, jonka hihansuut ja vyötärö istuvat tiiviisti ohjaa on suositeltava valinta, sillä se estää ajoviiman tunkeutumisen sisään. Suuri löysä kaulus saattaa läpättää ajon aikana ja voi ärsyttää ihoa tai häiritä ajamista.

Ajaessasi kylmässä sinun on suojattava itsesi hypotermialta eli vajaa- lämpöisyydeltä. Hypotermia on tila, jossa ruumiin lämpötila on alhainen ja se voi aiheuttaa keskittymiskyvyn puutetta ja hidastaa reaktioaikaa. Lisäksi lihasten liikuttaminen tasaisesti ja tarkasti saattaa olla mahdollista. Kylmässä säässä on ajoviimalta suojaavan ajovarustuksen alle ehdottomasti puettava eristäviä vaatekerroksia. Ajoviima voi aiheuttaa sen, että palelet kovasti jo kohtuullisen alhaisissakin lämpötiloissa.

Kylmässä säässä ajamiseen varustautuneena sinulla saattaa tulla kuuma, kun pysähdyt. Pukeudu kerroksittain, jotta voit vähentää vaatteita tarvittaessa. Suojavarustuksen päälle puettava ajoviiman pitävä ulompi kerros, estää kylmän ilman tunkeutumisen iholle.

Ajovarusteet voivat tehdä myös kuljettajasta paremmin havaittavan. Kirkkaat värit ovat viisaan kuljettajan valintoja. Jos takkisi on jo kulunut ja tumma, voit käyttää sen päällä edullista heijastavaa suojaliiviä. On myös hyvä idea lisätä kuluneisiin ajovarusteisiin heijastavaa teippiä näkyvyyden parantamiseksi.

## Sadevarusteet

Jos sinun on ajettava märissä olosuhteissa, suosittelimme sadeasun tai vedenpitävän ajoasun käyttämistä. Pitkillä ajoretkillä on hyvä idea pakata sadevarusteet mukaan. Kuivana pysyneen kuljettajan olo on mukavampi ja hän on tarkkaavaisempi kuin kastunut ja viluinen kuljettaja.

Sadeasuja on saatavana yksi- tai kaksiosaisina, ja erityisesti moottoripyöräilijöille suunnitellut asut ovat parhaita. Hyvin näkyvät värit, kuten oranssi tai keltainen ovat erinomaisia valintoja. Joustonauha vyötärössä, housujen lahkeissa ja hihansuis- sa on yksi tärkeä ominaisuus, Takissa olisi hyvä olla korkea kaulus ja

ylös ulottuva vetoketju sekä leveät suojaläpät aukkojen päällä. Ostaessasi ajoasua harkitse myös vesitiiviiden hanskojen ja ajokenkien hankkimista.

Muista, että on parasta välttää määrällä säällä ajamista. Jos sinun on ajettava sateella, sinun on ehkä pysähdyttävä, jos vesi alkaa kerääntymään tielle.

## Kuulosuojaimet

Pitkäaikainen altistuminen ajoviiman ja moottorin aiheuttamalle melulle ajon aikana, saattaa aiheuttaa pysyvän kuulon menetyksen. Oikein käytetyt kuulosuojat, kuten korvatulpat, voivat estää kuulon menetyksen. Tarkasta ennen min- käänlaisten kuulosuojaimien käyttöä, mitä paikallinen lainsäädäntö sanoo asiasta.

---

# TARVITAVAT AJOTAIDOT JA KÄYTÄNNÖN HARJOITUKSET

Ennen kuin lähdet Spyder-roadsterilla liikenteeseen, sinun on kehitettävä ajotaitoja ja liikennestrategioita, joiden avulla hallitset liikenteessä ilmeneviä riskejä. Seuraavien harjoitusten avulla tutustut ajoneuvon perustoimintoihin. Jos sinulla on aikaisempaa kokemusta moottoripyöristä tai muista moottoriajoneuvoista, kiinnitä erityistä huomiota niihin seikkoihin, joissa Spyderin käyttö ja suorituskyky eroaa sinulle tuttujen ajoneuvojen vastaavista seikoista. Harjoittele jokaista harjoitusta niin kauan, kunnes osaat suorittaa tehtävän ennen kuin siirryt seuraavaan harjoitukseen. Tämä osa sisältää seuraavat harjoitukset:

## **SM6-malli**

1. Moottorin käyttäminen ja moottorin pysäytyspainikkeen käyttö
2. Kitka-alueen ja peruskäsittelyn opetteleminen
3. Moottorin pysäytys liikkeessä
4. Kaasun ja kytkimen käyttäminen
5. Peruskäännökset
6. Äkkipysähdykset
7. Mutkitteleminen
8. Vaihtaminen
9. Väistäminen
10. Peruuttaminen.

## **SE6-malli**

1. Moottorin käyttäminen ja moottorin pysäytyspainikkeen käyttö
2. Käynnistys, pysäytys ja peruskäsittely
3. Moottorin pysäytys liikkeessä
4. Peruskäännökset
5. Äkkipysähdykset
6. Mutkitteleminen
7. Vaihtaminen
8. Väistäminen
9. Peruuttaminen.

## **Harjoittelalueen valinta**

Suorita nämä harjoitukset asfalttipinnoitetulla, liikenteeltä suljetulla alueella, jonka koko on vähintään 76 m - 30 m. Suljettu ja hyvin merkitty pysäköintialue, jossa ei ole esteitä (lyhtypylväitä, reunuksia jne.), on hyvä harjoittelalue. Varo pysäköidyistä autoista vuotanutta öljyä. Etsi sellaista pysäköintialuetta, joka on virka-ajan ulkopuolella tyhjä. Sellaisia ovat koulujen, kirkkojen, kunnan monitoimitalojen tai ostoskeskusten pysäköintialueet. Älä mene yksityisalueelle.

Kun olet löytänyt sopivan alueen, kysy sen omistajalta lupa harjoittelemaan. Jos alueella on esteitä, kuten lyhtypylväitä tai saarekkeita, varmista etteivät ne satu alla olevassa kuvassa kuvatulle ajoharjoitusalueelle.

Pidä tämä pysäköintialueen ruutujen peruskuvio mielessäsi, kun valmistelet harjoituksia. 3 m leveät pysäköintiruudut ovat kuvassa esimerkkeinä: sinun käyttämäsi ruudut saattavat olla eri kokoisia. Jos valitsemallasi pysäköintialueella ei ole viivoja tai jos pysäköintiruudut ovat paljon suurempia tai pienempiä kuin kuvissa, käytä alla olevia mittoja. Merkitse alue mittanauhan ja liidun avulla tai merkkaukartioiden tai vedellä/hiekalla täytettyjen kanistereiden, säiliöiden tai tölkkien avulla.

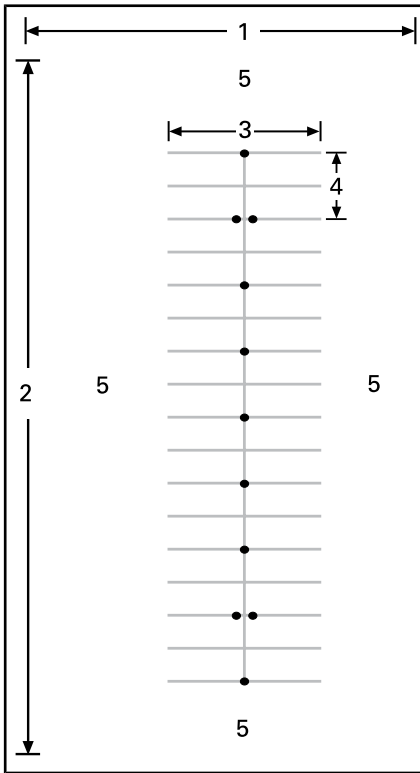

**TYYPILLINEN PYSÄKÖINTIALUE**

1. Vähintään 30 m
2. Vähintään 75 m
3. 12 m
4. 6 m
5. Avoin alue

Varo mahdollista liikennettä, vaikka oletkin suljetulla alueella. Tarkasta tila edessä, sivuilla ja takana ennen harjoituksen suorittamista. Varo myös lapsia ja eläimiä.

**Ajoon valmistautuminen**

Opettele kaikkien ajoneuvon hallintalaitteiden sijainti ja toiminta. Katso jakso **TIETOA AJONEUVOSTA**.

Suorita käyttöä edeltävä tarkastus. Katso jakso **KÄYTTÖÄ EDELTVÄ TARKASTUS**.

Käynnistä ja sammuta moottori aina kappaleen **PERUSTOIMENPITEET** kohdassa **MOOTTORIN KÄYNNIS-**

**TYS JA PYSÄYTYS** annettujen ohjeiden mukaan.

**Ajoasento**

Hyvä ajoasento auttaa sinua hallitsemaan ajoneuvoasi helpommin. Pidä aina molemmat kädet ja jalat oikeilla paikoillaan, jotta voit käyttää hallintalaitteita helposti. Ranteesi tulisi olla tavallisesti linjassa käsivarren kanssa (tämä asento auttaa sinua lisäämään kaasua sen verran kuin haluat). Käsivarsien tulisi olla rentoina ja taivutettuna. Pidä selkäsi suorassa ja pääsi ylhäällä sekä katse eteenpäin. Pidä molemmat jalat jalkatapeissa hallintalaitteiden lähetyvillä.

Älä koskaan aja ajoneuvolla edes lyhyttä matkaa, ellet istu oikeassa ajoasennossa,



**AJOASENTO**

**Käytännön harjoituksia (SM6-malli)**

**1) Moottorin käyttäminen ja moottorin pysäytyspainikkeen käyttö**

**Tarkoitus**

- Opit tuntemaan moottorin äänen kierrosluvun noustessa ja laskiessa, joten et ylläty harjoitusten aikana.
- Opit käyttämään moottorin pysäytyspainiketta.

## Ohjeet

- Paina oikealla jalallasi jarrupoljinta ja paina sitten kytkinvipu pohjaan ja pidä se painettuna vaihteen ollessa VAPAALLA ja pysäköintijarrun ollessa kytkettyä päälle. Katso kierroslukumittaria ja kierrä kaasukahvaa sisäänpäin (laskemalla rannettasi alaspäin) muutamia kertoja nostaksesi kierroslukua. Älä ylitä 4 000 kierrosta. Kytkimen ollessa pohjassa (painettu sisäänpäin) moottorin tehot eivät välity takapyörälle.
- Katkaise moottorin pysäytyspainikkeella virta ajoneuvosta kokonaan. Paina painiketta oikealla peukalollasi, älä irrota otettasi käsikahvasta.

## Vinkkejä lisäharjoitteluun

- Harjoittele moottorin pysäytyspainikkeen painamista katsomatta painiketta.

## 2) Kitka-alueen ja peruskäsittelyn opetteleminen

Kytkimen painaminen pohjaan estää tehon pääsyn takapyörälle — jos tunnet menettäväsi ajoneuvosi hallinnan näitä harjoituksia tehdesäsi, voit painaa kytkimen pohjaan lopettaaksesi kiihdyttämisen ja painaa tarvittaessa jarrua hidastaaksesi. Voit myös katkaista virran kokonaan moottorin pysäytyspainikkeella.

Kitka-alue on se kytkinvivun liikealue, jossa kytkin aloittaa tehon välittämisen takapyörälle ja lopettaa sen juuri ennen kuin kytkin kytkeytyy kokonaan. Kun kytkin on osittain kytkeytynyt, voit tarkasti hallita moottorilta takapyörään välittyvää tehoa. Kitka-alueen oikea käyttö auttaa sinua lähtemään liikkeelle pysähdyksistä tasaisesti.

## Tarkoitus

- Opit käyttämään kytkintä ja sen kitka-alueita.
- Opit hidastamaan alhaisesta nopeudesta ja jarruttamaan.

## Ohjeet

**ÄLÄ KAASUTA** lainkaan tässä harjoituksessa. Hallitset liikkumistasi ainoastaan kytkimen kitka-alueen ja jarrun avulla.

Aloita pysähtymällä joka 6 m välein (jokainen merkki / joka toinen viiva).

- Käynnistä moottori ja vapauta pysäköintijarru.
- Kun jarrupoljin on painettu alas ja kytkinvipu on painettu pohjaan, vaihda voimansiirto ensimmäiselle vaihteelle työntämällä voimakkaasti vaihdevipua alaspäin.
- Vapauta jalkajarru.
- Vapauta kytkinvipua **hitaasti**, kunnes ajoneuvo alkaa hiukan liikkua eteenpäin. Pidä kytkinvipu tässä kohdassa. Tämä on kitka-alue. Jos vapautat kytkimen liian nopeasti, moottori saattaa sammua tai ajoneuvo voi nytkähtää eteenpäin. **Jos ajoneuvo sammuu**, käynnistä moottori ja yritä uudelleen vapauttaen kytkintä enemmän vaiheittain.
- Kun saavutat pysähtymiskohdan, paina kytkinvipu kokonaan alas ja paina jarrupoljinta pysähtyäksesi. Kytkintä ei tarvitse painaa pohjaan vaiheittain — tämän liikkeen voit tehdä nopeasti.
- Kun saavutat suoran pään, pysähdy, käännä ohjaustanko kokonaan oikealle ja käänny. Varo, että et lisää kaasua kääntyessäsi. Pysähdy, kun olet vastakkaiseen suuntaan suoran viivalla.
- Toista tämä harjoitus, kunnes osaat toimia varmasti.

### Vinkejä lisäharjoitteluun

- Kun kitka-alue alkaa tulla sinulle tutuksi, kokeile pysäyttämistä joka 12 m välein (joka toinen merkki) siten, että voit kokonaan vapauttaa kytkimen.

### 3) Moottorin pysäytys liikkeessä

#### Tarkoitus

- Opi käyttämään moottorin pysäytyspainiketta liikkeessä ja tiedät, kuinka ajoneuvo reagoi siihen käyttäessäsi painiketta myöhemmin.

#### Ohjeet

- Kun käytät ajoneuvoa kitka-alueella ja olet puolessa välissä suoraa, sammuta moottori kääntämällä moottorin pysäytyspainike POIS PÄÄLTÄ -asentoon (OFF) ja pysäytä ajoneuvo.
- Käynnistä moottori uudelleen ja toista harjoitus. Kokeile vapauttaa kytkin kauempana ja liikkua hiukan nopeammin ennen kuin pysäytät moottorin pysäytyspainikkeella.

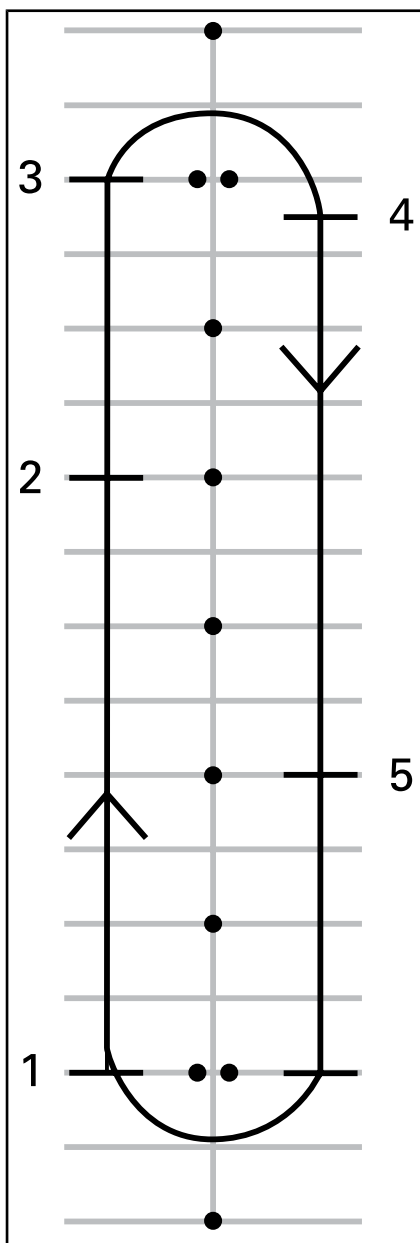

1. Liikkeelle
2. Paina moottorin pysäytyspainiketta
3. Jatka suoran päähän, pysähdy ja käänny kuten aikaisemmin
4. Pysähdy
5. Paina moottorin pysäytyspainiketta

Käynnistä moottori uudelleen ja siirry seuraavaan harjoitukseen.

#### 4) Kaasun ja kytkimen käyttäminen

##### Tarkoitus

- Opit käyttämään kaasua.
- Opit tasapainoisen kaasun ja kytkimen käytön.

##### Ohjeet

Tämä harjoitus on muutoin samanlainen kuin kitka-alueharjoitus, mutta tällä kertaa käytät hiukan kaasua. Käytä koko suoran alue ja pysähdy vain päissä.

- Aloita tämä harjoitus kun olet suoran alussa pysähdyksissä ja ensimmäinen vaihde valittuna.
- Painettuasi kytkinvivun pohjaan kierrä kaasukahvaa varoen, kunnes kierroslukumittarin lukema on 1 500 ja 2 000 kierroksen välillä. Harjoittele kierrosluvun pitämistä tällä alueella.
- Pidä kaasua tässä asennossa ja löysää varovasti kytkinvipuun kuten aikaisemmin. Pyri siihen, että kierrosluku ei ylitä 2 500 kierrosta minuutissa.
- Mitä nopeammin vapautat kytkinvivun, sitä nopeammin ajoneuvosi kiihtyy. Jos vapautat kytkimen liian nopeasti, moottori saattaa sammua tai ajoneuvo voi nytkähtää eteenpäin. Jos lisää kaasua liikaa, takarengas saattaa pyöriä paikallaan ja tuloksena on nopea kiihdytys.
- Kun kytkinvipu on täysin vapautettu, kaasua säätää ajoneuvosi nopeutta.
- Saavuttaessasi suoran loppupään vapauta kaasua ja paina kytkinvipu pohjaan sekä paina jarrua, jotta ajoneuvo pysähtyy.
- Käänny käyttämättä kaasua ja aja vastakkaista suoraa.

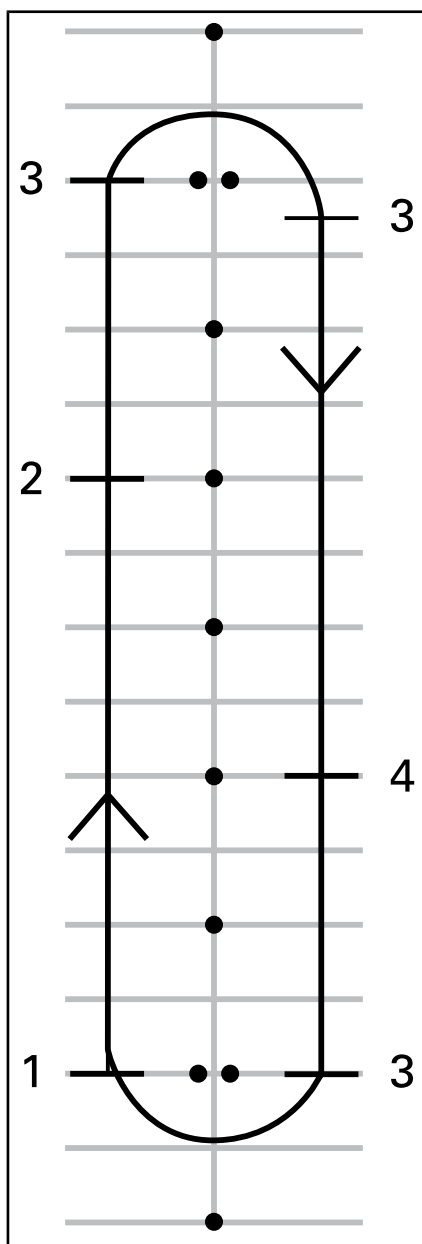

1. Liikkeelle
2. Vapauta kaasua
3. Pysähdy
4. Vapauta kaasua

## Vinkkejä lisäharjoitteluun

- Harjoittele oikea-aikaista kytkinvivun vapauttamista ja kaasun lisäämistä, jotta pystyt lähtemään liikkeelle tasaisesti ja hallitset kiihdyttämisen.

## 5) Peruskäännökset

### Tarkoitus

- Opit kääntymään miellyttävästi ja hallitusti.

### Ohjeet

Tämä harjoitus on muutoin samanlainen kuin aikaisemmin tekemäsi, mutta nyt teet käännökset kitka-aluetta käyttämällä sen sijaan, että pysäyttäisit ajoneuvon.

- Etene suoraa pitkin ensimmäisellä vaihteella. Aja hiukan etäämpänä merkeistä, jotta voit tehdä laajan käännöksen suoran loppupäässä.
- Lähestyessäsi mutkaa hidasta vauhtiasi niin, että se on korkeintaan 8 km/h, kytkinvivun avulla ja painamalla tarvittaessa jarrupoljinta.
- Pidä kytkinvipua kitka-alueella säilyttääksesi hitaan nopeutesi.
- Katso käännöksen suuntaan.
- Käännä ohjaustankoa käännöksen suuntaan vetämällä sisemmästä käsikahvasta ja työntämällä ulompaa käsikahvaa. Varo, että kätesi asento ei muutu kaasukahvalla.
- Nojaaminen eteenpäin ja mutkan suuntaan saattaa auttaa kääntämään ohjaustankoa helpommin.
- Suorista ohjaustanko käännöksen jälkeen ja jatka suoraa pitkän.



*AJOASENTO KÄÄNNÖKSESSÄ*



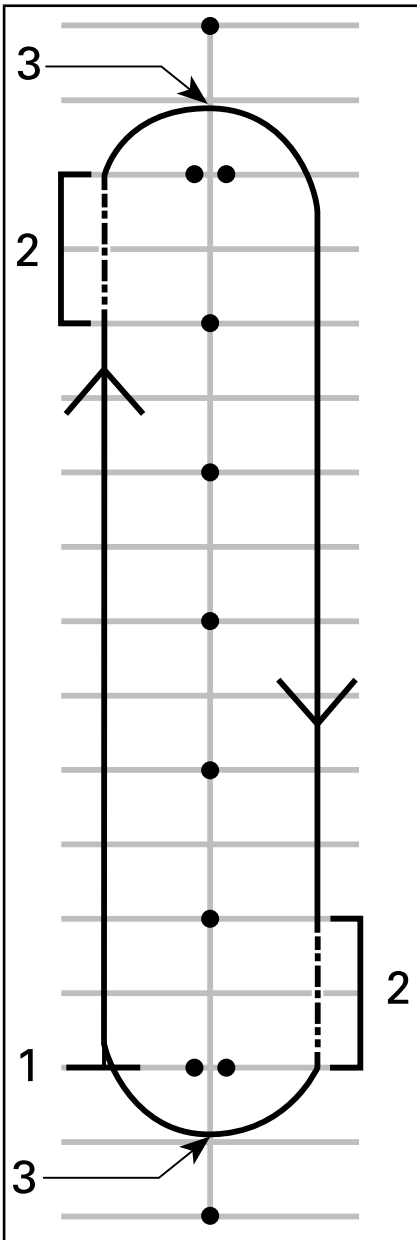

1. Liikkeelle
2. Kitka-alue
3. Käännöksen uloin piste

**HUOMIO:** Moottoripyöräilijä –  
Mutkien ajaminen Spyder-roadste-

rillasi on erilaista kuin moottoripyörällä. Ajoneuvo ei kallistu sisäkaarteeseen mutkassa tai käänöksessä, joten saatat joutua siirtämään vartalosi painoa käänöksen sisäkaarteeseen suuntaan pitääksesi ajoasentosi miellyttävänä. Sinä tarvitset enemmän voimaa ajoneuvosi ohjaustangon kääntämiseen kuin moottoripyörällä tarvitaan. Spyder on kuitenkin helpompi pysäyttää käänöksessä tai mutkassa kuin moottoripyörä.

### Vinkkejä lisäharjoitteluun

- Kun osaat kääntyä hyvin yhteen suuntaan, kokeile ajaa reittiä toiseen suuntaan. Varo, että et lisää kaasua enempää kuin tarvitset, kun olet kääntymässä vasemmalle.
- Pysäytä käänöksen uloimmasa kohdassa tunteaksesi, miltä jarrun käyttö tuntuu mutkassa tai käänöksessä.

### 6) Äkkipysähdykset

#### Tarkoitus

- Opit tuntemaan ajoneuvosi jarrutusominaisuudet.
- Opit käyttämään jarrua mahdollisimman vähällä voimalla.

#### Ohjeet

Tämä harjoitus on samanlainen kuin aikaisemmin tekemäsi, mutta nyt painat jarrua voimakkaammin ja lopulta jarrutat niin voimakkaasti kuin mahdollista.

- Aloita suoran päästä ja kiihdytä nopeuteen 8 km/h.
- Vapauta kaasua kokonaan ja jarruta nopeasti ja voimakkaasti suoran puolella välissä.

- Pidä pääsi ylhäällä sekä katse eteenpäin ja pidä ohjaustanko suorassa.
- Toista harjoitus niin että, lisäät vauhtiasi ja jarrutat voimakkaammin.

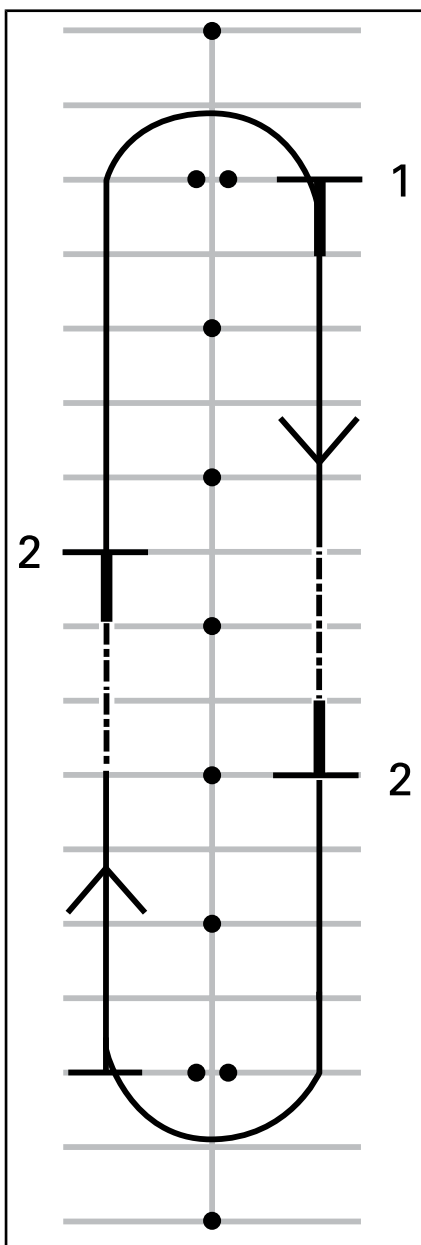

1. Liikkeelle
2. Pysähdy

### Vinkkejä lisäharjoitteluun

- Opettele katsomaan ensin sivupeileistä taakse ennen voimakasta jarrutusta.

### 7) Mutkitteleminen

#### Tarkoitus

- Opi lisää ajoneuvosi käsittelystä ja kuljettajan ajoasennosta.

#### Ohjeet

##### 6 m Mutkittelu

1. Mutkittele jokaisen merkin/ joka toisen pysäköintiruudun viivan kohdalla. Älä käytä kaasua — pysy kitka-alueella.
2. Nojaa jokaisessa käänöksessä sisäänpäin, käänne ohjaustankoa vetämällä ja työntämällä käsikahvoista haluamaasi suuntaan.

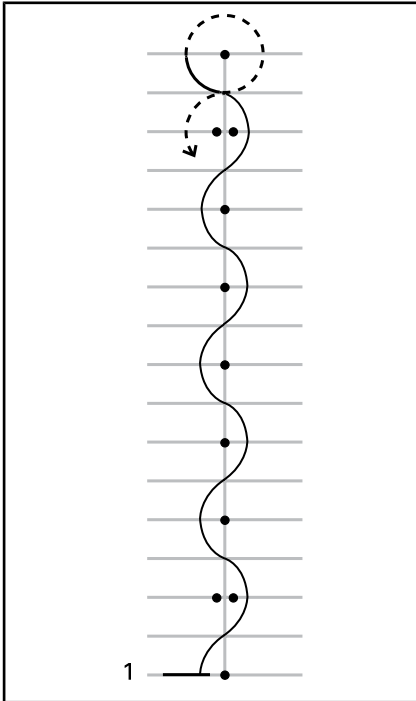

1. Liikkeelle

##### 12 m Mutkittelu

Kun edellinen harjoitus sujuu mukavasti, kokeile 12 m mutkitteluä joka toisen merkin/ joka neljännen pysäköintiruudun kohdalla.

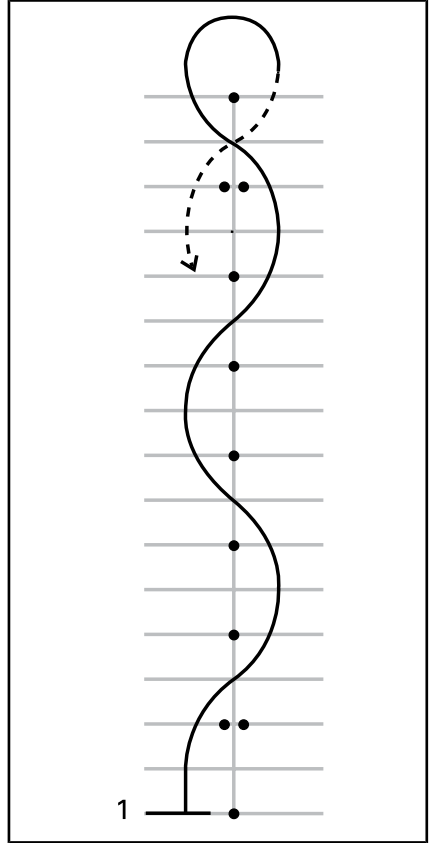

1. Liikkeelle

### Vinkkejä lisäharjoitteluun

- Kun käsittelet ajoneuvoa varmemmin, voit asteittain nostaa mutkittelun nopeudeksi 16 km/h - 19 km/h. Hidasta kuitenkin U-käännöksiin päädyissä.

### 8) Vaihtaminen

Ajaessasi sinun on vaihdettava vaihteita, jotta moottorin nopeus vastaa tien ja liikenteen vaatimaa nopeutta.

## Tarkoitus

- Opit tuntemaan, millaisilla jalan liikkeillä vaihteita vaihdetaan.
- Opit vaihtamaan ylös- ja alaspäin.

## Ohjeet

Tämä harjoitus on muutoin samanlainen kuin aikaisemmin tekemäsi, mutta nyt vaihdat vaihdetta suorilla ylöspäin ja pysäytät ajoneuvon aina suoran päässä. Ehkä haluat tehdä tämän harjoituksen pysäköintialueen ajokaistoilla mieluummin kuin ruuduissa.

### 8a) Harjoittele vaihdevivun käyttämistä pysähdyksissä

Harjoittele ensiksi pysähdyksissä vasemman jalan liikettä ensimmäiseltä toiselle vaihteelle.

- Paina kytkinvipu pohjaan pysähdyksissä ja ensimmäisen vaihteen ollessa päällä.
- Liu'uta vasemman jalkasi kärki vaihdevivun alle ja nosta sitä sen verran kuin se liikkuu, eli yksi reilu liike jalan kärjellä nostaten ylöspäin toiselle vaihteelle.
- Astu vaihdevivulle ja paina sitä alas sen verran kuin se liikkuu, eli yksi reilu painallus alaspäin ensimmäiselle vaihteelle.
- Toista harjoituksia niin kauan, että osaat tarvittavat vasemman jalan liikkeet.

### 8b) Vaihtaminen ylös toiselle vaihteelle

Kiihdytä suoralla noin nopeuteen 16 km/h ensimmäisellä vaihteella.

Vaihtaaksesi ylöspäin:

- Vapauta kaasua.
- Paina kytkinvipu pohjaan. (Jos painat kytkimen pohjaan ennen kaasun vapauttamista, moottorin kierrosluku saattaa nousta — sinun tarvitsee vain vapauttaa kaasua, mikäli näin tapahtuu.)

- Liu'uta vasemman jalkasi kärki vaihdevivun alle ja nosta sitä sen verran kuin se liikkuu, eli yksi reilu liike jalan kärjellä nostaten ylöspäin toiselle vaihteelle.
- Vapauta kytkin tasaisesti.
- Sinun ei tarvitse lisätä kaasua, mutta kun harjoitus onnistuu hyvin ja jos sinulla on riittävästi tilaa, voit lisätä kaasua nostaksesi nopeutta toisella vaihteella.

Kun saavutat suoran päässä, pysähdy:

- Vapauta kaasua.
- Paina kytkinvipu kokonaan pohjaan.
- Paina jarrua.
- Pysähdyttyäsi vaihda alas ensimmäiselle vaihteelle astumalla vaihdevivulle ja painamalla sitä niin alas kuin se menee, eli yksi reilu painallus alaspäin. Kun osaat tämän riittävän hyvin, vaihda alaspäin ensimmäiselle vaihteelle pysähtymishetkellä.

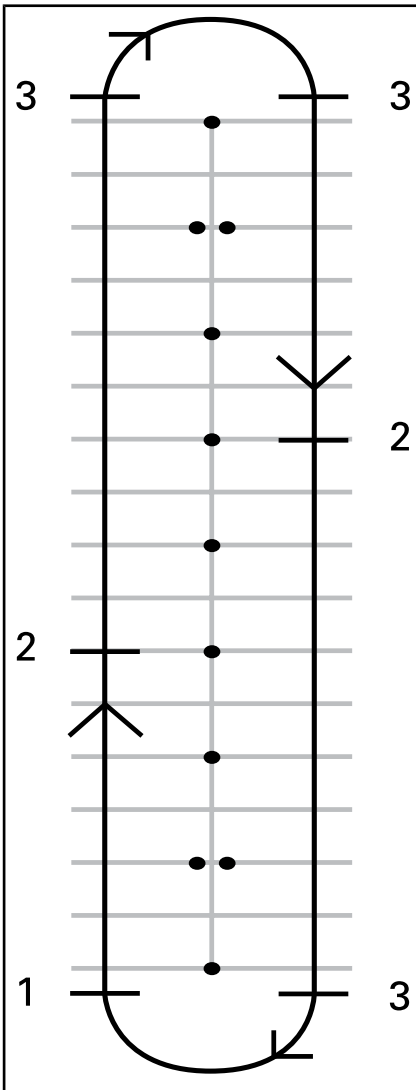

1. Liikkeelle
2. Vaihda toiselle vaihteelle nopeudella 16 km/h
3. Pysähdy

### 8c) Vaihdaminen alas toiselta ensimmäiselle vaihteelle

Jos sinulla on tilaa, harjoittele vaihtamista toiselta ensimmäiselle vaihteelle.

Hidasta suoralla noin nopeuteen 16 km/h.

- Vapauta kaasua ja paina kytkinvipu pohjaan.
- Astu vaihdevivulle painaen vaihteen ensimmäiselle vaihteelle.
- Vapauta kytkin tasaisesti.
- Laita jalkasi takaisin jalkatapille.

### 8d) Muut vaihteet

Jos sinulla on riittävästi tilaa, voit kokeilla vaihtamista suuremmille vaihteille ja niiltä alaspäin. Menetle samoin kuin edellä ja vaihda vaihdetta yksi kerrallaan ylös- tai alaspäin.

### Vinkejä lisäharjoitteluun

Kun olet kokeneempi, voit vielä hienosäätää vaihtamistaitoasi ja käyttää sitä hallitaksesi ajoneuvosi paremmin.

- Vaihtaessasi alaspäin kaasun kevyt lisääminen samalla, kun vapautat tasaisesti kytkimen, saattaa auttaa moottoria saavuttamaan ajoneuvon nopeuteen sopivan kierrosluvun. Silloin alaspäin vaihtaminen tapahtuu tasaisemmin eikä takarengas pääse luistamaan.

- Alaspäin vaihtaminen hidastaa ajoneuvoa, ellei kaasuta samalla. Tämä tunnetaan nimellä moottorijarrutus. Kun haluat käyttää moottorijarrutusta, vaihda yksi vaihde kerrallaan alaspäin ja vapauta kytkin jokaisen alaspäin vaihtamisen välillä. Pidä kytkin kitka-alueella, kunnes moottorin nopeus tasaantuu ja vapauta sitten kytkinvipu kokonaan siihen saakka, kunnes seuraava alaspäin vaihtaminen tapahtuu.
- Yleensä vaihdetta vaihdetaan yksi vaihde kerrallaan, mutta on myös mahdollista vaihtaa useampi kuin yksi vaihde kytkimen ollessa painettuna pohjaan ja polkaisemalla tai nostamalla vaihdevipua ylös- tai alaspäin niin monta kertaa kuin haluat vaihteen vaihtuvan.

Muista, että VSS ei ohjaa moottorijarrutusta. Jos vaihdat liian pienelle vaihteelle liian suuressa nopeudessa, takarengas saattaa luistaa ja voit menettää hallinnan, ajoneuvo voi pyörähtää, keikahtaa tai kaatua erityisesti mutkassa.

## 9) Väistäminen

### Tarkoitus

- Opit käsittelemään ajoneuvoasi nopeilla ohjausliikkeillä.
- Kokeile jarruttamisen ja väistämisen eri muunnoksia.

### Ohjeet

Aseta ajomerkit alla olevan kuvan mukaisesti. Älä käytä kiinteitä tai kovia ja raskaita esineitä merkkeinä tässä harjoituksessa.

- Aja kahden kartion välistä noin nopeudella 8 km/h ja säilytä sama vauhti koko ajan.
- Ohjaa kartioiden ohitse linjan mukaisesti.

- Poistu sitten kahden seuraavan kartion välistä.
- Toista harjoitus useita kertoja väistäen molempiin suuntiin.

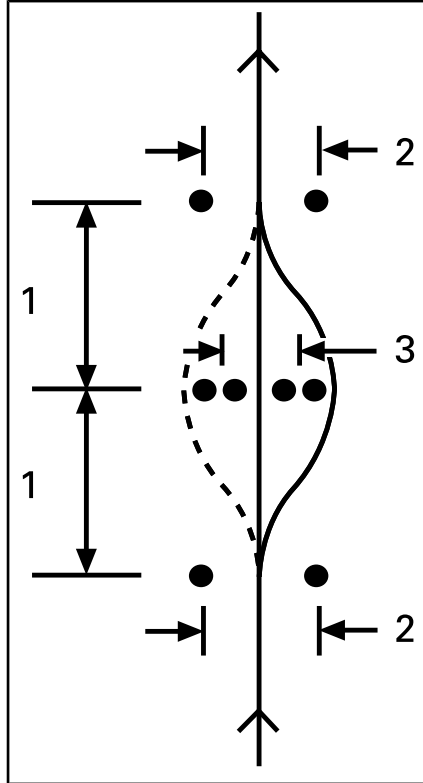

1. 6 m
2. 3 m
3. 2,5 m

### Vinkejä lisäharjoitteluun

- Voit asteittain nostaa aloitusnopeuttasi, älä kuitenkaan yli nopeuden 13 km/h ja 19 km/h, ja kokeilla joitakin muunnoksia. Voit esimerkiksi lähestyä nopeammin ja hidastaa ennen harjoituskuviota ajamista, painaa kytkimen pohjaan ja jarruttaa väistön aikana jne.

- Avustaja voi vaikeuttaa harjoitusta lisäämällä yllätyselementin päättäen mihin suuntaan sinun on väistettävä tai pysäyttämällä sinut väistämisen sijaan. Pyydä avustajaa seisomaan turvallisen matkan päässä (esim. harjoittelualueesi päädyn ulkopuolella). Kun saavutat ensimmäisen merkkisarjan, avustaja voi käsi-merkein osoittaa väistösuunnan tai pyytää sinua pysähtymään.
- Opettele katsomaan ensin sivupeileistä ja tarkastamaan kuollut kulma ennen väistöliikettä.

## 10) Peruuttaminen

### Tarkoitus

- Opit peruuttamaan ja opit tuntemaan ajoneuvosi kääntösäteen peruutettaessa.

### Ohjeet

Vaihda peruutusvaihteelle. Katso lisätietoja kohdasta *PERUUTTAMINEN* osassa *PERUSTOIMENPIIETTEET*.

Tarkasta, että takanasi olevalla alueella ei ole esteitä. Katso edelleen taaksepäin vapauttaessasi kytkimen. Varo, että et osu etupyörillä mihinkään peruuttaessasi. Hidasta ja pysähdy kytkintä ja jarrua käyttäen, aivan kuten normaalisti ajettaessa.

Peruuta muutamia kertoja pysähtyen aina välillä.

Pidä nopeus alhaisena äläkä peruuta pitkiä etäisyyksiä.

Kun osaat peruuttaa riittävän varmasti, peruuta pysäköintiruutuun alla olevan kuvan osoittamalla tavalla.

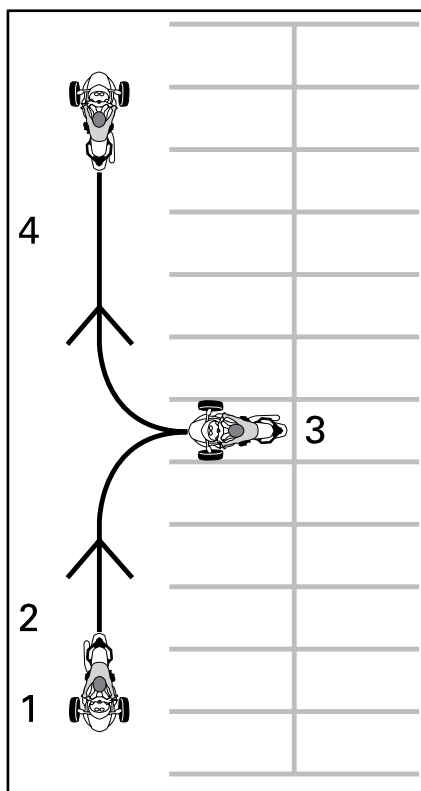

1. Liikkeelle
2. Peruuttaminen
3. Pysähdy
4. Eteenpäin

### Lisäharjoituksia hallituissa olosuhteissa

Kun osaat suorittaa hyvin edellä olevat harjoitukset, voit kokeilla muutamia muita asioita jos tila ja olosuhteet antavat myöten. Näitä harjoituksia voit suorittaa pysäköintialueella tai sellaisessa paikassa, jossa et voi joutua vaaratilanteisiin.

- **Nopeat lähdöt:** Kokeile nopeaa liikkeelle lähtöä, kiihdyttämistä ja vaihtamista ylöspäin.

- **Äkkipysäys nopeasta vauhdista:** Tämä harjoitus on samanlainen kuin aikaisempi äkkipysäys, mutta nyt suoritat sen nopeammasta vauhdista saadaksesi tuntuman hätäpysähdykseen.
- **Mäkilähtö:** Tämä tapahtuu siten, että pidät jarrupolkimen alas painettuna vapauttaessasi kytkinvipua kunnes saavutat kitka-alueen. Tämä estää ajoneuvoasi rullaamasta taaksepäin.
- Tarkkaile kierroslukumittaria ja kaasuta (kierrä rannettasi laske-malla) muutamia kertoja nostaak-sesi moottorin kierrosluvun kor-keintaan 4 000 kierrokseen mi-nuutissa. Harjoittele kaasun li-säämistä varoen ja tasaisesti, pitämällä sitä vakaana noin 3 000 kierroksessa minuutissa ja vapauttamalla sitten se. Vaih-teen ollessa vapaalla moottorin tehot eivät välity takapyörälle.
- Katkaise moottorin pysäytyspai-nikkeella virta ajoneuvosta koko-naan. Paina painiketta oikealla peukalollasi, älä irrota otettasi käsikahvasta.

## Käytännön harjoituksia (SE6-malli)

### 1) Moottorin käyttäminen ja moottorin pysäytyspainikkeen käyttö

#### Tarkoitus

- Opit käyttämään kierrettävää kaasukahvaa.
- Opi tuntemaan moottorin ääni eri kierrosluvuilla. Moottorin ää-nen perusteella opit tietämään, milloin on aika vaihtaa ylös- ja alaspäin.
- Opit käyttämään moottorin py-säytyspainiketta.

#### Ohjeet

- Paina oikealla jalalla jarrupoljinta ja käynnistä ajoneuvo vaihteen ollessa VAPAALLA ja pysäköin-tijarrun ollessa kytkettynä päälle. Tarkasta monitoimimittaristosta, että vaihde on VAPAALLA — jos vaihde on ensimmäisellä vaihteella, roadster liikkuu kaa-sua lisätessäsi.

#### Vinkejä lisäharjoitteluun

- Harjoittele moottorin pysäytys-painikkeen painamista katsomat-ta painiketta.

### 2) Käynnistys, pysäytys ja peruskäsittely

#### Tarkoitus

- Opit hallitsemaan kaasun ja läh-temään ajoneuvolla liikkeelle.
- Opit hidastamaan alhaisesta nopeudesta ja jarruttamaan.

#### Ohjeet

Jos tunnet menettäväsi ajoneuvosi hallinnan näitä harjoituksia tehdes-säsi, vapauta kaasua estääksesi kiihdytyksen ja paina tarvittaessa jarrua hidastaaksesi. Voit myös katkaista virran kokonaan moottorin pysäytyspainikkeella.

#### 2a) Lisää kaasua ja vapauta kaasua välittömästi

#### Ohjeet

Ensiksi käytät kaasua vain hetken verran kerrallaan ja vapautat sitten sen sekä pysäytät ajoneuvon.

- Käynnistä moottori ja vapauta pysäköintijarru.



- Kun jarrupoljin on painettu alas, vaihda voimansiirto ensimmäiselle vaihteelle työntämällä vaihdevipua eteenpäin.
- Vapauta jarru.
- Lisää hitaasti kaasua, kunnes ajoneuvo alkaa hiukan liikkua eteenpäin. Heti, kun ajoneuvo liikkuu, vapauta kaasua, anna ajoneuvon rullata hetki ja pysäytä se painamalla jarrupoljinta. Toista sama kunnes olet suoran päässä.
- Kun saavutat suoran pään, pysähdy, käännä ohjaustanko kokonaan oikealle ja lisää sitten kaasua hetken aikaa, vapauta kaasua ja käännä ajoneuvo vapaalla rullaten. Sinun on ehkä käytettävä kaasua lyhyesti useampi kertoja kääntyessäsi. Pysähdy, kun olet vastakkaiseen suuntaan suoran viivalla.
- Jatka tätä harjoitusta, kunnes kaasun lisääminen ja vapauttaminen tapahtuu varmuudella ja mukavasti.

## 2b) Pidä kaasua, vapauta se ja pysähdy aina, kun saavutat 12 m

Kaasuta nyt hiukan kauemmin pysähtyen joka 12 m välein (joka toinen merkki/joka neljäs viiva).

- Lisää jälleen hitaasti kaasua, kunnes ajoneuvo alkaa hiukan liikkua eteenpäin. Pidä tällä kertaa kaasukahva tässä kohdassa.
- Heti kun saavutat pysähtymiskohdan, vapauta kaasua ja pysäytä ajoneuvo painamalla jarrupoljinta.
- Käännä suoran päässä kuten aikaisemmin, mutta nyt sinun ei tarvitse vapauttaa kaasua käännöksen aikana. Kiinnitä huomiota siihen, että säilytät kaasun asennon vakaana käännöksen aikana. Pysähdy, kun olet vastakkaiseen suuntaan suoran viivalta.

## 2c) Pidä kaasua, vapauta se ja pysähdy päissä

Käytä seuraavaksi koko suoran alue ja pysähdy vain päissä. Käytä kaasua vain kohtuudella.

## 3) Moottorin pysäytys liikkeessä

### Tarkoitus

- Opit käyttämään moottorin pysäytyspainiketta liikkeessä ja tiedät, kuinka ajoneuvo reagoi siihen käyttäessäsi painiketta myöhemmin.

### Ohjeet

- Kun nopeutesi on 8 km/h ja olet puolessa välissä suoraa, sammuta moottori kääntämällä moottorin pysäytyskytkin POIS PÄÄLTÄ -asentoon (OFF) ja pysäytä ajoneuvo.
- Käynnistä moottori uudelleen ja toista harjoitus. Kokeile nostaa nopeuttasi, enintään arvoon 20 km/h, ennen moottorin pysäytyskytkimen käyttöä.

**HUOMIO:** SE6-malli ei käynnisty vaihteen ollessa päällä ellei jarrupoljinta ole painettu alas.

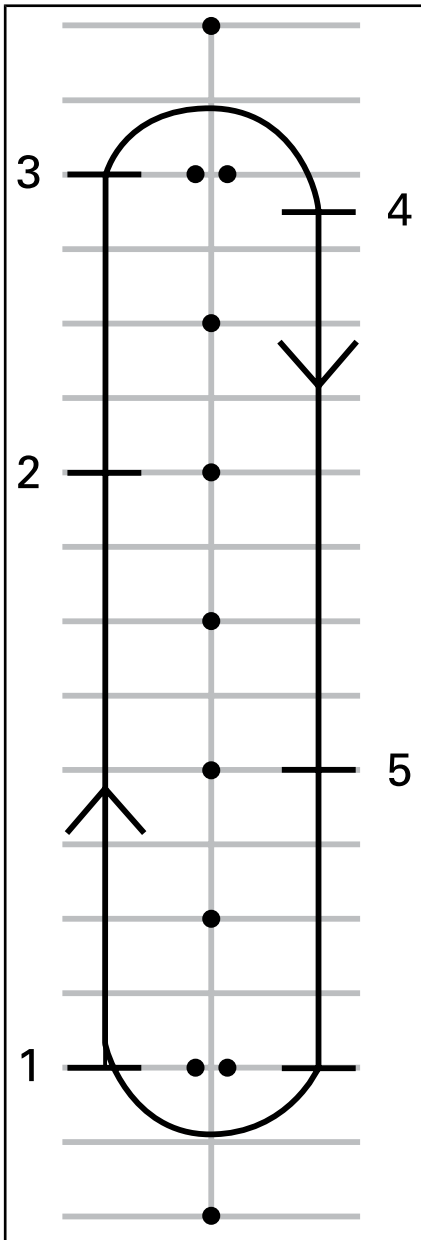

Käynnistä moottori uudelleen ja siirry seuraavaan harjoitukseen.

#### 4) Peruskäännökset

Tarkoitus

- Opit kääntymään miellyttävästi ja hallitusti.

Ohjeet

Tämä harjoitus on muutoin samanlainen kuin aikaisemmin tekemäsi, mutta nyt teet käännökset hitaalla nopeudella sen sijaan, että pysäytät ajoneuvon.

- Etene suoraa pitkin ensimmäisellä vaihteella. Aja hiukan etäämpänä merkeistä, jotta voit tehdä laajan käännöksen suoran loppupäässä.
- Lähestyessäsi mutkaa hidasta vauhtiasi niin, että se on korkeintaan 8 km/h, vapauttamalla kaasun ja painamalla tarvittaessa jarrupoljinta.
- Pidä kaasun samassa asennossa säilyttääksesi hitaan nopeuden.
- Katso käännöksen suuntaan.
- Käänä ohjaustankoa käännöksen suuntaan vetämällä sisemmästä käsikahvasta ja työntämällä ulompaa käsikahvaa. Ole varovainen, että et kaasuta vahingossa.
- Nojaaminen eteenpäin ja mutkan suuntaan saattaa auttaa kääntämään ohjaustankoa helpommin.
- Suorista ohjaustanko käännöksen jälkeen ja jatka suoraa pitkin.

1. Liikkeelle
2. Paina moottorin pysäytyspainiketta
3. Jatka suoran päähän, pysähdy ja käänny kuten aikaisemmin
4. Pysähdy
5. Paina moottorin pysäytyspainiketta



TYYPILLINEN – AJOASENTO KÄÄNNÖK-  
SESSÄ

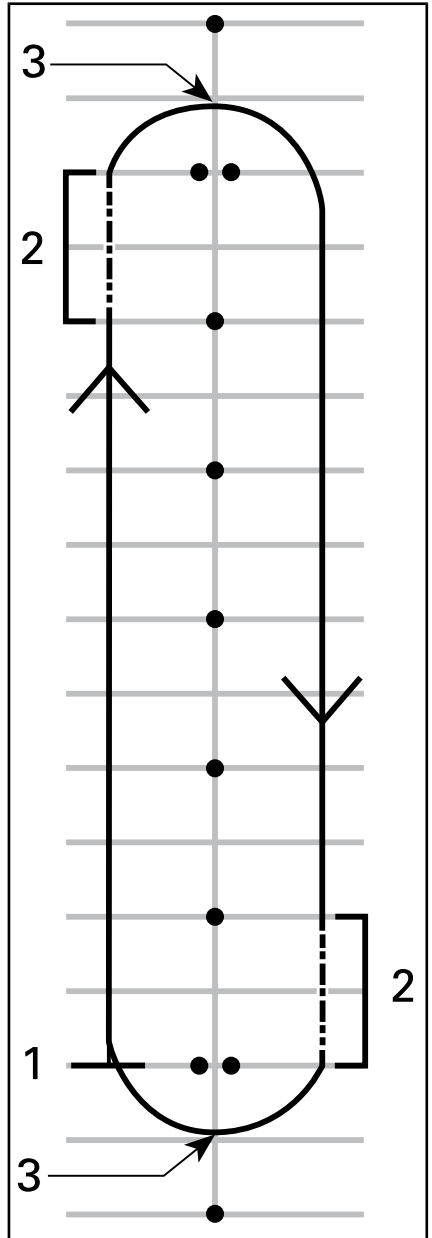

1. Liikkeelle
2. Kitka-alue
3. Käännöksen uloin piste

**HUOMIO:** Moottoripyöräilijä – Mutkien ajaminen Spyder-roadsterillä on erilaista kuin moottoripyörällä. Ajoneuvo ei kallistu sisäkaarteeseen mutkassa tai käännoksessä, joten saatat joutua siirtämään vartalosi painoa käännoksen sisäkaarteeseen suuntaan pitääksesi ajoasentosi miellyttävänä. Sinä tarvitset enemmän voimaa ajoneuvosi ohjaustangon kääntämiseen kuin moottoripyörällä tarvitaan. Spyder on kuitenkin helpompi pysäyttää käännoksessa tai mutkassa kuin moottoripyörä.

### Vinkkejä lisäharjoitteluun

- Kun osaat kääntyä hyvin yhteen suuntaan, kokeile ajaa reittiä toiseen suuntaan. Varo, että et lisää kaasua enempää kuin tarvitset, kun olet kääntymässä vasemmalle.
- Pysäytä käännoksen uloimmasa kohdassa tunteaksesi, miltä jarrun käyttö tuntuu mutkassa tai käännoksessa.

## 5) Äkkipysähdykset

### Tarkoitus

- Opit tuntemaan ajoneuvosi jarrutusominaisuudet.
- Opit käyttämään jarrua mahdollisimman vähällä voimalla.

### Ohjeet

Tämä harjoitus on samanlainen kuin aikaisemmin tekemäsi, mutta nyt painat jarrua voimakkaammin ja lopulta jarrutat niin voimakkaasti kuin mahdollista. Lukkiutumaton jarrujärjestelmä (ABS) estää pyörien lukkiutumisen ja auttaa sinua säilyttämään ohjattavuuden jarruttaessasi maksimaalisella jarrutusvoimalla. Vapauta kaasua aina kokonaan äkkipysähdyksissä SE6-mallilla. Jos kaasutat ja jarrutat yhtä aikaa, tarvit-

set pidemmän matkan pysähtyäksesi.

- Aloita suoran päästä ja kiihdytä nopeuteen 8 km/h. Vapauta kaasua kokonaan ja jarruta nopeasti suoran puolella välissä. Älä koskaan pumpkaa jarrua, koska ABS estää pyörän lukkiutumisen.
- Pidä pää ylhäällä ja katse eteenpäin, pidä ohjaustanko suorassa äläkä vapauta jarrua, ennen kuin olet kokonaan pysähtynyt.
- Toista harjoitus niin että, lisää vauhtiasi ja jarrutat voimakkaammin.

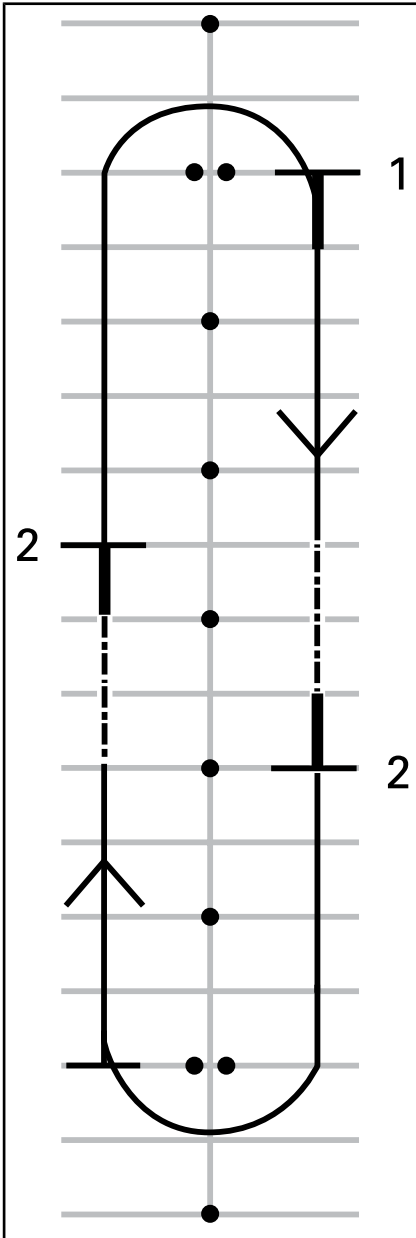

1. Liikkeelle
2. Pysähdy

### Vinkkejä lisäharjoitteluun

- Opettele katsomaan ensin sivupeileistä taakse ennen voimakasta jarrutusta.

### 6) Mutkitteleminen

#### Tarkoitus

- Opit lisää ajoneuvosi käsittelystä ja kuljettajan ajoasennosta.

#### Ohjeet

6 m Mutkittelu

1. Mutkittele jokaisen merkin/ joka toisen pysäköintiruudun viivan kohdalla. Pidä nopeutesi alhaisena niin kauan, että opit muuttamaan suuntaa helposti.
2. Nojaa jokaisessa käänöksessä sisäänpäin, käännä ohjaustankoa vetämällä ja työntämällä käsikahvoista haluamaasi suuntaan.

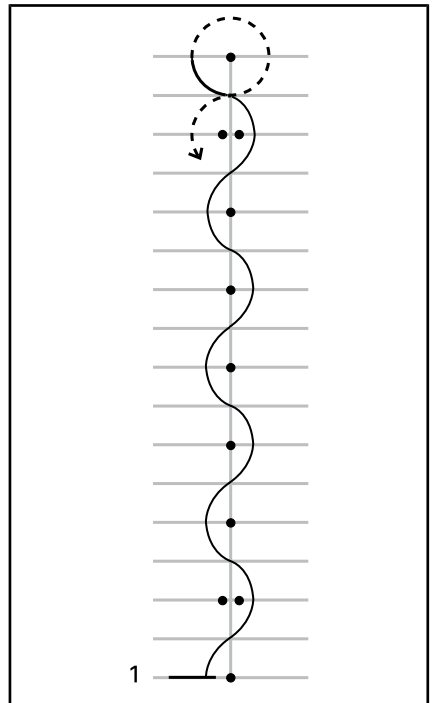

1. Liikkeelle

12 m Mutkittelu

Kun edellinen harjoitus sujuu mukavasti, kokeile 12 m mutkittelua joka toisen merkin/joka neljännen pysäköintiruudun kohdalla.

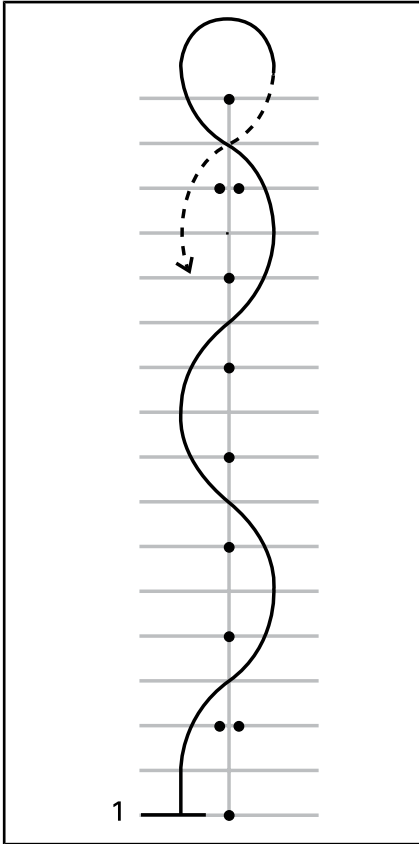

1. Liikkeelle

### Vinkejä lisäharjoitteluun

- Kun käsittelet ajoneuvoa varmemmin, voit asteittain nostaa mutkittelunopeudeksi 16 km/h - 19 km/h. Hidasta kuitenkin U-käännöksiin päädyissä.

### 7) Vaihdaminen

Ajaessasi sinun on vaihdettava vaihteita, jotta moottorin nopeus vastaa tien ja liikenteen vaatimaa nopeutta. Pienempiä vaihteita käytetään alhaisemmissa nopeuksissa ja suurempia vaihteita suuremmis-

sa nopeuksissa, aivan kuten auton tai kuorma-autojen manuaalisessa vaihteistoissa.

SE6 vaihtaa automaattisesti alas- tai ylöspäin, jos moottorin kierros- luku puuttuu alle 1 800 kierrokseen minuutissa.

### Tarkoitus

- Opit vaihtamaan ylös- ja alas- päin.

### Ohjeet

Tämä harjoitus on muutoin samanlainen kuin aikaisemmin tekemäsi, mutta nyt vaihdat vaihdetta suorilla ylöspäin ja pysäytät ajoneuvon aina suoran päässä. Ehkä haluat tehdä tämän harjoituksen pysäköintialueen ajokaistoilla mieluummin kuin ruuduissa.

### 7a) Harjoittele vaihdevivun käyttämistä pysähdyksissä

Harjoittele ensiksi pysähdyksissä yksittäistä vaihtamista peruutusvaihteelle, vapaalle ja ensimmäiselle vaihteelle. Harjoittele sitten:

- Vaihtamista yli kahden vaihteen peruutusvaihteelta ensimmäiselle vaihteelle
- Vaihtamista yli kahden vaihteen ensimmäiseltä vaihteelta peruutusvaihteelle
- Toista tämä harjoitus, kunnes vaihtaminen tapahtuu hyvin.

### 7b) Vaihdaminen ylös toiselle vaihteelle

- Kiihdytä suoralla, kunnes moottorin kierros- luku on 3 000 kierrosta minuutissa.
- Paina vaihdevivua eteenpäin vaihtaaksesi toiselle vaihteelle. Sinun ei tarvitse vapauttaa kaasua vaihtaessasi SE6-mallilla.
- Kun harjoitus sujuu hyvin, voit lisätä kaasua ajaaksesi nopeammin kakkosvaihteella.

Kun saavutat suoran pään, pysähdy:

- Vapauta kaasua
- Paina jarrua
- SE vaihtaa automaattisesti alaspäin, kun roadsterin vauhti hidastuu. Voi vaihtaa alaspäin myös manuaalisesti vetämällä vaihdevipua itseäsi kohti.

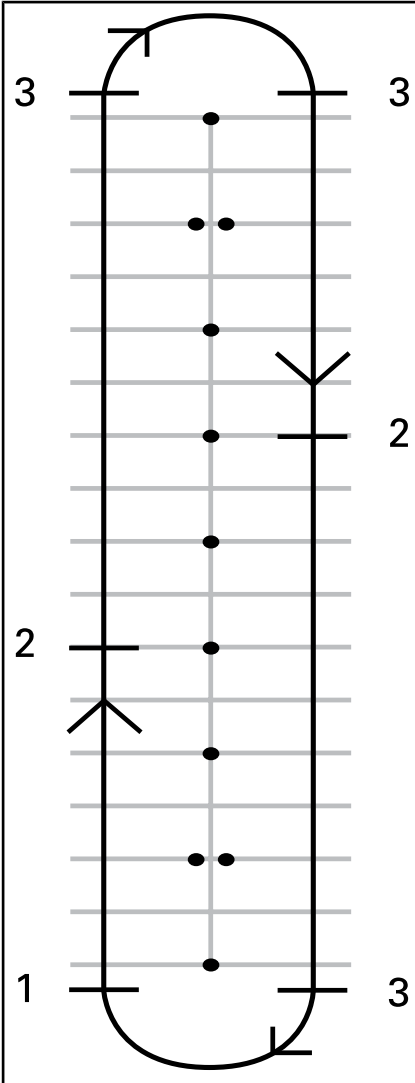

1. Liikkeelle
2. Vaihda toiselle vaihteelle nopeudella 25 km/h
3. Pysähdy

### 7c) Jos sinulla on tilaa, harjoittele vaihtamista alaspäin ensimmäiselle vaihteelle liikkeessä

Suoralla:

- Työnnä vaihdevipua itseäsi kohti vapauttamatta kaasua.
- Tunnet voimakkaamman moottorijarrutuksen, jos vaihdat alaspäin ilman kaasua.

### 7d) Muut vaihteet

Jos sinulla on riittävästi tilaa, voit kokeilla vaihtamista suuremmille vaihteille ja niiltä alaspäin. Menetle samoin kuin edellä ja vaihda vaihdetta yksi kerrallaan ylös- tai alaspäin.

**HUOMIO:** Kun lisää hiukan enemmän kaasua alaspäin vaihtaessasi, moottorin kierrokset soveltuvat nopeammin ajoneuvon nopeuteen ja alaspäin vaihtaminen tapahtuu tasaisemmin. Kun et lisää kaasua vaihtaessasi alaspäin, moottorijarrutus hidastaa ajoneuvon vauhtia. Tämä voi auttaa sinua hidastamaan vauhtia, mutta muista, että VSS ei ohjaa moottorijarrutusta. Jos vaihdat liian pienelle vaihteelle liian suuressa nopeudessa, takarengas saattaa luistaa ja voit menettää hallinnan, ajoneuvo voi pyörähtää, keikahtaa tai kaatua erityisesti mutkassa.

### 8) Väistäminen

Tarkoitus

- Opit käsittelemään ajoneuvoasi nopeilla ohjausliikkeillä.
- Kokeile jarruttamisen ja väistämisen eri muunnoksia.

Ohjeet

Tätä harjoitusta varten sinun on muutettava reittiäsi. Aseta ajomer-

kit alla olevan kuvan mukaisesti. Älä käytä kiinteitä tai kovia ja raskaita esineitä merkkeinä tässä harjoituksessa.

- Aja kahden kartion välistä noin nopeudella 8 km/h ja säilytä sama vauhti koko ajan.
- Ohjaa kartioiden ohitse linjan mukaisesti.
- Poistu sitten kahden seuraavan kartion välistä.
- Toista harjoitus useita kertoja väistämällä molempiin suuntiin.

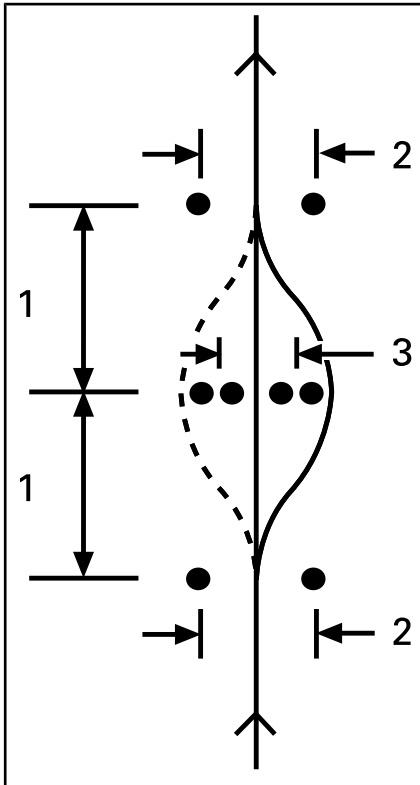

1. 6 m
2. 3 m
3. 2,5 m

## Vinkkejä lisäharjoitteluun

- Voit asteittain nostaa aloitusnopeuttasi, älä kuitenkaan yli nopeuden 13 km/h ja 19 km/h, ja kokeilla joitakin muunnoksia. Voit esimerkiksi lähestyä nopeammin ja hidastaa ennen harjoituskuvioon ajamista, jarruttaa väistön aikana jne.
- Avustaja voi vaikeuttaa harjoitusta lisäämällä yllätyslementin päättäen mihin suuntaan sinun on väistettävä tai pysäyttämällä sinut väistämisen sijaan. Pyydä avustajaa seisomaan turvallisen matkan päässä (esim. harjoittelualueesi päädyn ulkopuolella). Kun saavutat ensimmäisen merkkisarjan, avustaja voi käsi-merkein osoittaa väistösuunnan tai pyytää sinua pysähtymään.
- Opettele katsomaan ensin sivupeileistä ja tarkastamaan kuollut kulma ennen väistöliikettä.

## 9) Peruuttaminen

### Tarkoitus

- Opit peruuttamaan ja opit tuntemaan ajoneuvosi kääntösäteen peruutettaessa.

### Ohjeet

- Vaihda peruutusvaihteelle. Katso lisätietoja kohdasta *PERUUTTAMINEN* osassa *PERUSTOIMENPITEET*.
- Varmista, että takan olevalla alueella ei ole esteitä tai ihmisiä. Katso edelleen taaksepäin. Varo, että et osu etupyörillä mihinkään peruuttaessasi. Hidasta ja pysähdy vapauttamalla kaasua ja käyttämällä jarrua, aivan kuten normaalisti ajettaessa.
- Peruuta muutamia kertoja pysähtyen aina välillä.



- Pidä nopeus alhaisena äläkä peruuta pitkiä etäisyyksiä.
- Kun osaat peruuttaa riittävän varmasti, peruuta pysäköintiruutuun alla olevan kuvan osoittamalla tavalla.

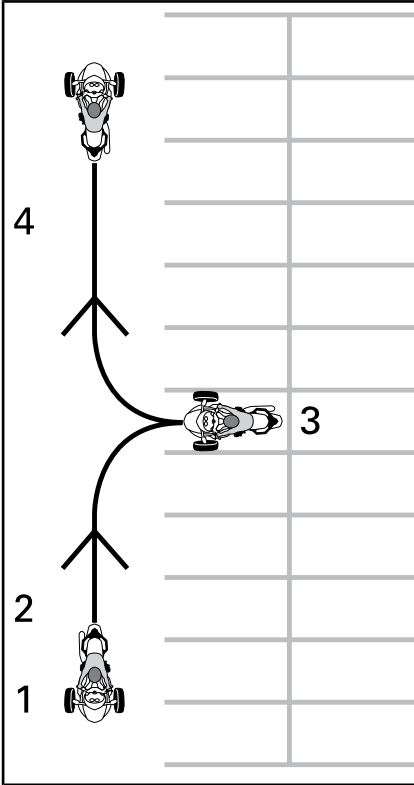

1. Liikkeelle
2. Peruuttaminen
3. Pysähdy
4. Eteenpäin

## Edistyneempien ajotaitojen kehittäminen

Kun osaat perusajotaidot, voit ruveta harjoittelemaan edistyneempiä taitoja. Opettele ensin seuraavassa osassa käsitellyt "liikennestrategiat". Sen jälkeen voit ajaa ajoneuvollasi liikenteessä tilanteissa, jotka eivät ole kovin riskialttiita.

Aloita ajamalla vähemmän haastavissa olosuhteissa:

- Lyhyet etäisyydet
- Hyvä sää
- Vähän liikennettä
- Päiväsaikaan
- Alhaisilla nopeuksilla
- Ilman matkustajaa.

Kun taitosi kehittyvät, voit vaihteittain siirtyä enemmän haastaviin ajoolosuhteisiin.

# LIKENNESTRATEGIAT

Tässä osassa esitellään joitakin strategioita, joiden avulla voit vähentää riskiäsi liikenteessä. Monet näistä strategioista ovat samanlaisia kuin moottoripyörien kanssa käytetyt strategiat.

Tämä osa perustuu pohjois-amerikkalaisen moottoripyöräilyn turvallisuusjärjestön eli Motorcycle Safety Foundationin (MSF) moottoripyöräilijöille antamiin ohjeisiin. Kuitenkin myös kokeneiden moottoripyöräilijöiden on syytä perehtyä tähän osaan, koska jotkut strategioista koskevat nimenomaan Spyder-roadstereita.

## Suunnittele matkasi

Tarkasta aina sää tiedotuksesta sääolosuhteet ennen kuin lähdet ajamaan ajoneuvollasi. Ota mukaasi sopivat ajovarusteet kaikkia odotettavissa olevia sääolosuhteita varten.

Suunnittele reitti ja aja sellaisissa olosuhteissa, jotka sopivat sinun senhetkisille ajotaidoillesi.

Ajoneuvossa on 25 L polttoainesäiliö. Kun alhaisen polttoainemäärän merkkivalo vilkkuu, täytä polttoainesäiliö mahdollisimman nopeasti. Suunnittele polttoaineen tankkauspaikat etukäteen, varsinkin harvaan asutuilla seuduilla.

## Ennakoiva ajotapa

Spyderilla tai moottoripyörillä ajettaessa ennakoiva ajotapa voi auttaa sinua välttämään onnettomuuksia. Ole aina valppaana. Muista jatkuvasti seurata ympäristöäsi, myös aluetta takanasi. Tarkkaile aina mahdollisia vaaratilanteita, suunnittele etukäteen ja jätä tarpeeksi tilaa välttääksesi ongelmat. Älä pidä itsestään selvänä, että toiset liikenteessä liikkuvat näkevät sinut tai noudattavat liikennesääntöjä.

## Turvallisuusväli

Sinun on aina pidettävä vähintään kahden sekunnin mittainen turvallisuusväli oman ja edessä ajavan ajoneuvosi välillä, silloin kun ajo-olosuhteet ovat parhaat mahdolliset. Tämä tarkoittaa sitä, että sinun on ohitettava joku kiinteä piste tien varrella vähintään kahden täyden sekunnin kuluttua siitä, kun edelläsi ajava ajoneuvo ohitti saman pisteen.

Kun jarrutusmatkat ovat olosuhteiden vuoksi pidempiä tai näkyvyys on rajoittuneempi, käytä pidempää turvallisuusväliä parantaaksesi turvallisuutta. Jarrutusmatka on pidempi esimerkiksi liukkailla tien pinnoilla, alamäkeen tai ajaessasi kuorman kanssa. Sumu, mutkat tai pimeys rajoittavat yleensä näkyvyyttä.

## Tarkkaile eteenpäin

Riittävän turvallisuusvälin lisäksi seuraavaan ajoneuvoon nähden, sinun on tarkkailtava ja suunniteltava ajolinjasi kauempana edessä.

Suunnittele seuraava ajolinjasi ainakin neljäksi sekunniksi eteenpäin. Katso onko ajolinjalla mahdollisia vaaratekijöitä tai onko joku juuri tulossa tielle linjallasi.

Tarkkaile 12 sekuntia eteenpäin aikomaasi reittiä havaitaksesi mahdolliset vaaratilanteet ennen kuin ne tapahtuvat. Katso sattuuko tuolle välille esimerkiksi risteyskiä, joiden kautta muita ajoneuvoja saattaa siirtyä ajovälille tai paikkoja, joissa jalankulkijoita saattaa tulla tielle. Varaudu reagoimaan mahdollisesti kehittyvään vaaratilanteeseen.

## Katso myös taakse ja sivuille

Ajoneuvot tai muut vaaratilanteet saattavat yllättää kaikilta suunnilta. Tarkkaile ympäristöäsi jatkuvasti. Tarkasta sivupeleistä säännöllisesti, mitä takanasi tapahtuu. Käännä

säädännöllisesti myös päätäsi ja tarkasta kuollut kulma.

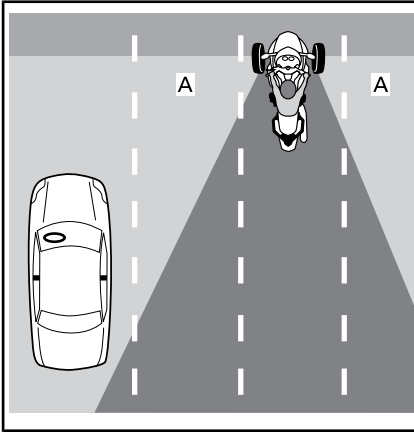

A. Kuljettajan kuolleet kulmat

Muista jarruttaessasi ottaa huomioon, että takanasi ajavat ajoneuvot eivät ehkä kykene pysähtymään yhtä nopeasti kuin Spyder-roadster.

### **Pidä katseesi liikkeellä**

Älä kiinnitä katsettasi yhteen kohtaan, jotta pystyt tarkkailemaan ympäristöäsi. Liikuta katsettasi jatkuvasti tarkkaillaksesi tietä, liikenne-merkkejä ja muita ajoneuvoja. Katso lähelle ja kauas, kaikkiin suuntiin.

### **Ennakoi ongelmat**

Aina kun havaitset mahdollisen vaaratilanteen, suunnittele kuinka voit välttää sen. Tämä saattaa merkitä nopeutesi säättämistä tai vaihtamista paikkaa ajokaistalla tai kaistojen vaihtamista. Sinun on oltava valmis onnettomuutta ehkäiseviin ajoliikkeisiin, kuten väistämiseen ja/tai jarruttamiseen, jos jokin tulee ajolinjallesi. Jätä aina tarpeeksi aikaa ja tilaa, jotta voit reagoida ongelmiin.

### **Ole näkyvä**

Autoilijat eivät yleensä niin helposti huomaa pienempiä ajoneuvoja kuten moottoripyöriä. Sen vuoksi si-

nun olisi käytettävä keinoja, joiden ansiosta näyt paremmin.

### **Näin sinut havaitaan paremmin liikenteessä**

#### **Valot ja heijastimet**

Varmista, että ajoneuvosi ajovalot, suuntavilkut ja takavalot toimivat moitteettomasti. Ajoneuvosi on varustettu lokasuojissa, sivuilla ja takana sijaitsevilla heijastimilla. Varmista, että kaikki heijastimet ovat puhtaat eivätkä ne ole rikki tai ettei jokin niistä puutu.

Käytä kaukovaloja aina kuin mahdollista, sekä päivällä että yöllä. Käytä lähivaloja, jotta et sokaise muita kuljettajia yöllä tai kun valoa heijastuu liian paljon takaisin, esimerkiksi sumussa.

#### **Merkit**

Käytä suuntavilkkuja ilmoittaaksesi toisille aikeistasi. Spyder-roadsterissa on automaattinen suuntavilkujen palautus, mutta vilkut eivät välttämättä palaudu loivien käännosten jälkeen. Varmista, että suuntavilkut eivät ole enää päällä, kun olet kääntynyt; niiden jättäminen päälle saattaa hämmentää muita liikenteessä liikkuvia.

Väläytä jarruvaloasi, jos mahdollista, ennen kuin hidastat ja odotat risteyksissä, jotta takana tulevat kuljettajat tietävät olla tarkkaavaisia.

Käytä hätävilkkuja tarvittaessa, jotta toiset havaitsevat sinut.

Voi käyttää myös äänimerkkiä vaaratilanteessa kiinnittämään toisten kuljettajien huomion läsnäoloosi.

Älä pidä itsestään selvänä, että toiset liikenteessä liikkuvat huomaavat ajoneuvosi valot, vilkut ja äänimerkin.

#### **Kuolleet kulmat**

Vältä ajamista toisten ajoneuvojen kuolleissa kulmissa. Aja kaistalla

siten, että kuljettajat edessäsi näkevät sinut peileistään. Joissakin tapauksissa, kuten esimerkiksi seurautessasi kuorma-autoa tai linja-autoa, sinun on jättäydyttävä kauemmas taakse edellä ajavasta ajoneuvosta.

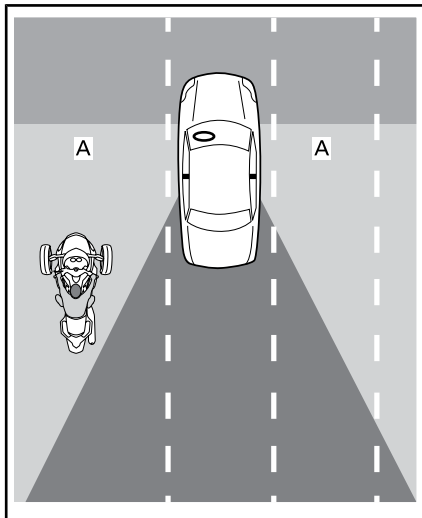

A. Toisten ajoneuvojen kuolleet kulmat

## Vuorokauden aika ja sää

Hämärässä tai pimeässä, kuten yöllä, aamunkoitteessa tai illalla saatat olla huonommin havaittavissa liikenteessä. Sama koskee huonoa säätä, kuten sadetta tai sumua. Myös häikäisevä valo aamunkoitteessa, illalla tai erittäin kirkaalla auringonpaisteella saattaa vaikuttaa siten, että muut kuljettajat eivät havaitse sinua hyvin.

## Vaatus

Kirkaat värit ja heijastava vaatetus voi parantaa näkyvyyttäsi.

## Ole varovainen, vaikka muut kuljettajat näkisivätkin sinut

Vaikka muut kuljettajat näyttäisivätkin havaitsevan sinut, he saattavat silti ajaa tavalla, joka aiheuttaa sinulle kolarivaaran. Aja valppaasti, älä luota siihen, että muut kuljettajat

ajavat omilla ajoneuvoillaan turvallisesti.

## Sijainti ajokaistalla

Aja normaalisti Spyder-roadsterilla ajokaistan keskellä. Keskellä ajettaessa Spyderin eturenkaat pysyvät kaistalla. Keskellä voit pitää myös enemmän etäisyyttä ajoneuvoihin muilla ajokaistoilla, suurten ajoneuvojen aiheuttama ajoviima on vähäisempi samoin kuin vaara, että kaistaltaan poistuvat muut ajoneuvot osuisivat sinuun. Tässä ajassa ajoneuvosi eturenkaat eivät kulje kaistan keskustan liukkaalla alueella, jolloin jarrutettavuus ja ohjattavuus säilyvät parempina. Jos olet tottunut ajamaan autoa, muista että Spyder-roadsterissa istut ajoneuvosi keskellä etkä sivulla, joten näkökulmasi on erilainen.

Voit siirtyä kaistan vasempaan tai oikeaan osaan onnettomuuksien välttämiseksi, säilyttääksesi riittävän etäisyyden muihin ajoneuvoihin tai ajaaksesi mutkan. Voit myös siirtyä kaistan vasempaan tai oikeaan osaan nähdäksesi paremmin tai, jotta toiset liikenteessä liikkujat havaitsevat sinut paremmin. Spyder-roadsterin leveyden ja keskeisen istuma-asennon vuoksi muun liikkeen tarkkailu saattaa olla vaikeampaa silloinkin, kun olet lähellä kaistan reunaa. Saatat tarvita pidemmän tarkkailuetäisyyden leveän tai pitkän ajoneuvon takana. Vältä ylittämästä etupyörälläsi kaistan reunaa pystyäksesi seuraamaan liikennettä paremmin. Jotta edellä ajavat kuljettajat näkevät sinut, sinun on pystyttävä näkemään heidän peilinsä. Kun takanasi seuraa suuri ajoneuvo, ohittavat ajoneuvot eivät näe sinua kovin helposti, ellet ole kaistan vasemmassa osassa.

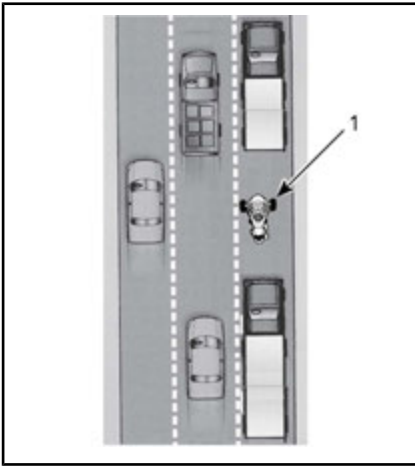

1. Ajoneuvo kaistan vasemmassa osassa

Koska Spyder-roadster on leveämpi kuin moottoripyörä, sijaintivaihtoehtoja ajokaistalla on vähemmän. Kun ajat kaistan vasemmassa tai oikeassa reunassa, varmista että etupyörät pysyvät ajokaistallasi.

Valitse monikaistaisilla teillä kaista, joka sopii sinun vauhtiisi ja liikennevirtaan. Ota huomioon myös oma näkyvyytesi ja se että muut näkevät sinut. Katso mahdolliset ajovälylät onnettomuutta ehkäiseviä ajoliikkeitä varten (esimerkiksi väistöliike toiselle kaistalle tai pientareelle).

## Yleiset ajotilanteet

### Risteykset

Risteykset, myös pienet kujille ja yksityisteille johtavat, muodostavat suuremman vaaratilanteen risteävistä liikenteestä johtuen. Tarkkaile liikennettä aina risteyksissäkin kaikkiin suuntiin: taakse, eteen, vasemmalle ja oikealle.

Kun pysähdyt risteyksessä, pysähdy kaistan keskelle, vaikka aikoisitkin kääntyä. Näin toiset kuljettajat havaitsevat sinut paremmin eivätkä yritä kiertää ajoneuvoasi. Katso, lähestyykö sinua ajoneuvoja takaa-päin. Väläytä jarruvaloasi, jos ajoneuvo lähestyy takaa. Pidä ensimmäi-

nen vaihde päällä, jotta olet valmis liikkumaan välttääksesi törmäyksen.

## Kaistan vaihtaminen ja ohittaminen

Muista, että Spyder-roadster on leveämpi kuin moottoripyörä, joten se tarvitsee enemmän sivuttaistilaa ohitettaessa toista ajoneuvoa. Muista myös, että ajoneuvosi ei ole niin helposti havaittavissa kuin auto. Siksi on erityisen tärkeää, että näytät suuntaviilkuilla tarpeeksi ajoissa aikovasi vaihtaa kaistaa ja tarkastat takanasi olevan alueen peileistä ja varmistat kuolleen kulman. Muista kytkeä suuntaviilku pois päältä vaihdettuasi kaistaa, koska ohjaustanko ei käänny kaistaa vaihdettaessa tarpeeksi, jotta suuntaviilku kytkeytyy automaattisesti pois päältä.

Älä koskaan aja kahden kaistan välissä (jaa kaistoja). Ajoneuvosi on siihen liian leveä.

Älä koskaan aja pientareella ohittaaksesi jonkin ajoneuvon. Jos toinen renkaasi kulkee tien reunan ulkopuolella, voit menettää ajoneuvosi hallinnan.

### Kääntyminen

Muista hidastaa, tarkkailla katseelasi ja ohjata käännöksen läpi.

- **Hidasta:** Hidasta nopeutta tarpeen mukaan ennen käännöstä kaasua löysäämällä, jarruttamalla ja/tai vaihtamalla pienemmälle vaihteelle. Aja käännökseen sellaisella vauhdilla, jonka voit säilyttää koko käännöksen aikana.  
Vaikka Spyder-roadsterin jarrutusominaisuudet käännöksessä ovat paremmat kuin moottoripyörän, on silti tärkeämpää hidastaa ennen käännöstä tai mutkaa kuin jarruttaa vasta käännöksessä. Sekä jarruttaminen että kääntyminen edellyttävät pitoa. Mitä enemmän käytät pitoa jarruttamiseen, sitä vähemmän sitä on käytettävissä kääntymiseen samalla hetkellä.  
Kun ajat mutkaan liian nopeasti, huomaat ehkä sisäpyörän nousevan tien pinnasta ja kuulet, kuinka VSS vähentää moottorin tehoa. Vaikka VSS voi auttaa sinua säilyttämään hallinnan, ajoneuvosi saattaa silti luistaa ja pyöriä jyrkässä mutkassa, jos nopeutesi on liian suuri.
- **Katso:** Seuraa katseellasi koko käännöksen ajan ja pidä katseesi liikkeessä. Arvioi koko käännös niin pian kuin mahdollista — käännöksen pinnan ominaisuudet, käännöksen jyrkkyys ja yleiset liikenneolosuhteet — näin sinulla on aikaa tehdä nopeuttasi ja sijaintiasi koskevia päätöksiä. Joskus pään kääntäminen käännöksen suuntaan, auttaa säilyttämään hyvän kokonaiskuvan käännöksestä.
- **Ohjaaminen:** Käännä ohjaustankoa ohjatakseksi ajoneuvoa käännöksen suuntaan. Spyder-roadster ei ole kuten moottoripyörä, joten sillä ei voi vastaohjata eikä se kallistu käännöksessä. Muista, että tunnet käännöksen luomat sivuttaisvoimat, joten voit joutua siirtämään vartalosi painoa käännöksen sisäkaarteeseen suuntaan pitääksesi ajoasentosi miellyttävänä. Sinä tarvitset enemmän voimaa ajoneuvosi ohjaustangon kääntämiseen kuin moottoripyörällä tarvitaan.

### **SM6-malli**

Ole varovainen, että et vapauta kytkinvipua liian aikaisin vaihtaessasi vaihteita käännöksen aikana. Säädä kaasua kytkinvipua vapauttaessasi siten, että se sopii moottorin ja ajoneuvon nopeuteen, jolloin vaihtaminen tapahtuu tasaisesti. Jos vapautat kytkinvivun liian nopeasti tai käytät liikaa kaasua, takarengas saattaa menettää pidon ja alkaa luistamaan, mikä voi johtaa hallinnan menettämiseen. Luistonestojärjestelmä (TCS) havaitsee pyörän pyörimisessä tapahtuvan poikkeuksen ja vähentää takapyörälle kohdistuvaa tehoa. Tämän ansiosta takarengas voi saavuttaa pidon uudelleen ja voit korjata ajoneuvosi yliohehjutumisen sekä pitää sen halluamallasi kääntösäteellä.

## Mutkat

Koska Spyder-roadster on kapeampi kuin auto, voit liikkua mutkissa kaistalla sivulta toiselle leikaten ajolinjaasi mutkassa suuremmaksi. Mutta Spyder-roadster on leveämpi kuin moottoripyörä, joten sivuttaisliikkeiden mahdollisuus on pienempi ja on erittäin tärkeää varmistaa, että eturenkaat pysyvät omalla kaistallasi.

Normaalissa mutkassa ajolinja ulkoa sisään ja ulos on paras.

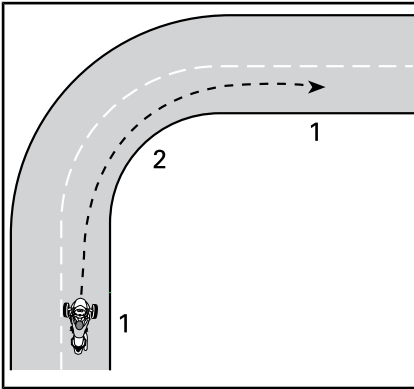

AJOLINJA TYYPILLISESSÄ MUTKASSA

1. Ulkoa
2. Sisällä (mutkan kärjessä)

## Mäet

Valitse mäen kaltevuuteen sopiva vaihde. Ylämäessä pienempi vaihde saattaa säilyttää tehot riittävinä. Alamäessä voit jarruttaa moottorilla pienempää vaihdetta käyttäen ja säädellä näin vauhtiäsi.

### SM6-malli

Kun sinun on käynnistettävä mäessä, pidä ajoneuvo paikoillaan jarrulla, kunnes liikutat kytkinvivun kitka-alueelle. Vapauta sen jälkeen tasaisesti jarru samalla kun vapautat kytkinvivun ja lisää kaasua.

### SE6-malli

SE6-malli saattaa pysäytettynä rullata riippumatta siitä, mikä vaihde

on päällä. SE6-mallin kytkin ei ole koskaan silloin päällä, kun ajoneuvo on pysähdyksissä ja siksi voimansiirto ei pidä ajoneuvoa paikoillaan. Paina jarrupoljinta ja pidä se alaspainettuna, kun olet pysäyttänyt mäkeen. Pidä jarrupoljin alaspainettuna samalla, kun lisää kaasua mäessä. Vapauta jarrupoljin siinä vaiheessa, kun tunnet kytkimen kytkkeytyvän (kierrosluvun ollessa noin 1 800 kierrosta minuutissa).

## Ajo yöllä

Käytä ajo- ja merkkivaloja, jotta toiset kuljettajat havaitsevat sinut. Kiinnitä lisäksi huomiota omaan kykyysi nähdä yöllä. Käytä kaukovaloja tilanteen mukaan. Vältä ajamasta vauhdikkaammin kuin ajovalojesi valokeilan näkyvyys näyttää (niin lujaa, ettet näe jarrutusetäisyyttä). Voit käyttää myös toisten ajoneuvojen ajovaloja hyväksesi nähdäksesi tiellä eteenpäin.

Älä käytä tummennettua tai värillistä visiiriä tai laseja yöllä. Varmista erityisesti myös, että visiirissäsi ei ole naarmuja tai tahroja.

## Ajaminen ryhmässä

Aja ainoastaan yhdessä rivissä. Älä koskaan aja kaistalla rinnakkain – edes moottoripyöräilijän kanssa.

Kun ajat moottoripyöräilijöiden kanssa, säilytä riittävä turvallisuusväli edelläsi ajavaan moottoripyörään, vaikka ajoneuvo kulkisikin kaistan toisella reunalla. Älä yritä mutkissa seurata moottoripyörien ajolinjoja. Moottoripyörät voivat siirtyä lähemmäs kaistan reunoja mutkissa — jos seuraat samaa linjaa tarkasti, eturenkaasi saattaa joutua kaistan ulkopuolelle. Moottoripyörät saattavat kyetä ajamaan mutkat nopeammin kuin Spyder-roadster. Älä yritä pysytellä heidän vauhdissaan.

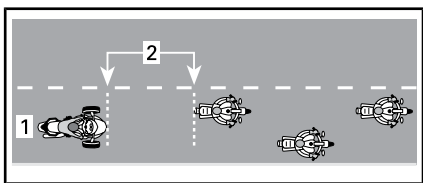

**SIJAINTI AJETTAESSA RYHMÄSSÄ**

1. Ajokaistan keskellä
2. Turvallisuusväli kaksi sekuntia

Spyder-roadsterin kuljettajat saattavat rasittaa erityisen mutkaisilla reiteillä nopeammin kuin moottoripyöräilijät. Älä yritä pysyä väkisin moottoripyöräilijöiden vauhdissa; pysähdy jos olet väsynyt.

**Tieolosuhteet ja vaaratilanteet**

**Jää, lumi ja sohjo**

Älä aja jäällä, lumessa tai sohjossa. VSS-järjestelmästä huolimatta tällaisissa liukkaissa olosuhteissa ei ole riittävästi pitoa, jotta ajoneuvon hallinta säilyisi. Spyder-roadsterin renkaat pyörivät liukkaalla pinnalla tyhjää todennäköisemmin kuin auton renkaat.

**Sora, muta ja hiekka**

Ole sora-, muta- ja hiekkapeitteisillä teillä erityisen varovainen ja hidasta vauhtiasi varsinkin mutkissa. Tällaiset pinnat eivät tarjoa yhtä paljon pitoa, kuin asfalttipinnat ja voit menettää ajoneuvosi hallinnan VSS:stä huolimatta.

**Märkä kestopäällyste ja lätköt**

Normaalisti märällä tai kostealla kestopäällysteellä on riittävästi pitoa, jotta ajoneuvon hallinta on säilytettävissä, mutta jos päällysteen päällä on vesikerros (lätkkö tai virtaavaa vettä tiellä), pito voi hävitä. Muiden ajoneuvojen tapaan Spyder-roadster voi joutua vesiliirtoon, jos ajat liian suurella nopeudella tielle kerääntyneen veden yli. Spyder voi kuitenkin joutua vesiliirtoon jo alhai-

semilla nopeuksilla kuin useimmat autot tai moottoripyörät. Todennäköisemmin joudut vesiliirtoon syvemmässä vedessä. Katso roiskeita, kun edellä ajavat autot ylittävät lätkön, voit niistä päätellä lätkön syvyyden.

Ajoneuvon joutuessa vesiliirtoon yksi tai useampi rengas nousee vesikerroksen päälle menettäen kosketuksen tien pintaan. Jos takarenkaalle tapahtuu näin, saatat tuntea sen liukuvan sivuttain. Vesiliirrosta olevilla renkailla ei ole tarpeeksi pitoa ajoneuvon hallitsemiseksi. Voit menettää hallinnan ja pyörähtää, VSS ei voi auttaa sinua säilyttämään hallintaasi.

Vältä suuria lätköitä tai virtaavia vesiä ja hidasta tai keskeytä ajo rankkasateen ajaksi. Jos sinun on ajettava vedessä, hidasta vauhtia niin paljon, että säilytät renkaiden pidon tien pinnassa.

Ajettuase veden ylitse kokeile jarruja. Paina jarrua tarvittaessa useita kertoja, jotta kitka kuivaa jarrupalat.

Oikein ylläpidetyt renkaat vähentävät vesiliirron riskiä. Pidä renkaissa aina suositeltu rengaspaine:

KYLMIEN RENKAIDEN PAINIE	
Eturenkaat	103 kPa ± 14 kPa
Takarenkaat	193 kPa ± 14 kPa

**HUOMIO:** Vasemman- ja oikeanpuoleisen renkaan välinen paine-ero ei saa olla yli 3,4 kPa.

Vaihda välittömästi rengas, joka on kulunut kulutuspinnan suurinta sallittua kuluneisuutta osoittavaan merkkiin saakka vähentääksesi vesiliirtoon joutumisen riskiä.

Kaistan keskiosa voi olla erittäin liukas muutamien minuutteja satteen alkamisesta, kun öljy ja liika sekoittuvat veteen. Kun sade jatkuu, vettä kerääntyy tien pinnassa



oleviin uriin. Vältä näitä kumpaakin aluetta, jossa pito on heikko. Jos mahdollista, pidä eturenkaasi alueella, jossa on paras pito.

### **Maastokäyttö**

Älä käytä Spyder-roadsteria maastossa. Ajoneuvo ei kulje kuoppaisessa maastossa, jossa on huono pito ja maaston pinta epätasainen. Voit jäädä kiinni helposti, menettää ajoneuvosi hallinnan tai kaatua. Joillakin alueilla tällainen ajoneuvo maastokäytössä voi olla myös laitton.

### **Esteet, reiät ja kuopat**

Yritä välttää ajamasta esteiden (tai erilaisten esineiden), reikien tai kuoppien yli aina, jos se on mahdollista. Jos sinun on ajettava tällaisten kohteiden yli, hidasta vauhtia niin paljon kuin mahdollista ja vapauta jarru ylittäessäsi kohdetta, Lähesty leveitä esteitä tai kuoppia mahdollisimman suorassa, jotta molemmat eturenkaat ylittävät kohteen samanaikaisesti. Kun ylität estettä, kuoppaa tai reikää tiessä molemmilla etupyörillä, kohotaudu hiukan jalkatappien varaan ja vaimenna jaloillasi kohteen aiheuttama isku. Valmistaudu siihen, että takapyörä iskeytyy myös kohteeseen. Kapeiden esteiden, kuoppien tai reikien ylitys tapahtuu parhaiten takarenkaalla. Jos ylität kohteen eturenkaalla, säilytä tukeva ote ohjaustangosta ja varo, että et vahingossa lisää kaasua. Valmistaudu korjaamaan liikerataa tarvittaessa.

Jos osut tarpeeksi suureen esteeseen, kuoppaan tai reikään, isku saattaa hyppäyttää ajoneuvoa ja voit itse saada iskun ja menettää ajoneuvosi hallinnan, pyörähtää tai kaatua. Myös sinä ja/tai matkustaja voi sinkoutua iskun voimasta ajoneuvosta.

Ellet voi pysäyttää kokonaan välttääksesi estettä, voit välttää yhteen-

törmäyksen väistämällä. Voi tarvittaessa myös väistää ja jarruttaa samanaikaisesti.

Jos kohtaat tiellä suuren eläimen, kuten peuran tai hirven, on parasta pysäyttää ennen kuin saavutat sen ja odottaa kunnes eläin poistuu, tai ohittaa se erittäin hitaalla vauhdilla. Jos sinua ajattaa koira, voit hiljentää ja vaihtaa alaspäin koiran juuri läheisyydessä ja sitten kiihdyttää pois, kun koira on pääsemässä aivan lähelle sinua.

### **Hätätilanteet liikenteessä**

Ajoneuvon toimintahäiriö tai odottamaton tilanne saattaa tapahtua milloin tahansa ajon aikana. Hyvin huollettu ajoneuvo auttaa vähentämään toimintahäiriöiden mahdollisuutta, mutta sinun on silti valmistauduttava hätätilanteeseen.

- Säilytä käyttäjän käsikirja ja työkalusarja aina ajoneuvossa.
- Kun joudut pysähtymään tielle, noudata seuraavia varotoimenpiteitä:
  - Jos tiellä on kestopäällysteiset pientareet, ilmoita suuntamerkillä aikeistasi siirtyä pientareelle. Siirry pientareelle suurin piirtein liikenteen vauhdissa ja hidasta vasta sitten ja pysähdy lopuksi kokonaan.
  - Jos tien piennar ei ole kestopäällystetty, ilmoita suuntamerkillä aikovasi oikealla ja hidasta vauhtisi turvallisen hitaaksi, jotta voit siirtyä pientareelle.
  - Kytke hätäviikut päälle tehostaaksesi näkyvyyttäsi.
- Jos sinulla on matkapuhelin tai jokin muu kommunikointiväline, lataa se täyteen ennen pitkiä matkoja.

- Jos olet osallisena onnettomuudessa, BRP suosittelee voimakkaasti, että hoidat ajoneuvosi kuljetuksen (katso *AJONEUVON KULJETTAMINEN*) lähimmälle Can-Am-roadsterjälleenmyyjälle, joka suorittaa perusteellisen tarkastuksen, jotta voit ajaa jälleen ajoneuvollasi turvallisesti.
- Täytä BRP:n onnettomuus-/tapaturmaraportti.

## **Rengasrikko**

Ota äkillisen rengasrikon sattuessa tukeva ote ohjaustangosta, hidasta asteittain vauhtia ja ohjaa varovasti turvalliseen pysäytyspaikkaan. Vältä voimakasta jarrutusta, vaihtamista alaspäin tai jyrkkää ohjausliikettä. Jos eturengas puhkeaa, ajoneuvo saattaa pyrkiä vetämään rikkoutuneen renkaan puolelle, joten sinun on säilytettävä tukeva ote käsikahvoista voidaksesi hallita ajoneuvon suuntaa, Katso jaksosta *KORJAUS MATKAN VARRELLA* ohjeet renkaan korjaamista varten.

# MATKUSTAJAN TAI KUORMAN KULJETTAMINEN

## Painorajoitukset

Älä ylitä kuljettajalle, matkustajalle ja kuormalle annettua painorajaa.

Painorajoitukset		
Ajoneuvon kuormarajoitus (mukaan luettuina kuljettaja ja matkustaja, kuorma ja lisävarusteet)	Kaikki paitsi F3 Limited -mallit	199 kg
	F3 Limited -mallit	209 kg
Etutavaratila		6,8 kg
Kukin satulalaukku		6,8 kg
Ylätavaratila		6,8 kg

Liian suuri paino:

- Heikentää kiihdytys- jarrutus ja kääntymisominaisuuksia
- VSS:n (ajonvakautusjärjestelmä) teho heikkenee.
- Lisää kaatumisvaaraa raskaasti kuormattuna tai keikahtamisvaara taaksepäin
- Pienentää maavaraa, jolloin riski osua mataliin esteisiin tai esineisiin kasvaa ja tienpinnan epätaisuus haittaa helpommin
- Lisää rengasrikon vaaraa.

## Ajo ylimääräisen kuorman kanssa

Matkustajan tai raskaan kuorman kuljettaminen vaikuttaa ajoneuvon käyttäytymiseen suuremman painon ja erilaisen painon jakautumisen vuoksi.

1. Et pysty kiihdyttämään yhtä nopeasti. Tarvitset enemmän aikaa ja tilaa ohittamiseen.
2. Et pysty pysäyttämään yhtä nopeasti. Pidä turvallisuusväli edelläsi ajavaan ajoneuvoon pi-

dempänä, vähintään kolmen sekunnin pituisena. Käytä vielä pidempää turvallisuusväliä, jos ajo-olosuhteet eivät ole parhaat mahdolliset (esim. huono näkyvyys, huono tien pinta).

3. Et pysty kääntymään yhtä jyrkästi, etkä yhtä nopeassa vauhdissa. Hidasta enemmän kuin normaalisti ennen käännöstä ja vältä jyrkkiä käännöksiä.
4. Spyder-roadster voi olla epävakampi. Kaatumisen tai keikahtamisen vaara on suurempi äärimmäisten ajoliikkeiden aikana, kun painoa on enemmän ja se on taempana (esim. matkustaja).

**HUOMIO:** VSS:n tehokkuus kärsii, kun ajoneuvoa käytetään kuormalla, joka on määriteltyä enimmäiskuormaa suurempi.

## Matkustajan kuljettaminen

Spyder-roadster on suunniteltu vain yhden matkustajan kuljettamiseen, matkustaja istuu kuljettajan takana. Älä koskaan kuljeta useita matkustajia.

Älä kyyditse matkustajaa, ellei sinulla ole tarpeeksi kokemusta ajamisesta eri olosuhteissa ja ellet osaa käsitellä ajoneuvoasi riittävän taitavasti.

Matkustaja ei saa olla alkoholin vaikutuksen alaisena ja hänen on oltava valpas. Hänen on yletyttävä matkustajan jalkatukiin ja käsikahvoihin, hänen on säilytettävä tasapainonsa myös äkkiliikkeissä ja pidettävä aina kiinni käsikahvoista, eikä hän saa häiritä kuljettajaa.

## VAROITUS

Älä koskaan kuljeta matkustajaa, jos ajoneuvoon ei ole asennettu matkustajan käsikahvoja.

Varmista, että matkustaja on asianmukaisesti pukeutunut suojaaviin ajovarusteisiin. Matkustajan täytyy käyttää samanlaisia suoravarusteita kuin kuljettajallekin on suositeltu ja tietysti myös hyväksytyä kypärää. Suosittelemme matkustajalle umpikypärää, sillä äkkipysähdysten sattuessa matkustajan kasvat saattavat iskeytyä kuljettajaan kypärän takaosaa vasten.

Pidä jarrut kytkettynä päällä ja vaihteisto vapaalla kunnes matkustaja on valmiina ajoasennossa.

Neuvo matkustajalle ennen liikkeelle lähtöä, kuinka kyydissä istuminen tapahtuu. Pyydä matkustajaa noudattamaan seuraavia sääntöjä:

1. Säilytä oikea ajoasento. Pidä aina kiinni matkustajan käsikahvoista ja pidä aina jalat matkustajan astinlaudoilla, myös silloin kun istuin on varustettu selkänojalla (lisävaruste).

Matkustaja ei saa pitkää kiinni kuljettajasta, koska kuljettaja ei kykene säilyttämään tasapainoaan molempien aiheuttamia sivuttaisvoimia vastaan.

Eri liikkeissä erilaiset otteet käsikahvoista, voivat auttaa matkustajaa mukautumaan paremmin ajoon. (esim. käänöksissä toinen käsi etukulmassa ja toinen käsi vastakkaisessa takakulmassa, molemmat kädet edempänä tai taempana muissa tilanteissa).

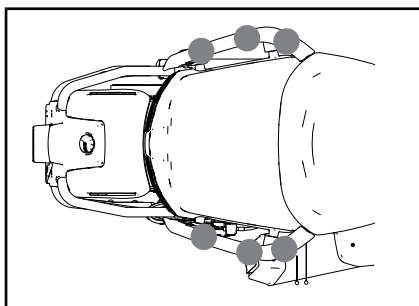

MATKUSTAJAN ERI OTTEET KÄSIKAHVOISTA

**ILMOITUS** Älä koskaan käytä käsikahvoja ajoneuvon sitomiseen, nostamiseen tai kuljettamiseen.

2. Älä koske pakoputkeen, takapyörään ja vetohihnaan.
3. Vältä kääntymistä tai nojaamista kallistamalla muulloin kuin säilyttääksesi tasapainon käänöksessä tai mutkassa. Äkillisissä tilanteissa matkustaja, joka ei ole normaalissa ajoasennossaan, voi pudota helpommin.
4. Tarkkaile tietä ja reagoi vaihtuviin tieolosuhteisiin. Nojautu mutkissa sisäkaarteisiin vastustaaksesi sivuttaisvoimia. Kun ajoneuvo ylittää esteen, reiän tai kuopan, kohotaudu hiukan istuimesta lukitsematta kyynärpäitäsi.

Vältä nopeita kiihdytyksiä, äkkijarrutuksia ja käänöksisiä kovassa vauhdissa erityisesti kokemattoman matkustajan ollessa kyydissä. Odottamattomat äkilliikkeet voivat aiheuttaa matkustaja putoamisen.

## Kuorman säilyttäminen

Voit kuljettaa kuormaa ajoneuvon etutavaratilassa, hansikaslokerossa ja takaosan satulalaukuissa. Älä kuljeta kuormaa muualla ajoneuvossa, ellei se ole varustettu BRP:n hyväksymillä, tarkoituksenmukaisilla lisävarusteilla.

**VAROITUS**

Älä koskaan sido kuormaa matkustajan istuimelle, sillä se aktivoi matkustajatunnistimen (PRS, Pillion Rider Switch). Tällöin VSS-järjestelmä kalibroitu käytännössä kahden hengen ajoon, eli VSS voi reagoida odotettua voimakkaammin, kun kuljettaja ajaa yksin ja matkustajan istuimella on toisen henkilön sijasta vain tavaraa.

**Tavaratila**

Etutavaratila ja takaosan satulalaukut on tarkoitettu kevyiden esineiden säilyttämiseen. Älä säilytä yli 6,8 kg edestä tavaraa missään tavaratilassa, vaikka tavarat mahtuisivat tavaratilan sisään. Älä koskaan säilytä etutavaratilassa mitään syttyvää, kuten polttoainetta.

Varmista, että etutavaratilan salpa ja satulalaukkujen kannet on lukittu ennen kuin lähdet ajamaan.

**Ei hinausta (F3 Base- ja F3-S-mallit)**

Älä hinaa ajoneuvolla mitään laitetta. VSS ei voi toimia tehokkaasti, ja voit todennäköisemmin menettää ajoneuvosi hallinnan.

**Perävaunua hinattaessa (F3 Limited- and F3-T-mallit)**

Käytä ainoastaan BRP-peräkärkyä, sillä se on erityisesti suunniteltu F3-sarjalle, tai käytä BRP:n hyväksymää vastaavaa peräkärkyä. Tämä on tärkeää, koska siten varmistetaan, että peräkärky ja roadster pysyvät vakaina normaalikäytössä eikä peräkärryn hinaaminen häiritse ajonvakautusjärjestelmää.

**ILMOITUS** Sellaisen johtosarjan käyttö, jota ei suositella, saattaa

johtaa ajoneuvon sähköjärjestelmän vaurioitumiseen.

**VAROITUS**

Jonkin muun peräkärryn käyttäminen saattaa vaurioittaa ajoneuvoa tai häiritä ajonvakautusjärjestelmän asianmukaista toimintaa. Ei ole suositeltavaa käyttää vakionopeuden säädintä peräkärkyä hinattaessa.

Peräkärryn hinaaminen vaikuttaa ajoneuvon käsiteltävyyteen suuremman panon ja erilaisen painojakauman vuoksi.

- Tarvitset enemmän aikaa ja tilaa ohittamiseen.
- Jätä tilaa pidempää jarrutusmatkaa varten.
- Pidä turvallisuusväli edelläsi ajavaan ajoneuvoon pidempänä.
- Hidasta vauhtiasi enemmän kuin normaalisti ennen käännöstä ja vältä jyrkkiä käännöksiä.
- Kaatumisen tai keikahtamisen vaara on suurempi äärimmäisten ajoliikkeiden aikana.

Sivuttaistuulet tai kohtaavien ja sinua ohittavien ajoneuvojen aiheuttamat ilmapirrat voivat häiritä ohjattavuutta ja saada peräkärryn kallistelemaan ("heijaamaan"). Minimoi ilmapirtojen vaikutus pitämällä ajoneuvon nopeus vakaana ja välttämällä nopeita ohjausliikkeitä tai korjausliikkeitä jarruttamalla.

Vähennä nopeuttasi ennen mutkaan ajamista.

Kun käännyt tai ajat mutkaan, suorita käännös laajemmalla säteellä. Tarvitset peräkärryn kanssa kääntäessäsi enemmän tilaa.

Yritä ennakoida eteen tuleva reitti ja ajotilanteet, jotta sinun ei tarvitsisi peruuttaa peräkärryn kanssa.

Aja aina hitaasti, kun peruutat. Pyydä jotakin henkilöä näyttämään suuntaa, jos mahdollista. Harjoittele ensiksi avoimella alueella. Katso kohta *TARVITTAVAT AJOTAIDOT JA KÄYTÄNNÖN HARJOITUKSET*.

Jos mahdollista, vältä väistöliikkeitä, edestakaisliikkeitä ja kiemurteita, jyrkkiä ja äkkinäisiä käännöksiä sekä äkkijarrutusta. Edellä mainitut saattavat aiheuttaa peräkärryn menemisen linkkuun tai sen pyörähtämisen ympäri. Tyhjän peräkärryn saa helpommin epävakaaksi. Kiihdytettäessä on normaalia vaihtaa korkeammilla kierrosluvuilla, jotta vältetään moottorin liika kuormitus.

**ILMOITUS** Vältä takarenkaan luistattamista. Isoja tai pieniä kiviä saattaa singota peräkärryä kohti ja vaurioittaa sitä.

# TIETOJEN TESTAAMINEN

Seuraavassa on esimerkkejä tiedoista, jotka sinun pitäisi tietää luettuasi tämän käyttäjän käsikirjan. Emme ole koonneet tähän kaikkea tärkeää tietoa, mutta se antaa sinulle kuvan oletko ymmärtänyt käyttäjän käsikirjan ajoneuvoa ja sen käyttämistä koskevat tiedot oikein.

Katso kohta *VASTAUKSET* kyselyä seuraavalla sivulla.

## Kysely

- Jos sinun on pysähdyttävä nopeasti, paina sekä jarrupoljinta että pysäköintijarrua.  
Oikein                      Väärin
- Käyttöä edeltävä tarkastus tulisi suorittaa kerran viikossa.  
Oikein                      Väärin
- VSS:n ansiosta voit käyttää ajoneuvoa kaikenlaisessa säässä.  
Oikein                      Väärin
- Käytä renkaita vaihtaessasi ainoastaan BRP:n suosittelemia renkaita, joita on saatavana vain valtuutetuilta -roadsterjälleenmyyjiltä.  
Oikein                      Väärin
- On tärkeää, että matkustaja on valppaana eikä alkoholin vaikutuksen alaisena.  
Oikein                      Väärin
- Nimeä kuusi suojavarustetta, jotka voivat vähentää loukkaantumiskiäsi.  
1) \_\_\_\_\_  
2) \_\_\_\_\_  
3) \_\_\_\_\_  
4) \_\_\_\_\_  
5) \_\_\_\_\_  
6) \_\_\_\_\_
- Suojavarusteet ovat erittäin tärkeitä, sillä ne estävät ja vähentävät loukkaantumisia. Lisäksi ne tekevät olosi miellyttäväksi suojaten sinua eri sääolosuhteilta.  
Oikein                      Väärin
- Mikä seuraavista ei kuulu ajoneuvon hallintalaitteisiin?  
a. Ohjaustanko  
b. Kierrettävä kaasukahva  
c. Etujarruvipu
- Sinun on ajettava vain lähivalot päällä päivällä, jotta näyt paremmin.  
Oikein                      Väärin
- Sinun on tavallisesti ajettava ajoneuvollasi kaistan keskellä.  
Oikein                      Väärin

11. Toisin kuin tavallisella moottoripyörällä, Spyderilla sinun kannattaa jarruttaa ja kääntyä yhtä aikaa.

Oikein

Väärin

12. Normaaliolosuhteissa turvallisuusvälin on oltava vähintään \_\_\_\_\_.

a. 1 sekunti

b. 2 sekuntia

c. 3 sekuntia

13. Älä koskaan säilytä syttyviä nesteitä, kuten bensiiniä, etutavaratilassa - silloinkaan vaikka ne olisivat hyväksytyissä säiliöissä.

Oikein

Väärin

14. Luettele viisi tapaa, joiden ansiosta muut kuljettajat havaitsevat sinut paremmin.

1) \_\_\_\_\_

2) \_\_\_\_\_

3) \_\_\_\_\_

4) \_\_\_\_\_

5) \_\_\_\_\_

15. Kun jarrutat pinnalla, jonka pito ei ole ihanteellinen, sinun on pumpattava jarrua säilyttääksesi ajoneuvosi hallinnan.

Oikein

Väärin

16. Ajoneuvon suurin sallittu kokonaiskuorma mukaan lukien kuljettaja, matkustaja, kuorma sekä lisävarusteet on 199 kg.

Oikein

Väärin

17. Voit hinata ajoneuvollasi perävaunua turvallisesti, kunhan hinauspaino ei kokonaisuudessaan ylitä arvoa 200 kg.

Oikein

Väärin

18. Matkustajan olisi pidettävä kiinni kuljettajasta.

Oikein

Väärin

19. Spyder-roadsterilla ajaminen on yhtä turvallista kuin autolla ajaminen.

Oikein

Väärin

20. ABS:n ansiosta voit painaa jarrupoljinta voimakkaasti lukitsematta renkaita.

Oikein

Väärin



**Vastaukset**

1. Väärin  
Paina ainoastaan jarrupoljinta pysähtyäksesi nopeasti. Älä koskaan käytä pysäköintijarrua ajoneuvon liikkeessa.
2. Väärin  
Sinun on suoritettava käyttöä edeltävä tarkastus ennen jokaista ajokertaa.
3. Väärin  
Jos tien pinnalla on jäätä, lunta, sohjoa tai riittävästi vettä, jolloin ajoneuvo voi joutua vesiliirtoon, ei VSS voi auttaa sinua säilyttämään ajoneuvosi hallintaa.
4. Oikein
5. Oikein
6. 1) Kypärä  
2) Visiiri tai ajolasit  
3) Pitkähihainen takki  
4) Hanskat  
5) Pitkälahkeiset housut  
6) Umpinaiset, mieluiten nilkan yli ulottuvat ajosaappaat.
7. Oikein
8. c. Etujarruvipu  
Ajoneuvossa ei ole etujarruvipua.
9. Väärin  
Sinun pitäisi käyttää kaukovaloja myös päivällä.
10. Oikein
11. Väärin  
Voit jarruttaa ja kääntyä tarvittaessa samanaikaisesti, mutta yleensä on parempi jarruttaa ennen käännöstä.
12. b. 2 sekuntia  
Normaaliolosuhteissa turvallisuusvälin on oltava vähintään kaksi sekuntia.
13. Oikein
14. 1) Varmista, että ajoneuvosi valot ja heijastimet ovat puhtaat.  
2) Käytä kaukovaloja aina kun mahdollista.  
3) Käytä suuntavilkkuja.  
4) Väläytä jarruvalojasi ennen hidastamista.  
5) Käytä hätävilkkuja tarvittaessa.  
6) Käytä äänimerkkiä kiinnittääksesi toisten huomion.  
7) Vältä ajamista kuolleissa kulmissa.  
8) Käytä kirkkaita värejä vaateetuksessa sekä heijastavia vaatteita.

15. Väärin

Paina jarrupoljinta ja pidä se alaspainettuna, älä pumpppaa. Ajoneuvo on varustettu ABS:llä, joka estää pyörien lukkiutumisen.

16. F3 Base -mallit: Oikein  
F3-S-mallit: Oikein  
F3-T-mallit: Oikein  
F3 Limited -mallit: Väärin

17. F3 Base -mallit: Älä koskaan hinaa perävaunua tällä ajoneuvolla.  
F3-S-mallit: Älä koskaan hinaa perävaunua tällä ajoneuvolla.  
F3-T-mallit: Voit hinata ajoneuvollasi perävaunua, kunhan noudatat kaikkia suosituksia tarkasti.  
F3 Limited -mallit: Voit hinata ajoneuvollasi peräkärryä, jos noudatat kaikkia suosituksia tarkasti.

18. Väärin

Matkustajan pitää aina pitää kiinni matkustajan käsikahvoista.

19. Väärin

Henkilöautojen ja kuorma-autojen rakenne tarjoaa suojaa. Lisäksi matkustajat voivat niissä suojaautua käyttämällä turvavöitä. Yleisesti ottaen voit olettaa, että Spyder-roadsterilla ajaminen on riskialttiimpaa kuin autolla ajaminen ja loukkaantumisriski on samankaltainen kuin moottoripyörällä ajettaessa.

20. Oikein

# AJONEUVON TURVALLISUUSTIEDOT

Tämä ajoneuvo toimitetaan varustettuna riippuvalla lipukkeella ja ohjekilvillä, jotka sisältävät tärkeitä turvallisuustietoja.

Jokaisen tällä ajoneuvolla ajavan pitää lukea ja ymmärtää kaikki nämä tiedot ennen ajamista.

## Riippuva lipuke

 **VAROITUS**

**Spyder-roadster on erilainen ajoneuvo.  
Se edellyttää erityistaitoja ja -tietoja.  
Opi millä tavoin Spyder-roadster on erilainen.**

**Lue** käyttäjän opas (sijaitsee tavaratilassa tai istuinten alla) ja katso turvallisuusvideo.

**Suurita** koulutus (jos saatavilla), **harjoittele**, hanki varmuutta hallintalaitteiden käytössä ja hanki tarvittava ajokortti.

**Tutustu** turvallisuuskortin ohjeisiin ennen ajamista.

**Käytä aina kypärää ja ajovarusteita.**

Tämäntyyppisillä ajoneuvoilla ajajat ovat alttiimpia tievaaroille kuin autoilla. Myös taitavat ajajat voivat menettää hallinnan, tai toiset ajoneuvot voivat törmätä heihin. Tämä ajoneuvo ei suojaa sinua törmäyksessä.

**Ajettavuuden rajoitukset ja tieolosuhteet**

VSS-vakautusjärjestelmä ei estä sinua menettämästä hallintaa, kaatumasta tai putoamasta, jos ylität ajoneuvon rajat. Tiedä rajat eri tieolosuhteita varten.

Älä aja jäällä, lumessa tai maastossa. Vältä lätkäköitä ja juoksevaa vettä. Tämäntyyppinen ajoneuvo voi joutua vesiliirtoon vedessä tai luisua sora-, muta- ja hiikkapeitteisillä teillä. Jos sinun on ajettava tällaisissa tieolosuhteissa, hidasta vauhtia.

Ainoastaan asiakas saa poistaa tämän riippuvan lipukkeen.

704905082A

## Turvallisuuskortti

Turvallisuuskortti sijaitsee vasemman sivuhuoltokannen alla. Irrota vasen sivuhuoltokansi ja muista asentaa se takaisin paikalleen ennen ajon jatkamista.

Lue turvallisuuskortista ajoneuvoa koskevat avaintiedot ja pyydä myös mahdollisia uusia kuljettajia ja matkustajia lukemaan se, jotta he tietävät kuinka ajoneuvolla ajetaan. Se sisältää myös tärkeitä tiedot, joita tarvitaan säännöllisesti.

**HUOMIO:** Seuraava tässä käyttäjän käsikirjassa käytetty kuva on vain yleinen esitys. Oman ajoneuvosi malli voi olla erilainen.

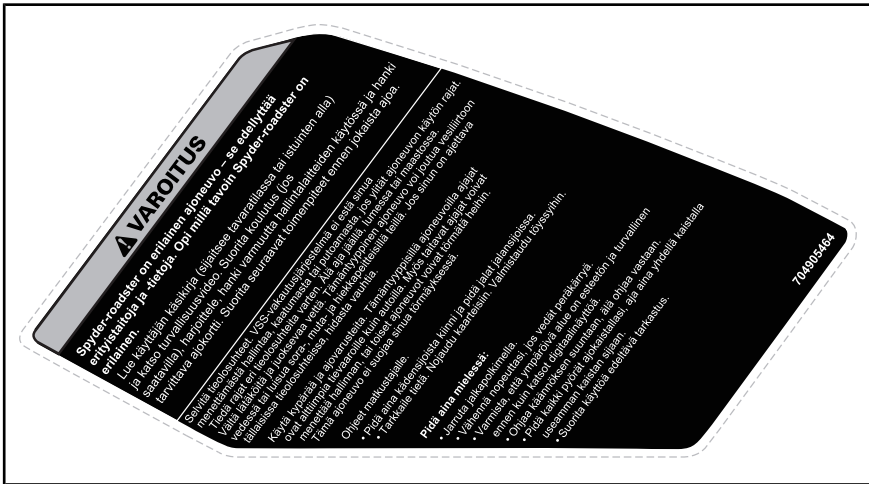

TURVALLISUUSKORTTI



TYYPILLINEN – TURVALLISUUSKORTTI VASEMMAN SIVUHUOLTOKANNEN AL- LA

## Ohjekilvet

Nämä kilvet on kiinnitetty ajoneuvoon kuljettajan, matkustajien (2-UP) tai sivullisten turvallisuuden vuoksi.

Ajoneuvostasi löytyvät seuraavat kilvet, joiden on katsottava kuuluvan vakituisesti ajoneuvoon. Jos niitä puuttuu tai ne ovat vahingoittuneet, ne voi korvata uusilla ilmaiseksi. Ota yhteys valtuutettuun Can-Am-roadster-jälleenmyyjään.

**HUOMIO:** Mikäli ajoneuvon ja tämän käyttäjän käsikirjan välillä esiintyy eroavaisuuksia, ajoneuvoon kiinnitetyillä ohjekilvillä on ensisijainen asema käsikirjan ohjeistukseen nähden.

## Kilpi 1



TIETOA RENKAISTA JA KUORMITUSRAJOISTA /  
 RENSEIGNEMENTS SUR LES PNEUS ET LE CHARGEMENT

TÄMÄ AJONEUVO ON VARUSTETTU SISÄKUMITOMILLA RENKAILLA/  
 CE VÉHICULE EST ÉQUIPÉ DE PNEUS SANS CHAMBRE À AIR

ISTUMAPAIKKOJEN MÄÄRÄ / NOMBRE DE PLACES	YHT	2	1	EDESSÄ AVANT	1	TAKANA ARRIÈRE	1
KYYDISSÄ OLEVIEN HENKILÖIDEN JA KUORMAN YHTEISPAINO EI SAA OLLA YLI LE POIDS TOTAL DES OCCUPANTS ET DU CHARGEMENT NE DOIT JAMAIS DÉPASSER				199 Kg TAI 199 Kg		438 lb OU 438 lb	

LUBRYKÄITÄMÄN VOIR GUIDE DU CONDUCTEUR	RENGAS/PNEU	KOKO/MITTAT DIMENSION	KYLMÄN RENKAAN PAINE/ PRESSION DES PNEUS À FROID	RENGASMERKKI MARQUE DE PNEU	VASTETIEN KOKO/ DIMENSION DE LA JANTE
	EDESSÄ/AVANT TAKANA/ ARRIÈRE VARA/ PNEU DE SECOURS	MC165/55R15 55H MC225/50R15 76H	103 ± 14 kPa / 15 ± 2 psi (1.03 ± 0.14 bar) 193 ± 14 kPa / 28 ± 2 psi (1.93 ± 0.14 bar) EI MITÄÄN/AUCUN	KENDA KR31 KENDA KR21 EI MITÄÄN/ AUCUN	381 x 127mm (15 x 5)in 381 x 178mm (15 x 7)in EI MITÄÄN/ AUCUN

704905092A 

KAIKKI PAITSI F3 LIMITED -MALLIT



**TIETOA RENKAISTA JA KUORMITUSRAJOISTA /  
RENSEIGNEMENTS SUR LES PNEUS ET LE CHARGEMENT**

TÄMÄ AJONEUVO ON VARUSTETTU SISÄKUMMITOMILLA RENKAILLA/  
CE VÉHICULE EST ÉQUIPÉ DE PNEUS SANS CHAMBRE À AIR

ISTUMAPAIKKOJEN MÄÄRÄ/ NOMBRE DE PLACES	YHT. 2	EDESSÄ AVANT 1	TAKANA ARRIÈRE 1
--	--------	-------------------	---------------------

KYIDISSÄ OLEVIEN HENKILÖIDEN JA KUORMAN YHTEISPAINO EI SAA OLLA YLI  
LE POIDS TOTAL DES OCCUPANTS ET DU CHARGEMENT NE DOIT JAMAIS DÉPASSER

209 kg	TAI	460 lb
209 kg	OU	460 lb

  

LE MITAÄN/AUCUN KASABIAN/ VORIGUIDE DU CONDUCTEUR	RENGAS/PNEU	KOKO/ DIMENSION	KYLÄN RENKAAN PAINO/ PRESSION DES PNEUS À FROID	RENGASMERKKI/ MARQUE DE PNEU	VAITELEN OHJEKIRJE DE RENE
	EDESSÄ/AVANT	MC165/55R15 55H	103 ± 14 kPa / 15 ± 2 psi	KENDA KR31	381 x 127mm
	TAKANA/ ARRIÈRE	MC225/50R15 76H	193 ± 14 kPa / 28 ± 2 psi	KENDA KR21	381 x 178mm
	VARA/ PNEU DE SECOURS	EI MITÄÄN/AUCUN	EI MITÄÄN/AUCUN	EI MITÄÄN/AUCUN	EI MITÄÄN/ AUCUN

704906765



**F3 LIMITED -MALLIT**

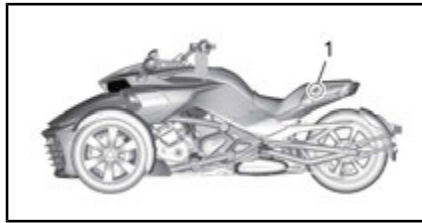
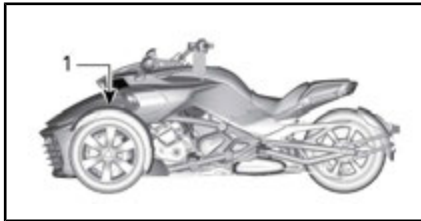

**TYYPILLINEN**

1. Kilpi sijaitsee vasemmassa etupaneelissa säilytyslokero kannen alla

**TYYPILLINEN**

1. Kilpi sijaitsee matkustajan istuimen alla

**Kilpi 2**

⚠ **VAROITUS**

Vähentääksesi vakavien vammojen tai kuoleman vaaraa:

- Älä koskaan kuljeta matkustajaa, jos ajoneuvoon ei ole kiinnitetty sivukäsikahvoja.
- Matkustajan on pidettävä kiinni käsikahvoista aina ajon aikana.

6121

**Kilpi 3**

⚠ **HUOMIO**

MOOTTORIÖLJY JA TIETYT OSAT MOOTTORITILASSA  
SAATTAVAT OLLA KUUMIA.  
SUORA KOSKETUS SAATTAA AIHEUTTAA IHOON PALOVAMMOJA.

Moottoriöljyn pinnantason tarkastus:

- **Varmista, että moottori on käyttölämpötilassa.**
- Katso toimintaohjeet käyttäjän oppaasta.
- Aja vähintään 15 km.
- Can-Am Spyderin täytyy olla tasaisella pinnalla.
- Anna moottorin olla tyhjäkäynnillä 10 minuutin ajan.
- Pysäytä moottori.
- Tee mittaus 2 minuutin kuluessa moottorin sammuttamisesta.
- Mittatikku on ruuvattava täysin kiinni ennen öljyn pinnantason tarkastamista.
- Käytä synteettistä XPS -sekoiteöljyä tai vastaavaa moottoriöljyä.

704906765

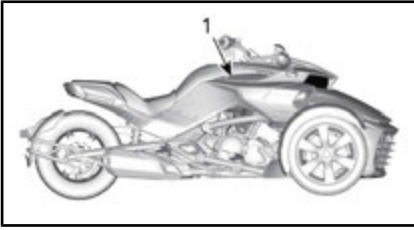
**TYYPILLINEN**

1. Kilpi sijaitsee oikean sivuhuoltokannen alla

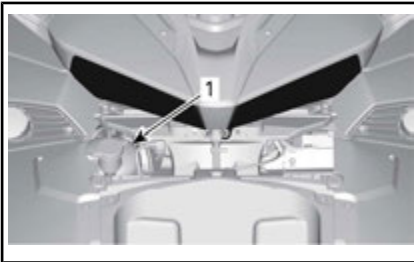
**Kilpi 4****JÄÄHDYTYSNESTESÄILIÖN KORKKI**

1. Kilpi 5 sijaitsee etuhuoltokannen alla

**Kilpi 5**

**VAROITUS**

Puhdista täyttöaukon kansi ennen sen irrottamista.  
Käytä pelkästään DOT- ja 4-jarrunestettä avaamattomasta astiasta.

704903119

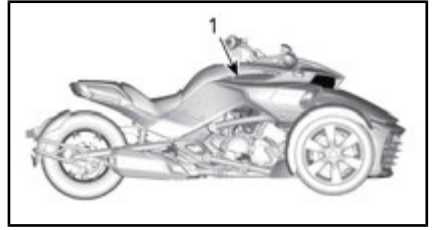
**TYYPILLINEN**

1. Kilpi 6 sijaitsee oikean sivuhuoltokannen alla

**Kilpi 6**

**VAROITUS**

Vähentääksesi vakavien vammojen tai kuoleman vaaraa:

- Älä koskaan kuljeta matkustajaa, jos ajoneuvoon ei ole kiinnitetty sivukäsikahvoja.
- Matkustajan on pidettävä kiinni käsikahvoista aina ajon aikana.

6121



1. Kilpi 7 on kiinnitetty turvakatkaisinjohtoon matkustajan istuimen alla

## Kilpi 7

# ILMOITUS

- Mattapintainen maali vaatii erityistä hoitoa sen ulkoasun ylläpitämiseksi. Katso käyttäjän käsikirja
- PVD-kromirengas tulee pestä vedellä ja miedolla saippualla. Älä kiillota, äläkä käytä happopohjaisia tai hankaavia happopohjaisia tai hankaavia kromin puhdistusaineita PVD-kromirenkaaseen.
- Älä puhdista tuulilasias emäksisellä tai hapollisella puhdistusaineella, polttoaineella tai liuottimella, jotta vältät tuulilasin vaurioitumisen. Katso käyttäjän käsikirja.

704904936A

SIJAITSEE SÄILYTYSLOKERON KANNEN ALLA

## Kilpi 8

### **VAROITUS**

**ÄLÄ YLIKUORMITA**  
**6,8 kg (15 lb)**  
KUORMARAJA

5122A



TYYPILLINEN – KAIKKI PAITSI F3 LIMITED- JA F3-T-MALLIT

1. Kilpi sijaitsee korissa

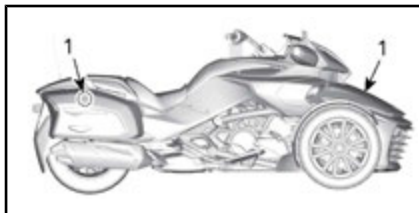

TYYPILLINEN – F3 LIMITED- JA F3-T-MALLIT

1. Kilpi löytyy korista ja jokaisesta satulalaukusta

## Kilpi 9

<b>VAROITUS</b>				
<small>MINIMIPAINIE 70 kPa/10 Psi/0,7 bar ÄLÄ YLITÄ SUOSITELTUA KÄYTTÖPAINETTA ARVOLLA 70 kPa/10 Psi/0,7 bar</small>				
		<small>(MATKUSTAJA + KUORMA) Kg/Lb</small>		<small>5966</small>
<b>KUORMA</b>	<small>0</small>	<small>45/100</small>	<small>70/150</small>	<small>90/200</small>
	<small>Kg/Lb</small>	<small>kPa/Psi/bar</small>		
<b>ALJAJA</b>	<small>70/150</small>	<small>105/151/1,05</small>	<small>240/352/4,0</small>	<small>380/553/8,0</small>
	<small>30/200</small>	<small>205/302/2,05</small>	<small>345/503/4,5</small>	<small>415/604/1,5</small>
	<small>115/250</small>	<small>275/402/2,75</small>	<small>415/604/1,5</small>	<small>480/704/8,0</small>

F3 LIMITED- JA F3-T-MALLIT



TYYPILLINEN

1. Kilpi sijaitsee matkustajan istuimen alla



**Kilpi 10**

<b>VAROITUS</b>	
ÄLÄ YLIKUORMITA:	
Ilman ylätelinettä	
Suurin suojuksen kuorma .....	9 kg
Yläteline asennettuna	
Suurin suojuksen kuorma + ylätelineen kuorma .....	6,8 kg

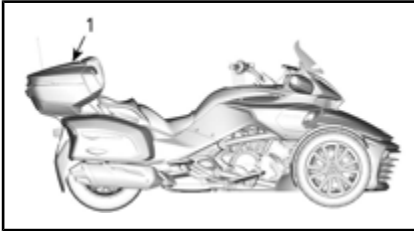
*F3 LIMITED -MALLIT*

1. Kilpi sijaitsee ylätavaratilan kannen alla

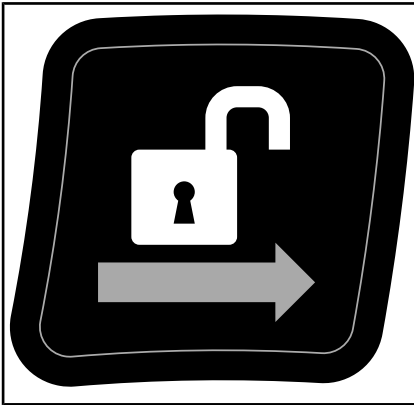
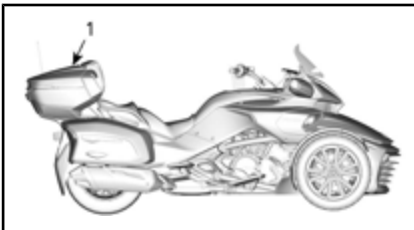
**Kilpi 11***F3 LIMITED -MALLIT*

1. Kilpi sijaitsee ylätavaratilassa

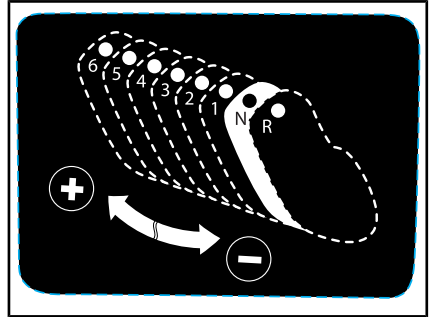
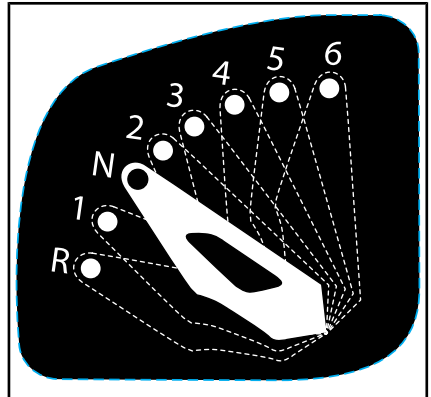
**Kilpi 12***JAPANIN MALLIT – JÄLLEENMYYJÄN ASENTAMA***Kilpi 13***JAPANIN MALLIT – JÄLLEENMYYJÄN ASENTAMA*

---

# RAPORTOIMINEN TURVAVIOISTA

Bombardier Recreational Products Inc.:lle (BRP) sinun turvallisuutesi on erittäin tärkeää. Jos sinulla on asiaan liittyviä ongelmia, ota välittömästi yhteys BRP:n asiakaspalveluun.

Jos asut Yhdysvalloissa ja uskot, että ajoneuvossasi on vika, joka saattaisi aiheuttaa kolarin, vamman tai kuoleman, sinun on välittömästi otettava yhteyttä Yhdysvaltain kansalliseen tieliikenneturvallisuusjärjestöön, National Highway Traffic Safety Administrationiin (NHTSA), sen lisäksi, että ilmoitat asiasta Bombardier Recreational Products Inc.:lle.

Jos NHTSA vastaanottaa samanlaisia valituksia ja ryhtyy tutkimaan asiaa. Jos järjestö havaitsee, että turvallisuusvikoja esiintyy ajoneuvoryhmässä, se saattaa johtaa tuotteiden takaisinkutsuun ja korjauskampanjaan. NHTSA ei kuitenkaan voi olla osallisena mihinkään yksittäiseen ongelmaan sinun, jälleenmyyjäsi tai Bombardier Recreational Products Inc.:in välillä.

Yhteydenotto NHTSA:han: soita joko veloituksessa palvelunumeroon 888-327-4236 (TTY: 1 800 424 9153) tai siirry sivustolle: **www.safercar.gov** tai kirjoita osoitteeseen:

Administrator  
NHTSA  
400 7 Street SW  
Washington, DC 20590

Voit saada sivustolta **www.safercar.gov** myös muita moottoriajoneuvojen turvallisuutta koskevia tietoja.

# ***KÄYTTÖÄ EDELTÄVÄ TARKASTUS***

# KÄYTTÖÄ EDELTÄVÄ TARKASTUSLISTA

Kehotamme tarkastuttamaan ajoneuvosi vuosittain. Kysy lisätietoa valtuutetulta BRP-jälleenmyyjältä. On suositeltavaa, vaikkei välttämättöä, että valtuutettu BRP-jälleenmyyjä suorittaa ajoneuvolle ajokautta edeltävän valmistelun. Jokainen käynti valtuutetun BRP-jälleenmyyjän luona antaa jälleenmyyjälle mahdollisuuden tarkistaa, kuuluuko ajoneuvosi jonkin ajankohtaisen huoltokampanjan piiriin. Kehotamme sinua myös hakeutumaan mahdollisimman pian valtuutetun BRP-jälleenmyyjän luo, jos kuulet itse turvallisuutta koskevista huoltokampanjoista.



## VAROITUS

Suorita käyttöä edeltävä tarkastus ennen jokaista ajokertaa havaitaksesi mahdolliset käyttöä haittaavat ongelmat. Käyttöä edeltävä tarkastus auttaa sinua valvomaan osien kuluneisuutta ja niiden kunnon heikentymistä ennen kuin ne muodostuvat ongelmaksi. Korjaa kaikki havaitsemasi ongelmat vähentääksesi rikkoutumis- tai kolaroimisvaaraa. Ota tarpeen mukaan yhteys valtuutettuun Can-Am-roadsterjälleenmyyjään.

Asenna sivuhuoltokannet aina takaisin paikoilleen.

Asenna sivuhuoltokannet aina takaisin paikoilleen.

## Tarkasta seuraavat kohteet ennen ajoneuvon käynnistämistä:

VIITE	TOIMENPITEET	
Renkaat	Tarkasta vaurioiden varalta. Tarkasta renkaiden ilma ja kulutuspinna. Katso kappale <i>HUOLTOTOIMENPITEET</i> .	
Pyörät ja pyöränmutterit	Tarkasta vaurioiden varalta. Kierrä jokaista etupyörän pyöränmutteria käsin varmistaaksesi kireyden. Varmista, että takapyörän akselin mutteri on paikoillaan.	
Variaattorihihna	Tarkasta rispaantumien, viiltojen, reikien ja puuttuvan hammastuksen varalta. Tarkasta linjaus. Katso lisätietoja kappaleesta <i>HUOLTOTOIMENPITEET</i> .	
Vuotoja	Tarkasta ajoneuvon alapuolen alue vuotojen varalta.	
Kaikkien tavaratilojen kannet	Vedä varmistaaksesi, että se on lukittu.	
Peilit	Puhdista ja säädä: (katso <i>PEILIT</i> kappaleessa <i>VARUSTUS</i> ).	

VIITE	TOIMENPITEET	
Jarrupoljin	Paina ja varmista, että tunnet voimakkaan vastuksen. Vapautettaessa polkimen on palattava kokonaan takaisin.	
Kaasukahva	Kierrä useita kertoja. Varmista, että se toimii esteettömästi ja palautuu tyhjäkäyntiasentoon vapautettaessa.	
Kytkinvipu (SM6-malli)	Sääda mieltymystesi mukaisesti (katso kappale <i>ENSISIJAISET HALLINTALAITTEET</i> ). Paina pohjaan varmistaaksesi sen normaali toiminta, vivun on palauduttava kokonaan vapautettaessa.	
Vaihdevipu (SE6-malli)	Varmista, että vaihdevipu toimii normaalisti molempiin suuntiin ja palautuu keskelle vapautettaessa.	
Paino	Varmista, että ajoneuvon kokonaiskuorma (mukaan luettuina kuljettaja, matkustaja, kuorma ja lisävarusteet) ei ylitä kappaleessa <i>TEKNISET TIEDOT</i> annettua suositeltua enimmäiskuormaa.	
Pneumaattinen jousitus (F3-T-mallit)	Tarkista täyttö: katso <i>PERUSTOIMENPITEET</i> .	

### Käännä virta-avain PÄÄLLE-asentoon (ON):

VIITE	TOIMENPITEET	
Monitoimimittaristo	Tarkasta mittarit, merkkivalot, viestit ja polttoainemäärä.	
Valot	Tarkasta ajovalojen, takavalon, jarruvalon, suuntavilkkujen ja hätävilkkujen toiminta.	
Äänimerkki	Tarkasta toiminta.	
Ohjaus	Käynnistä moottori ja tarkasta, että ohjaus toimii esteettömästi.	
Moottorin pysäytyskytkin	Tarkasta, että moottorin pysäytyspainike toimii oikein.	

VIITE	TOIMENPITEET	
Seisontajarru	Käynnistä moottori, vapauta pysäköintijarru ja varmista, että jarrun merkkivalo ei pala monitoimimittaristossa.	
Jarru	Aja lyhyt matka eteenpäin hitaasti ja jarruta testataksesi.	

# ***HUOLTO***

# HUOLTOTAULUKKO

Ajoneuvosi huoltaminen on erittäin tärkeää, jotta se pysyy turvallisessa käyttökunnossa. **Korjaamo tai omistajan valitsema henkilö voi ylläpitää, vaihtaa tai korjata** päästöjenrajoituslaitteita ja -järjestelmiä. Nämä ohjeet eivät edellytä BRP:n tai valtuutettujen Can-Am-roadsterjälleenmyyjien komponentteja tai huoltoa. Vaikka valtuutetulla Can-Am-roadsterjälleenmyyjällä on laaja tekninen osaaminen ja työkalut Can-Am roadster -ajoneuvon huoltoon, päästöjä koskeva takuu ei edellytä valtuutetun Can-Am-roadsterjälleenmyyjän tai muun sellaisen yrityksen palvelujen käyttöä, joka toimii yhteistyössä BRP:n kanssa. Päästöjä koskevien takuuvaateiden kohdalla BRP rajoittaa vianmäärityksen ja päästöihin liittyvien osien korjauksen valtuutetuille Can-Am-roadsterjälleenmyyjille. Lisätietoja löytyy tämän asiakirjan kohdasta *USA:N EPA:N PÄÄSTÖJÄ KOSKEVA TAKUU*. Asianmukainen huolto on omistajan vastuulla. Takuuvaade voidaan hylätä, jos omistaja tai käyttäjä on mm. aiheuttanut ongelman sopimattomalla kunnossapidolla tai käytöllä.

Sinun on noudatettava tämän käsikirjan polttoainetta koskevan osion polttoainevaatimuksia käsitteleviä ohjeita. Vaikka yli 10 tilavuusprosenttia etanolia sisältävää polttoainetta on helposti saatavana, USA:n EPA on kieltänyt sellaisen polttoaineen käytön tässä ajoneuvossa. Yli 10 tilavuusprosenttia etanolia sisältävän polttoaineen käyttö tällä moottorilla saattaa vaurioittaa päästöjenrajoitusjärjestelmää.

Suorita määräaikaisten tarkastukset ja noudata huoltotaulukkoa. **Huoltotaulukko ei mitätöi käyttöä edeltävää tarkastusta.**

Vikakoodien vahvistamista suositellaan huollon ensimmäisessä vaiheessa.



## VAROITUS

Huoltotaulukon ja huoltomenetelmien mukainen huollon laiminlyönti saattavat tehdä ajoneuvon käytöstä epäturvallisen.



ENSIMMÄINEN TARKASTUS 5 000 km
Suorita kaikki kappaleessa <i>KÄYTTÖÄ EDELTVÄ TARKASTUS</i> annetut toimet.
Vaihda moottoriöljy ja öljynsuodatin.
Tarkasta kytkinnesteen määrä ( <b>vain SM6-malli</b> ).
Tarkasta jarrunesteen määrä.
Tarkasta peruutusmekanismin toiminta.
Tarkasta moottorin jäähdytysnesteen määrä.
Tarkasta hallintalaitteiden katkaisimien toiminta.
Tarkasta käyttöihnan kunto ja kireys.
Tarkasta takapyöränmutterien kiristysmomentti.
Tarkasta silmämääräisesti jarrupalojen ja -levyjen kunto.
Tarkasta matkustajan käsikahvojen löysyys.
Tarkasta jalkatukien löysyys.
Tarkasta korin paneelien löysyys.
Tarkasta tavaratilan salpojen, saranoiden ja avainurien toiminta. Puhdista ja voitele tarpeen mukaan.
Irrota etusäleikkö ja poista kaikki roskat jäähdyttimeen ilmanottokanavasta.

JOKA 1 500 km
Tarkasta öljyn pinnan taso.

JOKA 15 000 km TAI 1 VUODEN VÄLEIN (KUMPI ENSIN KOHDALLE OSUU)
Suorita kaikki kappaleessa <i>KÄYTTÖÄ EDELTVÄ TARKASTUS</i> annetut toimet.
Vaihda moottoriöljy ja öljynsuodatin.
Tarkasta kytkinnesteen määrä ( <b>vain SM6-malli</b> ).
Tarkasta jarrunesteen määrä. Vaihda kahden vuoden välein.
Tarkasta jarruletkut.
Tarkasta peruutusmekanismin toiminta.
Tarkasta jäähdytin, letkut ja vesipumppu.
Tarkasta moottorin jäähdytysnesteen määrä.
Suorita jäähdytysjärjestelmän painetesti.

JOKA 15 000 km TAI 1 VUODEN VÄLEIN (KUMPI ENSIN KOHDALLE OSUU)
Tarkasta hallintalaitteiden katkaisimien ja matkustajan katkaisimien toiminta.
Tarkasta polttoaineletkujen, poistoletkujen ja säiliön kunto.
Tarkasta akun liitosten kireys.
Tarkasta käyttöihinan kunto ja kireys.
Tarkasta ja tiukenna tarvittaessa pakoputki, kiristimet, liittimet ja tiivisteet.
Tarkasta, ettei ohjauksessa ole epänormaalia välystä.
Tarkasta raidetankojen kunto.
Tarkasta, ettei iskunvaimentimissa ole vuotoja tai muita vaurioita.
Tarkasta takapyöränmutterien kiristysmomentti.
Tarkasta pallonivelten kunto.
Tarkasta etu- ja takapyörien laakerien kunto.
Tarkasta jarrupalojen ja -levyjen kunto.
Tarkasta matkustajan käsikahvojen löysyys.
Tarkasta jalkatukien löysyys.
Tarkasta korin paneelien löysyys.
Tarkasta tavaratilan salpojen, saranoiden ja avainurien toiminta ja voitele ne.
Irrota etusäleikkö ja poista kaikki roskat jäädyttimen ilmanottokanavasta.
Voitele kaikki avainurat kahdella pisaralla XPS-varastointiöljyä.

JOKA 30 000 km
----------------

Vaihda ilmansuodatin ja puhdista ilmansuodattimen kotelo.
Vaihda kytkinneste ( <b>vain SM6-malli</b> ).

JOKA 45 000 km
Vaihda polttoainesuodatin (joka 5. vuosi).
Vaihda HCM:n (hydraulinen ohjausyksikkö, hydraulic control module) öljynsuodatin ( <b>vain SE6-malli</b> ).
Vaihda säiliön esisuodatin.
Vaihda moottorin jäähdytysneste (tai joka 5. vuosi).
Vaihda sytytystulpat.
Tarkasta jousituksen etutukivarsien kumieristeet.

---

# ENSIMMÄINEN TARKASTUS

Suosittellemme, että tarkastutat ajoneuvon valtuutetulla Can-Am Roadster-jälleenmyyjällä, korjaamolla tai valitsemasi asiantuntijan toimesta ensimmäisten 5 000 km jälkeen. Ensimmäinen huolto on erittäin tärkeä eikä sitä saa laiminlyödä.

**HUOMIO:** Ensimmäisen tarkastuksen maksaa ajoneuvon omistaja.

Suosittellemme, että valtuutettu Can-Am-jälleenmyyjä, korjaamon edustaja tai valitsemasi asiantuntija allekirjoittaa ensimmäisen tarkastuksen.

---

Tarkastuspäivä

---

Valtuutetun Can-Am-jälleenmyyjän, korjaamon edustajan tai muun valitun henkilön allekirjoitus

---

Valtuutetun Can-Am-jälleenmyyjän, korjaamon edustajan tai muun valitun henkilön nimi

# HUOLTOTOIMENPITEET

Tämä osa sisältää perushuoltotoimenpiteiden ohjeet.



## VAROITUS

Sammuta moottori ja noudata näitä huoltotoimenpiteitä huoltaessasi ajoneuvoasi. Ellet noudata asianmukaisia huoltotoimenpiteitä, kuumat tai liikkuvat osat, sähkölaitteet, kemikaalit tai jotkut muut vaaratilanteet voivat aiheuttaa loukkaantumisen.

## Pyörät ja renkaat



## VAROITUS

Renkaat, jotka eivät ole suositeltua tyyppiä tai jotka ovat vaurioituneet, kuluneet kulumisosoittimien osoittamia rajoja enemmän tai joissa on virheellinen rengaspaine, voivat aiheuttaa hallinnan menetyksen.

Uudet renkaat toimivat tehokaimmin vasta, kun niiden totutusikäyttö on tehty. Jarrutus-, ohjaus- ja VSS:n teho voivat olla alentuneet, joten ole erityisen varovainen. Renkaat edellyttävät noin 300 km sisäänajon säännöllisesti jarruttaen. Jos renkailla ei jarruteta säännöllisesti, niiden sisäänajoon on varattava enemmän aikaa.

Renkaat on suunniteltu erityisesti Spyder-roadsteriin. Käytä ainoastaan BRP:n suosittelemia vyörenkaita, joita on saatavana vain valtuutetuilta Can-Am-roadsterjälleenmyyjiltä.

Kun takarengas on poistettu tai korvattu, tee seuraavat toimenpiteet:

- Tarkasta ja puhdista takahammaspöyrän laakerointi ja tiiviste. Vaihda kuluneet tai vahingoittuneet osat.

- Tarkasta ja puhdista taka-akselin laakerointi. Vaihda kuluneet tai vahingoittuneet osat.
- Korvaa ja voitele taka-akselin laakerien tiivisteet.
- Korvaa ja voitele taka-akselin O-renkaat.
- Tarkasta ja puhdista taka-akselin väliholkit. Vaihda kuluneet tai vahingoittuneet osat.

Kun takapyörä on poistettu tai korvattu, tee seuraavat toimenpiteet:

- Korvaa taka-akselin mutteri.
- Korvaa ja voitele taka-akselin laakerien tiivisteet.
- Korvaa ja voitele taka-akselin O-renkaat.
- Tarkasta kumivaimentimen kunto. Vaihda kuluneet tai vahingoittuneet osat.

## Rengaspaine

Tarkasta paine kun renkaat ovat **kylmät** ennen ajoneuvon käyttöä. Rengaspaine muuttuu ilman lämpötilan myötä. Tarkasta paine uudelleen, mikäli lämpötila on muuttunut (esim. merkittävä säämuutos, ajaminen korkeissa ajo-olosuhteissa).

### KYLMIEN RENKAIDEN PAINE

Eturenkaat	103 kPa ± 14 kPa
Takarenkaat	193 kPa ± 14 kPa

**HUOMIO:** Vasemman- ja oikeanpuoleisen renkaan välinen paine-ero ei saa olla yli 3,4 kPa.

## Vaurioituneet renkaat

Tarkasta kaikki renkaat:

- Viiltojen, lovien ja halkeamien varalta.
- Renkaan sivut ja kulutuspinna pullistumien tai painumien varalta.

- Renkaan sivut ja kulutuspinna nauhojen tai muiden asiaankuulumattomien esineiden varalta.
- Huonosti istuvan vanteen tai viallisen renkaan venttiilin aiheuttaman ilmavuodon (sihisevä ääni) varalta.

Jos jokin edellä esitetystä vaurioista ilmenee, korjauta tai vaihdata rengas niin pian kuin mahdollista valtuutetulla Can-Am-roadsterjälleenmyyjällä.

### Renkaiden kulutuspinnan kuluneisuus

Tarkasta renkaan kulutuspinnan minimisyvyys kulutuspinnan tasolle silloin, kun pinta on kulunut minimisyvyteensä. Kun vähintään yksi kulutuspinnan kuluneisuutta osoittava merkki ylittää pinnan, korjauta tai vaihdata rengas niin pian kuin mahdollista valtuutetulla Can-Am-roadsterjälleenmyyjällä.

- Ulkoreunasta
- Keskus
- Sisäreunasta.

Kulutuspinnan kulumista osoittavat merkit tulevat näkyviin kulutuspinnan tasolle silloin, kun pinta on kulunut minimisyvyteensä. Kun vähintään yksi kulutuspinnan kuluneisuutta osoittava merkki ylittää pinnan, korjauta tai vaihdata rengas niin pian kuin mahdollista valtuutetulla Can-Am-roadsterjälleenmyyjällä.

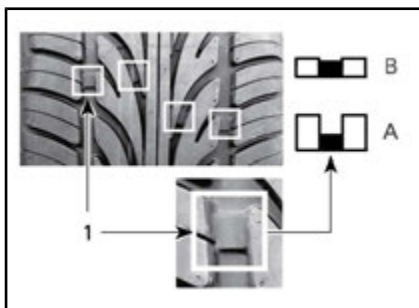

### RENKAIDEN KULUTUSPINNAN KULUNEISUUS

1. Kulutuspinnan kuluneisuutta osoittava merkki
- A. Sopiva pinnan syvyys
- B. Kulutuspinnan minimisyvyys, vaihda rengas

Kulutuspinnan kulumisen epätasaisesti on normaalia riippuen tieolosuhteista ja siitä, kuinka ajoneuvoa ajetaan. Eturenkaiden ulko- tai sisäreunat ja takarenkaan pinta keskellä kuluu epätasaisesti riippuen siitä, ajetaanko ajoneuvolla tasaisesti vai aggressiivisesti.

### VAROITUS

Renkaat on suunniteltu pyörimään vain yhteen suuntaan. Älä vaihda vasenta ja oikeaa eturenkasta keskenään. Jos asennat renkaan väärälle puolelle, pitoa on vähemmän ja saatat menettää ajoneuvon hallinnan.

### VAROITUS

Älä pyöritä vannetta sen pinnoista, sillä sormesi saattaa jäädä kiinni pyörän ja jarrusatulan väliin.

### Renkaiden kierrättäminen (edessä)

Kierrätä eturenkaita, kun niiden kulutuspinnan syvyys on 4 mm. Tämä maksimoi renkaiden käyttöiän.

**VAROITUS**

Renkaat on suunniteltu pyörimään vain yhteen suuntaan. Älä vaihda vasenta ja oikeaa eturenkasta keskenään. Renkaat on irtotettava vanteelta renkaiden kierrättämistä varten. Jos asennat renkaan väärälle puolelle, pitoa on vähemmän ja saatat menettää ajoneuvon hallinnan.



**HUOMIO:** Älä pyöritä vannetta sen pinnoista, sillä sormesi saattaa jäädä kiinni pyörän ja jarrusatulan väliin.

**Renkaan rekisteröintikaavake**

Jos joudumme suorittamaan renkaita koskevan takaisinkutsun, me voimme tavoittaa sinut vain jos meillä on nimesi ja osoitteesi. BRP rekisteröi ajoneuvon valmistajan ominaisuudessa renkaan tunnistusnumeron (T.I.N.) ja sitä vastaavan ajoneuvon tunnistusnumeron (V.I.N.) (katso *AJONEUVON TUNNISTAMINEN*) ja ajoneuvon senhetkisen omistajan tiedot.

Jos vaihdat jonkin ajoneuvosi renkaista, sinun on täytettävä ”Renkaan rekisteröintikaavake” ja lähetettävä se valmistajan asiakaspalveluosastolle. Saat ”Renkaan rekisteröintikaavakkeen” valtuutetulta Can-Am-roadsterjälleenmyyjältä.

## Käyttöhihna

Tarkasta silmämääräisesti vetohihnan linjaus ja kunto ennen jokaista ajokertaa.

Vetohihnan linjaaminen ja kireyden säätö tulisi aina suorittaa ainoastaan valtuutetun Can-Am-roadsterjälleenmyyjän toimesta kappaleen *HUOLTOTAULUKKO* mukaan.

### Vetohihnan linjaaminen

Jos hihna ulottuu ketjupyörän ulko-reunan yli, linjautaa se valtuutetulla Can-Am-roadsterjälleenmyyjällä mahdollisimman pian.

**HUOMIO:** Hihna **EI SAA** olla kosketuksissa **ETUHAMMASPYÖRÄN** laipan kanssa.

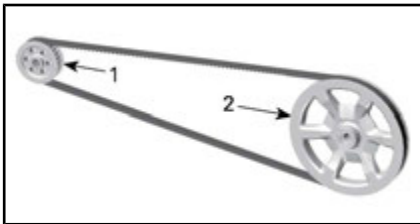

#### TYYPILLINEN

1. Etuhammaspyörä
2. Takahammaspyörä

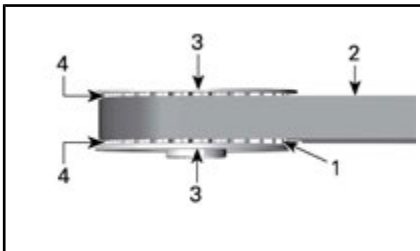

#### TYYPILLINEN – ETUJOUSITUS

1. Etuhammaspyörän hammas
2. Hihna
3. Hammaspyörän laippa
4. Laipan ja hihnan välinen rako

### Vetohihnan kuluneisuus

Tarkasta vetohihna ajoneuvon ollessa tasaisella alustalla ja vaihde vapaalla, moottori sammuksissa. Si-

nä on myös oltava riittävästi tilaa — sinun liikutettava ajoneuvoa eteenpäin tai taaksepäin, jotta voit tarkastaa hihnan koko pituudeltaan.

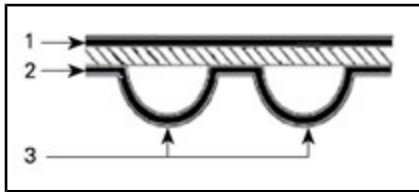

#### VETOHIHMAN PINNAT

1. Ulkopinta
2. Hammastuspuolen pinta
3. Hammas

Tarkasta seuraavien puutteiden varalta:

KULUNEISUUS JA KUNTO	TARVITTAVA TOIMENPIDE
Hyvä kunto	Ei mitään
Hiushalkeamia	Tarkkaile kuntoa
	Tarkkaile kuntoa
Pieniä lohkeamia	
	Vaihda hihna
Avoimia halkeamia	
	Vaihda hihna
Suuri kuluma	
	Vaihda hihna



KULUNEISUUS JA KUNTO	TARVITTAVA TOIMENPIDE
Puuttuva hammastus 	Vaihda hihna
Hihnan kudus kulunut, sisäosat näkyvillä 	
Kivivaurio 	Vaihda hihna

**HUOMIO:** Hiushalkeamat eivät edellytä hihnan vaihtamista, mutta hihnan kuntoa on tarkkailtava jatkuvasti — hiushalkeamat saattavat johtaa avoimiin halkeamiin tai puuttuvaan hammastukseen, jolloin hihna on vaihdettava. Hihnan keskiosan vauriot edellyttävät myös jossain vaiheessa hihnan vaihtoa, mutta halkeamien ylettyessä hihnan reunaan, vika edellyttää välittömiä toimenpiteitä.

Kun vetohihna vaihdetaan, on vaihdettava myös hammaspyörät uuden hihnan käyttöänsä lisäämiseksi.

### Vetohihnan kireys

Jos tunnet ajaessasi, että vetohihna tärisee tai se hyppää hammaspyörän hammastuksen yli, säädätä hihnan kireys valtuutetulla Can-Am-roadsterjälleenmyyjällä niin pian kuin mahdollista.

## Moottoriöljy

### Suosittelava moottoriöljy

Sama öljy voitelee moottorin, vaihdelaatikon, kytkimen ja hydraulisen ohjausyksikön (HCM, hydraulic control module) SE6-mallissa.

**ILMOITUS** Älä käytä moottoriöljyä, jota ei ole erityisesti suunniteltu käytettäväksi moottoripyörissä (märkäkytkin). Autoissa käytettävät öljyt sisältävät ktkansäätöaineita, jotka voivat aiheuttaa kytkimen luistamista.

Käytä SYNTEETTIJÄSTÄ XPS 4-TAH-TISEKOITEÖLJYÄ; (Osanro 293 600 121) vaihtoehtoisesti voidaan käyttää 5W-40-luokan semisynteettistä tai synteettistä JASO-MA-serifioitua öljyä, jotka voivat aiheuttaa öljykanisterista.

**ILMOITUS** Älä lisää mitään öljyn lisäaineita suositeltuun öljyyn. Se saattaa johtaa vaihdelaatikon ja kytkimen toimintahäiriöön.

### Moottoriöljyn pinnan tason tarkastus

Moottoriöljyn pinnan tason tarkastusta tehtäessä moottorin on oltava normaalissa toimintalämpötilassa.

1. Aja vähintään 15 km.
2. Pysäköi ajoneuvo tasaiselle alustalle.
3. Anna moottorin olla tyhjäkäynnillä 10 minuutin ajan.

## VAROITUS

Pakokaasut sisältävät myrkyllistä hiilimonoksidia, joka kerääntyy nopeasti suljetussa tai huonosti ilmastoidussa tilassa. Tämä voi aiheuttaa vahingoittumisen tai kuoleman. Käytä moottoria vain hyvin ilmastoidussa tilassa, joka ei ole suljettu.

**ILMOITUS** Jos öljyn tasoa säädetään moottorin ollessa kylmä, öljyä saattaa täytyä liikaa.

4. Pysäytä moottori.

**HUOMIO:** Moottoriöljyn tason tarkastus tulee suorittaa kahden minuutin kuluessa moottorin sammuttamisesta.

5. Irrota oikea sivuhuoltokansi. Katso kohta *KORIN PANEELIT*.
6. Ruuvaa mittatikku irti ja poista se.

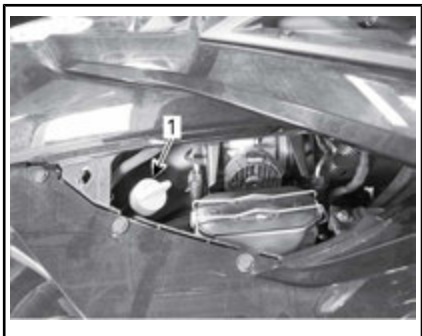

**TYYPILLINEN**

1. Öljyn mittatikku
7. Pyyhi mittatikku.
8. Asenna mittatikku **takaisin ja kierrä se kokonaan** paikalleen.
9. Ruuvaa mittatikku irti ja poista se uudelleen.
10. Tarkista öljymäärä mittatikusta.

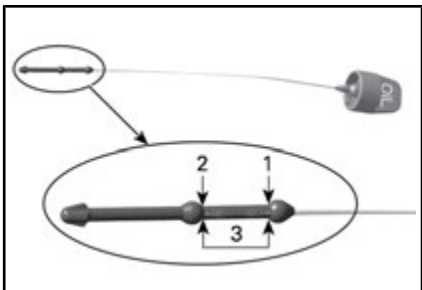

1. MAKS.
2. MIN.
3. Käyttöalue, 0,5 L

Öljyn taso ala- (MIN) ja ylämerkin (MAX) välillä:

1. Älä lisää öljyä.
2. Aseta mittatikku huolellisesti paikoilleen ja kiristä se.
3. Asenna oikea sivuhuoltokansi.

Öljyn taso alle alamerkin (MIN):

1. Lisää noin 500 ml suositeltua öljyä.

**HUOMIO:** Öljymäärä ala- (MIN) ja ylämerkin (MAX) välillä on 500 ml.

2. Käynnistä moottori uudelleen ja anna käydä 10 minuuttia tyhjäkäynnillä.

**VAROITUS**

Pakokaasut sisältävät myrkyllistä hiilimonoksidia, joka keraantyy nopeasti suljetussa tai huonosti ilmastoidussa tilassa. Tämä voi aiheuttaa vahingoittumisen tai kuoleman. Käytä moottoria vain hyvin ilmastoidussa tilassa, joka ei ole suljettu.

**ILMOITUS** Jos öljyn tasoa säädetään moottorin ollessa kylmä, öljyä saattaa täytyä liikaa.

3. Pysäytä moottori.

**HUOMIO:** Moottoriöljyn tason tarkastus tulee suorittaa kahden minuutin kuluessa moottorin sammuttamisesta.

4. Tarkasta öljymäärä uudelleen.
5. Toista edellä mainitut vaiheet, kunnes öljyn pinnan taso on mittatikuksen ala- ja ylämerkin välillä. **Älä täytä liikaa.**
6. Aseta mittatikku huolellisesti paikoilleen ja kiristä se.
7. Asenna oikea sivuhuoltokansi.

## Moottoriöljyn ja öljynsuodattimen vaihtaminen

1. Varmista ennen öljyn vaihtamista, että ajoneuvo on tasaisella alustalla.

**ILMOITUS** Moottoriöljy ja moottorin öljynsuodatin on vaihdettava samanaikaisesti. Öljynvaihto on suoritettava moottorin ollessa lämmin.

**! HUOMIO:** Moottoriöljy voi olla erittäin kuuma.

2. Irrota oikean puolen runkopaneelit, katso kohta *RUNKO*:
  - Sivuhuoltokansi
  - Sivupaneeli
3. Puhdista tyhjennystulpan ympäristö öljypohjan kannen alta.
4. Aseta öljypohjan kanne alle sopiva tyhjennysastia.
5. Avaa säiliön tyhjennystulppa ja hävitä tiivistealuslevy sekä O-renkaat.

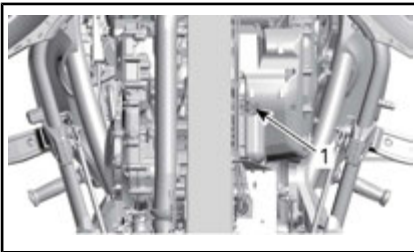

### TYYPILLINEN

1. Tyhjennystulppa
6. Irrota mittatikka.
7. Varaa riittävästi aikaa ja anna kaiken öljyn valua pois.
8. Puhdista magneettisen tyhjennystulpan ympäristö kytkimen kannessa.
9. Aseta kytkimen kannen alle sopiva tyhjennysastia.
10. Avaa magneettinen tyhjennystulppa ja hävitä tiivisterengas.

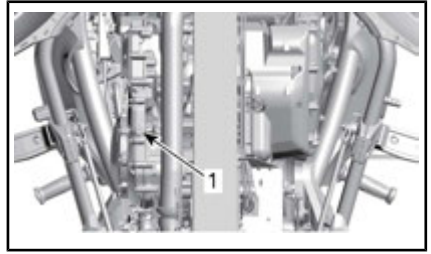

### TYYPILLINEN

1. Magneettinen tyhjennystulppa
11. Irrota öljynsuodattimen kansi ja hävitä O-renkaat.
12. Irrota ja hävitä öljynsuodatin.

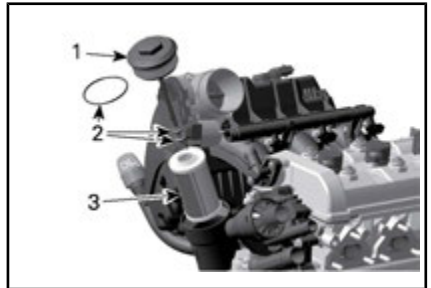

1. Öljynsuodattimen kansi
2. O-renkaat
3. Öljynsuodatin
13. Varaa riittävästi aikaa ja anna kaiken öljyn valua pois kytkimen kannesta.
14. Tarkasta öljynsuodattimen aukko ja puhdista mahdollinen lika ja epäpuhtaudet.
15. Puhdista tyhjennystulpan magneetti.
16. Asenna **UUDET** tiivistealuslevyt ja O-renkaat, ja asenna molemmat tyhjennystulpat paikalleen.
- ILMOITUS** Älä koskaan käytä tyhjennystulpan tiivistealuslevyä ja O-renkaita uudelleen irrotettua si ne. Vaihda se aina uuteen.
17. Tiukenna tyhjennystulpat ohjeiden mukaan.

KIRISTYSMOMENTTI	
Tyhjennystulppa (öljypohjan kansi)	28 N•m ± 2 N•m

KIRISTYSMOMENTTI	
Magneettinen tyhjennystulppa (kytkimen kansi)	20 N•m ± 2 N•m

18. Laita **UUSI** moottorin öljynsuodatin paikalleen.
19. Asenna **UJEDET** O-renkaat öljynsuodattimen kanteen.
20. Asenna öljynsuodattimen kansi ja kiristä määritettyyn kireyteen.

KIRISTYSMOMENTTI	
Öljynsuodattimen kansi	25 N•m ± 3 N•m

21. Lisää seuraava määrä suositeltua öljyä öljysäiliöön.

ÖLJYTIHAVUUS		
MALLI	SUORITETTAVA TOIMENPIDE	MÄÄRÄ
SE6	Moottoriöljyn ja öljynsuodattimen vaihtaminen	4,7 L
	Moottoriöljyn, moottorin öljynsuodattimen ja HCM:n suodattimen vaihtaminen	4,9 L
SM6	Moottoriöljyn ja öljynsuodattimen vaihtaminen	4,5 L

22. Asenna mittatikku takaisin ja kierrä se kokonaan paikalleen.
23. Tarkasta moottoriöljyn pinnan taso. Katso tämän kappaleen kohta **MOOTTORIÖLJYN PINNAN TASON TARKASTUS**.

**ILMOITUS** Varmista, että öljynpaineen merkkivalo sammuu viiden sekunnin kuluttua moottorin käynnistämisestä. Jos öljynpaineen merkkivalo **PALAA** yli viiden sekunnin kuluttua moottorin käynnistämisestä, **SAMMUTA** moottori ja tarkasta öljymäärä uudelleen.

24. Varmista, ettei öljynsuodattimen kannen, magneettisen tyhjennystulpan (kytkimen kansi) tai tyhjennystulpan (öljypohjan kansi) alueilla näy vuotoa.
25. Asenna kaikki irrottamasi korin osat takaisin paikoilleen.
26. Hävitä jäteöljy paikallisten määräysten mukaan.

## Ilmansuodatin

### Ilmansuodattimen irrotus

Katso tarvittaessa kohta **KORIN PANEELIT** kappaleessa **VARUSTUS**.



TYYPILLINEN – HUOLTOKANNET



TYYPILLINEN

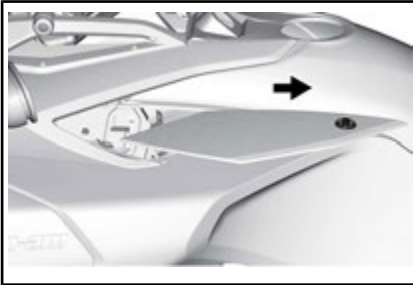

TYYPILLINEN

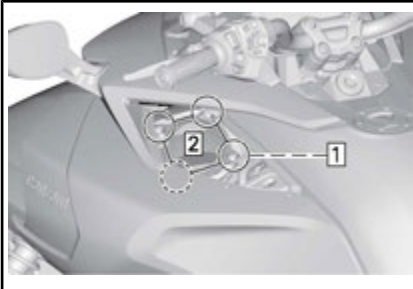

TYYPILLINEN

Vaihe 1: Irrota kaikki neljä ruuvia

Vaihe 2: Irrota ilmansuodattimen kansi



F3-T- JA F3 LIMITED -MALLIT

1. Irrota muoviniitti

2. Siirrä sähköankkuri paikaltaan

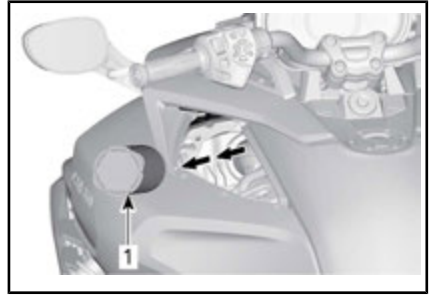

TYYPILLINEN – IRROTA ILMANSUODATTIN IMUILMAN ÄÄNENVAIMENTIMESTA.

1. Ilmansuodatin

**ILMOITUS** Irrota ilmansuodatin hitaasti, jotta pölyä tai roskia ei pääse putoamaan imuilman äänenvaimentimen puhtaalle alueelle (ilmansuodattimen taakse).

### Ilmansuodattimen tarkastaminen

Tarkasta ilmansuodattimen puhtaus ja että siinä ei ole vaurioita.

**ILMOITUS** Ei ole suositeltavaa käyttää paineilmaa paperisuodattimen puhdistamiseen. Se saattaa vaurioittaa paperikuituja ja huonontaa suodattimen suodatuskykyä pölyisessä ympäristössä.

**ILMOITUS** Älä pese paperisuodatinta millään puhdistusaineella.

**ILMOITUS** Tarkasta imuilman äänenvaimennin ja poista pöly ja roskat. Varo puhaltamasta tai siirtämästä mitään moottorin ilmanoton puhtaalle puolelle (ilmansuodattimen taakse).

**ILMOITUS** Poista pöly ja roskat, jos niitä on päätenyt imuilman äänenvaimentimen puhtaalle puolelle (ilmansuodattimen taakse). Puhdista hiukkaset vetämällä, älä työnnä niitä sisään.

Vaihda ilmansuodatin tarvittaessa; noudata huoltotaulukon suosituksia ja ota huomioon käyttöolosuhteet

(erityisesti pölyinen käyttöympäristö).

### Ilmansuodattimen asennus

Asennus tapahtuu päinvastaisessa järjestyksessä kuin irrotus. Kiinnitä lisäksi huomiota seuraaviin seikkoihin:

Varmista ennen ilmansuodattimen paikalleen asettamista, että rengas, jonka päällä ilmansuodatin lepää, on tasainen ja oikeassa asennossa.

Varmista, että ilmansuodatin tulee oikeaan asentoon.

**HUOMIO:** Suodattimessa on paikka, johon merkitään uuden suodattimen asennuksen päivämäärä ja kilometrilukema.

Kohdista ilmansuodattimen kansi imuilman äänenvaimentimeen.

Kiristä ruuvit tähden muotoon.

KIRISTYSMOMENTTI	
Ilmansuodattimen kannen kiinnitysruuvit	3 N•m ± 0,5 N•m

### Moottorin jäähdytysneste

#### Moottorin jäähdytysnestemäärän tarkastaminen



### VAROITUS

Jäähdytysneste voi olla hyvin kuuma ja sitä voi roiskua avattaessa säiliötä moottorin ollessa kuuma. Vältä palovammat ja tarkasta jäähdytysnesteen määrä moottorin ollessa kylmä.

Jäähdytysjärjestelmä pitää täyttää tislattun veden ja pakkasnesteen sekoituksella (50 % tislattua vettä, 50 % pakkasnestettä).

Käytä tuotetta LONG LIFE ANTI-FREEZE (Osanro 219 702 685) tai vastaavaa tuotetta parhaan suorituskyvyn takaamiseksi.

Tarkista jäähdytysnesteen määrä seuraavasti moottorin ollessa kylmä:

1. Pysäköi ajoneuvo lujalle, tasaiselle alustalle.
2. Avaa etutavaratila.
3. Irrota etuhuoltokansi. Katso kohta **KORIN PANEELIT**.
4. Tarkista jäähdytysnesteen määrä oikealla puolella sijaitsevasta jäähdytysnestesäiliöstä. Jäähdytysnesteen on oltava näkyvässä hiukan yli kylmän tason (COLD) merkin yläpuolella.

**HUOMIO:** Jos moottori on kuuma, jäähdytysnesteen on oltava näkyvässä ylittämättä kuuman tason (HOT) merkkiä.

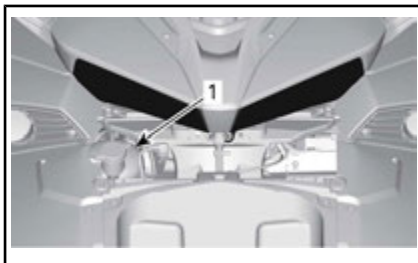

1. Jäähdytysnestesäiliön korkki
  5. Lisää tarvittaessa jäähdytysnestettä, kunnes sen pinta on hie-man yli COLD-tason merkin. Käytä suppiloa, jotta nestettä ei loisku yli.
- Älä täytä liikaa.**
6. Lopeta jäähdytysnesteen lisääminen, kun jäähdytysnestettä näkyy putkessa.

**TYYPILLINEN**

- Jäähdytysnesteen kuuman tason (HOT) viiteviiva
- Asenne huoltokansi takaisin paikoilleen.

**HUOMIO:** Usein lisää jäähdytysnestettä tarvitseva jäähdytysjärjestelmä viittaa vuotoihin tai moottoriongelmiin. Ota yhteys valtuutettuun Can-Am-roadsterjälleenmyyjään.

**Jarrut****VAROITUS**

Uudet jarrut eivät toimi tehokkaimmillaan, ennen kuin sisäänajo on tehty. Jarrutusteho voi olla alentunut, joten ole erityisen varovainen. Jarrut edellyttävät noin 300 km sisäänajon säännöllisesti jarruttaen. Jos jarruilla ei jarruteta säännöllisesti, niiden sisäänajoon on varattava enemmän aikaa.

**Jarrunesteen määrän tarkastaminen**

Käytä ainoastaan DOT 4 -jarrunestettä avaamattomasta astiasta.

Tarkista jarrunesteen määrä seuraavasti:

- Pysäköi ajoneuvo lujalle, tasaiselle alustalle.
- Irrota oikea sivuhuoltokansi. Katso kohta *KORIN PANEELIT*.

- Irrota oikea sivupaneeli. Katso kohta *KORIN PANEELIT*.
- Tarkista jarrunesteen määrä säilyössä. Jarrunesteen määrän tulisi molemmissa olla minimimerkin (MIN.) yläpuolella.

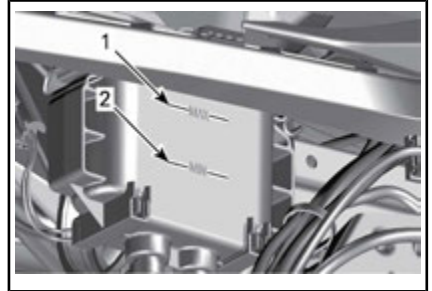

- Jarrunesteen maksimitason merkki (MAX.)
- Jarrunesteen minimitason merkki (MIN.)
- Lisää nestettä tarvittaessa. Katso kohta *JARRUNESTEEN LISÄÄMINEN*.

**HUOMIO:** Vähäinen jarrunesteen määrä saattaa merkitä vuotoja tai kuluneita jarrupaloja. Ota yhteys valtuutettuun Can-Am-roadsterjälleenmyyjään.

**Jarrunesteen lisääminen**

- Irrota täyttökorkki.

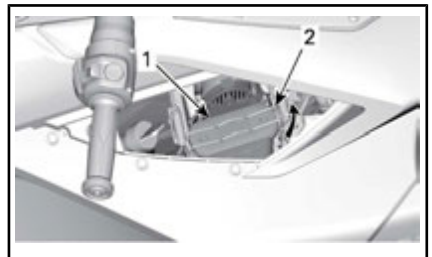

- Täyttökorkki
- Täyttökorkin lukitusmekanismi

**VAROITUS**

Puhdista täyttökorkki ennen sen irrottamista. Käytä ainoastaan DOT 4 -jarrunestettä avaamattomasta astiasta.



- Lisää nestettä MAX-merkkiin saakka.

**HUOMIO:** Jarrupalojen vaihto nostaa jarrunesteen tasoa. Jos vaihto tehdään jarrunesteen ollessa maksimitasolla, jarrunestettä voi roiskua yli.

**ILMOITUS** Jarruneste saattaa vaurioittaa maalattuja pintoja ja muovisia osia. Pyyhi kaikki roiskeet pois.

- Asenna täyttökorkki takaisin ja lukitse se paikalleen.
- Asenna oikea sivupaneeli. Katso kohta *KORIN PANEELIT*.
- Asenna oikea sivuhuoltokansi. Katso kohta *KORIN PANEELIT*.

### Jarrujärjestelmän tarkastaminen

Etu- ja takajarrut ovat hydrauliset levyjarrut. Nämä jarrut ovat itsesäätyvät eivätkä vaadi säätämistä.

Myöskään jarrupoljinta ei tarvitse säätää.

Pidä jarrut hyvässä toimintakunnossa tarkastamalla seuraavat seikat kohdan *HUOLTOTAULUKKO* mukaisesti:

- Ettei koko jarrujärjestelmässä ole nestevuotoja.
- Ettei jarrupoljin tunnu sienimäisen nihkeältä.
- Etteivät jarrulevyt ole liian kuluneet ja pinta huono.
- Etteivät jarrupalat ole kuluneet, vaurioituneet tai löysällä.

Jos jarrujärjestelmässä on ongelmia, ota yhteys valtuutettuun Can-Am-roadsterjälleenmyyjään.

## Akku

### Akun sijainti

Akku sijaitsee etutavaratilassa. Avaa etutavaratila päästäksesi käsiksi akkuun.

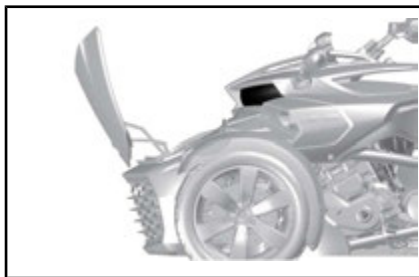

*TYYPILLINEN – ETUTAVARATILA AVATTU*

Irrota kori. Katso kohta *KORIN PANEELIT*.

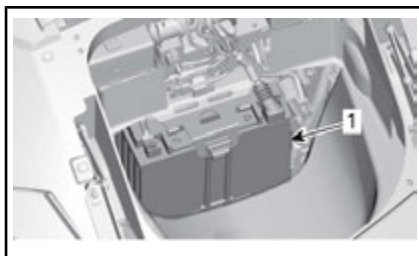

1. Akku

### Akun lataus

Ajoneuvo on varustettu niin kutsutulla huoltovapaalla akkutyypillä. Akku on täysin suljettu, joten siihen ei tarvitse lisätä vettä eikä tarkistaa akkuhapon määrää. Akku voi tarvita latausta, jos ajoneuvolla ei ole ajettu vähintään yhteen kuukauteen.

Älä koskaan vaihda akkua itse, akun vaihtamisen saa suorittaa vain valtuutettu Can-Am-roadsterjälleenmyyjä.

## VAROITUS

Älä käytä perinteisiä liijyhappoakkuja. Perinteisen liijyhappoakun ylivuotolekkusta saattaa vuotaa akkuhappoa. Happoa saattaa vuotaa myös, jos akkuhappokotelo on haljennut tai vaurioitunut, jolloin happo aiheuttaa vakavia syöpymiä.



Voit ladata akun sen ollessa paikoil-  
laan ajoneuvossa.

**ILMOITUS** Noudata akkulaturisi  
mukana olevia ohjeita. Väärä  
akun lataaminen voi vahingoittaa  
akkaa.

Lataa akku seuraavasti:

1. Avaa etutavaratila.
2. Irrota kori. Katso kohta *KORIN  
PANEELIT*.
3. Kytke ensin PUNAINEN (+) joh-  
to vastaavaan napaan.
4. Kytke MUSTA (-) johto vastaa-  
vaan napaan.

**ILMOITUS** Kytke aina PUNAI-  
NEN (+) johto ensiksi välttääksesi  
ajoneuvon sähköjärjestelmän  
vauriot.

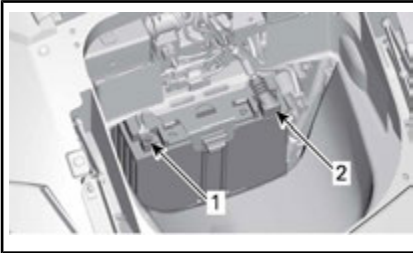

1. MUSTA (-) napa
2. PUNAINEN (+) napa
5. Käynnistä akkulaturi. Latausaika  
riippuu latausvirrasta.

Kun akku on ladattu:

6. Irrota ensiksi MUSTA (-) johto.
7. Irrota sitten PUNAINEN (+) joh-  
to.

**ILMOITUS** Irrota aina MUSTA (-)  
johto ensiksi välttääksesi ajoneu-  
von sähköjärjestelmän vauriot.

8. Aseta kori takaisin paikalleen ja  
sulje etutavaratila.

Lataamiseen voidaan käyttää vakio-  
akkulatureita. Suositeltava latausvir-  
ta on 2 A. Jos akku on tyhjä, se  
voidaan apukäynnistää auton akun  
avulla (katso kohta *KORJAUS  
MATKAN VARRELLA*).

Kotilatauksessa voidaan käyttää  
"kestolaturia" hidastamaan akun  
latausta. Sen tyyppinen laturi voi-  
daan antaa olla kytkettynä akkuun  
pidemmän aikaa vahingoittamatta  
akkaa. Noudata aina laturin ohjeissa  
mainittua latausaikaa.

## Kytkinneste (SM6-malli)

### Kytkinnesteen määrän tarkastaminen

Tarkasta kytkinnesteen määrä, jos  
kytkin ei toimi normaalisti tai vaih-  
teiden vaihtaminen vaihdopolkimel-  
la on vaikeaa.

Kytkinnestesäiliö sijaitsee lähellä  
peruutuspainiketta ohjaustangon  
vasemmassa käsikahvassa.

Tarkista kytkinnesteen määrä seu-  
raavasti:

1. Pysäköi ajoneuvo lujalle, tasaisel-  
le alustalle.
2. Aseta ohjaustanko suoraan, jotta  
kytkinnesäiliön yläosa on  
vaakatasossa.
3. Pyyhi korkin alue puhtaaksi.
4. Ruuvaa korkin kiinnitysruuvit  
auki.

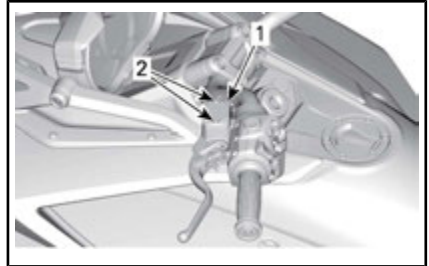

### TYYPILLINEN

1. Kytkinnestesäiliön korkki
2. Irrotettavat kiinnitysruuvit
5. Irrota varovasti korkki. Varo, että  
et pudota korkin tiivistettä.
6. Katso säiliön sisäpuolelle näh-  
däksesi nesteen määrän.

Tarkasta kytkinnesteen määrä säiliössä:

- Kytkinnesteen on oltava samalla tasolla täyttöviivan kanssa (ulkonema säiliön seinässä).



NESTE POISTETTU SELKEYTTÄMISEN VUOKSI

1. Minimi
2. Maksimi

### Kytkinneesteen lisääminen

1. Jos nestettä on vähemmän kuin määritetty, lisää nestettä säiliöön sen täyttöviivan tasolle. Käytä ainoastaan DOT 4 -jarrunestettä.
2. Lisää nestettä tarvittaessa. **Älä täytä liikaa.**

**ILMOITUS** Pyyhi kaikki roiskeet välittömästi pois.

3. Työnnä korkin sisällä oleva tiiviste takaisin.
4. Asenna säiliön korkki takaisin paikalleen.
5. Kiristä korkin ruuvit.

KIRISTYSMOMENTTI	
Korkin ruuvit	1,35 N•m ± 0,15 N•m

## Ajovalot

### Ajovalojen suuntauksen tarkastus

#### (Pohjois-Amerikan mallit)

1. Varmista, että renkaat on täytetty kunnolla. Katso **TEKNISET TIEDOT**.
2. Aseta ajoneuvo 10 m testipinnan eteen kuvan mukaisesti. Varmista, että ajoneuvo on tasaisella alustalla.

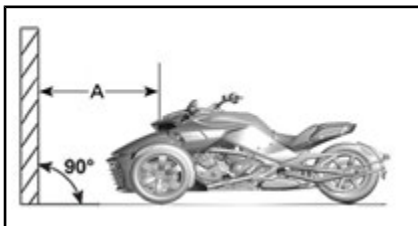

TYYPILLINEN

A. 10 m

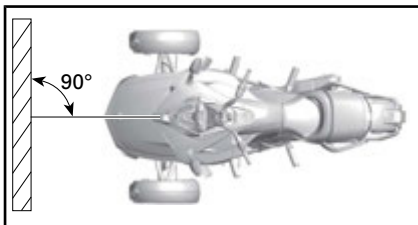

TYYPILLINEN

3. Merkitse testipinnalle kaksi viivaa maanpinnan suuntaisesti seuraavasti:

VIIVAT TESTIPINNALLA	
Viiva A	644 mm maanpinnasta
Viiva B	554 mm maanpinnasta

4. Pyydä kuljettajaa istumaan kuljettajan istuimelle.
5. Valitse **lähivalo**.

6. Ajovalo on oikein suunnattu, kun ajovalon heijastuksen yläreuna on merkkien välissä.

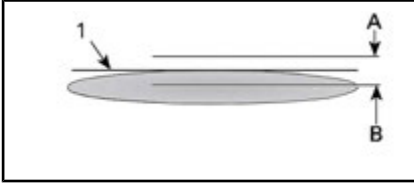

*TYYPILLINEN – AJOVALON HEIJASTUS TESTIPINNALLA (YKSI AJOVALO)*

1. Yläreuna
- A. Merkki 644 mm maanpinnasta
- B. Merkki 554 mm maanpinnasta

**Ajovalojen suuntauksen tarkastus (Euroopan, Australian ja Japanin mallit)**

1. Varmista, että renkaat on täytetty kunnolla. Katso *TEKNISET TIEDOT*.
2. Aseta ajoneuvo 10 m testipinnan eteen kuvan mukaisesti. Varmista, että ajoneuvo on tasaisella alustalla.

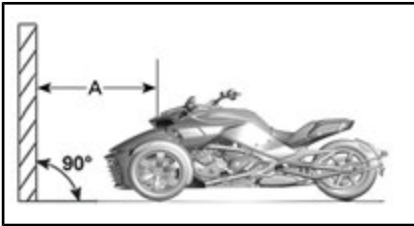

*TYYPILLINEN*

- A. 10 m

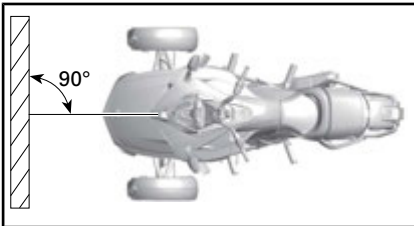

*TYYPILLINEN*

3. Merkitse testipinnalle neljä viivaa maanpinnan suuntaisesti seuraavasti:

VIIVAT TESTIPINNALLA	
Viiva A	688 mm
Viiva B	618 mm
Viiva C	564 mm
Viiva D	514 mm

4. Pyydä kuljettajaa istumaan kuljettajan istuimelle.
5. Valitse **kaukovalo**.
6. Ajovalo on oikein suunnattu, kun ajovalon valokeilan kohdistuspiste (kirkkain piste) on ylempien merkkien välissä.

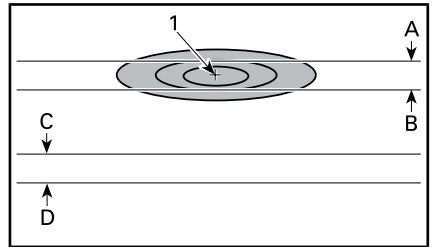

*TYYPILLINEN – AJOVALON HEIJASTUS TESTIPINNALLA – KAUKOVALO (YKSI AJOVALO)*

1. Kohdistuspiste
- A. 688 mm maanpinnasta
- B. 618 mm maanpinnasta
- C. 564 mm maanpinnasta
- D. 514 mm maanpinnasta
7. Valitse lähivalo.
8. Ajovalo on oikein suunnattu, kun ajovalon heijastuksen yläreuna on alempien merkkien välissä.

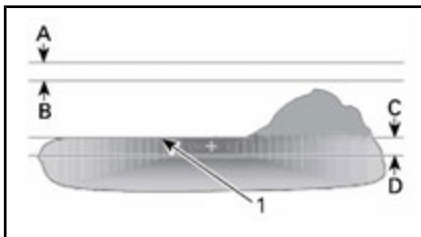

**AJOVALON HEIJASTUS TESTIPINNALLA – LÄHIVALO (YKSI ETULAMPPU)**

1. Yläreuna
- A. 688 mm maanpinnasta
- B. 618 mm maanpinnasta
- C. 564 mm maanpinnasta
- D. 514 mm maanpinnasta

**HUOMIO:** Vasemmanpuoleista liikennettä käyttävissä maissa valon huipun tulee sijaita ajoneuvon vasemmalla puolella.

**Ajovalojen suuntauksen säätö (Pohjois-Amerikan mallit)**

Säädä kutakin ajovaloa kääntämällä 10 mm:n kiintoavaimella ajovalon säädintä, joka sijaitsee ajovalon kotelossa. Myötäpäivään kääntäminen nostaa ja vastapäivään kääntäminen laskee ajovaloa. Säädä kummatkin ajovalot samalla tavalla.

**HUOMIO:** Älä ylitä kireysmomenttia 0,8 Nm.

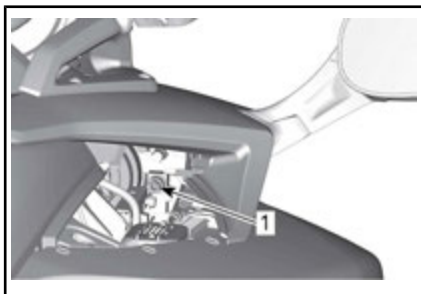

**TYYPILLINEN – KUVASSA OIKEA PUOLI**

1. Ajovalon säädin

**Ajovalojen suuntauksen säätö (Euroopan, Australian ja Japanin mallit)**

**Kaukovalo**

Säädä kutakin ajovaloa kääntämällä 10 mm:n kiintoavaimella ajovalon säädintä, joka sijaitsee ajovalon kotelossa. Myötäpäivään kääntäminen nostaa ja vastapäivään kääntäminen laskee ajovaloa. Säädä kummatkin ajovalot samalla tavalla.

**HUOMIO:** Älä ylitä kireysmomenttia 0,8 Nm.

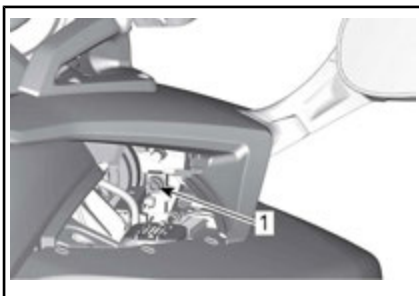

**TYYPILLINEN – KUVASSA OIKEA PUOLI**

1. Ajovalon säädin

**Lähivalo**

Katso kohta **KORIN PANEELIT** ja irrota seuraavat osat:

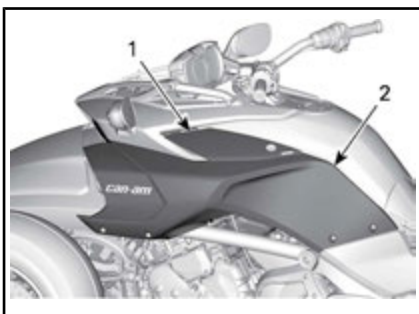

1. Sivuhuoltokansi
2. Sivupaneeli

Säädä valokeilan korkeutta kiertämällä säätöruuvia. Säädä kummatkin ajovalot samalla tavalla.

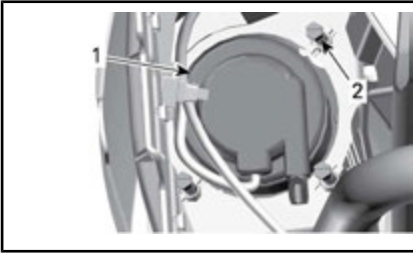

1. Ajovalo (lähivalo)
2. Säätöruuvi

## Jäähdyttimen tuulettimen puhdistus

Irrota etusäleikkö ajoneuvosta, jotta pääset käsiksi jäähdyttimiin.



**IRROTETTAVAT KIINNITYSRUUVIT**

**F3-S-, F3-T- ja F3 Limited -mallit,**  
avaa kaksi kiinnikettä.

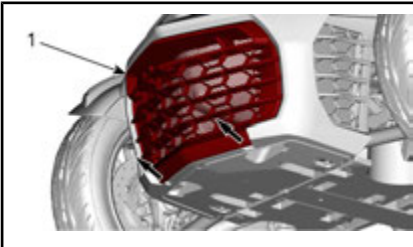

1. Jäähdyttimen tuulettimen puhdistus

Poista roskat ja pöly.

**ILMOITUS** Älä käytä painepesuria.

# AJONEUVON HOITO

## Ajoneuvon puhdistaminen

**Älä puhdistajoneuvoa korkeapainepesurilla (kuten autopesuun käytettävät),** koska se saattaa vahingoittaa tiettyjä ajoneuvon osia.

**ILMOITUS** PVD-kromirengas tulee pestä vedellä ja miedolla saippualla. Älä kiillota, äläkä käytä happopohjaisia tai hankaa- via puhdistusaineita PVD-kromirenkaaseen.

**ILMOITUS** Älä puhdistatuulilasia emäksisellä tai hapollisella puhdistusaineella, polttoaineella tai liuottimella, jotta vältät tuulilasin vaurioitumisen.

**ILMOITUS** Mattapinnalla ei käytetävahaa, suihkeita tai muita tavalliselle maalipinnalle käytettäviä tuotteita. Älä pese hankaa- villa materiaaleilla. Älä käytä mekaanisia puhdistusaineita tai kiillotusaineita, äläkä hankaa pintaa voimakkaasti.

Puhdista ajoneuvo seuraavasti:

1. Huuhtelee ajoneuvo perusteellisesti vedellä, jotta löysä lika irta- aa.
2. Pese ajoneuvo pehmeällä, puhtaalla kankaalla. Käytä pesuun vettä, johon on sekoitettu mieto- ta puhdistusainetta, kuten erityisesti moottoripyörien tai auto- jen puhdistukseen tarkoitettua saippuaa.

**HUOMIO:** Lämpimällä vedellä on hyvä poistaa ötoköitä tuulilasista ja etupelleistä.

**HUOMIO: Mattapinta** pestään käsin pehmeällä pesukintaalla ja miedolla puhdistusaineella, joka sopii mattapinnalle. Jos haluat poistaa esimerkiksi hyönteisiä, käytä pehmeää sientä ja mieto- ta liuotinainet-

ta. Kostuta alue ennen puhdistusta. Hiero kevyesti.

3. Kun peset ajoneuvoa, puhdistamyo- s mahdollinen rasva ja öljy. Voit käyttää XPS ROADSTER WASH -PESUAINETTA (Osanro 219 701 703) tai mieto- ta autoille tarkoitettua rasvanpoistoainetta. Noudata puhdistusaineiden valmistajien ohjeita tarkasti.

4. Kuivaa ajoneuvo säämiskällä tai pehmeällä pyyhkeellä.

**HUOMIO:** Mattapintaisella maalilla maalatut ajoneuvot saattavat edellyttää säännöllisempää puhdistamista.

## Ajoneuvon suojaaminen

Laita hiomatonta vahaa muoviosiin.

**ILMOITUS** Älä vahaa tai kiillota mattapintoja (mukaan lukien mattamaalilla maalattuja kohtia).

PINTA	SUOSITTELU
Kiiltävät maalipinnat	Käytä vain hiomatonta vahaa, joka on turvallinen kirkkaille maalipinnoille
Mattamaalatut pinnat	Älä käytä vahaa.
Mattapinnat	

Käytä tuulilasin kiillottamiseen muoviosien puhdistus-/kiillotusainetta.

**ILMOITUS** Älä käytä vettä hylki- viä tuotteita tuulilasiin.

 **VAROITUS**

Älä laita vinyyli- tai muovisuoja- ainetta istuimille, koska istui- men pinnasta tulee liukas, jol- loin kuljettaja tai matkustaja voivat luisua ajoneuvon kyydis- tä.

---

# VARASTOINTI JA AJOKAUTTA EDELTÄVÄT VALMISTELUT

## Varastointi

Jos ajoneuvolla ei ajeta vähintään neljään kuukauteen, kuten talven aikana, oikeanlaiset varastointitoimenpiteet ovat tarpeellisia, jotta ajoneuvo säilyy hyvässä kunnossa.

BRP suosittelee, että annat valtuutettuun Can-Am-roadsterjälleenmyyjän, korjaamon tai valitsemasi asiantuntijan suorittaa täydelliset varastointitoimenpiteet ajoneuvolle. Jos kuitenkin haluat mieluummin tehdä sen itse, noudata seuraavia alla esitettyjä toimenpiteitä.

### Valmistele ajoneuvo varastointia varten näin:

1. Tarkasta ajoneuvo ja vie se huoltoon valtuutetulle Can-Am-roadsterjälleenmyyjälle, korjaamoon tai valitsemallesi henkilölle kunnossapitoa, korjausta tai mahdollista vaihtoa varten. Katso tietoja takuuvaateista tämän asiakirjan kohdasta USA:N EPA:N PÄÄSTÖJÄ KOSKEVA TAKUU.
2. Vaihda moottoriöljy ja öljynsuodatin. Vie ajoneuvo huoltoon valtuutetulle Can-Am-roadsterjälleenmyyjälle, korjaamoon tai valitsemallesi henkilölle kunnossapitoa, korjausta tai vaihtoa varten.
3. Tarkasta moottorin jäähdytysnesteen, jarrunesteen ja kytkinesteen määrä.
4. Täytä polttoainesäiliö, lisää polttoaineen stabiloimisainetta ja käytä moottoria estääksesi polttoainesäiliön ruostumisen ja polttoaineen pilaantumisen. Noudata tarkkaan polttoaineen stabilisoimisainesisäiliössä olevia ohjeita.
5. Laita renkasiin tarvittava määrä ilmaa, jotta paine on oikea.
6. Puhdista ajoneuvo.

7. Voitele kaikki säätövaijerit, salvat ja avainurat sekä kaikkien vipujen saranakohdat.
8. Sulje ja lukitse kaikki säilytyslokerot.
9. Suojaa ajoneuvo valoa läpäisemättömällä suojapeitolla (esim. tarkoitukseen valmistetulla suojapeitteellä). Vältä käyttämästä muovipeitettä tai vastaavalla päällystettyä peitettä, joka ei hengitä. Sellainen materiaali estää ilmanvaihdon ja kerää lämpöä ja kosteutta.
10. Varastoi ajoneuvo kuivaan, auringonvalolta suojattuun tilaan, jonka lämpötila ei vaihtele päivittäin suuremmin.
11. Lataa akku hitaasti kerran kuu-kaudessa suositellulla 2 ampeerin latausvirralla. Akkua ei tarvitse poistaa ajoneuvosta.

## Ajokautta edeltävä valmistelu

Säilytyskauden jälkeen ajoneuvo on valmisteltava käyttöä varten ja tarkastettava.

### Kun otat ajoneuvon käyttöön varastoinnin jälkeen:

1. Poista suojapeite ja puhdista ajoneuvo.
2. Lataa akku tarvittaessa.
3. Suorita käyttöä edeltävä tarkastus, suorita sitten testiajo hitaalla nopeudella.

---

***Tämä sivu on  
tarkoituksella tyhjä***



# ***KORJAUS MATKAN VARRELLA***

# OHJEET VIANMÄÄRITYSTÄ VARTEN

**ILMOITUS** Jos ajoneuvoasi ei voi ajaa, vaan se on kuljetettava, älä hinaa sitä — hinaaminen voi vakavasti vaurioittaa ajoneuvon vetojärjestelmää. Katso yksityiskohtaiset tiedot tämän jakson kappaleesta **AJONEUVON KULJETTAMINEN**.

## Ei vaihda ensimmäiselle vaihteelle (SM6-malli)

Jos vaihteisto ei voi vaihtaa ensimmäiselle vaihteelle, kun ajoneuvo ei liiku:

1. Vapauta kytkinvipua hitaasti painaen samalla kevyesti vaihevipua alaspäin.
2. Kun tunnet, että vaihevipu kytkeytyy ensimmäiselle vaihteelle, paina kytkinvipu pohjaan.

## Ei vaihda vapaalle (SE6-malli)

Jos vaihteisto ei voi vaihtaa vapaalle, kun ajoneuvo ei liiku:

1. Moottorin käyntinopeus nostaan automaattisesti n. 1 300 kierrokseen minuutissa ja palautetaan sitten tyhjäkäyntinopeudelle.
2. Jos tämä ei auta, yritä painaa uudelleen alavaihdon painiketta.

## Ei vaihda (SE6-malli)

Järjestä ajoneuvosi kuljetus lähimmän valtuutetun Can-Am-roadsterjälleenmyyjän luo.

## Moottori ei käynnisty

### MOOTTORI EI PYÖRI

1. **Monitoimimittaristossa rullaa-va viestiä ei ole kuitattu.**
  - *Paina TOIMINTATILAPAINIKETTA (M) kuitataksesi turvallisuusviestin.*

2. Moottorin pysäytyspainike on POIS PÄÄLTÄ -asennossa (OFF).

- *Varmista, että moottorin pysäytyspainike on PÄÄLLÄ-asennossa (ON).*

3. Kytkinvipu ei ole kytkeytynyt (SM6-malli).

- *Paina kytkinvipu pohjaan ja pidä se pohjassa.*

4. Virta-avain on POIS PÄÄLTÄ -asennossa (OFF).

- *Käännä virta-avain PÄÄLLÄ-asentoon (ON).*

5. Akku on tyhjä tai huonot liitokset.

- *Tarkasta akun lataus. Lataa tarvittaessa (katso kappale HUOLTOTOIMENPITEET).*

- *Tarkasta akun liitännät etuvaratilassa (katso kappale HUOLTOTOIMENPITEET).*

6. Sulake palanut.

- *Tarkasta sulakkeen kunto (katso tämän jakson kappale SULAKKEIDEN JA VALOJEN VAIHTAMINEN).*

7. Vaihde on päällä (SE6-malli).

- *Paina jarrupoljinta, jos vaihteisto on päällä.*

8. Avainta ei ole luettu.

Jos ajonestojärjestelmä ei pysty lukemaan avainta, moottori ei käynnisty. Seuraavissa tapauksissa ajonestojärjestelmä ei pysty lukemaan avainta:

- Virheellinen mikrosiru
- Suuri metalliesine lähellä avainta
- Sähkölaite lähellä avainta

- Toinen elektronisesti koodattu avain lähellä pääavainta
- Toinen voimakas sähkömagneettinen kenttä avaimen alueella
- *Jos moottori ei käynnisty ja avaimen liittävistä virheistä näytetään ilmoitus, tarkista ettei mikään edellä mainituista tilanteista ole voimassa. Jos ongelma jatkuu vaikei näin ole, ota yhteys valtuutettuun Can-Am-roadsterjälleenmyyjäsi.*

## **MOOTTORI PYÖRII, MUTTA SE EI KÄYNNISTY**

### **1. Vähän polttoainetta**

- *Täytä polttoainesäiliö (katso osa PERUSTOIMENPITEET).*

### **2. Heikko akku.**

- *Tarkasta akun lataus. Lataa tarvittaessa (katso kappale HUOLTOTOIMENPITEET).*
- *Tarkasta akun liitännät etuvaratilassa.*

### **3. Moottorin hallintajärjestelmä.**



- *Tarkasta, palaako ON (PÄÄLLÄ) moottorin merkkivalossa käynnistettäessä. Vie ajoneuvo huoltoon valtuutetulle Can-Am-roadsterjälleenmyyjälle, korjaamoon tai valitsemaallesi henkilölle kunnossapitoa, korjausta tai vaihtoa varten. Katso tietoja takuuvaateista tämän asiakirjan kohdasta „USA:N EPA:N PÄÄSTÖJÄ KOSKEVA TAKUU.*

# MONITOIMIMITTARISTON VIESTIT

Monitoimimittaristossa näkyy tärkeitä tietoja ajoneuvon tilasta. Katso aina moottoria käynnistäessäsi näkykö mittaristossa jokin erityinen viesti tai merkkivalo.

MERKKIVALOT (HÄIRIÖT)			
MERKKIVALO(T)	DIGITAALINEN VAROITUS	SYY	KORJAAVA TOIMENPIDE
  VILKKUU	Ei mitään	Vaihdelaatikon asennon anturin toimintahäiriö	<ul style="list-style-type: none"> <li>- Pysäytä ajoneuvo ja päästä vaihde vapaalle.</li> </ul> Järjestä ajoneuvosi kuljetus lähimmän valtuutetun -roadsterjälleenmyyjän luo.
Ei mitään	BAD KEY (näppäinvika)	Väärä tai viallinen avain	Käytä oikeaa avainta tai ota yhteys valtuutettuun -roadsterjälleenmyyjään.
 PÄÄLLÄ	YLIKUUMENEMINEN (HIGH ENGINE TEMPERATURE)	Moottori ylikuumenee	<ul style="list-style-type: none"> <li>- Pysähdy ja odota, kunnes moottori on jäähtynyt.</li> <li>- Tarkasta, ettei ole vuotoja</li> <li>- Tarkasta öljymäärä ja lisää tarvittaessa (katso kappale <i>HUOLTOTOIMENPITEET</i>).</li> </ul>
 PÄÄLLÄ	ALH. AKKUJÄNN. (LO BATT VOLT) tai KORK. AKKUJÄNN. (HI BATT VOLT)	Alhainen tai korkea akun jännite	<ul style="list-style-type: none"> <li>- Lataa akku (katso kappale <i>HUOLTOTOIMENPITEET</i>).</li> <li>- Tarkasta akun liitokset.</li> </ul> Järjestä ajoneuvosi kuljetus lähimmän valtuutetun -roadsterjälleenmyyjän luo.
 PÄÄLLÄ	ABS-VIKA (ABS FAULT)	ABS:n toimintahäiriö. ABS ei toimi.	Järjestä ajoneuvosi kuljetus lähimmän valtuutetun -roadsterjälleenmyyjän luo.
 PÄÄLLÄ	EI MITÄÄN	VSS:n toimintahäiriö	*Järjestä ajoneuvosi kuljetus lähimmän valtuutetun -roadsterjälleenmyyjän luo.

MERKKIVALOT (HÄIRIÖT)			
MERKKIVALOT(T)	DIGITAALINEN VAROITUS	SYY	KORJAAVA TOIMENPIDE
EI MITÄÄN		Ilmasääntöisen jousituksen toimintahäiriö	<ul style="list-style-type: none"> <li>- Tarkista ilmajousen paine</li> <li>- Tarkista takajousituksen asentoanturi</li> <li>- Hanki ajoneuvollesi kuljetus lähimmän valtuutetun Can-Am Roadster -jälleenmyyjän luo, jossa ilmasääntöisen jousituksen vähimmäis-/enimmäisarvojen kalibrointi voidaan vahvistaa.</li> </ul>
 PÄÄLLÄ	EBD-VIKA (EBD FAULT)	EBD:n toimintahäiriö	Järjestä ajoneuvosi kuljetus lähimmän valtuutetun -roadsterjälleenmyyjän luo.
	JARRUVIKA (BRAKE FAILURE)	Vähän jarrunestettä tai viallinen anturi	<ul style="list-style-type: none"> <li>- Tarkista jarrunestejärjestelmä vuotojen varalta.</li> <li>- Tarkasta jarrunesteen määrä ja lisää tarvittaessa (katso kappale <i>HUOLTOTOIMENPITEET</i>).</li> </ul>
 PÄÄLLÄ + PIIPPAUS, KUN AVAIN OFF-ASENTOON	EI MITÄÄN	Viallinen pysäköintijarru tai osa Pysäköintijarru on kytkemättä avain OFF-asennossa	<ul style="list-style-type: none"> <li>- Varmista, että akun jännite on vähintään 11 V.</li> <li>- Tarkasta sulake nro 1 oikeasta sulakekotelosta (katso kappale <i>HUOLTOTOIMENPITEET</i>).</li> </ul> Järjestä ajoneuvosi kuljetus lähimmän valtuutetun Can-Am-roadsterjälleenmyyjän luo.
 PÄÄLLÄ	CHECK ENGINE (tarkasta moottori)	Moottorin hallintajärjestelmän komponentin toimintahäiriö	Irrota avain, odota 20 sekuntia ja laita se taas paikalleen.
	TARK. DPS (CHECK DPS)	Dynaamisen ohjaustehostimen (DPS) komponentin toimintahäiriö	Vie ajoneuvo korjattavaksi valtuutetulle -roadsterjälleenmyyjälle.
	TARK. VAIHTEISTO (CHECK TRANSMISSION)	Voimansiirron ohjausyksikön (TCM) toimintavika	<ul style="list-style-type: none"> <li>- Irrota avain, odota 20 sekuntia ja laita se taas paikalleen.</li> <li>- Vie ajoneuvo korjattavaksi valtuutetulle Can-Am-roadsterjälleenmyyjälle.</li> </ul>

<b>MERKKIVALOT (HÄIRIÖT)</b>			
<b>MERKKIVALOT(T)</b>	<b>DIGITAALINEN VAROITUS</b>	<b>SYY</b>	<b>KORJAAVA TOIMENPIDE</b>
 VILKKUU	VIKATIILA (LIMP HOME MODE)	Tärkeä moottorin hallintajärjestelmän komponentin tai VSS:n toimintahäiriö	* Järjestä ajoneuvosi kuljetus lähimmän valtuutetun -roadsterjälleenmyyjän luo.
 PÄÄLLÄ	EI MITÄÄN	Alhainen öljynpaine	- Tarkasta, ettei ole öljyvuojoja. - Tarkasta öljymäärä ja lisää tarvittaessa (katso kappale <i>HUOLTOTOIMENPITEET</i> ).
Huom: Kahden eri varoituksen yhdistelmä.			

\* BRP suosittelee, että järjestät ajoneuvosi kuljetuksen, jos vikatiila (LIMP HOME) aktivoituu. Jos ajat ajoneuvolla VIKATILASSA, vältä äkillisiä ajoliikkeitä ja aja välittömästi lähimmän valtuutetun Can-Am-roadsterjälleenmyyjän luo huollettavaksi, ennen kuin ajat jälleen ajoneuvolla. VIKATILASSA moottorin käyntinopeutta ja sitä kautta ajonopeutta rajoitetaan.

# MITÄ TEHDÄ SEURAAVISSA TAPAUKSISSA

## Kadonneet avaimet

Anna valtuutetun Can-Am-roadsterjälleenmyyjän valmistaa vara-avaimestasi uusi avain mahdollisimman pian. **Jos molemmat avaimet ovat hävinneet**, virtalukko ja polttoainesäiliön korkki on vaihdettava omistajan kustannuksella.

## Rengasrikko

Jos renkaassa on **suuri** reikä tai viilto sen kulutuspinnassa ja siinä ei ole lainkaan ilmaa, järjestä ajoneuvollesi kuljetus lähimmälle Can-Am-spyderjälleenmyyjälle. Katso yksityiskohtaiset kuljetusohjeet tämän jakson kappaleesta *AJONEUVON KULJETTAMINEN*.

Jos renkaassa on **pieni** naulan tai kiven aiheuttama reikä eikä se ole kokonaan tyhjä, se voidaan korjata väliaikaisesti. Korjaa rengas itsetäytyvällä renkaan tiivistysaineella tai renkaan korjaussarjalla. Noudata renkaan tiivistysaineen tai renkaan korjaussarjan valmistajan ohjeita renkaan korjauksessa ja vaihdata renkaan korjauksessa ja vaihdata rengas **niin pian kuin mahdollista** valtuutetulla Can-Am-roadsterjälleenmyyjällä.

Kun olet joutunut korjaamaan renkaan väliaikaisesti, aja hitaasti ja varovasti sekä tarkasta säännöllisesti rengaspaineet, kunnes rengas on vaihdettu tai kokonaan korjattu.

## Tyhjä akku

Jos akussa on vähän tai ei lainkaan virtaa, se voidaan apukäynnistää auton akun avulla.



## VAROITUS

Kytke apukäynnistyksen tarvittavat apukäynnistyskaapelit kuten apukäynnistysohjeissa on kuvattu.

Akuista voi päästä räjähdysalttiita kaasuja, jotka voivat syttyä, jos apukäynnistyskaapelit on kytketty väärin.

Käynnistä akku seuraavasti:

1. Jos akun käynnistämiseen käytetään toista ajoneuvoa, siirrä toinen ajoneuvo niin lähelle Spyder-roadsteria kuin mahdollista, mieluiten sen eteen. Varmista, että ajoneuvot eivät kosketa toisiinsa.
2. Vaihda Spyder-roadsterin vaihde VAPAALLE (N) ja kytke pysäköintijarru.

**HUOMIO:** Pysäköintijarrua ei voi aktivoida, kun akun jännite on alle 11 V.

3. Sammuta toisen ajoneuvon moottori ja kaikki sähköiset lisälaitteet.
4. Avaa toisen ajoneuvon konepellin.
5. Avaa Spyder-roadsterin etutavaratila.
6. Varmista, että avain virtalukossa on kohdassa POIS PÄÄLTÄ (OFF).
7. Irrota kori. Katso kohta *KORIN PANEELIT*.
8. Kytke PUNAISEN (+) käynnistyskaapelin toinen pää Spyder-roadsterin POSITIIVISEEN (+) napaan.
9. Kytke PUNAISEN (+) käynnistyskaapelin toinen pää apuna käytettävän ajoneuvon akun POSITIIVISEEN (+) napaan.
10. Kytke MUSTAN (-) käynnistyskaapelin toinen pää apuna käyt-

tettävän ajoneuvon akun NEGA-TIIVISEEN (-) napaan.

11. Kytke MUSTAN (-) käynnistyskaapelin toinen pää Spyder-roadsterin NEGATIIVISEEN (-) napaan.

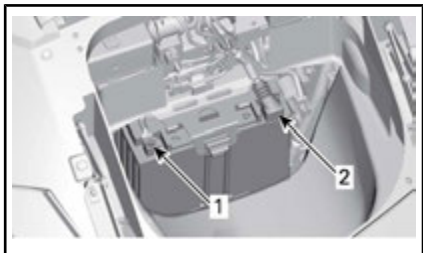

1. MUSTA (-) napa
2. PUNAINEN (+) napa

12. Käynnistä apuna käytettävä ajoneuvo ja käytä sen moottoria tyhjäkäynnillä joitakin minuutteja.

13. Seiso Spyder-roadsterin oikealla puolella, kytke jarrut ja käynnistä moottori. Ellei moottori käynnisty tai pyörii hitaasti, heiluta käynnistyskaapeleita varmistaaksesi, että ne on hyvin kytketty ja kokeile uudelleen.

Ellei moottori siltikään käynnisty, ongelma saattaa olla käynnistysjärjestelmässä. Järjestä ajoneuvollesi kuljetus (katso *AJONEUVON KULJETTAMINEN*) lähimmän valtuutetun

Can-Am-roadsterjälleenmyyjän luo ja anna hänen korjata ongelma.

14. Irrota heti moottorin käynnistyttyä molemmat käynnistyskaapelit päinvastaisessa järjestyksessä kuin kytkit ne. Aloita irrottamalla MUSTA (-) kaapeli, joka on kytkettynä Spyder-roadsteriin.

15. Lataa akku täyteen akkulaturilla (katso *HUOLTOTOIMENPITEET*) tai huoltoasemalla niin pian kuin mahdollista.

Jos moottori sammuu miltei heti apukäynnistuksen jälkeen tai kun käynnistyskaapelit on irrotettu, ky-

seessä voi olla latausjärjestelmän vika. Järjestä ajoneuvollesi kuljetus (katso *AJONEUVON KULJETTAMINEN*) valtuutetun Can-Am-roadsterjälleenmyyjän luo ja anna hänen korjata ongelma.

Kun olet ladannut akun, anna valtuutetun Can-Am-roadsterjälleenmyyjän tarkastaa ajoneuvosi.



# SULAKKEIDEN JA VALOJEN VAIHTAMINEN

## Sulakkeet

Jos jokin sähkölaitteista tai lisävarusteista lakkaa toimimasta, tarkasta palaneiden sulakkeiden varalta ja vaihda tarvittaessa.

Jos sähkövika ilmenee edelleen, anna valtuutetun Can-Am-roadsterjälleenmyyjän huoltaa ajoneuvosi.

## Sulakkeiden sijainti

Sulakkeet sijaitsevat etutavaratilassa.

Avaa etutavaratila päästäksesi käsi sulakekoteloihin.



*TYYPILLINEN – ETUTAVARATILA AVATTU*

Irrota kori ajoneuvosta. Katso kohta *KORIN PANEELIT*.

Paina kielekkeitä alas ja poista sulakekotelon kannet varovasti.

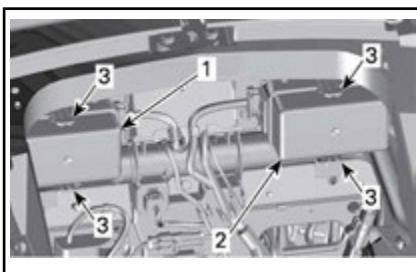

*ETUTAVARATILAN SISÄLLÄ*

1. Oikean sulakekotelon kansi
2. Vasemman sulakekotelon kansi
3. Kielekkeet

## Sulakkeiden kuvaus

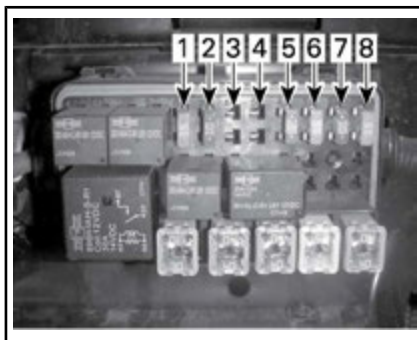

*SULAKKEET – VASEN SULAKEKOTELO*

**HUOMIO:** Katso molempien sulakekoteloiden välissä olevasta tarrasta sulakkeiden tunnistheet.

## Vasen sulakekotelo

SULAKE NRO	KUVAUS	ARVO
1	Mittaristo / DLC	15 A
2	ECM:n aktivointi / VCM / MSR ja D.E.S.S. / SAS / YAS / PRS	10 A
3	Laturi	10 A
4	PBM	20 A
5	ECM	5 A
6	Ruiskut / sytytyspuolat	15 A
7	TCM:n aktivointi, DPS / mittaristo	10 A
8	H02S / CAPS / polttoainepumppu / EVAP / CSV	15 A

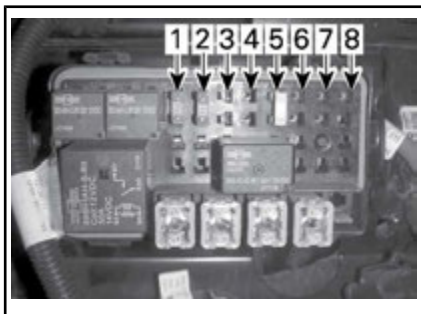

SULAKKEET – OIKEA SULAKEKOTELO

Oikea sulakekotelo

SULAKE NRO	KUVAUS	ARVO
1	Huomiovalot / pysäköintivalot / kilven valot	15 A
2	Jarruvalot / hätävilkku	10 A
3	Radio (jos varusteena)	15 A
4	GPS (jos radiota ei varusteena)	5 A
5	Kuormitussuojarelelisäv.	25 A
6	Johdotus asiakkaan lisävarusteille	10 A
7	EI KÄYTÖSSÄ	
8		

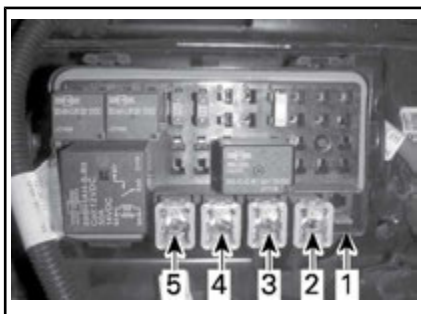

JCASE-SULAKKEET – OIKEA SULAKEKOTELO

Vasen JCase-sulakekotelo

JCASE-SULAKE NRO	KUVAUS	ARVO
1	Pääohjaus	40 A
2	DPS	25 A
3	VCM-pumppu	40 A
4	VCM-pumppu	40 A
5	Ei käytössä	

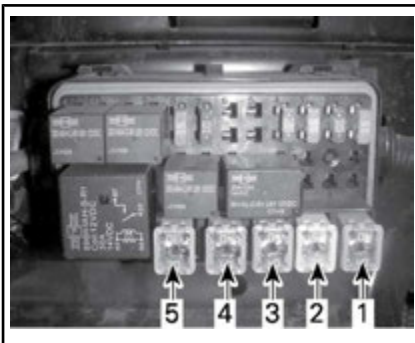

JCASE-SULAKKEET – VASEN SULAKEKOTELO

Oikea JCase-sulakekotelo

JCASE-SULAKE NRO	KUVAUS	ARVO
1	Jäähdyttimen tuuletin	30 A
2	Lisävarusteet	40 A
3	TCM:n solenoidit	20 A
4	Ajovalot, lähi	30 A
5	Ajovalot, kauko	20 A

### Sulakkeen vaihto

1. Aseta vjrta-avain asentoon POIS PAALTA (OFF).

2. Vedä sulake pois.
3. Tarkasta onko lanka sulanut.

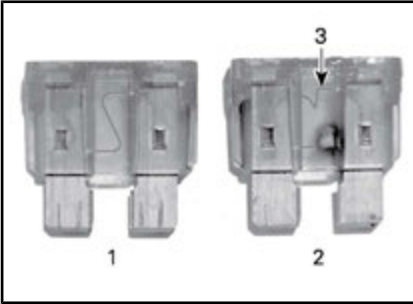

**SULAKE**

1. Hyvä sulake
2. Palanut sulake
3. Sulanut lanka
4. Vaihda tilalle samanarvoinen sulake. Varasulakkeet sijaitsevat sulakekotien kannessa.

**VAROITUS**

Suurempiarvoisen sulakkeen käyttäminen saattaa aiheuttaa vakavia vaurioita ja aiheuttaa tulipalon.

5. Sulje sulakekotelojen kannet asettamalla kannet sulakekoteloiden päälle ja painamalla varoen kunnes ne napsahtavat kiinni.
6. Sulje sulakekotelojen kannet asettamalla kannet sulakekoteloiden päälle ja painamalla varoen kunnes ne napsahtavat kiinni.
7. Asenna kori ja sulje etutavaratila.

**Valot**

Jos jokin valoista lakkaa toimimasta, vaihda viallisen valon polttimo.

Jos vika ilmenee edelleen, anna valtuutetun Can-Am-roadsterjälleenmyyjän huoltaa ajoneuvosi.

**HUOMIO:** Käännä virtalukko aina POIS PÄÄLTÄ (OFF) -asentoon

ennen palaneen polttimon vaihtamista välttääksesi sähköiskun.

Tarkasta aina vaihtamisen jälkeen, että polttimo toimii.

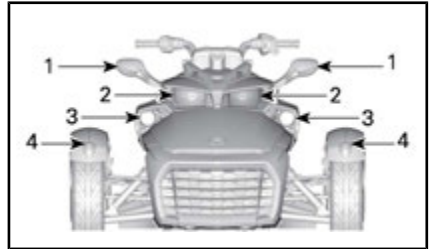

**TYYPILLINEN – VALOJEN SIJAINTI – AJONEUVON EDESSÄ – POHJOIS-AMERIKAN F3 BASE- JA F3-S-MALLIT**

1. Suuntavilkku
2. Ajovalo
3. Sumuvalot (lisävaruste)
4. Sivuväli

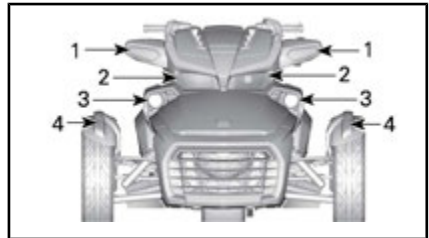

**TYYPILLINEN – VALOJEN SIJAINTI – AJONEUVON EDESSÄ – POHJOIS-AMERIKAN F3-T- JA F3 LIMITED -MALLIT**

1. Suuntavilkku
2. Ajovalot
3. Sumuvalot (lisävaruste)
4. Sivuväli

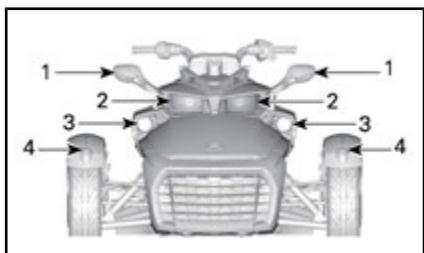

**TYYPILLINEN – VALOJEN SIJAINTI – AJONEUVON EDESSÄ – EUROOPAN, AUSTRALIAN JA JAPANIN F3 BASE- JA F3-S-MALLIT**

1. Suuntavilkku
2. Ajovalot – kaukovalo
3. Ajovalot – lähivalo
4. Sivuvalo

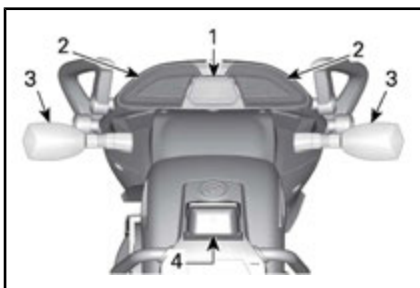

**TYYPILLINEN – VALOJEN SIJAINTI – AJONEUVON TAKANA – KAIKKI PAITSI POHJOIS-AMERIKAN JA JAPANIN F3 LIMITED- JA F3-T-MALLIT**

1. Peruutusvalo
2. Taka-/jarruvalo
3. Suuntavilkku
4. Rekisterikilven valo

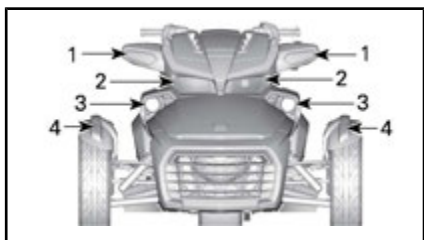

**TYYPILLINEN – VALOJEN SIJAINTI – AJONEUVON EDESSÄ – EUROOPAN, AUSTRALIAN JA JAPANIN F3-T- JA F3 LIMITED -MALLIT**

1. Suuntavilkku
2. Ajovalot – kaukovalo
3. Ajovalot – lähivalo
4. Sivuvalo

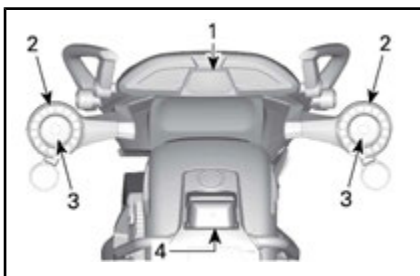

**TYYPILLINEN – VALOJEN SIJAINTI – AJONEUVON TAKANA – JAPANIN F3 BASE- JA F3-S-MALLIT**

1. Peruutusvalo
2. Taka-/jarruvalo
3. Suuntavilkku
4. Rekisterikilven valo

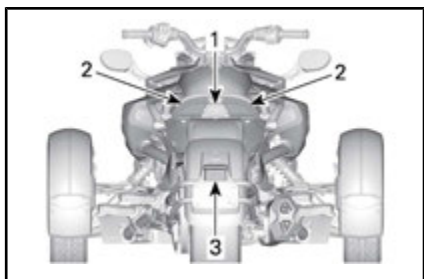

**TYYPILLINEN – VALOJEN SIJAINTI – AJONEUVON TAKANA – POHJOIS-AMERIKAN F3 BASE- JA F3-S-MALLIT**

1. Peruutusvalo
2. Takavalo/jarruvalo/suuntavilkku
3. Rekisterikilven valo

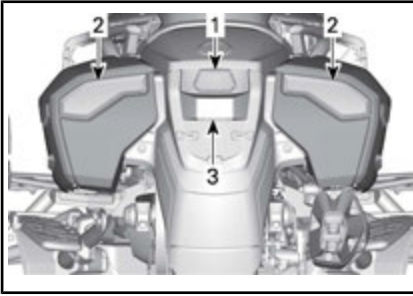

**TYYPILLINEN – VALOJEN SIJAINTI – AJONEUVON TAKANA – F3-T-MALLIT KAIKISSA MAISSA**

1. Peruutusvalo
2. Takavalvo/jarruvalo/suuntavilkku
3. Rekisterikilven valo

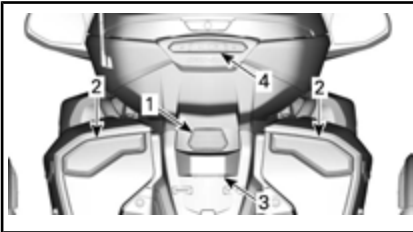

**TYYPILLINEN – VALOJEN SIJAINTI – AJONEUVON TAKANA – F3 LIMITED -MALLIT KAIKISSA MAISSA**

1. Peruutusvalo
2. Takavalvo/jarruvalo/suuntavilkku
3. Rekisterikilven valo
4. Takavalvo/jarruvalo (toimii vain C/U:ssa)

### Ajovalot — lähivalo

#### **Australian, Euroopan ja Japanin mallit**

Katso kohta **KORIN PANEELIT** ja irrota seuraavat osat:



**TYYPILLINEN – KUVASSA OIKEA PUOLI, VASEN PUOLI VASTAAVA**

1. Sivuhuoltokansi
2. Sivupaneeli

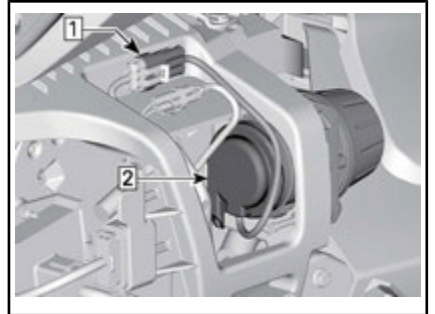

Vaihe 1: Kytke valo irti ajoneuvon johtosarjasta

Vaihe 2: Irrota kumikansi

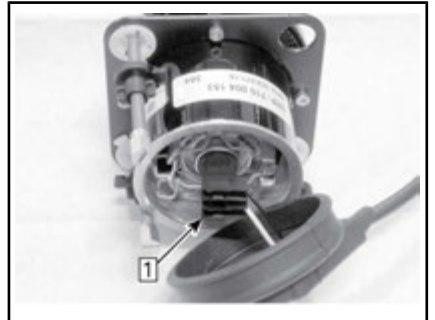

Vaihe 1: Irrota liitin polttimosta

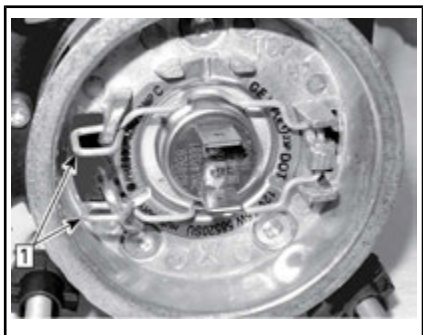

Vaihe 1: Vapauta jousipidikkeet

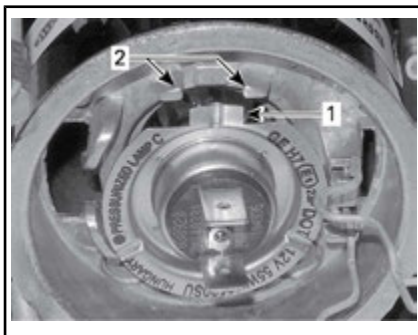

1. Polttimon kohdistuskieleke
2. Valokotelon kohdistuskielekkeet

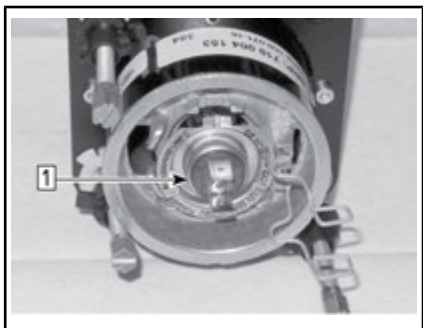

Vaihe 1: Vedä polttimo pois valokotelosta

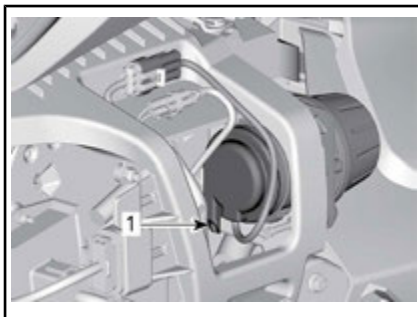

1. Ilmanvaihtoputki, suunta alaspäin

Asenna irrotetut osat päinvastaisessa järjestyksessä takaisin. Kiinnitä kuitenkin huomiota seuraavaan.

**ILMOITUS** Älä koskaan kosketa halogeenipolttimon lasiosaa paljain sormin, sillä kosketus lyhentää sen käyttöikää. Jos kosketat lasia, puhdista se isopropyylialkoholilla, josta ei jää kalvoa polttimoon.

**ILMOITUS** Älä kiristä liikaa paneelin ruuveja liikaa. Paneelin pienikin muodon muuttuminen ruuvien ympärillä on merkinä siitä, että ruuvi on liian kireällä. Voit vaurioittaa paneelia kiristämällä liikaa.

Tarkista, että valot toimivat.

### Ajovalot – kaukovalo (F3 Base ja F3-S-mallit)

#### F3 Base -mallit

1. Irrota ruuvit, jotka kiinnittävät yläkaiteiden suojuksen yläkaiteisiin.





*TYYPILLINEN – IRROTETTAVAT KIINNITYSRUUVIT*

2. Irrota ruuvit, jotka kiinnittävät yläkaiteet ajoneuvoon.

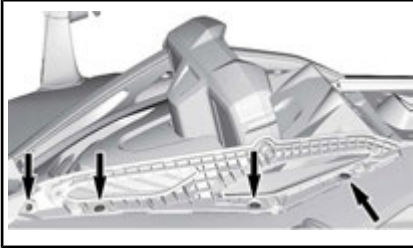

*TYYPILLINEN – IRROTETTAVAT KIINNITYSRUUVIT*

**F3-S-mallit**

3. Irrota ruuvit, jotka kiinnittävät yläkaiteen ajoneuvoon.



*TYYPILLINEN*

**Kaikki mallit**

4. Löysää konsolinokan alakiinnitysruuvia.
5. Vapauta nokan yläosan kiinnitys ja kallista sitten eteenpäin.

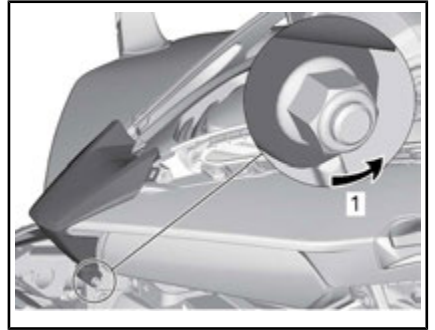

*TYYPILLINEN – KONSOLINOKAN KALLISTUS*

1. Löysää kiinnitysruuvia
6. Irrota ruuvit, jotka kiinnittävät mittariston verhoilun, ja irrota mittaristo.

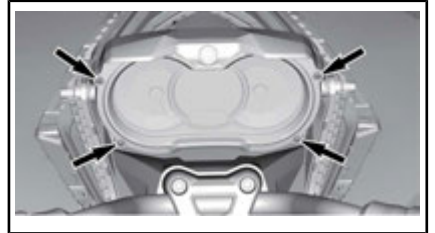

*IRROTETTAVAT KIINNITYSRUUVIT*

7. Irrota mittariston tuen sisällä olevat kiinnitysruuvit kummaltakin puolelta.

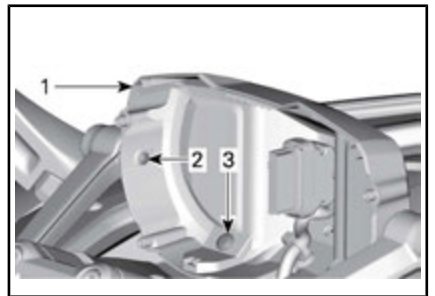

*TYYPILLINEN –*

1. Mittariston tuki
2. Yläkiskoon kiinnittyvä ruuvi
3. Konsolipaneeliin kiinnittyvä ruuvi
8. Irrota virtakytkimen kansi.

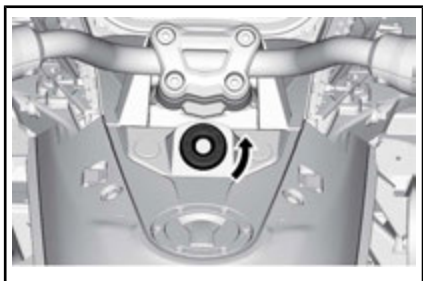

9. Irrota virtakytkimen kehys.

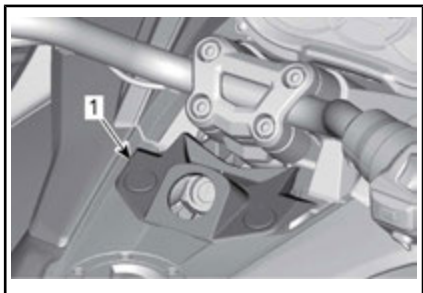

1. Virtakytkimen kehys

10. Irrota konsolipaneeli.



### KONSOLIPANEELIN IRROTUS

1. Konsolipaneeli

11. Irrota ajovalon liitin.

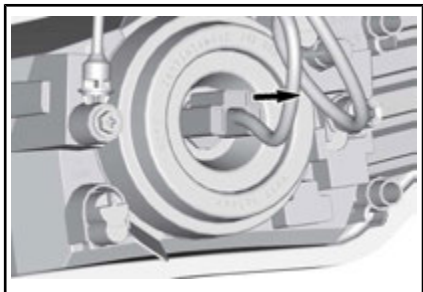

12. Vedä kotelon kansi irti.

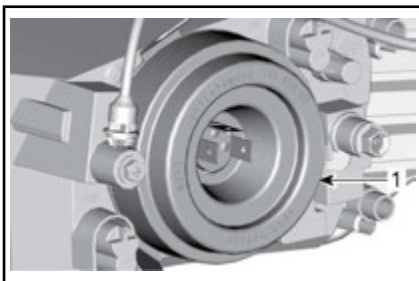

1. Kotelon kansi

13. Vapauta polttimon pidätysjousi.

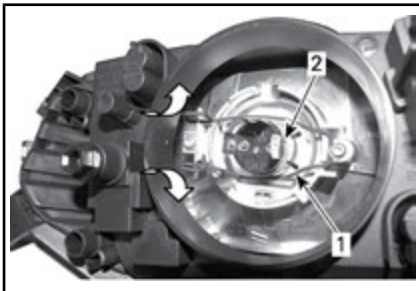

1. Polttimon pidätysjousi

2. Polttimon kotelo

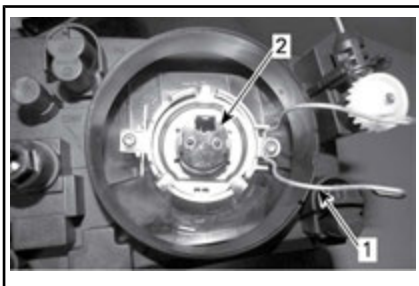

1. Polttimon pidätysjousi

2. Polttimon kotelo

14. Asenna uusi polttimo paikalleen ja kiinnitä se pidätysjousella.

**ILMOITUS** Älä koskaan kosketa halogeenipolttimon lasiosaa paljain sormin, se lyhentää sen käyttöikää. Jos kosketat lasiosaan, puhdista se isopropyylialkoholilla ja puhtaalla kankaalla.

15. Asenna kotelon kansi paikalleen.

16. Asenna liitin polttimoon.



17. Asenna osat päinvastaisessa järjestyksessä huolellisesti takaisin paikoilleen.

### Ajovalot – kaukovalo (F3 Limited- ja F3-T-mallit)

1. Irrota etuhuoltokansi.

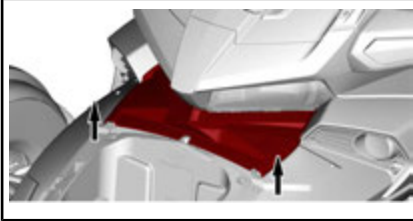

2. Irrota sivuhuoltokannet.

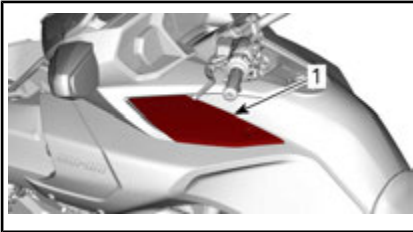

1. Sivuhuoltokansi

3. Irrota sivupaneelit.

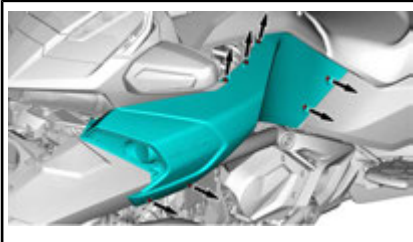

4. Irrota peilin kehukset.

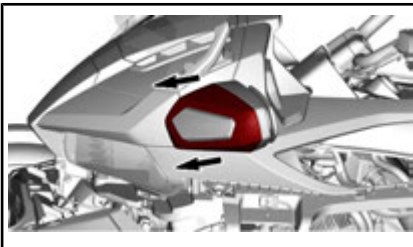

5. Irrota konsolin etuosa.

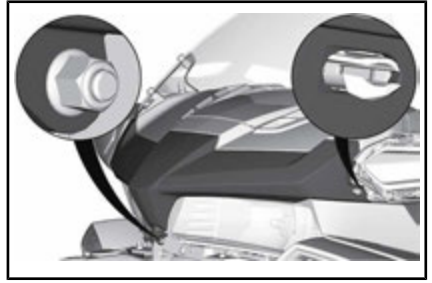

6. Irrota kaiuttimen kehys.

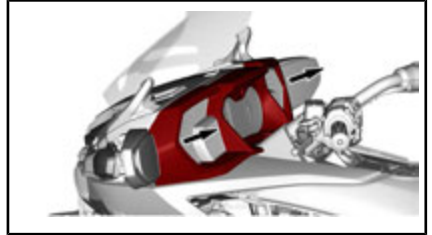

7. Irrota sivukonsolin paneeli.

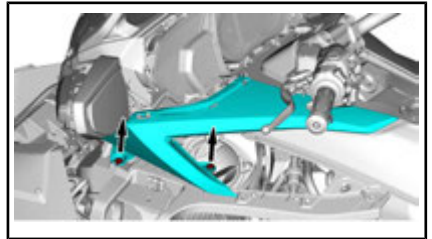

8. Irrota ajovalo.

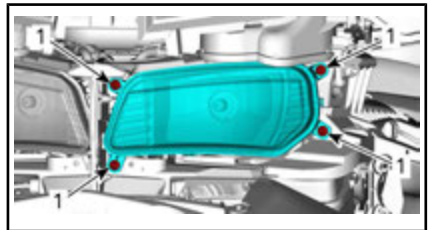

1. Ajovalon kiinnitysruuvi

9. Irrota ajovalon liitin.

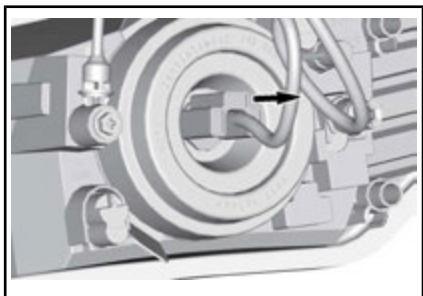

10. Vedä kotelon kuminen kansi irti.

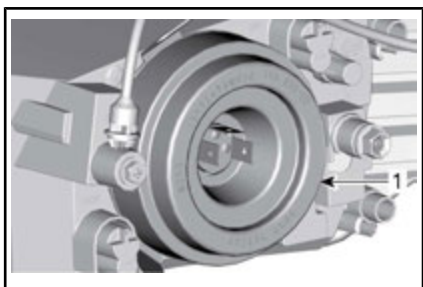

1. Kotelon kansi

11. Vapauta polttimon pidätysjousi.

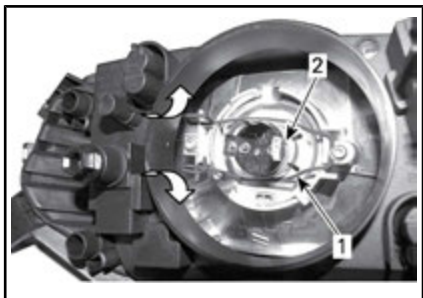

1. Polttimon pidätysjousi  
2. Polttimon kotelo

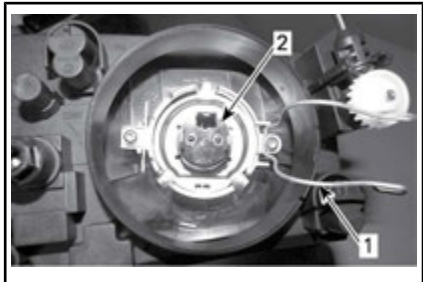

1. Polttimon pidätysjousi  
2. Polttimon kotelo

12. Asenna uusi polttimo paikalleen ja kiinnitä se pidätysjousella.

**ILMOITUS** Älä koskaan kosketa halogeenipolttimon lasiosaa paljain sormin, se lyhentää sen käyttöikää. Jos kosketat lasiosaan, puhdista se isopropyylialkoholilla ja puhtaalla kankaalla.

13. Asenna kotelon kansi paikalleen.

14. Asenna liitin polttimoon.

15. Asenna osat päinvastaisessa järjestyksessä huolellisesti takaisin paikoilleen.

### Suuntavilkut – edessä – F3 Base- ja F3-S-mallit

1. Irrota lasi.



#### TYYPILLINEN

1. Etusuuntavilkun lasin ruuvi
2. Kierrä liittintä vastapäivään, kuten alla, ja irrota lasi.



#### TYYPILLINEN

1. Etusuuntavilkun liitin
3. Irrota polttimo painamalla se sisään ja kääntämällä sitä vastapäivään.

- Asenna uusi polttimo painamalla se sisään ja kääntämällä myötäpäivään.
- Asenna osat päinvastaisessa järjestyksessä huolellisesti takaisin paikoilleen.

### Suuntavilkku – edessä – LED-yksikkö (F3 Limited- ja F3-T-mallit)

Suuntavilkut on valmistettu LED-valoilla (valodiodit) ja tämä teknologia on osoittautunut luotettavaksi. Jos sattuu harvinainen tapaus, että ne eivät toimi, tarkastuta ne valtuutetulla Can-Am-roadsterjälleenmyyjällä.

### Suuntavilkut – takana (Australian ja Euroopan F3 Base- ja F3-S-mallit)

- Irrota lasi



- Takasuuntavilkun lasin ruuvi
- Irrota polttimo painamalla se sisään ja kääntämällä sitä vastapäivään.
- Asenna uusi polttimo painamalla se ensin sisään ja kääntämällä sitä myötäpäivään.
- Asenna lasi takaisin paikalleen.

**ILMOTUS** Kiristä ruuvit asennusvaiheessa sormin.

### Suuntavilkut – takana (Japanin F3 Base- ja F3-S-mallit)

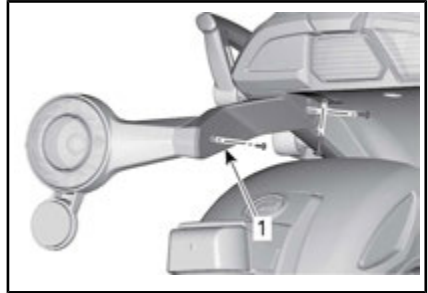

- Irrota tämä kansi



- Irrota tämä ruuvi

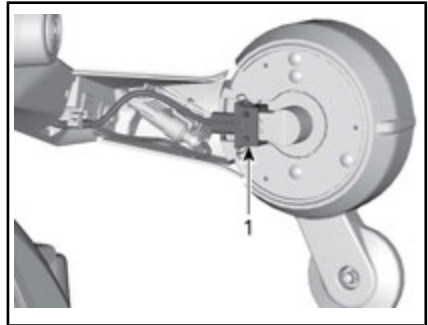

- Irrota suuntavilkun liitin

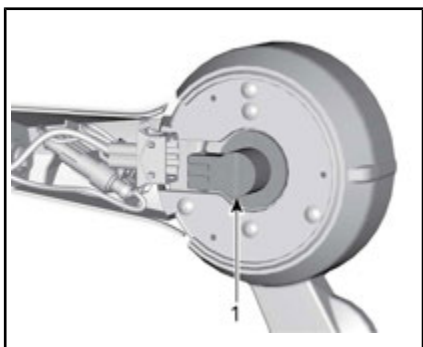

1. Vapauta polttimon pidike kiertämällä sitä  
Irrota polttimo painamalla se sisään ja kääntämällä sitä vastapäivään.

Asenna polttimo ja irrotetut osat takaisin päinvastaisessa järjestyksessä.

**ILMOITUS** Kiristä ruuvit asennusvaiheessa sormin.

### Takavalo/jarruvalo (Australian ja Euroopan F3 Base- ja F3-S-mallit)

1. Irrota matkustajan istuin. Katso kohta **MATKUSTAJAN ISTUIMEN AVAAMINEN** kappaleessa **VARUSTUS**.
2. Irrota polttimon pidike ajoneuvosta kiertämällä sitä.

**HUOMIO:** Kierrä keskimmäistä ja vasenta polttimon pidikettä vastapäivään. Kierrä oikeaa polttimon pidikettä myötäpäivään.

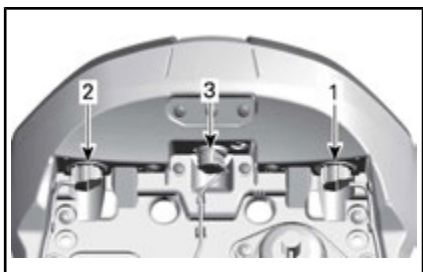

1. Vasen taka-/jarruvalo
2. Oikea taka-/jarruvalo
3. Peruutusvalo

3. Irrota polttimo painamalla se sisään ja kääntämällä sitä vastapäivään.
4. Asenna uusi polttimo painamalla se sisään ja kääntämällä myötäpäivään.
5. Asenna istuin.

### Takavalon/jarruvalon LED-yksikkö (Japanin F3 Base- ja F3-S-mallit)

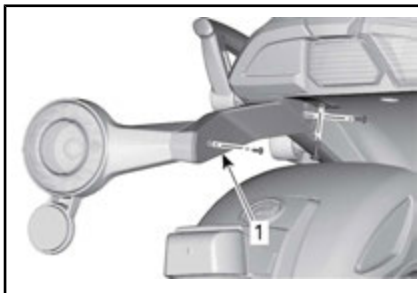

1. Irrota tämä kansi



1. Irrota tämä ruuvi

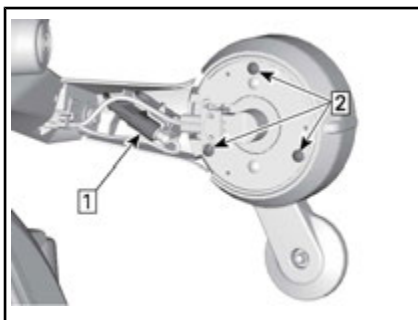

- Vaihe 1: Irrota takavalon liitin  
Vaihe 2: Irrota nämä ruuvit

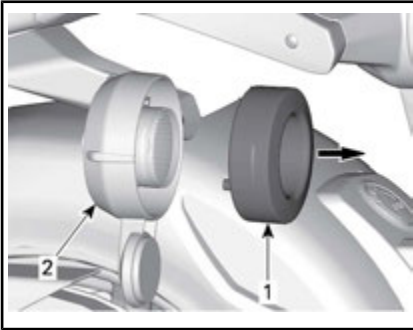

1. LED-takavaloyksikkö
2. Takavalon kotelo

Asenna uusi LED-takavaloyksikkö ja irrotetut osat takaisin päinvastaisessa järjestyksessä.

**ILMOTUS** Kiristä ruuvit asennusvaiheessa sormin.

### Suuntavilkut – takana – (F3 Limited- ja F3-T-mallit kaikissa maissa)

Irrota satulalaukku ajoneuvosta. Katso **SATULALAUKUT (F3 LIMITED- JA F3-T-MALLIT)**.

Irrota ylempi kiinnitysruuvi, joka kiinnittää takavalon tuen satulalaukkuun.



1. Ylempi irrotettava kiinnitysruuvi

Irrota alemmat kiinnitysruuvit, jotka kiinnittävät takavalon tuen satulalaukkuun, ja irrota takavalon tuki satulalaukusta.



1. Alemmat irrotettavat kiinnitysruuvit

Irrota polttimon pidike takavalon tuesta.

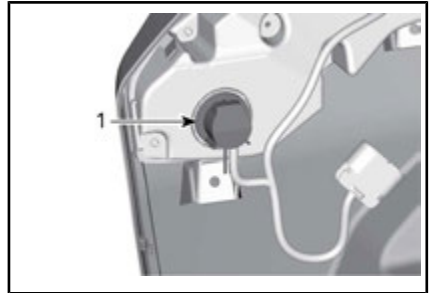

1. Vapauta polttimon pidike kiertämällä sitä

Irrota polttimo painamalla se sisään ja kääntämällä sitä vastapäivään.

Asenna polttimo ja irrotetut osat takaisin päinvastaisessa järjestyksessä.

### Taka-/jarruvalon LED-yksikkö (F3 Limited- ja F3-T-mallit)

Sivuvalot on valmistettu LED-valoilla (valodiodit) ja tämä teknologia on osoittautunut luotettavaksi. Jos sattuu harvinainen tapaus, että ne eivät toimi, tarkastuta ne valtuutetulla Can-Am-roadsterjälleenmyyjällä.

### Sivuvalo

#### F3 Base -mallit

1. Työnnä lasia kohti lokasuojan takaosaa ja pidä se siinä asennossa.

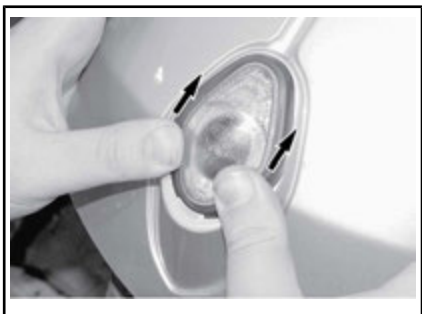

**TYYPILLINEN**

2. Nosta lasin etuosaa peukalollasi tai pienellä ruuvimeisselillä irrottaaksesi lasin.

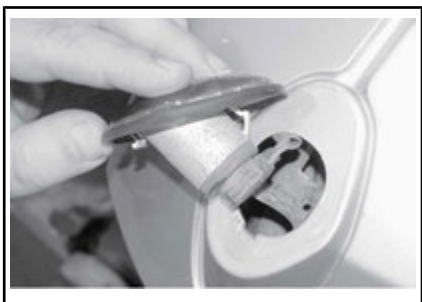

**TYYPILLINEN**

3. Kierrä polttimon pidikettä myötäpäivään ja irrota se liittimestä.



**TYYPILLINEN**

1. Kierrä myötäpäivään
4. Vedä polttimo pidikkeestä, kuten kuvassa alla.



**TYYPILLINEN**

1. Vedä polttimo pois
5. Työnnä uusi polttimo pidikkeeseen.
6. Asenna osat päinvastaisessa järjestyksessä huolellisesti takaisin paikoilleen.

**F3-S-, F3-T- ja F3 Limited -mallit**

Sivuvalot on valmistettu LED-valoilla (valodiodit) ja tämä teknologia on osoittautunut luotettavaksi. Jos sattuu harvinainen tapaus, että ne eivät toimi, tarkastuta ne valtuutetulla Can-Am-roadsterjälleenmyyjällä.

**F3 Limited -mallit**

Korkeammat valot on valmistettu LED-valoilla (valodiodit): tämä teknologia on osoittautunut luotettavaksi. Jos sattuu harvinainen tapaus, että ne eivät toimi, tarkastuta ne valtuutetulla Can-Am-roadsterjälleenmyyjällä.

**Rekisterikilven valo**

Rekisterikilven valon vaihtaminen (F3 Base- ja F3-S-mallit)

1. Irrota valon kansi.

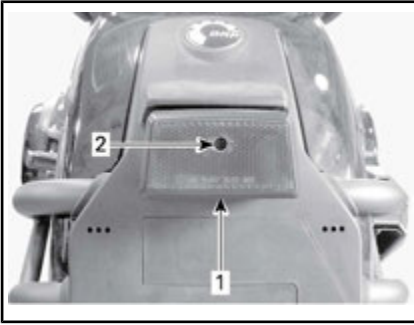

**TYYPILLINEN**

1. Rekisterikilven valo
2. Kannen ruuvi
2. Irrota polttimo painamalla se sisään ja kääntämällä sitä vastapäivään.



1. Lamppu
3. Asenna uusi polttimo painamalla se ensin sisään ja kääntämällä sitä myötäpäivään.
4. Tarkasta valon toiminta.
5. Asenna valon kansi paikalleen.

**Rekisterikilven valon vaihtaminen  
(F3 Limited- ja F3-T-mallit)**

1. Irrota valon kansi.

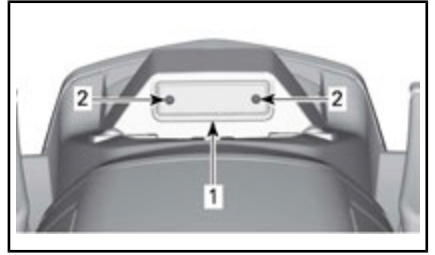
**TYYPILLINEN**

1. Rekisterikilven valo
2. Kannen ruuvit
2. Irrota polttimo painamalla se sisään ja irrottamalla se tuesta.

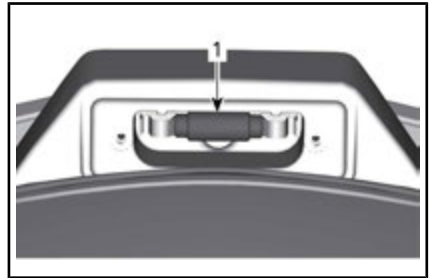

1. Lamppu
3. Asenna uusi polttimo painamalla se paikalleen.
4. Tarkasta valon toiminta.
5. Asenna valon kansi paikalleen.

**Peruutusvalo**

Katso toimintaohjeet kohdasta **SUUNTAVILKUT – TAKANA (AUSTRALIAN JA EUROOPAN MALLIT)**.

# AJONEUVON KULJETTAMINEN

Jos sinun on kuljetettava ajoneuvoasi, tee se peräkärryllä tai trailerilla, jossa on tasainen pohja ja joka on kooltaan ja kapasiteetiltaan tarkoitukseen sopiva.

**! HUOMIO:** Jos sinun on työnnettävä ajoneuvoasi, työnnä oikealta puolelta, jotta yletyt jarrupolkiin.

Jos joudut vetämään ajoneuvoa taaksepäin, varo että jalkasi ei jää etupyörän alle.

**ILMOITUS** Älä hinaa Spyder-roadsteria — hinaaminen voi vakavasti vaurioittaa ajoneuvon vetojärjestelmää.

Kun otat yhteyttä kuljetuspalveluun, muista varmistaa, että heillä on tasapohjainen peräkärri (vaakapohjainen) sekä lastaussilta tai nostosilta ajoneuvon turvallista nostamista varten sekä kiinnitysliinat kiinnittämistä varten. Varmista, että ajoneuvo kuljetetaan asianmukaisesti tässä osassa kuvattujen ohjeiden mukaisesti.

**ILMOITUS** Vältä ajoneuvon kiinnittämistä ketjuilla — ne saattavat vahingoittaa pintaa tai muoviosia.

Menettele seuraavasti kuormataksesi ajoneuvon kuljetusta varten:

1. Vaihda vaihde VAPAALLE (N).
2. Irrota avain virtalukosta.
3. Laita kiinnitysliina molempien etujousien alatukivarren ympärille.

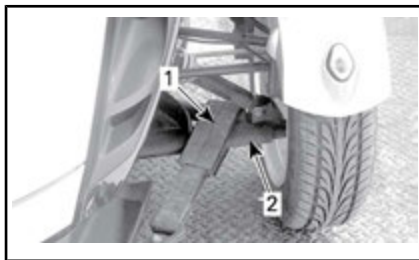

## TYYPILLINEN

1. Kiinnitysliina
2. Alatukivarsi
4. Kiinnitä liinat vinssin vaijeriin. Jos mahdollista, käytä ketjuja tai lisäliinoja kiinnittääksesi kiinnitysliinat vinssin vaijeriin alla olevan kuvan osoittamalla tavalla. Näin estät puskurin suojan vaurioitumisen.

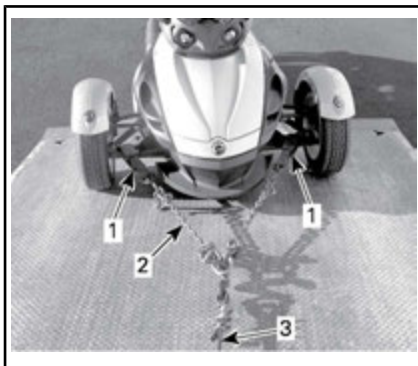

## TYYPILLINEN

1. Kiinnitä liinat etujousituksen alempien tukivarsien ympäri
2. Ketjut estävät puskurin suojan vaurioitumisen
3. Vinssin vaijeri
5. Varmista, että pysäköintijarru on vapautettuna.
6. Vedä ajoneuvo peräkärriin vinssin avulla.
7. Kytke pysäköintijarru päälle.
8. Varmista, että ajoneuvon vaihde on VAPAALLA (N).
9. Kiinnitä eturenkaat liinoilla käyttäen jompaakumpaa alla kuvatuista menetelmistä.



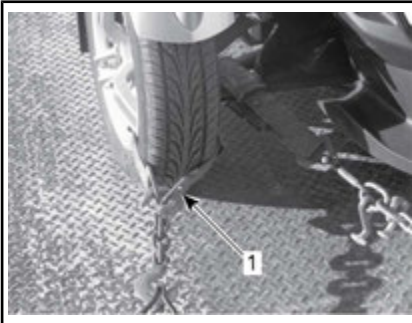

### ETUPYÖRIEN KIINNITYS – TYYPILLINEN

#### MENETELMÄ 1

1. Kiedo liina kummankin etupyörän vanteen ympäri ja kiinnitä se peräkärryn etuosaan

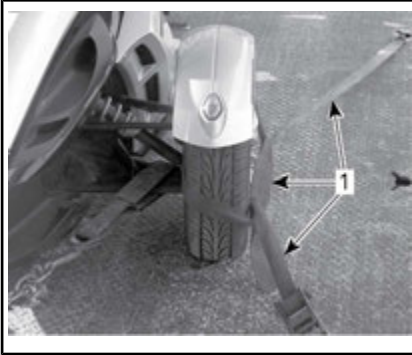

### ETUPYÖRIEN KIINNITYS – TYYPILLINEN

#### MENETELMÄ 2

1. Kiedo liina kummankin pyörän ympäri ja kiinnitä se peräkärryn etu- ja takaosaan
10. Kuljeta kiinnitysliina ainoastaan takapyörän vanteen sisäpuolelta. Älä kuljeta kiinnitysliinaa takahammaspyörän sisäpuolelta.

**ILMOITUS** Jos kiinnitysliina kulkee takahammaspyörän sisäpuolelta, vetojärjestelmä saattaa vaurioitua vakavasti.

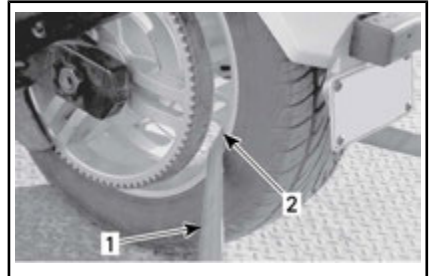

### TAKAPYÖRÄN KIINNITYS – TYYPILLINEN

1. Kiinnitysliina
2. VAIN takapyörän vanteen sisäpuolelta
11. Kiinnitä takapyörän kiinnitysliina lujasti peräkärryn takaosaan hammastetulla lukolla (räikkälukolla).
12. Varmista, että sekä etupyörät että takapyörä on lujasti kiinnitetty peräkärryyn.

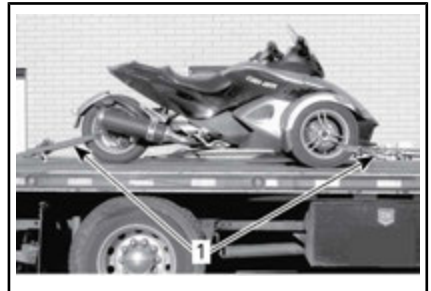

### TYYPILLINEN – AJONEUVON KEULA KULKUSUUNTAAN

1. Etu- ja takapyörät kiinnitettynä tukevasti ja varmasti peräkärryyn

---

***Tämä sivu on  
tarkoituksella tyhjä***

# ***TEKNISET TIEDOT***

# AJONEUVON TUNNISTAMINEN

Ajoneuvosi pääkomponentit (moottori ja runko) tunnistetaan erilaisilla sarjanumeroilla. Näitä numeroita tarvitaan toisinaan takuukysymyksissä, tai ajoneuvosi tunnistamiseen jos se häviää. Valtuutettu Can-Am-roadsterjälleenmyyjä tarvitsee näitä numeroita täyttääkseen takuuhakemukset kunnolla. Suosittelemme, että kaikki ajoneuvon sarjanumerot merkitään muistiin ja annetaan vakuutusyhtiölle.

## Ajoneuvon tunnistusnumero

### Pohjois-Amerikan mallit

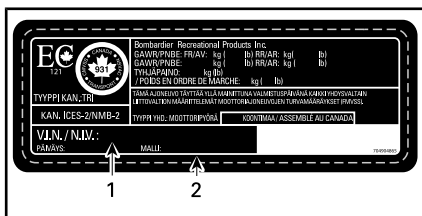

### AJONEUVON SARJANUMEROKILPI

1. V.I..N (ajoneuvon tunnistusnumero)
2. Mallinumero

### Euroopan mallit

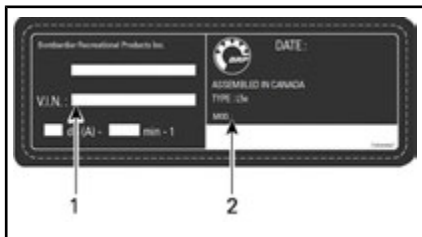

### TYYPILLINEN – AJONEUVON SARJANUMEROKILPI

1. V.I..N (ajoneuvon tunnistusnumero)
2. Mallinumero

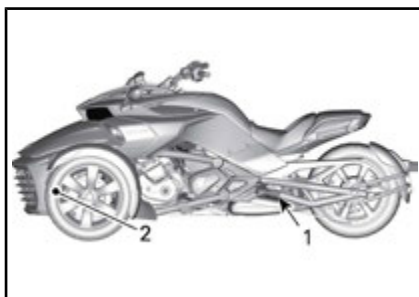

### TYYPILLINEN – VIN-NUMERON SIJAINTI

1. Keinuvarsi (VIN-kilpi)
2. Alarunko (VIN meistetty oikealle puolelle)

## Moottorin tunnistusnumero



### TYYPILLINEN

1. EIN-numeron (moottorin tunnistusnumero) sijainti

## Kelpoisuuskilvet

### Australian mallit



### TYYPILLINEN – AUSTRALIAN ADR-KILPI

 **BRP AUSTRALIA PTY LTD**  
 CAN AM SPYDER  
 SEISONTAMELUTASO  
 TESTATTU:  dB(A) @  RPM  
Quanto: BRP CA 07

**TYYPILLINEN – AUSTRALIAN MELUTASON KILPI**

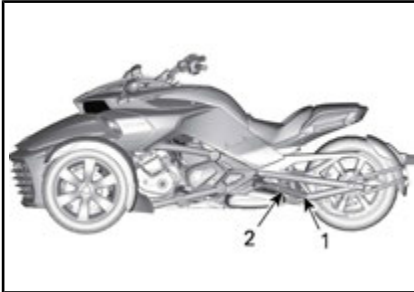

**TYYPILLINEN – KELPOISUUSKILPIEN SIJAINTI**

1. Australian ADR-kilpi
2. Australian melutason kilpi

**EPA-kelpoisuuskilpi (Pohjois-Amerikan mallit)**

**VEHICLE EMISSION CONTROL INFORMATION** 

BOMBARDIER RECREATIONAL PRODUCTS INC.  
 THIS VEHICLE CONFORMS TO U.S. EPA AND CALIFORNIA REGULATIONS APPLICABLE TO MODERN NEW MOTORCYCLES AND IS CERTIFIED TO AN HC+NOx EMISSION STANDARD OF GRAM/KILOMETER. See operator's guide for maintenance specifications.

**RENSEIGNEMENT SUR LE DISPOSITIF ANTICOUL**  
 BOMBARDIER RECREATIONAL PRODUCTS INC.  
 CE VEHICULE CONFORME AUX REGLEMENTS DE L'EPA, DISÉU ET DE LA CALIFORNIE APPLICABLES AUX MOTOCYCLETTES NEUVES DE MÊME MODÈLE ET EST CERTIFIÉ À LA NORME D'ÉMISSIONS HC+NOx de GRAMME/KILOMÈTRE. Voir guide du conducteur pour les spécifications de maintenance.

Engine Displacement	<input type="text"/>	Cylindrée	<input type="text"/>
Engine Family	<input type="text"/>	Famille de moteur	<input type="text"/>
Permeation Family	<input type="text"/>	Famille de perméation	<input type="text"/>
Evaporation Family	<input type="text"/>	Famille d'évaporation	<input type="text"/>
Exhaust Emission Control System	<input type="text"/>	Système de contrôle des émissions	<input type="text"/>
Idle Speed	<input type="text"/>	Ralentit moteur	<input type="text"/>
Fuel	<input type="text"/>	Esence	<input type="text"/>

704904887

**VACUUM HOSE ROUTING**

ENGINE FAMILY:	EVAPORATION FAMILY:

**MOTORCYCLE NOISE EMISSION CONTROL INFORMATION**  
 THIS \_\_\_\_\_ MEETS U.S. EPA NOISE EMISSION REQUIREMENTS OF \_\_\_\_\_ dB (A) AT \_\_\_\_\_ RPM BY THE FEDERAL TEST PROCEDURE. MODIFICATIONS WHICH CAUSE THIS MOTORCYCLE TO EXCEED FEDERAL NOISE STANDARDS ARE PROHIBITED BY FEDERAL LAW. SEE OPERATOR'S GUIDE.

**TYYPILLINEN – POHJOIS-AMERIKAN MALLIT**

**SIJAINTI – ETUTAVARATILA**

---

# MELUNTORJUNTAJÄRJESTELMÄÄ KOSKEVA SÄÄDÖS

## Meluntorjuntajärjestelmän vahingoittaminen on kiellettyä!

Yhdysvaltain liittovaltiolaki ja Kanadan läänilait voivat kieltää seuraavat toimenpiteet tai niiden aiheuttamisen:

1. Uuteen ajoneuvoon meluntorjuntaa varten sisällytettyjen laitteiden tai rakenneosien kenenkään toimesta poistaminen tai toimimattomaksi saattaminen ennen sen myyntiä tai toimittamista lopulliselle ostajalle tai sen ollessa käytössä, muuta kuin huolto, korjaus- tai vaihtamistarkoituksessa, tai
2. Ajoneuvon käyttö sen jälkeen, kun tällainen laite tai rakenneosa on irrotettu tai saatettu toimimattomaksi kenen tahansa toimesta.

## Seuraavassa on lueteltu väärentämiseksi katsottavat toimenpiteet:

1. Äänenvaimentimen tai minkään muun moottorin pakokaasuja pois ohjaavan moottorin osan irrottaminen, tai muuttaminen, tai puhkaisu.
2. Minkä tahansa imujärjestelmän osan irrottaminen, tai muuttaminen, tai puhkaisu.
3. Ajoneuvon liikkuvien osien tai pako- tai imujärjestelmän osien vaihtaminen muihin kuin määräysten mukaisiin osiin.
4. Kunnollisen ylläpidon puute.

---

# **DIGITAALINEN RADIOTAAJUUSTEKNIikkaA KÄYTTÄVÄ KÄYNNISTYKSEN ESTOJÄRJESTELMÄ (RF D.E.S.S. -AVAIN)**

Tämä laite on FCC:n sääntöjen osan 15 ja alalla sovellettavien kanadalaisen lupavapautta koskevien RSS-standardien mukainen. Käyttöön liittyy seuraavat kaksi ehtoa: 1) tämä laite ei saa aiheuttaa häiriötä, ja 2) tämän laitteen tulee sietää häiriötä, mukaan lukien häiriöt, jotka voivat aiheuttaa ei-toivottua toimintaa.

Vaatimustenomaisuudesta vastaavan osapuolen ilman nimenomaista hyväksyntää tekemät muutokset voivat mitätöidä käyttäjän oikeuden käyttää laitetta.

IC-rekisteröintinumero: 11538A-246416

FCC-tunnus: 2ABBF-246416

Me, vaatimustenmukaisuudesta vastaava osapuoli, vakuutamme omalla vastuullamme, että laite on seuraavan neuvoston direktiivin määräysten mukainen: 2014/53/EU. Tämän vakuutus alainen laite täyttää olennaiset vaatimukset ja muut asiaankuuluvat vaatimukset. Tuote vastaa seuraavia direktiivejä, yhdenmukaistettuja standardeja ja määräyksiä: Radiolaitedirektiivi (RED) 2014/53/EU ja yhdenmukaistetut standardit: 301 489-1, EN 301 489-3, EN 60950-1

## TEKNISET TIEDOT

**HUOMIO:** Koska BRP kehittää jatkuvasti tuotteitaan ja niiden laatua, se pidättää itsellään oikeuden milloin tahansa tehdä muutoksia suunnitteluun, muotoiluun ja teknisiin tietoihin ja/tai tehdä lisäyksiä tai parantaa tuotteitaan ilman, että tästä aiheutuu mitään velvoitetta tehdä samoja muutoksia jo aikaisemmin valmistettuihin tuotteisiin.

MOOTTORI	
Moottorityyppi	ROTAX® 1330 ACE, 4-tahti, kaksi kannen yläpuolista nokka-akselia (DOHC), nestejäähdytys
Sylintereiden määrä	3
Venttiilien lukumäärä	12
Sylinterin sisämitta	84 mm
Iskun pituus	80 mm
Sylinteritilavuus	1 330 cm <sup>3</sup>
Puristussuhde	12:1



MOOTTORI				
Voitelu	Tyyppi		Kuiva öljypohja, erillinen öljysäiliö ja öljynjäähdytin	
	Öljysuodatin	Moottori		BRP Rotax, mikrolasikuitutyypin, vaihdettava
		Vaihteisto/HCM	SE6	BRP Rotax, monikerroksinen pintasuodatin, vaihdettava
	Moottoriöljyn määrä	Öljynvaihto uuden moottoriöljyn suodattimen kanssa	SM6	4,5 L
		Öljynvaihto uuden moottoriöljyn suodattimen kanssa	SE6	4,7 L
		Öljynvaihto uuden moottoriöljyn ja HCM:n öljynsuodattimien kanssa		4,9 L
	Suositeltava moottoriöljy			Käytä SYNTEETTISTÄ XPS 4-TAHTISEKOITEÖLJYÄ (Osanro 293 600 121) tai semisynteettistä tai synteettistä 5W-40-moottoripyöräöljyä, joka vastaa API-luokitusta SJ, SL, SM tai SN ja luokitusta JASO MA2.
Kytkin	Tyyppi		SM6	Märkäkytkin, monilevyinen, manuaalinen hydraulimännällä toimiva
	Neste			DOT 4 -jarruneste
	Tyyppi		SE6	Hydraulinen kytkin + märkä monilevykytkin, jota TCM ohjaa automaattisesti
	Kytkeytyminen			Noin 1 100 kierr./min
	Sammuminen			Noin 2 800 +/- 200 kierr./min (TCM ohjaa automaattisesti)
Pakojärjestelmä			Kolme yhdessä -sarja, ensisijainen äänenvaimennin ja katalyysaattori, toissijainen äänenvaimennin	
Ilmansuodatin			Paperielementti	

VAIHDELAATIKKO		
Tyyppi	SM6	Kuusinopeuksinen, manuaalinen (SM6) vaihteisto ja sähköinen peruutusvaihteen kaukolukitus
	SE6	Kuusinopeuksinen, sähköinen (SE6) vaihteisto ja sähköinen peruutusvaihteen kaukolukitus

JÄÄHDYTYSJÄRJESTELMÄ		
Tyyppi		Nestejäähdytys, kaksi jäähdyntä ja tuulettimet
Jäähdytysneste	Tyyppi	Katso kohta <i>MOOTTORIN JÄÄHDYTYSNESTE</i> tämän käsikirjan kappaleesta <i>HUOLTOTOIMENPITEET</i>
	Tilavuus	4,2 L

SÄHKÖJÄRJESTELMÄ		
Sytytysjärjestelmätyyppi		Sähköinen sytytysjärjestelmä kahdella sytytyspuolalla
Sytytyksen ajoitus		Ei säädettävissä
Sytytystulppa	Määrä	3
	Merkki ja tyyppi	NGK MR7BI-8 (iridium) tai vastaava
	Kärkiväli	0,7 mm - 0,8 mm
Moottorin kierroslukarajoittimen asetus	Eteenpäin	8 100 kierrosta/min voimansiirron ollessa kytkettynä
		7 500 kierrosta/min avoimella kytkimellä tai vapaalla vaihteella
Akku	Tyyppi	Yuasa YTX24HL-BS
	Jännite	12 V
	Nimellisarvo	21 A•h
	Suosittelava latausvirta	2 A
Ajovalot, kauko-/lähivalo	CE-mallit	Kaukovalo: halogeeni, 2 x 60 W (tyyppi HB2) Lähivalo: halogeeni, 2 x 55 W (tyyppi H7)
	Muut mallit	Halogeeni, 2 x 55/60 W (tyyppi HB2)

SÄHKÖJÄRJESTELMÄ			
Taka-/jarruvalo		Kaikki paitsi Japanin mallit ja F3-T- ja F3 Limited -mallit	2 x 5/21 W
		F3-T-mallit	2X 0,26 W / 2,4 W
		F3 Limited -mallit CU	2 X 0,26 W / 2,4 W + 0,14 W / 2,6 W
		Kaikki F3 Limited -mallit paitsi F3 Limited CU	2 X 0,26 W / 2,4 W + 2,6 W
		Japanin F3-S-mallit	2 x 21 W + LED 3,1 W
Suuntavilkut	Edessä	F3-mallit F3-S-malli	2 x 21 W
		F3-T F3 Limited -mallit	2 x 3,2 W
	Takana	F3-S CE -mallit	2 x 21 W
		F3-S muut maat	2 x 10 W
		F3-T-mallit	2 x 10 W
Sivuvalot	Edessä	F3-S-malli F3-T-malli	LED 2 x 1 W
	Takana	Japanilaiset mallit	LED 0,6 W
		F3-T-malli F3 Limited -mallit	2 x 0,26 W
		Muut maat	2 x 5 W
Rekisterikilven valo		F3-S-malli	10 W
		F3-T-malli F3 Limited -mallit	5 W
Peruutusvalo			21 W

SÄHKÖJÄRJESTELMÄ	
Sulakkeet	Katso kohta <i>SULAKKEET</i> kappaleessa <i>SULAKKEIDEN JA VALOJEN VAIHTAMINEN</i>

POLTTOAINEJÄRJESTELMÄ		
Polttoaineen syöttöjärjestelmä	Tyyppi	Elektroninen polttoaineen monipisteruiskutus (EFI), kaasun sähköinen ohjaus (ETC) Yksi kaasuläppärunko (54 mm) ja tyhjäkäyntiventtiili
Polttoainepumppu	Tyyppi	Sähköinen yksikkö polttoainesäiliössä
Tyhjäkäynti		900 kierr./min Sähköisesti ohjattu, ei säädettävissä
Polttoaine - katso <i>POLTTOAINETTA KOSKEVAT VAATIMUKSET</i>	Tyyppi	Korkeaoktaaninen lyijytön bensiini
	Vähimmäisoktaaniluku	87 pumpun ilmoitettu AKI (RON+MON)/2
		92 RON
	Suositeltu oktaaniluku	91 pumpun ilmoitettu AKI (RON+MON)/2
95 RON		
Polttoainesäiliön tilavuus		27 L

VOIMANSIIRTOJÄRJESTELMÄ			
Toisiovälitysvetopyörätyyppi			Hiilikuituvahvisteinen vetohihna
Vetopyörästön välityssuhde	Pohjois-Amerikka	F3 Base -mallit F3 Limited -mallit	79/28
		F3-S-mallit F3-T-mallit	89/28
	Eurooppa Japani Australia	Kaikki F3-mallit	79/28

OHJAUS	
Tyyppi	Dynaaminen ohjaustehostin (DPS)

ETUJOUSITUS	
Jousituksen tyyppi	A-kaksoistukivarsi kallistuksenvakaajalla

ETUJOUSITUS			
Joustomatka		129 mm	
Iskunvaimennin	KPL	2	
	Tyyppi	F3-S-mallit	FOX PODIUM, yksiputkisella käämityksellä
		F3 Base -mallit F3-T-mallit F3 Limited -mallit	SACHS "Big Bore"
Jousen esijännityksen säätö	Tyyppi	Kaikki paitsi F3 Base -mallit	Kierteistetyt renkaat

TAKAJOUSITUS		
Jousituksen tyyppi	Kaikki paitsi F3 Limited- ja F3-T-mallit	Keinuvarsi ja monoshock-iskunvaimennin
	F3-T-mallit	Ilmajousitus manuaalisella säädöllä Keinuvarsi ja monoshock-iskunvaimennin
	F3 Limited -mallit	Ilmasäätöinen jousitus automaattisella itsetasoittuvalla säädöllä Keinuvarsi ja monoshock-iskunvaimennin
Joustomatka		132 mm
Iskunvaimennin	KPL	1
	Tyyppi	SACHS, kaksiputkisella käämityksellä
Jousen esijännityksen säätö	Kaikki mallit paitsi F3-T-mallit	Ei säätöä
	F3-T-mallit	Säädettävä ilmanpaine: 105 kPa ja 515 kPa

JARRUT	
Tyyppi	Jarrupoljin, täysin sisäänrakennettu hydraulinen kolmen pyörän jarrujärjestelmä sekä ABS ja EBD
Etujarru	Kaksi 270 mm jäykkää levyä, säteittäin asennettu yksilohkoinen Brembo nelimäntäisillä jarrusatuloilla, 2 palaa

JARRUT		
Takajarru		Yksi 270 mm levy ja yksimäinen kelluva jarrusatula sisäänrakennetulla pysäköinnillä
Jarruneste	Tilavuus	480 ml
	Tyyppi	DOT 4
Seisontajarru		Mekaaninen, sähköisesti takajarrusatulaan vaikuttava
Jarrupalan vähimmäispaksuus		1 mm
Jarrulevyn vähimmäispaksuus		6,4 mm
Jarrulevyn enimmäiskäyryys		0,100 mm

RENKAAT		
Tyyppi (käytävä vain BRP:n suosittelemia vyörenkaita)	Edessä	Kenda KR31 165/55R15
	Takana	Kenda KR21A 225/50R15
Paine	Edessä	Nimellinen: 103 kPa Min.: 89 kPa Maks.: 117 kPa <b>HUOM:</b> Vasemman- ja oikeanpuoleisen renkaan välinen paine-ero ei saa olla yli 3,4 kPa.
	Takana	Nimellinen: 193 kPa Min.: 179 kPa Maks.: 207 kPa
Renkaan urituksen vähimmäissyvyys	Edessä	2,5 mm
	Takana	4,0 mm

PYÖRÄT		
Koko (halkaisija x leveys)	Edessä	381 mm x 127 mm
	Takana	381 mm x 178 mm
Pyörämutterin kiristysmomentti edessä		105 N•m ja 113 N•m
Takavetoakselin mutterin kiristysmomentti		210 N•m ja 240 N•m

MITAT		
Kokonaispituus	Kaikki paitsi F3 Limited- ja F3-T-mallit	2.642 mm
	F3 Limited- ja F3-T-mallit	2.596 mm
Kokonaisleveys		1.497 mm
Kokonaiskorkeus	Kaikki paitsi F3 Limited- ja F3-T-mallit	1.099 mm
	F3 Limited- ja F3-T-mallit	1.241 mm
Istuinkorkeus (ylösaan)		675 mm
Akseliväli		1.709 mm
Etupyörien raideväli		1.308 mm
Maavara edessä ja moottorin alla		115 mm

PAINO JA KUORMANKANTOKYKY		
Kuivapaino	F3 Base -mallit	408 kg
	F3-S-mallit	408 kg
	F3-T-mallit	430 kg
	F3 Limited -mallit	448 kg
Etutavaratila	Tilavuus	24,4 L
	Maksimikuorma	6,8 kg
Satulalaukut (jos varusteena)	Oikean satulalaukun kapasiteetti	26 L
	Maksimikuorma	6,8 kg
	Vasemman satulalaukun kapasiteetti	24 L
	Maksimikuorma	6,8 kg
Taka-/keskitavaratila (jos varusteena)	Tilavuus	60 L
	Maksimikuorma	6,8 kg

PAINO JA KUORMANKANTOKYKY			
Ajoneuvon suurin sallittu kokonaiskuorma (mukaan lukien kuljettaja, kaikki muut kuormat ja lisävarusteet)	Kaikki paitsi F3 Limited -mallit		199 kg
	F3 Limited -mallit		209 kg
Ajoneuvon kokonaispaino	F3 Base -mallit F3-S-mallit		627 kg
	F3-T-mallit		648 kg
	F3 Limited -mallit		677 kg
Kokonaisakselipaino	Edessä	Kaikki mallit paitsi F3-T-mallit	336 kg
		F3-T-mallit	340 kg
	Takana	F3 Base -mallit F3-S-mallit	291 kg
		F3-T-mallit	310 kg
		F3 Limited -mallit	341 kg



***TAKUU***

---

# BRP:N RAJOITETTU TAKUU — YHDYSVALLAT

## JA KANADA: 2017 Can-Am® SPYDER® ROADSTER

### 1. RAJOITETUN TAKUUN LAAJUUS

Bombardier Recreational Products Inc. ("BRP")\* myöntää valmistamilleen valtuutettujen Can-Am-roasterijälleenmyyjien (määritelty alla) myymille 2017 Can-Am Spyder -roadstereille ("Roadster") Yhdysvalloissa ja Kanadassa materiaaliavikojä ja työn laatua koskevan alempana kuvatun mittaisen takuun alla kuvatuilla ehdoilla. Tämä rajoitettu takuu on mitätön eikä päde, jos: (1) Roadsteria käytetään missä tahansa vaiheessa kilpailamiseen tai mihinkään muuhun kilpailutoimintaan, vaikka kyseessä olisi edellinen omistaja; tai (2) matkamittari on irrotettu tai sitä tai sen lukemaa on käsitelty; (3) Roadsteria on käytetty maastoajoon; tai (4) Roadsteria on muutettu siten, että se vaikuttaa vahingollisesti toimintaan, käyttäytymiseen tai kestävytyteen, tai muutettu sen käyttötarkoituksen muuttamiseksi.

Tämä rajoitettu takuu ei kata muualla kuin tehtaalla asennettuja osia ja lisävarusteita. Lue asiaan kuuluvien osien ja lisävarusteiden rajoitettua takuuta koskeva teksti.

### 2. VASTUUVELVOLLISUUDEN RAJOITUKSET

**TÄMÄ TAKUU ON NIMENOMAAN ANNETTU JA HYVÄKSYTTY MINKÄ TAHANSA MUUN JA KAIKKIEN MUIDEN TAKUUSITOUKUSTEN SIJAAN, OLKOON NE ILMAISTUT TAI KONKLUDENTTISET, MUKAAN LUETTUINA ILMAN RAJOITUSTA KAIKKI KURANTTIUTTA TAI TIETTYYN TARKOITUKSEEN SOPIVUUTTA KOSKEVAT TAKUUT. SIKÄLI KUIN NIISTÄ EI VOIDA SANOUTUA IRTI, KONKLUDENTTISET TAKUUSITOUKUKSET RAJOITTUVAT KESTOLTAAN KYSEESSÄ OLEVAN TAKUUN VOIMASSAOLOON. TÄMÄ TAKUU EI KATA SATUNNAISIA EIKÄ SEURANNAISVAHINKOJA. JOTKUT MAAT/OSAVALTIOT EIVÄT HYVÄKSY VASTUUVAPAUTUSLAUSEKKEITA, RAJOITUKSIA TAI EDELLÄ YKSILÖITYJÄ RAJOITUKSIA, JOTEN NE EIVÄT MAHDOLLISESTI KOSKE SINUA. TÄMÄN TAKUUN PERUSTEELLA SINULLA ON TIETTYJÄ OIKEUKSIA, LISÄKSI SINULLA SAATTAA OLLA MUITA (OSA)VALTIOSTA TOISEEN TAI PROVINSSISTA TOISEEN VAIHTELEVIA LAILLISIA OIKEUKSIA.**

Valtuutetuilla maahantuojilla, kenelläkään jälleenmyyjillä tai kenelläkään muulla henkilöllä ei ole valtuuksia minkään muun Roadsteria koskevan vahvistuksen, edustuksen, tai takuun antamiseen kuin ne, mitä tähän rajoitettuun takuuseen sisältyy, ja mikäli näin tapahtuu, niitä ei voida käyttää BRP:tä vastaan. BRP pidättää itsellään oikeuden muuttaa tätä rajoitettua takuuta milloin tahansa, ja on itsestään selvää, että kyseiset muutokset eivät muuta niitä takuehtoja, jotka koskevat tämän rajoitetun takuun voimassaollessa myytyjä Roadstereita.

### 3. POIKKEUKSET — TAKUU EI KATA

Takuu ei korvaa seuraavia tapauksia missään olosuhteissa:

- Rutiininomaiset huoltokohteet ja niiden vaihto, kuten – näihin kuitenkaan rajoittumatta – öljy, voiteluaineet, nesteet, suodattimet ja sytytystulpat.

- Normaali kuluminen, kuten – näihin kuitenkin rajoittumatta – renkaiden, akun, laturin hiiliharjojen, sinetöityjen valojen ja polttimoiden, kytkinlevyjen ja kytkinlamellipintojen, vetohihnan, jarrupalojen, jarruhihnojen, roottoreiden ja hammaspyörien kuluminen.
- Virityksiä ja säätöjä mukaan lukien, muttei rajoittuen, hihnan säätöihin, linjaukseen ja pyörien tasapainotukseen.
- Roadsterin ulkonäköön liittyvät vauriot, mukaan lukien, mutta ei rajoittuen, naarmut, lovet, haalistuminen, lohkeilu, kuoriutuminen ja vauriot istuimen pintamateriaalissa.
- Vauriot, jotka johtuvat muunlaisesta kuin tämän KÄYTTÄJÄN KÄSIKIRJAN mukaisesta huollosta/ylläpidosta tai varastoinnista.
- Vauriot, jotka johtuvat osien irrottamisesta, vääränlaisista korjauksista, vääränlaisesta huollosta, vääränlaisesta ylläpidosta tai muutoksista, jotka eivät ole Roadsterin alkuperäisten teknisten tietojen mukaisia, tai vaurioista, jotka ovat aiheutuneet jonkun muun kuin valtuutetun Jälleenmyyjän tekemistä korjauksista.
- Vauriot, jotka johtuvat sellaisista asennetuista osista, jotka eroavat alkuperäisistä, Roadsterille sen teknisissä tiedoissa määritellyistä osista, mukaan lukien, mutta ei rajoittuen, erilaiset renkaat, pakojärjestelmä, vanteet/pyörät tai jarrut.
- Väärinkäytöstä, epätavallisesta käytöstä, laiminlyönnistä, tai sellaisesta Roadsterin käytöstä johtuvia vahingot, joka ei noudata KÄYTTÄJÄN KÄSIKIRJASSA suositeltua käyttöä.
- Veden sisäänmenosta, onnettomuudesta, liikenneonnettomuudesta, uppoamisesta, tulesta, varkaudesta, vandalismista tai ylivoimaisesta esteestä johtuvat vahingot.
- Vauriot, jotka johtuvat sellaisten polttoaineitten, öljyjen tai nesteiden käytöstä, jotka eroavat KÄYTTÄJÄN KÄSIKIRJASSA suositelluista tuotteista.
- Vauriot, jotka johtuvat tiesuolan aiheuttamasta syöpymisestä, akkuhaiposta, ympäristövaikutuksista tai käsittelystä ja hoidosta, joka ei ole KÄYTTÄJÄN KÄSIKIRJAN mukaisesti suoritettu.
- Satunnaiset tai seurannaisvahingot, mukaan luettuina ilman rajoitusta hinaaminen, säilytys, puhelinkulut, vuokratkulut, taksit, haitta, vakuutus-kustannukset, lainojen maksut, ajan menetykset, ansiotulon menetykset.

#### 4. TAKUUAIKA

Tämä rajoitettu takuu on voimassa ensimmäisen kuluttajan ostopäivästä tai Roadsterin ensimmäisestä käyttöpäivästä lukien, kumpi hyvänsä ensin kohdalle osuu, seuraavasti:

1. Yksityisessä vapaa-ajan käytössä **KAKSIKYMMENTÄNELJÄ (24) PERÄKKÄISTÄ KUUKAUTTA**, paitsi alla olevien kohtien (2) - (5) osat; ja kaupallisessa käytössä **KAKSITOISTA (12) PERÄKKÄISTÄ KUUKAUTTA**, paitsi alla olevien kohtien (2) - (5) osat.

Roadsteria käytetään kaupalliseen tarkoitukseen, mikäli sitä käytetään tuloa tuottavan työn tai työsuhteen yhteydessä missä tahansa takuuajan vaiheessa. Roadsteria käytetään kaupalliseen tarkoitukseen myös, mikäli se on missä tahansa takuuajan vaiheessa rekisteröity kaupalliseen käyttöön. Tämä on vähimmäistakuu-aika, jota voidaan jatkaa millä tahansa soveltuvalta takuuohjelmalla tilanteen mukaan.

2. Akku **KUUSI (6) PERÄKKÄISTÄ KUUKAUTTA**;
3. Renkaat **KUUSI (6) PERÄKKÄISTÄ KUUKAUTTA** tai kunnes eturenkaat ovat kuluneet vähintään 2,38 millimetriä (3/32 ") ja takarengas 3,97 millimetriä (5/32 "), kumpi tahansa ensin kohdalle osuu.
4. Katso päästöihin liittyvien komponenttien kohdalla myös tämän asiakirjan kohta *USA:N EPA:N PÄÄSTÖJÄ KOSKEVA TAKUU*.
5. Kalifornian osavaltiossa myytäväksi valmistetut Roadsterit, jotka on alunperin myyty tai joiden takuu on jälkeensä rekisteröity Kalifornian osavaltion asukkaille: katso soveltuva California Emissions Control Warranty Statement.

Osien korjaus tai korvaaminen, tai huollon suorittaminen tämän takuun puitteissa ei pidennä tämän takuun takuu-aikaa sen alkuperäistä loppumisajankohtaa pitemmälle.

## 5. TAKUUEHDOT

Tämä takuu on voimassa ainoastaan, **jos jokainen** seuraavista ehdoista täyttyy:

- Ensimmäisen omistajan on ostettava 2017 Roadster uutena ja käyttämättömänä Spyder Roadster -jälleenmyyjältä, joka on valtuutettu myymään Roadstereita myyntimaassa ("Jälleenmyyjä").
- BRP:n määrittämä luovutustarkastus on tehtävä ja kirjattava muistiin ja ostajan on allekirjoitettava tarkastusasiakirja.
- Valtuutetun Jälleenmyyjän on takuurekisteröitävä Roadster asianmukaisella tavalla;
- Roadster on ostettava siitä maasta, jossa ostaja asuu.
- **KÄYTTÄJÄN KÄSIKIRJAN** ilmoittamat määräaikaishuollot on tehtävä. BRP varaa itselleen oikeuden ehdollistaa takuun riippumaan todistuksesta huollon kunnolla suorittamisesta.

BRP ei myönnä tätä rajoitettua takuuta kenellekään yksityiselle omistajalle tai kaupalliseen tarkoitukseen ajoneuvoa käyttävälle omistajalle, elleivät edellä mainitut ehdot täyty. Rajoitukset ovat tarpeen, jotta BRP voisi taata tuotteittensa, kuluttajien ja yleisön turvallisuuden.

## **6. TOIMENPITEET TAKUUN MYÖNTÄMISTÄ VARTEN**

Asiakkaan on lopetettava Roadsterin käyttö välittömästi, jos jotain epänormaalia ilmenee. Asiakas menettää oikeutensa vedota virheeseen, jolle virheestä ilmoiteta valtuutetulle Jälleenmyyjälle kolmen (3) päivän kuluessa siitä, kun hän havaitsi virheen tai hänen olisi pitänyt se havaita. Asiakkaan on järjestettävä Jälleenmyyjälle kohtuullinen mahdollisuus virheen korjaamiseen. Asiakkaan on myös esitettävä valtuutetulle Jälleenmyyjälle tuotteen ostotodistus ja allekirjoitettava korjaus-/työmääräys ennen korjauksen alkamista takuunalaisen korjauksen vahvistamiseksi. Kaikki tämän takuun puitteissa korvatut osat ovat jatkossa BRP:n omaisuutta.

## **7. MITÄ BRP TEKEE**

BRP:n velvollisuus on tämän takuun puitteissa rajoitettu siihen, että se oman harkintansa mukaan korjauttaa normaalikäytössä, -ylläpidossa ja -huollossa viallisiksi todetut osat tai korvaa tällaiset osat uusilla alkuperäisillä Roadster-osilla ilman osien tai työ kustannusten veloittamista minkä tahansa valtuutetun Jälleenmyyjän toimesta takuuajana. BRP:n vastuu rajoittuu tarvittavien korjausten tekemiseen tai osien korvaamiseen. Mikään takuurikkomusvaade ei voi olla syynä Roadsterin omistajalle tapahtuneen myynnin mitätöimiselle tai peruuntumiselle.

Jos ajoneuvoa joudutaan huoltamaan muussa kuin alkuperäisessä ostomaassaan, omistaja vastaa kaikista lisäkustannuksista, jotka aiheutuvat paikallisista käytännöistä ja ehdoista; mukaan lukien mutta ei rajoittuen seuraaviin esimerkkeihin; kuljetuskustannukset, vakuutuskustannukset, verot, lupamaksut, tuontimaksut sekä mitkä tahansa ja kaikki muut mahdolliset taloudelliset kustannukset, joita eri valtiot, liittovaltiot tai alueet ja heidän vastaavat edustajansa perivät.

BRP pidättää oikeuden parantaa tai muuttaa tuotteitaan ilman, että aikaisemmin valmistettuihin tuotteisiin tehdään samoja muutoksia.

## **8. LUOVUTUS**

Mikäli tuotteen omistusoikeus siirretään takuuajana, siirtyy myös tämä takuu ehtoiheen ja edellytyksineen. Takuu on voimassa takuuajan loppuun edellyttäen, että BRP:lle tai valtuutetulle maahantuojalle/jälleenmyyjälle voidaan todistaa, että aikaisempi omistaja on hyväksynyt omistusoikeuden luovutuksen, sekä uuden omistajan yhteystiedot on ilmoitettu jommallekummalle kummalle edellä mainituista tahoista.

## **9. KULUTTAJA-APU**

Mikäli tämän rajoitetun takuun suhteen syntyy kiistaa tai riitaa, BRP ehdottaa, että asia yritetään ensiksi ratkaista jälleenmyyjätasolla. Suosittelemme, että asiasta keskustellaan valtuutetun Jälleenmyyjän huoltopäällikön tai omistajan kanssa.

Jos ongelma ei ratkea, ota yhteys BRP:hen täyttämällä osoitteesta [www.brp.com](http://www.brp.com) löytyvä asiakkaan yhteydenottolomake tai kirjoittamalla meille postitse johonkin tämän oppaan osiosta *OTA YHTEYTÄ* löytyvään osoitteeseen.

## USA:N EPA:N PÄÄSTÖJÄ KOSKEVA TAKUU

Bombardier Recreational Products Inc. ("BRP") takaa, että jos:

1. ajoneuvoa ylläpidetään ja käytetään kirjallisten oikean ylläpidon ja käytön ohjeiden mukaisesti ja
2. ajoneuvo ei jossakin käyttöikänsä vaiheessa noudata soveltuvia päästönormeja tai päästörajoituksia, jotka on EPA:n hyväksymällä päästöttestillä määritetty, ja
3. tällainen noudattamatta jättäminen johtaa ajoneuvon omistajalle langelettavaan sakkoon tai muuhun rangaistukseen (ajoneuvon käyttökielto mukaan lukien) paikallisen, alueellisen tai liittovaltion lain alaisesti, BRP ottaa noudattamatta jättämisestä täyden rahallisen vastuun, paitsi, jos ajoneuvo on ollut käytössä yli viisi (5) vuotta tai sillä on ajettu yli 30 000 kilometriä (18 641 mailia). BRP on vastuussa vain sellaisista noudattamatta jättämisistä, jotka johtuvat sellaisten komponenttien vioista, jotka on asennettu ajoneuvoon ainoastaan päästöjen vähentämistarkoituksessa ja jotka eivät olleet yleisessä käytössä ennen vuosimallia 1968.

Takuuaika alkaa siitä päivästä, jona ajoneuvo toimitetaan lopulliselle ostajalleen tai, jos ajoneuvo on ennen toimitusta ollut käytössä "näyttelytuotteena" tai "yrityksen" moottoripyöränä, päivästä, jolloin ajoneuvo otettiin ensi kertaa käyttöön.

Koko ajoneuvon elinkaaren ajan Päästöjä koskevan takuun piiriin kuuluvat osat:

Polttoainejärjestelmä ja ilmailurijärjestelmät

- Polttoaineen ruiskutuslaitteet, polttoainepumppumoduuli, polttoainesuodatinkokoonpano, kaasuläppärunko (kaasuläpän asennon anturi mukaan lukien), ilman imusarja

Virtakomponentit ja -anturit

- Moottorin valvontayksikkö (ECM), moottorin johtosarja, sytytyspuolat, sytytystulpat (vain ensimmäiseen huollossa suoritettuun vaihtoon saakka), meluanturi (nakutusanturi), nokka-akselin asentoanturi, kampiakselin asennon tunnistin, lämpötila-anturi (jäähdytysneste), paine- ja lämpötila-anturi, happianturit

Pakojärjestelmä

- Ensisijainen äänenvaimennin (katalysaattori sisältyy), pakosarjat
- Kiristimet ja tiivisteet (moottorista ensisijaiseen äänenvaimentimeen)

Kampikammion tuuletusjärjestelmä

- Kampikammion huohotin, kampikammion ilmaletku, öljyntäyttöaukon korkki

Haihtuvien päästöjen ohjausjärjestelmä

- Polttoainesäiliö, polttoainesäiliön korkki, polttoaineletku, aktiivihiihisäiliö, aktiivihiihisäiliön kiinnike, ilmausventtiili (poistovenktiili), takaiskuventtiili, suodatimet, haihtuvien komponenttien kiinnikkeet
- Kiristin, tiiviste ja liitin (polttoainejärjestelmäkokoonpanoon liittyvät)

Katso ohjeet oikeaan huoltoon tämän käyttäjän käsikirjan kappaleesta Huoltotiedot. Tässä käyttäjän käsikirjassa annetaan ajoneuvon oikeaa käyttöä koskevia tietoja.

BRP on Päästöjä koskevan takuun alaisesti vastuussa huollon kokonaiskustannuksista, kun mikä tahansa ajoneuvo tuodaan voimassa olon aikana korjaukseen mille tahansa valtuutetulle Can-Am-roadsterjälleenmyyjälle, paitsi kun kyseessä on pikakorjaus, kuten seuraavan luettelon kohdassa 2 kuvataan. Viallisen ajoneuvon omistajalle langetetun sakon tai rangaistuksen laajuutta koskevat alueelliset tai paikalliset rajoitukset eivät vaikuta tähän vastuuseen.

BRP ei missään tapauksessa hylkää päästöjä koskevaa takuuvaatimusta, joka on tehty seuraaviin perustuen:

1. Takuutyöt tai luovutushuolto, jonka on suorittanut mikä tahansa BRP:n kyseisiin töihin tai palveluihin valtuuttama taho; tai
2. Häätätilanteessa suoritettavat työt sellaisen turvattoman tilan oikaisemiseksi, ajoa koskeva turvaton tila mukaan lukien, joka johtuu BRP:stä edellyttäen, että ajoneuvon omistaja on ajallaan yrittänyt saattaa ajoneuvon takaisin sääntöjen mukaiseen tilaan; tai
3. Valtuuttamattomien osien käyttö tai kirjallisten oikeaa huoltoa ja käyttöä koskevien ohjeiden noudattamatta jättäminen, kun kyseiset toimet eivät olleet olennaisia sen syyn kannalta, jonka perusteella ajoneuvo ei noudattanut soveltuvia päästönormeja; tai
4. Mikä tahansa BRP:stä johtuva syy; tai
5. Ajoneuvon maantieteellisellä sijaintialueella yleisesti saatavilla olevan polttoaineen käyttö, paitsi jos oikeaa huoltoa ja käyttöä koskevat kirjalliset ohjeet osoittavat kyseisen polttoaineen käytön vaikuttavan haitallisesti ajoneuvon päästöjenrajoituslaitteisiin ja -järjestelmiin ja omistajalla on käytössään yleisesti saatavilla olevaa tietoa oikean polttoaineen valinnasta. Katso kunnossapitotietojen osio sekä polttoainevaatimukset polttoaineosioista.

Edellisiä kohtia lukuun ottamatta BRP voi hylätä päästöjä koskevan takuuvaatimuksen sen perusteella, että ajoneuvon huollossa tai korjauksessa on käytetty valtuuttamatonta jälkimarkkinaosaa ja kyseinen valtuuttamaton osa aiheutti ajoneuvon kyvyttömyyden noudattaa päästönormeja. Alkuperäisiä vastaamattomien osien tai valtuuttamattomien jälkimarkkinaosien käyttö voi vaikuttaa päästöjen ohjausjärjestelmän toimintaan haitallisesti ja johtaa ajoneuvon kyvyttömyyteen noudattaa päästönormeja. Käyttöön valtuutettujen osien käyttö ei vaikuta päästöjä koskevaan takuuseen.

**Päästöjenrajoituslaitteiden ja -järjestelmien huollon, vaihtamisen tai korjaamisen saa suorittaa millä tahansa käyttöön valtuutetulla osalla mikä tahansa moottoripyöräkorjaamo tai henkilö.**

Olet vastuussa ajoneuvosi tuomisesta valtuutetulle Can-Am-roadsterjälleenmyyjälle heti vian huomattessasi. Valtuutettu Can-Am-roadsterjälleenmyyjä jatkaa takuuhakemuksen käsittelyä.

Mikäli valtuutettu Can-Am-roadsterjälleenmyyjä ei kykene (syistä, jotka eivät johdu ajoneuvon omistajasta tai tapahtumista, jotka ovat BRP:n tai valtuutetun Can-Am-roadsterjälleenmyyjän hallinnan ulkopuolisia) korjaamaan ajoneuvoa 30 päivän kuluessa sen tuomisesta valtuutetulle Can-Am-roadsterjälleenmyyjälle, omistajalla on oikeus suorittaa takuuhuolto BRP:n kustannuksella millä tahansa omistajan itse valitsemalla korjaamolla.

Kaikki tämän takuun puitteissa korvatut vialliset osat ovat jatkossa BRP:n omaisuutta.

Ota yhteys Yhdysvaltain ympäristöministeriön johtajaan osoitteessa Director, Field Operations and Support Division (6406J), Environmental Protection Agency, 401 "M" Street, SW., Washington, DC 20460, USA (Attention: Warranty Claim) (huomio: takuuhakemus) saadaksesi lisätietoa päästöjä koskevasta takuusta tai ilmoittaaksesi päästöjä koskevan takuun ehtojen rikkomuksista.

Bombardier Recreational Products Inc. ("BRP")\* takaa lopulliselle ostajalle ja kullekin seuraavalle ostajalle myös, että tämä uusi ajoneuvo, mukaan lukien kaikki sen pakokaasupäästöjen rajoitusjärjestelmän ja sen haihtuvien päästöjen rajoitusjärjestelmän osat, täyttää kaksi vaatimusta:

- Se on suunniteltu, valmistettu ja varustettu siten, että se on myynti-jankohtana lopulliselle ostajalle vaatimuksen 40 CFR 86 ja haihtuvia päästöjä koskevan vaatimuksen 40 CFR 1051 mukainen tiellä käytettäville moottoripyörille soveltuvin osin.
- Siinä ei ole materiaalien tai työn laadun vikoja, joiden vuoksi se ei täyttäisi vaatimusta 40 CFR 86 ja haihtuvia päästöjä koskevaa vaatimusta 40 CFR 1051 tiellä käytettäville moottoripyörille soveltuvin osin.

Takuun piiriin kuuluvissa tapauksissa BRP korjaa tai vaihtaa oman päätöksensä mukaisesti minkä tahansa osan tai komponentin, jossa on materiaallivika tai työn laadun vika, joka lisäisi moottorin jonkin säännellyn saastutavan aineen päästöjä annettuna takuuaikana veloittamatta omistajaa, mukaan lukien vianmääritykseen ja päästöihin liittyvien osien korjaukseen tai vaihtoon liittyvät kustannukset.

Päästöihin liittyvä takuu on voimassa seuraavan ajan (mikä tahansa täyttyy ensin):

	KILOMETRIÄ/MAILIA	VUOTTA
Pakokaasupäästöihin ja haihtuviin päästöihin liittyvät komponentit	30 000/18 641	5

## USA:N LIITTOVALTION EPA:N MELUPÄÄSTÖTAKUU

Bombardier Recreational Products Inc. ("BRP")\* takaa lopulliselle ostajalle ja kullekin seuraavalle ostajalle ostohetkellä, että tämä uusi ajoneuvo on suunniteltu, valmistettu ja varustettu niin, että se noudattaa kaikkia sovellettavia Yhdysvaltain liittovaltion EPA:n meluntorjuntaa koskevia säännöksiä ja että siinä ei ole materiaalien tai työn laadun vikoja, joiden vuoksi se ei oikein huollettuna ja käytettynä täyttäisi kaikkia sovellettavia Yhdysvaltain liittovaltion EPA:n melustandardien vaatimuksia seuraavan jakson aikana (kumpi ensin kohdalle osuu):

KILOMETRIÄ/MAILIA	VUOSI
6 000/3 730	1

\* USA:ssa tuotteiden jälleenmyyjä ja huoltotoimista vastaava on BRP US Inc.



## **KALIFORNIAN EMISSION CONTROL WARRANTY STATEMENT -LAUSEKE**

### **TAKUUSEEN PERUSTUVAT OIKEUDET JA VELVOLLISUUDET:**

California Air Resources Board ja Bombardier Recreational Products Inc. -yrityksen puolesta BRP US Inc. ("BRP")\*, selvittävät mielellään sinulle 2017 Can-Am-roadsterisi päästöjenhallintajärjestelmään liittyvän takuun. Kaliforniassa uudet moottoriajoneuvot on suunniteltava, valmistettava ja varustettava siten, että ne täyttävät osavaltion tiukat anti-smog-määräykset. BRP:n on annettava Roadsterisi päästöjenhallintajärjestelmällesi alla luetellun pituinen takuu, edellyttäen, että Roadsteria ei ole käytetty väärin tai huolimattomasti tai huollettu väärällä tavalla.

Päästöjenhallintajärjestelmään saattavat kuulua sellaiset osat kuin polttoaineen ruiskutusjärjestelmä, sytytysjärjestelmä, katalysaattori ja moottorinohjauslaite. Myös letkut, liittimet ja muut päästöihin liittyvät osat voivat kuulua siihen. Takuuehtojen mukaisessa tilanteessa BRP korjaa Roadsterisi veloituksetta, mukaan lukien vianmääritys, varaosat ja työ.

### **VALMISTAJAN MYÖNTÄMÄ TAKUU**

- 5 vuoden tai 30 000 kilometrin ajan riippuen siitä, kumpi ensin täyttyy.

### **OMISTAJAN VELVOLLISUUDET TAKUUN PUITTEISSA:**

Roadsterin omistajana olet vastuussa *KÄYTTÄJÄN KÄSIKIRJASSA* lueteltujen huoltotoimenpiteiden suorittamisesta. BRP suosittelee, että säilytät kaikki Roadsterisi huoltoa koskevat kuitit, mutta BRP ei voi evätä takuuta pelkästään kuittien puuttumisen takia tai siksi, että et voi todistaa teettäneesi kaikkia määräaikaishuoltoja.

Sinun vastuullasi on viedä Roadster huoltoon Jälleenmyyjälle heti ongelmien ilmaantuessa. Takuukorjaukset on teetettävä mahdollisimman nopeasti, enintään 30 päivän sisällä.

Roadsterin omistajana sinun on oltava tietoinen myös siitä, että BRP voi evätä takuukorvaukset, mikäli Roadsterisi tai osa siitä on rikkoutunut väärinkäytön, huolimattomuuden, vääränlaisen huollon tai luvattomien muutosten takia.

Jos sinulla on kysyttävää takuuseen liittyvistä oikeuksistasi tai velvollisuuksistasi, ota yhteyttä BRP:n asiakaspalvelukeskukseen numerossa 1 715 848-4957 tai California Air Resource Board -komiteaan osoitteessa 9528 Telstar Avenue, El Monte, CA 91731.

\* USA:ssa tuotteiden jälleenmyyjä ja huoltotoimista vastaava on BRP US Inc.

© 2016 Bombardier Recreational Products Inc. Kaikki oikeudet pidätetään.

® Bombardier Recreational Products Inc. -yhtiön tai sen tytäryhtiöiden rekisteröity tavaramerkki.

---

# **BRP:N RAJOITETTU TAKUU YHDYSVALTAIN JA KANADAN ULKOPUOLELLA 2017 Can-Am® SPYDER® ROADSTER**

## **1. RAJOITETUN TAKUUN LAAJUUS**

Bombardier Recreational Products Inc. ("BRP")\* myöntää valmistamilleen 2017 Can-Am Spyder -roadstereille ("Tuotteet") tässä takuuasiakirjassa kuvattujen takuuehtojen mukaisen takuun. Takuu koskee Spyder-roadstereita, jotka on myyty ETA-alueella (käsitteillä "ETA" tai "Euroopan talousalue" tarkoitetaan Euroopan unionin lisäksi Norjaa, Islantia ja Liechtensteiniä) tai muualla, paitsi Yhdysvalloissa ja Kanadassa\*\*, ja Tuotteen myyjänä on valtuutettu Can-Am Spyder -maahantuoja ja -jälleenmyyjä ("Maahantuoja/jälleenmyyjät"). Tämä rajoitettu takuu on mitätön eikä päde, jos: (1) Tuotetta käytetään missä tahansa vaiheessa kilpailemiseen tai mihinkään muuhun kilpailutoimintaan, vaikka kyseessä olisi edellinen omistaja; tai (2) matkamittari on irrotettu tai sitä tai sen lukemaa on käsitelty; (3) Tuotetta on käytetty maastoajoon; tai (4) Tuotetta on muutettu siten, että se vaikuttaa vahingollisesti toimintaan, käyttäytymiseen tai kestävyYTEEN, tai muutettu sen käyttötarkoituksen muuttamiseksi.

Tämä rajoitettu takuu ei kata muualla kuin tehtaalla asennettuja osia ja lisävarusteita. Lue asiaan kuuluvien osien ja lisävarusteiden rajoitettua takuuta koskeva teksti.

## **2. VASTUUVELVOLLISUUDEN RAJOITUKSET**

**OIKEUSALUEET LAIN SALLIMISSA PUITTEISSA. TÄMÄ TAKUU ON NIMENOMAAN ANNETTU JA HYVÄKSYTTY MINKÄ TAHANSA MUUN JA KAIKKIEN MUIDEN TAKUUSITOUKUSTEN SIJAAN, OLKOON NE ILMAISTUT TAI KONKLUDENTTISET, MUKAAN LUETTUINA ILMAN RAJOITUSTA KAIKKI KURANTTIUTTA TAI TIETTYYN TARKOITUKSEEN SOPIVUUTTA KOSKEVAT TAKUUT. SIKÄLI KUIN NIISTÄ EI VOIDA SANOUTUA IRTI, KONKLUDENTTISET TAKUUSITOUKUKSET RAJOITTUVAT KESTOLTAAN KYSEESSÄ OLEVAN TAKUUN VOIMASSAOLON. MITKÄÄN SATUNNAISET, SEURANNAISET, SUORAT, EPÄSUORAT TAI MUUT MINKÄ TAHANSA TYYPISET VAHINGOT EIVÄT SISÄLLY TÄMÄN TAKUUN PIIRIIN. JOTKIN OIKEUSALUEET EIVÄT HYVÄKSY VASTUUVAPAUTUSLAUSEKKEITA, RAJOITUKSIA TAI SATUNNAISIA TAI SEURANNAISVAHINKOJA, TAI MUITA EDELLÄ YKSILÖITYJÄ RAJOITUKSIA. SEN SEURAUKSENA NE MAHDOLLISESTI EIVÄT KOSKE SINUA. TÄMÄN TAKUUN PERUSTEELLA SINULLA ON TIETTYJÄ OIKEUKSIA, LISÄKSI SINULLA SAATTA OLLA MUITA MAASTA TOISEEN TAI OIKEUSALUEESTA TOISEEN VAIHTELEVIA LAILLISIA OIKEUKSIA. (KATSO AUSTRALIASSA OSTETUILLE TUOTTEILLE ALLA PYKÄLÄ 4).**

Valtuutetuilla Maahantuojilla/Jälleenmyyjillä tai kenelläkään muulla henkilöllä ei ole valtuuksia minkään muun Tuotetta koskevan vahvistuksen, edustuksen, tai takuun antamiseen kuin ne, mitä tähän rajoitettuun takuuseen sisältyy, ja mikäli näin tapahtuu, niitä ei voida käyttää BRP:tä vastaan. BRP pidättää itsellään oikeuden muuttaa tätä takuuta milloin tahansa, ja on itsestään selvää, että kyseiset muutokset eivät muuta niitä

takuuehtoja, jotka koskevat tämän takuun voimassaollessa myytyjä Tuotteita.

### 3. POIKKEUKSET — TAKUU EI KATA

Takuu ei korvaa seuraavia tapauksia missään olosuhteissa:

- Rutiininomaiset huoltokohteet ja niiden vaihto, kuten – näihin kuitenkaan rajoittumatta – öljy ja voiteluaineet, suodattimet ja sytytystulpat.
- Normaali kuluminen, kuten – näihin kuitenkaan rajoittumatta – renkaiden, akun, laturin hiiliharjojen, sinetöityjen valojen ja polttimoiden, kytkinlevyjen ja kytkinlamellipintojen, vetohihnan, jarrupalojen, jarruhihnojen, roottoreiden ja hammaspyörien kuluminen.
- Vирityksiä ja säätöjä mukaan lukien, muttei rajoittuen, hihnan säätöihin, linjaukseen ja pyörien tasapainotukseen.
- Tuotteen ulkonäköön liittyvät vauriot, mukaan lukien, mutta ei rajoittuen, naarmut, lovet, haalistuminen, lohkeilu, kuoriutuminen ja vauriot istuimen pintamateriaalissa.
- Vauriot, jotka johtuvat laiminlyönnistä tai muunlaisesta kuin tämän KÄYTTÄJÄN KÄSIKIRJAN mukaisesta huollosta/ylläpidosta ja/tai varastoinnista;
- Vahingot, jotka johtuvat osien poistamisesta, vääristä korjauksista, huollosta, ylläpidosta, tai muutoksesta, tai sellaisten osien tai varaosien käyttämisestä, joita BRP ei ole valmistanut tai hyväksynyt, ja jotka kohtuullisesti arvioiden eivät sovi Tuotteeseen tai vaikuttavat haitallisesti sen toimintaan, käyttäytymiseen, tai kestävyYTEEN, tai jotka johtuvat muiden kuin valtuutetun Jälleenmyyjän/Maahantuojan tai sen valtuuttaman henkilön tekemistä korjauksista;
- Vauriot, jotka johtuvat sellaisista asennetuista osista, jotka eroavat alkuperäisistä, Tuotteelle sen teknisissä tiedoissa määritellyistä osista, mukaan lukien, mutta ei rajoittuen, erilaiset renkaat, pakojärjestelmä, vanteet/pyörät tai jarrut.
- Väärinkäytöstä, epätavallisesta käytöstä, laiminlyönnistä, kilpailukäytöstä tai sellaisesta Tuotteen käytöstä johtuvat vahingot, joka ei noudata KÄYTTÄJÄN KÄSIKIRJASSA suositeltua käyttöä.
- Veden sisäänmenosta, onnettomuudesta, liikenneonnettomuudesta, uppoamisesta, tulesta, varkaudesta, vandalismista tai ylivoimaisesta esteestä johtuvat vahingot.
- Vauriot, jotka johtuvat sellaisten polttoaineitten, öljyjen tai voiteluaineiden käytöstä, jotka eroavat KÄYTTÄJÄN KÄSIKIRJASSA suositelluista tuotteista.

- Vauriot, jotka johtuvat tiesuolan aiheuttamasta syöpmisestä, akkuha-  
poista, ympäristövaikutuksista tai käsittelystä ja hoidosta, joka ei ole  
**KÄYTTÄJÄN KÄSIKIRJAN** mukaisesti suoritettu.
- Satunnaiset tai seurannaisvahingot, tai minkään muunlaiset vahingot,  
mukaan luettuina ilman rajoitusta, polttoainekulut, Tuotteen kuljetus  
Jälleenmyyjälle / Maahantuojalle tai sieltä pois, mekaanikon matka-aika,  
trailerilla kuljetus tai hinaaminen, puhelin-, kannettavan puhelimen,  
faksi- tai sähkökulut, vastaavan tai korvaustuotteen vuokra takuukor-  
jauksen tai seisonta-ajaksi, taksi, matkustus, majoituskulut, henkilökoh-  
taisen omaisuuden hukkaaminen tai vahingot, haitta, vakuutuskustan-  
nukset, lainojen maksut, ajan menetykset, ansiotulon, tuoton tai voiton  
menetys, tai Tuotteen nauttimisen tai käytön menetys.

## 4. TAKUUAIKA

Tämä takuu on voimassa ensimmäisen kuluttajan ostopäivästä tai Tuotteen ensimmäisestä käyttöpäivästä lukien, kumpi hyvänsä ensin kohdalle osuu, seuraavasti:

- a. Yksityisessä vapaa-ajan käytössä **KAKSIKYMMENTÄNELJÄ (24) PERÄKKÄISTÄ KUUKAUTTA**, paitsi alla olevien kohtien (2) ja (3) osat; ja kaupallisessa käytössä **KAKSITOISTA (12) PERÄKKÄISTÄ KUUKAUTTA** paitsi alla olevien kohtien (2) ja (3) osat.

Tuotetta käytetään kaupalliseen tarkoitukseen, mikäli sitä käytetään tuloa tuottavan työn tai työsuhteen yhteydessä missä tahansa takuuajan vaiheessa. Tuotetta käytetään kaupalliseen tarkoitukseen myös, mikäli se on missä tahansa takuuajan rekisteröity kaupalliseen käyttöön;

- b. Akku **KUUSI (6) PERÄKKÄISTÄ KUUKAUTTA**;
- c. Renkaat **KUUSI (6) PERÄKKÄISTÄ KUUKAUTTA** tai kunnes eturenkaat ovat kuluneet vähintään 2,38 millimetriä (3/32 in) ja takarenkaat 3,97 millimetriä (5/32 in), mikä ensin kohdalle osuu.

Osien korjaus tai korvaaminen, tai huollon suorittaminen tämän takuun puitteissa ei pidennä tämän takuun takuuaikaa sen alkuperäistä loppumisaikakohtaa pitemmälle.

Ota huomioon, että voimassa oleva takuu-aika ja muut takuun kattavuutta koskevat modaliteetit saattavat vaihdella riippuen sovellettavissa ja voimassa olevista kansallisista tai paikallisista laeista.

## VAIN AUSTRALIASSA MYYDYT TUOTTEET:

Minkään näissä takuun ehdoissa ei saa pitää jättävän pois, rajoittavan tai muokkaavan mitään Competition and Consumer Act 2010 (Cth) -lain ehtoja, takuuta, oikeutta tai sen alaisena myönnettyä oikeutta tai korvausta, mukaan lukien Australian kuluttajalaki tai muu laki, jos tämä olisi ristiriidassa kyseisen lain kanssa tai voisi aiheuttaa jonkin näiden ehtojen mitätöimisen. Tämän rajoitetun takuun alaisena sinulle annettut edut annetaan muiden Australian lain alaisena sinulle myönnettyjen lakien ja korvausten lisäksi.

Tuotteissamme on takuu, jota ei voida sulkea pois Australian kuluttajan-suojalain piiristä. Merkittävän vian osalta olet oikeutettu vaihtoon tai huoltoon ja kaikkien muiden kohtuudella ennakoitavien menetysten tai vaurioiden korvaukseen. Sinulla on myös oikeus korjauttaa tai vaihdattaa tuotteet, elleivät ne ole hyväksyttävää laatua ja vika ei yllä merkittävän vian tasolle.

## 5. TAKUUEHDOT

Tämä takuu on voimassa ainoastaan, **jos jokainen** seuraavista ehdoista täyttyy:

- Tuotteen ensimmäisen omistajan on ostettava ajoneuvo uutena ja käyttämättömänä Maahantuoja/Jälleenmyyjältä, joka on valtuutettu myymään Tuotetta ostomaassa tai maiden liittoutumassa;
- Valtuutettu Jälleenmyyjä / Maahantuoja on suorittanut BRP:n määrittämän toimituksen luovutushuoltotoimenpiteet ja laatinut siitä asiakirjan, jonka ostaja on allekirjoittanut;
- Maahantuojan / Jälleenmyyjän on takuurekisteröitävä tuote asianmukaisella tavalla;
- Tuote on ostettava siitä maasta tai maiden liittoutumasta, jossa ostaja asuu.
- Takuun ylläpitämiseksi on määräaikaishuollot suoritettava **KÄYTTÄJÄN KÄSIKIRJASSA** mainitulla tavalla ja määräaikoina. BRP varaa itselleen oikeuden ehdollistaa takuun riippumaan todistuksesta huollon kunnolla suorittamisesta.

BRP ei myönnä tätä rajoitettua takuuta kenelläkään yksityiselle omistajalle tai kaupalliseen tarkoitukseen ajoneuvoa käyttävälle omistajalle, elleivät edellä mainitut ehdot täyty. Rajoitukset ovat tarpeen, jotta BRP voisi taata tuotteittensa, kuluttajien ja yleisen turvallisuuden.

## 6. TOIMENPITEET TAKUUN MYÖNTÄMISTÄ VARTEN

Asiakkaan on lopetettava Tuotteen käyttö välittömästi, jos jotain epänormaalia ilmenee. Asiakkaan on ilmoitettava viasta huoltavalle valtuutetulle Maahantuoja/Jälleenmyyjälle kahden (2) kuukauden kuluessa vian ilmentymisestä ja hänen on kohtuullisesti mahdollistettava Tuotteen luoksepäästävyyden ja annettava kohtuullinen mahdollisuus vian korjaamiseen. Asiakkaan on myös esitettävä valtuutetulle Maahantuoja/Jälleenmyyjälle Tuotteen ostotodistus ja allekirjoitettava korjaus-/työmääräin ennen korjauksen alkamista takuunalaisen korjauksen vahvistamiseksi. Kaikki tämän takuun puitteissa korvatut osat ovat jatkossa BRP:n omaisuutta. Ota huomioon, että ilmoitusajaksi saatava vaihdella riippuen maasi sovellettavista ja voimassa olevista kansallisista tai paikallisista laeista.

## 7. MITÄ BRP TEKEE

BRP:n velvollisuus on tämän takuun puitteissa rajoitettu siihen, että se oman harkintansa mukaan korjaa normaalkäytössä, -ylläpidossa ja -huollossa viallisiksi todetut osat, tai korvaa tällaiset osat uusilla alkuperäisillä osilla ilman osien tai työvoiman veloittamista, millä tahansa valtuutetulla BRP-maahantuoja/jälleenmyyjällä tässä takuuta koskevassa osassa kuvattujen ehtojen mukaisesti. BRP:n vastuu rajoittuu tarvittavien korjausten

tekemiseen tai osien korvaamiseen. Mikään takuurikkomusvaade ei voi olla syynä Tuotteen omistajalle tapahtuneen myynnin mitätöimiselle tai peruuntumiselle. Sinulla saattaa olla muita laillisia oikeuksia, jotka saattavat vaihdella maittain.

Mikäli takuuhuoltoa vaaditaan alkuperäisen myyntimaan ulkopuolella, tai EEA:ssa asuvia koskien: jos takuuhuoltoa vaaditaan EEA:n ulkopuolella, ovat paikallisista käytännöistä ja olosuhteista mahdollisesti johtuvat lisäkustannukset omistajan vastuulla, mukaan lukien mutta ei rajoittuen hallitusten, valtioiden, maa-alueiden ja niitä vastaavien elinten veloittamaan rahtiin, vakuutukseen, veroihin, lisenssimaksuihin, tuontitulleihin ja mihin tahansa ja kaikkiin muihin rahoituskuluihin.

BRP pidättää oikeuden muuttaa tai parantaa kaikkia tuotteita ilman, että aikaisemmin valmistettuihin tuotteisiin tehdään samoja muutoksia.

## **8. LUOVUTUS**

Mikäli Tuotteen omistusoikeus siirretään takuuajana, siirtyy myös tämä takuu ehtoineen ja edellytyksineen. Takuu on voimassa takuuajan loppuun edellyttäen, että BRP:lle tai valtuutetulle maahantuojalle/jälleenmyyjälle voidaan todistaa, että aikaisempi omistaja on hyväksynyt omistusoikeuden luovutuksen, sekä uuden omistajan yhteystiedot on ilmoitettu jommalle-kummalle kummalle edellä mainituista tahoista.

## **9. KULUTTAJA-APU**

Mikäli tämän rajoitetun takuun suhteen syntyy kiistaa tai riitaa, BRP ehdottaa, että asia yritetään ensiksi ratkaista Maahantuojaja/Jälleenmyyjätasolla. Suosittelemme, että asiasta keskustellaan valtuutetun maahantuojan/jälleenmyyjäliikkeen huoltopäällikön tai liikkeen omistajan kanssa.

Jos ongelma ei ratkea, ota yhteys BRP:hen täyttämällä osoitteesta [www.brp.com](http://www.brp.com) löytyvä asiakkaan yhteydenottolomake tai kirjoittamalla meille postitse johonkin tämän oppaan osiosta *OTA YHTEYTÄ* löytyvään osoitteeseen.

\* Euroopan talousalueella ja muualla Tuotteiden maahantuonnin ja huollon järjestämisen hoitaa BRP European Distribution S.A. ja BRP:n muut tytäryhtiöt

\*\* BRP:n rajoitettu takuu Tuotteille, jotka myydään Yhdysvalloissa ja Kanadassa on erilainen kuin takuu EEA:ssa ja muualla myytävillä tuotteilla.

© 2016 Bombardier Recreational Products Inc. Kaikki oikeudet pidätetään.

® Bombardier Recreational Products Inc. -yhtiön tai sen tytäryhtiöiden rekisteröity tavaramerkki.

## **AINOASTAAN RANSKAA KOSKEVAT LISÄTERMIT JA EHDOT**

Seuraavat ehdot koskevat ainoastaan Ranskassa myytyjä tuotteita:

Myyjän on toimitettava tuotteet sopimuksen mukaisesti ja myyjä on vastuussa toimituksen yhteydessä aiheutuneista mahdollisista vioista. Myyjä on myös vastuussa vaurioista, jotka aiheutuvat pakkaamisesta, kokoonpano-ohjeista tai asentamisesta silloin, kun se on sopimuksen mukaisesti myyjän vastuulla tai hän on suorittanut sen vastuunalaisesti. Jotta tuote vastaa sopimusta, tuotteen on:

1. Oltava kunnossa normaalin käyttöön kuten vastaavanlaiset tuotteet, ja mikäli sovellettavissa:
  - 1.1 Sen on vastattava myyjän antamaa kuvausta, ja sen laadun ja ominaisuuksien on oltava samanlaiset kuin ostajalle on esitetty esimerkein tai esittelymallin avulla;
  - 1.2 Sen laadullisten ominaisuuksien on oltava sellaiset, joita ostajalla on oikeus odottaa koskien myyjän, valmistajan tai tämän edustajan julkista tietoa tuotteesta, mukaan lukien mainonta ja tuoteseosteet; tai
2. Tai siinä on oltava sellaiset ominaisuudet, jotka molemmat osapuolet ovat hyväksyneet tai sen on sovellettava ostajan aikomaan erityiskäyttöön, jonka ostaja on ilmoittanut myyjälle ja tämä on hyväksynyt aikomuksen.

Tuotteen vastaamattomuus määritellään kahden vuoden kuluttua siitä, kun tuote on toimitettu. Myyjän on sisällytettävä myymänsä tuotteen piilevät virheet takuun piiriin, jos virheet tekevät tuotteesta tarkoituksenmukaiseen käyttöön kelpaamattoman, tai jos ne vaikuttavat tuotteen käyttöön vähentävästi siten, että ostaja ei olisi ostanut tuotetta tai olisi maksanut siitä vähemmän, jos olisi tiennyt tämän. Ostajan on ilmoitettava esinevirheistä kahden vuoden kuluessa vian havaitsemisesta.

---

***Tämä sivu on  
tarkoituksella tyhjä***



# ***TIETOA ASIAKKAALLE***

---

# TIETOA TIETOSUOJASTA

BRP ilmoittaa, että yhteystietojasi tullaan käyttämään turvallisuuteen ja takuuseen liittyvissä asioissa. Lisäksi BRP ja sen tytäryhtiöt voivat käyttää asiakasluetteloan BRP:hen ja siihen liittyvien tuotteiden markkinointi- ja mainontatarkoituksiin.

Jos haluat tarkistaa tai korjata tietosi tai haluat tietosi poistettavan suora-markkinoinnin osoiteluettelosta, ota yhteyttä BRP:hen.

Sähköpostitse: **privacyofficer@brp.com**

Postitse: BRP  
Senior Legal Counsel-Privacy Officer  
726 St-Joseph  
Valcourt QC  
Canada,  
J0E 2L0

---

# OTA YHTEYTTÄ

www.brp.com

## **Pohjois-Amerikka**

565 de la Montagne Street  
Valcourt (Québec) J0E 2L0 Kanada

Sturtevant, Wisconsin, Yhdysvallat  
10101 Science Drive  
Sturtevant, Wisconsin  
53177

Yhdysvallat

Sa De Cv, Av. Ferrocarril 202  
Parque Ind. Querétaro, Lote2-B  
76220  
Santa Rosa Jáuregui, Qro., Meksiko

## **Eurooppa**

Skaldenstraat 125  
B-9042 Gent  
Belgia

Itterpark 11  
D-40724 Hilden  
Saksa

ARTEPARC Bâtiment B  
Route de la côte d'Azur, Le Canet  
13590 Meyreuil  
France

Ingvald Ystgaardsvei 15  
N-7484 Trondheim  
Norja

Isoaavantie 7  
PL 8040  
96101 Rovaniemi

Formvägen 16  
S-906 21 Umeå  
Sweden

Avenue d'Ouchy 4-6  
1006 Lausanne  
Sveitsi

## **Oseania**

6 Lord Street  
Lakes Business Park  
Botany, NSW 2019  
Australia

## **Etelä-Amerikka**

Rua James Clerck Maxwell, 230  
TechnoPark Campinas SP 13069-380 Brasilia

## **Aasia**

15/F Parale Mitsui Building,8  
Higashida-Cho, Kawasaki-ku  
Kawasaki 210-0005  
Japani

Room Dubai, level 12, Platinum Tower  
233 Tai Cang Road  
Xintiandi, Lu Wan District  
Shanghai 200020  
PR Kiina

---

## OSOITTEEN/OMISTAJAN MUUTOS

Jos osoitteesi on muuttunut, tai jos olet ajoneuvon uusi omistaja, muista ilmoittaa siitä BRP:lle joko:

- Ilmoittamalla valtuutetulle Can-Am-roadsterjälleenmyyjälle.
- **Vain Pohjois-Amerikassa:** soittamalla numeroon 1-888-272-9222.
- Lähettämällä jokin seuraavien sivujen osoitteenmuutoskorteista johonkin tämän oppaan osiosta *OTA YHTEYTTÄ* löytyvään BRP:n osoitteeseen.

Mikäli omistussuhde muuttuu, liitä mukaan todistus siitä, että edellinen omistaja on suostunut luovutukseen.

BRP:lle ilmoittaminen on erittäin tärkeää, jopa rajoitetun takuun umpeutumisen jälkeen, koska siten BRP:llä on mahdollisuus tavoittaa tarvittaessa ajoneuvon omistaja, esim. jos joudutaan suorittamaan turvallisuudesta johtuvia palautuspyyntöjä. BRP:lle ilmoittaminen on omistajan vastuulla.

**VARASTETUT TUOTTEET:** Jos henkilökohtainen ajoneuvosi varastetaan, siitä pitäisi ilmoittaa BRP:lle, tai valtuutetulle Can-Am-roadsterjälleenmyyjälle. Pyydämme ilmoittamaan nimen, osoitteen, puhelinnumeron, ajoneuvon tunnistusnumeron, ja päivän, jolloin varkaus tapahtui.

**Tämä sivu on  
tarkoituksella tyhjä**



**Tämä sivu on  
tarkoituksella tyhjä**





**Tämä sivu on  
tarkoituksella tyhjä**







## VAROITUS

**Spyder roadster on tyypiltään erilainen ajoneuvo - se edellyttää erityistaitoja ja -tietoja.**

**Opi millä tavoin Spyder-roadster on erilainen.**

Lue tämä käyttäjän käsikirja ja katso turvallisuusvideo.

Suorita loppuun harjoituskurssi (mikäli on), harjoittele, tule taitavaksi ohjainten kanssa ja hanki sopiva lupa.

Lue turvallisuuskortti ennen ajoa.

### **Käytä aina kypärää ja ajovarusteita.**

Tämäntyyppisillä ajoneuvoilla ajajat ovat alttiimpia tievaaroille kuin autoilla. Jopa taitavat kuljettajat voivat törmätä toisiin ajoneuvoihin tai menettää hallinnan. Tämä ajoneuvo ei suojaa sinua törmäyksessä.

### **Ajettavuuden rajoitukset ja tieolosuhteet.**

Ajonvakautusjärjestelmä (VSS) ei voi estää sinua menettämästä ajoneuvosi hallintaa, kaatumasta nurin tai putoamasta ajoneuvosta, mikäli ylität ajoneuvon suorituskyvyn rajat. Tiedä rajat eri tieolosuhteita varten. Älä aja jäällä, lumessa tai maastossa. Vältä lätköitä ja juoksevaa vettä. Tämäntyyppinen ajoneuvo voi joutua vesiliirtoon vedessä ja luisua sora-, muta- ja hiekkapeitteisillä teillä. Jos sinun on ajettava tällaisissa tieolosuhteissa, hidasta vauhtia.

219 001 719\_FI  
KÄYTTÄJÄN KÄSIKIRJA, SPYDER F3 / suomi – Suomi

U/M:P.C.