

# BOMBARDIER\* **ATV**



## INSTRUKTIONSBOK

INNEHÅLLER  
SÄKERHETS-, FORDONS- OCH  
UNDERHÅLLSINFORMATION



2006  
OUTLANDER™  
MAX  
800

### VARNING

Läs denna *Instruktionsbok* noga.  
Den innehåller viktig säkerhetsinformation.  
Rekommenderad minimiålder för förare: 16 år.  
Passagerare: 12 år.  
Avlägsna inte denna *Instruktionsbok* från fordonet.

## VARNING

**FORDONET KAN VARA FARLIGT ATT ANVÄNDA.** En krock eller vältning kan ske snabbt, även under rutinmanövrer som vändning, uppförskörning eller körning över hinder, om du inte iakttar nödvändig försiktighet.

För din egen säkerhet, se till att du förstår och iakttar alla varningar i denna Instruktionsbok samt alla dekalerna på fordonet. **Att inte följa dessa varningar kan resultera i ALLVARLIGA PERSONSKADOR ELLER DÖD.**

Se till att denna Instruktionsbok alltid förvaras tillsammans med fordonet.

## VARNING

Om du underlåter att iaktta och följa någon av säkerhetsföreskrifterna eller anvisningarna i denna Instruktionsbok, Säkerhetsvideon eller dekalerna på fordonet, kan det leda till skador, inklusive skador med dödlig utgång!

Denna ATV-kategori, 2-UP, är avsedd endast för terrängkörning.

## VARNING

Denna ATV kan ha högre prestanda än andra ATV-maskiner som du har kört tidigare. Det är ett högpresterande ATV-fordon och har utformats för att användas av erfarna förare.

Tryckt i EU. (Outlander 800 MAX SW 2006.fm)

©™ Varumärken tillhörande Bombardier Recreational Products Inc. eller dess filialer.

© 2006 Bombardier Recreational Products Inc. Alla rättigheter förbehålles.

\* Varumärke tillhörande Bombardier Inc., som används under licens.

---

## VIKTIG INFORMATION

I denna Instruktionsbok används följande symboler för att understryka speciellt viktig information:



Symbolen för säkerhetsvarningar indikerar risk för personskada.



Anger en potentiell risk som, om den inte undviks, kan resultera i allvarliga personskador eller död.

**SE UPP:** Betecknar en instruktion som måste följas för att undvika svåra skador på fordonets komponenter

All säkerhetsdokumentation skall vara tillgänglig och levereras tillsammans med fordonet vid säljtillfället.

Allt innehåll i avsnittet Säkerhetsinformation bör tolkas av läsaren som en varning som, om den inte åtföljs, kan resultera i skador, inklusive skador med dödlig utgång.

I Norge distribueras produkterna av Bombardier Nordtrac AS, Trondheim.

I Sverige distribueras produkterna av Bombardier Nordtrac AB, Umeå.

Följande varumärken tillhör Bombardier Recreational Products Inc.:

Outlander™

ROTAX®

XP-S™

TTI™

DESS™

---

# FÖRORD

Gratulerar till köpet av ditt nya Bombardier fritidsfordon. Det omfattas av BRP:s garanti och ett nätverk av auktoriserade Bombardier ATV-återförsäljare kan ge dig de reservdelar, den service och de tillbehör du behöver.

Återförsäljaren arbetar för din tillfredsställelse. Han har utbildat sig för att kunna utföra en första inställning och inspektion av fordonet och har även gjort slutjusteringar innan du övertog fordonet. Vid leveransen bör återförsäljaren ha informerat om fordonets användning, underhåll och säkerhetsfunktioner. Vi litar på att du helt och fullt har tagit vara på detta tillfälle! Kontakta återförsäljaren för utförligare information om service.

Vid leveransen informerades du om garantins täckning och fyllde i garantiregistreringsformuläret som sedan ska sändas till oss för handläggning. Inom kort bör du motta ett garantikort som bekräftar att vi mottagit registreringen. Kortet kan användas för garanti- och returändamål. Kontakta vår kundtjänst om du får problem som inte kan lösas av en auktoriserad Bombardier ATV-återförsäljare.

Denna Instruktionsbok har översatts från engelska. Vid eventuella olikheter i texten är det den engelska versionen som gäller. I detta dokument används maskulin form för att beteckna såväl maskulin som feminin.

Information och beskrivningar av komponenter/system i detta dokument är korrekta vid utgivningstillfället. Bombardier Recreational Products Inc. har emellertid som policy att kontinuerligt förbättra sina produkter utan att därför åta sig skyldigheten att installera förbättringarna på tidigare tillverkade produkter. På grund av sent införda tillverkningsändringar kan vissa skillnader mellan den tillverkade produkten och beskrivningen eller specifikationerna föreligga i denna bok. BRP förbehåller sig rätten att när som helst dra in eller ändra specifikationer, utförande, egenskaper, modeller eller utrustning utan att därmed påta sig några skyldigheter.

Illustrationerna i detta dokument visar den typiska konstruktionen av de olika enheterna och återger eventuellt inte delarnas fullständiga detaljer eller exakta form. De representerar emellertid delar som har samma eller liknande funktion.

Vid anvisningar där HÖGER och VÄNSTER anges i texten är detta alltid ur förarens synvinkel (när föraren sitter på fordonet).

Specifikationer anges i det metriskt SI-systemet med den amerikanska SAE-motsvarigheten inom parentes. På ställen där exakt noggrannhet inte krävs har vissa omvandlingar avrundats för enkelhetens skull.

Som ersättningsdelar och tillbehör rekommenderar vi Bombardiernas originalprodukter. De är speciellt utformade för ditt fordon och tillverkade i enlighet med BRP:s höga krav.

I katalogen Shop Manual finns information om service och underhåll samt mer reparationsinformation.

---

# INNEHÅLLSFÖRTECKNING

Tänk på följande när du läser denna Instruktionsbok:

## VARNING

Anger en potentiell risk som, om den inte undviks, kan resultera i allvarliga personskador eller död.

<b>OBSERVERA</b> .....	<b>7</b>
<b>INLEDNING</b> .....	<b>8</b>

### **SÄKERHETSINFORMATION**

<b>SPECIELLA SÄKERHETSMEDELANDEN</b> .....	<b>11</b>
<b>ANVÄNDNINGSVARNINGAR</b> .....	<b>14</b>
<b>SÄKERHETSVARNING</b> .....	<b>43</b>
Klädsel .....	45
Last och passagerare .....	46
Släp.....	46
Utföra arbetsuppgifter med fordonet.....	46
Fritidskörning .....	47
Miljö .....	47
Designbegränsningar.....	47
Användning i terräng.....	48
Allmänna användnings- och säkerhetsföreskrifter .....	48
Uppförskörning .....	48
Nedförskörning .....	49
Sidolutning .....	49
Branter .....	49
Körteknik.....	49
Regelbundet underhåll.....	56
<b>HÄNGETIKETT</b> .....	<b>57</b>
<b>PLACERING AV VIKTIGA DEKALER</b> .....	<b>58</b>

### **SÄKERHETSKURS**

<b>INLEDNING</b> .....	<b>64</b>
Mål .....	64
Omfattning .....	64
Tidsåtgång.....	64
<b>AVSNITT I - ALLMÄN SÄKERHETSINFORMATION</b> .....	<b>65</b>
Mål .....	65
Beskrivning .....	65
Förväntade resultat.....	66
<b>AVSNITT II - BOMBARDIER 2-UP-FORDON: SÄKERHETSVIDEO</b> .....	<b>67</b>
Mål .....	67
Beskrivning .....	67

<b>AVSNITT III - INSTRUKTIONSBOKEN .....</b>	<b>68</b>
Mål .....	68
Beskrivning .....	68
Förväntade resultat.....	68
<b>AVSNITT IV - KÖRNING .....</b>	<b>69</b>
Mål .....	69
Beskrivning .....	69
Förväntade resultat.....	69
<b>KÖRMANÖVRER.....</b>	<b>70</b>
<b>INSTRUKTÖRENS CHECKLISTA.....</b>	<b>74</b>
Inledning: .....	74
Avsnitt I: Allmän säkerhetsinformation .....	74
Avsnitt II: Bombardiers 2-UP-fordon: säkerhetsvideo.....	74
Avsnitt III: Instruktionsboken.....	75
Avsnitt IV: Körning .....	75
Kursdeltagarens resultatlista .....	77

### **FORDONSINFORMATION**

<b>SÅ IDENTIFIERAR DU DIN ATV .....</b>	<b>80</b>
Placering av motor- och fordonsidentifikationsnummer.....	80
Dekal om överensstämmelse .....	80
<b>EMISSIONSKRAV .....</b>	<b>81</b>
<b>REGLAGE/INSTRUMENT/KOMPONENTER .....</b>	<b>82</b>
1) Gasreglage .....	84
2) 2/4-hjulsdriftväljare .....	84
3) Bromshandtag.....	84
4) Parkeringslås .....	85
5) Växelspak .....	85
6) Flerfunktionsreglage .....	86
7) Hastighetsmätare .....	88
8) 12 volts eluttag .....	92
9) Tändningslås.....	93
10) Bränsletankslock.....	93
11) Bromspedal .....	94
12) Fotstöd .....	94
13) Grepphandtag .....	94
14) Passagerarsäte/Förvaringsbox .....	94
15) Förarsäte.....	96
16) Accesspanel.....	97
17) Bakre förvaringsutrymme .....	98
18) Bagageräcken .....	98
19) Dragkrok .....	98
20) Kylarlock .....	99
21) Säkringar.....	99

22) Verktygssats.....	100
23) Oljemätsticka.....	100
24) Vinsch .....	100
25) Vinschreglage .....	100
26) Vinschvajerguide.....	101
<b>VÄTSKOR.....</b>	<b>102</b>
Bränsle.....	102
Motor-/Transmissionsolja .....	102
Växellådsolja.....	104
Motorkylvätska.....	104
Bromsvätska .....	105
Batteri .....	106
<b>INKÖRNINGSPERIOD.....</b>	<b>107</b>
Motor.....	107
Drivrem .....	107
10-timmarskontroll .....	107
<b>ANVÄNDNINGSPROCEDURER.....</b>	<b>108</b>
Allmänt.....	108
Kontroll före användning.....	108
Starta motorn .....	109
Växling.....	109
2/4-hjulsdriftväljare.....	109
Användning av vinsch.....	110
Avstängning av motorn .....	110
Efter körning .....	110
<b>SPECIELLA PROCEDURER.....</b>	<b>111</b>
Flödad motor (Flödningsläge).....	111
Motoröverhettning.....	111
Vältning.....	111
ATV som legat under vatten .....	112
Förvaring och försäsongservice.....	112
<b>FRAKT OCH TRANSPORT .....</b>	<b>113</b>
Frakt.....	113
Transport .....	114
<b>PROBLEMLÖSNING .....</b>	<b>115</b>
<b>SPECIFIKATIONER.....</b>	<b>118</b>
<b>UNDERHÅLLSINFORMATION</b>	
<b>UNDERHÅLLSSHEMA .....</b>	<b>124</b>
<b>ALLMÄNT .....</b>	<b>127</b>
<b>MOTOR.....</b>	<b>128</b>
Byte av olja och oljefilter .....	128
Rengöring av oljefilter .....	129
Byte av växellådsolja .....	129

Byte av kylvätska.....	129
Drivrem .....	130
Ventiljustering .....	130
Gnistskydd .....	130
Kylare .....	131
<b>LUFTINTAGSYSTEM.....</b>	<b>132</b>
Borttagning av luftfilter .....	132
Rengöring av luftfilter .....	132
Montering av luftfilter .....	132
<b>ELSYSTEM .....</b>	<b>133</b>
Tändstift.....	133
Batteri .....	134
Säkringar .....	134
Byte av lampa .....	135
<b>DRIVENHET .....</b>	<b>138</b>
Drivaxelsko/skydd.....	138
Hjul .....	138
Hjullagrens skick.....	138
Däck/hjul .....	139
<b>STYRSYSTEM .....</b>	<b>140</b>
Smörjning av gasvajer .....	140
Justering av gasreglage .....	142
<b>FJÄDRING .....</b>	<b>143</b>
Smörjning .....	143
Inspektion .....	143
Justering.....	143
<b>BROMSAR .....</b>	<b>144</b>
Framre och bakre bromsar .....	144
Byte av bromsvätska .....	144
<b>CHASSI/RAM .....</b>	<b>145</b>
Motorområde .....	145
Dragkrokens/kulans skick.....	145
Chassifästen.....	145
Sätessfästen.....	145
Rengöring och skydd av fordonet.....	145

### **GARANTI**

<b>BOMBARDIER RECREATIONAL PRODUCTS INC BEGRÄNSADE GARANTI: 2006 BOMBARDIER® ATV-PRODUKTER .....</b>	<b>148</b>
<b>BOMBARDIER RECREATIONAL PRODUCTS INC BEGRENSEDE GARANTI: 2006 BOMBARDIER® ATV-PRODUKTER .....</b>	<b>151</b>
<b>PERSONUPPGIFTER/FRISKRIVNINGSKLAUSUL.....</b>	<b>154</b>
<b>ADRESSÄNDRING/NY ÄGARE .....</b>	<b>155</b>



---

## OBSERVERA

Denna Instruktionsbok har iordningställt för att bekanta ägaren/föraren av ett nytt fordon med de olika fordonsreglagen, underhållsanvisningarna och anvisningarna för säker användning. Den är oumbärlig för korrekt användning av produkten.

I denna Instruktionsbok används följande symboler.

### VARNING

Anger en potentiell risksituation som, om den inte undviks, kan resultera i allvariga personskador eller död.

**SE UPP:** Betecknar en instruktion som måste följas för att undvika svåra skador på fordonets komponenter.

**OBSERVERA:** Betecknar ytterligare information som krävs för att fullfölja en instruktion.

Även om du inte kan eliminera risker bara genom att läsa denna information, kommer dina kunskaper om och tillämpning av dessa instruktioner att hjälpa dig till en korrekt användning av fordonet.

Det finns ett antal grundregler som varje förare MÅSTE respektera och följa för att helt kunna uppskatta nöjet, glädjen och spänningen med att köra detta fordon.

---

# INLEDNING

Din återförsäljare bör redan ha gett dig grundläggande information om de specifika reglagen och funktionerna på ditt nya fordon. Ta dig tid att läsa igenom denna Instruktionsbok och alla varningsdekaler på produkten, liksom Säkerhetsvideon som medföljer detta fordon. Där beskrivs i detalj vad du bör veta om fordonet innan du börjar köra.

Antingen du är en ny eller van förare, är det viktigt för din egen säkerhet att du känner till fordonets reglage och funktioner. Det är minst lika viktigt att veta hur man kör.

Oberoende av ålder, körvana eller lokala förordningar är det alltid en god idé för dig eller vem som helst som använder ditt fordon att genomgå en godkänd ATV-förarutbildning. Kontrollera med din återförsäljare eller din kommun för ev. kurser i närheten. Om du är fullständig nybörjare bör du göra detta innan du använder fordonet. Din instruktör bör kunna ge råd om lokala förhållanden och bestämmelser och om säker körning i omgivningarna.

Körförhållandena kan variera från plats till plats. Dessutom inverkar väderförhållanden som kan förändras radikalt från gång till annan och under olika säsonger. Körning på sand skiljer sig från körning i snö eller genom skog eller våtmarker. En viss plats kan kräva större uppmärksamhet och skicklighet från föraren. Visa gott omdöme. Var alltid försiktig. Ta inga onödiga risker som gör att du hamnar på en plats där du inte kan ta dig tillbaka eller skadas.

I denna Instruktionsbok finns körinformation som har visat sig vara tillförlitlig för andra förare. Den är inte tänkt som något absolut skydd mot olyckor. Hur du använder denna information, din mentala och fysiska kondition, risker med terrängen och din nivå av risktagande påverkar din körupplevelse. Ha roligt... och kör ansvarsfullt.

Denna Instruktionsbok har förberetts för att bekanta ägaren/föraren av det nya fordonet med de olika fordonsreglagen, underhållsanvisningar och anvisningar för säker användning. Den är oundgänglig för korrekt användning av produkten.

Vi välkomnar kommentarer om innehållet och formatet i Instruktionsboken, Säkerhetsvideon och varningsdekaler på produkten.

# ***SÄKERHETS- INFORMATION***

## VARNING

### Förare:

- En person under 16 år bör aldrig köra detta fordon.
- Ta aldrig mer än 1 passagerare på detta fordon.
- Passageraren måste sitta på passagerarsätet och hela tiden hålla i sig i grepphandtagen.
- Föraren är ansvarig för passagerarens säkerhet. Om du är osäker, låt passageraren stiga av före en manöver.
- Fordonets manövrering, väghållning och bromssträcka kan påverkas vid körning med passagerare. Sänk hastigheten vid körning med passagerare.
- Håll större avstånd för bromsning.
- Utför alltid de manövrer som beskrivs i denna Instruktionsbok både med och utan passagerare.
- Informera passageraren om de grundläggande reglerna för en säkrare körning.
- Ta aldrig med passagerare när förvaringsboxen är installerad (istället för det bakre sätet).

### Passagerare:

- Passageraren måste vara 12 år eller äldre och måste hela tiden kunna hålla fötterna på fotstöden och händerna på grepphandtagen när han sitter på fordonet.
- Passageraren måste alltid hålla i sig i de bakre grepphandtagen. Håll aldrig i föraren.
- Passageraren måste vara uppmärksam på fordonets och förarens rörelser.
- Passageraren måste alltid bära korrekt skyddsutrustning, inklusive godkänd hjälm med fast hakskydd.
- Under körning måste passageraren alltid hålla händerna och fötterna på avsedd plats.
- Passageraren får inte resa sig upp under körning. Överdriven rörelse kan leda till förlust av kontroll över fordonet.

Om dessa rekommendationer inte följs kan det medföra förändringar i fordonets köregenskaper, vilket kan orsaka en olycka, som kan leda till allvarliga personskador inklusive dödsfall för både passageraren och föraren.

Tänk på följande när du läser denna Instruktionsbok:

## VARNING

Anger en potentiell risk som, om den inte undviks, kan resultera i allvarliga personskador eller död.

---

# SPECIELLA SÄKERHETSMEDELANDEN

DETTA FORDON ÄR INGEN LEKSAK OCH KAN VARA FARLIGT ATT ANVÄNDA.

Det här fordonet uppför sig annorlunda än andra fordon, inklusive motorcyklar och bilar. En krock eller vältning kan ske snabbt, även under rutinmanövrer som vändning, uppförskörning eller körning över hinder, om du inte iakttar nödvändig försiktighet.

ALLVARLIGA SKADOR ELLER DÖD kan bli resultatet om du inte följer dessa instruktioner:

- △ Läs denna Instruktionsbok och alla varningsdekaleringar noga och följ de användningssteg som beskrivs. Titta på och studera Säkerhetsvideon innan du börjar köra.
- △ Kör aldrig fordonet utan nödvändiga kunskaper. Gå en förarkurs från BRP. Alla förare bör få utbildning av en certifierad instruktör. Kontakta en auktoriserad Bombardier ATV-återförsäljare för mer information.
- △ Följ alltid denna åldersrekommendation: En person under 16 år bör aldrig köra detta fordon.
- △ Ta aldrig mer än 1 passagerare på detta fordon. Passageraren måste vara 12 år eller äldre och måste hela tiden kunna hålla fötterna på fotstöden och händerna om grepphandtagen när han sitter på fordonet.
- △ Passageraren måste sitta på passagerarsätet och hela tiden hålla i sig i grepphandtagen. Låt aldrig passageraren sitta någon annanstans.
- △ Kör aldrig fordonet utan korrekt installerat passagerarsäte eller förvaringsbox.
- △ Ta aldrig med passagerare på fordonet om förvaringsboxen är installerad (i stället för det bakre sätet).
- △ Fordonets manövrering, vaghållning och bromssträcka kan påverkas vid körning med passagerare. Sänk hastigheten vid körning med passagerare. Håll större avstånd för bromsning.
- △ Använd aldrig detta fordon på vägunderlag med beläggning, inklusive trottoarer, infarter, parkeringsplatser eller gator.
- △ Använd aldrig detta fordon på allmänna gator, vägar eller motorvägar, inte ens grusvägar eller vägar med packad jord.
- △ Kör eller åk aldrig på fordonet utan att bära en godkänd hjälm med korrekt passning. Både föraren och passageraren bör även bära ögonskydd (glasögon eller ansiktsskydd), handskar, kängor, långärmad skjorta eller jacka och långbyxor. Passageraren bör bära godkänd hjälm med fast hakskydd.
- △ Inta aldrig alkohol eller droger före eller under körning av fordonet.
- △ Kör aldrig i överdriven hastighet. Kör alltid i en hastighet som lämpar sig för terrängen, sikten, körförhållandena och din erfarenhet.
- △ Försök aldrig köra på två hjul, hoppa eller ägna dig åt stuntkörning.
- △ Kontrollera alltid fordonet varje gång innan du använder det för säker körning. Följ alltid de kontroll- och underhållsprocedurer och underhållsscheman som beskrivs i denna Instruktionsbok.
- △ Föraren och passageraren måste alltid hålla båda händerna på styrhandtagen respektive grepphandtagen och fötterna på fotstöden under körning.

- ⚠ Kör alltid långsamt och var extra försiktig vid körning i okänd terräng. Var alltid uppmärksam på förändrade terrängförhållanden när du kör fordonet. Tänk alltid på passageraren när du kör med en passagerare.
- ⚠ Kör inte på mycket ojämnt, halt eller löst underlag förrän du har lärt dig och övat de färdigheter som fordras för att behärska fordonet på sådant underlag. Var alltid extra försiktig på dessa typer av underlag. Tänk alltid på passageraren när du kör med en passagerare.
- ⚠ Följ alltid de korrekta procedurer för vändning som beskrivs närmare i denna Instruktionsbok. Öva dig i att vända i låg hastighet innan du försöker i högre hastigheter. Försök inte vända i alltför hög hastighet. Att köra med en passagerare kan påverka fordonets stabilitet och manövrering.
- ⚠ Kör aldrig fordonet i backar som är för branta för fordonet eller för dig. Glöm inte att föraren är ansvarig för passagerarens säkerhet. Om du är osäker, låt passageraren stiga av före uppförs-/nedförskörning. Tänk alltid på att fordonets manövrering, väghållning och bromssträcka kan påverkas vid körning med en passagerare.
- ⚠ Följ alltid de korrekta procedurer för körning i uppförslut som beskrivs närmare i denna Instruktionsbok. Kontrollera terrängen noga innan du ger dig iväg uppför berg eller backar. Kör aldrig i uppförslut med alltför halt eller löst underlag. Skifta både förarens och passagerarens vikt framåt. Dra aldrig på gasen eller växla alltför hastigt. Kör aldrig över bergs- eller backkrön i hög hastighet. Tänk alltid på passageraren när du kör med en passagerare.
- ⚠ Följ alltid de korrekta procedurer för nedförskörning och bromsning i backe som beskrivs närmare i denna Instruktionsbok. Kontrollera terrängen noga innan du ger dig iväg nedför berg eller backar. Skifta både förarens och passagerarens vikt bakåt. Kör aldrig nedför berg eller backar i hög hastighet. Undvik att köra nedför berg eller backar i en vinkel som kan få fordonet att luta starkt åt sidan. Kör alltid rakt nedför en backe när det är möjligt. Tänk alltid på passageraren när du kör med en passagerare.
- ⚠ Följ alltid de korrekta procedurer för körning med sidolutning i backe som beskrivs närmare i denna Instruktionsbok. Undvik berg och backar med alltför halt eller löst underlag. Skifta förarens och passagerarens vikt till den sida av fordonet som vetter uppåt. Försök inte vända fordonet mitt i en backe innan du helt behärskar den vändningsteknik på plan mark som beskrivs närmare i denna Instruktionsbok. Försök om möjligt undvika stark sidolutning. Tänk alltid på passageraren när du kör med en passagerare.
- ⚠ Följ alltid korrekta procedurer om maskinen stannar eller rullar baklänges vid körning i uppförslut. Undvik detta genom att alltid använda korrekt utrustning och hålla jämn hastighet vid körning i uppförslut. Om fordonet stannar eller rullar baklänges, följ den speciella procedur för bromsning som beskrivs i denna Instruktionsbok. Låt alltid passageraren stiga av före föraren. Stig av på den sida som vetter uppåt vid lutning eller på ena sidan om maskinen står rakt i ett uppförslut. Vänd fordonet och stig på igen enligt beskrivningen i denna Instruktionsbok.

- ⚠ Kontrollera alltid om det finns hinder innan du kör i ett nytt område. Försök aldrig köra över stora hinder, som klippblock eller nedfallna träd. Följ alltid korrekta procedurer när du kör över hinder enligt den närmare beskrivningen i denna Instruktionsbok. Glöm inte att föraren är ansvarig för passagerarens säkerhet. Om du är osäker, låt passageraren stiga av innan du kör över hinder.
- ⚠ Var alltid försiktig när du sladdar eller slirar. Försök aldrig utföra detta med en passagerare: fordonet kan välta eller passageraren kastas ur. Lär dig att på ett säkert sätt kontrollera sladdning och slirning genom att öva dig i låga hastigheter på plant, jämnt underlag. Kör långsamt på ytterst hala ytor, som t.ex. is, och var extra försiktig så att du inte förlorar kontrollen när du sladdar.
- ⚠ Använd aldrig fordonet i snabbt rinnande vattendrag eller djupare vatten än vad som specificeras i denna Instruktionsbok. Kom ihåg att våta bromsar kan ha mindre bromskraft. Testa bromsarna när du lämnar vattnet. Om nödvändigt, bromsa flera gånger så att friktionen torkar beläggen. Fordonets bromssträcka kan påverkas vid körning med passagerare. Sänk hastigheten vid körning med passagerare. Håll större avstånd för bromsning.
- ⚠ Kontrollera alltid att det inte finns några hinder eller människor bakom fordonet när du backar. När du ser att det är säkert att backa, backa långsamt. Tänk på att passageraren kan skymma sikten.
- ⚠ Använd alltid däck av korrekt typ och storlek enligt specifikationen i denna Instruktionsbok. Bibehåll alltid korrekt tryck i däcken enligt beskrivningen i denna Instruktionsbok.
- ⚠ Modifiera aldrig fordonet med olämplig installation eller användning av tillbehör. Använd endast av BRP godkända tillbehör. Installera inte passagerarsäten och använd inte bagageräckena för att ta mer än 1 passagerare.
- ⚠ Överskrid aldrig den specificerade lastkapaciteten för fordonet, inklusive förare, passagerare, övrig last och eventuella tillbehör. Lasten bör fördelas korrekt och vara säkert fastspänd. Sänk hastigheten och följ anvisningarna i denna Instruktionsbok vid körning med last eller släp. Håll större avstånd för bromsning.
- ⚠ Glöm inte att föraren är ansvarig för passagerarens säkerhet. Om du är osäker, låt passageraren stiga av. Utför alltid de manövrer som beskrivs i denna Instruktionsbok både med och utan passagerare. Tänk alltid på att fordonets manövrering, väghållning och bromssträcka kan påverkas vid körning med en passagerare. Sänk hastigheten vid körning med passagerare. Håll större avstånd för bromsning. I vissa situationer kan det hända att fordonet enkelt kan köras med enbart föraren men inte med en passagerare. Använd sunt förnuft.

# ANVÄNDNINGSVARNINGAR

Tänk på följande när du läser denna Instruktionsbok:

## ⚠ VARNING

Anger en potentiell risk som, om den inte undviks, kan resultera i allvarliga personskador eller död.

**OBSERVERA:** Följande illustrationer är endast allmänna representationer. De kan se annorlunda ut med din modell.

## ⚠ VARNING



V00A0AQ

### MÖJLIG RISK

Användning av detta fordon utan korrekta instruktioner.

### VAD SOM KAN HÄNDA

Risken för en olycka ökar markant om användaren inte vet hur fordonet ska användas på rätt sätt i olika situationer och i olika slags terräng, med eller utan passagerare.

### HUR RISKEN KAN UNDVIKAS

Nybjörjare och ovana förare bör genomgå en förarkurs från BRP. De bör därefter regelbundet öva de färdigheter de lärt sig på kursen och den användningsteknik som beskrivs i denna Instruktionsbok.

För mer information om förarkurser, kontakta en auktoriserad Bombardier ATV-återförsäljare.





V00A01Q

### **MÖJLIG RISK**

Underlåtenhet att följa rekommenderad minimiålder för denna ATV.

### **VAD SOM KAN HÄNDA**

Om den rekommenderade åldersgränsen inte följs kan det leda till att personskador eller dödsfall.

Även om en person är inom den tillåtna åldersgruppen, kan det hända att de kunskaper, den skicklighet eller det omdöme som krävs för säker användning av fordonet saknas. Personen riskerar då att bli inblandad i en allvarlig olycka.

### **HUR RISKEN KAN UNDVIKAS**

Ingen som är under 16 år bör använda detta fordon.

 **VARNING**



V00A1BQ

**MÖJLIG RISK**

Underlåtenhet att följa rekommenderad minimiålder för passageraren.

**VAD SOM KAN HÄNDA**

En person under 12 år har eventuellt inte vad som krävs för säker åkning och kan bli inblandad i en allvarlig olycka.

**HUR RISKEN KAN UNDVIKAS**

Ingen som är under 12 år bör åka på detta fordon.

 **VARNING**

**MÖJLIG RISK**

Underlåtenhet att ta hänsyn till passagerarens fysiska begränsningar.

**VAD SOM KAN HÄNDA**

En passagerare som inte helt kan stödja fötterna på fotstöden kan kastas av vid körning i ojämn terräng.

**HUR RISKEN KAN UNDVIKAS**

Passageraren måste hela tiden kunna hålla fötterna på fotstöden och händerna om grepphandtagen när han sitter på fordonet.



V00A1CQ

## **MÖJLIG RISK**

Att ta mer än 1 passagerare på detta fordon.

## **VAD SOM KAN HÄNDA**

Att ta mer än en passagerare minskar förmågan att balansera och styra fordonet.  
Det kan leda till en olycka, som kan skada dig och/eller din passagerare.

## **HUR RISKEN KAN UNDVIKAS**

Ta aldrig mer än 1 passagerare. Trots det långa sätet, som är till för att låta föraren röra sig obehindrat, är det inte utformat eller avsett för mer än 1 förare och 1 passagerare. Passageraren måste använda passagerarsätet när han sitter på fordonet.

När förvaringsboxen är installerad (i stället för det bakre sätet) är fordonet **ENSITSIGT** och **INGEN PASSAGERARE** får tillåtas åka på fordonet.



V00A2DQ

## **MÖJLIG RISK**

Att låta passageraren sitta på en annan plats än på passagerarsätet.

## **VAD SOM KAN HÄNDA**

En passagerare som sitter på en annan plats än på passagerarsätet kan:

- Försämra fordonets stabilitet, vilket kan leda till förlust av kontroll över fordonet.
- Skadas vid stötar vid körning på hårt underlag.

Det kan leda till en olycka, som kan skada dig och/eller din passagerare.

## **HUR RISKEN KAN UNDVIKAS**

Passageraren måste sitta på passagerarsätet med fötterna stadigt på fotstöden och hela tiden hålla i sig i grepphandtagen.

## VARNING

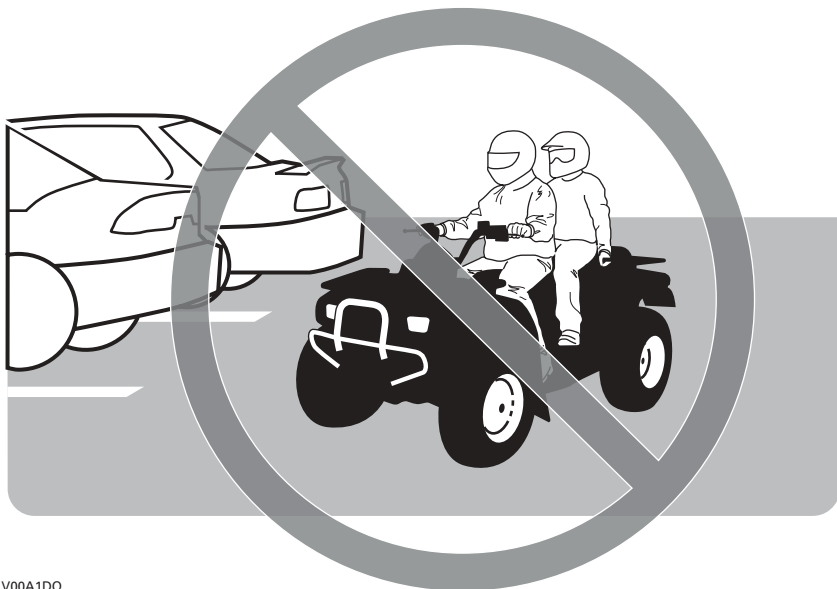

V00A1DQ

### **MÖJLIG RISK**

Användning av denna ATV på belagda vägytor.

### **VAD SOM KAN HÄNDA**

ATV:ns däck är utformade för terrängkörning, inte för vägbeläggning. Vägbeläggning kan allvarligt påverka hantering och styrning och kan leda till att du förlorar kontrollen över fordonet.

### **HUR RISKEN KAN UNDVIKAS**

Använd aldrig din ATV på vägunderlag med beläggning, inklusive trottoarer, infarter, parkeringsplatser eller gator.

## VARNING



V00A1EQ

### **MÖJLIG RISK**

Användning av denna ATV på allmän gata, väg eller motorväg.

### **VAD SOM KAN HÄNDA**

Du kan kollidera med ett annat fordon.

### **HUR RISKEN KAN UNDVIKAS**

Använd aldrig denna ATV på allmänna gator, vägar eller motorvägar, inte ens grusvägar eller vägar med packad jord. I många länder är det olagligt att använda ATV:er på allmän gata, väg och motorväg.



V00A1FQ

## **MÖJLIG RISK**

Användning av detta fordon utan godkänd hjälm, ögonskydd och skyddande klädsel. Även passageraren bör bära godkänd hjälm med fast hakskydd.

## **VAD SOM KAN HÄNDA**

Följande gäller både föraren och passageraren:

- Att köra eller åka utan godkänd hjälm ökar riskerna för allvarliga skallskador eller dödsfall vid olycka.
- Att köra eller åka utan ögonskydd kan orsaka olyckor och ökar risken för allvarliga skador vid en olycka.
- Att köra eller åka utan skyddande klädsel ökar risken för allvarliga skador vid en eventuell olycka.

## **HUR RISKEN KAN UNDVIKAS**

Bär alltid godkänd hjälm med korrekt passning. Du bör även bära följande:

- ögonskydd (glasögon eller ansiktsskydd)
- fast hakskydd (rekommenderas för passageraren)
- handskar och stövlar,
- långärmad skjorta eller jacka
- långbyxor.

## VARNING



V00A07Q

### **MÖJLIG RISK**

Användning av detta fordon efter intag av alkohol eller droger.

### **VAD SOM KAN HÄNDA**

Passageraren kan falla av.

Omdömesförmågan kan försämrats avsevärt.

Din reaktionsförmåga blir långsammare.

Balans- och sinnesförmågan kan försämrats.

Det kan leda till en olycka eller passagerarens eller förarens död.

### **HUR RISKEN KAN UNDVIKAS**

Inta aldrig alkohol eller droger före eller under användning av fordonet, varken som förare eller passagerare.



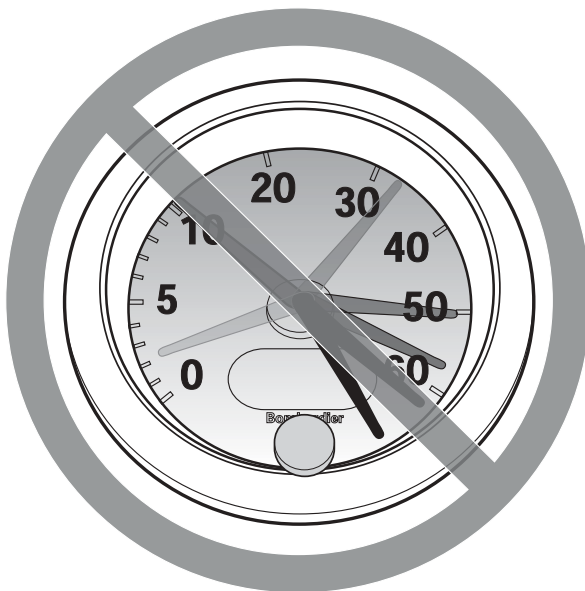

V00A08Q

## **MÖJLIG RISK**

Användning av detta fordon i överdriven hastighet.

## **VAD SOM KAN HÄNDA**

Risken för att du ska förlora kontrollen över fordonet ökar, vilket kan resultera i en olycka.

## **HUR RISKEN KAN UNDVIKAS**

Kör alltid i en hastighet som lämpar sig för terrängen, sikten, körförhållandena och din erfarenhet.

Fordonets manövrering, väghållning och bromssträcka kan påverkas vid körning med passagerare. Sänk hastigheten vid körning med passagerare. Håll större avstånd för bromsning.

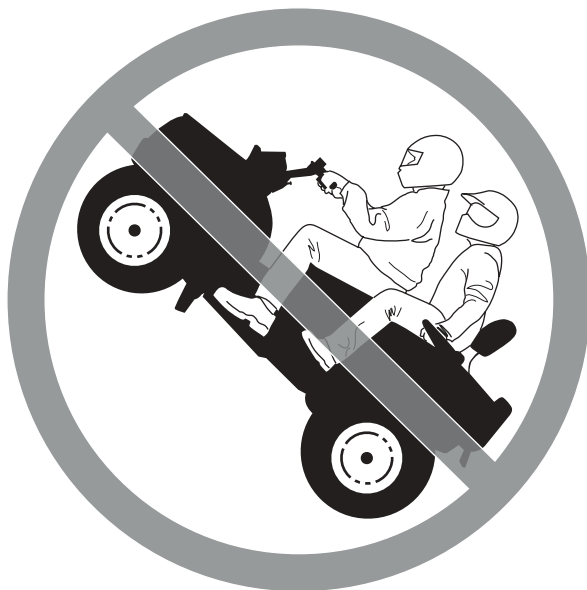

V00A1GQ

### **MÖJLIG RISK**

Försök att köra på två hjul, hopp eller stuntkörning.

### **VAD SOM KAN HÄNDA**

Detta ökar risken för en olycka för både föraren och passageraren, inklusive vältning.

### **HUR RISKEN KAN UNDVIKAS**

Försök aldrig utföra trick, som att köra på två hjul eller hoppa. Försök inte imponera på andra.

## VARNING

### **MÖJLIG RISK**

Att inte inspektera fordonet före körning.  
Att inte underhålla fordonet.

### **VAD SOM KAN HÄNDA**

Ökar risken för en olycka eller skador på utrustningen.

### **HUR RISKEN KAN UNDVIKAS**

Inspektera alltid fordonet före varje användning, för att kontrollera att det är säkert att köra det. Följ alltid de kontroll- och underhållsprocedurer och underhållsscheman som beskrivs närmare i denna Instruktionsbok.

## VARNING

### **MÖJLIG RISK**

Körning på överfrusna vattendrag.

### **VAD SOM KAN HÄNDA**

Allvarliga skador eller dödsfall om fordon, förare eller passagerare går igenom isen.

### **HUR RISKEN KAN UNDVIKAS**

Kör aldrig detta fordon på en överfrusen vattenyta innan du är säker på att isen är tillräckligt tjock och stark för att bära fordonets vikt och last, samt den kraft som genereras av fordonet i rörelse.



V00A1HQ

## **MÖJLIG RISK**

Att ta bort händerna från styrstängan (föraren) eller från grepphandtagen (passageraren) eller fötterna från fotstöden under körning.

## **VAD SOM KAN HÄNDA**

Om du lyfter bara en hand eller fot kan det minska din möjlighet att kontrollera fordonet eller få dig att tappa balansen och falla av. Om du lyfter en fot från fotstödet kan foten eller benet komma i kontakt med bakhjulet, vilket kan leda till skador eller en olycka.

## **HUR RISKEN KAN UNDVIKAS**

Föraren och passageraren måste alltid hålla båda händerna på styrhandtagen respektive grepphandtagen och fötterna på fotstöden under körning.



V00A11Q

## **MÖJLIG RISK**

Underlåtenhet att iakttä särskild försiktighet när du kör fordonet i okänd terräng.

## **VAD SOM KAN HÄNDA**

Du kan stöta på dolda berghällar, gupp eller hål och inte hinna reagera.

Det kan leda till att fordonet välter, att passageraren kastas av eller förlust av kontroll över fordonet.

## **HUR RISKEN KAN UNDVIKAS**

Kör långsamt och var extra försiktig vid körning i okänd terräng.

Var alltid uppmärksam på förändrade terrängförhållanden när du kör fordonet.

Glöm inte att föraren är ansvarig för passagerarens säkerhet. Sänk hastigheten vid körning med passagerare.

## VARNING



V00A1JQ

### **MÖJLIG RISK**

Underlåtenhet att iaktta särskild försiktighet när du kör i svår terräng eller på mycket halt eller löst underlag.

### **VAD SOM KAN HÄNDA**

Förlust av däckgreppet eller kontrollen över fordonet, vilket kan resultera i en olycka, inklusive vältning eller att passageraren kastas av.

### **HUR RISKEN KAN UNDVIKAS**

Kör inte på alltför ojämnt, halt eller löst underlag förrän du har lärt dig och har den skicklighet som krävs för att behärska fordonet på sådant underlag.

Var alltid extra försiktig på dessa typer av underlag.

Glöm inte att föraren är ansvarig för passagerarens säkerhet. Om du är tveksam, låt passageraren stiga av innan du kör på sådant underlag.



V00A1KQ

## **MÖJLIG RISK**

Felaktig vändning.

## **VAD SOM KAN HÄNDA**

Du kan förlora kontrollen över fordonet, vilket kan orsaka kollision, vältning eller att passageraren kastas av.

## **HUR RISKEN KAN UNDVIKAS**

Följ alltid de korrekta procedurer för vändning som beskrivs närmare i denna Instruktionsbok. Öva dig i att vända i låg hastighet innan du försöker i högre hastigheter.

Glöm inte att föraren är ansvarig för passagerarens säkerhet. Utför aldrig en sådan manöver med en passagerare. Tänk alltid på att fordonets manövrering, väghållning och bromssträcka kan påverkas vid körning med en passagerare.

Försök inte vända i alltför hög hastighet.

## VARNING



V00A1LQ

### **MÖJLIG RISK**

Körning i alltför branta backar.

### **VAD SOM KAN HÄNDA**

Fordonet har lättare för att välta i extremt branta backar än på plana ytor eller i mindre branta backar.

### **HUR RISKEN KAN UNDVIKAS**

Kör aldrig fordonet i backar som är för branta för fordonet eller för dig.

Öva först i mindre branta backar, både med och utan passagerare, innan du försöker dig på brantare körning.

Tänk alltid på att trots att detta fordon kan ta sig uppför branta uppförslut rekommenderas inte sådan körning med passagerare. Låt alltid passageraren stiga av innan du utför en sådan manöver. Visa gott omdöme.





V00A1MQ

## **MÖJLIG RISK**

Körning i uppförslut på felaktigt sätt.

## **VAD SOM KAN HÄNDA**

Du kan förlora kontrollen över fordonet, passageraren kan kastas av och fordonet kan välta.

## **HUR RISKEN KAN UNDVIKAS**

Följ alltid de korrekta procedurer för körning i uppförslut som beskrivs närmare i denna Instruktionsbok.

Kontrollera alltid terrängen noga innan du ger dig iväg uppför berg eller backar. Glöm inte att föraren är ansvarig för passagerarens säkerhet. Om du är osäker, låt passageraren stiga av före uppförs-/nedförskörning. Tänk alltid på att fordonets manövrering, våghållning och bromssträcka kan påverkas vid körning med en passagerare.

Kör aldrig i uppförslut med alltför halt eller löst underlag.

Skifta både förarens och passagerarens vikt framåt.

Dra aldrig på gasen eller växla alltför hastigt. Fordonet riskerar att välta baklänges.

Kör aldrig över bergs- eller backkrön i hög hastighet. Ett hinder, ett stup, ett annat fordon eller en person kan finnas på andra sidan.



V00A1NQ

## **MÖJLIG RISK**

Körning i nedförslut på fel sätt.

## **VAD SOM KAN HÄNDA**

Du kan förlora kontrollen över fordonet, passageraren kan kastas av och fordonet kan välta.

## **HUR RISKEN KAN UNDVIKAS**

Följ alltid de korrekta procedurer för körning i nedförslut som beskrivs närmare i denna Instruktionsbok. **OBSERVERA:** En särskild inbromsningsteknik krävs när du kör i nedförslut.

Kontrollera alltid terrängen noga innan du ger dig iväg nedför berg eller backar. Glöm inte att föraren är ansvarig för passagerarens säkerhet. Om du är osäker, låt passageraren stiga av före uppförs-/nedförskörning. Tänk alltid på att fordonets manövrering, våghållning och bromssträcka kan påverkas vid körning med en passagerare.

Skifta både förarens och passagerarens vikt bakåt. Passageraren måste hålla fast ordentligt i grepphandtagen.

Kör aldrig nedför berg eller backar i hög hastighet.

Undvik att köra nedför berg eller backar i en vinkel som skulle få fordonet att luta starkt åt sidan. Kör alltid rakt nedför en backe när det är möjligt.



V00A10Q

## **MÖJLIG RISK**

Körning med stark sidolutning eller vändning i backe.

## **VAD SOM KAN HÄNDA**

Du kan förlora kontrollen över fordonet, passageraren kan kastas av och fordonet kan välta.

## **HUR RISKEN KAN UNDVIKAS**

Försök aldrig utföra denna manöver med en passagerare på fordonet. Låt alltid passageraren stiga av först.

Försök inte vända fordonet mitt i en backe innan du helt behärskar den vändningsteknik på plan mark som beskrivs närmare i denna Instruktionsbok. Var extra försiktig när du vänder i en backe.

Försök om möjligt undvika stark sidolutning.

När du kör med sidolutning:

Följ alltid de korrekta procedurer som beskrivs närmare i denna Instruktionsbok.

Undvik berg och backar med alltför halt eller löst underlag.

Skifta vikten till den sida av fordonet som vetter uppåt.

## VARNING

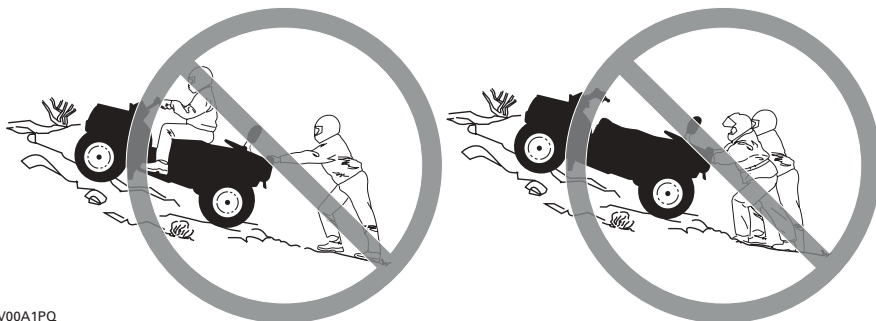

V00A1PQ

### **MÖJLIG RISK**

Stanna, rulla baklänges eller stiga av på fel sätt vid körning i uppförslut.

### **VAD SOM KAN HÄNDA**

Fordonet kan välta.

### **HUR RISKEN KAN UNDVIKAS**

Använd korrekt utrustning och håll jämn hastighet vid körning i uppförslut.

Om du förlorar all fart framåt:

Skifta både förarens och passagerarens vikt uppåt. Dra aldrig på gasen eller växla alltför hastigt. Fordonet riskerar att välta baklänges.

Bromsa.

Lägg i parkeringsbromsen när du har stannat.

Låt passageraren stiga av först och stig sedan av själv på den sida som vetter uppåt vid lutning eller på ena sidan om fordonet står rakt i en uppförbacke.

Om fordonet börjar rulla bakåt:

Skifta både förarens och passagerarens vikt uppåt. Dra aldrig på gasen eller växla alltför hastigt. Fordonet riskerar att välta baklänges.

Använd aldrig den bakre bromsen om fordonet rullar baklänges.

Bromsa progressivt med den främre bromsen.

När fordonet stannat helt, bromsa även med den bakre bromsen och lägg i parkeringsbromsen.

Låt passageraren stiga av först och stig sedan av själv på den sida som vetter uppåt vid lutning eller på ena sidan om fordonet står rakt i en uppförbacke.

Vänd fordonet och stig på igen enligt beskrivningen i denna Instruktionsbok.



V00A1QQ

## **MÖJLIG RISK**

Felaktig körning över hinder.

## **VAD SOM KAN HÄNDA**

Förlust av kontroll över fordonet, kollision eller att passageraren kastas av.  
Fordonet kan välta.

## **HUR RISKEN KAN UNDVIKAS**

Föraren är ansvarig för passagerarens säkerhet. Om du är osäker, låt passageraren stiga av före körning över hinder. Tänk alltid på att fordonets manövrering och väghållning kan påverkas vid körning med en passagerare.

Kontrollera om det finns hinder innan du kör i ett nytt område.

Försök aldrig köra över stora hinder, som stora klippblock eller nedfallna träd.

När du kör över hinder, följ alltid de korrekta procedurer som beskrivs närmare i denna instruktionsbok.



V00A1RQ

## **MÖJLIG RISK**

Felaktig sladdning eller slirning.

## **VAD SOM KAN HÄNDA**

Du kan förlora kontrollen över fordonet.

Du kan även återfå däckgreppet oväntat, vilket kan få fordonet att välta eller passageraren att kastas av.

## **HUR RISKEN KAN UNDVIKAS**

Slira eller sladda aldrig med en passagerare. Tänk alltid på att fordonets manövrering och väghållning kan påverkas vid körning med en passagerare.

Lär dig att på ett säkert sätt kontrollera sladdning och slirning genom att öva dig i låga hastigheter på plant, jämnt underlag.

Kör långsamt på ytterst hala ytor, som t.ex. is, och var extra försiktig så att du inte förlorar kontrollen när du sladdar eller slirar.



V00A1SQ

## **MÖJLIG RISK**

Körning av fordonet på djupt vatten eller i snabbt rinnande vattendrag.

## **VAD SOM KAN HÄNDA**

Däcken kan börja flyta, vilket kan orsaka förlust av däckgreppet och förlust av kontrollen över fordonet. En olycka kan bli följden.

## **HUR RISKEN KAN UNDVIKAS**

Använd aldrig fordonet i snabbt rinnande vattendrag eller djupare vatten än vad som specificeras i denna Instruktionsbok.

Kontrollera vattendjupet och om det finns starka strömmar innan du försöker köra i vatten. Vattnet bör inte överstiga fotstöden.

Kom ihåg att våta bromsar kan ha mindre bromskraft. Testa bromsarna när du lämnar vattnet. Om nödvändigt, bromsa flera gånger så att friktionen torkar beläggen. Tänk på att fordonets bromssträcka kan vara längre vid körning med passagerare.

## VARNING



V00A1TQ

### **MÖJLIG RISK**

Felaktig backning.

### **VAD SOM KAN HÄNDA**

Du kan stöta emot ett hinder eller en person bakom fordonet, vilket kan resultera i allvarliga personskador.

### **HUR RISKEN KAN UNDVIKAS**

Kontrollera alltid att det inte finns några hinder eller människor bakom fordonet innan du backar. När du ser att det är säkert, backa långsamt. Tänk på att passageraren kan skymma sikten.





V00A00Q

### **MÖJLIG RISK**

Körning av fordonet med felaktiga däck eller med felaktigt eller ojämnt tryck i däcken.

### **VAD SOM KAN HÄNDA**

Om du använder felaktiga däck på fordonet eller använder fordonet med felaktigt eller ojämnt tryck i däcken kan det leda till förlust av kontroll över fordonet och öka risken för olyckor.

### **HUR RISKEN KAN UNDVIKAS**

Använd alltid däck av korrekt typ och storlek för detta fordon enligt specifikationen i denna Instruktionsbok.

Bibehåll alltid korrekt tryck i däcken enligt beskrivningen i denna Instruktionsbok.



V00A26Q

## **MÖJLIG RISK**

Användning av detta fordon med olämpliga modifikationer.

## **VAD SOM KAN HÄNDA**

Felaktig installation av tillbehör eller modifikationer av detta fordon kan leda till förändring av köregenskaperna, vilket i vissa situationer kan orsaka en olycka.

## **HUR RISKEN KAN UNDVIKAS**

Modifiera aldrig detta fordon med olämplig installation eller användning av tillbehör. Alla delar och tillbehör som installeras på fordonet ska vara godkända av BRP och installeras och användas enligt instruktionerna. Om något är oklart, vänd dig till en auktoriserad Bombardier ATV-återförsäljare.

Installera inte passagerarsäten och använd inte bagageräcken för att ta mer än 1 passagerare.



V00A1UQ

### **MÖJLIG RISK**

Överbelastning av fordonet eller felaktigt lastnings- eller släpförande.

### **VAD SOM KAN HÄNDA**

Kan leda till förändringar i fordonets köregenskaper, vilket kan orsaka en olycka.

### **HUR RISKEN KAN UNDVIKAS**

Överskrid aldrig den specificerade lastkapaciteten för fordonet, inklusive förare, passagerare, övrig last och eventuella tillbehör.

Lasten bör fördelas korrekt och vara säkert fastspänd.

Sänk hastigheten vid körning med last eller släp. Håll större avstånd för bromsning.

Följ alltid anvisningarna i denna Instruktionsbok vid körning med last eller släp.

 **VARNING**



V03M01Q

**MÖJLIG RISK**

Transport av brandfarliga eller på annat sätt farliga ämnen kan leda till explosion.

**VAD SOM KAN HÄNDA**

Detta kan leda till allvariga personskador eller dödsfall.

**HUR RISKEN KAN UNDVIKAS**

Transportera aldrig brandfarliga eller på annat sätt farliga ämnen.

Tänk på följande när du läser denna Instruktionsbok:

 **VARNING**

Anger en potentiell risk som, om den inte undviks, kan resultera i allvariga personskador eller död.

---

# SÄKERHETSVARNING

Det finns ett antal grundregler och tips som du bör följa för att helt kunna uppskatta nöjet och spänningen i att köra detta fordon. Vissa kan vara nya för dig, andra bara sunt bondförnuft eller självklarheter. Oavsett vilket, ber vi dig sätta undan några minuter och läsa denna Instruktionsbok i dess helhet innan du börjar använda fordonet.

Enligt BRP:s rekommendation ska ingen under 16 år köra detta fordon. Passageraren bör vara minst 12 år och måste hela tiden kunna hålla fötterna på fotstöden och händerna om grepphandtagen när han sitter på fordonet. För dina barns säkerhet rekommenderas bestämt att också du följer denna rekommendation. Endast du kan bedöma en yngre förarens förmåga att förstå riskerna och köra ett fordon på ett säkert sätt.

Personer med nedsatt kognitiv eller fysisk förmåga eller personer som gärna tar risker, löper större risk att råka ut för vältningar eller kollisioner, vilket kan leda till personsador, inklusive dödsfall.

Se till att du känner dig helt hemma med reglagen på fordonet och med allmän användning innan du börjar köra i terräng. Öva dig att köra på en lämplig plats som är fri från faror och prova responsen för varje reglage. Kör endast i låg hastighet. För högre hastigheter krävs större erfarenhet, kunskap och lämpliga körförhållanden.

Fordonets manövrering, vaghållning och bromssträcka påverkas vid körning med passagerare. Sänk hastigheten vid körning med passagerare. Håll större avstånd för bromsning.

Alla fordon är inte likadana. Vart och ett har unika prestandaegenskaper, reglage och funktioner. Varje maskin har olika köregenskaper och vaghållning.

Förutsätt aldrig att ditt fordon kan köras säkert överallt. Plötsliga förändringar i underlaget på grund av hål, svackor, sluttningar, mjukare eller hårdare underlag eller andra ojämnheter, kan få fordonet att välta eller bli instabilt. Undvik detta genom att sakta farten och alltid kontrollera terrängen framför dig. Om fordonet börjar luta starkt eller välta är det oftast bäst att kliva av genast... BORT från vältningsriktningen!

## Kontroll före användning

### VARNING

Det är mycket viktigt att inspektera fordonet varje gång innan du använder det. Kontrollera alltid att viktiga reglage, säkerhetsfunktioner och mekaniska delar fungerar korrekt innan du börjar köra. Om detta inte görs kan allvarliga personskador eller dödsfall bli följden.

Före användning av fordonet bör föraren alltid:

- Koppla i parkeringsbromsen och kontrollera om den fungerar.
- Kontrollera trycket i däcken och däckens skick.
- Kontrollera om hjul och hjullager har slitage eller skador.
- Kontrollera reglagens placering och att de fungerar.
- Kontrollera att styrningen fungerar obehindrat.
- Aktivera gasreglaget flera gånger för att se om det fungerar obehindrat. Det måste återgå till tomgångsläge när det släpps.
- Aktivera bromshandtaget och bromspedalen för att kontrollera att bromsarna tar. Både handtaget och pedalen måste gå tillbaka helt när de släpps.
- Se till att växelspaken fungerar och välj PARKERING.
- Kontrollera bränsle-, olje- och kylvätskenivåerna.
- Kontrollera ev. oljeläckage i motor-, växellåds- och drivenhetskomponenter.
- Rengör strålkastare och baklykta.
- Se till att locken till den främre accesspanelen och det bakre lastutrymmet är säkert spärrade.
- Kontrollera att förarsätet och antingen passagerarsätet eller förvaringsboxen är installerade och säkert spärrade.
- Om du har last, respektera lastkapaciteten. Se till att lasten är säkert fastspänd i räckena.

- Om du drar ett släp eller annan utrustning, se till att du respekterar den maximala dragstångsvikten och dragvikten.
- Se till att släpet är säkert kopplat till dragkroken.
- Se och känn efter lösa delar med motorn avstängd. Kontrollera fästen.
- Kontrollera att det inte finns människor eller hinder framför dig.
- Kontrollera att tändningslås, startknapp, motorns stoppreglage, strålkastare, bakljus och varningsljus fungerar.
- Kontrollera passagerarsätets och ryggstödets skick.
- Kontrollera grepphandtagens skick.
- Informera passageraren om de grundläggande reglerna för en säkrare körning.
- Kontrollera att en eventuell passagerare sitter på passagerarsätet.
- När förvaringsboxen är installerad (i stället för det bakre sätet), kontrollera att det är säkert spärrat.
- Starta motorn, kör långsamt framåt några meter och testa bromsarna genom att använda varje broms för sig.
- Kontrollera att 2/4-hjulsdriftväljaren fungerar.

Åtgärda eventuella problem innan du börjar köra. Kontakta en auktoriserad Bombardier ATV-återförsäljare vid behov.

## Klädsel

Ta hänsyn till vädret när du väljer lämplig klädsel. Föraren och passageraren bör dock alltid bära lämplig skyddsklädsel och utrustning, inklusive godkänd hjälm, ögonskydd, stövlar eller kängor, handskar, långärmad skjorta och långbyxor. Passageraren bör bära godkänd hjälm med fast hakskydd. Denna typ av klädsel bör skydda dig från vissa av de mindre faror du kan möta vid körning. Bär aldrig lösa klädesplagg som t.ex. en halsduk, som kan fastna i fordonet eller i buskar och grenar – detta gäller både förare och passagerare. Beroende på förhållandena kan även glasögon med imskydd eller solglasögon krävas. Olikfärgade glas för ögonskydd eller solglasögon kan hjälpa dig att urskilja variationer i terrängen. Solglasögon bör endast bäras på dagtid.

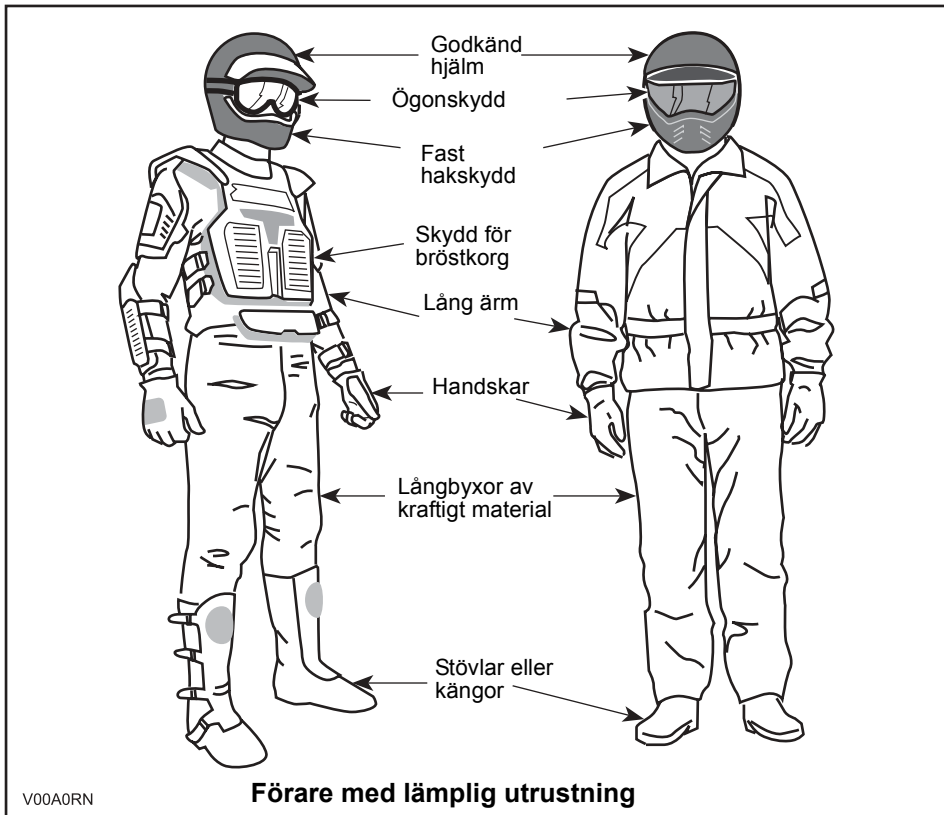

## Last och passagerare

All last som placeras på fordonets bagageräcken påverkar fordonets stabilitet och kontroll. Överskrid därför inte den lastkapacitet som anges av fordonstillverkaren. Se alltid till att lasten är säkert fastspänd och inte inverkar på din kontroll över fordonet. Tänk alltid på att "lasten" kan glida eller falla av och leda till en olycka. Se till att last och bagage inte sticker ut på sidorna, där de kan fastna i vegetation eller andra hinder. Se till att strålkastare eller baklykta inte täcks eller skymms av lasten. Se till att eventuella lås och spärrar till bagagedelar är låsta. Om locket till en löstagbar bagagedel tas loss för att få plats med last, se till att lasten är säkert fastspänd och att mindre föremål inte kan flyga ut. Se till att locken till utrymmena sitter säkert.

Detta fordon är avsett för en förare och endast EN (1) passagerare. Passageraren måste sitta på passagerarsätet och hela tiden hålla i sig i grepphandtagen. Installera inte något annat passagerarsäte än det som BRP rekommenderar. Använd inte bagageräckena eller räckenas plats för att ta passagerare. Att köra med mer än en (1) passagerare kan påverka fordonets stabilitet och din kontroll över det. När förvaringsboxen är installerad (i stället för det bakre sätet) är fordonet ENSITSIGT och INGEN PASSAGERARE får tillåtas åka på fordonet.

## Släp

Att köra detta fordon med ett släp ökar signifikant risken för att välta, särskilt i branta sluttningar. Om du använder ett släp måste du se till att dess fäste är kompatibelt med det som finns på fordonet. Se till att släpet är i vågrät linje med fordonet. (I vissa fall kan du behöva installera en speciell förlängning på fordonets draganordning.) Använd säkerhetskedjor för att säkert koppla släpet till fordonet. Tungt släp kräver längre bromssträcka, särskilt på sluttande underlag. Var försiktig så att du inte sladdar eller slirar. När du har stannat eller parkerat, blockera fordonets och släpets hjul så att de inte kan röra sig. Se alltid till att lasten är jämnt fördelad på släpet. Var försiktig när du kopplar loss ett lastat släp. Släpet eller dess last kan falla på dig eller andra. Vänd inte i hög hastighet. Kör alltid på låg växel och sakta in ordentligt.

## Utföra arbetsuppgifter med fordonet

Du kan använda fordonet till att utföra en mängd LÄTTARE arbetsuppgifter, från snöplogning till vedbärning och fraktning av last. Olika tillbehör finns att köpa från din auktoriserade Bombardier ATV-återförsäljare. Respektera alltid fordonets lastkapacitet och övriga begränsningar. Om du överbelastar fordonet kan även komponenterna överbelastas och sluta fungera. För att undvika personskador är det lika viktigt att följa anvisningarna och varningarna som medföljer tillbehöret. Undvik fysisk överansträngning genom att inte lyfta eller dra tunga laster eller manövrera fordonet för hand. (Läs vidare under FRITIDSKÖRNING nedan.)



## Fritidskörning

Respektera andras rättigheter och begränsningar. Kör inte på områden som är skapade för andra typer av terränganvändning. Detta inkluderar bl.a. snöskoterspår, ridspår, skidspår och terrängcykelbanor. Förutsätt aldrig att det inte finns någon annan i spåret/på banan. Håll alltid till höger och sväng inte kontinuerligt från en sida av banan till den andra. Var beredd på att stanna eller köra åt sidan om du möter en annan förare.

Gå med i en lokal ATV-klubb. De kan förse dig med kartor och råd eller tala om var det är tillåtet att köra. Om det inte finns någon klubb i din närhet, hjälp till att starta en. Att köra tillsammans med andra eller i en klubb är en trevlig, social upplevelse.

Håll dig alltid på säkert avstånd från andra förare. Din egen bedömning av hastighet, terrängförhållanden, vädret, fordonets skick och din tillit till andra förares bedömningsförmåga hjälper dig att på bästa sätt välja ett säkert avstånd till andra. Detta fordon kan lika lite som andra motorfordon "stanna på en femöring". Fordonets manövrering, vaghållning och bromssträcka kan påverkas vid körning med passagerare. Sänk hastigheten vid körning med passagerare. Håll större avstånd för bromsning.

Innan du ger dig iväg, tala om för någon vart du tänker åka och när du planerar att vara tillbaka. Inta aldrig alkohol eller droger före eller under körning!

Beroende på hur långt du tänker köra, ta med dig ytterligare verktyg eller nödutrustning. Ta reda på var du kan tanka och fylla på olja. Var förberedd på olika situationer som du kan tänkas möta. Det är alltid bra att ha med sig första hjälpen-utrustning.

## Miljö

En av fördelarna med detta fordon är att det kan ta dig bort från inkörda vägar, långt bort från bebyggelse och samhällen. Du bör dock alltid respektera naturen och andra människors rätt att njuta av den. Kör inte i miljökänsliga marker. Kör inte över planterade träd eller buskar, hugg inte ned träd eller gårdsgårdar och låt inte hjulen spinna och förstöra marken. Gå försiktigt fram.

Att jaga vilt med fordon är olagligt på de flesta platser. Viltet kan dö av utmattnings om det jagas av ett motorfordon. Om du stöter på djur när du är ute och kör, stanna och observera tyst och var försiktig. Det kan bli ett av dina bästa minnen.

Följ regeln "vad du tar med dig ut, tar du tillbaka". Skräpa inte ned. Gör inte upp lägereld såvida du inte har tillstånd till det och aldrig på torr mark. De faror du kan skapa i ett spår eller på en bana kan skada andra eller dig själv, också längre fram i tiden.

Respektera odlad mark och betesmark. Be alltid markägaren om lov innan du kör på privat mark. Respektera grödor, djur och markgränser. Om du kommer till en stängd grind måste du stänga den igen efter dig.

Förorena inte vattendrag, sjöar eller älvar och modifiera inte motorn eller ljuddämpningen eller avlägsna någon av dess delar.

## Designbegränsningar

Trots att fordonet är ovanligt tåligt för sin klass är det dock ett lättare fordon och användningen är därför begränsad till lämpade ändamål.

Att öka vikten på någon del av fordonet förändrar dess stabilitet och prestanda.

## Användning i terräng

Själva terrängkörningen utgör en fara i sig. All terräng som inte har preparerats speciellt för fordon utgör i sig en risk, då det är omöjligt att förutsäga vinklar, underlag och exakt lutning. Själva terrängen utgör en kontinuerlig risk och den som ger sig ut i den måste vara medveten om och acceptera detta.

Vid terrängkörning måste föraren alltid vara ytterst noga med att välja den säkraste vägen och hålla noga uppsikt över terrängen framför fordonet. Fordonet bör aldrig köras av någon som inte är helt förtrogen med körinstruktionerna som gäller för fordonet och aldrig heller i alltför brant eller osäker terräng.

## Allmänna användnings- och säkerhetsföreskrifter

Aktsamhet, försiktighet, erfarenhet och goda körkunskaper är de bästa vapnen mot farorna vid körning.

Om du tvivlar det minsta på att fordonet säkert kan ta sig fram över ett hinder eller en viss del av terrängen bör du alltid välja en annan väg.

Vid terrängkörning är det styrka och drivning som gäller, inte hög fart. Kör aldrig snabbare än sikten och din egen förmåga att välja en säker väg tillåter.

Kontrollera alltid terrängen framför dig för plötsliga förändringar i slutningar eller hinder, t.ex. stenar och rötter, som kan orsaka obalans, vältning och rullning.

Fordonets manövrering, vaghållning och bromssträcka kan påverkas vid körning med passagerare. Sänk hastigheten vid körning med passagerare. Håll större avstånd för bromsning. Kör aldrig fordonet ifall reglagen inte fungerar normalt.

Kontrollera alltid att det inte finns några hinder eller människor bakom fordonet när du backar. Kör sakta och undvik snäva svängar.

Koppla alltid i parkeringsbromsen när du stannar eller parkerar. Detta är extra viktigt när du parkerar på sluttande underlag. Om det rör sig om en brant backe eller om fordonet är lastat, bör hjulen blockeras med stenar eller tegelstenar. Kom ihåg att bränsleventilen ska vara stängd (OFF).

## Uppförskörning

Tack vare sin konfiguration har detta fordon mycket god klättringsförmåga, så god att det kan välta innan drivningen går förlorad. Det är till exempel vanligt att stöta på terrängsituationer där backens krön har eroderats och krönet är mycket skarpt. Fordonet kan hantera en sådan situation, men när dess framdel kommer till den punkt där dess balans skiftas bakåt, kan det välta baklänges.

Detsamma kan inträffa om ett markhinder får fordonets framdel att resa sig mer än önskat. I en sådan situation är det bättre att ta en annan väg. När du gör det, tänk på riskerna med sidolutning. Det är också bättre att känna till terrängen på andra sidan av backen eller höjden. Alltför ofta finns där en skarp brant som är omöjlig att ta sig över eller nedför.

## Nedförskörning

Detta fordon kan köras uppför sluttningar som är brantare än det är säkert att ta sig nedför. Därför är det viktigt att se till att det finns en säker väg nedför en backe, innan du bestämmer dig för att ta dig uppför den.

Att sänka farten vid nedförskörning i en hal backe kan få fordonet att kana utför. Bibehåll jämn fart och/eller accelerera något för att återfå kontrollen.

## Sidolutning

Försök om möjligt undvika att köra med sidolutning. Om det blir nödvändigt, var ytterst försiktig. Om du kör med sidolutning i en brant backe, kan fordonet välta och rulla runt. Dessutom kan halt eller löst underlag göra att fordonet okontrollerbart kanar åt sidan i utförslut. Försök inte vända fordonet i nedförsbacken om du kanar utför. Undvik alla hinder och håligheter som kan få fordonet att luta starkt, välta och rulla runt.

## Branter

Detta fordon kommer att "förlora drivkraften" och vanligen stanna om fram- eller bakhjulen körs ut över en brant. Om branten är skarp eller hög kan fordonet falla och välta upp och ned.

### VARNING

Undvik att köra över branter. Backa och ta en annan väg.

## Körteknik

Att köra fordonet för snabbt för körförhållandena kan resultera i personsador. Gasa endast så mycket som behövs för säker körning. Statistiken visar att vändning i höga hastigheter ofta orsakar olyckor och skador. Kom ihåg att fordonet är tungt! Bara vikten av fordonet kan få dig att fastna under fordonet om det välter.

Detta fordon är inte gjort för hopp och varken fordonet eller du kan absorbera energin vid så kraftiga stötar som vid hopp. Om du försöker köra på bakhjulen (göra en "wheelie"), kan fordonet tippa över på dig. Båda dessa trick medför hög risk och bör alltid undvikas.

För att bibehålla lämplig kontroll rekommenderas starkt att du håller båda händerna på handtagen, inom räckhåll för samtliga reglage. Detsamma gäller för fötter och fotstöd. För att minska risken för ben- och fotskador bör du ha fötterna på fotstöden hela tiden. Låt inte tårna peka utåt och sträck inte heller ut fötterna för att hjälpa till vid vändning, eftersom de kan stöta emot eller fastna i föremål eller komma i kontakt med hjulen.

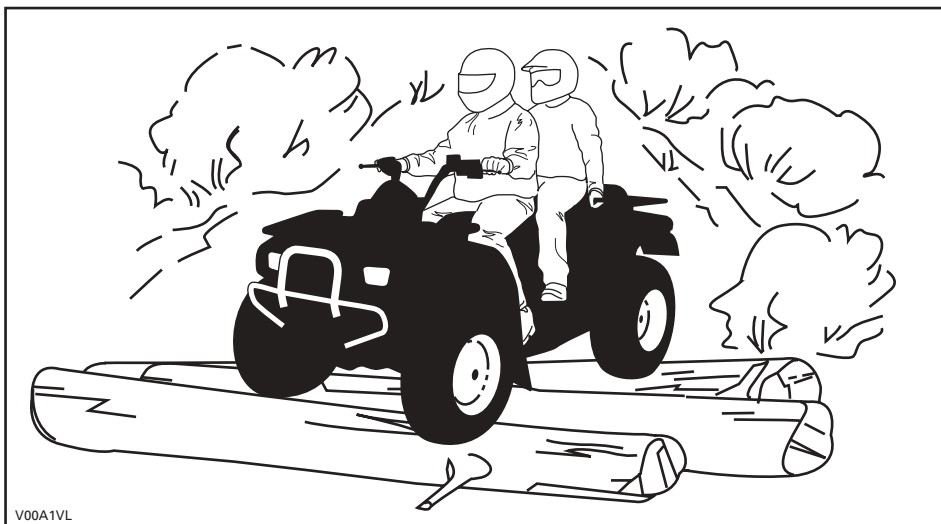

Trots det adekvata fjädringssystemet på detta fordon kan mycket grov terräng eller "tvättbrädesterräng" göra körningen mycket obekvämt och t.o.m. orsaka ryggskador. Ofta kan det bli nödvändigt att omväxlande stå och sitta eller att köra i en hukad ställning. Sakta farten, böj knäna och låt benen absorbera stötarna.

Detta fordon är inte gjort för körning på vägar eller motorvägar. (På de flesta ställen är det olagligt.) Att köra din ATV på vägar eller motorvägar kan leda till kollision med andra fordon. ATV:ns däck är heller inte gjorda för användning på vägbeläggning. Vägbeläggning kan allvarligt försämra ATV-maskinens manövrering och kontroll. Att köra på vägar eller vägrenar kan förvirra andra förare, särskilt om du har strålkastarna tända. Om du måste korsas en väg, bör den första föraren stiga av sitt fordon, rekognosera och vägleda de andra förarna. Den sista föraren som korsat vägen, hjälper sedan den första föraren att korsas vägen. Kör inte på trottoarer. De är till för fotgängare.

Vatten kan utgöra en särskild risk. Om det är för djupt, kan fordonet börja "flyta" och välta. Kontrollera vattendjup och strömmar innan du försöker ta dig fram genom vatten. Vattnet får inte överstiga fotstöden. Se upp för hala ytor som klippor, gräs, trädrötter osv., både i och omkring vattnet. Däckgreppet kan försvinna. Försök inte köra ned i vatten i hög hastighet. Vattnet fungerar som en broms och kan få dig att falla av.

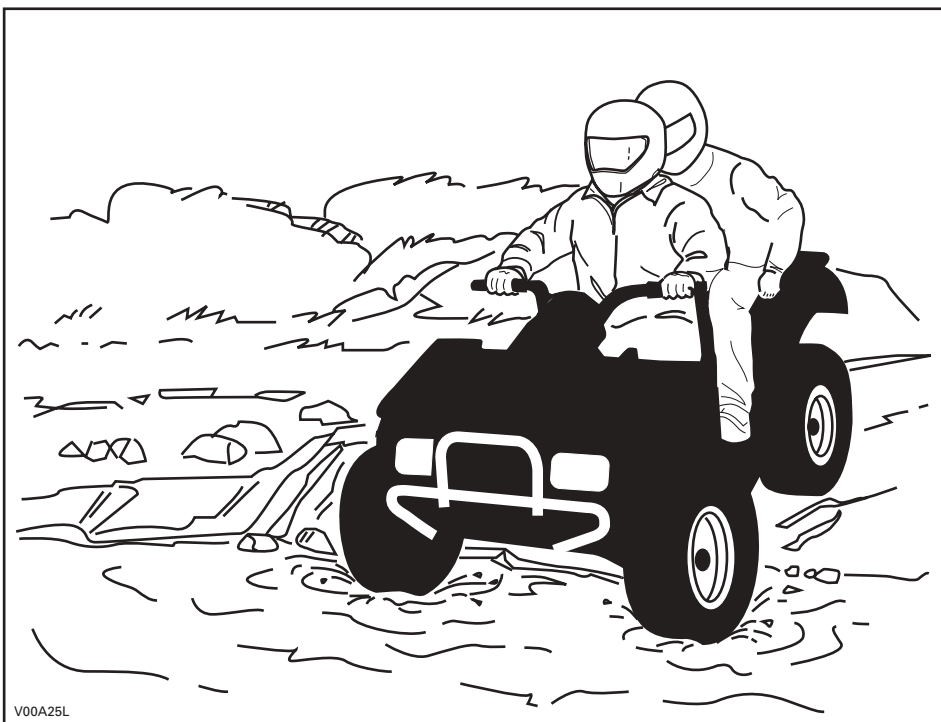

V00A25L

Vattnet påverkar bromsförmågan hos fordonet. Torka bromsarna genom att bromsa flera gånger när du har lämnat vattnet. Fordonets bromssträcka kan påverkas vid körning med passagerare. Sänk hastigheten vid körning med passagerare. Håll större avstånd för bromsning.

Det kan finnas lerhaltiga marker eller våtmarker nära vattendrag. Var förberedd på plötsliga "hål" eller svackor. Se även upp för risker som berghällar, trädstammar och liknande som kan vara delvis täckta av vegetation.

Om du måste ta dig över frusna vattendrag, kontrollera att isen är tillräckligt tjock och stark för att bära den totala vikten av dig, din passagerare, fordonet och dess last. Se upp för öppet vatten... det är ett säkert tecken på att isens tjocklek varierar. Föraren är ansvarig för passagerarens säkerhet. Om du hyser det minsta tvivel, kör inte ut på isen.

Isen inverkar också på din kontroll över fordonet. Sänk hastigheten och undvik att gasa plötsligt. Det leder bara till hjulspinn och att fordonet riskerar att välta. Undvik snabb inbromsning. Det kan leda till att du kanar iväg utan kontroll och att fordonet välter. Undvik alltid slask eftersom det kan blockera fordonets funktion eller reglage. Försök aldrig utföra en sådan manöver med en passagerare. Tänk alltid på att fordonets manövrering och våghållning kan påverkas vid körning med en passagerare.

Sand och körning på stränder eller i snö är en annan unik upplevelse, men det finns vissa grundläggande säkerhetsföreskrifter du bör följa. Våt, djup eller fin sand/snö kan orsaka förlust av däckgrepp och få fordonet att kana, stanna eller köra fast. Om detta inträffar, leta efter ett fastare underlag. Det bästa rådet är att sakta farten och vara uppmärksam på terrängen. Kör sakta när du har en passagerare.

När du kör i sand bör du utrusta fordonet med en säkerhetsflagga av antenntyp. Detta hjälper andra förare att se din position från en annan sandbank. Kör försiktigt om du ser en annan förare säkerhetsflagga framför dig. Säkerhetsflaggor av antenntyp kan fastna och studsa tillbaka mot föraren. Därför bör du inte använda dem i områden där det finns nedhängande grenar eller hinder. Tänk alltid på att fordonets manövrering och våghållning kan påverkas vid körning med en passagerare.

Körning på lösa stenar eller grus liknar körning på is. Det inverkar på styrningsförmågan och kan leda till att fordonet kanar och välter eller att passageraren kastas av, särskilt i hög hastighet. Dessutom kan bromssträcken försämrans.

Tänk på att om du gasar för snabbt eller slirar finns det risk för att lösa stenar skjuter upp bakåt, mot eventuella förare bakom dig. Gör aldrig detta avsiktligt. Tänk alltid på att fordonets manövrering, väghållning och bromssträcka kan påverkas vid körning med en passagerare.

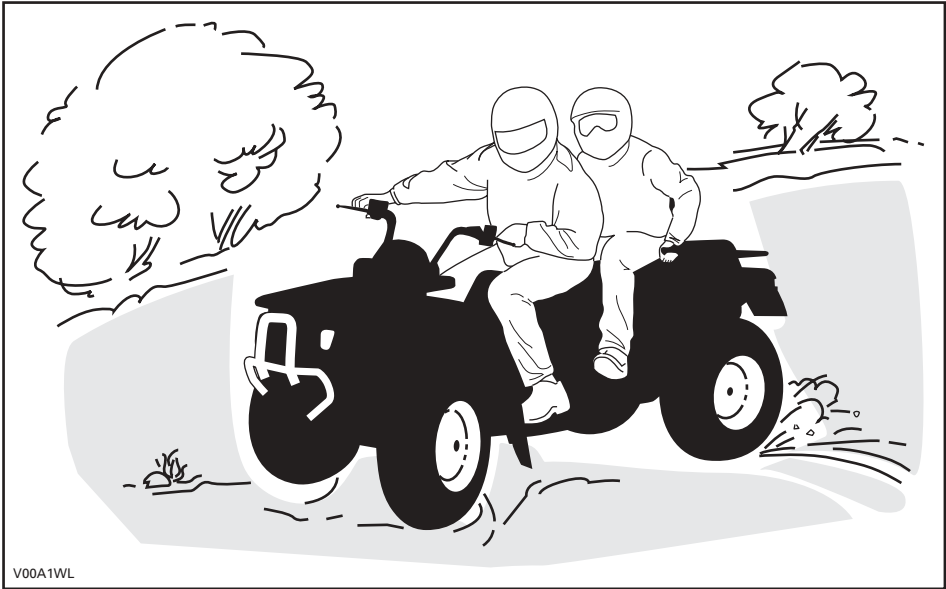

V00A1WVL

Om du hamnar i en sladd eller slirar kan det hjälpa att vända styret åt samma håll som du sladdar, tills du återfår kontrollen. Tvärbromsa aldrig, då låser sig hjulen.

Respektera och följ alla uppsatta märken på banan. De är till för att hjälpa dig och andra.

Var försiktig när du kör över hinder på banan eller i spåret. Det kan röra sig om lösa stenbumlingar, nedfallna träd, hala ytor, gårdsgårdar och staket, stubbar, jordvallar och håligheter. Undvik dem alltid om möjligt. Tänk på att vissa hinder helt enkelt är för stora eller för farliga att ta sig över och bör undvikas. Föraren är ansvarig för passagerarens säkerhet och om du är tveksam ska du låta passageraren stiga av före körning över hinder. Mindre stenar och nedfallna träd kan gå att ta sig över på ett säkert sätt. Närma dig hindret rakt framifrån. Stå på fotstöden med böjda knän. Justera hastigheten utan att förlora farten och undvik att gasa plötsligt. Håll alltid ett fast tag om styrstängan eller grepphandtagen. Skifta både förarens och passagerarens kroppsvikt bakåt innan du kör över hindret. Försök inte lyfta fordonets framhjul från marken. Tänk på att hindret kan vara halt eller glida undan medan du kör över det.

När du kör i backar eller sluttningar bör du tänka på två saker: var förberedd på halt underlag eller variationer i terrängen och använd korrekt kroppsposition. Föraren är ansvarig för passagerarens säkerhet och om du är tveksam ska du låta passageraren stiga av före körning över hinder.

## Uppförbacke

Glöm inte att föraren är ansvarig för passagerarens säkerhet. Om du är osäker, låt passageraren stiga av före uppförs-/nedförskörning. Tänk alltid på att fordonets manövrering, väghållning och bromssträcka kan påverkas vid körning med en passagerare.

Om du väljer att låta passageraren sitta kvar, måste passageraren synkronisera sina rörelser med dina.

Föraren och passageraren måste skifta kroppsvikten framåt, mot toppen av backen. Håll fötterna på fotstöden, växla ned, accelerera och växla sedan snabbt vid behov medan du kör uppåt. Kör inte för fort eftersom detta kan få den främre delen av fordonet att lyfta från marken och falla ned på dig. Om backen är för brant och du inte kan fortsätta eller fordonet börjar rulla bakåt ska du bromsa, men var försiktig så att du inte slirar. Stig av – passageraren först – och gör sedan en "U"- eller "K"-sväng (gå till fots tillbaka, intill fordonet på den sida som vetter uppåt, med handen på bromshandtaget samtidigt som du backar fordonets bakre del uppåt mot backens krön och kör sedan nedåt). Gå alltid/stig alltid av på den sida som vetter uppåt och kom inte för nära fordonet och dess roterande hjul. Försök inte hålla fast vid fordonet om det börjar välta. Håll dig undan. Kör inte över bergs- eller backkrön i hög hastighet. Det kan finnas hinder, inklusive branter, på andra sidan. Låt inte passageraren stiga på förrän fordonet åter befinner sig på en säker plats.

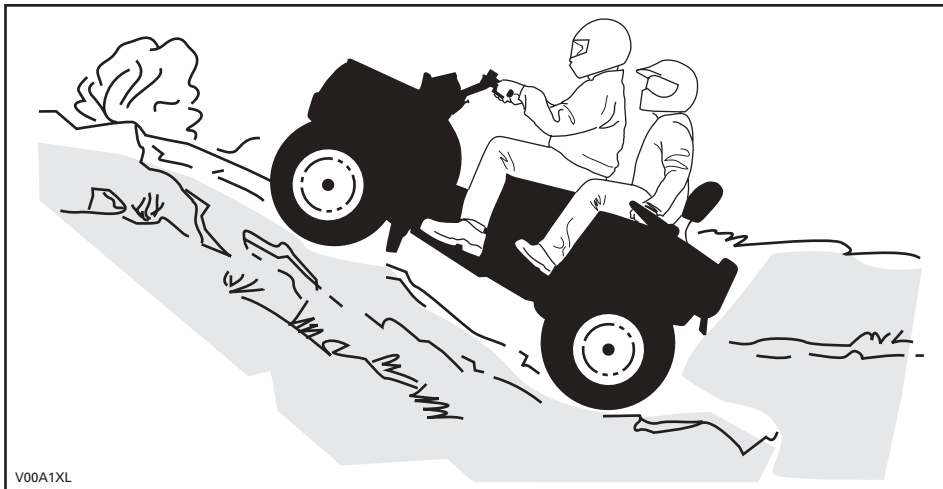

V00A1XL

## Nedförsbacke

Glöm inte att föraren är ansvarig för passagerarens säkerhet. Om du är osäker, låt passageraren stiga av före nedförskörning. Tänk alltid på att fordonets manövrering, väghållning och bromssträcka kan påverkas vid körning med en passagerare.

Om du väljer att låta passageraren sitta kvar, måste passageraren synkronisera sina rörelser med dina.

Skifta både förarens och passagerarens kroppsvikt bakåt. Bromsa progressivt för att undvika sladdar. "Frirulla" inte utför backen med hjälp av enbart motorbroms eller i neutral.

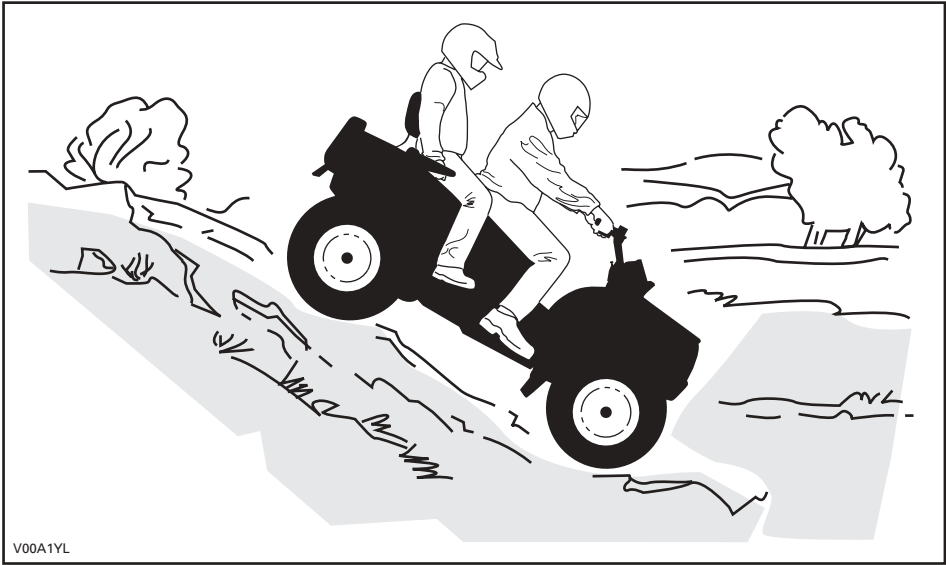

V00A1YL

Tänk på följande när du läser denna Instruktionsbok:

### **VARNING**

Anger en potentiell risk som, om den inte undviks, kan resultera i allvarliga personskador eller död.



## Sidolutning

Glöm inte att föraren är ansvarig för passagerarens säkerhet. Om du är osäker, låt passageraren stiga av innan du fortsätter. Tänk alltid på att fordonets manövrering, vaghållning och bromssträcka kan påverkas vid körning med en passagerare.

Om du väljer att låta passageraren sitta kvar, måste passageraren synkronisera sina rörelser med dina.

Detta är en av de mest riskabla typerna av körning eftersom det drastiskt ändrar fordonets balans. Körning med stark sidolutning bör alltid undvikas om möjligt. Om det ändå är nödvändigt, är det viktigt att föraren och passageraren ALLTID har kroppsvikten skiftad mot sluttingens topp och är beredda på att stiga av på den sidan om fordonet börjar välta. Försök inte stoppa fordonet eller rädda det från skador.

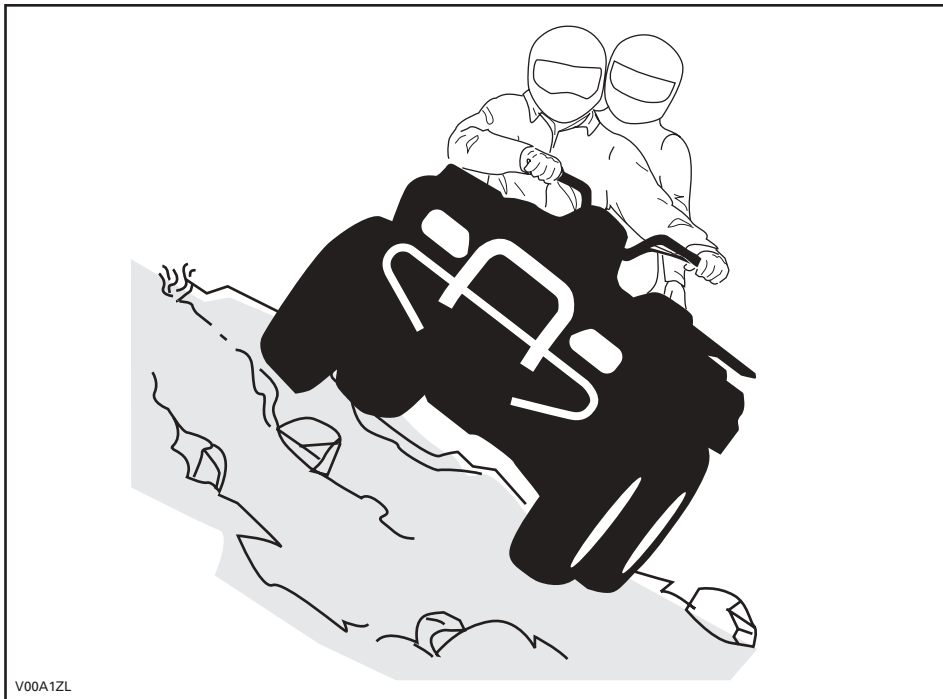

V00A1ZL

## Regelbundet underhåll

Efter varje körning är det klokt att avlägsna rester av snö, is, lera och smuts. Det hjälper dig att använda fordonet längre och hålla det i gott skick för ev. vidareförsäljning. Det eliminerar också ev. risker nästa gång du använder fordonet. Tvätta fordonet med ljummet tvålatten och låt det torka. (Du kan använda en handduk.) Tvätta inte fordonet utomhus om det är minusgrader. Smörj alla nödvändiga delar enligt beskrivningen i avsnittet UNDERHÅLL.

En del av ditt säkerhetsansvar är att respektera och följa innehållet i denna Instruktionsbok. Den innehåller värdefulla råd om fordonets skötsel. Om du behöver ytterligare råd, kan du vända dig till en auktoriserad Bombardier ATV-återförsäljare.

Modificeringar av fordonet för att öka hastighet och prestanda kan vara ett brott mot villkoren i den begränsade fordonsgarantin. Dessutom är vissa modifieringar, inklusive borttagande av delar av motor- eller avgassystem, olagligt i de flesta länder.

Ändring av hjulens och/eller däckens storlek kan försämra fordonets stabilitet. Fel lufttryck i däcken kan leda till punkteringar eller att ett däck rör sig på fälgen och förloras eller skadas. Byt alltid hjul eller däck som är skadade.

Fordonets manövrering, väghållning och bromssträcka kan påverkas vid körning med passagerare. Sänk hastigheten vid körning med passagerare. Håll större avstånd för bromsning.

Föraren är ansvarig för passagerarens säkerhet. Om du är osäker, låt passageraren stiga av före en manöver. Använd sunt förnuft.

Tänk på följande när du läser denna Instruktionsbok:

### **VARNING**

Anger en potentiell risk som, om den inte undviks, kan resultera i allvariga personskador eller död.

# HÄNGETIKETT

Detta fordon levereras med en hängetikett och dekaler med viktig säkerhetsinformation. Alla förare av detta fordon bör läsa och förstå denna säkerhetsinformation före körning.

## ○ 2-UP-FORDON

EJ FÖR FÖRARE UNDER 16 ÅR

EJ FÖR PASSAGERARE  
UNDER 12 ÅR

TA ALDRIG MER ÄN  
1 PASSAGERARE

**DETTA FORDON ÄR ENBART AVSETT  
FÖR TERRÄNGANVÄNDNING.**

DENNA ATV KAN HA HÖGRE PRESTANDA ÄN  
ANDRA ATV-FORDON SOM DU HAR KÖRT  
TIDIGARE. DET ÄR ETT HÖGPRESTERANDE  
ATV-FORDON OCH HAR UTFORMATS FÖR ATT  
ANVÄNDAS AV ERFARNA FÖRARE.

BOMBARDIERS SÄKERHETSKURS FÖR  
2-UP ATV-FORDON ÄR OBLIGATORISK.  
TITTA PÅ SÄKERHETSVIDEON. LÄS OCH  
SE TILL ATT DU FÖRSTÅR  
INSTRUKTIONSBOKEN OCH ALLA  
VARNINGSEKALER PÅ FORDONET  
INNAN DU BÖRJAR KÖRA.

KONTAKTA ÅTERFÖRSÄLJAREN FÖR  
INFORMATION OM LAGAR OCH  
FÖRORDNINGAR BETRÄFFANDE  
FORDONETS ANVÄNDNING.

Denna etikett får ej avlägsnas före försäljning.

vmo2006-011-004\_afr

## ⚠ VARNING

Felaktig användning av fordonet kan resultera i ALLVARLIGA PERSONSKADOR eller DÖD.



FÖRARE OCH  
PASSAGERARE  
SKA ALLTID BÄRA  
GODKÄND HJÄLM  
OCH SKYDDSLUT-  
RUSTNING.



FÄR EJ  
ANVÄNDAS PÅ  
ALLMÄN VÄG.



TA ALDRIG MER  
ÄN  
1 PASSAGERARE.



KÖR ALDRIG  
MED DROGER  
ELLER  
ALKOHOL I  
KROPPEN.

Kör ALDRIG denna ATV:

- Utan lämplig 2-UP ATV-träning eller -instruktion.
- i för hög hastighet för din skicklighet eller körförhållandena.
- på allmän väg - du riskerar att kollidera med ett annat fordon.

FÖRAREN MÅSTE ALLTID:

- använda korrekt körteknik för att undvika vältning i backar, svår terräng eller svängar.
- undvika vägbeläggningar - de kan allvarligt försämrade väghållningen och kontrollen.
- sänka hastigheten och alltid vara extra försiktig vid körning med en passagerare - låt passageraren stiga av när förhållandena kräver det.
- se till att passageraren läser och förstår denna dekal och dekalen om passagerarsäkerhet.

TA FRAM OCH LÄS INSTRUKTIONSBOKEN. FÖLJ  
ALLA ANVISNINGAR & VARNINGAR.

Denna etikett får ej avlägsnas före försäljning.

## BESKRIVNING AV FORDONSMOTOR:

XXXXX

**EPA-GODKÄND**

NER (NORMERAD UTSLÄPPSNIVÅ) =

PÅ EN SKALA FRÅN 0 TILL 10, DÄR 0 ÄR RENAST

\* FÄR EJ AVLÄGSNAS FÖRE FÖRSÄLJNING



vmo2006-005-009\_en

# PLACERING AV VIKTIGA DEKALER

Nedanstående dekaler finns på fordonet och är att betrakta som permanenta delar av fordonet. Om de saknas eller är skadade kan de bytas utan extra kostnad. Kontakta en auktoriserad Bombardier ATV-återförsäljare.

**OBSERVERA:** Nedanstående illustrationer som används i denna instruktionsbok är endast allmänna representationer. De kan se annorlunda ut med din modell.

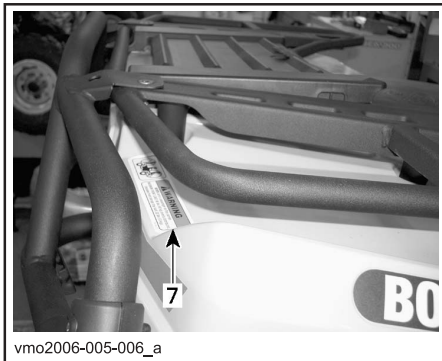
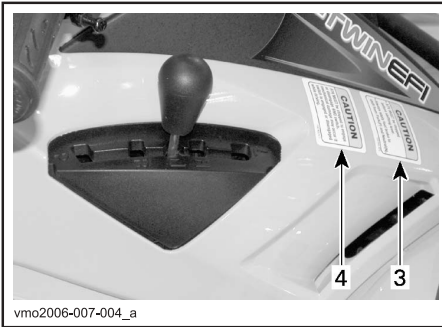
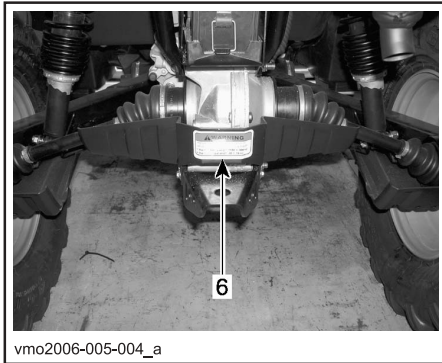
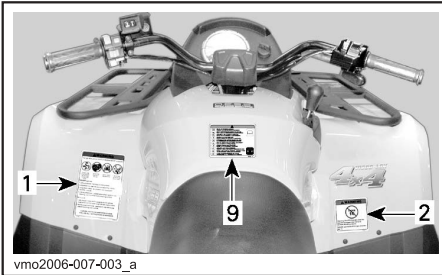

TYPBILD

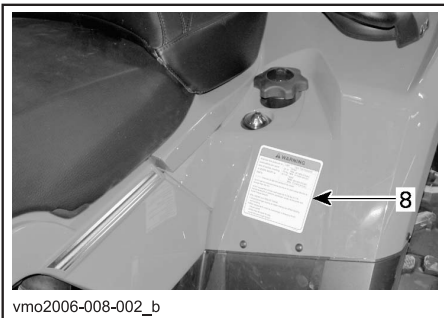

vmo2006-008-002\_b

## Dekal 1

**⚠ VARNING**

Felaktig användning av fordonet kan resultera i ALLVARLIGA PERSONSKADOR eller DÖD.



**FÖRARE OCH PASSAGERARE SKA ALLTID BÄRA GODKÄND HJÄLM OCH SKYDDSRUSTNING.**

**FÄR EJ ANVÄNDAS PÅ ALLMÄN VÄG.**

**TA ALDRIG MER ÄN 1 PASSAGERARE.**

**KÖR ALDRIG MED DROGER ELLER ALKOHOL I KROPPEN.**

**Kör ALDRIG denna ATV:**

- Utan lämplig 2-UP ATV-träning eller -instruktion.
- i för hög hastighet för din skicklighet eller körförhållandena.
- på allmän väg - du riskerar att kollidera med ett annat fordon.

**FÖRAREN MÅSTE ALLTID:**

- använda korrekt körteknik för att undvika att fordonet välter i backar, svår terräng eller svängar.
- undvika vägbeläggningar - de kan allvarigt försämra väghållningen och kontrollen.
- sänka hastigheten och alltid vara extra försiktig vid körning med en passagerare - låt passageraren stiga av när förhållandena kräver det.

**TA FRAM OCH LÄS INSTRUKTIONSBOKEN. FÖLJ ALLA ANVISNINGAR & VARNINGAR.**

704900904

V00M0CY

## Dekal 2

**⚠ VARNING**



**FÖRARE UNDER 16**

**Att köra detta fordon om du är under 16 innebär ökad risk för ALLVARLIGA PERSONSKADOR och DÖD för både förare och passagerare.**

**Kör ALDRIG detta fordon om du är under 16.**

**TA ALDRIG mer än 1 passagerare.**

704 900 515

V01M0RY

## Dekal 3

**SE UPP**

- **ATV-maskinen MÅSTE stannas före växling med växelspaken.**
- **Bromsa alltid med fotbroms för växling från Parkering (P) och Neutral (N).**

704 900 470

V07M06Y

## Dekal 4

**SE UPP**

**ATV-maskinen MÅSTE stannas före urkoppling av 4-hjulsdrift.**

**Mekaniska skador kan uppstå om 4-hjulsdriften kopplas i eller ur under körning.**

704 900 471

V07M07Y

## Dekal 5

**⚠ VARNING**

**PASSAGERARSÄKERHET för minskad risk för ALLVARLIGA SKADOR ELLER DÖD.**



**PASSAGERARE UNDER 12**



**TA ALDRIG MED PASSAGERARE UNDER 12 ÅR**



**TA ALDRIG MER ÄN 1 PASSAGERARE**



**KÖR ALDRIG MED DROGER ELLER ALKOHOL I KROPPEN**

**TA ALDRIG med en passagerare som är för liten för att hålla fötterna stadigt på fotstöden och ett fast grepp i handtagen.**

**PASSAGERAREN MÅSTE ALLTID:**

- bära godkänd hjälm och skyddsutrustning.
- hålla ett fast grepp om handtagen och fötterna stadigt på fotstöden.
- be föraren sänka farten eller stanna vid oönskade körning - stiga av och gå om förhållandena kräver.

704 901 115

vmo2006-008-003\_aen

## Dekal 6

**VARNING**

**Fellastning av släp kan leda till förlust av kontroll över fordonet, vilket kan få svåra personskador eller död som följd.**

- Maximal dragvikt: 500 kg (1100 lb).
- Maximal dragstångsvikt: 14 kg (30 lb).

704900766

V00M05Y

## Dekal 7

**VARNING**

- Låt ALDRIG passagerare sitta här
- MAX. LAST FRAM: X kg (X lb) jämnt fördelat.
- MAX. LAST BAK: X kg (X lb) jämnt fördelat. (Inklusive dragstångsvikt i förekommande fall)

704 901 060

vmo2006-005-010\_a

## Dekal 8

**VARNING**

**Fel däcktryck eller överbelastning kan leda till kontrollförlust, som kan resultera i SVÅRA SKADOR eller DÖD.**

**Bibehåll ALLTID korrekt tryck i däcken enligt ovan. Pumpa upp till max lufttryck när fordonet är lastat.**

**Använd ALDRIG lägre tryck än det minimala. Det kan få däckat att lossna från fälgen.**

**Överskrid ALDRIG fordonets lastkapacitet på XXX kg (XXX lb), vilket inkluderar vikten av förare, last, tillbehör och dragstång.**

**ATV - LAST och SLÄP**

**Körning med last/passagerare eller släp kan inverka på fordonets stabilitet och väghållning. Lasten måste vara korrekt fördelad på räckena.**

**Vid körning med last, passagerare eller släp:**

- Sänk hastigheten.
- Se till att du har större avstånd för inbromsning.
- Undvik stark lutning och svår terräng.

LAST	DÄCKTRYCK, KALLA DÄCK
UPP TILL XXX kg (XXX lb)	FRAM MAX: XX.X kPa (X.X psi) MIN: XX.X kPa (X.X psi)
	BAK MAX: XX.X kPa (X.X psi) MIN: XX.X kPa (X.X psi)

704901120

vmo2006-008-004\_aen

## Dekal 9

(DA) FND OG LÆS BRUGERVEJLEDNINGEN, OVERHOLD ALLE INSTRUKTIONER OG ADVARSLER.

(NL) ZOEK DE GEBRUIKERSHANDLEDING OP EN LEES HEIM, HOUD U AAN ALLE AANWIJZINGEN EN WAARSCHUWINGEN.

(FR) LOCALISER ET LIRE LE GUIDE DE L'OPERATEUR, SUIVRE TOUS LES CONSIGNES ET AVERTISSEMENTS.

(FI) PAKAANNA JA LUE KÄYTTÄJÄN OPAS, NOUDATA KÄRKIÄ KÄYTTÖOHJEITA JA VAROITUKSIA.

(DE) BETRIEBSANLEITUNG AUSFINDIG MACHEN UND LESEN, ALLE ANWEISUNGEN UND WARNHINWEISE BEFOLGEN.

(EL) ΒΡΕΨΕ ΚΑΙ ΑΝΑΒΑΣΤΕ ΤΟΝ ΟΔΗΓΟ ΧΕΙΡΙΣΤΗ, ΑΚΟΛΟΥΘΗΣΤΕ ΟΙΕΣ ΤΙΕ ΟΔΗΓΙΕΣ ΚΑΙ ΠΡΟΒΑΙΟΤΗΤΗΕΙΕ.

(IT) LEGGERE IL MANUALE DELL'OPERATORE, SEGUIRE TUTTE LE ISTRUZIONI E AVVERTENZE.

(PT) LOCALIZAR E LER O GUIA DE OPERAÇÃO, OBSERVAR TODAS AS INSTRUÇÕES E MENSAGENS DE AVISO.

(ES) UBICAR Y LEER LA GUÍA DEL OPERADOR, ATENDERSE A TODAS LAS INSTRUCCIONES Y MENSAJES DE ADVERTENCIA.

(SV) TA REDA PÅ INSTRUKTIONSBOKEN OCH LÄS DEN. UPPMÄRKSAMMA ALLA ANVISNINGAR OCH VARNINGAR.

vmo2006-007-006 704 901 111

ENDAST INTERNATIONELLA MODELLER

# Dekal 10

EMISSION CONTROL INFORMATION  
THIS VEHICLE MEETS U.S. ENVIRONMENTAL  
PROTECTION AGENCY AND C.A.R.B.  
REGULATIONS FOR MODEL YEAR 2006



INFORMATION OM UTSLÄPPSKONTROLL  
DETTA FORDON UPPFYLLER DIREKTIVEN FRÅN  
USA:S ENVIRONMENTAL PROTECTION AGENCY  
(EPA) OCH C.A.R.B. FÖR 2006 ÅRS MODELLER

ENGINE FAMILY	XXX	MOTORFAMILJ
FEL	XXX	FAMILJENS UTSLÄPPSGRÄNS
ENGINE DISPLACEMENT	XXX	CYLINDERVOLYM
EXHAUST EMISSION	XXX	SYSTEM FÖR
CONTROL SYSTEM	XXX	UTSLÄPPSKONTROLL
FUEL	XXX	BRÄNSLE
ENGINE OIL	XXX	MOTOROLJA
IDLE SPEED	XXX	TOMGÅNGSHASTIGHET
SPARK PLUG TYPE	XXX	TÄNDSTIFTSTYP
SPARK PLUG GAP	XXX	ELEKTRODGAP

SEE OPERATOR'S GUIDE FOR MAINTENANCE SPECIFICATIONS / SE INSTRUKTIONSBOKEN FÖR UNDERHÅLLSSPECIFIKATIONER  
BOMBARDIER RECREATIONAL PRODUCTS INC.

vmo2006-005-0012

*FINNS UNDER SÄTET*



# ***SÄKERHETS- KURS***

---

# INLEDNING

## Mål

Målet med denna kurs är att ge ägaren av Bombardier 2-UP-fordonet den information som behövs för säker körning av fordonet. Kursen erbjuds alla köpare av ett 2-UP-fordon och deras närmaste familjemedlemmar. Före försäljning av 2-UP-fordonet måste ägaren ha genomgått kursen med godkänt resultat.

2-UP-fordonet kan köras med en passagerare. Ta aldrig ta en passagerare på en ATV som inte är utformad för att ta passagerare.

## Omfattning

1. Allmän säkerhetsinformation
2. Bombardier 2-UP-fordon: säkerhetsvideo
3. Instruktionsboken
4. Körning

## Tidsåtgång

Så lång tid som behövs, beroende på kursdeltagarens erfarenhet och skicklighet.

---

# AVSNITT I - ALLMÄN SÄKERHETSINFORMATION

## Mål

Målet med detta avsnitt är följande:

- a) Förklara varför denna säkerhetskurs är viktig.
- b) Ta upp skade- och dödsfallsstatistik från CPSC (amerikansk myndighet för produktsäkerhet).
- c) Ta upp Bombardiärs ålders- och längdrekommendationer.
- d) Ta upp vilka skyddskläder som föraren och passageraren bör bära vid körning av 2-UP-fordonet.
- e) Diskutera när det är lämpligt för en förare att börja köra med en passagerare.
- f) Ta upp gällande lagar och förordningar för ATV-användning.
- g) Diskutera var det är tillåtet att köra.

## Beskrivning

A) Denna kurs är till för:

- Att göra körningen roligare för dig och din passagerare.
  - Att minska risken för personskador och dödsolyckor för dig och din passagerare genom medvetenhet om säkerhet och risker.
1. Vad som kan hända om säkerhetsåtgärder och riskförebyggande åtgärder inte vidtas.
  2. Varför man inte får ta mer än 1 passagerare på 2-UP-fordonet.
  3. Varför föraren och passageraren alltid måste ha fötterna stadigt på fotstöden och passageraren alltid hålla i sig i grepphandtagen under körning.
  4. Varför varken föraren eller passageraren ska inta alkohol eller droger före användning av fordonet.
  5. Varför du inte ska köra på belagda vägytor.

B) Skade- och dödsfallsstatistik

- Amerikanska CPSC (myndighet för produktsäkerhet) har publicerat personskade- och dödsfallsstatistik för ATV-förare under loppet av 5 år (januari 1997 - december 2001):
1. 417 200 ATV-relaterade skador.
  2. 1 463 ATV-relaterade dödsfall.

C) Ålders- och längdkrav för 2-UP-fordonet

- Ingen som är under 16 år bör använda 2-UP-fordonet.

- Ingen passagerare under 12 år bör tillåtas åka på 2-UP-fordonet. Oberoende av ålder måste passageraren även kunna hålla fötterna stadigt på fotstöden och hålla sig säkert fast i grepphandtagen.
  - Låt ingen som inte har tillräckliga kunskaper köra ditt 2-UP-fordon.
- D) Skyddskläder som ska bäras av föraren och passageraren
- Godkänd hjälm (ANSI, SNELL, CSA eller DOT)
    1. helt ansiktsskydd
    2. 3/4-skydd
    3. passagerarens hjälm ska ha ett fast hakskydd
  - Stövlar
  - Kөрhandskar
  - Ögonskydd (skyddsglasögon eller ansiktsskydd)
  - Långärmad skjorta
  - Långbyxor
  - Armbågsskydd (valfritt)
  - Knäskydd (valfritt)
  - Njurbälte (valfritt).

#### E) Körning med en passagerare

- Innan du som förare börjar köra med en passagerare bör du noga bekanta dig med 2-UP-fordonet och dess användning.
- När du är redo att köra med en passagerare bör du börja i låg hastighet och på välkänd terräng.

#### F) Gällande lagar och förordningar för ATV-användning

- Diskutera dessa lagar och förordningar.

#### G) Områden där det inte är tillåtet att köra 2-UP-fordonet

##### Några grundregler:

- Kör inte på privat mark utan markägarens tillåtelse.
- Kör inte i områden där 2-UP-fordonet kan orsaka permanenta skador.
- Försök inte utföra manövrer som du inte behärskar helt.
- Se alltid till att du vet var du är och vart du är på väg.

## Förväntade resultat

I slutet av detta avsnitt bör du känna till följande:

- Skade- och dödsfallsstatistiken från CPSC (amerikansk myndighet för produktsäkerhet).
- BRP:s policy gällande förare under 16 år och passagerare under 12 år.
- Vilka kläder och vilken skyddsutrustning föraren och passageraren bör bära vid körning.
- Gällande lagar och förordningar för ATV-körning.
- Grundregler om var och hur du inte bör köra.

---

# AVSNITT II - BOMBARDIER 2-UP-FORDON: SÄKERHETSVIDEO

## Mål

Målet med detta avsnitt är följande:

- Ge riktlinjer före visning av Säkerhetsvideon för Bombardier 2-UP-fordonet.
- Presentera säkerhetsrelaterad information via Säkerhetsvideon för Bombardier 2-UP-fordonet.
- Besvara eventuella frågor i ett avslutande sammandrag.

## Beskrivning

### A) Riktlinjer

Be kursdeltagaren att avbryta när som helst om en fråga uppstår. Visa videon igen vid behov om något skulle vara oklart.

### B) Säkerhetsrelaterad information

#### Klädsel

Se avsnitt I.

#### Åldersrekommendation

Inga förare under 16 eller passagerare under 12 och inga användare som är för små för att använda fotstöd eller grepphandtag.

#### Användning av Instruktionsboken

Du måste läsa och förstå Instruktionsboken.

#### Kontroll före användning

Du måste kontrollera fordonet varje gång innan du använder det för att se till att det är säkert att köra och att allt fungerar.

#### Kroppsställning

Föraren och passageraren måste alltid skifta vikten så att risken för vältning minskas. Föraren och passageraren måste alltid ha fötterna stadigt på fotstöden och passageraren måste alltid hålla i sig i grepphandtagen.

#### Startrutin

Korrekt sätt att starta fordonet.

#### Uppförs- och nedförskörning

Rätt sätt att köra uppför och nedför, både med och utan passagerare.

#### Backa uppför

Korrekt sätt att backa uppför.

#### Sidolutning

Rätt körteknik vid sidolutning, både med och utan passagerare.

- Undvik sidolutning.
- Skifta vikten.
- Nödavstigning.

#### Körning med passagerare eller last

Manövrering och inbromsning påverkas vid körning med passagerare eller last.

#### Körning i vattendrag

Var försiktig vid körning i vattendrag.

#### Transport av fordonet

Rätt metod för lastning och förberedelse för transport av 2-UP-fordonet.

- Lägg i parkeringsbromsen.
- Växelspaken i läget PARKERING.
- Stäng bränsleventilen.
- Se till att bränsle- och oljelock är ordentligt åtdragna.
- Gör fast fordonet säkert framtill och baktill.

#### Lagar och förordningar

Se avsnitt I.

#### C) Sammandrag

- Frågor och svar.
  - Gå igenom personskade- och dödsfallssiffror från CPSC.
  - Gå igenom säkerhetsmeddelanden, t.ex. de som gäller kläder och skyddsutrustning.

## Förväntade resultat

I slutet av detta avsnitt bör du känna till följande:

- Innehållet i Säkerhetsvideon för Bombardier 2-UP-fordonet.

---

## AVSNITT III - INSTRUKTIONSBOKEN

### Mål

Målet med detta avsnitt är följande:

- a) Betona vikten av att läsa och följa alla varnings- och Se upp-meddelanden.
- b) Gå igenom denna Instruktionsbok och noga känna till de viktiga punkterna i varje avsnitt.

### Beskrivning

- A) Varnings- och Se upp-meddelanden
  - Lägg märke till varnings- och Se upp-meddelandena i varje avsnitt, läs om vad de varnar för och vilka riskerna är ifall de inte följs.
- B) Genomgång av Instruktionsboken
  - Gå igenom de viktiga punkterna i Instruktionsboken:
    1. Innehållsförteckning
    2. Sidan Observera
    3. Speciella säkerhetsmeddelanden
    4. Användningsvarningar
    5. Varningsdekaler
    6. Fordonsidentifikationsnummer
    7. Reglage/instrument/komponenter
    8. Inkörningsperiod
    9. Kontroll före användning
    10. Användningsinstruktioner
    11. Speciella procedurer
    12. Efter körning
    13. Frakt och transport
    14. Underhåll

### Förväntade resultat

I slutet av detta avsnitt bör du känna till följande:

- Behovet att läsa denna Instruktionsbok ofta.
- Betydelsen av varnings- och Se upp-symbolerna i denna Instruktionsbok och vad meddelandena handlar om.
- Alla avsnitt i denna Instruktionsbok och vad de handlar om.

---

## AVSNITT IV - KÖRNING

### Mål

Målet med detta avsnitt är följande:

- a) Att du ska känna till den kontroll som måste göras före varje körning.
- b) Att påminna dig om skyddsutrustningen och -kläderna som föraren och passageraren ska bära vid körning av 2-UP-fordonet.
- c) Att köra 2-UP-fordonet och utföra alla grundläggande manövrer.

### Beskrivning

#### A) Kontroll före användning

- Gå igenom kontrollen som ska utföras före användning av 2-UP-fordonet med checklisten i denna Instruktionsbok och identifiera alla reglage.

#### B) Skyddsutrustning och lämpliga kläder

- Bär lämpliga kläder när du kör 2-UP-fordonet:
  1. Godkänd hjälm (med fast hakskydd för passageraren)
  2. Stövlar
  3. Handskar
  4. Ögonskydd
  5. Långärmad skjorta
  6. Långbyxor
  7. Armbågsskydd (valfritt)
  8. Knäskydd (valfritt)
  9. Njurbälte (valfritt).

#### C) Grundläggande manövrer

- Gå igenom hela kursen och utför alla grundläggande manövrer som beskrivs i listan KÖRMANÖVRER, utan passagerare.
  1. Återförsäljarens representant demonstrerar först varje manöver.
  2. Du utför manövern utan passagerare, när du har sett hur den ska utföras.
  3. Återförsäljarens representant checkar av manövern i resultatlistan när du har klarat av manövern.
  4. Fortsätt med en manöver i taget tills du har utfört alla manövrer och återförsäljarens representant har checkat av alla i resultatlistan.

### Förväntade resultat

I slutet av detta avsnitt bör du känna till följande:

- Hur man utför kontrollen före varje körning.
- Vilka kläder som föraren och passageraren bör bära vid körning av 2-UP-fordonet.
- Du bör även ha utfört alla grundläggande manövrer som ingår i kursen.

# KÖRMANÖVRER

I det här kursavsnittet ska de manövrer ingå som beskrivs nedan.

Kursdeltagarna måste utföra var och en av de åtta körmanövrerna med minsta antal repetitioner. Kursledaren måste demonstrera varje manöver och sedan låta kursdeltagaren upprepa manövern minst så många gånger som anges.

## Manöver nr 1

Start- och stoppövningar på en stor oval bana (minsta antal repetitioner: en gång moturs och en gång medurs).

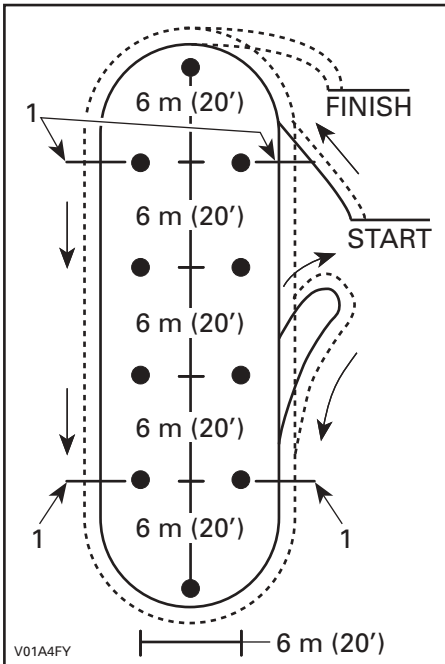

TYPBILD

1. Stanna här

## Manöver nr 2

Vänster- och högersvängar i åttor (minsta antal repetitioner: tre gånger).

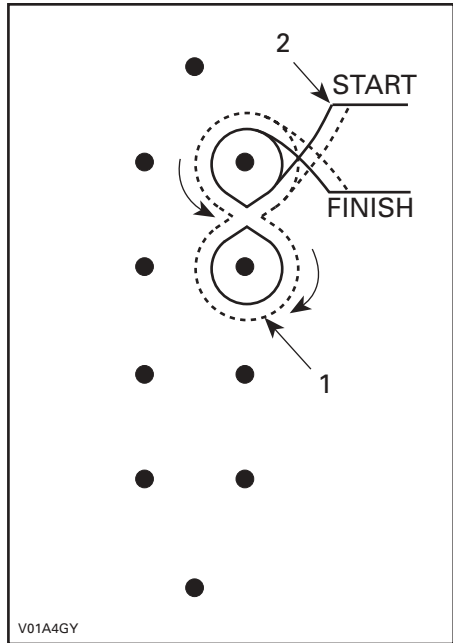

TYPBILD

1. 2 varv eller mer
2. Slut på 1:a manövern



### Manöver nr 3

Snäva svängar, mindre än 90 grader - vänster och höger. Hörn, 90 grader och mindre än 90 grader (minsta antal repetitioner: två medurs och två moturs).

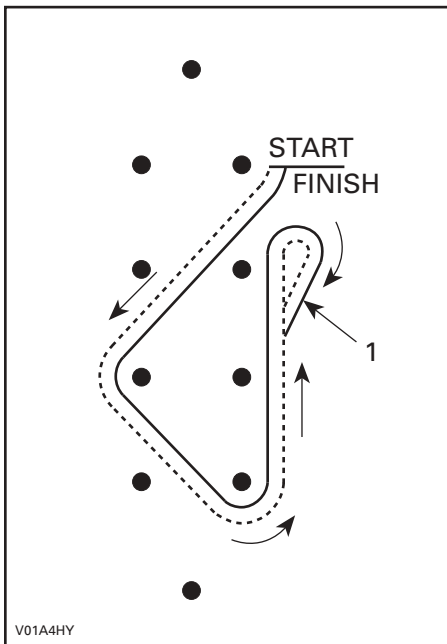

TYPBILD

1. Tillbakavändning

### Manöver nr 4

Slalom (minsta antal repetitioner: tre gånger).

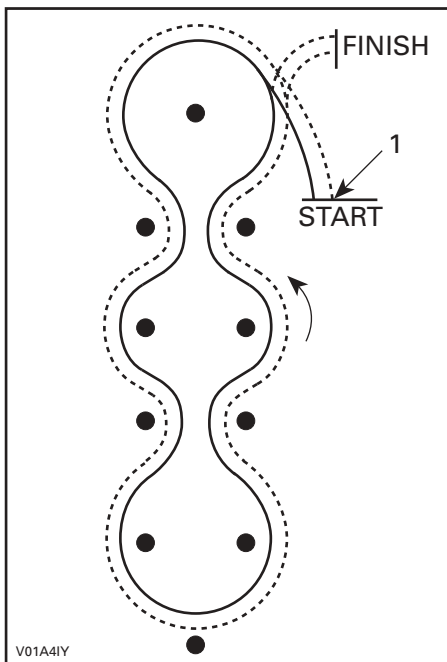

TYPBILD

1. Slut på sista manövern

Tänk på följande när du läser denna Instruktionsbok:

## VARNING

Anger en potentiell risk som, om den inte undviks, kan resultera i allvarliga personskador eller död.

## Manöver nr 5

Snabbstopp: stor oval med nödmanöver (minsta antal repetitioner: två gånger).

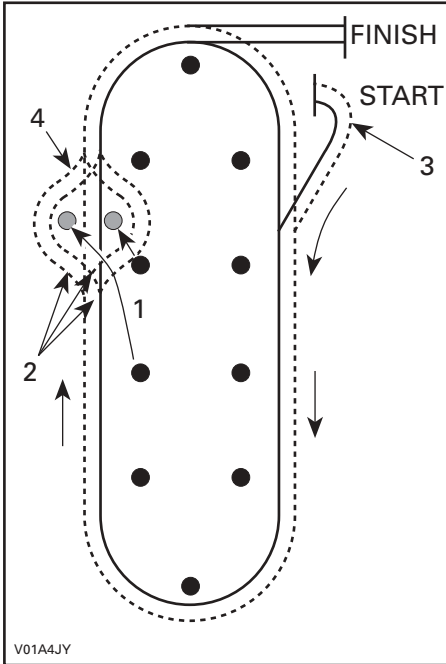

### TYPBILD

1. Flytta 2 koner
2. Instruktor ger kommando om vänster, höger eller rakt fram
3. Slut på sista manövern
4. Instruktor signalerar nödmanöver

## Manöver nr 6

Körning över hinder (minsta antal repetitioner: en gång med vänsterhjulen, en gång med högerhjulen och en gång med alla hjul).

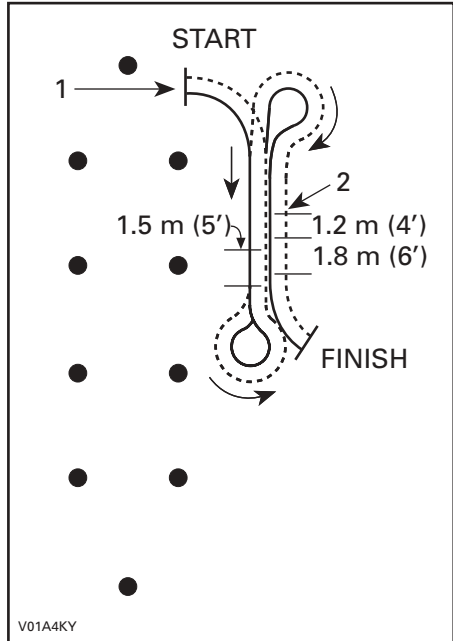

### TYPBILD

1. Slut på sista manövern
2. Hinder

## Manöver nr 7

Körning med sidolutning (minsta antal repetitioner: en gång i varje riktning).

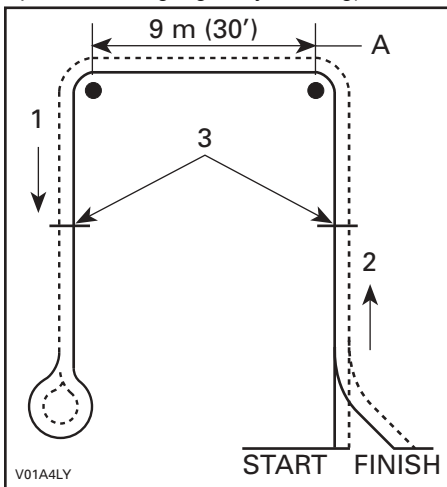

TYPBILD

1. Nedför
2. Uppförsbacke
3. Stanna och starta här
- A. Körning med sidolutning

## Manöver nr 8

U-sväng och K-sväng (minsta antal repetitioner: en gång).

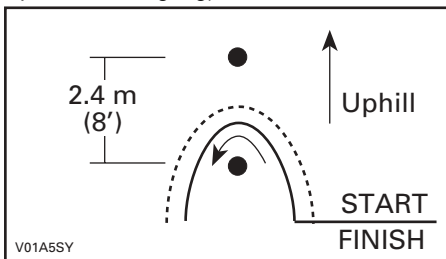

TYPISK U-SVÄNG

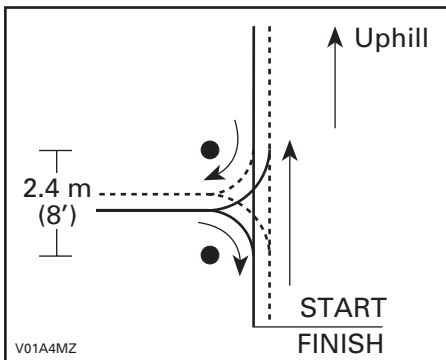

TYPISK K-SVÄNG

---

# INSTRUKTÖRENS CHECKLISTA

Namnet på köparen av 2-UP-fordonet: \_\_\_\_\_

Namn på distributörens/återförsäljarens representant: \_\_\_\_\_

Datum: \_\_\_\_\_

## VIKTIGT:

Denna säkerhetskurs för 2-UP-fordonet är obligatorisk och måste fullföljas av varje förstagångsköpare av ett 2-UP-fordon.

Slumpmässiga kontroller kommer att utföras av ett utomstående företag för att säkerställa att kurserna genomförs.

Att inte ge den obligatoriska kursen kan utgöra ett brott mot Bombardiers ATV-distributörs/återförsäljaravtal.

Kontakta BRP om du vill ha mer information om säkerhetskursen för 2-UP-fordonet.

## Inledning:

- Varje kursdeltagare måste noga läsa innehållet i Instruktioner för säkerhetskursen.

## Avsnitt I: Allmän säkerhetsinformation

- Förklara orsaken till säkerhetskursen.
- Ta upp skade- och dödsfallsstatistik från CPSC.
- Ta upp BRP:s ålders- och längdrekommendationer.
- Ta upp vilka skyddskläder som föraren och passageraren bör bära vid körning av 2-UP-fordonet.
- Ta upp gällande lagar och förordningar för ATV-användning.
- Diskutera var det är tillåtet att köra.

## Avsnitt II: Bombardiers 2-UP-fordon: säkerhetsvideo

- Titta på Säkerhetsvideon för Bombardier 2-UP-fordonet tillsammans med kursdeltagaren. Besvara alla eventuella frågor från kursdeltagaren.

### Avsnitt III: Instruktionsboken

- Gå igenom Instruktionsboken med kursdeltagaren. Betona vikten av att med jämna mellanrum gå tillbaka och läsa denna bok.
- Fäst kursdeltagarens uppmärksamhet på varnings- och Se upp-symbolerna och förklara vad de innebär.

### Avsnitt IV: Körning

- Utför kontrollen som måste utföras före varje körning tillsammans med kursdeltagaren.
- Påminn kursdeltagaren om skyddsutrustningen och -kläderna som föraren och passageraren ska bära vid körning av 2-UP-fordonet.
- Demonstrera varje manöver för kursdeltagaren.
- Låt kursdeltagaren köra 2-UP-fordonet och utföra alla följande grundläggande manövrer.

#### 1) Starta och stanna

Start- och stoppövningar på en stor oval bana (minsta antal repetitioner: en gång moturs och en gång medurs).

- Startsträckan bör vara så lång att föraren hinner tänka på nästa manöver innan han måste utföra den.
- Bromsutrymmet bör vara minst 9 m (30 fot) så att kursdeltagaren kan hinna stanna fordonet helt, på rak linje och i olika hastigheter.

#### 2) Svängar

Vänster- och högersvängar i åttor (minsta antal repetitioner: tre gånger).

#### 3) Snäva svängar

Snäva svängar, mindre än 90 grader - vänster och höger. Hörn: 90 grader och mindre än 90 grader (minsta antal repetitioner: två medurs och två moturs).

#### 4) Slalom

Slalom med minst 4 "stolpar" – med minst 6 m (20 fot) mellan dem (minsta antal repetitioner: tre gånger).

#### 5) Snabbstopp

Snabbstopp enligt punkt I ovan. Stor oval med nödmanöver (minsta antal repetitioner: två gånger).

## 6) Körning över hinder

Körning över hinder – 4 x 4 träbitar placeras i fordonets väg så att föraren kan köra över dem (minsta antal repetitioner: en gång med vänsterhjulen, en gång med högerhjulen och en gång med alla hjul).

## 7) Körning med sidolutning

Påminn först kursdeltagaren om att körning med sidolutning alltid bör undvikas om möjligt. Om det finns en tillgänglig backe med en lutning som är cirka 8% eller mindre kan denna backe användas för körning med sidolutning (minsta antal repetitioner: en gång i varje riktning). Om ingen sådan backe är tillgänglig, gå igenom beskrivningen av manövern i Instruktionsboken med kursdeltagaren.

## 8) K-sväng och U-sväng

Om det finns en tillgänglig backe med en lutning som är cirka 8% eller mindre kan denna backe användas för övning i K- och U-svängar (minsta antal repetitioner: en gång). Om ingen sådan backe är tillgänglig, gå igenom beskrivningen av manövern i Instruktionsboken med kursdeltagaren.

- Fyll i checklistan och resultatlistan. Köparens och återförsäljarrepresentantens underskrift krävs.
- Kopiera checklistan och resultatlistan och arkivera dem.

## Kursdeltagarens resultatlista

ÖVNING	GODKÄND	EJ GODKÄND
1. Start och stopp		
2. Svängar		
3. Snäva svängar		
4. Slalom		
5. Snabbstopp		
6. Körning över hinder		
7. Körning med sidolutning (om ingen lämplig backe är tillgänglig, gå igenom beskrivningen av manövern i Instruktionsboken med kursdeltagaren)		
8. K-sväng och U-sväng (om ingen lämplig backe är tillgänglig, gå igenom beskrivningen av manövern i Instruktionsboken med kursdeltagaren)		
9. Instruktörens kommentarer:  _____  _____  _____  _____		

OBSERVERA: Återförsäljaren måste spara en fotokopia av denna resultatlista.

Köpare av 2-UP-fordonet, underskrift: \_\_\_\_\_

Distributörs-/återförsäljarrepresentant, underskrift: \_\_\_\_\_

Datum: \_\_\_\_\_





# ***FORDONS- INFORMATION***

# SÅ IDENTIFIERAR DU DIN ATV

Fordonets huvudkomponenter (motor och ram) identifieras via olika tillverkningsnummer. Det kan ibland vara nödvändigt att ha dessa nummer till hands för garantiändamål eller för att spåra fordonet i händelse av förlust av fordonet. Den auktoriserade Bombardier ATV-återförsäljaren efterfrågar dessa nummer om du behöver utnyttja garantin. Ingen garanti beviljas av BRP Inc. om motorns ID-nummer (EIN) eller fordonets ID-nummer (VIN) har tagits bort eller är oläsliga. Vi rekommenderar att du skriver ned samtliga tillverkningsnummer som finns på fordonet och meddelar dem till ditt försäkringsbolag.

## Placering av motor- och fordonsidentifikationsnummer



### TYPBILD

1. EIN (motoridentifikationsnummer)
2. VIN (fordonsidentifikationsnummer)
3. Modell

## Dekal om överensstämmelse

Denna dekal indikerar att fordonet uppfyller regler och bestämmelser i många länder.

DEKALPLACERING	
Alla Outlander MAX	Under sätet, på ramens övre stång.



USA OCH KANADA

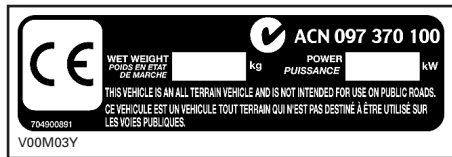

ANDRA LÄNDER

---

## EMISSIONSKRAV

Enligt CARB (California Air Resources Board) krävs att ATV:n uppfyller förekommande standardkrav för avgasutsläpp under fordonets livslängd, när den används och underhålls enligt medföljande instruktioner.

En Röd dekal för icke-kompatibilitet (eller Grön dekal) erhålls årligen vid fordonsregistreringen i Kalifornien. Korrekt märkning anges av fordonsidentifikationsnumret (det 8<sup>e</sup> tecknet i numret).

FORDONSKATEGORI	8 <sup>e</sup> TECKNET I FORDONETS ID-NUMMER
Röd dekal (ej kompatibel)	Måste vara C eller 3
Grön dekal (kompatibel)	Valfritt alfanumeriskt tecken utom C eller 3

# REGLAGE/INSTRUMENT/KOMPONENTER

**OBSERVERA:** Vissa reglage/instrument/komponenter är extra tillbehör.

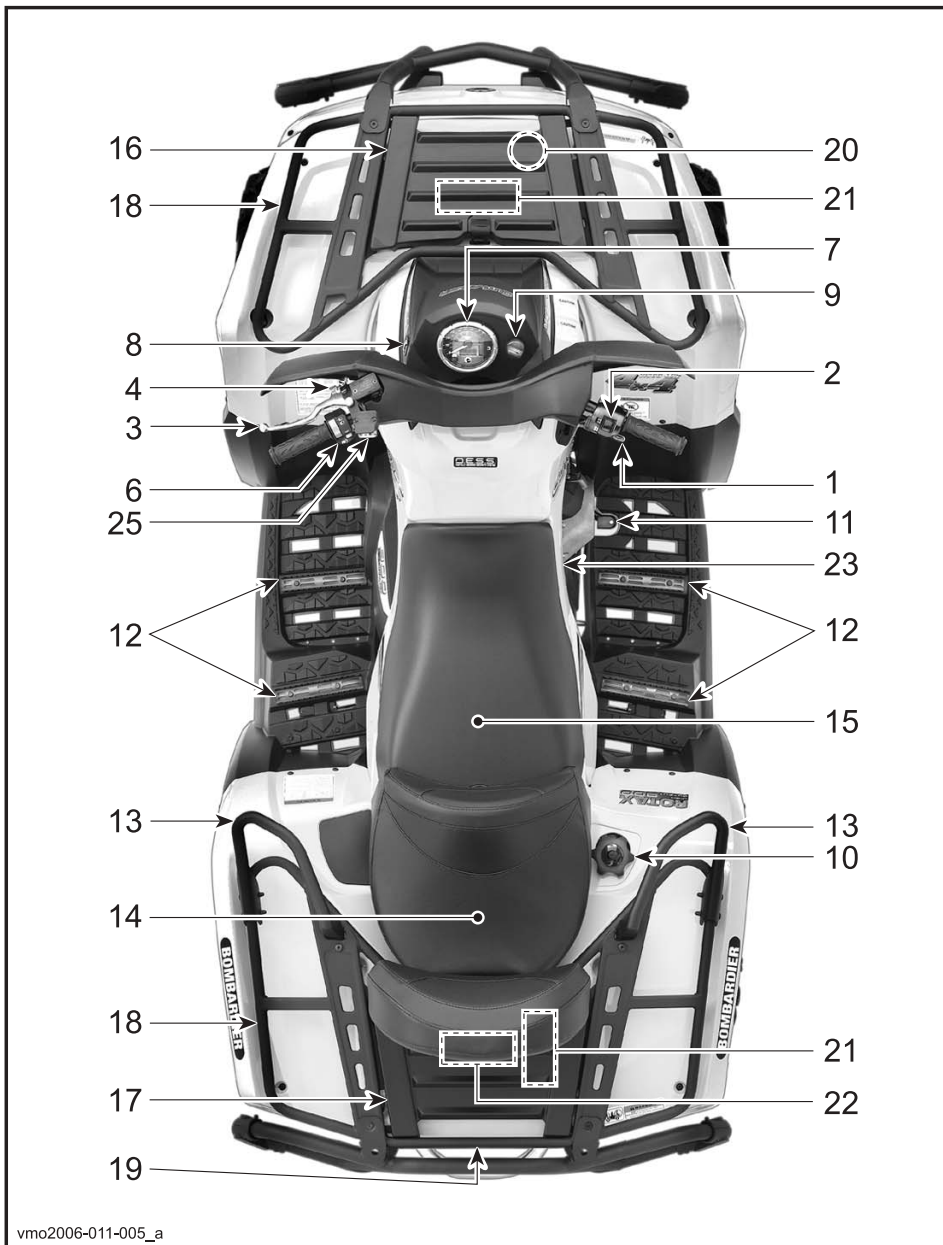

vmo2006-011-005\_a



Tänk på följande när du läser denna Instruktionsbok:

**⚠ VARNING**

Anger en potentiell risk som, om den inte undviks, kan resultera i allvariga personskador eller död.

**OBSERVERA:** I detta avsnitt beskrivs grundfunktionerna hos de olika reglagen på din ATV. Närmare anvisningar om hur du använder ett reglage tillsammans med andra reglage finns under ANVÄNDNINGSSINSTRUKTIONER längre fram i detta avsnitt.

### 1) Gasreglage

Placerat på höger sida av styrstången. När det skjuts framåt ökar motorns hastighet och transmissionen kopplas in med vald växel. När det släpps övergår motorn automatiskt till tomgång och fordonets hastighet sänks.

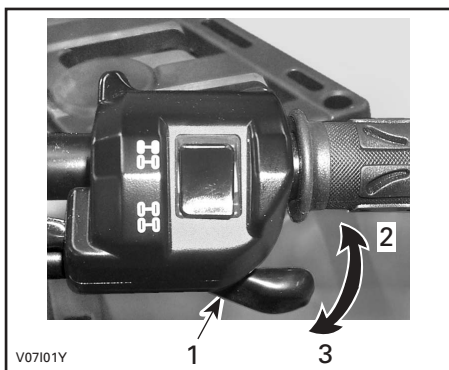

1. Gasreglage
2. Accelerera
3. Släpp gasen

### 2) 2/4-hjulsdriftväljare

Med denna väljare, som är placerad ovanpå gasreglaget, kan du välja mellan två- eller fyrhjulsdrift.

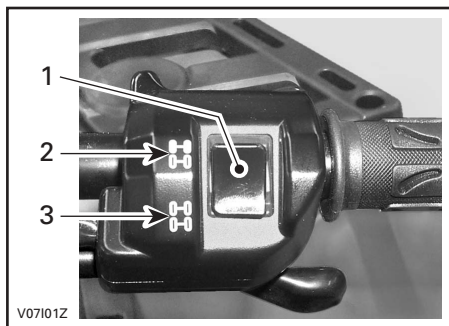

1. Väljare
2. 2-hjulsdriftsläge
3. 4-hjulsdriftsläge

### 3) Bromshandtag

Placerat på vänster sida av styrstången. När du trycker in bromshandtaget kopplar du i de främre och bakre bromsarna. När du släpper bromshandtaget ska det automatiskt återgå till det ursprungliga läget. Bromseffekten är beroende av trycket som utövas på handtaget, terrängtypen och terrängförhållandena.

**OBSERVERA:** Som på andra fordon överförs fordonets vikt till framhjulen vid inbromsning. För större bromseffekt tilldelar bromssystemet mer bromskraft till framhjulen. Detta påverkar fordonets manövrering och styrning vid kraftig inbromsning. Tänk på detta vid inbromsning.

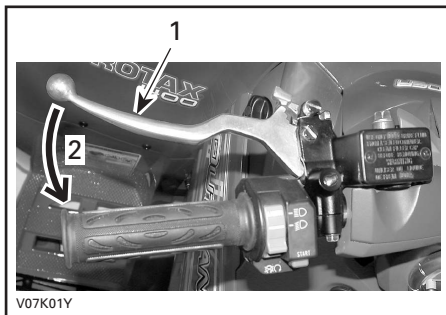

#### TYPBILD

1. Bromshandtag
2. Bromsa

#### 4) Parkeringslås

Placerat på vänster sida av styrstäng, på bromshandtaget. När det låses, hindras fordonet från att röra sig. Användbart när bromsen behöver låsas vid t.ex. en K-sväng, vid transport eller när fordonet inte används.

### ⚠ VARNING

Använd alltid parkeringslåset **och** lägg i PARKERING när fordonet inte används.

### ⚠ VARNING

Kontrollera att parkeringslåset är helt upplåst innan du kör din ATV.  
Om du kör med ett konstant tryck på reglaget kan detta skada bromssystemet och orsaka förlust av bromsverkan och/eller eldsvåda.

**Aktivera låset:** Håll bromshandtaget intryckt medan du flyttar parkeringslåset. Bromshandtaget är nu intryckt och alla bromsarna ikopplade.

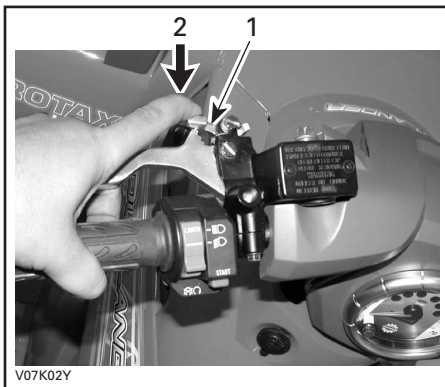

#### TYPBILD

1. Parkeringslås
2. Tryck när du vill koppla i parkeringsbromsen

**Lås upp:** Tryck in bromshandtaget. Låset återgår automatiskt till det ursprungliga läget. Släpp bromshandtaget, som återgår till viloposition. Frigör alltid parkeringslåset före körning.

#### 5) Växelspåk

Placerad på höger sida av fordonet. Spaken har 5 lägen: P, R, N, H och L.

När du ska växla, stanna fordonet helt och flytta sedan spaken till önskad position. Försök inte flytta spaken med våld. Om det inte går att växla, gunga fordonet fram och tillbaka för att flytta växlarna i transmissionen och försök igen.



#### VÄXLING

**SE UPP:** Stanna alltid fordonet helt och lägg i bromsen innan du flyttar växelspaken.

#### **P: Parkering**

I detta läge är transmissionen låst och fordonet kan inte förflytta sig. Denna växel ska alltid vara ilagd när fordonet inte används. I vissa omständigheter kan det bli nödvändigt att gunga fordonet fram och tillbaka för att flytta växlarna i transmissionen, så att parkeringsväxeln kan läggas i.

## R: Back (Reverse)

Gör att du kan backa fordonet. Fordonets hastighet är begränsad i detta läge.

## VARNING

Innan du backar, kontrollera att det inte finns hinder eller människor bakom fordonet. Sitt kvar i sätet.

## N: Neutral

I detta läge kopplas växeln ur, så att fordonet kan förflyttas manuellt.

## H: Hög växel

Väljer transmissionens höghastighetsområde i växellådan. Detta är läget för normal körhastighet. Med denna växel kan fordonet uppnå sin högsta hastighet.

## L: Låg växel

Väljer transmissionens låghastighetsområde i växellådan. Detta är arbetsläget. Med denna växel kan fordonet köras långsamt med maximalt däckgrepp och maximal drivkraft.

**OBSERVERA:** Använd L när du kör last eller i branta uppförlut.

## 6) Flerfunktionsreglage

Flerfunktionsreglaget är placerat på vänster sida av styrstäng.

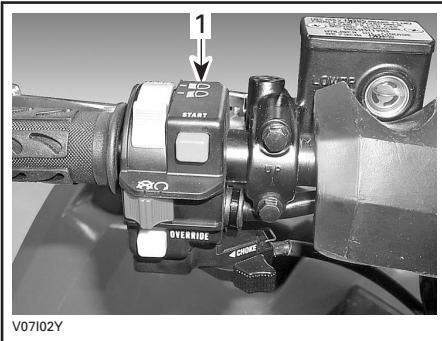

### TYPBILD

#### 1. Flerfunktionsreglage

Reglaget har följande funktioner:

## Strålkastarreglage

Placerat upptill på flerfunktionsreglaget. Välj LO för halvljus och bakljus. Välj HI för helljus och bakljus.

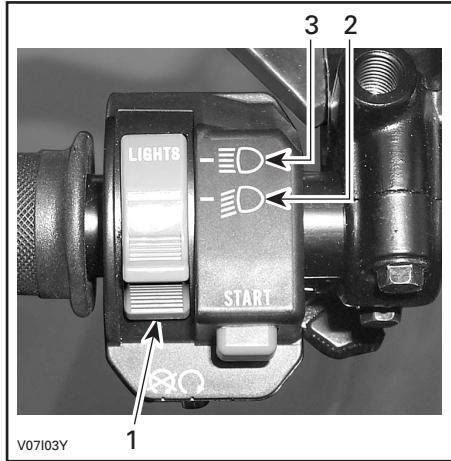

### TYPBILD

#### 1. Strålkastarreglage

#### 2. Halvljus

#### 3. Helljus



**OBSERVERA:** Vrid tändningsnyckeln till ON "utan ljus" för att släcka belysningen.

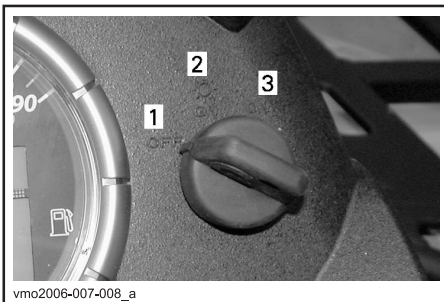

### TÄNDNINGSLÅS

1. OFF (stängd)
2. ON "utan ljus"
3. ON "med ljus"

### Motorns stoppreglage

Placerat i mitten av flerfunktionsreglaget. Motorn går runt men startar inte om detta reglage är ställt på OFF (av).

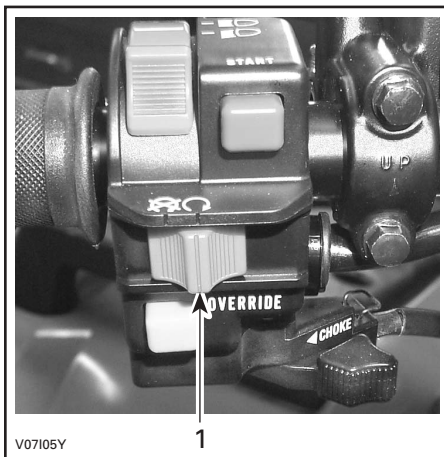

### TYPBILD

1. Motorns stoppreglage

Detta reglage kan användas till att stänga av motorn och som nödstoppsreglage.

**OBSERVERA:** Det går visserligen att stänga av motorn genom att vrida tändningen till OFF, men vi rekommenderar avstängning med detta reglage.

Stäng av motorn genom att släppa gasreglaget och sedan använda motorns stoppreglage.

### Startknapp

Placerad ovanför motorns stoppreglage.

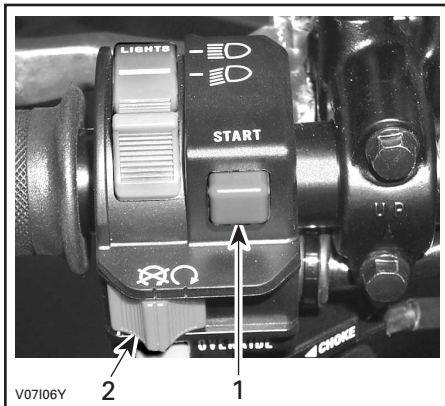

### TYPBILD

1. Startknapp
2. Motorns stoppreglage

När du vill starta motorn, ställ motorns stoppreglage på RUN.

Tryck in startknappen. Släpp omedelbart knappen när motorn startat.

## FriSläppsknapp

Placerad nedanför motorns stoppreglage.

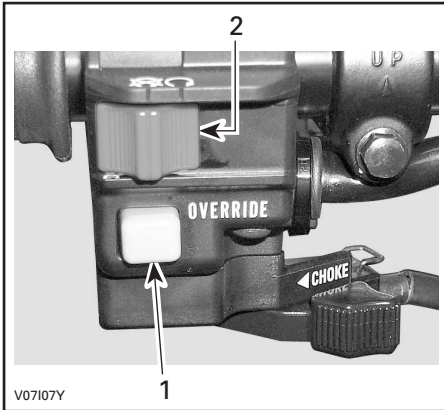

TYPBILD

1. FriSläppsknapp
2. Motorns stoppreglage

Denna knapp används till att frisläppa hastighetsbegränsningen för backning och när extra kraft behövs vid backning. Funktionerna aktiveras när du trycker på knappen.

## VARNING

Aktivera aldrig frisläppsknappen medan du gasar eftersom du kan förlora kontrollen, vilket kan leda till allvarliga personskador eller dödsfall.

## 7) Hastighetsmätare

Detta fordon är utrustat med en elektronisk hastighetsmätare med flera funktioner. Den är bakgrundsbelyst när tändningslåset vrids till ON.

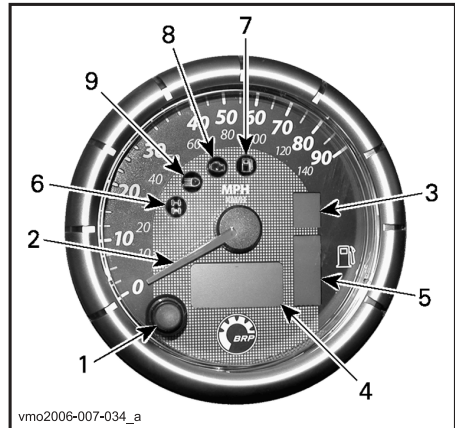

TYPBILD

1. Displayvalsknapp
2. Visardisplayläge
3. Växellägesdisplay
4. Flerfunktionsdisplay
5. Bränslenivådisplay
6. Indikator för 4-hjulsdrift
7. Indikatorlampa för låg bränslenivå
8. Kontrollera motor-indikator
9. Helljus-indikator

## Enhetsval (MPH eller KM/H)

Hastighetsmätaren är fabriksinställd på att visa mile men kan ändras till att visa kilometer. Kontakta en auktoriserad Bombardier ATV-återförsäljare.

**OBSERVERA:** Enhetsändringen gäller avståndsräknare och trippmätare.

## Displayvalsknapp

Tryck på displayvalsknappen när du vill byta till önskat läge i hastighetsmätarens flerfunktionsdisplay:

- avståndsräknare
- trippmätare (nollställningsbar)
- timräknare (nollställningsbar)
- fordonets timräknare
- hastighet eller varvtalsläge (RPM).

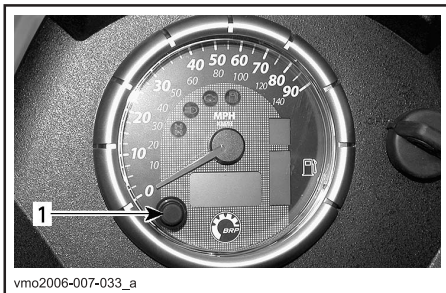

### 1. Valknapp

## Visardisplayläge

Hastighetsmätarens visare har två lägen, den kan visa fordonets hastighet eller motorns varval per minut.

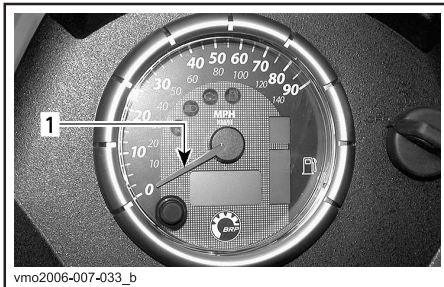

### 1. Visare

För att ändra visaren från ett läge till ett annat, gör enligt följande:

- ändra hastighetsmätarens flerfunktionsdisplay till avståndsräknarläget (ODO)
- tryck och HÅLL displayvalsknappen NEDTRYCKT i 2 sekunder för att ändra läge.

### Hastighetsläge

I detta läge, anger visaren fordonets hastighet.

Hastighetsmätaren mäter hastigheter från 0 till 140 km/h och 0 till 90 MPH.

### Varvtalsläge

I detta läge, anger visaren motorns varval per minut.

Hastighetsmätaren mäter motorns varval från 100 till 1000 varvtal per minut (RPM).

**OBSERVERA:** I varvtalsläget visas fordonets hastighet automatiskt i flerfunktionsdisplayen, när fordonets hastighet överstiger 10 km/h eller 6 MPH.

## Växellägesdisplay

Denna display visar växellägets position.

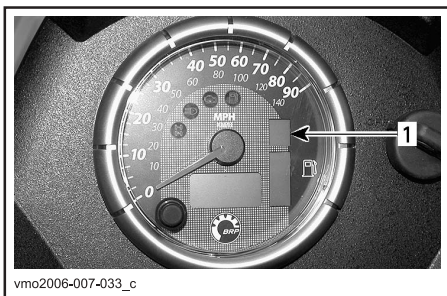

### 1. Växellägesposition

DISPLAY	FUNKTION
P	PARKERING
N	NEUTRAL
R	BACK
H	HÖG VÄXEL
L	LÅG VÄXEL

**OBSERVERA:** Ifall bokstaven "E" visas i växellägesdisplayen, betyder det att ett elektriskt kommunikationsfel har uppstått. Kontakta en auktoriserad Bombardier ATV-återförsäljare.

## Flerfunktionsdisplay

**OBSERVERA:** Tryck på displayvalsknappen när du vill byta till önskat displayläge:

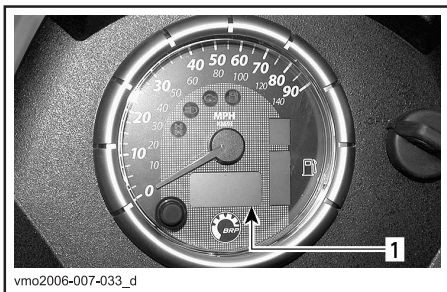

### 1. Flerfunktionsdisplay

## Avståndsräknare (ODO)

Avståndsräknaren anger det totala avstånd som avverkats i mile eller kilometer.

## Trippmätare (TRIP)

Trippmätaren anger det avstånd som avverkats sedan den senaste nollställningen. Det avverkade avståndet visas i antingen mile eller kilometer.

Mätaren kan användas för att beräkna t.ex. hur långt bränslet räcker eller avståndet mellan två olika platser.

Du nollställer trippmätaren genom att hålla displayvalsknappen INTRYCKT i 2 sekunder.

## Timräknare (TRIP TIME)

Timräknaren registrerar fordonets körtid när det elektriska systemet är aktiverat. Den kan t.ex. användas för att fastställa restiden mellan 2 punkter.

Du nollställer timräknaren genom att hålla displayvalsknappen INTRYCKT i 2 sekunder.

## Timräknare (ENGINE HOURS)

Timräknaren registrerar motorns körtid i ECM-modulen.

## Hastighet/Varvtal per minut (RPM)

I varvtalsläge, visas fordonets hastighet automatiskt när fordonets hastighet överstiger 10 km/h eller 6 MPH.

I hastighetsläge, visas motorns varvtal per minut från 0 till 9000 varvtal per minut (RPM).

## Flerfunktionsdisplay - meddelanden

MEDDELANDE	BESKRIVNING
X 100 RPM	När hastighetsmätaren är i HASTIGHETSLÄGE, visar flerfunktionsdisplayen "X 100 RPM" ifall Hastighet/Varvtalsläget har valts.
INVALID KEY	Anger att du har använt fel tändningsnyckel, använd nyckeln som är avsedd för fordonet. Det är också möjligt att tändningsnyckeln har dålig kontakt, dra ur och rengör nyckeln.
PARK BRAKE	Visas när parkeringsbromsen används i mer än 15 sekunder.
LO BATT	Låg batterispänning, kontrollera batterispänningen och laddningssystemet.
HI BATT	Hög batterispänning, kontrollera batterispänningen och laddningssystemet.
LOW OIL (1)	Lågt oljetryck i motorn, stoppa motorn omedelbart och kontrollera oljenivån.
HI TEMP (2)	Motorn är överhettad, se avsnittet MOTORÖVERHETTNING i SPECIELLA PROCEDURER.
LIMP HOME	Allvarligt fel på motorn som kan påverka motorns normala drift, kontrollera motor-indikatorn blinkar också, se PROBLEMLÖSNING för ytterligare detaljer.
CHECK ENGINE	Motorfel, kontrollera motor-indikatorn är också TÄND, se PROBLEMLÖSNING för ytterligare detaljer.
MAINTENANCE SOON	Regelbundet underhåll krävs.
NO ECM COMMUNICATION	Kommunikationsfel mellan hastighetsmätaren och motorkontrollmodulen (ECM), kontakta en auktoriserad Bombardier ATV-återförsäljare.

**SE UPP:** (1) Stäng av motorn om lampan inte slocknar så fort motorn startat. Kontrollera motorns oljenivå. Fyll på vid behov. Om oljan inte behöver fyllas på, kontakta en auktoriserad Bombardier ATV-återförsäljare. Använd inte fordonet förrän det har reparerats.

**SE UPP:** (2) Stäng av motorn om lampan inte slocknar så fort motorn startat. Kontakta en auktoriserad Bombardier ATV-återförsäljare. Använd inte fordonet förrän det har reparerats.

## Bränslenivådisplay

Mätarstrecket indikerar alltid mängden bränsle i bränsletanken under körning.

När indiktor för låg bränslenivå är TÄND, betyder det att det endast finns 30% bränsle kvar i bränsletanken, cirka 6 liter (1,6 U.S. gallon).

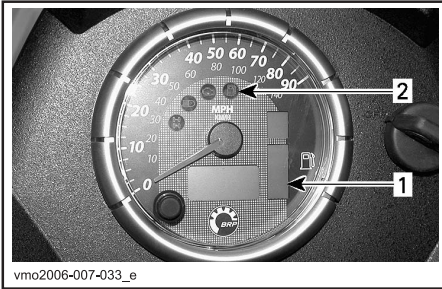

1. Bränslenivådisplay
2. Indikator för låg bränslenivå

## Indikatorlampor

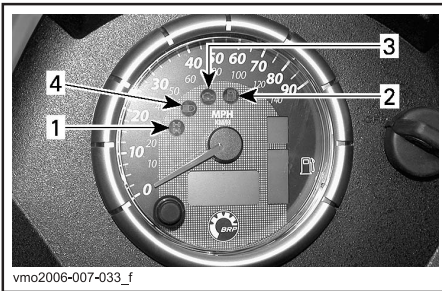

1. Indikator för 4-hjulsdrift
2. Indikatorlampa för låg bränslenivå
3. Kontrollera motor-indikator
4. Helljus-indikator



När denna lampa LYSER, är 4-hjulsdrift aktiverad.



När denna indikator LYSER, betyder det att det endast finns 30% bränsle kvar i bränsletanken, cirka 6 liter (1,6 U.S. gallon).



När denna indikator LYSER, betyder det att finns en motorfelkod, se meddelande i flerfunktionsdisplayen.

När denna indikator blinkar, betyder det att läget LIMP HOME har aktiverats, se PROBLEMLÖSNING för ytterligare detaljer.



När denna indikator LYSER, betyder det att helljus har valts för strålkastarna och att tändningsnyckeln är i LJUS-läge.

## 8) 12 volts eluttag

Detta är placerat på konsolen.

Praktiskt för handhållen strålkastare eller annan bärbar utrustning.

Öppna skyddslocket för användning. Stäng alltid locket igen efter användning, som skydd mot vädret.

Överskrid inte uttagets kapacitet. Se SPECIFIKATIONER.

Det finns möjlighet till extra strömförsörjning för anslutning av ytterligare tillbehör. Det finns två dolda kablar i kablaget i fordonets bakre del. Kontakta en auktoriserad Bombardier ATV-återförsäljare för mer information.

## 9) Tändningslås

Placerat på konsolen.

För nyckel, med 3 lägen: OFF (av), ON (på) med ljus och ON utan ljus.

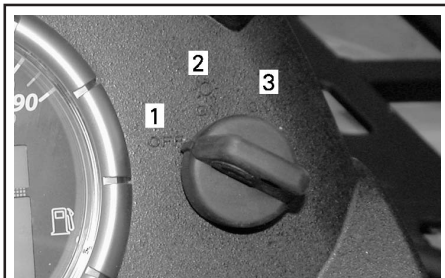

vmo2006-007-008\_a

### TÄNDNINGSLÅS

1. OFF (stängd)
2. ON "med ljus"
3. ON "utan ljus"

Sätt nyckeln i tändningslåset och vrid till önskat läge. Ta ut nyckeln genom att vrida till OFF och dra ut den.

**OBSERVERA:** Vrid tändningsnyckeln till ON "utan ljus" när du vill släcka strålkastaren.

Läget ON med ljus tänder strålkastare och lyktor oavsett om motorn är igång eller inte. Tänk på att batteriet laddas ur när fordonets lyktor är tända utan att motorn är igång. Vrid alltid tändningsnyckeln till OFF när motorn har stannat.

**OBSERVERA:** Det går visserligen att stänga av motorn genom att vrida tändningen till OFF, men vi rekommenderar avstängning med detta reglage.

## DESS-nyckel (Digitally Encoded Security System)

Tändningsnyckeln innehåller en elektronisk krets som ger den ett unikt elektroniskt serienummer.

Denna tändningsnyckel kan inte användas i något annat fordon och ett annat fordon's tändningsnyckel kan heller inte användas i ditt fordon, såvida den inte har programmerats för det.

DESS ger dessutom stor flexibilitet. Du kan köpa extra tändningsnycklar och få dem programmerade för ditt fordon.

## 10) Bränsletankslock

Bränsletankslocket är placerat på vänster sida av den bakre stänkskärmen.

**SE UPP:** Ingenting får placeras över bränsletankslocket eftersom lufthålet högst upp på locket då kan blockeras och motorn feltända.

Skruva loss locket moturs och avlägsna det, tanka och skruva sedan fast locket medurs.

### VARNING

Stäng alltid av motorn innan du fyller på bränsle. Öppna locket långsamt. Om en tryckskillnad märks (det hörs ett visslande ljud när du lossar tanklocket) behöver fordonet inspekteras och/eller repareras innan du använder det igen. Bensin är ett brandfarligt ämne och under vissa förhållanden explosivt. Använd aldrig öppen låga vid kontroll av bränslenivån. Rök aldrig och tillåt aldrig öppen eld eller gnistor i närheten. Arbeta alltid i ett välventilerat utrymme. Fyll aldrig på bränsle innan du placerar fordonet på en varm plats. Med högre temperaturer expanderar bränslet och kan flöda över. Torka alltid av allt utspillt bränsle på fordonet.

## 11) Bromspedal

Placerad på det högra fotstödet. Tryck ned den när du vill bromsa med den bakre bromsen. När du släpper bromspedalen ska den återgå till det ursprungliga läget. Bromseffekten är beroende av trycket som utövas på pedalen, terrängtypen och terrängförhållandena.

**OBSERVERA:** Bromsen har också effekt på framhjulen via drivsystemet.

Bromspedalen aktiverar endast den bakre bromsen. Om huvudbromssystemet skulle sluta fungera kan du aktivera den bakre bromsen genom att trycka ned bromspedalen.

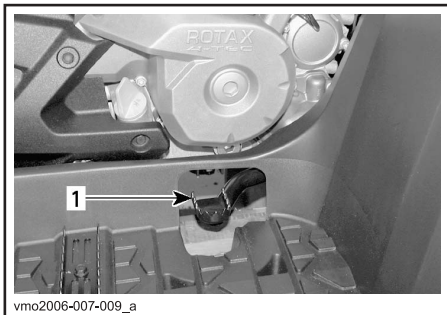

1. Bromspedal

## 12) Fotstöd

Placerad på fotstödet. Använd förarens respektive passagerarens fotpinne för att ge foten bättre fäste.

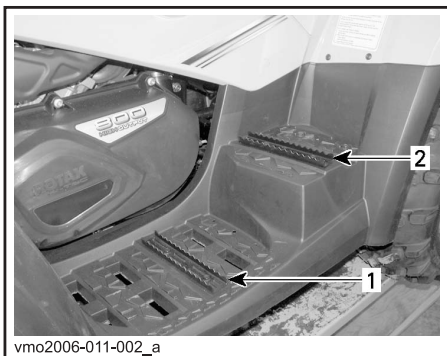

1. Förarens fotpinne
2. Passagerarens fotpinne

## 13) Grepphandtag

Grepphandtagen är placerade på båda sidor om passagerarsätet.

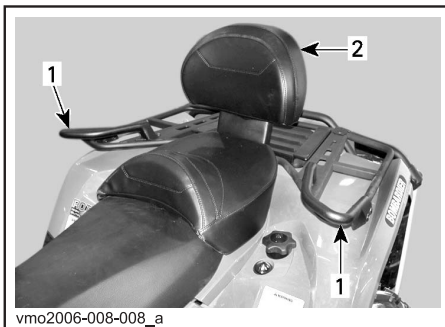

1. Grepphandtag
2. Passagerarsäte

Passageraren måste alltid hålla fast ordentligt i grepphandtagen när fordonet körs.

### **⚠ VARNING**

Håll aldrig i föraren. Håll alltid ett fast tag om grepphandtagen.

## 14) Passagerarsäte/Förvaringsbox

### **⚠ VARNING**

Kör aldrig fordonet utan korrekt installerat passagerarsäte eller förvaringsbox.

Passagerarsätet är speciellt utformat för att EN (1) passagerare ska kunna åka med på ett säkert och angenämt sätt. Det inbyggda ryggstödet stödjer passagerarens rygg vid körning.

Förvaringsboxen används för att konvertera tvåsitsfordonet till ett ensitsigt fordon med extra lastkapacitet.



Konverteringen av fordonet är enkel: passagerarsätet avlägsnas och därefter installeras förvaringsboxen eller omvänt. Använd anvisningarna nedan för att avlägsna och installera komponenterna på rätt sätt.

## **⚠ VARNING**

Utan passagerarsätet är fordonet **ENSITSIGT** och **INGEN PASSAGERARE** får tillåtas åka på fordonet. Låt **ALDRIG** passagerare sitta på förvaringsboxen.

### **Borttagning av passagerarsätet**

- Dra i en av spärrarna till passagerarsätet. Spärrarna är placerade under sätets bakre ände på höger och vänster sida.

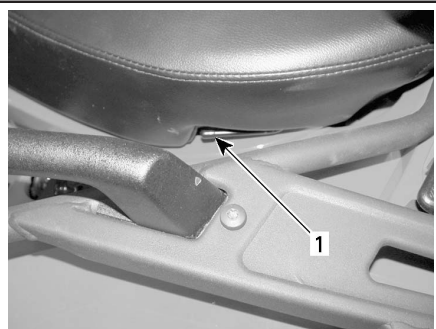

vmo2006-008-009\_a

#### **TYPBILD — VÄNSTER SIDA**

##### **1. Spärr till säte**

- Lyft den bakre delen av sätet försiktigt.
- Dra sätet bakåt.
- Fortsätt att lyfta tills du kan frigöra den främre spärren och därefter helt ta bort passagerarsätet.

### **Återmontering av passagerarsätet**

- Stick in passagerarsätets positionsrör i hålen på den bakre stänkskärmen.

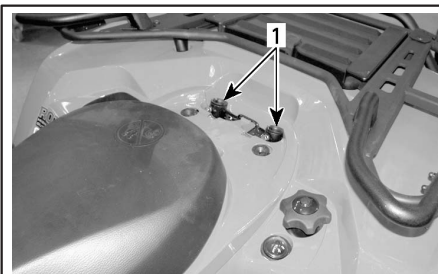

vmo2006-008-010\_a

##### **1. Hål för passagerarsätets positionsrör**

- När sätet är på plats, tryck det bestämt nedåt för att spärra det.

**OBSERVERA:** Ett tydligt snäpp ska kännas. Kontrollera att sätet är ordentligt spärrat genom att dra i det en extra gång.

## **⚠ VARNING**

Se till att sätet är säkert spärrat innan du kör.

## Borttagning av förvaringsboxen

- Dra i förvaringsboxens fästrem för att lossa den från fordonet.
- Avlägsna förvaringsboxen.

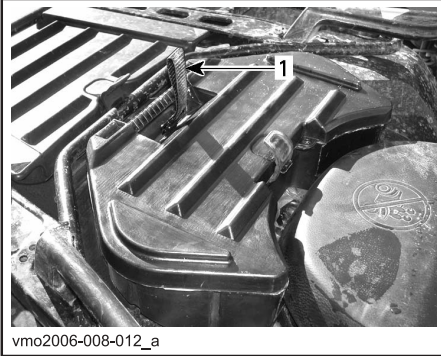

### 1. Fästrem

## Installation av förvaringsboxen

- Placera förvaringsboxen på den bakre stänkskärmen.
- När förvaringsboxen är på plats, tryck den bestämt nedåt för att spärra den.
- Öppna förvaringsboxen genom att haka av gummispärren.

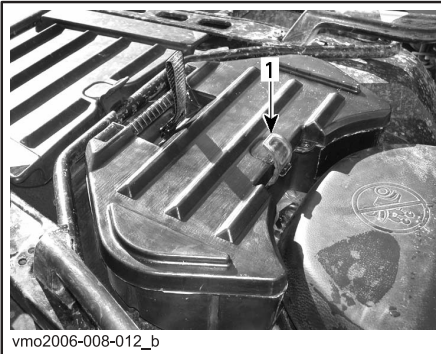

### 1. Gummispärr

## 15) Förarsäte

OBSERVERA: Passagerarsätet eller förvaringsboxen måste tas bort innan förarsätet kan tas bort.

## Borttagning av säte

För att ta bort förarsätet, skjut dess spärr framåt. Denna spärr är placerad under sätets bakre del.



### 1. Spärr till säte

Dra sätet bakåt. Fortsätt att lyfta tills du kan frigöra den främre spärren och därefter helt ta bort sätet.

## Återmontering av sätet

Placera sätets främre spärrar i fästena i ramen. När sätet är på plats, tryck det bestämt nedåt för att spärra det.

**OBSERVERA:** Ett tydligt snäpp ska kännas. Kontrollera att sätet är ordentligt spärrat genom att dra i det en extra gång.

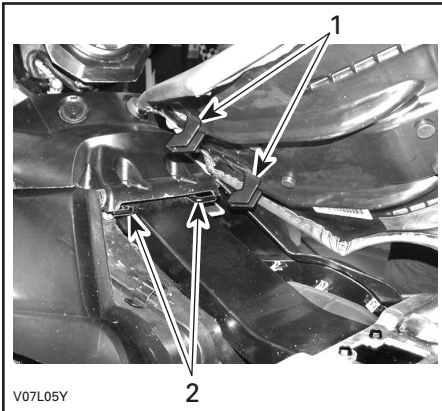

1. Placera dessa spärrar i fästena
2. Fästen

### **VARNING**

Se till att sätet är säkert spärrat innan du kör.

## 16) Accesspanel

Accesspanelen är placerad på den främre stänkskärmen, mellan de främre bagageräckena. Öppna panelen genom att lossa spärren, lyfta panelen och ta bort den.

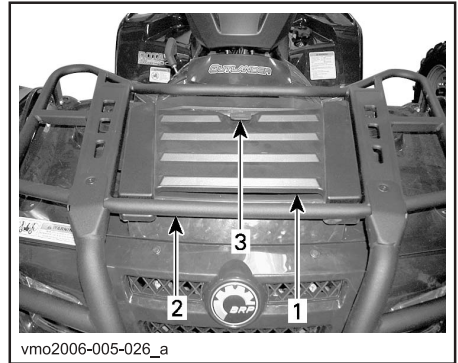

1. Accesspanel
2. Främre räckan
3. Spärr

Denna panel ger tillgång till serviceutrymmet. Serviceutrymmet innehåller olika underhållsartiklar som bakre bromsvätskebehållare, kylarlock, kylvätskebehållare och säkringshållare.

## 17) Bakre förvaringsutrymme

Placerat baktill på fordonet. Praktisk placering för personliga artiklar som extra tändstift, första hjälpen-låda, osv. Lossa spärren till locket, lyft och ta bort locket.

Utrymmet har en dräneringsplugg. Ta bort pluggen vid behov av dränering. Sätt därefter tillbaka pluggen.

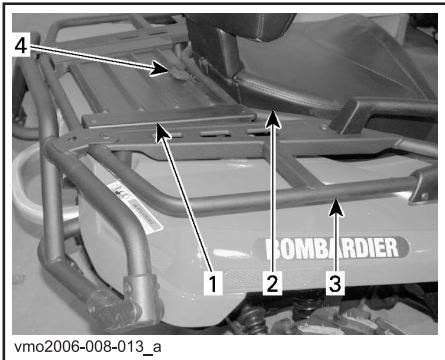

1. Lock till bakre förvaringsutrymme
2. Säte
3. Bakre räckan
4. Spärr

## VARNING

När motorn är igång, sätt alltid växelspaken i läget PARKERING innan du öppnar locket. Lämna aldrig tunga eller lösa bräckliga föremål i utrymmet. Lås alltid locket före körning. Om locket till förvaringsutrymmet tas bort för att ge mer plats, se till att lasten är säkert fastspänd och inte kan "flyga ut" vid körning i hög hastighet i svår terräng. Sänk hastigheten.

## 18) Bagageräcken

Placerade högst upp framtill och baktill på chassit. Praktiska räckan för all slags last.

## VARNING

Se till att lasten är säkert fastspänd i räckena. Lasta inte på för mycket. Kontrollera att lasten inte skymmer sikten eller inverkar på styrförmågan. Ta inte passagerare.

I avsnittet SPECIFIKATIONER finns anvisningar om maxlast och rekommendationer om lastens viktfordelning.

## 19) Dragkrok

Sitter nära bakaxeln. Praktisk krok där du kan installera en kula för ett släp eller annan utrustning. Installera en kula av korrekt storlek enligt släptillverkarens rekommendation. I avsnittet SPECIFIKATIONER finns last- och släprekommendationer.

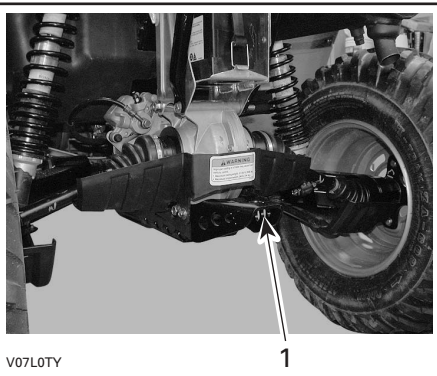

TYPBILD

1. Dragkrok

## VARNING

Installera en kula av korrekt storlek som matchar den utrustning som fordonet ska dra.

**OBSERVERA:** Följ tillverkarens anvisningar för korrekt kopplingsförfarande.

## 20) Kylarlock

Placerat i serviceutrymmet innanför accesspanelen.

### VARNING

Ta inte av kylarlocket medan motorn är varm, så att du inte bränner dig.

Ta loss kylarlocket genom att trycka och vrida det moturs. Använd motsatt procedur för att sätta tillbaka locket.



### TYPBILD

1. Kylarlock

## 21) Säkringar

Elsystemet skyddas av säkringar. Mer information finns i avsnittet UNDERHÅLL. Säkringshållarna finns i det främre serviceutrymmet och baktill vid batteriet.



### FRAM — SÄKRINGARNAS PLATS

1. (F1) Tändspolar (5 A)
2. (F2) Fläkt (20 A)
3. (F3) Bränsleinjektorer (5 A)
4. (F4) Hastighetsmätare/hastighetsgivare/bakljus (7,5 A)
5. (F5) Bränslepump (7,5 A)
6. (F6) Motorkontrollmodul (ECM) (5 A)
7. (F7) Tillbehör (20 A)

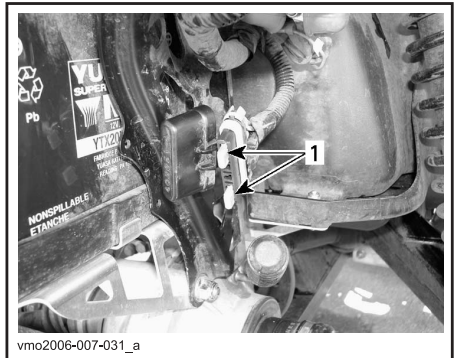

### BAK — SÄKRINGARNAS PLATS

1. (F8) Huvudsäkring (30 A)  
(F9) Huvudsäkring, tillbehör (30 A)

## 22) Verktygssats

Verktygssatsen finns inuti det bakre förvaringsutrymmet. Den innehåller verktyg för grundläggande underhåll, denna Instruktionsbok samt ATV Winch Operator's Manual (en instruktionsbok för ATV-vinsch) på XT-modellerna.

Lådan innehåller följande verktyg:

- Tång (1)
- Skruvmejsel (1)
- Skiftnyckel 10/13 mm (1)
- Skiftnyckel 15/17 mm (1)
- Hylsnyckel 10/13 mm (1)
- Hylsnyckel 16/18 mm (1)
- däcktryckmätare (1)
- Nyckel för stötdämpare (1)
- Säkring 30 A (1)
- Säkring 20 A (1)
- Säkring 15 A (1).

## 23) Oljemätsticka

Placerad på höger sida av motorn. Med den kontrolleras motorns oljenivå.

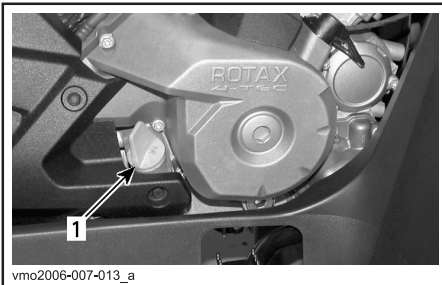

### 1. Oljemätsticka

Se avsnittet VÄTSKOR för anvisningar om hur motoroljenivån kontrolleras.

## 24) Vinsch

### XT-modeller

Placerad bakom den främre hasplåten.

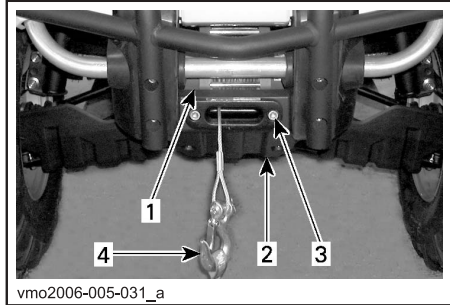

1. Vinsch
2. Främre hasplåt
3. Vinschvajerguide
4. Vinschkrok

## 25) Vinschreglage

### XT-modeller

Placerat på vänster sida av styrstäng.

Dra ut vinschlinan genom att trycka på regelgets vänstra sida.

Dra in vinschlinan igen genom att trycka på regelgets högra sida.

Mer information finns i ATV Winch Operator's Manual (Instruktionsbok för ATV-vinsch).

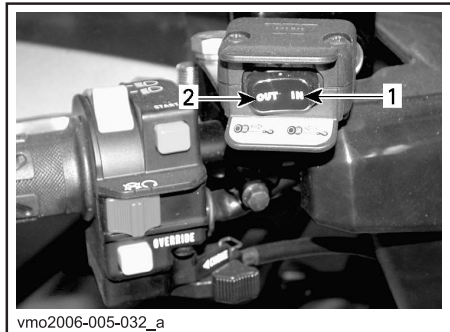

1. In
2. Ut

## 26) Vinschvajerguide

### *XT-modeller*

Placerad framför hasplåten.

Guiden används för att skydda fordonet mot skador och leda vinschlinan tillbaka in.

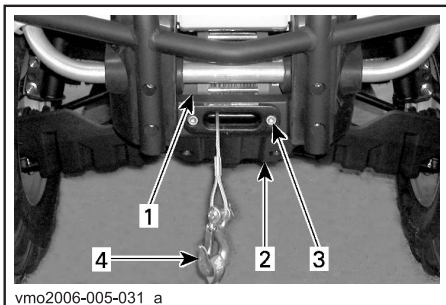

1. *Vinsch*
2. *Främre hasplåt*
3. *Vinschvajerguide*
4. *Vinschkrok*

# VÄTSKOR

Tänk på följande när du läser denna Instruktionsbok:

## VARNING

Anger en potentiell risk som, om den inte undviks, kan resultera i allvarliga personskador eller död.

**OBSERVERA:** I detta avsnitt beskrivs rekommenderade vätskor och hur vätskenivåerna kontrolleras. I avsnittet UNDERHÅLL finns anvisningar för byte av vätskor.

## Bränsle

### Rekommenderat bränsle

Använd normal blyfri bensin (finns på de flesta bensinstationer) eller syresatt bränsle som innehåller maximalt 10 % etanol eller metanol totalt. Den bensin som används måste ha följande rekommenderade minimioktantal.

OKTANTAL	
Inom Nordamerika	(87 (R + M)/2)
Utanför Nordamerika	91 RON

**SE UPP:** Experimentera aldrig med andra bränslen. Användning av ej rekommenderat bränsle kan resultera i försämring av fordonsprestanda och skador på viktiga delar i bränslesystemet och motorn.

**SE UPP:** Blanda aldrig olja med bränslet. Denna ATV har en fyrtaktsmotor. Olja får endast fyllas på vid basen av motorn.

## Bränslenivån

### VARNING

Stäng alltid av motorn innan du fyller på bränsle. Öppna locket långsamt. Om en tryckskillnad märks (det hörs ett visslande ljud när du lossar tanklocket) behöver fordonet inspekteras och/eller repareras innan du använder det igen. Bensin är ett brandfarligt ämne och under vissa förhållanden explosivt. Använd aldrig öppen låga vid kontroll av bränslenivån. Rök aldrig och tillåt aldrig öppen eld eller gnistor i närheten. Arbeta alltid i ett välventilerat utrymme. Fyll aldrig på bränsle innan du placerar fordonet på en varm plats. Med högre temperaturer expanderar bränslet och kan flöda över. Torka alltid av utspillt bränsle eller utspilld olja från fordonet.

## Motor-/Transmissionsolja

### Rekommenderad olja

Använd 4-takts motorolja som uppfyller eller överträffar kvalitetsfordringarna för API Service-klassifikationerna SG, SH eller SJ. Kontrollera alltid API Service-etiketten på oljekannan för att vara säker på att den har bokstäverna SG, SH eller SJ. Använd endast högrenande olja av hög kvalitet.



## Oljeviskositet

SAE 5W30 rekommenderas för alla säsonger.

Se dock följande tabell för att välja rätt viskositet för de varmaste sommartidagarna och de kallaste vinterdagarna.

**OBSERVERA:** För bättre prestanda och slitageskydd rekommenderas syntetisk XP-S 5W40 4-taktsolja (P/N 293 600 039).

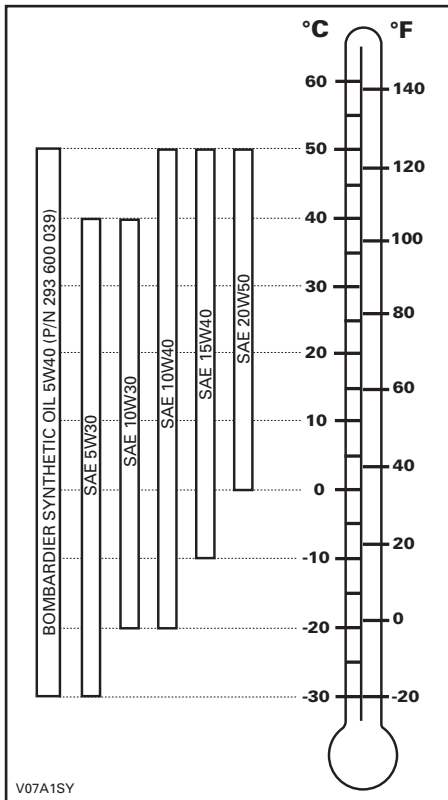

## Oljenivå

**SE UPP:** Kontrollera nivån ofta och fyll på vid behov. Fyll inte på för mycket. Om motorn/växellådan används med felaktig oljenivå kan följden bli allvariga skador på motorn/växellådan. Torka av ev. utspilld olja.

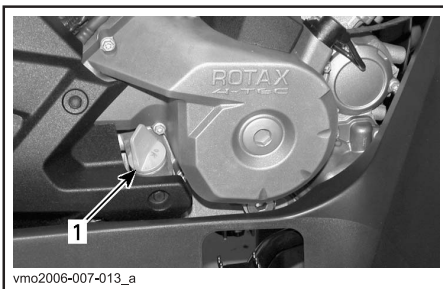

### HÖGER SIDA AV MOTORN

#### 1. Oljemätsticka

Se till att fordonet står på ett jämnt underlag, att motorn är kall och inte igång. Kontrollera sedan oljenivån:

1. Skruva loss mätstickan, ta ut den och torka av den.
2. Sätt tillbaka mätstickan och skruva in den helt.
3. Ta ut den igen och kontrollera oljenivån. Den bör stå nära eller på det övre märket.

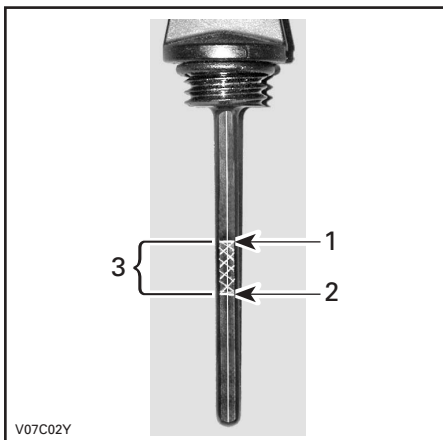

### TYPBILD

1. Full
2. Fyll på
3. Gränsvärden

För påfyllning av olja, ta bort mätstickan. Undvik spill genom att sätta en trätt i mätstickans rör.

Fyll på en liten mängd rekommenderad olja och kontrollera nivån på nytt.

Upprepa procedurerna ovan tills nivån når det övre märket på mätstickan. Fyll inte på för mycket.

Dra fast mätstickan ordentligt.

## Växellådsolja

### Rekommenderad olja

Använd XP-S kedjehusolja (P/N 413 801 900) eller en likvärdig produkt.

**SE UPP:** Använd inte andra typer av olja vid service. Blanda inte med andra typer av olja.

### Växellådsoljenivå

**SE UPP:** Kontrollera nivån och fyll på vid behov. Fyll inte på för mycket. Om växellådan används med felaktig oljenivå kan följden bli allvarliga skador på växellådan. Torka av ev. utspild olja.

Placera fordonet på jämnt underlag. Lägg i NEUTRAL och koppla sedan i parkeringslåset.

Kontrollera oljenivån i växellådan genom att ta ut oljenivåpluggen.

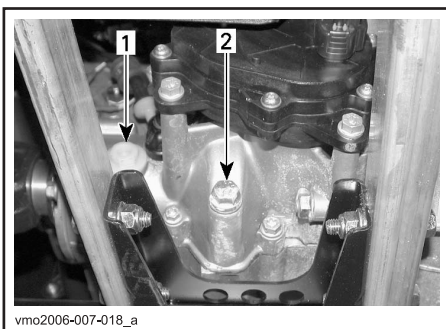

1. Oljenivåplugg
2. Oljedräneringsplugg

Oljan ska stå i jämnhöjd med botten av oljenivåhålet. Fyll vid behov på så mycket att växellådsoljan rinner ut genom oljenivåhålet. Se avsnittet UNDERHÅLL för byte av växellådsolja.

## Motorkylvätska

### Rekommenderad kylvätska

Använd alltid etylenglykolbaserad frostskyddsvätska innehållande korrosions-skyddsmedel speciellt avsedd för förbränningsmotorer av aluminium.

Kylsystemet måste fyllas med Bombardiers kylmedelsblandning (P/N 219 700 362) eller en blandning av destillerat vatten och frostskyddsvätska (50% vatten, 50% frostskydd).

### Kylvätskenivå

#### ⚠ VARNING

Kontrollera kylvätskenivån med kall motor. Fyll aldrig på kylvätska i kylsystemet när motorn är varm.

Ta loss accesspanelen.

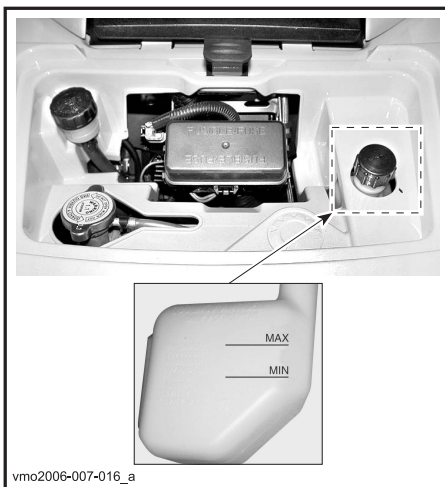

#### TYPBILD

När fordonet står på ett jämnt underlag bör kylvätskenivån vara mellan MIN- och MAX-märkena på kylvätskebehållaren.

**OBSERVERA:** Om nivån kontrolleras vid lägre temperatur än 20 °C (68 °F), kan den stå något lägre än MIN-märket.

Fyll på kylvätska upp till MAX-märket vid behov. Använd en tratt för att undvika spill.

**Fyll inte på för mycket.**

Skruva på påfyllningslocket och återmontera accesspanelen.

Om kylvätska fylls på i kylvätskebehållaren, kontrollera även nivån i kylaren. Fyll på kylvätska vid behov.

## VARNING

Ta inte bort kylarlocket om motorn är varm, så att du inte bränner dig.

**OBSERVERA:** Ett kylsystem som ofta behöver fyllas på, tyder på läckage eller motorproblem. Kontakta en auktoriserad Bombardier ATV-återförsäljare.

## Byte av kylvätska

Se avsnittet UNDERHÅLL.

## Bromsvätska

### Rekommenderad vätska

Använd enbart bromsvätska som uppfyller kraven i specifikationen DOT 4.

**SE UPP:** Undvik allvarliga skador på bromssystemet genom att inte använda andra bromsvätskor än den rekommenderade. Blanda inte heller olika vätskor för påfyllning.

### Vätskenivå

Ställ fordonet på ett jämnt underlag och kontrollera bromsvätskan i behållarna. Nivån bör överstiga MIN-märket.

Fyll på vätska vid behov. **Fyll inte på för mycket.**

Rengör påfyllningslocket innan du öppnar det.

**SE UPP:** Använd endast DOT 4-bromsvätska ur en försluten behållare. Använd inte bromsvätska från gamla eller redan öppnade behållare.

**OBSERVERA:** Låg nivå kan tyda på läckage eller slitna bromsbelägg. Kontakta en auktoriserad Bombardier ATV-återförsäljare.

### Bromsvätskebehållare för bromshandtag

Vrid styrningen för körning rakt fram, så att behållaren inte lutar. Kontrollera bromsvätskenivån. Behållaren är full när vätskan når fönstrets överdel.

Granska skyddsskon för hävarmen. Byt ut den om den uppvisar sprickor eller andra skador.



TYPBILD

### Bromsvätskebehållare för bromspedal



## **Batteri**

Detta fordon har ett torrbatteri som inte kräver något underhåll.

Anvisningar om demontering/återmontering finns i avsnittet UNDERHÅLL.

---

# INKÖRNINGSPERIOD

## Motor

En inkörningsperiod på 10 användningstimmar krävs innan fordonet kan köras längre sträcka med full gas.

**SE UPP:** Blanda aldrig olja med bränslet. Detta fordon har en fyrtaktsmotor. Olja får endast fyllas på vid basen av motorn.

Under inkörningsperioden bör du inte ge mer än 3/4 gas. **Kortare pådrag till fullgas och hastighetsvariationer är emellertid bra vid inkörning.** Längre fullgaspådrag, längre perioder på marschfart och överhettning av motorn är till skada under inkörningsperioden.

## Drivrem

För en ny drivrem krävs en inkörningsperiod på 50 km (30 mile). Undvik kraftig acceleration/retardation, dragning av släp eller körning i hög marschfart.

## 10-timmarskontroll

**OBSERVERA:** 10-timmarskontrollen bekostas av fordonsägaren.

Som med all annan mekanisk precisionsutrustning föreslår vi att fordonet kontrolleras av en auktoriserad Bombardier ATV-återförsäljare efter de första 10 timmarna, 300 km (185 mile) eller 30 dagarna efter köpet, beroende på vad som först inträffar. Kontrollen ger dig även tillfälle att diskutera eventuellt obesvarade frågor som uppkommit efter denna inledande period.

Tänk på följande när du läser denna Instruktionsbok:

### VARNING

Anger en potentiell risk som, om den inte undviks, kan resultera i allvarliga personskador eller död.

# ANVÄNDNINGSSINSTRUKTIONER

## Allmänt

Växelspaken måste ställas i PARKERING eller NEUTRAL för att motorn ska kunna starta.

**OBSERVERA:** Det finns även ett praktiskt extraläge som medger motorstart med växelspaken i vilket läge som helst. Håll bromshandtaget intryckt, eller bromspedalen nedtryckt, medan du trycker på startknappen. Starta motorn genom att ställa motorns stoppreglage på RUN, sätta nyckeln i tändningslåset, vrida nyckeln till ON och trycka på startknappen.

## Kontroll före användning

### VARNING

Det är mycket viktigt att inspektera fordonet varje gång innan du använder det. Kontrollera alltid att viktiga reglage, säkerhetsfunktioner och mekaniska delar fungerar rätt innan du börjar köra. Om detta inte görs enligt dessa anvisningar, kan svåra personskador eller dödsfall bli följden.

Före användning av fordonet bör föraren alltid:

- Koppla i parkeringsbromsen och kontrollera om den fungerar.
- Kontrollera trycket i däcken och däckens skick.
- Kontrollera om hjul och hjullager har slitage eller skador.
- Kontrollera reglagens placering och att de fungerar.
- Kontrollera att styrningen fungerar obehindrat.
- Aktivera gasreglaget flera gånger för att se om det fungerar obehindrat. Det måste återgå till tomgångsläge när det släpps.
- Aktivera bromshandtaget och bromspedalen för att kontrollera att bromsarna tar. Både handtaget och pedalen måste gå tillbaka helt när de släpps.
- Se till att växelspaken fungerar och välj PARKERING.
- Kontrollera bränsle-, olje- och kylvätskenivåerna.
- Kontrollera ev. oljeläckage i motor-, transmissions- och drivenhetskomponenter.

- Rengör strålkastare och baklykta.
- Se till att locken till den främre accesspanelen och det bakre lastutrymmet är säkert spärrade.
- Kontrollera att förarsätet och antingen passagerarsätet eller förvaringsboxen är installerade och säkert spärrade.
- Om du har last, respektera lastkapaciteten. Se till att lasten är säkert fastspänd i räckena.
- Om du drar ett släp eller annan utrustning, se till att du respekterar den maximala dragstångsvikten och dragvikten. Se till att släpet är säkert kopplat till dragkroken.
- Se och känn efter lösa delar med motorn avstängd. Kontrollera fästen.
- Kontrollera att det inte finns människor eller hinder framför dig.
- Kontrollera att tändningslås, startknapp, motorns stoppreglage, bakljus och varningsljus fungerar.
- Kontrollera passagerarsätets och ryggstödet skick.
- Kontrollera grepphandtagens skick.
- Informera passageraren om de grundläggande reglerna för en säkrare körning.
- Kontrollera att en eventuell passagerare sitter på passagerarsätet.
- När förvaringsboxen är installerad (i stället för det bakre sätet), kontrollera att det är säkert spärrat.
- Starta motorn, kör långsamt framåt några meter och testa bromsarna genom att använda varje broms för sig.
- Kontrollera att 2/4-hjulsdriftväljaren fungerar

**Åtgärda eventuella problem innan du börjar köra. Kontakta vid behov en auktoriserad Bombardier ATV-återförsäljare.**

## Starta motorn

Sätt nyckeln i tändningslåset och vrid till ON (på).

Ställ motorns stoppreglage på RUN.

Tryck in startknappen tills motorn startar.

**SE UPP:** Håll inte startknappen intryckt i mer än 30 sekunder. Du bör vänta en stund mellan startförsöken så att

startmotorn hinner svalna. Kontrollera att batteriet inte laddas ur.

Släpp startknappen omedelbart när motorn startat.

**OBSERVERA:** I fall batteriet är urladdat, kan inte motorn startas. Ladda batteriet eller byt ut det.

## Växling

Värm upp motorn genom att låta den gå på tomgång.

Bromsa och lägg i önskad H- eller L-växel.

**OBSERVERA:** Bromsen måste vara inkopplad när växelspaken är i parkeringsläget.

Släpp bromsarna.

**SE UPP:** Kontrollera att parkeringsbromsen är urkopplad innan du kör din ATV.

Tryck in gasreglaget gradvis för att öka motorns varvtal och på så sätt aktivera CVT-systemet (konstant variabel transmission).

I motsatt situation, när gasreglaget släpps, minskas motorns varvtal.

## Backning

**SE UPP:** Stanna alltid fordonet helt och lägg i bromsen innan du flyttar växelspaken när du växlar från framåt till bakåt eller tvärtom.

Använd samma procedur som i VÄXLING ovan, förutom följande detaljer.

Placera växelspaken i REVERSE (BACK).

## 2/4-hjulsdriftväljare

4-hjulsdrift kan kopplas i eller ur när fordonet står stilla.

**SE UPP:** Fordonet måste stannas före växling mellan 2- och 4-hjulsdrift. Mekaniska skador kan uppstå om du växlar mellan 2- och 4-hjulsdrift under körning.

**SE UPP:** Om bakhjulen snurrar, släpp gasen och vänta tills motorn går ned på tomgång innan du väljer 4-hjulsdrift.

4-hjulsdriftläget kopplas i genom att väljaren skjuts nedåt.



4-HJULSDRIFTLÄGE

Koppla ur 4-hjulsdriftläget genom att skjuta väljaren till 2WD (2-hjulsdrift).



### 2-HJULSDRIFTLÄGE

När väljaren är placerad på 2-hjulsdriftsläge är fordonet hela tiden 2-hjulsdrivet.

## Användning av vinsch

### XT-modeller

Se ATV Winch Operator's Manual (Instruktionsbok för ATV-vinsch). Förvara denna Instruktionsbok i verktygslådan och alltid i fordonet.

## Avstängning av motorn

### VARNING

Undvik att parkera i en sluttning.

Släpp gasen och stanna fordonet helt. Koppla i parkeringsbromsen med hjälp av parkeringslåset på bromshandtaget. Placera växelspaken i positionen PARKERING.

Ställ motorns stoppreglage på OFF. Vrid tändningsnyckeln till OFF. Ta ut nyckeln ur tändningslåset.

## Efter körning

Om fordonet används i saltvattenmiljö (på stranden eller nära kaj) måste fordonet spolras med färskvatten för att skydda det och dess komponenter. Smörjning av metalldelar rekommenderas bestämt. Använd BOMBARDIER LUBE (P/N 293 600 016) eller likvärdig produkt. Detta måste utföras efter varje användningsdag.

När fordonet används i lerig terräng rekommenderas sköljning av fordonet för att skydda det och dess komponenter, samt för att hålla lyktorna rena.

**OBSERVERA:** Använd aldrig högtryckstvätt för att rengöra fordonet. ANVÄND ENDAST LÅGTRYCKSTVÄTT (t.ex. en trädgårds-slang). Høgt tryck kan orsaka elektriska eller mekaniska skador.



# SPECIELLA PROCEDURER

## Flödad motor (Flödningsläge)

Ifall motorn inte startar och den är flödad med bränsle, kan detta speciellläge aktiveras för att förhindra bränsleinsprutning och för att slå av tändningen när motorn dras igång. Gör så här:

Sätt nyckeln i tändningslåset och vrid till ON (på).

Tryck in gasreglaget fullständigt och håll det INTRYCKT.

Tryck på START-knappen.

Motorn ska dras runt i 20 sekunder. Släpp START-knappen.

Släpp gasreglaget och starta/dra runt motorn igen så att motorn startas.

### Om det inte fungerar:

Rengör området vid tändstiftshållarna och ta sedan bort dem. Ta bort tändstiften (verktyg finns i verktygssatsen).

## VARNING

Bär alltid ögonskydd och handskar vid rengöring av tändstiftshålen.

Dra igång motorn flera gånger. Installera om möjligt nya tändstift eller rena och torra tändstift.

Starta motorn enligt anvisningarna ovan. Om motorn fortfarande är flödad, vänd dig till en auktoriserad Bombardier ATV-återförsäljare.

## Motoröverhettning

Om motorn överhettas tänds indikatorn CHECK ENGINE (kontrollera motorn) och meddelandet HI TEMP (hög temperatur) visas i flerfunktionsdisplayen.

### Prova med följande:

Kontrollera och rengör kylflänsarna. Se avsnittet UNDERHÅLL.

## VARNING

Kylaren kan bli mycket varm; bär handskar om du måste vidröra den.

Sänk fordonets hastighet men försök hålla fordonet i rörelse för lufttillförseln till kylaren. Om motorn fortfarande är överhettad efter cirka en minut, stanna fordonet och ställ växeln i PARKERING. Stäng av motorn.

Vrid tändningsnyckeln till ON (**STARTA INTE MOTORN ÄNNU**). Kylarfläkten kylar ned kylaren.

Låt motorn svalna. Kontrollera kylvätskenivån och fyll på om det går.

## VARNING

Fyll aldrig på kylsystemet medan motorn är varm.

Kontakta en auktoriserad Bombardier ATV-återförsäljare så snart som möjligt.

## Vältning

Om fordonet har välvt eller lutar åt sidan, bör du ställa det i normalt körläge (på alla fyra hjulen) och sedan vänta 3 till 5 minuter innan du startar motorn igen. Innan du startar motorn, kontrollera motoroljenivån och fyll på vid behov. Om indikatorlampan för oljetryck fortsätter att vara TÄND när motorn har startat, stäng av motorn och kontakta en auktoriserad Bombardier ATV-återförsäljare så snart som möjligt.

## ATV som legat under vatten

Om ATV-maskinen legat under vatten, måste den tas till en auktoriserad Bombardier ATV-återförsäljare så snart som möjligt. **STARTA INTE MOTORN!** När ATV:n har legat under vatten kan svåra skador bli följden om korrekt startprocedur inte följs.

## Förvaring och försäsongservice

### **VARNING**

Låt en auktoriserad Bombardier ATV-återförsäljare kontrollera bränslesystemet så som specificeras i UNDERHÅLLSSCHEMA.

När fordonet inte används på mer än en månad bör du använda korrekta förvaringsrutiner.

Kontakta en auktoriserad Bombardier ATV-återförsäljare för anvisningar.

När ATV-maskinen sedan ska användas krävs vissa förberedelser. Kontakta en auktoriserad Bombardier ATV-återförsäljare för anvisningar.

# FRAKT OCH TRANSPORT

Tänk på följande när du läser denna Instruktionsbok:

## VARNING

Anger en potentiell risk som, om den inte undviks, kan resultera i allvarliga personskador eller död.

## Frakt

## VARNING

Fordonets manövrering, väghållning och bromssträcka påverkas när bagageräckena är lastade. Det är därför viktigt med korrekt lastning och fördelning av vikten. Utsätt aldrig fordonet för överbelastning eller felaktigt lastnings- eller släpforfarande. Se alltid till att lasten är säkert fastspänd och korrekt fördelad på räckena innan du använder fordonet. Anpassa hastigheten till terrängförhållandena vid körning med last eller släp. Håll större avstånd för inbromsning. Fäst alltid lasten så lågt som möjligt på räckena för att minska effekten av en högre tyngdpunkt. Om dessa rekommendationer inte följs kan det medföra förändringar i fordonets köregenskaper, vilket kan orsaka en olycka, som kan leda till allvarliga personskador inklusive dödsfall.

Vid transport av last, respektera följande gränsvärden.

MAXLASTER		
Tillåten totallast	272 kg (600 lb)	Inkluderar förarens, passagerarens, lastens och tillbehörens vikt + dragstångsvikt.
Last fram	45 kg (100 lb)	Jämnt fördelad.
Last bak	90 kg (200 lb)	Jämnt fördelad. Inklusive bakre räcke, bakre förvaringsutrymme och dragstångsvikt.

## Transport

Vid transport av fordonet, fäst det på släpet eller flaket med lämpliga fästremmar. Vanligt rep rekommenderas inte.



Ställ växeln i PARKERING och koppla i parkeringsbromsen.  
Spänn fast fordonet i den främre och bakre stötfångaren.

**SE UPP:** Om du använder andra fästpunkter, kan fordonet skadas.

Lasta av bagageräckena före transport av fordonet.

## Framtill

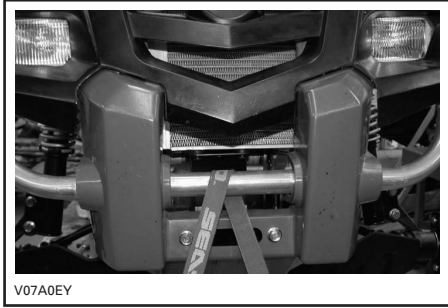

TYPBILD

## Baktill

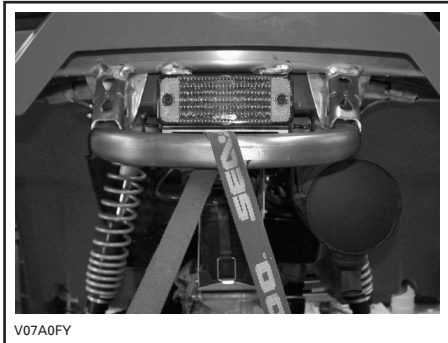

TYPBILD

## ⚠ VARNING

Bogsera inte detta fordon med bil eller annat fordon. Använd ett släp.

---

# PROBLEMLÖSNING

---

## Motorn går inte runt

---

1. Tändningslåset är ställt på OFF (av).
  - *Placera det i läget ON.*
2. Motorns stoppreglage
  - *Kontrollera att motorns stoppreglage är i läget ON (på).*
3. Växeln är inte i läget PARKERING eller NEUTRAL.
  - *Ställ växeln i PARKERING eller NEUTRAL eller tryck in bromshandtaget.*
4. Bränd säkring.
  - *Kontrollera huvudsäkringen.*
5. Svagt batteri eller lösa anslutningar.
  - *Kontrollera säkringen för laddningssystemet.*
  - *Kontrollera anslutningar och kontakter.*
  - *Låt kontrollera batteriet.*
  - *Kontakta en auktoriserad Bombardier ATV-återförsäljare.*
6. Fel tändningsnyckel, hastighetsmätarens flerfunksionsdisplay visar meddelandet INVALID KEY (ogiltig nyckel).
  - *Använd nyckeln som är avsedd för fordonet.*

---

## Motorn går runt, men startar inte

---

1. Flödad motor (tändstiften våta vid borttagning).
  - *Se SPECIELLA PROCEDURER.*
2. Inget bränsle när motorn (tändstiften torra vid borttagning).
  - *Kontrollera nivån i bränsletanken. Det kan vara fel på bränslepumpen.*
  - *Kontakta en auktoriserad Bombardier ATV-återförsäljare.*
3. Tändstift/tändning (ingen gnista).
  - *Kontrollera huvudsäkringen.*
  - *Ta bort tändstiften och koppla sedan på nytt till tändspolen.*
  - *Kontrollera att tändningslåset och/eller motorns stoppreglage är ställda på ON.*
  - *Starta motorn med tändstiftet jordat på motorn, på avstånd från tändstiftshålen. Om ingen gnista uppstår, byt tändstiften.*
  - *Om problemet inte är löst, kontakta en auktoriserad Bombardier ATV-återförsäljare.*
4. Hastighetsmätarens KONTROLLERA MOTORN-indikator är tänd och flerfunksionsdisplayen visar meddelandet CHECK ENGINE (kontrollera motorn).
  - *Kontakta en auktoriserad Bombardier ATV-återförsäljare.*
5. Motorns skyddsfunktion är aktiverad.
  - *Hastighetsmätarens KONTROLLERA MOTORN-indikator är tänd och flerfunksionsdisplayen visar meddelandet CHECK ENGINE, kontakta en auktoriserad Bombardier ATV-återförsäljare.*

## Motorn saknar acceleration eller kraft

---

1. Smuts eller skador på tändstiften.
  - Se *MOTORN GÅR RUNT, MEN STARTAR INTE*.
2. För lite bränsle när motorn.
  - Se *MOTORN GÅR RUNT, MEN STARTAR INTE*.
3. Motorn överhettar.
  - Se *MOTORÖVERHETTNING i SPECIELLA PROCEDURER*.
  - Om överhettningen fortsätter, kontakta en auktoriserad Bombardier ATV-återförsäljare.
4. Luftfilter/-burk igensatt eller smutsig(t).
  - *Kontrollera luftfiltret och rengör vid behov.*
  - *Kontrollera om det finns avlagringar i luftburkens dräneringsrör.*
  - *Kontrollera luftintagsrörets placering.*
5. Smutsig eller sliten CVT.
  - *Kontakta en auktoriserad Bombardier ATV-återförsäljare.*
6. Motorns skyddsfunktion är aktiverad.
  - *Kontrollera om meddelanden visas i hastighetsmätarens flerfunktionsdisplay.*
  - *Hastighetsmätarens KONTROLLERA MOTORN-indikator är tänd och flerfunktionsdisplayen visar meddelandet CHECK ENGINE eller LIMP HOME, kontakta en auktoriserad Bombardier ATV-återförsäljare.*

## Motorn baktänder

---

1. Läckande avgassystem.
  - *Kontakta en auktoriserad Bombardier ATV-återförsäljare.*
2. Motorn blir för het.
  - Se *MOTORN SAKNAR ACCELERATION ELLER EFFEKT*.
3. Tändningsinställningen är felaktig eller det är fel på tändningssystemet.
  - *Kontakta en auktoriserad Bombardier ATV-återförsäljare.*

## Motorn feltänder

---

1. Smutsig/skadat/slitet tändstift.
  - *Rengör/kontrollera tändstiftet och värmeklassen. Byt vid behov.*
2. Vatten i bränslet.
  - *Dränera bränslesystemet och fyll på med nytt bränsle.*

## Fordonet uppnår inte full hastighet

---

1. Motorn.
  - Se *MOTORN SAKNAR ACCELERATION ELLER EFFEKT*.
2. Parkeringsbroms.
  - *Kontrollera att parkeringsbromsen är helt urkopplad.*
3. Lufffilter/-burk igensatt eller smutsig(t).
  - *Kontrollera lufffiltret och rengör vid behov.*
  - *Kontrollera om luftdränaget är igensatt eller smutsigt.*
  - *Kontrollera luftintagsrörets placering.*
4. Smutsig eller sliten CVT.
  - *Kontakta en auktoriserad Bombardier ATV-återförsäljare.*
5. Motorns skyddsfunktion är aktiverad.
  - *Kontrollera om meddelanden visas i hastighetsmätarens flerfunksionsdisplay.*
  - *Hastighetsmätarens KONTROLLERA MOTORN-indikator är tänd och flerfunksionsdisplayen visar meddelandet CHECK ENGINE eller LIMP HOME, kontakta en auktoriserad Bombardier ATV-återförsäljare.*

## Växelspaken är svår att flytta

---

1. Växlarna är i en position som hindrar växelspaken från att fungera.
  - *Gunga fordonet fram och tillbaka för att flytta växlarna i transmissionen, så att växelspaken kan användas.*
2. Smutsig eller sliten CVT.
  - *Kontakta en auktoriserad Bombardier ATV-återförsäljare.*

## Varvtalet ökar men fordonet rör sig inte

---

1. Växeln är i läget PARKERING eller NEUTRAL.
  - *Välj läget R (back), HI (hög) eller LO (låg).*
2. Smutsig eller sliten CVT.
  - *Kontakta en auktoriserad Bombardier ATV-återförsäljare.*
3. Vatten i CVT-höljet.
  - *Kontakta en auktoriserad Bombardier ATV-återförsäljare.*

# SPECIFIKATIONER

FORDONSMODELL	OUTLANDER™ MAX 800	
	STANDARD	XT
MOTOR		
Typ	800 cc, 4-takts, V-tvåa, vätskekyld, överliggande kamaxel med 4 ventiler	
Cylindrar	2	
Ventiler	8 ventiler med mekaniska lyftare (justerbara)	
Cylindervolym	800 cc (48,8 cu. in)	
Cylinderdiameter	91 mm (3,58 tum)	
Slaglängd	62 mm (2,44 tum)	
Kompressionsförhållande	10.3:1	
Smörjning	Våtsump med utbytbart oljefilter	
Avgassystem	Gnistskydd godkänt av USDA Forest Service	
Lufffilter	Syntetiskt pappersfilter med skum	
TRANSMISSION		
Transmission	Konstant variabel transmission, växelreglage med hög/låg, parkering, neutral och back	
KYLSYSTEM		
Typ	Vätskekyld	
Kylare	Frontmonterad med termostafläkt	
FÖRGASARSYSTEM		
Förgasare/Elektronisk bränsleinsprutning	46 mm spjällhus, 1 injektor per cylinder	
Tomgångshastighet	± 50	1250 v/min
Bränslepump	Modell	Bosh
	Typ	Elsystem i bränsletanken
ELSYSTEM		
Generator	Modell	Denso
	Typ	400 W vid 6 000 v/min
Tändning	IDI (Inductive Digital Ignition)	
Tändningsinställning	Ej justerbar	
Varvtalsbegränsare för motor	8000 v/min (valfri framåtväxel)	
Hastighetsbegränsare	15 km/h (9 MPH) vid backning	
Tändstift	Modell	NGK
	Typ	DCPR8E
	Avstånd	0,6 till 0,7 mm (0,024 till 0,027 tum)
Antal tändstift	2	



FORDONSMODELL		OUTLANDER™ MAX 800	
		STANDARD	XT
Batteri	Typ	Torrbatteri	
	Spänning	12 V, 18 Ah	
Startsystem		Elstart Start i läget P, R, N, H eller L (med ikopplad broms)	
Strålkastarlampa		2 x 35 W	
Bakljuslampa		8/27 W	
Säkringar	(F1) tändspolar	5 A	
	(F2) fläkt	20 A	
	(F3) Bränslein-sprutare	5 A	
	(F4) hastighetsmätare /hastighetsgivare /bakljus	7,5 A	
	(F5) bränslepump	7,5 A	
	(F6) motorkontrollmodul (ECM)	5 A	
	(F7) tillbehör	20 A	
	(F8) huvudsäkring	30 A	
	(F9) huvudsäkring, tillbehör	30 A	
DRIVENHET			
Framdifferential		Kardandrift/enkel automatisk differentialspärr (pumpdriven)	
Bakaxel		Drevaxeldriven	
Vändradie		1,83 m (72 tum)	
FJÄDRING			
Fram	Typ	Dubbel A-arm	
	Fjädringsväg	203 mm (8 tum)	
Bak	Typ	TTI™ Individuell	
	Fjädringsväg	228,6 mm (9 tum)	
DÄCK			
Modell		Carlisle ACT	
Typ		Radial	
Tryck	Upp till 272 kg (600 lb)	Fram	högst 34 kPa (5 PSI), minst 31 kPa (4,5 PSI)
		Bak	högst 48 kPa (7 PSI), minst 34 kPa (5 PSI)

FORDONSMODELL		OUTLANDER™ MAX 800	
		STANDARD	XT
Storlek	Fram	26 x 8 - 12	
	Bak	26 x 10 - 12	
HJUL			
Storlek	Fram	12 x 6	
	Bak	12 x 7,5	
Hjulmutter, åtdragningsmoment		70 N·m (52 lbf-ft)	
BROMSAR			
Fram		Hydrauliska, 2 skivbromsar	
Bak		Hydraulisk, 1 skivbroms	
Parkeringsbroms		Parkering via transmission. Vänster bromshandtag inkluderar lås	
LASTKAPACITET			
Främre räckan		45 kg (100 lb)	
Bakre räcke (inklusive dragstångsvikt)		90 kg (200 lb)	
Bakre förvaringsutrymme		10 kg (22 lb)	
Högsta tillåtna fordonbelastning (inklusive förarens, passagerarens, lastens och tillbehörens vikt + dragstångsvikt).		272 kg (600 lb)	
GVWR (fordonets bruttoviktclass)		460 kg (1014 lb)	
Max. dragvikt		591 kg (1300 lb)	
Dragstångsvikt (inklusive bakre räckan)		23 kg (50 lb)	
MÅTT			
Torrmassa		313 kg (689 lb)	
Längd totalt		2,39 m (94 tum)	
Bredd totalt		1,17 m (46 tum)	
Höjd totalt		1,14 m (45 tum)	
Sätets höjd		877 mm (35 tum)	
Hjulbas		1,50 m (59 tum)	
Hjulspår	Fram	965 mm (38 tum)	
	Bak	914 mm (36 tum)	
Markfrigång		254 mm (10 tum)	
Viktfördelning (fram/bak)		49/51%	
VÄTSKOR OCH SMÖRJMEDEL			
Motoroljetyp		SAE 5W30, 4-takts mineralbaserad. API- klassifikation SG, SH eller SJ eller XP-S 5W40 syntetisk 4-taktsolja.  Se tabellen i OLJEVISKOSITET för annan grad	
Typ av växellådsolja		XP-S syntetisk kedjehusolja	
Kylvätska		Etylenglykol/vatten (50% kylvätska, 50% destillerat vatten). Använd Bombardiers kylmedelsblandning eller kylvätska särskilt avsedd för aluminiummotorer	

FORDONSMODELL		OUTLANDER™ MAX 800	
		STANDARD	XT
Bränsle	Typ	Normal blyfri bensin	
	Oktan	Oktan inom Nordamerika: 87 (R + M)/2 eller högre utanför Nordamerika: 91 RON	
Differential	Fram	Bombardier differentialolja eller syntetisk polyesterolja 75W90 (API GL-5)	
	Bak		
Bromsar		Bromsvätska, DOT 4	
Smörjfett kardanaxelknut		Syntetiskt fett för fjädring (P/N 293 550 033)	
VOLYM			
Bränsletank		20 liter (5,3 U.S. gal)	
Motor		Oljebyte med filter: 2 liter (2,1 U.S. quart)	
Växellådsolja		400 ml (14 U.S. oz)	
Kylvätska		2,2 liter (2,32 U.S. quart)	
Differential	Fram	500 ml (17 U.S. oz)	
	Bak	250 ml (8,5 U.S. oz)	
Bromsvätska		250 ml (8,5 U.S. oz)	

A = ampere

W = Watt

Ah = amperetimme

v/min = rotation per minut

USDA: United States Department of Agriculture

På grund av sitt fortlöpande produktkvalitets- och innovationsåtagande förbehåller sig BRP rätten att, när som helst, förändra design och specifikationer och/eller göra tillägg till eller förbättringar av produkterna, utan att därför åta sig att installera dessa i tidigare tillverkade produkter.



# ***UNDERHÅLLS- INFORMATION***

# UNDERHÅLLSSCHEMA

Underhåll är mycket viktigt. Om du inte har tillräckliga kunskaper om säkra service- och justeringsrutiner, kontakta en auktoriserad Bombardier ATV-återförsäljare.

SCHEMA FÖR REGELBUNDET UNDERHÅLL						
J: JUSTERA R: RENGÖR I: INSPEKTERA S: SMÖRJ B: BYT U: UTFÖR UPPGIFTEN	FÖRSTA INSPEKTION 10 TIM. ELLER 30 DAGAR ELLER 300 KM (185 mi)					
	(Skall utföras av auktoriserad Bombardier BRP ATV-återförsäljare. Första underhållet är mycket viktigt och får inte försummas.)					
	25 TIM. ELLER 750 KM (470 mi.)					
	50 TIM. ELLER 1500 KM (930 mi.)					
	100 TIM. ELLER 1 ÅR ELLER 3000 KM (1865 mi)					
200 TIM. ELLER 2 ÅR ELLER 6000 KM (3730 mi.)						
UTFÖRS AV						
RESERVDEL/UPPGIFT			FÖRKLARING			
MOTOR/TRANSMISSION						
Motorns oljenivå ②	VARJE KÖRNING				KUND	
Motorolja och filter	B		B		KUND	
Motoroljefilter				R	ÅTERFÖRSÄLJARE	
Växellådsojja	I		B		ÅTERFÖRSÄLJARE	
Ventiljustering	I, U		I, U		ÅTERFÖRSÄLJARE	
Motorfästen	I		I		ÅTERFÖRSÄLJARE	
Avgassystem	I		I		ÅTERFÖRSÄLJARE	
Gnistskydd			R		KUND	
Tätningarnas skick	I		I		ÅTERFÖRSÄLJARE	
Kylvätska ②	I		U, ③	B	KUND	
Test av kylsystemtryck	U			U	ÅTERFÖRSÄLJARE	
Kylarens skick/renhet (kylflänsar) ④	I		I		KUND	
Drivrem			I		ÅTERFÖRSÄLJARE	
Drivenhet och drivremskivor: skick/rengöring			R		ÅTERFÖRSÄLJARE	
CVT-luftintags/utlopps skick/renhet	I		I		ÅTERFÖRSÄLJARE	
BRÄNSLE						
Luftfilter ②		R ④	B ④		KUND	
Bränsleledningar och -anslutningar	I			I	ÅTERFÖRSÄLJARE	
Bränsletankfilter				B	ÅTERFÖRSÄLJARE	

- (2) Inspekteras före körning.  
 (3) Var 100:e timme, kontrollera kylvätskan.  
 (4) Öftare vid svårare förhållanden, t.ex. mycket dammig, sandig, snöig, våt eller lerig terräng.

## SCHEMA FÖR REGELBUNDET UNDERHÅLL

J: JUSTERA R: RENGÖR I: INSPEKTERA S: SMÖRJ B: BYT U: UTFÖR UPPGIFTEN	FÖRSTA INSPEKTION 10 TIM. ELLER 30 DAGAR ELLER 300 KM (185 mi)						
	(Skall utföras av auktoriserad Bombardier BRP ATV-återförsäljare. Första underhållet är mycket viktigt och får inte försummas.)						
	25 TIM. ELLER 750 KM (470 mi.)						
	50 TIM. ELLER 1500 KM (930 mi.)						
	100 TIM. ELLER 1 ÅR ELLER 3000 KM (1865 mi)						
	200 TIM. ELLER 2 ÅR ELLER 6000 KM (3730 mi.)						
UTFÖRS AV							
<b>RESERVDEL/UPPGIFT</b>						<b>FÖRKLARING</b>	
<b>ELSYSTEM</b>							
Tändstift ②	U			B		KUND	(2) Inspekteras före körning. (5) Kontrollera att tändstiftet är rätt inställt.
Batterianslutningar	I		I			KUND	
Kablage, vajrar och ledningar	I			I		ÅTERFÖRSÄLJARE	
Tändningslåsets, startknappens och motorstoppreglagens skick ②	I			I		KUND	
Belysningens skick (hel-/halvljus, bromsljus, strålkastarinställning, osv.) ②	I			I		KUND	
Vinsch	Se ATV Winch Operator's Manual					KUND	
<b>DRIVENHET</b>							
Drivaxelskor och skydd ②	I	I				KUND	(2) Inspekteras före körning. (4) Oftare vid svårare förhållanden, t.ex. mycket dammig, sandig, snöig, våt eller lerig terräng.
Drivaxelknutar			I			ÅTERFÖRSÄLJARE	
Bakre kardanaxelknut	I		S ④			ÅTERFÖRSÄLJARE	
Hjullagrens skick				I		KUND	
Fram-/bakdifferential (oljenivå, tätningar och ventiler)	I		I		B	ÅTERFÖRSÄLJARE	
<b>STYRNING</b>							
Styrhandtagsfästen				I		ÅTERFÖRSÄLJARE	(2) Inspekteras före körning. (4) Oftare vid svårare förhållanden, t.ex. mycket dammig, sandig, snöig, våt eller lerig terräng.
Gasreglagets/husets/vajerns skick ②	I		I			KUND	
Styrsystem (kolonn, lager, osv.)	I			I ④		ÅTERFÖRSÄLJARE	
Parallellstagsändar			I			ÅTERFÖRSÄLJARE	
Hjulmuttrar/bultar	I		I			KUND	
Däcktryck och slitage ②	VARJE KÖRNING					KUND	
Framhjulsinställning	I			I		ÅTERFÖRSÄLJARE	

## SCHEMA FÖR REGELBUNDET UNDERHÅLL

J: JUSTERA R: RENGÖR I: INSPEKTERA S: SMÖRJ B: BYT U: UTFÖR UPPGIFTEN	FÖRSTA INSPEKTION 10 TIM. ELLER 30 DAGAR ELLER 300 KM (185 mi)
	(Skall utföras av auktoriserad Bombardier BRP ATV-återförsäljare. Första underhållet är mycket viktigt och får inte försummas.)
	25 TIM. ELLER 750 KM (470 mi.)
	50 TIM. ELLER 1500 KM (930 mi.)
	100 TIM. ELLER 1 ÅR ELLER 3000 KM (1865 mi)
	200 TIM. ELLER 2 ÅR ELLER 6000 KM (3730 mi.)
UTFÖRS AV	
<b>RESERVDEL/UPPGIFT</b>	<b>FÖRKLARING</b>

### FJÄDRING

Länkarmar	I			I		ÅTERFÖRSÄLJARE
McPherson-fjäderben	I		I			ÅTERFÖRSÄLJARE
Bakre stötdämpare	I		I			ÅTERFÖRSÄLJARE
A-armar	I		I			KUND
Kulled	I	I				ÅTERFÖRSÄLJARE

### BROMS

Bromsvätska (fram och bak) ②	I	I			B ⑥	KUND	(2) Inspekteras före körning. (4) Öftare vid svårare förhållanden, t.ex. mycket dammig, sandig, snöig, våt eller lerig terräng. (6) Byte av bromsvätska och reparationer på bromssystemet måste utföras av en auktoriserad BRP ATV-återförsäljare.
Bromsbelägg		I ④				KUND	
Bromssystem (skivor, slangar, etc.)				I		KUND	

### CHASSI/RAM

Motorrum	R		R			KUND	(4) Öftare vid svårare förhållanden, t.ex. mycket dammig, sandig, snöig, våt eller lerig terräng.
Ram				I		ÅTERFÖRSÄLJARE	
Dragkrokens/kulans skick (om sådan installerats)	VARJE KÖRNING					KUND	
Chassifästen			I			KUND	
Grepphandtag	VARJE KÖRNING					KUND	
Passagerarsäte eller förvaringsbox med fästanordningar	VARJE KÖRNING					KUND	
Förarsäte och dess fästanordningar	VARJE KÖRNING					KUND	
Rengöring och skydd av fordonet			R ④			KUND	



---

# ALLMÄNT

Tänk på följande när du läser denna Instruktionsbok:

## VARNING

Anger en potentiell risk som, om den inte undviks, kan resultera i allvarliga personskador eller död.

## VARNING

Såvida inget annat anges ska motorn vara avstängd vid samtliga underhållsprocedurer.

Vänta tills motorn och avgassystemet har svalnat innan du utför service eller inspektion av fordonet, så att du inte bränner dig.

## VARNING

Skulle det bli nödvändigt att ta bort en låsanordning (t.ex. låsflikar, låsspärrar, osv.) vid demontering/montering, byt alltid ut den borttagna mot en ny.

Nedanstående avsnitt omfattar underhåll som kan utföras av kunden om så önskas. Annat underhåll som anges i underhållsschemat måste utföras av en auktoriserad Bombardier ATV-återförsäljare.

**OBSERVERA:** Här beskrivs bland annat procedurer för byte av vätskor. I avsnittet VÄTSKOR finns anvisningar för kontroll av nivåer och påfyllning.

# MOTOR

## Byte av olja och oljefilter

Olja och filter ska bytas samtidigt. Oljebyte ska utföras med varm motor.

### VARNING

Motoroljan kan vara mycket het. Lossa inte motorns dräneringsplugg eller ta bort filterlocket medan motorn är varm, så att du inte bränner dig. Vänta tills motoroljan är endast varm.

Kontrollera att fordonet står på jämnt underlag.

Ta ut oljemätstickan.

Rengör området runt oljedräneringspluggen. Placera ett uppsamlingskärl under oljedräneringspluggen.

Skruva loss oljedräneringspluggen.

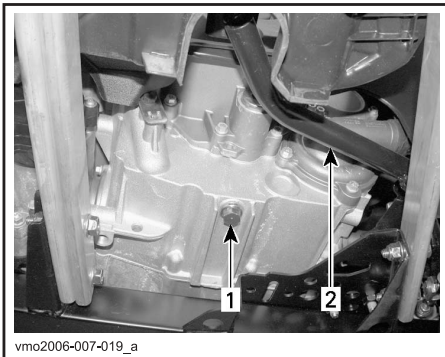

### TYPBILD

1. Oljedräneringsplugg
2. Bromspedal

Låt oljan rinna ut genom oljefiltret, vilket kan ta en stund.

Ta loss höger motorkåpa.

Skruva loss oljefilterlocket.

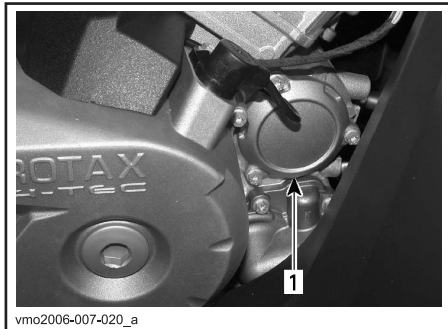

### 1. Oljefilterlock

Ta bort filtret och sätt i ett nytt filter.

Kontrollera lockets O-ring och byt den om det behövs.

Skruva fast oljefilterlocket.

Torka av ev. utspilld olja på motorn.

Byt packning på oljedräneringspluggen. Rengör packningsområdena på motorn och oljedräneringspluggen och återmontera pluggen. Fyll på motorn till korrekt nivå med rekommenderad olja. Se SPECIFIKATIONER för volym.

Starta motorn och kör den på tomgång i några minuter. Se till att det inte förekommer något läckage omkring oljefiltret eller oljedräneringspluggen.

Stäng av motorn. Vänta en stund så att oljan hinner rinna ned i vevhuset och kontrollera sedan oljenivån. Fyll på vid behov.

Gör dig av med oljan enligt lokala bestämmelser och förordningar.

## Rengöring av oljefilter

Oljefiltret måste rengöras var 200:e timme, vartannat år eller var 6000:e km (3 730 mi.). Kontakta en auktoriserad Bombardier ATV-återförsäljare.

## Byte av växellådsolja

Placera fordonet på jämnt underlag. Rengör dräneringspluggsområdet och oljenivåpluggen. Demontera sedan växellådans dräneringsplugg.

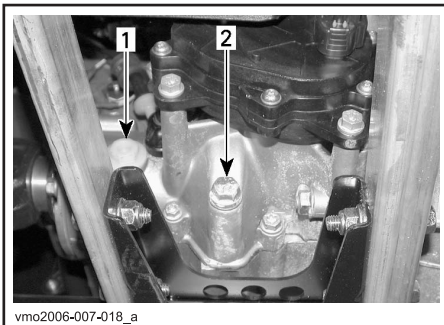

1. Oljenivåplugg
2. Oljdräneringsplugg

**OBSERVERA:** För att helt tömma växellådan, sätt en domkraft under vänster fotstöd och luta sedan fordonet åt höger. När växellådan är tom, sätt tillbaka dräneringspluggen och ta bort domkraften. Fyll växellådan med XP-S kedjehusolja (P/N 413 801 900) eller en likvärdig produkt. **SE UPP:** Använd inte andra typer av olja vid service. Blanda inte med andra typer av olja. Oljan ska stå i jämnhöjd med botten av oljenivåhålet. Fyll vid behov på så mycket att växellådsoljan rinner ut genom oljenivåhålet. Sätt tillbaka oljenivåpluggen.

## Byte av kylvätska

**⚠ VARNING**

Ta inte bort kylarlocket eller lossa dräneringspluggen för kylvätska medan motorn är varm, så att du inte bränner dig.

Öppna accesspanelen och ta loss kylarlocket.

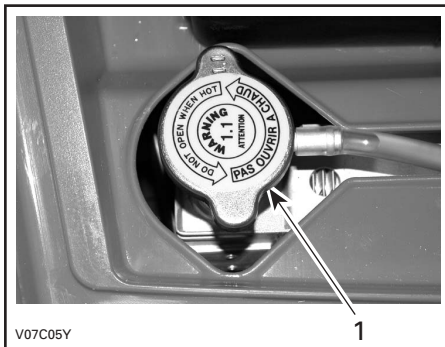

1. Kylarlock

Skruva loss dräneringspluggen för kylvätskan och töm ut kylvätskan i en lämplig behållare.

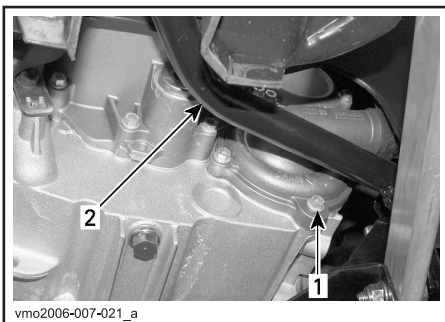

1. Dräneringsplugg för kylvätska
2. Bromspedal

**OBSERVERA:** Skruva inte av dräneringspluggen för kylvätska helt.

Ta bort sidopanelen på höger sida.

Skruva loss avtappningsskruven ovanpå termostathuset.



### 1. Luftningskruv

Dränera systemet helt och sätt tillbaka dräneringspluggen för kylvätska.

Kläm åt slangen mellan kylaren och termostathuset med en stor slangklämma (P/N 529 032 500) eller likande.

**SE UPP:** Använd inte svetstång för att klämma åt slangen.

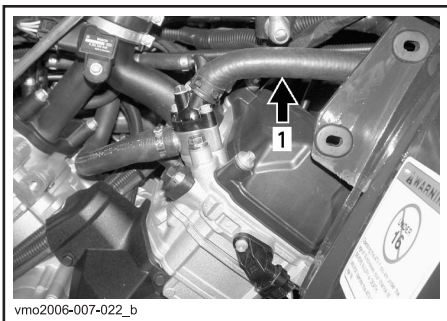

### 1. Slangklämma

Fyll kylaren tills kylvätskan kommer ut via termostathusöppningen. Återmontera avtappningsskruven och avlägsna slangklämman.

Slutför påfyllningen.

Kontrollera nivån i kylvätskebehållaren och fyll på vid behov.

Kör motorn på tomgång med kylarlocket avtaget. Fyll långsamt på kylvätska vid behov. Vänta sedan tills motorn kommer upp i normal arbetstemperatur. Tryck in gasreglaget två eller tre gånger och fyll sedan på kylvätska om det behövs.

Sätt tillbaka kylarlocket. Kontrollera att inga anslutningar läcker och kontrollera kylvätskenivån i behållaren.

## Drivrem

Vänd dig till en auktoriserad Bombardier ATV-återförsäljare för kontroll av drivremmens bredd och skick.

## Ventiljustering

Vänd dig till en auktoriserad Bombardier ATV-återförsäljare för justering av ventiler.

För litet spel ger försämrad effekt och kan skada ventilerna. För stort spel ger upphov till oljud.

## Gnistskydd

Ljuddämparen måste regelbundet rensas från ackumulerade sotavlagringar.

### **VARNING**

Kör aldrig motorn i ett stängt utrymme. Utför aldrig denna procedur direkt när motorn har stängts av eftersom avgassystemet då är mycket hett. Se till att området är fritt från brännbara material. Bär ögonskydd och skyddshandskar. Stå aldrig bakom fordonet vid rensning av avgassystemet. Följ alla gällande lagar och förordningar.

Välj ett väl ventilerat utrymme och se till att ljuddämparen har svalnat.

Placera växeln i läget **PARKERING**.

Ta bort ljuddämparens rensplugg.

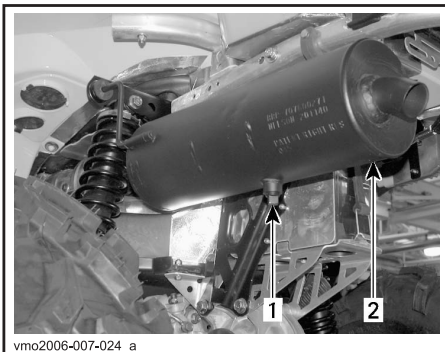

1. Rensplugg
2. Ljuddämpare

Blockera ljuddämparens öppning med en trasa och starta motorn.

Höj tillfälligt motorens varvtal flera gånger för att rensa ut ansamlade sotavlagringar ur ljuddämparen.

Stäng av motorn och låt ljuddämparen svalna. Sätt tillbaka renspluggen.

## Kylare

Kontrollera regelbundet att området omkring kylaren är rent.

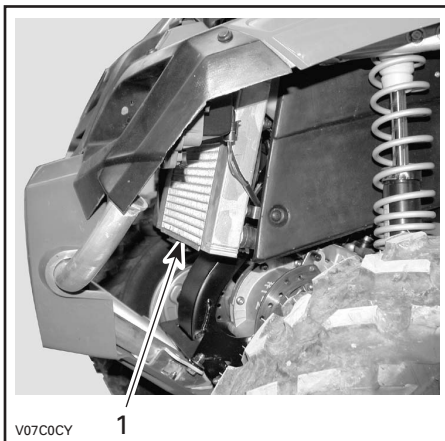

- TYPBILD**
1. Kylare

Inspektera kylflänsarna. De måste vara rena och fria från lera, smuts, löv och andra avlagringar som kan hindra kylaren från att fungera.

Ta bort så mycket avlagringar och skräp som möjligt för hand. Om det finns vatten i närheten, försök skölja kylflänsarna.

Använd gärna en trädgårdsslang om sådan finns.

## **VARNING**

Rengör aldrig kylaren för hand medan den är varm. Låt kylaren svalna före rengöring.

**SE UPP:** Var försiktig så att kylflänsarna inte skadas vid rengöringen. Använd inga föremål/verktyg som kan skada dem. Flänsarna är tunna för effektiv kylning. ANVÄND EN-DAST LÅGT TRYCK VID RENGÖRING. ANVÄND ALDRIG HÖGTRYCKSTVÅTT.

Vänd dig till en auktoriserad Bombardier ATV-återförsäljare för kontroll av kylsystemets prestanda.

# LUFTINTAGSYSTEM

## Borttagning av luftfilter

**SE UPP:** Ta aldrig bort eller modifiera komponenter i luftburken. Annars kan motorns prestanda försämras eller skador uppstå. Motorn är kalibrerad att fungera med just dessa delar.

Ta bort sätet.

Lossa mittpanelens spärrar från ramen.

Dra loss mittpanelen genom att dra den mot fordonets bakre del.



1. Mittpanel
2. Spärrar

Frigör klämmorna och avlägsna luftburkens lock.

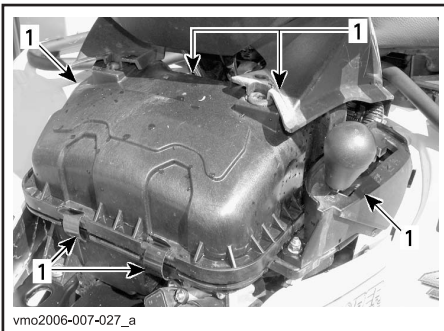

1. Frigör klämmorna

Lossa klämman och ta bort luftfiltret.

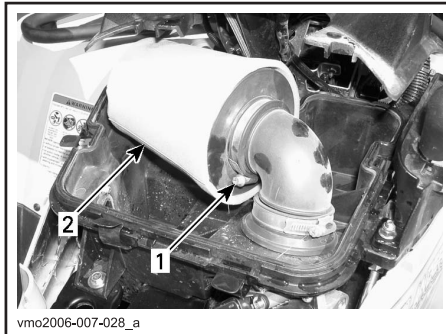

1. Klämma
2. Luftfilter

## Rengöring av luftfilter

Häll rengöringslösning (P/N 219 700 341 eller motsvarande) i en hink. Lägg filtret i blöt.

Rengör luftburkens insida medan filtret ligger i blöt.

Skölj filtret med varmt vatten tills all rengöringslösning är bortsköljd.

Låt sedan filtret torka helt.

När filtret har torkat, mätta det med luftfilterolja (P/N 219 700 340 eller en likvärdig produkt).

## Montering av luftfilter

Återmontera delarna i motsatt ordning som de demonterades.

# ELSYSTEM

## VARNING

Såvida inget annat anges ska tändningsnyckeln alltid vridas till OFF före underhåll eller reparation av elsystemet.

## Tändstift

### Borttagning

Ta bort sidopanelerna.

Koppla ur tändstiftskabeln.

Skruva av tändstiften ett varv. Rengör tändstiftet och topplocket, om möjligt med tryckluft.

## VARNING

Bär alltid skyddsglasögon vid användning av tryckluft.

Skruva av tändstiften fullständigt och ta ut dem.

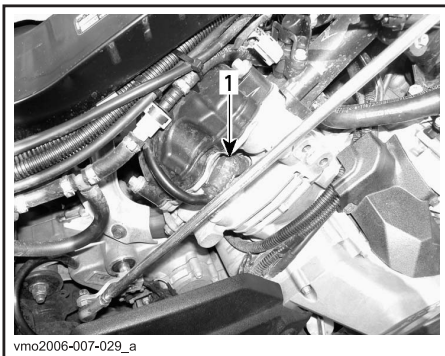

### HÖGER SIDA — BAKRE CYLINDER

#### 1. Tändstift

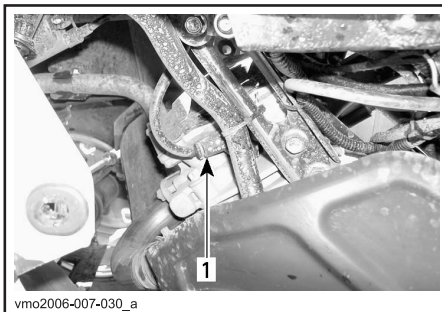

### VÄNSTER SIDA — FRÄMRE CYLINDER

#### 1. Tändstift

### Montering

Före monteringen, kontrollera att kontaktytorna på topplock och tändstift är fria från smuts.

Använd ett bladmått och ställ in elektrodavståndet på 0,6 till 0,7 mm (0,24 till 0,27 tum).

Smörj tändstiftsgångorna med antikärvmiddel för att förhindra att de kärvar.

Skruva i tändstiftet i topplocket för hand och dra åt med en momentnyckel och lämplig hylsa.

Dra åt tändstiften till ett moment på 20 N·m (15 lbf·ft).

## Batteri

### VARNING

Ladda aldrig ett batteri medan det är installerat i fordonet.

### Borttagning

Koppla loss den SVARTA (-) kabeln först, därefter den RÖDA (-) kabeln.

### VARNING

Koppla alltid loss kablarna i denna ordning: SVART (-) kabel först.

Avlägsna fästremmen och dra sedan ut batteriet från ramen.

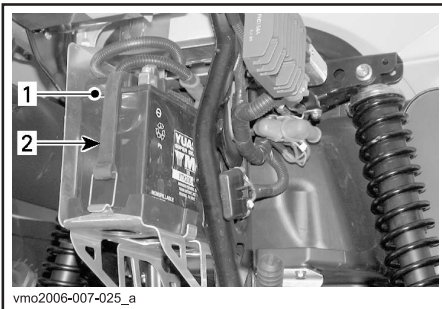

1. *Batteri*
2. *Fästrem*

### Rengöring

Rengör batteri, batterihölje och batteripoler med bikarbonat löst i vatten.

Avlägsna rost från batterikabeländar och batteripoler med en fast stålborste. Batterihöljet rengörs med en mjuk borste och bikarbonat och vatten.

## Montering

Återmontera batteriet i fordonet.

### VARNING

Anslut den RÖDA (+) kabeln först, därefter den SVARTA (-) kabeln. Anslut alltid den RÖDA (+) kabeln först.

## Säkringar

Om en säkring är skadad, byt ut den mot en säkring med samma amperetal.

**SE UPP:** Använd inte en säkring med högre amperetal eftersom detta kan orsaka allvariga skador.

Säkringarna finns i det främre serviceutrymmet och baktill vid batteriet.

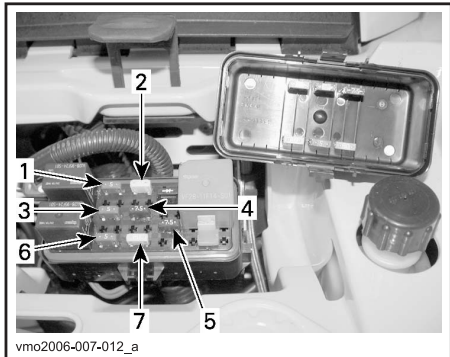

### FRAM — SÄKRINGARNAS PLATS

1. (F1) Tändspolar (5 A)
2. (F2) Fläkt (20 A)
3. (F3) Bränsleinjektorer (5 A)
4. (F4) Hastighetsmätare/hastighetsgivare/bakljus (7,5 A)
5. (F5) Bränslepump (7,5 A)
6. (F6) Motorkontrollmodul (ECM) (5 A)
7. (F7) Tillbehör (20 A)





vmo2006-007-031\_a

### BAK — SÄKRINGARNAS PLATS

1. (F8) Huvudsäkring (30 A)
- (F9) Huvudsäkring, tillbehör (30 A)

Lossa säkringen från hållaren genom att ta av locket från hållaren och sedan dra ut säkringen. Kontrollera om säkringen har smält.

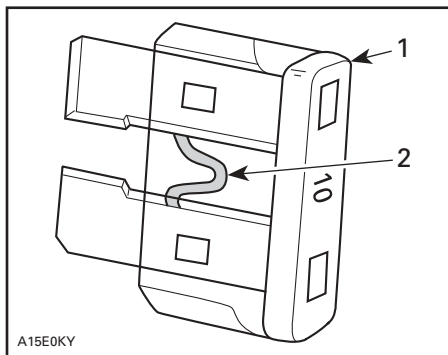

A15E0KY

### TYPBILD

1. Säkring
2. Kontrollera om säkringen smält

## Byte av lampa

### ⚠ VARNING

Vrid alltid tändningsnyckeln till OFF före byte av en lampa.

Kontrollera alltid att lamporna fungerar efter byte.

### Strålkastare

**SE UPP:** Vidrör aldrig glaset på en halogenlampa med fingrarna, det försämrar hållbarheten. Om du har rört vid glaset, rengör det med isopropylalkohol, som inte efterlämnar någon hinna på lampan. Ta bort lockskruvarna.

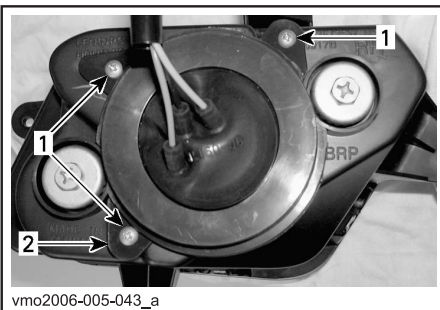

vmo2006-005-043\_a

1. Skruvar
2. Lock

Ta av gummiskyddet från strålkastarhållaren.

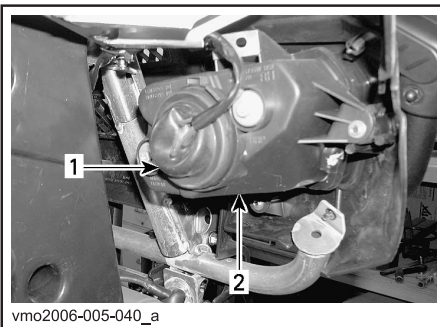

vmo2006-005-040\_a

1. Gummiskydd
2. Strålkastarhållare

Koppla loss anslutningen från strålkastaren.

**OBSERVERA:** Använd den lilla spärrfliken för att lossa anslutningen och dra sedan in anslutningen.

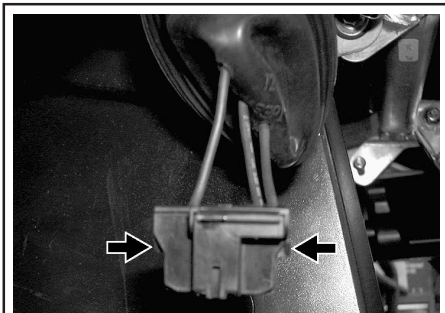

vmo2006-005-041\_a

**TRYCK PÅ SPÄRRFLIKEN FÖR ATT LOSSA ANSLUTNINGEN**

**OBSERVERA:** I nedanstående illustrationer har framkåpan demonterats för tydlighetens skull. Tryck på spindeln och skjut den sedan åt sidan för att frigöra strålkastarlampan.

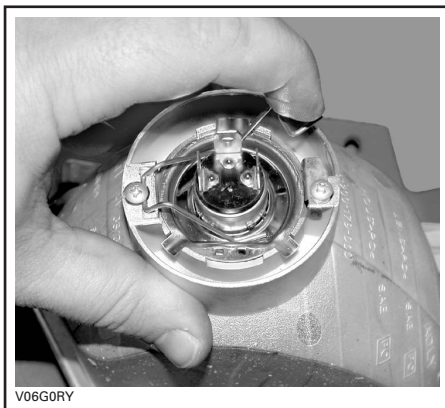

V06G0RY

**TYPBILD**

Lyft spindeln och ta ut glödlampan.



V06G0SY

**TYPBILD**

Återmontera delarna i motsatt ordning som de demonterades.

Justering av strålkastare

Justera strålkastarna enligt följande:

Vrid justeringsskruvarna för att justera strålkastarhöjd och sidriktning efter behov. Justera de båda strålkastarna jämnt.

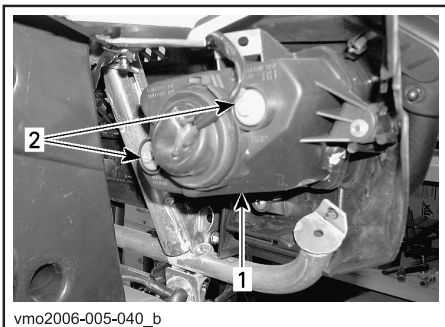

vmo2006-005-040\_b

**TYPBILD**

1. Strålkastarhöjje
2. Justeringsskruvar

## Bakljus

Skruva loss skruvarna till lyktan så att lampan kan ses.

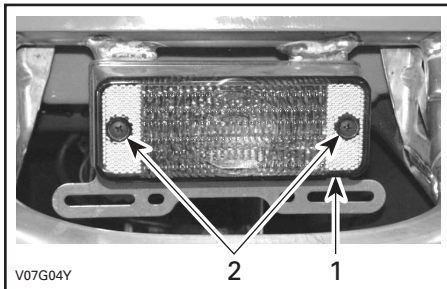

1. *Lykta*
2. *Skruvar*

Skjut in lampan, håll den intryckt och vrid samtidigt moturs för att lossa den.

Installera den nya lampan genom att hålla den intryckt och samtidigt vrida medurs.

### Hastighetsmätare

Hastighetsmätaren lysas upp av lysdioder. Om en av dem slutar fungera, måste hastighetsmätaren bytas. Lysdioderna finns inte separat.

# DRIVENHET

## Drivaxelsko/skydd

### Inspektion

Granska drivaxelskydd och skyddsskor för att se i vilket skick de är. Kontrollera om skydden är skadade eller nöter emot axlarna. Kontrollera om skyddsskorna har sprickor, läckande smörjmedel, osv. Reparera eller byt skadade delar vid behov.

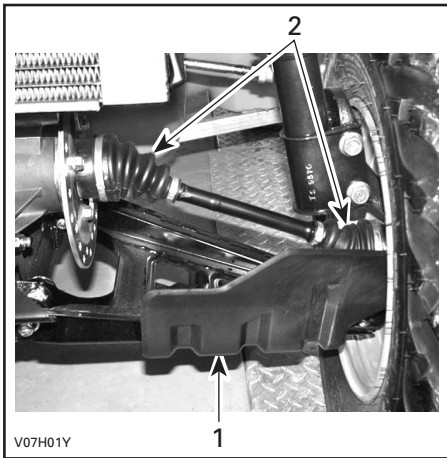

TYPBILD — FORDONETS FRAMSIDA

1. Drivaxelskydd
2. Drivaxelskor

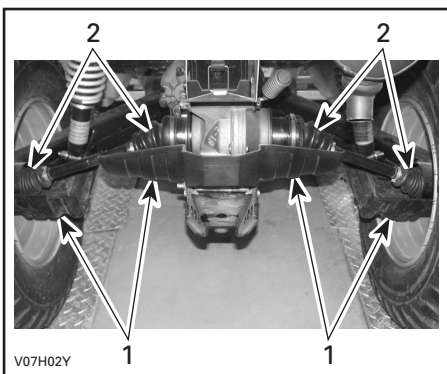

TYPBILD — FORDONETS BAKSIDA

1. Drivaxelskydd
2. Drivaxelskor

## Hjul

Ibland måste hjulmuttrarna lossas för smörjning med antikärvmiddel på pinnbultarna för att de ska vara lättare att ta bort i framtiden. Detta är särskilt viktigt när fordonet används i saltvattenmiljö eller lerig terräng. Lossa en mutter i taget, smörj och dra fast på nytt.

## Hjullagrens skick

Tryck och dra i hjulens överkant för att se om det finns något glapp. Vänd dig till en auktoriserad Bombardier ATV-återförsäljare om glapp förekommer.

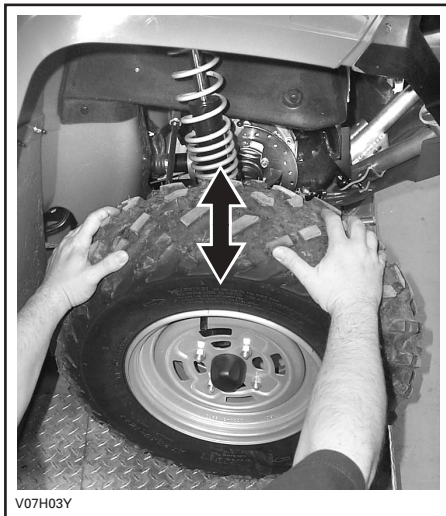

TYPBILD

## Däck/hjul

### VARNING

Vid byte av däck, installera aldrig ett diagonaldäck med ett radialdäck. En sådan kombination kan skapa problem med väghållning och/eller stabilitet.

Använd inte däck av olika storlek och/eller design på samma axel. Främre och bakre däckpar måste vara av samma modell och från samma tillverkare.

För däck med mönster som måste rotera i en viss riktning, kontrollera att däcken installeras i rätt rotationsriktning.

Radialdäcken måste installeras som ett komplett set.

Allvarliga skador eller död kan bli resultatet om du inte följer dessa instruktioner.

## Däcktryck

### VARNING

Däckens lufttryck har stor inverkan på fordonets väghållning och stabilitet. Undertryck kan få däckets att förminska och rotera på hjulet. Vid övertryck kan däckets punkteras. Följ alltid rekommenderat däcktryck. Eftersom däcken är av lågtryckstyp, bör manuell användas.

Kontrollera däcktrycket när däcken är "kalla" innan du använder fordonet. Däcktrycket varierar med temperatur och höjd över havet. Kontrollera trycket på nytt om något av dessa förhållanden förändras.

En tryckmätare ingår i verktygssatsen.

DÄCKTRYCK			
Upp till 272 kg (600 lb)	MAX.	FRAM	BAK
		34 kPa (5 PSI)	48 kPa (7 PSI)
Upp till 272 kg (600 lb)	MIN.	31 kPa (4,5 PSI)	34 kPa (5 PSI)

Däcken är utformade för terrängkörning, men punktering kan ändå inträffa. Medtag därför pump och reparationsutrustning vid körning.

## Däck-/hjulskick

Kontrollera om däcken är skadade eller slitna. Byt vid behov.

Flytta inte om däck. Fram- och bakdäcken är av olika storlek. Däcken är riktade och deras rotationsriktning måste vara korrekt för att de ska fungera.

## Borttagning av hjul

Lösa muttrarna och lyft sedan fordonet. Placera ett stöd under fordonet. Ta av muttrarna och sedan hjulet.

Vid återmontering rekommenderas smörjning av gängorna med antikärvmiddel. Dra försiktigt åt muttrarna korsvis och dra sedan åt dem till ett slutmoment på 70 N·m (52 lbf·ft).

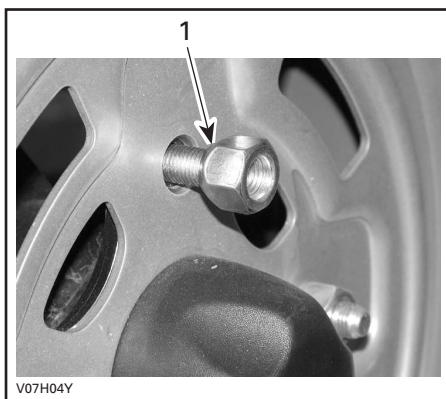

### 1. Mutterns avsmalnande del

**SE UPP:** Använd alltid rekommenderade hjulmuttrar (P/N 250 100 039). Användning av andra typer av muttrar kan skada fälgen.

# STYRSYSTEM

## Smörjning av gasvajer

### Smörjning

Gasvajern ska smörjas med silikonsmörjmedel (P/N293 600 041) eller en likvärdig produkt.

### VARNING

Använd alltid ett silikonbaserat smörjmedel. Andra typer av smörjmedel (till exempel vattenbaserade) kan få gasreglaget/-vajern att fastna eller hårdna.

Öppna gasreglagehöljet.

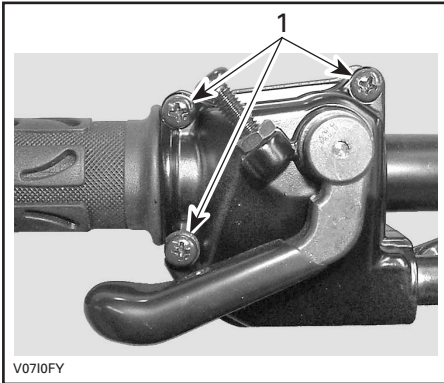

1. Avlägsna dessa skruvar

Ta bort höljet. Skjut gummiskyddet bakåt så att gasvajerjusteraren blir synlig.

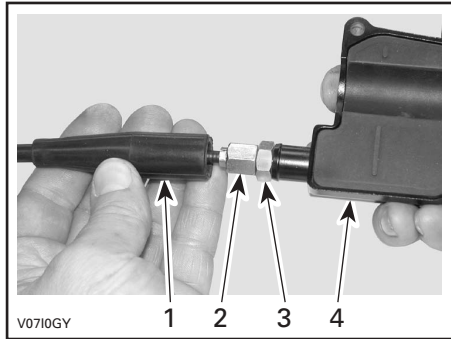

1. Vajerskydd
2. Gasvajerjusterare
3. Låsmutter
4. Gasreglagehölje

Skruva in gasvajerjusteraren.

Ta bort:

- Innerhöljesskyddet

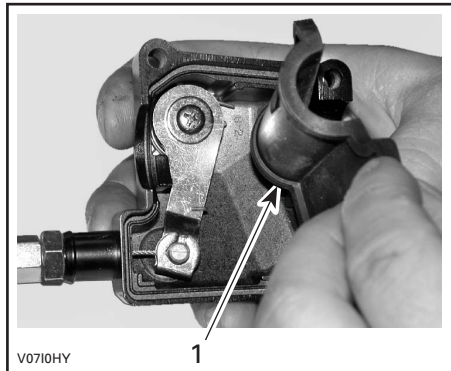

1. Innerhöljesskydd

- Vajern från gasreglagehöljet.
- OBSERVERA:** Skjut in vajern i klämöppningen och lossa vajeränden från klämman.

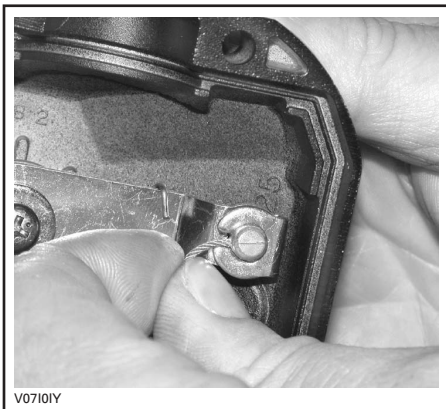

Ta bort spjällhusets sidolock.

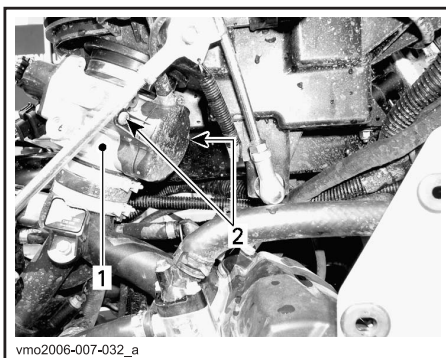

1. Spjällhus
2. Sidolocksskruvar

Placera smörjburkens rör i gasvajerjusterens ände.

## **VARNING**

Bär alltid ögonskydd och skyddshandskar vid smörjning av en vajer.



### TYPBILD

**OBSERVERA:** Sätt en trasa runt vajerjusteraren för att förhindra smörjmedelsstänk. Fyll på smörjmedel tills det kommer ut i gasvajerens förgasarände. Återmontera och justera vajern.

## Justering av gasreglage

Skjut gummiskyddet bakåt så att gasvajerjusteraren blir synlig.

Lossa låsmuttern och vrid sedan justeraren för korrekt frispel för gasreglaget.

**OBSERVERA:** Mät spelet vid gasreglagets ytterkant.

Dra fast låsmuttern och återmontera skyddet.

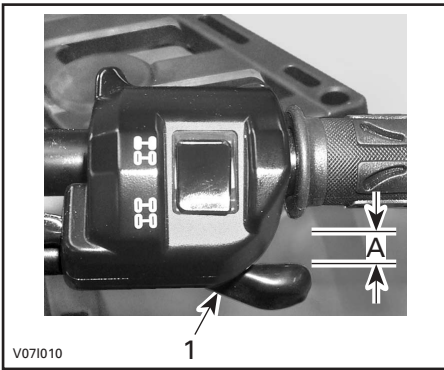

1. Gasreglage

A. 3 till 6 mm (1/8 till 7/32 tum)

Starta motorn med växelspaken i läget PARKERING. Kontrollera om gasvajern är korrekt justerad genom att vrida styrstängan så långt det går åt höger och sedan åt vänster. Om motorns varvtal ökar, justera gasreglagets spel på nytt.



# FJÄDRING

## Smörjning

Smörj främre A-strar. Använd syntetiskt fett för fjädring (P/N 293 550 033) eller en likvärdig produkt. Det finns två smörjnipplar på varje A-strå.

## Inspektion

### Fjädring fram

Kontrollera McPherson-fjäderben för oljeläckage eller andra skador. Kontrollera att fästskruvarna är ordentligt åtdragna. Kontakta en auktoriserad Bombardier ATV-återförsäljare vid behov.

### Fjädring bak

Kontrollera stötdämparen för ev. oljeläckage och fästenas spänning. Kontakta en auktoriserad Bombardier ATV-återförsäljare vid behov.

### Länkar

Kontrollera om länkar är skeva, spruckna eller böjda. Vänd dig till en auktoriserad Bombardier ATV-återförsäljare vid ev. problem.

### A-strar

Kontrollera om A-strar är spruckna, böjda eller på annat sätt skadade. Kontakta en auktoriserad Bombardier ATV-återförsäljare vid behov.

## Justering

### Bakre stötdämpare

#### VARNING

Vänster och höger justerkamrar måste alltid vara inställda på samma läge. Justera aldrig endast den ena kammen. Ojämn justering kan medföra försämrade våghållning och förlust av stabilitet, vilket kan leda till en olycka.

### Justering av förbelastning

Justera förbelastningen genom att vrida justerkammen med hjälp av skiftnyckeln i fordonets verktygsset.

Vrid justerkammarna medurs för fastare fjädring, för svårare terräng, för körning med last eller körning med släp.

Vrid justerkammarna moturs för lättare last och jämnare underlag.

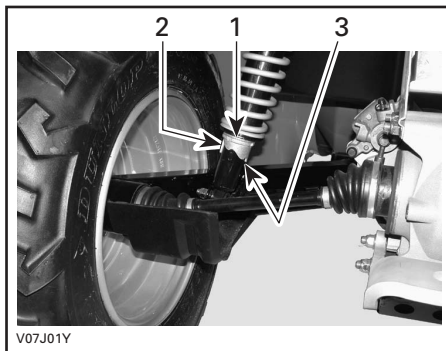

1. Justerkamrar
2. Justering för jämnare underlag
3. Justering för svårare terräng

# BROMSAR

## Främre och bakre bromsar

De främre och bakre bromsarna är hydrauliska skivbromsar. De är självjusterande och kräver ingen ytterligare justering.

Bromshandtaget och bromspedalen kräver ingen justering.

Se till att bromsarna alltid är i gott skick genom att kontrollera följande:

- Om bromssystemet har vätskeläckage.
- Om bromsen känns svampig.
- Om bromsskivorna är mycket slitna och ytornas skick.
- Om bromsbeläggen är slitna, skadade eller lösa.

GRÄNSVÄRDEN	
Bromsbeläggens grovlek	1 mm (0,040 tum)
Främre skivornas grovlek	3,5 mm (0,138 tum)
Bakre skivans grovlek	4,3 mm (0,170 tum)
Maximal skivskevhet	0,2 mm (0,010 tum)

Vänd dig till en auktoriserad Bombardier ATV-återförsäljare vid ev. problem med bromssystemet.

## Byte av bromsvätska

### VARNING

Byte av bromsvätska och reparationer på bromssystemet måste utföras av en auktoriserad Bombardier ATV-återförsäljare.

# CHASSI/RAM

## Motorområde

Kontrollera om det finns skador eller läckage på eller omkring motorn. Kontrollera att alla slangklämmor är korrekt säkrade och att ingen slang har sprickor, veck eller andra skador.

Inspektera ljuddämparens, batteriets och behållarens fästen.

Kontrollera om elanslutningar är lösa eller korroderade.

Byt eller låt reparera skadade delar.

## Dragkrokens/kulans skick

Kontrollera åtdragningen hos fästena och dragkulans skick/anslutning. Dra vid behov åt och byt dragkulan om den är sliten.

## Chassifästen

Kontrollera fästskruvarnas skick och att de inte är lösa. Dra vid behov åt dem.

## Sätessfästen

Ta loss sätet och kontrollera spärrmekanismen och handtaget för slitage. Vänd dig till en auktoriserad Bombardier ATV-återförsäljare för byte av delar vid skador.

## Rengöring och skydd av fordonet

Använd aldrig högtryckstvätt för att rengöra fordonet. **ANVÄND ENDAST LÅG-TRYCKSTVÄTT (t.ex. trädgårdsslangen).** Høgt tryck kan orsaka elektriska eller mekaniska skador.

Lackerade delar som är skadade bör omlackeras för att förhindra rostbildning.

Vid behov, tvätta chassit med varm tvålattenlösning (använd endast mildt rengöringsmedel). Applicera vax som inte innehåller slipmedel.

**SE UPP:** Rengör aldrig plastdelar med starkt rengöringsmedel, avfettningsmedel, tinner, acetone eller liknande.

Tänk på följande när du läser denna Instruktionsbok:

### VARNING

Anger en potentiell risk som, om den inte undviks, kan resultera i allvarliga personskador eller död.



# ***GARANTI***

# **BOMBARDIER RECREATIONAL PRODUCTS INC**

## **BEGRÄNSADE GARANTI: 2006 BOMBARDIER®**

### **ATV-PRODUKTER**

#### **1. DEN BEGRÄNSADE GARANTINS OMFATTNING**

BOMBARDIER RECREATIONAL PRODUCTS INC. (härefter kallad "BRP"), garanterar sina 2006 BOMBARDIER ATV-produkter (härefter kallad "produkt") för material- eller tillverkningsfel under den period som anges nedan under punkt 2.

Alla BOMBARDIER ATV originalreservdelar och -tillbehör som har installerats av en auktoriserad BRP-distributör/återförsäljare (härefter definierad) vid leveransen av ny oanvänd 2006 BOMBARDIER ATV-produkt, omfattas av samma garanti som ATV-produkten.

Om produkten används/har använts för tävling eller någon annan tävlingsaktivitet, vid vilken som helst tidpunkt, även av en tidigare ägare, upphävs denna garanti.

#### **2. GARANTIPERIOD OCH OMRÅDE**

Denna garanti träder i kraft FRÅN OCH MED DATUM FÖR PRODUKTENS FÖRSTA LEVERANS

VID DETALJFÖRSÄLJNING eller det datum då produkten har tagits i bruk för första gången, beroende på vilket av dessa som inträffar först, för en period av:

1. Garantiperioden är TJUGOFYRA (24) på varandra följande månader för privat bruk

2. Garantiperioden är emellertid TOLV (12) månader på varandra följande månader om produkten

används för kommersiellt bruk.

Om produkten har används både privat och kommersiellt bruk, gäller punkt 2.2.

Garantin gäller i Sverige, Norge samt Finland.

Reparation eller byte av delar eller service under denna garanti förlänger ej tiden för denna garanti utöver den ursprungliga giltighetstiden.

#### **3. VILLKOR FÖR GARANTINS OMFATTNING**

Denna garanti avser endast en 2006 produkt som har köpts som ny och oanvänd av dess första ägare från en BRP-distributör/återförsäljare som är auktoriserad att distribuera Bombardier ATV-produkter i det land där försäljningen har ägt rum (härefter "BOMBARDIER ATV-distributör/återförsäljare"), och detta endast efter att den av BRP specificerade leveransinspektionen har utförts och dokumenterats. Garantin träder i kraft endast efter produktens korrekta registrering av en auktoriserad BOMBARDIER ATV-distributör/återförsäljare. Dessa begränsningar är nödvändiga för att ge BRP möjlighet att skydda såväl sina produkters säkerhet som sina konsumenters och allmänhetens säkerhet.

Garantins giltighet förutsätter att regelbundet underhåll, enligt anvisningarna i denna Instruktionsbok, utförs med angivna tidsintervall. BRP förbehåller sig rätten att kräva bevis på korrekt underhåll innan garantiersättning beviljas samt rätten att göra kontroller att sakenlig underhåll har utförts.

Garantin träder i kraft endast när produkten är såld i det land som köparen är folkbokförd i. Garantin gäller inte för privat eller kommersiellt bruk om inte ovanstående uppfylls.

#### **4. HUR ERHÅLLA GARANTIERÄTTNING**

Kunden måste informera den BOMBARDIER ATV-distributör/återförsäljare som ska utföra service inom två (2) månader från felets upptäckande och ge denne rimlig tillgång till produkten samt rimlig tid för att reparera produkten.

Kunden måste även för den auktoriserade BOMBARDIER-distributören/återförsäljaren uppvisa bevis på inköp av produkten för att erhålla garantireparation. Alla delar som ersätts under denna begränsade garanti är BRP:s egendom.

## 5. BOMBARDIERS ANSVAR

BRP ansvar under denna garanti begränsas, enligt dess uteslutande godtycke, till reparation av delar som befunnits vara felaktiga under normal användning, underhåll och service, eller till ersättning av sådana delar med nya BOMBARDIER-originaldelar utan kostnad för material och arbete, hos en valfri auktoriserad BOMBARDIER-distributör/återförsäljare.

BRP förbehåller sig rätt att förbättra eller modifiera produkter från tid till annan, utan skyldighet att ändra tidigare tillverkade produkter.

## 6. UNDANTAG - FÖLJANDE OMFATTAS EJ AV GARANTIN

- Normalt slitage;
- Normalt underhåll, underhållsmaterial, trimning, justeringar;
- Skador som orsakats av underlåtenhet att följa korrekta underhålls- och/eller förvaringsprocedurer, enligt beskrivningarna i denna Instruktionsbok;
- Skador resulterande från demontering av delar, felaktig(t) reparation, service, underhåll, modifiering eller användning av delar som inte är tillverkade eller godkända av BRP, eller skador resulterande från reparationer utförda av en person som inte tillhör en auktoriserad servicegivande BOMBARDIER-distributör/återförsäljare;
- Skador som orsakas av vanvård, onormal användning, vårdslöshet eller användning av produkten på ett sätt som är oförenligt med vad som beskrivs och rekommenderas i denna Instruktionsbok;
- Skador som orsakas av olycka, nedsänkning, brand, stöld, vandalism eller force majeure;
- Användning av bränslen, oljor eller smörjmedel som inte är lämpliga för användning med produkten (se Instruktionsboken);
- Intrång av vatten eller snö;
- Tillfälliga skador eller följdskador eller skador av något slag inklusive, men ej begränsat till, kostnader för bogsering, förvaring, telefon, hyra, taxi, olägenhet, försäkringskostnader, betalningar av lån, förlust av tid eller förlust av inkomst.

## 7. ANSVARSBEGRÄNSNING

DENNA UTTRYCKLIGA GARANTI GÄLLER OCH GODTAS I STÄLLET FÖR ALLA ÖVRIGA UTTRYCKLIGA ELLER UNDERFÖRSTÅDDA GARANTIER, INKLUSIVE OCH UTAN BEGRÄNSNING TILL VARJE GARANTI OM HANDELSDUGLIGHET ELLER LÄMPLIGHET FÖR NÅGOT SPECIELLT SYFTE. I DEN MÅN UNDERFÖRSTÅDDA GARANTIER INTE KAN UPPHÄVAS BEGRÄNSAS DE TILL TIDEN FÖR DEN UTTRYCKLIGA GARANTIN. TILLFÄLLIGA SKADOR OCH FÖLJDSKADOR OMFATTAS INTE AV DENNA GARANTI. VISSA LÄNDER, PROVINSER ELLER JURISDIKTIONER TILLÅTER EJ ANSVARSBEGRÄNSNINGAR, BEGRÄNSNINGAR ELLER UTESLUTNINGAR SOM ANGIVITS OVAN. DESSA ÄR DÄRFÖR EVENTUELLT ICKE TILLÄMPLIGA I DITT FALL. DENNA GARANTI GER DIG SPECIFIKA RÄTTIGHETER, OCH DU ÅTNJUTER EV. ÄVEN ANDRA LAGLIGA RÄTTIGHETER SOM KAN VARIERA BEROENDE PÅ LAND.

Ingen distributör eller BOMBARDIER-återförsäljare eller någon annan person är auktoriserad att lämna någon som helst utfästelse, representation eller garanti beträffande produkten utöver det som ingår i denna begränsade garanti och en sådan kan ej, ifall den lämnas, göras gällande gentemot BRP.

BRP förbehåller sig rätt att när som helst ändra denna garanti, varvid underförstås att en sådan ändring inte påverkar de garantivillkor som gäller för produkter som har sålts under giltighetstiden för denna garanti.

## 8. ÖVERLÅTELSE

Om äganderätten till en produkt överläts under garantitiden, skall även denna garanti överlåtas och gälla för den återstående garantitiden, under förutsättning att BRP underrättas om överlåtelsen av ägandeskapet via BOMBARDIER ATV-distributör/återförsäljare.

## 9. KONSUMENTASSISTANS

- a) I fall av en ev. kontrovers eller tvist som berör denna BEGRÄNSADE BRP- GARANTI, rekommenderar BRP att du försöker lösa frågan på återförsäljarnivå. Vi rekommenderar att du talar med servicechefen eller ägaren hos den auktoriserade återförsäljaren.
- b) Om frågan fortfarande är olöst, kontakta BRP genom att skriva till oss på adressen nedan.

BOMBARDIER NORDTRAC OY  
SERVICE GARANTI AVDELNING  
TEOLLISUUSTIE 13  
BOX 8040  
FIN-96 101 ROVANIEMI  
FAX: 00 358 16 3420 316

© 2006 Bombardier Recreational Products Inc. Alla rättigheter förbehålls

® Registrerat varumärke tillhörande Bombardier Recreational Products Inc. eller dess dotterföretag.

\* Varumärke tillhörande Bombardier Inc., som används under licens.



---

# **BOMBARDIER RECREATIONAL PRODUCTS INC BEGRENSEDE GARANTI: 2006 BOMBARDIER® ATV-PRODUKTER**

## **1. DEN BEGRENSEDE GARANTIENS OMFATTER**

BOMBARDIER RECREATIONAL PRODUCTS INC. (heretter kalt "BRP"), garanterer sine 2006 BOMBARDIER ATV-produkter (heretter kalt "produkt") for material- eller produksjonsfeil i tidsrommet som er nevnt nedenfor under punkt 2.

Alt originalt BOMBARDIER ATV - Ekstrautstyr som er montert på en ny og ubrukt 2006 BOMBARDIER ATV av en autorisert BOMBARDIER ATV- Forhandler, omfattes av samme garanti som ATV-produktet.

Om produktet brukes til/ eller har vært brukt i racing eller hvilket som helst konkurranseformål, ved hvilken som helst tidspunkt, også av en tidligere eier, bortfaller denne garanti.

## **2. GARANTIPERIODE OG OMRÅDE**

Denne garanti trer i kraft DAGEN PRODUKTET OVERLEVERES TIL DEN FØRSTE KUNDEN eller FØRSTE BRUKSDAG (avhengig av hvilken som inntreffer først) og er gyldig som følger:

1. 24 (Tjuefire) påfølgende måneder i privat bruk
2. 12 (Tolv) påfølgende måneder i kommersiell/ Yrkesbruk

Om produktet brukes både i privat og kommersielt/Yrkesbruk, gjelder punkt 2.2.

Samme garantiregler gjelder i Sverige, Norge samt Finland.

Reparasjon, bytting av deler eller service som er utført i garantiperioden medfører ikke at garantiens virketid utvides ut over den opprinnelige garantitiden.

## **3. VILKÅR FOR GARANTIEN**

Denne garanti gjelder kun for ett 2006 produkt som den første eieren har kjøpt ny og ubrukt fra en autorisert BRP-forhandler. Nevnte forhandler skal være autorisert i det landet der salget skjer. Det er en forutsetning for garantien at BRP spesifiserte leveranseservice er utført og dokumentert ved autorisert BRP forhandler. Garantien gjelder kun for produkt som er korrekt garantiregistrert av en autorisert BOMBARDIER ATV-forhandler. De nevnte begrensinger er nødvendige for at BRP skal kunne sørge for produktets og forbrukerens sikkerhet.

Service og vedlikehold i henhold til instruksjonsbokens anvisninger skal gjøres i tide for at garantien skal være gyldig. BRP forbeholder seg retten til å gjøre sporadiske kontroller av at det er gjennomført korrekt service i garantiperioden innen eventuelle reklamasjoner godkjennes.

Garantien gjelder kun når produktet er solgt i det land hvor kunden er registrert i folkeregistret.

Garantien gjelder ikke verken privat eller kommersiell bruk dersom ikke ovenstående punkter oppfylles.

## **4. KUNDENS ANVAR**

Kunden skal melde fra om feil til autorisert BOMBARDIER ATV-forhandler innen to (2) måneder fra feilen har oppstått, og gi forhandleren rimelig mulighet til å rette opp feilen.

Kunden skal også vise BOMBARDIER ATV-forhandleren bevis for at han/hun har kjøpt produktet og at garantien på produktet er gyldig.

Alle deler som er skiftet i garantiperioden og som omfattes av garantien, er BRP's eiendom.

## 5. BOMBARDIERS ANSVAR

BRP reparerer eller bytter defekte deler i henhold til sin egen vurdering, dersom produktet har vært i normal bruk og service er korrekt gjennomført, med originale BOMBARDIER ATV-reservedeler hos en hvilken som helst autorisert Bombardier ATV forhandler, uten å ta betalt for delene og arbeidet.

BRP forbeholder seg retten til å forandre eller forbedre produktet uten at de samme endringene gjøres på produkter som er framstilt tidligere.

## 6. GARANTIEN DEKKER IKKE

- Normal slitasje;
- Arbeids, del og smøremiddelutgifter ved vedlikeholdservice, innstillinger og kontroller.
- Skader som skyldes feilaktig/dårlig vedlikehold og/eller oppbevaring. Korrekt vedlikehold og oppbevaring er beskrevet i produktets Instruksjonsbok;
- Skader som skyldes feilaktige reparasjoner, demontering av deler, service, vedlikehold, modifisering eller bruk av deler som ikke er produsert eller godkjent brukt av BRP, eller skader resultert fra reparasjoner utført av en person som ikke er ansatt hos en autorisert BOMBARDIER ATV forhandler;
- Skader som skyldes feilaktig bruk, unormal bruk, vannskjøtsel, eller anvendelse av produktet på en måte som er uforenelig med hva som beskrives og anbefales i produktets Instruksjonsbok;
- Skader som skyldes ulykke, nedsenking i vann, brann, tyveri, skadeverk eller naturkatastrofe;
- Skader som skyldes bruk av drivstoff eller smøremiddel som ikke passer til produktet. (se Instruksjonsboken);
- Skader som skyldes at det er kommet vann eller snø inn i motoren eller drivstoffsystemet;
- Tauings- og lagringskostnader, telefon-, leie-, drosje-, hindrings-, og forsikringsutgifter, lønninger, tidsbruk, inntektsbortfall, og tilfældige eller indirekte tap.

## 7. BEGRENSINGER I GARANTIEN

DENNE GARANTIEN GIR DEG NØYE BEGRENSEDE RETTIGHETER. DU KAN OGSÅ HA ANDRE RETTIGHETER I HENHOLD TIL NASJONALE LOVER, SOM KAN VARIERE FRA LAND TIL LAND. NÅR DET PASSER I DET AKTUELLE LANDET, KAN DENNE GARANTIEN BRUKES I STEDET FOR ANDRE GARANTIER SOM SÅDAN ELLER INDIREKTE. INGEN ANNEN GARANTI SOM PASSER TIL ET TILSVARENDE MÅL BEGRENSER DENNE GARANTIEN. DENNE GARANTIEN SVARER IKKE FOR TILFELDIGE OG INDIREKTE SKADER, SOM F.EKS. TRANSPORTSKADER OG TAP AV BRUKSTID. ALLE LAND GODKJENNER IKKE OVENNEVNTE BEGRENSINGER, OG DERFOR KAN DET VÆRE AT NOEN AV BEGRENSINGENE IKKE GJELDER.

Verken den nasjonale importøren, den lokale BOMBARDIER ATV- forhandleren, eller noen annen person kan gjøre endringer i denne garantien.

Dersom dette skjer, kan det ikke settes noen slags krav overfor BRP forbeholder seg retten til å endre denne garantien når som helst, men er klar over at endringene ikke berører produkter som er solgt da denne garantien er gyldig.

## 8. OVERFØRING AV GARANTIEN

Hvis produktet skifter eier i garantiperioden, kan den gjenstående delen av garantien overføres til den nye eieren hvis BRP får beskjed om transaksjonen på følgende måte:

Den tidligere eieren tar kontakt med en autorisert BOMBARDIER ATV- forhandler og gir opplysninger om den nye eieren.

## 9. RÅD TIL FORBRUKER

- a) Ved eventuelle uklare eller omstridte tilfeller som gjelder BRP's begrensede garanti, anbefaler BRP at saken avklares på forhandlernivå. Vi anbefaler samtale med serviceansvarlig hos den autoriserte forhandler eller bedriftens eier,
- b) Dersom man ikke finner fram til en løsning, ta skriftlig kontakt med BRP for å avklare saken. Se adressen nedenfor.

BOMBARDIER NORDTRAC OY  
SERVICE/GARANTI AVDELING  
TEOLLISUUSTIE 13  
BOX 8040  
FIN-96 101 ROVANIEMI  
FAX: 00 358 16 3420 316

© 2006 Bombardier Recreational Products Inc. Alla rättigheter förbehålls

® Registrerat varumärke tillhörande Bombardier Recreational Products Inc. eller dess dotterföretag.

\* Varumärke tillhörande Bombardier Inc., som används under licens.

---

## PERSONUPPGIFTER/FRISKRIVNINGSKLAUSUL

Vi vill härmed informera om att dina uppgifter kommer att användas för säkerhets- och garantiändamål. Ibland använder vi även uppgifterna från våra kunder för att informera dem om våra produkter och erbjudanden. Om du inte vill få information om våra produkter, tjänster och erbjudanden, vänligen meddela oss detta genom att skriva till adressen nedan.

Ibland låter vi även noggrant utvalda och pålitliga företag använda våra kunduppgifter för att informera om kvalitetsprodukter och tjänster. Om du inte vill att ditt namn och din adress ska lämnas vidare, vänligen meddela detta genom att skriva till adressen nedan:

BOMBARDIER NORDTRAC OY  
SERVICE/GARANTI AVDELING  
TEOLLISUUSTIE 13  
BOX 8040  
FIN-96 101 ROVANIEMI  
FAX: 00 358 16 3420 316

---

# ADRESSÄNDRING/NY ÄGARE

Om du har bytt adress eller om du är ny ägare till ATV-maskinen ska du meddela BRP detta på ett av följande sätt:

– Skicka in kortet nedan.

– Kontakta en auktoriserad Bombardier ATV-återförsäljare.

Vid ägarbyte, vänligen bifoga ett bevis på att den före ägaren är införstådd med ägarbytet.

Det är viktigt att meddela BRP om de nya uppgifterna, även om den begränsade garantin har slutat gälla, eftersom de gör att BRP kan nå ATV-ägaren vid behov, t.ex. om det blir nödvändigt att införa någon ändring på maskinen av säkerhetsskäl. Det är ägarens ansvar att meddela BRP.

**STULNA ENHETER:** Om din ATV-maskin blir stulen bör du meddela BRP eller en auktoriserad Bombardier ATV-återförsäljare. Du blir då ombedd att uppgive namn, adress, telefonnummer, fordonets identifikationsnummer och datum för stölden.

ADRESSÄNDRING

NY ÄGARE

---

FORDONSIDENTIFIKATIONSNUMMER

---

Modellnummer

Fordonsidentifikationsnummer (V.I.N.)

GAMMAL ADRESS  
ELLER TIDIGARE ÄGARE:

\_\_\_\_\_

NAMN

\_\_\_\_\_

GATA

NUMMER

LAG.

\_\_\_\_\_

POSTNUMMER

ORT

\_\_\_\_\_

LAND

NY ADRESS  
ELLER NY ÄGARE:

\_\_\_\_\_

NAMN

\_\_\_\_\_

GATA

NUMMER

LAG.

\_\_\_\_\_

POSTNUMMER

ORT

\_\_\_\_\_

LAND



PLATS  
FÖR  
FRIMÄRKE

Bombardier Nordtrac OY  
Service Avdelning  
Teollisuustie 13  
96 320 Rovaniemi  
Finland

---

# ADRESSÄNDRING/NY ÄGARE

Om du har bytt adress eller om du är ny ägare till ATV-maskinen ska du meddela BRP detta på ett av följande sätt:

– Skicka in kortet nedan.

– Kontakta en auktoriserad Bombardier ATV-återförsäljare.

Vid ägarbyte, vänligen bifoga ett bevis på att den förra ägaren är införstådd med ägarbytet.

Det är viktigt att meddela BRP om de nya uppgifterna, även om den begränsade garantin har slutat gälla, eftersom de gör att BRP kan nå ATV-ägaren vid behov, t.ex. om det blir nödvändigt att införa någon ändring på maskinen av säkerhetsskäl. Det är ägarens ansvar att meddela BRP.

STULNA ENHETER: Om din ATV-maskin blir stulen bör du meddela BRP eller en auktoriserad Bombardier ATV-återförsäljare. Du blir då ombedd att uppges namn, adress, telefonnummer, fordonets identifikationsnummer och datum för stölden.

ADRESSÄNDRING

NY ÄGARE

---

FORDONSIDENTIFIKATIONSNUMMER

---

Modellnummer

Fordonsidentifikationsnummer (V.I.N.)

GAMMAL ADRESS  
ELLER TIDIGARE ÄGARE:

\_\_\_\_\_  
NAMN

\_\_\_\_\_  
GATA

\_\_\_\_\_  
NUMMER

\_\_\_\_\_  
LAG.

\_\_\_\_\_  
POSTNUMMER

\_\_\_\_\_  
ORT

\_\_\_\_\_  
LAND

NY ADRESS  
ELLER NY ÄGARE:

\_\_\_\_\_  
NAMN

\_\_\_\_\_  
GATA

\_\_\_\_\_  
NUMMER

\_\_\_\_\_  
LAG.

\_\_\_\_\_  
POSTNUMMER

\_\_\_\_\_  
ORT

\_\_\_\_\_  
LAND



PLATS  
FÖR  
FRIMÄRKE

Bombardier Nordtrac OY  
Service Avdelning  
Teollisuustie 13  
96 320 Rovaniemi  
Finland



ATV-MODELLNR. \_\_\_\_\_

**FORDONS-**  
IDENTIFIKATIONSNUMMER (V.I.N.) \_\_\_\_\_

**MOTOR**  
IDENTIFIKATIONSNUMMER (E.I.N.) \_\_\_\_\_

Ägare:

\_\_\_\_\_ NAMN

GATA \_\_\_\_\_ NUMMER \_\_\_\_\_ LAG. \_\_\_\_\_

POSTNUMMER \_\_\_\_\_ ORT \_\_\_\_\_

Inköpsdatum \_\_\_\_\_  
  |  |  |  |  
  ÅR                  MÅNAD                  DAG

Garantins utgångsdatum \_\_\_\_\_  
  |  |  |  |  
  ÅR                  MÅNAD                  DAG

Fylls i av återförsäljaren vid säljtillfället.

ÅTERFÖRSÄLJARES STÄMPEL

**Kontrollera med återförsäljaren att ditt fordon har registrerats hos BRP.**

Tänk på följande när du läser denna Instruktionsbok:



Anger en potentiell risk som, om den inte undviks, kan resultera i allvarliga personskador eller död.

# 2006

## VARNING

**FORDONET KAN VARA FARLIGT ATT ANVÄNDA.** En krock eller vältning kan ske snabbt, även under rutinmanövrer som vändning, uppförskörning eller körning över hinder, om du inte iakttar nödvändig försiktighet.

**ALLVARLIGA SKADOR ELLER DÖD** kan bli resultatet om du inte följer dessa instruktioner:

- **LÄS DENNA INSTRUKTIONSBOK OCH ALLA VARNINGSEDEKALER INNAN DU ANVÄNDER DENNA ATV.**
- **ANVÄND ALDRIG DENNA ATV UTAN KORREKTA INSTRUKTIONER.** Nybörjare bör genomgå en certifierad förarkurs.
- **TA ALDRIG MER ÄN 1 PASSAGERARE.** Med mer än 1 passagerare ökar risken för att förlora kontrollen över fordonet.
- **ANVÄND ALDRIG DENNA ATV PÅ VÄGBELÄGGNING.** På vägbeläggning ökar risken för att förlora kontrollen över ATV-maskinen.
- **ANVÄND ALDRIG DENNA ATV PÅ ALLMÄN VÄG.** Du riskerar att kollidera med ett annat fordon om du använder ATV-maskinen på allmän väg.
- **FÖRARE OCH PASSAGERARE SKA ALLTID BÄRA GODKÄND HJÄLM,** ögonskydd och skyddande kläder.
- **INTA ALDRIG ALKOHOL ELLER DROGER** före eller under användning av fordonet.
- **KÖR ALDRIG DENNA ATV I FÖR HÖG HASTIGHET.** Risken för att du ska förlora kontrollen över fordonet ökar om du kör i högre hastighet än terrängen, sikten eller din erfarenhet tillåter.
- **FÖRSÖK ALDRIG KÖRA PÅ TVÅ HJUL, HOPPA ELLER UTFÖRA ANDRA TRICK.**

® TM VARUMÄRKEN TILLHÖRANDE BOMBARDIER RECREATIONAL PRODUCTS INC. ELLER DESS FILIALER.

\* VARUMÄRKE TILLHÖRANDE BOMBARDIER INC. SOM ANVÄNDS UNDER LICENS.

© 2006 BOMBARDIER RECREATIONAL PRODUCTS INC. ALLA RÄTTIGHETER FÖRBEHÅLLS. TRYCKT I EU.

**INSTRUKTIONSBOK**  
**OUTLANDER MAX 800**  
**2006**  
**819 12 03**