

can-am™



2014 ROADSTER BRUKERHÅNDBOK

Inneholder informasjon om sikkerhet, kjøretøyet
og vedlikehold

SPYDER™ ST

ADVARSEL

Finn ut hva som gjør Spyder-roadsteren annerledes.

Les brukerhåndboken, og se på sikkerhets-DVDen.

Gjennomfør et opplæringskurs (hvis tilgjengelig), øv deg og gjør deg kjent med betjeningsanordninger og instrumenter.

Følg lokale lover – kravene til førerkort varierer etter hvor du befinner deg.

Oppbevar denne håndboken i oppbevaringsrommet foran.

2 1 9 0 0 1 2 4 6

Originale instruksjoner





I Canada distribueres produktene av Bombardier Recreational Products Inc.

I USA distribueres produktene av BRP US Inc.

Dette er en ikke uttømmende liste over varemerker som tilhører Bombardier Recreational Products Inc. eller dennes tilknyttede selskaper:

Rotax®

Spyder™

XPS™



iPhone, iPod, iPod nano og iPod touch er varemerker for Apple Inc. registrert i USA og andre land.

“Made for iPod” og “Made for iPhone” betyr at en elektronisk enhet har blitt utviklet spesielt for tilkobling til til henholdsvis iPod eller iPhone og har blitt sertifisert av utvikleren til å tilfredsstille Apples standarder for ytelse. Apple er ikke ansvarlig for at denne enheten fungerer riktig eller er i samsvar med sikkerhetsstandarder og standarder fastsatt av myndighetene. Vær oppmerksom på at bruk av dette tilbehøret sammen med iPod eller iPhone kan påvirke trådløstheten.

INNLEDNING

Deutsch	Dieses Handbuch ist möglicherweise in Ihrer Landessprache verfügbar. Bitte wenden Sie sich an Ihren Händler oder besuchen Sie: www.operatorsguide.brp.com .
English	This guide may be available in your language. Check with your dealer or go to: www.operatorsguide.brp.com .
Español	Es posible que este manual esté disponible en su idioma. Consulte a su distribuidor o visite: www.operatorsguide.brp.com .
Français	Ce guide peut être disponible dans votre langue. Vérifier avec votre concessionnaire ou aller à: www.operatorsguide.brp.com .
日本語	このガイドは、言語によって翻訳版が用意されています。ディーラーに問い合わせるか、次のアドレスでご確認ください： www.operatorsguide.brp.com .
Nederlands	Deze handleiding kan beschikbaar zijn in uw taal. Vraag het aan uw dealer of ga naar: www.operatorsguide.brp.com .
Norsk	Denne boken kan finnes tilgjengelig på ditt eget språk. Kontakt din forhandler eller gå til: www.operatorsguide.brp.com .
Português	Este manual pode estar disponível em seu idioma. Fale com sua concessionária ou visite o site: www.operatorsguide.brp.com .
Suomi	Käyttöohjekirja voi olla saatavissa omalla kielelläsi. Tarkista jälleenmyyjältä tai käy osoitteessa: www.operatorsguide.brp.com
Svenska	Denna bok kan finnas tillgänglig på ditt språk. Kontakta din återförsäljare eller gå till: www.operatorsguide.brp.com .

Gratulerer med kjøpet av din nye CAN-AM™-roadster. Den følges opp med BRP-garantien (Bombardier Recreational Products Inc.) og et nettverk av autoriserte forhandlere som kan tilby reservedeler, service og det tilbehøret du trenger.

Forhandleren er opptatt av få fornøyde kunder. Han har kvalifisert seg for å kunne utføre en første klargjøring og kontroll av roadsteren før du overtok den.

Ved levering ble du informert om hva garantien dekker, og du signerte **LISTEN MED KONTROLLPUNKTER FØR LEVERING** for å sikre at du var fornøyd med klargjøringen av den nye roadsteren.

Viktig å vite før du starter

For din egen sikkerhets skyld og sikkerheten til passasjerer og personer i nærheten må du lese seksjonene nedenfor før du begynner å bruke Spyder-roadsteren:

– *GENERELLE FORHOLDSREGLER*

- *INFORMASJON OM KJØRETØYET*
- *INSTRUKSJONER FOR SIKKER BRUK*
- *KONTROLL FØR KJØRING.*

Erfarne motorsyklister bør spesielt notere seg det som står under *HVA ER FORSKJELLIG FOR SPYDER-ROADSTEREN.*

Sikkerhetsmeldinger

Nedenfor vises typen sikkerhetsmeldinger, hvordan de ser ut og hvordan de brukes i denne veiledningen:

Sikkerhetsvarselsymbolet  indikerer en potensiell fare for personskade.

ADVARSEL

Indikerer en potensiell risikosituasjon som kan resultere i alvorlig personskade eller dødsfall hvis den ikke unngås.

⚠ VÆR OPPMERKSOM Indikerer en farlig situasjon som kan resultere i liten til moderat personskade hvis den ikke unngås.

OBS! Indikerer en instruksjon som, hvis den ikke følges, kan føre til alvorlig skade på roadsterens komponenter eller annet materiell.

Om denne brukerhåndboken

Denne brukerhåndboken ble skrevet i Nord-Amerika med regler for høyrekjøring. Tilpass bruk av disse manøvrene til veiforskriftene i den jurisdiksjon du befinner deg i.

I denne brukerhåndboken henviser ordet motorsykkel til en tohjulet motorsykkel.

Denne brukerhåndboken gjelder for modeller av Spyder-roadstere med både SM5 (manuelt gir) og SE5 (halvautomatisk gir). All tekst gjelder for begge bortsett fra tekst merket "SM5-modellen" eller "SE5-modellen".

Oppbevar brukerhåndboken i oppbevaringsrommet foran slik at du kan slå opp i den i forbindelse med vedlikehold, feilsøking og instruksjoner til andre.

Hvis du vil vise og/eller skrive ut en ekstra kopi av brukerhåndboken, kan du gå til webområdet www.operatorsguide.brp.com.

Informasjonen i dette dokument er riktig ved tidspunktet for publisering. BRPs politikk er imidlertid å kontinuerlig forbedre sine produkter uten å med dette forplikte seg selv til å montere dem i tidligere produserte produkter. På grunn av sent implementerte endringer kan det være enkelte forskjeller mellom det fremstilte produktet og beskrivelsene og/eller spesifikasjonene. BRP forbeholder seg retten til når som helst og uten forpliktelser å avskaffe eller endre spesifikasjoner, design, egenskaper, modeller eller utstyr.

Brugerhåndboken og *SIKKERHETS-DVD*-videoen skal følge med roadsteren når den selges.

Bruke andre kilder med informasjon

I tillegg til å lese denne brukerhåndboken må du også lese sikkerhetskortet på roadsteren (se også) og se på *SIKKERHETS-DVD*-videoen.

Hvis du har mulighet til det, bør du også delta på opplæringskurs spesielt beregnet for førere av Spyder-roadstere. På nettstedet vårt på www.can-am.brp.com finner du mer informasjon om kommende opplæringskurs. Hvis du ikke kan delta på et opplæringskurs spesielt beregnet på Spyder-roadsteren, kan det være lurt å delta på et opplæringskurs for motorsykkel, i og med at mange av de samme ferdighetene kreves og informasjon om håndtering av farer på veien også gjelder for kjøring med roadster.

Takk til

BRP ønsker å takke Motorcycle Safety Foundation (MSF) for å ha gitt tillatelse til å bruke MSFs materiell relatert til sikkerhet for motorsyklister, som er brukt i denne brukerhåndboken.

MSF er en internasjonalt anerkjent allmenntilgjengelig stiftelse og støttes av motorsykkelprodusenter. De sørger for opplæring og verktøy og er et fellesskap for sikkerhet på motorsykkel. Besøk nettsiden deres på www.msf-usa.org.

INNHold

INNLEDNING	1
Viktig å vite før du starter	1
Sikkerhetsmeldinger	1
Om denne brukerhåndboken	2
Bruke andre kilder med informasjon	2
Takk til	2
GENERELLE FORHOLDSREGLER	8
Unngå karbonmonoksidforgiftning	8
Unngå bensinbrann og andre farer	8
Unngå forbrenninger fra varme deler	8
Tilbehør og modifikasjoner	8

INFORMASJON OM ROADSTEREN

HOVEDKONTROLLER	12
1) Styre	13
2) Gass	13
3) Clutchhåndtak (SM5-modellen)	14
4) Girspak (SM5-modellen)	14
5) Girvelger (SE5-modellen)	15
6) Bremsepedal	15
7) Bryter for parkeringsbrems	16
Sette på parkeringsbremsen	16
Ta av parkeringsbremsen	17
ANDRE KONTROLLER	18
1) Tenningsbryter	19
2) Motorstartknapp	20
3) Motorstoppbryter	20
4) Varselblinklys bryter	20
5) Cruisekontrollbryter (ST-S- og ST LTD-modeller)	20
6) Frontlys bryter	22
7) Blinklysknapp	23
8) Hornknapp	23
9) RECC (Roadster Electronic Command Center)	23
10) Reversknapp	24
11) Brytergruppe	24
FLERFUNKSJONSMÅLER	26
Beskrivelse av flerfunksjonsmåleren	26
Informasjon ved oppstart på flerfunksjonsmåleren	27
Beskrivelse av digitalt display	28
Navigere i det digitale displayet	29
Skjerm bilde for kategori ikoner	30
LYDKONTROLLER	35
Slå lydsystemet på eller av	35
Lydvolumkontroll	35

LYDKONTROLLER (forts.)	
Selvjusterende lydvolume	35
Lydkontroll	35
Radiobånd	35
AUX (ekstrautstyr)	36
GPS (EKSTRAUTSTYR)	38
Montere GPS-mottakeren	38
Ta av GPS-mottakeren	38
UTSTYR	40
Speil	40
Oppbevaringsrom foran	40
Verktøysett	40
Brukerhåndbok	40
Sete	41
Karosseripaneler	41
GRUNNLEGGENDE PROSEDYRER	45
Justere vindskjermen	45
Justere fotstøtten for passasjerene	45
Starte og stoppe motoren	45
Ryggning	47
Innkjøring	48
Fylle drivstoff	48
Bruke 12 V strømuttak (ekstrautstyr)	49
INSTRUKSJONER FOR SIKKER BRUK	
HVA ER FORSKJELLIG FOR SPYDER-ROADSTEREN	52
Stabilitet	52
Respons på veiforholdene	52
Bremsepedal	52
Parkeringsbrems	52
Styring	52
Bredde	53
Revers	53
Førerkort og lokale regler og forskrifter	53
KJØREHJELPTEKNOLOGIER	54
Kjøretøy stabilitetssystem (VSS)	54
Dynamisk servostyring (DPS = Dynamic Power Steering)	55
FORSTÅ RISIKOEN PÅ VEIEN	56
Kjøretøytype	56
Førerens ferdigheter og dømmekraft	56
Førerens tilstand	56
Roadsterens tilstand	57
Vei- og værforhold	57
KJØREKLÆR OG -UTSTYR	58
Hjelmer	58

KJØREKLÆR OG -UTSTYR (forts.)	
Andre klær og utstyr for kjøring	58
NØDVENDIGE KJØREFERDIGHETER OG UTFØRELSE AV ØVINGER.....	61
Velge øvelsesområde	61
Klargjøring for kjøring	62
Kjørestilling	62
Øvelser(SM5-modellen)	62
Øvelser(SE5-modellen)	71
Utvikle avanserte kjøreferdigheter	78
STRATEGIER PÅ VEI	79
Planlegg turen	79
Defensiv kjøring	79
Være synlig	80
Plassering i kjørefeltet	81
Vanlige kjøresituasjoner	81
Veiforhold og faremomenter	84
Nødsituasjoner på veien	85
Dekkfeil	86
KJØRE MED PASSASJER, LAST ELLER TILHENGER	87
Vektgrenser	87
Kjøre med ekstra vekt	87
Kjøre med passasjer	87
Plassering av last	88
Kjøring med tilhenger	88
KUNNSKAPSTEST	93
Spørsmål	93
Svar	95
SIKKERHETSINFORMASJON PÅ ROADSTEREN.....	97
Løse dekaleringer	97
Sikkerhetskort	98
Sikkerhetsdekaleringer	99

KONTROLL FØR KJØRING

SJEKKLISTE FOR KONTROLL FØR KJØRING	104
--	------------

VEDLIKEHOLD

VEDLIKEHOLDSPLAN	106
INNKJØRINGSKONTROLL.....	111
VEDLIKEHOLDSPROSEDYRER.....	112
Motorolje	112
Motoroljefilter	115
HCM-oljefilter (SE5-modellen)	115
Motorkjølevæske	116

VEDLIKEHOLDSPROSEDYRER (forts.)	
Clutchvæske (SM5-modellen)	117
Batteri	118
Drivreim	119
Dekk og felger	121
Bremser	122
Frontlys	124
STELL AV ROADSTEREN	126
Rengjøre roadsteren	126
Beskytte roadsteren	126
OPPBEVARING OG KLARGJØRING FØR SESONGSTART	127
Lagring	127

REPARASJONER PÅ VEIEN

RETNINGSLINJER FOR DIAGNOSE	130
Kan ikke skifte til 1. gir (SM5-modellen)	130
Kan ikke skifte giret til nøytral (SE5-modellen)	130
Kan ikke skifte gir (SE5-modellen)	130
Motoren vil ikke starte	130
MELDINGER PÅ FLERFUNKSJONSMÅLEREN	132
TING DU KAN GJØRE I FØLGENDE SITUASJONER	135
Tapte nøkler	135
Punktering	135
Flatt batteri	135
SLIK SKIFTER DU SIKRINGER OG LYSPÆRER	137
Sikringer	137
Lys	139
TRANSPORT AV ROADSTEREN	146

TEKNISKE INFORMASJON

IDENTIFIKASJON AV ROADSTEREN	150
Roadsterens identifikasjonsnummer	150
Motorens identifikasjonsnummer	150
SPESIFIKASJONER	151

GARANTI

BRP BEGRENSET GARANTI - USA OG CANADA: 2014 Can-Am® SPYDER®-ROADSTER	158
BRP BEGRENSET GARANTI UTENFOR USA OG CANADA: 2014 Can-Am™ SPYDER™-ROADSTER	163

KUNDEINFORMASJON

PERSONVERNINFORMASJON 170
ADRESSEENDRING / NY EIER..... 171

GENERELLE FORHOLDSREGLER

Unngå karbonmonoksid-forgiftning

All eksos fra motorer inneholder karbonmonoksid, en dødelig gass. Innånding av karbonmonoksid kan føre til hodepine, svimmelhet, søvnløshet, kvalme, forvirring og eventuelt død.

Karbonmonoksid er en fargeløs, luktløs og smakløs gass som kan være til stede selv om du ikke ser eller lukter eksos. Dødelige nivåer av karbonmonoksid kan raskt samles opp, og du kan raskt bli utmattet og ute av stand til å redde deg selv. Dødelige nivåer av karbonmonoksid kan også bli værende i timer eller dager i lukkede eller dårlig ventilerte områder. Hvis du får symptomer på karbonmonoksidforgiftning, må du umiddelbart forlate området, få frisk luft og kontakte lege.

Slik hindrer du alvorlige skader eller dødsfall på grunn av karbonmonoksid:

- Ikke kjør roadsteren i dårlig ventilerte eller delvis lukkede områder som garasjer, carporter eller lagerhaller. Selv om du prøver å ventilere motoreksosen med vifter eller åpne vinduer og dører, kan karbonmonoksidkonsentrasjonen raskt nå farlige nivåer.
- Ikke kjør roadsteren utendørs på steder der motoreksosen kan bli trukket inn i en bygning via åpninger som vinduer eller dører.

Unngå bensinbrann og andre farer

Bensin er ekstremt brannfarlig og svært eksplosiv. Bensingass eller -damp kan spre seg og antennes av en gnist eller åpen flamme mange meter unna motoren. Følg instruksjonene nedenfor for å redusere faren for brann eller eksplosjon:

- Fyll på drivstoff utendørs i et godt ventilert område langt unna flammer, gnister, tepte sigaretter og andre antennelseskilder.

- Fyll aldri på drivstoff mens motoren går.
- Ikke fyll drivstofftanken helt opp. La det være nok plass til at drivstoffet kan utvide seg hvis temperaturen endres.
- Tørk opp eventuelt drivstoffsøl.
- Ikke start eller bruk motoren når tanklokket er tatt av.
- Bruk bare godkjente røde bensinkanner til oppbevaring av drivstoff.
- Ikke oppbevar bensinkanner i oppbevaringsrommet foran eller andre steder på roadsteren.

Bensin er giftig og kan forårsake personskade eller dødsfall.

- Ikke sug bensin med munnen i en hevert eller lignende.
- Hvis du svelger bensin, får bensin i øynene eller inhalerer bensingass, må du øyeblikkelig kontakte lege.

Hvis du søler bensin på deg, må du vaske deg med såpe og vann og skifte klærne.

Unngå forbrenninger fra varme deler

Eksos-, olje- og kjølesystemene og motoren blir varme under drift. Unngå kontakt under og like etter bruk slik at du unngår forbrenninger.

Tilbehør og modifikasjoner

Ikke utfør uautoriserte modifikasjoner, og ikke bruk utstyr eller tilbehør som ikke er godkjent av BRP. I og med at slike endringer ikke er testet av BRP, kan de øke risikoen personskader eller for ulykker på veien, og de kan også føre til at det blir ulovlig å bruke roadsteren på veien.

Til forskjell fra de fleste motorsykler er Spyder-roadsteren utstyrt med et kjøretøy stabilitetssystem (VSS = Vehicle Stability System) som er kalibrert for roadsterens normale konfigurasjon. Det er ikke sikkert VSS fungerer riktig hvis roadsteren modifiseres, for ek-

sempel ved endring av vektfordeling, hjulavstand, dekk, oppheng, bremses eller styring.

Kontakt en autorisert Can-Am-roadsterforhandler for tilgjengelig tilbehør til roadsteren din.

INFORMASJON OM ROADSTEREN

HOVEDKONTROLLER

Det er viktig å vite plasseringen og bruken av alle kontroller og å utvikle og bruke dem behersket og koordinert.

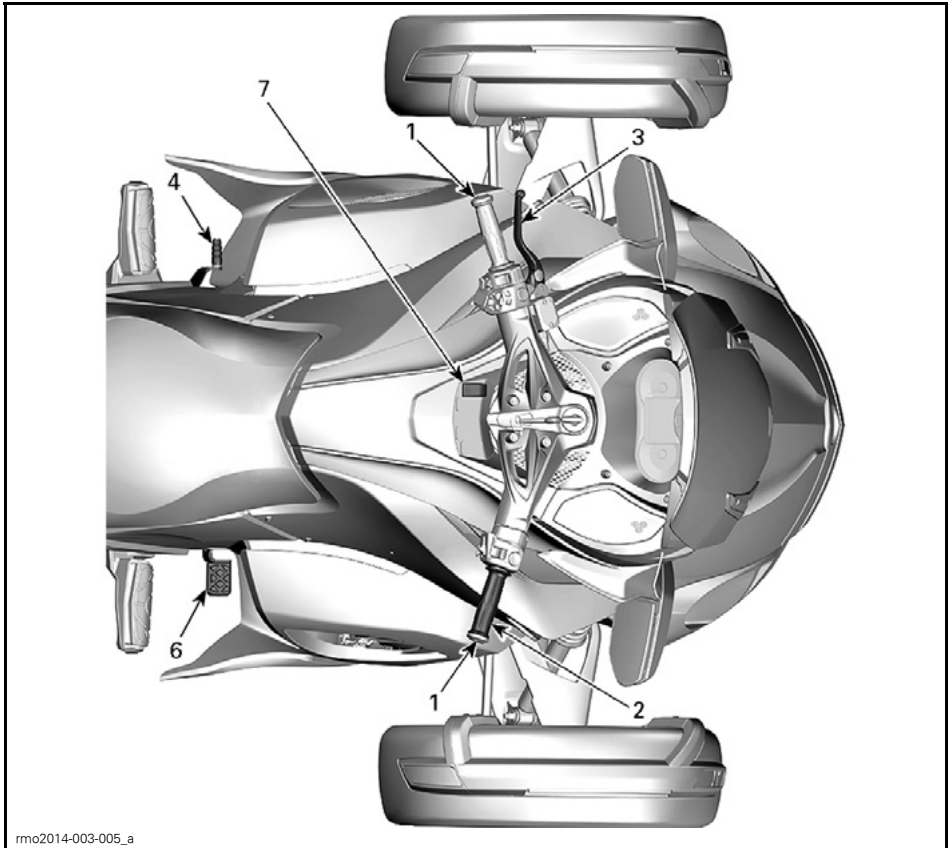

rmo2014-003-005_a

TYPEBILDE – SM5-MODELL

1	Styret
2	Gass
3	Clutchhåndtak
4	Girspak
6	Bremsepedal
7	Bryter for parkeringsbrems

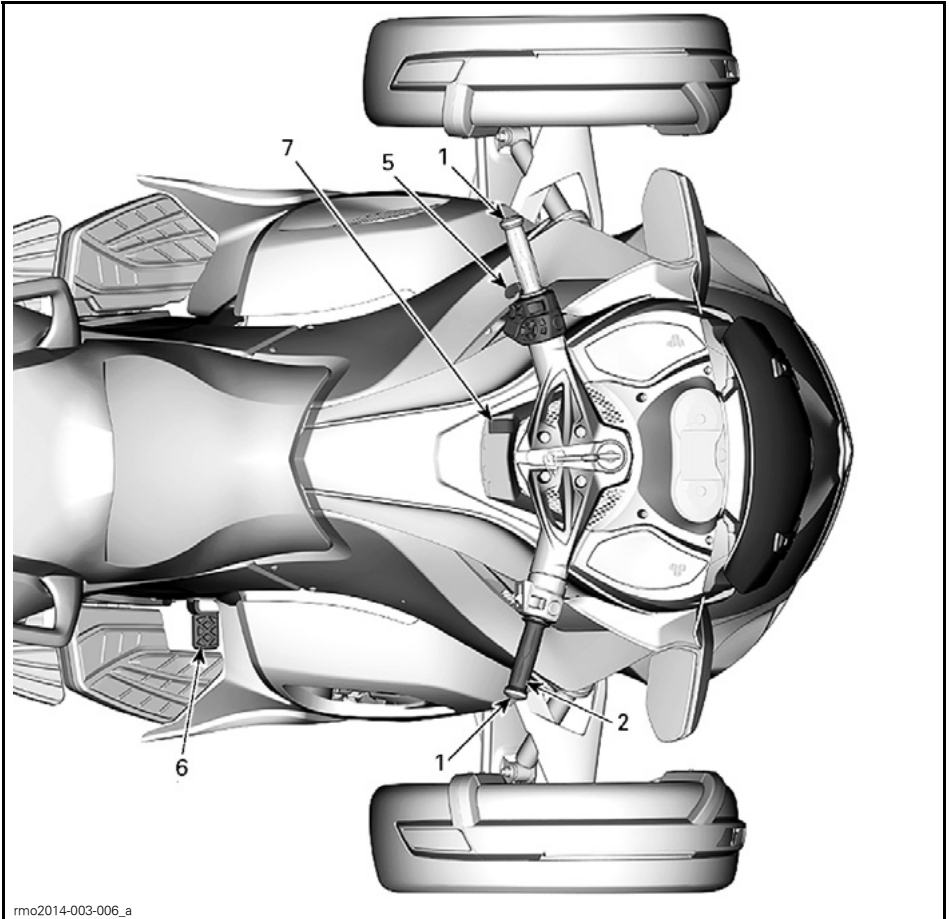

rmo2014-003-006_a

TYPEBILDE – SE5-MODELL

1	Styret
2	Gass
5	Girvelger
6	Bremsepedal
7	Bryter for parkeringsbrems

1) Styre

Ta tak i styret med begge hendene. Drei styret i samme retning som du vil svinge.

2) Gass

Kassen er høyre håndtak på styret, og den styrer motorhastigheten. Hvis du vil øke motorens hastighet, vrir du gassen som vist (senk vristen).

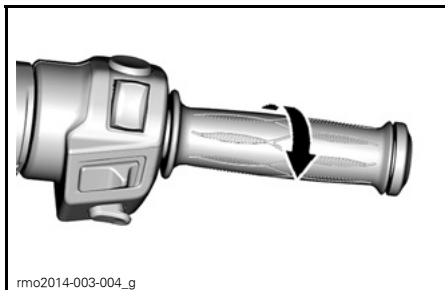
**ØKE HASTIGHETEN**

Hvis du vil redusere motorens hastighet, vrir du gassen som vist (hev vristen).

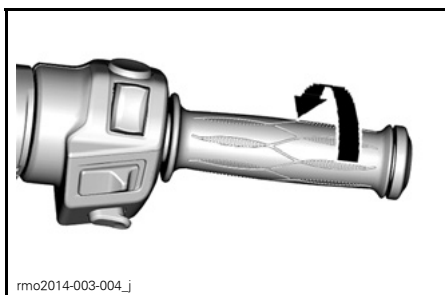
**REDUSERE HASTIGHETEN**

Gassen er fjærbelastet og skal gå tilbake til tomgangsstilling når du slipper håndtaket.

MERK: Denne roadsteren er utstyrt med ETC (Electronic Throttle Control). Spjeldene i spjeldhuset kontrolleres elektronisk og kan åpnes og lukkes uavhengig av posisjonen til gasspådraget når det er nødvendig. Når du akselererer kan det hende at VSS (Vehicle Stability System) hindrer at motoren akselererer, for å holde roadsteren stabil. Når roadsteren er stabilisert igjen, øker motorens turtall hvis gassgrepet fremdeles er dratt på. Dette vil oppleves som en "forsinket akselerasjon".

3) Clutchhåndtak (SM5-modellen)

Clutchhåndtaket er foran venstre håndtak på styret. Clutchen styrer overføring av kraft fra motoren til bakhjulet.

Kraften kobles fra når du trykker inn håndtaket, og kobles til når du slipper det ut.

Justering av clutchhåndtakets posisjon

Avstanden mellom clutchhåndtaket og håndtaket kan justeres fra posisjon 1 (største avstand) til posisjon 4 (minste avstand).

1. Skyv clutchhåndtaket fremover for frigjøre justeringsskiven. Hold i posisjon.
2. Drei justeringsskiven til ønsket posisjon ved å stille justeringstallet i forhold til justeringspunktet på håndtaket.
3. Slipp opp clutchhåndtaket.

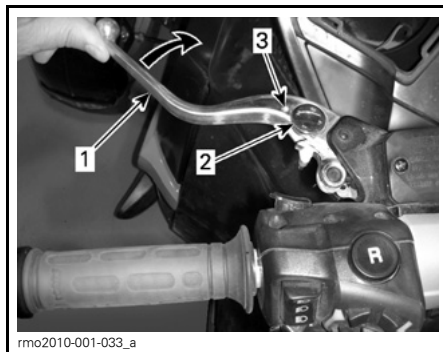
**JUSTERING AV CLUTCHHÅNDTAK**

1. Clutchhåndtak
2. Justeringsskive
3. Punkt

4) Girspak (SM5-modellen)

Girspaken er foran venstre fotstøtte.

Girmønsteret er:
revers-1-nøytral-2-3-4-5.

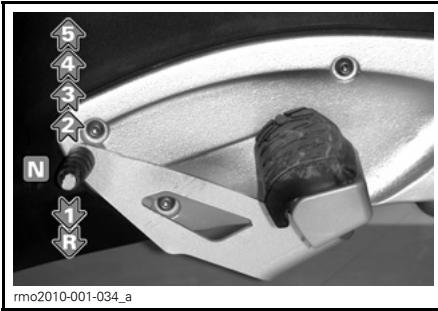

rmo2010-001-034_a

TYPEBILDE

Løft helt opp eller trykk helt ned for å skifte i sekvens fra ett gir til neste. Når du slipper spaken, går den automatisk tilbake til midtstillingen der mekanismen tilbakestilles for neste girskift opp eller ned. Fri (N) velges ved å løfte halvt opp fra 1. gir eller ved å trykke halvt ned fra 2. gir.

MERK: For å skifte fra nøytralt til første gir trykker du på bremsen og skifter giret opp.

Se **RYGGING** under **GRUNNLEGGENDE PROSEDYRER** hvis du vil ha mer detaljerte instruksjoner om giring til revers.

5) Girvelger (SE5-modellen)

Girvelgeren er plassert under det venstre håndtaket.



rmo2013-001-013_a

1. Girvelger

Trykk girvelgeren fremover for å gire opp. Trekk girvelgeren mot deg for å gire ned.

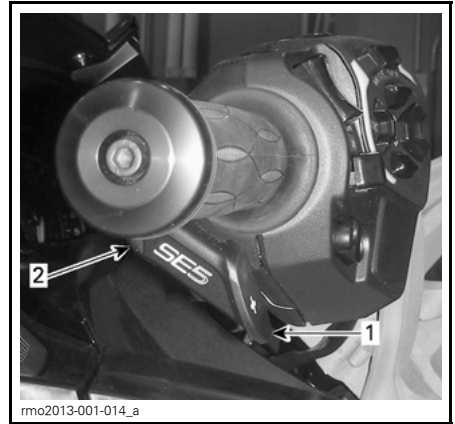

rmo2013-001-014_a

1. Girskift opp
2. Girskift ned

Det skifter girene i rekkefølge fra et gir til neste. Slipp girvelgeren etter at du har skiftet gir.

Hvis du vil skifte gjennom flere gir, bruker du girvelgeren flere ganger.

Hvis du vil skifte til nøytral fra 1. gir eller revers, trykker eller trekker du raskt på girvelgeren. Hvis du aktiverer velgeren for lenge, skiftes forbi fri.

Når du slipper girvelgeren, tilbakestilles mekanismen for neste girskift opp eller ned.

Hvis føreren ikke skifter gir ned når farten reduseres og turtallet kommer under en grenseverdi, girer girboksen automatisk ned til neste tilgjengelige gir.

Hvis motoren starter med girboksen i gir, settes giret automatisk i nøytral.

6) Brems pedal

Bremspedalen er foran høyre fotstøtte. Trykk den ned for å aktivere den. Pedalen bremser alle tre hjul.

SM5-modeller og SE5 Base-modellen

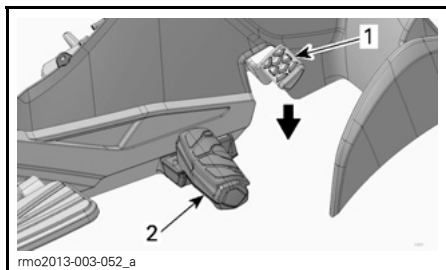

1. Brems pedal
2. Fotstøtte

ST-S- og ST LTD SE5-modeller

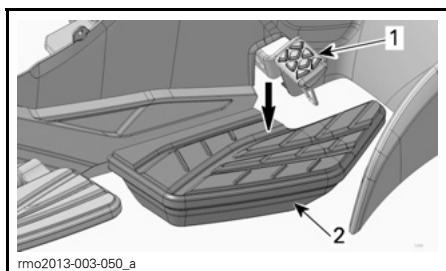

NORMAL TILSTAND

1. Brems pedal
2. Dørkplate

En mekanisme gir mulighet til å senke dørkplaten hvis pedalen må trykkes ned mer enn normalt. Hvis det skjer, trykker du på den bakre delen av dørkplaten til den klikker, og tester bremse-systemet.

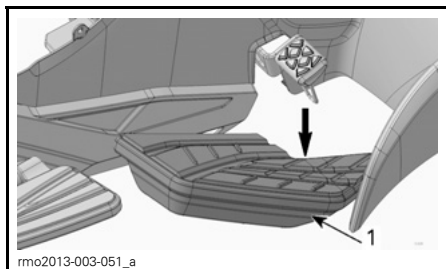

SENKET DØRKPLATE

1. Dørkplate

Hvis denne tilstanden fortsetter eller du får problemer med bremse-systemet, kontakter du en autorisert Can-Am-roadsterforhandler.

7) Bryter for parkeringsbrems



Bryteren for parkeringsbremsen er plassert på brytergruppen. Den brukes til sette på eller ta av den elektriske parkeringsbremsen.

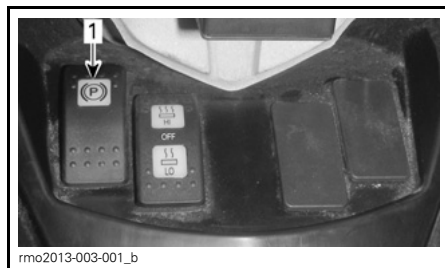

TYPEBILDE

1. Bryter for parkeringsbrems

MERK: Tenningsnøkkelen må være satt til PÅ for å kunne frigjøre parkeringsbremsen.

MERK: Batterispenningen må være minst 10,5 V for å aktivere parkeringsbremsen. Hvis spenningen er under 10,5 V, slås varsellampen for parkeringsbremsen PÅ.

Sette på parkeringsbremsen

Med roadsteren stoppet trykker du på bryteren for å sette på parkeringsbremsen. Bremsedikatorlampen vil blinke.

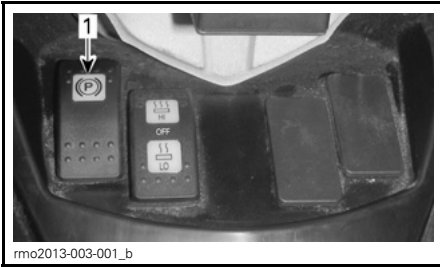
**TYPEBILDE**

1. Bryter for parkeringsbrems

MERK: Parkeringsbremsen kan ikke aktiveres når roadsteren kjøres i mer enn 10 km/h.

Kontroller at parkeringsbremsen er helt tiltrukket. Hold inn clutchen (på SM5-modeller), og rugg roadsteren frem og tilbake.

Ta av parkeringsbremsen

Trykk på og slipp bryteren og forsikre deg om at bremseindikatorlampen slås av, for å ta av parkeringsbremsen.

MERK: En pipetone avgis hvis kraft brukes og bremsen ikke utløses.

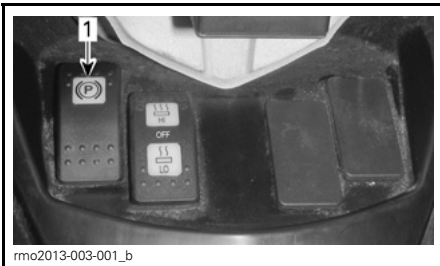
**TYPEBILDE**

1. Bryter for parkeringsbrems

ANDRE KONTROLLER

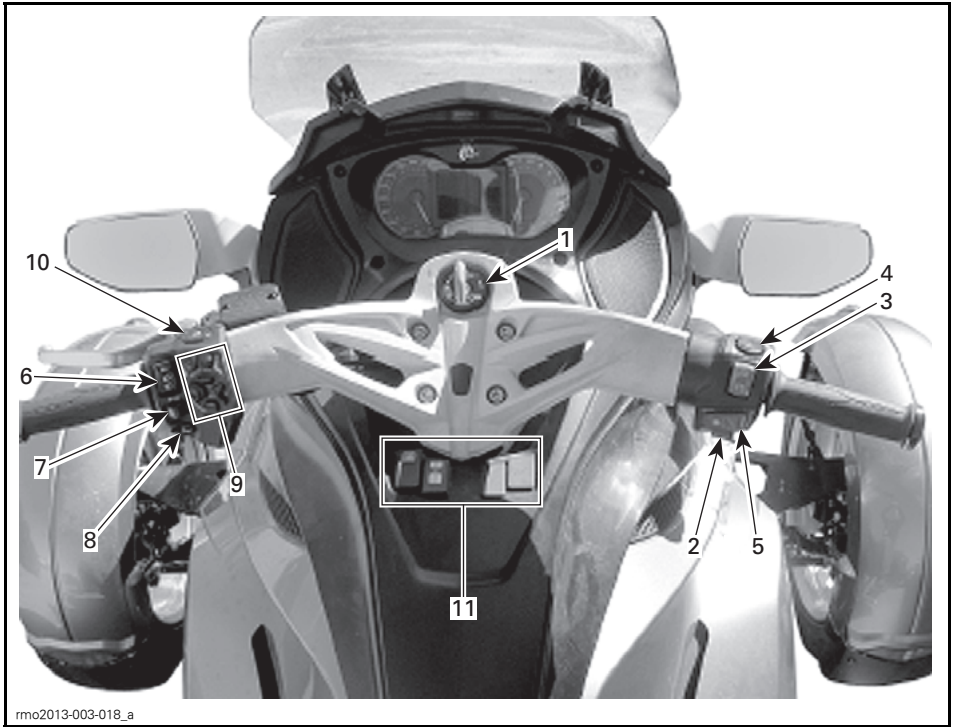

1	Tenningsbryter	7	Blinklysknapp
2	Motorstartknapp	8	Hornknapp
3	Motorstoppbryter	9	RECC (Roadster Electronic Command Center)
4	Varselblinklysbryter	10	Reversknapp
5	Cruisekontrollbryter	11	Brytergruppe
6	Frontlysbryter		

1) Tenningsbryter

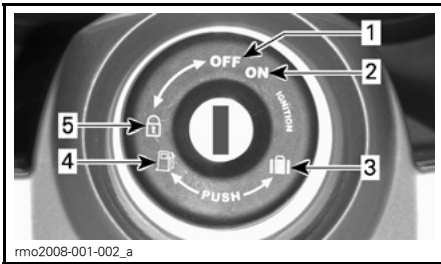

TENNINGSBRYTER

1. AV
2. PÅ
3. Åpning oppbevaringsrom foran
4. Åpning sete/tilgang drivstofftank
5. Stilling for lås av styre

Tenningsbryteren er plassert midt på styret. Den kontrollerer følgende:

- Motorens tenning
- Seteåpningsmekanisme for tilgang til:
 - Drivstofftanklokk
 - Bremsvæskebeholdere
- Åpningsmekanisme for oppbevaringsrom foran for tilgang til:
 - Sikringer
 - Batteripoler.
- Mekanisme for lås av styre

OBS! Hvis nøkkelen ikke dreies lett, må du ikke bruke makt. Ta den ut og sett den inn på nytt.

⚠ ADVARSEL

Hvis du dreier tenningsbryteren til AV, slår du av motoren og alle elektriske systemer, inkludert VSS og DPS. Hvis du gjør det mens roadsteren beveger seg, kan du miste kontrollen og det kan skje en ulykke.

MERK: Det skal følge med to nøkler når du mottar roadsteren. Begge nøklene inneholder en databrikke som er spesielt forhåndsprogrammert for å tillate start av motoren. Oppbevar reservenøkkelen på et trygt sted. Du må ha reservenøkkelen for å få laget en ny nøkkel hos en autorisert Can-Am-roadsterforhandler.

Tenningsfunksjon

AV

Nøkkelen kan settes inn og tas ut i denne posisjonen.

Når nøkkelen står i AV, er det elektriske systemet frakoblet.

Motoren stoppes ved å dreie tenningsbryteren til AV.

PÅ

Når nøkkelen står i denne posisjonen, er det elektriske systemet til roadsteren tilkoblet.

Måleren skal aktiveres.

Lysene på roadsteren slås på.

Motoren kan startes.

Låsefunksjon for håndtak

Slik låser du styremekanismen:

1. Sett nøkkelen i tenningsbryteren.
2. Sving styret helt til høyre eller venstre.
3. Drei nøkkelen en 1/4 omdreining mot klokken til stillingen for lås av styret, og ta deretter ut nøkkelen.

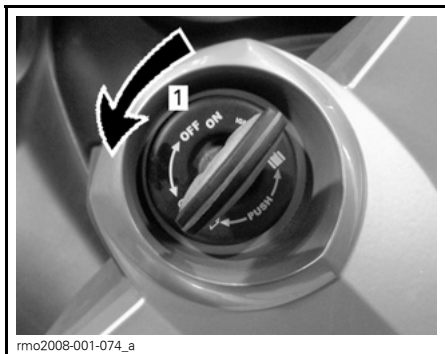

NØKKELSTILLING VED LÅSING AV STYRET

1. Drei nøkkelen en 1/4 omdreining

2) Motorstartknapp

Motorstartknappen er plassert ved det høyre håndtaket. Motoren starter når knappen trykkes inn og holdes.

3) Motorstoppbryter

Motorstoppbryteren er plassert ved det høyre håndtaket. Den har to stillinger og må settes til kjørestilling før du kan starte motoren. Med denne kan du når som helst stoppe motoren uten å slippe styret.

4) Varselblinklysbyter

Varselblinklysbyteren er plassert ved det høyre håndtaket. Trykk knappen for å slå på varselblinklysene.

5) Cruisekontrollbryter (ST-S- og ST LTD-modeller)

Cruisekontrollbryteren er plassert ved det høyre håndtaket.

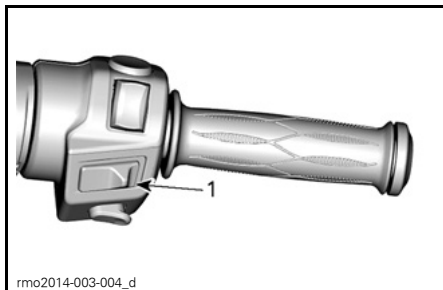

rmo2014-003-004_d

1. Cruisekontrollbryter

Bryteren er en flerfunksjonsbryter. Med den kan du aktivere, angi og stoppe cruisekontrollens funksjon.

⚠ ADVARSEL

Det anbefales ikke å bruke cruisekontroll under kjøring med tilhenger.

Når cruisekontroll er angitt, kan du holde en jevn hastighet når du kjører roadsteren. Den vil øke eller redusere motorens hastighet etter behov.

MERK: Roadsterens kraftmoment kan variere litt avhengig av veiforholdene, for eksempel vind og kjøring opp eller ned bakker.

Cruisekontrollen er utformet for bruk på lengre kjøreturer på større veier med lite trafikk. Ikke kjør roadsteren med cruisekontrollen aktivert i bygater, på svingete veier, i dårlig vær eller under forhold der du trenger å ha kontroll over gassen.

Cruisekontrollbegrensninger

Cruisekontrollen er ikke en automatpilot, den vil ikke kjøre roadsteren.

Cruisekontrollen kan ikke registrere hva som skjer på veien, og den kan ikke styre eller bremse for deg.

⚠ ADVARSEL

Feil bruk av cruisekontrollen kan føre til at du mister kontrollen over roadsteren.

Angi cruisekontrollen

Roadsterens hastighet må være over omtrent 40 km/h for å kunne bruke cruisekontrollen.

Drei cruisekontrollen til PÅ ved å skyve cruisekontrollbryteren mot høyre.

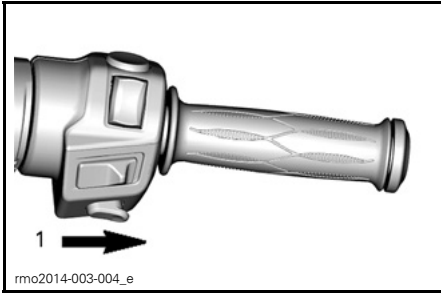

1. Skyv knappen mot høyre

MERK: Cruisekontrollstatusen CRUISE ON (Cruisekontroll på) vises på det digitale displayet.

Kjør roadsteren i hastigheten du ønsker å angi, og trykk cruiseknappen ned for å angi hastigheten (SET).

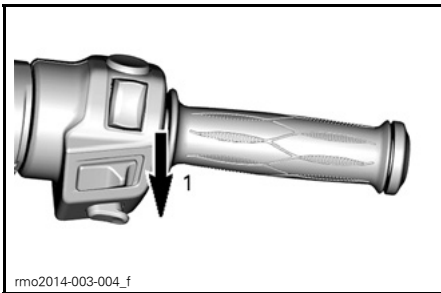

1. Trykk knappen ned for å angi (SET).

MERK: Cruisekontrollstatusen CRUISE SET (Cruisekontroll angitt) vises på det digitale displayet.

Du kan nå slippe knappen.

⚠ ADVARSEL

Ha alltid begge hendene på styret når du kjører. Du kan miste kontrollen over roadsteren hvis du ikke gjør det.

MERK: Hvis du vil kjøre raskere en angitt hastighet, kan du øke motorhastigheten med gasspådraget. Når du slipper gassen, gjenoppretter cruisekontrollen den angitte hastigheten.

Etter at cruisekontrollen er angitt, kan den angitte hastighetsinnstillingen økes eller reduseres ved å trykke knappen OPP eller NED. Hvert trykk på knappen endrer hastighetsinnstillingen i intervall på 1,6 km/h. Hvis du holder knappen, endres hastighetsinnstillingen til du slipper den eller grensen for hastigheten nås.

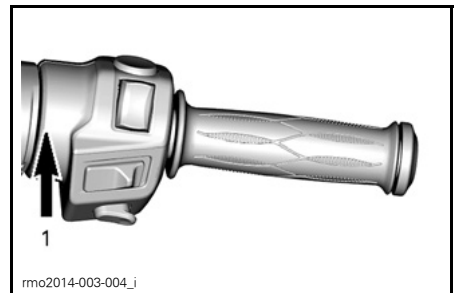

CRUISEKONTROLL ANGITT TIDLIGERE

1. Trykk knappen opp for å øke hastighetsinnstillingen

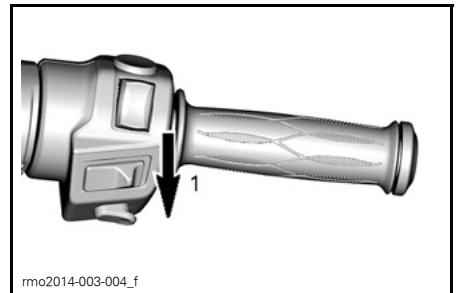

CRUISEKONTROLL ANGITT TIDLIGERE

1. Trykk knappen ned for å redusere hastighetsinnstillingen

Stoppe cruisekontrollen

Hvis du vil stoppe cruisekontrollen helt, skyver du cruisekontrollbryteren mot venstre.

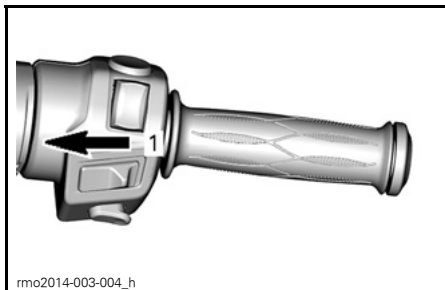

1. Skyv knappen til AV

MERK: Statusen CRUISE ON (Cruisekontroll på) forsvinner fra det digitale displayet.

Avbryte cruisekontrollen

Hendelsene nedenfor vil føre til at cruisekontrollen avbrytes, og du får tilbake gasskontrollen. Den kan fortsetter hvis du ønsker det.

- Bremspedalen trykkes ned.
- Clutchhåndtaket trykkes inn, eller hvis clutchsluring skjer (SE5-modeller).
- Giret skiftes (SE5-modeller).
- Eventuelt inngrep fra kjøretøystabilitetssystemet (VSS).

MERK: Når du avbryter cruisekontrollen, må du aktivere gasspaken opp til ønsket posisjon for å gjøre overgangen jevnere.

Gjenoppta cruisekontrollen

Hvis cruisekontrollen har blitt avbrutt og cruisekontrollbryteren fremdeles står på PÅ, kan cruisekontroll gjenoppas ved å trykke cruisekontrollknappen opp. Cruisekontrollen gjenoppretter da den tidligere angitte hastigheten.

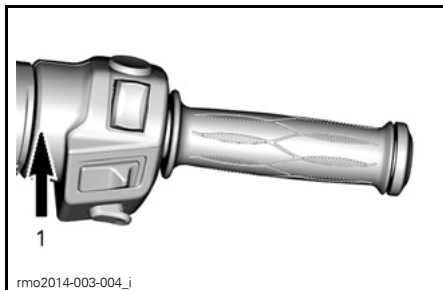

rmo2014-003-004_i

CRUISEKONTROLL AVBRUTT TIDLIGERE

1. Trykk knappen opp for å gjenoppta cruisekontroll (FORTSETT)

MERK: Cruisekontrollstatusen CRUISE SET (Cruisekontroll angitt) vises på det digitale displayet.

6) Frontlysbryter



Bryteren er plassert ved venstre håndtak og brukes til å velge fjernlys eller nærlys for frontlysene. Frontlysene slås automatisk på når motoren når et turtall på 800 RPM.

Trykk bryteren til stilling fremover for å velge fjernlys. Trykk bryteren til stilling bakover for å velge nærlys.

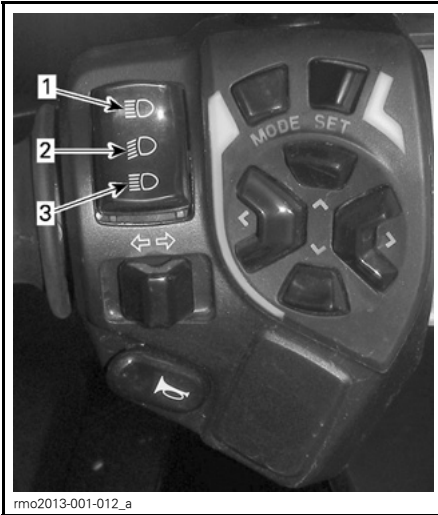

Hvis du vil blinke med fjernlyset, trykker du bryteren ned og slipper den igjen. Fjernlyset vil være på så lenge du holder bryteren nede.



rmo2013-001-012_a

1. Fjernlys
2. Nærlys
3. Blink med fjernlys

7) Blinklysknapp

Venstre blinklys	
Høyre blinklys	

Blinklysknappen er plassert ved det venstre håndtaket. Den slås av automatisk etter en normal sving, men det kan hende du må slå den av manuelt etter en slakk sving eller ved endring av kjørefelt.

Trykk inn knappen for å slå av blinklyset.

Blinklyset slås av automatisk etter 30 sekunder når roadsteren er i bevegelse.

8) Hornknapp

Hornknappen er plassert ved det venstre håndtaket.

9) RECC (Roadster Electronic Command Center)

RECC er plassert ved det venstre håndtaket.



rmo2013-001-013_b

1. RECC

RECC er en flerfunksjonsbryter.

Med RECC kan du betjene flere funksjoner på flerfunksjonsmåleren.

MERK: Når du bruker RECC, kan det oppstå en kort forsinkelse fordi roadsterens elektronikkfunksjoner prioriterer hovedfunksjonene. Dette er ikke en feil.

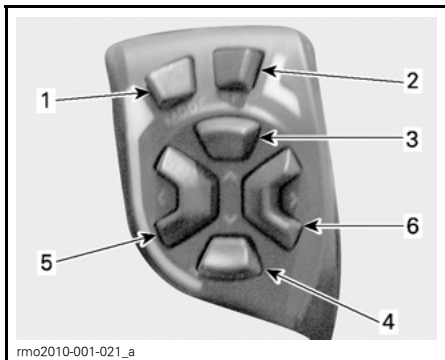

RECC-KNAPPER

1. **MODE-knapp (Modus):** Brukes til å navigere gjennom skjermbildene
2. **SET-knapp (Angi):** Trykke raskt og slippe: Navigere gjennom de sekundære skjermbildene
Holde knappen i mer enn ett sekund: Angi en verdi i den gjeldende funksjonen eller navigere til et oppsettskjermbilde
3. **OPP-knapp:** Øke volumet (lyden) eller en verdi
4. **NED-knapp:** Redusere volumet (lyden) eller en verdi
5. **VENSTRE-knapp:** Flytte pilene på skjermen mot venstre for å velge en sekundær meny eller en innstilling
6. **HØYRE-knapp:** Flytte pilene på skjermen mot høyre for å velge en sekundær meny eller en innstilling

⚠ ADVARSEL

Bruk av RECC under kjøring kan distrahere føreren. Vær alltid forsiktig når du skal bruke knappene, og hold godt øye med veien.

10) Reversknapp



Reversknappen er plassert ved det venstre håndtaket.



1. Reversknapp

Trykk og hold reversknappen for å tillate å skifte giret til revers. Se **RYGGING** under **GRUNNLEGGENDE PROSEDYRER** hvis du vil ha detaljert instruksjoner.

Varsellysene blinker når giret står i revers.

11) Brytergruppe

Brytergruppen er plassert ovenfor setet. Den brukes til betjening av en rekke elektrisk tilbehør.

MERK: Brytergruppen kan brukes bare når motoren går og batterispenningen er høyere enn 11 V likestrøm.

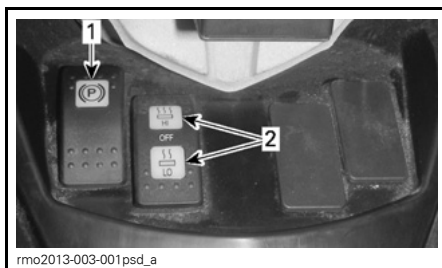

1. Bryter for parkeringsbrems
2. Bryter for varmhåndtak for fører (lekstrautstyr)

Bryter for parkeringsbrems

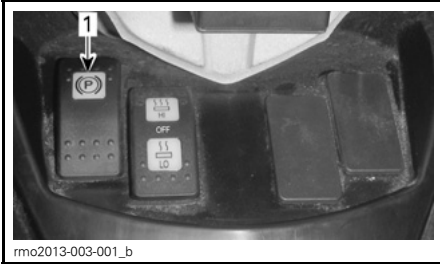

1. Bryter for parkeringsbrems

Se under *HOVEDKONTROLLER* hvis du vil ha mer detaljerte instruksjoner.

Bryter for varmhåndtak for fører (ekstraustyr)

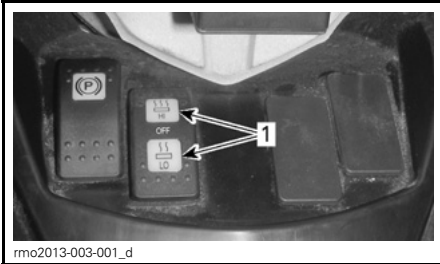

1. Bryter for varmhåndtak

Med bryteren for varmhåndtak kan du slå på og av varmhåndtakene og stille varmeintensiteten.

Trykk på LO-siden (lav) for å få lavest varmeintensitet.

Trykk på HI-siden (høy) for å få høyest varmeintensitet.

Sett bryteren i midtstilling for å velge AV-stillingen.

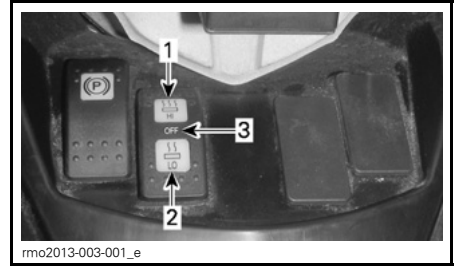

1. HI (høy intensitet)
2. LO (lav intensitet)
3. AV (midtstilling)

MERK: Varmehåndtakene slås automatisk av når tenningsbryteren settes til AV.

FLERFUNKSJONSMÅLER

⚠ ADVARSEL

Å se på eller bruke flerfunksjonsmåleren eller infotainmentsenteret kan distrahere deg når du kjører roadsteren. Hold alltid øye med trafikken, og pass på at omgivelsene er klare og trygge først.

Flerfunksjonsmåleren inneholder analoge målere (speedometer og turteller), indikatorlamper og et infotainmentsenter med en digital skjerm.

Beskrivelse av flerfunksjonsmåleren

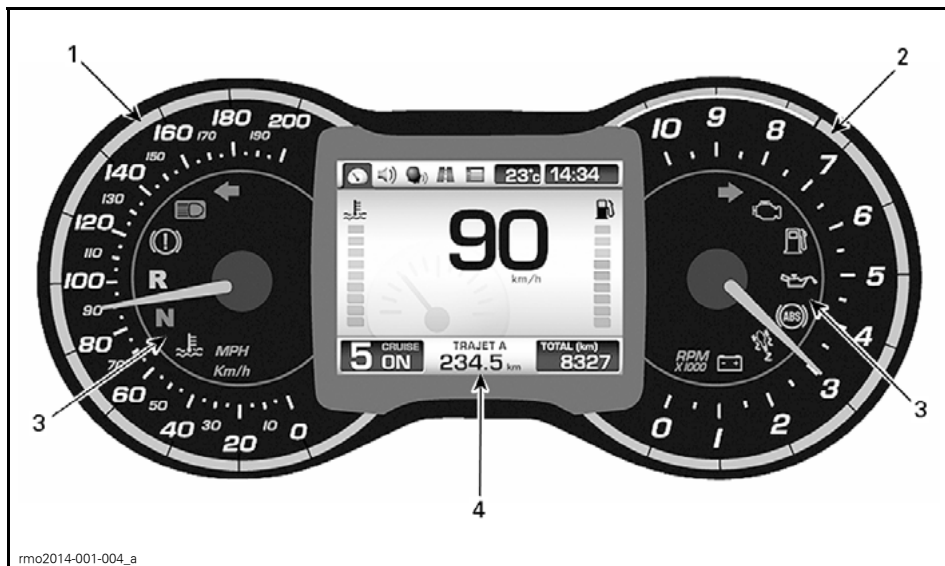

1) Analogt speedometer









Viser roadsterens hastighet i kilometer (km/t) eller miles per time (mph). Se *PRE-FERANSESKJERMBILDET* hvis du vil vite hvordan du endrer enheter.

2) Analog turteller (RPM)

Viser antall omdreininger per minutt (RPM). Multipliser med 1.000 for å få faktisk antall omdreininger.

3) Indikatorlamper

Indikatorlamper vil informere deg om ulike tilstander eller problemer (se *MELDINGER PÅ FLERFUNKSJONSMÅLEREN* under *REPARASJONER PÅ VEIEN*).

INDIKATORLAMPER (NORMAL DRIFT)			
INDIKATORLAMPE(R)		HOVED-SKJERM	BESKRIVELSE
Alle indikatorlamper	På	Ingen	Alle indikatorlamper aktiveres en kort stund når tenningsbryteren settes til PÅ og motoren ikke startes
	Blinker	Ingen	Parkeringsbrems aktivert
	Blinker + varsellyd	Ingen	SE5-modellen: Tenningsbryteren er AV, og parkeringsbremsen er ikke tilkoblet. Sett alltid på parkeringsbremsen når du parkerer roadsteren
	På	Ingen	Girboks i nøytral stilling
	Blinker	Ingen	Girboks i reversstilling
	På	Ingen	Frontlysene i stilling for fjernlys
	På	Ingen	Lavt drivstoffnivå
	Blinker	Ingen	VSS griper inn
	Blinker	Ingen	Venstre blinklys. Indikatorlampene for venstre og høyre side blinker samtidig: varselblinklysene er på
	Blinker	Ingen	Høyre blinklys. Indikatorlampene for venstre og høyre side blinker samtidig: varselblinklysene er på

4) Digitalt display

Viser nyttig informasjon i sanntid til føreren, og brukes som et grensesnitt for infotainmentsenteret.

Displayet bruker en lys farge når lyset i omgivelsene er godt, og det skifter automatisk til en mørkere farge når lyset i omgivelsene blir dårligere.

Hvis du vil ha en mer fullstendig beskrivelse av det digitale displayet, kan du se *BESKRIVELSE AV DIGITALT DISPLAY*.

Informasjon ved oppstart på flerfunksjonsmåleren

Det startes en egentest hver gang tenningsnøkkelen slås PÅ. Skjermbildet for vanlig kjøring vises, og indikatorlampene lyser en liten stund. Dette gjør det mulig for føreren å bekrefte at alle indikatorer fungerer som de skal.

Hver gang tenningsbryteren settes til PÅ etter å ha vært satt til AV i fem minutter eller mer, ruller følgende melding over hoveddisplayet.

- LES SIKKERHETSKORTET OVENFOR FØR BRUK, OG TRYKK DERETTER PÅ MODE KNAPPEN.

Trykk på MODE-knappen (Modus) for å kvittere for denne meldingen og tillate at motoren startes.

Beskrivelse av digitalt display

Displayet er delt inn i flere områder som beskrevet nedenfor.

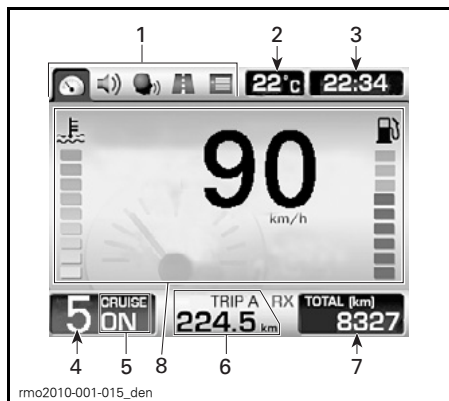

1. Kategoriikoner
2. Omgivelsestemperatur
3. Klokke
4. Girstilling
5. Cruisekontrollstatus
6. Trippteller
7. Kilometerteller
8. Hovedskjerm

1) Kategoriikoner

Det finnes fire valgbare kategoriikoner. Hvert ikon er knyttet til hvert sitt skjermbilde. Se tabellen nedenfor.

KATEGORI-IKON	SKJERMBILDE FOR KATEGORIIONER
	Vanlig kjøring
	Lyd (ekstraustyr)
	Trippteller
	Preferanser (tilgjengelig bare når roadsteren er stoppet, unntatt i tilhengermodus)

Hvis du vil ha en mer fullstendig beskrivelse, kan du se *BESKRIVELSE AV SKJERMBILDET FOR KATEGORIIONER*.

Du kan navigere mellom kategoriikonene for å velge flere funksjoner og for å endre enkelte innstillinger ved hjelp av RECC (Roadster Electronic Command Center). Se *RECC (ROADSTER ELECTRONIC COMMAND CENTER)* under *ANDRE KONTROLLER*.

2) Omgivelsestemperatur

Omgivelsestemperaturen vises i °C eller °F. Se *PREFERANSESKJERMBILDET* hvis du vil vite hvordan du endrer enheter.

3) Klokke

Klokkeslettet vises i 24-timers format eller AM/PM-format. Se *PREFERANSESKJERMBILDET* hvis du vil vite hvordan du endrer formater.

4) Girstilling

Viser den valgte girstillingen.

5) Cruisekontrollstatus

Viser PÅ når cruisekontrollen er slått på, men ikke angitt til en bestemt hastighet.

Viser SET (Angitt) når cruisekontrollen er i bruk og en hastighet er angitt.

6) Trippteller

Kjørelengde i kilometer eller miles siden forrige nullstilling. Det finnes to tripptellere, og de identifiseres som A og B. Se *PREFERANSESKJERMBILDET* hvis du vil vite hvordan du endrer enheter.

Som en tilleggsfunksjon kan tripptelleren vise et ikon for å varsle føreren om en feilfunksjon. Se *MELDINGER PÅ FLERFUNKSJONSMÅLEREN* under *REPARASJONER PÅ VEIEN*.



1. Ikon

7) Kilometerteller

Viser total kjørelengde i kilometer eller miles siden roadsteren ble levert fra fabrikken. Se *PREFERANSESKJERMBILDET* hvis du vil vite hvordan du endrer enheter.

8) Hovedskjerm

Hovedskjermbildet er området der mesteparten av informasjonen vises. Displayet endres når du navigerer mellom de forskjellige målerfunksjonene.

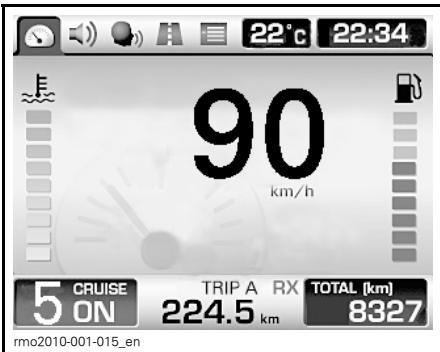

TYPEBILDE – SKJERMBILDET FOR VANLIG KJØRING VIST

Hvis du vil ha en mer fullstendig beskrivelse av skjermbildene, kan du se *BESKRIVELSE AV SKJERMBILDET FOR KATEGORIIONER*.

Navigere i det digitale displayet

Vi anbefaler deg å øve på å velge enkelte av funksjonene på infotainmentsen-teret før du begynner å kjøre. Når du blir mer vant med dem, blir det enklere å bruke dem mens du kjører.

Bruk RECC (Roadster Electronic Command Center) til å betjene displayfunksjoner. Se *RECC (ROADSTER ELECTRONIC COMMAND CENTER)* under *ANDRE KONTROLLER*.



1. RECC

Når du trykker på MODE-knappen (Modus), velges kategoriikonene som er plassert øverst på skjermen, i denne rekkefølgen: Skjermbildet for vanlig kjøring, lyd, trippetter og preferanser. Ved hvert trykk på knappen flytter valget til neste tilgjengelige ikon. Når et bestemt ikon er valgt, vises det tilhørende skjermbildet.

MERK: Lydikonet hoppes over hvis roadsteren ikke er utstyrt med denne funksjonen. Preferanseskjermbildet hoppes over når roadsterens hastighet er over 5 km/h bortsett fra i slepmodus på SE5-modellen.

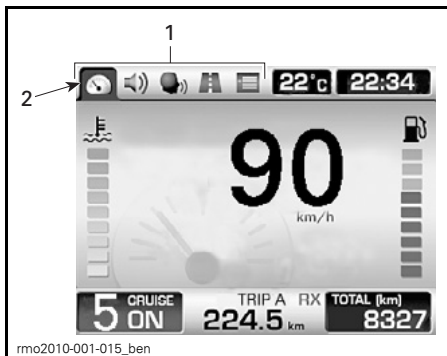

1. Kategorikoner
2. Ikonet for vanlig kjøring er valgt

Etter det siste ikonet flyttes valget til det første ikonet når du trykker på MODE-knappen (Modus).

På noen av skjermbildene vises det loddrette eller vannrette piler. Det betyr at du kan bruke VENSTRE- eller HØYRE-pilen til å endre innstillingen som omgis av de vannrette pilene, og OPP- eller NED-knappen til å endre innstillingen som omgis av de loddrette pilene.

Hvis det vises en dobbel pil, betyr det følgende avhengig av hvilket skjerm bilde som vises:

- Når du holder NED-knappen når volumlinjen vises, dempes lydsystemet. Fra dempet tilstand trykker du på OPP-knappen for å tilbake stille lydvolümet til siste innstilling.
- Hvis du holder den tilhørende pilknappen, rulles verdiene til slutten eller begynnelsen.
- Hvis du bruker den tilhørende pilknappen, rulles listen slik at de skjulte verdiene vises.

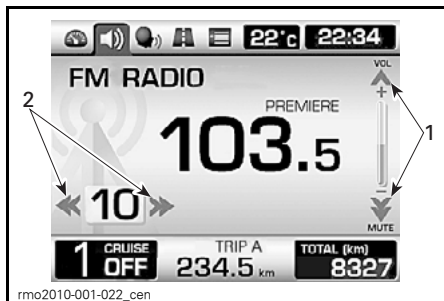

TYPEBILDE

1. Bruk OPP- eller NED-knappen til å velge loddrette piler.
2. Bruk VENSTRE- eller HØYRE-knappen til å velge vannrette piler.

Når et element velges, angis elementet til den gjeldende verdien.

Etter at du har godkjent den første sikkerhetsmeldingen ved oppstart av målerne, eller etter at det har gått noen sekunder i et annet skjerm bilde uten at du har trykket på RECC-knappen, går displayet automatisk tilbake til skjerm bildet for vanlig kjøring.

Skjerm bilde for kategorikoner

Skjerm bilde for vanlig kjøring

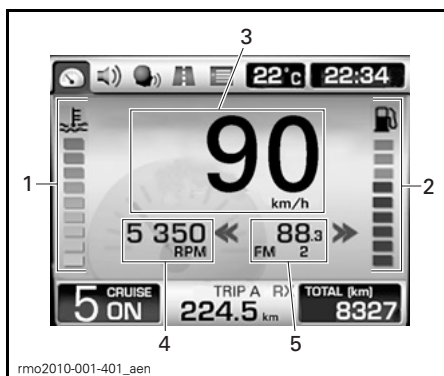

SKJERMBILDE FOR VANLIG KJØRING

1. Kjølevæsketemperatur (ekstrautstyr)
2. Drivstoffnivå (ekstrautstyr)
3. Digitalt speedometer
4. Motorhastighet (ikke angitt fra fabrikk)
5. Forhåndsinnstilt stasjon eller radiofrekvens (ikke angitt fra fabrikk)

1) Kjølevæsketemperatur

Søylemåler som kontinuerlig viser temperaturen på motorens kjølevæske.

2) Drivstoffnivå

Søylemåler som kontinuerlig viser hvor mye drivstoff det er igjen på tanken.

3) Digitalt speedometer

Viser roadsterens hastighet i kilometer (km/t) eller miles per time (mph). Se *PREFERANSESKJERMBILDET* hvis du vil vite hvordan du endrer enheter.

4) Motorhastighet

Viser motorens hastighet (turtall) i antall omdreininger per minutt (RPM).

MERK: Dette er ikke en standardinnstilling. Se *PREFERANSESKJERMBILDET* hvis du vil vite hvordan du aktiverer denne funksjonen.

5) Forhåndsinnstilt stasjon eller radiofrekvens

Viser den forhåndsinnstilte stasjonen eller radiofrekvensen.

MERK: Dette er ikke en standardfunksjon. Se *PREFERANSESKJERMBILDET* hvis du vil vite hvordan du aktiverer denne funksjonen.

Lydskjermbildet (tilleggsutstyr)

Dette skjermbildet vises bare hvis det er installert et lydsystem.

Lydskjermbildet vises med sin forrige konfigurasjon.

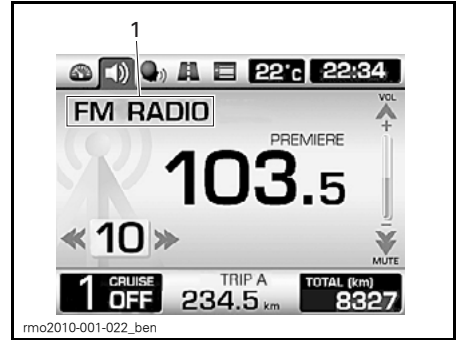

TYPEBILDE

1. Gjeldende valgte lydenhet

Hvis du vil vite mer om lydfunksjoner, kan du se under *LYDKONTROLLER*.

Skjerm bilde for trippetter

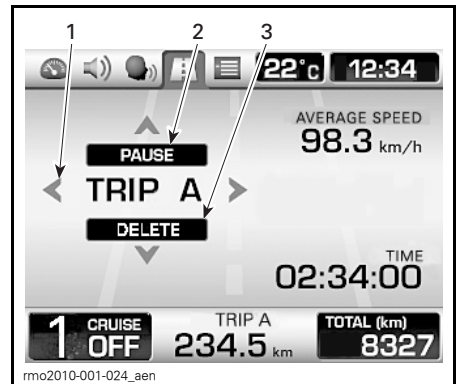

TYPEBILDE

1. Displayvalg: Trippetter A eller trippetter B
2. Stoppe midlertidig eller fortsette med den valgte trippetteren
3. Tilbakestille den valgte trippetteren

Trykk på VENSTRE- eller HØYRE-knappen for å velge ønsket trippetter.

Trykk på OPP-knappen for å stoppe midlertidig eller fortsette med den valgte trippetteren.

Trykk på NED-knappen for å tilbakestille den valgte trippetteren.

Preferanseskjermbildet

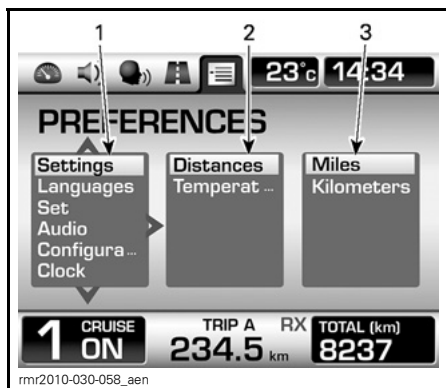

1. 1. kolonne: Hovedkategori
2. 2. kolonne: Underkategori eller element
3. 3. kolonne: Enhet eller innstilling

Dette skjermbildet vises bare hvis roadsteren er stoppet.

MERK: På SE5-modeller er tilhengermodusen i preferanseskjermbildet tilgjengelig under kjøring.

Bruk VENSTRE- eller HØYRE-knappen til å velge ønsket kolonne.

Bruk OPP- eller NED-knappen i en kolonne til å velge ønsket element. Hvis det er tilgjengelig flere elementer i den neste høyre kolonnen, bruker du HØYRE-knappen til å velge kolonnen, og deretter bruker du på nytt OPP- eller NED-knappen til å velge ønsket element. Fortsett å bruke denne fremgangsmåten for å finne det ønskede elementet.

Når et element velges, angir elementet til den gjeldende verdien. Du kan deretter gå til hvilket som helst skjerm-bilde. Verdien beholdes.

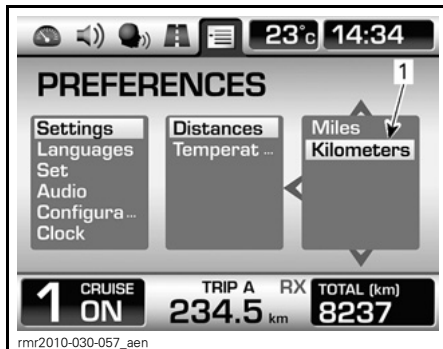

1. Den valgte verdien vil bli angitt

MERK: Når du er i den 2. eller 3. kolonnen, kan du gå tilbake til kolonnen til venstre ved å trykke på VENSTRE-knappen.

MERK: Når enhetene endres, vil de bli endret både på de analoge og de digitale displayene. Enhetene vil bli brukt på kilometertelleren og begge trippetellerne.

Angi klokkeslettet

Slik angir du timene:

Velg CLOCK (Klokke) i hovedkategorien i preferanseskjermbildet.

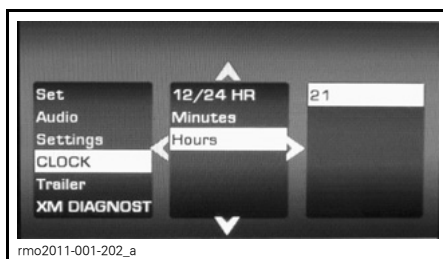

Velg TIMER i den andre kategorien.

Endre verdien for enheten med OPP- eller NED-pilen.

Slik angir du minuttene:

Velg CLOCK (Klokke) i hovedkategorien i preferanseskjermbildet.

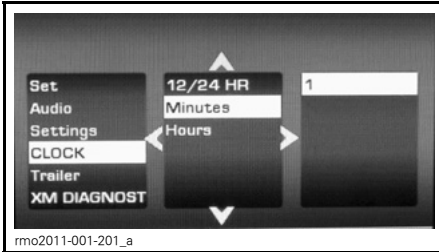

Velg MINUTTER i den andre kategori-
en.

Endre verdien for enheten med OPP-
eller NED-pilen.

Velg timemodusen

Slik velger du 12-/24-timers modus:

Velg CLOCK (Klokke) i hovedkategori-
en i preferanseskjermbildet.

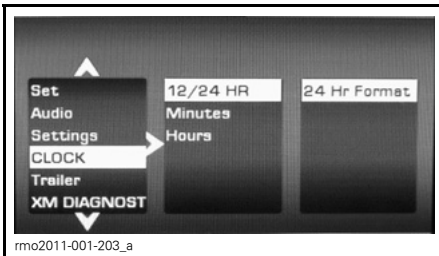

Velg 12/24 HOUR (12-/24-timers) i den
andre kategorien.

Velg den riktige verdien i hovedenhet
eller innstilling.

Velge innstilling for region (lyd)

Slik velger du innstilling for region:

Velg LYD i hovedkategorien i preferan-
seskjermbildet.

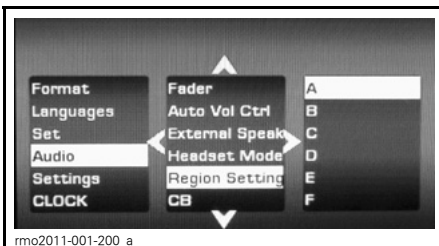

Velg REGIONINNSTILLINGER i den
andre kategorien.

Velg den riktige regionen i henhold til
tabellen nedenfor i hovedenhet eller
innstilling.

MERK: Hvis landet ditt ikke er oppført
i tabellen nedenfor, velger du en region
med identisk frekvensområde.

Start roadsteren på nytt for å ta i bruk
endringene.

REGION	LAND	LW	AM / MW	FM
A	- USA - Canada - Sør-Afrika	---	520 til 1.720 kHz	87,9 til 107,9 MHz
B	- Østerrike - Bulgaria - Danmark - Frankrike - Island - Israel - Kuwait - Norge - Romania - Slovakia - Slovenia - Spania - Sveits - Tyrkia - De forente arabiske emiratene - Storbritannia/Irland - Ukraina	153 til 279 kHz	531 til 1.602 kHz	87,5 til 108 MHz
C	- Beneluxlandene - Tyskland - Hellas - Italia - Polen - Portugal - Russland	153 til 279 kHz	531 til 1.602 kHz	87,5 til 108 MHz
D	- Japan	---	522 til 1.629 kHz	76,1 til 89,9 MHz
E	- Australia - Kina - Malaysia - New Zealand	---	531 til 1.701 kHz	87,5 til 108 MHz
F	- Taiwan	---	531 til 1.701 kHz	87,5 til 108 MHz
G	- Argentina - Brasil - Cayman - Chile - Columbia - Costa Rica - Curacao - Den dominikanske rep. - Guadeloupe - Mexico - Puerto Rico - Venezuela	---	520 til 1.720 kHz	87,9 til 107,9 MHz

LYDKONTROLLER

Slå lydsystemet på eller av

Følg et av trinnene nedenfor for å slå PÅ lydsystemet:

- Drei tenningsbryteren til PÅ
- Trykk på MODE-knappen i 3 sekunder umiddelbart etter at tenningsbryteren er slått AV

Følg et av trinnene nedenfor for å slå AV lydsystemet:

- Drei tenningsbryteren til AV
- Hvis lyden var PÅ med tenningsbryteren i AV, trykker du MODE-knappen i 10 sekunder.

Lydvolumkontroll

Når skjermbildet for vanlig kjøring vises, kan du trykke på OPP- eller NED-knappene for å øke eller redusere lydvolument.

Selvjusterende lydvolument

Nivået på lydvolument kan justeres automatisk basert på roadsterens hastighet. Dette styres av innstillingen for automatisk volumkontroll i preferanse-skjermbildet.

Lydkontroll

Trykk på NED-knappen og hold i mer enn ett sekund. Lydvolument dempes.

Trykk på OPP-knappen for å gjenopprette lydvolument fra dempet lyd til siste innstilling.

Radiobånd

Når du trykker gjentatte ganger på SET-knappen (angi) i lydskjermbildet, vises de tilgjengelige lydenhetene i denne rekkefølgen:

- FM
- AM
- WX (NOAA værradio)
- AUX (iPod-enhet eller MP3-spiller)
- XM

MERK: XM vises bare hvis roadsteren er utstyrt med det.

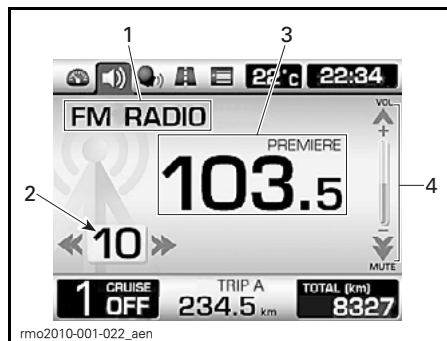

TYPEBILDE – FM-RADIO VIST

1. Gjeldende valgte bånd
2. Nummer på forhåndsinnstilt stasjon
3. Gjeldende stasjon
4. Volumnivå

Følgende radiofunksjoner er tilgjengelig under kjøring:

- Lydvolument
- Funksjoner for demping, søk og stige-hastighet (XM-radio)
- Funksjoner for forhåndsinnstilte stasjoner (valg og lagring).

MERK: Radioen er alltid PÅ. Bruk Dempefunksjonen (DEMP) til å slå av volument.

Hvis du vil lytte på radioen når tenningsbryteren står på AV, holder du MODE-knappen (Modus) nede i tre sekunder umiddelbart etter at bryteren er satt til AV, for å slå på det digitale displayet.

MERK: For å spare strøm på batteriet kan det hende at radioen slås av automatisk etter en bestemt tidsperiode.

Velge en forhåndsinnstilt radiostasjon

Trykk på VENSTRE- eller HØYRE-knappen for å øke eller redusere forhåndsinnstillingsnummeret.

Trykk på og hold VENSTRE- eller HØYRE-knappen i mer enn ett sekund for å søke etter neste tilgjengelige radiostasjon. Radioen vil stille seg inn på denne stasjonen.

Trykk på SET-knappen (Angi) og hold i mer enn ett sekund for å gå til oppsettskjernbildet.

Trykk på VENSTRE- eller HØYRE-knappen i oppsettskjernbildet for å stille inn radiofrekvensen.

Registrere en forhåndsinnstilt radiostasjon

Slik registrerer du opptil 15 forhåndsinnstilte stasjoner:

Trykk på NED-knappen for å registrere den gjeldende frekvensen under det viste forhåndsinnstillingsnummeret.

MERK: Under kjøring vil radiostasjonen automatisk bli registrert under det neste tilgjengelige forhåndsinnstillingsnummeret. Hvis alle forhåndsinnstillingsnumre er i bruk, overskrives forhåndsinnstillingsnummer 15.

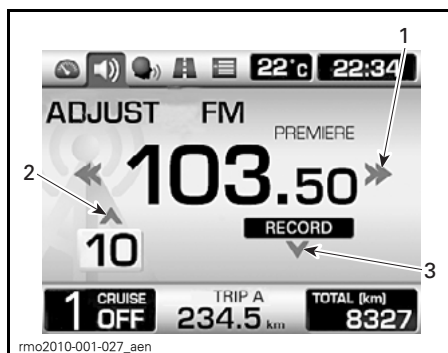

TYPEBILDE

1. VENSTRE- eller HØYRE-knappen for å velge frekvens
2. OPP-knapp for å velge forhåndsinnstillingsnummeret
3. NED-knapp for å registrere radiostasjonen

AUX (ekstrautstyr)

En kontakt for lydinngang er plassert i det oppbevaringsrommet foran.

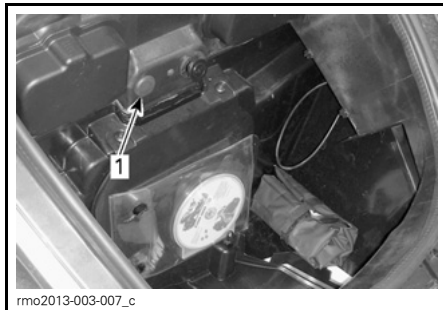

1. Kontakt for lydinngang

Denne kontakten kan brukes til å koble til en lydenhet for avspilling via lydsystemet.

MERK: Det kreves en adapter (ekstrautstyr på enkelte modeller) for å koble lydenheten til lydkontakten på roadsteren.

MP3-spiller

Hvis du kobler en MP3-spiller til lydkontakten (ekstrautstyr) på roadsteren, spilles den av slik den er innstilt ved tilkobling. Bare lydkontroll vil være tilgjengelig.

iPod-enhet

Når det kobles til en iPod-enhet, vises "iPod" på displayet i stedet for AUX.



TYPEBILDE – SKJERMBILDE PÅ iPod-ENHET

Trykk på VENSTRE- eller HØYRE-knappen for å gå til forrige eller neste sang i den gjeldende mappen.

Trykk på og hold VENSTRE- eller HØYRE-knappen i mer enn ett sekund for å bytte spilleliste hvis spillelistelementet er merket, for å endre artisten hvis artistelementet er merket, eller for å endre albumet hvis albumelementet er merket.

Følgende funksjoner er tilgjengelig under kjøring:

- Lydvolum og demping
- Velge forrige eller neste sang
- Velge artist, album eller spilleliste

Kompatibel iPod-enhet

Laget for:

- iPod touch (2., 3. og 4. generasjon)
- iPod nano (5. og 6. generasjon)
- iPad
- iPad 2
- iPhone 4
- iPhone 3GS
- iPhone 3G

GPS (EKSTRAUTSTYR)

Se GPS-håndboken for informasjon om bruk av GPS.

⚠ ADVARSEL

Avlesing fra GPS-mottakeren kan distrahere kjøringen, spesielt når du skal følge med i omgivelsene. Før du leser av GPS-mottakeren må du kontrollere at omgivelsene er oversiktlige og uten hindringer, og redusere hastigheten. I tillegg må du hele tiden være spesielt oppmerksom på hindringer som kan dukke opp.

⚠ ADVARSEL

Husk at data fra GPS-mottakeren bare er ment som en referanse. Av sikkerhetshensyn må du ALDRI stole blindt på informasjonen.

Montere GPS-mottakeren

Trykk på trykknappen for å frigjøre dekselplaten og fjern den fra GPS-festet.

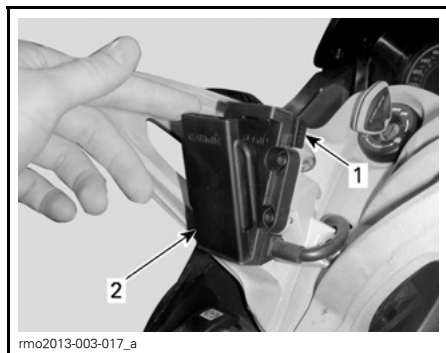

1. Trykknapp
2. Dekselplate

For å montere GPS-mottakeren på festet setter du først inn den nedre delen av GPS-mottakeren på tappen, og deretter skyver du mottakeren inn mot øverste del av festet.

Trykk den på plass til den låses.

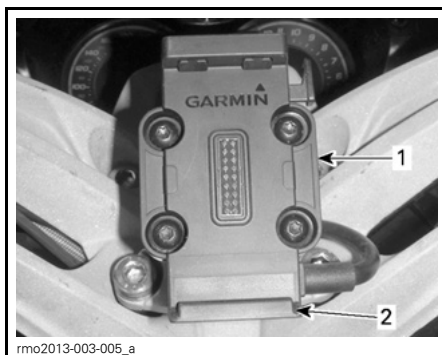

1. Feste
2. Tapp



1. GPS-mottaker

Ta av GPS-mottakeren

Trykk trykknappen

Trekk forsiktig øvre del av GPS-mottakeren fra festet til den frigjøres.

Plasser dekselplaten på festet, og trykk den på plass.

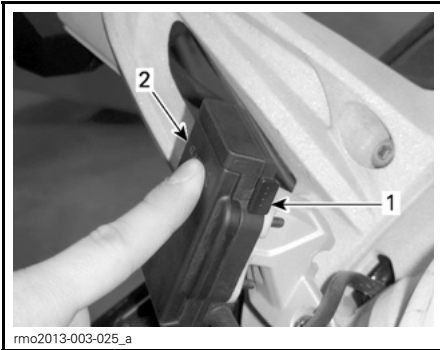

1. Trykknapp
2. Deksel

⚠ VÆR OPPMERKSOM Plastdekslet må alltid settes på bortsett fra når GPS-mottakeren monteres på roadsteren.

UTSTYR

Speil

Justere speil

Trykk på speilet ved punktene angitt nedenfor for å justere speilets stilling i fire retninger.

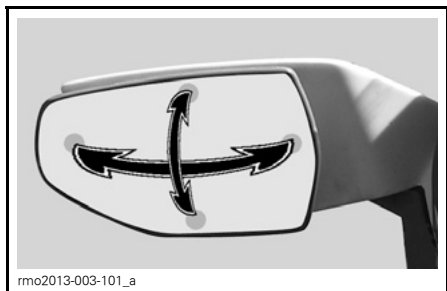

PUNKTER FOR JUSTERING AV SPEIL.

Oppbevaringsrom foran

Hendig oppbevaringsrom som kan brukes til personlige artikler. Oppbevaringsrommet låses når det lukkes.

Åpne oppbevaringsrommet foran

1. Sett nøkkelen i tenningsbryteren.
2. Trykk på og dreii nøkkelen en 1/4 omdreining mot klokken til stillingen for åpning av oppbevaringsrommet foran, og hold mens du løfter opp dekslet.

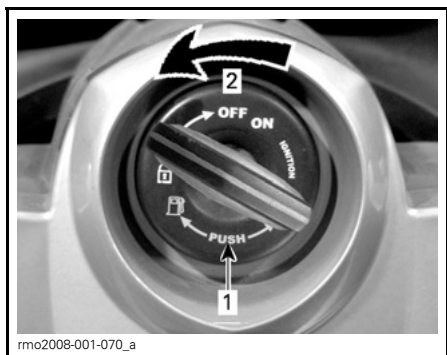

NØKKELSTILLING VED ÅPNING AV OPPBEVARINGSROM FORAN

1. Trykk på nøkkelen
2. Dreii nøkkelen en 1/4 omdreining



ÅPNET OPPBEVARINGSROM FORAN

MERK: Det er mulig å åpne oppbevaringsrommet mens motoren går.

Verktøysett

Plassering av verktøysett

Verktøysettet er plassert i oppbevaringsrommet foran.



TYPEBILDE

1. Verktøysett

Brukerhåndbok

Brukerhåndboken er plassert sammen med *SIKKERHETS-DVD*-videoen i oppbevaringsrommet foran.

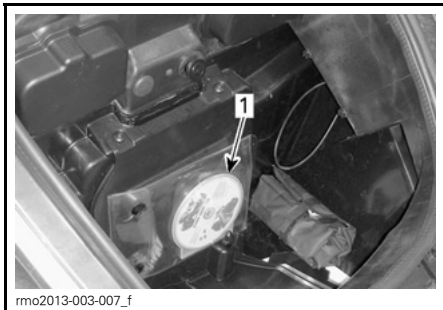

rmo2013-003-007_f

TYPEBILDE

1. Brukerhåndbok



rmo2013-003-034_a

1. Maksimal åpning av setet

Sete**Åpne setet**

1. Sett nøkkelen i tenningsbryteren.
2. Trykk på og dreii nøkkelen en 1/4 omdreining med klokken til stillingen for åpning av setet, og hold mens du løfter opp setet.

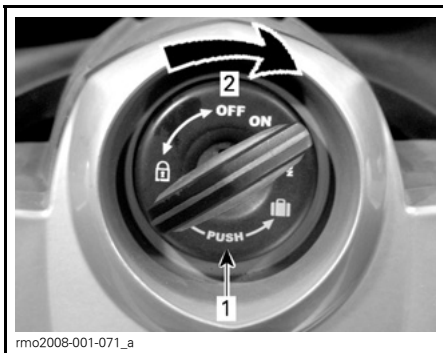

rmo2008-001-071_a

NØKKESTILLING VED ÅPNING AV SETE

1. Trykk på nøkkelen
2. Dreii nøkkelen en 1/4 omdreining

OBS! Ikke tving setet forbi maksimal åpningsvinkel slik at det skades.

Karosseripaneler

Karosseripanelene på roadsteren kan tas av for vedlikehold.

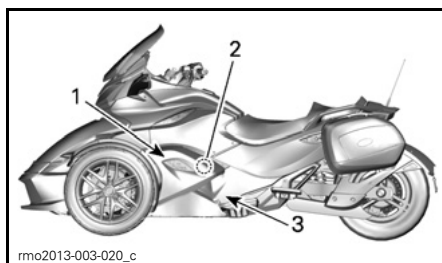

rmo2013-003-020_c

TYPEBILDE – VENSTRE SIDEPANELER

1. Midtre sidepanel
2. Indre sidepanel
3. Nedre sidepanel

1) Midtre sidepanel

Midtre sidepanel kan tas av for å utføre service på roadsteren.

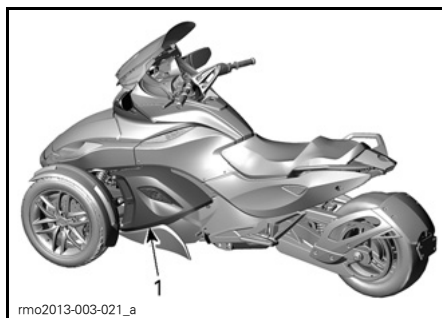

rmo2013-003-021_a

TYPEBILDE

1. Midtre sidepanel

Ta av midtre sidepanel

1. Skru ut 3 klips.



TYPEBILDE

1. Klemmer for midtre sidepanel

2. Trykk ned panelets øvre kant med begge hendene, og trekk utover.

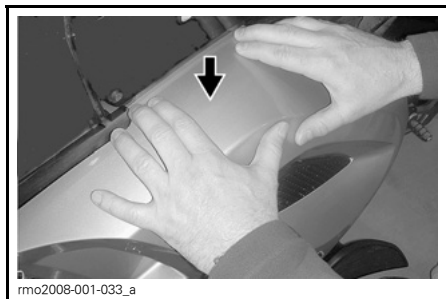

TYPEBILDE

3. Løft panelet.

Sette på midtre sidepanel

1. Sett tappene på det midtre sidepanelet i sporene på det nedre sidepanelet.

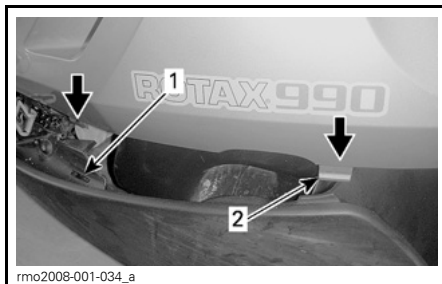

1. Spor på nedre sidepanel.
2. Tapp på midtre sidepanel

2. Trykk ned panelets øvre kant med begge hendene, og trykk innover. Pass på at tappene holdes på plass i sporene når du trykker.

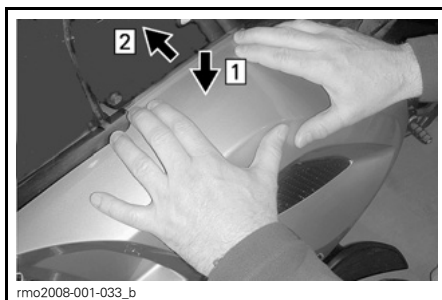

TYPEBILDE

Trinn 1: Trykk ned øvre kant

Trinn 2: Trykk øvre kant under kanten på øvre sidepanel

3. Sikre panelet ved å trykke inn og dreie hvert klips med klokken (1/4 omdreining) til maksimal rotasjon. Klipset er riktig festet når det kreves litt kraft for å dreie klipset. Klipset er ikke riktig festet hvis det er løst mens det dreies.

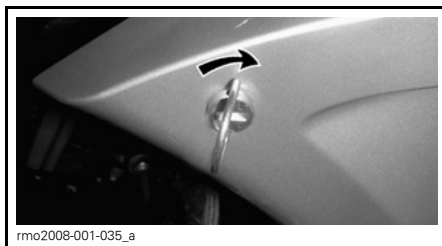

2) Indre sidepanel

Ta av indre sidepanel

1. Ta av midtre sidepanel.
2. Skru ut sekskantskruen (Torx).

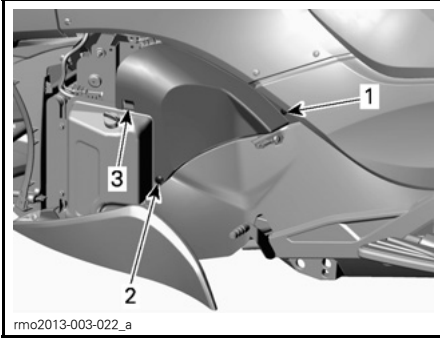

TYPEBILDE

1. Sekskantskrue (Torx)
2. Plastfeste
3. Klemme

3. Ta av plastfeste.
4. Skyv panelet for å løsne klemmen.

Montere indre sidepanel

1. Skyv panelet tilbake på plass.
2. Monter plastfesten, og skru inn sekskantskruen (Torx).

OBS! Ikke trekk til for mye. Eventuell deformasjon av panelet rundt skruen er et tegn på at den er trukket til for hardt. Du kan skade panelet.

3) Nedre bakre sidepanel

Ta av nedre bakre sidepanel

1. Ta av det indre sidepanelet.
2. Skru ut den de to skruene fra nedre bakre sidepanel.

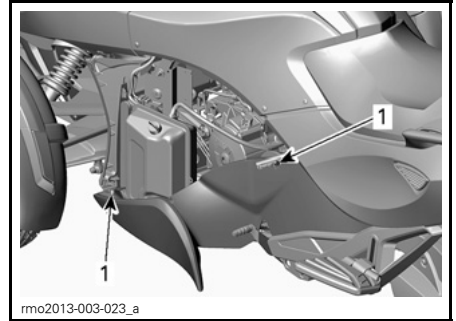

TYPEBILDE

1. Sekskantskrue (Torx) på nedre panel

3. Skyv panelet forsiktig fremover for å frigjøre tappene fra brakettene.

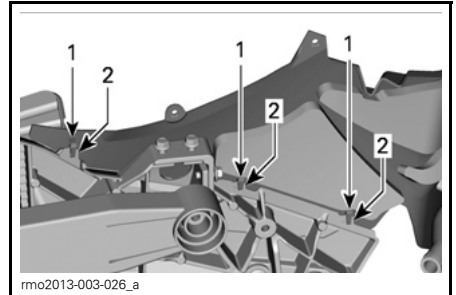

INNSIDEN AV PANEL

1. Tapper
2. Braketter

4. Når sidepanelet er løsnet, vipper du nedre del mot deg og senker panelet for å løsne det øverst.
5. Ta av nedre bakre sidepanel.

Sette på nedre bakre sidepanel

1. Sett på plass øvre del av panelet.
2. Vipp nedre del av panelet og sett det inn til det festes til det øvre panelet.
3. Skyv forsiktig panelet tilbake til tappene kommer like foran brakettene.
4. Skru inn de to sekskantskruene (Torx).

OBS! Ikke trekk til for mye. Eventuell deformasjon av panelet rundt skruen er et tegn på at den er trukket til for hardt. Du kan skade panelet.

5. Sett på midtre sidepanel.

GRUNNLEGGENDE PROSEDYRER

Justere vindskjermen

! ADVARSEL

Justering av vindskjermen kan distrahere deg når du kjører roadsteren. Hold alltid øye med trafikken, og pass på at omgivelsene er klare og trygge først. Justering av vindskjermen må bare utføres når roadsteren er stoppet.

Du kan tilpasse vindskjermen manuelt ved å justere den til fem forskjellige posisjoner.

Skyv forsiktig vindskjermen langs sporene i en rett linje.

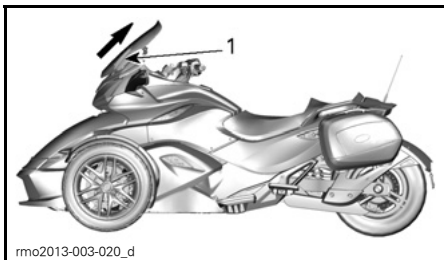

TYPEBILDE
1. Spor

Justere fotstøtten for passasjerer

Høyden kan justeres for å gi passasjerer bedre komfort.

Vipp fotstøtten oppover.

Drei festeskruen mot klokken med en skrunøkkel (finnes i verktøykassen) for å løsne skruen.

MERK: Ikke skru festeskruen helt når du skal justere fotstøtten. Skru den ut bare til fotstøtten løsner fra sporene.

Hev eller senk fotstøtten til ønsket høyde.

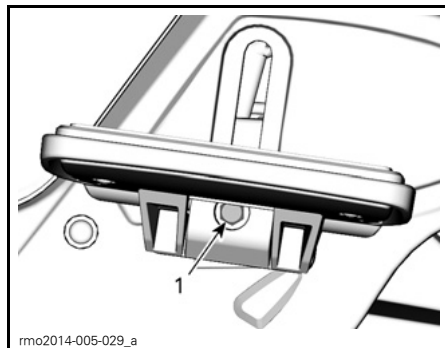

TYPEBILDE
1. Festeskruen

MERK: Pass på at knoppen settes riktig inn i sporene før du trekker til.

Trekk til festeskruen med klokken når du er ferdig.

Vipp fotstøtten nedover.

Starte og stoppe motoren

Starte motoren

! ADVARSEL

Eksosgass inneholder giftig karbonmonoksid som raskt kan samles opp i lukkede eller dårlig ventilerte områder. Den kan føre til alvorlig personskade eller dødsfall ved innånding.

La motoren gå bare på åpne, godt ventilerte områder. Se **UNNGÅ KARBONMONOKSIDFORGIFTNING.**

SM5-modellen

1. Trykk ned og hold bremsepedalen.
2. Vri tenningsnøkkelen til PÅ.

OBS! Ikke bruk gassen mens det elektriske systemet startes opp.

3. Se på sikkerhetskortet for å klargjøre deg selv, passasjerer og roadsteren, og trykk deretter på MODE-knappen (M - Modus) for å aktivere starteren.

4. Sett motorstoppbryteren til KJØR/PÅ-posisjonen.
5. Trykk inn og hold clutchhåndtaket.
6. Skift giret til NØYTRAL. Se på flerfunksjonsmålergruppen for å forsikre det om at giret står i fri.
7. Trykk på og hold motorstartknappen til motoren starter. Ikke hold startknappen i mer enn 15 sekunder. Hvis motoren ikke starter, slipper du knappen og venter i 30 sekunder slik at starteren kan avkjøles før du prøver igjen.

OBS! Ikke bruk gassen mens du starter motoren.

8. Følg med på displayet for å se om det er problemer og forsikre deg om at oljelampen slukkes.
9. Ta av parkeringsbremsen. Forsikre deg om at parkeringsbremsindikatoren på flerfunksjonsmålergruppen er av.

OBS! Hvis parkeringsbremsen ikke frigjøres helt før du bruker roadsteren, vil bremseklossene berøre skiven litt når du beveger deg. Det kan skade bremsesystemet.

SE5-modellen

MERK: SE5-modellen kan startes i hvilket som helst gir med bremsepedalen trykket ned. Giret skiftes automatisk til nøytral når motoren startes.

1. Trykk ned og hold bremsepedalen.
2. Vri tenningsnøkkelen til PÅ.

OBS! Ikke bruk gassen mens det elektriske systemet startes opp.

3. Se på sikkerhetskortet for å klargjøre deg selv, passasjerene og roadsteren, og trykk deretter på MODE-knappen (M - Modus) for å aktivere starteren.
4. Sett motorstoppbryteren til KJØR/PÅ-posisjonen.

5. Trykk på og hold motorstartknappen til motoren starter. Ikke hold startknappen i mer enn 15 sekunder. Hvis motoren ikke starter, slipper du knappen og venter i 30 sekunder slik at starteren kan avkjøles før du prøver igjen.

OBS! Ikke bruk gassen mens du starter motoren.

6. Følg med på displayet for å se om det er problemer og forsikre deg om at oljelampen slukkes.
7. Ta av parkeringsbremsen. Forsikre deg om at parkeringsbremsindikatoren på flerfunksjonsmålergruppen er av.

OBS! Hvis parkeringsbremsen ikke frigjøres helt før du bruker roadsteren, vil bremseklossene berøre skiven litt når du beveger deg. Det kan skade bremsesystemet.

Stoppe motoren

SM5-modellen

1. Skift giret til 1. gir.
2. Sett motorstoppbryteren til AV.
3. Sett på parkeringsbremsen. Bremsindikatorlampen vil blinke.
4. Vri tenningsnøkkelen til AV.
5. Kontroller at parkeringsbremsen er helt tiltrukket før du går av. Hold inn clutchen, og rugg roadsteren frem og tilbake.

MERK: Etter hvert som bremseklossene slites, må du trykke spaken for parkeringsbremsen lenger ned for å koble inn bremsen.

ADVARSEL

Trekk alltid parkeringsbremsen helt til. Roadsteren kan rulle hvis parkeringsbremsen ikke er trukket helt til og giret er i nøytral.

SE5-modellen

1. Skift giret til nøytral.
2. Sett motorstoppbryteren til AV.
3. Sett på parkeringsbremsen. Bremsindikatorlampen vil blinke.
4. Vri tenningsnøkkelen til AV.

MERK: Hvis parkeringsbremsen ikke er helt tiltrukket mens nøkkelen står på AV, blinker varselampen for parkeringsbremsen, og det høres en varsellyd.

5. Kontroller at parkeringsbremsen er helt tiltrukket før du går av. Rugg roadsteren frem og tilbake.

ADVARSEL

Trekk alltid parkeringsbremsen helt til. Roadsteren kan rulle hvis parkeringsbremsen ikke er trukket helt til uansett hvilket gir som er valgt. Sentrifugalclutchen kobles alltid fra når roadsteren stoppes, så giret vil ikke holde roadsteren på plass.

Alle modeller

Denne roadsteren er utstyrt med (ETC) Electronic Throttle Control.

Når tenningsbryteren slås AV, beholdes strømtilførselen til ETC-motoren i 40 minutter.

ETC-motoren vil avgi et lydssignal med høy frekvens i løpet av denne perioden, som kan høres i stille omgivelser.

Dette er normalt for roadsteren.

Skyve roadsteren

 **VÆR OPPMERKSOM** Unngå å skyve roadsteren i en skråning. Hvis du må skyve den i en skråning, må du passe godt på så bremsepedalen er innen rekkevidde i tilfelle roadsteren begynner å rulle.

Slik flytter du roadsteren et lite stykke uten å starte motoren:

1. Trykk ned og hold bremsepedalen mens du sitter på roadsteren.
2. Skift giret til NØYTRAL (N) (**SM5-modellen**).
3. Ta av parkeringsbremsen.
4. Stig av på høyre side av roadsteren mens du holder foten på bremsepedalen.
5. Skyv roadsteren og bruk om nødvendig bremsen.

 **VÆR OPPMERKSOM** Skyv alltid fra høyre side slik at du kan nå bremsepedalen. Hold deg unna det varme eksosrøret.

Hvis du trekker roadsteren bakover, må du være forsiktig så forhjulene ikke ruller over foten din.

6. Stig på roadsteren igjen, og parker som angitt ovenfor.

Ryggging

Se under *INSTRUKSJONER FOR SIKKER BRUK* om hvordan du rygger på en sikker måte.

Skifte til revers (SM5-modellen)

1. Skift til 1. gir med motoren i gang.
2. Trykk på og hold inn clutchhåndtaket.
3. Trykk på og hold reversknappen.
4. Trykk ned girspaken ett trinn.
5. Slipp håndtaket for reversknappen, og kontroller at bokstaven "R" blinker på flerfunksjonsmålergruppen, og at varsellysene blinker.

Skifte til revers (SE5-modellen)

1. Med motoren i gang, roadsteren stoppet og bremsepedalen trykket ned skifter du giret til 1. gir eller nøytral.
2. Trykk på og hold reversknappen.

3. Trekk girvelgeren mot deg for å gire ned til revers.

Rygge

Kontroller at området bak deg er klart, og se fortsatt bakover mens du rygger. Hold lav hastighet, og ikke rygg over lengre strekninger.

Skifte giret ut av revers

SM5-modellen

Når du skifter gir fra revers, holder du clutchen inne og løfter girspaken opp én gang for å skifte til 1. gir. Du trenger ikke bruke reversknappen – den tilbakestilles automatisk.

SE5-modellen

Når du vil skifte giret ut av revers, stopper du roadsteren og trykker rask på girvelgeren for å skifte til nøytral, eller litt lenger for å skifte til 1.gir.

Innkjøring

En innkjøringsperiode på 1.000 km er nødvendig for roadsteren.

Unngå hard nedbremsing i løpet av de første 300 km.

⚠ ADVARSEL

Nye bremses og dekk fungerer ikke maksimalt før innkjøringen er fullført. Bremsing, styring og VSS-ytelsen kan være redusert, så vær ekstra oppmerksom.

Det tar omtrent 300 km kjøring med ofte bremsing og styring til alt er innkjørt. Hvis du kjører uten å bremse og styre ofte under innkjøringen, må du regne med mer tid før bremses og dekk er innkjørt.

I løpet av de første 1.000 km:

- Unngå akselerasjon med full gass.

- Unngå langvarig kjøring.
- Hvis kjøleviften går kontinuerlig under køkjøring med mye stopp og start, må du kjøre til side og la motoren kjøle seg ned, eller øke hastigheten for å få bedre kjøling av motoren.

Etter innkjøringsperioden må roadsteren kontrolleres av en autorisert Can-Am-roadsterforhandler i henhold til anvisningene under *VEDLIKEHOLDSPLAN*.

Fylle drivstoff

Drivstoffkrav

OBS! Bruk alltid fersk bensin. Bensin oksiderer. Det fører til oktan-tap, flyktige blandinger og produksjon av gummi- eller lakkavleiring, noe som kan skade drivstoffsystemet.

Drivstoffblanding med alkohol varierer fra land til land og mellom regioner. Roadsteren din er laget for å bruke de anbefalte drivstoffene, men vær imidlertid klar over følgende:

- Bruk av drivstoff som inneholder høyere alkoholprosent enn angitt av forskrifter fra myndighetene, anbefales ikke og kan føre til følgende problemer i drivstoffsystemets komponenter:
 - Problemer med start og bruk.
 - Slitasje på gummi- eller plastdeler.
 - Korrosjon av metalleder.
 - Skade på deler i motoren.
- Kontroller regelmessig om det finnes drivstofflekkasjer eller andre uregelmessigheter i drivstoffsystemet hvis du får mistanke om at innholdet av alkohol i bensinen overskrider de gjeldende forskriftene fra myndighetene.

- Alkoholblandede drivstoffer trekker til seg og holder på fukt. Det kan føre til fase-separasjon i drivstoffet og resultere i motorytelsesproblemer eller motorskade.

Anbefalt drivstoff

Bruk vanlig blyfri bensin med oktantal 91 AKI (RON+MON)/2 eller oktantal 95 RON.

OBS! Eksperimenter aldri med annet drivstoff. Motoren eller drivstoffsystemet kan skades hvis det brukes feil type drivstoff.

Prosedyre ved fylling av drivstoff

⚠ ADVARSEL

Bensin er ekstremt brannfarlig og svært eksplosiv. Følg prosedyren for fylling av drivstoff for å redusere risikoen for brann eller eksplosjon. Se **UNNGÅ BENSINBRANN OG ANDRE FARER.**

Slik fyller du på drivstoff på roadsteren:

1. Parker utendørs i et godt ventilert område langt unna flammer, gnister, personer som røyker og andre antennelseskilder.
2. Stopp motoren.
3. Lås opp og løft opp setet (se under **UTSTYR**). Tanklokket er plassert på venstre side.
4. Drei lokket sakte mot klokken og ta det av.

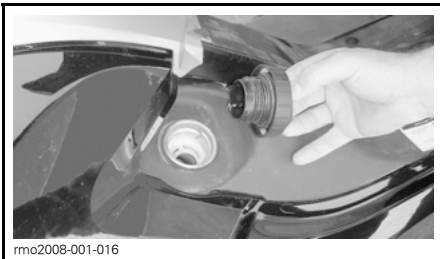

rmo2008-001-016

TANKLOKK PÅ VENSTRE SIDE UNDER SETET

5. Fyll tanken til drivstoffnivået når det øvre punktet i påfyllingsrøret.

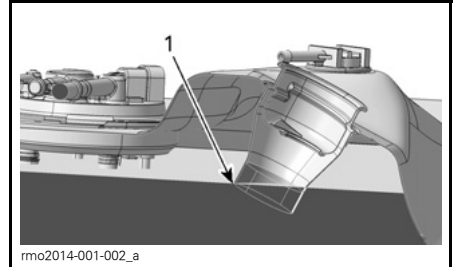

1. Øvre punkt i påfyllingsrøret

MERK: Ikke fyll drivstofftanken helt opp. La det være nok plass til at drivstoffet kan utvide seg hvis temperaturen endres.

6. Tørk opp eventuelt drivstoffsøl. Hvis du søler drivstoff på deg, må du vaske deg med såpe og vann og skifte klærne.
7. Sett på lokket, og trekk til med klokken til du hører et klikk. Ikke start eller bruk motoren når tanklokket er tatt av.
8. Lukk setet.

Bruke 12 V strømuttak (ekstraustyr)

Det finnes et 12 V strømuttak på roadsteren. Det er plassert i oppbevaringsrommet foran.

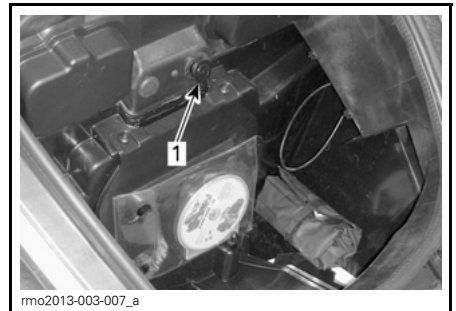

1. Strømuttak

Et 12 V elektrisk apparat kan kobles til kontakten. Elektrisk strøm leveres hele tiden.

OBS! Strømuttaket på 12 V er ikke beregnet på strømtilførsel over 3 A.

MERK: Når et apparat er koblet til mens motoren ikke går, vil batteriet sakte lades ut.

MERK: Når sikring 6 er satt inn i høyre sikringsboks, kan 12 V-strømuttaket bare brukes når tenningsbryteren er satt til PÅ. Når sikring 7 er satt inn, kan 12 V-strømuttaket alltid brukes.

INSTRUKSJONER FOR SIKKER BRUK

HVA ER FORSKJELLIG FOR SPYDER-ROADSTEREN

Spyder-roadsteren er en annerledes type kjøretøy for vei. I denne delen kan du få en bedre forståelse av noen av funksjoner og driftsegenskaper som er spesielle for den.

Stabilitet

Y-konfigurasjonen med tre hjul gir bedre stabilitet enn en motorsykkel ved lave hastigheter. Den er imidlertid ikke like stabil som et firehjulet kjøretøy, for eksempel en bil. Kjørehjelpssystemer, som det elektroniske kjøretøystabilitetssystemet (VSS), kan hjelpe til å opprettholde stabiliteten under kjøring, men du kan fremdeles miste kontrollen eller velte på grunn av harde manøvrer (som skarpe svinger i høye hastigheter) eller støtte på ujevne overflater eller gjenstander. I tillegg kan du eller eventuell passasjer falle av ved skarpe svinger, akselerasjon, nedbremsing eller støt.

Respons på veiforholdene

Spyder-roadsteren reagerer forskjellig fra andre kjøretøy ved bestemte veiforhold.

- Ikke kjør i terrenget eller på is eller snø.
- Unngå vanddammer og rennende vann. Roadsteren vannplaner lettere enn en bil. Reduser farten hvis du ikke kan unngå å kjøre gjennom vann.
- Reduser farten når veidekket inneholder grus, jord, leire eller sand.

Se under **STRATEGIER FOR KJØRING PÅ VEI** hvis du vil ha mer detaljerte instruksjoner.

Bremsepedal

En pedal bremser alle tre hjul. Det finnes ingen bremsesystemer som betjenes med hendene, og det er ikke mulig å bremse forhjulene og bakhjulet separat. Spyder-roadsteren er bedre å bremse og styre samtidig enn en motorsykkel.

Roadsteren kan stoppe raskt – vær oppmerksom på eventuelle kjøretøy bak deg som ikke kan stoppe like raskt.

Blokkeringsfri bremses (ABS)

Roadsteren er utstyrt med blokkeringsfri bremses (ABS) som en del av kjøretøystabilitetssystemet (VSS). Trykk ned og hold bremsepedalen for rask nedbremsing. ABS-bremsene hindrer at hjulene blokkeres.

Parkeringsbrems

Parkeringsbremsen bremser bare bakhjulet, og det låses mekanisk på plass når bremsen kobles inn. Den kontrolleres ikke av kjørehjelpsteknologier (f.eks. elektronisk bremsefordeling).

Styring

Direkte styring

Når du skal svinge med Spyder-roadsteren, må du alltid styre i samme retning som svingen.

Motorsyklister – ikke bruk motstyring slik det kan gjøres på en motorsykkel. Til forskjell fra en motorsykkel kan ikke Spyder-roadsteren legges over når du svinger. Så hvis du er motorsyklist, må du lære deg hvordan du svinger på nytt. Øv deg på å styre i samme retning som svingen i alle hastigheter til du behersker det.

Sidekrefter i svinger

Til forskjell fra en motorsykkel legger ikke Spyder-roadsteren seg over når du svinger. Du vil kjenne at sidekreftene presser deg mot utsiden av svingen. For å holde balansen må både føreren og passasjerer holde dere fast med begge hendene og ha begge føttene fast plassert på fotstøttene. I skarpe svinger kan det hjelpe å lene overkroppen fremover og mot innsiden av svingen.

Bredde

I og med at Spyder-roadsteren er bredere enn en vanlig motorsykkel, må du gjøre følgende:

- Hold forhjulene i kjørefeltet når du svinger. Vær spesielt oppmerksom på hvor forhjulene er i svinger og ved forbikjøringer. Hvis du holder en bane som ville holde forhjulet på en motorsykkel nær kanten av kjørefeltet, kan Spyder-roadsterens forhjul komme utenfor feltet.
- Ikke del kjørefelt med andre eller del kjørefelt (kjør mellom to kjørefelt med trafikk). Kjøring i gruppe må skje i et enkelt kjørefelt, også sammen med motorsykler.
- Vær forberedt på å måtte svinge mer unna for å unngå hindringer.

Revers

Spyder-roadsteren fungerer som en bil i revers. Det er imidlertid en del viktige forskjeller:

- Varsellysene blinker når giret står i revers, men det er ikke noe ryggelys. Vær oppmerksom på at andre trafikanter kanskje ikke er klar over at du er i ferd med å rygge.
- Få om nødvendig passasjerer til å stå av hvis siktbarheten er dårlig.
- Husk at fronten er bredere en bakenden. Ikke rygg for nære gjenstander slik at du kan treffe dem med forhjulene.
- Hold lav hastighet, og ikke rygg over lengre strekninger.
- Parker om mulig slik at du ikke trenger å rygge ut fra parkeringsplassen.
- **SM5-modellen:** Skift tilbake til 1. gir før du slår av motoren.

⚠ VÆR OPPMERKSOM Ha alltid begge på føttene på fotstøttene når du rygger. Ikke sett føttene på bakken når du rygger.

Førerkort og lokale regler og forskrifter

Kravene til førerkort for Spyder-roadsteren varierer fra land til land. Avhengig av lokale lover trenger du førerkort for motorsykkel, førerkort for trehjulede kjøretøy eller vanlig førekort for personbil.

Undersøk hos lokale myndigheter for å forsikre deg om at du har riktig lisens før du bruker roadsteren på offentlige veier.

Kjøretøystabilitetssystem (VSS)

Spyder-roadsteren er utstyrt med et kjøretøystabilitetssystem (VSS). VSS kan hjelpe deg å kontrollere retningen til roadsteren og redusere risikoen for å velte i enkelte situasjoner. VSS består av følgende:

- **Blokkeringsfrie bremses (ABS = Antilock Braking System)** som hjelper til å beholde kontroll over styringen ved hard bremsing ved å hindre at hjulene låser seg.
- **EDB (Electronic Brake Distribution)** er et elektronisk bremsefordelingssystem som automatisk fordele bremsekraften balansert mellom alle tre hjul. Sammen med ABS hjelper EBD med å beholde retningskontroll og maksimere bremsekraften avhengig av veiens friksjonsegenskaper.
- **Et antispinnssystem (TCS = Traction Control System)** hindrer at bakhjulet spinner. TCS hindrer at bakhjulet spinner bare hvis du svinger med styret (styrer vekk fra rett linje) eller hvis hastigheten til roadsteren overstiger 50 km/h.
- **Et stabilitetssystem (SCS = Stability Control System)** som begrenser kraften til bakhjulet og bremses hjulene individuelt slik at faren for å miste kontrollen eller velte, reduseres.

Begrensninger

VSS kan ikke hjelpe deg å holde kontrollen i alle situasjoner.

Overflater med dårlige friksjonsegenskaper

Dekkgrepet på veien begrenser den maksimale bremseeffekten. Selv med ABS og EBD vil stoppelengden bli lenger på overflater med dårlige friksjonsegenskaper eller hvis du ikke bruker riktig dekktrykk eller hvis dekkmønsteret er slitt.

Hvis dekkene mister grepet på veien, kan du miste kontrollen, selv med VSS.

Hvis veier med fast dekke er dekket eller delvis dekket med is, snø eller snøslaps, er det ikke nok friksjon til stede til å beholde kontrollen, selv med VSS. Ikke kjør på veier dekket med is, snø eller snøslaps.

Som andre kjøretøy for vei kan roadsteren vannplane (miste friksjonen på et slikt med vann) når det er vann på veien. Hvis du kjører for raskt over et lag vann, for eksempel en stor vanddam eller rennende vann på veien, kan roadsteren miste veigrepet og spinne uten at VSS kan hjelpe til å beholde kontrollen. Unngå store vanddammer eller rennende vann, og reduser hastigheten eller kjør til side og stans i kraftig regn. Hvis du må kjøre gjennom vann, må du redusere hastigheten mest mulig før du når frem til vannet.

Reduser hastigheten på veier med dårlige friksjonsegenskaper, som veier med søle, sand, grus eller vått dekke. Spyder-roadsteren er ikke beregnet for kjøring i terrenget. Den må alltid brukes på veier som vedlikeholdes godt. Ikke bruk roadsteren i annet terreng.

Dekk

VSS er kalibrert til å yte best med dekk av spesifikk størrelse, materiale og dekkmønster. Hvis dekkene byttes med dekk som ikke er godkjent av BRP, er det ikke sikkert VSS fungerer.

Bruk alltid BRP-godkjente dekk. Disse kan bestilles hos en autorisert Can-Am-roadsterforhandler.

Riktig dekktrykk og mønstertilstand er viktig for å beholde veigrepet, spesielt på løse eller våte overflater.

Hard svinging

VSS kan ikke kontrollere eller begrense hvor mye du svinger – det kan ikke hindre at du svinger for hardt. Store

og raske svingbevegelser med styret kan føre til at du mister kontrollen over roadsteren og skrenser eller velter.

For høy hastighet

VSS kontrollerer ikke roadsterens hastighet bortsett fra hvis SCS griper inn når du svinger. VSS hindrer ikke at du kjører for raskt inn i en sving. Hvis hastigheten er for høy under de gitte forholdene, kan du miste kontrollen, selv med VSS.

Dynamisk servostyring (DPS = Dynamic Power Steering)

DPS (Dynamic Power Steering) er en dynamisk servostyring er en datastyrt, variabel kraftforsterking som med en elektrisk motor optimaliserer hvor mye kraft føreren må bruke til å styre.

Nivået på hjelpen fra servostyringen styre avhenger av kraften på styret, styrevinkelen og roadsterens hastighet.

Når roadsteren står i reversgir, reduseres hjelpen fra servostyringen etter hvert som roadsterens hastighet øker.

FORSTÅ RISIKOEN PÅ VEIEN

Før du bruker Spyder-roadsteren må du vurdere faren for å bli skadet eller dø i en ulykke, hvordan du kan redusere risikoen og om du er villig til å ta denne risikoen. Mange faktorer bidrar til risikoen du møter. Du kan kontrollere noen av disse faktorene, men andre, som andre trafikanters adferd, er utenfor din kontroll. Her beskrives en del av faktorene som har betydning for denne risikoen:

Kjøretøytype

Ulike kjøretøytyper varierer i størrelse, synlighet og manøvrerbarhet og gir ulik grad av beskyttelse.

Spyder-roadsteren er liten og manøvrerbar. Manøvrerbarheten kan hjelpe deg å unngå ulykker. Små kjøretøy er imidlertid vanskeligere å oppdage, noe som øker sjansen for at andre motorførere kan forårsake en ulykke. I enkelte situasjoner er det mindre risiko for en ulykke med Spyder-roadsteren enn med en motorsykkel. Det er for eksempel mindre risiko for at roadsteren velter ved lave hastigheter. I andre situasjoner er risikoen for ulykke imidlertid større for roadsteren. Fordi den er bredere, vil den for eksempel ikke få plass nok på smale steder der mange motorsykler kan kjøre.

I biler og lastebiler gir kjøretøyets struktur bedre beskyttelse i ulykker og mot andre farer på veien. I tillegg kan passasjerer beskytte seg selv med å bruke sikkerhetsbelter. Du må forvente at kjøring med Spyder-roadsteren medfører større risiko enn å kjøre en bil, og at faren for personskade er mer lik faren ved kjøring med motorsykkel.

Som på en motorsykkel kan du redusere risikoen for personskade ved å bruke hjelm og kjørekler og -utstyr.

Førerens ferdigheter og dømmekraft

Alle førere har noe kontroll over sin egen risiko på veien. De som utvikler gode ferdigheter, vil få bedre kontroll over roadsteren sin. Ikke stol på erfaring med motorsykler, biler, ATVer, snøscootere eller andre typer kjøretøy når du skal forberede deg på å bruke Spyder-roadsteren. Finn ut hva som gjør roadsteren annerledes. Les denne brukerhåndboken, se på *SIKKERHETS-DVD*-videoen, og delta på opplæringskurs hvis det har mulighet til det. Lær deg å beherske kontrollene og bli i stand til å utføre øvelsene nøyaktig og sikkert før du drar ut på veien.

Når du begynner å kjøre på veien, bør du starte med mindre utfordrende situasjoner (f.eks. lite trafikk, lave hastigheter, godt vær og ingen passasjerer) og gradvis gå videre til mer krevende kjøresituasjoner etter hvert som ferdighetene blir bedre. Planlegg fremover for å unngå situasjoner som er for vanskelige for ditt ferdighetsnivå, eller som inneholder mer risiko enn du vil utsette deg for.

Også erfarne førere forårsaker uhell. Hvis du for eksempel bruker ferdighetene dine til å utføre ekstreme manøvreringer eller stunt, øker du risikoen. En smart fører bruker god dømmekraft sammen med ferdigheter til å øke sikkerhetsmarginene og redusere risikoen. Lær deg de defensive kjøreteknikkene under *STRATEGIER PÅ VEI*.

Førerens tilstand

Føreren må være årvåken, besindig og fysisk skikket til å kjøre. Kjør aldri med roadsteren etter å ha inntatt alkohol eller medikamenter. Kjøring når du er beruset, trett eller påvirket på annen måte øker risikoen for ulykker.

Alkohol og andre rusmidler, medisinering, tretthet, søvnighet og følelser kan alle påvirke evnen til sikker kjøring. Som kjøring med motorsykkel er

kjøring med Spyder-roadsteren en utfordrende aktivitet – å være i god fysisk og mental form er enda viktigere enn for kjøring med bil. Det sikreste er å aldri bruke roadsteren med mindre du føler deg opplagt og er helt edru og be-sindig. Selv om alkoholnivået i blodet er under den lovlige promillegrensen, kan dømmekraften og ferdighetene påvirkes av ethvert alkoholinntak.

Du må være fysisk i stand til å bruke alle kontroller, svinge styret over hele bevegelsesområdet, stå på og av og følge med i omgivelsene for å bruke roadsteren.

Passasjeren må også være oppmerksom, edru og fysisk i stand til å holde seg i rett stilling, holde i mot og reagere riktig i svinger, humper, akselerasjoner og stopper.

Roadsterens tilstand

Hold roadsteren i god stand.

Utfør angitte kontroller før bruk, og utfør regelmessig vedlikehold. Se etter eventuelle meldinger på flerfunksjonsmåleren når du starter, og løs eventuelle problemer før du kjører.

Vei- og værforhold

Veier med tung trafikk, dårlig siktbarhet og dårlige friksjonsegenskaper øker risikoen. Velg ruter som passer til ditt ferdighetsnivå og risikonivået du er villig til å akseptere.

KJØREKLÆR OG -UTSTYR

Kjøring med et trehjulet, åpent kjøretøy som Spyder-roadsteren krever samme beskyttelsesutstyr som kjøring med motorsykkel. Selv om roadsteren er mer stabil enn en motorsykkel ved lave hastigheter, kan du bli kastet av.

Denne delen er basert på veiledning fra MSF (Motorcycle Safety Foundation).

I en eventuell ulykke kan beskyttende klær og utstyr hindre eller redusere personskader. Det gir også bedre kjørekomfort og beskyttelse mot været.

Grunnleggende beskyttelsesklær og -utstyr som anbefales for fører og passasjer, inkluderer fottøy med ankelbeskyttelse og sklisikre såler, lange bukser, hansker og, fremfor alt, en godkjent hjelm med riktig øyebeskyttelse.

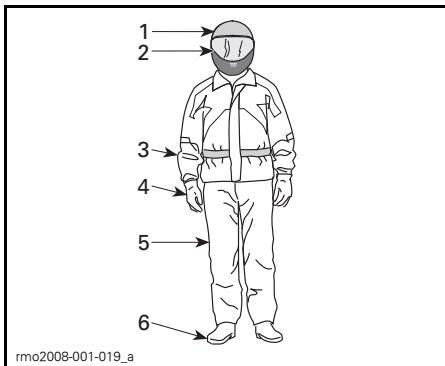

KJØREKLÆR OG -UTSTYR

1. Godkjent hjelm
2. Øye- og ansiktsbeskyttelse
3. Jakke med lange ermer
4. Hansker
5. Lange bukser
6. Fottøy som dekker ankelen

Riktig påkledning kan redusere størrelsen av personskader i en ulykke både for fører og passasjer.

Hjelmer

Hjelmer beskytter hodet og hjernen mot skader. En hjelm kan også beskytte passasjerens ansikt mot å treffe baksiden av førerens hjelm. Selv de beste hjelmer er ingen garanti mot per-

sonskader, men statistikken viser at bruk av hjelm reduserer risikoen for hjerneskode i betydelig grad. Bruk derfor for sikkerhets skyld alltid hjelm og kjøreadress.

Velge hjelm

Hjelmer må tilfredsstille de vedtatte standardene i landet eller området du befinner deg.

En helhjelm med full ansiktsbeskyttelse gir den beste beskyttelsen mot støt fordi den dekker hele hodet og ansiktet. Den kan også beskytte mot partikler, steiner, insekter og så videre.

En åpen hjelm, en halvhjelm eller en hjelm med trekvart ansiktsbeskyttelse kan også gi beskyttelse. Den er konstruert med de samme basiskomponentene, men gir ikke samme beskyttelse av ansiktet og haken som en helhjelm. Hvis du bruker en åpen hjelm, bør du bruke et festbart ansiktsvern eller beskyttelsesbriller.

MERK: Vanlige briller eller solbriller gir ikke tilstrekkelig øyebeskyttelse for motorsyklister/roadsterførere. De kan knuses eller falle av, og de hindrer ikke at vind eller svevende objekter når øynene.

Bruk farget ansiktsvern, beskyttelsesbriller eller briller bare i dagslys. Ikke bruk dem hvis de påvirker evnen til å skille farger fra hverandre.

Andre klær og utstyr for kjøring

Fottøy

Bruk alltid fottøy som dekker/beskytter tærne. Solide støvler som går over ankelen beskytter mot flere farer ved kjøring, for eksempel steiner som kastes opp fra veien, og forbrenninger fra det varme eksosrøret.

Unngå lange skolisser som kan vikles inn i girspaken, bremsepedalen eller andre deler. Gummisåler og lave hæler er best for å holde føttene på plass på forstøtten.

Hansker

Fingerhansker beskytter deg mot vind, sol, kulde, varme og flygende gjenstander. Ettersittende hansker som sitter godt på hendene, gir bedre grep på styret og reduserer tretthet i hendene. Solide, forsterkede motorsykkelhansker hjelper til å beskytte hendene hvis du faller av. Hansker som er spesiallaget for motorsyklister, har sømmer på utsiden for å hindre irritasjon, og er bøyd for å gi et naturlig grep når du griper rundt håndtakene. Hvis hanskene er for store eller ikke sitter godt, kan det være vanskelig å betjene kontrollene. Hanskekraver hindrer at kald luft kommer opp i ermene, og beskytter håndleddene.

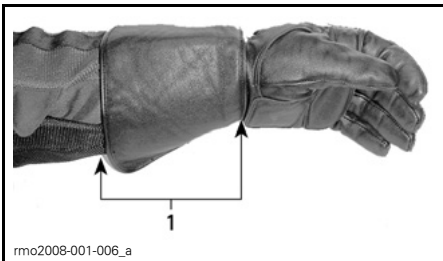

1. Hanskekrave

Jakker, bukser og kjøredresser

Bruk jakke og lange bukser eller kjøredress. Kvalitetsbeskyttelsesutstyr for motorsyklar vil være komfortable og hjelpe deg å unngå å bli distraheret av ulike elementer i miljøet. I en eventuell ulykke kan beskyttende klær og utstyr med god kvalitet og laget av solid materiale hindre eller redusere personskafer. En del klær har vattering eller hard forsterking som kan redusere risikoen ytterligere ved et eventuelt uhell. Bukser beskytter også mot forbrenninger fra varme deler.

Beskyttelsesklær og -utstyr beregnet for motorsyklister gir ofte den beste kombinasjonen av komfort og beskyttelse. Disse antrekkene er utformet slik at de passer godt når du sitter i kjøreposisjon. De er tilskåret lengre i ermene og buksebena og er mer massive over skuldrene. Kjøredresser finnes både som hele dresser og todelte.

Lær er et godt valg fordi det er holdbart og vindtett og gir beskyttelse mot personskafer. Andre slitesterke beskyttelsesklær laget av syntetiske stoffer er også gode valg. Ikke bruk side eller løse klær eller skjurf som kan vikles inn i deler som beveger seg.

Klaffer og fester holder vinden ute. En jakke med glidelås foran er mer vindtett enn en jakke med knapper eller trykknapper. En klaff som dekker glidelåsen på jakken, gir ekstra beskyttelse mot vinden. Jakker med tetsittende jakkeslag og midje anbefales for å hindre at vinden kommer inn.

Beskytt deg selv mot hypotermi ved kjøring i kaldt vær. Hypotermi, en tilstand med lav kroppstemperatur, kan føre til tap av konsentrasjon, dårligere reaksjonsevne og mer ujevn og upresis muskelbevegelse. Under kjølige forhold er det spesielt viktig å bruke beskyttelsesklær som vindtett jakke og flere lag klær som isolerer godt. Selv ved moderate temperaturer kan du føle deg meget nedkjølt på grunn av vinden når du kjører.

Beskyttelsesklær som egner seg for kjøring i kaldt vær, kan bli for varmt når du stopper. Kle deg med flere lag klær slik at du kan ta av deg hvis du ønsker. Et ytterste vindtett lag med klær over beskyttelsesklærne kan hindre at kald luft når huden.

Kjøreutstyret kan også gjøre deg mer synlig på veien. Bruk av sterke farger er alltid et godt valg. Hvis du bruker mørke klær, kan du bruke en rimelig refleksvest ytterst. Det er smart å sette på ekstra refleksbånd på utstyr som ofte brukes når du kjører.

Regntøy

Hvis du må kjøre i vått vær, anbefaler vi regntøy eller en vanntett kjøredress. På lengre kjøreturer kan det være lurt å ha med regnklær. En tørr fører vil ha det mer komfortabelt og være mer oppmerksom enn en som er våt og nedkjølt.

Det finnes på todelte og hele regntøysett, og de beste er de som er spesiallaget for motorsyklister. Oransje eller gule farger som gir god synlighet, er gode valg. Egenskaper som kan være smart å se etter, er elastiske materialer i midje, bukseben og ermer. Jakken bør ha høy krave og glidelås med brede klaffer over åpningen. Vurder også å anskaffe deg vanntette hansker og skotøy når du kjøper regntøy.

Husk at den beste løsningen i vått vær er å la være å kjøre. Hvis du kjører under våte forhold, kan det hende du må stoppe hvis det samler seg mye vann på veien.

Hørselsvern

Eksponering av vind og motorstøy over lang tid kan føre til permanent tap av hørsel. Hørselsvernemheter som brukes riktig, for eksempel øreplugger, kan forhindre tap av hørsel. Sett deg inn i lokal lover før du bruker hørselsvern av noe slag.

NØDVENDIGE KJØREFERDIGHETER OG UTFØRELSE AV ØVINGER

Før du bruker Spyder-roadsteren på veien må du tilegne deg kjøreferdigheter og strategier for å håndtere farene på veien. Øvelsene som følger, vil gjøre deg kjent med den grunnleggende håndteringen av roadsteren. Hvis du har erfaring med motorsykler eller andre motorkjøretøyer, må du være spesielt oppmerksom på hvordan bruk av og ytelsen til Spyder-roadsteren er forskjellig fra andre kjøretøyer du er vant med. Utfør hver øvelse til du behersker den før du går videre til neste. Denne delen beskriver følgende øvelser:

SM5-modellen

1. Ruse motoren og bruke motorstoppbryteren
2. Få rede på friksjonssonen og grunnleggende håndtering
3. Motorstopp under bevegelse
4. Bruke gassen og clutchen
5. Grunnleggende svinging
6. Hurtigstopper
7. Sikksakkjøring
8. Skifte gir
9. Bøye av
10. Rygging

SE5-modellen

1. Ruse motoren og bruke motorstoppbryteren
2. Starte, stoppe motoren og grunnleggende betjening
3. Motorstopp under bevegelse
4. Grunnleggende svinging
5. Hurtigstopper
6. Sikksakkjøring
7. Skifte gir
8. Bøye av
9. Rygging

Velge øvelsesområde

Utfør disse øvelsene på et område med dekke, som er minst 76 m - 30 m og som ikke er åpent for trafikk. En lukket, godt oppmerket parkeringsplass uten hindringer (lysstolper, fortauskantener osv.) er et godt øvelsesområde. Vær oppmerksom på olje som har lekket ut fra parkerte biler. Se etter parkeringsplasser som er tomme etter arbeidstid, som ved skoler, kirker, samfunnshus eller kjøpesentre. Ikke kjør inn på privat eiendom.

Når du har funnet et egnet sted, må du få tillatelse fra eieren til å bruke det. Hvis det finnes hindringer, for eksempel lysstolper eller opphøyde øyer, må du passe på så disse ikke finnes i de nødvendige åpne banene vist på figuren nedenfor.

Ha denne grunnleggende parkeringsplassfiguren i tankene når du setter opp øvelsene. 3 m brede parkeringsplasser er brukt i figurene som illustrasjon, med størrelsen kan være forskjellig fra dette i området du bruker. Hvis parkeringsplassen du velger, ikke har oppmerkede linjer eller hvis plassene er mye større eller mindre enn de på figurene, bruker du målene vist nedenfor. Merk dem ved bruk av målebånd og kritt eller markører som kjepler eller melkekasser tynget ned med vann eller sand.

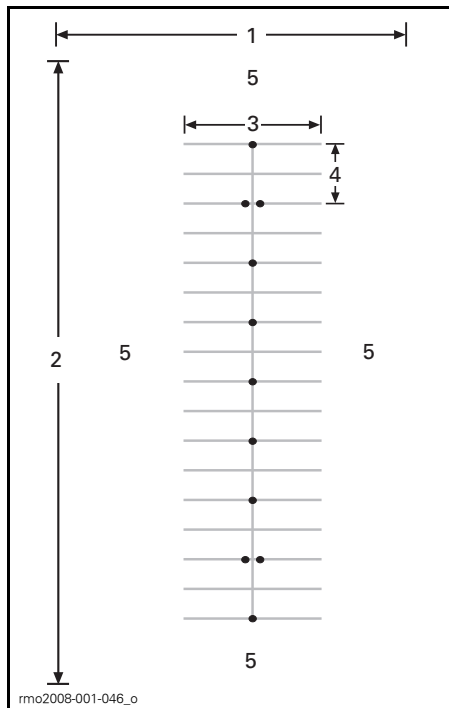

TYPISK PARKERINGSPLASS

1. Minst 30 m
2. Minst 75 m
3. 12 m
4. 6 m
5. Åpent område

Vær oppmerksom på mulig trafikk selv om du befinner deg på et lukket område. Kontroller foran, på sidene av og bak roadsteren før du utfører en øvelse. Se også opp for barn og dyr.

Klargjøring for kjøring

Sett deg inn i plasseringen av og brukten av alle kontrollene på roadsteren. Se under *INFORMASJON OM ROADSTEREN*.

Utfør kontroll før kjøring. Se under *KONTROLL FØR KJØRING*.

Start og stopp alltid motoren i henhold til instruksjonene i *STARTE OG STOPPE MOTOREN* under *GRUNNLEGGENDE PROSEDYRER*.

Kjørestilling

En god kjørestilling gjør det enklere å manøvrere. Hold alltid begge hender og føtter på plass slik at du lett kan betjene kontrollene. Vristen holdes på rett linje med armen (denne stillingen gjør det enklere å gi riktig gass). Armene må være avslappet og bøyde. Hold ryggen rett og hodet og øynene hevet. Ha begge på føttene på fotstøttene nær kontrollene.

Ikke bruk roadsteren, selv over korte distanser, uten at du sitter i riktig kjørestilling.



TYPEBILDE – KJØRESTILLING

Øvelser (SM5-modellen)

1) Ruse motoren og bruke motorstoppbryteren

Hensikt

- Bli kjent med lyden av motoren når den ruses slik at du ikke blir overrasket under øvelsene.
- Bli kjent med å bruke motorstoppbryteren.

Veiledning

- Trykk inn og hold clutchhåndtaket med giret i NØYTRAL, parkeringsbremsen på og bremsepedalen trykket ned med høyre fot. Se på turtelleren, og bruk gassen (vri ved å senke vristen) noen ganger for å øke turtallet til maksimalt 4.000 RPM. Så lenge clutchen er helt trukket inn, overføres ikke effekten til bakhjulet.
- Bruk motorstoppbryteren til å stoppe all kraften fra motoren. Trykk på bryteren med høyre tommel mens du holder hånden på håndtaket.

Tips for mer øving

- Øv deg på å trykke på motorstoppbryteren uten å se på den.

2) Få rede på friksjonssonen og grunnleggende håndtering

Kraften til bakhjulet kobles fra når du trykker inn clutchen – hvis du føler at du mister kontroll mens du utfører øvelsene, kan du trekke inn clutchen for å stoppe akselerasjonen, og eventuelt bruke bremsen til å redusere farten. Du kan også bruke motorstoppbryteren til å slå kraften helt av.

Friksjonssonen er området i bevegelsesområdet til clutchhåndtaket som begynner der clutchen begynner å overføre kraft til bakhjulet, og slutter like før clutchen er helt innkoblet. Når clutchen delvis er innkoblet, kan du kontrollere nøyaktig hvor mye kraft som skal overføres til bakhjulet. Riktig bruk av friksjonssonen hjelper deg å bevege deg jevnt fra en stopp.

Hensikt

- Bli kjent med clutchen og bruk av den i friksjonssonen.
- Bli kjent med reduksjon og økning av hastigheten ved lave hastigheter.

Veiledning

Du skal **IKKE** bruke gass i denne øvelsen. Du skal kontrollere bevegelsen bare ved hjelp av clutchen i friksjonssonen og med bremsen.

Begynn med å stoppe hver 6 m (hver markør / annenhver linje).

- Start motoren, og frigjør parkeringsbremsen.
- Hold bremsepedalen nede og clutchhåndtaket inne mens du skifter giret til 1. gir ved å trykke girspaken fast ned.
- Slipp fotbremsen.
- **Slipp clutchhåndtaket sakte** til roadsteren begynner å bevege seg fremover. Hold clutchhåndtaket på dette punktet. Dette er friksjonssonen. Hvis du slipper ut clutchhåndtaket for raskt, kan motoren stoppe eller roadsteren hoppe fremover. **Hvis motoren stopper**, starter du den og prøver på nytt mens du slipper clutchhåndtaket mer gradvis.
- Når du nærmer deg stedet du skal stoppe, trykker du clutchhåndtaket helt inn og trykker på bremsepedalen for å stoppe. Clutchhåndtaket trenger ikke trykkes inn gradvis – du kan gjøre det raskt.
- Når du kommer til enden av den rette strekningen, stopper du, dreier styret helt mot høyre og svinger rundt. Pass på så du ikke gir gass når du svinger. Stopp når du kommer på linje med den rette strekningen i motsatt retning.
- Gjenta denne øvelsen til du føler at du behersker den.

Tips for mer øving

- Når du blir mer vant med friksjonssonen, prøver du å stoppe hver 12 m (annenhver kjegle) slik at du kan slippe clutchen helt ut.

3) Motorstopp under bevegelse

Hensikt

- Bli kjent med bruk av motorstoppbryteren når roadsteren er i bevegelse, slik at du vet hvordan den reagerer hvis du trenger å bruke bryteren.

Veiledning

- Et stykke på vei bortover en rett strekning og mens du er i friksjonssonen, slår du AV motorstoppbryteren og ruller til du stopper.
- Start motoren igjen, og gjenta øvelsen. Prøv å slippe clutchhåndtaket lenger ut og kjøre litt raskere før du bruker motorstoppbryteren.

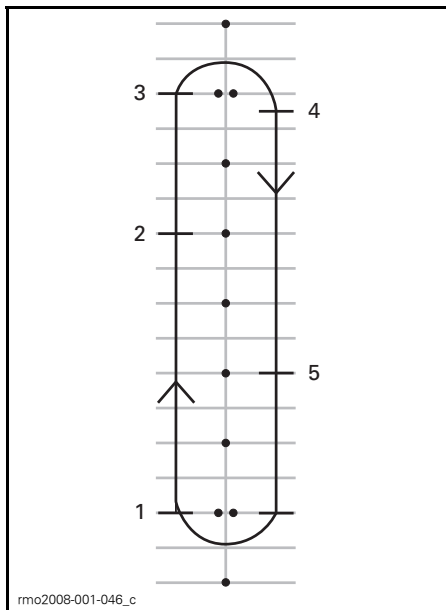

1. Start
2. Trykk på motorstoppbryteren
3. Fortsett til enden av den rette strekningen, og stopp og snu som tidligere
4. Stopp
5. Trykk på motorstoppbryteren

Start motoren igjen, og fortsett til neste øvelse.

4) Bruke gassen og clutchen

Hensikt

- Bli kjent med bruk av gassen.
- Lære å balansere bruk av gassen og clutchen.

Veiledning

Denne øvelsen ligner på øvelsen med friksjonssonen, men i dette tilfellet skal du bruke litt gass. Du bruker hele den rette strekningen og stopper bare på slutten av den.

- Start denne øvelsen mens du er i ro i 1. gir på begynnelsen av den rette strekningen.
- Gi forsiktig gass med clutchhåndtaket trykket inn til turtelleren viser mellom 1.500 og 2.000 RPM. Øv på å holde dette turtallsområdet.
- Hold gassen i denne posisjonen mens du sakte slipper clutchhåndtaket som tidligere. Prøv å ikke la turtallet overstige 2.500 RPM.
- Jo raskere du slipper clutchhåndtaket, desto raskere akselererer roadsteren. Hvis du slipper clutchen for raskt, kan motoren stoppe eller roadsteren hoppe fremover. Bruk av for mye gass kan få bakhjulet til å spinne og kan føre til rask akselerasjon.
- Når du har sluppet clutchhåndtaket helt ut, kontrollerer gassen hastigheten.

- Når du nærmer deg enden av den rette strekningen, slipper du opp gassen, trykker inn clutchhåndtaket og bruker bremsene for å stoppe.
- Uten å bruke gass svinger du rundt og fortsetter i motsatt retning på den rette strekningen.

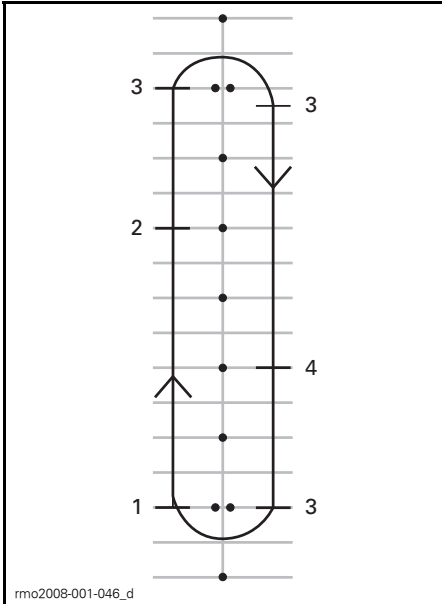

1. Start
2. Slip gassen
3. Stopp
4. Slip gassen

Tips for mer øving

- Koordiner bruken av clutchhåndtaket med bruk av gassen slik at du får en jevn start og kontrollert akselerasjon.

5) Grunnleggende svinging

Hensikt

- Bli vant med å svinge på en kontrollert måte.

Veiledning

Denne øvelsen ligner på øvelsen du gjorde tidligere, men i stedet for å stoppe for hver sving, gjennomfører du svingen med clutchen i friksjonssoenen.

- Kjør nedover den rette strekningen i 1. gir. Kjør litt lenger unna kjeglene slik at du kan svinge med en stor bue ved enden av den rette strekningen.
- Når du nærmer deg svingen, senker du hastigheten slik at den ikke er mer enn 8 km/h, ved å trykke inn clutchhåndtaket og om nødvendig bruke bremsen.
- Hold clutchhåndtaket i friksjonssoenen slik at du holder lav hastighet.
- Se i svingens retning.
- Dreie styret i svingens retning ved å trekke i håndtaket på innsiden og trykke på håndtaket på utsiden. Pass på så du ikke endrer håndens posisjon på gassen.
- Det kan være enklere å dreie styret hvis du lener deg litt fremover og inn i svingen.
- Rett opp styret etter svingen, og fortsett bortover den rette strekningen.



TYPEBILDE – KJØRESTILLING NÅR DU SVINGER

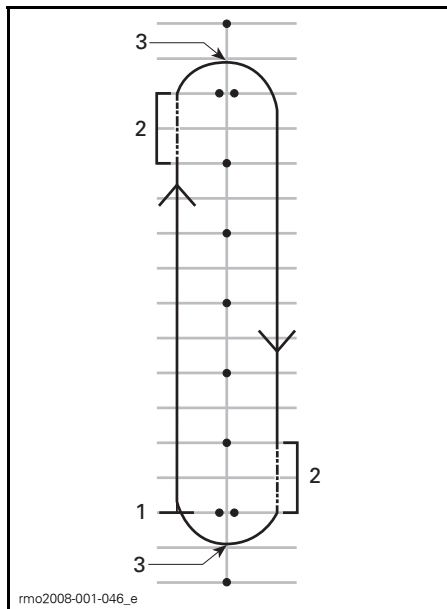

1. Start
2. Friksjonssone
3. Midt i svingen

MERK: Motorsyklister – Å svinge med Spyder-roadsteren når du kjører, er annerledes enn med en motorsykkel. Roadsteren legger seg ikke over i en sving, så det kan være nødvendig å forskyve vekten mot innsiden av svingen for å få en behagelig kjørestilling. Du må bruke mer kraft på å svinge styret på roadsteren enn på en motorsykkel. Det er imidlertid enklere å stoppe mens du svinger enn med en motorsykkel.

Tips for mer øving

- Når du har blitt vant med å svinge i én retning, prøver du å kjøre rundt banen i den andre retningen. Pass på så du ikke gir mer gass enn du har tenkt når du svinger.
- Stopp midt i svingen for å kjenne hvordan det er å bruke bremsene når du svinger.

6) Hurtig stopp

Hensikt

- Bli kjent med roadsterens bremseegenskaper.
- Lære å bruke bremsene med full bremsekraft.

Veiledning

Denne øvelsen er lik den du gjorde tidligere, men du skal bremse hardere og øve deg frem til å bremse så hardt som mulig.

- Start på den ene enden av den rette strekningen, og akselerer til 8 km/h.
- Et stykke på vei bortover den rette strekningen slipper du gassen helt opp og bremser raskt og fast.
- Hold hodet og øynene hevet, og hold styret rett.
- Gjenta øvelsen mens du etter hvert øker hastigheten og bremser hardere.

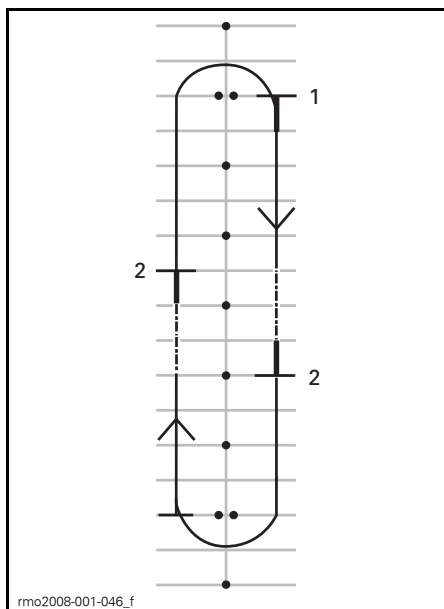

1. Start
2. Stopp

Tips for mer øving

- Øv deg på å se i speilene før du bremses hardt.

7) Sikksakkjøring

Hensikt

- Få mer erfaring med kjørestilling og med håndtering av roadsteren.

Veiledning

Svinger på 6 m

1. Kjør i sikksakk mellom hver(t) markør/kryss mellom hver andre parkeringsplass. Ikke bruk gassen – hold deg i friksjonssonen.
2. Len deg inn i hver sving og vri styret i den retningen du vil kjøre, ved å trekke i og skyve på håndtakene på styret.

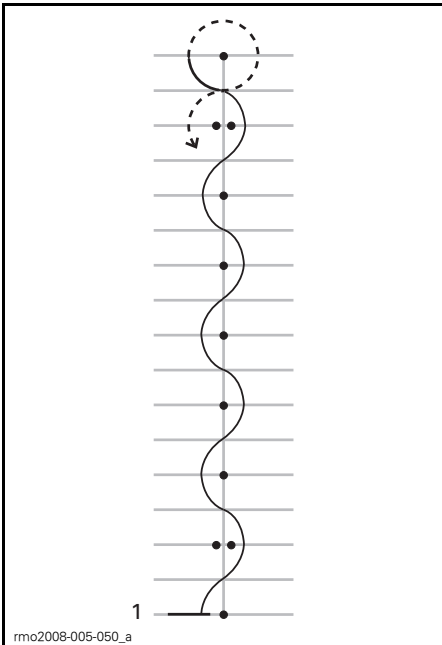

1. Start

Svinger på 12 m

Når du føler du behersker svingingen, prøver du med svinger på 12 m mellom hver andre markør / hver fjerde parkeringsplass.

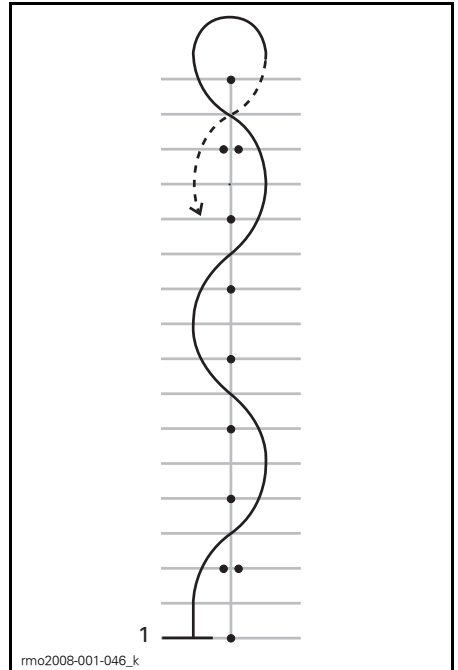

1. Start

Tips for mer øving

- Du kan gradvis øke hastigheten til 16 km/h - 19 km/h etter hvert som du føler du behersker svingingen, men reduser hastigheten i U-svingene ved endene av banen.

8) Skifte gir

Når du kjører, må du skifte gir slik at motorhastigheten tilpasses hastigheten på veien.

Hensikt

- Bli kjent med fotbevegelsen som brukes når du skifter gir.
- Lære å skifte gir opp og ned.

Veiledning

Denne øvelsen ligner den du gjorde tidligere, men nå skifter du gir opp på den rette strekningen og deretter stanser du på enden av strekningen. I denne øvelsen kan det være greit å bruke kjøreplassene i stedet for å kjøre i parkeringsplassene.

8a) Øve på å bruke girspaken mens roadsteren står i ro

Hold først roadsteren i ro mens du øver bevegelsen med venstre fot for å skifte mellom 1. og 2. gir.

- Begynn med en stopp i 1. gir, og trykk inn clutchhåndtaket.
- Skyv tåen på venstre fot under girspaken og løft den så langt opp den kommer, ett fast utslag opp for å skifte til 2. gir.
- Tramp på girspaken og trykk den så langt ned den kommer, ett fast utslag ned for å skifte til 1. gir.
- Gjenta til du blir vant med fotbevegelsen som brukes.

8b) Skifte gir opp fra 1. til 2. gir

Akselerer til omtrent 16 km/h i 1. gir på den rette strekningen.

Skifte gir opp:

- Slipp opp gassen.
- Trykk inn clutchhåndtaket. (Hvis du trykker inn clutchen før du slipper gassen, kan motoren ruses – slipp bare gassen hvis det skjer.)
- Skyv tåen på venstre fot under girspaken og løft den så langt opp den kommer, ett fast utslag opp for å skifte til 2. gir.
- Slipp clutchen sakte ut.
- Du trenger ikke bruke gass til å begynne med, men så snart du behersker det og hvis du har nok plass til det, kan du gi gass for å øke hastigheten i 2. gir.

Stopp når du kommer til enden av den rette strekningen:

- Slipp opp gassen.

- Trykk clutchhåndtaket helt inn.
- Bruk bremsen.
- Når du har stoppet, skifter du til 1. gir ved å trampe på girspaken og trykke den så langt ned den kommer, ett fast utslag ned. Etter hvert som du blir mer vant, skifter du ned til 1. gir mens du stopper.

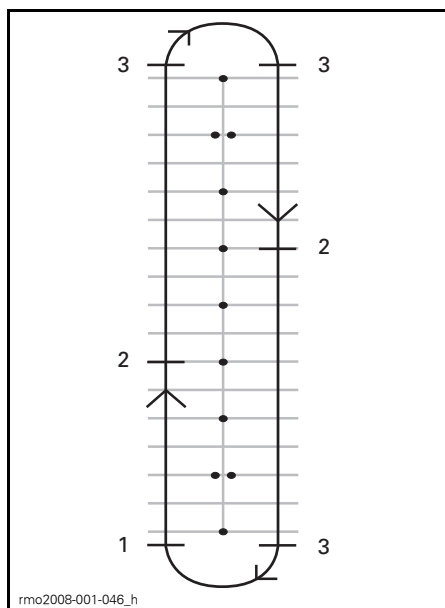

1. Start
2. Skift til 2. gir ved 16 km/h
3. Stopp

8c) Skifte ned fra 2. til 1. gir

Øv deg på å skifte ned fra 2. til 1. gir hvis du har plass nok til det.

Senk farten til omtrent 16 km/h på den rette strekningen.

- Slipp opp gassen, og trykk inn clutchhåndtaket.
- Tramp på girspaken for å koble inn 1. gir.
- Slipp clutchen sakte ut.
- Sett foten tilbake på fotstøtten.

8d) Andre gir

Hvis plassen tillater det, kan du også prøve å skifte til og fra høyere gir. Følg samme fremgangsmåte og skift ett gir om gangen.

Tips for mer øving

Etter hvert som du får mer erfaring, kan du forbedre ferdighetene ved skifting av gir og bruke dem til å kontrollere roadsteren bedre.

- Hvis du øker du gassen litt mens du sakte slipper ut clutchhåndtaket når du skifter gir ned, kan du hjelpe til å nå riktig turtall raskere og gjøre giringen jevnere slik at du unngår at bak-hjulet sklir.
- Roadsteren mister fart hvis du skifter til et lavere gir uten å gi mer gass. Dette kalles motorbremsing. Når du skal bruke motorbrems, skifter du ned ett gir om gangen og slipper ut clutchhåndtaket sakte mellom hvert girskift. Hold clutchen i friksjonsso- nen til motorens turtall stabiliseres, og slipp deretter håndtaket helt ut til du er klar for neste girskift.
- Vanligvis skifter du ett gir om gangen, men det er mulig å skifte gjennom flere gir mens clutchhåndtaket er trykket inn, ved å gjenta utslagene med girspaken opp eller ned så mange ganger du vil giret skal skifte.

Husk at VSS ikke kontrollerer motorbremsing. Hvis du skifter til et lavere gir når du har høy hastighet, kan bak-hjulet skli og du kan miste kontrollen, skrense eller velte, spesielt hvis du er i en sving.

9) Bøye av

Hensikt

- Bli kjent med håndtering av roadsteren ved raske manøvrer.
- Prøve ulike variasjoner av bremsing og unnakjøring

Veiledning

Still opp markører som vist på figuren nedenfor. Ikke bruk festede eller harde, tunge gjenstander som markører for denne øvelsen

- Kjør mellom de doble kjeglene i omtrent 8 km/h, og hold denne hastig- heten hele veien.
- Styr rundt linjen av kjegler.
- Kjør ut mellom det andre settet dob- le kjegler.
- Gjenta øvelsen flere ganger mens du svinger ut i begge retninger.

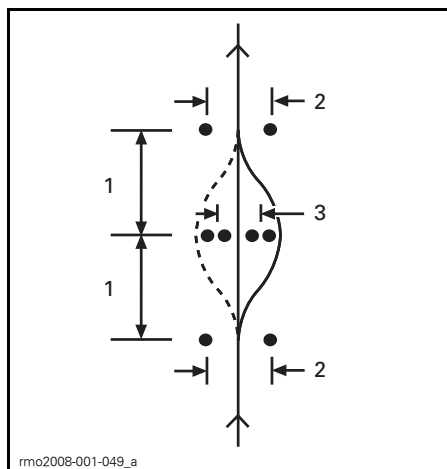

1. 6 m
2. 3 m
3. 2,5 m

Tips for mer øving

- Du kan gradvis øke inngangs- hastigheten (til ikke mer enn 13 km/h til 19 km/h) og prøve uli- ke variasjoner. Du kan for eksem- pel nærme deg raskere og redusere hastigheten før du kjører inn mellom kjeglene, trykke inn clutchen og bruk- e bremsene mens du bøyer unna, og så videre.

- En hjelper kan innføre et overraskelsesmoment i øvelsen ved å bestemme hvilken retning du skal svinge til, eller om du i stedet skal stoppe. Få hjelperen til å stå i trygg avstand (f.eks. utenfor enden av øvelsesområdet). Når du kommer til det første kjeglesettet, kan hjelperen bruke håndsignaler til å angi hvilken retning du skal svinge, eller om du skal stoppe.
- Øv deg på å se i speilene og blindsoner før du bremser hardt.

10) Rygging

Hensikt

- Bli kjent med håndtering av roadsteren og svingradiusen i revers.

Veiledning

Skift til revers. Se *RYGGING* under *GRUNNLEGGENDE PROSEDYRER*.

Kontroller at området bak deg er klart, og se fortsatt bakover mens du sakte slipper clutchen. Pass på så du ikke treffer noe med forhjulene når du rygger. Reduser hastigheten med clutchen og bremsen, akkurat som ved vanlig bruk.

Rygg en meter eller to om gangen, og stopp mellom.

Hold lav hastighet, og ikke rygg over lengre strekninger.

Når du føler du behersker reversgiret, rygger du inn på en parkeringsplass som vist på figuren nedenfor.

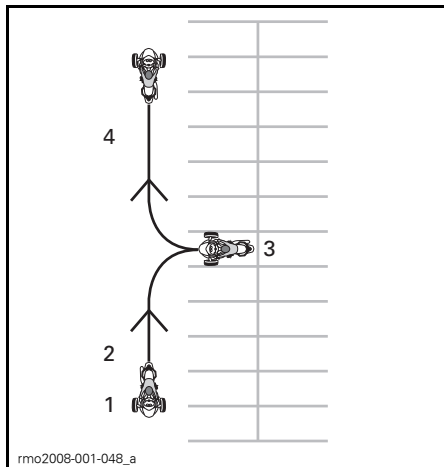

1. Start
2. Revers
3. Stopp
4. Fremover

Mer øving i kontrollerte omgivelser

Når du føler at du behersker alle øvelsene ovenfor, kan du prøve noen andre øvelser alt eller hva plass og forhold ellers tillater. Det kan skje på parkeringsplassen eller på et senere tidspunkt på et sted du har mulighet til å øve uten å utsette deg selv for farer.

- **Hurtigstarter:** Prøv å øke hastigheten raskt og skifte opp gjennom gearne.
- **Hurtigstopp fra høyere hastighet:** På samme måte som hurtigstoppøvelsen, men utført fra høyere hastigheter for å få en følelse av nødstop.
- **Starte opp en motbakke:** Det gjør du ved å holde nede bremsepedalen mens du slipper clutchhåndtaket til du kommer til friksjonssonen. Det vil hindre at roadsteren ruller bakover.

Øvelser (SE5-modellen)

1) Ruse motoren og bruke motorstoppbryteren

Hensikt

- Bli kjent med bruk av vrigassen.
- Bli kjent med lyden fra motoren ved forskjellige turtall. Det hjelper deg å avgjøre når du skal skifte gir opp eller ned basert på motorlyden.
- Bli kjent med å bruke motorstoppbryteren.

Veiledning

- Start med roadsteren i NØYTRAL, parkeringsbremsen på og bremsepedalen trykket ned med høyre fot. Se på flerfunksjonsmålergruppen for å forsikre det om at giret står i FRI – hvis du er i 1. gir, prøver roadsteren å starte bevegelsen når du bruker gassen.
- Se på turtelleren, og bruk gassen (vri ved å senke vristen) noen ganger for å øke turtallet til maksimalt 4.000 RPM. Øv på å bruke gassen forsiktig og jevnt, holde den på omtrent 3.000 RPM og slippe den opp. Så lenge giret er i nøytral overføres ikke effekten til bakhjulet.
- Bruk motorstoppbryteren til å stoppe all kraften fra motoren. Trykk på bryteren med høyre tommel mens du holder hånden på håndtaket.

Tips for mer øving

- Øv deg på å trykke på motorstoppbryteren uten å se på den.

2) Starte, stoppe motoren og grunnleggende betjening

Hensikt

- Lær deg å kontrollere gassen og hvordan du får roadsteren til å bevege seg.
- Bli kjent med reduksjon og økning av hastigheten ved lave hastigheter.

Veiledning

Hvis du føler at du mister kontroll mens du utfører disse øvelsene, kan du slippe gassen for å stoppe akselerasjonen og eventuelt bruke bremsen til å redusere farten. Du kan også bruke motorstoppbryteren til å slå kraften helt av.

2a) Bruke og umiddelbart slippe gassen

Til å begynne med bruker du gassen bare et lite øyeblikk om gangen, og deretter slipper du den og ruller.

- Start motoren, og frigjør parkeringsbremsen.
- Med bremsepedalen trykket ned skifter du til 1. gir ved å trykke girvelgeren fremover.
- Slipp bremsen.
- Gi sakte gass til roadsteren begynner å bevege seg fremover. Straks du begynner å bevege deg slipper du gassen og ruller, og deretter trykker du på bremsen for å stoppe. Gjenta til du kommer til enden av den rette strekningen.
- For å svinge når du kommer til enden av den rette strekningen, stopper du, dreier styret helt mot høyre, og deretter gir du gass kort og slipper den igjen slik at du ruller gjennom svingen. Det kan hende du må bruke gassen kort mer enn én gang for å komme gjennom svingen. Stopp når du kommer på linje med den rette strekningen i motsatt retning.
- Fortsett med denne delen av øvelsen til du behersker å gi gass og slippe den.

2b) Hold gassen, slipp, og stopp hver 12 m

Deretter holder du gassen litt lenger og stopper for hver 12 m (annenhver markør/hver 4. linje).

- Gi igjen gass sakte til roadsteren begynner å bevege seg fremover. Denne gangen holder du gassen på dette punktet.

- Når du nærmer deg stoppunktet, slipper du gassen og trykker du på bremsen for å stoppe.
- Sving rundt ved enden av den rette strekningen som før, bortsett fra at nå trenger du ikke slippe gassen gjennom svingen. Pass på at du holder samme gassposisjon mens du svinger. Stopp når du kommer på linje med den rette strekningen i motsatt retning.

2c) Hold gassen, slipp, og stopp ved endene

Bruk deretter hele den rette strekningen og stopper bare ved endene av den. Hold moderat gass.

3) Motorstopp under bevegelse

Hensikt

- Bli kjent med bruk av motorstoppbryteren når roadsteren er i bevegelse, slik at du vet hvordan den reagerer hvis du trenger å bruke bryteren.

Veiledning

- Et stykke på vei bortover en rett strekning og mens du kjører i 8 km/h, setter du motorstoppbryteren til AV og ruller til du stopper.
- Start motoren igjen, og gjenta øvelsen. Prøv å øke hastigheten (til maksimalt 20 km/h) før du bruker motorstoppbryteren.

MERK: SE5-modellen starter ikke i gir uten at du trykker ned bremsepedalen.

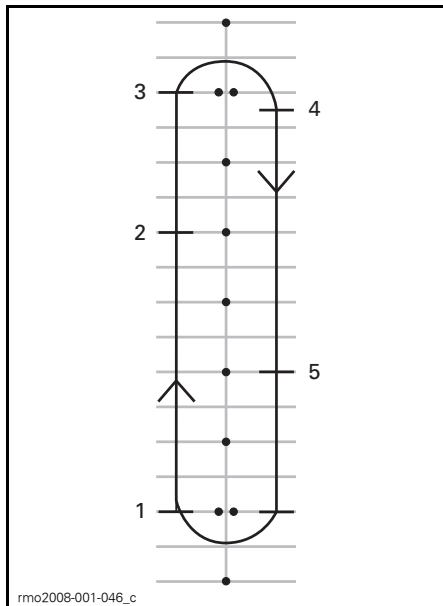

1. Start
2. Trykk på motorstoppbryteren
3. Fortsett til enden av den rette strekningen, og stopp og snu som tidligere
4. Stopp
5. Trykk på motorstoppbryteren

Start motoren igjen, og fortsett til neste øvelse.

4) Grunnleggende svinging

Hensikt

- Bli vant med å svinge på en kontrollert måte.

Veiledning

Denne øvelsen ligner på øvelsen du gjorde tidligere, men i stedet for å stoppe for hver sving, gjennomfører du svingen med lav hastighet.

- Kjør nedover den rette strekningen i 1. gir. Kjør litt lenger unna kjeglene slik at du kan svinge med en stor bue ved enden av den rette strekningen.
- Når du nærmer deg svingen, senker du hastigheten slik at den ikke er mer enn 8 km/h, ved å slippe opp gassen og om nødvendig bruke bremsen.

- Hold gassen for å holde den lave hastigheten.
- Se i svingens retning.
- Drei styret i svingens retning ved å trekke i håndtaket på innsiden og trykke på håndtaket på utsiden samtidig som du passer på å ikke gi gass.
- Det kan være enklere å dreie styret hvis du lener deg litt fremover og inn i svingen.
- Rett opp styret etter svingen, og fortsett bortover den rette strekningen.



TYPEBILDE – KJØRESTILLING NÅR DU SVINGER

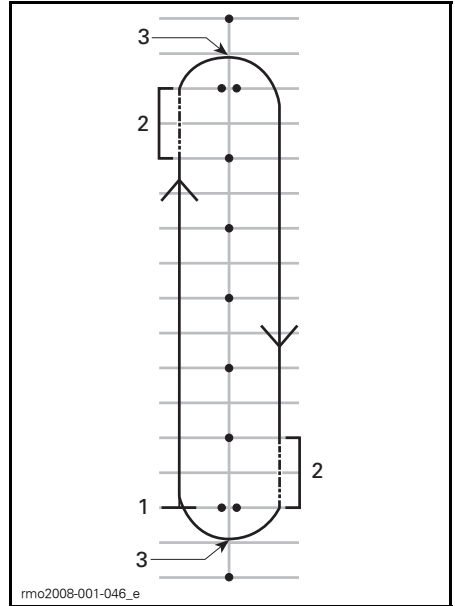

1. Start
2. Friksjonssone
3. Midt i svingen

MERK: Motorsyklister – Å svinge med Spyder-roadsteren når du kjører, er annerledes enn med en motorsykel. Roadsteren legger seg ikke over i en sving, så det kan være nødvendig å forskyve vekten mot innsiden av svingen for å få en behagelig kjørestilling. Du må bruke mer kraft på å svinge styret på roadsteren enn på en motorsykel. Det er imidlertid enklere å stoppe mens du svinger enn med en motorsykel.

Tips for mer øving

- Når du har blitt vant med å svinge i én retning, prøver du å kjøre rundt banen i den andre retningen. Pass på så du ikke gir mer gass enn du har tenkt når du svinger.
- Stopp midt i svingen for å kjenne hvordan det er å bruke bremsene når du svinger.

5) Hurtig stopp

Hensikt

- Bli kjent med roadsterens bremseegenskaper.
- Lære å bruke bremsene med full bremsekraft.

Veiledning

Denne øvelsen er lik den du gjorde tidligere, men du skal bremse hardere og øve deg frem til å bremse så hardt som mulig. De blokkeringsfrie bremsene (ABS) vil hindre at hjulene låser seg og hjelpe deg å holde kontroll over styringen mens du bruker maksimal bremsekraft. Slipp alltid gassen helt opp ved hurtigstopper med SE5. Hvis du bruker gassen og bremsen samtidig, øker stoppelengden.

- Start på den ene enden av den rette strekningen, og akselerer til 8 km/h. Et stykke på vei bortover den rette strekningen slipper du gassen helt opp og bremser raskt. Ikke pump med bremsen da ABS-bremsene hindrer at hjulene låser seg.
- Hold hodet og øynene hevet, hold styret rett, og ikke slipp bremsen før du har stoppet helt.
- Gjenta øvelsen mens du etter hvert øker hastigheten og bremser hardere.

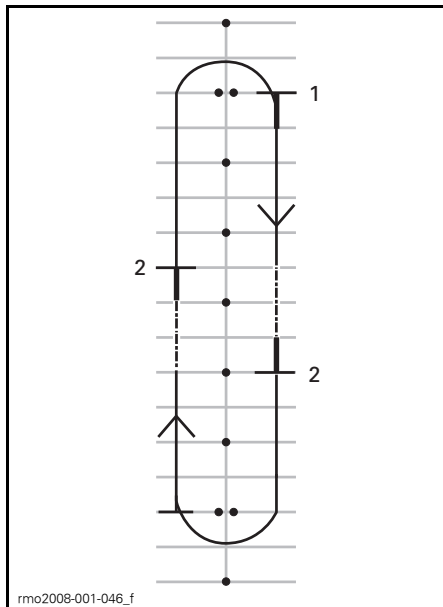

1. Start
2. Stopp

Tips for mer øving

- Øv deg på å se i speilene før du bremser hardt.

6) Sikksakkjøring

Hensikt

- Få mer erfaring med kjørestilling og med håndtering av roadsteren.

Veiledning

Svinger på 6 m

1. Kjør i sikksakk mellom hver markør/kryss mellom hver andre parkeringsplass. Hold lav hastighet til å begynne med mens du venner deg til retningsendringene.
2. Len deg inn i hver sving og vri styret i den retningen du vil kjøre, ved å trekke i og skyve på håndtakene på styret.

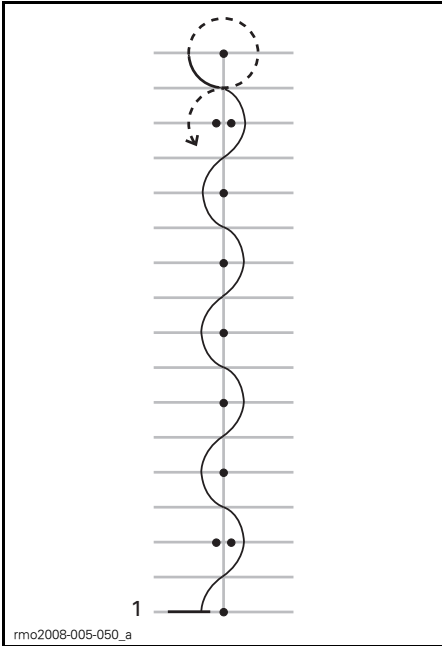

1. Start

Svinger på 12 m

Når du føler du behersker svingingen, prøver du med svinger på 12 m mellom hver andre markør / hver fjerde parkeringsplass.

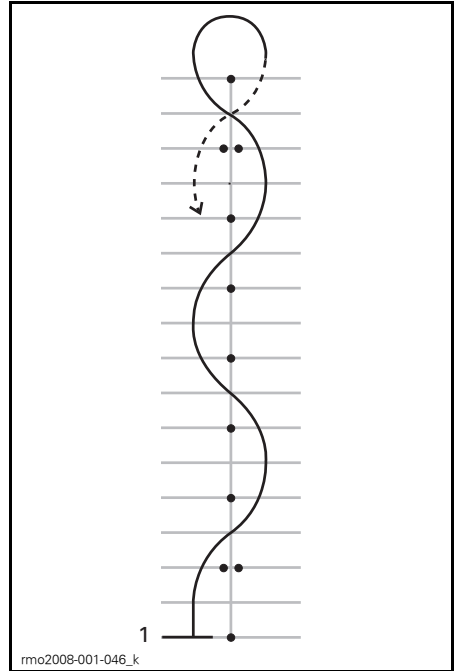

1. Start

Tips for mer øving

- Du kan gradvis øke hastigheten til 16 km/h - 19 km/h etter hvert som du føler du behersker svingingen, men reduser hastigheten i U-svingene ved endene av banen.

7) Skifte gir

Når du kjører, må du skifte gir slik at motorhastigheten tilpasses hastigheten på veien. Lavere gir brukes for lavere hastigheter, og høyere gir for høyere hastigheter, akkurat som for en bil eller lastebil med manuelt gir.

På SE5 er det ikke mulig å skifte gir opp hvis motorens turtall er for lavt. SE5 skifter automatisk gir ned hvis turtallet kommer under 1.800 RPM.

Hensikt

- Lære å skifte gir opp og ned.

Veiledning

Denne øvelsen ligner den du gjorde tidligere, men nå skifter du gir opp på den rette strekningen og deretter stanser du på enden av strekningen. I denne øvelsen kan det være greit å bruke kjøreplassene i stedet for å kjøre i parkeringsplassene.

7a) Øve på å bruke girvelgeren mens roadsteren står i ro

Hold først roadsteren i ro mens du øver på enkle skift mellom nøytral og 1. gir. Øv deretter på følgende:

- Dobbelt skift fra revers til 1. gir.
- Dobbelt skift fra 1. gir til revers.
- Gjenta til du behersker det.

7b) Skifte gir opp fra 1. til 2. gir

- Akselerer på en rett strekning til hastigheten når 3.000 RPM.
- Trykk girvelgeren fremover for å skifte til 2. gir. Du trenger ikke slippe gassen når du skifter gir på SE5.
- Når du behersker det og hvis du har nok plass, kan du gi gass for å øke hastigheten i 2. gir.

Stopp når du kommer til enden av den rette strekningen:

- Slipp opp gassen.

- Bruk bremsen.
- SE5 skifter automatisk gir ned når roadsterens hastighet reduseres. Du kan også skifte ned giret manuelt ved å trekke girvelgeren mot deg.

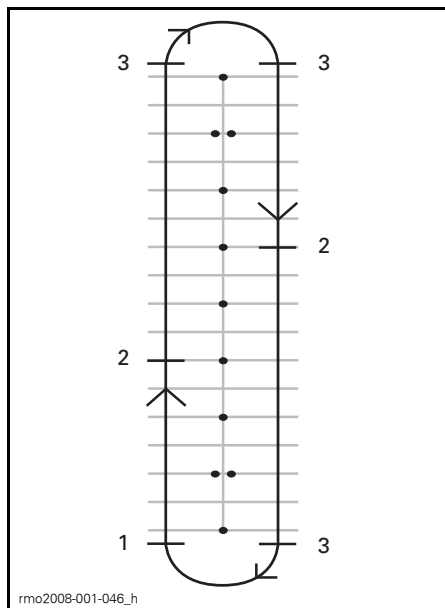

1. Start
2. Skift til 2. gir ved 25 km/h
3. Stopp

7c) Øve på å skifte ned til 1. gir hvis du har plass nok til det

På den rette strekningen:

- Trekk girvelgeren mot deg uten å slippe gassen.
- Du kjenner motorbremsingen bedre når du skifter gir ned uten gass.

7d) Andre gir

Hvis plassen tillater det, kan du også prøve å skifte til og fra høyere gir. Følg samme fremgangsmåte og skift ett gir om gangen.

MERK: Hvis du bruker litt mer gass når du skifter gir ned, kan du hjelpe til å nå riktig turtall raskere og gjøre skifting av gir ned jevnere. Hvis du ikke bruker gassen når du skifter gir ned, bremses motorbremsingen farten til roadsteren. Det kan hjelpe deg å redusere hastigheten, men husk at VSS ikke kontrollerer motorbremsing. Hvis du skifter til et lavere gir når du har høy hastighet, kan bakhjulet skli og du kan miste kontrollen, skrense eller velte, spesielt hvis du er i en sving.

8) Bøye av

Hensikt

- Bli kjent med håndtering av roadsteren ved raske manøvrer.
- Prøve ulike variasjoner av bremsing og unnakjøring

Veiledning

Du må nå endre øvingsområdet. Still opp markører som vist på figuren nedenfor. Ikke bruk festede eller harde, tunge gjenstander som markører for denne øvelsen

- Kjør mellom de doble kjeglene i omtrent 8 km/h, og hold denne hastigheten hele veien.
- Styr rundt linjen av kjegler.

- Kjør ut mellom det andre settet doble kjegler.
- Gjenta øvelsen flere ganger mens du svinger ut i begge retninger.

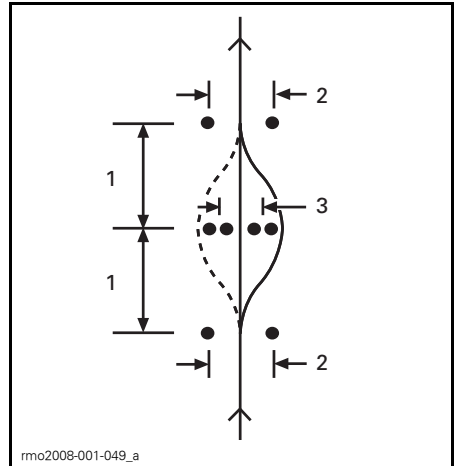

1. 6m
2. 3m
3. 2,5m

Tips for mer øving

- Du kan gradvis øke inngangshastigheten (til ikke mer enn 13 km/h til 19 km/h) og prøve ulike variasjoner. Du kan for eksempel nærme deg raskere og redusere hastigheten før du kjører inn mellom kjeglene, bruke bremsene mens du bøyer unna og så videre.
- En hjelper kan innføre et overraskelsesmoment i øvelsen ved å bestemme hvilken retning du skal svinge til, eller om du i stedet skal stoppe. Få hjelperen til å stå i trygg avstand (f.eks. utenfor enden av øvelsesområdet). Når du kommer til det første kjeglesettet, kan hjelperen bruke håndsignaler til å angi hvilken retning du skal svinge, eller om du skal stoppe.
- Øv deg på å se i speilene og blindsoner før du bremses hardt.

9) Rygging

Hensikt

- Bli kjent med håndtering av roadsteren og svingradiusen i revers.

Veiledning

- Skift til revers. Se *RYGGING* under *GRUNNLEGGENDE PROSEDYRER*.
- Kontroller at området bak deg er klart. Fortsett å se bakover. Pass på så du ikke treffer noe med forhjulene når du rygger. Reduser hastigheten og stopp ved å slippe gassen og bruke bremsen, akkurat som ved vanlig bruk.
- Rygg en meter eller to om gangen, og stopp mellom.
- Hold lav hastighet, og ikke rygg over lengre strekninger.
- Når du føler du behersker reversgjøret, rygger du inn på en parkeringsplass som vist på figuren nedenfor.

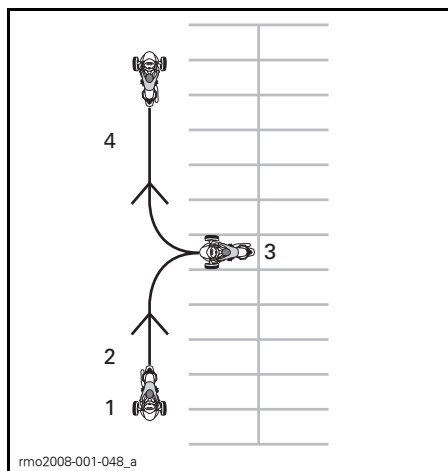

1. Start
2. Revers
3. Stopp
4. Fremover

Utvikle avanserte kjøreferdigheter

Når du behersker de grunnleggende kjøreferdighetene, kan du begynne å utvide til mer avanserte ferdigheter. Lær deg først "Strategier" på vei som dekkes i den neste delen. Deretter kan du ta roadsteren ut på veien i situasjoner med relativt lav risiko.

Start med å kjøre i mindre utfordrende situasjoner:

- korte distanser
- godt vær
- lite trafikk
- i dagslys
- med lavere hastigheter
- Uten passasjer.

Du kan gradvis gå videre til mer krevende kjøresituasjoner etter hvert som ferdighetene blir bedre.

STRATEGIER PÅ VEI

Denne delen beskriver en del strategier for å redusere risikoen på veien. Mange av disse strategiene er de samme som ved kjøring med motorsykkel.

Denne delen er basert på veiledning fra MSF (Motorcycle Safety Foundation). Også erfarne motorsyklister bør lese denne delen fordi noen av strategiene er forskjellig for Spyder-roadsteren.

Planlegg turen

Undersøk alltid værforholdene før du kjører roadsteren. Bruk riktig gir i forhold til værforholdene du møter.

Planlegg en rute og kjør under forhold som du behersker med dine ferdigheter.

Roadsteren har en drivstofftank på 25 L. Når indikatorlampen for lavt drivstoffnivå blinker, må du fylle tanken så snart som mulig. Planlegg når du skal fylle tanken, spesielt i områder med liten eller ingen bosetting.

Defensiv kjøring

Som på en motorsykkel kan defensiv kjøring hjelpe deg å unngå uhell. Du må alltid være oppmerksom. Følg hele tiden med i omgivelsene og området bak deg. Vær stadig på utsikt etter mulige farer, planlegg fremover og sørg for at du har tid og plass til å unngå problemer. Ikke anta at andre førere og trafikanter ser deg eller følger reglene som gjelder.

Avstand til kjøretøy foran

La det alltid være minst 2 sekunder avstand mellom deg selv og kjøretøyet foran når du kjører under ideelle kjøreforhold. Det betyr at passerer et bestemt sted på veien minst 2 hele sekunder etter kjøretøyet foran deg.

Når forholdene fører til økt bremselengde eller siktbarheten er begrenset, må du bruke større avstand slik at sikkerhetsmarginen blir større. Bremselengden er for eksempel lengre på glatte veioverflater, i nedoverbakker

eller når du har med mer last, og siktbarheten kan være begrenset i tåke, i kurver eller om natten.

Følge med området foran deg

I tillegg til tilstrekkelig avstand til kjøretøyet foran må du følge med fremover og planlegge hvordan du skal kjøre enda lenger fremover.

Planlegg din umiddelbare kjøring minst 4 sekunder fremover. I dette området ser du etter farer, for eksempel noe som befinner seg på veien eller er i ferd med å komme inn på veien.

Se 12 sekunder fremover den forventede kjørebanelen for å identifisere eventuelle farlige situasjoner før de skjer. Se for eksempel etter veikryss der andre kjøretøy kan dukke opp, eller steder der fotgjengere kan gå ut i veien. Vær forberedt på å reagere hvis det skulle oppstå en farlig situasjon.

Følge med bakover og til sidene

Kjøretøy og andre farer kan nærme seg fra alle retninger. Vær hele tiden oppmerksom på omgivelsene. Se ofte i speilene for å se direkte bak deg. Se deg også regelmessig om (vri på hodet for å se) for å følge med i blindsoner.

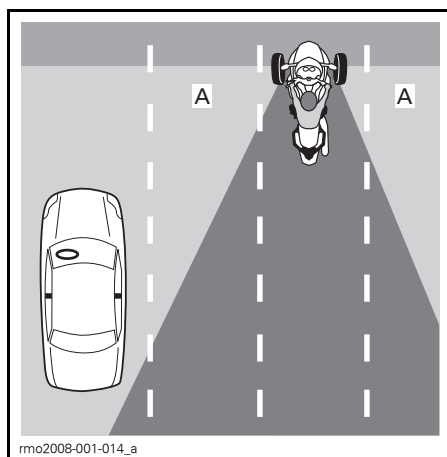

A. Førerens blindsoner

Når du bremser, må du være spesielt oppmerksom på eventuelle kjøretøy bak deg som ikke kan stoppe like raskt som Spyder-roadsteren.

Holde øynene i bevegelse

Vær oppmerksom på omgivelsene ved å ikke feste blikket på en bestemt ting. Beveg blikket hele tiden slik at du følger med veien, trafikkskilt og annen merking og andre kjøretøy. Se nær deg og langt unna, og i alle retninger.

Forutse problemer

Straks du oppdager en mulig fare, må du planlegge hvordan du kan unngå den. Det kan være å endre hastigheten eller plasseringen i kjørefeltet eller å skifte kjørefelt. Du bør forberede deg på unnvikende manøvrer, som å bøye av og/eller bremse ned hvis noe kommer i kjørebannen. Prøv alltid å ha tid og plass nok til å reagere på problemer.

Være synlig

Bilister har en tendens til å ikke se mindre kjøretøyer som motorsykler. Du bør derfor bruke strategier som gjør deg mer synlig.

Være mer synlig enn andre trafikanter

Lys og reflekser

Kontroller at hovedlykter, kjørelens og baklys på roadsteren fungerer som de skal. Roadsteren er utstyrt med reflekser på skjerm, sider og bak. Kontroller at alle reflekser er rene og at de ikke er ødelagt eller mangler.

Bruk fjernlys hvis det er mulig, både natt og dag. Bruk nærllys for å unngå å blende andre om natten eller når for mye lys reflekteres tilbake, som i tåke.

Signaler

Bruk blinklysene til å varsle andre om hva du har tenkt å gjøre. Spyder-roadsteren slår av blinklysene automatisk, men etter svak sving er det ikke sikkert

det skjer. Pass på at blinklysene slås av etter at du har utført manøveren, det kan forvirre andre hvis de blir stående på.

Når det er mulig kan du blinke med bremselysene for å varsle førere bak deg før du bremser og når du står og venter foran et veikryss.

Bruk varselblinklysene til å gjøre deg selv synlig hvis det er behov for det.

Du kan også bruke hornet til å forsøke å varsle andre førere om at du er der.

Ikke anta at andre førere legger merke til lysene, signalene eller hornet.

Blindsoner

Unngå å kjøre i blindsonen til andre kjøretøyer. Plasser deg selv slik at førere foran deg kan se deg i speilene sine. I enkelte tilfeller, som bak en lastebil eller buss, må du holde deg lengre bak kjøretøyet foran deg.

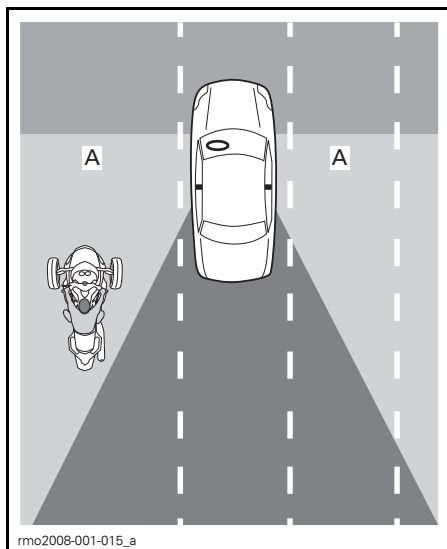

A. Blindsoner på andre kjøretøyer

Tidspunkt på dagen og værforhold

I svakt lys, for eksempel om natten, ved daggrø, i skumringen eller i dårlig vær som regn eller tåke, kan det være vanskeligere å se. Blending ved dag-

gry og i skumringen eller i meget sterkt solskinn kan også gjøre det vanskeligere for andre å se deg.

Klær

Skarpe farger eller reflekterende klær kan øke synligheten.

Vær forsiktig selv om andre førere ser deg

Selv om det ser ut til at andre førere ser deg, kan de kjøre på en måte som setter deg i fare. Kjør defensivt, og ikke stol på at andre kjører på en sikker måte.

Plassering i kjørefeltet

Vanligvis bør du plassere Spyder-roadsteren midt i kjørefeltet. I denne posisjonen holdes forhjulene i kjørefeltet. Den vil også gi avstand fra kjøretøy i andre kjørefelt, redusere vindtrykket fra store kjøretøy og redusere faren for å bli truffet av kjøretøy som kjører ut av kjørefeltet sitt. Denne posisjonen holder også forhjulene unna det glattere området som ofte finnes i midten av kjørefeltet, slik at evnen til nedbremsing og styring blir bedre. Hvis du er vant til å kjøre bil, må du huske at du sitter midt på Spyder-roadsteren og ikke på siden, så perspektivet blir et annet.

Du kan bevege deg til venstre eller høyre i kjørefeltet for å unngå farer, holde avstand til andre kjøretøy eller håndtere svinger. Du kan også bevege deg til venstre eller høyre i kjørefeltet for å få bedre oversikt eller for å bli sett av andre på veien. På grunn av plasseringen midt på Spyder-roadsteren og bredden av den kan det være vanskeligere å orientere seg i trafikken selv om du er nær kanten av kjørefeltet. Det kan være nødvendig med større avstand bak brede eller store kjøretøy. Unngå å kjøre med hjulet utenfor kjørefeltet for å få bedre oversikt over trafikken. Hvis de som kjører foran deg, skal se deg, må du kunne se speilene deres. Når du har et stort kjøretøy bak deg, er det

ikke sikkert passerende kjøretøy ser deg så lett hvis du ikke befinner deg i venstre del av kjørefeltet.

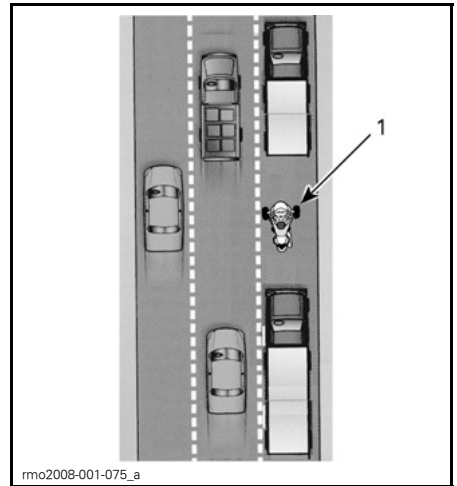

1. Roadster i venstre del av kjørefeltet

I og med at Spyder-roadsteren er bredere enn en motorsykkel, har du et mindre utvalg plasseringer i kjørefeltet. Når du kjører i venstre eller høyre del av kjørefeltet, må du passe på at forhjulene holdes inne i feltet.

På veier med flere kjørefelt må du velge et felt som passer til hastigheten din i trafikkflyten. Vurder også muligheten til å se og bli sett og mulige baner for unnvikende manøvrer (som å svinge inn i andre kjørefelt eller på veiskulderren).

Vanlige kjøresituasjoner

Veikryss

Veikryss, inkludert små kryss med bakgater og utkjørsler, utgjør en ekstra fare på grunn av tverrtrafikken. Se alltid opp for trafikk i alle retninger: bak, foran og til venstre og høyre.

Når du stopper før et kryss, må du stoppe midt i kjørefeltet, selv om du har tenkt å svinge. Det kan gjøre deg mer synlig og motvirke at andre førere prøver å kjøre forbi deg. Se opp for

kjøretøy som kommer bakfra. Blink med bremselysene når de nærmer seg. Bruk 1. gir, og vær forberedt på å eventuelt måtte kjøre unna for å unngå kollisjon.

Skifting av kjørefelt og forbikjøring

Husk at Spyder-roadsteren er bredere enn en motorsykel og trenger mer plass på sidene ved forbikjøring av andre kjøretøy. Husk også at roadsteren er mindre synlig enn en annen bil, så det er spesielt viktig å signalisere skifte av kjørefelt i god tid og se i speilene og blindsonene. Forviss deg om at blinklysene slås av etter å ha skiftet kjørefelt. Ved skifte av kjørefelt svinger ikke styret langt nok til å slå dem av automatisk.

Kjør aldri på linjen mellom to kjørefelt med trafikk (dele kjørefelt). Roadsteren er for bred.

Ikke kjør på veiskulderen for å kjøre forbi kjøretøy. Hvis et hjul kommer utenfor veien, kan du miste kontrollen.

Svinger

Husk å redusere farten før, se i retning av og styre gjennom svinger.

- **Redusere hastigheten:** Reduser om nødvendig hastigheten før svingen ved å vri av gassen, bruke bremsene og/eller gire ned til et lavere gir. Kjør inn i svingen med en hastighet som du kan holde i hele svingen. Selv om Spyder-roadsteren har bedre bremseegenskaper enn en motorsykel, er det viktig å redusere farten før du begynner å svinge i stedet for å bremse i svingen. Både bremsing og svinging krever friksjon. Jo mer friksjon du bruker til å bremse, desto mindre tilgjengelig for å svinge samtidig. Hvis du kjører for raskt i en sving, kan det hende du merker at forhjulet på innsiden løftes opp fra underlaget og hører og kjenner at VSS reduserer motorkraften. Selv om VSS kan hjelpe deg å beholde kontrollen, er det fremdeles mulig å velte hvis du svinger for hardt og raskt.
- **Se:** Se gjennom hele svingen, og hold øynene i bevegelse. Vurder hele svingen så tidlig som mulig – overflateegenskaper, hvor skarp svingen er og generelle trafikkforhold – så du har tid til å ta avgjørelser om hastighet og plassering. Noen ganger får du et godt visuelt bilde ved å svinge hodet i svingens retning.
- **Styre:** Drei styret for å styre i samme retning som svingen. Spyder-roadsteren er forskjellig fra en motorsykel, så den motstyres ikke, og den lener seg ikke over. Husk at du vil merke en sidekraft som oppstår når du svinger, så det kan være nødvendig å forskyve kroppsvekten mot innsiden av svingen for å få en behagelig kjørestilling. Du må bruke mer kraft på å svinge styret på roadsteren enn på en motorsykel.

SM5-modellen

Hvis du skifter gir mens du svinger, må du passe på så du ikke slipper clutchhåndtaket for raskt. Juster gassen mens du slipper clutchhåndtaket slik at motorens og roadsterens hastighet utjevnes og du får jevn giring. Hvis du slipper clutchhåndtaket for raskt eller bruker for mye gass, kan også bakhjulet miste veigrepet og begynne å skrense, eventuelt slik at du mister kontrollen. Antispinnsystemet (TCS) oppdager hvis et hjul begynner å spinne, og reduserer kreften som overføres til bakhjulet. Dette inngrepet skjer for å la bakhjulet gjenvinne veigrepet og gi deg mulighet til å korrigere den uønskede overstyringen og holde roadsteren på den tenkte svinglinjen.

Svinger

I og med at Spyder-roadsteren er smalere enn en bil, kan du bevege deg fra side til side i svinger for å få en rettete kjørelinje. Men den er bredere enn en motorsykel, så mindre sidelengs bevegelse er mulig, og det er viktig å sørge for at forhjulene ikke løftes opp fra underlaget.

I typiske svinger er linjen utside-innside-utside best.

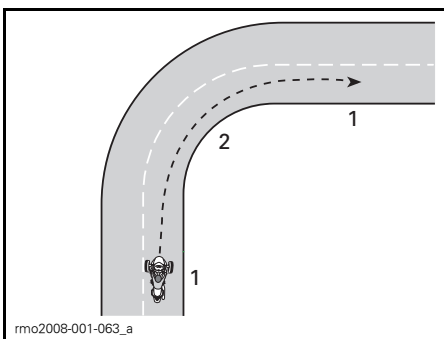

LINJE I TYPISKE SVINGER

1. Utside
2. Innside (midt i svingen)

Bakker

Velg riktig gir når du kjører i bakke. Når du kjører opp en bakke, kan et lavere gir hjelpe deg å opprettholde nok kraft. Når du kjører ned en bakke, kan du i et lavere gir bruke motorbrems til å kontrollere hastigheten.

SM5-modellen

Når du skal starte i en bakke, holder du roadsteren på plass med bremsen til clutchhåndtaket kommer inn i friksjonssonen. Slipp deretter bremsen jevnt mens du slipper clutchhåndtaket og gir gass.

SE5-modellen

Når den er stoppet, kan SE5-modellen rulle uansett hvilket gir som er valgt. SE5-modellens sentrifugalclutch kobles alltid fra når roadsteren stoppes, så giret vil ikke holde roadsteren på plass. Hold bremsepedalen nede når du har stoppet i en bakke. For å starte når du står i en bakke, holder du nede bremsepedalen samtidig som du øker gassen. Slipp bremsepedalen når du kjenner at clutchen begynner å kobles inn (ved omtrent 1.800 RPM).

Kjøring om natten

I tillegg til å bruke lys og signaler for å bli sett av andre trafikanter, må du også være oppmerksom på din egen evne til å se i mørket. Bruk fjernlys når det kan brukes. Unngå å kjøre for fort i forhold til området frontlyset dekker (kjøre så raskt at du ikke kan se like langt som stoppelengden vil være). Du kan også bruke frontlysene fra andre kjøretøy til å se fremover på veien.

Ikke bruk tonet eller farget skjerm eller lyktglass om natten, og pass spesielt på at skjermen ikke er oppskrapet eller skitten.

Kjøring i gruppe

Kjør bare i ett kjørefelt. Ikke del kjørefelt, heller ikke med en motorsykel.

Hvis du kjører sammen med motorsykler, må du holde nok avstand til motorsykkelen foran deg selv om den kjøres på én side av kjørefeltet. Ikke prøv å følge samme linje som en motorsykel i svinger. Motorsykler kan kjøre nærmere kantene i svinger – hvis du følger samme linje, kan forhjulene komme utenfor kjørefeltet. Motorsykler kan kjøre raskere i kurver enn Spyder-roadsteren. Ikke prøv å hold samme hastighet som dem.

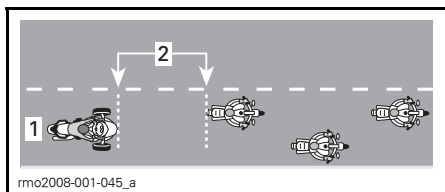

PLASSERING VED KJØRING I GRUPPE

1. Midt i kjørefeltet
2. Avstand på 2 sekunder

Spesielt på svingete veier kan førere på Spyder-roadstere bli raskere trett enn motorsyklister. Ikke press deg selv til å holde tritt med motorsykler. Stopp hvis du føler deg trett.

Veiforhold og faremomenter

Is, snø og snøslaps

Ikke kjør på is, snø eller snøslaps. Selv med VSS vil det være for dårlig veigrep til å holde kontroll på slike glatte overflater. Spyder-roadsteren har lettere for å spinne ut av kontroll enn en bil på glatte veier.

Grus, jord og sand

På veier med grus-, jord- eller sanddekk må du være ekstra forsiktig og redusere hastigheten, spesielt i svinger. Disse overflatene gir ikke like godt veigrep som veier med fast dekke, og du kan miste kontrollen selv om du har VSS.

Vått dekke og vanddammer

Vanligvis er friksjonen høy nok til å beholde veigrepet på fast dekke som er fuktig eller vått, så lenge det ikke er et lag vann på overflaten (som en vanddam eller rennende vann på veien). Som andre kjøretøy kan Spyder-roadsteren vannplane hvis du kjører for fort over vann som har blitt liggende på veien, men vannplaning skjer ved lavere hastigheter enn for de fleste biler og motorsykler. Det er større fare for vannplaning i dypere vann. Følg med vannspruten fra andre kjøretøy som kjører gjennom vannet, for å få en indikasjon på dybden.

Når vannplaning oppstår, løfter ett eller flere hjul seg opp på et lag vann og mister kontakten med veien. Hvis det skjer med bakhjulet, kan du føle at det sklir sidelengs. Hjul som vannplaner har ikke nok veigrep til å kontrollere roadsteren. Du kan miste kontrollen og skrense, og VSS kan ikke hjelpe deg å holde kontroll.

Unngå store vanddammer eller rennende vann, og reduser hastigheten eller kjør til side og stans i kraftig regn. Hvis du må kjøre gjennom vann, må du redusere hastigheten mest mulig før du når frem til vannet.

Test bremsene etter at du har kjørt gjennom vann. Bruk dem om nødvendig flere ganger slik at friksjonsvarmen tørker bremseklossene.

Godt vedlikeholdte dekk med godt mønster og riktig trykk reduserer faren for vannplaning. Hold alltid anbefalt dekktrykk:

DEKKTRYKK FOR KALDE DEKK	
Dekk foran	103 kPa ± 14 kPa
Dekk bak	193 kPa ± 14 kPa

MERK: Trykkforskjellen mellom dekkene på høyre og venstre side må ikke overstige 3,4 kPa.

Bytt alltid dekk der indikatoren for maksimal mønsterslitasje vises, for å redusere faren for vannplaning.

Den midterste delen av et kjørefelt kan være spesielt glatt de første minuttene når det begynner å regne, fordi olje og skitt blandes med vannet. Hvis det regner mer, kan vannet samle seg i hjulspor som er slitt ned i dekket. Unngå begge disse områdene med lavere friksjon. Hold forhjulene i områdene der veigrepet er best hvis det er mulig.

Kjøring i terrenget

Ikke bruk Spyder-roadsteren i terrenget. Roadsteren takler ikke den grove, ujevne overflaten med lite friksjon som du kan møte ved kjøring i terrenget. Du kan lett kjøre deg fast, miste kontrollen eller velte. Det er også ulovlig å kjøre i terrenget i de fleste områder.

Hindringer, hull og ujevnheter

Unngå om mulig å kjøre over hindringer, hull og ujevnheter. Hvis du må kjøre over dem, må du redusere hastigheten så mye som mulig før du når dem, og deretter slippe bremsen når du kjører over dem. Over brede hindringer eller ujevnheter må du prøve å nærme deg i så rett linje som mulig slik at begge forhjulene passerer samtidig. Når du kjører over en hindring, ujevnheter eller hull med begge forhjulene, bør du stå litt oppreist på fortstøtterne og bruke bena til å ta i mot støtet. Forbered deg på at bakhjulet treffer hindringen. Ved smalere hindringer, ujevnheter eller hull er det bedre å passere dem med bakhjulet. Hvis du passerer dem med et forhjul, må du holde godt tak i styret, passe på så du ikke utilsiktet bruker gassen og forberede deg på å korrigere kjøretretningen hvis det er nødvendig.

Hvis du treffer du en stor hindring, ujevnheter eller hull, kan støtet få roadsteren til å hoppe og treffe deg, kaste deg eller passasjerer av, føre til at du mister kontrollen eller velte.

Hvis du ikke klarer å stanse i tide for å unngå en hindring, kan du bøye unna. Du kan bøye unna og bremse samtidig hvis det er nødvendig.

Hvis du møter et større dyr på veien, for eksempel et rådyr, er det best å stanse før du når frem, og vente til dyret går sin vei, eller du kan kjøre sakte forbi. Hvis en hund jager etter deg, kan det være lurt å redusere hastigheten og gire ned når hunden nærmer seg, og deretter akselerere unna når du kommer nærmere der hunden vil ta igjen deg.

Nødsituasjoner på veien

En feil på roadsteren eller en uventet situasjon kan oppstå når som helst når du kjører. En godt vedlikeholdt roadster kan hjelpe til å redusere risikoen for feil, men du bør allikevel være forberedt på nødsituasjoner.

- Ha alltid brukerhåndboken og verktøysettet med deg på roadsteren.
- Følg disse forholdsreglene når du stopper på veien:
 - Hvis veien har skuldrer med fast dekke, gir du signal om at du har tenkt å kjøre til side, kjører til side med hastighet nær trafikkens hastighet og reduserer deretter hastigheten til full stopp.
 - Hvis skulderen ikke har fast dekke, gir du signal om at du skal svinge til høyre, og reduserer hastigheten til en trykk hastighet før du kjører vekk fra veien med fast dekke.
 - Øk synligheten ved å slå på varselblinklysene.
- Hvis du har mobiltelefon eller annet kommunikasjonsutstyr, må du lade dem helt opp før lengre kjøreturer.

- Hvis du kommer ut for en ulykke med roadsteren, anbefaler BRP på det sterkeste at du får den transportert (se *TRANSPORTERE ROADSTEREN*) til nærmeste Can-Am-roadsterforhandler for å få den grundig kontrollert før du kjører igjen.
- Fyll ut BRPs uhells-/hendelsesrapport.

Dekkfeil

Hvis det plutselig oppstår feil på dekket eller en punktering, må du holde godt tak i styret, gradvis redusere hastigheten og forsiktig styre til et trygt sted du kan stoppe. Unngå hard nedbremsing, nedgiring eller skarp svinging. Hvis det blir feil på et forhjul, får roadsteren en tendens til å trekke i retning mot dekket med feil, så du må fortsatt holde et godt grep i styret for å kontrollere retningen. Se under *REPARASJONER PÅ VEIEN* hvis du vil vite mer om reparasjon av dekk.

KJØRE MED PASSASJER, LAST ELLER TILHENGER

Vektgrenser

Ikke overskrid vektbegrensningene for fører og last.

VEKTGRENSER	
Lastekapasitet (inkludert fører, passasjer, last og eventuelt tilbehør)	208 kg
Oppbevaringsrom foran	16 kg

For høy vekt vil

- Redusere evnen til å akselerere, bremse og svinge.
- Redusere effekten av VSS.
- Øke risikoen for å velte hvis vekten er plassert høyt eller langt bak.
- Redusere bakkeklaringen og øke risikoen for å treffe lave hindringer eller ujevne veioverflater.
- Øke risikoen for dekkfeil.

Kjøre med ekstra vekt

Å kjøre med passasjer eller tung last påvirker måten roadsteren oppfører seg på fordi vekten øker og vektfordelingen endres.

1. Du kan ikke akselerere like raskt. Beregn mer tid og plass ved forbikjøring.
2. Du kan ikke stoppe like raskt. Bruk større avstand til kjøretøyet foran deg, minst 3 sekunder. Bruk enda større avstand hvis kjøreforholdene ikke er ideelle (for eksempel dårlig sikt eller dårlige veiforhold).
3. Du kan ikke svinge like skarpt eller i like høy hastighet. Reduser hastigheten mer enn vanlig før du svinger, og unngå skarpe svinger.
4. Spyder-roadsteren kan bli mindre stabil. Det er større risiko for å velte under ekstreme manøvrer med vekt som befinner seg høyere eller lenger bak (som en passasjer).

Kjøre med passasjer

Spyder-roadsteren er beregnet å kunne kjøre med bare én passasjer, plassert bak føreren. Ta aldri med flere passasjerer.

Ikke ta med passasjer før du har erfaring med kjøring alene under varierende forhold og kan håndtere roadsteren på riktig måte.

Passasjerer må være rolig, oppmerksom, kunne nå fotstøttene og håndtakene for passasjerer, holde balansen, holde i mot sidekrefter ved plutselige manøvrer og ikke forstyrre føreren.

Sørg for at passasjerer har egnet beskyttelsesutstyr og -klær. Passasjerer må bruke alt beskyttelsesutstyr og klær som anbefales for føreren, og spesielt hjelmen er viktig. En hjelm som beskytter hele ansiktet anbefales – ved en plutselig stopp kan passasjerens ansikt treffe baksiden av førerens hjelm.

Ha bremsene på og giret i nøytral til passasjerer sitter i kjørestilling.

Før du starter må du instruere passasjerer om hvordan han eller hun skal forholde seg under kjøringen. Få passasjerer til å følge disse reglene:

1. Hold hele tiden riktig kjørestilling. Hold tak i passasjerhåndtakene, og hold alltid føttene på fotstøttene, også når det er montert ekstra ryggstøtte. Høyden kan justeres på fotstøttene for passasjerer. Se *JUSTERE FOTSTØTTEN FOR PASSASJEREN*. Passasjerer må ikke holde tak i føreren. Det er ikke sikkert føreren klarer å holde i mot sidekreftene som genereres av begge. Forskjellige gripeposisjoner på håndtakene kan være mer komfortable ved ulike manøvrer. (for eksempel én hånd på hjørnet foran og én hånd på det motsatte hjørnet bak i svinger eller begge hendene lenger fremover eller bakover i andre situasjoner).

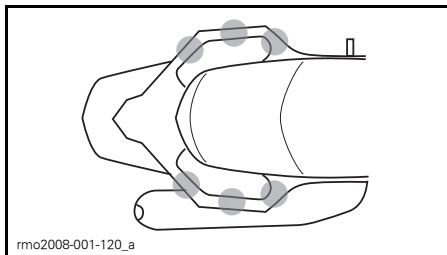

FORSKJELLIGE GRIPEPOSISJONER PÅ HÅNDTAKENE

2. Aktivisering av parkeringsbremsen mens roadsteren beveger seg, kan føre til en ulykke.
3. Hold avstand til eksosrøret, bakhjulet og drivreimen.
4. Unngå å snu overkroppen eller lene over til siden annet enn for å holde balansen i en sving. Ved en uventet manøver er det større fare for at en passasjer som ikke sitter i normal kjørestilling, faller av.
5. Følg med på veien, og reager på kommende veiforhold. Len overkroppen inn i kurver for å holde mot eventuelle sidekrefter. Stå litt opp fra setet uten å låse albuene når en hindring, ujevnhet eller hull passerer.

Unngå plutselig akselerasjon, bremsing og svinging, spesielt hvis passasjerer har lite erfaring i å sitte på. Plutselige, uventede manøvrer kan få passasjerer til å falle av.

Plassering av last

Du kan plassere last i oppbevaringsrommet foran. Ikke plasser last andre steder med mindre roadsteren er utstyrt med godkjent BRP-tilbehør.

Oppbevaringsrom foran

Oppbevaringsrommet foran har plass til lagring av lette ting, som for eksempel to hjelmer. Ikke plasser mer enn 16 kg last i oppbevaringsrommet foran, selv om det er plass til det. Ikke plasser brennbare gjenstander, for eksempel drivstoff, i oppbevarings-

rommet. Det finnes også et innlegg for foring av oppbevaringsrommet foran. Oppbevaringsrommet har en egen plass for denne brukerhåndboken og et verktøysett.

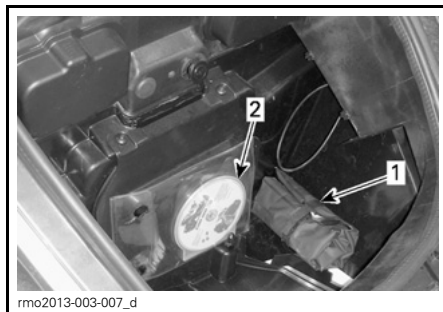

TYPEBILDE

1. Verktøysett
2. Brukerhåndbok

Forviss deg om at låsen på oppbevaringsrommet foran er sikret før du kjører.

Kjøring med tilhenger

ST-serien er utformet slik at den kan trekke en BRP-tilhenger (ekstrautstyr) (med tilhengerfestet fra BRP (ekstrautstyr)).

Kjøretøystabilitetssystemet (VSS) på roadstere i ST-serien inneholder et program som gjør det mulig å kjøre med en BRP-tilhenger samtidig som roadsterens stabilitet opprettholdes.

Bruk kun BRP-tilhengere utformet spesielt for Roadster ST-serien eller en tilsvarende som er BRP-godkjent. Dette er viktig for å sørge for at tilhengeren og roadsteren holdes stabile under normal kjøring, og det forstyrrer ikke roadsterens stabilitetssystem (VVS).

OBS! Bruk av et ikke-anbefalt ledningsopplegg kan føre til feil i roadsterens elektriske system.

⚠ ADVARSEL

Bruk av andre typer tilhengere kan skade roadsteren eller forstyrre riktig drift av roadsterens stabilitetssystem (VVS). Det anbefales ikke å bruke cruisekontrollen når du kjører med tilhenger.

Kjøring med tilhenger påvirker måten roadsteren oppfører seg på på grunn av større vekt og en annen vektfordeling.

- Beregn mer tid og plass ved forbikjøring.
- Hold større avstand for nedbremsing.
- Bruk større avstand til kjøretøyet foran deg.
- Reduser hastigheten mer enn vanlig før du svinger, og unngå skarpe svinger.
- Det er større fare for å velte eller tippe over under ekstreme manøvrer.

Sidevinder og turbulens fra andre som passerer, kan påvirke styringen og få tilhengeren til å svaie. For å redusere effekten mest mulig bør du holde konstant hastighet og ikke foreta bra bevegelser med styret eller bremsebrått.

Reduser hastigheten før du kjører inn i en sving.

Kjør svingen med større radius når du svinger. Du trenger mer plass til å svinge med tilhenger.

Prøv å forutse kjøringen foran for å unngå å rygge med tilhengeren.

Kjør alltid sakte når du rygger. Be noen hjelpe deg å gi anvisninger hvis det er mulig. Øv i et åpent område ved første mulighet. Se under **NØDVENDIGE KJØREFERDIGHETER OG UTFØRELSE AV ØVINGER**.

Unngå om mulig å skjening til siden, dreininger og svinger, skarpe og brå svinger og plutselig nedbremsing. Det

kan få tilhengeren til å folde seg skarpt over til siden eller velte. En tom tilhenger blir lettere ustabil. Under akselerasjon er det normalt å skifte til et høyere turtall for å unngå å overbelaste motoren.

OBS! Unngå å spinne med bakhjulet. Steiner eller grus kan kastes på tilhengeren og skade den.

Tilhengermodus (bare SE-5-modellen)

Når du kjører med tilhenger, må tilhengermodusen aktiveres for å tilpasse girendringene.

OBS! Hvis du ikke aktiverer tilhengermodusen når du kjører med tilhenger, kan det oppstå skader på motorkomponenter.

Tilhengermodus kan angis med en av metodene nedenfor.

Aktivering av tilhengermodus når roadsteren er stoppet

Trykk gjentatte ganger på MODE-knappen på RECC (Roadster Electronic Command Center) for å velge preferanseskjermbildet. Se *RECC (ROADSTER ELECTRONIC COMMAND CENTER)* under *ANDRE KONTROLLER*.

Velg alternativet **TILHENGER** og velg deretter **MED TILHENGER**.

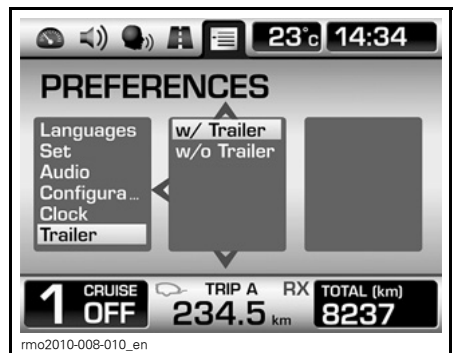

TYPEBILDE

Aktivering av tilhengermodus når roadsteren kjører i mer enn 5 km/h

Trykk gjentatte ganger på MODE-knappen (modus) på RECC (Roadster Electronic Command Center) for å velge prferanseskjermbildet. Se RECC (ROADSTER ELECTRONIC COMMAND CENTER) under ANDRE KONTROLLER.

Velg det viste ikonet ved å bevege valgrektangelet over ikonet.

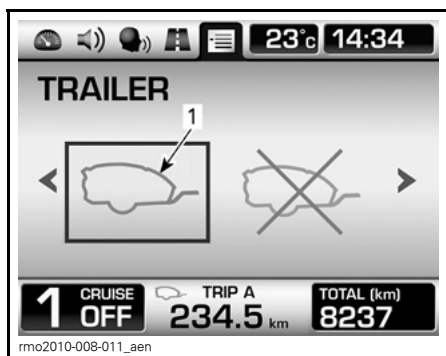

TYPEBILDE

1. Ikon for valg av tilhengermodus

Avbryte tilhengermodus

Når du ikke kjører med tilhenger, må tilhengermodusen avbrytes for å oppnå optimal girskifting. Fortsett i henhold til RECC (ROADSTER ELECTRONIC COMMAND CENTER) under ANDRE KONTROLLER, men bruk følgende alternativer.

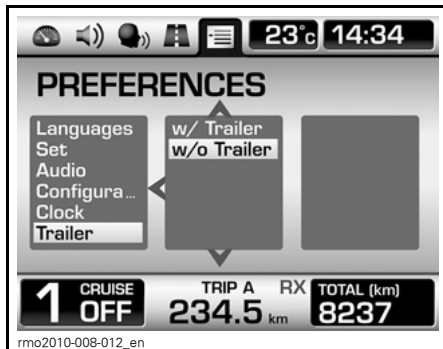

TYPEBILDE – NÅR ROADSTEREN ER STANSET

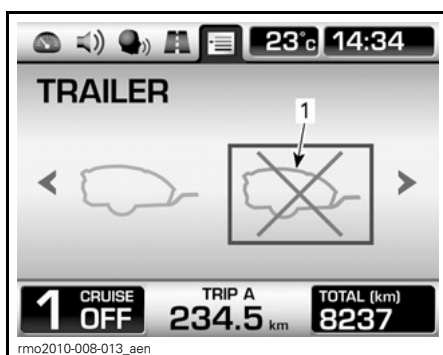

TYPEBILDE – NÅR ROADSTEREN BEVEGER SEG

1. Ikon for å avbryte tilhengermodus

Spesielt om kjøring i bakker

Unngå om mulig å stanse mens du kjører opp en bakke.

Hvis du skal starte å kjøre opp en bakke fra stans, kreves det mer sluring av clutchen for å hindre at motoren kvelles.

Når du kjører oppover en bakke, kreves det oftere nedgiringer slik at motoren har nok effekt til å holde jevne hastigheter.

Når du kjører ned en bakke, girer du ned ett eller flere gir for å bruke motoren som brems i stedet for å bruke bremsen kontinuerlig. Det vil ta lenger tid å redusere hastigheten eller å stoppe.

Lastgrenser

⚠ ADVARSEL

Ha aldri last på tilhengerdekslet da det øker faren for at tilhengeren velter. All last må oppbevares og festes inne i tilhengeren.

Lastgrensene må overholdes med riktig type slepeutstyr.

SPESIFIKASJONER FOR SLEPING	
Maksimalvekt på tilhengerfeste	18 kg
Maksimal slepevekt (tilhenger og last)	180 kg

MERK: Hvis du vil ha informasjon om maksimal last som kan lastes på tilhengeren, kan du se *BRUKERHÅNDBOKEN FOR ROADSTER-TILHENGER RT-622*.

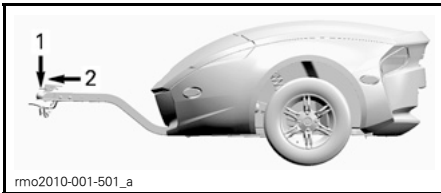

1. 18 kg
2. 180 kg

Vekten på tilhengerfestet gjelder for lastet tilhenger. Du kan bruke en målevekt til å måle vekten på tilhengerfestet når tilhengeren ikke er festet til roadsteren. Hvis tilhengeren ikke er fulllastet, plasserer du lasten mot fremre del av tilhengeren, og hvis vekten på tilhengerfestet oppnås, plasserer du resten av lasten bak på tilhengeren. Vektfordelingen på tilhengeren bestemmer vekten på tilhengerfestet. Omfordel vekten på tilhengeren for å oppfylle spesifikasjonene for vekten på tilhengerfestet. For stor vekt på tilhengerfestet reduserer kontrollen over styringen. For lite vekt på tilhengerfestet kan gjøre tilhengeren ustabil og få den til å svaie.

⚠ ADVARSEL

Overskridelse av maksimal slepevekt kan ha stor påvirkning på håndteringen av og ytelsen til roadsteren. Roadsterens manøvrerbarhet, stabilitet, akselerasjon og bremsestrekning påvirkes når du kjører med tilhenger. Riktig lastning og fordeling av vekten er viktig. Utsett aldri roadsteren for overlast eller feil lastning eller sleping. Kontroller alltid at lasten er sikkert fastspent og riktig fordelt på tilhengeren før du bruker roadsteren. Fest alltid lasten så lavt som mulig i tilhengeren for å redusere effekten av et høyere tyngdepunkt. Hvis disse anbefalingene ikke følges, kan det påvirke kjøreegenskapene og håndtering, noe som kan føre til at du mister kontrollen.

OBS! Overskridelse av maksimal slepevekt kan skade roadsteren eller tilhengeren. Unngå å transportere tunge gjenstander med skarpe kanter som kan skade tilhengeren. Plasser lasten slik at den ikke forskyver seg når tilhengeren sleges.

Tilhengerfeste

Bruk kun BRP-tilhengerfeste eller et tilsvarende som er BRP-godkjent. BRP-tilhengerfestet er riktig tilpasset roadsterens svingarm og er sikkert festet til hjulakselen.

OBS! Bruk av et ikke-godkjent tilhengerfeste kan føre til feil på bakre svingarm.

⚠ ADVARSEL

Hvis festet tas av roadsteren, må du alltid sette på en ny låsesplint for å låse hjulakselmutteren.

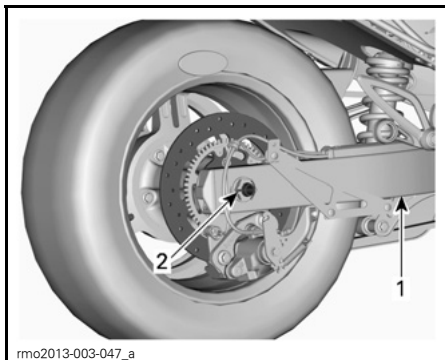

HJULAKSELHETTEN OG EKSOSPOTTEN ER FJERNET FOR Å FÅ BEDRE OVERSIKT

1. Svingarm
2. Ny låsesplint her

Sikkerhetskabler

Bruk alltid sikkerhetskabler når du kjører med tilhenger. Pass på at de er sikret til tilhengeren og festet og at de krysser under tilhengerfestet. La det være nok slakk på sikkerhetskablene til at tilhengeren kan svinge i svinger. Pass på at kablene ikke tar ned i bakken når tilhengeren står på linje med roadsteren.

KUNNSKAPSTEST

Nedenfor finner du eksempel på informasjon som du bør ha lært deg ved å lese denne håndboken. Den omfatter ikke all viktig informasjon, men det vil gi deg en pekepinn på om du har tilegnet deg generell forståelse av roadsteren og hvordan den brukes.

Se *SVARENE* på siden etter spørsmålene.

Spørsmål

1. Hvis du må bremse raskt, trykker du på bremsepedalen og aktiverer parkeringsbremsen.

Sant	Feil
------	------
2. Kontroll før kjøring skal utføres én gang per uke.

Sant	Feil
------	------
3. Med VSS kan du bruke roadsteren i all slags vær.

Sant	Feil
------	------
4. Du må kun bytte dekk med slike som er godkjent av BRP og anskaffet hos en autorisert Can-Am-roadsterforhandler.

Sant	Feil
------	------
5. Det er viktig at passasjerer er årvåken og edru.

Sant	Feil
------	------
6. Nevn seks eksempler på beskyttelsesklær eller -utstyr som kan redusere risikoen for personskade.
 - 1) _____
 - 2) _____
 - 3) _____
 - 4) _____
 - 5) _____
 - 6) _____
7. Beskyttelsesklær og -utstyr er viktig for å hindre og redusere personskader, holde deg komfortabel, og gi ekstra beskyttelse mot været.

Sant	Feil
------	------
8. Hvilken av følgende er ikke en av roadsterens kjørekontroller?
 - a. Håndtak
 - b. Gasshåndtak
 - c. Håndtak for brems foran
9. Du bør ha på nærlys i dagslys for å øke synligheten.

Sant	Feil
------	------
10. Du bør vanligvis plassere Spyder-roadsteren midt i kjørefeltet.

Sant	Feil
------	------
11. Til forskjell fra en typisk motorsykkel bør du gjøre det til en vane å bremse og svinge samtidig.

Sant	Feil
------	------

12. Under normale forhold bør avstanden til kjøretøy foran være minst _____.
- a. 1 sekund
b. 2 sekunder
c. 3 sekunder
13. Du må ikke oppbevare brennbare væsker i oppbevaringsrommet foran selv om de er fylt på godkjente beholdere.
- Sant Feil
14. Oppgi fem tiltak/handlinger som gjør andre førere mer oppmerksom på deg.
- 1) _____
2) _____
3) _____
4) _____
5) _____
15. Når du bremser på underlag med mindre friksjon enn ideelt, skal du pumpe med bremsepedalen for å holde kontroll på roadsteren.
- Sant Feil
16. Roadsterens maksimale vektkapasitet inkludert fører og passasjer, last og eventuelt tilbehør er 208 kg.
- Sant Feil
17. Du kan trygt slepe en tilhenger så lenge belastningen på tilhengerfestet ikke overstiger 208 kg.
- Sant Feil
18. Passasjeren skal holde seg fast i føreren.
- Sant Feil
19. Kjøring med Spyder-roadsteren er like trygt som å kjøre bil.
- Sant Feil
20. Med ABS kan du trække hardt på bremsepedalen uten at bremsene låser seg.
- Sant Feil

Svar

1. **Feil**
Trykk kun på bremsepedalen når du skal stoppe raskt.
2. **Feil**
Du skal utføre kontroll før kjøring hver gang du skal bruke roadsteren.
3. **Feil**
Hvis det er is, snø, snøsørpe eller nok vann på veien til å forårsake vannplaning, kan ikke VSS hjelpe deg å holde kontroll.
4. **Sant**
5. **Sant**
6.
 - 1) Hjelm
 - 2) Øye- og ansiktsbeskyttelse
 - 3) Jakke med lange ermer
 - 4) Hansker
 - 5) Lange bukser
 - 6) Fottøy som dekker/beskytter tærne, og helst over anklene.
7. **Sant**
8. **c. Håndtak for bremsen foran**
Roadsteren har ikke noe håndtak for bremsen foran.
9. **Feil**
Du bør bruke fjernlysene i dagslys.
10. **Sant**
11. **Feil**
Du kan bremse og svinge samtidig hvis du er nødt til det, men vanligvis er det best å bremse ned før du svinger.
12. **b. 2 sekunder**
Under normale forhold bør avstanden til kjøretøy foran være minst to sekunder.
13. **Sant**
14.
 - 1) Sørg for at lysene og refleksene er rene.
 - 2) Bruk fjernlysene når det er mulig.
 - 3) Bruk blinklysene.
 - 4) Blink med bremselysene før du reduserer hastigheten.
 - 5) Bruk varselblinklysene når det er behov for det.
 - 6) Bruk hornet til å varsle andre om at du er der.
 - 7) Unngå å kjøre i blindsoner.
 - 8) Ha på deg klær med sterke farger og refleks.
15. **Feil**
Du skal trykke ned og holde bremsepedalen, ikke pumpe. Roadsteren er utstyrt med ABS som hindrer at hjulene låser seg.
16. **Sant**
17. **Sant**
Du kan slepe en tilhenger med roadsteren så lenge alle anbefalingene følges nøye.
18. **Feil**
Passasjerer må alltid holde fast i håndtakene bak.

19. Feil

I biler og lastebiler gir kjøretøyets struktur bedre beskyttelse.

I tillegg kan passasjerer beskytte seg selv med å bruke sikkerhetsbelter. Du må forvente at kjøring med Spyder-roadsteren medfører mye større risiko enn å kjøre en bil, og at faren for personskade er mer lik faren for personskade ved kjøring med motorsykkel.

20. Sant

SIKKERHETSINFORMASJON PÅ ROADSTEREN

Roadsteren leveres med løse dekaleringer og etiketter som inneholder viktig informasjon om sikkerhet.

Alle som skal bruke roadsteren, må lese og forstå informasjonen før kjøringen starter.

Løse dekaleringer

ADVARSEL

Spyder-roadsteren er forskjellig fra andre kjøretøyer – den krever spesielle ferdigheter og kunnskap. Finn ut hva som gjør Spyder-roadsteren annerledes.

Løs brukerhåndboken (i oppbevaringsrommet foran), og se på sikkerhetsvideoen.

Gjennomfør et opplæringskurs (hvis tilgjengelig), **øv deg**, gjør deg kjent med betjeningsanordninger og instrumenter, og skaff deg gyldig førerkort.

Løs sikkerhetskortet før du begynner å kjøre.

Bruk alltid hjelm og kjøre dress.

Denne type kjøretøy utsetter de som kjører, for større risiko på veien enn i en vanlig bil. Også erfarne førere kan bli truffet av andre kjøretøyer eller miste kontrollen. Denne roadsteren vil ikke beskytte deg i en kollisjon.

Håndtere grenser og veiforhold

VSS-systemet (Vehicle Stability System) kan ikke hindre at du mister kontrollen, venter eller faller av hvis du overskrider kjøretøyets grenser. Gjør deg kjent med begrensningene under ulike veiforhold. Ikke kjør på is eller snø eller i terrenget. Unngå vanddammer og rennende vann. Roadsteren kan vannplene på vann og miste veigrepet på veier med grus, jord eller sand. Reduser farten hvis du ikke kan unngå å kjøre under slike forhold.

Denne dekaleringen må ikke fjernes av andre enn kunden.

704904124

704904124

Sikkerhetskort

Sikkerhetskortet finnes ovenfor flerfunksjonsmålergruppen. Trekk det ut for å lese det, og husk å sette det sikkert på plass før du kjører.

Bruk sikkerhetskortet til å se gjennom viktig informasjon og når du lærer nye førere og passasjerer hvordan roadsteren kjøres. Det inneholder også informasjon du ofte kan få bruk for.

MERK: Illustrasjonene som brukes i denne brukerhåndboken er kun generelle representasjoner. De kan se annerledes ut på din modell.

▲ **ADVARSEL**

Spyder-roadsteren er forskjellig fra andre kjøretøyer – den krever spesielle ferdigheter og kunnskap. Finn ut hva som gjør Spyder-roadsteren annerledes. Les brukerhåndboken (i oppbevaringsrommet foran), og se på sikkerhetsvideoen.

Gjennomfør et opplæringskurs (hvis tilgjengelig), **av deg**, gjør deg kjent med betjeningsanordninger og instrumenter, og skaff deg gyldig førerkort, **Utfør** prosedyren nedenfor før hver kjøring.

<p>Undersøk veiforholdene. VSS-systemet (Vehicle Stability System) kan ikke hindre at du mister kontrollen, veltet eller faller av hvis du overskrider kjøretøyetets grenser. Gjør deg kjent med begrensningene under ulike veiforhold. Ikke kjør på is eller snø eller i terrenget. Unngå vanddammer og rennende vann. Roadsteren kan vannplåne på vann og miste veigrepet på veier med grus, jord eller sand. Reduser farten hvis du ikke kan unngå å kjøre under slike forhold.</p> <p>Bruk hjelm og kjøre dress. Denne type kjøretøy utsatter de som kjører, for større risiko på veien enn i en vanlig bil. Også erfarne førere kan bli truffet av andre kjøretøyer eller miste kontrollen. Denne roadsteren vil ikke beskytte deg i en kollisjon.</p>	<p>Instruer passasjerene.</p> <ul style="list-style-type: none"> • Hold alltid godt tak i håndtakene, og hold føttene på fotstøttene. • Følg med på veien foran deg. Len deg over inn i svinger. Vær forberedt på eventuelle ujevnheter. <p>Vær alltid oppmerksom på følgende:</p> <ul style="list-style-type: none"> • Brems med fotpedalen. • Reduser hastigheten når du kjører med tilhengere. • Kontroller alltid at området rundt er klart og trygt før du ser på den digitale skjermen. • Styr i svingens retning – Ikke bruk motstyring. • Hold alle hjulene i kjørefeltet, kjør alltid i en enkelt fil, og ikke del kjørefeltet. <p>Utfør kontroll før kjøring</p> <div style="text-align: center; border: 1px solid black; padding: 2px;">  </div>
---	--

704904045
704904045

SIKKERHETSKORT

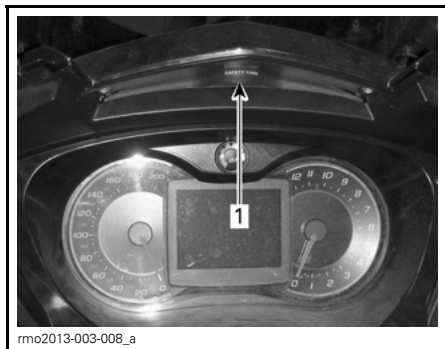

1. Plassering av fanen på sikkerhetskortet



TYPEBILDE – SIKKERHETSKORTET TRUKKET UT

Sikkerhetsdekalere

Disse dekalene er festet på roadsteren for å ivareta sikkerheten for fører, passasjer (2-seters) og personer i nærheten.

Følgende dekalere finnes på roadsteren og er å oppfatte som en permanent del av roadsteren. Hvis de mangler eller er skadet, kan de byttes uten ekstra kostnad. Kontakt en autorisert Can-Am-roadsterforhandler.

MERK: Hvis det er uoverensstemmelse mellom denne veiledningen og roadsteren, har sikkerhetsdekalene på roadsteren høyere prioritet enn dekalene i denne veiledningen.

Dekal 1

DÄCKINFORMATION	LÄS INSTRUKTIONSBOKEN DETTA FORDON HAR SLANGLÖSA DÄCK	704904243
DÄCKFABRIKAT: FRAM: KENDA KR31 BAK: KENDA KR21	DÄCKTRYCK KALLA DÄCK	
DÄCKSTORLEK: FRAM: MC165/55R15 55H BAK: MC225/50R15 76H	UPP TILL MAXIMAL VIKTKAPACITET FRAM: 103± 14 kPa (1,03± 0,14 bar) BAK: 193± 14 kPa (1,93± 0,14 bar)	
FÄLGSTORLEK: FRAM: 381 X 127 mm BAK: 381 X 178 mm	UPP TILL 90 KG LAST FRAM: 103± 14 kPa (1,03± 0,14 bar) BAK: 193± 14 kPa (1,93± 0,14 bar)	
	MAXIMAL VIKTKAPACITET: 208 kg	

704904243

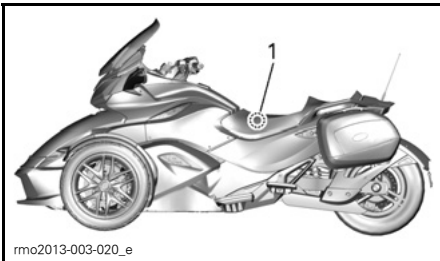

TYPEBILDE

1. Plassering av dekal 1

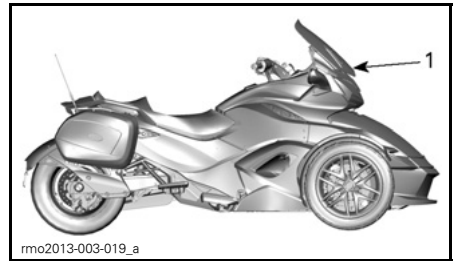

TYPEBILDE

1. Plassering av dekal 2

Dekal 2

VÆR OPPMERKSOM

Ikke bruk alkaliske eller syreholdige rengjøringsmidler, bensin eller løsemidler. Disse kan skade vindskjermen.

Se brukerhåndboken.

704903339

704903339

Dekal 3

⚠ ADVARSEL

IKKE LAST PÅ FOR MYE

16 kg

LASTBEGRENSNING **CE**

704903110

704903110

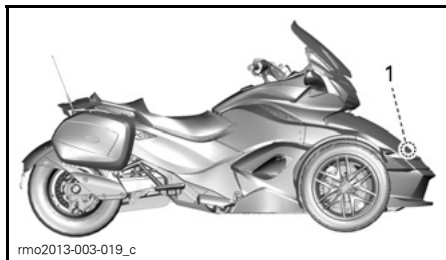

TYPEBILDE

1. Dekal 3 er plassert i oppbevaringsrommet foran.

Dekal 4

<p>⚠ VÆR OPPMERKSOM</p> <p>MOTOROLJEN OG ENKELTE KOMPONENTER I MOTORROMMET KAN BLI MEGET VARME. DIREKTE KONTAKT KAN FØRE TIL BRANNSÅR PÅ HUDEN.</p> <p>Kontrollerer oljenivå: - Pass på at motoren har driftstemperatur. - Roadsteren må stå på et plant underlag. - La motoren gå på tomgang i minst 30 sekunder. - Stopp motoren, og tørk av pelestaven. - Pelestaven må sikrus helt inn når du kontrollerer nivået. - Bruk XPS syntetisk blandingsolje for sommerseongen eller en tilsvarende motorsykkolje.</p>	704904073
---	-----------

704904073

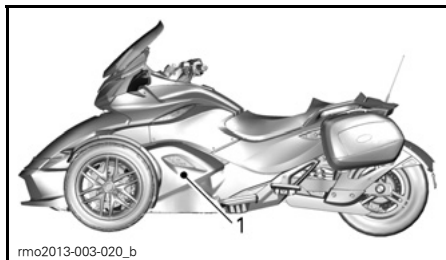

TYPEBILDE

1. Dekal 4 er plassert på oljetanken bak sidepanelet på venstre side.

Dekal 5



LOKK FOR KJØLEVÆSKEBEHOLDER



TYPEBILDE

1. Dekal 5 er plassert under servicedekslet

Dekal 6**⚠ ADVARSEL**

Rengjør påfyllingslokket før du tar det av. Bruk kun DOT 4-bremsevæske fra en uåpnet beholder.

704903119

704903119

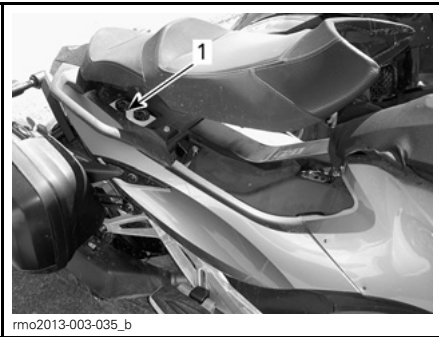

rmo2013-003-035_b

TYPEBILDE

1. Dekal 6 er plassert under setet

KONTROLL FØR KJØRING

SJEKKLISTE FOR KONTROLL FØR KJØRING

ADVARSEL

Utfør en kontroll før start hver gang du skal kjøre, for å oppdage mulige problemer som kan oppstå. Kontrollen før kjøring kan hjelpe deg å følge med og oppdage slitasje og forringelse før de fører til problemer. Korrigjer eventuelle problemer du oppdager, for å redusere risikoen for motorstopp eller ulykke. Kontakt en autorisert Can-Am-roadsterforhandler hvis det er nødvendig.

Det finnes en sjekkliste for kontroll før kjøring på sikkerhetskortet.

Inspiser følgende:

- **Dekk:** Se etter skade, feil dekktrykk og for stor slitasje på dekkmønsteret. Se under *VEDLIKEHOLDSPROSEDYRER*.
- **Hjul og hjulmuttere:** Se etter skade. Prøv å skru hver enkelt hjulmutter med hånden for å forsikre deg om at den ikke er løs. Kontroller at mutteren på bakhjulsakselen er på plass.
- **Drivreim:** Se etter frynser, kutt, hull og manglende tenner. Kontroller at den er riktig justert. Se under *VEDLIKEHOLDSPROSEDYRER* for å finne mer informasjon.
- **Lekkasjer:** Se etter lekkasjer under roadsteren.
- **Deksel på oppbevaringsrom foran:** Dra i dekslet for å kontrollere at det er låst skikkelig på plass.
- Kontroller at setet er skikkelig festet.
- **Speil:** Rengjør og juster (se *SPEIL* under *UTSTYR*).
- **Bremsepedal:** Trykk og kjenn etter at det er fast motstand. Pedalen må gå helt tilbake når den slippes.
- **Gasshåndtak:** Vri flere ganger. Forsikre deg om at det kan beveges fritt og går tilbake til tomgangsposisjon når det slippes.

- **Clutchvæske (SM5-modellen):** Juster etter eget ønske (se under *HOVEDKONTROLLER*). Trykk inn for å forsikre deg om at det fungerer normalt og går helt tilbake når det slippes.
- **Girvelger (SE5-modellen):** Forsikre deg om at girvelgeren fungerer som den skal i begge retninger og går tilbake til midtstilling når den slippes.
- **Justering av høyden til fotstøtten for passasjer:** Sørg for at passasjerens er komfortabel med høyden på fotstøtten. Juster om nødvendig.
- **Vindskjerm:** Rengjør og juster i forhold til egne ønsker.
- **Vekt:** Pass på at roadsterens lastekapasitet (inkludert fører, passasjer, last og eventuelt tilbehør) ikke overskrider 208 kg.

Vri tenningsnøkkelen til posisjonen **PÅ:**

- **Flerfunksjonsmålergruppe:** Kontroller målerne, indikatorene, meldingene og drivstoffnivået.
- **Lys:** Kontroller at hovedlys, baklys, bremselys, blinklys og varselblinklys virker som de skal.
- **Horn:** Kontroller funksjon.
- **Styring:** Start motoren, og kontroller at styringen beveger seg lett.
- **Motorstoppbryter:** Kontroller at motorstoppbryteren virker som den skal.
- **Parkeringsbrems:** Start motoren, slipp opp parkeringsbremsen, og forsikre deg om at bremseindikatorlampen på flerfunksjonsmåleren er av.
- **Bremser:** Kjør sakte noen meter fremover og bruk deretter bremsen for å teste.

Lås alltid sikkerhetskortet riktig på plass.

VEDLIKEHOLD

VEDLIKEHOLDSPLAN

Vedlikehold er meget viktig for å holde roadsteren i sikker driftstilstand. Riktig vedlikehold er eierens ansvar. Utfør periodiske kontroller, og følg vedlikeholdsplanen. Vedlikeholdsplanen fritar ikke fra behovet for kontroll før kjøring.

ADVARSEL

Hvis du ikke utfører riktig vedlikehold på roadsteren i henhold til vedlikeholdsplanen og -prosedyrene, kan det redusere sikkerheten under kjøring.

INNKJØRINGSKONTROLL – 1.000 KM

Bruk BRP Utility and Diagnostic Software (B.U.D.S.) til å sjekke feilkoder og installere nødvendige oppdateringer.

Bytt motorolje og oljefilter.

Inspiser og rengjør oljetanksilen.

Skift ut den oljefilteret i den hydrauliske styringsmodulen (HCM) (**bare SE5-modellen**).

Kontroller kjølevæsknivået.

Kontroller dreining av gassgrepet.

Kontroller lyssystem (bremselys, varselblinklys, blinklys, posisjonslys, nummerskiltlys).

Kontroller ryggelyset (**bare Australian-modellen**).

Kontroller at kontrollbrytere virker.

Inspiser drivreimens tilstand og stramming. Juster hvis det er nødvendig.

Kontroller tiltrekkingsmomentet på mutteren på bakhjulsakselen.

Kontroller om det er unormal slark i styringen.

Kontroller parkeringsbremsens funksjon. Juster hvis det er nødvendig.

Kontroller om karosseripaneler er løse.

Kontroller funksjonen til lås, hengsler og nøkkelsylindre på dekslene til oppbevaringsrommene.

MINIMUM VEDLIKEHOLD – (HVIS DU KJØRER MINDRE ENN 7.500 KM PER ÅR)
Bruk BRP Utility and Diagnostic Software (B.U.D.S.) til å sjekke feilkoder og installere nødvendige oppdateringer.
Bruk BRP Utility and Diagnostic Software (B.U.D.S.) til å kontrollere at bryteren for baksetepassasjerer fungerer.
Bytt motorolje og oljefilter.
Skift ut den oljefilteret i den hydrauliske styringsmodulen (HCM) (bare SE5-modellen).
Kontroller clutchvæskeniå (bare SM5-modellen) ⁽¹⁾ .
Kontroller radiator, slanger og vannpumpe.
Kontroller kjølevæskeniået ⁽¹⁾ .
Utfør en trykktest på kjølesystemet.
Kontroller at reversmekanismen fungerer. Kontroller hvis det er nødvendig (bare SM5-modellen).
Rengjør hastighetsføleren for bakhjul. Kontroller åpningen på føleren. Juster hvis det er nødvendig ⁽²⁾ .
Kontroller dreining av gassgrepet.
Kontroller at batteriets tilkoblinger er godt tiltrukket. Rengjør dem hvis det er nødvendig.
Kontroller lyssystem (bremselys, varselblinklys, blinklys, posisjonslys, nummerskiltlys).
Kontroller ryggelyset (bare Australian-modellen).
Kontroller at kontrollbrytere virker.
Inspiser drivreimens tilstand og stramming. Juster hvis det er nødvendig.
Kontroller tilstanden til lagre på bakre tannhjul og bakhjul.
Kontroller tilstanden til lagre på forhjul.
Kontroller tiltrekkingsmomentet på muttere på forhjul.
Kontroller tiltrekkingsmomentet på mutteren på bakhjulsakselen.
Kontroller om det er unormal slark i styringen.
Kontroller parallellstagenes tilstand.
Kontroller om det er lekkasjer eller andre skader på støtdempere.
Kontroller tilstanden til kuleledd.
Kontroller og/eller skift bremsevæske ⁽¹⁾ .
Kontroller tilstanden til bremseklosser og -skiver.
Kontroller og juster parkeringsbrems.
Kontroller tiltrekking for passasjerhåndtak.
Smør fotstøttehengsler.
Kontroller om karosseripaneler er løse.

MINIMUM VEDLIKEHOLD – (HVIS DU KJØRER MINDRE ENN 7.500 KM PER ÅR)

Kontroller funksjonen til og/eller smør lås, hengsler og nøkkelsylindre på dekslene til oppbevaringsrommene.

Kontroller funksjonen til fotbremsedal og dørkplatemekanisme (modeller med dørkplate).

(1) Bytt hvert 2. år.

(2) Kontroller åpningen hver gang bakhjulet løsnes.

HVER 500 KM

Kontroller motoroljenivået.

HVER 7.500 KM
Bruk BRP Utility and Diagnostic Software (B.U.D.S.) til å sjekke feilkoder og installere nødvendige oppdateringer.
Bytt motorolje og oljefilter.
Skift ut den oljefilteret i den hydrauliske styringsmodulen (HCM) (bare SE5-modellen).
Kontroller clutchvæsknivå (bare SM5-modellen).
Kontroller kjølevæsknivået.
Kontroller dreining av gassgrepet.
Kontroller lyssystem (bremselys, varselblinklys, blinklys, posisjonslys, nummerskiltlys).
Kontroller ryggelyset (bare Australian-modellen).
Kontroller at kontrollbrytere virker.
Inspiser drivreimens tilstand og stramming. Juster hvis det er nødvendig.
Kontroller tiltrekkingsmomentet på muttere på forhjul.
Kontroller tiltrekkingsmomentet på mutteren på bakhjulsakselen.
Kontroller om det er unormal slark i styringen.
Kontroller parallellstagenes tilstand.
Kontroller bremsevæsknivå.
Kontroller tilstanden til bremseklosser og -skiver.
Kontroller parkeringsbremsens funksjon. Juster hvis det er nødvendig.
Kontroller tiltrekking for passasjerhåndtak.
Kontroller om karosseripaneler er løse.
Kontroller funksjonen til fotbremspedal og dørkplatemekanisme (modeller med dørkplate).

HVER 15.000 KM

Bruk BRP Utility and Diagnostic Software (B.U.D.S.) til å kontrollere at bryteren for baksetepassasjerer fungerer.

Kontroller at reversmekanismen fungerer. Kontroller hvis det er nødvendig (**bare SM5-modellen**).

Rengjør hastighetsføleren for bakhjul. Kontroller åpningen på føleren. Juster hvis det er nødvendig ⁽¹⁾.

Kontroller at batteriets tilkoblinger er godt tiltrukket. Rengjør dem hvis det er nødvendig.

Kontroller om det er lekkasjer eller andre skader på støtdempere.

Undersøk om bremseslaneger har sprekker eller andre skader.

Kontroller funksjonen til lås, hengsler og nøkkelsylindere på dekslene til oppbevaringsrommene.

⁽¹⁾ Kontroller åpningen hver gang bakhjulet løsnes.

HVER 22.500 KM ELLER HVERT 2. ÅR (AVHENGIG AV HVA SOM INNTREFFER FØRST)

Inspiser og rengjør oljetanksilen.

Inspiser og juster ventilklinger ⁽¹⁾.

Skift luftfilter og rengjør luftfilterhus ⁽²⁾.

Skift clutchvæske (**bare SM5-modellen**).

Kontroller radiatorlokk, slanger og vannpumpe.

Utfør en trykktest på kjølesystemet.

Inspiser og rengjør gasspjeldhuset.

Kontroller tilstanden til drivstoffslanger. Skift ut hvis det er nødvendig.

Skift tennplugger.

Kontroller tilstanden til lagre på forhjul.

Juster styringen.

Kontroller tilstanden til kuleledd.

Skift bremsevæske.

⁽¹⁾ Ventiljustering må utføres oftere hvis det ofte kjøres med høyt turtall.

⁽²⁾ Inspeksjon og utskifting må skje oftere ved bruk i støvete eller våte områder.

HVER 30.000 KM ELLER HVERT 5. ÅR (AVHENGIG AV HVA SOM INNTREFFER FØRST)

Skift drivstoffilteret.

HVER 45.000 KM

Bytt kjølevæske på motoren (eller hvert 5. år).

INNKJØRINGSKONTROLL

Vi anbefaler at roadsteren kontrolleres etter de første 1.000 km drift av en autorisert Can-Am-forhandler. Det første vedlikeholdet er spesielt viktig og må ikke utelates.

MERK: Innkjøringskontrollen som utføres, bekostes av roadsterens eier.

Vi anbefaler at denne inspeksjonen signeres av en autorisert Can-Am-forhandler.

Dato for inspeksjon

Signatur autorisert forhandler

Navn på forhandler

VEDLIKEHOLDSPROSEDYRER

Denne delen inneholder instruksjoner for grunnleggende vedlikeholdsprosedyrer. Hvis du har nødvendige mekaniske ferdigheter og riktig verktøy, kan du utføre disse prosedyrene. Hvis ikke kan du kontakte en autorisert Can-Am-roadsterforhandler.

Andre viktige punkter i vedlikeholdsplanen som er vanskeligere å utføre og krever spesialverktøy, utføres best hos en autorisert Can-Am-roadsterforhandler.

⚠ ADVARSEL

Slå av motoren og følg disse vedlikeholdsprosedyrerne når du utfører vedlikehold. Hvis du ikke følger prosedyrene nøye, kan du bli skadet av varme deler, bevegelige deler, elektrisitet, kjemikalier eller andre farer.

Motorolje

OBS! Prosedyrene for kontroll av Spyder-roadsterens oljenivå og skifting av olje er forskjellig fra de fleste motorkjøretøyer i dag. Følg nøye instruksjonene i denne delen.

Anbefalt motorolje

Bruk XPS 4-TAKTS SYNTETISK BLANDINGSOLJE (SOMMER) (P/N 293 600 121).

Hvis denne ikke er tilgjengelig, kan du bruke SAE 5W40 halvsyntetisk eller syntetisk motorsykelolje som tilfredsstillende karvene for API-klassifikasjonene SL, SJ, SH eller SG. Se alltid på etiketten med API-klassifikasjonen på oljebeholderen.

MERK: Den samme oljen smører både motoren, girboksen, clutchen og HCM (SE5-modeller).

OBS! For å unngå skade på clutchen må du ikke bruke motorolje som tilfredsstillende API-klassifikasjonen SM eller ILSAC GF-4. Clutchen vil glipe med denne.

OBS! Ikke tilsett oljetilsetningsstoffer til den anbefalte oljen. Det kan føre til at girboks og clutch fungerer feil.

Kontroll av oljenivå på motor

OBS! Sørg for at motoren har normal driftstemperatur, og følg denne prosedyren for å få nøyaktig avlesning av oljenivået.

1. Parker roadsteren på et jevnt underlag.
2. Ta av midtre sidepanel på venstre side. Se *KAROSSERIPANELE* under *UTSTYR*.
3. Sørg for at motoren har normal driftstemperatur, start motoren, og la den gå på tomgang i 30 sekunder.

MERK: Når motoren kjører i minst 30 sekunder, tapper oljesugepumpen oljen fra veivhuset i motoren tilbake til oljetanken. Overfylling kan skje hvis dette ikke utføres.

4. Stopp motoren.
5. Skru løs og ta ut oljepeilestaven.

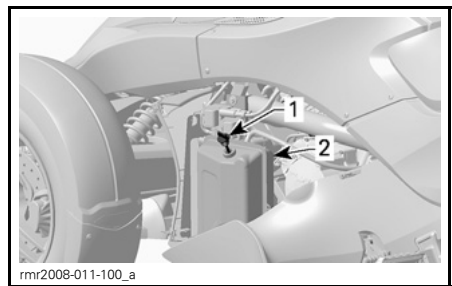

TYPEBILDE

1. Peilestav for olje
 2. Oljetank
6. Tørk av peilestaven.
 7. Sett tilbake peilestaven, og skru den helt inn slik at avlesingen blir nøyaktig.
 8. Skru løs og ta ut oljepeilestaven igjen.

9. Kontroller oljenivået på peilestaven. Det skal være nær eller på det øverste merket.

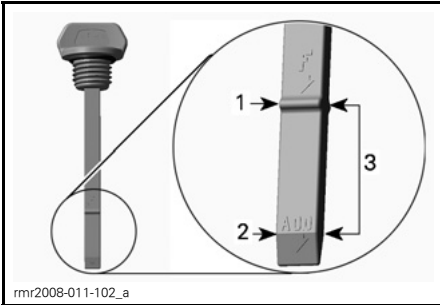

1. Øvre merke (F)
2. Nedre merke (etterfyll)
3. Bruksområde

Oljenivået er nær øvre merke:

1. Ikke fyll på olje.
2. Sett inn og skru peilestaven skikkelig på plass.
3. Monter midtre sidepanel på venstre side. Se *KAROSSERIPANELENER* under *UTSTYR*.

Justering av av oljenivå:

1. Juster oljenivået til det kommer innenfor bruksområdet, nær øvre merke. **Ikke fyll på for mye.**

MERK: Ved nedre merke (ADD) er det nødvendig med 500 ml olje for å nå øvre merke (F).

2. Sett inn og skru peilestaven skikkelig på plass.
3. Monter midtre sidepanel på venstre side. Se *KAROSSERIPANELENER* under *UTSTYR*.

Skifte motorolje

Kontroller at roadsteren står på et jevnt underlag før du skifter olje.

OBS! Oljeskift må utføres med varm motor.

⚠ VÆR OPPMERKSOM Motoroljen kan bli meget varm.

1. Ta av følgende karosseripaneler på venstre side. Se *KAROSSERIPANELENER* under *UTSTYR*:
 - Midtre sidepanel
 - Indre sidepanel
 - Nedre sidepanel.
2. Ta av bunnplaten under oljetanken.

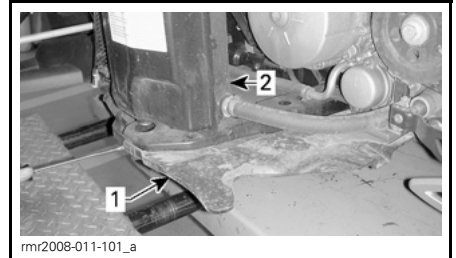

1. Bunnplaten
2. Oljetank

3. Rengjør området rundt oljeavtappingspluggen under oljetanken.
4. Plasser en egnet oppsamlingsbeholder under oljetanken.
5. Ta ut avtappingspluggen for tanken, og kast tetningskiven.

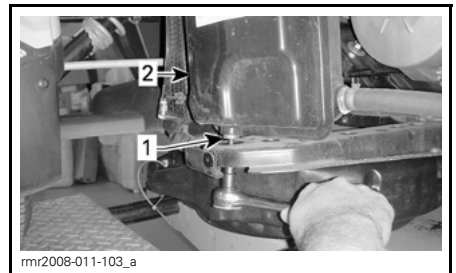

1. Avtappingsplugg for beholder
2. Oljetank

6. Ta ut peilestaven.
7. La det gå nok tid til at all olje tappes ut.
8. Rengjør området rundt avtappingspluggen for motoren.

9. Plasser en egnet oppsamlingsbeholder under motoren.
10. Ta ut avtappingspluggen for motoren, og kast tetningsskiven.

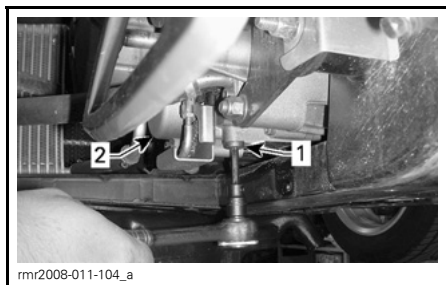

1. Oljeavtappingsplugg for motor
2. Oljefilterdeksel

11. La det gå nok tid til at all olje tappes ut av veivhuset.
12. Rengjør magneten på avtappingspluggen for motoren.
13. Bruk NYE tetningsskiver, og sett på plass avtappingspluggene for motor og oljetank.

OBS! Bruk aldri tetningsskivene for avtappingspluggen på nytt. Skift alltid ut med nye.

14. Trekk til avtappingspluggene (motor og oljetank) med 20 N•m.
15. Skift motoroljefilteret. Se *SKIFTE MOTOROLJEFILTERET* senere i denne delen.

SE5-modellen

16. Skift HCM-oljefilteret. Se *HCM-OLJEFILTER* senere i denne delen.

Alle modeller

17. Fyll på ytterligere 3 L anbefalt motorolje i oljetanken.
18. Start motoren, og kjør den på tomgang i to minutter.

OBS! Ikke rus motoren i løpet av tomgangsperioden da det kan føre til permanent skade på motoren.

OBS! Kontroller at varsellampene for oljetrykk slukkes innen 5 sekunder etter at motoren har startet. Hvis varsellampen for oljetrykk lyser i mer enn 5 sekunder, **STOPPER DU MOTOREN** og kontrollerer oljenivået på nytt.

Se etter lekkasjer på:

- Motoroljefilter
- HCM-oljefilter
- Avtappingsplugg motor
- Avtappingsplugg oljetank

19. Stopp motoren.

MERK: Oljepeilestaven viser nøyaktig måling når oljeteperaturen er på 80°C. Hvis oljenivået kontrolleres når oljen har romtemperatur på 20°C, er det riktige oljenivået halvveis mellom det nedre (ADD) og øvre (F) merket på peilestaven. Det må tas hensyn til dette for å unngå overfylling av oljetanken.

SM5-modeller

20. Fyll på 0,9 L anbefalt motorolje i oljetanken (3,9 L totalt).
21. Kontroller oljenivået umiddelbart, og juster om nødvendig.
22. Sett på plass alle karosseripaneler som ble tatt av.
23. Avhend brukt olje i henhold til lokale miljøforskrifter.

SE5-modeller

24. Fyll på ytterligere 1,2 L anbefalt motorolje i oljetanken (4,2 L totalt).
25. Kontroller oljenivået umiddelbart, og juster om nødvendig.

MERK: Hvis både motoroljefilteret og HCM-oljefilteret byttes, vil den totale oljemengden som skal fylles på, være 4,3 L.

26. Sett på plass alle karosseripaneler som ble tatt av.
27. Avhend brukt olje i henhold til lokale miljøforskrifter.

Motoroljefilter

Ta ut motoroljefilteret

1. Se under *SKIFTE MOTOROLJE* for å finne ut hvordan du tar av karosseripanelene.
2. Ta av skruene på oljefilterdekslet.

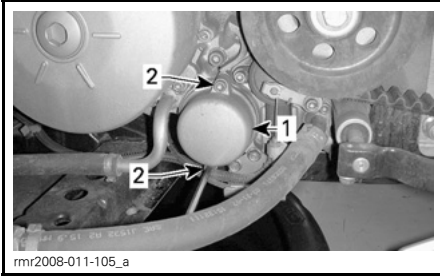

TYPEBILDE

1. Oljefilterdeksel
2. Skruer på deksel

3. Ta av oljefilterdekslet med O-ringene. Kast O-ringene.
4. Ta ut oljefilteret.
5. Avhend filteret i henhold til lokale miljøbestemmelser og -forordninger.

Ta ut motoroljefilteret

Monteringen skjer i omvendt rekkefølge av fjerningsprosedyren. Ta imidlertid hensyn til følgende.

1. Kontroller og rengjør innløps- og utløpsområdet på veivhuset for smuss og annen forurensning.

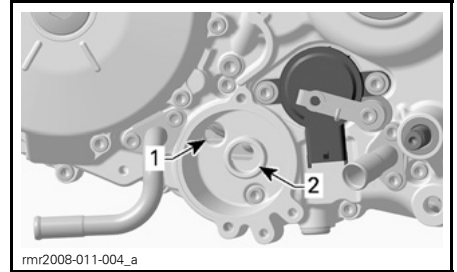

TYPEBILDE

1. Område for oljeinntak fra oljetrykkpumpe
2. Område for oljeutløp til motorens smøresystem

2. Monter en NY O-ring på oljefilterdekslet.

Smør på et tynt lag olje på oljefilteret og O-ringene for å gjøre det enklere å sette på og hindre forskyvning av O-ringene under monteringen. Se illustrasjonen nedenfor.

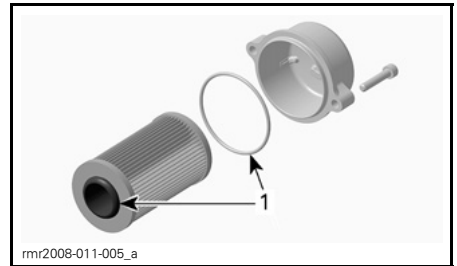

1. Smør på olje her

HCM-oljefilter (SE5-modellen)

Oljefilteret for HCM (Hydraulic Control Module) bruker samme olje som motoren, men har et eget oljefilter.

OBS! Skift HCM-oljefilteret og motoroljefilteret samtidig.

Ta ut HCM-oljefilter

1. Ta av skruene på oljefilterdekslet.

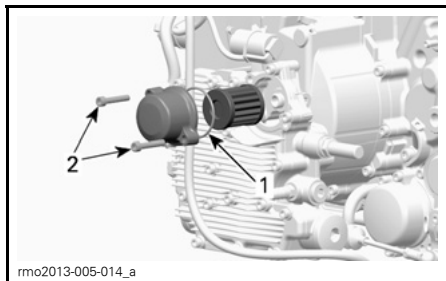

rmo2013-005-014_a

1. Oljefilterdeksel
2. Skruer på deksel

2. Ta av oljefilterdekslet med O-ringens. Kast O-ringens.
3. Ta ut oljefilteret.
4. Avhend filteret i henhold til lokale miljøbestemmelser og -forordninger.

Montere HCM-oljefilter

Monteringen skjer i omvendt rekkefølge av fjerningsprosedyren. Ta hensyn til følgende.

1. Kontroller og rengjør innløps- og utløpsområdet på den hydrauliske styringsmodulen for smuss og annen forurensning.

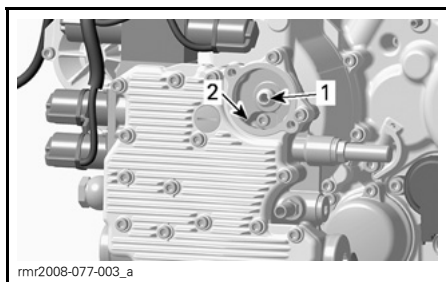

rmr2008-077-003_a

1. Område for oljeutløp til den hydrauliske styringsmodulen
2. Område for oljeinnløp til oljepumpen

2. Monter en NY O-ring på oljefilterdekslet.

Smør på et tynt lag olje på oljefilteret og O-ringens for å gjøre det enklere å sette på og hindre forskyvning av O-ringens under monteringen. Se illustrasjonen nedenfor.

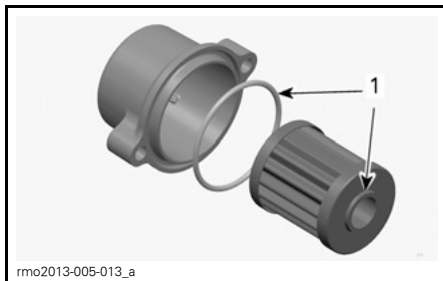

rmo2013-005-013_a

1. Smør på olje her

Motorkjølevæske

Kontroll av kjølevæskensnivå på motor

⚠ ADVARSEL

Hvis motoren er varm når kjølevæskebeholderen åpnes, kan kjølevæsken være meget varm og sprute ut. For å unngå forbrenninger må du kontrollere kjølevæskensnivået når motoren er kald.

Kjølesystemet må fylles med en blanding av destillert vann og frostvæske (50 % destillert vann, 50 % frostvæske).

Best ytelse får du ved å bruke KJØLEVÆSKE MED LANG LEVETID (P/N 219 702 685).

Slik kontrolleres kjølevæskensnivået (med kald motor):

1. Parker roadsteren på et jevnt, fast underlag.
2. Åpne oppbevaringsrommet foran.
3. Trekk ut servicedekselet på høyre side med begge hender.
4. Kontroller kjølevæskensnivået på høyre side. Kjølevæsken skal være synlig litt ovenfor COLD-nivåmerket.

MERK: Hvis motoren er varm, må kjølevæsken være synlig uten å overstige HOT-nivåmerket.

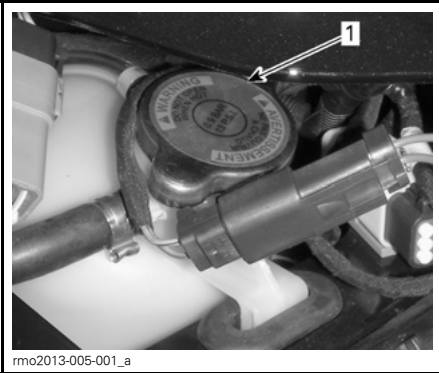

1. Lokk for kjølevæskebeholder

5. Om nødvendig må du fylle på kjølevæske til den blir synlig i beholderen litt over nivåmerket COLD. Bruk en trakt for å unngå søl. Ikke fyll på for mye.
6. Slutt å fylle på kjølevæske straks væsken vises i røret.

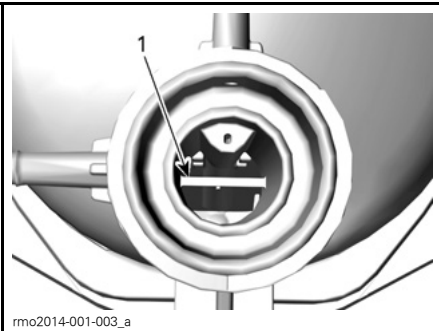

1. Referanselinje for HOT-nivå i kjølevæske

7. Sett på plass servicedekslet.

MERK: Et kjølesystem som ofte må etterfylles, er en indikasjon på lekkasje eller motorproblemer. Kontakt en autorisert Can-Am-roadsterforhandler.

Clutchvæske (SM5-modellen)

Kontroll av clutchvæskeniået

Kontroller clutchvæskeniået når clutchen ikke virker normalt, eller når det er vanskelig å skifte gir med girspaken.

Clutchvæskebeholderen er i nærheten av håndtaket for reverssperren på venstre håndtak.

Slik kontrollerer du clutchvæskeniået:

1. Parker roadsteren på et jevnt, fast underlag.
2. Plasser styret rett frem slik at toppen av clutchvæsketanken blir horisontal.
3. Rengjør området rundt lokket.
4. Bruk skrutrekkeren for Phillips-skruer som er plassert i verktøysettet.
5. Skru ut festeskruene på lokket.



TYPEBILDE

6. Ta forsiktig av lokket. Pass på så pakningen på lokket ikke faller a.
7. Se inne i beholderen for å se væskeniået.

Kontroller clutchvæsknivået i tanken:

- Væsken må flukte med linjen for påfyllingsnivået (frespring på siden av tanken).

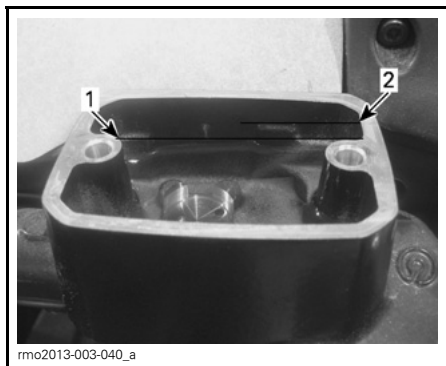

VÆSKE FJERNET FOR Å GI BEDRE
OVERSIKT

1. Minimum
2. Maksimalt

Fylle på clutchvæske

1. Hvis væsknivået er lavere enn det spesifiserte, fyller du på væske til linjen for påfyllingsnivået. Bruk kun DOT 4 bremsevæske.
2. Fyll på væske etter behov. Ikke fyll på for mye.

OBS! Tørk umiddelbart opp eventuelt søl av væske.

3. Skyv på plass pakningen inne i lokket.
4. Sett på lokket på plass på beholderen.
5. Trekk til skruene på lokket.

Batteri

Plassering av batteriet

Batteriet er plassert i fremre oppbevaringsrom. Åpne oppbevaringsrommet foran for å få tilgang til batteriet.



OPPBEVARINGSROM FORAN

Løsne skruene, og åpne tilgangspanelet for batteriet.

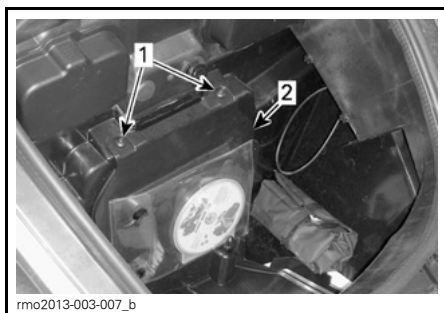

1. Skruer
2. Tilgangspanel for batteri

Batterilading

Roadsteren er utstyrt med et vedlikeholdsfritt batteri og er fullstendig forseglet. Det er ikke nødvendig å etterfylle vann for å justere elektrolyttnivået. Det kan hende batteriet må lades opp hvis roadsteren ikke har vært i bruk i minst én måned.

Bytte av batteri må alltid utføres av en autorisert Can-Am-roadsterforhandler.

⚠ ADVARSEL

Ikke bruk vanlige batterier av typen bly/syre. Syre kan lekkе ut gjennom ventilasjonsåpningene på et vanlig bly/syre-batteri. Syre kan også lekkе ut hvis batterikassen er sprukket eller skadet, og det kan gi alvorlige forbrenninger.

Batteriet kan lades mens det står på plass på roadsteren.

OBS! Følg instruksjonene som følger med batteriladeren. Feil lading kan skade batteriet.

Slik lader du batteriet:

1. Åpne oppbevaringsrommet foran.
2. Ta av tilgangspanelet for batteriet.
3. Koble først den POSITIVE (+) kabelen til den tilsvarende polen.
4. Koble den NEGATIVE (-) kabelen til den tilsvarende polen.

OBS! Koble alltid til den POSITIVE (+) kabelen først for å unngå å skade det elektriske systemet på roadsteren.

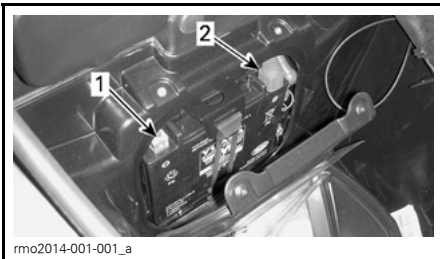

1. NEGATIV (-) pol
2. POSITIV (+) pol

5. Start batteriladeren. Ladetiden avhenger av ladehastigheten.

Etter at batteriet er ladet:

6. Koble først fra den NEGATIVE (-) kabelen.
7. Koble fra den POSITIVE (+) kabelen.

OBS! Koble alltid fra den NEGATIVE (-) kabelen først for å unngå å skade det elektriske systemet på roadsteren.

8. Lukk tilgangspanelet for batteriet og oppbevaringsrommet foran.

Du kan bruke en standard batterilader. Anbefalt ladehastighet er 2 A. Hvis batteriet er flatt, kan det startes med strøm fra et bilbatteri (Se under *REPARASJONER PÅ VEIEN*).

Til lading hjemme kan en "drypp"-lader brukes til å senke ladehastigheten. Denne typen lader kan være tilkoblet over lang tid uten å skade batteriet. Følg alltid ladetiden som anbefales i instruksjonene for laderen.

Drivreim

Kontroller justeringen av og tilstanden til drivreimen visuelt før hver gang du kjører.

Tilpassing og justering av stramming for drivreim må alltid utføres av en autorisert Can-Am-roadsterforhandler i henhold til anvisningene under *VEDLIKEHOLDSPPLAN*.

Drivreimjustering

Avstanden mellom drivreimen og den indre kanten på tannhjulet skal være summen av "X" + "Y" = 3,25 mm ± 2,75 mm. Hvis reimen kommer utenfor den utvendige kanten av tannhjulet, må du få den riktig justert av en autorisert Can-Am-roadsterforhandler så snart som mulig.

MERK: Reimen kan være i kontakt med BARE ÉN kant fra BARE ÉTT av tannhjulene.

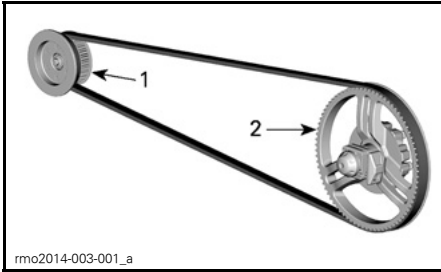

- rmo2014-003-001_a
1. Tannhjul foran
 2. Tannhjul bak

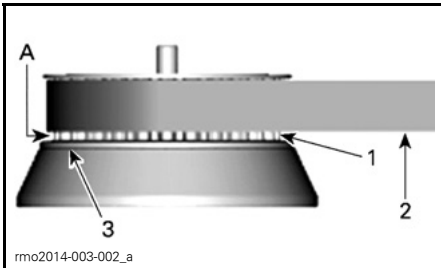

- rmo2014-003-002_a
- TANNHJUL FORAN**
1. Tenner på tannhjul bak
 2. Drivreim
 3. Indre kant av tannhjul
- A. AVSTAND "X"

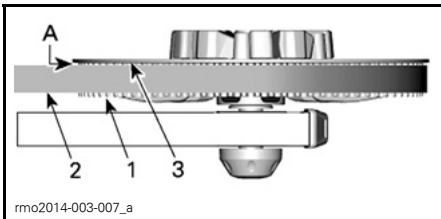

- rmo2014-003-007_a
- TANNHJUL BAK**
1. Tannhjul bak
 2. Drivreim
 3. Indre kant av tannhjul
- A. AVSTAND "Y"

Drivreimslitasje

Kontroller drivreimen med giret i nøytral og motoren av på et plant underlag med god plass – du må rulle roadstieren fremover eller bakover for å se hele lengden av drivreimen.

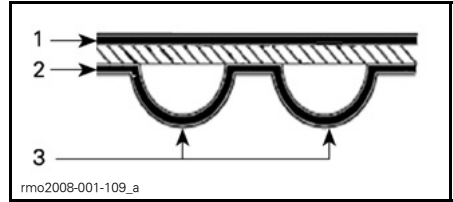

DRIVREIMOVERFLATER

1. Ytre overflate
2. Overflate på tannside
3. Tann

Kontrollere følgende tilstander:

SLITASJETILSTAND	NØDVENDIG TILTAK
God tilstand 	Ingen
Hårtynne sprekker 	Følg med tilstanden
Mindre avskalling 	Følg med tilstanden
Åpne sprekker 	Skift reimen
Hekteslitasje 	Skift reimen
Manglende tann 	Skift reimen
Drivreimmaterialet slitt, indre deler vises 	Skift reimen
Steinskade 	Skift reimen

MERK: Hårtynne sprekker krever ikke utskifting av drivreimen, men må nøye følges med – de kan utvikle seg til åpne sprekker eller at tenner faller av slik at reimen må skiftes. Skade på midten av drivreimen krever eventuelt skifting av reimen, men hvis sprekken utvides til kanten av reimen, er det stor fare for feil på reimen.

Når drivreimen skiftes, må også tannhullet skiftes slik at den nye drivreimen varer lenger.

Drivreimstramming

Hvis du merker vibrasjon i drivreimen eller hvis det hopper over tenner på tannhullet, må du få justert strammingen av reimen så snart som mulig hos en autorisert Can-Am-roadsterforhandler.

Dekk og felger

ADVARSEL

Dekk som ikke er av anbefalt type eller som er skadet, slitt ned til indikatoren for minste mønsterdybde eller har feil dekktrykk, kan føre til at du mister kontrollen.

Nye dekk fungerer ikke maksimalt før innkjøringsperioden er fullført. Bremsing, styring og VSS-ytelsen kan være redusert, så vær ekstra oppmerksom. Det tar omtrent 300 km kjøring med ofte nedbremsing for å kjøre dem inn. Hvis du ikke bremser ofte, tar det enda lenger tid å kjøre dem inn.

Dekkene er spesielt utviklet for Spyder-roadsteren. Bruk alltid BRP-godkjente dekk. Disse kan bestilles hos autoriserte Can-Am-roadsterforhandlere.

Gjør følgende når bakdekket tas av eller byttes:

- Kontroller og rengjør lageret for tannhjul bak. Bytt hvis skadet eller ødelagt.

- Kontroller og rengjør bakaksellagrene. Bytt hvis skadet eller ødelagt.
- Bytt og smør lagerpakninger på bakaksel.
- Bytt og smør O-ring på bakaksel
- Kontroller og rengjør slitasjemansjetter på bakaksel. Bytt hvis skadet eller ødelagt.

Gjør følgende når bakhjulet tas av eller byttes:

- Bytt hjulmutter bak.
- Bytt og smør lagerpakninger på bakaksel.
- Bytt og smør O-ring på bakaksel
- Kontroller tilstanden til gummidemperen. Bytt hvis skadet eller ødelagt.

Dekktrykk

Kontroller dekktrykket når dekkene er kalde, før du bruker roadsteren. Dekktrykket endres med temperaturen. Kontroller trykket på nytt hvis noen av disse forholdene endres (for eksempel stor endring i været eller kjøring oppe på fjellet).

DEKKTRYKK FOR KALDE DEKK	
Dekk foran	103 kPa ± 14 kPa
Dekk bak	193 kPa ± 14 kPa

MERK: Trykkforskjellen mellom dekkene på høyre og venstre side må ikke overstige 3,4 kPa.

En elektronisk trykkmåler følger med i verktøysettet.

Dekkskade

Kontroller alle dekk og se etter

- Kutt, revner og sprekker i dekkene
- Utbulinger eller ujevnheter på dekk-siden eller i mønsteret
- Stifter eller fremmedlegemer på dekk-siden eller i mønsteret
- Luftlekkasjer (vislelyd) fra en felg som sitter skjevt, eller feil på luftventilen.

Hvis du oppdager noe av det ovenfor, må du få dekket reparert eller skiftet ut så snart som mulig hos en autorisert Can-Am-roadsterforhandler.

Dekkmønsterslitasje

Kontroller minste mønsterdybde ved å bruke mønsterslitasjeindikatorene (harde gummilinjær støpt inn i mønsterbasen, 1 på figuren nedenfor). Kontroller på tre forskjellige steder i dekkmønsteret:

- Ytterkanten
- Midt på
- Innerkanten.

Mønsterslitasjeindikatorene vises i dekkmønster som er slitt ned til minste mønsterdybde. Hvis du ser minst én mønsterslitasjeindikator, må du få dekket skiftet ut så snart som mulig hos en autorisert Can-Am-roadsterforhandler.

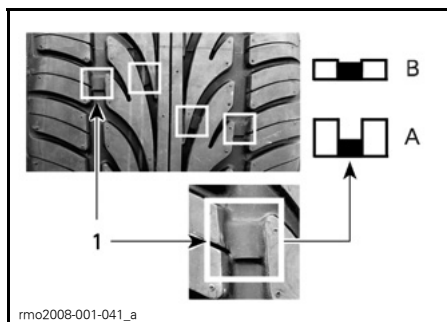

DEKKMØNSTERSLITASJE

1. Slitasjeindikator for dekkmønster

A. God mønsterdybde

B. Minste mønsterdybde, skift dekket

Det er normalt med ujevn slitasje på dekkene avhengig av veiforholdene og hvordan roadsteren kjøres. Innerkanten og ytterkanten på dekkene foran og midtpartiet i dekkmønsteret bak slites ujevnt avhengig av om du kjører mykt eller aggressivt.

⚠ ADVARSEL

Dekkene er utviklet for rotasjon i bare én retning. Ikke bytt om venstre og høyre forhjul. Hvis et dekk monteres på feil side, får du dårligere veigrep og kan miste kontrollen.

⚠ ADVARSEL

Ikke hold forhjulseiken mens du prøver å spinne forhjulet. Fingrene kan klemmes fast mellom hjulet og bremseklaven.

Dekkregistreringsskjema

Hvis et dekk skulle bli tilbakekalt, kan vi nå deg bare hvis vi har navnet og adressen din. Som produsent har BRP et register over dekkidentifikasjonsnummeret (TIN = Tire Identification Number) som er tilordnet understellsnummeret (VIN = Vehicle Identification Number) (se under *IDENTIFIKASJON AV ROADSTEREN*) og den gjeldende eierinformasjonen.

Hvis du skifter dekk på roadsteren, må du fylle ut et "Dekkregistreringsskjema" og sende det til dekkprodusentens forbrukertjenestegruppe. "Dekkregistreringsskjemaet" får du hos en autorisert Can-Am-roadsterforhandler.

Bremser

⚠ ADVARSEL

Nye bremsere fungerer ikke maksimalt før innkjøringen er fullført. Bremseeffekten kan være redusert, så vær ekstra oppmerksom. Det tar omtrent 300 km kjøring med ofte nedbremsing for å kjøre dem inn. Hvis du ikke bremser ofte, tar det enda lenger tid å kjøre dem inn.

Kontroll av bremsevæskeniå

Bruk kun DOT 4-bremsevæske fra en uåpnet beholder.

Slik kontrollerer du bremsevæskeni vået:

1. Parker roadsteren på et jevnt, fast underlag.
2. Lås opp og løft setet.



1. Bremsevæskebeholder

3. Kontroller bremsevæskeni vået i begge beholderne ved bakkanten av setet. Begge skal være over MIN.-merket.



1. MAX.-merke for bremsevæskeni vå
2. MIN.-merke for bremsevæskeni vå

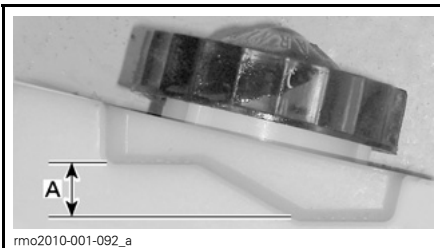

A. Bruksområde

4. Fyll på væske etter behov. Se under **FYLLE PÅ BREMSEVÆSKE**.

MERK: Lavt bremsevæskeni vå kan tyde på lekkasjer eller slitte bremseklosser. Kontakt en autorisert Can-Am-roadsterforhandler.

Fylle på clutchvæske

Ta av påfyllingslokket.

! ADVARSEL

Rengjør påfyllingslokket før du tar det av. Bruk kun DOT 4-bremsevæske fra en uåpnet beholder.

1. Fyll på væske til MAX-merket.

OBS! Bremsevæske kan skade lakkerte overflater eller plastdeler. Tørk opp eventuelt søl.

2. Sett på plass påfyllingslokket på følgende måte:
 - 2.1 Kontroller at V-sporet er i god tilstand.
 - 2.2 Sørg for at membranene er riktig plassert.

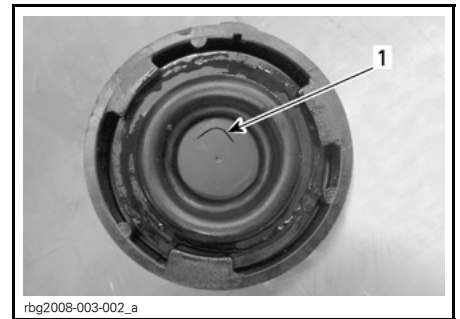

TYPEBILDE

1. V-spor

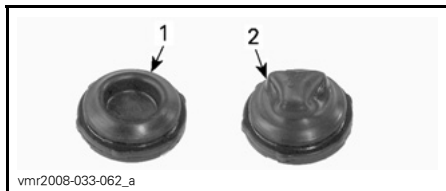
**TYPEBILDE**

1. Riktig plassering
2. Feil plassering

3. Lukk setet og kontroller at det er skikkelig låst på plass.

Kontroll av bremsesystem

Bremsene foran og bak er hydrauliske skivebrems. Disse bremsene er sel-justerende og trenger ingen ytterligere justering.

Bremsepedalen trenger heller ingen justering.

Sørg for at bremsene er i god stand ved å kontrollere følgende i henhold til anvisningene i **VEDLIKEHOLDSPLAN**:

1. Om bremsesystemet har væskelekkasjer
2. Om bremsepedalen kjennes svampaktig
3. Om bremsskivene er meget slitte eller har skadet overflate
4. Om bremseklossene er slitte, skadede eller løse.

ST-S- og ST LTD SE5-modeller

1. Frigjør låsen under dørkplaten.
2. Drei dørkplaten manuelt ved å trykke ned fremre del.
3. Vipp dørkplaten tilbake til den låses. Mekanismen må fungere uten hindringer.

Kontakt en autorisert Can-Am-roads-terforhandler hvis du oppdager problemer med bremsesystemet.

Frontlys**Justering av frontlys**

1. Se **LYS** under **SLIK SKIFTER DU SIKRINGEN OG LYSPÆRER** om hvordan du får tilgang til frontlysene.
2. Plasser roadsteren 10 m foran og i retning mot en testflate som vist.

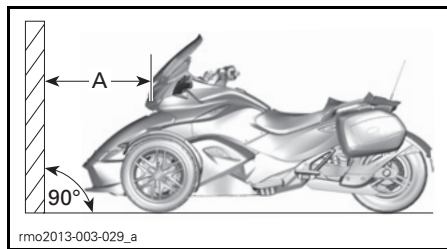

A. 10 m

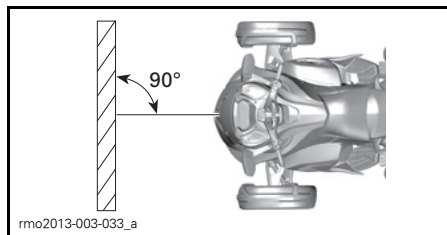

Trekk opp fire linjer parallelt med bakken på følgende måte:

LINJER PÅ TESTFLATEN	
Linje A	894 mm over bakken
Linje B	804 mm over bakken
Linje C	464 mm over bakken
Linje D	374 mm over bakken

Få en person med en vekt på minst 91 kg til å sette seg i førersetet.

3. Velg fjernlyset.
4. Lysstrålen er riktig justert når fokuspunktet (midtpunktet i ellipsen) til frontlysreflektoren er mellom de øvre merkene.

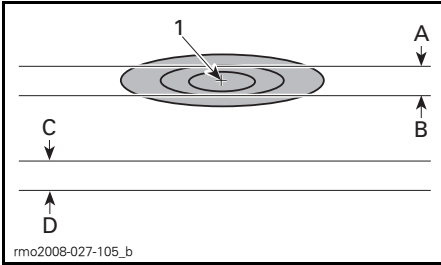

FRONTLYSREFLEKSJON PÅ TESTFLATE – FJERNLYS

1. Fokuspunkt

- A. 894 mm over bakken
- B. 804 mm over bakken
- C. 464 mm over bakken
- D. 374 mm over bakken

5. Velg nærlyset.

6. Lysstrålen er riktig justert når fokuspunktet (mest lyssterke punkt) til frontlysreflektoren er mellom de nedre merkene.

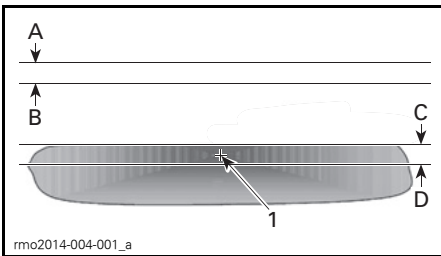

FRONTLYSREFLEKSJON PÅ TESTFLATE – NÆRLYS

1. Fokuspunkt

- A. 894 mm over bakken
- B. 804 mm over bakken
- C. 464 mm over bakken
- D. 374 mm over bakken

Justering av frontlys

Fjernlys

Drei justeringsskruene for å justere frontlysets høyde. Juster begge frontlysene jevnt.

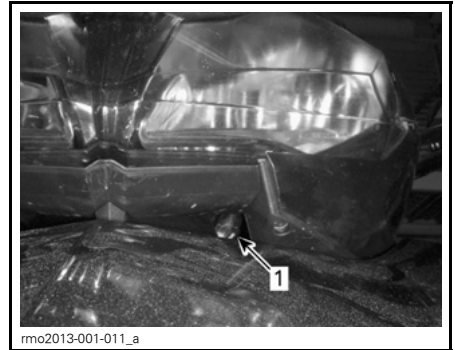

JUSTERINGSSKRUE

1. Justeringsskrue

Nærlys

Plasser en lang stjerneskrutrekker (Phillips) i luftkanalen for å nå frem til justeringsskruene.

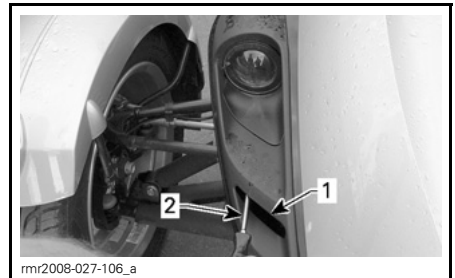

- 1. Luftkanal
- 2. Skrutrekker

Drei justeringsskruene for å justere frontlysets høyde. Juster begge frontlysene jevnt.

STELL AV ROADSTEREN

Rengjøre roadsteren

Ikke bruk høytrykksvasker til rengjøring av roadsteren (som de som brukes til bilvasking) da slike kan skade enkelte deler på den.

OBS! Ikke rengjør vindskjermen med alkaliske eller syreholdige rengjøringsmidler, bensin eller løsemidler. Disse kan skade skjermen.

OBS! På matte overflater må det ikke brukes voks, Detail Spray eller andre produkter som brukes på vanlig lakk. Ikke vask med slipende materialer. Ikke bruk mekaniske rengjørings- eller poleringsmidler, og ikke bruk kraftig skrubbing på overflatene.

Slik rengjør du roadsteren:

1. Skyll roadsteren grundig med vann for å fjerne løs skitt.
2. Bruk en myk, ren klut og vask roadsteren med vann blandet med et mildt rengjøringsmiddel, for eksempel såpe spesielt laget for motorsykler eller biler.

MERK: Bruk av varmt vann fungerer godt for fjerning av insekter på vindskjermen og frontpaneler.

MERK: Matte overflater håndvaskes med en myk vaskehanske og et mildt rengjøringsprodukt som trygt kan brukes på matt lakk. Til fjerning av fremmedlegemer som for eksempel insekter, bruker du en myk påføringsenhet og et mildt løsemiddel. Gjør området gjennomvått før rengjøring. Gnu lett og forsiktig.

3. Se etter fett eller olje mens du vasker roadsteren. Du kan bruke XPS ROADSTER-VASK (P/N 219 701 703) eller et mildt avfettingsmiddel for bil. Følg instruksjonene fra produsenten nøye.

4. Tørk av roadsteren med et vaske-skinn eller en myk klut.

MERK: Det kan være nødvendig med rengjøring oftere på roadstere med matt lakk.

Beskytte roadsteren

Bruk ikke-slipende voks på plastdeler.

OBS! Ikke voks eller poler matte overflater (inkludert matte lakkoverflater).

OVERFLATE	ANBEFALING
Blanke lakkoverflater	Bruk kun ikke-slipende voks som er sikker for overflater med klarlakk.
Matte lakkoverflater	Ikke bruk voks
Matte overflater	

Vindskjermen kan poleres med rengjøringsmiddel/poleringsmiddel for plast.

OBS! Ikke bruk vannavstøtende produkter på vindskjermen.

ADVARSEL

Ikke bruk vinyl- eller plastbeskytter på setene da overflaten blir glatt og fører eller passasjer kan skli av roadsteren.

OPPBEVARING OG KLARGJØRING FØR SESONGSTART

Lagring

Hvis du ikke skal bruke roadsteren i løpet av en periode på fire måneder eller mer, for eksempel om vinteren, er det nødvendig med riktig lagring for å holde den i god stand.

BRP anbefaler deg å få en autorisert Can-Am-roadsterforhandler til å klargjøre roadsteren for lagring. Hvis det passer deg best, kan du imidlertid følge de grunnleggende prosedyrene nedenfor.

Slik klargjør du roadsteren for lagring:

1. Inspiser roadsteren, og få om nødvendig en autorisert Can-Am-roadsterforhandler til å reparere eventuelle problemer.
2. Skift motorolje og oljefilter. Oppsøk om nødvendig til en autorisert Can-Am-roadsterforhandler.
3. Kontroller væsknivåene for kjølevæske, bremsevæske og clutchvæske.
4. Fyll drivstofftanken, tilsett drivstoffstabiliseringsmiddel og kjør motoren for å hindre at tanken rustner og drivstoffet forringes. Følg nøye instruksjonene på beholderen med drivstoffstabiliseringsmiddelet.
5. Pump opp alle dekk til anbefalt dekktrykk.
6. Rengjør snøscooteren.
7. Smør alle kontrollkabler og lås, ledd på stag og spaker og smørepunkt på opphenget foran.
8. Lukk og lås alle oppbevaringsrom.
9. Lagre roadsteren på et tørt sted, unna sollys, med liten variasjon i den daglige temperaturen.

10. Dekk roadsteren med et gjennomtrengelig materiale (for eksempel en presenning). Unngå plast eller lignende materiale belagte materialer som ikke puster, som hindrer luftgjennomstrømming og lar varme og fukt akkumuleres.
11. Lad batteriet med langsom lading én gang per måned med den anbefalte ladehastigheten på 2 A. Det er ikke nødvendig å ta ut batteriet.

Klargjøring før sesongstart

Alle modeller

Etter en lagringsperiode må roadsteren klargjøres og inspiseres.

Slik klargjør du roadsteren etter lagring:

1. Pakk ut og rengjør roadsteren.
2. Lad batteriet hvis det er nødvendig.
3. Utfør en kontroll før kjøring, og testkjør deretter roadsteren med lav hastighet.

ST-S- og ST LTD SE5-modeller

1. Frigjør låsen under dørkplaten.
2. Drei dørkplaten manuelt ved å trykke ned fremre del.
3. Vipp dørkplaten tilbake til den låses. Mekanismen må fungere uten hindringer.

***Denne siden er
med hensikt tom***

REPARASJONER PÅ VEIEN

RETNINGSLINJER FOR DIAGNOSE

OBS! Hvis roadsteren må transporteres, må den ikke slepes – sleping kan gi alvorlige skader på den. Se under *TRANSPORTERE ROADSTEREN* hvis du vil ha detaljerte instruksjoner.

Kan ikke skifte til 1. gir (SM5-modellen)

Gjør følgende hvis girboksen ikke vil skifte til 1. gir når roadsteren ikke beveger seg:

1. Slipp sakte clutchhåndtaket mens du opprettholder et lett trykk på girspaken.
2. Når du kjenner at girspaken skifter til 1. gir, trykker du inn clutchhåndtaket.

Kan ikke skifte giret til nøytral (SE5-modellen)

Gjør følgende hvis girboksen ikke vil skifte til fri når roadsteren ikke beveger seg:

1. Motorens turtall økes automatisk til omtrent 1.800 RPM, og deretter går den tilbake til tomgangshastighet.
2. Opptil tre forsøk blir utført.
3. Hvis det ikke fungerer, prøver du å trykke på knappen for å skifte gir opp eller ned.

Kan ikke skifte gir (SE5-modellen)

Få roadsteren transportert til nærmeste autoriserte Can-Am-roadsterforhandler.

Motoren vil ikke starte

MOTOREN DREIES IKKE RUNDT

1. Sikkerhetsmeldingen som ruller over flerfunksjonsmålergruppen, er ikke bekreftet.
 - Trykk på *MODE*-knappen (*M*-modus) for å bekrefte sikkerhetsmeldingen.
2. Motorstoppbryteren står på AV.
 - Sett motorstoppbryteren til PÅ.
3. Clutchhåndtak ikke trykket inn (SM5-modellen).
 - Trykk inn og hold clutchhåndtaket.
4. Tenningsbryteren er satt til AV.
 - Vri tenningsbryteren til PÅ.
5. Batteriet er flatt, eller dårlige batteritilkoblinger.
 - Kontroller batteriets ladning. Lad opp hvis det er nødvendig (se under *VEDLIEKHOOLDSPROSEDYRER*).
 - Kontroller batteritilkoblingene i oppbevaringsrommet foran (se under *VEDLIEKHOOLDSPROSEDYRER*).
6. Sikring har gått.
 - Kontroller sikringens tilstand (se *SLIK SKIFTER DU SIKRINGER OG LYSPÆRER* i denne delen).

MOTOREN DREIES IKKE RUNDT (forts.)

7. Giret står i gir (SE5-modellen).

- Trykk ned bremsepedalen hvis giret står i gir.

MOTOREN DREIES RUNDT, MEN STARTER IKKE

1. Lite drivstoff.

- Fyll på drivstofftanken (se under GRUNNLEGGENDE PROSEDYRER).

2. Svakt batteri.









- Kontroller batteriets ladning. Lad opp hvis det er nødvendig (se under VEDLIEHOLDSPROSEDYRER).
- Kontroller batteritilkoblingene i oppbevaringsrommet foran (se under VEDLIEHOLDSPROSEDYRER).









3. Problem med styringssystem for motor.

- Kontroller om motorindikatorlampen er PÅ når du starter. Kontakt en autorisert Can-Am-roadsterforhandler.

MELDINGER PÅ FLERFUNKSJONSMÅLEREN

Viktig informasjon om roadsterens tilstand vises på flerfunksjonsmåleren. Når du starter motoren, må du alltid se etter eventuelle indikatorlamper eller spesialmeldinger på måleren.

INDIKATORLAMPER (FEIL)				
INDIKATOR-LAMPE(R)	DIGITAL INDIKATOR	DIGITAL ADVARSEL	ÅRSAK	TILTAK
 BLINKER	E vises i stedet for valgt gir	INGEN	Feil på girposisjonsføler	Stopp roadsteren, og la den komme til nøytral. Få roadsteren reparert hos en autorisert Can-Am-roadsterforhandler.
INGEN		KEY ERR (Nøkkel-feil)	Feil eller defekt nøkkel	Bruk riktig nøkkel for roadsteren, eller kontakt en autorisert Can-Am-roadsterforhandler.
 PÅ	INGEN	INGEN	Motoren overopphe-tes	<ul style="list-style-type: none"> – Stopp og vent til motoren blir avkjølt. – Se etter lekkasjer. – Kontroller oljenivå og etterfyll (se under <i>VEDLIKEHOLDSPROSEDYRER</i>).
 PÅ	INGEN	INGEN	Lav eller høy batterispenning	<ul style="list-style-type: none"> – Lad opp batteriet (se under <i>VEDLIKEHOLDSPROSEDYRER</i>). – Kontroller batteriets tilkoblinger. Få roadsteren transportert til nærmeste autoriserte Can-Am-roadsterforhandler.
 PÅ	INGEN	INGEN	Feil i ABS. Ingen ABS-funksjon	Få roadsteren transportert til nærmeste autoriserte Can-Am-roadsterforhandler.
 PÅ	INGEN	INGEN	Feil i VSS	* Få roadsteren transportert til nærmeste autoriserte Can-Am-roadsterforhandler.
 PÅ	BREMSEFEIL ELLER 	BREMSEFEIL	EBD-feil	Få roadsteren transportert til nærmeste autoriserte Can-Am-roadsterforhandler.
	BREMSEFEIL ELLER 	BREMSEFEIL – LITE BREMSEVÆSKE	Lite bremsevæske eller feil på føler	<ul style="list-style-type: none"> – Se etter bremsevæskelekkasjer. – Kontroller bremsevæskeni- og etterfyll (se under <i>VEDLIKEHOLDSPROSEDYRER</i>).

INDIKATORLAMPER (FEIL)				
INDIKATOR-LAMPE(R)	DIGITAL INDIKATOR	DIGITAL ADVARSEL	ÅRSAK	TILTAK
 PÅ+PIPER NÅR NØKKELE ER AV	INGEN	INGEN	Feil på parkeringsbrems eller -komponent	<ul style="list-style-type: none"> – Kontroller at batterispenningen er minst 10,5 V. – Kontroller sikring nr. 1 i høyre sikringsboks (se under <i>VEDLIKEHOLDSPROSEDYRER</i>). Få roadsteren transportert til nærmeste autoriserte Can-Am-roadsterforhandler.
 PÅ		INGEN	Feil på motorstyringskomponent	Ta ut nøkkelen, vent i 20 sekunder, og sett inn nøkkelen igjen.
		INGEN	Komponent i dynamisk servostyring	Få roadsteren reparert hos en autorisert Can-Am-roadsterforhandler.
		INGEN	Komponent i girstyringsmodul	<ul style="list-style-type: none"> – Ta ut nøkkelen, vent i 20 sekunder, og sett inn nøkkelen igjen. – Få roadsteren reparert hos en autorisert Can-Am-roadsterforhandler.
 BLINKER		NØDMODUS	Feil på viktig motorstyringskomponent eller VSS	* Få roadsteren transportert til nærmeste autoriserte Can-Am-roadsterforhandler.
 PÅ	INGEN	INGEN	Lavt oljetrykk	<ul style="list-style-type: none"> – Se etter oljelekkasjer. – Kontroller oljenivå og etterfyll (se under <i>VEDLIKEHOLDSPROSEDYRER</i>).
En kombinasjon av to forskjellige advarsler kan skje.				

* BRP anbefaler deg å få roadsteren transportert når du er i NØDMODUS. Hvis du bruker roadsteren i NØDMODUS, må du unngå brå manøvrer og umiddelbart kjøre til nærmeste Can-Am-roadsterforhandler for å få reparert roadsteren før du kjører igjen. Ved NØDMODUS er turtallet begrenset, og dermed også roadsterens hastighet.

Når det vises en digital advarsel, vises den i 6 sekunder, og deretter forsvinner den i 60 sekunder. I løpet av de 60 sekundene blinker den lille digitale indikatoren. Denne sekvensen gjentas

tre ganger og stanser deretter i 15 minutter. I løpet av de 15 minuttene vil bare indikatorlampen være aktivert.

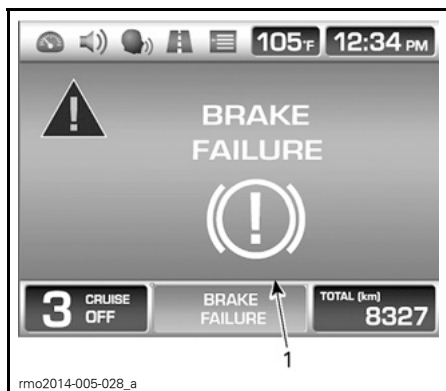

TYPEBILDE

1. Melding

Etter en liten stund forsvinner melding, og den erstattes av et ikon i trippeltellerområdet.



TYPEBILDE

1. Melding/ikon

MERK: Feilmeldinger som du hopper over, vil fremdeles bli vist på den nedre delen av flerfunksjonsmåleren, og de vises på hovedskjermen igjen i en tidsperiode på 60 sekunder når roads-terens hastighet er under 3 km/h.

Hvis et problem vedvarer, må du oppsøke en autorisert Can-Am-roadsterforhandler.

TING DU KAN GJØRE I FØLGENDE SITUASJONER

Tapte nøkler



Bruk reservenøkkelen til å få laget en ny hos en autorisert Can-Am-roadsterforhandler så snart som mulig. Hvis du har mistet begge nøklene, må tenningsbryteren byttes, og kostnadene må dekkes av roadsterens eier.

Punktering

Hvis dekket har en stor punktering eller et kutt i mønsteret og er helt tomt for luft, må roadsteren transporteres til nærmeste Can-Am-roadsterforhandler. Se under *TRANSPORTERE ROADSTEREN* hvis du vil ha instruksjoner om transport.

Hvis et dekk har en liten punktering og dekket ikke er helt tomt, kan dekket repareres midlertidig. Til midlertidig reparasjon av dekket kan et selvoppblåsende dekketningsmiddel eller et dekkreparasjonssett brukes. Følg produsentens instruksjoner som følger med dekketningsmiddelet eller dekkreparasjonssettet, og få dekket reparert hos en autorisert Can-Am-roadsterforhandler så snart som mulig.

Når et dekk er midlertidig reparert, må du kjøre sakt og forsiktig og kontrollere dekktrykket ofte til dekket skiftes eller repareres permanent.

Flatt batteri

Hvis batteriet er flatt eller leverer for lite strøm til å starte motoren, kan den startes med startkabler til et eksternt batteri.

ADVARSEL

Koble til startkablene som angitt i prosedyren for bruk av startkabler. Batteriene kan avgi eksplosiv gass som kan antennes hvis startkablene ikke kobles til riktig.

Slik starter du med startkabler til batteriet:

1. Flytt det andre kjøretøyet så nært som mulig og helst foran Spyder-roadsteren. Pass på at kjøretøyene ikke berører hverandre.
2. Sett Spyder-roadsteren i NØYTRAL (N), og sett på parkeringsbremsen.
3. Slå av motoren på det andre kjøretøyet og alt elektrisk tilbehør.
4. Åpne panseret på det andre kjøretøyet.
5. Åpne oppbevaringsrommet foran på Spyder-roadsteren.
6. Kontroller at tenningsbryteren er satt til AV.
7. Ta av tilgangspanelet for batteriet.
8. Koble den ene enden av den røde POSITIVE (+) startkabelen til den POSITIVE (+) polen på Spyder-roadsteren.
9. Koble den andre enden av den røde POSITIVE (+) startkabelen til den POSITIVE (+) polen på hjelpebatteriet.
10. Koble den andre enden av den svarte NEGATIVE (-) startkabelen til den NEGATIVE (-) polen på hjelpebatteriet.
11. Koble den andre enden av den svarte NEGATIVE (-) startkabelen til den NEGATIVE (-) polen på Spyder-roadsteren.

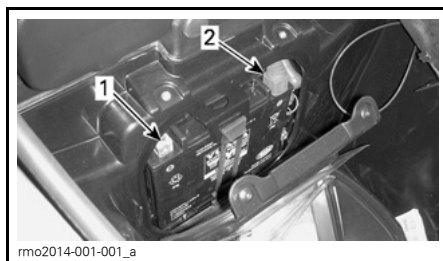

- rmo2014-001-001_a
1. NEGATIV (-) pol
 2. POSITIV (+) pol

12. Start kjøretøyet med hjelpebatteriet, og kjør motoren med et turtall på 1.200 til 1.500 RPM et par minutter.
13. Stå på høyre side av Spyder-roadsteren, bruk bremsene, og start motoren. Hvis starteren ikke dreies rundt eller dreies sakte, rigger du litt på startkablene for å sikre at de har god kontakt, og prøver på nytt.
Hvis den fremdeles ikke starter, kan det være et problem i startsystemet. Få roadsteren transportert (se under *TRANSPORTERE ROADSTEREN*) til og reparert av nærmeste autoriserte Can-Am-roadsterforhandler.
14. Straks motoren starter kobler du fra begge startkablene i motsatt rekkefølge av tilkoblingen, det vil si den NEGATIVE (-) kabelen koblet til Spyder-roadsteren først.
15. Få ladet opp batteriet helt opp med en batterilader (se under *VEDLIEHOLDSPROSEDYRER*) eller hos en kvalifisert servicestasjon så snart som mulig.

Hvis motoren stopper like etter at den har blitt startet med startkabler eller når kablene kobles fra, kan det være et problem med ladesystemet. Få roadsteren transportert (se under *TRANSPORTERE ROADSTEREN*) til og reparert av nærmeste autoriserte Can-Am-roadsterforhandler.

Etter å ha ladet opp batteriet må du alltid få roadsteren kontrollert hos en autorisert Can-Am-roadsterforhandler.

SLIK SKIFTER DU SIKRINGER OG LYSPÆRER

Sikringer

Hvis noe av det elektriske tilbehøret på roadsteren slutter å virke, må du se etter sikringer som har gått, og eventuelt skifte disse.

Hvis det fremdeles er elektrisk feil, må du få roadsteren undersøkt hos en autorisert Can-Am-roadsterforhandler.

Plassering av sikringer

Sikringene er plassert inne i oppbevaringsrommet foran.

Åpne oppbevaringsrommet foran for å få tilgang til sikringsboksene.



OPPBEVARINGSROM FORAN

Trykk ned og hold servicedekslene for sikringer, og trekk av dekslene.

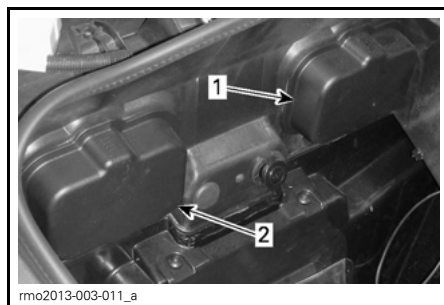

INNE I OPPBEVARINGSROMMET FORAN.

1. Venstre servicedeksel for sikringer
2. Høyre servicedeksel for sikringer

Trykk ned på tappene og ta dekslet forsiktig av dekslene på sikringsboksene

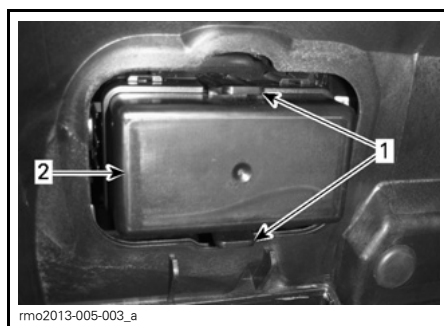

1. Tapper
2. Deksel på sikringsboks

Beskrivelse av sikringer



SIKRINGER – VENSTRE SIKRINGSBOKS

MERK: Se dekalen som er plassert mellom de to sikringsboksene for riktig identifisering.

MERK: Sikringsboksene kan variere fra modell til modell.

Venstre sikringsboks

SIKRING NR.	BESKRIVELSE	STØRRELSE
1	Ryggelys/Instrumentgruppe/DLC	15 A
2	Aktivering av ECM/VCM/MSR og D.E.S.S./SAS/YAS/PRS	10 A
3	IKKE I BRUK	
4	PBM	20 A
5	ECM	5 A
6	Injektorer/Coiler	15 A
7	Aktivering av TCM, DPS/Instrumentgruppe	10 A
8	H02S/CAPS/Drivstoffpumpe/ EVAP/CSV	15 A

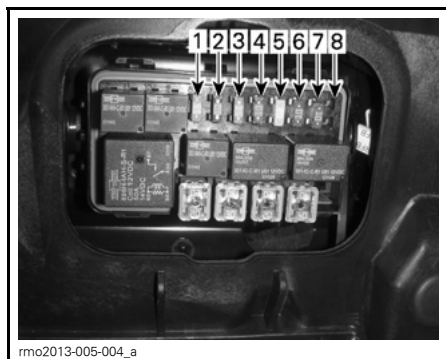

SIKRINGER – HØYRE SIKRINGSBOKS

Høyre sikringsboks

SIKRING NR.	BESKRIVELSE	STØRRELSE
1	Daglys/Parkingslys/Nummerskiltlys	15 A
2	Bremselys/Varsellys	10 A
3	Radio	15 A
4	Tilhenger	10 A
5	Lastutkobling	25 A
6	DC-plugger VKEY	5 A
7	Pluger VBAT	5 A
8	IKKE I BRUK	

MERK: Når sikring 6 er satt inn, kan 12 V-strømuttaket bare brukes når tenningsbryteren er satt til PÅ. Når sikring 7 er satt inn, kan 12 V-strømuttaket alltid brukes.



JCASE-SIKRINGER – VENSTRE SIKRINGSBOKS

Venstre JCase-sikringsboks

JCASE-SIKRING NR.	BESKRIVELSE	STØRRELSE
1	VCM-pumpe	40 A
2	VCM-pumpe	25 A
3	DPS	40 A
4	Hovedkontroll	40 A
5	Kjølevifte(r)	30 A

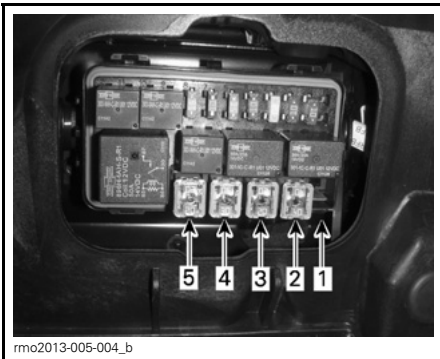

JCASE-SIKRINGER – HØYRE
SIKRINGSBOKS

Høyre JCase-sikringsboks

JCASE-SIKRING NR.	BESKRIVELSE	STØRRELSE
1	Likeretter	60 A
2	Tilbehør	40 A
3	TCM-solenoider	20 A
4	Nærlys (LO)	30 A
5	Fjernlys (HI)	20 A

Skifte ut sikringer

1. Se sikringsplasseringer i *SIKRINGER* under *SLIK SKIFTER DU SIKRINGER OG LYSPÆRER* om hvordan du får tilgang til sikringene.
2. Still tenningsbryteren på AV.

3. Trekk ut sikringen.
4. Kontroller om tråden har smeltet.

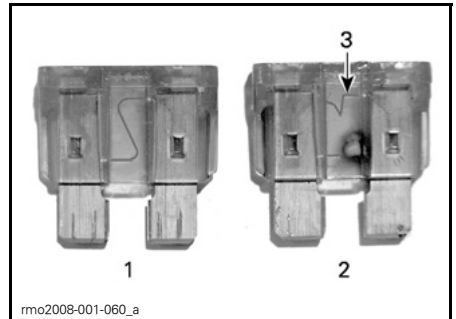
**SIKRING**

1. God sikring
 2. Sikring har gått
 3. Smeltet tråd
5. Skift ut sikringen med en sikring med samme kapasitet. Reservesikringer finnes i sikringsboksdekslet.

⚠ ADVARSEL

Bruk av sikringer med høyere ampereverdi kan føre til alvorlig skade og føre til brann.

6. For å lukke sikringsboksdekslene plasserer du dekslene over sikringsboksene og trekker forsiktig nedover til de klikker på plass.
7. For å lukke dekslene for sikringene plasserer du dekslene over sikringsboksene og trekker forsiktig nedover til de klikker på plass.
8. Lukk tilgangsdekslet og deretter oppbevaringsrommet foran.

Lys

MERK: Blinklysene foran består av LEDer (lysemitterende dioder), og denne teknologien er kjent for å være svært pålitelig. Hvis de allikevel ikke skulle fungere, må du få dem kontrollert hos en autorisert Can-Am-roadsterforhandler.

Hvis noen av lysene på roadsteren slutter å virke, må de bytte lyspæren i det defekte lyset.

Hvis det fremdeles er feil på lyset, må du få roadsteren undersøkt hos en autorisert Can-Am-roadsterforhandler.

⚠ VÆR OPPMERKSOM Sett alltid tenningsbryteren til AV før du bytter en ødelagt lyspære, slik at du unngår elektrisk støt.

Kontroller alltid at lyspærene fungerer etter at de er byttet.

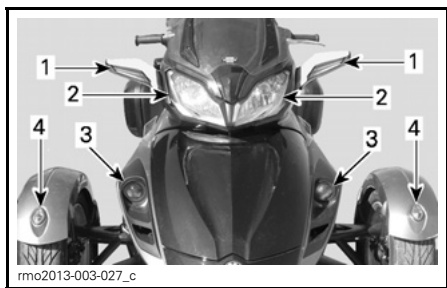

TYPEBILDE – PLASSERING AV LYS – FORAN PÅ ROADSTEREN

1. Blinklys
2. Frontlys – fjernlys
3. Frontlys – nærlys
4. Posisjonslys

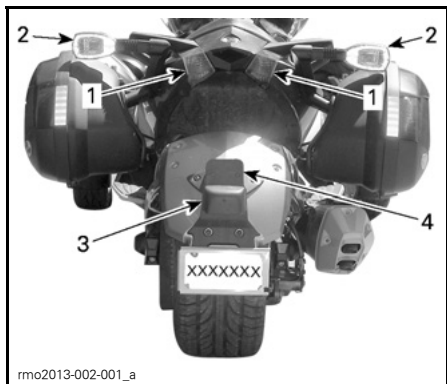

TYPEBILDE – PLASSERING AV LYS – BAK PÅ ROADSTEREN

1. Baklys/bremselys
2. Blinklys
3. Nummerskiltlys
4. Ryggelys – bare Australian-modellen

Frontlys – nærlys

1. Åpne oppbevaringsrommet foran.
2. Ta av det riktige øvre sidepanelet (venstre eller høyre side).
3. Ta av fester fra frontpanelet, og ta deretter av panelet.

MERK: Frontpanelene er sikret med én skrue bak og tre plastfester foran (to øverst og én nederst).

4. Løsne tappene, og koble fra lyspærekontakten.

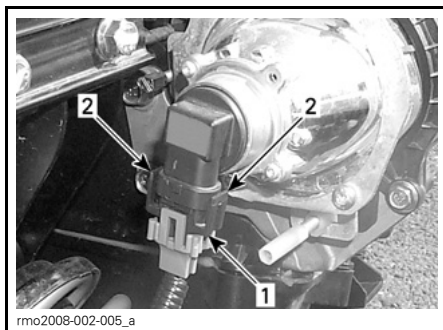

1. Lyspærekontakt
2. Tapper

5. Dreii lyspæren mot klokken for å løsne den, og bytt deretter lyspæren.

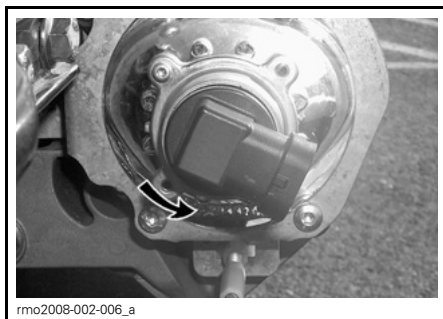

OBS! Berør aldri glasset på en halogenpære med fingrene. Det reduserer levetiden. Hvis du har berørt glasset, rengjør du det med isopropylalkohol, som ikke etterlater noen hinne på pæren.

6. Monter delene riktig i motsatt rekkefølge som de ble tatt av, og vær oppmerksom på merknaden nedenfor når du monterer.

OBS! Ikke trekk til panelskruene for mye. Eventuell deformasjon av panelet rundt skruen er et tegn på at den er trukket til for hardt. Du kan skade panelet.

Frontlys – fjernlys

1. Fjern de fire skruene og det øvre panelet.

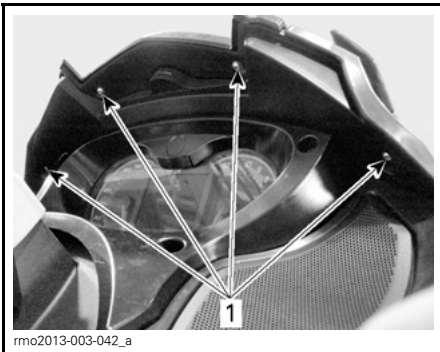

1. Skruer

2. Fjern de fire skruene og målerkon-turpanelet.

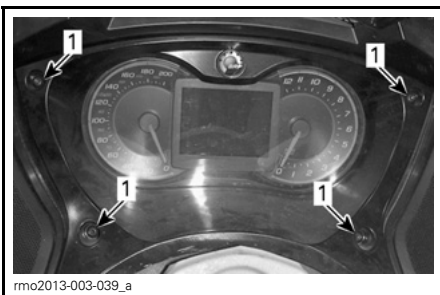

1. Skruer

3. Koble måleren manuelt fra konsol-len ved å skyve ned på tappene.

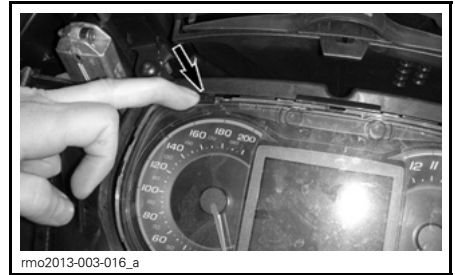

1. Tapper

4. Koble fra den elektriske kontakten.
5. Ta av den aktuelle gummimansjetten.

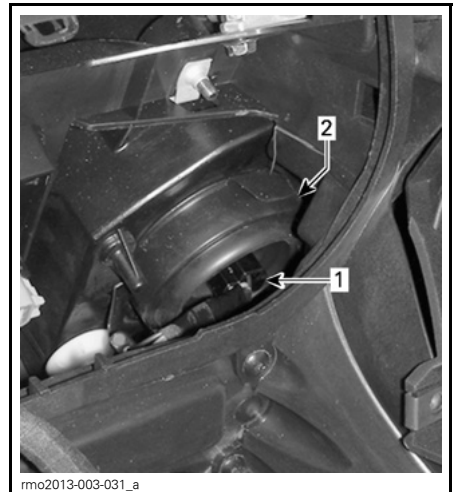

1. Elektrisk kontakt
2. Gummimansjett

6. Trykk og dra begge sider av feste-klipset samtidig for å løsne den fra lyspærestøtten.

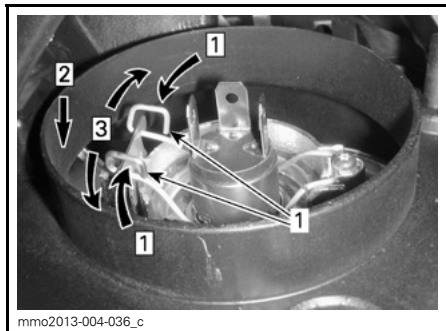

Trinn 1: Trykk på begge sider
Trinn 2: Trykk ned for å frigjøre
Trinn 3: Frigjør begge sider

1. Feste-klips

7. Ta ut lyspæren, og sett inn en ny. Monter delene riktig på plass igjen.

OBS! Berør aldri glasset på en halogenpære med fingrene. Det reduserer levetiden. Hvis du har berørt glasset, rengjør du det med isopropylalkohol og en ren klut.

Baklys/bremselys

1. Ta av hjulbrønnpanelet ved å skru ut sju sekskantskruer (Torx) som angitt nedenfor.

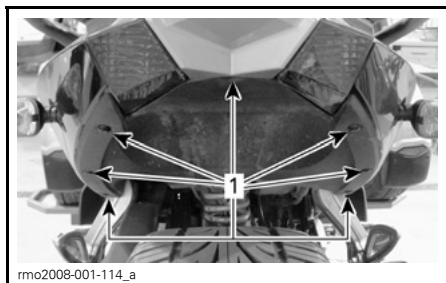

HJULBRØNNPANEL

1. Sju sekskantskruer (Torx)

2. Ta det bakre sidepanelet på høyre side av ved å ta av de to plastfestene under setet som vist nedenfor.

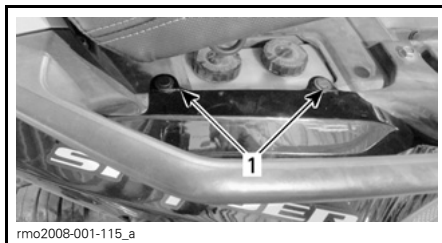

1. To plastfester under setet

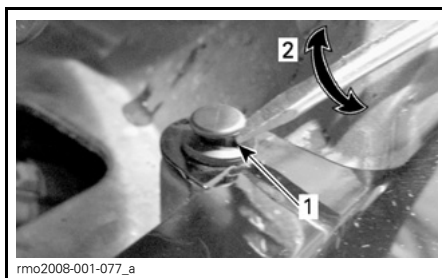

1. Flat skrutrekker under hodet på festet
2. Drei skrutrekkeren en 1/4 omdreining

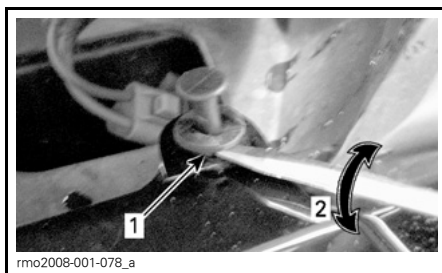

1. Flat skrutrekker under festet
2. Drei skrutrekkeren en 1/4 omdreining

3. Koble fra kontaktene til høyre blinklyshus.
4. Ta ut sekskantskruen (Torx) bak lyk-teglasset som vist nedenfor.

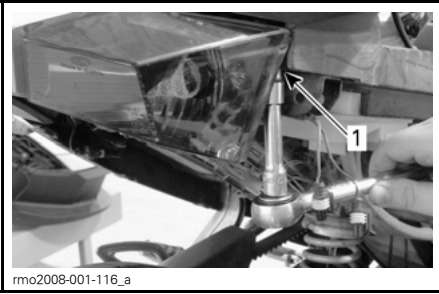

1. Ta ut sekskantskruen (Torx) bak lyktglasset

5. Ta ut sekskantskruen (Torx) ved siden av lyktglasset under den bakre delen som vist nedenfor.

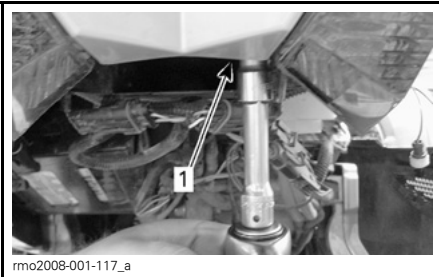

1. Ta ut sekskantskruen (Torx) ved siden av lyktglasset

6. Drei kontakten mot klokken, og ta den av lyktglasset.

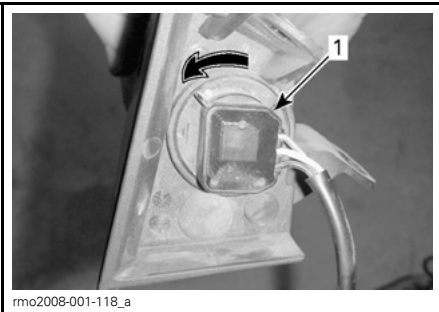

1. Kontakt

7. Ta ut lyspæren ved å trykke den inn mens du vrir den mot klokken.

8. Sett inn den nye lyspæren ved å trykke den inn mens du vrir den med klokken.

9. Monter delene riktig i motsatt rekkefølge som de ble tatt av.

MERK: Når du setter på det bakre sidepanelet på høyre side, må du koble til kontaktene på blinklyshuset med riktig samsvarende ledningsfarge og sette på plass plastfestene.

Posisjonslys

Bare Base-modellen

1. Trykk på og hold lyktglasset mot baksiden av skjermen.



2. Løsne lyktglasset ved å løfte opp den fremre delen av lyktglasset med tommelen eller en liten skrutrekker.

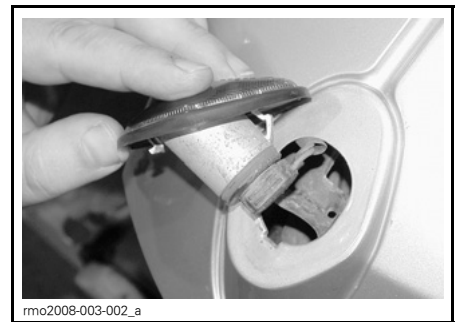

3. Drei lyspæreholderen med klokken, og ta den av kontakten.

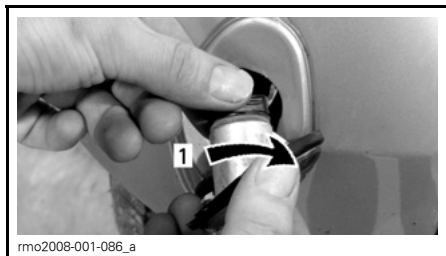

1. Vri med klokken

4. Trekk ut lyspæren fra holderen som vist nedenfor.

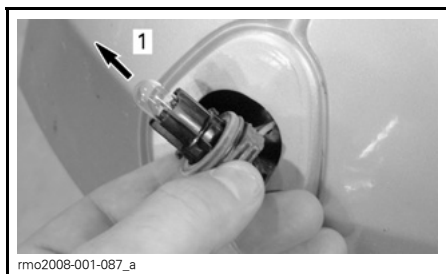

1. Trekk ut lyspæren

5. Sett inn en ny lyspære i holderen.

6. Monter delene riktig i motsatt rekkefølge som de ble tatt av.

ST-S- og ST LTD-modeller

Posisjonslysene består av LEDer (lysemitterende dioder), og denne teknologien er kjent for å være svært pålitelig. Hvis de allikevel ikke skulle fungere, må du få dem kontrollert hos en autorisert Can-Am-roadsterforhandler.

Nummerskiltlys

1. Ta av lykteglasset med en stjerneskrutrekker.

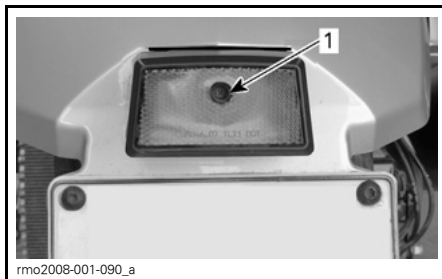

TYPEBILDE

1. Skrue på lykteglass for nummerskiltlys

2. Ta ut lyspæren ved å trykke den inn mens du vrir den mot klokken.

3. Sett inn den nye lyspæren ved å trykke den inn mens du vrir den med klokken.

4. Sett på plass lykteglasset.

Ryggelys

Bare Australian-modellen

1. Ta av lykteglasset med en stjerneskrutrekker.

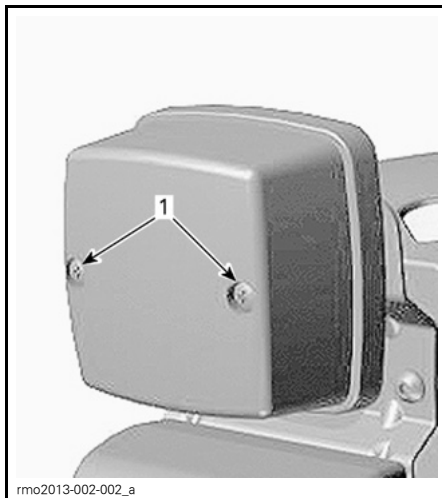

TYPEBILDE

1. Skrue på lykteglass for nummerskiltlys

2. Ta ut lyspæren ved å trykke den inn mens du vrir den mot klokken.

3. Sett inn den nye lyspæren ved å trykke den inn mens du vrir den med klokken.
4. Sett på plass lykteglasset.

TRANSPORT AV ROADSTEREN

Hvis roadsteren må transporteres, bør den fraktes på en tilhenger eller et lasteplan med riktig størrelse og kapasitet.

⚠ ADVARSEL

Vindskjermen er utformet slik at den kan rives løs ved støt/påvirkning. **IKKE** kjør med denne roadsteren vendt bakover på tilhenger da vindskjermen kan rives løs. La **ALLTID** roadsteren vende fremover på tilhenger.

⚠ VÆR OPPMERKSOM Hvis du må skyve roadsteren, må du gjøre det fra høyre side slik at du kan nå bremsepedalen.

Når du trekker roadsteren bakover, må du være forsiktig slik at forhjulene ikke ruller over føttene dine.

OBS! Ikke slep Spyder-roadsteren – sleping kan føre til alvorlige skader i drivsystemet.

Hvis du kontakter en transporttjeneste, må du huske å spørre om de har tilhenger, lasteplan, lasterampe eller elektrisk rampe for å løfte roadsteren, og om de har feststropper. Forsikre deg om at roadsteren blir transportert som angitt nedenfor.

OBS! Unngå å bruke kjettinger til å feste roadsteren – de kan skade overflatebelegget eller plastkomponenter.

Gjør følgende for å klargjøre roadsteren for transport:

1. Skift giret til NØYTRAL (N).
2. Ta ut nøkkelen fra tenningsbryteren.

MERK: På modeller med tyverisikringssystem deaktiveres systemet ved å dreie nøkkelen i tenningsbryteren til PÅ i ett sekund og deretter til AV i ett sekund, tre ganger, og alt innen sju sekunder. Tyverisikringssystemet vil være deaktivert til motoren startes igjen.

3. Plasser en stropp rundt den nedre armen på hvert forhjulsoppheng.

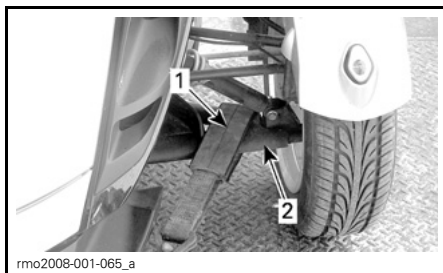

1. Stropp
2. Nedre opphengsarm

4. Fest stroppene til vinsjkabelen. Bruk om mulig ekstra kjetting eller stropper til å feste stroppene til vinsjkabelen som angitt nedenfor, for å unngå å skade støtfangeren.

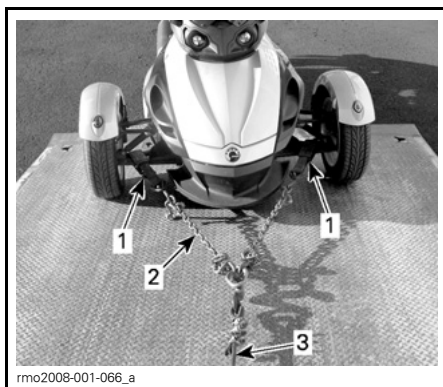

TYPEBILDE

1. Stropp rundt de nedre opphengsarmene foran
2. Kjetting for å unngå å skade støtfangeren
3. Vinsjkabel

5. Kontroller at parkeringsbremsen er frigjort.

6. Trekk roadsteren opp på tilhengeren eller lastplanet med vinsjen.
7. Sett på parkeringsbremsen.
8. Forsikre deg om at roadsterens gir er i NØYTRAL (N).
9. Fest fronthjulene med en av metodene som er angitt nedenfor.

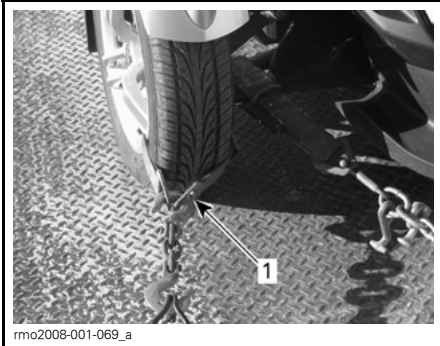

rmo2008-001-069_a

TYPEBILDE – FESTE FORHJULENE – METODE 1

1. Fest stroppen rundt felgen på hvert forhjul og til fremsiden av tilhengeren



rmo2008-001-073_a

TYPEBILDE – FESTE FORHJULENE – METODE 2

1. Fest stropper rundt hvert hjul og fest dem foran og bak på tilhengeren

10. Før en låsestropp bare gjennom felgen på bakhjulet. Ikke før låsestroppen innenfor tannhjulet bak.

OBS! Hvis du fører låsestroppen innenfor tannhjulet bak, kan det oppstå alvorlig skade på drivsystemet.

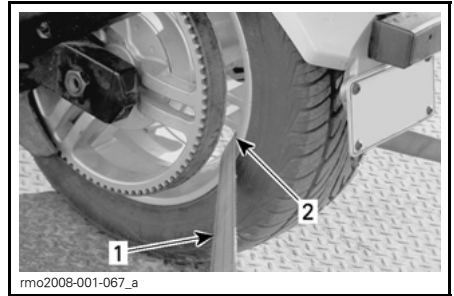

rmo2008-001-067_a

FESTE BAKHJULET

1. Festestroppe
2. KUN gjennom felgen bak

11. Fest låsestroppen på bakhjulet godt til baksiden av tilhengeren med strammeren.
12. Forsikre deg om at både forhjulene og bakhjulet er godt festet til tilhengeren.

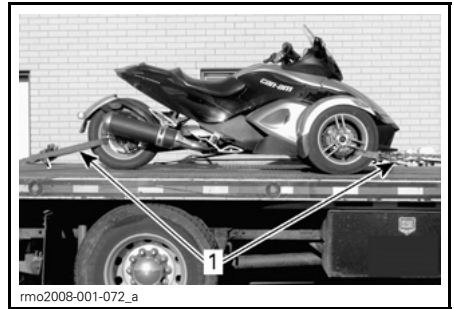

rmo2008-001-072_a

1. Forhjul og bakhjul godt festet til tilhengeren

TEKNISKE INFORMASJON

IDENTIFIKASJON AV ROADSTEREN

Kjøretøyets hovedkomponenter (motor og ramme) identifiseres via ulike serienumre. Det kan noen ganger være nødvendig å finne disse numrene for garantiformål eller for å spore roadsteren i tilfelle den blir borte. Den autoriserte Can-Am-roadsterforhandleren vil be om disse numrene hvis du fremsetter krav om garanti. Bombardier Recreational Products Inc. oppfyller ingen garanti hvis motorens identifikasjonsnummer (EIN) eller roadsterens identifikasjonsnummer (VIN – understellsnummer) er fjernet eller på noen måte ødelagt. Vi anbefaler sterkt at du noterer deg alle serienumre på roadsteren og gir dem til forsikringsselskapet ditt.

Roadsterens identifikasjonsnummer

MERK: Dekalen med roadsterens identifikasjonsnummer (VIN – understellsnummer) kan variere fra land til land.

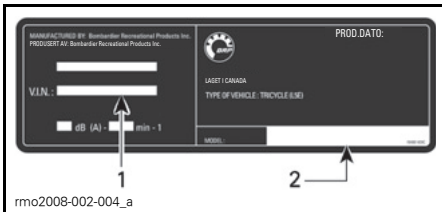

TYPEBILDE – PLATE MED ROADSTERENS IDENTIFIKASJONSNUMMER

1. Roadsterens identifikasjonsnummer (VIN – understellsnummer)
2. Modellnummer

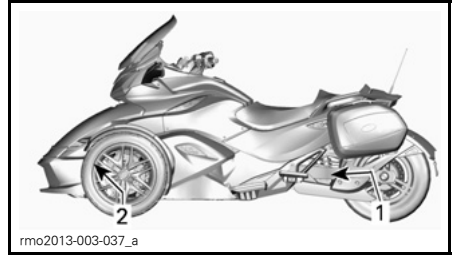

PLASSERING AV VIN

1. Svingarm (VIN-dekal)
2. Nedre ramme (VIN stemplet inn på høyre side)

Motorens identifikasjonsnummer

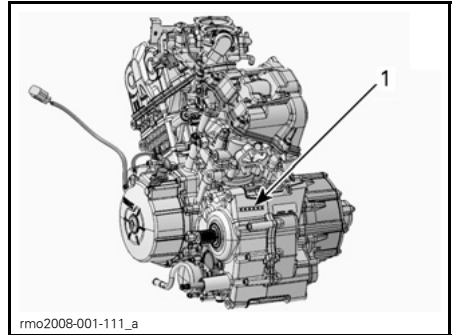

TYPEBILDE

1. EIN (motorens identifikasjonsnummer)

SPESIFIKASJONER

MODELL			SPYDER ST	
MOTOR				
Motorstype	ROTAX 991 60° V-dobbel 4-takts, dobbel overliggende kamaksel (DOHC), væskekjølt			
Antall sylindere	2			
Antall ventiler	8 ventiler			
Boring	97 mm			
Slaglengde	67,5 mm			
Slagvolum	998 cm ³			
Kompresjonsforhold	12,2:1			
Smøring	Type	Tørroppstilt med separat oljetank og oljekjøler		
	Oljefilter	Motor	BRP Rotax type mikroglassfiber, utskiftbart	
		Gir (SE5)		
	Motorolje-kapasitet	Oljeskift med nytt oljefilter	SM5	3,9 L
		Oljeskift med nytt oljefilter	SE5	4,2 L
		Oljeskift med nytt motoroljefilter og HCM-oljefilter		4,3 L
		Anbefalt motorolje	Bruk XPS 4-TAKTS SYNTETISK BLANDINGSOLJE (SOMMER) (P/N 293 600 121) eller en 5W40 halvsyntetisk (minimum) eller syntetisk motorsykelolje som tilfredsstiller kravene for API-klassifikasjonene SL, SJ, SH eller SG.	
Clutch	SM5-modellen	Type	Våt, lameller, manuell funksjon via et hydraulisk stempel, med vakuumporsterker	
		Væske	DOT 4	
	SE5-modellen	Type	Sentrifugalclutch + automatisk TCM-styrt våtclutch med flere skiver	
		Innkobling	2.000 ± 200 RPM (sentrifugal)	
		Full innkobling	3.200 ± 200 RPM (sentrifugal)	
Eksossystem	2 til 1 med katalysator			
Luftfilter	Papirelement			

MODELL		SPYDER ST
GIRBOKS		
Type	SM5	Sekvensiell manuell 5-girs (SM5) med reverssperre
	SE5	Sekvensiell halvautomatisk 5-girs (SE5) med integrert reverssperre
KJØLESYSTEM		
Type		Væskekjølt, enkel radiator med kjølevifte
Kjølevæske	Type	Etylglykol/vann-blanding (50 % frostvæske, 50 % vann). Bruk forhåndsblandet kjølevæske som selges av BRP, KJØLEVÆSKE MED LANG LEVETID (P/N 219 702 685), eller kjølevæske spesielt beregnet for aluminiumsmotorer.
	Kapasitet	3,15 L
ELEKTRISK SYSTEM		
Effekt magnettenningsgenerator		650 W
Type tenningsystem		Elektronisk tenning med spole med to utganger
Tenningsinnstilling		Ikke justerbar
Tennplugg	Antall	2
	Merke og type	NGK KR8Bi (bruk kjølepasta P12 (P/N 420 897 186) på tennpluggens gjenger)
	Elektrodeavstand	0,7 mm - 0,8 mm
Turtallsbegrenserinnstilling	Fremover	9.500 RPM
Batteri	Type	Yuasa YTX24HL-BS
	Spenning	12 V
	Nominell kapasitet	21 A•h
	Anbefalt ladehastighet	2 A
Frontlys		4 x 60/55 W (nominelt)
Baklys/bremselys		2 x 5/21 W
Ryggelys (bare Australian-modellen)		21 W
Blinklys	Foran	2 x 21 W
	Bak	2 x 21 W
Posisjonslys	Bare Base-modellen	2 x 5 W

MODELL		SPYDER ST
ELEKTRISK SYSTEM (fortsett)		
Nummerskiltlys		10 W
Sikringer		Se <i>SLIK SKIFTER DU SIKRINGER OG LYSPÆRER</i>
DRIVSTOFFSYSTEM		
Drivstofflevering	Type	Flerpunkts elektronisk drivstoffinnsprøyting (EFI) med elektronisk gasskontroll (ETC). Dobbelt gasspeldhus (51 mm) med aktuator
Drivstoffpumpe	Type	Elektrisk modul i drivstofftank
Tomgangshastighet		1.400 ± 100 RPM (ikke justerbar)
Drivstoff – Se <i>DRIVSTOFFKRAV</i>	Type	Vanlig blyfri bensin
	Minste oktantall	87-pumpemerket AKI (RON+MON)/2
		92 RON
	Anbefalt drivstoff	91-pumpemerket AKI (RON+MON)/2
95 RON		
Kapasitet drivstofftank		23,5 L
DRIVSYSTEM		
Drivmetode til bakhjul		Karbonforsterket drivreim
Drivforhold til bakhjul		28/79
STYRING		
Type		Dynamisk servostyring (DPS = Dynamic Power Steering)
OPPHENG FORAN		
Fjæringstype		Dobbel A-arm med kreningsstag
Dempingsutslag		151 mm
Støtdemper	Antall	2
	Type	SACHS coilover med to rør
Justering av forhåndsbelastning foran		Ingen justering
OPPHENG BAK		
Fjæringstype		Svingarm med enkel demping
Dempingsutslag		152 mm
Støtdemper	Antall	1
	Type	SACHS coilover med to rør
Justering av forhåndsbelastning bak		Ingen justering

MODELL		SPYDER ST
BREMSER		
Type		Brembo
Bremsler foran		Doble 270 mm stive skiver, radialt monterte Brembo monoblokkklaver med 4 stempler, 2-klossers
Bremsler bak		Enkel 270 mm skive flytende klave med 1 stempel og med integrert parkeringsbrems
Bremssevæske	Kapasitet	0,53 L
	Type	DOT 4
Parkeringsbrems		Mekanisk, elektrisk aktivert til bremseklave bak
Minste tykkelse bremseklosser		1 mm
Minste tykkelse bremseklave		6,4 mm
Maksimalt kast på skiver		0,10 mm
DEKK		
Type (bruk kun dekk anbefalt av BRP)	Foran	Kenda KR31 165/55/R15
	Bak	Kenda KR21A 225/50R15
Trykk	Foran	Nominelt: 103 kPa Min.: 89 kPa Maks.: 117 kPa MERK: Trykkforskjellen mellom dekkene på høyre og venstre side må ikke overstige 3,4 kPa.
	Bak	Nominelt: 193 kPa Min.: 179 kPa Maks.: 207 kPa
Minimum mønsterdybde	Foran	2,5 mm
	Bak	4,0 mm
HJUL		
Størrelse (diameter x bredde)	Foran	381 mm x 127 mm
	Bak	381 mm x 178 mm
Tiltrekkingmoment hjulmutre foran		105 N•m til 113 N•m
Tiltrekkingmoment drivakselmutter bak		210 N•m til 240 N•m

MODELL		SPYDER ST
MÅL		
Total lengde		2.667 mm
Total bredde		1.506 mm
Total høyde		1.332 mm
Setehøyde (øvre kant)		737 mm
Hjulavstand		1.711 mm
Sporvidde foran		1.308 mm
Bakkeklaring, foran og under motor		110 mm
VEKT OG LASTEKAPASITET		
Tørrvekt		392 kg
Oppbevaringsrom foran	Kapasitet	55 L
	Maksimal belastning	16 kg
Totalt tillatt kjøretøybelastning (inkludert fører, all annen belastning og eventuelt tilbehør)		208 kg
Totalvekt (GVWR = Gross Vehicle Weight Rating)		623 kg

På grunn av vårt pågående program for produktkvalitet og produktutvikling forbeholder BRP seg retten til å når som helst forandre design og spesifikasjoner og/eller gjøre tillegg til eller forbedringer av produktene, uten å dermed påta seg noen forpliktelse til å montere disse i tidligere produserte produkter.

***Denne siden er
med hensikt tom***

GARANTI

BRP BEGRENSET GARANTI – USA OG CANADA: 2014 Can-Am® SPYDER®-ROADSTER

1. DEN BEGRENSEDE GARANTIENS OMFANG

Bombardier Recreational Products Inc. ("BRP")* garanterer at 2014-modeller av Can-Am Spyder-roadstere ("Roadster") som selges av en autorisert Can-Am-roadsterforhandler (som definert nedenfor) i USA og i Canada ikke har material- eller produksjonsfeil i løpet av perioden og under de vilkårene som beskrives nedenfor. Den begrensede garantien opphører hvis (1) Roadsteren er eller har vært brukt til kappkjøring eller annen konkurransepreget aktivitet, på et hvilket som helst tidspunkt, også av den tidligere eieren, (2) kilometertelleren har blitt tatt av eller endret, (3) Roadsteren har blitt brukt til kjøring i terrenget, eller (4) Roadsteren har blitt endret eller modifisert på en slik måte at det påvirker driften, yteevnen eller holdbarheten på en negativ måte eller slik at tilsiktet bruk er endret.

Hvis ikke annet er angitt, dekkes alle originale Roadster-deler og -tilbehør som er montert på Roadsteren av en autorisert Forhandler på leveringstidspunktet av Roadsteren, av samme garanti som Roadsteren.

2. ANSVARSBEGRENSNINGER

DENNE UTTRYKKELEGE GARANTIEN GJELDER OG GODTAS I STEDET FOR ALLE ØVRIGE UTTRYKKELEGE ELLER UNDERFORSTÅTTE GARANTIER, INKLUSIVE, OG UTEN BEGRENSNING, ENHVER GARANTI OM SALGBARHET ELLER EGNETHET FOR NOE SPESIELT FORMÅL. I DEN UTSTREKNING DE IKKE KAN FRASKRIVES, ER UNDERFORSTÅTTE GARANTIER BEGRENSET TIL VARIGHETEN AV DEN UTTRYKTE GARANTIEN. DENNE GARANTIEN UTELUKKER DEKNING AV TILFELDIGE SKADER OG FØLGESKADER. ENKELTE STATER/PROVINSER TILLATER IKKE ANSVARSBEGRENSNINGER, BEGRENSINGER ELLER BORTFALL SOM ER ANGIT OVENFOR. DET KAN DERFOR HENDE AT DISSE IKKE GJELDER I DITT TILFELLE. DENNE GARANTIEN GIR DEG SPESIELLE RETTIGHETER, OG DU KAN OGSÅ HA ANDRE RETTIGHETER SOM VARIERER FRA STAT TIL STAT OG PROVINS TIL PROVINS.

Verken distributøren, Forhandleren eller andre personer har fullmakt til å gi noen bekreftelse, representasjon eller garanti når det gjelder Roadsteren, utenom det som står i denne begrensede garantien. Hvis det skjer, kan det ikke håndheves mot BRP. BRP forbeholder seg retten til å endre denne garantien på et hvilket som helst tidspunkt, under den forståelse at slike endringer ikke vil forandre garantivilkårene som gjelder for Roadstere som ble solgt med denne garantien.

3. UNNTAK – SOM IKKE OMFATTES AV GARANTIEN

Følgende punkter dekkes ikke under noen omstendigheter av garantien:

- Utskifting av deler og materiell i rutinevedlikehold, som, men ikke begrenset til, olje, smøremidler, filtre og tennplugg.
- Normal slitasje, som, men ikke begrenset til, slitasje av dekk, batteri, dynamobørster, tette lykter og lyspærer, clutchlameller og clutchbelegg, drivreim, bremseklosser, bremsebelegg og rotor og tannhjul.
- Innstillinger og justeringer, inkludert, men uten begrensning til, justering av drivreim og justering og balansering av hjul.
- Skader relatert til Roadsterens utseende, inkludert men uten begrensning til, striper, flekker, falming, avskalling og skader på setematerialet.

- Skade som skyldes mangel på riktig vedlikehold eller lagring slik det er beskrevet i *BRUKERHÅNDBOKEN*.
- Skade som er et resultat av at deler er fjernet, feilaktig reparasjon, feilaktig service eller feilaktig vedlikehold eller endringer som er utenfor de originale spesifikasjonene for Roadsteren, eller skade som er et resultat av at reparasjoner er utført av en person som ikke er en autorisert Forhandler.
- Skade som skyldes montering av deler med spesifikasjoner som er forskjellig fra de originale Roadster-delene, som, men uten begrensning til, en annen type dekk, eksossystem, felger eller bremseser.
- Skade som er forårsaket av misbruk, unormal bruk, forsømmelse eller bruk av Roadsteren som ikke er i overensstemmelse med anbefalt bruk beskrevet i *BRUKERHÅNDBOKEN*.
- Skade som er et resultat av vanninntrenging, ulykke, farer på veien, neddykking, brann, tyveri, vandalisme eller naturkatastrofe.
- Skade som skyldes bruk av drivstoff, oljer eller væsker med andre spesifikasjoner enn de som anbefales i *BRUKERHÅNDBOKEN*.
- Skade som skyldes korrosjon fra veisalt, batterisyre, miljøpåvirkning eller behandling i strid med anvisningene i *BRUKERHÅNDBOKEN*.
- Tilfeldige skader eller følgeskader, inkludert, men uten begrensning, tauing, lagring, telefonutgifter, leieutgifter, taxi, uleilighet, forsikringskostnader, betaling av lån, tidstap eller inntektstap.

4. GARANTIENS DEKNINGSPERIODE

Denne begrensede garantien gjelder fra leveringsdato til første detaljforbruker eller fra den dato Roadsteren ble tatt i bruk for første gang, alt etter hvilken dato som kommer først og i følgende perioder:

1. For privat fritidsbruk: **TJUEFIRE (24) ETTERFØLGENDE MÅNEDER**, unntatt punkter som dekkes i punkt (2) til (5) nedenfor. For kommersiell bruk: **TOLV (12) ETTERFØLGENDE MÅNEDER**, unntatt punkter som dekkes i punkt (2) til (5) nedenfor.
En Roadster brukes kommersielt når den brukes i forbindelse med arbeid eller beskjeftigelse som skaper inntekt i løpet av en hvilken som helst garantiperiode. En Roadster brukes også kommersielt når, på noe tidspunkt i løpet av garantiperioden, den har et registreringsnummer for kommersiell bruk.
2. For batteriet: **SEKS (6) ETTERFØLGENDE MÅNEDER**.
3. For dekkene: Det som kommer først av **SEKS (6) ETTERFØLGENDE MÅNEDER** eller til dekkene er slitt ned til de siste tre trettitodeler av en tomme (3/32 ") (2,38 millimeter) for dekkene foran og fem trettitodeler av en tomme (5/32 ") (3,97 millimeter) for dekket bak.
4. For Roadstere solgt til innbyggere i USA: Det som kommer først av **FEM (5) ÅR eller TRETTI TUSEN (30.000) KILOMETER**, på utslippsrelaterte komponentene inkludert i tabellen nedenfor.

LISTE OVER UTSLIPPSRELATERTE DELER MED GARANTI

Oksygenføler	Oljepåfyllingslokk
Innsugingsmanifold	Katalysator
Tenncoil	Bakre eksosmanifold
Tennpluggkabel (fremre sylinder)	Fremre eksosmanifold
Tennpluggkabel (bakre sylinder)	Returslange drivstoff
Drivstofftank	Utslippskontrollsystem for gasser (EVAP)
Drivstofftanklokk	Styremodul for motor (ECM)

5. For Roadstere som produseres for salg i de amerikanske delstatene California eller New York, som opprinnelig selges til, eller for hvilket garantien registreres på, personer som er bosatt i delstaten California eller New York, gjelder også garantierklæringer for utslippskontroll i California.

Hvis du må reparere eller bytte ut deler eller få service på denne garantien, vil det ikke forlenge varigheten på denne garantien utover den originale utløpsdatoen.

5. VILKÅR FOR GARANTIDEKNING

Denne garantidekningen er tilgjengelig bare når alle betingelsene nedenfor er oppfylt:

- Roadsteren må være kjøpt som ny og ubrukt av den første eieren fra en Roadster-forhandler som er autorisert til å distribuere Roadstere i landet der salget ble utført ("Forhandler").
- BRPs angitte kontroll før levering må være utført, dokumentert og undertegnet av kjøperen.
- Roadsteren må være riktig garantiregistrert av en autorisert Forhandler.
- Roadsteren må være i kjøpt i landet der kjøperen bor.
- Rutinemessig vedlikehold må være utført slik det er angitt i *BRUKERHÅNDBOKEN*. BRP forbeholder seg retten til å gjøre garantidekningen avhengig av dokumentasjon av riktig vedlikehold.

BRP vil ikke innfri denne begrensede garantien for privat bruk eller kommersiell bruk hvis vilkårene foran ikke er tilfredsstillt. Slike begrensninger er nødvendige for at BRP skal kunne beskytte sine produkters sikkerhet, og også sikkerheten til sine forbrukere og offentligheten generelt.

6. HVA DU MÅ GJØRE FOR Å FÅ GARANTIDEKNING

Kunden må slutte å bruke Roadsteren når noe unormalt oppstår. Kunden må varsle en Forhandler i løpet av tre (3) dager etter at en feil opptrer, sørge for nødvendig tilgang til produktet og mulighet til å reparere det. Kunden må også presentere for den autoriserte Forhandleren bevis på at produktet er kjøpt, og må signere reparasjons-/arbeidsordren før reparasjonen starter for å godkjenne garantireparasjonen. Alle deler som byttes ut på denne begrensede garantien, tilfaller BRP.

7. HVA BRP GJØR FOR DEG

BRPs forpliktelser i denne garantien er begrenset til, etter deres vurdering, reparasjon av deler som er funnet defekte under normal bruk, vedlikehold og service, eller utskifting av slike deler med nye, originale Roadster-deler uten å betale for deler og arbeid, hos en autorisert Forhandler i løpet av dekningsperioden for garantien. BRPs ansvar er begrenset til å utføre nødvendige reparasjoner eller utskifting av deler. Eieren kan ikke kreve at Roadsteren skal tilbakekalles eller at kjøpet skal avlyses hvis han/hun mener at garantien ikke blir overholdt.

Hvis det er behov for service utenfor det landet hvor roadsteren ble kjøpt, må eieren betale for tilleggsutgifter ifølge lokal forhold og forskrifter. Disse utgiftene kan blant annet være frakt, forsikring, skatter, lisensavgifter, importtoll og alle andre økonomiske utgifter, inkludert de som regjeringer, stater, territorier og deres respektive organer pålegger.

BRP forbeholder seg retten til å forbedre, omforme og endre produkter fra tid til annen uten å påta seg ansvar for å oppdatere produkter som er produsert.

8. OVERFØRING

Hvis en Roadster skifter eier under garantiens dekningsperiode, skal denne garantien overføres og være gyldig for den resterende dekningsperioden, forutsatt at BRP varsles om slik overdragelse av eierskap på følgende måte:

1. Den tidligere eieren kontakter BRP (på telefonnummeret nedenfor) eller en autorisert Forhandler og gir opplysninger om den nye eieren, eller
2. BRP eller en autorisert Forhandler mottar et bevis på at den forrige eieren godtar overføringen av eierskap og i tillegg mottar kontaktopplysninger for den nye eieren.

9. BRUKERHJELP

Hvis det skulle oppstå strid eller krangel i forbindelse med denne begrensede garantien, anbefaler BRP at du forsøker å løse problemet på forhandlernivå. Vi anbefaler at du drøfter saken med servicesjefen eller eieren hos den autoriserte Forhandleren.

Hvis saken fremdeles ikke har fått noen løsning, ber vi deg sende en skriftlig klage eller ringe det aktuelle telefonnummeret nedenfor.

I Canada:

BOMBARDIER RECREATIONAL PRODUCTS INC.
SPYDER ROADSTER
Customer Assistance Center
75 J.-A. Bombardier Street
Sherbrooke QC J1L 1W3
Tlf.: 819 566-3366

I USA:

BRP US INC.
SPYDER ROADSTER
Customer Assistance Center
7575 Bombardier Court
Wausau WI 54401
Tlf.: 715 848-4957

GARANTIERKLÆRING FOR UTSLIPPSKONTROLL I CALIFORNIA

DINE RETTIGHETER OG PLIKTER I HENHOLD TIL GARANTIE:

California Air Resources Board og BRP US Inc. ("BRP")* på vegne av Bombardier Recreational Products Inc. forklarer gjerne garantien på utslippskontrollsystemet på din 2014 Can-Am Spyder Roadster. I California må motorkjøretøy være utformet, bygget og utstyrt for å innfri statens strenge anti-smogstandarder. BRP må garantere utslippskontrollsystemet for Roadsteren din i periodene oppført nedenfor, forutsatt at det ikke har vært misbruk, forsømmelse eller feil vedlikehold av Roadsteren.

Utslippskontrollsystemet kan omfatte deler som drivstoffinnsprøytingssystemet, tenningsystemet, katalysatoren og motorstyringen. Det kan også omfatte slanger, kontakter og andre utslippsrelaterte enheter. Der det finnes en tilstand som dekkes av garantien vil BRP reparere Roadsteren uten kostnad for deg, inkludert diagnose, deler og arbeid,

GARANTIDEKNING FRA PRODUSENT

– I 5 år eller 30.000 kilometer, alt etter hva som kommer først.

EIERENS GARANTIANSVAR:

Som Roadsterens eier er du ansvarlig for at det utføres nødvendig vedlikehold som oppført i *BRUKERHÅNDBOKEN*. BRP anbefaler at du tar vare på alle kvitteringer som er knyttet til vedlikehold av Roadsteren, men BRP kan ikke nekte garantidekning kun på grunn av mangel på kvitteringer eller fordi du ikke har sørget for å få utført alt planlagt vedlikehold.

Du er ansvarlig for å levere Roadsteren til en Forhandler så snart et problem oppstår. Garantireparasjoner vil bli fullført innen rimelig tid, som ikke skal overskride 30 dager.

Som eier av Roadsteren må du imidlertid være oppmerksom på at BRP kan nekte deg garantidekning dersom Roadsteren eller en del har sviktet på grunn av misbruk, vanstell, feil vedlikehold eller ikke godkjente modifikasjoner.

Hvis du har spørsmål om dine rettigheter og plikter i forbindelse med garantien kan du kontakte BRPs kundestøttesenter på tlf. 1 715 848-4957 eller California Air Resource Board på 9528 Telstar Avenue, El Monte, CA 91731.

* I USA ytes service på og foretas distribusjon av produktene av BRP US Inc.

© 2013 Bombardier Recreational Products Inc. Alle rettigheter forbeholdt.

™-varemerker for Bombardier Recreational Products Inc. eller datterselskaper.

BRP BEGRENSET GARANTI UTENFOR USA OG CANADA: 2014 Can-Am™ SPYDER™-ROADSTER

1. DEN BEGRENSEDE GARANTIENS OMFANG

Bombardier Recreational Products Inc. ("BRP")* garanterer at 2014 Can-Am Spyder-roadstere ("Produktene") solgt av autoriserte forhandlere eller distributører av Can-Am Spyder-roadstere innen EØS ("EØS" eller "Det europeiske økonomiske samarbeidsområdet" står for landene som er medlem av Den europeiske union (EU) og Norge, Island og Liechtenstein) eller andre steder unntatt USA og Canada** ("Distributørene/Forhandlerne") ikke har material- eller produksjonsfeil i løpet av perioden og under de vilkårene som beskrives nedenfor. Den begrensede garantien opphører hvis (1) Produktet er eller har vært brukt til kappkjøring eller annen konkurransepreget aktivitet, på et hvilket som helst tidspunkt, også av den tidligere eieren, (2) kilometertelleren har blitt tatt av eller endret, (3) Produktet har blitt brukt til kjøring i terrenget, eller (4) Produktet har blitt endret eller modifisert på en slik måte at det påvirker driften, yteevnen eller holdbarheten på en negativ måte eller slik at tilsiktet bruk er endret.

Alle originale deler og tilbehør relatert til Produktet og montert på Produktet av en autorisert Distributør/Forhandler på leveringstidspunktet av Produktet, dekkes av samme garanti som Produktet.

2. ANSVARSBEGRENSNINGER

JURISDIKSJONER I DEN UTSTREKNING DET TILLATES AV LOVEN DENNE UTTRYKKELIGE GARANTIEN GJELDER OG GODTAS I STEDET FOR ALLE ØVRIGE UTTRYKKELIGE ELLER UNDERFORSTÅTTE GARANTIER, INKLUSIVE, OG UTEN BEGRENSNING, ENHVER GARANTI OM SALGBARHET ELLER EGNETHET FOR NOE SPESIELT FORMÅL. I DEN UTSTREKNING DE IKKE KAN FRASKRIVES, ER UNDERFORSTÅTTE GARANTIER BEGRENSET TIL VARIGHETEN AV DEN UTTRYKTE GARANTIEN. EVENTUELLE TILFELDIGE SKADER, FØLGESKADER, DIREKTE, INDIREKTE ELLER ANDRE SKADER AV ALLE SLAG DEKKES IKKE AV DENNE GARANTIEN. NOEN JURISDIKSJONER TILLATER IKKE PROTESTER, BEGRENSNINGER AV TILFELDIGE ELLER KONSEKVENTE SKADER ELLER ANDRE UNNTAK SOM NEVNT OVENFOR. AV DEN GRUNN KAN DET HENDE AT DE IKKE GJELDER FOR DEG. DENNE GARANTIEN GIR DEG SPESIELLE RETTIGHETER, OG DU KAN OGSÅ HA ANDRE RETTIGHETER SOM VARIERER FRA LAND TIL LAND ELLER JURISDIKSJON TIL JURISDIKSJON. (SE KLAUSUL 4 NEDENFOR FOR PRODUKTER SOM ER KJØPT I AUSTRALIA).

Verken de autoriserte Distributørene/Forhandlerne eller andre personer har fullmakt til å gi noen bekreftelse, representasjon eller garanti når det gjelder Produktet utenom det som står i denne begrensede garantien. Hvis det skjer, kan det ikke håndheves mot BRP. BRP forbeholder seg retten til å endre denne garantien på et hvilket som helst tidspunkt, under den forståelse at slike endringer ikke vil forandre garantivilkårene som gjelder for Produkter som ble solgt med denne garantien.

3. UNNTAK – SOM IKKE OMFATTES AV GARANTIEN

Følgende punkter dekkes ikke under noen omstendigheter av denne begrensede policyen:

- Utskifting av deler og materiell i rutinevedlikehold, som, men ikke begrenset til, olje og smøremidler, filtre og tenpluggere.

- Normal slitasje, som, men ikke begrenset til, slitasje av dekk, batteri, dynamobørster, tette lykter og lyspærer, clutchlameller og clutchbelegg, drivreim, bremseklosser, bremsebelegg og rotor og tannhjul.
- Innstillinger og justeringer, inkludert, men uten begrensning til, justering av drivreim og justering og balansering av hjul.
- Skader relatert til Produktets utseende, inkludert men uten begrensning til, striper, flekker, falming, avskalling og skader på setematerialet.
- Skade som skyldes forsømmelse av eller mangel på riktig vedlikehold og/eller lagring slik det er beskrevet i *BRUKERHÅNDBOKEN*.
- Skade som er et resultat av at deler er fjernet, feilaktig reparasjon, feil service eller feil vedlikehold, endringer, endringer som er utenfor de opprinnelige spesifikasjonene for Produktet, eller skade som skyldes bruk av deler eller tilbehør som ikke er produsert eller godkjent av BRP, som etter rimelig skjønn enten er inkompatible med produktet eller som påvirker produktets drift, yteevne eller varighet på en negativ måte, eller som er et resultat av at reparasjoner er utført av en person som ikke er en autorisert Distributør/Forhandler.
- Skade som skyldes montering av deler med spesifikasjoner som er forskjellig fra de originale Produkt-delene, som, men uten begrensning til, en annen type dekk, eksossystem, felger eller bremses.
- Skade som er forårsaket av misbruk, unormal bruk, forsømmelse, racing eller bruk av Produktet som ikke er i overensstemmelse med anbefalt bruk beskrevet i *BRUKERHÅNDBOKEN*.
- Skade som er et resultat av vanninntrenging, ulykke, farer på veien, neddykking, brann, tyveri, vandalisme eller naturkatastrofe.
- Skade som skyldes bruk av drivstoff, oljer eller smøremidler med andre spesifikasjoner enn de som anbefales i *BRUKERHÅNDBOKEN*.
- Skade som skyldes korrosjon fra veisalt, batterisyre, miljøpåvirkning eller behandling i strid med anvisningene i *BRUKERHÅNDBOKEN*.
- Tilfeldige skader eller følgeskader eller skader, inkludert, men uten begrensning til, bensinutgifter, utgifter til å transportere Produktet til og fra den autoriserte Distributøren/Forhandleren, mekanikers reisetid, transport eller sleping, lagrings-, telefon-, mobiltelefon-, faks- eller telegramutgifter, leie av samme eller lignende Produkt mens det er inne til service eller nedetid, drosje, reise, losji, tap av eller skade på personlig eiendom, bryderi, forsikringskostnader, tilbakebetaling av lån, tidstap, tapt inntekt, omsetning eller overskudd eller tapt glede eller bruk av Produktet.

4. GARANTIENS DEKNINGSPERIODE

Denne begrensede garantien gjelder fra leveringsdato til første detaljforbruker eller fra den dato Produktet ble tatt i bruk for første gang, alt etter hvilken dato som kommer først og i følgende perioder:

- a. For privat bruk, fritidsbruk: **TJUEFIRE (24) ETTERFØLGENDE MÅNEDER**, unntatt punkter som dekkes i punkt (2) og (3) nedenfor. For kommersielt bruk: **TOLV (12) ETTERFØLGENDE MÅNEDER**, unntatt punkter som dekkes i punkt (2) og (3) nedenfor.

Produktet brukes kommersielt når det brukes i forbindelse med arbeid eller beskjeftigelse som skaper inntekt i løpet av en hvilken som helst garantiperiode. Produktet brukes også kommersielt når, på noe tidspunkt i løpet av garantiperioden, den har et registreringsnummer for kommersiell bruk.

- b. For batteriet: **SEKS (6) ETTERFØLGENDE MÅNEDER**.
- c. For dekkene: Det som kommer først av **SEKS (6) ETTERFØLGENDE MÅNEDER** eller til dekkene er slitt ned til de siste tre trettitodeler av en tomme (3/32 ") (2,38 millimeter) for dekkene foran og fem trettitodeler av en tomme (5/32 ") (3,97 millimeter) for dekket bak.

Hvis du må reparere eller bytte ut deler eller få service på denne garantien, vil det ikke forlenge varigheten på denne garantien utover den originale utløpsdatoen.

Vær oppmerksom på at varighet og eventuelle andre modaliteter i garantidekningen er underlagt gjeldende nasjonale eller lokale lover i landet ditt.

FOR PRODUKTER SOM SELGES BARE I AUSTRALIA

Ikke noe i disse garantivilkårene må bli oppfattet som å ekskludere, begrense eller endre bruk av betingelse, garanti, rettighet eller rettsmiddel tilstått eller implisert under Competition and Consumer Act 2010 (Cth), inkludert Australian Consumer Law eller eventuell annen lov, der det å gjøre dette vil føre til brudd på denne loven eller føre til at noen del av disse vilkårene blir ugyldige. Fordelene du oppnår under denne begrensede garantien, kommer i tillegg til andre rettigheter eller rettsmidler som du har i henhold til australsk lov.

Våre varer leveres med garantier som ikke kan ekskluderes under Australian Consumer Law. Du er berettiget til utskifting eller refusjon for en alvorlig feil og til kompensasjon for eventuelt rimelig forutsigbart annet tap eller skade. Du er også berettiget til å få varene reparert eller utskiftet hvis varene ikke har den nødvendige kvaliteten og feilen ikke er ensbetydende med en alvorlig feil.

5. VILKÅR FOR GARANTIDEKNING

Denne garantidekningen er tilgjengelig bare når alle betingelsene nedenfor er oppfylt:

- Produktet må være kjøpt som ny og ubrukt av den første eieren fra en Distributør/Forhandler som er autorisert til å distribuere Produktet i landet der salget ble utført.
- BRPs angitte prosess for kontroll før levering må være utført og dokumentert av kjøperen og den autoriserte Distributøren/Forhandleren og signert av kjøperen.
- Produktet må være riktig garantiregistrert av en autorisert Distributør/Forhandler.

- Produktet må være i kjøpt i landet der kjøperen bor. Kjøpere bosatt innen EØS kan imidlertid ha kjøpt Produktet i hvilket som helst land innen EØS. Kjøpere bosatt innen Samveldet av uavhengige stater ("SUS") må ha kjøpt Produktet i hvilket som helst land innen SUS.
- Rutinevedlikehold som er beskrevet i *BRUKERHÅNDBOKEN*, må utføres til rett tid. BRP forbeholder seg retten til å gjøre garantidekningen avhengig av dokumentasjon av riktig vedlikehold.

BRP vil ikke innfri denne begrensede garantien for privat bruk eller kommersiell bruk hvis ett eller flere av vilkårene foran ikke er tilfredsstillt. Slike begrensninger er nødvendige for at BRP skal kunne beskytte sine produkters sikkerhet, og også sikkerheten til sine forbrukere og offentligheten generelt.

6. HVA DU MÅ GJØRE FOR Å FÅ GARANTIDEKNING

Kunden må slutte å bruke Produktet når noe unormalt oppstår. Kunden må varsle en autorisert Distributør/Forhandler i løpet av to (2) måneder etter at en feil oppstår, sørge for nødvendig tilgang til Produktet og mulighet til å reparere det. Kunden må også presentere for den autoriserte Distributøren/Forhandleren bevis på at Produktet er kjøpt, og må signere reparasjons-/arbeidsordren før reparasjonen starter for å godkjenne garantireparasjonen. Alle deler som byttes ut på denne begrensede garantien, tilfaller BRP. Vær oppmerksom på at varslingsfristen er underlagt gjeldende nasjonale eller lokale lover i landet kunden bor i.

7. HVA BRP GJØR FOR DEG

I den utstrekning det tillates av loven er BRPs forpliktelser i denne garantien begrenset til, etter deres vurdering, reparasjon av deler som er funnet defekte under normal bruk, vedlikehold og service, eller utskifting av slike deler med nye, originale Produkt-deler uten å betale for deler og arbeid, hos en autorisert Distributør/Forhandler i løpet av dekningsperioden for garantien med vilkårene beskrevet her. BRPs ansvar er begrenset til å utføre nødvendige reparasjoner eller utbytting av deler. Eieren kan ikke kreve at Produktet skal tilbakekalles eller at kjøpet skal avlyses hvis han/hun mener at garantien ikke blir overholdt. Du kan ha andre juridiske rettigheter som variere fra land til land.

Hvis det er behov for service utenfor det landet hvor Produktet ble kjøpt, eller, for de som er bosatt innen EØS, hvis service er nødvendig utenfor EØS, må eieren betale for tilleggsutgifter ifølge lokal forhold og forskrifter. Disse utgiftene kan blant annet være frakt, forsikring, skatter, lisensavgifter, importtoll og alle andre økonomiske utgifter, inkludert de som regjeringer, stater, territorier og deres respektive organer pålegger.

BRP forbeholder seg retten til å forbedre, omforme og endre alle produkter fra tid til annen uten å påta seg ansvar for å oppdatere produkter som ble produsert tidligere.

8. OVERFØRING

Hvis et Produkt skifter eier under garantiens dekningsperiode, skal denne garantien overføres og være gyldig for den resterende dekningsperioden, forutsatt at BRP varsles om slik overdragelse av eierskap på følgende måte:

- (a) Den tidligere eieren kontakter BRP (på telefonnummeret nedenfor) eller en autorisert Distributør/Forhandler og gir opplysninger om den nye eieren, eller
- (b) BRP eller en autorisert Distributør/Forhandler mottar et bevis på at den forrige eieren godtar overføringen av eierskap og i tillegg mottar kontaktopplysninger for den nye eieren.

9. BRUKERHJELP

1. Hvis det skulle oppstå strid eller krangel i forbindelse med denne begrensede garantien, anbefaler BRP at du forsøker å løse problemet på Distributør/Forhandler-nivå. Vi anbefaler at du drøfter saken med servicesjefen eller eieren hos den autoriserte Distributøren/Forhandleren.
2. Ved behov for ytterligere assistanse, kontakter du Distributørens/Forhandlerens serviceavdeling for å forsøke å løse saken.
3. Hvis saken fortsatt er uten løsning, kontakter du BRP ved å skrive til adressen nedenfor.

Kunder i land i Europa, Midt-Østen, Afrika, Russland, Samveldet av uavhengige stater (i tidligere Sovjet) ber vi kontakte vårt europeiske kontor:

BRP EUROPE N.V.
Customer Assistance Center
Skaldenstraat 125
9042 Gent
Belgium
Tlf.: +32-9-218-26-00

Kunder i land i Skandinavia ber vi kontakte vårt kontor i Finland:

BRP FINLAND OY
Service Department
Isoaavantie 7
FIN-96320 Rovaniemi
Finland
Tlf.: +358 16 3208 111

Kunder i alle andre land: Kontakt den lokale Distributøren/Forhandleren eller kontakt vårt kontor i Canada:

BOMBARDIER RECREATIONAL PRODUCTS INC.
Customer Assistance Center
75 J.-A. Bombardier Street
Sherbrooke, QC J1L 1W3
Tlf.: +1 819 566-3366

Du finner Distributørens/Forhandlerens kontaktopplysninger på www.brp.com.

ANDRE VILKÅR SOM GJELDER BARE FOR FRANKRIKE

Følgende vilkår gjelder bare for produkter solgt i Frankrike:

Selgeren må levere varer som er i samsvar med kontrakten, og er ansvarlig for defekter som eksisterer ved levering. Selgeren er også ansvarlig for defekter som skyldes pakking, monteringsinstruksjoner eller monteringen når det er selgerens ansvar i henhold til kontrakten eller hvis den har oppstått under dens ansvarsområde. For å være i samsvar med kontrakten, gjelder følgende for varen:

1. Den må være egnet for normal bruk for tilsvarende vare, og, hvis aktuelt,
 - 1.1 tilsvare beskrivelsen gitt av selgeren og ha egenskapene presentert kjøperen via eksempel eller modell
 - 1.2 ha de egenskapene som en kjøper legitimt kan forvente ut fra de offentliggjorte erklæringene fra selgeren, produsenten eller en av deres representanter, inkludert annonsering eller merking, eller
2. ha de egenskapene som er gjensidig avtalt mellom partene, eller være egnet for den spesifikke bruken forespeilet av kjøperen og påpekt av selgeren, og som er godtatt.

Tiltak ved eventuell mangel på overensstemmelse preskriberes etter to år etter levering av varene. Selgeren er ansvarlig for garantier for skjulte defekter av den solgte varen, hvis slike skjulte defekter gjør varen uskikket til tiltenkt bruk, eller hvis de forringer dens bruk på en slik måte at kjøperen hvis han eller hun hadde vært klar over dette, ikke ville ha anskaffet varen eller ville ha gitt en lavere pris. Tiltak i forbindelse med slike skjulte defekter skal skje innen to år etter at defekten ble oppdaget.

* I Det europeiske økonomiske samarbeidsområdet og andre steder ytes service på og forretas distribusjon av produktene av BRP European Distribution S.A. og andre datterselskaper av BRP.

** BRPs begrensede garanti for Produkter solgt i USA og Canada er forskjellig fra den som gis i EØS og andre steder.

© 2013 Bombardier Recreational Products Inc. Alle rettigheter forbeholdt.

TM-varemerker for Bombardier Recreational Products Inc. eller datterselskaper.

KUNDE- INFORMASJON

PERSONVERNINFORMASJON

BRP vil med dette informere deg om at opplysninger om deg vil bli brukt til sikkerhets- og garantirelaterte formål. I tillegg kan BRP og BRPs datterselskaper bruke kundelisten til å distribuere markedsførings- og reklameinformasjon om BRP og relaterte produkter.

Hvis du vil bruke din rett til å slå opp på eller korrigere dataene dine eller til å bli fjernet fra adresselisten for direkte markedsføring, ber vi deg kontakte BRP.

Via e-post: privacyofficer@brp.com

Via post: BRP
Senior Legal Counsel-Privacy Officer
726 St-Joseph
Valcourt QC
Canada,
J0E 2L0

ADRESSEENDRING / NY EIER

Hvis adressen din er endret eller du er den nye eieren av roadsteren, ber vi deg varsle BRP ved å enten

- Sende oss et av kortene nedenfor.
- **Bare Nord-Amerika:** Ring 715 848-4957 (USA) eller 819 566-3366 (Canada).
- Varsle en autorisert Can-Am-roadsterforhandler.

Ved endring av eierskap ber vi deg legge ved et bevis på at den forrige eieren godtar overføringen av eierskap.

Denne informasjon er dessuten meget viktig også etter at den begrensede garantien har utløpt, fordi BRP kan kontakte eieren av roadsteren hvis det blir nødvendig, for eksempel hvis tilbakekalling blir nødvendig av sikkerhetsmessige årsaker. Det er eierens ansvar å varsle BRP.

STJÅLNE ENHETER: Hvis roadsteren din blir stjålet, bør du varsle BRP eller en autorisert Can-Am-roadsterforhandler. Vi vil be deg oppgi navn, adresse, telefonnummer, roadsterens identifikasjonsnummer (understellsnummeret) og dato for tyveriet.

I Nord-Amerika

BOMBARDIER RECREATIONAL PRODUCTS INC.
Warranty Department
75 J.-A. Bombardier Street
Sherbrooke, QC J1L 1W3
Canada

I andre land

BRP EUROPEAN DISTRIBUTION
Warranty Department
Chemin de Messidor 5-7
1006 Lausanne
Switzerland

I skandinaviske land

BRP FINLAND OY
Service Department
Isoaavantie 7
Fin-96320 Rovaniemi
Finland
Tlf.: + 358 16 3208 111

***Denne siden er
med hensikt tom***

⚠ ADVARSEL

Spyder-roadsteren er forskjellig fra andre kjøretøyer – den krever spesielle ferdigheter og kunnskaper.

Finn ut hva som gjør Spyder-roadsteren annerledes.

Les brukerhåndboken, og se på sikkerhets-DVDen.

Gjennomfør et opplæringskurs (hvis tilgjengelig), øv deg, gjør deg kjent med betjeningsanordninger og instrumenter, og skaff deg gyldig førerkort.

Les sikkerhetskortet før du begynner å kjøre.

Bruk alltid hjelm og kjøre dress.

Denne type kjøretøy utsetter de som kjører, for større risiko på veien enn i en vanlig bil. Også erfarne førere kan bli truffet av andre kjøretøyer eller miste kontrollen. Dette kjøretøyet vil ikke beskytte deg i en kollisjon.

Håndtere grenser og veiforhold.

VSS-systemet (Vehicle Stability System) kan ikke hindre at du mister kontrollen, velter eller faller av hvis du overskrider kjøretøyets grenser. Gjør deg kjent med begrensningene under ulike veiforhold. Ikke kjør på is eller snø eller i terrenget. Unngå sølepytter og rennende vann. Denne typen kjøretøyer kan vannplane på vann og miste veigrepet på veier med grus, jord eller sand. Reduser farten hvis du ikke kan unngå å kjøre under slike forhold.

BRUKERHÅNDBOK

SPYDER ST

2014

219 001 246