

# LYNX<sup>®</sup>

## Série REV-XU<sup>MC</sup>

# Guide du conducteur 2020

Comprend  
des informations sur la sécurité,  
le véhicule et son entretien



### AVERTISSEMENT

Lire ce guide au complet.  
Il contient des informations sécuritaires importantes.  
Âge minimum recommandé pour l'utilisateur 16 ans.  
Conserver ce Guide du conducteur dans le véhicule.

6 1 9 9 0 0 9 7 1 \_ F R

Traduction des  
instructions originales





## AVERTISSEMENT

Le non-respect des instructions et consignes de sécurité reprises dans le présent Guide du conducteur ainsi que sur les étiquettes de sécurité apposées sur le produit pourrait occasionner des blessures voire la mort!



## AVERTISSEMENT

Les performances de ce véhicule peuvent dépasser celles des autres véhicules déjà conduits. Prendre le temps de se familiariser avec le nouveau véhicule.



Les produits Lynx sont fabriqués par BRP.

Les marques de commerce suivantes sont des marques de Bombardier Produits Récréatifs inc. ou ses sociétés affiliées.

ACE®

iTCMC

ROTAX®

D.E.S.S. MC

Lynx®

TRAMC

HPGMC

PPSMC

XUMC

# AVANT-PROPOS

## Guide du conducteur 2020

69 Ranger 900 ACE  
69 Ranger LTD 800R E-TEC  
69 Ranger Alpine® 1200 4-TEC  
69 Ranger SnowCruiser 900 ACE

Deutsch	Dieses Handbuch ist möglicherweise in Ihrer Landessprache verfügbar. Bitte wenden Sie sich an Ihren Händler oder besuchen Sie: <a href="http://www.operatorsguides.brp.com">www.operatorsguides.brp.com</a>
English	This guide may be available in your language. Check with your dealer or go to: <a href="http://www.operatorsguides.brp.com">www.operatorsguides.brp.com</a>
Español	Es posible que este manual esté disponible en su idioma. Consulte a su distribuidor o visite: <a href="http://www.operatorsguides.brp.com">www.operatorsguides.brp.com</a>
Français	Ce guide peut être disponible dans votre langue. Vérifier avec votre concessionnaire ou aller à: <a href="http://www.operatorsguides.brp.com">www.operatorsguides.brp.com</a>
Italiano	Questa guida potrebbe essere disponibile nella propria lingua. Contattare il concessionario o consultare: <a href="http://www.operatorsguide.brp.com">www.operatorsguide.brp.com</a>
中文	本手册可能有您的语种的翻译版本。请向经销商询问，或者登录 <a href="http://www.operatorsguides.brp.com">www.operatorsguides.brp.com</a> 查询。
日本語	このガイドは、言語によって翻訳版が用意されています。ディーラーに問い合わせるか、次のアドレスでご確認ください： <a href="http://www.operatorsguides.brp.com">www.operatorsguides.brp.com</a>
Nederlands	Deze handleiding kan beschikbaar zijn in uw taal. Vraag het aan uw dealer of ga naar: <a href="http://www.operatorsguides.brp.com">www.operatorsguides.brp.com</a>
Norsk	Denne boken kan finnes tilgjengelig på ditt eget språk. Kontakt din forhandler eller gå til: <a href="http://www.operatorsguides.brp.com">www.operatorsguides.brp.com</a>
Português	Este manual pode estar disponível em seu idioma. Fale com sua concessionária ou visite o site: <a href="http://www.operatorsguides.brp.com">www.operatorsguides.brp.com</a>
Русский	Воспользуйтесь руководством на вашем языке. Узнайте о его наличии у дилера или на странице по адресу <a href="http://www.operatorsguide.brp.com">www.operatorsguide.brp.com</a>
Suomi	Käyttöohjekirja voi olla saatavissa omalla kielelläsi. Tarkista jälleenmyyjältä tai käy osoitteessa: <a href="http://www.operatorsguides.brp.com">www.operatorsguides.brp.com</a>
Svenska	Denna bok kan finnas tillgänglig på ditt språk. Kontakta din återförsäljare eller gå till: <a href="http://www.operatorsguides.brp.com">www.operatorsguides.brp.com</a>

Félicitations pour votre achat d'une nouvelle motoneige Lynx®. Quel que soit le modèle que vous avez choisi, il est couvert par la garantie de Bombardier Produits Récréatifs Inc. (BRP) et un réseau de concessionnaires de motoneiges Lynx autorisés qui seront prêts à vous fournir les pièces, le service ou les accessoires dont vous pourriez avoir besoin.

Votre concessionnaire est déterminé à ce que vous soyez entièrement satisfait. Il a été formé pour procéder à la mise en marche initiale et à l'inspection de votre motoneige ainsi que pour effectuer le réglage final en fonction de votre environnement et de votre poids, et ce, avant que vous en ayez pris possession.

Lors de la livraison, on vous a d'abord expliqué la garantie, puis on vous a fait signer la *LISTE DE VÉRIFICATION DE PRÉLIVRAISON* pour s'assurer que la préparation de votre nouveau véhicule vous satisfaisait pleinement.

## Avant de partir

Pour réduire les risques de blessures graves ou mortelles pour vous, votre passager ou les personnes à proximité, lisez les sections suivantes avant d'utiliser le véhicule :

- *INFORMATIONS DE SÉCURITÉ*
- *RENSEIGNEMENTS SUR LE VÉHICULE.*

Lisez également toutes les étiquettes de sécurité apposées sur la motoneige et visionnez attentivement la *VIDÉO DE SÉCURITÉ* que vous trouverez à [www.ski-doo.com/safety](http://www.ski-doo.com/safety).



Nous vous recommandons vivement de suivre un cours de conduite sécuritaire. Veuillez vérifier auprès de votre concessionnaire ou des autorités locales si on donne un tel cours dans votre région.

Veuillez tenir compte des avertissements contenus dans le présent Guide du conducteur. Toute négligence à cet égard pourrait entraîner des BLESSURES GRAVES, VOIRE MORTELLES.

Le bon fonctionnement d'une motoneige dépend en partie de la surface sur laquelle elle est utilisée.

La conduite sur les surfaces très dures ou sans neige nuit au refroidissement du moteur et à la lubrification des composants de suspension arrière. Évitez une conduite prolongée sur de telles surfaces.

## Messages sur la sécurité

Les types de messages de sécurité, leur apparence et la façon dont ils sont utilisés dans ce guide sont expliqués de la façon suivante :

**Ce symbole d'avertissement de sécurité**  **avertit d'un risque de blessure.**

 **AVERTISSEMENT**

Indique un danger potentiel qui, s'il n'est pas évité, peut entraîner des blessures sérieuses ou la mort.

 **ATTENTION** Indique un danger potentiel qui, s'il n'est pas évité, peut entraîner des blessures mineures ou graves.

**AVIS** Avertit d'une directive qui, si elle n'est pas suivie, risque d'endommager gravement les composants du véhicule ou la propriété d'autrui.

## À propos de ce Guide du conducteur

Le présent Guide du conducteur a été réalisé afin de présenter la moto et ses commandes à son propriétaire ainsi qu'au passager. Le guide contient également les consignes pour conduire le véhicule en toute sécurité et en effectuer l'entretien.

Conservez ce Guide du conducteur dans le véhicule afin de pouvoir s'y référer pour l'entretien, le diagnostic ou la formation d'autres personnes.

Noter également que le guide est offert en plusieurs langues. En cas de divergence par rapport à la version originale anglaise, cette dernière a préséance.

Pour consulter ou imprimer une copie supplémentaire de ce Guide, il suffit d'aller sur le site **[www.operatorsguides.brp.com](http://www.operatorsguides.brp.com)**.

L'information contenue dans ce document était exacte à la date de publication. Il faut noter toutefois que BRP adopte une politique d'amélioration continue de ses produits, sans engagement à incorporer les améliorations aux produits déjà fabriqués. En raison de changements de dernière minute, il peut y avoir certaines différences entre le produit tel que fabriqué et les descriptions et la fiche technique du présent guide. BRP se réserve le droit d'annuler ou de modifier les caractéristiques, fonctions, modèles et équipements sans encourir d'obligation.

Le présent Guide du conducteur devrait être fourni avec le véhicule lors de la vente.

---

***Cette page est  
vierge intentionnellement***

---

# TABLE DES MATIÈRES

<b>AVANT-PROPOS</b> .....	<b>1</b>
AVANT DE PARTIR.....	2
MESSAGES SUR LA SÉCURITÉ.....	2
À PROPOS DE CE GUIDE DU CONDUCTEUR.....	3

## ***INFORMATIONS DE SÉCURITÉ***

<b>PRÉCAUTIONS GÉNÉRALES</b> .....	<b>10</b>
ÉVITER TOUTE INTOXICATION AU MONOXYDE DE CARBONE.....	10
ÉVITEZ LES FEUX D'ESSENCE ET LES AUTRES DANGERS.....	10
ÉVITER DE SE BRÛLER AVEC DES PIÈCES CHAUDES.....	10
ACCESSOIRES ET MODIFICATIONS.....	11

<b>MESSAGES SPÉCIAUX DE SÉCURITÉ</b> .....	<b>12</b>
--	-----------

<b>TECHNOLOGIES ACTIVES (ITC) (900 ACE ET 1200 4-TEC)</b> .....	<b>16</b>
INTRODUCTION.....	16
ITC (INTELLIGENT THROTTLE CONTROL).....	16

<b>CONDUITE DU VÉHICULE</b> .....	<b>17</b>
INSPECTION AVANT RANDONNÉE.....	17
CONDUITE DU VÉHICULE.....	20
TRANSPORT D'UN PASSAGER.....	22
DIFFÉRENCES DE TERRAIN/CONDUITE.....	23
ENVIRONNEMENT.....	27

<b>PRODUITS AMÉLIORANT LA TRACTION</b> .....	<b>30</b>
MANIABILITÉ.....	31
ACCÉLÉRATION.....	31
FREINAGE.....	32
RÈGLES DE SÉCURITÉ IMPORTANTES.....	32
EFFETS DE L'INSTALLATION DE CRAMPONS SUR LA DURÉE DE VIE DE LA MOTONEIGE.....	32
INSTALLATION DE CRAMPONS SUR DES CHENILLES HOMOLOGUÉES BRP.....	33
INSPECTION D'UNE CHENILLE ÉQUIPÉE DE CRAMPONS.....	34

<b>ÉTIQUETTES IMPORTANTES PLACÉES SUR LE VÉHICULE</b> .....	<b>35</b>
ÉTIQUETTES DE SÉCURITÉ SUR LE VÉHICULE.....	35
RÈGLEMENT (UE) 2016/1628 APPLICABLE AUX VÉHICULES MOBILES HORS ROUTE (NRMM).....	41
ÉTIQUETTES DE RENSEIGNEMENTS TECHNIQUES.....	41

## ***RENSEIGNEMENTS SUR LE VÉHICULE***

<b>COMMANDES, INSTRUMENTS ET ÉQUIPEMENT</b> .....	<b>46</b>
1) GUIDON.....	49
2) MANETTE D'ACCÉLÉRATEUR.....	49
3) MANETTE DE FREIN.....	50
4) LEVIER DE FREIN DE STATIONNEMENT.....	51
5) INTERRUPTEUR DE COUPURE DU MOTEUR.....	51
6) INTERRUPTEUR D'ARRÊT D'URGENCE DU MOTEUR.....	53
7) INTERRUPTEUR MULTIFONCTION.....	53
8) LEVIER DE CHANGEMENT DE VITESSE.....	55
9) RÉTROVISEURS RÉGLABLES.....	56



10) TROUSSE D'OUTILS.....	56
11) PARE-CHOC AVANT ET ARRIÈRE.....	56
12) INDICATEUR.....	57
13) DOSSIER (SELON L'ÉQUIPEMENT).....	70
14) SIÈGE PASSAGER (1+1) (SELON L'ÉQUIPEMENT).....	70
15) POIGNÉES POUR LE PASSAGER (SELON L'ÉQUIPEMENT)....	71
16) SANGLES POUR RÉGIONS MONTAGNEUSES (SELON L'ÉQUIPEMENT).....	71
17) COMPARTIMENT DE RANGEMENT.....	72
18) PORTE-BAGAGES ARRIÈRE.....	72
19) INTERRUPTEUR DE POIGNÉE ET SIÈGE PASSAGER CHAUFFA- NTS (SELON L'ÉQUIPEMENT).....	73
20) PRISE 12 VOLTS.....	73
21) ATTELAGE.....	73
22) GUIDON RÉGLABLE (SELON L'ÉQUIPEMENT).....	74
23) CHENILLE.....	74
24) FUSIBLES.....	75
25) POINTS D'ANCRAGE (SELON L'ÉQUIPEMENT).....	75
26) PROTÈGE-COURROIE D'ENTRAÎNEMENT.....	75
27) CAPOT.....	76
28) FLANCS SUPÉRIEURS.....	77
29) FLANCS INFÉRIEURS.....	78
30) POIGNÉE DU DÉMARREUR À RAPPEL (SELON L'ÉQUIPEME- NT).....	79
31) LOGEMENT POUR BOUGIES.....	79
32) BOUCHON DE RÉSERVOIR D'ESSENCE.....	79
33) BOÎTE DE RANGEMENT (SELON L'ÉQUIPEMENT).....	79
34) PELLE (SELON L'ÉQUIPEMENT, PAS ILLUSTRÉ).....	80
35) PRISE D'AFFICHAGE/MISE EN CHARGE DE LA BATTERIE (SELON L'ÉQUIPEMENT).....	80
36) SUSPENSION À COMMANDE ÉLECTRONIQUE (ECS) (SI ÉQUIPÉ).....	80
37) DISPOSITIF DE CHAUFFAGE DU SIÈGE (SELON L'ÉQUIPEME- NT).....	81
38) COMMUTATEUR DE MODE ECO/STANDARD/SPORT (900 ACE ET 1200 4-TEC).....	81
39) COMMUTATEUR DE FREINAGE EN CÔTE (SELON L'ÉQUIPE- MENT).....	81
40) FREIN POUR CÔTE (SELON L'ÉQUIPEMENT).....	81
41) COMMUTATEURS DE COMMANDE D'ACCESSOIRES (SELON L'ÉQUIPEMENT).....	81
42) RAMPE D'ÉCLAIRAGE (SELON L'ÉQUIPEMENT).....	82
43) TÉMOIN DE FEUX D'ARRÊT (SELON L'ÉQUIPEMENT).....	82
44) ENSEMBLE D'ÉLARGISSEMENT (SELON L'ÉQUIPEMENT)....	82
<b>CARBURANT ET HUILE.....</b>	<b>83</b>
SPÉCIFICATIONS D'ESSENCE.....	83
ESSENCE RECOMMANDÉE.....	83
MÉTHODE DE REMPLISSAGE.....	83
HUILE RECOMMANDÉE.....	84
VÉRIFICATION DU NIVEAU D'HUILE D'INJECTION.....	85

<b>PÉRIODE DE RODAGE.....</b>	<b>87</b>
FONCTIONNEMENT PENDANT LE RODAGE.....	87
<b>MODES DE FONCTIONNEMENT (900 ACE ET 1200 4-TEC).....</b>	<b>88</b>
MODE ECO (MODE D'ÉCONOMIE DE CARBURANT).....	88
MODE STANDARD.....	88
MODE SPORT.....	88
CHANGEMENT DE MODES DE FONCTIONNEMENT.....	88
MODES DE LA CLÉ D'APPRENTISSAGE.....	89
<b>CONSIGNES D'UTILISATION.....</b>	<b>91</b>
PROCÉDURE DE DÉMARRAGE DU MOTEUR.....	91
DÉMARRAGE DE SECOURS.....	91
PRÉCHAUFFAGE DU VÉHICULE.....	92
FONCTIONNEMENT DE LA BOÎTE DE VITESSES.....	93
RÉGLAGE DE LA BIELLE DE CHANGEMENT DE VITESSE.....	94
ARRÊT DU MOTEUR.....	94
REMORQUER UN ACCESSOIRE.....	95
REMORQUER UNE AUTRE MOTONEIGE.....	95
<b>PERSONNALISER LA CONDUITE.....</b>	<b>96</b>
RÉGLAGE DE LA SUSPENSION ARRIÈRE.....	98
RÉGLAGE DE LA SUSPENSION AVANT.....	102
COMPORTEMENT DU VÉHICULE EN FONCTION DU RÉGLAGE DE LA SUSPENSION.....	104
<b>TRANSPORT DU VÉHICULE.....</b>	<b>105</b>
<b><i>ENTRETIEN</i></b>	
<b>PREMIÈRE INSPECTION.....</b>	<b>108</b>
<b>CALENDRIER D'ENTRETIEN (2 TEMPS).....</b>	<b>111</b>
<b>CALENDRIER D'ENTRETIEN (4 TEMPS).....</b>	<b>114</b>
<b>PROCÉDURES D'ENTRETIEN.....</b>	<b>116</b>
PRÉFILTRE DU SILENCIEUX D'ADMISSION D'AIR.....	116
LIQUIDE DE REFROIDISSEMENT.....	116
HUILE D'INJECTION (800R E-TEC).....	117
HUILE MOTEUR (1200 4-TEC / 900 ACE).....	118
VIDANGE DE L'HUILE MOTEUR (900 ACE).....	118
VIDANGE DE L'HUILE MOTEUR (1200 4-TEC).....	120
FILTRE À HUILE POUR MOTEUR (900 ACE).....	121
FILTRE À HUILE MOTEUR (1200 4-TEC).....	122
ÉCHAPPEMENT.....	123
BOUGIES.....	124
DISPOSITIF D'ARRÊT DU MOTEUR (MODÈLES E-TEC).....	124
LIQUIDE DE FREIN.....	125
HUILE DE LA BOÎTE DE VITESSES.....	126
REMPLACEMENT DE L'HUILE DE LA BOÎTE DE VITESSES.....	127
COURROIE D'ENTRAÎNEMENT.....	128
POULIE D'ENTRAÎNEMENT.....	131
CHENILLE.....	133
SUSPENSION.....	137

SKIS.....	138
FUSIBLES ET RELAIS.....	138
FEUX.....	139
<b>SOINS DU VÉHICULE.....</b>	<b>142</b>
SOINS D'APRÈS-UTILISATION.....	142
NETTOYAGE ET PROTECTION DU VÉHICULE.....	142
<b>REMISAGE.....</b>	<b>143</b>
MODE ENTREPOSAGE DU MOTEUR (E-TEC).....	143
<b>PRÉPARATION PRÉSAISONNIÈRE.....</b>	<b>145</b>

### ***RENSEIGNEMENTS TECHNIQUES***

<b>IDENTIFICATION DU VÉHICULE.....</b>	<b>148</b>
ÉTIQUETTE CONTENANT LA DESCRIPTION DU VÉHICULE.....	148
NUMÉROS D'IDENTIFICATION.....	148
<b>VALEURS D'ÉMISSION DE BRUIT ET DE VIBRATION .....</b>	<b>150</b>
<b>DÉCLARATION DE CONFORMITÉ - CE.....</b>	<b>151</b>
<b>DÉCLARATION DE CONFORMITÉ - COMMUNAUTÉ ÉCONOMIQUE EURASIATIQUE.....</b>	<b>152</b>
<b>SYSTÈME DE SÉCURITÉ À ENCODAGE NUMÉRIQUE RADIOFRÉ- QUENCE (CLÉ D.E.S.S. RF).....</b>	<b>153</b>
<b>SPÉCIFICATIONS.....</b>	<b>154</b>

### ***DÉPANNAGE***

<b>DIRECTIVES DE DÉPANNAGE.....</b>	<b>166</b>
<b>SYSTÈME DE SURVEILLANCE.....</b>	<b>169</b>
TÉMOIN, MESSAGES ET CODES SONORES.....	169
COMPRENDRE LES CODES D'ERREUR.....	173

### ***GARANTIE***

<b>GARANTIE INTERNATIONALE LIMITÉE BRP-FINLAND OY : MOTO- NEIGES LYNX® 2020.....</b>	<b>176</b>
<b>GARANTIE LIMITÉE BRP FINLAND OY POUR L'ESPACE ÉCONO- MIQUE EUROPÉEN, LA COMMUNAUTÉ DES ÉTATS INDÉPENDAN- TS ET LA TURQUIE : SNOWMOBILES LYNX®2020.....</b>	<b>181</b>
<b>DOSSIERS DE MAINTENANCE.....</b>	<b>186</b>

### ***RENSEIGNEMENTS SUR LE CLIENT***

<b>NOUS JOINDRE.....</b>	<b>192</b>
ASIE.....	192
EUROPE.....	192
AMÉRIQUE DU NORD.....	193
OCÉANIE.....	193
AMÉRIQUE DU SUD.....	193
<b>CHANGEMENT D'ADRESSE/DE PROPRIÉTAIRE.....</b>	<b>194</b>

# ***INFORMATIONS DE SÉCURITÉ***

---

## PRÉCAUTIONS GÉNÉRALES

### Éviter toute intoxication au monoxyde de carbone

Tous les gaz d'échappement des moteurs contiennent du monoxyde de carbone, un gaz mortel. L'inhalation de monoxyde de carbone peut provoquer des maux de tête, des étourdissements, de la somnolence, des nausées, de la confusion et finalement la mort.

Le monoxyde de carbone est un gaz incolore, inodore et insipide qui peut être présent même si aucun gaz d'échappement n'est visible ou senti. Il est possible de se trouver rapidement en présence de concentrations mortelles de monoxyde de carbone et d'être incapable de réagir et de se sauver. Par ailleurs, des concentrations de monoxyde de carbone peuvent rester mortelles pendant des heures ou des jours dans les endroits clos ou mal ventilés. Si des symptômes d'intoxication au monoxyde de carbone sont ressentis, quitter immédiatement les lieux, aller à l'air frais et demander un traitement médical.

Afin d'éviter les blessures graves ou même la mort causées par du monoxyde de carbone :

- Ne faites jamais fonctionner le véhicule dans un endroit mal aéré ou partiellement clos, comme un garage, un abri d'auto ou une grange. Même si on essaie de chasser les gaz d'échappement avec des ventilateurs ou en ouvrant les portes et les fenêtres, la concentration du monoxyde de carbone peut rapidement devenir dangereuse.
- Ne faites jamais fonctionner le véhicule à l'extérieur là où les gaz d'échappement pourraient être aspirés dans un bâtiment par les ouvertures, comme les fenêtres et les portes.

### Évitez les feux d'essence et les autres dangers

L'essence est extrêmement inflammable et hautement explosive. Des vapeurs d'essence peuvent se répandre et être allumées par une étincelle ou une flamme à plusieurs mètres du moteur. Pour réduire les risques d'incendie ou d'explosion, suivez les instructions ci-dessous :

- N'utilisez qu'un bidon d'essence homologué pour entreposer de l'essence.
- Se conformer strictement aux instructions de la sous-section *MARCHE À SUIVRE POUR FAIRE LE PLEIN DE CARBURANT*.
- Ne faites jamais démarrer ni faire fonctionner le moteur lorsque le bouchon du réservoir n'est pas adéquatement installé.

L'essence est toxique et peut provoquer des blessures ou le décès.

- Ne siphonnez jamais de l'essence avec la bouche.
- En cas d'ingestion d'essence, d'éclaboussure dans les yeux ou d'inhalation des vapeurs d'essence, consultez immédiatement un médecin.

En cas de déversement d'essence sur soi, se laver à l'eau et au savon et changer de vêtements.

### Éviter de se brûler avec des pièces chaudes

L'échappement et le moteur deviennent chauds lorsque le moteur tourne. Éviter tout contact pendant et peu de temps après son fonctionnement pour éviter les brûlures.

## **Accessoires et modifications**

Ne pas effectuer de modifications non autorisées et ne pas utiliser d'équipements ou d'accessoires non homologués par BRP. Comme ces modifications n'ont pas été testées par BRP, elles peuvent augmenter le risque de blessures ou de collision, et rendre le véhicule illégal.

Consulter un concessionnaire Lynx autorisé pour connaître les accessoires disponibles pour le véhicule.

---

# MESSAGES SPÉCIAUX DE SÉCURITÉ

**DES BLESSURES GRAVES ET MÊME LA MORT** peuvent survenir si on ne se conforme pas à ces instructions :

- Procéder systématiquement à une inspection AVANT de démarrer le moteur.
- Tester la souplesse de l'accélérateur et vérifier s'il revient en position initiale avant de démarrer le moteur.
- Toujours fixer l'œillet du cordon coupe-circuit aux vêtements avant de démarrer le moteur.
- Ne faites pas tourner le moteur si le protège-courroie et la protection du disque de frein ne sont pas fixés en position ou si le capot ou les flancs sont ouverts ou déposés. Ne jamais faire fonctionner le moteur sans la courroie d'entraînement. Faire tourner un moteur à vide, par exemple sans courroie d'entraînement ou avec les chenilles surélevées, peut s'avérer dangereux.
- Toujours serrer le frein de stationnement avant de faire démarrer le moteur.
- Tout conducteur d'une motoneige est considéré débutant lorsqu'il s'assoit pour la première fois aux commandes de l'engin, même s'il bénéficie déjà d'une certaine expérience dans la conduite d'un autre type de véhicule. La conduite en toute sécurité de la motoneige dépend de nombreux facteurs tels que la visibilité, la vitesse, les conditions météorologiques, l'environnement, le trafic, l'état du véhicule et de santé du conducteur.
- Une formation de base est requise pour l'utilisation en toute sécurité des motoneiges. Lire attentivement le Guide du conducteur en prêtant une attention toute particulière aux conseils et aux mises en garde. S'inscrire dans un club de motoneige local : les clubs proposent des activités et des parcours ludiques en toute sécurité. Obtenir les instructions de base du concessionnaire de motoneige, un ami, un membre d'un club ou s'inscrire à un programme de formation de sécurité provincial.
- Tout nouveau conducteur doit lire et comprendre toutes les étiquettes de sécurité apposées sur la motoneige ainsi que les instructions du guide du conducteur avant d'utiliser le véhicule. Ne laisser un nouveau conducteur utiliser la motoneige que dans une zone plane restreinte tant qu'il n'est pas complètement familiarisé avec la conduite du véhicule. L'inciter à s'inscrire à un cours de conduite de motoneige si une telle formation existe dans la région.
- Certaines motoneiges sont beaucoup plus puissantes que d'autres que vous pouvez avoir conduites. Par conséquent, leur conduite n'est pas recommandée aux personnes inexpérimentées.
- Les motoneiges sont utilisées sur des sites à la topographie variée et dans diverses conditions d'enneigement. Tous les modèles ne se comportent pas de la même manière dans les mêmes conditions. Toujours consulter le concessionnaire afin de sélectionner l'engin le plus approprié à ses besoins.

- Le conducteur de la motoneige, un passager ou des tierces personnes peuvent être victimes de blessures graves ou mortelles à la suite de la conduite du véhicule dans des conditions hasardeuses qui dépassent les possibilités du conducteur, du passager ou de la motoneige, ou de son utilisation prévue.
- BRP recommande que le conducteur soit âgé d'au moins 16 ans.
- Il est très important d'informer tout conducteur, quelle que soit son expérience, du maniement de cette motoneige. La configuration de la motoneige, notamment l'écartement des patins, le type de patin, le type de suspension, la longueur, la largeur et le type de chenille, peut varier d'un modèle à l'autre. La manière de manœuvrer la motoneige est fortement influencée par ces caractéristiques.
- Un conducteur débutant doit se familiariser avec la motoneige en pratiquant sur une surface plane et à vitesse réduite avant de s'aventurer plus loin dans la nature.
- Soyez informés des normes locales en vigueur. Les provinces, les gouvernements fédéraux et locaux ont édicté des lois et réglementé l'utilisation et la conduite en toute sécurité des motoneiges. En tant que motoneigiste, il vous incombe de connaître et d'appliquer ces lois et réglementations. La sécurité pour tous est indissociable du respect de ces normes. Soyez informé de votre responsabilité lors d'un préjudice matériel et des polices d'assurance en vigueur sur votre équipement.
- Les excès de vitesse peuvent être mortels. Dans la plupart des cas, la vitesse empêche de réagir de manière appropriée face au danger. Ne conduisez qu'à une vitesse adaptée à la piste, aux conditions météorologiques et à vos capacités. Soyez informés des normes locales en vigueur. Des limitations de vitesse peuvent être imposées et devront être respectées.
- Gardez bien votre droite.
- Respectez toujours les distances de sécurité entre véhicules et promeneurs.
- Rappelez-vous que certaines publicités peuvent montrer des manœuvres effectuées par des conducteurs professionnels, dans des conditions idéales et/ou contrôlées. Vous ne devez en aucun cas tenter de les reproduire si vous n'avez pas le niveau requis.
- Ne jamais conduire ce véhicule sous l'influence de l'alcool ou de drogues. Ces substances augmentent le temps de réaction et affaiblissent les capacités de jugement.
- La motoneige n'est pas conçue pour une utilisation sur la voie publique, les routes ou les autoroutes.
- Évitez d'emprunter les routes. Si vous n'avez pas le choix et que l'accès est autorisé, conduisez à vitesse réduite. La motoneige n'est pas conçue pour fonctionner ou virer sur un revêtement. Pour traverser une route, arrêtez-vous complètement, regardez prudemment des deux côtés avant de traverser en effectuant un angle à 90°. Faites attention aux véhicules garés.



- Conduire une motoneige de nuit peut être une expérience agréable, mais vous devrez redoubler de vigilance à cause du manque de visibilité. Évitez les terrains méconnus et assurez-vous que vos phares fonctionnent. Être toujours muni d'une lampe de poche et d'ampoules de rechange.
- Ne retirez jamais l'équipement d'origine de votre motoneige. Chaque véhicule contient de nombreux dispositifs de sécurité. Ces dispositifs peuvent prendre la forme de diverses protections et consoles, de matériaux réfléchissants et d'étiquettes de sécurité.
- Bien que la nature soit un endroit merveilleux, ne vous laissez pas distraire et concentrez-vous sur la conduite. Pour apprécier la beauté des paysages enneigés, il est préférable d'arrêter votre motoneige sur le bas-côté de la piste afin **d'éviter** de représenter un danger pour les autres.
- Les clôtures représentent un réel danger pour vous et votre motoneige. Passez à bonne distance des bornes téléphoniques et des poteaux.
- Des câbles cachés et peu visibles de loin peuvent causer de sérieux accidents.
- La pratique de la motoneige requiert le port d'un casque, de lunettes de protection et d'un écran facial. Ces instructions s'appliquent aussi au passager.
- Soyez conscients des risques pouvant être associés au hors-piste, tels que les avalanches et d'autres catastrophes naturelles ou provoquées par accident.
- Évitez de suivre de trop près une autre motoneige. Si le véhicule qui vous devance venait à freiner, ses passagers risqueraient d'être blessés par votre faute. Veillez à maintenir une distance de sécurité entre les véhicules. La distance d'arrêt peut augmenter en fonction de l'état du terrain. Optez pour la sécurité. Soyez prêt à changer de cap pour éviter l'accident.
- S'aventurer seul en motoneige peut aussi s'avérer dangereux. Vous pourriez tomber en panne d'essence, avoir un accident ou abîmer votre motoneige. Souvenez-vous que votre motoneige peut réaliser en une demi-heure une distance supérieure à une journée de marche. Voyagez en équipe. Conduisez toujours accompagné d'un ami ou d'un motoneigiste de votre club. Même dans ce cas, informez un tiers de votre destination et de l'heure à laquelle vous pensez être de retour.
- Les zones humides formées en contrebas des prairies sont parfois gelées en hiver. Cette glace est souvent réfléchissante. Amorcer un virage ou freiner sur la glace peut faire partir le véhicule en vrille. Ne freinez jamais et ne tentez pas d'accélérer ou de braquer sur du verglas. S'il vous arrive de circuler sur un tel terrain, réduisez votre vitesse en relâchant doucement l'accélérateur.
- N'effectuez jamais de sauts avec votre motoneige.
- Lorsque vous circulez en groupe, ne faites pas d'accélération « à pleins gaz ». Des projections de neige ou de glace pourraient gêner la motoneige qui vous suit. D'autre part, les accélérations brutales du véhicule creusent la neige et laissent une surface irrégulière sur son passage.

- Les déplacements en groupe sont à la fois agréables et divertissants, mais n'essayez pas de vous donner en spectacle ou de doubler d'autres membres du groupe. Un conducteur moins expérimenté pourrait être tenté de vous imiter et d'échouer. Lorsque vous conduisez à plusieurs, limitez vos ardeurs à l'expérience du reste du groupe.
- En cas d'urgence, enfoncez le commutateur d'arrêt d'urgence du moteur, puis actionnez les freins.
- Ne laissez jamais le véhicule sans surveillance avec le moteur tournant dans un endroit non ventilé.
- Toujours serrer le frein de stationnement avant de faire démarrer le moteur.
- ne chargez ou suralimentez jamais la batterie lorsqu'elle est installée dans la motoneige.
- Moteurs E-TEC : Ne tentez jamais d'effectuer des entretiens ou des réparations du système carburant ou du système électrique. Les opérations d'entretien et les réparations de ces systèmes doivent être effectuées par un concessionnaire Lynx autorisé.
- Vérifiez l'absence d'obstacles ou de personnes avant de reculer.
- Retirez toujours le capuchon du cordon coupe-circuit du commutateur de coupure du moteur lorsque vous n'utilisez pas la motoneige, afin d'éviter un démarrage accidentel, une utilisation sans surveillance par des enfants ou un vol.
- Ne restez JAMAIS à proximité ou derrière une chenille en mouvement. Des débris pourraient être projetés et occasionner de graves blessures. Pour enlever de la neige ou de la glace qui s'est accumulée, coupez le moteur, inclinez et maintenez le véhicule sur son flanc et utilisez un tournevis de la trousse d'outils.
- Sur ce modèle de véhicule, vous pouvez installer des crampons sur la chenille. Vous DEVEZ toutefois utiliser exclusivement le type de crampons homologué par BRP pour utilisation sur les motoneiges Lynx. N'utilisez SURTOUT JAMAIS des crampons conventionnels, car l'épaisseur de la chenille est inférieure à celle d'autres modèles. Le crampon pourrait se détacher de la chenille et être projeté.
- Seules les motoneiges équipées d'un siège passager et de poignée ou de sangles de retenue peuvent accueillir un passager autre que le conducteur. Asseyez-vous exclusivement sur le siège passager prévu.
- Veillez à porter un casque homologué et à appliquer les mêmes règles vestimentaires que celles applicables au conducteur indiquées dans ce guide.
- Assurez-vous de maintenir une position stable, les deux pieds fermement posés sur les marchepieds latéraux, les mains agrippées aux poignées.
- Une fois en route, si, pour quelque raison que ce soit vous n'êtes pas bien installé ou vous ne vous sentez pas en sécurité, demandez immédiatement au conducteur de ralentir ou de s'arrêter.

# TECHNOLOGIES ACTIVES (iTC) (900 ACE ET 1200 4-TEC)

## Introduction

**REMARQUE :** Certaines fonctions ou caractéristiques décrites dans cette section peuvent ne pas s'appliquer à chaque modèle ou être disponibles en option.

L'accélérateur est électronique et transmet un signal de commande à un module électronique dont la fonction est d'assurer le fonctionnement adéquat de son système dans les paramètres définis.

Il est extrêmement important que les opérateurs lisent toutes les informations contenues dans ce guide de manière à se familiariser avec cette motoneige, ses systèmes, ses commandes, ses capacités et ses limites.

## iTC (intelligent Throttle Control)

Le système utilise une commande d'accélération électronique (ETC) qui transmet des signaux de commande au module de commande du moteur (ECM). Grâce à ce système, nul besoin de câble d'accélérateur traditionnel.

Le dispositif iTC offre les modes de fonctionnement suivants :

- Mode ECO
- Mode Standard
- Mode Sport.

## Mode ECO

Lorsque le mode ECO est sélectionné (mode d'économie de carburant), le couple et la vitesse du véhicule sont limités et une vitesse de croisière optimale est maintenue afin de réduire la consommation de carburant.

Reportez-vous à *MODES DE FONCTIONNEMENT* pour des instructions détaillées.

## Mode Standard

En mode Standard, l'accélération est réduite lors de l'accélération depuis l'arrêt complet et lorsque le véhicule est utilisé à basse vitesse dans certaines conditions.

## Mode Sport

En mode Sport, la puissance maximale du moteur est disponible sur toute la plage opérationnelle du moteur.

Reportez-vous à *MODES DE FONCTIONNEMENT* pour des instructions détaillées.

## Modes de la clé d'apprentissage

La clé d'apprentissage Lynx<sup>MC</sup> limite le couple et la vitesse de la motoneige, permettant ainsi aux utilisateurs débutants et aux opérateurs moins expérimentés d'apprendre à faire fonctionner la motoneige tout en gagnant la confiance et le contrôle nécessaires.

## Limitations

La capacité d'un novice à faire fonctionner la motoneige peut être dépassée même lorsqu'une clé d'apprentissage est utilisée.

Reportez-vous à la section des *MODES DE FONCTIONNEMENT* pour les détails.

# CONDUITE DU VÉHICULE

Chaque conducteur de motoneige doit assurer la sécurité des autres usagers ou des promeneurs.

Vous êtes tenu de conduire votre véhicule d'une manière responsable et de former tout conducteur ou passager de votre choix à son utilisation. La conduite et les performances des motoneiges peuvent différer grandement d'un modèle à l'autre.

La motoneige est un véhicule assez simple à utiliser, mais comme tout véhicule ou machine, elle peut représenter un danger pour des passagers imprudents, insoucians ou inattentifs. Nous vous recommandons d'effectuer un contrôle de sécurité annuel de votre motoneige. Pour plus de renseignements, veuillez contacter un concessionnaire Lynx autorisé. Bien que ce ne soit pas obligatoire, il est recommandé qu'un concessionnaire Lynx autorisé procède à la préparation présaisonnnière de votre motoneige. Chaque visite chez votre concessionnaire Lynx autorisé est une excellente opportunité pour lui de vérifier que votre motoneige ne fait pas l'objet d'une campagne de sécurité quelconque. Nous vous prions de vous rendre chez votre concessionnaire Lynx autorisé dans les plus brefs délais si vous avez connaissance d'une campagne liée à la sécurité.

Adressez-vous à un concessionnaire Lynx autorisé quant aux accessoires disponibles dont vous pourriez avoir besoin.

Avant de vous aventurer sur les pistes, familiarisez-vous à la conduite de la motoneige dans une zone restreinte et sans dénivelé jusqu'à ce que vous manipulieriez parfaitement l'engin et que vous soyez en mesure d'entreprendre avec facilité des manœuvres plus difficiles. Co-

nduisez avec plaisir et en toute sécurité.

## Inspection avant randonnée



### AVERTISSEMENT

Il est primordial de vérifier le véhicule avant de l'utiliser. Ne démarrez pas avant de vous être assuré du bon fonctionnement de tous les mécanismes et de toutes les fonctions du véhicule.

### Avant le démarrage du moteur

1. Retirez la neige et la glace du véhicule, notamment des phares, de la selle, des calepieds, des commandes et des instruments.
2. Vérifiez que le préfiltre du silencieux n'est pas bloqué par la neige.
3. Vérifiez que la direction et les skis fonctionnent correctement. Vérifiez la réaction des skis par rapport au guidon.
4. Vérifiez le niveau de carburant et d'huile. Refaites le plein si nécessaire et, en cas de fuites, adressez-vous à un concessionnaire Lynx autorisé, un atelier de réparation ou une personne de votre choix pour la maintenance, la réparation ou le remplacement.
5. Tous les compartiments de stockage doivent être correctement sanglés. Évitez d'y placer des objets lourds ou fragiles. Le capot et les flancs doivent aussi être correctement verrouillés.

6. Actionnez la manette d'accélérateur à plusieurs reprises pour vous assurer qu'elle fonctionne correctement et sans à-coups. Elle doit revenir à la position de ralenti dès qu'on la relâche.
7. Actionnez la commande de frein et vérifiez que les freins fonctionnent parfaitement avant que la commande ne touche le guidon. La manette doit revenir complètement à sa position originale dès qu'on la relâche.
8. Serrez le frein de stationnement et vérifiez s'il fonctionne bien. Laissez le frein de stationnement serré.

### **Après le démarrage du moteur**

Pour connaître la procédure de démarrage correcte du moteur, reportez-vous à la *PROCÉDURE DE DÉMARRAGE DU MOTEUR* dans la section *CONSIGNES D'UTILISATION*.

1. Vérifiez le fonctionnement des feux de route et de croisement, du feu arrière, du feu d'arrêt et des témoins lumineux.

**REMARQUE** : Vous devrez peut-être détacher le cordon coupe-circuit de vos vêtements pour vérifier les feux. Si c'est le cas, attachez le cordon dès que vous revenez aux commandes de la motoneige.

2. Vérifiez le fonctionnement de l'interrupteur de coupure du moteur (en tirant sur le capuchon du cordon coupe-circuit) ainsi que l'interrupteur d'arrêt d'urgence du moteur.
3. Relâchez le frein de stationnement.
4. Référez-vous à la section *PRÉCHAUFFAGE* et suivez les instructions.

**Liste de vérification avant utilisation**

ÉLÉMENT	FONCTIONNEMENT	✓
Véhicule : selle, cale-pieds, phares, filtre à air, commandes et instruments.	Vérifiez l'état et enlevez la neige ou la glace.	
Patins et direction	Vérifiez qu'ils bougent librement et correctement.	
Carburant	Contrôlez le niveau.	
Huile moteur/huile d'injection	Contrôlez le niveau.	
Liquide de refroidissement	Contrôlez le niveau.	
Liquide de frein	Vérifiez les niveaux et l'absence de fuite.	
Compartiment de stockage	Vérifiez si les objets sont correctement sanglés et l'absence d'objets lourds ou fragiles.	
Manette d'accélérateur	Vérifiez le bon fonctionnement.	
Chenille	Vérifiez l'état et enlevez la neige ou la glace.	
Manette de frein	Vérifiez le bon fonctionnement.	
Frein de stationnement	Vérifiez le bon fonctionnement.	
Commutateur d'arrêt d'urgence du moteur et commutateur de coupure du moteur (capuchon du cordon coupe-circuit)	Vérifiez le bon fonctionnement. Le cordon coupe-circuit doit être relié à un œillet sur les vêtements du conducteur.	
Feux	Vérifiez le bon fonctionnement.	
Skis et masselottes	Vérifiez le bon fonctionnement.	
Glissières	Vérifiez le bon fonctionnement.	
Inspectez la courroie d'entraînement	Vérifiez l'état et recherchez d'éventuelles craquelures, des traces d'usure ou une usure anormale.	

## Conduite du véhicule

### Équipement de randonnée

Portez un équipement approprié à l'usage de la motoneige. Il doit être confortable et ne pas trop serrer. Renseignez-vous toujours sur les conditions météorologiques avant une sortie. Habillez-vous selon la température la plus froide prévue. Des sous-vêtements thermiques en contact direct avec la peau constituent un bon isolant.

Portez en permanence un casque homologué qui vous assure confort et sécurité. Portez une cagoule ou un passe-montagne et un masque protecteur. Des lunettes de protection ou une visière qui se fixe au casque sont indispensables.

Protégez vos mains avec des gants spécialement conçus pour la conduite de motoneige ou des mitaines suffisamment chaudes qui permettent une libre manipulation des commandes.

Portez des bottes avec semelles en caoutchouc recouvertes de guêtres en nylon ou en cuir et à doublure en polaire facile à défaire.

Dans la mesure du possible, essayez de rester le plus au sec possible. Lorsque vous retournez à l'intérieur, retirez vos bottes et votre équipement et faites-les sécher.

Ne portez pas de longues écharpes ou des vêtements amples qui pourraient se coincer dans les pièces mobiles.

Portez des lunettes de protection à verres teintés.

### Équipement supplémentaire

Chaque motoneigiste devrait se munir au moins des équipements et outils de base suivants, pour affronter une situation d'urgence ou porter secours à d'autres :

Trousse de premiers soins	Trousse d'outils fournie
Téléphone cellulaire	Couteau
Bougies de recharge	Lampe de poche
Ruban adhésif	Carte des sentiers
Courroie d'entraînement de recharge	Collations

### Position du conducteur (marche avant)

La position de conduite et l'équilibre sont deux facteurs déterminants de l'aboutissement de votre excursion. Lorsque vous tournez à flanc de coteau, votre passager et vous-même devez être prêts à vous pencher afin de tourner dans la direction souhaitée. Le conducteur et le ou les passagers ne doivent jamais tenter cette manœuvre en posant les pieds à terre. Avec l'expérience, vous apprendrez naturellement à vous placer en fonction de la vitesse et du dénivelé afin de garder un bon équilibre.

En général, la meilleure position pour garder l'équilibre et le contrôle du véhicule est la position assise. Cependant, d'autres positions telles que la position semi-assise, agenouillée ou debout sont nécessaires dans certaines conditions.



### AVERTISSEMENT

Ne tentez pas des manœuvres au-delà de vos capacités.

### Position assise

Sur terrain plat et bien connu du conducteur, la position idéale consiste à placer les pieds sur les marchepieds, assis un peu en arrière sur la selle. Les genoux et les hanches doivent être relâchés pour absorber les chocs.



### Position semi-assise

La position semi-assise est similaire à une position accroupie, le corps légèrement décollé du siège et les pieds placés de telle sorte que les jambes puissent absorber les chocs sur un parcours irrégulier. Évitez les arrêts brusques.



### Position agenouillée

Cette position nécessite un pied fermement posé sur le marchepied et le genou opposé placé sur le siège. Évitez les arrêts brusques.



### Position debout

Placez vos deux pieds sur les marchepieds. Vos genoux doivent être fléchis pour absorber les chocs produits par les irrégularités du sol. Cette position offre une meilleure visibilité et permet de déplacer le poids du corps en fonction de l'état de la piste. Évitez les arrêts brusques.



### Position du conducteur (marche arrière)

Nous vous recommandons de vous asseoir sur votre motoneige lorsque vous effectuez une marche arrière.

Évitez de vous tenir debout. Le poids de votre corps pourrait déplacer la manette d'accélérateur pendant la marche arrière et provoquer une accélération subite.



**⚠ AVERTISSEMENT**

Cette accélération subite en marche arrière pourrait à son tour provoquer une perte de contrôle.

**Transport d'un passager**

Alors que certaines motoneiges sont conçues pour un conducteur seulement, d'autres sont biplaces ou triplaces. Consultez les caractéristiques techniques de votre véhicule pour savoir si votre motoneige peut accueillir un ou plusieurs passagers. Veillez à respecter ces indications. La surcharge est un facteur dangereux pour les motoneiges non adaptées.

Même si vous pouvez transporter des passagers, veillez à ce qu'ils soient en bonne condition physique pour la motoneige.

**⚠ AVERTISSEMENT**

Chaque passager doit être en mesure de placer ses pieds fermement sur les cale-pieds et d'agripper les poignées ou les sangles du siège pendant tout le trajet lorsqu'il est assis. Ces critères sont importants à respecter, car il faut pouvoir assurer au passager une certaine stabilité afin de réduire les risques d'éjection.

Dans le cas des motoneiges pouvant accueillir deux passagers, s'il s'agit d'un adulte et d'un enfant, BRP recommande d'asseoir l'enfant au milieu. Cela permet à l'adulte assis à l'arrière de garder à tout moment les yeux sur l'enfant et de le tenir si nécessaire. D'autre part, l'enfant est ainsi mieux protégé du vent et du froid.

Les conducteurs sont responsables de la sécurité de leurs passagers et doivent les informer des co-

ndignes d'utilisation de base de la motoneige.

**⚠ AVERTISSEMENT**

- **Les passagers ne peuvent s'asseoir que sur les sièges prévus à cet effet. Ne laissez jamais personne s'asseoir entre le guidon et le conducteur.**
- **Tous les sièges passagers doivent être équipés de poignées ou de sangles conformes à la norme SSCC.**
- **Les passagers et les conducteurs doivent toujours porter un casque homologué ainsi qu'une tenue chaude et adéquate aux déplacements en motoneige. Veillez à ne pas exposer votre peau.**
- **Une fois en route, si, pour quelque raison que ce soit un passager n'est pas bien installé ou ne se sent pas en sécurité, il doit immédiatement demander au conducteur de ralentir ou de s'arrêter.**

La conduite avec un passager n'est pas la même qu'une conduite seul. Le conducteur sait quelle est la manœuvre suivante qu'il va accomplir et peut se préparer au mouvement. Le conducteur dispose également du guidon comme point d'appui. En contrepartie, les passagers sont tributaires du conducteur qui doit se montrer prudent aux commandes du véhicule. De plus, avec des passagers l'utilisation du corps est limitée. Le conducteur a une bien meilleure vue de la piste devant lui. Il doit donc démarrer et s'arrêter en douceur lorsqu'il transporte des passagers, et il doit adapter sa vitesse. Il doit aussi informer ses passagers des pente, bosses, branchages, etc., car le

passage sur un obstacle passé inaperçu peut provoquer l'éjection des passagers. Rappelez à vos passagers de se pencher avec vous dans les virages pour éviter que le véhicule ne se renverse. Soyez extrêmement prudent, conduisez plus doucement et vérifiez fréquemment comment vont les passagers.



## AVERTISSEMENT

### Conduite avec un passager :

- Votre capacité de freinage et de manœuvre dans les virages est réduite. Décélérez et faites des manœuvres plus larges.
- Réglez vos suspensions en fonction du poids.

Pour des informations complètes sur la manière de régler la suspension, veuillez vous reporter à la sous-section *PERSONNALISER LA CONDUITE*.

Redoublez de vigilance et réduisez encore davantage votre vitesse avec de jeunes passagers. Vérifiez fréquemment que l'enfant est bien agrippé et correctement positionné avec ses pieds sur les marchepieds.

## Différences de terrain/conduite

### Piste damée

Sur une piste entretenue, la position assise est la meilleure position de conduite. Évitez les courses et veillez à toujours tenir votre droite. Adoptez une conduite défensive. Observez les panneaux de signalisation. Ne zigzaguez pas en travers de la piste.

### Piste non damée

Sauf en cas de chute de neige récente, vous risquez de rencontrer des bosses et des congères. À grande vitesse, ces conditions peuvent

s'avérer dangereuses. Ralentissez. Tenez le guidon et optez pour la position semi-assise. Les pieds doivent être placés sous le corps (position accroupie) afin d'absorber les secousses éventuelles. Sur les longues séries de bosses, vous pouvez poser un genou sur la selle. Cela procure un meilleur confort tout en laissant suffisamment de liberté pour contrôler le véhicule. Prenez garde aux pierres et aux branches couvertes de neige fraîche.

### Neige profonde

Dans la poudreuse, votre véhicule peut s'enliser. Le cas échéant, tournez aussi largement que possible et cherchez une base solide. Si vous vous enlisez (cela arrive à tout le monde), évitez de patiner, car cela enlise davantage le véhicule. Coupez plutôt le moteur, descendez et déplacez l'arrière du véhicule sur la neige fraîche. Piétinez ensuite la voie que vous comptez emprunter. Un bon mètre suffit. Redémarrez le moteur. Mettez-vous debout et balancez légèrement le véhicule tout en mettant les gaz progressivement et en douceur. Selon que l'avant ou l'arrière du véhicule s'enlise, vos pieds se placeront à l'extrémité opposée des marchepieds. Ne placez jamais rien sous la chenille pour assurer l'adhérence du véhicule. Ne laissez personne se placer devant ou derrière la motoneige lorsque le moteur tourne. Éloignez-vous de la chenille. Le contact avec les chenilles en mouvement peut occasionner des blessures.

### Eau gelée

Tout déplacement sur les lacs et les rivières gelés peut s'avérer fatal. Évitez les cours d'eau. Si vous vous trouvez en terrain inconnu, demandez aux autorités locales ou aux résidents de vous donner des

informations sur l'état de la glace, les prises d'eau et les déversements, les sources, les courants ou tout autre danger potentiel. N'essayez jamais de piloter votre motoneige sur de la glace qui pourrait s'avérer trop mince pour supporter votre poids et celui du véhicule. Le pilotage sur des surfaces gelées peut s'avérer très dangereux si vous ne prenez pas certaines précautions. La glace peut provoquer une perte de contrôle de la motoneige ou de tout autre véhicule. L'adhérence de la glace au démarrage, en cas de virage ou d'arrêt est de loin inférieure à celle de la neige. Les distances peuvent donc s'en trouver multipliées. La direction est réduite et il y a toujours un risque de partir en vrille incontrôlable. Lors du pilotage sur la glace, conduisez lentement et prudemment. Prévoyez toujours suffisamment d'espace pour vous arrêter et tourner, en particulier la nuit.

### **Neige compacte**

Ne sous-estimez pas la neige compacte. Elle peut être difficile à négocier étant donné que les skis et la chenille auront une adhérence moindre. Il convient donc de ralentir et d'éviter toute accélération, virage ou freinage brusques.

### **Montée**

Vous pouvez rencontrer deux types de dénivelés : une colline abrupte sur laquelle se trouvent quelques arbres ou autres obstacles, ou un dénivelé qui doit faire l'objet d'une ascension directe. Sur terrain abrupt, prévoyez une ascension latérale ou en slalom. N'entamez pas l'ascension de face. Mettez-vous en position agenouillée. Veillez à peser davantage côté sommet. Maintenez une vitesse régulière. Allez le plus loin possible dans cette direction, ensuite, passez à

un angle d'ascension opposé et inversez votre position de conduite.

Une ascension directe peut s'avérer problématique. Mettez-vous debout. Accélérez avant de commencer à monter et réduisez les gaz afin d'éviter de patiner.

La vitesse devrait toujours être adaptée à l'inclinaison. Ralentissez toujours à proximité du sommet. Si vous ne pouvez plus avancer, ne faites pas demi-tour dans vos traces. Coupez le moteur, dégagez les skis et placez-les dans la descente. Placez l'arrière côté sommet. Redémarrez et mettez les gaz lentement et régulièrement. Placez-vous de sorte à éviter de basculer et entamez la descente.

### **Descente**

La conduite en descente nécessite une maîtrise parfaite et continue de votre véhicule. Sur les collines abruptes, maintenez votre centre de gravité le plus bas possible et gardez les deux mains sur le guidon. Mettez légèrement les gaz et laissez la machine descendre tout en laissant tourner le moteur. Si vous allez trop vite, utilisez le frein pour ralentir. Freinez légèrement et régulièrement. Ne freinez jamais à fond sous peine de bloquer la chenille.

### **Circulation à flanc de colline**

Lors d'un passage en dévers ou de circulation à flanc de coteau, vous devez respecter certaines consignes. Les passagers doivent se pencher vers la pente afin d'assurer la stabilité. Mieux vaut vous agenouiller en plaçant le genou côté vallée sur la selle et le pied côté sommet sur le marchepied. Vous pouvez aussi opter pour la position semi-assise. Soyez prêt à déplacer le poids de votre corps rapidement. Le pilotage à flanc de coteau et en pentes abruptes est déconseillé

aux débutants ou aux motoneigistes novices.

### **Risques d'avalanche**

Lorsque vous circulez en zone montagneuse, restez conscient des risques d'avalanche. Les avalanches sont de taille et de forme variables et elles se produisent généralement sur des pentes abruptes et sur neige instable.

De la neige fraîche, des animaux, des personnes, le vent et les motoneiges peuvent tous déclencher une avalanche. Évitez de circuler sur un terrain en forte pente ou de le traverser lorsque des risques d'avalanche sont présents. Si la neige est instable, limitez-vous à vous déplacer sur des terrains en pente plus douce. Évitez les corniches façonnées par le vent. La clé d'un déplacement sûr en montagne est de rester loin des zones présentant des conditions instables. Le plus important est probablement de rester conscient des conditions et des dangers quotidiens lorsque l'on est en montagne. Informez-vous des risques et menaces d'avalanche chaque jour avant de partir sur votre motoneige et suivez les conseils des météorologues.

Apportez toujours une pelle à neige, une sonde et une balise (appareil de recherche de victime d'avalanche) lorsque vous circulez en montagne. Nous recommandons à tous les conducteurs qui veulent circuler en montagne de suivre un cours de sécurité sur les avalanches afin de se familiariser avec l'état de la couverture neigeuse et d'apprendre à se servir correctement de l'équipement.

Voici l'adresse d'un site Internet qui vous donnera des informations précieuses :

- Europe : **[www.avalanches.org](http://www.avalanches.org)**

### **Neige fondue**

Faites en sorte de toujours éviter la neige fondue. Vérifiez toujours la présence de neige fondue avant de traverser les lacs ou les rivières. Si des zones sombres apparaissent dans votre sillage, quittez immédiatement la glace. De la glace et de l'eau risquent d'être projetées sur le trajet d'une autre motoneige. Il est très difficile, voire parfois impossible de faire sortir le véhicule d'une zone de neige fondue.

### **Brouillard ou zone de visibilité nulle**

Sur la terre comme sur l'eau, du brouillard ou une chute de neige limitant la visibilité peut se produire. Si vous devez avancer dans le brouillard ou par chute de neige importante, allumez vos phares et adoptez une conduite défensive. Si vous n'êtes pas sûr de votre route, n'allez pas plus loin. Maintenez une distance de sécurité entre vous et les autres usagers afin d'assurer une bonne visibilité et un temps de réaction suffisant.

### **Territoire inconnu**

Faites preuve d'une extrême prudence si vous entrez en territoire inconnu. Ralentissez afin de réagir en présence de dangers sur votre chemin tels que des clôtures ou des piquets, des ruisseaux, des rochers, des trous, des câbles d'ancrage ou tout autre obstacle pouvant mettre fin à votre excursion. Restez prudent même si vous suivez des traces existantes. Adoptez une vitesse vous permettant de conserver une visibilité suffisante dans les virages et sur les sommets.

### **Temps ensoleillé**

Le soleil peut réduire considérablement votre visibilité. Les reflets du soleil et de la neige peuvent vous

aveugler au point de ne plus distinguer les ravins, les fossés ou autres obstacles. Veillez à toujours porter des lunettes de sécurité à verres teintés dans ces conditions.

### **Obstacle imprévu**

Certains obstacles peuvent être masqués par la neige. Le pilotage hors piste ou dans les bois demande une vitesse réduite et une plus grande vigilance. Une vitesse trop importante peut rendre les plus petits obstacles très dangereux. Un simple choc avec une pierre ou une souche peut vous faire perdre la maîtrise de votre motoneige et blesser les passagers. Restez sur les pistes prévues afin de limiter les risques. Soyez prudent, ralentissez et profitez du paysage.

### **Câbles dissimulés**

Restez toujours à l'affût des câbles, notamment dans les zones d'exploitation agricole. De nombreux accidents ont été provoqués par un contact avec des câbles dans les champs, les câbles d'ancrage à proximité des piquets ou des routes ainsi qu'avec les câbles et les chaînes utilisés pour fermer les routes. Optez pour une vitesse réduite.

### **Obstacles et saut**

Les sauts imprévus de congères, d'accumulation de neige, de buses ou d'autres objets invisibles peuvent s'avérer très dangereux. Vous pouvez éviter cela en portant des lunettes de soleil adaptées ou un masque et en conduisant à vitesse réduite.

Faire des sauts en motoneige peut être dangereux. Soyez prêt à amortir le choc quand la motoneige revient au sol et redressez le dos pour l'impact. Les genoux doivent être fléchis pour absorber les chocs.

Si la piste plonge devant vous, penchez-vous (position debout), genoux pliés, vers l'arrière du véhicule en veillant à maintenir les skis vers le haut et vers l'avant. Mettez un peu plus de gaz et préparez-vous à l'impact. Les genoux doivent être fléchis pour absorber les chocs.

### **Virages**

Selon l'état du terrain, vous pouvez tourner de deux manières. Sur la plupart des surfaces enneigées, le corps reste le meilleur outil de virage. Penchez-vous vers l'intérieur de la courbe en plaçant le poids du corps sur le pied intérieur. Vous pourrez ainsi créer l'inclinaison nécessaire au virage. En adoptant cette position et en vous plaçant le plus en avant possible, votre poids sera déplacé vers le ski intérieur.

Vous verrez que dans certains cas, la seule manière de faire tourner le véhicule dans la neige profonde, c'est de tirer la motoneige. Cependant, ne faites pas d'efforts inconsidérés. Demandez de l'aide. Veillez à toujours soulever un poids important en vous servant de vos jambes plutôt que de votre dos.



### **Traverser une route**

Pour arriver à la route, vous devrez parfois passer par un fossé ou un banc de neige. Choisissez un endroit que vous pourrez escalader sans problème. Restez debout et continuez à la vitesse nécessaire à l'ascension. Arrêtez-vous complètement

ment au sommet et attendez d'avoir le champ libre. Évaluez la descente vers la route. Traversez la route à 90°. Si vous rencontrez un autre banc de neige de l'autre côté, placez vos pieds à l'arrière du véhicule. N'oubliez pas que votre motoneige n'est pas prévue pour évoluer sur un sol qui ne serait pas enneigé. Le pilotage sur ce type de surface est plus difficile.

### **Traverser une voie ferrée**

Ne roulez jamais sur une voie ferrée. C'est illégal. Les voies ferrées et les servitudes constituent des propriétés privées. La motoneige ne fait pas le poids face à un train. Lorsque vous traversez une voie ferrée, arrêtez-vous, regardez et écoutez.

### **Conduite de nuit**

L'intensité de lumière naturelle ou artificielle à un moment donné peut affecter votre capacité à voir ou à être vu. La conduite de nuit est particulièrement appréciée. Ils constituent une expérience unique si vous prenez en compte la visibilité réduite. Avant de démarrer, vérifiez que vos phares sont propres et fonctionnent correctement. Conduisez à une vitesse vous permettant de vous arrêter à temps en présence d'un objet inconnu ou dangereux. Restez sur la piste et n'évoquez jamais en territoire inconnu. Évitez les rivières et les lacs. Les câbles d'ancrage, les fils barbelés, les accès de route câblés ainsi que d'autres objets tels que les branches peuvent s'avérer difficiles à voir de nuit. Ne conduisez jamais seul. Ayez toujours une torche. Évitez les zones résidentielles et respectez le sommeil de chacun.

### **Déplacement en groupe**

Afin de démarrer, désignez un meneur qui prendra la tête du groupe et une personne qui fermera la

marche. Faites en sorte que chacun ait connaissance de l'itinéraire et de la destination. Veillez à disposer des outils et du matériel nécessaires ainsi que d'une quantité de carburant suffisante. Ne dépassez jamais le meneur ni aucun autre membre du groupe. Faites des gestes de la main pour indiquer les dangers ou les changements de direction. Aidez les autres en cas de besoin.

Veillez à TOUJOURS conserver une distance de sécurité entre chaque motoneige. Gardez une distance de sécurité et laissez l'espace suffisant pour freiner. Ne collez pas au pare-chocs de la motoneige devant vous. Observez la position des véhicules de devant.

### **Signaux**

Si vous comptez vous arrêter, levez la main au-dessus de la tête. Indiquez un virage à gauche en plaçant votre main gauche dans la direction souhaitée. Pour tourner à droite, levez le bras gauche de sorte à placer la main gauche en angle droit avec le coude. Chaque motoneigiste se doit de relayer le signal à ceux se trouvant derrière.

### **Arrêts sur piste**

Dans la mesure du possible, quittez la piste lorsque vous vous arrêtez. Vous limiterez ainsi les risques pour les autres motoneigistes utilisant la piste.

### **Pistes et signaux**

Les signaux permettent de contrôler, diriger ou régler l'utilisation des motoneiges sur piste. Familiarisez-vous avec les différents signaux utilisés dans la zone.

### **Environnement**

La nature se réjouit de votre excursion en motoneige. Les pistes empruntées par les motoneiges sont

également empruntées par les animaux. N'en profitez pas pour poursuivre les animaux ou perturber la vie sauvage. La fatigue et l'épuisement peuvent provoquer la mort de l'animal. Évitez les zones réservées à la protection ou à l'alimentation des animaux.

Si vous avez la chance de voir un animal, arrêtez votre motoneige et observez-le calmement.

Ces consignes ne visent pas à limiter votre plaisir, mais à préserver cette totale liberté que vous offre la motoneige. Ces consignes garantiront le bien-être et feront le bonheur des motoneigistes. Ils pourront en outre expliquer à d'autres ce qu'ils savent et ce qu'ils apprécient dans leur passe-temps favori. La prochaine fois que vous prendrez la route par une belle journée d'hiver, rappelez-vous que vous êtes vous aussi le garant de l'avenir de ce sport. Aidez-nous à montrer l'exemple! BRP vous remercie pour votre participation à cet effort.

Rien n'est plus amusant que la motoneige. Qu'y a-t-il en effet de plus amusant et de plus sain que de parcourir les pistes dans la nature sauvage en motoneige? Toutefois, en raison du nombre croissant de personnes parcourant les parcs, l'environnement est de plus en plus soumis au risque de se voir endommagé. Les abus au niveau des espaces, des infrastructures ou des ressources amènent inévitablement des restrictions voire des interdictions dans les espaces privés comme publics.

Bref, nous pouvons être la plus grande menace pour notre sport. Nous sommes donc confrontés à un choix logique. Il nous suffit d'être responsables lorsque nous pilotons notre motoneige.

La plupart des pilotes respectent la loi et l'environnement. Chacun

de nous se doit de montrer l'exemple aux jeunes et moins jeunes qui débutent dans ce sport.

Il est de l'intérêt de chacun de se faire le plus discret possible dans les zones récréatives. Parce que, à long terme, pour protéger le sport, nous devons préserver l'environnement.

La reconnaissance de l'importance de ce problème et la contribution des motoneigistes à la préservation des zones font que l'exercice de notre sport est possible. C'est pourquoi BRP a lancé la campagne « Light Treading is Smart Sledding » (Réduisons notre empreinte pour le respect des espaces).

« Réduisons notre empreinte » ne se limite pas aux traces laissées par notre motoneige. Il s'agit surtout d'une prise de conscience, du respect et de la volonté de montrer l'exemple et de réagir. Cela s'applique à l'environnement en général, au respect de celui-ci, de ses habitants, de tous les adeptes et du public au sens large qui souhaite profiter des grands espaces. Nous souhaitons ainsi inviter tous les motoneigistes à se souvenir que le respect de l'environnement n'est pas seulement essentiel à l'avenir de notre secteur, mais aussi aux générations futures.

La campagne « Light Treading » (Réduisons notre empreinte) n'a pas pour but de limiter votre envie de pratiquer la motoneige et de vous amuser! Elle veut simplement promouvoir le respect!

L'objectif fondamental de la campagne « Light Treading » (Réduisons notre empreinte) est de respecter l'endroit où vous circulez en motoneige, et la manière dont vous pratiquez ce sport. Votre passage sera discret si vous respectez les principes ci-dessous.



Soyez informés. Contactez le garde forestier et les agences compétentes pour obtenir les cartes, les règlements et autres informations nécessaires. Apprenez les règles afin de les respecter. Cela s'applique également aux limitations de vitesse!

Évitez d'écraser les jeunes arbres, les buissons ou les zones herbues. Ne coupez pas de bois. En plaines ou dans les zones comportant de nombreuses pistes, veillez à ne circuler que dans les endroits autorisés. Le respect de votre environnement est directement lié à votre sécurité.

Respectez la vie sauvage et prêtez une attention toute particulière aux animaux avec leurs petits ou qui éprouvent des difficultés à trouver de la nourriture. Le stress peut brûler les dernières réserves d'énergie. Évitez de circuler dans des endroits réservés aux animaux!

Respectez les interdictions de passage et les panneaux de signalisation et souvenez-vous : les adeptes du passage discret ne laissent pas de détritux!

Évitez les réserves naturelles. Tous les véhicules y sont interdits. Sachez où se trouvent les limites.

Obtenez une autorisation pour traverser les terrains privés. Respectez les droits des propriétaires ainsi que l'intimité d'autrui. Les avancées technologiques ont permis de réduire considérablement le bruit. Veillez toutefois à ne pas perturber la quiétude de rigueur dans certains endroits.

Les motoneigistes connaissent les efforts qui ont été mis en œuvre tout au long de l'histoire de ce sport pour avoir accès à des sites permettant d'apprécier les joies de la motoneige de manière responsable et en toute sécurité. Ces ef-

forts doivent être poursuivis aujourd'hui, plus que jamais.

Le respect des zones ouvertes aux motoneiges... où qu'elles soient... est le seul moyen de garantir leur maintien dans le futur. C'est l'une des raisons principales qui nous poussent à croire que vous accepterez l'esprit « Light Treading is Smart Sledding » (Réduisons notre empreinte pour le respect des espaces). Mais ce n'est pas tout.

Les motoneigistes apprécient particulièrement pouvoir profiter de l'hiver et de ses merveilles. L'approche « Light Treading » (Réduisons notre empreinte) permettra de les préserver et de partager avec d'autres les charmes de l'hiver et les frissons que procure la motoneige. Le respect des espaces contribuera au développement de notre sport!

Enfin, le respect de cette démarche distinguera le motoneigiste intelligent des autres. Il ne faut pas forcément laisser de larges traces ou parcourir une forêt inviolée pour prouver que vous savez piloter. Que vous conduisiez un véhicule Lynx hautes performances, une motoneige sport RS ou toute autre marque ou modèle, montrez que vous savez ce que vous faites. Montrez que vous savez piloter et circuler en toute discrétion!



# PRODUITS AMÉLIORANT LA TRACTION

**REMARQUE :** Cette section est applicable aux motoneiges équipées d'une chenille installée d'usine qui a été homologuée par BRP pour l'installation de crampons spéciaux.

## AVERTISSEMENT

N'installez pas de crampons sur une chenille à moins qu'elle ne soit conçue à cet effet. Les chenilles homologuées peuvent être identifiées par un symbole de crampon estampé (consultez l'illustration ci-dessous) sur la surface de la chenille. L'installation de crampons sur une chenille non homologuée pourrait accroître les risques de déchirement ou de sectionnement de la chenille.

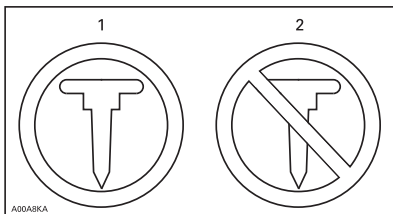

### SYMBOLES DE CRAMPONS

1. Homologués
2. NON homologués

## AVERTISSEMENT

Utilisez exclusivement des types de crampons approuvés par BRP pour ces motoneiges Lynx. N'utilisez SURTOUT JAMAIS de crampons conventionnels, car l'épaisseur de la chenille est inférieure à celle d'autres modèles standard. Le crampon pourrait se détacher de la chenille et se séparer du véhicule. Consultez un concessionnaire Lynx autorisé pour connaître la disponibilité et les applications de systèmes de crampons spécifiques.

L'utilisation de produits améliorant la traction tels que notamment des accessoires plus mordants comme des lisses de ski au carbure et/ou des crampons sur votre motoneige modifiera son comportement, particulièrement en termes de maniabilité, d'accélération et de freinage.

L'utilisation de ce type de produits assure une meilleure adhérence sur de la neige durcie et de la glace, mais n'offre aucune amélioration sur de la neige molle. C'est pourquoi l'utilisation d'une motoneige équipée de produits améliorant la traction demande une certaine période d'adaptation. Si votre motoneige est équipée de ce type de produits, veillez à bien prendre le temps de vous habituer à son maniement en virage, en accélération et au freinage.

Par ailleurs, vérifiez toujours les réglementations locales liées à l'utilisation de produits améliorant la traction sur les motoneiges. Conduisez toujours votre motoneige de manière responsable, en respectant l'environnement et la propriété d'autrui.

## Maniabilité

L'utilisation de produits améliorant la traction, notamment des accessoires plus mordants comme des lisses de ski au carbure et/ou des crampons, augmente l'adhérence de la motoneige au sol tant à l'avant qu'à l'arrière. L'installation de lisses de ski au carbure est donc nécessaire pour augmenter l'adhérence des skis et ainsi équilibrer l'avant et l'arrière de la motoneige. Même si des lisses de ski au carbure du commerce sont appropriées, elles ne vous offrent pas nécessairement une maîtrise optimale du véhicule, car cela dépend de vos préférences personnelles, de votre style de conduite et de la manière dont votre suspension est réglée.



### AVERTISSEMENT

Si l'avant et l'arrière de la motoneige sont déséquilibrés en raison d'une mauvaise combinaison de produits améliorant la traction, la motoneige peut avoir tendance à survirer ou sous-virer, ce qui peut entraîner une perte de contrôle.

## Survirage

Dans certaines conditions, l'utilisation de lisses de ski au carbure plus mordantes sans équiper la chenille arrière de crampons peut provoquer une tendance à survirer de la motoneige, consultez l'illustration.

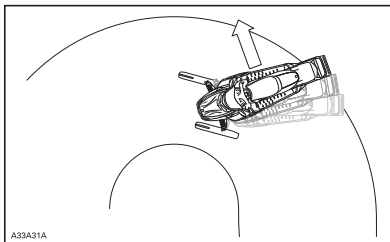

*SURVIRAGE*

## Sous-virage

Dans certaines conditions, l'utilisation de crampons sur la chenille peut provoquer une tendance à sous-virer de la motoneige si les skis ne sont pas équipés de lisses au carbure plus mordantes, consultez l'illustration.

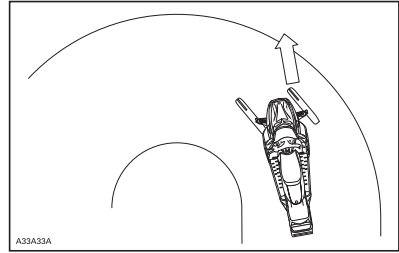

*SOUS-VIRAGE*

## Conduite contrôlée

Une combinaison équilibrée de lisses de ski au carbure et de crampons installés sur la chenille offre un contrôle adéquat et une meilleure maniabilité, consultez l'illustration.

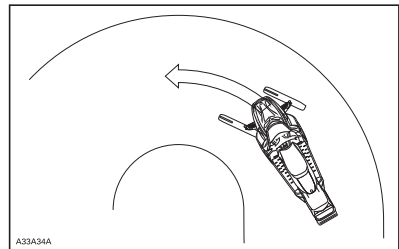

*CONDUITE CONTRÔLÉE*

## Accélération

Des crampons installés sur la chenille permettront à votre véhicule de mieux accélérer sur de la neige durcie et de la glace, mais n'auront aucun effet perceptible sur de la neige molle. Ces accessoires peuvent provoquer des variations subites de traction dans certaines circonstances.

## AVERTISSEMENT

Pour éviter les surprises qui pourraient entraîner une perte de contrôle de la motoneige :

- Utilisez l'accélérateur avec modération.
- N'essayez JAMAIS de faire tourner la chenille rapidement pour faire dérapier l'arrière de la motoneige.

**Cela pourrait projeter violemment des débris ou de la glace vers l'arrière et éventuellement blesser des personnes à proximité ou endommager les motoneiges se trouvant derrière vous.**

### Freinage

Comme dans le cas de l'accélération, l'utilisation de crampons sur la chenille améliorera votre capacité de freinage sur de la neige durcie ou de la glace, mais n'aura aucun effet perceptible sur de la neige molle. Le freinage peut donc changer subitement dans certaines circonstances. Veillez à utiliser les freins avec modération pour ne pas bloquer la chenille et éviter les surprises qui pourraient entraîner une perte de contrôle.

## Règles de sécurité importantes

### AVERTISSEMENT

Afin d'éviter toute blessure corporelle grave à proximité de la motoneige :

- Ne restez JAMAIS à proximité ou derrière une chenille en mouvement.
- Utilisez toujours un pont mécanique large pour motoneige doté d'un panneau déflecteur arrière s'il faut faire tourner la chenille.
- Lorsque la chenille ne repose pas au sol, faites fonctionner la motoneige à la vitesse la plus faible possible.

**La force centrifuge pourrait provoquer, au niveau de la sortie du tunnel, l'expulsion violente et puissante de débris, de crampons endommagés ou détachés, de morceaux de chenille déchirée ou d'une chenille complète.**

### Effets de l'installation de crampons sur la durée de vie de la motoneige

L'utilisation de produits améliorant la traction peut augmenter la charge et les contraintes sur certains composants de la motoneige, ainsi que le niveau de vibrations. Une usure prématurée des pièces peut en résulter, notamment des courroies d'entraînement, des garnitures de frein, des paliers, de la chaîne, de la roue folle du carter de chaîne, ainsi qu'une réduction de la durée de vie de la chenille dans le cas de chenilles à crampons homologuées. Effectuez toujours une inspection visuelle de la chenille avant chaque utilisation. Pour d'ava-

ntage d'informations, reportez-vous à la section *CHENILLE* dans les *PROCÉDURES D'ENTRETIEN*.

Les crampons installés sur la chenille peuvent également sérieusement endommager votre motoneige si votre véhicule n'est pas équipé des protecteurs de tunnel conçus pour votre modèle spécifique. Il existe un risque potentiel de dommages au câblage électrique ou de perforation des échangeurs, entraînant une surchauffe du moteur et des dégâts sérieux.



### AVERTISSEMENT

Si les protecteurs de tunnel sont excessivement usés ou ne sont pas installés, le réservoir d'essence pourrait être perforé ce qui provoquerait un incendie.

**AVIS** Demandez à votre concessionnaire le modèle adapté de protecteur de tunnel ainsi que le numéro d'ensemble requis pour votre motoneige.

**REMARQUE :** Consultez la garantie limitée BRP pour savoir quelles sont les limites de garantie liées à l'utilisation de crampons.

## Installation de crampons sur des chenilles homologuées BRP



### AVERTISSEMENT

N'installez pas de crampons sur une chenille à moins qu'elle ne soit conçue à cet effet. L'installation de crampons sur une chenille non homologuée pourrait accroître les risques de déchirement ou de sectionnement de la chenille.

Afin de garantir une installation correcte et en toute sécurité, BRP vous recommande de faire installer les crampons par votre concessionnaire.

- Utilisez exclusivement des crampons spéciaux homologués par BRP.
- Ne jamais utiliser une longueur de crampon pouvant excéder le profil de chenille de votre motoneige de plus de 9,5 mm.

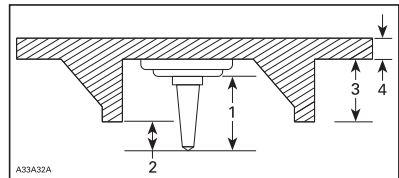

### INSTALLATION DE CRAMPONS

1. Taille de crampon
2. Plage de pénétration 6,4 mm à 9,5 mm
3. Hauteur de taquet de chenille
4. Épaisseur de courroie de chenille

## AVERTISSEMENT

- Consultez un concessionnaire Lynx autorisé pour connaître la disponibilité et les applications de systèmes de crampons spécifiques.
- N'utilisez SURTOUT JAMAIS de crampons conventionnels, car l'épaisseur de la chenille est inférieure à celle d'autres modèles standard et le crampon pourrait se détacher de la chenille et se séparer du véhicule.
- Les crampons ne devraient être installés qu'aux endroits indiqués par les renflements moulés dans la surface de la chenille. Certains modèles de chenilles sont dotés de deux types de renflements moulés : des triangles et des cercles. Consultez les avertissements moulés sur la surface des chenilles pour savoir lesquels employer.
- Ne jamais faire cramponner une chenille dont les profils mesurent 35 mm ou plus.
- Le nombre de crampons installés devrait toujours correspondre parfaitement aux renflements moulés dans la chenille.
- Consultez toujours les consignes et recommandations fournies par le fabricant des produits de traction avant de demander à votre concessionnaire d'installer des crampons et des lisses. Il est très important de suivre les spécifications relatives aux couples de serrage pour les boulons des crampons.

**INSTALLER UN NOMBRE ERRO-  
NÉ DE CRAMPONS OU UNE  
MAUVAISE INSTALLATION  
PEUT AUGMENTER LE RISQUE  
DE DÉCHIREMENT OU DE SEC-  
TIONNEMENT DE LA CHENILLE.**

## **Inspection d'une che- nille équipée de crampo- ns**

**EFFECTUEZ UNE INSPECTION VI-  
SUELLE DE LA CHENILLE AVANT  
CHAQUE DÉPART.**

Recherchez les défauts tels que :

- Des perforations de la chenille
- Des déchirements de la chenille (particulièrement autour des trous de traction dans le cas de chenilles munies de crampons)
- Des dents cassées ou déchirées laissant apparaître des parties de tiges
- Un décollement du caoutchouc
- Des tiges cassées
- Des crampons cassés (chenille à crampons)
- Des crampons pliés (chenille à crampons)
- Des crampons manquants
- Des crampons qui sont arrachés de la chenille
- Des guides de chenille manquants
- Des crampons desserrés.

Sur les chenilles à crampons auto-risées, remplacez immédiatement les crampons cassés ou endommagés. Si votre chenille montre des signes de détérioration, elle doit être remplacée immédiatement. En cas de doute, demandez à votre concessionnaire. Effectuez toujours une inspection visuelle de la chenille avant chaque utilisation.

## AVERTISSEMENT

**Conduire avec une chenille ou des crampons endommagés pourrait entraîner une perte de contrôle.**

# ÉTIQUETTES IMPORTANTES PLACÉES SUR LE VÉHICULE

## Étiquettes de sécurité sur le véhicule

Lisez et comprenez les étiquettes de sécurité sur le véhicule. Ces étiquettes sont apposées sur le véhicule pour la sécurité du conducteur, du passager ou des personnes à proximité.

Les étiquettes suivantes sont apposées sur votre véhicule et doivent

être considérées comme des pièces permanentes du véhicule. Si elles viennent à se décoller ou à se détériorer, elles seront remplacées gratuitement. Adressez-vous à un concessionnaire Lynx autorisé.

**REMARQUE :** En cas de divergence entre ce guide et le véhicule, les étiquettes de sécurité sur le véhicule ont préséance sur les étiquettes présentes dans ce guide.

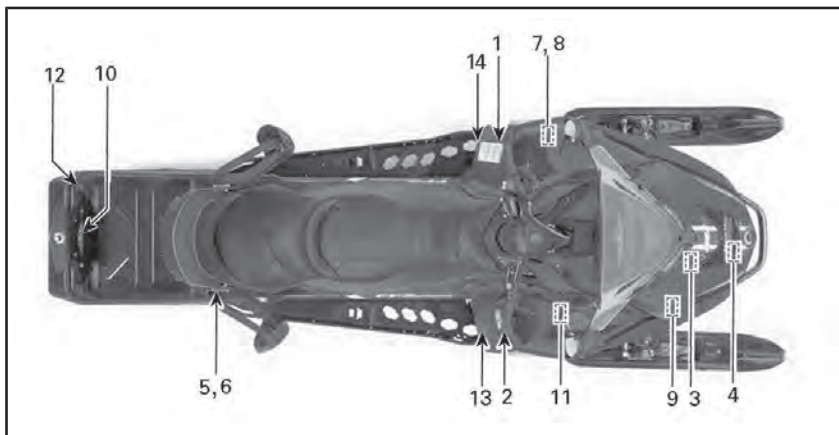

TYPIQUE

### Étiquette 1

**⚠ AVERTISSEMENT**

**Lire le manuel du conducteur pour se familiariser avec les consignes de sécurité avant de commencer à employer la motoneige.**

**Avant de faire démarrer la motoneige, VÉRIFIER**

- que les systèmes d'accélération et de freinage sont en bon état de fonctionnement
- que **TOUTES** les protections sont en place
- que toutes les protections sont fermées
- que le coupe-circuit d'urgence est fixé

**Moteur tournant, VÉRIFIER**

- que le coupe-circuit d'urgence et le commutateur d'arrêt d'urgence fonctionnent
- quelle vitesse est sélectionnée avant de démarrer

**⚠ WARNING**

**Read the operator's manual and get acquainted with the safety instructions before you start using the snowmobile.**

**Before starting the snowmobile, CHECK**

- that acceleration and brake system are in order
- that **ALL** the protections are in place
- that all the protections are closed
- that the emergency cut out switch is fastened

**When the engine is running, CHECK**

- that the emergency cut out switch and the emergency switch function
- that which gear is on before start

516006403

ÉTIQUETTE 1

### Étiquette 2

**⚠ AVERTISSEMENT**

- Localisez et lisez le guide du conducteur. L'utilisation incorrecte de la motoneige peut entraîner des **BLESSURES GRAVES**, voire **MORTELLLES**. Suivez toutes les instructions et tous les avertissements.
- Portez toujours une protection oculaire.
- Ne conduisez jamais ce véhicule sous l'influence de l'alcool ou de drogues.



ÉTIQUETTE 2

### Étiquette 3

**⚠ ATTENTION**

Attention aux pièces **CHAUDS!**

516004567

ÉTIQUETTE 3

### Étiquette 4

**⚠ Avertissement**  
Faites attention aux pièces en rotation.



ÉTIQUETTE 4

### Étiquette 5

**⚠ Avertissement**  
Vérifiez bien si le siège est solidement fixé avant de rouler.

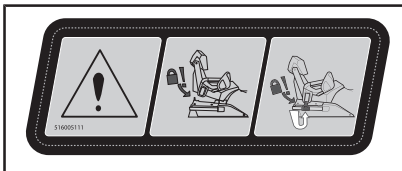

69 RANGER SNOWCRUISER, 69 RANGER ALPINE ET 69 RANGER 800R E-TEC LTD - ÉTIQUETTE 5

### Étiquette 6

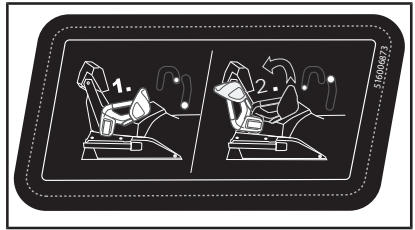

MODÈLES 69 RANGER SNOWCRUISER - ÉTIQUETTE 6

### Étiquette 7

**⚠ Avertissement**  
Cette protection doit TOUJOURS être en place lorsque le moteur est en marche.  
Attention aux pièces en rotation - elles peuvent occasionner des blessures ou coincer les vêtements.

516006900

SUR PROTÈGE-POULIE - ÉTIQUETTE 7



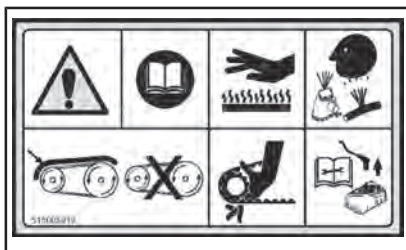

### Étiquette 8

 <b>AVERTISSEMENT</b>
<ul style="list-style-type: none"> <li>- Localisez et lisez le guide du conducteur. Suivez toutes les instructions et tous les avertissements.</li> <li>- Attention aux pièces chaudes.</li> <li>- Attention aux vapeurs chaudes.</li> <li>- Ne conduisez jamais sans le protège-poulie.</li> <li>- Attention à la courroie d'entraînement.</li> <li>- Lisez les instructions avant d'effectuer un entretien.</li> </ul>



SUR PROTÈGE-POULIE - ÉTIQUETTE 8

### Étiquette 9

 <b>AVERTISSEMENT</b>	<b>CONDENSATEUR</b>
<p><b>Le condensateur peut produire une étincelle si court-circuité.</b></p> <ul style="list-style-type: none"> <li>- Une étincelle peut enflammer les vapeurs d'essence.</li> <li>- Garder tout objet éloigné des bornes.</li> <li>- Si démonté du véhicule, toujours décharger adéquatement. 516008200</li> </ul>	

ÉTIQUETTE 9

## Étiquette 10

**⚠ Avertissement**

- Utilisez toujours une barre d'attelage fixée correctement.
- Réduisez votre vitesse lors d'un remorquage.
- Ne dépassez pas la capacité de charge maximale de l'espace de chargement.
- CHARGE ARRIÈRE MAXIMUM : 30 kg
- Capacité de remorquage MAXIMUM : 5 000 N/510 kg
- Capacité MAXIMUM du timon : 100 N/10 kg

**⚠ Avertissement**

## ÉTIQUETTE 10

## Étiquette 11

**⚠ Attention**

L'HUILE MOTEUR AINSI QUE CERTAINES COMPOSANTES DANS LE COMPARTIMENT MOTEUR POURRAIENT ÊTRE CHAUDES. LE CONTACT DIRECT SUR LA PEAU PEUT CAUSER DES BRÛLURES.  
VÉRIFICATION DU NIVEAU D'HUILE MOTEUR

- S'assurer que le moteur est à la température normale d'opération.
- Le véhicule doit être de niveau pour faire la vérification.
- Laisser tourner le moteur au ralenti 30 secondes minimum.
- Arrêter le moteur et attendre 30 secondes minimum.
- Vérifier le niveau d'huile avec la jauge.
- Le moteur de cette motoneige a été développé et validé en utilisant l'huile synthétique 4-temps XPS™ de BRP (253 600 112). BRP recommande l'utilisation de son lubrifiant XPS™ approuvé ou équivalent. Les dommages causés par de l'huile inappropriée pour ce moteur peuvent ne pas être couverts par la garantie limitée de BRP. Voir le guide du conducteur 7501

## ÉTIQUETTE 11

## Étiquette 12

**⚠ Avertissement**

Attention à la chenille en mouvement

**⚠ Avertissement**

516007584

## ÉTIQUETTE 12

## Étiquette 13

**⚠ AVERTISSEMENT**

- Lire et comprendre toutes les étiquettes de sécurité, repérer et lire le guide du conducteur. Regarder la vidéo de sécurité (utiliser le code QR ou en visitant le site internet Sk-Doo) avant de conduire le véhicule.



Familiarisez-vous avec votre véhicule. Les conducteurs inexpérimentés peuvent ignorer les risques et être surpris par le comportement spécifique du véhicule et les conditions du terrain. Conduire lentement.

- La vitesse excessive et la conduite irresponsable peuvent causer la mort!  
**TOUJOURS** adapter votre vitesse selon les conditions de neige et les circonstances environnantes.
- Le contrôle de la direction et le freinage peuvent être réduits sur la neige compactée, la glace ou les routes. Réduisez votre vitesse et allouez plus d'espace pour tourner ou freiner.
- Respectez les lois sur l'âge minimal du conducteur. Le fabricant recommande que le conducteur soit âgé d'au moins 16 ans.
- N'ouvrez jamais les panneaux latéraux ou le capot lorsque le moteur tourne ou si le véhicule est en mouvement. Assurez-vous d'enlever la clef DESS avant l'ouverture de ceux-ci.

**AVANT DE DÉMARRER :**

1. Fixer le cordon d'attache à votre vêtement.
2. Vérifiez le bon fonctionnement des manettes d'accélérateur et de frein avant chaque démarrage. Elles doivent revenir à leur position initiale lorsque relâchées.
3. Engagez le frein de stationnement.
4. Tournez le guidon au maximum de chaque côté pour vérifier les interférences et le libre fonctionnement.

**APRÈS LE DÉMARRAGE :**

1. Débranchez le cordon d'attache pour vérifier si le moteur s'arrête.
2. Redémarrez et enfoncez l'interrupteur d'arrêt d'urgence du moteur pour vérifier si le moteur s'arrête.
3. Désengagez le frein de stationnement avant le départ pour éviter la diminution de la performance de freinage.

516009252

ÉTIQUETTE 13 - MODÈLES NORD-AMÉRICAINS

**⚠**

Запуск двигателя при температуре окружающей среды ниже минус 30 °C не гарантируется.

Ручной аварийный запуск двигателя не предусмотрен.

516009334

ÉTIQUETTE 14 - MODÈLES 4 TEMPS DANS L'UNION EURASIATIQUE UNIQUEMENT

**⚠ AVERTISSEMENT**

Toujours débrancher les connecteurs électriques des deux injecteurs d'essence avant de vérifier la production d'étincelles. Autrement, une étincelle pourrait allumer des vapeurs d'essence, ce qui représenterait un risque de feu.

5583\_FR

SUR LES INJECTEURS DE CARBURANT - MODÈLES E-TEC

**⚠ AVERTISSEMENT**

- Les vapeurs d'essence peuvent provoquer un incendie ou une explosion.

**Se reporter SYSTÉMATIQUEMENT au manuel d'entretien avant d'installer cet injecteur de carburant ou d'intervenir dessus.**

- Les injecteurs **DOIVENT** être maintenus dans leur cylindre d'origine afin d'éviter toute défaillance du bloc-moteur.

Toute modification apportée aux pièces liées aux émissions peut entraîner une amende en vertu des lois fédérales et annuler la garantie du produit.

SUR LES INJECTEURS DE CARBURANT - E-TEC SEULEMENT

## Règlement (UE) 2016/1628 applicable aux véhicules mobiles hors route (NRMM)

Les véhicules conformes au règlement (UE) 2016/1628 (NRMM) sont identifiés sur le couvre-culasse et sur le côté droit du tunnel.

**Modèles avec moteur 1200 4-TEC  
et 900 ACE**

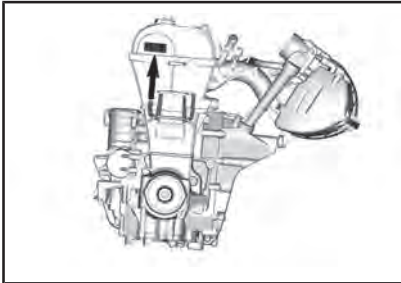

TYPIQUE - IDENTIFICATION NRMM SUR LE MOTEUR

**Modèles avec moteur 800R E-TEC**

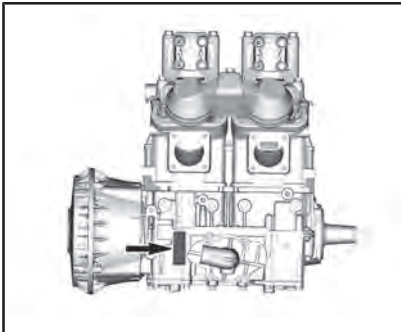

TYPIQUE - IDENTIFICATION NRMM SUR LE MOTEUR

## Tous les modèles

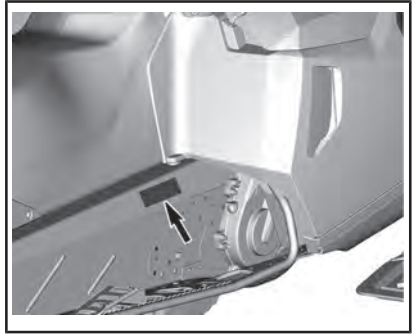

TYPIQUE - IDENTIFICATION NRMM SUR LE CÔTÉ DROIT DU TUNNEL

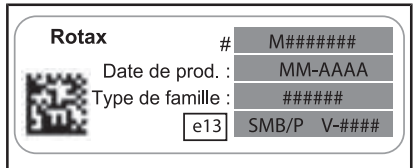

TYPIQUE - ÉTIQUETTE D'IDENTIFICATION NRMM

## Étiquettes de renseignements techniques

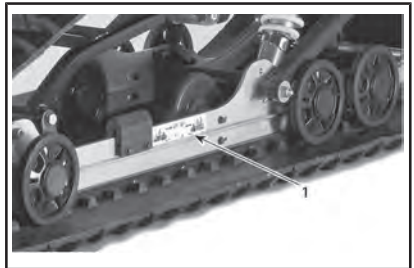

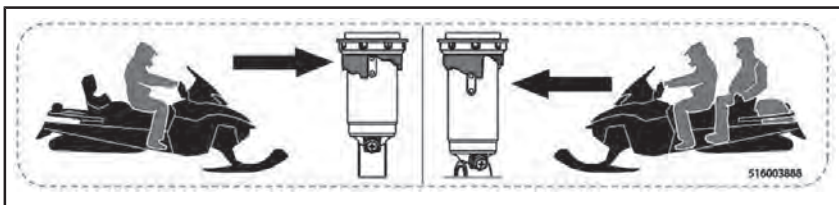
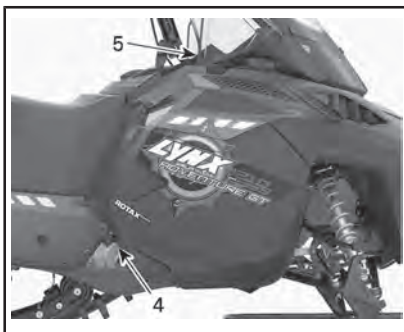

TOUS LES MODÈLES - ÉTIQUETTE 1

**AVIS**

- Pour être en conformité avec la réglementation relative au bruit, ce moteur est conçu pour fonctionner avec un silencieux d'admission d'air.
- Le fonctionnement sans silencieux ou avec un silencieux mal installé risque d'endommager le moteur.

516005876

ÉTIQUETTE 2



ÉTIQUETTE 4

**AVIS**

Couple de serrage recommandé pour le boulon de poulie d'entraînement 115-125 N.m  
Ne pas appliquer le couple de serrage recommandé peut occasionner une défaillance majeure de la poulie d'entraînement et du moteur. Reportez-vous au manuel d'atelier pour la procédure d'assemblage complète.

SUR PROTÈGE-POULIE - ÉTIQUETTE 3



ÉTIQUETTE 5



MODÈLES 69 RANGER SNOWCRUISE -  
SUR LA POIGNÉE DE MAINTIEN PASSA-  
GER

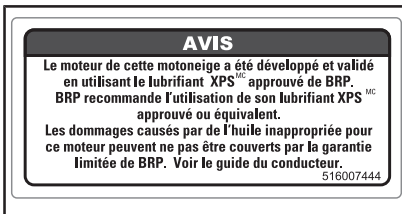

MODÈLES 2-TEC - SUR LE COMPARTIME-  
NT MOTEUR

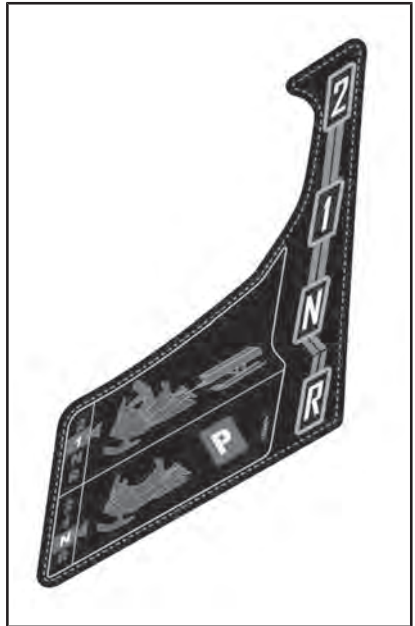

SUR LA CONSOLE À PROXIMITÉ DU LE-  
VIER DE SENS DE MARCHÉ



SUR LA CONSOLE - TOUS LES MODÈLES  
69 RANGER 900 ACE



SITUÉE SUR LE BOUCHON DU RÉSER-  
VOIR DE CARBURANT

---

***Cette page est  
vierge intentionnellement***

# ***RENSEIGNEMENTS SUR LE VÉHICULE***



# COMMANDES, INSTRUMENTS ET ÉQUIPEMENT

**REMARQUE :** Certaines caractéristiques pourraient ne pas être applicables à votre modèle ou pourraient être prévues en option.

**REMARQUE :** Certaines étiquettes de sécurité du véhicule ne sont pas représentées sur les illustrations. Pour plus d'informations sur les étiquettes de sécurité des véhicules, consultez *ÉTIQUETTES DE SÉCURITÉ SUR LE VÉHICULE*.

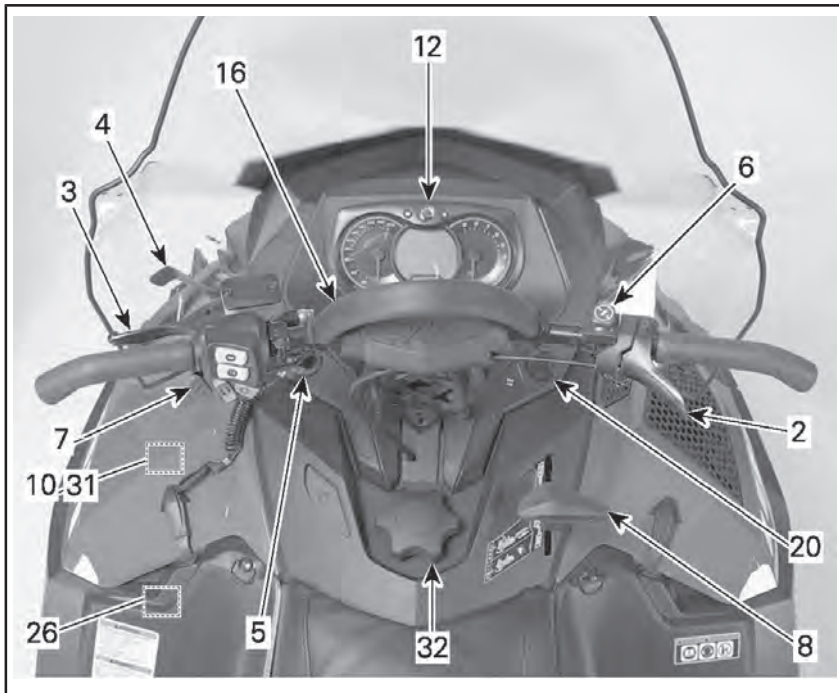

*TYPIQUE - TOUS LES MODÈLES SAUF 69 RANGER ALPINE*

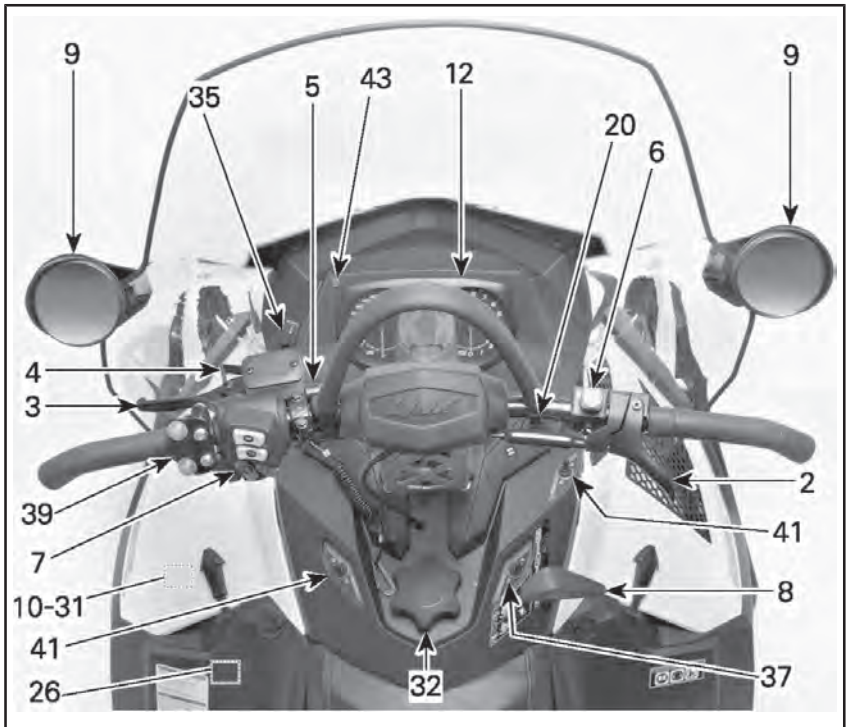

TIPIQUE - MODÈLES 69 RANGER ALPINE SEULEMENT

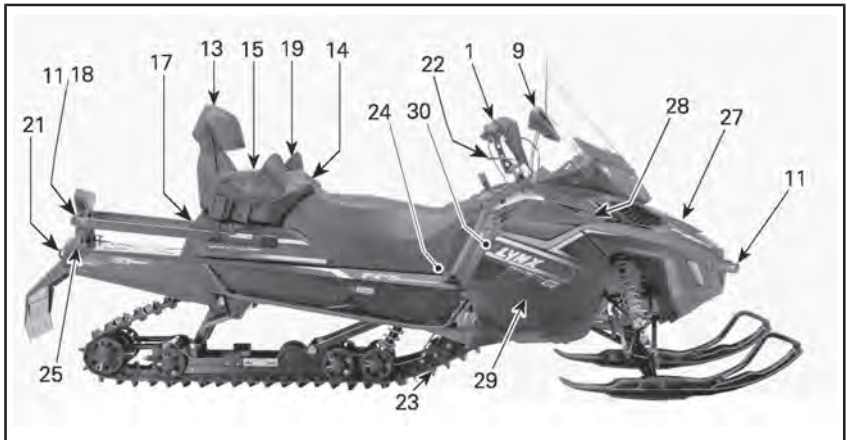

TIPIQUE - TOUS LES MODÈLES SAUF 69 RANGER ALPINE

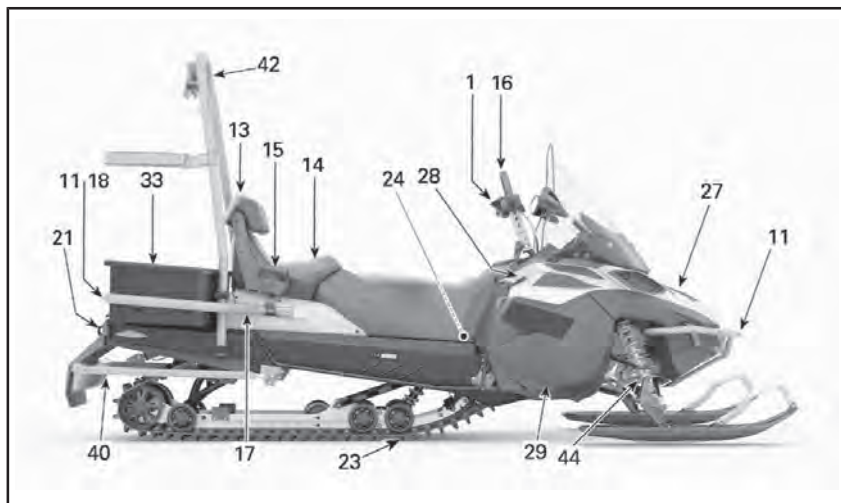

TYPIQUE - MODÈLES 69 RANGER ALPINE SEULEMENT

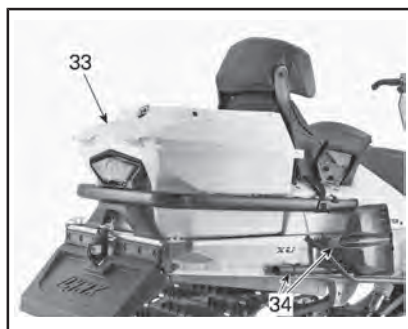

69 RANGER 800R E-TEC LTD

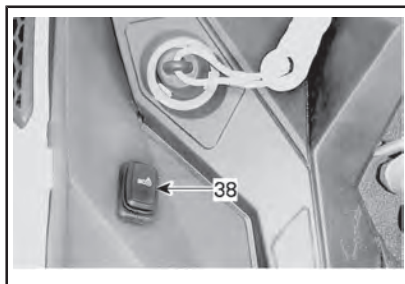

TYPIQUE - CÔTÉ GAUCHE DU RÉSERVOIR DE CARBURANT

1. Commutateur de mode

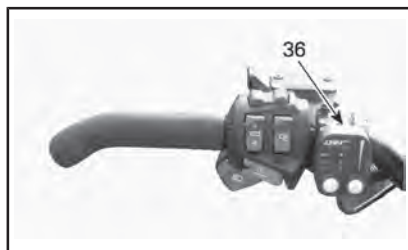

1. ECS<sup>2</sup>, module

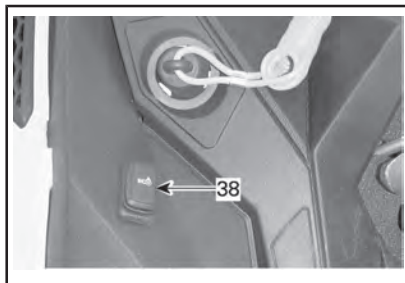

TYPIQUE - CÔTÉ GAUCHE DU RÉSERVOIR DE CARBURANT - 900 ACE ET 1200 4-TEC

## 1) Guidon

Le guidon contrôle la direction de la motoneige. La rotation du guidon vers la droite ou vers la gauche entraîne l'orientation des skis pour diriger la motoneige.

### **⚠ AVERTISSEMENT**

Une marche arrière rapide peut provoquer une perte de stabilité et de contrôle du véhicule.

## 2) Manette d'accélérateur

### Manette d'accélérateur (tous sauf 900 ACE et 1200 4-TEC)

La manette d'accélérateur se situe à droite du guidon.

Conçue pour être activée avec le pouce. Lorsqu'on l'actionne par pression, elle augmente le régime du moteur. Lorsque cette manette est relâchée, le régime moteur retourne automatiquement au ralenti.

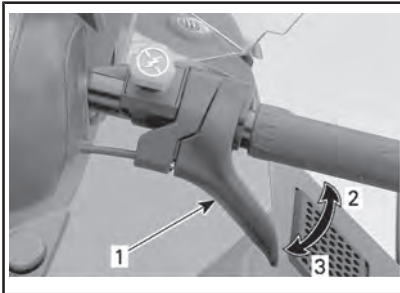

#### TYPIQUE

1. Manette d'accélérateur
2. Pour accélérer
3. Pour décélérer

### **⚠ AVERTISSEMENT**

Testez la manette d'accélérateur avant chaque démarrage du moteur. La manette doit revenir à sa position de repos une fois relâchée. Dans le cas contraire, ne démarrez pas le moteur.

### Manette d'accélérateur (900 ACE et 1200 4-TEC)

La manette d'accélérateur se situe à droite du guidon.

Conçue pour être activée avec le pouce ou la main. Lorsqu'on l'actionne par pression, elle augmente le régime du moteur. Lorsque cette manette est relâchée, le régime moteur retourne automatiquement au ralenti.

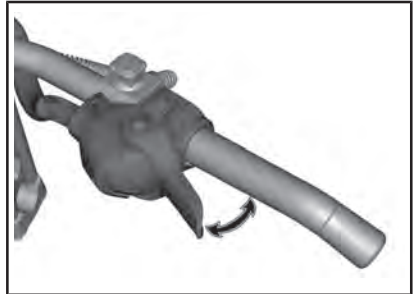

#### TYPIQUE

### **⚠ AVERTISSEMENT**

Testez la manette d'accélérateur avant chaque démarrage du moteur. La manette doit revenir à sa position de repos une fois relâchée. Dans le cas contraire, ne démarrez pas le moteur.

## Changement de position de la manette d'accélérateur (du pouce à la main)

**⚠ ATTENTION** Il est fortement recommandé d'immobiliser la motoneige avant de tenter toute modification de la position de la manette d'accélérateur, sous peine d'entraîner une situation dangereuse.

Il y a principalement trois positions pour la manette d'accélérateur, du pouce à la main, et la meilleure est propre aux préférences du conducteur et en relation directe avec le style et les conditions de conduite.

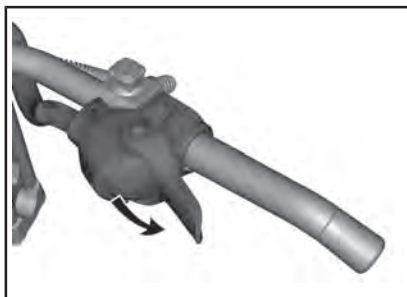

*POSITION DE LA MANETTE D'ACCÉLÉRATEUR AU POUCE : PUSSEZ VERS LE BAS POUR FAIRE TOURNER LE MODULE D'ACCÉLÉRATION*

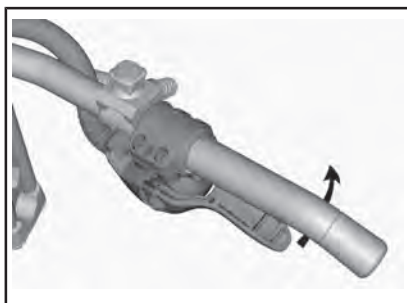

*LE CAS ÉCHÉANT, CONTINUEZ À FAIRE TOURNER LE MODULE*

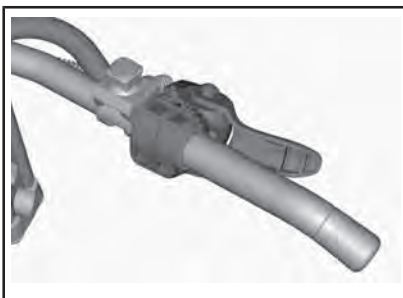

*POSITION DE LA MANETTE D'ACCÉLÉRATEUR À LA MAIN*

## **⚠ ATTENTION**

- Il est **FORTEMENT** recommandé d'utiliser des gants et **NON** des mitaines lorsque vous utilisez la position de la manette d'accélérateur à la main.
- Il n'est pas recommandé d'utiliser la position de la manette d'accélérateur à la main lors de la conduite hors-piste intense.

La procédure de retour à la manette d'accélérateur au pouce est l'inverse de la procédure illustrée ci-dessus.

## **3) Manette de frein**

La manette de frein se situe à gauche du guidon.

Lorsqu'elle est actionnée, le véhicule freine. Lorsqu'on la relâche, elle revient automatiquement à sa position de repos. La puissance de freinage est proportionnelle à la pression exercée sur la manette et dépend aussi du type du terrain et de son enneigement.

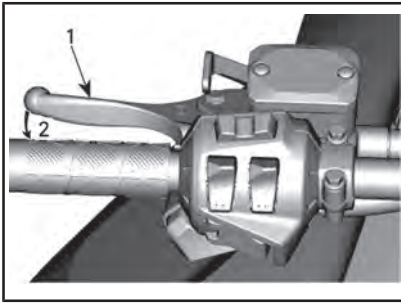

TYPIQUE

1. Manette de frein
2. Pour serrer les freins

#### 4) Levier de frein de stationnement

La manette de frein de stationnement se situe à gauche du guidon.

Le frein de stationnement doit être utilisé chaque fois que la motoneige est stationnée.

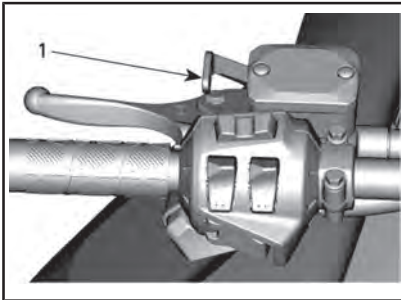

TYPIQUE

1. Levier de frein de stationnement



### AVERTISSEMENT

Assurez-vous que le frein de stationnement est complètement desserré avant d'utiliser la motoneige. Circuler alors que les freins sont serrés (frottement des plaquettes sur le disque) peut endommager le système de freinage, causer la défaillance des freins et/ou provoquer un incendie.

#### Pour enclencher le frein de stationnement

Actionnez et maintenez le frein, puis verrouillez la manette de frein à l'aide de la manette de frein de stationnement, comme illustré.

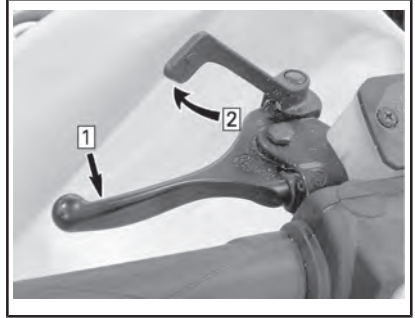

TYPIQUE — ACTIVATION DU MÉCANISME

- Étape 1 : Actionnez le frein et maintenez-le
- Étape 2 : Verrouillez la manette de frein à l'aide de la manette de frein de stationnement

#### Pour relâcher le frein de stationnement

Serrer la manette de frein. Le levier du frein de stationnement revient à sa position initiale. Déverrouillez toujours le frein de stationnement avant de mettre le véhicule en marche.

#### 5) Interrupteur de coupure du moteur

Le commutateur de coupure du moteur est situé à gauche de la console.

Le capuchon du cordon coupe-circuit doit être correctement couplé au commutateur de coupure du moteur pour pouvoir faire fonctionner le véhicule.

**REMARQUE :** Après le démarrage du moteur, 2 bips courts devraient se produire si une clé D.E.S.S. programmée (capuchon du cordon



coupe-circuit) est correctement couplée au commutateur de coupure du moteur. Si un autre code de signal sonore se fait entendre, reportez-vous à **SYSTÈME DE CONTRÔLE** pour les informations relatives aux codes de dysfonctionnement du D.E.S.S..

 **AVERTISSEMENT**

**Attachez systématiquement l'œillet du cordon coupe-circuit aux vêtements avant de faire démarrer le moteur.**

Lorsque l'on enlève le capuchon du cordon coupe-circuit du commutateur de coupure du moteur, le moteur s'arrête.

### **RF D.E.S.S. (Digitally Encoded Security System)**

Le capuchon du cordon coupe-circuit est équipé d'une clé D.E.S.S. intégrée qui vous offre, ainsi qu'à votre motoneige, l'équivalent d'une clé de verrouillage conventionnelle en termes de sécurité.

La clé D.E.S.S. fournie avec votre motoneige renferme une puce électronique contenant un code numérique unique et permanent.

Votre concessionnaire autorisé Lynx a programmé le système D.E.S.S. de votre motoneige pour qu'il reconnaisse la clé D.E.S.S. intégrée dans le capuchon du cordon coupe-circuit et vous permette d'utiliser le véhicule.

Si un autre cordon coupe-circuit est utilisé sans que le système D.E.S.S. ne soit programmé, le moteur démarrera mais n'atteindra pas la vitesse d'entraînement permettant de déplacer le véhicule.

Vérifiez que le capuchon du cordon coupe-circuit est exempt de saleté ou de neige.

### **D.E.S.S. Flexibilité**

Le système D.E.S.S. de votre motoneige peut être programmé par votre concessionnaire Lynx autorisé afin d'accepter un maximum de 8 clés distinctes.

Nous vous conseillons d'acheter des cordons coupe-circuit additionnels chez votre concessionnaire Lynx autorisé. Si vous disposez de plusieurs motoneiges Lynx dotées d'un système D.E.S.S., chacune d'elle peut être programmée par votre concessionnaire Lynx autorisé de sorte à être compatible avec les clés D.E.S.S. des autres véhicules.

### **D.E.S.S. Types de clé**

Deux types de clés peuvent être utilisés :

- Clé normale
- Clé d'apprentissage.

Pour faciliter la reconnaissance du type de clé, le cordon coupe-circuit a différentes couleurs.

TYPE DE CLÉ	COULEUR
Normal	Gris
Apprentissage	Vert

La clé d'apprentissage Lynx limite la vitesse de la motoneige et le couple du moteur, permettant ainsi aux utilisateurs débutants et aux opérateurs moins expérimentés d'apprendre à faire fonctionner la motoneige tout en gagnant la confiance et le contrôle nécessaires.

**REMARQUE :** La programmation initiale de la clé d'apprentissage peut limiter la vitesse à 40 km/h ou à 70 km/h. Consultez le concessionnaire Lynx autorisé pour modifier ce réglage.

Reportez-vous à la section des *MODES DE FONCTIONNEMENT* pour les détails.

## 6) Interrupteur d'arrêt d'urgence du moteur

L'interrupteur d'arrêt d'urgence du moteur est situé à droite du guidon.

Interrupteur à bouton-poussoir

Pour arrêter le moteur en cas d'urgence, mettez le commutateur sur la position OFF (enfoncée) et freinez en même temps. Pour redémarrer, le bouton doit être en position ON (relevée).



*POSITION ARRÊT*

Pour que le moteur puisse redémarrer, l'interrupteur doit être en position MARCHÉ (relevée).



*POSITION MARCHÉ*

Tous les conducteurs de la moto-jeune devraient se familiariser avec le fonctionnement du commutateur

d'arrêt d'urgence du moteur en l'utilisant plusieurs fois lors de la première sortie, puis à chaque arrêt du moteur. Cette procédure d'arrêt du moteur deviendra un réflexe et préparera les conducteurs aux situations d'urgence.



## AVERTISSEMENT

Si le bouton a été activé en cas d'urgence causée par un dysfonctionnement potentiel, la source du dysfonctionnement doit être définie et corrigée avant le redémarrage du moteur. Contactez un concessionnaire Lynx autorisé.

## 7) Interrupteur multifonction

L'interrupteur multifonction se situe à gauche du guidon.

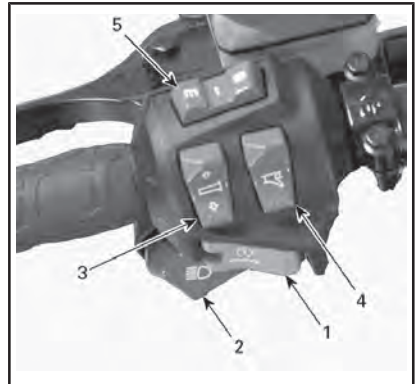

1. Bouton de marche
2. Sélecteur des phares
3. Poignées chauffantes
4. Accélérateur chauffant
5. Bouton MODE/SET

### Bouton de démarrage

Appuyez pour faire démarrer le moteur. Reportez-vous à *PROCÉDURE DE DÉMARRAGE DU MOTEUR* dans la sous-section *COSIGNES D'UTILISATION*.



## Sélecteur des phares

Appuyez pour sélectionner les feux de route ou de croisement (HI ou LOW). Les feux S'ALLUMENT automatiquement lorsque le moteur tourne.

## Interrupteur de chauffage de la manette d'accélérateur et des poignées

### E-TEC

**REMARQUE :** En-dessous de 2 000 tr/min, le chauffage de la manette d'accélérateur ou des poignées sera limité à 50 %.

### 900 ACE

**REMARQUE :** Le chauffage de la manette d'accélérateur ou des poignées s'active lorsque le régime moteur est supérieur à 2 000 tr/min.

### Tous les modèles

Appuyez sur l'interrupteur au besoin pour sélectionner l'intensité de chauffage pour garder les mains à une température confortable.

## Interrupteur de chauffage des poignées

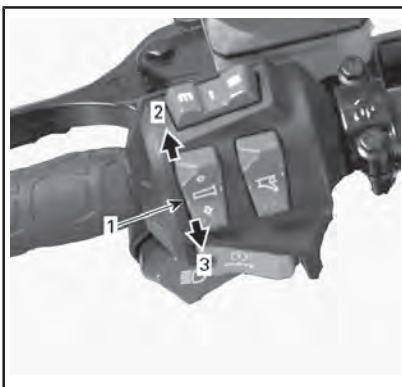

### TYPIQUE

1. Interrupteur des poignées chauffantes
2. Augmenter la chaleur
3. Diminuer la chaleur

L'intensité du chauffage est affichée sur l'affichage multifonction.

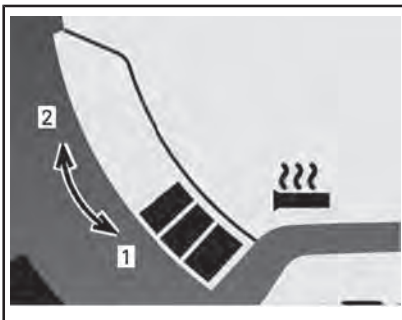

### AFFICHAGE DE L'INTENSITÉ DU CHAUFFAGE

1. Plus froid (moins de chaleur)
2. Plus chaud (plus de chaleur)

Lorsqu'aucune barre n'est affichée sur l'indicateur, la fonction chauffante des poignées est désactivée.

## Interrupteur d'accélérateur chauffant



### TIPIQUE

1. Interrupteur d'accélérateur chauffant
2. Augmenter la chaleur (plus chaud)
3. Réduire la chaleur (plus froid)

**REMARQUE :** L'intensité du chauffage est indiquée sur l'affichage multifonction en actionnant la manette d'accélérateur. Lorsque la manette est relâchée, le niveau du réservoir de carburant réapparaît.



### AFFICHAGE DE L'INTENSITÉ DU CHAUFFAGE

1. Plus froid (moins de chaleur)
2. Plus chaud (plus de chaleur)

Lorsqu'aucune barre n'est affichée sur l'indicateur, la fonction chauffante de la manette d'accélérateur est **DÉSACTIVÉE**.

## Bouton MODE/SET

Ce bouton peut être utilisé à la place des deux boutons situés en haut de l'indicateur analogique/numérique pour faciliter les réglages de l'indicateur.

- Lorsque vous le poussez vers la gauche, il a les mêmes fonctions que le bouton MODE (M).
- Lorsque vous le poussez vers la droite, il a les mêmes fonctions que le bouton SET (S).

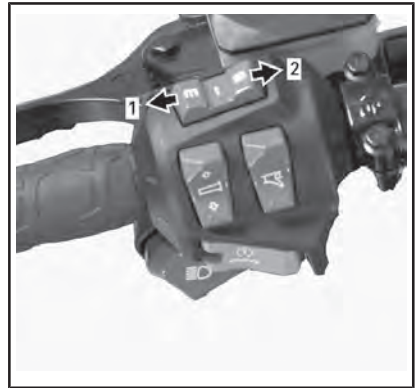

### INDICATEUR MULTIFONCTION

1. Fonction MODE
2. Fonction SET

## 8) Levier de changement de vitesse

Utilisez ce levier pour sélectionner les vitesses. La boîte de vitesses comporte deux vitesses en marche avant, une marche arrière et un point mort.

Pour plus de détails, reportez-vous à **FONCTIONNEMENT DE LA BOÎTE DE VITESSES** dans les **CONSIGNES D'UTILISATION**.

**REMARQUE :** Il est indispensable d'enfoncer le bouton du levier de vitesse pour faire passer celui-ci du point mort à la marche arrière.

**REMARQUE :** Ne changez pas de sens de marche lorsque le véhicule est en mouvement.

## 9) Rétroviseurs réglables

Chaque rétroviseur peut être réglé en faisant pivoter doucement le miroir, pour s'adapter aux préférences du conducteur.

### AVERTISSEMENT

Effectuez le réglage lorsque le véhicule est à l'arrêt et en sûreté.

## 10) Trousse d'outils

### **Modèles sans boîte de rangement sous les sièges**

Une trousse contenant des outils d'entretien de base est fournie avec la motoneige.

La trousse d'outils se trouve dans le compartiment moteur, sur le protège-poulie.

**AVIS** Veillez à ce que la trousse soit bien attachée pour éviter tout contact avec la courroie ou la poulie.

Pour déposer le support de la trousse d'outils du protège-poulie, débloquez la patte se trouvant en dessous du protège-poulie et tirez le support de la trousse d'outils vers l'avant pour le dégager.



TYPIQUE

1. Trousse d'outils

### **Modèles avec boîte de rangement sous les sièges**

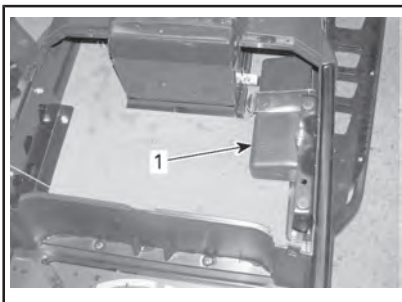

TYPIQUE

1. Trousse d'outils

## 11) Pare-chocs avant et arrière

À utiliser chaque fois que vous devez lever la motoneige manuellement.

** ATTENTION** Utilisez des techniques de levage adaptées, notamment en utilisant la force de vos jambes. N'essayez pas de soulever l'une des extrémités du véhicule si c'est au-delà de vos forces. Utilisez un dispositif de levage adapté ou demandez de l'aide pour limiter l'effort dans la mesure du possible.

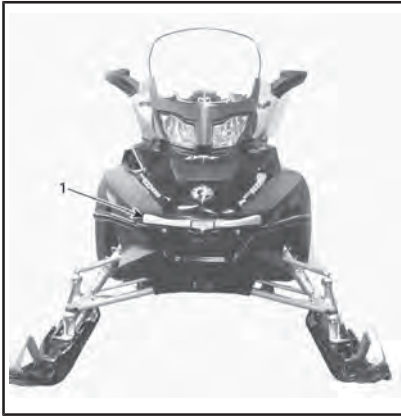

**TYPIQUE**

1. Pare-chocs avant



**TYPIQUE**

1. Pare-chocs arrière

**AVIS** N'utilisez pas les patins ou les poignées des patins pour tirer ou lever la motoneige.

**12) Indicateur**

**⚠ AVERTISSEMENT**

Ne réglez ni ne définissez jamais les fonctions de l'indicateur multifonction pendant que vous conduisez le véhicule, car vous pourriez en perdre le contrôle.

**Description de l'indicateur**

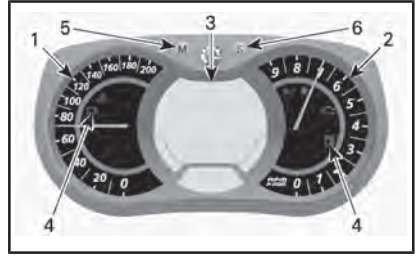

**INDICATEUR ANALOGIQUE/NUMÉRIQUE MULTIFONCTION**

1. Indicateur de vitesse
2. Tachymètre
3. Affichage numérique multifonction
4. Témoins
5. Bouton Mode
6. Bouton de réglage

**1) Indicateur de vitesse**

Mesure la vitesse du véhicule.



**PARTIE GAUCHE DE L'INDICATEUR**

**2) Tachymètre (tr/min)**

Mesure le régime du moteur (tr/min). Multipliez par 1 000 pour obtenir le régime réel.



PARTIE DROITE DE L'INDICATEUR

### 3) Affichage numérique multifonction

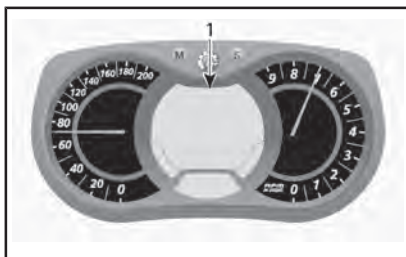

INDICATEUR ANALOGIQUE/NUMÉRIQUE MULTIFONCTION

#### 1. Affichage multifonctionnel

## AVERTISSEMENT

Ne réglez ni ne définissez jamais les fonctions de l'indicateur multifonction pendant que vous conduisez le véhicule, car vous pourriez en perdre le contrôle.

L'affichage multifonction sert à :

- Afficher le message de bienvenue (WELCOME) lors de la mise en route
- Afficher le message de reconnaissance de clé (KEY)
- Fournir différentes indications selon le choix du conducteur
- Activer ou modifier des fonctions ou modes d'utilisation divers







- Afficher des messages déroulants d'activation de fonction ou de pannes du système
- Afficher les codes d'erreur.

### 4) Témoins et messages



TYPIQUE — TÉMOINS

Consultez le tableau ci-dessous pour les informations de base relatives aux témoins. Reportez-vous au paragraphe *SYSTÈME DE CONTRÔLE* pour les détails relatifs aux témoins d'anomalie.

TÉMOIN(S) ALLUMÉ(S)	SIGNAL SONORE	AFFICHAGE DE MESSAGES	DESCRIPTION
	4 bips courts toutes les 5 minutes	HUILE BASSE	Moteur deux temps : Le niveau d'huile d'injection est faible. Arrêtez le véhicule dans un endroit sûr et faites l'appoint du réservoir d'huile d'injection.
			Moteurs quatre temps : Référez-vous au paragraphe <i>SYSTÈME DE CONTRÔLE</i> .
	—	—	Bas niveau d'essence. Une seule barre sur l'indicateur de niveau de carburant. Remplissez le réservoir dès que possible.
	Bips longs se répétant lentement	MARCHE ARRIÈRE	La marche arrière est sélectionnée.
	3 bips courts	MARCHE ARRIÈRE PAS ECL.	La marche arrière ne s'est pas enclenchée, réessayez.
	—	—	Feux de route sélectionnés.
—	—	PRÉCHAUFFAGE	Le moteur et/ou l'huile d'injection doivent faire l'objet d'un préchauffage avant un fonctionnement normal. Le régime du moteur est limité jusqu'à ce que la température souhaitée soit atteinte (jusqu'à 10 minutes lorsque vous vous déplacez). Une période de préchauffage peut se produire après un redémarrage par temps très froid.
900 ACE et 1200 4-TEC			
	—	—	Le mode ECO est sélectionné.
	—	—	Le mode Standard est sélectionné.
	—	—	Le mode Sport est sélectionné.

### 5) Bouton MODE (M)

Bouton utilisé pour naviguer dans l'affichage multifonction de l'indicateur.

**REMARQUE :** Le bouton MODE (M) sur le boîtier multifonction a les mêmes fonctions et peut aussi être utilisé.

### 6) Bouton SET (S)

Bouton utilisé pour naviguer dans l'affichage multifonction de l'indicateur, l'ajuster ou le réinitialiser.

Pour mémoriser des réglages, le moteur doit tourner.

**REMARQUE :** Le bouton sélecteur (S) sur l'indicateur multifonction a les mêmes fonctions et peut également être utilisé.

**Caractéristiques de l'indicateur**

<b>INFORMATIONS DISPONIBLES SUR L'AFFICHAGE NUMÉRIQUE</b>			
<b>FONCTIONS</b>	<b>800R E-TEC</b>	<b>900 ACE</b>	<b>1200 4-TEC</b>
A) Compteur de vitesse	X	X	X
B) Tachymètre (tr/min)	X	X	X
C) Odomètre	X	X	X
D) Compteur journalier A ou B	X	X	X
E) Compteur horaire	X	X	X
F) Horloge	X	X	X
G) Niveau de carburant	X	X	X
H) Altitude	X	S.O.	S.O.
I) Intensité de chauffage des poignées chauffantes	X	X	X
J) Intensité de chauffage de la manette d'accélérateur chauffante	X	X	X
K) Consommation instantanée de carburant	X	X	X
L) Consommation totale de carburant	X	X	X
M) Affichage de messages	X	X	X
N) Température du liquide de refroidissement	X	X	X
O) Mode de remisage du moteur E-TEC	X	S.O.	S.O.
P) Vitesse maximale	X	X	X
Q) Vitesse moyenne	X	X	X
X = Un X indique une fonction de série, Opt = Fonction disponible en option, S.O. = Non disponible			

Lorsque la centrale d'information est mise en route pour la première fois, l'affichage numérique revient par défaut à la dernière indication sélectionnée.



## A) Compteur de vitesse

Outre le compteur de vitesse de type analogique, la vitesse du véhicule peut aussi être affichée via l'affichage multifonction.

La vitesse du véhicule peut être affichée sur l'écran 1 ou 2.



### AFFICHAGE MULTIFONCTION

1. Affichage 1
2. Affichage 2

Utilisez le bouton de MODE (M) pour sélectionner l'écran souhaité, puis continuez comme suit :



Pendant que l'écran clignote, appuyez sur le bouton SET (S) pour sélectionner le mode compteur de vitesse.



1. Mode compteur de vitesse

Appuyez sur le bouton MODE (M) pour confirmer la sélection ou attendez 5 secondes.



## B) Tachymètre (tr/min)

Outre le tachymètre de type analogique, le nombre de tours peut aussi être affiché via l'affichage multifonction.

Le régime du moteur peut être affiché sur l'écran 1 ou 2.



### AFFICHAGE MULTIFONCTION

1. Affichage 1
2. Affichage 2

Utilisez le bouton de MODE (M) pour sélectionner l'écran souhaité, puis continuez comme suit :



Pendant que l'écran clignote, appuyez sur le bouton SET (S) pour sélectionner le mode RPM.

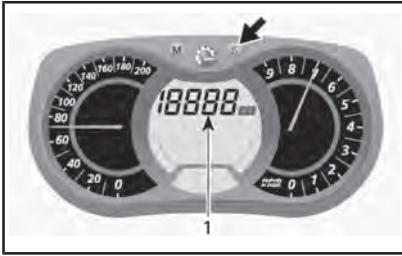

1. Mode RPM

Appuyez sur le bouton MODE (M) pour confirmer la sélection ou attendez 5 secondes.

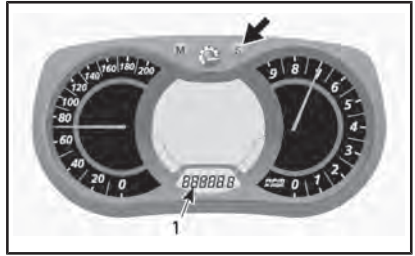

1. Mode compteur journalier (A ou B)

Appuyez sur le bouton sélecteur (S) et maintenez-le enfoncé pour la réinitialisation.

**REMARQUE :** La réinitialisation du mode JOURNALIER B réinitialise aussi la CONSOMMATION TOTALE DE CARBURANT.



### C) Odomètre

Enregistre la distance totale parcourue.

Appuyez sur le bouton sélecteur (S) pour sélectionner le mode odomètre.

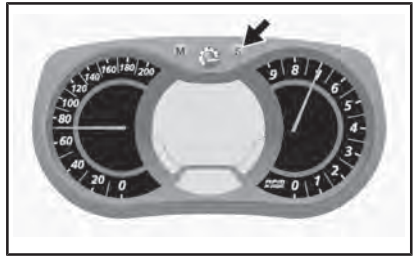

### E) Compteur horaire

Enregistre le temps de parcours du véhicule depuis qu'il a été réinitialisé lorsque le système électrique est activé.

Appuyez sur le bouton sélecteur (S) pour sélectionner le mode compteur horaire (HrTRIP).

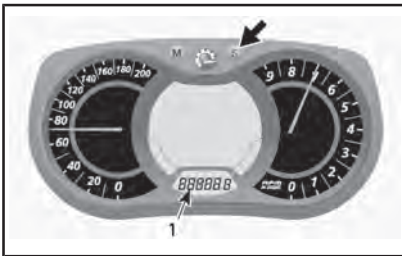

1. Mode odomètre (km)

### D) Compteur journalier A ou B

Le compteur journalier enregistre la distance parcourue depuis qu'il a été réinitialisé.

Appuyez sur le bouton sélecteur (S) pour sélectionner le mode compteur journalier (A ou B).

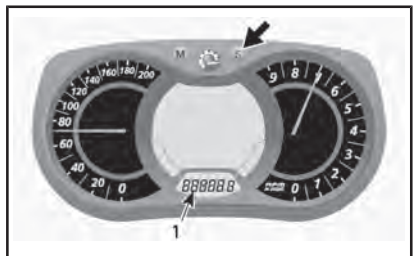

1. Mode compteur horaire (HrTRIP)

Appuyez sur le bouton sélecteur (S) et maintenez-le enfoncé pour la réinitialisation.

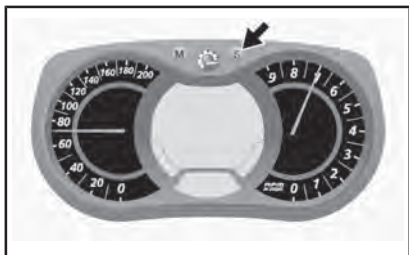

## F) Horloge

### Modèles à démarreur électrique

**REMARQUE :** Cette horloge ne dispose que d'un affichage 24 heures.

Appuyez sur le bouton SET (S) pour sélectionner le mode horloge.

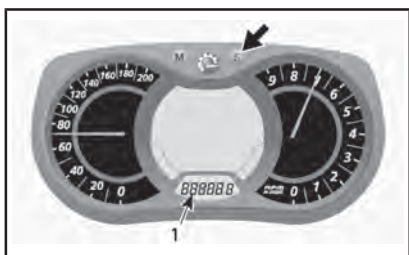

1. Mode horloge

## G) Niveau de carburant

Cet indicateur à barres indique la quantité d'essence qui reste dans le réservoir.



## NIVEAU D'ESSENCE

1. Plage de fonctionnement

## H) Altitude

Affiche l'altitude **approximative** du véhicule au-dessus du niveau de la mer, calculée à partir de la pression barométrique.

**REMARQUE :** L'altitude affichée est arrondie aux 100 mètres (indicateur en système métrique) ou aux 200 pieds (indicateur en système impérial) les plus proches.

Pour afficher l'altitude du véhicule, procédez comme suit.

Appuyez sur le bouton MODE (M) pour sélectionner l'écran 2.



Pendant que l'écran clignote, appuyez sur le bouton SET (S) pour sélectionner le mode altitude.

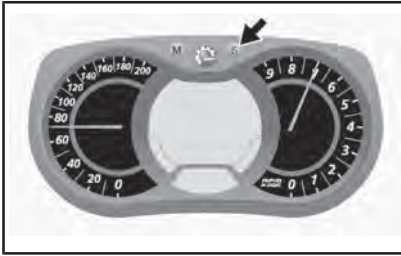

Le symbole suivant apparaît lorsque le mode altitude est sélectionné.



**MODE ALTITUDE**

Appuyez sur le bouton MODE (M) pour confirmer la sélection ou attendez 5 secondes.



**I) Intensité de chauffage des poignées chauffantes**

Indicateur à barres qui indique l'intensité de chauffage.

**REMARQUE :** Neuf niveaux d'intensité sont disponibles. Lorsque vous relâchez le bouton, l'affichage revient à la température du liquide de refroidissement du moteur (le cas échéant).

Pour plus de détails, reportez-vous à **INTERRUPTEUR DES POIGNÉES CHAUFFANTES**.



**POIGNÉES CHAUFFANTES**

1. Plage de fonctionnement

**J) Intensité de chauffage de la manette d'accélérateur chauffante**

Indicateur à barres qui indique l'intensité de chauffage.

Cet indicateur apparaît à la place du niveau de carburant lors que la manette d'accélérateur est actionnée. Neuf niveaux d'intensité sont disponibles. Lorsque la manette est relâchée, le niveau de carburant réapparaît.

Pour plus de détails, reportez-vous à **MANETTE D'ACCÉLÉRATEUR CHAUFFANTE**.

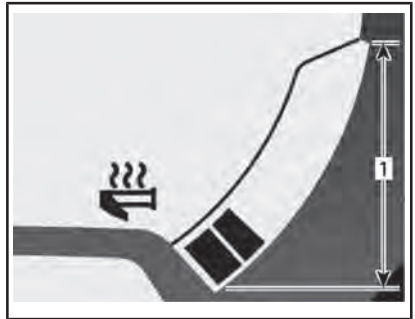

**MANETTE D'ACCÉLÉRATEUR CHAUFFANTE**

1. Plage de fonctionnement

### K) Consommation instantanée de carburant

Calcule la consommation de carburant moyenne du véhicule en marche.

Pour afficher la consommation de carburant moyenne du véhicule, procédez comme suit.

Appuyez sur le bouton MODE (M) pour sélectionner l'écran 1.



Pendant que l'écran clignote, appuyez sur le bouton SET (S) pour sélectionner le mode consommation instantanée de carburant.

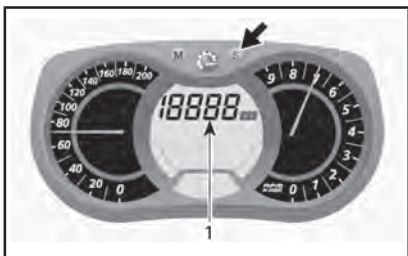

1. Consommation de carburant instantanée

Appuyez sur le bouton MODE (M) pour confirmer la sélection ou attendez 5 secondes.



### L) Consommation totale de carburant

Enregistre la consommation totale de carburant du véhicule depuis qu'elle a été réinitialisée.

Pour afficher la consommation totale de carburant du véhicule, procédez comme suit.

Appuyez sur le bouton MODE (M) pour sélectionner l'écran.



Pendant que l'écran clignote, appuyez sur le bouton SET (S) pour sélectionner le mode consommation totale de carburant (TC).

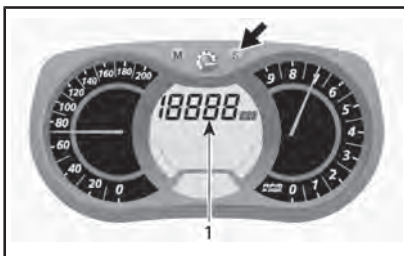

1. Mode consommation totale de carburant (TC)

TC apparaît lorsque le mode est sélectionné.



TYPIQUE



Appuyez sur le bouton MODE (M) pour confirmer la sélection ou attendez 5 secondes.



Pour remettre à zéro, régler le totalisateur journalier à TRIP B. Consulter la rubrique *TOTALISATEUR JOURNALIER A OU B* pour plus de détails.

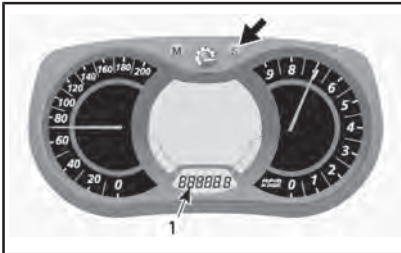

1. Mode compteur journalier (JOURNALIER A)

Appuyez sur le bouton sélecteur (S) et maintenez-le enfoncé pour la réinitialisation.



## M) Affichage de messages



1. Affichage de messages

Reportez-vous au paragraphe *TÉMOIN ET MESSAGES* pour plus de détails sur les messages habituels.

Reportez-vous au paragraphe *SYSTÈME DE CONTRÔLE* pour les détails relatifs aux témoins de panne et aux messages D.E.S.S. qui y sont liés.

## N) Température du liquide de refroidissement

Indicateur à barres indiquant continuellement la température du liquide de refroidissement.

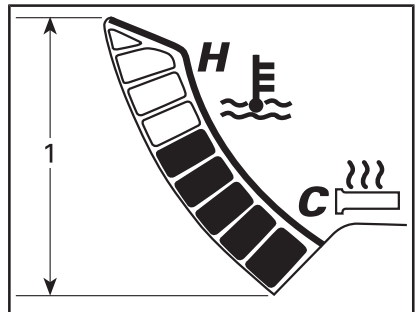

## TEMPÉRATURE DU LIQUIDE DE REFROIDISSEMENT

1. Autonomie

## O) Mode de stockage du moteur E-TEC

Affiche le message OIL lorsque la procédure du mode de stockage est initiée.

## P) Vitesse maximale

Enregistre la vitesse maximale du véhicule depuis qu'elle a été réinitialisée.

Pour afficher la vitesse maximale du véhicule, procédez comme suit.

Appuyez sur le bouton MODE (M) pour sélectionner l'affichage.



**REMARQUE :** L'affichage clignote pendant environ 5 secondes puis revient au mode précédemment sélectionné si l'affichage n'est pas modifié.

Appuyez sur le bouton SET (S) pour sélectionner le mode vitesse maximale (TOP\_SPD).



1. Mode vitesse maximale (TOP\_SPD)

Appuyez sur le bouton MODE (M) pour confirmer la sélection ou attendez 5 secondes.



Pour réinitialiser, appuyez sur le bouton MODE (M) pour sélectionner le mode.



Appuyez sur le bouton SET (S) et maintenez-le enfoncé pendant 5 secondes pour la réinitialisation.



## Q) Vitesse moyenne

Enregistre la vitesse moyenne du véhicule depuis qu'elle a été réinitialisée.

Pour afficher la vitesse moyenne du véhicule, procédez comme suit.

Appuyez sur le bouton MODE (M) pour sélectionner l'affichage.



**REMARQUE :** L'affichage clignote pendant environ 5 secondes puis revient au mode précédemment sélectionné si l'affichage n'est pas modifié.

Appuyez sur le bouton SET (S) pour sélectionner le mode vitesse moyenne du véhicule (AVR\_SPD).



Appuyez sur le bouton SET (S) et maintenez-le enfoncé pendant 5 secondes pour la réinitialisation.

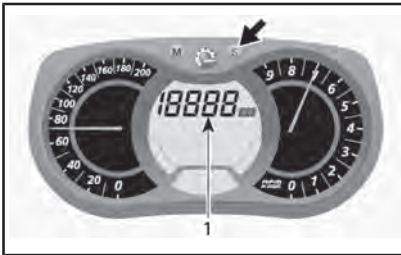

1. Mode vitesse moyenne du véhicule (AVR\_SPD)

Appuyez sur le bouton MODE (M) pour confirmer la sélection ou attendez 5 secondes.



## Réglage de l'indicateur

### Réglage de l'horloge

**REMARQUE :** Cette horloge ne dispose que d'un affichage 24 heures.

Appuyez sur le bouton SET (S) pour sélectionner le mode horloge.



Pour réinitialiser, appuyez sur le bouton MODE (M) pour sélectionner le mode.



1. Mode horloge

Appuyez sur le bouton SET (S) et maintenez-le enfoncé pour activer le réglage de l'horloge.





## 14) Siège passager (1+1) (selon l'équipement)



### AVERTISSEMENT

Chaque passager doit être en mesure de placer ses pieds fermement sur les repose-pieds et d'agripper les poignées pendant tout le trajet. Ces critères sont importants à respecter, car il faut pouvoir assurer au passager une certaine stabilité afin de réduire les risques d'éjection.

Pour changer les HEURES : utilisez le bouton SET (S) pour changer les heures lorsque la valeur HEURES clignote.

Pour changer les minutes (MINUTES) : utilisez le bouton MODE (M) pour passer aux minutes lorsque la valeur HOURS clignote. Utilisez le bouton SET (S) pour changer les minutes.

Appuyez sur le bouton MODE (M) pour enregistrer le réglage de l'horloge et quitter le mode.

### Sélection de l'unité (KM/H)

Les unités de mesure peuvent être définies en format métrique ou impérial. Adressez-vous à un concessionnaire Lynx autorisé.

### Sélection de la langue

Il est possible de changer la langue d'affichage. Consultez un concessionnaire Lynx autorisé pour la disponibilité des langues et le réglage de l'indicateur selon vos préférences.

## 13) Dossier (selon l'équipement)

Un dossier fixe est installé sur le siège du passager.

### Dépose du siège passager

Pour déposer le siège passager, procédez comme suit :

1. Enfoncez le loquet puis soulevez l'arrière du siège.

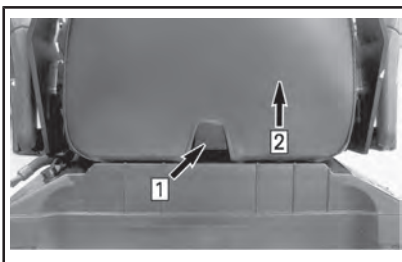

Étape 1 : Poussez le loquet

Étape 2 : Soulevez l'arrière du siège

2. Faites glisser le siège vers l'arrière et écartez-le.

### Mise en place du siège du passager

Pour mettre en place le siège passager, procédez comme suit :

1. Orientez le siège passager vers l'avant et placez-le sur le couvercle du compartiment de stockage.

- Inclinez légèrement le siège passager vers l'avant et engagez les deux crochets du siège dans les encoches du couvercle du compartiment de stockage.

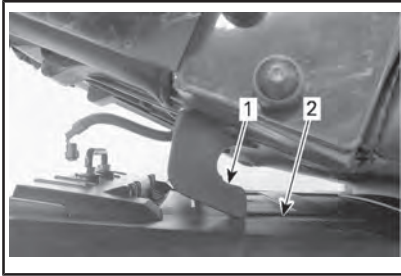

- Crochet du siège
- Encoche

- Poussez le siège passager vers le siège conducteur et appuyez fortement sur la partie arrière pour verrouiller le siège passager en position.

**⚠ ATTENTION** Lorsque vous fermez le couvercle et que le siège passager est installé, fixez-le à l'aide de la sangle de retenue.

**REMARQUE :** Un déclic très évident se fera sentir. Vérifiez si le siège est solidement verrouillé en tirant dessus.

**⚠ AVERTISSEMENT**  
Vérifiez bien si le siège est solidement fixé avant de rouler.

## 15) Poignées pour le passager (selon l'équipement)

**69 Ranger 900 ACE et 69 Ranger 800R E-TEC LTD**

Poignées fixes de chaque côté du siège passager.



*TYPIQUE*

- Poignée passager

## 16) Sangles pour régions montagneuses (selon l'équipement)

Cette sangle sur le guidon doit uniquement être utilisée pour obtenir une force de traction supplémentaire lorsque la motoneige est bloquée en position inclinée. À titre exceptionnel, elle peut être utilisée à très faible vitesse uniquement, en se tenant sur le marchepied droit afin de ramener le véhicule sur la trajectoire souhaitée. Lors de la conduite, les deux mains doivent rester sur les poignées du guidon afin de pouvoir freiner et conserver le contrôle de la direction. La sangle du guidon ne doit pas être utilisée à des fins de remorquage, de soulèvement ou de déplacement à flanc de colline.

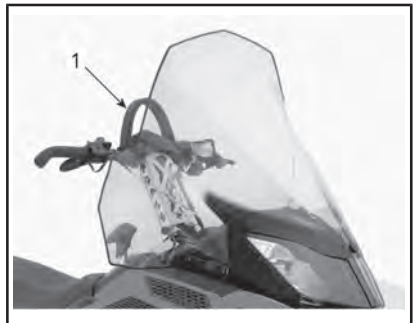

*TYPIQUE*

- Sangle pour régions montagneuses

## **⚠️ AVERTISSEMENT**

Ne pas utiliser à vitesse élevée. Le contrôle de la direction est fortement réduit et il n'est pas possible de commander les freins.

## **17) Compartiment de rangement**

Le compartiment de rangement se trouve derrière le siège du conducteur.

## **⚠️ AVERTISSEMENT**

Le compartiment de stockage doit être correctement sanglé. Évitez d'y placer des objets tranchants ou fragiles.

Pour ouvrir le couvercle, tirez et écarterez le loquet en caoutchouc sur le côté puis soulevez le côté droit du couvercle ou le siège du passager le cas échéant.



Étape 1 : Tirez le loquet en caoutchouc  
Étape 2 : Soulevez le côté droit

Pour fermer le couvercle, repoussez-le simplement vers le bas jusqu'à ce qu'il se verrouille.

Par ailleurs, lorsque le siège passager est installé, accrochez la sangle de retenue au pare-chocs arrière comme illustré.



1. Sangle de retenue  
2. Pare-chocs arrière

**⚠️ ATTENTION** Lorsque vous fermez le couvercle et que le siège passager est installé, fixez-le à l'aide de la sangle de retenue.

## **Batterie**

La batterie se trouve dans la boîte de rangement sous le siège du passager. Pour accéder à la batterie, retirez le couvercle en appuyant sur les deux pattes, puis en soulevant.

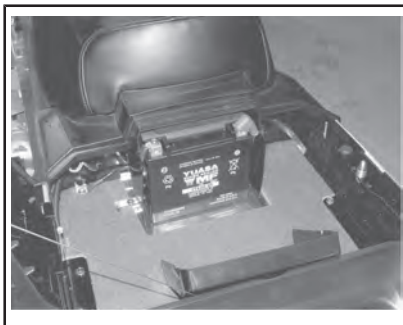

## **18) Porte-bagages arrière**

Le porte-bagages arrière peut accueillir des articles personnels (bagages), un réservoir de ravitaillement carburant ou la boîte de rangement.

**⚠ AVERTISSEMENT**

Tous les objets placés sur le porte-bagages doivent être correctement sanglés. Ne transportez pas d'objets fragiles. Un chargement trop important risque de limiter la maniabilité.

**⚠ AVERTISSEMENT**

Réglez toujours la suspension suivant la charge. La capacité de ce porte-bagages est limitée; la charge MAXIMALE est de 30 kg. Conduisez très lentement lorsqu'il est chargé. Évitez de passer rapidement sur des bosses.

**19) Interrupteur de poignée et siège passager chauffants (selon l'équipement)**

*69 Ranger « SnowCruise »*

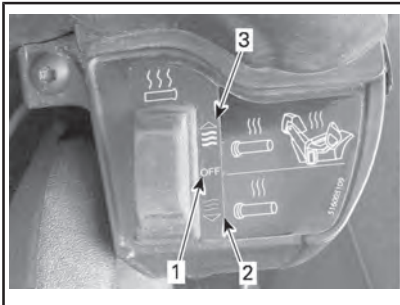

1. Off
2. Tiède, poignée passager
3. Chaud, poignée et siège passager chauffants

**20) Prise 12 volts**

Tous les modèles sont équipés d'une prise d'alimentation 12 V à l'avant, près de la colonne de direction.

Cette prise jack peut recevoir un appareil électrique 12 volts.

**Modèles E-TEC**

Si vous avez besoin de courant continu, contactez un concessionnaire Lynx autorisé.

**21) Attelage**

Utilisez l'attelage avec une barre de traction pour remorquer un accessoire.

Lorsque vous attelez un élément, reportez-vous systématiquement aux recommandations du fabricant.

**REMARQUE :** Consultez l'étiquette placée sur le véhicule concernant les capacités de remorquage en termes de poids.

**⚠ AVERTISSEMENT**

Ne remorquez jamais un accessoire avec une corde. Utilisez toujours une barre de traction rigide. La corde peut provoquer une collision entre l'objet et la motoneige en cas de décélération rapide ou en descente.

**Attelage en J**

Fixation d'un équipement

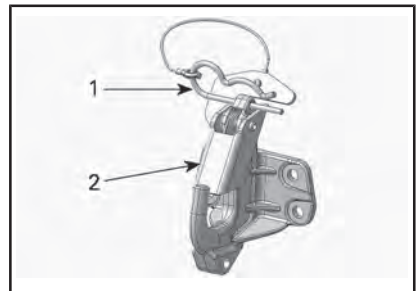

1. Goupille fendue
  2. Loquet de sécurité
1. Retirez la goupille.
  2. Alignez le trou de fixation de l'accessoire avec le crochet de l'attelage.

3. Poussez la fixation de l'accessoire au-delà du loquet de sécurité.
4. Maintenez le loquet de sécurité avec la goupille.

### Retrait d'un équipement

1. Retirez la goupille.
2. Poussez le loquet de sécurité vers l'avant pour dégager la fixation d'accessoires de l'attelage.
3. Détachez la fixation d'accessoires
4. Remettez la goupille en place.

## 22) Guidon réglable (selon l'équipement)

Le guidon est réglable en hauteur. Pour le régler, procédez comme suit :

1. Tirez la manette de verrouillage vers le haut.

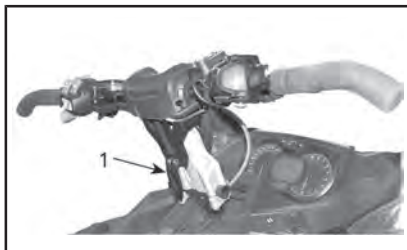

1. Manette de verrouillage
2. Amenez le guidon à la position souhaitée et abaissez la manette pour verrouiller le guidon.

**REMARQUE :** Sur les autres modèles, la direction peut être réglée à une position fixe souhaitée, adressez-vous à votre concessionnaire Lynx autorisé.

## 23) Chenille

### ⚠ AVERTISSEMENT

N'installez pas de crampons sur une chenille à moins qu'elle ne soit conçue à cet effet. La pose de crampons sur une chenille non approuvée pour recevoir des crampons pourrait augmenter les risques de déchirement ou de séparation de la chenille, entraînant un risque de blessures graves ou la mort.

Avant de procéder à l'installation de crampons spéciaux sur les chenilles, vous devez impérativement contacter le concessionnaire LYNX autorisé pour les crampons spécifiques actuellement disponibles et leurs usages prévus.

BRP ne **recommande pas** de conduire une motoneige équipée d'une chenille à profil élevé à **vitesse élevée** sur une piste, sur des surfaces de neige agglomérée ou de la glace pendant une période prolongée.

Si vous étiez dans l'obligation de le faire, **ralentissez** et réduisez la distance que vous avez à parcourir sur ces surfaces.

⚠ **ATTENTION** Le fait d'utiliser ces chenilles à vitesse élevée sur une piste, des surfaces de neige agglomérée ou de la glace provoquent une tension excessive et risquent de faire chauffer les chenilles. Afin d'éviter toute dégradation ou détérioration de la chenille, ralentissez et réduisez la distance que vous avez à parcourir sur ces surfaces.

Pour les consignes générales de maintenance de la chenille, reportez-vous aux rubriques *CHENILLE* et *TENSION ET ALIGNEMENT DE LA CHENILLE* dans le chapitre *MAINTENANCE* de ce guide.

## 24) Fusibles

Le système électrique est protégé par des fusibles. Pour plus de détails, reportez-vous à la rubrique *FUSIBLES* sous *PROCÉDURES D'ENTRETIEN*.

## 25) Points d'ancrage (selon l'équipement)

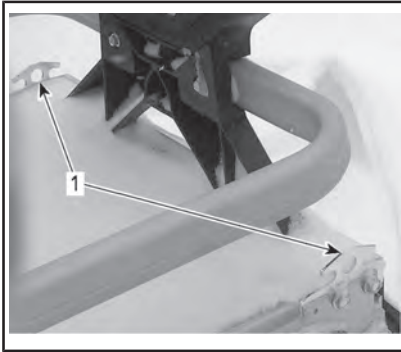

*ARRIÈRE DU VÉHICULE*

1. Points d'ancrage

Deux points d'ancrage sont fournis pour fixer une charge sur le porte-bagages arrière.

**AVIS** Ne dépassez pas la capacité maximale autorisée du porte-bagages arrière. Le chargement **MAXIMUM** est de 30 kg.

## 26) Protège-courroie d'entraînement

### Dépose du protège-courroie d'entraînement



### AVERTISSEMENT

Ne faites **JAMAIS** tourner le moteur :

- sans les écrans et le protège-courroie bien fixés en place.
- Lorsque le capot et/ou les flancs sont ouverts ou déposés.

**N'essayez JAMAIS** de régler les pièces mobiles pendant que le moteur tourne.

**REMARQUE** : Le protège-courroie est volontairement légèrement surdimensionné pour maintenir une tension sur ses broches et mécanismes de retenue et éviter un bruit et des vibrations inutiles. Il est important de maintenir sa tension lors de la réinstallation.

Enlevez le capuchon du cordon coupe-circuit du commutateur de coupure du moteur.

Reportez-vous à la rubrique *COMMANDES, INSTRUMENTS ET EQUIPEMENT*, puis ouvrez le panneau latéral gauche du compartiment moteur.

Retirez la goupille.

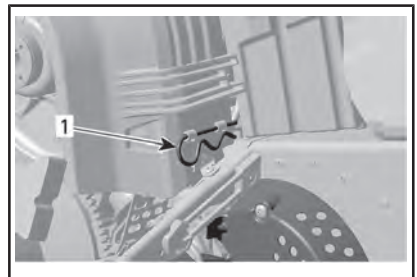

*TYPIQUE*

1. Goupille

Soulevez la partie arrière du protège-courroie puis extrayez-le des pattes avant.

### Mise en place du protège-courroie d'entraînement

Lors de la réinstallation du protège-courroie, positionnez la partie découpée vers l'avant de la moto-neige.

Placez les ouvertures avant du protège-courroie sur les pattes.

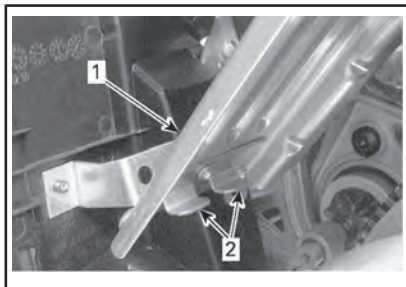

1. Protège-courroie
2. Pattes

Placez le passe-fil sur la tige de retenue.

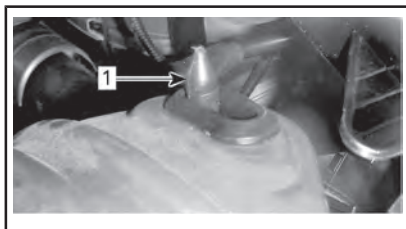

1. Tige de retenue

Placez la partie arrière du protège-courroie sur le dispositif de retenue et fixez-le à l'aide de la goupille.

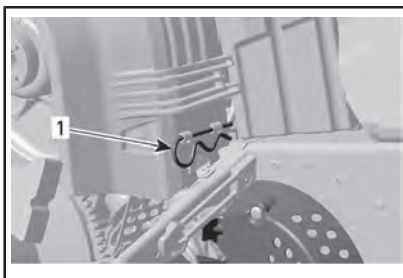

1. Goupille

## 27) Capot

### AVERTISSEMENT

Ne faites jamais fonctionner le moteur alors que le capot a été déposé.

### Dépose du capot

1. Déposez les flancs supérieurs comme expliqué ci-dessous.
2. Décrochez les attaches en caoutchouc des deux côtés.



1. Attache en caoutchouc
3. Faites glisser le capot vers l'avant pour libérer les languettes des encoches.

### Mise en place du capot

1. Engagez les languettes situées à l'avant et au centre du capot dans les encoches du pan inférieur.



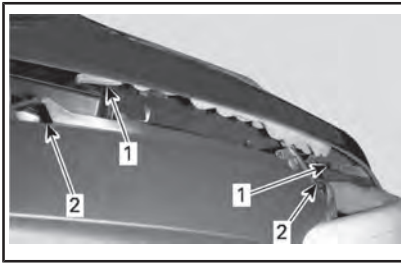

**TYPIQUE**

1. Pattes
2. Encoches
2. Faites glisser le capot vers le phare jusqu'à ce qu'il s'arrête.
3. Accrochez les attaches en caoutchouc.

**28) Flancs supérieurs**

**⚠ AVERTISSEMENT**

Ne faites jamais fonctionner le moteur alors que les flancs sont ouverts ou déposés.

**Dépose des flancs supérieurs**

1. Décrochez l'attache en caoutchouc.

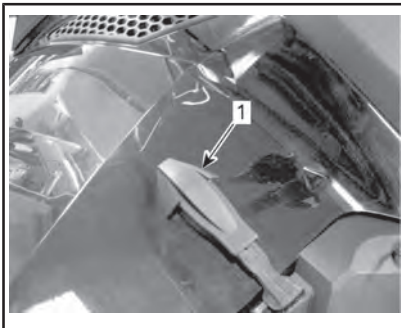

1. Attache en caoutchouc
2. Soulevez la partie arrière du flanc de manière à libérer la languette en plastique de la console.
3. Faites coulisser le flanc vers l'arrière.

**Mise en place des flancs supérieurs**

1. Introduisez les languettes inférieures dans les encoches du pan inférieur.

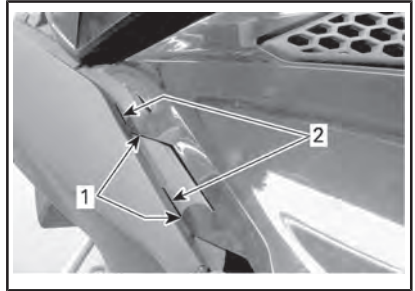

1. Languettes inférieures du flanc
2. Encoches du pan inférieur
2. Verrouillez les languettes centrales supérieures dans la console.

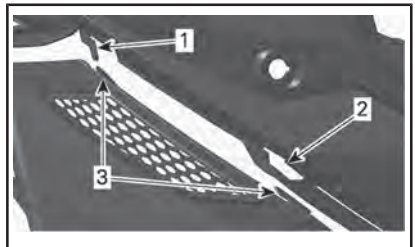

1. Crochet de la console
2. Encoche de la console
3. Languettes centrales du flanc
3. Introduisez la languette arrière dans l'encoche de la console.

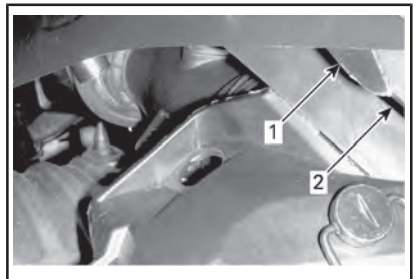

1. Languette arrière
2. Encoche de la console



4. Accrochez l'attache en caoutchouc.

## 29) Flancs inférieurs

### **⚠ AVERTISSEMENT**

Ne faites jamais fonctionner le moteur alors que les flancs sont ouverts ou déposés.

#### Ouverture du flanc inférieur

1. Déposez le flanc supérieur comme expliqué ci-dessus.
2. Décrochez l'attache en caoutchouc.

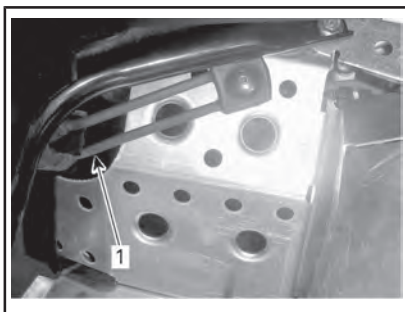

1. Attache en caoutchouc
3. Faites tourner la fixation d'un quart de tour dans le sens inverse des aiguilles d'une montre pour le débloquer.

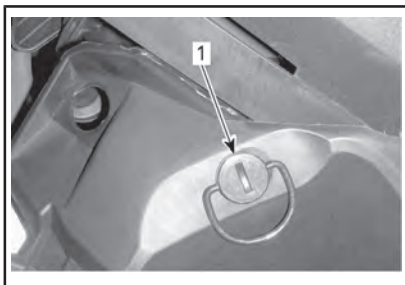

1. Attache
4. Soulevez légèrement l'arrière du flanc puis ouvrez-le latéralement.

#### Fermeture du flanc inférieur

1. Introduisez la languette du flanc dans l'encoche du pan inférieur.

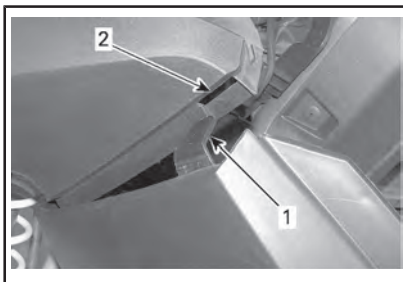

1. Languette du flanc inférieur
2. Fente du pan inférieur
2. Introduisez la partie inférieure du flanc sur le châssis en aluminium puis la languette en aluminium dans l'encoche du flanc.

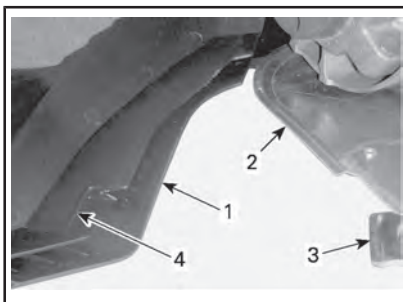

1. Section inférieure
2. Châssis en aluminium
3. Languette en aluminium
4. Encoche du flanc
3. Insérez le pion du flanc dans le trou du tunnel

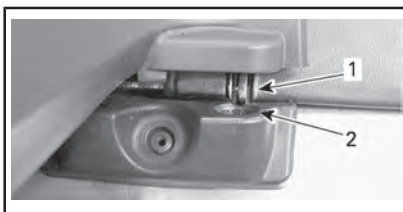

1. Pion
2. Trou du tunnel

4. Accrochez l'attache en caoutchouc.
5. Verrouillez la fixation en la faisant tourner d'un quart de tour dans le sens des aiguilles d'une montre.

### Dépose/

#### **mise en place du flanc inférieur**

1. Ouvrez le flanc inférieur comme expliqué ci-dessus.
2. Soulevez l'avant du flanc et libérez la charnière inférieure de son encoche.
3. Libérez la charnière supérieure en abaissant le flanc.

Procédure inverse pour la mise en place.

### **30) Poignée du démarreur à rappel (selon l'équipement)**

Type à rappel automatique situé côté droit de votre motoneige derrière le flanc. Pour activer le mécanisme, tirez sur la poignée jusqu'à ce que vous sentiez une résistance, puis tirez avec force. Relâcher la poignée lentement.

### **31) Logement pour bougies**

Un espace est prévu dans la trousse d'outils pour conserver les bougies de rechange au sec et éviter tout choc qui pourrait en affecter le réglage ou les casser.

**REMARQUE :** Aucune bougie d'allumage de rechange n'est fournie avec la motoneige.

**REMARQUE :** Avant l'installation, vérifiez l'entrefer des bougies de rechange conformément aux *SPÉCIFICATIONS*.



**ATTENTION** Ne tentez pas d'ajuster l'entrefer des bougies.

### **32) Bouchon de réservoir d'essence**

Dévissez pour remplir le réservoir puis serrez complètement.



#### **AVERTISSEMENT**

Arrêtez toujours le moteur avant de faire le plein. L'essence est inflammable et explosive dans certaines conditions. Toujours travailler dans un endroit bien aéré. Ne fumez pas. Restez à l'écart des flammes et des étincelles. Retirez le bouchon avec précaution. Si vous constatez une différence de pression (sifflement lorsqu'on desserre le bouchon du réservoir), faites inspecter ou réparer le véhicule avant de l'utiliser. Ne remplissez jamais trop le réservoir d'essence pour ensuite laisser le véhicule exposé à la chaleur. À mesure que la température augmente, le carburant se dilate et risque de déborder. Essayez toujours toute essence répandue sur le véhicule. Vérifiez régulièrement le circuit de carburant.

**REMARQUE :** Ne vous installez pas sur la selle si le bouchon du réservoir n'est pas en place.

### **33) Boîte de rangement (selon l'équipement)**

#### **Ouverture/fermeture de la boîte de rangement**

Pour ouvrir le couvercle de la boîte de rangement, détachez les deux attaches en caoutchouc puis soulevez le couvercle.

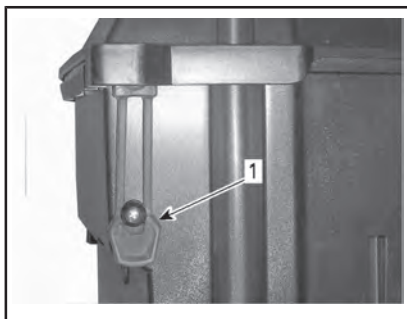

1. Attache en caoutchouc

Pour le fermer, refermez le couvercle de manière à insérer les picots du couvercle dans les œillets de la boîte. Attachez les attaches en caoutchouc.

### Retrait/installation de la boîte de rangement

Pour retirer la boîte de rangement du véhicule, ouvrez le couvercle et retirez les quatre vis maintenant la boîte de rangement sur le porte-bagages arrière. Conservez les vis pour une installation ultérieure.

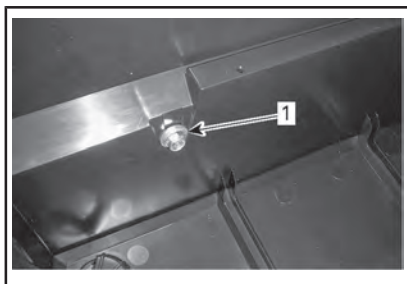

INTÉRIEUR DE LA BOÎTE DE RANGEMENT

1. Vis de fixation

Pour installer la boîte de rangement, veillez à ce que la surface du tunnel soit propre. Placez la boîte de rangement dans les rails du porte-bagages arrière.

Fixez-la à l'aide des quatre vis. Serrez à 10 Nm  $\pm$  1 Nm.

### 34) Pelle (selon l'équipement, pas illustré)

La pelle se trouve du côté droit du véhicule.

### 35) Prise d'affichage/mise en charge de la batterie (selon l'équipement)

La prise d'affichage/mise en charge de la batterie est située à gauche de la console.

Le niveau de charge est indiqué par des DEL.



1. Affichage la batterie/prise de mise en charge

### 36) Suspension à commande électronique (ECS) (si équipé)

Le conducteur peut régler le confort et la hauteur de conduite à l'aide de la suspension à commande électronique (ECS<sup>2</sup>).

Reportez-vous à *RÉGLAGE DE LA SUSPENSION ARRIÈRE* dans la section *PERSONNALISER LA CONDUITE*

### 37) Dispositif de chauffage du siège (selon l'équipement)

L'interrupteur de chauffage du siège est placé à l'avant, à proximité du levier de changement de vitesse.

Le dispositif de chauffage du siège peut être ALLUMÉ ou ÉTEINT.

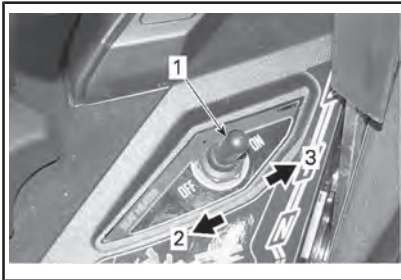

1. Commande de chauffage du siège
2. Chaleur éteinte
3. Chaleur en marche

### 38) Commutateur de mode ECO/Standard/Sport (900 ACE et 1200 4-TEC)

Le commutateur de mode est situé du côté gauche du réservoir de carburant.

Il sert à activer ou désactiver les modes Eco/Standard/Sport.

Reportez-vous à la section des *MODES DE FONCTIONNEMENT* pour les détails.

### 39) Commutateur de freinage en côte (selon l'équipement)

Le frein pour côte et les commutateurs de freinage en côte sont vendus comme accessoires.

Les commutateurs de freinage en côte se situent à gauche du guidon.

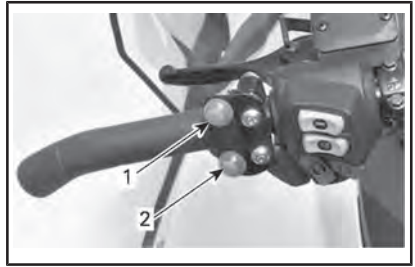

1. Freinage en montée
2. Freinage en descente

### 40) Frein pour côte (selon l'équipement)

Destiné à s'arrêter en toute sécurité dans les montées ou les descentes raides.

### 41) Commutateurs de commande d'accessoires (selon l'équipement)

Les commutateurs de commande d'accessoires se situent sur la console.

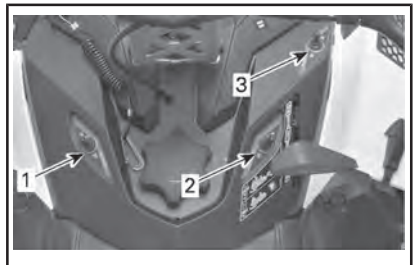

1. Avertisseur sonore
2. Phare de travail
3. Balise

## 42) Rampe d'éclairage (selon l'équipement)

Le kit de rampe d'éclairage comprend la balise et le phare de travail.

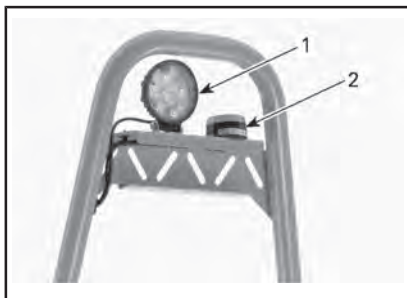

1. Phare de travail
2. Balise

## 43) Témoin de feux d'arrêt (selon l'équipement)

Le témoin de feu-stop est situé à gauche de l'indicateur.



1. Témoin de feu-stop

## 44) Ensemble d'élargissement (selon l'équipement)

Le kit d'élargissement augmente la stabilité lorsque vous tournez dans les pentes ou les montées raides.

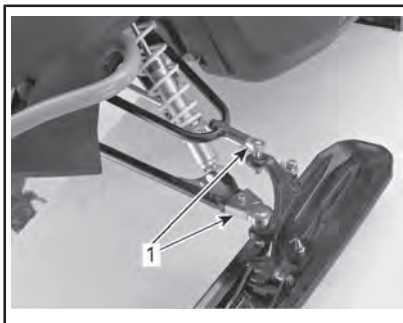

1. Kit d'élargissement

# CARBURANT ET HUILE

## Spécifications d'essence

**AVIS** Utilisez toujours de l'essence fraîche. L'essence s'oxyde, le résultat est la perte de l'octane, des composés volatils et la production de dépôts de gomme et de vernis qui peuvent endommager le système d'alimentation.

Le mélange d'essence et d'alcool varie selon les pays et les régions. Ce véhicule a été conçu pour fonctionner avec les essences recommandées, cependant, n'ignorez pas ce qui suit :

- L'utilisation d'essence contenant de l'alcool au-delà du pourcentage spécifié par la réglementation gouvernementale n'est pas recommandée et peut entraîner les problèmes suivants dans les composants du circuit d'essence :
  - des difficultés de démarrage et de fonctionnement;
  - la détérioration des pièces en caoutchouc ou plastique;
  - la corrosion des pièces métalliques;
  - des dommages causés aux parties internes du moteur.
- Vérifiez fréquemment l'absence de fuites d'essence ou d'autres anomalies du circuit d'essence en cas de soupçon d'une présence d'alcool dans l'essence supérieure à la réglementation gouvernementale en vigueur.
- Les essences contenant de l'alcool attirent et retiennent l'humidité, ce qui peut entraîner la séparation des phases de l'essence et occasionner des problèmes de performances du moteur ou endommager ce dernier.

## Essence recommandée

Utilisez de l'essence sans plomb ayant une teneur MAXIMALE de

10 % d'éthanol. L'essence utilisée doit comporter l'indice d'octane minimal suivant :

TYPE DE CARBURANT	MOTEUR	INDICE D'OCTANE MINIMUM
Carburant qui peut contenir un maximum de 10 % d'éthanol	800 R E-TEC 1200 4-TEC900 ACE	95 E10

**AVIS** Utilisez un indice d'octane correspondant au type de carburant. N'utilisez jamais d'autres carburants. L'utilisation d'un carburant inapproprié peut endommager le système d'alimentation ou le moteur.

## Additifs antigel pour carburant

Lors de l'utilisation de carburant oxygéné, un antigel pour conduites ou un additif absorbant l'eau n'est pas utile et ne doit pas être employé.

Lorsqu'on utilise du carburant non oxygéné, on peut utiliser de l'antigel de conduit d'essence à base d'alcool isopropylique dans une proportion de 150 ml d'antigel pour 40 L d'essence.

Ces précautions permettront de limiter le risque de formation de gel dans les carburateurs ou autres composants du circuit de carburant, ce qui est parfois susceptible de provoquer d'importants dégâts au niveau du moteur.

**REMARQUE** : Utilisez uniquement un antigel sans alcool méthylique.

## Méthode de remplissage



## AVERTISSEMENT

Arrêtez toujours le moteur avant de faire le plein.

## **⚠ AVERTISSEMENT**

- L'essence est inflammable et explosive dans certaines conditions.
- Ne vérifiez jamais le niveau d'essence à la lueur d'une flamme.
- Ne fumez jamais et tenez les flammes et les étincelles à l'écart.
- Travaillez dans un endroit bien aéré.

1. Arrêtez le moteur.
2. Veillez à ce que le conducteur et le passager descendent du véhicule.

## **⚠ AVERTISSEMENT**

**Personne ne doit rester sur le véhicule pendant le remplissage.**

3. Dévissez doucement le bouchon du réservoir d'essence dans le sens antihoraire afin de stabiliser la pression avant de le retirer.

**REMARQUE :** Un léger sifflement est normal.



### **TYPIQUE**

1. *Bouchon de réservoir d'essence*
4. Insérez le bec dans le goulot de remplissage.

5. Versez l'essence lentement afin que l'air puisse s'échapper du réservoir et éviter que l'essence ne refoule. Évitez de répandre de l'essence.
6. Cessez de remplir lorsque l'essence atteint le bas du goulot de remplissage. **Évitez tout remplissage excessif.**

## **⚠ AVERTISSEMENT**

**Ne remplissez jamais le réservoir d'essence à plein rendement avant de laisser le véhicule exposé à la chaleur. Lorsque la température augmente, l'essence se dilate et risque de déborder.**

7. Serrez bien le bouchon de réservoir d'essence dans le sens horaire.

## **⚠ AVERTISSEMENT**

**Essuyez toujours toute essence répandue sur le véhicule. En cas de déversement important, retirez les panneaux latéraux afin d'éliminer les vapeurs de carburant présentes dans le compartiment moteur avant de démarrer.**

**REMARQUE :** Ne vous installez pas sur la selle si le bouchon du réservoir n'est pas en place.

## **Huile recommandée**

### **800R E-TEC**

Les moteurs Rotax® ont été développés et validés à l'aide de l'huile XPS<sup>MC</sup>. BRP recommande d'utiliser son huile d'injection XPS ou une huile équivalente à tout moment. Les dommages causés par l'utilisation d'une huile d'injection qui ne convient pas pour ce moteur 2 temps peuvent ne pas être couverts par la garantie limitée BRP.



HUILE MOTEUR XPS RECOMMANDÉE	
Scandinavie	HUILE MINÉRALE 2T DE PREMIÈRE QUALITÉ POUR MOTEUR À CARBURATEUR (EUR) (N/P 779276) <b>OU</b> HUILE SYNTHÉTIQUE 2T E-TEC (EUR) (N/P 779281)
Autres pays	HUILE MINÉRALE 2T DE PREMIÈRE QUALITÉ POUR MOTEUR À CARBURATEUR (N/P 779119) <b>OU</b> HUILE SYNTHÉTIQUE 2T E-TEC (N/P 779126)
SI L'HUILE À MOTEUR XPS RECOMMANDÉE N'EST PAS DISPONIBLE	
Utilisez un lubrifiant 2 temps conçu pour les motoneiges respectant ou dépassant les spécifications suivantes de l'industrie des lubrifiants :	
<ul style="list-style-type: none"> <li>- JASO FD (M345-2004)</li> <li>- SAE Grade 4 (F / M 4)</li> </ul>	

### 1200 4-TEC et 900 ACE

Les moteurs Rotax® ont été développés et validés à l'aide de l'huile XPS<sup>MC</sup>. BRP recommande en tout temps l'utilisation de son huile XPS ou d'une huile équivalente. Ne pas ajouter d'additifs d'huile à l'huile à moteur recommandée. Les dommages causés par l'utilisation d'une huile qui ne convient pas pour ce moteur ou par l'ajout d'additifs d'huile peuvent ne pas être couverts par la garantie limitée BRP.

HUILE MOTEUR XPS RECOMMANDÉE	
Scandinavie	HUILE SYNTHÉTIQUE 4T 0W40 (EUR) (N/P 779286)
Autres pays	HUILE SYNTHÉTIQUE 4T 0W40 (N/P 779139)

HUILE MOTEUR XPS RECOMMANDÉE
SI L'HUILE À MOTEUR XPS RECOMMANDÉE N'EST PAS DISPONIBLE
Utilisez une huile moteur synthétique SAE 0W40 4 temps respectant ou dépassant les spécifications suivantes de l'industrie des lubrifiants. Vérifiez toujours l'étiquette d'homologation de service API sur l'emballage de l'huile, elle doit au moins inclure la norme indiquée.
- Classe de service de l'API SM ou SN

## Vérification du niveau d'huile d'injection

Le réservoir d'huile d'injection se trouve derrière le flanc droit. Reportez-vous au paragraphe *COMMANDES, INSTRUMENTS ET ÉQUIPEMENT* pour la procédure d'ouverture.

Maintenez toujours le niveau d'huile d'injection recommandé dans le réservoir d'huile d'injection.

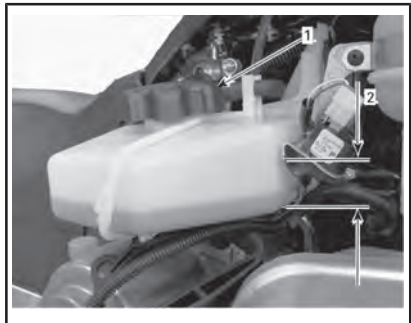

### TYPIQUE

1. Réservoir d'huile d'injection
2. Marques de niveau (1/4, 1/2, 3/4)

**AVIS** Vérifiez le niveau et rajoutez de l'huile chaque fois que vous faites le plein.

### Pour ajouter de l'huile d'injection

Déposez le capuchon du réservoir d'huile d'injection.



Ajoutez de l'huile d'injection.

Réinstallez le bouchon et serrez à fond.

**REMARQUE :** Évitez tout remplissage excessif. Ne dépassez pas le niveau MAX dans le col de remplissage du réservoir.

**AVIS** Ne confondez pas le bouchon du réservoir d'huile et celui du réservoir d'essence.



## AVERTISSEMENT

Essuyez tout déversement d'huile. L'huile chaude est hautement inflammable.

---

# PÉRIODE DE RODAGE

## Fonctionnement pendant le rodage

Il est nécessaire d'effectuer une période de rodage de 10 heures de fonctionnement ou 500 km avec le véhicule.

Après la période de rodage, le véhicule doit être inspecté par un concessionnaire Lynx autorisé, un atelier de réparation ou une personne de votre choix. Reportez-vous à *PREMIÈRE INSPECTION*.

## Moteur

Au cours de la période de rodage :

- Évitez d'appuyer à fond sur la manette des gaz de manière prolongée.
- Évitez les accélérations intenses.
- Évitez de rouler à la même vitesse sur de longues périodes.
- Évitez toute surchauffe du moteur.

Toutefois, de brèves accélérations à plein régime et de fréquentes variations de vitesse contribuent à un bon rodage.

Pendant les premières heures du rodage, le système de gestion du moteur contrôlera certains des paramètres du moteur, ce qui en réduira les performances.

## Modèles E-TEC

Pendant une période prédéfinie, le système de gestion du moteur contrôle des paramètres du moteur.

La durée est basée sur le volume de carburant. Environ deux réservoirs seront nécessaires au rodage.

Pendant cette période :

- Les performances et le comportement du moteur ne seront pas optimaux.
- La consommation de carburant et d'huile sera plus élevée.

## Courroie d'entraînement

Une courroie d'entraînement neuve requiert un rodage de 50 km.

Au cours de la période de rodage :

- Évitez d'accélérer ou de décélérer vigoureusement.
- Évitez de tirer une charge.
- Évitez de circuler à plein régime.

# MODES DE FONCTIONNEMENT (900 ACE ET 1200 4-TEC)

## **⚠ AVERTISSEMENT**

Lors du changement de mode de fonctionnement, veillez à garder le parfait contrôle de votre environnement.

### **Mode ECO (mode d'économie de carburant)**

Lorsque le mode ECO est sélectionné (mode d'économie de carburant), le couple et la vitesse du véhicule sont limités et une vitesse de croisière optimale est maintenue afin de réduire la consommation de carburant.

Une fois activé, le mode ECO reste actif tant qu'il n'est pas désactivé par l'opérateur.

### **Mode Standard**

Un témoin de mode Standard est allumé sur l'indicateur multifonctionnel pour confirmer le mode de fonctionnement actif.

### **Mode Sport**

## **⚠ AVERTISSEMENT**

Veillez à informer le passager qu'il doit bien se tenir avant d'activer le mode sport. Le mode Sport fournit une accélération accrue.

Lorsqu'il est sélectionné, le mode Sport fournit une réponse instantanée du moteur et des accélérations plus rapides que le mode Standard ou ECO.

Une fois activé, le mode Sport reste actif tant qu'il n'est pas désactivé par l'opérateur.

## **Changement de modes de fonctionnement**

Utilisez le commutateur de mode ECO/Standard/Sport pour faire défiler les niveaux de puissance, d'ECO (puissance réduite) à Standard (pleine puissance) et à Sport (réponse accrue).

Pour augmenter la puissance, remontez le commutateur. Pour diminuer la puissance, abaissez le commutateur.

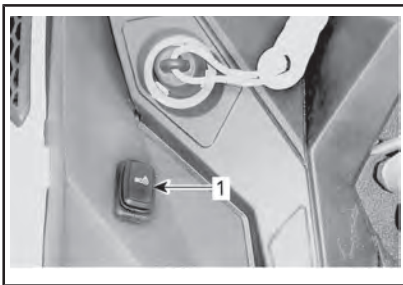

*TYPIQUE - CÔTÉ GAUCHE DU RÉSERVOIR DE CARBURANT*

1. Commutateur de mode

En mode Sport, pour activer le mode Standard, appuyez une fois sur la partie inférieure du commutateur.

En mode Sport, pour activer le mode ECO, appuyez deux fois sur la partie inférieure du commutateur.

En mode Standard, pour activer le mode ECO, appuyez une fois sur la partie inférieure du commutateur.

## **⚠ AVERTISSEMENT**

Veillez à informer le passager qu'il doit bien se tenir avant d'activer le mode sport. Le mode Sport fournit une accélération accrue.

En mode Standard, pour activer le mode Sport, appuyez une fois sur la partie supérieure du commutateur.

En mode ECO, pour activer le mode Sport, appuyez deux fois sur la partie supérieure du commutateur.

En mode ECO, pour activer le mode Standard, appuyez deux fois sur la partie supérieure du commutateur.

**⚠ AVERTISSEMENT**

Lors du réglage des modes, veillez à garder le contrôle de votre environnement (autres motoneiges, obstacles ou personnes).

## Modes de la clé d'apprentissage

La clé d'apprentissage fournit un mode de fonctionnement où le couple du moteur et la vitesse sont limités.

**REMARQUE :** La programmation initiale de la clé d'apprentissage peut limiter la vitesse à 40 km/h ou à 70 km/h. Consultez le concessionnaire Lynx autorisé pour modifier ce réglage.

Trois niveaux sont disponibles pour le mode de clé d'apprentissage.

## Modification des réglages de la clé d'apprentissage

Pour changer le réglage de la clé d'apprentissage, procédez comme suit :

1. Appuyez sur le bouton START/de marche arrière électronique pour réactiver le circuit électrique et installez la clé NORMAL sur le coupe-circuit du moteur.

2. Attendez que la centrale d'information termine ses tests d'autocontrôle et affiche le message de reconnaissance de la clé.
3. Appuyez une fois sur le bouton MODE puis appuyez sur le bouton SET jusqu'à ce que LEARN soit visible sur le centre numérique de l'indicateur.

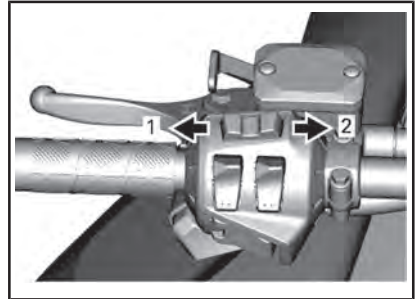

**INDICATEUR MULTIFONCTION**

1. Fonction MODE
2. Fonction SET
4. Utilisez l'interrupteur de chauffage des poignées pour déplacer le réglage de la clé de 1 à 3.

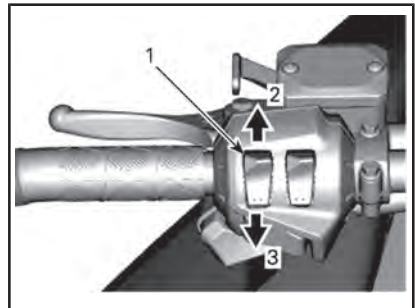

**TYPIQUE**

1. Interrupteur de chauffage des poignées
2. Augmenter
3. Réduire

**REMARQUE** : Le réglage 1 est le couple moteur disponible le plus faible, tandis que le réglage 3 est le plus élevé pour la clé d'apprentissage.

5. Après quelques secondes, le réglage est automatiquement confirmé et enregistré.

**REMARQUE** : Le réglage de vitesse de la clé est applicable à n'importe quelle clé du même type utilisée sur une motoneige spécifique. Le même type de clé utilisé sur une motoneige différente peut donc avoir un réglage de vitesse différent.

**REMARQUE** : Les performances du véhicule peuvent varier en fonction des conditions de conduite.

# CONSIGNES D'UTILISATION

## Procédure de démarrage du moteur

### Procédure

1. Actionnez le frein de stationnement.
2. Contrôlez à nouveau le fonctionnement de la manette d'accélérateur.
3. Mettez votre casque.
4. Vérifiez que le capuchon du cordon coupe-circuit est couplé au commutateur de coupure du moteur et que le cordon est attaché à un œillet sur vos vêtements.
5. Vérifiez que le commutateur d'arrêt d'urgence du moteur est sur ON (vers le haut).
6. Appuyez sur le bouton START pour actionner le démarreur électrique et faire démarrer le moteur. Relâchez le bouton dès que le moteur démarre.



### AVERTISSEMENT

N'accélérez pas lors du démarrage.

**AVIS** N'activez pas le démarreur électrique pendant plus de 10 secondes à la fois. Laissez le démarreur au repos pendant au moins 30 secondes entre les tentatives de démarrage pour permettre au dispositif de refroidir.

7. Relâchez le frein de stationnement.

**REMARQUE** : Dans le cas d'un démarrage à froid initial, ne relâchez pas le frein de stationnement. Effectuez la procédure de *PRÉ-CHAUFFAGE DU VÉHICULE* expliquée ci-dessous.

## Démarrage de secours

### Modèles 1200 4-TEC et 900 ACE

Ne tentez pas de procédure de démarrage d'urgence. Faites recharger ou remplacer la batterie.

**REMARQUE** : Le démarrage d'urgence manuel du moteur n'est pas prévu sur les modèles ACE.

### Modèles E-TEC

Si le démarreur ne fonctionne pas et que vous avez suivi les consignes de la *PROCÉDURE DE DÉMARRAGE DU MOTEUR*, faites démarrer le moteur à l'aide de la corde de démarrage d'urgence comme suit :

### Démarrer à l'aide d'une corde de démarrage d'urgence

Le moteur peut être démarré à l'aide de la corde de démarrage d'urgence fournie avec la trousse d'outils. Procédez comme suit :

1. Retirez le protège-courroie.



### AVERTISSEMENT

N'enroulez pas la corde de démarrage autour de votre main. Ne tenez la corde que par la poignée. Ne démarrez pas la motoneige avec la poulie d'entraînement sauf en cas d'extrême urgence. Faites réparer la motoneige dès que possible.



2. Attachez une extrémité de la corde d'urgence à la poignée à rappel.

**REMARQUE :** La prise des bougies d'allumage peut servir de poignée d'urgence.

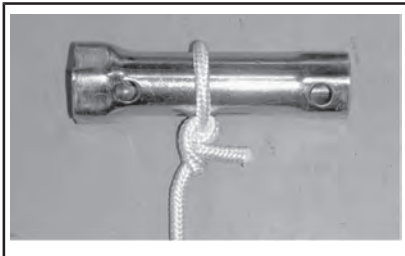

3. Attachez l'autre extrémité de la corde d'urgence à l'attache de démarrage de la trousse d'outils.



4. Fixez l'attache à la poulie d'entraînement.

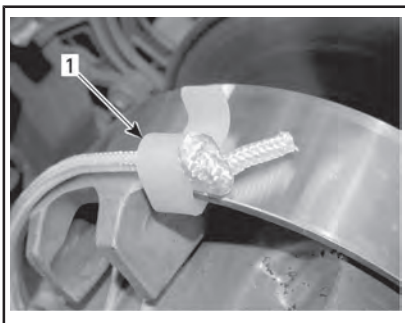

1. Emplacement d'installation de l'attache

5. Enroulez la corde autour de la poulie d'entraînement. Lorsque vous tirez, la poulie doit tourner dans le sens inverse à celui des aiguilles d'une montre.

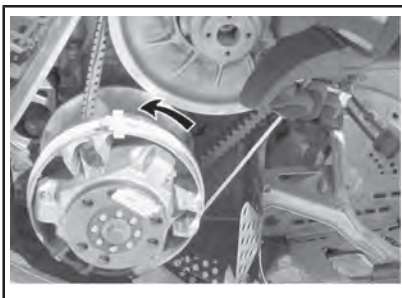

6. Tirez sur la corde d'un mouvement ferme et sec, de sorte que la corde se libère de la poulie d'entraînement.

### **⚠ AVERTISSEMENT**

Lors du démarrage de la motoneige en situation d'urgence à l'aide de la poulie d'entraînement, ne remettez pas en place le protège-courroie et ramenez la motoneige pour la faire réparer.

### **Préchauffage du véhicule**

Avant chaque trajet, le véhicule doit être préchauffé de la manière suivante :

1. Faites démarrer le moteur comme expliqué dans la *PROCÉDURE DE DÉMARRAGE* du moteur ci-dessus.
2. Laissez le moteur se réchauffer pendant 1 à 2 minutes au régime de ralenti.

**REMARQUE :** Il n'est pas recommandé de laisser le moteur tourner au régime de ralenti pendant plus de 10 minutes.

**REMARQUE :** Le moteur se coupera après environ 12 minutes de ralenti.

3. Désengagez le frein de stationnement.
4. Accélérez jusqu'à ce que la poulie d'entraînement se mette en prise. Conduisez à faible vitesse pendant les 2 à 3 premières minutes

**AVIS** Si le véhicule ne bouge pas lorsque vous mettez les gaz, arrêtez le moteur, enlevez le capuchon du cordon coupe-circuit du commutateur de coupure du moteur, et effectuez les opérations suivantes :

- Vérifiez si les skis sont coincés au sol. Soulevez un ski à la fois par la poignée, puis reposez-le au sol.
- Vérifiez si la chenille est coincée au sol. Soulevez l'arrière de la motoneige suffisamment pour dégager la chenille du sol, puis laissez-la retomber.
- Vérifiez l'absence d'une accumulation de neige durcie ou de glace sur la suspension arrière qui pourrait interférer avec la rotation de la chenille. Nettoyez la zone.

**ATTENTION** Utilisez des techniques de levage adaptées, notamment en utilisant la force de vos jambes. N'essayez pas de soulever l'arrière du véhicule si c'est au-delà de vos forces.



### AVERTISSEMENT

Assurez-vous que le capuchon du cordon coupe-circuit est enlevé avant de vous placer devant le véhicule, de vous approcher de la chenille ou des éléments de la suspension arrière.

**REMARQUE :** Sur les modèles E-TEC, le préchauffage se fait par commande électronique. Pendant cette période (jusqu'à 10 minutes en fonction de la température ambiante), le régime du moteur est limité.

## Fonctionnement de la boîte de vitesses

### AVIS

- Mettez toujours la boîte de vitesses en 1<sup>re</sup> pour tirer une charge.
- Placez systématiquement la boîte de vitesses au point mort (N) pendant le stationnement.
- Arrêtez-vous complètement et maintenez le frein avant de changer de vitesse pour passer en marche arrière ou sortir de marche arrière. Attendez le déclenchement de l'alarme pour la marche arrière avant d'activer la poignée de gaz.

### Point mort

Lorsque la boîte de vitesses est au point mort (N), elle fait en sorte que les poulies ne sont plus en prise avec la chenille.

### Passage en marche arrière

Pour enclencher la marche arrière, procédez comme suit :

1. Arrêtez complètement le véhicule.
2. Serrez le frein et maintenez-le serré.
3. Le moteur tournant au ralenti, sélectionnez la marche arrière (R pour « reverse ») à l'aide du levier de changement de vitesse.



**REMARQUE** : Il est indispensable d'enfoncer le bouton du levier de vitesse pour faire passer celui-ci du point mort à la marche arrière.

- Appuyez doucement sur la manette d'accélérateur.



## AVERTISSEMENT

La vitesse de marche arrière n'est pas limitée. Faites toujours preuve de prudence car une marche arrière rapide peut provoquer la perte de stabilité du véhicule. Rester assis en permanence. Vérifiez l'absence d'obstacles ou de personnes avant de reculer.

### Passage en marche avant

Le véhicule comporte deux vitesses en marche avant.

Pour enclencher une vitesse en marche avant, procédez comme suit :

- Arrêtez complètement le véhicule.
- Serrez le frein et maintenez-le serré.
- Le moteur tournant au ralenti, sélectionnez la marche avant lente (1) ou rapide (2) à l'aide du levier de changement de vitesse.
- Appuyez doucement sur la manette d'accélérateur.

**REMARQUE** : Ne changez pas de sens de marche lorsque le véhicule est en mouvement. Quand vous passez de la 1<sup>re</sup> à la 2<sup>e</sup> ou inversement ou en marche arrière, le véhicule doit être à l'arrêt (le véhicule ne bouge pas et le régime est au ralenti).

### Réglage de la bielle de changement de vitesse

- Ramenez la bielle de changement de vitesse à sa longueur initiale de 258 mm, d'extrémité à extrémité
- Installez la bielle sur le véhicule
- Passez en marche arrière et vérifiez si le levier touche le bord de l'encoche dans la console.
- Si c'est le cas, raccourcissez la bielle en la faisant tourner  $\frac{1}{2}$  tour et vérifiez à nouveau.
- Passez en 2<sup>e</sup> vitesse et vérifiez si le levier touche le bord de l'encoche dans la console.
- Si c'est le cas, allongez la bielle en la faisant tourner  $\frac{1}{2}$  tour et vérifiez à nouveau.

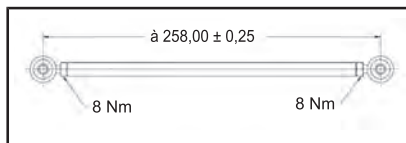

Lorsque l'ajustement est approprié, le levier sélecteur doit être centré dans les encoches de la console.

### Arrêt du moteur

Relâchez la manette d'accélérateur et attendez que le moteur revienne au ralenti.

Coupez le moteur soit à l'aide du commutateur d'arrêt d'urgence du moteur, soit en extrayant le capuchon du cordon coupe-circuit du commutateur de coupure du moteur.

**AVERTISSEMENT**

Retirez toujours le capuchon du cordon coupe-circuit du commutateur de coupure du moteur lorsque vous n'utilisez pas la motoneige, afin d'éviter un démarrage accidentel, une utilisation sans surveillance par des enfants ou un vol.

**Remorquer un accessoire**

Utilisez toujours une barre de traction rigide pour remorquer un élément. Les accessoires remorqués doivent être dotés de réflecteurs de chaque côté et à l'arrière. Conformez-vous aux règlements en vigueur en matière de feux d'arrêt.

**AVERTISSEMENT**

Ne remorquez jamais un accessoire avec une corde. Utilisez toujours une barre de traction rigide. La corde peut provoquer une collision entre l'objet et la motoneige en cas de décélération rapide ou en descente.

**Remorquer une autre motoneige**

Si une motoneige est en panne et doit être remorquée, utilisez une barre de remorquage rigide. Déposez la courroie d'entraînement de la motoneige en panne, reportez-vous à *COURROIE D'ENTRAÎNEMENT* sous *PROCÉDURES D'ENTRETIEN* et remorquez le véhicule à vitesse modérée.

**AVIS** Retirez toujours la courroie d'entraînement de la motoneige remorquée afin d'éviter d'endommager la courroie et le système d'entraînement.

En situation d'urgence, en l'absence de barre de traction rigide,

vous pouvez utiliser une corde. Faites preuve d'une extrême prudence. Dans certaines zones, cette manœuvre est illégale. Contactez les autorités locales.

Retirez la courroie d'entraînement, attachez la corde aux axes des skis. Demandez à quelqu'un de s'installer sur l'engin remorqué afin d'activer le frein si nécessaire. Tractez à faible vitesse.

**AVIS** Afin d'éviter d'endommager la direction, ne fixez pas la corde aux boucles des skis (poignées).

**AVERTISSEMENT**

Roulez à une vitesse modérée lorsque vous remorquez une motoneige en panne. Faites preuve d'une extrême prudence.

# PERSONNALISER LA CONDUITE

## AVERTISSEMENT

Le réglage de la suspension peut influencer la maniabilité du véhicule. Prenez toujours le temps de vous familiariser avec le comportement du véhicule chaque fois que la suspension a été réglée.

La manipulation et le confort de la motoneige dépendent des réglages de la suspension.

Le choix des réglages varie suivant la charge transportée, le poids du conducteur, ses préférences, la vitesse et les conditions du terrain.

## AVERTISSEMENT

Avant de régler les suspensions, rappelez-vous les consignes suivantes :

- Garez-vous dans un endroit sûr.
- Enlevez le capuchon du cordon coupe-circuit du commutateur de coupure du moteur.
- Utilisez un dispositif de levage adapté ou demandez de l'aide pour limiter l'effort dans la mesure du possible. Si vous n'utilisez pas de dispositif de levage, utilisez des techniques de levage adaptées, notamment en utilisant la force de vos jambes.
- N'essayez pas de soulever l'avant ou l'arrière du véhicule si c'est au-delà de vos forces.
- Soutenez l'avant du véhicule au-dessus du sol à l'aide d'un dispositif approprié avant de régler la suspension.
- Soutenez l'arrière du véhicule au-dessus du sol à l'aide d'un pont mécanique large doté d'un panneau déflecteur arrière.
- Vérifiez si le support est stable et sûr.

Effectuez un réglage à la fois. Il peut par exemple être nécessaire de régler le ressort central après avoir réglé les ressorts avant. Essayez la motoneige dans les mêmes conditions; piste, vitesse, neige, position de conduite, etc. Modifiez un réglage et procédez à un nouveau test. Procédez de façon méthodique jusqu'à l'obtention du réglage voulu.

Voyez ci-dessous pour régler la suspension avec précision.

RÉGLAGES EN USINE DE LA PRÉCHARGE DES AMORTISSEURS ARRIÈRE ET AVANT			
MODÈLE	PATIN	BRAS AVANT	BRAS ARRIÈRE
69 Ranger 900 ACE	7 mm/position came n° 2	11 mm/position came n° 4	13 mm/position came n° 4
69 Ranger 800R E-TEC LTD	11 mm/position came n° 1	13 mm/position came n°5	12 mm/position came n° 4
69 Ranger Alpine 1200 4-TEC	4 mm/position came n° 2	13 mm/position came n°5	15 mm/position came n° 6
69 Ranger SnowCruiser 900 ACE	5 mm	13 mm	10 mm

## Réglage de la suspension arrière

**AVIS** Lors de tout réglage de la suspension arrière, contrôlez la tension de la chenille et modifiez-la si nécessaire.

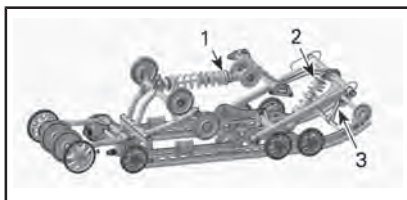

TYPIQUE - SUSPENSION ARRIÈRE PPS-5900A ET PPS-6900A

1. Ressort arrière
2. Ressort central
3. Sangle d'arrêt

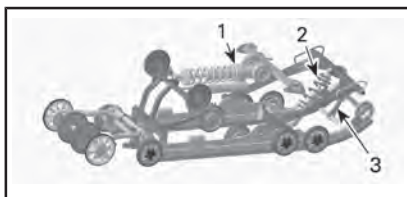

SUSPENSION ARRIÈRE PPS-5900A AVEC ECS2

1. Ressort arrière avec ECS2
2. Ressort central
3. Sangle d'arrêt

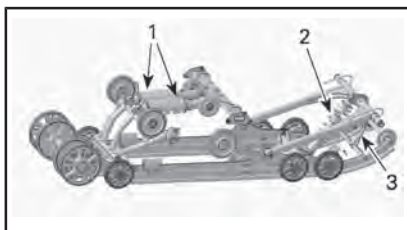

SUSPENSION ARRIÈRE PPS-6900-F2

1. Ressort arrière
2. Ressort central
3. Sangle d'arrêt

### Sangle d'arrêt

Conduisez à faible vitesse puis accélérez à fond.

Notez le comportement de direction.

Réglez la longueur de la sangle d'arrêt en conséquence.

**AVIS** Lors de toute modification de la longueur de la sangle d'arrêt, vous devez également régler la tension de la chenille.

### TABLEAU DE RÉFÉRENCE

TRANSFERT DE POIDS (PRESSION SUR LES SKIS)	SOLUTION
<b>Confortable</b> : bon transfert de poids (faible pression)	Aucun réglage nécessaire
<b>Léger</b> : transfert de poids trop important (se soulève)	Sangle trop longue, raccourcissez-la
<b>Lourd</b> : transfert de poids insuffisant (pression importante)	Sangle trop courte, rallongez-la

Raccourcissez ou rallongez la sangle en la fixant dans un orifice différent.

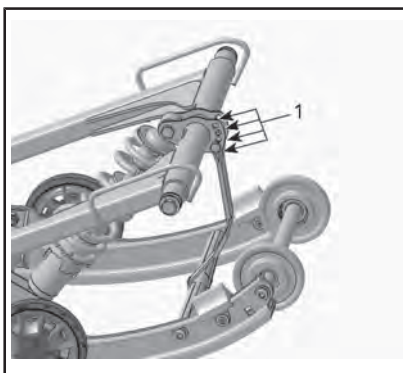

TYPIQUE

1. Orifices de réglage (sangle d'arrêt)

**REMARQUE :** Le raccourcissement de la sangle d'arrêt peut réduire le confort. Si le transfert de poids ressenti est trop important, essayez de le corriger en réglant d'abord les blocs de couplage.

Lorsque vous conduisez la moto-neige dans une neige épaisse, il peut être nécessaire de modifier la longueur de la sangle d'arrêt et/ou de changer de position de conduite, de modifier l'angle de la chenille par rapport à la neige. L'habitude du conducteur à effectuer ces réglages et l'état de la neige orienteront le choix vers la combinaison la plus efficace.

Généralement, une sangle d'arrêt plus longue donne de meilleures performances dans la neige épaisse sur un terrain plat.

### Ressorts arrière

La tension du ressort arrière influence le confort, la hauteur de conduite et la compensation de charges.

Par ailleurs, la tension du ressort arrière transfère plus ou moins de poids sur l'avant de la moto-neige. Par conséquent, le poids appliqué sur les skis est plus ou moins élevé. Ce réglage influence les performances de déplacement dans une épaisse couche de neige, les efforts nécessaires pour changer de direction et la maniabilité.

Un faible abaissement de la suspension dans des conditions de conduite très difficiles indique un bon choix du réglage des ressorts.

ACTION	CONSÉQUENCE
Augmentation de la tension	Suspension arrière plus ferme
	Partie arrière plus haute
	Meilleure capacité d'absorption des chocs
	Direction plus dure
Diminution de la tension	Suspension arrière plus molle
	Partie arrière plus basse
	Moins bonne capacité d'absorption des chocs
	Direction plus souple
	Meilleures performances et maniement plus aisé dans une épaisse couche de neige

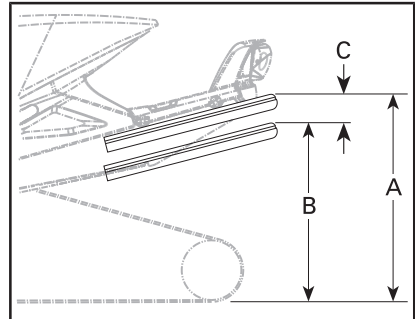

- Suspension totalement étirée
- La suspension s'est enfoncée à cause du poids du conducteur, du ou des passagers et du chargement
- La distance entre les valeurs A et B ne doit pas dépasser 50 à 75 mm. Consultez le tableau.

## TABLEAU DE RÉFÉRENCE

C	MESURE À PRENDRE
50 à 75 mm	Aucun réglage nécessaire
Plus de 75 mm	Réglage trop souple, augmenter la précharge (voir le réglage de la précharge)
Moins de 50 mm	Réglage trop dur, diminuer la précharge (voir le réglage de la précharge)

**REMARQUE :** Si vous ne parvenez pas à atteindre la spécification avec les ressorts d'origine, consultez un concessionnaire Lynx autorisé pour obtenir d'autres ressorts.

**AVIS** Pour augmenter la précharge du ressort, faites tourner la came de réglage gauche dans le sens des aiguilles d'une montre. Faites tourner la came droite dans le sens inverse.

### Suspension à commande électronique

#### (ECS<sup>2</sup>) (si équipé)

Le système ECS<sup>2</sup> permet d'ajuster la suspension en fonction du terrain et de la charge, même lorsque vous conduisez.

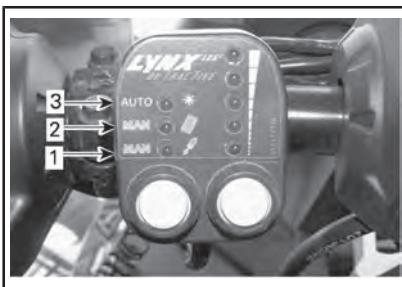

1. Réglage de la puissance d'amortissement (MAN)
2. Réglage de la précharge du ressort (MAN)
3. Ajustement AUTO

### Réglage de la puissance d'amortissement (MAN=manuel)

L'amortissement contrôle l'absorption de l'énergie lors du déploiement de l'amortisseur ainsi que la vitesse à laquelle l'amortisseur revient à sa position normale.

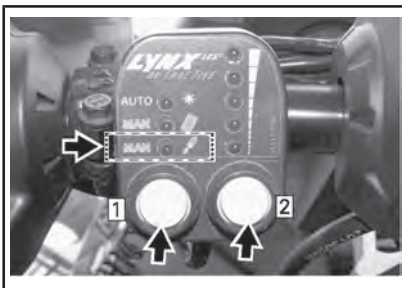

Pour augmenter ou réduire l'amortissement, appuyez sur le bouton gauche jusqu'à ce que la LED MAN/amortisseur s'allume. Appuyez sur le bouton droit pour régler l'amortissement; vers le haut pour plus d'amortissement et vers le bas pour moins d'amortissement.

### Réglage de la précharge du ressort (MAN=manuel)

La précharge du ressort est fondamentale pour le fonctionnement de la suspension. Si la précharge n'est pas correctement ajustée, aucun

autre réglage ne permettra de parvenir aux performances souhaitées de la suspension. La précharge du ressort doit être plus importante en présence d'un passager ou d'une charge supplémentaire sur le véhicule.

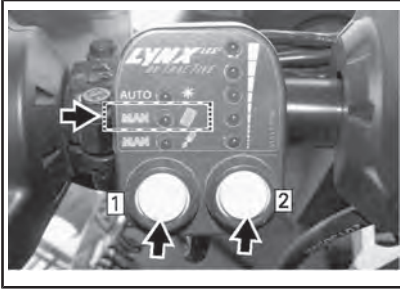

Pour ajuster la précharge du ressort, appuyez sur le bouton gauche jusqu'à ce que la LED MAN/ressort s'allume. Appuyez sur le bouton droit pour régler la précharge; vers le haut pour plus de précharge et vers le bas pour moins de précharge.

### Ajustement AUTO

La fonction AUTO comporte 5 courbes différentes présélectionnées de ressort et d'amortissement.

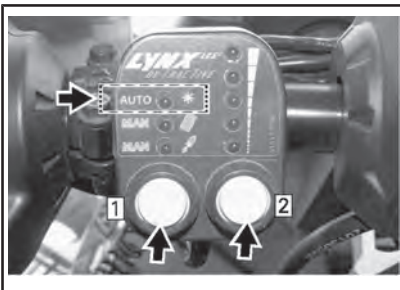

Pour utiliser les valeurs présélectionnées, appuyez sur le bouton gauche jusqu'à ce que la LED AUTO s'allume. Appuyez sur le bouton droit pour définir la précharge du ressort et la force d'amortissement présélectionnées. Vers le haut,

vous obtiendrez plus de précharge du ressort et de force d'amortissement, et l'inverse vers le bas.

## **⚠ AVERTISSEMENT**

Lors du réglage du ECS<sup>2</sup>, veillez à garder le contrôle de votre environnement (autres moto-neiges, obstacles ou personnes).

**REMARQUE :** Lorsque les DEL clignotent, le système procède à un auto-étalonnage. Dans ce cas, aucune action n'est requise. Vous pouvez poursuivre la conduite si les DEL cessent de clignoter.

**REMARQUE :** Lorsque l'une des DEL commence à clignoter, le dispositif de contrôle fait état d'un code d'erreur. Adressez-vous à un concessionnaire Lynx autorisé et indiquez-lui quelle DEL clignote.

### Ressort central

Conduisez sur piste à une vitesse modérée.

Si le guidon vous semble trop souple ou trop dur, réglez le ressort central.

## **⚠ AVERTISSEMENT**

Avant de régler les suspensions, rappelez-vous les consignes suivantes :

- Garez-vous dans un endroit sûr.
- Retirez le capuchon du cordon coupe-circuit.
- Soulevez l'arrière du véhicule au-dessus du sol à l'aide d'un pont mécanique large doté d'un panneau déflecteur arrière.
- Assurez-vous que le système de levage est stable et sûr.



TABLEAU DE RÉFÉRENCE	
COMPORTEMENT DE LA DIRECTION	SOLUTION
Facile à tourner (neutre)	Aucun réglage nécessaire
Difficile à tourner (survirage)	Réglage trop souple, augmentez la tension
Très facile à tourner (sousvirage)	Réglage trop ferme, diminuez la précharge.

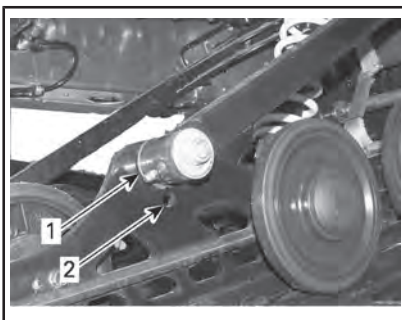

#### BRAS CENTRAL

1. Position 1
2. Position 2

### Conduite en neige épaisse

Lorsque vous conduisez la moto-neige dans une neige épaisse, il peut être nécessaire de modifier la longueur de la sangle d'arrêt et/ou de changer de position de conduite, de modifier l'angle de la chenille par rapport à la neige. L'habitude du conducteur à effectuer ces réglages et l'état de la neige orienteront le choix vers la combinaison la plus efficace.

### Réglage de la suspension avant

#### Ressorts avant

La tension appliquée sur le ressort avant influe sur la dureté de la suspension avant.

La tension appliquée sur le ressort avant influe également sur le comportement de la direction.

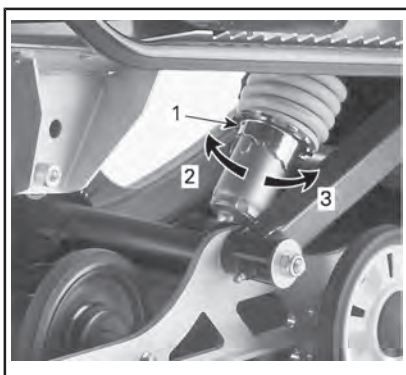

1. Came de réglage
2. Augmentez la tension
3. Diminuez la tension

Le bras central a deux positions. Lorsque vous utilisez la moto-neige sur piste, en utilitaire ou en deux places, placez le bras central en position 1.

Lorsque la moto-neige est utilisée dans la neige épaisse, il peut s'avérer nécessaire de placer le bras central en position 2.

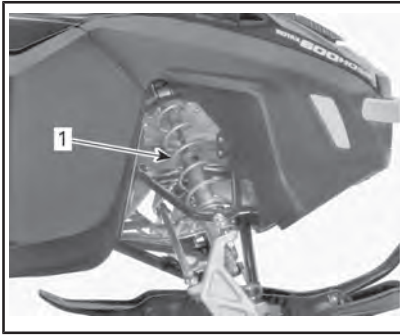

TYPIQUE - SUSPENSION AVANT

1. Ressorts avant pour la maniabilité

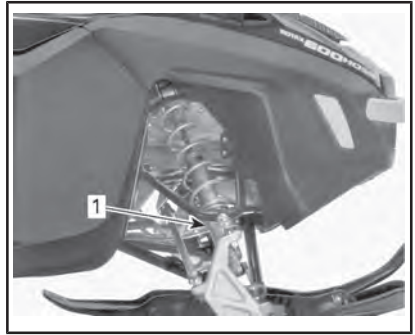

TYPIQUE - PRÉ-CHARGE DE LA CAME

1. Came de réglage



## AVERTISSEMENT

Réglez toujours les amortisseurs avant sur la même position.

### TABLEAU DE RÉFÉRENCE

MANIABILITÉ	SOLUTION
<b>Bonne</b> : direction confortable	Aucun réglage nécessaire
<b>Mauvaise</b> : véhicule très facile à tourner	Réglage trop souple, augmentez la pré-charge du ressort.
<b>Mauvaise</b> : véhicule très difficile à tourner	Réglage trop dur, diminuez la pré-charge du ressort.

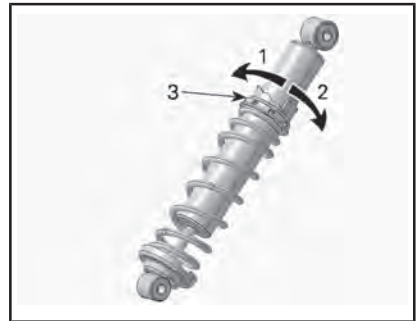

AMORTISSEUR HPG- À CLIQUET DE RÉGLAGE

1. Diminuez la tension
2. Augmentez la tension
3. Came de réglage de tension du ressort

## Comportement du véhicule en fonction du réglage de la suspension

Problème	Mesures correctives
Déviations de la suspension avant	<p>Contrôlez l'alignement des patins et le réglage de la cambrure angulaire.            Consultez un concessionnaire Lynx autorisé.            Réduisez la pression des patins au sol.</p> <ul style="list-style-type: none"> <li>- Réduisez la charge du ressort de suspension avant.</li> <li>- Augmentez la charge du ressort central.</li> <li>- Réduisez la tension du ressort arrière.</li> </ul>
La motoneige semble instable et semble pivoter autour de son centre	<p>Réduisez la pression du bras avant de la suspension arrière.</p> <ul style="list-style-type: none"> <li>- Réduisez la charge du ressort central.</li> <li>- Augmentez la précharge du ressort arrière.</li> <li>- Augmentez la charge du ressort de suspension avant.</li> </ul>
La direction semble trop lourde.	<p>Réduisez la pression des skis au sol.</p> <ul style="list-style-type: none"> <li>- Réduisez la charge du ressort de suspension avant.</li> <li>- Augmentez la charge du ressort central.</li> </ul>
L'arrière de la motoneige semble trop rigide.	Réduisez la tension du ressort arrière.
L'arrière de la motoneige semble trop souple	Augmentez la précharge du ressort arrière.
L'amortisseur avant de la suspension arrière est souvent enfoncé à fond de butée	<p>Allongez la sangle d'arrêt.            Augmentez la précharge du ressort central.</p>
La chenille patine trop au démarrage.	Allongez la sangle d'arrêt.

---

## TRANSPORT DU VÉHICULE

Vérifiez si les bouchons du réservoir d'huile et du réservoir d'essence sont en place.

Les remorques à plan inclinable peuvent aisément être équipées d'un système de treuil afin d'assurer une sécurité maximale pendant le chargement. Ne conduisez jamais votre motoneige sur une remorque ou sur tout autre type de remorque ou de véhicule. Nombre d'accidents ont été causés suite à des manœuvres impliquant une remorque. Fixez solidement votre véhicule, à l'avant comme à l'arrière, même pour les courts trajets. Vérifiez si tout le matériel est correctement fixé. Couvrez la motoneige lors du remorquage afin d'éviter de l'endommager sur la route.

Veillez à ce que votre remorque soit conforme aux normes en vigueur. Vérifiez si l'attelage et les chaînes de sécurité sont en place et si les freins, les clignotants et les feux de gabarit fonctionnent correctement.

---

***Cette page est  
vierge intentionnellement***

# ***ENTRETIEN***

# PREMIÈRE INSPECTION

Après les 10 premières heures d'utilisation ou 500 km, selon la première éventualité, votre véhicule doit être inspecté par un concessionnaire Lynx autorisé, un atelier de réparation ou une personne de son choix. Cette inspection est très importante et il ne faut pas la négliger.

**REMARQUE :** Cette inspection est aux frais du propriétaire du véhicule.

<b>PREMIÈRE INSPECTION (2 TEMPS) APRÈS LES PREMIERS 500 km OU 10 HEURES DE FONCTIONNEMENT, SELON LA PREMIÈRE DES ÉVENTUALITÉS</b>	
MOTEUR	Inspectez les supports moteur
	Inspectez le système d'échappement et vérifiez l'absence de fuites
	Serrez les vis du collecteur d'échappement au couple spécifié
	Vérifiez le niveau du liquide de refroidissement du moteur
SYSTÈME D'ALIMENTATION	Inspectez les conduits d'alimentation et les raccords
	Inspectez le câble d'accélérateur
SYSTÈME D'ENTRAÎNEMENT ET FREIN	Inspectez la courroie d'entraînement
	Inspectez visuellement la poulie d'entraînement
	Serrez la vis de fixation de la poulie d'entraînement au couple spécifié
	Inspectez la poulie réceptrice
	Réglez et alignez la chenille
	Changez l'huile de carter de chaîne / de boîte de vitesses
	Utilisez un anneau de joint NEUF lors du changement de l'huile de boîte de vitesses. Appliquez du LOCTITE 542 sur le filetage du bouchon
	Réglez la chaîne d'entraînement (à l'exception des modèles avec boîte de vitesses)
	Vérifiez le niveau de liquide de frein
Inspectez le flexible de frein, les plaquettes et le disque	
DIRECTION	Inspectez le mécanisme de direction
	Inspectez les patins et lisses
CADRE	Serrez les vis de la tige de la pyramide du cadre à 14 Nm
	Resserrez les vis du profil arrière (6 vis) à 40 Nm
	Resserrez les vis de fixation de l'élément arrière au cadre au couple de serrage spécifié 24 Nm

<b>PREMIÈRE INSPECTION (2 TEMPS) APRÈS LES PREMIERS 500 km OU 10 HEURES DE FONCTIONNEMENT, SELON LA PREMIÈRE DES ÉVENTUALITÉS</b>	
SUSPENSION	Inspectez la suspension avant
	Inspectez la suspension arrière (y compris les sangles d'arrêt et les glissières)
	Lubrifiez les suspensions avant et arrière

<b>PREMIÈRE INSPECTION (4 TEMPS) APRÈS LES PREMIERS 500 km OU 10 HEURES DE FONCTIONNEMENT, SELON LA PREMIÈRE DES ÉVENTUALITÉS</b>	
MOTEUR	Vérifiez l'absence de fuites aux bagues et joints du moteur
	Inspectez le système d'échappement et vérifiez l'absence de fuites
	Vérifiez le niveau du liquide de refroidissement du moteur
SYSTÈME D'ALIMENTATION	Inspectez les conduits d'alimentation et les raccords
SYSTÈME D'ENTRAÎNEMENT ET FREIN	Inspectez la courroie d'entraînement
	Inspectez visuellement la poulie d'entraînement
	Serrez la vis de fixation de la poulie d'entraînement au couple spécifié
	Inspectez la poulie réceptrice
	Vérifiez la tension de la poulie réceptrice
	Réglez et alignez la chenille
	Changez l'huile de carter de chaîne / de boîte de vitesses
	Utilisez un anneau de joint NEUF lors du changement de l'huile de boîte de vitesses. Appliquez du LOCTITE 542 sur le filetage du bouchon
	Réglez la chaîne d'entraînement (ne concerne pas les modèles équipés d'une boîte de vitesses)
	Vérifiez le niveau de liquide de frein
DIRECTION	Inspectez le mécanisme de direction
	Inspectez les patins et lisses



**PREMIÈRE INSPECTION (4 TEMPS) APRÈS LES PREMIERS 500 km OU  
10 HEURES DE FONCTIONNEMENT, SELON LA PREMIÈRE DES ÉVENTUALITÉS**

CADRE	Serrez les vis de la tige de la pyramide du cadre à 14 Nm
	Resserrez les vis du profil arrière (6 vis) à 40 Nm
	Resserrez les vis de fixation de l'élément arrière au cadre au couple de serrage spécifié 24 Nm
SUSPENSION	Inspectez la suspension avant
	Inspectez la suspension arrière (y compris les sangles d'arrêt et les glissières)

## CALENDRIER D'ENTRETIEN (2 TEMPS)

REMARQUE : Le programme d'entretien ne dispense pas de faire l'inspection avant randonnée.



### AVERTISSEMENT

Si le véhicule n'est pas entretenu correctement conformément au programme et aux procédures d'entretien, celui-ci pourrait devenir dangereux à conduire.

#### CHAQUE 1 500 km

SYSTÈME D'ENTRAÎNEMENT	Modèle avec carter de chaîne : Réglez la chaîne d'entraînement
	Modèle avec carter de chaîne : Vérifiez le niveau d'huile de carter de chaîne
	Modèle avec boîte de vitesse : Vérifiez le niveau d'huile

#### TOUS LES 3 000 km OU TOUS LES ANS (SELON LA PREMIÈRE ÉVENTUALITÉ)

MOTEUR	Inspectez les écrans thermiques
	Inspectez les supports en caoutchouc du moteur.
	Inspectez le système d'échappement et vérifiez l'absence de fuites
	Inspectez le capuchon du circuit de refroidissement, les flexibles et les fixations et vérifiez l'absence de fuites
	Réglez le dispositif d'arrêt du moteur
SYSTÈME D'ENTRAÎNEMENT ET FREIN	Inspectez visuellement et nettoyez la poulie d'entraînement
	Serrez la vis de fixation de la poulie d'entraînement au couple spécifié
	Nettoyez la poulie réceptrice
	Réglez et alignez la chenille
	Inspectez le flexible de frein, les plaquettes et le disque
	Lubrifiez les cannelures de l'accouplement entre l'axe QRS et la boîte de vitesses
Lubrifiez les cannelures de l'accouplement entre la poulie réceptrice et l'axe QRS	
DIRECTION	Inspectez le mécanisme de direction

<b>TOUS LES 3 000 km OU TOUS LES ANS (SELON LA PREMIÈRE ÉVENTUALITÉ)</b>	
SUSPENSION	Inspectez la suspension avant
	Inspectez la suspension arrière et la sangle d'arrêt.
	Lubrifiez les suspensions avant et arrière chaque fois que le véhicule est utilisé par temps humide (neige fondue, pluie, flaques)
	Vérifiez la bague et le roulement de la jambe de patin. Remplacez si nécessaire.
	Tous les modèles avec amortisseurs T/A, changement d'huile / entretien courant
SYSTÈME ÉLECTRIQUE	Remplacer les bougies

<b>TOUS LES 6 000 km OU TOUS LES 2 ANS (SELON LA PREMIÈRE ÉVENTUALITÉ)</b>	
MOTEUR	Nettoyez et lubrifiez le démarreur à rappel
SYSTÈME D'ALIMENTATION	Inspectez la crépine de la pompe à carburant et remplacez-la si nécessaire
	Inspectez le câble d'accélérateur
SYSTÈME D'ENTRAÎNEMENT	Remplacer le liquide de frein
	Remplacez les pièces d'usure suivantes de la poulie réceptrice : glissières, joints toriques et bague de la roue coulissante
CADRE	Resserrez les vis de fixation de l'élément arrière au cadre au couple de serrage spécifié 24 Nm

<b>TOUS LES 10 000 km OU TOUS LES 3 ANS (SELON LA PREMIÈRE ÉVENTUALITÉ)</b>	
MOTEUR	Inspectez la crépine de la pompe à carburant et nettoyez-la si nécessaire
	Nettoyez les soupapes Rave 3D
SYSTÈME D'ENTRAÎNEMENT	Remplacez les pièces d'usure suivantes de la poulie réceptrice : bague du couvercle du ressort et rampes
SYSTÈME ÉLECTRIQUE	Remplacer les bougies

	<b>TOUS LES 5 ANS</b>
MOTEUR	Remplacez le liquide de refroidissement
SYSTÈME D'ALIMENTATION	Remplacer le filtre à carburant en ligne

# CALENDRIER D'ENTRETIEN (4 TEMPS)

REMARQUE : Le programme d'entretien ne dispense pas de faire l'inspection avant randonnée.



## AVERTISSEMENT

Si le véhicule n'est pas entretenu correctement conformément au programme et aux procédures d'entretien, celui-ci pourrait devenir dangereux à conduire.

### CHAQUE 1 500 km

SYSTÈME D'ENTRAÎNEMENT	Modèle avec carter de chaîne : Réglez la chaîne d'entraînement
	Modèle avec carter de chaîne : Vérifiez le niveau d'huile de carter de chaîne
	Modèle avec boîte de vitesse : Vérifiez le niveau d'huile

### TOUS LES 3 000 km OU TOUS LES ANS (SELON LA PREMIÈRE ÉVENTUALITÉ)

MOTEUR	Inspectez toutes les protections thermiques
	Inspectez le système d'échappement et vérifiez l'absence de fuites
SYSTÈME D'ENTRAÎNEMENT ET FREIN	Inspectez visuellement et nettoyez la poulie d'entraînement
	Serrez la vis de fixation de la poulie d'entraînement au couple spécifié
	Vérifiez la tension de la poulie réceptrice
	Nettoyez la poulie réceptrice
	Réglez et alignez la chenille
	Inspectez le flexible de frein, les plaquettes et le disque
	Lubrifiez les cannelures de l'accouplement entre l'axe QRS et la boîte de vitesses
Lubrifiez les cannelures de l'accouplement entre la poulie réceptrice et l'axe QRS	
DIRECTION	Inspectez le mécanisme de direction

<b>TOUS LES 3 000 km OU TOUS LES ANS (SELON LA PREMIÈRE ÉVENTUALITÉ)</b>	
SUSPENSION	Inspectez la suspension avant
	Inspectez la suspension arrière et la sangle d'arrêt.
	Lubrifiez les suspensions avant et arrière chaque fois que le véhicule est utilisé par temps humide (neige fondue, pluie, flaques)
	Vérifiez la bague et le roulement de la jambe de patin. Remplacez si nécessaire.
	Tous les modèles avec amortisseurs T/A, changement d'huile / entretien courant

<b>TOUS LES 6 000 km OU À LA PRÉSAISON (SELON LA PREMIÈRE ÉVENTUALITÉ)</b>	
MOTEUR	Changer l'huile de moteur et le filtre

<b>TOUS LES 6 000 km OU TOUS LES 2 ANS (SELON LA PREMIÈRE ÉVENTUALITÉ)</b>	
SYSTÈME D'ALIMENTATION	Remplacez le filtre à carburant
	Remplacez le filtre de sortie de la pompe à carburant ( <b>ACE</b> )
SYSTÈME D'ENTRAÎNEMENT ET FREIN	Remplacez les glissières de la poulie d'entraînement, le joint torique et les paliers et inspectez les rampes (1200 4-TEC et 900 ACE)
	Remplacer le liquide de frein
CADRE	Resserrez les vis de fixation de l'élément arrière au cadre au couple de serrage spécifié 24 Nm

<b>TOUS LES 10 000 km OU TOUS LES 3 ANS (SELON LA PREMIÈRE ÉVENTUALITÉ)</b>	
SYSTÈME ÉLECTRIQUE	Remplacer les bougies

<b>CHAQUE 20 000 km</b>	
MOTEUR	Vérifiez le jeu des soupapes et réglez si nécessaire. (1200 4-TEC)

<b>TOUS LES 5 ANS</b>	
MOTEUR	Remplacez le liquide de refroidissement

## PROCÉDURES D'ENTRETIEN

Cette section comprend des consignes d'entretien de base.

### **⚠ AVERTISSEMENT**

Coupez le moteur et enlevez le capuchon du cordon coupe-circuit, puis suivez les procédures d'entretien suivantes. Si vous ne suivez pas les procédures d'entretien appropriées, vous risquez d'être blessé par des pièces chaudes ou mobiles, l'électricité, des produits chimiques, etc.

### **⚠ AVERTISSEMENT**

S'il s'avérait nécessaire de déposer un mécanisme de verrouillage (p. ex. des pattes de verrouillage, fixations autobloquantes, etc.) lors d'opérations de démontage/remontage, remplacez-le toujours par un neuf.

## Préfiltre du silencieux d'admission d'air

### Vérification du préfiltre du silencieux d'admission d'air

Veillez à ce que le préfiltre du silencieux d'admission d'air soit correctement installé, qu'il soit propre et en bon état.



1. Préfiltre

Pour déposer le préfiltre, simplement l'extraire.

Pour installer un préfiltre, le repousser en position en veillant à ce qu'il soit correctement fixé.

## Liquide de refroidissement

### **⚠ AVERTISSEMENT**

N'ouvrez jamais le bouchon du réservoir de liquide de refroidissement lorsque le moteur est chaud.

### Niveau du liquide de refroidissement du moteur

Déposez le flanc supérieur droit. Reportez-vous au paragraphe relatif aux *FLANCS* dans *COMMANDES, INSTRUMENTS ET ÉQUIPEMENT*.

La ligne de niveau du liquide de refroidissement moteur froid est juste au-dessus du collier de serrage.

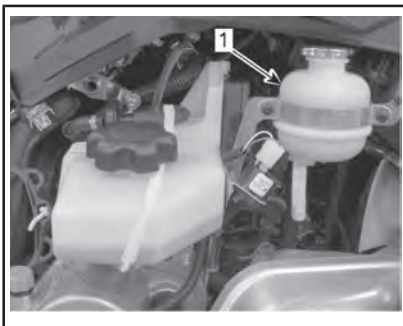

#### TYPIQUE

1. Ligne Cold level

Vérifiez le niveau de liquide de refroidissement à la température ambiante, bouchon retiré. Le liquide doit se trouver sur la ligne Cold level (moteur froid) du réservoir.

**REMARQUE :** Lorsque vous vérifiez le niveau de liquide de refroidissement à basse température, il

peut être légèrement en dessous de la ligne COLD LEVEL.

Pour ajouter du liquide de refroidissement, retirez la fixation avant du réservoir de liquide de refroidissement et tirez légèrement le réservoir vers l'avant pour laisser de la place pour le bouchon.

Si vous devez ajouter une grande quantité de liquide de refroidissement ou remplir entièrement le système, adressez-vous à un concessionnaire Lynx autorisé, un atelier de réparation ou une personne de votre choix.

### Liquide de refroidissement recommandé

LIQUIDE DE REFROIDISSEMENT RECOMMANDÉ	
Scandinavie	LIQUIDE DE REFROIDISSEMENT PRÉMÉLANGÉ À DURÉE DE VIE PROLONGÉE (EUR) (N/P 779223)
Tous les autres pays	LIQUIDE DE REFROIDISSEMENT PRÉMÉLANGÉ À DURÉE DE VIE PROLONGÉE (N/P 779150)
Produit de remplacement ou si non disponible	Mélange d'eau distillée et d'antigel (50 % d'eau distillée et 50 % d'antigel).

**AVIS** Un mélange de 50 % d'antigel et de 50 % d'eau distillée renforcera l'efficacité de refroidissement. Utiliser de l'eau du robinet à la place de l'eau distillée contribuerait à former des dépôts dans le circuit de refroidissement et à réduire l'efficacité antigel. Cela pourrait entraîner une surchauffe du moteur.

Afin d'éviter que l'antigel ne se dégrade, utilisez systématiquement la même marque. Ne mélangez jamais des marques différentes à moins que le système de refroidissement ne soit complètement rincé et rempli de nouveau.

**AVIS** Pour prévenir la formation de rouille ou le gel dans les régions froides, remplissez toujours le circuit avec 50 % d'antigel et 50 % d'eau distillée. De l'antigel pur gèlera à une température plus élevée que le mélange eau/antigel optimal. Utilisez systématiquement de l'antigel à base d'éthylène glycol contenant des inhibiteurs de corrosion spécifiquement recommandés pour les moteurs en aluminium.

### Huile d'injection (800R E-TEC)

#### Appoint d'huile d'injection

Déposez le flanc supérieur droit. Reportez-vous au paragraphe relatif aux *FLANCS* dans *COMMANDES, INSTRUMENTS ET EQUIPEMENT*.

Maintenez toujours le niveau d'huile d'injection recommandé dans le réservoir d'huile d'injection.

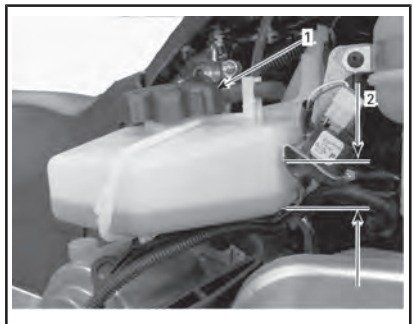

#### TYPIQUE

1. Réservoir d'huile

Dévissez le bouchon pour remplir le réservoir d'huile d'injection pour remplir le



réservoir puis revissez fermement le bouchon.

**AVIS** Vérifiez le niveau et rajoutez de l'huile chaque fois que vous faites le plein.



## AVERTISSEMENT

Évitez tout remplissage excessif. Réinstallez le bouchon et serrez à fond. Essayez tout déversement d'huile. L'huile chaude est hautement inflammable.

## Huile moteur (1200 4-TEC / 900 ACE)

### Vérification du niveau d'huile à moteur

**AVIS** Vérifiez le niveau avant chaque utilisation et faites le plein lorsque nécessaire. **Évitez tout remplissage excessif.** Un niveau d'huile inapproprié risque d'endommager sérieusement le moteur. Essayez toute huile répandue.

Placez le véhicule sur une surface plane et procédez comme suit pour vérifier le niveau d'huile :

1. Faites démarrer le moteur et laissez-le atteindre sa température normale de fonctionnement. Le moteur est à sa température normale lorsque le radiateur arrière se réchauffe, ce qui indique que le thermostat est ouvert.
2. Laissez le moteur fonctionner au ralenti pendant 30 secondes de plus.
3. Arrêtez le moteur.
4. Ouvrez le flanc gauche, reportez-vous à *COMMANDES, INSTRUMENTS ET EQUIPEMENT*.
5. Déposez le protège-courroie d'entraînement, reportez-vous

à la rubrique *PROTÈGE COURROIE D'ENTRAÎNEMENT*.

6. Retirez la jauge du tube de remplissage puis essuyez-la.
7. Enfoncez complètement la jauge dans le tube.
8. Retirez-la de nouveau et lisez le niveau d'huile. Le niveau d'huile doit être entre les repères MIN et MAX comme illustré; ajoutez de l'huile si nécessaire.

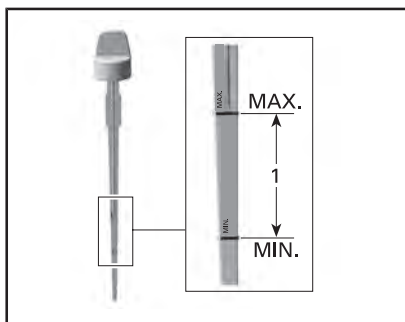

1. Niveau d'huile entre MIN et MAX



**ATTENTION** L'huile moteur peut être brûlante.



## AVERTISSEMENT

Essayez tout déversement d'huile. L'huile chaude est hautement inflammable.

## Vidange de l'huile moteur (900 ACE)



**ATTENTION** L'huile à moteur peut être brûlante. Attendez que l'huile du moteur refroidisse.

**AVIS** L'huile moteur et le filtre à huile peuvent être remplacés simultanément.

1. Amenez le moteur à la température normale de fonctionnement.

2. Placez le véhicule sur une surface de niveau.
3. Enlevez le flanc gauche.
4. Enlevez la jauge de niveau d'huile.

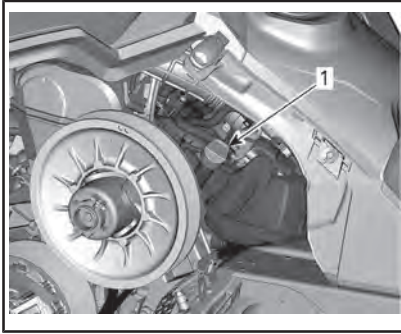

**CÔTÉ GAUCHE DU VÉHICULE**

1. Jauge du réservoir d'huile
5. Retirez le **FILTRE À HUILE**, consultez la procédure dans cette sous-section.
6. Depuis le dessous du véhicule, accédez au bouchon de vidange :
  - 6.1 Retirez une vis de retenue du couvercle d'accès et desserrez l'autre.
  - 6.2 Faites pivoter le couvercle d'accès pour accéder à l'ouverture du carter inférieur.

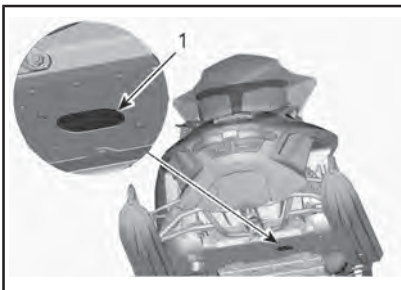

1. Trappe d'accès aux bouchons de vidange

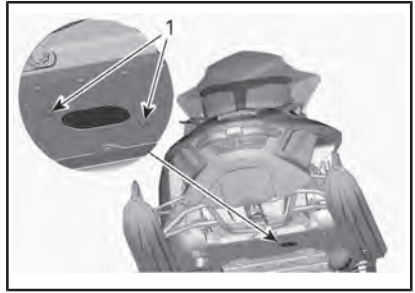

**PIVOTEMENT DE LA TRAPPE D'ACCÈS**

1. Vis de fixation
7. Nettoyez la surface entourant le bouchon de vidange.
8. Placez un bac récupérateur sous l'ouverture du carter inférieur.
9. Enlevez les bouchons de vidange dans l'ordre suivant.
  - 9.1 Bouchon de vidange principal.
  - 9.2 Bouchon de vidange secondaire.

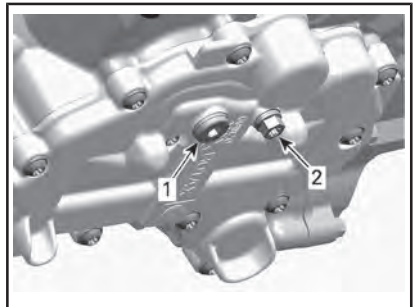

**SOUS LE MOTEUR**

1. Bouchon de vidange principal
2. Bouchon de vidange secondaire
10. Laissez l'huile s'écouler complètement.
11. Installez des rondelles d'étanchéité **NEUVES** sur les bouchons de vidange.

**AVIS** Ne réutilisez jamais une rondelle d'étanchéité. Remplacez-la toujours par une neuve.

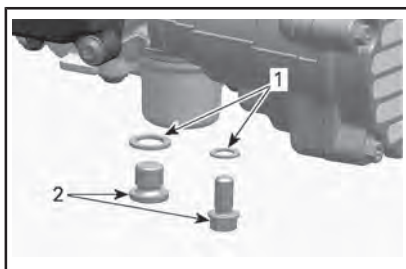

1. Rondelle d'étanchéité
2. Bouchon de vidange d'huile

12. Installez les bouchons de vidange et serrez-les au couple spécifié.

COUPLE DE SERRAGE	
Bouchons de vidange	20 Nm ± 2 Nm

13. Installez un nouveau *FILTRE À HUILE*, consultez la procédure dans cette sous-section.
14. Remplissez le réservoir avec l'huile recommandée jusqu'au niveau adéquat.

CAPACITÉ APPROXIMATIVE EN HUILE MOTEUR (AVEC FILTRE)
3,3 L

15. Réinstallez la jauge dans le réservoir d'huile et serrez-la correctement.
16. Faites démarrer le moteur et laissez-le tourner au ralenti pendant quelques minutes.
17. Vérifiez qu'il n'y a pas de fuite.
18. Arrêtez le moteur et vérifiez le niveau d'huile. Remplissez au besoin.
19. Mettez au rebut l'huile et le filtre conformément aux réglementations locales en matière d'environnement.

## Vidange de l'huile moteur (1200 4-TEC)

**⚠ ATTENTION** L'huile à moteur peut être brûlante. Attendez que l'huile du moteur refroidisse.

**AVIS** L'huile moteur et le filtre à huile peuvent être remplacés simultanément.

1. Amenez le moteur à la température normale de fonctionnement.
2. Placez le véhicule sur une surface de niveau.
3. Enlevez le flanc gauche.
4. Déposez le protège-courroie. Reportez-vous à la section *COMMANDES, INSTRUMENTS ET ÉQUIPEMENT*.
5. Enlevez la jauge de niveau d'huile.

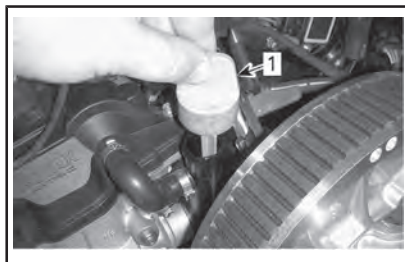

### CÔTÉ GAUCHE DU VÉHICULE

1. Jauge du réservoir d'huile
6. Retirez le *FILTRE À HUILE*, consultez la procédure dans cette sous-section.
7. Nettoyez le pourtour du bouchon de vidange par le dessous du véhicule et retirez le capuchon en plastique.

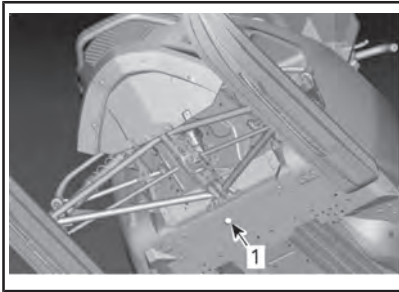

1. Ouverture du châssis pour atteindre le bouchon de vidange
8. Placez une cuvette de vidange sous l'ouverture du châssis.
9. Retirez le bouchon de vidange d'huile moteur et jetez la rondelle d'étanchéité.
10. Laissez l'huile s'écouler complètement.
11. Mettez en place une rondelle d'étanchéité et un joint torique **NEUFS** sur le bouchon de vidange d'huile.

**AVIS** Ne réutilisez jamais une rondelle d'étanchéité. Remplacez-la toujours par une neuve.

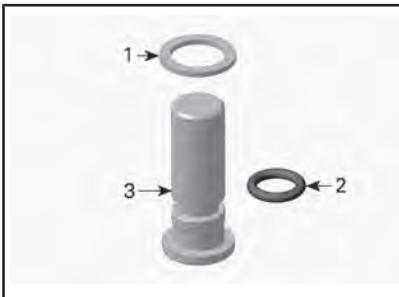

1. Rondelle d'étanchéité
  2. Joint torique
  3. Bouchon de vidange d'huile
12. Installez le bouchon de vidange et serrez-le au couple spécifié.

#### COUPLE DE SERRAGE

Bouchon de vidange	30 Nm
--------------------	-------

13. Installez un nouveau *FILTRE À HUILE*, consultez la procédure dans cette sous-section.
14. Remplissez le réservoir avec l'huile recommandée jusqu'au niveau adéquat.

#### CAPACITÉ APPROXIMATIVE EN HUILE MOTEUR (AVEC FILTRE)

3,5 L

15. Remplacez la jauge dans le réservoir d'huile.
16. Faites démarrer le moteur et laissez-le tourner au ralenti pendant quelques minutes.
17. Vérifiez qu'il n'y a pas de fuite.
18. Arrêtez le moteur et vérifiez le niveau d'huile comme expliqué dans cette sous-section. Remplissez au besoin.
19. Mettez au rebut l'huile et le filtre conformément aux réglementations locales en matière d'environnement.

### Filtre à huile pour moteur (900 ACE)

#### Remplacement du filtre à huile

##### Dépose du filtre à huile

1. Enlevez le flanc droit.
2. Nettoyez la surface autour du filtre à huile.
3. Retirez :
  - Vis du couvercle de filtre à huile
  - Couvercle du filtre à huile avec joint torique.
  - Filtre à huile.

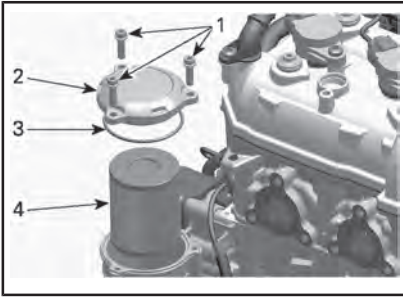

1. Vis du couvercle de filtre à huile
  2. Couvercle du filtre à huile
  3. Joint torique (jeter)
  4. Filtre à huile
4. Mettez le filtre au rebut conformément aux réglementations locales en matière d'environnement.

### Installation du filtre à huile

1. Vérifiez l'absence de saleté et de résidus aux orifices d'entrée et de sortie du filtre à huile dans le logement du filtre à huile (partie intégrante du couvercle du magnéto).

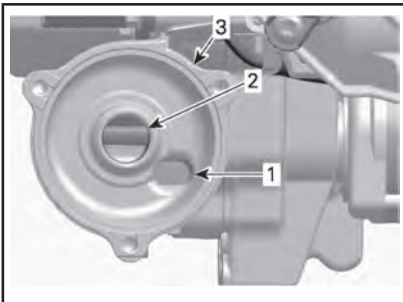

1. Orifice d'entrée de l'huile sous pression refoulée par la pompe à huile
  2. Orifice de sortie vers le circuit de lubrification du moteur
  3. Logement du filtre à huile
2. Installez un joint torique **NEUF** sur le couvercle du filtre à huile.
  3. Positionnez le filtre neuf dans le couvercle.

4. Lubrifiez le joint du filtre et couvrez le joint torique d'huile moteur.

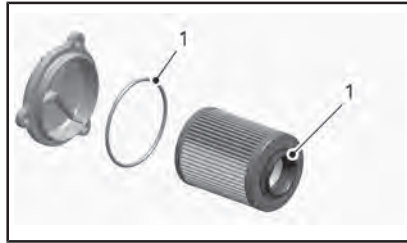

1. Lubrifiez à l'huile moteur
5. Installez le couvercle du filtre à huile.
6. Serrez les vis du couvercle de filtre à huile au couple spécifié.

COUPLE DE SERRAGE	
Couvercle du filtre à huile	10 Nm ± 1 Nm

7. Essuyez toute huile renversée sur le moteur.

## Filtre à huile moteur (1200 4-TEC)

### Dépose du filtre à huile

1. Enlevez le flanc droit.
2. Retirez le silencieux, reportez-vous à *SYSTÈME D'ÉCHAPPEMENT*.
3. Nettoyez la surface autour du filtre à huile.
4. Retirez :
  - Vis du couvercle de filtre à huile
  - Couvercle du filtre à huile avec joint torique.
  - Filtre à huile.

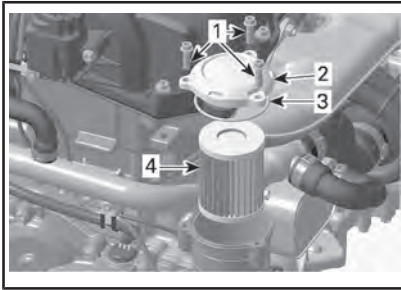

1. Vis du couvercle de filtre à huile
2. Couvercle du filtre à huile
3. Joint torique (jeter)
4. Filtre à huile
5. Essuyez toute huile renversée sur le moteur.
6. Mettez le filtre au rebut conformément aux réglementations locales en matière d'environnement.

### Installation du filtre à huile

1. Vérifiez l'absence de saleté et de résidus aux orifices d'entrée et de sortie du filtre à huile dans le logement du filtre à huile (partie intégrante du couvercle du magnéto).

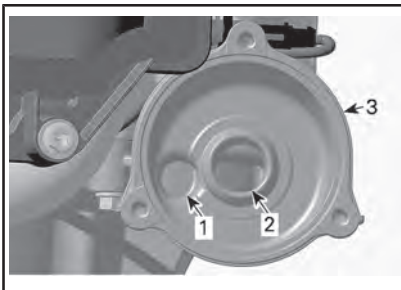

1. Orifice d'entrée de l'huile sous pression refoulée par la pompe à huile
2. Orifice de sortie vers le circuit de lubrification du moteur
3. Logement du filtre à huile
2. Installez un joint torique **NEUF** sur le couvercle du filtre à huile.
3. Lubrifiez le joint du filtre et couvrez le joint torique d'huile moteur.

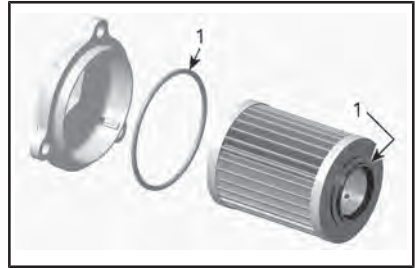

1. Lubrifiez à l'huile moteur
4. Installez le couvercle du filtre à huile.
5. Serrez les vis du couvercle de filtre à huile au couple spécifié.

COUPLE DE SERRAGE	
Couvercle du filtre à huile	10 Nm $\pm$ 1 Nm

6. Essuyez toute huile renversée sur le moteur.
7. Installez le silencieux.

## Échappement

### Vérification du système d'échappement

Le tuyau d'échappement arrière doit être centré et la sortie doit se trouver dans la coque. Vérifiez l'absence de rouille ou de fuite dans le système d'échappement. Veillez à ce que toutes les pièces soient bien fixées en position.

Vérifiez l'état des ressorts de retenue et remplacez-les si nécessaire

Le système d'échappement est conçu pour réduire le bruit et améliorer l'ensemble des performances du moteur. Toute modification risque de le rendre non conforme à la loi en vigueur.

**AVIS** Le retrait, la modification ou la détérioration de l'un des éléments du système d'échappement peut occasionner des dégâts sérieux au moteur.

## Bougies

L'inspection ou le remplacement des bougies d'allumage peut être effectué par un concessionnaire Lynx autorisé, un atelier de réparation ou une personne de votre choix. L'inspection ou le remplacement des bougies d'allumage nécessite des connaissances techniques approfondies. Bien que ce ne soit pas obligatoire, il est recommandé qu'un concessionnaire Lynx autorisé procède à l'inspection et au remplacement des bougies.

## Dispositif d'arrêt du moteur (modèles E-TEC)

### Réglage du dispositif d'arrêt du moteur

Le dispositif d'arrêt du moteur se trouve sur le support moteur avant gauche, devant la poulie d'entraînement.

1. Enlevez le capuchon du cordon coupe-circuit du commutateur de coupure du moteur.
2. Retirez le flanc inférieur gauche, en vous reportant à la rubrique *COMMANDES, INSTRUMENTS ET ÉQUIPEMENT*.
3. Déposez le protège-courroie d'entraînement en vous reportant à la rubrique *DÉPOSE DU PROTÈGE-COURROIE*.
4. Desserrez les trois vis maintenant le dispositif d'arrêt du moteur au support du moteur, juste assez pour autoriser un jeu vertical (1/2 à 1 tour).

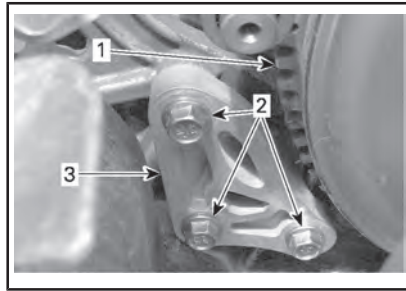

1. *Poulie d'entraînement*
2. *Vis du dispositif d'arrêt du moteur*
3. *Dispositif d'arrêt du moteur*

5. Insérez une jauge d'épaisseur de 0,5 mm dans l'ouverture du dispositif d'arrêt du moteur (consultez l'illustration).

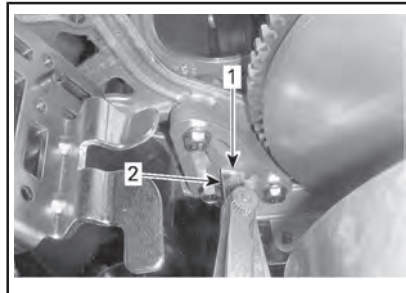

1. *Ouverture*
2. *Jauge d'épaisseur*

6. Placez la jauge d'épaisseur entre le dispositif d'arrêt du moteur et la butée en caoutchouc (sur le moteur).

**REMARQUE :** N'insérez pas la jauge d'épaisseur trop profondément, car elle passera sur la bosse à la surface de la butée en caoutchouc et modifiera l'ajustement. Consultez l'illustration.



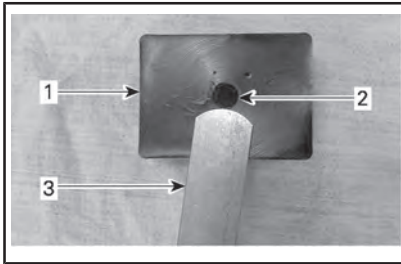

1. Butée d'arrêt de caoutchouc
  2. Pare-chocs
  3. Jauge d'épaisseur
7. Serrez les vis au couple spécifié, dans l'ordre représenté. Veillez à ne pas pincer la jauge d'épaisseur.

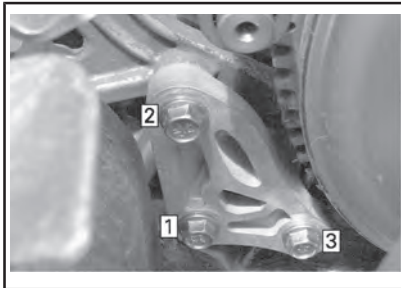

#### ORDRE DE SERRAGE

COUPLE DE SERRAGE	
Vis du dispositif d'arrêt	10 Nm $\pm$ 2 Nm

**AVIS** La poulie peut être sérieusement endommagée si le dispositif d'arrêt du moteur et ses vis ne sont pas correctement installés.

## Liquide de frein

### Liquide recommandé

N'utilisez que du liquide pour frein DOT 4 provenant d'un contenant scellé. Un récipient entamé peut être contaminé ou peut avoir absorbé de l'humidité atmosphérique.

## **⚠** AVERTISSEMENT

N'utilisez que du liquide pour frein DOT 4 provenant d'un contenant scellé. Pour éviter que le système de freinage soit gravement endommagé, n'utilisez pas de liquide autre que celui recommandé et ne mélangez pas différents liquides pour le remplissage.

**AVIS** Le liquide de frein peut endommager des pièces peintes et en plastique. Manipulez-le avec précaution. Rincez bien ce que vous renversez.

### Niveau du liquide de frein

Placez le véhicule sur une surface de niveau.

Vérifiez le niveau dans le réservoir de liquide de frein (DOT 4). Ajoutez du liquide (DOT 4) si nécessaire.

## **⚠** AVERTISSEMENT

N'utilisez que du liquide pour frein DOT 4 provenant d'un contenant scellé. Pour éviter que le système de freinage soit gravement endommagé, n'utilisez pas de liquide autre que celui recommandé et ne mélangez pas différents liquides pour le remplissage.



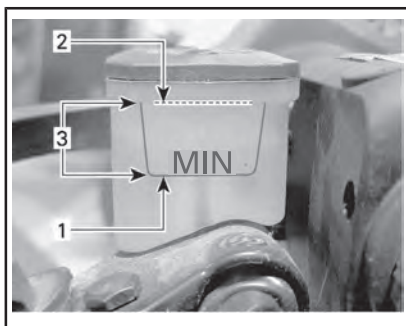

1. Minimum
2. Maximum
3. Plage de fonctionnement

**AVIS** Le liquide de frein peut endommager des pièces peintes et en plastique. Manipulez-le avec précaution. Rincez bien ce que vous renversez.

## Huile de la boîte de vitesses

### Huile de boîte de vitesses recommandée

HUILE DE BOÎTE DE VITESSES RECOMMANDÉE	
Scandinavie	HUILE SYNTHÉTIQUE BOÎTE DE VITESSES SYNCHROMESH (EUR) (N/P 779211)
Tous les autres pays	HUILE SYNTHÉTIQUE BOÎTE DE VITESSES SYNCHROMESH (N/P 779170)

**AVIS** Si l'huile de boîte de vitesses XPS recommandée n'est pas disponible, utilisez une huile pour engrenages 75W140 qui répond à la spécification API GL-5. La boîte de vitesses sur cette motoneige a été développée et validée en utilisant de l'huile XPS<sup>MC</sup>. BRP recommande en tout temps l'utilisation de son huile XPS. Les dégâts provoqués par

une huile qui n'est pas adaptée à la boîte de vitesses ne seront pas couverts par la garantie limitée de BRP.

### Niveau d'huile de boîte de vitesses

Le véhicule étant sur une surface plane, vérifiez le niveau d'huile en retirant le bouchon de contrôle sur le côté gauche de la boîte de vitesses.

**REMARQUE :** Il est important que le véhicule soit à l'horizontale.

Le niveau d'huile doit atteindre le bord inférieur de l'orifice fileté.

**REMARQUE :** Le niveau d'huile peut atteindre 2 mm en dessous de la surface inférieure de l'orifice de contrôle.

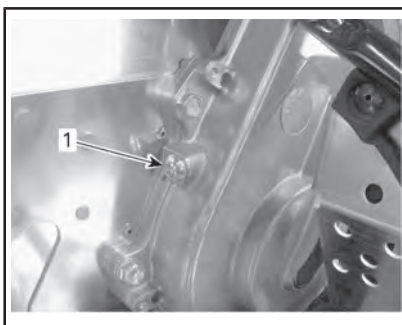

1. Bouchon de contrôle

Pour ajouter de l'huile, procédez comme suit :

1. Retirez le bouchon de remplissage.

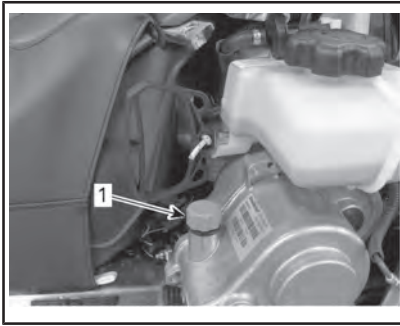

**TIPIQUE**

1. Bouchon de remplissage
2. Versez l'huile recommandée dans la boîte de vitesses par le biais de l'orifice de remplissage.

Le niveau d'huile est correct lorsque l'huile commence à sortir de l'orifice du bouchon de contrôle.

3. Remettez le bouchon de contrôle en place et serrez-le au couple spécifié.

COUPLE DE SERRAGE	
Bouchon de contrôle	10 Nm ± 1 Nm

## Remplacement de l'huile de la boîte de vitesses

### Vidange de l'huile de la boîte de vitesses

1. Stationnez le véhicule sur une surface de niveau.
2. Placez un contenant de récupération sous bouchon de vidange de la boîte de vitesses.
3. Déposez le bouchon de remplissage.
4. Déposez le bouchon de vidange situé sous la boîte de vitesses.



1. Trou d'accès du bouchon de remplissage

5. Attendez un moment pour permettre à toute l'huile de s'écouler hors de la boîte de vitesses.
6. Installez le bouchon de vidange et serrez-le au couple spécifié.

COUPLE DE SERRAGE	
Bouchon de vidange de boîte de vitesses	8 Nm

### Remplissage de l'huile de la boîte de vitesses

**REMARQUE :** Le véhicule doit être sur une surface plane.

1. Retirez le bouchon de remplissage.
2. Retirez le bouchon de niveau d'huile.

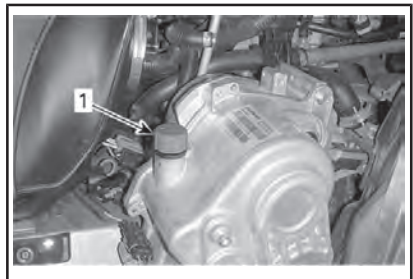

1. Bouchon de remplissage

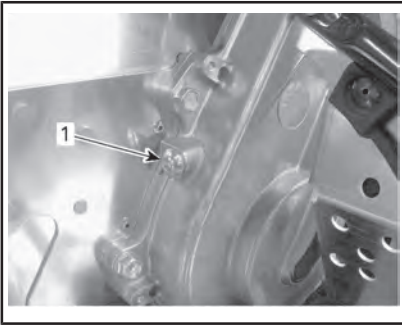

1. *Bouchon de contrôle*
3. Versez l'huile recommandée dans la boîte de vitesses par le biais de l'orifice de remplissage.

**REMARQUE :** Le niveau d'huile est correct lorsque l'huile commence à sortir de l'orifice du bouchon de contrôle.

4. Remettez le bouchon de contrôle en place et serrez-le au couple spécifié.

<b>COUPLE DE SERRAGE</b>	
Bouchon de vérification du niveau d'huile	10 Nm

## Courroie d'entraînement

### Inspection de la courroie d'entraînement

Inspectez l'absence de craquelures, d'effilochage ou d'usure anormale (usure inégale, d'un côté seulement, dents manquantes, tissu craquelé). Une usure anormale pourrait provenir d'un mauvais alignement de la poulie, d'un régime trop élevé avec une chenille gelée, de démarrages rapides sans période de préchauffage, de roues rouillées ou abîmées, de présence d'huile sur la courroie ou d'une courroie déformée. Adressez-vous à un concessionnaire Lynx autorisé.

### Courroie d'entraînement de rechange

Une courroie d'entraînement de rechange peut être stockée dans la boîte de rangement.

**REMARQUE :** Aucune courroie d'entraînement de rechange n'est fournie avec la motoneige.

**⚠ ATTENTION** Pour éviter de détériorer la courroie d'entraînement, faites en sorte que ce que vous transportez dans la boîte de rangement ne puisse pas l'abîmer.

### Remplacement de la courroie d'entraînement

#### Dépose de la courroie d'entraînement

1. Enlevez le capuchon du cordon coupe-circuit du commutateur de coupure du moteur.
2. Ouvrez le flanc gauche, en vous reportant à *COMMANDES, INSTRUMENTS ET ÉQUIPEMENT* dans cette section.
3. Déposez le protège-courroie d'entraînement, en vous reportant à la rubrique *DÉPOSE DU PROTÈGE-COURROIE*.
4. Introduisez dans l'orifice fileté du moyeu du tendeur l'écarteur de la poulie réceptrice fourni dans la trousse d'outils, comme illustré.



#### TENDEUR DE COURROIE SUR MOYEU DE RÉGLAGE

5. Vissez l'outil pour ouvrir la poulie réceptrice.
6. Retirez la courroie en la faisant glisser sur la partie supérieure de la poulie réceptrice puis sur la poulie d'entraînement.

#### Installation de la courroie d'entraînement

1. Si nécessaire, ouvrez la poulie réceptrice, reportez-vous à *DÉPOSE DE LA COURROIE D'ENTRAÎNEMENT* ci-dessus.
2. Faites glisser la courroie sur la poulie d'entraînement puis sur la poulie réceptrice.

**AVIS** Ne forcez pas et n'utilisez pas d'outils pour mettre la courroie en place. Vous risquez de sectionner ou casser des éléments dans la courroie.

**REMARQUE** : La durée de vie de la courroie d'entraînement est optimale lorsque les flèches de la courroie sont dans le sens de rotation.

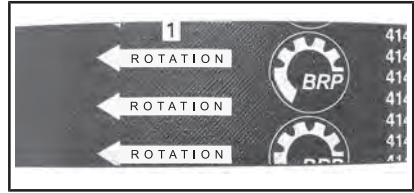

1. Doivent être dans le sens de rotation
3. Dévissez et retirez l'écarteur de la poulie réceptrice.
4. Faites tourner plusieurs fois la poulie réceptrice pour installer correctement la courroie entre les roues.
5. Si une nouvelle courroie a été installée, un réglage sera nécessaire pour la bonne hauteur de la courroie. Reportez-vous à *RÉGLAGE DE LA HAUTEUR DE LA COURROIE D'ENTRAÎNEMENT* ci-dessous.
6. Installez le protège-courroie en vous reportant à *INSTALLATION DU PROTÈGE-COURROIE*.
7. Fermez le flanc, en vous reportant à la rubrique *FLANCS* dans *COMMANDES, INSTRUMENTS ET ÉQUIPEMENT*.

#### Réglage de la hauteur de la courroie d'entraînement

La hauteur de la courroie d'entraînement doit être vérifiée à chaque installation d'une nouvelle et dans le cadre de l'inspection avant randonnée.

Pour régler la hauteur de la courroie d'entraînement, procédez comme suit :

1. Enlevez le capuchon du cordon coupe-circuit du commutateur de coupure du moteur.
2. Ouvrez le flanc gauche, en vous reportant à la rubrique *FLANCS* sous *COMMANDES*,

**INSTRUMENTS ET ÉQUIPEMENT.**

3. Déposez le protège-courroie en vous reportant à la rubrique **DÉPOSE DU PROTÈGE-COURROIE**.
4. Dévissez la vis de serrage.

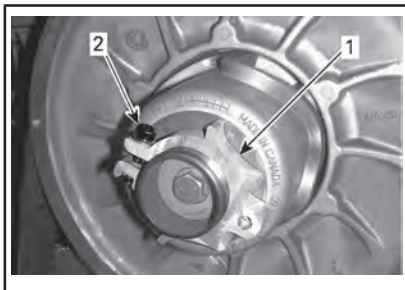

**MOYEU DE RÉGLAGE**

1. Moyeu de réglage
2. Vis de serrage

5. À l'aide de l'outil de réglage de la suspension fourni dans la trousse d'outils, faites tourner l'anneau d'un quart de tour à la fois puis faites tourner la poulie réceptrice de manière à installer correctement la courroie entre les roues de la poulie. Répétez jusqu'à ce que la surface externe de la courroie d'entraînement dépasse le bord de la poulie d'entraînement de 0 mm à 2 mm

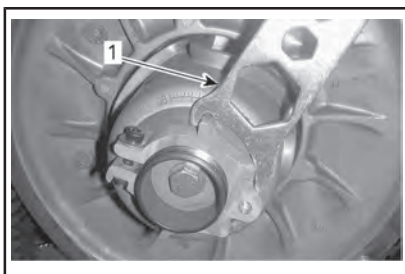

**MOYEU DE RÉGLAGE**

1. Outil de réglage de la suspension

**REMARQUE :** L'anneau de réglage a un filet avec pas à gauche.

**Courroie sans dents externes**



**RÉGLAGE PRÉLIMINAIRE**

A. 0 mm à 2 mm

**Courroie avec dents externes**

Répétez l'étape 5 jusqu'à ce que la partie inférieure des gorges du côté externe de la courroie d'entraînement soit au même niveau que les bords de la poulie réceptrice.

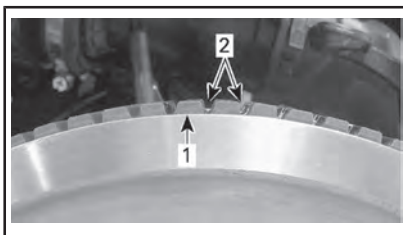

**RÉGLAGE PRÉLIMINAIRE**

1. Bord de la poulie réceptrice
2. Gorges externes de la courroie d'entraînement

**Tous types de courroie d'entraînement**

**REMARQUE :** La rotation de l'anneau dans le sens inverse des aiguilles d'une montre abaisse la courroie dans la poulie. La rotation de l'anneau dans le sens des aiguilles d'une montre remonte la courroie dans la poulie.

6. Serrez la vis de serrage à la valeur spécifiée.

COUPLE DE SERRAGE	
Vis de serrage	5,5 Nm $\pm$ 0,5 Nm

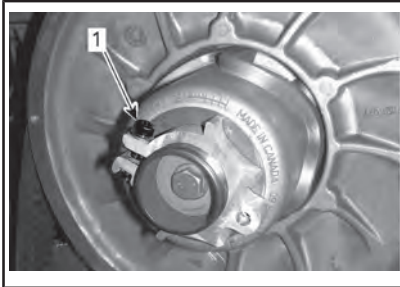

1. Vis de serrage
7. Installez le protège-courroie en vous reportant à *INSTALLATION DU PROTÈGE-COURROIE*.
8. Fermez le flanc, en vous reportant à la rubrique *FLANCS* dans *COMMANDES, INSTRUMENTS ET ÉQUIPEMENT*.

**REMARQUE :** Ce réglage est correct comme ajustement préliminaire pour la plupart des modèles et types de courroies. Dans certains cas, au démarrage du moteur, le véhicule peut « ramper », ce qui indique que la courroie est trop tendue.

Si le véhicule « rampe », diminuez la hauteur de la courroie d'entraînement à partir du réglage préliminaire. Répétez la procédure jusqu'à ce que le véhicule ne « rampe » plus.

### Actionnement de la marche arrière

**REMARQUE :** La marche arrière peut ne pas s'enclencher ou peut être dure à enclencher si la courroie est placée trop haut dans la poulie réceptrice. Si l'enclenchement de la marche arrière est difficile, véri-

fiez le réglage de la courroie d'entraînement. Abaissez la courroie d'entraînement dans la poulie réceptrice si nécessaire.

## Poulie d'entraînement

### Ajustement de la poulie d'entraînement (uniquement TRA)

La poulie d'entraînement est étalonnée en usine pour un fonctionnement au niveau de la mer.



### AVERTISSEMENT

Enlever le capuchon du cordon coupe-circuit du commutateur de coupure du moteur avant de procéder à tout réglage. Le véhicule doit stationner dans un endroit sûr et non sur la piste.

La poulie d'entraînement est réglée en usine afin de transmettre la puissance maximale au régime prédéfini. Des facteurs tels que la température ambiante, l'altitude ou l'état du sol peuvent faire varier ce régime moteur critique et affecter l'efficacité de la motoneige.

La poulie réglable permet d'établir un régime moteur maximal afin d'obtenir une puissance maximale.

Les vis d'étalonnage doivent être réglées de sorte que le régime moteur maximum réel corresponde au régime de la puissance maximum.

moteur	puissance maximale à x tr/min
800R E-TEC	7 900 tr/min ( $\pm$ 100)

**REMARQUE :** Utilisez un tachymètre numérique de précision pour le réglage du régime moteur.

**REMARQUE :** Le réglage n'a d'effet que sur les régimes élevés.

La tête de la vis d'étalonnage présente une encoche.

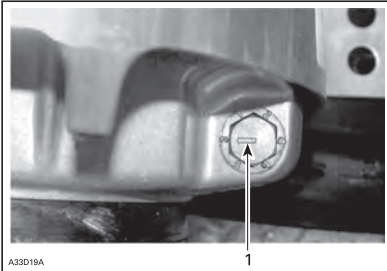

**TYPIQUE**

1. Encoche

Les six positions sont numérotées de 1 à 6.

Chaque position modifie le régime moteur maximal d'environ 200 tr/min.

Les numéros du bas diminuent le régime moteur par 200 tr/min, et ceux du haut l'augmentent par 200 tr/min.

Exemple :

Vis d'étalonnage passée de la position 4 à la position 6. Donc le régime maximal se trouve donc augmenté de 400 tr/min.

**Procédure**

Desserrez suffisamment l'écrou de blocage pour tirer partiellement la vis d'étalonnage et la placer sur la position souhaitée. Ne retirez pas entièrement l'écrou de blocage. Serrez les contre-écrous au couple prescrit.

COUPLE DE SERRAGE	
Écrou de blocage	10 Nm ± 2 Nm

**AVIS** Ne retirez pas complètement la vis d'étalonnage pour ne pas faire tomber les rondelles internes. Réglez toujours les 3 vis

d'étalonnage et vérifiez qu'elles ont toutes les trois le même réglage.

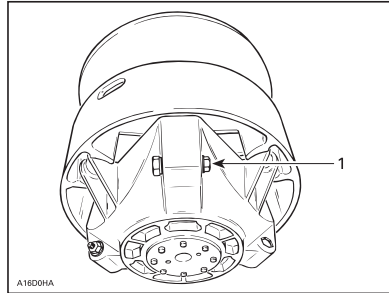

**TYPIQUE**

1. Desserrez seulement assez pour permettre la rotation de la vis d'étalonnage

**⚠ AVERTISSEMENT**

Ne démontez ni ne modifiez **JAMAIS** la poulie d'entraînement.

Tout montage incorrect ou toute modification peut provoquer l'explosion de la poulie en raison de la tension provoquée par la vitesse de rotation.

Consultez votre concessionnaire Lynx autorisé pour effectuer l'entretien ou la réparation de la poulie d'entraînement. Une réparation ou un entretien incorrect peut affecter les performances et réduire la durée de vie de la courroie. Respectez toujours les calendriers d'entretien.

**⚠ AVERTISSEMENT**

Ne faites **JAMAIS** tourner le moteur :

- sans les écrans et le protège-courroie bien fixés en place.
- Lorsque le capot et/ou les flancs sont ouverts ou déposés.

N'essayez **JAMAIS** de régler les pièces mobiles pendant que le moteur tourne.



## Chenille

### État de la chenille



#### AVERTISSEMENT

Retirez toujours le capuchon du cordon coupe-circuit afin de procéder à un entretien ou à un réglage sauf mention contraire. Le véhicule doit stationner dans un endroit sûr et non sur la piste.

Retirez le capuchon du cordon coupe-circuit.

Soulevez l'arrière de la motoneige et faites-la reposer sur un large support pour motoneige doté d'un réflecteur arrière. Lorsque le moteur est à l'arrêt, faites tourner la chenille à la main et vérifiez son état général. Si elle est usée ou coupée, ou si des fibres de la chenille sont exposées, ou si vous remarquez des inserts ou guides absents ou endommagés, contactez un concessionnaire Lynx autorisé.

### **Motoneiges dotées de produits améliorant la traction**

Si votre motoneige est équipée d'une chenille à crampons autorisée BRP, EFFECTUEZ UNE INSPECTION VISUELLE DE VOTRE CHENILLE AVANT CHAQUE UTILISATION.

Recherchez les défauts tels que :

- Des perforations de la chenille
- Des déchirements de la chenille (particulièrement autour des trous de traction dans le cas de chenilles munies de crampons)
- Des dents cassées ou déchirées laissant apparaître des parties de tiges
- Un décollement du caoutchouc
- Des tiges cassées
- Des crampons cassés (chenille à crampons)

- Des crampons pliés (chenille à crampons)
- Des crampons manquants
- Des crampons qui sont arrachés de la chenille
- Des guides de chenille manquants
- Vérifiez également si l'écrou de chaque crampon est serré au couple recommandé.

Sur les chenilles à crampons autorisées, remplacez immédiatement les crampons cassés ou endommagés. Si votre chenille montre des signes de détérioration, elle doit être remplacée immédiatement. En cas de doute, demandez à votre concessionnaire.



#### AVERTISSEMENT

Toute utilisation du véhicule alors que la chenille ou des crampons sont endommagés pourrait entraîner une perte de contrôle, pouvant occasionner des blessures graves ou mortelles.

Pour des renseignements complets sur les produits améliorant la traction, reportez-vous à la section intitulée *PRODUITS AMÉLIORANT LA TRACTION* dans la section *INFORMATIONS DE SÉCURITÉ* au début du présent guide du conducteur.

### **Tension et alignement de la chenille**

**REMARQUE :** La tension et l'alignement de la chenille sont liés. Ne réglez pas l'un sans vérifier l'autre.



## AVERTISSEMENT

Afin d'éviter toute blessure corporelle grave à proximité de la motoneige :

- Ne restez JAMAIS à proximité ou derrière une chenille en mouvement.
- Utilisez toujours un pont mécanique large pour motoneige doté d'un panneau déflecteur arrière s'il faut faire tourner la chenille.
- Lorsque la chenille ne repose pas au sol, faites fonctionner la motoneige à la vitesse la plus faible possible.

La force centrifuge pourrait provoquer, au niveau de la sortie du tunnel, l'expulsion violente et puissante de débris, de morceaux de chenille déchirée ou d'une chenille complète.

### Vérification de la tension de la chenille

**REMARQUE :** Conduisez la motoneige dans la neige 15 à 20 minutes avant de régler la tension de la chenille.

1. Enlevez le capuchon du cordon coupe-circuit du commutateur de coupure du moteur.
2. Soulevez l'arrière du véhicule et placez un support pour qu'il ne touche plus le sol.

** ATTENTION** Utilisez des techniques de levage adaptées, notamment en utilisant la force de vos jambes. N'essayez pas de soulever l'arrière du véhicule si c'est au-delà de vos forces.

3. Laissez la suspension arrière se détendre complètement.
4. Utiliser le TENSIOMÈTRE (N/P 414 348 200) .

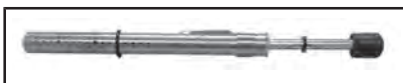

5. Réglez la flèche à l'aide du joint torique inférieur.

#### FLÈCHE

40 mm à 50 mm



#### RÉGLAGE DE DÉFLEXION

1. Joint torique inférieur réglé selon les spécifications
6. Placez le joint torique supérieur à 0 kgf.
7. Placez le tensiomètre sur la chenille, à mi-chemin entre les roues folles avant et arrière.
8. Poussez le tensiomètre vers le bas jusqu'à ce que le joint torique inférieur (flèche) soit aligné avec le bas de la glissière.

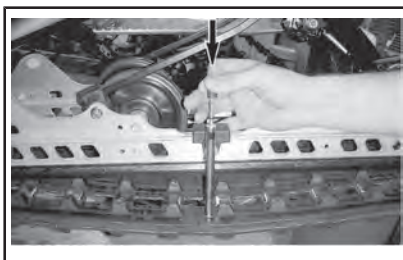

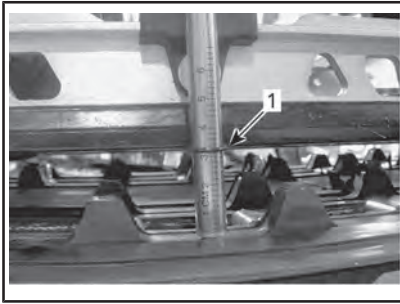

1. Joint torique de déflexion aligné avec la glissière

9. Lisez la valeur de charge enregistrée par le joint torique supérieur sur le tensiomètre.



**VALEUR DE CHARGE**

1. Joint torique supérieur
10. La valeur de charge doit être conforme au tableau suivant.

SPÉCIFICATIONS DE RÉGLAGE DE CHENILLE	
RÉGLAGE DE DÉFLEXION DE LA CHENILLE	40 mm à 50 mm
VALEUR DE CHARGE DE LA CHENILLE	7,3 kgf

11. Si la valeur affichée ne correspond pas aux spécifications, réglez la tension de la chenille. Reportez-vous à **RÉGLAGE DE LA TENSION DE LA CHENILLE**.

**AVIS** Une tension trop élevée entraîne une perte de puissance et des efforts excessifs sur les composants de la suspension.

**Réglage de la tension de la chenille**

1. Enlevez le capuchon du cordon coupe-circuit du commutateur de coupure du moteur.
2. Retirez les enjoliveurs de roues arrière (selon l'équipement).



1. Cache de roue intermédiaire arrière droite
3. Desserrez les vis de retenue des roues intermédiaires arrière.

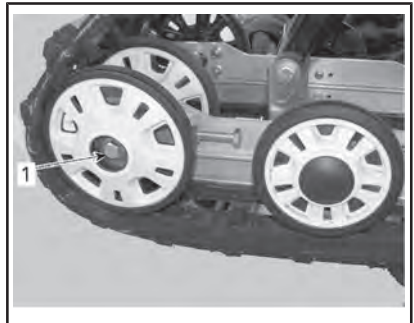

1. Boulon de roue folle arrière droite
4. Serrez ou desserrez les 2 vis de réglage pour augmenter ou diminuer la tension de la chenille.

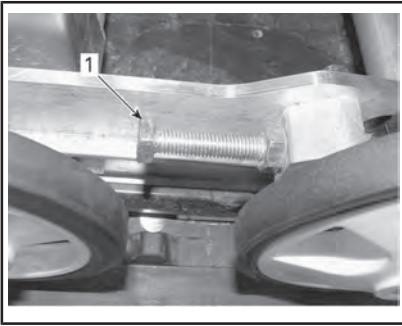

1. Vis de réglage droite

5. Si vous ne pouvez pas atteindre une tension correcte, contactez un concessionnaire Lynx autorisé.
6. Resserrez les vis de retenue des roues intermédiaires arrière couple spécifié.

COUPLE DE SERRAGE	
Boulons de fixation	48 Nm ± 6 Nm

7. Vérifiez l'alignement de la chenille conformément aux indications ci-dessous.

## Alignement de la chenille

### **⚠ AVERTISSEMENT**

Avant de vérifier l'alignement de la chenille, vérifiez qu'elle est exempte de particules qui risqueraient d'être expulsées lors de la rotation. Tenez vos mains, vos pieds, vos outils et vos vêtements éloignés de la chenille. Soulevez systématiquement la motoneige sur un pont mécanique large doté d'un panneau déflecteur arrière. Vérifiez que personne ne se trouve à proximité directe de la motoneige. Ne faites jamais tourner les chenilles rapidement.

La force centrifuge pourrait provoquer, au niveau de la sortie du tunnel, l'expulsion violente et puissante de débris, de crampons endommagés ou desserrés, de morceaux de chenille déchirée ou d'une chenille complète.

Démarrez le moteur et accélérez légèrement pour faire tourner la chenille. Cette opération doit durer environ 5 secondes.

Vérifiez le centrage de la chenille; distance égale des deux côtés entre les bords des guides de chenille et les glissières.

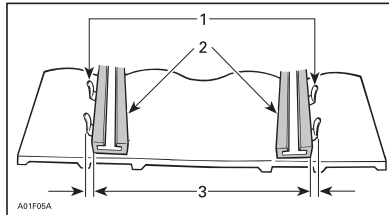

1. Guides
2. Glissières
3. Distance égale

En cas de décalage, procédez à l'alignement comme suit :

## AVERTISSEMENT

Toujours retirer le capuchon du cordon coupe-circuit du commutateur de coupure du moteur avant de procéder à un entretien ou à un réglage, sauf mention contraire. Le véhicule doit stationner dans un endroit sûr et non sur la piste.

1. Enlevez le capuchon du cordon coupe-circuit du commutateur de coupure du moteur.
2. Desserrez les boulons de retenue de la roue intermédiaire arrière.
3. Serrez le boulon de réglage du côté où la glissière est la plus éloignée des guides de la chenille.

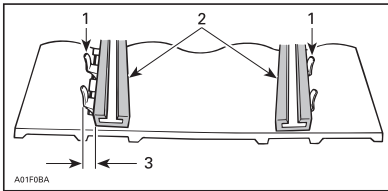

1. Guides
2. Glissières
3. Serrez de ce côté
4. Serrez les écrous de blocage
5. Serrez les boulons de retenue des roues intermédiaires selon les spécifications.

### COUPLE DE SERRAGE

Vis de retenue de la roue intermédiaire

48 Nm ± 6 Nm

## AVERTISSEMENT

Veiller à ce que toutes les fixations soient correctement serrées afin d'éviter le desserrage d'une roue intermédiaire ou le blocage de la chenille.

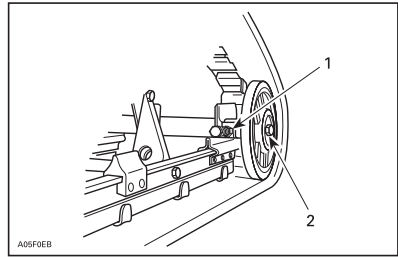

### TYPIQUE

1. Écrou de blocage
2. Boulons de fixation
6. Démarrez le moteur et faites tourner la chenille lentement pour contrôler de nouveau l'alignement.
7. Remplacez la motoneige sur le sol.
8. Remettez les enjoliveurs des roues arrière en place, selon l'équipement.

## Suspension

### État de la suspension arrière

Inspectez visuellement tous les éléments de la suspension y compris les glissières, ressorts, roues, etc.

**REMARQUE :** En conduite normale, la neige lubrifie et refroidit les glissières. Une conduite intensive sur glace ou neige agglomérée entraîne un réchauffement excessif et une usure prématurée des glissières.

### État de la sangle d'arrêt de suspension

Inspectez la présence éventuelle d'usure et de craquelures sur la sangle d'arrêt, ainsi que le serrage des boulons et écrous. S'ils sont desserrés, vérifiez si les trous ne sont pas déformés. Remplacez-les au besoin. Serrez l'écrou selon les spécifications.

### COUPLE DE SERRAGE

Écrou de la sangle d'arrêt	9 Nm ± 1 Nm
----------------------------	-------------

### Lubrification de la suspension arrière

Lubrifiez la suspension arrière au niveau des raccords de graissage. Reportez-vous au *PROGRAMME D'ENTRETIEN* pour les fréquences d'entretien.

### GRAISSE POUR SUSPENSION

Produit recommandé par BRP	GRAISSE SYNTHÉTIQUE POUR SUSPENSION (N/P 779163)
----------------------------	--

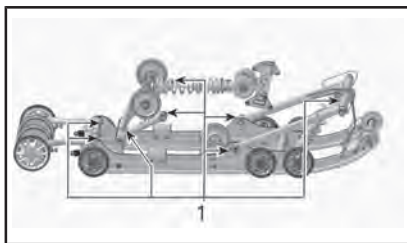

1. Raccords de graissage

### État de la direction et de la suspension avant

Inspectez la direction et la suspension avant afin de vérifier si les composants sont bien fixés (bras de direction, bras de suspension, biellettes, biellette de direction, jambe de ski, etc.). Adressez-vous à un concessionnaire Lynx autorisé si nécessaire.

### Skis

#### Usure et état des skis et des lisses

Inspectez l'état des skis et des carbures de lisses de skis. En cas d'usure, adressez-vous à un concessionnaire Lynx autorisé.



### AVERTISSEMENT

Des skis et/ou des lisses trop usés peuvent nuire à la maîtrise de la motoneige.

### Patin à lame

**REMARQUE :** Le XC n'est pas ajustable.

La position standard du patin consiste à installer la lisse sur les trous centraux.

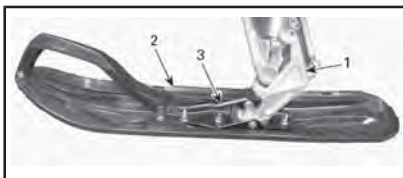

#### TYPIQUE

1. Jambe de ski
2. Patin
3. Lisse de patin

L'écartement des patins peut être réglé par la position de l'entretoise. Elle peut être installée à l'intérieur ou à l'extérieur de la jambe de patin

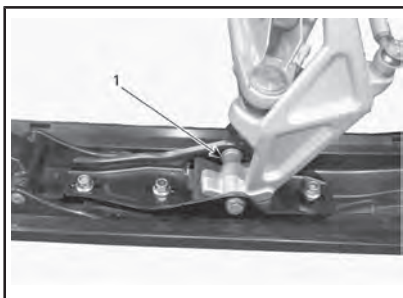

1. Entretoise à l'intérieur de la jambe de patin

### Fusibles et relais

#### Vérification des fusibles

Le système électrique est protégé par des fusibles.

Vérifiez l'état des fusibles et remplacez-les si nécessaire.

Pour retirer le fusible, tirez sur le fusible pour l'extraire du porte-fusibles. Vérifiez si le filament est fondu.

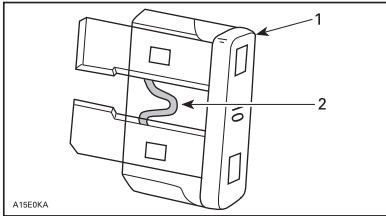

1. Fusible
2. Vérifiez s'il est fondu



## AVERTISSEMENT

Ne pas utiliser de fusible d'une valeur supérieure.



## AVERTISSEMENT

Si le fusible a brûlé, la source du dysfonctionnement doit être définie et corrigée avant le redémarrage de l'appareil. Contactez un concessionnaire Lynx autorisé.

### Emplacement de la boîte à fusibles

La boîte à fusibles se trouve derrière la garniture du siège avant, au niveau de la partie inférieure avant gauche du siège.

Pour accéder à la boîte à fusibles :

- Enlevez le panneau latéral inférieur gauche.
- Enlevez avec précaution la garniture du siège de son support en aluminium en tirant simultanément vers le bas et de côté sur la languette en plastique.

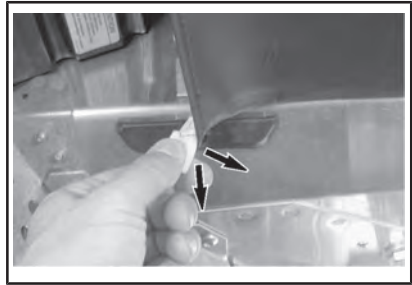

TYPIQUE - LANGUETTE D'EXTRACTION



1. Boîte à fusibles

Pour fermer la garniture, replacez la languette dans le profilé en aluminium.

### Feux

Vérifiez toujours le bon fonctionnement de l'ampoule après le remplacement.

### Remplacement des ampoules de phare

**AVIS** Ne touchez jamais la partie en verre d'une ampoule aux halogènes avec vos doigts nus, car cela en réduit la durée de vie. Si vous y avez touché, nettoyez-la avec de l'alcool isopropylique pour enlever le film gras laissé par vos doigts.

1. À l'aide d'un petit tournevis, libérez les attaches de l'indicateur multifonction.

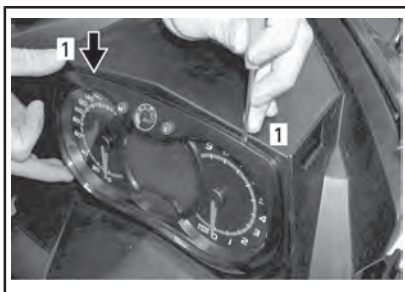

1. Patte de verrouillage
2. Tirez doucement sur l'indicateur multifonction et écartez-le.



3. Débranchez le connecteur de l'ampoule grillée. Retirez la gaine en caoutchouc.

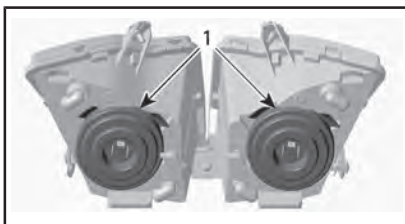

1. Gaines en caoutchouc
4. Appuyez et tirez simultanément sur les deux côtés du ressort de maintien pour le libérer du support de l'ampoule.

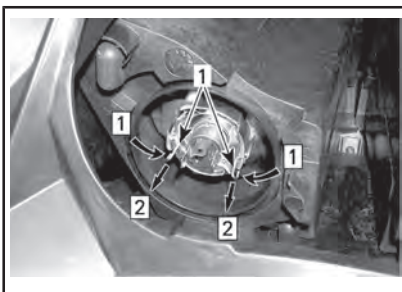

Étape 1 : Appuyez sur les côtés

Étape 2 : Tirez pour dégager

1. Attache de retenue

5. Retirez l'ampoule et remplacez-la. Remettez en place les pièces correctement.

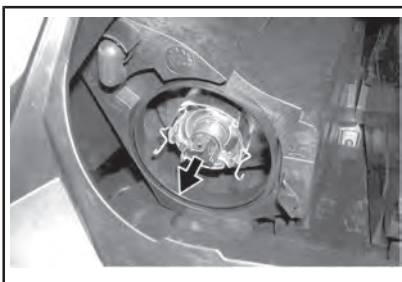

**RETIREZ L'AMPOULE ET REMPLACEZ-LA**

## Réglage du faisceau du phare

Retirez l'indicateur multifonction, reportez-vous à *CHANGEMENT DE L'AMPOULE DES PHARES*. Tournez le bouton pour régler la hauteur du phare.

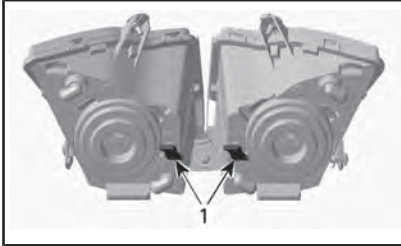

### *TYPIQUE*

1. Boutons

## Feu arrière

Le feu arrière comprend un assemblage à DEL qui est fiable et durable.

En cas de défaillance, le feu arrière doit être remplacé en tant qu'assemblage.



# SOINS DU VÉHICULE

## Soins d'après-utilisation

Retirez la neige et la glace de la suspension arrière et avant, de la chenille, de la mécanique et des skis.



### AVERTISSEMENT

Assurez-vous que le capuchon du cordon coupe-circuit est enlevé du commutateur de coupure du moteur avant de vous placer devant le véhicule, de vous approcher de la chenille ou des éléments de la suspension arrière.

Couvrez toujours votre motoneige si vous la laissez à l'extérieur la nuit ou si vous ne l'utilisez pas pendant une longue période. Vous pourrez ainsi la protéger du froid et conserver son aspect.

## Nettoyage et protection du véhicule

Retirez toute saleté ou rouille.

Pour le nettoyage de tout le véhicule, utilisez exclusivement des chiffons de microfibre ou l'équivalent.

**AVIS** Il est nécessaire d'utiliser des chiffons microfibres, ou équivalents, sur le pare-brise et le capot pour éviter de les rayer.

Pour enlever les traces de graisse, d'huile et de saleté, utilisez du produit nettoyant BRP SERVICE INTENSE (N/P 293 110 001).

**AVIS** N'utilisez pas ce détergent sur les autocollants ou le vinyle.

Pour enlever la saleté résistante de toutes les surfaces en plastique et en vinyle, utilisez le NETTOYANT ET DÉGRAISSANT PRO C1 (N/P 779262).

**AVIS** Ne nettoyez jamais les pièces en plastique ou le capot avec un détergent concentré, un dégraissant, un diluant à peinture, de l'acétone, des produits contenant du chlore, etc.

Cirez les zones peintes du véhicule afin de les protéger.

**REMARQUE** : N'appliquez de la cire que sur les parties brillantes.

# REMISAGE

Pendant l'été, ou si le véhicule n'est pas utilisé pendant plus de trois mois, il faut stocker la motoneige correctement.

REMISAGE	
VÉHICULE	Nettoyage du véhicule
MOTEUR	Modèles E-TEC : Lubrifiez le moteur. Reportez-vous au <i>MODE ENTREPOSAGE DU MOTEUR (E-TEC)</i> ci-après pour les instructions
	Bourrez le silencieux d'échappement de chiffons
	Protégez le circuit de carburant en ajoutant du produit stabilisateur au carburant conformément aux recommandations du fabricant. Faites tourner le moteur après avoir ajouté le produit au carburant
SYSTÈME D'ENTRAÎNEMENT ET FREIN	Lubrifiez le pivot de la manette de frein
	Soulevez l'arrière du véhicule jusqu'à ce que la chenille ne touche plus le sol. Ne réduisez pas la tension de la chenille
SUSPENSION	Inspectez et lubrifiez la suspension arrière
	Lubrifiez les suspensions avant et arrière
SYSTÈME ÉLECTRIQUE	Chargez la batterie tous les mois afin de la maintenir à pleine charge pendant l'entreposage

 **ATTENTION** Utilisez un dispositif de levage adapté ou demandez de l'aide pour limiter l'effort dans la mesure du possible. Si vous n'utilisez pas de dispositif de levage, utilisez des techniques de levage adaptées, notamment en utilisant la force de vos jambes. N'essayez pas de soulever l'arrière du véhicule si c'est au-delà de vos forces.

**AVIS** La motoneige doit être entreposée dans un endroit frais et sec et recouverte d'une bâche opaque, mais qui laisse circuler de l'air. Vous protégerez ainsi les plastiques et le vernis des saletés.

## Mode entreposage du moteur (E-TEC)

Comme les autres moteurs, le 800R E-TEC doit être correctement lubrifié lors du remisage afin de protéger les pièces internes. Le système E-TEC inclut une fonction de lubrification intégrée du moteur pour l'entreposage (estival) qui peut être initiée par le conducteur.

Pour enclencher la procédure, procédez comme suit :

1. Placez le véhicule dans un endroit bien aéré.
2. Démarrez le moteur et laissez-le tourner au ralenti jusqu'à ce qu'il atteigne sa température de fonctionnement (observez la température du liquide de refroidissement sur l'affichage ou vérifiez que l'échangeur de chaleur arrière chauffe).
3. Appuyez sur le bouton SET (S) pour sélectionner le mode odomètre.

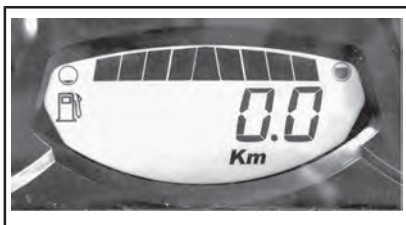

**REMARQUE :** Le mode entreposage ne fonctionne pas dans d'autres modes (distance A, distance B et compteur horaire).

- Appuyez plusieurs fois rapidement sur le commutateur de feux de route/feux de croisement (HI/LOW) puis, **simultanément**, enfoncez et maintenez le **bouton SET** jusqu'à ce que **APPUYEZ SUR « S »** soit affiché.

**REMARQUE :** Il est essentiel dans cette procédure d'actionner plusieurs fois de suite le commutateur de feux de route/feux de croisement (HI/LOW) **avant** d'enfoncer le bouton sélecteur.



- Relâchez tous les boutons lorsque l'indicateur affiche **APPUYEZ SUR « S »**.
- Appuyez sur le bouton SET (S) et maintenez-le enfoncé pendant 2 à 3 secondes.

**REMARQUE :** L'indicateur affichera le message **OIL** lorsque la procédure de stockage est initiée.

- Lorsque l'indicateur affiche **OIL**, relâchez le bouton et attendez que la fonction de lubrification se termine.



Ne touchez à rien pendant le cycle de lubrification du moteur.

La fonction de lubrification du moteur dure environ 1 minute. Pendant ce laps de temps, le régime moteur augmentera légèrement à environ 1 600 tr/min et la pompe à huile « inondera » le moteur d'huile.

À la fin de la fonction de lubrification du moteur, l'ECM arrêtera le moteur.

Enlevez le capuchon du cordon coupe-circuit du commutateur de coupure du moteur.

**AVIS** Ne faites pas démarrer le moteur pendant la période d'entreposage.

# PRÉPARATION PRÉSAISONNIÈRE

PRÉPARATION PRÉSAISONNIÈRE (2 TEMPS)	
MOTEUR	Inspectez les supports en caoutchouc du moteur.
	Vérifiez l'état du système d'échappement et vérifiez l'absence de fuites
	Serrez les vis ou les écrous des tubulures d'échappement au couple spécifié
	Inspectez le capuchon du circuit de refroidissement, les flexibles et les fixations et vérifiez l'absence de fuites
	Vérifiez la densité du liquide de refroidissement
	Inspectez le joint du système d'entraînement du vilebrequin
SYSTÈME D'ALIMENTATION	Inspectez les conduits d'alimentation et les raccords
	Inspectez le câble d'accélérateur
SYSTÈME D'ENTRAÎNEMENT ET FREIN	Inspectez la courroie d'entraînement (réglez-la à chaque remplacement)
	Nettoyez et inspectez visuellement la poulie d'entraînement
	Nettoyez et inspectez visuellement la poulie réceptrice
	Inspectez, réglez et alignez la chenille
	Réglez la chaîne d'entraînement (ne concerne pas les modèles équipés d'une boîte de vitesses)
	Changez l'huile de carter de chaîne / de boîte de vitesses
	Utilisez un anneau de joint NEUF lors du changement de l'huile de boîte de vitesses. Appliquez du LOCTITE 542 sur le filetage du bouchon
	Vérifiez le niveau de liquide de frein
	Inspectez le flexible de frein, les plaquettes et le disque
DIRECTION	Inspectez le mécanisme de direction
	Inspectez les patins et lisses
SUSPENSION	Inspectez la suspension avant
	Inspectez la suspension arrière (y compris les sangles d'arrêt et les glissières)
SYSTÈME ÉLECTRIQUE	Inspectez les bougies d'allumage (tous sauf E-TEC)
	Remplacer les bougies d'allumage après avoir fait démarrer le moteur avec les anciennes bougies afin de brûler l'excès d'huile de stockage
	Chargez la batterie (le cas échéant)
	Réglez l'orientation du faisceau des phares

<b>PRÉPARATION PRÉSAISONNIÈRE (4 TEMPS)</b>	
MOTEUR	Vérifiez visuellement l'absence de fuites aux joints et garnitures du moteur
	Vérifiez l'état du système d'échappement et vérifiez l'absence de fuites
	Changer l'huile de moteur et le filtre
	Vérifiez la densité du liquide de refroidissement
SYSTÈME D'ALIMENTATION	Inspectez les conduits d'alimentation et les raccords
	Nettoyez et inspectez le corps de papillon
SYSTÈME D'ENTRAÎNEMENT ET FREIN	Inspectez la courroie d'entraînement (réglez-la à chaque remplacement)
	Nettoyez et inspectez visuellement la poulie d'entraînement
	Nettoyez et inspectez visuellement la poulie réceptrice
	Inspectez, réglez et alignez la chenille
	Réglez la chaîne d'entraînement (ne concerne pas les modèles équipés d'une boîte de vitesses)
	Changez l'huile de carter de chaîne / de boîte de vitesses
	Utilisez un anneau de joint NEUF lors du changement de l'huile de boîte de vitesses. Appliquez du LOCTITE 542 sur le filetage du bouchon
	Vérifiez le niveau de liquide de frein
Inspectez le flexible de frein, les plaquettes et le disque	
DIRECTION	Inspectez le mécanisme de direction
	Inspectez les patins et lisses
SUSPENSION	Inspectez la suspension avant
	Inspectez la suspension arrière et la sangle d'arrêt.
SYSTÈME ÉLECTRIQUE	Chargez la batterie (le cas échéant)
	Réglez l'orientation du faisceau des phares

# ***RENSEIGNEMENTS TECHNIQUES***

# IDENTIFICATION DU VÉHICULE

## Étiquette contenant la description du véhicule

La description du véhicule est située sur le côté droit du tunnel.

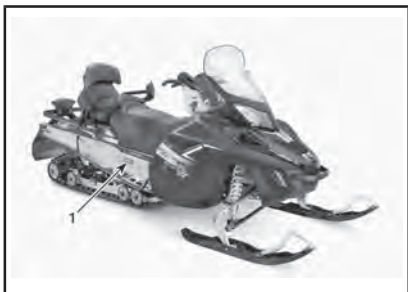

### TYPIQUE

1. Étiquette contenant la description du véhicule

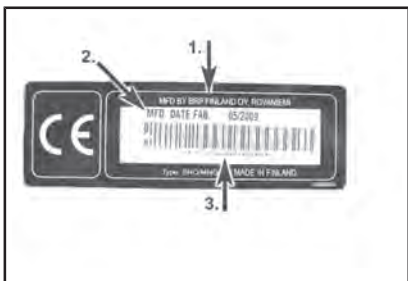

### ÉTIQUETTE CONTENANT LA DESCRIPTION DU VÉHICULE

1. Nom du fabricant
2. Date de fabrication
3. NIV (Numéro d'identification du véhicule)

## Numéros d'identification

Les principaux composants de votre motoneige (moteur et châssis) sont identifiés par différents numéros d'identification. Il sera utile de les avoir en main lors d'une réclamation de garantie ou pour retrouver la motoneige en cas de perte. Les concessionnaires Lynx autorisés ont besoin de ces numéros pour répondre correctement aux appels en garantie. BRP ne

pourra accepter une réclamation de garantie si le numéro d'identification ou le numéro d'identification du véhicule (NIV) a été enlevé ou altéré de quelque façon. Il vous est vivement recommandé de noter les numéros d'identification de votre motoneige et de les transmettre à votre compagnie d'assurance.

## NIV (numéro d'identification du véhicule)

Le NIV figure sur l'étiquette contenant la description du véhicule. Voyez ci-dessus. Le NIV est également gravé sur le tunnel à proximité de l'étiquette contenant la description du véhicule.

Le numéro du modèle et l'année du modèle font partie des informations contenues dans le NIV. Consultez l'illustration.

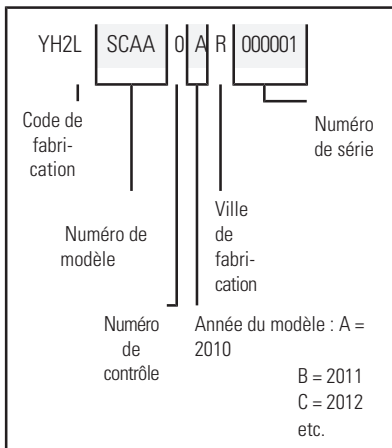

## Numéro d'identification du moteur

Reportez-vous aux illustrations suivantes pour localiser le numéro d'identification du moteur selon le moteur applicable.



*TYPIQUE - MOTEUR E-TEC*

1. Numéro de série du moteur



*MOTEUR 800R E-TEC*

1. Numéro d'identification du moteur

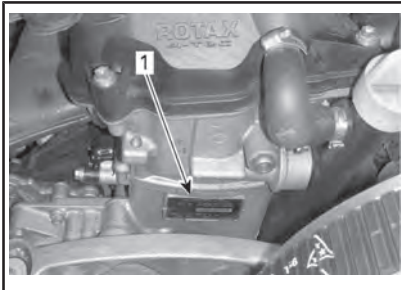

*MOTEUR 1200 4-TEC*

1. Numéro de série du moteur

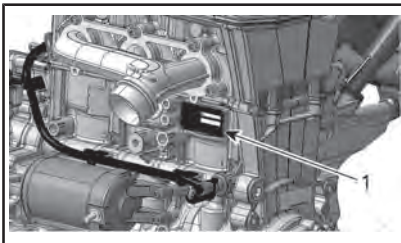

*MOTEUR 900 ACE*

1. Numéro d'identification du moteur



La déclaration de conformité CE n'apparaît pas dans cette version du guide du conducteur.

Veillez vous reporter à la version imprimée qui accompagnait votre véhicule.

# DÉCLARATION DE CONFORMITÉ - CE



## Déclaration de conformité UE

Isaavantie 7  
PL 8040  
96101 Rovaniemi

Tel. : 358 40 800 7700  
Télex. : 308 16 310 114

www.brp.com

### Représentant autorisé :

BRP Europe N.V., Skaldenstraat 125, Gent, Belgique, 9042

Je, soussigné, déclare par la présente que ces **motoneiges** année modèle 2020 :

SCLA	SDLK	LULD	SELM	LGLG	FDLC	SALC	FHLB	UYLN
SULA	SDLL	SULG	SELL	LGLM	FALA	LCLA	FRLA	UZLK
SULD	SDLM	SULH	SELA	LRLB	SNLA	LCLB	FRLB	VBLJ
SULE	SDLN	SULI	SALD	LRLE	SNLC	LCLD	LYLD	VCLU
SULM	SBLJ	SULL	SALK	LBLA	SNLJ	LCLC	LDLB	VCLJ
LELA	LULE	LGLA	SELB	FOLA	LFLB	FELB	LDLA	MELN
LELB	LULG	SELE	SELC	FCLA	LFLC	LYLG	UMLV	MELP
SDLB	LULA	SELF	SELD	FCLB	LALA	SGLC	UMLW	CXLF
SDLD	LULB	SELG	SELI	FCLC	LALE	FWLB	UJLC	CDLF
SDLI	LULC	SELI	SELK	FDLB	SFLB	SMLC	UXLN	CCLL
CELL	TML6	TDLW	TGLJ	MBLC	ETLB	ACLB		
TMLN	TML7	TDLZ	THLJ	DALV	KDLB	AFLD		
TML5	TDLV	TKLK	MCLB	DALW	AALB	ADLB		

ont été mis sur le marché sous les **noms commerciaux** de : Lynx  
Ski-Doo

sont conformes aux exigences essentielles des textes réglementaires suivants :

Compatibilité électromagnétique (CEM) Directive **2014/30/UE** Norme(s) appliquée(s)  
CISPR 12:2007/A1:2009 et IEC 61000-6-1:2005  
Dir. 97/24/CE/Ch.8 ou UNECE R10.04

Directive relative à la machinerie **2006/42/EC** ISO 12100:2010

sur les équipements radio (DER) EN 300 330-2 et EN 60950-1

Directive **2014/53/CE**  
(si doté d'une clé avec  
radiofréquence D.E.S.S.)

Directive relative aux batteries 2006/66/CE

  
Risto Perttula  
Directeur, Ingénierie, recherche et développement, motoneiges

11 décembre 2018  
Rovaniemi, Finlande

Ski-Doo  
Lynx  
Ski-Doo  
Evinrude  
Rotax  
Can-Am

Vibrations dans le siège (EN 1032, ISO 5008) inférieures à 0,5 m/s<sup>2</sup>.

Vibrations dans les poignées (EN 1032, ISO 5008) inférieures à 2,5 m/s<sup>2</sup>.

---

**DÉCLARATION DE CONFORMITÉ -  
COMMUNAUTÉ ÉCONOMIQUE EURASIATIQUE**

*Laisser vide pour le marquage de conformité  
eurasiatique le cas échéant*

---

# **SYSTÈME DE SÉCURITÉ À ENCODAGE NUMÉRIQUE RADIOFRÉQUENCE (CLÉ D.E.S.S. RF)**

Ce dispositif est conforme aux normes de la FCC partie 15 et aux CNR applicables aux appareils radio exempts de licence d'Industrie Canada.

Le fonctionnement est soumis aux deux conditions suivantes : (1) cet appareil ne doit pas provoquer d'interférence et (2) cet appareil doit accepter toute interférence reçue, y compris les interférences susceptibles d'entraîner un fonctionnement indésirable.

Les changements ou modifications effectués sans l'autorisation expresse de la partie responsable de la conformité peuvent annuler le droit d'usage de l'équipement.

Numéro d'enregistrement CI :  
12006A-M01456

ID FCC : 2ACERM01456

Nous, la partie responsable de la conformité, déclarons sous notre responsabilité exclusive que l'appareil est en conformité avec les dispositions de la directive du Conseil suivante : 2014/53/EU. L'appareil concerné par la présente déclaration est en conformité avec les exigences essentielles et toute autre exigence pertinente. Le produit est en conformité avec les directives, normes harmonisées et réglementations suivantes :

directive sur les équipements radio (RED) 2014/53/EU et normes harmonisées :

EN 300 330-2, EN 60950-1

# SPÉCIFICATIONS

SYSTÈME	MODÈLE
MOTEUR	<b>800R E-TEC</b>
Type de moteur	Rotax <sup>MD</sup> 797, refroidi par liquide avec soupape à clapets, 3D-RAVE
Cylindres	2
Cylindrée	799,5 cm <sup>3</sup>
Alésage	82 mm
Course	75,7 mm
Régime moteur maximum en tr/min	7 900 tr/min
Système d'injection de carburant	Injection directe E-TEC
Système d'échappement	Un tuyau d'échappement adapté, silencieux à chicanes
Huile d'injection	Référez-vous à <i>HUILE RECOMMANDÉE</i>
Capacité du réservoir d'huile d'injection	2,9 L
Liquide de refroidissement	Mélange éthylène glycol/eau (50 % liquide de refroidissement, 50 % eau distillée). Scandinavie : utilisez UN LIQUIDE DE REFROIDISSEMENT PRÉMÉLANGÉ À DURÉE DE VIE PROLONGÉE (EUR) (N/P 779223) Tous les autres pays : utilisez UN LIQUIDE DE REFROIDISSEMENT PRÉMÉLANGÉ À DURÉE DE VIE PROLONGÉE (N/P 779150) ou un liquide de refroidissement spécialement conçu pour les moteurs en aluminium
Contenance	6,2 L
Type de carburant recommandé	Super sans plomb Référez-vous aux <i>EXIGENCES RELATIVES AU CARBURANT</i>
Indice d'octane minimum	95 (carburant pouvant contenir un maximum de 10 % d'éthanol)
Contenance du réservoir d'essence	39 L

MOTEUR	900 ACE
Type de moteur	Rotax 903, refroidi à l'eau, 4 temps, DACT, carter sec
Cylindres	3
Cylindrée	899 cm <sup>3</sup>
Alésage	74 mm
Course	69,7 mm
Régime du moteur à puissance maximale	7 250 tr/min
Système d'échappement	Un tuyau d'échappement avant, silencieux à chicanes
Huile à moteur	Référez-vous à <i>HUILE RECOMMANDÉE</i>
Capacité d'huile moteur	Vidange d'huile, 3,3 L
Liquide de refroidissement	Mélange éthylène glycol/eau (50 % liquide de refroidissement, 50 % eau distillée). Scandinavie : utilisez UN LIQUIDE DE REFROIDISSEMENT PRÉMÉLANGÉ À DURÉE DE VIE PROLONGÉE (EUR) (N/P 779223) Tous les autres pays : utilisez UN LIQUIDE DE REFROIDISSEMENT PRÉMÉLANGÉ À DURÉE DE VIE PROLONGÉE (N/P 779150) ou un liquide de refroidissement spécialement conçu pour les moteurs en aluminium
Contenance	5,2 L
Système d'injection de carburant	Multipoint EFI, corps de papillon 46 mm
Essence recommandée	Ordinaire sans plomb Reportez-vous à <i>EXIGENCES EN MATIÈRE DE CARBURANT</i>
Indice d'octane minimum	Essence ordinaire sans plomb (essence pouvant contenir jusqu'à 10 % d'éthanol MAX)
Contenance du réservoir d'essence	39 L

MOTEUR	1200 4-TEC
Type de moteur	Rotax 1203, refroidi à l'eau, 4 temps, DACT avec arbre d'équilibrage, carter sec
Cylindres	3
Cylindrée	1 170,7 cm <sup>3</sup>
Alésage	91 mm
Course	60 mm
Régime moteur maximum en tr/min	7 800 tr/min
Système d'injection de carburant	Multipoint EFI, corps de papillon chauffé 52 mm
Système d'échappement	Tuyau d'échappement, silencieux
Huile à moteur	Référez-vous à <i>HUILE RECOMMANDÉE</i>
Capacité du réservoir d'huile moteur	Changement d'huile avec le filtre : 3,5 L
Liquide de refroidissement	Mélange éthylène glycol/eau (50 % liquide de refroidissement, 50 % eau distillée). Scandinavie : utilisez UN LIQUIDE DE REFROIDISSEMENT PRÉMÉLANGÉ À DURÉE DE VIE PROLONGÉE (EUR) (N/P 779223) Tous les autres pays : LIQUIDE DE REFROIDISSEMENT PRÉMÉLANGÉ À DURÉE DE VIE PROLONGÉE (N/P 779150) ou un liquide de refroidissement spécialement conçu pour les moteurs en aluminium
Contenance	5,5 L
Type de carburant recommandé	Ordinaire sans plomb Reportez-vous à <i>EXIGENCES EN MATIÈRE DE CARBURANT</i>
Indice d'octane minimal	95 (carburant pouvant contenir jusqu'à 10 % MAX d'éthanol)
Capacité du réservoir de carburant (SAE J288a)	39 L

SYSTÈME D'ENTRAÎNEMENT			
Poulie d'entraînement	Type	800 R E-TEC	TRA VII <sup>MC</sup>
		1200 4-TEC 900 ACE	eDrive II
	Mise en prise	800 R E-TEC	3 800 tr/min ± 100
		1200 4-TEC 900 ACE	2 200 tr/min ± 100
Type de poulie réceptrice			QRS-SS
Nombre de dents de la roue d'entraînement			8
Huile de boîte de vitesses			Scandinavie : HUILE SYNTHÉTIQUE POUR BÔTE DE VITESSES SYNCHROMESH (EUR) (N/P 779211) Tous les autres pays : HUILE SYNTHÉTIQUE POUR BÔTE DE VITESSES SYNCHROMESH (N/P 779170) Si l'huile recommandée XPS n'est pas disponible, utilisez une huile pour boîte de vitesses 75W140 qui répond à la norme API GL-5.
Capacité en huile de la boîte de vitesses			600 ml
Rapport de transmission	1ère		3,23
	2ème		1,98
	R		4,06
Largeur nominale de chenille			600 mm
Longueur nominale de chenille			3 968 mm



SYSTÈME D'ENTRAÎNEMENT (suite)		
Hauteur du profil de chenille	69 Ranger 800R E-TEC LTD	44 mm
	69 Ranger 900 ACE 69 Ranger Alpine 1200 4-TEC 69 Ranger SnowCruiser 900 ACE	32 mm
Tension de la chenille	Flèche	40 mm à 50 mm
	Force (1)	7,3 kgf
Alignement de la chenille		Distance égale entre les bords des guides et les glissières.
SYSTÈME DE FREINAGE		
Système de freinage		Disque unique perforé de 200 mm en acier au carbone
Liquide de frein	Type	DOT 4
	Contenance	65 ml
Étrier		Fixe, à double piston (2 x 40 mm)
Matériau des plaquettes de frein		Organique
Épaisseur minimale des plaquettes de frein		5 mm
Épaisseur minimale des disques de frein		4,5 mm
Gauchissement maximal des disques de frein		0,25 mm
SUSPENSION		
Suspension avant		A-LFS+
Amortisseur avant		HPG 36
Course max. suspension avant		210 mm
Suspension arrière	69 Ranger 800R E-TEC LTD 69 Ranger 900 ACE 69 Ranger SnowCruiser 900 ACE	PPS 6900 A
	69 Ranger Alpine 1200 4-TEC	PPS 6900-F2

SUSPENSION (suite)		
Amortisseur avant	69 Ranger 900 ACE	HPG 25
	Tous les autres	HPG 36
Amortisseur arrière	69 Ranger 800R E-TEC LTD 69 Ranger 900 ACE	HPG 36
	69 Ranger Alpine 1200 4-TEC	2X HPG 36
	69 Ranger SnowCruiser 900 ACE	Tractive 46 EDC PA
Course max. suspension arrière		340 mm
SYSTÈME ÉLECTRIQUE		<b>800 R E-TEC</b>
Sortie système d'éclairage		12 V/1 340 W
Ampoule feux de route/croisement		2 x 60/55 watts (H-4)
Ampoule de feu arrière		LED
Bougie	Type	NGK PFR7AB <sup>(2)</sup>
	Écartement des électrodes	0,75 mm ± 0,05 mm (non réglable)
Fusibles/ relais/ condensateur	F 1 : Batterie	30 A
	F 2 : Démarrage	5 A
	F 3 : Prise de courant avant Siège chauffant Avertisseur (en option)	20 A
	F 4 : Ventilateur	15 A
	F5 : Suspension pneumatique (en option)	15 A
	F6 : GPS et chargeur	10 A
	R (1)	Relais d'accessoires
	R (2)	Relais du ventilateur

SYSTÈME ÉLECTRIQUE		900 ACE
Sortie système d'éclairage		12 V / 650 W
Ampoule feux de route/croisement		2 x 60/55 watts (H-4)
Ampoule de feu arrière		2,6 W/139 m W DÉL
Bougie	Type	MR7B1
	Écartement des électrodes	0,8 mm
Fusibles et relais	F1 : Batterie	30 A
	F2 : Relais/bouton de démarrage	5 A
	F3 : Solénoïde de démarrage	10 A
	F4 : Ventilateur	15 A
	F5 : Circuit intégré hybride	10 A
	F6 : Circuit intégré hybride/instruments	10 A
	F7 : Prise de courant avant et chauffages	10 A
	F8 : Éclairage	20 A
	F9 : Pas utilisé	-
	F10 : Prise de courant arrière	5 A
	F11 : Compresseur	15 A
	R1 :	Série
	R2 :	Charge
	R3 :	Relais de charge
R4 :	Relais du ventilateur	

SYSTÈME ÉLECTRIQUE		1200 4-TEC
Sortie système d'éclairage		12 V / 490 W
Ampoule feux de route/croisement		2 x 60/55 watts (H-4)
Ampoule de feu arrière		LED
Bougie	Type	NGK CR8EKB (2)
	Écartement des électrodes	Non réglable
Fusibles	F 1 : Batterie	30 A
	F 2 : Relais/bouton de démarrage	5 A
	F 3 : Solénoïde de démarrage	10 A
	F 4 : Ventilateur	15 A
	F 5 : HIC	10 A
	F 6 : Circuit intégré hybride/indicateur	10 A
	F 7 : Prise de courant avant et dispositif de chauffage	10 A
	F 8 : Éclairage	20 A
	F 10 : Prise de courant arrière	15 A
	F 11 : Compresseur	15 A
Relais	R (1)	Relais de fonctionnement
	R (2)	Relais de charge
	R (3)	Relais de charge
	R (4)	Relais du ventilateur

POIDS ET DIMENSIONS		
Poids à sec	69 Ranger 900 ACE	310 kg
	69 Ranger LTD	323 kg
	69 Ranger Alpine 1200 4-TEC	344 kg
	69 Ranger SnowCruiser 900 ACE	324 kg
Longueur hors tout du véhicule	69 Ranger 900 ACE 69 Ranger SnowCruiser 900 ACE 69 Ranger Alpine 1200 4-TEC	338 cm
	69 Ranger 800R E-TEC LTD	336 cm
Largeur hors tout du véhicule	Tous les modèles sauf 69 Ranger Alpine 1200 4-TEC	118 cm
	69 Ranger Alpine 1200 4-TEC	129 cm
Hauteur hors tout du véhicule	Tous les modèles sauf 69 Ranger Alpine 1200 4-TEC 69 Ranger SnowCruiser 900 ACE et 69 Ranger 900 ACE	144,5 cm
	69 Ranger Alpine 1200 4-TEC	140 cm
	69 Ranger 900 ACE 69 Ranger SnowCruiser 900 ACE	143 cm

Voie des skis	Tous les modèles sauf 69 Ranger Alpine 1200 4-TEC	996 mm, $\pm 21$ mm
	69 Ranger Alpine 1200 4-TEC	1 102 (régl. -42 mm)

(1) Mesurez l'écart entre la glissière et l'intérieur de la chenille lorsque vous exercez une traction sur la chenille.

**AVIS**

(2) N'essayez pas de régler l'écart de cette bougie d'allumage.

---

***Cette page est  
vierge intentionnellement***

# ***DÉPANNAGE***



---

# DIRECTIVES DE DÉPANNAGE

---

## LE DÉMARREUR ÉLECTRIQUE NE FONCTIONNE PAS.

1. Le commutateur d'arrêt d'urgence du moteur est désactivé (position OFF) ou le capuchon du cordon coupe-circuit n'est pas couplé au commutateur de coupure du moteur.
  - *Placez le commutateur d'arrêt d'urgence du moteur sur ON ou installez le capuchon du cordon coupe-circuit (sur le commutateur de coupure du moteur).*
2. Manette d'accélérateur activée lors de la tentative de démarrage du moteur.
  - *Relâchez la manette des gaz pour démarrer.*

---

## LE MOTEUR EST LANCÉ MAIS REFUSE DE DÉMARRER

1. Le carburant n'arrive pas au moteur.
  - *Vérifiez le niveau du réservoir de carburant et rajoutez du carburant si nécessaire.*
2. Faible tension du circuit de tension du système.
  - *Adressez-vous à un concessionnaire Lynx autorisé.*

---

## LE RÉGIME DU MOTEUR N'ATTEINT PAS LE POINT D'EMBRAYAGE.

1. Clé D.E.S.S. non reconnue. Le témoin D.E.S.S. clignote (bips courts lents/répétitifs).
  - *Installez correctement le capuchon du cordon coupe-circuit.*
  - *Utilisez un capuchon de cordon coupe-circuit contenant une clé D.E.S.S. pour laquelle cette motoneige a été programmée.*
2. L'ECM ne reconnaît pas la clé D.E.S.S. (900 ACE et 1200 4-TEC).
  - *Adressez-vous à un concessionnaire Lynx autorisé.*

---

## SURCHAUFFE DU MOTEUR

1. Neige insuffisante ou neige durcie.
  - *Circulez dans de la neige molle. S'il n'y a pas de neige molle à proximité, mettez-vous sur le côté, arrêtez le moteur et laissez-le refroidir. Une fois le moteur refroidi, rendez-vous le plus rapidement possible à un endroit où se trouve dans la neige molle.*
2. Faible niveau de liquide de refroidissement.
  - *Vérifiez le niveau du liquide de refroidissement, reportez-vous aux PROCÉDURES D'ENTRETIEN.*
3. Échangeurs thermiques obstrués.
  - *Nettoyez les échangeurs thermiques.*
4. La suspension arrière est réglée trop haut (trop de distance entre la protection anti-neige et le sol)

---

## ACCÉLÉRATION OU PUISSANCE INSUFFISANTE DU MOTEUR

1. Clé d'apprentissage utilisée (900 ACE et 1200 4-TEC).
  - *Utilisez une clé normale.*

2. **Mode Sport non activé (900 ACE et 1200 4-TEC).**
  - *Reportez-vous à ACTIVATION DU MODE SPORT dans MODES DE FONCTIONNEMENT.*
3. **Préchauffage du moteur en cours (E-TEC).**
  - *Faites circuler le véhicule à faible vitesse pendant quelques minutes.*
4. **Période de rodage du moteur inachevée (E-TEC).**
  - *Allez au terme de la période de rodage.*
5. **Mauvais réglage de la poulie d'entraînement.**
  - *Réglez la poulie d'entraînement, reportez-vous aux PROCÉDURES D'ENTRETIEN.*
6. **Entretien nécessaire des poulies motrices et réceptrices.**
  - *Adressez-vous à un concessionnaire Lynx autorisé.*
7. **Courroie d'entraînement usée, trop fine.**
  - *Si la courroie d'entraînement a perdu plus de 3 mm sur sa largeur d'origine, cela entraîne une baisse des performances du véhicule.*
  - *Remplacez la courroie d'entraînement.*
8. **Mauvais réglage de la chenille.**
  - *Consultez la rubrique ENTRETIEN ou un concessionnaire Lynx autorisé pour aligner la chenille et en régler la tension.*
9. **Problème de soupapes RAVE (E-TEC).**
  - *Adressez-vous à un concessionnaire Lynx autorisé, un atelier de réparation ou une personne de votre choix pour la maintenance, la réparation ou le remplacement.*
10. **Pression de carburant trop faible.**
  - *Adressez-vous à un concessionnaire Lynx autorisé.*

#### RETOURS DE FLAMME DANS LE MOTEUR

---

1. **Le moteur tourne en surchauffe.**
  - *Reportez-vous à la section SURCHAUFFE DU MOTEUR.*
2. **Mauvais réglage de l'allumage ou panne du système d'allumage.**
  - *Adressez-vous à un concessionnaire Lynx autorisé, un atelier de réparation ou une personne de votre choix pour la maintenance, la réparation ou le remplacement.*
3. **Fuite au système d'échappement.**
  - *Adressez-vous à un concessionnaire Lynx autorisé, un atelier de réparation ou une personne de votre choix pour la maintenance, la réparation ou le remplacement.*
4. **Pression de carburant trop faible.**
  - *Adressez-vous à un concessionnaire Lynx autorisé, un atelier de réparation ou une personne de votre choix pour la maintenance, la réparation ou le remplacement.*

## RATÉS D'ALLUMAGE DU MOTEUR

---

### 1. Présence d'eau dans l'essence.

- Videz le système d'alimentation et remplissez-le d'essence neuve.

### 2. Défaillance des soupapes RAVE (E-TEC)

- Faites inspecter le système de soupapes R.A.V.E. Adressez-vous à un concessionnaire Lynx autorisé, un atelier de réparation ou une personne de votre choix pour la maintenance, la réparation ou le remplacement.

## LES POIGNÉES CHAUFFANTES/CHAUFFAGES DE POUCES NE FONCTIONNENT PAS

---

### 1. Le régime moteur est trop bas.

- Assurez-vous que le régime moteur est supérieur à 2 000 tr/min.

## LE MOTEUR S'EST COUPÉ

---

### 1. Le moteur se coupe après de longues périodes au ralenti.

- Ne laissez pas le moteur fonctionner trop longtemps au ralenti. Reportez-vous à PRÉCHAUFFAGE DU VÉHICULE dans CONSIGNES D'UTILISATION.

## AUCUNE RÉACTION AUX ENTRÉES EN PROVENANCE DE LA MANETTE D'ACCÉLÉRATEUR. MESSAGE AFFICHÉ : APPUYEZ SUR START POUR DÉMARRER

---

### 1. Le système de gestion moteur a détecté un problème de capteur.

- Appuyez sur le bouton de démarrage et maintenez-le pour déplacer le véhicule. Adressez-vous à un concessionnaire Lynx autorisé, un atelier de réparation ou une personne de votre choix pour la maintenance, la réparation ou le remplacement.

## Témoin, messages et codes sonores

Le ou les témoins de l'indicateur vous informent d'une anomalie ou d'une condition particulière.



### *TYPIQUE — TÉMOINS*

Le témoin peut clignoter seul ou en association avec un autre témoin.

Sur l'indicateur multifonction analogique/numérique, l'affichage vient en complément des témoins en vous fournissant une courte description si une anomalie se produit ou en vous informant d'un état particulier.

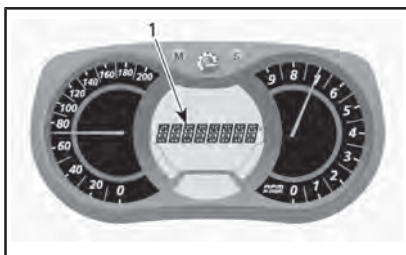



### *1. Affichage de messages*

Les messages apparaissent avec un signal sonore codé et un ou plusieurs témoins.

Des signaux sonores codés retentissent et des messages (en fonction du modèle d'indicateur) apparaissent pour attirer votre attention.

Consultez le tableau ci-dessous pour plus de détails.

REMARQUE : Certains des témoins et des messages repris dans la liste ne s'appliquent pas à tous les modèles.

TÉMOIN(S) ALLUMÉ(S)	SIGNAL SONORE	AFFICHAGE DE MESSAGES	DESCRIPTION
	4 bips courts toutes les 5 minutes	HUILE BASSE	Faible pression d'huile moteur. Arrêtez le véhicule dans un endroit sûr et vérifiez le niveau d'huile. Remplissez jusqu'au niveau approprié. Si le niveau d'huile était bon, cessez d'utiliser le véhicule et contactez un concessionnaire Lynx autorisé.
	4 bips courts toutes les 30 secondes.	SURCHAUFFE DU MOTEUR	Le moteur est en surchauffe, réduisez la vitesse de la motoneige et conduisez sur de la neige molle ou arrêtez immédiatement le moteur et laissez-le refroidir. Vérifiez le niveau du liquide de refroidissement, reportez-vous à la section <i>ENTRETIEN</i> . Si le niveau du liquide de refroidissement est correct et que la surchauffe persiste, contactez un concessionnaire Lynx autorisé. Ne faites pas fonctionner le moteur si le problème persiste.
		SILENCIEUX	Réduisez la vitesse ou arrêtez le moteur. Laissez le moteur refroidir puis redémarrez. Si le problème de surchauffe persiste, contactez un concessionnaire Lynx autorisé. Ne faites pas fonctionner le moteur si le problème persiste.

TÉMOIN(S) ALLUMÉ(S)	SIGNAL SONORE	AFFICHAGE DE MESSAGES	DESCRIPTION
	Bips courts se répétant rapidement	SURCHAUFFE DU MOTEUR	Surchauffe critique Arrêtez immédiatement le moteur et laissez-le refroidir. Vérifiez le niveau du liquide de refroidissement, reportez-vous à la section <i>ENTRETIEN</i> . Si le niveau du liquide de refroidissement est correct et que la surchauffe persiste, contactez un concessionnaire Lynx autorisé. Ne faites pas fonctionner le moteur si le problème persiste.
		SURCHAUFFE DU SILENCIEUX	Surchauffe critique Arrêtez immédiatement le moteur et laissez-le refroidir. Si le problème de surchauffe persiste, contactez un concessionnaire Lynx autorisé. Ne faites pas fonctionner le moteur si le problème persiste. Ne faites pas fonctionner le moteur si le problème persiste.
		SURCHAUFFE DE L'ECM	Surchauffe critique Arrêtez immédiatement le moteur et laissez-le refroidir. Si le problème de surchauffe persiste, contactez un concessionnaire Lynx autorisé. Ne faites pas fonctionner le moteur si le problème persiste. Ne faites pas fonctionner le moteur si le problème persiste.
	4 bips courts toutes les 5 minutes	TENSION DE BATTERIE FAIBLE	Indique un état de tension de batterie faible ou élevée. Adressez-vous à un concessionnaire Lynx autorisé le plus rapidement possible.
		TENSION DE BATTERIE ÉLEVÉE	
	4 bips courts	ANOMALIE MOTEUR	Panne du moteur, adressez-vous à un concessionnaire Lynx autorisé le plus rapidement possible.
—	4 bips courts toutes les 5 minutes	DÉTONATION	Détonation du moteur (le régime est limité lorsque cette condition se produit). <ul style="list-style-type: none"> <li>- Assurez-vous que le carburant recommandé est bien utilisé.</li> <li>- Vérifiez la qualité du carburant et remplacez-le si nécessaire.</li> <li>- Si la panne se produit encore, adressez-vous à un concessionnaire Lynx autorisé.</li> </ul>
—	4 bips courts toutes les 5 minutes	RÉGIME LIMITÉ	Le régime du moteur est limité pour le protéger lorsque certaines pannes se produisent.
—	—	SURRÉGIME	Sur les moteurs E-TEC, indique que la régime moteur maximum est atteint. Vérifiez l'étalonnage de l'embrayage.

TÉMOIN(S) ALLUMÉ(S)	SIGNAL SONORE	AFFICHAGE DE MESSAGES	DESCRIPTION
—	Bips courts se répétant rapidement	ARRÊT FORCÉ	Procédure d'arrêt forcé en raison d'une surchauffe du moteur ou d'un problème de la pompe à carburant, enlevez le capuchon du cordon coupe-circuit du commutateur de coupure du moteur et contactez un concessionnaire Lynx autorisé.
—	—	COMMUNICATION	Problème de communication entre l'ECM et l'indicateur. Arrêtez le moteur et enlevez le capuchon du cordon coupe-circuit. Attendez quelques minutes, puis faites démarrer le moteur. Si le problème persiste, contactez un concessionnaire Lynx autorisé.
D.E.S.S.	2 bips courts	—	Clé correcte, véhicule prêt à fonctionner.
	2 bips courts, se répétant lentement	VÉRIFIER CLÉ	Lecture de la clé impossible (mauvaise liaison). Vérifiez que la clé est propre et qu'elle est correctement installée.
	Bips courts se répétant rapidement	MAUVAISE CLÉ	Clé non valide ou clé non programmée. Utilisez la clé adéquate pour le véhicule ou faites-le programmer.
—	—	 (clignotant)	Problème de capteur du niveau de carburant.
—	—	MANETTE DES GAZ ACTIVÉE	Actionnement de la manette des gaz pendant une tentative de démarrage du moteur (le moteur se lance, mais ne démarre pas). Relâchez la manette des gaz pour démarrer.
—	—	MODE NOYÉ	Actionnement à fond de la manette d'accélérateur pendant une tentative de démarrage du moteur (le moteur tourne au démarreur, mais ne démarre pas). Relâchez la manette des gaz pour démarrer.

## **Comprendre les codes d'erreur**

### ***Affichage analogique/numérique multifonction uniquement***

Pour lire un code d'erreur actif, appuyez sur le bouton MODE (M) puis maintenez-le enfoncé et appuyez en même temps plusieurs fois de manière répétée sur le commutateur feu de croisement/feu de route.

Si plusieurs codes sont inscrits, utilisez SET (S) ou MODE (M) pour les faire défiler.

Pour quitter le mode codes d'erreur, appuyez sur le bouton MODE (M) et maintenez-le enfoncé.

Contactez un concessionnaire Lynx autorisé pour la signification des codes.



---

***Cette page est  
vierge intentionnellement***

# ***GARANTIE***

---

# GARANTIE INTERNATIONALE LIMITÉE

## BRP-FINLAND OY : MOTONEIGES LYNX® 2020

### 1) PORTÉE DE LA GARANTIE LIMITÉE

**Bombardier Produits Récréatifs Inc. (« BRP »)\*** garantit ses motoneiges LYNX 2020 vendues par un distributeur ou un concessionnaire autorisé par BRP à distribuer des motoneiges LYNX (« distributeur/concessionnaire LYNX ») en dehors du Canada, des États-Unis, des pays membres de l'Espace économique européen (ce qui comprend les états membres de l'Union européenne, la Norvège, l'Islande et le Liechtenstein) (« EEE »), des pays membres de la Communauté des états indépendants (« CEI ») (y compris l'Ukraine et le Turkménistan) et de la Turquie contre tout vice de conception ou de fabrication pour la période et aux conditions décrites ci-dessous.

Les pièces et accessoires qui ne sont pas installés à l'usine ne sont pas couverts par cette garantie limitée. Veuillez vous reporter au texte de la garantie limitée applicable aux pièces et accessoires.

La présente garantie limitée deviendra nulle et non avenue si : (1) la motoneige a été utilisée dans le cadre d'une course ou de toute autre compétition, à n'importe quel moment, même par un propriétaire antérieur; ou (2) une modification de la motoneige a entraîné une altération de son fonctionnement, de ses performances ou de sa durée de vie, ou la motoneige a été modifiée dans le but de changer son utilisation première.

### 2) LIMITATION DE RESPONSABILITÉ

**DANS LA MESURE OÙ LA LOI LE PERMET, LA PRÉSENTE GARANTIE EST CONVENUE ET REMPLACE TOUTE AUTRE GARANTIE EXPRESSE OU IMPLICITE, Y COMPRIS ET SANS RESTREINDRE TOUTE GARANTIE DE VALEUR MARCHANDE OU TOUTE GARANTIE DE CONVENANCE À DES FINS OU UN USAGE PARTICULIER. DANS LA MESURE OÙ ON NE PEUT Y RENONCER, LA DURÉE DES GARANTIES IMPLICITES SE LIMITE À CELLE DE LA GARANTIE EXPRESSE. LES DOMMAGES IMPRÉVUS ET INDIRECTS NE SONT PAS COUVERTS EN VERTU DE LA PRÉSENTE GARANTIE. CERTAINES JURIDICTIONS NE PERMETTENT PAS LES RENONCIATIONS, RESTRICTIONS ET EXCLUSIONS SUSMENTIONNÉES; PAR CONSÉQUENT, CES DERNIÈRES PEUVENT NE PAS VOUS CONCERNER. LES DROITS SPÉCIFIQUES QUE CONFÈRE LA PRÉSENTE GARANTIE S'APPLIQUENT À SON TITULAIRE, QUI PEUT AUSSI AVOIR D'AUTRES DROITS QUI VARIENT SELON LES PAYS. (POUR LES PRODUITS VENDUS EN AUSTRALIE VOIR LA CLAUSE 4 CI-DESSOUS).**

Ni un distributeur/concessionnaire LYNX, ni aucune autre personne n'est autorisée à faire des déclarations ou des représentations ou encore à offrir des conditions garanties à propos du produit, qui sont autres que celles stipulées à la présente garantie limitée. S'il y a lieu, ces actes ne pourront être opposables à BRP.

BRP se réserve le droit de modifier en tout temps la présente garantie, cela n'ayant toutefois aucun effet sur les conditions de garantie applicables et en vigueur lors de la vente des produits.

### **3) EXCLUSIONS – NE SONT PAS COUVERTS PAR LA GARANTIE**

Les éléments suivants ne sont, en aucune circonstance, couverts par cette garantie :

- L'usure normale;
- Les éléments d'entretien de routine, les mises au point et réglages;
- Les dommages causés par négligence ou le défaut de se conformer aux normes d'entretien ou de remisage telles que stipulées dans le Guide du conducteur;
- Les dommages résultant de l'enlèvement de pièces, de réparations, d'entretien ou de service incorrects, de la modification ou de l'utilisation de pièces et d'accessoires n'ayant pas été fabriqués ou approuvés par BRP et qui, de son avis raisonnable, ne sont pas compatibles avec le produit ou affectent de manière irrévocable l'opération, la performance ou la durabilité du produit, ou encore les dommages résultant de réparations effectuées par une personne n'étant pas un distributeur/concessionnaire LYNX autorisé;
- Dommages entraînés par un usage abusif, une utilisation anormale, la négligence, la course ou une utilisation sur une surface autre que la neige ou non conforme aux opérations recommandées dans le Guide du conducteur;
- Les dommages résultant d'un événement extérieur, d'un accident, d'une submersion, d'introduction de neige ou d'eau, d'un incendie, d'un vol, d'un acte de vandalisme ou de tout cas de force majeure;
- L'utilisation de carburants, d'huiles ou de lubrifiants ne convenant pas au produit (voir le Guide du conducteur);
- Les dommages résultant de la corrosion ou de l'exposition aux éléments naturels;
- Le préjudice résultant de dommages imprévus, de dommages indirects ou de tout autre dommage, y compris entre autres le remorquage, les coûts de transport, le remisage, les appels téléphoniques, la location, le recours à un taxi, les inconvénients, les couvertures d'assurance, le remboursement de prêts, les pertes de temps et les pertes de revenus ou la perte de jouissance du véhicule pendant la durée du service ou des réparations.
- Et dommage suite à l'installation de clous sur les chenilles si l'installation n'est pas conforme aux instructions de BRP'

### **4) DURÉE DE LA GARANTIE**

La présente garantie entrera en vigueur à compter de la première des deux dates suivantes : (1) la date de livraison au premier acheteur au détail ou; (2) la date à laquelle le produit est mis en service pour la première fois, et ce pour une période de :

DOUZE (12) MOIS CONSÉCUTIFS pour une utilisation privée ou commerciale. Cependant, la durée de la garantie d'une motoneige livrée entre le 1<sup>er</sup> juin et le 1<sup>er</sup> décembre d'une année donnée expirera au 30 novembre de l'année suivante.

La réparation ou le remplacement de pièces ou encore la prestation de services en vertu de la présente garantie ne prolonge pas sa durée au-delà de sa date d'échéance originale.

Veuillez prendre note que la durée ou toutes autres modalités de la garantie sont sujettes aux lois locales ou nationales qui s'appliquent pour votre pays.

## **POUR LES PRODUITS VENDUS EN AUSTRALIE SEULEMENT**

Rien dans ces modalités de la garantie devraient être utilisés pour exclure, restreindre ou modifier l'application de toute condition, garantie, droit ou recours conféré ou implicite en vertu de la Competition and Consumer Act 2010 (Cth), y compris l'Australian Consumer Law ou toute autre loi, où de le faire serait contraire à cette loi, ou faire en sorte qu'une partie des présentes modalités soit non avenue. Les avantages qui vous sont donnés sous cette garantie limitée sont en plus des autres droits et recours que vous avez sous la loi australienne.

Nos produits viennent avec des garanties qui ne peuvent être exclues en vertu de l'Australian Consumer Law. Vous avez droit à un remplacement ou un remboursement pour une défaillance majeure et une compensation pour toute autre perte ou dommage raisonnablement prévisible. Vous avez également le droit d'avoir les produits réparés ou remplacés si les produits ne parviennent pas à être de qualité acceptable et que la défaillance ne constitue pas une défaillance majeure.

## **5) CONDITIONS D'EXÉCUTION DE GARANTIE**

L'exécution de la garantie n'est valable **que si** chacune des conditions ci-après est remplie :

- La motoneige LYNX 2020 a été achetée en tant que véhicule neuf et non utilisé par son premier propriétaire auprès d'un concessionnaire/distributeur LYNX autorisé à distribuer des motoneiges LYNX dans le pays où la vente a été conclue;
- Le processus d'inspection de prélivraison prescrit par BRP doit être effectué et documenté;
- Le produit doit être enregistré en bonne et due forme par un Distributeur/Concessionnaire LYNX autorisé;
- La motoneige LYNX 2020 doit être achetée dans le pays ou l'union de pays où le propriétaire réside.
- L'entretien de routine décrit dans le Guide du conducteur doit être effectué dans les délais prescrits pour que la garantie soit maintenue. BRP se réserve le droit de rendre la couverture de garantie conditionnelle à la preuve que l'entretien a été effectué adéquatement.

Si une des conditions précédentes n'est pas rencontrée, BRP n'a pas l'obligation d'honorer la garantie limitée liée aux véhicules en question et ce, tant pour une utilisation privée que commerciale. De telles restrictions sont nécessaires afin que BRP puisse préserver le caractère sécuritaire de ses produits ainsi que la sécurité de ses clients et du public.

## **6) CONDITIONS D'OBTENTION DE LA COUVERTURE DE GARANTIE**

Le consommateur doit cesser d'utiliser la motoneige dès l'apparition d'une anomalie. Le consommateur doit aviser un distributeur/concessionnaire LYNX dans les deux (2) jours suivant la découverte d'un vice; il doit également lui donner un accès raisonnable au produit ainsi qu'un délai raisonnable pour le réparer. Le consommateur doit présenter au Distributeur/Concessionnaire LYNX une preuve d'achat du produit et doit signer le bon de réparation avant le début des réparations afin de valider une demande de travail sous garantie. Toute pièce remplacée en vertu de la présente garantie limitée devient la propriété de BRP.

Veillez prendre note que le délai de notification est soumis à la législation nationale ou locale applicable dans le pays du client.

## **7) CE QUE BRP FERA**

Dans la mesure permise par la loi, les obligations de BRP en vertu de la présente garantie se limitent, à son choix, soit à réparer les pièces qui, dans des conditions normales d'utilisation, d'entretien et de service, présentent un vice, ou soit à remplacer ces pièces par des pièces d'origine du produit LYNX neuf, sans frais pour le coût des pièces et de la main-d'œuvre encouru par un Distributeur/Concessionnaire LYNX autorisé, et ce, pour la durée de couverture de la présente garantie. La responsabilité de BRP est limitée à la réparation ou au remplacement des pièces. Aucune réclamation de rupture de garantie ne peut être cause d'annulation ou de résiliation de la vente de la motoneige au propriétaire. Vous avez peut-être d'autres droits, lesquels peuvent varier d'un pays à l'autre.

Si une réparation couverte par cette garantie est requise alors que le produit se trouve en dehors du pays où elle a été achetée, le propriétaire sera responsable des charges additionnelles causées par les pratiques et conditions locales, telles que, sans s'y limiter, le transport, les assurances, les taxes, les droits de licence, les frais d'importation, et tout autres débours, y compris ceux exigés par les gouvernements, états, territoires et leurs organismes respectifs.

BRP se réserve le droit d'améliorer ou de modifier ses produits en tout temps sans encourir aucune obligation de modifier les produits fabriqués auparavant.

## **8) TRANSFERT**

Si la propriété d'un produit est transférée durant la période de garantie, cette garantie limitée, sous réserve de ses termes et conditions, sera également transférée et sera valide pour le reste de la période de couverture, à condition que BRP ou un concessionnaire/distributeur LYNX autorisé reçoive une preuve que l'ancien propriétaire a accepté le transfert de propriété, et reçoive les coordonnées du nouveau propriétaire.

## 9) SERVICE À LA CLIENTÈLE

Dans l'éventualité d'un différend ou d'un conflit lié à cette garantie limitée, BRP vous recommande de tenter de résoudre le problème au niveau du distributeur/concessionnaire LYNX. Il est recommandé de parler du problème chez le distributeur/concessionnaire LYNX autorisé en présence du responsable de service ou du propriétaire.

Si le problème ne peut être résolu, contactez BRP en remplissant le formulaire de contact que vous trouverez sur [www.brp.com](http://www.brp.com) ou contactez BRP par la poste à l'une des adresses répertoriées dans la rubrique *NOUS CONTACTER* de ce guide.

\* Pour le territoire couvert par cette garantie limitée, les produits sont distribués et entretenus par Bombardier Produits Récréatifs inc. ou ses sociétés affiliées.

© 2019 Bombardier Produits Récréatifs inc. Tous droits réservés.

<sup>MD</sup> Marque déposée de Bombardier Produits Récréatifs Inc. et de ses sociétés affiliées.

---

# **GARANTIE LIMITÉE BRP FINLAND OY POUR L'ESPACE ÉCONOMIQUE EUROPÉEN, LA COMMUNAUTÉ DES ÉTATS INDÉPENDANTS ET LA TURQUIE : SNOWMOBILES LYNX® 2020**

## **1) PORTÉE DE LA GARANTIE LIMITÉE**

Bombardier Produits Récréatifs inc. (« BRP »)\* garantit ses motoneiges LYNX 2020 vendues par un distributeur ou un concessionnaire autorisé par BRP à distribuer des produits LYNX (« distributeur/concessionnaire LYNX ») dans un des pays membres de l'Espace économique européen (« EEE ») (ce qui comprend les états membres de l'Union européenne, la Norvège, l'Islande et le Liechtenstein) (« EEE »), dans les pays membres de la Communauté des états indépendants (« CEI ») (y compris l'Ukraine et le Turkménistan), et la Turquie contre tout vice de conception ou de fabrication pour la période et aux conditions décrites ci-dessous.

Les pièces et accessoires qui ne sont pas installés à l'usine ne sont pas couverts par cette garantie limitée. Veuillez vous reporter au texte de la garantie limitée applicable aux pièces et accessoires.

La présente garantie limitée deviendra nulle et non avenue si : (1) la motoneige a été utilisée dans le cadre d'une course ou de toute autre compétition, à n'importe quel moment, même par un propriétaire antérieur; ou (2) une modification de la motoneige a entraîné une altération de son fonctionnement, de ses performances ou de sa durée de vie, ou la motoneige a été modifiée dans le but de changer son utilisation première.

## **2) LIMITATION DE RESPONSABILITÉ**

**DANS LA MESURE OÙ LA LOI LE PERMET, LA PRÉSENTE GARANTIE EST CONVENUE ET REMPLACE TOUTE AUTRE GARANTIE EXPRESSE OU IMPLICITE, Y COMPRIS ET SANS RESTREINDRE TOUTE GARANTIE DE VALEUR MARCHANDE OU TOUTE GARANTIE DE CONVENANCE À DES FINS OU UN USAGE PARTICULIER. DANS LA MESURE OÙ ON NE PEUT Y RENONCER, LA DURÉE DES GARANTIES IMPLICITES SE LIMITE À CELLE DES GARANTIES EXPRESSES. LES DOMMAGES IMPRÉVUS ET INDIRECTS NE SONT PAS COUVERTS EN VERTU DE LA PRÉSENTE GARANTIE. CERTAINES JURIDICTIONS NE PERMETTENT PAS LES RENONCIATIONS, RESTRICTIONS ET EXCLUSIONS SUSMENTIONNÉES; PAR CONSÉQUENT, CES DERNIÈRES PEUVENT NE PAS VOUS CONCERNER. LES DROITS SPÉCIFIQUES QUE CONFÈRE LA PRÉSENTE GARANTIE S'APPLIQUENT À SON TITULAIRE, QUI PEUT AUSSI AVOIR D'AUTRES DROITS QUI VARIENT SELON LES PAYS.**

Ni un distributeur/concessionnaire LYNX, ni aucune autre personne n'est autorisée à faire des déclarations ou des représentations ou encore à offrir des conditions garanties à propos du produit, qui sont autres que celles stipulées à la présente garantie limitée. S'il y a lieu, ces actes ne pourront être opposables à BRP.

BRP se réserve le droit de modifier en tout temps la présente garantie, cela n'ayant toutefois aucun effet sur les conditions de garantie applicables et en vigueur lors de la vente des produits.



### **3) EXCLUSIONS – NE SONT PAS COUVERTS PAR LA GARANTIE**

Les éléments suivants ne sont, en aucune circonstance, couverts par cette garantie :

- L'usure normale;
- Les éléments d'entretien de routine, les mises au point et réglages;
- Les dommages causés par négligence ou le défaut de se conformer aux normes d'entretien ou de remisage telles que stipulées dans le Guide du conducteur;
- Les dommages résultant de l'enlèvement de pièces, de réparations, d'entretien ou de service incorrects, de la modification ou de l'utilisation de pièces et d'accessoires n'ayant pas été fabriqués ou approuvés par BRP et qui, de son avis raisonnable, ne sont pas compatibles avec le produit ou affectent de manière irrévocable l'opération, la performance ou la durabilité du produit, ou encore les dommages résultant de réparations effectuées par une personne n'étant pas un distributeur/concessionnaire LYNX autorisé;
- Dommages entraînés par un usage abusif, une utilisation anormale, la négligence, la course ou une utilisation sur une surface autre que la neige ou non conforme aux opérations recommandées dans le Guide du conducteur;
- Les dommages résultant d'un événement extérieur, d'un accident, d'une submersion, d'introduction de neige ou d'eau, d'un incendie, d'un vol, d'un acte de vandalisme ou de tout cas de force majeure;
- L'utilisation de carburants, d'huiles ou de lubrifiants ne convenant pas au produit (voir le Guide du conducteur);
- Les dommages résultant de la corrosion ou de l'exposition aux éléments naturels;
- Le préjudice résultant de dommages imprévus, de dommages indirects ou de tout autre dommage, y compris, entre autres le remorquage, les coûts de transport, le remisage, les appels téléphoniques, la location, le recours à un taxi, les inconvénients, les couvertures d'assurance, le remboursement de prêts, les pertes de temps et les pertes de revenus ou la perte de jouissance du véhicule pendant la durée du service ou des réparations;
- Dommage suite à l'installation de clous sur les chenilles si l'installation n'est pas conforme aux instructions de BRP.

### **4) DURÉE DE LA GARANTIE**

La présente garantie entrera en vigueur à compter de la première des deux dates suivantes : (1) la date de livraison au premier acheteur au détail ou; (2) la date à laquelle le produit est mis en service pour la première fois, et ce pour une période de :

VINGT-QUATRE (24) MOIS CONSÉCUTIFS pour une utilisation privée et DOUZE (12) MOIS CONSÉCUTIFS pour une utilisation commerciale. Cependant, la durée de la garantie d'une motoneige livrée entre le 1<sup>er</sup> juin et le 1<sup>er</sup> décembre d'une année donnée expirera au 30 novembre de l'année applicable. Une motoneige est à usage commercial lorsqu'elle est destinée à générer des revenus ou utilisée en relation avec des postes

ou emplois au cours de la période de garantie. Elle est aussi à usage commercial lorsque, à tout moment au cours de la période de garantie, elle comporte des étiquettes commerciales ou est immatriculée pour un usage commercial.

La réparation ou le remplacement de pièces ou encore la prestation de services en vertu de la présente garantie ne prolonge pas sa durée au-delà de sa date d'échéance originale.

Veillez prendre note que la durée ou toutes autres modalités de la garantie sont sujettes aux lois locales ou nationales qui s'appliquent pour votre pays.

## **5) CONDITIONS D'EXÉCUTION DE GARANTIE**

L'exécution de la garantie n'est valable **que si** chacune des conditions ci-après est remplie :

- La motoneige LYNX 2020 a été achetée en tant que véhicule neuf et non utilisé par son premier propriétaire auprès d'un concessionnaire/distributeur LYNX autorisé à distribuer des produits LYNX dans le pays où la vente a été conclue;
- Le processus d'inspection de prélivraison prescrit par BRP doit être effectué et documenté;
- Le produit doit être enregistré en bonne et due forme par un Distributeur/Concessionnaire LYNX autorisé;
- La motoneige LYNX 2020 doit être achetée dans l'EEE par un résident de l'EEE, dans le CEI par un résident de la CEI ou en Turquie par un résident de la Turquie; et
- L'entretien de routine décrit dans le Guide du conducteur doit être effectué dans les délais prescrits pour que la garantie soit maintenue. BRP se réserve le droit de rendre la couverture de garantie conditionnelle à la preuve que l'entretien a été effectué adéquatement.

Si une des conditions précédentes n'est pas rencontrée, BRP n'a pas l'obligation d'honorer la garantie limitée reliée aux véhicules en question et ce, tant pour une utilisation privée que commerciale. De telles restrictions sont nécessaires afin que BRP puisse préserver le caractère sécuritaire de ses produits ainsi que la sécurité de ses clients et du public.

## **6) CONDITIONS D'OBTENTION DE LA COUVERTURE DE GARANTIE**

Le consommateur doit cesser d'utiliser la motoneige dès l'apparition d'une anomalie. Le consommateur doit aviser un distributeur/concessionnaire LYNX dans les deux (2) mois suivant la découverte d'un vice; il doit également lui donner un accès raisonnable au produit ainsi qu'un délai raisonnable pour le réparer. Le consommateur doit présenter au Distributeur/Concessionnaire LYNX une preuve d'achat du produit et doit signer le bon de réparation avant le début des réparations afin de valider une demande de travail sous garantie. Toute pièce remplacée en vertu de la présente garantie limitée devient la propriété de BRP.

Veillez prendre note que le délai de notification est soumis à la législation nationale ou locale applicable dans le pays du client.

## 7) CE QUE BRP FERA

Dans la mesure permise par la loi, les obligations de BRP en vertu de la présente garantie se limitent, à son choix, soit à réparer les pièces qui, dans des conditions normales d'utilisation, d'entretien et de service, présentent un vice, ou soit à remplacer ces pièces par des pièces d'origine du produit LYNX neuf, sans frais pour le coût des pièces et de la main-d'œuvre encouru par un Distributeur/Concessionnaire LYNX autorisé, et ce, pour la durée de couverture de la présente garantie. La responsabilité de BRP est limitée à la réparation ou au remplacement des pièces. Aucune réclamation de rupture de garantie ne peut être cause d'annulation ou de résiliation de la vente de la motoneige au propriétaire. Vous avez peut-être d'autres droits, lesquels peuvent varier d'un pays à l'autre.

Si une réparation couverte par cette garantie est requise en dehors de l'EEE, CEI, ou en Turquie le propriétaire sera responsable des charges additionnelles causées par les pratiques et conditions locales, tel que, sans s'y limiter, le transport, les assurances, taxes, droit de licences, frais d'importations, et tout autres débours, y compris ceux exigés par les gouvernements, états, territoires et leurs agences respectives.

BRP se réserve le droit d'améliorer ou de modifier ses produits en tout temps sans encourir aucune obligation de modifier les produits fabriqués auparavant.

## 8) TRANSFERT

Si la propriété d'un produit est transférée durant la période de garantie, cette garantie limitée, sous réserve de ses termes et conditions, sera également transférée et sera valide pour le reste de la période de couverture, à condition que BRP ou un concessionnaire/distributeur LYNX autorisé reçoive une preuve que l'ancien propriétaire a accepté le transfert de propriété, et reçoive les coordonnées du nouveau propriétaire.

## 9) SERVICE À LA CLIENTÈLE

Dans l'éventualité d'un différend ou d'un conflit lié à cette garantie limitée, BRP vous recommande de tenter de résoudre le problème au niveau du distributeur/concessionnaire LYNX. Il est recommandé de parler du problème chez le distributeur/concessionnaire LYNX autorisé en présence du responsable de service ou du propriétaire.

Si le problème ne peut être résolu, contactez BRP en remplissant le formulaire de contact que vous trouverez sur [www.brp.com](http://www.brp.com) ou contactez BRP par la poste à l'une des adresses répertoriées dans la rubrique **NOUS CONTACTER** de ce guide.

\* Dans les pays membres de l'EEE, BRP European Distribution S.A. et d'autres sociétés affiliées de BRP distribuent et offrent les services reliés aux produits.

© 2019 Bombardier Produits Récréatifs inc. Tous droits réservés.

MD Marque déposée de Bombardier Produits Récréatifs Inc. et de ses sociétés affiliées.

## **MODALITÉS ADDITIONNELLES POUR LA FRANCE**

Les modalités suivantes ne sont applicables qu'aux produits vendus en France :

Le vendeur est tenu de livrer un bien conforme au contrat et répond des défauts existants lors de la livraison. Il répond également des défauts de conformité résultant de l'emballage, des instructions de montage ou de l'installation lorsque c'est de sa responsabilité par le contrat ou réalisé sous sa responsabilité. Pour être conforme au contrat, le bien doit :

1. Être conforme à l'usage normal de marchandises similaires à cet égard et, le cas échéant :
  - Correspondre à la description donnée par le vendeur et posséder les qualités que celui-ci a présentées à l'acheteur sous forme d'échantillon ou de modèle;
  - Présenter les qualités qu'un acheteur peut légitimement attendre eut égard aux déclarations publiques faites par le vendeur, par le fabricant ou par son représentant, notamment dans la publicité ou l'étiquetage; ou
2. Présenter les caractéristiques définies d'un commun accord par les parties ou être propre à tout usage spécial recherché par l'acheteur, porté à la connaissance du vendeur et que ce dernier a accepté.

L'action résultant du défaut de conformité se prescrit par deux ans à compter de la délivrance du bien. Le vendeur est tenu de la garantie à raison des défauts cachés du bien vendu qui le rendent impropre à l'usage auquel on le destine, ou qui diminuent tellement cet usage que l'acheteur ne l'aurait pas acquis, ou en aurait donné un moindre prix, s'il les avait connus. L'action résultant des vices rédhibitoires doit être intentée par l'acquéreur dans un délai de deux ans à compter de la découverte du vice.

# DOSSIERS DE MAINTENANCE

Envoyez une copie du dossier d'entretien à BRP si nécessaire.

<b>PRÉLIVRAISON</b>	
Numéro de série : _____ Kilométrage : _____ Heures : _____ Date : _____ Numéro du concessionnaire : _____ Remarques : _____ _____	Signature : _____
Référez-vous au bulletin de prélivraison du véhicule pour les procédures d'installation détaillées	

<b>PREMIÈRE INSPECTION</b>	
Numéro de série : _____ Kilométrage : _____ Heures : _____ Date : _____ Numéro du concessionnaire : _____ Remarques : _____ _____	Signature : _____
Pour le calendrier d'entretien, se référer à la section Entretien du présent guide	

<b>ENTRETIEN</b>	
Kilométrage : _____ Heures : _____ Date : _____ Numéro du concessionnaire : _____ Remarques : _____ _____	Signature : _____
Pour le calendrier d'entretien, se référer à la section Entretien du présent guide	

<b>ENTRETIEN</b>	
Kilométrage : _____ Heures : _____ Date : _____ Numéro du concessionnaire : _____ Remarques : _____ _____	Signature : _____    
Pour le calendrier d'entretien, se référer à la section Entretien du présent guide	

<b>ENTRETIEN</b>	
Kilométrage : _____ Heures : _____ Date : _____ Numéro du concessionnaire : _____ Remarques : _____ _____	Signature : _____    
Pour le calendrier d'entretien, se référer à la section Entretien du présent guide	

<b>ENTRETIEN</b>	
Kilométrage : _____ Heures : _____ Date : _____ Numéro du concessionnaire : _____ Remarques : _____ _____	Signature : _____    
Pour le calendrier d'entretien, se référer à la section Entretien du présent guide	

<b>ENTRETIEN</b>	
Kilométrage : _____ Heures : _____ Date : _____ Numéro du concessionnaire : _____ Remarques : _____ _____	Signature : _____    
Pour le calendrier d'entretien, se référer à la section Entretien du présent guide	

<b>ENTRETIEN</b>	
Kilométrage : _____ Heures : _____ Date : _____ Numéro du concessionnaire : _____ Remarques : _____ _____	Signature : _____    
Pour le calendrier d'entretien, se référer à la section Entretien du présent guide	

<b>ENTRETIEN</b>	
Kilométrage : _____ Heures : _____ Date : _____ Numéro du concessionnaire : _____ Remarques : _____ _____	Signature : _____    
Pour le calendrier d'entretien, se référer à la section Entretien du présent guide	

<b>ENTRETIEN</b>	
Kilométrage : _____ Heures : _____ Date : _____ Numéro du concessionnaire : _____ Remarques : _____ _____	Signature : _____    
Pour le calendrier d'entretien, se référer à la section Entretien du présent guide	

<b>ENTRETIEN</b>	
Kilométrage : _____ Heures : _____ Date : _____ Numéro du concessionnaire : _____ Remarques : _____ _____	Signature : _____    
Pour le calendrier d'entretien, se référer à la section Entretien du présent guide	

<b>ENTRETIEN</b>	
Kilométrage : _____ Heures : _____ Date : _____ Numéro du concessionnaire : _____ Remarques : _____ _____	Signature : _____    
Pour le calendrier d'entretien, se référer à la section Entretien du présent guide	



<b>ENTRETIEN</b>	
Kilométrage : _____ Heures : _____ Date : _____ Numéro du concessionnaire : _____ Remarques : _____ _____	Signature : _____
Pour le calendrier d'entretien, se référer à la section Entretien du présent guide	

<b>ENTRETIEN</b>	
Kilométrage : _____ Heures : _____ Date : _____ Numéro du concessionnaire : _____ Remarques : _____ _____	Signature : _____
Pour le calendrier d'entretien, se référer à la section Entretien du présent guide	

# ***RENSEIGNEMENTS SUR LE CLIENT***

---

# NOUS JOINDRE

www.brp.com

## **Asie**

Room 4609, Tower 2,  
Grand Gateway 3 Hong Qiao  
Road Shanghai,  
Chine 200020

21F Shinagawa East One Tower  
2-16-1 Konan, Minatoku-ku,  
Tokyo 108-0075  
Japon

## **Europe**

Skaldenstraat 125  
B-9042 Gent  
Belgique

Itterpark 11  
D-40724 Hilden  
Allemagne

ARTEPARC Bâtiment B  
Route de la côte d'Azur, Le Canet  
13590 Meyreuil  
France

Ingvald Ystgaardsvei 15  
N-7484 Trondheim  
Norvège

Isoaavantie 7  
PL 8040  
96101 Rovaniemi

Spinnvägen 15  
903361 Umeå  
Suède

Avenue d'Ouchy 4-6  
1006 Lausanne  
Suisse

## **Amérique du Nord**

565, rue de la Montagne,  
Valcourt (Québec) J0E 2L0  
Canada

Sa De Cv, Av. Ferrocarril 202  
Parque Ind. Querétaro, Lote2-B  
76220  
Santa Rosa Jáuregui, Qro., Mexique  
Sturtevant, Wisconsin, U.S.A.  
10101 Science Drive  
Sturtevant, Wisconsin  
53177  
États-Unis

## **Océanie**

6 Lord Street  
Lakes Business Park  
Botany, NSW 2019  
Australie  
3B Echelon Place, East Tamaki,  
Auckland 2013,  
Nouvelle-Zélande

## **Amérique du Sud**

Rua James Clerck Maxwell, 230  
TechnoPark Campinas SP 13069-380 Brésil

---

## CHANGEMENT D'ADRESSE/DE PROPRIÉTAIRE

Si vous changez d'adresse ou si vous êtes le nouveau propriétaire du véhicule, veuillez en aviser BRP :

- soit en informant un concessionnaire Lynx autorisé.
- En postant une des cartes de changement d'adresse des pages suivantes à l'une des adresses de BRP indiquée dans la rubrique NOUS JOINDRE du présent guide.

S'il s'agit d'un changement de propriété, veuillez fournir la preuve que le propriétaire précédent accepte le transfert.

Il est important d'aviser BRP même après l'expiration de la garantie limitée car cela nous permet de joindre le propriétaire lorsque nécessaire, comme à l'occasion d'un rappel sécuritaire. C'est la responsabilité du propriétaire d'aviser BRP.

**VÉHICULES VOLÉS :** En cas de vol de votre motoneige personnelle, vous devez en informer BRP ou un concessionnaire Lynx agréé. On vous demandera vos nom, adresse, numéro de téléphone ainsi que le numéro d'identification du véhicule et la date à laquelle le véhicule a été volé.

***Cette page est  
vierge intentionnellement***



***Cette page est  
vierge intentionnellement***





***Cette page est  
vierge intentionnellement***





N° DE MODÈLE DU **VÉHICULE** \_\_\_\_\_

NUMÉRO D'IDENTIFICATION  
DU **VÉHICULE** (N.I.V.) \_\_\_\_\_

NUMÉRO D'IDENTIFICATION  
DU **MOTEUR** (N.I.M) \_\_\_\_\_

**Propriétaire :** \_\_\_\_\_  
NOM

\_\_\_\_\_  
No RUE APT

\_\_\_\_\_  
VILLE ÉTAT/PROVINCE ZIP/CODE POSTAL

**Date d'achat** \_\_\_\_\_  
ANNÉE MOIS JOUR

**Date d'expiration  
de la garantie** \_\_\_\_\_  
ANNÉE MOIS JOUR

Doit être complété par le concessionnaire au moment de la vente.

MARQUE DU CONCESSIONNAIRE



## AVERTISSEMENT

LIRE LE PRÉSENT GUIDE DU CONDUCTEUR, LES ÉTIQUETTES DE SÉCURITÉ APPOSÉES SUR LE VÉHICULE ET REGARDER LA VIDÉO DE SÉCURITÉ AVANT DE CONDUIRE LE VÉHICULE.



***ski-doo LYNX SEA-DOO EVIRUDE ROTAX can-am***

LES LOGOS ®, ™ ET BRP SONT DES MARQUES DÉPOSÉES DE BOMBARDIER PRODUITS RÉCRÉATIFS INC. DE SES SOCIÉTÉS AFFILIÉES.  
© 2019 BOMBARDIER PRODUITS RÉCRÉATIFS INC. TOUS DROITS RÉSERVÉS.

619900971\_FR  
GUIDE DU CONDUCTEUR, Série REV-XU / FRANÇAIS

U/M.P.C.