

# LYNX<sup>®</sup>

## REV-XU<sup>™</sup> Serie

# Bedienungsanleitung 2020

Umfasst  
Sicherheits-, Fahrzeug-  
und Wartungsinformationen



### **WARNUNG**

Lesen Sie diese Bedienungsanleitung sorgfältig durch.  
Sie enthält wichtige Sicherheitsinformationen.  
Empfohlenes Mindestalter zum Fahren dieses Fahrzeugs: 16 Jahre.  
Bewahren Sie diese Bedienungsanleitung im Fahrzeug auf.

6 1 9 9 0 0 9 7 1 \_ D E

Bedienungsanleitungen  
im Original





## WARNUNG

Die Nichtbeachtung von Sicherheitsmaßnahmen und -anweisungen in dieser Bedienungsanleitung oder von Warnhinweisen am Produkt kann zu Verletzung oder zum Tod führen.



## WARNUNG

Dieses Fahrzeug ist möglicherweise leistungsstärker als andere, mit denen Sie in der Vergangenheit gefahren sind. Nehmen Sie sich Zeit, um mit Ihrem neuen Fahrzeug vertraut zu werden.



Lynx Produkte werden von BRP hergestellt.

Die folgenden Marken sind Eigentum von Bombardier Recreational Products Inc. oder ihrer Tochtergesellschaften.

ACE®

iTC™

Rotax®

D.E.S.S.™

Lynx®

TRA™

HPG™

PPS™

XU™

# VORWORT

## BEDIENUNGSANLEITUNG 2020

69 Ranger 900 ACE  
69 Ranger LTD 800R E-TEC  
69 Ranger™ Alpine 1200 4-TEC  
69 Ranger SnowCruiser 900 ACE

Deutsch	Dieses Handbuch ist möglicherweise in Ihrer Landessprache verfügbar. Bitte wenden Sie sich an Ihren Händler oder besuchen Sie: <a href="http://www.operatorsguides.brp.com">www.operatorsguides.brp.com</a>
English	This guide may be available in your language. Check with your dealer or go to: <a href="http://www.operatorsguides.brp.com">www.operatorsguides.brp.com</a>
Español	Es posible que este manual esté disponible en su idioma. Consulte a su distribuidor o visite: <a href="http://www.operatorsguides.brp.com">www.operatorsguides.brp.com</a>
Français	Ce guide peut être disponible dans votre langue. Vérifier avec votre concessionnaire ou aller à: <a href="http://www.operatorsguides.brp.com">www.operatorsguides.brp.com</a>
Italiano	Questa guida potrebbe essere disponibile nella propria lingua. Contattare il concessionario o consultare: <a href="http://www.operatorsguide.brp.com">www.operatorsguide.brp.com</a>
中文	本手册可能有您的语种的翻译版本。请向经销商问询, 或者登录 <a href="http://www.operatorsguides.brp.com">www.operatorsguides.brp.com</a> 查询。
日本語	このガイドは、言語によって翻訳版が用意されています。ディーラーに問い合わせるか、次のアドレスでご確認ください: <a href="http://www.operatorsguides.brp.com">www.operatorsguides.brp.com</a>
Nederlands	Deze handleiding kan beschikbaar zijn in uw taal. Vraag het aan uw dealer of ga naar: <a href="http://www.operatorsguides.brp.com">www.operatorsguides.brp.com</a>
Norsk	Denne boken kan finnes tilgjengelig på ditt eget språk. Kontakt din forhandler eller gå til: <a href="http://www.operatorsguides.brp.com">www.operatorsguides.brp.com</a>
Português	Este manual pode estar disponível em seu idioma. Fale com sua concessionária ou visite o site: <a href="http://www.operatorsguides.brp.com">www.operatorsguides.brp.com</a>
Русский	Воспользуйтесь руководством на вашем языке. Узнайте о его наличии у дилера или на странице по адресу <a href="http://www.operatorsguide.brp.com">www.operatorsguide.brp.com</a>
Suomi	Käyttöohjekirja voi olla saatavissa omalla kielelläsi. Tarkista jälleenmyyjältä tai käy osoitteessa: <a href="http://www.operatorsguides.brp.com">www.operatorsguides.brp.com</a>
Svenska	Denna bok kan finnas tillgänglig på ditt språk. Kontakta din återförsäljare eller gå till: <a href="http://www.operatorsguides.brp.com">www.operatorsguides.brp.com</a>

Wir gratulieren Ihnen zum Kauf Ihres neuen Lynx® Motorschlittens. Unabhängig davon, für welches Modell Sie sich entschieden haben: Hinter diesem Produkt stehen die Garantie der Bombardier Recreational Products Inc. (BRP) und das Netz von Lynx Motorschlitten-Vertragshändlern, das Ihnen mit Teilen, Dienstleistungen und Zubehör zur Verfügung steht.

Ihr Händler ist verpflichtet, Sie zu Frieden zu stellen. Er wurde dazu ausgebildet, die Ersteinstellung und Inspektion Ihres Motorschlittens zu übernehmen, und hat auch letzte Einstellungen vorgenommen, um das Fahrzeug auf Ihr Körpergewicht und das Umfeld, in dem Sie fahren werden, abzustimmen, bevor es in Ihren Besitz übergeht.

Bei der Lieferung wurden Sie über die Garantie informiert und Sie haben die *LISTE FÜR DIE KONTROLLE VOR AUSLIEFERUNG* unterschrieben, mit der sichergestellt wird, dass Ihr neues Fahrzeug zu Ihrer vollen Zufriedenheit vorbereitet wurde.

## Vor Fahrtantritt

Um sich darüber zu informieren, wie Sie das Risiko einer Verletzung und eines tödlichen Unfalls für Sie, Ihren Mitfahrer oder Zuschauer minimieren können, lesen Sie die folgenden Abschnitte, bevor Sie das Fahrzeug betreiben.

- SICHERHEITSHINWEISE
- FAHRZEUGINFORMATIONEN.

Lesen Sie auch alle Sicherheitshinweise an Ihrem Motorschlitten, und sehen Sie sich Ihr *SICHERHEITSVI-DEO* unter [www.ski-doo.com/safety](http://www.ski-doo.com/safety) aufmerksam an.



Wir empfehlen Ihnen dringend den Besuch eines Kurses über sicheres Fahren. Bitte erkundigen Sie sich bei Ihrem Händler oder den örtlichen Behörden über solche Angebote in Ihrer Region.

Die Nichtbeachtung der in dieser Bedienungsanleitung enthaltenen Warnhinweise kann zu SCHWEREN VERLETZUNGEN oder zum TOD führen.

Das richtige Funktionieren eines Motorschlittens hängt teilweise von der Oberfläche ab, auf der er gefahren wird.

Das Fahren auf sehr harten oder schneefreien Böden beeinträchtigt die Motorkühlung und die Schmierung der hinteren Aufhängungskomponenten. Vermeiden Sie längeres Fahren auf solchen Böden.

## Sicherheitshinweise

Im Folgenden werden die Arten der Sicherheitshinweise, ihr Aussehen und ihre Verwendung in dieser Anleitung erklärt:

**Das Warnsymbol  weist auf eine potentielle Verletzungsgefahr hin.**

 <b>WARNUNG</b>
<p>Weist auf eine potentielle Gefahr hin, die bei Nichtbeachtung zu schwerer Verletzung oder Tod führen kann.</p>

** VORSICHT** Weist auf eine gefährliche Situation hin, die bei Nichtvermeidung zu leichten oder mittleren Verletzungen führen könnte.

**ZUR BEACHTUNG** Kennzeichnet einen Hinweis, bei dessen Nichtbefolgung Komponenten des Fahrzeugs oder andere Sachwerte schwer beschädigt werden könnten.

## Über diese Bedienungsanleitung

Diese Betriebsanleitung soll den Besitzer/Fahrer mit seinem neuen Motorschlitten vertraut machen und enthält Informationen über Bedienung, sichere Fahrweise und Wartung.

Bewahren Sie diese Bedienungsanleitung im Fahrzeug auf, sodass Sie auf sie bei Wartung, Fehlerbehebung und der Anweisung anderer Personen zurückgreifen können.

Beachten Sie, dass diese Anleitung in mehreren Sprachen verfügbar ist. Wenn es durch die Übersetzung zu Unstimmigkeiten kommt, gilt immer die englische Version.

Möchten Sie Ihre Bedienungsanleitung auf dem PC betrachten oder ausdrucken, dann besuchen Sie einfach die Website **[www.operatorsguides.brp.com](http://www.operatorsguides.brp.com)**.

Die Informationen und Komponenten-/Systembeschreibungen in diesem Dokument sind korrekt zum Zeitpunkt der Veröffentlichung. BRP arbeitet jedoch ständig an der Verbesserung seiner Produkte, ohne dass dadurch eine Verpflichtung entsteht, diese Veränderungen bei zuvor gefertigten Produkten nachträglich einzubauen. Aufgrund von sehr spät vorgenommenen Änderungen kann es zu Abweichungen zwischen dem gefertigten Produkt und den Beschreibungen und/oder Spezifikationen in dieser Bedienungsanleitung kommen. BRP behält sich das Recht vor, jederzeit Spezifikationen, Designs, Funktionen, Modelle oder Ausrüstungen zu verändern oder ganz aus dem Programm zu nehmen, ohne dass daraus irgendeine Verpflichtung entsteht.

Diese Bedienungsanleitung sollte bei Verkauf des Fahrzeugs mit dem Fahrzeug übergeben werden.

---

***Diese Seite  
ist absichtlich leer***

---

# INHALT

<b>VORWORT</b> .....	<b>1</b>
VOR FAHRTANTRITT.....	2
SICHERHEITSHINWEISE.....	2
ÜBER DIESE BEDIENUNGSANLEITUNG.....	3

## ***SICHERHEITSHINWEISE***

<b>ALLGEMEINE SICHERHEITSVORKEHRUNGEN</b> .....	<b>10</b>
KOHLENMONOXIDVERGIFTUNG VERMEIDEN.....	10
BENZINFEUER UND ANDERE GEFAHREN VERMEIDEN.....	10
VERBRENNUNGEN DURCH HEIßE TEILE VERMEIDEN.....	10
ZUBEHÖR UND ÄNDERUNGEN.....	11

<b>BESONDERE SICHERHEITSMELDUNGEN</b> .....	<b>12</b>
---	-----------

<b>AKTIVE TECHNOLOGIEN (ITC) (900 ACE UND 1200 4-TEC)</b> .....	<b>16</b>
EINFÜHRUNG.....	16
ITC (INTELLIGENTE DROSSELKLAPPENSTEUERUNG).....	16

<b>FAHREN MIT DEM FAHRZEUG</b> .....	<b>17</b>
ÜBERPRÜFUNG VOR FAHRTANTRITT.....	17
HINWEISE ZUM FAHREN MIT DEM MOTORSCHLITTEN.....	20
FAHREN MIT BEIFAHRER.....	22
GELÄNDE-/FAHRVARIATIONEN.....	23
UMWELT.....	28

<b>PRODUKTE ZUR VERBESSERUNG DER TRAKTION</b> .....	<b>31</b>
MANÖVRIERFÄHIGKEIT.....	32
BESCHLEUNIGUNG.....	33
BREMSEN.....	33
WICHTIGE SICHERHEITSVORSCHRIFTEN.....	33
AUSWIRKUNGEN VON SPIKES AN DER RAUPE AUF DIE LEBENS- DAUER DES MOTORSCHLITTENS.....	33
ANBRINGEN VON SPIKES AN VON BRP ZUGELASSENE RAUPEN.....	34
ÜBERPRÜFUNG EINER MIT SPIKES VERSEHENEN RAUPE.....	35

<b>WICHTIGE HINWEISE AM PRODUKT</b> .....	<b>37</b>
SICHERHEITSHINWEISSCHILDER AUF DEM FAHRZEUG.....	37
VERORDNUNG (EU) 2016/1628 FÜR NICHT FÜR DEN STRAßEN- VERKEHR BESTIMMTE MOBILE MASCHINEN UND GERÄTE.....	42
SCHILDER MIT TECHNISCHEN INFORMATIONEN.....	43

## ***FAHRZEUGINFORMATIONEN***

<b>BEDIENELEMENTE, INSTRUMENTE UND AUSSTATTUNGSMERK- MALE</b> .....	<b>48</b>
1) LENKER.....	51
2) GASHEBEL.....	51
3) BREMSHEBEL.....	52
4) STANDBREMMS-HEBEL.....	53
5) MOTORAUSSCHALTER.....	53
6) MOTOR-NOTAUSSCHALTER.....	55
7) MULTIFUNKTIONSSCHALTER.....	55
8) SCHALTHEBEL.....	57
9) VERSTELLBARE SPIEGEL.....	57



10) WERKZEUGSATZ.....	58
11) VORDERER UND HINTERER STOßFÄNGER.....	58
12) ANZEIGEinSTRUMENT.....	59
13) RÜCKENLEHNE (SOFErn ZUTREFFEND).....	72
14) MITFAHRErsITZ (1+1)(SOFErn ZUTREFFEND).....	72
15) MITFAHREr-HALTEGrIFFE (SOFErn ZUTREFFEND).....	73
16) LENKErBÜGEL (SOFErn ZUTREFFEND).....	73
17) AUFBEWAhRUnGSFACH.....	73
18) HINTERER GEPÄCKTrÄGER.....	74
19) SCHALTER FÜR BEHEIZTEN MITFAHREr-GrIFF UND SITZ (SOFErn ZUTREFFEND).....	75
20) 12-V-STECKDOSE.....	75
21) KUPPLUNG.....	75
22) EINSTELLBARER LENKEr (SOFErn ZUTREFFEND).....	76
23) RAUPE.....	76
24) SICHERUNGEN.....	77
25) VERANKERUNGSPUNKTE (SOFErn ZUTREFFEND).....	77
26) ANTRIEBSRIEMENABDECKUNG.....	77
27) HAUBE.....	78
28) OBERE SEITENABDECKUNGEN.....	79
29) UNTERE SEITENABDECKUNGEN.....	80
30) RÜCKHOLSTARTER-GrIFF (SOFErn ZUTREFFEND).....	81
31) ZÜNDKERZENABLAGE.....	81
32) KRAFTSTOFFTANKDECKEL.....	82
33) AUFBEWAhRUnGSFACH (SOFErn ZUTREFFEND).....	82
34) SCHAUFEL (FALLS AUSGESTATTET, NICHT ABGEBILDET).....	83
35) BATTERIEANZEIGE/LADESTECKER (SOFErn ZUTREFFEND).....	83
36) ELEKTRONISCH GEREGLTE FEDERUNG – ELECTRONIC CONTROLLED SUSPENSION (ECS <sup>2</sup> ) (SOFErn ZUTREFFEND).....	83
37) SITZHEIZUNG (SOFErn ZUTREFFEND).....	83
38) ECO-/STANDARD-/SPORT-MODUS-SCHALTER (900 ACE UND 1200 4-TEC).....	83
39) BERGBREMSSCHALTER (SOFErn ZUTREFFEND).....	84
40) BERGBREMSE (SOFErn ZUTREFFEND).....	84
41) ZUBEHÖR-BEDIENSCHALTER (SOFErn ZUTREFFEND).....	84
42) BELEUCHTUNGSTRÄGER (SOFErn ZUTREFFEND).....	84
43) BREMSLICHTANZEIGE (SOFErn ZUTREFFEND).....	84
44) VERBREITERUNGSSATZ (SOFErn ZUTREFFEND).....	85
<b>KRAFTSTOFF UND ÖL.....</b>	<b>86</b>
KRAFTSTOFFANFORDERUNGEN.....	86
EMPFOHLENER KRAFTSTOFF.....	86
TANKEN.....	87
EMPFOHLENES ÖL.....	87
ÜBERPRÜFUNG DES EINSPRITZÖLSTANDS.....	88
<b>EINFahrZEIT.....</b>	<b>90</b>
BEDIENUNG BEIM EINFAhREN.....	90
<b>BETRIEBSMODI (900 ACE UND 1200 4-TEC).....</b>	<b>91</b>
ECO-MODUS (KRAFTSTOFFSPARMODUS).....	91
STANDARD-MODUS.....	91

SPORT-MODUS.....	91
NAVIGATION DURCH DIE BETRIEBSMODI.....	91
MODI DES LEARNING KEY.....	92
<b>BETRIEBSANLEITUNGEN.....</b>	<b>94</b>
MOTORANLASSVERFAHREN.....	94
START IM NOTFALL.....	94
WARMLAUFENLASSEN DES FAHRZEUGS.....	96
BETRIEB DES GETRIEBES.....	96
EINSTELLUNG DER SCHALTSTANGE.....	97
ABSCHALTEN DES MOTORS.....	98
ZIEHEN EINES ZUBEHÖRGERÄTS.....	98
ZIEHEN EINES ANDEREN MOTORSCHLITTENS.....	98
<b>EINSTELLUNGEN AN IHREM FAHRZEUG VORNEHMEN.....</b>	<b>100</b>
EINSTELLUNG DER HINTEREN AUFHÄNGUNG.....	103
EINSTELLUNG DER VORDEREN AUFHÄNGUNG.....	108
IN BEZIEHUNG MIT DER AUFHÄNGUNGSEINSTELLUNG STEHENDES FAHRZEUGVERHALTEN.....	109
<b>TRANSPORTIEREN DES FAHRZEUGS.....</b>	<b>110</b>
<b><i>WARTUNG</i></b>	
<b>ERSTINSPEKTION.....</b>	<b>112</b>
<b>WARTUNGSPLAN (2-TAKTER).....</b>	<b>115</b>
<b>WARTUNGSPLAN (4-TAKTER).....</b>	<b>117</b>
<b>WARTUNGSMABNAHMEN.....</b>	<b>119</b>
LUFTANSAUGSCHALLDÄMPFER-VORFILTER.....	119
MOTORKÜHLMITTEL.....	119
EINSPRITZÖL (800R E-TEC).....	120
MOTORÖL (1200 4-TEC / 900 ACE).....	121
MOTORÖLWECHSEL (900 ACE).....	121
MOTORÖLWECHSEL (1200 4-TEC).....	123
MOTORÖLFILTER (900 ACE).....	125
MOTORÖLFILTER (1200 4-TEC).....	126
ABGASSYSTEM.....	127
ZÜNDKERZEN.....	127
MOTORSTOPPER (E-TEC-MODELLE).....	127
BREMSFLÜSSIGKEIT.....	128
GETRIEBEÖL.....	129
AUSTAUSCH DES GETRIEBEÖLS.....	130
ANTRIEBSRIEMEN.....	131
ANTRIEBSSCHEIBE.....	134
RAUPE.....	135
AUFHÄNGUNG.....	140
SKIER.....	141
SICHERUNGEN UND RELAIS.....	142
BELEUCHTUNGEN.....	143
<b>FAHRZEUGPFLEGE.....</b>	<b>145</b>
PFLEGE NACH JEDER FAHRT.....	145

REINIGUNG UND SCHUTZ DES FAHRZEUGS.....145

**LAGERUNG.....146**

MOTORLAGERUNGSMODUS (E-TEC).....146

**VORBEREITUNG FÜR DIE SAISON.....148**

***TECHNISCHE INFORMATIONEN***

**FAHRZEUGIDENTIFIZIERUNG.....152**

AUFKLEBER MIT FAHRZEUGBESCHREIBUNG.....152

IDENTIFIZIERUNGSNUMMERN.....152

**GERÄUSCHEMISSIONS- UND VIBRATIONSWERTE .....154**

**EG-KONFORMITÄTSERKLÄRUNG.....155**

**EAC-KONFORMITÄTSERKLÄRUNG.....156**

**DIGITAL CODIERTES HOCHFREQUENZSICHERHEITSSYSTEM (RF D.E.S.S. SCHLÜSSEL).....157**

**TECHNISCHE DATEN.....158**

***FEHLERBEHEBUNG***

**FEHLERSUCHE.....170**

**ÜBERWACHUNGSSYSTEM.....173**

KONTROLLLEUCHTEN, MELDUNGEN UND CODES VON AKUSTISCHEN SIGNALEN.....173

LESEN VON FEHLERCODES.....177

***GARANTIE***

**BESCHRÄNKTE INTERNATIONALE GARANTIE VON BRP-FINLAND OY: LYNX® MOTORSCHLITTEN 2020.....180**

**BESCHRÄNKTE GARANTIE VON BRP FINLAND OY FÜR DEN EUROPÄISCHEN RAUM UND DIE GEMEINSCHAFT UNABHÄNGIGER STAATEN (GUS) SOWIE DIE TÜRKEI: 2020 LYNX® MOTORSCHLITTEN.....185**

**WARTUNGSNACHWEISE.....191**

***KUNDENINFORMATIONEN***

**WENDEN SIE SICH AN UNS.....198**

ASIEN.....198

EUROPA.....198

NORDAMERIKA.....199

OZEANIEN.....199

SÜDAMERIKA.....199

**ADRESSENÄNDERUNG/HALTERWECHSEL.....200**

# ***SICHERHEITSHINWEISE***

---

# ALLGEMEINE SICHERHEITSVORKEHRUNGEN

## Kohlenmonoxidvergiftung vermeiden

Motorabgase enthalten das tödliche Kohlenmonoxid. Das Einatmen von Kohlenmonoxid kann Kopfschmerzen, Schwindelgefühl, Benommenheit, Übelkeit sowie Verwirrtheit hervorrufen und sogar zum Tod führen.

Kohlenmonoxid ist ein farbloses, geruchloses, geschmacksneutrales Gas, welches vorhanden sein kann, ohne dass Sie Motorabgase sehen oder riechen. Es können sich schnell tödliche Kohlenmonoxidkonzentrationen bilden und Sie können schnell von der Wirkung des Gases so beeinträchtigt werden, dass Sie sich nicht mehr selbst retten können. Tödliche Kohlenmonoxidkonzentrationen in geschlossenen oder schlecht belüfteten Räumen können über mehrere Stunden oder Tage fortbestehen. Wenn sich bei Ihnen Symptome einer Kohlenmonoxidvergiftung zeigen, verlassen Sie den Raum sofort, sorgen Sie dafür, dass Sie frische Luft einatmen und begeben Sie sich in ärztliche Behandlung.

Achten Sie auf Folgendes, um schwere Verletzungen bzw. Tod durch Kohlenmonoxid zu vermeiden:

- Lassen Sie das Fahrzeug niemals in einem schlecht belüfteten und/oder (teilweise) geschlossenen Raum wie Garage, Einstellplatz oder Scheune laufen. Auch wenn Sie versuchen, die Motorabgase mit Lüftern oder geöffneten Fenstern und Türen zu beseitigen, kann Kohlenmonoxid schnell gefährliche Konzentrationen erreichen.
- Lassen Sie das Fahrzeug niemals an einem Ort laufen, an dem Motorabgase in ein Gebäude durch Öffnungen wie Fenster und Türen gelangen können.

## Benzinfeuer und andere Gefahren vermeiden

Benzin ist leicht entzündbar und hochexplosiv. Kraftstoffgase können sich verteilen und durch einen Funken oder ein Flamme mehrere Meter vom Fahrzeug entfernt entzündet werden. Befolgen Sie diese Anweisungen, um das Brand- und Explosionsrisiko zu verringern:

- Verwenden Sie für das Aufbewahren von Kraftstoff ausschließlich einen dafür zugelassenen Benzinbehälter.
- Beachten Sie genau die Anweisungen unter *BETANKUNGSVERFAHREN*.
- Starten Sie den Motor niemals bzw. lassen Sie ihn niemals laufen, wenn die Tankverschlusskappe nicht ordnungsgemäß montiert ist.

Benzin ist giftig und kann zu Verletzungen oder zum Tod führen.

- Saugen Sie niemals Benzin mit dem Mund ab.
- Wenn Sie Benzin verschlucken, in die Augen bekommen oder Benzindämpfe einatmen, suchen Sie sofort einen Arzt auf.

Wenn Sie mit Benzin in Kontakt kommen, waschen Sie die entsprechende(n) Stelle(n) mit Seife sowie Wasser und wechseln Sie Ihre Kleidung.

## Verbrennungen durch heiße Teile vermeiden

Das Abgassystem und der Motor werden während des Betriebs heiß. Vermeiden Sie mit diesen Teilen während und kurz nach dem Betrieb direkten Kontakt, damit Sie keine Verbrennungen davontragen.

## **Zubehör und Änderungen**

Nehmen Sie keine unerlaubten Änderungen vor bzw. verwenden Sie kein/e Geräte bzw. Zubehör, welche/s nicht von BRP anerkannt sind/ist. Da diese Änderungen nicht von BRP erprobt wurden, können sie das Unfall- und Verletzungsrisiko erhöhen und den Gebrauch des Fahrzeugs illegal machen.

Wenden Sie sich an Ihren Lynx Vertragshändler, um mehr über verfügbares Zubehör für Ihr Fahrzeug zu erfahren.

---

## BESONDERE SICHERHEITSMELDUNGEN

Es kann zu **SCHWERWIEGENDEN VERLETZUNGEN ODER ZUM TOD** kommen, wenn Sie diese Anweisungen nicht befolgen:

- Führen Sie vor jeder Fahrt eine Überprüfung durch, BEVOR Sie den Motor starten.
- Der Gashebelmechanismus sollte vor dem Starten des Motors auf freie Beweglichkeit und Rückkehr in die Leerlaufposition geprüft werden.
- Befestigen Sie die Öse der Sicherheitsleine stets an der Kleidung, bevor Sie den Motor starten.
- Betreiben Sie niemals den Motor, ohne dass die Riemenabdeckung und die Bremsscheibenschutzvorrichtung fest installiert sind oder wenn die Haube oder die Seitenverkleidungen geöffnet oder entfernt sind. Den Motor niemals ohne eingebauten Antriebsriemen laufen lassen. Einen unbelasteten Motor laufen zu lassen, beispielsweise ohne Antriebsriemen oder mit angehobener Raupe, kann gefährlich sein.
- Betätigen Sie stets die Feststellbremse, bevor Sie den Motor starten.
- Wer zum ersten Mal am Steuer eines Motorschlittens sitzt, ist ein Anfänger, unabhängig davon, ob er vorher schon andere Fahrzeugtypen gesteuert hat. Verschiedenes beeinflusst den sicheren Gebrauch Ihres Motorschlittens: Sicht, Geschwindigkeit, Wetter, Umgebung, Verkehr, Zustand von Fahrzeug und Fahrer.
- Für den gefahrlosen Betrieb eines Motorschlittens ist eine Basisschulung erforderlich. Lesen Sie gründlich Ihre Betriebsanleitung und insbesondere die Vorsichtshinweise und Warnungen. Treten Sie Ihrem örtlichen Motorschlittenclub bei: Seine sozialen Aktivitäten und Streckenführungen sind so geplant, dass weder Spaß noch Sicherheit zu kurz kommen. Erkundigen Sie sich bei Ihrem Motorschlittenhändler, einem Freund oder einem anderen Clubmitglied nach grundlegenden Anweisungen, oder melden Sie sich für ein überregionales oder regionales Sicherheitstrainingsprogramm an.
- Jeder Fahranfänger muss vor dem Betrieb des Motorschlittens alle Sicherheitshinweise am Motorschlitten und die Bedienungsanleitung lesen und verstehen. Ein Fahranfänger sollte den Motorschlitten zuerst ausschließlich in einem abgegrenzten und ebenen Bereich fahren — zumindest, bis er sich vollständig mit dem Betrieb des Motorschlittens vertraut gemacht hat. Wenn ein Motorschlitten-Übungskurs in der Region angeboten wird, sollte ein Fahranfänger daran teilnehmen.
- Es ist möglich, dass die Leistungsstärke mancher Motorschlitten diejenige anderer Motorschlitten, die Sie gefahren haben, bei weitem übertrifft. Daher wird der Betrieb durch neue oder unerfahrene Benutzer nicht empfohlen.
- Motorschlitten werden in vielen Gegenden und bei unterschiedlichen Schneeverhältnissen benutzt. Nicht alle Modelle verhalten sich bei ähnlichen Bedingungen gleich. Lassen Sie sich immer von Ihren Motorschlitten-Händlern beraten, welches Modell sich am besten für Ihre Bedürfnisse und Anforderungen eignet.

- Es kann zu Verletzungen oder sogar zum Tod des Motorschlittenfahrers, des Beifahrers oder von Zuschauern kommen, wenn der Motorschlitten unter gefährlichen Bedingungen benutzt wird, die die Fähigkeiten des Fahrers oder Beifahrers beziehungsweise die Kapazitäten des Motorschlittens übersteigen oder nicht der vorgesehen Verwendung entsprechen.
- BRP empfiehlt für Motorschlittenfahrer ein Mindestalter von 16 Jahren.
- Es ist sehr wichtig, jeden Fahrer, unabhängig von seiner Erfahrung, über das Fahrverhalten dieses Motorschlittens zu informieren. Die Konfiguration des Motorschlittens, z. B. Skistellung, Skityp, Aufhängungstyp, Raupenlänge, -breite und -typ, variiert von Modell zu Modell. Das Fahrverhalten des Motorschlittens wird von diesen Eigenschaften stark beeinflusst.
- Der Fahranfänger sollte sich durch Üben in ebenem Gebiet mit niedrigen Geschwindigkeiten mit dem Motorschlitten vertraut machen, bevor er einen Ausflug ins weite Gelände unternimmt.
- Machen Sie sich mit lokalen Gesetzen vertraut. Staatliche oder regionale Behörden erließen Gesetze und Vorschriften für den sicheren Betrieb von Motorschlitten. Es fällt in Ihre Verantwortung als Motorschlittenfahrer, sich mit diesen Gesetzen und Vorschriften vertraut zu machen und sie zu befolgen. Beachtung und Befolgung fördert sichereres Motorschlittenfahren. Machen Sie sich mit der Haftpflicht für Sachschäden und den Versicherungsgesetzen im Zusammenhang mit Ihrer Ausrüstung vertraut.
- Überhöhte Geschwindigkeiten können schwerwiegende Folgen haben. In vielen Fällen können Sie nicht schnell genug auf unerwartete Vorkommnisse reagieren. Fahren Sie stets mit einer Geschwindigkeit, die der Strecke, den Witterungsverhältnissen und Ihren eigenen Fähigkeiten angemessen ist. Machen Sie sich mit lokalen Vorschriften vertraut. Mögliche Geschwindigkeitsbegrenzungen sind einzuhalten.
- Halten Sie sich stets auf der rechten Seite des Weges.
- Halten Sie stets einen sicheren Abstand zu anderen Motorschlittenfahrern und Zuschauern ein.
- Bedenken Sie, dass Werbematerial möglicherweise riskante Manöver zeigt, die von professionellen Fahrern unter idealen und/oder kontrollierten Bedingungen durchgeführt werden. Sie sollten niemals solche riskanten Manöver ausführen, wenn sie Ihre Fahrfertigkeiten übersteigen.
- Dieses Fahrzeug niemals unter dem Einfluss von Medikamenten oder Alkohol bedienen. Diese verzögern Ihre Reaktionszeit und vermindern Ihr Urteilsvermögen.
- Der Motorschlitten eignet sich nicht zum Fahren auf öffentlichen Straßen, Landstraßen oder Autobahnen.
- Vermeiden Sie das Fahren auf öffentlichen Straßen. Wenn es nötig und zulässig ist, verringern Sie die Geschwindigkeit. Der Motorschlitten ist nicht für den Betrieb oder das Wenden auf Straßenpflaster konzipiert. Wenn Sie eine Straße überqueren wollen, bringen Sie das Fahrzeug zum Stillstand, schauen Sie sorgsam in beide Richtungen und überqueren Sie dann die Straße in einem 90°-Winkel. Achten Sie auf geparkte Fahrzeuge.



- Das Fahren mit dem Motorschlitten bei Nacht kann eine tolle Erfahrung sein; fahren Sie jedoch wegen der eingeschränkten Sichtverhältnisse besonders vorsichtig. Vermeiden Sie unbekanntes Gelände und stellen Sie sicher, dass Ihre Scheinwerfer funktionieren. Führen Sie stets eine Taschenlampe und Ersatzglühlampen mit.
- Entfernen Sie niemals Originalausrüstung von Ihrem Motorschlitten. Jedes Fahrzeug verfügt über viele eingebaute Sicherheitsmerkmale. Zu diesen Merkmalen gehören verschiedene Schutzabdeckungen und Konsolen sowie reflektierendes Material und Sicherheitshinweise.
- Die Natur ist wunderschön, aber lassen Sie sich dadurch nicht vom Fahren ablenken. Wenn Sie die Winterlandschaft wirklich genießen wollen, stoppen Sie Ihren Motorschlitten an der Seite des Weges, sodass **Sie** keine Gefahr für Andere werden.
- Zäune stellen für Sie und Ihren Motorschlitten eine sehr ernstzunehmende Gefahr dar. Umfahren Sie Telefonmasten oder Pfähle in weitem Bogen.
- Aus der Ferne unsichtbare Drähte können ernste Unfälle verursachen.
- Tragen Sie stets einen Schutzhelm sowie Augen- und Gesichtsschutz. Das betrifft auch Ihren Passagier.
- Seien Sie sich der Risiken bewusst, die mit Fahrten abseits der Wege verbunden sind, beispielsweise Lawinen oder andere natürliche oder durch Menschen verursachte Gefahren oder Hindernisse.
- Fahren Sie nicht zu dicht auf einen anderen Motorschlitten auf. Wenn der Motorschlitten vor Ihnen aus irgendeinem Grund langsamer wird, könnten sein Fahrer und Beifahrer durch Ihre Fahrlässigkeit verletzt werden. Halten Sie zu dem Motorschlitten vor Ihnen einen Sicherheitsabstand ein, der Ihnen das gefahrlose Anhalten ermöglicht. In Abhängigkeit von den Geländebedingungen kann für das Anhalten ein etwas längerer Halteweg erforderlich sein, als Sie denken. Gehen Sie auf Nummer sicher und Seien Sie darauf gefasst, Ausweichmanöver durchführen zu müssen.
- Auch Alleinfahrten mit Ihrem Motorschlitten können gefährlich sein. Ihnen könnte der Kraftstoff ausgehen, Sie könnten einen Unfall haben, oder Sie könnten Ihren Motorschlitten beschädigen. Denken Sie daran, dass Ihr Motorschlitten in einer halben Stunde möglicherweise weiter fahren kann, als Sie an einem Tag laufen können. Wenden Sie das „Buddy-System“ an. Fahren Sie stets mit einem Freund oder einem Mitglied Ihres Motorschlittenclubs. Erzählen Sie aber auch dann jemandem, wohin Sie fahren und wann Sie ungefähr zurückkehren wollen.
- Wiesen haben manchmal tief liegende Bereiche, in denen sich Wasser sammelt und im Winter überfriert. Dieses Eis ist im Allgemeinen Glatteis. Wenn Sie versuchen, auf dieser Fläche zu bremsen oder zu wenden, könnte Ihr Fahrzeug außer Kontrolle geraten. Versuchen Sie niemals, auf Glatteis zu bremsen, zu beschleunigen oder zu wenden. Müssen Sie über Glatteis fahren, gehen Sie langsam vom Gas.
- Führen Sie niemals „Sprünge“ mit Ihrem Motorschlitten aus.
- Wenn Sie in einer Gruppe fahren, jagen Sie den Motor nicht hoch. Schnee und Eis können nach hinten in die Spur des nachfolgenden Motorschlittens geschleudert werden. Ferner taucht das Fahrzeug beim „abrupten Durchziehen“ des Gashebels in den Schnee ein und hinterlässt eine unregelmäßige Schneefläche für Andere.

- Das Fahren in einer Gruppe macht Spaß und ist unterhaltsam, aber geben Sie dabei nicht an oder überholen Sie Andere in der Gruppe. Ein weniger erfahrener Fahrer könnte versuchen, dasselbe zu tun wie Sie, und daran scheitern. Wenn Sie mit Anderen gemeinsam fahren, nehmen Sie sich zurück und passen Sie sich der Erfahrung der Anderen an.
- Drücken Sie im Notfall auf den Motor-Notausschalter und betätigen Sie dann die Bremse.
- Lassen Sie den Motor niemals in einem schlecht belüfteten Raum und/oder unbeaufsichtigt laufen.
- Betätigen Sie stets die Feststellbremse, bevor Sie den Motor starten.
- Laden Sie niemals eine Batterie auf, während sie in den Motorschlitten installiert ist.
- E-TEC-Motoren: Versuchen Sie niemals, eine Wartung oder Reparatur am Kraftstoffsystem oder am elektrischen System vorzunehmen. Die Wartung oder Reparatur dieser Systeme muss von einem Lynx-Vertragshändler durchgeführt werden.
- Vergewissern Sie sich vor dem Rückwärtsfahren, dass die Spur hinter dem Fahrzeug frei von Hindernissen oder Umstehenden ist.
- Ziehen Sie stets die Kappe des Haltekabels vom Motor-aus-Schalter ab, wenn das Fahrzeug nicht in Gebrauch ist, um versehentliches Starten des Motors, unerlaubten Gebrauch durch Kinder oder andere Personen und Diebstahl zu verhindern.
- Stellen Sie sich NIEMALS hinter eine umlaufende Raupe oder in deren Nähe. Ablagerungen könnten umhergeschleudert werden und schwere Verletzungen verursachen. Zum Entfernen von festgefahre- nem Schnee oder Eis schalten Sie den Motor aus, neigen und halten Sie das Fahrzeug in dieser Stellung und verwenden einen Schraubendreher aus dem Werkzeugsatz.
- Sie dürfen die Raupe bei diesem Fahrzeugmodell mit Spikes versehen. An Lynx Motorschlitten dürfen AUSSCHLIESSLICH von BRP zugelassene Spikety- pen verwendet werden. VERWENDEN SIE NIEMALS herkömmliche Spikes, da die Raupendicke geringer als bei manchen anderen Raupen ist. Die Spikes könnten sich von der Raupe lösen und umhergeschleudert werden.
- Fahren Sie nur als Mitfahrer mit, wenn der Motorschlitten über einen Mitfahrersitz, Mitfahrer-Haltegriffe oder -Halteriemen verfügt. Nehmen Sie ausschließlich auf dem Mitfahrersitz Platz.
- Tragen Sie stets einen zugelassenen Helm und befolgen Sie die für den Fahrer empfohlenen und in dieser Anleitung beschriebenen Klei- dungsvorschriften.
- Vergewissern Sie sich, dass Sie eine stabile Haltung einnehmen kön- nen, dass beide Füße auf den Fußauflagen der Fußstützen guten Halt finden und dass Sie sich an den Handgriffen festhalten können.
- Wenn Sie sich während der Fahrt aus irgendeinem Grund unbehaglich oder unsicher fühlen, warten Sie nicht ab, sondern fordern Sie den Fahrer auf, langsamer zu fahren oder anzuhalten.

# AKTIVE TECHNOLOGIEN (iTC) (900 ACE UND 1200 4-TEC)

## Einführung

**HINWEIS:** Einige der in diesem Abschnitt beschriebenen Funktionen oder Merkmale sind nicht für alle Modelle zutreffend oder eventuell optional erhältlich.

Die elektronische Drosselklappe überträgt ein Steuersignal an ein elektronisches Steuergerät, dessen Aufgabe es ist, die ordnungsgemäße Funktion des Systems innerhalb voreingestellter Parameter sicherzustellen.

Es ist äußerst wichtig, dass Fahrer alle in dieser Bedienungsanleitung enthaltenen Informationen lesen, um sich mit diesem Motorschlitten, seinen Systemen, Bedienelementen, Fähigkeiten und Einschränkungen vertraut zu machen.

## iTC (intelligente Drosselklappensteuerung)

Das System verwendet eine elektronische Drosselklappensteuerung (ETC), die Steuersignale für das Motorsteuergerät (ECM) liefert. Bei diesem System wird kein herkömmlicher Gaszug benötigt.

Die iTC ermöglicht die folgenden Betriebsmodi:

- ECO-Modus
- Standard-Modus
- Sport-Modus.

## ECO-Modus

Bei Auswahl des ECO-Modus (Kraftstoffsparmodus) werden Fahrzeugdrehmoment und Geschwindigkeit begrenzt, wodurch eine optimale Fahrgeschwindigkeit beibehalten wird, um den Kraftstoffverbrauch zu senken.

Eine ausführliche Beschreibung finden Sie unter *BETRIEBSMODI*.

## Standard-Modus

Im Standard-Modus wird unter bestimmten Bedingungen die Beschleunigung aus dem Stand und beim Betrieb mit niedriger Fahrgeschwindigkeit reduziert.

## Sport-Modus

Im Sport-Modus spricht der Motor bei jeder Betätigung des Gashebels sofort an.

Eine ausführliche Beschreibung finden Sie unter *BETRIEBSMODI*.

## Modi des Learning Key

Der Lynx™ Lernschlüssel begrenzt das Motormoment und die Geschwindigkeit des Motorschlittens, ermöglicht Anfängern und weniger erfahrenen Fahrern dadurch, die Bedienung des Motorschlittens zu erlernen und dabei das erforderliche Maß an Selbstvertrauen und Fahrzeugbeherrschung aufzubauen.

## Einschränkungen

Selbst bei Verwendung des Lernschlüssels können die Fähigkeiten eines Anfängers bei der Bedienung des Motorschlittens überschritten werden.

Einzelheiten siehe *BETRIEBSMODI*.

# FAHREN MIT DEM FAHRZEUG

Jeder Fahrer ist für die Sicherheit anderer Freizeitsportler und von Zuschauern verantwortlich.

Sie sind verantwortlich für die eigene Bedienung Ihres Fahrzeugs sowie für die Ausbildung diejenigen, die damit fahren dürfen. Leistung und Lenkeigenschaften können sich von einem zum anderen Motorschlitten ändern.

Ein Motorschlitten ist relativ einfach zu betreiben, aber wie jedes andere Fahrzeug oder mechanische Gerät kann er gefährlich sein, wenn Sie oder ein Beifahrer rücksichtslos, gedankenlos oder unaufmerksam sind. Wir empfehlen Ihnen, eine jährliche Sicherheitsinspektion Ihres Motorschlittens vornehmen zu lassen. Für weitere Auskünfte wenden Sie sich bitte an einen Lynx Vertragshändler. Auch wenn dies nicht zwingend erforderlich ist, wird empfohlen, die Vorbereitung Ihres Motorschlittens vor der Saison durch einen Lynx Vertragshändler durchführen zu lassen. Jeder Besuch bei Ihrem Lynx Vertragshändler stellt für Ihren Händler eine großartige Möglichkeit dar zu überprüfen, ob Ihr Motorschlitten in eine Sicherheitskampagne aufgenommen wurde. Ferner raten wir Ihnen dringend, zeitnah Ihren Lynx Vertragshändler aufzusuchen, wenn Sie von sicherheitsbezogenen Kampagnen erfahren.

Wenden Sie sich an einen Lynx Vertragshändler, um mehr über möglicherweise benötigtes Zubehör zu erfahren.

Bevor Sie sich auf die Spur wagen, betreiben Sie den Motorschlitten auf einer ebenen Fläche, bis Sie seine Bedienung vollständig kennen und sicher sind, dass Sie auch anspruchsvollere Aufgaben erfüllen können. Wir wünschen Ihnen eine vergnügliche und sichere Fahrt.

## Überprüfung vor Fahrtantritt



### WARNUNG

Die Überprüfung des Fahrzeugs vor dem Fahren ist sehr wichtig. Überprüfen Sie immer den einwandfreien Betriebszustand der entscheidenden Bedienelemente, Sicherheitsfunktionen und mechanischen Komponenten vor dem Start.

### Vor dem Starten des Motors

1. Befreien Sie die Karosserie einschließlich Leuchten, Sitz, Fußstützen, Bedienelemente und Instrumente von Schnee und Eis.
2. Vergewissern Sie sich, dass der Schalldämpfer-Vorfilter frei von Schnee ist.
3. Überprüfen Sie, ob sich Skier und Steuerung frei bewegen lassen. Prüfen Sie, ob die Bewegungen von Skiern und Lenker übereinstimmen.
4. Prüfen Sie den Kraftstoff- und Motorölfüllstand. Füllen Sie bei Bedarf und im Falle von Undichtigkeiten nach; wenden Sie sich wegen einer Wartung bzw. einer Reparatur oder einem Austausch an einen Lynx Vertragshändler, eine Reparaturwerkstatt oder eine Person Ihrer Wahl.
5. Alle Aufbewahrungsfächer müssen ordnungsgemäß verriegelt sein und dürfen keine schweren oder zerbrechlichen Gegenstände enthalten. Auch die Haube und die Seitenabdeckungen müssen ordnungsgemäß arretiert sein.

6. Betätigen Sie den Gashebel mehrmals, um ihn auf Leichtiggängigkeit zu prüfen. Beim Loslassen muss er in die Leerlaufposition zurückkehren.
  7. Betätigen Sie den Bremshebel und vergewissern Sie sich, dass die Bremse vollständig greift, bevor der Bremshebel den Lenkergriff berührt. Er muss ganz in seine Ausgangsstellung zurückkehren, wenn er losgelassen wird.
  8. Ziehen Sie die Feststellbremse an und prüfen Sie ihre einwandfreie Funktion. Belassen Sie die Feststellbremse betätigt.
2. Prüfen Sie den Betrieb des Motor-aus-Schalters (durch Ziehen der Kappe der Sicherheitsleine) und des Motor-Notausschalters.
  3. Lösen Sie die Feststellbremse.
  4. Sehen Sie im Abschnitt *AUFWÄRMEN* nach und befolgen Sie die Anweisungen.

### **Nach dem Starten des Motors**

Das korrekte Starten des Motors wird unter *MOTORANLASSVERFAHREN* im Unterabschnitt *BE-TRIEBSANWEISUNGEN* beschrieben.

1. Prüfen Sie den Betrieb von Fern- und Abblendlicht, der Schlussleuchte, der Bremsleuchte und der Kontrollleuchten.

**HINWEIS:** Sie müssen möglicherweise die Sicherheitsleine von Ihrer Kleidung lösen, um die Leuchten zu prüfen. Befestigen Sie in solch einem Fall die Sicherheitsleine wieder, sobald Sie sich wieder hinter den Lenker des Motorschlittens setzen.

**Checkliste vor der Fahrt**

KOMPONENTE	TÄTIGKEIT	✓
Karosserie einschließlich Sitz, Fußstützen, Leuchten, Luftfilter, Bedienelemente und Instrumente	Prüfen Sie den Zustand und entfernen Sie Schnee oder Eis.	
Skier und Steuerung	Auf freie Beweglichkeit und korrekte Funktion überprüfen.	
Kraftstoff	Prüfen Sie auf korrekten Füllstand.	
Motor-/Einspritzöl	Prüfen Sie auf korrekten Füllstand.	
Kühlmittel	Prüfen Sie auf korrekten Füllstand.	
Bremsflüssigkeit	Prüfen Sie auf korrekten Füllstand und auf Dichtigkeit.	
Aufbewahrungsfach	Prüfen, ob korrekt verschlossen und keine schweren oder zerbrechlichen Gegenstände enthalten.	
Gashebel	Prüfen Sie auf korrekte Funktion.	
Raupe	Prüfen Sie den Zustand und entfernen Sie Schnee oder Eis.	
Bremshebel	Prüfen Sie auf korrekte Funktion.	
Feststellbremse.	Prüfen Sie auf korrekte Funktion.	
Motor-Notausschalter und Motor-aus-Schalter (Kappe der Sicherheitsleine)	Prüfen Sie auf korrekte Funktion. Die Sicherheitsleine muss an einer Öse der Fahrerbekleidung befestigt sein.	
Beleuchtungen	Prüfen Sie auf korrekte Funktion.	
Skier und Kufen	Prüfen Sie auf korrekte Funktion.	
Kufen	Prüfen Sie auf korrekte Funktion.	
Antriebsriemen untersuchen	Prüfen Sie den Zustand auf Risse, Durchscheuerung oder ungewöhnlichen Verschleiß.	

## Hinweise zum Fahren mit dem Motorschlitten

### Fahrer-ausstattung

Tragen Sie richtige Motorschlitten-Kleidung. Sie muss bequem und nicht zu eng sein. Erkundigen Sie sich vor einer Tour immer nach der Wettervorhersage. Stellen Sie sich in Bezug auf die Kleidung auf das kälteste Wetter ein, das zu erwarten ist. Das Tragen von Thermounterwäsche sorgt für gute Isolierung.

Tragen Sie aus Sicherheits- und Komfortgründen stets einen zugelassenen Helm. Es sollten stets eine Strumpfmaske, ein wollener Kopfschutz und eine Gesichtsmaske getragen werden. Schneebrillen oder ein am Helm befestigtes Gesichtsschild sind unerlässlich.

Die Hände sollten durch ein Paar Motorschlittenhandschuhe oder Fausthandschuhe geschützt werden, die ausreichenden Kälteschutz bieten und die Benutzung von Daumen und Fingern zur Betätigung der Bedienelemente ermöglichen.

Für das Fahren mit dem Motorschlitten sind Stiefel mit Gummisohle und Nylon- oder Lederobermaterial sowie mit herausnehmbaren Filzeinsätzen am besten geeignet.

Halten Sie sich während der Fahrt so trocken wie möglich. Ziehen Sie drinnen die Motorschlittenkleidung und Stiefel aus und lassen Sie sie sorgfältig trocknen.

Tragen Sie keinen langen Schals oder lockere Kleidung, die sich in bewegten Teilen verfangen könnten.

Tragen Sie Brillen mit getönten Gläsern.

### Mitzuführende Ausrüstung

Jeder Motorschlittenfahrer sollte mindestens die folgenden grundlegenden Ersatzteile und Werkzeuge mitführen, die ihm und anderen in einem Notfall helfen können:

Erste-Hilfe-Satz	Mitgelieferter Werkzeugsatz
Mobiltelefon	Messer
Ersatz-Zündkerzen	Taschenlampe
Klebeband	Karte der Strecke
Ersatz-Keilriemen	Eine Kleinigkeit zu essen

### Fahrhaltung (Vorwärtsfahrt)

Fahrstellung und Gleichgewicht gewährleisten, dass der Motorschlitten in die richtige Richtung fährt. Beim Wenden an einem Abhang müssen Sie und Ihr Beifahrer darauf gefasst sein, Ihr Körpergewicht zu verlagern, um die Wendung in die gewünschte Richtung zu unterstützen. Fahrer und Beifahrer dürfen bei diesem Manöver niemals die Füße neben das Fahrzeug stellen. Sie werden lernen, wie stark Sie Ihr Gewicht verlagern müssen, um bei unterschiedlichen Geschwindigkeiten zu drehen und in einer Neigung das Gleichgewicht zu behalten.

Die Sitzstellung gewährleistet generell das beste Gleichgewicht und die beste Beherrschung des Schlittens. Unter Umständen kann man aber auch stehen oder knien.



## WARNUNG

Probieren Sie keine Manöver, wenn diese Ihre Fähigkeiten übersteigen.

### Sitzende Haltung

Fahren Sie über bekanntes, ebenes Gelände, stellen Sie Ihre Füße auf das Trittbrett und sitzen in der Mitte des Sitzes. Halten Sie Knie und Hüften beweglich, um Schläge abzufangen.



### Stehende Haltung

Beide Füße auf den Trittbrettern, Die Knie sollten gebeugt sein, um Stöße durch Geländebuckel auffangen zu können. Dies ist eine effektive Haltung, die bessere Sicht und Gewichtsverlagerungen gemäß den Erfordernissen der jeweiligen Fahrtbedingungen gestattet. Vermeiden Sie bruske Bremsmanöver.

### Halbsitzende Haltung

In dieser Stellung kauern Sie über dem Sitz mit den Füßen unter dem Körper. So können Ihre Beine in unebenem Gelände die Schläge abfangen. Vermeiden Sie bruske Bremsmanöver.



### Fahrhaltung (Rückwärtsfahrt)

Es wird empfohlen, bei der Rückwärtsfahrt auf Ihrem Motorschlitten zu sitzen.

Vermeiden Sie, aufzustehen. Durch Ihr Gewicht könnten Sie bei der Rückwärtsfahrt gegen den Gashebel stoßen und eine unerwartete Beschleunigung auslösen.

### Kniende Haltung

Für diese Stellung platzieren Sie einen Fuß fest auf dem Trittbrett und das gegenüberliegende Knie auf dem Sitz. Vermeiden Sie bruske Bremsmanöver.



### WARNUNG

Eine unerwartete Beschleunigung während der Rückwärtsfahrt des Motorschlittens kann einen Kontrollverlust nach sich ziehen.



## Fahren mit Beifahrer

Bestimmte Motorschlitten sind nur für einen Fahrer bestimmt, andere können 1 oder sogar 2 Passagiere mitnehmen. Lesen Sie die Angaben auf den Fahrzeugen, um zu erfahren, ob ein bestimmter Motorschlitten die Mitnahme von Beifahrern gestattet, und, wenn ja, von wie vielen. Befolgen Sie diese Angaben stets. Das Überladen ist gefährlich, weil der Schlitten nicht dafür konstruiert ist.

Auch wenn die Mitnahme von Beifahrern möglich ist, müssen Sie sich vergewissern, dass die Personen, die Beifahrer werden wollen, körperlich für das Fahren mit einem Motorschlitten tauglich sind.

### **WARNUNG**

Jeder Mitfahrer muss in der Lage sein, sich im Sitzen jederzeit mit den Füßen fest auf den Fußstützen abzustützen und mit den Händen an den Haltegriffen oder am Halteriemen an der Sitzbank festzuhalten. Die Beachtung dieser körperlichen Kriterien ist wichtig, um sicherzustellen, dass der Beifahrer sicher sitzt und um die Gefahr eines Abwurfs zu verringern.

Für Motorschlitten für 2 Passagiere: Haben Sie als Passagiere einen Erwachsenen und ein Kind, empfiehlt BRP, das Kind in die Mitte zu nehmen. Dadurch kann ein Erwachsener, der auf dem hinteren Sitz sitzt, Sichtkontakt mit dem Kind halten und es nötigenfalls festhalten. Zudem ist das Kind in der Mitte besser gegen Wind und Kälte geschützt.

Jeder Fahrer ist für die Sicherheit seiner Beifahrer verantwortlich und hat sie über die grundlegenden Vorschriften für das Fahren mit

dem Motorschlitten zu unterrichten.

### **WARNUNG**

- **Beifahrer dürfen nur auf dafür vorgesehenen Beifahrersitzen sitzen. Lassen Sie niemals jemand zwischen dem Lenker und dem Fahrer sitzen.**
- **Jeder Mitfahrersitz muss einen Halteriemen oder Haltegriffe aufweisen und den SSCC-Standards entsprechen.**
- **Mitfahrer und Fahrer müssen stets einen zugelassenen Helm sowie warme, für das Fahren mit dem Motorschlitten geeignete Kleidung tragen. Achten Sie darauf, dass keine Haut freiliegt.**
- **Fühlt sich ein Mitfahrer unterwegs unwohl oder unsicher, sollte er nicht warten und sollte den Fahrer auffordern, das Fahrzeug sofort zu verlangsamen oder zu stoppen.**

Für das Fahren mit Passagieren gelten andere Grundsätze. Der Fahrer hat den Vorteil, dass er weiß, wie das nächste Manöver aussehen wird, und sich entsprechend darauf vorbereiten kann. Der Fahrer hat auch den Vorteil, dass er sich am Lenker abstützen kann. Die Beifahrer dagegen müssen sich darauf verlassen, dass der Fahrer das Fahrzeug vorsichtig und sicher steuert. Ferner ist der Einsatz von Körperhaltung und Körperbewegung mit Beifahrern begrenzt, und der Fahrer kann zuweilen mehr von der vor ihm liegenden Strecke sehen, als die Beifahrer. Daher muss beim Fahren mit Beifahrern sanft gestartet und gestoppt werden, und der Fahrer muss langsamer

fahren. Der Fahrer muss Mitfahrer auch vor Abhängen, Buckeln, Zweigen usw. warnen. Bei einem unvorhergesehenen Buckel können Sie Ihre Mitfahrer verlieren. Erinnern Sie Ihre Beifahrer daran, sich mit Ihnen in die Kurve zu legen, ohne dass das Fahrzeug zu schwanken beginnt. Fahren Sie generell langsamer und beobachten Sie Ihren Fahrgast regelmäßig.



## WARNUNG

Beim Fahren mit einem Beifahrer:

- **Bremsverhalten und Lenkbarkeit sind eingeschränkt. Verringern Sie die Geschwindigkeit und planen Sie mehr Platz für Manöver ein.**
- **Stellen Sie die Aufhängung entsprechend dem Gewicht ein.**

Umfassende Informationen über die Einstellung der Aufhängung finden Sie in *FAHREINSTELLUNGEN*.

Seien Sie mit jungen Fahrgästen besonders vorsichtig und fahren Sie noch langsamer. Beobachten Sie Kinder regelmäßig und achten Sie darauf, dass sie sich gut festhalten und ihre Füße fest auf dem Trittbrett stehen.

## Gelände-/Fahrvariationen

### Geräumter Weg

Auf einer gewarteten Spur sitzen Sie am besten. Fahren Sie keine Rennen und halten Sie sich vor allem an der rechten Seite des Weges. Seien Sie auf unerwartete Vorkommnisse gefasst. Befolgen Sie alle Hinweisschilder am Weg. Pendeln Sie nicht von einer Spurseite zur anderen.

### Nicht geräumter Weg

Außer nach frischem Schneefall müssen Sie mit waschbrettartiger Unterlage oder Verwehungen rechnen. Bei überhöhten Geschwindigkeiten können solche Bedingungen zu Körperverletzungen führen. Fahren Sie langsamer. Halten Sie den Lenker gut fest und nehmen Sie eine halbsitzende Haltung ein. Die Füße sollten sich unter dem Körper befinden, damit Sie eine Hockstellung einnehmen und eventuelle Erschütterungen auffangen können. Bei längeren Strecken auf „waschbrettartigem“ Weg kann die kniende Haltung mit einem Knie auf dem Sitz eingenommen werden. Dies bietet einen gewissen Komfort, während der Körper gleichzeitig locker bleibt und die Kontrolle über das Fahrzeug behalten kann. Hüten Sie sich vor versteckten Felsen oder von Neuschnee teilweise zugedeckten Baumstümpfen.

### Tiefschnee

In tiefem Pulverschnee kann sich Ihr Schlitten festfahren. Wenn dies geschieht, drehen Sie in möglichst weitem Bogen und suchen Sie nach festerem Untergrund. Wenn Sie „abtauchen“, was jedem mal passiert, lassen Sie die Raupe nicht weiter laufen, da dadurch das Fahrzeug nur noch tiefer einsinkt. Schalten Sie statt dessen den Motor aus, steigen Sie ab und heben Sie das Heck des Fahrzeugs auf neuen Schnee. Trampeln Sie dann einen Pfad vor dem Fahrzeug. Meistens reichen dafür wenige Schritte aus. Lassen Sie den Motor wieder an. Nehmen Sie stehende Haltung ein, schaukeln Sie das Fahrzeug vorsichtig und geben Sie gleichzeitig langsam Gas. Je nachdem, ob das vordere oder das hintere Ende des Fahrzeugs einsinkt, sollten Sie Ihre Füße auf das jeweils gegenüberliegende Ende der

Trittbretter stellen. Legen Sie niemals Fremdkörper unter die Raupe, um sie abzustützen. Gestatten Sie bei laufendem Motor niemandem, vor oder hinter dem Motorschlitten zu stehen. Halten Sie sich von der Raupe fern. Die sich drehende Raupe kann Sie verletzen.

### **Zugefrorene Gewässer**

Schlittenfahren auf gefrorenen Seen oder Flüssen kann verhängnisvoll sein. Vermeiden Sie Gewässer. Wenn Sie sich in unbekanntem Gebiet befinden, erkundigen Sie sich bei Behörden oder Bewohnern nach den Eisbedingungen, Zuflüssen, Abflüssen, Quellen, schnell fließenden Strömungen oder sonstigen Gefahren. Versuchen Sie niemals, mit dem Motorschlitten auf Eis zu fahren, dass möglicherweise zu dünn ist, um Sie und das Fahrzeug zu tragen. Das Fahren mit einem Motorschlitten auf Eis oder Eisflächen kann sehr gefährlich sein, wenn Sie nicht bestimmte Vorsichtsmaßnahmen befolgen. Die Eigenart des Eises macht eine einwandfreie Kontrolle über einen Motorschlitten oder ein anderes Fahrzeug unmöglich. Die Traktion beim Losfahren, Wenden oder Anhalten ist viel geringer als auf Schnee. Die dafür nötigen Strecken können sich daher vervielfältigen. Die Richtungskontrolle ist minimal, und unkontrollierte Drehungen sind eine immer vorhandene Gefahr. Fahren Sie auf Eis langsam und vorsichtig. Planen Sie viel Platz zum Anhalten und Wenden ein. - besonders in der Nacht.

### **Festgefahrener Schnee**

Unterschätzen Sie festgefahrenen Schnee nicht. Er kann schwer zu handhaben sein, weil weder die Skier noch die Raupe besonders viel Traktion haben. Fahren Sie langsam und vermeiden Sie starkes

Beschleunigen, Bremsen und Wenden.

### **Bergauf**

Es gibt zwei Arten von Hügeln: Offene Hügel mit wenig Bäumen, Felsen oder anderen Hindernissen und solche, die man nur in direkter Bergfahrt erklimmen kann. Einen offenen Hang sollten Sie seitlich zum Hang oder in Slalomfahrt hinauffahren. Fahren Sie in einem Winkel zum Hang. Nehmen Sie eine kniende Haltung ein. Verlagern Sie Ihr Gewicht stets hangaufwärts. Fahren Sie mit konstanter, ungefährlicher Geschwindigkeit. Halten Sie die Richtung, solange Sie können. Wechseln Sie dann die Richtung und Fahrposition.

Die direkte Bergfahrt kann Probleme verursachen. Nehmen Sie eine stehende Stellung ein, beschleunigen Sie vor dem Beginn der Steigung und vermindern Sie dann den Druck auf den Gashebel, um den Schlupf der Raupe zu vermeiden.

In beiden Fällen muss die Geschwindigkeit dem Gefälle angepasst werden. Werden Sie stets langsamer, wenn Sie die Spitze des Hügels erreichen. Wenn Sie nicht weiter vorwärts kommen, lassen Sie die Raupe nicht durchdrehen. Schalten Sie den Motor ab, befreien Sie die Skier, in dem Sie sie nach unten herausziehen, richten Sie das Heck des Motorschlittens hangaufwärts, starten Sie den Motor wieder und befreien Sie ihn langsam und mit konstantem Gasdruck. Verlagern Sie das Gewicht so, dass Sie nicht umkippen und beginnen Sie dann die Abwärtsfahrt.

### **Bergab**

Bei der Abwärtsfahrt müssen Sie den Schlitten vollständig und immer beherrschen. Halten Sie an steileren Abhängen Ihren Schwer-

punkt niedrige und halten Sie beide Hände am Lenker. Geben Sie nur leicht Gas und lassen Sie die Maschine mit laufendem Motor bergab fahren. Erreicht die Maschine eine höhere Geschwindigkeit als sicher ist, verringern Sie die Geschwindigkeit durch Bremsen, aber betätigen Sie die Bremse häufig und nur leicht. Blockieren Sie nie die Raupe durch zu starkes Bremsen.

### **Seitlich am Abhang**

Halten Sie sich an bestimmte Richtlinien, wenn Sie eine Hügelflanke waagrecht oder beim Aufwärts- oder Abwärtsfahren traversieren. Alle Fahrer müssen sich soweit hangwärts lehnen, wie es für die Stabilität erforderlich ist. Vorzuziehen sind dabei die kniende Haltung, mit dem Knie des hangseitigen Beines auf dem Sitz und dem Fuß des bergseitigen Beines auf dem Trittbrett, oder die halbsitzende Haltung. Seien Sie darauf gefasst, Ihr Gewicht je nach Erfordernis schnell zu verlagern. Neulinge und wenig erfahrene Fahrer sollten Traversfahrten und steile Hänge vermeiden.

### **Lawinengefahr**

Beim Fahren auf bergigem Terrain sollten Sie das Auftreten von Lawinen in Betracht ziehen. Lawinen treten im Allgemeinen in Gegenden mit steilen Bergen und instabilem Schnee in unterschiedlichen Größen und Formen auf.

Neuschnee, Tiere, Menschen, Wind und Motorschlitten können eine Lawine auslösen. Vermeiden Sie es bei drohenden Lawinen, hohe Anstiege zu fahren oder steiles Terrain zu durchqueren. Bei instabilen Schneebedingungen sollte die Fahrt auf Bereiche mit flachen Abhängen beschränkt werden. Schneeweichten sollten gemieden werden. Eine wichtige Vorausset-

zung für die sichere Fahrt in bergigem Gebiet ist es, sich von instabilen Bedingungen fernzuhalten. In den Bergen ist es wahrscheinlich am wichtigsten, sich täglich der hier vorherrschenden Bedingungen und Gefahren bewusst zu sein. Prüfen Sie täglich örtliche Lawinenvorhersagen und -gefahren, bevor Sie auf eine Fahrt aufbrechen und beachten Sie die Wettervorhersage.

Während der Fahrt auf Bergen sollten Sie stets eine Schneeschaufel, eine Sonde und ein Verschüttensuchgerät mit sich führen. Es wird empfohlen, dass alle Fahrer, die das Fahrzeug in bergigen Gegenden bewegen, einen lokalen Lawinen-Sicherheitstrainingskurs besuchen, um mit Schneebedingungen vertraut zu werden und zu lernen, wie sie ihre Ausrüstung richtig nutzen.

Im Folgenden sind einige Websites aufgeführt, die Ihnen bei der Suche hilfreicher Informationen nützlich sein können:

- Europa: [www.avalanches.org](http://www.avalanches.org)

### **Schlamm**

Matsch sollten Sie immer meiden. Prüfen Sie stets, ob Schlamm vorhanden ist, bevor Sie mit der Überquerung eines Sees oder Flusses beginnen. Erscheinen in Ihrer Spur dunkle Flecken, verlassen Sie das Eis sofort. Eis und Wasser können nach hinten in die Spur des nachfolgenden Motorschlittens geschleudert werden. Es ist anstrengend und manchmal unmöglich, einen Schlitten aus dem Matsch zu befreien.

### **Nebel oder Schneetreiben**

Zu Land oder zu Wasser kann es zu Nebel oder zu die Sicht behinderndem Schneetreiben kommen. Wenn Sie in den Nebel oder den starken Schneefall hinein-

fahren müssen, tun Sie dies langsam und mit eingeschalteten Scheinwerfern und achten Sie besonders gut auf Gefahren. Fahren Sie nicht weiter, wenn Sie nicht sicher sind, wo entlang Sie fahren müssen. Halten Sie hinter anderen Schlitten einen Sicherheitsabstand ein, um die Sicht und Reaktionszeit zu verbessern.

### **Unbekanntes Gelände**

Seien Sie sehr vorsichtig, wenn Sie eine Gegend noch nicht kennen. Fahren Sie langsam genug, um potenzielle Gefahren wie Zäune oder Zaunpfähle, quer zum Weg verlaufende Bäche, Steine, plötzliche Bodensenken, Abspanndrähte und zahllose andere Hindernisse, die zu einer Beendigung Ihrer Motorschlittenfahrt führen könnten, erkennen zu können. Seien Sie auch dann vorsichtig, wenn Sie auf vorhandenen Wegen fahren. Fahren Sie nur so schnell, damit Sie rechtzeitig Gefahren nach einer Kurve oder Hügelkuppe erkennen können.

### **Heller Sonnenschein**

Helle, sonnige Tage können die Sicht stark vermindern. Durch den grellen Schein von Sonne und Schnee können Sie derart geblendet werden, dass Sie Schluchten, Gräben oder sonstige Hindernisse nicht klar erkennen können. Tragen Sie unter diesen Bedingungen stets eine Schutzbrille mit gefärbten Gläsern.

### **Unsichtbare Hindernisse**

Unter dem Schnee können sich Hindernisse verbergen. Beim Fahren abseits der Wege und in den Wäldern sind verringerte Geschwindigkeit und erhöhte Wachsamkeit erforderlich. Durch zu schnelles Fahren in einem Gebiet können selbst unbedeutende Hindernisse sehr gefährlich werden. Schon

wenn Sie auf einen kleinen Stein oder Baumstumpf fahren, kann Ihr Motorschlitten außer Kontrolle geraten und zu Verletzungen bei Fahrer und Beifahrer(n) führen. Bleiben Sie auf ausgewiesenen Wegen, um sich weniger Gefahren auszusetzen. Halten Sie sich an vernünftige Geschwindigkeiten und genießen Sie die Landschaft!

### **Versteckte Drähte**

Achten Sie stets auf versteckte Drähte, besonders auf landwirtschaftlich genutztem Grund. Zu viele Unfälle sind dadurch passiert, dass Motorschlittenfahrer gegen Drähte zwischen Feldern, gegen Abspanndrähte in der Nähe von Masten und Straßen sowie gegen zur Absperrung von Straßen dienende Ketten und Drähte gefahren sind. Senken Sie unbedingt die Geschwindigkeit!

### **Hindernisse und Sprünge**

Ungeplante Sprünge über Schneewehen und -mauern, Gräben und nicht wahrnehmbare Objekte können gefährlich sein. Tragen Sie deshalb Schutzbrillen mit gefärbten Gläsern und Gesichtsschilder und senken Sie die Geschwindigkeit.

Sprünge mit dem Motorschlitten können eine Gefahr darstellen. Machen Sie sich vor der Landung auf das Auffangen des Stoßes bereit und seien Sie auf den Aufprall gefasst, indem Sie die Knie beugen und als Stoßdämpfer einsetzen.

Taucht der Weg plötzlich vor Ihnen ab, hocken (stellen) Sie sich am Heck des Fahrzeugs hin und halten Sie die Skier hoch und geradeaus. Geben Sie nur teilweise Gas und bereiten Sie sich auf den Aufprall vor, indem Sie die Knie beugen und als Stoßdämpfer einsetzen.

## Kurven fahren

Je nach Untergrund gibt es zwei Möglichkeiten, um den Schlitten zu wenden oder in eine Kurve zu fahren. Bei den meisten Schneeverhältnissen ist der Einsatz von Körperhaltung und Körperbewegung der Schlüssel für das Kurvenfahren. Wenn Sie sich in die Kurve legen und das Körpergewicht auf den inneren Fuß verlagern, wird die Raupeunterseite in Schräglage gebracht. In dieser Position verlagern Sie das Körpergewicht möglichst weit nach vorn und auf den Innenfuß, damit der Innenski belastet wird.

Manchmal können Sie den Schlitten im Tiefschnee nur so wenden, indem Sie ihn von Hand drehen. Überanstrengen Sie sich nicht. Holen Sie sich Hilfe. Vergessen Sie nie, den Schlitten aus den Knien zu heben und nicht aus dem Rücken.



## Überqueren von Straßen

Manchmal nähern Sie sich der Straße von einem Graben oder einer Schneemauer. Wählen Sie eine Stelle, an der Sie den Anstieg problemlos bewältigen können. Nehmen Sie stehende Haltung ein und fahren Sie nur so schnell, wie es zum Überqueren des Walls oder der Böschung nötig ist. Bringen Sie das Fahrzeug oben auf dem Wall ganz zum Stehen und warten Sie, bis die Straße völlig frei ist. Beurteilen Sie den Abstieg zur Straße. Überqueren Sie die Straße in einem

90°-Winkel. Gibt es an der gegenüberliegenden Straßenseite wieder einen Schneewall, bringen Sie Ihre Füße in den Heckbereich des Fahrzeugs. Denken Sie daran, dass der Schlitten nicht für schneefreie Oberflächen konzipiert und die Steuerung entsprechend schwieriger ist.

## Überqueren von Gleisanlagen

Fahren Sie nie auf Bahngleisen. Dies ist rechtswidrig. Gleise und Wegerechte für Gleisanlagen sind Privateigentum. Ein Motorschlitten ist einem Zug nicht gewachsen. Halten Sie an, schauen und hören Sie, bevor Sie eine Bahnlinie überqueren.

## Nachtfahrten

Je nach der Menge an natürlichem und künstlichem Licht sieht man Sie oder eben nicht. Das Fahren mit dem Motorschlitten bei Nacht ist wunderbar. Es kann eine einzigartige Erfahrung sein, wenn Sie Ihre verringerte Sichtbarkeit anerkennen. Vergewissern Sie sich vor dem Losfahren, dass Ihre Scheinwerfer sauber sind und richtig funktionieren. Fahren Sie mit Geschwindigkeiten, die Ihnen das rechtzeitige Anhalten ermöglichen, wenn Sie vor sich ein unbekanntes oder gefährliches Objekt sehen. Bleiben Sie auf ausgewiesenen Wegen und fahren Sie niemals in unbekanntem Gelände. Umgehen Sie Flüsse und Seen. Abspanndrähte, Stacheldrahtzäune, mit Ketten oder Seilen abgesperrte Zufahrten und andere Gegenstände wie Baumstümpfe sind nachts schlecht zu sehen. Fahren Sie niemals allein. Führen Sie immer eine Taschenlampe mit. Halten Sie sich von Wohnquartieren fern und respektieren Sie den Schlaf Ihrer Mitmenschen.

## Fahren in einer Gruppe

Bevor Sie starten, bestimmen Sie einen Tourenleiter, der die Safari anführt und eine weitere Person, die den Abschluss bildet. Stellen Sie sicher, dass allen Gruppenmitgliedern die vorgeschlagene Route und das Ziel bekannt sind. Sorgen Sie dafür, dass Sie alle nötigen Werkzeuge und Ausrüstungsgegenstände dabei haben und genug Kraftstoff für die ganze Tour haben. Überholen Sie niemals den „Trail Boss“ oder überhaupt einen anderen Motorschlitten. Geben Sie Gefahren oder beabsichtigte Richtungsänderungen durch Handsignale von vorne nach hinten durch die Gruppe weiter. Helfen Sie den anderen wenn immer.

Sehr WICHTIG ist ein Sicherheitsabstand zwischen den Schlitten. Halten Sie stets einen sicheren Abstand ein und planen Sie einen ausreichend langen Halteweg ein. Fahren Sie nicht zu dicht auf. Achten Sie stets auf die Position des vor Ihnen fahrenden Schlittens.

## Signale

Wollen Sie anhalten, heben Sie eine Hand über Ihren Kopf. Eine Linkskurve wird angezeigt, indem Sie Ihre linke Hand gerade in die entsprechende Richtung strecken. Um eine Rechtskurve anzuzeigen, strecken Sie den linken Arm aus und heben die Hand in senkrechte Position, sodass im Ellbogen ein rechter Winkel gebildet wird. Jeder Motorschlittenfahrer muss jedes Handzeichen an die hinter ihm Fahrenden weiterleiten.

## Fahrtunterbrechungen

Verlassen Sie beim Anhalten wenn immer möglich die Spur. So gefährden Sie nicht andere Motorschlittenfahrer.

## Wege und Hinweisschilder

Verkehrsschilder kontrollieren, steuern und regeln den Motorschlittenverkehr auf Spuren. Merken Sie sich alle im durchfahrenen Gebiet verwendeten Verkehrsschilder.

## Umwelt

Wildkontakte gehören zum Motorschlitten-Alltag. Motorschlittenwege bieten festen Untergrund, auf dem sich Tiere von einem Gebiet zum anderen bewegen können. Stören Sie dieses Privileg nicht durch die Jagd oder Hatz von Wildtieren. Ermüdung und Erschöpfung können zum Tod eines Tieres führen. Vermeiden Sie Wildschutz- und -fütterungsgebiete.

Wenn Sie das Glück haben, ein Tier zu sehen, stoppen Sie Ihren Motorschlitten und beobachten Sie es ruhig.

Mit diesen Richtlinien wollen wir nicht Ihren Spaß verderben, sondern die herrliche Freiheit erhalten, die Ihnen nur der Motorschlitten bieten kann! Durch diese Leitlinien bleiben Motorschlittenfahrer gesund und glücklich - und sind in der Lage, anderen das vorzuführen, was sie über ihre liebste Freizeitbeschäftigung im Winter wissen und an ihr mögen. Wenn Sie also das nächste Mal an einem kühlen, frischen und klaren Wintertag unterwegs sind, denken Sie bitte daran, dass Sie der Zukunft unseres Sports den Weg ebnen. Helfen Sie uns, dabei den richtigen Weg zu finden! Für Ihren Beitrag danken wir alle von BRP.

Es gibt nichts Schöneres als Motorschlittenfahren. Ausflüge auf Motorschlittenwegen, die quer durch die urwüchsige Natur verlaufen, sind ein aufregender und gesunder Wintersport. Mit der zunehmenden Zahl der Menschen, die diese Erholungsparks nutzen, steigt jedoch auch die Gefahr einer möglichen

Schädigung der Umwelt. Missbraucht man Land, Einrichtungen und Ressourcen, führt das zu Einschränkungen und Sperrungen auf privatem wie auch öffentlichem Land.

Die größte Bedrohung unseres Sportes ist also rund um uns herum. Dies lässt uns nur eine logische Entscheidung. Beim Fahren müssen wir immer unsere Verantwortung wahrnehmen.

Die meisten respektieren Gesetze und Umwelt. Jeder muss ein Vorbild für junge oder alte Anfänger sein.

Es liegt im Interesse aller, sich in unseren Erholungsgebieten rücksichtsvoll zu verhalten. Denn unser Sport hat nur dann Zukunft, wenn wir die Umwelt erhalten.

Motorschlittensfahrer können ihren Sport nur dann genießen, wenn sie die Umwelt erhalten. BRP hat dies erkannt und eine Kampagne für Motorschlittensfahrer mit dem Namen „Light Treading Is Smart Sledding“ (frei übersetzt „Der intelligente Motorschlittensfahrer verhält sich rücksichtsvoll“) ins Leben gerufen.

Der „leichte Tritt“ bezieht sich nicht nur auf unsere Spuren. Sie ist ein Bekenntnis zu Sorge, Respekt sowie Führungs- und Aktionsbereitschaft. Sie bezieht sich auf die Umwelt allgemein, ihre angemessene Pflege und ihren Erhalt, ihre natürlichen Bewohner und alle Enthusiasten sowie die Öffentlichkeit insgesamt, die den Spaß draußen in der Natur genießt. Motorschlittensfahrer sollen daran denken, dass eine intakte Umwelt nicht nur für die Zukunft unserer Branche wichtig ist, sondern für die nächsten Generationen.

Der leichte Tritt soll auf keinen Fall Ihren Spaß am Motorschlittensfah-

ren einschränken! Wir meinen nur den respektvollen Tritt.

Das Grundziel des leichten Tritts ist, dass man darauf achtet, wo und wie man seinen Motorschlitten fährt. Sie verhalten sich rücksichtsvoll, wenn Sie die folgenden Grundsätze befolgen.

Informieren Sie sich. Besorgen Sie sich Karten, Vorschriften und sonstige Informationen von der Forstbehörde oder von anderen Stellen, die für den öffentlichen Grund und Boden zuständig sind. Lernen Sie die Regeln und befolgen Sie sie, auch die Geschwindigkeitsbeschränkungen!

Vermeiden Sie es, über kleine Bäume, Büsche und Gräser zu fahren, und sägen Sie kein Holz. In Ebenen oder Gebieten, in denen das Fahren auf Wegen populär ist, ist es wichtig, dass Sie nur dort fahren, wo dies zulässig ist. Denken Sie daran, dass Umweltschutz und Ihre Sicherheit zusammenhängen.

Nehmen Sie Rücksicht auf wildlebende Tiere und insbesondere auf Tiere, die ihre Jungen aufziehen oder unter Futtermangel leiden. Stress kann knappe Energiereserven aufzehren. Fahren Sie nicht in Gegenden, die Tieren vorbehalten sind!

Respektieren Sie Absperrungen und Schilder mit Vorschriften - und denken Sie daran, rücksichtsvolle Fahrer hinterlassen keinen Abfall!

Bleiben Sie außerhalb von Naturschutzgebieten. Sie sind für alle Fahrzeuge gesperrt. Informieren Sie sich über deren Grenzen.

Holen Sie die Genehmigung ein, über Privatland zu fahren. Respektieren Sie die Rechte von Grundbesitzern und die Privatsphäre anderer Menschen. Denken Sie daran, dass die Motorschlittentechnologie zwar die Lärmpegel erheblich ge-



senkt hat, dass Sie aber dennoch nicht hoctourig fahren sollten, wo Ruhe „an der Tagesordnung ist“.

Motorschlittenfahrer wissen genau, welche Anstrengungen in der Geschichte des Sports unternommen wurden, um Zugang zu Gebieten zu erhalten, in denen Menschen sicher und verantwortungsbewusst mit dem Motorschlitten fahren können. Diese Anstrengungen werden auch heute noch unvermindert fortgesetzt.

Nur der Respekt für die Gebiete, in denen wir fahren ... wo immer sie auch sein mögen ... kann gewährleisten, dass wir sie auch künftig genießen können. Vor allem aus diesem Grund sind wir sicher, dass auch Sie dem Slogan „Light Treading is smart sledding“ zustimmen! Das tun auch viele andere.

Motorschlittenfahrer wollen auch in Zukunft die herrliche Winterlandschaft bewundern. Durch rücksichtsvolles Verhalten bleibt diese Möglichkeit erhalten, und wir können anderen die Schönheit des Winters und den einzigartigen Nervenkitzel unseres Sports zeigen! Dank dem leichten Tritt kann unser Sport wachsen!

Den smarten Motorschlittenfahrer erkennt man am leichten Tritt. Sie müssen keine tiefen Spuren oder Schneisen in einem Urwald hinterlassen, um zu zeigen, dass Sie fahren können. Zeigen Sie, dass Sie wissen, was Sie tun – unabhängig davon, ob Sie einen Lynx Hochleistungsmotorschlitten, einen RS-Sportmotorschlitten oder eine andere Marke bzw. ein anderes Modell fahren. Zeigen Sie wie man mit leichtem Tritt Spuren anlegt!

**HINWEIS:** Dieser Abschnitt gilt für Motorschlitten, die mit einer werkseitig montierten Raupe versehen sind, die von BRP für das Anbringen von besonderen Spikes zugelassen ist.

## **WARNUNG**

Versehen Sie niemals eine Raupe mit Spikes, die nicht für Spikes zugelassen ist. Zugelassene Raupen sind an einem Spike-Symbol auf der Raupenoberfläche (siehe Abbildung unten) erkennbar. Das Anbringen von Spikes an einer nicht für Spikes vorgesehenen Raupe kann zu Rissen an oder vollständigem Zerreißen der Raupe führen.

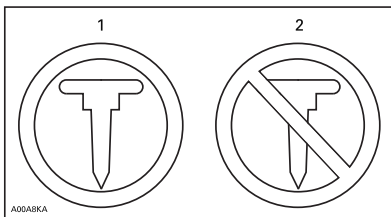

### **RAUPENSYMBOL**

1. Freigegeben
2. NICHT zugelassen

## **WARNUNG**

Verwenden Sie nur von BRP zugelassene Spiketypen für diese Lynx Motorschlitten. **VERWENDEN SIE NIEMALS** herkömmliche Spikes, da die Raupendicke geringer als bei anderen Standardraupen ist. Die Spikes könnten sich von der Raupe lösen und die Raupe könnte sich vom Fahrzeug trennen. Wenden Sie sich für Informationen über die Verfügbarkeit von besonderen Spikes und über deren Anwendung an einen Lynx Vertragshändler.

Die Verwendung von traktionsverbessernden Produkten wie schärfere Karbidkufen und/oder spitzere Spikes an Ihrem Motorschlitten verändern das Verhalten des Fahrzeugs insbesondere in Bezug auf Manövrierbarkeit, Beschleunigung und Bremsen.

Durch die Verwendung von traktionsverbessernden Produkten ist eine bessere Haftung auf festgefahretem Schnee und Eis möglich, auf weichem Schnee ist jedoch keine Wirkung spürbar. Aus diesem Grund erfordert das Fahren eines mit Produkten zur Traktionsverbesserung ausgerüsteten Motorschlittens eine gewisse Gewöhnungszeit. Ist Ihr Motorschlitten mit Produkten zur Traktionsverbesserung ausgerüstet, nehmen Sie sich unbedingt reichlich Zeit, um sich an die Handhabung beim Kurvenfahren, Beschleunigen und Bremsen zu gewöhnen.

Erkundigen Sie sich auch nach den lokalen Vorschriften bezüglich der Verwendung von traktionsverbessernden Produkten an Motorschlitten. Fahren Sie stets in verantwortungsbewusster Weise mit Ihrem Motorschlitten und respektieren

Sie die Umwelt und das Eigentum anderer Menschen.

## Manövrierfähigkeit

Die Verwendung von traktionsverbessernden Produkten wie schärfere Karbidkufen und/oder spitzere Spikes an Ihrem Motorschlitten sorgen für bessere Bodenhaftung sowohl vorn als auch hinten. Daher müssen Karbidkufen benutzt werden, damit die Skier besser greifen, sodass der vordere und der hintere Teil des Motorschlittens im Gleichgewicht sind. Handelsübliche Karbidkufen sind zwar geeignet, aber sie verleihen Ihnen nicht notwendigerweise optimale Kontrolle über das Fahrzeug, da diese von Ihren persönlichen Präferenzen, Ihrem Fahrstil und Ihrer Einstellung der Aufhängung abhängig ist.

### **WARNUNG**

Sind der vordere und der hintere Teil des Motorschlittens aufgrund einer fehlerhaften Kombination von traktionsverbessernden Produkten nicht im Gleichgewicht, kann der Motorschlitten zur Über- oder Untersteuerung neigen, was dazu führen könnte, dass Sie die Kontrolle über das Fahrzeug verlieren.

### Übersteuerung

Unter bestimmten Bedingungen könnte die Verwendung von schärferen Karbidkufen ohne Anbringung von Spikes an der hinteren Raupe den Motorschlitten anfälliger für das Übersteuern machen, siehe Abbildung.

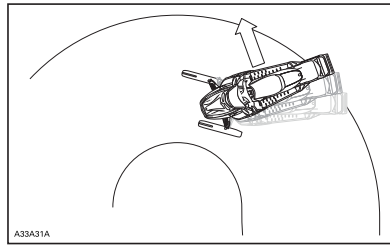

*ÜBERSTEUERUNG*

### Untersteuerung

Unter bestimmten Bedingungen könnte die Verwendung von Spikes an der Raupe den Motorschlitten anfälliger für das Untersteuern machen, wenn die Skier nicht mit schärferen Karbidkufen ausgestattet sind, siehe Abbildung.

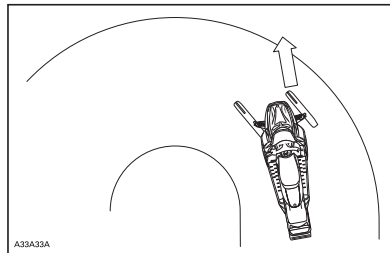

*UNTERSTEUERUNG*

### Kontrolliertes Fahren

Eine ausgewogene Kombination von Karbidkufen und Spikes an der Raupe gewährleistet angemessene Kontrolle und bessere Handhabung, siehe Abbildung.

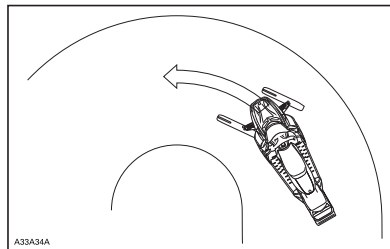

*KONTROLLIERTES FAHREN*

## Beschleunigung

Durch Spikes an der Raupe wird Ihr Schlitten auf festgefahretem Schnee und auf Eis besser beschleunigen können, auf weichem Schnee wird jedoch kein Effekt spürbar sein. Dies kann unter bestimmten Bedingungen zu plötzlichen Traktionsveränderungen führen.

### **WARNUNG**

Um Überraschungen zu vermeiden, die zu einem Verlust der Kontrolle über den Motorschlitten führen könnten:

- Geben Sie immer vorsichtig Gas.
- Lassen Sie die Raupe **NIE-MALS** durchdrehen, um das Heck des Motorschlittens schleudern zu lassen.

Dadurch könnten Schmutz oder Eis mit Gewalt nach hinten geschleudert werden und möglicherweise Umstehende oder Motorschlittenfahrer hinter Ihnen verletzen.

## Bremsen

Wie im Falle der Beschleunigung wird sich bei Verwendung von Spikes an der Raupe das Bremsvermögen auf festgefahretem Schnee und auf Eis verbessern, auf weichem Schnee wird jedoch kein Effekt spürbar sein. Das Bremsverhalten kann sich somit unter bestimmten Bedingungen plötzlich verändern. Bremsen Sie unbedingt zurückhaltend, damit die Raupe nicht blockiert und Überraschungen vermieden werden, die zu einem Verlust der Kontrolle führen könnten.

## Wichtige Sicherheitsvorschriften

### **WARNUNG**

Zur Verhütung schwerer Verletzungen bei Personen in der Nähe des Motorschlittens:

- Stellen Sie sich **NIE-MALS** hinter eine umlaufende Raupe oder in deren Nähe.
- Wenn das Drehen der Raupe erforderlich ist, verwenden Sie stets einen breiten Motorschlitten-Ständer mit einem Prallblech am Heck.
- Lassen Sie eine vom Boden angehobene Raupe stets nur mit der niedrigsten Geschwindigkeit, die möglich ist, laufen.

Durch Zentrifugalkräfte können Schmutz, beschädigte oder lockere Spikes, abgebrochene Teile einer Raupe oder sogar eine ganze, gerissene Raupe mit enormer Wucht nach hinten aus dem Tunnel geschleudert werden.

## Auswirkungen von Spikes an der Raupe auf die Lebensdauer des Motorschlittens

Die Verwendung von traktionsverbessernden Produkten kann die Belastung bestimmter Komponenten des Motorschlittens verstärken und den Vibrationsgrad erhöhen. Dies kann zur vorzeitigen Abnutzung von Teilen wie Antriebsriemen, Bremsbelägen, Lagern, Kette, Zahnkranz und Spikes an der zugelassenen Raupe führen und die Lebensdauer der Raupe verkürzen. Nehmen Sie vor jeder Benutzung eine Sichtprüfung Ihrer Raupe vor. Weitere Informationen finden Sie

im Abschnitt **WARTUNGSVERFAHREN** unter **RAUPE**.

Spikes an der Raupe können auch schwere Schäden an Ihrem Motorschlitten verursachen, wenn er nicht mit den speziell für Ihr Modell konzipierten Tunnelverkleidungen ausgerüstet ist. Schäden an der Verkabelung oder die Perforation der Wärmetauscher sind potenzielle Gefahren, die zur Überhitzung und schweren Beschädigung des Motors führen könnten.

**! WARNUNG**

Sind Tunnelverkleidungen zu stark abgenutzt oder nicht angebracht, könnte der Benzintank durchschlagen werden, was zu einem Brand führen würde.

**ZUR BEACHTUNG** Fragen Sie Ihren Händler nach der Modell- und Kit-Nummer der für Ihren Motorschlitten benötigten Tunnelverkleidungen.

**HINWEIS:** Schlagen Sie in der beschränkten Garantie von BRP nach, um zu erfahren, welche Garantiebeschränkungen mit der Benutzung von Spikes verbunden sind.

## Anbringen von Spikes an von BRP zugelassene Raupen

**! WARNUNG**

Versehen Sie niemals eine Raupe mit Spikes, die nicht für Spikes zugelassen ist. Das Anbringen von Spikes an einer nicht für Spikes vorgesehenen Raupe kann zu Rissen an oder vollständigem Zerreißen der Raupe führen.

Um die sichere und ordnungsgemäße Anbringung zu gewährleisten, empfiehlt BRP, die Spikes durch Ihren Händler anbringen zu lassen.

- Verwenden Sie ausschließlich besondere und von BRP zugelassene Spikes.
- Verwenden Sie niemals Spikes, die um mehr als 9,5 mm über die Raupenprofilhöhe Ihres Motorschlittens hinausragen.

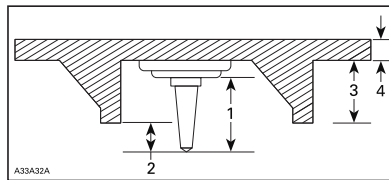

### ANBRINGUNG VON SPIKES

1. Spikegröße
2. Eindringbereich 6,4 mm zu 9,5 mm
3. Raupen-Steghöhe
4. Raupen-Riemendicke

**! WARNUNG**

- Wenden Sie sich für Informationen über die Verfügbarkeit von besonderen Spikes und über deren Anwendung an einen Lynx Vertragshändler.
- VERWENDEN SIE NIEMALS herkömmliche Spikes, da die Raupendicke geringer als bei unseren Standardraupen ist und sich die Spikes von der Raupe lösen könnten und sich die Raupe vom Fahrzeug trennen könnte.
- Spikes dürfen nur an den durch eingeformte Verstärkungen markierten Stellen in der Raupenoberfläche angebracht werden. Einige Raupenmodelle verfügen über zwei Arten von eingeformten Verstärkungen in Form von Dreiecken und Kreisen. Zur Bestimmung des zu verwendenden Typs den eingeformten Warnhinweis in der Raupenoberfläche beachten.
- Versehen Sie niemals eine Raupe mit Spikes mit einem Profil von 35 mm oder mehr.
- Die Anzahl der angebrachten Spikes muss stets genau dem Muster der eingeformten Verstärkungen in der Raupe entsprechen.

**! WARNUNG**

- Schlagen Sie stets in den Installationsanweisungen und -empfehlungen des Herstellers der traktionsverbessern- den Produkte nach, bevor Sie Ihren Händler Spikes und Kufen installieren lassen. Es ist sehr wichtig, die Vorgaben für die Anziehdrehmomente der Spike-Schrauben zu beachten.

DIE ANBRINGUNG EINER FALSCHEN ANZAHL VON SPIKES ODER EINE NICHT ORDNUNGSGEMÄSSE ANBRINGUNG DER SPIKES KANN DAS RISIKO EINES ZERREISSENS ODER EINER SPRENGUNG DER RAUPE ERHÖHEN.

**Überprüfung einer mit Spikes versehenen Raupe**

NEHMEN SIE VOR JEDER FAHRT EINE SICHTPRÜFUNG IHRER RAUPE VOR.

Achten Sie auf eventuelle Defekte, beispielsweise:

- Perforierung der Raupe
- Risse in der Raupe (insbesondere im Bereich von Traktionslöchern an mit Spikes versehenen Raupen)
- Zerbrochene oder abgerissene Stege, wodurch Teile von Stangen frei liegen
- Schichtspaltung des Gummis
- Zerbrochene Stangen
- Zerbrochene Spikes (mit Spikes versehene Raupe)
- Verbogene Spikes (mit Spikes versehene Raupe)
- Fehlende Spikes
- Von der Raupe losgerissene Spikes

- Fehlende Raupenführung(en)
- Lockere Spikes.

Tauschen Sie zerbrochene oder anderweitig beschädigte Spikes an zugelassenen Raupen aus. Weist Ihre Raupe Abnutzungserscheinungen auf, muss sie sofort ersetzt werden. Wenden Sie sich im Zweifelsfall an Ihren Händler. Nehmen Sie vor jeder Benutzung eine Sichtprüfung Ihrer Raupe vor.



## **WARNUNG**

Das Fahren mit einer beschädigten Raupe oder beschädigten Spikes kann zu Kontrollverlust führen.

## WICHTIGE HINWEISE AM PRODUKT

### Sicherheitshinweisschilder auf dem Fahrzeug

Lesen und verstehen Sie alle Sicherheitshinweisschilder auf Ihrem Fahrzeug. Diese Hinweise wurden zur Sicherheit des Fahrers, Mitfahrers oder von Zuschauern am Fahrzeug angebracht.

Die folgenden Hinweisschilder befinden sich auf Ihrem Fahrzeug und sollten als unveränderliche Fahrzeugbestandteile betrachtet wer-

den. Fehlen Etiketten oder sind sie beschädigt, können sie kostenlos ersetzt werden. Wenden Sie sich an einen Lynx Vertragshändler.

**HINWEIS:** Im Falle von Abweichungen zwischen den Angaben in dieser Anleitung und den Angaben auf dem Fahrzeug haben die Angaben auf den Schildern am Fahrzeug Vorrang gegenüber den Schildern in dieser Anleitung.

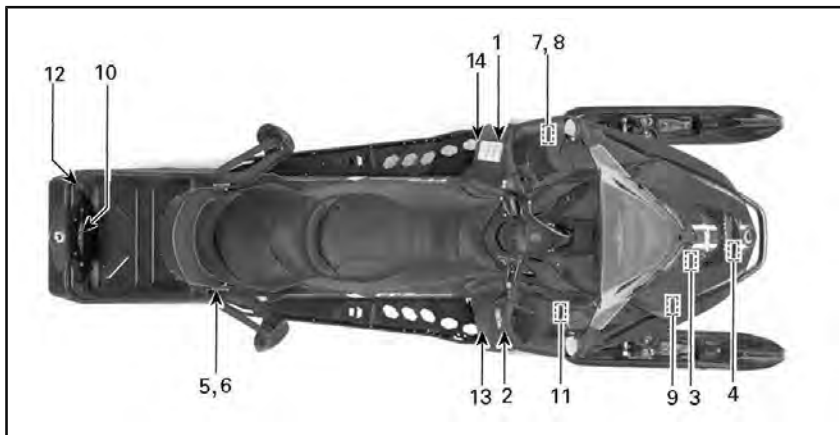

*TYPISCH*



### Hinweisschild 1

**⚠️ WARNUNG**

Lesen Sie die Bedienungsanleitung und machen Sie sich mit den Sicherheitshinweisen vertraut, bevor Sie den Motorschlitten verwenden.

**PRÜFEN Sie vor dem Starten des Motorschlittens,**

- ob Beschleunigungs- und Bremssystem in Ordnung sind
- ob **ALLE** Schutzverkleidungen angebracht sind
- ob alle Schutzeinrichtungen verriegelt sind
- dass der Notausschalter befestigt ist

**PRÜFEN Sie bei laufendem Motor,**

- den Notausschalter und dessen Funktion
- welcher Gang vor dem Start eingelegt ist

**⚠️ WARNING**

**Read the operator's manual and get acquainted with the safety instructions before you start using the snowmobile.**

**Before starting the snowmobile, CHECK**

- that acceleration and brake system are in order
- that **ALL** the protections are in place
- that all the protections are closed
- that the emergency cut out switch is fastened

**When the engine is running, CHECK**

- that the emergency cut out switch and the emergency switch function
- that which gear is on before start

516006403

HINWEISSCHILD 1

### Hinweisschild 2

**⚠️ WARNUNG**

- Suchen und lesen Sie die Bedienungsanleitung. Die unsachgemäße Verwendung des Motorschlittens kann **SCHWERE VERLETZUNGEN ODER TOD** zur Folge haben. Befolgen Sie allen Anweisungen und Warnungen.
- Tragen Sie immer einen Gehörschutz.
- Fahren Sie niemals unter Einfluss von Drogen oder Alkohol.



HINWEISSCHILD 2

### Hinweisschild 3

**⚠️ VORSICHT**

**Vorsicht vor HEISSEN Teilen!**

516006603

HINWEISSCHILD 3

**Hinweisschild 4**



HINWEISSCHILD 4

**Hinweisschild 5**

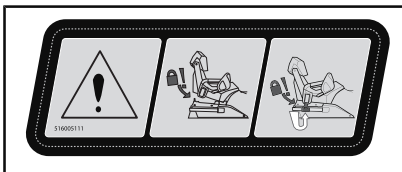

69 RANGER SNOWCRUISER, 69 RANGER ALPINE AND 69 RANGER 800R E-TEC LTD -LABEL 5

**Hinweisschild 6**

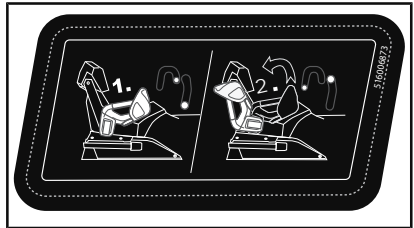

69 RANGER SNOWCRUISER MODELLE - LABEL 6

**Hinweisschild 7**



AUF RIEMENSCHLEIBENABDECKUNG - AUFKLEBER 7

### Hinweisschild 8

 <b>WARNUNG</b>
<ul style="list-style-type: none"><li>- Suchen und lesen Sie die Bedienungsanleitung. Befolgen Sie allen Anweisungen und Warnungen.</li><li>- Vorsicht vor HEISSEN Teilen.</li><li>- Vorsicht vor HEISSEN Dämpfen.</li><li>- Nicht ohne Scheibenabdeckung verwenden.</li><li>- Vorsicht vor dem Antriebsriemen.</li><li>- Lesen Sie vor der Wartung die Bedienungsanleitung.</li></ul>

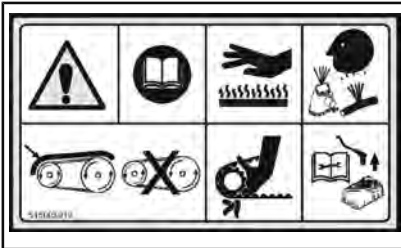

AUF RIEMENSCHLEIBENABDECKUNG - AUFKLEBER 8

### Hinweisschild 9

 <b>WARNUNG</b>	<b>KONDENSATOR</b>
<p>Bei Kurzschluss kann der Kondensator Funken werfen.</p> <ul style="list-style-type: none"><li>- Funken können zur Entzündung von Kraftstoffdämpfen führen.</li><li>- Objekte von Polen fernhalten.</li><li>- Bei Ausbau aus dem Fahrzeug stets ordnungsgemäß entladen.</li></ul>	

HINWEISSCHILD 9

**Hinweisschild 10**

**⚠️ WARNUNG**

- Verwenden Sie zum Abschleppen stets eine sicher befestigte starre Abschleppstange.
- Verringern Sie beim Abschleppen immer die Geschwindigkeit.
- Setzen Sie sich NIEMALS auf die Ladefläche und überschreiten Sie NIEMALS deren maximale Traglast.
- MAXIMALE ZULADUNG HINTEN: 30 kg
- MAXIMALE Zuglast: 5.000 N / 510 kg
- MAXIMALE Deichsellast: 100 N / 10 kg

**⚠️ WARNUNG**

HINWEISSCHILD 10

**Hinweisschild 11**

**⚠️ VORSICHT**

MOTORÖL UND BESTIMMTE KOMPONENTEN IM MOTORRAUM KÖNNEN HEISS SEIN. DIREKTER KONTAKT KANN ZU HAUTVERBRENNUNG FÜHREN.

**MOTORÖLSTAND PRÜFEN**

- Vergewissern Sie sich, dass der Motor auf Betriebstemperatur erwärmt ist.
- Für die Prüfung muss das Fahrzeug auf ebenem Untergrund abgestellt sein.
- Lassen Sie den Motor mindestens 30 Sekunden lang im Leerlauf laufen.
- Schalten Sie den Motor aus und warten Sie mindestens 30 Sekunden.
- Prüfen Sie den Ölstand mit dem Ölmesstab.
- Bei der Entwicklung und Prüfung des Motors dieses Motorschlittens wurde das BRP XPSTM Synthetik-4-Faktor-Öl (200 600 112) verwendet. BRP empfiehlt die Verwendung des zugelassenen XPSTM-Schmiermittels oder ein gleichwertiges Produkt.
- Schäden, die durch für den Motor ungeeignetes Öl verursacht werden, sind von der beschränkten Garantie von BRP möglicherweise ausgenommen. Siehe Bedienungsanleitung.

HINWEISSCHILD 11

**Hinweisschild 12**

**⚠️ WARNUNG**

Vorsicht vor der rotierenden Raupe

**⚠️ WARNUNG**

516007584

HINWEISSCHILD 12

## Hinweisschild 13

**⚠️ WARNUNG**

- Lesen und verstehen Sie vor dem Betrieb alle Sicherheitsschilder sowie die Bedienungsanleitung und sehen Sie sich das Sicherheitsvideo an (verwenden Sie hierzu den QR-Code oder besuchen Sie die Ski-Doo Website).
- Machen Sie sich mit Ihrem Fahrzeug vertraut. Unerfahrene Fahrer können Risiken unterschätzen und vom Fahrverhalten des Fahrzeugs und den Geländebedingungen überrascht werden. Fahren Sie langsam.
- Überhöhte Geschwindigkeit und waghalsige Fahrmanöver können zum Tode führen! Passen Sie Ihre Geschwindigkeit IMMER an die Schnee- und sonstigen Umgebungsbedingungen an.
- Lenk- und Bremsverhalten können bei Einsatz auf festgefahretem Schnee, Eis oder Straßen beeinträchtigt werden. Reduzieren Sie die Geschwindigkeit und planen Sie mehr Platz zum Anhalten und Wenden ein.
- Der Fahrer muss das gesetzlich vorgeschriebene Mindestalter haben. Der Hersteller empfiehlt für Motorschlittenfahrer ein Mindestalter von 16 Jahren.
- Öffnen Sie niemals die Seitenverkleidungen oder die Haube, während der Motor läuft oder das Fahrzeug in Bewegung ist. Stellen Sie vor dem Öffnen sicher, dass der DESS-Schlüssel abgezogen wurde.

**VOR DEM STARTEN:**

1. Befestigen Sie das Hallekabel an Ihrer Kleidung.
2. Prüfen Sie vor dem Starten stets den Gas- und den Bremshebel auf einwandfreie Funktion. Beide müssen beim Loslassen in ihre Ausgangspositionen zurückkehren.
3. Ziehen Sie die Feststellbremse an.
4. Vergewissern Sie sich durch vollständiges Einschlagen des Lenkers nach links und rechts, dass er sich störungsfrei bewegen lässt.

**NACH DEM STARTEN:**

1. Ziehen Sie das Hallekabel ab und prüfen Sie, ob sich der Motor ausschaltet.
2. Starten Sie den Motor neu, drücken Sie den Motor-Notausschalter und prüfen Sie, ob sich der Motor ausschaltet.
3. Lösen Sie vor Fahrtritt stets die Feststellbremse, um einen Bremschwund zu vermeiden.

516009224

AUFKLEBER 13 - NORDAMERIKANISCHE MODELLE

**⚠️**

Запуск двигателя при температуре окружающей среды ниже минус 30 °C не гарантируется.

Ручной аварийный запуск двигателя не предусмотрен.

516009334

LABEL 14 - 4-TAKT-MODELLE NUR IN DER EURASISCHEN UNION

**⚠️ WARNUNG**

Trennen Sie vor der Zündfunkenprüfung stets die elektrischen Anschlüsse beider Einspritzdüsen. Andernfalls könnten sich bei Vorhandensein eines Funkens Kraftstoffdämpfe entzünden, die eine Brandgefahr darstellen.

516.005.583A

AUF EINSPRITZDÜSEN - E-TEC-MODELLE

**⚠️ WARNUNG**

- Benzindämpfe können einen Brand oder eine Explosion verursachen.

Konsultieren Sie vor Einbau oder Wartung dieser Einspritzdüse STETS das Wartungshandbuch.

- Einspritzdüsen MÜSSEN an ihrem ursprünglichen Zylinder verbleiben, um einen Ausfall des Motorblocks zu vermeiden.

Die Manipulation von emissionsrelevanten Teilen kann Strafen nach Bundesgesetz und den Verfall der Produktgarantie zur Folge haben.

AUF EINSPRITZDÜSEN - NUR E-TEC-MODELLE

## Verordnung (EU) 2016/1628 für nicht für den Straßenverkehr bestimmte mobile Maschinen und Geräte

Fahrzeuge, die die Verordnung (EU) 2016/1628 (NRMM) erfüllen, sind auf dem Ventildeckel und auf der rechten Seite des Tunnels entsprechend gekennzeichnet.

**Modelle mit 900 ACE und 1200 4-TEC Motor**

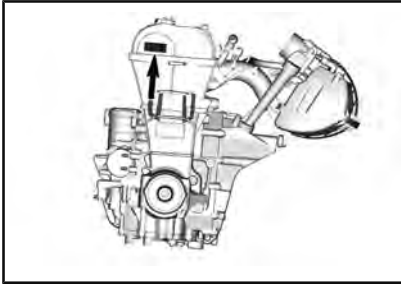

TYPISCH - NRMM-KENNZEICHNUNG AUF DEM MOTOR

**Modelle mit 800R E-TEC Motor**

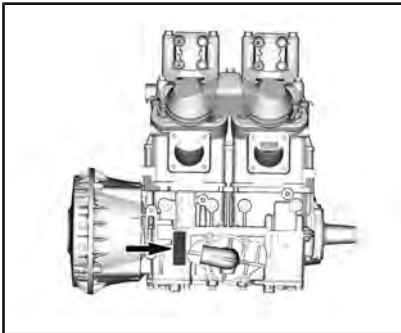

TYPISCH - NRMM-KENNZEICHNUNG AUF DEM MOTOR

**Alle Modelle**



TYPISCH - NRMM-IDENTIFIKATION AUF DER RH-SEITE DES TUNNELS

Rotax	#	M#####
Produktionsdatum:		MM-JJJJ
Typ der Familie:		#####
e13	SMB/P	V-####

TYPISCH - NRMM-KENNZEICHNUNGSSCHILD

**Schilder mit technischen Informationen**

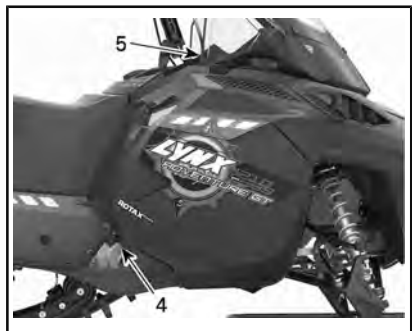
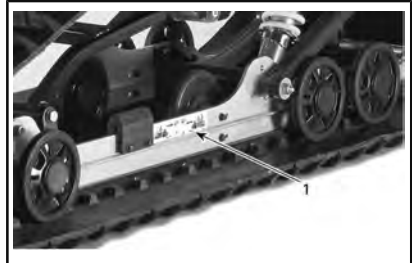

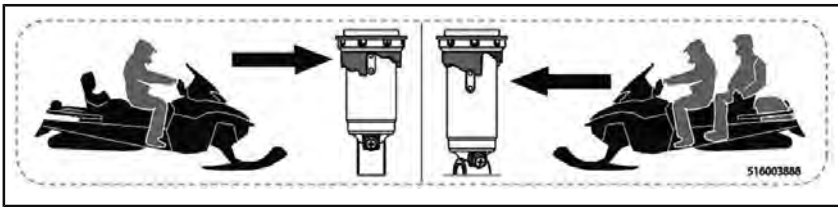

ALLE MODELLE - LABEL 1

**ZUR BEACHTUNG**

- Zur Einhaltung der Geräuschemissionsvorschriften ist dieser Motor für den Betrieb mit einem Luftansaugerschalldämpfer ausgelegt.
- Der Betrieb mit fehlendem oder falsch eingebautem Luftansaugerschalldämpfer kann zu Motorschäden führen.

516005876

HINWEISSCHILD 2

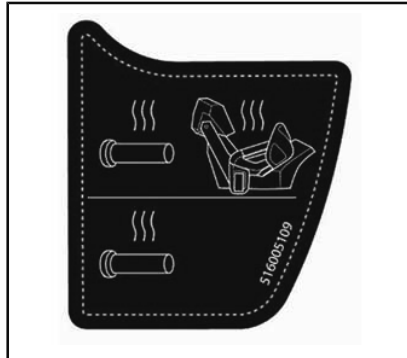

69 RANGER SNOWCRUISER MODELLE - AUF DEM BEIFAHREGRIF

**ZUR BEACHTUNG**

Empfohlenes Anzugsmoment der Antriebsriemenscheibenschraube 115-125 Nm.

Bei Nicht-Verwendung des empfohlenen Anzugsmoments kann dies zu einem schwerwiegenden Defekt der Antriebsriemenscheibe und des Motors führen. Vollständiges Montageverfahren siehe Werkstatthandbuch.

AUF RIEMENSCHIEBENABDECKUNG - AUFKLEBER 3

**ZUR BEACHTUNG**

Die Verwendung des von BRP zugelassenen XPSTM-Öls wurde bei der Entwicklung des Motors dieses Motorschlittens geprüft. BRP empfiehlt die Verwendung des zugelassenen XPSTM-Schmiermittels oder ein gleichwertiges Produkt. Schäden durch für den Motor ungeeignetes Öl werden möglicherweise nicht von der beschränkten Garantie von BRP abgedeckt. Siehe Bedienungsanleitung.

516007443

2-TEC-MODELLE - AUF MOTORRAUM



HINWEISSCHILD 4

**MAX  
25 W**

HINWEISSCHILD 5

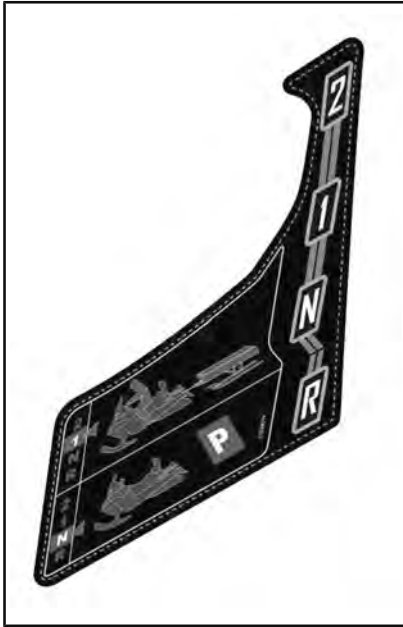

AUF KONSOLE IN NÄHE SCHALTHEBEL



AUF DER KONSOLE - ALLE 69 RANGER  
900 ACE MODELLE



AUF KRAFTSTOFFTANKDECKEL



---

***Diese Seite  
ist absichtlich leer***

# ***FAHRZEUGINFORMA- TIONEN***

# BEDIENELEMENTE, INSTRUMENTE UND AUSSTATTUNGSMERKMALE

**HINWEIS:** Einige Ausstattungsmerkmale treffen möglicherweise nicht auf Ihr Modell zu oder können optional sein.

**HINWEIS:** Einige Sicherheitshinweisschilder des Fahrzeugs sind auf den Abbildungen nicht zu sehen. Zu den Informationen der Sicherheitshinweisschilder des Fahrzeugs, siehe *SICHERHEITSSCHILDER AM FAHRZEUG*.

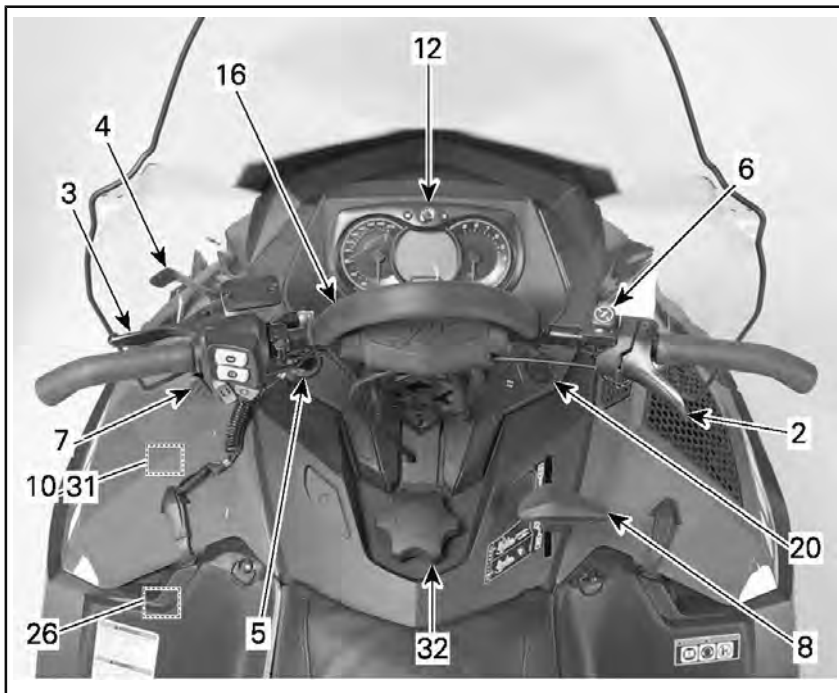

*TYPISCH - ALLE MODELLE AUßER 69 RANGER ALPINE*

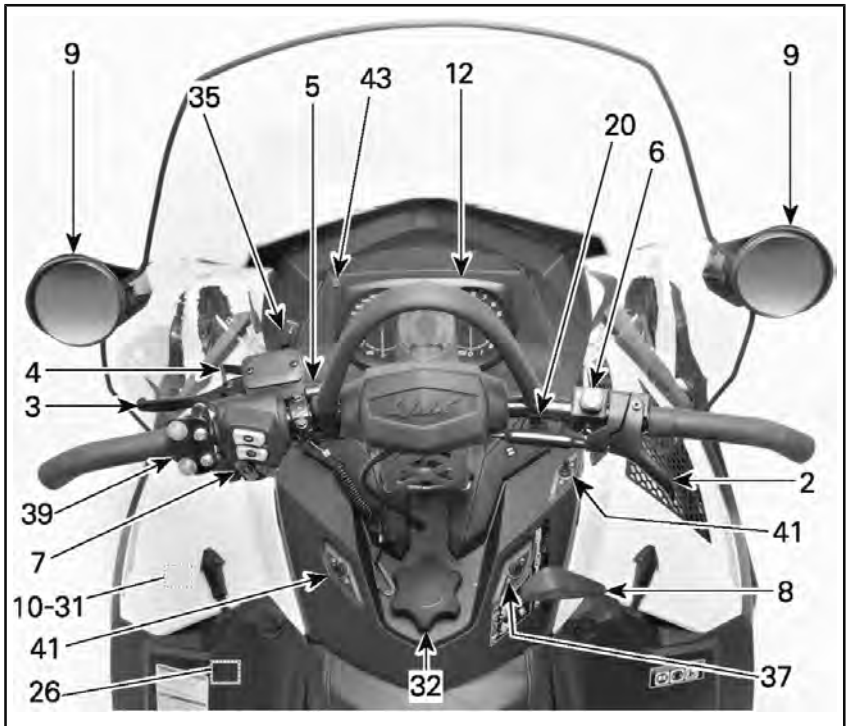

TYPISCH - NUR 69 RANGER ALPINE MODELLE

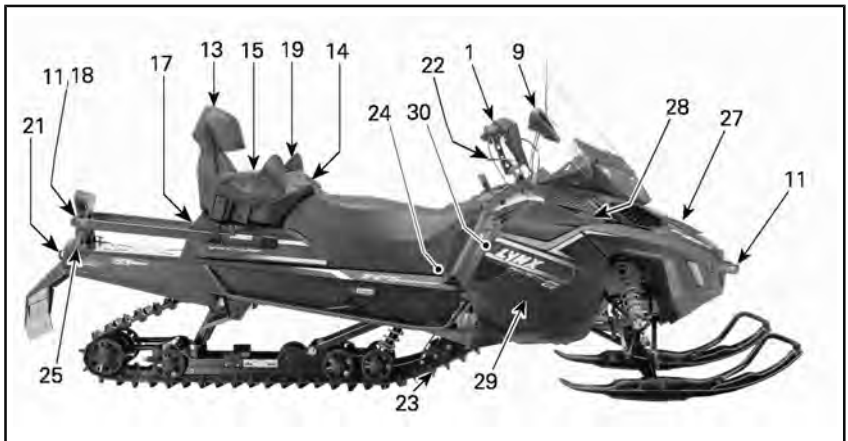

TYPISCH - ALLE MODELLE AUßER 69 RANGER ALPINE

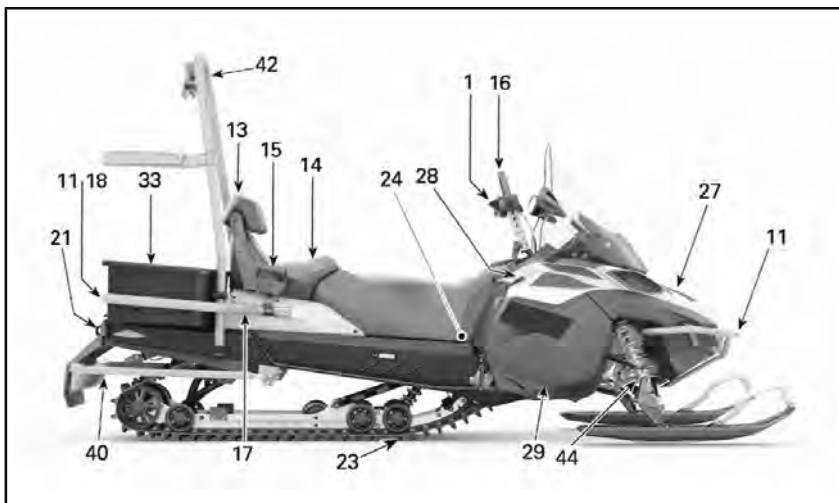

TYPISCH - NUR 69 RANGER ALPINE MODELLE

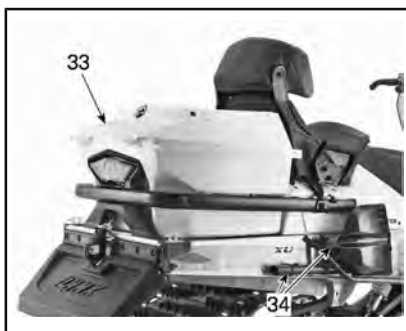

69 RANGER 800R E-TEC LTD



TYPISCH - LINKE SEITE DES KRAFTSTOFFTANKS

1. Modus-Schalter

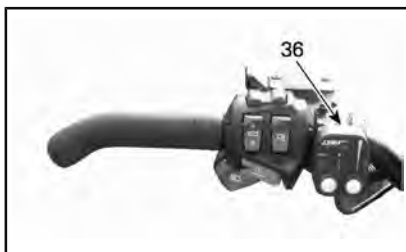

1. ECS<sup>2</sup>, Modul



TYPISCH - LINKS AM KRAFTSTOFFTANK  
- 900 ACE UND 1200 4-TEC

## 1) Lenker

Die Lenkung des Motorschlittens erfolgt mit dem Lenker. Wird der Lenker nach rechts oder links gedreht, drehen sich auch die Skier nach rechts oder links, um den Motorschlitten zu lenken.

### **WARNUNG**

Schnelles Rückwärtsfahren bei Kurvenfahrt könnte zum Verlust der Fahrzeugstabilität und -kontrolle führen.

## 2) Gashebel

### **Gashebel (alle außer 900 ACE und 1200 4-TEC)**

Der Gashebel befindet sich rechts am Lenker.

Die Auslegung sieht eine Betätigung mittels Daumen vor. Beim Ziehen des Gashebels wird die Motordrehzahl erhöht. Wenn Sie ihn loslassen, sinkt die Motordrehzahl automatisch wieder auf die Leerlaufdrehzahl.

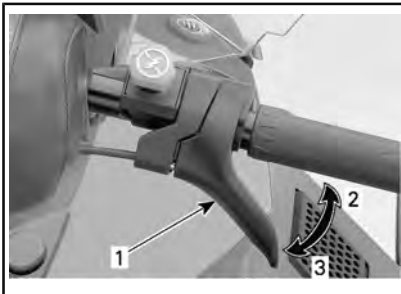

#### *TYPISCH*

1. Gashebel
2. Gas geben
3. Gas wegnehmen

### **WARNUNG**

Überprüfen Sie vor dem Anlassen des Motors den Gashebel. Der Hebel muss nach dem Loslassen in seine Ruhestellung zurückkehren. Tritt dies nicht ein, dürfen Sie den Motor nicht starten.

### **Gashebel (900 ACE und 1200 4-TEC)**

Der Gashebel befindet sich rechts am Lenker.

Konzipiert für die Betätigung mittels Daumen oder Finger. Beim Ziehen des Gashebels wird die Motordrehzahl erhöht. Wenn Sie ihn loslassen, sinkt die Motordrehzahl automatisch wieder auf die Leerlaufdrehzahl.



#### *TYPISCH*

### **WARNUNG**

Überprüfen Sie vor dem Anlassen des Motors den Gashebel. Der Hebel muss nach dem Loslassen in seine Ruhestellung zurückkehren. Tritt dies nicht ein, dürfen Sie den Motor nicht starten.

## Ändern der Gashebelposition von Daumen- auf Fingerbetätigung

**⚠ VORSICHT** Es wird dringend empfohlen, den Motorschlitten zum Stillstand zu bringen, bevor Änderungen an der Gashebelposition vorgenommen werden, da dies zu einer Gefahrensituation führen könnte.

Beim Ändern der Gashebelposition von der Daumen- zur Fingerbetätigung stehen im Wesentlichen drei Positionen zur Auswahl. Die optimale Position kann entsprechend den Fahrerpräferenzen gewählt werden und hängt mit dem Fahrstil und den jeweiligen Konditionen zusammen.

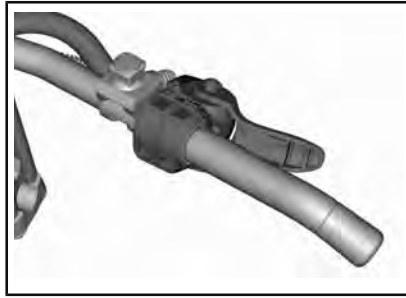

*GASHEBELPOSITION FÜR FINGERBETÄTIGUNG*

### **⚠ VORSICHT**

- Beim Verwenden der Gashebelposition für Fingerbetätigung wird **AUSDRÜCKLICH** empfohlen Fingerhandschuhe statt Fausthandschuhe zu tragen.
- Die Verwendung der Gashebelposition für die Fingerbetätigung wird für Fahrten durch dicht bewachsene Gebiete abseits der Wege nicht empfohlen.

Für die Rückkehr zur Gashebelposition für die Daumenbetätigung ist umgekehrt zum oben beschriebenen Verfahren vorzugehen.



*GASHEBELPOSITION FÜR DAUMENBETÄTIGUNG: ZUM DREHEN DES GASHEBELGEHÄUSES NACH UNTEN DRÜCKEN*

## 3) Bremshebel

Der Bremshebel befindet sich links am Lenker.

Wenn Sie ihn drücken, wird die Bremse betätigt. Wenn er losgelassen wird, kehrt er automatisch wieder in seine Ruhestellung zurück. Die Bremswirkung ist proportional zum auf den Hebel ausgeübten Druck und abhängig von der Art des Geländes und der Schneedecke.

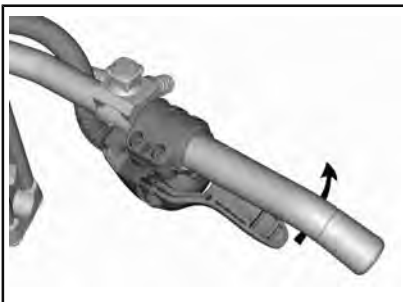

*NACH WUNSCH GASHEBELGEHÄUSE WEITER DREHEN*

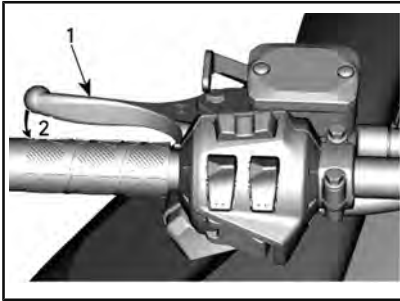

*TYPISCH*

1. Bremshebel
2. Bremse anziehen

#### 4) Standbrems-Hebel

Der Feststellbremshebel befindet sich links am Lenker.

Die Feststellbremse muss immer betätigt werden, wenn der Motorschlitten geparkt wird.

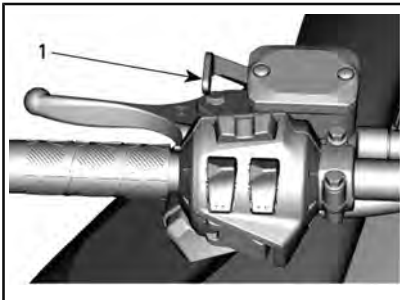

*TYPISCH*

1. Feststellbremsenhebel

### **WARNUNG**

Vergewissern Sie sich, dass die Feststellbremse vollständig gelöst ist, bevor Sie mit dem Motorschlitten anfahren. Wenn die Bremse während der Fahrt schleift, weil ständig Druck auf den Bremshebel ausgeübt wird, kann dies zu Schäden am Bremssystem führen, die Bremswirkung kann verloren gehen und/oder es kann zu einem Brand kommen.

#### Feststellbremse betätigen

Halten Sie die Bremse betätigt, arretieren Sie dann den Bremshebel mit dem Feststellbremshebel wie dargestellt.

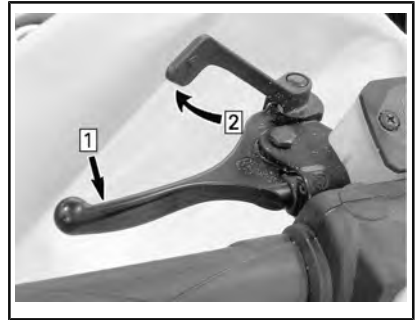

*TYPISCH — MECHANISMUS BETÄTIGEN*

- Schritt 1: *Herkömmliche Bremse betätigen und halten*
- Schritt 2: *Bremshebel mithilfe des Feststellbremshebels arretieren*

#### Feststellbremse lösen

Ziehen Sie den Bremshebel an. Der Feststellbremshebel kehrt automatisch wieder in seine Ausgangsstellung zurück. Lösen Sie die Feststellbremse immer vor der Fahrt.

#### 5) Motorausshalter

Der Motor-aus-Schalter befindet sich links an der Konsole.

Die Kappe der Sicherheitsleine muss einwandfrei am Motor-aus-Schalter einrasten, damit der Betrieb des Fahrzeugs möglich ist.

**HINWEIS:** Nach dem Starten des Motors sollten zwei kurze akustische Signale zu hören sein, wenn ein programmierter

D.E.S.S. Schlüssel (Kappe der Sicherheitsleine) korrekt auf den Motor-aus-Schalter gedrückt wird und einrastet. Wenn ein anderes akustisches Signal zu hören ist, sehen Sie unter *ÜBERWACHUNGS-*



SYSTEM nach, um Informationen über D.E.S.S.-Störungscodes zu erhalten.

**WARNUNG**

**Befestigen Sie die Öse der Sicherheitsleine stets an der Kleidung, bevor Sie den Motor starten.**

Durch das Abziehen der Kappe der Sicherheitsleine vom Motor-aus-Schalter wird der Motor ausgeschaltet.

### **RF D.E.S.S. (Digitally Encoded Security System)**

Die Kappe der Sicherheitsleine verfügt über einen integrierten D.E.S.S.-Schlüssel, der Ihnen bei der Verwendung mit Ihrem Motorschlitten die Sicherheit eines herkömmlichen Schlüssels bietet.

Der D.E.S.S.-Schlüssel enthält einen elektronischen Chip, auf dem permanent ein eindeutiger digitaler Code gespeichert ist.

Ihr Lynx Vertragshändler hat das D.E.S.S. Ihres Motorschlittens zur Erkennung des D.E.S.S.-Schlüssels in der Kappe der Sicherheitsleine programmiert, um den Betrieb des Fahrzeugs zu ermöglichen.

Wird eine andere Sicherheitsleine ohne Programmierung des D.E.S.S. verwendet, startet der Motor zwar, erreicht jedoch nicht die Drehzahl, die für das Einrücken der Antriebsriemenscheibe und die Bewegung des Fahrzeugs nötig ist.

Vergewissern Sie sich, dass die Sicherheitsleine frei von Schmutz oder Schnee ist.

### **D.E.S.S. Flexibilität**

Das D.E.S.S. Ihres Motorschlittens kann von Ihrem Lynx Vertragshändler für bis zu acht verschiedene Schlüssel programmiert werden.

Wir empfehlen den Kauf von zusätzlichen Sicherheitsleinen bei Ihrem Lynx Vertragshändler. Wenn Sie mehr als einen Lynx Motorschlitten mit D.E.S.S. besitzen, können alle von Ihrem Lynx Vertragshändler so programmiert werden, dass auch die D.E.S.S. Schlüssel des jeweils anderen Fahrzeugs akzeptiert werden.

### **D.E.S.S. Schlüsselarten**

Es können zwei Arten von Schlüsseln verwendet werden:

- Normaler Schlüssel
- Learning key (Lernerschlüssel).

Zur besseren Unterscheidung der Schlüssel ist die Sicherheitsleine in verschiedenen Farben ausgeführt.

SCHLÜSSELART	FARBE
Normal	Grau
Lernerschlüssel	Grün

Der Lynx Lernschlüssel begrenzt die Geschwindigkeit des Motorschlittens und das Motordrehmoment und ermöglicht Anfängern und weniger erfahrenen Fahrern so, die Bedienung des Motorschlittens zu erlernen und dabei das erforderliche Maß an Selbstvertrauen und Fahrzeugbeherrschung aufzubauen.

**HINWEIS:** Mit der anfänglichen Programmierung des Lernschlüssels kann die Geschwindigkeit auf 40 km/h oder 70 km/h begrenzt werden. Wenden Sie sich zur Änderung dieser Einstellung an Ihren Lynx Vertragshändler.

Einzelheiten siehe *BETRIEBSMODI*.

## 6) Motor-Notausschalter

Der Motor-Notausschalter befindet sich rechts am Lenker.

Druck-Zug-Schalter.

Um den Motor in einem Notfall anzuhalten, ist die Stellung AUS (unten) zu wählen und gleichzeitig die Bremse zu betätigen. Um den Motor wieder anzulassen, muss sich die Taste in der Stellung EIN (oben) befinden.



*STELLUNG AUS*

Zum Ermöglichen des Motorstarts muss sich der Schalter in der Stellung EIN (HERAUF) befinden.



*STELLUNG EIN*

Alle Fahrer des Motorschlittens sollten sich mit der Funktion des Motor-Notausschalters vertraut machen, indem sie ihn mehrere Male beim ersten Ausflug und immer wieder danach zum Ausschalten des Motors benutzen. Diese

Vorgehensweise zum Ausschalten des Motors wird so zu einer reflexartigen Handlung, und Sie sind in Notsituationen auf seine Verwendung vorbereitet.



## WARNUNG

Wurde der Schalter in einem durch eine mutmaßliche Störung verursachten Notfall benutzt, muss die Quelle der Störung ermittelt und beseitigt werden, bevor der Motor erneut gestartet wird. Wenden Sie sich wegen einer Wartung an einen Lynx Vertragshändler.

## 7) Multifunktionsschalter

Der Multifunktionsschalter befindet sich links am Lenker.

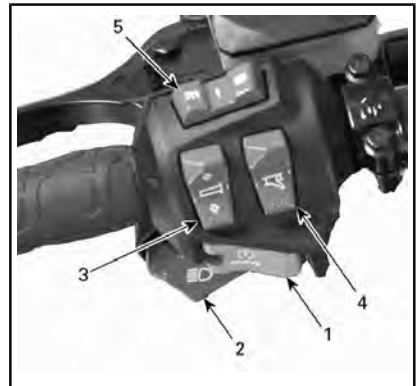

1. Starttaste
2. Abblendschalter
3. Beheizte Griffe
4. Beheizbarer Handgashebel
5. Taste Mode/Set

### Starttaste

Zum Starten des Motor drücken. Siehe *MOTORANLASSVERFAHREN* in *BETRIEBSANWEISUNGEN*.

### Scheinwerfer-Abblendschalter

Drücken, um FERNLICHT oder ABBLENDLICHT zu wählen. Bei

laufendem Motor sind die Leuchten automatisch EINGESCHALTET.

## Schalter für Griff- und Gashebelheizung

### E-TEC

**HINWEIS:** Unterhalb einer Drehzahl von 2.000 1/min ist die Leistung der Griff- bzw. Gashebelheizung auf 50 % begrenzt.

### 900 ACE

**HINWEIS:** Die Griff- bzw. Gashebelheizung wird ab 2.000 1/min aktiviert.

### Alle Modelle

Drücken Sie den Schalter nach Bedarf, um die Wärmeintensität zu wählen, damit Ihre Hände auf einer angenehmen Temperatur gehalten werden.

### Schalter für beheizte Griffe



#### TYPISCH

1. Schalter für Handgriffheizung
2. Erhöhen Sie die Temperatur
3. Verringern Sie die Temperatur

Die Heizintensität wird über das Multifunktionsdisplay angezeigt.

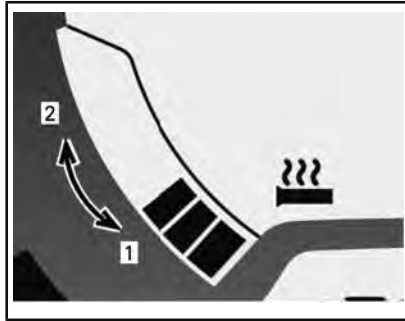

#### HEIZINTENSITÄT-ANZEIGE

1. Kälter (Weniger Wärme)
2. Wärmer (Mehr Wärme)

Die Heizfunktion für die beheizbaren Griffe ist AUSGESCHALTET, wenn auf der Anzeige keine Balken erscheinen.

### Schalter für beheizbaren Gashebel



#### TYPISCH

1. Schalter für beheizbaren Gashebel
2. Wärme steigern (Wärmer)
3. Wärme absenken (Kälter)

**HINWEIS:** Die Heizintensität wird im Multifunktionsdisplay bei der Aktivierung des Gashebelschalters angezeigt. Beim Loslassen wird wieder der Kraftstoffstand angezeigt.

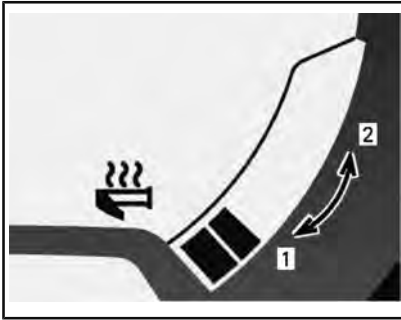

#### HEIZINTENSITÄT-ANZEIGE

1. Kälter (Weniger Wärme)
2. Wärmer (Mehr Wärme)

Die Heizfunktion für den beheizbaren Gashebel ist AUSGESCHALTET, wenn auf der Anzeige keine Balken erscheinen.

#### Taste Mode/Set

Neben den zwei Tasten oben am analogen/digitalen Anzeigeelement lassen sich auch mit dieser Taste bequem Einstellungen am Anzeigeelement durchführen.

- Beim Drücken nach links werden die gleichen Funktionen wie bei Betätigung der Taste MODE (M) ausgeführt.
- Beim Drücken nach rechts werden die gleichen Funktionen wie bei Betätigung der Taste SET (S) ausgeführt.



#### MULTIFUNKTIONSANZEIGEELEMENT

1. Funktion MODE
2. Funktion SET

### 8) Schalthebel

Wählen Sie mit diesem Hebel die Gänge. Das Getriebe verfügt über zwei Vorwärtsgänge, einen Rückwärtsgang und eine Leerlaufstellung.

Einzelheiten siehe *BETRIEB DES GETRIEBES* bei *BEDIENUNGSANWEISUNGEN*.

**HINWEIS:** Beim Schalten vom Leerlauf in den Rückwärtsgang muss der Schalthebelknopf nach unten gedrückt werden.

**HINWEIS:** Schalten Sie nicht, während sich das Fahrzeug bewegt.

### 9) Verstellbare Spiegel

Jeder Spiegel lässt sich durch vorsichtiges Drehen des Spiegelglases nach den Wünschen des Fahrers einstellen.



#### WARNUNG

Machen Sie die Einstellungen, wenn das Fahrzeug auf einem sicheren Platz steht.

## 10) Werkzeugsatz

### Modelle ohne Aufbewahrungsfach unter dem Sitz

Zum Lieferumfang des Fahrzeugs gehört ein Werkzeugsatz mit Werkzeugen für grundlegende Wartungsarbeiten.

Die Werkzeugsatz-Abstützung ist im Motorraum an der Scheibenabdeckung untergebracht.

**ZUR BEACHTUNG** Stellen Sie sicher, dass der Werkzeugsatz richtig befestigt ist, um Kontakt mit Riemen und Riemenscheibe zu vermeiden.

Um die Werkzeugsatz-Abstützung von der Scheibenabdeckung zu entfernen, entriegeln Sie die Zunge unterhalb der Scheibenabdeckung und ziehen die Werkzeugsatz-Abstützung nach vorn, um Sie zu lösen.



TYPISCH

1. Werkzeugsatz

### Modelle mit Aufbewahrungsfach unter dem Sitz

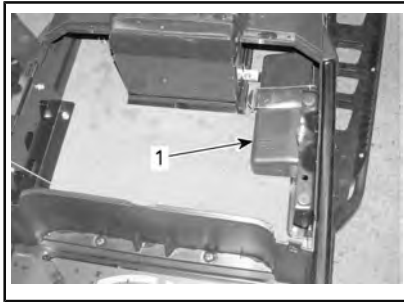

TYPISCH

1. Werkzeugsatz

## 11) Vorderer und hinterer Stoßfänger

Kann genutzt werden, wenn der Motorschlitten manuell angehoben werden muss.

**⚠ VORSICHT** Wenden Sie die richtigen Hebetekniken an und heben Sie vor allem aus Ihren Beinen heraus an. Versuchen Sie nicht, eines der Fahrzeugenden anzuheben, wenn es zu schwer für Sie ist. Verwenden Sie eine geeignete Hebevorrichtung oder holen Sie sich nach Möglichkeit Unterstützung, um die Hebelast aufzuteilen.



TYPISCH

1. Rammschutz vorn



TYPISCH

1. Rammschutz hinten

**ZUR BEACHTUNG** Der Motorschlitten darf nicht an den Skiern oder Skier-Griffen gezogen oder angehoben werden.

## 12) Anzeigeeinstrument

### **! WARNUNG**

Nehmen Sie am Multifunktions-Anzeigeeinstrument niemals während der Fahrt Einstellungen vor, anderenfalls droht Kontrollverlust.

## Beschreibung des Anzeigeeinstruments

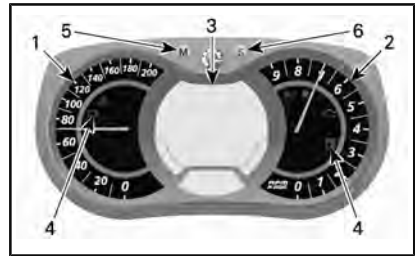

### ANALOGES/DIGITALES MULTIFUNKTIONSANZEIGEEINSTRUMENT

1. Tachometer
2. Drehzahlmesser
3. Digitales Multifunktionsdisplay
4. Kontrollleuchten
5. Mode-Taste
6. Wahlknopf

#### 1) Tachometer

Misst Fahrzeuggeschwindigkeit.



#### LINKER BEREICH DES ANZEIGEEINSTRUMENTS

#### 2) Drehzahlmesser (1/min)

Misst die Motordrehzahl pro Minute (1/min). Um die Umdrehungszahl zu errechnen, multiplizieren Sie den angezeigten Wert mit 1.000.



RECHTER BEREICH DES ANZEIGEINSTRUMENTS

### 3) Digitales Multifunktionsdisplay

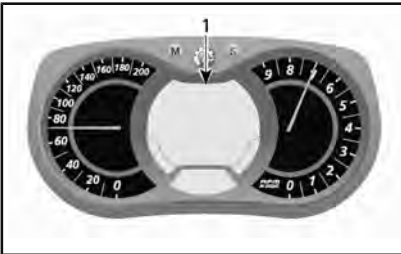

ANALOGES/DIGITALES MULTIFUNKTIONSANZEIGEINSTRUMENT

#### 1. Multifunktionsanzeige

## **WARNUNG**

Nehmen Sie am Multifunktions-Anzeigeeinstrument niemals während der Fahrt Einstellungen vor, anderenfalls droht Kontrollverlust.

Die Multifunktionsanzeige wird für Folgendes verwendet:

- Anzeigen der Willkommensmeldung beim Einschalten (WELCOME)
- Anzeigen der SCHLÜSSELerkennungsmeldung
- Liefern verschiedener Anzeigen, wie vom Fahrer ausgewählt
- Aktivieren oder Wechseln verschiedener Funktionen oder Betriebsmodi





- Anzeigen durchlaufender Meldungen über Funktionsaktivierungen oder Systemfehler
- Anzeigen von Fehlercodes.

### 4) Kontrollleuchten und Meldungen





TYPISCH — KONTROLLLEUCHTEN

Informationen über die Kontrollleuchten entnehmen Sie der Tabelle unten. Einzelheiten zu Störungen der Kontrollleuchten finden Sie unter *ÜBERWACHUNGSSYSTEM*.

KONTROLLLEUCHE(N) EIN	AKUSTISCHES SIGNAL	MELDUNGSANZEIGE	BESCHREIBUNG
	4 kurze akustische Signale alle 5 Minuten	OLDRUCK ZU NIEDRIG	Zweitaktmotor: Einspritzölstand ist niedrig. Stoppen Sie das Fahrzeug an einer Stelle, wo dies gefahrlos möglich ist, und füllen Sie dann den Einspritzölbehälter auf.
			Viertaktmotoren: Siehe <i>ÜBERWACHUNGSSYSTEM</i> .
	—	—	Niedriger Kraftstoffstand. Für den Kraftstoffstand wird nur noch ein (1) Balken angezeigt. Befüllen Sie den Kraftstofftank so bald wie möglich.
	Lange, sich langsam wiederholende akustische Signale	RÜCKWÄRTSGANG	Rückwärtsgang ausgewählt.
	3 kurze akustische Signale	RÜCKWÄRTSGANG NICHT EINGELEGT	Rückwärtsgang wurde nicht eingelegt, erneut probieren.
	—	—	Das Fernlicht ist ausgewählt.
—	—	WARM UP (Warmlaufen lassen)	Der Motor und/oder das Einspritzöl müssen eine bestimmte Betriebstemperatur erreichen, bevor das Fahrzeug seine volle Leistungsfähigkeit erreichen kann. Die Motordrehzahl wird bis zum Erreichen der erforderlichen Betriebstemperatur (bis zu 10 Minuten nach Fahrtbeginn) begrenzt. Nach einem Neustart bei sehr kaltem Wetter kann eine Aufwärmphase erforderlich sein.
900 ACE und 1200 4-TEC			



KONTROLL-LEUCHE(N) EIN	AKUSTISCHES SIGNAL	MELDUNGSANZEIGE	BESCHREIBUNG
	—	—	ECO-Modus ist ausgewählt.
	—	—	Standard-Modus ist ausgewählt.
	—	—	Sport-Modus ist ausgewählt.

### 5) Taste MODE (M - Modus)

Taste für die Navigation durch die Multifunktionsanzeige des Anzeigeeinstruments.

**HINWEIS:** Die Taste MODE (M) auf dem Gehäuse des Multischalters hat die gleichen Funktionen und kann ebenso verwendet werden.

### 6) Taste SET (S)

Taste für die Steuerung, das Einstellen oder Zurückstellen des Multifunktionsdisplays des Anzeigeeinstruments.

Für die Speicherung von Einstellungen ist das Laufen des Motors erforderlich.

**HINWEIS:** Die Taste SET (S) am Multifunktionsschalter hat die gleichen Funktionen und kann ebenso verwendet werden.

## Merkmale des Anzeigeelements

<b>VERFÜGBARE ANZEIGEN IN DER NUMERISCHEN ANZEIGE</b>			
<b>FUNKTIONEN</b>	<b>800R E-TEC</b>	<b>900 ACE</b>	<b>1200 4-TEC</b>
A) Tachometer	X	X	X
B) Motordrehzahl	X	X	X
C) Kilometerzähler	X	X	X
D) Tageskilometerzähler „A“ oder „B“	X	X	X
E) Fahrtstundenzähler	X	X	X
F) Uhr	X	X	X
G) Kraftstofffüllstand	X	X	X
H) Höhe	X	N.A.	N.A.
I) Heizintensität der beheizbaren Griffe	X	X	X
J) Heizintensität des beheizbaren Gashebels	X	X	X
K) Momentaner Kraftstoffverbrauch	X	X	X
L) Kraftstoff-Gesamtverbrauch	X	X	X
M) Meldungsanzeige	X	X	X
N) Kühlmitteltemperatur	X	X	X
O) E-TEC Motorspeicherungsmodus	X	N.A.	N.A.
P) Höchstgeschwindigkeit	X	X	X
Q) Durchschnittsgeschwindigkeit	X	X	X
X = Ein X weist auf ein Standard-Ausstattungsmerkmal hin, Opt = Ausstattungsmerkmal ist als Option erhältlich, N.A. = Nicht erhältlich			

Wenn das Info-Center eingeschaltet wird, zeigt die numerische Anzeige standardmäßig die zuletzt ausgewählte Information an.

## A) Tachometer

Die Fahrzeuggeschwindigkeit kann nicht nur vom analogen Tachometer, sondern auch von der Multifunktionsanzeige abgelesen werden.

Die Fahrzeuggeschwindigkeit kann mittels Anzeige 1 oder Anzeige 2 angezeigt werden.



### MULTIFUNKTIONSANZEIGE

1. Anzeige 1
2. Anzeige 2

Wählen Sie mit der Taste MODUS (M) die gewünschte Anzeige und gehen Sie dann wie folgt vor:



Drücken Sie die Taste SET (S), während die Anzeige blinkt, um den Geschwindigkeitsmesser-Modus auszuwählen.



1. Geschwindigkeitsmesser-Modus

Drücken Sie die Taste MODUS (M), um die Auswahl zu bestätigen oder warten Sie 5 Sekunden.



## B) Drehzahlmesser (1/min)

Die Drehzahl kann nicht nur vom analogen Drehzahlmesser, sondern auch von der Multifunktionsanzeige abgelesen werden.

Die Motordrehzahl kann mittels Anzeige 1 oder Anzeige 2 angezeigt werden.



### MULTIFUNKTIONSANZEIGE

1. Anzeige 1
2. Anzeige 2

Wählen Sie mit der Taste MODUS (M) die gewünschte Anzeige und gehen Sie dann wie folgt vor:



Drücken Sie die Taste SET (S), während die Anzeige blinkt, um den Drehzahl-Modus auszuwählen.

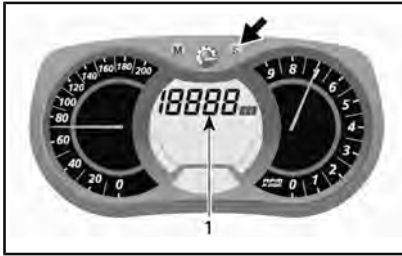

1. Motordrehzahlmodus

Drücken Sie die Taste MODUS (M), um die Auswahl zu bestätigen oder warten Sie 5 Sekunden.



### C) Kilometerzähler

Dieser Zähler zeichnet die gesamte gefahrene Distanz auf.

Drücken Sie die Taste SET (S), um den Kilometerzähler-Modus auszuwählen.

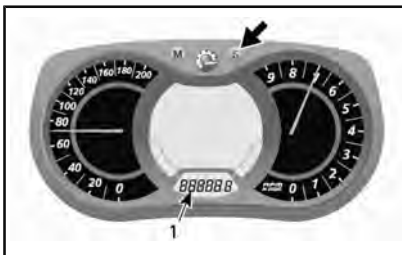

1. Modus Kilometerzähler (km)

### D) Tageskilometerzähler „A“ oder „B“

Tageskilometerzähler zeichnen die zurückgelegte Entfernung seit der Rücksetzung auf.

Drücken Sie die Taste SET (S), um den Modus Tageskilometerzähler (TRIP A/TRIP B) auszuwählen.

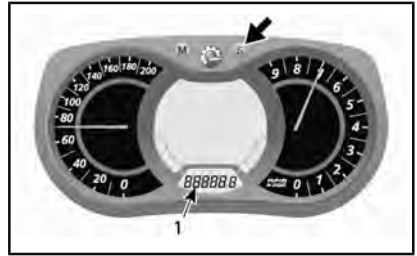

1. Modus Tageskilometerzähler (TRIP A/TRIP B)

Halten Sie die Taste SET (S) zum Zurückstellen gedrückt.

**HINWEIS:** Durch das Zurückstellen des Modus TRIP B wird auch die Anzeige KRAFTSTOFF-GESAMT-VERBRAUCH zurückgestellt.



### E) Fahrtstundenzähler

Zeichnet bei Aktivierung des Bordnetzes die Betriebsdauer des Fahrzeugs seit dem letzten Zurücksetzen auf.

Drücken Sie die Taste SET (S), um den Modus Fahrtstundenzähler (HrTRIP) auszuwählen.

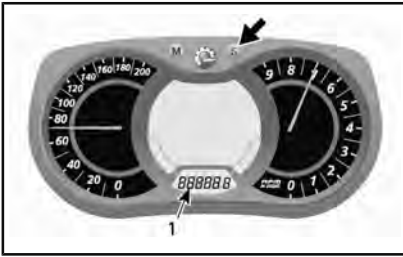

1. Modus Fahrtstundenzähler (HrTRIP)

Halten Sie die Taste SET (S) zum Zurückstellen gedrückt.

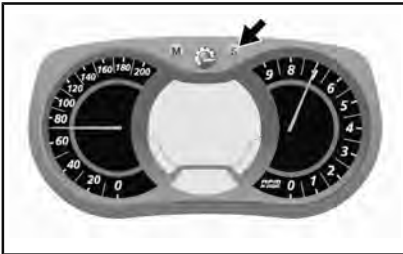

F) Uhr

**Modelle mit elektrischem Startsystem**

**HINWEIS:** Diese Uhr zeigt die Uhrzeit ausschließlich im 24-Stunden-Format an.

Drücken Sie die Taste SET (S), um den Uhr-Modus auszuwählen.

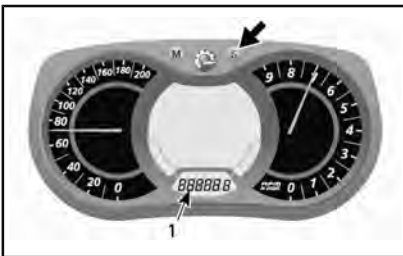

1. Uhr-Modus

**G) Kraftstoffstand**

Die Balkenanzeige informiert fortlaufend über die Menge des verbleibenden Kraftstoffes im Kraftstofftank.

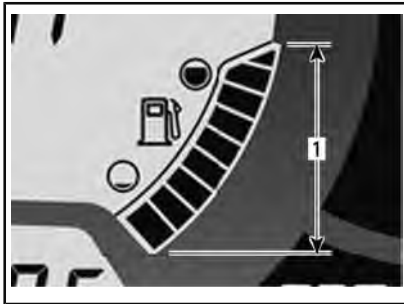

**KRAFTSTOFFSTAND**

1. Betriebsbereich

**H) Höhe**

Zeigt die **ungefähre** Höhe über Meeresniveau an, berechnet anhand des barometrischen Drucks.

**HINWEIS:** Angezeigte Höhe wird alle 100 m abgerundet (Anzeige in metrischer Einheit) oder 200 ft (Anzeige in britischer Einheit).

Um die Fahrzeughöhe aufzurufen, gehen Sie wie folgt vor.

Drücken Sie die Taste MODUS (M), um die Anzeige 2 auszuwählen.



Drücken Sie die Taste SET (S), während die Anzeige blinkt, um den Höhenmodus auszuwählen.

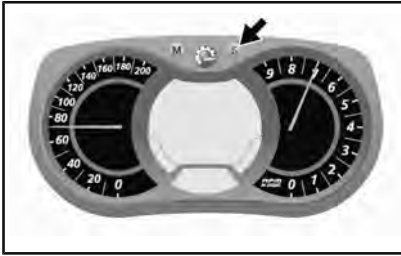

Es erscheint das folgende Symbol, wenn der Höhenmodus ausgewählt wird.



**HÖHENMODUS**

Drücken Sie die Taste MODUS (M), um die Auswahl zu bestätigen oder warten Sie 5 Sekunden.



**I) Heizintensität der beheizbaren Griffe**

Die Balkenanzeige informiert über die Heizintensität.

**HINWEIS:** Es gibt neun Intensitätsstufen. Beim Loslassen kehrt das Display zur Anzeige der Motorkühlmitteltemperatur zurück (sofern vorhanden).

Weitere Einzelheiten siehe **SCHALTER FÜR BEHEIZBARE GRIFFE**.

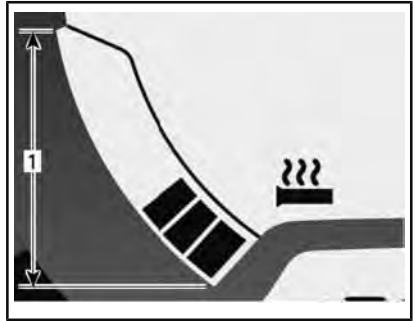

**BEHEIZBARE GRIFFE**

1. Betriebsbereich

**J) Heizintensität des beheizbaren Gashebels**

Die Balkenanzeige informiert über die Heizintensität.

Beim Betätigen des Schalters für den beheizbaren Gashebel erscheint eine Balkenanzeige der Heizintensität anstatt einer Balkenanzeige des Kraftstoffstands. Es gibt neun Intensitätsstufen. Beim Loslassen wird wieder der Kraftstoffstand angezeigt.

Weitere Einzelheiten siehe **SCHALTER FÜR BEHEIZBAREN GASHEBEL**.

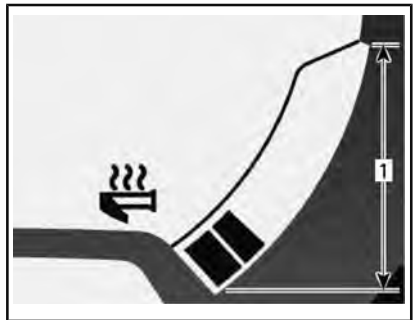

**BEHEIZBARER GASHEBEL**

1. Betriebsbereich

### K) Momentaner Kraftstoffverbrauch

Der durchschnittliche Kraftstoffverbrauch während der Fahrt wird berechnet.

Um den durchschnittlichen Kraftstoffverbrauch des Fahrzeugs aufzurufen, gehen Sie wie folgt vor.

Drücken Sie die Taste MODUS (M), um die Anzeige 1 auszuwählen.



Drücken Sie die Taste SET (S), während die Anzeige blinkt, um den Modus des momentanen Kraftstoffverbrauchs auszuwählen.



1. Modus des momentanen Kraftstoffverbrauchs

Drücken Sie die Taste MODUS (M), um die Auswahl zu bestätigen oder warten Sie 5 Sekunden.



### L) Kraftstoff-Gesamtverbrauch

Zeichnet den durchschnittlichen Kraftstoffverbrauch des Fahrzeugs seit der Rücksetzung auf.

Um den Kraftstoff-Gesamtverbrauch des Fahrzeugs aufzurufen, gehen Sie wie folgt vor.

Drücken Sie die Taste MODUS (M), um die Anzeige auszuwählen.



Drücken Sie die Taste SET (S), während die Anzeige blinkt, um den Modus Kraftstoff-Gesamtverbrauch (TC) auszuwählen.



1. Modus Kraftstoff-Gesamtverbrauch (TC)

Es erscheint TC, wenn dieser Modus ausgewählt ist.

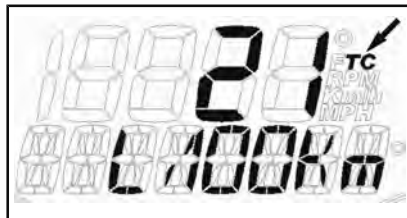

TYPISCH

Drücken Sie die Taste MODUS (M), um die Auswahl zu bestätigen oder warten Sie 5 Sekunden.



Setzen Sie zum Zurückstellen den Tageskilometerzähler auf TRIP B. Weitere Einzelheiten siehe *TAGESKILOMETERZÄHLER „A“ ODER „B“*.

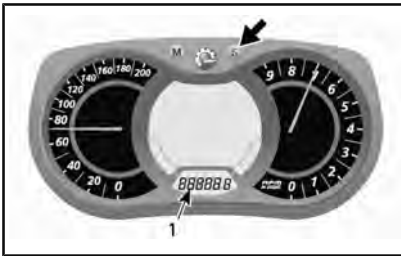

1. Modus Tageskilometerzähler (TRIP B)

Halten Sie die Taste SET (S) zum Zurückstellen gedrückt.



### M) Meldungsanzeige



1. Meldungsanzeige

Einzelheiten über übliche Meldungen erfahren Sie in *KONTROLLLEUCHTEN UND MELDUNGEN*.

Einzelheiten über Störungs- und D.E.S.S. bezogene Meldungen erfahren Sie unter *ÜBERWACHUNGSSYSTEM*.

### N) Kühlmitteltemperatur

Die Balkenanzeige informiert fortlaufend über die Motorkühlmitteltemperatur.

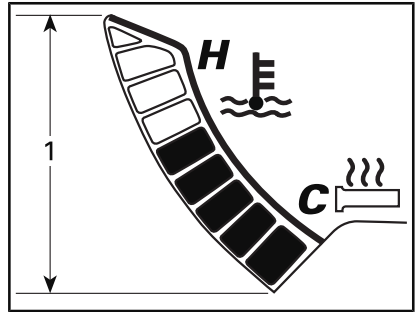

### KÜHLMITTELTEMPERATUR

1. Bereich

### O) E-TEC

#### Motorspeichermodus

Zeigt „OIL“ an, wenn das Lagerungsmodusverfahren eingeleitet wird.

### P) Höchstgeschwindigkeit

Zeichnet die Fahrzeughöchstgeschwindigkeit seit der Rücksetzung auf.

Um die Fahrzeughöchstgeschwindigkeit aufzurufen, gehen Sie wie folgt vor.

Drücken Sie die Taste MODE (M), um eine Anzeige auszuwählen.





**HINWEIS:** Die Anzeige blinkt ca. 5 Sekunden lang und kehrt dann in den zuvor ausgewählten Modus zurück, wenn keine Änderung vorgenommen wird.

Drücken Sie die Taste SET (S), um den Modus Höchstgeschwindigkeit (TOP\_SPD) auszuwählen.



Halten Sie die Taste SET (S) zum Zurückstellen 5 Sekunden lang gedrückt.



**Q) Durchschnittsgeschwindigkeit**

Zeichnet die Fahrzeugdurchschnittsgeschwindigkeit seit der Rücksetzung auf.

Um die Fahrzeugdurchschnittsgeschwindigkeit aufzurufen, gehen Sie wie folgt vor.

Drücken Sie die Taste MODE (M), um eine Anzeige auszuwählen.

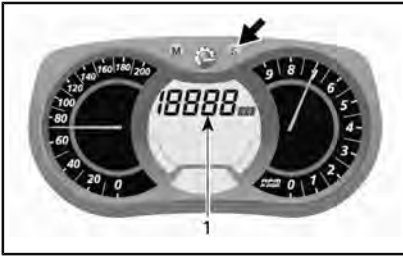

1. Modus Höchstgeschwindigkeit (TOP\_SPD)

Drücken Sie die Taste MODE (M), um die Auswahl zu bestätigen oder warten Sie 5 Sekunden lang.



**HINWEIS:** Die Anzeige blinkt ca. 5 Sekunden lang und kehrt dann in den zuvor ausgewählten Modus zurück, wenn keine Änderung vorgenommen wird.



Drücken Sie zum Zurückstellen die Taste MODE (M) und wählen Sie so einen Modus aus.

Drücken Sie die Taste SET (S), um den Modus Fahrzeugdurchschnittsgeschwindigkeit (AVR\_SPD) auszuwählen.



1. Modus Fahrzeugdurchschnittsgeschwindigkeit (AVR\_SPD)

Drücken Sie die Taste MODE (M), um die Auswahl zu bestätigen oder warten Sie 5 Sekunden lang.



Drücken Sie zum Zurückstellen die Taste MODE (M) und wählen Sie so einen Modus aus.



Halten Sie die Taste SET (S) zum Zurückstellen 5 Sekunden lang gedrückt.



## Konfiguration des Anzeigeelements

### Uhreinstellung

**HINWEIS:** Diese Uhr zeigt die Uhrzeit ausschließlich im 24-Stunden-Format an.

Drücken Sie die Taste SET (S), um den Uhr-Modus auszuwählen.



1. Uhr-Modus

Halten Sie die Taste SET (S) zum Aktivieren der Uhreinstellung gedrückt.



**STUNDEN einstellen:** Stellen Sie mithilfe der Taste SET (S) die Stunden ein, während der Wert STUNDEN blinkt.

**MINUTEN einstellen:** Drücken Sie die Taste MODE (M), während der

Wert STUNDEN blinkt, um Minuten aufzurufen. Stellen Sie mithilfe der Taste SET (S) die Minuten ein.

Drücken Sie die Taste MODUS (M), um die eingestellte Uhrzeit zu speichern und den Modus zu verlassen.

### Einheitenauswahl (km/h)

Die Einheiten können mit dem metrischen oder britischen Maßsystem angezeigt werden. Wenden Sie sich an einen Lynx Vertragshändler.

### Sprachauswahl

Die Anzeigesprache des Anzeigeelements kann geändert werden. Wenden Sie sich an einen Lynx Vertragshändler, um Näheres über die Sprachenverfügbarkeit und die Einrichtung des Anzeigeelements nach Ihrem Wunsch zu erfahren.

## 13) Rückenlehne (sofern zutreffend)

Am Mitfahrersitz ist eine feste Rückenlehne montiert.

## 14) Mitfahrersitz (1+1) (sofern zutreffend)

### WARNUNG

Jeder Mitfahrer muss sich im Sitzen jederzeit mit den Füßen fest auf den Fußstützen abstützen und mit den Händen an den Haltegriffen festhalten können. Die Beachtung dieser körperlichen Kriterien ist wichtig, um sicherzustellen, dass der Beifahrer sicher sitzt und um die Gefahr eines Abwurfs zu verringern.

### Entfernen des Mitfahrersitzes

Um den Mitfahrersitz zu entfernen, gehen Sie wie folgt vor:

1. Drücken Sie auf die Verschlusslasche und heben Sie den hinteren Teil des Sitzes an.

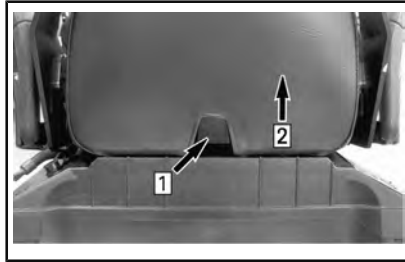

- Schritt 1: Auf Lasche drücken  
Schritt 2: Hinteren Teil des Sitzes anheben

2. Schieben Sie den Sitz nach hinten und legen Sie ihn zur Seite.

### Anbringen des Mitfahrersitzes

Um den Mitfahrersitz anzubringen, gehen Sie wie folgt vor:

1. Legen Sie den Mitfahrersitz nach vorn zeigend auf den Deckel des Aufbewahrungsfachs.
2. Neigen Sie den Mitfahrersitz etwas nach vorn und hängen Sie beide Sitzhaken in die Aussparungen am Deckel des Aufbewahrungsfachs ein.

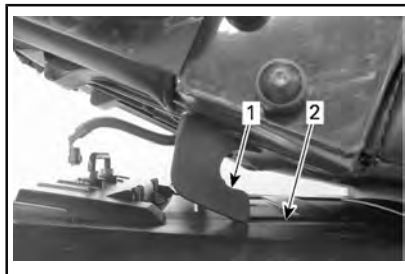

1. Sitzhaken
2. Aussparung
3. Schieben Sie den Mitfahrersitz in Richtung des Fahrersitzes und drücken Sie den hinteren Teil fest nach unten,

damit der Mitfahrersitz in der für ihn vorgesehenen Stellung arretiert wird.

**⚠ VORSICHT** Wenn der Deckel bei montiertem Fahrersitz geschlossen wird, nehmen Sie eine Sicherung mit dem Halteriem vor.

**HINWEIS:** Dabei muss ein eindeutiges Einrasten spürbar sein. Vergewissern Sie sich, dass der Sitz fest arretiert ist, indem Sie an ihm ziehen.

**⚠ WARNUNG**

Stellen Sie vor jeder Fahrt sicher, dass der Sitz fest arretiert ist.

**15) Mitfahrer-Haltegriffe (sofern zutreffend)**

**69 Ranger 900 ACE und 69 Ranger 800R E-TEC LTD**

Feste Griffe an jeder Seite des Mitfahrersitzes.



*TYPISCH*

1. Beifahrer-Handgriff

**16) Lenkerbügel (sofern zutreffend)**

Dieser Lenkergurt darf nur verwendet werden, um zusätzliche Zugkraft zu erzeugen, wenn das

Schneemobil in einer schrägen Position festsetzt. In Ausnahmefällen kann er nur bei sehr langsamer Geschwindigkeit eingesetzt werden, wenn er auf dem rechten Trittbrett steht, um das Fahrzeug wieder auf den gewünschten Weg zu bringen. Während der Fahrt sollten beide Hände auf den Lenkergriffen bleiben, um die Bremsfähigkeit, die richtige Lenkung und die Richtungskontrolle zu gewährleisten. Verwenden Sie den Lenkergurt nicht zum Schleppen, Heben oder dem seitlichen Überfahren von Hügeln.



*TYPISCH*

1. Lenkerriemen

**⚠ WARNUNG**

Nicht während der Fahrt mit hoher Geschwindigkeit verwenden. Die Lenksteuerung ist stark reduziert und eine Bremssteuerung ist nicht möglich.

**17) Aufbewahrungsfach**

Das Aufbewahrungsfach befindet sich hinter dem Fahrersitz.

**⚠ WARNUNG**

Das Aufbewahrungsfach muss ordnungsgemäß arretiert sein und darf keine scharfen oder zerbrechlichen Gegenstände enthalten.

Ziehen Sie zum Öffnen des Deckels die Gummilasche seitwärts und halten Sie sie fest. Heben Sie dann die rechte Seite des Deckels oder des Mitfahrersitzes (falls verbaut) an.



Schritt 1: Gummilasche ziehen  
Schritt 2: Rechte Seite anheben

Zum Schließen des Deckels drücken Sie ihn bis zum Einrasten hinunter.

Wenn außerdem ein Mitfahrersitz montiert ist, haken Sie den Halteriem wie dargestellt am hinteren Stoßfänger ein.



1. Halteriem  
2. Rammschutz hinten

**⚠ VORSICHT** Wenn der Deckel bei montiertem Fahrersitz geschlossen wird, nehmen Sie eine Sicherung mit dem Halteriem vor.

## Batterie

Die Batterie befindet sich in einem Aufbewahrungsfach unter dem Mitfahrersitz. Um an die Batterie zu gelangen, entfernen Sie die Abdeckung, indem Sie beide Zungen eindrücken und die Abdeckung anheben.



## 18) Hinterer Gepäckträger

Der hintere Gepäckträger kann persönliche Gegenstände (Gepäck), einen Benzinbehälter oder das Aufbewahrungsfach aufnehmen.

### ⚠ WARNUNG

Alle Gegenstände auf dem hinteren Gepäckträger müssen richtig befestigt sein. Transportieren Sie keine zerbrechlichen Gegenstände. Zuviel Gewicht auf dem Gepäckträger kann das Lenkvermögen verringern.

### ⚠ WARNUNG

Stets die Aufhängung entsprechend der Last einstellen. Die Kapazität dieses Trägers ist begrenzt. Die MAXIMALE Traglast beträgt 30 kg. Fahren Sie mit sehr niedriger Geschwindigkeit, wenn er beladen ist. Fahren Sie nicht mit hoher Geschwindigkeit über Geländebuckel.

## 19) Schalter für beheizten Mitfahrer-Griff und Sitz (sofern zutreffend)

69 Ranger „SnowCruise“

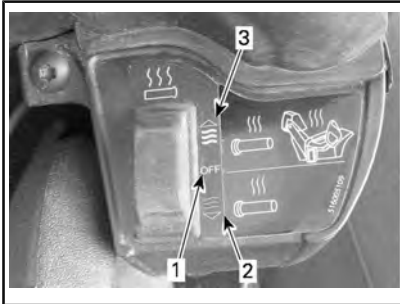

1. Aus
2. Warm, Mitfahrer-Griff
3. Heiss, Beheizter Mitfahrer-Griff und Sitz

## 20) 12-V-Steckdose

Bei allen Modellen befindet sich vorn nahe der Lenksäule eine 12 V-Steckdose.

An diese Steckdose kann ein elektrisches 12 V-Gerät angeschlossen werden.

### E-TEC Modelle

Wenn Sie einen Dauerstromkontakt benötigen, wenden Sie sich an einen LYNX Vertragshändler.

## 21) Kupplung

Verwenden Sie die Zugvorrichtung zusammen mit einer Abschleppstange, um ein Zubehörgerät abzuschleppen.

Wenn ein Zubehörgerät mit dem Motorschlitten gezogen werden soll, halten Sie sich stets an die Herstellerhinweise.

**HINWEIS:** Informationen über die zulässige Anhängelast des Fahrzeugs siehe Aufkleber am Fahrzeug.

## ⚠️ WARNUNG

Ziehen Sie niemals ein Zubehörgerät mit einem Seil. Verwenden Sie immer eine starre Abschleppstange. Bei Benutzung eines Seils käme es zu einer Kollision zwischen dem Gegenstand und dem Motorschlitten und im Falle eines schnellen Bremsvorgangs oder beim Abwärtsfahren am Hang möglicherweise zum Umkippen.

### J-förmige Zugvorrichtung

Einen Ausrüstungsgegenstand montieren

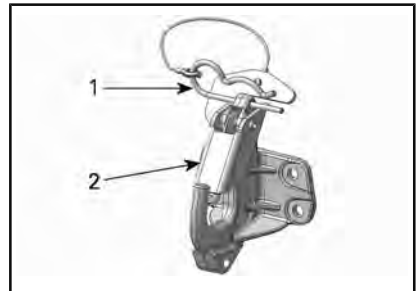

1. Federstecker
2. Sicherheitsklappe

1. Entfernen Sie die Haarnadel-Klemme.
2. Richten Sie die Zubehör-Anbauteil-Öffnung auf den Haken der Anhängervorrichtung aus.
3. Drücken Sie mit dem Zubehör-Anbauteil die Sicherheitsklappe weg.
4. Sichern Sie die Sicherheitsklappe mit der Haarnadel-Klemme.

## Einen Ausrüstungsgegenstand abmontieren

1. Entfernen Sie die Haarnadel-Klemme.
2. Schieben Sie die Sicherheitsklappe nach vorn, um das Zubehör-Anbauteil von der Anhängervorrichtung zu entfernen.
3. Nehmen Sie das Zubehör-Anbauteil ab.
4. Bringen Sie die Haarnadel-Klemme an.

## 22) Einstellbarer Lenker (sofern zutreffend)

Die Lenkerhöhe ist einstellbar. Richten Sie es folgendermaßen aus:

1. Ziehen Sie den Arretierhebel nach oben.

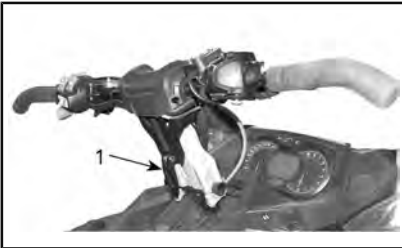

1. Arretierung
2. Bringen Sie den Lenker in die gewünschte Stellung und drücken Sie den Arretierhebel herunter, um diesen zu verriegeln.

**HINWEIS:** Bei anderen Modellen lässt sich die Lenkung in eine gewünschte feste Stellung bringen. Wenden Sie sich hierfür an Ihren Lynx Vertragshändler.

## 23) Raupe

### **WARNUNG**

Versehen Sie niemals eine Raupe mit Spikes, die nicht für Spikes zugelassen ist. Das Anbringen von Spikes an einer nicht für Spikes vorgesehenen Raupe kann zu Rissen an oder vollständigem Zerreißen der Raupe und somit zu Personenschaden und Tod führen.

Wenden Sie sich vor dem Anbringen von geeigneten Spikes an eine dafür vorgesehene Raupe unbedingt an Ihren LYNX Motorschlitten-Vertragshändler. Er kann Ihnen Auskünfte über geeignete Spikes/Raupen und die jeweiligen Anwendungsgebiete geben.

BRP **rät davon ab**, einen Motorschlitten mit einem tiefen Stollenprofil mit **hoher Geschwindigkeit** über einen Pfad, auf dichtem Schnee oder Eis über einen längeren Zeitraum zu fahren.

Wenn sich dies allerdings nicht vermeiden lässt, **reduzieren Sie zumindest Ihre Geschwindigkeit** und fahren Sie nur eine kurze Distanz über die genannten Untergründe.

 **VORSICHT** Das Fahren mit einer eben beschriebenen Raupe mit hoher Geschwindigkeit über einen Pfad, auf dichtem Schnee oder Eis setzt die Stollen größerer Belastung aus und führt zu übermäßiger Erhitzung. Um vorzeitigen Verschleiß und Beschädigung der Raupe zu vermeiden, reduzieren Sie zumindest Ihre Geschwindigkeit und fahren Sie nur eine kurze Distanz über die genannten Untergründe.

Allgemeine Anweisungen über die Wartung von Raupen siehe Unterabschnitte *RAUPE* und *RAUPEN-SPANNUNG UND -AUSRICHTUNG* im Abschnitt *WARTUNG* dieser Anleitung.

## 24) Sicherungen

Das Bordnetz wird durch Sicherungen geschützt. Einzelheiten siehe *SICHERUNGEN UND RELAIS* in *WARTUNGSMABNAHMEN*.

## 25) Verankerungspunkte (sofern zutreffend)

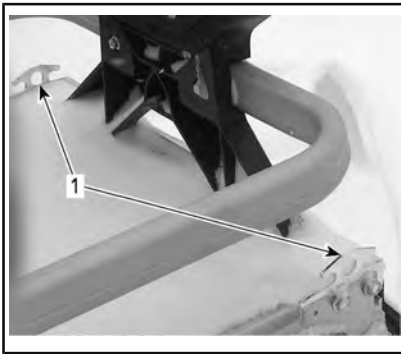

### FAHRZEUGHECK

#### 1. Verankerungspunkte

Zum Befestigen der Ladung auf dem hinteren Gepäckträger sind zwei Verankerungspunkte vorhanden.

**ZUR BEACHTUNG** Überschreiten Sie nicht die maximale Ladekapazität des hinteren Gepäckträgers. Die **MAXIMALE** Ladekapazität beträgt 30 kg.

## 26) Antriebsriemenabdeckung

### Ausbau der Antriebsriemenabdeckung

#### **WARNUNG**

Betätigen Sie **NIE** den Motor:

- ohne sicher installierte Schilder und Riemenschutz.
- wenn Haube und/oder Seitenwände geöffnet oder entfernt sind.

Versuchen Sie **NIEMALS**, bei laufendem Motor an einem beweglichen Teil Einstellungen vorzunehmen.

**HINWEIS:** Die Antriebsriemenabdeckung hat absichtlich etwas Übermaß, damit die Stifte und Halterungen unter Druck stehen. Dadurch werden übermäßige Vibrationen und Geräuschentwicklung vermieden. Es ist wichtig, dass diese Spannung beim Wiedereinbau beibehalten wird.

Ziehen Sie die Kappe der Sicherheitsleine vom Motor-aus-Schalter ab.

Sehen Sie unter *BEDIENELEMENTE, INSTRUMENTE UND AUSSTATTUNG* nach und öffnen Sie die linke Seitenverkleidung am Motorraum.

Entfernen Sie den Arretierstift.



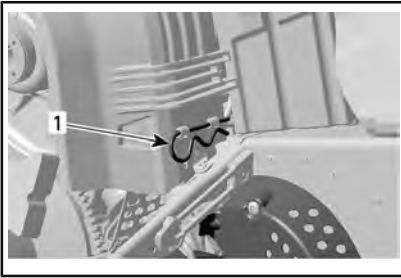

**TYPISCH**

1. Arretierstift

Heben Sie den hinteren Teil der Antriebsriemenabdeckung an und lösen Sie sie dann von den vorderen Laschen.

**Einbau der Antriebsriemenabdeckung**

Richten Sie beim Wiedereinbau der Antriebsriemenabdeckung die abgefachte Seite so aus, dass sie zur Vorderseite des Motorschlittens zeigt.

Legen Sie die vorderen Öffnungen der Riemenabdeckung über die Laschen.

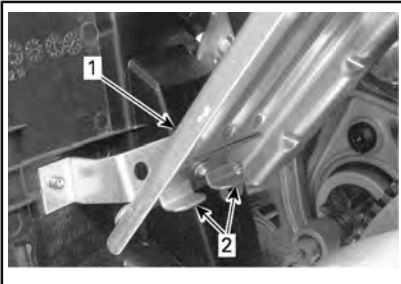

1. Riemenabdeckung
2. Zungen

Positionieren Sie die Durchführung über die Haltestange.

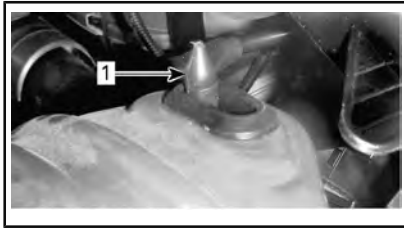

1. Haltestange

Legen Sie den hinteren Teil der Riemenabdeckung über die Aufnahme und sichern Sie ihn mit dem Arretierstift.

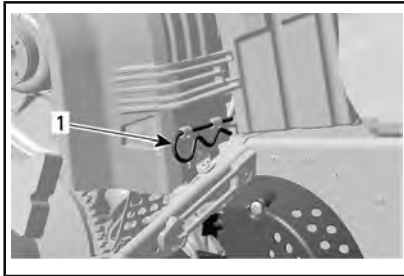

1. Arretierstift

**27) Haube**

**⚠️ WARNUNG**  
Lassen Sie den Motor niemals bei abmontierter Haube laufen.

**Entfernen der Haube**

1. Entfernen Sie die oberen Seitenabdeckungen wie unten beschrieben.
2. Lösen Sie die Gummizugelmente auf beiden Seiten.



1. Gummizugelement

3. Schieben Sie die Haube nach vorn, um die Laschen aus ihren Aussparungen zu lösen.

### Anbringen der Haube

1. Führen Sie die Laschen vorn und in der Mitte der Haube in die Aussparungen der unteren Wanne so ein, dass sie einrasten.

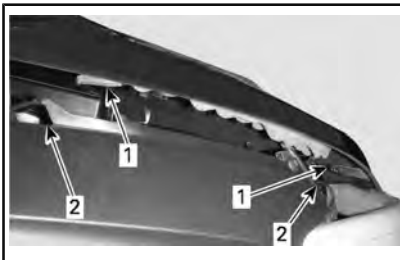

#### TYPISCH

1. Zungen
2. Aussparungen
2. Schieben Sie die Haube in die Richtung der Scheinwerfer bis zum Anschlag.
3. Haken Sie die Gummizugelemente fest.

## 28) Obere Seitenabdeckungen

### **WARNUNG**

Lassen Sie den Motor bei geöffneten oder abmontierten Seitenabdeckungen nicht laufen.

### Entfernen der oberen Seitenabdeckung

1. Lösen Sie das Gummizugelement.

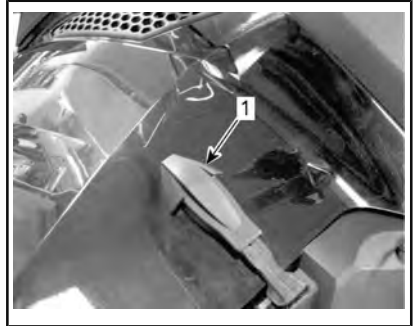

1. Gummizugelement

2. Heben Sie den hinteren Teil der Abdeckung an, um die Kunststoffflasche von der Konsole zu lösen.
3. Schieben Sie die Verkleidung nach hinten.

### Anbringen der oberen Seitenabdeckung

1. Führen Sie die unteren Zungen der Verkleidung in die unteren Wannenschlitze ein.

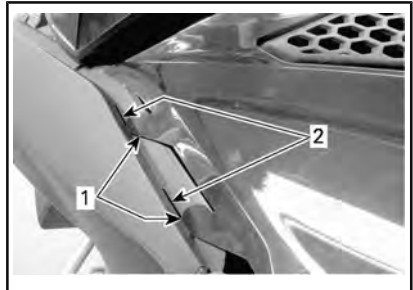

1. Untere Zungen der Verkleidung  
2. Untere Wannenschlitze

2. Haken Sie die oberen mittleren Zungen der Verkleidung an die Konsole.

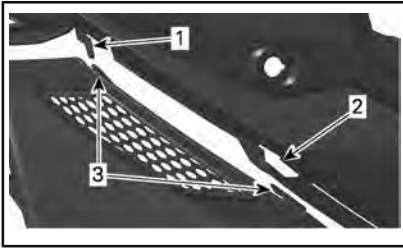

1. Konsolen-Haken
  2. Konsolen-Schlitz
  3. Mittlere Zungen der Verkleidung
3. Führen Sie die hintere Zunge in den Konsolenschlitz ein.

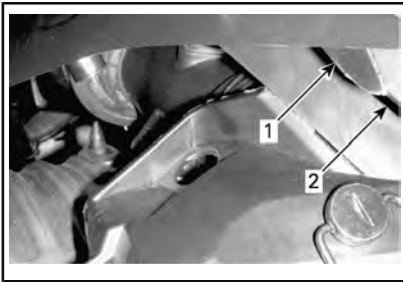

1. Hintere Lasche
  2. Konsolen-Schlitz
4. Haken Sie das Gummizugement fest.

## 29) Untere Seitenabdeckungen

### **WARNUNG**

Lassen Sie den Motor bei geöffneten oder abmontierten Seitenabdeckungen nicht laufen.

#### Untere Seitenabdeckung öffnen

1. Entfernen Sie die obere Seitenabdeckung wie oben beschrieben.
2. Lösen Sie das Gummizugement.

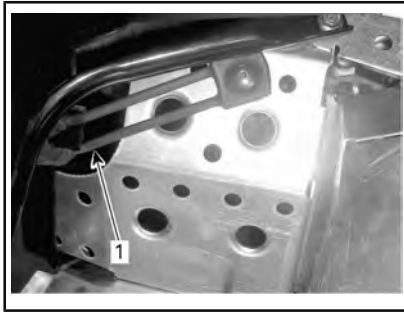

1. Gummizugement
3. Drehen Sie den Bügel zum Lösen um eine Viertelumdringung gegen den Uhrzeigersinn.

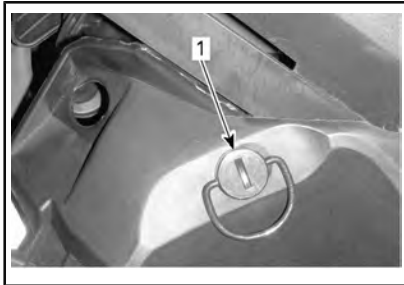

1. Klemme
4. Heben Sie den hinteren Teil der Seitenabdeckung etwas an und öffnen Sie ihn dann seitwärts.

#### Untere Seitenabdeckung schließen

1. Führen Sie die Zunge der Verkleidung in den Schlitz der unteren Wanne ein.

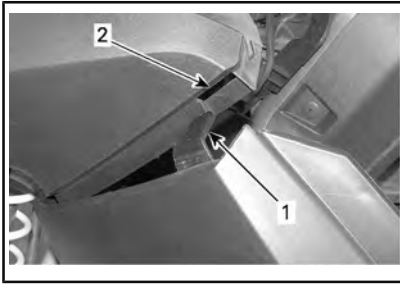

1. Zunge der unteren Seitenverkleidung
2. Schlitz der unteren Wanne
2. Führen Sie den unteren Bereich der Seitenabdeckung über dem Aluminiumfahrgestell und der Aluminiumlasche in die Aussparung für die Abdeckung ein.

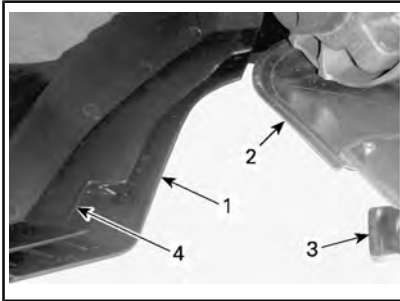

1. Unterer Bereich
2. Aluminiumfahrgestell
3. Aluminiumlasche
4. Aussparung für die Abdeckung
3. Führen Sie den Stift der Verkleidung in die Tunnelbohrung ein.



1. Stift
2. Tunnelbohrung
4. Haken Sie das Gummizugelement fest.

5. Drehen Sie die Klemme zum Arretieren um eine Viertelumdrehung im Uhrzeigersinn.

### Entfernen/Anbringen der unteren Seitenabdeckung

1. Öffnen Sie die untere Seitenabdeckung wie oben beschrieben.
2. Heben Sie den vorderen Teil der Seitenabdeckung an und lösen Sie das untere Gelenk aus seiner Aussparung.
3. Lösen Sie das obere Gelenk durch Absenken der Abdeckung.

Der Einbau erfolgt in der umgekehrten Reihenfolge des Ausbaus.

### 30) Rückholstarter-Griff (sofern zutreffend)

Hierbei handelt es sich um einen Startergriff mit automatischer Aufwicklung, der sich auf der rechten Seite des Motorschlittens hinter der Seitenabdeckung befindet. Zum Betätigen des Mechanismus ziehen Sie langsam am Griff, bis Sie einen Widerstand spüren. Ziehen Sie dann energisch und kraftvoll. Geben Sie den Griff langsam wieder frei.

### 31) Zündkerzenablage

Um Ersatzzündkerzen vor Feuchtigkeit und Erschütterungen zu schützen, steht im Werkzeugsatz eine geeignete Ablage zur Verfügung.

**HINWEIS:** Ersatzzündkerzen gehören nicht zum Lieferumfang des Motorschlittens.

**HINWEIS:** Prüfen Sie den Elektrodenabstand der Ersatzzündkerzen vor dem Einbau gemäß *TECHNISCHE DATEN*.

**⚠ VORSICHT** Versuchen Sie nicht, den Abstand bei einer Zündkerze zu verändern.

### 32) Kraftstofftankdeckel

Schrauben Sie den Deckel ab, um zu tanken, und schrauben Sie ihn danach wieder fest auf.

#### **⚠ WARNUNG**

Stellen Sie vor dem Tanken immer den Motor ab. Der Kraftstoff ist unter bestimmten Bedingungen brennbar und explosiv. Arbeiten Sie immer in einem gut belüfteten Bereich. Sorgen Sie dafür, dass der Arbeitsbereich gut belüftet ist. Öffnen Sie den Tankdeckel langsam. Wenn Sie einen Druckausgleich beim Öffnen bemerken (ein Pfeifton ist beim Lösen des Tankdeckels zu hören), lassen Sie das Fahrzeug überprüfen und/oder reparieren, bevor Sie es wieder in Betrieb nehmen. Überfüllen Sie den Tank nicht und füllen Sie ihn erst dann vollständig auf, wenn sich das Fahrzeug in einer warmen Umgebung befindet. Mit steigender Temperatur dehnt sich der Kraftstoff aus und könnte überlaufen. Wischen Sie verschütteten Kraftstoff immer vom Fahrzeug ab. Überprüfen Sie das Kraftstoffsystem in regelmäßigen Abständen.

**HINWEIS:** Setzen oder lehnen Sie sich nicht auf den Sitz, wenn der Kraftstofftankdeckel nicht richtig aufgeschraubt ist.

### 33) Aufbewahrungsfach (sofern zutreffend)

#### Öffnen/Schließen des Aufbewahrungsfachs

Zum Öffnen des Aufbewahrungsfachdeckels lösen Sie die beiden Gummizugelmente und heben dann den Deckel auf.



1. Gummizugelment

Zum Schließen drücken Sie den Deckel hinunter, um die Deckelstifte in die Fachdurchführungen einzuführen. Bringen Sie die Gummizugelmente an.

#### Ausbau/Einbau des Aufbewahrungsfachs

Um das Aufbewahrungsfach vom Fahrzeug zu entfernen, öffnen Sie den Deckel und entfernen Sie die vier Schrauben, die das Aufbewahrungsfach am hinteren Gepäckträger befestigen. Bewahren Sie die Schrauben für die Installation auf.

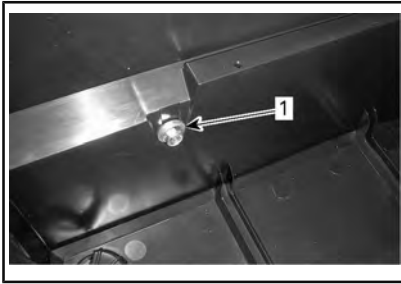

**IM AUFBEWAHRUNGSFACH**

1. Ritzel

Vergewissern Sie sich vor dem Anbringen des Aufbewahrungsfachs, dass die Tunnelfläche sauber ist. Platzieren Sie das Aufbewahrungsfach zwischen den Schienen des hinteren Gepäckträgers.

Befestigen Sie das Aufbewahrungsfach mithilfe der vier Schrauben. Auf 10 Nm ± 1 Nm anziehen.

**34) Schaufel (falls ausgestattet, nicht abgebildet)**

Auf der rechten Fahrzeugseite befindet sich eine Schaufel.

**35) Batterieanzeige/Ladestecker (sofern zutreffend)**

Die Batterieanzeige/der Ladestecker befindet sich links an der Konsole.

Der Ladezustand wird mittels LEDs angezeigt.



1. Batterieanzeige/Ladestecker

**36) Elektronisch geregelte Federung – Electronic Controlled Suspension (ECS<sup>2</sup>) (sofern zutreffend)**

Der Fahrer kann Komfort und Bodenfreiheit mittels der elektronisch geregelten Federung (ECS<sup>2</sup>) einstellen.

Siehe *EINSTELLUNG DER HINTEREN AUFHÄNGUNG* in *FAHRZEUGEINSTELLUNG*

**37) Sitzheizung (sofern zutreffend)**

Der Sitzheizungsschalter befindet sich vorn in der Nähe des Schalthebels.

Die Sitzheizung verfügt über die Stellungen EIN und AUS.

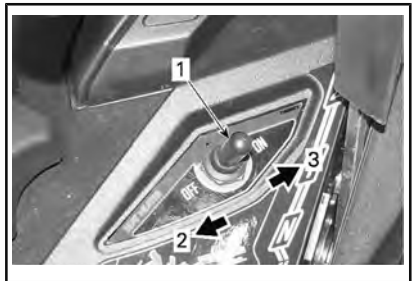

- 1. Sitzheizungsschalter
- 2. Heizung AUS
- 3. Heizung EIN

**38) ECO-/Standard-/Sport-Modus-Schalter (900 ACE und 1200 4-TEC)**

Der Modus-Schalter befindet sich links am Kraftstofftank.

Wird für die Aktivierung oder Deaktivierung von Eco-/Standard-/Sport-Modus verwendet.

Einzelheiten siehe *BETRIEBSMODI*.

### 39) Bergbremsschalter (sofern zutreffend)

Die Bergbremse und die Bergbremsschalter werden als Zubehör verkauft.

Die Bergbremsschalter befinden sich links am Lenker.

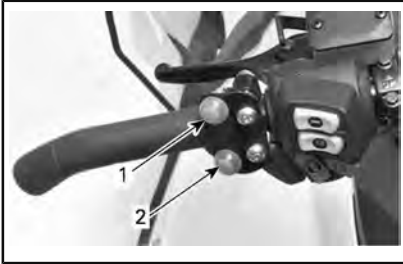

1. Bergbremse nach oben
2. Bergbremse nach unten

### 40) Bergbremse (sofern zutreffend)

Bergbremse für gefahrloses Anhalten an steilen Abhängen.

### 41) Zubehör-Bedienschalter (sofern zutreffend)

Die Zubehör-Bedienschalter befinden sich an der Konsole.

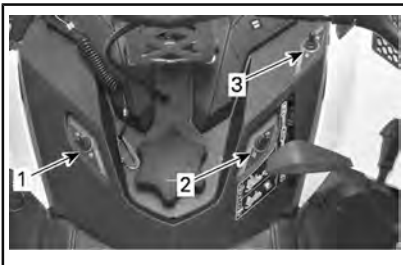

1. Hupe
2. Arbeitsleuchte
3. Blinkleuchte

### 42) Beleuchtungsträger (sofern zutreffend)

Der Beleuchtungsträger umfasst Blinkleuchte und Arbeitsleuchte.

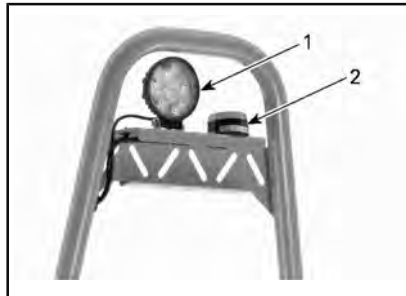

1. Arbeitsleuchte
2. Blinkleuchte

### 43) Bremslichtanzeige (sofern zutreffend)

Die Bremslichtanzeige befindet sich auf der linken Seite des Anzeigeeinstruments.



1. Bremslichtanzeige

## **44) Verbreiterungssatz (sofern zutreffend)**

Der Verbreiterungssatz erhöht die Stabilität beim Wenden an steilen Abhängen.



1. Verbreiterungssatz



# KRAFTSTOFF UND ÖL

## Kraftstoffanforderungen

**ZUR BEACHTUNG** Verwenden Sie immer frisches Benzin. Benzin oxidiert. Die Folge sind ein Verlust an Oktan, flüchtige Verbindungen und das Entstehen von Gummi- und Lackablagerungen, die das Kraftstoffsystem beeinträchtigen können.

Alkoholbrennstoffmischungen variieren nach Land und Region. Ihr Fahrzeug wurde zum Betrieb mit den vorgegebenen Kraftstoffen entwickelt. Es ist aber auf Folgendes zu achten:

- Verwendung von Kraftstoff mit Alkohol über der von der Regierung angegebenen Prozentzahlregulierungen sind nicht empfohlen und können zu folgenden Problemen der Komponenten im Benzinssystem führen:
  - Start- und Betriebsschwierigkeiten.
  - Verschleiß von Gummi- oder Plastikteilen.
  - Korrosion der Metallteile.
  - Beschädigung von internen Motorteilen.
- Überprüfen Sie regelmäßig, ob Benzin ausläuft oder andere Anomalien des Kraftstoffsystems vorhanden sind, wenn Sie vermuten, dass der Alkoholgehalt im Benzin die aktuellen Regierungsregulierungen übersteigt.
- Alkohol-gemischte Brennstoffe ziehen und halten Feuchtigkeit, was zu einer Phasentrennung des Benzins und zu Motorleistungsproblemen oder Motorschaden führen kann.

## Empfohlener Kraftstoff

Verwenden Sie unverbleites Benzin mit MAXIMAL 10 % Ethanol. Das Benzin muss die folgenden Mindestoktanforderungen erfüllen:

KRAFTSTOFF-TYP	MOTOR	MINDESTOKTANZAHL
Kraftstoff mit bis zu MAXIMAL 10 % Ethanol	800 R	95 E10
	E-TEC	
	1200	
	4-TEC	
	900 ACE	

**ZUR BEACHTUNG** Verwenden Sie die richtige Oktanzahl und den richtigen Kraftstofftyp. Experimentieren Sie nie mit anderen Kraftstoffen. Der Gebrauch von ungeeignetem Kraftstoff kann Schäden an wichtigen Teilen des Kraftstoffsystems und des Motors verursachen.

## Frostschutzzusätze im Kraftstoff

Bei der Verwendung von sauerstoffangereichertem Kraftstoff sind zusätzliches Frostschutzmittel für die Benzinleitung oder wasserabsorbierende Zusatzstoffe nicht erforderlich und sollten nicht verwendet werden.

Bei der Verwendung von nicht sauerstoffangereichertem Kraftstoff kann ein Frostschutzmittel auf Isopropylbasis in einem Verhältnis von 150 ml auf 40 L Benzin verwendet werden.

Diese Vorsichtsmaßnahme soll die Gefahr der Frostentstehung in Vergasern und anderen Komponenten des Kraftstoffsystems senken, die in bestimmten Fällen zu schweren Motorschäden führen kann.

**HINWEIS:** Verwenden Sie nur methyhydratfreies Frostschutzmittel für die Benzinleitung.

## Tanken

### ! WARNUNG

Schalten Sie vor dem Tanken immer den Motor aus.

### ! WARNUNG

- Der Kraftstoff ist unter bestimmten Bedingungen brennbar und explosiv.
- Prüfen Sie niemals den Füllstand im Tank mit einer offenen Flamme.
- Rauchen Sie niemals in der Nähe, vermeiden Sie offene Flammen und Funken.
- Arbeiten Sie immer in einem gut belüfteten Bereich.

1. Den Motor abstellen.
2. Lassen Sie Fahrer und Mitfahrer vom Fahrzeug absteigen.

### ! WARNUNG

Erlauben Sie niemandem, während des Betankens auf dem Fahrzeug sitzen zu bleiben.

3. Schrauben Sie die Kraftstoffbehälterkappe langsam im Gegenuhrzeigersinn ab, um den Druck vor dem Entfernen zu stabilisieren.

**HINWEIS:** Ein kurzes Pfeifen ist normal.



*TYPISCH*

1. Kraftstofftankdeckel

4. Führen Sie das Füllrohr in den Einfüllstutzen ein.
5. Füllen Sie den Kraftstoff langsam ein, damit die Luft entweichen kann und Kraftstoffrückfluss vermieden wird. Achten Sie darauf, keinen Kraftstoff zu verschütten.
6. Befüllen Sie den Tank nur bis zum Stutzenansatz. **Füllen Sie nicht zu viel Öl ein.**

### ! WARNUNG

Füllen Sie den Tank erst vollständig auf, wenn sich das Fahrzeug in einer warmen Umgebung befindet. Mit steigender Temperatur dehnt sich Kraftstoff aus und kann überlaufen.

7. Ziehen Sie die Kraftstoffbehälterkappe im Uhrzeigersinn fest.

### ! WARNUNG

Verschütteten Kraftstoff immer vom Fahrzeug abwischen. Wenn es zu einer größeren Verschüttung kommt, entfernen Sie vor dem Start die Seitenwände, damit die Kraftstoffdämpfe aus dem Motorraum entweichen können.

**HINWEIS:** Setzen oder lehnen Sie sich nicht auf den Sitz, wenn der Kraftstofftankdeckel nicht richtig aufgeschraubt ist.

## Empfohlenes Öl

### 800R E-TEC

Bei der Entwicklung von Rotax® Motoren wurde der Betrieb mit XPS™-Öl zugrunde gelegt. BRP empfiehlt immer die Verwendung seines XPS Einspritzöls oder eines gleichwertigen Öls. Schäden, die durch ein für den Motor nicht geeignetes Öl verursacht werden, wer-

den nicht von der eingeschränkten BRP Garantie abgedeckt.

XPS EMPFOHLENES MOTORÖL	
Skandinavien	2T VERGASER-PREMIUM-MINERALÖL (EUR) (T/N 779276) <b>ODER</b> 2T E-TEC SYNTHETISCHES ÖL (EUR) (T/N 779281)
Andere Länder	2T AUFGEKOHLTES PREMIUM-MINERALÖL (T/N 779119) <b>ODER</b> 2T E-TEC SYNTHETISCHES ÖL (T/N 779126)
FALLS DAS EMPFOHLENE XPS MOTORÖL NICHT VERFÜGBAR IST	
Verwenden Sie ein Zweitakter-Motoröl für Motorschlitten, das die folgenden Mindestanforderungen übertrifft oder zumindest erfüllt: - JASO FD (M345-2004) - SAE Klasse 4 (F / M 4)	

### 1200 4-TEC und 900 ACE

Bei der Entwicklung von Rotax® Motoren wurde der Betrieb mit XPS™-Öl zugrunde gelegt. BRP empfiehlt die Verwendung seines XPS Motoröls oder eines gleichwertigen Öls. Geben Sie keine Ölzusätze zum empfohlenen Motoröl. Schäden, die durch für den Motor nicht geeignetes Öl oder die Zugabe von Ölzusätzen verursacht werden, werden nicht von der eingeschränkten BRP Garantie abgedeckt.

XPS EMPFOHLENES MOTORÖL	
Skandinavien	4T 0W40 SYNTHETISCHES ÖL (EUR) (T/N 779286)
Andere Länder	4T 0W40 SYNTHETISCHES ÖL (T/N 779139)

XPS EMPFOHLENES MOTORÖL
FALLS DAS EMPFOHLENE XPS MOTORÖL NICHT VERFÜGBAR IST
Verwenden Sie ein synthetisches 4-Takt-SAE-Motorenöl 0W40, das die folgenden Spezifikationen der Schmierstoffindustrie erfüllt oder übertrifft. Überprüfen Sie immer die API-Serviceetiketten-Zertifizierung auf dem Ölbehälter, es muss mindestens die angegebene Norm enthalten. - API-Serviceklassifizierung SM oder SN

### Überprüfung des Einspritzölstands

Der Einspritzölbehälter befindet sich hinter der rechten Seitenverkleidung. Das Öffnungsverfahren wird in *BEDIENELEMENTE, INSTRUMENTE UND AUSSTATTUNG* beschrieben.

Achten Sie stets darauf, dass sich eine hinreichende Menge empfohlenen Einspritzöls im Einspritzölbehälter befindet.

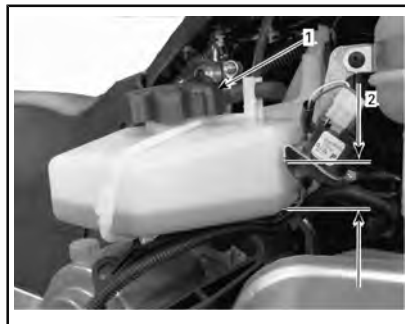

#### TYPISCH

1. Öleinspritzbehälter
2. Füllstandsmarkierungen (1/4, 1/2, 3/4)

**ZUR BEACHTUNG** Prüfen Sie den Füllstand bei jedem Tankvorgang und füllen Sie Öl nach.

## Hinzufügen von Einspritzöl

Entfernen Sie den Deckel des Einspritzölbehälters.

Füllen Sie Einspritzöl ein.

Schrauben Sie den Deckel wieder auf und ziehen Sie ihn fest.

**HINWEIS:** Füllen Sie nicht zu viel Öl ein. Überschreiten Sie nicht die MAX-Markierung am Tankeinfüllstutzen.

**ZUR BEACHTUNG** Verwechseln Sie nicht den Ölbehälterdeckel mit dem Kraftstofftankdeckel.



### WARNUNG

Wischen Sie verschüttetes Öl immer ab. Öl ist hoch entzündlich, wenn es erhitzt wird.

---

# EINFahrZEIT

## Bedienung beim Einfahren

Eine Einfahrzeit von 10 Bedienungsstunden oder 500 km ist bei dem Fahrzeug erforderlich.

Nach der Einfahrzeit sollte das Fahrzeug von einem Lynx Vertrags­händler, einer Reparaturwerkstatt oder einer Person Ihrer Wahl überprüft werden. Siehe den Abschnitt *ERSTE INSPEKTION*.

## Motor

Während des Einfahrens:

- Vermeiden Sie ausgedehnte Vollgasfahrten.
- Vermeiden Sie fortlaufendes Beschleunigen.
- Vermeiden Sie langes Fahren mit gleich bleibender Geschwindigkeit.
- Vermeiden Sie, den Motor zu überhitzen.

Kurzzeitige Beschleunigungen und Geschwindigkeitsveränderungen tragen jedoch zu einem guten Einfahren des Fahrzeugs bei.

Während der ersten Einfahrstunden regelt das Motormanagementsystem einige Motorparameter, wodurch die Motorleistung geringfügig reduziert wird.

## **E-TEC-Modelle**

Während einer vorbestimmten Periode regelt das Motormanagementsystem einige Motorparameter.

Die Dauer basiert auf dem Kraftstoffvolumen. Es dauert ungefähr zwei Kraftstofftankfüllungen, bis das Einfahren vollzogen ist.

Während dieser Periode gilt Folgendes:

- Motorleistung und -verhalten sind nicht optimal.
- Kraftstoff- und Ölverbrauch sind höher.

## Antriebsriemen

Bei einem neuen Antriebsriemen ist eine Einfahrzeit von 50 km erforderlich.

Während des Einfahrens:

- Vermeiden Sie starkes Beschleunigen und Abbremsen.
- Vermeiden Sie das Ziehen von Lasten.
- Vermeiden Sie das Fahren mit hoher gleich bleibender Geschwindigkeit.

## **WARNUNG**

Konzentrieren Sie sich beim Wechseln des Betriebsmodus weiterhin auf das Fahren und auf Ihre Fahrumgebung.

### **ECO-Modus (Kraftstoffsparmodus)**

Bei Auswahl des ECO-Modus (Kraftstoffsparmodus) werden Fahrzeugdrehmoment und Geschwindigkeit begrenzt, wodurch eine optimale Fahrgeschwindigkeit beibehalten wird, um den Kraftstoffverbrauch zu senken.

Nach Aktivierung bleibt der ECO-Modus aktiv, bis er vom Fahrer deaktiviert wird.

### **Standard-Modus**

Die Anzeige für den Standard-Modus auf der Multifunktionsanzeige ist **INGESCHALTET**, um auf den aktiven Betriebsmodus hinzuweisen.

### **Sport-Modus**

## **WARNUNG**

Stellen Sie sicher, den Mitfahrer darauf hinzuweisen, sich gut festzuhalten, bevor Sie den Sport-Modus aktivieren. Der Sport-Modus sorgt für eine erhöhte Beschleunigung.

Die Aktivierung des Sport-Modus sorgt für eine unmittelbare Gasannahme und schnellere Beschleunigung als im Standard- oder ECO-Modus.

Nach Aktivierung bleibt der Sport-Modus aktiv, bis er vom Fahrer deaktiviert wird.

## **Navigation durch die Betriebsmodi**

Verwenden Sie den ECO-/Standard-/Sport-Modus-Schalter, um zwischen den Leistungsstufen ECO (reduzierte Leistung), Standard (volle Leistung) und Sport (erhöhtes Ansprechverhalten) umzuschalten.

Drücken Sie den Schalter nach oben, um die Leistung zu erhöhen. Drücken Sie den Schalter nach unten, um die Leistung zu verringern.



*TYPISCH - LINKE SEITE DES KRAFTSTOFFTANKS*

1. Modus-Schalter

Drücken Sie einmal auf das untere Ende des Schalters, um aus dem Sport-Modus heraus den Standard-Modus zu aktivieren.

Drücken Sie zweimal auf das untere Ende des Schalters, um aus dem Sport-Modus heraus den ECO-Modus zu aktivieren.

Drücken Sie einmal auf das obere Ende des Schalters, um aus dem Standard-Modus heraus den ECO-Modus zu aktivieren.

## **WARNUNG**

Stellen Sie sicher, den Mitfahrer darauf hinzuweisen, sich gut festzuhalten, bevor Sie den Sport-Modus aktivieren. Der Sport-Modus sorgt für eine erhöhte Beschleunigung.

Drücken Sie einmal auf das obere Ende des Schalters, um aus dem Standard-Modus heraus den Sport-Modus zu aktivieren.

Drücken Sie zweimal auf das obere Ende des Schalters, um aus dem ECO-Modus heraus den Sport-Modus zu aktivieren.

Drücken Sie einmal auf das obere Ende des Schalters, um aus dem ECO-Modus heraus den Standard-Modus zu aktivieren.

## **WARNUNG**

Stellen Sie während des Einstellens der Modi sicher, dass Sie das Situationsbewusstsein für andere Motorschlitten, Hindernisse oder Personen behalten.

## Modi des Learning Key

Der Lernschlüssel aktiviert einen Betriebsmodus, in dem Motordrehmoment und Geschwindigkeit begrenzt sind.

**HINWEIS:** Mit der anfänglichen Programmierung des Lernschlüssels kann die Geschwindigkeit auf 40 km/h oder 70 km/h begrenzt werden. Wenden Sie sich zur Änderung dieser Einstellung an Ihren Lynx Vertragshändler.

Im Lernschlüssel-Modus sind 3 Einstellungsstufen verfügbar.

## Änderung der Lernschlüssel-Einstellungen

Um die Einstellung des Learning Key zu ändern, gehen Sie wie folgt vor:

1. Drücken Sie die Taste „START/elektronischer Rückwärtsgang“ einmal, um das elektrische System aufzuwecken, und befestigen Sie den NORMALEN Schlüssel am Motor-aus-Schalter.

2. Warten Sie, bis das Info-Center seinen Selbsttest abschließt und die Schlüsselerkennungsmeldung anzeigt.
3. Drücken Sie die Taste MODUS einmal, und halten Sie dann die Taste SET gedrückt, bis LERNEN auf der Digitalanzeige des Instruments erscheint.

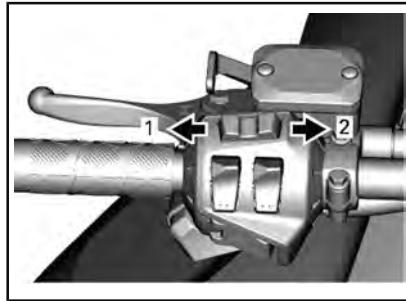

MULTIFUNKTIONSANZEIGEINSTRUMENT

1. Funktion MODE
2. Funktion SET
4. Verwenden Sie den Schalter für die Handgriffheizung, um zwischen den Schlüsselseinstellungen 1 und 3 umzuschalten.

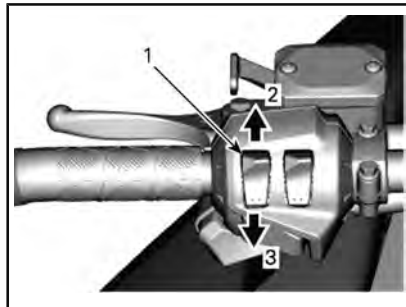

TYPISCH

1. Schalter für Handgriffheizung
2. Erhöhen
3. Verringern

**HINWEIS:** Einstellung 1 bietet das geringste Drehmoment, während bei Einstellung 3 mit Lernschlüssel das höchste Drehmoment zur Verfügung steht.

5. Nach wenigen Sekunden wird die Einstellung automatisch bestätigt und gespeichert.

**HINWEIS:** Die Geschwindigkeitseinstellung für den Schlüssel gilt für jeden Schlüssel gleicher Art, der an einem bestimmten Motorschlitten eingesetzt wird. Wird die gleiche Schlüsselart an einem anderen Motorschlitten eingesetzt, kann sich die Geschwindigkeitseinstellung für den Schlüssel unterscheiden.

**HINWEIS:** Die Fahrzeugleistung kann je nach Fahrbedingungen unterschiedlich sein.



# BETRIEBSANLEITUNGEN

## Motoranlassverfahren

### Vorgehen

1. Ziehen Sie die Feststellbremse an.
2. Überprüfen Sie erneut die Funktion des Gashebels.
3. Setzen Sie Ihren Helm auf.
4. Stellen Sie sicher, dass die Kappe der Sicherheitsleine am Motor-aus-Schalter angebracht ist und dass die Sicherheitsleine an einer Öse an der Kleidung befestigt ist.
5. Vergewissern Sie sich, dass der Motor-Notausschalter sich in der Stellung EIN (aufwärts) befindet.
6. Durch Drücken der START-TASTE wird der elektrische Anlasser aktiviert und startet den Motor. Lassen Sie den Knopf sofort los, sobald der Motor angesprungen ist.



### WARNUNG

Drücken Sie beim Starten des Motors niemals den Gashebel.

**ZUR BEACHTUNG** Benutzen Sie den elektrischen Starter keinesfalls länger als jeweils 10 Sekunden. Zwischen den einzelnen Anlasszyklen sollten Ruhepausen von mindestens 30 Sekunden eingelegt werden, damit der elektrische Anlasser sich abkühlen kann.

7. Lösen Sie die Feststellbremse.

**HINWEIS:** Lösen Sie bei einem Kaltstart nicht die Feststellbremse. Führen Sie das *AUFWÄRMEN DES FAHRZEUGS* wie unten erklärt durch.

## Start im Notfall

### Modelle 1200 4-TEC und 900 ACE

Versuchen Sie nicht, einen Notfall-Anlassvorgang durchzuführen. Lassen Sie die Batterie aufladen oder auswechseln.

**HINWEIS:** ACE-Modelle ermöglichen keinen manuellen Notfall-Anlassvorgang des Motors.

### E-TEC-Modelle

Wenn der Anlasser nicht funktioniert und Sie die folgenden Schritte des *MOTORANLASSVERFAHRENS* durchgeführt haben, starten Sie den Motor mit der Notfalleine wie folgt:

### Starten mit einer Notfall-Startleine

Der Motor kann mit der Notfall-Startleine aus dem Werkzeugsatz gestartet werden. Gehen Sie folgendermaßen vor:

1. Nehmen Sie die Riemenabdeckung ab.



### WARNUNG

Wickeln Sie sich die Startleine nicht um Ihre Hand. Halten Sie die Startleine nur am Handgriff. Lassen Sie den Motorschlitten nur über die Antriebsriemenscheibe an, wenn es sich um eine echte Notsituation handelt. Lassen Sie den Motorschlitten sobald wie möglich reparieren.



2. Befestigen Sie ein Ende der Notfall-Startleine am Startgriff.

**HINWEIS:** Der Zündkerzenschlüssel kann als Notfall-Startgriff dienen.

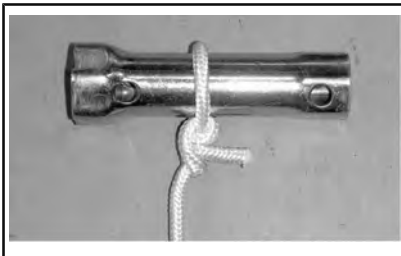

3. Befestigen Sie das andere Ende der Notfall-Startleine an der Starterklemme aus dem Werkzeugsatz.



4. Haken Sie die Klemme an der Antriebsriemenscheibe ein.

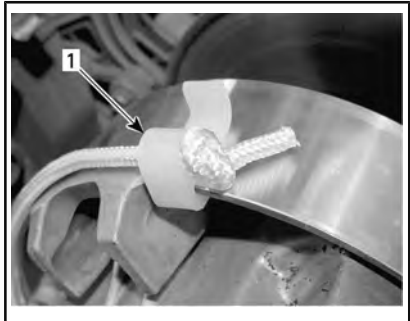

1. Einbauort der Klemme

5. Wickeln Sie die Leine fest um die Antriebsriemenscheibe. Beim Ziehen muss sich die Riemenscheibe entgegen dem Uhrzeigersinn drehen.

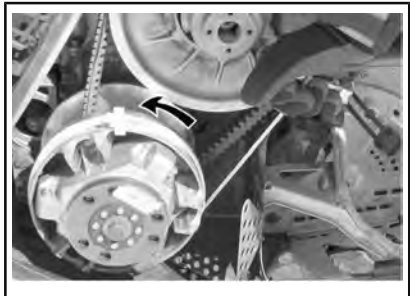

6. Ziehen Sie das Seil mit einem schnellen, kräftigen Zug, so dass das Seil von der Antriebsriemenscheibe los kommt.

## **⚠️ WARNUNG**

Wenn Sie den Motorschlitten in einer Notsituation mithilfe der Antriebsriemenscheibe starten, bringen Sie die Riemenabdeckung nicht wieder an, sondern kehren Sie langsam zurück, um den Motorschlitten reparieren zu lassen.

## Warmlaufenlassen des Fahrzeugs

Vor jeder Fahrt muss das Fahrzeug wie folgt warmlaufen:

1. Starten Sie den Motor wie unter **MOTORANLASSVERFAHREN** oben beschrieben.
2. Warten Sie eine Minute bis zwei Minuten, damit sich der Motor im Leerlauf aufwärmen kann.

**HINWEIS:** Es wird nicht empfohlen, den Motor länger als 10 Minuten im Leerlauf laufen zu lassen.

**HINWEIS:** Der Motor schaltet sich beim Betrieb im Leerlauf nach ca. 12 Minuten ab.

3. Lösen Sie die Feststellbremse.
4. Geben Sie soviel Gas, dass die Antriebsriemenscheibe einrückt. Fahren Sie während der ersten zwei oder drei Minuten mit niedriger Geschwindigkeit.

**ZUR BEACHTUNG** Wenn sich das Fahrzeug beim Gasgeben nicht bewegt, schalten Sie den Motor aus, entfernen Sie die Kappe des Haltekabels vom Motor-aus-Schalter und führen Sie Folgendes durch:

- Prüfen Sie, ob die Skier am Boden feststecken. Heben Sie jeweils einen Ski am Griff an und senken Sie ihn dann wieder ab.

- Prüfen Sie, ob die Raupe am Boden feststeckt. Heben Sie das Heck des Motorschlittens an, um die Raupe vom Boden zu lösen, und senken Sie das Heck dann wieder ab.
- Prüfen Sie die hintere Aufhängung auf Ansammlung von festem Schnee oder Eis, der/das zu Beeinträchtigungen der sich drehenden Raupe führen könnte. Reinigen Sie den Bereich.



**VORSICHT** Wenden Sie die richtigen Hebetekniken an und heben Sie vor allem aus Ihren Beinen heraus an. Versuchen Sie nicht, das Fahrzeugheck anzuheben, wenn es zu schwer für Sie ist.



### WARNUNG

Stellen Sie sicher, dass die Kappe der Sicherheitsleine entfernt ist, bevor Sie sich vor das Fahrzeug stellen, sich der Raupe oder Komponenten der hinteren Aufhängung nähern.

**HINWEIS:** Bei E-TEC-Modellen wird die Aufwärmung elektronisch geregelt. Während dieser Periode (bis zu 10 Minuten je nach Umgebungstemperatur) ist die Motordrehzahl begrenzt.

## Betrieb des Getriebes

### ZUR BEACHTUNG

- Legen Sie beim Ziehen einer Last stets den 1. Gang ein.

- Schalten Sie beim Parken immer in die Leerlaufstellung (N).
- Halten Sie das Fahrzeug vollständig an und halten Sie die Bremse gedrückt, bevor Sie in den oder aus dem Rückwärtsgang schalten. Warten Sie, bis das Alarmsignal für den Rückwärtsgang ertönt, bevor Sie Gas geben.

### Neutral

Wenn das Getriebe in die Leerlaufstellung (N) geschaltet wird, wird die Kraftübertragung zur Raupe unterbrochen.

### Schalten in den Rückwärtsgang

Gehen Sie zum Einlegen des Rückwärtsganges wie folgt vor:

1. Halten Sie das Fahrzeug an.
2. Ziehen Sie die Bremse an und halten Sie sie angezogen.
3. Legen Sie mit dem Schalthebel, während der Motor im Leerlauf läuft, den Rückwärtsgang (R) ein.

**HINWEIS:** Beim Schalten vom Leerlauf in den Rückwärtsgang muss der Schalthebelknopf nach unten gedrückt werden.

4. Betätigen Sie vorsichtig den Gashebel.



## WARNUNG

Die Geschwindigkeit im Rückwärtsgang ist nicht begrenzt. Fahren Sie stets vorsichtig, da das Fahrzeug bei schneller Rückwärtsfahrt instabile Fahreigenschaften aufweisen kann. Bleiben Sie stets sitzen. Vergewissern Sie sich vor dem Rückwärtsfahren, dass die Spur hinter dem Fahrzeug frei von Hindernissen oder Zuschauern ist.

### Schalten in den Vorwärtsgang

Es stehen zwei Vorwärtsgänge zur Verfügung.

Gehen Sie zum Einlegen eines Vorwärtsganges wie folgt vor:

1. Halten Sie das Fahrzeug an.
2. Ziehen Sie die Bremse an und halten Sie sie angezogen.
3. Legen Sie mit dem Schalthebel, während der Motor im Leerlauf läuft, den 1. Vorwärtsgang (1) oder den 2. Vorwärtsgang (2) ein.
4. Betätigen Sie vorsichtig den Gashebel.

**HINWEIS:** Schalten Sie nicht, während sich das Fahrzeug bewegt: Wenn Sie vom 1. in den 2. Gang und umgekehrt bzw. in den Rückwärtsgang schalten, muss das Fahrzeug angehalten werden (Fahrzeug bewegt sich nicht und Motordrehzahl liegt bei Leerlaufdrehzahl).

### Einstellung der Schaltstange

1. Stellen Sie die Schaltstange auf die ursprüngliche Länge von 258 mm ein.
2. Montieren Sie die Stange am Fahrzeug.
3. Schalten Sie in den Rückwärtsgang und prüfen Sie, ob der Hebel die Kante des Schlitzes in der Konsole berührt.
4. Ist dies der Fall, kürzen Sie die Stange durch Drehen der Stange um eine 1/2 Umdrehung und prüfen Sie dann erneut.
5. Schalten Sie in den 2. Gang und prüfen Sie, ob der Hebel die Kante des Schlitzes in der Konsole berührt.

6. Ist dies der Fall, verlängern Sie die Stange durch Drehen der Stange um eine  $\frac{1}{2}$  Umdrehung und prüfen Sie dann erneut.

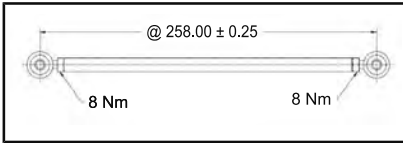

Bei richtiger Einstellung muss sich der Schalthebel in der Mitte der Konsolenschlitze befinden.

### Abschalten des Motors

Lassen Sie den Gashebel los und warten Sie, bis der Motor wieder seine Leerlaufdrehzahl erreicht hat.

Schalten Sie den Motor mithilfe des Motor-Notausschalters oder durch Abziehen der Kappe der Sicherheitsleine vom Motor-aus-Schalter aus.

### **! WARNUNG**

Ziehen Sie stets die Kappe der Sicherheitsleine vom Motor-aus-Schalter ab, wenn das Fahrzeug nicht in Gebrauch ist, um versehentliches Starten des Motors oder unerlaubten Gebrauch durch Kinder oder andere Personen oder Diebstahl zu verhindern.

### Ziehen eines Zubehörgeschäfts

Verwenden Sie dazu immer eine starre Abschleppstange. Jedes gezogene Zubehörgerät muss über Reflektoren an beiden Seiten und an der Rückseite verfügen. Die benötigten Bremsleuchten richten sich nach der örtlichen Gesetzgebung.

### **! WARNUNG**

Ziehen Sie niemals ein Zubehörgerät mit einem Seil. Verwenden Sie immer eine starre Abschleppstange. Bei Benutzung eines Seils käme es zu einer Kollision zwischen dem Gegenstand und dem Motorschlitten und im Falle eines schnellen Bremsvorgangs oder beim Abwärtsfahren am Hang möglicherweise zum Umkippen.

### Ziehen eines anderen Motorschlittens

Wenn ein Motorschlitten fahrunfähig ist und abgeschleppt werden muss, verwenden Sie eine starre Abschleppstange. Entfernen Sie den Antriebsriemen vom fahrunfähigen Motorschlitten (siehe hierzu *ANTRIEBSRIEMEN* in den *WARTUNGSVERFAHREN*) und ziehen Sie mit moderater Geschwindigkeit.

**ZUR BEACHTUNG** Bauen Sie stets den Antriebsriemen des zu ziehenden Motorschlittens aus, um Schäden an Riemen und Antriebssystem zu vermeiden.

Haben Sie im Notfall keine starre Abschleppstange zur Verfügung, verwenden Sie alternativ ein Seil. Fahren Sie besonders vorsichtig. In bestimmten Gegenden ist dies möglicherweise verboten. Wenden Sie sich an die Länder- oder Ortsbehörden.

Entfernen Sie den Antriebsriemen, befestigen Sie das Seil an den Schenkeln der Skier (Spindeln), lassen Sie jemand auf dem gezogenen Motorschlitten sitzen, um die Bremse zu betätigen, und ziehen Sie mit geringer Geschwindigkeit.

**ZUR BEACHTUNG** Um Schäden an der Lenkung zu vermeiden, das Zugseil niemals an den Schlaufen (Handgriffen) der Skier befestigen.



## WARNUNG

Fahren Sie niemals mit hoher Geschwindigkeit, wenn Sie einen funktionsuntüchtigen Motorschlitten ziehen. Fahren Sie langsam und besonders vorsichtig.

# EINSTELLUNGEN AN IHREM FAHRZEUG VORNEHMEN

## **WARNUNG**

Die Einstellung der Aufhängung kann das Fahrverhalten Ihres Fahrzeugs beeinflussen. Nehmen Sie sich nach dem Verändern der Aufhängungseinstellung immer ausreichend Zeit, sich mit dem möglicherweise veränderten Fahrverhalten vertraut zu machen.

Handhabung und Komfort des Motorschlittens sind von der Einstellung der Aufhängung abhängig.

Die Wahl der Aufhängungseinstellung hängt vom Transport von Lasten, dem Gewicht des Fahrers, der persönlichen Vorliebe, der Fahrgeschwindigkeit und den Geländebedingungen ab.

## **WARNUNG**

Denken Sie, bevor Sie mit einer Einstellung der Aufhängung fortfahren, an Folgendes:

- Parken Sie an einer sicheren Stelle.
- Entfernen Sie die Kappe des Haltekabels vom Motor-aus-Schalter.
- Verwenden Sie eine geeignete Hebevorrichtung oder holen Sie sich Unterstützung, um die Hebelast aufzuteilen. Wenn keine Hebevorrichtung verwendet wird, wenden Sie die richtigen Hebetechiken an und heben Sie vor allem aus Ihren Beinen heraus an.
- Versuchen Sie nicht, die Fahrzeugfront oder das Fahrzeugheck anzuheben, wenn sie bzw. es zu schwer für Sie ist.
- Stützen Sie die Fahrzeugfront mit einer geeigneten Vorrichtung ab, bevor Sie die Aufhängung einstellen.
- Stützen Sie das Fahrzeugheck mit einem Motorschlitten-Ständer mit breiter Standfläche und Prallblech am Heck ab.
- Vergewissern Sie sich, dass die Abstützvorrichtung stabil und sicher ist.

Passen Sie die Einstellungen einzeln individuell an. Beispielsweise muss nach der Einstellung der vorderen Federn möglicherweise die mittlere Feder erneut eingestellt werden. Führen Sie eine Probefahrt mit dem Motorschlitten unter denselben Bedingungen in Bezug auf Weg, Geschwindigkeit, Schnee, Fahrposition usw. durch. Ändern Sie eine Einstellung und machen Sie erneut eine Probefahrt. Gehen Sie methodisch vor, bis Sie zufrieden sind.



Hinweise für die Feineinstellung der Aufhängung.

FEDERVORSPANNUNGS-WERKSEINSTELLUNG DER AUFHÄNGUNG HINTEN UND VORN			
MODELL	SKI	LENKER VORN	LENKER HINTEN
69 Ranger 900 ACE	7 mm/ Nockenstellung Nr. 2	11 mm/ Nockenstellung Nr. 4	13 mm/ Nockenstellung Nr. 4
69 Ranger 800R E-TEC LTD	11 mm/ Nockenstellung Nr. 1	13 mm/ Nockenstellung Nr. 5	12 mm/ Nockenstellung Nr. 4
69 Ranger Alpine 1200 4-TEC	4 mm/ Nockenstellung Nr. 2	13 mm/ Nockenstellung Nr. 5	15 mm/ Nockenstellung Nr. 6
69 Ranger SnowCruiser 900 ACE	5 mm	13 mm	10 mm

## Einstellung der hinteren Aufhängung

**ZUR BEACHTUNG** Prüfen Sie bei jeder Einstellung der hinteren Aufhängung die Spannung der Raupe und stellen Sie diese nötigenfalls ein.

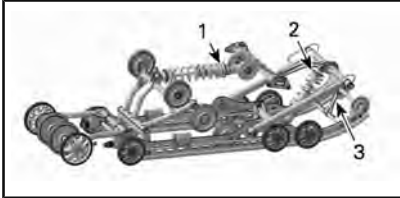

*TYPISCH – HINTERE AUFHÄNGUNG PPS-5900A UND PPS-6900A*

1. Hintere Feder
2. Mittlere Feder
3. Arretierriemen

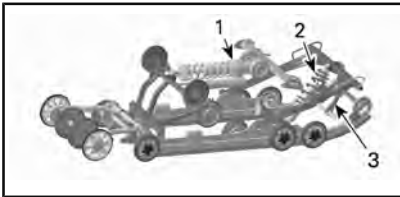

*PPS-5900A HINTERE AUFHÄNGUNG MIT ECS2*

1. Hintere Feder mit ECS2
2. Mittlere Feder
3. Arretierriemen

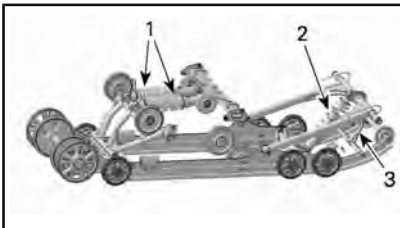

*HINTERE AUFHÄNGUNG PPS-6900-F2*

1. Hintere Feder
2. Mittlere Feder
3. Arretierriemen

## Arretierriemen

Fahren Sie mit geringer Geschwindigkeit, beschleunigen Sie dann mit Vollgas.

Achten Sie auf das Lenkverhalten. Stellen Sie die Länge des Arretierriemens entsprechend ein.

**ZUR BEACHTUNG** Nach jeder Veränderung der Länge des Arretierriemens muss die Raupen-spannung neu eingestellt werden.

### REFERENZTABELLE

GEWICHTSVERLAGERUNG (DRUCK AUF SKIERN)	VORGEHENSWEISE
<b>Komfortabel:</b> gute Gewichtsverlagerung (leichter Druck)	Keine Einstellung nötig
<b>Leicht:</b> zu starke Gewichtsverlagerung (Abheben vom Boden)	Riemen zu lang, Riemen kürzen
<b>Schwer:</b> zu geringe Gewichtsverlagerung (hoher Druck)	Riemen zu kurz, Riemen verlängern

Verlängern oder verkürzen Sie den Riemen, indem Sie ihn an einer anderen Bohrung befestigen.

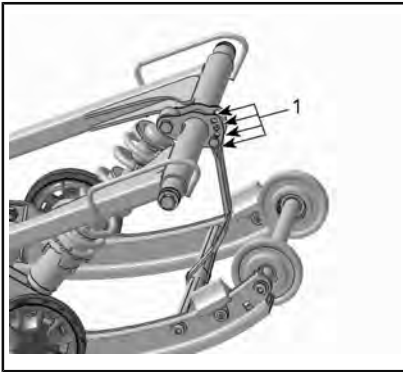

**TYPISCH**

1. Einstellbohrungen (Stopperriemen)

**HINWEIS:** Durch einen verkürzten Stopperriemen wird möglicherweise der Fahrkomfort beeinträchtigt. Wenn eine zu starke Gewichtsverteilung festgestellt wird, versuchen Sie, diese zuerst durch Feineinstellung der Verbindungsblöcke zu neutralisieren.

Wird der Motorschlitten bei Tiefschnee gefahren, müssen möglicherweise die Einstellung des Stopperriemens und/oder die Fahrposition verändert werden, um den Winkel zu ändern, in dem die Raupe auf dem Schnee liegt. Die Vertrautheit des Fahrers mit den verschiedenen Einstellungen sowie die Schneeverhältnisse sind bei der Vornahme der verschiedenen Einstellungen zu beachten.

Im Allgemeinen verbessert ein längerer Arretierriemen die Leistung im Tiefschnee auf ebenem Gelände.

**Hintere Federn**

Die Vorspannung der hinteren Feder hat Auswirkungen auf den Komfort, die Bodenfreiheit und den Lastausgleich.

Auch wird das Gewicht durch das Einstellen der Vorspannung der hinteren Feder mehr oder weniger auf die Front des Motorschlittens verlagert. Somit wird mehr oder weniger Gewicht auf die Skier verlagert. Dies hat Auswirkungen auf die Leistung in Tiefschnee, den Lenkwiderstand und das Fahrverhalten.

Ein leichtes Durchfedern der Aufhängung bis zum Aufsetzen unter widrigsten Fahrbedingungen lässt auf eine gute Wahl der Federvorspannung schließen.

MABNAHME	ERGEBNIS
Vorspannung erhöhen	Härtere hintere Federung
	Höheres Heck
	Erhöhte Stoßabsorptionsfähigkeit
	Schwereres Lenken
Vorspannung senken	Weichere hintere Federung
	Niedrigeres Heck
	Geringere Stoßabsorptionsfähigkeit
	Leichtereres Lenken
	Bessere Leistung und besseres Fahrverhalten in Tiefschnee

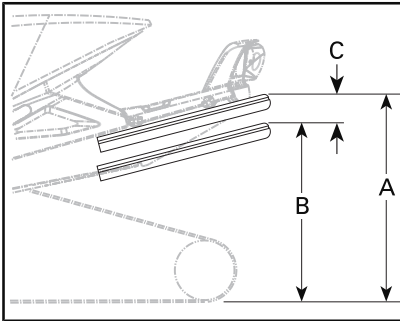

- A. Aufhängung voll ausgedehnt  
 B. Aufhängung komprimiert bei Belastung durch Fahrer, Mitfahrer und Ladung  
 C. Der Unterschied zwischen „A“ und „B“ darf 50 bis 75 mm nicht überschreiten. Siehe Tabelle.

REFERENZTABELLE	
C	VORGEHENSWEISE
50 bis 75 mm	Keine Einstellung nötig
Mehr als 75 mm	Zu weiche Einstellung, Vorspannung erhöhen (siehe Einstellung der Vorspannung)
Weniger als 50 mm	Zu harte Einstellung, Vorspannung reduzieren (siehe Einstellung der Vorspannung)

**HINWEIS:** Wenn die Vorgabe mit den ursprünglichen Federn nicht erreichbar ist, wenden Sie sich für andere verfügbare Federn an einen Lynx Vertragshändler.

**ZUR BEACHTUNG** Um die Feder Vorspannung zu erhöhen, drehen Sie den Einstellnocken auf der linken Seite immer im Uhrzeigersinn, den Nocken auf der rechten Seite hingegen gegen den Uhrzeigersinn.

## Elektronisch geregelte Federung – Electronic Controlled Suspension (ECS<sup>2</sup>) (sofern zutreffend)

Das ECS<sup>2</sup>-System ermöglicht auch während der Fahrt, die Federung anhand des Geländes und der Last anzupassen.



1. Dämpfungskraft einstellen (MAN)
2. Einstellvorrichtung für Federvorspannung (MAN)
3. AUTOMATISCHE Anpassung

### Dämpfungskraft anpassen (MAN=manuell)

Die Dämpfung steuert die Energieabsorption bei Kompression oder Ausdehnung des Stoßdämpfers und bestimmt, wie schnell der Stoßdämpfer in seine normale Position zurückkehrt.



Um die Dämpfung zu erhöhen oder zu verringern, drücken Sie den linken Knopf, bis die LED MAN/Stoss Abbildung aufleuchtet. Zum Einstellen der Dämpfung drücken Sie den rechten Knopf. Nach oben wird die

Dämpfung erhöht und nach unten verringert.

### Einstellvorrichtung für Federvorspannung (MAN=manuell)

Die Federvorspannung ist für das Funktionieren der Federung von wesentlicher Bedeutung. Bei falsch eingestellter Vorspannung kann über keine andere Einstellung die gewünschte Federungsleistung erreicht werden. Eine höhere Federvorspannung ist erforderlich, wenn sich ein Mitfahrer oder eine zusätzliche Last auf dem Fahrzeug befindet.



Zur Verwendung der voreingestellten Werte drücken Sie die linke Taste, bis die LED „AUTO“ aufleuchtet. Drücken Sie den rechten Knopf, um die voreingestellte Federvorspannung und Dämpfungskraft einzustellen. Nach oben wird die Federvorspannung/Dämpfungskraft erhöht und nach unten verringert.

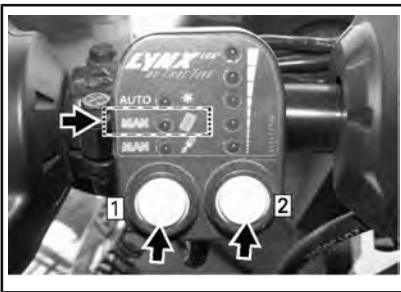

Zum Anpassen der Federvorspannung drücken Sie den linken Knopf, bis die LED MAN/Federung Abbildung aufleuchtet. Zum Einstellen der Vorspannung drücken Sie den rechten Knopf. Nach oben wird die Vorspannung erhöht und nach unten verringert.

### AUTOMATISCHE Anpassung

Die AUTO-Funktion umfasst 5 verschiedene voreingestellte Feder- und Dämpfungskurven.

**⚠️ WARNUNG**

Achten Sie beim Einstellen der ECS<sup>2</sup> unbedingt weiterhin auf andere Motorschlitten, Hindernisse oder Personen.

**HINWEIS:** Wenn die LEDs blinken, führt das System eine Selbstkalibrierung durch. In diesem Fall sind keine Maßnahmen erforderlich. Lassen Sie das Fahrzeug in Betrieb, bis die LEDs aufhören zu blinken.

**HINWEIS:** Wenn eine der LEDs zu blinken beginnt, meldet das Steuergerät einen Fehlercode. Wenden Sie sich an einen Lynx Vertrags-händler und teilen Sie ihm mit, welche LED blinkt.

## Mittlere Feder

Fahren Sie mit mäßiger Geschwindigkeit auf einem Weg.

Scheint die Lenkerdrehung zu leicht- oder zu schwergängig, die mittlere Feder entsprechend einstellen.

### **WARNUNG**

Denken Sie, bevor Sie mit einer Einstellung der Aufhängung fortfahren, an Folgendes:

- Parken Sie an einer sicheren Stelle.
- Ziehen Sie die Kappe des Haltekabels ab.
- Heben Sie das Fahrzeugheck mit einem Motorschlitten-Ständer mit breiter Standfläche und Prallblech am Heck an.
- Vergewissern Sie sich, dass die Hebevorrichtung stabil und sicher ist.

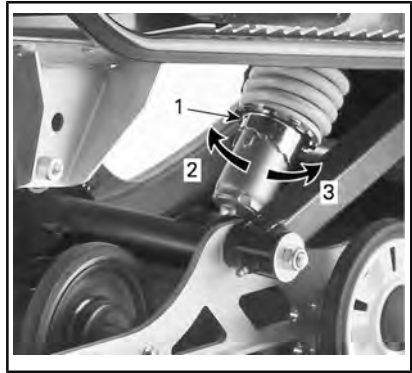

1. Einstellnocken
2. Vorspannung erhöhen
3. Vorspannung verringern

Der mittlere Arm verfügt über zwei Stellungen. Wenn der Motorschlitten auf Wegen im Gelände, als Nutzfahrzeug oder als Zweisitzer eingesetzt wird, stellen Sie den mittleren Arm auf die Stellung 1.

Wenn der Motorschlitten in Tiefschnee eingesetzt wird, kann es erforderlich sein, den mittleren Arm auf die Stellung 2 einzustellen.

### REFERENZTABELLE

LENKVERHALTEN	VORGEHENSWEISE
Einfach zu lenken (neutral)	Keine Einstellung nötig
Schwerer zu lenken (Übersteuern)	Zu weich eingestellt, Vorspannung erhöhen
Sehr leicht zu lenken (Untersteuern)	Zu hart eingestellt, Vorspannung reduzieren

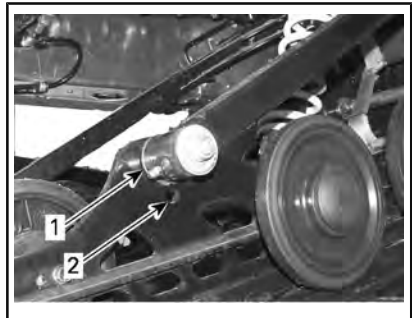

#### MITTLERER ARM

1. Stellung 1
2. Stellung 2

### Fahren bei Tiefschnee

Wird der Motorschlitten bei Tiefschnee gefahren, müssen möglicherweise die Einstellung des Stopperriemens und/oder die Fahrposition verändert werden, um den Winkel zu ändern, in dem die

Raupe auf dem Schnee liegt. Die Vertrautheit des Fahrers mit den verschiedenen Einstellungen sowie die Schneeverhältnisse sind bei der Vornahme der verschiedenen Einstellungen zu beachten.

## Einstellung der vorderen Aufhängung

### Vordere Federn

Die Vorspannung der vorderen Federn hat Auswirkungen auf die Härte der vorderen Federung.

Die Vorspannung der vorderen Federn hat auch Auswirkungen auf das Lenkverhalten.

REFERENZTABELLE	
FAHRVERHALTEN	VORGEHENSWEISE
<b>Gut:</b> Lenker lässt sich leicht drehen	Keine Einstellung nötig
<b>Schlecht:</b> Lenker lässt sich zu leicht drehen	Zu weich eingestellt, Federvorspannung erhöhen
<b>Schlecht:</b> Lenker lässt sich nur schwer drehen	Zu hart eingestellt, Federvorspannung verringern

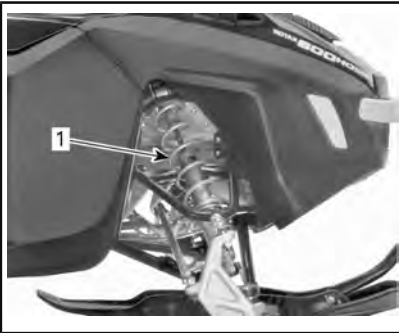

TYPISCH - VORDERE AUFHÄNGUNG

1. Vordere Federn für Fahrverhalten



TYPISCH - VORSPANNUNGSEINSTELLUNG DURCH NOCKE

1. Einstellnocken

## WARNUNG

Stellen Sie beide vorderen Federn stets auf dieselbe Position ein.

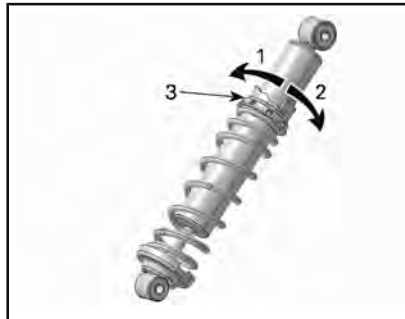

TYP MIT NOCKEN - HPG-STOßDÄMPFER

1. Vorspannung verringern
2. Vorspannung erhöhen
3. Einstellnocken für Federvorspannung

## In Beziehung mit der Aufhängungseinstellung stehendes Fahrzeugverhalten

Problem	Abhilfemassnahmen
Vordere Aufhängung wandert	<p>Ausrichtung der Skier und Winkeleinstellung des Sturzes prüfen.  Wenden Sie sich an einen Lynx Vertragshändler.  Verringern Sie den Ski-Bodendruck.</p> <ul style="list-style-type: none"> <li>- Federvorspannung der vorderen Aufhängung verringern.</li> <li>- Vorspannung der mittleren Feder erhöhen.</li> <li>- Vorspannung der hinteren Feder verringern.</li> </ul>
Der Motorschlitten erscheint instabil und dreht sich um seinen Mittelpunkt.	<p>Druck des vorderen Trägers der hinteren Aufhängung verringern.</p> <ul style="list-style-type: none"> <li>- Vorspannung der mittleren Feder verringern.</li> <li>- Vorspannung der hinteren Feder erhöhen.</li> <li>- Federvorspannung der vorderen Aufhängung erhöhen.</li> </ul>
Die Lenkung ist zu streng	<p>Bodendruck der Skier verringern.</p> <ul style="list-style-type: none"> <li>- Federvorspannung der vorderen Aufhängung verringern.</li> <li>- Vorspannung der mittleren Feder erhöhen.</li> </ul>
Schlittenheck scheint zu steif.	Vorspannung der hinteren Feder verringern.
Schlittenheck scheint zu weich	Vorspannung der hinteren Feder erhöhen.
Der Stoßdämpfer der hinteren Aufhängung hat häufig Kopfberührung	<p>Verlängern Sie den Stopperriemen.  Erhöhen Sie die Vorspannung der mittleren Feder.</p>
Die Raupe rutscht zu stark beim Starten	Arretierriemen verlängern.



---

## TRANSPORTIEREN DES FAHRZEUGS

Stellen Sie sicher, dass die Deckel von Ölbehälter und Kraftstofftank richtig aufgeschraubt sind.

Kippbare Anhänger können einfach mit einem Windenmechanismus ausgerüstet werden, der höchste Sicherheit bei der Beladung gewährleistet. Auch wenn dies einfach erscheinen mag, fahren Sie niemals Ihren Motorschlitten auf einen Kippbodenanhänger oder auf eine andere Art von Anhänger oder Fahrzeug. Das Fahren auf oder über eine Anhänger hat schon viele schwere Unfälle zur Folge gehabt. Verankern Sie Ihr Fahrzeug vorne und hinten sicher, auch auf kurzen Beförderungsstrecken. Vergewissern Sie sich, dass die gesamte Ausrüstung sicher befestigt ist. Decken Sie Ihren Motorschlitten beim Anhängertransport ab, um Schäden durch Straßenschmutz zu vermeiden.

Überzeugen Sie sich, dass der Anhänger lokalen Vorschriften entspricht. Überzeugen Sie sich, dass die Anhängerkupplung und Sicherheitsketten gesichert sind und dass die Brems-, Blink- und Rücklichter funktionieren.

# ***WARTUNG***

# ERSTINSPEKTION

Ihr Fahrzeug muss nach den ersten 10 Betriebsstunden oder spätestens nach 500 km durch einen Lynx Vertragshändler, eine Reparaturwerkstatt oder eine Person Ihrer Wahl überprüft werden. Die Inspektion nach dem Einfahren ist sehr wichtig und darf nicht vernachlässigt werden.

**HINWEIS:** Die Erstinspektion wird auf Kosten des Fahrzeugbesitzers durchgeführt.

<b>ERSTINSPEKTION (ZWEITAKTER) NACH DEN ERSTEN 500 km ODER 10 BETRIEBSSTUNDEN, JE NACHDEM, WAS ZUERST EINTRIT</b>	
MOTOR	Motoraufhängung prüfen
	Abgassystem untersuchen und auf Lecks prüfen
	Abgaskrümmer-Schrauben mit dem vorgegebenen Drehmoment anziehen
	Kühlmittelstand prüfen
KRAFTSTOFFSYSTEM	Kraftstoffleitungen und -anschlüsse untersuchen
	Gaszug prüfen
ANTRIEBSSYSTEM UND BREMSE	Antriebsriemen untersuchen
	Antriebsriemenscheibe einer Sichtkontrolle unterziehen
	Halteschraube der Antriebsriemenscheibe mit dem vorgegebenen Drehmoment anziehen
	Abtriebsscheibe prüfen
	Raupe einstellen und ausrichten
	Kettenkasten-/Getriebeöl wechseln
	Bei Getriebeölwechsel NEUEN Dichtungsring einsetzen. LOCTITE 542 auf das Gewinde des Stopfens auftragen
	Antriebskette einstellen (außer Modelle mit Getriebe)
	Bremsflüssigkeitsstand prüfen
Bremsschlauch, -beläge und -scheibe prüfen	

<b>ERSTINSPEKTION (ZWEITAKTER) NACH DEN ERSTEN 500 km ODER 10 BETRIEBSSTUNDEN, JE NACHDEM, WAS ZUERST EINTRITT</b>	
LENKSYSTEM	Lenkmechanismus prüfen
	Skier und Kufen prüfen
RAHMEN	Schrauben des pyramidenförmig aufgebauten Strebenrahmens anziehen mit einem Drehmoment von 14 Nm
	Hintere Profilschrauben (6 Stück) mit 40 Nm nachziehen
	Heckelementschrauben zum Chassis mit dem vorgegebenen Drehmoment nachziehen 24 Nm
AUFHÄNGUNG	Vordere Aufhängung prüfen
	Hintere Aufhängung prüfen (einschließlich Arretierriemen und Gleitschuhe)
	Vordere und hintere Aufhängung schmieren

<b>ERSTINSPEKTION (VIERTAKTER) NACH DEN ERSTEN 500 km ODER 10 BETRIEBSSTUNDEN, JE NACHDEM, WAS ZUERST EINTRITT</b>	
MOTOR	Motordichtungen auf Lecks untersuchen
	Abgassystem untersuchen und auf Lecks prüfen
	Kühlmittelstand prüfen
KRAFTSTOFFSYSTEM	Kraftstoffleitungen und -anschlüsse untersuchen
ANTRIEBSSYSTEM UND BREMSE	Antriebsriemen untersuchen
	Antriebsriemenscheibe einer Sichtkontrolle unterziehen
	Halteschraube der Antriebsriemenscheibe mit dem vorgegebenen Drehmoment anziehen
	Abtriebsscheibe prüfen
	Abtriebsscheiben-Vorspannung prüfen
	Raupe einstellen und ausrichten
	Kettenkasten-/Getriebeöl wechseln
	Bei Getriebeölwechsel NEUEN Dichtungsring einsetzen. LOCTITE 542 auf das Gewinde des Stopfens auftragen
	Antriebskette einstellen (nicht für Modelle mit Getriebe)
	Bremsflüssigkeitsstand prüfen
	Bremsschlauch, -beläge und -scheibe prüfen

<b>ERSTINSPEKTION (VIERTAKTER) NACH DEN ERSTEN 500 km ODER 10 BETRIEBSSTUNDEN, JE NACHDEM, WAS ZUERST EINTRITT</b>	
LENKSYSTEM	Lenkmechanismus prüfen
	Skier und Kufen prüfen
RAHMEN	Schrauben des pyramidenförmig aufgebauten Strebenrahmens anziehen mit einem Drehmoment von 14 Nm
	Hintere Profilschrauben (6 Stück) mit 40 Nm nachziehen
	Heckelementschrauben zum Chassis mit dem vorgegebenen Drehmoment nachziehen 24 Nm
AUFHÄNGUNG	Vordere Aufhängung prüfen
	Hintere Aufhängung prüfen (einschließlich Arretierriemen und Gleitschuhe)

# WARTUNGSPLAN (2-TAKTER)

**HINWEIS:** Auch bei Einhaltung des Wartungszeitplans muss das Fahrzeug weiterhin vor jeder Fahrt überprüft werden.



## WARNUNG

Wird das Fahrzeug nicht entsprechend dem Wartungszeitplan und den Wartungsmaßnahmen vorschriftsmäßig gewartet, kann ein sicherer Gebrauch des Fahrzeugs nicht gewährleistet werden.

### ALLE 1.500 km

ANTRIEBSSYSTEM	Modelle mit Kettenkasten: Antriebskette einstellen
	Modelle mit Kettenkasten: Kettenkastenölstand prüfen
	Modelle mit Getriebe: Ölfüllstand prüfen

### ALLE 3.000 km ODER JEDES JAHR (JE NACHDEM, WAS ZUERST EINTRIT)

MOTOR	Hitzeschilder prüfen
	Gummihalierungen des Motors untersuchen
	Abgassystem untersuchen und auf Lecks prüfen
	Deckel, Schläuche und Klemmen des Kühlsystems auf Lecks prüfen
	Motorstopper einstellen
ANTRIEBSSYSTEM UND BREMSE	Antriebsriemenscheibe einer Sichtkontrolle unterziehen und reinigen
	Halteschraube der Antriebsriemenscheibe mit dem vorgegebenen Drehmoment anziehen
	Abtriebsscheibe reinigen
	Raupe einstellen und ausrichten
	Bremsschlauch, -beläge und -scheibe prüfen
	Die Keilwellen des Gelenks zwischen QRS-Achse und Getriebe schmieren
Gelenk-Kerbverzahnungen zwischen Abtriebsscheibe und QRS-Achse schmieren	
LENKSYSTEM	Lenkmechanismus prüfen

<b>ALLE 3.000 km ODER JEDES JAHR (JE NACHDEM, WAS ZUERST EINTRITT)</b>	
AUFHÄNGUNG	Vordere Aufhängung prüfen
	Hintere Aufhängung und Arretierriemen prüfen.
	Vordere und hintere Aufhängung schmieren, wenn das Fahrzeug unter feuchten Bedingungen (Schneematsch, Regen, Pfützen) eingesetzt wird.
	Ski-Schenkelbuchse und Lager prüfen. Erforderlichenfalls austauschen.
	Alle Modelle mit T&A-Stoßdämpfern, Ölwechsel/-service.
ELEKTRISCHES SYSTEM	Zündkerzen austauschen

<b>ALLE 6.000 km ODER 2 JAHRE (JE NACHDEM, WAS ZUERST EINTRITT)</b>	
MOTOR	Rückholstarter reinigen und schmieren
KRAFTSTOFFSYSTEM	Kraftstoffpumpen-Abscheider prüfen und erforderlichenfalls austauschen
	Gaszug prüfen
ANTRIEBSSYSTEM	Bremsflüssigkeit wechseln
	Folgende Verschleißteile der Antriebsscheibe ersetzen: Gleitschuhe, O-Ringe und Scheiben-Gleitbuchse
RAHMEN	Heckelementschrauben zum Chassis mit dem vorgegebenen Drehmoment nachziehen 24 Nm

<b>ALLE 10.000 km ODER 3 JAHRE (JE NACHDEM, WAS ZUERST EINTRITT)</b>	
MOTOR	Ölpumpen-Abscheider prüfen und erforderlichenfalls reinigen
	3D-RAVE-Ventile reinigen
ANTRIEBSSYSTEM	Folgende Verschleißteile der Antriebsscheibe ersetzen: Federdeckelbuchse und Auflaufflächen
ELEKTRISCHES SYSTEM	Zündkerzen austauschen

<b>ALLE 5 JAHRE</b>	
MOTOR	Motorkühlmittel wechseln
KRAFTSTOFFSYSTEM	Kraftstoff-LeitungsfILTER austauschen

# WARTUNGSPLAN (4-TAKTER)

**HINWEIS:** Auch bei Einhaltung des Wartungszeitplans muss das Fahrzeug weiterhin vor jeder Fahrt überprüft werden.



## WARNUNG

Wird das Fahrzeug nicht entsprechend dem Wartungszeitplan und den Wartungsmaßnahmen vorschriftsmäßig gewartet, kann ein sicherer Gebrauch des Fahrzeugs nicht gewährleistet werden.

### ALLE 1.500 km

ANTRIEBSSYSTEM	Modelle mit Kettenkasten: Antriebskette einstellen
	Modelle mit Kettenkasten: Kettenkastenölstand prüfen
	Modelle mit Getriebe: Ölfüllstand prüfen

### ALLE 3.000 km ODER JEDES JAHR (JE NACHDEM, WAS ZUERST EINTRITT)

MOTOR	Alle Hitzeschilder prüfen
	Abgassystem untersuchen und auf Lecks prüfen
ANTRIEBSSYSTEM UND BREMSE	Antriebsriemenscheibe einer Sichtkontrolle unterziehen und reinigen
	Halteschraube der Antriebsriemenscheibe mit dem vorgegebenen Drehmoment anziehen
	Abtriebsscheiben-Vorspannung prüfen
	Abtriebsscheibe reinigen
	Raupe einstellen und ausrichten
	Bremsschlauch, -beläge und -scheibe prüfen
	Die Keilwellen des Gelenks zwischen QRS-Achse und Getriebe schmieren
	Gelenk-Kerbverzahnungen zwischen Abtriebsscheibe und QRS-Achse schmieren
LENKSYSTEM	Lenkmechanismus prüfen
AUFHÄNGUNG	Vordere Aufhängung prüfen
	Hintere Aufhängung und Arretierriemen prüfen.
	Vordere und hintere Aufhängung schmieren, wenn das Fahrzeug unter feuchten Bedingungen (Schneematsch, Regen, Pfützen) eingesetzt wird.
	Ski-Schenkelbuchse und Lager prüfen. Erforderlichenfalls austauschen.
	Alle Modelle mit T&A-Stoßdämpfern, Ölwechsel/-service



<b>ALLE 6.000 km ODER VOR DER SAISON (JE NACHDEM, WAS ZUERST EINTRITT)</b>	
MOTOR	Motoröl und Filter wechseln

<b>ALLE 6.000 km ODER 2 JAHRE (JE NACHDEM, WAS ZUERST EINTRITT)</b>	
KRAFTSTOFFSYSTEM	Kraftstofffilter austauschen
	Kraftstoffpumpenauslass-Filter austauschen ( <b>ACE</b> )
ANTRIEBSSYSTEM UND BREMSE	Antriebsscheiben-Gleitschuhe, O-Ring und Rollen austauschen und Auflaufflächen prüfen (1200 4-TEC und 900 ACE)
	Bremsflüssigkeit wechseln
RAHMEN	Heckelmentschrauben zum Chassis mit dem vorgegebenen Drehmoment nachziehen 24 Nm

<b>ALLE 10.000 km ODER 3 JAHRE (JE NACHDEM, WAS ZUERST EINTRITT)</b>	
ELEKTRISCHES SYSTEM	Zündkerzen austauschen

<b>ALLE 20.000 km</b>	
MOTOR	Ventilspiel prüfen und ggfs. einstellen. (1200 4-TEC)

<b>ALLE 5 JAHRE</b>	
MOTOR	Motorkühlmittel wechseln

# WARTUNGSMABNAHMEN

Dieser Abschnitt enthält Anweisungen über grundlegende Wartungsmaßnahmen.

## **! WARNUNG**

Schalten Sie den Motor aus, ziehen Sie die Kappe der Sicherheitsleine ab und beachten Sie diese Wartungsverfahren, wenn Sie Wartungen durchführen. Wenn Sie die richtigen Wartungsverfahren nicht befolgen, können Sie durch heiße, sich bewegende Teile, Elektrizität, Chemikalien oder andere Gefahren verletzt werden.

## **! WARNUNG**

Sollte während einer Zerlegung/Montage das Ausbauen einer Verriegelungsvorrichtung (z.B. Sperrzunge, selbstsichernde Halterung) erforderlich sein, tauschen Sie sie immer gegen eine neue Verriegelungsvorrichtung aus.

## Luftsaugschalldämpfer-Vorfilter

### Luftsaugschalldämpfer-Vorfilter-Überprüfung

Stellen Sie sicher, dass der Luftsaugschalldämpfer-Vorfilter richtig eingebaut ist, sauber ist und sich in einem einwandfreien Zustand befindet.



1. Vorfilter

Zum Entfernen des Vorfilters ziehen Sie ihn einfach heraus.

Zum Anbringen des Vorfilters schieben Sie ihn zurück in seine Verwendungsstellung und stellen Sie sicher, dass er richtig befestigt ist.

## Motorkühlmittel

## **! WARNUNG**

Öffnen Sie niemals die Kappe des Kühlmittelbehälters, wenn der Motor heiß ist.

### Motorkühlmittel-Füllstand

Entfernen Sie die obere rechte Seitenverkleidung. Sehen Sie unter *SEITENVERKLEIDUNGEN IN BE-DIENELEMENTE, INSTRUMENTE UND AUSSTATTUNG* nach.

Die Kalt-Markierung befindet sich unmittelbar über der Halteschelle.



### *TYPISCH*

#### 1. Kalt-Markierung

Kontrollieren Sie den Kühlmittelstand bei Raumtemperatur und entferntem Deckel. Der Flüssigkeitsstand sollte bis zur Kalt-Markierung (Motor kalt) des Kühlmittelbehälters reichen.

**HINWEIS:** Wird der Kühlmittelstand bei kalter Temperatur geprüft, liegt er möglicherweise etwas unter der Kalt-Markierung.

Zum Hinzufügen von Kühlmittel entfernen Sie die vordere Befestigung des Kühlmittelbehälters und ziehen ihn etwas nach außen, um Platz für die Kappe zu schaffen.

Wenn eine große Menge Kühlmittel nachgefüllt oder wenn das gesamte System neu befüllt werden muss, wenden Sie sich an einen Lynx Vertragshändler, eine Reparaturwerkstatt oder eine Person Ihrer Wahl.

**Empfohlenes Motorkühlmittel**

EMPFOHLENES MOTORKÜHLMITTEL	
Skandinavien	LANGZEIT-KÜHLMITTEL, VORGEMISCHT (EUR) (T/N 779223)
Alle anderen Länder	LANGZEIT-KÜHLMITTEL, VORGEMISCHT (T/N 779150)
Alternative, falls nicht verfügbar	Destilliertes Wasser und Gefrierschutzlösung (50 % destilliertes Wasser, 50 % Frostschutzmittel)

**ZUR BEACHTUNG** Eine Mischung aus 50 % Frostschutzmittel mit 50 % destilliertem Wasser verbessert die Kühlwirkung. Bei der Verwendung von Leitungswasser anstatt destilliertem Wasser kann es zu Ablagerungen im Kühlsystem und geringerer Wirksamkeit des Frostschutzmittels kommen. Dies kann zu einer Motorüberhitzung führen.

Um einen Wirksamkeitsverlust des Frostschutzmittels zu verhindern, verwenden Sie stets dieselbe Marke. Mischen Sie niemals verschiedene Marken miteinander, sofern das Kühlsystem nicht vollständig gespült und neu gefüllt wird.

**ZUR BEACHTUNG** Füllen Sie das System immer mit 50 % Frostschutzmittel und 50 % destilliertem Wasser auf, um Rostbildung oder Gefrieren in kalten Regionen zu vermeiden. Reines Frostschutzmittel gefriert bei einer höheren Temperatur als ein optimales Wasser-Frostschutzmittel-Gemisch. Gebrauchen Sie immer Ethylen-Glykol-Frostschutz mit Antikorrosionsmitteln, das speziell für Aluminium-Verbrennungsmotoren empfohlen wird.

**EINSPRITZÖL (800R E-TEC)**

**Einspritzöl einfüllen**

Entfernen Sie die obere rechte Seitenverkleidung. Sehen Sie unter *SEITENVERKLEIDUNGEN* in *BE-DIENELEMENTE, INSTRUMENTE UND AUSSTATTUNG* nach.

Achten Sie stets darauf, dass sich eine hinreichende Menge empfohlenen Einspritzöls im Einspritzölbehälter befindet.

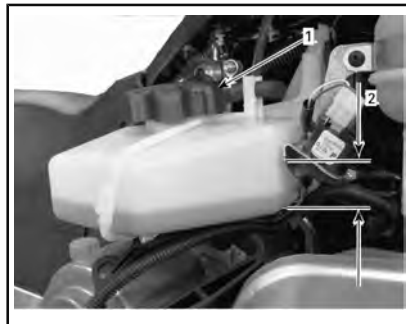

**TYPISCH**

1. Ölbehälter

Drehen Sie den Deckel des Einspritzölbehälters ab, um den Behälter zu befüllen, und drehen Sie ihn danach wieder fest auf den Behälter.

**ZUR BEACHTUNG** Prüfen Sie den Füllstand bei jedem Tankvorgang und füllen Sie Öl nach.

**! WARNUNG**

Füllen Sie nicht zu viel Öl ein. Schrauben Sie den Deckel wieder auf und ziehen Sie ihn fest. Wischen Sie verschüttetes Öl immer ab. Öl ist hoch entzündlich, wenn es erhitzt wird.

**Motoröl (1200 4-TEC / 900 ACE)**

**Überprüfung des Motorölstands**

**ZUR BEACHTUNG** Überprüfen Sie den Füllstand vor jeder Fahrt und füllen Sie erforderlichenfalls nach. **Füllen Sie nicht zu viel Öl ein.** Wenn Sie den Motor mit falschem Ölstand laufen lassen, kann dies schwere Motorschäden zur Folge haben. Wischen Sie verschüttetes Öl immer ab.

Parken Sie das Fahrzeug auf einer ebenen Fläche und gehen Sie zum Prüfen des Ölfüllstands wie folgt vor:

1. Starten Sie den Motor und warten Sie, bis er seine normale Betriebstemperatur erreicht hat. Der Motor hat seine normale Betriebstemperatur erreicht, wenn der hintere Kühler warm wird und anzeigt, dass das Thermostat geöffnet ist.
2. Lassen Sie den Motor weitere 30 Sekunden im Leerlauf laufen.
3. Den Motor abstellen.
4. Öffnen Sie die linke Seitenverkleidung. Siehe *BEDIENELEMENTE, INSTRUMENTE UND AUSSTATTUNG*.

5. Entfernen Sie die Antriebsriemenabdeckung. Siehe *ANTRIEBSRIEMENABDECKUNG*.
6. Ziehen Sie den Messstab aus dem Einfüllstutzen und wischen Sie jegliches Öl von ihm ab.
7. Führen Sie den Messstab vollständig in den Einfüllstutzen ein.
8. Ziehen Sie den Messstab heraus und überprüfen Sie den Ölstand. Das Öl sollte bis zwischen die Markierungen MIN und MAX, wie abgebildet, reichen. Füllen Sie gegebenenfalls nach.

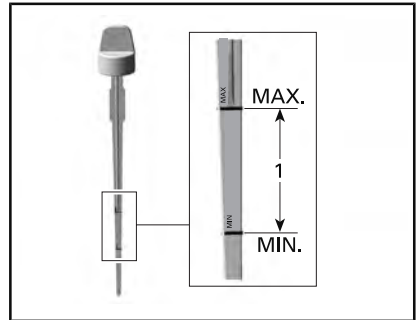

1. Ölfüllstand zwischen MIN und MAX.

**! VORSICHT** Das Öl kann sehr heiß sein.

**! WARNUNG**

Wischen Sie verschüttetes Öl immer ab. Öl ist hoch entzündlich, wenn es erhitzt wird.

**Motorölwechsel (900 ACE)**

**! VORSICHT** Das Motoröl kann sehr heiß sein. Warten Sie, bis das Motoröl warm ist.

**ZUR BEACHTUNG** Beim Ölwechsel muss auch der Ölfilter ausgetauscht werden.

1. Bringen Sie den Motor auf seine normale Betriebstemperatur.
2. Stellen Sie das Fahrzeug auf eine ebene Fläche.
3. Entfernen Sie die linke Seitenverkleidung.
4. Nehmen Sie den Messstab heraus.

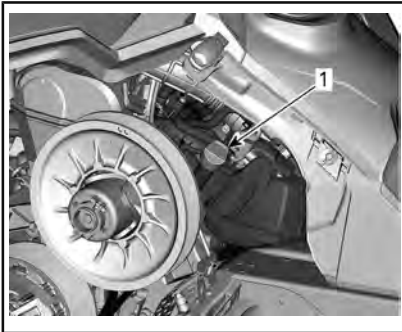

**LINKE SEITE DES FAHRZEUGS**

1. Öltank-Messstab

5. Bauen Sie den ÖLFILTER aus, siehe Verfahren in diesem Unterabschnitt.
6. Von der Unterseite des Fahrzeugs aus gelangen Sie an die Ablassschraube:
  - 6.1 Entfernen Sie eine Halteschraube der Abdeckung und lösen Sie die andere.
  - 6.2 Schwenken Sie die Abdeckung, um die Öffnung der Bodenwanne freizulegen.

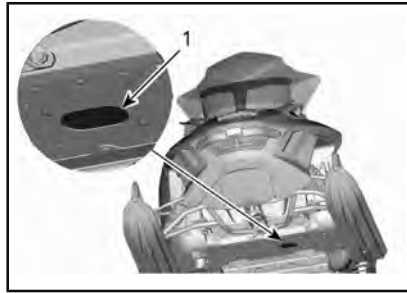

1. Abdeckung der Ablassschrauben

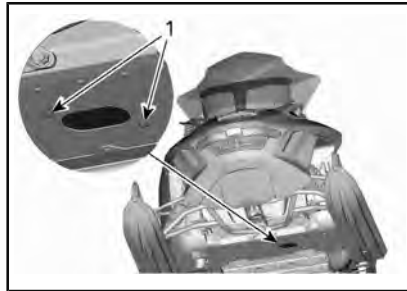

**ABDECKUNG SCHWENKEN**

1. Halteschrauben

7. Reinigen Sie den Bereich des Ablaufstopfens.
8. Positionieren Sie eine Auffangschale unter der Öffnung der Bodenwanne.
9. Entfernen Sie die Ablassschrauben des Motors in der folgenden Reihenfolge.
  - 9.1 Hauptablassschraube.
  - 9.2 Sekundäre Ablassschraube

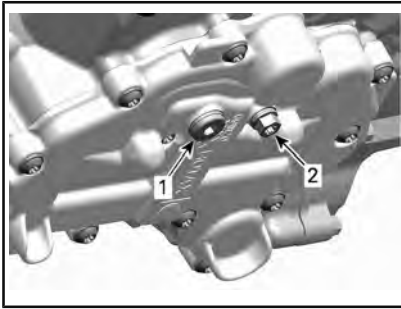

**MOTORUNTERSEITE**

- 1. Hauptablassschraube
- 2. Sekundärer Ablaufstopfen

- 10. Lassen Sie das Öl komplett ablaufen.
- 11. Montieren Sie **NEUE** Dichtscheiben an den Ölablassschrauben.

**ZUR BEACHTUNG** Verwenden Sie eine Dichtscheibe niemals ein zweites Mal. Ersetzen Sie sie stets durch neue.

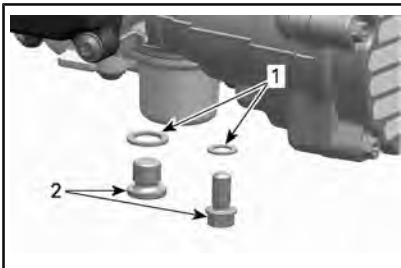

- 1. Dichtungsscheibe
- 2. Ölablassschraube

- 12. Bringen Sie den Ablaufstopfen an und ziehen Sie ihn gemäß Vorgabe an.

ANZUGSDREHMOMENT	
Ablaufstopfen	20 Nm ± 2 Nm

- 13. Bauen Sie einen neuen **ÖLFILTER** ein, siehe Verfahren in diesem Unterabschnitt.
- 14. Füllen Sie den Motor mit dem empfohlenen Öl bis zum richtigen Füllstand auf.

UNGEFÄHRES MOTORÖLVOLUMEN (MIT FILTER)
3,3 L

- 15. Bringen Sie den Messstab wieder im Tank an und befestigen Sie ihn ordnungsgemäß.
- 16. Starten Sie den Motor und lassen Sie ihn einige Minuten im Leerlauf laufen.
- 17. Überprüfen Sie auf Lecks.
- 18. Schalten Sie den Motor aus und überprüfen Sie den Ölstand. Wenn nötig, füllen Sie Öl nach.
- 19. Entsorgen Sie das Öl und den Filter gemäß den örtlichen Umweltschutzbestimmungen.

**Motorölwechsel (1200 4-TEC)**

**⚠ VORSICHT** Das Motoröl kann sehr heiß sein. Warten Sie, bis das Motoröl warm ist.

**ZUR BEACHTUNG** Beim Ölwechsel muss auch der Ölfilter ausgetauscht werden.

- 1. Bringen Sie den Motor auf seine normale Betriebstemperatur.
- 2. Stellen Sie das Fahrzeug auf eine ebene Fläche.
- 3. Entfernen Sie die linke Seitenverkleidung.
- 4. Entfernen Sie die Antriebsriemenabdeckung. Siehe Abschnitt **BEDIENELEMENTE, INSTRUMENTE UND AUSSTATTUNG**.
- 5. Nehmen Sie den Messstab heraus.

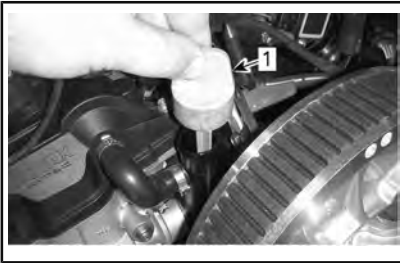

**LINKE SEITE DES FAHRZEUGS**

1. Öltank-Messstab
6. Bauen Sie den ÖLFILTER aus, siehe Verfahren in diesem Unterabschnitt.
7. Reinigen Sie den Bereich der Ablassschraube von der Unterseite des Fahrzeugs aus und nehmen Sie die Kunststoffkappe ab.

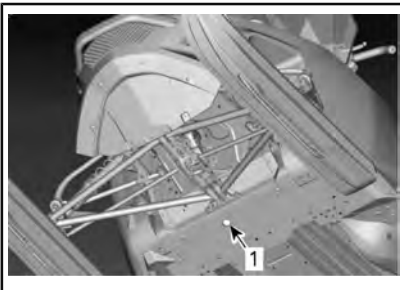

1. Öffnung im Rahmen für Zugang zur Ablassschraube
8. Stellen Sie eine Auffangschale unter die Öffnung im Rahmen.
9. Entfernen Sie die Ölablassschraube des Motors und entsorgen Sie die Dichtscheibe.
10. Lassen Sie das Öl komplett ablaufen.
11. Montieren Sie eine **NEUE** Dichtscheibe und einen **NEUEN** O-Ring an der Ölablassschraube.

**ZUR BEACHTUNG** Verwenden Sie eine Dichtscheibe niemals ein

zweites Mal. Ersetzen Sie sie stets durch neue.

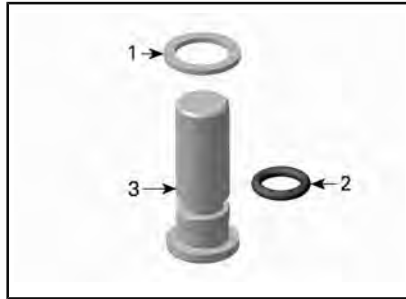

1. Dichtungsscheibe
2. O-Ring
3. Ölablassschraube
12. Bringen Sie den Ablaufstopfen an und ziehen Sie ihn gemäß Vorgabe an.

<b>ANZUGSDREHMOMENT</b>	
Ablaufstopfen	30 Nm

13. Bauen Sie einen neuen ÖLFILTER ein, siehe Verfahren in diesem Unterabschnitt.
14. Füllen Sie den Motor mit dem empfohlenen Öl bis zum richtigen Füllstand auf.

<b>UNGEFÄHRES MOTORÖLVOLUMEN (MIT FILTER)</b>
3,5 L

15. Setzen Sie den Ölmesstab wieder in den Ölbehälter ein.
16. Starten Sie den Motor und lassen Sie ihn einige Minuten im Leerlauf laufen.
17. Überprüfen Sie auf Lecks.
18. Schalten Sie den Motor aus und kontrollieren Sie den Ölstand wie in diesem Unterabschnitt beschrieben. Wenn nötig, füllen Sie Öl nach.
19. Entsorgen Sie das Öl und den Filter gemäß den örtlichen Umweltschutzbestimmungen.

## Motorölfilter (900 ACE)

### Austausch des Motorölfilters

#### Ausbau des Ölfilters

1. Entfernen Sie das seitliche Karosserieteil rechts.
2. Reinigen Sie den Bereich des Ölfilters.
3. Entfernen:
  - Schrauben der Ölfilterabdeckung
  - Ölfilterdeckel mit O-Ring
  - Ölfilter.

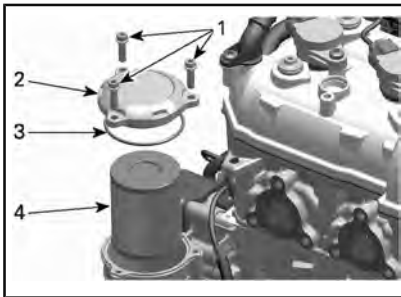

1. Schrauben der Ölfilterabdeckung
2. Ölfilterdeckel
3. O-Ring (wegwerfen)
4. Ölfilter

4. Entfernen Sie den Filter entsprechend den örtlichen Umweltvorschriften.

#### Einbau des Ölfilters

1. Prüfen Sie die Einlass- und Auslassöffnungen des Ölfilters in der Ölfilteraufnahme (integriert in Magnetzündabdeckung) auf Schmutz und Verunreinigungen.

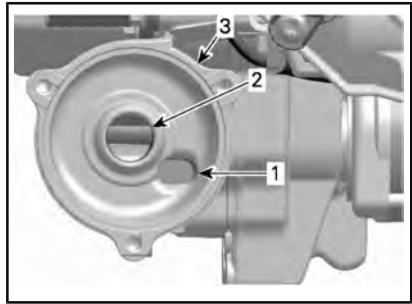

1. Öleinlassöffnung von der Öldruckpumpe
2. Ölauslassöffnung zum Motorschmieröl
3. Ölfilterbehälter

2. Einen **NEUEN** O-Ring auf den Ölfilterdeckel montieren.
3. Bauen Sie den neuen Filter in die Abdeckung ein.
4. Schmieren Sie die Filterdichtung und den O-Ring des Ölfilterdeckels mit Motoröl.

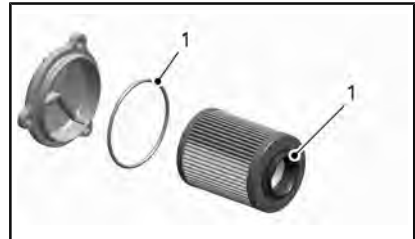

1. Mit Motoröl schmieren
5. Bringen Sie den Ölfilterdeckel an.
6. Ziehen Sie die Schrauben der Abdeckung des Ölfilters gemäß der Spezifikation an.

#### ANZUGSDREHMOMENT

Ölfilterdeckel	10 Nm ± 1 Nm
----------------	--------------

7. Wischen Sie verschüttetes Öl vom Motor ab.



## Motorölfilter (1200 4-TEC)

### Ausbau des Ölfilters

1. Entfernen Sie das seitliche Karosserieteil rechts.
2. Auspufftopf abnehmen, siehe *ABGASSYSTEM*.
3. Reinigen Sie den Bereich des Ölfilters.
4. Entfernen:
  - Schrauben der Ölfilterabdeckung
  - Ölfilterdeckel mit O-Ring
  - Ölfilter.

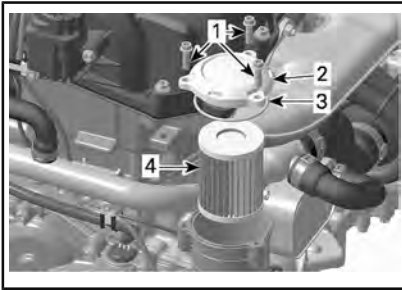

1. Schrauben der Ölfilterabdeckung
  2. Ölfilterdeckel
  3. O-Ring (wegwerfen)
  4. Ölfilter
5. Wischen Sie verschüttetes Öl vom Motor ab.
  6. Entfernen Sie den Filter entsprechend den örtlichen Umweltvorschriften.

### Einbau des Ölfilters

1. Prüfen Sie die Einlass- und Auslassöffnungen des Ölfilters in der Ölfilteraufnahme (integriert in Magnetzündabdeckung) auf Schmutz und Verunreinigungen.

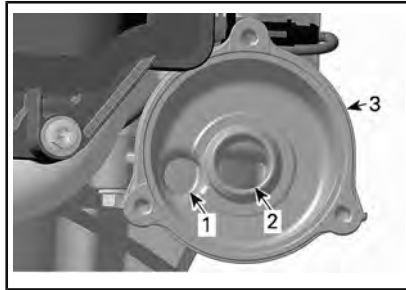

1. Öleinlassöffnung von der Öldruckpumpe
  2. Ölauslassöffnung zum Motorschmier-system
  3. Ölfilterbehälter
2. Einen **NEUEN** O-Ring auf den Ölfilterdeckel montieren.
  3. Schmieren Sie die Filterdichtung und den O-Ring des Ölfilterdeckels mit Motoröl.

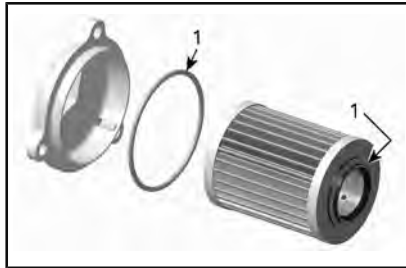

1. Mit Motoröl schmieren
4. Bringen Sie den Ölfilterdeckel an.
5. Ziehen Sie die Schrauben der Abdeckung des Ölfilters gemäß der Spezifikation an.

#### ANZUGSDREHMOMENT

Ölfilterdeckel	10 Nm ± 1 Nm
----------------	--------------

6. Wischen Sie verschüttetes Öl vom Motor ab.
7. Installieren Sie den Auspufftopf.

## Abgassystem

### Überprüfung des Abgassystems

Das Abgasrohr hinter dem Auspufftopf sollte mittig im dafür vorgesehenen Loch des Bodenblechs liegen. Das Abgassystem muss frei von Rost und Lecks sein. Stellen Sie sicher, dass sich alle Teile fest eingebaut in ihren Verwendungstellungen befinden.

Prüfen Sie den Zustand der Haltefedern und tauschen Sie sie erforderlichenfalls aus.

Das Abgassystem dient zur Schalldämmung und soll die Gesamtleistung des Motors verbessern. Änderungen können gegen geltende Gesetze verstoßen.

**ZUR BEACHTUNG** Durch Entfernung, Veränderung oder Beschädigung einer Komponente des Abgassystems kann es zu schweren Schäden am Motor kommen.

### Zündkerzen

Inspektion und Austausch von Zündkerzen können von einem Lynx Vertragshändler, einer Reparaturwerkstatt oder einer Person Ihrer Wahl durchgeführt werden. Inspektion und Austausch von Zündkerzen erfordern fundiertes technisches Wissen. Auch wenn dies nicht zwingend erforderlich ist, wird empfohlen, die Inspektion oder den Austausch von Zündkerzen durch einen Lynx Vertragshändler durchführen zu lassen.

### Motorstopper (E-TEC-Modelle)

#### Einstellung des Motorstoppers

Der Motorstopper befindet sich links an der vorderen Motorstütze vor dem Antriebsriemen.

1. Die Kappe des Haltegurts am Motorausshalter entfernen.

2. Entfernen Sie die linke untere Seitenverkleidung. Siehe *BE-DIENELEMENTE, INSTRUMENTE UND AUSSTATTUNG*.
3. Entfernen Sie die Antriebsriemenabdeckung. Siehe *AUSBAU DER ANTRIEBSRIEMENABDECKUNG*.
4. Lösen Sie die drei Schrauben, mit denen der Motorstopper am Motorträger befestigt ist, gerade so (eine halbe bis ganze Umdrehung), dass ein vertikales Spiel ermöglicht wird.

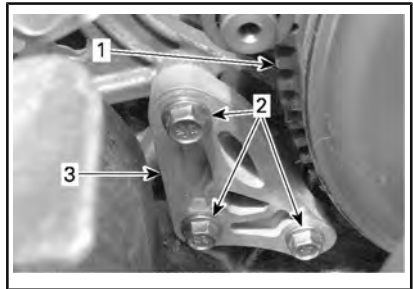

1. Antriebsriemen
2. Schrauben des Motorstoppers
3. Motorstopper

5. Eine 0,5 mm Fühlerlehre in die Öffnung des Motorstoppers einführen (siehe Abbildung).

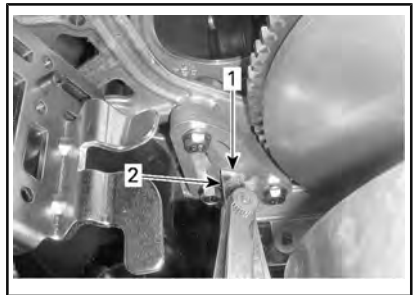

1. Öffnung
2. Fühlerlehre
6. Positionieren Sie die Fühlerlehre zwischen Motorstopper

und Gummi-Anschlagklotz (am Motor).

**HINWEIS:** Führen Sie die Fühlerlehre nicht zu tief ein, da sie sonst über die Erhebung an der Oberfläche des Gummi-Anschlagklotzes gleitet und die Einstellung verändert. Siehe Abbildung.

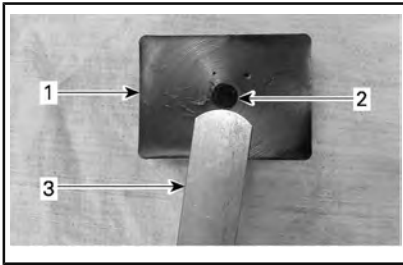

1. Gummi-Anschlagklotz
2. Erhöhung
3. Fühlerlehre

7. Ziehen Sie die Schrauben vorschriftsgemäß in der folgenden Reihenfolge an. Achten Sie darauf, die Fühlerlehre nicht einzuklemmen.

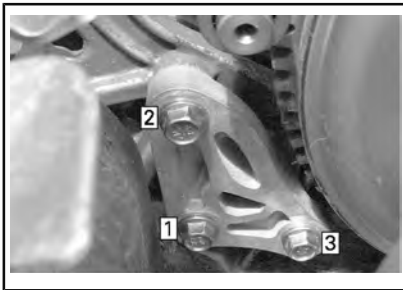

**ANZUGSREIHENFOLGE**

ANZUGSDREHMOMENT	
Anschlagschraube	10 Nm ± 2 Nm

**ZUR BEACHTUNG** Der Riemen kann schwer beschädigt werden, wenn der Motorstopper und seine Schrauben nicht richtig eingebaut sind.

## Bremsflüssigkeit

### Empfohlene Bremsflüssigkeit

Verwenden Sie nur DOT-4-Bremsflüssigkeit aus einem versiegelten Behälter. Ein geöffneter Behälter kann verunreinigt sein oder Feuchtigkeit aus der Luft aufgenommen haben.

**WARNUNG**

Verwenden Sie nur DOT-4-Bremsflüssigkeit aus einem versiegelten Behälter. Um schwerwiegende Schäden am Bremssystem zu vermeiden, dürfen Sie ausschließlich die empfohlenen Bremsflüssigkeiten verwenden und niemals verschiedene Flüssigkeiten zum Nachfüllen benutzen.

**ZUR BEACHTUNG** Bremsflüssigkeit kann lackierte Flächen und Kunststoffflächen beschädigen. Gehen Sie vorsichtig damit um. Spülen Sie bei Verschütten den betroffenen Bereich gründlich.

### Bremsflüssigkeitsstand

Stellen Sie das Fahrzeug auf eine ebene Fläche.

Überprüfen Sie den Füllstand der im Behälter befindlichen Bremsflüssigkeit (DOT 4). Füllen Sie gegebenenfalls Flüssigkeit nach (DOT 4).

**WARNUNG**

Verwenden Sie nur DOT-4-Bremsflüssigkeit aus einem versiegelten Behälter. Um schwerwiegende Schäden am Bremssystem zu vermeiden, dürfen Sie ausschließlich die empfohlenen Bremsflüssigkeiten verwenden und niemals verschiedene Flüssigkeiten zum Nachfüllen benutzen.

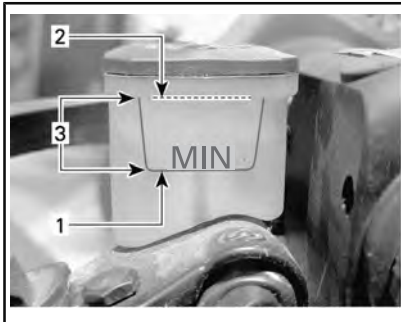

1. Minimum
2. Maximum
3. Betriebsbereich

**ZUR BEACHTUNG** Bremsflüssigkeit kann lackierte Flächen und Kunststoffflächen beschädigen. Gehen Sie vorsichtig damit um. Spülen Sie bei Verschütten den betroffenen Bereich gründlich.

## Getriebeöl

### Empfohlenes Getriebeöl

EMPFOHLENES GETRIEBEÖL	
Skandinavien	SYNTHETISCHES GETRIEBEÖL FÜR SYNCHRONGETRIEBE (EUR) (T/N 779211)
Alle anderen Länder	SYNTHETISCHES GETRIEBEÖL FÜR SYNCHRONGETRIEBE (T/N 779170)

**ZUR BEACHTUNG** Wenn das empfohlene XPS-Getriebeöl nicht verfügbar ist, verwenden Sie ein 75W140-Getriebeöl, das der Spezifikation API GL-5 entspricht. Das Motorschlittengetriebe wurde mit XPS™ Öl entwickelt und geprüft. BRP empfiehlt nachdrücklich, immer ihr XPS-Öl zu verwenden. Schäden durch für das Getriebe ungeeignetes Öl sind nicht von der beschränkten Garantie von BRP abgedeckt.

## Getriebeölstand

Parken Sie das Fahrzeug auf einer ebenen Fläche und entfernen Sie die Kontrollschraube auf der linken Seite des Getriebes, um den Ölstand zu prüfen.

**HINWEIS:** Es ist wichtig, dass die Fahrzeugkarosserie waagrecht steht.

Das Öl muss bis zur unteren Kante der Gewindebohrung reichen.

**HINWEIS:** Der Ölstand darf 2 mm unterhalb der unteren Fläche der Kontrollschraubenbohrung liegen.

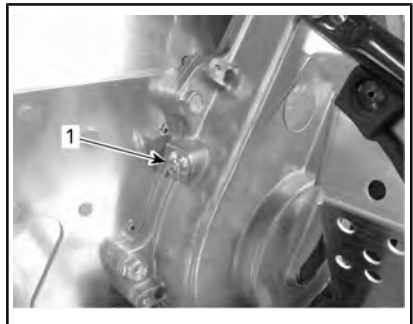

1. Kontrollschraube

Um Öl nachzufüllen, gehen Sie wie folgt vor:

1. Entfernen Sie den Einfülldeckel.



*TYPISCH*

1. Einfülldeckel

2. Befüllen Sie das Getriebe durch die Einfüllöffnung mit empfohlenem Öl.

Der Ölstand ist richtig, wenn Öl aus der Kontrollschraubenbohrung auszutreten beginnt.

3. Bringen Sie die Kontrollschraube wieder an und ziehen Sie sie gemäß der Vorgabe fest.

ANZUGSDREHMOMENT	
Kontrollschraube	10 Nm $\pm$ 1 Nm

## Austausch des Getriebeöls

### Ablassen des Getriebeöls

1. Stellen Sie das Fahrzeug auf einer ebenen Fläche ab.
2. Stellen Sie eine Ablaufwanne unter den Getriebeöl-Ablaufstopfenbereich.
3. Tankdeckel entfernen.
4. Entfernen Sie den Stopfen zum Ablassen an der Getriebeunterseite.



1. *Ablaufstopfen-Zuggriffsloch*
5. Warten Sie eine Zeit lang, damit das gesamte Öl aus dem Getriebe ablaufen kann.
6. Bringen Sie den Ablaufstopfen an und ziehen Sie ihn gemäß Vorgabe an.

ANZUGSDREHMOMENT	
Getriebeablassschraube	8 Nm

### Befüllen mit Getriebeöl

**HINWEIS:** Das Fahrzeug muss auf einer ebenen Fläche stehen.

1. Entfernen Sie den Einfülldeckel.
2. Entfernen Sie die Ölstands-Kontrollschraube.



1. Einfülldeckel

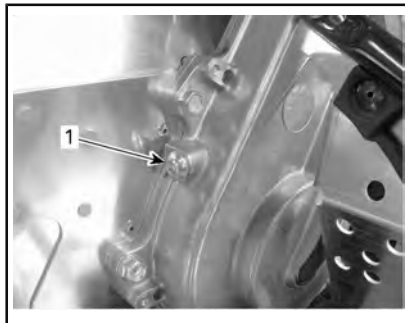

1. Kontrollschraube

3. Befüllen Sie das Getriebe durch die Einfüllöffnung mit empfohlenem Öl.

**HINWEIS:** Der Ölstand ist richtig, wenn Öl aus der Kontrollschraubenbohrung auszutreten beginnt.

4. Bringen Sie die Kontrollschraube wieder an und ziehen Sie sie gemäß der Vorgabe fest.

ANZUGSDREHMOMENT	
Ölstands-Kontrollschraube	10 Nm

## Antriebsriemen

### Kontrolle des Antriebsriemens

Kontrollieren Sie den Riemen auf Risse, Durchscheuerung oder ungewöhnlichen Verschleiß (ungleichmäßiger Verschleiß, Verschleiß auf einer Seite, fehlende Zähne, gerissenes Gewebe). Wird ungewöhnlicher Verschleiß festgestellt, könnte dies durch Falschausrichtung der Riemenscheibe, überhöhte Drehzahlen bei gefrorener Raupe, schnelle Starts ohne Warmlaufenlassen, Grate oder Rost auf der Riemenscheibe, Öl auf dem Riemen oder einen deformierten Ersatzriemen verursacht worden sein. Wenden Sie sich an einen Lynx Vertragshändler.

### Ersatz-Antriebsriemen

Im Aufbewahrungsfach lässt sich ein Ersatz-Antriebsriemen verstauen.

**HINWEIS:** Mit dem Motorschlitten wird kein Ersatz-Antriebsriemen mitgeliefert.



**VORSICHT** Um Schäden am Antriebsriemen zu vermeiden, stellen Sie sicher, dass Gegenstände, die im Aufbewahrungsfach mitgeführt werden, nicht den Ersatz-Antriebsriemen beschädigen können.

### Austausch des Antriebsriemens

#### Ausbau des Antriebsriemens

1. Die Kappe des Haltegurts am Motoraussschalter entfernen.
2. Öffnen Sie die linke Seitenverkleidung. Siehe *BEDIENELEMENTE, INSTRUMENTE UND AUSSTATTUNG* in diesem Abschnitt.
3. Entfernen Sie die Riemenabdeckung. Siehe *AUSBAU DER RIEMENABDECKUNG*.

4. Führen Sie den im Werkzeugersatz enthaltenen Abtriebs-scheiben-Expander wie abgebildet in die Gewindebohrung an der Nabe der Einstellvorrichtung ein.



*SCHEIBEN-EXPANDER AN NABE DER EINSTELLVORRICHTUNG*

5. Öffnen Sie die Abtriebsscheibe, indem Sie das Werkzeug hineindrehen.
6. Entfernen Sie den Riemen, indem Sie ihn oben über die Abtriebsscheibe und dann über die Antriebsscheibe streifen.

#### Einbau des Antriebsriemens

1. Öffnen Sie erforderlichenfalls die Abtriebsscheibe. Siehe *AUSBAU DES ANTRIEBSRIEMENS* oben.
2. Streifen Sie den Riemen über die Antriebsscheibe und dann über die Abtriebsscheibe.

**ZUR BEACHTUNG** Bringen Sie den Riemen nicht mit Gewalt oder unter Einsatz eines Werkzeugs in die richtige Position, da dadurch die Fasern im Riemen zerschnitten oder zerrissen werden könnten.

**HINWEIS:** Voraussetzung für eine maximale Lebensdauer des Antriebsriemens ist, dass der Riemen

mit den Pfeilen in die Rotationsrichtung zeigend eingebaut wird.

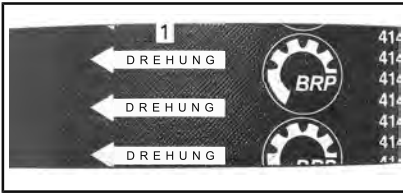

1. In die Rotationsrichtung zeigend
3. Drehen Sie den Abtriebs-scheiben-Expander heraus und entfernen Sie ihn von der Scheibe.
4. Drehen Sie die Abtriebs-scheibe mehrmals, damit der Riemen den richtigen Sitz zwischen den Scheiben findet.
5. Wenn ein neuer Riemen eingebaut wurde, muss die richtige Riemenhöhe eingestellt werden. Siehe *EINSTELLUNG DER HÖHE DES ANTRIEBSRIEMENS* unten.
6. Bauen Sie die Riemenabdeckung ein. Siehe *EINBAU DER ANTRIEBSRIEMENABDECKUNG*.
7. Schließen Sie die Seitenverkleidung. Sehen Sie unter *SEITENVERKLEIDUNGEN* in *BEDIENELEMENTE, INSTRUMENTE UND AUSSTATTUNG* nach.

### Höheneinstellung des Variatorriemens

Die Höhe des Antriebsriemens muss bei jedem Einbau eines neuen Riemens und als Teil der Kontrolle vor der Fahrt überprüft werden.

Zum Einstellen der Höhe des Antriebsriemens Folgendermaßen vorgehen:

1. Ziehen Sie die Kappe der Sicherheitsleine vom Motor-aus-Schalter ab.

2. Öffnen Sie die linke Seitenverkleidung. Sehen Sie unter *SEITENVERKLEIDUNGEN* in *BEDIENELEMENTE, INSTRUMENTE UND AUSSTATTUNG* nach.
3. Entfernen Sie die Riemenabdeckung. Siehe *AUSBAU DER ANTRIEBSRIEMENABDECKUNG*.
4. Lösen Sie den Klemmbolzen.

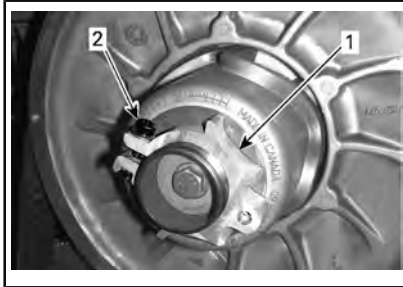

### EINSTELLVORRICHTUNG

1. Einstellvorrichtung
2. Klemmbolzen
5. Drehen Sie den Ring mit der im Werkzeugsatz enthaltenen Vorrichtung zur Einstellung der Aufhängung jeweils um eine Viertelumdrehung und drehen Sie dann die Abtriebs-scheibe, damit der Riemen zwischen den Scheiben den richtigen Sitz findet. Wiederholen, bis die Außenfläche des Antriebsriemens die Kante der Abtriebs-scheibe um 0 mm zu 2 mm überragt.

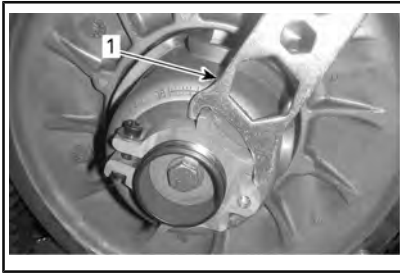

**EINSTELLVORRICHTUNG**

1. Aufhängeeinstellvorrichtung

**HINWEIS:** Der Einstellring verfügt über ein Linksgewinde.

**Riemen ohne externe Zähne**

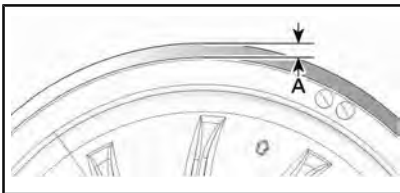

**VORLÄUFIGE EINSTELLUNG**

A. 0 mm zu 2 mm

**Riemen mit externen Zähnen**

Wiederholen Sie Schritt 5, bis die Tiefpunkte der Auskehlungen auf der Außenseite des Antriebsriemens mit den Kanten der Abtriebscheibe bündig sind.

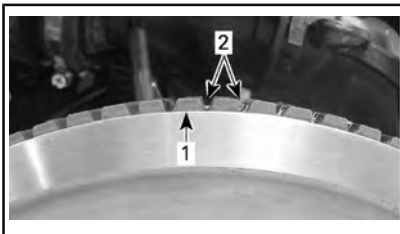

**VORLÄUFIGE EINSTELLUNG**

1. Kante der Abtriebscheibe
2. Auskehlungen außen am Antriebsriemen

**Alle Antriebsriementypen**

**HINWEIS:** Das Drehen des Rings gegen den Uhrzeigersinn senkt den Riemen in der Scheibe ab. Das Drehen des Rings im Uhrzeigersinn erhöht den Riemen in der Scheibe.

6. Ziehen Sie den Klemmbolzen gemäß Vorgabe an.

<b>ANZUGSDREHMOMENT</b>	
Klemmbolzen	5,5 Nm ± 0,5 Nm

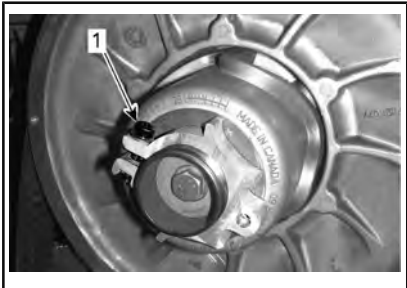

1. Klemmbolzen
7. Bauen Sie die Riemenabdeckung ein. Siehe *EINBAU DER ANTRIEBSRIEMENABDECKUNG*.
8. Schließen Sie die Seitenverkleidung. Sehen Sie unter *SEITENVERKLEIDUNGEN in BEDIENELEMENTE, INSTRUMENTE UND AUSSTATTUNG* nach.

**HINWEIS:** Diese Einstellung ist als vorläufige Einstellung bei den meisten Modellen und Riementypen vorgesehen. In manchen Fällen kriecht das Fahrzeug nach dem Anlassen des Motors möglicherweise, was auf einen zu straffen Riemen hindeuten kann.

Wenn das Fahrzeug kriecht, senken Sie die Höhe der vorübergehenden Einstellung des Antriebsriemens



ab. Wiederholen Sie das Verfahren, bis das Kriechen nicht mehr auftritt.

### Einlegen des Rückwärtsgangs

**HINWEIS:** Der Rückwärtsgang lässt sich möglicherweise nicht oder nur schwer einlegen, wenn der Riemen in der Abtriebsscheibe zu hoch eingestellt wurde. Sollte sich der Rückwärtsgang nicht richtig einlegen lassen, überprüfen Sie, ob der Antriebsriemen richtig eingestellt ist. Stellen Sie den Antriebsriemen in der Abtriebsscheibe bei Bedarf niedriger ein.

## Antriebsscheibe

### Einstellung der Antriebsscheibe (nur TRA)

Die Antriebsscheibe ist werkseitig für Betrieb auf Normalnull eingestellt.

#### **WARNUNG**

Ehe Sie mit Justierungen beginnen, ziehen Sie die Kappe der Sicherheitsleine vom Motor aus-Schalter ab. Das Fahrzeug muss an sicherer Stelle und abseits des Weges geparkt sein.

Der Primärvariator ist werkseitig kalibriert und ermöglicht für eine vordefinierte Drehzahl die maximale Kraftübertragung. Faktoren wie Umgebungstemperatur, Höhenlage oder Oberflächenzustand können diese kritische Drehzahl verändern und sich so auf die Effizienz des Motorschlittens auswirken.

Diese einstellbare Antriebsriemenscheibe ermöglicht es, die maximale Motordrehzahl so einzustellen, dass ein Höchstmaß an Leistung erreicht wird.

Die Kalbrierschrauben sind so einzustellen, dass die tatsächliche maximale Motordrehzahl mit der

Drehzahl bei maximaler Leistung übereinstimmt.

Motor	Maximale Leistung (PS) 1/min
800R E-TEC	7.900 1/min (± 100)

**HINWEIS:** Verwenden Sie für die Einstellung der Motordrehzahl einen digitalen Präzisionsdrehzahlmesser.

**HINWEIS:** Die Einstellung wirkt sich nur auf hohe Drehzahlen aus.

Die Kalibrierungsschraube hat oben auf dem Schraubenkopf eine Kerbe.

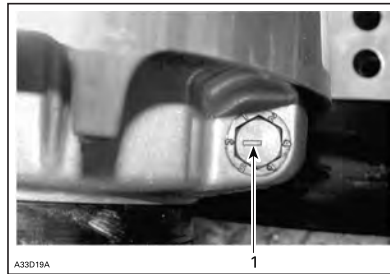

#### TYPISCH

##### 1. Kerbe

Es gibt 6 Positionen, die von 1 bis 6 nummeriert sind.

Mit jeder Lage wird die maximale Motordrehzahl um ungefähr 200 1/min geändert.

Dabei bedeuten niedrigere Zahlen eine Verringerung der Motordrehzahl in Schritten von 200 1/min, höhere Zahlen eine Erhöhung in Schritten von 200 1/min.

#### Beispiel:

Die Feineinstellungsschraube befindet sich in Stellung 4 und wird in Stellung 6 gebracht. Damit wird die maximale Motordrehzahl um 400 1/min erhöht.

## Vorgehen

Lösen Sie die Kontermutter gerade so weit, dass Sie die Feineinstellungsschraube teilweise herausziehen und auf die gewünschte Position einstellen können. Entfernen Sie die Kontermutter nicht vollständig. Ziehen Sie die Muttern gemäß der Vorgabe an.

ANZUGSDREHMOMENT	
Kontermutter	10 Nm $\pm$ 2 Nm

**ZUR BEACHTUNG** Entfernen Sie die Kalibrierungsschraube nicht vollständig, da sonst die innen liegenden Unterlegscheiben abfallen würden. Stellen Sie stets alle 3 Kalibrierungsschrauben ein und vergewissern Sie sich, dass alle auf die gleiche Position eingestellt sind.

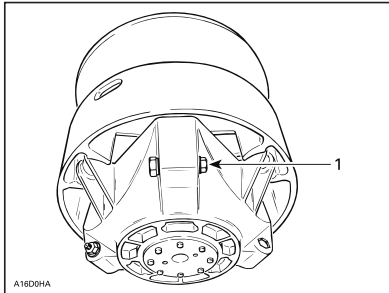

### TYPISCH

1. Gerade soweit lösen, dass sich die Kalibrierungsschraube drehen lässt.

## WARNUNG

Zerlegen Sie NIEMALS die Antriebsscheibe und führen Sie KEINE Veränderungen an ihr durch.

Die Scheibe kann bei der Belastung, die im normalen Betrieb durch die hohe Umdrehungsgeschwindigkeit auftritt, explodieren, wenn die Scheibe unsachgemäß montiert oder in irgendeiner Form verändert wurde.

Wenden Sie sich für die Wartung oder den Service an der Antriebsscheibe an Ihren Lynx Vertragshändler. Falsche Wartung oder Unterhalt können die Leistung und die Lebensdauer des Variatorriemens vermindern. Beachten Sie stets die Wartungspläne.

## WARNUNG

Betätigen Sie NIE den Motor:

- ohne sicher installierte Schilder und Riemenschutz.
- wenn Haube und/oder Seitenwände geöffnet oder entfernt sind.

Versuchen Sie NIEMALS, bei laufendem Motor an einem beweglichen Teil Einstellungen vorzunehmen.

## Raupe

### Zustand der Raupe

## WARNUNG

Entfernen Sie vor Wartungen und Einstellungen immer die Kappe der Sicherheitsleine, sofern keine anderen Anweisungen gegeben werden. Das Fahrzeug muss an sicherer Stelle und abseits des Weges geparkt sein.

Ziehen Sie die Kappe der Sicherheitsleine ab.

Heben Sie das Heck des Motorschlittens an und stützen Sie es mit einem Motorschlitten-Werkstattständer mit breiter Standfläche und Prallblech am Heck ab. Drehen Sie die Raupe bei ausgeschaltetem Motor von Hand und überprüfen Sie ihren Zustand. Ist die Raupe verschlissen oder gerissen, liegen Fasern der Raupe frei oder werden fehlende oder defekte Einsätze oder Führungen festgestellt, wenden Sie sich an einen Lynx Vertrags Händler.

### **Motorschlitten mit traktionsverbessernden Produkten**

Wenn Ihr Motorschlitten mit einer mit Spikes versehenen Raupe ausgestattet ist, FÜHREN SIE EINE SICHTKONTROLLE DER RAUPE VOR JEDER FAHRT DURCH.

Achten Sie auf eventuelle Defekte, beispielsweise:

- Perforierung der Raupe
- Risse in der Raupe (insbesondere im Bereich von Traktionslöchern an mit Spikes versehenen Raupen)
- Zerbrochene oder abgerissene Stege, wodurch Teile von Stangen frei liegen
- Schichtspaltung des Gummis
- Zerbrochene Stangen
- Zerbrochene Spikes (mit Spikes versehene Raupe)
- Verbogene Spikes (mit Spikes versehene Raupe)
- Fehlende Spikes
- Von der Raupe losgerissene Spikes
- Fehlende Raupenführung(en)
- Stellen Sie auch sicher, dass die Muttern der Spikes mit dem vorgegebenen Drehmoment angezogen sind.

Tauschen Sie zerbrochene oder anderweitig beschädigte Spikes an zugelassenen Raupen aus. Weist Ihre Raupe Abnutzungserscheinungen auf, muss sie sofort ersetzt werden. Wenden Sie sich im Zweifelsfall an Ihren Händler.



## **WARNUNG**

**Das Fahren mit einer beschädigten Raupe oder mit beschädigten Spikes kann zu einem Kontrollverlust führen, was schwere Verletzungen oder den Tod nach sich ziehen kann.**

Vollständige Informationen über traktionsverbessernde Produkte finden Sie im Unterabschnitt *TRAKTIONSVERBESSERNDE PRODUKTE*, der sich im Abschnitt *SICHERHEITSINFORMATIONEN* am Anfang dieser Bedienungsanleitung befindet.

### **Raupenspannung und -ausrichtung**

**HINWEIS:** Spannung und Ausrichtung der Raupe stehen in gegenseitiger Beziehung. Wird einer der beiden Parameter eingestellt, muss auch eine Einstellung des anderen Parameters vorgenommen werden.

## **WARNUNG**

Zur Verhütung schwerer Verletzungen bei Personen in der Nähe des Motorschlittens:

- Stellen Sie sich NIEMALS hinter eine umlaufende Raupe oder in deren Nähe.
- Wenn das Drehen der Raupe erforderlich ist, verwenden Sie stets einen breiten Motorschlitten-Ständer mit einem Prallblech am Heck.
- Lassen Sie eine vom Boden angehobene Raupe stets nur mit der niedrigsten Geschwindigkeit, die möglich ist, laufen.

Durch Zentrifugalkräfte können Ablagerungen, abgebrochene Teile einer Raupe oder sogar eine ganze, gerissene Raupe mit enormer Wucht nach hinten aus dem Tunnel geschleudert werden.

### Überprüfung der Raupenspannung

**HINWEIS:** Fahren Sie mit dem Motorschlitten etwa 15 bis 20 Minuten in Schnee, bevor Sie die Raupenspannung einstellen.

1. Die Kappe des Haltegurts am Motoraussschalter entfernen.
2. Heben Sie das Heck des Fahrzeugs an und setzen Sie es auf einer Abstützung ab.

** VORSICHT** Wenden Sie die richtigen Hebetekniken an und heben Sie vor allem aus Ihren Beinen heraus an. Versuchen Sie nicht, das Fahrzeugheck anzuheben, wenn es zu schwer für Sie ist.

3. Ermöglichen Sie der hinteren Aufhängung eine vollständige Ausdehnung.

4. Verwenden Sie den TENSIO-METER (T/N 414 348 200).



5. Stellen Sie die Durchbiegung mit dem unteren O-Ring ein.

#### **DURCHBIEGUNG**

40 mm zu 50 mm



#### *DURCHBIEGUNGSEINSTELLUNG*

1. Unterer O-Ring gemäß Vorgabe eingestellt
6. Stellen Sie den oberen O-Ring auf 0 kgf.
7. Halten Sie den Spannungsmesser an die Raupe auf halber Strecke zwischen dem vorderen und hinteren Zwischenrad.
8. Drücken Sie den Spannungsmesser hinunter, bis der untere O-Ring (Durchbiegung) mit der Unterseite des Gleitschuhs ausgerichtet ist.





- 1. Durchbiegungs-O-Ring mit Gleitschuh ausgerichtet
- 9. Lesen Sie die vom oberen O-Ring am Spannungsmesser aufgezeichnete Last ab.



**LASTMESSWERT**

- 1. Oberer O-Ring
- 10. Der Druckmesswert muss der Vorgabe der folgenden Tabelle entsprechen.

<b>RAUPENEINSTELLUNGSVORGABE</b>	
RAUPENDURCHBIEGUNGSEINSTELLUNG	40 mm zu 50 mm
RAUPENLAST-Messwert	7,3 kgf

- 11. Wenn der Lastmesswert nicht der Vorgabe entspricht, stellen Sie die Raupenspannung ein. Siehe **RAUPENSPANNUNGSEINSTELLUNG**.

**ZUR BEACHTUNG** Zu viel Spannung führt zu Kraftverlust und übermäßiger Beanspruchung der Aufhängungskomponenten.

**Einstellung der Raupenspannung**

- 1. Ziehen Sie die Kappe der Sicherheitsleine vom Motor-aus-Schalter ab.

- 2. Entfernen Sie die Hinterradkappen (falls vorhanden).



- 1. Kappe des rechten hinteren Zwischenrads

- 3. Lösen Sie die Halteschrauben der hinteren Zwischenräder.



- 1. Bolzen des rechten hinteren Zwischenrads

- 4. Ziehen Sie die beiden Einstellungsschrauben zum Erhöhen der Raupenspannung an und lösen Sie die Einstellungsschrauben zum Verringern der Raupenspannung.

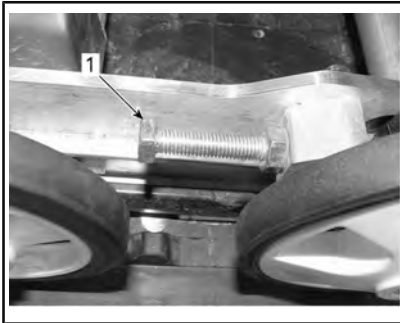

1. *Rechte Einstellungsschraube*
5. Wenn die korrekte Spannung nicht erreicht werden kann, wenden Sie sich an einen Lynx Vertragshändler.
6. Ziehen Sie die Halteschrauben der Zwischenräder gemäß Vorgabe nach.

ANZUGSDREHMOMENT	
Haltebolzen	48 Nm ± 6 Nm

7. Prüfen Sie die Ausrichtung der Raupe wie im Folgenden beschrieben.

## Ausrichtung der Raupe

### **⚠️ WARNUNG**

Stellen Sie vor der Prüfung der Raupenausrichtung sicher, dass die Raupe frei von allen Partikeln ist, die während des Umlaufens der Raupe herausgeschleudert werden könnten. Halten Sie sich mit Händen, Werkzeugen, Füßen und Kleidung von der Raupe fern. Heben Sie den Motorschlitten immer auf einen geeigneten Ständer mit breiter Standfläche und Prallblech am Heck. Vergewissern Sie sich, dass niemand in unmittelbarer Nähe des Motorschlittens steht, insbesondere hinter der Raupe. Lassen Sie die Raupe niemals mit hoher Geschwindigkeit umlaufen.

Durch Zentrifugalkräfte können Ablagerungen, beschädigte oder lockere Spikes, abgebrochene Teile einer Raupe oder sogar eine ganze, gerissene Raupe mit enormer Wucht nach hinten aus dem Tunnel geschleudert werden.

Starten Sie den Motor und beschleunigen Sie nur so leicht, dass die Raupe gerade so umläuft. Dies muss innerhalb einer kurzen Zeitspanne geschehen (ca. 5 Sekunden).

Prüfen Sie, dass die Raupe richtig zentriert ist und dass der Abstand zwischen den Kanten der Raupenführungen und den Gleitschuhen auf beiden Seiten gleich ist.

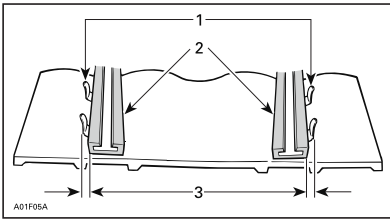

1. Führungen
2. Kufen
3. Gleicher Abstand

Nehmen Sie bei unzureichender Zentrierung wie folgt eine Ausrichtung vor:

### **WARNUNG**

Ziehen Sie die Kappe der Sicherheitsleine vom Motor-aus-Schalter ab, bevor Sie Wartungsarbeiten oder Einstellungen vornehmen, sofern keine anderen Anweisungen gegeben werden. Das Fahrzeug muss an sicherer Stelle und abseits des Weges geparkt sein.

1. Ziehen Sie die Kappe der Sicherheitsleine vom Motor-aus-Schalter ab.
2. Lösen Sie die Haltebolzen des hinteren Zwischenrads.
3. Ziehen Sie den Einstellbolzen an der Seite fest, an der der Gleitschuh am weitesten von den Raupeneinsatzführungen entfernt ist.

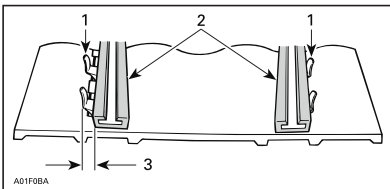

1. Führungen
2. Kufen
3. Auf dieser Seite anziehen
4. Ziehen Sie die Sicherungsmuttern an.

5. Ziehen Sie die Halteschrauben der Zwischenräder gemäß Vorgabe an.

### **ANZUGSDREHMOMENT**

Zwischenrad-Halteschrauben	48 Nm ± 6 Nm
----------------------------	--------------

### **WARNUNG**

Stellen Sie sicher, dass alle Befestigungselemente richtig angezogen sind, damit ein ungewolltes Lösen eines Zwischenrads oder ein ungewolltes Blockieren der Raupe vermieden wird.

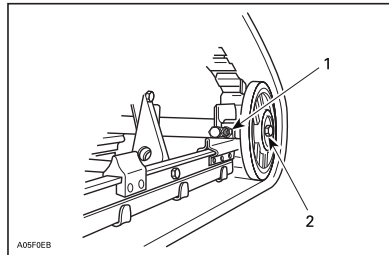

### *TYPISCH*

1. Kontermutter
2. Haltebolzen
6. Starten Sie den Motor und lassen Sie die Raupe langsam umlaufen, um die Ausrichtung zu überprüfen.
7. Stellen Sie den Motorschlitten wieder auf den Boden.
8. Montieren Sie die Hinterradkappen, falls vorhanden.

## **Aufhängung**

### **Zustand der hinteren Aufhängung**

Nehmen Sie eine Sichtprüfung aller Komponenten der Aufhängung vor, einschließlich der Gleitschuhe, Federn, Räder usw.

**HINWEIS:** Während des normalen Fahrens wirkt Schnee als Schmier- und Kühlmittel für die Gleitschuhe. Ausgedehntes Fahren auf Eis oder sandigem Schnee wird zu übermäßiger Wärmeentstehung und zu einem vorzeitigen Verschleiß der Gleitschuhe führen.

**Zustand des Stopperriemens der Aufhängung**

Inspizieren Sie den Stopperriemen auf Verschleiß und Risse. Schraube und Mutter müssen fest angezogen sein. Ist er locker, prüfen Sie, ob die Löcher deformiert sind. Gegebenenfalls ersetzen. Ziehen Sie die Mutter gemäß der Vorgabe an.

ANZUGSDREHMOMENT	
Mutter des Arretierriemens	9 Nm ± 1 Nm

**Schmierung der hinteren Aufhängung**

Schmieren Sie die Hinterradaufhängung an den Schmierlagern. Informationen über die Wartungsfrequenz siehe *WARTUNGSPLAN*.

AUFHÄNGUNGSSCHMIERFETT	
Empfohlenes BRP Produkt	SYNTHETISCHES AUFHÄNGUNGSSCHMIERFETT (T/N 779163)

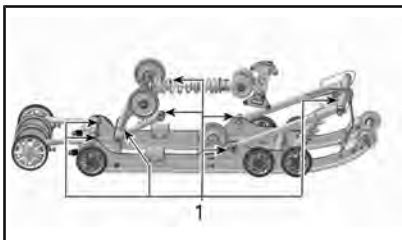

1. Schmierlager

**Zustand der Lenkung und der vorderen Aufhängung**

Überprüfen Sie, ob alle Teile von Lenkung und Frontaufhängung fest angezogen sind (Lenkarme, Steuerarme und -Zwischenglieder, Verbindungsstangen, Kugelgelenke, Skikopplungsbolzen, Skifußkrümmung usw.) Wenden Sie sich bei Bedarf an einen Lynx Vertragshändler.

**Skier**

**Abnutzung und Zustand von Skiern und Kufen**

Prüfen Sie den Zustand der Skier und der Karbidauflagen der Kufen. Bei Verschleiß wenden Sie sich an einen Lynx Vertragshändler.

**⚠️ WARNUNG**

Übermäßig stark abgenutzte Skier und/oder Kufen werden sich nachteilig auf die Kontrolle über den Motorschlitten auswirken.

**Skater-Ski**

**HINWEIS:** Der Abstand darf nicht verändert werden.

In der Standardposition des Skis ist die Kufe in den mittleren Löchern montiert.

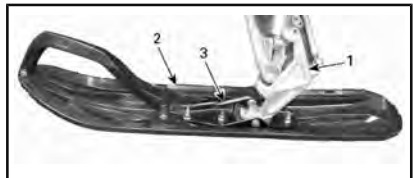

*TYPISCH*

- 1. Ski-Schenkel
- 2. Ski
- 3. Kufe



Die Skistellung kann durch die Position des Abstandshalters variiert werden. Dieser kann an der Innenseite oder Außenseite des Ski-Schenkels montiert werden.

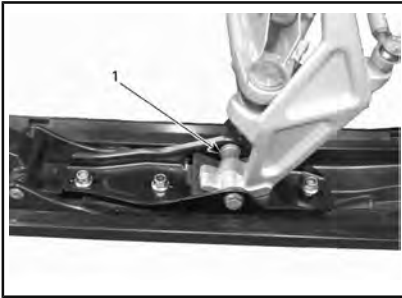

1. Abstandshalter an der Innenseite des Ski-Schenkels

## Sicherungen und Relais

### Überprüfung von Sicherungen

Die elektrische Anlage ist mit Sicherungen geschützt.

Kontrollieren Sie die Sicherung und ersetzen Sie sie bei Bedarf.

Ziehen Sie die Sicherung heraus, um diese aus dem Kasten zu entnehmen. Überprüfen Sie, ob der Sicherungsdraht durchgebrannt ist.

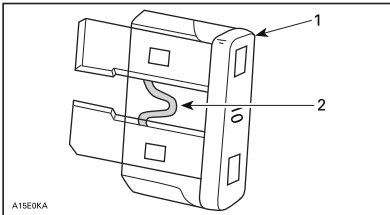

1. Sicherung
2. Auf Durchbrennen prüfen

## **WARNUNG**

Verwenden Sie keine Sicherung mit einem höheren Wert.

## **WARNUNG**

Wenn die Sicherung durchgebrannt ist, sollte vor dem Neustart der Grund dafür festgestellt und behoben werden. Wenden Sie sich wegen einer Wartung an einen Lynx Vertrags-händler.

### Lage des Sicherungskastens

Der Sicherungskasten befindet sich hinter der Vordersitzpolsterung links im vorderen unteren Bereich des Sitzes.

Zugriff auf den Sicherungskasten:

- Öffnen Sie die untere linke Seitenverkleidung.
- Ziehen Sie die Sitzpolsterung vorsichtig aus dem Aluminium-Strangpressteil, indem Sie das Kunststoffband nach unten und gleichzeitig zur Seite ziehen.



TYPISCH - BAND ZIEHEN



1. Sicherungsfach

Um die Polsterung zu schließen, schieben Sie das Band zurück in das Aluminium-Strangpressteil.

## Beleuchtungen

Überprüfen Sie nach dem Austausch einer Glühlampe stets die einwandfreie Funktion des Lichtes.

### Austausch der Scheinwerfer-Glühlampe

**ZUR BEACHTUNG** Fassen Sie niemals das Glas einer Halogen-glühlampe mit bloßen Fingern an, da sich sonst ihre Betriebslebensdauer verkürzt. Wenn das Glas angefasst wurde, reinigen Sie es mit Isopropylalkohol, damit kein Fettfilm auf der Lampe zurückbleibt.

1. Lösen Sie mit einem kleinen Schraubendreher die Arretierlaschen des Multifunktionsanzeigeelements.

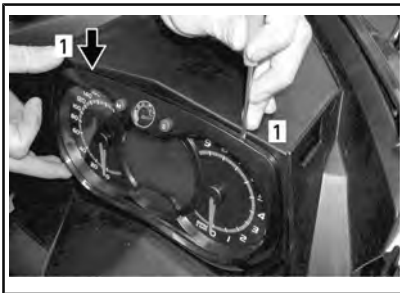

1. Arretiernase
2. Ziehen Sie vorsichtig an dem Multifunktionsanzeigeelement und legen Sie es zur Seite.



3. Ziehen Sie den Anschluss der durchgebrannten Glühlampe ab. Entfernen Sie die Gummi-kappe.

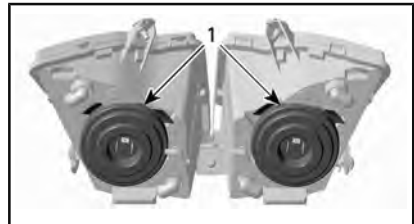

1. Gummi-Manschette
4. Drücken Sie beide Seiten der Halteklammer zusammen und ziehen Sie gleichzeitig an ihr, um sie aus der Glühlampenfassung zu lösen.

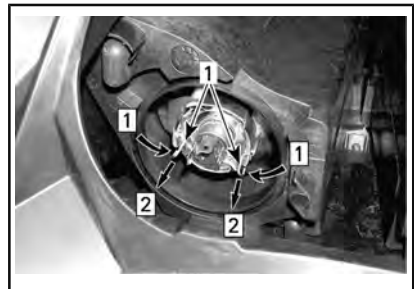

Schritt 1: An beiden Seiten drücken

Schritt 2: Zum Lösen ziehen

1. Halteklammer

5. Ziehen Sie die Glühlampe heraus und ersetzen Sie sie. Bauen Sie die Teile wieder ordnungsgemäß ein.

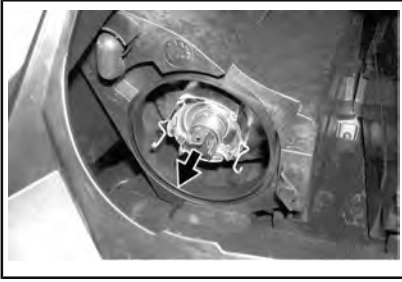

*GLÜHLAMPE HERAUSZIEHEN UND ERSETZEN*

### **Ausrichtung des Scheinwerfer-Lichtkegels**

Entfernen Sie das Multifunktionsanzeigeelement. Siehe *AUSTAUSCH VON SCHEINWERFER-GLÜHLAMPEN*. Drehen Sie am Knopf, um die Höhe des Strahls einzustellen.

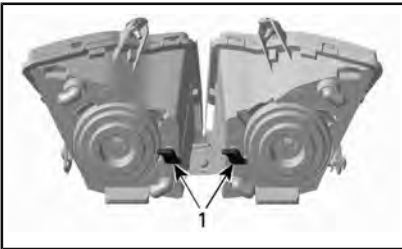

*TYPISCH*

1. Drehgriffe

### **Rücklicht**

Das Rücklicht besteht aus einer LED-Baugruppe, die sich als zuverlässig und langlebig erwiesen hat.

Bei Versagen muss das Rücklicht als Gesamtbaugruppe ersetzt werden.

---

# FAHRZEUGPFLEGE

## Pflege nach jeder Fahrt

Befreien Sie die hintere Aufhängung, die Raupe, die vordere Aufhängung, die Lenkung und die Skier von Schnee und Eis.



### WARNUNG

Stellen Sie sicher, dass die Kappe der Sicherheitsleine vom Motor-aus-Schalter entfernt ist, bevor Sie sich vor das Fahrzeug stellen, sich der Raupe oder Komponenten der hinteren Aufhängung nähern.

Decken Sie Ihren Motorschlitten im Freien immer über Nacht oder wenn er länger herumsteht. Das schützt ihn vor Frost und Schnee und hält ihn in gutem Zustand.

## Reinigung und Schutz des Fahrzeugs

Entfernen Sie jeglichen Schmutz und Rost.

Benutzen Sie zur Reinigung des gesamten Fahrzeugs nur Mikrofasertücher oder etwas Gleichwertiges.

**ZUR BEACHTUNG** Für die Reinigung der Windschutzscheibe und der Motorhaube dürfen nur Mikrofasertücher oder etwas Gleichwertiges benutzt werden, um eine Beschädigung der zu reinigenden Flächen zu vermeiden.

Verwenden Sie zum Entfernen von Schmierfett, Öl und Schmutz den BRP HOCHLEISTUNGSREINIGER (T/N 293 110 001).

**ZUR BEACHTUNG** Verwenden Sie den Hochleistungsreiniger nicht für Aufkleber oder Vinyl.

Verwenden Sie zum Entfernen von hartnäckigem Schmutz von allen Kunststoff- und Vinylflächen REINIGER UND FETTLÖSER PRO C1 (T/N 779262).

**ZUR BEACHTUNG** Reinigen Sie Kunststoffteile oder die Motorhaube nie mit starken Reinigungsmitteln, entfettenden Mitteln, Farbverdünnern, Azeton, chlorhaltigen Produkten usw.

Lackierte Teile des Fahrzeugs zum besseren Schutz einwachsen.

**HINWEIS:** Tragen Sie Wachs nur auf glänzende Oberflächen auf.

# LAGERUNG

Während des Sommers, oder wenn ein Motorschlitten länger als drei Monate nicht gefahren wird, ist eine korrekte Lagerung erforderlich.

LAGERUNG	
FAHRZEUG	Fahrzeug reinigen
MOTOR	E-TEC Modelle: Schmieren Sie den Motor. Die entsprechenden Anweisungen finden Sie im Abschnitt <i>MOTORLAGERUNGSMODUS (E-TEC)</i> weiter unten.
	Schalldämpfer mit Lappen zustopfen
	Schützen Sie das Kraftstoffsystem, indem Sie dem Kraftstoff gemäß den Herstellerempfehlungen Kraftstoffstabilisator beifügen. Lassen Sie den Motor nach dem Beifügen des Produkts laufen.
ANTRIEBSSYSTEM UND BREMSE	Bremshebeldrehpunkt schmieren
	Heben Sie das Heck des Fahrzeugs hoch, bis die Raupenkette nicht mehr den Boden berührt. Raupenspannung nicht lösen
AUFHÄNGUNG	Hintere Aufhängung prüfen und schmieren
	Vordere und hintere Aufhängung schmieren
ELEKTRISCHES SYSTEM	Batterie zur Aufrechterhaltung der Ladung während der Einlagerung monatlich aufladen

**⚠ VORSICHT** Verwenden Sie eine geeignete Hebevorrichtung oder holen Sie sich Unterstützung, um die Hebelast aufzuteilen. Wenn keine Hebevorrichtung verwendet wird, wenden Sie die richtigen Hebetekniken an und heben Sie vor allem aus Ihren Beinen heraus an. Versuchen Sie nicht, das Fahrzeugheck anzuheben, wenn es zu schwer für Sie ist.

**ZUR BEACHTUNG** Der Motorschlitten muss an einem kühlen, trockenen Ort gelagert und mit einer lichtundurchlässigen, luftdurchlässigen Plane abgedeckt werden. Dadurch wird verhindert, dass Sonnenstrahlen und Schmutz die Kunststoffkomponenten und den Fahrzeuglack beschädigen.

## Motorlagerungsmodus (E-TEC)

Wie andere Motoren muss auch der 800R E-TEC zum Schutz der internen Teile ordnungsgemäß geschmiert werden. Das E-TEC-System bietet eine eingebaute Motorlagerungs-Schmierfunktion (Sommer-Funktion), die vom Betreiber ausgelöst werden kann.

Gehen Sie zum Auslösen wie folgt vor:

1. Stellen Sie das Fahrzeug in einen gut belüfteten Bereich.

2. Starten Sie den Motor und lassen Sie ihn im Leerlauf laufen, bis er seine Betriebstemperatur erreicht. (Beobachten Sie die Kühlmitteltemperatur auf dem Display oder prüfen Sie, ob der hintere Wärmeaustauscher warm wird.)
3. Drücken Sie die Taste SET (S), um den Kilometerzähler-Modus auszuwählen.



**HINWEIS:** Der Lagerungsmodus funktioniert nicht in anderen Modi (Trip A, Trip B und Hr Trip).

4. Drücken Sie wiederholt schnell den Fernlicht-/Abblendlichtschalter **und halten Sie dabei die Taste SET gedrückt**, bis **DRÜCKEN SIE „S“** auf dem Display erscheint.

**HINWEIS:** Bei diesem Verfahren ist es entscheidend, den Fernlicht-/Abblendlichtschalter wiederholt **vor** dem Gedrückthalten der Taste SET zu drücken.



5. Lassen Sie alle Tasten los, wenn das Anzeigeelement **„S“ DRÜCKEN** anzeigt.

6. Halten Sie erneut die Taste SET (S) 2 bis 3 Sekunden gedrückt.

**HINWEIS:** Das Anzeigeelement zeigt **Öl** an, wenn der Lagerungsablauf ausgelöst wird.

7. Wenn das Anzeigeelement **OIL** anzeigt, lassen Sie die Taste los und warten Sie, bis die Schmierfunktion abgeschlossen ist.



Berühren Sie während des Motorschmierzyklus nichts.

Die Motor-Schmierfunktion dauert ungefähr eine Minute. Während dieser Zeit steigt die Motordrehzahl leicht auf ungefähr 1.600 1/min und die Ölpumpe flutet den Motor mit Öl.

Nach Abschluss der Motor-Schmierfunktion schaltet das ECM den Motor aus.

Die Kappe des Haltegurts am Motoraussschalter entfernen.

**ZUR BEACHTUNG** Starten Sie den Motor während der Lagerungsperiode nicht.

# VORBEREITUNG FÜR DIE SAISON

VORBEREITUNGEN VOR DER SAISON (ZWEITAKTER)	
MOTOR	Gummihalterungen des Motors untersuchen
	Prüfen Sie den Zustand des Abgassystems und prüfen Sie es auf Lecks.
	Abgaskrümmen-Schrauben oder -Muttern mit dem vorgegebenen Drehmoment anziehen
	Deckel, Schläuche und Klemmen des Kühlsystems auf Lecks prüfen
	Kühlmitteldichte prüfen
	Kurbelwellen-Nebenabtrieb-Dichtung prüfen
KRAFTSTOFFSYSTEM	Kraftstoffleitungen und -anschlüsse untersuchen
	Gaszug prüfen
ANTRIEBSSYSTEM UND BREMSE	Antriebsriemen prüfen (bei jedem Antriebsriemen-Austausch einstellen)
	Antriebsriemenscheibe reinigen und einer Sichtkontrolle unterziehen
	Abtriebsscheibe reinigen und prüfen
	Raupe prüfen, einstellen und ausrichten
	Antriebskette einstellen (nicht für Modelle mit Getriebe)
	Kettenkasten-/Getriebeöl wechseln
	Bei Getriebeölwechsel NEUEN Dichtungsring einsetzen. LOCTITE 542 auf das Gewinde des Stopfens auftragen
	Bremsflüssigkeitsstand prüfen
	Bremsschlauch, -beläge und -scheibe prüfen
LENKSYSTEM	Lenkmechanismus prüfen
	Skier und Kufen prüfen
AUFHÄNGUNG	Vordere Aufhängung prüfen
	Hintere Aufhängung prüfen (einschließlich Arretierriemen und Gleitschuhe)
ELEKTRISCHES SYSTEM	Zündkerzen prüfen (alle außer E-TEC)
	Tauschen Sie die Zündkerzen aus, nachdem Sie den Motor mit den alten Zündkerzen gestartet haben, um das überschüssige Lagerungsöl zu verbrennen.
	Batterie aufladen (falls derartig ausgestattet)
	Frontscheinwerferstrahl einstellen

<b>VORBEREITUNGEN VOR DER SAISON (VIERTAKTER)</b>	
MOTOR	Motorabdichtungen einer Sichtkontrolle unterziehen und auf Lecks prüfen
	Prüfen Sie den Zustand des Abgassystems und prüfen Sie es auf Lecks.
	Motoröl und Filter wechseln
	Kühlmitteldichte prüfen
KRAFTSTOFFSYSTEM	Kraftstoffleitungen und -anschlüsse untersuchen
	Drosselklappe reinigen und prüfen
ANTRIEBSSYSTEM UND BREMSE	Antriebsriemen prüfen (bei jedem Antriebsriemen-Austausch einstellen)
	Antriebsriemenscheibe reinigen und einer Sichtkontrolle unterziehen
	Abtriebsscheibe reinigen und prüfen
	Raupe prüfen, einstellen und ausrichten
	Antriebskette einstellen (nicht für Modelle mit Getriebe)
	Kettenkasten-/Getriebeöl wechseln
	Bei Getriebeölwechsel NEUEN Dichtungsring einsetzen. LOCTITE 542 auf das Gewinde des Stopfens auftragen
	Bremsflüssigkeitsstand prüfen
Bremsschlauch, -beläge und -scheibe prüfen	
LENKSYSTEM	Lenkmechanismus prüfen
	Skier und Kufen prüfen
AUFHÄNGUNG	Vordere Aufhängung prüfen
	Hintere Aufhängung und Arretierriemen prüfen.
ELEKTRISCHES SYSTEM	Batterie aufladen (falls derartig ausgestattet)
	Frontscheinwerferstrahl einstellen



---

***Diese Seite  
ist absichtlich leer***

# ***TECHNISCHE INFORMATIONEN***

# FAHRZEUGIDENTIFIZIERUNG

## Aufkleber mit Fahrzeugbeschreibung

Der Aufkleber mit der Fahrzeugbeschreibung befindet sich an der rechten Seite des Tunnels.



TYPISCH

1. Etikett zur Fahrzeugbeschreibung

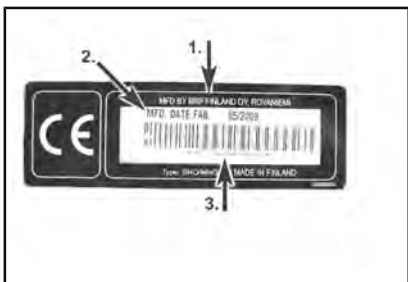

ETIKETT ZUR FAHRZEUGBESCHREIBUNG

1. Herstellername
2. Herstellungsdatum
3. Fahrgestellnummer

## Identifizierungsnummern

Die Hauptkomponenten Ihres Motorschlittens (Motor und Rahmen) sind durch unterschiedliche Identifizierungsnummern gekennzeichnet. Es kann jedoch manchmal erforderlich werden, dass diese Nummern für Garantiezwecke oder für die Suche nach dem Motorschlitten nach einem Diebstahl benötigt werden. Diese Nummern werden von Lynx Vertragshändlern verlangt, um Garantieansprüche ord-

nungsgemäß geltend zu machen. Es wird keine Garantie von BRP übernommen, wenn die Motor-Identifizierungsnummer oder die Fahrzeug-Identifizierungsnummer (VIN) entfernt oder in irgendeiner Weise manipuliert wird. Es wird dringend empfohlen, sich alle Identifizierungsnummern des Motorschlittens zu notieren und diese an Ihre Versicherung weiterzugeben.

## Fahrzeug-Identifizierungsnummer (VIN)

Die Fahrgestellnummer finden Sie auf dem Etikett zur Fahrzeugbeschreibung. Sie ist außerdem in den Tunnel in der Nähe des Etiketts eingraviert.

Modellnummer und Modelljahr sind Teil der Informationen der VIN. Siehe Abbildung.

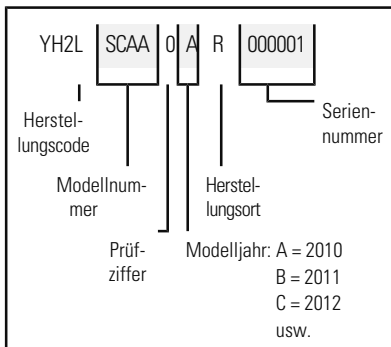

## Motor-Identifizierungsnummer

Sehen Sie auf den folgenden Darstellungen nach, um die Motor-Identifizierungsnummer auf Ihrem Motor ausfindig zu machen.



*TYPISCH: E-TEC MOTOR*

1. Motor-Seriennummer



*800R E-TEC MOTOR*

1. Motor-Identifizierungsnummer

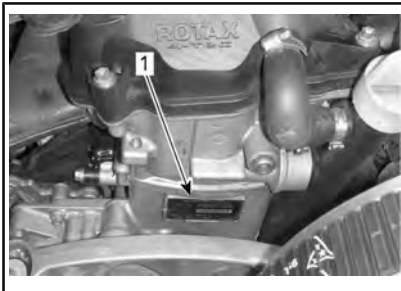

*1200 4-TEC-MOTOR*

1. Motor-Seriennummer

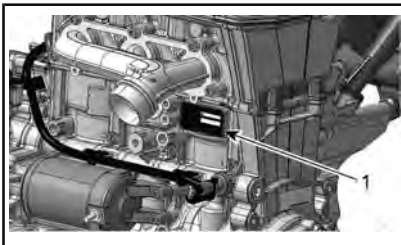

*900 ACE MOTOR*

1. Motor-Identifizierungsnummer

# GERÄUSCHEMISSIONS- UND VIBRATIONSWERTE

MODELL		800R E-TEC	1200 4-TEC	900 ACE
LÄRMEMISSIONS- UND VIBRATIONSWERTE <sup>1</sup>				
Lärm	Geräuschpegel (L <sub>WA</sub> )	99,3 dB bei 3.950 1/min (Unsicherheit (K <sub>WA</sub> ) 3 dB)	98,1 dB bei 3.900 1/min (Unsicherheit (K <sub>WA</sub> ) 3 dB)	92,7 dB bei 3.625 1/min (Unsicherheit (K) 3 dB)
	Schalldruck (L <sub>pA</sub> )	89 dB bei 3.950 1/min (Unsicherheit (K) 3 dB)	87 dB bei 3.900 1/min (Unsicherheit (K) 3 dB)	80 dB bei 3.625 1/min (Unsicherheit (K) 3 dB)
Vibrationen	Handarm-System	<2,5 m/s <sup>2</sup> bei 3.950 1/Min	<2,5 m/s <sup>2</sup> bei 3.900 1/Min	<2,5 m/s <sup>2</sup> bei 3.625 1/Min
	Gesamte Karosserie am Sitz	<0,5 m/s <sup>2</sup> bei 3.950 1/Min	<0,5 m/s <sup>2</sup> bei 3.900 1/Min	<0,5 m/s <sup>2</sup> bei 3.625 1/Min
<sup>1</sup> : Lärmemissions- und Vibrationswerte werden gemäß Norm ISMA 1:2014 auf einer geteerten Oberfläche mit dem Getriebe in Neutral oder ohne Gurt gemessen.				

Die EG-Konformitätserklärung erscheint nicht in dieser Version der Bedienungsanleitung.

Bitte schlagen Sie in der Druckversion nach, die mit Ihrem Fahrzeug mitgeliefert wurde.

***Leer gelassen für eurasische Konformität  
kennzeichnung, falls zutreffend***

---

# **DIGITAL CODIERTES HOCHFREQUENZSICHERHEITSSYSTEM (RF D.E.S.S. SCHLÜSSEL)**

Dieses Gerät erfüllt FCC Teil 15 und den/die RSS Standard(s) von Industry Canada.

Für den Betrieb gelten folgende Bedingungen: 1) Dieses Geräte darf keine Funkstörungen verursachen, und 2) Dieses Gerät muss empfangene Störungen, einschließlich solche, die zu einem unerwünschten Betrieb führen können, aufnehmen.

Alle nicht von der für die Einhaltung der Bestimmungen verantwortlichen Partei ausdrücklich genehmigten Änderungen oder Ergänzungen, können die Befugnis des Benutzers, das Gerät zu betreiben, aufheben.

IC Registriernummer: 12006A-M01456

FCC ID: 2ACERM01456

Wir, die für die Einhaltung der Bestimmungen verantwortliche Partei erklären als einziger Verantwortlicher, dass das Gerät in Übereinstimmung mit den Bestimmungen der folgenden Richtlinie steht: 2014/53/EU. Auf was sich diese Erklärung bezieht, entspricht den grundlegenden und allen anderen relevanten Anforderungen. Das Produkt entspricht den folgenden Richtlinien, harmonisierten Normen und Bestimmungen:

Radio Equipment Directive (RED - Richtlinie für Funkanlagen) 2014/53/EU und Harmonisierte Normen:

EN 300 330-2, EN 60950-1



# TECHNISCHE DATEN

SYSTEM	MODELLE
MOTOR	<b>800R E-TEC</b>
Motortyp	Rotax® 797, flüssigkeitsgekühlt, mit Reed-Ventil, 3D-RAVE
Zylinder	2
Hubraum	799,5 cm <sup>3</sup>
Bohrung	82 mm
Hub	75,7 mm
Maximale Motorleistung bei Drehzahl	7.900 1/min
Einspritzanlage	E-TEC-Direkteinspritzung
Abgassystem	Einzel-Resonanzrohr, Reflexions-Schalldämpfer
Öleinspritzung	Siehe Abschnitt <i>EMPFOHLENES ÖL</i>
Fassungsvermögen des Einspritzöltanks	2,9 L
Kühlmittel	Mischung aus Ethylglykol/Wasser (50 % Kühlmittel, 50 % destilliertes Wasser). Skandinavien: LANGZEIT-KÜHLMITTEL, VORGEMISCHT (EUR) VERWENDEN (T/N 779223) Alle anderen Länder: LANGZEIT-KÜHLMITTEL, VORGEMISCHT VERWENDEN (T/N 779150) oder ein speziell für Aluminiummotoren konzipiertes Kühlmittel
Fassungsvermögen des Kühlsystems	6,2 L
Empfohlener Kraftstoff	Bleifreies Superbenzin Siehe <i>KRAFTSTOFFANFORDERUNGEN</i>
Mindestoktanzahl	95 (Benzin mit bis zu 10 % Ethanol)
Fassungsvermögen des Kraftstofftanks	39 L

MOTOR	900 ACE
Motortyp	Rotax 903, flüssigkeitsgekühlt, Viertakter, D.O.H.C., Trockensumpf
Zylinder	3
Hubraum	899 cm <sup>3</sup>
Bohrung	74 mm
Hub	69,7 mm
Maximum PS 1/min	7.250 1/min
Abgassystem	Einzel-Vorderrohr, Reflexions-Schalldämpfer
Motoröl	Siehe Abschnitt <i>EMPFOHLENES ÖL</i>
Motoröl-Fassungsvermögen	Ölwechsel, 3,3 L
Motorkühlmittel	Mischung aus Ethylglykol/Wasser (50 % Kühlmittel, 50 % destilliertes Wasser). Skandinavien: LANGZEIT-KÜHLMITTEL, VORGEMISCHT (EUR) VERWENDEN (T/N 779223) Alle anderen Länder: LANGZEIT-KÜHLMITTEL, VORGEMISCHT VERWENDEN (T/N 779150) oder ein speziell für Aluminiummotoren konzipiertes Kühlmittel
Fassungsvermögen des Kühlsystems	5,2 L
Einspritzanlage	Elektronische Multipoint-Einspritzung, 46 mm-Drosselklappe
Empfohlener Kraftstoff	Bleifreies Normalbenzin Siehe <i>KRAFTSTOFFANFORDERUNGEN</i>
Mindestoktanzahl	95 RON (Kraftstoff mit MAXIMAL 10 % Ethanol)
Fassungsvermögen des Kraftstofftanks	39 L

MOTOR	1200 4-TEC
Motortyp	Rotax 1203, flüssigkeitsgekühlt, Viertakter, D.O.H.C. mit Ausgleichswelle, Trockensumpf
Zylinder	3
Hubraum	1.170,7 cm <sup>3</sup>
Bohrung	91 mm
Hub	60 mm
Maximale Motorleistung bei Drehzahl	7.800 1/min
Einspritzanlage	Elektronische Multipoint-Einspritzung, beheizte 52-mm-Drosselklappe
Abgassystem	Auspuff, Schalldämpfer
Motoröl	Siehe Abschnitt <i>EMPFOHLENES ÖL</i>
Fassungsvermögen des Motoröltanks	Ölwechsel mit Filter: 3,5 L
Kühlmittel	Mischung aus Ethylglykol/Wasser (50 % Kühlmittel, 50 % destilliertes Wasser). Skandinavien: LANGZEIT-KÜHLMITTEL, VORGEMISCHT (EUR) VERWENDEN (T/N 779223) Alle anderen Länder: LANGZEIT-KÜHLMITTEL, VORGEMISCHT (T/N 779150) oder ein speziell für Aluminiummotoren konzipiertes Kühlmittel
Fassungsvermögen des Kühlsystems	5,5 L
Empfohlener Kraftstoff	Bleifreies Normalbenzin Siehe <i>KRAFTSTOFFANFORDERUNGEN</i>
Mindestoktan	95 (Benzin mit MAXIMAL 10 % Ethanol)
Fassungsvermögen des Kraftstofftanks (SAE J288a)	39 L

ANTRIEBSSYSTEM			
Antriebsriemen	Typ	800 R E-TEC	TRA VII™
		1200 4-TEC 900 ACE	eDrive II
	Einrückung	800 R E-TEC	3.800 1/min ± 100
		1200 4-TEC 900 ACE	2.200 1/min ± 100
Typ Sekundärvariator			QRS-SS
Antriebsahnkranz Anzahl Zähne			8
Getriebeöl			Skandinavien: SYNTHETISCHES GETRIEBEÖL FÜR SYNCHRONGETRIEBE (EUR) (T/N 779211) Alle anderen Länder: SYNTHETISCHES GETRIEBEÖL FÜR SYNCHRONGETRIEBE (T/N 779170) Wenn das empfohlene XPS-Getriebeöl nicht verfügbar ist, verwenden Sie ein 75W140-Getriebeöl, das der Spezifikation API GL-5 entspricht.
Getriebeölfassungsvermögen			600 ml
Getriebeübersetzung	1.		3,23
	2.		1,98
	R		4,06
Nominalbreite Raupe			600 mm
Nominallänge Raupe			3.968 mm

ANTRIEBSSYSTEM (Forts.)		
Profilhöhe der Raupe	69 Ranger 800R E-TEC LTD	44 mm
	69 Ranger 900 ACE 69 Ranger Alpine 1200 4-TEC 69 Ranger SnowCruiser 900 ACE	32 mm
Raupenspannung	Durchbiegung	40 mm zu 50 mm
	Kraft <sup>(1)</sup>	7,3 kgf
Ausrichtung der Raupe		Gleichen Sie den Abstand zwischen den Rändern der Raupenketteneinführung und den Kufen an
BREMSSYSTEM		
Bremsystem		Einzelne 200 mm Bohrungen Kohlenstoffstahlscheibe
Bremsflüssigkeit	Typ	DOT 4
	Fassungsvermögen	65 ml
Bremsattel		Feste Schwimmender Zwillingkolben (2 x 40 mm)
Bremsbelagmaterial		Organisch
Mindestdicke der Bremsbelagscheibe		5 mm
Minimale Brems Scheibendicke		4,5 mm
Maximale Brems Scheibenwölbung		0,25 mm
AUFHÄNGUNG		
Vordere Aufhängung		A-LFS+
Vorderer Stoßdämpfer		HPG 36
Max. Federweg vordere Aufhängung		210 mm
Hintere Aufhängung	69 Ranger 800R E-TEC LTD 69 Ranger 900 ACE 69 Ranger SnowCruiser 900 ACE	PPS 6900 A
	69 Ranger Alpine 1200 4-TEC	PPS 6900-F2

AUFHÄNGUNG (Forts.)		
Stoßdämpfer Lenker vorn	69 Ranger 900 ACE	HPG 25
	Alle anderen	HPG 36
Stoßdämpfer Lenker hinten	69 Ranger 800R E-TEC LTD 69 Ranger 900 ACE	HPG 36
	69 Ranger Alpine 1200 4-TEC	2X HPG 36
	69 Ranger SnowCruiser 900 ACE	Tractive 46 EDC PA
Max. Federweg hintere Aufhängung		340 mm
ELEKTRISCHES SYSTEM		<b>800 R E-TEC</b>
Ausgang Beleuchtungssystem		12 V/1340 W
Scheinwerfer-Glühlampe Fernlicht/Abblendlicht		2 x 60/55 Watt (H-4)
Glühlampe für Rücklicht		LED
Zündkerze	Typ	NGK PFR7AB <sup>(2)</sup>
	Elektrodenabstand	0,75 mm ± 0,05 mm (Nicht einstellbar)
Sicherungen/ Relais/ Kondensator	F 1: Batterie	30 A
	F 2: Start	5 A
	F 3: Vordere Steckdose Beheizter Sitz Hupe (optional)	20 A
	F 4: Lüfter	15 A
	F5: Luftfederung (optional)	15 A
	F6: GPS und Ladegerät	10 A
	R 1:	Zubehörrelais
	R 2:	Lüfterrelais

ELEKTRISCHES SYSTEM		900 ACE
Ausgang Beleuchtungssystem		12 V / 650 W
Scheinwerfer-Glühlampe Fernlicht/Abblendlicht		2 x 60/55 Watt (H-4)
Glühlampe für Rücklicht		2,6 W / 139 m W LED
Zündkerze	Typ	MR7B1
	Elektrodenabstand	0,8 mm
Sicherungen und Relais	F1: Batterie	30 A
	F2: Relais/Startknopf	5 A
	F3: Anlassermagnet	10 A
	F4: Lüfter	15 A
	F5: HIC	10 A
	F6: Motorleitungsstrang / Anzeiginstrument	10 A
	F7: Vordere Steckdose und Heizgeräte	10 A
	F8: Beleuchtung	20 A
	F9: Nicht verwendet	-
	F10: Hintere Steckdose	5 A
	F11: Kompressor	15 A
	R1:	Laufrelais
	R2:	Stützgewicht
	R3:	Lastrelais
R4:	Lüfterrelais	

ELEKTRISCHES SYSTEM		1200 4-TEC
Ausgang Beleuchtungssystem		12 V / 490 W
Scheinwerfer-Glühlampe Fernlicht/Abblendlicht		2 x 60/55 Watt (H-4)
Glühlampe für Rücklicht		LED
Zündkerze	Typ	NGK CR8EKB (2)
	Elektrodenabstand	Nicht einstellbar
Sicherungen	F 1: Batterie	30 A
	F 2: Relais/Startknopf	5 A
	F 3: Anlassermagnet	10 A
	F 4: Kühlgebläse	15 A
	F 5: HIC	10 A
	F 6: HIC / Anzeigeeinstrument	10 A
	F 7: Vordere Steckdose und Heizgerät	10 A
	F 8: Beleuchtung	20 A
	F 10: Hintere Steckdose	15 A
	F 11: Kompressor	15 A
Relais	R 1:	Laufrelais
	R 2:	Lastrelais
	R 3:	Lastrelais
	R 4:	Kühlgebläse-Relais



GEWICHT UND ABMESSUNGEN		
Trockengewicht	69 Ranger 900 ACE	310 kg
	69 Ranger LTD	323 kg
	69 Ranger Alpine 1200 4-TEC	344 kg
	69 Ranger SnowCruiser 900 ACE	324 kg
Fahrzeugesamtlänge	69 Ranger 900 ACE 69 Ranger SnowCruiser 900 ACE 69 Ranger Alpine 1200 4-TEC	338 cm
	69 Ranger 800R E-TEC LTD	336 cm
Fahrzeugesamtbreite	Alle Modelle außer 69 Ranger Alpine 1200 4-TEC	118 cm
	69 Ranger Alpine 1200 4-TEC	129 cm
Fahrzeugesamthöhe	Alle Modelle außer 69 Ranger Alpine 1200 4-TEC 69 Ranger SnowCruiser 900 ACE and 69 Ranger 900 ACE	144,5 cm
	69 Ranger Alpine 1200 4-TEC	140 cm
	69 Ranger 900 ACE 69 Ranger SnowCruiser 900 ACE	143 cm

Ski-Abstand	Alle Modelle außer 69 Ranger Alpine 1200 4-TEC	996 mm, $\pm 21$ mm
	69 Ranger Alpine 1200 4-TEC	1102 (verst. -42 mm)

- (1) Messen Sie den Abstand zwischen Gleitschuh und unterer Innenkante der Raupe, während Sie auf die Raupe eine nach unten gerichtete Zugkraft ausüben.

**ZUR  
BEACHTUNG**

- (2) Versuchen Sie bei dieser Zündkerze nicht, den Elektrodenabstand einzustellen.

---

***Diese Seite  
ist absichtlich leer***

# ***FEHLERBEHEBUNG***

---

# FEHLERSUCHE

---

## ELEKTRISCHER ANLASSER FUNKTIONIERT NICHT

1. Motor-Notausschalter in Stellung AUS oder Kappe des Haltekabels nicht an Motor-aus-Schalter angebracht.
  - *Stellen Sie den Motor-Notausschalter auf EIN und bringen Sie die Kappe des Haltekabels an den Motor-aus-Schalter an.*
2. Gasgeben während des Anlassens des Motors.
  - *Lassen Sie den Gashebel beim Anlassen los.*

---

## MOTOR DREHT, ABER SPRINGT NICHT AN

1. Keine Kraftstoffversorgung des Motors.
  - *Füllstand des Kraftstofftanks prüfen und bei Bedarf Kraftstoff nachfüllen.*
2. Systemspannung zu gering.
  - *Wenden Sie sich an einen Lynx Vertragshändler.*

---

## MOTORDREHZAHL ERREICHT NICHT DEN KUPPLUNGSEINRÜCKPUNKT

1. D.E.S.S. Schlüssel nicht erkannt.D.E.S.S.-Kontrollleuchte blinkt (langsame Abfolge kurzer akustischer Signale/wiederholt).
  - *Bringen Sie die Kappe des Haltekabels richtig an.*
  - *Bringen Sie die Kappe des Haltekabels an den D.E.S.S.-Schlüssel an, der für diesen Motorschlitten programmiert wurde.*
2. ECM erkennt den D.E.S.S.-Schlüssel nicht (900 ACE und 1200 4-TEC).
  - *Wenden Sie sich an einen Lynx Vertragshändler.*

---

## MOTORÜBERHITZUNG

1. Unzureichender Schnee oder fester Schnee.
  - *Fahren Sie in lockerem Schnee. Wenn sich kein lockerer Schnee in der Nähe befindet, halten Sie an, schalten Sie den Motor aus und ermöglichen Sie eine Abkühlung des Motors. Versuchen Sie nach dem Abkühlen so bald wie möglich, lockeren Schnee zu erreichen.*
2. Kühlmittelstand niedrig.
  - *Prüfen Sie den Kühlmittelfüllstand. Siehe WARTUNGSVERFAHREN.*
3. Verstopfte Wärmeaustauscher.
  - *Reinigen Sie die Wärmeaustauscher.*
4. Hintere Aufhängung zu hoch eingestellt (zu großer Abstand zwischen Schneefang und Boden)

---

## UNZUREICHENDE BESCHLEUNIGUNG ODER LEISTUNG DES MOTORS

1. Benutzter Lernschlüssel (900 ACE und 1200 4-TEC).
  - *Einen normalen Schlüssel verwenden.*
2. Sportmodus nicht aktiviert (900 ACE und 1200 4-TEC).
  - *Siehe SPORT-MODUS AKTIVIEREN in BETRIEBSMODI.*

3. Motor wird gerade aufgewärmt (E-TEC).
  - *Fahren Sie das Fahrzeug einige Minuten mit niedriger Drehzahl.*
4. Motor-Einfahrphase nicht abgeschlossen (E-TEC).
  - *Schließen Sie die Einfahrphase ab.*
5. Falsche Einstellung der Antriebsriemenscheibe.
  - *Stellen Sie die Antriebsriemenscheibe ein, siehe WARTUNGSVERFAHREN.*
6. Primär- und Sekundärvariator müssen gewartet werden.
  - *Wenden Sie sich an einen Lynx Vertragshändler.*
7. Variatorriemen abgenutzt.
  - *Wenn der Variatorriemen mehr als 3 mm seiner Originalbreite verloren hat, beeinträchtigt das die Leistung des Fahrzeugs.*
  - *Variatorriemen ersetzen.*
8. Raupe falsch eingestellt.
  - *Informationen über die richtige Ausrichtung und Spannung erhalten Sie unter WARTUNG und/oder bei einem Lynx Vertragshändler.*
9. Problem an RAVE-Ventilen (E-TEC).
  - *Wenden Sie sich wegen einer Wartung bzw. einer Reparatur oder einem Austausch an einen Lynx Vertragshändler, eine Reparaturwerkstatt oder eine Person Ihrer Wahl.*
10. Kraftstoffdruck zu niedrig.
  - *Wenden Sie sich an einen Lynx Vertragshändler.*

## **MOTORFEHLZÜNDUNG**

---

1. Der Motor läuft zu heiß.
  - *Siehe MOTOR ÜBERHITZT.*
2. Der Zündzeitpunkt ist falsch oder es liegt ein Fehler im Zündsystem vor.
  - *Wenden Sie sich wegen einer Wartung bzw. einer Reparatur oder einem Austausch an einen Lynx Vertragshändler, eine Reparaturwerkstatt oder eine Person Ihrer Wahl.*
3. Leck im Abgassystem.
  - *Wenden Sie sich wegen einer Wartung bzw. einer Reparatur oder einem Austausch an einen Lynx Vertragshändler, eine Reparaturwerkstatt oder eine Person Ihrer Wahl.*
4. Kraftstoffdruck zu niedrig.
  - *Wenden Sie sich wegen einer Wartung bzw. einer Reparatur oder einem Austausch an einen Lynx Vertragshändler, eine Reparaturwerkstatt oder eine Person Ihrer Wahl.*

## MOTORZÜNDAUSSETZER

---

1. Wasser im Kraftstoff.
  - *Lassen Sie das Kraftstoffsystem leer laufen und füllen Sie frischen Kraftstoff auf.*
2. Störung der RAVE-Ventile (E-TEC)
  - *Lassen Sie das RAVE Ventilsystem überprüfen. Wenden Sie sich wegen einer Wartung bzw. einer Reparatur oder einem Austausch an einen Lynx Vertragshändler, eine Reparaturwerkstatt oder eine Person Ihrer Wahl.*

## BEHEIZBARE HANDGRIFFE/DAUMENWÄRMER FUNKTIONIEREN NICHT

---

1. Motordrehzahl zu gering.
  - *Stellen Sie sicher, dass die Drehzahl über 2.000 1/min liegt.*

## MOTOR HAT SICH ABGESCHALTET

---

1. Der Motor schaltet sich nach längerem Betrieb im Leerlauf aus.
  - *Lassen Sie den Motor nicht zu lange im Leerlauf laufen. Siehe AUFWÄRMEN DES FAHRZEUGS unter BETRIEBSANWEISUNGEN.*

## KEINE REAKTION AUF GASHEBELEINGABEN. ANGEZEIGTE MELDUNG: ZUM LOSFAHREN START DRÜCKEN

---

1. Das Motormanagement hat ein Sensorproblem erfasst.
  - *Halten Sie die Start-Taste gedrückt, um das Fahrzeug zu bewegen. Wenden Sie sich wegen einer Wartung bzw. einer Reparatur oder einem Austausch an einen Lynx Vertragshändler, eine Reparaturwerkstatt oder eine Person Ihrer Wahl.*

## Kontrollleuchten, Meldungen und Codes von akustischen Signalen

Die Kontrollleuchte(n) des Anzeigeelements informiert (informieren) Sie bei Auftreten von Störungen oder besonderen Zuständen.



*TYPISCH — KONTROLLLEUCHTEN*

Eine Kontrollleuchte kann einzeln oder zusammen mit einer anderen Leuchte blinken.

Beim analogen/digitalen Multifunktionsanzeigeelement wird das Display als Ergänzung der Kontrollleuchten verwendet und zeigt Ihnen eine kurze Beschreibung an, wenn eine Störung oder ein besonderer Zustand auftritt.

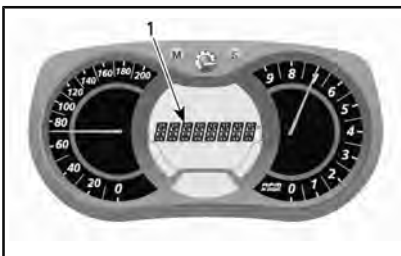

*1. Meldungsanzeige*



Es werden Meldungen angezeigt. Gleichzeitig ertönt ein Signal und es schaltet sich eine Kontrollleuchte/es schalten sich mehrere Kontrollleuchten ein.



Es werden dann akustische Signale ausgegeben und Meldungen (je nach Anzeigeelement) angezeigt, um Ihre Aufmerksamkeit zu erregen.

Siehe Tabelle unten für weitere Details.



**HINWEIS:** Einige der aufgeführten Kontrollleuchten und Meldungen gelten nicht für alle Modelle.

KONTROLL-LEUCHE(N) EIN	AKUSTISCHES SIGNAL	MELDUNGSANZEIGE	BESCHREIBUNG
	4 kurze akustische Signale alle 5 Minuten	OLDRUCK ZU NIEDRIG	Niedriger Motoröldruck. Halten Sie das Fahrzeug an einer sicheren Stelle an und prüfen Sie dann den Ölstand. Befüllen Sie bis zum Sollfüllstand. Wenn der Ölstand dem Sollfüllstand entspricht, benutzen Sie das Fahrzeug nicht mehr und wenden Sie sich an einen Lynx Vertragshändler.
	4 kurze akustische Signale alle 30 Sekunden	ENGINE OVERHEAT	Der Motor überhitzt. Senken Sie die Geschwindigkeit des Motorschlittens und fahren Sie ihn auf lockerem Schnee oder schalten Sie den Motor sofort aus und geben Sie ihm die Möglichkeit, sich abzukühlen. Prüfen Sie den Kühlmittelfüllstand, siehe <i>WARTUNG</i> . Wenn der Kühlmittelfüllstand dem Sollfüllstand entspricht und weiterhin eine Überhitzung auftritt, wenden Sie sich an einen Lynx Vertragshändler. Lassen Sie den Motor nicht laufen, wenn er weiterhin überhitzt.
		AUSPUFF	Reduzieren Sie die Drehzahl oder schalten Sie den Motor aus. Ermöglichen Sie eine Abkühlung des Motors und starten Sie ihn danach erneut. Wenn die Überhitzung wieder eintritt, wenden Sie sich an einen Lynx Vertragshändler. Lassen Sie den Motor nicht laufen, wenn er weiterhin überhitzt.

KONTROLL-LEUCHTE(N) EIN	AKUSTISCHES SIGNAL	MELDUNGSANZEIGE	BESCHREIBUNG
	Kurze akustische Signale, die sich langsam wiederholen	ENGINE OVERHEAT	Bedenkliche Überhitzung. Schalten Sie den Motor sofort aus, damit er sich abkühlen kann. Prüfen Sie den Kühlmittelfüllstand, siehe <i>WARTUNG</i> . Wenn der Kühlmittelfüllstand dem Sollfüllstand entspricht und weiterhin eine Überhitzung auftritt, wenden Sie sich an einen Lynx Vertragshändler. Lassen Sie den Motor nicht laufen, wenn er weiterhin überhitzt.
		AUSPUFFTOPF ÜBERHITZT	Bedenkliche Überhitzung. Schalten Sie den Motor sofort aus, damit er sich abkühlen kann. Wenn die Überhitzung wieder eintritt, wenden Sie sich an einen Lynx Vertragshändler. Lassen Sie den Motor nicht laufen, wenn er weiterhin überhitzt.
		ECM ÜBERHITZT	Bedenkliche Überhitzung. Schalten Sie den Motor nicht laufen, wenn er weiterhin überhitzt. Lassen Sie den Motor nicht laufen, wenn er weiterhin überhitzt.
	4 kurze akustische Signale alle 5 Minuten	BATT NIED	Weist auf eine niedrige oder hohe Batteriespannung hin. Wenden Sie sich so bald wie möglich an einen Lynx Vertragshändler.
		BATT HOCH	
	4 kurze akustische Signale	MOTORFUNKTIONEN ÜBERPRÜFEN	Motorfehler, wenden Sie sich so bald wie möglich an einen Lynx Vertragshändler.
—	4 kurze akustische Signale alle 5 Minuten	KNOCK	Motorklopfen (Drehzahl ist begrenzt, wenn diese Bedingung auftritt). <ul style="list-style-type: none"> <li>- Stellen Sie sicher, dass der empfohlene Kraftstoff verwendet wird.</li> <li>- Prüfen Sie die Kraftstoffqualität und führen Sie bei Bedarf einen Austausch durch.</li> <li>- Tritt der Fehler weiterhin auf, wenden Sie sich an einen Lynx Vertragshändler.</li> </ul>
—	4 kurze akustische Signale alle 5 Minuten	DREHZAHLBEGRENZUNG	Motordrehzahl aus Schutzgründen begrenzt, wenn bestimmte Fehler auftreten.

KONTROLL-LEUCHTE(N) EIN	AKUSTISCHES SIGNAL	MELDUNGSANZEIGE	BESCHREIBUNG
—	—	ÜBERDREHEN	Zeigt bei E-TEC Motoren an, dass die maximale Motordrehzahl erreicht ist. Kupplungskalibrierung prüfen.
—	Kurze akustische Signale, die sich langsam wiederholen	ABSCHALTUNG	Abschaltung erzwungen aufgrund von Motorüberhitzung oder Problem mit der Kraftstoffpumpe. Ziehen Sie die Kappe der Sicherheitsleine vom Motor-aus-Schalter ab und wenden Sie sich an einen Lynx Vertragshändler.
—	—	KOMMUNIKATION	Kommunikationsproblem zwischen ECM und Anzeigeeinstrument. Schalten Sie den Motor aus, ziehen Sie die Kappe der Sicherheitsleine ab. Warten Sie einige Minuten, starten Sie dann den Motor. Wenn das Problem weiterhin besteht, wenden Sie sich an einen Lynx Vertragshändler.
D.E.S.S.	2 kurze akustische Signale	—	Schlüssel einwandfrei, Fahrzeug betriebsbereit.
	2 kurze akustische Signale, die sich langsam wiederholen	CHECK KEY	Schlüssel kann nicht gelesen werden (schlechte Verbindung). Stellen Sie sicher, dass der Schlüssel sauber und richtig am Stift eingerastet ist.
	Kurze akustische Signale, die sich langsam wiederholen	BAD KEY (SCHLECHTER SCHLÜSSEL)	Ungültiger oder nicht programmierter Schlüssel. Verwenden Sie den geeigneten Schlüssel für dieses Fahrzeug oder lassen Sie ihn programmieren.
—	—	 (Blinken)	Kraftstoffstand-Sensor-Problem
—	—	GAS GEBEN	Gashebel betätigt während des versuchten Motorstarts (Motor dreht an, aber läuft nicht). Lassen Sie den Gashebel beim Anlassen los.

KONTROLL-LEUCHTE(N) EIN	AKUSTISCHES SIGNAL	MELDUNGSANZEIGE	BESCHREIBUNG
—	—	ABGESOFFEN-MODUS	Vollgas während des versuchten Motorstarts (Motor dreht an aber läuft nicht). Lassen Sie den Gashebel beim Anlassen los.

## Lesen von Fehlercodes

### ***Nur analoge/digitale Multifunktionsanzeige***

Um aktive Fehlercodes lesen zu können, halten Sie die Taste MODUS (M) gedrückt und betätigen Sie gleichzeitig mehrmals den Fernlicht-/Abblendlichtschalter.

Wenn zwei oder mehr Codes aufgelistet sind, scrollen Sie mit der Taste SET (S) oder MODE (M).

Halten Sie die Taste MODE (M) gedrückt, um den Fehlercode-Modus zu verlassen.

Wenden Sie sich hinsichtlich der Bedeutung der Codes an einen Lynx Vertragshändler.

---

***Diese Seite  
ist absichtlich leer***

# ***GARANTIE***

---

# **BESCHRÄNKTE INTERNATIONALE GARANTIE VON BRP-FINLAND OY: LYNX® MOTORSCHLITTEN 2020**

## **1) UMFANG DER BESCHRÄNKTEN GARANTIE**

**Bombardier Recreational Products Inc. („BRP“)\*** garantiert, dass die LYNX-Motorschlitten des Modelljahrs 2020, die von BRPs Vertragshändlern oder Vertriebspartnern („LYNX Vertriebspartner/Händler“) außerhalb der fünfzig Vereinigten Staaten, Kanadas, der Mitgliedsstaaten des Europäischen Wirtschaftsraums (bestehend aus den Staaten der Europäischen Union sowie Norwegen, Island und Liechtenstein) („EWR“), Mitgliedsstaaten des Commonwealth der Unabhängigen Staaten (einschließlich Ukraine und Turkmenistan) („GUS“) und der Türkei verkauft werden, für den angegebenen Zeitraum und gemäß den unten beschriebenen Bedingungen frei von Material- oder Herstellungsfehlern sind.

Nicht-werkseitig installierte Teile und Zubehör sind unter dieser beschränkten Gewährleistung nicht abgedeckt. Hinweise entnehmen Sie bitte dem Text zur beschränkten Gewährleistung für die entsprechenden Teile und das Zubehör.

Diese beschränkte Garantie verliert ihre Gültigkeit, wenn: (1) der Motorschlitten zum Fahren von Rennen oder für andere Aktivitäten im Rahmen von Wettbewerben benutzt wird, selbst wenn es sich um eine solche Verwendung durch den vorherigen Eigentümer handelt, oder (2) der Motorschlitten dahingehend verändert wurde, dass seine Bedienung, seine Leistung oder seine Lebensdauer beeinträchtigt wurde oder der Motorschlitten für andere als von BRP vorgesehene Zwecke verändert wurde.

## **2) HAFTUNGSBESCHRÄNKUNG**

**SO FERN GESETZLICH ZUGELASSEN, WIRD DIESE GARANTIE AUSDRÜCKLICH GEWÄHRT UND ERSETZT ALLE AUSDRÜCKLICHEN ODER STILLSCHWEIGENDEN GARANTIEN, EINSCHLIESSLICH DER NICHTEINSCHRÄNKUNG IRGEND EINER GARANTIE DER MARKTFÄHIGKEIT ODER EIGNUNG FÜR EINEN BESONDEREN ZWECK. IN DEM UMFANG, IN DEM SIE NICHT WIDERRUFEN WERDEN KÖNNEN, SIND DIE STILLSCHWEIGENDEN GARANTIEN IN IHRER DAUER AUF DIE DAUER DER AUSDRÜCKLICHEN GARANTIE BESCHRÄNKT. NEBEN- UND FOLGESCHÄDEN SIND VON DER GARANTIE AUSGESCHLOSSEN. IN EINIGEN LÄNDERN SIND DIE OBEN GENANNTEN ABLEHNUNGSERKLÄRUNGEN, BESCHRÄNKUNGEN UND HAFTUNGS AUSSCHLÜSSE NICHT ZULÄSSIG, SODASS DIESE FÜR SIE MÖGLICHERWEISE NICHT GELTEN. DIESE GARANTIE GIBT IHNEN BESTIMMTE RECHTE, UND SIE KÖNNEN AUCH SONSTIGE GESETZLICH VORGESCHRIEBENE RECHTE HABEN, DIE VON LAND ZU LAND VERSCHIEDEN SEIN KÖNNEN. (FÜR IN AUSTRALIEN ERWORBENE PRODUKTE, SIEHE KLAUSEL 4 IM FOLGENDEN).**

Weder der LYNX Lieferant/Vertragshändler noch sonstige Personen sind berechtigt, eine Beteuerung, Geltendmachung oder Gewährleistung in Bezug auf das Produkt zu erklären, die nicht in dieser eingeschränkten

Gewährleistung enthalten ist. Falls dies doch erfolgt ist, wird sie gegenüber BRP nicht durchsetzbar sein.

BRP behält sich das Recht vor, diese Garantie jederzeit zu modifizieren, wobei vorgesetzt wird, das eine solche Modifizierung nicht die anwendbaren Garantiebedingungen für die Produkte ändert, die während der Wirksamkeit dieser Garantie verkauft wurden.

### **3) HAFTUNGSAUSSCHLÜSSE – DIE NICHT UNTER DIE GARANTIE FALLEN**

Unter keinen Umständen wird Folgendes unter dieser beschränkten Garantie gewährleistet:

- Natürliche Abnutzung und Verschleiß.
- Routinemäßige Wartungsarbeiten, Tunen und Einstellungen.
- Durch Fahrlässigkeit oder falsche Wartung und/oder Lagerung entstandene Schäden, wie sie in der Bedienungsanleitung beschrieben sind.
- Durch Abbauen von Teilen, unsachgemäße Reparaturen, Service, Wartung, Modifizierungen oder Gebrauch von nach dem Ermessen von BRP mit dem Produkt nicht kompatiblen oder Betrieb, Leistung und Haltbarkeit beeinträchtigenden Teilen oder Zubehöerteilen, die nicht von BRP produziert oder zugelassen sind, verursachte Schäden bzw. solche, die bei Reparaturarbeiten durch eine Person, die von BRP nicht dazu autorisiert ist, LYNX-Produkte zu warten, entstanden sind.
- Durch Missbrauch, unsachgemäßen Gebrauch, Vernachlässigung, Renneinsatz oder Betrieb auf anderen Oberflächen als Schnee oder eine Fahrweise, die nicht mit der in der Bedienungsanleitung empfohlenen Fahrweise im Einklang steht, entstandene Schäden.
- Schäden, die entstanden sind durch Unfall, Untertauchen, Feuer, Schnee oder Wasseraufnahme, Diebstahl, Vandalismus oder höhere Gewalt;
- Betrieb mit Kraftstoffen, Ölen oder Schmiermitteln, die nicht für die Verwendung mit dem Produkt geeignet sind (siehe Bedienungsanleitung).
- Schäden durch Rost, Korrosion oder Witterung.
- Unbeabsichtigte Schäden oder Folgeschäden oder Schäden gleich welcher Art durch Transportkosten, Abschleppen, Lagerung, sowie Ausgaben wie Abschleppgebühren, Telefonate oder Taxikosten, Versicherungsdeckung, Kreditzahlungen, Zeitverlust, Einkommensverlust oder verlorene Zeit während der Ausfallzeit für Servicearbeiten unabhängig von ihrer jeweiligen Höhe
- Und Schäden aufgrund von mit Stehbolzen gesicherten Raupen, wenn die Installation nicht den Anweisungen von BRP entspricht.

### **4) GARANTIEZEITRAUM**

Diese Garantie wird ab (1) dem Lieferdatum an den ersten Einzelhandelskunden oder ab (2) dem Datum wirksam, an dem das Produkt zum ersten Mal benutzt wird, je nachdem was zuerst eintritt, und zwar für einen Zeitraum von:

ZWÖLF (12) AUFEINANDER FOLGENDEN MONATEN bei privater oder gewerblicher Nutzung. Allerdings endet der Garantiezeitraum für einen



Motorschlitten, der zwischen dem 1. Juni und dem 1. Dezember eines Jahres ausgeliefert wurde, am 30. November des folgenden Jahres.

Die Reparatur oder der Austausch von Teilen oder die Serviceleistung im Rahmen dieser Garantie verlängert nicht den Zeitraum dieser Garantie über ihren ursprünglichen Ablaufzeitpunkt hinaus.

Beachten Sie, dass die Dauer und andere Modalitäten der Garantieabdeckung vom nationalen oder regionalen Recht, welches im Land des Kunden gilt, abhängen.

## **NUR FÜR IN AUSTRALIEN VERTRIEBENE PRODUKTE**

Keine der in dieser Garantie aufgeführten Bedingungen soll die Anwendung jeglicher Bedingung, Garantie, Gewährleistung, Rechte oder Rechtsmittel, die unter dem Competition and Consumer Act 2010 (Cth), der australischen Verbrauchergesetzgebung oder einem Teil dieser Vertragsbedingungen aufgeführt oder impliziert sind, einschränken oder verändern. Die Ihnen durch unsere ausdrücklichen Garantiebedingungen hierzu entstehenden Vorteile gelten zusätzlich zu anderen Rechten und Rechtsmitteln, die Ihnen unter dem australischen Verbrauchergesetz zustehen.

Unsere Waren sind von Garantien gedeckt, die nicht unter der australischen Gesetzgebung ausgeschlossen werden können. Sie haben das Recht auf einen Ersatz oder eine Gutschrift, wenn ein größerer Betriebsausfall auftritt sowie auf Ausgleich für einen anderen voraussichtlichen Verlust oder Schaden. Sie haben ebenfalls das Recht, das Produkt reparieren oder austauschen zu lassen, wenn dieses nicht der angegebenen Qualität entspricht und der Ausfall kein größerer ist.

## **5) BEDINGUNGEN FÜR DIE ÜBERNAHME DER GARANTIE**

Diese Garantieabdeckung gilt **nur**, wenn alle folgenden Bedingungen erfüllt sind:

- Der LYNX Motorschlitten des Modelljahrs 2020 muss neu und unbe-  
nutzt durch den ersten Eigentümer von einem LYNX Vertragshändler  
erworben worden sein, der für den Vertrieb von LYNX Motorschlitten  
im Land, in dem der Verkauf zustande gekommen ist, zugelassen ist;
- Die von BRP vorgeschriebenen Inspektionen vor der Lieferung muss  
abgeschlossen und dokumentiert sein;
- Das Produkt muss ordnungsgemäß durch einen LYNX Vertragshändler  
registriert worden sein;
- Der LYNX Motorschlitten des Modelljahres 2020 muss in dem Land  
oder der Union von Ländern, in dem/in der der Käufer seinen Wohnsitz  
hat, erworben werden.
- Die routinemäßigen Wartungsarbeiten müssen zur dauerhaften Über-  
nahme der Garantie, wie in der Bedienungsanleitung beschrieben, in  
den richtigen Zeitabständen ausgeführt werden. BRP behält sich das  
Recht vor, die Garantie nur dann zu übernehmen, wenn eine Prüfung  
ergeben hat, dass die Wartungsarbeiten ordnungsgemäß ausgeführt  
wurden.

Sind die oben erwähnten Bedingungen nicht erfüllt, wird BRP diese beschränkte Garantie ablehnen – für private wie auch kommerzielle Nutzer. Solche Einschränkungen sind erforderlich, damit BRP sowohl die Sicherheit seiner Produkte als auch die Sicherheit seiner Kunden und der Öffentlichkeit schützen kann.

## **6) VORAUSSETZUNGEN ZUM ERHALT DER GARANTIEÜBERNAHME**

Der Kunde muss den Gebrauch des Motorschlittens bei Auftreten einer Störung einstellen. Der Kunde muss innerhalb von zwei (2) Tagen nach Auftreten eines Material- oder Herstellungsfehlers einem LYNX Vertragshändler davon Mitteilung machen und ihm Zugang zu dem Fahrzeug verschaffen und damit Gelegenheit zu einer Reparatur geben. Der Kunde muss seinem LYNX Vertragshändler einen Nachweis über den Kauf des Produktes vorlegen und vor der Reparatur das Reparaturformular unterschreiben, damit diese unter die Garantie fällt. Alle infolge dieser beschränkten Garantie ausgetauschten Teile gehen in das Eigentum von BRP über.

Beachten Sie, dass der Benachrichtigungszeitraum vom nationalen oder regionalen Recht, welches im Land des Kunden gilt, abhängt.

## **7) VERPFLICHTUNGEN VON BRP IN BEZUG AUF GARANTIELEISTUNGEN**

Sofern gesetzlich zugelassen, verpflichtet sich BRP unter dieser Garantie einzig und allein, nach eigenem Ermessen und ohne Material- oder Arbeitszeit zu berechnen, Teile zu reparieren, die während normaler Verwendung, Wartung oder Service beschädigt wurden bzw. diese Teile gegen neue LYNX Originalteile durch einen beliebigen LYNX Vertragshändler auszutauschen, und zwar für den hier beschriebenen Garantiezeitraum und unter den hier beschriebenen Bedingungen. BRPs Verantwortung beschränkt sich auf die Ausführung von erforderlichen Reparaturen und das erforderliche Ersetzen von Teilen. Ansprüche bei einer Garantieverletzung können nicht dazu führen, dass der Verkauf des Motorschlittens an den Eigner aufgehoben bzw. das vom Verkauf zurückgetreten wird. Sie haben u. U. andere gesetzlich vorgeschriebene Rechte, die von Land zu Land unterschiedlich sein können.

Falls ein Service außerhalb des Landes, in dem der ursprüngliche Verkauf stattgefunden hat, erforderlich ist, trägt der Eigner die Verantwortung für jegliche zusätzliche Kosten, die aufgrund von lokaler Praxis und lokalen Bedingungen, insbesondere Frachtgebühr, Versicherung, Steuern, Lizenzgebühren, Einfuhrzölle und jegliche andere Gebühren, einschließlich solche, die durch Regierungen, Staaten, Hoheitsgebiete und ihre jeweiligen Behörden erhoben werden, entstehen.

BRP behält sich das Recht vor, Produkte von Zeit zu Zeit zu verbessern oder zu verändern, ohne dass eine Verpflichtung eingegangen wird, zuvor hergestellte Produkte zu modifizieren.

## 8) TRANSFER (Übertragung)

Wenn der Produkteignerstatus während des Garantiezeitraums übertragen wird, wird auch diese beschränkte Garantie unter Berücksichtigung ihrer Bedingungen übertragen und wird für die restliche Garantiezeit gültig bleiben, sofern BRP oder ein LYNX Vertragshändler neben den Daten des neuen Eigentümers eine Bestätigung des alten Eigentümers über den Eigentümerwechsel erhält.

## 9) KUNDENUNTERSTÜTZUNG

Sollte es im Zusammenhang mit dieser beschränkten Garantie zu Uneinigkeiten oder zu einem Konflikt kommen, rät BRP Ihnen, zu versuchen, diese Probleme auf LYNX Händlerebene zu lösen. Wir raten Ihnen, sich bei Problemen an den Kundendienstleiter oder Inhaber der LYNX Vertragshändlerniederlassung zu wenden.

Kann die Angelegenheit weiterhin nicht geklärt werden, wenden Sie sich bitte an BRP, indem Sie das Kundenkontaktformular auf [www.brp.com](http://www.brp.com) ausfüllen, oder sich schriftlich an eine der Adressen wenden, die im Abschnitt *KONTAKT* dieser Anleitung aufgeführt sind.

\* Für das durch diese eingeschränkte Garantie abgedeckte Gebiet werden die Produkte durch Bombardier Recreational Products Inc. verteilt und gewartet.

© 2019 Bombardier Recreational Products Inc. Alle Rechte vorbehalten.

® Eingetragene Marke von Bombardier Recreational Products Inc. oder deren Tochtergesellschaften.

---

# **BESCHRÄNKTE GARANTIE VON BRP FINLAND OY FÜR DEN EUROPÄISCHEN RAUM UND DIE GEMEINSCHAFT UNABHÄNGIGER STAATEN (GUS) SOWIE DIE TÜRKEI: 2020 LYNX® MOTORSCHLITTEN**

## **1) UMFANG DER BESCHRÄNKTEN GARANTIE**

Die Bombardier Recreational Products Inc. („BRP“)\* garantiert, dass ihre LYNX Motorschlitten des Modelljahres 2020, die durch Händler, die von BRP die Berechtigung für den Vertrieb von LYNX Motorschlitten erhalten haben („LYNX Vertragshändler“) außerhalb der US-Bundesstaaten, Kanada und der Mitgliedstaaten des Europäischen Wirtschaftsraums (EWR) (welcher sich aus den Mitgliedsstaaten der EU sowie Norwegen, Island und Liechtenstein zusammensetzt) sowie des russischen Wirtschaftsraums (einschließlich Ukraine und Turkmenistan) („GUS“ und die Türkei) verkauft wurden, für den nachstehend beschriebenen Zeitraum und unter den nachfolgenden Bedingungen frei von Material- oder Verarbeitungsfehlern sind.

Nicht-werkseitig installierte Teile und Zubehör sind unter dieser beschränkten Gewährleistung nicht abgedeckt. Hinweise entnehmen Sie bitte dem Text zur beschränkten Gewährleistung für die entsprechenden Teilen und das Zubehör.

Diese beschränkte Garantie verliert ihre Gültigkeit, wenn: (1) der Motorschlitten zum Fahren von Rennen oder für andere Aktivitäten im Rahmen von Wettbewerben benutzt wird, selbst wenn es sich um eine solche Verwendung durch den vorherigen Eigentümer handelt, oder (2) der Motorschlitten dahingehend verändert wurde, dass seine Bedienung, seine Leistung oder seine Lebensdauer beeinträchtigt wurde oder der Motorschlitten für andere als von BRP vorgesehene Zwecke verändert wurde.

## **2) HAFTUNGSBESCHRÄNKUNG**

**SOFERN GESETZLICH ZUGELASSEN, WIRD DIESE GARANTIE AUSDRÜCKLICH GEWÄHRT UND ERSETZT ALLE AUSDRÜCKLICHEN ODER STILLSCHWEIGENDEN GARANTIE, EINSCHLIESSLICH DER NICHTEINSCHRÄNKUNG IRGEND EINER GARANTIE DER MARKTFÄHIGKEIT ODER EIGNUNG FÜR EINEN BESONDEREN ZWECK. IN DEM UMFANG, IN DEM SIE NICHT WIDERRUFEN WERDEN KÖNNEN, SIND DIE STILLSCHWEIGENDEN GARANTIE IN IHRER DAUER AUF DIE DAUER DER AUSDRÜCKLICHEN GARANTIE BESCHRÄNKT. NEBEN- UND FOLGESCHÄDEN SIND VON DER GARANTIE AUSGESCHLOSSEN. IN EINIGEN LÄNDERN SIND DIE OBEN GENANNTEN ABLEHNUNGSKLÄRUNGEN, BESCHRÄNKUNGEN UND HAFTUNGS AUSSCHLÜSSE NICHT ZULÄSSIG, SODASS DIESE FÜR SIE MÖGLICHERWEISE NICHT GELTEN. DIESE GARANTIE GIBT IHNEN BESTIMMTE RECHTE, UND SIE KÖNNEN AUCH SONSTIGE GESETZLICH VORGESCHRIEBENE RECHTE HABEN, DIE VON LAND ZU LAND VERSCHIEDEN SEIN KÖNNEN.**

Weder der LYNX Lieferant/Vertragshändler noch sonstige Personen sind berechtigt, eine Beteuerung, Geltendmachung oder Gewährleistung in Bezug auf das Produkt zu erklären, die nicht in dieser eingeschränkten Gewährleistung enthalten ist. Falls dies doch erfolgt ist, wird sie gegenüber BRP nicht durchsetzbar sein.

BRP behält sich das Recht vor, diese Garantie jederzeit zu modifizieren, wobei vorgesetzt wird, das eine solche Modifizierung nicht die anwendbaren Garantiebedingungen für die Produkte ändert, die während der Wirksamkeit dieser Garantie verkauft wurden.

### **3) HAFTUNGSAUSSCHLÜSSE – DIE NICHT UNTER DIE GARANTIE FALLEN**

Unter keinen Umständen wird Folgendes unter dieser beschränkten Garantie gewährleistet:

- Natürliche Abnutzung und Verschleiß.
- Routinemäßige Wartungsarbeiten, Tunen und Einstellungen.
- Durch Fahrlässigkeit oder falsche Wartung und/oder Lagerung entstandene Schäden, wie sie in der Bedienungsanleitung beschrieben sind.
- Durch Abbauen von Teilen, unsachgemäße Reparaturen, Service, Wartung, Modifizierungen oder Gebrauch von nach dem Ermessen von BRP mit dem Produkt nicht kompatiblen oder Betrieb, Leistung und Haltbarkeit beeinträchtigenden Teilen oder Zubehörteilen, die nicht von BRP produziert oder zugelassen sind, verursachte Schäden bzw. solche, die bei Reparaturarbeiten durch eine Person, die von BRP nicht dazu autorisiert ist, LYNX-Produkte zu warten, entstanden sind.
- Durch Missbrauch, unsachgemäßen Gebrauch, Vernachlässigung, Renneinsatz oder Betrieb auf anderen Oberflächen als Schnee oder eine Fahrweise, die nicht mit der in der Bedienungsanleitung empfohlenen Fahrweise im Einklang steht, entstandene Schäden.
- Schäden, die entstanden sind durch Unfall, Untertauchen, Feuer, Schnee oder Wasseraufnahme, Diebstahl, Vandalismus oder höhere Gewalt;
- Betrieb mit Kraftstoffen, Ölen oder Schmiermitteln, die nicht für die Verwendung mit dem Produkt geeignet sind (siehe Bedienungsanleitung).
- Schäden durch Rost, Korrosion oder Witterung.
- Unbeabsichtigte Schäden oder Folgeschäden oder Schäden gleich welcher Art durch Abschleppen, Transport, sowie Ausgaben für Lagerung, Telefonate oder Taxikosten, Versicherungsdeckung, Kreditzahlungen, Zeitverlust, Einkommensverlust unabhängig von ihrer jeweiligen Höhe.
- und Schäden aufgrund von mit Stehbolzen gesicherten Raupen, wenn die Installation nicht den Anweisungen von BRP entspricht.

## **4) GARANTIEZEITRAUM**

Diese Garantie wird ab (1) dem Lieferdatum an den ersten Einzelhandelskunden oder ab (2) dem Datum wirksam, an dem das Produkt zum ersten Mal benutzt wird, je nachdem was zuerst eintritt, und zwar für einen Zeitraum von:

VIERUNDZWANZIG (24) AUF EINANDER FOLGENDEN MONATEN bei privater Nutzung und ZWÖLF (12) AUF EINANDER FOLGENDEN MONATEN bei gewerblicher Nutzung. Allerdings endet der Garantiezeitraum für einen Motorschlitten, der zwischen dem 1. Juni und dem 1. Dezember eines Jahres ausgeliefert wurde, am 30. November des jeweiligen Jahres. Ein Motorschlitten wird gewerblich genutzt, wenn mit ihm Einkommen erzeugt wird oder er im Rahmen einer Beschäftigung oder Erwerbstätigkeit zu einem beliebigen Zeitpunkt während des Garantiezeitraums verwendet wird. Ein Motorschlitten wird ebenso gewerblich genutzt, wenn er zu einem beliebigen Zeitpunkt während des Garantiezeitraums Werbeaufschrift trägt oder für gewerbliche Nutzung zugelassen wird.

Die Reparatur oder der Austausch von Teilen oder die Serviceleistung im Rahmen dieser Garantie verlängert nicht den Zeitraum dieser Garantie über ihren ursprünglichen Ablaufzeitpunkt hinaus.

Beachten Sie, dass die Dauer und andere Modalitäten der Garantieabdeckung vom nationalen oder regionalen Recht, welches im Land des Kunden gilt, abhängen.

## **5) BEDINGUNGEN FÜR DIE ÜBERNAHME DER GARANTIE**

Diese Garantieabdeckung gilt **nur**, wenn alle folgenden Bedingungen erfüllt sind:

- Der LYNX Motorschlitten des Modelljahres 2020 muss neu und unbenutzt durch den ersten Eigentümer von einem LYNX Vertragshändler erworben worden sein, der für den Vertrieb von LYNX Produkten im Land, in dem der Verkauf zustande gekommen ist, zugelassen ist;
- Die von BRP vorgeschriebenen Inspektionen vor der Lieferung muss abgeschlossen und dokumentiert sein;
- Das Produkt muss ordnungsgemäß durch einen LYNX Vertragshändler registriert worden sein;
- Der LYNX Motorschlitten des Modelljahres 2020 muss im EWR von einem Einwohner des EWR bzw. in der GUS von einem Einwohner der darin enthaltenen Länder bzw. in der Türkei einem Einwohner der Türkei erworben werden.
- Die routinemäßigen Wartungsarbeiten müssen zur dauerhaften Übernahme der Garantie, wie in der Bedienungsanleitung beschrieben, in den richtigen Zeitabständen ausgeführt werden. BRP behält sich das Recht vor, die Garantie nur dann zu übernehmen, wenn eine Prüfung ergeben hat, dass die Wartungsarbeiten ordnungsgemäß ausgeführt wurden.

Sind die oben erwähnten Bedingungen nicht erfüllt, wird BRP diese beschränkte Garantie ablehnen – für private wie auch kommerzielle Nutzer. Solche Einschränkungen sind erforderlich, damit BRP sowohl die Sicherheit seiner Produkte als auch die Sicherheit seiner Kunden und der Öffentlichkeit schützen kann.

## **6) VORAUSSETZUNGEN ZUM ERHALT DER GARANTIEÜBERNAHME**

Der Kunde muss den Gebrauch des Motorschlittens bei Auftreten einer Störung einstellen. Der Kunde muss innerhalb von zwei (2) Monaten nach Auftreten eines Material- oder Herstellungsfehlers einem autorisierten LYNX Vertragshändler/Lieferant davon Mitteilung machen und ihm Zugang zu dem Fahrzeug verschaffen und damit Gelegenheit zu einer Reparatur geben. Der Kunde muss seinem LYNX Vertragshändler einen Nachweis über den Kauf des Produktes vorlegen und vor der Reparatur das Reparaturformular unterschreiben, damit diese unter die Garantie fällt. Alle infolge dieser beschränkten Garantie ausgetauschten Teile gehen in das Eigentum von BRP über.

Beachten Sie, dass der Benachrichtigungszeitraum vom nationalen oder regionalen Recht, welches im Land des Kunden gilt, abhängt.

## **7) VERPFLICHTUNGEN VON BRP IN BEZUG AUF GARANTIELEISTUNGEN**

Sofern gesetzlich zugelassen, verpflichtet sich BRP unter dieser Garantie einzig und allein, nach eigenem Ermessen und ohne Material- oder Arbeitszeit zu berechnen, Teile zu reparieren, die während normaler Verwendung, Wartung oder Service beschädigt wurden bzw. diese Teile gegen neue LYNX Originalteile durch einen beliebigen LYNX Vertragshändler auszutauschen, und zwar für den hier beschriebenen Garantiezeitraum und unter den hier beschriebenen Bedingungen. BRPs Verantwortung beschränkt sich auf die Ausführung von erforderlichen Reparaturen und das erforderliche Ersetzen von Teilen. Ansprüche bei einer Garantieverletzung können nicht dazu führen, dass der Verkauf des Motorschlittens an den Eigner aufgehoben bzw. das vom Verkauf zurückgetreten wird. Sie haben u. U. andere gesetzlich vorgeschriebene Rechte, die von Land zu Land unterschiedlich sein können.

Falls ein Service außerhalb des EWRs, GUS oder der Türkei erforderlich ist, trägt der Eigner die Verantwortung für jegliche zusätzliche Kosten, die aufgrund von lokaler Praxis und lokalen Bedingungen, insbesondere Frachtgebühr, Versicherung, Steuern, Lizenzgebühren, Einfuhrzölle und jegliche andere Gebühren, einschließlich solche, die durch Regierungen, Staaten, Hoheitsgebiete und ihre jeweiligen Behörden erhoben werden, entstehen.

BRP behält sich das Recht vor, Produkte von Zeit zu Zeit zu verbessern oder zu verändern, ohne dass eine Verpflichtung eingegangen wird, zuvor hergestellte Produkte zu modifizieren.

## **8) TRANSFER (Übertragung)**

Wenn der Produkteignerstatus während des Garantiezeitraums übertragen wird, wird auch diese beschränkte Garantie unter Berücksichtigung ihrer Bedingungen übertragen und wird für die restliche Garantiezeit gültig bleiben, sofern BRP oder ein LYNX Vertragshändler neben den Daten des neuen Eigentümers eine Bestätigung des alten Eigentümers über den Eigentümerwechsel erhält.

## **9) KUNDENUNTERSTÜTZUNG**

Sollte es im Zusammenhang mit dieser beschränkten Garantie zu Uneinigkeiten oder zu einem Konflikt kommen, rät BRP Ihnen, zu versuchen, diese Probleme auf LYNX Händlerebene zu lösen. Wir raten Ihnen, sich bei Problemen an den Kundendienstleiter oder Inhaber der LYNX Vertragshändlerniederlassung zu wenden.

Kann die Angelegenheit weiterhin nicht geklärt werden, wenden Sie sich bitte an BRP, indem Sie das Kundenkontaktformular auf [www.brp.com](http://www.brp.com) ausfüllen, oder sich schriftlich an eine der Adressen wenden, die im Abschnitt *KONTAKT* dieser Anleitung aufgeführt sind.

\* Im EWR werden die Produkte durch BRP European Distribution S.A. und andere angeschlossene Unternehmen oder Tochterunternehmen von BRP vertrieben und gewartet.

© 2019 Bombardier Recreational Products Inc. Alle Rechte vorbehalten.

® Eingetragene Marke von Bombardier Recreational Products Inc. oder deren Tochtergesellschaften.



## **ZUSÄTZLICHE GESCHÄFTSBEDINGUNGEN NUR FÜR FRANKREICH**

Die folgenden Geschäftsbedingungen gelten nur für Produkte, die in Frankreich verkauft werden:

Der Verkäufer hat Güter zu liefern, die vertragskonform sind und ist verantwortlich für Mängel bei der Lieferung. Der Verkäufer ist ebenso verantwortlich für Mängel, die durch die Verpackung, die Montageanweisung oder die Montage entstanden sind, wenn diese Verantwortung im Vertrag festgehalten ist oder wenn die Verpackung, die Montageanweisung oder die Montage unter seine Zuständigkeit fällt. Um vertragskonform zu sein, muss das Produkt:

1. für den für ähnliche Güter normalen Gebrauch geeignet sein und, falls zutreffend:
  - der Beschreibung des Verkäufers entsprechen und die Eigenschaften, die dem Käufer durch ein Beispiel oder ein Modell gezeigt wurden, aufweisen;
  - die Eigenschaften aufweisen, die ein Käufer legitimer Weise aufgrund der öffentlichen Erklärungen, einschließlich Werbung oder Beschriftung, des Verkäufers, des Herstellers oder seines Beauftragten erwarten kann oder
2. über die Eigenschaften verfügen, über die sich die beiden Parteien geeinigt haben oder für den vom Käufer beabsichtigten spezifischen Verwendungszweck geeignet sein, der vom Verkäufer zur Kenntnis genommen und akzeptiert wurde

Ein Anspruch wegen Nichteinhaltung erlischt nach zwei Jahren nach Lieferung des Produkts. Der Verkäufer trägt die Verantwortung für versteckte Mängel der verkauften Ware, wenn solche Mängel die Ware für den vorgesehenen Verwendungszweck ungeeignet machen oder wenn sie die Verwendung der Ware so beeinträchtigen, dass der Käufer die Ware nicht gekauft hätte oder bei Kenntnis die Ware nur unter der Voraussetzung eines niedrigeren Preises gekauft hätte. Ein Anspruch aufgrund von versteckten Mängeln muss vom Käufer innerhalb von 2 Jahren nach Entdecken des Mangels geltend gemacht werden.

# WARTUNGSNACHWEISE

Schicken Sie eine Kopie des Wartungsberichts an BRP, falls notwendig.

<b>EINGANG</b>	
Seriennummer: _____ Kilometerstand / km: _____ Stunden: _____ Datum: _____ Händler-Nr.: _____ Bemerkungen: _____ _____	Unterschrift/Druckschrift:          
Eine ausführliche Installation entnehmen Sie dem Fahrzeugeingangsbericht	

<b>ERSTINSPEKTION</b>	
Seriennummer: _____ Kilometerstand / km: _____ Stunden: _____ Datum: _____ Händler-Nr.: _____ Bemerkungen: _____ _____	Unterschrift/Druckschrift:          
Wartungsplan: siehe Abschnitt „Wartungsinformationen“ in dieser Bedienungsanleitung	

<b>SERVICE</b>	
Kilometerstand / km: _____ Stunden: _____ Datum: _____ Händler-Nr.: _____ Bemerkungen: _____ _____	Unterschrift/Druckschrift:          
Wartungsplan: siehe Abschnitt „Wartungsinformationen“ in dieser Bedienungsanleitung	

<b>SERVICE</b>	
Kilometerstand / km: _____ Stunden: _____ Datum: _____ Händler-Nr.: _____ Bemerkungen: _____ _____	Unterschrift/Druckschrift:
Wartungsplan: siehe Abschnitt „Wartungsinformationen“ in dieser Bedienungsanleitung	

<b>SERVICE</b>	
Kilometerstand / km: _____ Stunden: _____ Datum: _____ Händler-Nr.: _____ Bemerkungen: _____ _____	Unterschrift/Druckschrift:
Wartungsplan: siehe Abschnitt „Wartungsinformationen“ in dieser Bedienungsanleitung	

<b>SERVICE</b>	
Kilometerstand / km: _____ Stunden: _____ Datum: _____ Händler-Nr.: _____ Bemerkungen: _____ _____	Unterschrift/Druckschrift:
Wartungsplan: siehe Abschnitt „Wartungsinformationen“ in dieser Bedienungsanleitung	

<b>SERVICE</b>	
Kilometerstand / km: _____ Stunden: _____ Datum: _____ Händler-Nr.: _____ Bemerkungen: _____ _____	Unterschrift/Druckschrift:
Wartungsplan: siehe Abschnitt „Wartungsinformationen“ in dieser Bedienungsanleitung	

<b>SERVICE</b>	
Kilometerstand / km: _____ Stunden: _____ Datum: _____ Händler-Nr.: _____ Bemerkungen: _____ _____	Unterschrift/Druckschrift:
Wartungsplan: siehe Abschnitt „Wartungsinformationen“ in dieser Bedienungsanleitung	

<b>SERVICE</b>	
Kilometerstand / km: _____ Stunden: _____ Datum: _____ Händler-Nr.: _____ Bemerkungen: _____ _____	Unterschrift/Druckschrift:
Wartungsplan: siehe Abschnitt „Wartungsinformationen“ in dieser Bedienungsanleitung	

<b>SERVICE</b>	
Kilometerstand / km: _____ Stunden: _____ Datum: _____ Händler-Nr.: _____ Bemerkungen: _____ _____	Unterschrift/Druckschrift:
Wartungsplan: siehe Abschnitt „Wartungsinformationen“ in dieser Bedienungsanleitung	

<b>SERVICE</b>	
Kilometerstand / km: _____ Stunden: _____ Datum: _____ Händler-Nr.: _____ Bemerkungen: _____ _____	Unterschrift/Druckschrift:
Wartungsplan: siehe Abschnitt „Wartungsinformationen“ in dieser Bedienungsanleitung	

<b>SERVICE</b>	
Kilometerstand / km: _____ Stunden: _____ Datum: _____ Händler-Nr.: _____ Bemerkungen: _____ _____	Unterschrift/Druckschrift:
Wartungsplan: siehe Abschnitt "Wartungsinformationen" in dieser Bedienungsanleitung	

<b>SERVICE</b>	
Kilometerstand / km: _____ Stunden: _____ Datum: _____ Händler-Nr.: _____ Bemerkungen: _____ _____	Unterschrift/Druckschrift:
Wartsungsplan: siehe Abschnitt "Wartungsinformationen" in dieser Bedienungsanleitung	

<b>SERVICE</b>	
Kilometerstand / km: _____ Stunden: _____ Datum: _____ Händler-Nr.: _____ Bemerkungen: _____ _____	Unterschrift/Druckschrift:
Wartsungsplan: siehe Abschnitt "Wartungsinformationen" in dieser Bedienungsanleitung	

---

***Diese Seite  
ist absichtlich leer***

# ***KUNDENINFORMATIONEN***



---

## WENDEN SIE SICH AN UNS.

www.BRP.com

### **Asien**

Room 4609, Tower 2,  
Grand Gateway 3 Hong Qiao  
Road Shanghai,  
China 200020

21F Shinagawa East One Tower  
2-16-1 Konan, Minatoku-ku,  
Tokyo 108-0075  
Japan

### **Europa**

Skaldenstraat 125  
B-9042 Gent  
Belgien

Itterpark 11  
D-40724 Hilden  
Deutschland

ARTEPARC Bâtiment B  
Route de la côte d'Azur, Le Canet  
13590 Meyreuil  
Frankreich

Ingvald Ystgaardsvei 15  
N-7484 Trondeim  
Norwegen

Isoaavantie 7  
PL 8040  
96101 Rovaniemi

Spinnvägen 15  
903361 Umeå  
Schweden

Avenue d'Ouchy 4-6  
1006 Lausanne  
Schweiz

## **Nordamerika**

565 de la Montagne Street  
Valcourt (Québec) J0E 2L0  
Kanada

Sa De Cv, Av. Ferrocarril 202  
Parque Ind. Querétaro, Lote2-B  
76220  
Santa Rosa Jáuregui, Qro., Mexico

Sturtevant, Wisconsin, U.S.A.  
10101 Science Drive  
Sturtevant, Wisconsin  
53177  
U.S.A.

## **Ozeanien**

6 Lord Street  
Lakes Business Park  
Botany, NSW 2019  
Australien

3B Echelon Place, East Tamaki,  
Auckland 2013,  
New Zealand

## **Südamerika**

Rua James Clerck Maxwell, 230  
TechnoPark Campinas SP 13069-380 Brazil

---

## ADRESSENÄNDERUNG/HALTERWECHSEL

Wenn sich Ihre Adresse geändert hat oder wenn Sie der neue Eigentümer des Motorschlittens sind, benachrichtigen Sie BRP unbedingt darüber durch:

- Benachrichtigen eines Lynx-Vertragshändlers.
- Einsenden einer der Adressänderungskarten der folgenden Seiten an eine der BRP-Adressen, die im Abschnitt KONTAKT in dieser Bedienungsanleitung aufgeführt sind.

Im Falle eines Eigentümerwechsels fügen Sie bitte einen Beleg bei, dass der frühere Eigentümer mit dem Wechsel einverstanden ist.

Die Benachrichtigung von BRP, auch nach Ablauf der eingeschränkten Garantie, ist sehr wichtig, da dies BRP ermöglicht, den Eigentümer des Motorschlittens bei Bedarf zu erreichen, zum Beispiel bei Einleitung von Rückrufen aus Sicherheitsgründen. Der Eigentümer ist für die Benachrichtigung von BRP verantwortlich.

**DIEBSTAHL:** Wenn Ihr Motorschlitten gestohlen wurde, sollten Sie BRP oder einen Lynx Vertragshändler benachrichtigen. Wir werden Sie nach Ihrem Namen, Adresse, Telefonnummer, der Fahrzeug-Identifikationsnummer und dem Datum, an dem es gestohlen wurde, fragen.

***Diese Seite  
ist absichtlich leer***



***Diese Seite  
ist absichtlich leer***



***Diese Seite  
ist absichtlich leer***







**FAHRZEUGNR.** \_\_\_\_\_

**FAHRZEUG**  
IDENTIFIKATIONSNUMMER (FIN) \_\_\_\_\_

**MOTOR**  
IDENTIFIKATIONSNUMMER (E.I.N.) \_\_\_\_\_

**Eigentümer:** \_\_\_\_\_  
NAME

\_\_\_\_\_  
Nr. STRASSE TÜRNR.

\_\_\_\_\_  
STADT BUNDESLAND POSTLEITZAHL

**Kaufdatum** \_\_\_\_\_  
JAHR MONAT TAG

**Garantie-Ablaufdatum** \_\_\_\_\_  
JAHR MONAT TAG

Muss vom Vertragshändler zum Zeitpunkt des Verkaufs ausgefüllt werden.

HÄNDLER-WERBEFLÄCHE

**! WARNUNG**

**LESEN SIE VOR DEM BETRIEB DIESES  
FAHRZEUGS DIESE BEDIENUNGSANLEITUNG,  
ALLE SICHERHEITSHINWEISE AM FAHRZEUG UND  
SEHEN SIE SICH DAS SICHERHEITSVIDEO AN.**



***ski-doo LYNX SEA-DOO EVIRUDE ROTAX can-am***

©™ UND DAS BRP-LOGO SIND MARKEN VON BOMBARDIER RECREATIONAL PRODUCTS INC. ODER SEINER ANGESCHLOSSENEN UNTERNEHMEN.  
©2019 BOMBARDIER RECREATIONAL PRODUCTS INC. ALLE RECHTE VORBEHALTEN.

619900971\_DE  
BEDIENUNGSANLEITUNG, REV-XU Serie / DEUTSCH

U/M.P.C.