

# LYNX®



# 2018

## KÄYTTÄJÄN KÄSIKIRJA

Sisältää  
turvallisuutta, ajoneuvoa  
ja huoltoa koskevia tietoja

# XU

## 600/800R E-TEC®

## 1200 4-TEC® 900 ACE™

### VAROITUS

Lue tämä ohjekirja läpikotaisin. Siinä on tärkeitä turvallisuuteen liittyviä tietoja.  
Suositeltu minimi-ikäraja käyttäjälle: 16 vuotta.  
Säilytä tämä käyttäjän käsikirja ajoneuvossa.

6 1 9 9 0 0 9 3 9 \_ F I

Alkuperäiset ohjeet



## KÄYTTÄJÄN KÄSIKIRJA 2018

Commander 600 E-TEC  
Commander Limited 600 E-TEC  
Commander Limited 600 E-TEC ECS<sup>2</sup>  
Commander 800R E-TEC  
Commander 900 ACE  
Commander GT 900 ACE  
Commander GT 1200 4-TEC Comfort  
Commander GT 900 ACE Comfort  
Commander GT 1200 4-TEC  
Commander 600 E-TEC Iceripper 32 mm  
Commander 900 ACE Iceripper 32 mm  
Commander 5900 900 ACE  
69 Ranger 900 ACE  
69 Ranger ARMY LTD 800R E-TEC

### VAROITUS

Tässä käyttäjän käsikirjassa ja tuotteessa olevissa tuotekilvissä olevien varoitoimien ja neuvojen noudattamatta jättäminen voi aiheuttaa vamman tai jopa kuoleman!

### VAROITUS

Tämän ajoneuvon suorituskyky saattaa ylittää aikaisemmin ajamiesi ajoneuvojen suorituskyvyn. Käytä aikaa perehtyäksesi uuteen ajoneuvoosi.



Lynx-tuotteet valmistaa BRP.

Seuraavat tuotemerkit ovat Bombardier Recreational Products Inc:n tai sen tytäryhtiöiden omaisuutta.

D.E.S.S.<sup>™</sup>

HPG<sup>™</sup>

XU<sup>™</sup>

Lynx<sup>®</sup>

ROTAX<sup>®</sup>

TRA<sup>™</sup>

PPS<sup>™</sup>

iTC<sup>™</sup>

ACE<sup>®</sup>

# SAATESANAT

Deutsch	Dieses Handbuch ist möglicherweise in Ihrer Landessprache verfügbar. Bitte wenden Sie sich an Ihren Händler oder besuchen Sie: <a href="http://www.operatorsguides.brp.com">www.operatorsguides.brp.com</a>
English	This guide may be available in your language. Check with your dealer or go to: <a href="http://www.operatorsguides.brp.com">www.operatorsguides.brp.com</a>
Español	Es posible que este manual esté disponible en su idioma. Consulte a su distribuidor o visite: <a href="http://www.operatorsguides.brp.com">www.operatorsguides.brp.com</a>
Français	Ce guide peut être disponible dans votre langue. Vérifier avec votre concessionnaire ou aller à: <a href="http://www.operatorsguides.brp.com">www.operatorsguides.brp.com</a>
中文	本手册可能有您的语种的翻译版本。请向经销商询问，或者登录 <a href="http://www.operatorsguides.brp.com">www.operatorsguides.brp.com</a> 查询。
日本語	このガイドは、言語によって翻訳版が用意されています。ディーラーに問い合わせるか、次のアドレスでご確認ください： <a href="http://www.operatorsguides.brp.com">www.operatorsguides.brp.com</a>
Nederlands	Deze handleiding kan beschikbaar zijn in uw taal. Vraag het aan uw dealer of ga naar: <a href="http://www.operatorsguides.brp.com">www.operatorsguides.brp.com</a>
Norsk	Denne boken kan finnes tilgjengelig på ditt eget språk. Kontakt din forhandler eller gå til: <a href="http://www.operatorsguides.brp.com">www.operatorsguides.brp.com</a>
Português	Este manual pode estar disponível em seu idioma. Fale com sua concessionária ou visite o site: <a href="http://www.operatorsguides.brp.com">www.operatorsguides.brp.com</a>
Suomi	Käyttöohjekirja voi olla saatavissa omalla kielelläsi. Tarkista jälleenmyyjältä tai käy osoitteessa: <a href="http://www.operatorsguides.brp.com">www.operatorsguides.brp.com</a>
Svenska	Denna bok kan finnas tillgänglig på ditt språk. Kontakta din återförsäljare eller gå till: <a href="http://www.operatorsguides.brp.com">www.operatorsguides.brp.com</a>

Onnittelumme uuden Lynx®-moottorikelkkasi ostamisen johdosta. Minkä tahansa mallin olet valinnutkin, Bombardier Recreational Products Inc.:n (BRP) takuu ja valtuutettu Lynx-myynti- ja huoltoverkosto pitävät huolen, että saat tarvitsemasi palvelut ja varaosat.

Jälleenmyyjäsi tekee parhaansa, jotta olisit tyytyväinen. Hän on koulutettu suorittamaan esisäädöt ja kelkkasi tarkistamisen sekä säätämään kelkkasi sinun painosi ja ajo-olosuhteiden mukaan.

Toimituksen yhteydessä sinulle kerrottiin takuun kattavuudesta ja allekirjoitit **LUOVUTUSHUOLLON TARKASTUS-**

**LISTAN** varmistaaksesi, että ajoneuvosi toimitus vastaa täysin sinun vaatimuksiasi.

## Opi ensin, aja sitten

Opettele vähentämään itsellesi, matkustajallesi ja sivullisille aiheuttamaasi mahdollista loukkaantumis- ja kuolemanvaaraa lukemalla seuraavat osat ennen ajoneuvon käyttämistä:

- **TURVALLISUUSTIETOJA**
- **AJONEUVOA KOSKEVAT TIEDOT.**

Lue myös moottorikelkkaan kiinnitetyt varoituskilvet.

Me pidämme tärkeänä, että suoritat turvallisuusseikkoihin painottuvan ajokurssin. Kysy omalta jälleenmyyjäl-

täsi tai paikallisilta viranomaisilta paikakunnallasi järjestettävistä kursseista.

Jos tämän käyttäjän käsikirjan sisältämiä varoituksia ei noudateta, seurauksena saattaa olla VAKAVA LOUKKAANTUMINEN tai KUOLEMA.

Moottorikelkan toimivuuteen vaikuttaa osaltaan se, millaisella alustalla sillä ajetaan.

Erittäin kova pohja tai lumeton pinta haittaa moottorin jäähtymistä ja takajousituksen komponenttien voitelua. Vältä pitkäkestoista ajelua tällaisilla pinnoilla.

## Turvallisuustiedot

Erilaiset tässä kirjassa esitetyt turvallisuustiedot ja se, miltä ne näyttävät sekä kuinka niitä käytetään, ilmenee seuraavasta:

Turvallisuuteen liittyvä symboli  osoittaa mahdollista vammautumisvaaraa.



### **VAROITUS**

Osoittaa mahdollista vaaratilannetta. Piittaamattomuus varoituksesta saattaa johtaa kuolemaan tai vakavaan loukkaantumiseen.



**HUOMIO:** Osoittaa vaaratilannetta, joka voi johtaa vähäiseen tai kohtuulliseen loukkaantumiseen, ellei sitä vältetä.

**ILMOITUS** Merkitsee ohjetta, jonka noudattamatta jättäminen voi johtaa ajoneuvon osien tai muun omaisuuden vakavaan vaurioitumiseen.

## Tietoja tästä käyttäjän käsikirjasta

Tämä käyttäjän käsikirja tutustuttaa omistajan/käyttäjän ja matkustajan uuden kelkan hallintalaitteisiin ja huoltotoimenpiteisiin sekä kertoo, miten kelkkaillaan turvallisesti.

Pidä tämä käyttäjän käsikirja aina ajoneuvossa, jotta voit katsoa siitä esimerkiksi huoltoon tai vianetsintään liittyviä tietoja ja opastaa sen avulla muita mahdollisia kuljettajia.

Huomioi, että käyttäjän käsikirja on saatavana useilla eri kielillä. Mahdollisissa eroavaisuuksissa englanninkielinen versio pätee.

Jos haluat katsella käyttäjän käsikirjasi verkossa tai tulostaa siitä ylimääräisen version, käy verkkosivustollamme osoitteessa

**[www.operatorsguides.brp.com](http://www.operatorsguides.brp.com)**.

Tässä käyttäjän käsikirjassa olevat tiedot ovat oikeita julkaisuhetkellä. BRP:n menettelytapoihin kuuluu kuitenkin tuotteiden jatkuva parantaminen ilman, että se sitoutuu asentamaan parannuksia aikaisemmin valmistamiinsa tuotteisiin. Viime hetkessä tehdyistä muutoksista johtuen valmistetun tuotteen ja tässä käyttäjän käsikirjassa olevien kuvausten ja/tai eritteilyjen välillä saattaa olla joitakin eroja. BRP pidättää itsellään oikeuden milloin tahansa lopettaa valmistuksen tai muuttaa teknisiä tietoja, tyyppejä, ominaisuuksia, malleja tai varusteita ilman velvoitteita.

Käyttäjän käsikirjan tulee olla ajoneuvon mukana ajoneuvoa myydessä.

---

# SISÄLLYSLUETTELO

<b>SAATESANAT</b> .....	<b>1</b>
OPI ENSIN, AJA SITTEN.....	1
TURVALLISUUSTIEDOT.....	2
TIETOJA TÄSTÄ KÄYTTÄJÄN KÄSIKIRJASTA.....	2

## ***TURVALLISUUSTIETOJA***

<b>YLEISIÄ VAROITIMENPITEITÄ</b> .....	<b>8</b>
VÄLTÄ HÄKÄMYRKYTYSTÄ.....	8
VÄLTÄ POLTTOAINEPALOVAMMAT JA MUUT ONNETTOMUUDET.....	8
VÄLTÄ KUUMIEN OSIEN AIHEUTTAMIA PALOVAMMOJA.....	8
LISÄVARUSTEET JA MUUTOKSET.....	8

<b>ERITYISIÄ TURVAOHJEITA</b> .....	<b>9</b>
-------------------------------------	----------

<b>AKTIIVISET TEKNOLOGIAT (ITC) (900 ACE AND 1200 4-TEC)</b> .....	<b>13</b>
JOHDANTO.....	13
ITC-KAASUN HALLINTAJÄRJESTELMÄ (INTELLIGENT THROTTLE CONTROL).....	13

<b>AJONEUVOLLA AJAMINEN</b> .....	<b>14</b>
KÄYTTÖÄ EDELTÄVÄ TARKASTUS.....	14
MITEN AJETAAN.....	17
MATKUSTAJAN KULJETTAMINEN.....	19
MAASTON/AJOTYYLIN VAIHTELUT.....	20
YMPÄRISTÖ.....	24

<b>PITOA PARANTAVAT TUOTTEET</b> .....	<b>27</b>
KÄSITELTÄVYYS.....	27
KIIHDYTTÄMINEN.....	28
JARRUTTAMINEN.....	28
TÄRKEÄT TURVALLISUUSSÄÄNNÖT.....	29
NASTOITETUN TELAMATON VAIKUTUS MOOTTORIKELKAN KÄYTTÖKÄÄN.....	29
NASTOJEN ASENTAMINEN BRP:N NASTOITETTAVAKSI HYVÄKSYMIIN TELAMATTOIHIN.....	29
NASTOITETUN TELAMATON TARKASTAMINEN.....	30

<b>TÄRKEITÄ TUOTTEESSA OLEVIA TARROJA</b> .....	<b>32</b>
RIIPPUVA LIPUKE.....	32
AJONEUVON VAROITUSKILVET.....	32
TEKNISIÄ TIETOJA SISÄLTÄVÄT TARRAT.....	36

## ***TIETOJA AJONEUVOSTA***

<b>HALLINTALAITTEET JA VARUSTEET</b> .....	<b>40</b>
1) OHJAUSTANKO.....	42
2) KAASUVIPU.....	42
3) JARRUVIPU.....	43
4) PYSÄKÖINTIJARRUVIPU.....	44
5) MOOTTORIN PYSÄYTYSKATKAISIN.....	44
6) MOOTTORIN HÄTÄKATKAISIN.....	45

7) MONITOIMIKATKAISIN.....	46
8) VAIHDEPOLJIN.....	48
9) SÄÄDETTÄVÄT PEILIT.....	48
10) TYÖKALUSARJA.....	49
11) ETU- JA TAKAPUSKURIT .....	49
12) MITTARI.....	50
13) SELKÄNOJA (JOS VARUSTEENA).....	63
14) MATKUSTAJAN ISTUIN (1+1)(JOS VARUSTEENA).....	63
15) MATKUSTAJAN KÄSIKAHVAT (JOS VARUSTEENA).....	64
16) MOUNTAIN-APUKAHVA (JOS VARUSTEENA).....	65
17) TAVARATILA.....	66
18) TAKATAVARATELJINE.....	66
19) MATKUSTAJAN LÄMMITETTÄVIEN KÄSIKAHVOJEN JA ISTUIMEN KATKAISIN (JOS VARUSTEENA).....	67
20) 12 VOLTIN PISTORASIA.....	67
21) VETOKOUKKU.....	67
22) SÄÄDETTÄVÄ OHJAUSTANKO (JOS VARUSTEENA) .....	68
23) TELAMATTO.....	68
24) SULAKKEET.....	69
25) KIINNITYSPISTEET.....	69
26) VARIAATTORIIHNNAN SUOJA.....	70
27) KUOMU.....	71
28) YLÄSIVUPANEELIT.....	71
29) ALÄSIVUPANEELIT.....	72
30) KÄSIKÄYNNISTIMEN KAHVA (JOS VARUSTEENA).....	74
31) SYTYTYSTULPPIEN SÄILYTYS.....	74
32) POLTTOAINESÄILIÖN KORKKI.....	74
33) KULJETUSLAATIKKO (JOS VARUSTEENA).....	74
34) LAPIO (JOS VARUSTEENA).....	75
35) AKKUNÄYTTÖ / LATAUSPISTOKE (JOS VARUSTEENA).....	75
36) ELEKTRONISESTI OHJATTU JOUSITUS (ECS?) (JOS VARUSTEENA).....	75
37) ISTUINLÄMMITIN (JOS VARUSTEENA).....	75
38) ECO-/VAKIO-/SPORT-TILAN KATKAISIN (900 ACE JA 1200 4-TEC).....	76
<b>POLTTOAINE JA ÖLJY.....</b>	<b>77</b>
POLTTOAINEVAATIMUKSET.....	77
SUOSITELTAVA POLTTOAINE.....	77
TANKKAAMINEN.....	77
SUOSITeltu ÖLJY.....	78
TUOREVOITELUÖLJYN MÄÄRÄN TARKASTAMINEN.....	78
<b>SISÄÄNAJOVAIHE.....</b>	<b>80</b>
KÄYTTÖ SISÄÄNAJOVAIHEESSA.....	80
<b>TOIMINTATILAT (900 ACE JA 1200 4-TEC).....</b>	<b>81</b>
ECO-TILA (POLTTOAINEEN SÄÄSTÖTILA).....	81
VAKIOTILA.....	81
SPORT-TILA.....	81
NAVIGOINTI TOIMINTATILOJEN VÄLILLÄ.....	81
OPETTELUAIVAIN TILAT.....	82

<b>KÄYTTÖOHJEET</b> .....	<b>84</b>
MOOTTORIN KÄYNNISTÄMINEN.....	84
VARAKÄYNNISTYS.....	84
KELKAN ESILÄMMITYS.....	85
VAIHDELAATIKON TOIMINTA.....	86
VAIHTOTANGON SÄÄTÖ.....	87
MOOTTORIN SAMMUTUS.....	87
HINAAMINEN.....	87
TOISEN KELKAN HINAAMINEN.....	87
<b>VIRITÄ AJO-OLOSUHTEIDEN MUKAAN</b> .....	<b>88</b>
TAKAJOUSITUKSEN SÄÄTÖ.....	90
ETUJOUSITUKSEN SÄÄTÖ.....	94
AJONEUVON KÄYTTÄYTYMINEN SUHTEESSA JOUSITUKSEN SÄÄTÖIHIN.....	95
<b>AJONEUVON KULJETTAMINEN</b> .....	<b>96</b>
<b><i>HUOLTO</i></b>	
<b>ENSITARKASTUS</b> .....	<b>98</b>
<b>HUOLTOTAULUKKO (2-TAHTI)</b> .....	<b>101</b>
<b>HUOLTOTAULUKKO (4-TAHTI)</b> .....	<b>103</b>
<b>HUOLTOTOIMENPITEET</b> .....	<b>105</b>
IMUILMAN ÄÄNENVAIMENTIMEN ESISUODATIN.....	105
MOOTTORIN JÄÄHDYTYSNESTE.....	105
TUOREVOITELUÖLJY ().....	106
MOOTTORIÖLJY ().....	107
MOOTTORIÖLJYN SUODATTIMEN VAIHTO (900 ACE).....	107
MOOTTORIÖLJYN VAIHTO (1200 4-TEC).....	109
MOOTTORIÖLJYN SUODATIN (900 ACE).....	110
ÖLJYNSUODATIN(1200 4-TEC).....	111
PAKOJÄRJESTELMÄ.....	112
SYTYTYSTULPAT.....	112
MOOTTORIN RAJOITIN ().....	112
JARRUNESTE.....	113
VAIHDELAATIKON ÖLJY.....	114
VARIAATTORIIHNA.....	115
I-VARIAATTORI.....	118
TELAMATTO.....	120
JOUSITUS.....	124
SUKSET.....	124
SULAKKEET.....	125
VALOT.....	126
<b>AJONEUVON HOITO</b> .....	<b>128</b>
TOIMENPITEET AJON JÄLKEEN.....	128
AJONEUVON PUHDISTUS JA SUOJAAMINEN.....	128



<b>VARASTOINTI</b> .....	<b>129</b>
MOOTTORIN SÄILYTYSKUNTOTILA (E-TEC).....	129
<b>KÄYTTÖNOTTOHUOLTO ENNEN AJOKAUDEN ALKUA</b> .....	<b>131</b>

***TEKNISET TIEDOT***

<b>AJONEUVON TUNNISTAMINEN</b> .....	<b>134</b>
AJONEUVON TUNNISTETARRA.....	134
TUNNISTENUMEROT.....	134
<b>MELUPÄÄSTÖ- JA TÄRINÄARVOT</b> .....	<b>136</b>
<b>EU:N VAATIMUSTENMUKAISUUSTODISTUS</b> .....	<b>137</b>
<b>DIGITAALINEN RADIOTAAJUUSTEKNIKKAA KÄYTTÄVÄ KÄYNNISTYK- SENESTOJÄRJESTELMÄ (RF D.E.S.S. -AVAIN)</b> .....	<b>138</b>
<b>TEKNISET TIEDOT</b> .....	<b>139</b>

***VIANETSINTÄ***

<b>VIANETSINTÄOHJEITA</b> .....	<b>152</b>
<b>VALVONTAJÄRJESTELMÄ</b> .....	<b>155</b>
MERKKIVALOT, VIESTIT JA PIIPPARIN KOODIT.....	155
KUINKA VIKAKOODEJA LUETAAN?.....	159

***TAKUU***

<b>BRP FINLAND OY:N KANSAINVÄLINEN RAJOITETTU TAKUU: 2018</b>	
<b>LYNX® MOOTTORIKELKAT</b> .....	<b>162</b>
<b>SUORITETUT HUOLTOTOIMENPITEET</b> .....	<b>167</b>

***TIETOA ASIAKKAALLE***

<b>OTA YHTEYTTÄ</b> .....	<b>174</b>
POHJOIS-AMERIKA.....	174
EUROOPPA.....	174
OSEANIA.....	175
ETELÄ-AMERIKA.....	175
AASIA.....	175
<b>OSOITTEEN/OMISTAJAN MUUTOS</b> .....	<b>176</b>

# ***TURVALLISUUSTIETOJA***

---

# YLEISIÄ VAROTOIMENPITEITÄ

## Vältä häikämyrkytystä

Kaikkien moottorien pakokaasut sisältävät hiilimonoksidia eli häkää, joka on tappavan myrkyllistä. Hiilimonoksidin hengittäminen voi aiheuttaa päänsärkyä, huimausta, uneliaisuutta, pahoinvointia ja sekavan olotilan sekä lopulta kuoleman.

Hiilimonoksidi on väritön, hajuton ja mauton kaasu, ja sitä saattaa olla ilmassa, vaikka et näe tai haista mitään moottorin pakokaasuja. Hiilimonoksidia saattaa kerääntyä nopeasti kuolettavia määriä, se voi myös nopeasti tehdä sinut toimintakyvyttömäksi etkä pysty enää pelastautumaan. Kuolettavia määriä hiilimonoksidia voi säilyä ilmassa useita tunteja tai päiviä, jos tila on suljettu tai huonosti ilmastoitu. Jos havaitset jotain oireita hiilimonoksidili häikämyrkytyksestä, poistu tilasta välittömästi. Siirry raittiiseen ilmaan ja ota yhteys lääkäriin.

Ehkäise vakava hiilidioksidin aiheuttama onnettomuus tai kuolema:

- Älä koskaan käytä moottoria huonosti ilmastoidussa tai osittain suljetussa tilassa, kuten autotallissa, autokatoksessa tai vajassa. Myös silloin, kun yrität poistaa moottorin pakokaasuja tuulettimilla tai pitämällä ikkunoita tai ovia auki, hiilidioksidimäärä saattaa nopeasti saavuttaa vaarallisen tason.
- Älä koskaan käytä ajoneuvoa ulkona, jos sen moottorin pakokaasut voivat joutua rakennuksiin ikkunoiden tai ovien kautta.

## Vältä polttoainepalovammat ja muut onnettomuudet

Bensiini on erittäin herkästi syttyvää ja räjähtävää. Polttoainehöyryt voivat päästä leviämään, ja siksi polttoaine voi syttyä kipinästä tai liekistä hetkessä useiden metrienkin päästä mootto-

rista. Vähennä tulipalon tai räjähdysten vaaraa seuraavasti:

- Käytä ainoastaan polttoaineen säilytykseen hyväksytyjä kanistereita polttoaineen varastointiin.
- Noudata tarkasti kappaleen *TANKKAAMINEN* ohjeita.
- Älä koskaan käynnistä tai käytä moottoria, jos polttoainesäiliön korkki ei ole huolellisesti kiinnitettyinä.

Bensiini on myrkyllistä ja saattaa aiheuttaa vammoja tai kuoleman.

- Älä koskaan poista polttoainetta säiliöstä imemällä sitä letkulla.
- Jos nielet polttoainetta tai sitä joutuu silmiisi tai hengität polttoainehöyryjä, ota välittömästi yhteys lääkäriin.

Jos päällesi roiskuu bensiiniä, pese roiskekohta saippualla ja vedellä ja vaihda vaatteet.

## Vältä kuumien osien aiheuttamia palovammoja

Pakojärjestelmä ja moottori kuumenevat käytön aikana. Älä koske niihin käytön aikana tai heti sen jälkeen välttääksesi palovammat.

## Lisävarusteet ja muutokset

Älä suorita ajoneuvoosi mitään muutoksia tai käytä siinä mitään lisävarusteita tai -laitteita, jotka eivät ole BRP:n hyväksymiä. Koska sellaiset muutokset eivät ole BRP:n testaamia, ne voivat lisätä kolarivaurioiden vaaraa tai loukkaantumisvaaraa ja ne voivat tehdä ajoneuvostasi laittoman.

Ota yhteys valtuutettuun Lynx-jälleenmyyjään tarvitessasi lisävarusteita ajoneuvoosi.

---

# ERITYISIÄ TURVAOHJEITA

**VAKAVA LOUKKAANTUMINEN TAI KUOLEMA** voi olla seurauksena, ellei näitä ohjeita noudateta:

- Suorita aina käyttöä edeltävä tarkastus ENNEN kuin käynnistät moottorin.
- Tarkista aina ennen käynnistystä kaasumekanismiin vapaa liikkuvuus ja se, että kaasuvipu palautuu tyhjäkäyntiasentoon vapautettaessa.
- Kiinnitä aina turvakatkaisimen toinen pää vaatteisiisi ennen moottorin käynnistämistä.
- Älä koskaan käytä moottoria, jos hihnan ja jarrulevyn suojuukset eivät ole paikoillaan tai jos kuomu on avoinna tai sivupaneelit ovat auki tai poistettu. Älä koskaan käytä moottoria ilman variaattorihihnaa. Moottorin käyttäminen vaillinaisena, kuten ilman variaattorihihnaa tai kun telamatto on irti maasta, saattaa olla vaarallista.
- Kytke aina seisontajarru päälle ennen moottorin käynnistämistä.
- Jokainen on kelkkaillijana vasta-alkaja istuuduttuaan ensimmäistä kertaa kelkan ohjaustangon taakse, vaikka olisikin aikaisemmin ajanut muun tyyppistä ajoneuvoa. Kelkan turvallinen käyttö riippuu monista seikoista kuten näkyvyydestä, ajonopeudesta, säästä, ympäristöstä, liikenteestä, ajoneuvon kunnosta ja kuljettajan omasta kunnosta.
- Perusharjoittelu on tarpeen, jotta kelkan käyttö olisi turvallista. Tutustu huolellisesti tähän Käyttäjän Käsikirjaan ja kiinnitä erityisesti huomiota huomautuksiin ja varoituksiin. Liity paikalliseen kelkkakerhoon: sen toiminta ja reittijärjestelyt on suunniteltu sekä huvia että turvallisuutta silmälläpitäen. Kysy perusohjeita myös kelkkasi jälleenmyyjältä, kokeneemmalta kelkkailevalta ystävältäsi tai kelkkakerhon jäseniltä.
- Jokaisen kokemattoman kuljettajan on ennen moottorikelkan käyttöä luettava kaikki moottorikelkassa olevat varoituskilvet ja käyttäjän käsikirja sekä ymmärrettävä lukemansa ennen kelkkailun aloittamista. Salli kokemattoman kuljettajan harjoitella moottorikelkalla ajamista ainoastaan suljetulla, tasaisella alueella, kunnes kuljettaja hallitsee kelkan käytön. Jos alueellasi järjestetään moottorikelkkaillijoiden ajokursseja, ilmoita hänet mukaan.
- Joidenkin moottorikelkkojen suorituskyky saattaa olla merkittävästi suurempi kuin niiden kelkkojen, joilla olet ajanut aikaisemmin. Siitä syystä emme suosittele kelkkaa kokemattomille kuljettajille.
- Moottorikelkkoja käytetään erilaisilla alueilla ja monenlaisissa lumiolosuhteissa. Kaikkien mallien suorituskyky ei ole samanlainen samoissa olosuhteissa. Kysy aina neuvoja jälleenmyyjältäsi, kun valitset moottorikelkkaa omiin käyttötarpeisiisi.
- Jos kelkkaa käytetään olosuhteissa, jotka ovat liian vaikeita kuljettajan kyvyille, liian hankalia matkustajalle tai liian vaativia kelkan ominaisuuksille, saattaa seurauksena olla kuljettajan, matkustajan tai ulkopuolisten loukkaantuminen tai jopa hengenvaara.
- BRP suosittelee kuljettajan minimi-ikärajaksi 16 vuotta.
- On erittäin tärkeää selittää jokaiselle tämän moottorikelkan kuljettajalle – kuljettajan ajokokemuksesta riippumatta – tämän moottorikelkan ajo-ominaisuudet. Moottorikelkan rakenne ja säädöt, kuten raideleveys, suksen tyyppi, jousituksen tyyppi, telamaton pituus ja leveys vaihtelevat mallista riippuen. Nämä kaikki ominaisuudet vaikuttavat suuresti moottorikelkan käsittelyvyyteen.

- Kokemattoman kuljettajan pitäisi tutustua kelkkaan sekä harjoitella käytännössä tasaisessa maastossa ja alhaisella nopeudella ennen siirtymistä muun tyyppiisiin maastoihin.
- Tutustu paikallisiin lakeihin. Valtio, kunta ja paikallinen julkinen sektori ovat määränneet lakeja ja rajoituksia, jotka liittyvät kelkan turvalliseen käyttöön ja toimintaan. On sinun vastuullasi kuljettajana opetella ja noudattaa näitä lakeja ja rajoituksia. Kunnioitus ja toisten huomioon ottaminen johtavat turvallisempaan kulkailuun. Tutustu lakeihin, joissa kerrotaan omaisuusvahingoista ja vakuutusasioista koskien varusteluasi.
- Ylinopeus saattaa olla kohtalokasta. Odottamattomissa tilanteissa et useinkaan ehdi reagoida riittävän nopeasti. Aja aina nopeudella, joka on sopiva reitille, sääolosuhteille ja omille taidoillesi. Tutustu paikallisiin sääntöihin. Jos nopeusrajoituksia on annettu, niitä on noudatettava.
- Pysy aina reitin oikeassa reunassa.
- Pidä aina turvallinen etäisyys muihin kelkkailijoihin ja jalankulkijoihin.
- Muista, että mainosmateriaalissa saattaa esiintyä vaarallisia suorituksia, joita esittävät ammattikuljettajat ihanteellisissa ja/tai valvotuissa olosuhteissa. Sinun ei pidä koskaan yrittää samoja vaarallisia temppejuja, jos ne ylittävät taitosi.
- Älä koskaan käytä tätä ajoneuvoa alkoholin tai huumeiden vaikutuksen alaisena. Kyseiset aineet hidastavat reaktiokykyä ja huonontavat arviointikykyä.
- Moottorikelkkaasi ei ole suunniteltu käytettäväksi yleisillä teillä, kaduilla tai moottoriteillä.
- Vältä tiellä ajamista. Jos sinun on pakko ajaa tiellä ja jos se on sallittua, vähennä nopeutta. Moottorikelkkaa ei ole suunniteltu käytettäväksi kestopäällystetyillä pinnoilla. Tietä ylittäessäsi pysäytä kelkka kokonaan ja katso tarkasti molempiin suuntiin, ennen kuin ylität tien 90 asteen kulmassa. Varo pysäköityjä ajoneuvoja.
- Moottorikelkkailu öiseen aikaan voi olla ilahduttava kokemus, mutta ole erittäin varovainen, sillä näkyvyys on rajallinen. Vältä tuntemattomia maastoja ja tarkista, että valot toimivat. Pidä aina taskulamppu ja varapolttimoita mukana.
- Älä koskaan irrota mitään alkuperäisiä osia moottorikelkastasi. Jokaisessa moottorikelkassa on useita sisäänrakennettuja turvallisuusominaisuuksia. Näihin ominaisuuksiin kuuluu erilaisia suojuksia ja konsoleita sekä heijastavia materiaaleja ja varoituskilpiä.
- Luonto on kaunista katseltavaa, mutta älä anna sen viedä huomiotasi ajamisesta. Jos haluat todella arvostaa talvimaisemaa, pysäytä kelkka reitin sivuun niin, että **sinä** et aiheuta vaaratilanteita muille kelkkailijoille.
- Aidat aiheuttavat vaaratilanteita sekä sinulle että moottorikelkallesi. Kierrä kaukaa puhelinpylväät ja tolpat.
- Lähes näkymättömät tai vasta läheltä havaittavat kaapelit saattavat aiheuttaa vakavia onnettomuuksia.
- Käytä aina hyväksytyä turvakypärää, suojalaseja ja kasvosuojaa. Tämä koskee myös matkustajaasi.
- Tiedosta reittien ulkopuolella ajoon liittyvät uhat, kuten lumivyöryt ja muut luonnosta tai muista ihmisistä aiheutuvat vaaratilanteet ja esteet.

- Älä roiku toisen moottorikelkan takapuskurissa. Jos kelkka sinun edelläsi hidastelee jostain syystä, sinun mahdollinen varomattomuutesi saattaa vahingoittaa kuljettajaa ja matkustajaa. Säilytä turvaväli oman ja edellä ajavan kelkan välillä. Maastosta riippuen jarrutusmatka voi vaihdella suurestikin. Toimi turvallisesti. Varaudu tekemään myös väistöliikkeitä.
- Kelkkaileminen yksin saattaa olla vaarallista. Polttoaineesi saattaa loppua, onnettomuus voi sattua tai kelkkasi voi rikkoontua. Muista, että kelkkasi pystyy etenemään pidempiä etäisyyksiä puolella tunnissa kuin mitä sinä ehkä pystyt kävelemään päivässä. Kelkkaile mieluummin kaverin kanssa. Kelkkakerhoista saat mahdollisesti myös seuraa ajoretkille. Kerro aina jollekulle, minne olet lähdössä kelkkailemaan ja milloin aiot suunnilleen palata.
- Pelloilla on joskus matalia alueita, joihin vesi kasaantuu ja jäätyy talveksi. Tämä jää on tavallisesti kirkasta jäätä. Kääntyminen tai jarruttaminen saattaa aiheuttaa kelkan kierähtämisen eikä kelkka ole enää hallinnassa. Älä koskaan jarruta tai yritä kiihdyttää tai kääntyä kirkkaalla jäällä. Jos joudut tällaisiin olosuhteisiin, vähennä nopeutta vapauttamalla kaasuvipua tasaisesti.
- Älä koskaan "hyppää" moottorikelkallasi.
- Kun ajat ryhmässä, älä kaasuta äkinäisesti. Lunta ja jäätä saattaa lentää taaksepäin haitaten takana tulevaa kelkkaa ja kelkkailijaa. Kun kaasutetaan liikaa, kelkka kaivautuu lumeen ja jättää irtolumisen pinnan takana tuleville.
- Ryhmässä ajaminen on hauskaa, mutta älä esittele taitojasi tai ohittele toisia kelkkailijoita ryhmässäsi. Vähemmän kokenut kelkkailija saattaa yrittää toimia samalla tavalla kuin sinä ja epäonnistua. Aja rauhallisesti, samalla tavalla ryhmän muiden jäsenten kanssa.
- Hätätilanteessa paina moottorin hätäkatkaisinta ja paina sitten jarrua.
- Älä koskaan käytä moottoria huonosti ilmastoidussa tilassa ja/tai silloin, jos et ole valvomassa ajoneuvoa.
- Kytke aina seisontajarru päälle ennen moottorin käynnistämistä.
- Älä koskaan lataa tai anna akulle lisävirtaa, kun se on paikoillaan kelkassa.
- E-TEC-moottorit: Älä koskaan pyri suorittamaan mitään polttoainejärjestelmän tai sähköjärjestelmän huolto- tai korjaustoimenpiteitä. Näiden järjestelmien huolto- ja korjaustyöt on teetettävä valtuutetulla Lynx -jälleenmyyjällä.
- Varmista, että peruutusreitillä takanasi ei ole esteitä tai ihmisiä, ennen kuin alat peruuttaa.
- Irrota aina turvakatkaisimen pistoke moottorin pysäytyskatkaisimesta, kun lopetat ajamisen. Näin estät tahattoman käynnistyksen, luvattoman käytön ja varkauden.
- **ÄLÄ KOSKAAN** seiso pyörivän telamaton takana tai lähellä. Likaa tai esineitä saattaa singota aiheuttaen vakavia vammoja. Kun haluat irrottaa juuttuneen lumen/jään, sammuta moottori, kallista ajoneuvo kyljelleen ja käytä irrottamiseen työkalusarjassa olevaa ruuvimeisseliä.
- Voit nastoittaa tässä ajoneuvomallissa olevan telamaton. Sinun kuitenkin TÄYTYY käyttää ainoastaan BRP:n Lynx-moottorikelkkoihin hyväksymää nastatyyppejä. **ÄLÄ KOSKAAN** käytä tavanomaisia nastoja, koska telamatto on ohuempi kuin muut jotkut muut telamatot. Nasta saattaa repeytyä ja irrota telamatosta.

- Älä suostu matkustajaksi, ellei kelkkaa ole varustettu matkustajan istuimella ja matkustajan käsikahvoilla tai hihnalla, josta voi pitää kiinni. Matkustaja saa istua ainoastaan matkustajalle tarkoitettulla istuimella.
- Käytä aina hyväksyttyä kypärää ja noudata samoja pukeutumishojeita, jotka on tässä käyttäjän käsikirjassa esitetty kuljettajalle.
- Varmistu, että pystyt istumaan vakaasti, molemmat jalat tukevasti astinlau-doilla, ja että pystyt pitämään kiinni käsikahvoista.
- Jos olosi on jostakin syystä matkan aikana epämukava tai epävarma, älä odota vaan pyydä kuljettajaa hidastamaan tai pysähtymään.

# AKTIIVISET TEKNOLOGIAT (iTC) (900 ACE AND 1200 4-TEC)

## Johdanto

**HUOMIO:** Jotkut tässä osassa kuvatut toiminnot tai ominaisuudet eivät välttämättä koske kaikkia malleja tai ne ovat saatavana lisävarusteena.

Kaasu on sähköinen ja antaa komentosignaalin sähköiselle yksikölle, jonka tehtävänä on varmistaa järjestelmän moitteeton toiminta järjestelmään asetettujen parametrien puitteissa.

On erittäin tärkeää, että ajoneuvon käyttäjä lukee kaikki tämän käyttäjän käsikirjan tiedot ja ohjeet, jotta hän oppii tuntemaan moottorikelkan sekä sen järjestelmät, hallintalaitteet, suorituskyvyn ja rajoitukset.

## iTC-kaasun hallintajärjestelmä (intelligent Throttle Control)

Järjestelmä käyttää sähköistä kaasunhallintaa (ETC, electronic throttle control), joka välittää komentosignaalit ECM:ään (Engine Control Module, moottorin ohjausyksikkö). Tässä järjestelmässä ei tarvita perinteistä kaasuvaijeria.

iTC-järjestelmässä on seuraavat toiminnot:

- ECO-tila
- Vakiotila
- Sport-tila.

## ECO-tila

Kun ECO-tila (polttoaineen säästötila) on valittuna, ajoneuvon vääntö ja nopeus ovat rajoitettuja ja ajonopeus säilyy optimaalisena reittiajoa silmällä pitäen ja polttoaineen kulutus pienee.

Katso yksityiskohtaisia tietoja kohdasta *TOIMINTATILAT*.

## Vakiotila

Vakiotilassa moottorin teho ja kiihtyvyys ovat vähäisempiä kiihdytettäessä paikaltaan ja ajettaessa alhaisella ajoneuvon nopeusalueella tietyissä olosuhteissa.

## Sport-tila

Sport-tilassa moottorin enimmäistehot ovat käytettävissä koko moottorin toiminta-alueella.

Katso yksityiskohtaisia tietoja kohdasta *TOIMINTATILAT*.

## Opetteluavain tilat

Lynx™ learning key eli opetteluavain rajoittaa moottorikelkan vääntöä ja nopeutta, jolloin ensikertalaiset ja vähemmän kokeneet kuljettajat voivat opetella moottorikelkan käyttöä saadakseen tarpeellista itsevarmuutta ja kokemusta hallintaan.

## Rajoitukset

Aloittelevan kuljettajan kyvyt käyttäen moottorikelkkaa saattavat olla riittämättömät, vaikka Opetteluavain olisikin käytössä.

Katso yksityiskohtia kohdasta *TOIMINTATILAT*.



Jokaisen kuljettajan vastuulla on varmistaa muiden vapaa-ajan viettäjäiden tai liikkujien turvallisuus.

Olet vastuussa kelkan oikeanlaisesta käytötavasta sekä niiden kuljettajien opastamisesta, jotka käyttävät kelkkaasi. Eri kelkkamalleissa voi olla huomattavia eroja koskien niiden käsiteltävyyttä ja suorituskykyä.

Moottorikelkka on suhteellisen yksinkertainen käsiteltävä, mutta kuten muutkin ajoneuvot tai mekaaniset laitteet, se voi olla vaarallinen, jos sinä tai matkustajasi olette vähänkään ajattelemattomia, harkitsemattomia tai huolimattomia. Tarkastuta kelkkasi vuosittain. Kysy lisätietoa valtuutetulta Lynx-jälleenmyyjältä. On suositeltavaa, vaikka sitä ei edellytetä, että annat Lynx-jälleenmyyjän suorittaa moottorikelkkasi käyttöönottohuollon ennen ajokauden alkua. Jokainen kerta, kun käytät moottorikelkkaasi jostakin syystä valtuutetun Lynx-jälleenmyyjäsi luona, on samalla myös erinomainen tilaisuus jälleenmyyjällesi tarkastaa, koskeeko jokin turvallisuuskampanja juuri kelkkaasi. Pyydämme sinua ottamaan hyvissä ajoin yhteyttä valtuutettuun Lynx-jälleenmyyjääsi, jos tiedät, että käynnissä on mahdollisia kelkkaasi koskevia turvallisuuskampanjoita.

Ota yhteys valtuutettuun Lynx-jälleenmyyjään tarvitessasi lisävarusteita ajoneuvoosi.

Ennen kuin siirryt ajamaan reiteille, harjoittele kelkalla suljetulla alueella, kunnes olet täysin tutustunut sen toimintoihin ja tunnet, että osaat turvallisesti siirtyä seuraavaan vaiheeseen. Toivotamme sinulle turvallisia ja nautinnollisia ajohetkiä.

## Käyttöä edeltävä tarkastus



### VAROITUS

On erittäin tärkeää suorittaa käyttöä edeltävä tarkastus ennen ajoneuvolla ajoa. Tarkasta aina kriittisten hallintalaitteiden, turvatoimintojen ja mekaanisten osien toiminta ennen ajamista.

### Ennen moottorin käynnistämistä

1. Poista lumi ja jää istuimelta, astinlaudoilta, ajovaloista, hallintalaitteista ja mittareista.
2. Tarkista, ettei äänenvaimentimen esisuodattimessa ole lunta.
3. Tarkista, että sukset ja ohjaus toimivat esteettömästi. Tarkista sukset liikkuminen ohjaustankoa käännettäessä ja päinvastoin.
4. Tarkasta polttoaineen ja öljyn pinnan taso. Lisää tarvittaessa ja mahdollisten vuotojen ilmetessä: sinun on toimitettava ajoneuvo valtuutetulle Lynx-jälleenmyyjälle, korjaamoon tai valitsemallesi henkilölle huoltamista, korjaamista tai osien vaihtamista varten.
5. Kaikki tavaratilat tulee olla huolellisesti suljettuna eikä niissä suositella säilytettäväksi mitään särkyviä tai painavia esineitä. Kuomun ja sivupaneelien on oltava kunnollisesti lukittuna.
6. Paina kaasuvipua useita kertoja tarkistaaksesi, että se toimii helposti ja esteettömästi. Sen pitää palata vapautettaessa tyhjäkäyntiasentoon.
7. Paina jarrukahvaa ja varmista, että jarru kytkeytyy kokonaan päälle ennen kuin jarrukahva koskettaa ohjaustangon kädensijaa. Vapautettaessa sen on palattava kokonaan takaisin.

8. Kytke seisontajarru päälle ja tarkasta, että se toimii kunnolla. Jätä seisontajarru päälle.

### **Kun moottori on käynnistynyt**

Katso oikeat moottorin käynnistystoimenpiteet kohdasta *MOOTTORIN KÄYNNISTÄMINEN* kappaleessa *KÄYTTÖOHJEET*.

1. Tarkasta kauko- ja lähivalojen, takavalon, jarruvalon ja merkkivalojen toiminta.

**HUOMIO:** Sinun on ehkä irrotettava turvakatkaisimen naru vaatteistasi ajovalojen tarkastamista varten. Kiinnitä turvakatkaisimen naru heti takaisin, kun olet moottorikelkan hallintalaitteiden ulottuvilla.

2. Tarkasta moottorin pysäytyskatkaisimen (vetämällä turvakatkaisimen pistoke) ja moottorin hätäkatkaisimen toiminta.
3. Vapauta seisontajarru.
4. Katso kohta *MOOTTORIN ESILÄMMITYS* ja noudata siinä olevia ohjeita.

**Käyttöä edeltävä tarkastuslista**

KOHDE	TOIMENPIDE	✓
Runko, istuin, astinlaudat, valot, ilmansuodatin, hallintalaitteet ja mittarit	Tarkista kunto ja poista lumi tai jää.	
Sukset ja ohjaus	Tarkista esteetön liikkuvuus ja oikea toiminta.	
Polttoaine	Tarkista oikea määrä.	
Moottori/tuorevoiteluöljy	Tarkista oikea määrä.	
Jäähdytysneste	Tarkista oikea määrä.	
Jarruneste	Tarkista määrät ja tarkista, onko vuotoja.	
Tavaratila	Tarkista kiinnitykset ja tarkista, ettei sisällä ole raskaita tai särkyviä esineitä.	
Kaasuvipu	Tarkista asianmukainen toiminta.	
Telamatto	Tarkista kunto ja poista lumi tai jää.	
Jarruvipu	Tarkista asianmukainen toiminta.	
Seisontajarru	Tarkista asianmukainen toiminta.	
Moottorin hätäkatkaisin ja moottorin pysäytyskatkaisin (turvakatkaisimen pistoke)	Tarkista asianmukainen toiminta. Turvanaru pitää kiinnittää kuljettajan ajovarusteisiin.	
Valot	Tarkista asianmukainen toiminta.	
Sukset ja ohjainraudat	Tarkista asianmukainen toiminta.	
Liukumuovit	Tarkista asianmukainen toiminta.	
Tarkasta variaattorihihna	Tarkasta kunto halkeamien, rispaantumisen tai epänormaalin kulumisen varalta.	

## Miten ajetaan

### Ajovarusteet

Muista pukeutua oikeanlaiseen kelkkailuvaatetukseen. Asun tulee olla miellyttävä eikä liian kireä. Tarkista aina säätila ennen kuin lähdet kelkkailemaan. Pukeudu aina kylmintä säästä silmälläpitäen. Lämpöalusasuojaa hyvin ihoa kylmältä ja kosteudelta.

Käytä aina hyväksytyä kypärää oman turvallisuutesi ja mukavuutesi vuoksi. Kypärän lisäksi tulisi myös käyttää kypärähuppua ja kasv suojusta. Suojalait tai visiiri, joka on kiinni kypärässä, ovat ehdottomia varusteita kelkkailtaessa.

Kädet tulee suojata kelkkailukäsineillä tai hanskoilla, joissa on riittävä eristys ja jotka joustavat siten, että peukaloilla ja sormilla voi vapaasti käyttää kelkan hallintalaitteita.

Kumipohjaiset saappaat, joissa on joko nylon- tai nahkapäällisyys sekä irrotettavat huopasisäkengät ovat sopivimpia kelkkailuun.

Sinun tulee pitää itsesi kelkkaillessa niin kuivana kuin mahdollista. Kun astut sisätiloihin, ota pois kelkkailuasua ja saappaat ja huolehdi, että ne kuivuvat ennen kuin puetaan päälle uudestaan.

Älä käytä pitkiä huiveja tai löysiä asusteita jotka saattavat tarttua kelkan liikkuviin osiin.

Pidä värillisillä lasilla varustettuja ajolaseja.

### Mitä mukaan kelkkaillessa

Jokaisen kelkkailijan pitäisi kuljettaa mukana ainakin seuraavia perustarvikkeita ja työkaluja jotka ovat avuksi hätätilanteen sattuessa:

Ensiapupakkaus	Mukana oleva työkalusarja
Matkapuhelin	Puukko
Varasyytystulpat	Taskulamppu
Ilmastointiteippiä	Reittikartta
Varavariaattorihihna	Eväät

### Kuljettajan ajoasento (ajaminen eteenpäin)

Ajoasentosi ja tasapainosi ovat kaksi perustekijää, joilla saat kelkan kulkemaan haluamaasi suuntaan. Kääntökesäsi rinteessä sinun ja matkustajasi pitää olla valmiina vaihtamaan asentoa, jotta paino jakautuu oikein kääntymisen aikana. Kuljettaja ja matkustaja(t) eivät koskaan saa yrittää tasapainottaa kelkkaa siirtämällä jalkojaan astinlaudoilta maahan. Kokemus opettaa kuinka paljon voit kallistaa vartalollasi käännösten mukana eri nopeuksissa ja rinneajossa, jotta säilytät oikean tasapainon.

Istuma-asento on yleisesti ottaen paras ajoasento tasapainoa ja kelkan hallintaa ajatellen. Kuitenkin myös puolikyökky, ajo toiseen polveen tukeutuen tai seisoma-asento ovat käyttökelpoisia asentoja tietyissä olosuhteissa.



**VAROITUS**

Älä tee kelkalla mitään sellaista, jota et hallitse riittävän hyvin.

## Istuminen

Jalat jalkatilassa ja vartalo istuimen puolessavälissä on ihanteellinen asento, kun ajetaan tutussa, tasaisessa maastossa. Polvien ja lantion pitäisi pysyä joustamaan töyssyissä.



## Seisominen

Pidä molemmat jalat astinlaudoilla. Polvien tulisi joustaa töyssyissä. Tämä on tehokas asento, jossa näet paremmin ympärillesi ja voit siirtää painoasi maaston vaihtuessa. Vältä äkkinäisiä pysäytyksiä.



## Puolikyöky

Puoli-istuva, lähes kyykymäinen asento, jossa keho on irti istuimelta ja jalat ovat vartalon alla ja pystyvät näin joustamaan epätasaisessa maastossa. Vältä äkkinäisiä pysäytyksiä.



## Kuljettajan ajoasento (peruuttaminen)

Me suosittelemme istumaan moottorikelkassa peruutuksen aikana.

Vältä seisomista. Painosi saattaa peruutettaessa siirtyä eteenpäin kohti kaasuvipua aiheuttaen odottamattoman kiihdytyksen.

## Ajo polveen tukeutuen

Tätä asentoa varten pitää toinen jalka asettaa tukevasti astinlaudalle ja toinen polvi istuimelle. Vältä äkkinäisiä pysäytyksiä.

## VAROITUS

Odottamaton kiihdyttäminen peruutettaessa moottorikelkalla saattaa aiheuttaa ajoneuvon hallinnan menetyksen.

## Matkustajan kuljettaminen

Jotkut mallit on suunniteltu vain kuljettajan ajettaviksi, joihinkin malleihin voi ottaa yhden, toisiin jopa kaksikin matkustajaa. Katso moottorikelkassa olevista ohjeista, onko kyseisellä kelkalla mahdollista kuljettaa matkustajaa tai matkustajia. Noudata aina kelkassa olevia ohjeita. Ylikuormaus on vaarallista eikä kelkkaa ole suunniteltu siihen tarkoitukseen.

Silloinkin kun kelkalla on mahdollista kuljettaa matkustajia, varmistu, että matkustajaksi aikova(t) on/ovat fyysisesti sellaisessa kunnossa, että voi/voivat kelkkailla.



### VAROITUS

Matkustajan/matkustajien on pysyttävä pitämään molemmat jalkansa kokonaan astinlaudoilla sekä pitämään kiinni käsikahvoista tai istuinremmistä aina istuessaan moottorikelkan kyydissä. Kunnioita fysiikan lakeja ja aja siten, että matkustaja voi istua vakaasti ja turvallisesti eikä tipahda kyydistä.

Jos matkustajinasi on aikuinen ja lapsi, BRP suosittelee, että lapsi istuu keskellä. Takana istuva aikuinen voi näin pitää silmällä lasta ja pitää lasta tarvittaessa kiinni. Keskimmaisella paikalla lapsi on lisäksi parhaiten suojassa ajoviimalta ja kylmyydeltä.

Jokainen kuljettaja on vastuussa matkustajiensa turvallisuudesta ja kuljettajan täytyy opastaa matkustajaa kelkkailun perusteissa.



### VAROITUS

- **Matkustaja saa istua ainoastaan matkustajalle tarkoitettussa istuimessa. Älä anna koskaan kenenkään istua ohjaustangon ja kuljettajan välissä.**
- **Matkustajan istuimessa on oltava istuinremmi tai käsikahvat, ja sen on täytettävä SSCC-vaatimukset.**
- **Matkustajan ja kuljettajan on aina kelkkaillessaan käytettävä hyväksyttyä kypärää sekä kelkkailuun soveltuvia, lämpimiä vaatteita. Varmista, että vaatteet peittävät ihon kauttaaltaan.**
- **Jos matkustaja jostain syystä tuntee olonsa epämukavaksi tai epävarmaksi kelkkailun aikana, hänen on välittömästi pyydyttävä kuljettajaa hidastamaan tai pysähtymään.**

Ajaminen matkustajan kanssa on erilaista kuin ajaminen yksin. Kuljettajan etuna on se, että hän tietää mitä on tulossa seuraavaksi ja voi valmistaa itsensä ennakkoon sen mukaisesti. Kuljettajalla on myös tukenaan ohjaustanko. Matkustajan taas on luotettava kuljettajan varovaisuuteen ja kykyyn hallita kelkka hyvin. Lisäksi "vartalolla ohjaaminen" on matkustajalle rajallisenempää, ja kuljettaja näkee reittiä usein pidemmälle eteenpäin kuin matkustaja. Sen vuoksi hitaampi vauhti, pehmeät liikkeelle lähdöt ja pysähdykset ovat matkustajan kyydissä ollessa tärkeitä. Kuljettajan on myös varoitettava matkustajaa sivutaisrinteistä, töyssyistä, oksista jne. Odottamaton töyssy saattaa lennättää matkustajasi pois kyydistä. Muistuta matkustajaasi, että hänen tulee siirtää omaa painoaan samaan suuntaan kanssasi. Ole erityisen varovainen, aja

hitaasti ja tarkista matkustajan mukanaolo säännöllisesti.



## **VAROITUS**

### **Kun ajat matkustajan kanssa:**

- Jarrutettavuus ja ohjattavuus on hankalampaa. Vähennä ajonopeutta ja jätä ohjaamista varten lisätilaa.
- Säädä jousitus painon mukaisesti.

Katso jousituksen yksityiskohtaiset säätöohjeet kohdasta *VIRITA AJO OLOSUHTEIDEN MUKAAN*.

Ole erityisen varovainen ja aja hitaasti, jos matkustajasi ovat nuoria. Tarkista säännöllisesti, että lapsi pitää kiinni käsikahvoista ja että hänen jalkansa ovat astinlaudoilla.

## **Maaston/ajotyylin vaihte- lut**

### **Lanattu reitti**

Istuminen on suosituin ajoasento ajettaessa lanatuilla, tasaisilla reiteillä. Älä aja lujaa ja ennen kaikkea pysy reitin oikealla puolella. Ole varautunut maasto-olosuhteiden nopeisiin muutoksiin. Huomioi kaikki reittiviivat. Älä pujottele reitin puolelta toiselle.

### **Epätasainen reitti**

Reitti on luultavasti töyssyinen (tiheää röykkyä) ja lumi on kinostunut, ellei vähään aikaan ole satanut lunta. Sellaiset olosuhteet voivat haitata fyysisesti kuljettajaa ja matkustajaa, jos ajetaan suurella nopeudella. Hidasta. Pidä kiinni ohjaustangosta ja ole puolikyykyasennossa. Jalkojen pitäisi olla kehon alla koukistettuina, jolloin ne vaihtavat töyssyjä. Pidemmällä, kovilla ja "tiheätöyssyisillä" reiteillä voit ajaa myös toiseen polveen tukeutuen, jolloin toinen polvesi on istuimella. Asento on ehkä hiukan mukavampi ja

samalla vartalo pysyy rentona ja kykenee hallitsemaan kelkan ohjausta. Varo lumen alla olevia kiviä tai kantoja, ne saattavat olla piilossa vasta sataneen lumen alla.

### **Syvä lumi**

Syvässä puuterimaisessa lumessa kelkkasi saattaa juuttua ja ruveta "kaivautumaan" syvemmälle hankeen. Käänä siinä tapauksessa kelkkaa niin laajalla kaarella kuin mahdollista ja etsi kovempaa pintaa. Jos kelkkasi juuttuu lumeen (mikä tapahtuu jokaiselle kelkkailijalle joskus), älä kaasuta ja pyöritä telamattoa, sillä se saa kelkan uppoamaan entistä syvemmälle. Pysäytä moottori, nouse kelkasta pois ja siirrä kelkan peräpää puhtaalle lumelle. Tamppaa kelkan eteen luntä. Muutaman metrin ala yleensä riittää. Käynnistä uudelleen moottori. Valitse seisoma-asento ja keinuta kelkkaa varovasti samalla, kun painat vakaasti ja hitaasti kaasua. Riippuen siitä onko kelkan etuosa vai takaosa kaivautunut, jalkojesi painon pitäisi olla päinvastaisessa päässä astinlaudoilla kuin kelkan kaivautunut pää. Älä koskaan laita vierasta materiaalia telamaton alle tueksi. Älä anna kenenkään seisoa edessä tai takana, kun kelkka on käynnissä. Pysy pois telamaton lähetyiltä. Pyörivään telamattoon koskeminen on vaarallista.

### **Jäätäneet vesistöt**

Ajaminen järvien ja jokien jäällä saattaa olla kohtalokasta. Vältä vesistöalueita. Jos olet tuntemattomassa maastossa, kysy paikallisilta virkamiehiltä tai asukkailta jään kunnosta, salmista, viemäreistä, puroista, vuolaasti virtaavista paikoista tai muista vaaroista. Älä koskaan aja jäällä, jonka vahvuudesta sinulla ei ole tietoa. Jää saattaa olla liian heikkoa kannattamaan sinut ja kelkkasi. Kelkalla ajo jäällä tai jäisillä pinnoilla voi olla hyvin vaarallista, ellet huomioi tiettyjä varotoimia. Jäällä on

vaikea ohjata kelkkaa tai mitä tahansa ajoneuvoa. Jäällä on vähemmän pitoa liikkeelle lähettäessä, käännettäessä ja pysähdyttäessä kuin lumella. Kelkan tarvitsemat etäisyydet kyseisiin liikkeisiin voivat jäällä moninkertaistua. Ohjattavuus on vähäistä ja holtittomat käännökset ja pyörähdykset ovat jäällä vaarallisia. Jos kuitenkin ajat jäällä, aja hitaasti ja ole valpas. Ota runsaasti tilaa pysähtymistä ja kääntymistä varten. Tämä on erityisesti otettava huomioon yöllä.

### **Pakkaantunut lumi**

Älä aliarvioi kovaa, pakkaantunutta lunta. Kelkkaa voi olla vaikea käsitellä, koska suksissa ja telamatossa ei ole niin paljon pitoa. Paras neuvo on hidastaa vauhtia ja välttää nopeita kiihdytyksiä, kääntymistä tai jarruttamista.

### **Ylämäki**

Ajettavia rinteitä on kahden tyyppisiä: avoin rinne jossa on vähän puita, kalliota tai muita esteitä, ja rinne, jossa voi ainoastaan ajaa suoraan ylöspäin. Avointa rinnettä nouseaan sivuttain tai pujotellen. Lähesty kulmassa. Ole polviasennossa. Pidä painosi jatkuvasti ylärinteen puolella. Pidä yllä tasainen, turvallinen nopeus. Jatka niin kauas kuin voit tässä suunnassa, vaihda sitten ajoasentoasi ja aja rinnettä toiseen suuntaan, jolloin rinteiden kaltevuus on toisella puolella.

Ajo kohtisuoraan ylös voi aiheuttaa ongelmia. Valitse seisoma-asento, kiihdytä ennen kuin ajat rinteeseen ja vähennä sitten kaasua estääksesi telamattoa pyörimästä tyhjää.

Molemmissa tapauksissa ajonopeuden pitäisi olla tilanteeseen sopiva. Hidasta aina kun saavutat rinteiden huipun. Jos et pysty ajamaan edemmäksi älä pyöritä telamattoa. Sammuta moottori, vapauta sukset vetämällä niitä ulos ja alarinteeseen, käännä kelkan peräpää ylärinteen suuntaan,

käynnistä moottori ja aja se pois pienellä tasaisella kaasulla. Vaihda ajoasento sellaiseksi, että kelkan tasapaino säilyy ja aja rinnettä alas.

### **Alamäki**

Ajattaessa rinnettä alas kelkan hallinta on säilytettävä koko ajan. Pidä jyrkemmässä rinteissä painosi alhaalla ja molemmat kätesi ohjaustangossa. Jatka kevyesti kaasun painamista ja anna kelkan laskeutua alaspäin rinnettä moottorin ollessa käynnissä. Jos ajonopeus ylittää turvallisen vauhdin, hidasta jarruttamalla. Paina jarrua säännöllisesti kevyellä puristuksella. Älä koskaan jumita jarrua ja lukitse telamattoa.

### **Rinneajo**

Noudata seuraavia ohjeita aina, kun ajat rinnettä ylös tai alas tai ylität niitä. Kuljettajan tulee nojata rinnettä kohti, jotta kelkka säilyy vakaana. Suositeltava asento on toiseen polveen tukeutuminen. Alarinteen puoleinen polvi on silloin istuimella ja ylärinteen puoleinen polvi astinlaudalla. Toinen hyvä ajoasento on puolikyyky. Varaudu siirtämään painoasi tarvittaessa nopeasti. Rinteitä ja jyrkkiä mäkiä ei suositella vasta-alkajalle tai kokemattomalle kelkkailijalle.

### **Lumivyöryvaara**

Jos ajat erittäin mäkisissä (jyrkkiä mäkiä, vaarojen rinteitä) maastoissa, sinun tulisi tiedostaa lumivyöryn vaara. Luomivyöryjen koko ja muoto vaihtelee ja niitä ilmenee jyrkissä maastoissa, kun lumi on epävakaata.

Uusi lumi, eläimet, ihmiset, tuuli ja moottorikelkat voivat laukaista lumivyöryn. Vältä korkeita maastoja ja jyrkkien rinteiden ajamista viistosuunnassa, jos on olemassa lumivyöryn vaara. Jos lumiolosuhteet ovat epävakaat, ajo tulisi rajoittaa loivakulmaisille rinteille. Tuulen muodostamia riippuvia



lumikinoksia tulisi välttää. Epävakaiden olosuhteiden välttäminen on turvallisen ajon avainasia mäkisissä maastoissa. Ehkä kaikkein tärkeintä on päivittäin tiedostaa olosuhteet ja mahdolliset vaarat ajettaessa vaarojen rinteillä. Tarkasta paikalliset lumiennusteet ja vaaralliset paikat päivittäin ennen ajamaan lähtemistä ja kuuntele sääennusteet.

Sinun tulisi aina kuljettaa mukana lapiota, sondia ja lumivyörypiipparia ajaessasi vaarojen rinteillä. Suosittelemme, että jyrkissä vaaraimaisemissa ajavat osallistuvat paikalliselle, lumivyöryä käsittelevälle harjoituskurssille tutustuakseen paremmin lumiolosuhteisiin ja oppiakseen varusteiden asianmukaisen käytön.

Tässä joitakin nettisivuja, jotka voivat auttaa sinua tärkeän tiedon löytämisessä:

- Eurooppa: [www.avalanches.org](http://www.avalanches.org)

## Sohjo

Sohjossa ajoa pitäisi aina välttää. Tarkista aina ennen järven tai joen ylitystä onko siellä mahdollisesti sohjoa. Jos tummia, vetisiä läiskä ilmaantuu reitillesi, aja pois jäältä välittömästi. Varo, ettei jää ja vesi roisku takana tulevaan kelkkailijaan. Kelkan saaminen pois sohjoiselta alueelta on rasittavaa ja joissakin tapauksissa jopa mahdotonta.

## Sumu tai lumipyry

Maastossa tai jäällä sumu tai lumipyry saattaa rajoittaa näkyvyyttäsi. Jos sinun pitää ajaa sumussa tai rankassa lumisateessa, aja hitaasti valot päällä ja ole tarkkaavainen mahdollisten vaarojen varalta. Jos et ole varma reitistä, älä aja eteenpäin. Pidä turvallinen etäisyys takana oleviin kelkkailijoihin näkyvyyden ja reaktionajan parantamiseksi.

## Tuntematon maasto

Aja aina maastossa, joka ei ole sinulle tuttu, erittäin varovasti. Aja niin hitaasti, että pystyt havaitsemaan mahdolliset vaarat kuten aidat tai paalut, purot jotka menevät reittisi läpi, kivet, pudotukset, vaijerit ja lukemattomat muut esteet, jotka saattavat keskeyttää ajon. Ole varuillasi myös huolletulla reitillä, ellet tunne sitä ennestään. Aja sellaisella nopeudella, että voit nähdä mitä on edessäsi seuraavassa mutkassa tai rinteiden harjalla.

## Kirkas auringonpaiste

Kirkas aurinko saattaa huomattavasti heikentää näkökykyäsi. Auringon ja lumen häikäisy saattavat sokaista silmäsi niin, että et havaitse rotkoja, ojaia tai muita esteitä kovin helposti. Sellaisissa olosuhteissa tulisi käyttää suoja-laseja, joissa on värilliset linssit.

## Vaikeasti havaittavat esteet

Lumen alla saattaa olla piilossa esteitä, joita ei voi havaita. Kelkalla ajo varsinainen reittien ulkopuolella ja metsissä edellyttää alhaista ajonopeutta ja erityistä valppautta. Ajo liian kovalla nopeudella voi tehdä pienistäkin esteistä vaarallisia. Osuminen pieneenkin kiveen tai kantoon saattaa aiheuttaa sen, että menetät kelkan hallinnan ja joudut onnettomuuteen. Pysyttele varsinaisilla reiteillä vähentääksesi altistumista vaaroille. Ole varovainen, hidasta vauhtia ja nauti maisemista.

## Huonosti havaittavat vaijerit

Ole aina varovainen alueilla joissa on tai on ollut maatioja, sillä sellaisilla alueilla saattaa pelloilla ja lautumilla olla huonosti havaittavia rautalanka-aitoja tai vaijereita. Useita vakavia onnettomuuksia on aiheutunut sellaisissa tapauksissa, kun kelkalla on ajettu pelloilla oleviin vaijereihin, pylväisiin ja teiden sulkuketjuihin. Aja ehdottomasti hidasta vauhtia.

## Esteet ja hyppyt

Odottamattomat painaumat lumikinoksissa, lumiauran jättämät penkat, tie-ruummut tai huomaamattomat esteet voivat olla vaarallisia. Voit huomata ne paremmin ja ajoissa, kun pidät värillisiä ajolaseja tai visiiriä ja ajat riittävän alhaista nopeutta.

Moottorikelkalla hyppäyttäminen voi olla vaarallista. Valmistaudu myötään hyppyn aiheuttamaa iskua ja tue itsesi iskun varalle ennen kuin moottorikelkka koskettaa maata. Polvien pitää joustaa ja toimia iskunvaimentimien tavoin.

Jos reitillä on yhtäkkiä jyrkkä pudotus alaspäin, kyykisty (seiso) kelkan takao-sassa ja pidä sukset ylhäällä ja kohtisuoraan eteenpäin. Paina vaiheittain kaasua ja varaudu hyppyn aiheuttamaan iskuun. Polvien pitää joustaa ja toimia iskunvaimentimien tavoin.

## Kääntyminen

Maastosta riippuen on kaksi suosittelua tapaa ajaa käännös moottorikelkalla. Useimmissa lumiolosuhteissa "vartalolla ohjaaminen" on paras konsti kääntää kelkka. Nojaaminen eteenpäin käännöksen suuntaan ja kehon painon-siirto käännöksen puoleiselle jalalle "kallistaa" kelkkaa käännöksen mukaan. Tässä asennossa sekä siirtämälä kehoasi niin eteen kuin mahdollista, kelkan paino siirtyy sisäpuolen sukselle.

Joskus syvässä lumessa saattaa olla ainoa mahdollisuus kääntyä vetämällä kelkka ympäri. Älä yllirasita itseäsi. Pyydä apua. Käytä raskaiden kohteiden nostamiseen jalkojasi äläkä selkääsi.



## Tien ylitys

Joskus saatat joutua ylittämään tien ojan ylitse tai lumipenkan päältä. Valitse paikka, jonka tunnet ja tiedät, että se on sopiva ja helppo kohta ylitykseen. Käytä seisoma-asentoa ja aja vain sellaisella ajonopeudella, jolla pääset penkan harjalle. Pysäytä kelkka kokonaan penkan harjalla ja odota, kunnes reitti on selvä eikä liikennettä ole. Arvioi pudotus penkalta tielle ja aja maltillisesti. Ylitä tie 90 asteen kulmassa. Jos tien toisella puolella on vastassa myös lumipenka, aseta jalkasi lähelle kelkan takapäätä. Muista, että kelkkaasi ei ole suunniteltu käytettäväksi asfaltoiduille pinnoille ja ohjaaminen sellaisilla pinnoilla on vaikeaa.

## Rautateiden ylitys

Älä koskaan aja kelkalla rautateillä. Se on laitonta. Rautateiden raiteet ja kiskot ovat yksityistä omaisuutta. Moottorikelkka ei missään tapauksessa kuulu ratakiskoille. Ennen kuin ylität rautatien, pysähdy, katso ja kuuntele, onko juna tulossa.

## Ajo öiseen aikaan

Luonnon valon ja sähkövalaistuksen määrä öiseen aikaan vaikuttaa kykyysi nähdä tai tulla nähdyksi. Kelkkailu öiseen aikaan on hauskaa. Se voi olla unohtumaton kokemus, jos maltat ajaa rajoitetun näkökykyisi mukaisesti. Ennen kuin käynnistät kelkan, varmista-

ta että valosi ovat puhtaat ja että ne toimivat kunnolla. Aja sellaisella ajoneuvoudella, joka mahdollistaa sinut pysäyttämään kelkan nähdessäsi tunteuttomattoman tai vaarallisen kohteen edessäsi. Pysy reitillä äläkä koskaan aja kulkemattomassa maastossa. Vältä jokia ja järviä. Tukivaijerit, piikkilanka-aidat, ketjuilla suljetut tiet ja muut esteet kuten puun oksat ovat erityisen hankalasti havaittavia yöllä. Älä koskaan aja yksin. Kuljeta aina mukanas taskulamppua. Pysy poissa asuinalueilta ja kunnioita muiden ihmisten yörauhaa.

## Ajaminen ryhmässä

Nimetkää "vetäjä" johtamaan seuruetta ja toinen henkilö seurueen peräpäähän valvojaksi ennen ajoretken alkua. Varmista, että kaikki seurueen jäsenet ovat tietoisia reitistä ja määränpäästä. Varmista, että sinulla on mukanas kaikki työkalut ja varusteet ja että kelkoissa on riittävästi polttoainetta retken ajaksi. Älä koskaan ohita vetäjää tai muitakaan kelkkailijoita. Käytä käsi-merkkejä ilmoittamaan vaaroista tai aikeesta vaihtaa suuntaa. Auta muita aina tarvittaessa.

On erittäin TÄRKEÄÄ pitää aina turvallinen välimatka jokaisen kelkan välillä. Säilytä aina turvallinen välimatka ja jätä tarpeeksi etäisyyttä pysähtymiseen. Älä roiku edellä ajavan takapuskurissa. Tarkkaile edellä ajavaa kelkkaa.

## Merkit

Jos aiot pysähtyä kulkemasi, nosta jompikumpi kätesi suoraan ylöspäin päähän yläpuolelle. Vasemmalle kääntymisestä ilmoitetaan ojentamalla vasen käsi kohtisuoraan haluttuun suuntaan. Oikealle kääntyessä ojenna vasen käsivarsi ja nosta kyynärpäätä kätesi kohtisuoraan ylöspäin, niin että se muodostaa kulman kyynärpäähän. Jokaisen kelkkailijan pitää välittää

edellä ajavan antama merkki osaltaan takana olevalle.

## Reitillä pysähtyminen

Aja aina kulkemasi reitin sivuun kun pysähdyt, mikäli suinkin mahdollista. Tämä vähentää vaaratilanteita muiden reitillä liikkuvien kelkkailijoiden osalta.

## Reitit ja merkit

Reittimerkkejä käytetään valvontaan ja ohjaamaan kulkemista reiteillä. Tutustu etukäteen sen alueen merkintöihin, jossa kulkemilet.

## Ympäristö

Villieläimet saattavat käyttää kelkan jälkeä tai reittiä polkunaan. Moottorikelkkareitit sijaitsevat usein alueilla, joissa eläimet voivat vaeltaa. Älä loukkaa tätä eläinten etuoikeutta ajattamalla niitä tai häiritsemällä luontoa. Uuvuttaminen ja ahdistus saattavat johtaa eläimen kuolemaan. Vältä alueita, joilla esiintyy eläimiä ja niiden ruokintapaikkoja.

Jos satut kohtaamaan eläimen, pysäytä kelkka ja ole ääneti.

Ohjeitamme ei ole tarkoitettu rajaamaan kulkemilun nautinnollisuutta, vaan säilyttämään miellyttävän vapauden tunteen, jonka voit kokea vain kulkemilemalla! Nämä ohjeet estävät kulkemilijoiden onnettomuuksia, ja ohjeiden avulla he pystyvät esittelemään muille omia tietojansa ja nauttia suosituista talvisesta ajanvietteestä. Joten seuraavan kerran kun kirpeänä ja kirkaana talvipäivänä olet kulkemareitillä, muista, että sinäkin olet luomassa polkua tulevaisuuden harrastukselle. Auta meitä kulkemaan oikeaa polkua! Koko BRP:n puolesta: kiitos avustasi!

Ei ole olemassa mitään niin riemastuttavaa kuin moottorikelkkailu. Seikkaileminen hyvin hoidetulla kulkemareiteillä on hauska ja terveellinen talviharrastus. Koska yhä useammat ihmiset

käyttävät samoja reittejä, kasvaa myös riski maiseman ja ympäristön saastumiseen ja tuhoutumiseen. Maa-alueiden ja maiseman väärinkäyttö saattaa johtaa harrastuksen rajoittamiseen sekä yksityisten että kunnallisten tahojen toimesta.

Me kelkkailun harrastajat olemme suurin uhka omalle harrastuksellemme. Uhkaan on yksi ainoa looginen ratkaisu. Kun kelkkailemme, meidän aina ajettava vastuuntuntoisesti.

Suurin osa kelkkailijoista kunnioittaa lakeja ja ympäristöä. Jokaisen meistä on näytettävä hyvää esimerkkiä niille, jotka ovat uusia tämän harrastuksen parissa.

On jokaisen kelkkailijan parhaaksi, kun itse kukin pyrkii osaltaan kelkkailemaan ympäristön ja muut liikkujat huomioonottaen. Säilyttääksemme mahdollisuuden harrastaa kelkkailua tulevaisuudessakin, meidän on otettava ympäristökelijät huomioon.

BRP on huomannut, että moottorikelkkailijoiden on tehtävä osansa säilyttääkseen harrastusmahdollisuudet jatkossakin ja kehittänyt sen vuoksi Kelkkaile fiksusti -kampanjan moottorikelkkailijoita varten.

Fiksu kelkkailija on vastuuntuntoinen muuallakin kuin kelkkareitillä. Kelkkaile fiksusti -kampanja osoittaa, että me moottorikelkkailijat kunnioitamme ympäristöongelmia ja haluamme tehdä osamme. Kampanjalla viittaamme ympäristöön ja ympäristönhoitoon yleisesti, luonnon eläimiin sekä kaikkiin niihin ihmisiin, jotka nauttivat ulkoilmaelämästä. Kampanjan myötä muistutamme myös kaikkia moottorikelkkailijoita siitä, että ympäristön kunnioittaminen ei ole ainoastaan tärkeää kelkkateollisuudelle, vaan myös tuleville sukupolville.

Fiksu moottorikelkkailu ei tarkoita millään muotoa sitä, että kelkkailu ei enää voisi olla hauskaa! Se yksinker-

taisesti tarkoittaa vastuuntuntoista kelkkailua!

Tärkein fiksun kelkkailun ominaisuus on se, että ajat vain siellä missä kelkkailu on sallittua ja vain sillä tavoin kuin se on sallittua. Olet fiksu kelkkailija kun noudatat seuraavia periaatteita.

Kysy tietoa alueen ympäristöstä. Hanki karttoja, selvitä lait ja säädökset sekä hanki tietoa metsähallitukselta sekä muilta yleisiltä instansseilta. Opettele säännöt ja noudata niitä, myös nopeusrajoituksia!

Vältä ajamasta nuorten taimikoiden, puiden, pensaikon tai ruohikon yli. Älä katko puuta. Aja aina vain sellaisilla alueilla tai reitillä, joissa kelkkailu on sallittua. Muista, että tällainen ympäristön suojelu on samalla oman turvallisuutesi parantamista.

Kunnioita metsän eläimiä, varsinkin sellaisia, joilla on poikasia tai jotka kärsivät ruoan puutteesta. Stressaantuminen vie eläimen vähiä energiavaroja. Vältä ajamasta alueilla, joissa eläimiä hoidetaan tai ruokitaan.

Älä availle suljettuja portteja, noudata säännöksiä ja liikennemerkkejä ja muista, että fiksu kelkkailija ei roskaa ympäristöä.

Älä aja luonnonsuojelualueilla, ellei virallinen reitti kulje sitä kautta. Yleensä luonnonsuojelualueilla on kaikilla ajoneuvoilla liikkuminen kiellettyä. Tiedä, missä rajat kulkevat.

Kysy lupa, jos joudut ajamaan yksityisellä maalla. Kunnioita maanomistajien oikeuksia ja toisten ihmisten yksityisyyttä. Muista, että vaikka moottorikelkkateknologia on pystynyt kehittämään huomattavasti hiljaisempia moottoreita, ei ole siltikään syytä kaasutella alueilla, joilla meteli voi häiritä muita.

Kaikki kelkkailijat varmasti tietävät, millaisen työn takana on ollut saavutetaan harrastuksellemme olosuhteet,

joissa jokainen voi kelkkailla turvallisesti ja vastuuntuntoisesti. Tämä työsarka jatkuu edelleenkin, voimakkaampana kuin aikaisemmin.

Ympäristön kunnioittaminen – ajoimemepa sitten missä päin maailmaa tahansa – on ainoa oikea keino, jonka avulla voimme nauttia kelkkailusta myös tulevaisuudessa. Se on yksi suurimmista syistä, joiden takia sinunkin kannattaa kelkkailla fiksusti. Syitä on tietysti myös muitakin.

Kelkkailijana pääsemme osaksi talvista luontoa ja saamme nauttia sen ihmeistä. Kelkkailemalla fiksusti säilytämme tämän mahdollisuuden tulevaisuudessakin ja voimme suoda saman mahdollisuuden yhä useammille innokkaille harrastajille. Fiksu kelkkailu kasvattaa harrastuksemme suosiota!

Lisäksi fiksu kelkkailija on myös viisas kelkkailija. Sinun ei tarvitse jättää reitejä ja kaasutella umpihangissa näyttääksesi, että osaat ajaa. Ajatpa sitten suorituskykyisellä Lynx-kelkalla, urheilullisella RS-kelkalla tai jollain muulla urheilumallilla, osoita tietäväsi, mitä teet. Näytä osaamisesi reiteillä, kelkkailemalla fiksusti!

# PITOA PARANTAVAT TUOTTEET

**HUOMIO:** Tämä kappale koskee moottorikelkkoja, jotka on tehtaalla varustettu BRP:n erikoisnastoilla nas-toitettavaksi hyväksymällä tehdasasen-teisellä telamatolla.

## VAROITUS

Älä koskaan nastoita sellaista telamattoa, jonka nastoitus on kielletty. Telamattoihin, joiden nastoitus on hyväksytty, on painettu maton pintaan nastan merkki (katso kuva alla). Sellaisen telamaton nastoit-taminen, jota ei ole hyväksytty nastoitettavaksi, saattaa aiheuttaa telamaton repeytymisen.

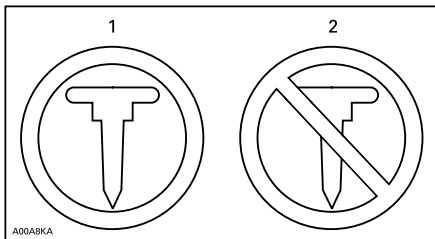

### TELAMATON MERKIT

1. Hyväksytty
2. Ei hyväksytty

## VAROITUS

Käytä ainoastaan BRP:n näihin Lynx-moottorikelkkoihin hyväksymää nastatyyppejä. ÄLÄ KOSKAAN käytä tavanomaisia nastoja, koska telamatto on ohuempi kuin muut vakiomatot. Nasta saattaa repeytyä ja irrota telamatosta. Kysy valtuutetulta Lynx-jälleenmyyjältä voimassa olevista nastoitusmahdollisuuksista ja niiden saatavuudesta.

Kun käytetään pitoa parantavia tuotteita, kuten aggressiivisemmin lumeen pureutuvia kovametalliohjainrautoja

ja/tai nastoja moottorikelkkasi ominaisuudet - erityisesti ohjattavuus, kiihtyvyys ja jarrutusmatka - muuttuvat.

Pitoa parantavien tuotteiden käyttö tarjoaa paremman pidon kovaksi pak-kautuneella lumella ja jäällä, mutta sillä ei ole merkittävää vaikutusta pehmeällä lumella. Tästä syystä sellaisen kelkan ajaminen vaatii totuttelua, johon on asennettu pitoa parantavien tuotteita. Jos kelkkasi on varustettu tällaisilla pitoa parantavilla tuotteilla, totuttele huolellisesti sen käyttäytymi-seen erityisesti käännyttyessä, kiihdy-tettäessä sekä jarrutettaessa.

Tutustu myös paikallisiin lakeihin ja säädöksiin pitoa parantavien tuotteiden, kuten nastojen käytöstä moottori-kelkoissa. Aja aina kelkallasi vastuun-tuntoisesti, kunnioita ympäristöä ja muiden ihmisten omaisuutta.

## Käsiteltävyys

Pitoa parantavien tuotteiden, kuten aggressiivisemmin lumeen pureutu-vien kovametalliohjainrautojen ja/tai nastojen käyttö parantaa kelkan etu- ja takapään pitoa. Suksissa tulisi olla erikoiskovametalliohjainraudat, jotta niiden pito on myös parempi ja kelkan etu- ja takapää ovat tasapainossa. Vaikka tavalliset ohjainraudat ovat riit-tävät, ne eivät välttämättä takaa opti-maalista hallittavuutta, koska kelkan käsiteltävyys riippuu omista mieltymyk-sistäsi, ajotyylistäsi ja jousituksen säädöistä.

## VAROITUS

Jos kelkan etu- ja takapää eivät ole tasapainossa pitoa parantavien tuotteiden suhteen, kelkka saattaa yli- tai aliohjautua, mistä syystä kuljettaja voi menettää kelkan hallinnan.

## Yliohjautuminen

Tietyissä olosuhteissa aggressiivisemmin lumeen pureutuvien kovametallohjainrautojen käyttö ilman telamaton nastoitusta aiheuttaa kelkan yliohjautumista. Katso kuva.

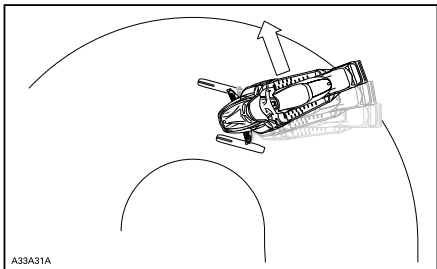

A33A31A

### YLIOHJAUTUMINEN

## Aliohjautuminen

Joissakin olosuhteissa nastojen käyttö ilman suksiin asennettuja, aggressiivisemmin lumeen pureutuvia kovametallohjainrautoja saattaa aiheuttaa aliohjautumista, katso kuva.

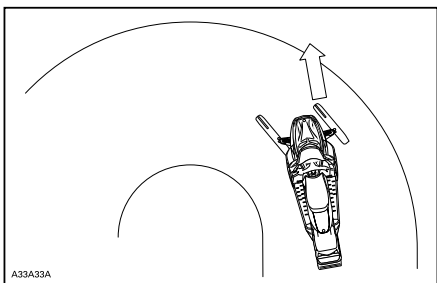

A33A32A

### ALIOHJAUTUMINEN

## Hallittu ajaminen

Tasapainoinen ohjainrautojen ja telamaton nastojen suhde varmistaa riittävän hallittavuuden ja paremman käsiteltävyyden, katso kuva.

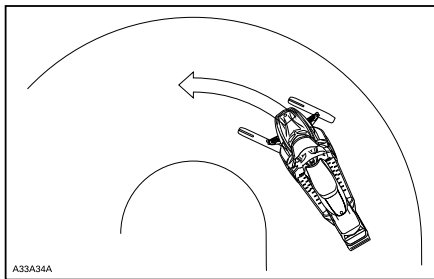

A33A34A

### HALLITTU AJAMINEN

## Kiihdyttäminen

Telamaton nastoitaminen takaa paremman kiihtyvyyden kovaksi pakkautuneella lumella ja jäällä, mutta sillä ei ole merkittävää vaikutusta pehmeällä lumella. Tämä saattaa tietyissä olosuhteissa aiheuttaa äkillisiä vaihteluita kelkan telamaton pitoon.



## VAROITUS

Estä yllätykselliset tilanteet, joiden vuoksi voit menettää kelkkasi hallinnan:

- Kaasuta aina kevyesti.
- ÄLÄ KOSKAAN pyöritä telamattoa saadaksesi kelkan takapäin luisuun.

Tällöin matosta saattaa lentää voimakkaalla vauhdilla taaksepäin likaa tai jäätä, mikä voi aiheuttaa lähistöllä olevan henkilön loukkaantumisen tai vahingoittaa takana tulevaa moottorikelkkaa.

## Jarruttaminen

Jarrutettaessa telamaton nastat lyhentävät jarrutusmatkaa kovalla lumella tai jäällä, samoin kuin ne parantavat pitoa kiihdytettäessä, mutta pehmeässä lumessa nastoilla ei ole merkittävää tehoa. Kelkan jarrutettavuus ja jarrutusmatka saattaa tietyissä olosuhteissa vaihdella äkillisesti. Jarruta maltillisesti, jotta telamatto ei jumiuudu ja ai-

heuta äkillistä tilannetta, joka saattaa johtaa kelkan hallinnan menetykseen.

## Tärkeät turvallisuussäännöt

### VAROITUS

Ehkäise vakavat loukkaantumiset kelkan läheisyydessä:

- ÄLÄ KOSKAAN seiso liikkuvan telamaton takana tai lähellä.
- Käytä aina tukevaa, leveää kelkka-telinetä, jossa on takana suojalevy, jos sinun on pyöritettävä telamattoa.
- Kun matto on irti maasta, pyöritä sitä mahdollisimman hiljaisella vauhdilla.

Keskipakoisvoima saattaa lennättää likaa, vaurioituneita tai irtonaisia nastoja, repeytyneitä maton palasia tai koko vahingoittuneen maton kovalla vauhdilla telatunnelista ulos.

## Nastoitettun telamaton vaikutus moottorikelkan käyttöikään

Pitua parantavien tuotteiden käyttö saattaa kuormittaa ja rasittaa joitain kelkan komponentteja, lisäksi tärinää saattaa aiheutua enemmän. Tästä syystä sellaiset osat kuin hihnat, jarru-hihnat, laakerit, ketju, ketjukotelon hammaspyörä ja nastoitettavaksi hyväksytyt telamatto saattavat kulua normaalia nopeammin. Tarkasta telamatto silmämääräisesti ennen jokaista käyttökertaa. Katso lisätietoja kohdasta *TELAMATTO*, joka on osiossa *HUOLTOTOIMENPITEET*.

Telamaton nastat saattavat vaurioittaa kelkkaasi, ellei sitä ole varustettu sellaisilla telatunnelin suojuilla, jotka on suunniteltu kelkkamalliasi varten. Sähköjohdot tai lämmönjohtimet

saattavat vaurioitua, jolloin moottori voi ylikuumeta ja aiheuttaa moottorivaurioita.

### VAROITUS

Jos telatunnelin suojat ovat kulu-neet tai niitä ei ole asennettu, polttoainesäiliöön voi tulla reikä ja aiheuttaa tulipalon.

**ILMOITUS** Kysy kauppiaalta, mikä asennussarja ja mitkä telatunnelin suojat sopivat kelkkamalliasi.

**HUOMIO:** Katso BRP:n rajoitetun takuun ehtoja nastoituksen osalta.

## Nastojen asentaminen BRP:n nastoitettavaksi hyväksymiin telamattoihin

### VAROITUS

Älä koskaan nastoita sellaista telamattoa, jonka nastoitus on kielletty. Sellaisen telamaton nastoittaminen, jota ei ole hyväksytty nastoitettavaksi, saattaa aiheuttaa telamaton repeytymisen.

BRP suosittelee, että annat kelkkaasi jälleenmyyjän nastoitettavaksi turvallisen ja asianmukaisen asentamisen varmistamiseksi.

- Käytä ainoastaan BRP:n hyväksymiä erikoisnastoja.
- Älä koskaan käytä nastoja, jotka ovat yli 9,5 mm pidempiä kuin telamaton harjaprofiili.



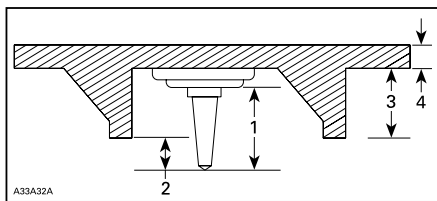

### NASTOJEN ASENTAMINEN

1. Nastan koko
2. Lämpäisykyky 6,4 mm ja 9,5 mm
3. Telamaton profiilin korkeus
4. Telamaton paksuus

## VAROITUS

- Kysy valtuutetulta Lynx-jälleenmyyjältä voimassa olevista nastoitusmahdollisuuksista ja niiden saatavuudesta.
- **ÄLÄ KOSKAAN KÄYTÄ** tavallisia nastoja, koska telamatto on ohuempi kuin vakiotelamattomme ja nasta saattaa repeytyä ja irrota telamatosta.
- Nastat saa asentaa ainoastaan niihin kohtiin, joihin on valettu kohomerkinä maton pintaan. Joidenkin telamattomallien kohomerkinä ovat kahdenlaisia; kolmioita ja ympyröitä. Katso telamaton pintaan kohopainetusta merkistä, kumpaa voit käyttää.
- Älä koskaan nastoita mattoa, jonka profiili on 35 mm tai sen yli.
- Nastojen lukumäärän on aina vastattava täysin maton pinnassa olevien kohomerkinätyöjen määrää.
- Katso aina valmistajan ohjeet pittoa parantavista tuotteista, ennen kuin asennutat nastat ja ohjainraudat jälleenmyyjällä. On erittäin tärkeää noudattaa nastojen pulttien ilmoitettua kiristysmomenttia.

**VÄÄRÄ NASTOJEN MÄÄRÄ TAI VÄÄRIN ASENNETUT NASTAT VOIVAT LISÄTÄ TELAMATON REPEYTYMISEN TAI KATKEAMISEN VAARAA.**

## Nastoitetun telamaton tarkastaminen

TARKASTA MATTO SILMÄMÄÄRÄISESTI ENNEN JOKAISTA AJOKERTAA.

Etsi mahdollisia vikoja, kuten:

- Reikiä telamatossa
- Repeytyviä telamatossa (erityisesti vetoaukkojen läheisyydessä nastoitetuissa telamatoissa)

- Rikkinäisiä tai poikki menneitä profiiliharjoja, jolloin osia poikittaispuikosta on näkyvillä
- Maton kumipinnan laminaatti vioittunut
- Rikkonaiset poikittaispuikot
- Rikkonaiset nastat (nastoitetuissa telamatoissa)
- Taittuneet nastat (nastoitetuissa telamatoissa)
- Puuttuvat nastat
- Telamatosta irronneet nastat
- Puuttuvat ohjainsoljet
- Löystyneet nastat.

Vaihda nastoitettavaksi hyväksytyjen telamattojen rikkonaiset tai vaurioituneet nastat välittömästi. Jos telamatossa näkyy huononemisen merkkejä, se on vaihdettava välittömästi. Jos tarvitset lisätietoja, kysy kauppiaaltaasi. Tarkasta telamatto silmämääräisesti ennen jokaista käyttökertaa.



## **VAROITUS**

Ajaminen vaurioituneella telamattolla tai matolla, jonka nastat ovat vaurioituneet voi aiheuttaa kelkan hallinnan menettämisen.

# TÄRKEITÄ TUOTTEESSA OLEVIA TARROJA

## Riippuva lipuke

Dear consumer,

Your new E-TEC engine technology has an automatic computer controlled break-in period that ensures you get the most performance, efficiency and reliability for the life. During the break-in, it will consume more oil and fuel than normal. Also, you may feel the engine misfire. This is normal, the computer is protecting the engine components against premature wear and ensure optimal break-in. After this period, which lasts for about the first two tanks of fuel (80 L), you'll be able to experience the unmatched performance, fuel and oil economy that only the E-TEC technology delivers.

Hyvä Asiakas,

Uudessa E-TEC -moottoritekniologiassa on automaattinen tietokoneen ohjaama sisäänajojakso, joka takaa, että saat moottorista irti parhaan suorituskyvyn, tehon ja luotettavan käyttöiän. Sisäänajokson aikana se kuluttaa normaalia enemmän öljyä ja polttoainetta. Sinusta voi tuntua myös, että moottorissa on sytytyshäiriö. Tämä on normaalia, tietokone suojalee moottorin komponentteja ennen aikaiselta kulumiselta ja varmistaa optimaalisen sisäänajon. Tämän jakson jälkeen, joka kestää suunnilleen kaksi ensimmäistä säiliötä (80 litraa), voit kokea verratonta suorituskykyä, öljyn ja polttoaineen säästöä, jota vain E-TEC -teknologia voi tarjota.

518004621

## Ajoneuvon varoituskilvet

Lue ja sisäistä kaikkien ajoneuvon varoituskilpien sisältö. Nämä kilvet on kiinnitetty ajoneuvoon kuljettajan, matkustajien tai sivullisten turvallisuuden vuoksi.

Ajoneuvostasi löytyvät seuraavat kilvet, joiden on katsottava kuuluvan vakituisesti ajoneuvoon. Jos kilvet puuttuvat tai ovat vahingoittuneet, voit tilata ne veloitusetta. Ota yhteys valtuutettuun Lynx-jälleenmyyjään.

**HUOMIO:** Mikäli ajoneuvon ja tämän käyttäjän käsikirjan välillä esiintyy eroavaisuuksia, ajoneuvoon kiinnitettyillä ohjekilvillä on ensisijainen asema käsikirjan ohjeistukseen nähden.

COMMANDER 800 E-TEC

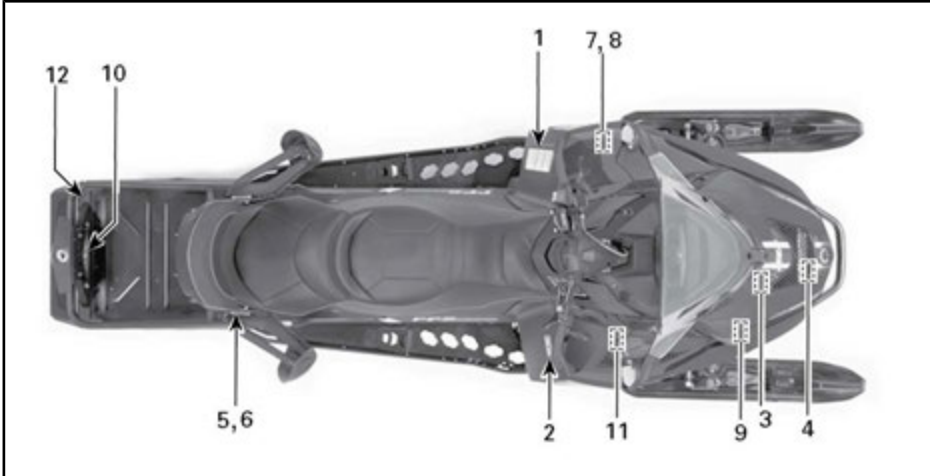

TYYPILLINEN

**VAROITUS**

Lue käyttäjän käsikirja ja tutustu turvallisuusohjeisiin, ennen kuin alat käyttää moottorikelkkää.

**TARKISTA** ennen moottorikelkan käynnistämistä:

- että kaasu- ja jarrujärjestelmät ovat kunnossa
- että KAIKKI suojat ovat paikoillaan
- että kaikki suojat on suljettu
- että turvakatkaisimen pistoke on kiinnitetty pysäytyskatkaisimeen

**TARKISTA** moottorin ollessa käynnissä:

- että pysäytyskatkaisin ja moottorin hätäkatkaisin toimivat
- että oikea vaihde on päällä ennen liikkeellelähtöä

**WARNING**

Read the operator's manual and get acquainted with the safety instructions before you start using the snowmobile.

Before starting the snowmobile, CHECK

- that acceleration and brake system are in order
- that ALL the protections are in place
- that all the protections are closed
- that the emergency cut out switch is fastened

When the engine is running, CHECK

- that the emergency cut out switch and the emergency switch function
- that which gear is in on before start

516006403

KILPI 1

Kilpi 2

**VAROITUS**

- Etsi ja lue käyttäjän käsikirja. Moottorikelkan vääränlainen käyttö voi aiheuttaa VAKAVAN LOUKKAANTUMISEN tai KUOLEMAN. Noudata kaikkia ohjeita ja varoituksia.
- Käytä aina kuulosuojaimia.
- Älä koskaan aja huumeiden tai alkoholin vaikutuksen alaisena.

**VAROITUS****WARNING**

KILPI 2

**HUOMIO:**

Varo KUUMIA osia!

516006903

KILPI 3

Kilpi 4

**VAROITUS**

Varo pyöriviä osia.



516003923

KILPI 4

### Kilpi 5

**VAROITUS**

Varmista, että istuimen salpa on kunnolla kiinni ennen liikkeelle lähtöä.

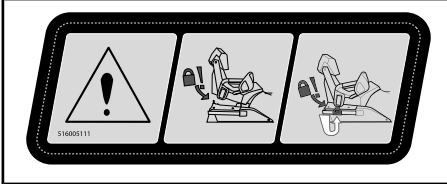

COMMANDER GT, COMMANDER LIMITED  
JA 69 RANGER ARMY LTD

-LABEL 5

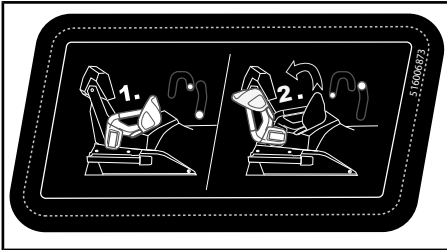

COMMANDER GT- MALLIT- KILPI 6

**VAROITUS**

Tämän suojan on AINA oltava paikoillaan moottorin käydessä.

**Varo pyöriäviä osia – ne voivat aiheuttaa vammoja tai vaatteesi voivat tarttua niihin.**

516006900

VARIAATTORIIHNNAN SUOJUKSESSA -  
KILPI 7

### Kilpi 8

**VAROITUS**

- Etsi ja lue käyttäjän käsikirja. Noudata kaikkia ohjeita ja varoituksia.
- Varo kuumia osia.
- Varo kuumia höyryjä.
- Älä käytä ilman hihnapyörän suojaa.
- Varo variaattorihihnaa.
- Lue ohjet ennen huoltoa.

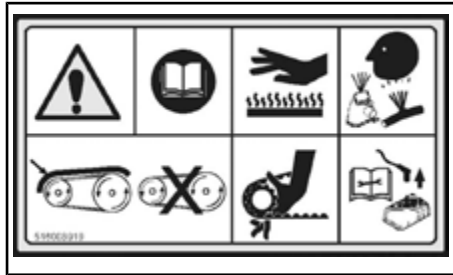

VARIAATTORIIHNNAN SUOJUKSESSA -  
KILPI 8

<b>VAROITUS</b>	<b>KONDENSAATTORI</b>
<p><b>Kondensaattori saattaa oikosulussa kipinöidä.</b></p> <ul style="list-style-type: none"> <li>- Kipinä saattaa sytyttää polttoainekaasut.</li> <li>- Estä ylimääräisten esineiden pääsy napoihin.</li> <li>- Pura lataus aina kokonaan irrottaessasi ajoneuvosta.</li> </ul>	

KILPI 9

**Kilpi 10****VAROITUS**

- Käytä hinaamiseen aina huolellisesti kiinnitettyä, jäykkää vetotankoa.
- Aja hinauksen aikana aina hitaammalla nopeudella.
- ÄLÄ KOSKAAN istu kuormapinnalla äläkä ylitä sen suurinta sallittua maksimikuormaa.
- MAKSIMI takakuorma: 30 kg / 29,94 kg
- MAKSIMI hinauskapasiteetti: 5 000N / 510 kg / 509,84 kg
- MAKSIMI aisakuorma: 100 N / 10 kg / 22 lb

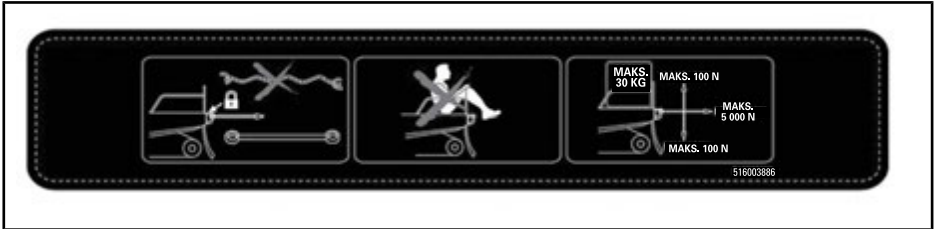

KILPI 10

**HUOMIO**

IMOOTTORIÖLJY JA TIETYT OSAT MOOTTORITILASSA SAATTAVAT OLLA KUUMIA. SUORA KOSKETUS VOI AIHEUTTAA IHÖÖN PALOVAMMOJA.

**TARKASTA MOOTTORIÖLJYN PINNAN TASO**

- Varmista, että moottori on toimintalämpötilassa.
  - Tarkastusta varten on ajoneuvon oltava vaakatasossa.
  - Anna moottorin käydä tyhjäkäynnillä vähintään 30 sekunnin ajan.
  - Sammuta moottori ja odota vähintään 30 sekuntia.
  - Tarkista öljymäärä mittatikulla
  - Tämän moottorikelkan moottori on kehitetty ja testattu käyttäen synteettistä BRP XPS-nelitahtiöljyä (293 600 112). BRP suosittelee käyttämään aina BRP:n synteettistä XPS-nelitahtiöljyä.
- Moottorille sopimattoman öljyn käyttöä aiheutuneet vahingot eivät kuulu BRP:n rajoitetun takuun piiriin.

516005521

KILPI 11

**Kilpi 12****VAROITUS**

Varo pyörivää telamattoa.



KILPI 12

**VAROITUS**

Irrota aina molempien polttoaineruiskujen sähkökytkennät ennen sytytyskipinän testaamista. Muutoin polttoainehöyryt saattavat syttyä kipinän vaikutuksesta ja aiheuttaa tulipalon.

516 005 583A

POLTTAINESUUTTIMISSA - E-TEC-MALLIT

**VAROITUS**

- Bensinihöyryt voivat aiheuttaa tulipalon tai räjähdyksen.

Lue AINA tarvittavat tiedot huolto-oppaasta, ennen kuin asennat tai huollat tätä ruiskutussuutinta.

- Moottorivaurioiden välttämiseksi ruiskutussuuttimia EI KOSKAAN saa siirtää pois alkuperäisestä sylinteristä.

Päästöihin liittyvien osien peukaloimisella voi olla oikeudellisia seuraamuksia, ja se voi mitätöidä tuotetakuun.

POLTTAINESUUTTIMISSA - VAIN E-TEC

## Teknisiä tietoja sisältävät tarrat

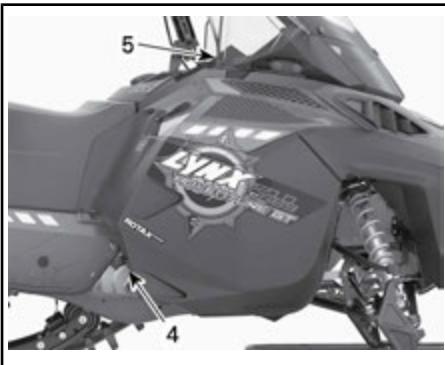
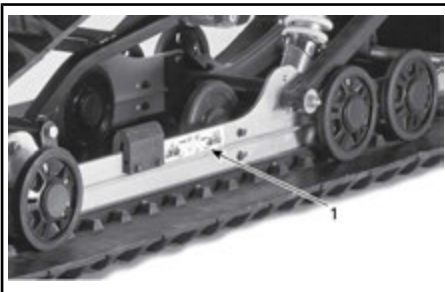

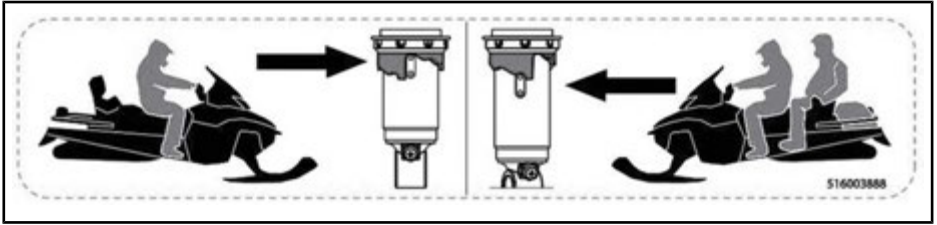

KAIKKI MALLIT PAITSI COMMANDER GT-(COMFORT-VARUSTELU) -MALLIT - KILPI 1

**ILMOITUS**

- Melusäädösten noudattamiseksi tässä moottorissa on ilman sisäänoton äänenvaimennin.
- Käyttäminen ilman äänenvaimenninta tai jos se on huonosti asennettu voi aiheuttaa moottorivaurioita.

516005876

KILPI 2

**ILMOITUS**

Suosittelava I-variaattoriin kiinnitysputlin kiertismomentti  
115-125 Nm  
Elii suositeltavaa kiertismomenttia noudateta, saattavat I-variaattori ja moottori vakavasti vaurioitua. Katso täydelliset asennusohjeet korjaamokäsikirjasta.

VARIAATTORIHINNAN SUOJUKSESSA -  
KILPI 3

KILPI 4

**MAX  
25 W**

KILPI 5

COMMANDER GT (COMFORT-VARUSTELU)  
-MALLIT- MATKUSTAJAN KÄSIKAHVASSA**ILMOITUS**

Tämän moottorikelkan moottori on kehitetty ja testattu käyttäen hyväksyttyä BRP XPS-voiteluainetta. BRP suosittelee erityisesti käyttämään aine sen hyväksyttyä XPS™-voiteluainetta. Moottorille sopimattoman öljyn käytöstä aiheutuneet vahingot eivät kuulu BRP:n rajoitetun takuun piiriin.

516006904

2-TEC-MALLIT - MOOTTORITILASSA



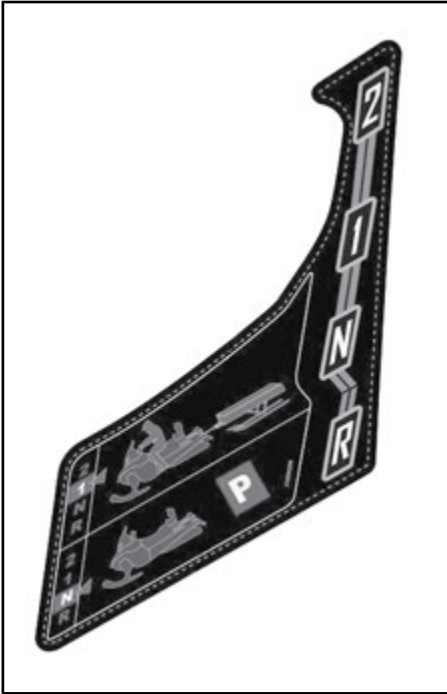

KONSOLISSA, LÄHELLÄ VAIHDEVIPUA

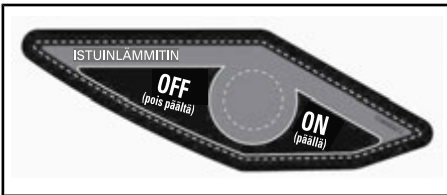

KONSOLISSA - KAIKKI COMMANDER- JA 69 RANGER STD 900 ACE -MALLIT



POLTTOAINESÄILIÖN KORKISSA

# ***TIETOA AJONEUVOSTA***

# HALLINTALAITTEET JA VARUSTEET

**HUOMIO:** Jotkut esitellyistä ominaisuuksista eivät välttämättä koske sinun malliasi tai ne on saatavana lisävarusteina.

**HUOMIO:** Jotkut ajoneuvon varoituskilvet eivät näy kuvissa. Kun haluat lisätietoja ajoneuvon varoituskilvistä, katso kappale *AJONEUVON VAROITUSKILVET*.

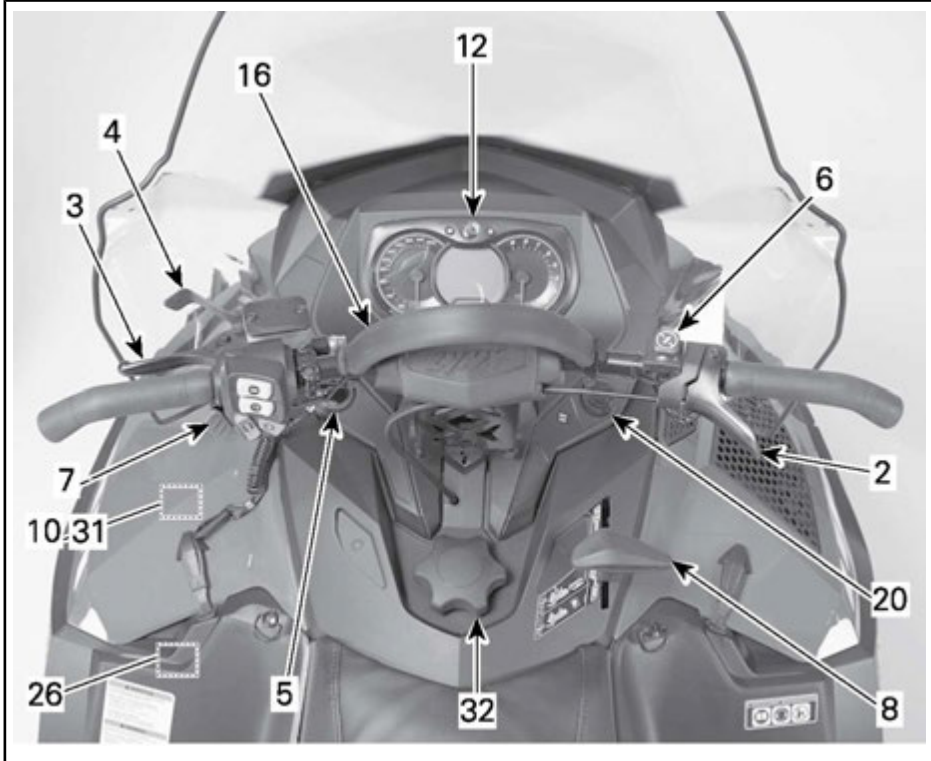

*TYYPILLINEN*

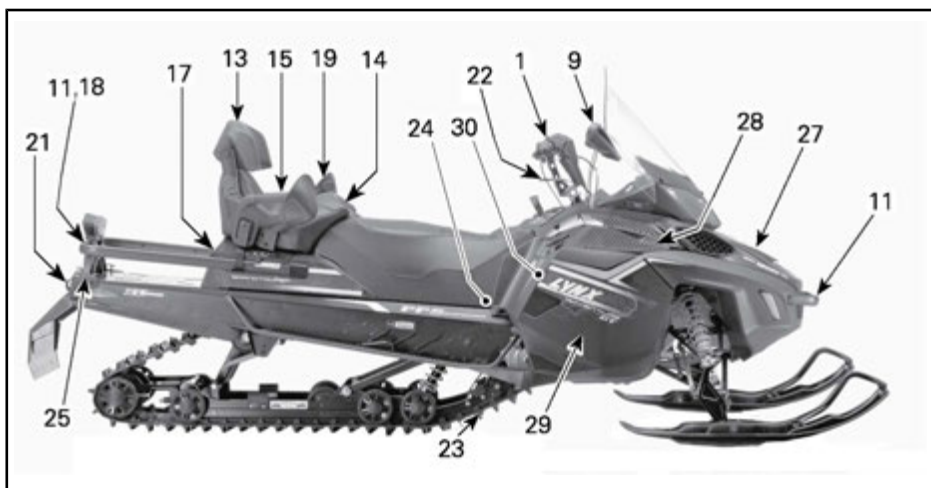

TYYPILLINEN

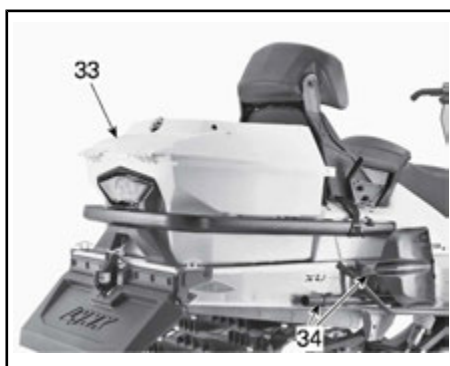

COMMANDER LIMITED 600 E-TEC JA  
RANGER ARMY LTD

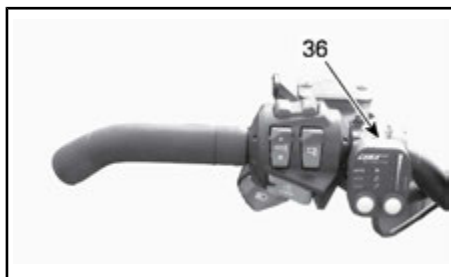

COMMANDER GRAND TOURER 1200 4-TEC,  
900 JA COMMANDER LIMITED 600 E-TEC



COMMANDER LIMITED 600 E-TEC



COMMANDER GRAND TOURER 1200 4-TEC  
JA 900 ECS<sup>2</sup>



TYYPILLINEN - POLTTOAINESÄILIÖN VASEN PUOLI - 900 ACE JA 1200 4-TEC

## 1) Ohjaustanko

Ohjaustangolla hallitaan kelkan ajo-suuntaa. Kun ohjaustankoa käännetään oikealle tai vasemmalle, sukset kääntyvät oikealle tai vasemmalle ja kelka kääntyy samaan suuntaan.

### VAROITUS

Kelkan vakauden ja hallinnan voi menettää helposti, kun peruuttaa liian nopeaa ja kääntää samanaikaisesti.

## 2) Kaasuvipu

### Kaasuvipu (Kaikki paitsi 900 ACE ja 1200 4-TEC)

Kaasuvipu sijaitsee ohjaustangon oikealla puolella.

Toimii peukalolla painamalla. Kun vipua painetaan, moottorin kierrosluku nousee. Vapautettaessa vipu palautuu alkuperäiseen asentoonsa ja moottori palautuu automaattisesti tyhjäkäynnille.

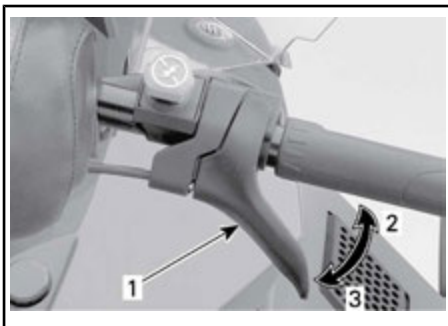

TYYPILLINEN

1. Kaasuvipu
2. Kaasutus
3. Hidastus

### VAROITUS

Testaa kaasuvivun toiminta aina ennen moottorin käynnistämistä. Sen pitää palautua lepoasentoon vapautettaessa. Jos näin ei tapahdu, älä käynnistä moottoria.

### Kaasuvipu (900 ACE ja 1200 4-TEC)

Kaasuvipu sijaitsee ohjaustangon oikealla puolella.

Suunniteltu käytettäväksi joko peukalolla tai sormella. Kun vipua painetaan, moottorin kierrosluku nousee. Vapautettaessa vipu palautuu alkuperäiseen asentoonsa ja moottori palautuu automaattisesti tyhjäkäynnille.



TYYPILLINEN

## VAROITUS

Testaa kaasuvivun toiminta aina ennen moottorin käynnistämistä. Sen pitää palautua lepoasentoonsa vapautettaessa. Jos näin ei tapahdu, älä käynnistä moottoria.

Vaihtaminen peukaloasennosta sormikaasun asentoon

** HUOMIO:** On erittäin suositeltavaa, että huolehdit siitä ettei moottorikelkka pääse liikkumaan ennen kuin alat suorittamaan kaasun asennon säätämistä, sillä liikkumaan pääsevä moottorikelkka voi aiheuttaa vaarallisen tilanteen.

Valittavissa on kolme asentoa säädettäessä kaasua peukalokaasulta sormikaasulle. Kuljettajan mieltymykset ja ajotyylit sekä ajo-olosuhteet määrittävät parhaan mahdollisen asennon.

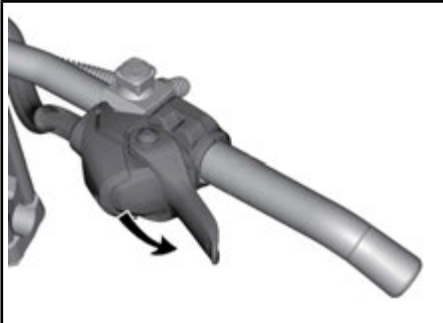

*PEUKALOKAASUN ASENTO: PAINA ALASPÄIN KIERTÄÄKSESI KAASUTTIMEN KOTELOA*

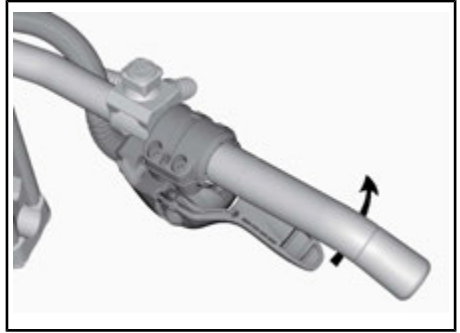

*KIERRÄ TARVITTAESSA KAASUTTIMEN KOTELOA ENEMMÄN*

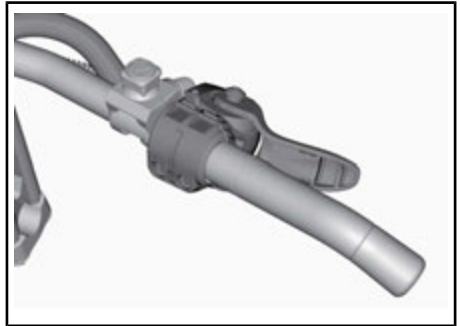

*SORMIKAASUN ASENTO*

## **HUOMIO:**

- SUOSITTELEMME EHDOTTOMASTI ajohanskojen käyttöä kintaiden sijasta, kun kaasutin on sormikaasun asennossa.
- Ei ole suositeltavaa käyttää sormikaasun asentoa ajettaessa tiheissä metsäkoissa reitin ulkopuolella.

Säädä peukalokaasun asento päinvas-  
taisessa järjestyksessä kuin suorittit  
sormikaasun asennon säätämisen.

## 3) Jarruvipu

Jarruvipu sijaitsee ohjaustangon vasemmanpuoleisessa osassa.

Painettaessa vipua jarru kytkeytyy päälle. Vapautettaessa se palautuu automaattisesti lepoasentoonsa. Jarrutusteho on suhteessa vipuun kohdis-

tettavaan voimaan ja maasto- sekä lumiolosuhteisiin.

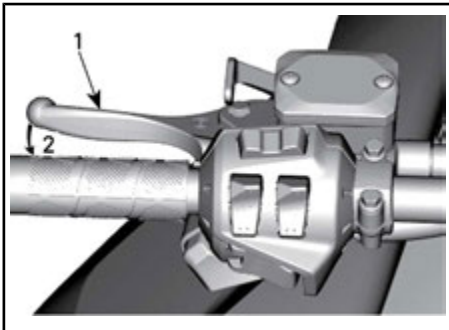

**TYYPILLINEN**

1. Jarruvipu
2. Jarrutus

#### 4) Pysäköintijarruvipu

Pysäköintijarruvipu sijaitsee ohjaustangon vasemmanpuoleisessa osassa.

Pysäköintijarruvipua tulee käyttää aina, kun kelkka on pysäköity.

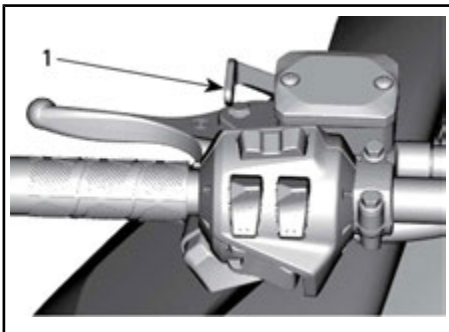

**TYYPILLINEN**

1. Pysäköintijarruvipu

## **! VAROITUS**

Varmista, että pysäköintijarrun lukitus on kokonaan pois päältä ennen kuin käytät kelkkaa. Jarrujen yhtäjaksoinen painaminen ajettaessa voi aiheuttaa jarrupalojen kulumista ja vaurioittaa jarrujärjestelmää, mikä saattaa johtaa jarrutustehon menetykseen ja/tai aiheuttaa tulipalon.

#### Pysäköintijarrun kytkeminen

Paina pysäköintijarrua ja pidä se alaspainettuna, lukitse sitten jarruvipu pysäköintijarrun vivulla kuvan mukaisesti.

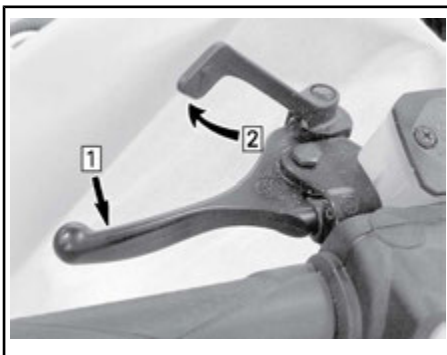

**TYYPILLINEN – KYTKENTÄMEKANISMI**

Vaihe 1: Paina normaalia jarrua ja pidä se painettuna

Vaihe 2: Lukitse jarruvipu pysäköintijarrun vivulla

#### Pysäköintijarrun vapauttaminen

Paina jarruvipua. Pysäköintijarruvipu palautuu automaattisesti alkuperäiseen asentoonsa. Vapauta aina seison-tajarru ennen ajamista.

#### 5) Moottorin pysäytyskatkaisin

Moottorin pysäytyskatkaisin sijaitsee konsolin vasemmalla puolella.

Turvakatkaisimen pistoke täytyy olla huolellisesti kiinnitettynä moottorin

pysäytyskatkaisimeen, jotta moottori voi toimia.

**HUOMIO:** Moottorin käynnistyttyä kuuluu 2 lyhyttä piippausta, kun ohjelmoitu D.E.S.S.-avain (turvakatkaisimen pistoke) asetetaan oikein moottorin pysäytyskatkaisimeen. Jos kuulet jonkin toisen piippauskoodin, katso kohdasta **VALVONTAJÄRJESTELMÄ** tietoja D.E.S.S.-vikakoodeista.



Kun turvakatkaisimen pistoke vedetään irti moottorin pysäytyskatkaisimesta, moottori sammuu.

### **RF D.E.S.S. (digitaalisesti koodattu ajonestojärjestelmä)**

Turvakatkaisimen pistokkeessa on sisäänrakennettu D.E.S.S.-avain, joka tarjoaa sinulle ja moottorikelkallesi samanlaiset turvallisuusominaisuudet kuin tavallinen avain.

D.E.S.S.-avain sisältää elektronisen sirun, jonka muistiin on talletettu yksilöllinen digitaalinen koodi.

Valtuutettu Lynx-jälleenmyyjäsi on ohjelmoinut moottorikelkaksi D.E.S.S.-järjestelmän tunnistamaan turvakatkaisimen pistokkeessa olevan D.E.S.S.-avaimen, jonka ansiosta ajoneuvo voi toimia.

Jos asennetaan turvakatkaisin, jolle D.E.S.S.-ohjelmointia ole suoritettu, moottori käynnistyy, mutta se ei saa-vuta liikkeellelähtöön tarvittavia kieroksia. Kelkalla ei voi ajaa.

Varmista, että turvakatkaisimen hattu on puhdas liasta tai lumesta.

### **D.E.S.S. Joustavuus**

Valtuutettu Lynx-jälleenmyyjäsi voi ohjelmoida kelkaksi D.E.S.S.-järjestelmään 8 eri avainta.

Suosittelemme, että ostat lisäkatkaisimia valtuutetulta Lynx-jälleenmyyjältä. Jos sinulla on useampi kuin yksi D.E.S.S.-varustettu Lynx-moottorikelka, valtuutettu Lynx-jälleenmyyjä voi ohjelmoida jokaisen D.E.S.S.-avaimen sopimaan muihinkin kelkkoihin.

### **D.E.S.S. Avaintyypit**

Käytettävissä on kahden tyyppisiä avaimia:

- Normaali avain
- Opetteluavain (learning key).

Avaimen tunnistamisen helpottamiseksi niiden turvanarut ovat eri värisiä.

<b>AVAINTYYPPI</b>	<b>VÄRI</b>
Normaali	Harmaa
Opettelu	Vihreä

Lynx Opetteluavain rajoittaa elektronisesti moottorikelkan nopeutta ja moottorin vääntöä, jolloin ensikertalaiset ja vähemmän kokeneet kuljettajat voivat opetella moottorikelkan käyttöä saadakseen tarpeellista itsevarmuutta ja kokemusta hallintaan.

**HUOMIO:** Opetteluavain voidaan ohjelmoida rajoittamaan nopeudeksi joko 40 km/h tai 70 km/h. Ota yhteys valtuutettuun Lynx-jälleenmyyjään tämän asetuksen muuttamista varten.

Katso yksityiskohtia kohdasta **TOIMINTATILAT**.

### **6) Moottorin hätäkatkaisin**

Moottorin hätäkatkaisin sijaitsee ohjaustangon oikealla puolella.

Paina/vedä -tyyppinen katkaisin.



Sammuksesi moottorin hätätilanteessa valitse POIS PÄÄLTÄ-asento (alhaalla) ja paina samanaikaisesti jarrua. Käynnistääksesi uudelleen painikkeen pitää olla PÄÄLLÄ-asennossa (ylhäällä).



OFF (POIS PÄÄLTÄ) -ASENTO

Jotta moottori voi käynnistyä, katkaisimen on oltava PÄÄLLÄ-asennossa (YLHÄÄLLÄ).



ON (PÄÄLLÄ) -ASENTO

Kaikkien tätä ajoneuvoa käyttävien henkilöiden tulisi tutustua moottorin hätäkatkaisimen toimintaan käyttämällä sitä useita kertoja ensimmäisellä ajokerralla ja aina sen jälkeen pysäyttämällä moottori tämän kytkimen avulla. Moottorin hätäpysäyttäminen tulee näin tutuksi ja antaa kuljettajalle

valmiuden käyttää katkaisinta mahdollisessa hätätilanteessa.

## VAROITUS

Jos katkaisijaa on käytetty hätätilanteessa, on vian aiheuttaja selvitettävä ja vika on korjattava niin pian kuin mahdollista. Ota yhteys valtuutettuun Lynx-jälleenmyyjään huoltamista varten.

## 7) Monitoimikatkaisin

Monitoimikatkaisin sijaitsee ohjaustangon vasemmanpuoleisessa osassa.

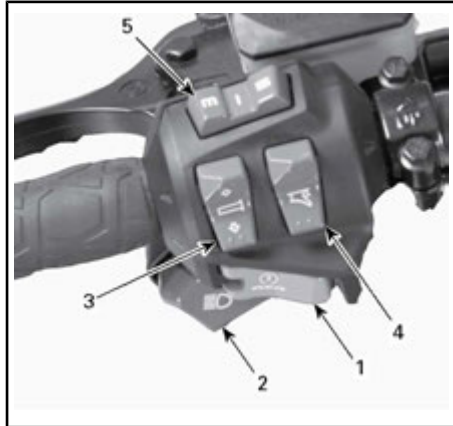

1. Käynnistuspainike
2. Ajovalojen katkaisin
3. Lämmitettävät käsikahvat
4. Lämmitettävä kaasuvipu
5. Valikko-/asetuspainike (Mode/Set)

### Käynnistuspainike

Paina käynnistääksesi moottorin. Katso **MOOTTORIN KÄSIKÄYNNISTYSMENETELMÄ** osassa **KÄYTTÖOHJEET**.

### Ajovalojen katkaisin

Paina valitaksesi kauko- tai lähivalot. Valot ovat automaattisesti PÄÄLLÄ, kun moottori käy.

## Lämmitettävien käsikahvojen ja lämmitettävän kaasukahvan katkaisin katkaisin

### E-TEC

**HUOMIO:** Kierrosluvun ollessa alle 1 900 lämmitettävien käsikahvojen ja lämmitettävän kaasuvivun teho rajoitetaan 50 %:iin.

### Kaikki mallit

Paina katkaisinta, jolloin voit valita sopivan lämmön voimakkuuden pitääksesi kätesi miellyttävän lämpiminä.

## Lämmitettävien käsikahvojen katkaisin

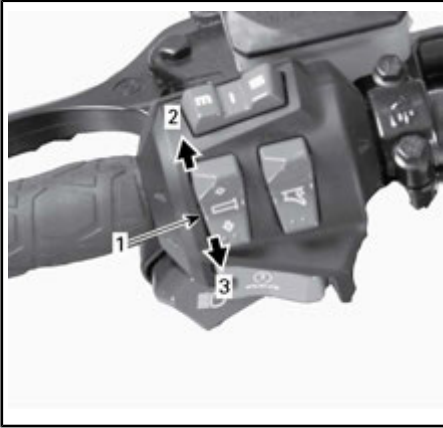

### TYYPILLINEN

1. Lämmitettävien käsikahvojen katkaisin
2. Lämmön lisääminen
3. Lämmön vähentäminen

Lämmitysvoimakkuus näkyy monitoiminäytössä.

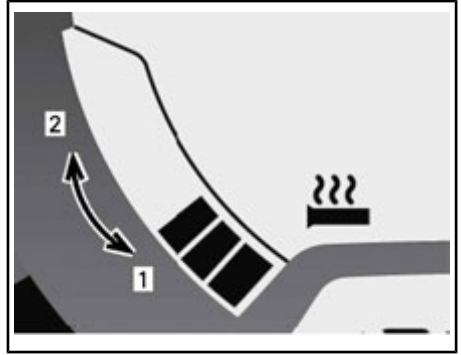

### LÄMMITYSVOIMAKKUUS

1. Kylmempi (vähemmän lämpöä)
2. Lämpimämpi (enemmän lämpöä)

Käsikahvojen lämmitys on POIS PÄÄLTÄ -asento, kun näytössä ei näy pylväitä.

## Lämmitettävän kaasuvivun katkaisin



### TYYPILLINEN

1. Lämmitettävän kaasuvivun katkaisin
2. Lisää lämpöä (lämpimämpi)
3. Vähennä lämpöä (kylmempi)

**HUOMIO:** Pylväsmittari tulee näkyviin monitoimimittarin näyttöön, kun kaasuvivun lämmitin kytketään katkaisimesta päälle. Vapautettaessa näyttö

palautuu osoittamaan polttoainemäärää polttoainesäiliössä.

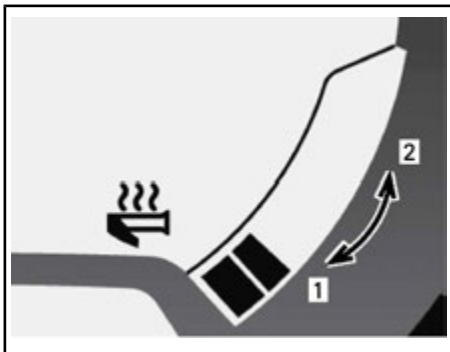

#### LÄMMITYSVOIMAKKUUS

1. Kylmempi (vähemmän lämpöä)
2. Lämpimämpi (enemmän lämpöä)

Kaasuvivun lämmitys on POIS PÄÄLTÄ-asento, kun näytössä ei näy pylvää.

#### Valikko-/asetuspainike (Mode/Set)

Tätä painiketta voidaan käyttää mittarin säätöjen suorittamiseen kahden analogisen/digitaalisen mittarin päällä olevan painikkeen sijasta.

- Kun sitä painetaan vasemmalle, sillä on samat toiminnot kuin VALIKKOPAINIKKEELLA (M).
- Kun sitä painetaan oikealle, sillä on samat toiminnot kuin ASETUSPAINIKKEELLA (S).



#### MONITOIMIMITTARI

1. VALIKKOTOIMINTO
2. ASETUSTOIMINTO

## 8) Vaihdepoljin

Käytä tätä vipua vaihteiden valitsemiseen. Vaihteistossa on kaksi vaihdetta eteenpäin, peruutusvaihte ja vapaa.

Katso lisätietoja kohdasta VAIHDELAATIKON TOIMINTA osassa KÄYTTÖOHJEET.

**HUOMIO:** Vaihdevivun nappi on painettava alas, jotta vipu voidaan siirtää vapaalta peruutusvaihteelle.

**HUOMIO:** Älä vaihda ajoneuvon ollessa liikkeessä.

## 9) Säädettävät peilit

Kumpikin peili voidaan säätää kuljettajalle sopivaksi kääntämällä varoen peilin lasia.

### VAROITUS

Suorita kelkan säädöt pysähdyksissä ja turvallisessa paikassa.

## 10) Työkalusarja

### Mallit ilman istuimen alla olevaa säilytyskoteloa

Työkalusarja, joka on mukana kelkassa, sisältää työkalut perushuoltotoimenpiteitä varten.

Työkalusarjan tuki sijaitsee moottoritiilassa, variaattorihihnan suojuksessa.

**ILMOITUS** Varmista, että työkalusarja on varmasti lukittuna, jotta se ei osu hihnaan tai variaattoriin.

Vapauta salpa variaattorihihnan suojuksen alta ja vedä sitten työkalusarjan tukea kohti ajoneuvon etuosaa irrottaaksesi työkalusarjan tuen variaattorihihnan suojuksesta.



#### TYYPILLINEN

1. Työkalusarja

### Mallit, joissa säilytyskotelo istuimen alla

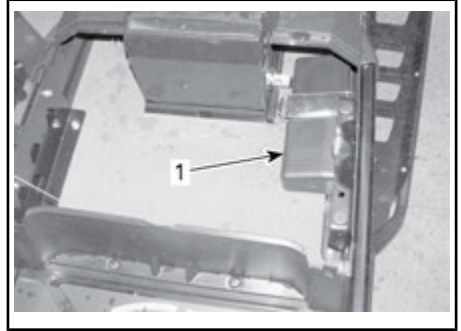

#### TYYPILLINEN

1. Työkalusarja

## 11) Etu- ja takapuskurit

Käytetään kun kelkkaa pitää nostaa käsin.

**⚠ HUOMIO:** Käytä oikeaa nostotekniikka, nosta käyttäen jalkojesi voimaa. Älä yritä nostaa kummastakaan ajoneuvon päästä, jos se tuntuu liian painavalta. Käytä sopivaa nostolaitetta tai pyydä apua ajoneuvon nostamiseen, jos mahdollista.



#### TYYPILLINEN

1. Etupuskuri



**TYYPILLINEN**

1. Takapuskuri

**ILMOITUS** Älä vedä tai nosta kelkkaa suksista tai suksien kahvoista.

**12) Mittari**



**VAROITUS**

Älä koskaan säädä tai aseta monitoimimittarin toimintoja ajon aikana, voit menettää ajoneuvon hallinnan.

**Mittarin kuvaus**

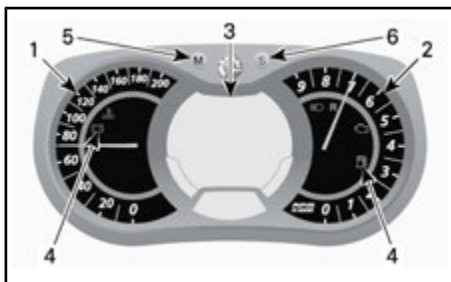

**ANALOGINEN/DIGITAALINEN MONITOIMIMITTARI**

1. Nopeusmittari
2. Kierroslukumittari
3. Monitoimimittarin digitaalinäyttö.
4. Merkkivalot
5. Toimintatilapainike
6. Säätöpainike

**1) Nopeusmittari**

Mittaa ajoneuvon nopeutta.



**MITTARIN VASEN OSA**

**2) Kierroslukumittari (RPM)**

Mittaa moottorin kierroslukua minuutissa (RPM). Todelliset kierrokset saa kertomalla luvun 1 000:lla.



**MITTARIN OIKEA OSA**

### 3) Monitoimimittarin digitaalinäyttö

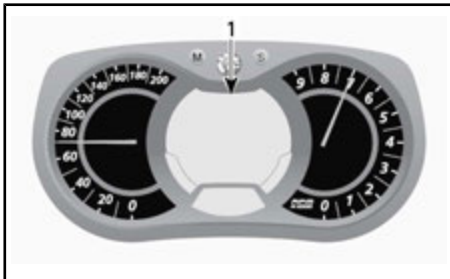

*ANALOGINEN/DIGITAALINEN MONITOIMI-MITTARI*

#### 1. Monitoiminäyttö



### **VAROITUS**

Älä koskaan säädä tai aseta monitoimimittarin toimintoja ajon aikana, voit menettää ajoneuvon hallinnan.

Monitoiminäyttöä käytetään:







- Näyttämään TERVEHDYSVIESTI, kun virta kytketään päälle
- Näyttämään AVAIMEN tunnistusviesti
- Näyttämään erilaisia kuljettajan valitsemia tietoja
- Erilaisten käyttötilojen tai toimintojen aktivoimiseen tai muuttamiseen
- Näyttämään toiminnan aktivointia tai järjestelmän vikoja koskevia rullaavia viestejä
- Näyttämään vikakoodit.

### 4) Merkkivalot ja viestit



*TYYPILLINEN – MERKKIVALOT*

Katso alla olevasta taulukosta tavallisimmat merkkivalojen ilmaisemat tiedot. Katso kohdasta *VALVONTAJÄRJESTELMÄ* tietoja vikamerkkivoista.

MERKKI-VALO(T) PÄÄLLÄ	PIIPPARI	VIESTINÄYTTÖ	KUVAUS
	4 lyhyttä piippausta joka 5. minuutti	LOW OIL	2-tahtimoottori: Tuorevoiteluöljyä on vähän jäljellä. Sammuta kelkka turvalliseen paikkaan, lisää sitten tuorevoiteluöljyä säiliöön. 4-tahtimoottorit: Katso osa <i>VALVONTAJÄRJESTELMÄ</i> .
	—	—	Polttoaine vähissä. Yksi (1) pylväs jäljellä polttoainemäärän näytössä. Täytä polttoainesäiliö niin pian kuin mahdollista.
	Hitaasti toistuvat pitkät piippaukset	TAAKSEPÄIN	Peruutusvaihte on valittu.
	3 lyhyttä piippausta	PERUUTUSVAIHDE EI PÄÄLLÄ	Peruutusvaihte ei kytkettyynyt päälle, yritä uudelleen.
	—	—	Ajovalojen kaukovalot on valittu.
—	—	MOOTTORIN ESILÄMMITYS	Moottori ja/tai tuorevoiteluöljy on esilämmitettävä ennen normaalia käyttöä. Moottorin kierros-luku on rajoitettu, kunnes tarvittava lämpötila on saavutettu (ajettaessa 10 minuuttiin saakka). Esilämmitys saattaa tapahtua käynnistettäessä moottoria uudelleen erittäin kylmässä säässä.
900 ACE ja 1200 4-TEC			
	—	—	ECO-tila on valittu.
	—	—	Vakiotila on valittu.

MERKKI-VALO(T) PÄÄLLÄ	PIIPPARI	VIESTINÄYTTÖ	KUVAUS
	—	—	Sport-tila on valittu.

### 5) TOIMINTATILAPAINIKE (M)

Painikkeella navigoidaan monitoimimittarin näytössä.

**HUOMIO:** VALIKKOPAINIKKEELLA (M) monitoimi kytkimen kotelossa on samat toiminnot ja voit käyttää myös sitä.

### 6) ASETUSPAINIKE (S)

Painikkeella navigoidaan, asetetaan tai nollataan monitoimimittarin näytön toimintoja.

Moottorin on oltava käynnissä, jotta säädöt tallentuvat muistiin.

**HUOMIO:** Asetuspainikkeella SET (S) monitoimikytkimessä on samat toiminnot ja voit käyttää myös sitä



**Mittarin ominaisuudet**

<b>KÄYTETTÄVISSÄ OLEVAT NUMERONÄYTÖN TIEDOT</b>				
<b>TOIMINNOT</b>	<b>600 E-TEC</b>	<b>800R E-TEC</b>	<b>900 ACE</b>	<b>1200 4-TEC</b>
A) Nopeusmittari				
B) Moottorin kierrosluku minuutissa	X	X	X	X
C) Matkamittari	X	X	X	X
D) Osamatkamittari "A" tai "B"	X	X	X	X
E) Osa-aikamittari	X	X	X	X
F) Kello	X	X	X	X
G) Polttoainemittari	X	X	X	X
H) Ajokorkeus	X	X	Ei saat.	Ei saat.
I) Lämmitettävien käsikahvojen lämmitysvoimakkuus	X	X	X	X
J) Lämmitettävän kaasuvivun lämmitysvoimakkuus	X	X	X	X
K) Välitön polttoaineen kulutus	X	X	X	X
L) Polttoaineen kokonaiskulutus	X	X	X	X
M) Viestinäyttö	X	X	X	X
N) Jäähdytysnesteen lämpötila	X	X	X	X
O) E-TEC-moottorin säilytyskuntotila	X	X	Ei saat.	Ei saat.
P) Huippunopeus	X	X	X	X
Q) Keskinopeus	X	X	X	X
X = vakiovaruste, Lisäv. = ominaisuus saatavana lisävarusteena, Ei saat. = ei saatavana = Ei saatavilla				

Kun tietojärjestelmään kytketään aluksi virta, numeronäyttö siirtyy oletuksena viimeisimpänä valittuun tietoon.

## A) Nopeusmittari

Analogisen nopeusmittarin lisäksi ajoneuvon nopeutta voidaan seurata myös monitoiminäytön kautta.

Ajoneuvon nopeus voidaan näyttää näytön 1 tai näytön 2 avulla.



### MONITOIMINÄYTTÖ

1. Näyttö 1
2. Näyttö 2

Valitse VALIKKOPAINIKKEELLA (M) haluamasi näyttö ja menettele sitten seuraavasti:



Kun näyttö vilkkuu, paina ASETUSPAINIKETTA (S) valitaksesi nopeusmittaritilan.

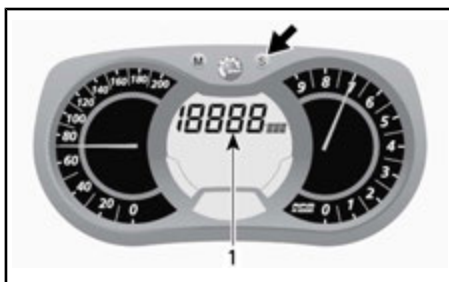

### 1. Nopeusmittaritila

Paina VALIKKOPAINIKETTA (M) vahvistaaksesi valinnan tai odota viisi sekuntia.



## B) Kierroslukumittari (Kierr./min.)

Analogisen kierroslukumittarin lisäksi moottorin kierroslukua voidaan seurata myös monitoiminäytön kautta.

Moottorin kierrosluku voidaan näyttää näytön 1 tai näytön 2 avulla.



### MONITOIMINÄYTTÖ

1. Näyttö 1
2. Näyttö 2

Valitse VALIKKOPAINIKKEELLA (M) haluamasi näyttö ja menettele sitten seuraavasti:



Kun näyttö vilkkuu, paina ASETUSPAINIKETTA (S) valitaksesi kierroslukutilan.

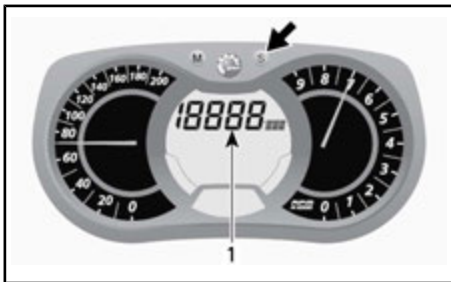

1. Kierroslukutila

Paina VALIKKOPAINIKETTA (M) vahvistaaksesi valinnan tai odota viisi sekuntia.



### C) Matkamittari

Tallentaa ajatun kokonaismatkan.

Paina ASETUSPAINIKETTA (S) valitaksesi matkamittaritilan.

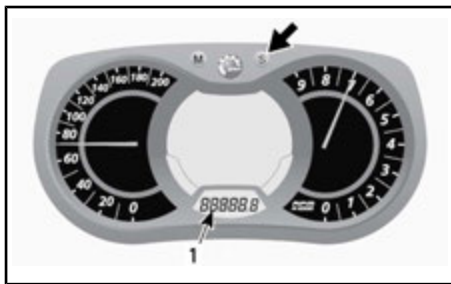

1. Matkamittaritila (km/mi)

### D) Osamatkamittari "A" tai "B"

Osamatkamittari tallentaa ajatun matkan, kunnes mittari nollataan.

Paina ASETUSPAINIKETTA (S) valitaksesi osamatkamittaritilan A tai B (TRIP A/TRIP B).

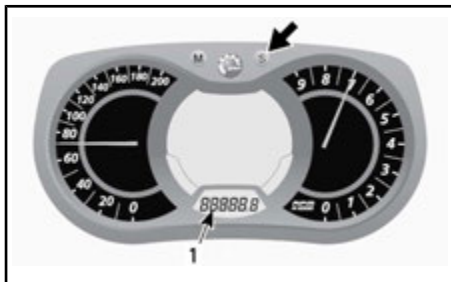

1. Osamatkamittaritila (TRIP A/TRIP B)

Nollaa painamalla ja pitämällä ASETUSPAINIKETTA (S) alas painettuna.

**HUOMIO:** Osamatkamittarin B (TRIP B) nollaaminen nollaa samalla myös POLTTOAINEEN KOKONAISKULUTUKSEN.

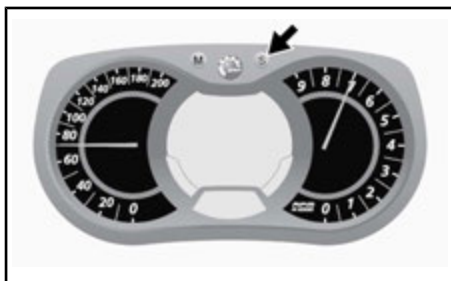

## E) Osa-aikamittari

Rekisteröi ajoneuvon ajoaikaa sähköjärjestelmän ollessa päällä siitä lähtien, kun se on viimeksi nolattu.

Paina ASETUSPAINIKETTA (S) valitaksesi osa-aikamittaritilan (HrTRIP).

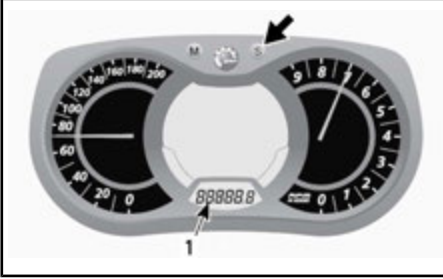

1. Osa-aikamittaritila (HrTRIP)

Nollaa painamalla ja pitämällä ASETUSPAINIKETTA (S) alas painettuna.

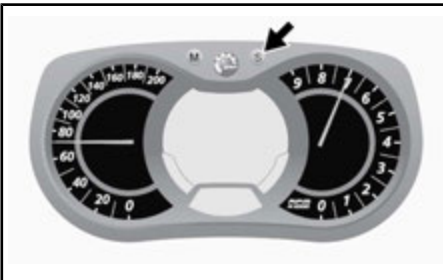

## F) Kello

### Sähkökäynnisteiset mallit

**HUOMIO:** Tämä kello näyttää ajan vain 24 tunnin muodossa.

Paina ASETUSPAINIKETTA (S) valitaksesi kellotilan.

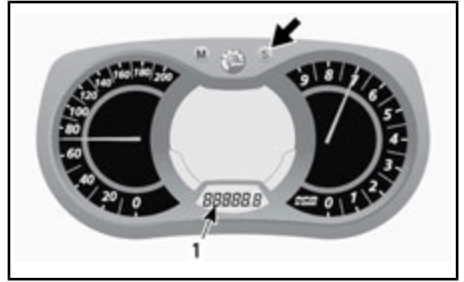

1. Kello

## G) Polttoainemäärä

Palkeista koostuva pylväsmittari, joka osoittaa jatkuvasti polttoainesäiliössä olevan polttoaineen määrän.



### POLTTOAINEMITTARI

1. Käyttöalue

## H) Ajokorkeus

Näyttää senhetkisen **likimääräisen** ajokorkeuden meren pinnasta ilmanpaineen avulla laskettuna.

**HUOMIO:** Ajokorkeus meren pinnasta näkyy pyöristettynä 100 metrin (mittari säädetty näyttämään metrisiä yksiköitä) tai 200 jalan (mittari säädetty näyttämään englantilaisia yksiköitä) välein riippuen.

Näyttääksesi ajoneuvon ajokorkeuden menettele seuraavasti.

Paina VALIKKOPAINIKETTA (M) valitaksesi näytön 2.



Kun näyttö vilkkuu, paina ASETUSPAINIKETTA (S) valitaksesi ajokorkeutta osoittavan tilan.

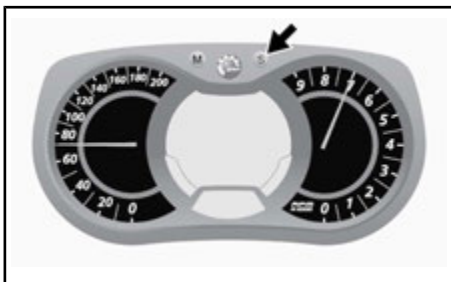

Seuraava merkki ilmestyy näyttöön ajokorkeustilan ollessa valittuna.



#### KORKEUSTILA

Paina VALIKKOPAINIKETTA (M) vahvistaaksesi valinnan tai odota viisi sekuntia.



## I) Lämmitettävien käsikahvojen lämmitysvoimakkuus

Pylväsmittari osoittaa lämmitysvoimakkuuden.

**HUOMIO:** Lämmitysvoimakkuus voidaan säätää yhdeksälle eri teholle. Vapautettaessa näyttö palautuu osoittamaan moottorin jäähdytysnesteen lämpötilaa (jos varusteena).

Katso yksityiskohdat osasta **LÄMMITETTÄVIEN KÄSIKAHVOJEN KATKAISIN**.

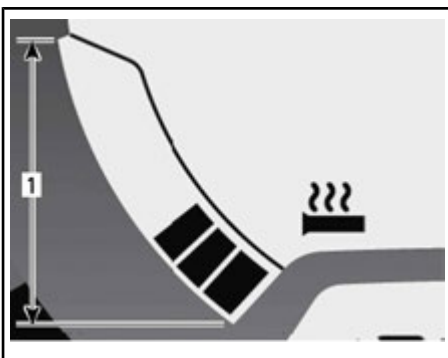

### LÄMMITETTÄVÄT KÄSIKAHVAT

1. Käyttöalue

## J) Lämmitettävän kaasuvivun lämmitysvoimakkuus

Pylväsmittari osoittaa lämmitysvoimakkuuden.

Polttoainemäärän sijasta pylväsmittariin tulee näkyviin lämmitettävän kaasuvivun lämmitysvoimakkuus, kun sen katkaisin kytketään päälle. Lämmitysvoimakkuus voidaan säätää yhdeksälle eri teholle. Vapautettaessa näyttö palautuu osoittamaan polttoainemäärää.

Katso yksityiskohdat osasta **LÄMMITETTÄVÄN KAASUVIVUN KATKAISIN**.

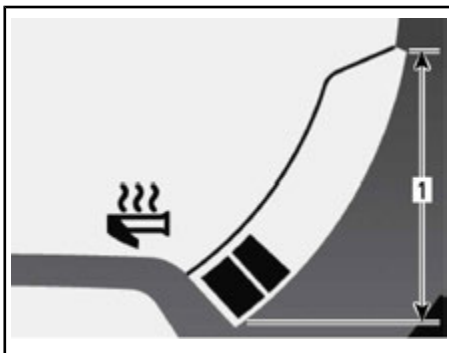

### LÄMMITETTÄVÄ KAASUKAHVA

1. Käyttöalue

#### K) Välitön polttoaineen kulutus

Laskee ajoneuvon keskimääräisen polttoaineen kulutuksen ajon aikana.

Näyttääksesi ajoneuvon keskimääräisen polttoaineen kulutuksen menettele seuraavasti.

Paina VALIKKOPAINIKETTA (M) valitaksesi näytön 1.



Kun näyttö vilkkuu, paina ASETUSPAINIKETTA (S) valitaksesi ajoneuvon välittömän polttoainekulutuksen tilan.

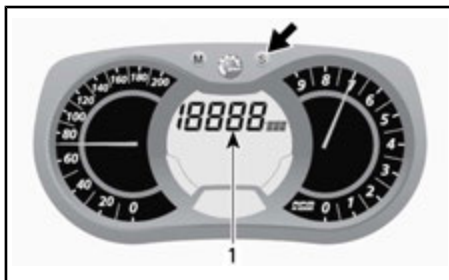

1. Välittömän polttoaineen kulutuksen tila

Paina VALIKKOPAINIKETTA (M) vahvistaaksesi valinnan tai odota viisi sekuntia.



#### L) Polttoaineen kokonaiskulutus

Rekisteröi ajoneuvon polttoaineen kokonaiskulutuksen edellisestä nollamisesta alkaen.

Näyttääksesi ajoneuvon polttoaineen kokonaiskulutuksen menettele seuraavasti.

Paina VALIKKOPAINIKETTA (M) valitaksesi näytön.



Kun näyttö vilkkuu, paina ASETUSPAINIKETTA (S) valitaksesi ajoneuvon



kokonaispolttoainekulutuksen tilan (TC).



1. Polttoaineen kokonaiskulutustila (TC)

TC ilmestyy näyttöön tilan ollessa valittuna.



#### TYYPILLINEN

Paina VALIKKOPAINIKETTA (M) vahvistaaksesi valinnan tai odota viisi sekuntia.



Kun haluat nollata, aseta osamatkamittari kohtaan TRIP B. Katso lisätietoja kohdasta OSAMATKAMITTARI (TRIP METER "A" OR "B") "A" TAI "B".

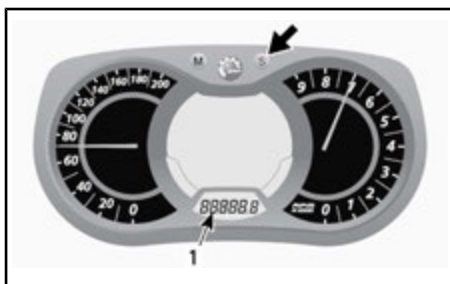

1. Osamatkamittaritila (TRIP B)

Nollaa painamalla ja pitämällä ASETUSPAINIKETTA (S) alas painettuna.



#### M) Viestinäyttö

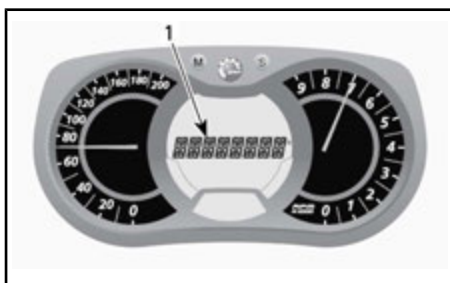

1. Viestinäyttö

Katso osaa **MERKKIVALOT JA VIESTIT** saadaksesi lisätietoja tavallisista viesteistä.

Katso kohta **VALVONTAJÄRJESTELMÄ** saadaksesi tietoja vikoihin ja D.E.S.S.:iin liittyvistä viesteistä.

#### N) Jäähdytysnesteen lämpötila

Pylväsmittari, joka osoittaa jatkuvasti moottorin jäähdytysnesteen lämpötilan.

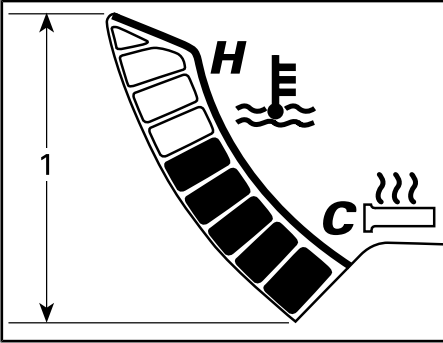

**JÄÄHDYTYSNESTEEN LÄMPÖTILA**

1. Alue

**O) E-TEC-moottorin säilytyskuntotila**

Näyttää viestin ÖLJY (OIL), kun toimenpiteet säilytyskuntotilaa varten on aloitettu.

**P) Huippunopeus**

Tallentaa ajoneuvon huippunopeuden edellisen nollaamisen jälkeen.

Näytä ajoneuvon huippunopeus seuraavasti.

Valitse näyttö painamalla VALIKKOPAINIKETTA (M).



**HUOMIO:** Näyttö vilkkuu noin 5 sekuntia ja palaa sitten aiemmin valittuun tilaan, jos näyttöä ei vaihdeta.

Valitse huippunopeustila (TOP\_SPD) painamalla ASETUSPAINIKETTA (S).

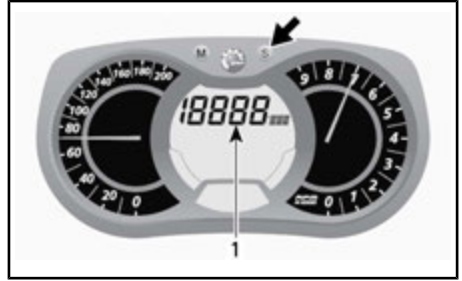

1. Huippunopeuden (TOP\_SPD) tila

Vahvista valinta painamalla VALIKKOPAINIKETTA (M) tai odota viisi sekuntia.



Aloita nollaaminen painamalla VALIKKOPAINIKETTA (M) valitaksesi käyttötilan.



Nollaa painamalla 5 sekunnin sisällä pitkään ASETUSPAINIKETTA (S).





### Q) Keskinopeus

Tallentaa ajoneuvon keskinopeuden edellisestä nollaamisesta alkaen.

Näytä ajoneuvon keskinopeus seuraavasti.

Valitse näyttö painamalla VALIKKOPAINIKETTA (M).



**HUOMIO:** Näyttö vilkkuu noin 5 sekuntia ja palaa sitten aiemmin valittuun tilaan, jos näyttöä ei vaihdeta.

Paina ASETUSPAINIKETTA (S) valitaksesi keskinopeuden tilan (AVR\_SPD).



1. Ajoneuvon keskinopeuden (AVR\_SPD) tila

Vahvista valinta painamalla VALIKKOPAINIKETTA (M) tai odota viisi sekuntia.



Aloita nollaaminen painamalla VALIKKOPAINIKETTA (M) valitaksesi käyttötilan.



Nollaa painamalla 5 sekunnin sisällä pitkään ASETUSPAINIKETTA (S).



### Mittarin asettaminen

Kellon asettaminen

**HUOMIO:** Tämä kello näyttää ajan vain 24 tunnin muodossa.

Paina ASETUSPAINIKETTA (S) valitaksesi kellotilan.

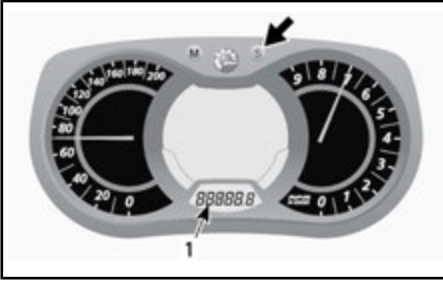

1. Kello

Paina ASETUSPAINIKETTA (S) ja pidä alas painettuna aktivoitaksesi kellon asetukset.

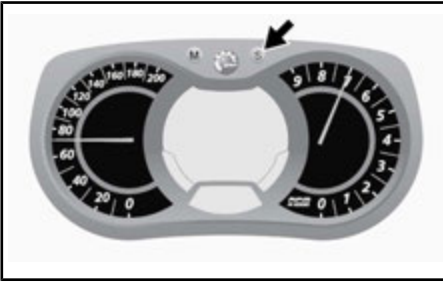

Vaihda TUNNIT painamalla ASETUSPAINIKKEESTA (S) samalla, kun tuntilukema vilkkuu.

Vaihda MINUUTIT painamalla VALIKKOPAINIKKEESTA (M), kun tuntilukema vilkkuu. Paina ASETUSPAINIKETTA (S) vaihtaaksesi minuit.

Paina VALIKKOPAINIKETTA (M) tallentaaksesi kellon asetukset ja poistuaksesi tilasta.

### Yksikön valinta (KM/H tai MAILIA/H)

Mittari voidaan säätää näyttämään metrisiä tai englantilaisia yksiköitä. Ota yhteys valtuutettuun Lynx-jälleenmyyjään.

### Kielen valinta

Mittarin näyttökieli on vaihdettavissa. Ota yhteys valtuutettuun Lynx-jälleenmyyjään kielivaihtoehtojen ja mittarin säätämiseksi mieltymystesi mukaisesti.

## 13) Selkänoja (jos varusteena)

Ajoneuvossa on kiinteä selkänoja matkustajaa varten.

## 14) Matkustajan istuin (1+1) (jos varusteena)

### ⚠ VAROITUS

Matkustajan on pystyttävä pitämään molemmat jalkansa tukevasti astinlaudoilla ja pitämään kiinni käsikahvoista aina istuessaan moottorikelkan kyydissä. Kunnioita fyysisen lakeja ja aja siten, että matkusta voi istua vakaasti ja turvallisesti eikä tipahda kyydistä.

### Matkustajan istuimen irrotus

Irrota matkustajan istuin seuraavalla tavalla:

1. Irrota lisävarusteiden liitin vetämällä siitä.

**HUOMIO:** Liitin sijaitsee tavaratilan VASEMMALLA puolella.



1. Lisävarusteiden liitin
2. Asenna kumitulppa liittimeen.
3. Paina salvan kieleke sisään ja nosta istuimen takaosa ylös.

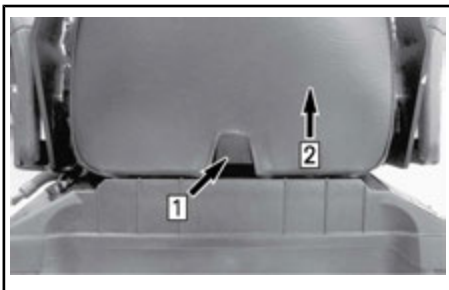

Vaihe 1: Paina kielekettä

Vaihe 2: Nosta istuimen takaosaa

4. Liu'uta istuinta taaksepäin ja aseta se syrjään.

### Matkustajan istuimen asennus

Asenna matkustajan istuin seuraavalla tavalla:

1. Aseta matkustajan istuin siten, että se on kohti tavaratilan kantta.
2. Kallista matkustajan istuinta hiukan eteenpäin ja kytke molemmat istuimen koukut tavaratilan kannen loviin.

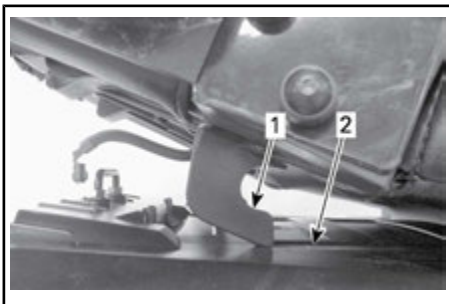

1. Istuimen koukku

2. Ura

3. Työnnä matkustajan istuinta kohti kuljettajan istuinta ja paina tukevasti matkustajan istuimen takaosaa, jotta se lukittuu paikoilleen.

**⚠ HUOMIO:** Kun suljet kannen silloin kun matkustajan istuin on asennettu paikoilleen, kiinnitä se kiinnityshihnalla.

**HUOMIO:** Hyvin erottuva napsahdus tuntuu. Varmista kahteen kertaan, että istuin ja sen salpa ovat kunnolla kiinni nykäisemällä sitä.

### **⚠ VAROITUS**

Varmista, että istuimen salpa on kunnolla kiinni ennen liikkeelle lähtöä.

4. Kytke lisävarusteiden liitin paikoilleen.

### **15) Matkustajan käsikahvat (jos varusteena)**

#### **Commander Grand Tourer -mallit**

Käsikahvat voidaan säätää kolmeen eri asentoon:



ALHAINEN



KORKEA

**YLÖS**

Säädä käsikahvat haluamaasi asentoon seuraavalla tavalla:

1. Vedä nappi ylös ja löysää sitä useita kierroksia, kunnes käsikahva pääsee liikkumaan vapaasti.

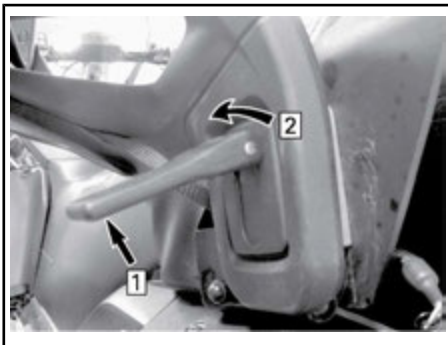

Vaihe 1: Vedä ylös

Vaihe 2: Ruuvaa auki

2. Katso selkänöjan OIKEASSA kiinnikkeessä olevaa tarraa ja aseta käsikahva haluamaasi asentoon.

**HUOMIO:** Näet tarran myös tämän käyttäjän käsikirjan osassa **TÄRKEITÄ TUOTTEESSA OLEVIA TARROJA**.

3. Ruuvaa nappia tarpeeksi kiinni, jotta saavutat sopivan lukitusjännityksen.
4. Laske nappi alas lukitaksesi käsikahvan paikoilleen.

## **Commander 600 E-TEC Limited ja 69 Ranger Army LTD**

Matkustajan istuimessa on molemmin puolin kiinteät käsikahvat.

**TYYPILLINEN**

1. Matkustajan käsikahva

## **16) Mountain-apukahva (jos varusteena)**

Mountain-apukahva on tarkoitettu kuljettajan käytettäväksi rinneajossa.

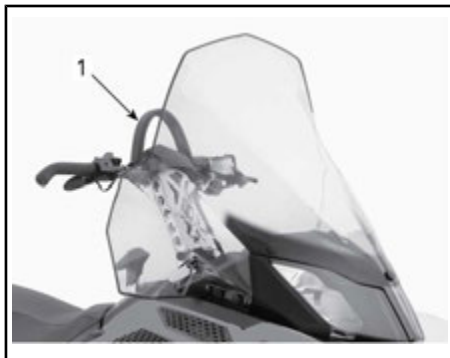
**TYYPILLINEN**

1. Mountain-hihna

## ! VAROITUS

Tämä ohjauksen apukahva ei ole hinaamista, nostamista tai muuta tarkoitusta varten, vaan ainoastaan tilapäiseen käyttöön kuljettajan tasapainon parantamiseksi erittäin hitaassa nopeudessa.

## 17) Tavaratila

Tavaratila sijaitsee kuljettajan istuimen takana.

## ! VAROITUS

Tavaratila tulee olla huolellisesti suljettuna eikä siinä suositella säilytettäväksi mitään teräviä tai särkyviä esineitä.

Avataksesi kannen vedä kumikielekettä sivulle ja pidä se siinä asennossa, nosta sitten kannen OIKEA puoli tai matkustajan istuin, jos se on asennettu paikoilleen.



Vaihe 1: Vedä kumikielekkeestä

Vaihe 2: Nosta oikealta puolelta

Sulje kansi painamalla sitä alaspäin kunnes se lukittuu.

Matkustajan istuimen ollessa asennettuna paikoilleen kiinnitä lisäksi myös kiinnityshihna takapuskuriin kuten kuvassa.



1. Kiinnityshihna

2. Takapuskuri

**! HUOMIO:** Kun suljet kannen silloin kun matkustajan istuin on asennettu paikoilleen, kiinnitä se kiinnityshihnalla.

## Akku

Akku sijaitsee säilytyskotelossa matkustajan istuimen alla. Akkuun pääsee käsiksi painamalla akkusuojaus molemmilla puolilla olevia pykäliä ja irrottamalla suojuksen.



## 18) Takatavarateline

Takatavaratelineessä voidaan kuljettaa henkilökohtaisia tavaroita (matkatavaroita), polttoainekanisteria tai kuljetuslaatikkoa.

## ! VAROITUS

Kaikki takatavaratelineessä kuljettavat esineet pitää kiinnittää huolellisesti. Älä kuljeta mitään särkyviä tarvikkeita. Liiallinen paino telineellä saattaa heikentää ohjattavuutta.

## ! VAROITUS

Säädä jousitus aina uudelleen kuorman mukaisesti. Tavaratelineen kapasiteetti on rajoitettu. **MAKSIMI**kuorma on 30 kg (66 lb). Aja erittäin hitaalla nopeudella kun kuljetat kuormaa. Aja hitaasti töyssyjen yli.

## 19) Matkustajan lämmitettävien käsikahvojen ja istuimen katkaisin (jos varusteena)

### Commander Grand Tourer -mallit

Katkaisin sijaitsee matkustajan VASEMMASSA käsikahvassa.

Säädä lämmitysvoimakkuutta kuten kuvassa.



1. Pois
2. Lämmin
3. Kuuma

## Commander Grand Tourer 1200

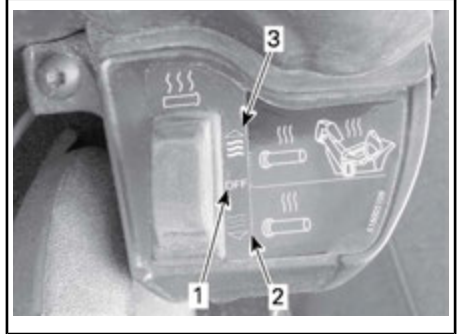

1. Pois
2. Lämmin, matkustajan lämmitettävä käsikahva
3. Kuuma, matkustajan lämmitettävä käsikahva ja istuin

## 20) 12 voltin pistorasia

Kaikissa malleissa 12 voltin virran ulosotto on asennettu etuosaan, lähelle ohjauspylvästä.

12-volttinen sähköinen laite voidaan kytkeä visiirin liittimeen.

### E-TEC-mallit

Jos tarvitset tasavirtaa, käänny valtuutetun Lynx-jälleenmyyjän puoleen.

## 21) Vetokoukku

Käytä tätä vetokoukkuja kuorman hinaamiseen vetotangon kanssa.

Katso aina valmistajan ohjeista lisätietoja asentaessasi mitä tahansa lisävarustetta.

**HUOMIO:** Katso ajoneuvon tarrasta sen vetokykyä koskevat painorajoitukset.



## ! VAROITUS

Älä koskaan hinaa mitään hinausköydellä. Käytä aina jäykkää vetotankoa. Hinausköyden käyttäminen saattaa aiheuttaa hinattavan kohteen ja kelkan yhteentörmäyksen tai mahdollisen kippaamisen nopeassa kiihdytyksessä tai kun ajetaan rinnettä alaspäin.

### J-tyyppin vetokoukku

Välineen kiinnittäminen

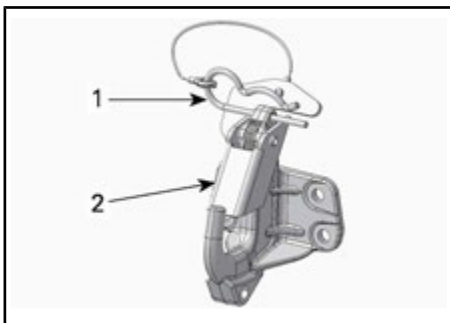

1. Neulasokan pidike
2. Turvakieleke

1. Irrota neulasokan pidike.
2. Kohdista lisävarusteen kiinnitysaukko vetokoukun kanssa.
3. Työnnä lisävarusteen kiinnike turvakielekkeeseen.
4. Kiinnitä turvakieleke neulasokan pidikkeellä.

Välineen irrottaminen

1. Irrota neulasokan pidike.
2. Työnnä turvakielekettä eteenpäin vapauttaaksesi lisävarusteen kiinnikkeen peräkoukusta.
3. Irrota lisävarusteen kiinnike.
4. Asenna neulasokan pidike.

## 22) Säädetty ohjaustanko (jos varusteena)

Ohjaustangon korkeus on säädettävissä. Suorita säätö seuraavalla tavalla:

1. Vedä lukitusvipua ylöspäin.

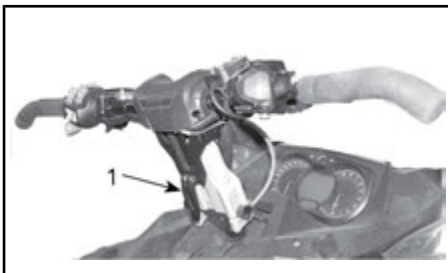

1. Lukitusvipu
2. Säädi ohjaustanko haluamaasi asentoon ja lukitse se painamalla lukitusvipu alas.

**HUOMIO:** Muissa malleissa ohjaustanko voidaan säätää haluttuun kiinteään asentoon. Ota säätöä varten yhteys valtuutettuun Lynx-jälleenmyyjään.

## 23) Telamatto

### ! VAROITUS

Älä koskaan nastoita sellaista telamattoa, jonka nastoitus on kielletty. Sellaisen telamaton nastoittaminen, jota ei ole hyväksytty nastoitettavaksi, saattaa aiheuttaa telamaton repeytymisen tai katkeamisen ja mahdollisesti vakavan loukkaantumisen tai kuoleman.

Kysy valtuutetulta LYNX-moottorikelkkojen jälleenmyyjältä tietoa nastoitusmahdollisuuksista ja käyttökohteista ennen erikoisnastojen asentamista telamattoihin.

BRP **ei suosittele** ajamaan **suurella nopeudella** pitkiä matkoja reitillä, kovaksi pakkaantuneilla pinnoilla tai jäällä

sellaisilla kelkoilla, jotka on varustettu korkeaprofiilisella telamatolla.

Jos sinun on ajettava sellaisella kelkalla edellä mainituissa olosuhteissa, **hidasta vauhtiasi** ja pyri mahdollisimman pian pehmeään lumeeen.

**! HUOMIO:** Kun tällaisella telamatolla ajetaan kovaa vauhtia reitillä, pakkautuneessa lumessa tai jäällä, maton harjaprofiiliin kohdistuu kova rasitus ja profiili lämpenee. Hidasta vauhtiasi ja pyri mahdollisimman pian pehmeään lumeeen välttääksesi telamaton vaurioitumisen.

Katso telamaton yleiset huolto-ohjeet kappaleista *TELAMATTO* ja *TELAMATON KIREYS JA LINJAUS* tämän käsikirjan osassa *HUOLTO*.

## 24) Sulakkeet

Sähköjärjestelmä on suojattu sulakkeilla. Katso lisätietoja kohdasta *SÄHKÖJÄRJESTELMÄ*.

Sulakekotelo sijaitsee ajoneuvon vasemmalla puolella istuimen suojuksen takana. Sulakekoteloon pääsee käsiksi avaamalla alemman sivupaneelin ja irrottamalla istuimen vasemman alasuojuksen.

**! HUOMIO:** Älä käytä suuremman virrankeston sulaketta, koska tällöin sähkökomponentit voivat vaurioitua ja/tai on tulipalon vaara.

## ! VAROITUS

Jos sulake on palanut, vian aiheuttaja pitää tutkia ja korjata ennen seuraavaa käyttöä. Ota yhteys valtuutettuun LYNX-jälleenmyyjään huoltamista varten.



550-MALLI

## 25) Kiinnityspisteet

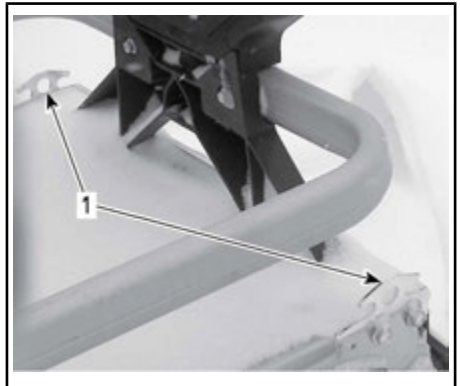

AJONEUVON TAKAOSA

1. Kiinnityspisteet



Ajoneuvossa on kaksi kiinnityspistettä, joiden avulla kuorma voidaan kiinnittää takatavaratelineeseen.

**ILMOITUS** Älä ylitä takatavaratelineen suurinta sallittua kuormamäärää. **MAKSIMI**kuorma on 30 kg (66 lb).

## 26) Variaattorihihnan suoja

### Variaattorihihnan suojan irrottaminen



### **VAROITUS**

**ÄLÄ KOSKAAN** käytä moottoria:

- Jos hihnan suojusta ja muita suojuksia ei ole asennettu lujasti paikoilleen.
- Jos kuomu ja/tai sivupaneelit ovat auki tai poistettu.

**ÄLÄ KOSKAAN** yritä tehdä säätöjä mihinkään liikkuvaan osaan, kun moottori on käynnissä.

**HUOMIO:** Variaattorihihnan suoja on tarkoituksella jonkun verran ylisuuri, jotta se painuisi tiiviisti kiinnitystappejaan ja pidikkeitään vasten, näin estetään ylimääräiset äänet ja värinät. On tärkeää, että tämä kireys säilytetään asennettaessa suoja uudelleen.

Irrota turvakatkaisimen pistoke moottorin pysäytyskatkaisimesta.

Katso kohta *HALLINTALAITTEET JA VARUSTEET* ja avaa moottoritilan VASEN sivupaneeli.

Irrota kiinnityssokka.

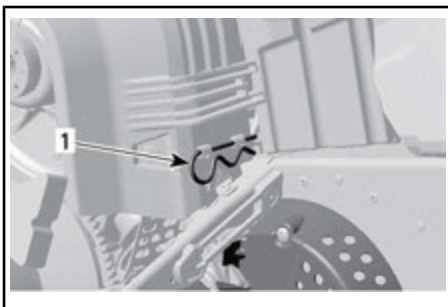

#### *TYYPILLINEN*

1. Kiinnityssokka

Nosta suojan takaosaa ja vapauta siten variaattorihihna etukielekkeistä.

### Variaattorihihnan suojan asentaminen

Asentaessasi hihnan suojaa aseta hihna sen leikkaus kohti kelkan etuosaa.

Laita hihnan suojan etuosan aukot kielekkeiden päälle.

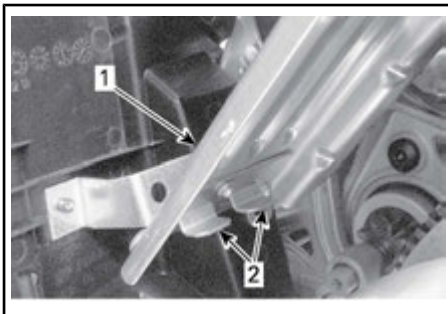

1. Variaattorihihnan suojus
2. Kielekkeet

Aseta läpivienti kiinnitystangon päälle.

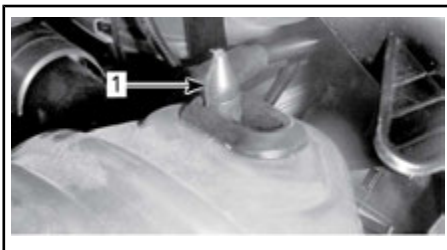

1. Kiinnitystanko

Aseta hihnan suojan takaosa kiinnittimen päälle ja lukitse kiinnityssokalla.

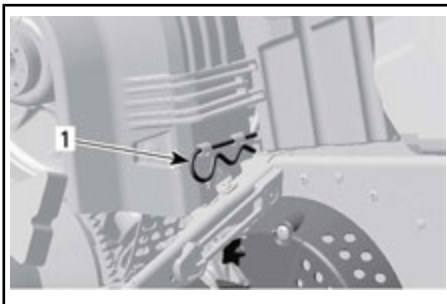

1. Kiinnityssokka

## 27) Kuomu

### ! VAROITUS

Älä koskaan käytä moottoria, jos kuomu on poistettu ajoneuvosta.

#### Kuomun irrottaminen

1. Irrota yläsivupaneelit kuten selitety jäljempänä.
2. Irrota kumikiinnikkeet molemmilta puolilta.

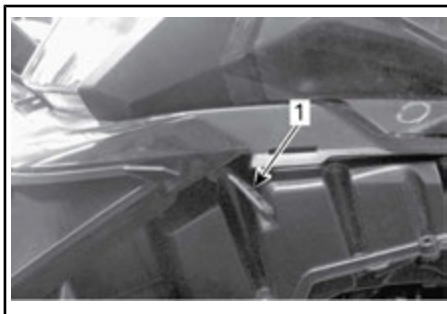

1. Kumikiinnike

3. Liu'uta kuomua eteenpäin vapauttaaksesi kielekkeet niiden lovitaaan.

#### Kuomun asentaminen

1. Sijoita kuomun etuosassa ja keskellä sijaitsevat kielekkeet pohjamuovin loviin.

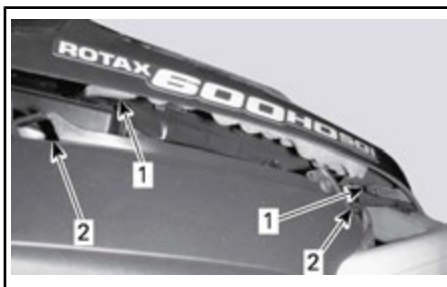

#### TYYPILLINEN

1. Kielekkeet
2. Lovet
3. Kiinnitä kumikiinnikkeet.

## 28) Yläsivupaneelit

### ! VAROITUS

Älä koskaan käytä moottoria, jos sivupaneelit ovat avoinna tai ne on poistettu ajoneuvosta.

## Yläsivupaneelin irrottaminen

1. Irrota kumikiinnike.

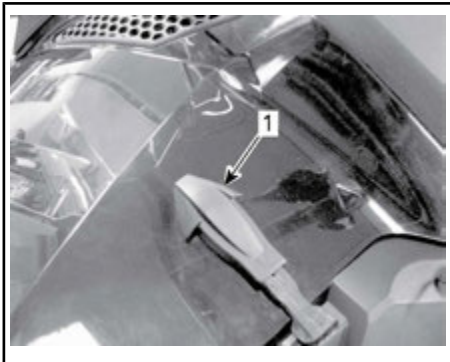

1. Kumikiinnike
2. Nosta paneelin takaosaa vapauttaaksesi muovikielekkeen konsolista.
3. Sivupaneelit taaksepäin.

## Yläsivupaneelin asentaminen

1. Työnnä paneelin alakielekkeet pohjamuovin loviin.

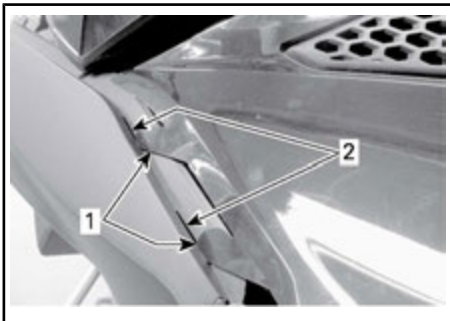

1. Paneelin alakielekkeet
2. Pohjamuovin lovet
2. Aseta ylhäällä olevat paneelin keskikielekkeet konsoliin.

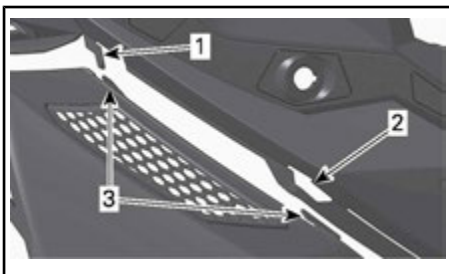

1. Konsolin koukku
2. Konsolin lovi
3. Paneelin keskikielekkeet
3. Työnnä takakieleke konsoli loveen.

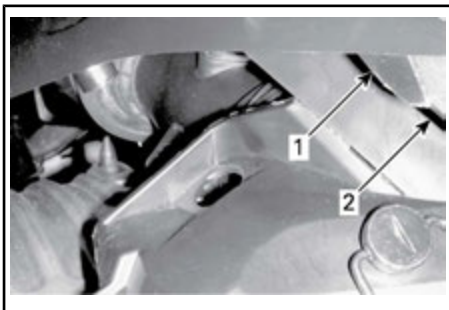

1. Takakieleke
2. Konsolin lovi
4. Kiinnitä kumikiinnike.

## 29) Alasivupaneelit

### VAROITUS

Älä koskaan käytä moottoria, jos sivupaneelit ovat avoinna tai ne on poistettu ajoneuvosta.

### Alasivupaneelin aukaiseminen

1. Irrota yläsivupaneelit kuten selitetty edellä.
2. Irrota kumikiinnike.

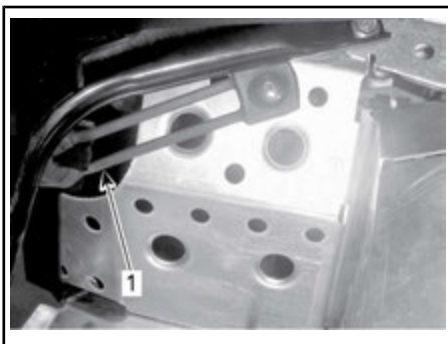

1. Kumikiinnike
3. Käännä pidikettä 1/4 kierrosta vastapäivään avataksesi sen.

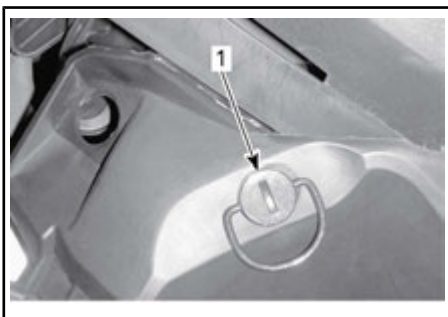

1. Pidike
4. Nosta hiukan sivupaneelin takaosaa ja avaa se sitten sivulle päin.

### Alasivupaneelin sulkeminen

1. Työnnä paneelin kieleke pohjamuovin loveen.

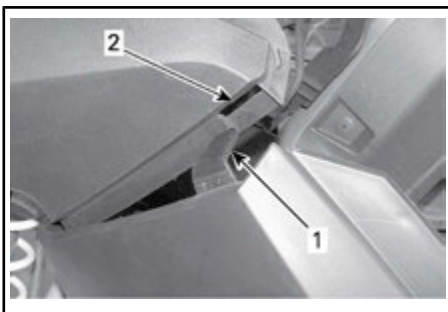

1. Alemman sivupaneelin kieleke
2. Pohjamuovin lovi

2. Työnnä sivupaneelin alaosa alumiinirungon päälle ja alumiinikieleke paneelin loveen.

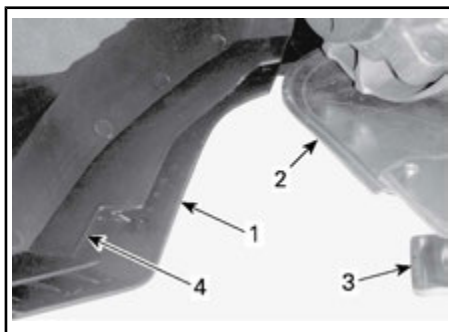

1. Alaosa
2. Alumiinirunko
3. Alumiinikieleke
4. Paneelin kolo

3. Työnnä paneelin tappi telatunnelin aukkoon.



1. Sokka
2. Tunnelin aukko
4. Kiinnitä kumikiinnike.

5. Lukitse pidike kiertämällä sitä 1/4 kierrosta myötäpäivään.

### Alasivupaneelin irrottaminen/ asentaminen

1. Avaa alasivupaneeli edellä kuvatulla tavalla.
2. Nosta sivupaneelin etuosa ylös ja vapauta alasarana lovestaan.
3. Vapauta yläsarana lovestaan laskeamalla paneelia.

Asenna osat takaisin paikoilleen päinvastaisessa järjestyksessä kuin irrotit ne.

### 30) Käsikäynnistimen kahva (jos varusteena)

Takaisin kelautuva käsikäynnistin sijaitsee kelkan oikealla puolella sivupaneelin takana. Kytkeäksesi mekanismin päälle vedä käynnistimestä hitaasti, kunnes tunnet vastusta, nykäise sitten voimakkaasti. Vapauta kädensija hitaasti.

### 31) Sytytystulppien säilytys

Työkalusarjassa on varasytytystulppille tila, joka pitää varatulpat kuivina ja suojaa niitä iskuilta, jotka voivat vaikuttaa niiden säätöön, tai rikkoa ne.

**HUOMIO:** Varasytytystulpat eivät sisälly kelkan toimitukseen.

**HUOMIO:** Tarkista varasytytystulpan kärkiväli ennen asennusta kohdan *TEKNISET TIEDOT* mukaisesti.

 **HUOMIO:** Älä yritä säätää sytytystulpan kärkiväliä.

### 32) Polttoainesäiliön korkki

Kierrä auki täyttääksesi polttoainesäiliön, kiristä sen jälkeen huolellisesti.

## VAROITUS

Pysäytä moottori aina ennen tankkaamista. Tietyissä olosuhteissa polttoaine on tulenarkaa ja räjähtävää. Toimi aina hyvin tuulettulla alueella. Älä tupakoi äläkä salli lähistöllä avotulta ja kipinöitä. Avaa korkki hitaasti. Mikäli havaitset paine-eron (polttoainesäiliön korkkia avattaessa kuuluu viheltävä ääni), tarkastuta ja/tai korjauta ajoneuvo, ennen kuin jatkat sen käyttämistä. Älä täytä polttoainesäiliötä piripintaan äläkä lisää polttoainetta ennen ajoneuvon viemistä lämpimään. Lämpötilan noustessa polttoaine laajenee ja voi tulvia yli. Pyyhi ajoneuvosta aina ylivuotanut polttoaine pois. Tarkasta polttoainejärjestelmä säännöllisesti.

**HUOMIO:** Älä istu tai nojaa kelkkaan, jos polttoainesäiliön korkki ei ole kunnolla paikoillaan.

### 33) Kuljetuslaatikko (jos varusteena)

#### Kuljetuslaatikon avaaminen/sulkeminen

Avaa kuljetuslaatikon kansi vapauttamalla molemmat kumikiinnikkeet ja nostamalla sitten kantta.



1. Kumikiinnike

Sulje kansi painamalla sitä alas, jotta voit työntää kannen tapit laatikon läpivienteihin. Kiinnitä kumikiinnikkeet.

### Kuljetuslaatikon irrottaminen/asentaminen

Kun haluat irrottaa kuljetuslaatikon ajoneuvosta, avaa kansi ja irrota neljä ruuvia, jotka kiinnittävät kuljetuslaatikon takatavaratelineeseen. Säilytä ruuvit asentamista varten.



*KULJETUSLAATIKON SISÄPUOLI*

1. Kiinnitysruuvi

Kun asennat kuljetuslaatikkoa, varmista että tunnelin pinta on puhdas. Sijoita kuljetuslaatikko takatavaratelineen kiskojen sisäpuolelle.

Kiinnitä neljää ruuvia käyttäen. Kiristä tiukkuuteen  $10 \text{ N}\cdot\text{m} \pm 1 \text{ N}\cdot\text{m}$ .

### 34) Lapio (jos varusteena)

Lapio sijaitsee kelkan oikealla puolella.

### 35) Akkunäyttö / latauspistoke (jos varusteena)

Akkunäyttö/latauspistoke sijaitsee konsolin vasemmalla puolella.

Varaustaso näytetään LEDien avulla.



1. Akkunäyttö/latauspistoke

### 36) Elektronisesti ohjattu jousitus (ECS<sup>2</sup>) (jos varusteena)

Kuljettaja voi säätää ajomukavuutta ja -korkeutta elektronisesti ohjattua jousitusta (ECS<sup>2</sup>) käyttäen.

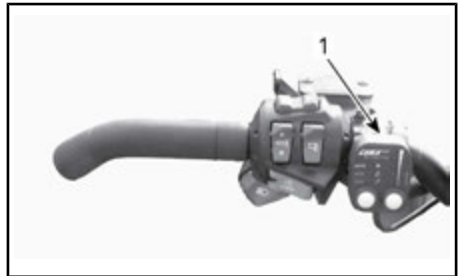

1. ECS<sup>2</sup>, moduuli

Katso kohta *TELASTON JOUSITUKSEN SÄÄTÖ* osassa *VIRITÄ AJO-OLOSUHTEIDEN MUKAAN*.

### 37) Istuinlämmitin (jos varusteena)

Istuinlämmitin katkaisin on asennettu etuosaan lähelle vaihdevipua.

Istuinlämmityksen voidaan kytkeä PÄÄLLÄ tai POIS PÄÄLTÄ.

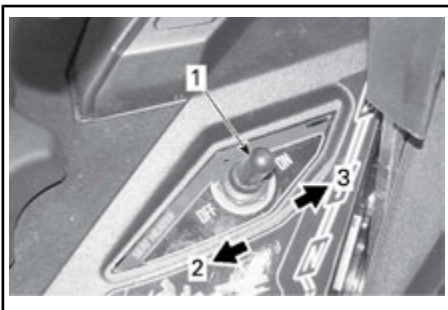

1. Istuinlämmityksen katkaisin
2. Lämmitys OFF
3. Lämmitys ON

### 38) ECO-/Vakio-/Sport-tilan katkaisin (900 ACE ja 1200 4-TEC)

Tilakatkaisin sijaitsee polttoainesäiliön vasemmalla puolella.

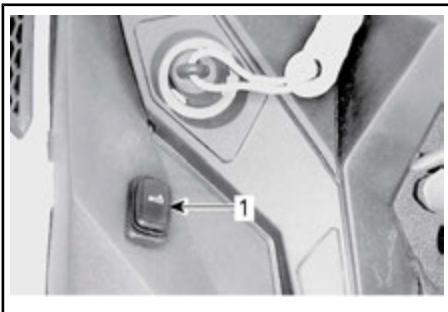

#### TYYPILLINEN – POLTTOAINESÄILIÖN VASEN PUOLI

1. Tilakatkaisin

Katkaisimen avulla kytketään ECO-/Vakio-/Sport-tilat päälle tai pois päältä.

Katso yksityiskohtia kohdasta TOIMINTATILAT.

# POLTTOAINE JA ÖLJY

## Polttoainevaatimukset

**ILMOITUS** Käytä aina tuoretta bensiiniä. Bensiini hapettuu, siitä johtuu oktaaniluvun ja haihtuvien yhdisteiden väheneminen, ja tahnahan sekä hartsin muodostuminen, mikä voi vahingoittaa polttoainejärjestelmää.

Alkoholipolttoaineseokset vaihtelevat maasta ja alueista riippuen. Ajoneuvosi on suunniteltu käytettäväksi suositelluilla polttoaineilla. Ota huomioon kuitenkin seuraava:

- Ei ole suositeltavaa, että käytetään polttoainetta, joka sisältää enemmän alkoholia kuin mikä on kotivaltion määrittelemä suositusprosentti, sillä tällöin polttoainejärjestelmän komponenteissa saattaa ilmetä seuraavia ongelmia:
  - Käynnistys- ja käyntiongelmat.
  - Kumi- ja muoviosien heikkeminen.
  - Metalliosien korrosio.
  - Moottorin sisäisten osien vaurioituminen.
- Tarkasta säännöllisesti polttoainevoutojen varalta tai polttoainejärjestelmässä mahdollisesti ilmenevien muiden epänormaalien olosuhteiden varalta, jos epäilet, että polttoaineen alkoholipitoisuus on säännöissä määriteltyä suurempi.
- Polttoaineet, joiden seoksessa on alkoholia, keräävät kosteutta, joka saattaa johtaa polttoaineen faasin erottumiseen ja aiheuttaa ongelmia moottorin suorituskyvyssä tai moottorivaurioita.

## Suosittelava polttoaine

Käytä lyijytöntä bensiiniä, joka sisältää ENINTAAN 10 % etanolia. Polttoaineen vähimmäisoktaaniluvun on täytettävä seuraavat vaatimukset.

POLTTOAINEEN TYYPI	MOOTTORI	VÄHIMMÄISOKTAA-NILUKU
Polttoaine, jossa voi olla ENINTAAN 10 % etanolia	600 HO E-TEC 800 R E-TEC 1200 4-TEC 900 ACE	95 E10

**ILMOITUS** Käytä polttoainetyyppiä vastaavaa oktaanilukua. Älä koskaan kokeile muita polttoaineita. Vääränlaisen polttoaineen käyttö saattaa vaurioittaa moottoria tai polttoainejärjestelmää.

## Polttoaineen jäätyminen estävät lisäaineet

Kun käytetään hapetettua polttoainetta, polttoaineen jäänesto tai vettä imevät lisäaineet eivät ole sallittuja.

Kun käytetään hapettamatonta polttoainetta, voidaan käyttää isopropyylipohjaista jäänestoainetta suhteessa 150 ml jäänestoa 40 L polttoainetta.

Tämä varotoimenpide vähentää huurteen muodostumista kaasuttimiin tai polttoainejärjestelmän muihin komponentteihin, joka saattaa johtaa joissakin tapauksissa vakavaan moottorivaurioon.

**HUOMIO:** Käytä ainoastaan sellaista jäänestoa, jossa ei ole metyylihydraatteja.

## Tankkaaminen

Kierrä auki täyttääksesi polttoainesäiliön, kiristä sen jälkeen huolellisesti.





## VAROITUS

- Pysäytä aina moottori ennen tankkaamista. Avaa korkki hitaasti.
- Mikäli havaitset paine-eron (polttoainesäiliön korkkia avattaessa kuuluu viheltävä ääni), tarkastuta ja/tai korjauta ajoneuvo, ennen kuin jatkat sen käyttämistä.
- Tietyissä olosuhteissa polttoaine on tulenarkaa ja räjähtävää.
- Älä koskaan käytä avotulta polttoainemäärän tarkastamiseen.
- Älä koskaan tupakoi tai salli läheisyydessä avotulta tai kipinöitä.
- Työskentele aina hyvin ilmastoitussa tilassa.
- Älä koskaan täytä polttoainesäiliötä ripipintaan ennen ajoneuvon viemistä lämpimään. Lämpötilan noustessa polttoaine laajenee ja saattaa vuotaa yli.
- Pyyhi ajoneuvosta aina ylivuotanut polttoaine pois.

**HUOMIO:** Älä istu tai nojaa kelkkaan, jos polttoainesäiliön korkki ei ole kunnolla paikoillaan.

## Suosittelut öljy

**600 HO E-TEC ja 800R E-TEC**

MOOTTORI	Suositteltava TUOREVOITELUÖLJY
600 HO E-TEC 800R E-TEC	SYNTEETTINEN XPS-KAKSITAHTIÖLJY (F) (Osanro 619 590 106)

**ILMOITUS** Tämän moottorikelkan moottori on kehitetty ja testattu käyttäen suositeltua BRP XPS™-öljyä. BRP suosittelee käyttämään aina sen suosittelemaa XPS-öljyä tai vastaavaa. Tämä on tuorevoitelujärjestelmällä varustettu suorasuihkut-

teinen 2-tahtimoottori, ja tälle moottorityypille sopimattoman öljyn käytöstä aiheutuneet vahingot eivät ehkä kuulu BRP:n rajoitetun takuun piiriin.

**1200 4-TEC ja 900 ACE**

MOOTTORI	Suositteltava MOOTTORIÖLJY
1200 4-TEC 900 ACE	SYNTEETTINEN XPS-NELITAHTIÖLJY (F) (Osanro 619 590 114)

**ILMOITUS** Tämän moottorikelkan moottori on kehitetty ja testattu käyttäen synteettistä BRP XPS™ -nelitahtiöljyä. BRP suosittelee erityisesti käyttämään sen XPS synteettistä 4-tahtiöljyä tai vastaavaa. Tälle 4-tahtimoottorille sopimattoman öljyn käytöstä aiheutuneet vahingot eivät ehkä kuulu BRP:n rajoitetun takuun piiriin.

Jos suositeltua öljyä ei ole saatavana, käytä synteettistä SAE 0W-40, joka vastaa tai ylittää API-luokituksen SM.

## Tuorevoiteluöljyn määrän tarkastaminen

Tuorevoiteluöljysäiliö sijaitsee OIKEAN sivupaneelin takana. Katso avaamismenetelmä kohdasta *HALLINTALAITTEET JA VARUSTEET*.

Pidä aina sopiva määrä suositeltua tuorevoiteluöljyä tuorevoiteluöljysäiliössä.

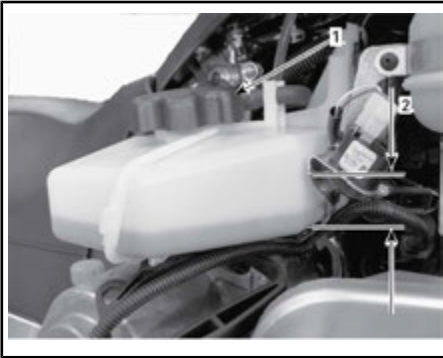

### TYYPILLINEN

1. Tuorevoiteluöljysäiliö
2. Tasomerkinnot (1/4, 1/2, 3/4)

**ILMOITUS** Tarkista määrä ja lisää joka kerta, kun tankkaat polttoainetta.

### Tuorevoiteluöljyn lisääminen

Irrota tuorevoiteluöljysäiliön korkki.

Lisää tuorevoiteluöljyä.

Asenna korkki paikalleen ja kiristä kunnolla.

**HUOMIO:** Älä täytä liikaa. Älä ylitä säiliön täyttöputkessa olevaa MAKSIMIMÄÄRÄN rajaa.

**ILMOITUS** Älä sekoita öljysäiliön korkkia polttoainesäiliön korkin kanssa keskenään.



### VAROITUS

Pyyhi huolellisesti öljyriskeet. Öljy on lämpimänä erittäin herkkä syttymään.

---

# SISÄÄNAJOVAIHE

## Käyttö sisäänajovaiheessa

Ajoneuvo tarvitsee sisäänajovaiheen, joka kestää 10 tuntia tai 500 km.

Sisäänajovaiheen jälkeen valtuutetun Lynx -jälleenmyyjään, korjaamon tai valitsemasi henkilön on tarkastettava ajoneuvosi. Katso osa *HUOLTO*.

## Moottori

Sisäänajovaiheen aikana:

- Vältä pitkäkestoista ajamista täydellä kaasulla.
- Vältä jatkuvia kiihdytyksiä.
- Vältä pitkiä ajoja täydellä nopeudella.
- Vältä moottorin ylikuumenemista.

On kuitenkin hyvä suorittaa sisäänajon aikana lyhyitä kiihdytyksiä sekä vaihdella ajonopeutta.

Sisäänajovaiheen ensimmäisten muutamien tuntien aikana moottorin hallintajärjestelmä ohjaa joitakin moottorin parametrejä, mikä hiukan vähentää moottorin suorituskykyä.

## E-TEC -mallit

Moottorin hallintajärjestelmä kontrolloi joitakin moottorin parametreja ennalta määritellyn ajan.

Kesto perustuu polttoainemäärään. Sisäänajovaihe kestää suurin piirtein kaksi polttoainetankillista.

Tämän vaiheen aikana:

- Moottorin suorituskyky ja käyttäytyminen ei ole optimaalista.
- Polttoaineen- ja öljynkulutus on normaalia suurempaa.

## Variaattorihihna

Uusi hihna vaatii sisäänajoa 50 km.

Sisäänajovaiheen aikana:

- Vältä voimakasta kiihdyttämistä ja hidastamista.

- Vältä kuorman hinaamista.
- Vältä ajamista täydellä nopeudella.

# TOIMINTATILAT (900 ACE JA 1200 4-TEC)

## VAROITUS

Varmista, että olet tilanteen tasalla, aina kun vaihdat toimintatilaa ajon aikana.

## ECO-tila (Polttoaineen säästötila)

Kun ECO-tila (polttoaineen säästötila) on valittuna, ajoneuvon vääntö ja nopeus ovat rajoitettuja ja ajonopeus säilyy optimaalisena reittiajoa silmällä pitäen ja polttoaineen kulutus pienee.

Kun ECO-tila on kytketty päälle, se pysyy aktiivisena kunnes kuljettaja kytkee sen pois päältä.

## Vakiotila

Vakiotilan osoitin on PÄÄLLÄ monitoimimittarissa vahvistuksena siitä, että toimintatila on aktiivisena.

## Sport-tila

## VAROITUS

Varmista ennen Sport-tilan aktivoimista, että olet pyytänyt matkustajaa pitämään tukevasti kiinni. Sport-tila tarjoaa enemmän kiihtyvyyttä.

Kun Sport-tila on kytketty päälle moottori reagoi nopeammin kaasun painallukseen ja kiihdytykset ovat nopeampia kuin vakio- ja ECO-tilassa.

Kun Sport-tila on kytketty päälle, se pysyy aktiivisena kunnes kuljettaja kytkee sen pois päältä.

## Navigointi toimintatilojen välillä

Käytä ECO-/Vakio-/Sport-tilan katkaisinta navigoidaksesi eri tehotasojen välillä ECO-tilasta (vähemmän tehoa) Vakio-

tilaan (täysi teho) ja Sport-tilaan (nopeampi kiihtyvyys).

Kun haluat lisätä tehoa, paina katkaisinta ylöspäin. Kun haluat vähentää tehoa, paina katkaisinta alaspäin.



TYYPILLINEN – POLTTOAINESÄILIÖN VASEN PUOLI

1. Tilakatkaisin

Kun olet Sport-tilassa ja haluat aktivoida Vakiotilan, paina katkaisimen alaosaa kerran.

Kun olet Sport-tilassa ja haluat aktivoida ECO-tilan, paina katkaisimen alaosaa kahdesti.

Kun olet Vakiotilassa ja haluat aktivoida ECO-tilan, paina katkaisimen alaosaa kahdesti.

## VAROITUS

Varmista ennen Sport-tilan aktivoimista, että olet pyytänyt matkustajaa pitämään tukevasti kiinni. Sport-tila tarjoaa enemmän kiihtyvyyttä.

Kun olet Vakiotilassa ja haluat aktivoida Sport-tilan, paina katkaisimen yläosaa kerran.

Kun olet ECO-tilassa ja haluat aktivoida Sport-tilan, paina katkaisimen yläosaa kahdesti.

Kun olet ECO-tilassa ja haluat aktivoida Vakiotilan, paina katkaisimen yläosaa kerran.

**VAROITUS**

Kun vaihdat toimintatiloja, varmista että olet tilanteen tasalla ja huomioit toiset moottorikelkat, esteet tai henkilöt.

**Opetteluavain tilat**

Opetteluavain tarjoaa toimintatilan, jossa moottorin vääntövoimaa ja nopeutta on rajoitettu.

**HUOMIO:** Opetteluavain voidaan ohjelmoida rajoittamaan nopeudeksi joko 40 km/h tai 70 km/h. Ota yhteys valtuutettuun Lynx-jälleenmyyjään tämän asetuksen muuttamista varten.

Opetteluavaimen tilassa on käytettävissä kolme tasoa.

**Opetteluavaimen säätöjen muuttaminen**

Suorita opetteluavaimen säätöjen vaihtaminen seuraavasti:

1. Paina KÄYNNISTYS-/sähköisen peruutusvaihteen painiketta aktivoiaksesi sähköjärjestelmän ja aseta NORMAALI avain moottorin hätäkatkaisimen pistokkeeseen.
2. Odota kunnes tietokeskus suorittaa itsetestin ja näyttöön tulee avaimen tunnistusviesti.
3. Paina VALIKKOPAINIKETTA (M) kerran ja paina sitten ASETUSPAINIKETTA (S), kunnes teksti OPE-TUS tulee näkyviin digitaalimittariin.

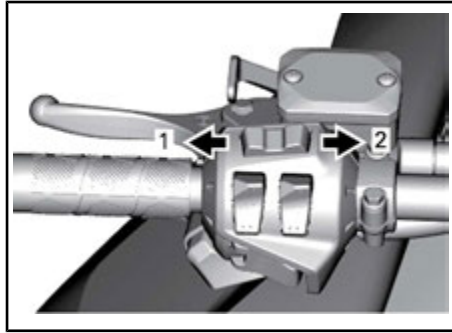
**MONITOIMIMITTARI**

1. VALIKKOTOIMINTO
2. ASETUSTOIMINTO
4. Käytä lämmitettävien käsikahvojen katkaisinta vaihtaaksesi avaimen asetuksia välillä 1 ja 3.

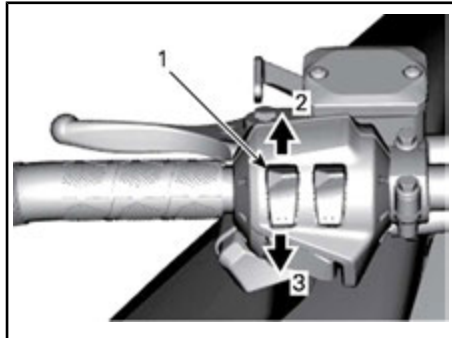
**TYYPILLINEN**

1. Lämmitettävien käsikahvojen katkaisin
2. Lisää
3. Vähennä

**HUOMIO:** Säätö 1 on opetteluavaimen alhaisin mahdollinen moottorin vääntöalue ja säätö 3 on suurin mahdollinen moottorin vääntöalue.

5. Muutaman sekunnin kuluttua säätö automaattisesti vahvistetaan ja tallennetaan.

**HUOMIO:** Avaimen nopeuden säätö sopii mihin tahansa ohjelmoituun toiseen saman tyyppiseen avaimen, jota käytetään kyseisessä moottorikel-

kassa. Samalla avaintyyppillä saattaa olla eri säätö, kun sitä käytetään eri moottorikelkassa.

**HUOMIO:** Ajoneuvon suorituskyky saattaa vaihdella eri ajo-olosuhteissa.

# KÄYTTÖOHJEET

## Moottorin käynnistäminen

### Toimenpiteet

1. Kytke seisontajarru päälle.
2. Tarkista kaasuvivun toiminta.
3. Pistä kypärä päähäsi.
4. Varmista, että turvakatkaisimen pistoke on asennettu moottorin pysäytyskatkaisimeen ja että sen naru on kiinnitetty ajovarusteisiisi.
5. Varmista, että moottorin hätäkatkaisin on ON-asennossa (ylhäällä).
6. START-painikkeen (käynnistyspainike) painaminen kytkee sähkökäynnistimen päälle ja moottori käynnistyy. Vapauta painike välittömästi, kun moottori on käynnistynyt.



### VAROITUS

Älä koskaan paina kaasua uudelleen, kun käynnistät moottoria.

**ILMOITUS** Älä käytä sähkökäynnistystä kauempaa kuin 10 sekuntia kerrallaan. Pidä vähintään 30 sekunnin tauko käynnistysyritysten välillä, jotta käynnistinmoottori ehtii jäähtyä.

7. Vapauta seisontajarru.

**HUOMIO:** Älä vapauta pysäköintijarrua kylmäkäynnistykseen yhteydessä. Suorita *AJONEUVON ESILÄMMITYS* kuten selitetty jäljempänä.

## Varakäynnistys

### 1200 4-TEC- ja 900 ACE -mallit

Älä yritä suorittaa mitään varakäynnistystoimenpiteitä. Lataa akku tai vaihda se.

**HUOMIO:** Moottorin manuaalista varakäynnistysjärjestelmää ei ole ACE-malleissa.

## E-TEC-mallit

Jos käynnistin ei toimi ja olet noudattanut kohdassa *MOOTTORIN KÄYNNISTÄMINEN* kuvattuja vaiheita, käynnistä moottori varakäynnistysnarulla seuraavasti:

### Käynnistäminen varakäynnistysnarulla

Moottori voidaan käynnistää varakäynnistysnarulla, joka löytyy työkalusarjasta. Toimi seuraavalla tavalla:

1. Irrota variaattorihihnan suoja.



### VAROITUS

Älä kierrä käynnistysnarua käden ympärille. Pidä kiinni ainoastaan kahvasta. Käynnistä kelkka I-variaattorilla ainoastaan todellisessa hätätilanteessa. Korjauta kelkka niin pian kuin mahdollista.



2. Liitä varakäynnistysnarun toinen pää käynnistyskahvaan.

**HUOMIO:** Sytytystulpan hylsyavainta voidaan käyttää turvakahvana.

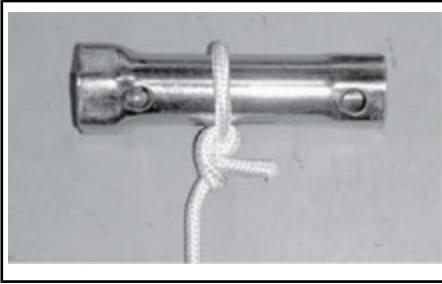

3. Kiinnitä varakäynnistysnarun toinen pää käynnistyskahvaan, joka löytyy työkalusarjasta.



4. Kiinnitä lukitsin variaattoriin.

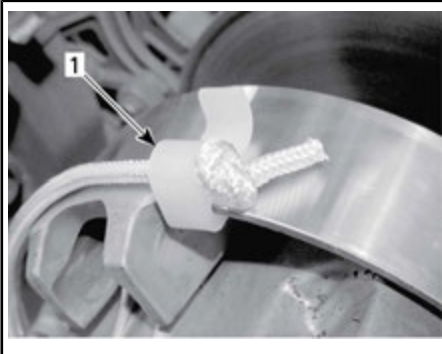

1. Lukitsimen asennuspaikka
5. Kierrä naru tiukasti l-variaattorin ympärille. Vedettäessä variaattorin pitää pyöriä vastapäivään.

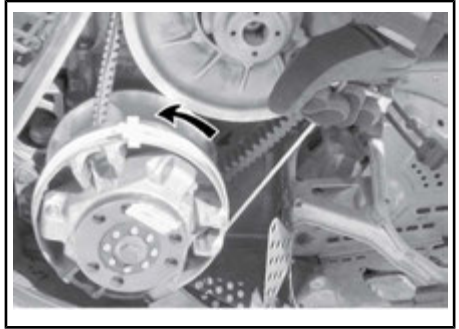

6. Vedä narusta reippaasti nykäisemällä niin kauan, kunnes naru irtaoo variaattorista.

### **VAROITUS**

Älä asenna uudelleen variaattorinsuojusta käynnistäessäsi kelkkaa hätätilanteessa variaattorin avulla, aja hitaasti takaisin lähtöpaikkaasi ja korjauta kelkka välittömästi.

### **Kelkan esilämmitys**

Kelkka pitää lämmittää ennen jokaista ajokertaa seuraavalla tavalla.

1. Käynnistä moottori kuten kuvattu edellä kohdassa *MOOTTORIN KÄYNNISTÄMINEN*.
2. Anna moottorin lämmitä kaksi tai kolme minuuttia tyhjäkäynnillä.

**HUOMIO:** Ei ole suositeltavaa antaa moottorin käydä tyhjäkäynnillä enempää kuin 10 minuuttia.

3. Vapauta seisontajarru.
4. Paina kaasua kunnes l-variaattori kytkeytyy. Aja ensimmäiset kaksi tai kolme minuuttia hitaalla nopeudella.

**ILMOITUS** Ellei ajoneuvo liiku kaasuttaessasi, sammuta moottori, irrota turvakatkaisimen pistoke moottorin pysäytyskatkaisimesta ja suorita seuraavat toimenpiteet.



- Tarkasta, ovatko sukset juuttuneet maahan kiinni. Nosta yksi sukki kerrallaan kahvasta ja laske se siten maahan.
- Tarkasta, onko telamatto juuttunut maahan kiinni. Nosta kelkan takapäätä ylös, kunnes telamatto on irti maasta, ja pudota takapää takaisin maahan.
- Tarkasta, onko telaston jousituksen kerääntynyt kovaa lunta tai jäätä, joka voisi estää maton pyörimisen. Puhdista telaston alue.

**⚠ HUOMIO:** Käytä oikeaa nostotekniikka, nosta käyttäen jalkojesi voimaa. Älä yritä nostaa ajoneuvon takaosaa, jos se tuntuu liian painavalta.



## VAROITUS

Varmista, että turvakatkaisimen pistoke on irrotettu paikaltaan, ennen kuin seisot ajoneuvon edessä tai työskentelet telamaton tai telaston jousituksen komponenttien parissa.

**HUOMIO:** E-TEC-malleissa moottorin esilämmitys tapahtuu elektronisen ohjauksen avulla. Tämän jakson aikana (enintään 10 minuuttia, ilman lämpötilasta riippuen) moottorin kierrosluku on rajoitettu.

## Vaihdelaatikon toiminta

### ILMOITUS

- Aseta vaihteisto aina 1. vaihteelle kuormaa vetäessäsi.
- Aseta vaihteisto aina vapaalle (N), kun ajoneuvo on pysäköity.
- Pysäytä ajoneuvo kokonaan ja pidä jarruvipu alas painettuna, ennen kuin vaihdat peruutusvaihteen päälle tai pois päältä. Odota ennen kaasuttamista, että kuulet peruuksummerin äänen.

## Vapaalla

Kun vaihe asetetaan vapaalle (N), vaihteisto kytkee variaattorien välityksen pois telamatolta.

## Vaihtaminen peruutusvaihteelle

Kytke peruutusvaihte seuraavasti:

1. Pysäytä ajoneuvo kokonaan.
2. Paina jarrua ja pidä se painettuna.
3. Valitse vaihdevivulla peruutusvaihte (R) moottorin käydessä tyhjäkäyntiä.

**HUOMIO:** Vaihdevivun nappi on painettava alas, jotta vipu voidaan siirtää vapaalta peruutusvaihteelle.

4. Kaasuta varoen.



## VAROITUS

Peruutusnopeutta ei ole rajoitettu. Peruuta aina maltillisesti, sillä suuri peruutusnopeus saattaa johtaa kelkan vakauden menetykseen. Pysy aina istuimella. Varmista, että peruutusreitillä takanasi ei ole esteitä tai ihmisiä ennen kuin alat peruuttaa.

## Vaihteen vaihtaminen eteenpäin

Vaihteistossa on eteenpäin vaihteita kaksi.

Kytke vaihte eteenpäin seuraavasti:

1. Pysäytä ajoneuvo kokonaan.
2. Paina jarrua ja pidä se painettuna.
3. Valitse vaihdevivulla hitaan nopeuden (1) tai suuren nopeuden (2) vaihte moottorin käydessä tyhjäkäyntiä.
4. Kaasuta varoen.

**HUOMIO:** Älä vaihda ajoneuvon ollessa liikkeessä: Ensimmäiseltä toiselle tai toiselta ensimmäiselle vaihteelle tai peruutusvaihteelle vaihtamista varten kelkka on pysäytettävä (siten,

että se ei liiku ja moottori käy joutokäynnillä).

## Vaihtotangon säätö

1. Säädä vaihtotanko alkupituuteensa (päästä päähän 258 mm)
2. Asenna tanko kelkkaan.
3. Kytke peruutusvaihte ja tarkista, koskettaako vipu konsolissa olevan kolon reunaa.
4. Jos näin tapahtuu, lyhennä tankoa kääntämällä sitä ½ kierrosta ja tarkista uudelleen.
5. Kytke 2. vaihte ja tarkista, koskettaako vipu konsolissa olevan kolon reunaa.
6. Jos näin tapahtuu, lyhennä tankoa kääntämällä sitä ½ kierrosta ja tarkista uudelleen.

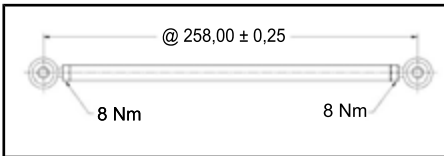

## Moottorin sammutus

Vapauta kaasuvipu ja odota, kunnes moottori on palautunut tyhjäkäynnille.

Sammuta moottori käyttäen joko moottorin hätäkatkaisinta tai vetämällä turvakatkaisimen pistoke moottorin pysäytyskatkaisimesta.

## VAROITUS

Irrota aina turvakatkaisimen pistoke moottorin pysäytyskatkaisimesta, kun lopetat ajamisen. Näin estet ajoneuvosi luvattoman käytön.

## Hinaaminen

Käytä aina jäykkää vetotankoa hinaamiseen. Hinattavassa kohteessa on oltava heijastimet molemmilla sivuilla ja takana. Tutustu paikallisiin lakeihin jarruvalon(-jen) käytöstä.

## VAROITUS

Älä koskaan hinaa mitään hinausköydellä. Käytä aina jäykkää vetotankoa. Hinausköyden käyttäminen saattaa aiheuttaa hinattavan kohteen ja kelkan yhteentörmäyksen tai mahdollisen kippaamisen nopeassa kiihdytyksessä tai kun ajetaan rinnettä alaspäin.

## Toisen kelkan hinaaminen

Jos kelkka vaurioituu ja sitä täytyy hinaata, käytä jäykkää hinaustankoa. Irrota variaattorihinna vaurioituneesta kelkasta, katso ohjeet kohdasta *VARIAATTORIHINNA* osiossa *HUOLTOMENETELY* ja hinaa kelkkaa hiljaisella nopeudella.

**ILMOITUS** Irrota aina variaattorihinna hinattavasta kelkasta, jotta hinna tai voimansiirtojärjestelmä ei vaurioitu.

Ellei hinaustankoa ole saatavilla, voidaan hätätilanteessa hinaata myös köyden avulla. Aja erittäin varovaisesti. Joillakin alueilla tämä voi olla laitonta. Tarkasta määräykset paikallisilta viranomaisilta.

Irrota variaattorihinna, kiinnitä köysi suksen olkatappeihin, pyydä toista henkilöä istumaan hinattavaan kelkkaan ja jarruttamaan tarvittaessa, hinaa alhaisella nopeudella.

**ILMOITUS** Älä koskaan kiinnitä hinausköyttä suksen kahvoin, sillä se saattaa vaurioittaa ohjausjärjestelmää.

## VAROITUS

Älä koskaan aja lujaa, kun hinaat vaurioitunutta kelkkaa. Aja erittäin varovaisesti.

# VIRITÄ AJO-OLOSUHTEIDEN MUKAAN



## VAROITUS

Jousituksen säätäminen saattaa vaikuttaa ajoneuvon käsiteltävyyteen. Käytä aina aikaa perehtyäksesi ajoneuvon käyttäytymiseen, kun olet muuttanut jotain jousituksen säätöä.

Moottorikelkan käsittely ja ajomukavuus ovat riippuvaisia jousituksen säädöistä.

Jousituksen säädön valinta vaihtelee riippuen kuljetettavasta kuormasta, kuljettajan painosta, henkilökohtaisista mieltymyksistä, ajonopeudesta ja reitin kunnosta.



## VAROITUS

Ennen kuin suoritat mitään jousituksen säätötoimenpiteitä, muista:

- Pysäköi turvalliseen paikkaan.
- Irrota turvakatkaisimen pistoke moottorin pysäytyskatkaisimesta.
- Käytä sopivaa nostolaitetta tai pyydä apua ajoneuvon nostamiseen. Ellei nostolaite ole käytössä, käytä oikeaa nostotekniikkaa ja nosta jalkojesi voimalla.
- Älä yritä nostaa ajoneuvon etu- tai takaosaa, jos se tuntuu liian painavalta.
- Tue ajoneuvon etupää ylös maasta sopivalla laitteella ennen jousituksen säätöä.
- Tue ajoneuvon takapää ylös maasta sopivalla laitteella ennen jousituksen säätöä.
- Varmista, että laite on vakaa ja tukeva.

Säädä vain yhtä säätöä kerrallaan. Esimerkiksi saattaa olla tarpeen säätää keskijousi uudelleen etujousien säädön jälkeen. Suorita koeajo kelkalla jokaisen säädön jälkeen samoissa olosuhteissa (reitti, nopeus, lumi ajaja, ajoasento jne). Muuta yhtä säätöä kerrallaan ja koeaja uudelleen. Etene järjestelmällisesti, kunnes olet tyytyväinen.

Seuraavassa on suuntaa antavia ohjeita jousituksen hienosäätöön.

TAKA- JA ETUJOUSITUKSEN jousen esijännityksen TEHDASASETUKSET			
MALLI	SUKSI	ETUVARSI	TAKAVARSI
Commander 600 E-TEC	7 mm / säätönokan asento nro 2	13 mm / säätönokan asento nro 5	13 mm / säätönokan asento nro 4
Commander Limited 600 E-TEC	7 mm / säätönokan asento nro 2	13 mm / säätönokan asento nro 5	13 mm / säätönokan asento nro 4
Commander 800R E-TEC	11 mm	10 mm	15 mm
Grand Tourer 900 ACE	10 mm / säätönokan asento nro 1	15 mm / säätönokan asento nro 6	13 mm / säätönokan asento nro 4
Grand Tourer 900 ACE ECS <sup>2</sup>	10 mm / säätönokan asento nro 4	15 mm / säätönokan asento nro 6	10 mm
Grand Tourer 1200 4-TEC	10 mm / säätönokan asento nro 1	15 mm / säätönokan asento nro 6	13 mm / säätönokan asento nro 4
Grand Tourer 1200 4-TEC ECS <sup>2</sup>	10 mm / säätönokan asento nro 1	15 mm / säätönokan asento nro 6	10 mm
69 Ranger STD 900 ACE	7 mm / säätönokan asento nro 2	11 mm / säätönokan asento nro 4	13 mm / säätönokan asento nro 4
69 Ranger Army LTD	11 mm / säätönokan asento nro 1	13 mm / säätönokan asento nro 5	12 mm / säätönokan asento nro 4

## Takajousituksen säätö

**ILMOITUS** Aina kun säädät takajousitusta, tarkista myös telamaton kireys ja säädä tarvittaessa.

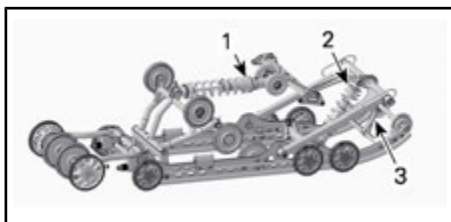

TYYPILLINEN - PPS-5900A- JA PPS-6900A - TAKAJOUSITUS

1. Takajousi
2. Keskijousi
3. Pysäytyshihna

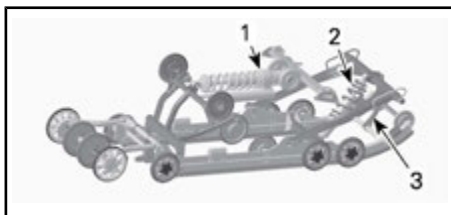

PPS-5900A -TAKAJOUSITUS ECS2:LLA

1. Takajousi ECS2:lla
2. Keskijousi
3. Pysäytyshihna

## Rajoitinhihna

Aja hitaasti ja kiihdytä sitten täyteen nopeuteen.

Tarkkaile ohjauksen käyttäytymistä.

Säädä rajoitinhinnan pituutta vastavasti.

**ILMOITUS** Aina kun rajoitinhinnan pituutta muutetaan, telamaton kireys on säädettävä uudelleen.

VIITETAULUKKO	
PAINON JAKAUTUMINEN (SUKSIPAINIE)	KORJAAVA TOIMENPIDE
<b>Miellyttävä:</b> hyvä painon jakautuminen (kevyt paine)	Ei tarvitse säätää
<b>Kevyt:</b> paino jakautuu liikaa (nousee maasta)	Hihna liian pitkä, lyhennä hihnaa
<b>Raskas:</b> paino ei jakaudu tarpeeksi (raskas paine)	Hihna liian lyhyt, pidennä hihnaa

Pidennä tai lyhennä hihnaa kiinnittämällä se eri reikään.

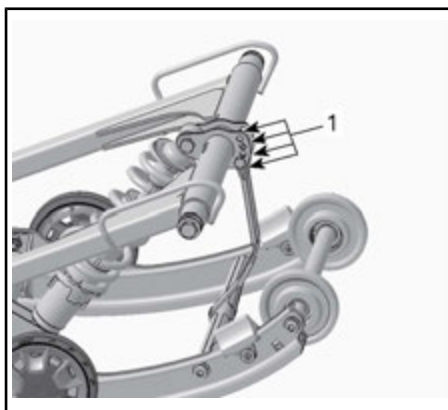

TYYPILLINEN

1. Säätöreiät (rajoitinhihna)

**HUOMIO:** Rajoitinhinnan lyhentäminen saattaa heikentää ajomukavuutta. Jos painon jakautuminen tuntuu liiallisena, yritä korjata sitä ensiksi säätämällä säätökappaleita.

Ajettaessa kelkalla syvässä lumessa saattaa olla tarpeellista muuttaa rajoitinhinojen pituutta ja/tai ajoasentoa, jolloin telamaton ja lumen välinen kul-

ma muuttuu. Käyttäjän kokemus eri säätövaihtoehdoista ja lumiolosuhteet määrittävät tehokkaimman yhdistelmän.

Yleisesti ottaen pidempi rajoitinhihnan säätö parantaa suorituskykyä syvässä lumessa tasaisessa maastossa.

### Takajouset

Takajousen esijännitys vaikuttaa ajomukavuuteen, ajokorkeuteen ja se kompensoi kuormaa.

Takajousen esijännityksen säätäminen myös lisää enemmän tai vähemmän painoa moottorikelkan etupäähän. Tämän tuloksena suksiin kohdistuu enemmän tai vähemmän painoa. Näin se vaikuttaa myös suorituskykyyn syvässä lumessa, ohjauksen keveyteen ja käsiteltävyyteen.

Kevyt pohjaus huonoimmassa mahdollisessa maastossa on merkinä siitä, että jousien esijännitys on sopiva.

TOIMENPIDE	TULOS
Esijännityksen lisääminen	Jäykempi takajousitus
	Korkeampi takaosa
	Enemmän iskunvaimennuskykyä
	Raskaampi ohjata
Esijännityksen vähentäminen	Pehmeämpi takajousitus
	Matalampi takaosa
	Vähemmän iskunvaimennuskykyä
	Kevyempi ohjata
	Parempi suorituskyky ja käsiteltävyys syvässä lumessa

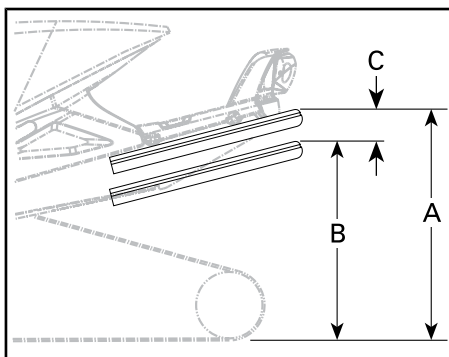

- A. Kokonaan ulostyöntynyt jousitus  
 B. Jousitus on painunut alaspäin kuljettajan, matkustajan ja kuorman painosta  
 C. Väli mittojen "A" ja "B" välillä ei saa olla yli 50 - 75 mm (3 - 4 tuumaa), katso taulukkoa

VIITETAULUKKO	
C	MITÄ TEHDÄ
50–75 mm	Ei tarvitse säätää
Yli 75 mm	Säädetty liian pehmeäksi, lisää esijännitystä (katso Esijännityksen säätö)
Alle 50 mm	Säädetty liian kovaksi, vähennä esijännitystä (katso Esijännityksen säätö)

**HUOMIO:** Ellet pääse määriteltyihin arvoihin alkuperäisjousilla, kysy valtuutetulta Lynx-jälleenmyyjältä muista saatavilla olevista jousista.

**ILMOITUS** Nosta jousen esijännitystä kääntämällä aina vasemman puoleinen säätönokka myötäpäivään, oikean puoleinen nokka vastapäivään.

## Elektronisesti ohjattu jousitus (ECS<sup>2</sup>) (jos varusteena)

ECS<sup>2</sup>-järjestelmän ansiosta jousitus voi mukautua maaston ja kuorman mukaan myös ajon aikana.



1. Vaimennusvoiman säätö (MAN)
2. Jousen esijännityksen säädin (MAN)
3. Automaattisäätö

### Vaimennusvoiman säätö (MAN = manuaalinen)

Vaimennus ohjaa energian vaimentamista iskunvaimentimen ojentuessa ja sitä, miten nopeasti iskunvaimennin palaa normaaliasentoonsa.

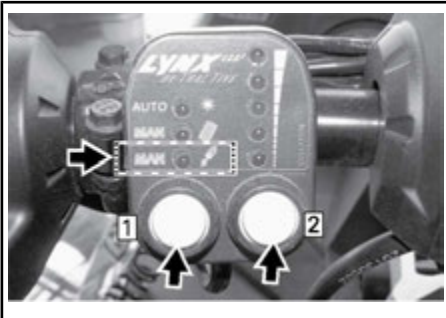

Lisää tai vähennä vaimennusta painamalla vasenta painiketta, kunnes iskunvaimentimen kuvalla varustettu MAN-merkkivalo syttyy. Aseta vaimennus painamalla oikeanpuoleista painiketta. Ylöspäin mentäessä vaimennus lisääntyy ja alaspäin mentäessä vähenee.

### Jousen esijännityksen säädin (MAN = manuaalinen)

Jousen esijännitys on jousituksen toiminnan perusta. Jos esijännitys on asetettu väärin, mitkään muut säädöt eivät saa jousitusta toimimaan aiotulla tavalla. Jousen esijännityksen on oltava suurempi, kun kelkalla kuljetetaan matkustajaa tai ylimääräistä kuormaa.



Säädä jousen esijännitystä painamalla vasenta painiketta, kunnes jousen kuvalla varustettu MAN-merkkivalo syttyy. Aseta esijännitys painamalla oikeanpuoleista painiketta. Ylöspäin mentäessä esijännitys lisääntyy ja alaspäin mentäessä vähenee.

### Automaattisäätö

AUTO-toiminnossa on 5 erilaista esivalittua jousi- ja vaimennuskäyrrää.



Käytä esivalittuja arvoja painamalla vasemmanpuoleista painiketta, kunnes AUTO-merkkivalo syttyy. Aseta esivalittu jousen esijännitys ja vaimen-

nusvoima painamalla oikeanpuoleista painiketta. Ylöspäin mentäessä jousen esijännitys/vaimennusvoima kasvaa ja alaspäin mentäessä pienenee.

## VAROITUS

Kun säädät ECS<sup>2</sup>, varmista että olet tilanteen tasalla ja huomioit toiset moottorikelkat, esteet tai henkilöt.

**HUOMIO:** LED-valojen vilkkuessa järjestelmä tekee itsekalibrointia. Tässä tapauksessa toimenpiteitä ei tarvita. Aja kelkalla, kunnes LED-valot lakkaavat vilkkumasta.

**HUOMIO:** Kun jokin LED-valoista alkaa vilkkua, ohjainlaite raportoii vikakoodin. Käänny valtuutetun Lynx-jälleenmyyjän puoleen ja kerro, mikä LED-valoista vilkkuu.

## Keskijousi

Aja reitillä maltillisella nopeudella.

Jos ohjaustanko kääntyy liian helposti tai liian vaivalloisesti, säädä keskijousta vastaavasti.

## VAROITUS

Ennen kuin suoritat mitään jousituksen säätötoimenpiteitä, muista:

- Pysäköi turvalliseen paikkaan
- Irrota turvakatkaisimen hattu
- Nosta ajoneuvon takapäätä ylös maasta sopivalla leveäpohjaisella lumikelkan kannattimella takasuojalevyn kanssa
- Varmista, että nostolaite on vakaa ja tukeva.

## VIITETAULUKKO

OHJAUKSEN KÄYTTÄYTYMINEN	KORJAAVA TOIMENPIDE
Helppo kääntää (neutraali)	Ei tarvitse säätää
Vaikeampi kääntää (yliohjautumista)	Säädetty liian pehmeäksi, lisää esijännitystä
Hyvin helppo kääntää (aliohjautumista)	Säädetty liian kovaksi, vähennä esijännitystä

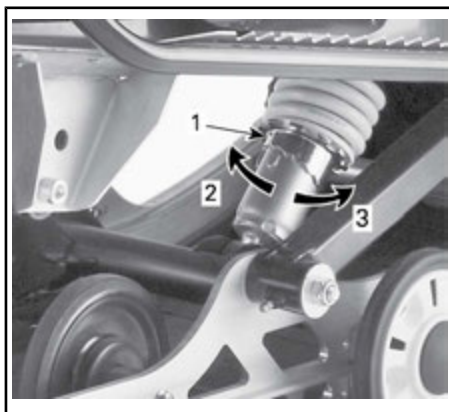

1. Säätönokka
2. Lisää esijännitystä
3. Vähennä esijännitystä

Keskivarrella on kaksi asentoa. Ajaessasi kelkalla reitillä, hyötykäytössä tai 2-UP-mallina aseta keskivarsi asentoon 1.

Ajaessasi kelkalla syvässä lumessa keskivarsi on ehkä asetettava asentoon 2.



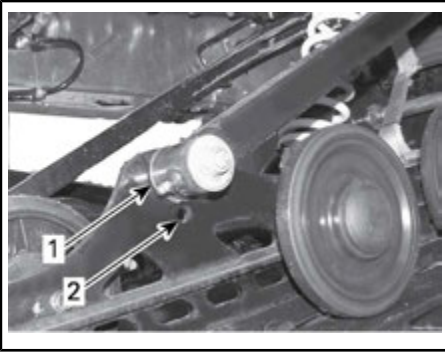

**KESKIVARSI**

1. Asento 1
2. Asento 2

**Ajaminen syvässä lumessa**

Ajettaessa kelkalla syvässä lumessa saattaa olla tarpeellista muuttaa rajoitinhihnojen pituutta ja/tai ajoasentoa, jolloin telamaton ja lumen välinen kulma muuttuu. Käyttäjän kokemus eri säätövaihtoehdoista ja lumiolosuhteet määrittävät tehokkaimman yhdistelmän.

**Etujousituksen säätö**

**Etujouset**

Etujousen esijännitys vaikuttaa etujousituksen jäykkyyteen.

Etujousen esijännitys vaikuttaa lisäksi myös ohjattavuuteen.

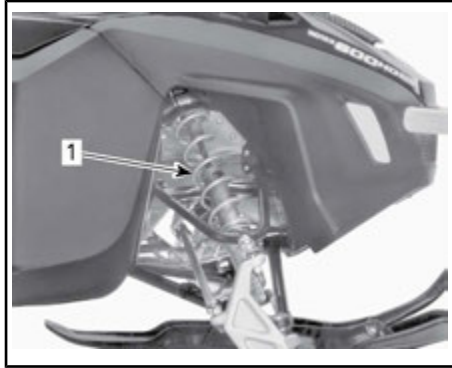

**TYYPILLINEN - ETUJOUSITUS**

1. Etujouset; ajettavuus

**⚠ VAROITUS**

**Säädä aina molemmat etujouset samaan asentoon.**

<b>VIITETAULUKKO</b>	
KÄSITELTÄVYYS	KORJAAVA TOIMENPIDE
<b>Hyvä:</b> ohjausta miellyttävä kääntää	Ei tarvitse säätää
<b>Huono:</b> ohjaus liian helppo kääntää	Säädetty liian pehmeäksi, lisää jousen esijännitystä
<b>Huono:</b> ohjaus liian vaikea kääntää	Säädetty liian kovaksi, vähennä jousen esijännitystä



**TYYPILLINEN - SÄÄTÖNOKKATYYPPIINEN  
ESIJÄNNITYS**

1. Säätönokka

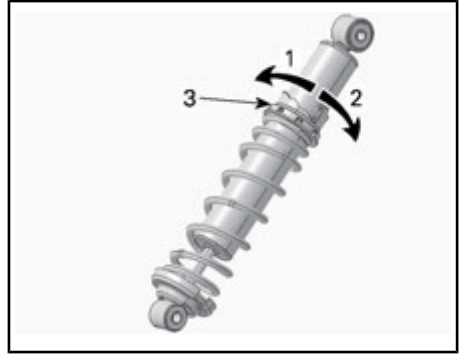

**SÄÄTÖNOKAN TYYPPI - HPG-ISKUNVAI-  
MENNIN**

1. Vähennä esijännitystä
2. Lisää esijännitystä
3. Jousen esijännityksen säätönokka

## Ajoneuvon käyttäytyminen suhteessa jousituksen säätöihin

Ongelma	Korjaavat toimenpiteet
Etujousitus epävakaata	Tarkista suksen linjaus ja sivukallistuman (camber-kulman) säätö. Käänny valtuutetun Lynx -jälleenmyyjän puoleen. Vähennä suksipainetta. - Vähennä etujousituksen jousen esikuormitusta. - Lisää keskijousen esijännitystä. - Vähennä takajousen esijännitystä.
Kelkka tuntuu epävakaalta ja tuntuu kääntyvän keskikohtansa ympäri	Vähennä takajousituksen etupukin kuormitusta. - Vähennä keskijousen esijännitystä. - Lisää takajousen esijännitystä. - Nosta etujousituksen jousen esikuormitusta.
Ohjaus tuntuu liian raskaalta	Vähennä suksipainetta. - Vähennä etujousituksen jousen esikuormitusta. - Lisää keskijousen esijännitystä.
Kelkan peräpää tuntuu liian jäykältä	Vähennä takajousen esijännitystä.
Kelkan peräpää tuntuu liian pehmeältä	Lisää takajousen esijännitystä.
Takajousituksen etupukin iskunvaimennin pohjaa toistuvasti	Pidennä rajoitinhihnaa. Lisää keskijousen esijännitystä.
Telamatto sutii liikaa startissa	Pidennä rajoitinhihnaa.

---

# AJONEUVON KULJETTAMINEN

Varmista, että öljysäiliön ja polttoainesäiliön korkit ovat kunnolla suljettuina.

Kippaaviin peräkärriihin voidaan helposti laittaa vinssimekanismi helpottamaan kuormausta ja maksimoimaan turvallisuuden. Niin helpolta kuin se näyttääkin, älä koskaan aja kelkalla kippaavan karrin lavalle. Monet vakavat onnettomuudet ovat aiheutuneet siitä, kun kelkka on kuormattu ajamalla peräkarrin lavalle. Kiinnitä kelkkasi turvallisesti, edestä ja takaa, jopa lyhyiden matkojenkin ajaksi. Varmista, että kaikki varusteet on kunnolla kiinnitettyinä. Suojaa kelkkasi kuljetuspeitteellä kuljetuksen ajaksi.

Varmista, että peräkärriä täyttää vaaditut lainmukaiset edellytykset. Varmista, että vetokoukku ja turvavaijeri on kiinnitettyinä ja jarru kytkettyinä, laita valot päälle ja tarkista niiden puhtaus ja toiminta.

# ***HUOLTO***

# ENSITARKASTUS

Valtuutetun Lynx -jälleenmyyjän, jonkin korjaamon tai valitsemasi henkilön täytyy tarkastaa ajoneuvosi ensimmäisten 10 tunnin tai 500 km käytön jälkeen – kumpi tahansa ehdoista täytyy ensiksi. Sisäänajotarkastus on erittäin tärkeää, eikä sitä pidä jättää tekemättä.

**HUOMIO:** Ensitarkastuksen maksaa ajoneuvon omistaja.

<b>ENSITARKASTUS (2-TAHTI) ENSIMMÄISEN 500 km TAI 10 KÄYTTÖTUNNIN JÄLKEEN, KUMPI TAHANSA TÄYTYY ENSIKSI.</b>	
MOOTTORI	Tarkasta moottorin kiinnitykset
	Tarkasta pakojärjestelmä ja mahdolliset pakojärjestelmän vuodot
	Kiristä pakosarjan ruuvit ilmoitettuun momenttiin
	Tarkasta jäähdytysnesteen määrä
POLTTOAINE-JÄRJESTELMÄ	Tarkasta polttoainelinjat ja liitokset
	Tarkasta kaasuvaijeri
VOIMANSIIRTO JA JARRU	Tarkasta variaattorihihna
	Tarkasta silmämääräisesti I-variaattori
	Kiristä I-variaattorin kiinnitysruuvi ilmoitettuun momenttiin
	Tarkasta II-variaattori
	Säädä ja linjaa telamatto
	Vaihda ketjukotelon/vaihdelaatikon öljy
	Vaihda UUSI tiivisterengas vaihdelaatikon öljynvaihdon yhteydessä. Laita LOCTITE 542:tä tulpan kierteisiin (XU-mallit)
	Säädä voimansiirtoketju (ei vaihdelaatikolla varustetuissa malleissa)
	Tarkasta jarrunesteen määrä
	Tarkasta jarruletku, jarrupalat ja levy
OHJAUSJÄRJESTELMÄ	Tarkasta ohjausmekanismi
	Tarkasta sukset ja ohjainraudat
RUNKO	Kiristä rungon yläpuolisen tukirakenteen (pyramidin) ruuvit momenttiin 14 N•m
	Kiristä takaprofiilin ruuvit (6 kpl) uudelleen tiukkuuteen 40 N•m (vain XU-mallit)
	Kiristä uudelleen takapalkin ruuvit runkoon ohjemomenttiin (XU) 24 N•m

<b>ENSITARKASTUS (2-TAHTI) ENSIMMÄISEN 500 km TAI 10 KÄYTTÖTUNNIN JÄLKEEN, KUMPI TAHANSA TÄYTYY ENSIKSI.</b>	
JOUSITUS	Tarkasta etujousitus
	Tarkasta telaston jousitus (mukaan lukien rajoitinhinnat ja liukumuovit)
	Voitele etujousitus ja telaston jousitus

<b>ENSITARKASTUS (4-TAHTI) ENSIMMÄISEN 500 km TAI 10 KÄYTTÖTUNNIN JÄLKEEN, KUMPI TAHANSA TÄYTYY ENSIKSI.</b>	
MOOTTORI	Tarkasta moottorin tiivisteet vuotojen varalta
	Tarkasta pakojärjestelmä ja mahdolliset pakojärjestelmän vuodot
	Tarkasta jäähdytysnesteen määrä
POLTTOAINE- JÄRJESTELMÄ	Tarkasta polttoainelinjat ja liitokset
VOIMANSIIRTO JA JARRU	Tarkasta variaattorihihna
	Tarkasta silmämääräisesti I-variaattori
	Kiristä I-variaattorin kiinnitysruuvi ilmoitettuun momenttiin
	Tarkasta II-variaattori
	Tarkasta II-variaattorin esijännitys
	Säädä ja linjaa telamatto
	Vaihda ketjukotelon/vaihdelaatikon öljy
	Vaihda UUSI tiivisterengas vaihdelaatikon öljynvaihdon yhteydessä. Laita LOCTITE 542:tä tulpan kierteisiin (XU-mallit)
	Säädä voimansiirtoketju (ei vaihdelaatikolla varustetuissa malleissa)
	Tarkasta jarrunesteen määrä
	Tarkasta jarruletku, jarrupalat ja levy
OHJAUSJÄRJESTELMÄ	Tarkasta ohjausmekanismi
	Tarkasta sukset ja ohjainraudat
RUNKO	Kiristä rungon yläpuolisen tukirakenteen (pyramidin) ruuvit momenttiin 14 N•m
	Kiristä takaprofiilin ruuvit (6 kpl) uudelleen tiukkuuteen 40 N•m (vain XU-mallit)
	Kiristä uudelleen takapalkin ruuvit runkoon ohjementtiin (XU) 24 N•m

**ENSITARKASTUS (4-TAHTI) ENSIMMÄISEN 500 km TAI  
10 KÄYTTÖTUNNIN JÄLKEEN, KUMPI TAHANSA TÄYTTYY ENSIKSI.**

JOUSITUS	Tarkasta etujousitus
	Tarkasta telaston jousitus (mukaan lukien rajoitinhinnat ja liukumuovit)

**ENSITARKASTUS (4-TAHTI) ENSIMMÄISEN 3 000 km TAI  
1 KÄYTTÖVUODEN JÄLKEEN, KUMPI TAHANSA TÄYTTYY ENSIKSI.**

MOOTTORI	Vaihda moottoriöljy ja öljynsuodatin.
----------	---------------------------------------

# HUOLTOTAULUKKO (2-TAHTI)

HUOMIO: Huoltotaulukko ei mitätöi käyttöä edeltävää tarkastusta.



## VAROITUS

Huoltotaulukon ja huoltomenetelmien mukainen huollon laiminlyönti saattavat tehdä ajoneuvon käytöstä epäturvallisen.

JOKA 1 500 km	
VOIMANSIIRTO-JÄRJESTELMÄ	Ketjukotelolla varustetut mallit: Säädä voimansiirtoketju
	Ketjukotelolla varustetut mallit: Tarkasta ketjukotelon öljyn pinnan taso
	Vaihdelaatikolla varustetut mallit: Tarkasta öljymäärä

3 000 km VÄLEIN TAI 1 VUODEN VÄLEIN (SEN MUKAAN, KUMPI ENSIN TÄYTTYY)	
MOOTTORI	Tarkasta lämpösuojat
	Tarkasta moottorin kumikiinnitykset
	Tarkasta pakojärjestelmä ja mahdolliset pakojärjestelmän vuodot
	Tarkasta jäähdytysjärjestelmän korkki, letkut ja kiristimet sekä järjestelmä vuotojen varalta
	Säädä moottorituki
VOIMANSIIRTO JA JARRU	Tarkasta silmämääräisesti I-variaattori ja puhdista se
	Kiristä I-variaattorin kiinnitysruuvi ilmoitettuun momenttiin
	Puhdista II-variaattori
	Säädä ja linjaa telamatto
	Tarkasta jarruletku, jarrupalat ja levy
OHJAUSJÄRJESTELMÄ	Tarkasta ohjausmekanismi
JOUSITUS	Tarkasta etujousitus
	Tarkasta telaston jousitus ja rajoitinhihna.
	Voitele etujousitus ja telaston jousitus, kun ajoneuvoa on käytetty märissä olosuhteissa (märkä lumi, sade, lätäköt)
	Tarkista olkatapin holkki ja laakeri. Vaihda tarvittaessa.
	Kaikki purettavilla iskunvaimentimilla varustetut mallit, öljynvaihto/huolto.



**3 000 km VÄLEIN TAI 1 VUODEN VÄLEIN  
(SEN MUKAAN, KUMPI ENSIN TÄYTTYY)**

SÄHKÖJÄRJESTELMÄ	Vaihda sytytystulpat (kaikki paitsi E-TEC)
------------------	--

**6 000 km VÄLEIN TAI 2 VUODEN VÄLEIN  
(SEN MUKAAN, KUMPI ENSIN TÄYTTYY)**

MOOTTORI	Puhdista ja voitele käynnistinlaite
POLTTOAINE- JÄRJESTELMÄ	Tarkasta polttoainepumpun sihti ja vaihda tarvittaessa
	Tarkasta kaasuvaijeri
VOIMANSIIRTO- JÄRJESTELMÄ	Vaihda jarruneste
	Voitele QRS akselin ja vaihteiston välisen liitoksen booritus (XU mallit)
	Voitele II-variaattorin ja QRS akselin välisen liitoksen booritus (XU mallit)
	Vaihda seuraavat I-variaattorin kuluvat osat: liukumuovit, O-renkaat ja liukulautasen holkki (E-TEC)
RUNKO	Kiristä uudelleen takapalkin ruuvit runkoon ohjemomenttiin (XU) 24 N•m

**10 000 km VÄLEIN TAI 3 VUODEN VÄLEIN  
(SEN MUKAAN, KUMPI ENSIN TÄYTTYY)**

MOOTTORI	E-TEC: Tarkasta öljypumpun sihti ja puhdista tarvittaessa
	Puhdista 3D Rave-venttiilit
VOIMANSIIRTO- JÄRJESTELMÄ	Vaihda seuraavat I-variaattorin kuluvat osat: jousikupin hela ja rampit (E-TEC)
SÄHKÖJÄRJESTELMÄ	E-TEC: Vaihda sytytystulpat.

**AINA VIIDEN VUODEN VÄLEIN**

MOOTTORI	Vaihda moottorin jäähdytysneste
POLTTOAINEJÄR- JESTELMÄ	Vaihda polttoaineletkun polttoainesuodatin ( <b>E-TEC</b> )

# HUOLTOTAULUKKO (4-TAHTI)

HUOMIO: Huoltotaulukko ei mitätöi käyttöä edeltävää tarkastusta.



## VAROITUS

Huoltotaulukon ja huoltomenetelmien mukainen huollon laiminlyönti saattavat tehdä ajoneuvon käytöstä epäturvallisen.

### JOKA 1 500 km

VOIMANSIIRTO- JÄRJESTELMÄ	Ketjukotelolla varustetut mallit: Säädä voimansiirtoketju
	Ketjukotelolla varustetut mallit: Tarkasta ketjukotelon öljyn pinnan taso
	Vaihdelaatikolla varustetut mallit: Tarkasta öljymäärä

### 3 000 km VÄLEIN TAI 1 VUODEN VÄLEIN (SEN MUKAAN, KUMPI ENSIN TÄYTTYY)

MOOTTORI	Tarkasta kaikki lämpösuojukset
	Tarkasta pakojärjestelmä ja mahdolliset pakojärjestelmän vuodot
VOIMANSIIRTO JA JARRU	Tarkasta silmämääräisesti I-variaattori ja puhdista se
	Kiristä I-variaattorin kiinnitysruuvi ilmoitettuun momenttiin
	Tarkasta II-variaattorin esijännitys
	Puhdista II-variaattori
	Säädä ja linjaa telamatto
	Tarkasta jarruletku, jarrupalat ja levy
OHJAUSJÄRJESTELMÄ	Tarkasta ohjausmekanismi
JOUSITUS	Tarkasta etujousitus
	Tarkasta telaston jousitus ja rajoitinhihna.
	Voitele etujousitus ja telaston jousitus, kun ajoneuvoa on käytetty märissä olosuhteissa (märkä lumi, sade, lätäköt)
	Tarkista olkatapin holkki ja laakeri. Vaihda tarvittaessa.
	Kaikki purettavilla iskunvaimentimilla varustetut mallit, öljynvaihto/huolto

### 6 000 km VÄLEIN TAI VUOSITTAIN AJOKAUDEN ALUSSA (SEN MUKAAN, KUMPI ENSIN TÄYTTYY)

MOOTTORI	Vaihda moottoriöljy ja öljynsuodatin.
----------	---------------------------------------

**6 000 km VÄLEIN TAI 2 VUODEN VÄLEIN  
(SEN MUKAAN, KUMPI ENSIN TÄYTTYY)**

POLTTOAINEJÄRJESTELMÄ	Vaihda polttoainesuodatin
	Vaihda polttoainepumpun poistosuodatin ( <b>ACE</b> )
VOIMANSIIRTO JA JARRU	Vaihda I-variaattorin liukumuovit, O-renkas ja rullat ja tarkasta luiskat (1200 4-TEC ja 900 ACE)
	Vaihda jarruneste
	Voitele QRS-akselin ja vaihdelaatikon välisen liitoksen kiilaurat.
	Voitele II-variaattorin ja QRS akselin välisen liitoksen kiilaurat
RUNKO	Kiristä uudelleen takapalkin ruuvit runkoon ohjementtiin (XU) 24 N•m

**10 000 km VÄLEIN TAI 3 VUODEN VÄLEIN  
(SEN MUKAAN, KUMPI ENSIN TÄYTTYY)**

SÄHKÖJÄRJESTELMÄ	Vaihda sytytystulpat.
------------------	-----------------------

**JOKA 20 000 km**

MOOTTORI	Tarkasta venttiilien vällys ja säädä tarvittaessa. (1200 4-TEC)
----------	---

**AINA VIIDEN VUODEN VÄLEIN**

MOOTTORI	Vaihda moottorin jäähdytysneste
----------	---------------------------------

# HUOLTOTOIMENPITEET

Tämä osa sisältää ohjeet perushuoltotoimenpiteitä varten.

## VAROITUS

Sammuta moottori, irrota turvakäiskäisimen pistoke ja noudata näitä huoltotoimenpiteitä huoltaessasi ajoneuvoasi. Ellet noudata asianmukaisia huoltotoimenpiteitä, kuumat tai liikkuvat osat, sähkölaitteet, kemikaalit tai jotkut muut vaaratilanteet voivat aiheuttaa loukkaantumisen.

## VAROITUS

Mikäli purkamisen/kokoamisen yhteydessä joudutaan irrottamaan lukituksia (esim. kiinnityskiekköet, itselukkiutuvat kiinnikkeet, jne.), vaihda ne aina uusiin.

## Imuilman äänenvaimentimen esisuodatin

### Imuilman äänenvaimentimen esisuodattimen tarkastaminen

Varmista, että imuilman äänenvaimentimen esisuodatin on oikein asennettu, puhdas ja hyvässä kunnossa.



1. Esisuodatin

Irrota esisuodatin yksinkertaisesti vetämällä se ulos.

Asenna esisuodatin työntämällä se takaisin paikalleen ja varmista, että se on kunnolla kiinni.

## Moottorin jäähdytysneste

### VAROITUS

Älä koskaan avaa jäähdytysnestesäiliön korkkia moottorin ollessa kuuma.

### Moottorin jäähdytysnesteen pinnan taso

Irrota OIKEA yläsivupaneeli. Katso *SI-VUPANEELIT* kohdassa *HALLINTALAITTEET JA VARUSTEET*.

Kylmän tason (Cold level) merkki sijaitsee aivan kiristimen yläpuolella.

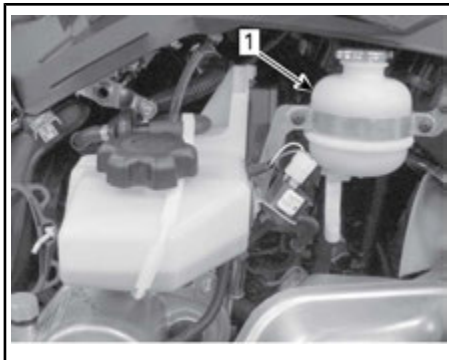

### TYYPILLINEN

1. Kylmän tason merkkiviiva

Tarkista jäähdytysnesteen määrä huoneenlämpötilassa korkin ollessa irrotettuna. Nesteen pinnan tulisi jäähdytysnestesäiliössä olla cold level -merkin kohdalla (moottorin ollessa kylmänä).

**HUOMIO:** Jäähdytysnesteen pinta voi olla tarkastettaessa hieman kylmän tason merkin alapuolella, jos lämpötila on alhainen.

Kun haluat lisätä jäähdytysnestettä, irrota jäähdytysnestesäiliön kiinnike ja vedä säiliötä hiukan taaksepäin tehdäkseen tilaa korkille.

Jos kelkka tarvitsee suuren määrän jäähdytysnestettä tai jos koko järjestelmä pitää täyttää, ota yhteys valtuutettuun Lynx -jälleenmyyjään, korjaamoon tai valitsemaasi henkilöön.

### Suosittelava moottorin jäähdytysneste

JÄÄHDYTYSNESTE	
BRP:n suosittelema tuote	LONG LIFE -JÄÄHDYTYSNESTE (F) (Osanro 619 590 204)
Ellei saatavilla, niin vaihtoehtoisesti	Tislattun veden ja pakkasnesteen sekoitus (50 % tislattua vettä, 50 % pakkasnestettä)

**ILMOITUS** Jäähdytysnesteseos, jossa on 50 % pakkasnestettä ja 50 % tislattua vettä, parantaa jäähdytystehoa. Jos tislattun veden sijasta käytetään hanavettä, jäähdytysjärjestelmään kertyy jäämiä ja jäähdytysteho heikkenee. Tämä voi johtaa moottorin ylikuumentumiseen.

Pakkasnesteen pilaantumisen estämiseksi käytä aina samaa merkkiä. Älä koskaan sekoita eri merkkejä, ellei jäähdytysjärjestelmää ole kunnolla huudeltu ja täytetty uudelleen.

**ILMOITUS** Käytä aina kylmillä alueilla jäähdytysnesteseosta, jossa on 50 % pakkasnestettä ja 50 % tislattua vettä estääksesi ruosteen muodostumisen ja jäätymisen. Pelkkä pakkasneste jäätyy korkeamassa lämpötilassa kuin optimaalinen vesi-/pakkasnesteseos. Käytä aina erityisesti alumiinimoottoreille suositeltua, korroosionestoainetta sisältävää etyleeniglykolia.

## Tuorevoiteluöljy (600 HO E-TEC, 800R E-TEC)

### Tuorevoiteluöljyn lisääminen

Irrota OIKEA yläsivupaneeli. Katso *SI-VUPANEELIT* kohdassa *HALLINTALAITTEET JA VARUSTEET*.

Pidä aina sopiva määrä suositeltua tuorevoiteluöljyä tuorevoiteluöljysäiliössä.

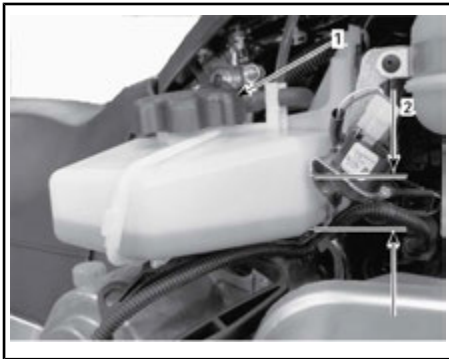

#### TYYPILLINEN

1. Öljysäiliö

Avaa tuorevoiteluöljysäiliön korkki täyttääksesi säiliön ja kiristä sitten korkki kokonaan kiinni.

**ILMOITUS** Tarkista määrä ja lisää joka kerta, kun tankkaat polttoainetta.



### VAROITUS

Älä täytä liikaa. Asenna korkki paikalleen ja kiristä kunnolla. Pyyhi huolellisesti öljyroiskeet. Öljy on lämpimänä erittäin herkkä syttymään.

## Moottoriöljy (1200 4-TEC / 900 ACE)

### Moottoriöljyn pinnan tason tarkastus

**ILMOITUS** Tarkasta pinnan taso ennen jokaista ajokertaa ja täytä tarvittaessa. **Älä täytä liikaa.** Moottorin käyttö asiaankuulumattomalla öljymäärällä voi vaurioittaa vakavasti moottoria. Pyyhi kaikki roiskeet pois.

Aseta ajoneuvo tasaiselle alustalle ja menettele seuraavasti tarkastaaksesi öljymäärän:

1. Käynnistä moottori ja anna sen käydä kunnes se saavuttaa normaalin toimintalämpötilan. Moottori on normaalissa toimintalämpötilassa silloin, kun takajäähdytin lämpenee osoittaen että termostaatti on auki.
2. Anna moottorin käydä tyhjäkäyntiä vielä noin 30 sekunnin ajan.
3. Pysäytä moottori.
4. Avaa vasen sivupaneeli, katso *HALLINTALAITTEET JA VARUSTEET*.
5. Irrota variaattorihihnan suoja, katso *VARIAATTORIHINNAN SUOJAN IRROTTAMINEN*.
6. Ruuvaa mittatikku auki täyttöputkesta, poista tikku ja puhdista se.
7. Työnnä mittatikku kokonaan täyttöputkeen.
8. Irrota mittatikku ja tarkasta pinnan öljyn taso. Öljyn pinnan on oltava minimitason (MIN) ja maksimitason (MAX) merkkien välissä kuten kuvassa. Lisää öljyä tarvittaessa.

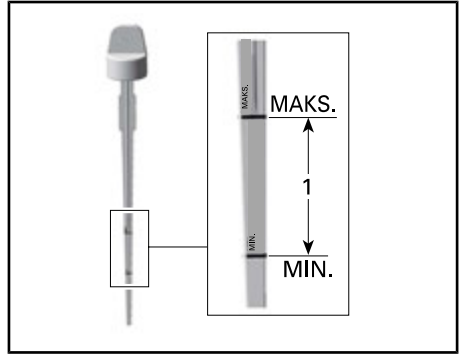

1. Öljymäärä minimitason (MIN) ja maksimitason (MAX) merkkien välissä.

**!** **HUOMIO:** Moottoriöljy voi olla erittäin kuuma.

### **!** VAROITUS

Pyyhi huolellisesti öljyroiskeet. Öljy on lämpimänä erittäin herkkä syttymään.

### Moottoriöljyn suodattimen vaihto (900 ACE)

### **!** VAROITUS

Moottoriöljy voi olla erittäin kuuma. Odota, kunnes moottoriöljy on jäähtynyt lämpimäksi.

**ILMOITUS** Moottoriöljy ja suodatin on vaihdettava yhtä aikaa.

1. Aseta ajoneuvo tasaiselle alustalle.
2. Irrota vasen sivupaneeli.
3. Irrota mittatikku.

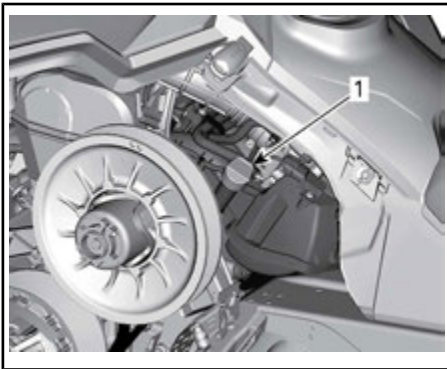

#### AJONEUVON VASEN PUOLI

1. Öljysäiliön mittatikku
4. Pääset käsiksi tyhjennystulppaan ajoneuvon alapuolelta:
  - 4.1 Irrota toinen peitekannen kiinnitysruuvi ja löysää toinen.
  - 4.2 Käännä peitekansi pois pohjamuovin aukon edestä.

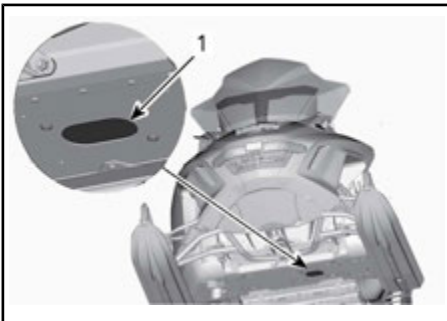

1. Tyhjennystulppien peitekansi

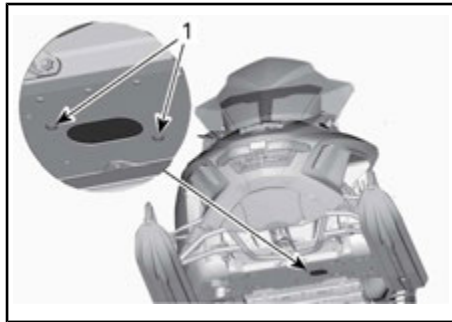

#### KÄÄNNÄ PEITEKANTTA

1. Kiinnitysruuvit
5. Puhdista tyhjennystulpan alue.
6. Aseta pohjamuovin aukon alle tyhjennysastia.
7. Irrota moottorin tyhjennystulpat seuraavassa järjestyksessä.
  - 7.1 Päätytyhjennystulppa.
  - 7.2 Toissijainen tyhjennystulppa

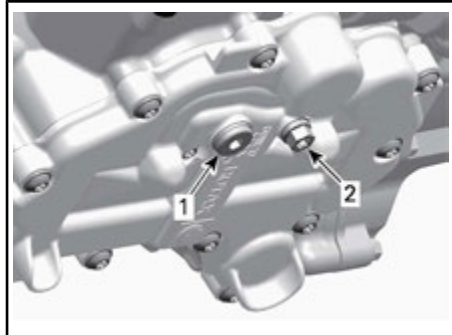

#### MOOTTORIN ALAPUOLI

1. Päätytyhjennystulppa
2. Toissijainen tyhjennystulppa
8. Anna kaiken öljyn valua pois.
9. Asenna **UDET** tiivistealuslevyt öljyn tyhjennystulppiin.

**ILMOITUS** Älä käytä tiivistealuslevyjä uudelleen. Vaihda ne aina uusiin.

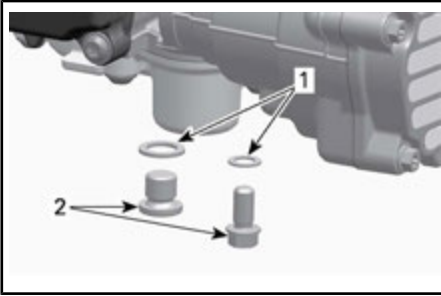

1. Tiivistealuslevy
2. Öljyn tyhjennystulppa
10. Asenna tyhjennystulpat ja kiristä ne ohjietiukkuuteen.

#### KIRISTYSMOMENTTI

Tyhjennystulpat	20 N•m ± 2 N•m
-----------------	----------------

11. Vaihda ÖLJYNSUODATIN, katso ohjeet tästä kappaleesta.
12. Lisää öljysäiliöön oikea määrä suosituksen mukaista öljyä.

#### MOOTTORIÖLJYN LIKIMÄÄRÄINEN MÄÄRÄ (SUODATTIMEN KANSSA)

3,3 L

13. Asenna mittatikku takaisin öljysäiliöön ja kiristä se.
14. Käynnistä moottori ja anna sen käydä muutama minuutti joutokäynnillä.
15. Varmista, että vuotoja ei esiinny.
16. Pysäytä moottori ja tarkasta öljyn pinnan taso. Lisää tarvittaessa.
17. Hävitä öljy ja suodatin paikallisten ympäristömääräysten mukaisesti.

## Moottoriöljyn vaihto (1200 4-TEC)

### VAROITUS

Moottoriöljy voi olla erittäin kuumaa. Odota, kunnes moottoriöljy on jäähtynyt lämpimäksi.

**ILMOITUS** Moottoriöljy ja suodatin on vaihdettava yhtä aikaa.

1. Aseta ajoneuvo tasaiselle alustalle.
2. Irrota vasen sivupaneeli.
3. Irrota variaattorihihnan suojus. Katso osaa HALLINTALAITTEET JA VARUSTEET.
4. Irrota mittatikku.

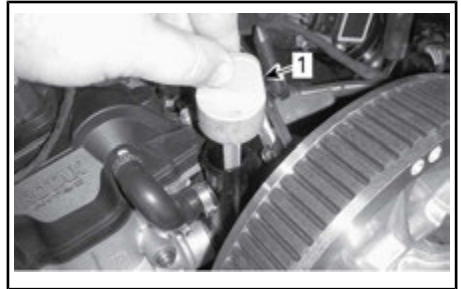

#### AJONEUVON VASEN PUOLI

1. Öljysäiliön mittatikku
5. Puhdista tyhjennystulpan alue kelkan alapuolelta ja irrota muovikorkki.

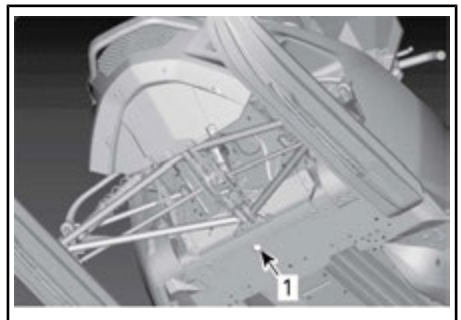

1. Rungon aukko, jonka kautta tyhjennystulppaan pääsee käsiksi



6. Aseta rungon aukon alle tyhjennysastia.
7. Irrota moottoriöljyn tyhjennystulppa ja hävitä tiivistealuslevy.
8. Anna kaiken öljyn valua pois.
9. Asenna **UUSI** tiivistealuslevy ja O-rengas öljyn tyhjennystulppaan.

**ILMOITUS** Älä käytä tiivistealuslevyjä uudelleen. Vaihda ne aina uusiin.

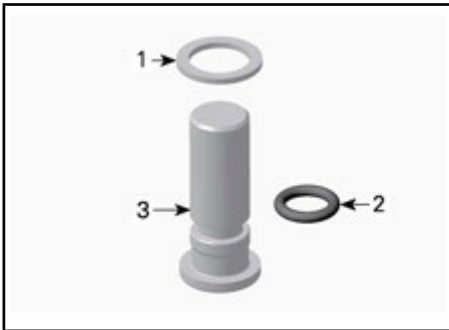

1. Tiivistealuslevy
2. O-rengas
3. Öljyn tyhjennystulppa

10. Asenna tyhjennystulppa ja kiristä se ohjетиukkuuteen.

#### KIRISTYSMOMENTTI

Tyhjennystulppa	30 N•m
-----------------	--------

11. Vaihda **ÖLJYNSUODATIN**, katso ohjeet tästä kappaleesta.
12. Lisää öljysäiliöön oikea määrä suosituksen mukaista öljyä.

#### MOOTTORIÖLJYN LIKIMÄÄRÄINEN MÄÄRÄ (SUODATTIMEN KANSSA)

3,5 L
-------

13. Asenna mittatikku takaisin öljysäiliöön.
14. Käynnistä moottori ja anna sen käydä muutama minuutti joutokäynnillä.

15. Varmista, että vuotoja ei esiinny.
16. Sammuta moottori ja tarkista öljyn määrä tämän kappaleen ohjeiden mukaisesti. Lisää tarvittaessa.
17. Hävitä öljy ja suodatin paikallisten ympäristömääräysten mukaisesti.

## Moottoriöljyn suodatin (900 ACE)

### Moottoriöljyn suodattimen vaihto

#### Öljynsuodattimen irrottaminen

1. Irrota oikea sivupaneeli.
2. Puhdista öljynsuodattimen alue.
3. Irrota:
  - Öljynsuodattimen kannen ruuvit
  - Öljynsuodattimen kansi ja sen O-rengas.
  - Öljynsuodatin.

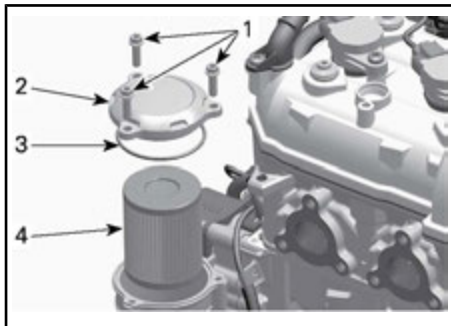

1. Öljynsuodattimen kannen ruuvit
2. Öljynsuodattimen kansi
3. O-rengas
4. Öljynsuodatin

4. Hävitä suodatin paikallisten määräysten mukaan.

#### Öljynsuodattimen asentaminen

1. Tarkista, onko öljynsuodattimen tulo- ja poistoaukoissa öljynsuodattinpesän (magneetin kannen osa) sisällä likaa ja epäpuhtauksia.

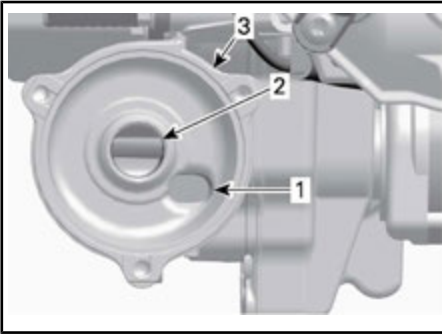

1. Öljyn syöttöaukko öljynpaine pumpulta
2. Öljyn poistoaukko moottorin voitelujärjestelmään
3. Öljynsuodattimen pesä
2. Asenna O-rengas öljynsuodattimen kanteen.
3. Voitele suodattimen tiiviste ja kannen O-rengas moottoriöljyllä.

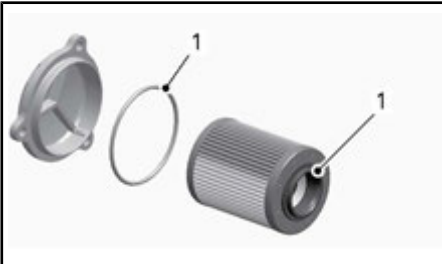

1. Voitele moottoriöljyllä
4. Asenna öljynsuodattimen kansi
5. Kiristä öljynsuodattimen kannen ruuvit suositeltuun momenttiin.

#### KIRISTYSMOMENTTI

Öljynsuodattimen kansi	10 N•m ± 1 N•m
------------------------	----------------

## Öljynsuodatin (1200 4-TEC)

### Öljynsuodattimen irrottaminen

1. Irrota oikea sivupaneeli.

2. Irrota äänenvaimennin, katso tämän kappaleen kohta **PAKOPUTKISTO**.

3. Puhdista öljynsuodattimen alue.

4. Irrota:

- Öljynsuodattimen kannen ruuvit
- Öljynsuodattimen kansi ja sen O-rengas.
- Öljynsuodatin.

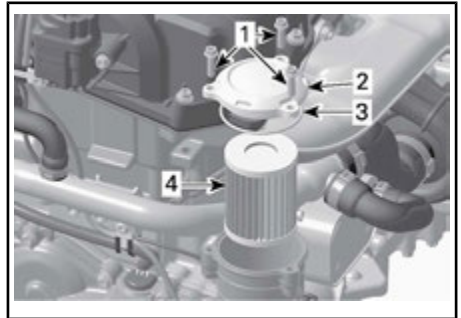

1. Öljynsuodattimen kannen ruuvit
2. Öljynsuodattimen kansi
3. O-rengas
4. Öljynsuodatin
5. Hävitä suodatin paikallisten määräysten mukaan.

### Öljynsuodattimen asentaminen

1. Tarkista, onko öljynsuodattimen tulo- ja poistoaukoissa öljynsuodattinpesän (magneeton kannen osa) sisällä likaa ja epäpuhtauksia.

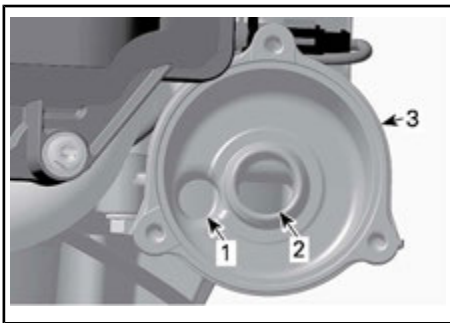

1. Öljyn syöttöaukko öljypainepumpulta
  2. Öljyn poistoaukko moottorin voitelujärjestelmään
  3. Öljynsuodattimen pesä
2. Asenna **UUSIO**-renkas öljynsuodattimen kanteen.
  3. Voitele suodattimen tiiviste ja kannen O-renkas moottoriöljyllä.



1. Voitele moottoriöljyllä
4. Asenna öljynsuodattimen kansi
5. Kiristä öljynsuodattimen kannen ruuvit suositeltuun momenttiin.

#### KIRISTYSMOMENTTI

Öljynsuodattimen kansi	10 N•m ± 1 N•m
------------------------	----------------

6. Asenna äänenvaimennin.

## Pakojärjestelmä

### Pakojärjestelmän tarkastaminen

Pakoputken äänenvaimennin pitää olla keskitettyinä pohjamuovissa olevaan

läpivientireikään. Pakoputkiston pitää olla puhtaana ruosteesta eikä vuotoja saa esiintyä. Varmista, että kaikki osat varmasti kiinnitettyinä paikoilleen.

Tarkista kiinnitysjuosien kunto, ja vaihda tarvittaessa.

Pakojärjestelmä on suunniteltu hiljentämään käyntiääntä ja parantamaan moottorin kokonaissuorituskykyä. Järjestelmän muuttaminen saattaa olla vahingollista tai laitonta.

**ILMOITUS** Jos jokin pakoputkiston osa poistetaan, muutetaan tai jos jokin osa vioittuu, saattaa moottori vaurioitua.

## Sytytystulpat

Sytytystulppien tarkastaminen tai vaihtaminen on suoritettava valtuutetun Lynx-jälleenmyyjään, korjaamon tai valitsemasi henkilön toimesta. Sytytystulppien tarkastaminen tai vaihtaminen kattavia teknisiä tietoja. On suositeltavaa, vaikka sitä ei edellytetä, että annat Lynx-jälleenmyyjän suorittaa sytytystulppien tarkastamisen ja vaihtamisen.

## Moottorin rajoitin (E-TEC-mallit)

### Moottorin rajoittimen säätäminen

Moottorin rajoitin sijaitsee moottorin VASEMMASSA etutuessa, I-variaattorin edessä.

1. Irrota turvakatkaisimen pistoke moottorin pysäytyskatkaisimesta.
2. Irrota vasen sivupaneeli, katso *HALLINTALAITTEET JA VARUSTEET*.
3. Irrota variaattorihihnan suoja, katso *VARIAATTORIHINNAN SUOJAN IRROTTAMINEN*.
4. Löysää kolmea ruuvia, jotka kiinnittävät moottorin rajoittimen moottorin tukeen, vain sen verran että

syntyy pystysuora välys (puolesta yhteen kierrokseen).

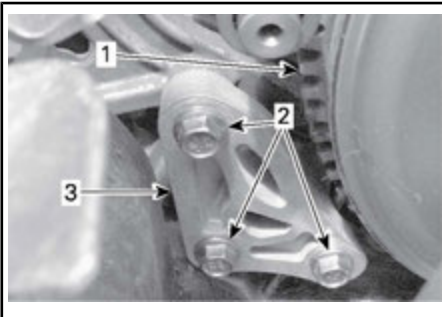

1. I-variattori
2. Moottorin rajoittimen ruuvit
3. Moottorin rajoitin
5. Työnnä rakotulkki, 0,5 mm, moottorin rajoittimen aukkoon (katso kuva).

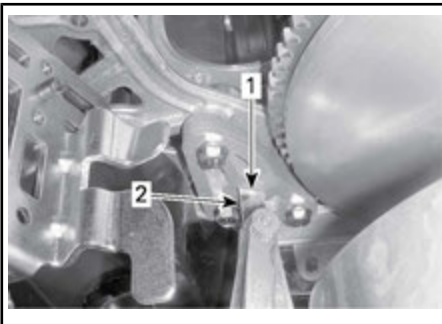

1. Aukko
2. Rakotulkki
6. Aseta rakotulkki moottorin rajoittimen ja kumisen rajoitinkappaleen (moottorissa) väliin.

**HUOMIO:** Älä työnnä rakotulkkia liian syvälle, jotta se ei mene pumpun yli kumisen rajoitinkappaleen pinnalle ja muuta säätöä. Katso kuva.

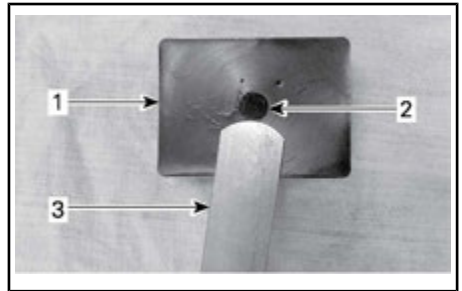

1. Kuminen rajoitinkappale
2. Vaimennin
3. Rakotulkki
7. Kiristä ruuvit määriteltyyn tiukkuuteen kuvan mukaisessa järjestyksessä. Varo litistämästä rakotulkkia.

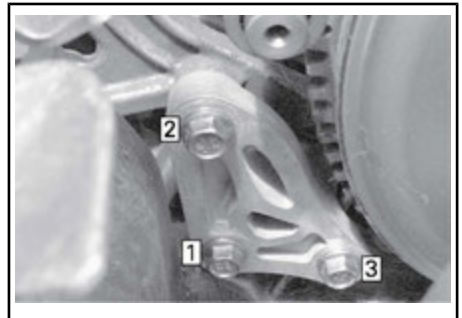

#### KIRISTYSJÄRJESTYS

KIRISTYSMOMENTTI	
Rajoitinruuvi	10 N•m ± 2 N•m

**ILMOITUS** Ellei moottorin rajoitinta ja sen ruuveja ole asennettu asianmukaisesti, variaattori saattaa vaurioitua vakavasti.

## Jarruneste

### Suosittelava neste

Käytä ainoastaan DOT 4-jarrunestettä avaamattomasta astiasta. Avattu säiliö saattaa olla pilaantunut tai likaantunut tai säiliöön on voinut muodostua kosteutta ilmasta.

**! VAROITUS**

Käytä ainoastaan DOT 4 -jarrunestettä avaamattomasta astiasta. Välttääksesi vakavat jarrujärjestelmän vauriot älä käytä muuta kuin suositeltua nestettä. Älä myöskään sekoita eri nesteitä keskenään.

**ILMOITUS** Jarruneste saattaa vaurioittaa maalattuja ja muovisia osia. Käsittele varoen. Huuhtelee huolellisesti mahdolliset roiskeet.

**Jarrunesteen määrä**

Aseta ajoneuvo tasaiselle alustalle.

Tarkista jarrunesteen määrä (DOT 4) säiliössä. Lisää nestettä (DOT 4) tarvittaessa.

**! VAROITUS**

Käytä ainoastaan DOT 4 -jarrunestettä avaamattomasta astiasta. Välttääksesi vakavat jarrujärjestelmän vauriot älä käytä muuta kuin suositeltua nestettä. Älä myöskään sekoita eri nesteitä keskenään.

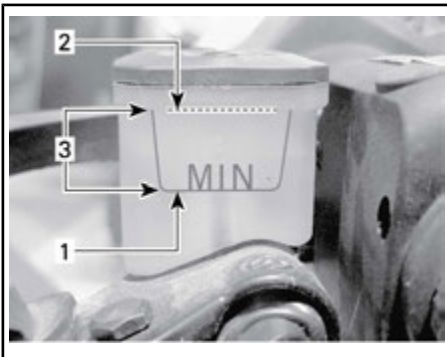

1. Minimi
2. Maksimi
3. Käyttöalue

**ILMOITUS** Jarruneste saattaa vaurioittaa maalattuja ja muovisia osia. Käsittele varoen. Huuhtelee huolellisesti mahdolliset roiskeet.

**Vaihdelaatikon öljy****Suosittelava vaihdelaatikon öljy****SUOSITELTAVA VAIHTEISTOÖLJY**

SYNTEETTINEN XPS-VAIHTEISTOÖLJY (75W 140 hypoidi) (Osanro 619 590 182)

**ILMOITUS** Vaihteistoöljyn täytyy täyttää API GL 5 -luokan vaatimukset. Tämän moottorikelkan vaihdelaatikko on kehitetty ja testattu käyttäen synteettistä XPS™ -vaihteistoöljyä. BRP suosittelee erityisesti käyttämään aina sen XPS synteettistä vaihteistoöljyä. Vaihteistolle sopimattoman öljyn käytöstä aiheutuneet vahingot eivät kuulu BRP:n rajoitetun takuun piiriin.

**Vaihdelaatikon öljyn pinnan taso**

Ajoneuvon ollessa tasaisella alustalla tarkista öljymäärä irrottamalla vaihdelaatikon vasemmalla puolella oleva tarkastustulppa.

**HUOMIO:** On erittäin tärkeää varmistaa, että ajoneuvon runko on tasaisesti vaakatasossa.

Öljyn pinnan pitää ulottua kierteistetyn reunan alareunan tasalle.

**HUOMIO:** Öljyn pinta voi olla 2 mm tarkastusaukon alapinnan alapuolella.

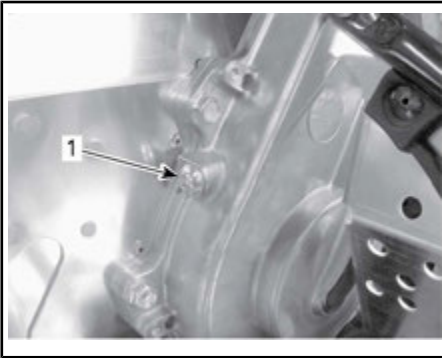

1. Tarkastustulppa

Lisää öljyä seuraavalla tavalla:

1. Irrota täyttökorkki.



#### TYYPILLINEN

1. Täyttökorkki
  2. Kaada suositeltavaa öljyä täyttöaukosta vaihteistoon.
- Öljymäärä on oikea heti kun sitä alkaa tulla ulos tarkastustulpan aukosta.
3. Asenna tarkastustulppa paikoilleen ja kiristä määriteltyn momenttiin.

#### KIRISTYSMOMENTTI

Tarkastustulppa

10 N•m ± 1 N•m

## Variaattorihihna

### Variaattorihihnan tarkistaminen

Tutki näkykö hihnassa murtumia, ohenemista tai epänormaalia kulumista (epätasaista kulumista, toispuolista kulumista, puuttuvia harjoja, murtunutta kudosta). Jos hihna on epänormaalisti kulunut, mahdollinen syy voi olla variaattoreiden linjaus, liialliset kierrokset jäätyneellä telamatolla, nopeat kiihdytykset ilman esilämmitysvaihetta, rosoinen tai ruosteinen lautasen pinta, öljyä variaattorihihnassa tai viallinen varahihna. Ota yhteys valtuutettuun Lynx-jälleenmyyjään.

### Varavariaattorihihna

Varavariaattorihihnaa voidaan säilyttää tavaratilassa.

**HUOMIO:** Varavariaattorihihnaa ei toimiteta moottorikelkan (paitsi mallin Commander Limited) kanssa.

**⚠ HUOMIO:** Jotta variaattorihihna ei vaurioidu, varmista, että kuljetuslaatikossa kuljetettavat tavarat eivät vaurioita varavariaattorihihnaa.

### Variaattorihihnan vaihtaminen

#### Variaattorihihnan irrottaminen

1. Irrota turvakatkaisimen pistoke moottorin pysäytyskatkaisimesta.
2. Avaa vasen sivupaneeli, katso *HALLINTALAITTEET JA VARUSTEET*.
3. Irrota variaattorihihnan suoja, katso *VARIAATTORIHINNAN SUOJAN IRROTTAMINEN*.
4. Työnnä työkalusarjaan kuuluva II-variaattorin avaustyökalu säätimen navan kierteiseen reikään kuvan mukaisesti.



**VARIAATTORIN AVAUSTYÖKALU ALUMIINISEN SÄÄTIMEN NAVASSA**

5. Avaa II-variaattori ruuvaamalla työkalu sisään.
6. Irrota variaattorihihna liu'uttamalla se ensin yli II-variaattorin yläosan ja sitten yli I-variaattorin.

**Variaattorihihnan asentaminen**

1. Avaa tarvittaessa II-variaattori, katso edeltä **VARIAATTORIIHIHINAN IRROTTAMINEN**.
2. Irrota variaattorihihna liu'uttamalla se ensiksi yli I-variaattorin ja sitten yli II-variaattorin.

**ILMOITUS** Älä pakota tai väännä työkaluilla hihnaa paikoilleen, hihnan vahvikesäikeet saattavat katketa tai murtua.

**HUOMIO:** Hihnan maksimikäyttöikä saavutetaan, kun hihna asennetaan sen nuolien osoittamaan pyörimissuuntaan.

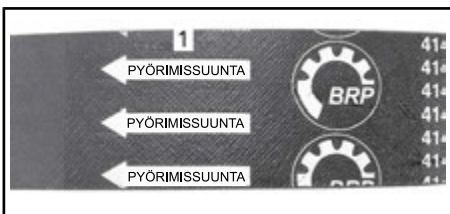

1. Osoitettu pyörimissuuntaan

3. Ruuvaa II-variaattorin avaustryökalu irti ja poista se variaattorista.
4. Pyöritä II-variaattoria useita kertoja, jotta hihna asettuu oikein lautaspuolikkaiden väliin.
5. Jos asensit uuden hihnan, säädä sen korkeus. Katso **VARIAATTORIIHIHINAN KORKEUDEN SÄÄTÄMINEN** jäljempänä.
6. Asenna variaattorihihnan suoja, katso **VARIAATTORIIHIHINAN SUOJAN ASENTAMINEN**.
7. Sulje sivupaneeli, katso **SIVUPANEELIT** kohdassa **HALLINTALAITTEET JA VARUSTEET**.

**Variaattorihihnan korkeuden säätäminen**

Variaattorihihnan korkeus on tarkastettava aina uuden hihnan asennuksen yhteydessä.

Menettele seuraavasti säätääksesi variaattorihihnan korkeuden:

1. Irrota turvakatkaisimen pistoke moottorin pysäytyskatkaisimesta.
2. Avaa vasen sivupaneeli, katso **SIVUPANEELIT** kohdassa **HALLINTALAITTEET JA VARUSTEET**.
3. Irrota variaattorihihnan suoja, katso **VARIAATTORIIHIHINAN SUOJAN IRROTTAMINEN**.
4. Löysää pidätinpultti.

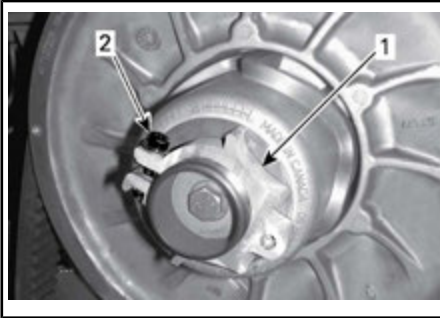

**ALUMIININEN SÄÄTIMEN NAPA**

1. Säätimen napa
2. Pidätinpultti
5. Kierrä säätörengasta työkalusarjassa mukana olevalla jousituksen säätötyökalulla 1/4 kierrosta kerrallaan, pyöritä sitten II-variaattoria, jotta variaattorihihna asettuu lautaspuolikkaiden väliin.

**ALUMIININEN SÄÄTIMEN NAPA**

1. Jousituksen säätötyökalu

**HUOMIO:** Säätörengaassa on vasen kierteytys.

**Hihna ilman ulkoisia harjoja**

Toista vaihetta 5, kunnes variaattorihinnan ulkopinta on 0 mm II-variaattorin reunan yli.

**ESISÄÄTÖ**

A. 0mm

**Hihna ulkoisilla harjoilla**

Toista vaihetta 5, kunnes variaattorihinnan ulkopinnan urien pohja on II-variaattorin reunojen tasalla.

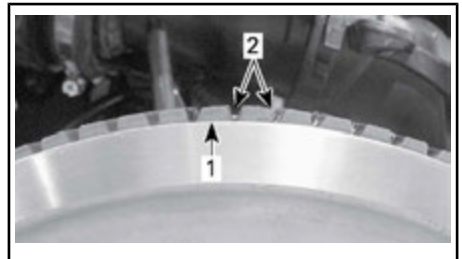
**ESISÄÄTÖ**

1. Vedetyn hihnapyörän reuna
2. Ulkoisen variaattorihihna urat

**Kaikki variaattorihihnatyytit**

**HUOMIO:** Säätörengaan kiertäminen vastapäivään laskee hihnaa variaattorissa. Säätörengaan kiertäminen myötäpäivään nostaa hihnaa variaattorissa.

6. Kiristä pidätinpultti annettuun ohjearvoon.

<b>KIRISTYSMOMENTTI</b>	
Pidätinpultti	$5,5 \text{ N} \cdot \text{m} \pm 0,5 \text{ N} \cdot \text{m}$





1. Pidätinpultti
7. Asenna variaattorihihnan suoja, katso **VARIAATTORIHINNAN SUOJAN ASENTAMINEN**.
8. Sulje sivupaneeli, katso **SIVUPANEELIT** kohdassa **HALLINTALAITTEET JA VARUSTEET**.

**HUOMIO:** Tämä säätö on oikea esisäättö suurimmalle osalle malleista ja hihnatyypeistä. Joissakin tapauksissa moottoria käynnistettäessä ajoneuvo saattaa liikkua eteenpäin, tällöin hihna on liian tiukalla.

Jos ajoneuvo liikkuu eteenpäin, laske variaattorihihnan korkeutta esisäättöä alemmas. Toista toimenpide kunnes ajoneuvo pysyy paikoillaan käynnistysvaiheessa.

### Peruutusvaihteen kytkeminen

**HUOMIO:** Peruutusvaihte ei kytkeydy päälle tai sitä on hankalampi kytkeä, jos hihna on II-variattorissa liian korkealla. Jos peruutusvaihte ei kytkeydy asianmukaisesti päälle, varmista että variaattorihihnan säätö on oikea. Säädä tarvittaessa variaattorihihnaa alemmas II-variattorissa.

## I-variattori

### I-variattorin säätö (vain TRA)

I-variattori on tehtaalla säädetty meren pinnan korkeudella vallitseviin ajolosuhteisiin.

### VAROITUS

Irrota turvakatkaisimen pistoke moottorin pysäytyskatkaisimesta ennen jokaista säätötoimenpidettä. Ajoneuvo pitää pysäköidä turvalliseen paikkaan, ei reitille.

I-variattori on tehtaalla kalibroitu antamaan maksimaalisen moottoritehon määrättyllä kierrosluvulla. Tekijät, kuten vallitseva lämpötila, olosuhteet tai maaston kunto saattavat muuttaa kyseistä moottorin kierroslukua vaikuttaen kelkan tehokkuuteen.

Säädettävä I-variattori mahdollistaa moottorin maksimikierrosluvun säädön, jolla saavutetaan maksimaalinen teho.

Kalibroitiruvien pitää olla säädetty niin, että moottorin maksimikierrosluku vastaa maksimitehon kierroslukua.

moottori	maksimihevosvoimat kierroksella min.
600 HO E-TEC	8 100 RPM (± 100)
800R E-TEC	7 900 RPM (± 100)

**HUOMIO:** Käytä tarkkaa digitaalista kierroslukumittaria moottorin kierrosten säätämiseen.

**HUOMIO:** Säädöllä on vaikutus ainoastaan korkeisiin kierroksiin.

Kalibroitiruvien päässä on lovi.

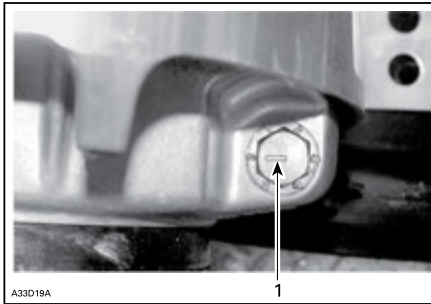
**TYYPILLINEN**

## 1. Lovi

Asentoja on kuusi ja ne on numeroitu 1-6.

Jokainen asento muuttaa moottorin maksimikierroksia noin 200 kierroksella.

Alemmat asennon numerot laskevat moottorin kierroksia 200 kierroksen välein ja ylemmän asennon numerot lisäävät kierroksia 200 kierroksen välein.

Esimerkki:

Säätöruuvi on asennossa 4, josta se siirretään asentoon 6: Moottorin maksimikierros luku nousee noin 400 kierrosta/minuutissa.

**Toimenpiteet**

Löysää lukkomutteria vain sen verran, että saat vedettyä kalibroitiruuvin osittain ulos ja säädä se haluttuun asentoon. Älä irrota kokonaan lukkomutteria. Kiristä lukkomutterit määrätyksen mukaisesti.

KIRISTYSMOMENTTI	
Lukkomutteri	10 N•m ± 2 N•m

**ILMOITUS** Älä irrota kalibroitiruuvia kokonaan, muuten sisäpuolella oleva aluslevy saattaa pudota pois. Säädä aina kaikki 3 kalibroitiruuvia ja varmista, että ne ovat laitettuna samaan asentoon.

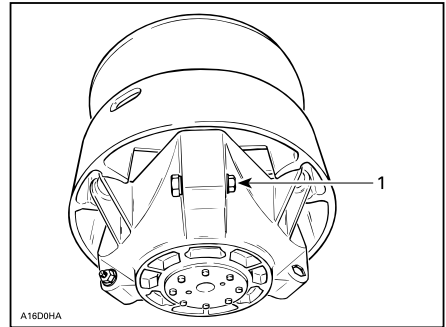
**TYYPILLINEN**

1. Löysää vain sen verran, että säätöruuvi pääsee pyörimään

**VAROITUS**

**ÄLÄ KOSKAAN** pura tai muunna l-variaattoria.

Epätäydellinen variaattorikokoonpano tai muutokset saattavat aiheuttaa voimakkaan variaattorin räjähtämisen, koska luja kierrosvauhti rasittaa variaattoria.

Ota yhteys Lynx-jälleenmyyjääsi l-variaattorin huoltamista varten. Vääränlainen huoltaminen tai säätäminen saattaa vaikuttaa suorituskykyyn ja vähentää hinnan käyttöikää. Noudata aina huolto-suosituksia.

**VAROITUS**

**ÄLÄ KOSKAAN** käytä moottoria:

- Jos hinnan suojusta ja muita suojuksia ei ole asennettu lujasti paikoilleen.
- Jos kuomu ja/tai sivupaneelit ovat auki tai poistettu.

**ÄLÄ KOSKAAN** yritä tehdä säätöjä mihinkään liikkuvaan osaan, kun moottori on käynnissä.

## Telamatto

### Telamaton kunto



#### **VAROITUS**

**Irrota hätäkatkaisimen hattu, ennen kuin suoritat mitään huoltotoimenpidettä tai säätöä, paitsi jos ohjeissa on toisin mainittu. Ajoneuvo pitää pysäköidä turvalliseen paikkaan, ei reitille.**

Irrota turvakatkaisimen hattu.

Nosta kelkan takapää ylös ja tue se mekaaniselle tuelle. Moottorin ollessa sammutettuna pyöritä telamattoa käsin ja tutki telamaton kunto. Jos se on kulunut tai haljennut, tai jos telamaton kuidut ovat näkyvillä, tai jos harjoja tai solkia puuttuu; ota yhteys valtuutettuun Lynx-jälleenmyyjään.

#### **Pitoa parantavilla tuotteilla varustetut moottorikelkat**

Jos kelkkasi on varustettu BRP:n nastoitettavaksi hyväksytyllä telamattolla, SUORITA TELAMATON SILMÄMÄÄRÄINEN TARKASTUS ENNEN JOKAISTA AJOKERTAA.

Etsi mahdollisia vikoja, kuten:

- Reikiä telamatossa
- Repeytymiä telamatossa (erityisesti vetoaukkojen läheisyydessä nastoitetuissa telamatoissa)
- Rikkiinäisiä tai poikki menneitä profiiliharjoja, jolloin osia poikittaispuikosta on näkyvillä
- Maton kumipinnan laminaatti vioittunut
- Rikkonaiset poikittaispuikot
- Rikkonaiset nastat (nastoitetuissa telamatoissa)
- Taittuneet nastat (nastoitetuissa telamatoissa)
- Puuttuvat nastat
- Telamatosta irronneet nastat

- Puuttuvat ohjainsoljet
- Varmista myös, että nastojen mutterit on kiristetty ohjeissa annettuihin momentteihin.

Vaihda nastoitettavaksi hyväksytyjen telamattojen rikkonaiset tai vaurioituneet nastat välittömästi. Jos telamatossa näkyy huononemisen merkkejä, se on vaihdettava välittömästi. Jos tarvitset lisätietoja, kysy kauppialtasi.



#### **VAROITUS**

**Ajaminen vaurioituneella telamattolla tai matolla, jonka nastat ovat vaurioituneet voi aiheuttaa kelkan hallinnan menettämisen, jonka tuloksena saattaa olla vakava onnettomuus.**

Pitoa parantavia tuotteita koskevia lisätietoja on tämän käyttöohjekirjan alussa olevassa *TURVALLISUUSOHJE*-kappaleessa, osassa, joka on otsikoitu *KELKAN PITOJA PARANTAVAT TUOTTEET*.

#### **Telamaton kireys ja linjaus**

**HUOMIO:** Telamaton kireys ja linjaus ovat keskenään suhteessa. Älä säädä toista edellä mainituista tarkastamatta myöskin toista.

## VAROITUS

Ehkäise vakavat loukkaantumiset kelkan läheisyydessä:

- ÄLÄ KOSKAAN seiso liikkuvan telamaton takana tai lähellä.
- Käytä aina tukevaa, leveää kelkkatelinettä, jossa on takana suojalevy, jos sinun on pyöritettävä telamattoa.
- Kun matto on irti maasta, pyöritä sitä mahdollisimman hiljaisella vauhdilla.

**Keskipakoisvoima saattaa lennättää likaa, repeytyneitä maton palasia tai koko vahingoittuneen maton kovalla vauhdilla telatunnelista ulos.**

### Telamaton kireyden tarkastaminen

**HUOMIO:** Aja kelkalla lumessa noin 15–20 minuuttia, ennen kuin säädät telamaton kireyttä.

1. Irrota turvakatkaisimen pistoke moottorin pysäytyskatkaisimesta.
2. Nosta moottorikelkan perä ja tue se irti maasta.

** HUOMIO:** Käytä oikeaa nostotekniikka, nosta käyttäen jalkojesi voimaa. Älä yritä nostaa ajoneuvon takaosaa, jos se tuntuu liian painavalta.

3. Anna telaston jousituksen löystyä normaalisti.
4. Käytä JÄNNITYSMUTTERIA (Osanro 414 348 200)



5. Säädä kireys käyttäen alaosan O-rengasta.

### KIREYS

40 mm ja 50 mm



### KIREYDEN SÄÄTÖ

1. Alaosan O-rengas asetettu ohjearvoon
6. Aseta ylempi O-rengas kohtaan 0 kgf.
7. Aseta kireysmittari telamatolle etuja takatukipyörien puoliväliin.
8. Paina kireysmittaria alaspäin kunnes alempi O-rengas (kireys) on linjassa liukumuvoin alareunan kanssa.

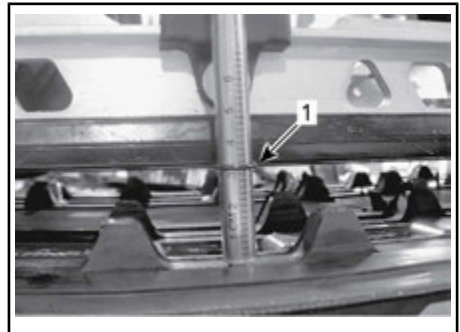
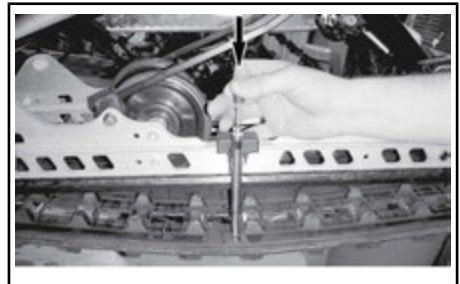

1. Kireys, O-rengas linjassa liukumuvoin kanssa
9. Lue kireysmittarin ylemmän O-renkaan osoittama kuormitus.



**KUORMITUSLUKEMA**

1. Ylempi O-rengas
10. Kuormituslukeman on oltava seuraavan taulukon mukainen.

TELAMATON SÄÄTÖARVOT	
TELAMATON KIREYDEN SÄÄTÖ	40 mm ja 50 mm
TELAMATON KUORMITUSLUKEMA	7,3 kgf

11. Jos kuormituslukema ei ole ohjearvojen mukainen, säädä telamaton kireys. Katso TELAMATON KIREYDEN SÄÄTÖ.

**ILMOITUS** Liian kireä matto aiheuttaa tehohävikkiä sekä rasittaa jousituksen komponentteja.

**Telamaton kireyden säätö**

1. Irrota turvakatkaisimen pistoke moottorin pysäytyskatkaisimesta.
2. Poista tukipyörän suojat (jos ovat varusteena).



1. OIKEAN takatukipyörän suoja
3. Löysää takimmaisen tukipyörän kiinnityspultit.



1. OIKEAN takatukipyörän pultti
4. Kiristä tai löysää molempia säätöruuveja lisätäksesi tai vähentääksesi telamaton kireyttä.

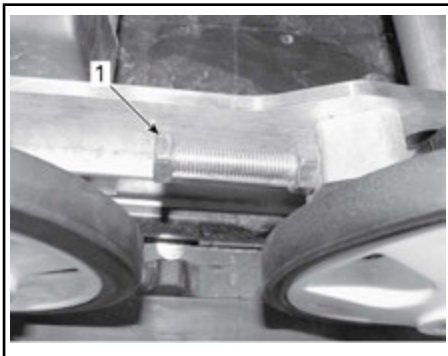

1. OIKEA säätöruuvi
5. Jos oikean kireyden suorittaminen on mahdotonta, ota yhteys valtuutettuun Lynx-jälleenmyyjään.
6. Kiristä kiinnityspultit uudelleen annettuun momenttiin.

KIRISTYSMOMENTTI	
Kiinnityspultit	48 N•m ± 6 N•m

7. Tarkista telamaton linjaus kuten kuvattu alla.

## Telamaton linjaus

**! VAROITUS**

Varmista ennen maton säätötoimenpiteiden suorittamista, ettei matossa ole irtonaisia osia, jotka saattavat sinkoutua maton pyöriesä. Varo, ettei työkalut, kätesi, vaatteesi tai jalkasi pääse kosketuksiin pyörivään maton kanssa. Asenna kelkka tukevalle kelkkatelineelle, jossa on takana suojailevy. Varmista, ettei kukaan ole kelkan välittömässä läheisyydessä, varsinkin kelkan takana. Älä koskaan pyöritä telamattoa suurilla nopeuksilla.

Keskipakoisvoima saattaa lennättää likaa, vaurioituneita tai irtonaisia nastoja, repeytyneitä maton palasia tai koko vahingoittuneen maton kovalla vauhdilla telatunneista ulos.

Käynnistä moottori ja kaasuta sen verran, että telamatto juuri ja juuri pyörii. Anna maton pyöriä vain hetken aikaa (noin 5 sekuntia).

Tarkista, että telamatto on hyvin keskitetty; yhtäläinen etäisyys molemmilla puolilla solkien reunojen ja liukumuvien välillä.

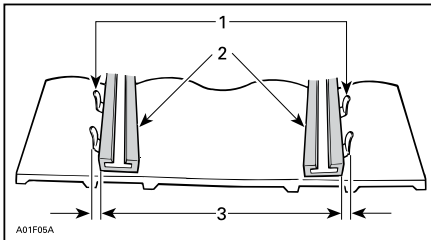

1. Ohjainsoljet
2. Liukumuovit
3. Yhtäläinen etäisyys

Jos etäisyys ei ole yhtäläinen, suorita linjaus seuraavasti:

**! VAROITUS**

Irrota turvakatkaisimen pistoke moottorin pysäytyskatkaisimesta, ennen kuin suoritat mitään huolto- toimenpidettä tai säätöä, paitsi jos ohjeissa on toisin mainittu. Ajoneuvo pitää pysäköidä turvalliseen paikkaan, ei reitille.

1. Irrota turvakatkaisimen pistoke moottorin pysäytyskatkaisimesta.
2. Löysää takatukipyörän kiinnityspultit.
3. Kiristä säätöpultti siltä puolelta, jolla liukumuovi on kauimpana soljesta.

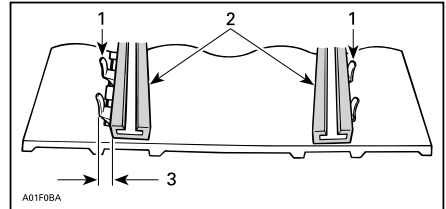

1. Ohjainsoljet
2. Liukumuovit
3. Kiristä tältä puolelta
4. Kiristä lukkomutterit.
5. Kiristä tukipyörän kiinnityspultit määritettyyn tiukkuuteen.

**KIRISTYSMOMENTTI**

Kiinnityspultit

48 N•m ± 6 N•m

**! VAROITUS**

Varmista, että kaikki kiinnikkeet on huolellisesti kiristetty, jotta tukipyörä ei pääse irtoamaan tai telamatto lukittumaan.

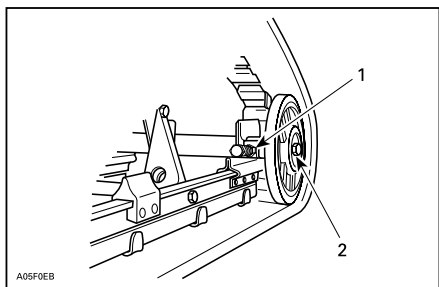

**TYYPILLINEN**

1. Lukkomutteri
2. Kiinnityspultit
6. Käynnistä moottori ja pyöritä telamattoa hitaasti tarkistaaksesi jälleen linjauksen.
7. Laske kelkka maahan.
8. Asenna tukipyörän suojat, jos ovat varusteena.

**Jousitus**

**Takajousituksen kunto**

Tutki silmämääräisesti kaikki jousituksen osat, mukaan lukien liukumuvot, jouset, pyörät jne.

**HUOMIO:** Normaaliajossa lumi voitelee ja jäädyttää liukumuvot. Runsas ajo jäällä tai hiekkaisella lumella kehittää lämpöä ja aiheuttaa liukumuvien ennenaikaista kulumista.

**Jousituksen rajoitinremmin kunto**

Tutki rajoitinremmien kulumisen ja vauriot sekä pultin ja mutterin kireys. Jos ne ovat löysällä, tutki ovatko reiät vaurioituneet. Vaihda tarpeen mukaan. Kiristä mutteri ohjettiukkuuteen.

KIRISTYSMOMENTTI	
Rajoitinhihnan mutteri	9 N•m ± 1 N•m

**Takajousituksen voitelu**

Voitele telaston jousitus rasvanippojen avulla käyttäen JOUSITUSRASVAA (Osanro 293 550 033). Katso huoltovälit kohdasta HUOLTOTAULUKKO.

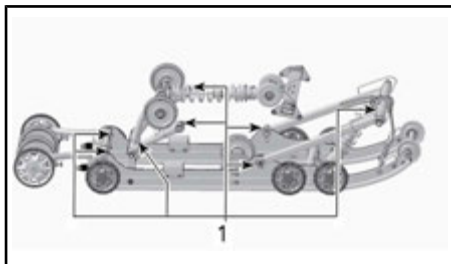

1. Rasvanipat

**Ohjauksen ja etujousituksen kunto**

Tutki silmämääräisesti ohjauksen ja etujousitusmekanismin osien kireydet (ohjausvarret, tukivarret ja kiinnikkeet, raidetangot, pallonivelet, suksien kiinnityspultit, olkatapit jne.). Jos on tarpeen, ota yhteys valtuutettuun Lynx-jälleenmyyjään.

**Sukset**

**Suksien ja ohjainrautojen kunto ja kulumisen**

Tarkista suksien ja ohjainrautojen kovametallien kunto. Jos ne ovat kulumineet, ota yhteys valtuutettuun Lynx-jälleenmyyjään.

**⚠ VAROITUS**

**Erittäin kuluneet sukset ja/tai ohjainraudat vaikuttavat kelkan ajo-ominaisuuksiin.**

**Blade-suksi**

**HUOMIO:** XC ei ole säädettävissä.

Suksen vakioasennossa suksen ohjainrauta on asennettu keskireikiin.

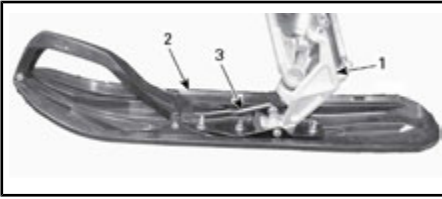
**TYYPILLINEN**

1. Olkatappi
2. Suksi
3. Suksen ohjainrauta

Raideleveyttä voidaan säätää välikkeiden sijaintia muuttamalla. Välike voidaan asentaa olkatapin sisä- tai ulkopuolelle.

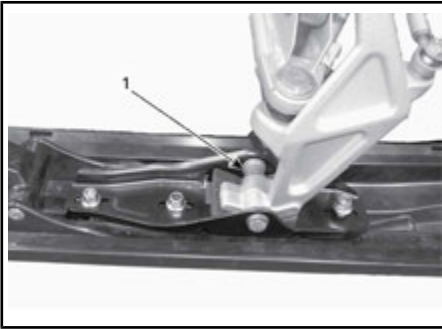

1. Välike olkatapin sisäpuolella

**Sulakkeet****Sulakkeen tarkastus**

Sulakkeet suojaavat sähköjärjestelmää.

Tarkista sulakkeen kunto ja vaihda se tarvittaessa uuteen.

Irrota sulake pitimestään vetämällä se ulos. Tarkista, onko sulake palanut.

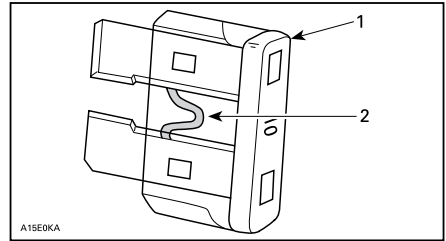

1. Sulake
2. Tarkasta onko sulanut

**VAROITUS**

Älä käytä suurempiarvoista sulaketta.

**VAROITUS**

Jos sulake on palanut, vian aiheuttaja pitää tutkia ja korjata ennen seuraavaa käyttöä. Ota yhteys valtuutettuun Lynx-jälleenmyyjään huoltamista varten.

**Sulakkeen sijainti**

Sulakekotelo sijaitsee etuistuimen pehmusteen takana, istuimen etuosassa sen VASEMMASSA alaosassa.

Tunnistat sulakkeet katsomalla kotelon kannen sisäpuolella olevasta tarrasta tai kohdasta **TEKNISET TIEDOT**.

Kun haluat päästä käsiksi sulakekoteloon, nosta varoen istuimen alumiinisen ulokkeen pehmustetta vetämällä muovihihnasta alas- ja sivulle päin yhtä aikaa.



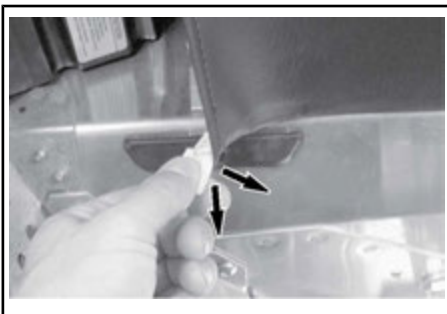

TYYPILLINEN - VEDÄ HIHNASTA



1. Sulakekotelon

Sulje pehmuste työntämällä hihna takaisin alumiiniseen ulokkeeseen.

## Valot

Tarkista aina valojen toiminta polttimon vaihdon jälkeen.

### Ajovalojen polttimon vaihto

**ILMOITUS** Älä koskaan kosketa halogeenipolttimon lasiosaa paljain sormin, se lyhentää sen käyttöikää. Jos satut koskettamaan polttimon lasia, puhdista se isopropyylialkoholilla, jolloin polttimoon ei jää kalvoa.

1. Vapauta monitoimimittarin lukituskielekkeet pienen ruuvitaltan avulla.

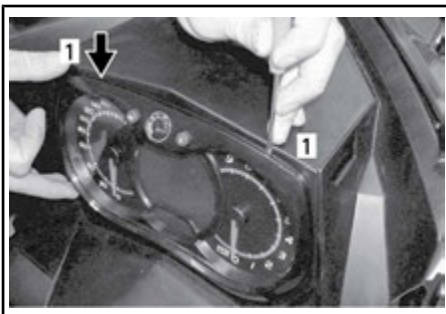

1. Lukituskieleke

2. Vedä varovasti monitoimimittari pois ja aseta sivuun.



3. Irrota palaneen polttimon liitin. Irrota kumisuoja.

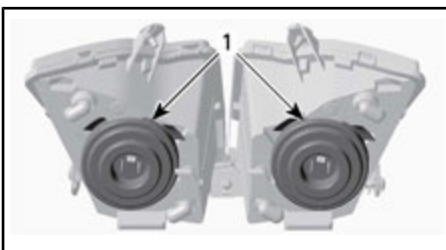

1. Kumisuojat

4. Paina ja vedä kiinnikkeen molemmilta puolilta samanaikaisesti vapauttaaksesi sen polttimon alustasta.

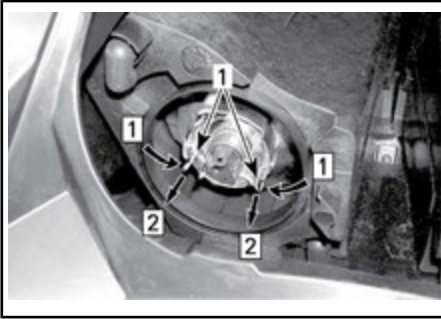

Vaihe 1: Työnnä molemmilta puolilta

Vaihe 2: Vapauta vetämällä

1. Kiinnike

5. Vedä polttimo ja vaihda se. Asenna osat takaisin huolellisesti.

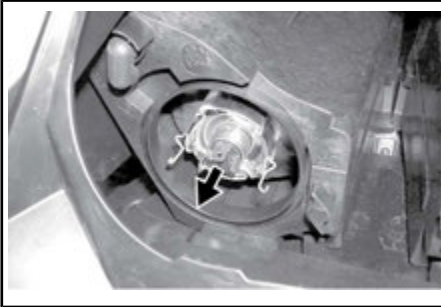

**VEDÄ POLTTIMO JA VAIHDA SE**

### Ajovalojen suuntaaminen

Irrota monitoimimittari, katso **AJOVALOJEN POLTTIMON VAIHTO**. Käännä nuppia säätääksesi valokeilan korkeutta.

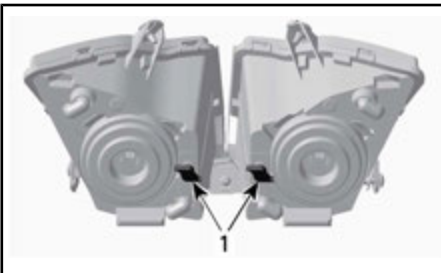

**TYYPILLINEN**

1. Nupit

### Takavalon polttimon vaihto

1. Vedä varoen takavalon kokoonpanoa molemmista päistä samaan aikaan.

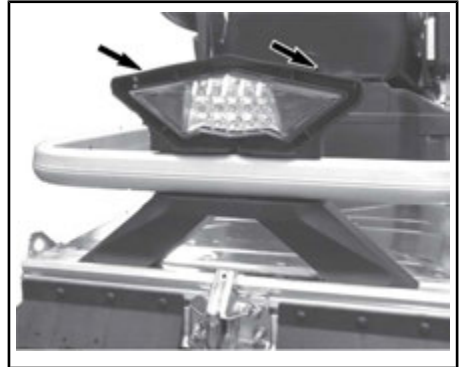

**ILMOITUS** Muoviset kiinnitystapit saattavat rikkoutua, jos takavalon kokoonpanoa väkisin vedetään sivuttain. Vältä sivuttaisiikettä vetäessäsi takavaloa pois.

**ILMOITUS** Älä vedä takavalon koteloa liian kauas ajoneuvosta välttääksesi johtosarjan vaurioitumisen.

2. Irrota polttimon pidike takavalon kokoonpanosta.
  - 2.1 Käännä pidikettä vastapäivään.
  - 2.2 Vedä pidike irti.
3. Vaihda poltin.
4. Kiinnitä pidike takavalon kokoonpanoon.
5. Paina takavalon kokoonpano takaisin paikoilleen.

**HUOMIO:** Led-takavalon LEDejä ei voida vaihtaa.

Jos LED-takavalon ei toimi, vaihda takavalon asennelma. Kiinnitä uusi takavalon ruuveilla.

# AJONEUVON HOITO

## Toimenpiteet ajon jälkeen

Poista lumi ja jää telastosta, telamatos-  
ta, etujousituksesta ohjausmekanis-  
mista ja suksista.



### **VAROITUS**

Varmista, että turvakatkaisimen pistoke on irrotettu moottorin pysäytyskatkaisimesta ennen kuin seisot ajoneuvon edessä tai työskentelet telamaton tai telaston jousituksen komponenttien parissa.

Suojaa aina kelkkasi kelkkapeitolla, kun jätät sen yöksi ulos tai kun et käytä sitä pitkiin aikoihin. Tämä suojaa kelkkaa jäätymiseltä ja lumelta sekä auttaa suojaamaan kelkan ulkonäköä ja pintamateriaaleja.

## Ajoneuvon puhdistus ja suojaaminen

Puhdista kaikki lika tai ruoste.

Käytä koko ajoneuvon puhdistamiseen ainoastaan mikrokuitukangasta tai vastaavaa.

**ILMOITUS** Tuulilasin ja kuomun puhdistamiseen on käytettävä mikrokuituisia tai vastaavia pehmeitä kankaita, jotta pinnat eivät naarmuunnu.

Käytä rasvan, öljyn ja lian puhdistukseen BRP HEAVY DUTY -PUHDISTUSAINETTA (Osanro 293 110 001).

**ILMOITUS** Älä käytä Heavy duty -puhdistusainetta tarroihin tai vinyyliosiin.

Käytä pinttyneen lian puhdistamiseen muovi- ja vinyylipinnoilta XPS-YLEISPUHDISTUSAINETTA (Osanro 219 701 709).

**ILMOITUS** Älä koskaan puhdista muoviosia tai kuomua voimakkaalla pesuaineella, rasvanpoistoaineella,

maalin ohenteella, asetonilla tai tuotteilla, jotka sisältävät klooria, jne.

Vahaa ajoneuvon maalatut osat paremman suojan saamiseksi.

**HUOMIO:** Lisää vahaa ainoastaan viimeiseen kiillotukseen.

# VARASTOINTI

Kelkka on varastoitava huolellisesti kesän ajaksi tai kun sitä ei käytetä yli kolmeen kuukauteen.

VARASTOINTI	
AJONEUVO	Puhdista ajoneuvo
MOOTTORI	E-TEC -mallit: Voitele moottori. Katso ohjeet alla olevasta kappaleesta <i>MOOTTORIN SÄILYTYSKUNTOTILA (E-TEC)</i> .
	Tuki äänenvaimennin rievuilla
	Suojaa polttoainejärjestelmä lisäämällä polttoaineen stabiloimisainetta aineen valmistajan suositusten mukaisesti Anna moottorin käydä lisättyäsi aineen polttoaineeseen
VOIMANSIIRTO JA JARRU	Voitele jarruvivun sarana
	Nosta kelkan takapäätä ylös, kunnes telamatto on irti maasta. Älä löysää telamaton jännitystä
JOUSITUS	Tarkasta ja voitele telaston jousitus
	Voitele etujousitus ja telaston jousitus
SÄHKÖJÄRJESTELMÄ	Lataa akku kuukausittain pitääksesi sen täysin ladattuna säilytyksen aikana

**!** **HUOMIO:** Käytä sopivaa nostolaitetta tai pyydä apua ajoneuvon nostamiseen. Ellei nostolaite ole käytössä, käytä oikeaa nostotekniikkaa ja nosta jalkojesi voimalla. Älä yritä nostaa ajoneuvon takaosaa, jos se tuntuu liian painavalta.

**ILMOITUS** Moottorikelkka on säilytettävä viileässä ja kuivassa paikassa, ja se on peitettävä hengittävällä, mutta valoa läpäisemättömällä kelkkapeitolla. Tämä suojaa auringonsäteiltä ja haalistumiselta ajoneuvon maalipintaa ja muoviosia.

## Moottorin säilytyskuntotila (E-TEC)

600 HO E-TEC -moottorit, kuten muutkin moottorit, on asianmukaisesti voideltava säilytyskuntoon moottoreiden sisäosien suojaamiseksi. E-TEC -järjestelmässä on sisäänrakennettuna moottorin voitelutoiminto (kesäsäilytystoiminto), jonka kuljettaja voi käynnistää.

Käynnistä toimenpide seuraavasti:

1. Aseta ajoneuvo hyvin ilmastoituun tilaan.

2. Käynnistä moottori ja anna sen käydä tyhjäkäyntiä, kunnes moottori saavuttaa toimintalämpötilan (seuraa näytöstä jäähdytysnesteeseen lämpötilaa tai kokeile onko takalämpönsäädin lämmennyt).
3. Paina ASETUSPAINIKETTA (S) valitaksesi matkamittaritalan.

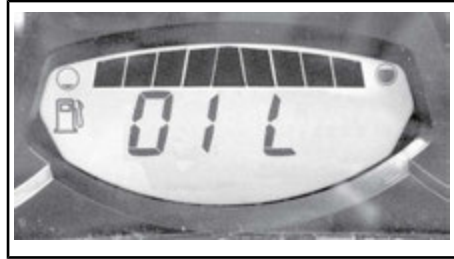

**HUOMIO:** Säilytyskuntotila ei toimi muissa valikoissa (osamatkamittari A, osamatkamittari B tai tuntimittari).

4. Paina lähi-/kaukovalojen (HI/LOW) katkaisinta toistuvasti useita kertoja ja paina sitten samanaikaisesti **ASETUSPAINIKETTA** ja pidä sitä painettu kunnes näyttöön ilmestyy teksti PAINA S **PUSH "S"**.

**HUOMIO:** Tätä toimenpidettä varten on oleellista painaa toistuvasti lähi-/kaukovalojen (HI/LOW) katkaisinta **ennen** kuin ASETUSPAINIKETTA painetaan.

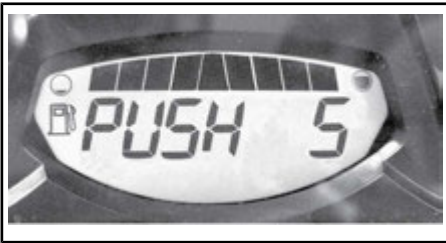

5. Vapauta kaikki painikkeet, kun näyttöön ilmestyy teksti **PAINA "S"**.
6. Paina ASETUSPAINIKE (S) uudelleen alas ja pidä painettuna 2 - 3 sekuntia.

**HUOMIO:** Mittari näyttää viestin **ÖLJY**, kun toimenpiteet säilytyskuntotilaa varten on aloitettu.

7. Kun mittarissa näkyy **ÖLJY**, vapauta painike ja odota toimenpiteen päättymistä.

Älä kosketa mitään painiketta moottorin voitelujakson aikana.

Moottorin voitelutoimenpide kestää noin yhden minuutin. Sinä aikana moottorin kierrosluku nousee jonkin verran noin 1 600 kierr./min. ja öljypumppu päästää öljyä "tulvimaan" moottoriin.

Kun moottorin voitelutoiminto on päättynyt, ECM sammuttaa moottorin.

Irrota turvakatkaisimen pistoke moottorin pysäytyskatkaisimesta.

**ILMOITUS** Älä käynnistä moottoria säilytyksen aikana.

# KÄYTTÖNOTTOHUOLTO ENNEN AJOKAUDEN ALKUA

KÄYTTÖNOTTOHUOLTO ENNEN AJOKAUTTA (2-TAHTI)	
MOOTTORI	Tarkasta moottorin kumikiinnitykset
	Tarkasta pakojärjestelmän kunto ja mahdolliset vuodot
	Kiristä pakosarjan ruuvit tai mutterit ilmoitettuun momenttiin
	Tarkasta jäähdytysjärjestelmän korkki, letkut ja kiristimet sekä järjestelmä vuotojen varalta
	Tarkasta jäähdytysnesteen väkevyys
	Tarkasta kampiakselin PTO-tiiviste
POLTTOAINE-JÄRJESTELMÄ	Tarkasta polttoainelinjat ja liitokset
	Tarkasta kaasuvaijeri
VOIMANSIIRTO JA JARRU	Tarkasta variaattorihihna (säädä jokaisen variaattorihihnan vaihdon yhteydessä)
	Puhdista I-variaattori ja tarkasta se silmämääräisesti
	Puhdista ja tarkasta II-variaattori
	Tarkasta, säädä ja linjaa telamatto
	Säädä voimansiirtoketju (ei vaihdelaatikolla varustetuissa malleissa)
	Vaihda ketjukotelon/vaihdelaatikon öljy
	Vaihda UUSI tiivisterengas vaihdelaatikon öljynvaihdon yhteydessä. Laita LOCTITE 542:tä tulpan kierteisiin (XU-mallit)
	Tarkasta jarrunesteen määrä
Tarkasta jarruletku, jarrupalat ja levy	
OHJAUSJÄRJESTELMÄ	Tarkasta ohjausmekanismi
	Tarkasta sukset ja ohjainraudat
JOUSITUS	Tarkasta etujousitus
	Tarkasta telaston jousitus (mukaan lukien rajoitinhihnat ja liukumuovit)
SÄHKÖJÄRJESTELMÄ	Tarkasta sytytystulpat (kaikki paitsi E-TEC)
	Vaihda sytytystulpat käynnistettyäsi moottorin vanhoilla sytytystulpilla, jotta ylimääräinen varastoöljy palaa pois (550-malli)
	Lataa akku (jos varusteena)
	Säädä ajovalojen suuntaus

<b>KÄYTTÖÖNOTTOHUOLTO ENNEN AJOKAUTTA (4-TAHTI)</b>	
MOOTTORI	Tarkasta silmämääräisesti moottorin tiivisteet ja tarkasta moottori vuotojen varalta
	Tarkasta pakojärjestelmän kunto ja mahdolliset vuodot
	Vaihda moottoriöljy ja öljynsuodatin.
	Tarkasta jäähdytysnesteen väkevvyys
POLTTOAINEJÄRJESTELMÄ	Tarkasta polttoainelinjat ja liitokset
	Puhdista ja tarkasta kaasuläppärunko
VOIMANSIIRTO JA JARRU	Tarkasta variaattorihihna (säädä jokaisen variaattorihihnan vaihdon yhteydessä)
	Puhdista I-variaattori ja tarkasta se silmämääräisesti
	Puhdista ja tarkasta II-variaattori
	Tarkasta, säädä ja linjaa telamatto
	Säädä voimansiirtoketju (ei vaihdelaatikolla varustetuissa malleissa)
	Vaihda ketjukotelon/vaihdelaatikon öljy
	Vaihda UUSI tiivisterengas vaihdelaatikon öljynvaihdon yhteydessä. Laita LOCTITE 542:tä tulpan kierteisiin (XU-mallit)
	Tarkasta jarrunesteen määrä
Tarkasta jarruletku, jarrupalat ja levy	
OHJAUSJÄRJESTELMÄ	Tarkasta ohjausmekanismi
	Tarkasta sukset ja ohjainraudat
JOUSITUS	Tarkasta etujousitus
	Tarkasta telaston jousitus ja rajoitinhihna.
SÄHKÖJÄRJESTELMÄ	Lataa akku (jos varusteena)
	Säädä ajovalojen suuntaus

# ***TEKNISET TIEDOT***



# AJONEUVON TUNNISTAMINEN

## Ajoneuvon tunnistetarra

Ajoneuvon tunnistetarra sijaitsee kelkan oikealla puolella.



### TYYPILLINEN

1. Ajoneuvon tunnistetarra

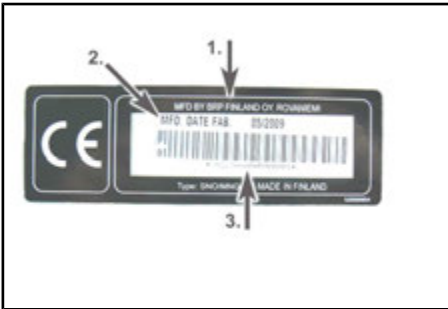

### AJONEUVON TUNNISTETARRA

1. Valmistajan nimi
2. Valmistuspäivä
3. Ajoneuvon tunnistenumero (VIN)

## Tunnistenumerot

Kelkan pääkomponentit (moottori ja runko) on varustettu omilla tunnistenumeroillaan. Näiden numeroiden tarkistaminen saattaa tulla kyseeseen takuuasioissa tai jos kelkka on joutunut väärin käsiin. Valtuutettu Lynx-jälleenmyyjä tarvitsee näitä numerotietoja takuuasiakirjojen täyttämiseksi. BRP ei hyväksy minkäänlaista takuuta, jos moottorin tunnistenumero tai ajoneuvon tunnistenumero (VIN) on poistettu tai niitä on millään tavalla vääristetty. On erittäin suositeltavaa merkitä tun-

nistenumerot muistiin ja ilmoittaa ne vakuutusyhtiölle.

## Ajoneuvon tunnistenumero (VIN)

VIN-tunnus on merkitty kelkan tunnistetarraan. Katso ohjeet edeltä. Tunnus on myös meistetty kelkan telatunneleihin, lähelle tunnistetarraa.

Mallinumero ja vuosimalli ovat osa tiedoista, jotka ovat näkyvissä VIN-tunnuksessa. Katso kuva.

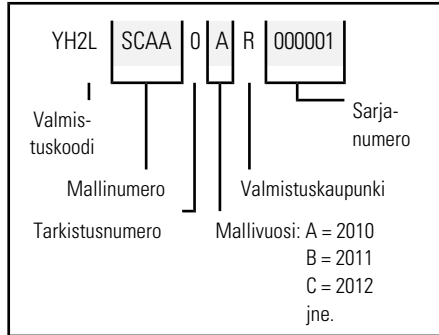

## Moottorin tunnistenumero

Katso seuraavista kuvista moottorin tunnistenumeron sijainti kussakin moottorivaihtoehdossa.



### TYYPILLINEN – 600 HO E-TEC -MOOTTORI

1. Moottorin sarjanumero

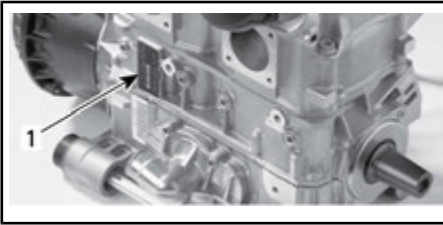

**800R E-TEC -MOOTTORI**

1. moottorin tunnistenumero

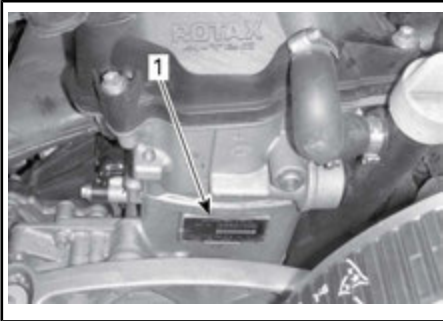

**1200 4-TEC -MOOTTORILLA**

1. Moottorin sarjanumero

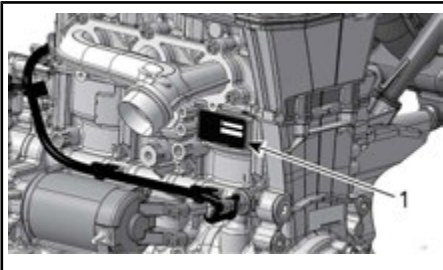

**900 ACE -MOOTTORI**

1. moottorin tunnistenumero

# MELUPÄÄSTÖ- JA TÄRINÄARVOT

MALLI		600 HO E-TEC	800R E-TEC	1200 4-TEC	900 ACE
MELUPÄÄSTÖ- JA TÄRINÄARVOT <sup>1</sup>					
Melu	Äänen tehotaso (L <sub>WA</sub> )	96,7 dB / 4 050 kierr./min (epävarmuus (K <sub>wa</sub> ) 3 dB)	99,3 dB @ 3 950 kierr./min (epävarmuus (K <sub>wa</sub> ) 3 dB)	98,1 dB @ 3 900 kierr./min (epävarmuus (K <sub>wa</sub> ) 3 dB)	92,7 dB / 3 625 kierr./min (epävarmuus (K <sub>wa</sub> ) 3 dB)
	Äänen paine (L <sub>PA</sub> )	86 dB / 4 050 kierr./min (epävarmuus (K <sub>pA</sub> ) 3 dB)	89 dB / 3 950 kierr./min (epävarmuus (K <sub>pA</sub> ) 3 dB)	87 dB / 3 900 kierr./min (epävarmuus (K <sub>pA</sub> ) 3 dB)	80 dB 3 625 kierr./min (epävarmuus (K <sub>pA</sub> ) 3 dB)
Tärinä	Käsi-käsivarsi-järjestelmä	<2,5m/s <sup>2</sup> / 4 050 kierr./min	<2,5m/s <sup>2</sup> / 3 950 kierr./min	<2,5m/s <sup>2</sup> / 3 900 kierr./min	<2,5m/s <sup>2</sup> / 3 625 kierr./min
	Koko vartalo istuimessa	<0,5m/s <sup>2</sup> / 4 050 kierr./min	<0,5m/s <sup>2</sup> / 3 950 kierr./min	<0,5m/s <sup>2</sup> / 3 900 kierr./min	<0,5m/s <sup>2</sup> / 3 625 kierr./min
<sup>1</sup> : Melupäästö- ja tärinäarvot on mitattu standardin ISMA 1:2014 mukaisesti kestopäällystepinnalla, vaihteen ollessa vapaalla tai ilman hihnaa.					

EU:n vaatimustenmukaisuustodistusta ei ole laitettu tähän käyttäjän käsikirjaversioon.

Löydät todistuksen ajoneuvosi mukana olevasta painetusta käyttäjän käsikirjasta.

---

# **DIGITAALINEN RADIOTAAJUUSTEKNIKKAA KÄYTTÄVÄ KÄYNNISTYKSEN ESTOJÄRJESTELMÄ (RF D.E.S.S. -AVAIN)**

Tämä laite on FCC:n sääntöjen osan 15 ja alalla sovellettavien kanadalaisen lupavapautta koskevien RSS-standardien mukainen.

Käyttöön liittyy seuraavat kaksi ehtoa: 1) tämä laite ei saa aiheuttaa häiriötä, ja 2) tämän laitteen tulee sietää häiriötä, mukaan lukien häiriöt, jotka voivat aiheuttaa ei-toivottua toimintaa.

Vaativuudenomaisuudesta vastaavan osapuolen ilman nimenomaista hyväksyntää tekemät muutokset voivat mitätöidä käyttäjän oikeuden käyttää laitetta.

IC-rekisteröintinumero: 12006A-M01456

FCC-tunnus: 2ACERM01456

Me, vaatimustenmukaisuudesta vastaava osapuoli, vakuutamme omalla vastuullamme, että laite on seuraavan neuvoston direktiivin määräysten mukainen: 2014/53/EU. Tämän vakuutus alainen laite täyttää olennaiset vaatimukset ja muut asiaankuuluvat vaatimukset. Tuote vastaa seuraavia direktiivejä, yhdenmukaistettuja standardeja ja määräyksiä:

Radiolaitedirektiivi (RED) 2014/53/EU ja yhdenmukaistetut standardit:

EN 300 330-2, EN 60950-1

# TEKNISET TIEDOT

JÄRJESTELMÄ	MALLIT
<b>MOOTTORI</b>	
<b>600HO E-TEC</b>	
Moottorityyppi	Rotax® 593, nestejäähdytteinen, läppäventtiili, 3D-RAVE
Sylinterimäärä	2
Sylinteritilavuus	594,4 cm <sup>3</sup>
Sylinterin sisämitta	72 mm
Iskun pituus	73 mm
Maksimi hv ja -kierrokset min.	8 100 RPM
Polttoaineen ruiskutusjärjestelmä	E-TEC -suorasuihkutus
Pakojärjestelmä	Yksitt. tehoputki, väliseinällinen vaimennin
Moottoriöljy	SYNTEETTINEN XPS-KAKSITAHTIÖLJY (F) (Osanro 619 590 106)
Moottorin öljysäiliön tilavuus	2,9 L
Jäähdytysneste	Etyyglykoli-vesiseos (jäähdytysnestettä 50 %, tislattua vettä 50 %). Käytä LONG LIFE -PAKKASNESTETTÄ (F) (Osanro 619 590 204) tai nimenomaan alumiinimoottoreille tarkoitettua jäähdytysnestettä
Jäähdytysjärjestelmän tilavuus	5,5 L
Suosittelava polttoaine	Korkealuokkainen lyijytön bensiini
Vähimmäisoktaaniluku	95 (polttoaine, jossa voi olla enintään 10 % etanolia)
Polttoainesäiliön tilavuus	39 L
<b>MOOTTORI</b>	
<b>800R E-TEC</b>	
Moottorityyppi	Rotax® 797, nestejäähdytteinen, läppäventtiili, 3D-RAVE
Sylinterimäärä	2
Sylinteritilavuus	799,5 cm <sup>3</sup>
Sylinterin sisämitta	82 mm
Iskun pituus	75,7 mm

Maksimi hv ja -kierrokset min.	7 900 RPM
Polttoaineen ruiskutusjärjestelmä	E-TEC -suorasuihkutus
Pakojärjestelmä	Yksitt. tehoputki, väliseinälinen vaimennin
Moottoriöljy	SYNTEETTINEN XPS-KAKSITAHTIÖLJY (F) (Osanro 619 590 106)
Moottorin öljysäiliön tilavuus	2,9 L
Jäähdytysneste	Etyyliglykoli-vesiseos (jäähdytysnestettä 50 %, tislattua vettä 50 %). Käytä LONG LIFE -PAKKASNESTETTÄ (F) (Osanro 619 590 204) tai nimenomaan alumiinimootoreille tarkoitettua jäähdytysnestettä
Jäähdytysjärjestelmän tilavuus	6,2 L
<b>MOOTTORI (jatkoa)</b>	<b>800R E-TEC</b>
Suosittelava polttoaine	Korkealuokkainen lyijytön bensiini
Vähimmäisoktaaniluku	95 (polttoaine, jossa voi olla enintään 10 % etanolia)
Polttoainesäiliön tilavuus	39 L
<b>MOOTTORI</b>	<b>900 ACE</b>
Moottorityyppi	Rotax 903, nestejäähdytteinen, 4-tahti, D.O.H.C., kuiva öljypohja
Sylinterimäärä	3
Sylinteritilavuus	899 cm <sup>3</sup>
Sylinterin sisämitta	74 mm
Iskun pituus	69,7 mm
Maksimitehon kierros-luku	7 250 RPM
Pakojärjestelmä	Yksitt. etuputki, väliseinälinen vaimennin
Moottoriöljy	SYNTEETTINEN XPS-NELITAHTIÖLJY (F) (Osanro 619 590 114) tai synteettinen SAE 0W 40 API SM -öljy
Moottoriöljyn määrä	Öljynvaihto, 3,3 L

Moottorin jäähdytysneste	Etyyliglykoli-/vesiseos (50 % jäähdytysnestettä, 50 % vettä). Käytä LONG LIFE- PAKKASNESTETTÄ (F) (Osanro 619 590 204) tai jäähdytysnestettä, joka on nimenomaan alumiinimoottoreille tarkoitettua
Jäähdytysjärjestelmän tilavuus	5,2 L
Polttoaineen ruiskutusjärjestelmä	EFI-monipistesuihkutus, 46 mm:n kaasuläppärunko
Suosittelava polttoaine	Lyijytön bensiini (polttoaine, joka sisältää ENINTÄÄN 10 % etanolia)
Vähimmäisoktaaniluku. Katso <i>POLTTOAINEVAATIMUKSET</i>	95 RON (polttoaine, jossa voi olla ENINTÄÄN 10 % etanolia)
Polttoainesäiliön tilavuus	39 L
<b>MOOTTORI</b>	<b>1200 4-TEC</b>
Moottorityyppi	Rotax 1203, nestejäähdytteinen, 4-tahti, D.O.H.C. (kaksi kannen yläp. nokka-akselia), tasapainotusakselilla, kuiva öljypohja
Sylinterimäärä	3
Sylinteritilavuus	1 170,7 cm <sup>3</sup>
Sylinterin sisämitta	91 mm
Iskun pituus	60 mm
Maksimi hv ja -kierrokset min.	7 800 RPM
Polttoaineen ruiskutusjärjestelmä	EFI-monipistesuihkutus, 52 mm:n lämmitettävä kaasuläppärunko
Pakojärjestelmä	Pakoputki, äänenvaimentaja
Moottoriöljy	SYNTEETTINEN XPS-NELITAHTIÖLJY (F) (Osanro 619 590 114) tai synteettinen SAE 0W 40 API SM -öljy
Moottorin öljysäiliön tilavuus	Öljynvaihto suodattimen kera: 3,5 L
Jäähdytysneste	Etyyliglykoli-vesiseos (jäähdytysnestettä 50 %, tislattua vettä 50 %). Käytä LONG LIFE -PAKKASNESTETTÄ (F) (Osanro 619 590 204) tai nimenomaan alumiinimoottoreille tarkoitettua jäähdytysnestettä
Jäähdytysjärjestelmän tilavuus	5,5 L



Suositeltava polttoaine		Lyijytön bensiini (polttoaine, joka sisältää enintään 10 % etanolia)	
Vähimmäisoktaaniluku		95 (polttoaine, jossa voi olla ENINTÄÄN 10 % etanolia)	
Polttoainesäiliön tilavuus (SAE J288a)		39 L	
VOIMANSIIRTOJÄRJESTELMÄ			
I-variaattori	Tyyppi	600 HO E-TEC	TRA III™
		800 R E-TEC	TRA VII™
		1200 4-TEC 900 ACE	eDrive II
	Kytkeytyminen	600 HO E-TEC	3 000 RPM ± 100
		800 R E-TEC	3 800 RPM ± 100
		1200 4-TEC 900 ACE	2 200 RPM ± 100
II-variaattori		QRS-SS	
Vetopyörän hammasluku	Commander GT	8	
	Kaikki muut	7	
Vaihdelaatikon öljy		SYNTEETTINEN XPS-VAIHTEISTOÖLJY (75W 140 hypoidi) (Osanro 619 590 182)	
Vaihdelaatikon öljytilavuus		600 ml	
Vaihteiston välityssuhde		1st	3,23
		2nd	1,98
		R	4,06
Telamaton leveys	Commander-sarja	500 mm	
	69 Ranger Army LTD	600 mm	
Telamaton pituus		3 923 mm	

Telamaton harjaprofiilin korkeus	Commander 600 HO E-TEC Commander LTD 600 HO E-TEC Commander LTD 600 HO E-TEC ECS Commander 800R E-TEC Commander 900 ACE 69 Ranger Army LTD	44 mm
	Commander 600 HO E-TEC ICE ripper Commander 900 ACE ICE ripper Commander GT 900 ACE Comfort Commander GT 1200 4-TEC Comfort 69 Ranger STD 900 ACE	32 mm
	Commander GT 900 ACE Commander GT 1200 4-TEC	38 mm
Telamaton kireys	Kireys	40 mm ja 50 mm
	Voima <sup>(1)</sup>	7,3 kgf
Telamaton säätäminen		Yhtäläinen etäisyys solkien reunojen ja liukumuvien välillä.
<b>JARRUJÄRJESTELMÄ</b>		
Jarrujärjestelmä		Brembo/hydraulinen jarrusatula, itsesäätyvä/levy
Jarruneste		DOT 4
<b>JOUSITUS</b>		
Etujousitus		A-LFS+
Etuiskunvaimennin	Kaikki mallit paitsi Commander 800 R E-TEC	HPG 36
	Commander 800 R E-TEC	KYB 36 R
Etujousituksen maks. joustomatka		210 mm
Takajousitus	69 Ranger Army LTD 69 Ranger STD 900 ACE	PPS 6900 A
	Commander-sarja	PPS 5900 A

Etuivivun iskunvaimennin	69 Ranger STD 900 ACE	HPG 25
	Commander 800 R E-TEC	KYB 36
	Kaikki muut	HPG 36
Takavivun iskunvaimennin	Commander 600 HO E-TEC Commander 600 HO E-TEC ICE ripper Commander LTD 600 HO E-TEC Commander 900 ACE Commander 900 ACE ICE ripper Commander GT 900 ACE Commander GT 1200 4-TEC 69 Ranger Army LTD 69 Ranger STD 900 ACE	HPG 36
	Commander 800 R E-TEC	KYB 46
	Commander LTD 600 HO E-TEC ECS Commander GT 900 ACE Comfort Commander GT 1200 4-TEC Comfort	Tractive 46 EDC PA
Takajousituksen maks. joustomatka		340 mm
<b>SÄHKÖJÄRJESTELMÄ</b>		<b>600 HO E-TEC</b>
Laturin teho		12V / 1340 W
Ajovalon polttimo, kauko/lähi		2 x 60/55 wattia (H-4)
Takavalon polttimo		LED
Sytytystulppa	Tyyppi	NGK PZFR6F <sup>(2)</sup>
	Kärkiväli	0,75 mm ± 0,05 mm (Ei säädettävissä)

Sulake/ rele/ kondensaattori	F 1: Akku	30 A
	F 2: Aloita	5 A
	F 3: Virran ulosotto edessä Lämmitettävä istuin Äänimerkki (lisävaruste)	20 A
	F 4: Tuuletin	15 A
	F5: Ilmajousitus (lisävaruste)	15 A
	F6: GPS & laturi	10 A
	R 1:	Lisävarusterele
	R 2:	Tuulettimen rele
<b>SÄHKÖJÄRJESTELMÄ</b>		<b>800 R E-TEC</b>
Laturin teho		12V / 1340W
Ajovalon polttimo, kauko/lähi		2 x 60/55 wattia (H-4)
Takavalon polttimo		LED
Sytytystulppa	Tyyppi	NGK PFR7AB (2)
	Kärkiväli	0,75 mm ± 0,05 mm (Ei säädettävissä)
Sulake/ rele/ kondensaattori	F 1: Akku	30 A
	F 2: Aloita	5 A
	F 3: Virran ulosotto edessä Lämmitettävä istuin Äänimerkki (lisävaruste)	20 A
	F 4: Tuuletin	15 A
	F5: Ilmajousitus (lisävaruste)	15 A
	F6: GPS & laturi	10 A
	R 1:	Lisävarusterele
	R 2:	Tuulettimen rele
<b>SÄHKÖJÄRJESTELMÄ</b>		<b>900 ACE</b>
Laturin teho		12 V / 650 W

Ajovalon polttimo, kauko/lähi		2 x 60/55 wattia (H-4)
Takavalon polttimo		2,6 W / 139 m W LED
Sytytystulppa	Tyyppi	MR7B1
	Kärkiväli	0,8 mm
Sulakkeet ja releet	F1: Akku	30 A
	F2: Rele/käynnistys-painike.	5 A
	F3: Käynnistimen solenoidi	10 A
	F4: Tuuletin	15 A
	F5: HIC	10 A
	F6: HIC / Mittari	10 A
	F7: Virran ulosotto edessä ja lämmittimet	10 A
	F8: Valot	20 A
	F9: Käyttämätön	-
	F10: Virran ulosotto takana	5 A
	F11: Kompressori	15 A
	R1:	Käynti
	R2:	Kuormitus
	R3:	Latausrele
R4:	Tuulettimen rele	
<b>SÄHKÖJÄRJESTELMÄ</b>		<b>1200 4-TEC</b>
Laturin teho		12V / 490 W
Ajovalon polttimo, kauko/lähi		2 x 60/55 wattia (H-4)
Takavalon polttimo		LED
Sytytystulppa	Tyyppi	NGK CR8EKB (2)
	Kärkiväli	Ei säädettävissä

Sulakkeet	F 1: Akku	30 A
	F 2: Rele/käynnistyspainike	5 A
	F 3: Käynnistimen solenoidi	10 A
	F 4: Tuuletin	15 A
	F 5: HIC	10 A
	F 6: HIC/mittari	10 A
	F 7: Virran ulosotto edessä ja lämmitin	10 A
	F 8: Valot	20 A
	F 10: Virran ulosotto takana	15 A
	F 11: Kompressori	15 A
Releet	R 1:	Käynnistinrele
	R 2:	Latausrele
	R 3:	Latausrele
	R 4:	Tuulettimen rele

PAINO JA MITAT		
Kuivapaino	Commander 600 HO E-TEC	285 kg
	Commander 600 HO E-TEC ICE ripper	287 kg
	Commander LTD 600 HO E-TEC	303 kg
	Commander LTD 600 HO E-TEC ECS	304 kg
	Commander 800R E-TEC	292 kg
	Commander 900 ACE	293 kg
	Commander 900 ACE ICE ripper	296 kg
	Commander 5900 900 ACE	306 kg
	Commander GT 900 ACE	305 kg
	69 Ranger STD 900 ACE	310 kg
	Commander GT 900 ACE Comfort	309 kg
	Commander GT 1200 4-TEC	318 kg
	Commander GT 1200 4-TEC Comfort	322 kg
	69 Ranger Army LTD	325 kg
Kokonaispituus	69 Ranger STD 900 ACE	338 cm
	69 Ranger Army LTD	336 cm
	Commander-sarja	337 cm
Kokonaisleveys		118 cm
Kokonaiskorkeus	Kaikki mallit paitsi Commander 800R E-TEC ja 69 Ranger STD 900 ACE	144,5 cm
	Commander 800R E-TEC	133 cm
	69 Ranger STD 900 ACE	143 cm
Raideleveys		996 mm, ±21mm

(1) Mitta liukumuovin ja telamaton väliltä, kun mattoa vedetään alaspäin tietyllä voimalla.

**ILMOTUS** (2) Älä yritä säätää tämän sytytystulpan kärkiväliä.



---

***Tämä sivu on  
tarkoituksella tyhjä***

# ***VIANETSINTÄ***

---

# VIANETSINTÄOHJEITA

---

## SÄHKÖKÄYNNISTIN EI TOIMI.

1. Moottorin hätäkatkaisin on POIS PÄÄLTÄ -asennossa tai turvakatkaisimen pistoke ei ole paikoillaan moottorin pysäytyskatkaisimessa.
  - *Laita moottorin hätäkatkaisin PÄÄLLÄ-asentoon ja asenna turvakatkaisimen pistoke moottorin pysäytyskatkaisimeen.*
2. Kaasua painettu moottorin käynnistysvaiheessa.
  - *Vapauta kaasu käynnistäessäsi moottoria.*

---

## MOOTTORI PYÖRII, MUTTA EI KÄYNNISTY

1. Moottori ei saa polttoainetta.
  - *Tarkista polttoaineen määrä ja lisää sitä tarvittaessa.*
2. Järjestelmän jännite liian matala.
  - *Ota yhteys valtuutettuun Lynx-jälleenmyyjään.*

---

## MOOTTORI EI SAAVUTA KYTKEYTYMISKIERROKSIA.

1. Tunnistamaton D.E.S.S.-AVAIN. D.E.S.S.-merkkivalo vilkkuu (hitaat lyhyet piippaukset, jotka toistuvat).
  - *Asenna turvakatkaisimen pistoke oikein.*
  - *Asenna turvakatkaisimen pistoke ja D.E.S.S.-avain, joka on ohjelmoitu kyseiseen kelkkaan.*
2. ECM ei tunnista D.E.S.S.-avainta (900 ACE ja 1200 4-TEC).
  - *Ota yhteys valtuutettuun Lynx-jälleenmyyjään.*

---

## MOOTTORI YLIKUUMENEE

1. Liian vähän lunta tai lumi on kovaksi pakkaantunut.
  - *Aja irtolumelle. Jos lähetyvillä ei ole irtolunta, pysähdy, sammuta moottori ja anna sen jäähtyä. Kun moottori on jäähtynyt, pyri pääsemään irtolumelle mahdollisimman pian.*
2. Alhainen jäähdytysnesteen määrä.
  - *Tarkasta jäähdytysnesteen määrä, katso HUOLTOTOIMENPITEET.*
3. Tukkeutuneet lämmönvaihtimet.
  - *Puhdista lämmönvaihtimet.*
4. Telaston jousitus säädetty liian korkealle (liian suuri etäisyys lumisuojan ja maanpinnan välillä)

---

## MOOTTORI EI KIIHDY, TAI SIITÄ PUUTTUU TEHOA

1. Opetteluavain käytössä (900 ACE ja 1200 4-TEC).
  - *Käytä normaalia avainta.*
2. Sport-tila ei aktivoituna (900 ACE ja 1200 4-TEC).
  - *Katso kohta SPORT-TILAN AKTIVOIMINEN kappaleessa TOIMINTATILAT.*

3. **Moottorin esilämmitys käynnissä (E-TEC).**
  - *Aja ajoneuvolla hitaalla nopeudella muutamia minutteja.*
4. **Moottorin sisäänajoa ei ole suoritettu loppuun (E-TEC).**
  - *Suorita sisäänajovaihe loppuun.*
5. **I-variaattorin virheellinen säätö.**
  - *Säädi I-variaattori, katso HUOLTOTOIMENPITEET.*
6. **I- ja II-variaattorit tarvitsevat huoltoa.**
  - *Ota yhteys valtuutettuun Lynx-jälleenmyyjään.*
7. **Variaattorihihna kulunut liian ohueksi.**
  - *Jos variaattorihihna on kulunut enemmän kuin 3 mm alkuperäisestä leveydestään, se vaikuttaa ajoneuvon suorituskykyyn.*
  - *Vaihda variaattorihihna.*
8. **Virheellinen telamaton säätö.**
  - *Katso kohta HUOLTO ja/tai ota yhteys valtuutettuun Lynx-jälleenmyyjään oikean linjauksen ja kireyden säätämiseksi.*
9. **Ongelma RAVE-venttiileissä (E-TEC).**
  - *Sinun on toimitettava ajoneuvo valtuutetulle Lynx-jälleenmyyjälle, johonkin korjaamoon tai valitsemaallesi henkilölle huoltamista, korjaamista tai osien vaihtamista varten.*
10. **Polttoainejärjestelmän paine liian alhainen.**
  - *Ota yhteys valtuutettuun Lynx-jälleenmyyjään.*

#### MOOTTORI NAKUTTAA (JÄLKISYTYTYS)

---

1. **Moottori käy liian kuumana.**
  - *Katso MOOTTORI YLIKUUMENE.*
2. **Sytytyksen ajoitus on väärä tai sytytysjärjestelmässä on vika.**
  - *Sinun on toimitettava ajoneuvo valtuutetulle Lynx-jälleenmyyjälle, johonkin korjaamoon tai valitsemaallesi henkilölle huoltamista, korjaamista tai osien vaihtamista varten.*
3. **Pakojärjestelmässä vuoto.**
  - *Sinun on toimitettava ajoneuvo valtuutetulle Lynx-jälleenmyyjälle, johonkin korjaamoon tai valitsemaallesi henkilölle huoltamista, korjaamista tai osien vaihtamista varten.*
4. **Polttoainejärjestelmän paine liian alhainen.**
  - *Sinun on toimitettava ajoneuvo valtuutetulle Lynx-jälleenmyyjälle, johonkin korjaamoon tai valitsemaallesi henkilölle huoltamista, korjaamista tai osien vaihtamista varten.*

## MOOTTORI KÄY KATKONAISESTI

---

### 1. Vettä polttoaineessa.

- Tyhjennä polttoainejärjestelmä ja täytä uudella polttoaineella.

### 2. RAVE-venttiilit eivät toimi (E-TEC).

- Tarkastuta RAVE-venttiilijärjestelmä. Sinun on toimitettava ajoneuvo valtuutetulle Lynx-jälleenmyyjälle, johonkin korjaamoon tai valitsemalesi henkilölle huoltamista, korjaamista tai osien vaihtamista varten.

## LÄMMITETTÄVÄT KÄSIKAHVAT JA KAASUVIVUN LÄMMITTIMET EIVÄT TOIMI.

---

### 1. Moottorin kierrosluku on liian alhainen.

- Varmista, että moottorin kierrosluku on yli 2000.

## MOOTTORI ON SAMMUNUT

---

### 1. Moottori sammuu pitkän joutokäynnin jälkeen.

- Älä anna moottorin käydä joutokäyntiä pitkään. Katso kohta MOOTTORIN ESILÄMMITYS kappaleessa KÄYTTÖOHJEET.

## MOOTTORI EI VASTAA KAASUVIVUN PAINALLUKSIIN. NÄKYVÄ VIESTI: PAINA KÄYNNISTYSPAINIKETTA AJAMISTA VARTEN

---

### 1. Moottorin hallintajärjestelmä on havainnut anturivian.

- Paina Start-painiketta ja pidä se painettuna ajoneuvon siirtämiseksi. Sinun on toimitettava ajoneuvo valtuutetulle Lynx-jälleenmyyjälle, johonkin korjaamoon tai valitsemalesi henkilölle huoltamista, korjaamista tai osien vaihtamista varten.

# VALVONTAJÄRJESTELMÄ

## Merkkivalot, viestit ja piipparin koodit

Mittarin merkkivalo(t) ilmoittaa sinulle, jos jotakin epänormaalia ilmenee tai se tiedottaa jostakin erityisestä olosuhteesta.



### TYYPILLINEN – MERKKIVALOT

Viestiä ilmoittava merkkivalo voi vilkkua yksin tai yhdessä jonkin toisen merkkivalon kanssa.

Analogisen/digitaalisen monitoimimittarin näyttö täydentää merkkivalojen toimintaa, sillä se antaa sinulle lyhyen kuvauksen, jos jotakin epänormaalia ilmenee tai se tiedottaa jostakin erityisestä olosuhteesta.

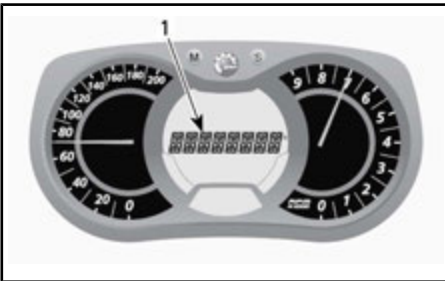

### 1. Viestinäyttö

Viestit tulevat näkyviin piippausmerkin ja merkkivalon(-valojen) yhteydessä.

Piipari ilmoittaa äänimerkein ja viestit (riippuen mittarimallista) näkyvät näytössä, jotta huomiosi kiinnittyy.

Katso yksityiskohdat jäljempänä olevasta taulukosta.

**HUOMIO:** Jotkut luetelluista merkkivaloista ja viesteistä eivät koske kaikkia malleja.

MERKKI-VALO(T) PÄÄLLÄ	PIIPPARI	VIESTINÄYTTÖ	KUVAUS
	4 lyhyttä piippausta joka 5. minuutti	LOW OIL	4-tahtimoottorit: Moottorin öljynpaine on alhainen. Sammuta kelkka turvalliseen paikkaan ja tarkasta öljymäärä. Lisää oikea määrä öljyä. Jos öljymäärä on oikea, keskeytä ajoneuvon käyttö ja ota yhteys valtuutettuun Lynx-jälleenmyyjään.
	4 lyhyttä piippausta joka 30. sekunti	MOOTTORI YLIKUUMENEE	Moottori ylikuumenee, vähennä kelkan ajonopeutta ja aja kelkalla irtolumelle; tai sammuta moottori välittömästi ja anna moottorin jäähtyä. Tarkasta jäähdytysnesteen määrä, katso <i>HUOLTO</i> . Jos jäähdytysnesteen määrä on oikea ja ylikuumeneminen jatkuu, ota yhteys valtuutettuun Lynx-jälleenmyyjään. Älä käytä moottoria, jos tilanne jatkuu.
		ÄÄNENVAIMENNIN	Aja hitaammin tai pysäytä moottori. Anna moottorin jäähtyä ja käynnistä uudelleen. Jos ylikuumeneminen jatkuu, ota yhteys valtuutettuun Lynx-jälleenmyyjään. Älä käytä moottoria, jos tilanne jatkuu.
	Nopeasti toistuvat lyhyet piippaukset	MOOTTORI YLIKUUMENEE	Äänenvaimennin ylikuumenee kriittisesti. Sammuta moottori välittömästi ja anna sen jäähtyä. Tarkasta jäähdytysnesteen määrä, katso <i>HUOLTO</i> . Jos jäähdytysnesteen määrä on oikea ja ylikuumeneminen jatkuu, ota yhteys valtuutettuun Lynx-jälleenmyyjään. Älä käytä moottoria, jos tilanne jatkuu.
		ÄÄNENVAIMENNIN YLIKUUMENEE	Äänenvaimennin ylikuumenee kriittisesti. Sammuta moottori välittömästi ja anna sen jäähtyä. Jos ylikuumeneminen jatkuu, ota yhteys valtuutettuun Lynx-jälleenmyyjään. Älä käytä moottoria, jos tilanne jatkuu.
		ECM YLIKUUMENEE	Älä käytä moottoria, jos tilanne jatkuu.
	4 lyhyttä piippausta joka 5. minuutti.	ALH. AKKUJÄNNITE	Ilmoittaa akun alhaisen tai korkean jännitteen. Ota mahdollisimman nopeasti yhteys valtuutettuun Lynx-jälleenmyyjään.
		KORKEA AKKUJÄNNITE	

MERKKI- VALO(T) PÄÄLLÄ	PIIPPARI	VIESTINÄYTTÖ	KUVAUS
	4 lyhyttä piippausta	CHECK ENGINE (tarkasta moottori)	Moottorivika, ota yhteys valtuutettuun Lynx-jälleenmyyjään niin pian kuin mahdollista.
—	4 lyhyttä piippausta joka 5. minuutti.	NAKUTTAA	Moottori nakuttaa (kierrosluvu on rajoitettu tämän tilanteen yhteydessä). - Varmista, että käytössä on suositeltu polttoaine. - Tarkasta polttoaineen laatu ja vaihda tarvittaessa. - Jos merkkivaloja ilmenee edelleen, ota yhteys valtuutettuun Lynx-jälleenmyyjään.
—	4 lyhyttä piippausta joka 5. minuutti.	KIERROSLUKU RAJOITETTU	Moottorin kierrosluvu on rajoitettu joidenkin vikojen yhteydessä suurempien vaurioiden ehkäisemiseksi.
—	—	YLIKIERROKSET	Osoittaa E-TEC -moottoreissa, että moottori on saavuttanut suurimman sallitun kierrosluvun. Tarkasta kytkimen kalibrointi.
—	Nopeasti toistuvat lyhyet piippaukset	SAMMUTUS	Sammuta ajoneuvo moottorin ylikuumentumisoingelman tai polttoainepumpussa olevan ongelman vuoksi, irrota turvakatkaisimen pistoke moottorin pysäytyskatkaisimesta ja ota yhteys valtuutettuun Lynx-jälleenmyyjään.
—	—	TIEDONSIIRTO	Tiedonsiirtohäiriö mittarin ja moottorin ohjausyksikön (ECM) välillä. Sammuta moottori ja irrota turvakatkaisimen pistoke. Odota muutaman minuutti ja käynnistä moottori. Jos ongelma ei korjaannu, ota yhteys valtuutettuun Lynx-jälleenmyyjään.



MERKKI-VALO(T) PÄÄLLÄ	PIIPPARI	VIESTINÄYTTÖ	KUVAUS
D.E.S.S.	2 lyhyttä piippausta	—	Avain oikea ja kunnossa, ajoneuvo on käyttövalmis.
	2 hitaasti toistuvaa lyhyttä piippausta.	TARKASTA AVAIN	Järjestelmä ei voi lukea avainta (huono yhteys). Varmista, että avain on puhdas ja kiinnitetty oikein pistokkeeseensa.
	Nopeasti toistuvat lyhyet piippaukset	BAD KEY (näppäinvika)	Avain ei ole sopiva tai avainta ei ole ohjelmoitu. Käytä tähän ajoneuvoon kuuluvaa avainta tai vie avain ohjelmoitavaksi.
—	—	 (vilkkuu)	Polttoainemittarin anturissa ongelma.
—	—	KAASU AVOIN	Kaasuvipua painettu moottorin käynnistysvaiheessa (moottori pyörittää, mutta ei käy). Vapauta kaasu käynnistäessäsi moottoria.
—	—	YLIVUOTOTILA	Kaasuvipu täysin avoin moottorin käynnistysvaiheessa (moottori pyörittää, mutta ei käy). Vapauta kaasu käynnistäessäsi moottoria.

---

## **Kuinka vikakoodeja luetaan?**

### ***Vain analoginen/digitaalinen monitoimimittari***

Kun haluat lukea jonkin aktiivisen vian, paina VALIKKOPAINIKE (M) alas ja pidä se alhaalla sekä paina samanaikaisesti lähi-/kaukovalojen (HI/LOW) katkaisinta toistuvasti useita kertoja.

Jos vikakoodeja on rekisteröitynyt kaksi tai useampi, voit selata niitä rullaamalla VALIKKOPAINIKKEELLA (M) ja ASETUSPAINIKKEELLA (S).

Kun haluat poistua vikakooditilasta, paina VALIKKOPAINIKE (M) alas ja pidä se alhaalla.

Ota yhteys valtuutettuun Lynx-jälleenmyyjään saadaksesi lisätietoja koodien merkityksestä.

---

***Tämä sivu on  
tarkoituksella tyhjä***

***TAKUU***

# BRP FINLAND OY:N KANSAINVÄLINEN RAJOITETTU TAKUU: 2018 LYNX® MOOTTORIKELKAT

## 1) RAJOITETUN TAKUUN LAAJUUS

**Bombardier Recreational Products Inc. ("BRP")\*** myöntää BRP-yhtiön valtuuttamille 2018 LYNX-moottorikelkkojen maahantuojien tai jälleenmyyjien (LYNX-jälleenmyyjät) myymille 2018 LYNX-moottorikelkoille materiaalivikoja ja työn laatua koskevan takuun, jonka kesto ja ehdot on määritelty alla.

Tämä rajoitettu takuu ei kata muualla kuin tehtaalla asennettuja osia ja lisävarusteita. Lue asiaan kuuluvien osien ja lisävarusteiden rajoitettua takuuta koskeva teksti.

Tämä rajoitettu takuu on mitätön eikä päde, jos: (1) moottorikelkkaa käytetään missä tahansa vaiheessa kilpailemiseen tai mihinkään muuhun kilpailutoimintaan, silloinkin jos se on tapahtunut edellisen omistajan toimesta; tai (2) moottorikelkkaa on muutettu tai säädetty sillä tavoin, että muutokset vaikuttavat sen toimintaan, suorituskykyyn tai kestävyYTEEN, tai muutokset ja säädöt ovat vastoin sen tarkoituksenmukaista käyttöä.

## 2) VASTUUVELVOLLISUUDEN RAJOITUKSET

**LAIN SALLIMASSA MÄÄRIN TÄMÄ TAKUU ON NIMENOMAAN ANNETTU JA HYVÄKSYTTY MINKÄ TAHANSA MUUN JA KAIKKIEN MUIDEN TAKUUSITOUMUSTEN SIJAAN, OLKON NE ILMAISTUT TAI KONKLUDENTTITSET, MUKAAN LUETTUINA ILMAN RAJOITUSTA KAIKKI KURANTTIUTTA TAI TIETTYYN TARKOITUKSEEN SOPIVUUTTA KOSKEVAT TAKUUT. SIKÄLI KUIN NIISTÄ EI VOIDA SANOUTUA IRTI, KONKLUDENTTITSET TAKUUSITOUMUKSET RAJOITTUVAT KESTOLTAAN KYSEESSÄ OLEVAN TAKUUN VOIMASSA OLOON. TÄMÄ TAKUU EI KATA SATUNNAISIA EIKÄ SEURANNAISVAHINGOJA. JOTKUT TUOMIOKUNNAT EIVÄT HYVÄKSY VASTUUVAPAUTUSLAUSEKKEITA, RAJOITUKSIA TAI EDELLÄ YKSILÖITYJÄ RAJOITUKSIA, JA SEN JOHDOSTA NE EIVÄT MAHDOLLISESTI KOSKE SINUA. TÄMÄN TAKUUN PERUSTEELLA SINULLA ON TIETTYJÄ OIKEUKSIA, LISÄKSI SINULLA SAATTAA OLLA MUITA MAASTA TOISEEN VAIHTELEVIA LAILLISIA OIKEUKSIA. (KATSO AUSTRALIASSA OSTETUILLE TUOTTEILLE ALLA PYKÄLÄ 4).**

LYNX-jälleenmyyjällä tai muulla henkilöllä ei ole valtuuksia minkään muun tuotetta koskevan vahvistuksen, edustuksen, tai takuun antamiseen kuin ne, mitä tähän rajoitettuun takuuseen sisältyy, ja mikäli näin tapahtuu, niitä ei voida käyttää BRP:tä vastaan.

BRP pidättää oikeuden muuttaa näitä takuehtoja. Muutokset eivät kuitenkaan koske niitä tuotteita, jotka on myyty tämän takuun ollessa voimassa.

## 3) POIKKEUKSET – JOITA TAKUU EI KATA

Takuu ei korvaa seuraavia tapauksia missään olosuhteissa:

- Normaali kuluminen;
- Rutiininomaiset huoltokohteet, viritykset, säädöt;
- Vahingot, jotka johtuvat tämän käyttäjän käsikirjan ohjeiden laiminlyönnistä tai muunlaisesta kuin tämän käyttäjän käsikirjan mukaisesta huollosta/ylläpidosta ja/tai varastoinnista;

- Vahingot, jotka johtuvat osien poistamisesta, vääristä korjauksista, huollosta, ylläpidosta, tai muutoksesta, tai sellaisten osien tai varaosien käyttämisestä, joita BRP ei ole valmistanut tai hyväksynyt, ja jotka kohtuullisesti arvioiden eivät sovi tuotteeseen tai vaikuttavat haitallisesti sen toimintaan, käyttäytymiseen, tai kestävyYTEEN, tai jotka johtuvat muiden kuin valtuutetun LYNX-jälleenmyyjän/maahantuojan tai sen valtuuttaman henkilön tekemistä korjauksista;
- Vahingot, jotka johtuvat tuotteen väärinkäytöstä, epätavallisesta käytöstä, laiminlyönnistä, kilpailukäytöstä tai ajamisesta muulla pinnalla kuin lumella tai sellaisesta tuotteen käytöstä, joka ei noudata käsikirjassa suositeltua käyttöä;
- Vahingot, jotka johtuvat onnettomuudesta, uppoamisesta, tulesta, lumen tai veden sisäänpääsystä, varkaudesta, vandalismista tai ylivoimaisesta esteestä;
- Sellaisten polttoaineitten, öljyjen tai voiteluaineiden käyttö, jotka eivät sovi käytettäväksi tuotteessa (ks. käsikirja);
- Ruosteesta, korroosiosta tai ilmastotekijöistä johtuvat vahingot;
- Satunnaiset tai seurannaisvahingot, tai minkään muunlaiset vahingot, mukaan luettuina ilman rajoitusta hinaamis-, varastointi-, kuljetus-, puhelin-, vuokra-, taksi-, haitta-, vakuutus- tai lainojen maksukustannukset, ajan menetykset tai ansiotulon menetykset tai huoltotyön aiheuttaman seisonta-aika; ja
- Vahingot, jotka aiheutuvat telamattoon asennetuista nastoista, jos nastoitus on suoritettu vastoin BRP:n ohjeita.

## **4) TAKUUAIKA**

Tämä takuu on voimassa (1) ensimmäisen kuluttajan ostopäivästä tai (2) tuotteen ensimmäisestä käyttöpäivästä lukien, kumpi hyvänsä ensin kohdalle osuu:

KAKSITOISTA (12) PERÄKKÄISTÄ KUUKAUTTA yksityisessä ja ammattikäytössä. Takuuaika sellaiselle moottorikelkalle, joka toimitetaan asiakkaalle ilmoitetun vuoden kesäkuun 1. ja joulukuun 1. päivän välisenä aikana, päättyy seuraavan vuoden marraskuun 30. päivänä.

Osien korjaus tai korvaaminen, tai huollon suorittaminen tämän takuun puitteissa ei pidennä tämän takuun takuuaikaa sen alkuperäistä loppumisajankohtaa pitemmälle.

Ota huomioon, että voimassa oleva takuuaika ja muut takuun kattavuutta koskevat modaliteetit saattavat vaihdella riippuen sovellettavissa ja voimassa olevista kansallisista tai paikallisista laeista.

## **VAIN AUSTRALIASSA MYYDYT TUOTTEET:**

Minkään näissä takuun ehtoissa ei saa pitää jättävän pois, rajoittavan tai muokkaavan mitään Competition and Consumer Act 2010 (Cth) -lain ehtoja, takuita, oikeutta tai sen alaisena myönnettyä oikeutta tai korvausta, mukaan lukien Australian kuluttajalaki tai muu laki, jos tämä olisi ristiriidassa kyseisen lain kanssa tai voisi aiheuttaa jonkin näiden ehtojen mitätöimisen. Tämän rajoitetun takuun alaisena sinulle annettua edut annetaan muiden Australian lain alaisena sinulle myönnettyjen lakien ja korvausten lisäksi.

Tuotteissamme on takuu, jota ei voida sulkea pois Australian kuluttajansuojalain piiristä. Merkittävän vian osalta olet oikeutettu vaihtoon tai hyvitykseen ja kaikkien muiden kohtuudella ennakoitavien menetysten tai vaurioiden korvaukseen. Sinulla on myös oikeus korjauttaa tai vaihdattaa tuotteet, elleivät ne ole hyväksyttävää laatua ja vika ei yllä merkittävän vian tasolle.

## 5) TAKUUEHDOT

Tämä takuu on voimassa **vain**, jos jokainen seuraavista ehtoista täyttyy:

- 2018 LYNX-moottorikelkan ensimmäisen omistajan on ostettava ajoneuvo uutena ja käyttämättömänä LYNX-maahantuoja/jälleenmyyjältä, joka on valtuutettu myymään LYNX-moottorikelkkoja ostomaassa;
- BRP:n määrittelemä luovutushuolto on suoritettu tuotteelle ja dokumentoitu;
- Valtuutettu LYNX-maahantuoja/jälleenmyyjä on takuurekisteröinyt tuotteen asianmukaisesti;
- 2018 LYNX-moottorikelkka on ostettava siitä maasta tai maiden liittoutumasta, jossa ostaja asuu.
- takuun ylläpitämiseksi on määräaikaishuollot suoritettava käyttäjän käsikirjassa mainitulla tavalla. BRP varaa itselleen oikeuden ehdollistaa takuun riippumaan todistuksesta huollon kunnolla suorittamisesta.

BRP ei myönnä tätä rajoitettua takuuta kenelläkään yksityiselle omistajalle tai kaupalliseen tarkoitukseen ajoneuvoa käyttävälle omistajalle, elleivät edellä mainitut ehdot täyty. Rajoitukset ovat tarpeen, jotta BRP voisi taata tuotteittensa, kuluttajien ja yleisön turvallisuuden.

## 6) TOIMENPITEET TAKUUN MYÖNTÄMISTÄ VARTEN

Asiakkaan on lopetettava moottorikelkan käyttö havaitessaan jonkin vian tai jotakin normaalia poikkeavaa. Asiakkaan on ilmoitettava huoltavalle LYNX-jälleenmyyjälle/maahantuojalle kahden (2) päivän kuluessa vian ilmestymisestä, ja hänen on kohtuullisesti mahdollistettava tuotteen luoksepäästävyyden ja annettava kohtuullinen mahdollisuus vian korjaamiseen. Asiakkaan on myös esitettävä valtuutetulle LYNX-jälleenmyyjälle/maahantuojalle tuotteen ostotodistus ja allekirjoitettava korjaus-/työtilaus ennen korjauksen aloittamista takuunalaisen korjauksen vahvistamiseksi. Kaikki tämän takuun puitteissa korvatut osat ovat jatkossa BRP:n omaisuutta.

Ota huomioon, että ilmoitusaika saattaa vaihdella riippuen maasi sovellettavista ja voimassa olevista kansallisista tai paikallisista laeista.

## 7) MITÄ BRP TEKEE

BRP:n velvollisuus on tämän takuun puitteissa rajoitettu siihen, että se oman harkintansa mukaan korjaa normaalikäytössä, -ylläpidossa ja -huollossa viallisiksi todetut osat, tai korvaa tällaiset osat uusilla alkuperäisillä LYNX-osilla ilman osien tai työvoiman veloittamista, millä tahansa valtuutetulla LYNX-maahantuojalla/jälleenmyyjällä tässä takuuta koskevassa osassa kuvattujen ehtojen mukaisesti. BRP:n vastuu rajoittuu tarvittavien korjausten tekemiseen tai osien korvaamiseen. Moottorikelkan omistaja ei voi vaatia ajoneuvon myynnin peruuttamista tai kumoamista sellaisissa tapauksissa, joissa BRP:lle esitetään takuurikkomuksia koskevia valituksia tai vaateita. Sinulla saattaa olla muita laillisia oikeuksia, jotka saattavat vaihdella maittain.

Jos ajoneuvoa joudutaan huoltamaan muussa kuin alkuperäisessä ostomaassaan, omistaja vastaa kaikista lisäkustannuksista, jotka aiheutuvat paikallisista käytännöistä ja ehdoista; mukaan lukien mutta ei rajoittuen seuraaviin esimerkkeihin; kuljetuskustannukset, vakuutuskustannukset, verot, lupamaksut, tuontimaksut sekä mitkä tahansa ja kaikki muut mahdolliset taloudelliset kustannukset, joita eri valtiot, liittovaltiot tai alueet ja heidän vastaavat edustajansa perivät.

BRP pidättää oikeuden muuttaa tai parantaa tuotteita ilman, että aikaisemmin valmistettuihin tuotteisiin tehdään samoja muutoksia.

## **8) LUOVUTUS**

Mikäli tuotteen omistusoikeus siirretään takuuajana, siirtyy myös tämä takuu ehtoineen ja edellytyksineen. Takuu on voimassa takuuajan loppuun edellyttäen, että BRP:lle tai valtuutetulle LYNX-maahantuojalle/jälleenmyyjälle voidaan todistaa, että aikaisempi omistaja on hyväksynyt omistusoikeuden luovutuksen, sekä uuden omistajan yhteystiedot on ilmoitettu jommallekummalle kummalle edellä mainituista tahoista.

## **9) KULUTTAJA-APU**

Mikäli tämän rajoitetun takuun suhteen syntyy kiistaa tai riitaa, BRP ehdottaa, että asia pyritään ensiksi ratkaisemaan LYNX-maahantuojajälleenmyyjätasolla. Suosittelemme, että asiasta keskustellaan valtuutetun LYNX-maahantuojan/jälleenmyyjäliikkeen huoltopäällikön tai liikkeen omistajan kanssa.

Jos ongelma ei ratkea, ota yhteys BRP:hen täyttämällä osoitteesta [www.brp.com](http://www.brp.com) löytyvä asiakkaan yhteydenottolomake tai kirjoittamalla meille postitse johonkin tämän oppaan osiosta *OTA YHTEYTTÄ* löytyvään osoitteeseen.

\* Bombardier Recreational Products Inc. tai sen tytäryhtiöt huolehtivat tuotteiden jake-  
lusta ja huollosta sillä alueella, jota tämä rajoitettu takuu koskee.

© 2017 Bombardier Recreational Products Inc. Kaikki oikeudet pidätetään.

® Bombardier Recreational Products Inc.:n rekisteröity tavaramerkki.



## AINOASTAAN RANSKAA KOSKEVAT LISÄTERMIT JA EHDOT

Seuraavat ehdot koskevat ainoastaan Ranskassa myytyjä tuotteita:

Myyjän on toimitettava tuotteet sopimuksen mukaisesti ja myyjä on vastuussa toimituksen yhteydessä aiheutuneista mahdollisista vioista. Myyjä on myös vastuussa vaurioista, jotka aiheutuvat pakkaamisesta, kokoonpano-ohjeista tai asentamisesta silloin, kun se on sopimuksen mukaisesti myyjän vastuulla tai hän on suorittanut sen vastuunalaisesti. Jotta tuote vastaa sopimusta, tuotteen on:

1. Oltava kunnossa normaalin käyttöön kuten vastaavanlaiset tuotteet, ja mikäli sovellettavissa:
  - Sen on vastattava myyjän antamaa kuvausta, ja sen laadun ja ominaisuuksien on oltava samanlaiset kuin ostajalle on esitetty esimerkein tai esittelymallin avulla;
  - Sen laadullisten ominaisuuksien on oltava sellaiset, joita ostajalla on oikeus odottaa koskien myyjän, valmistajan tai tämän edustajan julkista tietoa tuotteesta, mukaan lukien mainonta ja tuoteselosteet; tai
2. Siinä on oltava sellaiset ominaisuudet, jotka molemmat osapuolet ovat hyväksyneet tai sen on sovelluttava ostajan aikomaan erityiskäyttöön, jonka ostaja on ilmoittanut myyjälle ja tämä on hyväksynyt aikomuksen.

Tuotteen vastaamattomuus määritellään kahden vuoden kuluttua siitä, kun tuote on toimitettu. Myyjän on sisällytettävä myymänsä tuotteen piilevät virheet takuun piiriin, jos virheet tekevät tuotteesta tarkoituksenmukaiseen käyttöön kelpaamattoman, tai jos ne vaikuttavat tuotteen käyttöön vähentävästi siten, että ostaja ei olisi ostanut tuotetta tai olisi maksanut siitä vähemmän, jos olisi tiennyt tämän. Ostajan on ilmoitettava esinevirheistä kahden vuoden kuluessa vian havaitsemisesta.

# SUORITETUT HUOLTOTOIMENPITEET

Lähetä kopio huoltopöytäkirjasta tarvittaessa BRP:lle.

LUOVUTUSHUOLTO	
Sarjanumero: _____ Ajokilometrit: _____ Tunnit: _____ Päiväys: _____ Jälleenmyyjän nro: _____ Huomautuksia: _____ _____	Allekirjoitus/leima:
Katso tarkat asennusohjeet ajoneuvon luovutustarkastustiedotteesta	

ENSIMMÄINEN TARKASTUS	
Sarjanumero: _____ Ajokilometrit: _____ Tunnit: _____ Päiväys: _____ Jälleenmyyjän nro: _____ Huomautuksia: _____ _____	Allekirjoitus/leima:
Katso huoltoaikataulut tämän käsikirjan osasta Huoltotiedot	

HUOLTO	
Ajokilometrit: _____ Tunnit: _____ Päiväys: _____ Jälleenmyyjän nro: _____ Huomautuksia: _____ _____	Allekirjoitus/leima:
Katso huoltoaikataulut tämän käsikirjan osasta Huoltotiedot	

**HUOLTO**

Ajokilometrit: \_\_\_\_\_

Tunnit: \_\_\_\_\_

Päiväys: \_\_\_\_\_

Jälleenmyyjän nro: \_\_\_\_\_

Huomautuksia: \_\_\_\_\_

Allekirjoitus/leima:

Katso huoltoaikataulut tämän käsikirjan osasta Huoltotiedot

**HUOLTO**

Ajokilometrit: \_\_\_\_\_

Tunnit: \_\_\_\_\_

Päiväys: \_\_\_\_\_

Jälleenmyyjän nro: \_\_\_\_\_

Huomautuksia: \_\_\_\_\_

Allekirjoitus/leima:

Katso huoltoaikataulut tämän käsikirjan osasta Huoltotiedot

**HUOLTO**

Ajokilometrit: \_\_\_\_\_

Tunnit: \_\_\_\_\_

Päiväys: \_\_\_\_\_

Jälleenmyyjän nro: \_\_\_\_\_

Huomautuksia: \_\_\_\_\_

Allekirjoitus/leima:

Katso huoltoaikataulut tämän käsikirjan osasta Huoltotiedot

**HUOLTO**

Ajokilometrit: \_\_\_\_\_

Allekirjoitus/leima:

<b>HUOLTO</b>	
Tunnit: _____ Päiväys: _____ Jälleenmyyjän nro: _____ Huomautuksia: _____ _____ _____	
Katso huoltoaikataulut tämän käsikirjan osasta Huoltotiedot	

<b>HUOLTO</b>	
Ajokilometrit: _____ Tunnit: _____ Päiväys: _____ Jälleenmyyjän nro: _____ Huomautuksia: _____ _____ _____	Allekirjoitus/leima: _____ _____ _____
Katso huoltoaikataulut tämän käsikirjan osasta Huoltotiedot	

<b>HUOLTO</b>	
Ajokilometrit: _____ Tunnit: _____ Päiväys: _____ Jälleenmyyjän nro: _____ Huomautuksia: _____ _____ _____	Allekirjoitus/leima: _____ _____ _____
Katso huoltoaikataulut tämän käsikirjan osasta Huoltotiedot	

<b>HUOLTO</b>	
Ajokilometrit: _____	Allekirjoitus/leima: _____

**HUOLTO**

Tunnit: \_\_\_\_\_

Päiväys: \_\_\_\_\_

Jälleenmyyjän nro: \_\_\_\_\_

Huomautuksia: \_\_\_\_\_

Katso huoltoaikataulut tämän käsikirjan osasta Huoltotiedot

**HUOLTO**

Ajokilometrit: \_\_\_\_\_

Tunnit: \_\_\_\_\_

Päiväys: \_\_\_\_\_

Jälleenmyyjän nro: \_\_\_\_\_

Huomautuksia: \_\_\_\_\_

Allekirjoitus/leima:

Katso huoltoaikataulut tämän käsikirjan osasta Huoltotiedot

**HUOLTO**

Ajokilometrit: \_\_\_\_\_

Tunnit: \_\_\_\_\_

Päiväys: \_\_\_\_\_

Jälleenmyyjän nro: \_\_\_\_\_

Huomautuksia: \_\_\_\_\_

Allekirjoitus/leima:

Katso huoltoaikataulut tämän käsikirjan osasta Huoltotiedot

**HUOLTO**

Ajokilometrit: \_\_\_\_\_

Allekirjoitus/leima:

<b>HUOLTO</b>	
Tunnit: _____ Päiväys: _____ Jälleenmyyjän nro: _____ Huomautuksia: _____ _____	
Katso huoltoaikataulut tämän käsikirjan osasta Huoltotiedot	

<b>HUOLTO</b>	
Ajokilometrit: _____ Tunnit: _____ Päiväys: _____ Jälleenmyyjän nro: _____ Huomautuksia: _____ _____	Allekirjoitus/leima: _____ _____
Katso huoltoaikataulut tämän käsikirjan osasta Huoltotiedot	

---

***Tämä sivu on  
tarkoituksella tyhjä***

# ***TIETOA ASIAKKAALLE***



---

# OTA YHTEYTÄ

www.brp.com

## **Pohjois-Amerikka**

565 de la Montagne Street  
Valcourt (Québec) J0E 2L0  
Canada

Sturtevant, Wisconsin, U.S.A.  
10101 Science Drive  
Sturtevant, Wisconsin  
53177  
U.S.A.

Sa De Cv, Av. Ferrocarril 202  
Parque Ind. Querétaro, Lote2-B  
76220  
Santa Rosa Jáuregui, Oro., Mexico

## **Eurooppa**

Skaldenstraat 125  
B-9042 Gent  
Belgium

Itterpark 11  
D-40724 Hilden  
Germany

ARTEPARC Bâtiment B  
Route de la côte d'Azur, Le Canet  
13590 Meyreuil  
France

Ingvald Ystgaardsvei 15  
N-7484 Trondheim  
Norway

Isoaavantie 7  
PL 8040  
96101 Rovaniemi

Formvägen 16  
S-906 21 Umeå  
Sweden

Avenue d'Ouchy 4-6  
1006 Lausanne  
Switzerland

## **Oseania**

6 Lord Street  
Lakes Business Park  
Botany, NSW 2019  
Australia

## **Etelä-Amerikka**

Rua James Clerck Maxwell, 230  
TechnoPark Campinas SP 13069-380 Brazil

## **Aasia**

15/F Parale Mitsui Building,8  
Higashida-Cho, Kawasaki-ku  
Kawasaki 210-0005  
Japan

Room Dubai, level 12, Platinum Tower  
233 Tai Cang Road  
Xintiandi, Lu Wan District  
Shanghai 200020  
PR China

---

## OSOITTEEN/OMISTAJAN MUUTOS

Jos osoitteesi on muuttunut, tai jos olet moottorikelkan uusi omistaja, muista ilmoittaa BRP:lle joko:

- Ilmoita valtuutetulle Lynx-jälleenmyyjälle.
- Lähettämällä jokin seuraavien sivujen osoitteenmuutoskorteista johonkin tämän oppaan osiosta OTA YHTEYTTÄ löytyvään BRP:n osoitteeseen.

Mikäli omistussuhde muuttuu, liitä mukaan todistus siitä, että edellinen omistaja on suostunut luovutukseen.

BRP:lle ilmoittaminen on erittäin tärkeää, jopa rajoitetun takuun umpeutumisen jälkeen, koska siten BRP:llä on mahdollisuus tavoittaa tarvittaessa moottorikelkan omistaja, esim. kun ryhdytään suorittamaan turvallisuudesta johtuvia palautuspyyntöjä. BRP:lle ilmoittaminen on omistajan vastuulla.

**VARASTETUT TUOTTEET:** Jos ajoneuvosi varastetaan, ilmoita siitä BRP:lle tai valtuutetulle Lynx-jälleenmyyjälle. Pyydämme ilmoittamaan nimen, osoitteen, puhelinnumeron, ajoneuvon tunnistusnumeron, ja päivän, jolloin varkaus tapahtui.

***Tämä sivu on  
tarkoituksella tyhjä***



***Tämä sivu on  
tarkoituksella tyhjä***

**AJONEUVON MALLINRO** \_\_\_\_\_

**AJONEUVO**  
TUNNISTUSNUMERO (V.I.N.) \_\_\_\_\_

**MOOTTORI**  
TUNNISTUSNUMERO (E.I.N.) \_\_\_\_\_

**Omistaja:** \_\_\_\_\_  
NIMI

Nro. \_\_\_\_\_ KATU \_\_\_\_\_ ASUNTO \_\_\_\_\_

PAIKKAKUNTA \_\_\_\_\_ KUNTA/LÄÄNI \_\_\_\_\_ POSTINUMERO \_\_\_\_\_

**Ostopäivämäärä** \_\_\_\_\_  
VUOSI KUUKAUSI PÄIVÄ

**Takuun päättämispäivämäärä:** \_\_\_\_\_  
VUOSI KUUKAUSI PÄIVÄ

Jälleenmyyjä täyttää myyntihetkellä.

JÄLLEENMYYJÄN LEIMAN KOHTA



619 900 939\_FI  
KÄYTTÄJÄN KÄSIKIRJA, XU 600/800R E-TEC  
1200 4-TEC / 900 ACE / SUOMI

U/M: P.C.