

LYNX®



2018

NOTANDAHANDBÓK Inniheldur
upplýsingar um öryggi,
farartæki og viðhald

Radien

Deep Snow Sport

VIÐVÖRUN

Lesið þessa handbók vandlega. Hún inniheldur mikilvægar upplýsingar um öryggi. Ráðlagður lágmarksaldur notenda: 16 ár. Geymið notandahandbókina í snjósleðanum.

6 1 9 9 0 0 9 3 4 _ I S

Þýðing á upphaflegum
leiðbeiningum

⚠ VIÐVÖRUN

Vanræksla öryggisráðstafana og leiðbeininga sem greint er frá í þessari notandahandbók, á myndskaiði *ÖRYGGISDISKSINS* og á merkjum snjósleðans gæti valdið meiðslum og jafnvel leitt til dauðsfalls!

⚠ VIÐVÖRUN

Afköst þessa farartækis gætu verið meiri en afköst annarra farartækja sem þú hefur notað. Taktu þér nægan tíma til að læra á farartækið.

NOTANDAHANDBÓK 2018

SNJÓSLEÐAR FYRIR NOTKUN Í DJÚPUM SNJÓ

BoonDocker® RE 3700 850 E-TEC

BoonDockerDS 3900 850 E-TEC

BoonDocker DS 4100 850 E-TEC



Lynx vörur eru framleiddar af Bombardier Recreational Products Inc. Eftirfarandi vörumerki eru í eigu Bombardier Recreational Products Inc. eða dótturfyrirtækja þess.

D.E.S.S.™ HPG™ RAVE™ ROTAX™

E-TEC® Lynx® RER™ XPS™

KYB Pro Series er skráð vörumerki KYB America LLC.

FORMÁLSORÐ

Deutsch	Dieses Handbuch ist möglicherweise in Ihrer Landessprache verfügbar. Bitte wenden Sie sich an Ihren Händler oder besuchen Sie: www.operatorsguides.brp.com
English	This guide may be available in your language. Check with your dealer or go to: www.operatorsguides.brp.com
Español	Es posible que este manual esté disponible en su idioma. Consulte a su distribuidor o visite: www.operatorsguides.brp.com
Français	Ce guide peut être disponible dans votre langue. Vérifier avec votre concessionnaire ou aller à: www.operatorsguides.brp.com
中文	本手册可能有您的语种的翻译版本。请向经销商询问，或者登录 www.operatorsguides.brp.com 查询。
日本語	このガイドは、言語によって翻訳版が用意されています。ディーラーに問い合わせるか、次のアドレスでご確認ください： www.operatorsguides.brp.com
Nederlands	Deze handleiding kan beschikbaar zijn in uw taal. Vraag het aan uw dealer of ga naar: www.operatorsguides.brp.com
Norsk	Denne boken kan finnes tilgjengelig på ditt eget språk. Kontakt din forhandler eller gå til: www.operatorsguides.brp.com
Português	Este manual pode estar disponível em seu idioma. Fale com sua concessionária ou visite o site: www.operatorsguides.brp.com
Suomi	Käyttöohjekirja voi olla saatavissa omalla kielelläsi. Tarkista jälleenmyyjältä tai käy osoitteessa: www.operatorsguides.brp.com
Svenska	Denna bok kan finnas tillgänglig på ditt språk. Kontakta din återförsäljare eller gå till: www.operatorsguides.brp.com

Til hamingju með kaupin á nýja Lynx® snjósleðanum. Öll módel eru tryggð með ábyrgð Bombardier Recreational Products inc. (BRP) og þú getur stólað á vottaða söluaðila Lynx snjósleða til að finna hjá þeim varahluti, fá þjónustu eða fylgihluti sem þú óskar eftir.

Dreifiaðilinn ber ánægju þína í brjósti sér. Hann hefur fengið þjálfun í upphaflegri uppsetningu og skoðun snjósleðans og hefur framkvæmt fínstillingar til að snjósleðinn henti þyngd þinni og notkunarumhverfi áður en þú byrjar að nota hann.

Við afhendingu sleðans færðu upplýsingar um ábyrgð hann og skrifar undir *GÁTLISTA FYRIR AFHENDINGU* til að tryggja að nýja farartækið hafi verið undirbúið á sem bestan hátt fyrir þig.

Upplýsingar áður en farið er af stað

Til að fá að vita hvernig þú getur dregið úr áhættum fyrir þig eða farþega þinn og forðast að þeir sem nálægt eru slasist eða eigi hættu á dauðsfalli:

- ÖRYGGISUPPLÝSINGAR
- UPPLÝSINGAR UM FARARTÆKIÐ.

Lesið einnig og skiljið öll öryggismerki snjósleðans og horfið á myndskreiðið um ÖRYGGI.

Við ráðleggjum þér að fara á námskeið í öruggum akstri. Þú getur fengið upplýsingar um námskeið hjá dreifiaðila eða yfirvöldum svæðisins.

Vanræksla viðvarana í þessari notandahandbók getur valdið ALVARLEGUM MEIÐSLUM eða DAUÐSFALLI.

Virknir snjósleðans fer eftir yfirborðinu sem honum er ekið á. Upplýsingar má finna í *AKSTURSSKILYRÐI OG SNJÓSLEÐINN*.

Öryggisskilaboð

Tegundir öryggisskilaboða, útlit þeirra og notkun er útskýrð í þessari notandahandbók á eftirfarandi hátt:

Tákn öryggisviðvörðunar ⚠ gefur til kynna hugsanlega slyshættu.

VIÐVÖRUN

Gefur til kynna hættulegar aðstæður sem gætu valdið alvarlegum meiðslum eða dauðsfalli ef ekki er sneitt hjá þeim.

 **VARÚÐ** Gefur til kynna hættulegar aðstæður sem gætu valdið minniháttar eða meðalmiklum meiðslum ef ekki er sneitt hjá þeim.

TILKYNNING Gefur til kynna leiðbeiningar sem fara skal eftir til að sneiða hjá alvarlegum skemmdum á íhlutum farartækisins eða öðrum eignum.

Upplýsingar um notandahandbók

Notandahandbókin var gerð til að gefa eigandanum/notandanum og farþega hans upplýsingar um snjósleðann og stýringar hans, öruggan akstur og viðhaldsleiðbeiningar.

Eftirfarandi orð eru notuð á eftirfarandi hátt um stjórnanda, farþega og uppsetningu farartækisins í þessari handbók:

- **Stjórnandi:** vísar til aðilans sem situr við stýrið og ekur snjósleðanum.
- **Farþegi:** vísar til aðilans sem situr fyrir aftan stjórnandann.

- **1-UP:** vísar til tegundar sem er notuð af einum stjórnanda.
- **2-UP:** vísar til tegundar sem er hönnuð til að taka einn farþega.

Ráðlagt er að geyma þessa handbók í farartækinu þar sem þú getur þurft að fá upplýsingar um viðhald eða úrræðaleit og til að leiðbeina öðrum.

Athugið að þessi handbók er tiltæk á nokkrum tungumálum. Í tilfellum þar sem um misræmi er að ræða skal enska útgáfan gilda.

Ef þú vilt skoða og/eða prenta auka afrit af notandahandbókinni geturðu nálgast hana á eftirfarandi vefsíðu www.operatorsguides.brp.com.

Upplýsingar þessa skjals eru réttar þegar það er gefið út. BRP hefur sett sér það að bæta stöðugt vörur sínar, án þess að vera skyldugt til að breyta vörum sem þegar hafa verið framleiddar. Vegna breytinga sem þegar hafa verið gerðar getur verið munur á vörunni og lýsingum og/eða tæknilýsingum í þessari handbók. BRP áskilur sér rétt til að stöðva eða breyta tæknilýsingum, hönnun, eiginleikum, tegundum eða búnaði hvenær sem þess er þörf án þess að þurfa að taka aðrar skyldur sér á hendur.

Þessi notandahandbók og *ÖRYGGISDISKUR* eiga að fylgja með farartækinu þegar það er selt.

EFNISSKRÁ

FORMÁLSORÐ	1
Upplýsingar áður en farið er af stað	1
Öryggisskilaboð	2
Upplýsingar um notandahandbók	2

ÖRYGGISUPPLÝSINGAR

ALMENNAR VARÚÐARRÁÐSTAFANIR	10
Forðist kolsýringseitrun	10
Forðist eldsneytiseld og aðrar hættur	10
Forðist bruna vegna heitra íhluta	11
Fylgihlutir og breytingar	11
SÉRSTÖK ÖRYGGISSKILABOÐ	12
AKSTUR SLEÐANS	17
Skoðun fyrir notkun	17
Hvernig aka skal sleðanum	20
Sleði með farþega	24
Breytilegt aksturssvæði/akstur	26
Umhverfi	33
DRÁTTARBÚNAÐUR	36
Meðfærileiki	36
Hraðaaukning	39
Hemlun	39
Mikilvægar öryggisreglur	39
Áhrif naglabeltis á endingartíma snjósleða	40
Uppsetning nagla á samþykktum beltum BRP	40
Viðhald/útskipting	43
MIKILVÆG MERKI Á SLEÐANUM	44
Hengimerki	44
Öryggismerki á sleðanum	45
Merki með tækniupplýsingum	56

UPPLÝSINGAR UM FARARTÆKI

STÝRINGAR, TÆKI OG BÚNAÐUR	62
1) Stýri	63
2) Handfang eldsneytisgjafar	64
3) Handfang hemils	65
4) Handfang stöðuhemils	65
5) Stöðvunarrofi vélar	67

STÝRINGAR, TÆKI OG BÚNAÐUR (Framh.)

6) Neyðarstöðvunarrofi vélar	68
7) Shot-ræsing/rafræn ræsing/rafræn snarvenda (RER)	71
8) Handfang startara	71
9) Dimmunarrofi framljósa	71
10) Rofi fyrir hitun stýrishandfanga og eldsneytisgjafar	72
11) Fjölnota stafrænn mælir	73
12) Sæti	83
13) Verkfæri	84
14) Fram- og afturstuðari	85
15) Geymsluhólf	86
16) Notandahandbók	87
17) Drifbeltishlíf	87
18) Haldari fyrir auka drifbelti	90
19) Efri hluti skrokks	92
20) Hliðarhlífar	97
21) Ísskraparar (ef til staðar)	99
22) Snjóhlíf	100
ELDSNEYTI	101
Eldsneytiskröfur	101
Áfylling eldsneytis	102
INNSPÝTINGAROLÍA	105
Ráðlögð innspýtingarolía	105
Athugun á magni innspýtingarolíu	105
TILKEYRSLUTÍMI	107
Notkun sleðans í tilkeyrslu	107
GRUNNAÐFERÐIR	108
Ræsingaraðferð	108
Neyðarræsing	109
Upphitun snjósleðans	112
Snarvenda (RER)	113
Að drepa á vélinni	114
AKSTURSSKILYRÐI OG SNJÓSLEÐINN	116
Hæð yfir sjávarmáli	116
Hitastig	116
Harður, þéttur snjór	116
SÉRSTÖK NOTKUN	118
Að toga tengibúnað	118

SÉRSTÖK NOTKUN (Framh.)

Að toga annan snjósleða 118

AÐ STILLA SLEÐANN FYRIR FERÐINA 119

Stilling á afturfjöðrun 120

Stilling á framfjöðrun 126

Stillingarábendingar samkvæmt hegðun sleðans 131

Tafla yfir stillingar fjöðrunar..... 132

FLUTNINGUR SLEÐANS 135**VIÐHALD****VIÐHALDSÁÆTLUN 138****VIÐHALDSFERLI 141**

Kælivökvi 141

Útblásturskerfi..... 143

Kerti..... 143

Hemlavökvi 143

Olía keðjukassa..... 145

Drifkeðja 148

Drifbelti 149

Drifvinda 155

Belti..... 159

Fjöðrun..... 167

Skíði..... 169

Öryggi 169

Framljós 171

UMÖNNUN FARARTÆKIS 176

Skoðun eftir notkun 176

Hreinsun og verndun snjósleðans 176

GEYMSLA 177

Geymsluaðferð vélar 177

TÆKNIUPLÝSINGAR**AUÐKENNING FARARTÆKIS..... 182**

Límmmerki með lýsingu farartækis 182

Auðkenningarnúmer 183

HÁVAÐAMENGUN OG TITRINGSGILDI 185

SAMRÆMISYFIRLÝSING EB	186
RADIO FREQUENCY DIGITALLY ENCODED SECURITY SYSTEM (STAFRÆNT KÓÐAÐ ÖRYGGISKERFI MEÐ FJARSKIPTATÍÐNI) (RF D.E.S.S. LYKILL)	187
TÆKNILÝSINGAR (AFLVÉL)	188
TÆKNILÝSINGAR (ÖKUTÆKI)	190

ÚRRÆÐA-LEIT

LEIÐBEININGAR UM ÚRRÆÐALEIT	198
STJÓRNKERFI	201
Tákn, skilaboð og hljóðmerkjakóðar.....	201
Bilunarkóðar	205

ÁBYRGÐ

TAKMÖRKUÐ ÁBYRGÐ BRP FINLAND OY INTERNATIONAL: 2018 LYNX® SNJÓSLEÐAR	208
TAKMÖRKUÐ ÁBYRGÐ BRP FINLAND OY FYRIR EVRÓPSK RÍKI OG SAMVELDI SJÁLFASTÆÐRA RÍKJA OG TYRKLAND: 2018 LYNX® SNJÓSLEÐAR	213
VIÐHALDSSKRÁR	219

UPPLÝSINGAR FYRIR VIÐSKIPTAVINI

HAFI SAMBAND	226
Evrópa	226
Norður-Ameríka	226
Eyjaálfa	227
Suður-Ameríka.....	227
Asía	227
BREYTING Á HEIMILISFANGI/EIGANDA	228

ÖRYGGIS- UPPLÝSINGAR

ALMENNAR VARÚÐARRÁÐSTAFANIR

Forðist kolsýringseitrun

Allur útblástur farartækja inniheldur kolsýring sem er banvæn gastegund. Innöndun kolsýrings getur valdið höfuðverkjum, svima, sljóleika, ógleði, ringulreið og jafnvel dauða.

Kolsýringur er litlaus, lyktarlaus og bragðlaus gastegund sem getur verið til staðar þó svo að útblástur sjáist ekki og lykti ekki. Banvænn styrkleiki kolsýrings getur skapast á skjótan hátt og á stuttum tíma geturðu hafa fengið of mikið magn og ekki verið fær um að bjarga þér. Banvænn styrkleiki kolsýrings getur einnig setið eftir í margar klukkustundir eða marga daga á lokuðum eða illa loftræstum svæðum. Ef þú finnur fyrir einkennum kolsýringseitrunar skaltu fara af svæðinu tafarlaust og í ferskt loft og leita læknishjálpar.

Til að koma í veg fyrir alvarleg meiðsli eða dauða vegna kolsýrings:

- Skal aldrei láta farartækið vera í gangi á illa loftræstum eða lokuðum stöðum s.s. bílskúrum, bílhúsum eða hlöðum. Þó reynt sé að lofta út útblæstri með víftum eða opnum gluggum og hurðum getur kolsýringur komist í hættulegan styrkleika á skjótan hátt.
- Látið farartækið aldrei ganga á stöðum þar sem útblástur þess getur komist inn í byggingar í gegnum glugga og dyr.

Forðist eldsneytiseld og aðrar hættur

Eldsneyti er afar eldfimt og afar sprengifimt. Eldsneytisgufur geta dreifst út og kviknað getur í þeim vegna neista eða loga sem er í margra metra fjarlægð frá vélinni. Til að draga úr eld- eða sprengihættu skal fylgja eftirfarandi leiðbeiningum:

- Notið einungis vottað eldsneytisílát til að geyma eldsneyti.
- Fylgið leiðbeiningunum í *ÁFYLLING ELDSNEYTIS* stranglega eftir.
- Ræsið aldrei eða notið vélina ef eldsneytistappinn er ekki rétt settur á.

Eldsneyti er eitrad og getur valdið meiðslum eða dauða.

- Sogið aldrei eldsneyti með munninum.
- Ef eldsneyti er gleypt, kemst í augu eða ef eldsneytisgufum er andað inn skal hafa samband við lækni tafarlaust.

Ef eldsneyti skvettist á húð eða fatnað skal þvo svæðið með sápu og skipta um fatnað.

Forðist bruna vegna heitra íhluta

Útblásturskerfið og vélin verða heit þegar farartækið er í notkun. Forðist snertingu við þessa hluti þegar farartækið er notað og stuttu eftir notkun þess til að forðast bruna.

Fylgihlutir og breytingar

Gerði engar óleyfilegar breytingar eða notið tengibúnað eða fylgihluti sem ekki hafa verið vottaðir af BRP. Þar sem þessar breytingar hafa ekki verið prófaðar af BRP geta þær aukið hættuna á slysum eða meiðslum og geta gert farartækið ólöglegt.

Setja skal fylgihluti beltishúss á sleðann samkvæmt leiðbeiningum hvers fylgihlutar fyrir sig.

Vera má að aukasæti fyrir farþega sem vottuð hafa verið af BRP og eru í samræmi við SSCC staðla séu fánleg fyrir sumar gerðir sleða. Ef slík sæti eru notuð skal fylgja leiðbeiningum og ráðleggingum um farþega í þessum leiðbeiningum.

VIÐVÖRUN

Farþegasæti skal hafa belti eða haldföng og verður að uppfylla SSCC-staðla.

Tiltæka fylgihluti er að finna hjá vottuðum dreifiaðila Lynx.

SÉRSTÖK ÖRYGGISSKILABÖÐ

ALVARLEG MEIÐSLI EÐA DAUÐSFALL geta átt sér stað ef þessum leiðbeiningum er ekki fylgt eftir:

- Tryggið að forskoðun hafi verið gerð ÁÐUR en vélin er ræst.
- Athuga skal hvort eldsneytisgjöf hreyfist hindranalaust og fari aftur í lausagangsstöðu áður en aflvélin er ræst.
- Festið ávallt tjóðruna við styrktarhring fatnaðarins áður en aflvélin er ræst.
- Ræsið aldrei véлина ef beltishlíf og hemladiskahlíf eru ekki festar á réttan hátt eða ef vélarhlífín eða hliðarhlífár eru opnar eða ef þær vantar. Setjið aldrei véлина í gang ef ekkert drifbelti er til staðar. Hættulegt getur verið að ræsa aflvéлина ef drifbelti er ekki til staðar eða ef beltíð er ekki á jörðinni.
- Setjið stöðuhemilinn ávallt á áður en vélin er ræst.
- Allir eru byrjendur þegar þeir setjast í fyrsta sinn við stýrið á snjósleða, hvort sem þeir hafi reynslu í akstri annarra farartækja eður ei. Örugg notkun snjósleðans veltur á ýmsum ástæðum svo sem skyggni, hraða, veðri, umhverfi, umferð, ástandi farartækisins og notandanum.
- Grunnþjálfun er nauðsynleg til að geta notað snjósleða á öruggan hátt. Kynntu þér notandahanbók og þá sérstaklega varúðar- og viðvörunarskilaboðin. Skráðu þig í snjósleðaklúbb. Viðburðir og ferðir slíkra klúbba og eru bæði skemmtileg og auka öryggi notenda. Skráningarupplýsingar er að finna hjá dreifiaðila snjósleðans, vinum eða meðlimum klúbbsins en þú getur einnig skráð þig inn í öryggisþjálfun.
- Allir nýjir notendur skulu lesa og skilja öryggismerki snjósleðans, notandahandbók og horfa á myndskleið um ÖRYGGI áður en snjósleðinn er tekinn í notkun. Leyfðu nýjum notanda einungis að aka snjósleðanum á afmörkuðu, sléttu svæði þangað til hann hefur lært fullkomlega á snjósleðann. Ef þjálfunarnámskleið er í boði á svæðinu skal fá notandann til að taka þátt í því.
- Afköst sumra snjósleða geta verið mun meiri en annarra snjósleða sem þú hefur ekið. Þess vegna er ekki ráðlagt að óreyndir eða nýjir notendur noti sleðann.
- Snjósleðar eru notaðir víða og við ýmis snjóskeyrði. Allar gerðir snjósleða bregðast við svipuðum aðstæðum á mismunandi hátt. Hafðu ávallt samband við dreifiaðila snjósleðans þegar þú velur snjósleðann sem hentar þörfum þínum og notkun.
- Notkun snjósleðans við áhættumiklar aðstæður sem notandinn, farþeginn eða afköst snjósleðans ráða ekki við eða röng notkun snjósleðans geta leitt til meiðsla eða dauðsfalls.

- BRP ráðleggur að notandinn sé í minnsta lagi 16 ára. Athugaðu einnig staðarbundnar reglugerðir varðandi aldur og þjálfunarkröfur.
- Mikilvægt er að upplýsa notandann, burtséð frá reynslu hans, um meðhöndlunaraðferðir snjósleðans. Stillingar snjósleðans, svo sem skíðabil, skíðategund, fjöðrunartegund, beltislengd, -breidd og -tegund eru breytilegar frá einum snjósleða til annars. Þessir þættir hafa mjög mikil áhrif á meðhöndlun snjósleðans.
- Óreyndur ökumaður skal læra á snjósleðann með því að æfa sig á jafnsléttu á lágum hraða áður en farið er í ferðir.
- Nauðsynlegt er að þekkja staðarbundnar reglugerðir. Alríkis-, ríkis-, héraðsstofnanir og staðarbundnar ríkisstofnanir hafa gert lög og reglugerðir um örugga notkun snjósleða. Þar sem þú ert notandi snjósleða berð þú ábyrgð á því gera þér kunnugt um og fylgja þessum lögum og reglugerðum eftir. Virðing og eftirfylgni gera þér kleift að nota snjósleðann á öruggari hátt. Vertu meðvitaður/meðvituð um skemmdir á eignum og tryggingareglugerðum um búnaðinn þinn.
- Hraðakstur getur verið banvænn. Í mörgum tilfellum geturðu ekki brugðist nógu fljótt við óvæntum aðstæðum. Þú skalt ávallt aka á hraða sem hentar brautinni, veðurskilyrðum og hæfni þinni. Kynntu þér staðarbundnar reglur. Hraðatakörk geta átt við og þeim skal fylgja.
- Vertu ávallt á hægri hluta brautarinnar.
- Vertu í öruggri fjarlægð frá öðrum snjósleðum og fólki.
- Í kynningarefni getur verið að sýnd séu áhættumikil stílblöggð sem framkvæmd eru af fagakstursmönnum og/eða í aðstæðum sem eru undir stjórn. Þú skalt aldrei reyna að stýra snjósleðanum á sama hátt ef aksturshæfni þín leyfir það ekki.
- Aldrei skal nota farartækið undir áhrifum lyfja eða áfengis. Þau hægja viðbragðstíma og skerða dómgreind þína.
- Snjósleðinn er ekki hannaður til notkunar á almenningsgötum, vegum eða þjóðvegum.
- Forðist að aka á vegum. Ef slíkt er nauðsynlegt og leyfilegt skal draga úr aksturshraða. Snjósleðinn er ekki hannaður til aksturs á malbiki. Þegar farið er yfir vegi skal stöðva snjósleðann, líta vandlega til beggja hliða og fara svo beint yfir götuna (90° horn). Gættu að farartækjum sem búið er að leggja.
- Akstur snjósleða að nóttu til getur verið dásamleg upplifun en gæta skal sérstakrar varúðar vegna skerts skyggnis. Forðastu að aka á óþekktu svæði og tryggðu að ljósin virki á réttan hátt. Hafðu ávallt meðferðis vasaljós og auka ljósaperur.

- Aldrei skal fjarlægja upphaflegan búnað af snjósleðanum. Öll farartæki hafa innbyggðan öryggisbúnað. Öryggisbúnaður felur í sér ýmsar varnir og stýringar, endurskinsbúnað og öryggismerki.
- Náttúran er falleg en hún má ekki beina athygli þinni frá akstrinum. Ef þú vilt njóta vetrarlandslagsins skaltu stöðva snjósleðann utan brautarinnar til að þú sért ekki hætta fyrir aðra.
- Girðingar geta verið afar hættulegar fyrir þig og snjósleðann. Vertu sérstaklega á varðbergi gegn símastaurum og girðingastaurum.
- Snúrur sem ekki er hægt að greina úr fjarlægð geta valdið alvarlegum slysum.
- Notaðu ávallt öryggishjál, augn- og andlitshlífar. Þetta á einnig við um farþegann.
- Vertu meðvitaður/meðvituð um áhættur sem fylgja akstri utan brauta, s.s. snjóflóð eða aðrar náttúrulegar eða manngerðar hættur eða hindranir.
- Forðast skal að fylgja öðrum snjósleðum of nærri. Ef snjósleðinn fyrir framan þig hægir á sér vegna einhverra ástæðna geta notandi hans og farþegi slasast vegna vanrækslu þinnar. Viðhalda skal öruggri stöðvunarfjarlægð á milli þín og snjósleðans fyrir framan þig. Við ákveðin akstursskilyrði geturðu þurft lengri stöðvunarfjarlægð en þú heldur. Hafðu öryggi í fyrirrúmi. Vertu viðbúin(n) að beygja út af brautinni.
- Akstur snjósleða í einrúmi getur einnig verið hættulegur þú gætir orðið bensínlaus, lent í slysi eða skemmt snjósleðann. Mundu að snjósleðinn getur ferðast lengra á hálf tíma en þú getur gengið á einum degi. Nýttu þér “félagana”. Farðu alltaf í ferðir með vini eða meðlimi snjósleðaklúbbsins. Þó svo að þú sért ekki ein(n) skaltu ávallt segja einhverjum hvert þú ert að fara og hvenær þú áætlist að koma aftur.
- Á tünnum eru stundum dældir þar sem vatn safnast saman og frýs á veturna. Þetta er yfirleitt klaki. Ef þú reynir að beygja eða hemla á honum geturðu misst stjórn á farartækinu. Reyndu aldrei að hemla, gefa í eða beygja á klaka. Ef þú þarft að aka yfir klaka skaltu draga úr hraðanum með því að sleppa eldsneytisgjöfinni varlega.
- Þú skalt aldrei “hoppa” með snjósleðanum.
- Í snjósleðaleiðöngurum skal aldrei “ýta” eldsneytisgjöfinni í botn. Snjósleðinn getur hent undan sér snjó og klaka. Þess að auki skilur sleðinn eftir sig dæld þegar “ýtt er á” eldsneytisgjöfina og óreglulegt yfirborð myndast á snjónum fyrir aðra.

- Leiðangrar geta bæði verið skemmtilegir og ánægjulegir en ekki skal vera með sýndarmennsku eða reyna að vera öðrum í hópnum fremri. Þeir sem hafa minni akstursreynslu en þú munu reyna að herma eftir þér og ekki takast það. Þegar þú ekur í hóp með öðrum skaltu miða hæfni þína að reynslu hópfélaga þinna.
- Í neyðartilfellum er hægt að drepa á snjósleðanum með því að ýta á neyðarstöðvunarrofa vélarinnar eða með því að toga tjóðrutappann af stöðvunarrofa vélarinnar og ýta á hemilinn um leið.
- Ávallt skal setja stöðuhemilinn á þegar sleðinn er ekki í notkun.
- Alrei skal ræsa vélina á stað sem ekki er loftræstur og/eða ef sleðinn er skilinn eftir án eftirlits.
- **Fyrir tegundir sem búnar eru rafræsingu:** Aldrei skal hlaða eða örva rafhlöðu þegar hún er á snjósleðanum.
- E-TEC vélar: Reynið aldrei að framkvæma viðhald eða viðgerðir á eldsneytis- eða rafkerfi. Allt viðhald eða viðgerðir á þessum kerfum skal framkvæma af vottuðum dreifiaðila Lynx.
- Aldrei skal framkvæma viðhald eða viðgerðir á eldsneytis- eða rafkerfum. Allt viðhald eða viðgerðir á þessum kerfum skal framkvæma af vottuðum dreifiaðila Lynx.
- Tryggja skal að brautin fyrir aftan snjósleðann sé hindranalaus og að enginn sé á henni áður en sleðanum er bakkað.
- Ávallt skal fjarlægja tjóðrutappann af stöðvunarrofa vélarinnar þegar sleðinn er ekki í notkun til að koma í veg fyrir að vélin ræst af slysi og til að forðast að börn eða aðrir getir notað sleðann án leyfis eða að honum sé stolið.
- Standið ALDREI fyrir aftan eða nálægt beltum sem hreyfast. Litlir hlutir gætu skotist út frá þeim og valdið alvarlegum meiðslum. Til að fjarlægja snjó eða ís skal drepa á vélinni, halla sleðanum og halda honum á hlið og nota skrufjárníð í verkfærasettinu.
- Naglið ekki beltið nema það sé samþykkt fyrir nagla. Þegar sleðanum er ekið geta belti sem ekki eru samþykkt fyrir nagla rifnað og slitnað frá sleðanum. Leita skal til vottaðs söluaðila Lynx til að fá upplýsingar um tiltæk naglabelti og notkun þeirra.
- Þú getur naglað belti þessa snjósleða. NAUÐSYNLEGT er að nota nagla sem samþykktir eru af BRP til notkunar á Lynx snjósleðum. ALDREI skal nota hefðbundna nagla ef þykkt beltisins er þynnri en stöðluðu beltin okkar. Naglarnir gætu valdið því að beltið rifni og losni frá sleðanum.

- Notið ávallt samþykktan hjálm og fylgið fatnaðarleiðbeiningunum sem eiga við um notandann og sem lýst er í þessum leiðbeiningum.
- Tryggið ökumaður geti verið stöðug(ur) á sleðanum og að báðir fætur hvíli á réttan hátt á fótaplötunum og renni ekki til og að hann geti haldið þétt um handföngin.
- Hafið í huga við notkun 2-UP gerða að ökumaðurinn ber ábyrgð á öryggi farþegans. Hafið ávallt í huga að meðhöndlun, stöðugleiki og hemlunar lengd snjósleðans geta breyst þegar ekið er með farþega.
- Áður en sleðanum er ekið skal biðja farþegan um að segja ökumanni að hægja á ferðinni eða stöðva sleðann ef honum líður ekki vel eða er óöruggur. Hafið auga með farþeganum allan tímann sem sleðinn er á ferð.

AKSTUR SLEÐANS

Allir ökumenn snjósleða bera ábyrgð á öryggi annarra snjósleðanotenda eða nærstandandi fólks.

Þú berð ábyrgð á réttri notkun farartækisins og þjálfun þeirra sem þú leyfir að ferðast með sleðanum eða nota hann. Meðhöndlun og afköst snjósleða geta verið mjög breytileg eftir snjósleðum.

Það er tiltölulega einfalt að nota snjósleða en á sama hátt og önnur farartæki eða vélbúnaður getur notkun hans verið hættuleg vegna kæruleysis, hugsunarleysis eða athygliskorts þíns eða farþegans. Við hvetjum þig til að gera öryggisskoðun á snjósleðanum árlega. Nánari upplýsingar má fá hjá vottuðum dreifiaðila Lynx. Þó þess sé ekki krafist er ráðlagt að vottaður dreifiaðili Lynx sjái um undirbúning snjósleðans fyrir veturinn. Í hvert sinn sem þú ferð til vottaðs dreifiaðila Lynx fær hann tækifæri til að athuga snjósleðann ef þú tekur þátt í öryggisprógrammi. Við hvetjum þig til að fara til vottaðs dreifiaðila Lynx nógu snemma ef þú verður var/vör við öryggistengd atriði.

Tiltæka fylgihluti sem gætu reynst nytsamlegir er að finna hjá vottuðum dreifiaðila Lynx.

Áður en farið er út á brautir skal aka snjósleðanum á afmörkuðu, sléttu svæði þar til þú hefur náð tökum á notkun hans og finnst þú vera nógu örugg(ur) til að aka við flóknari aðstæður. Njóttu öruggrar ferðarinnar vel.

Skoðun fyrir notkun

VIÐVÖRUN

Mikilvægt er að gera skoðun fyrir notkun áður en snjósleðinn er notaður. Athugið hvort mikilvægur stýribúnaður, öryggisbúnaður og íhlutir vélarkerfis virki á réttan hátt áður en sleðinn er ræstur.

Áður en vélin er ræst

1. Fjarlægjið snjó og ís af skrokknum, þ.m.t. af ljósum, sæti, fótahvílum, stýringum og búnaði.
2. Tryggið að enginn snjór sé á forsíu hljóðdeyfis loftinntaks.
3. Tryggið að skíðin og stýrið virki hindranalaust. Athugið viðeigandi aðgerð skíða miðað við stýri.

4. Skoðið magn eldsneytis og innspýtingarolíu (ef við á) og athugið hvort lekar séu til staðar. Fyllið á ef þess er þörf og ef lekar eru til staðar skal leita ráða hjá vottuðum dreifiaðila Lynx, verkstæði eða aðila að eigin vali til að framkvæma viðhald, viðgerðir eða skipta hlutum út.
5. Öll geymsluhólf eiga að vera rétt læst og mega ekki innihalda þunga eða brothætta hluti. Vélarhlíf og hliðarplötur eiga einnig að vera rétt læstar.
6. Ýtið á handfang eldsneytisgjafar nokkrum sinnum til að athuga hvort það hreyfist auðveldlega og hindranalaust. Sleðinn á að fara í lausagang þegar handfanginu er sleppt.
7. Virkið hemlahandfangið og tryggið að hemillinn sé fullkomlega virkur áður en hemlahandfangið snertir stýrið. Handfangið á að fara alla leið til baka þegar því er sleppt.
8. Setjið stöðuhemilinn á og athugið hvort hann virki á réttan hátt. Látið stöðuhemilinn vera á.

Eftir að vélin hefur verið ræst

Ræsingaraðferð er að finna í viðeigandi kafla um *RÆSINGARAÐFERÐ VÉLAR*.

1. Athugið hvort há og lág ljós framljósanna, afturljós, hemlaljós og stefnuljós virki á réttan hátt.

ATHUGIÐ: Vera má að nauðsynlegt sé að losa tjóðruna frá fatnaðinum til að athuga virkni ljósanna. Ef þess er þörf skal festa tjóðruna aftur um leið og sest er við stýringar snjósleðans.

2. Athugið hvort stöðvunarrofi vélarinnar (með því að toga í tjóðrutappann) og neyðarstöðvunarrofi vélarinnar virki á réttan hátt.
3. Losið stöðuhemilinn.
4. Leitið í kaflann *UPPHITUN SNJÓSLEÐANS* og fylgið leiðbeiningunum.

Gátlisti fyrir notkun

ATRÍÐI	NOTKUN	✓
SKROÐKUR AÐ MEÐTÖLDU SÆTI, FÓTAHVÍLUM, LJÓSUM, LOFTSÍU, STÝRINGUM OG TÆKJUM.	Athugið ástand búnaðarins og fjarlægð snjó eða ís.	
AÐGERÐ SKÍÐA OG STÝRINGAR	Athuga skal hvort skíði og stýri virki hindranalaust og á réttan hátt.	
ELDSNEYTI OG INNSPÝTINGAROLÍA (EF VIÐ Á)	Athugið hvort magn sé rétt og tryggið að engir lekar séu til staðar.	
KÆLIVÖKVI	Athugið hvort magn sé rétt og tryggið að engir lekar séu til staðar.	
HEMLAVÖKVI	Athugið hvort magn sé rétt og tryggið að engir lekar séu til staðar.	
GEYMSLUHÓLF	Athugið hvort geymsluhólfið sé rétt læst og tryggið að í því séu ekki þungir eða brothættir hlutir.	
BELTI	Athugið ástand búnaðarins og fjarlægð snjó eða ís. Upplýsingar um naglabelti er að finna í kaflanum <i>BÚNAÐUR SEM AÐSTOÐAR VIÐ TOG</i> .	
HANDFANG ELDSNEYTISGJAFAR	Athugið hvort búnaðurinn virki rétt.	
HEMLAHANDFANG	Athugið hvort búnaðurinn virki rétt.	
STÖÐUHEMILL, HEMILL	Athugið hvort búnaðurinn virki rétt.	
NEYÐARSTÖÐVUNARROFI OG STÖÐVUNARROFI (TJÓÐRUTAPPI)	Athugið hvort búnaðurinn virki rétt. Tjóðran á að vera fest við styrktarhring fatnaðarins.	
LJÓS	Athugið hvort búnaðurinn virki rétt.	

SKÍÐAKILIR	Athugið hvort búnaðurinn virki rétt.	
GÚMMÍRENNUR	Athugið hvort búnaðurinn virki rétt.	
DRIFBELTI	Athugið hvort beltið hafi trosnað eða sé óeðlilega slitíð.	

Hvernig aka skal sleðanum

Akstur

Nauðsynlegt er að nota fatnað sem hentar snjósleðaakstri. Fatnaðurinn skal vera þægilegur og ekki of þröngur. Athuga skal veðurspá áður en farið er í snjósleðaferð. Klæðist fatnaði sem þolir kaldasta hitastigið sem búist er við. Ullarnærföt eru einnig góð vörn gegn kulda.

Notið samþykktan hjálm til að tryggja öryggi og þægindi. Hjálmar halda hita á höfðinu og draga úr meiðslum. Ávallt skal klæðast ullarhúfu, lambhúshettu og andlitshlíf. Nauðsynlegt er að hafa sólgleraugu eða andlitshlíf sem hægt er að festa við hjálminn.

Hendur skal verja með snjósleðahönskum eða grifflum sem eru nógu hlýjar og gera ökumanninum kleift að nota þumla og fingur til að stjórna sleðanum.

Stígvél með gúmmísóla og efri hluta úr næloni eða leðri henta best snjósleðaakstri.

Nauðsynlegt er að halda sem mestum hita á líkamanum þegar ferðast er á snjósleða. Þegar komið er inn í hús skal afklæðast snjósleðafatnaðinum og tryggja að hann þorni vel.

Klæðist ekki löngum treflum eða lausum fatnaði sem gæti fest í hreyfanlegum hlutum sleðans.

Notið lituð gleraugu.

Hvað hafa skal meðferðis

Skyndihjálparsett	Meðfylgjandi verkfærasett
Farsíma	Hníf
Varakerti	Vasaljós
Gripband	Brautarkort
Auka drifbelti	Nesti

Hafið með það sem nauðsynlegt er miðað við vega- og tímalengd ferðarinnar.

Akstursstaða (í áframgír)

Akstursstaða og jafnvægi eru grunnatriðin til að koma snjósleðanum þangað sem þú vilt að hann fari. Þegar beygt er í hliðarhalla er nauðsynlegt að bæði ökumaður og farþeginn láti líkamspungann hjálpa sleðanum að beygja í rétta átt. Ökumaður og farþegi skulu aldrei reyna að beygja sleðanum með því að setja fótinn út fyrir hann. Notendur munu smátt og smátt læra hversu mikið þarf að halla sér til að beygja á ólíkum hraða og hversu mikið þarf að halla sér í hliðarhalla til að halda góðu jafnvægi.

Yfirleitt fæst besta jafnvægið og stjórn þegar setið er á sleðanum. Hálfseta, hnéstaða eða standandi staða eru einnig notaðar við ákveðnar aðstæður.

VIÐVÖRUN

Reynið ekki að stýra sleðanum á þann hátt sem hæfni ökumanns ræður ekki við.

Setustaða

Þegar snjósleðanum er ekið á kunnu, sléttu svæði er best að sitja með fæturna á fótaþlötunum og líkamann á miðju sætinu. Hné og fætur eiga ekki að vera læst til að geta tekið við höggum.



Hálfseta

Hálf setustaða þar sem ökumaðurinn situr ekki á sætinu heldur stendur í fæturna með hnén beygð, eins og þegar hnébeygjur eru gerðar, til að fæturnir taki við högginu þegar ekið er á ójöfnu svæði. Forðist að stöðva sleðann hastarlega.



Hnéstaða

Í þessari stöðu skal setja annan fótinn á fótahvíluna og hné hins fótleggjarins á sætið. Forðist að stöðva sleðann hastarlega.



Standandi staða

Setjið báða fætur á fótaplöturnar. Hnéna eiga að vera bogin til að þau geti tekið við höggunum vegna bunnganna. Þetta er góð staða til að sjá betur og geta skipt þunganum yfir eftir aðstæðum. Forðist að stöðva sleðann hastarlega.



fmo2008-003-004

Akstursstaða (í bakkgir)

Við ráðleggjum ökumanni að sitja á snjósleðanum þegar honum er bakkað.

Forðist að standa upp. Líkamspunginn gæti færst fram á við og þrýst á eldsneytisgjöfina þegar verið er að bakka sleðanum og valdið því að gefið sé óvænt í.

⚠ VÍÐVÖRUN

Ef gefið er í óvænt þegar verið er að bakka snjósleðanum gæti ökumaðurinn misst stjórn á sleðanum.

Sleði með farþega

Sumir snjósleðar eru einungis hannaðir fyrir ökumann (1-UP) en aðrir eru búnir einu farþegasæti (2-UP). Tryggið að bera kennsl á og virða viðvaranir sem eiga við um viðeigandi gerðir snjósleða.

Á snjósleðum þar sem farþegar eru leyfðir, þarf farþeginn að vera líkamlega hæfur til að ferðast með snjósleða.

⚠ VIÐVÖRUN

Farþegar þurfa að geta látið fæturna hvíla á fótaþlötunum og haldið í handföngin eða sætisólina allan tímann sem þeir sitja á sleðanum. Mikilvægt er að virða þessi skilyrði til að tryggja að farþeginn sé stöðugur og draga úr hættunni á að hann hendist af sleðanum.

Ökumaðurinn ber ábyrgð á öryggi farþegans og skal gera honum kunnugt um grunnatriði snjósleðans.

⚠ VIÐVÖRUN

- Farþegi skal einungis sitja á tilætluðu farþegasæti. Látið aldrei neinn sitja á milli stýrisins og ökumannsins.
- Farþegi og ökumaður skulu alltaf nota samþykkt hjálma og klæðast hlýfatnaði sem hentar snjósleðaferðum. Tryggja skal að ekkert húðsvæði sé bert.
- Ef farþega líður illa eða er óruggur skal hann tafarlaust biðja ökumanninn um að hægja á ferðinni eða stöðva sleðann.

Það er ekki eins að aka sleðanum með farþega og þegar ökumaður er einn. Ökumaðurinn veit hvað hann áætla sér að gera og getur búið sig undir það. Ökumaðurinn getur einnig haldið sér í stýrið. Farþeginn þarf þvert á móti að treysta því að ökumaðurinn aki sleðanum á gætilegan og öruggan hátt. Þess að auki er "body english" takmarkað með farþega og ökumaðurinn sér betur fram á veginn en farþeginn. Þess vegna er nauðsynlegt að aka sleðanum varlega af stað og stöðva hann varlega þegar ekið er með farþega og ökumaður verður að hægja á sér. Ökumaðurinn þarf einnig að vara farþega við hliðarhöllum, þúfum, greinum o.s.frv. Ef ekið er yfir óvænta þúfu getur farþeginn henst af sleðanum. Minnið farþegann á að halla sér inn í beygjuna en ekki það mikið að sleðinn velti. Gætið fyllstu varúðar, akið hægjar og athugið farþega oft.

⚠ VIÐVÖRUN

Þegar ekið er með farþega:

- Hemlunar- og stýrigeta skerðast. Dragið úr hraðanum og reiknið með auka rými til að stýra sleðanum.
- Stillið fjöðrunina samkvæmt þyngdinni.

Allar upplýsingar um stillingu fjöðrunarinnar er að finna í *STILLINGAR SLEÐANS FYRIR FERÐINA*.

Akstur með barni

Á snjósleðum þar sem leyfilegt er að hafa tvo farþega (með valfrjálsu sæti) og ferðast skal með barn og fullorðinn, ráðleggur BRP að sitji fyrir miðju. Þetta gerir fullorðna farþeganum kleift að sitja fyrir aftan barnið, hafa auga með því og halda því ef þess er þörf. Þess að auki fær barnið besta skjólið gegn vindi og kulda ef það situr fyrir miðju.

Gætið sérstakrar varúðar og akið enn hægar þegar ferðast er með börn. Athugið reglulega hvort barnið hafi gott tak og sitji rétt með fæturna á fótaþlötunum.

Breytilegt aksturssvæði/akstur

Mokuð braut

Á mokaðri braut er best að sitja á sleðanum. Gefið ekki í og verið hægra megin á brautinni. Verið viðbúin fyrir óvæntar uppákomur. Fylgið öllum skiltum brautarinnar. Farið ekki af einum helmingi brautarinnar yfir á annan.

Ómokuð braut

Ef ekki hefur snjóað á brautina nýlega má búast við "hörðu, ójöfnu undirlagi (þvottabretti)" og snjófoki. Hraðaakstur við slíkar aðstæður getur valdið meiðslum. Hægið á ferðinni. Haldið í stýrið og gerið ráð fyrir hálfsetu. Fæturnir ættu að vera hálfbognir undir líkamanum til að geta dregið úr titringnum. Þegar ekið er lengri vegalengdir á "þvottabrettabrautum" er hægt að láta annað hnéð hvíla á sætinu. Þetta eykur þægindin og líkaminn er nógu slakur til að hafa stjórn á sleðanum. Verið á varðbergi gegn huldu grjóti eða trjábolum sem sjást illa vegna nýlegrar snjókomu.

Djúpur snjór

Í djúpum "lausasnjó" gæti sleðinn byrjað að taka "dýfu". Ef þetta gerist skal taka eins breiða beygju og hægt er og leita að harðara undirlagi. Ef sleðinn tekur "dýfu" og festist og það sama gerist hjá öllum, skal ekki snúa beltunum þar sem hann gæti sokkið enn dýpra. Drepið þess í stað á vélinni, farið af sleðanum og færið afturhluta snjósleðans á nýjan snjó. Stappið braut fyrir framan sleðann. Nokkrir metrar ættu að nægja. Ræsið vélina á ný. Standið á sleðanum og ruggið honum rólega til um leið og ýtt er smátt og smátt á

eldsneytisgjöf. Eftir því hvort fram- eða afturhluti sleðans sekkur skal hafa fæturna á fótahvílunum, þeim megin sem sleðinn sekkur ekki. Látið utanaðkomandi hluti aldrei undir beltin til að hjálpa sleðanum. Leyfið engum að standa fyrir framan eða fyrir aftan sleðann þegar vélin er í gangi. Verið í fjarlægð frá beltunum. Snerting við belti sem hreyfast getur valdið meiðslum.

Frosið vatn

Banvænt getur verið að aka yfir frosin vötn og ár. Forðist vatnaleiðir. Ef sleðanum er ekið á óþekktu svæði skal spyrja staðarbundin yfirvöld eða íbúa um ástand íssins, víkar, útrennsli, hvera, hraðstrauma eða aðrar hættur. Reynið aldrei að aka sleðanum á ís sem gæti verið of þunnur til að þola þyngd ökumannsins og sleðans. Afar hættulegt getur verið að aka snjósleða á ís eða hálum yfirborðum ef ákveðnar varúðarráðstafanir eru ekki gerðar. Ís kemur í veg fyrir að ökumaður geti haft góða stjórn á snjósleða eða öðru farartæki. Togaflíð sem notað er til að aka af stað, beygja eða stöðva sleðann er mun minna en þegar ekið er á snjó. Vegalengdirnar sem nauðsynlegar eru til að framkvæma þessar stýringar geta margfaldast. Stýring sleðans er eins lítil og verið getur og stjórnlaus snúningur getur gerst hvenær sem er. Þegar sleðanum er ekið á ís skal aka hægt og gæta fyllstu varúðar. Hafið nóg rými til að stöðva og beygja. Þetta á sérstaklega við að nóttu til.

Harður, þéttur snjór

Vanmetið ekki harðan, þéttan snjó. Erfitt getur verið að aka sleðanum þar sem bæði skíðin og beltið hafa minna togafl. Best er að hægja á ferðinni og forðast að gefa snögglega í, beygja eða hemla hastarlega.

Upp halla

Til eru tvær tegundir hæða — opin hæð þar sem fá tré, brúnir eða aðrar hindranir eru til staðar og hæðir sem aðeins er hægt að aka beint upp. Hægt er að komast upp opna hæð með því að aka þvert á hallann eða með svigakstri. Komið að hæðinni á ská. Farið í hnéstöðu. Hallið líkamsþunganum upp á móti hallanum allan tímann. Viðhaldið stöðugum, öruggum hraða. Akið sleðanum áfram eins langt og hægt er og skiptið svo yfir í öfugan hliðarhalla og akstursstöðu.

Vandamál geta skapast ef farið er beint upp hallann. Standið á sleðanum, gefið í áður en ekið er upp hallann og ýtið svo lausar á eldsneytisgjöf til að koma í veg fyrir að beltið renni.

Í báðum tilfellum skal hraði snjósleðans vera eins mikill og nauðsynlegt er í viðeigandi halla. Hægið á ferðinni þegar komið er upp á topp. Ef ekki er hægt að aka sleðanum lengra skal ekki snúa beltunum. Drepið á vélinni, losið skíðin með því að toga þau út og niður hallann, látið afturhluta snjósleðans snúa upp á móti hallanum, ræsið vélina á ný og akið snjósleðanum hægt áfram með því að ýta jafnt og þétt á eldsneytisgjöfina. Verið í stöðu sem kemur í veg fyrir veltu og akið svo niður hallann.

Niður halla

Þegar ekið er niður halla er nauðsynlegt að ökumaður hafi alltaf fullkomna stjórn á snjósleðanum. Í bröttum brekkum skal hafa þungamiðjuna eins lága og hægt er og halda í stýrið með báðum höndum. Þrýstið léttilega á eldsneytisgjöf og látið sleðann fara niður hallann með vélina í gangi. Ef hraðinn verður meiri en öruggt getur talist skal hægja á sleðanum með því að ýta lauslega en oft á handfang hemilsins. Ýtið aldrei á hemilinn til fulls þar sem beltin munu læsast.

Hliðarhalli

Þegar ekið er þvert á halla, annað hvort til að fara upp hallann eða niður er nauðsynlegt að fylgja ákveðnu verklagi. Allir á sleðanum skulu halla sér upp á móti hallanum til að halda jafnvægi á sleðanum. Bestu stöðurnar í halla eru annaðhvort hnéstaðan, þar sem hnéð sem snýr niður hallann er á sætinu og fóturinn sem snýr upp hallann er á fótapallinum, eða hálfseta. Verið viðbúin að skipta þyngdinni yfir eins fljótt og þess er þörf. Ekki er ráðlagt að óreyndir ökumenn aki í hliðarhalla og bröttum brekkum.

Snjóflóðahætta

Þegar ekið er á fjallendi er nauðsynlegt að vera meðvitaður um snjóflóðahættu. Snjóflóð eru breytileg hvað varðar stærð og lögun og þau gerast yfirleitt í halla og á óstöðugum snjó.

Nýr snjór, dýr, fólk, vindur og snjósleðar geta komið snjóflóði af stað. Fordíst að aka í mikilli hæð eða aka þvert yfir brattan halla ef snjóflóðahætta er til staðar. Þegar ekið er á óstöðugum snjó skal einungis aka í litlum halla. Fordíst að aka á snjóhryggjum sem myndast hafa vegna vinds. Öruggur akstur á fjöllum felst aðallega í því að halda sér fjarri óstöðugum aðstæðum. Það mikilvægasta er líklegast að hafa í huga skilyrði aksturs á fjöllum og hættur sem fylgja honum. Athugið snjóflóðaspár og -hættu á hverjum degi áður en farið er í ferðir og fylgið ráðlegginum veðurfræðinga.

Hafið ávallt meðferðis snjósóflu, lóð og snjóflóðaýl þegar ekið er á fjöllum. Við ráðleggjum öllum fjallaferðamönnum að fara á snjóflóðanámskeið til að kynna sér ástand snjóarins og læra hvernig nota skal búnaðinn á réttan hátt.

Hér er að finna vefsíður sem gætu hjálpað við að finna mikilvægar upplýsingar:

- US: www.avalanche.org
- Evrópa: www.avalanches.org
- Kanada: www.avalanche.ca

Krap

Förðist alltaf krap. Athugið hvort krap sé til staðar þegar ekið er yfir vötn eða ár. Ef dökkir blettir birtast í förunum skal fara af ísnum samstundis. Ís og vatn geta henst aftur og verið í vegi snjósleðans sem á eftir kemur. Erfitt getur reynst að ná snjósleða úr krap og í sumum tilfellum er það ekki hægt.

Þoka eða snjóbylur

Á bæði landi og vatni getur þoka eða snjór dregið úr skyggni. Ef nauðsynlegt er að aka í þoku eða mikilli snjókomu skal aka hægt, með ljósin á og vera á varðbergi gagnvart hættum. Ef ekki er vitað hvert leiðin liggur skal ekki aka áfram. Haldið öruggri fjarlægð á milli snjósleða til að hægt sé að sjá betur og bæta viðbragðstíma.

Óþekkt svæði

Þegar farið er inn á ókunnugt svæði skal aka með mikilli varkárni. Farið nógu hægt til að taka eftir hugsanlegum hættum s.s. girðingum eða girðingarstaurum, lækjum sem gætu farið yfir brautina, grjóti, dældum, rafmagnsköplum sem festir eru við jörðu og fjölda annarra hindrana sem gætu bundið enda á snjósleðaferðina. Farið að með gát þó svo að ekið sé eftir braut sem þegar er til staðar. Akið á hraða þar sem hægt er að sjá hvað er handan komandi beygju eða á toppi hæðarinnar.

Sterkt sólarljós

Bjartir sólardagar geta skert sjónina á marktækan hátt. Glampinn frá sólinni og snjórinn geta blindað það mikið að ekki er hægt að greina gil, skurði eða aðrar hindranir. Við slíkar aðstæður skal ávallt nota gleraugu með lituðu gleri.

Huldar hindranir

Sumar hindranir geta verið huldar af snjó. Þegar ekið er út af brautum og í skógum skal draga úr hraðanum og auka athyglina. Ef ekið er of hratt geta minniháttar hindranir orðið afar hættulegar. Ef ekið er á lítið grjót eða trjástubb getur ökumaður misst stjórn á snjósleðanum og valdið farþegum hans meiðslum. Ráðlagt er að aka á þar til gerðum brautum til að draga úr áhættu. Aka skal á öruggan hátt, hægja ferðina og njóta útsýnisins.

Huldar snúrur

Leitið ávallt að huldum snúrum, sérstaklega á svæðum sem gætu einhvern tíma hafa verið notuð til landbúnaðar. Mikill fjöldi slysa hafa orðið vegna þess að ekið var á snúrur á engjum, rafmagnskapla sem festir eru við jörðu nærri rafmagnsstólpum og keðjur og snúrur sem notaðar eru til að loka vegum. Nauðsynlegt er að aka hægt.

Hindranir og hopp

Óviðbúin stökk yfir snjóskafla, skafla eftir snjómokstur, skurði eða ógreinilegar hindranir geta verið hættuleg. Hægt er að forðast slíkar hindranir með notkun hentugra litglerja eða andlitshlífa og með því að aka á litlum hraða.

Það getur verið hættulegt að hoppa með snjósleðann. Verið viðbúin að taka við högginu áður en snjósleðinn lendir á jörðinni og verið undirbúin undir höggið. Hnén eiga að vera bogin til að þau geti tekið við högginu. Ef snjósleðinn lyftist af brautinni skal krjúpa (standa) með líkamann aftarlega á sleðanum, láta skíðin vísa upp á við og beint áfram. Ýtið laust á eldsneytisgjöf og verið undirbúin fyrir höggið. Hnén eiga að vera bogin til að þau geti tekið við högginu.

Beygjur

Ráðlagt er að nota tvær aðferðir til að beygja snjósleða eða snúa honum við en þær fara eftir brautinni sem ekið er eftir. Á flestum brautum skal nota "body english" til að beygja. Þegar ökumaður hallar sér inn í beygjuna og lætur líkamspungann hvíla á innri fætinum, safnast "snjór saman" undir beltinu. Með því að vera í þessari stöðu og halla líkamspunganum eins langt fram og hægt er, flyst þunginn á innra skíðið.

Í sumum tilfellum er augljóst að eina leiðin til að beygja sleðanum í djúpum snjó er að snúa snjósleðanum með handafli. Ofmetið ekki eigin getu. Leitið aðstoðar. Munið að lyfta sleðanum með fótafli en ekki með því að reyna á bakið.



fmo2008-003-005

Ekið yfir vegi

Í sumum tilfellum er komið að vegum frá skurðum eða snjósköflum. Veljið stað þar sem öruggt er að hægt sé að koma snjósledanum upp án erfiðleika. Standið á sledanum og akið nógu hratt til að komast upp skaflann en þó ekki hraðar en það. Stöðvið sledann efst á skaflanum og bíðið eftir að umferð linni. Metið hvenær best er að fara yfir veginn. Farið yfir veginn þannig að 90° horn myndist miðað við hann. Ef snjóskafl er til staðar hinu megin vegarins skal láta fæturna vera aftarlega á snjósledanum. Munið að snjósledinn er ekki hannaður til að aka á berum vegi og stýring sledans á slíkum yfirborðum er erfiðari.

Ekið yfir járnbrautir

Akið aldrei á járnbrautarteinum. Það er ólöglegt. Járnbrautarteinar og yfirakstursstaðir járnbrautarteina eru einkaeign. Snjósledar eiga ekki að vera nálægt lestum. Áður en farið er yfir járnbrautarteina skal stöðva sledann, líta til beggja hliða og leggja við hlustir.

Ekið að nóttu til

Magn náttúrulegs ljóss og gerviljóss á hverjum tíma getur haft áhrif á sýnileika þinn og annarra. Snjóleðaferðir að nóttu til geta verið dásamleg upplifun. Þær geta verið einstök upplifun ef vitað er að skyggnið er skert. Áður en ferðin hefst skal tryggja að ljósin séu hrein og virki á réttan hátt. Aka skal á nógu litlum hraða til að hægt

sé að stöðva nógu snemma ef óþekktur eða hættulegur hlutur birtist framundan. Aka skal á brautum sem þegar eru til staðar og aldrei aka á svæðum sem ekki eru kunnug. Forðist ár og vötn. Að nóttu til er erfitt að greina rafmagnskapla sem festir eru við jörðu, gaddavír, vegalokunarkæður og aðrar hindranir s.s. trjábolli. Akið aldrei í einrúmi. Hafið ávallt vasaljós við höndina. Akið fjarri búsetusvæðum og virðið svefnrétt fólks.

Ekið í hóp

Áður en ferðin hefst skal útnefna “leiðangursstjóra” og annan aðila sem ekur síðastur í hópnunum. Tryggið að öllum ferðafélögnum sé kunnugt um leiðina og áfangastaðinn. Tryggið að öll nauðsynleg verkfæri og búnaður séu með í förinni og að eldsneyti sé nægilegt til að hægt sé að ljúka ferðinni. Farið aldrei fram úr leiðangursstjóranum eða öðrum snjósleðum. Gefið öðrum snjósleðum sem á eftir koma merki til að gera þeim kunnugt um hættur eða þegar breyta á um stefnu. Veitið öðrum aðstoð þegar þess er þörf.

MIKILVÆGT er að halda alltaf öruggri fjarlægð á milli snjósleða. Viðhaldið öruggri fjarlægð á milli snjósleða og hafið nóg rými til að stöðva. Akið ekki of nærri snjósleðanum sem fyrir framan er. Verið meðvituð um stöðu snjósleðans fyrir framan.

Merki

Ef nauðsynlegt er að stöðva skal lyfta öðrum handleggnum beint upp fyrir ofan höfuðið. Vinstri beygja er gefin til kynna með því að rétta vinstri handlegginn beint út til vinstri. Þegar beygja á til hægri skal rétta hægri handlegginn beint út til hægri og lyfta hendinni upp í loft þannig að beint horn myndist við olnbogann. Hver og einn skal gefa snjósleðanum fyrir aftan sama merki.

Áningar

Í hvert sinn sem mögulegt er skal fara af brautinni þegar áið er. Þetta mun draga úr hættu fyrir aðra snjósleðanotendur brautarinnar.

Brautir og merki

Brautarkerki eru notuð til að stýra, beina eða stjórna notkun snjósleða á brautum. Nauðsynlegt er að kynna sér öll merki sem notuð eru á svæðinu þar sem snjósleðanum er ekið.

Umhverfi

Dýralíf gerir snjósleðaferðina enn frábærari. Snjósleðabrautir eru þétt yfirborð sem dýr geta farið yfir. Brjótíð ekki gegn þessu með því að elta dýr eða trufla dýralíf. Preyta og örmögnun geta verið banvæn dýrum. Forðist svæði þar sem dýralíf er verndað eða dýr fóðruð.

Ef snjósleðafólk er svo heppið að sjá dýr skal stöðva snjósleðann og fylgjast rólega með.

Tilgangur leiðbeininganna er ekki að takmarka ánægjuna sem þú færð af snjósleðaferðum heldur að vernda frelsið sem einungis er hægt að upplifa á snjósleða! Leiðbeiningarnar stuðla að heilsu og ánægju snjósleðafólks og gefa því færi á að kenna öðrum það sem það veit og njóta eftirlætis tómstundagamans vetrarins. Næst þegar farið er í snjósleðaferð á brakandi ferskum vetrardegi skaltu hafa í huga að þú leggur brautina að framtíð snjósleðaferða. Hjalpaðu okkur að fara réttu leiðina! Við hjá BRP þökkum þér fyrir að deila þessu.

Ekkert er eins upplifgandi og snjósleðaferðir. Snjósleðaferðir þar sem farið er á óbyggð svæði er spennandi og heilbrigð vetraríþrótt. Þar sem fjöldi fólks sem ferðast um náttúrusvæðin eykst stöðugt, er hættan fyrir umhverfið einnig meiri. Misnotkun jarða, aðstaða og auðlinda leiðir til takmarkana og lokana einka- og almenningsvæða.

Í raun og veru er meginógn íþróttarinnar allt í kring. Valið er því mjög einfalt. Í snjósleðaferðum skal ávallt aka á ábyrgan hátt.

Flestir virða lögin og umhverfið. Hver og einn skal vera fyrirmynd þeirra sem eru nýbyrjaðir, bæði ungra sem aldraðra.

Best er að hver og einn fari varlega um afþreyingarsvæði. Ef lítið er til langs tíma er nauðsynlegt að vernda umhverfið til að geta haldið íþróttinni áfram.

Þar sem BRP er meðvitað um mikilvægi þessa og nauðsynjar þess að snjósleðanotendur stuðli að vernd svæðanna sem þeir aka á hefur fyrirtækið komið af stað kynningarferðinni "Varkárni er snjallsleðun" fyrir snjósleðanotendur.

Varkárni á ekki einungis við um að aka með gát. Þetta er yfirlýsing yfir mikilvægi tillitssemi og viljugleika til að taka forystu og gera það sem til þarf. Þetta á við um umhverfið í heild, umhyggju þess og vernd, náttúrulega íbúa þess og áhugamenn og alla þá sem stunda útiveru og njóta hennar. Með þetta í huga biðjum við alla snjósleðanotendur að bera ávallt virðingu fyrir umhverfinu því það er ekki aðeins mikilvægt fyrir iðkun íþróttarinnar okkar heldur einnig fyrir komandi kynslóðir.

Með varkárni er ekki átt við að þú eigir að hafa minni ánægju af snjósleðaferðum! Þetta þýðir einungis að þú eigir að hafa tillitssemi í hávegum!

Grunnmarkmið varkárni er að vita hvenær þú getur farið í snjósleðaferð og hvernig þú hagar henni. Þú ert varkár þegar þú fylgir atriðunum hér fyrir neðan eftir.

Kynntu þér upplýsingar. Fáðu kort, reglugerðir og aðrar upplýsingar frá skógvörndarstofnun eða öðrum stofnunum sem sjá um almenningssvæði. Kynntu þér reglurnar og fylgdu þeim eftir. Þetta á einnig við um hraðatakmarkanir!

Forðastu að aka yfir ung tré, runna og gras og ekki höggva tré. Á flatlendi þar sem brautarakstur er vinsæll skal aðeins aka sleðanum þar sem leyfilegt er. Mundu að það eru tengsl á milli umhverfisverndar og eigin öryggis.

Virtu dýralíf og vertu sérstaklega á varðbergi gagnvart dýrum sem eru með afkvæmi eða dýrum sem skortir fæði. Álag getur eytt litlum orkuforða dýranna. Forðastu að aka sleðanum á svæðum sem einungis eru ætluð dýrum!

Virtu lokaða vegi og skilti og ekki skilja eftir þig rusl!

Haltu þér fjarri villtum svæðum. Notkun farartækja er bönnuð á þessum svæðum. Kynntu þér hvar mörk þessara svæða liggja.

Fáðu leyfi til að ferðast yfir einkasvæði. Virtu rétt landeigandans og næði annarra. Þó svo að snjósleðatækni hafi dregið úr hávaða sem fylgir snjósleðum skaltu ekki gefa í þar sem virða þarf ró og næði "".

Snjósleðanotendur vita vel hversu mikið hefur verið lagt í að fá aðgang að svæðum þar sem snjósleðafólk getur ekið um á öruggan og ábyrgan hátt. Þetta á enn við.

Eina leiðin til að tryggja að hægt sé að njóta þessara svæða áfram er að virða þau...hvar sem þau eru. Þetta er ein meginástæðanna fyrir því að þú ert sammála okkur um að varkárni er snjallsleðun! En það kemur fleira til.

Snjósleðanotendum er mikið um að njóta vetrarins og undranna sem hann býður upp á. Með varkárni er tækifærið nýtt til hins ýtrasta og við getum leyft fólki að kynnast fegurð vetrarins og frábærri upplifun íþróttarinnar okkar! Með varkárni vex íþróttin!

Að lokum má taka fram að varkárni er merki um snjallan snjósleðanotanda. Þú þarft ekki að skilja eftir þig mikla slóð eða taka krappar beygjur til að sýna öðrum hvað þú kannt. Hvort sem þú notar

afkastamikinn Lynx eða aðrar tegundir eða gerðir skaltu sýna öðrum að þú vitir hvað þú ert að gera. Sýndu öðrum að þú kunnir að kasta undan þér snjó og gera brautir án þess að grafa þig ofan í snjóinn!

DRÁTTARBÚNAÐUR

ATHUGIÐ: Þessi kafli á við um snjósleða sem komu úr framleiðslu búinir belti sem samþykkt var af BRP fyrir uppsetningu sérstakra nagla.

VIÐVÖRUN

Aldrei skal nagla belti sem ekki er samþykkt fyrir nagla. Ef naglar eru settir á ósamþykkt belti getur hættan á að beltið rifni eða losni frá sleðanum aukist.

VIÐVÖRUN

Leyfilegt er að nagla belti þessarar gerðar. **NAUÐSYNLEGT** er að nota nagla sem samþykktir hafa verið af BRP til notkunar á þessum Lynx snjósleðum. **NOTIÐ ALDREI** hefðbundna nagla þar sem beltið er þynnra en önnur hefðbundin belti. Naglarnir gætu rifið beltið og það gæti losnað frá sleðanum. Upplýsingar um nógildandi naglategundir og notkun er að finna hjá dreifiaðila Lynx.

Notkun búnaðar sem aðstoðar við tog s.s. stillanlegra eða afkastameiri skíða og/eða nagla mun breyta hegðun snjósleðans, sérstaklega hvað varðar stýringu hans, hraðaaukningu og hemlun.

Notkun búnaðar sem aðstoðar við tog gefur sleðanum betra grip á hörðum, þéttum snjó og ís en hefur engin marktæk áhrif á mjúkan snjó. Þess vegna þarf ákveðinn tíma til að venjast snjósleða sem búinn er vörum sem aðstoða við tog. Ef búnaður sem aðstoðar við tog er uppsettur á snjósleðanum skal tryggja að nægur tími sé tekinn til að venjast hvernig snjósleðinn hegðar sér í beygjum, hraðaaukningu og hemlun.

Nauðsynlegt er að kynna sér staðarbundnar reglugerðir um notkun búnaðar sem aðstoðar við tog á snjósleðum. Akið snjósleðanum á ábyrgan hátt og takið tillit til umhverfisins og eigna annars' fólks.

Meðfærileiki

Notkun búnaðar sem aðstoðar við tog s.s. afkastameiri karbít-kjala og/eða nagla eykur grip bæði fram- og afturhluta snjósleðans. Mælt er með notkun karbít-kjala til að gefa skíðum betra grip og til að fram- og afturhluti snjósleðans séu í jafnvægi. Þó svo að ný framleididdir karbít-kilir henti sleðanum veita þeir notandanum ekki endilega' bestu stjórn á sleðanum þar sem það fer eftir einstaklingsbundnum kjörstillingum, akstursstíl og stillingum fjöðrunarinnar.

⚠ VIÐVÖRUN

Ef fram- og afturhluti snjósleðans eru ekki í jafnvægi vegna rangrar samsetningar búnaðar sem eykur tog mun annaðhvort ofstýring eða vanstýring eiga sér stað og ökumaðurinn getur misst stjórn á snjósleðanum.

Ofstýring

Við ákveðnar aðstæður getur ofstýring átt sér stað ef karbít-kilir eru notaðir á skíðin án þess að beltið sé naglað, sjá skýringarmynd.

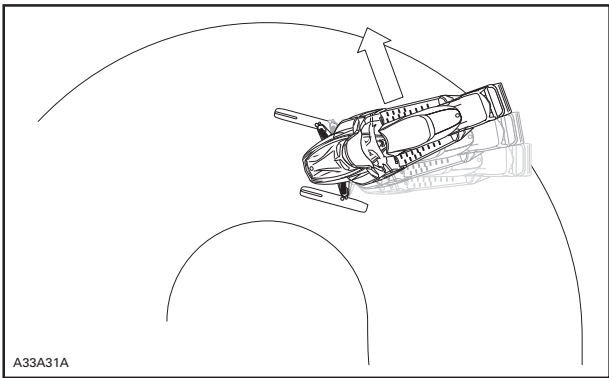

OFSTÝRING

Vanstýring

Í sumum tilfellum mun notkun nagla á belti valda vanstýringu á sleðanum ef skíðin eru ekki búin afkastameiri karbít-kjöllum (sjá skýringarmynd).

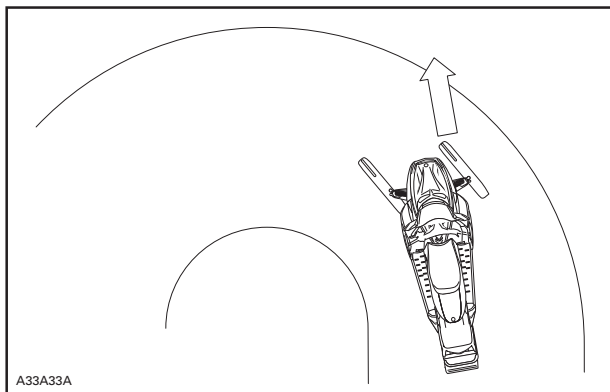

VANSTÝRING

Stýrður akstur

Jafnvægi á milli karbít-kjala og nagla á beltinu tryggir viðeigandi stýringu og þægilegri meðhöndlun (sjá skýringarmynd).

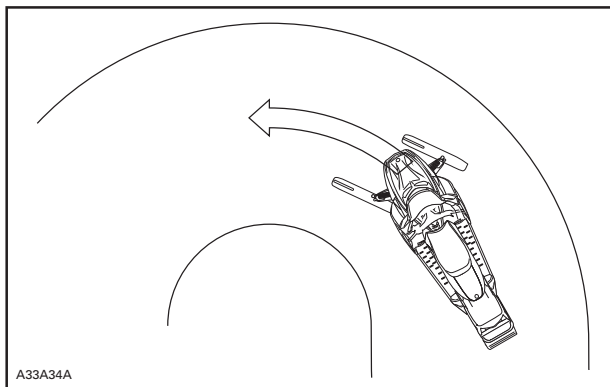

STÝRÐUR AKSTUR

Hraðaaukning

Þegar beltið er naglað fær sleðinn betri hraðaaukningu á hörðum, þéttum snjó og ís en naglabelti hafa engin áhrif á akstur í mjúkum snjó. Þetta getur valdið skyndilegum breytingum við ákveðnar aðstæður.

VIÐVÖRUN

Til að koma í veg fyrir óvæntar uppákomur sem gætu leitt til þess að ökumaður missi stjórn á sleðanum:

- Notið eldsneytisgjöf með aðsjálni.
- REYNIÐ aldrei að snúa beltinu til að láta afturhluta snjósleðans renna til.

Ef þetta er gert gætu brak eða ís kastast aftur á við og valdið hjástandandi fólki eða snjósleðanotendum fyrir aftan þig meiðslum.

Hemlun

Á sama hátt og í hraðaaukningu munu naglar á beltinu gefa betri dráttarkraft á þéttum snjó eða ís en hafa engin marktæk áhrif í mjúkum snjó. Hemlun getur verið breytileg við ákveðnar aðstæður. Tryggið að hemla ekki of hastarlega til að beltið læsist ekki og valdi því að ökumaður missi stjórn á sleðanum.

Mikilvægar öryggisreglur

VIÐVÖRUN

Til að koma í veg fyrir alvarleg meiðsli fólks sem er nærri snjósleðanum:

- Standið ALDREI fyrir aftan eða nálægt belti sem er á hreyfingu.
- Notið ávallt breiðan viðgerðarstand með aftari hlífðarskermi ef nauðsynlegt er að snúa beltinu.
- Þegar beltinu hefur verið lyft frá jörðu skal einungis snúa því eins hægt og mögulegt er.

Miðflótttaafli gæti valdið því að brak, skemmdir eða lausir naglar, hlutar af rifnu belti eða allt beltið kastist aftur á við af óheyrilega miklu afli.

Áhrif naglabeltis á endingartíma snjósleða

Notkun búnaðar sem eykur dráttarkraft getur aukið álag og þrýsting sumra íhluta snjósleðans, sem og titring hans. Þetta getur valdið því að sumir hlutir s.s. belti, hemlaborðar, legur, keðja og tannhjól keðjuhússins slitni fyrr og stytt endingartíma belta sem samþykkt hafa verið fyrir notkun nagla. Skoðið ávallt beltið án þess að snerta það áður en sleðinn er notaður. Frekari upplýsingar er að finna í kaflanum um *BELTI* í *VIÐHALDI*.

Naglar á beltum gætu einnig valdið alvarlegum skemmdum á snjósleðanum ef hann er ekki búinn skúffuhlífum sem hannaðar eru fyrir viðeigandi gerð. Skemmdir á rafmagnssnúrum eða göt á varmaskiptum geta verið hættuleg þar sem vélin gæti ofhitnað og skemmst alvarlega.

VIÐVÖRUN

Ef skúffuhlífarnar eru mjög skemmdar eða ekki til staðar gæti komið gat á eldsneytisgeyminn og eldsvoði brotist út.

TILKYNNING Upplýsingar um viðeigandi gerð og vörunúmer skúffuhlífa sem henta sleðanum er að fá hjá dreifiaðila sleðans.

ATHUGIÐ: Upplýsingar um takmarkanir á ábyrgð sem tengjast notkun nagla er að finna í takmarkaðri ábyrgð BRP.

Uppsetning nagla á samþykktum beltum BRP

VIÐVÖRUN

Aldrei skal nagla belti sem ekki er samþykkt fyrir nagla. Samþykkt belti eru auðþekkjanleg vegna naglatáknans (sjá eftirfarandi skýringarmynd) sem greypt eru í beltin. Ef naglar eru settir á ósamþykkt belti getur hættan á að beltið rifni eða losni frá sleðanum aukist.

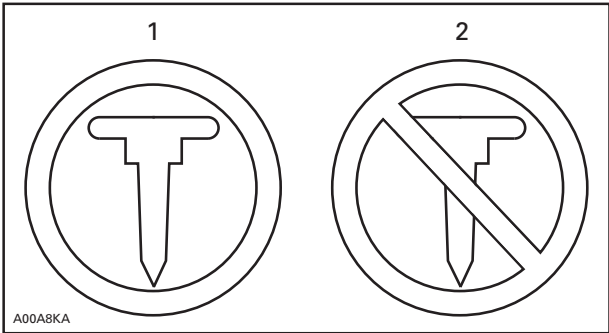
**NAGLATÁKN**

1. Samþykkt
2. EKKI samþykkt

Til að tryggja örugga og rétta uppsetningu ráðleggur BRP að dreifiaðili sjái um neglingu beltanna.

- Notið einungis sérstaka nagla sem samþykktir eru af BRP.
- Notið aldrei nagla sem eru meira en 9,5 mm hærrí en belti sleðans frá hlið.

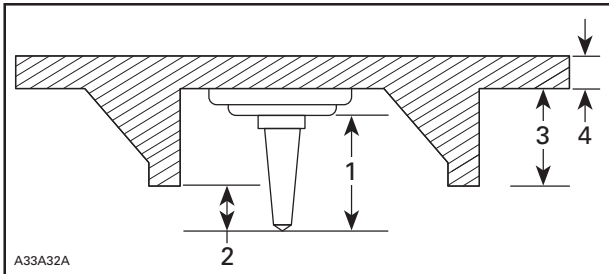
**UPPSETNING NAGLA**

1. Naglastærð
2. Ísetningardýpt 6,4 mm til 9,5 mm
3. Hæð beltaspyrna
4. Beltisþykkt

VIÐVÖRUN

- Upplýsingar um fánleika sérstakra nagla og notkunar þeirra er að fá hjá dreifiaðila Lynx.
- NOTIÐ ALDREI hefðbundna nagla þar sem beltaþykktin er minni en hefðbundin belti frá okkur og naglarnir gætu rifnað frá beltinu og losað beltið frá sledanum.
- Naglana má einungis setja í greyptu bungurnar á yfirborði beltisins. Sum belti hafa tvær tegundir bungna, þríhyrndar og kringlóttar. Til að vita hvora tegundina skal nota skal sjá viðvörðunina sem greypt er í yfirborð beltisins.
- Neglið aldrei belti sem er 35 mm þykkt eða meira.
- Fjöldi uppsettra nagla skal ávallt passa við mynstur greyptu bungnanna í beltinu.
- Fylgið ávallt uppsetningarleiðbeiningum og ráðleggingum framleiðanda dráttarbúnaðarins' áður en dreifiaðilinn setur nagla og kili á sledann. Afar mikilvægt er að fylgja herslulýsingum naglarónna eftir.

**UPPSETNING RANGS FJÖLDA NAGLA EÐA RÖNG
UPPSETNING ÞEIRRA GETUR AUKIÐ HÆTTUNA Á ÞVÍ AÐ
BELTIÐ RIFNI EÐA LOSNI FRÁ SLEDANUM.**

Viðhald/útskipting

SKOÐIÐ BELTIÐ ÁN ÞESS AÐ SNERTA ÞAÐ FYRIR HVERJA NOTKUN.

Leitið að göllum s.s.:

- Götum í beltinu
- Sliti í beltinu (sérstaklega í kringum dráttargöt naglabelta)
- Spyrnum sem hafa brotnað eða rifnað af og stangir hafa komið í ljós
- Losun gúmmísins
- Brotnum stöngum
- Brotnum nöglum (naglabelti)
- Bognum nöglum (naglabelti)
- Nöglum sem vantar
- Nöglum sem hafa rifnað frá beltinu
- Beltaklemmum sem vantar
- Tryggið einnig að naglarær séu hertar í ráðlagða herslu.

Fyrir belti sem samþykkt eru til neglingar skal skipta brotnum eða skemmdum nöglum út samstundis. Ef beltið ber merki um slit skal skipta því út samstundis. Hafið samband við dreifiaðila ef vafamál koma upp. Skoðið ávallt beltið án þess að snerta það áður en sleðinn er notaður.

VIÐVÖRUN

Ökumaður getur misst stjórn á sleðanum ef belti eða naglar eru skemmd.

MIKILVÆG MERKI Á SLEÐANUM

Hengimerki



Dear consumer,

Your new E-TEC engine technology has an automatic computer-controlled break-in period that ensures you get the most performance, efficiency and reliability for the life. During the break-in, it will consume more oil and fuel than normal. Also, you may feel the engine misfire. This is normal, the computer is protecting the engine components against premature wear and ensure optimal break-in. After this period, which lasts for about the first two tanks of fuel (22 gal./80 l), you'll be able to experience the unmatched performance, fuel and oil economy that only the E-TEC technology delivers.



Ágæti viðskiptavinur,

Nýja E-TEC tæknin býður upp á sjálfvirkan, tölvustýrðan tilkeyrslutíma sem tryggir þér bestu afköstin, frammistöðu og áreiðanleika það sem eftir er. Á tilkeyrslutímanum mun snjósleðinn nota meiri olíu og eldsneyti en venjulega. Einnig geta gangtruflanir verið í vélinni. Þetta er eðlilegt þar sem tölvan verndar íhluti vélarinnar gegn ótímabæru sliti og tryggir að tilkeyrslan sé eins góð og hægt er. Eftir tilkeyrslutímann, sem tekur yfirleitt tvo fulla eldsneytisgeyma (22 gal./80 l.), geturðu upplifað framúrskarandi afköst sem og eldsneytis- og olíusparnað sem aðeins E-TEC tæknin býður upp á.

516004621

516004621

E-TEC SLEÐAR



VARÚÐ

Þessi snjósleði hentar til notkunar við HÆÐ SJÁVARMÁLS. Þegar hann er notaður í meira en 600 metra hæð er nauðsynlegt að kvarða og stilla sleðann.

Nánari upplýsingar er að finna í notandahandbókinni sem fylgdi með snjósleðanum eða hjá vottuðum dreifiaðila Ski-Doo. RANGAR STILLINGAR GETA VALDIÐ SKEMMDUM.

mmo2008-003-054_en

Öryggismerki á sleðanum

Merkin eru fest á sleðann til að stuðla að öryggi notanda hans, farþega eða hjástandandi.

Eftirfarandi merki er að finna á sleðanum og líta skal á þau sem íhluti hans. Ef merki vantar eða ef þau eru skemmd er hægt að skipta þeim út gjaldfrjálst. Leitið til vottaðs dreifiaðila Lynx.

ATHUGIÐ: Ef misræmi er á milli handbókarinnar og snjósleðans munu öryggismerki snjósleðans gilda en ekki merki handbókarinnar.

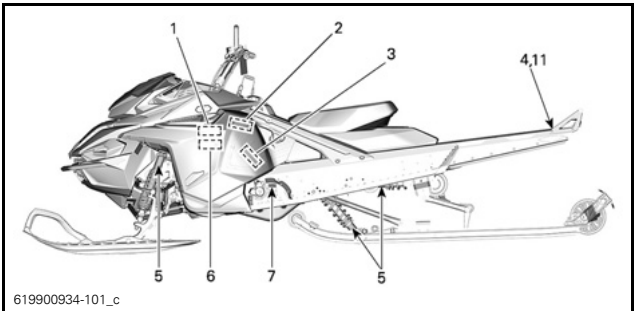

619900934-101_c

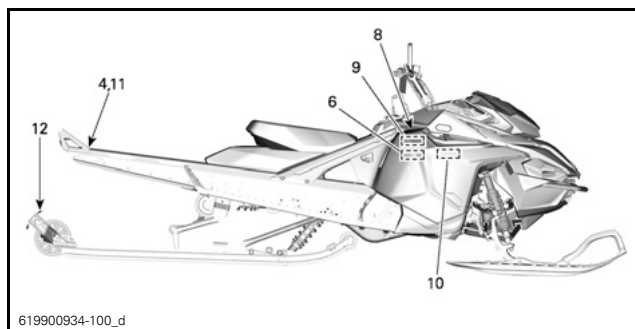

Merki 1

Aftengið
 rafmagnsstraumur beggja
 eldsneytisinspyta áður
 en kveikineisti er
 athugaður. Ef þetta er
 ekki gert getur kviknað í
 eldsneytisgufum vegna
 neistans og eldhætta
 skapast.

VIÐVÖRUN 

! WARNING

Always electrically
 disconnect
 both fuel injectors prior to
 testing for ignition spark.
 Otherwise, fuel vapors
 may ignite in presence of
 a spark creating a fire
 hazard.

516007661

EN-516007661-DEC

MERKI 1

Merki 2

<p>⚠ VIÐVÖRUN</p> <p>Hljóin verður ÁVALLT að vera á sínum stað þegar vélin er í gangi. Varúð vegna hluta sem snúast. Þeir gætu valdið meiðslum eða fót fest í þeim.</p> <p>516007667</p>	<p>ATHUGIÐ</p> <p>Ráðlagt hersluátak bolta drifvindu 85-92 lbf-ft / 115-125N-m</p> <p>Ef ráðlagt hersluátak er ekki virt geta drifvinnan og vélin bilað alvarlega. Fulla samsetningaráferð er að finna í handbók.</p>
--	--

EN-516007667-DEC

MERKI 2

Merki 3

⚠ VIÐVÖRUN

- Finnið og lesið notandahandbók. Fylgið öllum leiðbeiningum og viðvörðunum eftir.
- Varúð vegna heitra hluta.
- Varúð vegna heitra gufa.
- Notið ekki án vinduhlífar.
- Varúð vegna drifbeltis.
- Lesið leiðbeiningar fyrir notkun.

516003919

MERKI 3

Merki 4

! VIÐVÖRUN

Varúð vegna snúningsbeltis



516007584

MERKI 4

Merki 5

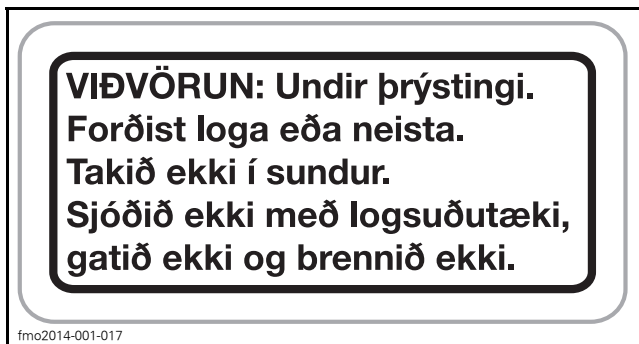

MERKI 5 - Á VIÐEIGANDI HÖGGDEYFUM

Merki 6



MERKI 6

Merki 7



MERKI 7

Merki 8

VIÐVÖRUN

Lestu notandahandbók og kynntu þér öryggisleiðbeiningar áður en þú byrjar að nota snjósleðann!

ÁÐUR EN VÉLIN ER RÆST:

1. Festið tjóðruna við fatnaðinn.
2. Athugið hvort handföng eldsneytisgjafar og hemsils virki á réttan hátt í hvert sinn áður en sleðinn er ræstur. Handföngin eiga að fara í upphaflega stöðu þegar þeim er sleppt.
3. Setjið stöðuhemilinn á.
4. Shutið stýrimu til fulls í báðar áttir til að tryggja að það hreyfist hindranalaust.

EFTIR AD VÉLIN HEFUR VERID RÆST:

1. Fjarlægjið tjóðrutappann af stöðvunarrofa vélarinnar til að athuga hvort vélin stöðvist.
2. Ræsið hana aftur og ýtið á neyðarstöðvunarrofa til að athuga hvort vélin stöðvist.
3. Takið stöðuhemilinn af áður en sleðanum er ekið til að koma í veg fyrir að hemlunargeta hans skerðist.

EN-516008480-DEC

516008480 RH

MERKI 8

Merki 9



MERKI 9

Merki 10

<p>▲ WARNING</p> <p>Capacitor May Spark if Shorted.</p> <ul style="list-style-type: none">-Spark can ignite fuel vapors.-Keep objects away from poles.-When removing from vehicle, always discharge properly.	<p>CAPACITOR</p> <p>—</p> <p>AFLPYNNNA</p> 	<p>▲ VIÐVÖRUN</p> <p>Aflþynnann getur gefið frá sér neista ef hún er stytt.</p> <ul style="list-style-type: none">-Neistar geta kveikt í eldsneytisgufum.-Haldið fjarri skautum.-Við fjarlægingu skal afhlaða á réttan hátt.
--	--	---

EN-516008594-DEC_45piH

MERKI 10

Merki 11

! VIÐVÖRUN

Ef farið er yfir hámarks burðargetu geta stýring sleðans og hemlunargeta skerst og varanlegar skemmdir orðið á sleðanum.

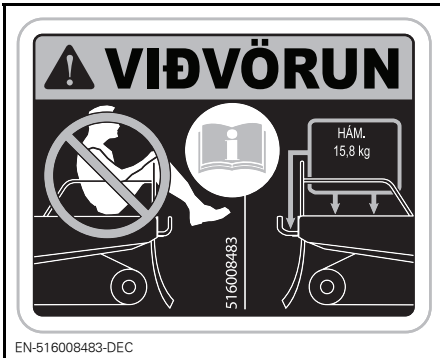

MERKI 11

Merki 12

! VIÐVÖRUN

Lyftið ekki sleðanum með því að halda um snjóhlífina.



MERKI 12

Merki með tækniupplýsingum

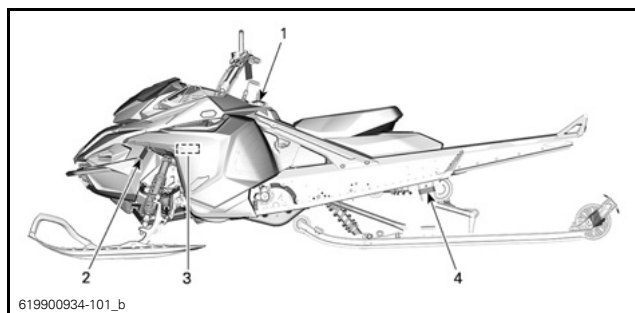

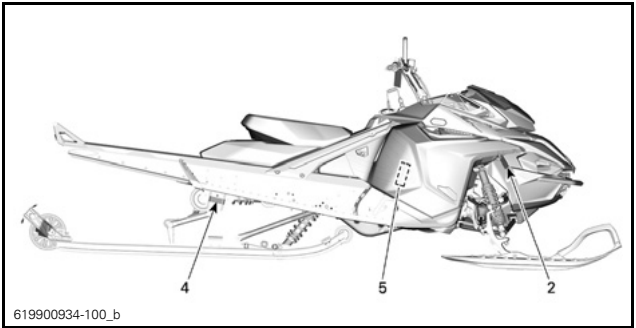

619900934-100_b

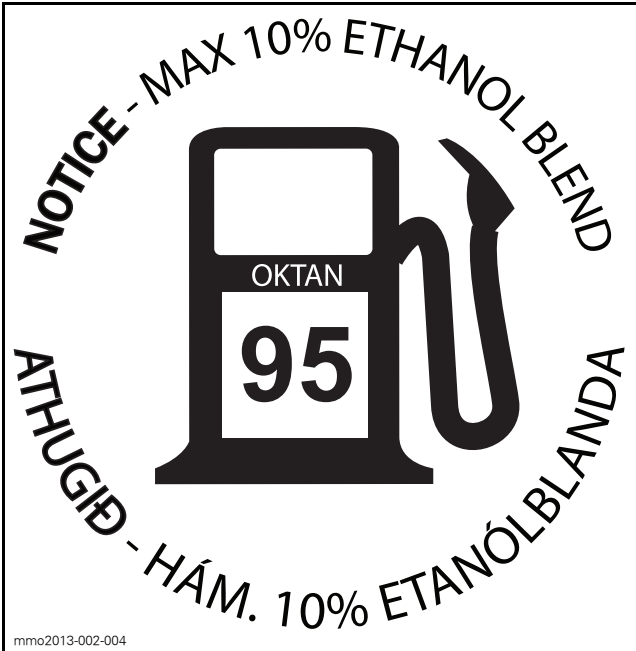

mno2013-002-004

MERKI 1

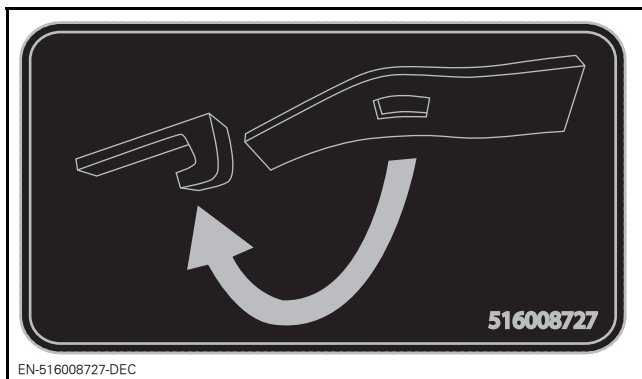

MERKI 2

ATHUGIÐ

Vél þessa snjósleða var þróuð og samþykkt með notkun ráðlagðrar BRP XPS™ smurfeiti. BRP mælir með notkun vottaðrar XPS™ smurfeiti eða sambærilegrar feiti.

Vera má að skemmdir vegna olíu sem hentar ekki þessari vél falli ekki undir takmarkaða ábyrgð BRP. Sjá notandahandbók.

516008613

EN-516008613-DEC

MERKI 3

516008482

ÁN AFLS:
-3700 ----->40- 50mm
-3900/4100 ->20- 30mm

MEÐ AFLI (7,3kg):
-3700 ----->60- 70mm
-3900/4100 -> 35- 45mm

EN-516008482-DEC

MERKI 4

**TARKISTA öljypinnan korkeus
voimansiirrossa kerran viikossa.**

**OLJENIVÅ I KRAFTÖVERFÖRING
Kontrolleras varje vecka**

**OLÍUMAGN GÍRKASSA SKAL
athuga einu sinni í viku.**

5447012

5447012

MERKI 5

UPPLÝSINGAR UM FARARTÆKI

STÝRINGAR, TÆKI OG BÚNAÐUR

ATHUGIÐ: Vera má að sumir eiginleikar eigi ekki við snjósleðann eða séu valkostur.

ATHUGIÐ: Sum öryggismerki snjósleðans eru ekki sýnd á skýringarmyndunum. Upplýsingar um öryggismerki farartækja er að finna í undirkaflanum *MIKILVÆG MERKI FARARTÆKIS*.

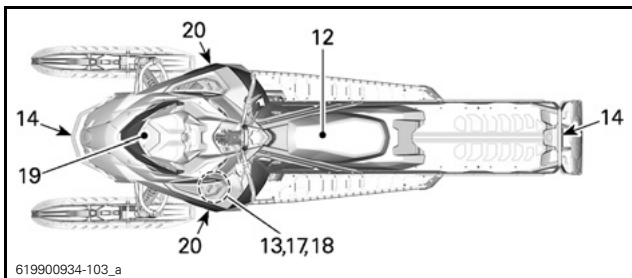
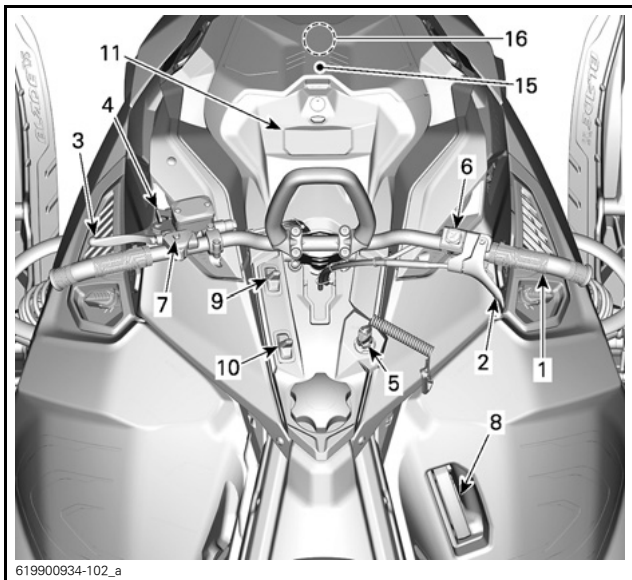

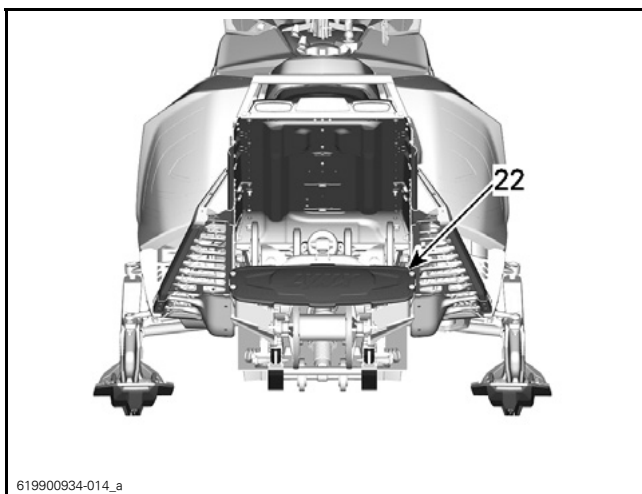
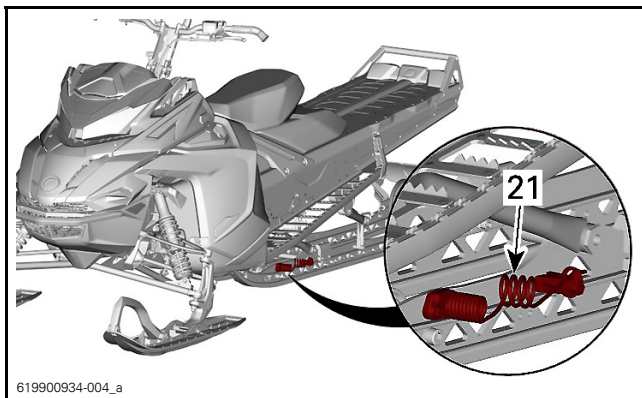

1) Stýri

Stýrið er notað til að stjórna snjósleðanum. Þegar stýrinu er snúið til hægri eða vinstri, snúast skíðin til hægri eða vinstri til að stýra snjósleðanum.

⚠ VIDVÖRUN

Ef stýrinu er snúið snögglega í öfuga átt þegar verið er að beygja getur ökumaður misst stjórn á snjósleðanum.

2) Handfang eldsneytisgjafar

Handfang eldsneytisgjafar er staðsett hægra megin á stýrinu.

Það er hannað til að hægt sé að virkja það með þumlinum. Þegar þrýst er á handfangið eykst hraði vélarinnar. Þegar handfanginu er sleppt fer vélin aftur í lausagang.

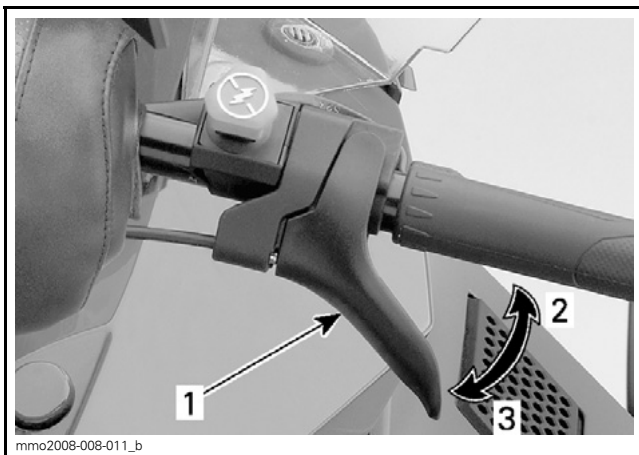

HEFÐBUNDIÐ

1. Handfang eldsneytisgjafar
2. Til að auka hraðann
3. Til að draga úr hraðanum

⚠ VIDVÖRUN

Tryggið að handfang eldsneytisgjafar virki á réttan hátt í hvert sinn áður en vélin er ræst. Handfangið á að fara aftur í hvíldarstöðu þegar því er sleppt. Ef það gerist ekki skal ekki ræsa vélina.

3) Handfang hemils

Handfang hemils er staðsett vinstra megin á stýrinu.

Þegar ýtt er á handfangið er hemillinn settur á. Þegar handfanginu er sleppt fer það aftur á sinn stað. Hemlun er í samræmi við þrýsting á handfanginu, tegund svæðisins og snjóinn sem á því er.

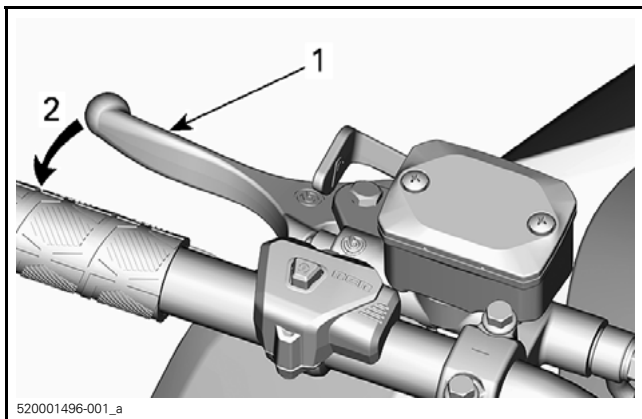

520001496-001_a

1. Handfang hemils
2. Notkun hemilsins

4) Handfang stöðuhemils

Handfang stöðuhemils er staðsett vinstra megin á stýrinu.

Nota skal stöðuhemilinn í hvert sinn sem snjósleðanum er lagt.

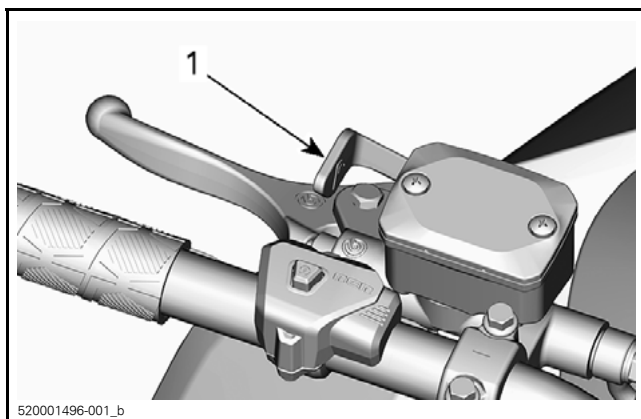

1. Handfang stöðuhemils

⚠ VIÐVÖRUN

Tryggið að stöðuhemillinn hafi verið tekinn af til fulls áður en snjósleðinn er notaður. Þegar sleðanum er ekið skal forðast að ýta stöðugt á handfangið þar sem hemlapúðar verða fyrir stöðugum núningi. Þetta getur skemmt hemlakerfið og dregið úr hemlagetu og/eða valdið eldsvoða.

Að setja stöðuhemilinn á

Ýtið á hemilinn og haldið honum niðri og læsið svo handfangi hemilsins með handfangi stöðuhemils eins og sýnt er á myndinni.

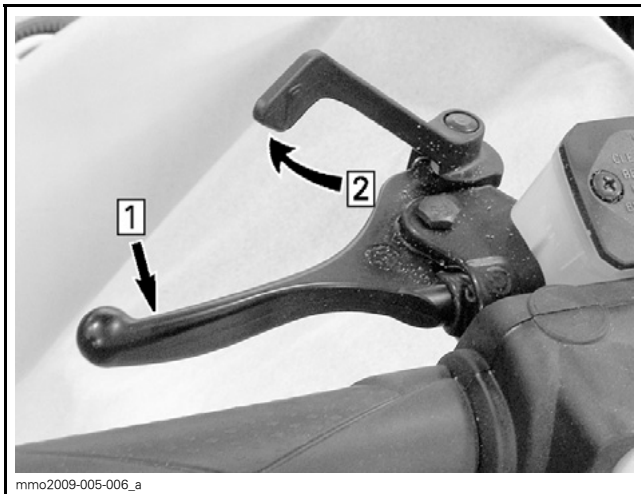

HEFÐBUNDIÐ — STÖÐUHEMILL SETTUR Á

Step 1: Ýtið á hemilinn og haldið honum niðri

Step 2: Læsið handfangi hemilsins með handfangi stöðuhemils

Að taka stöðuhemilinn af

Ýtið á handfang stöðuhemils. Stöðuhemillinn fer aftur í upphaflega stöðu þegar honum er sleppt. Takið stöðuhemilinn ávallt af áður en sleðinn er notaður.

5) Stöðvunarrofi vélar

Stöðvunarrofi vélarinnar (tjóðra) er staðsettur á stjórnborðinu.

Tjóðrutappinn þarf að vera vel festur við stöðvunarrofa vélarinnar til að hægt sé að nota snjósleðann.

ATHUGIÐ: Þegar vélin hefur farið í gang munu tvö stutt hljóðmerki heyrast ef fyrirfram prógrammaður D.E.S.S. lykill (tjóðrutappi) er rétt festur á stöðvunarrofa vélarinnar. Ef annað hljóðmerki heyrast skal leita í *STJÓRNKERFI* til að finna upplýsingar um bilanir í D.E.S.S. kóðum.

Þegar tjóðrutappinn er togaður af rofanum drepst á vélinni.

VIÐVÖRUN

Festið ávallt tjóðruhinginn við fatnaðinn áður en vélin er ræst.

D.E.S.S. (Digitally Encoded Security System (Stafrænt kóðað öryggiskerfi))

Tjóðrutappinn er búinn D.E.S.S. lykli til að snjósleðanum og ökumanni hans sé veitt sama öryggi og með hefðbundnum láslykli.

D.E.S.S. lykillinn er búinn rafrænum kubbi sem inniheldur einstakan stafrænan kóða.

Vottaður dreifiaðili Lynx færði inn D.E.S.S. kóða snjósleðans til að hann beri kennsl á D.E.S.S. lykil tjóðrutappans og geti sett snjósleðann af stað.

Ef önnur tjóðra er notuð án þess að D.E.S.S.-kóðinn hafi verið færður inn mun vélin fara í gang en ekki er hægt að aka snjósleðanum eða færa hann úr stað.

Tryggið að engin óhreinindi eða snjór sé á tjóðrutappanum.

D.E.S.S. Sveigjanleiki

Vottaður dreifiaðili Lynx getur prógrammað sleðann til að hann styðji 8 mismunandi D.E.S.S. kóða.

Við ráðleggjum að aukatjóðrur séu keyptar hjá vottuðum dreifiaðila Lynx. Ef Lynx snjósleðinn er hannaður til að styðja fleiri en einn D.E.S.S. lykil, getur vottaður dreifiaðili Lynx látið sleðann samþykkja D.E.S.S. lykla hinna snjósleðanna.

6) Neyðarstöðvunarrofi vélar

Rofi fyrir neyðarstöðvun vélar er staðsettur hægra megin á stýrinu.

Bæði má ýta á eða toga í rofann.

Til að drepa á vélinni í neyðartilfellum skal setja rofann í stöðuna OFF (SLÖKKT) (niður) og ýta um leið á hemilinn. Til að ræsa vélina á ný þarf rofinn að vera í stöðunni ON (KVEIKT) (upp).

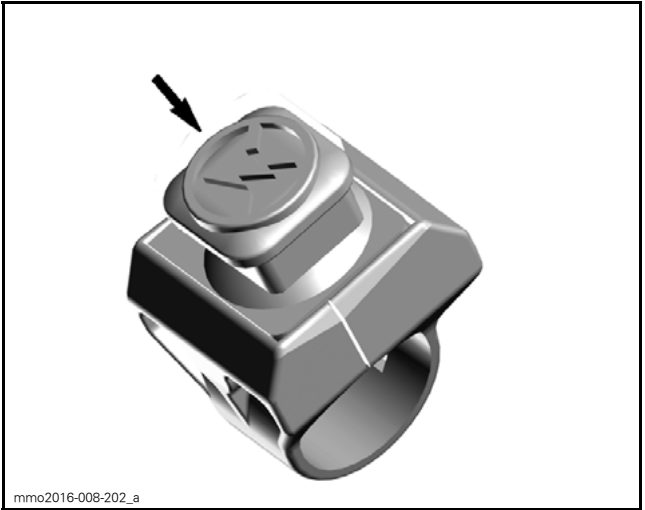

STADAN OFF (SLÖKKT)

Til að hægt sé að ræsa vélina þarf rofinn að vera í stöðunni ON (KVEIKT) (UPP).



mmo2016-008-201_a

STAÐAN ON (KVEIKT)

Allir notendur snjósleða skulu kynna sér notkun neyðarstöðvunarrofa með því að nota hann nokkrum sinnum í fyrstu ferð sinni og í hvert sinn sem vélin er stöðvuð þar eftir. Þessi stöðvunaraðferð verður smátt og smátt ósjálfráð og undirbýr notendur undir neyðartilfelli þar sem þörf er á að grípa til hennar.

⚠ VIÐVÖRUN

Ef rofinn er notaður í neyðartilfelli vegna hugsanlegrar bilunar skal ákvarða ástæðu bilunarinnar og leiðrétta hana áður en vélin er ræst á ný. Leitið til vottaðs dreifiaðila Lynx til að þjónusta sleðann.

7) Shot-ræsing/rafræn ræsing/rafræn snarvenda (RER)

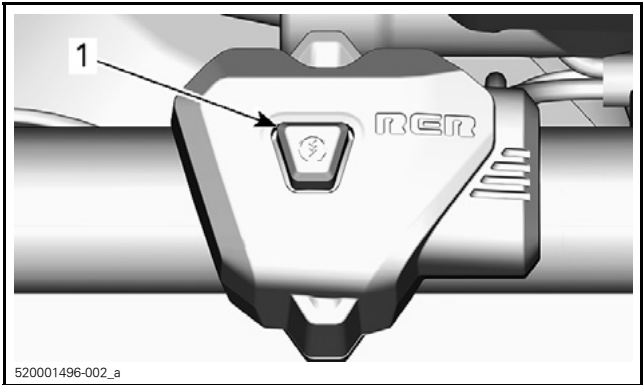

1. Ræsihnappur/hnappur fyrir rafræna snarvendu (RER)

Á sleðum sem búnir eru Shot-ræsing og rafrænni ræsing skal ýta á hnappinn til að ræsa vélina.

Þegar vélin hefur verið ræst skal ýta á hnappinn til að kveikja á rafrænni snarvendu.

Leita skal í *GRUNNADFERDIR* til að fá leiðbeiningar um notkun:

- Shot-kerfis (ef til staðar)
- Rafrænnar ræsingar (ef til staðar)
- Rafrænnar snarvendu (RER)

8) Handfang startara

Snarvendan er á hægri hlið snjósleðans. Til að setja hana í gang skal toga rólega í handfangið þar til mótstaða myndast og toga svo hastarlega í það. Sleppið handfanginu rólega.

ATHUGIÐ: Hámarkssnúningur sem hægt er að senda til vélarinnar frá startaranum er 80 N•m. Hámarksafli sem hægt er að beita á reipið er 2 200 N.

9) Dimmunarrofi framljósa

Ýtið rofanum fram á við til að velja háu ljósin.

Ýtið rofanum aftur á við til að velja lágu ljósin.

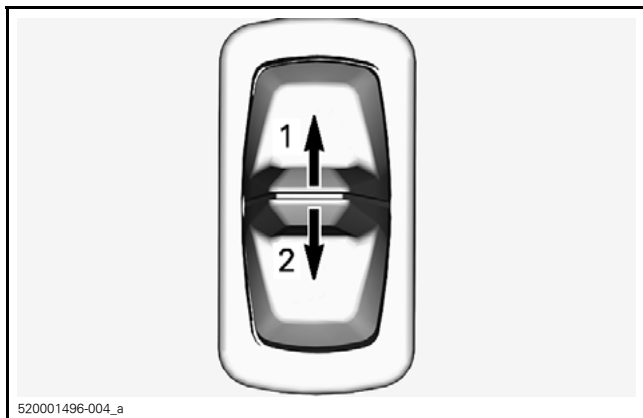

1. Háu ljósin
2. Lágu ljósin

10) Rofi fyrir hitun stýrishandfanga og eldsneytisgjafar

Hitað handfang eldsneytisgjafar og hituð stýrishandföng eru stillt saman með notkun rofans.

Hægt er að velja um fjögur (4) hitunarstig. Til að stilla hitann skal ýta á rofann og sleppa honum þar til réttri hitastillingu er náð.

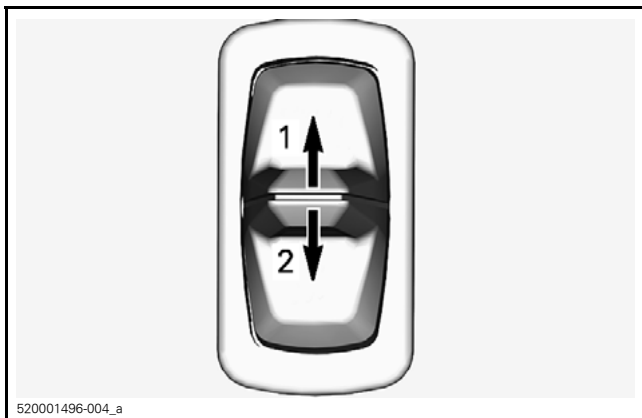

520001496-004_a

1. Hiti aukinn
2. Hiti minnkaður

Stillingin birtist á mælum fjölnota stafræna mælaborðsins. Sjá *FJÖLNOTA STAFRÆNT MÆLABORÐ* í þessum kafla.

Til að slökkva á hitanum skal ýta hnappinum niður þar til mælirinn er auður.

ATHUGIÐ: Ef munurinn á hita handfangs eldsneytisgjafar og stýrishandfanga hentar ekki er hægt að stilla hann. Leitið til vottaðs dreifiaðila Lynx.

11) Fjölnota stafrænn mælir

! VIÐVÖRUN

Þegar ökumaður les á skjá stafræna mælisins er athygli hans beint frá notkun sleðans, sérstaklega því að líta stöðugt í kringum sig.

ATHUGIÐ: Mælaborðið er verksmiðjustillt á breskt mælingarkerfi og ensku. Til að breyta mælingarkerfinu og tungumálinu skal hafa samband við vottaðan dreifiaðila Lynx.

Eiginleikar mælis

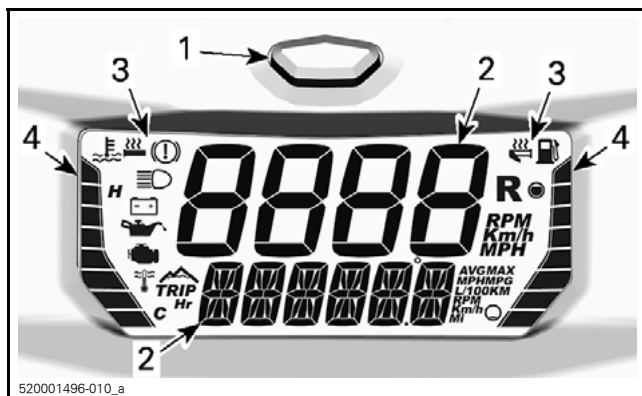

FJÖLNOTA STAFRÆNT MÆLABORÐ

1. Hnappur notkunarmáta
2. Stafrænir skjáir
3. Tákn
4. Skífumælar

Mælaborðið er einnig búið innbyggðum hljóðmerkjasendara.

Stafrænn skjár

! VIÐVÖRUN

Stillið aldrei eiginleika fjölnota skjásins þegar verið er að aka snjósleðanum.

Til að stilla skjána á kjörstillingu skal leita í **VAL Á SAMHLIDA NOTKUN SKJÁA**

Efri skjár

Efri skjárinn er notaður til að birta:

- Aksturshraða.
- Snúningshraða vélar (SN./MÍN.).

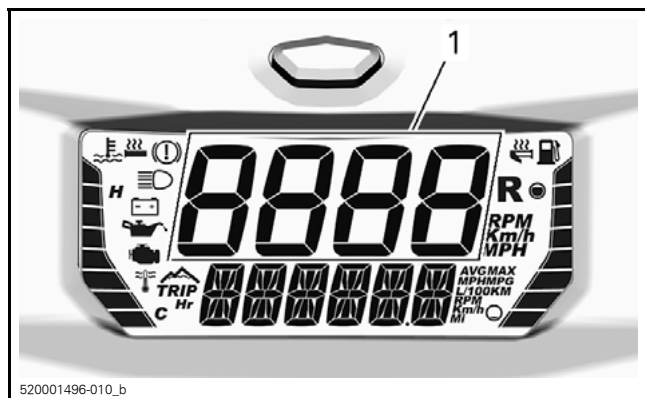

1. Efri skjár

Neðri skjár

Neðri skjárinn er notaður til að birta

- Ýmsar upplýsingar (samhliða notkun efri skjás)
- Upplýsingar um skilaboð er að finna í *TÁKN OG SKILABOÐ* og *STJÓRNKERFI*.
- Upplýsingar um bilanakóða er að finna í *STJÓRNKERFI*.

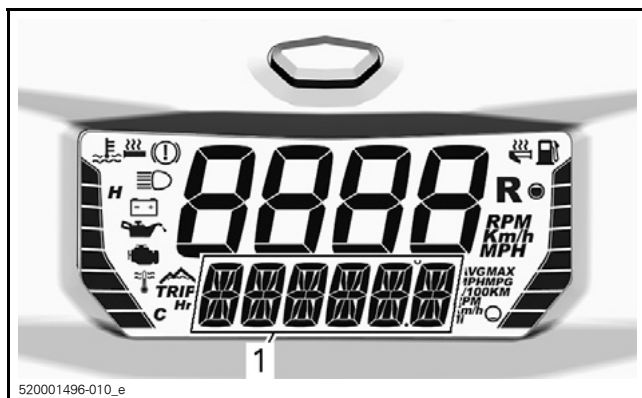

1. Neðri skjár

Vinstri skífumælir

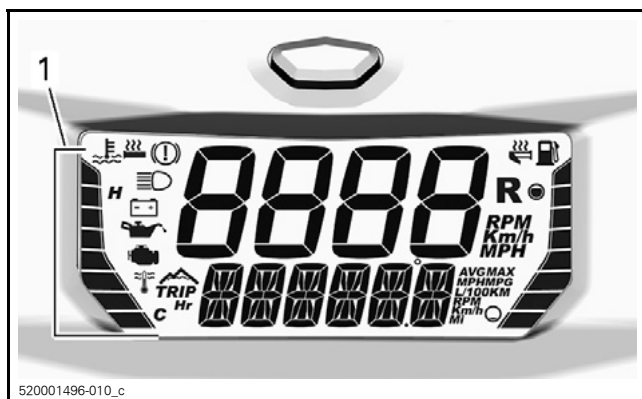

1. Hægri skífumælir

UPPLÝSINGAR Á VINSTRI SKÍFUMÆLI

Hitastig kælivökva

Hitunarstig stýrishandfanga

Á vinstri skífumæli birtist hitastig kælivökva, nema þegar verið er að stilla hitun stýrishandfanga.

TILKYNNING Ef vélin ofhitnar skal leggja sleðanum á öruggum stað. Leitið í kaflann ÚRRÆÐALEIT.

Upplýsingar um notkun hitaðra stýrishandfanga er að finna í hlutanum *ROFI HITADRA STÝRISHANDFANGA OG ELDSNEYTISGJAFAR* í þessum kafla.

Hægri skífumælir

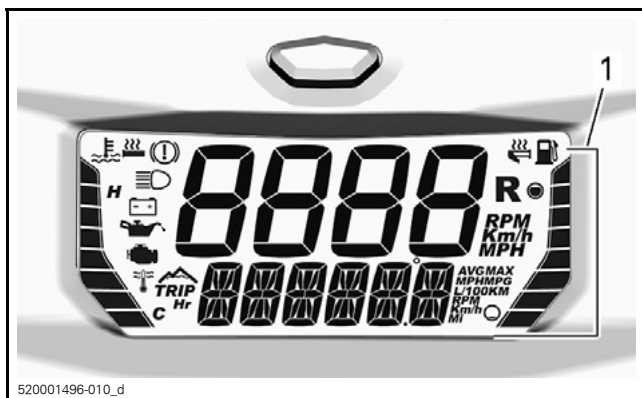

520001496-010_d

1. Hægri skífumælir

UPPLÝSINGAR Á VINSTRI SKÍFUMÆLI

Eldsneytisforði

Hitunarstig á handfangi eldsneytisgjafar
--

Á hægri skífumæli birtist eldsneytismagn, nema þegar verið er að stilla hitun stangar eldsneytisgjafar.

Upplýsingar um notkun hitaðrar eldsneytisgjafar er að finna í hlutanum *ROFI HITADRAR ELDSNEYTISGJAFAR* í þessum kafla.

Val á samhliða notkun skjáa

Til að fletta í gegnum valkosti upplýsinga skal ýta og sleppa hnappi notkunarmáta þar til upplýsingarnar sem óskað er eftir birtast.

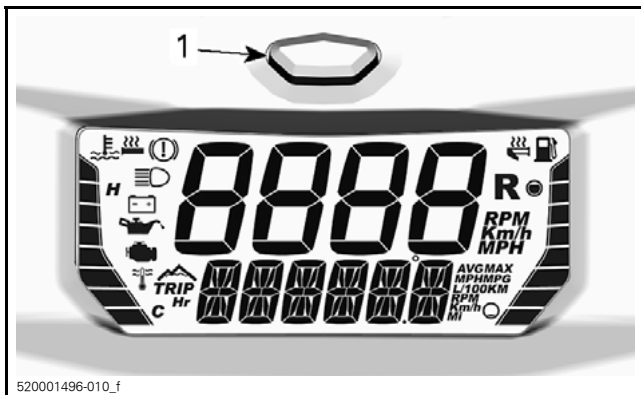

1. Hnappur notkunarmáta á mælaborði

Eingöngu er hægt að nota efri og neðri skjá samhliða. Ekki er hægt að setja þá upp sér í lagi.

Tiltækar samsetningar er að finna á eftirfarandi töflu.

TILTÆKAR SAMSETNINGAR SKJÁA			
	EFRI SKJÁR	NEÐRI SKJÁR	TÁKN/ SÉRSTAKAR UPPLÝSINGAR
1	Snúningshraði vélar (SN./MÍN.)	Aksturshraði	—
2	Aksturshraði	Snúningshraði vélar (SN./MÍN.)	—
3	Snúningshraði aflvélar	Hæð yfir sjávarmáli	



TILTÆKAR SAMSETNINGAR SKJÁA			
	EFRI SKJÁR	NEÐRI SKJÁR	TÁKN/ SÉRSTAKAR UPPLÝSINGAR
4	Aksturshraði	Hæð yfir sjávarmáli	
5		Heildarfjöldi kílómetra	—
6		Kílómetrafjöldi ferðar A (1)	TRIP
7		Kílómetrafjöldi ferðar B (1)	TRIP
8		Ferðatími (1)	TRIP <i>Hr</i>
9		Mesti hraði (1) (2)	MAX
10		Meðalhraði (1) (2)	AVG
11		Mesti snúningshraði vélar (1)	MAX
12		Meðaleyðsla eldsneytis (4)	AVG
13		Hitastig kælivökva	—
(1) Ýtið á hnapp notkunarmáta og haldið honum niðri til að endurstilla (2) Þegar kílómetrafjöldi ferðar B er endurstilltur er meðalnotkun eldsneytis einnig endurstillt			

ATHUGIÐ: Tryggið að geta séð aksturshraða í hvert sinn sem þess er þörf.

Tákn og skilaboð

Upplýsingar um hefðbundin tákn og skilaboð er að finna á töflunni hér fyrir neðan.

Upplýsingar um bilanir í gaumljósum og skilaboðum er að finna í *STJORNKERFI*.

TÁKN	HLJÓÐ-MERKI	SKILABOÐ NEÐRI SKJÁR	LÝSING
—	2 stutt hljóðmerki	RÉTTUR LYKILL	Í ræsingu þegar réttur lykill er notaður. Sleðinn er tilbúinn til notkunar.
—	—	TILKEYRSLA	Birtist á meðan tilkeyrslutími stendur yfir. Sjá <i>TILKEYRSLUTÍMI</i>
	4 stutt hljóðmerki á 5 mínútna fresti	LÍTILL OLÍUFORÐI	Olíumagn innspýtingar er lítið. Stöðvið snjósleðann á öruggum stað og fyllið svo olíu á innspýtingargeyminn.
	—	—	Lágur eldsneytisforði. Eitt (1) strik birtist á skjánum fyrir eldsneytisforða. Fyllið á eldsneytisgeyminn eins fljótt og auðið er.
	Löng hljóðmerki sem eru endurtekin hægt	BAKKGÍR	Bakkgír hefur verið valinn.
	3 stutt hljóðmerki	VILLA VIÐ VAL BAKKG.	Bakkgír er ekki virkur, reynið aftur.
	—	—	Háu ljósin eru virk.
—	—	UPPHITUN	Nauðsynlegt er að hita upp vél og/eða innspýtingarolíu áður en sleðinn er notaður. Snúningshraði vélarinnar er takmarkaður þar til tilætluðu hitastigi er náð (allt að 10 mínútur í við akstur sleðans). Vera má að upphitunartími sé nauðsynlegur eftir að vélin er ræst aftur í miklum kulda.

ATHUGIÐ: Til að sjá hvort aðrir eiginleikar eru í boði fyrir sleðann skal leita í viðeigandi fylgihlutaskrá Lynx.

12) Sæti

Að fjarlægja sætið

Lyftið framhluta svampsins upp.

Ýtið sætinu fram á við og togið lásinn upp um leið.



520001496-003_b

HEFÐBUNDIÐ

1. Sætlás

Rennið sætinu aftur á við til að fjarlægja það.

Sætið sett á aftur

TILKYNNING Eldsneytisgeymirinn gæti skemmst ef sleðanum er ekið með hluti á milli sætisins og eldsneytisgeymisins. Látið **ALDREI** neitt á milli sætisins og eldsneytisgeymisins.

Setjið sætið á krókana og rennið því fram á við.

Festið lásinn tryggilega.

⚠ VIDVÖRUN

Tryggið að sætið sé vel læst áður en farið er af stað.

13) Verkfæri

Hluti drifbeltishlífarinnar eru hannaður til að geyma verkfæri grunnviðhalds.

Verkfærin fylgja með sleðanum.

TILKYNNING Tryggið að verkfærin séu vel fest.

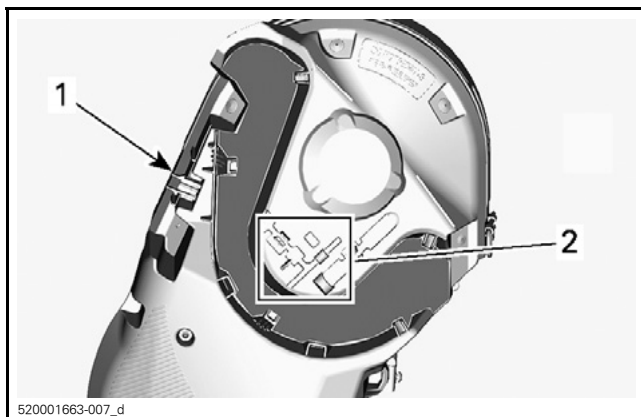

DRIFBELTISHLÍF

1. Staðsetning stillitóls fjöðrunar
2. Staðsetning þenjara vindu

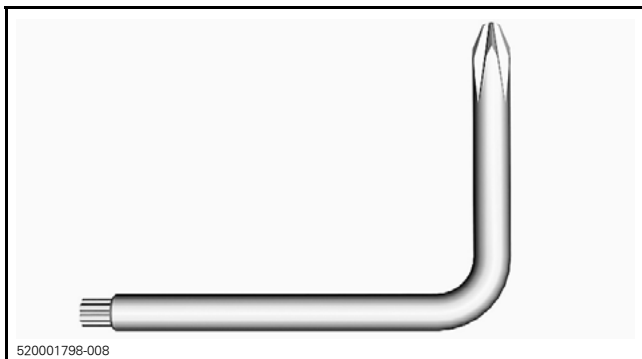

ÞENJARI VINDU

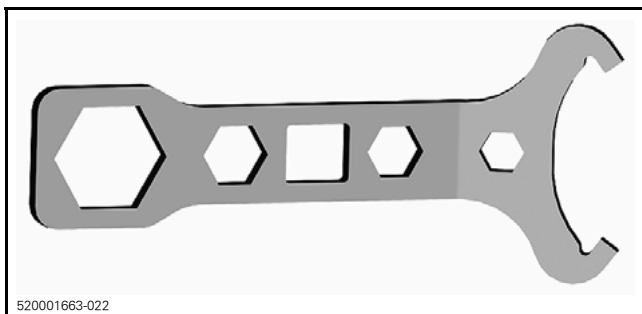

STILLITÓL FJÖÐRUNAR

14) Fram- og afturstuðari

Notið stuðarana þegar nauðsynlegt er að lyfta snjósleðanum handvirkt.

⚠ VARÚÐ Forðist meiðsli með því að lyfta sleðanum á réttan hátt, þ.e. með því að nota kraft fótanna. Reynið ekki að lyfta afturhluta sleðans ef hann er of þungur miðað við getu viðkomandi. Notið hentugan lyftibúnað eða fáíð aðstoð annarra við að lyfta sleðanum.

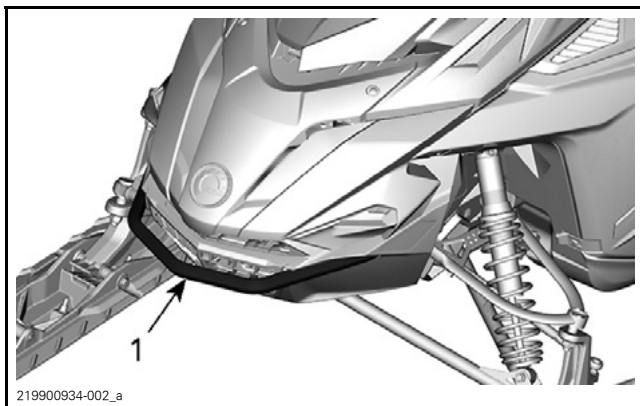

1. Framstuðari

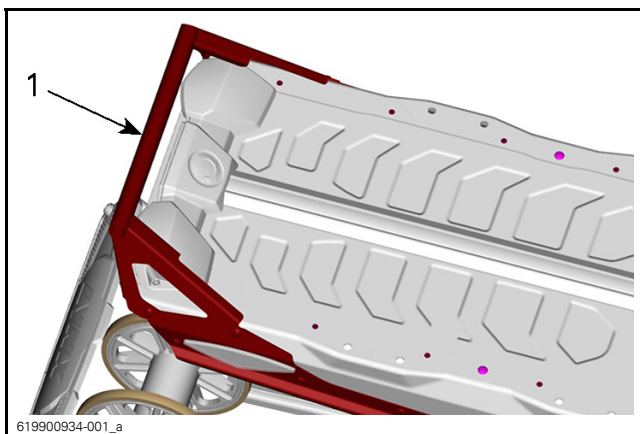

1. Afturstuðari

TILKYNNING Notið ekki skiðin til að toga eða lyfta snjósleðanum.

15) Geymsluhólf

Geymsluhólfíð er staðsett á framhluta sleðans, fyrir ofan mælana.

Notandahandbók og kaðal neyðarræsingar er að finna í fremra geymsluhólfinu.

Til að opna það skal ýta á hnappinn og lyfta lokinu.

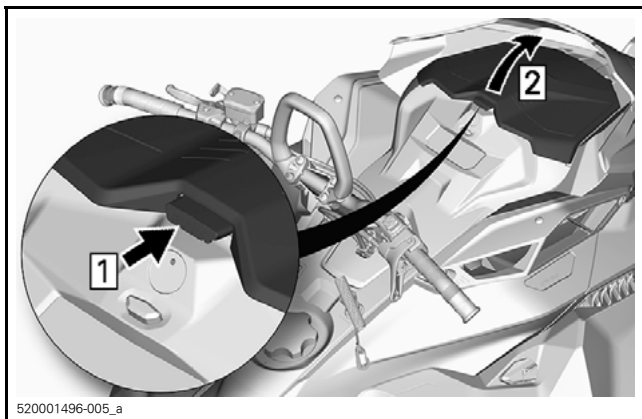

520001496-005_a

HEFÐBUNDIÐ

ATHUGIÐ: Þegar hólfinu er lokað skal tryggja að því sé lokað á réttan hátt. Smellur mun heyrast.

16) Notandahandbók

Notandahandbókina skal geyma í *GEYMSLUHÓLFINU*.

17) Drifbeltishlíf

Drifbeltishlíf fjarlægð

! VIÐVÖRUN

Ræsið **ALDREI** vélina:

- Nema hlífar og drifbeltishlíf séu vel festar.
- Ef vélarhlífin og/eða hliðarhlífar eru opnar eða ekki til staðar.

Reynið **ALDREI** að gera stillingar á hreyfanlegum hlutum ef vélin er í gangi.

ATHUGIÐ: Beltishlífin er örlítið of stór af ásettu ráði til að hægt sé að viðhalda spennu á pinnum hennar og legum og koma þannig í veg fyrir óþarfa hávaða og titring. Mikilvægt er að spennu sé viðhaldið þegar hlífin er sett aftur á.

Fjarlægjið tjóðrutappann af stöðvunarrofa vélarinnar.

Opnið vinstri hliðarhlífina. Ferlið er að finna í þessum kafla.

Fjarlægjið láspinnann.

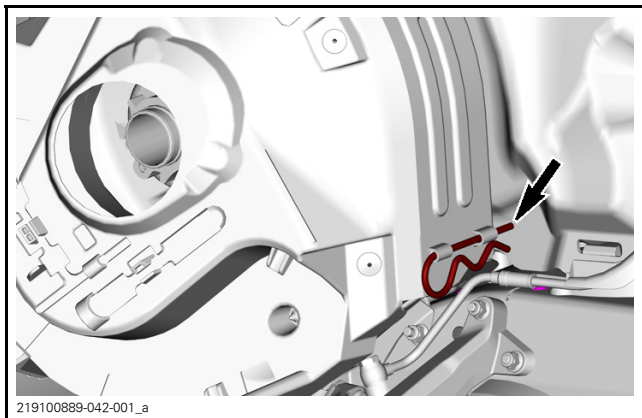

Lyftið afturhluta hlífarinnar og losið hana af framflípanum.

Drifbeltishlíf sett á

Setjið flípann í raufina og ýtið hlífinni á sinn stað.

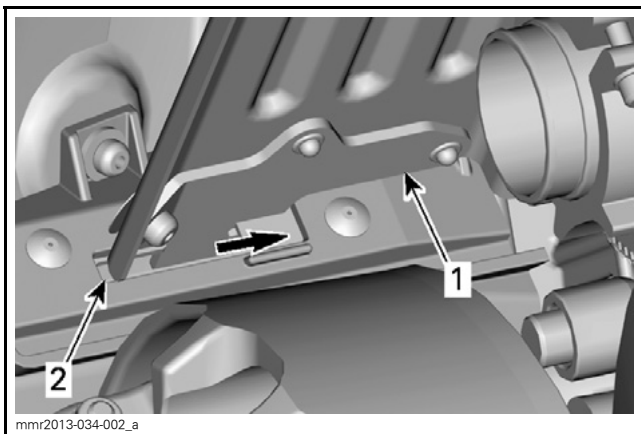

1. Flipi beltishlífar
2. Rauf framstoðar

Ýtið drifbeltishlífinni að aflvélinni og svo að framhluta sleðans.

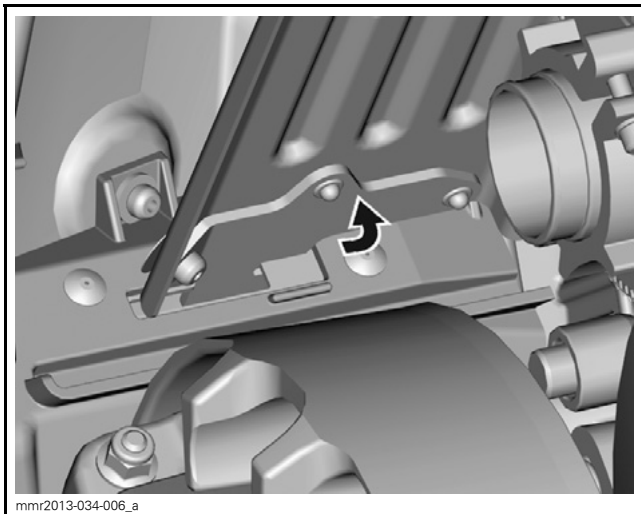

Setjið afturhluta beltishlífarinnar yfir lásstöngina og festið hana með láspinnanum.

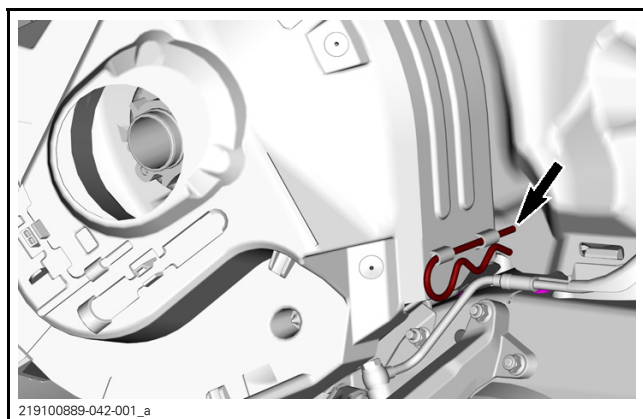

18) Haldari fyrir auka drifbelti

Hægt er að geyma auka drifbelti í haldaranum á drifbeltishlífinni.

ATHUGIÐ: Auka drifbelti fylgir ekki með snjósleðanum.

Setjið auka drifbeltið í rauf drifbeltishlífarinnar.

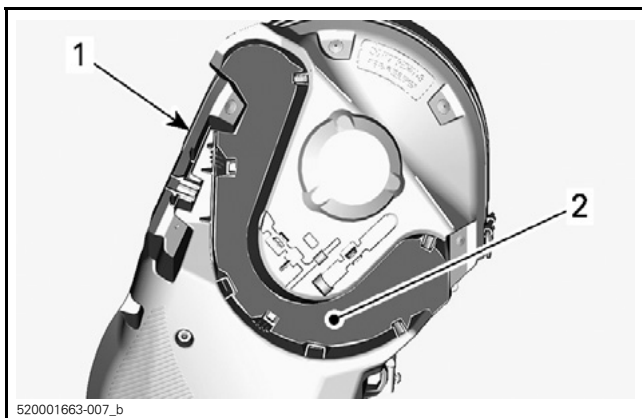

HEFDBUNDIÐ

1. Drifbeltishlíf
2. Rauf

Festið hana með því að renna henni á bak við festiflipana.

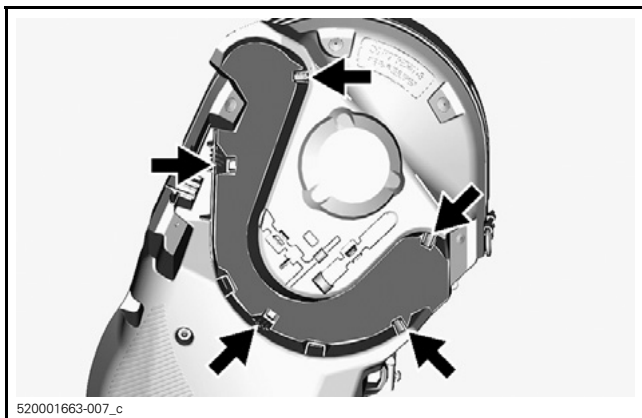

HEFDBUNDIÐ

19) Efri hluti skrokks

Að fjarlægja efri skrokk (vélarhlíf)

1. Opnið geymsluhólfið.

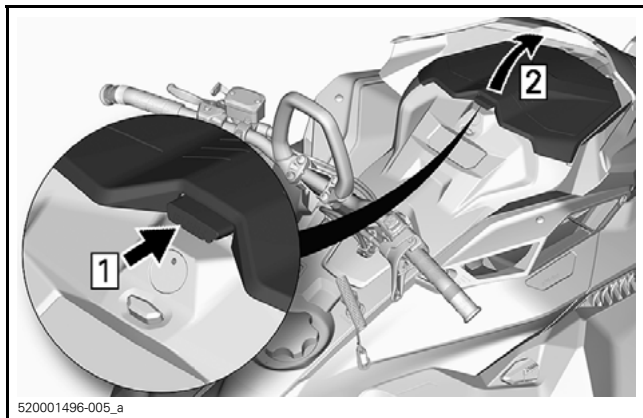

HEFÐBUNDIÐ

2. Fjarlægjið festiskrúfur mælisins.

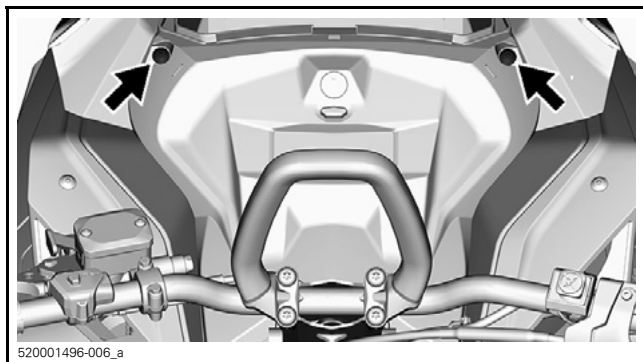

HEFÐBUNDIÐ

3. Lyftið framhlið mælisins og rennið honum fram á við til að fjarlægja hann.

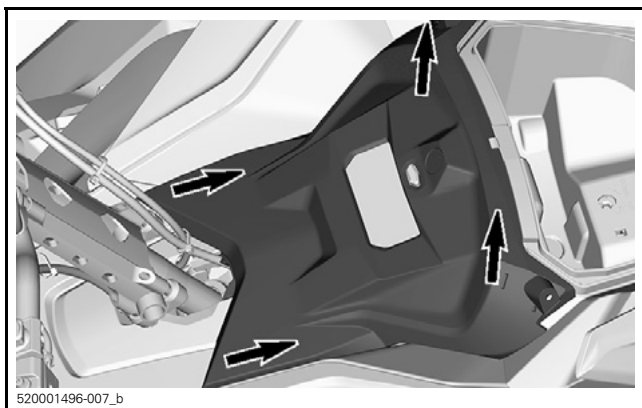

4. Setjið hann til hliðar.
5. Fjarlægið geymsluhólfíð.

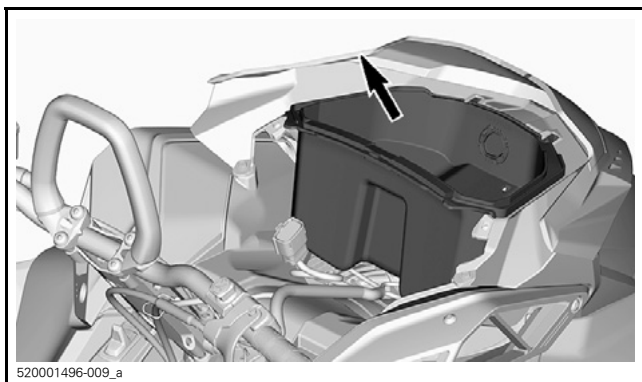

6. Fjarlægið festiskrúfur vélarhlífarinnar

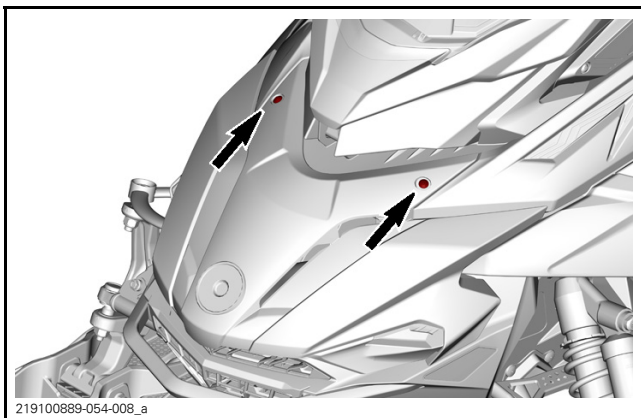

7. Togið vélarhlífina fram á við til að fjarlægja hana.

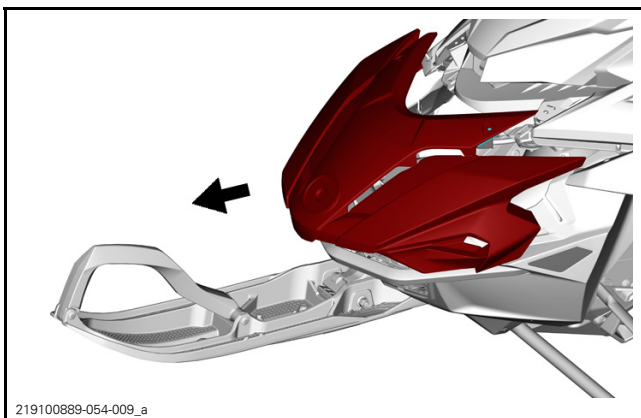

8. Aftengið tengi loftþrýstings- og hitanema og framljóss.

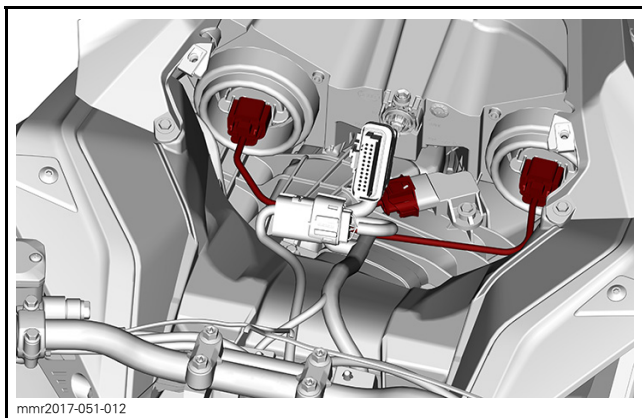

HEFÐBUNDIÐ

9. Fjarlægið báðar hliðarplöturnar. Leitið í hlutann *HLIÐARHLÍFAR* í þessum kafla.
10. Losið klemmu slöngu loftinntaks.

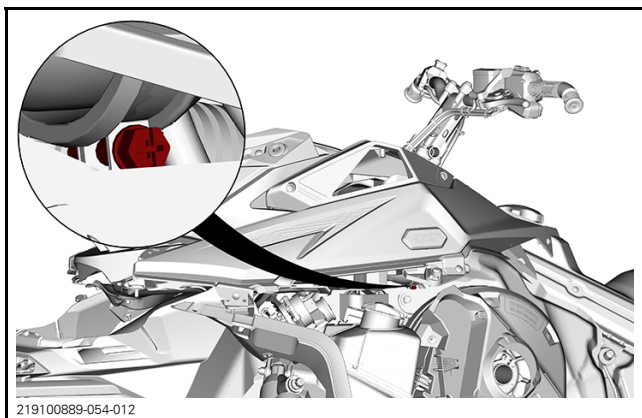

11. Fjarlægið láskrúfurnar fjórar sem halda efri hluta skroksins á hvorri hlið.

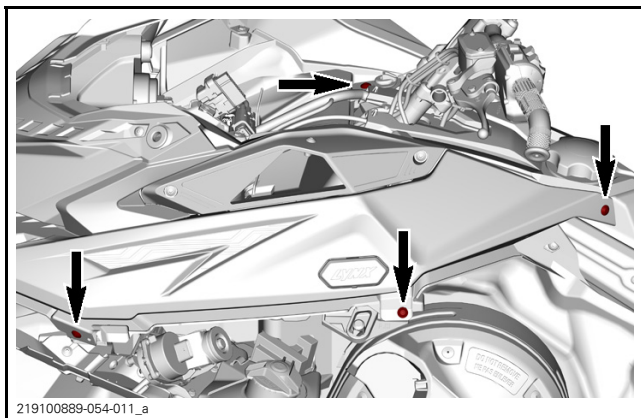

12. Fjarlægjið efri eininguna.

12.1 Takið um efri eininguna við stoð mælaborðsins.

12.2 Togið eininguna fram á við.

12.3 Fjarlægjið eininguna af sleðanum.

Að setja efri hluta skrokks á

1. Á framhluta sleðans skal setja flipa efri hluta skrokksins í raufarnar sem staðsettar eru á neðri hluta skrokksins.

2. Látið afturenda efri hluta skrokksins síga.

ATHUGIÐ: Tryggið að loftinntaksslangan sé rétt staðsett í stokknum.

3. Herðið klemmu slöngu loftinntaks.

4. Á hvorri hlið skal skrúfa lásskrúfur efri hluta skrokksins aftur á.

5. Setjið vélarhlífina á.

HERSLUÁTAK	
Skrúfur efri hluta skrokks	2,3 N•m ± 0,2 N•m
Skrúfur vélarhlífar	

6. Tengjið tengi loftþrýstings- og hitanema (MAPTS).

7. Tengjið tengi framljósanna.

8. Setjið geymsluhólfið í en látið hlífina vera opna.
9. Setjið mælinn í og festið hann með skrufum.

HERSLUÁTAK	
Skrúfur mælis	2,3 N•m ± 0,2 N•m

10. Setjið hliðarhlífarnar á.

20) Hliðarhlífar

⚠ VÍÐVÖRUN

Ræsið vélina aldrei ef hliðarhlífar eru opnar eða hafa verið fjarlægðar af sleðanum.

Opnun og lokun hliðarhlífa

Losið lásana og opnið hlífina.

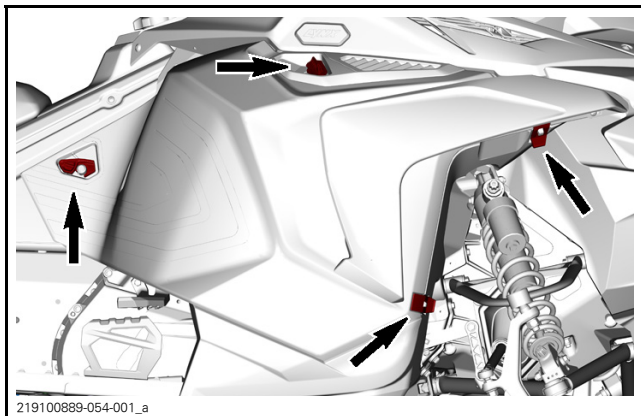

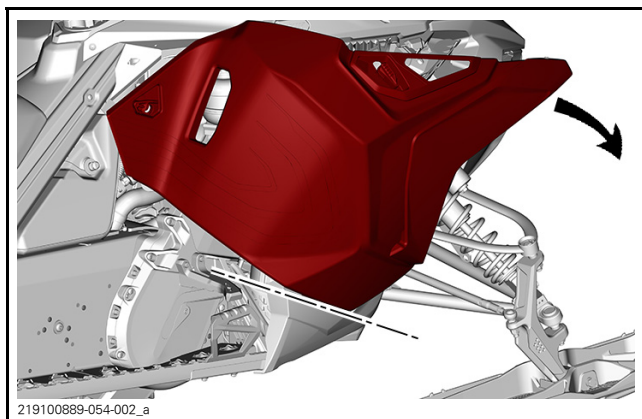

Þegar hliðinni er lokað skal tryggja að lásarnir séu vel festir.

Fjarlæging hliðarhlífa

Opnið hliðarhlífina.

Lyftið hliðarhlífinni til að losa flipana.

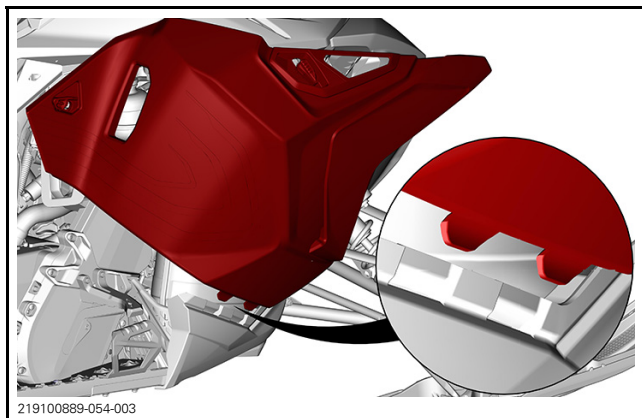

21) Ísskraparar (ef til staðar)

Boondocker DS sleðar eru búnir ísskröpurum sem veita smurningu og kælingu á rimum og beltaklemmum í **stuttum ferðum** á ís og hörðum, þéttum brautum.

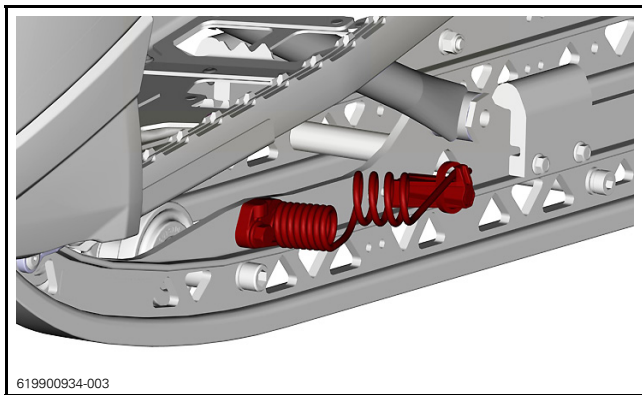

Ísskrapara verður að nota þegar sleðanum er ekið á troðinni braut, hörðum snjó eða ís.

BRP ísskraparar eru hannaðir til að hægt sé að nota þá bæði í áframgír og bakkgír.

22) Snjóhlíf

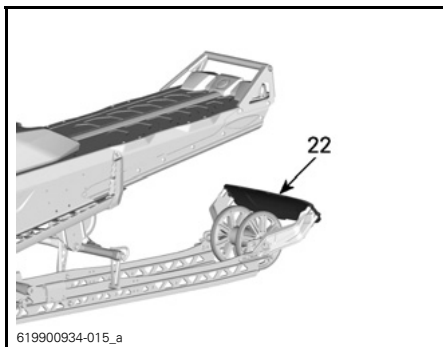

TILKYNNING Fjarlægið aldrei snjóhlífina. Þessi íhlutur er mikilvægur fyrir kælikerfi vélarinnar.

TILKYNNING Notið ekki snjóhlífina til að lyfta sleðanum.

ELDSNEYTI

Eldsneytiskröfur

TILKYNNING Notið ávallt nýtt eldsneyti. Eldsneyti oxast og veldur tapi á oktani, losun rokgjarnra efnasambanda og myndun gúmkvoða og fernisolíu sem gætu skemmt eldsneytiskerfið.

Alkóhólmagn í eldsneyti er breytilegt eftir löndum og svæðum. Snjósleðinn er hannaður til notkunar með ráðlögðum eldsneytistegundum en gætið að eftirfarandi:

- Notkun eldsneytis sem inniheldur of mikið alkóhól miðað við opinberar reglugerðir er ekki ráðlögð og getur valdið eftirfarandi vandamálum í íhlutum eldsneytiskerfisins:
 - Erfiðleikar í ræsingu og við notkun.
 - Slit á gúmmí- eða plasthlutum.
 - Tæring málmhluta.
 - Skemmdir á íhlutum aflvélar.
- Skoðið eldsneytiskerfið reglulega til að athuga hvort eldsneytislekar eða eitthvað óeðlilegt sé til staðar ef grunað er að alkóhólmagn eldsneytisins sé meira en opinberar reglugerðir segja fyrir um.
- Alkóhólblandað eldsneyti dregur í sig og heldur raka sem gæti leitt til aðskiljunar blöndunnar og dregið úr afköstum vélarinnar eða skemmt hana.

Ráðlagt eldsneyti

Notið blýlaust eldsneyti sem inniheldur Í ÞAÐ MESTA 10% etanól. Eldsneytið verður að hafa a.m.k. eftirfarandi oktanmagn.

ELDSNEYTIS-TEGUND	AFLVÉL	LÁGM.MAGN OKTANS
Eldsneyti ÁN etanóls	850 E-TEC	91 AKI (RON+MON)/2 95 RON
Eldsneyti sem inniheldur allt að 10% etanól í mesta lagi	850 E-TEC	91 AKI (RON+MON)/2 95 RON

TILKYNNING Reynið aldrei að nota aðrar tegundir eldsneytis. Ef óviðeigandi eldsneyti er notað getur vélin eða eldsneytiskerfið skemmt.

TILKYNNING Notið EKKI eldsneyti úr eldsneytisdælum sem á stendur E85.

Notkun eldsneytis sem merkt er E15 er bönnuð samkvæmt reglugerðum Umhverfisverndarstofnunar Bandaríkjanna.

Frostvarnarefni eldsneytis

Þegar súrefnisbætt eldsneyti er notað skal ekki nota frostvarnarefni eða vatnsdræg íblendiefni.

Þegar eldsneyti sem ekki er súrefnisbætt er notað má nota ísóprópýlgrunnað frostvarnarefni fyrir gasleiðslur í hlutföllunum 150 ml af frostvarnarefni fyrir gasleiðslur sem bætt er í 40 L af gasi.

Þessi varúðarráðstöfun er gerð til að draga úr hættunni á að frost safnist saman í íhlutum eldsneytiskerfisins sem gæti í sumum tilfellum skemmt vélina.

ATHUGIÐ: Notið einungis frostvörn fyrir gasleiðslur sem er án metýlhýdrats.

Áfylling eldsneytis

VIÐVÖRUN

- Eldsneyti er eldfimt og sprengifimt við ákveðin skilyrði.
- Notið aldrei opinn eld til að athuga eldsneytisforða.
- Reykið aldrei og tryggið að enginn opinn eldur eða neistar séu í næsta nágrenni.
- Vinnið ávallt á vel loftræstum svæðum.

1. Drepið á vélinni.

VIÐVÖRUN

Drepið ávallt á vélinni áður en eldsneyti er fyllt á.

2. Látið ökumann og farþega fara af sleðanum.

VIÐVÖRUN

Leyfið engum að sitja á sleðanum þegar verið er að fylla eldsneyti á geyminn.

3. Skrúfið tappa eldsneytisgeymisins varlega af rangsælis.

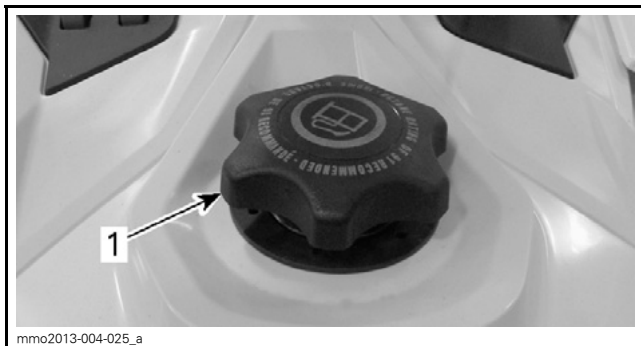

HEFÐBUNDIÐ

1. Tappi eldsneytisgeymis

! VIÐVÖRUN

Ef þrýstingsmunur er til staðar (ef blísturshljóð heyrst þegar tappi eldsneytisgeymisins er losaður) skal setja sleðann í skoðun og/eða viðgerð áður en hann er notaður.

4. Setjið stútinn inn í geyminn.
5. Fyllið eldsneyti hægt á til að loft komist úr geyminum og til að koma í veg fyrir að eldsneyti flæði úr honum. Tryggið að eldsneyti leki ekki.
6. Stöðvið eldsneytisflæðið þegar eldsneytið nær upp að áfyllingarhálsinum. Fyllið ekki of mikið á.

! VIÐVÖRUN

Fyllið eldsneytisgeyminn ekki til fulls áður en sleðinn er settur á heitt svæði. Þegar hitinn eykst, þenst eldsneytið út og gæti flætt út úr geyminum.

7. Skrúfið tappa eldsneytisgeymisins fast á aftur réttisælis.

! VIÐVÖRUN

Þurrkið allt eldsneyti sem hefur lekið af sleðanum.

ATHUGIÐ: Sitjið hvorki né leggist að sætinu ef tappi eldsneytisgeymisins er ekki fast skrúfaður á.

INNSPÝTINGAROLÍA

Ráðlögð innspýtingarolía

RÁÐLÖGÐ INNSPÝTINGAROLÍA	
VÉLAR	XPS GERVIEFNAOLÍA FYRIR TVÍGENGISVÉLAR (P/N 293 600 132)
850 E-TEC	✓

TILKYNNING Vél þessa snjósleða var þróuð og samþykkt með notkun ráðlagðrar BRP XPS™ olíu. BRP mælir með notkun ráðlagðrar XPS olíu eða sambærilegrar olíu. Vera má að skemmdir vegna olíu sem hentar ekki þessari tvígangisvél með olíuinnspýtingu og beinni inngjöf eldsneytis falli ekki undir takmarkaða ábyrgð BRP.

Athugun á magni innspýtingarolíu.

Geymir innspýtingarolíu er á bak við vinstri hliðarhlífina. Sjá *STÝRIBÚNAÐUR, TÆKI OG BÚNAÐUR* til að fá upplýsingar um hvernig opna skal hlífina.

Viðhaldið ávallt nægilegu magni af ráðlagðri innspýtingarolíu í geymi innspýtingarolíu.

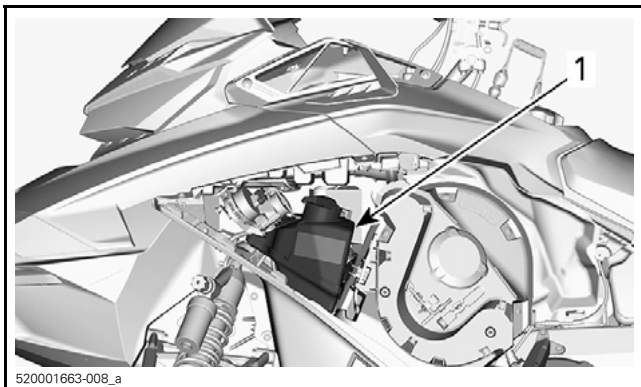

520001663-008_a

1. Olíugeymir

Merki olíugeymisins gefa til kynna "3/8" og "1/2" af heildarmagnni olíu.

TILKYNNING Athugið magn olíunnar og fyllið á í hvert sinn sem eldsneyti er fyllt á.

Að bæta við innspýtingarolíu

Skrúfið tappa olíugeymisins af.

Bætið innspýtingarolíu við.

ATHUGIÐ: Fyllið ekki of mikið á.

Setjið tappann aftur á.

TILKYNNING Herðið hann ekki um of.

 **VIÐVÖRUN**

Purrkið burt alla olíu sem lekið hefur. Olía er afar eldfim þegar hún hitnar.

TILKEYRSLUTÍMI

Notkun sleðans í tilkeyrslu

Aflvél

Á meðan á tilkeyrslu stendur:

- Forðist að ýta stöðugt á eldsneytisgjöf í langan tíma.
- Forðist að gefa hastarlega í.
- Forðist að keyra á miklum hraða í langan tíma.
- Forðist að vélin ofhitni.

Gott er að nota stuttar inngjafir eldsneytis og breytilegan hraða í tilkeyrslu sleðans.

Í fyrirfram ákveðinn tíma mun stjórnkerfi vélarinnar stjórna sumum eiginleikum vélarinnar.

Lengd þessa tíma ákvarðast af eldsneytismagni. Það mun taka u.þ.b. tvo eldsneytisgeyma að ljúka tilkeyrslunni.

Á tilkeyrslutímanum:

- Afköst vélarinnar og hegðun eru ekki eins góð og hefðbundið getur talist.
- Eldsneytis- og olíueyðsla er meiri.

Drifbelti

Nýtt drifbelti þarfnast 50 km tilkeyrslutíma.

Á tilkeyrslutímanum:

- Forðist að gefa í/druga úr hraða.
- Forðist að toga tengibúnað.
- Forðist að aka á miklum hraða.

GRUNNAÐFERÐIR

Ræsingaraðferð

Aðferð

1. Setjið stöðuhemilinn á
2. Athugið aftur hvort handfang eldsneytisgjafar virki á réttan hátt.
3. Setjið hjálminn á höfuðið.
4. Tryggið að tjóðrutappinn sé á stöðvunarrofnum og að snúran sé fest við styrktarhring fatnaðarins.
5. Tryggið að neyðarstöðvunarrofinn sé í stöðunni ON (KVEIKT) (upp).

VIÐVÖRUN

Ýtið aldrei á handfang eldsneytisgjafar þegar vélín er ræst.

6. Losið stöðuhemilinn.

ATHUGIÐ: Þegar sleðinn er ræstur eftir að hafa kólnað niður skal ekki taka stöðuhemilinn af. Gerið *UPPHITUNARFERLI* snjósleðans eins og skýrt er frá hér fyrir neðan.

Sleðar með handvirkri ræingu

Takið í handfang startarans og togið rólega í það þar til mótstaða myndast. Haldið því svo fast og togið fast til að ræsa vélina.

ATHUGIÐ: Hámarkssnúningur sem hægt er að senda til vélarinnar frá startaranum er 80Nm. Hámarksafli sem hægt er að beita á reipið er 2 200 N.

Gerðir með shot-ræingu

Shot-kerfið notar rafþétti sem aflagjafa í stað rafgeymis.

Til að gera Shot-kerfið virkt:

- Ræsið vélina handvirkt eins og lýst er hér fyrir ofan
- Látið vélina ganga í a.m.k. 2 mínútur.

ATHUGIÐ: Ef hitastig vélarinnar er undir 0°C, getur verið að hún þurfi að ganga lengur en í 2 mínútur.

Þegar búið er að drepa á vélinni getur kerfið ræst vélina á næstu 30 mínútum.

Ýtið á ræsihnappinn (START/RER) til að ræsa vélina. Sleppið hnappinum um leið og vélín er farin í gang.

Ef slökkt er á vélinni í 30 mínútur tapar kerfið afli og vera má að það geti ekki ræst vélina. Í slíkum tilvikum skal ræsa vélina handvirkt og kerfið verður tiltækt á ný.

Gerðir sem búnar eru rafrænni ræsingu

Ýtið á hnappinn START/RER til að virkja rafræsinguna og ræsa vélina. Slepjið hnappinum um leið og vélin er farin í gang.

TILKYNNING Notið rafræsingarhnappinn ekki lengur en í 10 sekúndur í einu. Virða skal hvíldartíma á milli ræsilota til að rafræsirinn geti kólnað.

Neyðarræsing

Hægt er að ræsa aflvélina með kaðli neyðarræsingar sem er að finna í geymsluhólfinu, sjá *STJÓRNÞÚNAÐUR, TÆKI OG ÞÚNAÐUR*.

Fjarlægið drifbeltishlífina, sjá *STJÓRNÞÚNAÐUR, TÆKI OG ÞÚNAÐUR*.

VIÐVÖRUN

Vefjið kaðli neyðarræsingar ekki utan um hendina. Haldið aðeins um handfang kaðalsins. Ræsið ekki aflvélina með vindunni nema að um algjört neyðartilfalli sé að ræða. Látið gera við snjósleðann eins fljótt og auðið er.

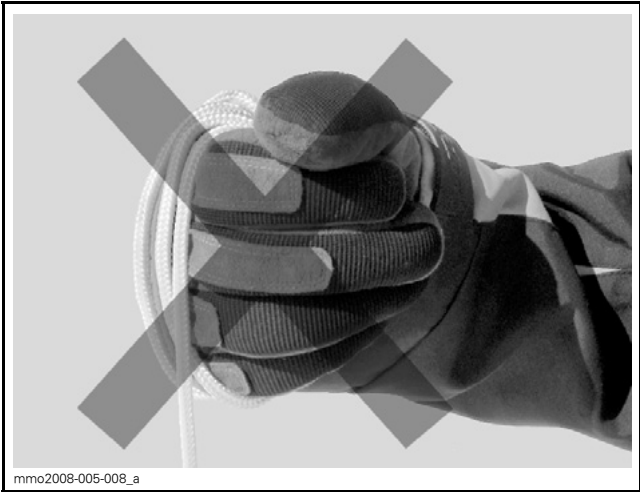

Festið annan enda neyðarkaðalsins við handfang startarans.

ATHUGIÐ: Nota má stilliverkfæri fjöðrunar sem neyðarhandfang.
Krossið kaðalinn í fyrsta snúningnum eins og sýnt er.

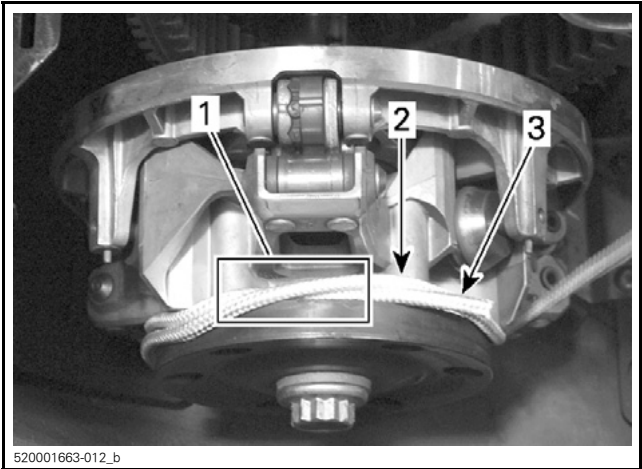

1. *Krossaður kaðall*
2. *Kaðall sem á að snúa upp á*
3. *Endi kaðalsins*

Vefjið kaðlinum tvisvar sinnum rangsælis þétt í kringum drifvinduna þar sem sýnt er.

Togið fast og hastarlega í reipið til að það losni frá vindunni.

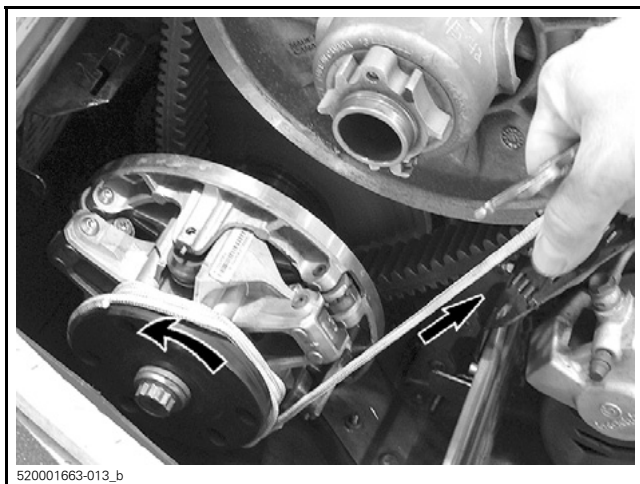

520001663-013_b

Ræsið vélina á hefðbundinn, handvirkan hátt.

⚠ VÍÐVÖRUN

Pegar snjósleðinn er ræstur í neyðartilfellum með vindu drifbeltisins skal ekki setja beltishlífina aftur á heldur aka hægt á stað þar sem hægt er að gera við snjósleðann.

Upphitun snjósleðans

Nauðsynlegt er að hita sleðann upp á eftirfarandi hátt í hvert sinn áður en hann er notaður.

1. Ræsing vélar er útskýrð í kaflanum *RÆSINGARADFERÐ VÉLAR* hér að ofan.
2. Látið vélina hitna í eina til tvær mínútur í lausagangi.

ATHUGIÐ: Slökkna mun á vélinni eftir u.þ.b. 12 mínútur í lausagangi.

3. Losið stöðuhemilinn.
4. Ýtið á eldsneytisgjöf þar til drifbeltið fer að snúast. Akið á lágum hraða fyrstu tvær til þrjár mínúturnar.

TILKYNNING Ef sleðinn fer ekki af stað þegar ýtt er á eldsneytisgjöf skal drepa á vélinni, fjarlægja tjóðrutappann af stöðvunarrofanum og gera eftirfarandi.

- Athugið hvort skíðin sé föst við jörðina. Lyftið einu skíði í einu með því að toga í handfang þess og látið það síðan aftur niður.
- Athugið hvort beltið sé fast við jörðina. Lyftið afturhluta snjósleðans nógu hátt upp til að beltið lyftist frá jörðinni og leggið hann svo niður aftur.
- Athugið afturfjöðrun í leit að snjó eða ís sem safnast hefur saman og hindrar hreyfingu beltisins. Hreinsið svæðið.

VARÚÐ Forðist meiðsli með því að lyfta sleðanum á réttan hátt, þ.e. með því að nota kraft fótanna. Reynið ekki að lyfta afturhluta sleðans ef hann er of þungur miðað við getu viðkomandi.

VIÐVÖRUN

Tryggið að tjóðrutappinn hafi verið fjarlægður áður en farið er fyrir framan snjósleðann, komið er nærri beltinu eða íhlutum afturfjöðrunar.

ATHUGIÐ: Upphitun er stjórnað rafrænt. Í upphitun (allt að 10 mínútur eftir lofthita) er snúningshraði vélarinnar takmarkaður.

Snarvenda (RER)

Þegar vélin er í gangi og ýtt er á RER-hnappinn mun snúningshraði vélarinnar hægjast og nánast stöðvast og ræsingarbúnaðurinn mun umsnúa snúningsátt vélarinnar.

- Vélin mun sjálfkrafa fara í áframgír þegar hún er ræst aftur eftir að hafa stöðvast.
- Snarvendan á sér einungis stað þegar vélin er í gangi.
- Ef snúningshraði vélarinnar er meiri en 4300 SN./MÍN. mun RER-hnappurinn ekki virka.
- Ráðlagt er að hita vélina upp í hefðbundinn notkunarhita áður en snúningsáttinni er snúið við.

Að skipta yfir í bakkgír

1. Stöðvið sleðann til fulls.

2. Ýtið á handfang hemilsins og haldið því niðri. Sitjið á sleðanum og leitið í *STAÐA ÖKUMANNS (SNARVENDA)* í *AKSTUR SLEÐANS* til að fá upplýsingar um stöðu ökumanns.
3. Þegar vélin er í lausagangi skal ýta á RER-hnappinn og sleppa honum aftur.
4. Bíðið eftir að bakkgríshljóðið heyrst og ýtið svo varlega á handfang eldsneytisgjafar.

VIÐVÖRUN

Snarvendan er gerð virk með því að ýta á RER-hnappinn þegar vélin er í gangi. Bíðið eftir að viðvörunartónn bakkgrís heyrst og RER-gaumljósið kvikni á stafræna mælinum áður en ýtt er á eldsneytisgjöf til að skipta yfir í bakkgrí. Hraði bakkgrís er ekki takmarkaður. Bakkið ávallt varlega þar sem of mikill hraði þegar sleðanum er bakkað gæti dregið úr stöðugleika sleðans. Stöðvið sleðann til fulls áður en ýtt er á RER-hnappinn. Standið ekki upp og ýtið á handfang hemilsins áður en skipt er yfir í bakkgrí. Tryggið að engar hindranir eða fólk sé á svæðinu fyrir aftan sleðann áður en honum er bakkað.

Að skipta yfir í áframgír

1. Stöðvið sleðann til fulls.
2. Ýtið á handfang hemilsins og haldið því niðri.
3. Ýtið á RER-hnappinn og sleppið honum aftur.
4. RER- gaumljós slökknar
5. Ýtið á jafnt og þétt á eldsneytisgjöf. Leyfið vindunni að fara í gang og auka hraðann smátt og smátt.

Að drepa á vélinni

Sleppið handfangi eldsneytisgjafar og bíðið þar til vélin fer í lausagang.

Stöðvið vélinna með neyðarstöðvunarrofanum eða með því að toga tjóðrutapann af stöðvunarrofa vélarinnar.

! VIÐVÖRUN

Fjarlægið ávallt tjóðrutappann af stöðvunarrofa vélarinnar þegar snjósleðinn er ekki í notkun til að koma í veg fyrir að vélin fari í gang fyrir slysi eða til að forðast að börn eða aðrir noti snjósleðann í leyfisleysi eða að honum sé stolið.

AKSTURSSKILYRÐI OG SNJÓSLEÐINN

Hæð yfir sjávarmáli

Snjósleðinn er verksmiðjustilltur til notkunar innan ákveðinnar hæðar yfir sjávarmáli.

Með nýjum snjósleðum fylgir merki sem fest er við stýrið og gefur til kynna kvörðun sleðans. Sjá *MIKILVÆG MERKI Á SLEÐANUM*.

Ef þú veist ekki hvernig snjósleðinn var kvarðaður skaltu hafa samband við vottaðan Lynx dreifiaðila.

Ef snjósleðanum verður ekið fyrir ofan þá hæð sem tekin er fram skal láta stilla hann í samræmi við það hjá vottuðum dreifiaðila Lynx.

TILKYNNING Óviðeigandi hæðarstilling mun draga úr afköstum snjósleðans og getur skemmt snjósleðann alvarlega.

Hitastig

Vélarstjórnun þessara véla gefur besta hlutfall lofts/eldsneytis fyrir öll hitastig.

Harður, þéttur snjór

Sleðarnir sem fjallað er um í þessari handbók eru hannaðir til notkunar í djúpum snjó og þá skal aldrei nota í langan tíma í óvenjulegum eða á hörðum snjó eða ís.

TILKYNNING Notkun fjallasleða í óvenjulegum eða hörðum snjó getur minnkað líftíma ákveðinna slithluta verulega.

Allir sleðar sem eru með a.m.k. 44,5 mm spyrnur á beltum.

BRP mælir ekki með að aka snjósleða sem er búinn belti með háum spyrnum á háum hraða á braut, á hörðum, þéttum snjó eða ís í langan tíma.

Ef nauðsynlegt er að draga úr hraðanum skal aka eins stutt og hægt er á slíkum yfirborðum.

TILKYNNING Þegar þessi belti eru notuð á háum hraða á braut, á hörðum, þéttum snjó eða ís, hitna spyrnurnar. Til að sneiða hjá hugsanlegu sliti eða að beltid skemmist skal draga úr hraðanum og aka eins stutt og hægt er á slíkum yfirborðum.

Sleðar sem búnir eru ísskröpurum

Ísskraparar eru settir á sleða til að auka virkni kælingar á vél, smyrja og kæla klemmur og gúmmírennur beltisins. Nota skal ísskraparana þegar sleðanum er ekið á ís, hörðum, þéttum snjó eða í aðstæðum sem þyrfa ekki nógu miklum snjó upp í afturfjöðrun/skúffuna.

TILKYNNING Þó ekki sé mælt með að sleðunum sé ekið á braut eða á hörðum snjó er ráðlagt að nota hlutlaus hjól með ísskröpurum ef nauðsynlegt er að aka sleðanum við slíkar aðstæður.

SÉRSTÖK NOTKUN

Að toga tengibúnað

Notið ávallt stífa dráttarstöng til að toga tengibúnað. Allur tengibúnaður á að hafa endurskinsmerki á báðum hliðum og á afturenda. Fylgið staðarbundnum lögum um kröfur um hemlaljós.

VIÐVÖRUN

Togið aldrei búnað með reipi. Notið ávallt stífa dráttarstöng. Notkun reipis gæti valdið árekstri búnaðarins og snjósleðans og jafnvel veltu ef hemað er hastarlega eða þegar ekið er niður halla.

Að toga annan snjósleða

Ef snjósleði bilar og nauðsynlegt er að toga hann skal nota stífa dráttarstöng. Fjarlægið drifbeltið af bilaða snjósleðanum. Sjá *DRIFBELTI Í VIÐHALDSADFERÐIR* og togið hann á hæfilegum hraða.

TILKYNNING Fjarlægið ávallt drifbelti snjósleðans sem á að toga til að koma í veg fyrir að beltið og drifkerfið skemmist.

Ef stíf dráttarstöng er ekki til staðar og í neyðartilfellum einungis, er hægt að nota reipi. Farið afar varlega. Vera má að á sumum svæðum sé slíkt óleyfilegt. Spyrjist fyrir um reglugerðir hjá staðarbundnum yfirvöldum.

Fjarlægið drifbeltið, festið reipið við skíðaspindlana, fáið einhvern til að sitja á snjósleðanum sem verið er að toga til að hægt sé að hempla og togið hann áfram á lágum hraða.

TILKYNNING Til að forðast að stýrikerfið skemmist skal aldrei festa dráttarreiði við handföng skíðanna.

VIÐVÖRUN

Akið aldrei á háum hraða þegar verið er að toga bilaðan snjósleða. Farið afar varlega.

AÐ STILLA SLEÐANN FYRIR FERÐINA

Meðhöndlun og þægindi snjósleða fara eftir ýmsum stillingum.

VIÐVÖRUN

Stilling á fjöðrun gæti haft áhrif á meðfærileika snjósleðans. Takið ávallt nægan tíma til að læra á snjósleðann eftir að fjöðrun er stillt. Stillið ávallt íhluti vinstri og hægri fjöðrunar á sama hátt.

Stillingar á fjöðrun geta verið breytilegar eftir hleðslu, þyngd ökumannsins, einstaklingsbundnum kjörstillingum, aksturshraða og ástandi aksturssvæðisins.

ATHUGIÐ: Vera má að sumar stillingar eigi ekki við snjósleðann.

VIÐVÖRUN

Áður en fjöðrun er stillt skal hafa í huga að:

- Leggja sleðanum á öruggum stað.
- Fjarlægja tjöðrutappann af stöðvunarrofanum.
- Nota viðeigandi lyftibúnað eða fá aðstoð við að lyfta sleðanum til að minnka áreynsluna. Ef lyftibúnaður er ekki notaður skal nota viðeigandi aðferð til að lyfta sleðanum, þ.e. að nota styrk fótanna.
- Reynið ekki að lyfta fram- eða afturhluta snjósleðans ef hann er of þungur miðað við getu.
- Lyftið framhluta sleðans af jörðinni með viðeigandi búnaði áður en fjöðrunin er stillt.
- Setjið breiðan viðgerðarstand með aftari hlífðarskermi fyrir snjósleða undir afturhluta sleðans.
- Tryggið að búnaðurinn sé stöðugur og fastur.

Besta leiðin til að stilla fjöðrun er að stilla eina fjöðrun í einu. Breytilegar stillingar vinna saman. Vera má að nauðsynlegt sé að endurstilla miðfjöðrina eftir að framfjaðrirnar voru stilltar. Prófið að aka snjósleðanum við sömu aðstæður; braut, hraða, snjó, akstursstöðu ökumanns o.s.frv. Stillið sleðann smátt og smátt þar til ökumaður er ánægður.

Eftirfarandi leiðbeiningar eiga við um finstillingu fjöðrunar. Notið stillingartólið fyrir fjöðrun sem fylgir með verkfærasettinu.

Stilling á afturfjöðrun

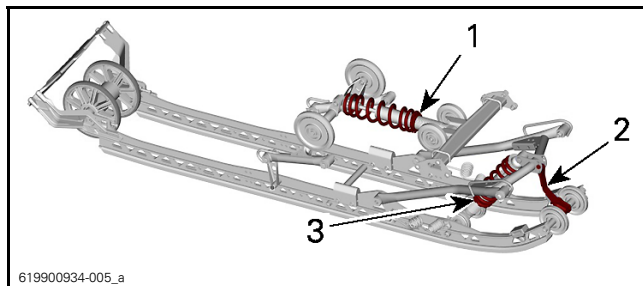

STILLANLEGIR ÍHLUTIR DS-SLEÐA

1. Afturfjöður
2. Stöðvunarreim
3. Miðfjöður

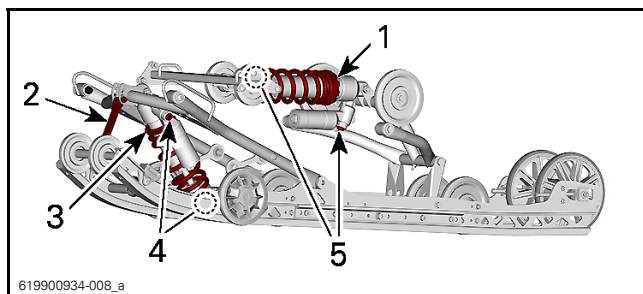

STILLANLEGIR ÍHLUTIR RE-SLEÐA

1. Afturfjöður
2. Stöðvunarreim
3. Miðfjöður
4. Höggdeyfir miðju
5. Aftari höggdeyfir

TILKYNNING Þegar afturfjöðrun er stillt skal athuga spennu beltisins og stilla það ef þess er þörf.

Stöðvunarreim

Lengd stöðvunarreimar hefur áhrif á burðarþyngd miðfjaðrarinnar, sérstaklega í hraðaaukningu og í framhaldi af því á lyftingu framhlutans.

Lengd stöðvunarreimar hefur einnig áhrif á hreyfingu miðfjaðrar.

TILKYNNING Þegar lengd stöðvunarreimar er breytt er nauðsynlegt að athuga spennu beltisins.

ATHUGIÐ: Hægt er að setja stöðvunarreim í stöðu 1, 2, 3 eða 4. Minni númer eiga við um lengri stöðvunarreim.

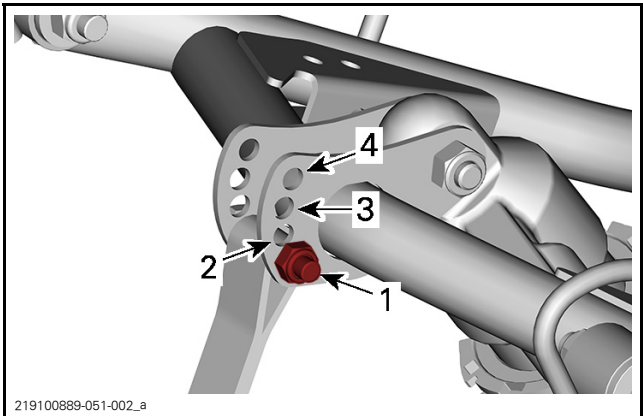

STÖÐUR STÖÐVUNARREIMAR

1. Staða 1 (lengst)
2. Staða 2
3. Staða 3
4. Staða 4 (styst)

Þegar snjósleðanum er ekið í djúpum snjó eða upp halla getur verið nauðsynlegt að breyta lengd stöðvunarreimar og/eða akstursstöðu til að breyta horngráðu beltisins á snjónum. Þekking ökumannsins á ýmsum stillingum og snjótegundinni er besta samsetningin.

Yfirleitt hentar lengri reim betur á flötu svæði og styttri reim eykur meðfærileika sleðans þegar ekið er upp brattar brekkur og í djúpum snjó.

STILLING STÖÐVUNARREIMAR	
STAÐA	NOTKUN
1	Akstur utan vega: – Betri höggdeyving – Léttari og auðveldari meðhöndlun á flötu yfirborði.
2	Eðlileg stilling: Besta almenna stillingin (almenn notkun)
3	Akstur upp hæðir: – Betra horngríp á beltinu til að fara upp hæðir – Betri meðfærileiki í djúpum snjó og í hliðarhalla
4	Akstur upp brattan halla: – Betri staða beltis til að aka upp halla – Minni flutningur á þyngd – Sleðinn er lægri

Miðfjöldur

Forspenna miðfjaðrar hefur áhrif á stýrisátak, meðfærileika og dempun bungna.

Þar sem stilling á forspennu miðfjaðrar eykur eða dregur úr þrýstingi á framhluta beltisins hefur hún áhrif á afköst sleðans í djúpum snjó.

ADGERÐ	NIÐURSTAÐA
Aukin forspenna	Léttari stýring
	Betri dempun þegar ekið er yfir bungur
Minnkun forspennu	Þunglamalegri stýring
	Verrri dempun þegar ekið er yfir bungur

Til að stilla þetta skal losa láshringinn og snúa svo stillihringnum til að stilla forspennu fjaðranna.

Þegar búið er að stilla forspennu skal herða láshringinn aftur við stillihringinn.

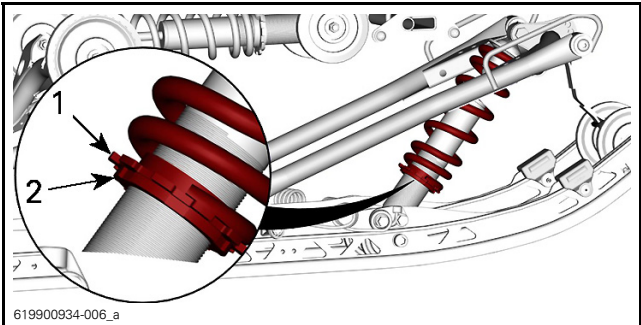

619900934-006_a

1. *Stillihringur*
2. *Láshringur*

Afturfjöður

Forspenna afturfjaðrar hefur áhrif á þægindi, aksturshæð og hleðslujöfnun.

Þegar forspenna afturfjaðrar er stillt, fer þyngdin meira eða minna á framhluta snjósleðans. Þetta þýðir að meiri eða minni þyngd hvílir á skíðunum. Þetta hefur áhrif á akstur í djúpum snjó, stýrisátak og meðfærileika.

Botnun fjöðrunar við verstu akstursaðstæður gefur til kynna góða forspennu fjaðra.

AÐGERÐ	NIÐURSTAÐA
Aukin forspenna	Stífari afturfjöðrun
	Afturhlutinn er hærri
	Betri dempun þegar ekið er yfir bungur
	Þunglamalegri stýring
Minnkun forspennu	Mýkri afturfjöðrun
	Afturhlutinn er lægri
	Verri dempun þegar ekið er yfir bungur
	Léttari stýring
	Betri afköst og meðfærileiki í djúpum snjó

Hefðbundna stillingu má finna í *TÖFLU YFIR STILLINGU Á FJÖÐRUN*.

Til að stilla þetta skal losa láshringinn og snúa svo stillihringnum til að stilla forspennu fjaðrana.

Þegar búið er að stilla forspennu skal herða láshringinn aftur við stillihringinn.

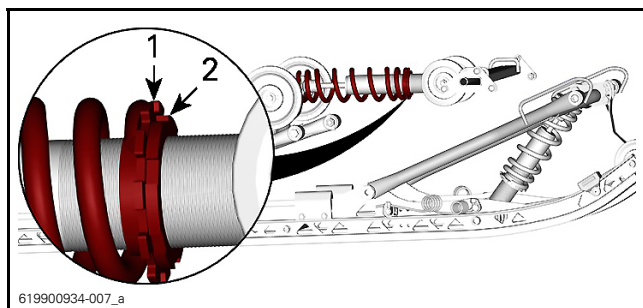

619900934-007_a

1. Stillihringur
2. Láshringur

Stillingar á miðjuhöggdeyfi og aftari höggdeyfi (KYB HCLR sleðar eingöngu)

Þjöppunardempun

Lághraða þjöppunardempun stjórnar því hvernig höggdeyfirinn bregst við lágum fjöðrunarhraða (hæg þjöppunarslög, yfirleitt þegar ekið er á lágum hraða).

Háhraða þjöppunardempun stjórnar því hvernig höggdeyfirinn bregst við háum fjöðrunarhraða (hröð þjöppunarslög, yfirleitt þegar ekið er á háum hraða).

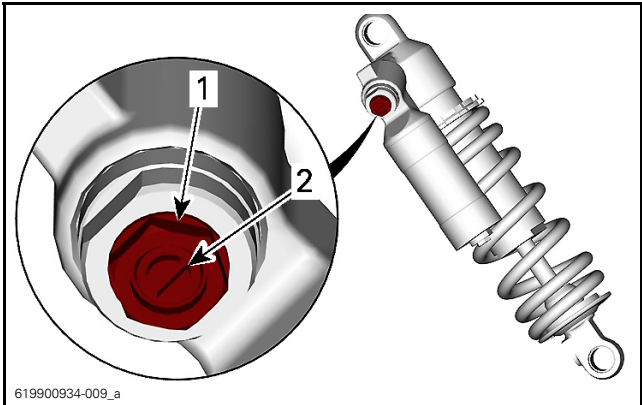

619900934-009_a

1. Stillingarbúnaður háhraða þjöppunardempunar (sexhyrndur)
2. Stillingarbúnaður lághraða þjöppunardempunar (raufaður)

BEYGGJUR	AÐGERÐ	ÚTKOMA Á STÓRUM OG LITLUM BUNGUM
Réttsælis	Kraftur þjöppunardempunar aukinn	Stífari þjöppunardempun
Rang sælis	Kraftur þjöppunardempunar minnkaður	Mýkri þjöppunardempun

Sundursláttur dempunar

Sundursláttur dempunar stjórnar því hvernig höggdeyfirinn hamlar slaghreyfingu.

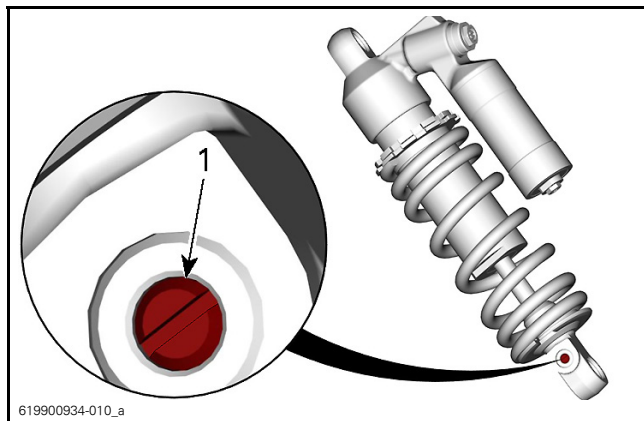

1. Stillingarbúnaður sundursláttar

BEYGJUR	AÐGERÐ	ÚTKOMA Á STÓRUM OG LITLUM BUNGUM
Réttisælis	Kraftur sundursláttar dempunar aukinn	Stífari sundursláttur dempunar (hægara útslag)
Rang sælis	Kraftur sundursláttar dempunar minnkaður	Mýkri sundursláttur dempunar (hraðara útslag)

ATHUGIÐ: Þegar ekið er yfir margar litlar bungur (gárur) er ráðlagt að minnka sundurslátt dempunar.

Stilling á framfjöðrun

Skíðabil

Hægt er að stilla skíðin í mismunandi breidd.

Til að breyta skíðabili skal setja millistykkin:

- Innan á skíðaleggina (þrengsta stillingin: auðveldast að beygja í hliðarhalla), eða
- Utan á skíðaleggina (breiðasta stillingin: mesti stöðugleikinn í beygjum), eða
- Á hvorri hlið (miðstilling: besta stýrigetan í djúpum snjó).

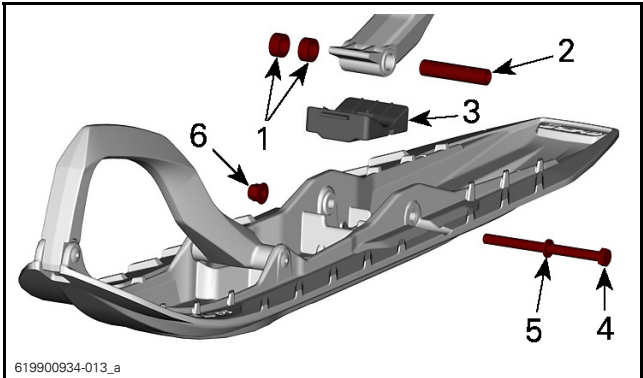

1. Millistykki
2. Óxull
3. Stoppari
4. Skrúfa
5. Skinna
6. Ró

HERSLUÁTAK

Skíðabolti

48 N•m ± 6 N•m

Framfjaðrir

Forspenna framfjaðrarinnar hefur áhrif á stífleika framfjöðrunar.

Forspenna framfjaðrarinnar hefur einnig áhrif á stýringu sleðans.

ADGERÐ	NIÐURSTAÐA
Aukin forspenna	Stífari framfjöðrun
	Framhlutinn er hærrí
	Stýring er nákvæmari
	Betri dempun þegar ekið er yfir bungur
Minnkun forspennu	Mýkri framfjöðrun
	Framhlutinn er lægri
	Léttari stýring
	Verri dempun þegar ekið er yfir bungur

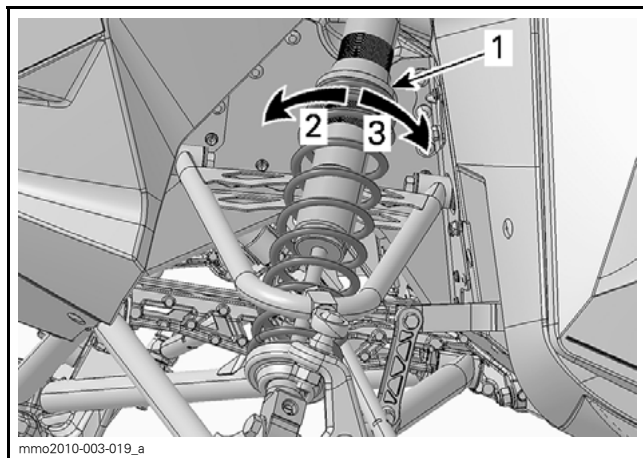

HEFÐBUNDIÐ

1. Stillihringur fyrir forspennu fjaðrar
2. Auka forspennu
3. Minnka forspennu

Stillingar á fremri höggdeyfi (KYB HCLR sleðar eingöngu)**Þjöppunardempun**

Lághraða þjöppunardempun stjórnar því hvernig höggdeyfirinn bregst við lágum fjöðrunarhraða (hæg þjöppunarslög, yfirleitt þegar ekið er á lágum hraða).

Háhraða þjöppunardempun stjórnar því hvernig höggdeyfirinn bregst við háum fjöðrunarhraða (hröð þjöppunarslög, yfirleitt þegar ekið er á háum hraða).

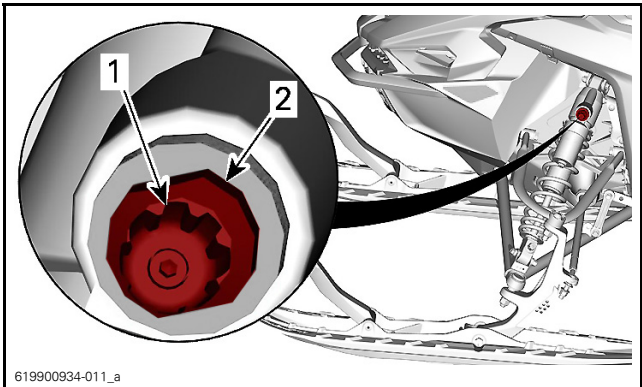

619900934-011_a

1. Stillingarbúnaður lághraða þjöppunardempunar (hnappur)
2. Stillingarbúnaður háhraða þjöppunardempunar

BEYGGJUR	AÐGERÐ	ÚTKOMA Á STÓRUM OG LITLUM BUNGUM
Réttsælis	Kraftur þjöppunardempunar aukinn	Stífari þjöppunardempun
Rang sælis	Kraftur þjöppunardempunar minnkaður	Mýkri þjöppunardempun

Sundursláttur dempunar

Sundursláttur dempunar stjórnar því hvernig höggdeyfirinn hamlar slaghreyfingu.

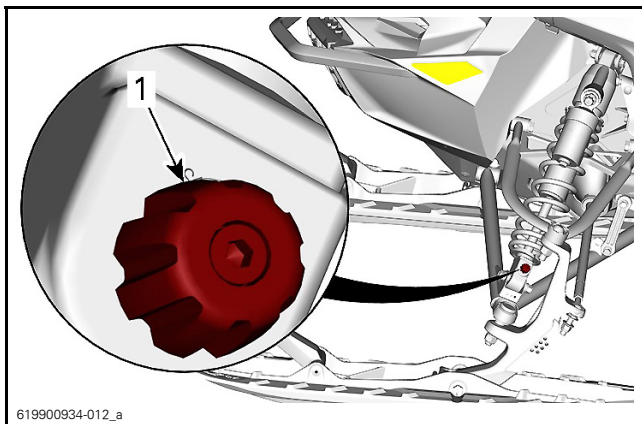

619900934-012_a

1. Stillingarbúnaður sundursláttar

BEYGGJUR	AÐGERÐ	ÚTKOMA Á STÓRUM OG LITLUM BUNGUM
Réttsælis	Kraftur sundursláttar dempunar aukinn	Stífari sundursláttur dempunar (hægara útslag)
Rang sælis	Kraftur sundursláttar dempunar minnkaður	Mýkri sundursláttur dempunar (hraðara útslag)

ATHUGIÐ: Þegar ekið er yfir margar litlar bungur (gárur) er ráðlagt að minnka sundurslátt dempunar.

Stillingarábendingar samkvæmt hegðun sleðans

VANDAMÁL	LEIÐRÉTTINGARÁÐGERÐIR
Framfjöðrun of hröð	Athugið hvort skíðin séu samhliða. – Minnkið forspennu framfjöðrunar. – Aukið forspennu miðfjaðrar. – Minnkið forspennu afturfjaðrar.
Stýring er of þunglamaleg þegar ekið er á stöðugum hraða	– Minnkið forspennu framfjöðrunar. – Aukið forspennu miðfjaðrar.
Stýring er of þunglamaleg þegar gefið er í	– Minnkið forspennu afturfjaðrar. – Lengið stöðvunarreim.
Skíðin lyftast of mikið í kröppum beygjum eða þegar gefið er í	– Styttið stöðvunarreim. – Aukið forspennu afturfjaðrar.
Afturhluti snjósleðans er of stífur	– Minnkið forspennu afturfjaðrar. – Minnkið þjöppunardempun ef sleðinn er búinn henni
Afturhluti snjósleðans er of mjúkur	– Aukið forspennu afturfjaðrar.

VANDAMÁL	LEIÐRÉTTINGARAÐGERÐIR
Afturfjöðrunin dempast alla leið niður	<ul style="list-style-type: none"> – Hækkið stillingu þjöppunardempunar ef við á. – Aukið forspennu afturfjaðrar. – Aukið forspennu miðfjaðrar. – Lengið stöðvuarreimina. – Aukið þjöppunardempun ef sleðinn er búinn henni.
Snjósleðinn virðist snúast um miðju	<ul style="list-style-type: none"> – Minnkið forspennu miðfjaðrar. – Aukið forspennu afturfjaðrar. – Aukið forspennu framfjöðrunar. – Styttið stöðvunarreimina.
Beltið snýst of mikið þegar ekið er af stað	<ul style="list-style-type: none"> – Lengið stöðvunarreimina.
Skíðadýfa í djúpum snjó	<ul style="list-style-type: none"> – Setjið útvíkkara skíðistáa á.

Tafla yfir stillingar fjöðrunar

ATHUGIÐ: Smellir og snúningar teljast frá lokaðri stöðu.

STILLINGAR FRAMFJAÐRAR/HÖGGDEYFIS			
STILLING	ÞÆGILEG	HEFÐ-BUNDIN (STAÐAL-GILDI)	SPORT
Lághraða þjöppunardempun (Smellir)	20	15	5

STILLINGAR FRAMFJAÐRAR/HÖGGDEYFIS			
STILLING	PÆGILEG	HEFÐ- BUNDIN (STAÐAL- GILDI)	SPORT
Háhraða þjöppunardempun (Snúningar)	3	2	0,5
Sundursláttur (Smellir)	12	12	10
Forspenna fjaðrar (mm) (Eftir að stöðvunarreim hefur verið fjarlægð)	10	10	10

MÍÐFJÖÐUR/HÖGGDEYFIR STILLINGAR STÖÐVUNARREIMAR			
STILLING	PÆGILEG	HEFÐ- BUNDIN (STAÐAL- GILDI)	SPORT
Lághraða þjöppunardempun (Smellir)	20	15	5
Háhraða þjöppunardempun (Snúningar)	3	2	0,5
Sundursláttur (Smellir)	12	12	10
Forspenna fjaðrar (mm) (Eftir að stöðvunarreim hefur verið fjarlægð)	11	11	11
Staða stöðvunarreimar	1	2	2

STILLINGAR AFTURFJAÐRAR/HÖGGDEYFIS			
STILLING	PÆGILEG	HEFÐ- BUNDIN (STAÐAL- GILDI)	SPORT
Lághraða þjöppunardempun (Smellir)	20	15	5
Háhraða þjöppunardempun (Snúningar)	3	2	0,5
Sundursláttur (Smellir)	12	12	10
Forspenna fjaðrar (mm) (Eftir að stöðvunarreim hefur verið fjarlægð)	7	7	7

FLUTNINGUR SLEÐANS

Tryggið að tappar olúgeymisins og eldsneytisgeymisins séu vel festir.

Tengivagna með veltubotn má útbúa með vindueiginleika til að öryggi sé sem mest í flutningi. Þó svo að það geti reynst einfalt skal aldrei aka snjósleðanum á tengivagn með veltubotn eða aðrar tegundir tengivagna eða farartækja. Mörg alvarleg slys hafa átt sér stað við akstur snjósleða upp á tengivagn. Festið snjósleðann vel, bæði framhluta hans og afturhluta, þó svo að ekki þurfi að toga hann yfir langar vegalengdir. Tryggið að allur búnaður sé vel festur. Hyljið snjósleðann þegar hann er togaður til að koma í veg fyrir að óhreinindi skemmi hann.

Tryggið að tengivagninn uppfylli staðarbundnar kröfur. Tryggið að dráttarbúnaður og öryggiskeðjur séu fest og að hemillinn, stefnuljós og stöðuljós virki á réttan hátt.

VIÐVÖRUN

Látið snjósleðann sem verið er að toga ekki snúa aftur á bak. Ef snjósleðinn sem verið er að toga snýr aftur á bak getur vindurinn skemmt vindhlífina eða rifið hana af.

VIÐHALD

VIÐHALDSÁÆTLUN

Afar mikilvægt er að framkvæma viðhald til að snjósleðinn sé ávallt í góðu notkunarástandi. Vera má að ábyrgðarkröfu sé hafnað, m.a. ef vandamálið á rætur sínar að rekja til óviðeigandi viðhalds eða notkunar af hálfu eiganda sleðans eða notanda hans. Framkvæma skal viðhald samkvæmt viðhaldsáætlun.

ATHUGIÐ: Viðhaldsáætlun fylgir einnig skoðun fyrir hverja notkun sleðans.

VIÐVÖRUN

Ef viðhald sleðans er ekki gert í samræmi við aðgerðarferli viðhaldsáætlunar getur verið að hættulegt sé að nota sleðann.

Í FYRSTU 1500 KM

Stillið og samstillið drifkeðjuna eftir fyrstu 75 km

Stillið drifkeðjuna á hverjum 500 km

Stillið og samstillið beltið eftir fyrstu 75 km

Athugið spennu og samstillingu beltisins á hverjum 500 km stillið ef þess er þörf

Á HVERJUM 1500 KM

Stillið drifkeðju

Athugið spennu og samstillingu beltisins. Stillið ef þess er þörf

Á HVERJU ÁRI ÁÐUR EN VERTÍÐIN HEFST EÐA 3000 KM (HVORT SEM FYRR KEMUR)

Gerðið skoðun fyrir notkun

Athugið bilanakóða

Hlaðið rafhlöðu (gerðir með rafræsingu)

Stillið drifkeðju

Athugið spennu beltisins. Stillið og samstillið ef þess er þörf

Athugið hemlaslöngu, púða og disk

**Á HVERJU ÁRI ÁÐUR EN VERTÍÐIN HEFST EÐA 3000 KM
(HVORT SEM FYRR KEMUR)**

Athugið þéttleika kælivökva

Athugið drifbelti

Athugið vinduna án þess að snerta nokkuð og hreinsið hana

Athugið og hreinsið hlutlausu vinduna

Smyrjið afturfjöðrun. Smyrjið í hvert sinn sem sleðanum er ekið í bleytu (rigningu, pollum)

Skoðið útblásturskerfi og athugið hvort lekar séu til staðar

Herðið skráfur útblásturskerfisins í tilgreint hersluátak

Skoðið eldsneytisleiðslur og tengingar

Athugið framfjöðrun

Athugið afturfjöðrun (þ.m.t. stöðvunarreimar og gúmmírennur)

Skoðið enda festipinnanna og samstillingu þeirra

Stillið ljósstefnu framljósa

**Á TVEGGJA ÁRA FRESTI EÐA 6000 KM (HVORT
SEM FYRR KEMUR)**

Skiptið um hemlavökva

Skoðið snúru eldsneytisgjafar

Hreinsið og smyrjið snarvindu (sleðar með handvirkri ræsingu)

Skiptið um olíu í keðjukassa

Skoðið gúmmífestingar vélarinnar

Skiptið stöðvunarbúnaði afturfjöðrunar út

Skiptið fóðringu afturfjöðrunar út (DS-sleðar)

Á ÞRIGGJA ÁRA FRESTI EÐA 10 000 KM (HVORT
SEM FYRR KEMUR)

Skiptið um kerti

Athugið sigti eldsneytisdælu og hreinsið það ef þess er þörf

Hreinsið Rave-ventlana

Á FIMM ÁRA FRESTI

Skiptið um kælivökva

Skiptið um síu eldsneytisleiðslu

VIÐHALDSFERLI

Í þessum kafla er að finna leiðbeiningar um grunnviðhald.

VIÐVÖRUN

Drepið á vélinni, fjarlægið tjóðrutappann og fylgið viðhaldsaðferðunum sem lýst er eftir þegar verið er að gera viðhald. Ef viðhaldsleiðbeiningum er ekki fylgt eftir er hættu á meiðslum vegna heitra hluta, hreyfanlegra hluta, rafmagns, iðefna eða annarra hættulegra hluta.

VIÐVÖRUN

Ef nauðsynlegt er að fjarlægja lásbúnað (t.d. lásflipa, festingar með sjálflæsingu o.s.frv. þegar verið er að taka sleðahluta í sundur/setja þá saman skal alltaf skipta lásbúnaðinum út.

Kælivökvi

VIÐVÖRUN

Opnið aldrei geymi kælivökva þegar vélin er heit.

Athugun á magni kælivökva

Opnið hægri hliðarhlífina, sjá *STJÓRNBUÐADUR, TÆKI OG BUÐADUR*.

Athugið magn kælivökva við stofuhitastig eftir að tappinn hefur verið fjarlægður. Vökvinn ætti að vera á strikinu sem segir til um magn kalds vökva á geymi kælivökva.

ATHUGIÐ: Þegar magn kælivökva er athugað í kulda getur magn hans verið undir strikinu.

Ef nauðsynlegt er að bæta kælivökva á eða ef fylla þarf á gjörvallt kerfið skal leita til vottaðs dreifiaðila Lynx, á verkstæði eða til aðila að eigin vali.

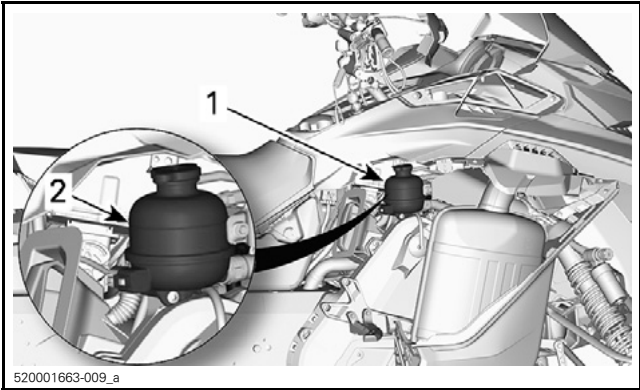

520001663-009_a

HEFÐBUNDIÐ

1. Kælivökvageymir
2. Strik þegar vélin er KÖLD

Ráðlagður kælivökvi

LAND	RÁÐLAGÐUR KÆLIVÖKVI
Finnland, Noregur og Svíþjóð	FROSTVARNARVÖKVI MEÐ LANGAN ENDINGARTÍMA (F) (P/N 619 590 204)
Öll önnur lönd	FROSTVARNARVÖKVI MEÐ LANGAN ENDINGARTÍMA (P/N 219 702 685)
Aðrir vökvar eða ef þessi tegund er ekki tiltæk	Eimað vatn og frostvarnarlausn (50% eimað vatn, 50% frostvarnarvökvi)

TILKYNNING Notið ávallt etýlenglykól frostvörn sem inniheldur tæringarlata, sérstaklega fyrir álvélar með innri brennslu.

Útblásturskerfi

Skoðun á útblásturskerfi

Þúströrið á að standast á við op botnpönnuna. Ekkert ryð eða lekar mega vera í útblásturskerfinu. Tryggið að allir hlutir séu vel fastir.

Athugið ástand haldgorma og skiptið þeim út ef þess er þörf.

Útblásturskerfið er hannað til að draga úr hávaða og bæta heildarafköst vélarinnar. Breytingar á útblásturskerfinu brjóta í bága við gildandi lög.

TILKYNNING Ef einhver íhlutur útblásturskerfisins er fjarlægður, skemmdur eða honum breytt er hættu á að vélinn skemmist.

Kerti

Skoðun eða útskiptingu kerta má gera hjá vottuðum dreifiaðila Lynx, á verkstæði eða aðila að eigin vali. Nauðsynlegt er að hafa ítarlega tæknikunnáttu til að geta skoðað eða skipt um kerti. Þó þess sé ekki krafist er ráðlagt að vottaður dreifiaðili Lynx sjái um skoðun eða útskiptingu kerta.

Hemlavökvi

Ráðlagður vökvi

Notið einungis DOT 4 hemlavökva úr íláti sem er lokað með innsigli. Ílát sem þegar hefur verið opnað getur hafa tekið í sig önnur efni eða loftraka.

VIÐVÖRUN

Notið einungis DOT 4 hemlavökva úr íláti sem er lokað með innsigli. Til að forðast að hemlakerfið skemmist skal ekki nota aðra vökva en þá sem ráðlagðir eru og ekki blanda öðrum vökvum við til að fylla á.

TILKYNNING Hemlavökvi getur skemmt málaða hluti og plasthluti. Meðhöndlið með gát. Skolið rækilega ef hemlavökvi hefur spillst.

Athugun á magni hemlavökva

TILKYNNING Snjósleðinn skal vera á jafnsléttu áður en vökvamagn er athugað.

Athugið hvort hemlavökvi (DOT 4) sé í réttu magni í geyminum. Bætið vökva á (DOT 4) eftir þörfum.

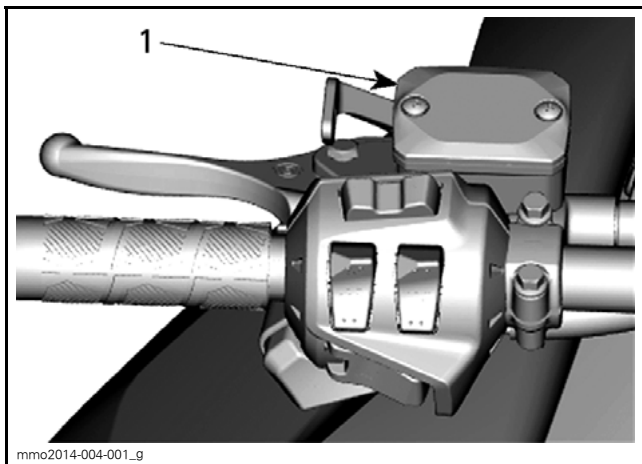

HEFÐBUNDIÐ

1. Hemlavökvageymir

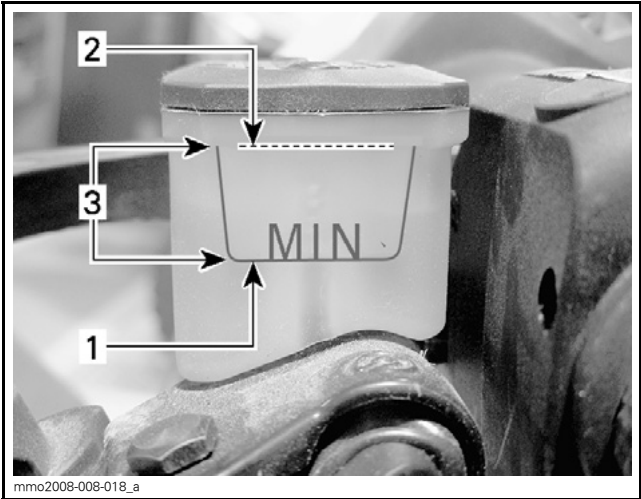

mmo2008-008-018_a

HEFÐBUNDIÐ

1. Lágmarksmagn
2. Hámarksmagn
3. Notkunarsvið

⚠ VARÚÐ Forðist að hemlavökvi komist í augu eða á húð þar sem hann getur valdið alvarlegum brunasárum. Ef hemlavökvi kemst í snertingu við húð skal skola rækilega. Ef hemlavökvi kemst í snertingu við augu skal tafarlaust skola með miklu vatni í a.m.k. 10 mínútur og leita svo til læknis samstundis.

Olía keðjukassa**Ráðlögð olía keðjukassa**

RÁÐLÖGÐ OLÍA KEÐJUKASSA

XPS GERVIEFNAOLÍA FYRIR KEÐJUKASSA
(P/N 413 803 300)

TILKYNNING Keðjukassi þessa snjósleða var þróaður og samþykktur með notkun ráðlagðrar XPS™ gerviefnaolíu fyrir keðjukassa. BRP mælir sterklega með einungis ráðlögð XPS gerviefnaolía fyrir keðjukassa sé notuð. Vera má að skemmdir vegna olíu sem hentar ekki þessum keðjukassa falli ekki undir takmarkaða ábyrgð BRP.

Aðgangur að keðjukassa

Opnið hægri hliðarhlífina, sjá *STJÓRNÞÚNAÐUR, TÆKI OG ÞÚNAÐUR*.

Athugun á magni olíu keðjukassa

Leggið snjósleðanum á jafnsléttu og takið tappann úr til að geta athugað olíumagnið.

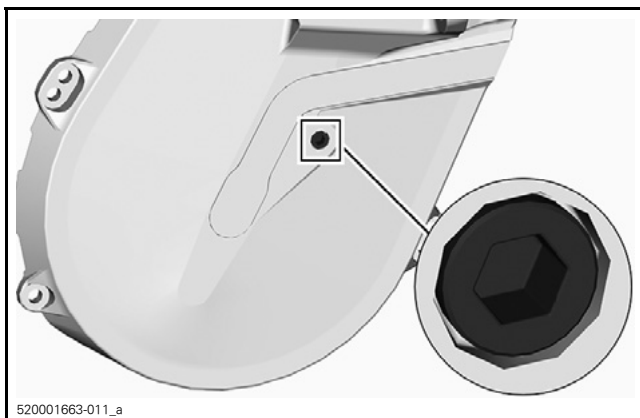

SEGULTAPPI

Olían á að ná að snittaða opinu.

Ef magnið er rétt skal setja tappann aftur á og herða hann í rétt hersluátak.

HERSLUÁTAK

Segultappi

6 N•m ± 1 N•m

Ef magnið er ekki nægilegt skal sjá ÁFYLLINGARAÐFERÐ KEDJUKASSA.

Áfyllingaraðferð keðjukassa

Fjarlægðu segultappann.

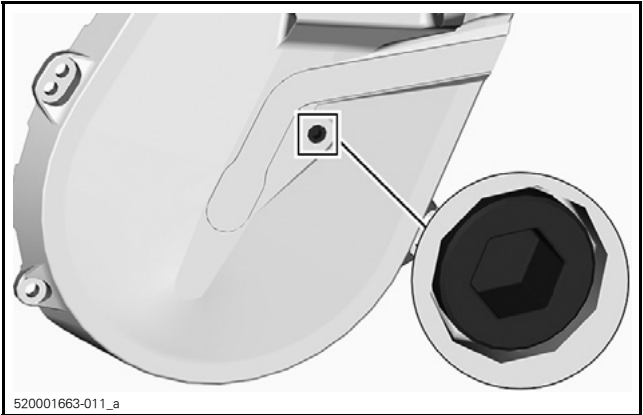

520001663-011_a

SEGULTAPPI

Fjarlægðu áfyllingartappann.

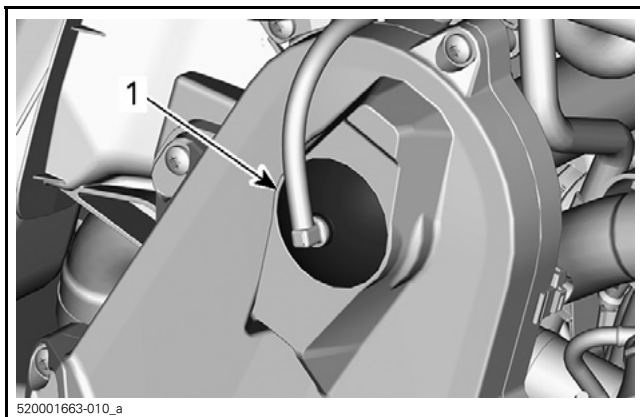

520001663-010_a

HEFÐBUNDIÐ - EFST Á KEÐJUKASSANUM

1. Áfyllingartappi

Hellið ráðlagðri olíu í gegnum áfyllingaropið þar til olían flæðir út um op segultappans.

Setjið segultappann aftur í og herðið hann í tilgreint hersluátak.

HERSLUÁTAK	
Segultappi	6 N•m ± 1 N•m

Setjið áfyllingartappann aftur á.

Drifkeðja

Aðgangur að keðjukassa

Opnið hægri hliðarhlífina, sjá *STJÓRNÞÚNAÐUR, TÆKI OG ÞÚNAÐUR*.

Stilling drifkeðju

Með notkun torx-endans (sexkantur) á þenjara hlutlausu vindunnar skal snúa strekkjaranum VARLEGA réttisælis til að enginn lausagangur sé í honum.

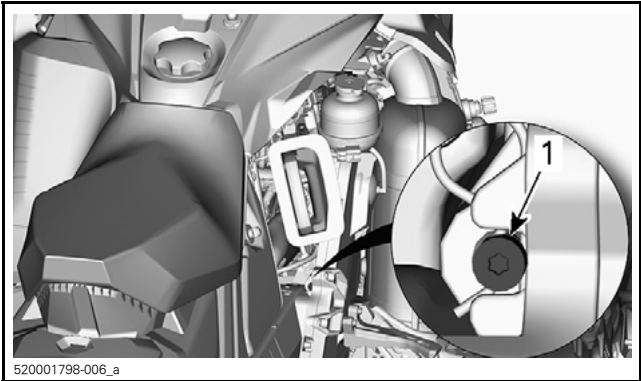

HEFÐBUNDIÐ

Þvingið ekki strekkjarann inn.

ATHUGIÐ: Fjarlægið ekki spennuna.

TILKYNNING Ef drifkeðjan er hert um of geta íhlutir keðjukassans skemmst alvarlega.

Drifbelti

Skoðun drifbeltis

Athugið hvort á beltinu séu sprungur eða hvort það hafi trosnað eða sé óeðlilega slitið (ójafnt slit, slit öðru megin, hök ekki til staðar, slitið efni). Ef óeðlilegt slit er til staðar getur verið að það sé vegna tilfærslu vindunnar, of mikils snúningshraða með frosið belt, hraðrar gangsetningar án þess að vélin fái að hitna, hnjúfs yfirborðs eða ryðgaðrar trissu, olíu á beltinu eða aflagaðs varabeltis. Leitið til vottaðs dreifiaðila Lynx.

Útskipting drifbeltis

Fjarlæging drifbeltis

1. Fjarlægið tjóðrutappann af stöðvunarrofa vélarinnar.
2. Fjarlægið drifbeltishlífina, sjá *STJÓRNÞUNADUR, TÆKI OG ÞUNADUR*.
3. Setjið þenjara hlutlausu vindunnar í skrófgangsop stillinöfinnar eins og sýnt er á myndinni.

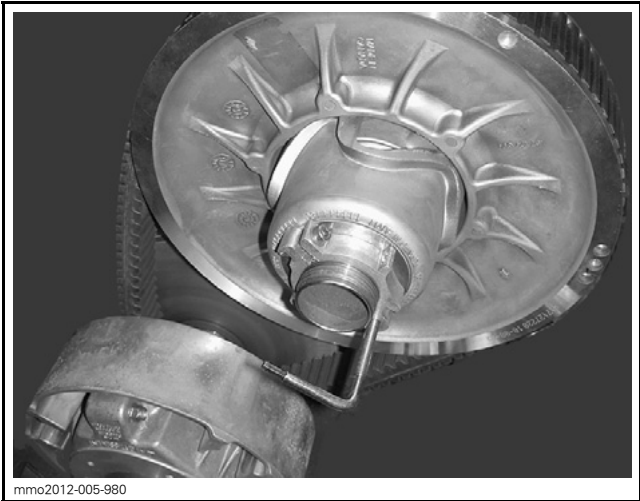

mmo2012-005-980

HEFÐBUNDIÐ - ÞENJARI VINDUNNAR Í STILLINÖF

4. Opnið hlutlausu vinduna með því að skrúfa verkfærið inn.
5. Fjarlægið drifbeltið með því að renna því yfir hlutlausu vinduna og svo yfir drifvinduna.

Drifbelti sett á

1. Ef þess er þörf skal opna hlutlausu vinduna, samkvæmt *FJARLÆGING DRIFBELTIS* hér að ofan.
2. Rennið beltinu yfir drifvinduna og svo yfir hlutlausu vinduna.

TILKYNNING Þvingið hvorki beltið á sinn stað né notið verkfæri þar sem þræðir beltisins gætu slitnað eða skorist getur á þá.

ATHUGIÐ: Hámarks endingartími beltis er fenginn með því að setja beltið á þannig að örvar beltisins vísi í snúningsátt beltisins.

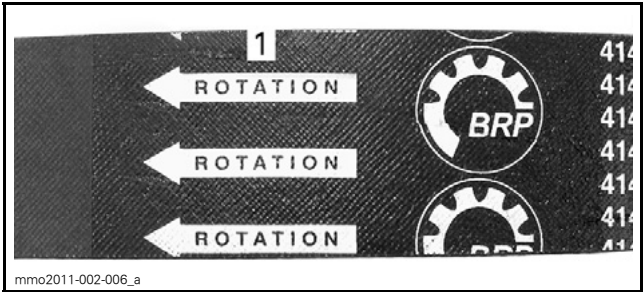

1. Á að benda í snúningsátt

3. Skrúfið þenjarann til baka og fjarlægið hann úr hlutlausu vindunni.
4. Snúið hlutlausu vindunni nokkrum sinnum til að beltið leggist á milli tannanna.
5. Ef nýtt belti var sett í skal stilla hæð beltisins. Sjá kaflann *STILLING Á HÆÐ DRIFBELTIS* hér fyrir neðan.
6. Setjið drifbeltishlífina í, sjá *STJÓRNÞÚNAÐUR, TÆKI OG ÞÚNAÐUR*.
7. Lokið hliðarhlífinni, sjá *STJÓRNÞÚNAÐUR, TÆKI OG ÞÚNAÐUR*.

Hæðarstilling drifbeltis

Athuga skal hæð drifbeltisins í hvert sinn sem nýtt drifbelti er sett í. Til að stilla hæð drifbeltisins skal fylgja eftirfarandi skrefum:

1. Fjarlægið tjóðrutappann af stöðvunarrofa vélarinnar.
2. Fjarlægið drifbeltishlíf.
3. Fjarlægið klemmuboltann.

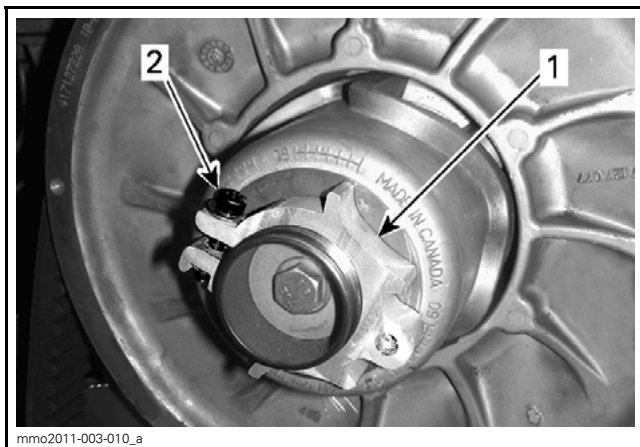

1. Stillinöf
2. Klemmubolti

4. Notið stillitól fjöðrunarinnar til að snúa hringnum um 1/4 af snúning í hvert sinn og snúið svo hlutlausu vindunni til að koma drifbeltinu fyrir á milli tanna vindunnar.

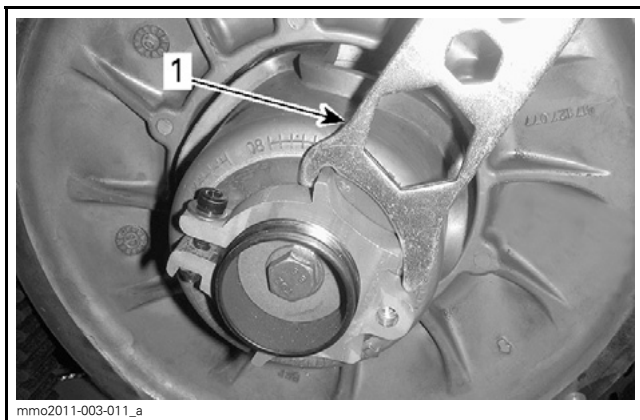

1. Stillitól fjöðrunar

ATHUGIÐ: Skrófgangur stillihringsins gengur til vinstri.

Endurtakið skref 4 þar til neðsti hluti hakanna á ytri hlið beltisins stenst á við brúnir hlutlausu vindunnar.

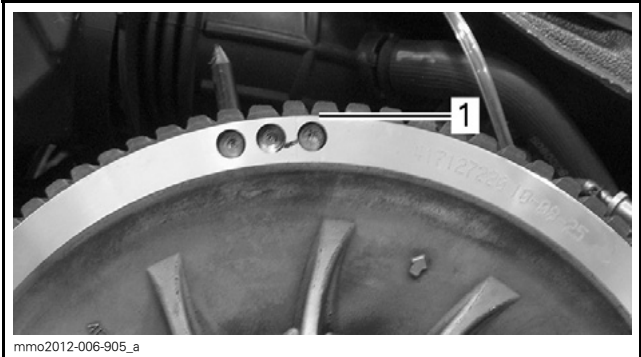

mmo2012-006-905_a

HEFÐBUNDIÐ - FORSTILLING

1. Lægsti hluti hakanna er í sömu hæð og ytri hluti drifbeltisins.

ATHUGIÐ: Þegar hringnum er snúið rangsælis lækkar drifbeltið í vindunni. Þegar hringnum er snúið réttsælis hækkar drifbeltið í vindunni.

5. Herðið klemmuboltann vel. Ef mögulegt er skal herða hann í tilgreint hersluáttak með herslutöng.

HERSLUÁTTAK	
Klemmubolti	5,5 N•m ± 0,5 N•m

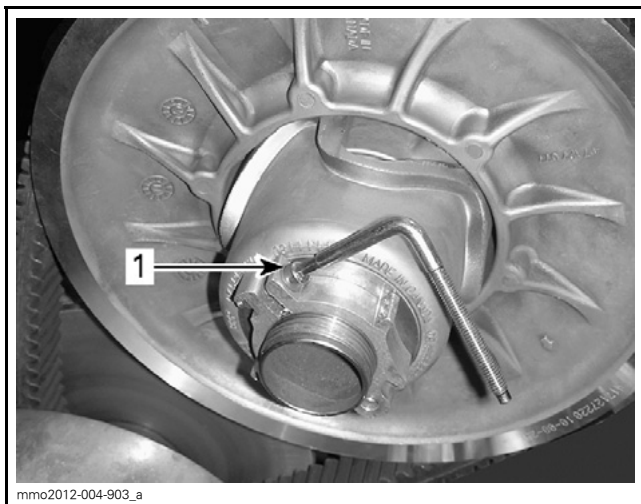

HEFÐBUNDIÐ

1. Klemmubolti

6. Setjið drifbeltishlífina aftur í.

7. Setjið hliðarhlífina aftur í.

ATHUGIÐ: Þessar stillingar eru réttar sem forstillingar flestra gerða. Í sumum tilfellum þegar vélin er ræst gæti sleðinn ískrað. Þetta gefur til kynna að drifbeltið sé of strekkt.

Ef sleðinn ískrar skal lækka hæð beltisins miðað við forstillingu þess. Endurtakið ferlið þar til ískurhljóðið stöðvast.

Snarvenda

ATHUGIÐ: Vera má að bakksnúningurinn verði ekki virkur ef beltið er of hátt á hlutlausu vindunni. Ef snúningsáttin breytist ekki skal tryggja að drifbeltið sé rétt stillt. Stillið drifbeltið þannig að það liggja lægra í hlutlausu vindunni ef þess er þörf.

Drifvinda

Stilling drifvindu (ef til staðar)

VIÐVÖRUN

Fjarlægið tjóðrutappann af stöðvunarrofa vélarinnar áður en stillingar eru gerðar. Leggið sleðanum á öruggum stað utan brautarinnar.

VIÐVÖRUN

Reynið ALDREI að taka drifvinduna í sundur eða breyta henni á einhvern hátt.

Röng samsetning eða breytingar gætu valdið því að drifvindan springi á ofsafenginn hátt vegna álagsins sem myndast við mikinn snúningshraða.

Leitið til dreifiaðila Lynx til að framkvæma viðhald eða þjónustu á drifvindunni. Röng þjónusta eða viðhald getur haft áhrif á afköst og stytt endingartíma beltisins. Fylgið ávallt viðhaldsáætlunum.

Verksmiðjustillingar drifvindunnar gera henni kleift að miðla hámarks vélarafli á fyrirfram ákveðnum snúningshraða. Utanaðkomandi þættir, s.s. lofthiti, hæð yfir sjávarmáli eða ástand yfirborðsins sem ekið er á geta breytt mikilvægum snúningshraða vélarinnar og haft áhrif á afköst snjósleðans.

Stillanlega drifvindan gerir stillingu á hámarks snúningshraða mögulega til að viðhalda hámarksafli.

Stillið kamba þannig að hámarks snúningshraði vélarinnar passi við hámarks snúningshraða miðað við hestöfl. Leitið í *SÉRLÝSINGAR (VÉL)*.

ATHUGIÐ: Notið nákvæman stafrænan snúningshraðamæli til að stilla snúningshraða vélarinnar.

Hægt er að stilla kambinn í fimm stöður.

Hver staða breytir hámarks snúningshraða um 200 SN./MÍN.

Lægri númerin minnka snúningshraða vélarinnar um 200 SN./MÍN. í hvert sinn og hærri númeri hækka hann um 200 SN./MÍN. í hvert sinn.

Aðferð

1. Sjá *STJÓRNÞÚNAÐUR, TÆKI OG ÞÚNAÐUR* og fjarlæging:
 - Vélarhlíf
 - Vinstri hliðarhlíf.Drifbeltishlíf
2. Leitið að kambinum og snúningsskrúfu drifvindunnar.

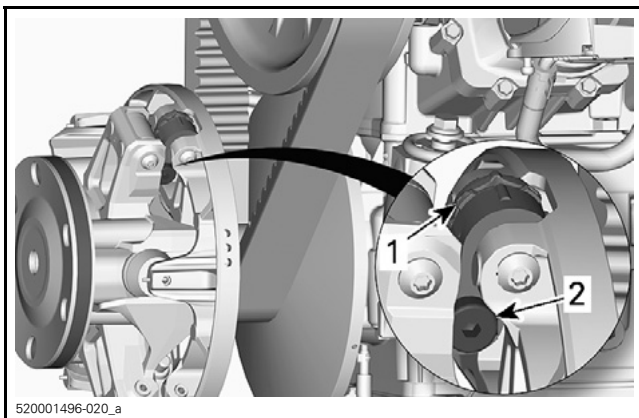

520001496-020_a

HEFÐBUNDIÐ

1. Kambur
2. Snúningsskrúfa

Staða kambinsins er fundin á eftirfarandi hátt:

- Stöður 1, 2, 4 og 5 eru númeraðar.

- Staða 3 (miðstaða) er auðkennd með nöf.
- Nafirnar á hvorri hlið kambsins eru notaðar sem bendlar.

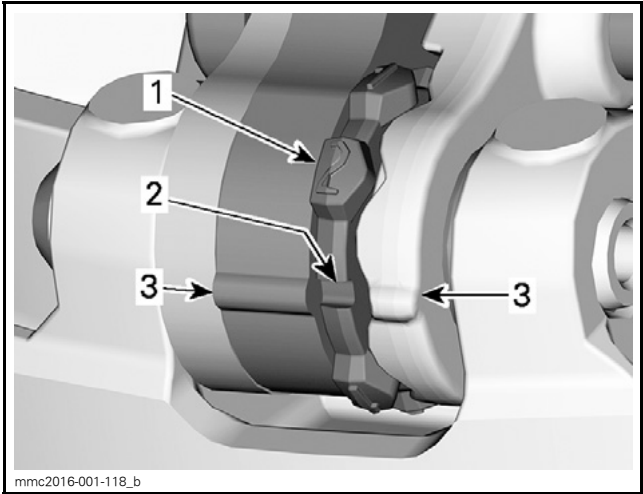

1. Númeruð staða
2. Staða 3 - Nöf
3. Bendlar

Til að stilla kambana þrjá skal gera eftirfarandi:

3. Notið sexkantaða endann á þenjara hlutlausu vindunnar til að losa snúningskrúfunu.

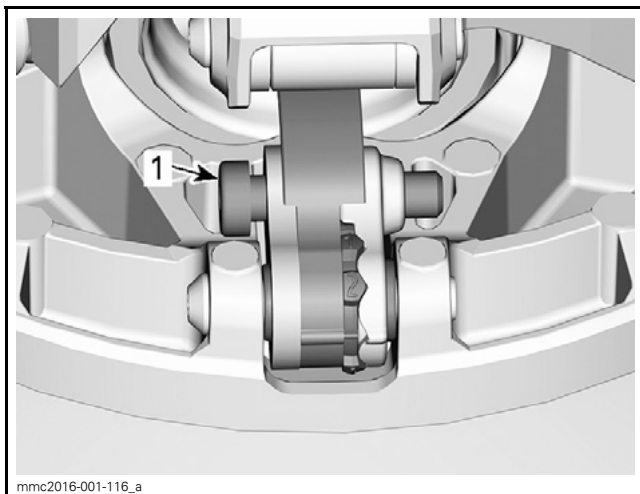

1. Snúningsskrúfa

4. Færið hægri stöngina til hliðar til að geta snúið kambinum.
5. Snúið kambinum í þá stöðu sem óskað er eftir.

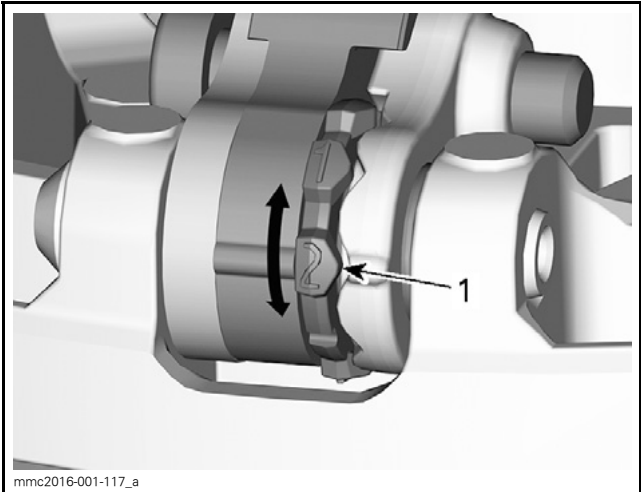

mmc2016-001-117_a

1. Staða sem óskað er eftir (í þessu tilfalli er það staða nr. 2)

6. Herðið snúningskrúfunu.

HERSLUÁTAK	
Pinni	5 N•m ± 1 N•m

TILKYNNING Setjið ávallt kambana þrjá í sömu stöðu.

Belti

Ástand beltis

⚠ VIÐVÖRUN

Fjarlægjið tjóðrutappann af stöðvunarrofanum áður en viðhald eða stillingar eru gerðar, nema annað sé tekið fram. Leggið sleðanum á öruggum stað utan brautarinnar.

Fjarlægjið tjóðrutappann af stöðvunarrofa vélarinnar.

Lyftið afturhluta snjósleðans upp og setjið undir hann breiðan viðgerðarstand fyrir snjósleða sem búinn er aftari hlífðarskermi. Þegar búíð er að drepa á vélinni skal snúa beltinu með berum höndum og athuga ástand þess. Ef beltíð er slitið eða ef þræðir

Þess eru sjáanlegir, ef innfellingar þess eða beltaklemmur eru ekki til staðar eða eru skemmdar skal hafa samband við vottaðan dreifiaðila Lynx.

Snjósleðar sem búnir eru dráttarbúnaði

If snjósleðinn er búinn naglabelti sem samþykkt var af BRP SKAL SKOÐA BELTIÐ ÁN ÞESS AÐ SNERTA NEITT FYRIR HVERJA NOTKUN.

Leitið að göllum s.s.:

- Götum í beltinu
- Sliti í beltinu (sérstaklega í kringum dráttargöt naglabelta)
- Spyrnum sem hafa brotnað eða rifnað af og stangir hafa komið í ljós
- Losun gúmmísins
- Brotnum stöngum
- Brotnum nöglum (naglabelti)
- Bognum nöglum (naglabelti)
- Nöglum sem vantar
- Nöglum sem hafa rifnað frá beltinu
- Beltaklemmum sem vantar
- Tryggið einnig að naglarær séu hertar í ráðlagða herslu.

Fyrir belti sem samþykkt eru til neglingar skal skipta brotnum eða skemmdum nöglum út samstundis. Ef beltið ber merki um slit skal skipta því út samstundis. Hafið samband við dreifiaðila ef vafamál koma upp.

VIÐVÖRUN

Ökumaður getur misst stjórn á sleðanum ef belti eða naglar eru skemmd.

Ítarlegar upplýsingar um dráttarbúnað er að finna í kaflanum *DRÁTTARBÚNAÐUR* í *ÖRYGGISUPPLÝSINGAR* í byrjun þessarar notandahandbókar.

Spenna og samstilling beltis

ATHUGIÐ: Spenna og samstilling beltis eru tengdir þættir. Stilla skal báða þættina saman.

⚠ VIÐVÖRUN

Til að sneiða hjá alvarlegum meiðslum þeirra sem standa nærri sleðanum:

- Standið ALDREI fyrir aftan eða nálægt belti sem er á hreyfingu
- Notið ávallt breiðan viðgerðarstand fyrir snjósleða með aftari hlífðarskermi ef nauðsynlegt er að snúa beltinu.
- Þegar beltinu er lyft upp af jörðinni skal ávallt snúa því á lægsta mögulega hraða.

Miðflótttaafli getur valdið því að aðskotahlutir, skemmdir eða lausir naglar, bútar af slitnu belti eða allt beltið ef það er skemmt kastist aftur á bak og út úr beltishúsinu með ofurmiklum krafti og geti valdið því að viðkomandi missi fótlegg eða verði fyrir öðrum alvarlegum meiðslum.

Athugun á spennu beltis

ATHUGIÐ: Akið snjósleðanum í u.þ.b. 15 til 20 mínútur áður en spenna beltisins er stillt.

1. Fjarlægjið tjóðrutappann af stöðvunarrofa vélarinnar.
2. Lyftið afturhluta snjósleðans upp og setjið undir hann stoð.

⚠ VARÚÐ Lyftið sleðanum á réttan hátt, þ.e. með því að nota kraft fótanna. Reynið ekki að lyfta afturhluta sleðans ef hann er of þungur miðað við getu viðkomandi.

3. Leyfið afturfjöðrun að lengjast út til fulls.
4. Notið SPENNUMÆLI (P/N 414 348 200).



414348200

5. Stillið sveigju á milli 50 mm til 60 mm með neðri O-hringnum.



HEFÐBUNDIÐ - STILLING SVEIGJU

1. Herðið neðri O-hringinn samkvæmt tæknilýsingum

6. Setjið efri O-hringinn í 0 kgf

7. Setjið spennumælinn á beltið, mitt á milli hlutlausu fram- og afturhjóllanna.

8. Togið spennumælinn niður þar til neðri O-hringurinn (forstillt sveigja) stenst á við botn gúmmírennunnar.

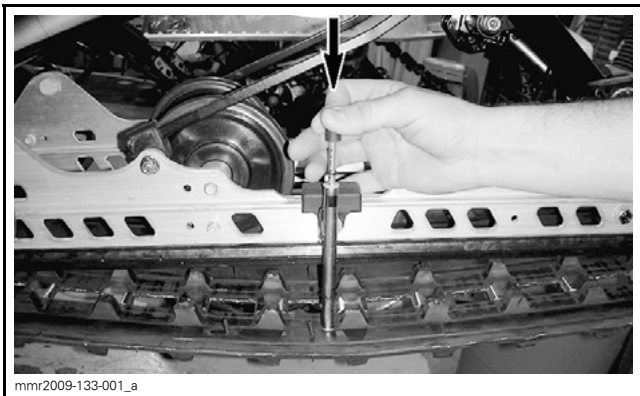

HEFÐBUNDIÐ

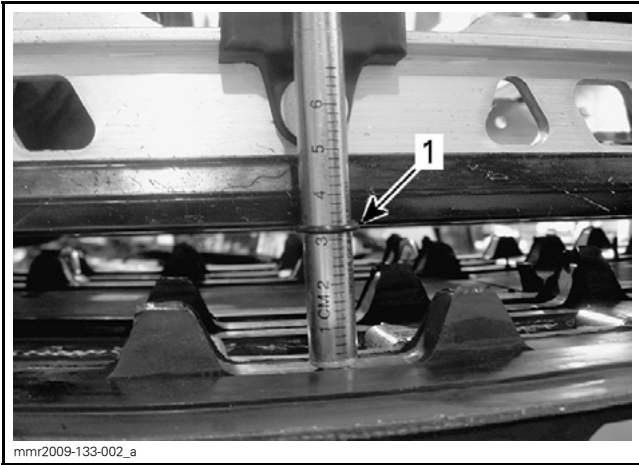

mmr2009-133-002_a

HEFÐBUNDIÐ

1. O-hringur sveigjunnar stenst á við gúmmírennur.

9. Athugið skráða spennu efri O-hrings spennumælisins.

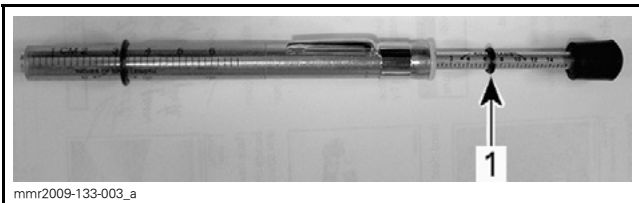

mmr2009-133-003_a

HEFÐBUNDIÐ - ÁLESTUR HLEÐSLU

1. Efri O-hringur

10. Spennan ætti að vera sú sama og gefið er upp á töflunni hér fyrir neðan.

TÆKNILÝSING UM STILLINGU BELTIS	
Stilling á sveigju beltis	55 mm
Aflestur spennu	6 kgf til 8,5 kgf

11. Ef spennan er ekki í samræmi við tæknilysingar skal stilla strekkingu beltisins. Leitið í kaflann *STILLING BELTISSPENNU*.

Stilling beltisspennu

1. Fjarlægjið tjóðrutappann af stöðvunarrofa vélarinnar.
2. Lyftið afturhluta snjósleðans upp og setjið undir hann stoð.

⚠ VARÚÐ Lyftið sleðanum á réttan hátt, þ.e. með því að nota kraft fótanna. Reynið ekki að lyfta afturhluta sleðans ef hann er of þungur miðað við getu viðkomandi.

3. Losið ró afturöxulsins.
4. Herðið eða losið báðar stilliskrúfurnar (jafn mikið) til að auka eða minnka beltisspennu.

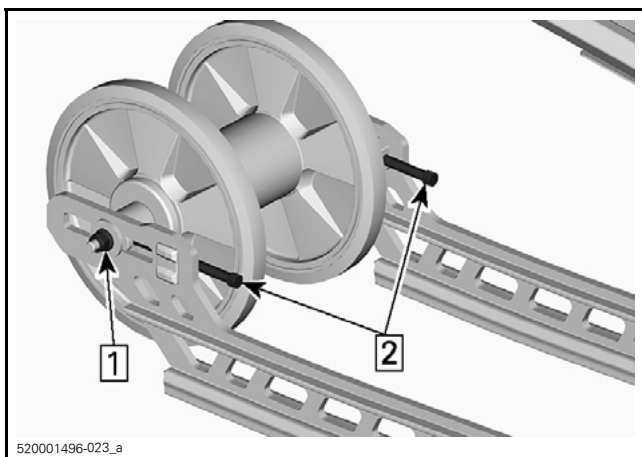

Step 1: Losið ró öxulsins

Step 2: Herðið eða losið stilliskrúfurnar

5. Ef ekki er hægt að ná réttri spennu skal leita til vottaðs dreifiaðila Lynx.
6. Herðið ró afturöxulsins á ný í tilgreint hersluáttak.

HERSLUÁTAK	
Festiró og -skrúfa aftara hlutlausu hjólsins (kerfi sem búin eru tveimur hlutlausum hjólum)	24,5 N•m ± 3,5 N•m

7. Athugið samstillingu beltisins eins og skýrt er frá hér fyrir neðan.

Samstilling beltis

 **VIÐVÖRUN**

Áður en samstilling beltisins er athuguð skal tryggja að beltið sé laust við agnir sem gætu kastast af því þegar því er snúið. Haldið höndum, verkfærum, fótum og fatnaði fjarri beltinu. Lyftið snjósleðanum ávallt upp á breiðan viðgerðarstand fyrir snjósleða sem búinn er aftari hlífðarskermi. Tryggið að enginn standi nærri snjósleðanum, sérstaklega fyrir aftan beltið. Látið beltið aldrei snúast á miklum hraða. Miðflóttaafli getur valdið því að aðskotahlutir, bútar af slitnu belti eða allt beltið ef það er skemmt kastist aftur á bak og út úr beltishúsinu með ofurmiklum krafti.

1. Lyftið afturhluta snjósleðans upp og setjið undir hann stoð.

VARÚÐ Lyftið sleðanum á réttan hátt, þ.e. með því að nota kraft fótanna. Reynið ekki að lyfta afturhluta sleðans ef hann er of þungur miðað við getu viðkomandi.

- Ræsið vélina og ýtið hægt á eldsneytisgjöf til að beltið snúist lítillega. Þetta skal aðeins gera í stuttan tíma (15 til 20 sekúndur).
- Tryggið að beltið sé vel fyrir miðju, að á báðum hliðum sé jafn langt á milli ísetningarvísa beltisins og gúmmírennanna.

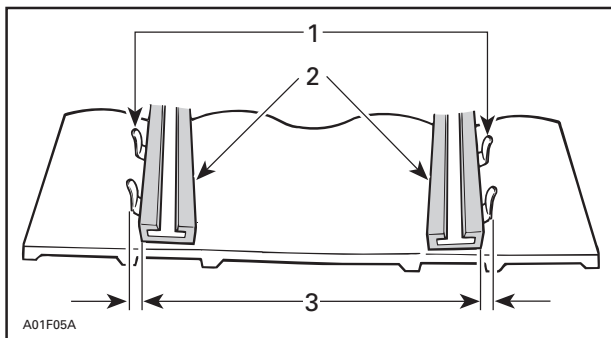

1. Ísetningarvísar
2. Gúmmírennur
3. Jafnlöng fjarlægð

4. Til að leiðrétta samstillingu beltis:

- 4.1 Stöðvið vélina.
- 4.2 Fjarlægðið tjóðrutappann af stöðvunarrofa vélarinnar.

! VIÐVÖRUN

Fjarlægðið tjóðrutappann af stöðvunarrofanum áður en viðhald eða stillingar eru gerðar, nema annað sé tekið fram. Leggið sleðanum á öruggum stað utan brautarinnar.

- 4.3 Losið ró afturöxulsins.
- 4.4 Herðið stilliskrúfuna á hliðinni þar sem gúmmírennan er lengst frá ísetningarvísnum beltisins.

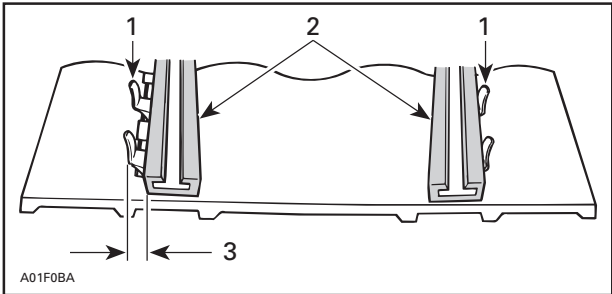

1. Ísetningarvísar
2. Gúmmírennur
3. Herðið á þessari hlið

5. Herðið ró afturöxulsins.

! VIÐVÖRUN

Herðið vel festibolta hjólsins því annars gæti hjólið dottið af og valdið því að beltíð "læsisst".

6. Ræsið vélina á ný og snúið beltinu hægt til að athuga hvort það sé beint.
7. Herðið ró afturöxulsins í tilgreint hersluátak.

HERSLUÁTAK

Festiró og -skrúfa aftara hlutlausu hjólsins (kerfi sem búið eru tveimur hlutlausum hjólum)

$24,5 \text{ N}\cdot\text{m} \pm 3,5 \text{ N}\cdot\text{m}$

8. Setjið snjósleðann aftur á jörðina.

Fjöðrun

Ástand afturfjöðrunar

Skoðið alla íhluti fjöðrunarinnar án þess að snerta þá, að meðtöldum gúmmírennum, fjöðrum, hjólum o.s.frv.

ATHUGIÐ: Við hefðbundinn akstur mun snjórinn smyrja og kæla gúmmírennurnar. Þegar sleðanum er ekið í langan tíma á ís eða sandblönduðum snjó mun mikill hiti myndast og valda ótímabæru sliti á gúmmírennum.

Ástand stöðvunarreimar

Skoðið stöðvunarreim til að athuga hvort hún sé slitin eða rifin og bolta og ró til að athuga hvort hersla sé nægileg. Ef boltinn eða róin eru laus skal athuga hvort götin hafi aflagast. Skiptið þeim út ef þess er þörf. Herðið róna samkvæmt tæknilýsingum.

HERSLUÁTAK	
Ró stöðvunarreimar	10 N•m ± 1 N•m

Smurning fjöðrunar (3700-sleðar)

Smyrjið smurkoppa afturfjöðrunar með fjöðrunarfeiti SMURFEITI FJÖÐRUNAR (P/N 293 550 033). Viðhaldstiðni er að finna í kaflanum **VIÐHALDSÁÆTLUN**.

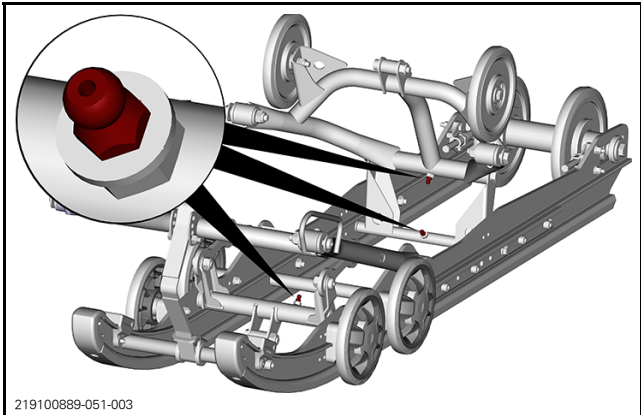

Ástand stýringar og framfjöðrunar

Skoðið stýringu og framfjöðrun til að athuga hvort íhlutir séu vel festir (stýrisarmar, stjórnarmar og tenglar, millistangir, kúluliðir, skíðaboltar, skíðaleggir o.s.frv.). Ef þess er þörf skal leita til vottaðs dreifiaðila Lynx.

Skíði

Slit og ástand skíða og kjala

Athugið ástand skíðanna og karbít-kjalanna. Ef slit er til staðar skal leita til vottaðs dreifiaðila Lynx.

! VIÐVÖRUN

Mjög slitin skíði og/eða skíðakilir geta haft neikvæð áhrif á stjórn snjósleðans.

Öryggi

Aðgangur að öryggjasamstæðu

Opnið hægri hliðarhlífina, sjá *STJÓRNBÚNAÐUR, TÆKI OG BÚNAÐUR*.

Staðsetning öryggja

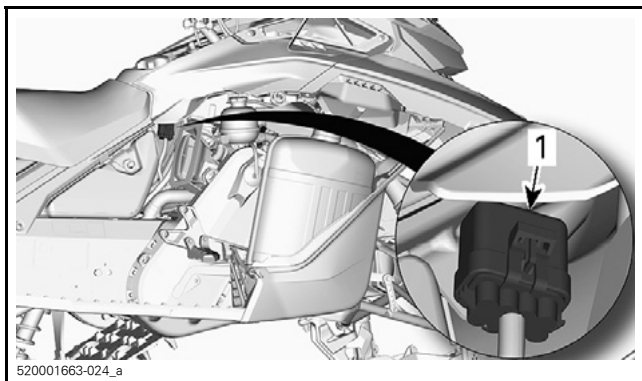

1. Öryggjasamstæða

Losið öryggjasamstæðuna frá hlífinni.

AUÐKENNING ÖRYGGJA	FLOKKUN STRAUMSTYRKS
Ræsing/snarvinda	5 A
Rafgeymir	30 A
Fylgihlutir	7,5 A
Álag	25 A

Skoðun öryggja

Athugið ástand öryggjanna og skiptið þeim út ef þess er þörf.

Til að fjarlægja öryggi úr haldara skal toga öryggið út. Athugið hvort þræðir öryggisins séu sambráðnir.

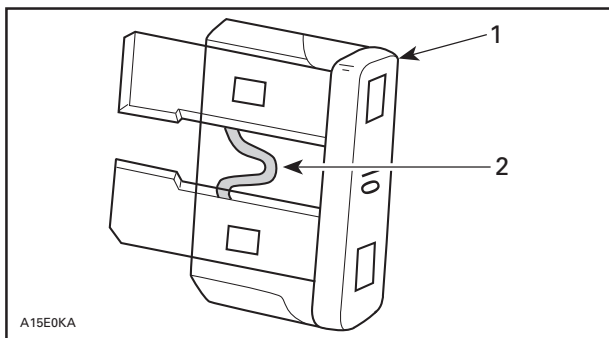

1. Öryggi
2. Athugið hvort þræðir hafi bráðnað

⚠ VIÐVÖRUN

Notið ekki straumhærra öryggi.

⚠ VIÐVÖRUN

Ef öryggi hefur sprungið skal ákvarða ástæðu bilunarinnar og leiðrétta hana áður en vélin er ræst á ný. Leitið til vottaðs dreifiaðila Lynx til að þjónusta sledann.

Framljós

Útskipting pera framljósa

1. Opnið geymsluhólfið.

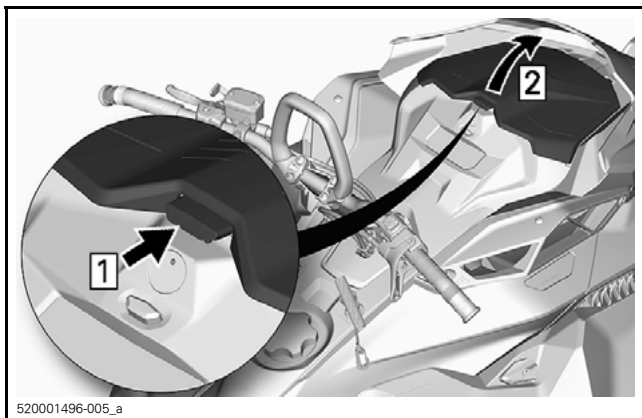

2. Fjarlægjið festiskrúfur mælisins.

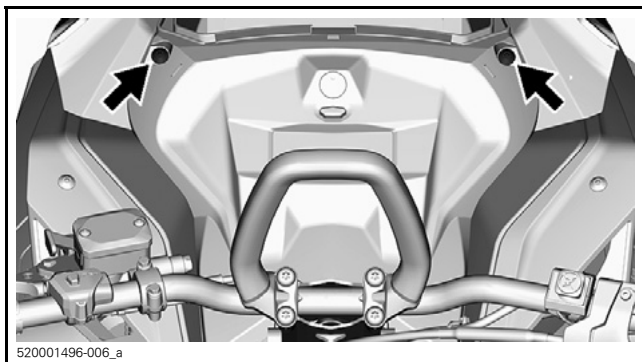

3. Lyftið framhlið mælisins og rennið honum fram á við til að fjarlægja hann.

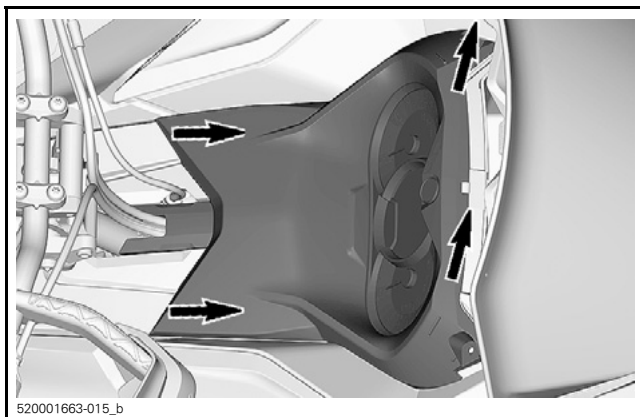

4. Setjið hann til hliðar.
5. Fjarlægið geymsluhólfina.

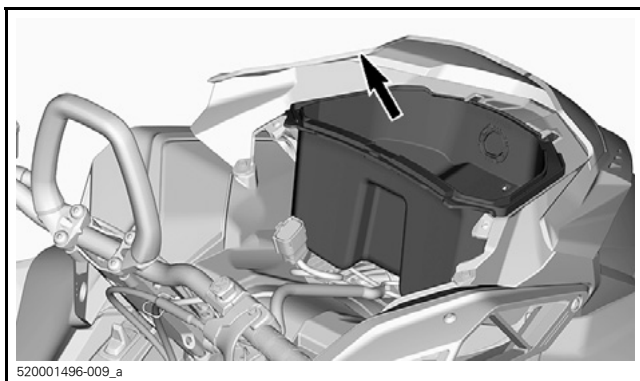

6. Aftengið tengi perunnar.

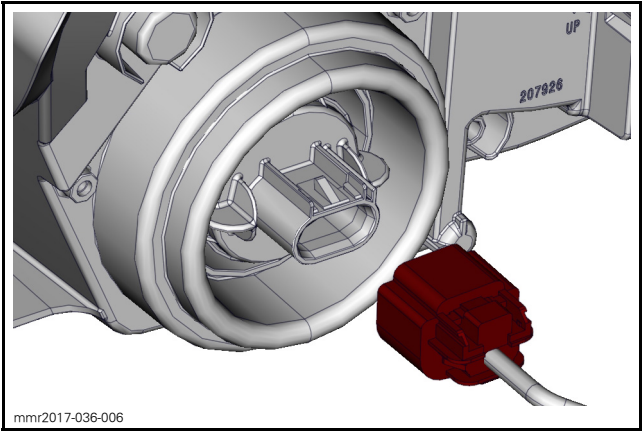

7. Losið peruna með því að snúa henni rangsælis.

8. Togið peruna út á við.

ATHUGIÐ: Tryggið að þétting perunnar sé áfram á sínum stað.

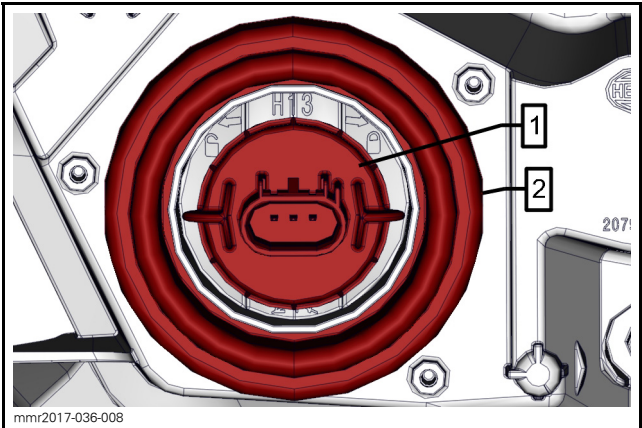

1. Pera
2. Þétting peru

Setjið nýja peru í með því að gera ofangreinda aðgerð í rangri röð.

TILKYNNING Snertið aldrei glerhluta halógen-peru með berum höndum þar sem það stýttir endingartíma hennar. Ef glerið er snert skal hreinsa það með ísóprópýl alkóhóli sem skilur ekki eftir sig lag á perunni.

Athugið virkni framljósa.

Ljósstefna framljósa

Opnið geymsluhólfíð.

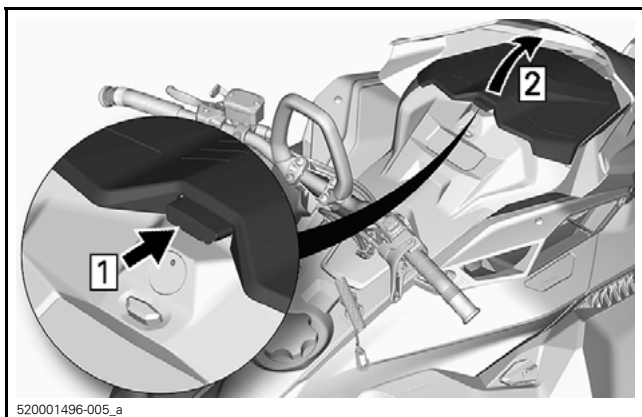

Snúið stilliskrúfunni til að stilla lýsingarhæð framljóssins.

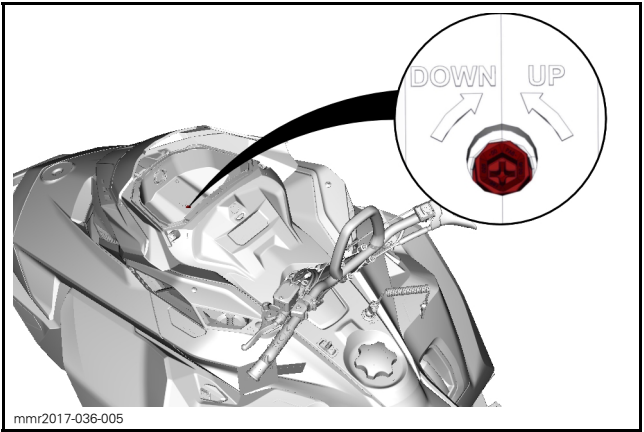

UMÖNNUN FARARTÆKIS

Skoðun eftir notkun

Fjarlægið snjó og ís af afturfjöðruninni, belti, framfjöðruninni, stýrikerfi og skíðum.

VIÐVÖRUN

Tryggið að tjóðrutappinn hafi verið fjarlægður af stöðvunarrofanum áður en farið er fyrir framan snjósleðann, komið er nærri beltinu eða íhlutum afturfjöðrunar.

Hyljið ávallt snjósleðann með yfirbreiðslu þegar hann er utanhúss yfir nótt eða þegar hann er ekki notaður í langan tíma. Þetta mun vernda sleðann gegn frosti og snjó og varðveita útlit hans.

Hreinsun og verndun snjósleðans

Þvoidd snjósleðann með mildu sápuvatni. Notið einungis klút úr míkrotréfjum eða sambærilegan klút.

TILKYNNING Nauðsynlegt er að nota klúta úr míkrotréfjum eða sambærilega klúta á framrúðu og vélarhlíf til að forðast að rispa yfirborðin sem verið er að hreinsa.

Til að fjarlægja smurfeiti, olíu og óhreinindi skal nota ÖFLUGT HREINSIEFNI FRÁ BRP (P/N 293 110 001).

TILKYNNING Notið hreinsiefnið ekki á límmerki eða vínýl.

Til að fjarlægja erfið óhreinindi af öllum plast- og vínýlyfirborðum skal nota XPS FJÖLNOTA HREINSIEFNI (P/N 219 701 709).

TILKYNNING Hreinsið aldrei plastýfirborð eða vélarhlíf með sterkum hreinsiefnum, fitueyðandi efni, málningarþynni, asetóni, efnum sem innihalda klór o.s.frv.

Berið vax á málaða hluta sleðans til að vernda þá betur.

ATHUGIÐ: Berið vax á gljáhluta einungis.

GEYMSLA

Á sumrin eða þegar snjósleðinn er ekki í notkun í meira en þrjá mánuði er nauðsynlegt að geyma hann á hentugum stað.

GEYMSLA
Hreinsið sleðann
Bætið bindiefni í eldsneytið samkvæmt ráðleggingum framleiðanda efnisins Látið vélna ganga eftir að hafa bætt efninu í eldsneytið
Smyrjið vélna (Sjá <i>GEYMSLUADFERÐ VÉLAR</i> í þessum kafla)
Smyrjið pinna handfangs stöðuhemils
Smyrjið afturfjöðrun
Hlaðið rafgeyminn í hverjum mánuði til að hann sé fullhlaðinn út allan geymslutímamann (sleðar sem búnir eru rafrænni ræsingu)
Festið úttak púströrsins með klútum
Lyftið afturhluta snjósleðans upp þannig að beltið hvíli ekki á jörðinni. Slakið ekki á spennu beltisins

⚠ VARÚÐ Notið hentugan lyftibúnað eða fáíð aðstoð annarra við að lyfta sleðanum. Ef lyftibúnaður er ekki notaður skal lyfta sleðanum á réttan hátt, þ.e. með því að nota kraft fótanna. Reynið ekki að lyfta afturhluta sleðans ef hann er of þungur miðað við getu viðkomandi.

TILKYNNING Snjósleðann skal geyma á köldum og þurrum stað og hann skal hylja með ógagnsærri ábreiðu sem hleypir lofti í gegn. Þetta mun koma í veg fyrir að sólarljós og óhreinindi eyðileggi plasthluti sleðans og áferð hans.

TILKYNNING Bæta skal við bindiefni í eldsneyti til að tryggja að blöndungur sé verndaður gegn seti fernisolíu.

Geymsluaðferð vélar

Á sama hátt og aðrar vélar er nauðsynlegt að vél E-TEC sleðans sé vel smurð áður en hann er settur í geymslu til að vernda innri hluti hennar. E-TEC kerfið býður upp á innbyggða vélar-smurningu fyrir geymslutíma (summerization) sem notandi sleðans getur virkt.

Til að virkja smurninguna skal fylgja eftirfarandi skrefum:

1. Setjið sleðann á vel loftræst svæði.
2. Ræsið vélina og látið hana ganga í lausagangi þar til hún er komin í notkunarhitastig (fylgist með hitastigi kælivökvans á skjánum eða athugið hvort aftari varmaskiptir sé volgur).
3. Ýtið á hnapp notkunarmáta á mælaborðinu og sleppið honum á ný þar til heildarfjöldi kílómetra birtist á neðri skjánum.

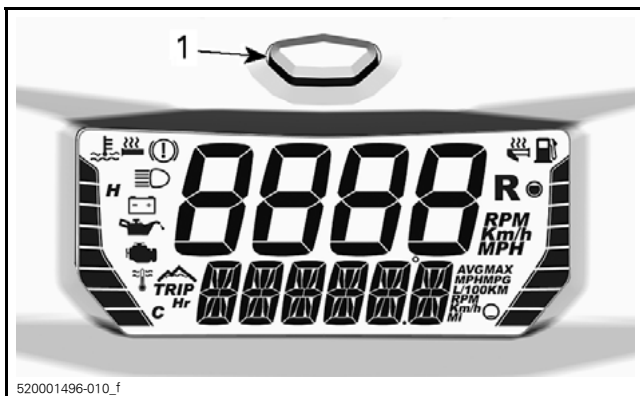

1. Hnappur notkunarmáta á mælaborði

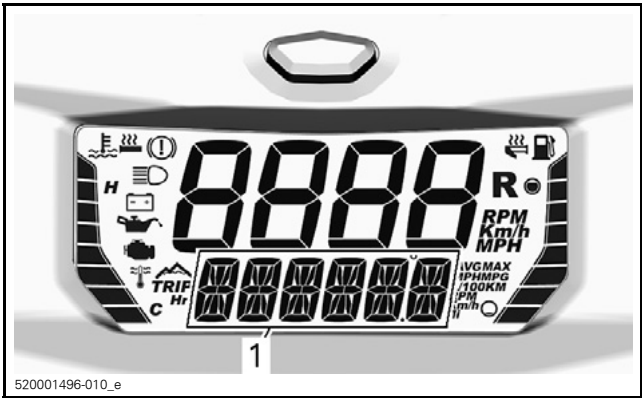

1. Neðri skjár

ATHUGIÐ: Geymsluhamurinn virkar ekki í öðrum stillingum (ferð A, ferð B og klst.ferð).

4. Haldið hnappi notkunarmáta á mælaborðinu niðri og skiptið hratt á milli HÁU og LÁGU ljósanna þar til skilaboðin YTIÐ/HALDIÐ HNAPPI FYRIR INNSPÝTINGU OLÍU NIÐRI birtast á mælaborðinu.

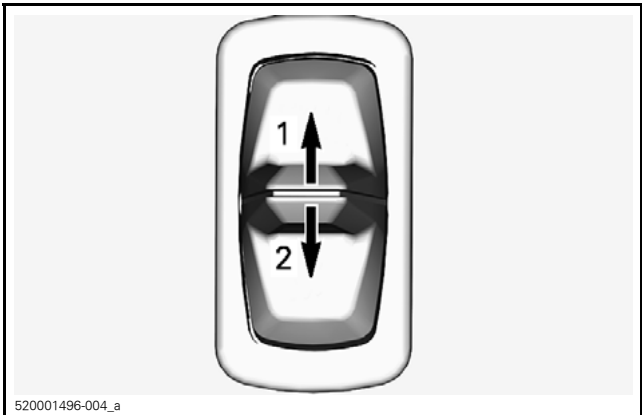

1. Háu ljósin
2. Lágu ljósin

5. Sleppið öllum hnöppum.
6. Ýtið aftur á hnapp noktunarmáta og haldið honum niðri í 2 til 3 sekúndur.
7. Þegar skjárinn birtir **OIL (OLÍA)** skal sleppa hnappinum og bíða eftir að aðgerðinni ljúki.

Snertið ekkert á meðan smurningarferlið er í gangi.

Smurningin tekur u.þ.b. 1 mínútu. Í þessu ferli mun snúningshraði vélarinnar aukast í u.þ.b. 1600 SN./MÍN. og olíudælan mun láta olíu flæða yfir vélina.

Í lok smurningarinnar mun stjórneiningin drepa á vélinni.

Fjarlægjið tjóðrutappann af stöðvunarrofa vélarinnar.

TILKYNNING Ræsið ekki vélina á geymslutíma sleðans.

TÆKNI- UPPLÝSINGAR

AUÐKENNING FARARTÆKIS

Límmerki með lýsingu farartækis

Límmerki með lýsingu farartækis er staðsettur hægra megin við beltishúsið.

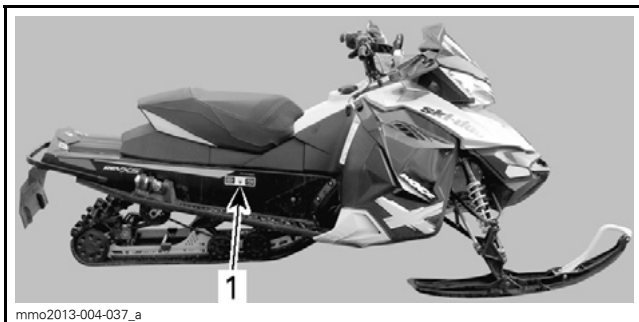

HEFÐBUNDIÐ

1. Límmerki með lýsingu farartækis

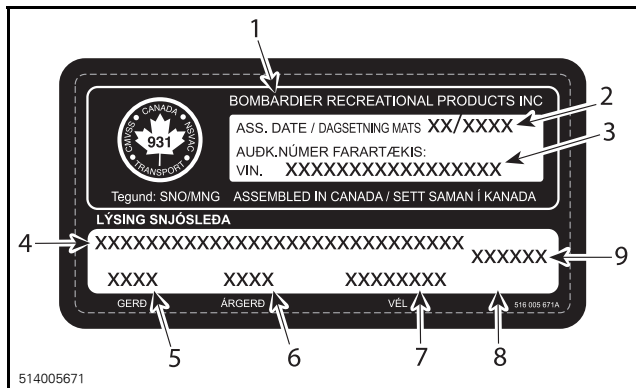

LÍMMERKI MEÐ LÝSINGU FARARTÆKIS

1. Nafn framleiðanda
2. Framleiðsludagsetning
3. Auðkenningarnúmer farartækis (VIN)
4. Tegund og nafn pakkningar
5. Tegundarnúmer
6. Árgerð
7. Tegund vélar
8. Þyngd farartækis (evrópskar tegundir)
9. Vélarafi farartækis (evrópskar tegundir)

Auðkenningarnúmer

Meginíhlutir snjósleðans (vél og grind) eru auðkenndir með mismunandi auðkenningarnúmerum. Stundum getur verið nauðsynlegt að staðskrá þessi númer vegna ábyrgðar eða til að geta rekið snjósleðann uppi ef hann er týndur. Vottaður dreifiaðili Lynx mun biðja um þessi númer til að geta lokið við kröfur varðandi ábyrgð á réttan hátt. Við ráðleggjum eigendum að skrá öll auðkenningarnúmer á sleðanum niður og gefa tryggingafyrirtækinu þau.

Auðkenningarnúmer farartækis (VIN)

Auðkenningarnúmer farartækis er skráð á límmmerkið með lýsingu farartækis. Sjá hér að ofan. Númerið er einnig greypt í beltishúsið, nærri límmmerkinu með lýsingu farartækis.

Númer og árgerð eru hluti af þeim upplýsingum sem gefnar eru upp á límmmerki með lýsingu farartækis. Sjá skýringarmynd.

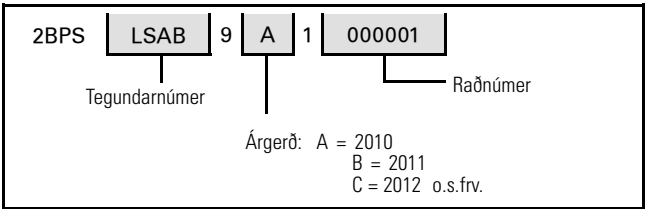

Staðsetning auðkenningarnúmers vélar

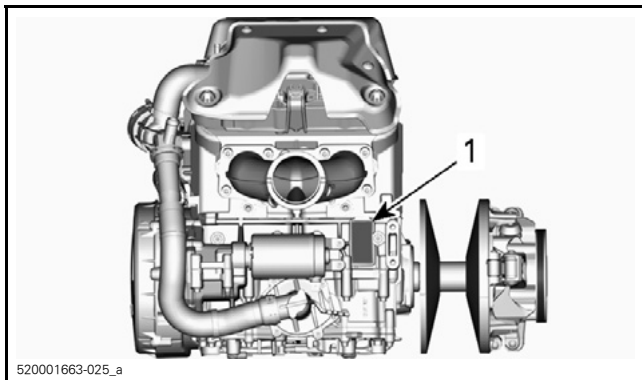

1. Auðkenningarnúmer vélar

HÁVAÐAMENGUN OG TITRINGSGILDI

GERÐ		850 E-TEC
HÁVAÐAMENGUN OG TITRINGSGILDI ¹		
Hávaði	Hljóðstyrksstig (L_{WA})	100 dB (Óvisst (K_{wa}) 3 dB)
	Hljóðþrýstingur (L_{pA})	86 dB (Óvisst (K_{pA}) 3 dB)
Titringur	Hendur og handleggir	<2,5 m/s ²
	Allur skrokkurinn við sætið	<0,5 m/s ²
1: Hávaða- og titringsgildi eru mæld í samræmi við staðalinn ISMA 1: 2014 á steinlögðu yfirborði, í hlutlausum eða án beltis.		



Isosavonitie 7
PL 8040
96101 Rovaniemi
T 358 40 800 7700
F 358 16 318 114
www.brp.com

EU Declaration of Conformity

Authorized Representative :
BRP Europe N.V. , Skaldenstraat 125, Gent, Belgium, 9042

I, the undersigned, hereby declare that these model year 2018 snowmobiles:

SCJA	LRJA	SDJJ	SEJE	SFJB	SAJC	FEJA
SCJB	FCJA	SDJF	SEJH	SNJA	SAJF	LYJG
LRJB	FCJB	SDJH	SEJA	SNJC	LAJE	SRJA
LJJA	FDJA	SBJC	SEJK	SNJB	LAJB	SPJA
LJJB	FDJF	STJE	SAJD	SNJD	LAJA	SGJB
SDJA	FDJB	STJF	SAJK	LFJB	LAJC	FWJA
SDJD	FDJC	LEJE	LGJD	LFJA	SAJB	FRJB
LBJA	SDJB	LEJF	LGJE	LFJE	LCJA	LYJJ
LBJB	SDJC	LEJG	LGJF	SAJA	LCJB	FWJC
LRJE	SDJK	LEJH	LGJG	SAJG	LCJG	

placed on the market under the following **commercial name:** Lynx
Ski-Doo

comply with the essential requirements of the following regulatory text(s)

Electromagnetic Compatibility (EMC) Directive 2014/30/EU	Applied standard(s) CISPR 12:2007/A1:2009 & IEC 61000-6-1:2005 or Dir. 97/24/CE/Ch.8 or UNECE R10.04
--	--

Machinery Directive (MD) 2006/42/EC	ISO 12100:2010
---	----------------

Radio Equipment (RED) Directive 2014/53/EU (If fitted with radio frequency (RF) D.E.S.S. key)	EN 300 330-2 & EN 60950-1
---	---------------------------

Battery Directive **2006/66/EC**

Risto Perttula
Director, Engineering, Research and Development, Snowmobiles

14 December 2016
Rovaniemi, Finland

Ski-Doo
Lynx
Ski-Doo
Extruder
Polaris
Can-Am

MY18 Lynx_Ski-Doo DOC

RADIO FREQUENCY DIGITALLY ENCODED SECURITY SYSTEM (STAFRÆNT KÓÐAÐ ÖRYGGISKERFI MEÐ FJARSKIPTATÍÐNI) (RF D.E.S.S. LYKILL))

Þessi búnaður er í samræmi við FCC, kafla 15 og staðlana Industry Canada license exempt RSS.

Notkun búnaðarins heyrir undir eftirfarandi skilyrði: (1) þessi búnaður má ekki valda tíðnitruflun, og (2) þessi búnaður þarf að samþykkja tíðnitruflanir, þ.m.t. tíðnitruflanir sem valda óæskilegri hegðun búnaðarins.

Allar breytingar sem ekki eru samþykktar af aðila sem sér um eftirfylgni gætu ógildað leyfi notanda til að nota búnaðinn.

IC skráningarnúmer: 12006A-M01456

FCC-auðkenni: 2ACERM01456

Hér með staðfestist að við, ábyrgðaraðilar samræmis, lýsum því yfir á eigin ábyrgð að búnaður þessi er í samræmi við ákvæði eftirfarandi tilskipunar: 2014/53/ESB. Búnaðurinn sem tilskipun þessi á við um er í samræmi við nauðsynlegar kröfur og aðrar viðeigandi kröfur. Búnaðurinn er í samræmi við eftirfarandi tilskipanir, samhæfða staðla og reglugerðir:

Tilskipun um fjarskiptabúnað (RED) 2014/53/ESB og samhæfða staðla:

EN 300 330-2, EN 60950-1

TÆKNILÝSINGAR (AFLVÉL)

AFLVÉL	
Vélarategund	Rotax 850 E-TEC vökvakæld með reed-lokum og rafrænu RAVE
Fjöldi strokka	2
Þvermál	82 mm
Slaglengd	80,4 mm
Tilfærsla	849 cm ³
Hámarkshraði aflvélar	7900 ± 100 SN.MÍN.

ELDSNEYTISKERFI	
Innsþýting eldsneytis	E-TEC bein innspýting með innbyggðu aukainnsþýtingarkerfi
Snúningshraði í lausagangi (ekki stillanlegt)	1200 ± 200 SN.MÍN.

RAFKERFI		
Úttak ljósakerfis		30 A @ 14,5 V 1340 W @ 6000 SN./MÍN.
Kerti	Tegund	NGK ILKR8Q7 (vél og þræðir kerta eru skráð)
	Bil ⁽³⁾	Ekki stillanlegt 0,6 mm til 0,7 mm

SMURKERFI		
Tegund olíudælu		Rafræn olíudæla
Innsþýtingarolía	Tegund ⁽¹⁾	XPS gerviefnaolía fyrir tvígengisvélar
	Magn	3,4 L

TÆKNILÝSINGAR (ÖKUTÆKI)

KÆLIKERFI		
Tegund kælivökva		Etýlglykól og eimað vatn (50%/50%). Notið FROSTVARNAR-VÖKVA MEÐ LANGAN ENDINGARTÍMA FRÁ BRP eða kælivökva sem er sérhannaður fyrir álvélar
Geta kælivökva	3700-sleðar	7 L
	3900-sleðar	7,4 L
	4100-sleðar	7,9 L

ELDSNEYTISKERFI		
Eldsneytisdæla		Rafræn eldsneytisdæla í geymi
Eldsneyti	Tegund	Hágæða blýlaust eldsneyti (eldsneyti sem inniheldur allt að 10% etanol í MESTA LAGI)
	Oktanmagn	95 (RON)
Rúmtak eldsneytisgeymis		34 L

RAFKERFI	
Rafgeymir	12V, 18 A•h
Framljós	2 x 60/55 vött (H-13)

RAFKERFI		
Afturljós og bremsuljós	3700-sleðar	0,14/2,6 W LED
	3900-sleðar 4100-sleðar	2 x 0,4/1,6 W LED
Öryggi		Leitið í ÖRYGGI í kaflanum VIÐHALD

DRIFKERFI		
Olía keðjukassa	Tegund	XPS gerviefnaolía fyrir keðjukassa
	Rúmgeta	350 ml
Hlutfall keðjudrifs	3700-sleðar	21/49
	3900-sleðar	21/51
	4100-sleðar	21/53
Tegund drifvindu		pDrive
Snúningshraði drifvindu	Allar gerðir	3800 ± 100 SN.MÍN.
Tegund hlutlausrar vindu		QRS
Fjöldi tanna á drifhjóli	3700-sleðar	8
	3900-sleðar 4100-sleðar	6

DRIFKERFI			
Belti	Breidd		40,6 cm
	Lengd	3700-sleðar	370,5 cm
		3900-sleðar	392 cm
		4100-sleðar	419 cm
	Prófilhæð	3700-sleðar	64 mm
		3900-sleðar 4100-sleðar	64 mm EDA 75 mm
Stilling beltis ⁽²⁾	Útslag		55 mm
	Afl		6,0 kgf til 8,5 kgf

HEMLAKERFI		
Hemlavökvi	Tegund	DOT 4
	Magn	65 ml

FJÖÐRUN		
<i>FRAMHLUTI</i>		
Tegund fjöðrunar		A-LFS ++
Hámarksslag fjöðrunar	3700-sleðar	221 mm
	3900-sleðar 4100-sleðar	215 mm

FJÖÐRUN			
Tegund höggdeyfis		3700-sleðar	KYB 40 PB HCLR
		3900-sleðar 4100-sleðar	KYB 36
Tegund jafnvægisstangar			Tengill
AFTURFJÖÐRUN			
Tegund fjöðrunar		3700-sleðar	PPS2 3700
		3900-sleðar	PPS2 3900
		4100-sleðar	PPS2 4100
Hámarksslag fjöðrunar		Allar gerðir	390 mm
Tegund höggdeyfis	Mið-juhöggdeyfir	3700-sleðar	KYB 40 PB HCLR
		3900-sleðar 4100-sleðar	KYB 36
	Afturhluti	3700-sleðar	KYB 40 PB HCLR
		3900-sleðar 4100-sleðar	KYB 36

PYNGD OG MÁL		
Massi (þurr)	RE 3700	226 kg
	RE 3700 Raf- ræsing	234 kg
	DS 3900	208 kg
	DS 3900 75mm prófil- hæð	210 kg
	DS 4100	213 kg
	DS 4100 75mm prófil- hæð	215 kg
Heildarlengd	3700- sleðar	323 cm
	3900- sleðar	321 cm
	4100- sleðar	333 cm
Heildarbreidd	3700- sleðar	118 cm
	3900- sleðar 4100- sleðar	110,5 cm

ÞYNGD OG MÁL		
Heildarhæð	3700-sleðar	134 cm
	3900-sleðar 4100-sleðar	135 cm
Skíðabil	3700-sleðar	97,5 cm til 101,7 cm
	3900-sleðar 4100-sleðar	90 cm til 94,2 cm

- (1) Nákvæmar upplýsingar er að finna í undirkaflanum *INNSPÝTINGAROLÍA*.
- (2) Mælið bilið á milli gúmmírennunnar og botns innri hluta beltisins þegar beltið er togað niður á við.
- (3) **ATHUGIÐ** Reynið ekki að stilla bilið á þessu kerti.

***Þessi síða á
að vera auð***

ÚRRÆÐA- LEIT

LEIÐBEININGAR UM ÚRRÆÐALEIT

RAFRÆSIR VIRKAR EKKI

- 1. Neyðarstöðvunarrofi er í stöðunni OFF (SLÖKKT) eða tjóðrutappinn er ekki á stöðvunarrofa vélarinnar.**
 - Setjið neyðarstöðvunarrofa í stöðuna ON (KVEIKT) og setjið tjóðrutappann á (á stöðvunarrofa vélarinnar).
- 2. Ýtið á eldsneytisgjöf og reynið að ræsa vélina.**
 - Sleppið eldsneytisgjöf þegar vélin snýst.

VÉLIN SNÝST EN FER EKKI Í GANG

- 1. Ekkert eldsneyti er í vélinni.**
 - Athugið eldsneytismagn og bætið eldsneyti á ef þess er þörf.
- 2. Kerfisspenna er of lág.**
 - Hafið samband við vottaðan dreifiaðila Lynx.

SNÚNINGSHRAÐI VÉLARINNAR NÆGIR EKKI TIL AÐ NÁ SAMTENGINGU KÚPLINGAR

- 1. D.E.S.S. gat ekki lesið D.E.S.S. kóðann í tjóðrutappanum. D.E.S.S. gaumljós blikkar (hæg, stutt hljóðmerki/endurtekin).**
 - Setjið tjóðrutappann rétt á rofann.
- 2. D.E.S.S. las annan kóða en þann sem skráður var. D.E.S.S. gaumljós blikkar (hröð, stutt hljóðmerki/endurtekin).**
 - Setjið tjóðrutappann sem snjósleðinn var prógrammaður fyrir á rofann.
- 3. Stjórneining þekkir ekki D.E.S.S. lykil.**
 - Leitið til vottaðs dreifiaðila Lynx.

VÉLINA SKORTIR HRAÐAAUKNINGU EÐA AFL

- 1. Upphitun vélar er í gangi.**
 - Akið sleðanum á lágum hraða í nokkrar mínútur.
- 2. Tilkeyrslutíma sleðans er ekki lokið.**
 - Ljúkið tilkeyrslu hans.
- 3. Nauðsynlegt er að gera viðhald á drifvindu og hlutlausri vindu.**
 - Hafið samband við vottaðan dreifiaðila Lynx.

VÉLINA SKORTIR HRAÐAAUKNINGU EÐA AFL (Framh.)

4. Vélin offitnar.

- Athugið magn kælivökva, sjá VIÐHALDSADFERÐIR.
- Athugið hvort varmaskiptar séu hreinir. Hreinsið þá ef þess er þörf.

5. Drifbeltið er orðið of þunnt.

- Ef drifbeltið er orðið meira en 3 mm (1/8 tommur) þynnra en upphafleg þykkt þess var mun það draga úr afköstum farartækisins.
- Skiptið um drifbelti

6. Röng stilling beltis.

- Sjá VIÐHALD og/eða vottaðan dreifiaðila Lynx til að fá réttar stillingar samstillingar og spennu.

7. Vandamál í R.A.V.E. ventlum.

- Fáíð viðhald, viðgerð eða útskiptingu hjá vottuðum dreifiaðila Lynx, verkstæði eða aðila að eigin vali.

8. Þrýstingur eldsneytis er of lítill.

- Fáíð viðhald, viðgerð eða útskiptingu hjá vottuðum dreifiaðila Lynx, verkstæði eða aðila að eigin vali.

BAKSKOT VÉLAR

1. Vélin er of heit.

- Sjá atriði 4 í VÉLINA SKORTIR AFL.

2. Kveikitími er rangur eða bilun er til staðar í kveikikerfi.

- Fáíð viðhald, viðgerð eða útskiptingu hjá vottuðum dreifiaðila Lynx, verkstæði eða aðila að eigin vali.

3. Leki í útblásturskerfi.

- Fáíð viðhald, viðgerð eða útskiptingu hjá vottuðum dreifiaðila Lynx, verkstæði eða aðila að eigin vali.

4. Þrýstingur eldsneytis er of lítill.

- Fáíð viðhald, viðgerð eða útskiptingu hjá vottuðum dreifiaðila Lynx, verkstæði eða aðila að eigin vali.

MISKVEIHING Í VÉL

1. Vatn er til staðar í eldsneyti.

- Aftappið eldsneytiskerfi og fyllið á með nýju eldsneyti.

MISKVEIKING Í VÉL (Framh.)

2. Bilun í RAVE ventlum.

- Látið skoða RAVE ventlakerfið. Fáid viðhald, viðgerð eða útskiptingu hjá vottuðum dreifiaðila Lynx, verkstæði eða aðila að eigin vali.

HITUÐ STÝRISHANDFÖNG/ÞUMALHITARAR VIRKA EKKI

1. Snúningshraði vélarinnar er of lágur.

- Tryggið að snúningshraðinn sé meiri en 2000 SN./MÍN.

VÉLIN STÖÐVAÐIST

1. Vélín stöðvast eftir að hafa verið í lausagangi í langan tíma.

- Látið vélina ekki vera í lausagangi of lengi. Upplýsingar er að finna í kaflanum UPPHITUN SNJÓSLEÐA í NOTKUNARLEIÐBEININGAR.

STJÓRNKERFI

Tákn, skilaboð og hljóðmerkjakóðar

Tákn mælaborðsins gefa til kynna frávik eða sérstök skilyrði.

Tákn geta birst eða blikkað ein og sér eða samhliða öðrum táknum.

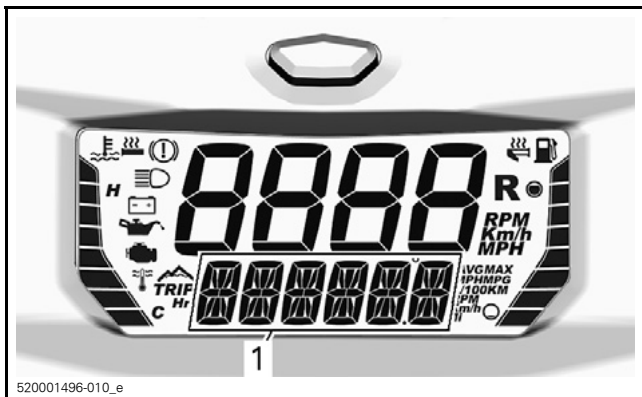





1. Neðri skjár



Ásamt táknumum birtast skilaboð með hljóðmerki.

Upplýsingar er að finna hér fyrir neðan.

TÁKNID ON (KVEIKT)	HLJÓÐ- MERKI	SKILABOÐ	LÝSING
	<p>4 stutt hljóðmerki á 30 sekúndna fresti</p>	OFHITNUN VÉLAR	Ef vélin ofhitnar skal draga úr hraða sleðans og aka honum í lausum snjó eða stöðva vélina samstundis og leyfa henni að kólna. Athugið magn kælivökva, sjá <i>VIÐHALD</i> . Ef olíumagn er rétt og vélin heldur áfram að ofhitna skal leita til vottaðs dreifiaðila Lynx. Látið vélina ekki ganga ef ástandið er viðvarandi.
		PÚSTRÖR	Dragið úr hraða eða dregið á vélinni. Leyfið vélinni að kólna og ræsið hana aftur. Ef othitnun er viðvarandi skal leita til vottaðs dreifiaðila Lynx. Látið vélina ekki ganga ef ástandið er viðvarandi.
		STJÓRN- EINING	Látið vélina ekki ganga ef ástandið er viðvarandi.

TÁKNIÐ ON (KVEIKT)	HLJÓÐ- MERKI	SKILABOÐ	LÝSING
	Stutt hljóðmerki sem eru endurtekin hratt	OFHITNUN Samhliða "OFHITNUN VÉLAR" hér að ofan	Hættuleg ofhitnun. Stöðvið vélina samstundis og leyfið henni að kólna. Athugið magn kælivökva, sjá VIÐHALD. Ef olíumagn er rétt og vélin heldur áfram að ofhitna skal leita til vottaðs dreifiaðila Lynx. Látið vélina ekki ganga ef ástandið er viðvarandi.
		OFHITNUN Samhliða "HLJÓÐ-DEYFIR" EÐA "STJÓRN-EINING"	Hættuleg ofhitnun. Stöðvið vélina samstundis og leyfið henni að kólna. Ef othitnun er viðvarandi skal leita til vottaðs dreifiaðila Lynx. Látið vélina ekki ganga ef ástandið er viðvarandi.
	4 stutt hljóðmerki á 5 mínútna fresti	LÁG SPENNA RAFGEYMIS HÁ SPENNA RAFGEYMIS	Gefa til kynna litla eða mikla spennu í rafgeymi. Leitið til vottaðs dreifiaðila Lynx eins fljótt og auðið er.
	4 stutt hljóðmerki	ATHUGIÐ VÉL	Ef vélin er biluð skal leita til vottaðs dreifiaðila Lynx verkstæði eða aðila að eigin vali eins fljótt og auðið er.
 (blikkar)	4 stutt hljóðmerki		Þetta birtist þegar ýtt er á hemilinn í meira en 15 sekúndur um leið og ýtt er á handfang eldsneytisgjafar og sledinn er á meiri ferð en 5 km/h.

TÁKNID ON (KVEIKT)	HLJÓÐ- MERKI	SKILABOÐ	LÝSING
—	4 stutt hljóðmerki á 8 sekúndna fresti	BANK	Sprengihljóð í vél (snúningshraði er takmarkaður þegar þetta gerist). – Tryggið að ráðlagt eldsneyti sé notað. – Athugið eldsneytis- gæði, skiptið um eldsneyti ef þess er þörf. – Ef bilunin kemur aftur upp skal hafa samband við vottaðan dreifiaðila Lynx, verkstæði eða aðila að eigin vali.
—	4 stutt hljóðmerki á 5 mínútna fresti	TAKM. SNÚN.HR.	Snúningshraði er takmarkaður til að vernda vélina þegar ákveðnar bilanir koma upp.
—	—	OF MIK. SNÚN.HR.	Þetta gefur til kynna að hámarks snúningshraða sé náð. Athugið stillingu kúplingar.
—	Stutt hljóðmerki sem eru endurtekin hratt	STÖÐVUN	Stöðvunaraðgerð fer í gang vegna ofhitnunar vélar eða bilunar í eldsneytisdælu.
—	—	SAMSKIPTI	Samskiptavandamál á milli stjórneiningar og mælaborðs. Drepið á vélinni og fjarlægjið tjódрутappann. Bíðið í nokkrar mínútur og ræsið svo vélina. Ef vandamálið er viðvarandi skal leita til vottaðs dreifiaðila Lynx.

TÁKNIÐ ON (KVEIKT)	HLJÓÐ- MERKI	SKILABOÐ	LÝSING
—	Stutt hljóðmerki sem eru endurtekin hægt	ATHUGIÐ LYKIL	Ekki tekst að lesa lykil (slæm tenging) Tryggið að engin óhreinindi séu á lyklinum og að hann sé rétt settur á rofann.
—	Stutt hljóðmerki sem eru endurtekin hratt	RANGUR LYKILL	Ógildur lykill eðalykill ekki færður inn. Notið réttan lykil fyrir þetta farartæki eða látið færa hann inn.
   (Öll ljós blikka)	—	—	Vandamál eldsneytisnema. í

Bilunarkóðar

Ef táknið til að athuga aflvél er KVEIKT er hægt að lesa bilanakóða á mælaborðinu.

Til að sjá virka bilanakóða skal velja að birta samhliða hraða sledans og snúningshraða vélarinnar, sjá *FJÖLNOTA STAFRÆNT MÆLABORÐ*.

ATHUGIÐ: Tryggið að velja raunverulegan aksturshraða og snúningshraða vélar (ekki hámarks- eða meðalgildi).

Ýtið á hnapp notkunarmáta og haldið honum niðri og skiptið úr HÁU ljósunum yfir á LÁGU ljósinn nokkrum sinnum þar til kóði birtist.

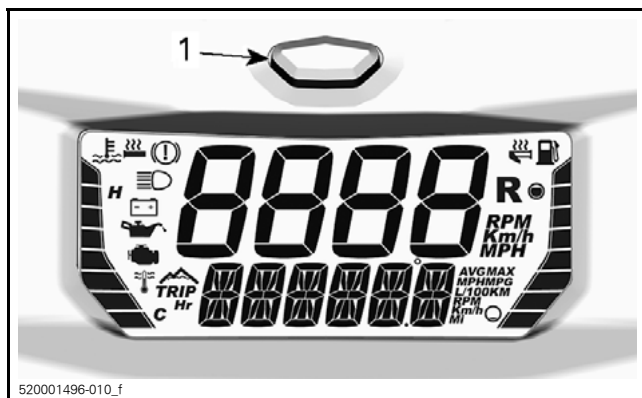

1. Hnappur notkunarmáta á mælaborði

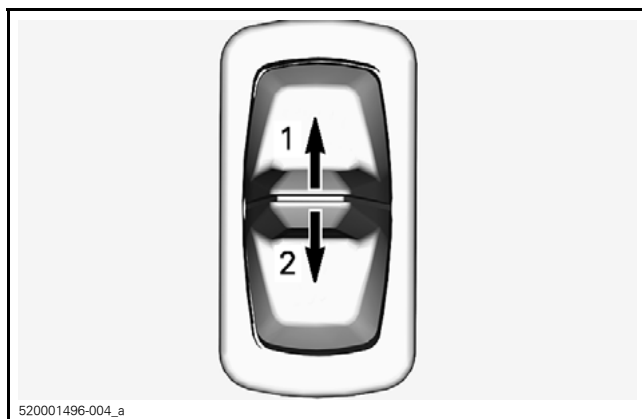

1. Háu ljósinn
2. Lágu ljósinn

Ef tveir kóðar eða fleiri eru færðir inn skal nota hnapp notkunarmáta til að fletta í kóðunum.

Til að fara úr hami bilunarkóða skal ýta á hnappinn notkunarmáti og halda honum niðri.

Leitið til vottaðs dreifiaðila Lynx til að fá skýringu á kóðum.

ÁBYRGÐ

TAKMÖRKUÐ ÁBYRGÐ BRP FINLAND OY INTERNACIONAL: 2018 LYNX® SNJÓSLEÐAR

1) ÁBYRGÐARSVIÐ TAKMARKAÐRAR ÁBYRGÐAR

Bombardier Recreational Products Inc. ("BRP")* ábyrgist að 2018 árgerðir LYNX snjósleða sem seldir eru af dreifi- eða söluaðilum sem eru vottaðir af BRP til að selja LYNX snjósleða („Dreifi-/söluaðili LYNX“) séu lausar við efnisgalla eða framleiðslugalla í þann tíma og samkvæmt þeim skilyrðum sem greint er frá hér fyrir neðan.

Vara- og fylgihlutir sem ekki eru settir upp af verksmiðju heyra ekki undir takmarkaða ábyrgð. Leitið í texta takmarkaðrar ábyrgðar um vara- og fylgihluti sem heyra undir takmarkaða ábyrgð.

Þessi takmarkaða ábyrgð verður ógild og óviðeigandi ef: (1) snjósleðinn var notaður í aksturskeppni eða hvaða samkeppni sem um er að ræða hvenær sem þær hafa farið fram, þó svo að slíkt hafi verið gert af fyrrum eiganda sleðans; eða (2) snjósleðanum var breytt þannig að það hafi neikvæð áhrif á notkun hans, afköst eða endingartíma, eða ef honum var breytt til að breyta tilætlaðri notkun hans.

2) TAKMARKANIR Á ÁBYRGÐ

SVO LENGI SEM SLÍKT ER LEYFILEGT SAMKVÆMT LÖGUM ER ÞESSI ÁBYRGÐ VEITT OG SAMÞYKKT Í STAÐ ALLRA ANNARRA ÁBYRGÐA, SEM GREINT HEFUR VERIÐ FRÁ EÐA SEM GERÐAR HAFI VERIÐ, AÐ MEÐTÖLDUM OG ÁN TAKMARKANA, ALLRA GÆÐAÁBYRGÐA EÐA HENTUGLEIKA ÞEIRRA FYRIR ÁKVEÐIN TILFELLI. SVO LENGI SEM EKKI ER HÆGT AÐ AFSALA ÁBYRGÐ, ER GILDISTÍMI VIÐEIGANDI ÁBYRGÐA TAKMARKAÐUR VIÐ GILDISTÍMA TILGREINDRAR ÁBYRGÐAR. TILFALLANDI EÐA MEÐFYLGJANDI SKEMMDIR HEYRA EKKI UNDIR GILDISSVIÐ ÞESSARAR ÁBYRGÐAR. SUM DÓMSVÖLD TAKA EKKI TILLIT TIL AFSALS, TAKMARKANA OG UNDANTEKNINGA SEM GREINT ER FRÁ HÉR AÐ OFAN OG VERA MÁ AÐ ÞETTA EIGI EKKI VIÐ UM ÞIG. ÞESSI ÁBYRGÐ VEITIR ÞÉR ÁKVEÐIN RÉTTINDI OG VERA MÁ AÐ ÞÚ HAFIR ÖNNUR LÖGLEG RÉTTINDI SEM GETA VERIÐ BREYTILEG Á MILLI LANDA. (FYRIR VÖRUR SEM KEYPTAR ERU Í ÁSTRALÍU SKAL SJÁ EFNISGREIN 4 HÉR FYRIR NEÐAN).

Hvorki dreifi-/söluaðilar LYNX eða neinn annar aðili hefur leyfi til að halda einhverju fram, kynna eitthvað eða ábyrgja eitthvað sem tengist vörunni, annað en það sem greint er frá í þessari takmörkuðu ábyrgð og ef slíkt er gert er ekki hægt að gera neinar kröfur til BRP.

BRP áskilur sér rétt til að breyta þessari ábyrgð hvenær sem er, svo lengi sem breytingar eiga ekki við um skilyrði ábyrgðar sem eiga við um vörunar sem seldar voru þegar ábyrgðin var í gildi.

3) UNÐANÞÁGUR – ERU EKKI UNDIR ÁBYRGÐ

Þessi takmarkaða ábyrgð gildir ekki um eftirfarandi atriði undir neinum kringumstæðum:

- Hefðbundið slit;
- Reglulegt viðhald, hlutir, vélarstillingar, stillingar;
- Skemmdir vegna vanrækslu eða hunsun á reglulegu viðhaldi og/eða geymsluskilyrðum sem greint er frá í notandahandbók;
- Skemmdir vegna hluta sem voru fjarlægðir, illra gerða viðgerða, þjónustu, viðhalds, breytinga eða notkunar hluta eða fylgihluta sem, að raunsæju mati BRP, eru annaðhvort ósamhæfir vörunni eða hafa neikvæð áhrif á notkun hennar, afköst eða endingartíma eða koma upp vegna viðgerða sem gerðar voru af aðila sem ekki er vottaður dreifi-/söluaðili LYNX;
- Skemmdir vegna rangrar notkunar, óeðlilegrar notkunar, vanrækslu, notkunar til keppna, notkunar annarra efna en snjós á yfirborð sleðans, eða notkunar vörunnar sem ekki er í samræmi við ráðlagða notkun sem greint er frá í 'notandahandbók';
- Skemmdir vegna slyss, kaffæringar, eldsvoða, inntaka snjós eða vatns, þjófnaðar, skemmdarverka eða einhverra athafna fyrir Guðs hönd;
- Notkun með eldsneytistegundum, olíum eða smurfeitum sem henta ekki til notkunar með vörunni (sjá notandahandbók);
- Skemmdir vegna ryðs, ætingar eða váhrifa vegna náttúruaflla;
- Tilfallandi eða meðfylgjandi skemmdir eða skemmdir af hvaða toga sem er, þ.m.t., og án takmarkana, dráttur, flutningur, gjöld, geymsla, sími, leiga, leigubíll, óþægindi, tryggingar, afborganir lána, tímatap, tekjutap; eða tímatap vegna niðurtíma til inningar þjónustu farartækisins og
- skemmdir vegna nagla sem settir eru í belti ef uppsetning þeirra er ekki í samræmi við leiðbeiningar' BRP.

4) ÁBYRGÐARTÍMI

Ábyrgðin tekur gildi frá (1) þeirri dagsetningu sem afhending sleðans til almenns viðskiptavinar á sér stað eða (2) frá þeirri dagsetningu sem sleðinn er fyrst tekinn í notkun, hvort sem fyrr kemur og gildir í:

A) TÓLF (12) MÁNUÐI SAMFELLT, fyrir eigendur sem nota sleðann til einkanota eða í viðskiptalegum tilgangi. Ábyrgðartími snjósleða sem afhentur er á milli 1. júní og 1. desember á viðeigandi ári rennur út 30. nóvember á árinu þar á eftir.

Viðgerðir eða útskipting hluta eða gæði þjónustu sem þessi ábyrgð á við um framlengir ekki ábyrgðartímanum fram yfir upprunalegan lokadag hennar.

Athugið að ábyrgðartími og önnur skipan ábyrgðarinnar heyra undir gildandi lands- eða svæðislög í landi viðskiptavinarins.

FYRIR VÖRUR SEM KEYPTAR ERU Í ÁSTRALÍU EINUNGIS

Ekkert í skilmálum og skilyrðum ábyrgðarinnar getur útilokað, takmarkað eða breytt eftirfylgni skilyrða, ábyrgðar, réttar eða úrræða sem veitt eru eða gefin eru til kynna í Competition and Consumer Act 2010 (Cth), þ.m.t. samkvæmt áströlskum neytendalögum eða öðrum lögum, þar sem slíkt myndi brjóta í bága við lög eða ógilda hluta af þessum skilmálum og skilyrðum. Ágóðinn sem þér er veittur með þessari takmörkuðu ábyrgð kemur til viðbótar við annan rétt og úrræði sem þér býðst samkvæmt áströlskum lögum.

Varningur okkar heyrir undir ábyrgð sem ekki er hægt að sneiða hjá með áströlskum neytendalögum. Þú hefur rétt á útskiptingu eða endurgreiðslu vegna stórvægilegrar bilunar og bóta vegna hæfilegs, fyrirsjáanlegs taps eða skemmda. Þú hefur einnig rétt á að láta gera við eða skipta út vörum, skyldu þær ekki vera af ásættanlegum gæðum og ef bilunin á ekki rætur sínar að rekja til stórvægilegrar bilunar.

5) ÁBYRGÐARSKILYRÐI

Þessi ábyrgð er **aðeins** gild ef öll eftirfarandi skilyrði eru uppfyllt:

- 2018 árgerð LYNX snjósleðans þarf að vera keyptur nýr og ónotaður af fyrsta eiganda frá dreifi-/söluaðila LYNX sem hefur leyfi til að selja LYNX snjósleða í landinu sem hann er keyptur í;
- Nauðsynlegt er að hafa lokið tilgreindu skoðunarferli BRP fyrir afhendingu og að viðeigandi gögn um það séu til staðar;
- Nauðsynlegt er að vottaður dreifi-/söluaðili LYNX hafi skráð vöruna á réttan hátt;

- Nauðsynlegt er að kaupandi hafi keypt 2018 árgerð LYNX snjósleðans í landinu eða samveldinu sem hann er búsettur í.
- Reglulegt viðhald sem tekið er fram í notandahandbók' skal gera nógu snemma til að hægt sé að viðhalda umfangi ábyrgðarinnar. BRP áskilur sér rétt til að samþykkja ekki ábyrgð nema sönnun um tilskilið viðhald sé lögð fram.

BRP mun ekki veita eigendum sem nota sleðann til einkanotkunar eða eigendum sem nota sleðann í viðskiptalegum tilgangi þessa takmörkuðu ábyrgð ef eitthvert ofangreindra skilyrða er ekki uppfyllt. Þessar takmarkanir eru nauðsynlegar til að BRP geti varðveitt öryggi vara sinna, sem og öryggi neytenda og almennings.

6) ÞAÐ SEM GERA ÞARF TIL AÐ ÁBYRGÐ SÉ GILD

Ef viðskiptavinur verður var við eitthvað óeðlilegt verður hann að stöðva notkun snjósleðans. Viðskiptavini er skyldugt að gera dreifi-/söluaðila LYNX sem sér um viðhald sleðans kunnugt um galla innan tveggja (2) daga eftir að gallinn kom fram og veita viðkomandi hæfilegan aðgang að sleðanum og hæfilegt tækifæri til að gera við hann. Viðskiptavinur skal einnig vísa fram kaupsönnun til vottaðs dreifi-/söluaðila LYNX og skrifa undir viðgerð/vinnu áður en viðgerðin hefst til að viðgerðarábyrgð sé gild. Allir hlutir sem skipt er út undir þessari takmörkuðu ábyrgð eru í eigu BRP.

Athugið að tilkynningartími heyrir undir gildandi lands- eða svæðislög í landi viðskiptavinarins.

7) ÞAÐ SEM BRP MUN GERA

Svo lengi sem slíkt er leyfilegt samkvæmt lögum takmarkast skyldur BRP' samkvæmt þessari ábyrgð við, að eigin ákvörðun BRP, að gera við hluti sem eru gallaðir við hefðbundna notkun, halda við og þjónusta, eða skipta út slíkum hlutum með nýjum, ósviknum LYNX varahlutum án endurgjalds fyrir hluti eða vinnu, hjá hvaða vottaða dreifi-/söluaðila LYNX sem er í þann tíma sem ábyrgðin gildir. Ábyrgð BRP' takmarkast við að framkvæma nauðsynlegar viðgerðir á hlutum eða skipta þeim út. Engin krafa um ábyrgðarbrot getur verið ástæða afturköllunar eða riftunar á sölu snjósleðans til eigandans. Vera má að þú hafir önnur lögleg réttindi sem geta verið breytileg á milli landa.

Ef nauðsynlegt er að þjónusta snjósleðann utan landsins sem hann var seldur í, ber eigandinn ábyrgð á gjaldi vegna staðarbundinna ferla og skilyrða, svo sem, þó ekki takmarkist við, flutning, tryggingu, skatta, leyfisgjöld, innflutningsgjöld og öll önnur gjöld, þ.m.t. gjöld frá ríkisstjórnnum, ríkjum, svæðum og viðeigandi stofnunum.

BRP áskilur sér rétt til að bæta eða breyta vörum af og til, án þess að vera skyldugt til að breyta vörum sem þegar hafa verið framléiddar.

8) FLUTNINGUR

Ef skipt er um eiganda á ábyrgðartímanum skal einnig skipta um nafn á takmarkaðri ábyrgð samkvæmt skilmálum hennar og skilyrðum til að hún sé gild það sem eftir er af ábyrgðartímanum með þeim skilyrðum að BRP eða vottaður dreifi-/söluaðili LYNX fái sönnun um að fyrrum eigandi hafi samþykkt eigandaskipti og að tengiliðaupplýsingar nýja eigandans séu teknar fram.

9) NEYTENDAÞJÓNUSTA

Ef deilumál eða ágreiningur kemur upp í tengslum við þessa takmörkuðu ábyrgð, leggur BRP til að reynt sé að dreif-/söluaðili LYNX reyni að leysa úr deilumálinu. Við ráðleggjum að reynt sé að ræða málin við þjónustustjóra eða eiganda vottaðs dreifi-/sölustaðar LYNX.

Ef engin úrlausn finnst á málinu skal hafa samband við BRP með því að fylla út samskiptaeyðublað fyrir viðskiptavini á www.brp.com eða hafa samband við BRP í gegnum eitt heimilisfanganna sem er að finna í hlutanum *HAFSA SAMBAND* í þessari handbók.

*Vörum þeirra svæða sem þessi takmarkaða ábyrgð á við um er dreift og þær þjónustaðar af Bombardier Recreational Products Inc. eða dótturfélögum þess.

© 2017 Bombardier Recreational Products Inc. Allur réttur áskilinn.

® Skráð vörumerki Bombardier Recreational Products Inc.

TAKMÖRKUÐ ÁBYRGÐ BRP FINLAND OY FYRIR EVRÓPSK RÍKI OG SAMVELDI SJÁLFSTÆÐRA RÍKJA OG TYRKLAND: 2018 LYNX® SNJÓSLEÐAR

1) ÁBYRGÐARSVIÐ TAKMARKAÐRAR ÁBYRGÐAR

Bombardier Recreational Products Inc. ("BRP")* ábyrgir að 2018 árgerðir LYNX snjósleðanna sem seldar eru af dreifi- eða söluaðilum sem vottaðir eru af BRP til að dreifa LYNX snjósleðum ("LYNX dreifi-/söluaðili") í aðildarríkjum Evrópska efnahagssvæðisins (sem í eru aðildarríki Evrópusambandsins, Noregur, Ísland og Liechtenstein) (EES), aðildarríki Samveldis sjálfstæðra ríkja (þ.m.t. Úkraína og Túrkménistan) ("CIS") og Tyrkland gegn efnis- eða framleiðslugöllum í þann tíma og samkvæmt þeim skilyrðum sem greint er frá hér fyrir neðan.

Vara- og fylgihlutir sem ekki eru settir upp af verksmiðju heyra ekki undir takmarkaða ábyrgð. Leitið í texta takmarkaðrar ábyrgðar um vara- og fylgihluti sem heyra undir takmarkaða ábyrgð.

Þessi takmarkaða ábyrgð verður ógild og óviðeigandi ef: (1) snjósleðinn var notaður í aksturskeppni eða hvaða samkeppni sem um er að ræða hvenær sem þær hafa farið fram, þó svo að slíkt hafi verið gert af fyrrum eiganda sleðans; eða (2) snjósleðanum var breytt þannig að það hafi neikvæð áhrif á notkun hans, afköst eða endingartíma, eða ef honum var breytt til að breyta tilætlaðri notkun hans.

2) TAKMARKANIR Á ÁBYRGÐ

SVO LENGI SEM SLÍKT ER LEYFILEGT SAMKVÆMT LÖGUM ER ÞESSI ÁBYRGÐ VEITT OG SAMÞYKKT Í STAÐ ALLRA ANNARRA ÁBYRGÐA, SEM GREINT HEFUR VERIÐ FRÁ EÐA SEM GERÐAR HAFU VERIÐ, AÐ MEÐTÖLDUM OG ÁN TAKMARKANA, ALLRA GÆÐAÁBYRGÐA EÐA HENTUGLEIKA ÞEIRRA FYRIR ÁKVEÐIN TILFELLI. SVO LENGI SEM EKKI ER HÆGT AÐ AFSALA ÁBYRGÐ, ER GILDISTÍMI VIÐEIGANDI ÁBYRGÐA TAKMARKAÐUR VIÐ GILDISTÍMA TILGREINDRA ÁBYRGÐA. TILFALLANDI EÐA MEÐFYLGLJANDI SKEMMDIR HEYRA EKKI UNDIR GILDISSVIÐ ÞESSARAR ÁBYRGÐAR. SUM DÓMSVÖLD TAKA EKKI TILLIT TIL AFSALS, TAKMARKANA OG UNDANTEKNINGA SEM GREINT ER FRÁ HÉR AÐ OFAN OG VERA MÁ AÐ ÞETTA EIGI EKKI VIÐ UM ÞIG. ÞESSI ÁBYRGÐ VEITIR ÞÉR ÁKVEÐIN RÉTTINDI OG VERA MÁ AÐ ÞÚ HAFIR ÖNNUR LÖGLEG RÉTTINDI SEM GETA VERIÐ BREYTILEG Á MILLI LANDA.

Hvorki dreifi-/söluaðilar LYNX eða neinn annar aðili hefur leyfi til að halda einhverju fram, kynna eitthvað eða ábyrgja eitthvað sem tengist vörunni, annað en það sem greint er frá í þessari takmörkuðu ábyrgð og ef slíkt er gert er ekki hægt að gera neinar kröfur til BRP.

BRP áskilur sér rétt til að breyta þessari ábyrgð hvenær sem er, svo lengi sem breytingar eiga ekki við um skilyrði ábyrgðar sem eiga við um vörunar sem seldar voru þegar ábyrgðin var í gildi.

3) UNÐANÞÁGUR – ERU EKKI UNDIR ÁBYRGÐ

Þessi takmarkaða ábyrgð gildir ekki um eftirfarandi atriði undir neinum kringumstæðum:

- Hefðbundið slit;
- Reglulegt viðhald, hlutir, vélarstillingar, stillingar;
- Skemmdir vegna vanrækslu eða hunsun á reglulegu viðhaldi og/eða geymsluskilyrðum sem greint er frá í notandahandbók;
- Skemmdir vegna hluta sem voru fjarlægðir, illra gerða viðgerða, þjónustu, viðhalds, breytinga eða notkunar hluta eða fylgihluta sem, að raunsæju mati BRP, eru annaðhvort ósamhæfir vörunni eða hafa neikvæð áhrif á notkun hennar, afköst eða endingartíma eða koma upp vegna viðgerða sem gerðar voru af aðila sem ekki er vottaður dreifi-/söluaðili LYNX;
- Skemmdir vegna rangrar notkunar, óeðlilegrar notkunar, vanrækslu, notkunar til keppna, notkunar annarra efna en snjós á yfirborð sleðans, eða notkunar vörunnar sem ekki er í samræmi við ráðlagða notkun sem greint er frá í 'notandahandbók';
- Skemmdir vegna slyss, kaffæringar, eldsvoða, inntaka snjós eða vatns, þjófnaðar, skemmdarverka eða einhverra athafna fyrir Guðs hönd;
- Notkun með eldsneytistegundum, olíum eða smurfeitum sem henta ekki til notkunar með vörunni (sjá notandahandbók);
- Skemmdir vegna ryðs, ætingar eða váhrifa vegna náttúruaflla;
- Tilfallandi eða meðfylgjandi skemmdir eða skemmdir af hvaða toga sem er, þ.m.t., og án takmarkana, dráttur, flutningur, gjöld, geymsla, sími, leiga, leigubíll, óþægindi, tryggingar, afborganir lána, tímatap, tekjutap; eða tímatap vegna niðurtíma til inningar þjónustu farartækisins og
- skemmdir vegna nagla sem settir eru í belti ef uppsetning þeirra er ekki í samræmi við leiðbeiningar' BRP.

4) ÁBYRGÐARTÍMI

Ábyrgðin tekur gildi frá (1) þeirri dagsetningu sem afhending sleðans til almenns viðskiptavinar á sér stað eða (2) frá þeirri dagsetningu sem sleðinn er fyrst tekinn í notkun, hvort sem fyrr kemur og gildir í:

A) TUTTUGU OG FJÓRA (24) MÁNUÐI SAMFELLT, fyrir eigendur sem nota sleðann til einkanota og TÓLF (12) MÁNUÐI SAMFELLT fyrir eigendur sem nota sleðann í viðskiptalegum tilgangi. Ábyrgðartími snjósleða sem afhentur er á milli 1. júní og 1. desember á viðeigandi ári rennur út 30. nóvember á viðeigandi ári. Snjósleði er notaður í viðskiptalegum tilgangi þegar hann er notaður til að afla tekna á einhvern hátt eða skapa atvinnu við einhvern hluta sleðans á ábyrgðartímanum. Snjósleði er einnig notaður í viðskiptalegum tilgangi þegar hann hefur viðskiptatengt merki eða ef viðskiptatengd notkun hans er leyfð.

Viðgerðir eða útskipting hluta eða gæði þjónustu sem þessi ábyrgð á við um framlengir ekki ábyrgðartímanum fram yfir upprunalegan lokadag hennar.

Athugið að ábyrgðartími og önnur skipan ábyrgðarinnar heyra undir gildandi lands- eða svæðislög í landi viðskiptavinarins.

5) ÁBYRGÐARSKILYRÐI

Þessi ábyrgð er aðeins gild ef öll eftirfarandi skilyrði eru uppfyllt:

- 2018 árgerð LYNX snjósleðans þarf að vera keypt ný og ónotuð af fyrsta eiganda frá dreifi-/söluaðila LYNX sem hefur leyfi til að selja LYNX snjósleða í landinu sem hann er keyptur í;
- Nauðsynlegt er að hafa lokið tilgreindu skoðunarferli BRP fyrir afhendingu og að viðeigandi gögn um það séu til staðar;
- Nauðsynlegt er að vottaður dreifi-/söluaðili LYNX hafi skráð 2018 árgerð vöruna á réttan hátt;
- Nauðsynlegt er að 2016 árgerð LYNX snjósleðans hafi verið keypt innan EES af aðila sem búsettur er í aðildarríki EES, eða í Samveldi sjálfstæðra ríkja fyrir viðeigandi lönd og í Tyrklandi ef viðkomandi er búsettur í Tyrklandi; og
- að reglulegt viðhald sem greint er frá í notan'dahandbók hafi verið gert nógu snemma til að viðhalda ábyrgð gildri. BRP áskilur sér rétt til að samþykkja ekki ábyrgð nema sönnun um tilskilið viðhald sé lögð fram.

BRP mun ekki veita eigendum sem nota sleðann til einkanotkunar eða eigendum sem nota sleðann í viðskiptalegum tilgangi þessa takmörkuðu ábyrgð ef eitthvert ofangreindra skilyrða er ekki uppfyllt. Þessar takmarkanir eru nauðsynlegar til að BRP geti varðveitt öryggi vara sinna, sem og öryggi neytenda og almennings.

6) ÞAÐ SEM GERA ÞARF TIL AÐ ÁBYRGÐ SÉ GILD

Ef viðskiptavinur verður var við eitthvað óeðlilegt verður hann að stöðva notkun snjósleðans. Viðskiptavini er skyldugt að gera dreifi-/söluaðila LYNX sem sér um viðhald sleðans kunnugt um galla innan tveggja (2) mánaða eftir að gallinn kom fram og veita viðkomandi hæfilegan aðgang að sleðanum og hæfilegt tækifæri til að gera við hann. Viðskiptavinur skal einnig vísa fram kaupsönnun til vottaðs dreifi-/söluaðila LYNX og skrifa undir viðgerð/vinnu áður en viðgerðin hefst til að viðgerðarábyrgð sé gild. Allir hlutir sem skipt er út undir þessari takmörkuðu ábyrgð eru í eigu BRP.

Athugið að tilkynningartími heyrir undir gildandi lands- eða svæðislög í landi viðskiptavinarins.

7) ÞAÐ SEM BRP MUN GERA

Svo lengi sem slíkt er leyfilegt samkvæmt lögum takmarkast skyldur BRP' samkvæmt þessari ábyrgð við, að eigin ákvörðun BRP, að gera við hluti sem eru gallaðir við hefðbundna notkun, halda við og þjónusta, eða skipta út slíkum hlutum með nýjum, ósviknum LYNX varahlutum án endurgjalds fyrir hluti eða vinnu, hjá hvaða vottaða dreifi-/söluaðila LYNX sem er í þann tíma sem ábyrgðin gildir. Ábyrgð BRP' takmarkast við að framkvæma nauðsynlegar viðgerðir á hlutum eða skipta þeim út. Engin krafa um ábyrgðarbrot getur verið ástæða afturköllunar eða riftunar á sölu snjósleðans til eigandans. Vera má að þú hafir önnur lögleg réttindi sem geta verið breytileg á milli landa.

Ef nauðsynlegt er að þjónusta snjósleðann utan EES, Samveldis sjálfstæðra ríkja eða Tyrklands, ber eigandinn ábyrgð á gjaldi vegna staðarbundinna ferla og skilyrða, svo sem, þó ekki takmarkist við, flutning, tryggingu, skatta, leyfisgjöld, innflutningsgjöld og öll önnur gjöld, þ.m.t. gjöld frá ríkisstjórnunum, ríkjum, svæðum og viðeigandi stofnunum.

BRP áskilur sér rétt til að bæta eða breyta vörum af og til, án þess að vera skyldugt til að breyta vörum sem þegar hafa verið framleiddar.

8) FLUTNINGUR

Ef skipt er um eiganda á ábyrgðartímanum skal einnig skipta um nafn á takmarkaðri ábyrgð samkvæmt skilmálum hennar og skilyrðum til að hún sé gild það sem eftir er af ábyrgðartímanum með þeim skilyrðum að BRP eða vottaður dreifi-/söluaðili LYNX fái sönnun um að fyrrum eigandi hafi samþykkt eigandaskipti og að tengiliðaupplýsingar nýja eigandans séu teknar fram.

9) NEYTENDAÞJÓNUSTA

Ef deilumál eða ágreiningur kemur upp í tengslum við þessa takmörkuðu ábyrgð, leggur BRP til að reynt sé að dreif-/söluaðili LYNX reyni að leysa úr deilumálinu. Við ráðleggjum að reynt sé að ræða málin við þjónustustjóra eða eiganda vottaðs dreifi-/sölustaðar LYNX.

Ef engin úrlausn finnst á málinu skal hafa samband við BRP með því að fylla út samskiptaeyðublað fyrir viðskiptavini á www.brp.com eða hafa samband við BRP í gegnum eitt heimilisfanganna sem er að finna í hlutanum *HAGA SAMBAND* í þessari handbók.

* Vörum í EES er dreift og þær þjónustaðar af BRP European Distribution S.A. og öðrum hlutdeildar- eða dótturfélögum BRP.

© 2017 Bombardier Recreational Products Inc. Allur réttur áskilinn.

® Skráð vörumerki Bombardier Recreational Products Inc.

VIÐBÓTARSKILMÁLAR OG -SKILYRÐI FYRIR FRAKKLAND EINUNGIS

Eftirfarandi skilmálar og skilyrði eiga við um vörur sem seldar eru í Frakklandi einungis:

Söluaðili skal afhenda vörur sem eru í samræmi við samning og hann ber ábyrgð á göllum sem eru til staðar við afhendingu. Söluaðili er einnig ábyrgur fyrir göllum vegna þakkingar, samsetningarleiðbeininga eða uppsetningar þegar ábyrgð hans er bundin samningi eða ef þetta er gert undir hans ábyrgð. Til að vera í samræmi við samninginn skal varan:

1. Vera hæf til hefðbundinnar notkunar vara sem henni tengjast og, ef við á:
 - Samsvara lýsingunni sem söluaðili gefur og hafa sömu eiginleika og kaupanda var gert kunnugt um með sýniseintaki eða gerð;
 - Vera búin þeim gæðum sem kaupandi getur búist við vegna opinberra yfirlýsinga söluaðilans, framleiðanda eða fulltrúa hans, þ.m.t. í gegnum auglýsingar eða kynningar; eða
2. Hafa þá eiginleika sem aðilar sömdu um eða henta sérstakri notkun kaupandans sem hann gerði söluaðilanum kunnugt um og sem sá hinn sami samþykkti

Frestur til að taka til aðgerða vegna skilyrða sem ekki var hlítt rennur út tveimur árum eftir afhendingu varanna. Söluaðili ber ábyrgð á huldum göllum söluvörunnar ef slíkir gallar gera vöruna óhæfa fyrir tilætlaða notkun eða ef þeir meina notkun vörunnar það mikið að kaupandinn hefði ekki keypt vöruna eða hefði greitt minna fyrir hana hefði hann vitað um það. Kaupandi skal taka til aðgerða vegna hulinna galla innan tveggja ára eftir að gallinn kom í ljós.

VIÐHALDSSKRÁR

Sendið afrit af viðhaldsskrá til BRP ef þess er þörf.

FYRIR AFHENDINGU	
Raðnúmer: _____	Undirskrift/ prentað nafn:
Kílómetrafjöldi: _____	
Klukkustundir: _____	
Dagsetning: _____	
Dreifiaðili nr.: _____	
Athugasemdir: _____	
Nákvæmar uppsetningarupplýsingar er að finna á upplýsingablaði fyrir afhendingu.	

FYRSTA SKOÐUN	
Kílómetrafjöldi: _____	Undirskrift/ prentað nafn:
Klukkustundir: _____	
Dagsetning: _____	
Dreifiaðili nr.: _____	
Athugasemdir: _____	

Upplýsingar um viðhaldsáætlun er að finna í kaflanum Viðhaldsupplýsingar í þessari notandahandbók	

ÞJÓNUSTA	
Kílómetrafjöldi:	Undirskrift/ prentað nafn:
Klukkustundir: _____	
Dagsetning: _____	
Dreifiaðili nr.: _____	
Athugasemdir: _____	

<p>Upplýsingar um viðhaldsáætlun er að finna í kaflanum Viðhaldsupplýsingar í þessari notandahandbók</p>	

ÞJÓNUSTA	
Kílómetrafjöldi:	Undirskrift/ prentað nafn:
Klukkustundir: _____	
Dagsetning: _____	
Dreifiaðili nr.: _____	
Athugasemdir: _____	

<p>Upplýsingar um viðhaldsáætlun er að finna í kaflanum Viðhaldsupplýsingar í þessari notandahandbók</p>	

ÞJÓNUSTA

Kílómetrafjöldi:

Klukkustundir:

Dagsetning:

Dreifiaðili nr.:

Athugasemdir:

Undirskrift/
prentað nafn:

Upplýsingar um viðhaldsáætlun er að finna í kaflanum
Viðhaldsupplýsingar í þessari notandahandbók

ÞJÓNUSTA

Kílómetrafjöldi:

Klukkustundir:

Dagsetning:

Dreifiaðili nr.:

Athugasemdir:

Undirskrift/
prentað nafn:

Upplýsingar um viðhaldsáætlun er að finna í kaflanum
Viðhaldsupplýsingar í þessari notandahandbók

ÞJÓNUSTA

Kílómetrafjöldi:

Klukkustundir:

Dagsetning:

Dreifiaðili nr.:

Athugasemdir:

Undirskrift/
prentað nafn:

Upplýsingar um viðhaldsáætlun er að finna í kaflanum
Viðhaldsupplýsingar í þessari notandahandbók

ÞJÓNUSTA

Kílómetrafjöldi:

Klukkustundir:

Dagsetning:

Dreifiaðili nr.:

Athugasemdir:

Undirskrift/
prentað nafn:

Upplýsingar um viðhaldsáætlun er að finna í kaflanum
Viðhaldsupplýsingar í þessari notandahandbók

ÞJÓNUSTA

Kílómetrafjöldi:

Klukkustundir:

Dagsetning:

Dreifiaðili nr.:

Athugasemdir:

Undirskrift/
prentað nafn:

Upplýsingar um viðhaldsáætlun er að finna í kaflanum
Viðhaldsupplýsingar í þessari notandahandbók

ÞJÓNUSTA

Kílómetrafjöldi:

Klukkustundir:

Dagsetning:

Dreifiaðili nr.:

Athugasemdir:

Undirskrift/
prentað nafn:

Upplýsingar um viðhaldsáætlun er að finna í kaflanum
Viðhaldsupplýsingar í þessari notandahandbók

ÞJÓNUSTA

Kílómetrafjöldi:

Klukkustundir:

Dagsetning:

Dreifiaðili nr.:

Athugasemdir:

Undirskrift/
prentað nafn:

Upplýsingar um viðhaldsáætlun er að finna í kaflanum
Viðhaldsupplýsingar í þessari notandahandbók

ÞJÓNUSTA

Kílómetrafjöldi:

Klukkustundir:

Dagsetning:

Dreifiaðili nr.:

Athugasemdir:

Undirskrift/
prentað nafn:

Upplýsingar um viðhaldsáætlun er að finna í kaflanum
Viðhaldsupplýsingar í þessari notandahandbók

**UPPLÝSINGAR
FYRIR
VIÐSKIPTAVINI**

HAFA SAMBAND

www.brp.com

Evrópa

Skaldenstraat 125
B-9042 Gent
Belgium

Itterpark 11
D-40724 Hilden
Germany

ARTEPARC Bâtiment B
Route de la côte d'Azur, Le Canet
13590 Meyreuil
France

Ingvald Ystgaardsvei 15
N-7484 Trondheim
Norway

Isoaavantie 7
PL 8040
96101 Rovaniemi

Formvägen 16
S-906 21 Umeå
Sweden

Avenue d'Ouchy 4-6
1006 Lausanne
Switzerland

Norður-Ameríka

565 de la Montagne Street
Valcourt (Québec) J0E 2L0
Canada

Sturtevant, Wisconsin, U.S.A.
10101 Science Drive
Sturtevant, Wisconsin
53177
U.S.A.

Circuito de la Productividad #111
Parque Industrial Guadalajara
Col. Las Pintas
El Salto, Jalisco, 45690
Mexico

Av. Ferrocarril # 202
Parque Industrial Querétaro
Santa Rosa Jáuregui, Querétaro
Querétaro
C.P. 76220 México

Eyjaálfa

6 Lord Street
Lakes Business Park
Botany, NSW 2019
Australia

Suður-Ameríka

Rodovia Anhanguera Km 104
Loteamento Techno Park
Condominio Empresarial AZTech
Avenida James Clerck Maxwell, 280 - Modulo 04
13069-380, Campinas SP
Brazil

Asía

15/F Parale Mitsui Building,8
Higashida-Cho, Kawasaki-ku
Kawasaki 210-0005
Japan

Room Dubai, level 12, Platinum Tower
233 Tai Cang Road
Xintiandi, Lu Wan District
Shanghai 200020
PR China

BREYTING Á HEIMILISFANGI/EIGANDA

Ef heimilisfangið þitt hefur breyst eða ef þú ert nýr eigandi snjósleðans skaltu tryggja að gera BRP kunnugt um það með því að gera eitt af eftirfarandi:

- Gera vottuðum dreifiaðila Lynx kunnugt um það.
- Með því að senda póst á eitthvert heimilisfang BRP í sem gefin eru upp í hlutanum *HAFSA SAMBAND* í þessari handbók.

Ef um eigandaskipti er að ræða skal láta fylgja með sönnun um að fyrri eigandi samþykki eigandaskiptin.

Mikilvægt er að BRP sé gert kunnugt um eigandaskipti, þó svo að ábyrgðin sé útrunnin, þar sem þetta gerir fyrirtækinu kleift að ná til eiganda snjósleðans ef þess er þörf þegar öryggisinnkallanir eru gerðar. Eigandi ber ábyrgð á að gera' BRP kunnugt um eigandaskipti.

STOLNIR SNJÓSLEÐAR: Ef snjósleðanum þínum er stolið skaltu gera BRP eða vottuðum dreifiaðila Lynx kunnugt um slíkt. Við munum biðja þig að gefa upp nafn, heimilisfang, símanúmer, auðkennisnúmer farartækisins og dagsetningu stuldarins.

***Pessi síða á
að vera auð***

TEGUNDARNÚMÉR
FARARTÆKIS

AUÐKENNINGARNÚMÉR
FARARTÆKIS (V.I.N.)

AUÐKENNINGARNÚMÉR
VÉLAR (E.I.N.)

Eigandi: _____

NAFN

Nr. _____ GÖTUHEITI _____ ÍBÚÐ _____

BORG _____ RÍKI/HÉRAÐ _____ PÓSTNÚMÉR _____

Kaupdagur _____

ÁR MÁNUDUR DAGUR

Síðasti gildisdagur
ábyrgðar

ÁR MÁNUDUR DAGUR

Söluaðili skal fylla þetta út þegar salan á sér stað.

GREYPIG SÖLUADILA



NOTANDAHANDBÓK
Radien Deep Snow Sport
2018
619 900 934_IS