

# LYNX®



# 2017

## GUIDA DELL'OPERATORE REX<sup>2</sup> Touring / Utility

### AVVERTENZA

Leggere attentamente questa guida. Contiene importanti istruzioni di sicurezza. Età operatore minima raccomandata: 16 anni. Conservare questa Guida dell'operatore all'interno del veicolo.

619 950 606

Traduzione delle istruzioni originali

## **GUIDA DELL'OPERATORE 2017**

### **TOURING**

Adventure™ LX 600 ACE

### **UTILITY**

49 RANGER™ 600HO E-TEC

49 RANGER™ 600HO E-TEC Touring

49 RANGER™ 600 ACE

49 RANGER™ 600 ACE Touring

49 RANGER™ ST 900 ACE

## **⚠ AVVERTENZA**

La mancata osservanza delle precauzioni e istruzioni di sicurezza contenute nella presente Guida dell'operatore e sulle etichette apposte sul prodotto potrebbe provocare lesioni gravi o mortali!

## **⚠ AVVERTENZA**

Questo veicolo può superare per prestazioni altri veicoli guidati in passato. Cercare di familiarizzarsi con il nuovo veicolo.



I prodotti Lynx sono realizzati da BRP.

I seguenti sono marchi di fabbrica di Bombardier Recreational Products Inc. o di sue affiliate.

ACE®

ITCT™

RAVE™

ROTAX™

D.E.S.S.™

Learning Key™

RER™

SC™

E-TEC®

LYNX®

REX™

TRA™

HPG™

PPS2™

# INTRODUZIONE

Deutsch	Dieses Handbuch ist möglicherweise in Ihrer Landessprache verfügbar. Bitte wenden Sie sich an Ihren Händler oder besuchen Sie: <a href="http://www.operatorsguides.brp.com">www.operatorsguides.brp.com</a>
English	This guide may be available in your language. Check with your dealer or go to: <a href="http://www.operatorsguides.brp.com">www.operatorsguides.brp.com</a>
Español	Es posible que este manual esté disponible en su idioma. Consulte a su distribuidor o visite: <a href="http://www.operatorsguides.brp.com">www.operatorsguides.brp.com</a>
Français	Ce guide peut être disponible dans votre langue. Vérifier avec votre concessionnaire ou aller à: <a href="http://www.operatorsguides.brp.com">www.operatorsguides.brp.com</a>
日本語	このガイドは、言語によって翻訳版が用意されています。ディーラーに問い合わせるか、次のアドレスでご確認ください： <a href="http://www.operatorsguides.brp.com">www.operatorsguides.brp.com</a>
Nederlands	Deze handleiding kan beschikbaar zijn in uw taal. Vraag het aan uw dealer of ga naar: <a href="http://www.operatorsguides.brp.com">www.operatorsguides.brp.com</a>
Norsk	Denne boken kan finnes tilgjengelig på ditt eget språk. Kontakt din forhandler eller gå til: <a href="http://www.operatorsguides.brp.com">www.operatorsguides.brp.com</a>
Português	Este manual pode estar disponível em seu idioma. Fale com sua concessionária ou visite o site: <a href="http://www.operatorsguides.brp.com">www.operatorsguides.brp.com</a>
Suomi	Käyttöohjekirja voi olla saatavissa omalla kielelläsi. Tarkista jälleenmyyjältä tai käy osoitteessa: <a href="http://www.operatorsguides.brp.com">www.operatorsguides.brp.com</a>
Svenska	Denna bok kan finnas tillgänglig på ditt språk. Kontakta din återförsäljare eller gå till: <a href="http://www.operatorsguides.brp.com">www.operatorsguides.brp.com</a>

Congratulazioni per l'acquisto di questa nuova motoslitte Lynx®. Indipendentemente dal modello scelto, il prodotto è coperto dalla garanzia Bombardier Recreational Products Inc. (BRP); è disponibile inoltre una rete di concessionari autorizzati per la vendita di motoslitte Lynx in grado di fornire tutti i componenti, l'assistenza e gli accessori di cui si potrebbe avere bisogno.

Il concessionario desidera impegnarsi affinché siate interamente soddisfatti del prodotto. Grazie alla sua formazione specifica, egli potrà effettuare la messa a punto iniziale, l'ispezione della motoslitte e completare la regolazione finale necessaria per soddisfare le specifiche esigenze relative al peso e all'ambiente di guida prima che si prenda possesso del veicolo.

Alla consegna, avrete ricevuto informazioni sulla copertura della garanzia e firmato l'*ELENCO DI CONTROLLO PRE-CONSEGNA*, che assicura al cliente la fornitura di un nuovo veicolo pienamente soddisfacente.

## Prima di mettersi alla guida

Per sapere come ridurre il rischio di infortuni gravi o letali per sé, il passeggero o i passanti, leggere le seguenti sezioni prima di mettersi alla guida del veicolo:

- *INFORMAZIONI SULLA SICUREZZA*
- *INFORMAZIONI SUL VEICOLO.*

Leggere inoltre tutte le etichette di sicurezza apposte sulla motoslitte.

Raccomandiamo vivamente di seguire un corso per una guida sicura. Per informazioni in merito, rivolgersi al concessionario o agli enti locali.

La mancata osservanza delle avvertenze contenute nella presente Guida dell'operatore può provocare LESIONI GRAVI o MORTALI.

## Messaggi di sicurezza

Qui di seguito sono fornite spiegazioni relative ai tipi di messaggi di sicurezza, al loro aspetto ed alla maniera in cui sono utilizzati nella presente guida.

Il simbolo di avvertenza  indica un potenziale pericolo di lesioni.

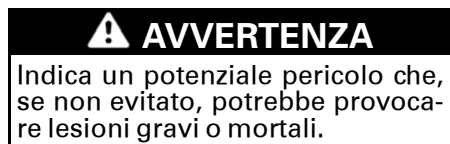

 **ATTENZIONE** Indica una situazione pericolosa che, se non evitata, potrebbe provocare lesioni di entità lieve o moderata.

**AVVISO** Indica istruzioni che, se non seguite, potrebbero gravemente danneggiare componenti del veicolo o provocare altri danni materiali.

## Informazioni sulla presente Guida dell'operatore

La Guida dell'operatore è stata preparata per portare a conoscenza del proprietario/operatore e del passeggero di questa motoslitte i diversi comandi e le istruzioni per una guida ed una manutenzione sicure.

Nella guida sono utilizzati i seguenti termini riferiti a operatore, passeggero e configurazione del veicolo:

- **Operatore:** indica la persona che sta ai comandi e che guida la motoslitte.
- **Passeggero:** indica la persona che siede dietro l'operatore.
- **1-UP:** indica un modello progettato per essere utilizzato dal solo operatore.
- **2-UP:** indica un modello progettato per ospitare un passeggero.

Conservare la Guida dell'operatore all'interno del veicolo, in modo da poterla consultare in merito alla manutenzione ed all'individuazione e risoluzione di problemi, nonché farla leggere ad altri.

Si sottolinea che la presente guida è disponibile in numerose lingue. In caso di discrepanze, farà fede la versione inglese.

Se si desidera visualizzare e/o stampare un'altra copia della Guida dell'operatore, visitare il seguente sito Web [www.operatorsguides.brp.com](http://www.operatorsguides.brp.com).

Le informazioni contenute in questo documento sono corrette al momento della pubblicazione. BRP segue tuttavia una politica di continuo miglioramento dei suoi prodotti, senza che ciò comporti per l'azienda l'obbligo di dotare delle nuove migliori prodotti fabbricati in precedenza. Per modifiche tardive, è possibile che esistano differenze tra il prodotto fabbricato e le descrizioni e/o specifiche indicate nella presente guida. BRP si riserva il diritto di interrompere o modificare in qualsiasi momento le caratteristiche tecniche, il design, le funzioni, i modelli o le attrezzature senza che ciò comporti alcun obbligo per l'azienda.

In caso di vendita del veicolo, la presente Guida dell'operatore dovrà essere consegnata all'acquirente.



---

# INDICE

<b>INTRODUZIONE</b> .....	<b>1</b>
Prima di mettersi alla guida .....	1
Messaggi di sicurezza .....	2
Informazioni sulla presente Guida dell'operatore .....	2

## **INFORMAZIONI SULLA SICUREZZA**

<b>PRECAUZIONI GENERALI</b> .....	<b>8</b>
Evitare l'avvelenamento da monossido di carbonio .....	8
Evitare che la benzina si infiammi ed altri rischi .....	8
Evitare ustioni provocate da componenti caldi .....	8
Accessori e modifiche .....	8

<b>SPECIALI MESSAGGI DI SICUREZZA</b> .....	<b>10</b>
---	-----------

<b>TECNOLOGIE ATTIVE (iTC) (ACE)</b> .....	<b>14</b>
Introduzione .....	14
iTC (intelligent Throttle Control) .....	14

<b>GUIDA DEL VEICOLO</b> .....	<b>15</b>
Ispezione preliminare alla guida .....	15
Istruzioni di guida .....	18
Trasporto di un passeggero .....	19
Variazioni terreno/guida .....	21
Ambiente .....	25

<b>PRODOTTI PER MIGLIORARE LA TRAZIONE</b> .....	<b>28</b>
Manovrabilità .....	28
Accelerazione .....	29
Azione frenante .....	29
Importanti norme di sicurezza .....	30
Effetti di un cingolo chiodato sulla durata utile della motoslitte .....	30
Installazione dei chiodi sui cingoli approvati da BRP .....	30
Manutenzione/Sostituzione .....	32

<b>ETICHETTE IMPORTANTI PRESENTI SUL VEICOLO</b> .....	<b>33</b>
Etichette di sicurezza del veicolo .....	33
Etichette per informazioni tecniche .....	37

## **INFORMAZIONI SUL VEICOLO**

<b>COMANDI, STRUMENTI E DOTAZIONI</b> .....	<b>40</b>
1) Manubrio .....	41
2) Leva dell'acceleratore .....	41
3) Leva del freno .....	43
4) Leva del freno di stazionamento .....	43
5) Interruttore di spegnimento del motore .....	44
6) Interruttore di arresto di emergenza del motore .....	45
7) Interruttore multifunzione .....	46
8) Kit strumenti .....	47

<b>COMANDI, STRUMENTI E DOTAZIONI (continua)</b>	
9) Protezione cinghia di trasmissione.....	48
10) Indicatore.....	49
11) Indicatore analogico/digitale (di serie).....	53
12) Indicatore analogico/digitale multifunzione.....	59
13) Interruttore modalità ECO/Standard/Sport.....	73
14) Stiva anteriore.....	73
15) Leva del cambio.....	73
16) Paraurti anteriore e posteriore.....	74
17) Modulo superiore della carrozzeria (cofano).....	74
18) Pannelli laterali.....	77
19) Maniglia per il passeggero.....	78
20) Portaoggetti posteriore.....	78
21) Sella.....	78
22) Chiavistello sedile.....	79
23) Vano bagagli/batteria.....	80
24) Gancio di traino.....	80
25) Fasscetta da montagna (49 Ranger).....	81
<b>CARBURANTE</b> .....	<b>82</b>
Requisiti del carburante.....	82
Procedura di rifornimento del veicolo.....	83
<b>OLIO DI INIEZIONE (E-TEC)</b> .....	<b>85</b>
Olio di iniezione raccomandato.....	85
<b>PERIODO DI RODAGGIO</b> .....	<b>86</b>
Funzionamento durante il rodaggio.....	86
<b>MODALITÀ DI FUNZIONAMENTO (ACE)</b> .....	<b>87</b>
Modalità ECO (Modalità di risparmio carburante).....	87
Modalità Standard.....	87
Modalità Sport.....	87
Navigazione delle modalità di funzionamento.....	87
Modalità Learning Key.....	88
<b>PROCEDURE DI BASE</b> .....	<b>90</b>
Procedura di avvio del motore.....	90
Avviamento di emergenza (E-TEC).....	90
Riscaldamento del veicolo.....	92
Inserimento della retromarcia (RER) (E-TEC).....	93
Innestare la retromarcia o la marcia avanti (modelli ACE).....	94
Spegnimento del motore.....	94
<b>LA MOTOSLITTA E LE CONDIZIONI DI GUIDA</b> .....	<b>95</b>
Altitudine.....	95
Temperatura.....	95
Neve estremamente compatta.....	95
<b>UTILIZZI SPECIALI</b> .....	<b>96</b>
Traino di un accessorio.....	96
Traino di un'altra motoslitte.....	96

<b>MESSA A PUNTO DELLA GUIDA</b> .....	<b>97</b>
Regolazioni delle sospensioni posteriori .....	98
Regolazione delle sospensioni anteriori .....	100
Suggerimenti per la regolazione del veicolo in base al suo comportamento .....	103
<b>TRASPORTO DEL VEICOLO</b> .....	<b>105</b>

## **MANUTENZIONE**

<b>PRIMO TAGLIANDO</b> .....	<b>108</b>
<b>PROGRAMMA DI MANUTENZIONE (E-TEC)</b> .....	<b>110</b>
<b>PROGRAMMA DI MANUTENZIONE (ACE)</b> .....	<b>112</b>
<b>PROCEDURE DI MANUTENZIONE</b> .....	<b>114</b>
Filtro dell'aria con doppia presa d'aria .....	114
Liquido refrigerante del motore .....	114
Olio motore .....	115
Filtro dell'olio (ACE) .....	118
Fermo motore (E-TEC) .....	119
Sistema di scarico .....	120
Candele .....	121
Liquido dei freni .....	121
Olio scatola di trasmissione .....	122
Catena di trasmissione .....	123
Cinghia di trasmissione .....	124
Puleggia motrice (E-TEC) .....	127
Cingolo .....	128
Sospensioni .....	132
Sci .....	133
Fusibili .....	133
Luci .....	135
<b>CURA DEL VEICOLO</b> .....	<b>137</b>
Cura dopo l'utilizzo .....	137
Pulizia e protezione del veicolo .....	137
<b>RIMESSAGGIO</b> .....	<b>138</b>
Rimessaggio (E-TEC) .....	138
<b>PREPARAZIONE PRIMA DELL'USO</b> .....	<b>141</b>

## **INFORMAZIONI TECNICHE**

<b>IDENTIFICAZIONE DEL VEICOLO</b> .....	<b>144</b>
Decalcomanie descrittive veicolo .....	144
Numero di identificazione (numero di serie) .....	144

VALORI DI EMISSIONE SONORA E VIBRAZIONI (TUTTI I PAESI TRANNE CANADA/STATI UNITI) .....	146
DICHIARAZIONE DI CONFORMITÀ CE .....	147
CHIAVE D.E.S.S. RF (RADIO FREQUENCY DIGITALLY ENCODED SECURITY SYSTEM).....	148
CARATTERISTICHE TECNICHE .....	149

### ***INDIVIDUAZIONE E RISOLUZIONE DEI PROBLEMI***

LINEE GUIDA PER LA RISOLUZIONE DEI PROBLEMI (E-TEC E ACE) .....	160
SISTEMA DI CONTROLLO.....	163
Spie luminose, messaggi e codici cicalino .....	163
Codici di guasto .....	166

### **GARANZIA**

GARANZIA LIMITATA INTERNAZIONALE BRP-FINLANDIA OY: MOTOSLITTE LYNX® 2017.....	168
REGISTRO DI MANUTENZIONE.....	171

### ***INFORMAZIONI SUL CLIENTE***

CONTATTACI .....	176
Europa.....	176
Nord America.....	176
Sud America .....	176
Asia.....	176
Oceania .....	176
CAMBIO DI INDIRIZZO/PROPRIETÀ .....	177

# ***INFORMAZIONI SULLA SICUREZZA***



# PRECAUZIONI GENERALI

## Evitare l'avvelenamento da monossido di carbonio

Tutti i gas di scarico contengono monossido di carbonio, un gas letale. L'inalazione di monossido di carbonio può provocare mal di testa, vertigini, sonnolenza, nausea, confusione ed infine la morte.

Il monossido di carbonio è un gas incolore, inodore ed insapore che può essere presente anche se non si vedono gas di scarico del motore, né se ne avverte l'odore. Livelli mortali di monossido di carbonio possono accumularsi rapidamente e se ne può facilmente essere sopraffatti e non essere più in grado di salvarsi. Inoltre, livelli mortali di monossido di carbonio possono persistere per ore o giorni in locali chiusi o poco ventilati. Se si avverte qualsiasi sintomo di avvelenamento da monossido di carbonio, lasciare immediatamente la zona, respirare aria fresca e rivolgersi al medico.

Per evitare danni gravi o letali dovuti al monossido di carbonio:

- Mai accendere il veicolo in ambienti scarsamente ventilati o parzialmente chiusi, come garage, autorimesse o capanni. Anche tentando di disperdere i gas di scarico con ventilatori o aprendo porte e finestre, il monossido di carbonio può raggiungere rapidamente livelli critici.
- Mai accendere il motore del veicolo in ambienti esterni dai quali i gas di scarico potrebbero penetrare all'interno di un edificio attraverso aperture come porte e finestre.

## Evitare che la benzina si infiammi ed altri rischi

La benzina è estremamente infiammabile ed altamente esplosiva. I vapori di carburante possono diffondersi ed infiammarsi al contatto di una scintilla o una fiamma anche a metri di distan-

za dal motore. Per ridurre il rischio di incendi o esplosioni, osservare le seguenti istruzioni:

- Utilizzare solo contenitori certificati per il trasporto di benzina per conservare il carburante.
- Rispettare fedelmente le istruzioni riportate nella *PROCEDURA DI RIFORNIMENTO*.
- Mai avviare il motore se il tappo del serbatoio non è stato chiuso correttamente.

La benzina è tossica e può causare danni gravi o letali alla salute.

- Mai aspirare la benzina usando la bocca.
- Richiedere assistenza medica immediata nel caso in cui si ingerisca della benzina, se ne inalino i vapori o questa entri in contatto con gli occhi.

Se si versa benzina su di sé, lavarsi con acqua e sapone e cambiarsi gli indumenti.

## Evitare ustioni provocate da componenti caldi

Durante il funzionamento, il sistema di scarico ed il motore si riscaldano. Per evitare ustioni, evitare il contatto durante il funzionamento e subito dopo.

## Accessori e modifiche

Non procedere a modifiche non autorizzate, né utilizzare elementi di fissaggio o accessori che non siano approvati da BRP. Poiché non sono state collaudate da BRP, queste modifiche possono aumentare il rischio d'incidenti o lesioni, nonché rendere illegale la guida del veicolo illegale.

Gli accessori per il tunnel devono essere caricati sul veicolo secondo le istruzioni fornite con ogni accessorio.

Per alcuni modelli possono essere disponibili sedili per il passeggero approvati da BRP e conformi agli standard SSCC. Se si utilizza un sedile di questo

tipo, seguire le linee guida e le raccomandazioni relative al passeggero contenute in questa guida.

**⚠ AVVERTENZA**

Il sedile del passeggero deve essere dotato di una cinghia o di maniglie e soddisfare gli standard SSCC.

Per gli accessori disponibili per il veicolo, rivolgersi al concessionario Lynx autorizzato.

---

## SPECIALI MESSAGGI DI SICUREZZA

La mancata osservanza delle seguenti istruzioni può provocare **LESIONI GRAVI O LETALI**:

- Effettuare sempre un'ispezione preliminare PRIMA dell'accensione.
- Prima di avviare il motore, verificare che il meccanismo dell'acceleratore possa muoversi liberamente e tornare alla posizione di minimo senza problemi.
- Fissare sempre l'occhiello del cordoncino di sicurezza a un indumento prima di avviare il motore.
- Non avviare mai il motore senza aver montato correttamente la protezione della cinghia di trasmissione o dei dischi freno, oppure con il cofano o i pannelli laterali aperti o rimossi. Non azionare mai il motore senza aver montato la cinghia di trasmissione. L'avviamento di un motore senza carichi, ad esempio senza cinghia di trasmissione o con il cingolo sollevato, può essere pericoloso.
- Azionare sempre il freno di stazionamento prima di avviare il motore.
- Tutti sono principianti la prima volta che si siedono ai comandi di una motoslitte, indipendentemente dalle precedenti esperienze di guida avute con altri tipi di veicolo. La sicurezza d'uso della motoslitte dipende da diversi fattori, quali visibilità, velocità, condizioni atmosferiche, ambiente, condizioni del veicolo e dell'operatore stesso.
- Per l'uso sicuro di qualsiasi tipo di motoslitte è richiesto un addestramento di base. Leggere attentamente la Guida dell'operatore ponendo particolare attenzione agli avvisi e ai richiami di sicurezza. Iscriverti al club motoslitte locale: le attività sociali e le piste sono state studiate per assicurare sia divertimento che sicurezza. Per le istruzioni di base informarsi presso il proprio concessionario, da amici, membri dello stesso club, oppure iscriversi a un programma locale di formazione sulla sicurezza.
- Prima di guidare per la prima volta la motoslitte, ogni operatore principiante deve consultare ed assicurarsi di aver capito tutte le etichette di sicurezza apposte sul veicolo e la Guida dell'operatore. Consentire a un nuovo operatore di guidare la motoslitte unicamente su un'area piana e circoscritta, almeno finché non avrà preso piena confidenza con il funzionamento del veicolo. Iscrivere il nuovo operatore a eventuali corsi locali di addestramento per operatori di motoslitte.
- Le prestazioni di alcune motoslitte possono superare in maniera significativa quelle di altre utilizzate in precedenza. Per questo motivo, ne è sconsigliato l'uso da parte di operatori principianti o inesperti.
- Le motoslitte possono essere utilizzate in diverse aree e con differenti condizioni della neve. Non tutti i modelli reagiscono nello stesso modo in condizioni simili. Consultare sempre il proprio concessionario per scegliere il modello di motoslitte adatto alle proprie particolari esigenze e applicazioni.
- L'uso della motoslitte in condizioni pericolose che vanno oltre le capacità dell'operatore, del passeggero o della motoslitte, o che esulano dall'uso previsto, può causare lesioni gravi o letali all'operatore, al passeggero o alle persone vicine.
- BRP consiglia la guida della motoslitte a persone con più di 16 anni di età. Verificare anche le prescrizioni di legge locali riguardanti età e addestramento del conducente.

- È molto importante informare l'operatore, indipendentemente dal suo livello di esperienza, a proposito delle caratteristiche dinamiche di questa motoslitte. La configurazione della motoslitte, come la distanza sci, il tipo di sci, il tipo di sospensione, la lunghezza, la larghezza ed il tipo di cingolo, variano da un modello all'altro. Il comportamento dinamico della motoslitte è fortemente influenzato da queste caratteristiche.
- L'operatore principiante deve acquisire familiarità con la motoslitte facendo pratica in un'area pianeggiante, a velocità limitata, prima di avventurarsi in campo aperto.
- Conoscere le leggi locali. Organi governativi federali, statali, provinciali e locali hanno varato leggi e norme in merito all'utilizzo e al funzionamento sicuro delle motoslitte. È responsabilità del conducente di motoslitte apprendere e rispettare tali leggi e norme. Il rispetto e l'osservanza risulteranno in un utilizzo delle motoslitte più sicuro per tutti. Conoscere le leggi sulla responsabilità civile, sui danni alle proprietà e sulle assicurazioni riguardanti il proprio veicolo.
- L'alta velocità può uccidere. In molti casi non è possibile reagire o rispondere con sufficiente rapidità agli eventi imprevisti. Guidare sempre a una velocità adatta alla pista, alle condizioni atmosferiche e all'abilità personale. Conoscere le norme locali. Eventuali limiti di velocità in vigore devono essere rispettati.
- Tenere sempre la destra della pista.
- Mantenere sempre una distanza di sicurezza dalle altre motoslitte e dalle persone vicine.
- Ricordare sempre che il materiale promozionale può mostrare manovre pericolose eseguite da piloti professionisti, in condizioni ideali e/o controllate. Mai tentare di eseguire manovre pericolose che vanno oltre il proprio livello di abilità nella guida.
- Mai utilizzare questo veicolo sotto l'effetto di droghe o alcol. Queste sostanze rallentano i tempi di reazione e riducono la capacità di giudizio.
- La motoslitte non è destinata all'uso su viali, strade o autostrade pubbliche.
- Evitare la guida su strada. Nel caso in cui però fosse necessario e consentito, ridurre la velocità. La motoslitte non è destinata a funzionare o a curvare su fondi asfaltati. Quando si attraversa una strada, effettuare un arresto completo, quindi guardare in entrambe le direzioni prima di attraversare a 90°. Fare attenzione ai veicoli parcheggiati.
- Guidare una motoslitte di notte può essere un'esperienza piacevole ma, data la ridotta visibilità, è necessaria una maggiore cautela. Evitare terreni non conosciuti e accertarsi che l'impianto luci funzioni. Portare sempre con sé una torcia elettrica e lampadine di scorta.
- Mai rimuovere dotazioni originali dalla motoslitte. Ogni veicolo presenta infatti molte funzionalità di sicurezza che comprendono diverse protezioni e consolle, oltre a materiali riflettenti ed etichette di sicurezza.
- La natura è meravigliosa, ma non bisogna mai lasciarsi distrarre dalla guida. Se si desidera apprezzare davvero il paesaggio invernale, fermare la motoslitte a bordo pista, così da non rischiare di trasformarsi in un pericolo per gli altri.
- Le recinzioni possono rappresentare un grande pericolo per l'utente e per la motoslitte. Stare alla larga da pali o tralicci del telefono.
- I cavi nascosti, invisibili da lontano, possono provocare gravi incidenti.
- Indossare sempre un casco di protezione omologato, un dispositivo di protezione per gli occhi e una maschera. Questo vale anche per il passeggero.

- Prestare attenzione ai pericoli associati alla guida fuori pista, quali valanghe o altri rischi o ostacoli naturali o creati dall'uomo.
- Evitare di seguire un'altra motoslitte troppo da vicino. Se la motoslitte di fronte rallenta per qualsiasi motivo, il suo operatore e passeggero possono subire lesioni a causa del mancato rispetto della distanza di sicurezza. Mantenere sempre questa distanza di arresto di sicurezza con la motoslitte di fronte. In base alle condizioni del terreno, la distanza di arresto potrebbe essere superiore a quella stimata. Guidare con prudenza. Si deve essere pronti a utilizzare tecniche di guida evasiva.
- Anche avventurarsi in escursioni solitarie con la motoslitte potrebbe essere pericoloso. Il carburante potrebbe terminare, potrebbe verificarsi un incidente o la motoslitte potrebbe danneggiarsi. Tenere presente che la motoslitte è in grado di percorrere in una mezz'ora una distanza superiore a quella che una persona a piedi riuscirebbe a coprire in un giorno. Utilizzare il "buddy system". Mettersi in viaggio sempre con un amico o con un membro del proprio club motoslitte. In ogni caso, informare sempre qualcuno della meta dell'escursione e dell'ora prevista per il ritorno.
- I prati presentano talvolta depressioni in cui si accumula acqua che d'inverno ghiaccia. Solitamente si tratta di ghiaccio vivo. Tentare di curvare o frenare su questa superficie potrebbe causare la rotazione del veicolo su se stesso fino alla perdita del controllo. Non frenare mai o tentare di accelerare o curvare sul ghiaccio vivo. Se capita di guidare in tali condizioni, ridurre la velocità rilasciando delicatamente l'acceleratore.
- Mai compiere "salti" con la motoslitte.
- Quando si viaggia in gruppo, mai "sgasare" con l'acceleratore. La neve e il ghiaccio possono essere lanciati all'indietro, nella scia di una motoslitte che segue. Inoltre, quando si "sgasa" con l'acceleratore, il veicolo tende a scavare il manto nevoso, lasciando agli altri veicoli una superficie di contatto irregolare.
- Viaggiare in gruppo è divertente e piacevole, ma non bisogna mai mettersi in mostra o sorpassare gli altri membri del gruppo. Un operatore con minore esperienza potrebbe tentare di fare altrettanto e non riuscirci. Quando si guida in compagnia, adattare le proprie abilità all'esperienza degli altri.
- In caso di emergenza, premere l'interruttore di arresto di emergenza del motore e azionare i freni.
- Azionare sempre il freno di stazionamento quando non si utilizza il veicolo.
- Mai far funzionare il motore in un'area non ventilata e/o se il veicolo viene lasciato incustodito.
- **Solo modelli con avviamento elettrico:** Mai caricare o sovralimentare una batteria mentre è installata sulla motoslitte.
- Motori E-TEC: Non tentare mai di procedere personalmente alla manutenzione o a riparazioni del sistema di alimentazione o del sistema elettrico. Tutte le operazioni di manutenzione o riparazione di questi sistemi devono obbligatoriamente essere svolte presso un concessionario Lynx autorizzato.
- Prima di procedere in retromarcia, assicurarsi che lo spazio retrostante sia sgombro da ostacoli o persone.
- Rimuovere sempre l'estremità del cordoncino di sicurezza dall'interruttore di spegnimento del motore quando il veicolo non è in funzione, onde evitare un'accensione accidentale del motore o l'uso non autorizzato da parte di bambini e di altre persone, nonché il furto del veicolo.



- MAI sostare dietro o accanto a un cingolo in rotazione. Detriti potrebbero essere scagliati con forza provocando gravi infortuni. Per rimuovere accumuli di neve o ghiaccio, spegnere il motore, inclinare il veicolo su un lato e mantenerlo fermo, quindi servirsi del cacciavite incluso nel kit degli attrezzi.
- Non chiodare il cingolo, a meno che non sia stato omologato per questo. In velocità, un cingolo chiodato che non è stato omologato per l'impiego di chiodi potrebbe usurarsi e staccarsi dal veicolo. Per informazioni sulla disponibilità e le applicazioni specifiche di chiodatura, rivolgersi a un concessionario Lynx autorizzato.
- Il cingolo di questo veicolo può essere chiodato. È tuttavia IMPERATIVO utilizzare esclusivamente chiodi del tipo approvato da BRP per l'uso su motoslitte Lynx. NON UTILIZZARE MAI chiodi convenzionali, in quanto il cingolo è meno spesso rispetto ai nostri cingoli standard. I chiodi potrebbero perforare il cingolo e staccarlo dal veicolo.
- Indossare sempre un casco omologato e attenersi alle stesse linee guida per l'abbigliamento raccomandate per il conducente e descritte in questa guida.
- Assicurarsi di potere assumere una posizione stabile, appoggiando correttamente entrambi i piedi sulle pedane e tenendosi saldamente alle maniglie.
- Sui modelli 2-UP, l'operatore è responsabile della sicurezza del passeggero. Ricordare sempre che il controllo della motoslitte, la stabilità e la distanza di sicurezza potrebbero essere compromesse quando si guida con un passeggero.
- Prima di guidare, chiedere al passeggero di avvisare immediatamente di rallentare o fermare il veicolo nel caso in cui si sentisse a disagio o in pericolo durante la guida. Prestare sempre attenzione al passeggero durante la guida.

## Introduzione

NOTA: Alcune funzioni o caratteristiche descritte in questa sezione potrebbero non essere disponibili su tutti i modelli, o potrebbero essere disponibili solo come dotazione opzionale.

L'acceleratore è elettronico e trasmette un segnale di comando a un modulo elettronico la cui funzione è garantire il corretto funzionamento del sistema, nel rispetto dei parametri predefiniti.

È essenziale che gli operatori leggano tutte le informazioni contenute nella Guida dell'operatore per conoscere meglio questa motoslitte e i suoi sistemi, comandi, capacità e limiti.

## iTC (intelligent Throttle Control)

Il sistema si basa su un controllo elettronico dell'acceleratore (ETC) che invia segnali di comando all'ECM (Engine Control Module). Grazie a questo sistema, non è più necessario il tradizionale cavo dell'acceleratore.

L'iTC prevede le seguenti modalità di funzionamento:

- modalità ECO
- modalità Standard
- modalità Sport.

## Modalità ECO

Quando si seleziona la modalità ECO (modalità di risparmio del carburante), la coppia e la potenza erogate dal veicolo sono limitate e viene mantenuta una velocità di crociera ottimale per ridurre al minimo il consumo di carburante.

Consultare la sottosezione *MODALITÀ DI FUNZIONAMENTO* per istruzioni dettagliate.

## Modalità Standard

Nella modalità Standard l'accelerazione viene limitata quando si parte da fermi e quando si guida a bassa velocità in determinate condizioni.

## Modalità Sport

Nella modalità Sport il motore può erogare tutta la potenza disponibile a ogni regime di rotazione.

Consultare la sottosezione *MODALITÀ DI FUNZIONAMENTO* per istruzioni dettagliate.

## Modalità Learning Key

La Learning Key Lynx™ limita elettronicamente coppia e velocità della motoslitte, consentendo in questo modo agli utenti e agli operatori meno esperti di imparare a guidare la motoslitte acquisendo gradualmente la sicurezza e la capacità di controllo necessari.

## Limiti

La capacità di un principiante di controllare la motoslitte può non essere sufficiente anche quando si utilizza la modalità Learning Key.

Consultare la sottosezione *MODALITÀ DI FUNZIONAMENTO* per ulteriori dettagli.

# GUIDA DEL VEICOLO

Ogni conducente ha la responsabilità di tutelare la sicurezza degli altri centauri o delle persone che si trovano nelle vicinanze.

Il conducente è responsabile del corretto funzionamento del proprio veicolo e dell'addestramento dei passeggeri o di altri eventuali guidatori. Potrebbero sussistere notevoli differenze nella guida e nelle prestazioni del veicolo da una motoslitte all'altra.

Una motoslitte è relativamente semplice da utilizzare ma, come qualsiasi altro veicolo o apparecchio meccanico, può essere pericoloso se il conducente o un passeggero sono temerari, sconsiderati o disattenti. È consigliabile sottoporre la motoslitte a un'ispezione di Sicurezza Annuale. Per ulteriori dettagli, rivolgersi ad un concessionario Lynx autorizzato. Anche se non richiesto, si consiglia di affidare la preparazione pre-stagionale della motoslitte a un concessionario autorizzato Lynx. Ogni visita ai concessionari autorizzati Lynx è un'ottima occasione per verificare se la motoslitte è interessata da una campagna di sicurezza. Inoltre, invitiamo a rivolgersi tempestivamente ad un concessionario autorizzato Lynx qualora si venga a conoscenza di una campagna di sicurezza riguardante la propria motoslitte.

Per gli accessori disponibili, rivolgersi ad un concessionario autorizzato Lynx.

Prima di avventurarsi sulle piste, utilizzare la motoslitte in un'area pianeggiante, limitata fino a quando si è acquisita completa familiarità con il suo funzionamento e ci si sente di poter affrontare in modo sicuro un'attività più impegnativa. Godetevi una gita gradevole e in sicurezza.

## Ispezione preliminare alla guida

### AVVERTENZA

Il controllo preventivo è molto importante prima dell'azionamento del veicolo. Controllare sempre il corretto funzionamento dei comandi principali, delle funzioni di sicurezza e dei componenti meccanici prima di cominciare.

### Prima di avviare il motore

1. Rimuovere la neve e il ghiaccio dalla carrozzeria del veicolo, compresi luci, sella, poggiatesta, comandi e strumenti.
2. Verificare che il prefiltro del silenziatore della presa d'aria non sia ostruito dalla neve.
3. Verificare che gli sci e il gruppo sterzo abbiano libertà di movimento. Controllare l'azione corrispondente degli sci rispetto al manubrio.
4. Controllare il livello di olio e carburante e verificare la presenza di perdite. Rabboccare in caso di necessità o di perdite; per gli interventi di manutenzione, riparazione o sostituzione si consiglia di rivolgersi a un concessionario autorizzato Lynx, un'officina o un professionista di fiducia.
5. Tutti i vani bagagli devono essere correttamente bloccati e non devono contenere alcun oggetto pesante o fragile. Anche il cofano e i pannelli laterali devono essere correttamente bloccati.
6. Attivare la leva di controllo acceleratore diverse volte per controllare che funzioni facilmente e senza problemi. Deve ritornare in posizione di folle quando rilasciata.
7. Attivare la leva del freno e assicurarsi che il freno entri completamente in azione prima che la leva di controllo del freno entri in contatto con

l'impugnatura del manubrio. Deve tornare indietro completamente quando viene rilasciata.

8. Azionare il freno di stazionamento e controllare che funzioni correttamente. Lasciare il freno di stazionamento inserito.

### **Dopo l'avviamento del motore**

Per conoscere la corretta procedura di avviamento del motore, consultare la sezione *PROCEDURA DI AVVIAMENTO DEL MOTORE*.

1. Verificare il funzionamento delle luci abbaglianti, anabbaglianti, del fanalino posteriore, del freno e delle spie luminose.

**NOTA:** Per la verifica delle luci, può essere necessario staccare il cordoncino di sicurezza dagli indumenti. In questo caso, fissare di nuovo il cordoncino non appena si riprendono i comandi della motoslitta.

2. Verificare il funzionamento dell'interruttore di spegnimento del motore (tirando l'estremità del cordoncino di sicurezza) e dell'interruttore di arresto di emergenza del motore.
3. Rilasciare il freno di stazionamento.
4. Vedere la sezione relativa al *RISCALDAMENTO DEL VEICOLO* e seguire le istruzioni.

**Elenco dei controlli prima dell'uso**

ELEMENTO	FUNZIONAMENTO	✓
CARROZZERIA, COMPRESI SELLA, POGGIAPIEDI, LUCI, FILTRO DELL'ARIA, COMANDI E STRUMENTI	Verificare le condizioni ed eliminare la neve o il ghiaccio.	
SCI E GRUPPO STERZO	Verificare libertà di movimento e funzionamento corretto.	
CARBURANTE E OLIO (SE PREVISTO)	Assicurarsi che il livello sia corretto e che non vi siano perdite.	
LIQUIDO REFRIGERANTE	Assicurarsi che il livello sia corretto e che non vi siano perdite.	
LIQUIDO DEI FRENI	Assicurarsi che il livello sia corretto e che non vi siano perdite.	
VANO BAGAGLI	Controllare che sussista un bloccaggio corretto e non siano presenti oggetti pesanti o fragili.	
CINGOLO	Verificare le condizioni ed eliminare neve o ghiaccio. Per i cingoli chiodati, consultare <i>ISPERSIONE</i> nella sottosezione <i>PRODOTTI CHE MIGLIORANO LA TRAZIONE</i> .	
LEVA DELL'ACCELERATORE	Verificare se il funzionamento è corretto.	
LEVA DEL FRENO	Verificare se il funzionamento è corretto.	
FRENO DI STAZIONAMENTO, FRENO	Verificare se il funzionamento è corretto.	
INTERRUTTORE DI ARRESTO DI EMERGENZA DEL MOTORE ED INTERRUTTORE DI SPEGNIMENTO DEL MOTORE (ESTREMITÀ DEL CORDONCINO DI SICUREZZA)	Verificare se il funzionamento è corretto. Il cordoncino di sicurezza deve essere collegato all'asola di un indumento dell'operatore.	
LUCI	Verificare se il funzionamento è corretto.	
GUIDE SCI	Verificare se il funzionamento è corretto.	
SUPPORTI GUIDE	Verificare se il funzionamento è corretto.	
CINGHIA DI TRASMISSIONE	Verificare la presenza di rotture, segni di logoramento o usura anomala.	



## Istruzioni di guida

### Abbigliamento specifico

Indossare abbigliamento adatto all'impiego di una motoslitte. Deve essere comodo e non troppo aderente. Verificare sempre le previsioni meteorologiche prima di mettersi alla guida. Vestirsi considerando le temperature più fredde. Anche la biancheria intima termica funge da buon strato isolante.

Per motivi di sicurezza e di comodità, indossare sempre un casco omologato. Forniscono protezione termica e riducono le lesioni. Indossare o portare sempre con sé un berretto, una balaclava e una maschera per la faccia. Occhiali di sicurezza o una maschera applicabile al casco sono indispensabili.

Le mani devono essere protette da guanti o muffole da motoslitte che assicurino un sufficiente isolamento e permettono l'utilizzo dei pollici e delle dita per azionare i comandi.

Gli stivali dal fondo in gomma con rivestimento in nylon o pelle, con interno in feltro rimovibile, sono le calzature ideali per guidare una motoslitte.

Durante la guida della motoslitte mantenersi il più asciutti possibile. Quando si passa all'ambiente interno, togliere l'abbigliamento da motoslitte e gli stivali e accertarsi che si asciughino in modo adeguato.

Non indossare scarpe lunghe e abbigliamento largo che potrebbe rimanere impigliato nelle parti in movimento.

Indossare occhiali con lenti colorate.

### Cosa portare

Kit di pronto soccorso	Kit strumenti in dotazione
Telefonino	Coltello
Candele di scorta	Torcia elettrica
Nastro isolante	Carta del percorso
Cinghia di trasmissione di ricambio	Spuntino

### Posizione di guida (marcia avanti)

La posizione e il bilanciamento durante la guida sono due principi basilari per portare la motoslitte dove si desidera. Quando si sterza sul fianco di una collina, il conducente e il passeggero devono essere pronti a spostare il peso del corpo per aiutarla a ruotare nella direzione desiderata. L'operatore e i passeggeri non devono mai effettuare questa manovra posizionando il piede fuori dal veicolo. L'esperienza insegnerà quanto inclinarsi per effettuare curve a diverse velocità e quanto doversi inclinare su di una discesa per mantenere un equilibrio adeguato.

In generale, la posizione di guida per ottenere l'equilibrio e il controllo migliori è da seduti. Tuttavia, in determinate condizioni vengono utilizzate anche le posizioni semiseduta, in ginocchio o in piedi.

### AVVERTENZA

**Non tentare alcuna manovra se va oltre il proprio livello di abilità.**

### Seduti

Piedi appoggiati sulle pedane, corpo a metà della sella: posizione ideale quando si procede con la motoslitte su un fondo regolare e conosciuto. Ginocchia e fianchi devono essere mantenuti elastici per assorbire i colpi.



### Semi-seduti

Posizione semi-seduta con il corpo staccato dalla sella e i piedi sotto il corpo in una sorta di postura accovacciata, per consentire alle gambe di assorbire i contraccolpi quando si procede su un fondo irregolare. Evitare arresti bruschi.



### In ginocchio

Questa posizione si ottiene appoggiando saldamente un piede sulla pedana poggiapiedi e il ginocchio opposto sulla sella. Evitare arresti bruschi.



### In piedi

Posizionare entrambi i piedi sulle pedane poggiapiedi. Le ginocchia devono essere flesse per assorbire i colpi delle cunette del fondo. Risulta essere una posizione efficace per una visuale migliore e per spostare il peso quando le condizioni lo richiedono. Evitare arresti bruschi.



### Posizione di guida (retromarcia)

Durante la retromarcia, raccomandiamo di rimanere seduti sulla motoslitte.

Non mettersi in piedi. Il peso del conducente può infatti spostarsi in avanti contro la leva del cambio, provocando un'accelerazione inaspettata.

### **⚠ AVVERTENZA**

Un'accelerazione inaspettata mentre la motoslitte è in retromarcia può provocare la perdita di controllo del veicolo.

### Trasporto di un passeggero

Alcune motoslitte sono progettate solo per l'operatore (1-UP), altre invece possono ospitare anche un passeggero (2-UP). Individuare e rispettare attentamente le avvertenze relative allo specifico modello utilizzato.

Anche quando è prevista la presenza di un passeggero, questo deve risultare fisicamente idoneo per viaggiare in motoslitte.

**⚠ AVVERTENZA**

Il passeggero deve essere sempre in grado di appoggiare in modo sicuro i piedi sui poggiatesta e mantenere le mani sulle maniglie o sulla cinghia della sella quando è seduto. È importante rispettare tali criteri fisici per assicurare che il passeggero abbia una posizione stabile e ridurre il rischio di eiezione.

Sulle motoslitte predisposte per ospitare due passeggeri, in caso di trasporto di un adulto e un bambino, BRP raccomanda che il bambino sieda in posizione centrale. In questo modo, l'adulto seduto sulla sella posteriore ha un contatto visivo diretto con il bambino e lo può trattenere se necessario. Inoltre, seduto in posizione centrale, il bambino riceve la migliore protezione contro vento e freddo.

L'operatore ha la responsabilità di tutelare la sicurezza del proprio passeggero e informarlo sui fondamenti della guida di una motoslitte.

**⚠ AVVERTENZA**

- Il passeggero deve sedersi sull'apposito sedile. Non consentire mai a nessuno di sedere tra manubrio e operatore.
- Il passeggero e l'operatore devono sempre indossare caschi omologati e indumenti caldi, adatti all'uso in motoslitte. Accertarsi che non ci siano parti del corpo scoperte.
- Qualora, durante il viaggio, il passeggero dovesse avvertire per qualsiasi motivo una sensazione di disagio o insicurezza, non dovrà esitare a chiedere al conducente di ridurre la velocità o fermarsi.

Guidare con un passeggero a bordo è diverso che guidare da soli. L'operatore ha il vantaggio di conoscere la

manovra successiva e si potrà preparare di conseguenza. L'operatore inoltre può vantaggiosamente sfruttare come supporto la presa sul manubrio. Al contrario, il passeggero deve affidarsi alla prudenza e alla responsabilità dell'operatore nella guida del veicolo. Inoltre, la posizione "body english" risultata limitata in presenza di un passeggero e talvolta l'operatore può vedere una porzione maggiore della pista rispetto al passeggero. Per questo motivo, la presenza di un passeggero impone accortezza nelle manovre di partenza e arresto e una velocità di crociera ridotta. Inoltre, l'operatore deve avvisare il passeggero di pendenze laterali, cunette, rami, ecc. Una cunetta imprevista può sbalzare il passeggero dal veicolo. Ricordare al passeggero di piegarsi insieme all'operatore in curva, senza però causare il rovesciamento del veicolo. Usare estrema cautela, procedere più lentamente e controllare frequentemente il passeggero.

**⚠ AVVERTENZA**

Quando si guida con un passeggero:

- La capacità di frenare e sterzare il veicolo risulta ridotta. Ridurre la velocità e prevedere più spazio per le manovre.
- Regolare le sospensioni in base al peso.

Per informazioni complete su come regolare le sospensioni, consultare la sottosezione *MESSA A PUNTO DELLA GUIDA*.

**Guidare con un bambino**

Sulle motoslitte predisposte per ospitare due passeggeri (con sedile opzionale), in caso di trasporto di un adulto e un bambino, BRP raccomanda che il bambino sieda in posizione centrale. In questo modo, l'adulto seduto sulla sella posteriore ha un contatto visivo diretto con il bambino e lo può tratte-

nera se necessario. Inoltre, seduto in posizione centrale, il bambino riceve la migliore protezione contro vento e freddo.

In presenza di un passeggero molto giovane, usare particolare cautela e procedere ancora più lentamente. Verificare frequentemente per accertarsi che il bambino abbia una presa sicura e sia posizionato correttamente con i piedi sulle pedane poggipiedi.

## Variazioni terreno/guida

### Pista curata

Per una pista sottoposta a manutenzione, la posizione di guida seduta è la preferita. Non gareggiare e, soprattutto, tenere la destra procedendo sulla pista. È necessario essere preparati ad affrontare situazioni impreviste. Rispettare tutti i segnali della pista. Non procedere a zig zag, spostandosi da un lato all'altro della pista.

### Pista non curata

Se non è caduta neve fresca, è probabile trovare "washboard" e cumuli di neve. Affrontare questa situazione a velocità eccessive può causare danni fisici. Rallentare. Tenere le mani sul manubrio e assumere una posizione semi-seduta. I piedi devono trovarsi sotto il corpo, in una posizione curva, per assorbire qualunque effetto dello scuotimento. Su tratti lunghi di piste "washboard", è possibile adottare la posizione in ginocchio con un ginocchio sul sedile. Ciò garantisce un certo comfort, mantenendo nel contempo il corpo sciolto e in grado di controllare il veicolo. Fare attenzione a sassi nascosti o a ceppi d'albero parzialmente coperti da una recente nevicata.

### Neve alta

In presenza di neve alta "polverosa", il veicolo potrebbe iniziare ad "impantanarsi". In tal caso, curvare con un arco il più ampio possibile e ricercare

una base più stabile. In caso di "impantanamento", una situazione che capita a tutti prima o poi, non far girare il cingolo, in quanto si farebbe sprofondare maggiormente la motoslitte. Spegnerne invece il motore, scendere dal veicolo e rimuovere la neve da sotto le pedane e la carenatura del fondo con un piede o una pala. Se possibile, inclinare la motoslitte su un lato e accumulare neve fresca sotto il cingolo usando i piedi, quindi riabbassare la motoslitte. Quindi, calpestare bene la neve davanti al veicolo per creare un passaggio netto. Generalmente è sufficiente un metro. Riavviare il motore. Assumere la posizione in piedi e dondolare delicatamente il veicolo, mentre si accelera in modo sicuro e lento. A seconda che a sprofondare sia l'estremità anteriore o posteriore del veicolo, i piedi devono essere posizionati all'estremità opposta delle pedane poggipiedi. Non posizionare mai materiale estraneo al di sotto del cingolo con funzione di supporto. Non consentire a nessuno di mettersi di fronte a, o dietro la motoslitte con il motore in funzione. Stare lontani dal cingolo. Il contatto con il cingolo in rotazione causerà lesioni personali.

### Acqua congelata

Transitare su laghi e fiumi congelati può avere fatali conseguenze. Evitare i corsi e gli specchi d'acqua. Se ci si trova in un'area sconosciuta, chiedere alle autorità locali o ai residenti informazioni sulle condizioni del ghiaccio, sugli immissari, sugli emissari, le sorgenti, le correnti in rapido movimento e altri pericoli. Non tentare mai di utilizzare la motoslitte su un fondo di ghiaccio che potrebbe rivelarsi troppo debole per sostenere il proprio peso e quello del veicolo. L'impiego di una motoslitte sul ghiaccio o su superfici ghiacciate può essere molto pericoloso se non si rispettano determinate precauzioni. L'effettiva natura del ghiaccio è incompatibile con un buon controllo di una motoslitte o di qualsiasi veicolo. La

trazione necessaria per l'avvio, la sterzata o l'arresto è di gran lunga inferiore a quella necessaria su fondo nevoso. Per questo motivo, queste distanze possono venire moltiplicate diverse volte. La sterzata è minima e le rotazioni incontrollate sono un pericolo sempre presente. Quando si procede su ghiaccio, guidare lentamente e con prudenza. Consentire un ampio spazio di frenata e sterzata. Questa raccomandazione è particolarmente significativa in caso di guida notturna.

### **Neve estremamente compatta**

Non sottostimare la neve estremamente compatta. Può infatti rivelarsi di difficile gestione poiché sia gli sci sia il cingolo non sviluppano molta trazione. La migliore tecnica di guida da adottare è rallentare ed evitare accelerazioni, sterzate o frenate rapide.

### **In salita**

Vi sono due tipi di salite che è possibile incontrare— la salita "aperta", con pochi alberi, rupi o altri ostacoli e la salita che può essere affrontata solo in modo diretto. Una salita "aperta" va affrontata in slalom o salendo lateralmente. Affrontarla con andamento obliquo. Adottare una posizione in ginocchio. Tenere sempre il peso a monte. Mantenere una velocità costante e di sicurezza. Continuare in questa direzione fino a quando possibile, quindi passare all'angolazione e alla posizione di guida opposte.

Una salita diretta potrebbe invece presentare dei problemi. Adottate la posizione in piedi, accelerare prima di iniziare la salita e quindi ridurre la pressione sull'acceleratore per evitare lo slittamento del cingolo.

In ogni caso, la velocità del veicolo deve essere commisurata alle condizioni del pendio. Rallentare sempre quando si raggiunge la cima. Se non è possibile proseguire, non fare girare il cingolo. Spegnerne il motore, liberare gli sci estraendoli e posizionandoli in di-

scesa, posizionare la parte posteriore della motoslitte a monte; quindi riavviare il motore e muoversi lentamente esercitando una lenta e costante pressione sull'acceleratore. Acquisire una posizione adatta ad evitare il rovesciamento e quindi affrontare la discesa.

### **Discesa**

La guida in discesa richiede il controllo completo e continuo del veicolo. Sulle discese ripide, mantenere il baricentro basso e tenere entrambe le mani sul manubrio. Mantenere una lieve pressione sull'acceleratore e lasciare che il veicolo affronti la discesa con il motore in funzione. Se si raggiunge una velocità superiore a quella sicura, rallentare frenando mentre si applica una pressione lieve e frequente. Non bloccare mai il freno e il cingolo.

### **Salita laterale**

Quando si attraversa in salita laterale o si attraversa in salita o in discesa, è necessario attenersi a determinate procedure. Tutti i conducenti devono inclinarsi verso il pendio per garantire la stabilità. Le posizioni di utilizzo preferite sono la posizione in ginocchio, con il ginocchio della gamba a valle sul sedile e il piede della gamba a monte sulla pedana poggiapiedi oppure la posizione semi-seduta. È necessario essere preparati a spostare rapidamente il peso in base alle necessità. Le salite laterali e i pendii ripidi non sono raccomandati a un principiante o a un novello conducente di motoslitte.

### **Rischio di valanghe**

Quando si viaggia su terreni di montagna, occorre tenere presente il rischio di valanghe. Le valanghe variano per dimensioni e forme e si producono generalmente su terreni in pendenza e su neve instabile.

Neve fresca, animali, persone, vento e motoslitte sono tutti fattori che possono scatenare una valanga. Evitare gare di high marking o l'attraversamen-



to di pendii in condizioni favorevoli alla formazione di valanghe. In condizioni di neve instabile, occorre limitarsi alle salite o discese poco ripide. Evitare gli accumuli di neve creati dal vento. Evitare qualsiasi condizione instabile è il segreto per una guida in montagna all'insegna della sicurezza. Quando si è in montagna, la cosa probabilmente più importante è essere consapevoli ogni giorno delle condizioni e dei pericoli. Seguire il bollettino locale delle valanghe ed informarsi ogni giorno delle condizioni esterne, osservando le precauzioni consigliate.

Quando si guida in montagna, è opportuno avere sempre con sé una pala, una sonda e un ARVA. Raccomandiamo a tutti coloro che guidano in montagna di seguire un corso di formazione sui pericoli delle valanghe, organizzato localmente, in modo da familiarizzarsi con le condizioni della neve ed imparare ad utilizzare adeguatamente l'attrezzatura.

Seguono gli indirizzi di alcuni siti Web dove si possono trovare informazioni importanti.

– Europa: [www.avalanches.org](http://www.avalanches.org)

### **Poltiglia**

Evitare sempre la poltiglia. Verificare sempre la presenza di poltiglia prima di attraversare un qualsiasi lago o fiume. Se lungo il percorso compaiono macchie scure, abbandonare immediatamente il fondo di ghiaccio. Ghiaccio e acqua possono essere lanciati all'indietro, nella scia di una motoslitte che segue. Rimuovere un veicolo da un'area coperta da poltiglia è faticoso e in alcuni casi risulta impossibile.

### **Nebbia o tempo lattiginoso polare**

Sia sulla terraferma che su uno specchio d'acqua può formarsi nebbia o essere presente neve che limita la visibilità. Se è necessario procedere nella nebbia o sotto una forte nevicata, procedere lentamente con i fari accesi e

fare particolare attenzione ai pericoli. Se non si è sicuri del percorso, non affrontarlo. Mantenere una distanza di sicurezza rispetto alle motoslitte che precedono per aumentare la visibilità e migliorare il tempo di reazione.

### **Aree sconosciute**

Quando si entra in un'area sconosciuta, guidare con estrema cautela. Procedere con andatura sufficientemente lenta da riconoscere i pericoli potenziali quali recinzioni o pali, fossati che attraversano il percorso, sassi, avvallamenti improvvisi, funi tiranti e un numero infinito di altri ostacoli che potrebbero significare la fine dell'escursione in motoslitte. Anche se si seguono piste già battute, è necessario essere prudenti. Guidare a una velocità che consente di vedere cosa si nasconde dietro la curva successiva o sulla cima della salita.

### **Giornate soleggiate**

Le giornate soleggiate possono ridurre considerevolmente la visibilità. Il riflesso del sole sulla neve può essere accecante e impedire di distinguere facilmente gole, avvallamenti o altri ostacoli. In queste condizioni è necessario indossare sempre occhiali con lenti colorate.

### **Ostacoli non visibili**

La neve può celare ostacoli. Il fuoripista e la guida tra i boschi impone velocità ridotte e una maggiore attenzione. Una guida troppo veloce in un'area può addirittura rendere gli ostacoli minori molto pericolosi. Anche urtare un piccolo sasso o un ceppo potrebbe mandare la motoslitte fuori controllo e causare lesioni al conducente. Rimanere sulle piste esistenti per ridurre l'esposizione ai pericoli. Guidare in modo prudente, rallentare e godersi il panorama.

## Cavi nascosti

Fare sempre attenzione alla presenza di cavi nascosti, in particolare in aree che potrebbero essere state coltivate. Troppi incidenti sono stati causati dalla collisione con cavi posati nei campi, funi tiranti accanto ai pali e alle strade e con catene e cavi utilizzati come strumento per la chiusura di strade. Velocità ridotte sono un imperativo.

## Ostacoli e salti

I salti non programmati di cumuli di neve, degli scalini prodotti dagli spazzaneve, di canali di scolo o di oggetti indistinguibili può costituire un pericolo. È possibile evitarli adottando occhiali con lenti di un colore adeguato o una maschera facciale e procedendo a velocità ridotta.

Eseguire salti con una motoslitte può essere pericoloso. Prepararsi ad assorbire la forza dell'impatto e tenersi saldamente al veicolo al momento dell'atterraggio. Le ginocchia devono essere flesse per fungere da ammortizzatori. Nel caso in cui si perda improvvisamente contatto con la pista, accovacciarsi verso la parte posteriore del veicolo e mantenere gli sci verso l'alto, dritti e in avanti. Premere parzialmente l'acceleratore e tenersi forte per l'impatto. Le ginocchia devono essere flesse per fungere da ammortizzatori.

## Sterzata

In base alle condizioni del terreno, esistono due modalità preferite per curvare o svoltare con una motoslitte. Per la maggior parte delle superfici nevose, il cosiddetto "body english" è la soluzione per sterzare. Inclinarsi verso l'interno della curva e portare il peso del corpo sul piede interno creerà una condizione di "sopraelevazione" al di sotto del cingolo. Adottando questa posizione e sistemandosi il più avanti possibile, il peso verrà trasferito allo sci interno.

A volte ci si rende conto che l'unico modo di far svoltare il veicolo nella neve alta sarà quello di spostarlo. Non cercare di spostarlo da soli. Richiedere assistenza. Ricordarsi di effettuare i sollevamenti utilizzando le gambe e non la schiena.



fmo2008-003-005

## Attraversamento strade

In alcuni casi ci si troverà ad immettersi su di una strada da un avvallamento o da un cumulo di neve. Scegliere un luogo in cui si ritiene di poter salire senza difficoltà. Adottare la posizione in piedi e procedere soltanto alla velocità che consente di superare il cumulo. Raggiunta la cima del cumulo arrestare completamente il veicolo e attendere che vi sia via libera. Valutare il pendio verso la strada. Attraversare la strada a 90°. Se si incontra un altro cumulo di neve sul lato opposto, posizionare i piedi nella parte posteriore del veicolo. Ricordarsi che la motoslitte non è stata concepita per il funzionamento sull'asfalto e che la guida su questo tipo di superficie è più difficoltosa.

## Attraversamento di binari

Non guidare mai sui strade ferrate. È illegale. Le strade ferrate e le vie di comunicazione ferroviarie costituiscono proprietà privata. Una motoslitte non è un treno. Prima di attraversare un binario, fermarsi, osservare e ascoltare.

## Guide notturne

La quantità di luce naturale e artificiale a una certa ora può influenzare la capacità di vedere o essere visti. Di notte guidare una motoslitte è fantastico. Può rappresentare un'esperienza unica se si tiene in considerazione la visibilità ridotta. Prima di partire, accertarsi che i fari siano puliti e funzionino correttamente. Guidare a velocità che consentano di fermarsi in tempo se si avvistano oggetti sconosciuti o pericolosi. Mantenersi su piste esistenti e non avventurarsi mai in aree sconosciute. Evitare fiumi e laghi. Di notte risulta difficile riconoscere funi tiranti, reticolati, accessi a vie sbarrate e altri oggetti quali grossi rami d'albero. Non guidare mai da soli. Portare sempre una torcia elettrica. Tenersi lontano da aree residenziali e rispettare il diritto degli altri a dormire.

## Guida in gruppo

Prima di partire, designare un "capo fila" che guidi il gruppo ed un'altra persona incaricata di seguire e chiudere il gruppo. Assicurarsi che tutti i membri del gruppo conoscano il tragitto e la destinazione proposti. Accertarsi di aver portato tutti gli strumenti e gli attrezzi necessari e di avere benzina a sufficienza per completare il viaggio. Non superare mai il capo fila o, per lo stesso motivo, qualsiasi altra motoslitte. Utilizzare fino in fondo alla fila i segnali manuali per indicare i pericoli o l'intenzione di cambiare direzione. Quando è necessario, fornire assistenza agli altri.

È sempre **IMPORTANTE** mantenere una distanza di sicurezza tra le motoslitte. Mantenere sempre un intervallo di sicurezza e lasciare una distanza sufficiente per frenare. Non tallonare il veicolo che precede. Conoscere la posizione del veicolo davanti.

## Segnali

Se ci si intende fermarsi, sollevare una delle mani in alto, sopra la testa. Una svolta a sinistra viene indicata allungan-

do la mano sinistra all'esterno nella direzione corretta. Per le svolte a destra, allungare il braccio sinistro e sollevare la mano in posizione verticale, in modo che formi un angolo retto con il gomito. Tutti i centauri del gruppo devono ritrasmettere qualsiasi segnalazione alla motoslitte che segue.

## Arresti lungo la pista

Quando è possibile, lasciare la pista per arrestarsi. In questo modo si ridurrà il pericolo per gli altri centauri in pista.

## Piste e segnali

I segnali sulle piste sono utilizzati per controllare, dirigere o regolare l'uso di motoslitte sulle piste. Acquisire familiarità con tutti i segnali utilizzati nell'area di utilizzo della motoslitte.

## Ambiente

Gli animali selvatici apprezzano le giornate in motoslitte. Le piste predisposte infatti offrono un fondo sicuro sul quale gli animali possono spostarsi da una parte all'altra. Non violare questo privilegio cacciandoli o facendo loro dispetti. L'affaticamento e lo sfinimento possono portarli infatti alla morte. Evitare le aree indicate come zone protette o destinate al foraggiamento degli animali selvatici.

Se si è abbastanza fortunato da riuscire a vedere un animale, arrestare la motoslitte e osservarlo in silenzio.

Le linee guida che sosteniamo non sono destinate a limitare il divertimento a bordo di una motoslitte ma a preservare la meravigliosa libertà che si può provare guidandone una! Queste linee guida manterranno i centauri delle nevi in salute, contenti e capaci di illustrare agli altri le loro conoscenze e tutto quanto si sono goduti durante le passate escursioni invernali preferite. Così, per la prossima volta che verranno battute le piste in un giorno d'inverno freddo, pungente e sereno, chiediamo di ricordare che si sta aprendo la strada

al futuro del nostro sport. Aiutateci a intraprendere la giusta strada! Da tutti noi di BRP, grazie per aver contribuito.

Non v'è nulla di più divertente delle escursioni in motoslitte. Avventurarsi lungo una pista per motoslitte che attraversa zone selvagge rappresenta uno sport invernale eccitante e salutare. Tuttavia, poiché il numero di persone che utilizzano questi parchi ricreativi è in aumento, lo è anche il potenziale di danni all'ambiente. Abuso del territorio, delle strutture e delle risorse conduce inevitabilmente a restrizioni e chiusure di terreni sia pubblici che privati.

In sostanza, la più grande minaccia per il nostro sport è intorno a noi. E ci lascia una scelta logica. Quando utilizziamo una motoslitte bisogna sempre guidare con responsabilità.

La grande maggioranza delle persone rispetta le leggi e l'ambiente. Ognuno di noi deve essere di esempio ai neofiti di questo sport, sia giovani che meno giovani.

È nell'interesse di tutti calcare procedere con delicatezza nelle nostre aree ricreative. Nel lungo termine, infatti, per proteggere questo sport, è necessario tutelare l'ambiente.

Riconoscendo l'importanza di questa questione e la necessità che i centauri delle nevi contribuiscano alla tutela delle aree che ci permettono di godere di questa attività sportiva, BRP ha promosso la campagna "Light Treading Is Smart Sledding" per gli operatori di motoslitte.

Light Treading esprime un concetto più ampio del semplice procedere sulle nostre piste. È una dichiarazione di attenzione, rispetto e volontà di prendere il controllo ed entrare in azione. Riguarda l'ambiente in generale, la sua cura e manutenzione corrette, i suoi abitanti naturali e tutti gli entusiasti e il pubblico, in senso più ampio, che ama i grandi spazi. Partendo da queste argomentazioni, invitiamo tutti i centauri

della neve a ricordare che il rispetto dell'ambiente non è solo fondamentale per il futuro del nostro settore ma anche per le generazioni che verranno.

Light Treading non suggerisce in alcun modo che dobbiate limitare la vostra voglia di divertirvi con la motoslitte! Significa semplicemente di farlo con rispetto!

L'obiettivo principale della campagna "Light Treading" è quello di mostrare rispetto per i luoghi che si attraversano con la motoslitte e nel modo in cui si guida. Si aderisce alla campagna "Light Treading" se si rispettano i principi qui di seguito enunciati:

**Informarsi.** Procurarsi carte, mappe e altre informazioni presso la Guardia Forestale o altri organi pubblici responsabili del territorio. Imparare le norme e rispettarle, anche quelle che riguardano i limiti di velocità!

**Evitare** di passare su giovani alberi, arbusti e pascoli e non tagliare legna. Nelle aree pianeggianti o in quelle dove è di moda il "trail riding", è importante passare solo sui percorsi autorizzati. Ricordare che esiste una correlazione tra la tutela del proprio ambiente e della sicurezza personale.

**Rispettare gli animali selvatici** e prestare particolare attenzione agli animali con prole o che soffrono di carenza di cibo. Lo stress può esaurire le scarse riserve di energia. Astenervi dal guidare in aree riservate solo agli animali!

**Rispettare** le aree recintate e i segnali e ricordare che i light treader non lasciano in giro rifiuti!

**Non entrare** nelle riserve naturali. Sono chiuse al transito di tutti i veicoli. Imparare a riconoscerne i confini.

**Procurarsi i permessi** per il transito su terreni privati. Rispettare i diritti dei proprietari terrieri e la privacy delle altre persone. Ricordarsi che anche se la tecnologia delle motoslitte ha ridotto

considerevolmente le emissioni rumorose, non bisogna far "ruggire" i motori dove il silenzio "è di rigore".

I centauri della neve conoscono tutti fin troppo bene gli sforzi che sono stati effettuati durante tutta la storia di questo sport per avere accesso alle aree nelle quali le persone potessero guidare la propria motoslitta in modo sicuro e responsabile. Questo sforzo continua oggi, più intenso che mai.

Rispettare le aree nelle quali si guida... ovunque siano... è l'unico modo per assicurarne la loro futura fruibilità. Questo è perché sappiamo che tutti concordano che Light Treading Is Smart Sledding! Ve ne sono poi altre.

Cogliere l'opportunità di godervi l'inverno e tutte le sue maestose meraviglie naturali: questa è l'esperienza cara ai centauri della neve. Seguendo il motto Light Treading, si conserverà questa opportunità e sarà per noi possibile mostrare agli altri la bellezza dell'inverno e l'emozione unica del nostro sport! Light Treading aiuterà il nostro sport a crescere!

Infine, Light Treading è sinonimo di intelligenza nell'utilizzo di una motoslitta. Non è necessario lasciare grandi scie o procedere sbandando attraverso una foresta vergine per dimostrare di saper guidare. Pertanto, indipendentemente dalla motoslitta che si guida, sia essa una potentissima Lynx, una motoslitta sportiva RS o un veicolo di qualsiasi altra marca o modello, l'importante è dimostrare responsabilità nelle proprie azioni. Dimostriamo di sapere come far volare la neve e lasciare scie con tocco delicato!

# PRODOTTI PER MIGLIORARE LA TRAZIONE

**NOTA:** Questa sezione riguarda le motoslitte equipaggiate in fabbrica con un cingolo omologato da BRP per l'installazione di chiodi speciali.

## **AVVERTENZA**

Non chiodare mai un cingolo non omologato per l'impiego di chiodi. L'installazione di chiodi su un cingolo non approvato potrebbe aumentare il rischio di strappo o distacco del cingolo.

## **AVVERTENZA**

Su questo modello di veicolo è possibile chiodare il cingolo. È tuttavia **OBBLIGATORIO** utilizzare esclusivamente chiodi del tipo approvato da BRP per l'uso su queste motoslitte Lynx. **NON UTILIZZARE MAI** chiodi convenzionali, in quanto il cingolo è meno spesso rispetto ai cingoli standard. I chiodi potrebbero perforare il cingolo e staccarlo dal veicolo. Per informazioni sulla disponibilità e le applicazioni specifiche di chiodatura, rivolgersi ad un concessionario Lynxautorizzato.

L'impiego di prodotti per migliorare la trazione della motoslitte, come guide sci al carburo più aggressive e/o chiodi, ne modificheranno il comportamento, in particolare in termini di manovrabilità, accelerazione e azione frenante.

L'uso di prodotti che migliorano la trazione assicura una presa migliore su neve compattata e su ghiaccio, ma non sortisce alcun effetto rilevante su neve soffice. Per questo motivo, la guida di una motoslitte equipaggiata con prodotti che migliorano la trazione richiede un certo periodo di adattamento. Se la motoslitte è equipaggiata con prodotti che migliorano la trazione, accertarsi di dedicare molto tempo a familiarizzare con il comportamento in curva, in accelerazione e in frenatura.

Inoltre, verificare sempre le norme locali in merito all'uso di prodotti che migliorano la trazione sulle motoslitte. Guidare sempre la motoslitte in modo responsabile, rispettando l'ambiente e l'altrui proprietà.

## **Manovrabilità**

L'impiego di prodotti per migliorare la trazione della motoslitte, come guide sci al carburo più aggressive e/o chiodi, migliorano la presa del veicolo sul terreno, sia dalla parte anteriore che da quella posteriore. L'uso di guide sci al carburo è pertanto necessario per assicurare agli sci una presa migliore, in modo che la parte anteriore e posteriore della motoslitte siano bilanciate. Anche se le guide sci al carburo standard sono adatte, non necessariamente conferiscono il controllo ottimale, che dipende invece dalle preferenze personali, dallo stile di guida e dalla regolazione delle sospensioni.

## **AVVERTENZA**

Se la parte anteriore e posteriore della motoslitte sono sbilanciate a causa di una combinazione scorretta di prodotti di miglioramento della trazione, la motoslitte può tendere a sovrasterzare o sotto-sterzare, con conseguente rischio di perdita di controllo.

## **Sovrasterzo**

In determinate condizioni, l'utilizzo di guide sci al carburo più aggressive senza chiodi sulla parte posteriore del cingolo potrebbe predisporre la motoslitte a sovrasterzare; vedere l'illustrazione.

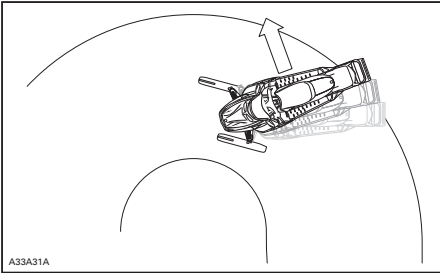

SOVRASTERZO

### Sottosterzo

In determinate condizioni, l'utilizzo di chiodi sul cingolo potrebbe predisporre la motoslitte a sottosterzare se gli sci non sono equipaggiati con guide sci al carburo più aggressive; vedere l'illustrazione.

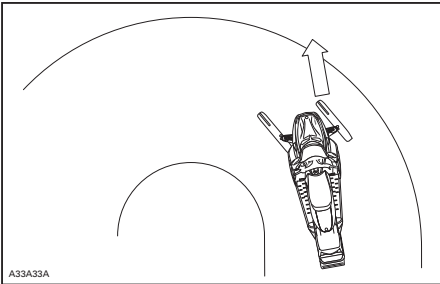

SOTTOSTERZO

### Guida controllata

Una combinazione bilanciata di guide sci al carburo e chiodi sul cingolo assicura un controllo corretto ed una guida migliore; vedere l'illustrazione.

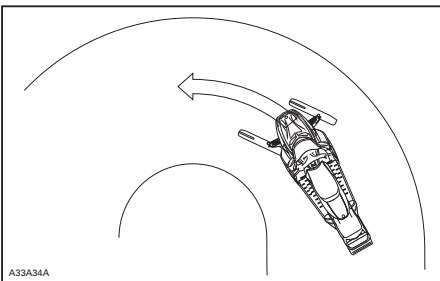

GUIDA CONTROLLATA

## Accelerazione

L'utilizzo di chiodi sul cingolo consentirà una migliore accelerazione della motoslitte su neve compattata e su ghiaccio ma non sortirà alcun effetto rilevante su neve soffice. In determinate condizioni ciò può causare improvvise variazioni nella trazione.

### ⚠ AVVERTENZA

Per evitare sorprese che potrebbero portare a una perdita di controllo della motoslitte:

- Utilizzare l'acceleratore con prudenza.
- **MAI** fare slittare il cingolo di proposito per provocare lo sbandamento della parte posteriore della motoslitte.

Il cingolo potrebbe proiettare violentemente detriti o ghiaccio, che a loro volta potrebbero causare lesioni alle persone vicine o a bordo di altre motoslitte.

## Azione frenante

Come illustrato per l'accelerazione, l'utilizzo di chiodi sul cingolo assicurerà un migliore potere frenante su neve compattata o su ghiaccio, ma non sortirà alcun effetto rilevante su neve soffice. Per questo motivo, in determinate condizioni, l'azione frenante può variare improvvisamente. Assicurarsi di frenare con giudizio per evitare di bloccare il cingolo ed evitare così sorprese che potrebbero condurre a una perdita di controllo.

## Importanti norme di sicurezza

### ⚠ AVVERTENZA

Per evitare gravi lesioni alle persone in prossimità della motoslitte:

- MAI sostare dietro o accanto a un cingolo in movimento.
- Se è necessario far girare il cingolo, utilizzare sempre un supporto per motoslitte con base ampia, equipaggiato con un pannello deflettore posteriore.
- Quando il cingolo è sollevato da terra, farlo girare alla minima velocità possibile.

La forza centrifuga potrebbe proiettare con grande forza fuori dal tunnel detriti, chiodi danneggiati o staccati, frammenti di cingolo o un intero cingolo danneggiato.

## Effetti di un cingolo chiodato sulla durata utile della motoslitte

L'uso di prodotti che migliorano la trazione può aumentare il carico e lo sforzo su determinati componenti della motoslitte, oltre al livello di vibrazione. Ciò può provocare un'usura prematura di alcuni componenti quali cinghie, pastiglie dei freni, cuscinetti, catena, pignone della catena e sui cingoli chiodati approvati, abbreviare la durata utile del cingolo. Procedere sempre ad un'ispezione visiva del cingolo prima di ogni utilizzo. Per ulteriori informazioni, consultare la sezione dedicata alla *MANUTENZIONE* del *CINGOLO*.

I chiodi sul cingolo possono inoltre provocare gravi danni alla motoslitte se non è equipaggiata con i dispositivi di protezione tunnel, studiati per il proprio modello specifico. Danni al cablaggio elettrico o la perforazione degli scambiatori di calore sono pericoli potenziali che potrebbero causare surriscaldamento del motore e gravi danni al medesimo.

### ⚠ AVVERTENZA

Se i dispositivi di protezione del tunnel sono eccessivamente usurati o non sono installati, il serbatoio della benzina potrebbe venire forato, causando un incendio.

**AVVISO** Consultate il concessionario per il modello di dispositivi di protezione del tunnel corretto e il numero kit richiesto.

**NOTA:** Verificare se la garanzia limitata BRP presenta limitazioni in merito all'utilizzo di chiodi.

## Installazione dei chiodi sui cingoli approvati da BRP

### ⚠ AVVERTENZA

Non chiodare mai un cingolo non omologato per l'impiego di chiodi. I cingoli omologati possono essere identificati dal simbolo di un chiodo (vedere l'illustrazione seguente) stampato sulla superficie del cingolo. L'installazione di chiodi su un cingolo non approvato potrebbe aumentare il rischio di strappo o distacco del cingolo.

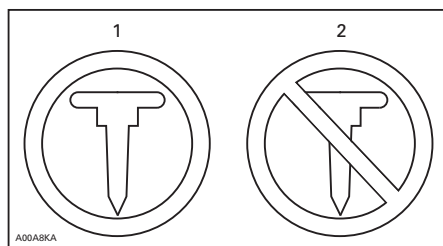

#### SIMBOLI PER I CINGOLI

1. Omologato
2. NON omologato



Per garantire un'installazione sicura e corretta, BRP raccomanda di fare installare i chiodi dal concessionario.

- Utilizzare solo chiodi speciali approvati da BRP.
- Non utilizzare mai chiodi con un'altezza superiore di 9,5 mm rispetto a quella del profilo del cingolo.

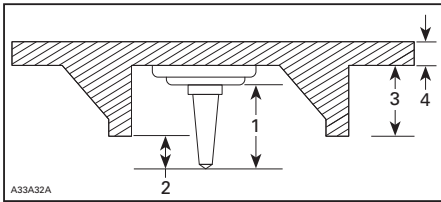

#### INSTALLAZIONE DEI CHIODI

1. Dimensioni dei chiodi
2. Profondità di penetrazione da 6,4 mm - 9,5 mm
3. Altezza del rampone
4. Spessore del nastro

## ⚠ AVVERTENZA

- Per informazioni su disponibilità e applicazioni specifiche di chiodatura, rivolgersi a un concessionario Lynx autorizzato.
- **MAI** utilizzare chiodi convenzionali, in quanto il cingolo di riferimento è meno spesso rispetto ai nostri cingoli standard, quindi i chiodi potrebbero staccarsi.
- I chiodi devono essere installati soltanto nelle posizioni contrassegnate dalle bugne presenti sulla superficie del cingolo. Alcuni modelli di cingoli possono avere bugne triangolari o circolari. Leggere l'avviso stampato sulla superficie del cingolo per sapere quale utilizzare.
- Mai chiodare un cingolo con un profilo spesso 35 mm o più.
- Il numero di chiodi installati deve sempre corrispondere esattamente allo schema delle bugne presenti sul cingolo.
- Leggere sempre le istruzioni e le raccomandazioni di installazione del produttore dei dispositivi di trazione prima di fare installare al concessionario i chiodi e le guide. È molto importante attenersi alle specifiche di serraggio per i chiodi.

**L'INSTALLAZIONE DI UN NUMERO NON CORRETTO DI CHIODI O UN'INSTALLAZIONE IMPROPRIA POSSONO AUMENTARE IL RISCHIO DI LACERAZIONE O DISTACCO DEL CINGOLO.**

## **Manutenzione/Sostituzione**

PROCEDERE A ISPEZIONE VISIVA DEL CINGOLO PRIMA DI OGNI UTILIZZO.

Verificare la presenza di difetti, quali:

- Perforazioni nel cingolo
- Strappi nel cingolo (in particolare attorno ai fori di trazione nei cingoli chiodati)
- Ramponi rotti o strappati, che espongono la struttura interna del cingolo
- Delaminazione della gomma
- Barre rotte
- Chiodi rotti (cingoli chiodati)
- Chiodi piegati (cingoli chiodati)
- Chiodi mancanti
- Guide del cingolo mancanti
- Chiodi allentati
- Accertarsi anche che i dadi dei chiodi siano serrati secondo la coppia consigliata.

Nei cingoli chiodati approvati, sostituire immediatamente i chiodi rotti o danneggiati. Se il cingolo mostra segni di deterioramento deve essere sostituito immediatamente. In caso di dubbi, contattare il concessionario. Procedere sempre ad un'ispezione visiva del cingolo prima di ogni utilizzo.



### **AVVERTENZA**

Guidare con un cingolo o chiodi danneggiati potrebbe condurre a perdita di controllo.

# ETICHETTE IMPORTANTI PRESENTI SUL VEICOLO

## Etichette di sicurezza del veicolo

Queste etichette sono affisse sul veicolo per garantire la sicurezza dell'operatore, del passeggero e degli astanti.

Le seguenti etichette sono presenti sul veicolo e vanno considerate come parti integranti dello stesso. Se fossero andate perse o danneggiate, le

decalcomanie possono essere sostituite gratuitamente. Rivolgersi a un concessionario autorizzato Lynx.

**NOTA:** In caso di discrepanze tra i contenuti di questa guida e il veicolo reale, le etichette di sicurezza affisse sul veicolo hanno la precedenza sulle etichette mostrate in questa guida.



MODELLI ACE

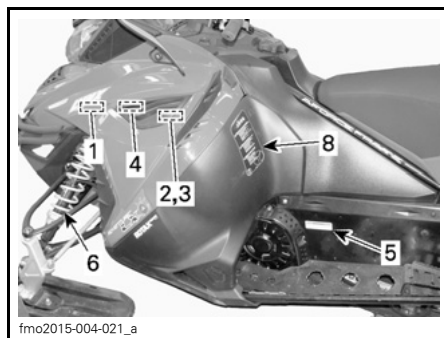

TIPICO MODELLI ACE

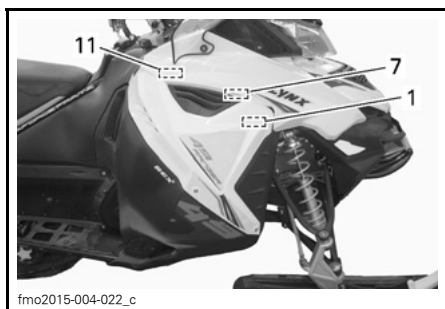

MODELLO E-TEC

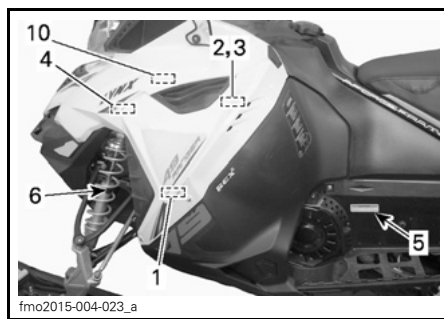

MODELLO E-TEC

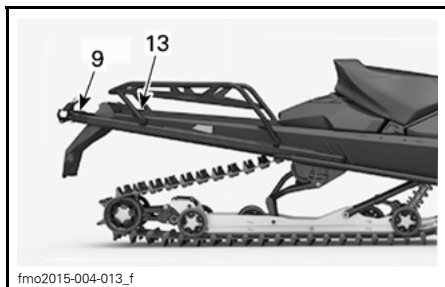

TIPICO



MODELLO 2-UP



ETICHETTA 1

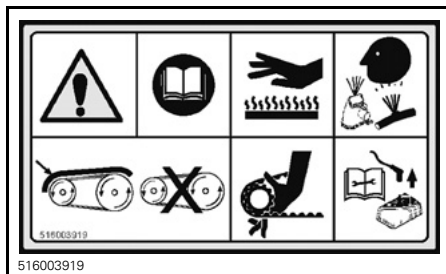

ETICHETTA 2- SULLA PROTEZIONE DELLA PULEGGIA



ETICHETTA 3 SULLA PROTEZIONE DELLA PULEGGIA



ETICHETTA 4



ETICHETTA 5

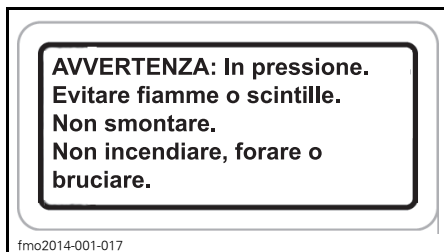

ETICHETTA 6- AMMORTIZZATORE



ETICHETTA 7

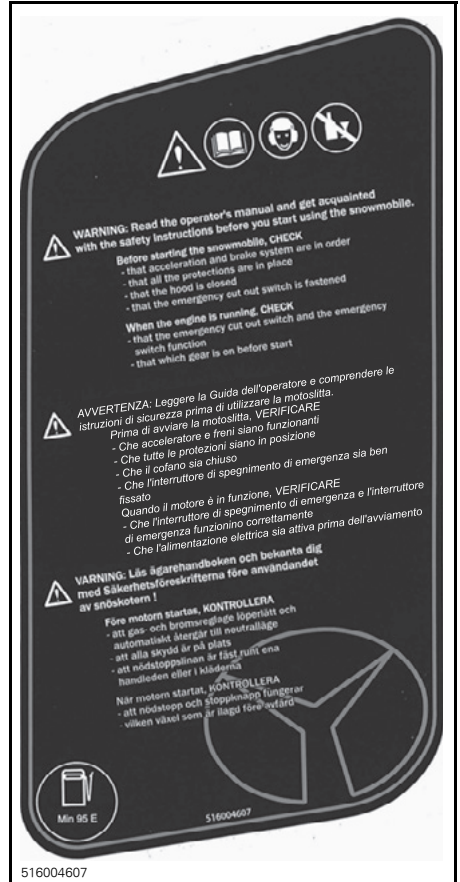

ETICHETTA 8

Etichetta 9

**⚠ AVVERTENZA**

- Utilizzare sempre una barra di traino rigida.
- MAI trasportare un passeggero sul portapacchi posteriore.
- CARICO MASSIMO POSTERIORE: 25 kg
- MASSIMA capacità di traino: 2500N
- MASSIMA capacità del timone del carrello: 100N



ETICHETTA 9 - 49 RANGER



ETICHETTA 10 - E-TEC

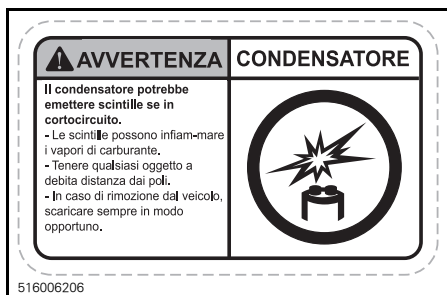

ETICHETTA 11 E-TEC



ETICHETTA 11 SOLO E-TEC

Etichetta 12- MODELLI 2-UP

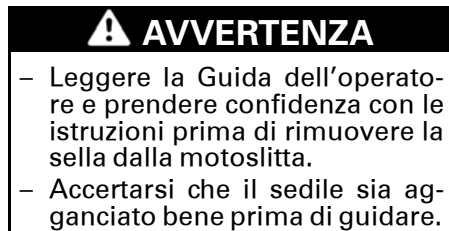

ETICHETTA 12- MODELLI 2-UP

Etichetta 13





516007584

ETICHETTA 13

## Etichette per informazioni tecniche



fmo2015-004-021\_b

MODELLI ACE

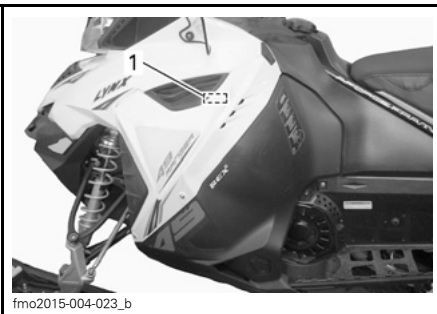

fmo2015-004-023\_b

MODELLI E-TEC



fmo2015-004-020\_b

MODELLI ACE



fmo2015-004-022\_b

MODELLI E-TEC

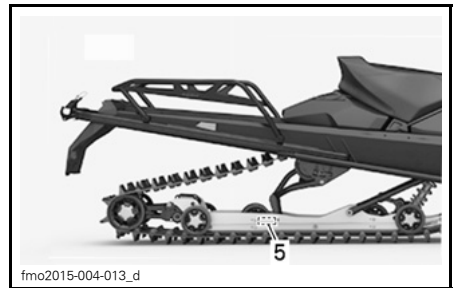

fmo2015-004-013\_d



516005503

ETICHETTA 1

**Il livello dell'olio nel cambio deve essere controllato ogni settimana.**

**OLJENIVÅ I KRAFTÖVERFÖRING**  
**Kontrolleras varje vecka**

**Oil level in transmission should be checked once a week.**

5447012

ETICHETTA 2

**AVVISO**

Il motore di questa motoslitte è stato sviluppato e collaudato con lubrificante XPSTM approvato da BRP. BRP raccomanda vivamente di utilizzare sempre il suo lubrificante XPSTM approvato.

La garanzia limitata BRP non copre i danni provocati dall'uso di un olio non adatto al motore.

516006904

516006904 en

ETICHETTA 3 - NEL VANO MOTORE

**AVVISO**

- Per rispettare le normative sulla rumorosità, questo motore è stato progettato per funzionare con un silenziatore per la presa d'aria.
- Se utilizzato senza silenziatore o con il silenziatore non installato correttamente, il motore può danneggiarsi.

516004572

516004572

ETICHETTA 4 MODELLI E-TEC

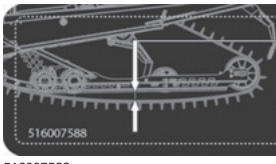

516007588

SENZA FORZA:  
> 35-45mm

CON FORZA (7,3 kg):  
> 50-60mm

516007588

ETICHETTA 6 - ADVENTURE LX

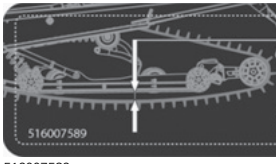

516007589

SENZA FORZA:  
> 40-50mm

CON FORZA (7,3 kg):  
> 60-70mm

516007589

ETICHETTA 6 - 49 RANGER



mno2013-002-004

SUL TAPPO DEL SERBATOIO

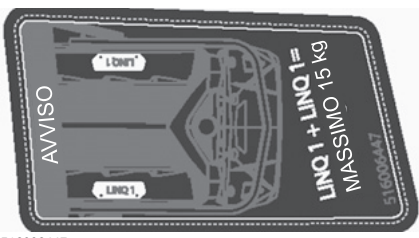

516006447

ETICHETTA SUL PORTAPACCHI POSTERIORE - ADVENTURE LX



# ***INFORMAZIONI SUL VEICOLO***

# COMANDI, STRUMENTI E DOTAZIONI

NOTA: Alcuni dispositivi potrebbero non essere presenti sul modello che si possiede, oppure essere disponibili in opzione.

NOTA: Alcune etichette di sicurezza non sono mostrate nelle illustrazioni. Per informazioni sulle etichette di sicurezza del veicolo, consultare la sottosezione *ETICHETTE DI SICUREZZA DEL VEICOLO*.

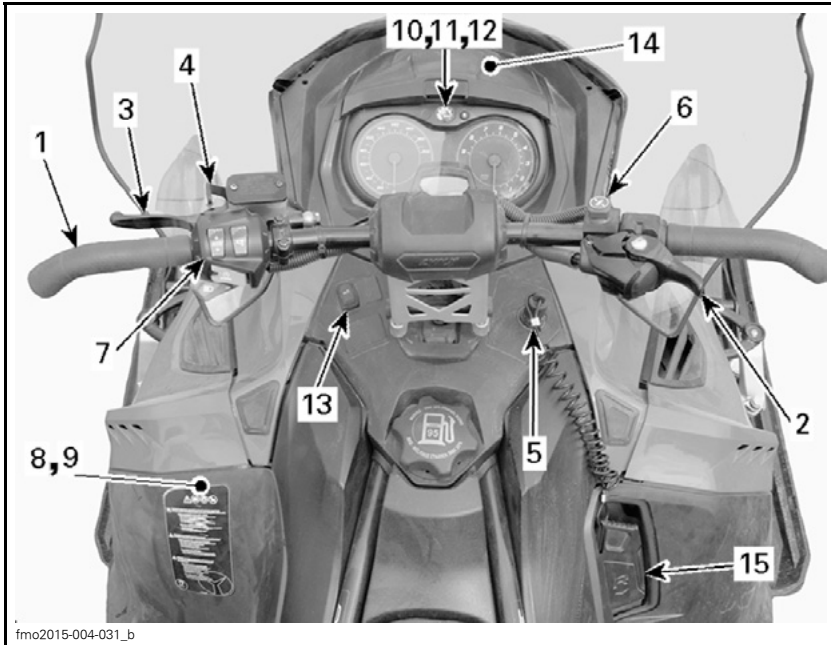

TIPICO

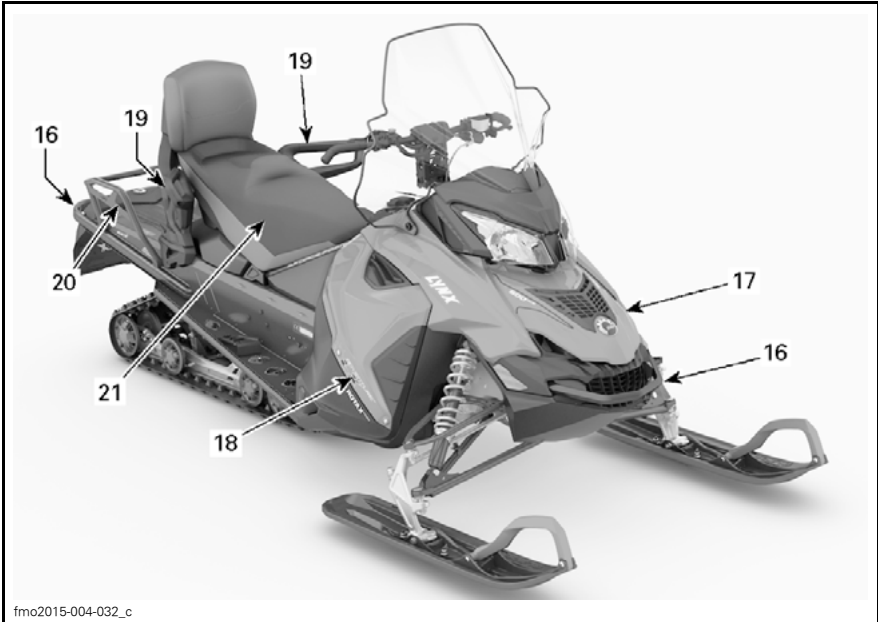

fmo2015-004-032\_c

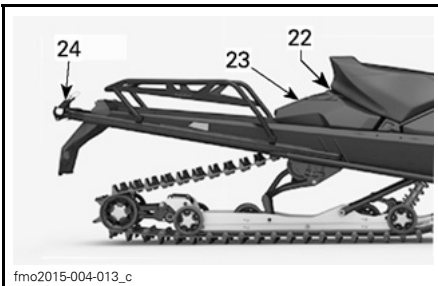

fmo2015-004-013\_c

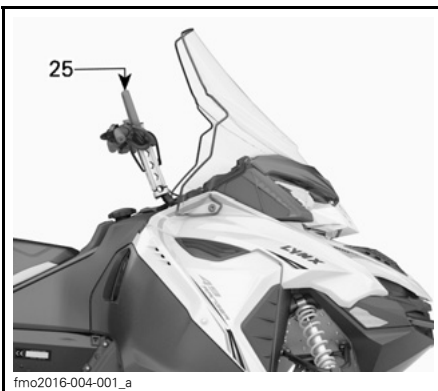

fmo2016-004-001\_a

## 1) Manubrio

Il manubrio controlla la direzione della motoslitte. Quando il manubrio viene ruotato a destra o a sinistra, gli sci vengono ruotati a destra o a sinistra per fare sterzare la motoslitte.

### **⚠ AVVERTENZA**

Una veloce retromarcia mentre si affronta una curva potrebbe comportare la perdita di stabilità e controllo.

## 2) Leva dell'acceleratore

### Leva dell'acceleratore

#### Modelli E-TEC

La leva dell'acceleratore si trova sul lato DX del manubrio.

Ideata per essere attivata con il pollice. Quando viene premuta, aumenta la velocità del motore. Quando viene rilasciata, la velocità del motore ritorna automaticamente al minimo.

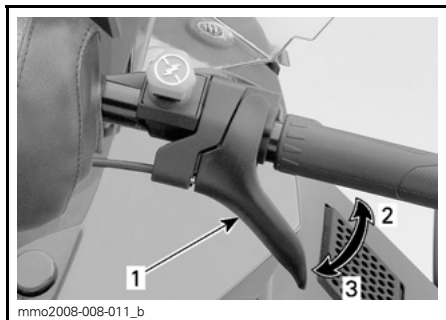

**TIPICO**

1. Leva dell'acceleratore
2. Per accelerare
3. Per decelerare

**⚠ AVVERTENZA**

Verificare il funzionamento della leva dell'acceleratore ogni volta prima di avviare il motore. Una volta rilasciata, la leva deve tornare in posizione di riposo. In caso contrario, non avviare il motore.

**Leva dell'acceleratore**

**Modelli 600 ACE e 900 ACE**

La leva dell'acceleratore si trova sul lato DX del manubrio.

Progettata per essere attivata con il pollice o con l'indice. Quando viene premuta, aumenta la velocità del motore. Quando viene rilasciata, la velocità del motore ritorna automaticamente al minimo.

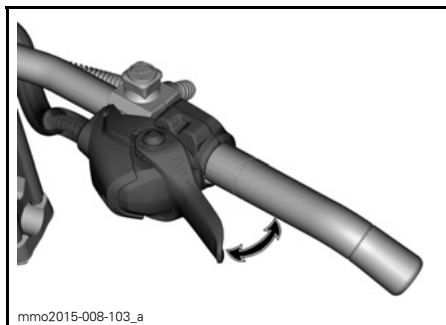

**TIPICO**

**⚠ AVVERTENZA**

Verificare il funzionamento della leva dell'acceleratore ogni volta prima di avviare il motore. Una volta rilasciata, la leva deve tornare in posizione di riposo. In caso contrario, non avviare il motore.

Passare dall'attivazione con il pollice all'attivazione con l'indice

**⚠ ATTENZIONE** Si consiglia vivamente di bloccare la motoslitte prima di apportare qualsiasi modifica alla posizione della leva dell'acceleratore, in quanto si potrebbero generare situazioni di pericolo.

Esistono fondamentalmente tre posizioni nelle quali si può impostare la leva dell'acceleratore e la scelta dipende esclusivamente dalle preferenze del conducente, dalle condizioni e dallo stile di guida.

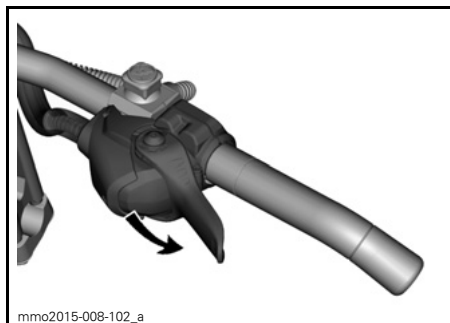

**ATTIVAZIONE CON IL POLLICE: PREMERE IN AVANTI PER FAR RUOTARE IL SUPPORTO DELL'ACCELERATORE**

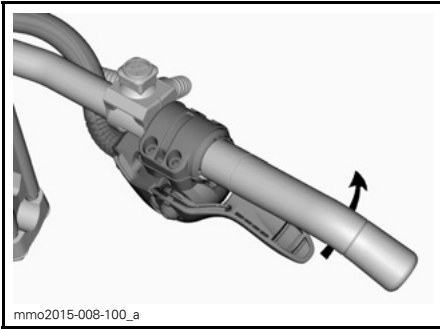

SE LO SI DESIDERA, CONTINUARE A RUOTARE IL SUPPORTO DELL'ACCELERATORE

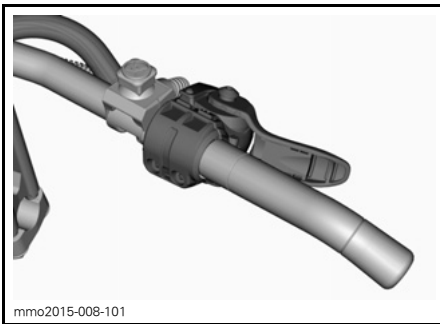

POSIZIONE PER L'ATTIVAZIONE CON L'INDICE

### ⚠ ATTENZIONE

- Si consiglia **VIVAMENTE** di indossare guanti e **NON** muffole quando la leva dell'acceleratore si trova nella posizione di attivazione con l'indice.
- Si sconsiglia la posizione di attivazione con l'indice quando si guida fuoripista.

Per tornare alla posizione di attivazione con il pollice è sufficiente seguire in ordine inverso la procedura appena descritta.

### 3) Leva del freno

La leva del freno si trova sul lato SX del manubrio.

Quando viene premuta, vengono azionati i freni. Una volta rilasciata, la leva torna automaticamente in posizione di

riposo. L'effetto della frenata è proporzionale alla pressione applicata sulla leva, al tipo di terreno e alla quantità di neve che lo ricopre.

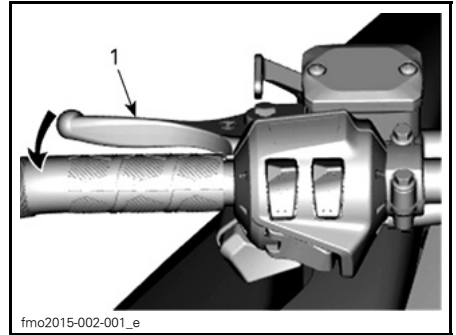

- TIPICO
1. Leva del freno
  2. Per frenare

### 4) Leva del freno di stazionamento

La leva del freno di stazionamento si trova sul lato SX del manubrio.

Il freno di stazionamento deve essere utilizzato tutte le volte che la motoslitte viene parcheggiata.

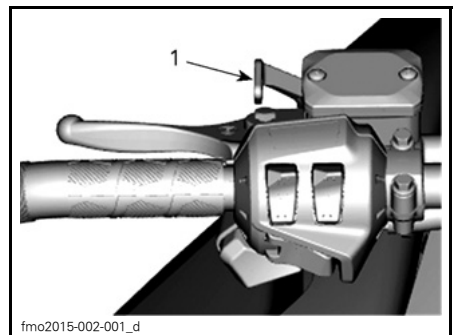

- TIPICO
1. Leva del freno di stazionamento

**⚠ AVVERTENZA**

Prima di utilizzare la motoslitte accertarsi che il freno di stazionamento sia completamente disinserito. Se durante la guida del veicolo, i pattini dei freni, che continuano a fare attrito a causa della continua pressione sulla leva dei freni, possono danneggiare il sistema frenante e provocare una diminuzione della capacità frenante e/o un incendio.

**Per azionare il freno di stazionamento**

Premere e tenere premuto il freno, quindi bloccare la leva del freno mediante la leva del freno di stazionamento, come illustrato.

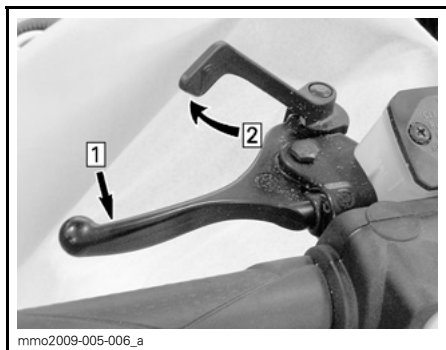

**TIPICO — INNESCARE IL MECCANISMO**  
 Fase 1: Premere e tenere premuto il freno  
 Fase 2: Bloccare la leva del freno usando la leva del freno di stazionamento

**Per rilasciare il freno di stazionamento**

Tirare la leva del freno. La leva del freno di stazionamento torna automaticamente nella sua posizione originale. Disinserire sempre il freno di stazionamento prima di partire.

**5) Interruttore di spegnimento del motore**

L'interruttore di spegnimento del motore (cordoncino di sicurezza) si trova sul lato sinistro della consolle.

Per consentire il funzionamento del veicolo, l'estremità del cordoncino di sicurezza deve essere saldamente fissata all'interruttore di spegnimento del motore.

**NOTA:** Dopo l'avvio del motore, se sull'interruttore di spegnimento del motore è correttamente fissata una chiave D.E.S.S. programmata (estremità del cordoncino di sicurezza), dovrebbero essere emessi 2 brevi segnali acustici. Se si avverte un altro codice sonoro, consultare la sezione *SISTEMA DI CONTROLLO* per informazioni sui codici di errore D.E.S.S..

Tirando via l'estremità del cordoncino di sicurezza dall'interruttore, il motore si spegne.

**⚠ AVVERTENZA**

Fissare sempre l'occhiello del cordoncino di sicurezza ad un indumento prima di avviare il motore.

**D.E.S.S. (Sistema di sicurezza a codifica digitale)**

L'estremità del cordoncino di sicurezza dispone di una chiave D.E.S.S. integrata onde assicurare all'operatore e alla motoslitte la stessa sicurezza di una tradizionale chiave di blocco.

La chiave D.E.S.S. contiene un chip elettronico provvisto di un codice digitale univoco memorizzato in modo permanente.

Il concessionario Lynx autorizzato ha programmato il D.E.S.S. della motoslitte in modo che riconosca la chiave D.E.S.S. dell'estremità del cordoncino di sicurezza, consentendo il funzionamento del veicolo.

Se viene utilizzato un altro cordoncino di sicurezza senza programmare il D.E.S.S., il motore si avvierà ma non riuscirà a raggiungere la velocità di ingranaggio puleggia motrice per spostare il veicolo.

Accertarsi che l'estremità cordoncino di sicurezza sia priva di sporco o neve.

### D.E.S.S. Flessibilità

Il D.E.S.S. della motoslitte può essere programmato da un concessionario Lynx autorizzato in modo da accettare fino a 8 chiavi differenti.

Si consiglia di acquistare cordoncini di sicurezza supplementari presso il concessionario Lynx autorizzato. Se si possiedono diverse motoslitte Lynx dotate di D.E.S.S., possono tutte essere programmate dal concessionario Lynx autorizzato in modo da poter accettare le chiavi D.E.S.S. degli altri veicoli.

### RF D.E.S.S. Tipi di chiave

Possono essere utilizzati due tipi di chiave:

- Chiave Normal
- Learning Key.

Per facilitare il riconoscimento delle chiavi, queste hanno colori differenti.

TIPO DI CHIAVE	COLORE
Normale	Grigi
Learning	Verde

La Learning Key Lynx limita elettronicamente la velocità della motoslitte e la coppia del motore, consentendo in questo modo agli utenti e agli operatori meno esperti di imparare a guidare la motoslitte acquisendo gradualmente la sicurezza e la capacità di controllo necessari.

**NOTA:** La programmazione iniziale della Learning Key può limitare la velocità a 40 km/h o 70 km/h. Consultare il proprio concessionario autorizzato Lynx per modificare questa impostazione.

Consultare la sottosezione *MODALITÀ DI FUNZIONAMENTO* per ulteriori dettagli.

## 6) Interruttore di arresto di emergenza del motore

L'interruttore di arresto di emergenza del motore si trova sul lato destro del manubrio.

Utilizzare l'interruttore di arresto di emergenza per spegnere il motore nelle situazioni di emergenza.

Per spegnere il motore, abbassare l'interruttore (posizione OFF).

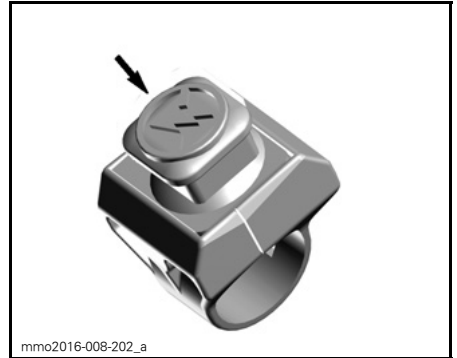

POSIZIONE OFF

Per consentire l'avviamento del motore, l'interruttore deve trovarsi nella posizione ON (verso l'alto).

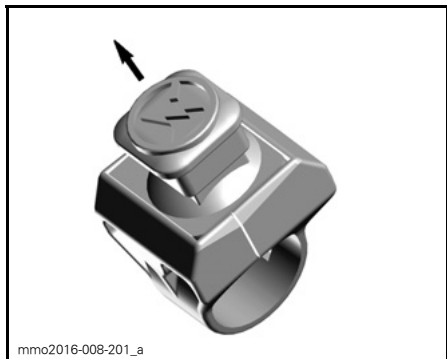

**POSIZIONE ON**

Tutti gli operatori della motoslitte devono familiarizzare con il funzionamento dell'interruttore di arresto di emergenza, utilizzandolo diverse volte durante la prima escursione e tutte le volte che si spegne successivamente il motore. Questa procedura di arresto del motore diventerà un riflesso e preparerà gli operatori ad affrontare le situazioni di emergenza che ne richiederanno l'uso.

**⚠ AVVERTENZA**

Se l'interruttore è stato utilizzato in un caso di emergenza, dovuto a un sospetto malfunzionamento, è necessario definire l'origine del malfunzionamento e porvi rimedio prima di riavviare il motore. Richiedere l'assistenza di un concessionario Lynx autorizzato.

**7) Interruttore multifunzione**

L'interruttore multifunzione si trova sul lato SX del manubrio.

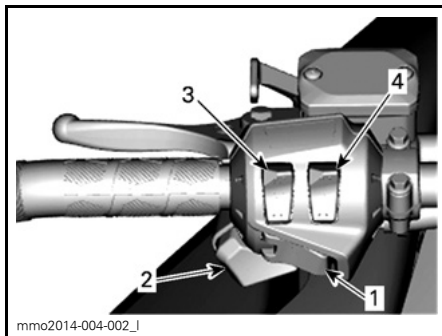

1. Pulsante di avviamento
2. Interruttore dei fari
3. Manopole riscaldate
4. Leva dell'acceleratore riscaldata

**Modelli kit Touring**

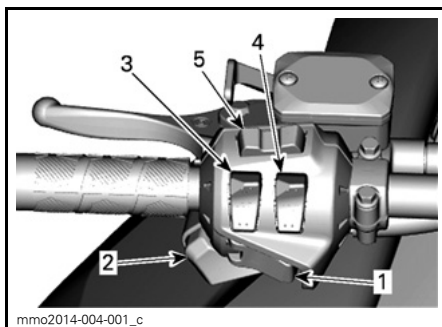

1. Pulsante di avviamento/retromarcia elettronica
2. Interruttore dei fari
3. Manopole riscaldate
4. Leva dell'acceleratore riscaldata
5. Pulsante mode/set

**Pulsante di avvio**

Premere questo pulsante per avviare il motore. Vedere la parte intitolata **PROCEDURA DI AVVIO DEL MOTORE**, nella sottosezione **ISTRUZIONI PER L'USO**.

**Commutatore dei fari**

Premere per selezionare i fari abbaglianti o anabbaglianti (HI o LOW). Le luci vengono automaticamente ACCESE quando il motore è in funzione.



## Interruttore delle manopole e della leva dell'acceleratore riscaldate

### E-TEC

NOTA: Sotto i 1900 giri/min, la leva dell'acceleratore o le manopole riscaldate sono limitate al 50% del loro potenziale.

### ACE

NOTA: Il riscaldamento delle manopole o della leva dell'acceleratore è possibile solo oltre i 1900 giri/min.

### Tutti i modelli

Premere l'interruttore in funzione dell'intensità di riscaldamento desiderata per mantenere le mani ad una temperatura piacevole.

## Interruttore manopole riscaldate

### Modelli E-TEC e ACE

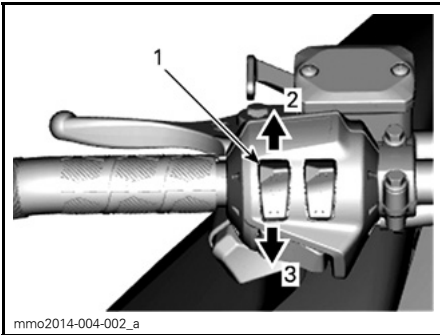

#### TIPICO

1. Interruttore manopole riscaldate
2. Più calde
3. Meno calde

## Interruttore riscaldamento leva dell'acceleratore

### Modelli E-TEC e ACE

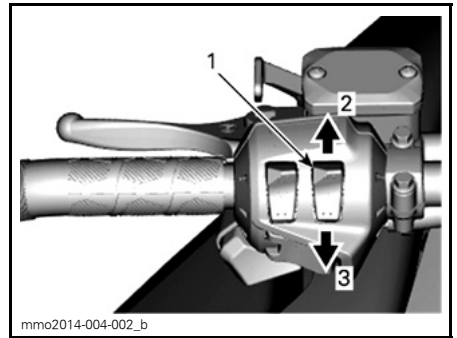

#### TIPICO

1. Interruttore leva dell'acceleratore riscaldata
2. Più calda
3. Meno calda

## 8) Kit strumenti

Un kit strumenti comprendente gli attrezzi per la manutenzione di base viene fornito con il veicolo.

Il supporto del kit strumenti si trova nel vano motore sulla protezione della puleggia.

**AVVISO** Assicurarsi che il kit degli attrezzi sia fissato saldamente per evitare che entrino in contatto con la trasmissione a variazione continua (CVT).

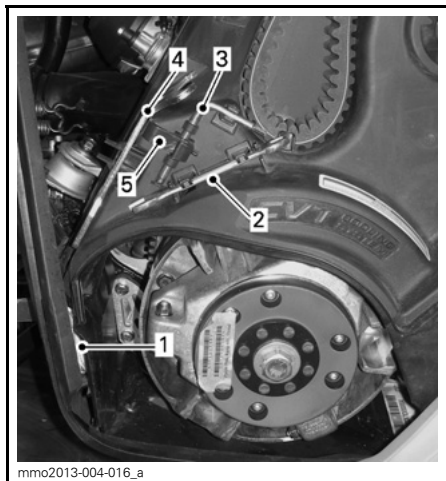

mmo2013-004-016\_a

**TIPICO**

1. Fune di emergenza
2. Chiave
3. Dispositivo di espansione puleggia condotta
4. Strumento di regolazione delle sospensioni
5. Fermaglio di avviamento

## 9) Protezione cinghia di trasmissione

### Rimozione della protezione cinghia di trasmissione

#### **AVVERTENZA**

**MAI** avviare il motore:

- Senza schermi e protezione della cinghia di trasmissione correttamente installati.
- Con cofano e/o pannelli laterali aperti o rimossi.

**MAI** tentare di effettuare regolazioni su componenti in movimento mentre il motore è in funzione.

**NOTA:** La protezione cinghia è realizzata appositamente leggermente sovradimensionata per mantenere la tensione sui perni e sui fermi, evitando rumore e vibrazioni inutili. È importante che questa tensione venga mantenuta durante la reinstallazione.

Rimuovere l'estremità del cordoncino di sicurezza dall'interruttore di spegnimento del motore.

Aprire il pannello laterale SX del vano motore; per la procedura, vedere nella presente sottosezione.

Rimuovere il fermo perno.

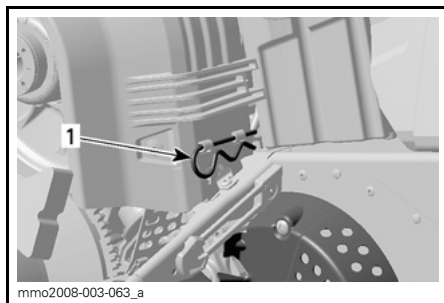

mmo2008-003-063\_a

1. Fermo perno

Sollevare la parte posteriore della protezione, quindi liberarla dalle linguette anteriori facendole ruotare verso l'esterno.

### Installazione della protezione della cinghia di trasmissione

Quando si reinstalla la protezione della cinghia di trasmissione, posizionarne la parte intagliata verso la parte anteriore della motoslitte.

Inserire la linguetta nell'apposito spazio e premere la protezione nella sua posizione.



mmo2013-004-024\_a

**TIPICO**

1. Aletta

Posizionare la guarnizione sopra l'asta di fermo. Potrebbe essere necessario sollevare leggermente la consolle per fare spazio.

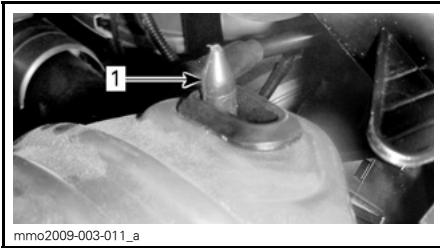

1. Asta di fermo

Posizionare la parte posteriore della protezione cinghia di trasmissione sopra il fermo e assicurarla mediante il fermo perno.

**NOTA:** La protezione cinghia di trasmissione è appositamente leggermente sovradimensionata per mantenere la tensione sui perni e sui fermi, evitando rumore e vibrazioni inutili. È importante che questa tensione venga mantenuta durante la reinstallazione.

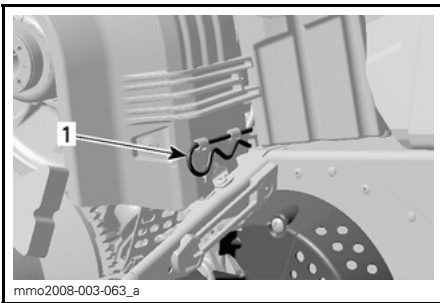

1. Fermo perno

## 10) Indicatore

**Modelli ACE**

### **⚠ AVVERTENZA**

La lettura del display con l'indicatore digitale può distrarre dalla guida del veicolo, in particolare dall'analisi costante dell'ambiente.

## Descrizione dell'indicatore

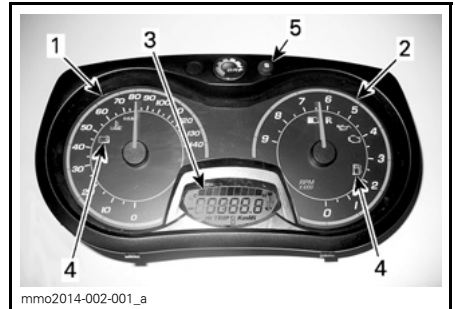

### INDICATORE ANALOGICO/DIGITALE (STANDARD)

1. Tachimetro
2. Contagiri (giri/min)
3. Display con indicatore digitale
4. Spie luminose dell'indicatore
5. Pulsante SET "S" dell'indicatore

**NOTA:** L'indicatore è preimpostato dal costruttore in unità del sistema metrico decimale, ma è possibile modificarlo in unità del sistema imperiale. Per informazioni sulle impostazioni, contattare un concessionario autorizzato Lynx.

### 1) Tachimetro

Misura la velocità del veicolo (in miglia all'ora o in chilometri all'ora, in funzione dell'impostazione).



LATO SX DELL'INDICATORE

## 2) Contagiri (RPM, o giri/min)

Misura i giri al minuto del motore (RPM). Moltiplicando il valore per 1000 si ottiene il numero effettivo di giri.

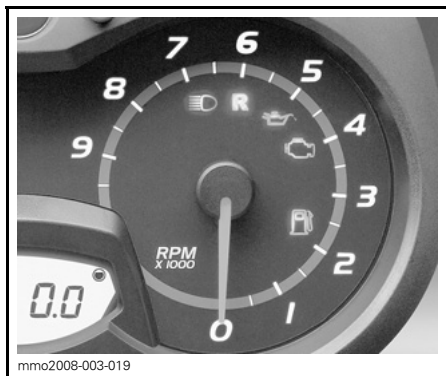

LATO DX DELL'INDICATORE

## 3) Display digitale

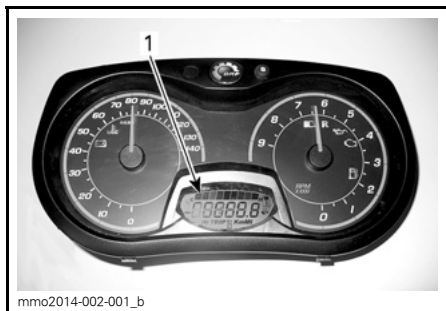

1. Display digitale

## 4) Spie luminose e messaggi

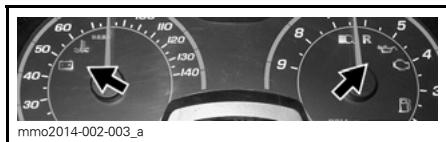

TIPICO — SPIE LUMINOSE



Il display multifunzione permette di:

- Visualizzare il messaggio di BENVENUTO all'accensione
- Visualizzare il messaggio di riconoscimento della CHIAVE
- Fornire diverse indicazioni a seconda delle selezioni dell'operatore
- Attivare o cambiare le diverse funzioni o modalità di funzionamento
- Visualizzare i messaggi di attivazione delle funzioni o le anomalie di sistema
- Visualizzare i codici di guasto.

### **⚠ AVVERTENZA**

Non procedere mai alla regolazione o all'impostazione di funzioni sull'indicatore multifunzione mentre si guida.

Per le informazioni abituali delle spie luminose, vedere la tabella qui di seguito. Per i dettagli in merito alle spie che segnalano problemi di funzionamento, vedere la parte **SISTEMA DI CONTROLLO**.

SPIE ACCESE	CICALINO	DESCRIZIONE
	—	Livello del carburante basso. Una (1) barra sul display del livello del carburante. Rabboccare il prima possibile il serbatoio del carburante.
	Segnali acustici prolungati che si ripetono a ritmo lento	Retromarcia selezionata.
	—	Selezionati abbaglianti.

### 5) Pulsante di impostazione SET (S)

Il pulsante è utilizzato per esplorare, regolare o ripristinare il display multifunzione dell'indicatore.

Perché le impostazioni vengano memorizzate, il motore deve essere in funzione.

### Funzioni dell'indicatore

INDICAZIONI DISPONIBILI SUL DISPLAY DIGITALE		
FUNZIONI	ADVENTURE LX	49 RANGER
A) Contachilometri	X	X
B) Contachilometri parziale "A" o "B"	X	X
C) Contaore parziale	X	X
D) Livello carburante	X	X

**NOTA:** Il display è preimpostato dal costruttore in unità del sistema metrico decimale, ma è possibile modificarlo in unità del sistema imperiale. Per informazioni sulle impostazioni, contattare un concessionario autorizzato Lynx.

## A) Contachilometri

Registra la distanza totale percorsa.  
Premere il pulsante SET (S) per selezionare il modo contachilometri.



1. Modalità contachilometri

## B) Contachilometri parziale "A" o "B"

Il contachilometri parziale registra la distanza percorsa dall'ultimo azzeramento.

Premere il pulsante SET (S) per selezionare il modo contachilometri parziale (TRIP A/TRIP B).

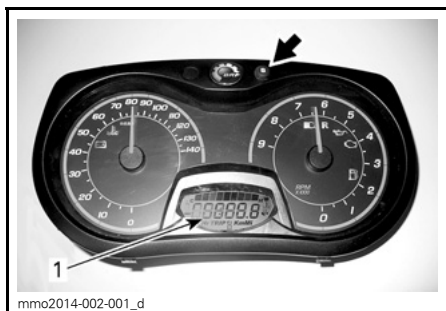

1. Modo contachilometri parziale (TRIP A/TRIP B)

Tenere premuto il pulsante SET (S) per ripristinare.



## C) Contaore parziale

Registra il tempo di funzionamento del veicolo quando viene attivato il sistema elettrico a partire dal relativo ripristino.

Premere il pulsante SET (S) per selezionare il modo contaore parziale (HrTRIP).

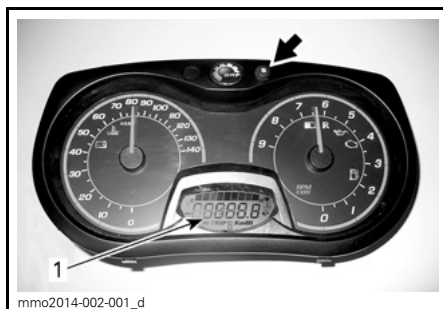

1. Modo contatore parziale (HrTRIP)

Tenere premuto il pulsante SET (S) per ripristinare.



## D) Livello carburante

Indicatore a barre che visualizza continuamente la quantità di benzina nel serbatoio.

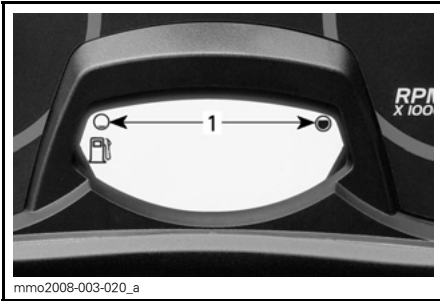

### LIVELLO CARBURANTE

1. Range di funzionamento

## E) Intensità di riscaldamento delle manopole

L'intensità del riscaldamento è indicata sul display digitale.

**NOTA:** Sono disponibili nove livelli di intensità. Quando rilasciato, sul display viene visualizzato nuovamente il livello del serbatoio del carburante.

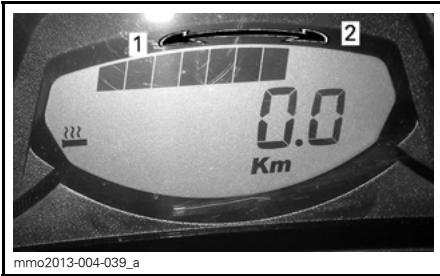

### VISUALIZZAZIONE DELL'INTENSITÀ DEL RISCALDAMENTO

1. Meno caldo
2. Più caldo

## F) Intensità di riscaldamento della leva acceleratore

**NOTA:** All'attivazione dell'interruttore della leva acceleratore, sul display digitale viene indicata l'intensità del riscaldamento. Quando rilasciato, sul display viene visualizzato nuovamente il livello del serbatoio del carburante.

**NOTA:** Sono disponibili nove livelli di intensità.

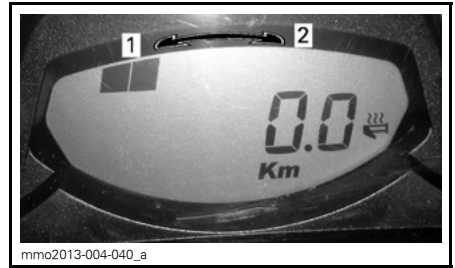

### VISUALIZZAZIONE DELL'INTENSITÀ DEL RISCALDAMENTO

1. Meno caldo
2. Più caldo

## Impostazione indicatore

### Selezione unità (KM/H o MPH)

È possibile scegliere unità del sistema metrico decimale o unità del sistema imperiale. Rivolgersi a un concessionario Lynx autorizzato Lynx.

## 11) Indicatore analogico/digitale (di serie)

### Modelli E-TEC

**⚠ AVVERTENZA**

La lettura del display con l'indicatore digitale può distrarre dalla guida del veicolo, in particolare dall'analisi costante dell'ambiente.

## Descrizione dell'indicatore

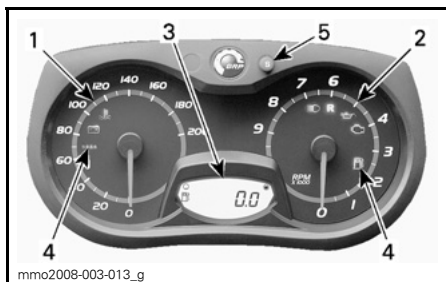

### INDICATORE ANALOGICO/DIGITALE (STANDARD)

1. Tachimetro
2. Contagiri (giri/min)
3. Display con indicatore digitale
4. Spie luminose
5. Pulsante SET "S" dell'indicatore

**NOTA:** L'indicatore è preimpostato dal costruttore in unità del sistema metrico decimale, ma è possibile modificarlo in unità del sistema imperiale. Per informazioni sulle impostazioni, contattare un concessionario autorizzato Lynx.

### 1) Tachimetro

Misura la velocità del veicolo (in miglia all'ora o in chilometri all'ora, in funzione dell'impostazione).



LATO SX DELL'INDICATORE

### 2) Contagiri (RPM, o giri/min)

Misura i giri al minuto del motore (RPM). Moltiplicando il valore per 1000 si ottiene il numero effettivo di giri.



mmo2008-003-019

LATO DX DELL'INDICATORE

### 3) Display digitale

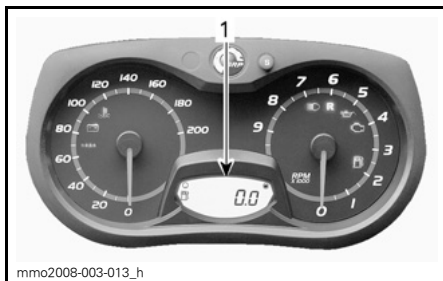

mmo2008-003-013\_h

#### 1. Display digitale

Il display multifunzione permette di:

- Visualizzare il messaggio di BENVENUTO all'accensione
- Visualizzare il messaggio di riconoscimento della CHIAVE
- Fornire diverse indicazioni a seconda delle selezioni dell'operatore
- Attivare o cambiare le diverse funzioni o modalità di funzionamento
- Visualizzare i messaggi di attivazione delle funzioni o le anomalie di sistema
- Visualizzare i codici di guasto.

## **⚠ AVVERTENZA**

Non procedere mai alla regolazione o all'impostazione di funzioni sull'indicatore multifunzione mentre si guida.



#### 4) Spie luminose e messaggi



*TIPICO — SPIE LUMINOSE*

Per le informazioni abituali delle spie luminose, vedere la tabella qui di seguito. Per i dettagli in merito alle spie che segnalano problemi di funzionamento, vedere la parte *SISTEMA DI CONTROLLO*.

SPIE ACCESE	CICALINO	DESCRIZIONE
	4 brevi segnali acustici ogni 5 minuti	il livello dell'olio di iniezione è basso. Arrestare il veicolo in posizione sicura, rifornire il serbatoio dell'olio di iniezione.
	—	Livello del carburante basso. Una (1) barra sul display del livello del carburante. Rabboccare il prima possibile il serbatoio del carburante.
	Segnali acustici prolungati che si ripetono a ritmo lento	Retromarcia selezionata.
	3 brevi segnali	Non è stata ingranata la retromarcia, riprovare.
	—	Selezionati abbaglianti.
—	—	E-TEC: È necessario riscaldare il motore e/o l'olio di iniezione prima del normale utilizzo. Il regime di rotazione del motore viene limitato finché non si raggiunge la temperatura desiderata.

### 5) Pulsante di impostazione SET (S)

Il pulsante è utilizzato per esplorare, regolare o ripristinare il display multifunzione dell'indicatore.

Perché le impostazioni vengano memorizzate, il motore deve essere in funzione.

**NOTA:** Il pulsante SET (S) dell'interruttore multifunzione ha le stesse funzioni e può quindi essere utilizzato allo stesso modo.

**Funzioni dell'indicatore**

<b>FUNZIONI DELL'INDICATORE</b>	
<b>FUNZIONI</b>	<b>600 HO E-TEC</b>
A) Contachilometri	X
B) Contachilometri parziale "A" o "B"	X
C) Contaore parziale	X
D) Livello carburante	X
E) Temperatura del refrigerante del motore <sup>(1)</sup>	X
F) Modalità di rimessaggio del motore	X
<p>X = La X indica una funzione di serie            Opt = Indica una funzione disponibile in opzione            N.D. = Non disponibile            (1) L'indicazione della temperatura del refrigerante fa parte di un pacchetto opzionale. Consultare un concessionario Lynx per ulteriori informazioni</p>	

**NOTA:** Il display è preimpostato dal costruttore in unità del sistema metrico decimale, ma è possibile modificarlo in unità del sistema imperiale. Per informazioni sulle impostazioni, contattare un concessionario autorizzato Lynx.

## A) Contachilometri

Registra la distanza totale percorsa.  
Premere il pulsante SET (S) per selezionare il modo contachilometri.

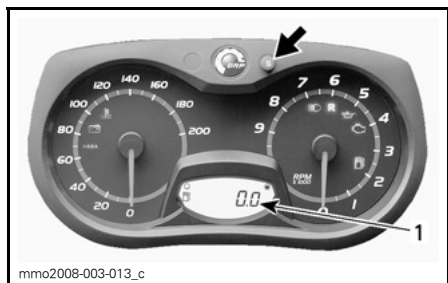

mmo2008-003-013\_c

1. Modalità contachilometri

## B) Contachilometri parziale A o B

Il contachilometri parziale registra la distanza percorsa dall'ultimo azzeramento.

Premere il pulsante SET (S) per selezionare il modo contachilometri parziale (TRIP A/TRIP B).

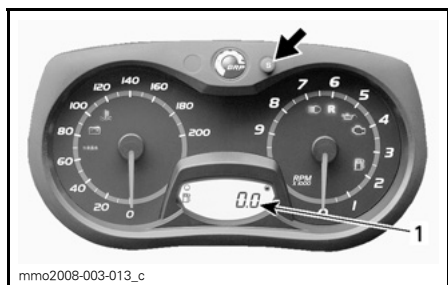

mmo2008-003-013\_c

1. Modo contachilometri parziale (TRIP A/TRIP B)

Tenere premuto il pulsante SET (S) per ripristinare.

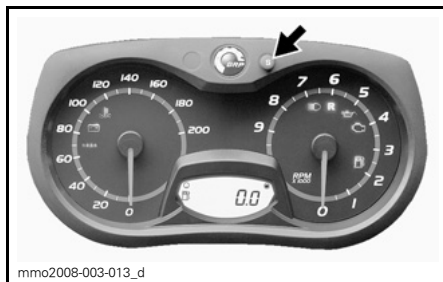

mmo2008-003-013\_d

## C) Contaore parziale

Registra il tempo di funzionamento del veicolo quando viene attivato il sistema elettrico a partire dal relativo ripristino.

Premere il pulsante SET (S) per selezionare il modo contaore parziale (HrTRIP).

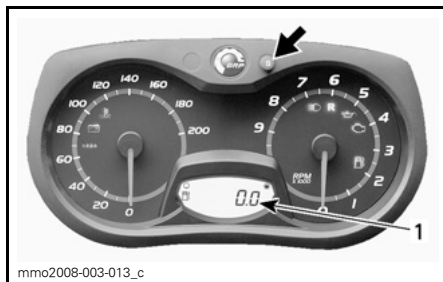

mmo2008-003-013\_c

1. Modo contaore parziale (HrTRIP)

Tenere premuto il pulsante SET (S) per ripristinare.

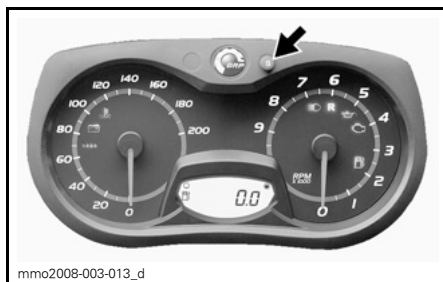

mmo2008-003-013\_d

## D) Livello carburante

Indicatore a barre che visualizza continuamente la quantità di benzina nel serbatoio.

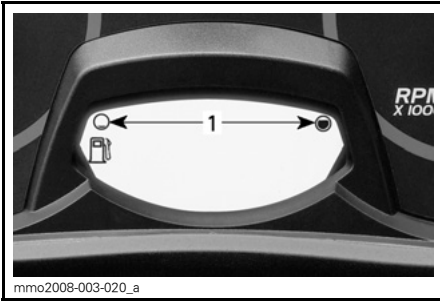

LIVELLO CARBURANTE  
1. Range di funzionamento

Temperatura del refrigerante del motore (modulo opzionale)  
Indicatore di surriscaldamento.

**AVVISO** Se il motore si surriscalda, fermare il veicolo in un luogo sicuro. Fare riferimento alla sezione relativa alla INDIVIDUAZIONE E RISOLUZIONE DEI PROBLEMI.

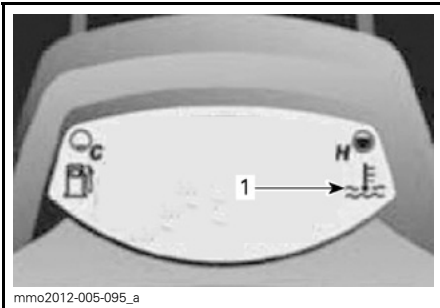

MODULO OPZIONALE INSTALLATO  
1. Indicatore di surriscaldamento

## F) Modalità di rimessaggio del motore E-TEC

Mostra la scritta "OLIO" quando il motore avvia la procedura di rimessaggio.

## 12) Indicatore analogico/digitale multifunzione

**Modelli kit Touring E-TEC dotati di indicatore analogico/digitale multifunzione**

### ⚠ AVVERTENZA

La lettura del display con l'indicatore digitale può distrarre dalla guida del veicolo, in particolare dall'analisi costante dell'ambiente.

### Descrizione dell'indicatore

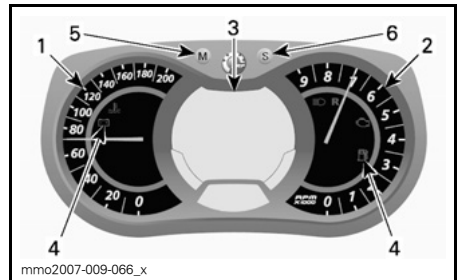

### INDICATORE ANALOGICO/DIGITALE MULTIFUNZIONE

1. Tachimetro
2. Contagiri
3. Display digitale multifunzione
4. Spie luminose
5. Pulsante Mode
6. Pulsante Set

**NOTA:** L'indicatore è preimpostato dal costruttore in unità del sistema metrico decimale, ma è possibile modificarlo in unità del sistema imperiale. Per informazioni sulle impostazioni, contattare un concessionario autorizzato Lynx.

### 1) Tachimetro

Misura la velocità del veicolo



LATO SX DELL'INDICATORE

### 2) Contagiri (RPM, o giri/min)

Misura i giri al minuto del motore (RPM). Moltiplicando il valore per 1000 si ottiene il numero effettivo di giri.



LATO DX DELL'INDICATORE

### 3) Display digitale multifunzione

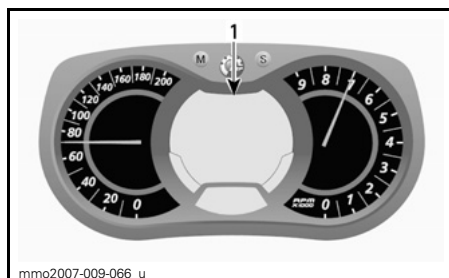

#### INDICATORE ANALOGICO/DIGITALE MULTIFUNZIONE

##### 1. Display multifunzione

Il display multifunzione permette di:

- Visualizzare il messaggio di **BENVENUTO** all'accensione
- Visualizzare il messaggio di riconoscimento della **CHIAVE**
- Fornire diverse indicazioni a seconda delle selezioni dell'operatore
- Attivare o cambiare le diverse funzioni o modalità di funzionamento
- Visualizzare i messaggi di attivazione delle funzioni o le anomalie di sistema
- Visualizzare i codici di guasto.

Quando viene prima attivato il centro informazioni, il display digitale torna per impostazione predefinita all'ultima indicazione selezionata.

#### **⚠ AVVERTENZA**







Non procedere mai alla regolazione o all'impostazione di funzioni sull'indicatore multifunzione mentre si guida.

### 4) Spie luminose e messaggi



TIPICO — SPIE LUMINOSE

Per le informazioni abituali delle spie luminose, vedere la tabella qui di seguito. Per i dettagli in merito alle spie che segnalano problemi di funzionamento, vedere la parte **SISTEMA DI CONTROLLO**.

SPIE ACCESE	CICALINO	MESSAGGIO VISUALIZZATO	DESCRIZIONE
	4 brevi segnali acustici ogni 5 minuti	LIVELLO OLIO BASSO	E-TEC: il livello dell'olio di iniezione è basso. Arrestare il veicolo in posizione sicura, rifornire il serbatoio dell'olio di iniezione.
	—	—	Livello del carburante basso. Una (1) barra sul display del livello del carburante. Rabboccare il prima possibile il serbatoio del carburante.
	Segnali acustici prolungati che si ripetono a ritmo lento	RETROMARCIA	Retromarcia selezionata.
	3 brevi segnali	RETROMARCIA NON INGRANATA	Non è stata ingranata la retromarcia, riprovare.
	—	—	Selezionati abbaglianti.
—	—	RISCALDAMENTO	E-TEC: È necessario riscaldare il motore e/o l'olio di iniezione prima del normale utilizzo. I giri/min del motore sono limitati fino al raggiungimento della temperatura desiderata (fino a 10 minuti durante la guida). Quando fa molto freddo, il riavvio del motore può richiedere una fase di riscaldamento.
Modelli ACE			
	—	—	Modalità ECO selezionata.
	—	—	Modalità Standard selezionata.
	—	—	Modalità Sport selezionata.

### 5) Pulsante di modalità MODE (M)

Utilizzare il pulsante per esplorare il display multifunzione dell'indicatore.

**NOTA:** Il pulsante MODE (M) sull'alloggiamento dell'interruttore multifunzione ha le stesse funzioni e può quindi essere utilizzato allo stesso modo.

**6) Pulsante di impostazione SET (S)**

Il pulsante è utilizzato per esplorare, regolare o ripristinare il display multifunzione dell'indicatore.

Perché le impostazioni vengano memorizzate, il motore deve essere in funzione.

**NOTA:** Il pulsante SET (S) dell'interruttore multifunzione ha le stesse funzioni e può quindi essere utilizzato allo stesso modo.

**Funzioni dell'indicatore****FUNZIONI DELL'INDICATORE**

FUNZIONI	600 HO E-TEC
A) Tachimetro	Indicazione predefinita
B) Regime del motore (RPM, giri/min)	X
C) Contachilometri	X
D) Contachilometri parziale "A" o "B"	X
E) Contaore parziale	X
F) Orologio	X
G) Livello carburante	X
H) Altitudine	X
I) Velocità massima	X
J) Velocità media	X
K) Intensità di riscaldamento delle manopole	X
L) Intensità di riscaldamento della leva acceleratore	X
M) Consumo istantaneo di carburante (ACE)	X
N) Consumo totale di carburante (ACE)	X
O) Visualizzazione dei messaggi	X
P) Temperatura del refrigerante del motore	X
Q) Modalità di rimessaggio del motore E-TEC	X
R) Modalità di registrazione giri	X
X = La X indica una funzione di serie Opt = Indica una funzione disponibile in opzione N.D. = Non disponibile	



## A) Tachimetro

In aggiunta al tachimetro di tipo analogico, la velocità del veicolo può essere visualizzata anche tramite il display multifunzione.

È possibile visualizzare la velocità del veicolo sul display 1 o sul display 2.

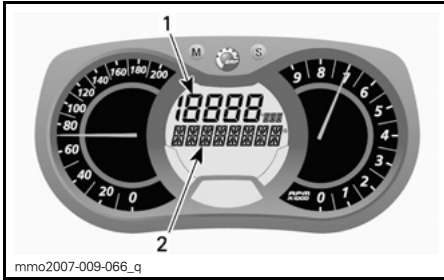

### DISPLAY MULTIFUNZIONE

1. Display 1
2. Display 2

Utilizzare il pulsante MODE (M) per selezionare il display desiderato, quindi procedere nel modo seguente:

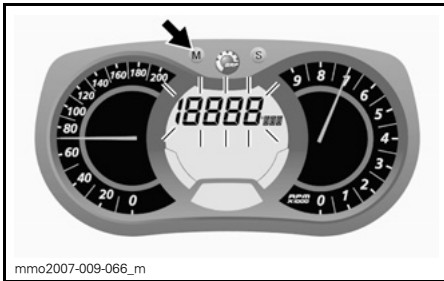

Quando il display lampeggia, premere il pulsante SET (S) per selezionare la modalità tachimetro.

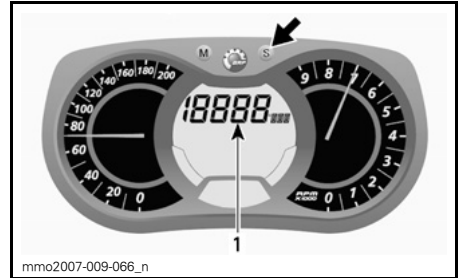

1. Modalità tachimetro

Premere il pulsante MODE (M) per confermare la selezione oppure attendere 5 secondi.

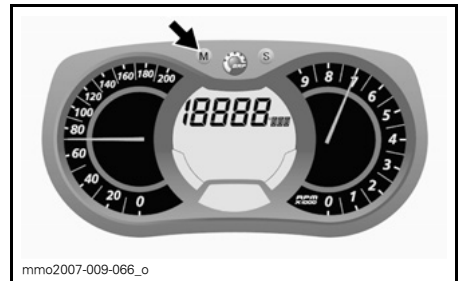

## B) Contagiri (RPM)

In aggiunta al contagiri di tipo analogico, i RPM possono essere visualizzati anche tramite il display multifunzione.

È possibile visualizzare il regime del motore (RPM) sul display 1 o sul display 2.

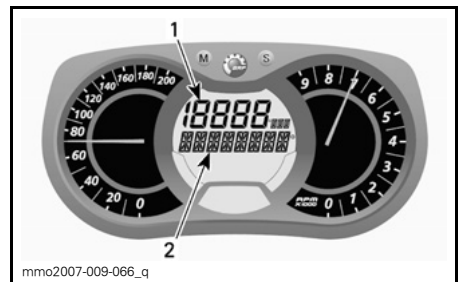

### DISPLAY MULTIFUNZIONE

1. Display 1
2. Display 2

Utilizzare il pulsante MODE (M) per selezionare il display desiderato, quindi procedere nel modo seguente:



Quando il display lampeggia, premere il pulsante SET (S) per selezionare la modalità RPM.

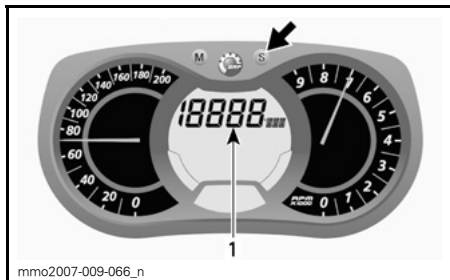

1. Modo RPM

Premere il pulsante MODE (M) per confermare la selezione oppure attendere 5 secondi.



### C) Contachilometri

Registra la distanza totale percorsa.

Premere il pulsante SET (S) per selezionare il modo contachilometri.

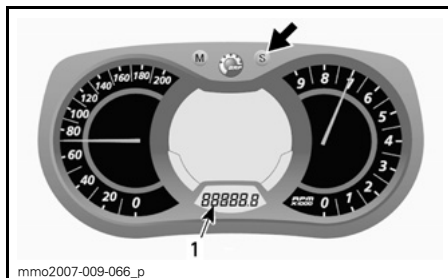

1. Modo contachilometri (Km/mi)

### D) Contachilometri parziale A o B

Il contachilometri parziale registra la distanza percorsa dall'ultimo azzeramento.

Premere il pulsante SET (S) per selezionare il modo contachilometri parziale (TRIP A/TRIP B).

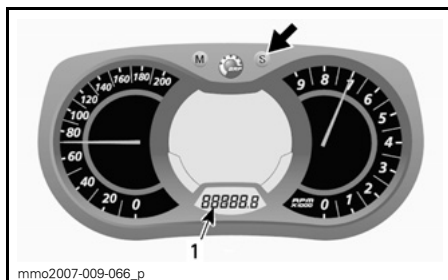

1. Modo contachilometri parziale (TRIP A/TRIP B)

Tenere premuto il pulsante SET (S) per ripristinare.

**NOTA:** Sui modelli E-TEC il ripristino del modo TRIP B comporta anche il ripristino del CONSUMO TOTALE CARBURANTE.

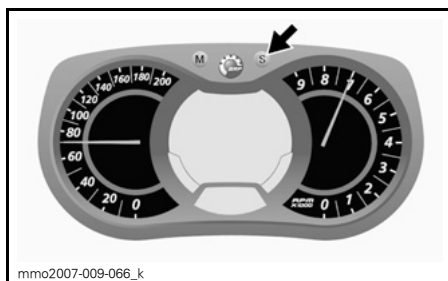

## E) Contaore parziale

Registra il tempo di funzionamento del veicolo quando viene attivato il sistema elettrico a partire dal relativo ripristino.

Premere il pulsante SET (S) per selezionare il modo contaore parziale (HrTRIP).

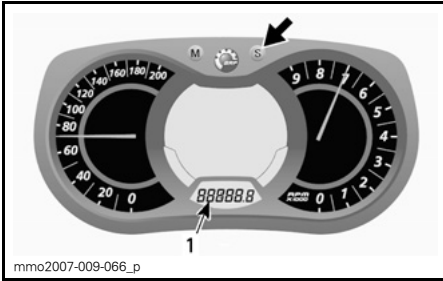

1. Modo contaore parziale (HrTRIP)

Tenere premuto il pulsante SET (S) per ripristinare.

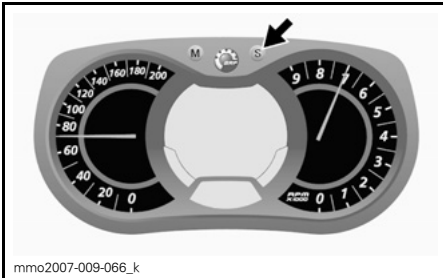

## F) Orologio

### Modelli ad avviamento elettrico

**NOTA:** Questo orologio mostra l'ora solo in formato 24 ore.

Premere il pulsante SET (S) per selezionare il modo orologio.

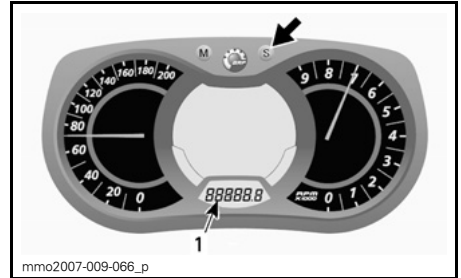

1. Modo orologio

Tenere premuto il pulsante SET (S) per attivare l'impostazione dell'orologio.

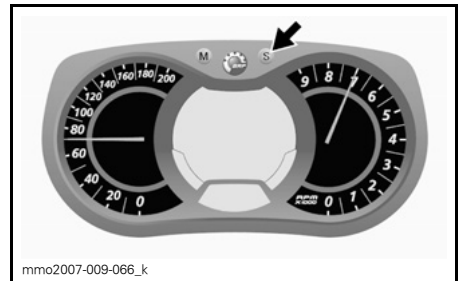

Per modificare le ore, quando il valore HOURS lampeggia, utilizzare il pulsante SET (S) per cambiare le ore.

Per modificare i minuti, quando il valore HOURS lampeggia, premere il pulsante MODE (M) per passare ai minuti. Premere il pulsante SET (S) per cambiare i minuti.

Premere il pulsante MODE (M) per salvare le impostazioni dell'orologio e uscire dal modo.

## G) Livello carburante

Indicatore a barre che visualizza continuamente la quantità di benzina nel serbatoio.

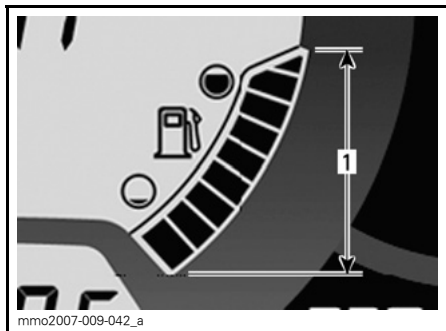

LIVELLO CARBURANTE  
1. Range di funzionamento

## H) Altitudine

Visualizza l'altitudine approssimativa del veicolo rispetto al livello del mare, calcolata mediante la pressione barometrica.

**NOTA:** L'altitudine indicata è approssimata a 100 metri se l'indicatore è impostato sul sistema metrico decimale o a 200 piedi se l'indicatore è impostato sul sistema imperiale.

Per visualizzare l'altitudine del veicolo, procedere come descritto di seguito.

Premere il pulsante MODE (M) per visualizzare il display 2.



Quando il display lampeggia, premere il pulsante SET (S) per selezionare la modalità altitudine.

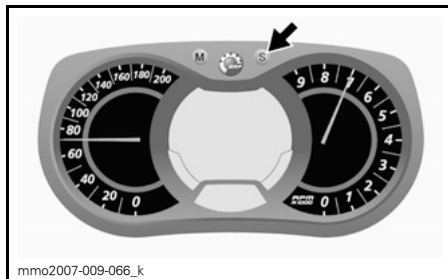

Quando è selezionata la modalità altitudine, è visualizzato il simbolo seguente.



MODO ALTITUDINE

Premere il pulsante MODE (M) per confermare la selezione oppure attendere 5 secondi.

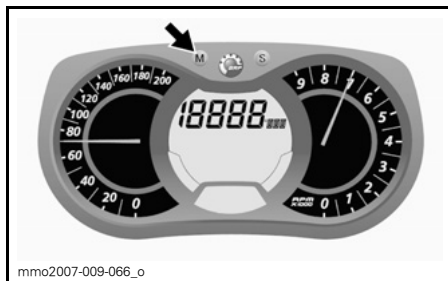

## I) Velocità di punta

Registra la velocità di punta del veicolo da quando è stata azzerata.

Per visualizzare la velocità massima del veicolo, procedere come descritto di seguito.

Premere il pulsante MODE (M) per visualizzare il display 1.



Quando il display lampeggia, premere il pulsante SET (S) per selezionare la modalità velocità massima (TOP\_SPD).



Mentre il display lampeggia, premere e tenere premuto il pulsante SET (S) entro 5 secondi per resettare.

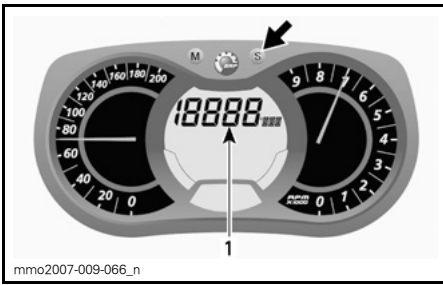

1. Modo velocità di punta (TOP\_SPD)

Premere il pulsante MODE (M) per confermare la selezione oppure attendere 5 secondi.

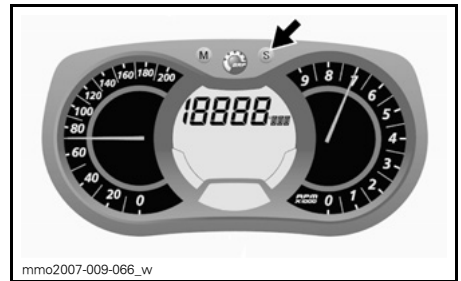

## J) Velocità media

Registra la velocità media del veicolo da quando è stata azzerata.

Per visualizzare la velocità media del veicolo, procedere come descritto di seguito.

Premere il pulsante MODE (M) per visualizzare il display 1.

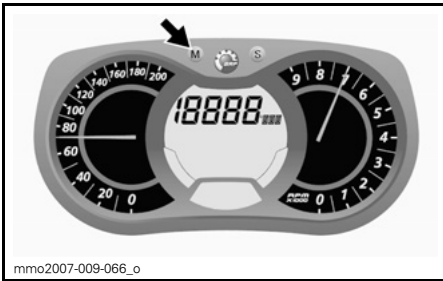

Per resettare, premere il pulsante MODE (M) per selezionare la modalità.

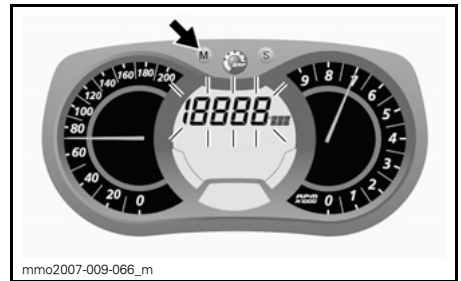

Quando il display lampeggia, premere il pulsante SET (S) per selezionare la modalità velocità media del veicolo (AVR\_SPD).

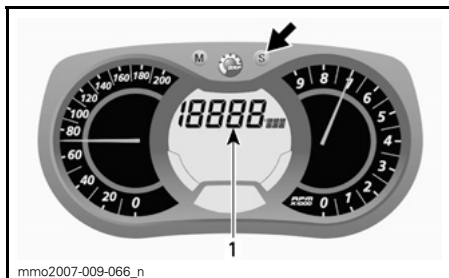

1. Modo velocità media del veicolo (AVR\_SPD)

Premere il pulsante MODE (M) per confermare la selezione oppure attendere 5 secondi.



Per resettare, premere il pulsante MODE (M) per selezionare la modalità.



Mentre il display lampeggia, premere e tenere premuto il pulsante SET (S) entro 5 secondi per resettare.

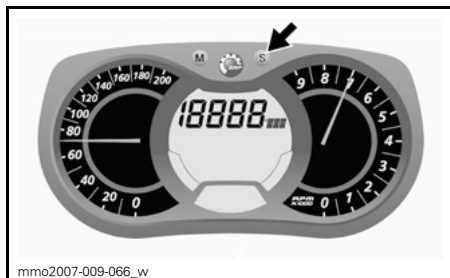

## K) Riscaldamento manopole riscaldate Intensità

L'indicatore a barre segnala l'intensità di riscaldamento.

Per maggiori dettagli, consultare la parte *INTERRUTTORE MANOPOLE RISCALDATE*.

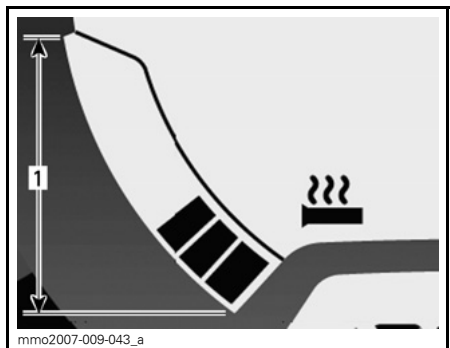

## MANOPOLE RISCALDATE

1. Range di funzionamento

## L) Leva acceleratore riscaldata Intensità di riscaldamento

L'indicatore a barre segnala l'intensità di riscaldamento.

Quando si attiva l'interruttore di riscaldamento della leva acceleratore, viene visualizzato l'indicatore a barre invece che il livello carburante. Quando rilasciato, sul display viene visualizzato nuovamente il livello del carburante.

Per maggiori dettagli, consultare la parte *INTERRUTTORE RISCALDAMENTO LEVA DELL'ACCELERATORE*.

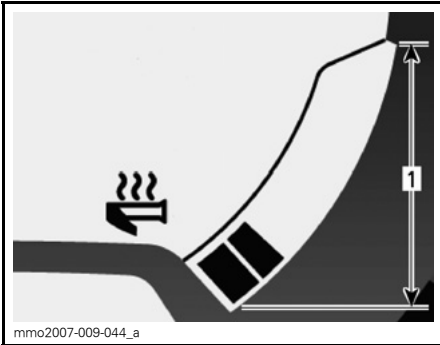

**LEVA ACCELERATORE RISCALDATA**

1. Range di funzionamento

**M) Consumo istantaneo carburante**

Calcola il consumo medio di carburante del veicolo durante la guida.

Per visualizzare il consumo medio di carburante del veicolo, procedere come descritto di seguito.

Premere il pulsante MODE (M) per visualizzare il display 1.

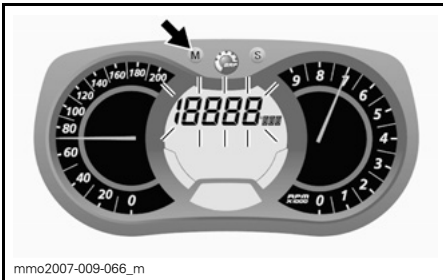

Quando il display lampeggia, premere il pulsante SET (S) per selezionare la modalità consumo istantaneo carburante.

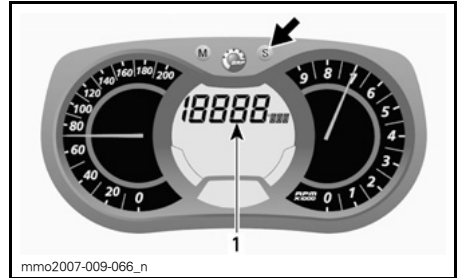

1. Modalità consumo istantaneo carburante

Premere il pulsante MODE (M) per confermare la selezione oppure attendere 5 secondi.

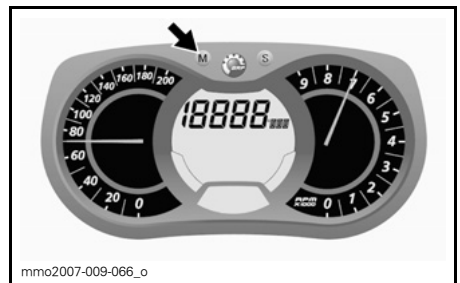

**N) Consumo totale carburante**

Registra il consumo medio di carburante del veicolo da quando è stato azzerato.

Per visualizzare il consumo totale di carburante del veicolo, procedere come descritto di seguito.

Premere il pulsante MODE (M) per visualizzare il display.

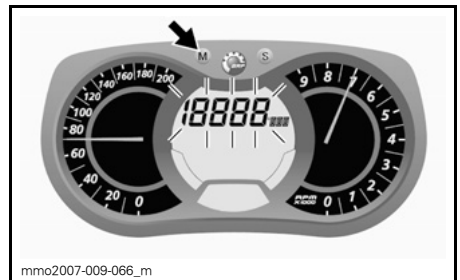

Quando il display lampeggia, premere il pulsante SET (S) per selezionare la modalità consumo totale carburante (TC).

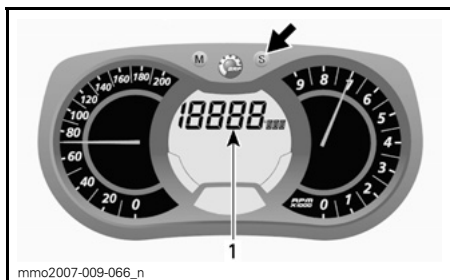

1. *Modo consumo totale carburante (TC)*

Quando il modo è selezionato, appare l'indicazione TC.

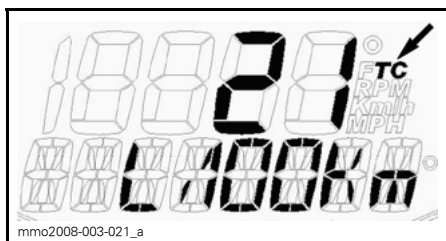

TIPICO

Premere il pulsante MODE (M) per confermare la selezione oppure attendere 5 secondi.



Per azzerare, impostare il contachilometri su TRIP B. Per ulteriori dettagli, consultare *CONTACHILOMETRI PARZIALE A O B*.

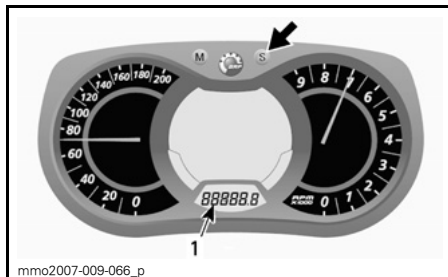

1. *Modo contachilometri parziale (TRIP B)*

Tenere premuto il pulsante SET (S) per ripristinare.

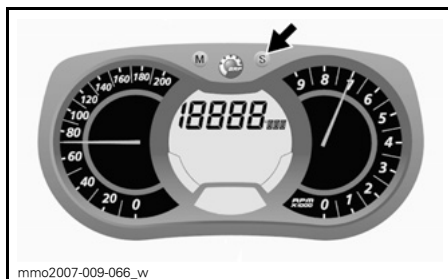

## O) Visualizzazione dei messaggi

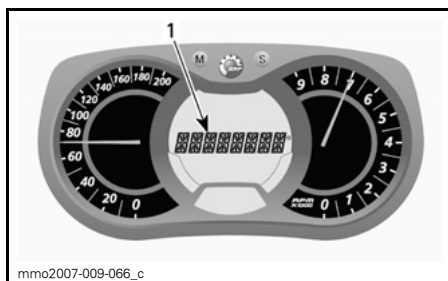

1. *Visualizzazione dei messaggi*

Per i dettagli relativi ai messaggi più comuni, consultare il paragrafo *SPIE LUMINOSE E MESSAGGI*, in questa stessa sottosezione.

Per i dettagli in merito ai messaggi relativi ad anomalie di funzionamento e al sistema D.E.S.S., vedere la parte *SISTEMA DI CONTROLLO*.



**P) Temperatura del refrigerante del motore**

Indicatore a barre che mostra la temperatura del refrigerante del motore.

Durante il normale funzionamento, le barre non dovrebbero superare il centro dell'indicatore.

**AVVISO** Se il motore si surriscalda, fermare il veicolo in un luogo sicuro. Fare riferimento alla sezione relativa alla **INDIVIDUAZIONE E RISOLUZIONE DEI PROBLEMI**.

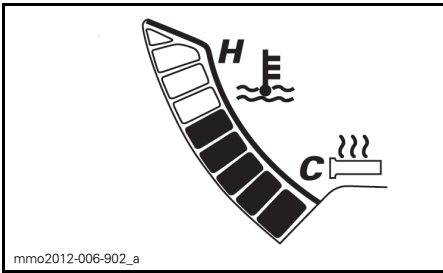

**Q) Modalità di rimessaggio del motore E-TEC**

Visualizza l'indicazione "OLIO" quando viene avviata la procedura modalità rimessaggio.

**R) Modalità di registrazione giri**

Questa modalità permette di registrare contemporaneamente nel display 1 la velocità del veicolo, il regime di rotazione del motore e una funzione pre-selezionata, in un intervallo di tempo definito dall'operatore.

È inoltre possibile registrare nove (9) differenti sessioni (giri) per un massimo complessivo di 2,5 minuti.

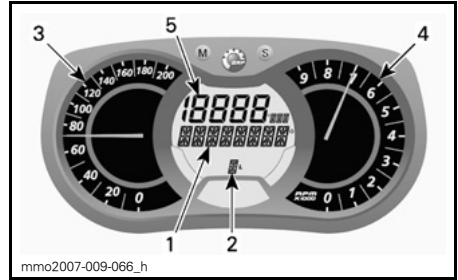

**MODALITÀ DI REGISTRAZIONE GIRI**

1. Display modalità di registrazione giri
2. Sessioni (giri)
3. Velocità del veicolo
4. Giri motore al minuto (giri/min)
5. Funzione preselezionata

Per attivare la modalità di registrazione giri:

1. Premere il pulsante SET (S) per selezionare la modalità contachilometri nel display 3.
2. Tenere premuto il pulsante SET (S) per 2 secondi per attivare il modo: verrà visualizzato REC per indicare che è stato selezionato il modo di registrazione.



1. Modalità registrazione
2. Contachilometri

3. Premere il pulsante SET (S) per scorrere i modi.

I modi disponibili sono: STOP, REC (registrazione) o PLAY.

Per eseguire la registrazione:

1. Selezionare la modalità REC (registrazione).

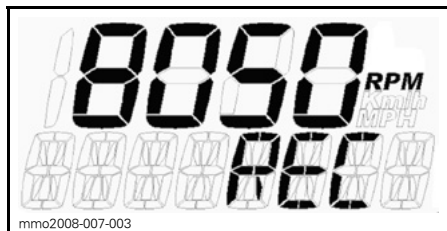

**MODALITÀ DI REGISTRAZIONE**

2. Premere il pulsante MODE (M) per iniziare la registrazione.
3. Durante la registrazione, premere nuovamente il pulsante MODE (M) ogni volta che si desidera registrare un nuovo tempo del giro (da 1 a 9 giri).

Premere il pulsante SET (S) per interrompere la registrazione.

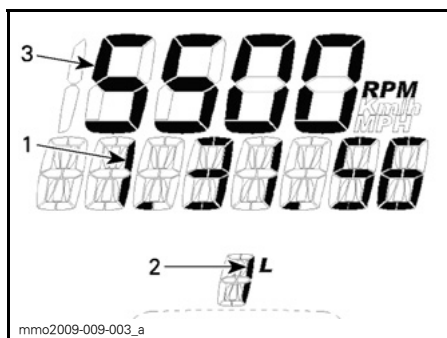

**MODALITÀ DI REGISTRAZIONE**

1. Tempo di registrazione
2. Giro/sessione
3. Modalità selezionata

Per registrare un'altra sessione, premere il pulsante SET (S) fino a quando sul display viene visualizzato il modo REC (registrazione). Ripetere la stessa procedura descritta precedentemente per effettuare la registrazione.

Per rivedere i dati registrati:

Selezionare il modo PLAY.

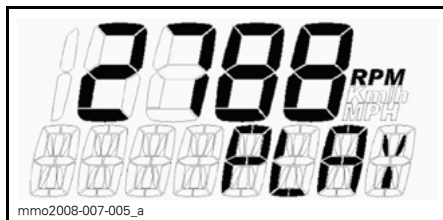

**MODALITÀ DI RIPRODUZIONE**

1. Premere il pulsante MODE (M) per iniziare la riproduzione dei dati registrati.

Tutti i dati registrati (tachimetro, contagiri e modo preselezionato nel display 1) verranno visualizzati contemporaneamente.

2. Premere il pulsante SET (S) per interrompere il giro registrato OPPURE premere il pulsante MODE (M) per passare a un altro giro registrato.

**NOTA:** Se si preme il pulsante SET (S) si interrompe la riproduzione del giro in corso e sul display viene visualizzato il tempo totale di registrazione di tale giro. Dopo 5 secondi il display passa automaticamente al successivo giro registrato.

Alla fine di tutti i giri registrati, sul display viene visualizzato STOP.

Per rivedere nuovamente tutti i dati registrati, premere il pulsante SET (S) per ritornare al modo PLAY. Ripetere la stessa procedura descritta precedentemente per rivedere i dati.

Per registrare altri giri, premere il pulsante SET (S) per passare al modo REC (registrazione). Ripetere la stessa procedura descritta precedentemente per effettuare la registrazione.

Tenere premuto il pulsante SET (S) per 5 secondi per uscire dal modo di registrazione del giro: verrà visualizzato il modo selezionato precedentemente.

**Impostazione indicatore**

**Impostazione orologio**

**NOTA:** Questo orologio mostra l'ora solo in formato 24 ore.

Premere il pulsante SET (S) per selezionare il modo orologio.

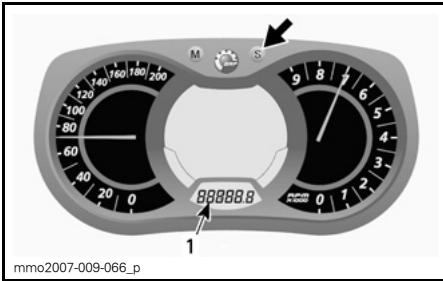

1. *Modo orologio*

Tenere premuto il pulsante SET (S) per attivare l'impostazione dell'orologio.

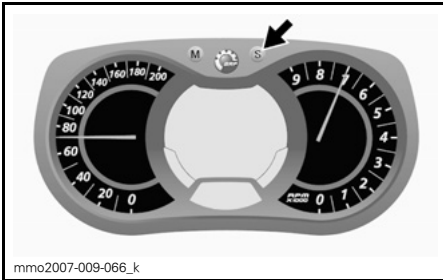

Per modificare le ore, quando il valore HOURS lampeggia, utilizzare il pulsante SET (S) per cambiare le ore.

Per modificare i minuti, quando il valore HOURS lampeggia, premere il pulsante MODE (M) per passare ai minuti. Premere il pulsante SET (S) per cambiare i minuti.

Premere il pulsante MODE (M) per salvare le impostazioni dell'orologio e uscire dal modo.

### Selezione unità (KM/H o MPH)

È possibile scegliere unità del sistema metrico decimale o unità del sistema imperiale. Rivolgersi a un concessionario Lynx autorizzato.

### Selezione della lingua

È possibile modificare la lingua di visualizzazione per l'indicatore. Per le lingue disponibili e per l'impostazione dell'indicatore secondo le proprie preferenze, rivolgersi ad un concessionario Lynx autorizzato.

## 13) Interruttore modalità ECO/Standard/Sport

### Modelli ACE

L'interruttore di selezione delle modalità è posto sul lato sinistro del serbatoio.

Permette di attivare o disattivare le modalità Eco/Standard/Sport.

Consultare la sottosezione **MODALITÀ DI FUNZIONAMENTO** per ulteriori dettagli.

## 14) Stiva anteriore

Nella parte anteriore del veicolo, sopra il quadro strumenti, si trova un vano portabagagli.

Per aprirlo, tirare l'aletta.

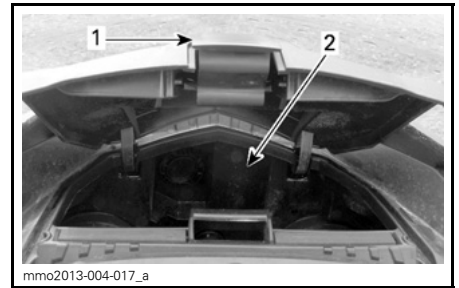

1. *Linguetta*  
2. *Vano portabagagli*

## 15) Leva del cambio

Utilizzare questa leva per selezionare la marcia avanti o la retromarcia.



TIRARE PER INGRANARE LA RETROMARCIA

Consultare *FUNZIONAMENTO IN RETROMARCIA* in *PROCEDURE DI BASE* per ulteriori dettagli.

## 16) Paraurti anteriore e posteriore

Da utilizzare ogni volta che è necessario sollevare manualmente la motoslitte.

**⚠ ATTENZIONE** Effettuare correttamente la manovra di sollevamento, utilizzando la forza delle gambe. Non tentare di sollevare il veicolo, dall'una o dall'altra estremità, se non se ne ha la forza. Utilizzare un dispositivo di sollevamento adatto o, se possibile, chiedere assistenza per condividere lo sforzo.

**AVVISO** Non utilizzare gli sci per tirare o sollevare la motoslitte.

## 17) Modulo superiore della carrozzeria (cofano)

**Rimozione del modulo superiore della carrozzeria**

1. Rimuovere il quadro strumenti.

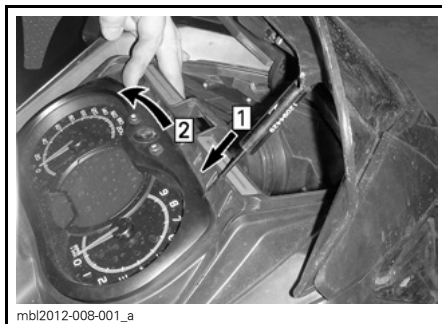

Fase 1: Sbloccare

Fase 2: Inclinare

2. Scollegare il connettore dei fari.
3. Scollegare il connettore del quadro strumenti.

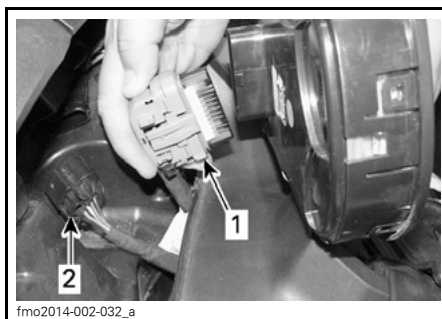

1. Connettore del quadro strumenti

2. Connettore dei fari

4. Rimuovere i pannelli laterali destro e sinistro.
5. Rimuovere la protezione della cinghia di trasmissione.

### Modelli E-TEC

6. Scollegare il tubo di collegamento della presa dell'aria.

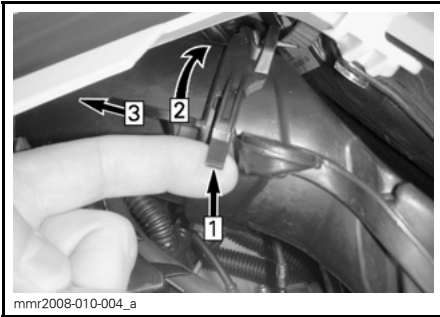

Fase 1: Sollevare la linguetta  
 Fase 2: Ruotare il tubo  
 Fase 3: Tirare in avanti

7. Scollegare il sensore della temperatura dell'aria (ATS) dalla parte superiore del tubo di collegamento.

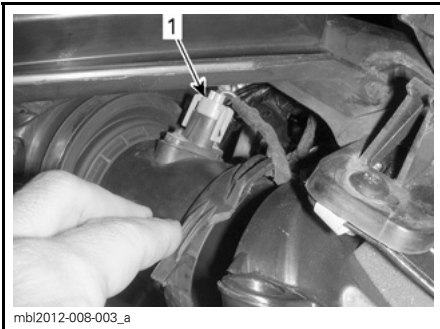

1. Connettore ATS (sensore di temperatura dell'aria)

8. Scollegare il tubo APS dall'ECM.

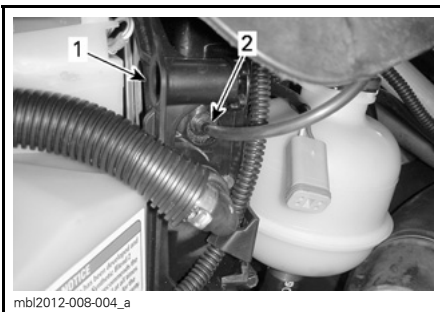

1. ECM  
 2. Tubo APS

**Modelli ACE**

9. Tirare indietro il tubo della presa dell'aria.

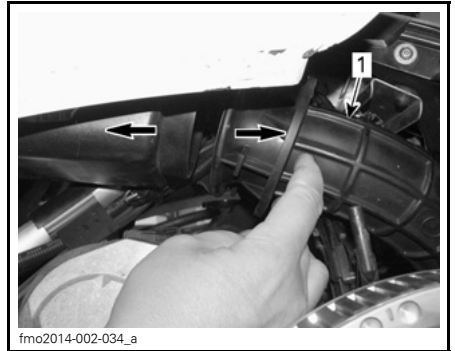

1. Tubo della presa dell'aria

**Tutti i modelli**

10. Rimuovere le sei viti che fissano il modulo superiore della carrozzeria, tre per lato.



ILLUSTRAZIONE DEL LATO SX  
 1. Viti di bloccaggio

11. Inclinare di 5° il modulo superiore della carrozzeria verso la sezione superiore, quindi spingerlo verso la parte anteriore del veicolo.

12. Rimuovere il modulo superiore della carrozzeria.

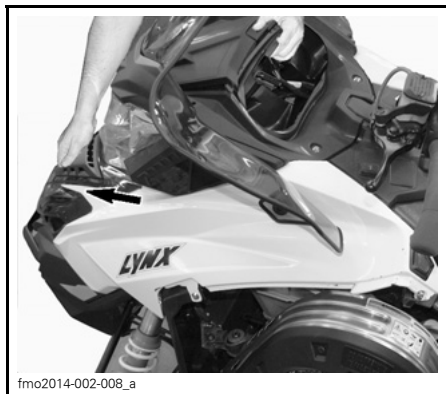

FARE SCORRERE IN AVANTI



FARE SCORRERE VERSO LA PARTE POSTERIORE

### Installazione del modulo superiore della carrozzeria

1. Inserire le linguette del modulo superiore della carrozzeria nelle apposite aperture presenti nella parte superiore della carenatura del fondo.

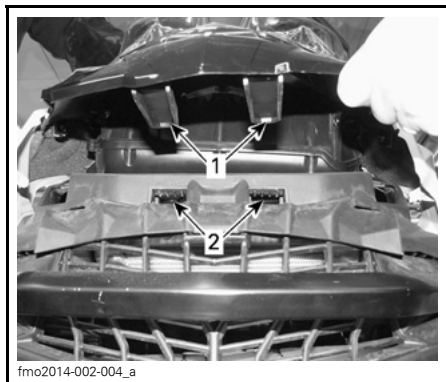

1. Linguetta del modulo superiore della carrozzeria
  2. Apertura nella parte superiore della carenatura del fondo
2. Fare scorrere il modulo verso la parte posteriore del veicolo.

3. Installare le viti di bloccaggio su entrambi i lati del modulo superiore della carrozzeria.



ILLUSTRAZIONE DEL LATO SX  
1. Viti di bloccaggio

### Modelli E-TEC

4. Collegare:
  - Tubo APS all'ECM
  - Connettore dei fari
  - Connettore del quadro strumenti
  - Sensore di temperatura dell'aria (ATS)
  - Tubo di collegamento della presa dell'aria.

**Modelli ACE**

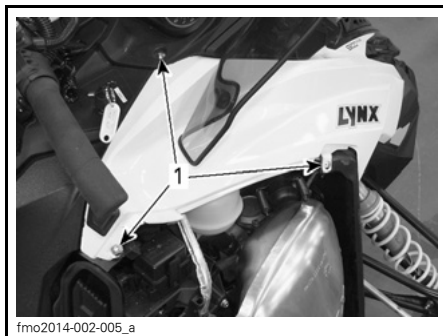
5. Collegare:
- Connettore dei fari
  - Connettore del quadro strumenti
  - Tubo di collegamento della presa dell'aria.

**Tutti i modelli**

6. Installare:
- Indicatore
  - Protezione della cinghia di trasmissione.

**18) Pannelli laterali**

Per aprire un pannello laterale, premere i pulsanti.

**TIPICO****1. Pulsanti**

Per chiudere un pannello laterale, premere con forza sulla sede del perno per bloccare correttamente i fermi del pannello.

Verificare che il bordo inferiore del pannello laterale sia correttamente posizionato e che il pannello laterale sia allineato.



Per rimuovere un pannello laterale, aprirlo, quindi sollevarlo. Liberare la cerniera inferiore dalla sua sede, quindi liberare la cerniera superiore abbassando il pannello.

Per installare un pannello laterale, inserire la cerniera superiore, quindi quella inferiore.

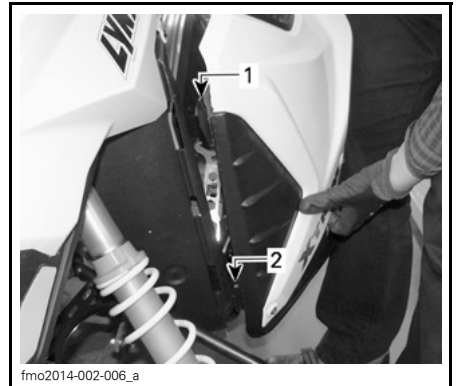

1. Cerniera superiore

2. Cerniera inferiore

Chiudere il pannello laterale.

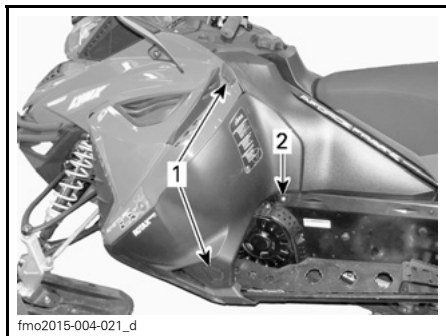

**TIPICO**

1. Pulsanti
2. Posizione del perno

**⚠ AVVERTENZA**

Non avviare mai il motore con i pannelli laterali aperti o rimossi dal veicolo.

## 19) Maniglia per il passeggero

### Modelli 2-UP

Le maniglie sul sedile fungono da appiglio per il passeggero.

## 20) Portaoggetti posteriore

**⚠ AVVERTENZA**

Tutti gli oggetti del portaoggetti posteriore devono essere bloccati in modo corretto. Non trasportare oggetti fragili. Un peso eccessivo nel portaoggetti può ridurre la capacità di sterzare. Rieffettuare sempre la regolazione delle sospensioni in base al carico. La capacità di questo portaoggetti è limitata. Il carico MASSIMO è 15,8 kg. Guidare a una velocità molto bassa quando il veicolo è carico. Evitare di guidare velocemente sulle cunette.

## Modello 49 Ranger

**⚠ ATTENZIONE** Rieffettuare sempre la regolazione delle sospensioni in base al carico. La capacità di questo portaoggetti è limitata. Il carico MASSIMO è 25 kg. Guidare a una velocità molto bassa quando il veicolo è carico. Evitare di guidare velocemente sulle cunette.

## 21) Sella

**⚠ AVVERTENZA**

Il passeggero deve essere sempre in grado di appoggiare in modo sicuro i piedi sui poggiapiedi e mantenere le mani sui punti di appiglio quando è seduto. È importante rispettare tali criteri fisici per assicurare che il passeggero abbia una posizione stabile e ridurre il rischio di cadute.

### Sedile per il passeggero con schienale.

**⚠ AVVERTENZA**

- Leggere la Guida dell'operatore e prendere confidenza con le istruzioni prima di rimuovere la sella dalla motoslitte.
- Accertarsi che il sedile sia agganciato bene prima di guidare.

1. Tirare su le linguette di gomma.
2. Aprire gli attacchi LINQ.
3. Sollevare lo schienale.



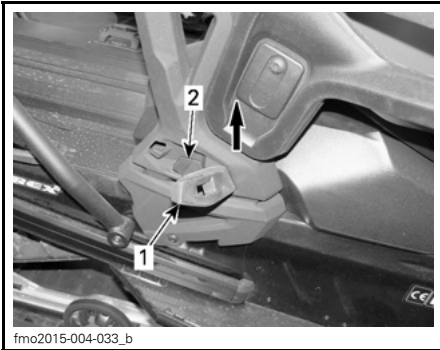

1. *Linguetta di gomma*
2. *Attacco LINQ*

4. Fare riferimento alla decalcomania situata sul supporto dello schienale destro e guidare lo schienale finché non si blocca nella posizione corretta.

## 22) Chiavistello sedile

Collocato sotto il sedile.

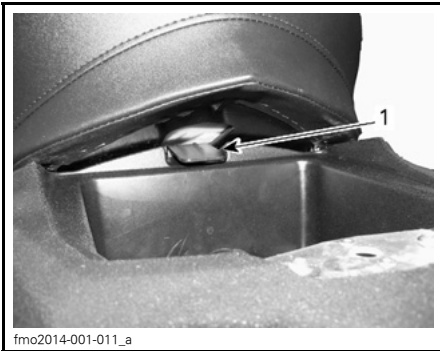

1. *Chiavistello sedile*

### **Rimozione del sedile**

#### **Modelli Adventure LX e kit Touring**

Rimuovere lo schienale.

#### **Tutti**

Rimuovere il coperchio del vano bagagli/batteria.

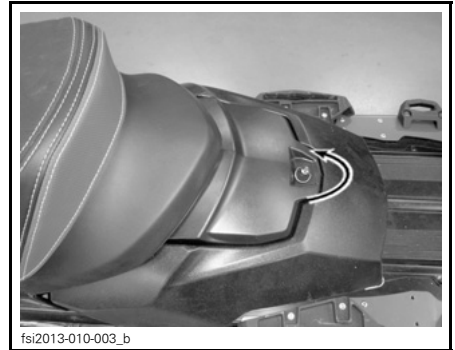

Rimuovere il sedile tirandolo e sollevandolo allo stesso tempo.



**AVVISO** Tirare in su la maniglia mentre si rimuove il sedile.



### **Montaggio sedile**

Spingere il sedile finché non si sente un clic.



fsl2013-010-001

Riposizionare il coperchio del vano batteria.

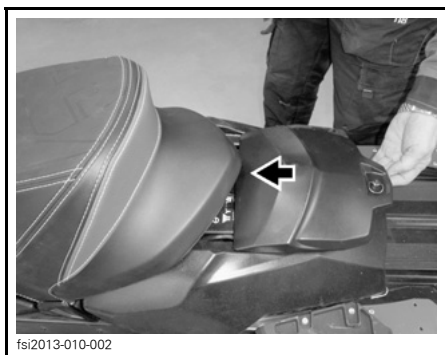

fsl2013-010-002

Completare l'installazione bloccando il coperchio del vano bagagli / batteria.

**AVVISO** Installare prima il sedile, quindi spingere indietro il coperchio del vano bagagli / batteria per bloccare il sedile alla posizione corretta.



fsl2013-010-003\_a

## 23) Vano bagagli/batteria

**AVVISO** Il carico MASSIMO è di 1,8 kg, distribuito uniformemente.

Girare il dispositivo di fissaggio in senso antiorario di un quarto di giro per sbloccarlo e aprire il coperchio.

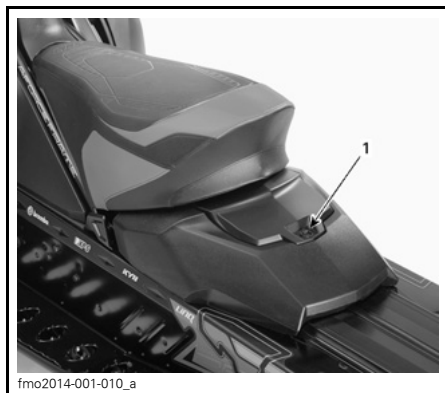

fmo2014-001-010\_a

**TIPO - VANO BAGAGLI/BATTERIA**

1. Girare il dispositivo di fissaggio di un quarto di giro

Chiudere il coperchio e girare il dispositivo di fissaggio in senso orario di un quarto di giro per bloccarlo.

## 24) Gancio di traino

Utilizzare il gancio insieme a una barra di traino per trainare un accessorio.

**NOTA:** Fare riferimento alla decalcomania presente sul veicolo per informazioni sui limiti di peso del traino.

### **⚠ AVVERTENZA**

Non trainare mai un accessorio con una fune. Utilizzare sempre una barra di traino rigida. L'impiego di una fune potrebbe causare una collisione tra l'oggetto e la motoslitte e un eventuale ribaltamento in caso di rapida decelerazione o di transito lungo una discesa.

**Gancio (Tipo a lingua)**

Per agganciare un accessorio al gancio, fissare la barra di traino al gancio a lingua utilizzando una coppiglia.

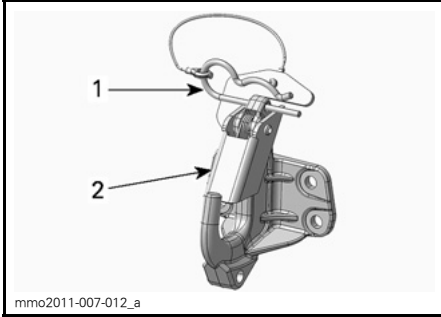
**Gancio (Tipo a "J")****Modelli 49 Ranger**

1. Gancio a forcina
2. Linguetta di sicurezza

**Aggancio di un'apparecchiatura**

1. Rimuovere il gancio a forcina.
2. Allineare il foro del supporto di montaggio accessori con il gancio a uncino.
3. Spingere il supporto di montaggio accessori oltre la linguetta di sicurezza.
4. Fissare la linguetta di sicurezza con il gancio a forcina.

**Sgancio di un'apparecchiatura**

1. Rimuovere il gancio a forcina.
2. Spingere in avanti la linguetta di sicurezza per liberare il supporto di montaggio accessori dal gancio.
3. Rimuovere il supporto di fissaggio accessori.
4. Montare il gancio a forcina.

**25) Fascetta da montagna (49 Ranger)**

La fascetta da montagna offre un appiglio per l'operatore quando necessario.

**⚠ AVVERTENZA**

Questa fascetta non è destinata a operazioni di rimorchio, sollevamento o di altro tipo, se non per un uso temporaneo quale appiglio a velocità molto basse.

# CARBURANTE

## Requisiti del carburante

**AVVISO** Utilizzare sempre benzina fresca. La benzina si ossida determinando una perdita di ottani, composti volatili e la produzione di depositi di gomma e vernice che possono danneggiare il sistema di alimentazione.

Le miscele di carburante a base di alcol variano a seconda del paese e della regione. Il veicolo è stato progettato per funzionare con i carburanti consigliati; ad ogni modo, tenere presente quanto segue:

- L'uso di carburanti contenenti alcol in percentuali superiori a quelle specificate dalle normative nazionali è sconsigliato e può provocare i seguenti problemi ai componenti del sistema di alimentazione:
  - Difficoltà di avviamento e funzionamento.
  - Deterioramento delle parti in gomma e plastica.
  - Corrosione delle parti in metallo.
  - Danni alle parti interne del motore.
- Verificare spesso l'eventuale presenza di perdite di carburante o altre anomalie del sistema di alimentazione, se si sospetta che la concentrazione di alcol nella benzina superi i livelli prescritti dalle normative nazionali in vigore.
- I carburanti a base di alcol attraggono e trattengono l'umidità, portando a possibili separazioni di fase nel carburante, con conseguenti ricadute prestazionali o danni al motore.

## Carburante consigliato

Utilizzare benzina senza piombo con un contenuto MASSIMO di etanolo pari al 10%. Per quanto riguarda il numero minimo di ottano, la benzina deve soddisfare i seguenti requisiti:

TIPO DI CARBURANTE	MOTORE	NUMERO DI OTTANO MINIMO
Carburante che può contenere fino ad un MASSIMO del 10% di etanolo	600 HO E-TEC ACE	95 E10

**AVVISO** Non effettuare mai tentativi con altri carburanti. L'uso di un carburante inadatto può danneggiare il motore o il sistema di alimentazione.

## Additivi carburante antigelo

Quando si utilizza del carburante ossigenato, non è necessario aggiungere antigelo per benzina o additivi che assorbono l'acqua e non vanno utilizzati.

Quando si utilizzano carburanti non ossigenati, è necessario utilizzare additivi antigelo a base di isopropile per il sistema di alimentazione mantenendo la proporzione di 150 ml di antigelo per 40 L di carburante.

Questa precauzione serve a ridurre il rischio di formazione di ghiaccio nei componenti del sistema di alimentazione, fenomeno che può condurre, in determinati casi, a gravi danni al motore.

**NOTA:** Utilizzare soltanto antigelo per benzina privo di metilidrato.

## Procedura di rifornimento del veicolo

### **⚠ AVVERTENZA**

- Il carburante è infiammabile ed esplosivo in particolari condizioni.
- Mai utilizzare una fiamma viva per controllare il livello del carburante.
- Mai fumare vicino al serbatoio e non avvicinare fiamme o scintille.
- Operare sempre in un'area ben ventilata.

1. Arrestare il motore.

### **⚠ AVVERTENZA**

Spegnere sempre il motore prima di effettuare il rifornimento.

2. Fare scendere operatore e passeggero dal veicolo.

### **⚠ AVVERTENZA**

Non consentire a nessuno di rimanere sul veicolo durante il rifornimento. In caso di incendio o esplosione durante il rifornimento, gli eventuali passeggeri seduti sul veicolo potrebbero non essere in grado di allontanarsi tempestivamente dall'area.

3. Svitare lentamente in senso antiorario il tappo del serbatoio per rimuoverlo.

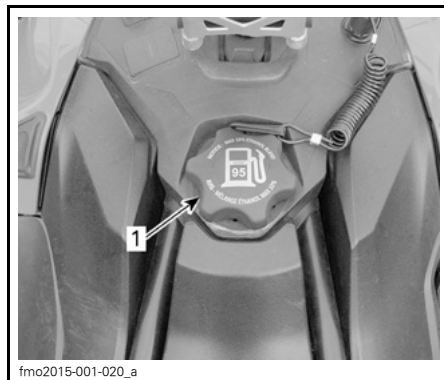

#### TIPICO

1. Tappo serbatoio carburante

### **⚠ AVVERTENZA**

Se si nota una condizione di pressione differenziale (si sente un suono simile a un fischio quando si apre il tappo del serbatoio), fare ispezionare e/o riparare il veicolo prima di riutilizzarlo.

4. Inserire il beccuccio nel bocchettone di alimentazione.
5. Versare il carburante lentamente, in modo da permettere all'aria di fuoriuscire dal serbatoio ed evitare un riflusso del carburante. Fare attenzione a non spargere il carburante.
6. Interrompere il rifornimento quando il carburante raggiunge il fondo del bocchettone di riempimento. Non riempire eccessivamente.

### **⚠ AVVERTENZA**

Non riempire al massimo il serbatoio carburante prima di posizionare il veicolo in una zona calda. Con l'aumentare della temperatura, il carburante si espande e può fuoriuscire.

7. Chiudere fino in fondo il tappo del serbatoio in senso orario.

 **AVVERTENZA**

Rimuovere sempre i residui di carburante dal veicolo.

**NOTA:** Non sedere o appoggiarsi al sedile se il tappo del serbatoio del carburante non è correttamente installato.

# OLIO DI INIEZIONE (E-TEC)

## Olio di iniezione raccomandato

### Modelli E-TEC

OLIO DI INIEZIONE RACCOMANDATO	
MOTORI	(COD. ART. 619 590 106)
600 HO E-TEC	✓

**AVVISO** Il motore di questa motoslitte è stato concepito per e collaudato con olio BRP XPS™. BRP raccomanda di utilizzare in ogni circostanza l'olio XPS raccomandato o un olio equivalente. La garanzia limitata BRP non copre i danni provocati dall'uso di un olio non adatto per questo motore a iniezione diretta a due tempi a iniezione d'olio.

### Verifica del livello dell'olio di iniezione

Il serbatoio dell'olio di iniezione si trova dietro il pannello laterale DX. Consultare *CARROZZERIA* in *PROCEDURE DI MANUTENZIONE* per conoscere la procedura di apertura.

Mantenere sempre una quantità sufficiente di olio di iniezione raccomandato nel serbatoio dell'olio di iniezione.

**AVVISO** Controllare il livello e rabboccare a ogni rifornimento.

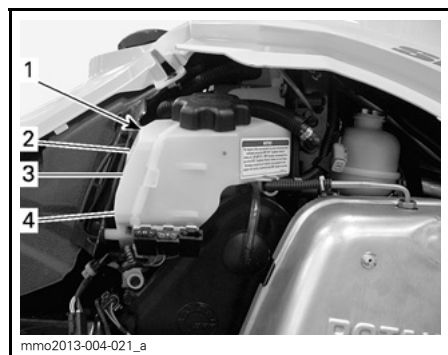

#### TIPICO

1. Serbatoio dell'olio
2. 3/4
3. 1/2
4. 1/4

### Per rabboccare l'olio di iniezione

Rimuovere il tappo del serbatoio dell'olio.

Rabboccare l'olio di iniezione.

**NOTA:** Non superare il segno di livello massimo sul collo del serbatoio dell'olio.

Reinserire il tappo e stringere a fondo.

**AVVISO** Non confondere tappo del serbatoio dell'olio e tappo per serbatoio carburante.

### **⚠ AVVERTENZA**

Rimuovere sempre i residui di olio. L'olio è altamente infiammabile quando è caldo.

---

# PERIODO DI RODAGGIO

## Funzionamento durante il rodaggio

Il veicolo richiede un periodo di rodaggio di 10 ore di funzionamento o 500 km.

Dopo il periodo di rodaggio, il veicolo deve essere controllato da un concessionario autorizzato Lynx, un'officina o un professionista di fiducia. Vedere la sezione *MANUTENZIONE*.

### Motore

Durante il rodaggio:

- Evitare l'uso prolungato con valvola a farfalla completamente aperta.
- Evitare accelerazioni brusche.
- Evitare di mantenere velocità di crociera troppo a lungo.
- Evitare il surriscaldamento del motore.

Brevi accelerazioni e variazioni di velocità contribuiscono tuttavia ad un buon rodaggio.

Durante le prime ore di rodaggio, il sistema di gestione del motore controlla determinati parametri del motore; ne consegue una leggera riduzione delle prestazioni.

Durante il periodo di rodaggio, l'accelerazione massima non dovrebbe superare i  $\frac{3}{4}$ . Ciononostante, accelerazioni complete brevi e variazioni di velocità contribuiscono a un buon rodaggio.

**⚠ ATTENZIONE** Evitare il surriscaldamento del motore, il funzionamento continuo al massimo dell'accelerazione e la velocità di crociera prolungata senza variazioni, poiché possono derivarne danni al motore durante il periodo di rodaggio.

### Modelli E-TEC

Per un periodo prestabilito, il sistema di gestione del motore controlla determinati parametri del motore.

La durata è funzione del volume di carburante. Il rodaggio termina dopo il consumo di un volume di carburante pari alla capacità di circa due serbatoi.

Durante questo periodo:

- Le prestazioni e il comportamento del motore non saranno ottimali.
- Il consumo di olio e carburante sarà maggiore.

### Cinghia di trasmissione

Una nuova cinghia di trasmissione richiede un periodo di rodaggio di 50 km.

Durante il rodaggio:

- Evitare accelerazioni e decelerazioni brusche.
- Evitare di trainare carichi.
- Evitare velocità di crociera elevate.

### Ispezione dopo 10 ore

**NOTA:** L'ispezione dopo le prime 10 ore è a carico del possessore della motoslitte.

Come per ogni attrezzatura meccanica di precisione, si consiglia di fare ispezionare la motoslitte da un concessionario autorizzato LYNX dopo le prime 10 ore di funzionamento o dopo i primi 500 km, a seconda dell'eventualità che si verifica per prima. Questa ispezione vi offrirà inoltre l'opportunità di discutere i dubbi che potreste avere dopo le prime ore di funzionamento.



# MODALITÀ DI FUNZIONAMENTO (ACE)

## **⚠ AVVERTENZA**

Quando si cambia la modalità di funzionamento, assicurarsi sempre di avere la situazione sotto controllo.

### **Modalità ECO (Modalità di risparmio carburante)**

Quando si seleziona la modalità ECO (modalità di risparmio del carburante), la coppia e la potenza erogate dal veicolo sono limitate e viene mantenuta una velocità di crociera ottimale per ridurre al minimo il consumo di carburante.

Una volta attivata, la modalità ECO rimane attiva finché non viene disattivata dall'operatore.

### **Modalità Standard**

Sull'indicatore multifunzione si ACCENDE l'indicatore della modalità Standard per confermare l'attivazione di questa modalità di funzionamento.

### **Modalità Sport**

## **⚠ AVVERTENZA**

Informare il passeggero di tenersi saldamente prima di attivare la modalità Sport. La modalità Sport assicura accelerazioni più rapide.

Quando selezionata, la modalità Sport garantisce una risposta più immediata dell'acceleratore e accelerazioni più rapide che in modalità Standard o ECO.

Una volta attivata, la modalità Sport rimane attiva finché non viene disattivata dall'operatore.

### **Navigazione delle modalità di funzionamento**

L'interruttore modalità ECO/Standard/Sport permette di navigare tra le diverse modalità di funzionamento,

da ECO (potenza ridotta) a Standard (piena potenza) a Sport (potenza superiore).

Per aumentare la potenza, premere l'interruttore verso l'alto. Per ridurre la potenza, premere l'interruttore verso il basso.

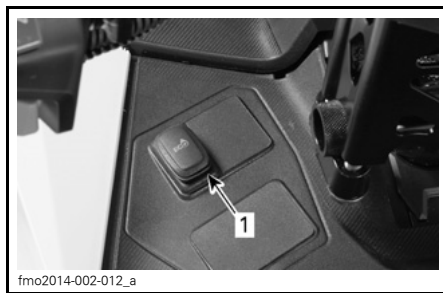

**TIPICO - LATO SINISTRO DEL SERBATOIO**  
1. Interruttore di selezione delle modalità

Per attivare la modalità Standard quando ci si trova in modalità Sport, premere una volta la parte inferiore dell'interruttore.

Per attivare la modalità ECO quando ci si trova in modalità Sport, premere due volte la parte inferiore dell'interruttore.

Per attivare la modalità ECO quando ci si trova in modalità Standard, premere una volta la parte inferiore dell'interruttore.

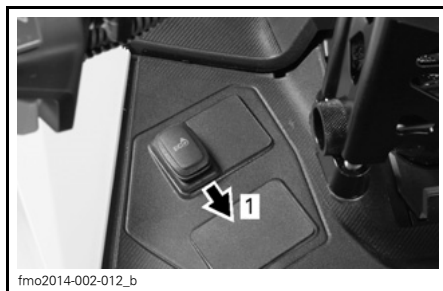

**TIPICO**  
Fase 1: Premere la parte inferiore dell'interruttore

## **⚠ AVVERTENZA**

Informare il passeggero di tenersi saldamente prima di attivare la modalità Sport. La modalità Sport assicura accelerazioni più rapide.

Per attivare la modalità Sport quando ci si trova in modalità Standard, premere una volta la parte superiore dell'interruttore.

Per attivare la modalità Sport quando ci si trova in modalità ECO, premere due volte la parte superiore dell'interruttore.

Per attivare la modalità Standard quando ci si trova in modalità ECO, premere una volta la parte superiore dell'interruttore.



### **TIPICO**

Fase 1: Premere la parte superiore dell'interruttore

## **⚠ AVVERTENZA**

Mentre si selezionano le modalità, assicurarsi di tenere sotto controllo anche le altre motoslitte ed eventuali ostacoli o persone.

## **Modalità Learning Key**

La Learning Key offre una modalità operativa che limita la coppia del motore e la velocità.

**NOTA:** La programmazione iniziale della Learning Key può limitare la velocità a 40 km/h o 70 km/h. Consultare il proprio concessionario autorizzato Lynx per modificare questa impostazione.

Vi sono 3 livelli disponibili per la modalità Learning Key.

### **Modificare l'impostazione della Learning Key**

Per modificare l'impostazione della Learning Key, attenersi alla seguente procedura:

1. Premere il pulsante AVVIAMENTO/Retromarcia elettronica per attivare l'impianto elettrico e installare la chiave NORMALE sull'interruttore di spegnimento del motore.
2. Attendere che il centro informazioni completi il processo di autodiagnosi e mostri il messaggio di riconoscimento della chiave.

### **Indicatore analogico/digitale**

3. Premere il pulsante SET finché non compare la scritta LEARN sul display digitale del centro informazioni.

### **Indicatore analogico/digitale multifunzione**

4. Premere una volta il pulsante MODE, quindi premere il pulsante SET finché non compare la scritta LEARN sul centro informazioni dell'indicatore.

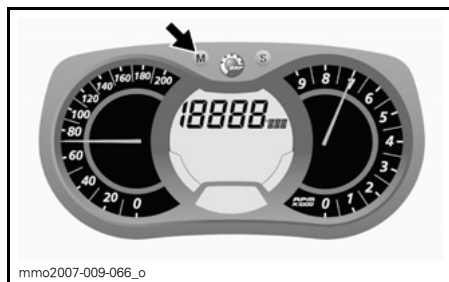

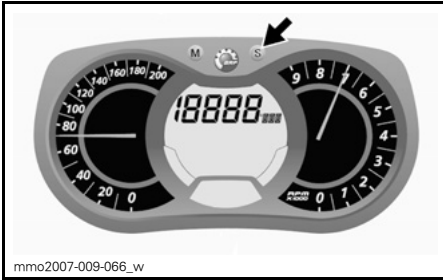

### **Tutti i modelli**

5. Utilizzare l'interruttore delle manopole riscaldate per selezionare le 3 impostazioni della chiave.

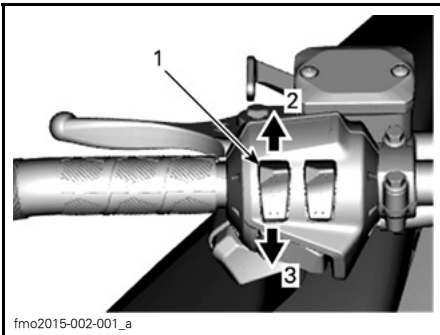

#### **TIPICO**

1. Interruttore manopole riscaldate
2. Aumenta
3. Diminuisce

**NOTA:** L'impostazione 1 corrisponde alla coppia più bassa, mentre l'impostazione 3 corrisponde alla massima coppia disponibile con la Chiave Learning.

6. Dopo alcuni secondi, l'impostazione viene automaticamente confermata e salvata.

**NOTA:** L'impostazione della velocità è applicabile a qualsiasi chiave dello stesso tipo utilizzata su una specifica motoslitte. Lo stesso tipo di chiave utilizzato su una diversa motoslitte può quindi avere una diversa impostazione di velocità.

**NOTA:** Le prestazioni del veicolo possono variare a seconda delle condizioni di guida.

# PROCEDURE DI BASE

## Procedura di avvio del motore

### Procedura

1. Azionare il freno di stazionamento.
2. Controllare nuovamente il funzionamento della leva di comando acceleratore.
3. Indossare il casco.
4. Assicurarsi che l'estremità del cordoncino di sicurezza sia installata sull'interruttore di spegnimento del motore e che il cordoncino sia fissato all'occhiello di un indumento.
5. Assicurarsi che l'interruttore di arresto di emergenza del motore sia in posizione ON (verso l'alto).
6. Premere il pulsante START per attivare il motorino di avviamento elettrico ed avviare il motore. Rilasciare il pulsante non appena il motore parte.

### AVVERTENZA

Non premere mai l'acceleratore quando si avvia il motore.

### Modelli E-TEC ad avviamento manuale

Afferrare la maniglia di avviamento, tirarla lentamente fino a quando si percepisce una resistenza, quindi tenerla con fermezza e tirarla vigorosamente per avviare il motore.

### AVVERTENZA

Non accelerare all'avvio.

### Modelli E-TEC ad avviamento elettrico

Premere il pulsante START/RER per attivare il motorino di avviamento elettrico ed avviare il motore.

Rilasciare il pulsante non appena il motore parte.

### AVVERTENZA

Non accelerare all'avvio.

 **ATTENZIONE** Non utilizzare l'avviamento elettrico per oltre 10 secondi. Osservare un periodo di riposo tra i cicli di avviamento, per consentire al motorino elettrico di raffreddarsi. L'utilizzo dell'avviamento elettrico quando il motore è già stato avviato, potrebbe danneggiare il meccanismo di avviamento elettrico.

**NOTA:** Se, per qualsiasi motivo, il motore non viene avviato elettricamente, avviare manualmente il motore con il dispositivo di avviamento a riavvolgimento automatico.

7. Rilasciare il freno di stazionamento.

**NOTA:** Per l'avviamento iniziale del motore a freddo, non rilasciare il freno di stazionamento. Eseguire la procedura di *RISCALDAMENTO DEL VEICOLO* come descritto di seguito.

**AVVISO** Non utilizzare l'avviamento elettrico per più di 10 secondi alla volta. Osservare un periodo di riposo tra i cicli di avviamento, per consentire al motorino elettrico di raffreddarsi.

**NOTA:** Per l'avviamento iniziale del motore a freddo, non rilasciare il freno di stazionamento. Eseguire la procedura di *RISCALDAMENTO DEL VEICOLO* come descritto di seguito.

## Avviamento di emergenza (E-TEC)

### Modelli ACE

Non provare a eseguire una procedura di avviamento di emergenza. Fare ricaricare o sostituire la batteria.

**NOTA:** L'avviamento manuale di emergenza del motore non è possibile per i modelli ACE.

**E-TEC**

Il motore può essere avviato tramite la fune di avviamento di emergenza fornita insieme al kit strumenti.

Rimuovere la protezione cinghia.

**⚠ AVVERTENZA**

Non avvolgere la fune di avviamento attorno alla mano. Tenere la fune esclusivamente per la maniglia. Non avviare la motoslitte tramite la puleggia motrice, a meno che non si tratti di una vera situazione di emergenza. Fare riparare la motoslitte non appena possibile.

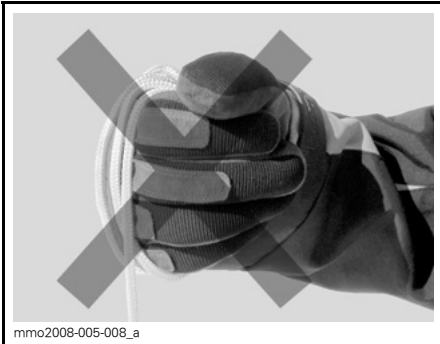

Collegare un'estremità della fune di emergenza alla manopola di avviamento a riavvolgimento automatico.

**NOTA:** Lo strumento di regolazione delle sospensioni può essere utilizzato come una manopola di emergenza.

Collegare l'altra estremità della fune di emergenza al fermaglio di avviamento fornito con il kit strumenti.

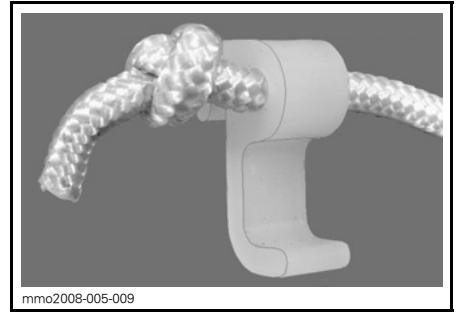

Agganciare il fermaglio sulla puleggia motrice.

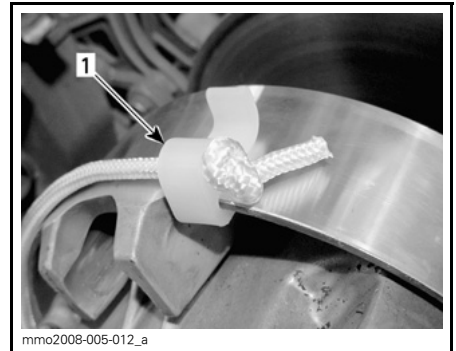

1. Posizione di installazione del fermaglio

Avvolgere saldamente la fune attorno alla puleggia motrice. Quando viene tirata, la puleggia deve ruotare in senso antiorario.

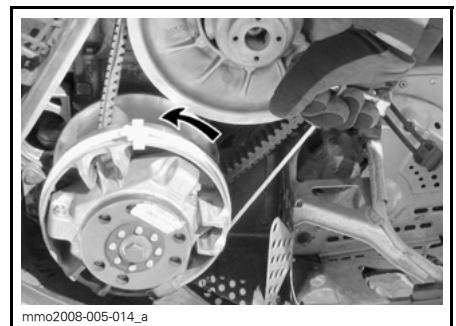

Tirare la fune in modo netto e secco in modo che la fune si liberi dalla puleggia motrice.

Avviare il motore come spiegato per l'avviamento manuale usuale.

### **AVVERTENZA**

Quando si avvia la motoslitta in una situazione di emergenza, utilizzando la puleggia motrice, non reinstallare la protezione cinghia e rientrare lentamente per fare riparare la motoslitta.

## **Riscaldamento del veicolo**

Prima di mettersi alla guida, il veicolo deve essere riscaldato come di seguito illustrato.

1. Avviare il motore come descritto nella parte *PROCEDURA DI AVVIO DEL MOTORE*, sopra.
2. Lasciare che il motore si riscaldi facendolo girare per uno o due minuti al minimo.

**NOTA:** I motori E-TEC si spegneranno dopo circa 12 minuti di funzionamento al minimo. I motori ACE si spegneranno dopo 5 minuti di funzionamento al minimo quando la temperatura del liquido refrigerante è maggiore di 70°C. Questo ritardo sale a 12 minuti se è presente la ventola del radiatore.

3. Disinserire il freno di stazionamento.
4. Azionare l'acceleratore fino a quando la puleggia motrice si ingrana. Guidare a bassa velocità per i primi due o tre minuti.

**AVVISO** Se il veicolo non reagisce quando si preme l'acceleratore, spegnere il motore, rimuovere l'estremità del cordoncino di sicurezza dall'interruttore di spegnimento del motore, quindi procedere nel modo seguente.

- Verificare che gli sci non siano bloccati. Sollevare uno sci per volta tramite l'apposita maniglia, quindi riabbassarlo.
- Verificare che il cingolo non sia bloccato. Sollevare la parte posteriore della motoslitta abbastanza da staccare il cingolo da terra, quindi riabbassarla.
- Verificare che sulle sospensioni posteriori non ci siano accumuli di neve indurita o ghiaccio che possano interferire con la rotazione del cingolo. Pulire la parte.

**ATTENZIONE** Effettuare correttamente la manovra di sollevamento, utilizzando la forza delle gambe. Non tentare di sollevare il veicolo, dall'una o dall'altra estremità, se non se ne ha la forza.

### **AVVERTENZA**

Ricordare di rimuovere l'estremità del cordoncino di sicurezza prima di posizionarsi davanti al veicolo o di avvicinarsi al cingolo o alla sospensione posteriore.

**NOTA:** Nei modelli E-TEC, il riscaldamento è a controllo elettronico. Durante questo periodo (fino a 10 minuti, in funzione della temperatura ambiente), il regime del motore è limitato.

## Inserimento della retromarcia (RER) (E-TEC)

Quando il motore è in funzione, premendo il pulsante RER il regime di rotazione del motore si riduce al minimo e la fasatura di accensione viene anticipata per consentire l'inversione della rotazione dell'albero motore.

- Il motore tornerà automaticamente alla marcia in avanti quando verrà riavviato dopo lo spegnimento o uno stallo.
- La procedura di cambio marcia verrà eseguita solo quando il motore è in funzione.
- Se il motore funziona a una velocità superiore a 4300 giri/min, la funzione del pulsante RER viene disabilitata.
- Si consiglia di portare il motore alla sua normale temperatura di esercizio prima di cambiare marcia.

### Retromarcia

1. Arrestare completamente il veicolo.
2. Premere e tenere premuto il freno. Rimanere seduti. Consultare il paragrafo *POSIZIONE DI GUIDA (RETROMARCIA)* per informazioni sulla postura corretta.
3. Con il motore al minimo, premere e rilasciare il pulsante RER.
4. Attendere finché non si sente il cicalino della retromarcia, quindi premere con delicatezza la leva dell'acceleratore.

## AVVERTENZA

Per innestare la retromarcia è necessario premere il pulsante RER quando il motore è in funzione. Prima di azionare l'acceleratore per procedere in retromarcia, attendere finché non si sente il segnale acustico di retromarcia e la spia pilota della retromarcia si accende sull'indicatore analogico/digitale. La velocità in retromarcia non è limitata. Procedere sempre con cautela poiché una retromarcia effettuata velocemente potrebbe causare perdita di stabilità del veicolo. Prima di premere il pulsante RER arrestare completamente il veicolo. Rimanere sempre seduti e frenare prima di effettuare il cambio marcia. Prima di procedere, assicurarsi che lo spazio retrostante sia sgombro da ostacoli o persone.

### Marcia avanti

1. Arrestare completamente il veicolo.
2. Premere e tenere premuto il freno.
3. Premere e rilasciare il pulsante RER.
4. La spia RER si spegnerà.
5. Agire in modo lento e uniforme sull'acceleratore. Consentire l'ingranaggio della puleggia motrice quindi accelerare con prudenza.

## Innestare la retromarcia o la marcia avanti (modelli ACE)

### AVVERTENZA

Quando si innesta la retromarcia, prima di azionare l'acceleratore attendere finché non si sente il segnale acustico di retromarcia e la relativa spia sull'indicatore analogico/digitale. La velocità in retromarcia non è limitata. Procedere sempre con cautela poiché una retromarcia effettuata velocemente potrebbe causare perdita di stabilità del veicolo. Prima di innestare la retromarcia, arrestare completamente il veicolo. Rimanere sempre seduti e frenare prima di effettuare il cambio marcia. Prima di procedere, assicurarsi che lo spazio retrostante sia sgombro da ostacoli o persone.

### Retromarcia (modelli con cambio manuale)

#### Retromarcia

Per inserire la retromarcia, procedere come segue:

1. Arrestare completamente il veicolo.
2. Premere e tenere premuto il freno. Rimanere seduti. Consultare il paragrafo *POSIZIONE DI GUIDA (RETROMARCIA)* per informazioni sulla postura corretta.
3. Con il motore al minimo, tirare la leva della retromarcia fino in fondo.
4. Premere leggermente la leva dell'acceleratore.

#### Marcia avanti

Per innestare la marcia in avanti, procedere come segue:

1. Arrestare completamente il veicolo.
2. Premere e tenere premuto il freno.
3. Con il motore al minimo, spingere la leva della retromarcia fino in fondo.

4. Premere leggermente la leva dell'acceleratore.

### Retromarcia (modelli con cambio elettronico)

Innestare la retromarcia/Innestare la marcia in avanti

Per innestare la retromarcia o la marcia in avanti, procedere come segue:

1. Arrestare completamente il veicolo.
2. Premere e tenere premuto il freno.
3. Con il motore al minimo, premere e rilasciare il pulsante START/RER.
4. Premere leggermente la leva dell'acceleratore.

### Spegnimento del motore

Rilasciare la leva dell'acceleratore e attendere fino a quando il motore è ritornato alla velocità minima.

Spegnere il motore utilizzando l'interruttore di arresto di emergenza o tirando il cordoncino di sicurezza dall'interruttore di spegnimento del motore.

### AVVERTENZA

Rimuovere sempre l'estremità del cordoncino di sicurezza dall'interruttore di spegnimento del motore quando il veicolo non è in funzione, onde evitare un'accensione accidentale del motore, il furto o l'uso da parte di persone non autorizzate.



---

# LA MOTOSLITTA E LE CONDIZIONI DI GUIDA

## Altitudine

In fabbrica, ogni motoslitte viene tarata per poter essere utilizzata in una specifica fascia di altitudine (quota dal livello del mare). Per conoscere la specifica taratura di ogni modello, consultare la seguente tabella.

MODELLO	TARATURA DI FABBRICA
Tutti i modelli	Dal livello del mare fino a una quota di 600 m

Se si prevede di utilizzare la motoslitte ad altitudini differenti da quelle indicate, rivolgersi a un concessionario autorizzato Lynx per la taratura.

**AVVISO** Una taratura inappropriata può influire negativamente sulle prestazioni e causare seri danni alla motoslitte.

## Temperatura

La gestione del motore garantisce il mantenimento di un rapporto aria/carburante ottimale per ogni temperatura.

## Neve estremamente compatta

### *Modelli equipaggiati con cingoli con profilo minimo di 4,45 cm*

BRP non consiglia l'uso di una motoslitte dotata di cingolo con ramponi ad alto profilo a velocità elevata su una pista o superfici compatte o ghiaccio per periodi prolungati di tempo.

Nel caso in cui ciò sia inevitabile, ridurre la velocità, quindi ridurre al minimo la distanza di guida su tali percorsi.

**AVVISO** Guidare tali cingoli ad alta velocità su una pista, superfici estremamente compattate o ghiaccio comporta un maggiore sforzo per i ramponi che, di conseguenza, tendono a surriscaldarsi. Per evitare eventuali danni o usura al cingolo, ridurre la velocità, quindi ridurre al minimo la distanza di guida su tali percorsi.

## UTILIZZI SPECIALI

### Traino di un accessorio

Utilizzare sempre una barra di traino rigida per trainare un accessorio. Qualsiasi accessorio trainato deve avere riflettori montati su entrambi i lati e sulla parte posteriore. Verificare le norme locali in merito ai requisiti per le luci freni.

#### **AVVERTENZA**

Non trainare mai un accessorio con una fune. Utilizzare sempre una barra di traino rigida. L'impiego di una fune potrebbe causare una collisione tra l'oggetto e la motoslitte e un eventuale ribaltamento in caso di rapida decelerazione o di transito lungo una discesa.

### Traino di un'altra motoslitte

Per il traino di una motoslitte guasta, utilizzare una barra di traino rigida. Rimuovere la cinghia di trasmissione dalla motoslitte guasta; vedere la parte *CINGHIA DI TRASMISSIONE* nella sottosezione *PROCEDURE DI MANUTENZIONE* e trainare la motoslitte a velocità moderata.

**AVVISO** Rimuovere sempre la cinghia di trasmissione della motoslitte che deve essere trainata per evitare danni alla cinghia di trasmissione ed al sistema di trasmissione.

In situazioni di emergenza, ma solo in questi casi, qualora non si disponga di una barra di traino rigida si potrà utilizzare una fune di traino. Procedere con estrema cautela. In alcune zone, tale procedura potrebbe essere vietata. Contattare le autorità locali in merito.

Rimuovere la cinghia di trasmissione, collegare la fune alle gambe degli sci (fuselli), fare sedere una persona sulla motoslitte trainata per attivare il freno ed effettuare il traino a velocità ridotta.

**AVVISO** Per evitare danni al sistema dello sterzo, non collegare mai la fune di traino agli occhielli degli sci.

#### **AVVERTENZA**

Non guidare mai ad alta velocità quando si traina una motoslitte guasta. Procedere lentamente con estrema cautela.

## MESSA A PUNTO DELLA GUIDA

La guida e il comfort della motoslitta dipendono da varie regolazioni.

### AVVERTENZA

La regolazione delle sospensioni può ripercuotersi sul controllo del veicolo. Cercare sempre di acquisire familiarità con il comportamento del veicolo dopo aver regolato le sospensioni. Regolare sempre i componenti delle sospensioni sul lato destro e sinistro usando le stesse impostazioni.

La scelta delle regolazioni delle sospensioni varia in base al carico trasportato, al peso dell'operatore, alle preferenze personali, alla velocità di guida e alle condizioni sul campo.

**NOTA:** Alcune regolazioni possono non essere applicabili alla motoslitta in questione.

### AVVERTENZA

Prima di procedere con qualsiasi regolazione delle sospensioni ricordare di:

- Parcheggiare in un luogo sicuro.
- Rimuovere l'estremità del cordoncino di sicurezza dall'interruttore di spegnimento del motore.
- Utilizzare un dispositivo di sollevamento adatto o chiedere assistenza. Se non si dispone di un dispositivo di sollevamento, adottare una corretta tecnica di sollevamento, utilizzando la forza delle gambe.
- Non tentare di sollevare la parte posteriore del veicolo se la forza necessaria è oltre le proprie possibilità.
- Sollevare sempre la parte anteriore del veicolo dal terreno con un dispositivo di sollevamento adatto prima di regolare le sospensioni degli sci.
- Sostenere la parte posteriore del veicolo con un supporto per motoslitta a base ampia, equipaggiato con un pannello deflettore posteriore
- Accertarsi che il dispositivo di sollevamento sia stabile e ben fissato.

Il modo migliore per regolare le sospensioni è personalizzare ogni regolazione singolarmente, una alla volta. Molte regolazioni sono correlate. Potrebbe essere necessario regolare nuovamente la molla centrale dopo aver regolato, per esempio, le molle di regolazione frontali. Effettuare un giro di prova con la motoslitta nelle stesse condizioni: pista, velocità, neve, posizione di guida dell'operatore, ecc. Procedere in maniera metodica fino a ottenere la configurazione desiderata.

Qui di seguito sono illustrate le linee guida per la messa a punto delle sospensioni. Utilizzare lo strumento di regolazione delle sospensioni fornito nel kit di strumenti.

## Regolazioni delle sospensioni posteriori

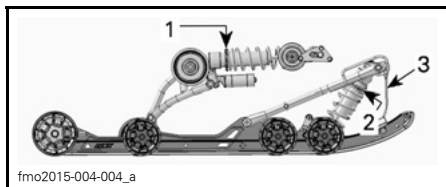

PS2 TIPICO - COMPONENTI REGOLABILI

1. Molla posteriore
2. Molla centrale
3. Cinghia di fermo

**AVVISO** Quando si regola la sospensione posteriore, controllare la tensione del cingolo e regolarla se necessario.

### Cinghia di fermo

La lunghezza della cinghia di fermo influisce sul carico che la molla centrale deve sostenere, specialmente in fase di accelerazione. Di conseguenza, influisce anche sul sollevamento della parte anteriore della motoslitta.

Inoltre, la lunghezza della cinghia di fermo determina l'escursione della molla centrale.

**AVVISO** Quando viene modificata la lunghezza della cinghia di fermo, deve essere nuovamente regolato il tensionamento del cingolo.

AZIONE	RISULTATO
Aumentare la lunghezza della cinghia di fermo	Minore pressione sullo sci in accelerazione
	Maggiore escursione della molla centrale
	Maggiore capacità di assorbimento degli sbalzi

AZIONE	RISULTATO
Ridurre la lunghezza della cinghia di fermo	Maggiore pressione sullo sci in accelerazione
	Minore escursione della molla centrale
	Minore capacità di assorbimento degli sbalzi

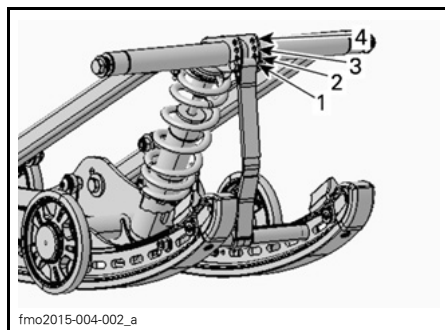

TIPICO

1. Posizione 1 (impostazione di fabbrica)
2. Posizione 2
3. Posizione 3
4. Posizione 4

**NOTA:** La riduzione della lunghezza della cinghia di fermo potrebbe ridurre il comfort.

Quando si utilizza la motoslitta su spesse coltri di neve o in salita, può risultare necessario variare la lunghezza della cinghia di fermo e/o la posizione di guida per modificare l'angolazione alla quale il cingolo si sposta sulla neve. La familiarità dell'operatore con le diverse regolazioni e le condizioni della neve definiranno la combinazione più efficiente.

In genere, una cinghia di fermo più lunga garantisce prestazioni migliori su superfici pianeggianti coperte da spesse coltri di neve, mentre una cinghia più corta aumenta la maneggevolezza del veicolo in presenza di forti pendenze.

### Molla centrale

Il precarico delle molle centrali influisce sullo sforzo di sterzata, sulla guida e sull'assorbimento degli sbalzi.

Inoltre, poiché esercita una pressione maggiore o inferiore sulla parte anteriore del cingolo, la regolazione del precarico delle molle centrali influisce sulle prestazioni su neve alta.

AZIONE	RISULTATO
Aumento del precarico	Sterzo più leggero
	Maggiore capacità di assorbimento degli sbalzi
	Partenze più facili su neve alta
	Migliori prestazioni e manovrabilità su neve alta
Riduzione del precarico	Sterzo più pesante
	Minore capacità di assorbimento degli sbalzi
	Migliore guida su pista

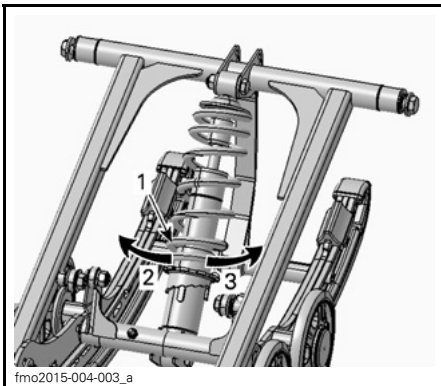

**TIPO DI CAMMA - TIPICO**

1. Camma di regolazione del precarico della molla
2. Precarico minore
3. Precarico maggiore

**NOTA:** Per la regolazione del precarico tramite camma o anello, utilizzare lo strumento di regolazione delle sospensioni che si trova nel kit strumenti.

**Molla posteriore**

Il precarico delle molle posteriori influisce sul comfort, sull'altezza di guida e sulla compensazione del carico.

Inoltre, la regolazione del precarico delle molle posteriori aumenta o riduce il peso sulla parte anteriore della motoslitte. Sugli sci grava di conseguenza un peso maggiore o minore. Questo fattore influisce sulle prestazioni su neve alta, sullo sforzo di sterzata e sulla guida.

Un lieve affondamento sul fondo corsa della sospensione nelle condizioni di guida peggiori indica un buon precarico della molla.

AZIONE	RISULTATO
Aumento del precarico	Sospensione posteriore più rigida
	Estremità posteriore più alta
	Maggiore capacità di assorbimento degli sbalzi
	Sterzo più pesante
Riduzione del precarico	Sospensione posteriore più morbida
	Estremità posteriore più bassa
	Minore capacità di assorbimento degli sbalzi
	Sterzo più leggero
	Migliori prestazioni e manovrabilità su neve alta

Per determinare se il precarico è corretto, fare riferimento a quanto segue.

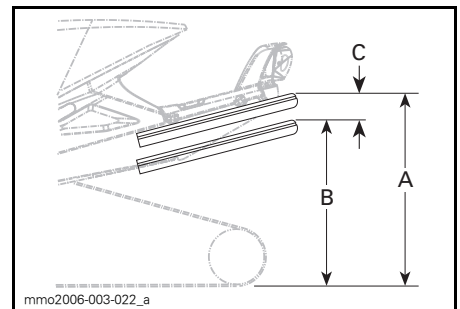

**TIPICO — REGOLAZIONE CORRETTA**

- A. Sospensioni completamente estese
- B. Le sospensioni si abbassano per effetto del peso dell'operatore, del passeggero e del carico
- C. Differenza tra la misura "A" e "B", vedere la tabella in basso

"C"	CHE COSA FARE
50 - 75 mm	Nessuna regolazione necessaria
Oltre 75 mm	Regolazione troppo morbida, aumentare il precarico
Inferiore a 50 mm	Regolazione troppo tesa, diminuire il precarico

**NOTA:** Se con le molle originali non è possibile raggiungere il valore specificato, rivolgersi al concessionario Lynx autorizzato per sapere quali sono le altre molle disponibili.

### Precarico della molla di estensione delle sospensioni posteriori

#### Solo 49 Ranger

Regolare ruotando la camma di precarico.

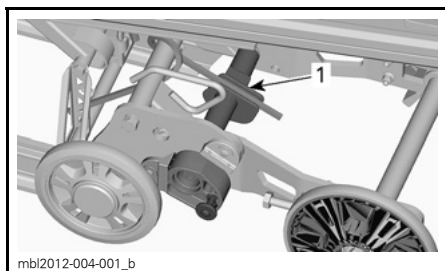

1. Camma di precarico

AZIONE	RISULTATO
Aumento del precarico	Contatto più ampio tra cingolo e terreno
	Estensione minore
Riduzione del precarico	Migliori prestazioni in retromarcia, specialmente su neve alta
	Estensione maggiore

### Camma stabilizzatrice delle sospensioni posteriori

#### Solo 49 Ranger

Per modificare la configurazione della camma stabilizzatrice, rimuovere il fermo, quindi ruotare la camma.

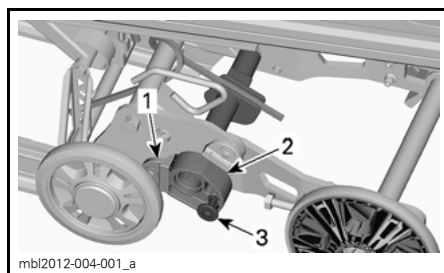

1. Blocco di arresto
2. Camma stabilizzatrice
3. Fermo

IMPOSTAZIONE DELLA CAMMA	RISULTATO
Lontano dal blocco di arresto	Consente alle sospensioni di estendersi liberamente per tutta la loro escursione
	Impostazione comune
	Buone prestazioni i retromarcia
Verso il blocco di arresto	Blocca l'estensione delle sospensioni in linea con le guide
	Trazione migliore, massimo contatto del cingolo con il terreno
	Migliori capacità di traino

### Regolazione delle sospensioni anteriori

#### Sci

È possibile regolare lo sci in tre diverse posizioni.

L'installazione tipica dello sci prevede l'inserimento della guida nei fori centrali.

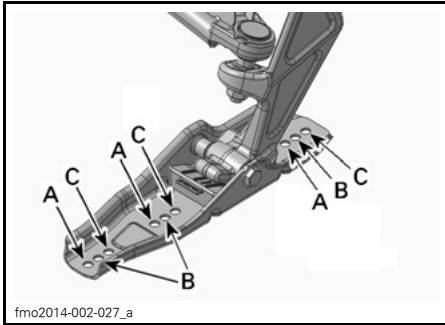

fmo2014-002-027\_a

**SCI**

- A. Controllo leggero - per la guida su neve alta
- B. Standard - guida su piste battute
- C. Controllo stabile

**Modelli 49 Ranger**

Su questi modelli è possibile regolare la distanza tra gli sci in due diverse posizioni.

Quando si installa l'apposito distanziale sul lato interno del supporto degli sci, la distanza tra loro diminuisce.

Quando si installa l'apposito distanziale sul lato esterno del supporto degli sci, la distanza tra loro aumenta.

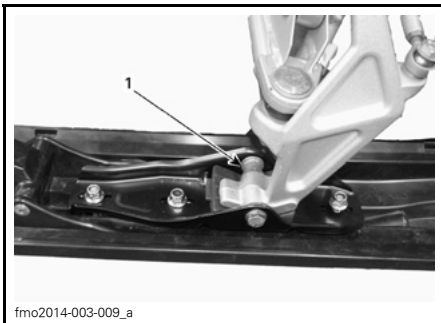

fmo2014-003-009\_a

- 1. Distanziale all'interno del supporto dello sci

Per modificare la distanza tra gli sci, procedere su entrambi i lati nel modo seguente:

- 1. Sollevare la parte anteriore del veicolo.

- 2. Rimuovere il bullone dello sci.
- 3. Collocare il distanziale dove necessario (vedere l'illustrazione).

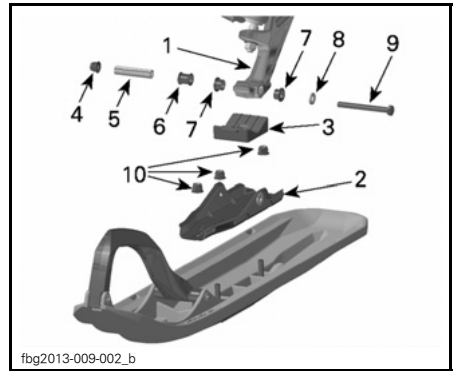

fbg2013-009-002\_b

**DISPOSIZIONE DELLE PARTI - LATO DESTRO**

- 1. Supporto dello sci
- 2. Guida dello sci
- 3. Fermo dello sci
- 4. Dado a flangia elastica M10
- 5. Asse dello sci
- 6. Modelli con carreggiata regolabile
- 7. Boccole
- 8. Rondella
- 9. Vite dello sci (testa esagonale M10 x 100)
- 10. Dado a flangia M10

- 4. Installare tutte le altre parti e serrare il dado alla coppia specificata.

<b>COPIA DI SERRAGGIO DEL BULLONE DELLO SCI</b>
48 N•m ± 6 N•m

**NOTA:** Assicurarsi che il veicolo non superi la larghezza massima consentita per la guida su piste battute. Verificare le normative locali.

**Molle anteriori**

Il carico delle molle anteriori influisce sulla rigidità della sospensione anteriore.

Il precarico delle molle anteriori influisce inoltre sul comportamento in sterzata.

AZIONE	RISULTATO
Aumento del precarico	Sospensione anteriore più rigida
	Parte anteriore più alta
	Sterzate più precise
	Maggiore capacità di assorbimento degli sbalzi
Riduzione del precarico	Sospensione anteriore più morbida
	Estremità anteriore più bassa
	Sterzo più leggero
	Minore capacità di assorbimento degli sbalzi

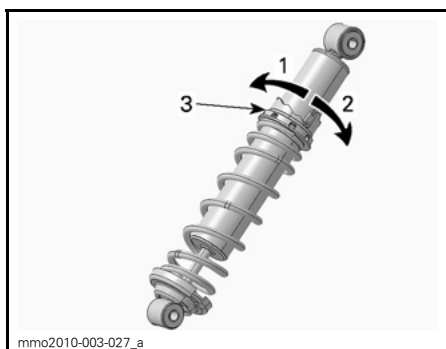

mme2010-003-027\_a

**TIPO DI CAMMA - TIPICO**

1. Precarico minore
2. Precarico maggiore
3. Camma di regolazione del precarico della molla



## Suggerimenti per la regolazione del veicolo in base al suo comportamento

PROBLEMA	AZIONI CORRETTIVE
Le sospensioni anteriori sobbalzano	<p>Verificare l'allineamento degli sci.</p> <ul style="list-style-type: none"> <li>– Ridurre il precarico delle molle delle sospensioni anteriori.</li> <li>– Aumentare il precarico della molla centrale.</li> <li>– Ridurre il precarico della molla posteriore.</li> </ul>
Lo sterzo è troppo pesante a velocità costante	<ul style="list-style-type: none"> <li>– Ridurre il precarico della molla delle sospensioni anteriori.</li> <li>– Aumentare il precarico della molla centrale.</li> </ul>
Lo sterzo è troppo pesante in accelerazione	<ul style="list-style-type: none"> <li>– Ridurre il precarico della molla posteriore.</li> <li>– Allungare la cinghia di fermo.</li> </ul>
Gli sci si sollevano troppo in curva o in accelerazione	<ul style="list-style-type: none"> <li>– Accorciare la cinghia di fermo.</li> <li>– Aumentare il precarico della molla posteriore.</li> </ul>
La parte posteriore della motoslitte sembra troppo rigida	<ul style="list-style-type: none"> <li>– Ridurre il precarico della molla posteriore.</li> </ul>
La parte posteriore della motoslitte sembra troppo morbida	<ul style="list-style-type: none"> <li>– Aumentare il precarico della molla posteriore.</li> </ul>
La sospensione posteriore arriva spesso a fondo corsa	<ul style="list-style-type: none"> <li>– Aumentare il precarico della molla posteriore.</li> <li>– Aumentare il precarico della molla centrale.</li> <li>– Allungare la cinghia di fermo.</li> </ul>
La motoslitte sembra ruotare attorno al suo centro	<ul style="list-style-type: none"> <li>– Ridurre il precarico della molla centrale.</li> <li>– Aumentare il precarico della molla posteriore.</li> <li>– Aumentare il precarico delle molle delle sospensioni anteriori.</li> <li>– Accorciare la cinghia di fermo.</li> </ul>
Il cingolo gira troppo alla partenza	<ul style="list-style-type: none"> <li>– Allungare la cinghia di fermo.</li> </ul>

SOSPENSIONI ANTERIORI E POSTERIORI PRECARICO DELLA MOLLA IMPOSTAZIONI PREDEFINITE			
MODELLO	SCI	BRACCIO ANTERIORE	BRACCIO POSTERIORE
Adventure LX	17 mm posizione camma n. 4	16 mm posizione camma n. 6	13 mm posizione camma n. 4
Serie 49 Ranger	3 mm posizione camma n. 1	4 mm posizione camma n. 2	5 mm posizione camma n. 1
Serie 49 Ranger ST	6 mm posizione camma n. 2	4 mm posizione camma n. 2	5 mm posizione camma n. 1

---

## TRASPORTO DEL VEICOLO

Accertarsi che il tappo del serbatoio carburante sia inserito correttamente.

I carrelli di traino con piano ribaltabile possono essere facilmente equipaggiati con un meccanismo a verricello per garantire la massima sicurezza durante il caricamento. Nonostante sembri semplice non guidare mai la motoslitte per caricarla su di un carrello di traino con piano ribaltabile o qualsiasi altro tipo di carrello o veicolo. Guidare la motoslitte su e giù da un carrello ha già causato infatti diversi gravi incidenti. Ancorare il veicolo in modo sicuro, davanti e dietro, anche per brevi tratti. Accertarsi che tutti i componenti siano saldamente fissati. Durante il traino coprire la motoslitte per evitare che lo sporco della strada danneggi il veicolo.

Assicurarsi che il carrello sia conforme ai requisiti statali o provinciali. Assicurarsi che il gancio di traino e le catene di sicurezza siano ben fissate e che freni, indicatori di direzione e luci di ingombro siano tutte funzionanti.

### **AVVERTENZA**

Non trainare il veicolo rivolto in senso opposto a quello di marcia. Se il veicolo viene trainato rivolto in senso opposto a quello di marcia, il vento può danneggiare il parabrezza o persino staccarlo dal mezzo.



# ***MANUTENZIONE***

# PRIMO TAGLIANDO

Dopo le prime 10 ore o 500 km di funzionamento, in funzione della condizione che si verifica per prima, far ispezionare il veicolo da un concessionario autorizzato Lynx, un'officina o un professionista di fiducia. Il primo tagliando è molto importante e non va trascurato.

**NOTA:** Il primo tagliando è a carico del proprietario della motoslitte.

PRIMO TAGLIANDO (2 TEMPI) DOPO I PRIMI 500 KM O 10 ORE DI FUNZIONAMENTO, IN FUNZIONE DELLA CONDIZIONE CHE SI VERIFICA PER PRIMA	
MOTORE	Ispezionare gli elementi di montaggio del motore
	Ispezionare il sistema di scarico e verificare che non vi siano perdite
	Serrare le viti del collettore di scarico alla coppia specificata
	Verificare il livello del liquido refrigerante
SISTEMA DI ALIMENTAZIONE	Ispezionare i tubi carburante e i collegamenti
	Ispezionare il cavo dell'acceleratore
SISTEMA DI TRASMISSIONE E FRENO	Ispezionare la cinghia di trasmissione
	Ispezionare visivamente la puleggia motrice
	Serrare la vite di fissaggio della puleggia motrice alla coppia specificata
	Ispezionare la puleggia condotta
	Regolare ed allineare il cingolo
	Cambiare l'olio della scatola di trasmissione / scatola del cambio
	Regolare la catena di trasmissione (eccetto i modelli con cambio)
	Verificare il livello del liquido dei freni
Ispezionare il flessibile del freno, le pastiglie e il disco	
STERZO	Ispezionare il meccanismo di sterzo
	Ispezionare gli sci e le guide
TELAIO	Serrare le viti dell'asta a piramide del telaio a 14 N•m
	Riserrare le viti dell'elemento posteriore alla coppia specificata (REX2 35 N•m)
SOSPENSIONI	Ispezionare la sospensione anteriore
	Ispezionare la sospensione posteriore (inclusi le cinghie di fermo e i supporti guida)
	Lubrificare la sospensione anteriore e posteriore
	Riserrare di 1/4 di giro il bullone dell'assale posteriore di PPS2
CARROZZERIA	Regolare la piastra di blocco della sella

PRIMO TAGLIANDO (4 TEMPI) DOPO I PRIMI 500 KM O 10 ORE DI FUNZIONAMENTO, IN FUNZIONE DELLA CONDIZIONE CHE SI VERIFICA PER PRIMA	
MOTORE	Ispezionare la tenuta dei giunti e delle guarnizioni del motore
	Ispezionare il sistema di scarico e verificare che non vi siano perdite
	Verificare il livello del liquido refrigerante
SISTEMA DI ALIMENTAZIONE	Ispezionare i tubi carburante e i collegamenti
SISTEMA DI TRASMISSIONE E FRENO	Ispezionare la cinghia di trasmissione
	Ispezionare visivamente la puleggia motrice
	Serrare la vite di fissaggio della puleggia motrice alla coppia specificata
	Ispezionare la puleggia condotta
	Verificare il precarico della puleggia condotta
	Regolare ed allineare il cingolo
	Cambiare l'olio della scatola di trasmissione / scatola del cambio
	Regolare la catena di trasmissione (non per i modelli con scatola del cambio)
	Verificare il livello del liquido dei freni
	Ispezionare il flessibile del freno, le pastiglie e il disco
STERZO	Ispezionare il meccanismo di sterzo
	Ispezionare gli sci e le guide
TELAIO	Serrare le viti dell'asta a piramide del telaio a 14 N•m
	Riserrare le viti dell'elemento posteriore alla coppia specificata (REX2 35 N•m)
SOSPENSIONI	Ispezionare la sospensione anteriore
	Ispezionare la sospensione posteriore (inclusi le cinghie di fermo e i supporti guida)
	Riserrare di 1/4 di giro il bullone dell'assale posteriore di PPS2.
CARROZZERIA	Regolare la piastra di blocco della sella
PRIMO TAGLIANDO (4 TEMPI) DOPO I PRIMI 3000 KM O 1 ANNO DI FUNZIONAMENTO, IN BASE ALL'EVENTUALITÀ CHE SI VERIFICA PER PRIMA	
MOTORE	Sostituire l'olio motore ed il filtro

# PROGRAMMA DI MANUTENZIONE (E-TEC)

NOTA: Il programma di manutenzione non esime dal controllo preliminare alla guida.

## AVVERTENZA

Se non si esegue correttamente la manutenzione prevista nel programma di manutenzione, il veicolo potrebbe diventare pericoloso da usare.

OGNI 1500 KM	
SISTEMA DI TRASMISSIONE	Modelli con scatola di trasmissione: Regolare la catena di trasmissione
	Modelli con scatola di trasmissione: Controllare il livello dell'olio della scatola di trasmissione
	Modelli con scatola del cambio: Verificare il livello dell'olio
OGNI 3000 KM O 1 ANNO (IN FUNZIONE DELLA CONDIZIONE CHE SI VERIFICA PER PRIMA)	
MOTORE	Ispezionare gli schermi termici
	Ispezionare gli elementi di montaggio in gomma del motore
	Ispezionare il sistema di scarico e verificare che non vi siano perdite
	Ispezionare il tappo del sistema di raffreddamento, i flessibili e le fascette ed assicurarsi che non vi siano perdite
	Regolare il fermo motore
SISTEMA DI TRASMISSIONE E FRENO	Ispezionare visivamente e pulire la puleggia motrice
	Serrare la vite di fissaggio della puleggia motrice alla coppia specificata
	Pulire la puleggia condotta
	Regolare ed allineare il cingolo
	Ispezionare il flessibile del freno, le pastiglie e il disco
STERZO	Ispezionare il meccanismo di sterzo
TELAIO	Riserrare le viti dell'elemento posteriore alla coppia specificata (REX2 35 N•m)
SOSPENSIONI	Ispezionare la sospensione anteriore
	Ispezionare la sospensione posteriore e la cinghia di fermo. Sospensione PPS2 modelli REX2: Sostituire la cinghia di fermo.
	Lubrificare la sospensione anteriore e posteriore quando il veicolo viene utilizzato in ambiente umido (neve bagnata, pioggia, pozzanghere)
	Controllare la boccola del supporto dello sci e relativo cuscinetto. Sostituire se necessario.
	Tutti i modelli con ammortizzatori T/A, cambio olio / assistenza.
SISTEMA ELETTRICO	Sostituire le candele (modelli ACE)



OGNI 6000 KM O 2 ANNI (IN FUNZIONE DELLA CONDIZIONE CHE SI VERIFICA PER PRIMA)	
MOTORE	Pulire e lubrificare il dispositivo di avviamento a riavvolgimento
SISTEMA DI ALIMENTAZIONE	Ispezionare il filtro della pompa carburante e sostituire se necessario
	Ispezionare il cavo dell'acceleratore
SISTEMA DI TRASMISSIONE	Sostituire il liquido dei freni
	Sostituire le seguenti parti usurabili della puleggia di trasmissione: supporti guida, O-ring e boccole di scorrimento (E-TEC)
SOSPENSIONI	Controllare boccola e relativo cuscinetto del PPS2. Sostituire entrambi in caso uno di essi sia usurato.

OGNI 10 000 KM O OGNI 3 ANNI (IN FUNZIONE DELLA CONDIZIONE CHE SI VERIFICA PER PRIMA)	
MOTORE	E-TEC: Ispezionare il filtro della pompa dell'olio e pulirlo se necessario
	Pulire le valvole RAVE 3D
SISTEMA DI TRASMISSIONE	Sostituire le seguenti parti usurabili della puleggia di trasmissione: boccole della copertura delle molle e fianchi (E-TEC)
SISTEMA ELETTRICO	E-TEC: Sostituire le candele

OGNI 5 ANNI	
MOTORE	Sostituire il refrigerante del motore
SISTEMA DI ALIMENTAZIONE	Sostituire il filtro del carburante in linea (E-TEC)

# PROGRAMMA DI MANUTENZIONE (ACE)

NOTA: Il programma di manutenzione non esime dal controllo preliminare alla guida.

## AVVERTENZA

Se non si esegue correttamente la manutenzione prevista nel programma di manutenzione, il veicolo potrebbe diventare pericoloso da usare.

OGNI 1500 KM	
SISTEMA DI TRASMISSIONE	Modelli con scatola di trasmissione: Regolare la catena di trasmissione
	Modelli con scatola di trasmissione: Controllare il livello dell'olio della scatola di trasmissione
	Modelli con scatola del cambio: Verificare il livello dell'olio
OGNI 3.000 KM O 1 ANNO (IN FUNZIONE DELLA CONDIZIONE CHE SI VERIFICA PER PRIMA)	
MOTORE	Ispezionare tutti gli schermi termici
	Ispezionare il sistema di scarico e verificare che non vi siano perdite (ACE)
SISTEMA DI TRASMISSIONE E FRENO	Ispezionare visivamente e pulire la puleggia motrice
	Serrare la vite di fissaggio della puleggia motrice alla coppia specificata
	Verificare il precarico della puleggia condotta
	Pulire la puleggia condotta
	Regolare ed allineare il cingolo
	Ispezionare il flessibile del freno, le pastiglie e il disco
STERZO	Ispezionare il meccanismo di sterzo
TELAIO	Riserrare le viti dell'elemento posteriore alla coppia specificata (REX2 35 N•m)
SOSPENSIONI	Ispezionare la sospensione anteriore
	Ispezionare la sospensione posteriore e la cinghia di fermo. Sospensione PPS2 modelli REX2: Sostituire la cinghia di fermo.
	Lubrificare la sospensione anteriore e posteriore quando il veicolo viene utilizzato in ambiente umido (neve bagnata, pioggia, pozzanghere)
	Controllare la boccola del supporto dello sci e relativo cuscinetto. Sostituire se necessario.
	Tutti i modelli con ammortizzatori T/A, cambio olio / assistenza
OGNI 6000 KM O ALL'INIZIO DELLA STAGIONE (IN FUNZIONE DELLA CONDIZIONE CHE SI VERIFICA PER PRIMA)	
MOTORE	Sostituire l'olio motore ed il filtro

OGNI 6.000 KM O 2 ANNI (IN FUNZIONE DELLA CONDIZIONE CHE SI VERIFICA PER PRIMA)	
SISTEMA DI ALIMENTAZIONE	Sostituire il filtro del carburante
	Sostituire il filtro di uscita della pompa del carburante (ACE)
SISTEMA DI TRASMISSIONE E FRENO	Sostituire i supporti guida della puleggia motrice, gli O-ring e i rulli ed ispezionare le rampe (900 ACE)
	Sostituire il liquido dei freni
SOSPENSIONI	Controllare boccola e relativo cuscinetto del PPS2. Sostituire entrambi in caso uno di essi sia usurato
OGNI 10 000 KM O OGNI 3 ANNI (IN FUNZIONE DELLA CONDIZIONE CHE SI VERIFICA PER PRIMA)	
SISTEMA ELETTRICO	Sostituire le candele
OGNI 5 ANNI	
MOTORE	Sostituire il refrigerante del motore

# PROCEDURE DI MANUTENZIONE

Questa sezione contiene le istruzioni per le procedure di manutenzione di base.

## **⚠ AVVERTENZA**

Spegnere il motore, rimuovere l'estremità del cordoncino di sicurezza e, per l'esecuzione della manutenzione, seguire queste procedure. Il mancato rispetto delle corrette procedure di manutenzione può comportare il rischio di lesioni fisiche dovute a pezzi caldi, pezzi in movimento, elettricità, prodotti chimici o altro.

## **⚠ AVVERTENZA**

Qualora le procedure di smontaggio/rimontaggio richiedano la rimozione di un dispositivo di bloccaggio (ad es. linguette di bloccaggio, dispositivi di fissaggio autobloccanti, ecc.), sostituire sempre il dispositivo in questione con un pezzo nuovo.

## **Filtro dell'aria con doppia presa d'aria**

### **Verifica del filtro dell'aria**

Sono presenti due prefiltri per le prese d'aria, uno su ogni lato della consolle.

Verificare che i prefiltri delle prese d'aria siano correttamente installati, puliti e in buone condizioni.

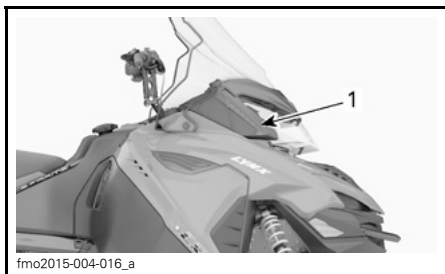

1. Filtro dell'aria sinistro

Se si rende necessaria la pulizia o la sostituzione del filtro dell'aria, rivolgersi ad un concessionario autorizzato Lynx, un'officina o un professionista di fiducia.

## **Liquido refrigerante del motore**

### **⚠ AVVERTENZA**

Non aprire mai il tappo del serbatoio del refrigerante quando il motore è caldo.

### **Verifica del livello del refrigerante**

Il serbatoio del refrigerante del motore si trova sotto il cofano. Per la procedura di rimozione del cofano, consultare *COMANDI, STRUMENTI E DOTAZIONI*.

Controllare il livello del refrigerante a temperatura ambiente con il tappo rimosso. Il liquido deve trovarsi in corrispondenza della linea di livello freddo (motore freddo) del serbatoio del refrigerante.

**NOTA:** Quando il livello viene controllato a bassa temperatura, questo può essere leggermente inferiore a quello indicato dalla tacca.

Se fosse necessario aggiungere liquido refrigerante o riempire nuovamente l'intero sistema, consultare un concessionario autorizzato Lynx, un'officina o un professionista di fiducia.

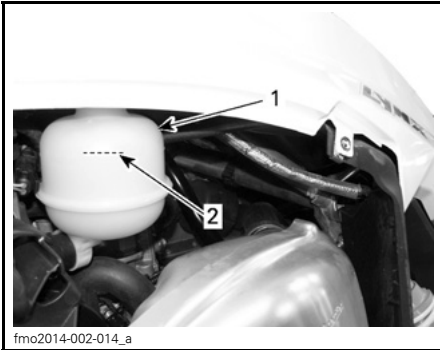
**TIPICO**

1. Serbatoio del liquido refrigerante
2. Linea di LIVELLO FREDDO

### Liquido refrigerante del motore raccomandato

LIQUIDO REFRIGERANTE	
Prodotto consigliato BRP	ANTIGELO A LUNGA DURATA(F) (COD. ART. 619 590 204)
Alternativa o in caso di indisponibilità	Acqua distillata e soluzione antigelo (50% acqua distillata, 50% antigelo).

**AVVISO** Una miscela composta al 50% di antigelo e al 50% di acqua distillata migliorerà l'efficienza di raffreddamento. L'uso di acqua del rubinetto anziché acqua distillata può contribuire alla formazione di depositi nell'impianto di raffreddamento e ridurre l'efficienza dell'antigelo. Ciò può portare al surriscaldamento del motore.

Per evitare un possibile deterioramento del sistema antigelo, usare sempre lo stesso marchio. Non mischiare mai marchi diversi a meno che il sistema di raffreddamento sia stato completamente lavato e riempito.

**AVVISO** Per prevenire la formazione di ruggine o il congelamento in condizioni di freddo intenso, riempire sempre l'impianto con 50% di antigelo e 50% di acqua distillata. Il solo antigelo congela a una temperatura più alta rispetto alla miscela ottimale di acqua/antigelo. Usare sempre un antigelo a base di glicole etilenico che contenga inibitori della corrosione specifici i motori in alluminio.

## Olio motore

### Olio motore raccomandato

#### Modelli E-TEC

Consultare la sottosezione *OLIO DI INIEZIONE* per informazioni dettagliate.

#### Modelli ACE

MOTORE	OLIO MOTORE RACCOMANDATO
600 e 900 ACE	(COD. ART. 619 590 114)

**AVVISO** Il motore di questa motoslitta è stato concepito per e collaudato con olio BRP XPS™. BRP raccomanda di utilizzare in ogni circostanza l'olio XPS raccomandato o un olio equivalente. La garanzia limitata BRP non copre i danni provocati dall'uso di un olio non adatto per questo motore a 4 tempi.

In caso di mancata disponibilità dell'olio raccomandato, utilizzare un olio sintetico SAE 0W40 che soddisfi o superi i requisiti della classificazione API SM.

## Verifica del livello dell'olio motore

**AVVISO** Controllare il livello ogni 10 ore di uso e, se necessario, rabboccare. Non riempire eccessivamente. Utilizzando il motore con un livello inadeguato di olio si possono causare gravi danni al motore. Rimuovere sempre i residui di olio.

Verificare che il motore operi alla normale temperatura di esercizio.

**NOTA:** Il motore raggiunge la normale temperatura di esercizio quando il radiatore posteriore si riscalda, indicando che il termostato si è aperto.

Posizionare il veicolo su una superficie piana e procedere come descritto di seguito per controllare il livello dell'olio:

1. Lasciare il motore al minimo per circa 30 secondi.
2. Arrestare il motore.
3. Aprire il pannello sinistro; consultare *COMANDI, STRUMENTI E DOTAZIONI*.
4. Rimuovere la protezione della cinghia di trasmissione; vedere la parte *COMANDI, STRUMENTI E DOTAZIONI*.
5. Rimuovere l'astina dal tubo di riempimento, quindi pulirla.
6. Inserire completamente l'astina nel tubo di riempimento.
7. Estrarla di nuovo e controllare il livello di olio. Il livello deve essere compreso tra le tacche MIN e MAX, come illustrato; se necessario, rabboccare.

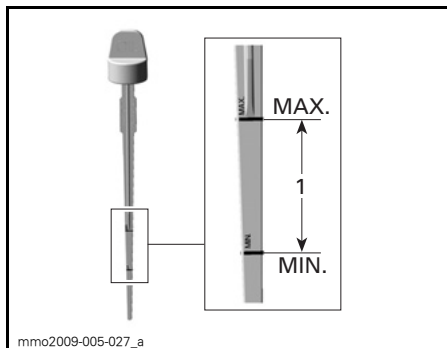

1. Livello dell'olio compreso tra le tacche MIN e MAX.

### **⚠ AVVERTENZA**

Rimuovere sempre i residui di olio. L'olio è altamente infiammabile quando è caldo.

## Sostituzione dell'olio motore

### **⚠ AVVERTENZA**

L'olio motore può raggiungere temperature molto elevate. Aspettare fino a quando l'olio del motore sia tiepido.

**AVVISO** Olio motore e filtro dell'olio devono essere sostituiti insieme.

1. Posizionare il veicolo su una superficie piana.
2. Rimuovere il pannello laterale sinistro.
3. Rimuovere l'asta dell'olio.

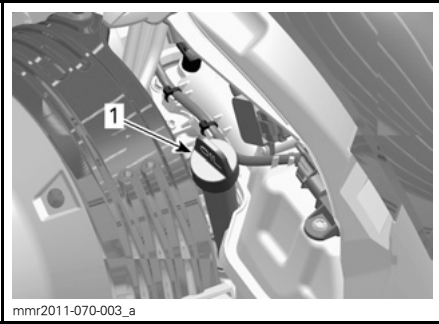

**LATO SX DEL VEICOLO**

1. Astina del serbatoio dell'olio

4. Da sotto il veicolo, accedere al tappo di scarico:

- 4.1 Rimuovere una vite di fissaggio del coperchio e allentare l'altra.
- 4.2 Ruotare il coperchio per scoprire l'apertura nella carenatura del fondo.

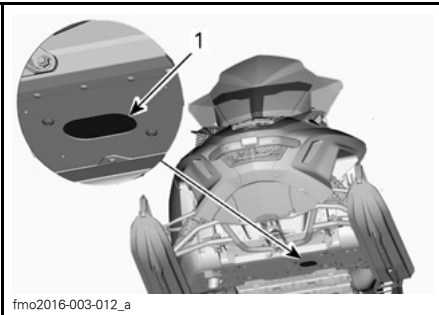

1. Coperchio di accesso ai tappi di scarico

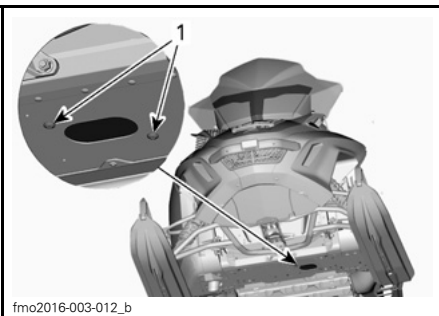

**RUOTARE IL COPERCHIO DI ACCESSO**

1. Viti di fissaggio

- 5. Pulire l'area attorno al tappo di scarico.
- 6. Posizionare una bacinella per la raccolta dell'olio sotto l'apertura della carenatura del fondo.
- 7. Rimuovere i tappi di scarico nell'ordine seguente.
  - 7.1 Tappo di scarico principale.
  - 7.2 Tappo di scarico secondario.

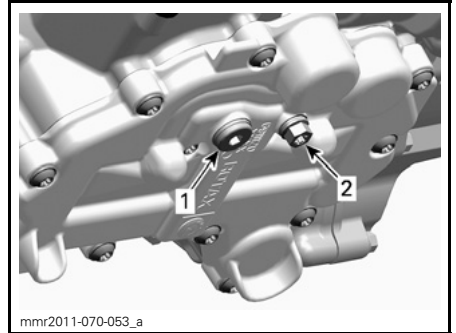

**SOTTO IL MOTORE**

- 1. Tappo di scarico principale
- 2. Tappo di scarico secondario

- 8. Lasciare che tutto l'olio defluisca.
- 9. Installare **NUOVE** rondelle di tenuta sui tappi di scarico.

**AVVISO** Mai riutilizzare una stessa rondella di tenuta. Sostituirla sempre con una nuova.

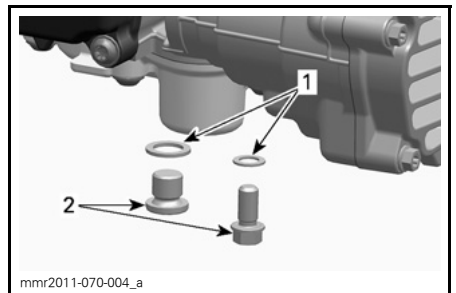

- 1. Rondella di tenuta
- 2. Tappo di scarico dell'olio

10. Installare i tappi di scarico e serrare alla coppia specificata.

**COPPIA DI SERRAGGIO DEI TAPPI  
DI SCARICO**

20 N•m ± 2 N•m

11. Sostituire il *FILTRO DELL'OLIO*; consultare la procedura corretta in questa sottosezione.
12. Rabboccare il serbatoio dell'olio con l'olio raccomandato fino al livello adeguato.

**VOLUME APPROSSIMATIVO DI OLIO  
MOTORE (CON FILTRO)**

600 ACE

2,1 L

900 ACE

3,3 L

13. Reinstallare l'astina nel serbatoio dell'olio e serrarla correttamente.
14. Avviare il motore e tenerlo al minimo per alcuni minuti.
15. Verificare che non siano presenti perdite.
16. Spegnerne il motore e controllare il livello dell'olio come spiegato in questa sottosezione. Rabboccare se necessario.
17. Smaltire l'olio e il filtro usati seguendo tutte le normative ambientali locali.

## Filtro dell'olio (ACE)

### Sostituzione del filtro dell'olio

#### Rimozione del filtro dell'olio

1. Rimuovere il pannello laterale destro.
2. Pulire l'area attorno al filtro dell'olio.
3. Rimuovere:
  - Viti del coperchio del filtro dell'olio
  - Coperchio del filtro dell'olio con O-ring
  - Filtro dell'olio.

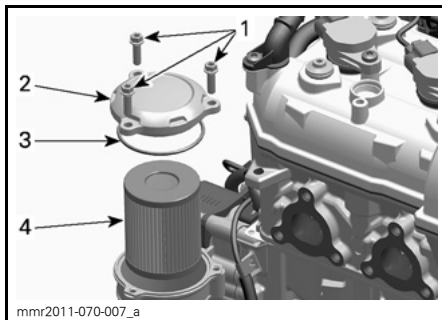

1. Viti del coperchio del filtro dell'olio
2. Coperchio del filtro dell'olio
3. O-ring
4. Filtro dell'olio

4. Smaltire il filtro usato seguendo tutte le normative ambientali locali.

#### Installazione del filtro dell'olio

1. Verificare che i fori di ingresso e uscita del filtro dell'olio all'interno dell'alloggiamento del filtro (parte integrata nel coperchio dell'alternatore) siano liberi da sporcizia e sostanze contaminanti.

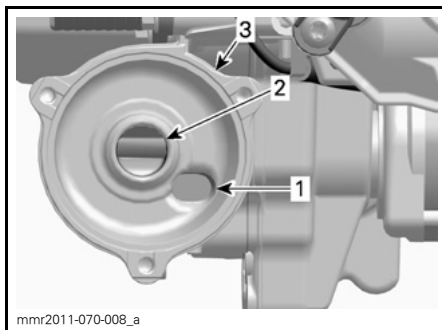

1. Foro di ingresso dell'olio dalla pompa dell'olio
  2. Foro di uscita dell'olio verso il sistema di lubrificazione del motore
  3. Alloggiamento del filtro dell'olio
2. Installare un O-ring sul coperchio del filtro dell'olio.
  3. Lubrificare la tenuta del filtro e l'O-ring del coperchio con olio motore.



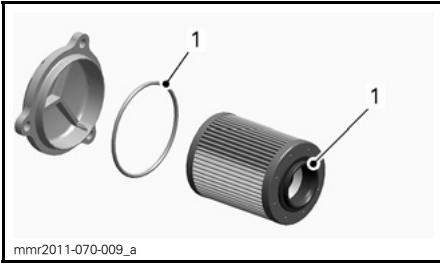

1. Lubrificare con olio motore

4. Installare il coperchio del filtro dell'olio.
5. Serrare le viti del coperchio del filtro dell'olio alla coppia specificata.

**COPPIA DI SERRAGGIO DELLE VITI DEL COPERCHIO DEL FILTRO DELL'OLIO**

**10 N•m ± 1 N•m**

## Fermo motore (E-TEC)

### Regolazione del fermo motore

Il fermo motore si trova sul supporto motore anteriore di sinistra, davanti alla puleggia motrice.

1. Rimuovere la chiave D.E.S.S. dalla sua sede.
2. Rimuovere il pannello laterale sinistro; consultare *COMANDI, STRUMENTI E DOTAZIONI*.
3. Rimuovere la protezione della cinghia di trasmissione. Per informazioni, consultare la sottosezione *RIMOZIONE DELLA PROTEZIONE DELLA CINGHIA DI TRASMISSIONE* in *COMANDI, STRUMENTI E DOTAZIONI*.
4. Allentare le tre viti che bloccano il fermo motore sul supporto motore, sufficientemente da consentire un gioco verticale (da 1/2 giro a 1 giro).

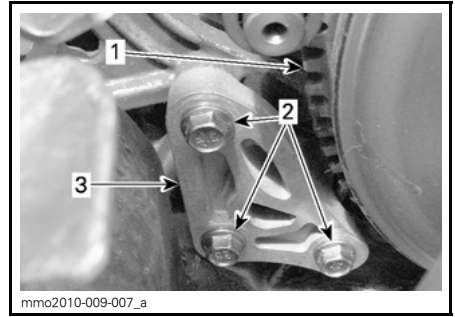

1. Puleggia motrice
2. Viti del fermo motore
3. Fermo motore

5. Inserire uno spessimetro da 0,5 mm nell'apertura del fermo motore (vedere l'illustrazione).

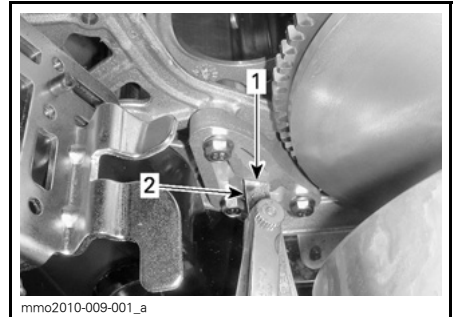

1. Apertura
2. Spessimetro

6. Inserire lo spessimetro tra il fermo motore e il blocco di arresto in gomma (sul motore).

**NOTA:** Non inserire lo spessimetro troppo a fondo, in quanto potrebbe superare il rilievo sulla superficie del blocco di arresto in gomma, alterando la regolazione. Vedere l'illustrazione.

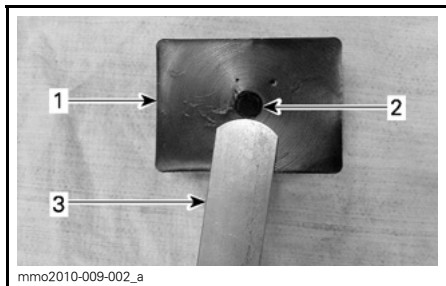

1. Blocco di arresto in gomma
2. Rilievo
3. Spessimetro

7. Serrare le viti a  $10\text{N}\cdot\text{m} \pm 2\text{N}\cdot\text{m}$  nella sequenza indicata nell'illustrazione, facendo attenzione a non pizzicare lo spessimetro.

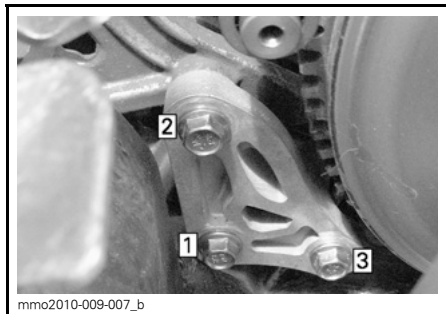

**SEQUENZA DI SERRAGGIO**

**AVVISO** In caso di errata installazione del fermo motore e delle rispettive viti, si potrebbero causare gravi danni alla puleggia.

**Sistema di scarico**

**Verifica del sistema di scarico**

Il tubo posteriore del silenziatore deve essere centrato rispetto al foro di uscita nella carenatura del fondo. Il sistema di scarico deve essere privo di ruggine o perdite. Assicurarsi che tutte le parti siano installate saldamente.

Controllare le condizioni delle molle di fermo e, se necessario, sostituirle.

Il sistema di scarico è concepito per ridurre il livello di rumore e migliorare le prestazioni totali del motore. Apportare modifiche può costituire violazione delle norme locali.

**AVVISO** Se viene rimosso, modificato o danneggiato un qualsiasi componente del sistema di scarico, possono derivarne gravi danni al motore.

**Rimozione e installazione del silenziatore**

1. Consultare *COMANDI, STRUMENTI E DOTAZIONI* e rimuovere:
  - Cofano
  - Pannello laterale destro
  - Protezione della cinghia di trasmissione

**600 HO E-TEC**

2. Scollegare l'EGTS (sensore di temperatura del gas di scarico).
3. Rimuovere le molle che fissano i tubi di scarico al silenziatore usando l'attrezzo seguente.

DISPOSITIVO DI INSTALLAZIONE/RIMOZIONE DELLA MOLLA (COD. ART. 529 035 983)



**ATTENZIONE** Quando si muovono i componenti dello scarico, indossare sempre occhiali protettivi. Fare attenzione a eventuali rilasci improvvisi delle molle.

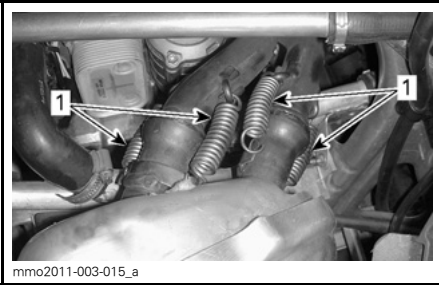

mmo2011-003-015\_a

1. Molle di fissaggio dei tubi di scarico al silenziatore
4. Rimuovere le due molle di fissaggio del silenziatore.

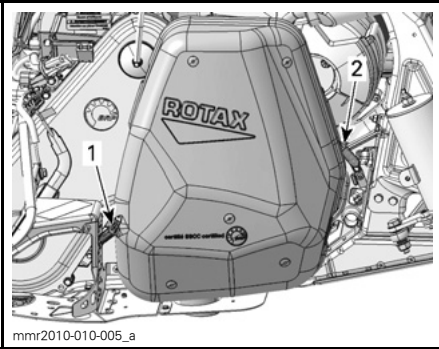

mmr2010-010-005\_a

**TIPICO**

1. Molla posteriore di fissaggio del silenziatore
2. Molla anteriore di fissaggio del silenziatore

5. Rimuovere il silenziatore.

Ispezionare le guarnizioni del silenziatore e sostituirle se necessario.

Per reinstallare il silenziatore, ripetere al contrario la procedura di rimozione.

**Candele**

L'ispezione o la sostituzione delle candele può essere svolta da un concessionario autorizzato Lynx, un'officina o un professionista di fiducia. L'ispezione e la sostituzione delle candele richiedono conoscenze tecniche approfondite. Anche se non richiesto, si consiglia di affidare l'ispezione o la sostituzione delle candele a un concessionario autorizzato Lynx.

**Liquido dei freni****Liquido dei freni consigliato**

Utilizzare esclusivamente il liquido per freni DOT 4 da un contenitore sigillato. Nei contenitori aperti possono essere penetrate sostanze estranee o umidità dell'aria.

**⚠ AVVERTENZA**

Utilizzare esclusivamente il liquido per freni DOT 4 da un contenitore sigillato. Per evitare gravi danni al sistema di frenatura, non utilizzare liquidi diversi da quello raccomandato, né mischiare liquidi diversi per riempire il sistema.

**AVVISO** Il liquido dei freni può danneggiare pezzi verniciati ed in plastica. Maneggiare con cautela. Sciacquare abbondantemente in caso di spargimento.

**Verifica del livello del liquido dei freni**

Posizionare il veicolo su una superficie piana.

Controllare il liquido dei freni nel serbatoio per verificare se il livello è corretto. Se necessario, aggiungere liquido dei freni del tipo raccomandato.

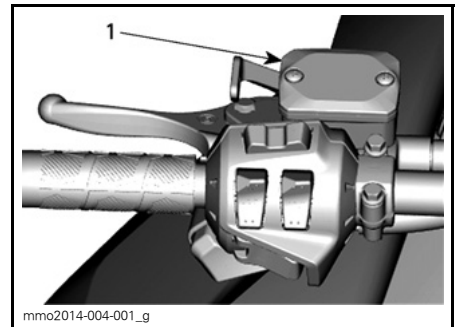

mmo2014-004-001\_g

**TIPICO**

1. Serbatoio del liquido per freni

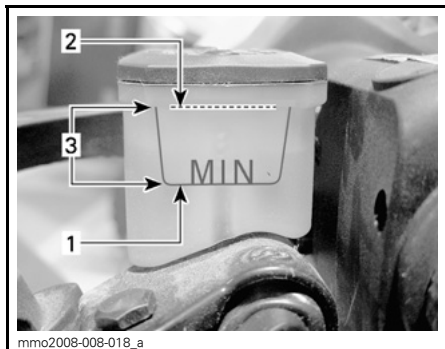

1. Minimo
2. Massimo
3. Range di funzionamento

**⚠ ATTENZIONE** Evitare il contatto del liquido dei freni con pelle ed occhi - vi è il rischio di gravi ustioni. In caso di contatto con la pelle, lavare abbondantemente. In caso di contatto con gli occhi, sciacquare immediatamente con molta acqua per almeno 10 minuti, quindi chiamare subito il medico.

## Olio scatola di trasmissione

### Olio consigliato per la scatola della trasmissione

OLIO CONSIGLIATO PER LA SCATOLA DELLA TRASMISSIONE

(COD. ART. 619 590 098)

**AVVISO** La scatola della trasmissione di questa motoslitte è stata sviluppata e testata con l'olio sintetico XPS™ per scatole di trasmissione. BRP raccomanda vivamente di utilizzare in ogni circostanza l'olio XPS per scatola di trasmissione. La garanzia limitata BRP non copre i danni provocati dall'uso di un olio non adatto alla scatola della trasmissione.

## Accesso alla scatola della trasmissione

Aprire il pannello laterale destro; consultare *COMANDI, STRUMENTI E DOTAZIONI*.

## Verifica del livello dell'olio della scatola della trasmissione

Con il veicolo su una superficie piana, controllare il livello dell'olio rimuovendo il tappo di controllo magnetico.

### Modelli E-TEC

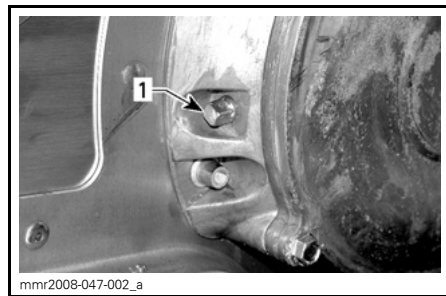

1. Tappo di controllo magnetico

**NOTA:** È normale trovare particelle metalliche attaccate al tappo di controllo magnetico. Se si trovano frammenti di metallo più grandi, rimuovere il coperchio della scatola della trasmissione e ispezionare tutte le sue parti.

Rimuovere le particelle metalliche dal tappo di controllo magnetico.

### Modelli ACE

Il livello dell'olio deve raggiungere il foro filettato.

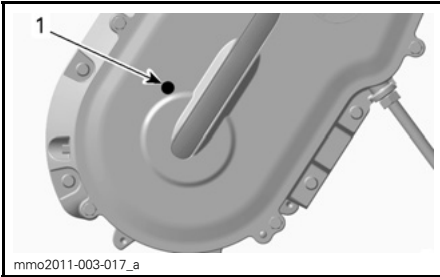

**TIPICO**  
1. Tappo di controllo

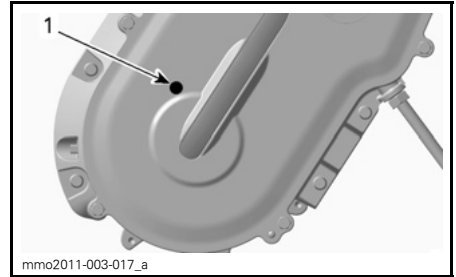

**TIPICO**  
1. Tappo di controllo

**Tutti i modelli**

Il livello dell'olio deve raggiungere il foro filettato.

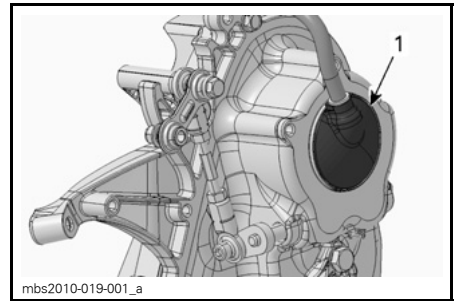

1. Tappo del serbatoio

**Procedura di rifornimento della scatola della trasmissione**

Rimuovere il tappo di controllo.

Rimuovere il tappo di rifornimento sul coperchio della scatola della trasmissione.

**Tutti i modelli**

Versare l'olio raccomandato nella scatola della trasmissione attraverso il bocchettone di rifornimento fino a quando non fuoriesce dal foro del tappo di controllo.

Rimettere il tappo di controllo e serrarlo alla coppia specificata.

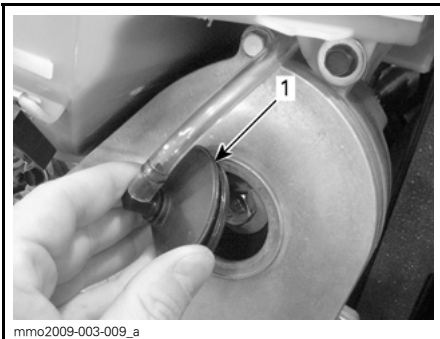

1. Tappo del serbatoio

COPPIA DI SERRAGGIO	
Tappo di controllo	6 N•m ± 1 N•m

Reinstallare il tappo di rifornimento.

**Catena di trasmissione**

**Accesso alla scatola della trasmissione**

Aprire il pannello laterale destro; consultare *COMANDI, STRUMENTI E DOTAZIONI*.

## Regolazione della catena di trasmissione

1. Rimuovere il silenziatore; consultare **SISTEMA DI SCARICO** in questa sottosezione.
2. Svitare il dado di blocco del tendicatena.

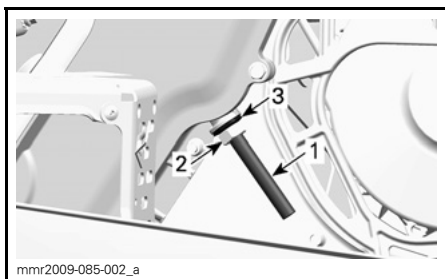

1. Vite di regolazione del tendicatena
  2. Dado di blocco
  3. Rondella di tenuta
3. Svitare la vite di regolazione del tendicatena.
  4. Tirare indietro la rondella di tenuta.
  5. Pulire i filetti della vite di regolazione, se necessario.

**AVVISO** I filetti della vite di regolazione devono essere puliti per garantire una regolazione accurata.

6. Serrare manualmente la vite di regolazione del tendicatena.

**NOTA:** Girare la vite di regolazione finché non oppone abbastanza resistenza da non poter più essere serrata manualmente.

7. Trattenerne la vite di regolazione del tendicatena e serrare il dado di blocco a  $36 \text{ N}\cdot\text{m} \pm 3 \text{ N}\cdot\text{m}$ .
8. Installare il silenziatore.

## Cinghia di trasmissione

### Ispesione cinghia di trasmissione

Ispesionare la cinghia di trasmissione ricercando l'eventuale presenza di rotture, sfregamento oppure usura anomala (usura non uniforme, usura

su un lato, denti mancanti, tessuto rotto). Se si rileva un'usura anomala, la probabile causa potrebbe essere un disallineamento della puleggia, un numero di giri/min eccessivo con cingolo congelato, avvii rapidi senza fase di riscaldamento, gole con bava o ruggine, olio sulla cinghia di trasmissione o cinghia di trasmissione di scorta deformata. Rivolgersi ad un concessionario Lynx autorizzato.

### Sostituzione della cinghia di trasmissione

#### Rimozione cinghia di trasmissione

1. Rimuovere l'estremità del cordoncino di sicurezza dall'interruttore di spegnimento del motore.
2. Rimuovere la protezione della cinghia di trasmissione; consultare **COMANDI, STRUMENTI E DOTAZIONI**.
3. Inserire il dispositivo di espansione della puleggia condotta fornito nel kit attrezzi nel foro filettato sul mozzo del registro, come illustrato.

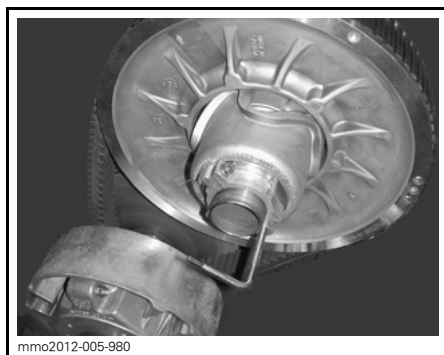

**DISPOSITIVO DI ESPANSIONE DELLA PULEGGIA INSTALLATO SUL MOZZO DEL REGISTRO.**

4. Aprire la puleggia condotta utilizzando lo strumento.
5. Rimuovere la cinghia facendola scivolare sulla parte superiore della puleggia condotta, quindi sulla puleggia motrice stessa.

## Installazione cinghia di trasmissione

1. Far scivolare la cinghia di trasmissione sopra la puleggia condotta.

**AVVISO** Non forzare oppure utilizzare attrezzi per forzare la cinghia di trasmissione in posizione poiché i fili della cinghia di trasmissione potrebbero rompersi o tagliarsi.

**NOTA:** La durata massima della cinghia di trasmissione si ottiene quando la cinghia di trasmissione viene installata con le frecce rivolte nella direzione di rotazione.

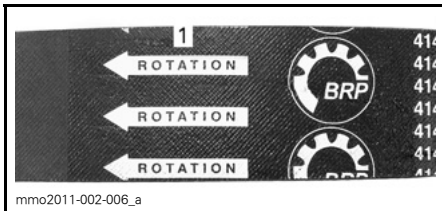

1. Da rivolgere nella direzione di rotazione

2. Svitare e rimuovere il dispositivo di espansione della puleggia condotta dalla puleggia.

3. Ruotare diverse volte la puleggia condotta per bloccare correttamente la cinghia di trasmissione tra le gole.

4. Vedere la parte **REGOLAZIONE DELL'ALTEZZA DELLA CINGHIA DI TRASMISSIONE**, oltre.

5. Installare la protezione della cinghia di trasmissione e chiudere il pannello laterale. Vedere la parte **COMANDI, STRUMENTI E DOTAZIONI**.

## Regolazione dell'altezza della cinghia di trasmissione

L'altezza della cinghia di trasmissione deve essere verificata ogni volta che viene montata una nuova cinghia di trasmissione.

Per regolare l'altezza della cinghia di trasmissione, procedere come segue:

1. Rimuovere l'estremità del cordoncino di sicurezza dall'interruttore di spegnimento del motore.
2. Rimuovere la protezione della cinghia di trasmissione.
3. Allentare il bullone della staffa.

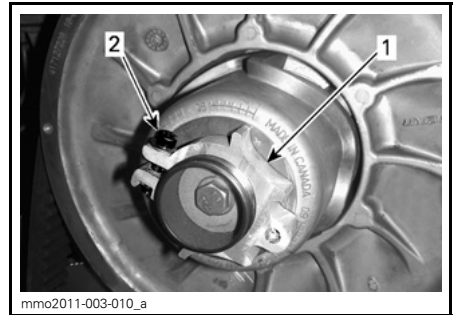

1. Mozzo del registro
2. Bullone della staffa

4. Utilizzando lo strumento di regolazione delle sospensioni fornito nel kit strumenti, girare l'anello di 1/4 di giro alla volta, quindi ruotare la puleggia condotta per installare correttamente la cinghia di trasmissione tra le gole della puleggia.

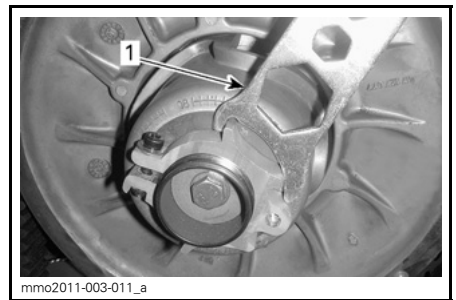

1. Strumento di regolazione delle sospensioni

**NOTA:** L'anello di regolazione è provvisto di filettatura sinistra.

## Cinghia senza denti esterni

Ripetere il passaggio 4 finché la cinghia di trasmissione non è a filo con il bordo della puleggia condotta.



**IMPOSTAZIONE PRELIMINARE**

1. Cinghia di trasmissione a filo con il bordo della puleggia condotta

**Cinghia con denti esterni**

Ripetere il passaggio 4 fino a quando la parte inferiore delle scanalature sul lato esterno della cinghia di trasmissione sono a contatto con i bordi della puleggia condotta.

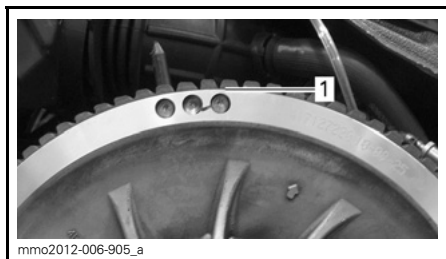

**TIPICO - IMPOSTAZIONE PRELIMINARE**

1. Parte inferiore dei denti allineata con la superficie esterna della cinghia di trasmissione

**Tutti i tipi di cinghia di trasmissione**

**NOTA:** Se si gira l'anello in senso antiorario, la cinghia di trasmissione nella puleggia si abbassa. Se si gira l'anello in senso orario, la cinghia di trasmissione nella puleggia si alza.

5. Serrare saldamente il bullone della staffa. Se possibile, serrare alla coppia specificata mediante una chiave dinamometrica.

**COPPIA DI SERRAGGIO**

Bullone della staffa	5,5 N•m ± 0,5 N•m
----------------------	-------------------

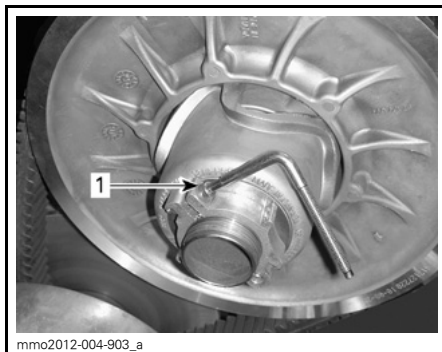

**TIPICO**

1. Bullone della staffa

6. Installare la protezione della cinghia di trasmissione.

7. Installare il pannello laterale.

**NOTA:** Questa impostazione è corretta come regolazione preliminare per la maggior parte dei modelli. In alcuni casi, quando si avvia il motore il veicolo potrebbe muoversi lentamente, indicando che la cinghia di trasmissione è eccessivamente stretta.

In questo caso, ridurre l'altezza della cinghia di trasmissione rispetto all'impostazione preliminare. Ripetere la procedura fino a quando il problema non viene risolto.

**Attivazione della retromarcia**

**NOTA:** È probabile che non sia possibile innestare la retromarcia o che sia difficile da innestare nel caso in cui la cinghia di trasmissione è posizionata a un'altezza eccessiva nella puleggia condotta. Se l'attivazione della retromarcia non funziona correttamente, verificare che la cinghia di trasmissione sia regolata correttamente. Abbassare la cinghia di trasmissione nella puleggia condotta, se necessario.



## Puleggia motrice (E-TEC)

### Regolazione puleggia motrice

#### **⚠ AVVERTENZA**

Prima di procedere con qualsiasi regolazione, rimuovere l'estremità del cordoncino di sicurezza dall'interruttore di spegnimento del motore. Il veicolo deve essere parcheggiato in un luogo sicuro, lontano dalla pista.

La puleggia motrice è calibrata in fabbrica per trasmettere la massima potenza motore a un numero di giri/min predefinito. I fattori quali la temperatura ambiente, l'altitudine o le condizioni della superficie possono variare il numero di giri/min critico del motore, influenzando quindi l'efficienza della motoslitte.

Questa puleggia motrice regolabile consente di impostare un numero di giri/min massimo in modo da mantenere la potenza massima.

Le viti di calibrazione devono essere regolate in modo che l'effettivo numero massimo di giri/min del motore corrisponda al numero di giri/min che realizzano il massimo della potenza.

MOTORE	GIRI/MIN MASSIMA POTENZA
600 HO E-TEC	8100 giri/min (± 100)

**NOTA:** Per la regolazione dei giri/min del motore affidarsi alla precisione di un contagiri digitale.

**NOTA:** La regolazione agisce esclusivamente su di un elevato numero di giri/min.

Sono disponibili 6 posizioni, numerate da 1 a 6.

Le viti di calibrazione offrono 6 diverse posizioni, identificate dai numeri incisi sulle teste.

La posizione effettiva è quella indicata dall'allineamento del numero sulla testa della vite con il segno sulla puleggia.

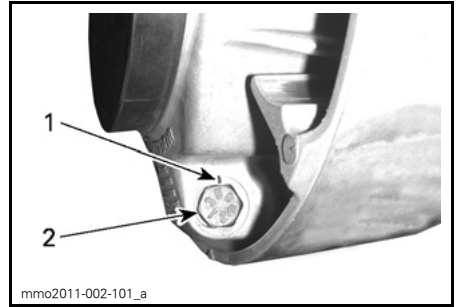

#### IMPOSTAZIONE PULEGGIA

1. Tacca
2. Numero

Ogni posizione modifica il regime massimo del motore di circa 200 giri/min.

I numeri di posizione inferiori riducono il numero di RPM del motore in decrementi di 200 giri/min mentre quelli di posizione superiori lo aumentano in incrementi di 200 giri/min.

Esempio:

Le viti di calibrazione inizialmente montate in posizione 4 e quindi spostate alla posizione 6 aumentano il regime massimo del motore di 400 giri/min.

#### Procedura

Allentare il controdado quanto basta perché la testa della vite di calibrazione fuoriesca dalla puleggia per ruotarla nella posizione desiderata. Non rimuovere completamente il controdado.

Regolare le 3 viti di calibrazione nella stessa posizione.

Serrare i controdadi a  $10\text{N}\bullet\text{m} \pm 2\text{N}\bullet\text{m}$ .

**AVVISO** Non rimuovere completamente le viti di calibrazione, altrimenti le rondelle interne cadranno. Regolare sempre tutte e 3 le viti di calibrazione e assicurarsi che siano impostate tutte sulla stessa posizione.

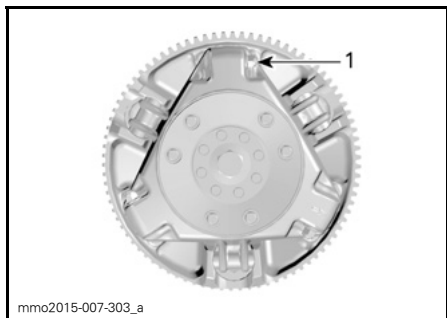

mmo2015-007-303\_a

**TIPICO**

1. Allentare in modo sufficiente per consentire la rotazione della vite di calibrazione

**AVVERTENZA**

Non smontare o modificare MAI la puleggia motrice.

Errori di montaggio o modifiche potrebbero provocare l'esplosione violenta della puleggia, a causa dello sforzo generato dall'elevata velocità di rotazione.

Per la manutenzione della puleggia motrice, rivolgersi al concessionario Lynx autorizzato. Riparazioni o manutenzione non corrette possono influenzare le prestazioni e ridurre la vita della cinghia. Rispettare sempre i programmi di manutenzione.

**AVVERTENZA**

MAI avviare il motore:

- Senza schermi e protezione della cinghia correttamente installati.
- Con cofano e/o pannelli laterali aperti o rimossi.

MAI tentare di effettuare regolazioni su componenti in movimento mentre il motore è in funzione.

## Cingolo

### Condizioni cingolo

**AVVERTENZA**

Prima di effettuare qualsiasi intervento di manutenzione o regolazione, rimuovere l'estremità del cordoncino di sicurezza dall'interruttore di spegnimento del motore, a meno che non venga specificato diversamente. Il veicolo deve essere parcheggiato in un luogo sicuro, lontano della pista.

Rimuovere l'estremità del cordoncino di sicurezza dall'interruttore di spegnimento del motore.

Sollevare la parte posteriore della motoslitte e sostenerla con un supporto meccanico per motoslitte con base ampia, dotato di pannello deflettore posteriore. A motore spento, ruotare manualmente il cingolo e controllarne le condizioni. Se usurato o tagliato o se le fibre del cingolo sono esposte oppure se si notano guide o inserti difettosi o mancanti, rivolgersi a un concessionario Lynx autorizzato.

### Motoslitte equipaggiate con prodotti che migliorano la trazione

Se la motoslitte è dotata di un cingolo chiodato approvato da BRP, consultare *ISPEZIONE* nella sottosezione *PRODOTTI CHE MIGLIORANO LA TRAZIONE*.

**AVVERTENZA**

Guidare con un cingolo o chiodi danneggiati potrebbe provocare perdite di controllo.

### Tensionamento e allineamento cingolo

**NOTA:** Tensionamento e allineamento del cingolo sono correlati. Non effettuare la regolazione di uno senza effettuarla anche sull'altro.

**⚠ AVVERTENZA**

Per evitare gravi lesioni alle persone in prossimità della motoslitte:

- MAI sostare dietro o accanto a un cingolo in movimento.
- Se è necessario far girare il cingolo, utilizzare sempre un supporto per motoslitte con base ampia, equipaggiato con un pannello deflettore posteriore.
- Quando il cingolo è sollevato da terra, farlo girare alla minima velocità possibile.

La forza centrifuga potrebbe proiettare con grande forza fuori dal tunnel detriti, chiodi danneggiati o staccati, frammenti di cingolo o un intero cingolo danneggiato, causando possibili amputazioni o altri infortuni gravi.

**Verifica della tensione del cingolo**

**NOTA:** Guidare la motoslitte nella neve per circa 15 - 20 minuti prima di regolare la tensione del cingolo.

1. Rimuovere l'estremità del cordoncino di sicurezza dall'interruttore di spegnimento del motore.
2. Sollevare la parte posteriore del veicolo e mantenerla sollevata da terra.

**⚠ ATTENZIONE** Effettuare correttamente la manovra di sollevamento, utilizzando la forza delle gambe. Non tentare di sollevare la parte posteriore del veicolo se non se ne ha la forza.

3. Consentire l'estensione completa della sospensione posteriore.
4. Utilizzare il **TENSIOMETRO** (COD. ART. 414 348 200).



5. Impostare la flessione mediante l'O-ring inferiore.

Verificare lo spazio a metà distanza tra i rulli di scorrimento anteriore e posteriore. Misurare la distanza tra la base del supporto guida e l'interno del cingolo. La distanza deve corrispondere a quella riportata nelle **CARATTERISTICHE TECNICHE** nella parte finale di questa guida. Se il cingolo è troppo lento, svilupperà la tendenza a vibrare.

**IMPOSTAZIONE DELLA FLESSIONE**

1. O-ring inferiore posizionato secondo specifica

6. Posizionare l'O-ring superiore su 0 kgf.
7. Posizionare il tensiometro sul cingolo, a distanza intermedia tra i rulli di scorrimento anteriori e posteriori.
8. Premere il tensiometro verso il basso fino ad allineare l'O-ring inferiore (flessione impostata in precedenza) con il fondo del supporto guida.

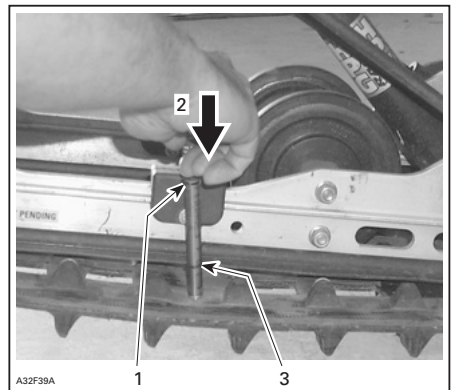
**TIPICO**

1. O-ring superiore posizionato a 7,3 kg
2. Premere sulla parte superiore dello strumento fino a quando entra in contatto con l'O-ring superiore
3. Flessione cingolo misurata (consultare la sezione dedicata alle specifiche per conoscere la flessione del cingolo montato)

9. Leggere il carico registrato dall'O-ring superiore sul tensiometro.



**LETTURA DEL CARICO**

1. O-ring superiore

10. La lettura del carico deve rispettare la seguente tabella / consultare **SPECIFICHE** al fondo di questa guida.

11. Se la lettura del carico non corrisponde alla specifica, regolare la tensione del cingolo. Vedere la parte intitolata **REGOLAZIONE DELLA TENSIONE DEL CINGOLO**.

**Regolazione della tensione del cingolo**

1. Rimuovere l'estremità del cordoncino di sicurezza dall'interruttore di spegnimento del motore.
2. Rimuovere i tappi rullo posteriore (se presenti).
3. Allentare le viti di bloccaggio rulli di scorrimento posteriori.
4. Serrare o allentare entrambe le viti di regolazione per aumentare o ridurre la tensione del cingolo.

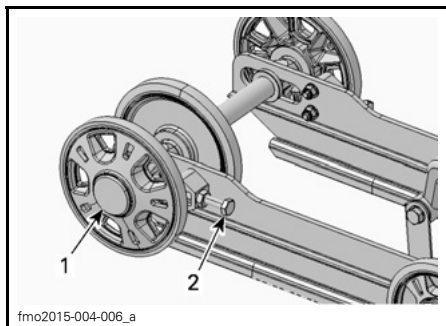

**ADVENTURE LX**

1. Tappo rullo posteriore DX
2. Vite di regolazione DX

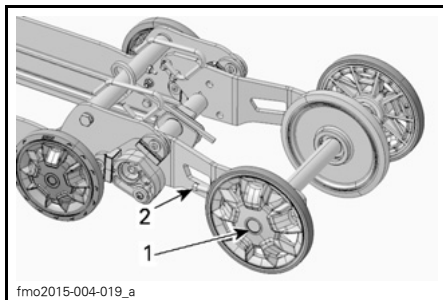

**49 RANGER**

1. Bullone rullo di scorrimento posteriore DX
2. Vite di regolazione DX

5. Se non fosse possibile ottenere la tensione corretta, rivolgersi a un concessionario Lynx autorizzato.
6. Serrare nuovamente i bulloni di bloccaggio alla coppia specificata.

SPECIFICHE	
Bullone di fissaggio	48 N•m ± 6 N•m

7. Controllare l'allineamento del cingolo come di seguito illustrato.

## Allineamento cingolo

**⚠ AVVERTENZA**

Prima di verificare l'allineamento del cingolo, assicurarsi che sia privo di tutte le particelle che potrebbero venire espulse durante la sua rotazione. Mantenere mani, strumenti, piedi e indumenti lontano dal cingolo. Sollevare sempre la motoslitta su di un supporto motoslitta con base ampia, equipaggiato con un pannello deflettore posteriore. Assicurarsi che non vi siano persone nelle dirette vicinanze della motoslitta, in particolare nella parte posteriore del cingolo. Non ruotare mai il cingolo ad alta velocità.

La forza centrifuga potrebbe determinare il lancio violento verso la parte posteriore, fuori dal tunnel, di detriti, chiodi danneggiati o staccati, pezzi di cingolo torto o un intero cingolo separato, con un'enorme forza.

1. Sollevare la parte posteriore del veicolo e mantenerla sollevata da terra.

**⚠ ATTENZIONE** Per evitare infortuni, adottare tecniche di sollevamento adeguate, facendo forza sulle gambe. Non tentare di sollevare la parte posteriore del veicolo se non se ne ha la forza.

2. Avviare il motore e accelerare leggermente, in modo che il cingolo giri lentamente. Effettuare l'operazione per un breve periodo di tempo (da 15 a 20 secondi).
3. Verificare che il cingolo sia ben centrato: accertare l'equidistanza su entrambi i lati tra i bordi delle guide del cingolo e i supporti guida.

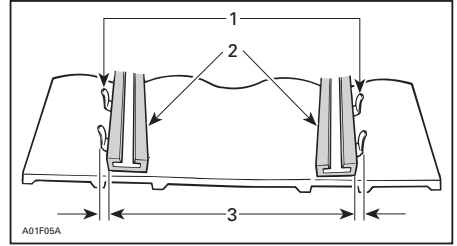

1. Guide
  2. Supporti guida
  3. Equidistanza
4. Per correggere l'allineamento del cingolo:
    - 4.1 Spegner il motore.
    - 4.2 Rimuovere l'estremità del cordoncino di sicurezza dall'interruttore di spegnimento del motore.

**⚠ AVVERTENZA**

Prima di effettuare qualsiasi intervento di manutenzione o regolazione, rimuovere l'estremità del cordoncino di sicurezza dall'interruttore di spegnimento del motore, a meno che non venga specificato diversamente. Il veicolo deve essere parcheggiato in un luogo sicuro, lontano dalla pista.

- 4.3 Allentare le viti di fissaggio dei rulli posteriori.
- 4.4 Serrare la vite di regolazione sul lato in cui il supporto guida è più lontano dalle guide di inserimento del cingolo.

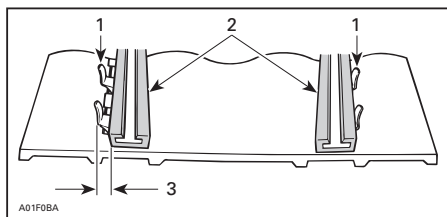

1. Guide
2. Supporti guida
3. Serrare su questo lato

5. Serrare le viti di fissaggio.

### **⚠ AVVERTENZA**

Serrare correttamente le viti di fissaggio del rullo, per evitare che quest'ultimo possa fuoriuscire e causare il "blocco" del cingolo.

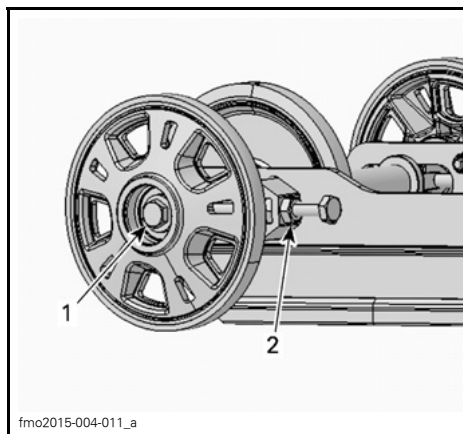

#### **TIPICO**

1. Bullone di fissaggio - Riserrare a  $48 N \bullet m \pm 6 N \bullet m$
2. Controdado

6. Riavviare il motore e ruotare lentamente il cingolo per verificare nuovamente l'allineamento.
7. Posizionare nuovamente la motoslitte a terra.
8. Montare i tappi rullo posteriore se presenti.

## Sospensioni

### Condizioni delle sospensioni posteriori

Effettuare un'ispezione visiva di tutti i componenti delle sospensioni compresi i supporti guida, le molle, i rulli, ecc.

**NOTA:** Durante una guida normale, la neve agirà da lubrificante e refrigerante per i supporti guida. Una guida prolungata su ghiaccio o neve sabbata porterà alla formazione di eccessivo calore e causerà un'usura prematura dei supporti guida.

### Condizione della cinghia di fermo sospensione

Ispezionare la cinghia di fermo per verificare la presenza di usura e rotture e la bulloneria per accertarsi che sia ben serrata. Se risultasse allentata controllare se i fori sono deformati. Sostituire se necessario. Serrare il dado come da specifiche.

COPPIA DI SERRAGGIO	
Dado	11 N•m

### Lubrificazione delle sospensioni posteriori

Lubrificare le sospensioni posteriori sui raccordi da ingrassare con GRASSO PER SOSPENSIONI (Cod. art. 619 590 193). Per informazioni sulla frequenza degli interventi di manutenzione, fare riferimento alla sezione **PROGRAMMA DI MANUTENZIONE**.

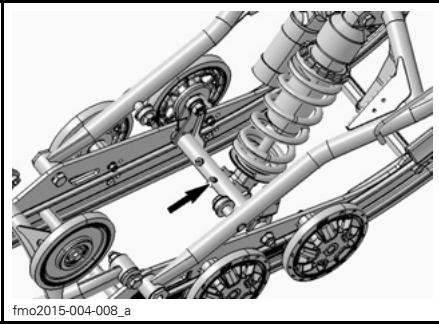

fmo2015-004-008\_a

TIPICO RACCORDI DI INGRASSAGGIO PPS2 (ANTERIORI)

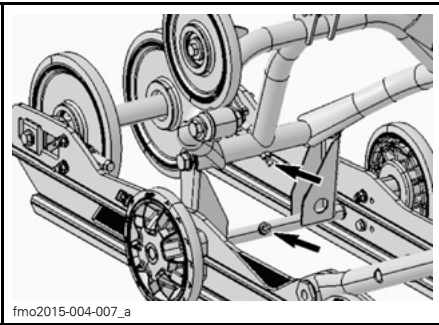

fmo2015-004-007\_a

TIPICO RACCORDI DI INGRASSAGGIO PPS2 (POSTERIORI)

## Condizioni del sistema di sterzo e della sospensione anteriore

Ispezionare visivamente lo sterzo e la sospensione anteriore verificando se i componenti sono serrati (braccia sterzo, bracci di comando e collegamenti, tiranti, giunti a sfera, dadi sci, gambe sci, ecc.). Se necessario, rivolgersi a un concessionario Lynx autorizzato.

## Sci

### Usura e condizioni sci e guide

Controllare le condizioni degli sci e delle guide sci al carburo. Se usurati, rivolgersi ad un concessionario Lynx autorizzato.

## **⚠ AVVERTENZA**

Sci e/o guide che presentano eccessiva usura pregiudicheranno il controllo della motoslitte.

## Fusibili

### Ispezione del fusibile

Il sistema elettrico è protetto da fusibili. I portafusibili si trovano nel vano motore.

Controllare le condizioni del fusibile e sostituirlo, se necessario.

Per rimuovere il fusibile dall'alloggiamento, estrarlo. Controllare se il filamento è fuso.

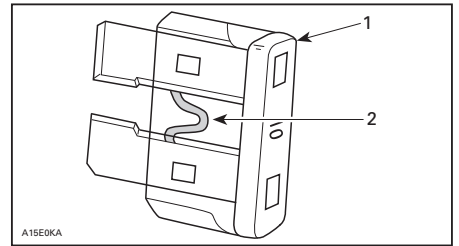

A15E0KA

1. Fusibile
2. Controllare se è bruciato

**⚠ ATTENZIONE** Non utilizzare un fusibile di capacità superiore, poiché può causare gravi danni ai componenti elettrici e/o rappresentare un possibile rischio di incendio.

## **⚠ AVVERTENZA**

Se il fusibile si brucia, stabilire la causa del guasto ed eliminarla prima di riavviare il veicolo. Richiedere l'assistenza di un concessionario Lynx autorizzato.

## Posizione fusibili

### E-TEC con avviamento manuale



TIPICO — LATO DESTRO DEL VANO MOTORE

1. Fusibile principale 5 A

### E-TEC con avviamento elettrico

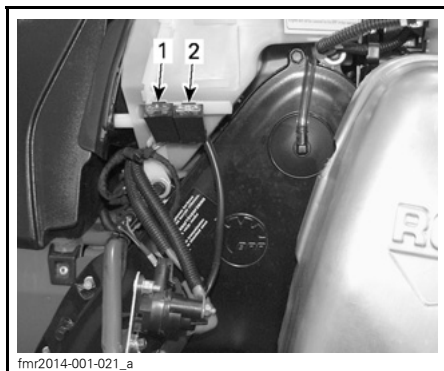

LATO DESTRO DEL VANO MOTORE

1. Fusibile di carica
2. Fusibile START/RER

### 600 ACE

Le scatole portafusibili (due) si trovano sul lato destro, dietro il pannello laterale.



1. Scatole portafusibili

### 900 ACE



TIPICO - LATO DESTRO DEL VANO MOTORE

1. Scatola fusibili

Fare riferimento all'adesivo sul coperchio oppure alla sottosezione *SPECIFICHE* per informazioni sull'identificazione dei fusibili.

Il fusibile dell'indicatore elettrico del livello del carburante si trova dietro il silenziatore della presa d'aria.



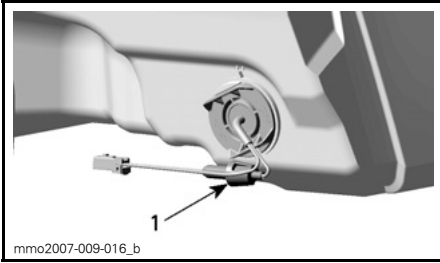

DIETRO IL SILENZIATORE DELLA PRESA D'ARIA

1. Posizione fusibile - Fusibile 0,25 A

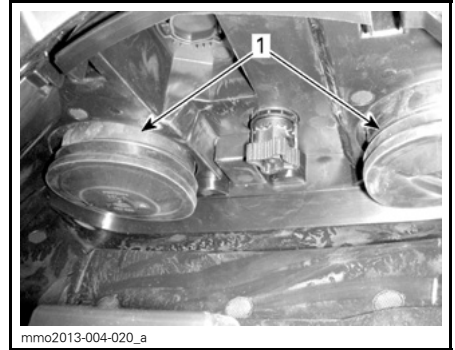

1. Manicotti di gomma

## Luci

Controllare sempre il funzionamento delle luci dopo la sostituzione della lampadina.

## Sostituzione della lampadina dei fari

**AVVISO** Non toccare mai la parte in vetro di una lampadina alogena con le mani nude, questo ne riduce la durata. Se si tocca il vetro, ripulire con alcool isopropilico che non lascerà pellicole sulla lampadina.

1. Aprire il vano portabagagli anteriore tirando l'aletta.

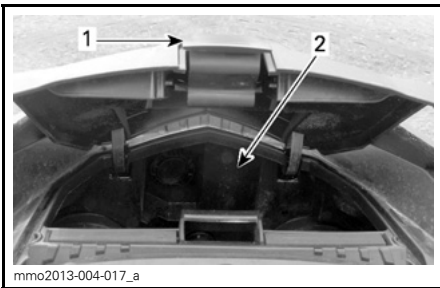

1. Linguetta  
2. Vano portabagagli

2. Rimuovere il manicotto di gomma pertinente.

**NOTA:** Assicurarsi di reinstallare correttamente entrambi i manicotti di gomma per impedire all'umidità di entrare nei fari. L'umidità può portare alla formazione di condensa all'interno dei fari.

3. Scollegare il connettore elettrico.

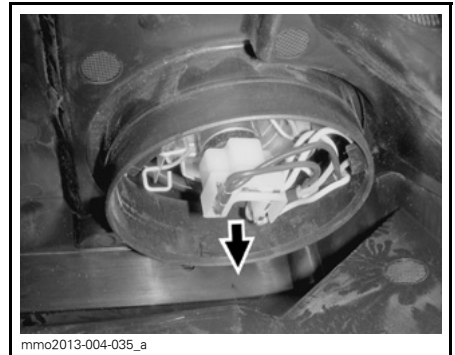

## CONNETTORE ELETTRICO

**NOTA:** Assicurarsi di ricollegare correttamente il connettore elettrico.

4. Premere e tirare contemporaneamente entrambi i lati del morsetto di fermo per liberarlo dal supporto della lampadina.

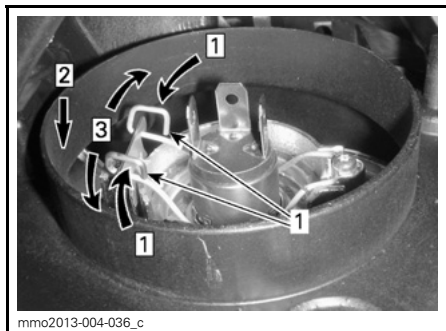

Fase 1: Premere da entrambi i lati

Fase 2: Premere per sbloccare

Fase 3: Sbloccare entrambi i lati

1. Morsetto di fermo

5. Estrarre la lampadina e sostituirla.  
Rimontare i componenti in modo corretto.

### Assetto faro

Aprire il vano portabagagli anteriore.

Ruotare la manopola per regolare l'altezza del fascio.

Ruotare la manopola in senso orario per abbassare il fascio.

Ruotare la manopola in senso antiorario per alzare il fascio.

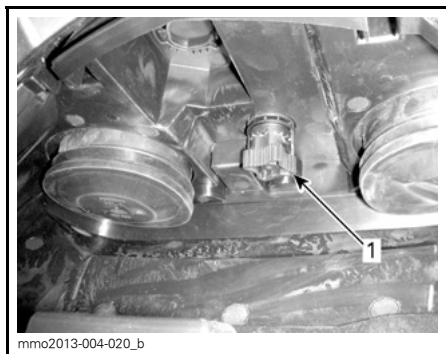

TIPICO

1. Manopola

### Fanalino posteriore

I led del fanalino posteriore non possono essere sostituiti. In caso di danneggiamento, sostituire tutto il gruppo. Serrare il nuovo fanalino posteriore con le viti.

# CURA DEL VEICOLO

## Cura dopo l'utilizzo

Rimuovere la neve e il ghiaccio dalla sospensione posteriore, dal cingolo, dalla sospensione anteriore, dallo sterzo, dal meccanismo e dagli sci.

### AVVERTENZA

Prima di posizionarsi davanti al veicolo o di avvicinarsi al cingolo o ai componenti della sospensione posteriore, assicurarsi che l'estremità del cordoncino di sicurezza sia stata rimossa dall'interruttore di spegnimento del motore.

Coprire sempre la motoslitte se custodita all'aperto durante la notte o durante un periodo prolungato di inattività in modo da proteggerla dalla formazione di ghiaccio e dalla neve, oltre a preservarne l'integrità.

## Pulizia e protezione del veicolo

Per il lavaggio della motoslitte, utilizzare acqua e un detergente delicato. Utilizzare esclusivamente pezzi di flanella o equivalenti.

**AVVISO** Sul parabrezza e sul cofano è necessario utilizzare panni di flanella o equivalenti, onde evitare di graffiare le superfici.

Per eliminare grasso, olio e sporco, utilizzare DETERGENTE HEAVY DUTY BRP (COD. ART. 293 110 001).

**AVVISO** Non utilizzare un detergente Heavy Duty sulle decalcomanie o sul vinile.

Per eliminare lo sporco tenace dalle superfici in plastica e vinile, utilizzare il DETERGENTE UNIVERSALE XPS (COD. ART. 219 701 709).

Per rimuovere i graffi dal parabrezza o dal cofano, utilizzare il kit (COD. ART. 861 774 800).

**AVVISO** Non pulire mai le parti in plastica o il cofano con detergenti aggressivi, agenti sgrassanti, solventi per pittura, acetone, prodotti contenenti cloro, ecc.

Per garantire una maggiore protezione, passare uno strato di cera sulle parti verniciate del veicolo.

**NOTA:** Applicare la cera solo sulle finiture lucide.

# RIMESSAGGIO

Durante l'estate, o se la motoslitte non viene utilizzata per più di tre mesi, è necessario procedere a un adeguato rimessaggio.

RIMESSAGGIO	
VEICOLO	Pulire il veicolo
MOTORE	Modelli a 2 tempi: Lubrificare il motore: Per le istruzioni, consultare la guida del proprietario.
	Ostruire la marmitta con stracci
	Aggiungere al carburante un apposito stabilizzatore seguendo le raccomandazioni del produttore Dopo aver aggiunto lo stabilizzante al carburante, far girare il motore
SISTEMA DI TRASMISSIONE E FRENO	Lubrificare il perno della leva del freno
	Sollevare la parte posteriore del veicolo fino a quando il cingolo è staccato da terra. Non rilasciare la tensione del cingolo
SOSPENSIONI	Ispezionare e lubrificare la sospensione posteriore
	Lubrificare la sospensione anteriore e posteriore
SISTEMA ELETTRICO	Caricare ogni mese la batteria per mantenerla perfettamente carica durante il rimessaggio

## Rimessaggio (E-TEC)

### Sistema di raffreddamento motore

#### *Motori E-TEC*

L'antigelo dovrebbe essere sostituito ogni 5 anni oppure ogni 6000 km per impedire il deterioramento del sistema antigelo.

Il cambio dell'antigelo e la prova di densità devono essere eseguiti da un concessionario autorizzato Lynx.

**⚠ ATTENZIONE** Se l'antigelo viene miscelato in maniera scorretta e nel caso l'imbarcazione venga conservata in un'area dove si può raggiungere il punto di congelamento, l'antigelo può gelare nel sistema di raffreddamento con gravi conseguenze per il motore. La mancata sostituzione dell'antigelo in previsione del rimessaggio può comportare il deterioramento dell'antigelo stesso, con uno scarso effetto di raffreddamento quando il motore viene utilizzato.

**⚠ ATTENZIONE** Non avviare il motore durante il periodo di rimessaggio.

### Modalità di rimessaggio motore (E-TEC)

Come gli altri motori, anche il motore E-TEC deve essere adeguatamente lubrificato per il rimessaggio, onde proteggere le parti interne. Il sistema E-TEC è dotato di una funzione integrata di lubrificazione del motore in vista del rimessaggio, che l'operatore può attivare.

Per avviare la procedura di attivazione, procedere nel modo seguente:

1. Porre il veicolo in un'area ben ventilata.
2. Avviare il motore e farlo funzionare al minimo finché non raggiunge la temperatura di funzionamento (osservare sul display la temperatura del liquido refrigerante oppure assicurarsi che lo scambiatore di calore posteriore si riscaldi).
3. Premere il pulsante SET (S) per selezionare il modo contachilometri.



**NOTA:** Il modo rimessaggio non è disponibile negli altri modi (trip A, trip B e hr trip).

4. Premere ripetutamente e rapidamente l'interruttore dei fari abbaglianti/anabbaglianti e, **contemporaneamente**, tenere premuto il pulsante SET finché sul display non compare l'indicazione PUSH "S".

**NOTA:** Per questa procedura, è essenziale premere ripetutamente l'interruttore dei fari abbaglianti/anabbaglianti HI/LOW **prima** di tenere premuto il pulsante SET.



5. Quando sul display dell'indicatore compare l'indicazione **PUSH "S"**, rilasciare tutti i pulsanti.
6. Premere di nuovo il pulsante SET (S) per 2 - 3 secondi.

**NOTA:** Quando sia avvia la procedura per il rimessaggio, sul display dell'indicatore appare l'indicazione OLIO.

7. Quando sul display appare **OLIO**, rilasciare il pulsante ed aspettare che la funzione di lubrificazione giunga al termine.

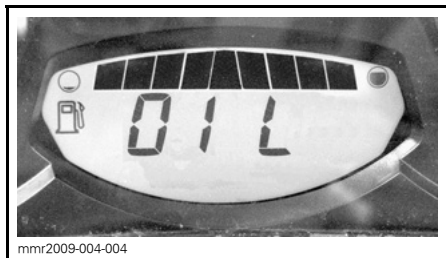

Durante il ciclo di lubrificazione del motore, non toccare nulla.

La funzione di lubrificazione del motore si svolge in circa 1 minuto. Durante questo intervallo di tempo, il regime (giri/min) del motore aumenta leggermente giungendo a circa 1600 giri/min, mentre la pompa dell'olio "irrorà" il motore.

Una volta giunta a termine la procedura di lubrificazione del motore, l'ECM spegne il motore.

Rimuovere il cordoncino di sicurezza.

**AVVISO** Non avviare il motore durante il periodo di rimessaggio.

# PREPARAZIONE PRIMA DELL'USO

PREPARAZIONE PRIMA DELL'USO (2 TEMPI)	
MOTORE	Ispezionare gli elementi di montaggio in gomma del motore
	Ispezionare le condizioni del sistema di scarico e verificare che non vi siano perdite
	Serrare le viti o i dadi del collettore di scarico alla coppia specificata
	Ispezionare il tappo del sistema di raffreddamento, i flessibili e le fascette ed assicurarsi che non vi siano perdite
	Verificare la densità del liquido refrigerante
	Ispezionare le guarnizioni PTO albero a gomiti
SISTEMA DI ALIMENTAZIONE	Ispezionare i tubi carburante e i collegamenti
	Ispezionare il cavo dell'acceleratore
SISTEMA DI TRASMISSIONE E FRENO	Ispezionare la cinghia di trasmissione (regolare la cinghia di trasmissione ogni volta che la si sostituisce)
	Pulire ed ispezionare visivamente la puleggia motrice
	Pulire ed ispezionare la puleggia condotta
	Ispezionare, regolare ed allineare il cingolo
	Regolare la catena di trasmissione (non per i modelli con scatola del cambio)
	Cambiare l'olio della scatola di trasmissione / scatola del cambio
	Verificare il livello del liquido dei freni
	Ispezionare il flessibile del freno, le pastiglie e il disco
STERZO	Ispezionare il meccanismo di sterzo
	Ispezionare gli sci e le guide
SOSPENSIONI	Ispezionare la sospensione anteriore
	Ispezionare la sospensione posteriore (inclusi le cinghie di fermo e i supporti guida)
SISTEMA ELETTRICO	Ispezionare le candele (tutti ad eccezione di E-TEC)
	Cambiare la batteria (se prevista)
	Regolare l'assetto faro

PREPARAZIONE PRIMA DELL'USO (4 TEMPI)	
MOTORE	Ispezionare visivamente i giunti e le guarnizioni del motore ed assicurarsi che non vi siano perdite.
	Ispezionare le condizioni del sistema di scarico e verificare che non vi siano perdite
	Sostituire l'olio motore ed il filtro
	Verificare la densità del liquido refrigerante
SISTEMA DI ALIMENTAZIONE	Ispezionare i tubi carburante e i collegamenti
	Pulire ed ispezionare il corpo farfallato
SISTEMA DI TRASMISSIONE E FRENO	Ispezionare la cinghia di trasmissione (regolare la cinghia di trasmissione ogni volta che la si sostituisce)
	Pulire ed ispezionare visivamente la puleggia motrice
	Pulire ed ispezionare la puleggia condotta
	Ispezionare, regolare ed allineare il cingolo
	Regolare la catena di trasmissione (non per i modelli con scatola del cambio)
	Cambiare l'olio della scatola di trasmissione / scatola del cambio
	Verificare il livello del liquido dei freni
Ispezionare il flessibile del freno, le pastiglie e il disco	
STERZO	Ispezionare il meccanismo di sterzo
	Ispezionare gli sci e le guide
SOSPENSIONI	Ispezionare la sospensione anteriore
	Ispezionare la sospensione posteriore e la cinghia di fermo.
SISTEMA ELETTRICO	Cambiare la batteria (se prevista)
	Regolare l'assetto faro



# ***INFORMAZIONI TECNICHE***

# IDENTIFICAZIONE DEL VEICOLO

## Decalcomanie descrittive veicolo

L'adesivo descrittivo del veicolo si trova sul lato destro del tunnel.

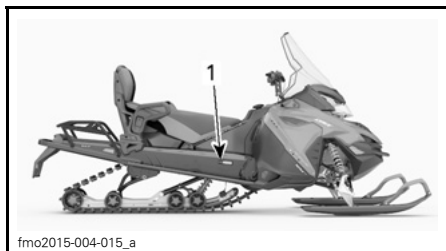

### TIPICO

1. Decalcomanie descrittive veicolo

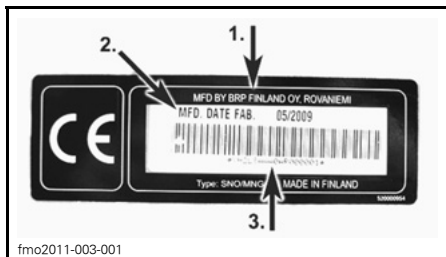

### DECALCOMANIE DESCRITTIVE VEICOLO

1. Nome del produttore
2. Data di produzione
3. Numero di identificazione veicolo (VIN)

## Numero di identificazione (numero di serie)

I componenti principali della motoslitte (motore e telaio) sono identificati da diversi numeri di identificazione. In determinate occasioni potrebbe essere necessario individuare questi numeri per problemi di garanzia o per rintracciare la motoslitte in caso di smarrimento. Questi numeri sono necessari al concessionario Lynx autorizzato per completare correttamente i moduli di richiesta della garanzia. Raccomandiamo vivamente di trascrivere tutti i numeri di identificazione presenti sulla motoslitte e di notificarli anche all'assicurazione.

## Numero di identificazione del veicolo (V.I.N.)

Il V.I.N. è indicato sull'adesivo descrittivo del veicolo. Vedere sopra. È inoltre inciso sul tunnel, accanto alla decalcomania descrittiva del veicolo.

Il numero e l'anno del modello fanno parte delle informazioni contenute nel V.I.N. Vedere l'illustrazione.

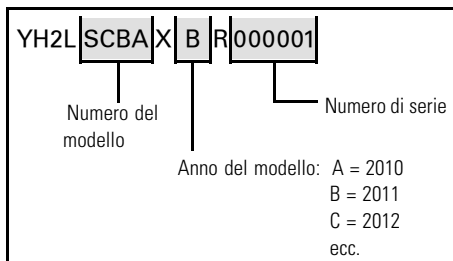

## Numero di identificazione del motore

Per localizzare il numero di identificazione del motore, fare riferimento all'illustrazione seguente.

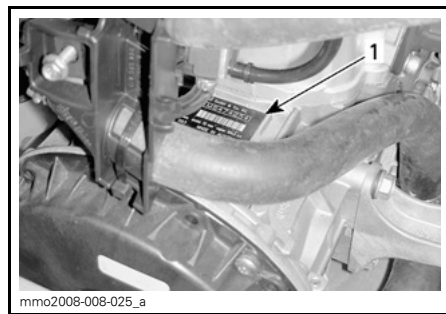

### MOTORE 600 HO E-TEC® — LATO DESTRO DEL VANO MOTORE

1. Numero di serie del motore

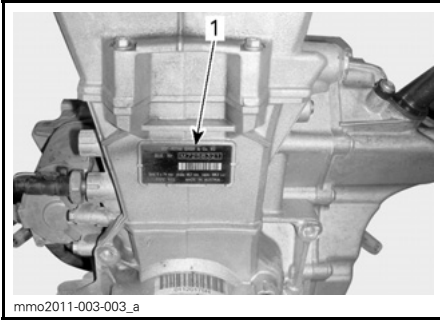

**MOTORE 600 ACE**

1. Numero di identificazione del motore

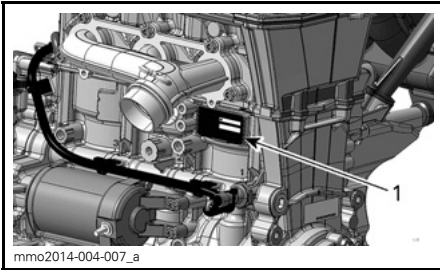

**MOTORE ACE 900**

1. Numero di identificazione del motore

# VALORI DI EMISSIONE SONORA E VIBRAZIONI (TUTTI I PAESI TRANNE CANADA/STATI UNITI)

MODELLO		600 HO E-TEC	600 ACE	900 ACE
<b>VALORI DI EMISSIONE SONORA E VIBRAZIONI<sup>1</sup></b>				
Rumore	Livello di potenza sonora ( $L_{WA}$ )	96,7 dB a 4050 giri/min (incertezza ( $K_{WA}$ ) 3 dB)	90,4 dB a 3625 giri/min (incertezza ( $K_{WA}$ ) 3 dB)	92,7 dB a 3625 giri/min (incertezza ( $K_{WA}$ ) 3 dB)
	Pressione sonora ( $L_{pA}$ )	86 dB a 4050 giri/min (incertezza ( $K_{pA}$ ) 3 dB)	80 dB a 3625 giri/min (incertezza ( $K_{pA}$ ) 3 dB)	80 dB a 3625 giri/min (incertezza ( $K_{pA}$ ) 3 dB)
Vibrazione	Sistema mano-braccio	<2,5m/s <sup>2</sup> a 4050 giri/min	<2,5 m/s <sup>2</sup> a 3625 giri/min	<2,5m/s <sup>2</sup> a 3625 giri/min
	Tutto il corpo a livello della sella	<0,5m/s <sup>2</sup> a 4050 giri/min	<0,5 m/s <sup>2</sup> a 3625 giri/min	<0,5m/s <sup>2</sup> a 3625 giri/min
<sup>1</sup> : I valori di emissione sonora e vibrazioni sono misurati in conformità alla norma EN 15997:2011 su superficie asfaltata, in folle o senza cinghia.				

La Dichiarazione di conformità non compare in questa versione della Guida dell'operatore.

Consultare la versione stampata consegnata con il veicolo.

---

# **CHIAVE D.E.S.S. RF (RADIO FREQUENCY DIGITALLY ENCODED SECURITY SYSTEM)**

Questo dispositivo è conforme alle norme FCC Parte 15 e RSS esenti da licenza di Industry Canada.

Il funzionamento è soggetto alle due condizioni seguenti: (1) il dispositivo non deve causare interferenze e (2) il dispositivo deve sopportare qualsiasi interferenza, comprese quelle che potrebbero causare funzionamenti indesiderati del dispositivo.

Eventuali cambiamenti o modifiche non espressamente approvate dalla parte responsabile per la conformità del prodotto potrebbero annullare il diritto dell'utente a utilizzare il dispositivo.

Numero di registrazione IC: 12006A-M01456

FCC ID: 2ACERM01456

Noi, parte responsabile della conformità, dichiariamo sotto la nostra esclusiva responsabilità che il dispositivo è conforme alle disposizioni della seguente Direttiva del Consiglio: 2014/53/EU. Al quale fa riferimento questa dichiarazione è conforme ai requisiti essenziali e agli altri requisiti pertinenti. Il prodotto è conforme alle seguenti direttive, norme e regolamenti armonizzati:

Direttiva sulle apparecchiature radio (RED) 2014/53/EU e norme armonizzate:

EN 300 330-2, EN 60950-1

# CARATTERISTICHE TECNICHE

MODELLO		600 ACE
<b>MOTORE</b>		
Tipo di motore		Rotax 602, raffreddato a liquido, 4 tempi, doppio albero a camme in testa, carter secco
Cilindri		2
Cilindrata		600 cm <sup>3</sup>
Alesaggio		74 mm
Corsa		69,7 mm
GIRI/MIN alla massima potenza		7250 giri/min
Sistema di scarico		Doppio tubo anteriore, marmitta con deflettore
Olio motore		(COD. ART. 619 590 114) oppure olio sintetico SAE 0W 40 API SM
Capacità olio motore		Cambio olio, 2,1 L
Liquido refrigerante del motore		Miscela glicole etilenico/acqua (50% refrigerante, 50% acqua distillata). Usare ANTIGELO A LUNGA DURATA (F) (COD. ART. 619 590 204) o refrigerante specifico per motori in alluminio
<b>SISTEMA DI ALIMENTAZIONE</b>		
Sistema di iniezione del carburante		Multi-point EFI, corpo farfallato da 46 mm
Carburante consigliato		Normale carburante senza piombo (con un contenuto MASSIMO di etanolo del 10%)
Numero di ottano minimo	RON	95 E10 (carburante che può contenere fino al 10% di etanolo)
Capacità serbatoio carburante		34 L
<b>SISTEMA ELETTRICO</b>		
Uscita sistema di illuminazione		420 Watts @ 6000 GIRI/MIN
Lampadina fari HI/LOW	Candela	2 x 60/55 Watt (H-4)
Lampadina del fanalino		2 x P 21/5 W
Candela di accensione	Tipo	NGK MR8BI-8
	Distanza tra gli elettrodi	0,8 mm

MODELLO		600 ACE
<b>SISTEMA ELETTRICO (continua)</b>		
Fusibili e relè	FA: Principale	40 A
	F1: Carburante/motore	10 A
	F2: Accessori	20 A
	F3: Non utilizzato	-
	F4: Ventola/avviamento	15 A
	F5: Illuminazione	20 A
	F6: Indicatore/ECM/CAPS	10 A
	R1: Fusibili 1, 6	-
	R2: Fusibile 5	-
	R3: Fusibile 2	-
<b>SISTEMA DI TRASMISSIONE</b>		
Tipo di puleggia motrice		eDrive II LC
Tipo di puleggia motrice		QRS (albero corto)
Azionamento		2200 giri/min
Olio per scatola di trasmissione	Tipo	(COD. ART. 619 590 098)
	Capacità	500 ml
Numero di parte della cinghia di trasmissione	Adventure LX 49 Ranger	417 300 127 <sup>(1)</sup>
Numero di denti del pignone piccolo	Tutti i modelli	21
Numero di denti del pignone grande	Tutti i modelli	51
Numero di denti del pignone	Adventure LX	8/16
	49 Ranger	7
	Tutti gli altri	8



MODELLO		600 ACE	
<b>SISTEMA DI TRASMISSIONE (continua)</b>			
Larghezza nominale cingolo	Adventure LX con Silent Drive		38 cm
	Tutti gli altri		40,6 cm
Lunghezza nominale cingolo	Adventure LX		348,7 cm
	49 Ranger		414,1 cm
Altezza profilo cingolo	49 Ranger		39 mm
	Adventure LX senza Silent Drive		34 mm
	Adventure LX con Silent Drive		25 mm
Tensione cingolo	Flessione	49 Ranger	40 mm - 50 mm
		Adventure LX	35 mm - 45 mm
	Forza senza forza		0 kg
	Flessione	49 Ranger	60 mm - 70 mm
		Adventure LX	50 mm - 60 mm
	Forza <sup>(1)</sup>		7,3 kg
Allineamento cingolo		Equidistanza tra i bordi delle guide cingolo e i supporti guide	
<b>FRENI</b>			
Tipo di impianto frenante		Freno idraulico di tipo REX™	
Liquido dei freni		DOT 4	
<b>SOSPENSIONI</b>			
Sospensione anteriore	Tutti i modelli		A-LFS+
Ammortizzatore anteriore	Tutti i modelli		HPG 36
Corsa massima sospensione anteriore	Adventure LX		242 mm
	49 Ranger		190 mm
	49 Ranger Touring		210 mm
Sospensione posteriore	Adventure LX		PPS <sup>2</sup> -3500
	49 Ranger		PPS <sup>2</sup> -4100-DS-A
Ammortizzatore centrale	Adventure LX		HPG 25
	49 Ranger		HPG 36

MODELLO		600 ACE
<b>SOSPENSIONE (continua)</b>		
Ammortizzatore posteriore	Adventure LX	HPG 25
	49 Ranger	HPG 36
Corsa massima sospensione posteriore	Tutti i modelli	390 mm
<b>PESO E DIMENSIONI</b>		
Peso a secco	Adventure LX senza Silent Drive	252 kg
	Adventure LX con Silent Drive	247 kg
	49 Ranger	262 kg
	49 Ranger Touring	272 kg
Lunghezza complessiva veicolo	Adventure LX	307 cm
	49 Ranger	341,5 cm
Larghezza complessiva veicolo	Adventure LX	126,5 cm
	49 Ranger	110,5 cm
	49 Ranger Touring	118 cm
Altezza complessiva veicolo	Tutti i modelli	147 cm
Posizione sci	Adventure LX	1080 mm
	49 Ranger	921 mm ± 21 mm
	49 Ranger Touring	996 mm ± 21 mm
<p><sup>(1)</sup> L'altezza della cinghia di trasmissione deve essere regolata ogni volta che viene montata una nuova cinghia di trasmissione.                      Verificare l'applicazione del numero di parte della cinghia di trasmissione con un concessionario LYNX autorizzato.</p>		

**Modelli 600 HO E-TEC**

MODELLO	600 HO E-TEC
<b>MOTORE</b>	
Tipo di motore	Rotax 593, raffreddato a liquido, con valvola a lamelle, 3D-RAVE
Cilindri	2
Cilindrata	594,4 cm <sup>3</sup>
Alesaggio	72 mm
Corsa	73 mm
Massima velocità motore	8100 ± 100 giri/min
Sistema di iniezione del carburante	Iniezione diretta E-TEC
Sistema di scarico	Marmitta acustica con singola pompa regolata
Olio motore	Consultare la sezione <i>OLIO RACCOMANDATO</i> <sup>(1)</sup>
Capacità del serbatoio dell'olio motore	3,7 L
Liquido refrigerante	Miscela glicole etilenico/acqua (50% refrigerante, 50% acqua distillata) Utilizzare ANTIGELO DI LUNGA DURATA (F) (COD. ART. 619 590 204) o refrigerante specificamente formulato per i motori in alluminio
Carburante consigliato	Senza piombo di alta qualità (carburante che può contenere etanolo fino a un MASSIMO del 10%)
Numero di ottano minimo. Consultare <i>REQUISITI DEL CARBURANTE</i>	Senza piombo
	95 E (RON) E10
Capacità serbatoio carburante	34 L
<b>SISTEMA DI TRASMISSIONE</b>	
Tipo di puleggia motrice	TRA III
Tipo di puleggia motrice	QRS 3 mm
Azionamento	3400 ± 100 giri/min
Numero di parte della cinghia di trasmissione	417 300 383 <sup>(3)</sup>
Olio per scatola di trasmissione	OLIO SINTETICO XPS PER SCATOLA DI TRASMISSIONE (COD. ART. 413 803 300)
Numero di denti del pignone piccolo	19
Numero di denti del pignone grande	49
Numero di denti del pignone	8

<b>MODELLO</b>		<b>600 HO E-TEC</b>
<b>SISTEMA DI TRASMISSIONE (continua)</b>		
Larghezza nominale cingolo		40,6 cm
Lunghezza nominale cingolo		414,1 cm
Altezza profilo cingolo		59 mm
Tensione cingolo	Flessione	40 mm - 50 mm
	Forza <sup>(2)</sup>	0 kg
Tensione cingolo	Flessione	60 mm - 70 mm
	Forza <sup>(2)</sup>	7,3 kg
Allineamento cingolo		Equidistanza tra i bordi delle guide cingolo e i supporti guide
<b>FRENI</b>		
Tipo di impianto frenante		Freno idraulico di tipo RE-X
Liquido dei freni		DOT 4
<b>SOSPENSIONI</b>		
Sospensione anteriore		A- LFS+
Ammortizzatore anteriore		HPG 36
Corsa massima sospensione anteriore		190 mm
		210 mm
Sospensione posteriore		PPS <sup>2</sup> -4100-DS-A
Ammortizzatore centrale		HPG 36
Ammortizzatore posteriore		HPG 36
Corsa massima sospensione posteriore		390 mm
<b>SISTEMA ELETTRICO</b>		
Uscita sistema di illuminazione		12 V / 55 V / 1340W
Lampadina fari HI/LOW		2 x 60/55 Watt (H-4)
Lampadina del fanalino		Led
Candela	Tipo	NGK PZFR6F <sup>(3)</sup>
	Distanza tra gli elettrodi	Non regolabile (0,8 +0/-0,1 mm) 0,75 mm ± 0,05 mm (non regolabile)
Fusibile		Consultare il paragrafo <i>FUSIBILI</i> nella sezione <i>MANUTENZIONE</i>

MODELLO		600 HO E-TEC
<b>DIMENSIONI E PESO</b>		
Lunghezza complessiva veicolo		341,5 cm
Larghezza complessiva veicolo	49 Ranger	110,5 cm
	49 Ranger Touring	118 cm
Altezza complessiva veicolo		147 cm
Peso a secco	49 Ranger	257 kg
	49 Ranger Touring	267 kg
Posizione sci	49 Ranger	921 mm ± 21 mm
	49 Ranger Touring	996 mm ± 21 mm
Larghezza degli sci		188 mm

- (1) Consultare la sottosezione *OLIO DI INIEZIONE* per informazioni dettagliate.
- (2) Luce tra il supporto guida e il fondo interno del cingolo quando si esercita una trazione verso il basso rispetto al cingolo.
- (3) **AVVISO** Non tentare di regolare la distanza tra gli elettrodi di questo tipo di candela.

**Modelli ACE 900**

MODELLO		49 RANGER 900 ACE
<b>MOTORE</b>		
Tipo di motore		Rotax 903, raffreddato a liquido, 4 tempi, doppio albero a camme in testa, carter secco
Cilindri		3
Cilindrata		899 cm <sup>3</sup>
Alesaggio		74 mm
Corsa		69,7 mm
GIRI/MIN alla massima potenza		7250 giri/min
Sistema di scarico		Silenziatore singolo anteriore
Olio motore		(COD. ART. ) (Cod. art. 619 590 114) oppure olio sintetico SAE 0W 40 API SM
Capacità olio motore		Cambio olio, 3,3L
Liquido refrigerante del motore		Miscela glicole etilenico/acqua (50% refrigerante, 50% acqua distillata). Usare ANTIGELO A LUNGA DURATA BRP (F) (COD. ART. 619 590 204) o refrigerante specifico per motori in alluminio
<b>SISTEMA DI ALIMENTAZIONE</b>		
Sistema di iniezione del carburante		Multi-point EFI, corpo farfallato da 46 mm
Carburante consigliato		Normale carburante senza piombo (con un contenuto MASSIMO di etanolo del 10%)
Numero di ottano minimo. Consultare <i>REQUISITI DEL CARBURANTE</i>		95 RON (carburante che può contenere fino al 10% di etanolo)
Capacità serbatoio carburante		34 L
<b>SISTEMA ELETTRICO</b>		
Uscita sistema di illuminazione		644 Watts @ 6000 GIRI/MIN
Lampadina fari HI/LOW	Candela	2 x 60/55 Watt (H-4)
Lampadina del fanalino		2,6 W / 139 W a LED
Candela di accensione	Tipo	NGK MR8BI-8
	Distanza tra gli elettrodi	0,8 mm

MODELLO		49 RANGER 900 ACE
<b>SISTEMA ELETTRICO (continua)</b>		
Fusibili e relè	FA: Principale	40 A
	F1: Bobine di accensione, iniettori di carburante, pompa del carburante, solenoide di avviamento	10 A
	F2: Accessori	20 A
	F3: Retromarcia elettromeccanica	20 A
	F4: Orologio, ventola di raffreddamento	15 A
	F5: Fari, fanalino posteriore, luce freni	20 A
	F6: ECM, indicatore, CAPS	10 A
	R1: Relè principale	Fusibili F1, F3 e F6
	R2: Relè luci	Fusibile F5
	R3: Relè accessori	Fusibile F2
<b>SISTEMA DI TRASMISSIONE</b>		
Tipo di puleggia motrice		eDrive II
Tipo di puleggia motrice		QRS (albero corto)
Azionamento		2200 giri/min
Olio per scatola di trasmissione	Tipo	(COD. ART. ) (Cod. art. 619 590 098)
	Capacità	500 ml
Numero di parte della cinghia di trasmissione		417 300 383 <sup>(1)</sup>
Numero di denti del pignone piccolo		21
Numero di denti del pignone grande	49 Ranger con cingolo alto 59 mm	51
	49 Ranger con cingolo alto 49mm	49
Numero di denti del pignone		8
Larghezza nominale cingolo		40,6 cm
Lunghezza nominale cingolo		414,1 cm
Altezza profilo cingolo		39 mm 0 59 mm

MODELLO		49 RANGER 900 ACE
<b>SISTEMA DI TRASMISSIONE (continua)</b>		
Tensione cingolo	Flessione	40 mm - 50 mm
	Forza senza forza	0 kg
	Flessione	60 mm - 70 mm
	Forza <sup>(1)</sup>	7,3 kg
Allineamento cingolo		Equidistanza tra i bordi delle guide cingolo e i supporti guide
<b>FRENI</b>		
Tipo di impianto frenante		Brembo con tubi in treccia in acciaio inossidabile
Liquido dei freni		DOT 4
<b>SOSPENSIONI</b>		
Sospensione anteriore		A-LFS+
Ammortizzatore anteriore		HPG 36
Corsa massima sospensione anteriore	49 Ranger senza cingolo alto 59 mm	190 mm
	49 Ranger con cingolo alto 59 mm	210 mm
Sospensione posteriore		PPS <sup>2</sup> -4100-DS-A
Ammortizzatore centrale		HPG 36
Ammortizzatore posteriore		HPG 36
Corsa massima sospensione posteriore		390 mm
<b>PESO E DIMENSIONI</b>		
Peso a secco	49 Ranger senza cingolo alto 59 mm	279 kg
	49 Ranger con cingolo alto 59 mm	281 kg
Lunghezza complessiva veicolo		341,5 cm
Larghezza complessiva veicolo		118 cm
Altezza complessiva veicolo		147 cm
Posizione sci		996 mm ± 21 mm
<p><sup>(1)</sup> L'altezza della cinghia di trasmissione deve essere regolata ogni volta che viene montata una nuova cinghia di trasmissione.                      Verificare l'applicazione del numero di parte della cinghia di trasmissione con un concessionario LYNX autorizzato.</p>		



# ***INDIVIDUAZIONE E RISOLUZIONE DEI PROBLEMI***

---

# LINEE GUIDA PER LA RISOLUZIONE DEI PROBLEMI (E-TEC E ACE)

---

## IL MOTORINO DI AVVIAMENTO ELETTRICO NON FUNZIONA

---

1. Interruttore di arresto di emergenza del motore in posizione OFF o estremità del cordoncino di sicurezza non installata sull'interruttore di spegnimento del motore.
  - Portare l'interruttore di arresto del motore in posizione ON e inserire l'estremità del cordoncino di sicurezza nell'interruttore di spegnimento del motore.
2. Acceleratore azionato mentre si tenta di avviare il motore.
  - Rilasciare l'acceleratore durante l'avviamento.

## IL MOTORE GIRA MA NON RIESCE AD AVVIARSI

---

1. Non arriva carburante al motore.
  - Controllare il livello del carburante nel serbatoio e rifornire se necessario.
2. Tensione dell'impianto elettrico troppo bassa.
  - Rivolgersi a un concessionario autorizzato Lynx.

## IL REGIME DI ROTAZIONE DEL MOTORE NON RAGGIUNGE IL PUNTO DI INNESTO DELLA FRIZIONE.

---

1. Il sistema D.E.S.S. non riesce a leggere il codice della chiave D.E.S.S. all'estremità del cordoncino di sicurezza. La spia pilota D.E.S.S. lampeggia rapidamente (brevi segnali acustici lenti/ripetitivi).
  - Inserire correttamente l'estremità del cordoncino di sicurezza.
2. Il sistema D.E.S.S. ha letto un codice diverso da quello programmato. La spia pilota D.E.S.S. lampeggia rapidamente (brevi segnali acustici veloci/ripetitivi).
  - Installare l'estremità di un cordoncino di sicurezza per la quale questa motoslitta è stata programmata.
3. L'ECM non riconosce la chiave D.E.S.S. (ACE).
  - Rivolgersi a un concessionario autorizzato Lynx.

## IL MOTORE MANCA DI ACCELERAZIONE O POTENZA

---

1. È stata utilizzata la Learning Key (ACE).
  - Utilizzare la chiave Normal.
2. Modalità Sport non attivata (ACE).
  - Consultare il paragrafo ATTIVARE LA MODALITÀ SPORT in MODALITÀ DI FUNZIONAMENTO.
3. Riscaldamento del motore in corso.
  - Guidare il veicolo a bassa velocità per qualche minuto.
4. Periodo di rodaggio del motore non completato.
  - Completare il periodo di rodaggio.
5. Regolazione errata della puleggia motrice (E-TEC).
  - Regolare la puleggia motrice; consultare la sezione PROCEDURE DI MANUTENZIONE.

---

## IL MOTORE MANCA DI ACCELERAZIONE O POTENZA (continua)

---

6. **La puleggia motrice e le pulegge condotte devono essere sottoposte a manutenzione.**
  - *Rivolgersi a un concessionario autorizzato Lynx.*
7. **Il motore si surriscalda.**
  - *Controllare il livello del refrigerante; consultare la sezione PROCEDURE DI MANUTENZIONE.*
  - *Verificare che gli scambiatori di calore siano puliti. Pulirli, se necessario.*
8. **Cinghia di trasmissione usurata, troppo sottile.**
  - *Se la cinghia di trasmissione ha perso oltre 3 mm (1/8 pollice) della sua larghezza originale, le prestazioni del veicolo possono risulterne influenzate.*
  - *Sostituire la cinghia di trasmissione.*
9. **Regolazione non corretta del cingolo.**
  - *Consultare la sezione MANUTENZIONE e/o rivolgersi ad un concessionario autorizzato Lynx per la corretta regolazione di allineamento e tensione.*
10. **Problema alle valvole R.A.V.E.**
  - *Per gli interventi di manutenzione, riparazione o sostituzione si consiglia di rivolgersi a un concessionario autorizzato Lynx, un'officina o un professionista di fiducia.*
11. **Pressione del carburante troppo bassa.**
  - *Per gli interventi di manutenzione, riparazione o sostituzione si consiglia di rivolgersi a un concessionario autorizzato Lynx, un'officina o un professionista di fiducia.*

---

## IL MOTORE HA UN RITORNO DI FIAMMA

---

1. **Il motore si scalda troppo.**
  - *Consultare il punto 5 della sezione IL MOTORE MANCA DI POTENZA.*
2. **La fasatura di accensione non è corretta o c'è un problema al sistema di iniezione.**
  - *Per gli interventi di manutenzione, riparazione o sostituzione si consiglia di rivolgersi ad un concessionario autorizzato Lynx, un'officina o un professionista di fiducia.*
3. **Perdita nel sistema di scarico.**
  - *Per gli interventi di manutenzione, riparazione o sostituzione si consiglia di rivolgersi ad un concessionario autorizzato Lynx, un'officina o un professionista di fiducia.*
4. **Pressione del carburante troppo bassa.**
  - *Per gli interventi di manutenzione, riparazione o sostituzione si consiglia di rivolgersi a un concessionario autorizzato Lynx, un'officina o un professionista di fiducia.*

---

## IL MOTORE SI ACCENDE IN MANIERA IRREGOLARE

---

1. **Acqua nel carburante.**
  - *Svuotare il sistema di alimentazione e riempire con nuovo carburante.*

## IL MOTORE SI ACCENDE IN MANIERA IRREGOLARE (continua)

---

### 2. Malfunzionamento delle valvole RAVE.

- *Fare ispezionare le valvole RAVE. Per gli interventi di manutenzione, riparazione o sostituzione si consiglia di rivolgersi ad un concessionario autorizzato Lynx, un'officina o un professionista di fiducia.*

## NESSUNA RISPOSTA DALLA LEVA DELL'ACCELERATORE. MESSAGGIO VISUALIZZATO: PRESS START TO GO

---

### 1. Il sistema di gestione del motore ha rilevato un problema relativo a un sensore.

- *Tenere premuto il pulsante di Avviamento/Retromarcia elettronica per spostare il veicolo. Per gli interventi di manutenzione, riparazione o sostituzione si consiglia di rivolgersi ad un concessionario autorizzato Lynx, un'officina o un professionista di fiducia.*

## LE MANOPOLE RISCALDATE/SCALDAPOLLICI NON FUNZIONANO

---

### 1. Il regime di rotazione del motore è troppo basso.

- *Assicurarsi che il regime di rotazione del motore sia oltre 2000 giri/min (ACE).*

## IL MOTORE SI È SPENTO

---

### 1. Il motore si spegne dopo lunghi periodi di funzionamento al minimo.

- *Non lasciare il motore al minimo per troppo tempo. Consultare RISCALDAMENTO DEL VEICOLO in ISTRUZIONI PER L'USO.*

# SISTEMA DI CONTROLLO

## Spie luminose, messaggi e codici cicalino

Le spie pilota dell'indicatore segnalano una condizione particolare o la presenza di un'anomalia.



TIPICO — SPIE LUMINOSE

La spia pilota può lampeggiare da sola o insieme a un'altra spia.

Sull'indicatore multifunzione analogico/digitale, il display viene utilizzato come complemento delle spie luminose onde fornire all'operatore una breve descrizione in caso di anomalia o per segnalare una particolare condizione.

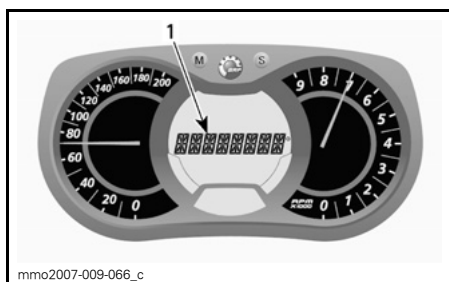





1. Visualizzazione dei messaggi



I messaggi vengono visualizzati con un codice cicalino e spie luminose.

Per attirare l'attenzione, saranno emessi di codici cicalino.

Per i dettagli, vedere la tabella in basso.

**NOTA:** Alcune delle spie luminose elencate non si applicano a tutti i modelli. La visualizzazione dei messaggi è disponibile solo sull'indicatore analogico/digitale multifunzione.

SPIE ACCESE	CICALINO	MESSAGGIO VISUALIZZATO	DESCRIZIONE
	4 brevi segnali acustici ogni 5 minuti	LIVELLO OLIO BASSO	E-TEC: il livello dell'olio di iniezione è basso. Arrestare il veicolo in posizione sicura, quindi rifornire il serbatoio dell'olio di iniezione. ACE: pressione bassa dell'olio motore. Arrestare il veicolo in posizione sicura e controllare il livello dell'olio. Rabboccare al livello adeguato. Se il livello dell'olio è adeguato, non usare il veicolo e rivolgersi ad un concessionario Lynx autorizzato.
	4 brevi segnali acustici ogni 30 secondi.	SURRISCALDAMENTO MOTORE	Il motore è surriscaldato, ridurre la velocità della motoslitte e guidare la motoslitte nella neve non battuta o arrestare immediatamente il motore e lasciarlo raffreddare. Controllare il livello del liquido refrigerante; vedere la parte <i>MANUTENZIONE</i> . Se il livello del refrigerante è adeguato e il surriscaldamento persiste, rivolgersi a un concessionario Lynx autorizzato. Se il problema persiste, non avviare il motore.
		SILENZIATORE	Rallentare o spegnere il motore. Lasciar raffreddare il motore e riavviarlo. Se il surriscaldamento persiste, rivolgersi ad un concessionario Lynx autorizzato. Se il problema persiste, non avviare il motore.
	Brevi segnali acustici a brevi intervalli	SURRISCALDAMENTO MOTORE	Surriscaldamento critico. Spegnerne immediatamente il motore e lasciarlo raffreddare. Controllare il livello del liquido refrigerante; vedere la parte <i>MANUTENZIONE</i> . Se il livello del refrigerante è adeguato e il surriscaldamento persiste, rivolgersi a un concessionario Lynx autorizzato. Se il problema persiste, non avviare il motore.
		SURRISCALDAMENTO MARMITTA	E-TEC: Surriscaldamento critico. Spegnerne immediatamente il motore e lasciarlo raffreddare. Se il surriscaldamento persiste, rivolgersi ad un concessionario Lynx autorizzato. Se il problema persiste, non avviare il motore. Se il problema persiste, non avviare il motore.
		SURRISCALDAMENTO ECM	
	4 brevi segnali acustici ogni 5 minuti	BATT BASSA	Indica una tensione batteria insufficiente o troppo alta. Consultare immediatamente un concessionario Lynx autorizzato.
		BATT ALTA	

SPIE ACCE-SE	CICALI-NO	MESSAGGIO VISUALIZZATO	DESCRIZIONE
	4 brevi segnali	CONTROLLA MOTORE	Guasto del motore; rivolgersi quanto prima ad un concessionario Lynx autorizzato.
	—		Viene visualizzato quando si azionano i freni per più di 15 secondi mentre si preme la leva dell'acceleratore e il veicolo si muove a una velocità maggiore di 5 km/h.
—	4 brevi segnali acustici ogni 5 minuti.	BATTITO	E-TEC: Detonazione (in questi casi il regime di rotazione del motore viene limitato). <ul style="list-style-type: none"> <li>– Accertarsi che sia stato usato il carburante raccomandato.</li> <li>– Verificare la qualità del carburante e sostituirlo se necessario.</li> <li>– Se il problema si ripete, contattare un concessionario autorizzato Lynx, un'officina o un professionista di fiducia.</li> </ul>
—	4 brevi segnali acustici ogni 5 minuti	REGIME LIMITATO	Quando si verificano determinati problemi, il regime di rotazione del motore (giri/min) viene limitato a scopo cautelare.
—	—	FUORIGIRI	Nei motori E-TEC indica che è stato raggiunto il regime massimo di rotazione. Controllare la taratura della frizione.
—	Brevi segnali acustici a brevi intervalli	SPEGNIMENTO	Procedura di spegnimento forzato a causa del surriscaldamento del motore o di un problema della pompa del carburante; rimuovere l'estremità del cordoncino di sicurezza dall'interruttore di spegnimento del motore e rivolgersi ad un concessionario Lynx autorizzato.
—	—	COMUNICAZIONE	Problema di comunicazione tra l'ECM e l'indicatore. Spegnerne il motore e rimuovere il cordoncino di sicurezza. Attendere qualche minuto, quindi avviare il motore. Se il problema persiste, rivolgersi ad un concessionario Lynx autorizzato

SPIE ACCE- SE	CICALI- NO	MESSAGGIO VISUALIZZATO	DESCRIZIONE
<b>D.E.S.S.</b>	2 brevi segnali	—	Chiave giusta; veicolo pronto per l'uso.
	2 brevi segnali acustici che si ripetono a ritmo lento.	CONTROLLARE CHIAVE	Impossibile leggere la chiave (errato collegamento). Assicurarsi che la chiave sia pulita e correttamente inserita.
	Brevi segnali acustici a brevi intervalli	CHIAVE ERR	Chiave non valida o non programmata. Utilizzare la chiave appropriata per il veicolo o far programmare la chiave.
—	—	 (lam- peggiante)	Problema del sensore del livello carburante.
—	—	ACCELERATORE APERTO	ACE: Leva dell'acceleratore azionata mentre si tenta di avviare il motore (il motore gira, ma non si avvia). Rilasciare la leva dell'acceleratore durante l'avviamento.
—	—	MODALITÀ ANTI- INGOLFAMENTO	ACE: Acceleratore aperto al massimo mentre si tenta di avviare il motore (il motore si mette in moto ma non riesce a partire). Rilasciare la leva dell'acceleratore durante l'avviamento.

## Codici di guasto

### *Solo display analogico/digitale multifunzione*

Per leggere i codici di guasto attivi, premere e mantenere premuto il pulsante MODE (M) premendo contemporaneamente più volte l'interruttore dei fari abbaglianti/anabbaglianti HI/LOW.

Se vengono registrati due o più codici, utilizzare il pulsante SET (S) o MODE (M) per scorrere da uno all'altro.

Per uscire dalla modalità codici di guasto, tenere premuto il pulsante MODE (M).

Per informazioni sul significato dei codici, rivolgersi ad un concessionario Lynxautorizzato.



# ***GARANZIA***

---

# **GARANZIA LIMITATA INTERNAZIONALE BRP-FINLANDIA OY: MOTOSLITTE LYNX® 2017**

## **1) AMBITO DELLA GARANZIA LIMITATA**

BRP Finland Oy ("BRP") garantisce le sue motoslitte LYNX modello 2015 in caso di difetti di materiale o nella qualità di esecuzione per il periodo e in base alle condizioni di seguito descritte.

Parti e accessori non installati in fabbrica non sono coperti da questa garanzia limitata. Fare riferimento alla garanzia limitata di tali parti e accessori.

L'uso del Prodotto per gare o qualsiasi altra attività competitiva, in qualsiasi momento, persino da parte di un proprietario precedente, rende nulla questa garanzia.

## **2) PERIODO DI COPERTURA DELLA GARANZIA**

Questa garanzia limitata entrerà in vigore dalla data di invio al primo consumatore al dettaglio o dalla data in cui il prodotto è stato utilizzato per la prima volta, in base all'eventualità che si verifica per prima, per un periodo di:

A) DODICI (12) MESI CONSECUTIVI per i proprietari privati.

B) DODICI (12) MESI CONSECUTIVI, per uso commerciale.

C) VENTQUATTRO (24) MESI CONSECUTIVI, per uso privato se il prodotto è stato venduto in uno stato membro dell'Unione Europea o in Russia.

Il periodo di copertura della garanzia su una motoslitte consegnata tra il 1° giugno e il 1° dicembre di un determinato anno scadrà tuttavia il 30 novembre dell'anno applicabile. Una motoslitte ha un uso commerciale se viene utilizzata in correlazione a qualsiasi lavoro o impiego che genera profitto durante un qualsiasi segmento del periodo di garanzia. Una motoslitte ha uso commerciale anche quando, in qualsiasi momento durante il periodo di garanzia, è provvista di etichette commerciali o possiede licenza per uso commerciale.

La riparazione e la sostituzione di pezzi o l'esecuzione di manutenzione in base a questa garanzia non estende la durata della presente garanzia oltre la data di scadenza originale.

Si ricorda che la durata e altre modalità della copertura di garanzia sono subordinate alla legislazione locale e nazionale applicabile nel Paese del cliente.

## **3) CONDIZIONI PER LA COPERTURA DELLA GARANZIA**

Questa copertura della garanzia è disponibile esclusivamente per le motoslitte LYNX 2016, acquistate nuove dal primo proprietario e mai utilizzate prima, presso un distributore/concessionario BRP autorizzato a distribuire i prodotti LYNX nel Paese in cui è avvenuta la vendita ("distributore/concessionario BRP") e solo dopo che la procedura di ispezione pre-consegna di BRP sia stata completata e documentata. La copertura della garanzia diventa disponibile solamente dietro adeguata registrazione del prodotto da parte di un distributore/concessionario BRP autorizzato. Inoltre, questa copertura della garanzia è disponibile esclusivamente se la motoslitte LYNX viene acquistata nel Paese in cui risiede l'acquirente. BRP non rispetterà questa garanzia limitata per qualsiasi utente privato o commerciale se non sono state soddisfatte le precedenti condizioni. Tali limitazioni sono necessarie per consentire a BRP di proteggere la sicurezza dei suoi prodotti, dei consumatori e del pubblico in generale.

Per mantenere la copertura della garanzia, la manutenzione periodica descritta nella Guida dell'operatore deve essere effettuata nei tempi prescritti. BRP si riserva il diritto di subordinare la copertura della garanzia alla presentazione della prova di corretta manutenzione.

#### **4) COME PROCEDERE PER OTTENERE LA COPERTURA DELLA GARANZIA**

Il cliente deve informare un distributore/concessionario BRP per la manutenzione entro due (2) mesi dalla comparsa del difetto e consentire un ragionevole accesso al prodotto e per la possibile riparazione. Il cliente deve inoltre presentare al distributore/concessionario autorizzato BRP la prova di acquisto del prodotto e firmare l'ordine di riparazione/di lavoro prima dell'inizio delle operazioni effettive per convalidare la riparazione in garanzia. Tutti i pezzi sostituiti in base alla presente garanzia limitata diventano proprietà di BRP.

#### **5) LE RESPONSABILITÀ DI BRP**

In base alla presente garanzia, gli obblighi di BRP sono limitati, a sua unica discrezione, alla riparazione di parti che siano risultate difettose nelle normali condizioni di utilizzo, alla manutenzione o sostituzione di tali parti con ricambi originali LYNX senza addebito di costi per ricambi e manodopera presso qualsiasi distributore/concessionario autorizzato BRP durante il periodo di garanzia.

BRP si riserva il diritto di migliorare o modificare saltuariamente i prodotti senza assumersi alcun obbligo di modificare i prodotti precedentemente fabbricati.

#### **6) ESCLUSIONI**

Quanto qui di seguito esposto non è coperto, in nessuna circostanza, da garanzia:

- Normale usura;
- Componenti soggetti a manutenzione ordinaria, messe a punto, regolazioni;
- Danni causati dalla mancata manutenzione e/o rimessaggio, come descritto nella Guida dell'operatore;
- Danni derivanti dalla rimozioni di parti, riparazioni, manutenzione o modifiche non corrette o utilizzo di parti non prodotte o approvate da BRP o derivanti da riparazioni effettuate da una persona che non è un distributore/concessionario BRP autorizzato per le riparazioni;
- Danni causati dall'abuso, uso scorretto, uso anormale, negligenza, uso su superfici diverse dalla neve o uso del prodotto in modo non coerente con quanto raccomandato nella Guida dell'operatore;
- Danni risultanti da incidenti, immersione, incendio, furto, vandalismo o qualsiasi causa di forza maggiore;
- Funzionamento con carburanti, oli o lubrificanti che non sono adatti al prodotto (vedere la Guida dell'operatore);
- Incameramento di acqua o neve;
- Danni accidentali o consequenziali, o danni di qualsiasi tipo inclusi, tra l'altro, traino, rimorchio, rimessaggio, spese telefoniche, nolo, taxi, contrattempi, copertura assicurativa, pagamenti di prestiti, perdita di tempo, perdita di reddito; e
- Danni risultanti dall'installazione di chiodi sui cingoli, qualora l'installazione non sia conforme alle istruzioni di BRP.

## **7) LIMITAZIONI DELLA RESPONSABILITÀ**

QUESTA GARANZIA VIENE ESPLICITAMENTE CONCESSA E ACCETTATA IN LUOGO DI TUTTE LE ALTRE GARANZIE, ESPLICITE O IMPLICITE, COMPRESE, TRA L'ALTRO, QUELLE DI COMMERCIALITÀ O IDONEITÀ A UNO SCOPO PARTICOLARE. DAL MOMENTO CHE NON È POSSIBILE RINUNCIARE AGLI OBBLIGHI DELLE GARANZIE IMPLICITE, ESSE SARANNO LIMITATE, IN DURATA, ALLA VITA DELLE GARANZIE ESPLICITE. I DANNI INCIDENTALI E CONSEGUENZIALI SONO ESCLUSI DALLA COPERTURA DELLA PRESENTE GARANZIA. ALCUNI PAESI NON CONSENTONO L'ESONERO DELLA RESPONSABILITÀ, LE LIMITAZIONI E LE ESCLUSIONI SOPRA IDENTIFICATE; PERTANTO QUANTO APPENA DICHIARATO POTREBBE NON ESSERE APPLICABILI A VOI. QUESTA GARANZIA ATTRIBUISCE DIRITTI SPECIFICI AI QUALI POTREBBERO AGGIUNGERSENE ALTRI DI TIPO LEGALE CHE POTREBBERO DIFFERIRE DA STATO A STATO, O DA PROVINCIA A PROVINCIA.

Nessun distributore, distributore/concessionario BRP o altra persona è autorizzato a rilasciare alcuna affermazione, dichiarazione o garanzia in merito al prodotto diversa da quanto espresso nella presente garanzia limitata e, in caso contrario, non sarà applicabile contro BRP.

BRP si riserva il diritto di modificare la garanzia in qualsiasi momento, a condizione che tale modifica non alteri le condizioni di garanzia applicabili ai prodotti venduti nel periodo in cui questa garanzia è in vigore.

## **8) TRASFERIMENTO**

Se la proprietà di un prodotto viene trasferita durante il periodo di copertura della garanzia limitata, la garanzia, soggetta a termini e condizioni, verrà anch'essa trasferita e sarà valida per il restante periodo di copertura ammesso che BRP o un distributore/concessionario BRP autorizzato riceva prova che il precedente proprietario autorizza il trasferimento di proprietà, oltre ai dati del nuovo proprietario.

## **9) ASSISTENZA CLIENTI**

In caso di controversia o disputa in relazione alla presente garanzia limitata, BRP consiglia di provare a risolvere la questione con il proprio Distributore/Concessionario Lynx. Si raccomanda di discutere la situazione con il responsabile della manutenzione presso il distributore/concessionario Lynx autorizzato o con il proprietario.

Se la questione rimane irrisolta, contattare BRP compilando il modulo di contatto su [www.brp.com](http://www.brp.com) o contattare BRP per posta a uno dei recapiti riportati nella sezione CONTATTACI di questa guida.

# REGISTRO DI MANUTENZIONE

Spedire una fotocopia del registro di manutenzione a BRP se necessario.

PRECONSEGNA	
Numero di serie: _____ Km: _____ Ore: _____ Data: _____ Concessionario N.: _____ Note: _____ _____	Firma/Nome in stampatello:          
Consultare il bollettino preconsegna del veicolo per le procedure dettagliate di installazione	

PRIMO TAGLIANDO	
Km: _____ Ore: _____ Data: _____ Concessionario N.: _____ Note: _____ _____	Firma/Nome in stampatello:          
Per il programma di manutenzione consultare la sezione Informazioni sulla manutenzione di questa Guida dell'operatore	

MANUTENZIONE	
Km: _____ Ore: _____ Data: _____ Concessionario N.: _____ Note: _____ _____	Firma/Nome in stampatello:          
Per il programma di manutenzione consultare la sezione Informazioni sulla manutenzione di questa Guida dell'operatore	

MANUTENZIONE	
Km: _____ Ore: _____ Data: _____ Concessionario N.: _____ Note: _____ _____	Firma/Nome in stampatello:          
Per il programma di manutenzione consultare la sezione Informazioni sulla manutenzione di questa Guida dell'operatore	

**MANUTENZIONE**

Km: _____	Firma/Nome in stampatello:
Ore: _____	
Data: _____	
Concessionario N.: _____	
Note: _____	
_____	

Per il programma di manutenzione consultare la sezione Informazioni sulla manutenzione di questa Guida dell'operatore

**MANUTENZIONE**

Km: _____	Firma/Nome in stampatello:
Ore: _____	
Data: _____	
Concessionario N.: _____	
Note: _____	
_____	

Per il programma di manutenzione consultare la sezione Informazioni sulla manutenzione di questa Guida dell'operatore

**MANUTENZIONE**

Km: _____	Firma/Nome in stampatello:
Ore: _____	
Data: _____	
Concessionario N.: _____	
Note: _____	
_____	

Per il programma di manutenzione consultare la sezione Informazioni sulla manutenzione di questa Guida dell'operatore

**MANUTENZIONE**

Km: _____	Firma/Nome in stampatello:
Ore: _____	
Data: _____	
Concessionario N.: _____	
Note: _____	
_____	

Per il programma di manutenzione consultare la sezione Informazioni sulla manutenzione di questa Guida dell'operatore

**MANUTENZIONE**

Km: _____	Firma/Nome in stampatello:
Ore: _____	
Data: _____	
Concessionario N.: _____	
Note: _____	
_____	

Per il programma di manutenzione consultare la sezione Informazioni sulla manutenzione di questa Guida dell'operatore

**MANUTENZIONE**

Km: _____	Firma/Nome in stampatello:
Ore: _____	
Data: _____	
Concessionario N.: _____	
Note: _____	
_____	

Per il programma di manutenzione consultare la sezione Informazioni sulla manutenzione di questa Guida dell'operatore

**MANUTENZIONE**

Km: _____	Firma/Nome in stampatello:
Ore: _____	
Data: _____	
Concessionario N.: _____	
Note: _____	
_____	

Per il programma di manutenzione consultare la sezione Informazioni sulla manutenzione di questa Guida dell'operatore

**MANUTENZIONE**

Km: _____	Firma/Nome in stampatello:
Ore: _____	
Data: _____	
Concessionario N.: _____	
Note: _____	
_____	

Per il programma di manutenzione consultare la sezione Informazioni sulla manutenzione di questa Guida dell'operatore

***Questa pagina è stata  
lasciata intenzionalmente in bianco***



# ***INFORMAZIONI SUL CLIENTE***

---

# CONTATTACI

www.brp.com

## Europa

PL 8040 (Isoaavantie 7)  
96101 Rovaniemi  
Finlandia

Formvägen 16  
S-906 21 Umeå  
Svezia

Ingvald Ystgaardsvei 15  
N-7484 Trondheim  
Norvegia

Skaldenstraat 125  
B-9042 Gent  
Belgio

Itterpark 11  
D-40724 Hilden  
Germania

ARTEPARC Bâtiment B  
Route de la côte d'Azur, Le Canet  
13590 Meyreuil  
Francia

Avenue d'Ouchy 4-6  
1006 Losanna  
Svizzera

## Nord America

565 de la Montagne Street  
Valcourt (Québec) J0E 2L0  
Canada

Circuito de la Productividad #111  
Parque Industrial Guadalajara  
Col. Las Pintas  
El Salto, Jalisco, 45690  
Messico

Av. Ferrocarril # 202  
Parque Industrial Querétaro  
Santa Rosa Jáuregui, Querétaro  
Querétaro  
C.P. 76220Méssico

## Sud America

Rodovia Anhanguera Km 104  
Loteamento Techno Park  
Condominio Empresarial AZTech  
Avenida James Clerck Maxwell, 280 -  
Modulo 04  
13069-380, Campinas SP  
Brasile

## Asia

15/F Parale Mitsui Building,8  
Higashida-Cho, Kawasaki-ku  
Kawasaki 210-0005  
Giappone

Room Dubai, level 12, Platinum Tower  
233 Tai Cang Road  
Xintiandi, LuWan District  
Shanghai 200020  
PR Cina

## Oceania

6 Lord Street  
Lakes Business Park  
Botany, NSW2019  
Australia

---

## CAMBIO DI INDIRIZZO/PROPRIETÀ

In caso di cambio di indirizzo o di proprietario della motoslitte, informare BRP in uno dei modi seguenti:

- Inviando una delle schede di cambio indirizzo che si trovano nelle pagine seguenti.
- Informando un concessionario autorizzato Lynx.

In caso di trasferimento della proprietà, dimostrare che il precedente proprietario acconsente a tale trasferimento.

Informare BRP, anche dopo la scadenza della garanzia limitata, è molto importante in quanto BRP può in tal modo raggiungere il proprietario della motoslitte in caso di necessità, ad esempio quando occorre richiamare in fabbrica i veicoli per motivi di sicurezza. È responsabilità del proprietario informare BRP.

**UNITÀ RUBATE:** In caso di furto della propria motoslitte, è necessario segnalare il fatto a BRP o a un concessionario Lynx autorizzato. Verrà chiesto di indicare il proprio nome, indirizzo, numero di telefono, numero di identificazione del veicolo e data del furto.

***Questa pagina è stata  
lasciata intenzionalmente in bianco***



***Questa pagina è stata  
lasciata intenzionalmente in bianco***

CAMBIO DI INDIRIZZO CAMBIO DI PROPRIETÀ 

NUMERI DI IDENTIFICAZIONE DELL'IMBARCAZIONE

Numero del modello

Numero di identificazione dell'imbarcazione (VIN)

VECCHIO INDIRIZZO:

NOME

N.

VIA

APT

CITTÀ

PROVINCIA

CODICE POSTALE

PAESE

TELEFONO

NUOVO INDIRIZZO:

NOME

N.

VIA

APT

CITTÀ

PROVINCIA

CODICE POSTALE

PAESE

TELEFONO

V00A2F

CAMBIO DI INDIRIZZO CAMBIO DI PROPRIETÀ 

NUMERI DI IDENTIFICAZIONE DELL'IMBARCAZIONE

Numero del modello

Numero di identificazione dell'imbarcazione (VIN)

VECCHIO INDIRIZZO:

NOME

N.

VIA

APT

CITTÀ

PROVINCIA

CODICE POSTALE

PAESE

TELEFONO

NUOVO INDIRIZZO:

NOME

N.

VIA

APT

CITTÀ

PROVINCIA

CODICE POSTALE

PAESE

TELEFONO

V00A2F





MODELO N.º DEL VEHÍCULO \_\_\_\_\_

NÚMERO DE IDENTIFICACIÓN DEL VEHÍCULO (V.I.N.) \_\_\_\_\_

NÚMERO DE IDENTIFICACIÓN DEL MOTOR (E.I.N.) \_\_\_\_\_

Titular: \_\_\_\_\_

NOMBRE

CALLE

N.º

PISO

POBLACIÓN

PROVINCIA

CÓDIGO POSTAL

Fecha de compra \_\_\_\_\_

AÑO MES DÍA

Garantía válida hasta \_\_\_\_\_

AÑO MES DÍA

Debe ser cumplimentado por el distribuidor en el momento de la venta.

SELLO DEL DISTRIBUIDOR



[brp.com](http://brp.com)

**LYNX**<sup>®</sup>



®™ E IL LOGO BRP SONO MARCHI DI FABBRICA DI BOMBARDIER RECREATIONAL PRODUCTS INC. O DELLE SUE AFFILIATE.