

**LYNX**<sup>®</sup>



**2016**

**KÄYTTÄJÄN KÄSIKIRJA**

**XU**

**600/800 R E-TEC<sup>®</sup>**

**1200 4-TEC<sup>®</sup>**

**900 ACE<sup>™</sup>**

**⚠ VAROITUS**

Lue tämä ohjekirja huolellisesti.  
Se sisältää tärkeitä turvallisuustietoja.  
Kuljettajan ikärajasuus: 16 vuotta.  
Pidä tämä kirja aina kelkan mukana.

**FI 619 900 742**

Alkuperäisen ohjeen käännös

## KÄYTTÄJÄN KÄSIKIRJA 2016

Xtrim™ Commander 600 E-TEC  
Xtrim™ Commander Limited 600 E-TEC  
Xtrim™ Commander Limited 600 E-TEC ECS<sup>2</sup>  
Xtrim™ Commander 800R E-TEC  
Adventure™ Grand Tourer 900 ACE  
Adventure™ Grand Tourer 900 ACE ECS<sup>2</sup>  
Adventure™ Grand Tourer 1200 4-TEC  
Adventure™ Grand Tourer 1200 4-TEC ECS<sup>2</sup>

### VAROITUS

Tässä käyttäjän käsikirjassa ja tuotteessa olevissa tuotekilvissä olevien varotoimien ja neuvojen noudattamatta jättäminen voi aiheuttaa vamman tai jopa kuoleman!

### VAROITUS

Tämän ajoneuvon suorituskyky saattaa ylittää aikaisemmin ajamiesi ajoneuvojen suorituskyvyn. Käytä aikaa perehtyäksesi uuteen ajoneuvoosi.



Lynx-tuotteet valmistaa BRP.

Seuraavat tuotemerkit ovat Bombardier Recreational Products Inc:n tai sen tytäryhtiöiden omistamia tavaramerkkejä.

D.E.S.S.™

HPG™

XU™

Lynx®

ROTAX®

TRA™

PPS™

iTC™

ACE®

# SAATESANAT

Deutsch	Dieses Handbuch ist möglicherweise in Ihrer Landessprache verfügbar. Bitte wenden Sie sich an Ihren Händler oder besuchen Sie: <a href="http://www.operatorsguide.brp.com">www.operatorsguide.brp.com</a> .
English	This guide may be available in your language. Check with your dealer or go to: <a href="http://www.operatorsguide.brp.com">www.operatorsguide.brp.com</a> .
Français	Ce guide peut être disponible dans votre langue. Vérifier avec votre concessionnaire ou aller à: <a href="http://www.operatorsguide.brp.com">www.operatorsguide.brp.com</a> .
Italiano	Questa guida potrebbe essere disponibile nella propria lingua. Contattare il concessionario o consultare: <a href="http://www.operatorsguide.brp.com">www.operatorsguide.brp.com</a> .
日本語	このガイドは、言語によって翻訳版が用意されています。ディーラーに問い合わせるか、次のアドレスでご確認ください： <a href="http://www.operatorsguide.brp.com">www.operatorsguide.brp.com</a> .
Norsk	Denne boken kan finnes tilgjengelig på ditt eget språk. Kontakt din forhandler eller gå til: <a href="http://www.operatorsguide.brp.com">www.operatorsguide.brp.com</a> .
Русский	Воспользуйтесь руководством на вашем языке. Узнайте о его наличии у дилера или на странице по адресу <a href="http://www.operatorsguide.brp.com">www.operatorsguide.brp.com</a> .
Suomi	Käyttöohjekirja voi olla saatavissa omalla kielelläsi. Tarkista jälleenmyyjältä tai käy osoitteessa: <a href="http://www.operatorsguide.brp.com">www.operatorsguide.brp.com</a>
Svenska	Denna bok kan finnas tillgänglig på ditt språk. Kontakta din återförsäljare eller gå till: <a href="http://www.operatorsguide.brp.com">www.operatorsguide.brp.com</a> .

Onnittelumme uuden Lynx® -moottorikelkkasi johdosta. Minkä tahansa mallin olet valinnutkin, Bombardier Recreational Products Inc.:n (BRP) takuu ja valtuutettu Lynx-myynti- ja huoltoverkosto pitävät huolen, että saat tarvitsemasi palvelut ja varaosat.

Jälleenmyyjäsi tekee parhaansa, jotta olisit tyytyväinen. Hän on koulutautunut suorittamaan esisäädöt ja kelkkasi tarkistamisen sekä säätämään kelkkasi sinun painosi ja ajo-olosuhteiden mukaan.

Toimituksen yhteydessä sinulle kerrotaan takuun kattavuudesta ja allekirjoitit *LUOVUTUSHUOLLON TARKASTUSLISTAN* varmistaaksesi, että ajoneuvosi toimitus vastaa täysin sinun vaatimuksiasi.

## Opi ensin, aja sitten

Opettele vähentämään itselle, matkustajalle ja sivullisille aiheuttamaasi mahdollista loukkaantumis- ja kuolemanvaaraa lukemalla seuraavat osat ennen ajoneuvon käyttämistä:

- *TURVALLISUUSTIEDOT*
- *AJONEUVON TIEDOT*.

Lue myös moottorikelkkaan kiinnitetyt varoituskilvet.

Me pidämme tärkeänä, että suoritat turvallisuusseikkoihin painottuvan ajokurssin. Kysy omalta jälleenmyyjältäsi tai paikallisilta viranomaisilta paikakkunnallasi järjestettävistä kursseista.

Jos tämän käyttäjän käsikirjan sisältämiä varoituksia ei noudateta, seurauksena saattaa olla VAKAVA LOUKKAANTUMINEN tai KUOLEMA.

## Turvallisuustiedot

Erilaiset tässä kirjassa esitetyt turvallisuustiedot ja se, miltä ne näyttävät sekä kuinka niitä käytetään, ilmenee seuraavasta:

Turvallisuuteen liittyvä Huomio-merkki  osoittaa mahdollista henkilövahinkovaaraa.

### VAROITUS

Osoittaa mahdollista vaaratilannetta, joka voi johtaa vakavaan loukkaantumiseen tai kuolemaan, ellei sitä vältetä.

**!** **TÄRKEÄÄ** Osoittaa vaaratilannetta, joka voi johtaa vähäiseen tai kohtalaiseen vakavaan loukkaantumiseen, ellei sitä vältetä.

**ILMOITUS** Merkitsee ohjetta, jonka noudattamatta jättäminen voi johtaa ajoneuvon osien tai muun omaisuuden vakavaan vaurioitumiseen.

## Tietoja tästä käyttäjän käsikirjasta

Tämä käyttäjän käsikirja tutustuttaa omistajan/käyttäjän ja matkustajan uuden kelkan hallintalaitteisiin ja huoltotoimenpiteisiin sekä kertoo, miten kelkkaillaan turvallisesti.

Pidä tämä käyttäjän käsikirja aina ajoneuvossa, jotta voit katsoa siitä esimerkiksi huoltoon tai vianetsintään liittyviä tietoja ja opastaa sen avulla muita mahdollisia kuljettajia.

Huomioi, että käyttäjän käsikirja on saatavana useilla eri kielillä. Mahdollisissa eroavaisuuksissa englanninkielinen versio pätee.

Jos haluat katsella käyttäjän käsikirjaasi netissä tai tulostaa siitä ylimääräisen version, käy nettisivuillamme osoitteessa [www.operatorsguide.brp.com](http://www.operatorsguide.brp.com).

Tässä asiakirjassa olevat tiedot ovat oikeita julkaisuhetkellä. BRP:n politiikkaan kuuluu kuitenkin tuotteitten jatkuva parantaminen ilman, että se sioutuu asentamaan niitä aikaisemmin valmistamiinsa tuotteisiin. Viime tipassa tehdyistä muutoksista johtuen valmistetun tuotteen ja tässä käsikirjassa olevien kuvausten ja/tai erittelyjen välillä saattaa olla joitakin eroja. BRP varaa oikeuden koska tahansa ilman mitään velvoitteita lopettaa tai muuttaa teknisiä ominaisuuksia, rakenteita, ominaisuuksia, malleja tai varusteita.

Käyttäjän käsikirjan tulee olla ajoneuvon mukana ajoneuvoa myytäessä.



---

# SISÄLLYSLUETTELO

<b>SAATESANAT</b> .....	<b>1</b>
Opi ensin, aja sitten .....	1
Turvallisuustiedot .....	1
Tietoja tästä käyttäjän käsikirjasta .....	2

## **TURVALLISUUSTIETOJA**

<b>YLEISTÄ VAROTOIMENPITEITÄ</b> .....	<b>8</b>
Vältä hiilimonoksidimyrkytys .....	8
Vältä polttoaineen syttymistä ja muita vaaratilanteita .....	8
Vältä kuumien osien aiheuttamia palovammoja .....	8
Lisävarusteet ja muutokset .....	8

<b>ERITYISIÄ TURVAOHJEITA</b> .....	<b>9</b>
-------------------------------------	----------

<b>AKTIIVISET TEKNOLOGIAT (iTC) (900 ACE JA 1200 4-TEC)</b> .....	<b>13</b>
Johdanto .....	13
iTC-kaasun hallintajärjestelmä (intelligent Throttle Control) .....	13

<b>AJONEUVOLLA AJAMINEN</b> .....	<b>14</b>
Käyttöä edeltävä tarkastus .....	14
Miten ajetaan .....	16
Matkustajan kuljettaminen .....	18
Maaston/ajotyylin vaihtelut .....	19
Ympäristö .....	23

<b>PITOA PARANTAVAT TUOTTEET</b> .....	<b>26</b>
Käsiteltävyys .....	26
Kiihdyttäminen .....	27
Jarruttaminen .....	27
Tärkeät turvallisuussäännöt .....	28
Nastoitetun telamaton vaikutus moottorikelkan käyttöikään .....	28
Nastojen asentaminen BRP:n nastoitettavaksi hyväksymiin telamattoihin .....	28
Nastoitetun telamaton tarkastaminen .....	29

<b>TÄRKEITÄ TUOTTEESSA OLEVIA TARROJA</b> .....	<b>30</b>
Riipputarra .....	30
Ajoneuvon varoituskilvet .....	30
Teknisiä tietoja sisältävät tarrat .....	34

## **AJONEUVON TIEDOT**

<b>HALLINTALAITTEET JA VARUSTEET</b> .....	<b>38</b>
1) Ohjaustanko .....	40
2) Kaasuvipu .....	40
3) Jarruvipu .....	41
4) Pysäköintijarruvipu .....	42
5) Moottorin pysäytyskatkaisin .....	42
6) Moottorin hätäkatkaisin .....	43
7) Monitoimikatkaisin .....	44

**HALLINTALAITTEET JA VARUSTEET (jatkuva)**

8) Vaihdvipu .....	46
9) Säädettävät peilit .....	46
10) Työkalusarja .....	46
11) Etu- ja takapuskurit .....	47
12) Mittari .....	47
13) Selkänoja .....	60
14) Matkustajan istuin (1+1) .....	60
15) Matkustajan käsikahvat .....	61
16) Mountain-apukahva (Commander-mallit) .....	62
17) Tavaratila .....	62
18) Takatavarateline .....	63
19) Matkustajan lämmitettävien käsikahvojen ja istuimen katkaisin .....	63
20) 12 voltin pistorasia .....	64
21) Vetokoukku .....	64
22) Säädettävä ohjaustanko .....	65
23) Telamatto .....	65
24) Sulakkeet .....	65
25) Kiinnityspisteet .....	66
26) Variaattorihihnan suoja .....	66
27) Kuomu .....	67
28) Yläsivupaneelit .....	68
29) Alasivupaneelit .....	69
30) Kelautuvan käynnistimen kädensija .....	70
31) Sytytystulppien säilytys .....	70
32) Polttoainesäiliön korkki .....	70
33) Kuljetuslaatikko .....	71
34) Lapio .....	71
35) Akkunäyttö/ latauspistoke .....	71
36) Elektronisesti ohjattu jousitus (ECS <sup>2</sup> ) .....	72
37) Istuinlämmitin .....	72
38) ECO-/Vakio-/Sport-tilan katkaisin (900 ACE ja 1200 4-TEC) .....	72

**POLTTOAINE JA ÖLJY .....** **73**

Polttoainevaatimukset .....	73
Suosittelut polttoaine .....	73
Tankkaaminen .....	73
Suosittelut öljy .....	74
Tuorevoiteluöljyn määrän tarkastaminen .....	74

**SISÄÄNAJOVAIHE .....** **76**

Käyttö sisänajovaiheessa .....	76
--------------------------------	----

**TOIMINTATILAT (900 ACE JA 1200 4-TEC) .....** **77**

ECO-tila (Polttoaineen säästötila) .....	77
Vakiotila .....	77
Sport-tila .....	77
Navigointi toimintatilojen välillä .....	77
Opetteluavain tilat .....	78

<b>KÄYTTÖOHJEET</b> .....	<b>80</b>
Moottorin käynnistäminen .....	80
Varakäynnistys .....	80
Kelkan esilämmitys .....	81
Vaihdelaatikon toiminta .....	82
Vaihtotangon säätö .....	83
Moottorin sammutus .....	83
Hinaaminen .....	83
Toisen kelkan hinaaminen .....	83
<b>VIRITÄ AJO-OLOSUHTEIDEN MUKAAN</b> .....	<b>85</b>
Takajousituksen säätö .....	86
Etujousituksen säätö .....	90
Ajoneuvon käyttäytyminen suhteessa jousituksen säätöihin .....	91
<b>AJONEUVON KULJETTAMINEN</b> .....	<b>92</b>

## **HUOLTO**

<b>ENSITARKASTUS</b> .....	<b>94</b>
<b>HUOLTOTAULUKKO (2-TAHTI)</b> .....	<b>96</b>
<b>HUOLTOTAULUKKO (4-TAHTI)</b> .....	<b>98</b>
<b>HUOLTOTOIMENPITEET</b> .....	<b>100</b>
Imuilman äänenvaimentimen esisuodatin .....	100
Moottorin jäähdytysneste .....	100
Tuorevoiteluöljy (600 HO E-TEC, 800R E-TEC) .....	101
Moottoriöljy (1200 4-TEC / 900 ACE) .....	101
Moottoriöljyn suodattimen vaihto (900 ACE) .....	102
Moottoriöljyn vaihto (1200 4-TEC) .....	103
Moottoriöljyn suodatin (900 ACE) .....	104
Öljynsuodatin (1200 4-TEC) .....	105
Pakojärjestelmä .....	107
Sytytystulpat .....	107
Moottorin rajoitin (E-TEC-mallit) .....	108
Jarruneste .....	109
Vaihdelaatikon öljy .....	110
Käyttöhihna .....	111
I-variaattori .....	114
Telamatto .....	115
Jousitus .....	119
Sukset .....	120
Sulakkeet .....	120
Valot .....	121
<b>AJONEUVON HOITO</b> .....	<b>124</b>
Toimenpiteet ajon jälkeen .....	124
Ajoneuvon puhdistus ja suojaaminen .....	124

<b>SÄILYTYS</b> .....	<b>125</b>
Moottorin säilytyskunto (E-TEC) .....	125
<b>KÄYTTÖÖNOTTOHUOLTO ENNEN AJOKAUDEN ALKUA</b> .....	<b>127</b>

### **TEKNISET TIEDOT**

<b>AJONEUVON TUNNISTAMINEN</b> .....	<b>130</b>
Ajoneuvon tunnistetarra .....	130
Tunnistenumerot .....	130
<b>EU:N VAATIMUSTENMUKAISUUSTODISTUS</b> .....	<b>132</b>
<b>TEKNISET TIEDOT</b> .....	<b>133</b>

### **VIANETSINTÄ**

<b>VIANETSINTÄOHJEITA</b> .....	<b>144</b>
<b>VALVONTAJÄRJESTELMÄ</b> .....	<b>147</b>
Merkkivalot, viestit ja piipparin koodit .....	147
Kuinka vikakoodeja luetaan? .....	151

### **TAKUU**

<b>BRP FINLAND OY:N KANSAINVÄLINEN RAJOITETTU TAKUU: 2016</b>	<b>2016</b>
<b>LYNX®-MOOTTORIKELKAT</b> .....	<b>154</b>
<b>SUORITETUT HUOLTOTOIMENPITEET</b> .....	<b>157</b>

### **TIETOA ASIAKKAALLE**

<b>OSOITTEEN/OMISTAJAN MUUTOS</b> .....	<b>162</b>
---	------------

# ***TURVALLISUUS- TIETOJA***



# YLEISTÄ VAROTOIMENPITEITÄ

## Vältä hiilimonoksidimyrkytys

Kaikki moottorien pakokaasut sisältävät hiilimonoksidia eli häkää, joka on kuolettava kaasu. Hiilimonoksidin hengittäminen voi aiheuttaa päänsärkyä, huimausta, uneliaisuutta, pahoinvointia, sekavuutta ja lopulta kuoleman.

Hiilimonoksidi on väritön, hajuton ja mauton kaasu, jota voi olla ilmassa, vaikka et näe tai haista lainkaan moottorin pakokaasua. Hiilimonoksidia saattaa kertyä tilaan kuolettava määrä erittäin nopeasti, jolloin se saattaa vaikuttaa nopeasti niin, että et kykene enää pelastamaan itseäsi. Kuolettava määrä hiilimonoksidia saattaa säilyä ilmassa suljetuissa tai huonosti ilmastoiduissa tiloissa tunteja tai jopa päiviä. Jos havaitset jotain hiilimonoksidimyrkytyksen oireita, poistu tilasta välittömästi ja hankkiudu raikkaaseen ilmaan sekä ota yhteys lääkäriin.

Vältä hiilimonoksidista johtuvien vakavien vammojen tai kuoleman vaara:

- Älä koskaan käytä ajoneuvoa huonosti tuuletuissa tai osittain suljetuissa tiloissa, kuten autotalleissa, autokatoksissa tai ladoissa. Vaikka yrittäisit tuulettaa moottorin pakokaasuja pois käyttämällä tuulettimia tai avaamalla ikkunoita tai ovia, hiilimonoksidimäärät voivat nousta nopeasti vaaralliselle tasolle.
- Älä koskaan käytä ajoneuvoa ulkona sellaisessa paikassa, josta moottorin pakokaasut voivat imeytyä sisään rakennukseen esim. avoimien ikkunoiden ja ovien kautta.

## Vältä polttoaineen syttymistä ja muita vaaratilanteita

Polttoaine on erittäin tulenarkaa ja räjähtävää. Polttoainehöyryt voivat päästä leviämään ja siksi polttoaine voi syttyä kipinästä tai liekistä hetkessä useiden metrienkin päästä moottorista.

Tulipalo- ja räjähdysvaaran pienentämiseksi seuraavia ohjeita on noudatettava:

- Säilytä polttoainetta vain hyväksytyssä punaisessa bensiinisäiliössä.
- Noudata tarkasti kappaleen *TANKKAAMINEN OHJEITA*.
- Älä koskaan käynnistä tai käytä moottoria, jos polttoainesäiliön korkki ei ole huolellisesti kiinnitettynä.

Bensiini on myrkyllistä ja voi aiheuttaa loukkaantumisen tai kuoleman.

- Älä koskaan täytä lappoa bensiinillä imemällä sitä suullasi.
- Jos nielet bensiiniä, sitä joutuu silmiisi tai hengität bensiinihöyryä, hakeudu välittömästi lääkäriin.

Jos sinuun roiskuu polttoainetta, pesydy saippualla ja vedellä sekä vaihda vaatteesi.

## Vältä kuumien osien aiheuttamia palovammoja

Pakojärjestelmä ja moottori kuumenevat käytön aikana. Vältä koskettamista niihin ajoneuvon käydessä tai heti sen käytön jälkeen.

## Lisävarusteet ja muutokset

Älä suorita ajoneuvoosi luvattomia muutoksia tai käytä sellaisia osia tai lisävarusteita, joita BRP ei ole hyväksynyt. Koska sellaiset muutokset eivät ole BRP:n testaamia, ne voivat lisätä kolarivaurioiden vaaraa tai loukkaantumisvaaraa ja ne voivat tehdä ajoneuvostasi laittoman.

Ota yhteys valtuutettuun Lynx-jälleenmyyjään tarvitessasi lisävarusteita ajoneuvoosi.

---

# ERITYISIÄ TURVAOHJEITA

Jos et noudata näitä ohjeita, seurauksena voi olla **VAKAVA HENKILÖVAHINKO TAI KUOLEMA**:

- Suorita aina käyttöä edeltävä tarkistus ENNEN kuin käynnistät moottorin.
- Tarkista aina ennen käynnistystä kaasumekanismin vapaa liikkuvuus ja myös se, että palautuuko kaasuvipu alkuperäiseen asentoon vapautettaessa.
- Kiinnitä aina turvakatkaisimen toinen pää vaatteisiisi ennen moottorin käynnistämistä.
- Älä koskaan käytä moottoria, jos variaattorihihnan ja jarrulevyn suojukset eivät ole paikoillaan tai jos kuomu on avoinna tai sivupaneelit ovat auki tai poistettu. Älä koskaan käytä moottoria ilman variaattorihihnaa. Moottorin käyttäminen vaillinaisena, kuten ilman variaattorihihnaa tai kun telamatto on irti maasta, saattaa olla vaarallista.
- Kytke aina pysäköintijarru päälle ennen moottorin käynnistämistä.
- Jokainen on kelkkailijana vasta-alkaja istuuduttuaan ensimmäistä kertaa kelkan ohjaustangon taakse, vaikka olisikin aikaisemmin ajanut jonkin muun tyyppistä ajoneuvoa. Kelkan turvallinen käyttö riippuu monista seikoista kuten näkyvyydestä, ajonopeudesta, säästä, ympäristöstä, liikenteestä, ajoneuvon kunnosta ja kuljettajan omasta kunnosta.
- Perusharjoittelu on tarpeen, jotta kelkan käyttö olisi turvallista. Tutustu huolellisesti tähän Käyttäjän Käsikirjaan ja kiinnitä erityisesti huomiota huomautuksiin ja varoituksiin. Liity paikalliseen kelkkakerhoon: sen toiminta ja reittijärjestelyt on suunniteltu sekä huviä että turvallisuutta silmälläpitäen. Kysy perusohjeita myös kelkkasi jälleenmyyjältä, kokeneemalta kelkkailevalta ystävältäsi tai kelkkakerhon jäseniltä.
- Jokaisen kokemattoman kuljettajan on ennen moottorikelkan käyttöä luettava kaikki moottorikelkassa olevat varoituskilvet ja käyttäjän käsikirja sekä ymmärrettävä lukemansa.
- Salli kokemattoman kuljettajan harjoitella moottorikelkalla ajamista ainoastaan suljetulla, tasaisella alueella, kunnes kuljettaja hallitsee moottorikelkan käytön. Jos alueellasi järjestetään moottorikelkkailijoiden ajokursseja, ilmoita hänet mukaan.
- Joidenkin moottorikelkkojen suorituskyky saattaa olla merkittävästi suurempi kuin niiden kelkkojen, joilla olet ajanut aikaisemmin. Siitä syystä emme suosittele kelkkaa kokemattomille kuljettajille.
- Moottorikelkkoja käytetään useilla alueilla ja monenlaisissa lumiolosuhteissa. Kaikkien mallien suorituskyky ei ole samanlainen samoissa olosuhteissa. Kysy aina neuvoja jälleenmyyjältäsi, kun valitset moottorikelkkaa omiin käyttötarpeisiisi.
- Jos kelkkaa käytetään sellaisissa tilanteissa, jotka ovat liian vaikeita kuljettajan hallita tai hankalia matkustajalle tai riittämättömiä kelkan suorituskyvylle, saattaa seurauksena olla loukkaantuminen tai jopa hengenvaara.
- BRP suosittaa, että kuljettaja on vähintään 16-vuotias.
- On erittäin tärkeää selittää jokaiselle tämän moottorikelkan kuljettajalle - kuljettajan ajokokemuksesta riippumatta - tämän moottorikelkan ajo-ominaisuudet. Moottorikelkan rakenne ja säädöt, kuten raideleveys, suksen tyyppi, jousituksen tyyppi, telamaton pituus ja leveys vaihtelevat mallista riippuen. Nämä kaikki ominaisuudet vaikuttavat suuresti moottorikelkan käsiteltävyyteen.

- Kokemattoman kuljettajan pitäisi tutustua kelkkaan sekä harjoitella käytännössä tasaisessa maastossa ja alhaisella nopeudella ennen siirtymistä muun tyyppiin maastoihin.
- Tutustu paikallisiin lakeihin. Valtio, kunta ja paikallinen julkinen sektori ovat määränneet lakeja ja rajoituksia, jotka liittyvät kelkan turvalliseen käyttöön ja toimintaan. On sinun vastuullasi kuljettajana opetella ja noudattaa näitä lakeja ja rajoituksia. Kunnioitus ja toisten huomioon ottaminen johtavat turvallisempaan kelkkailuun. Tutustu lakeihin, joissa kerrotaan omaisuusvahingoista ja vakuutusasioista koskien varusteluasi.
- Kiihdyttäminen ja ylinopeus saattaa olla kohtalokasta. Odottamattomissa tilanteissa et useinkaan ehdi reagoida riittävän nopeasti. Aja aina nopeudella, joka on sopiva reitille, sääolosuhteille ja omille taidoillesi. Tutustu paikallisiin sääntöihin. Nopeusrajoitukset ovat tarpeellisia ja ne on tarkoitettu noudatettaviksi.
- Aja aina reitin oikealla puolella.
- Pidä aina turvallinen etäisyys muihin kelkkailijoihin ja jalankulkijoihin nähden.
- Muista, että mainosmateriaalissa saattaa esiintyä vaarallisia suorituksia, joita esittävät ammattikuljettajat ihanteellisissa ja/tai valvotuissa olosuhteissa. Sinun ei pidä koskaan yrittää samoja vaarallisia temppeja, jos ne ylittävät taitosi.
- Älä koskaan käytä tätä ajoneuvoa alkoholin tai huumeiden vaikutuksen alaisena. Kyseiset aineet hidastavat reaktiokykyä ja huonontavat arviointikykyä.
- Moottorikelkkaasi ei ole suunniteltu käytettäväksi yleisillä teillä, kaduilla tai moottoriteillä.
- Vältä tiellä ajamista. Jos sinun on pakko ajaa tiellä ja jos se on sallittua, vähennä nopeutta. Moottorikelkkaa ei ole suunniteltu käytettäväksi kestopäällystetyillä pinnoilla. Tietä ylittäessäsi pysäytä kelkka kokonaan, katso sitten tarkasti molempiin suuntiin ennen kuin ylität tien 90° kulmassa. Varo pysäköityjä ajoneuvoja.
- Moottorikelkkailu öiseen aikaan voi olla ilahduttava kokemus, mutta ole erittäin varovainen, sillä näkyvyys on rajallinen. Vältä tuntemattomia maastoja ja tarkista, että valot toimivat. Pidä aina taskulamppu ja varapolttimoita mukana.
- Älä koskaan irrota mitään alkuperäisiä osia moottorikelkastasi. Jokaisessa moottorikelkassa on useita sisäänrakennettuja turvallisuusominaisuuksia. Sellaisiin ominaisuuksiin kuuluu erilaisia kilpiä ja konsoleita, sekä heijastavia materiaaleja ja varoituskilpiä.
- Luonto on kaunista katseltavaa, mutta älä anna sen viedä huomiotasi ajamisesta. Jos haluat todella arvostaa talvimaisemaa, pysäytä kelkka reitin sivuun niin, että et aiheuta vaaratilanteita muille kelkkailijoille.
- Aidat aiheuttavat vaaratilanteita sekä sinulle että moottorikelkallesi. Kierrä kaukaa puhelinpylväät tai kaapelit.
- Lähes näkymättömät tai vasta läheltä havaittavat kaapelit saattavat aiheuttaa vakavia onnettomuuksia.
- Käytä aina hyväksytyä turvakypärää, silmäsuojia ja kasvosuojaa. Tämä koskee myös matkustajaasi.
- Varaudu tahattomiin tilanteisiin, kuten ajautumiseen ulos reitiltä, lumivyöryyn ja muihin luonnosta tai muista ihmisistä aiheutuviin äkillisiin vaaratilanteisiin.

- Älä roiku toisen kelkan takapuskurissa. Jos kelkka sinun edelläsi hidastelee jostain syystä, sinun mahdollinen varomattomuutesi saattaa vahingoittaa kuljettajaa ja matkustajaa. Säilytä turvaväli oman ja edellä ajavan kelkan välillä. Maastosta riippuen jarrutusmatka voi vaihdella suurestikin. Toimi turvallisesti. Valmistaudu käyttämään myös väistöliikkeitä.
- Kelkkaileminen yksin saattaa olla vaarallista. Polttoaineesi saattaa loppua, onnettomuus voi sattua tai kelkkasi voi rikkoontua. Muista, että kelkkasi pystyy etenemään pidempiä etäisyyksiä puolella tunnissa kuin mitä sinä ehkä pystyt kävelemään päivässä. Kelkkaile mieluummin ”yhdessä” kavereiden kanssa. Kelkkakerhoista saat mahdollisesti myös seuraa ajoretkille. Kerro aina jollekin, että olet lähdössä kelkkailemaan ja suunta mihin päin aiot lähteä ja milloin aiot palata.
- Pelloilla on joskus matalia alueita, joihin vesi kasaantuu ja jäätyy talveksi. Tämä jää on tavallisesti kirkasta jäätä. Kääntyminen tai jarruttaminen saattaa aiheuttaa kelkan kierähtämisen eikä kelkka ole enää hallinnassa. Älä koskaan jarruta tai yritä kiihdyttää tai kääntyä kirkaalla jäällä. Jos joudut kuitenkin sellaiseen tilanteeseen, vähennä nopeutta hitaasti löysäämällä kaasuvipua.
- Älä koskaan ”hyppää” moottorikelkallasi.
- Ajaessasi ryhmässä älä ”kaasuta” liikaa. Lunta ja jäätä saattaa lentää taaksepäin vahingoittaen takana tulevaa kelkkaa tai kelkkailijaa.
- Kun ”kaasutetaan” liikaa, kelkka kaivautuu lumeen ja jättää irtolumisen pinnan takana tuleville.
- Ryhmässä ajaminen on hauskaa, mutta älä esittele taitojasi tai ohittele toisia kelkkailijoita ryhmässäsi.
- Vähemmän kokenut kelkkailija saattaa yrittää toimia samalla tavalla kuin sinä ja epäonnistua. Aja rauhallisesti, samalla tavalla ryhmän muiden jäsenten kanssa. Rajoita vauhtiasi ryhmän vauhdin mukaisesti.
- Hätätilanteessa paina moottorin hätäkatkaisinta ja jarruta sitten.
- Älä koskaan käytä moottoria huonosti ilmastoidussa tilassa ja/tai silloin, jos et ole valvomassa kelkkaa.
- Kytke aina pysäköintijarru päälle ennen moottorin käynnistämistä.
- Älä koskaan lataa tai anna akulle lisävirtaa kun se on paikoillaan kelkassa.
- E-TEC -moottorit: Älä koskaan pyri suorittamaan mitään polttoainejärjestelmän tai sähköjärjestelmän huolto- tai korjaustoimenpiteitä. Valtuutetun Lynx -jälleenmyyjän on tehtävä kaikki näitä järjestelmiä koskevat korjaustoimenpiteet.
- Varmista, että peruutusreitillä takanasi ei ole esteitä tai ihmisiä, ennen kuin alat peruuttaa.
- Irrota aina turvakatkaisimen pistoke moottorin pysäytyskatkaisimesta, kun lopetat ajamisen. Näin estät ajoneuvosi luvattoman käytön.
- ÄLÄ KOSKAAN seiso pyörivän telamaton takana tai lähellä. Liikaa tai esineitä saattaa singota aiheuttaen vakavia vammoja. Kun haluat irrottaa juuttuneen lumen tai jään, sammuta moottori, kallista ajoneuvo sivusuunnassa (kyljelleen) ja käytä irrottamiseen työkalusarjassa olevaa ruuvimeisseliä.
- Voit nastoittaa tässä ajoneuvomallissa olevan telamaton. Sinun kuitenkin TÄYTYY käyttää ainoastaan BRP:n Lynx-moottorikelkkoihin hyväksymää nastatyyppejä. ÄLÄ KOSKAAN käytä tavanomaisia nastoja, koska telamatto on ohuempi kuin muut jotkut muut telamatot. Nasta saattaa repeytyä ja irrota telamatosta.

- Älä suostu matkustajaksi, ellei kelkkaa ole varustettu matkustajan istuimella ja matkustajan käsikahvoilla tai hihnalla, josta voi pitää kiinni. Istu ainoastaan matkustajalle tarkoitettulla istuimella.
- Käytä aina hyväksytyä kypärää ja noudata samoja pukeutumishojeita, jotka on tässä käyttäjän käsikirjassa esitetty kuljettajalle.
- Varmistu, että pystyt istumaan vakaasti, molemmat jalat tukevasti astinlaudoilla ja että pystyt pitämään kiinni käsikahvoista.
- Jos jostain syystä tunnet olosi epämukavaksi tai epävarmaksi kelkkailun aikana, pyydä heti kuljettajaa hidastamaan tai pysähtymään.



---

# AKTIIVISET TEKNOLOGIAT (iTC) (900 ACE JA 1200 4-TEC)

## Johdanto

**HUOM:** Jotkut tässä osassa kuvatut toiminnot tai ominaisuudet eivät välttämättä koske kaikkia malleja tai ne ovat saatavana lisävarusteena.

Kaasu on sähköinen ja antaa komentosignaalin sähköiselle yksikölle, jonka tehtävänä on varmistaa järjestelmän moitteeton toiminta järjestelmään asettujen parametrien puitteissa.

On erittäin tärkeää, että ajoneuvon käyttäjä lukee kaikki tämän käyttäjän käsikirjan tiedot ja ohjeet, jotta hän oppii tuntemaan moottorikelkan sekä sen järjestelmät, hallintalaitteet, suorituskyvyn ja rajoitukset.

## iTC-kaasun hallintajärjestelmä (intelligent Throttle Control)

Järjestelmä käyttää sähköistä kaasunhallintaa (ETC, electronic throttle control), joka välittää komentosignaalin ECM:ään (Engine Control Module, moottorin ohjausyksikkö). Tässä järjestelmässä ei tarvita perinteistä kaasuvaijeria.

iTC:ssä on valittavana seuraavat toimintatilat:

- ECO-tila
- Vakiotila
- Sport-tila.

## ECO-tila

Kun ECO-tila (polttoaineen säästötila) on valittuna, ajoneuvon vääntö ja nopeus ovat rajoitettuja ja ajonopeus säilyy optimaalisena reittiajaja silmällä pitäen ja polttoaineen kulutus pienee.

Katso yksityiskohtaisia tietoja kohdasta *TOIMINTATILAT*.

## Vakiotila

Vakiotilassa moottorin teho ja kiihtyvyys ovat vähäisempiä kiihdytettäessä paikaltaan ja ajettaessa alhaisella ajoneuvon nopeusalueella tietyissä olosuhteissa.

## Sport-tila

Sport-tilassa moottorin enimmäistehot ovat käytettävissä koko moottorin toiminta-alueella.

Katso yksityiskohtaisia tietoja kohdasta *TOIMINTATILAT*.

## Opetteluavain tilat

Lynx™ learning key eli opetteluavain rajoittaa moottorikelkan vääntöä ja nopeutta, jolloin ensikertalaiset ja vähemmän kokeneet kuljettajat voivat opetella moottorikelkan käyttöä saadakseen tarpeellista itsevarmuutta ja kokemusta hallintaan.

## Rajoitukset

Aloittelevan kuljettajan kyvyt käyttää moottorikelkkaa saattavat olla riittämättömät, vaikka Opetteluavain olisi-kin käytössä.

Katso yksityiskohtaisia tietoja kohdasta *TOIMINTATILAT*.

Jokaisen kuljettajan vastuulla on varmistaa muiden vapaa-ajan viettäjiä tai liikkujiä turvallisuus.

Olet vastuussa kelkan oikeanlaisesta käyttötavasta sekä niiden kuljettajien opastamisesta, jotka käyttävät kelkkaasi. Eri kelkkamalleissa voi olla huomattavia eroja koskien niiden käsiteltävyyttä ja suorituskykyä.

Moottorikelkka on suhteellisen yksinkertainen käsiteltävä, mutta kuten muutkin ajoneuvot tai mekaaniset laitteet, se voi olla vaarallinen, jos sinä tai matkustajasi olette vähänkään ajattelamattomia, harkitsemattomia tai huolimattomia. Tarkastuta kelkkasi vuosittain. Ota yhteys valtuutettuun Lynx-jälleenmyyjään lisätietoja saadaksesi. On suositeltavaa, vaikka sitä ei edellytetä, että annat Lynx-jälleenmyyjän suorittaa moottorikelkaksi käyttöön-ottohuollon ennen ajokauden alkua. Jokainen kerta, kun käytät moottorikelkkaasi jostakin syystä valtuutetun Lynx-jälleenmyyjäsi luona, on samalla myös erinomainen tilaisuus jälleenmyyjällesi tarkastaa, koskeeko jokin turvallisuuskampanja juuri kelkkaasi. Pyydämme sinua ottamaan hyvissä ajoin yhteyttä valtuutettuun Lynx-jälleenmyyjääsi, jos tiedät, että käynnissä on mahdollisia kelkkaasi koskevia turvallisuuskampanjoita.

Ota yhteys valtuutettuun Lynx-jälleenmyyjään tarvittessasi lisävarusteita ajoneuvoosi.

Ennen kuin siirryt ajamaan reiteille, harjoittele kelkalla suljetulla alueella, kunnes olet täysin tutustunut sen toimintoihin ja tunnet, että osaat turvallisesti siirtyä seuraavaan vaiheeseen. Toivotamme sinulle turvallisia ja nautinnollisia ajohetkiä.

## Käyttöä edeltävä tarkastus

### VAROITUS

On erittäin tärkeätä suorittaa käyttöä edeltävä tarkastus ennen ajoneuvolla ajoa. Tarkasta aina kriittisten hallintalaitteiden, turvatoimintojen ja mekaanisten osien toiminta ennen ajamista.

### Ennen moottorin käynnistämistä

1. Poista lumi ja jää istuimelta, astinlautoilta, ajovaloista, hallintalaitteista ja mittareista.
2. Tarkista, ettei äänenvaimentimen esisuodattimessa ole lunta.
3. Tarkista, että sukset ja ohjaus toimivat esteettömästi. Tarkista suksien liikkuminen ohjaustankoa käännettäessä ja päinvastoin.
4. Tarkasta polttoaineen ja öljyn pinnan taso. Lisää tarvittaessa ja mahdollisten vuotojen ilmetessä: sinun on toimitettava ajoneuvo valtuutetulle Lynx-jälleenmyyjälle, korjaamoon tai valitsemallesi henkilölle huoltamista, korjaamista tai osien vaihtamista varten.
5. Kaikki tavaratilat tulee olla huolellisesti suljettuna eikä niissä suositella säilytettäväksi mitään särkyviä tai painavia esineitä. Kuomun ja sivupaneelin on oltava kunnollisesti lukittuna.
6. Paina kaasukahvaa useita kertoja tarkistaaksesi, että se toimii helposti ja esteettömästi. Sen pitää palata vapautettaessa tyhjäkäyntiasentoon.
7. Paina jarrukahvaa ja varmista, että jarru kytkeytyy kokonaan päälle ennen kuin jarrukahva koskettaa ohjaustangon kädensijaa. Vapautettaessa sen on palattava kokonaan takaisin.
8. Kytke seisontajarru päälle ja tarkasta, että se toimii kunnolla. Jätä seisontajarru päälle.

## Kun moottori on käynnistynyt

Katso oikeat moottorin käynnistystoimenpiteet kohdasta *MOOTTORIN KÄYNNISTÄMINEN* kappaleessa *KÄYTTÖOHJEET*.

1. Tarkasta kauko- ja lähivalojen, takavalon, jarruvalon ja merkkivalojen toiminta.

**HUOM:** Sinun on ehkä irrotettava turvakatkaisimen naru vaatteistasi ajovalojen tarkastamista varten. Kiinnitä turvakatkaisimen naru heti takaisin, kun olet moottorikelkan hallintalaitteiden ulottuvilla.

2. Tarkasta moottorin pysäytyskatkaisimen (vetämällä turvakatkaisimen pistoke) ja moottorin hätäkatkaisimen toiminta.
3. Vapauta seisontajarru.
4. Katso kohta *MOOTTORIN ESILÄMMITYS* ja noudata siinä olevia ohjeita.

## Käyttöä edeltävä tarkastuslista

KOHDE	TOIMENPIDE	✓
Runko, istuin, astinlaudat, valot, ilmansuodatin, hallintalaitteet ja varusteet	Tarkista kunto ja poista lumi tai jää.	
Sukset ja ohjaus	Tarkista esteetön liikkuvuus ja oikea toiminta.	
Polttoaine ja öljy	Tarkista oikea määrä.	
Jäähdytysneste	Tarkista oikea määrä.	
Tavaratila	Tarkista kiinnitykset ja tarkista ettei sen sisällä ole raskaita tai särkyviä esineitä.	
Kaasuvipu	Tarkista toiminta.	
Telamatto	Tarkista kunto ja poista lumi tai jää.	
Jarruvipu	Tarkista toiminta.	
Pysäköintijarru	Tarkista toiminta.	
Moottorin hätäkatkaisin ja moottorin pysäytyskatkaisin (turvakatkaisimen pistoke)	Tarkista toiminta. Turvanaru pitää kiinnittää kuljettajan ajovarusteisiin.	
Valot	Tarkista asianmukainen toiminta.	

## Miten ajetaan

### Ajovaruusteet

Muista pukeutua oikeanlaiseen kelkkailuvaatetukseen. Asun tulee olla miellyttävä eikä liian kireä. Tarkista aina säätö ennen kuin lähdet kelkkailemaan. Pukeudu aina kylmintä säätä silmälläpitäen. Lämpöalusasuojoja suojaavat ihoa kylmältä ja kosteudelta.

Käytä aina hyväksytyä kypärää oman turvallisuutesi ja mukavuutesi vuoksi. Kypärän lisäksi tulisi myös käyttää kypärähuppua ja kasvosuojusta. Suojalasit tai visiiri, joka on kiinni kypärässä, ovat ehdottomia varusteita kelkkailtaessa.

Kädet tulee suojata kelkkailukäsineillä tai hanskoilla, joissa on riittävä eristys ja jotka joustavat siten, että peukaloilla ja sormilla voi vapaasti käyttää kelkan hallintalaitteita.

Kumipohjaiset saappaat, joissa on joko nylon- tai nahkapäällisyys sekä irrotettavat huopasisäkengät ovat sopivimpia kelkkailuun.

Sinun tulee pitää itsesi kelkkaillessa niin kuivana kuin mahdollista. Kun astut sisätiloihin, ota pois kelkkailuasuojo ja huolehdi, että ne kuivuvat ennen kuin puetaan uudelleen.

Älä käytä pitkiä huiveja tai löysiä asusteita jotka saattavat tarttua kelkan liikkuviin osiin.

Pidä värillisillä lasilla varustettuja ajolaseja.

### Mitä mukaan kelkkaillessa

Jokaisen kelkkailijan pitäisi kuljettaa mukana ainakin seuraavia perustarvikkeita ja työkaluja jotka ovat avuksi hätätilanteen sattuessa:

Ensiapupakkaus	Mukana oleva työkalusarja
Matkapuhelin	Puukko
Varasytytystulpat	Taskulamppu
Ilmastointiteippiä	Reittikartta
Varavariaattorihihna	Eväät

### Kuljettajan ajoasento (ajaminen eteenpäin)

Ajoasentosi ja tasapainosi ovat kaksi perustekijää, joilla saat kelkan kulkemaan haluamaasi suuntaan. Kääntöasäsi rinteessä sinun ja matkustajasi pitää olla valmiina vaihtamaan asentoa, jotta paino jakautuu oikein kääntymisen aikana. Kuljettaja ja matkustaja(t) eivät koskaan saa yrittää tasapainottaa kelkkaa siirtämällä jalkojaan astinlaudoilta maahan. Kokemus opettaa kuinka paljon voit kallistaa vartalollasi käännösten mukana eri nopeuksissa ja rinneajossa, jotta säilytät oikean tasapainon.

Istuma-asento on yleisesti ottaen paras ajoasento tasapainoa ja kelkan hallintaa ajatellen. Kuitenkin myös puolikyky, ajo toiseen polveen tukeutuen tai seisoma-asento ovat käyttökelpoisia asentoja tietyissä olosuhteissa.

### VAROITUS

Älä tee kelkalla mitään sellaista, jotta et hallitse riittävän hyvin.

## Istuminen

Jalat jalkatilassa ja vartalo istuimen puolessavälissä on ihanteellinen asento, kun ajetaan tutussa, tasaisessa maastossa. Polvien ja lantion pitäisi pysyä joustamaan töyssyissä.



fmo2008-003-001



fmo2008-003-003

## Seisominen

Pidä molemmat jalat astinlaudoilla. Polvien tulisi joustaa töyssyissä. Tämä on tehokas asento, jossa näet paremmin ympärillesi ja voit siirtää painoasi maaston vaihtuessa. Vältä äkkinäisiä pysäytyksiä.

## Puolikyökky

Puoli-istuva, lähes kyökkymäinen asento, jossa keho on irti istuimelta ja jalat ovat vartalon alla ja pystyvät näin joustamaan epätasaisessa maastossa. Vältä äkkinäisiä pysäytyksiä.



fmo2008-003-002



fmo2008-003-004

## Kuljettajan ajoasento (peruuttaminen)

Me suosittelemme istumaan moottorikelkassa peruutuksen aikana.

Vältä seisomista. Painosi saattaa peruutettaessa siirtyä eteenpäin kohti kaasuvipua aiheuttaen odottamattoman kiihdytyksen.

## Ajo polveen tukeutuen

Tätä asentoa varten pitää toinen jalka asettaa tukevasti astinlaudalle ja toinen polvi istuimelle. Vältä äkkinäisiä pysäytyksiä.

## **VAROITUS**

**Odottamaton kiihdyttäminen peruutettaessa moottorikelkalla saattaa aiheuttaa ajoneuvon hallinnan menetyksen.**



## Matkustajan kuljettaminen

Jotkut mallit on suunniteltu vain kuljettajan ajettaviksi, joihinkin malleihin voi ottaa yhden, toisiin jopa kaksikin matkustajaa. Katso moottorikelkassa olevista ohjeista, onko kyseisellä kelkalla mahdollista kuljettaa matkustajaa tai matkustajia. Noudata aina kelkassa olevia ohjeita. Ylikuormaus on vaarallista eikä kelkkaa ole suunniteltu siihen tarkoitukseen.

Silloinkin kun kelkalla on mahdollista kuljettaa matkustajia, varmistu, että matkustajaksi aikova(t) on/ovat fyysisesti sellaisessa kunnossa, että voi/voivat kelkkailla.

### VAROITUS

Matkustajan/matkustajien on pysyttävä pitämään molemmat jalkansa kokonaan astinlaudoilla sekä pitämään kiinni käsikahvoista tai istuinremmistä aina istuessaan moottorikelkan kyydissä. Kunniota fysiikan lakeja ja aja siten, että matkustaja voi istua vakaasti ja turvallisesti eikä tipahda kyydistä.

Jos matkustajinasi on aikuinen ja lapsi, BRP suosittelee, että lapsi istuu keskellä. Takana istuva aikuinen voi näin pitää silmällä lasta ja pitää lasta tarvittaessa kiinni. Keskimmaisella paikalla lapsi on lisäksi parhaiten suojassa ajo-vaimalta ja kylmyydeltä.

Jokainen kuljettaja on vastuussa matkustajiensa turvallisuudesta ja kuljettajan täytyy opastaa matkustajaa kelkkailun perusteissa.

### VAROITUS

- Matkustaja(t) saa(vat) istua ainoastaan matkustajille tarkoitetuissa istuimissa. Älä anna koskaan kenenkään istua ohjaustangon ja kuljettajan välissä.
- Jokaisessa matkustajan istuimessa on oltava istuinremmiä tai käsikahvat ja niiden on täytettävä SSCC-vaatimukset.
- Matkustajan ja kuljettajan on aina kelkkaillessaan käytettävä hyväksyttyä kypärää sekä kelkkailuun tarkoitettuja, lämpimiä vaatteita. Varmista, että vaatteet peittävät ihon joka puolelta.
- Jos matkustaja jostain syystä tuntee olonsa epämukavaksi tai epävarmaksi kelkkailun aikana, hänen on välittömästi pyydyttävä kuljettajaa hidastamaan tai pysähtymään.

Ajaminen matkustajan kanssa on erilaista kuin ajaminen yksin. Kuljettajan etuna on se, että hän tietää mitä on tulossa seuraavaksi ja voi valmistaa itsensä ennakkoon sen mukaisesti. Kuljettajalla on myös tukenaan ohjaustanko. Matkustajan taas on luotettava kuljettajan varovaisuuteen ja kykyyn hallita kelkka hyvin. Lisäksi kuljettajan ”vartalolla ohjaaminen” on matkustajan mukana ollessa rajallisempaa. Kuljettaja näkee reittiä usein pidemmälle eteenpäin kuin matkustaja. Sen vuoksi hitaampi vauhti, pehmeät liikkeelle lähöt ja pysähdykset ovat matkustajan kyydissä ollessa tärkeitä. Kuljettajan on myös varoitettava matkustajaa sivuttaisrinteistä, töyssyistä, oksista jne. Odottamaton töyssy saattaa lennättää matkustajasi pois kyydistä. Muistuta matkustajasi, että hänen tulee siirtää omaa painoaan samaan suuntaan kanssasi. Ole erityisen varovainen, aja hitaasti ja tarkista matkustajan mukanaolo säännöllisesti.

**VAROITUS**

Ajettaessa matkustajan kanssa:

- Jarrutettavuus ja ohjattavuus on hankalampaa. Vähennä ajonopeutta ja jätä ohjaamista varten lisätilaa.
- Säädä jousitus kuorman mukaisesti.

Katso jousituksen yksityiskohtaiset säätöohjeet kohdasta *VIRITÄ AJO-OLOSUHTEIDEN MUKAAN*.

Ole erityisen varovainen ja aja hitaasti, jos matkustajasi ovat nuoria. Tarkista säännöllisesti, että lapsi pitää kiinni käsikahvoista ja että hänen jalkansa ovat astinlaudoilla.

## Maaston/ajotyylin vaihtelut

### Lanattu reitti

Istuminen on suosituin ajoasento ajettaessa lanatuilla, tasaisilla reiteillä. Älä aja lujaa ja ennen kaikkea pysy reitin oikealla puolella. Ole varautunut maasto-olosuhteiden nopeisiin muutoksiin. Huomioi kaikki reittiviivat. Älä pujottele reitin puolelta toiselle.

### Epätasainen reitti

Reitti on luultavasti ”töyssyinen” (tiheää töyssyä) ja lumi on kinostunut, ellei vähään aikaan ole satanut lunta. Sellaiset olosuhteet voivat haitata fyysisesti kuljettajaa ja matkustajaa, jos ajetaan suurella nopeudella. Hidasta. Pidä kiinni ohjaustangosta ja ole puolikykyasennossa. Jalkojen pitäisi olla kehon alla koukistettuina, jolloin ne vaimentavat töyssyjä. Pidemmällä, kovilla ja ”tiheätöyssyisillä” reiteillä voit ajaa myös toiseen polveen tukeutuen, jolloin toinen polvesi on istuimella. Asento on ehkä hiukan mukavampi ja samalla vartalo pysyy rentona ja kykenee hallitsemaan kelkan ohjausta.

Varo lumen alla olevia kiviä tai kantoja, ne saattavat olla piilossa vasta sataneen lumen alla.

### Syvä lumi

Syvässä ”puuterimaisessa” lumessa, kelkkasi saattaa juuttua ja ruveta ”kai-vautumaan” syvemmälle hankeen. Käännä siinä tapauksessa kelkkaa niin laajalla kaarella kuin mahdollista ja etsi kovempaa pintaa. Jos kelkkasi ”juuttuu” lumeen (mikä tapahtuu jokaiselle kelkkailijalle joskus), älä kaasuta ja pyöritä telamattoa, sillä se saa kelkan uppoamaan entistä syvemmälle. Pysäytä moottori, nouse kelkasta pois ja siirrä kelkan peräpää puhtaalle lumelle. Tamppaa kelkan eteen lunta. Muutaman metrin ala yleensä riittää. Käynnistä uudelleen moottori. Valitse seisoma-asento ja keinuta kelkkaa varovasti samalla, kun painat vakaasti ja hitaasti kaasua. Riippuen siitä onko kelkan etuosa vai takaosa kaivautunut, jalkojesi painon pitäisi olla päinvastaisessa päässä astinlaudoilla kuin kelkan kaivautunut pää. Älä koskaan laita vierasta materiaalia telamaton alle tueksi. Älä anna kenenkään seisoa edessä tai takana, kun kelkka on käynnissä. Pysy pois telamaton lähetyiltä. Pyörivään telamattoon koskeminen on vaarallista.

### Jäätyneet vesistöt

Ajaminen järvien ja jokien jäällä saattaa olla kohtalokasta. Vältä vesistöalueita. Jos olet tuntemattomassa maastossa, kysy paikallisilta virkamiehiltä tai asukkailta jään kunnosta, salmista, viemäreistä, puroista, vuolaasti virtaavista paikoista tai muista vaaroista. Älä koskaan aja jäällä, jonka vahvuudesta sinulla ei ole tietoa. Jää saattaa olla liian heikkoa kannattamaan sinut ja kelkkasi. Kelkalla ajo jäällä tai jäisillä pinnoilla voi olla hyvin vaarallista, ellet huomioi tiettyjä varotoimia. Jäällä on vaikea ohjata kelkkaa tai mitä tahansa ajoneuvoa. Jäällä on vähemmän pitoa liikkeelle lähdetessä, käännyttäessä

ja pysähdyttäessä kuin lumella. Kelkan tarvitsemat etäisyydet kyseisiin liikkeisiin voivat jäällä moninkertaistua. Ohjattavuus on vähäistä ja holtittomat käännökset ja pyörähdykset ovat jäällä vaarallisia. Jos kuitenkin ajat jäällä, aja hitaasti ja ole valpas. Ota runsaasti tilaa pysähtymistä ja kääntymistä varten. Tämä on erityisesti otettava huomioon yöllä.

### **Pakkaantunut lumi**

Älä aliarvioi kovaa, pakkaantunutta lunta. Kelkkaa voi olla vaikea käsitellä, koska suksissa ja telamatossa ei ole niin paljon pitoa. Paras neuvo on hidastaa vauhtia ja välttää nopeita kiihdytyksiä, kääntymistä tai jarruttamista.

### **Ylämäki**

Ajettavia rinteitä on kahden tyyppisiä: avoin rinne, jossa on vähän puita, kalliota tai muita esteitä, ja rinne, jossa voi ainoastaan ajaa suoraan ylöspäin. Avointa rinnettä nouseaan sivuttain tai pujotellen. Lähesty kulmassa. Ole polviasennossa. Pidä painosi jatkuvasti ylärinteen puolella. Pidä yllä tasainen, turvallinen nopeus. Jatka niin kauas kuin voit tässä suunnassa, vaihda sitten ajoasentoasi ja aja rinnettä toiseen suuntaan, jolloin rinteiden kaltevuus on toisella puolella.

Ajo kohtisuoraan ylös voi aiheuttaa ongelmia. Valitse seisoma-asento, kiihdytä ennen kuin ajat rinteeseen ja vähennä sitten kaasua estääksesi telamattoa pyörimästä tyhjää.

Molemmissa tapauksissa ajonopeuden pitäisi olla tilanteeseen sopiva. Hidasta aina kun saavutat rinteiden huipun. Jos et pysty ajamaan edemmäksi älä pyöritä telamattoa. Sammuta moottori, vapauta sukset vetämällä niitä ulos ja alarinteeseen, käännä kelkan peräpää ylärinteen suuntaan, käynnistä moottori ja aja se pois pienellä tasaisella kaasulla. Vaihda ajoasentosi sellaiseksi, että kelkan tasapaino säilyy ja aja rinnettä alas.

### **Alamäki**

Ajattaessa rinnettä alas kelkan hallinta on säilytettävä koko ajan. Pidä jyrkemmässä rinteessä painosi alhaalla ja molemmat kätesi ohjaustangossa. Jatka kevyesti kaasun painamista ja anna kelkan laskeutua alaspäin rinnettä moottorin ollessa käynnissä. Jos ajonopeus ylittää turvallisen vauhdin, hidasta jarruttamalla. Paina jarrua säännöllisesti kevyellä puristuksella. Älä koskaan jumiuta jarrua ja lukitse telamattoa.

### **Rinneajo**

Noudata seuraavia ohjeita aina, kun ajat rinnettä ylös tai alas tai ylität niitä. Kuljettajan tulee nojata rinnettä kohti, jotta kelkka säilyy vakaana. Suositeltava asento on toiseen polveen tukeutuminen. Alarinteiden puoleinen polvi on silloin istuimella ja ylärinteen puoleinen polvi astinlaudalla. Toinen hyvä ajoasento on puolikyökky. Varaudu siirtämään painoasi tarvittaessa nopeasti. Rinteitä ja jyrkkiä mäkiä ei suositella vasta-alkajalle tai kokemattomalle kelkkailijalle.

### **Lumivyöryvaara**

Jos ajat erittäin mäkisissä (jyrkkiä mäkiä, vaarojen rinteitä) maastoissa, sinun tulisi tiedostaa lumivyöryn vaara. Luomivyöryjen koko ja muoto vaihtelee ja niitä ilmenee jyrkissä maastoissa, kun lumi on epävakaata.

Uusi lumi, eläimet, ihmiset, tuuli ja moottorikelkat voivat laukaista lumivyöryn. Vältä korkeita maastoja ja jyrkien rinteiden ajamista viistosuunnassa, jos on olemassa lumivyöryn vaara. Jos lumiolosuhteet ovat epävakaat, ajo tulisi rajoittaa loivakulmaisille rinteille. Tuulen muodostamia riippuvia lumikienoksia tulisi välttää. Epävakaiden olosuhteiden välttäminen on turvallisen ajon avainasia mäkisissä maastoissa. Ehkä kaikkein tärkeintä on päivittäin tiedostaa olosuhteet ja mahdolliset vaarat ajattaessa vaarojen rinteillä. Tarkasta

paikalliset lumiennusteet ja vaaralliset paikat päivittäin ennen ajamaan lähtemistä ja kuuntele sääennusteet.

Sinun tulisi aina kuljettaa mukanasi lapiota, sondia ja lumivyörypiipparia ajaessasi vaarojen rinteillä. Suosittelemme, että jyrkissä vaaramaisemissa ajavat osallistuvat paikalliselle, lumivyöryä käsittelevälle harjoituskurssille tutustuakseen paremmin lumiolosuhteisiin ja oppiakseen varusteiden asianmukaisen käytön.

Tässä joitakin nettisivuja, jotka voivat auttaa sinua tärkeän tiedon löytämisessä:

– Eurooppa: [www.avalanches.org](http://www.avalanches.org)

## Sohjo

Sohjossa ajoa pitäisi aina välttää. Tar- kista aina ennen järven tai joen ylitystä onko siellä mahdollisesti sohjoa. Jos tummia, vetisiä läiskä ilmaantuu reitil- lesi, aja pois jäältä välittömästi. Varo, ettei jää ja vesi roisku takana tulevaan kelkkailijaan. Kelkan saaminen pois sohjoiselta alueelta on rasittavaa ja joissakin tapauksissa jopa mahdoton- ta.

## Sumu tai lumipyry

Maastossa tai jäällä sumu tai lumipy- ry saattaa rajoittaa näkyvyyttäsi. Jos sinun pitää ajaa sumussa tai rankassa lumisateessa, aja hitaasti valot päällä ja ole tarkkaavainen mahdollisten vaaro- jen varalta. Jos et ole varma reitistä, älä aja eteenpäin. Pidä turvallinen etäisyys takana oleviin kelkkailijoihin näkyvyy- den ja reaktioajan parantamiseksi.

## Tuntematon maasto

Aja aina maastossa, joka ei ole sinulle tuttu, erittäin varovasti. Aja niin hitaas- ti, että pystyt havaitsemaan mahdollis- set vaarat kuten aidat tai paalut, purot jotka menevät reitisi läpi, kivet, pudo- tukset, vaijerit ja lukemattomat muut esteet, jotka saattavat keskeyttää ajon. Ole varuillasi myös huolletulla reitillä, ellet tunne sitä ennestään. Aja sellai-

sella nopeudella, että voit nähdä mitä on edessäsi seuraavassa mutkassa tai rinteeseen harjalla.

## Kirkas auringonpaiste

Kirkas aurinko saattaa huomattavas- ti heikentää näkökykyäsi. Auringon ja lumen häikäisy saattavat sokaista silmäsi niin, että et havaitse rotkoja, oja tai muita esteitä kovin helposti. Sellaisissa olosuhteissa tulisi käyttää suojalaseja, joissa on värilliset linssit.

## Vaikeasti havaittavat esteet

Lumen alla saattaa olla piilossa esteitä, joita ei voi havaita. Kelkalla ajo varsi- naisten reittien ulkopuolella ja metsis- sä edellyttää alhaista ajonopeutta ja erityistä valppautta. Ajo liian kovalla nopeudella voi tehdä pienistäkin es- teistä vaarallisia. Osuminen pieneen- kin kiveen tai kantoon saattaa aiheut- ta sen, että menetät kelkan hallinnan ja joudut onnettomuuteen. Pysyttele varsinaisilla reiteillä vähentääksesi al- tistumista vaaroille. Ole varovainen, hidasta vauhtia ja nauti maisemista.

## Huonosti havaittavat vaijerit

Ole aina varovainen alueilla joissa on tai on ollut maatioja, sillä sellaisilla alueilla saattaa pelloilla ja laiturilla olla huonosti havaittavia rautalanka-aitoja tai vaijereita. Useita vakavia onnet- tomuuksia on aiheutunut sellaisissa tapauksissa, kun kelkalla on ajettu pel- loilla oleviin vaijereihin, pylväisiin ja tei- den sulkuketjuihin. Aja ehdottomasti hidasta vauhtia.

## Esteet ja hypyt

Odottamattomat painaumat lumiki- noksissa, lumiauran jättämät penkat, tierummut tai huomaamattomat es- teet voivat olla vaarallisia. Voit huoma- ta ne paremmin ja ajoissa, kun pidät värillisiä ajolaseja tai visiiriä ja ajat riittä- vän alhaista nopeutta.

Moottorikelkalla hyppäyttäminen voi olla vaarallista. Valmistaudu myötäämään hypyn aiheuttamaa iskuja ja tue itsesi iskun varalle ennen kuin moottorikelkka koskettaa maata. Polvien pitää joustaa ja toimia iskunvaimentimien tavoin.

Jos reitillä on yhtäkkiä jyrkkä pudotus alaspäin, kyykisty (seiso) kelkan takaosassa ja pidä sukset ylhäällä ja kohtisuoraan eteenpäin. Paina vaihteittain kaasua ja varaudu hypyn aiheuttamaan iskuun. Polvien pitää joustaa ja toimia iskunvaimentimien tavoin.

## Kääntäminen

Maastosta riippuen on kaksi suositeltua tapaa ajaa käänнос moottorikelkalla. Useimmissa lumiolosuhteissa "vartalolla ohjaaminen" on paras konsti kääntää kelkka. Nojaaminen eteenpäin käänноksen suuntaan ja kehon painonsiirto käänноksen puoleiselle jalalle "kallistaa" kelkkaa käänноksen mukaan. Tässä asennossa sekä siirtämällä kehoasi niin eteen kuin mahdollista, kelkan paino siirtyy sisäpuolen sukselle.

Joskus syvässä lumessa saattaa olla ainoa mahdollisuus kääntyä vetämällä kelkka ympäri. Älä yllirasita itseäsi. Pyydä apua. Käytä raskaiden kohteiden nostamiseen jalkojasi äläkä selkääsi.



## Tien ylitys

Joskus saatat joutua ylittämään tien ojan ylitse tai lumipenkan päältä. Valitse paikka, jonka tunnet ja tiedät, että se on sopiva ja helppo kohta ylitykseen. Käytä seisoma-asentoa ja aja vain sellaisella ajonopeudella, jolla pääset penkan harjalle. Pysäytä kelkka kokonaan penkan harjalla ja odota, kunnes reitti on selvä eikä liikennettä ole. Arvioi pudotus penkalta tielle ja aja maltillisesti. Ylitä tie 90°:n kulmassa. Jos tien toisella puolella on vastassa myös lumipenkka, aseta jalkasi lähelle kelkan takapäätä. Muista, että kelkkaasi ei ole suunniteltu käytettäväksi asfaltoiduille pinnoille ja ohjaaminen sellaisilla pinnoilla on vaikeaa.

## Rautateiden ylitys

Älä koskaan aja kelkalla rautateillä. Se on laitonta. Rautateiden raiteet ja kiskot ovat yksityistä omaisuutta. Moottorikelkka ei missään tapauksessa kuulu ratakiskoille. Ennen kuin ylität rautatien, pysähdy, katso ja kuuntele, onko juna tulossa.

## Ajo öiseen aikaan

Luonnon valon ja sähkövalaistuksen määrä öiseen aikaan vaikuttaa kykyysi nähdä tai tulla nähdyksi. Kelkkailu öiseen aikaan on hauskaa. Se voi olla unohtumaton kokemus, jos maltat ajaa rajoitetun näkökykyisi mukaisesti. Ennen kuin käynnistät kelkan, varmista että valosi ovat puhtaat ja että ne toimivat kunnolla. Aja sellaisella ajonopeudella, joka mahdollistaa sinut pysäyttämään kelkan nähdessäsi tuntemattoman tai vaarallisen kohteen edessäsi. Pysy reitillä äläkä koskaan aja kelkalla tuntemattomassa maastossa. Vältä jokia ja järviä. Tukivaijerit, piikkilanka-aidat, ketjuilla suljetut tiet ja muut esteet kuten puun oksat ovat erityisen hankalasti havaittavia yöllä. Älä koskaan aja yksin. Kuljeta aina mukana taskulamppua. Pysy poissa asuinalueilta ja kunnioita muiden ihmisten yörauhaa.



## Ajaminen ryhmässä

Nimetkää "vetäjä" johtamaan seuruetta ja toinen henkilö seurueen peräpäähän valvojaksi ennen safariretken alkua. Varmista, että kaikki seurueen jäsenet ovat tietoisia reitistä ja määränpäästä. Varmista, että sinulla on mukanas kaikki työkalut ja varusteet ja että kelkoissa on riittävästi polttoainetta retken ajaksi. Älä koskaan ohita vetäjää tai muita safarin kelkkailijoita. Käytä käsimerkkejä ilmoittamaan vaaroista tai aikeesta vaihtaa suuntaa. Auta muita aina tarvittaessa.

On erittäin TÄRKEÄÄ pitää aina turvallinen välimatka jokaisen kelkan välillä. Säilytä aina turvallinen välimatka ja jätä tarpeeksi etäisyyttä pysähtymiseen. Älä roiku edellä ajavan takapuskurissa. Tarkkaile edellä ajavaa kelkkaa.

## Merkit

Jos aiot pysähtyä kelkallasi, nosta jompikumpi kätesi suoraan ylöspäin pään yläpuolelle. Vasemmalle kääntymisestä ilmoitetaan ojentamalla vasen käsi kohtisuoraan haluttuun suuntaan. Oikealle kääntyessäsi ojenna vasen käsivarsi ja nosta kyynärpäätä kätesi kohtisuoraan ylöspäin, niin että se muodostaa kulman kyynärpäähän. Jokaisen kelkkailijan pitää välittää edellä ajavan antama merkki osaltaan takana olevalle.

## Reitillä pysähtyminen

Aja aina kelkkasi reitin sivuun kun pysähdyt, mikäli suinkin mahdollista. Tämä vähentää vaaratilanteita muiden reitillä liikkuvien kelkkailijoiden osalta.

## Reitit ja merkit

Reittimerkkejä käytetään valvontaan ja ohjaamaan kelkkailua reiteillä. Tutustu etukäteen sen alueen merkintöihin, jossa kelkkailet.

## Ympäristö

Villieläimet saattavat käyttää kelkan jälkeä tai reittiä polkunaan. Moottorikelkkareitit sijaitsevat usein alueilla, joissa eläimet voivat vaeltaa. Älä loukkaa tätä eläinten etuoikeutta ajattamalla niitä tai häiritsemällä luontoa. Uuvuttaminen ja ahdistus saattavat johtaa eläimen kuolemaan. Vältä alueita, joilla esiintyy eläimiä ja niiden ruokintapaikkoja.

Jos satut kohtaamaan eläimen, pysäytä kelkka ja ole ääneti.

Ohjeitamme ei ole tarkoitettu rajamaan kelkkailun nautinnollisuutta, vaan säilyttämään miellyttävän vapauden tunteen, jonka voit kokea vain kelkkaillemalla! Nämä ohjeet estävät kelkkailijoiden onnettomuuksia, ja ohjeiden avulla he pystyvät esittelemään muille omia tietojansa ja nauttia suositusta talvisesta ajanvietteestä. Joten seuraavan kerran kun kirpeänä ja kirkkaana talvipäivänä olet kelkkareitillä, muista, että sinäkin olet luomassa polkua tulevaisuuden harrastukselle. Auta meitä kulkemaan oikeaa polkua! Koko BRP:n puolesta: kiitos avustasi!

Ei ole olemassa mitään niin riemastuttavaa kuin moottorikelkkailu. Seikkaileminen hyvin hoidetulla kelkkareiteillä on hauska ja terveellinen talviharrastus. Koska yhä useammat ihmiset käyttävät samoja reittejä, kasvaa myös riski maiseman ja ympäristön saastumiseen ja tuhoutumiseen. Maa-alueiden ja maiseman väärinkäyttö saattaa johtaa harrastuksen rajoittamiseen sekä yksityisten että kunnallisten tahojen toimesta.

Me kelkkailun harrastajat olemme suurin uhka omalle harrastuksellemme. Uhkaan on yksi ainoa looginen ratkaisu. Kun kelkkailemme, meidän aina ajettava vastuuntuntoisesti.

Suurin osa kelkkailijoista kunnioittaa lakeja ja ympäristöä. Jokaisen meistä on näytettävä hyvää esimerkkiä niille, jotka ovat uusia tämän harrastuksen parissa.

On jokaisen kelkkailijan parhaaksi, kun itse jokain pyrkii osaltaan kelkkailemaan ympäristön ja muut liikkujat huomioonottaen. Säilyttääksemme mahdollisuuden harrastaa kelkkailua tulevaisuudessakin, meidän on otettava ympäristötekijät huomioon.

BRP on huomannut, että moottorikelkkailijoiden on tehtävä osansa säilyttääkseen harrastusmahdollisuudet jatkossakin ja kehittänyt sen vuoksi "Kelkkaile fiksusti" -kampanjan moottorikelkkailijoita varten.

Fiksu kelkkailija on vastuuntuntoinen muuallakin kuin kelkkareitillä. Kelkkaile fiksusti -kampanja osoittaa, että me moottorikelkkailijat kunnioitamme ympäristöongelmia ja haluamme tehdä osamme. Kampanjalla viittaamme ympäristöön ja ympäristönhoitoon yleisesti, luonnon eläimiin sekä kaikkiin niihin ihmisiin, jotka nauttivat ulkoilmaelämästä. Kampanjan myötä muistutamme myös kaikkia moottorikelkkailijoita siitä, että ympäristön kunnioittaminen ei ole ainoastaan tärkeää kelkkateollisuudelle, vaan myös tuleville sukupolville.

Fiksu moottorikelkkailu ei tarkoita millään muotoa sitä, että kelkkailu ei enää voisi olla hauskaa! Se yksinkertaisesti tarkoittaa vastuuntuntoista kelkkailua!

Tärkein fiksun kelkkailun ominaisuus on se, että ajat vain siellä missä kelkkailu on sallittua ja vain sillä tavoin kuin se on sallittua. Olet fiksu kelkkailija kun noudatat seuraavia periaatteita.

**Kysy tietoa alueen ympäristöstä.** Hanki karttoja, selvitä lait ja säädökset sekä hanki tietoa metsähallitukselta sekä muilta yleisiltä instansseilta. Opettele säännöt ja noudata niitä, myös nopeusrajoituksia!

**Vältä ajamasta nurten taimikoiden, puiden, pensaikon tai ruohikon yli.** Älä katko puita. Aja aina vain sellaisilla alueilla tai reitillä, joissa kelkkailu on sallittua. Muista, että tällainen ympäristön suojeleminen on samalla oman turvallisuutesi parantamista.

**Kunnioita metsän eläimiä,** varsinkin sellaisia, joilla on poikasia tai jotka kärsivät ruoan puutteesta. Stressaantuminen vie eläimen vähiä energiavaroja. Vältä ajamasta alueilla, joissa eläimiä hoidetaan tai ruokitaan.

**Älä availle suljettuja portteja,** noudata säännöksiä ja liikennemerkkejä ja muista, että fiksu kelkkailija ei roskita.

**Älä aja** luonnonsuojelualueilla, ellei virallinen reitti kulje sitä kautta. Yleensä luonnonsuojelualueilla on kaikilla ajoneuvoilla liikkuminen kiellettyä. Tiedä, missä rajat kulkevat.

**Kysy lupa,** jos joudut ajamaan yksityisellä maalla. Kunnioita maanomistajien oikeuksia ja toisten ihmisten yksityisyyttä. Muista, että vaikka moottorikelkkateknologia on pystynyt kehittämään huomattavasti hiljaisempia moottoreita, ei ole siltikään syytä kaasutella alueilla, joissa meteli voi häiritä muita.

Kaikki kelkkailijat varmasti tietävät, mil-laisen työn takana on ollut saavuttaa harrastuksellemme olosuhteet, joissa jokainen voi kelkkailla turvallisesti ja vastuuntuntoisesti. Tämä työsarja jatkuu edelleenkin, voimakkaampana kuin aikaisemmin.

Ympäristön kunnioittaminen - ajoim-mepa sitten missä päin maailmaa tahansa - on ainoa oikea keino, jonka avulla voimme nauttia kelkkailusta myös tulevaisuudessa. Se on yksi suurimmista syistä, joiden takia sinunkin kannattaa kelkkailla fiksusti. Syitä on tietysti myös muitakin.

Kelkkailijana pääsemme osaksi talvista luontoa ja saamme nauttia sen ihmeistä. Kelkkailemalla fiksusti säilytämme tämän mahdollisuuden tulevaisuudessakin ja voimme suoda saman mahdollisuuden yhä useammille innokkaille harrastajille. Fiksu kelkkailu kasvattaa harrastuksemme suosiota!

Lisäksi fiksu kelkkailija on myös viisas kelkkailija. Sinun ei tarvitse jättää reittejä ja kaasutella umpi- ja näy-

tääksesi, että osaat ajaa. Ajatpa sitten suorituskykyisellä Lynx-kelkalla, urheilullisella RS-kelkalla tai jollain muulla urheilumallilla, osoita tietäväsi, mitä teet. Näytä osaamisesi reiteillä, kelkkailemalla fiksusti!

# PITOA PARANTAVAT TUOTTEET

**HUOM:** Tämä kappale koskee moottorikelkkoja, jotka on tehtaalla varustettu BRP:n erikoisnastoilla nastoitettavaksi hyväksymällä tehdasasenteisella telamatolla.

## **VAROITUS**

Älä koskaan nastoita sellaista telamattoa, jonka nastoitus on kielletty. Telamattoihin, joiden nastoitus on hyväksytty, on painettu maton pintaan nastan merkki (katso kuva alla). Sellaisen telamaton nastoittaminen, jota ei ole hyväksytty nastoitettavaksi, saattaa aiheuttaa telamaton repeytymisen.

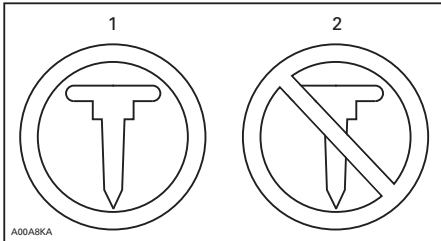

### TELAMATON MERKIT

1. Hyväksytty
2. Ei hyväksytty

## **VAROITUS**

Käytä ainoastaan BRP:n näihin Lynx-moottorikelkoihin hyväksymää nastatyyppeä. ÄLÄ KOSKAAN käytä tavanomaisia nastoja, koska telamatto on ohuempi kuin muut vakiomatot. Nasta saattaa repeytyä ja irrota telamatosta. Kysy valtuutetulta Lynx-jälleenmyyjältä voimassa olevista nastoitushälytysmahdollisuuksista ja niiden saatavuudesta.

Kun käytetään pitoa parantavia tuotteita, kuten aggressiivisemmin lumeen pureutuvia kovametalliohjainrautoja ja/tai nastoja moottorikelkkasi ominaisuudet - erityisesti ohjattavuus, kiihtyvyys ja jarrutusmatka - muuttuvat.

Pitoa parantavien tuotteiden käyttö tarjoaa paremman pidon kovaksi pakkautuneella lumella ja jäällä, mutta sillä ei ole merkittävää vaikutusta pehmeällä lumella. Tästä syystä sellaisen kelkan ajaminen vaatii totuttelua, johon on asennettu pitoa parantavien tuotteita. Jos kelkkasi on varustettu tällaisilla pitoa parantavilla tuotteilla, totuttele huolellisesti sen käyttäytymiseen erityisesti käännyttäessä, kiihdytettäessä sekä jarrutettaessa.

Tutustu myös paikallisiin lakeihin ja säädöksiin pitoa parantavien tuotteiden, kuten nastojen käytöstä moottorikelkoissa. Aja aina kelkallasi vastuuntuntoisesti, kunnioita ympäristöä ja muiden ihmisten omaisuutta.

## **Käsiteltävyys**

Pitoa parantavien tuotteiden, kuten aggressiivisemmin lumeen pureutuvien kovametalliohjainrautojen ja/tai nastojen käyttö parantaa kelkan etu- ja takapään pitoa. Suksissa tulisi olla erikoiskovametalliohjainraudat, jotta niiden pito on myös parempi ja kelkan etu- ja takapäät ovat tasapainossa. Vaikka tavalliset ohjainraudat ovat riittävät, ne eivät välttämättä takaa optimaalista hallittavuutta, koska kelkan käsiteltävyys riippuu omista mieltymyksistäsi, ajotyyllestäsi ja jousituksen säädöistä.

## **VAROITUS**

Jos kelkan etu- ja takapäät eivät ole tasapainossa pitoa parantavien tuotteiden suhteen, kelkka saattaa yli- tai aliohjautua, mistä syystä kuljettaja voi menettää kelkan hallinnan.

## **Yliohjautuminen**

Tietyissä olosuhteissa aggressiivisemmin lumeen pureutuvien kovametalliohjainrautojen käyttö ilman telamaton nastoitusta aiheuttaa kelkan yliohjautumista. Katso kuva.

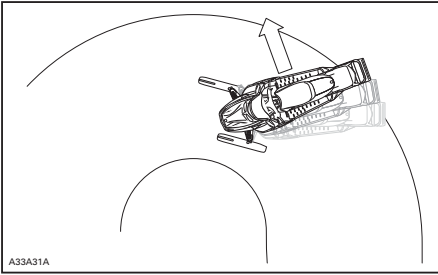

YLIOHJAUTUMINEN

### Aliohjautuminen

Joissakin olosuhteissa nastojen käyttö ilman suksiin asennettuja, aggressiivisemmin lumeeen pureutuvia kova-metalliohjainrautoja saattaa aiheuttaa aliohjautumista, katso kuva.

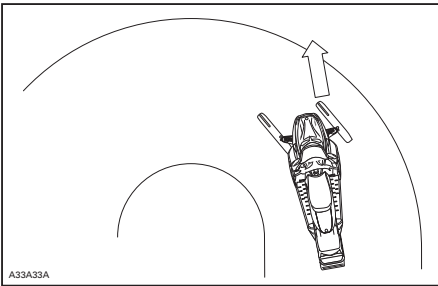

ALIOHJAUTUMINEN

### Hallittu ajaminen

Tasapainoinen ohjainrautojen ja telamaton nastojen suhde varmistaa riittävän hallittavuuden ja paremman käsiteltävyyden, katso kuva.

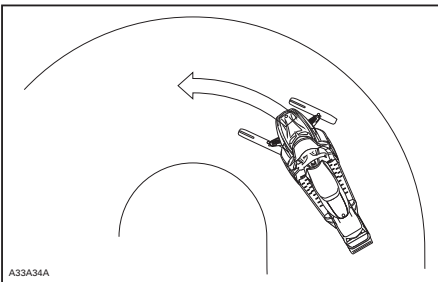

HALLITTU AJAMINEN

## Kiihdyttäminen

Telamaton nastoitaminen takaa paremman kiihtyvyyden kovaksi pakkautuneella lumella ja jäällä, mutta sillä ei ole merkittävää vaikutusta pehmeällä lumella. Tämä saattaa tietyissä olosuhteissa aiheuttaa äkillisiä vaihteluita kelkan telamaton pitoon.

### VAROITUS

Estä yllätykselliset tilanteet, joiden vuoksi voit menettää kelkkasi hallinnan:

- Kaasuta aina kevyesti.
- **ÄLÄ KOSKAAN** pyöritä telamattoa päästämällä kelkan takapäen luisuun.

Tällöin matosta saattaa lentää voimakkaalla vauhdilla taaksepäin likaa tai jäätä, aiheuttaen lähistöllä olevan henkilön loukkaantumisen tai vaurioittaa takanasi tulevaa moottorikelkkaa.

## Jarruttaminen

Jarrutettaessa telamaton nastat lyhentävät jarrutusmatkaa kovalla lumella tai jäällä, samoin kuin ne parantavat pitoa kiihdytettäessä, mutta pehmeässä lumessa nastoilla ei ole merkittävää tehoa. Kelkan jarrutettavuus ja jarrutusmatka saattaa tietyissä olosuhteissa vaihdella äkillisesti. Jarruta maltillisesti, jotta telamatto ei jumiudu ja aiheuta äkillistä tilannetta, joka saattaa johtaa kelkan hallinnan menetykseen.

## Tärkeät turvallisuussäännöt

### VAROITUS

Ehkäise vakavat henkilönnettomuudet kelkan läheisyydessä:

- ÄLÄ KOSKAAN seiso liikkuvan telamaton takana tai lähellä.
- Käytä aina tukevaa, leveää kelkkatelinettä, jossa on takana suojalevy, jos sinun on pyöritettävä telamattoa.
- Kun matto on irti maasta, pyöritä sitä mahdollisimman hiljaisella vauhdilla.

Keskipakoisvoima saattaa lennättää likaa, vaurioituneita tai irtonaisia nastoja, repeytyneitä maton palasia tai koko vahingoittuneen maton kovalla vauhdilla telatunnelista ulos.

## Nastoitettun telamaton vaikutus moottorikelkan käyttöikään

Pitoa parantavien tuotteiden käyttö saattaa kuormittaa ja rasittaa joidain kelkan komponentteja, lisäksi täri-nää saattaa aiheutua enemmän. Tästä syystä sellaiset osat kuin hihnat, jarruhihnat, laakerit, ketju, ketjukotelon hammaspyörä ja nastoitettavaksi hyväksytyt telamatot saattavat kuluu normaalia nopeammin. Tarkasta telamatto silmämääräisesti ennen jokaista käyttökertaa. Katso lisätietoja kohdasta **TELAMATTO**, joka on osiossa **HUOLTOTOIMENPITEET**.

Telamaton nastat saattavat vaurioittaa kelkkaasi, ellei sitä ole varustettu sellaisilla telatunnelin suojilla, jotka on suunniteltu kelkkamalliasi varten. Sähköjohdot tai lämmönjohtimet saattavat vaurioitua, jolloin moottori voi ylikuumeta ja aiheuttaa moottorivaurioita.

### VAROITUS

Jos telatunnelin suojat ovat kulumuneet tai niitä ei ole asennettu, polttoainesäiliöön voi tulla reikä ja aiheuttaa tulipalon.

**ILMOITUS** Kysy kauppiaalta, mikä asennussarja ja mitkä telatunnelin suojat sopivat kelkkamalliasi.

**HUOM:** Katso BRP:n rajoitetun takuun ehtoja nastoituksen osalta.

## Nastojen asentaminen BRP:n nastoitettavaksi hyväksymiin telamattoihin

### VAROITUS

Älä koskaan nastoita sellaista telamattoa, jonka nastoitus on kielletty. Sellaisen telamaton nastoittaminen, jota ei ole hyväksytty nastoitettavaksi, saattaa aiheuttaa telamaton repeytymisen.

BRP suosittelee, että annat kelkkasi jälleenmyyjäliikkeen tai huoltoliikkeen nastoitettavaksi turvallisen ja asianmukaisen asentamisen varmistamiseksi.

- Käytä ainoastaan BRP:n hyväksymiä erikoisnastoja.
- Älä koskaan käytä nastoja, jotka ovat yli 9,5 mm. pidempiä kuin telamaton harjaprofiili.

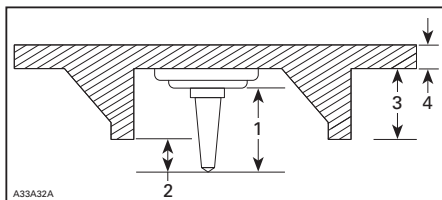

### NASTOJEN ASENTAMINEN

1. Nastan koko
2. Lämpäisykyky 6,4 mm - 9,5 mm
3. Telamaton profiilin korkeus
4. Telamaton paksuus

**VAROITUS**

- Kysy valtuutetulta Lynx-jälleenmyyjältä voimassa olevista nastoitusmahdollisuuksista ja niiden saatavuudesta.
- ÄLÄ KOSKAAN KÄYTÄ tavallisia nastoja, koska telamatto on ohuempi kuin vakiotelamattomme ja nastat saattaa repeytyä ja irrota telamatosta.
- Nastat saa asentaa ainoastaan niihin kohtiin, joihin on valettu kohomerkinä maton pintaan. Joidenkin telamattomallien kohomerkinäät ovat kahdenlaisia; kolmioita ja ympyröitä. Katso telamaton pintaan kohopainetusta merkistä, kumpaa voit käyttää.
- Älä koskaan nastoita mattoa, jonka profiili on 35 mm tai sen yli.
- Nastojen lukumäärän on aina vastattava täysin maton pinnassa olevien kohomerkinäiden määrää.
- Katso aina valmistajan ohjeet pitoa parantavista tuotteista ennen kuin asennutat nastat ja ohjainraudat. On erittäin tärkeää noudattaa annettua nastojen pulttien kiristysmomenttia.

**VÄÄRÄ NASTOJEN MÄÄRÄ TAI VÄÄRIN ASENNETUT NASTAT SAATTAVAT AIHEUTTAA TELAMATON REPEYTYMISEN, JOKA PAHIMMASSA TAPAUKSESSA VOI JOHTAA VAKAAN ONNETOMUUTEEN TAI KUOLEMAAN.**

**Nastoitetun telamaton tarkastaminen**

TARKASTA MATTO SILMÄMÄÄRÄISESTI ENNEN JOKAISTA AJOKERTAA.

Etsi vikoja, kuten:

- Reikiä telamatossa
- Repeytymiä telamatossa (erityisesti vetoaukkojen läheisyydessä nastoitetuissa telamatoissa)
- Rikkinäisiä tai poikki menneitä profiiliharjoja, jolloin osia poikittaispuikosta on näkyvillä
- Maton kumipinnan laminaatti vioittunut
- Rikkonaiset poikittaispuikot
- Rikkonaiset nastat (nastoitetuissa telamatoissa)
- Taittuneet nastat (nastoitetuissa telamatoissa)
- Puuttuvat nastat
- Telamatosta irronneet nastat
- Puuttuvat ohjainsojjet
- Löystyneet nastat.

Vaihda nastoitettavaksi hyväksytyjen telamattojen rikkonaiset tai vaurioituneet nastat välittömästi. Jos telamatossa näkyy huononemisen merkkejä, se on vaihdettava välittömästi. Jos tarvitset lisätietoja, kysy kauppialtasi. Tarkasta telamatto silmämääräisesti ennen jokaista käyttökertaa.

**VAROITUS**

Ajaminen vaurioituneella telamatolla tai matolla, jonka nastat ovat vaurioituneet voi aiheuttaa kelkan hallinnan menettämisen.

# TÄRKEITÄ TUOTTEESSA OLEVIA TARROJA

## Riipputarra

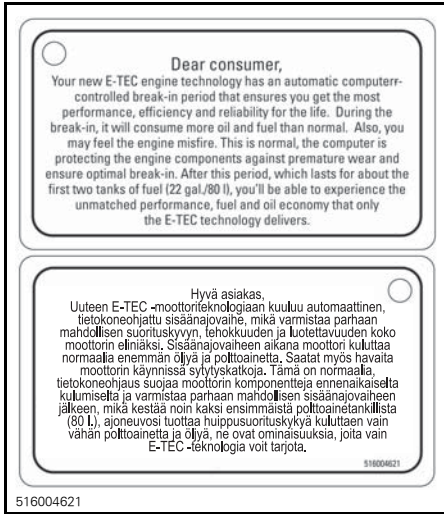

XTRIM COMMANDER 800 E-TEC

## Ajoneuvon varoituskilvet

Lue ja sisäistä kaikkien ajoneuvon varoituskilpien sisältö. Nämä kilvet on kiinnitetty ajoneuvoon kuljettajan, matkustajien tai sivullisten turvallisuuden vuoksi.

Ajoneuvostasi löytyvät seuraavat kilvet, joiden on katsottava kuuluvan vakituisesti ajoneuvoon. Jos kilvet puuttuvat tai ovat vahingoittuneet, voit tilata ne veloitusetta. Ota yhteys valtuutettuun Lynx-jälleenmyyjään.

**HUOM:** Mahdollisissa eroavaisuuksissa tämän käsikirjan ja ajoneuvon tietojen välillä ajoneuvon kilvissä olevat tiedot pätevät.

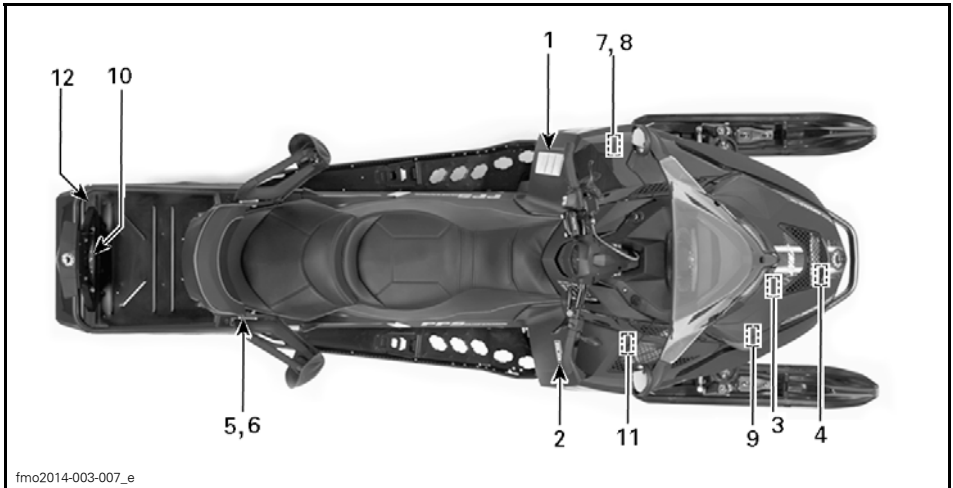



**VAROITUS**

Lue käyttöohjekirja ja tutustu turvallisuusohjeisiin ennen moottorikelkan käyttöönottoa!

**Ennen moottorin käynnistämistä TARKISTA**

- että kaasu ja jarrunhallintalaitteet ovat kunnossa
- että **KAIKKI** suojat ovat paikallaan
- että kaikki suojat on suljettu
- että hätäkatkaisijan naru on kiinnitetty

**Kun moottori käy, TARKISTA**

- että hätäkatkaisija ja pysäytysnappi toimivat
- mikä vaihde on päällä ennen liikkeelle lähtöä

**VARNING**

Läs ägarehandboken och bekanta dig med säkerhetsföreskrifterna före användandet av snöskotern!

**Före motorn startas, KONTROLLERA**

- att gas- och bromsreglage löper lätt och automatiskt återgår till neutralläge
- att **ALLA** skydd är på plats
- att nödstoppslinan är fäst runt ena handleden eller i kläderna

**När motorn startat, KONTROLLERA**

- att nödstopp och stoppknapp fungerar
- vilken växel som är ilagd före avfärd

**WARNING**

Read the operator's manual and get acquainted with the safety instructions before you start using the snowmobile.

**Before starting the snowmobile, CHECK**

- that acceleration and brake system are in order
- that **ALL** the protections are in place
- that all the protections are closed
- that the emergency cut out switch is fastened

**When the engine is running, CHECK**

- that the emergency cut out switch and the emergency switch function
- that which gear is on before start

516006403

516006403

KILPI 1

Kilpi 2

**VAROITUS**

- Etsi ja lue käyttäjän käsikirja. Moottorikelkan vääränlainen käyttö voi aiheuttaa **VAKAVAN LOUKKAANTUMISEN** tai **KUOLEMAN**. Noudata kaikkia ohjeita ja varoituksia.
- Käytä aina kuulosuojaimia.
- Älä käytä huumeiden tai alkoholin vaikutuksen alaisena.



516002703

KILPI 2

**TÄRKEÄÄ**Varo **KUUMIA** osia!

516004651

516004651

KILPI 3

Kilpi 4

**VAROITUS**

Varo pyöriviä osia.



516003923

KILPI 4

**Kilpi 5**

**VAROITUS**

Varmista, että istuimen salpa on kunnolla kiinni ennen liikkeelle lähtöä.

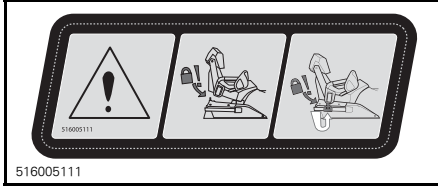

ADVENTURE GT, COMMANDER LTD  
KILPI 5

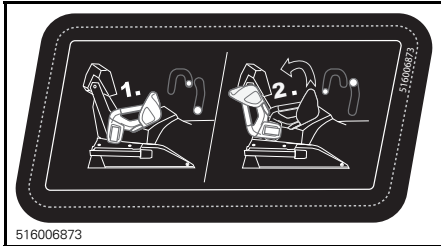

ADVENTURE GT -MALLIT - KILPI 6

**VAROITUS**

Tämän suojan on AINA oltava paikoillaan moottorin käydessä.  
Varo pyöriviä osia - ne voivat aiheuttaa vammoja tai vaatteesi voi tarttua niihin.

516004649

VARIAATTORIIHHAN SUOJUKSESSA -  
KILPI 7

**Kilpi 10**

**VAROITUS**

- Käytä hinaamiseen aina jäykkää vetotankoa.
- Älä KOSKAAN kuljeta matkustajaa takatavaratelineellä.
- TAKAOSAN ENIMMÄISKUORMITUS: 30 kg
- MAKSIMI hinauskapasiteetti: 5 000 N
- MAKSIMI aisapaino: 100 N

**Kilpi 8**

**VAROITUS**

- Etsi ja lue käyttäjän käsikirja. Noudata kaikkia ohjeita ja varoituksia.
- Varo kuumia osia.
- Varo kuumia höyryjä.
- Älä käytä ilman variaattorihihnan suojusta.
- Varo variaattorihihnaa.
- Lue ohjeet ennen huoltoa.

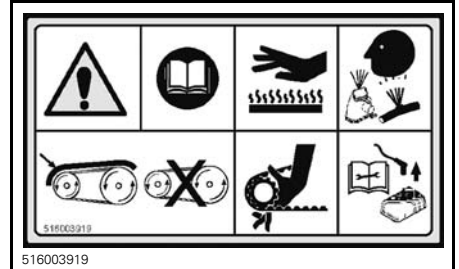

VARIAATTORIIHHAN SUOJUKSESSA -  
KILPI 8

**VAROITUS**

Kondensaattori saattaa oikosulussa kipinöidä.

- Kipinä saattaa sytyttää polttoainekaasut.
- Älä päästä ylimääräisiä esineitä napoihin.
- Pura lataus kokonaan irrottaessasi ajoneuvosta.

KONDENSAATTORI

516 000 515

516005515

KILPI 9

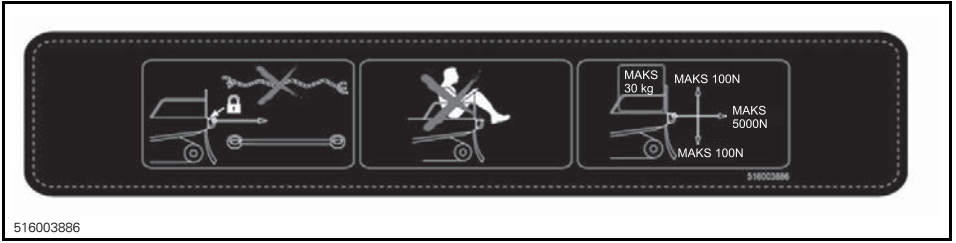

516003886

KILPI 10



KILPI 11

Kilpi 12



516007584

KILPI 12



516005583A

POLTTOAINESUUTTIMITSISSA - E-TEC-MALLIT



POLTTOAINESUUTTIMITSISSA - VAIN E-TEC

## Teknisiä tietoja sisältävät tarrat

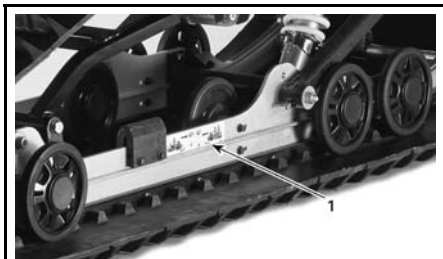

fmo2014-005-007\_a

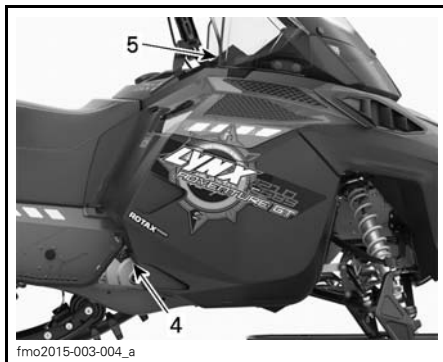

fmo2015-003-004\_a



fmo2014-003-008\_a

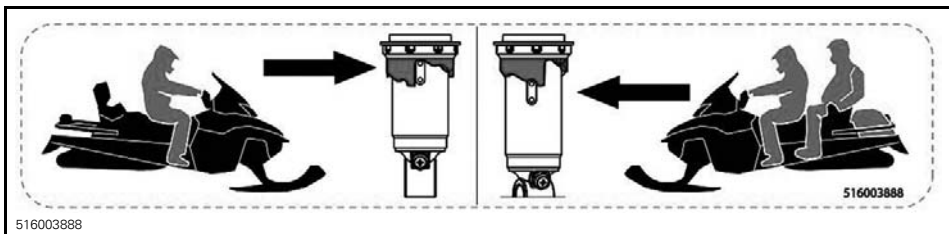

516003888

516003888

### ADVENTURE GT-- KILPI 1

## ILMOITUS

● Moottori on suunniteltu toimimaan imuilman äänenvaimentimella, minkä ansiosta se täyttää melumääräykset.

• Käyttö ilman imuilman äänenvaimenninta, tai siten ettei se ole kunnolla paikallaan, saattaa vaurioittaa moottoria.

516005876

516005876

### KILPI 2

## ILMOITUS

Suosittelava l-varaattoriin kiinnityspultin kiristysmomentti

115-122Nm

• Ellei suositeltavaa kiristysmomenttia noudateta, saattavat l-variaattori ja moottori vaurioitua. Katso täydelliset asennusohjeet korjauksikirjasta

516005503A

### VARIAATTORIIHINNAN SUOJUKSESSA - KILPI 3

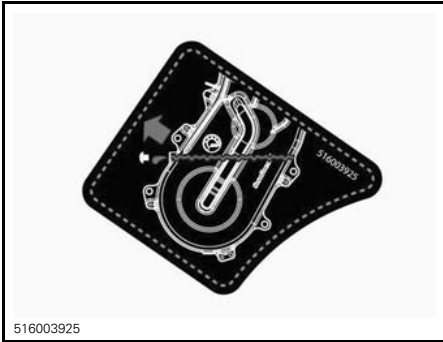

516003925

KILPI 4



516003918

KILPI 5

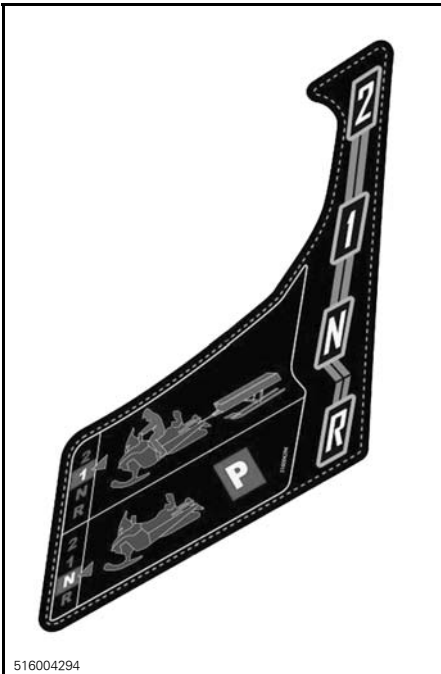

516004294

KONSOLISSA, LÄHELLÄ VAIHDEVIPUJA



516005109

ADVENTURE GT ECS2 - MATKUSTAJAN KÄSIKAVASSA



**ILMOITUS**

Tämän moottorikelkan moottori on kehitetty ja testattu käyttäen hyväksyttyä BRP XPS™-voiteluainetta. BRP suosittelee erityisesti käyttämään aine sen hyväksytyä XPS™-voiteluainetta. Moottorille sopimattoman öljyn käytöstä aiheutuneet vahingot eivät kuulu BRP:n rajoitetun takuun piiriin.

516006904

2-TEC-MALLIT - MOOTTORITILASSA

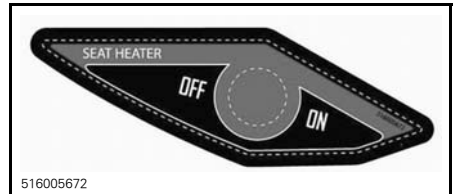

516005672

KONSOLISSA - ADVENTURE GT ECS2-MALLIT

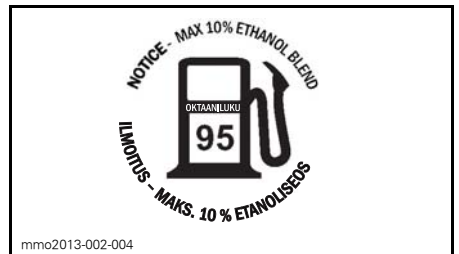

mmo2013-002-004

POLTTOAINESÄILIÖN KORKISSA



# ***AJONEUVON TIEDOT***

# HALLINTALAITTEET JA VARUSTEET

**HUOM:** Jotkut esitellyistä ominaisuuksista eivät välttämättä koske sinun malliasi tai ne on saatavana lisävarusteina.

**HUOM:** Jotkut ajoneuvon varoituskilvet eivät näy kuvissa. Kun haluat lisätietoja ajoneuvon varoituskilvistä, katso kappale *AJONEUVON VAROITUSKILVET*.

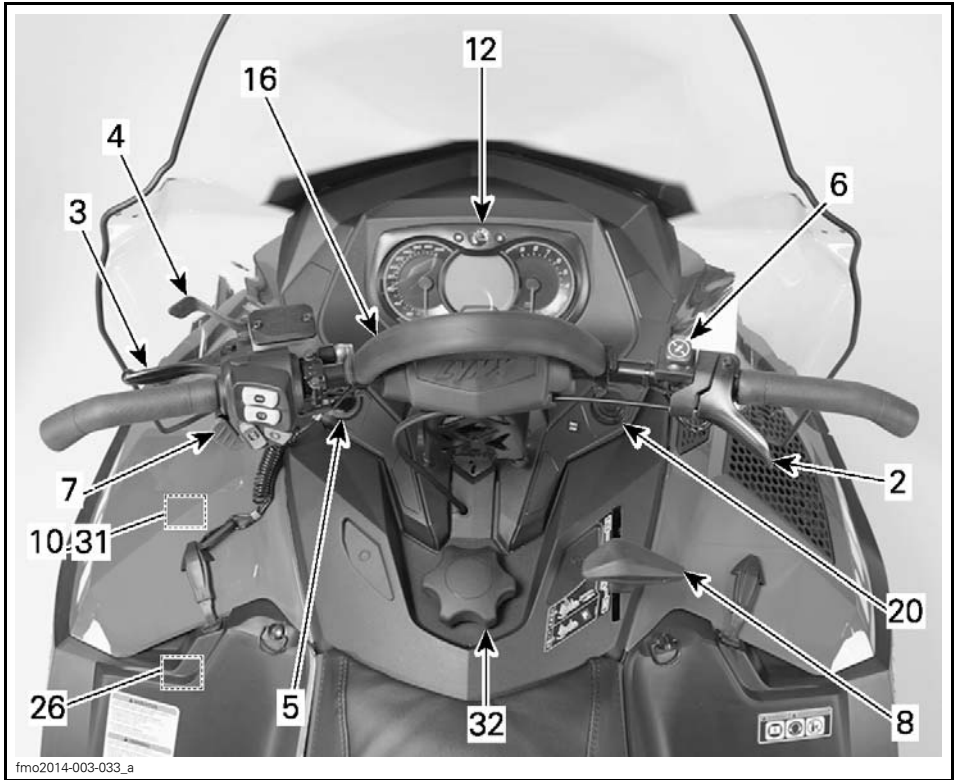

TYYPILLINEN



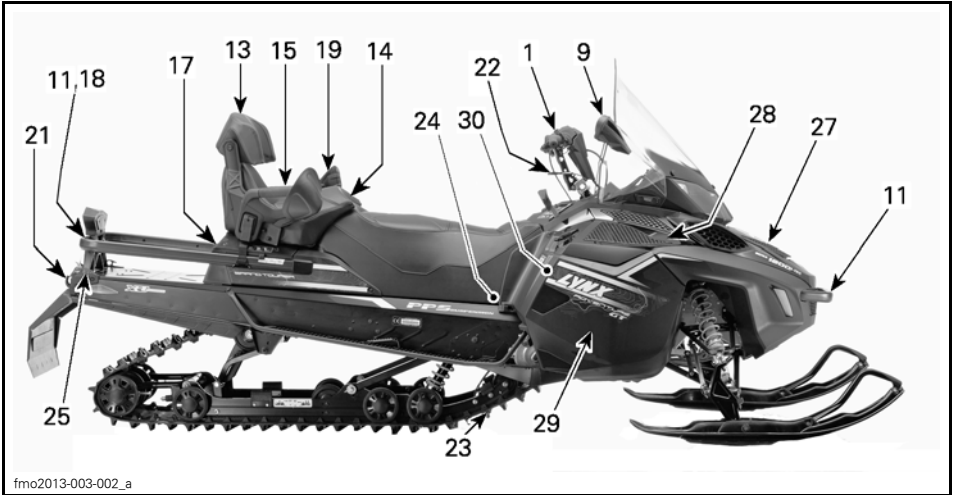

TYYPILLINEN

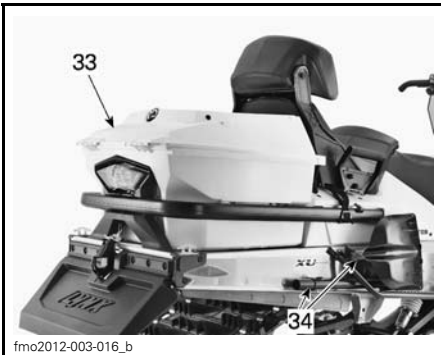

XTRIM™ COMMANDER LIMITED 600 E-TEC

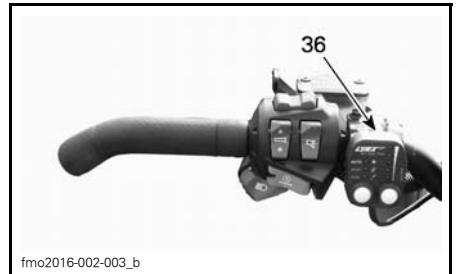

ADVENTURE™ GRAND TOURER 1200 4-TEC, 900 JA XTRIM™ COMMANDER LIMITED 600 E-TEC

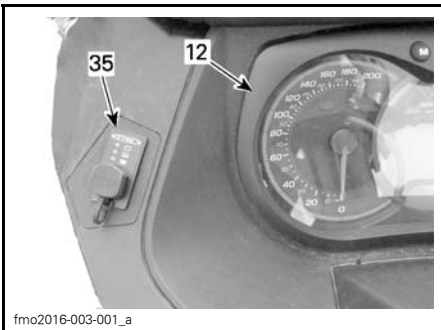

XTRIM™ COMMANDER LIMITED 600 E-TEC



ADVENTURE™ GRAND TOURER 1200 4-TEC JA 900 ECS<sup>2</sup>



mmo2015-008-002\_38  
 TYYPILLINEN - POLTTOAINESÄILIÖN  
 VASEN PUOLI - 900 ACE JA 1200 4-TEC

## 1) Ohjaustanko

Ohjaustangolla hallitaan kelkan ajo-suuntaa. Kun ohjaustankoa käännetään oikealle tai vasemmalle, sukset kääntyvät oikealle tai vasemmalle ja kelkka kääntyy samaan suuntaan.

### **VAROITUS**

Kelkan vakauden ja hallinnan voi menettää helposti, kun peruuttaa liian nopeaa ja kääntää samanaikaisesti.

## 2) Kaasuvipu

### **Kaasuvipu (kaikki paitsi 900 ACE ja 1200 4-TEC)**

Kaasuvipu sijaitsee ohjaustangon oikealla puolella.

Toimii peukalolla painamalla. Kun vipua painetaan, moottorin kierrosluku nousee. Vapautettaessa vipu palautuu alkuperäiseen asentoonsa ja moottori palautuu automaattisesti tyhjäkäynnille.

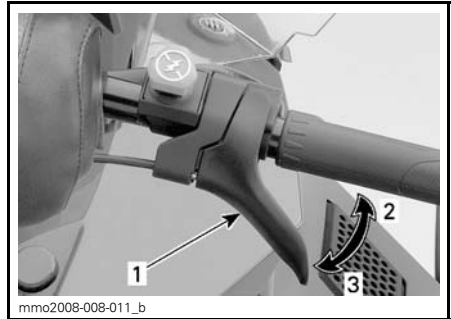

mmo2008-008-011\_b  
 TYYPILLINEN  
 1. Kaasuvipu  
 2. Kiihdytys  
 3. Hidastus

### **VAROITUS**

Testaa kaasuvivun toiminta aina ennen moottorin käynnistämistä. Sen pitää palautua lepoasentoonsa vapautettaessa. Jos näin ei tapahdu, älä käynnistä moottoria.

### **Kaasuvipu (900 ACE ja 1200 4-TEC)**

Kaasuvipu sijaitsee ohjaustangon oikealla puolella.

Suunniteltu käytettäväksi joko peukalolla tai sormella. Kun vipua painetaan, moottorin kierrosluku nousee. Vapautettaessa vipu palautuu alkuperäiseen asentoonsa ja moottori palautuu automaattisesti tyhjäkäynnille.

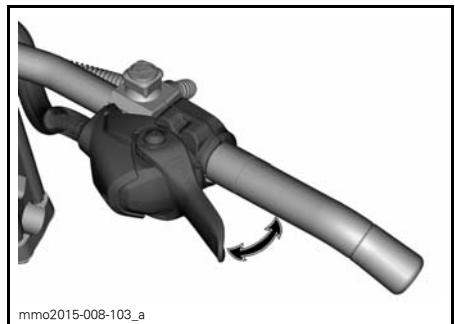

mmo2015-008-103\_a  
 TYYPILLINEN

**VAROITUS**

Testaa kaasuvivun toiminta aina ennen moottorin käynnistämistä. Sen pitää palautua lepoasentonsa vapautettaessa. Jos näin ei tapahdu, älä käynnistä moottoria.

Vaihtaminen peukaloasennosta sormikaasun asentoon

**TÄRKEÄÄ** On erittäin suositeltavaa, että huolehdit siitä ettei moottorikelkka pääse liikkumaan ennen kuin alat suorittamaan kaasun asennon säätämistä, sillä liikkumaan pääsevä moottorikelkka voi aiheuttaa vaarallisen tilanteen.

Valittavissa on kolme asentoa säädettävässä kaasua peukalokaasulta sormikaasulle. Kuljettajan mieltymykset ja ajotyylit sekä ajo-olosuhteet määrittävät parhaan mahdollisen asennon.

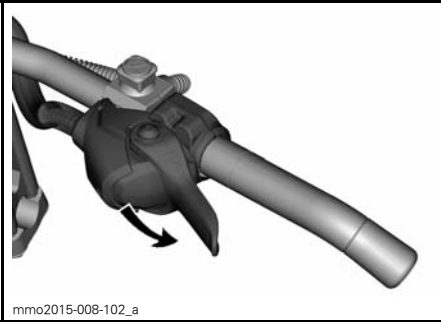

PEUKALOKAASUN ASENTO : PAINA ALASPÄIN KIERTÄÄKSESI KAASUTTIMEN KOTELOA

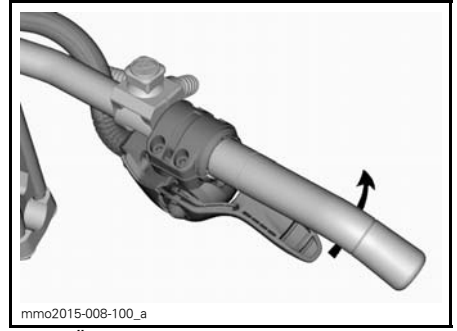

KIERRÄ TARVITTAESSA KAASUTTIMEN KOTELOA ENEMMÄN

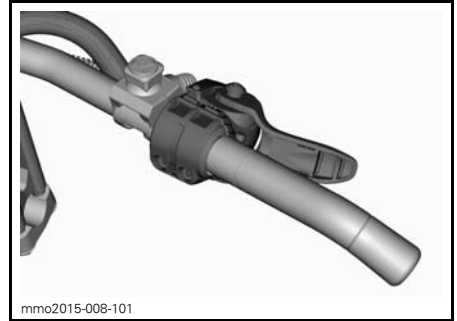

SORMIKAASUN ASENTO

**TÄRKEÄÄ**

- SUOSITTELEMME erittäin voimakkaasti, että käytät ajohanskoja. ÄLÄ käytä ajokintaita kaasuttimen ollessa sormikaasun asennossa.
- Ei ole suositeltavaa käyttää sormikaasun asentoa ajettaessa tiheissä metsiköissä reitin ulkopuolella.

Säädä peukalokaasun asento päinvas-  
taisessa järjestyksessä kuin suoritt  
sormikaasun asennon säätämisen.

**3) Jarruvipu**

Jarruvipu sijaitsee ohjaustangon va-  
semmanpuoleisessa osassa.

Painettaessa vipua jarru kytkeytyy  
päälle. Vapautettaessa se palautuu  
automaattisesti lepoasentoonsa. Jar-  
rutusteho on suhteessa vipuun koh-  
distettavaan voimaan ja maasto- sekä  
lumiolosuhteisiin.

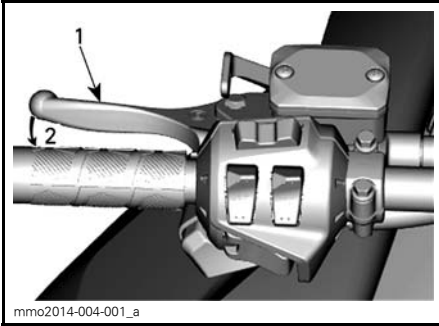

TYYPILLINEN

1. Jarruvipu
2. Jarruttaminen

#### 4) Pysäköintijarruvipu

Pysäköintijarruvipu sijaitsee ohjaustangon vasemmanpuoleisessa osassa.

Pysäköintijarruvipua tulee käyttää aina, kun kelkka on pysäköity.

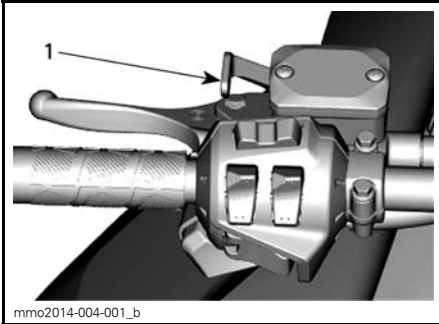

TYYPILLINEN

1. Pysäköintijarruvipu

### **VAROITUS**

Varmista, että pysäköintijarrun lukitus on kokonaan pois päältä ennen kuin käytät kelkkaa. Jarrujen yhtäjaksoinen painaminen ajettaessa voi aiheuttaa jarrupalojen kulumista ja vaurioittaa jarrujärjestelmää, mikä saattaa johtaa jarrutustehon menetykseen ja/tai aiheuttaa tulipalon.

#### Pysäköintijarrun kytkeminen

Paina pysäköintijarrua ja pidä se alaspainettuna, lukitse sitten jarruvipu pysäköintijarrun vivulla kuvan mukaisesti.

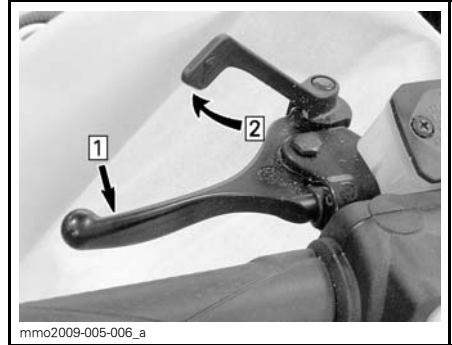

TYYPILLINEN — KYTKENTÄMEKANISMI

Askel 1: Paina normaalia jarrua ja pidä se alaspainettuna

Askel 2: Lukitse jarruvipu pysäköintijarrun vivulla

#### Pysäköintijarrun vapauttaminen

Paina jarruvipua. Pysäköintijarruvipu palautuu automaattisesti alkuperäiseen asentoonsa. Vapauta aina seisontajarru ennen ajamista.

#### 5) Moottorin pysäytyskatkaisin

Moottorin pysäytyskatkaisin sijaitsee konsolin vasemmalla puolella.

Turvakatkaisimen pistoke täytyy olla huolellisesti kiinnitettynä moottorin pysäytyskatkaisimeen, jotta moottori voi toimia.

**HUOM:** Moottorin käynnistettyä kuuluu 2 lyhyttä piippausta, kun ohjelmoitu D.E.S.S.-avain (turvakatkaisimen pistoke) asetetaan oikein moottorin pysäytyskatkaisimeen. Jos kuulet jonkin toisen piippauskoodin, katso kohdasta VALVONTAJÄRJESTELMÄ tietoja D.E.S.S.-vikakoodeista.

**VAROITUS**

Kiinnitä turvakatkaisimen toinen pää kelkassa olevaan vastakapalleeseen ennen kelkan käynnistämistä.

Kun turvakatkaisimen pistoke vedetään irti moottorin pysäytyskatkaisimesta, moottori sammuu.

**D.E.S.S. (Digitaalisesti koodattu ajonestojärjestelmä)**

Turvakatkaisimen pistokkeessa on sisäänrakennettu D.E.S.S.-avain, joka tarjoaa sinulle ja moottorikelkillesi samanlaiset turvallisuusominaisuudet kuin tavallinen avain.

D.E.S.S.-avain sisältää elektronisen sirun, jonka muistiin on talletettu yksilöllinen digitaalinen koodi.

Valtuutettu Lynx-jälleenmyyjäsi on ohjelmoinut moottorikelkkasi D.E.S.S.-järjestelmän tunnistamaan turvakatkaisimen pistokkeessa olevan D.E.S.S.-avaimen, jonka ansiosta ajoneuvo voi toimia.

Jos asennetaan turvakatkaisin, jolle D.E.S.S.-ohjelmointia ole suoritettu, moottori käynnistyy, mutta se ei saa-vuta liikkeellelähtoon tarvittavia kieroksia. Kelkalla ei voi ajaa.

Varmista, että turvakatkaisimen hattu on puhdas liasta tai lumesta.

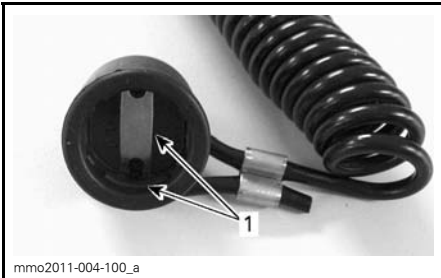

mno2011-004-100\_a

**TURVAKATKAISIMEN HATTU**

1. Ei likaa tai lunta

**D.E.S.S. Joustavuus**

Valtuutettu Lynx-jälleenmyyjäsi voi ohjelmoida kelkkasi D.E.S.S.-järjestelmään 8 eri avainta.

Suosittellemme, että ostat lisäkatkaisimia valtuutetulta Lynx-jälleenmyyjältä. Jos sinulla on useampi kuin yksi D.E.S.S.-varustettu Lynx-moottorikelkka, valtuutettu Lynx-jälleenmyyjä voi ohjelmoida jokaisen D.E.S.S.-avaimen sopimaan muihinkin kelkkoihin.

**D.E.S.S. Avaintyypit (900 ACE ja 1200 4-TEC)**

Käytettävissä on kahden tyyppisiä avaimia:

- Normaaliavain
- Opetteluavain.

Avaimen tunnistamisen helpottamiseksi niiden turvanarut ovat eri värisiä.

AVAINTYYPPI	VÄRI
Normaali	Musta
Opettelu	Vihreä

Lynx Opetteluavain rajoittaa elektronisesti moottorikelkan nopeutta ja moottorin vääntöä, jolloin ensikertalaiset ja vähemmän kokeneet kuljettajat voivat opetella moottorikelkan käyttöä saadakseen tarpeellista itsevarmuutta ja kokemusta hallintaan.

**HUOM:** Opetteluavain voidaan ohjelmoida rajoittamaan nopeudeksi joko 40 km/h tai 70 km/h. Ota yhteys valtuutettuun Lynx-jälleenmyyjään tämän asetuksen muuttamista varten.

Katso yksityiskohtaisia tietoja kohdasta *TOIMINTATILAT*.

**6) Moottorin hätäkatkaisin**

Moottorin hätäkatkaisin sijaitsee ohjaustangon oikealla puolella.

Paina/vedä -tyyppinen katkaisin.

Sammuutaaksesi moottorin hätätilanteessa valitse POIS PÄÄLTÄ-asento (alhaalla) ja paina samanaikaisesti jarrua. Käynnistääksesi uudelleen painikkeen pitää olla PÄÄLLÄ-asennossa (ylhällä).



POIS PÄÄLTÄ -ASENTO

Jotta moottori voi käynnistyä, katkaisimen on oltava PÄÄLLÄ-asennossa (YLHÄÄLLÄ).



PÄÄLLÄ-ASENTO

Kaikkien tätä ajoneuvoa käyttävien henkilöiden tulisi tutustua moottorin hätäkatkaisimen toimintaan käyttämällä sitä useita kertoja ensimmäisellä ajokerralla ja aina sen jälkeen pysäyttämällä moottori tämän kytkimen avulla. Moottorin hätäpysäyttäminen tulee näin tutuksi ja antaa kuljettajalle valmiuden käyttää katkaisinta mahdollisessa hätätilanteessa.

## VAROITUS

Jos katkaisijaa on käytetty hätätilanteessa, on vian aiheuttaja selvitettävä ja vika on korjattava niin pian kuin mahdollista. Ota yhteys valtuutettuun Lynx-jälleenmyyjään huoltamista varten.

## 7) Monitoimikatkaisin

Monitoimikatkaisin sijaitsee ohjauksen vasemmanpuoleisessa osassa.

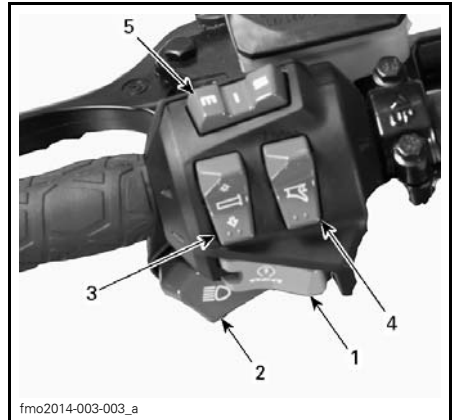

1. Käynnistuspainike
2. Ajovalojen katkaisin
3. Lämmitettävät käsikahvat
4. Lämmitettävä kaasuvipu
5. Valikko/asetuspainike

### Käynnistuspainike

Paina käynnistääksesi moottorin. Katso *MOOTTORIN KÄSIKÄYNNISTYS-MENETELMÄ* osassa *KÄYTTÖOHJEET*.

### Ajovalojen katkaisin

Paina valitaksesi kauko- tai lähivalot. Valot ovat automaattisesti PÄÄLLÄ, kun moottori käy.

## Lämmitettävien käsikahvojen ja lämmitettävän kaasukahvan katkaisin

### E-TEC

**HUOM:** Kierrosluvun ollessa alle 1 900 lämmitettävien käsikahvojen ja lämmitettävän kaasuvivun teho rajoitetaan 50 %:iin.

### Kaikki mallit

Paina katkaisinta, jolloin voit valita sopivan lämmön voimakkuuden pitääksesi kätesi miellyttävän lämpiminä.

## Lämmitettävien käsikahvojen katkaisin



fmo2014-003-003\_b

### TYYPILLINEN

1. Lämmitettävien käsikahvojen katkaisin
2. Lämmön nostaminen
3. Lämmön laskeminen

Lämmitysvoimakkuus näkyy monitoiminäytössä.

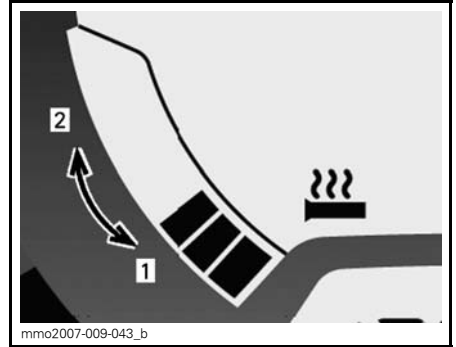

fmo2007-009-043\_b

### LÄMMITYSVOIMAKKUUS

1. Kylmempi (vähemmän lämmitystä)
2. Lämpimämpi (enemmän lämmitystä)

Käsikahvojen lämmitys on POIS PÄÄLTÄ-asento, kun näytössä ei näy pylväitä.

## Lämmitettävän kaasuvivun katkaisin



fmo2014-003-003\_c

### TYYPILLINEN

1. Lämmitettävän kaasuvivun katkaisin
2. Lämmön lisääminen
3. Lämmön vähentäminen

**HUOM:** Pylväsmittari tulee näkyviin monitoimimittarin näyttöön, kun kaasuvivun lämmitin kytketään katkaisimesta päälle. Vapautettaessa näyttö palautuu osoittamaan polttoainemäärää polttoainesäiliössä.

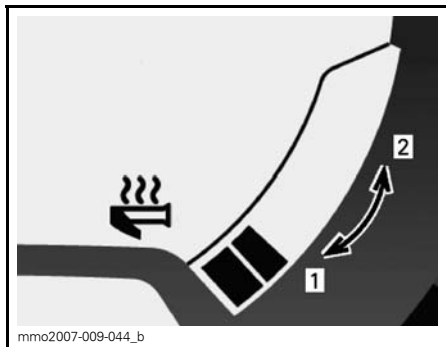

### LÄMMITYSVOIMAKKUUS

1. Kylmempi (vähemmän lämmitystä)
2. Lämpimämpi (enemmän lämmitystä)

Kaasuvivun lämmitys on POIS PÄÄLTÄ-asento, kun näytössä ei näy pylviä.

### Valikko-/asetuspainike (Mode/Set)

Tätä painiketta voidaan käyttää mittarin säätöjen suorittamiseen kahden analogisen/digitaalisen mittarin päällä olevan painikkeen sijasta.

- Kun sitä painetaan vasemmalle, sillä on samat toiminnot kuin VALIKKO-PAINIKKEELLA (M).
- Kun sitä painetaan oikealle, sillä on samat toiminnot kuin ASETUSPAINIKKEELLA (S).



### MONITOIMIMITTARI

1. VALIKKOTOIMINTO
2. ASETUSTOIMINTO

## 8) Vaihdevipu

Käytä tätä vipua vaihteiden valitsemiseen. Vaihteistossa on kaksi vaihdetta eteenpäin, peruutusvaihte ja vapaa.

Katso lisätietoja kohdasta *VAIHDELAATIKON TOIMINTA* osassa *KÄYTTÖOHJEET*.

**HUOM:** Vaihdevivun nappi on painettava alas, jotta vipu voidaan siirtää vapaalta peruutusvaihteelle.

**HUOM:** Älä vaihda ajoneuvon ollessa liikkeessä.

## 9) Säädettävät peilit

Kumpikin peili voidaan säätää kuljettajalle sopivaksi kääntämällä varoen peilin lasia.

### **VAROITUS**

Suorita kelkan säädöt pysähdyksissä ja turvallisessa paikassa.

## 10) Työkalusarja

Työkalusarja, joka on mukana kelkassa, sisältää työkalut perushuoltotoimenpiteitä varten.

Työkalusarjan tuki sijaitsee moottoritielassa, variaattorihinnan suojuksessa.

**ILMOITUS** Varmista, että työkalusarja on varmasti lukittuna, jotta se ei osu hihnaan tai variaattoriin.

Vapauta salpa variaattorihinnan suojuksen alta ja vedä sitten työkalusarjan tukea kohti ajoneuvon etuosaa irrottaaksesi työkalusarjan tuen variaattorihinnan suojuksesta.





fmo2012-003-008\_a

TYYPILLINEN

1. Työkalusarja

*Commander 600 E-TEC ltd,  
Adventure 1200 4-TEC*



fmo2012-003-006\_a

TYYPILLINEN

1. Etupuskuri

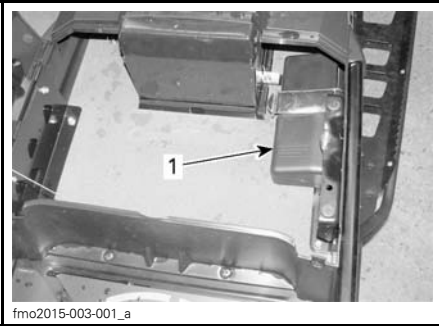

fmo2015-003-001\_a

TYYPILLINEN

1. Työkalusarja



fmo2012-003-007\_a

TYYPILLINEN

1. Takapuskuri

## 11) Etu- ja takapuskurit

Käytetään kun kelkkaa pitää nostaa käsin.

**⚠ TÄRKEÄÄ** Käytä oikeaa nostotekniikka, nosta käyttäen jalkojesi voimaa. Älä yritä nostaa kummatakaan ajoneuvon päästä, jos se tuntuu liian painavalta. Käytä sopivaa nostolaitetta tai pyydä apua ajoneuvon nostamiseen, jos mahdollista.

**ILMOITUS** Älä vedä tai nosta kelkkaa suksista tai suksien kahvoista.

## 12) Mittari

### ⚠ VAROITUS

Älä koskaan säädä tai aseta monitoimimittarin toimintoja ajon aikana, voit menettää ajoneuvon hallinnan.

## Mittarin kuvaus

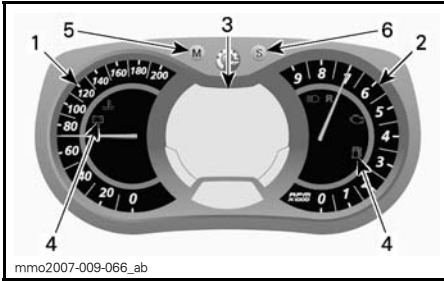

### ANALOGINEN/DIGITAALINEN MONITOIMIMITTARI

1. Nopeusmittari
2. Kierroslukumittari
3. Monitoimimittarin digitaalinäyttö
4. Merkkivalot
5. Valikkopainike
6. Säätpainike

#### 1) Nopeusmittari

Mittaa ajoneuvon nopeutta.



#### MITTARIN VASEN OSA

#### 2) Kierroslukumittari (kierr./min.)

Mittaa moottorin kierroslukua minuutissa (RPM). Todelliset kierrokset saa kertomalla luvun 1 000:lla.



#### MITTARIN OIKEA OSA

#### 3) Monitoimimittarin digitaalinäyttö

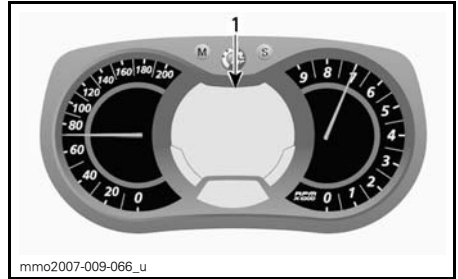

### ANALOGINEN/DIGITAALINEN MONITOIMIMITTARI

1. Monitoiminäyttö

## VAROITUS

Älä koskaan säädä tai aseta monitoimimittarin toimintoja ajon aikana, voit menettää ajoneuvon hallinnan.

Monitoiminäyttöä käytetään:

- Näyttämään TERVEHDYSviesti, kun virta kytketään päälle
- Näyttämään AVAIMEN tunnistusviesti
- Näyttämään erilaisia, kuljettajan valitsemia tietoja
- Erilaisten käyttötilojen tai toimintojen aktivoimiseen tai muuttamiseen
- Näyttämään toiminnan aktivointia tai järjestelmän vikoja koskevia rullaavia viestejä
- Näyttämään vikakoodit.

## 4) Merkkivalot ja viestit



TYYPILLINEN — MERKKIVALOT

Katso alla olevasta taulukosta tavallisimmat merkkivalojen ilmaiset tiedot. Katso kohdasta VALVONTAJÄRJESTELMÄ tietoja vikamerkkivoista.

MERKKI-VALO(T) PÄÄLLÄ	PIIPPARI	VIESTINÄYTTÖ	KUVAUS
	4 lyhyttä piippausta joka 5. minuutti.	ALH. ÖLJYNPINNANTASO	2-tahtimoottori: Tuorevoiteluöljyä on vähän jäljellä. Sammuta kelkka turvalliseen paikkaan, lisää sitten tuorevoiteluöljyä säiliöön. 4-tahtimoottorit: Katso osa VALVONTAJÄRJESTELMÄ.
	—	—	Polttoaine vähissä. Yksi (1) pylväs jäljellä polttoainemäärän näytössä. Täytä polttoainesäiliö niin pian kuin mahdollista.
	Hitaasti toistuvat pitkät piippaukset	PERUUTUSVAIHDE	Peruutusvaihte on valittu.
	3 lyhyttä piippausta	PERUUTUSVAIHDE EI PÄÄLLÄ	Peruutusvaihte ei kytkeytynyt päälle, yritä uudelleen.
	—	—	Ajovalojen kaukovalot on valittuna.
—	—	MOOTTORIN ESILÄMMITYS	Moottori ja/tai tuorevoiteluöljy on esilämmitettävä ennen normaalia käyttöä. Moottorin kierrosluku on rajoitettu, kunnes tarvittava lämpötila on saavutettu (ajettaessa 10 minuuttiin saakka). Esilämmitys saattaa tapahtua käynnistettäessä moottoria uudelleen erittäin kylmässä säässä.
900 ACE ja 1200 4-TEC			
	—	—	ECO-tila on valittu.
	—	—	Vakiotila on valittu.
	—	—	Sport-tila on valittu.

## 5) VALIKKOPAINIKE (M)

Painikkeella navigoidaan monitoimimittarin näytössä.

**HUOM:** VALIKKOPAINIKKEELLA (M) monitoimi kytkimen kotelossa on samat toiminnot ja voit käyttää myös sitä.

## 6) ASETUSPAINIKE (S)

Painikkeella navigoidaan, asetetaan tai nollataan monitoimimittarin näytön toimintoja.

Moottorin on oltava käynnissä, jotta säädöt tallentuvat muistiin.

**HUOM:** ASETUSPAINIKEELLA (S) monitoimikytkimessä on samat toiminnot ja voit käyttää myös sitä.

## Mittarin ominaisuudet

KÄYTETTÄVISSÄ OLEVAT NUMERONÄYTÖN TIEDOT					
TOIMINNOT	Xtrim Commander 600 E-TEC	Xtrim Commander Ltd 600 E-TEC	Xtrim Commander 800R E-TEC	Adventure GT 900 ACE	Adventure GT 1200 4-TEC
A) Nopeusmittari	Osoittaa oletuksena				
B) Moottorin kierrosluku minuutissa	X	X	X	X	X
C) Matkamittari	X	X	X	X	X
D) Osamatkamittari "A" tai "B"	X	X	X	X	X
E) Osa-aikamittari	X	X	X	X	X
F) Kello	X	X	X	X	X
G) Polttoainemittari	X	X	X	X	X
H) Ajokorkeus	X	X	X	Ei saat.	Ei saat.
I) Lämmitettävien käsikahvojen lämmitysvoimakkuus	X	X	X	X	X
J) Lämmitettävän kaasuvivun lämmitysvoimakkuus	X	X	X	X	X
K) Välitön polttoaineen kulutus	X	X	X	X	X
L) Polttoaineen kokonaiskulutus	X	X	X	X	X
M) Viestinäyttö	X	X	X	X	X
N) Jäähdytysnesteen lämpötila	X	X	X	X	X
O) E-TEC-moottorin säilytyskuntotila	X	X	X	Ei saat.	Ei saat.
P) Huippunopeus	X	X	X	X	X
Q) Keskinopeus	X	X	X	X	X
X = vakiovaruste, Lisäv. = ominaisuus saatavana lisävarusteena, Ei saat. = ei saatavana = Ei saatavilla					

Kun tietojärjestelmään kytketään aluksi virta, numeronäyttö siirtyy oletuksena viimeisimpänä valittuun tietoon.

## A) Nopeusmittari

Analogisen nopeusmittarin lisäksi ajoneuvon nopeutta voidaan seurata myös monitoiminäytön kautta.

Ajoneuvon nopeus voidaan näyttää näytön 1 tai näytön 2 avulla.

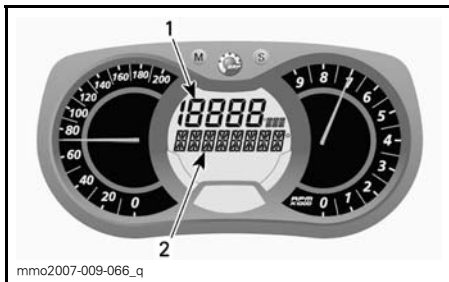

### MONITOIMINÄYTTÖ

1. Näyttö 1
2. Näyttö 2

Valitse VALIKKOPAINIKKEELLA (M) haluamasi näyttö ja menettele sitten seuraavasti:



Kun näyttö vilkkuu, paina ASETUSPAINIKETTA (S) valitaksesi nopeusmittaritilan.

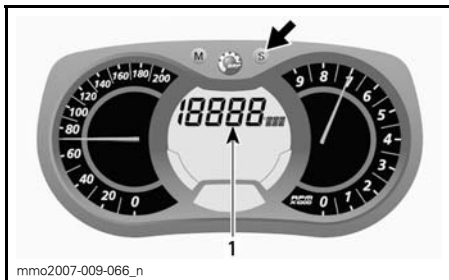

1. Nopeusmittaritila

Paina VALIKKOPAINIKETTA (M) vahvistaaksesi valinnan tai odota viisi sekuntia.

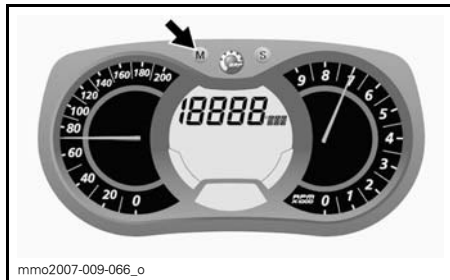

## B) Kierroslukumittari (Kierr./min.)

Analogisen kierroslukumittarin lisäksi moottorin kierroslukua voidaan seurata myös monitoiminäytön kautta.

Moottorin kierrosluku voidaan näyttää näytön 1 tai näytön 2 avulla.

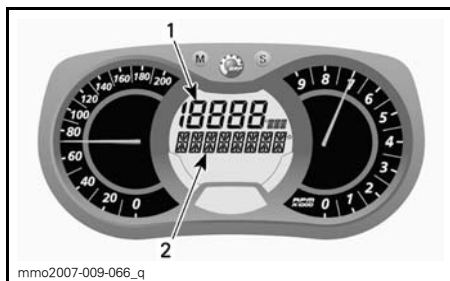

### MONITOIMINÄYTTÖ

1. Näyttö 1
2. Näyttö 2

Valitse VALIKKOPAINIKKEELLA (M) haluamasi näyttö ja menettele sitten seuraavasti:

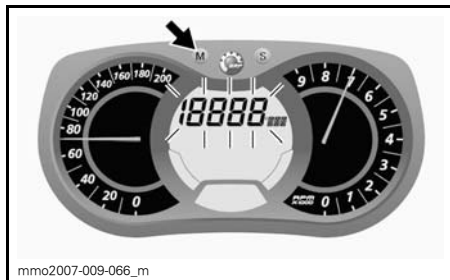

Kun näyttö vilkkuu, paina ASETUSPAINIKETTA (S) valitaksesi kierroslukutilan.

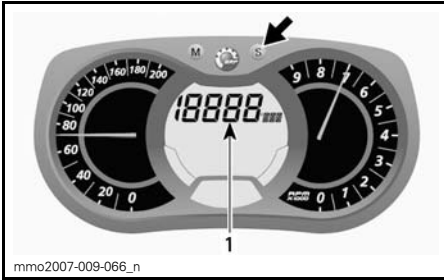

1. Kierroslukutila

Paina VALIKKOPAINIKETTA (M) vahvistaaksesi valinnan tai odota viisi sekuntia.

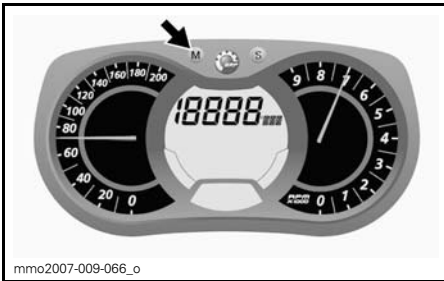

### C) Matkamittari

Tallentaa ajetun kokonaismatkan.

Paina ASETUSPAINIKETTA (S) valitaksesi matkamittaritilan.

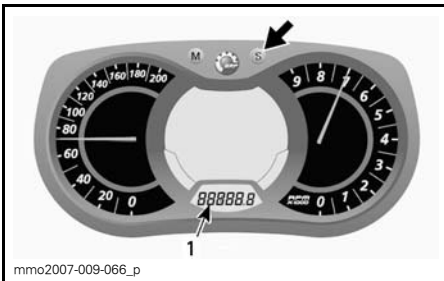

1. Matkamittaritila (km/mi)

### D) Osamatkamittari "A" tai "B"

Osamatkamittari tallentaa ajetun matkan, kunnes mittari nollataan.

Paina ASETUSPAINIKETTA (S) valitaksesi osamatkamittaritilan A tai B (TRIP A/TRIP B).

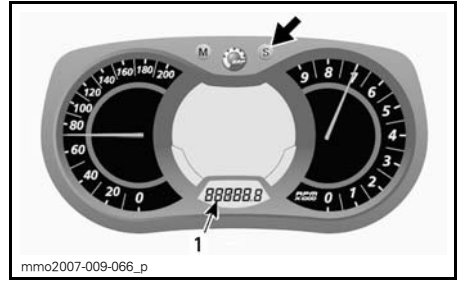

1. Osamatkamittaritila (TRIP A/TRIP B)

Nollaa painamalla ASETUSPAINIKETTA (S) pitkään.

**HUOM:** Osamatkamittarin B (TRIP B) nollaaminen nollaa samalla myös POLTTOAINEEN KOKONAISKULUTUKSEN.

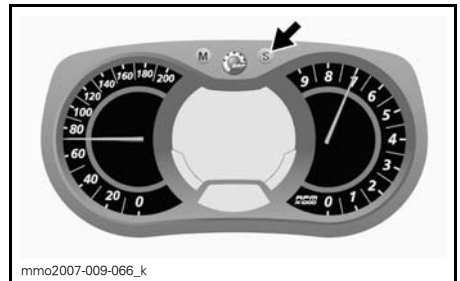

### E) Osa-aikamittari

Rekisteröi ajoneuvon ajoaikaa sähköjärjestelmän ollessa päällä siitä lähtien, kun se on viimeksi nolattu.

Paina ASETUSPAINIKETTA (S) valitaksesi osa-aikamittaritilan (HrTRIP).

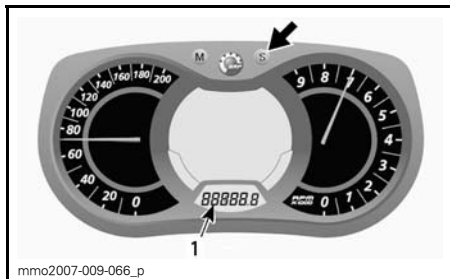

1. Osa-aikamittaritila (HrTRIP)

Nollaa painamalla ja pitämällä ASETUSPAINIKE (S) alas painettuna.

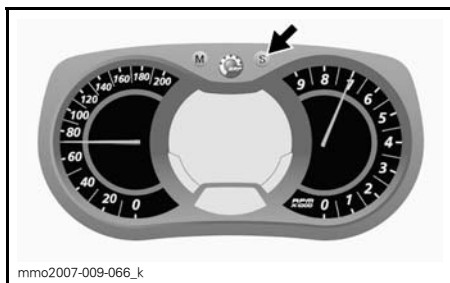

F) Kello

### Sähkökäynnisteiset mallit

**HUOM:** Tämä kello näyttää ajan vain 24 tunnin muodossa.

Paina ASETUSPAINIKETTA (S) valitaksesi kellotilan.

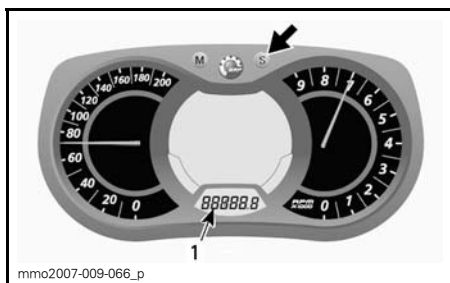

1. Kello

### G) Polttoainemäärä

Palkeista koostuva pylväsmittari, joka osoittaa jatkuvasti polttoainesäiliössä olevan polttoaineen määrän.

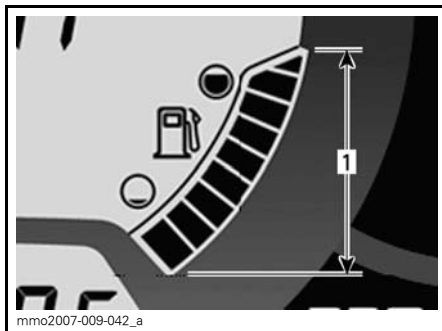

### POLTTOAINEMITTARI

1. Käyttöalue

### H) Ajokorkeus

Näyttää senhetkisen likimääräisen ajokorkeuden meren pinnasta ilmanpaineen avulla laskettuna.

**HUOM:** Ajokorkeus meren pinnasta näkyy pyöristettynä 100 metrin (mittari säädetty näyttämään metrisiä yksiköitä) tai 200 jalan (mittari säädetty näyttämään englantilaisia yksiköitä) välein riippuen.

Näyttääksesi ajoneuvon ajokorkeuden menettele seuraavasti.

Paina VALIKKOPAINIKETTA (M) valitaksesi näytön 2.



Kun näyttö vilkkuu, paina ASETUSPAINIKETTA (S) valitaksesi ajokorkeutta osoittavan tilan.



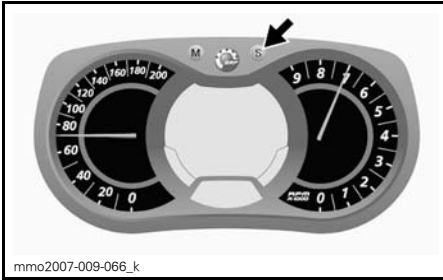

Seuraava merkki ilmestyy näyttöön ajokorkeustilan ollessa valittuna.



**KORKEUSTILA**

Paina VALIKKOPAINIKETTA (M) vahvistaaksesi valinnan tai odota viisi sekuntia.

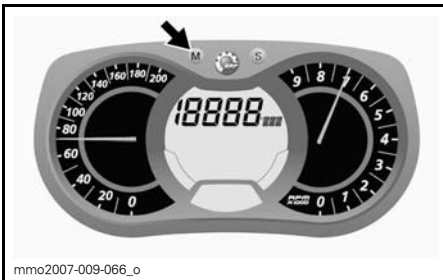

**I) Lämmitettävien käsikahvojen lämmitysvoimakkuus**

Pylväsmittari osoittaa lämmitysvoimakkuuden.

**HUOM:** Lämmitysvoimakkuus voidaan säätää yhdeksälle eri teholle. Vapautettaessa näyttö palautuu osoittamaan moottorin jäähdytystneen lämpötilaa (jos varusteena).

Katso yksityiskohdat osasta **LÄMMITETTÄVIEN KÄSIKAHVOJEN KATKAISIN**.

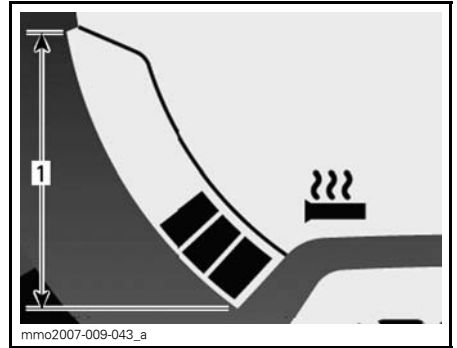

**LÄMMITETTÄVÄT KÄSIKAHVAT**

1. Käyttöalue

**J) Lämmitettävän kaasuvivun lämmitysvoimakkuus**

Pylväsmittari osoittaa lämmitysvoimakkuuden.

Polttoainemäärän sijasta pylväsmittariin tulee näkyviin lämmitettävän kaasuvivun lämmitysvoimakkuus, kun sen katkaisin kytketään päälle. Lämmitysvoimakkuus voidaan säätää yhdeksälle eri teholle. Vapautettaessa näyttö palautuu osoittamaan polttoainemäärää.

Katso yksityiskohdat osasta **LÄMMITETTÄVÄN KAASUVIVUN KATKAISIN**.

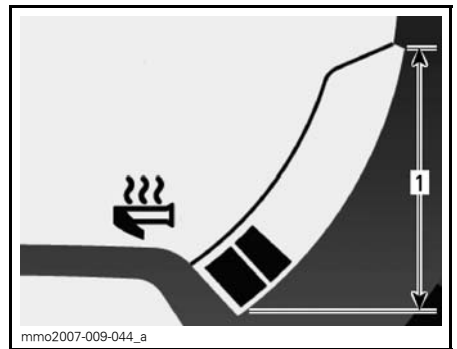

**LÄMMITETTÄVÄ KAASUKAHVA**

1. Käyttöalue

**K) Välitön polttoaineen kulutus**

Laskee ajoneuvon keskimääräisen polttoaineen kulutuksen ajon aikana.

Näyttääksesi ajoneuvon keskimääräisen polttoaineen kulutuksen menettele seuraavasti.

Paina VALIKKOPAINIKETTA (M) valitaksesi näytön 1.



mmo2007-009-066\_m

Kun näyttö vilkkuu, paina ASETUSPAINIKETTA (S) valitaksesi ajoneuvon välittömän polttoainekulutuksen tilan.

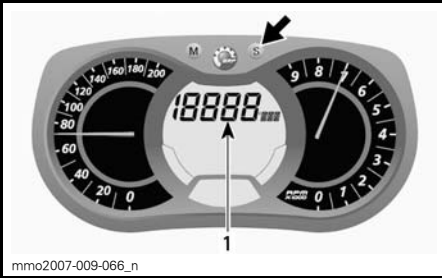

mmo2007-009-066\_n

1. Välittömän polttoaineen kulutuksen tila

Paina VALIKKOPAINIKETTA (M) vahvistaaksesi valinnan tai odota viisi sekuntia.

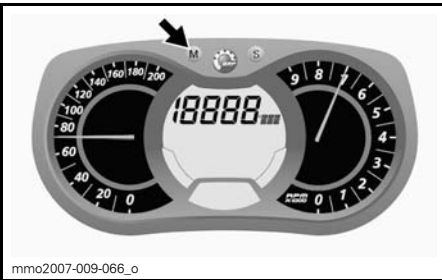

mmo2007-009-066\_o

## L) Polttoaineen kokonaiskulutus

Rekisteröi ajoneuvon polttoaineen kokonaiskulutuksen edellisestä nollaamisesta alkaen.

Näyttääksesi ajoneuvon polttoaineen kokonaiskulutuksen menettele seuraavasti.

Paina VALIKKOPAINIKETTA (M) valitaksesi näytön.



mmo2007-009-066\_m

Kun näyttö vilkkuu, paina ASETUSPAINIKETTA (S) valitaksesi ajoneuvon kokonaispolttoainekulutuksen tilan (TC).

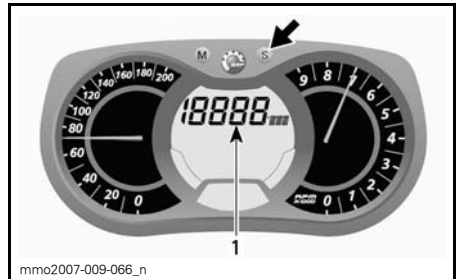

mmo2007-009-066\_n

1. Polttoaineen kokonaiskulutustila (TC)

TC ilmestyy näyttöön tilan ollessa valittuna.

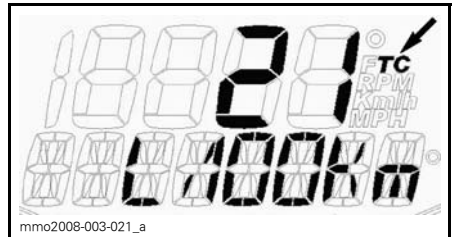

mmo2008-003-021\_a

## TYYPILLINEN

Paina VALIKKOPAINIKETTA (M) vahvistaaksesi valinnan tai odota viisi sekuntia.



Kun haluat nollata, aseta osamatkamittari kohtaan TRIP B. Katso lisätietoja kohdasta *OSAMATKAMITTARI (TRIP) "A" TAI "B"*.

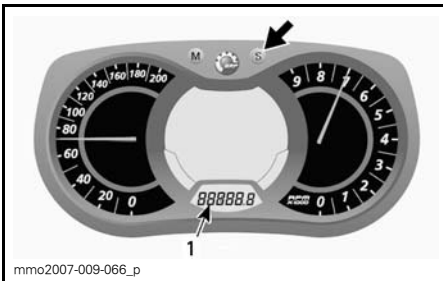

1. Osamatkamittaritila (TRIP B)

Nollaa painamalla ja pitämällä ASETUS-PAINIKE (S) alas painettuna.

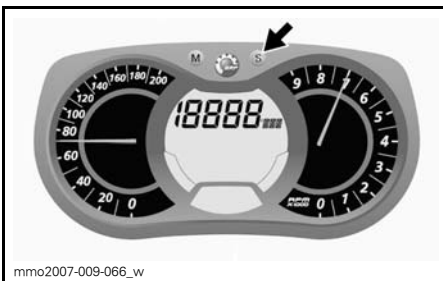

## M) Viestinäyttö

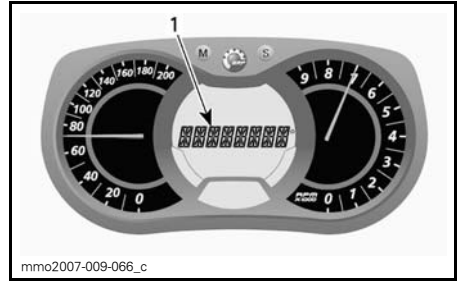

1. Viestinäyttö

Katso *MERKKIVALOT JA VIESTIT* tässä osassa saadaksesi lisätietoja tavallisista viesteistä.

Katso kohta *VALVONTAJÄRJESTELMÄ* saadaksesi tietoja vikoihin ja D.E.S.S.:iin liittyvistä viesteistä.

## N) Jäähdytysnesteen lämpötila

Pylväsmittari, joka jatkuvasti osoittaa moottorin jäähdytysnesteen lämpötilan.

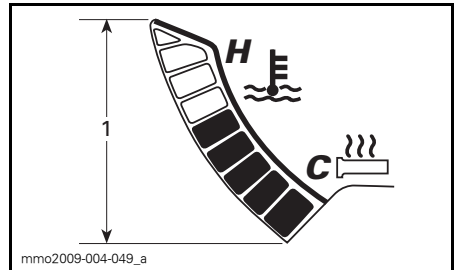

## JÄÄHDYTYSNESTEEN LÄMPÖTILA

1. Alue

## O) E-TEC-moottorin säilytyskuntotila

Näyttää viestin ÖLJY, kun toimenpiteet säilytyskuntotilaa varten on aloitettu.

## P) Huippunopeus

Tallentaa ajoneuvon huippunopeuden edellisen nollaamisen jälkeen.

Näytä ajoneuvon huippunopeus seuraavasti.

Valitse näyttö painamalla VALIKKOPAINIKETTA (M).



**HUOM:** Näyttö vilkkuu noin 5 sekuntia ja palaa sitten aiemmin valittuun tilaan, jos näyttöä ei vaihdeta.

Valitse huippunopeustila (TOP\_SPD) painamalla ASETUSPAINIKETTA (S).

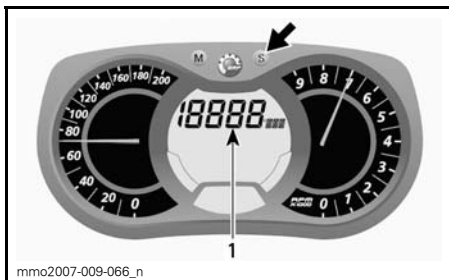

1. Huippunopeuden (TOP\_SPD) tila

Vahvista valinta painamalla VALIKKOPAINIKETTA (M) tai odota viisi sekuntia.



Aloita nollaaminen painamalla VALIKKOPAINIKETTA (M) valitaksesi käyttötilan.



Nollaa painamalla 5 sekunnin sisällä pitkään ASETUSPAINIKETTA (S).



## Q) Keskinopeus

Tallentaa ajoneuvon keskinopeuden edellisen nollaamisen jälkeen.

Näytä ajoneuvon keskinopeus seuraavasti.

Valitse näyttö painamalla VALIKKOPAINIKETTA (M).



**HUOM:** Näyttö vilkkuu noin 5 sekuntia ja palaa sitten aiemmin valittuun tilaan, jos näyttöä ei vaihdeta.

Paina ASETUSPAINIKETTA (S) valitaksesi keskinopeuden tilan (AVR\_SPD).

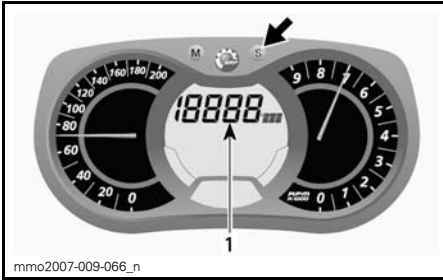

1. Ajoneuvon keskinopeuden (AVR\_SPD) tila

Vahvista valinta painamalla VALIKKOPAINIKETTA (M) tai odota viisi sekuntia.

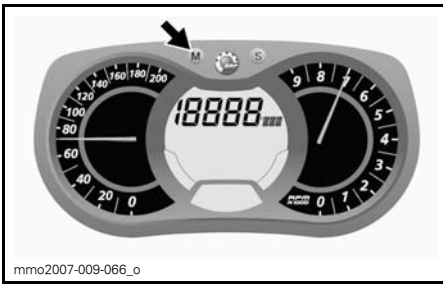

Aloita nollaus painamalla VALIKKOPAINIKETTA (M) valitaksesi käyttötilan.



Nollaa painamalla 5 sekunnin sisällä pitkään ASETUSPAINIKETTA (S).

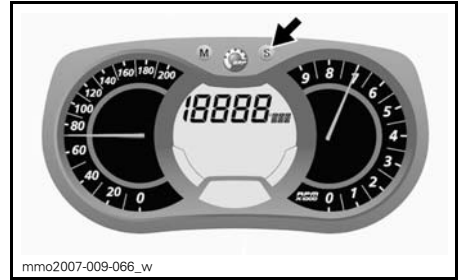

## Mittarin asettaminen

### Kellon asettaminen

**HUOM:** Tämä kello näyttää ajan vain 24 tunnin muodossa.

Paina ASETUSPAINIKETTA (S) valitaksesi kellotilan.

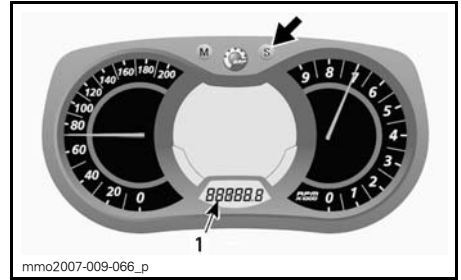

1. Kello

Paina ASETUSPAINIKETTA (S) ja pidä alas painettuna aktivoitaksesi kellon asetukset.

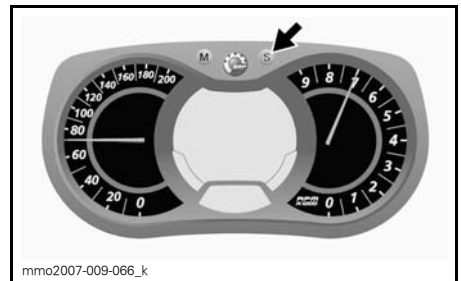

Vaihda TUNNIT painamalla ASETUSPAINIKKEESTA (S) samalla, kun tuntilukema vilkkuu.

Vaihda MINUUTIT painamalla VALIKKOPAINIKKEESTA (M), kun tuntilukema vilkkuu. Paina ASETUSPAINIKETTA (S) vaihtaaksesi minuutit.

Paina VALIKKOPAINIKETTA (M) tallentaaksesi kellon asetukset ja poistuaksesi tilasta.

### Yksikön valinta (KM/H tai MAILIA/H)

Mittari voidaan säätää näyttämään metrisiä tai englantilaisia yksiköitä. Ota yhteys valtuutettuun Lynx-jälleenmyyjään.

### Kielen valinta

Mittarin näyttökieli on vaihdettavissa. Ota yhteys valtuutettuun Lynx-jälleenmyyjään kielivaihtoehtojen ja mittarin säätämiseksi mieltymystesi mukaisesti.

## 13) Selkänoja

Ei malleissa Xtrim™ Commander 600 E-TEC ja 800R E-TEC

Ajoneuvossa on kiinteä selkänoja matkustajaa varten.

## 14) Matkustajan istuin (1+1)

Ei malleissa Xtrim™ Commander 600 E-TEC ja 800R E-TEC

### **VAROITUS**

Matkustajan on pystyttävä pitämään molemmat jalkansa tukevasti astinlaudoilla ja pitämään kiinni käsikahvoista aina istuessaan moottorikelkan kyydissä. Kunnioita fysiikan lakeja ja aja siten, että matkusta voi istua vaakaasti ja turvallisesti eikä tipahda kyydistä.

### Matkustajan istuimen irrotus

Irrota matkustajan istuin seuraavalla tavalla:

1. Irrota lisävarusteiden liitin vetämällä siitä.

**HUOM:** Liitin sijaitsee tavaratilan VASEMMALLA puolella.



1. Lisävarusteiden liitin

2. Asenna kumitulppa liittimeen.
3. Paina salvan kielekke sisään ja nosta istuimen takaosa ylös.

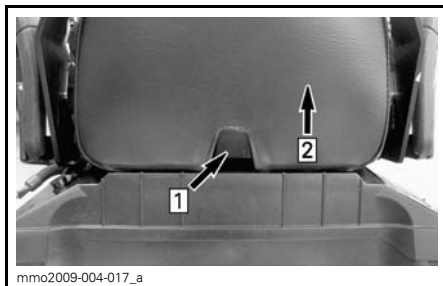

Askel 1: Paina kielekettä

Askel 2: Nosta istuimen takaosaa

4. Liu'uta istuinta taaksepäin ja aseta se syrjään.

### Matkustajan istuimen asennus

Asenna matkustajan istuin seuraavalla tavalla:

1. Aseta matkustajan istuin siten, että se on kohti tavaratilan kantta.
2. Kallista matkustajan istuinta hiukan eteenpäin ja kytke molemmat istuimen koukut tavaratilan kannen loviin.

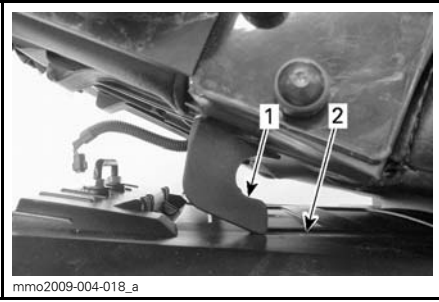

mmo2009-004-018\_a

1. Istuimen koukku
2. Lovi

3. Työnnä matkustajan istuinta kohti kuljettajan istuinta ja paina tukevasti matkustajan istuimen takaosaa, jotta se lukittuu paikoilleen.

**HUOM:** Hyvin erottuva napsahdus tuntuu. Varmista kahteen kertaan, että istuin ja sen salpa ovat kunnolla kiinni nykäisemällä sitä.

## **VAROITUS**

Varmista, että istuimen salpa on kunnolla kiinni ennen liikkeelle lähtöä.

4. Kytke lisävarusteiden liitin paikoilleen.

## **15) Matkustajan käsikahvat**

### *Adventure Grand Tourer -mallit*

Käsikahvat voidaan säätää kolmeen eri asentoon:



mmo2009-004-019

**MATALA**



mmo2009-004-020

**KORKEA**



mmo2009-004-021

**YLÄASENTO**

Säädä käsikahvat haluamaasi asentoon seuraavalla tavalla:

1. Vedä nappi ylös ja löysää sitä useita kierroksia, kunnes käsikahva pääsee liikkumaan vapaasti.

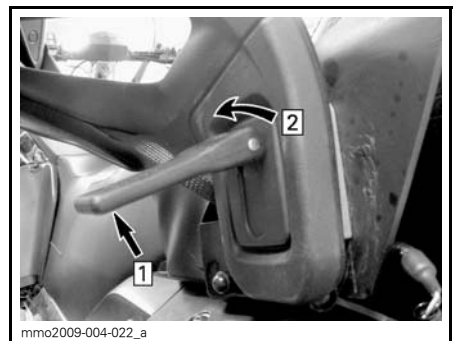

mmo2009-004-022\_a

Askel 1: Vedä ylös  
Askel 2: Ruuvaa auki

2. Katso selkänojan OIKEASSA kiinnikkeessä olevaa tarraa ja aseta käsikahva haluamaasi asentoon.

**HUOM:** Näet tarran myös tämän käyttäjän käsikirjan osassa **TÄRKEITÄ TUOTTEESSA OLEVIA TARROJA**.

3. Ruuvaa nuppia tarpeeksi kiinni, jotta saavutat sopivan lukitusjännityksen.
4. Laske nuppi alas lukitaksesi käsikahvan paikoilleen.

### *Xtrim™ Commander 600 E-TEC Ltd*

Matkustajan istuimessa on molemmin puolin kiinteät käsikahvat.



1. Matkustajan käsikahva

## 16) Mountain-apukahva (Commander-mallit)

Mountain-apukahva on tarkoitettu kuljettajan käytettäväksi rinneajossa.

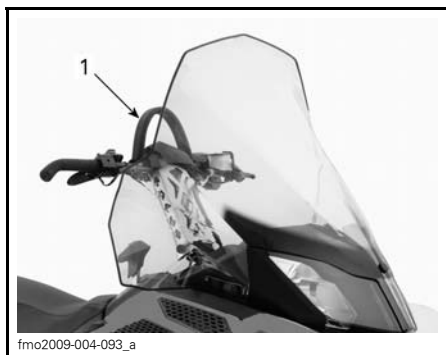

**TYYPILLINEN**

1. Mountain-hihna

## VAROITUS

Tämä ohjauksen apukahva ei ole hinaamista, nostamista tai muuta tarkoitusta varten, vaan ainoastaan tilapäiseen käyttöön kuljettajan tasapainon parantamiseksi erittäin hitaassa nopeudessa.

## 17) Tavaratila

Tavaratila sijaitsee kuljettajan istuimen takana.

## VAROITUS

Tavaratila tulee olla huolellisesti suljettuna eikä siinä suositella säilytettäväksi mitään teräviä tai särkyviä esineitä.

Avataksesi kannen vedä kumikielekettä sivulle ja pidä se siinä asennossa, nosta sitten kannen OIKEA puoli tai matkustajan istuin, jos se on asennettu paikoilleen.



Askel 1: Vedä kumikielekkeestä  
Askel 2: Nosta OIKEALTA puolelta

Sulje kansi painamalla sitä alaspäin kunnes se lukittuu.

Matkustajan istuimen ollessa asennettuna paikoilleen kiinnitä lisäksi myös kiinnityshihna takapuskuriin kuten kuvassa.



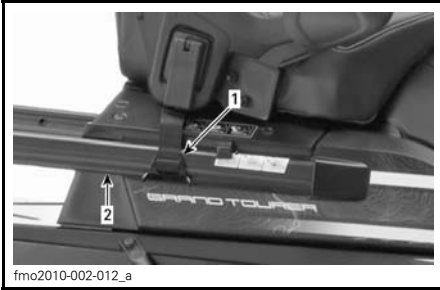

fmo2010-002-012\_a

1. Kiinnityshihna
2. Takapuskuri

**⚠ TÄRKEÄÄ** Kun suljet kannen silloin kun matkustajan istuin on asennettu paikoilleen, kiinnitä se kiinnityshihnalla.

## 18) Takatavarateline

Takatavaratelineessä voidaan kuljettaa henkilökohtaisia tavaroita (matkatavaroita), polttoainekannisteria tai kuljetuslaatikkoa.

### ⚠ VAROITUS

Kaikki takatavaratelineessä kuljetettavat esineet pitää kiinnittää huolellisesti. Älä kuljeta mitään särkyviä tarvikkeita. Liiallinen paino telineellä saattaa heikentää ohjattavuutta.

### ⚠ VAROITUS

Säädi jousitus aina uudelleen kuorman mukaisesti. Tavaratelineen kapasiteetti on rajoitettu. **MAKSIMI**kuorma on 30 kg. Aja erittäin hitaalla nopeudella kun kuljetat kuormaa. Aja hitaasti töyssyjen yli.

## Akku

Akku sijaitsee säilytyskotelossa matkustajan istuimen alla. Akkuun pääsee käsiksi painamalla akkusuojuksen molemmilla puolilla olevia pykäläi ja irrottamalla suojuksen.



fmo2012-003-004

## 19) Matkustajan lämmitettävien käsikahvojen ja istuimen katkaisin

*Adventure Grand Tourer -mallit*

Katkaisin sijaitsee matkustajan VASEMMASSA käsikahvassa.

Säädi lämmitysvoimakkuutta kuten kuvassa.

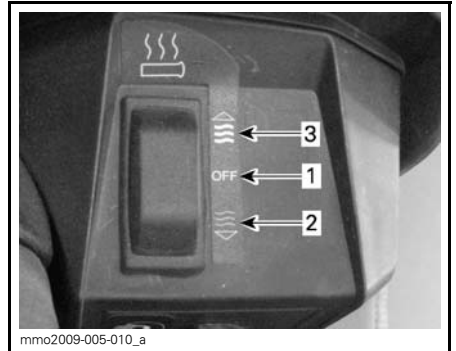

mmo2009-005-010\_a

1. Pois päältä
2. Lämmin
3. Kuuma

## Adventure Grand Tourer 1200

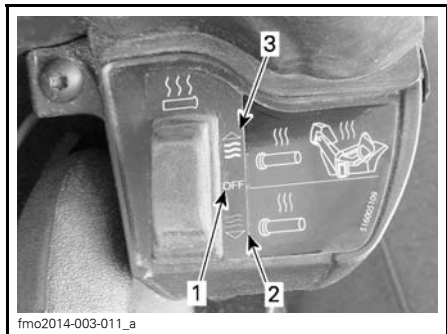

- fmo2014-003-011\_a
1. Pois päältä
  2. Matkustajan käsikahva, lämmin
  3. Matkustajan lämmitetty käsikahva ja istuin, kuuma

## 20) 12 voltin pistorasia

Kaikissa malleissa 12 voltin virran ulosotto on asennettu etuosaan, lähelle ohjauspylvästä.

12-volttinen sähköinen laite voidaan kytkä visiiriin liittimeen.

### E-TEC-mallit

Jos tarvitset tasavirtaa, käänny valtuutetun Lynx-jälleenmyyjän puoleen.

## 21) Vetokoukku

Käytä tätä vetokoukkuja kuorman hinaamiseen vetotangon kanssa.

Katso aina valmistajan ohjeista lisätietoja asentaessasi mitä tahansa lisävarustetta.

**HUOM:** Katso ajoneuvon tarrasta sen vetokykyä koskevat painorajoitukset.

## VAROITUS

Älä koskaan hinaa mitään hinausköydellä. Käytä aina jäykkää vetotankoa. Hinausköyden käyttäminen saattaa aiheuttaa hinattavan kohteen ja kelkan yhteentörmäyksen tai mahdollisen kippaamisen nopeassa kiihdytyksessä tai kun ajetaan rinnettä alaspäin.

## J-tyyppin vetokoukku

Välineen kiinnittäminen

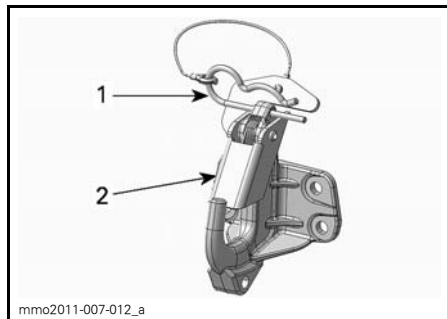

- mmo2011-007-012\_a
1. Neulasokan pidike
  2. Turvakieleke

1. Irrota neulasokan pidike.
2. Kohdista lisävarusteen kiinnitysaukko vetokoukun kanssa.
3. Työnnä lisävarusteen kiinnike turvakielekkeeseen.
4. Kiinnitä turvakieleke neulasokan pidikkeellä.

### Välineen irrottaminen

1. Irrota neulasokan pidike.
2. Työnnä turvakielekettä eteenpäin vapauttaaksesi lisävarusteen kiinnikkeen peräkoukusta.
3. Irrota lisävarusteen kiinnike.
4. Asenna neulasokan pidike.

## 22) Säädettävä ohjaustanko

### *Mallit Adventure Grand Tourer ja Xtrim Commander 800R E-TEC*

Ohjaustangon korkeus on säädettävissä. Suorita säätö seuraavalla tavalla:

1. Vedä lukitusvipua ylöspäin.

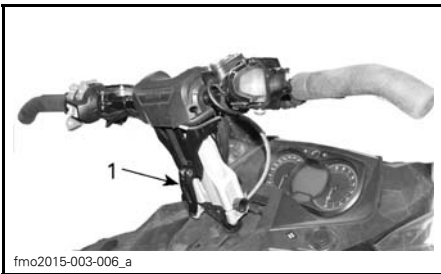

1. Lukitusvipu

2. Säädä ohjaustanko haluamaasi asentoon ja lukitse se painamalla lukitusvipu alas.

**HUOM:** Muissa malleissa ohjaustanko voidaan säätää haluttuun kiinteään asentoon. Ota säätöä varten yhteys valtuutettuun Lynx-jälleenmyyjään.

## 23) Telamatto

### **VAROITUS**

Älä koskaan nastoita sellaista telamattoa, jonka nastoitus on kielletty. Sellaisen telamaton nastoittaminen, jota ei ole hyväksytty nastoitettavaksi, saattaa aiheuttaa telamaton repeytymisen tai katkeamisen ja mahdollisesti vakavan loukkaantumisen tai kuoleman.

Kysy valtuutetulta LYNX-moottorikelkojen jälleenmyyjältä tietoa nastoitusmahdollisuuksista ja käyttökohteista ennen erikoisnastojen asentamista telamattoihin.

BRP ei suosittele ajamaan suurella nopeudella pitkiä matkoja reitillä, kovaksi pakkaantuneilla pinnoilla tai jäällä sellaisilla kelkoilla, jotka on varustettu korkeaprofiilisella telamatolla.

Jos sinun on ajettava sellaisella kolkalla edellä mainituissa olosuhteissa, **hidasta vauhtiasi** ja pyri mahdollisimman pian pehmeään lumeen.

**TÄRKEÄÄ** Kun tällaisella telamatolla ajetaan kovaa vauhtia reitillä, pakkautuneessa lumessa tai jäällä, maton harjaprofiiliin kohdistuu kova rasitus ja profiili lämpenee. **Hidasta vauhtiasi** ja pyri mahdollisimman pian pehmeään lumeen välttääksesi telamaton vaurioitumisen.

Katso telamaton yleiset huolto-ohjeet kappaleista **TELAMATTO** ja **TELAMATON KIREYS JA LINJAUS** tämän käsikirjan osassa **HUOLTO**.

## 24) Sulakkeet

Sähköjärjestelmä on suojattu sulakkeilla. Katso lisätietoa kohdasta **SÄHKÖJÄRJESTELMÄ**.

Sulakekotelo sijaitsee ajoneuvon vasemmalla puolella istuimen suojuksen takana. Sulakekoteloon pääsee käsik-

si avaamalla alemman sivupaneelin ja irrottamalla istuimen vasemman alasuojuksen.

**⚠ TÄRKEÄÄ** Älä käytä suuremman virrankeston sulaketta, koska tällöin sähkökomponentit voivat vaurioitua ja/tai on tulipalon vaara.

### ⚠ VAROITUS

Jos sulake on palanut, vian aiheuttaja pitää tutkia ja korjata ennen seuraavaa käyttöä. Ota yhteys valtuutettuun LYNX-jälleenmyyjään huoltamista varten.



fmo2012-003-005



fmo2012-003-021

550-MALLI

## 25) Kiinnityspisteet

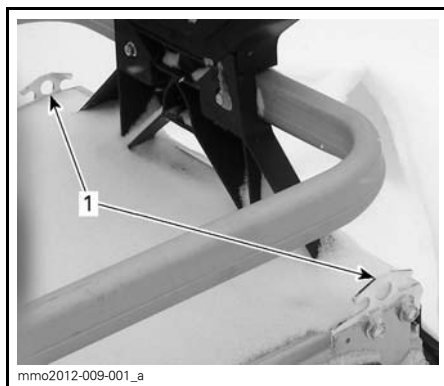

AJONEUVON TAKAOSA

1. Kiinnityspisteet

Ajoneuvossa on kaksi kiinnityspistettä, joiden avulla kuorma voidaan kiinnittää takatavaratelineeseen.

**ILMOITUS** Älä ylitä takatavaratelineen suurinta sallittua kuormamäärää. MAKSIMIkuorma on 30 kg.

## 26) Variaattorihihnan suoja

Variaattorihihnan suojan irrottaminen

### ⚠ VAROITUS

ÄLÄ KOSKAAN käytä moottoria:

- Ellei variaattorihihnan suoja ja muut suojat ole kiinnitettynä paikoillaan.
- jos kuomu tai sivupaneelit ovat auki tai poistettu.

Älä koskaan yritä tehdä säätöjä mihinkään liikkuvaan osaan, kun moottori on käynnissä.

**HUOM:** Variaattorihihnan suoja on tarkoituksella jonkun verran ylisuuri, jotta se painuisi tiiviisti kiinnitystappejaan ja pidikkeitään vasten, näin estetään ylimääräiset äänet ja värinät. On tärkeää, että tämä kireys säilytetään asennettaessa suoja uudelleen.

Irrota turvakatkaisimen pistoke moottorin pysäytyskatkaisimesta.

Katso kohta *HALLINTALAITTEET JA VARUSTEET* ja avaa moottoritilan VASEN sivupaneeli.

Irrota kiinnityssokka.

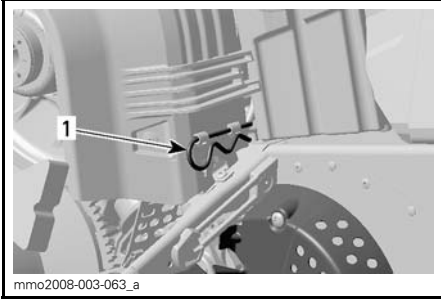

**TYYPILLINEN**

1. Kiinnityssokka

Nosta suojan takaosaa ja vapauta sitten variaattorihihna etukielekkeistä.

**Variaattorihihnan suojan asentaminen**

Asentaessasi hihnan suojaa aseta hihnan sen leikkaus kohti kelkan etuosaa.

Laita hihnan suojan etuosan aukot kielekkeiden päälle.

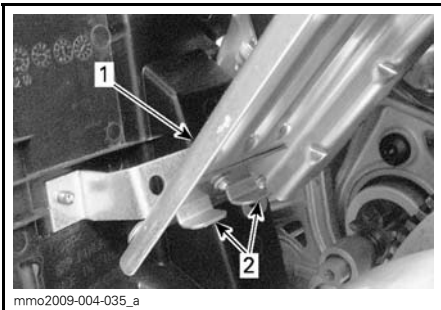

1. Variaattorihihnan suoja

2. Kielekkeet

Aseta läpivienti kiinnitystangon päälle.

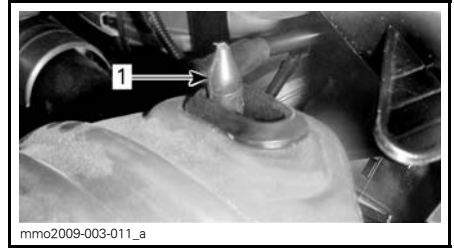

1. Kiinnitystanko

Aseta hihnan suojan takaosa kiinnittimen päälle ja lukitse kiinnityssokalla.

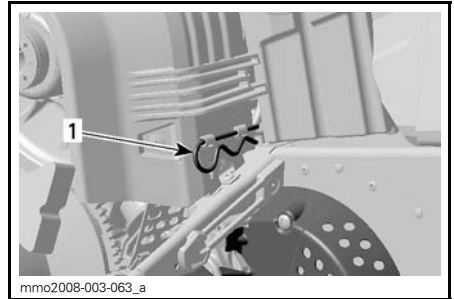

1. Kiinnityssokka

**27) Kuomu**

**VAROITUS**  
 Älä koskaan käytä moottoria, jos kuomu on poistettu ajoneuvosta.

**Kuomun irrottaminen**

1. Irrota yläsivupaneelit kuten selitetty jäljempänä.
2. Irrota kumikiinnikkeet molemmilta puolilta.



1. Kumikiinnike

3. Liu'uta kuomua eteenpäin vapauttaaksesi kielekkeet niiden lovistaan.

### Kuomun asentaminen

1. Sijoita kuomun etuosassa ja keskellä sijaitsevat kielekkeet pohjamuovin loviin.

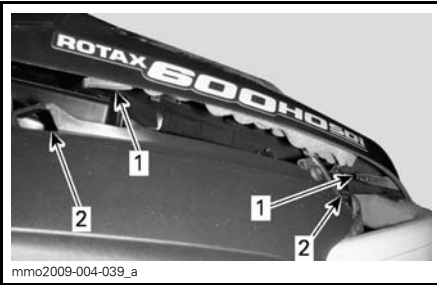

#### TYYPILLINEN

1. Kielekkeet
  2. Lovet
2. Liu'uta kuomua kohti ajovaloja kunnes se pysähtyy.
  3. Kiinnitä kumikiinnikkeet.

## 28) Yläsivupaneelit

### **VAROITUS**

Älä koskaan käytä moottoria, jos sivupaneelit ovat avoinna tai ne on poistettu ajoneuvosta.

### Yläsivupaneelin irrottaminen

1. Irrota kumikiinnike.

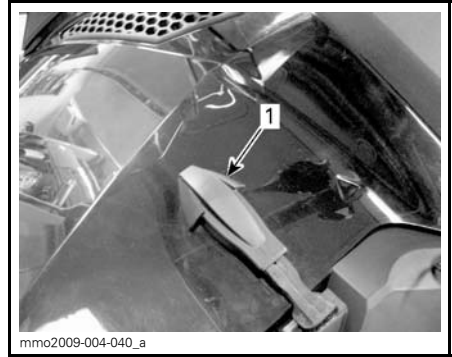

1. Kumikiinnike

2. Nosta paneelin takaosaa vapauttaaksesi muovikielekkeen konsolista.
3. Sivupaneelit taaksepäin.

### Yläsivupaneelin asentaminen

1. Työnnä paneelin alakielekkeet pohjamuovin loviin.

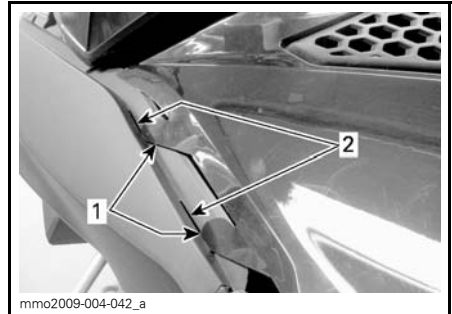

1. Paneelin alakielekkeet
2. Pohjamuovin lovet

2. Aseta ylhäällä olevat paneelin keskikielekkeet konsoliin.

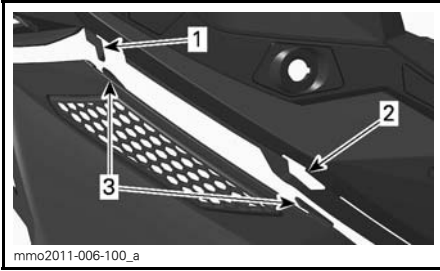

1. Konsolin koukku
2. Konsolin lovi
3. Paneelin keskikiekkeet

3. Työnnä takakieleke konsoli loveen.

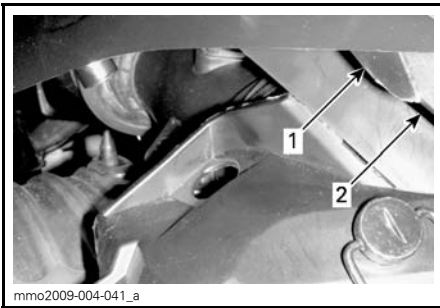

1. Takakieleke
2. Konsolin lovi

4. Kiinnitä kumikiinnike.

## 29) Alasivupaneelit

### **VAROITUS**

Älä koskaan käytä moottoria, jos sivupaneelit ovat avoinna tai ne on poistettu ajoneuvosta.

### Alasivupaneelin aukaiseminen

1. Irrota yläsivupaneelit kuten selitetty edellä.
2. Irrota kumikiinnike.

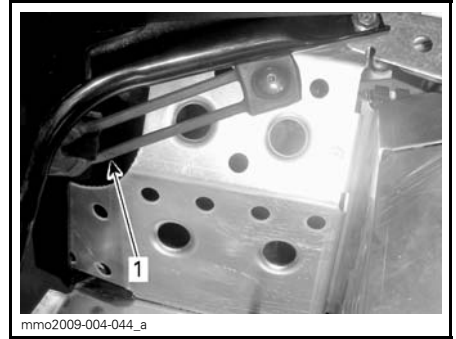

1. Kumikiinnike

3. Käännä pidikettä 1/4 kierrosta vastapäivään avataksesi sen.

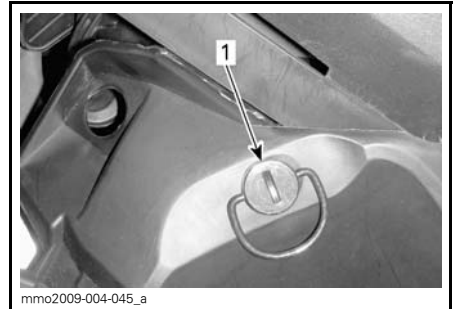

1. Pidike

4. Nosta hiukan sivupaneelin takaosaa ja avaa se sitten sivulle päin.

### Alasivupaneelin sulkeminen

1. Työnnä paneelin kieleke pohjamuovin loveen.

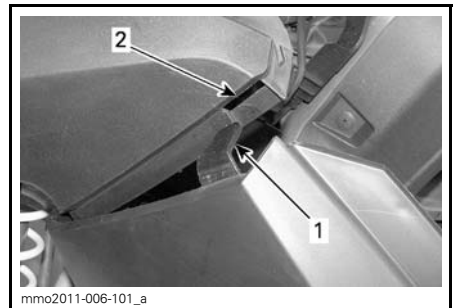

1. Alemman sivupaneelin kieleke
2. Pohjamuovin lovi

2. Työnnä sivupaneelin alaosa alumiinirungon päälle ja alumiinikieleke paneelin loveen.

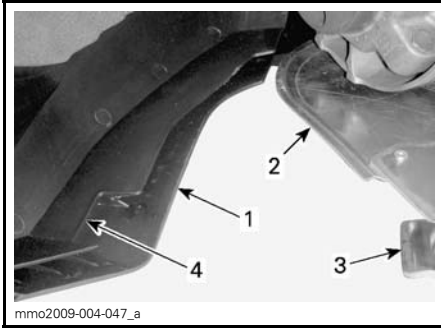

1. Alaosa
2. Alumiinirunko
3. Alumiinikieleke
4. Paneelin lovi

3. Työnnä paneelin tappi telatunnelin aukkoon.

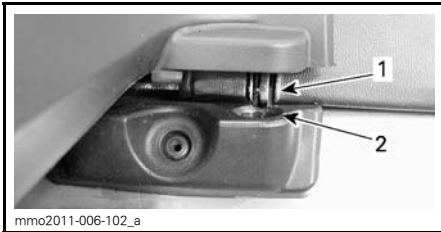

1. Kohdistustappi
2. Tunnelin aukko

4. Kiinnitä kumikiinnike.
5. Lukitse pidike kiertämällä sitä 1/4 kierrosta myötäpäivään.

### Alasivupaneelin irrottaminen/ asentaminen

1. Avaa alasivupaneeli edellä kuvatulla tavalla.
2. Nosta sivupaneelin etuosa ylös ja vapauta alasarana lovestaan.
3. Vapauta yläsarana lovestaan laskeamalla paneelia.

Asenna osat takaisin paikoilleen päinvastaisessa järjestyksessä kuin irrotit ne.

### 30) Kelautuvan käynnistimen kädensija

Takaisin kelautuva käsikäynnistin sijaitsee kelkan oikealla puolella sivupaneelin takana. Kytkeäksesi mekanismin päälle vedä käynnistimestä hitaasti, kunnes tunnet vastusta, nykäise sitten voimakkaasti. Vapauta kädensija hitaasti.

### 31) Sytytystulppien säilytys

Työkalusarjassa on varasytytystulppille tila, joka pitää varatulpat kuivina ja suojaa niitä iskuilta, jotka voivat vaikuttaa niiden säätöön, tai rikkoa ne.

**HUOM:** Varasytytystulpat eivät sisälly kelkan toimitukseen.

**HUOM:** Tarkista varasytytystulpan kärkiväli ennen asennusta kohdan *TEKNISET TIEDOT* mukaisesti.

**⚠ TÄRKEÄÄ** Älä yritä säätää sytytystulpan kärkiväliä.

### 32) Polttoainesäiliön korkki

Kierrä auki täyttääksesi polttoainesäiliön, kiristä sen jälkeen huolellisesti.



## **VAROITUS**

Pysäytä moottori aina ennen tankkaamista. Polttoaine on herkästi syttyvää ja räjähdysvaarallista tietyissä olosuhteissa. Työskentele aina hyvin ilmastoidussa tilassa. Älä tupakoi äläkä salli lähistöllä avotulta ja kipinöitä. Avaa korkki hitaasti. Jos painetta on havaittavissa (polttoainesäiliön korkkia avattaessa kuuluu siihenää), vie kelkka tarkistettavaksi ja/tai korjattavaksi ennen kuin käytät sitä. Älä täytä polttoainesäiliötä ripipintaan äläkä lisää polttoainetta ennen ajoneuvon viemistä lämpimään. Lämpötilan noustessa polttoaine laajenee ja saattaa vuotaa yli. Pyyhi ajoneuvosta aina ylivuotanut polttoaine pois. Tarkasta polttoainejärjestelmä säännöllisesti.

**HUOM:** Älä istu tai nojaa kelkkaan, jos polttoainesäiliön korkki ei ole kunnolla paikoillaan.

### **33) Kuljetuslaatikko**

*Xtrim™ Commander Limited  
600 E-TEC*

#### **Kuljetuslaatikon avaaminen/sulkeminen**

Avaa kuljetuslaatikon kansi vapauttamalla molemmat kumikiinnikkeet ja nostamalla sitten kantta.



mmo2010-002-011\_a

1. Kumikiinnike

Sulje kansi painamalla sitä alas, jotta voit työntää kannen tapit laatikon läpivienteihin. Kiinnitä kumikiinnikkeet.

#### **Kuljetuslaatikon irrottaminen/asentaminen**

Kun haluat irrottaa kuljetuslaatikon ajoneuvosta, avaa kansi ja irrota neljä ruuvia, jotka kiinnittävät kuljetuslaatikon takatavaratelineeseen. Säilytä ruuvit asentamista varten.

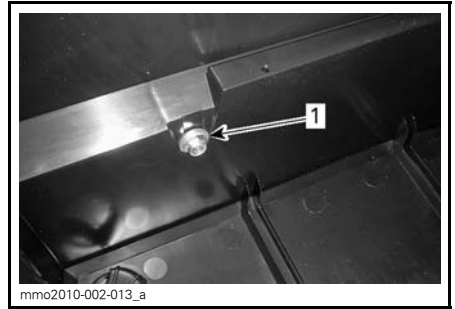

#### **KULJETUSLAATIKON SISÄPUOLI**

1. Kiinnitysruuvi

Kun asennat kuljetuslaatikkoa, varmista että tunnelin pinta on puhdas. Sijoita kuljetuslaatikko takatavaratelineen kiskojen sisäpuolelle.

Kiinnitä neljää ruuvia käyttäen. Kiristä momenttiin  $10 \text{ N}\cdot\text{m} \pm 1 \text{ N}\cdot\text{m}$ .

### **34) Lapio**

*Xtrim™ Commander Limited  
600 E-TEC*

Lapio sijaitsee kelkan oikealla puolella.

### **35) Akkunäyttö/ latauspistoke**

*Xtrim™ Commander Limited  
600 E-TEC*

Akkunäyttö/latauspistoke sijaitsee konsolin oikealla puolella.

Varaustaso näytetään LEDien avulla.



1. Akkunäyttö/latauspistoke

### 36) Elektronisesti ohjattu jousitus (ECS<sup>2</sup>)

*Adventure Grand Tourer 1200 4-TEC ECS<sup>2</sup>- ja 900 ACE ECS<sup>2</sup>-mallit*

Kuljettaja voi säätää ajomukavuutta ja -korkeutta elektronisesti ohjattua jousitusta (ECS<sup>2</sup>) käyttäen.



Katso kohta *TELASTON JOUSITUKSEN SÄÄTÖ* osassa *VIRITÄ AJO-OLO-SUHTEIDEN MUKAAN*.

### 37) Istuinlämmitin

*Adventure Grand Tourer 1200 4-TEC ECS<sup>2</sup>- ja 900 ACE ECS<sup>2</sup>-mallit*

Istuinlämmittimen katkaisin on asennettu etuosaan lähelle vaihdevipua.

Istuinlämmitin voidaan kytkeä PÄÄLLÄ tai POIS PÄÄLTÄ.

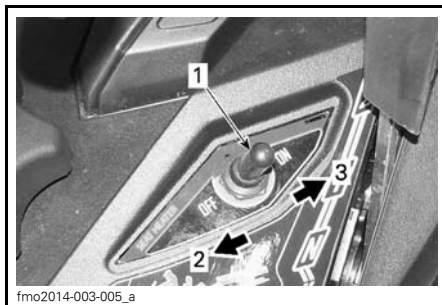

1. Istuinlämmittimen katkaisin  
2. Lämmitys pois päältä  
3. Lämmitys päällä

### 38) ECO-/Vakio-/Sport-tilan katkaisin (900 ACE ja 1200 4-TEC)

Tilakatkaisin sijaitsee polttoainesäiliön vasemmalla puolella.

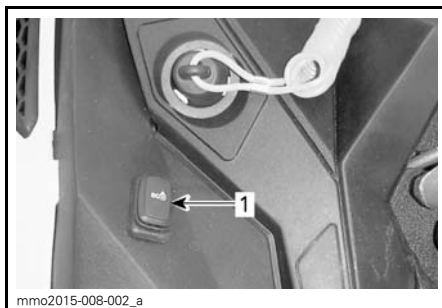

TYYPILLINEN - POLTTOAINESÄILIÖN VASEN PUOLI  
1. Tilakatkaisin

Katkaisimen avulla kytketään ECO-/Vakio-/Sport-tilat päälle tai pois päältä.

Katso yksityiskohtaisia tietoja kohdasta *TOIMINTATILAT*.

# POLTTOAINE JA ÖLJY

## Polttoainevaatimukset

**ILMOITUS** Käytä aina tuoretta bensiiniä. Bensiini hapettuu; siitä johtuu oktaaniluvun ja haihtuvien yhdisteiden väheneminen, ja pihkan sekä hartsin muodostuminen, mitkä voivat vahingoittaa polttoainejärjestelmää.

Polttoaineen sisältämät alkoholiseokset vaihtelevat maittain ja alueittain. Ajoneuvosi on suunniteltu toimimaan suositelluilla polttoaineilla, mutta ota kuitenkin huomioon seuraavat seikat:

- Sellaisen polttoaineen käyttöä, joka sisältää alkoholia lainsäädännön määrittelemää prosenttimäärää enemmän, ei suositella, ja se voi aiheuttaa seuraavia ongelmia polttoainejärjestelmän komponenteissa:
  - Käynnistymis- ja käyntivaikeudet.
  - Kumi- tai muoviosien rapistuminen.
  - Metalliosien korroosio.
  - Moottorin sisäisten osien vaurioituminen.
- Tarkista usein, esiintyykö polttoainevuotoja tai muita polttoainejärjestelmän poikkeamia, jos epäilet, että bensiinissä on alkoholia enemmän kuin määräykset sallivat.
- Alkoholin ja polttoaineen seokset keräävät kosteutta, joka voi aiheuttaa polttoaineen faasierkautumisen ja vaikuttaa moottorin suorituskykyyn tai vaurioittaa moottoria.

## Suosittelu polttoaine

Käytä lyijytöntä bensiiniä, joka sisältää ENINTÄÄN 10 % etanolia. Polttoaineen vähimmäisoktaaniluvun on täytettävä seuraavat vaatimukset.

POLTTOAINEEN TYYPPI	MOOTTORI	VÄHIMMÄISOKTAANILUKU
Polttoaine, jossa voi olla ENINTÄÄN 10 % etanolia	600 HO E-TEC 800 R E-TEC 1200 4-TEC 900 ACE	95 E10

**ILMOITUS** Käytä polttoainetyyppejä vastaavaa oktaanilukua. Älä koskaan kokeile muilla polttoaineilla. Jos käytetään sopimatonta polttoainetta, moottorin polttoainejärjestelmä voi vaurioitua.

## Polttoaineen jäätyminen estävät lisäaineet

Kun käytetään hapetettua polttoainetta, polttoaineen jäänesto tai vettä imevät lisäaineet eivät ole tarpeen eivätkä sallittuja.

Kun käytetään hapettamatonta polttoainetta, voidaan käyttää isopropyylipohjaista jäänestoaainetta suhteessa 150 ml lisätynä 40 L polttoainetta.

Tämä varotoimenpide vähentää huurteen muodostumista kaasuttiimiin tai polttoainejärjestelmän muihin komponentteihin, joka saattaa johtaa joissakin tapauksissa vakavaan moottorivaurioon.

**HUOM:** Käytä ainoastaan sellaista jäänestoa, jossa ei ole metyylihydraatteja.

## Tankkaaminen

Kierrä auki täyttääksesi polttoainesäiliön, kiristä sen jälkeen huolellisesti.

**VAROITUS**

- Pysäytä aina moottori ennen tankkaamista. Avaa korkki hitaasti.
- Mikäli havaitset paine-eron (polttoainesäiliön korkkia avattaessa kuuluu viheltävä ääni), tarkastuta ja/tai korjauta ajoneuvo ennen kuin jatkat sen käyttämistä.
- Polttoaine on tulenarkaa ja räjähdysvaarallista tietyissä olosuhteissa.
- Älä koskaan käytä polttoainemäärän tarkistamiseen avointa liekkiä.
- Älä tupakoi äläkä päästä lähistölle avotulta tai kipinöitä.
- Always work in a well-ventilated area.
- Älä koskaan täytä polttoainesäiliötä piripintaan ennen ajoneuvon viemistä lämpimään. Lämpötilan noustessa polttoaine laajenee ja saattaa vuotaa yli.
- Pyyhi ajoneuvosta aina ylivuotanut polttoaine pois.

**HUOM:** Älä istu tai nojaa kelkkaan, jos polttoainesäiliön korkki ei ole kunnolla paikoillaan.

**Suosittelut öljy****600 HO E-TEC ja 800R E-TEC**

MOOTTORI	SUOSITELTAVA TUOREVOITELUÖLJY
600 HO E-TEC 800R E-TEC	XPS SYNTEETTINEN 2-TAHTIÖLJY (P/N 619 590 106)

**ILMOITUS** Tämän moottorikelkan moottori on kehitetty ja testattu käyttäen suositeltua BRP XPS™ -öljyä. BRP suosittelee käyttämään aina sen suosittamaa XPS-öljyä tai vastaavaa. Tälle tuorevoitelujärjestelmällä varustetulle 2-tahtimoottorille sopimattoman öljyn käytöstä aiheutuneet vahingot eivät ehkä kuulu BRP:n rajoitetun takuun piiriin.

**1200 4-TEC ja 900 ACE**

MOOTTORI	SUOSITELTAVA MOOTTORIÖLJY
1200 4-TEC 900 ACE	XPS SYNTEETTINEN 4-TAHTIÖLJY (KAIKKIIN VUODENAIKOIHIN) (P/N 619 590 114)

**ILMOITUS** Tämän moottorikelkan moottori on kehitetty ja testattu käyttäen suositeltua BRP XPS™ -öljyä. BRP voimakkaasti suosittelee käyttämään aina sen suosittamaa XPS-öljyä tai vastaavaa. Tämä on tuorevoitelujärjestelmällä varustettu suorasuihkutteinen 2-tahtimoottori ja tälle moottorityypille sopimattoman öljyn käytöstä aiheutuneet vahingot eivät kuulu BRP:n rajoitetun takuun piiriin.

Jos suositeltua öljyä ei ole saatavana, käytä synteettistä SAE 0W40, joka vastaa tai ylittää API-luokituksen SM.

**Tuorevoiteluöljyn määrän tarkastaminen**

Tuorevoiteluöljysäiliö sijaitsee OIKEAN sivupaneelin takana. Katso avaamismenetelmä kohdasta *HALLINTALAITTEET JA VARUSTEET*.

Pidä aina sopiva määrä suositeltua tuorevoiteluöljyä tuorevoiteluöljysäiliössä.

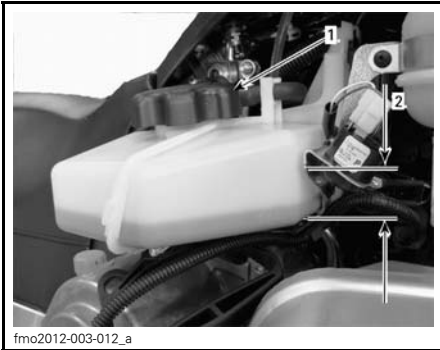

fmo2012-003-012\_a

**TYYPILLINEN**

1. Tuorevoiteluöljysäiliö
2. Tasomerkinnot (1/4, 1/2, 3/4)

**ILMOITUS** Tarkista määrä ja lisää joka kerta, kun tankkaat polttoainetta.

**Tuorevoiteluöljyn lisääminen**

Irrota tuorevoiteluöljysäiliön korkki.

Lisää tuorevoiteluöljyä.

Asenna korkki paikalleen ja kiristä kunnolla.

**HUOM:** Älä täytä yli. Älä ylitä säiliön täyttöputkessa olevaa MAKSIMIMÄÄRÄN rajaa.

**ILMOITUS** Älä sekoita öljysäiliön korkkia polttoainesäiliön korkin kanssa keskenään.

**⚠ VAROITUS**

Pyyyhi huolellisesti öljyroiskeet. Öljy on lämpimänä erittäin herkkä syttymään.

---

# SISÄÄNAJOVAIHE

## Käyttö sisäänajovaiheessa

Ajoneuvo tarvitsee 10 tunnin tai 500 km sisäänajon.

Sisäänajovaiheen jälkeen valtuutetun Lynx-jälleenmyyjän, korjaamon tai valitsemasi henkilön on tarkastettava ajoneuvosi. Katso osa *HUOLTO*.

## Moottori

Sisäänajovaiheessa:

- Vältä ajamista pitkään täydellä kaasulla
- Vältä jatkuvia kiihdytyksiä
- Vältä pitkiä ajoja täydellä nopeudella
- Vältä moottorin ylikuumentuminen.

On kuitenkin hyvä suorittaa sisäänajon aikana lyhyitä kiihdytyksiä sekä vaihdella ajonopeutta.

Sisäänajovaiheen ensimmäisten muutamien tuntien aikana moottorin hallintajärjestelmä ohjaa joitakin moottorin parametrejä, mikä hiukan vähentää moottorin suorituskykyä.

## *E-TEC -mallit*

Moottorin hallintajärjestelmä kontrolloi joitakin moottorin parametreja ennalta määritellyn ajan.

Kesto perustuu polttoainemäärään. Sisäänajovaihe kestää suurin piirtein kaksi polttoainetankillista.

Tämän vaiheen aikana:

- Moottorin suorituskyky ja käyttäytyminen ei ole optimaalinen.
- Polttoaineen- ja öljynkulutus on suurempi.

## Variaattorihihna

Uutta hihnaa on sisäänajettava 50 km.

Sisäänajovaiheessa:

- Vältä voimakasta kiihdytystä ja jarrutusta
- Älä vedä kuormaa
- Älä aja suurella matkanopeudella.

# TOIMINTATILAT (900 ACE JA 1200 4-TEC)

## **VAROITUS**

Varmista, että olet tilanteen tasalla, aina kun vaihdat toimintatilaa ajon aikana.

## **ECO-tila (Polttoaineen säästötila)**

Kun ECO-tila (polttoaineen säästötila) on valittuna, ajoneuvon vääntö ja nopeus ovat rajoitettuja ja ajonopeus säilyy optimaalisena reittiajoa silmällä pitäen ja polttoaineen kulutus pienee.

Kun ECO-tila on kytketty päälle, se pysyy aktiivisena kunnes kuljettaja kytkkee sen pois päältä.

## **Vakiotila**

Vakiotilan osoitin on PÄÄLLÄ monitoimimittarissa vahvistuksena siitä, että toimintatila on aktiivisena.

## **Sport-tila**

## **VAROITUS**

Varmista ennen Sport-tilan aktivoimista, että olet pyytänyt matkustajaa pitämään tukevasti kiinni. Sport-tila tarjoaa enemmän kiihtyvyyttä.

Kun Sport-tila on kytketty päälle moottori reagoi nopeammin kaasun painalukseen ja kiihdytykset ovat nopeampia kuin vakio- ja ECO-tilassa.

Kun Sport-tila on kytketty päälle, se pysyy aktiivisena kunnes kuljettaja kytkkee sen pois päältä.

## **Navigointi toimintatilojen välillä**

Käytä ECO-/Vakio-/Sport-tilan katkaisinta navigoidaksesi eri tehotasojen välillä ECO-tilasta (vähemmän tehoa) Vakiotilaan (täysi teho) ja Sport-tilaan (nopeampi kiihtyvyyys).

Kun haluat lisätä tehoa, paina katkaisinta ylöspäin. Kun haluat vähentää tehoa, paina katkaisinta alaspäin.



TYYPILLINEN - POLTTOAINESÄILIÖN VASEN PUOLI  
1. Tilakatkaisin

Kun olet Sport-tilassa ja haluat aktivoida Vakiotilan, paina katkaisimen alaosaa kerran.

Kun olet Sport-tilassa ja haluat aktivoida ECO-tilan, paina katkaisimen alaosaa kahdesti.

Kun olet Vakiotilassa ja haluat aktivoida ECO-tilan, paina katkaisimen alaosaa kahdesti.

## **VAROITUS**

Varmista ennen Sport-tilan aktivoimista, että olet pyytänyt matkustajaa pitämään tukevasti kiinni. Sport-tila tarjoaa enemmän kiihtyvyyttä.

Kun olet Vakiotilassa ja haluat aktivoida Sport-tilan, paina katkaisimen yläosaa kerran.

Kun olet ECO-tilassa ja haluat aktivoida Sport-tilan, paina katkaisimen yläosaa kahdesti.

Kun olet ECO-tilassa ja haluat aktivoida Vakiotilan, paina katkaisimen yläosaa kerran.

## **VAROITUS**

Kun vaihdat toimintatiloja, varmista että olet tilanteen tasalla ja huomioit toiset moottorikelkat, esteet tai henkilöt.

## **Opetteluavain tilat**

Opetteluavain tarjoaa toimintatilan, jossa moottorin vääntövoimaa ja nopeutta on rajoitettu.

**HUOM:** Opetteluavain voidaan ohjelmoida rajoittamaan nopeudeksi joko 40 km/h tai 70 km/h. Ota yhteys valtuutettuun Lynx-jälleenmyyjään tämän asetuksen muuttamista varten.

Opetteluavaimen tilassa on käytettävissä kolme tasoa.

## **Opetteluavaimen säätöjen muuttaminen**

Suorita opetteluavaimen säätöjen vaihtaminen seuraavasti:

1. Paina KÄYNNISTYS-/sähköisen peruutusvaihteen painiketta aktivoiaksesi sähköjärjestelmän ja aseta NORMAALI-avain moottorin hätäkatkaisimen pistokkeeseen.
2. Odota kunnes tietokeskus suorittaa itsetestin ja näyttöön tulee avaimen tunnistusviesti.
3. Paina VALIKKOPAINIKETTA (M) keran ja paina sitten ASETUSPAINIKETTA (S), kunnes teksti OPETUS tulee näkyviin digitaalimittariin.

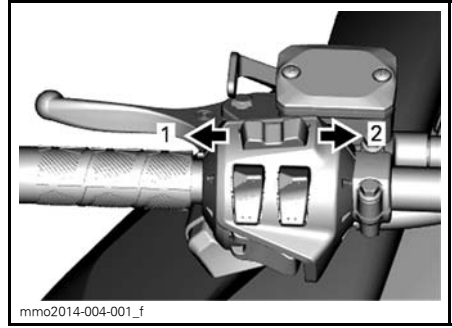

### **MONITOIMIMITTARI**

1. VALIKKOTOIMINTO
2. ASETUSTOIMINTO

4. Käytä lämmitettävien käsikahvojen katkaisinta vaihtaaksesi avaimen asetuksia välillä 1 ja 3.

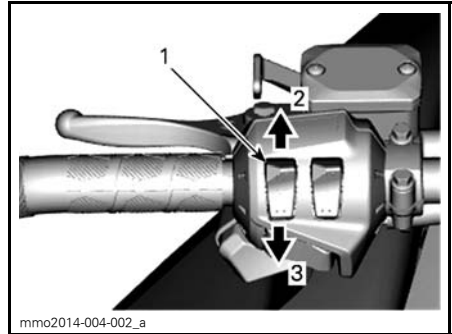

### **TYYPILLINEN**

1. Lämmitettävän käsikahvan katkaisin
2. Nosta
3. Laske

**HUOM:** Säätö 1 on opetteluavaimen alhaisin mahdollinen moottorin vääntöalue ja säätö 3 on suurin mahdollinen vääntöalue.

5. Muutaman sekunnin kuluttua säätö automaattisesti vahvistetaan ja tallennetaan.



**HUOM:** Avaimen nopeuden säätö sopii mihin tahansa ohjelmoituun toiseen saman tyyppiseen avaimen, jota käytetään kyseisessä moottorikelkassa. Samalla avaintyyppillä saattaa olla eri säätö, kun sitä käytetään eri moottorikelkassa.

**HUOM:** Ajoneuvon suorituskyky saattaa vaihdella eri ajo-olosuhteissa.

# KÄYTTÖOHJEET

## Moottorin käynnistäminen

### Toimenpiteet

1. Kytke seisontajarru päälle.
2. Tarkista kaasuvivun toiminta.
3. Pistä kypärä päähäsi.
4. Varmista, että turvakatkaisimen pistoke on asennettu moottorin pysäytyskatkaisimeen ja että sen naru on kiinnitetty ajovarusteisiisi.
5. Varmista, että moottorin hätäkatkaisin on PÄÄLLÄ-asennossa (ylhäällä).
6. START-painikkeen (käynnistyspainike) painaminen kytkee sähkökäynnistimen päälle ja moottori käynnistyy. Vapauta painike välittömästi, kun moottori on käynnistynyt.

### VAROITUS

Älä koskaan paina kaasua uudelleen, kun käynnistät moottoria.

**ILMOITUS** Älä käytä sähkökäynnistystä kauempaa kuin 10 sekuntia kerrallaan. Pidä vähintään 30 sekunnin tauko käynnistysyritysten välillä, jotta käynnistinmoottori ehtii jäähtyä.

7. Vapauta seisontajarru.

**HUOM:** Älä vapauta pysäköintijarrua kylmäkäynnistykseen yhteydessä. Suorita *AJONEUVON ESILÄMMITYS* kuten selitetty jäljempänä.

## Varakäynnistys

### 1200 4-TEC- ja 900 ACE-mallit

Älä yritä suorittaa mitään varakäynnistystoimenpiteitä. Lataa akku tai vaihda se.

### E-TEC-mallit

Jos käynnistin ei toimi ja olet noudattanut kohdassa *MOOTTORIN KÄYNNISTÄMINEN* kuvattuja vaiheita, käynnistä moottori varakäynnistysnarulla seuraavasti:

### Käynnistäminen varakäynnistysnarulla

Moottori voidaan käynnistää varakäynnistysnarulla, joka löytyy työkalusarjasta. Toimi seuraavalla tavalla:

1. Irrota variaattorihihnan suoja.

### VAROITUS

Älä kierrä käynnistysnarua käden ympärille. Pidä kiinni ainoastaan kahvasta. Käynnistä kelkka I-variaattorilla ainoastaan todellisessa hätätilanteessa. Korjauta kelkka niin pian kuin mahdollista.

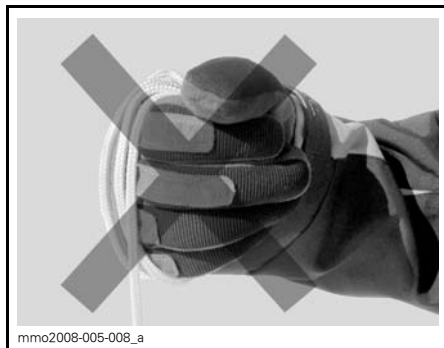

2. Liitä varakäynnistysnarun toinen pää käynnistyskahvaan.

**HUOM:** Sytytystulpan hylsyavainta voidaan käyttää turvakahvana.

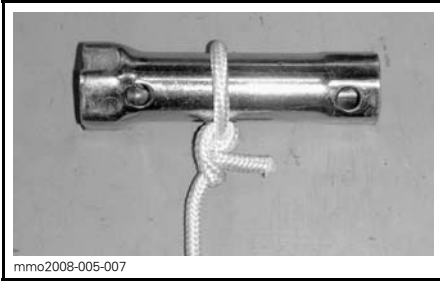

mmo2008-005-007

3. Kiinnitä varakäynnistysnarun toinen pää käynnistyskahvaan, joka löytyy työkalusarjasta.

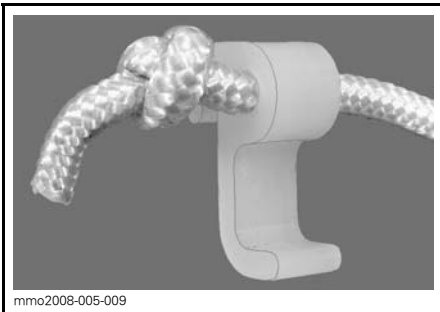

mmo2008-005-009

4. Kiinnitä lukitsin variaattoriin.

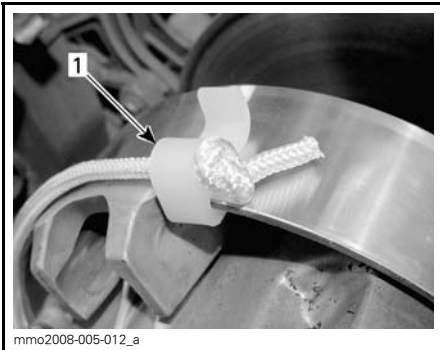

mmo2008-005-012\_a

1. Lukitsimen asennuspaikka

5. Kierrä naru tiukasti I-variaattorin ympärille. Vedettäessä variaattorin pitää pyöriä vastapäivään.

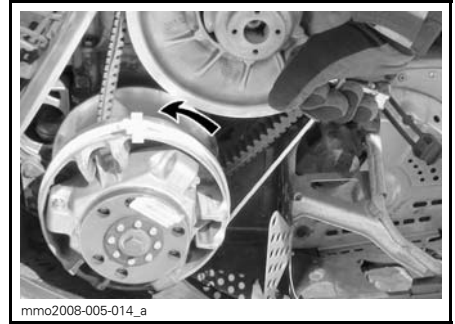

mmo2008-005-014\_a

6. Vedä narusta reippaasti nykäisemällä niin kauan, kunnes naru irtoaa variaattorista.

### **VAROITUS**

Älä asenna uudelleen variaattorin suojusta käynnistäessäsi kelkkaa hätätilanteessa variaattorin avulla, aja hitaasti takaisin lähtöpaikkaasi ja korjauta kelkka välittömästi.

### **Kelkan esilämmitys**

Kelkka pitää lämmittää ennen jokaista ajokertaa seuraavalla tavalla.

1. Käynnistä moottori kuten kuvattu edellä kohdassa *MOOTTORIN KÄYNNISTÄMINEN*.
2. Anna moottorin lämmitä kaksi tai kolme minuuttia tyhjäkäynnillä.

**HUOM:** Ei ole suositeltavaa antaa moottorin käydä tyhjäkäynnillä enempää kuin 10 minuuttia.

3. Vapauta seisontajarru.
4. Paina kaasua kunnes I-variaattori kytketty. Aja ensimmäiset kaksi tai kolme minuuttia hitaalla nopeudella.

**ILMOITUS** Ellei ajoneuvo liiku kaasuttaessasi, sammuta moottori, irrota turvakatkaisimen pistoke moottorin pysäytyskatkaisimesta ja suorita seuraavat toimenpiteet.

- Tarkasta ovatko sukset juuttuneet maahan kiinni. Nosta yksi suksi kerrallaan kahvasta ja laske sitten takaisin maahan.
- Tarkasta onko telamatto juuttunut maahan kiinni. Nosta kelkan takapäätä ylös, kunnes telamatto on irti maasta ja pudota takapää takaisin maahan.
- Tarkasta onko telaston jousituksen kerääntynyt kovaa lunta tai jäätä, joka voisi estää maton pyörimisen. Puhdista telaston alue.

**! TÄRKEÄÄ** Käytä oikeaa nostotekniikka, nosta käyttäen jalkojesi voimaa. Älä yritä nostaa ajoneuvon takaosaa, jos se tuntuu liian painavalta.

### **! VAROITUS**

Varmista, että turvakatkaisimen pistoke on irrotettu paikaltaan, ennen kuin seisot ajoneuvon edessä tai työskentelet telamaton tai telaston jousituksen komponenttien parissa.

**HUOM:** E-TEC-malleissa moottorin esilämmitys tapahtuu elektronisen ohjauksen avulla. Tämän jakson aikana (enintään 10 minuuttia, ilman lämpötilasta riippuen) moottorin kierrosluku on rajoitettu.

## Vaihdelaatikon toiminta

### **ILMOITUS**

- Aseta vaihde aina 1. vaihteelle kuormaa vetäessäsi.
- Aseta vaihde aina vapaalle (N), kun ajoneuvo on pysäköity.
- Pysäytä ajoneuvo kokonaan ja pidä jarruvipu alas painettuna ennen kuin vaihdat peruutusvaihteen päälle. Odota ennen kaasuttamista, että kuulet peruutussummerin äänen.

### Vapaalla

Kun vaihe asetetaan vapaalle (N), vaihteisto kytkee variaattorien välityksen pois telamatolta.

### Vaihtaminen peruutusvaihteelle

Kytke peruutusvaihde seuraavasti:

1. Pysäytä ajoneuvo kokonaan.
2. Paina jarrua ja pidä se painettuna.
3. Valitse vaihdevivulla peruutusvaihde (R) moottorin käydessä tyhjäkäyntiä.

**HUOM:** Vaihdevivun nuppi on painettava alas, jotta vipu voidaan siirtää vapaalta peruutusvaihteelle.

4. Kaasuta varoen.

### **! VAROITUS**

Peruutusnopeutta ei ole rajoitettu. Peruuta aina maltillisesti, sillä suuri peruutusnopeus saattaa johtaa kelkan vakauden menetykseen. Pysy aina istuimella. Varmista, että peruutusreitillä takanasi ei ole esteitä tai ihmisiä ennen kuin alat peruuttaa.

## Vaihteen vaihtaminen eteenpäin

Vaihteistossa on eteenpäin vaihteita kaksi.

Kytke vaihde eteenpäin seuraavasti:

1. Pysäytä ajoneuvo kokonaan.
2. Paina jarrua ja pidä se painettuna.
3. Valitse vaihdevivulla hitaan nopeuden (1) tai suuren nopeuden (2) vaihde moottorin käydessä tyhjäkäyntiä.
4. Kaasuta varoen.

**HUOM:** Älä vaihda ajoneuvon ollessa liikkeessä: Ensimmäiseltä toiselle tai toiselta ensimmäiselle vaihteelle tai peruutusvaihteelle vaihtamista varten kelkka on pysäytettävä (sitien, että se ei liiku ja moottori käy joutokäynnillä).

## Vaihtotangon säätö

1. Säädä vaihtotanko alkupituuteensa (päästä päähän 258 mm)
2. Asenna tanko kelkkaan.
3. Kytke peruutusvaihde ja tarkista, koskettaako vipu konsolissa olevan kolon reunaa.
4. Jos näin tapahtuu, lyhennä tankoa kääntämällä sitä ½ kierrosta ja tarkista uudelleen.
5. Kytke 2. vaihde ja tarkista, koskettaako vipu konsolissa olevan kolon reunaa.
6. Jos näin tapahtuu, pidennä tankoa kääntämällä sitä ½ kierrosta ja tarkista uudelleen.

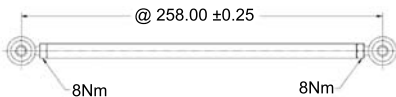

## Moottorin sammutus

Vapauta kaasukahva ja odota, kunnes moottori on palautunut tyhjäkäynnille.

Sammuta moottori käyttäen joko moottorin hätäkatkaisinta tai vetämällä turvakatkaisimen pistoke irti moottorin pysäytyskatkaisimesta.

### VAROITUS

Irrota aina turvakatkaisimen pistoke moottorin pysäytyskatkaisimesta, kun lopetat ajamisen. Näin estät ajoneuvosi luvattoman käytön.

## Hinaaminen

Käytä aina jäykkää vetotankoa hinaamiseen. Hinattavassa kohteessa on oltava heijastimet molemmilla sivuilla ja takana. Tutustu paikallisiin lakeihin jarruvalon(-jen) käytöstä.

### VAROITUS

Älä koskaan hinaa mitään hinausköydellä. Käytä aina jäykkää vetotankoa. Hinausköyden käyttäminen saattaa aiheuttaa hinattavan kohteen ja kelkan yhteentörmäyksen tai mahdollisen kippaamisen nopeassa kiihdytyksessä tai kun ajetaan rinnettä alaspäin.

## Toisen kelkan hinaaminen

Jos kelkka vaurioituu ja sitä täytyy hinata, käytä jäykkää hinaustankoa. Irrota variaattorihinna vaurioituneesta kelkasta, katso ohjeet kohdasta *VARIAATTORIHINNA* osiossa *HUOLTOTIETOJA* ja hinaa kelkkaa hiljaisella nopeudella.

**ILMOITUS** Irrota aina variaattorihinna hinattavasta kelkasta, jotta hihna tai voimansiirtojärjestelmä ei vaurioidu.

Ellei hinaustankoa ole saatavilla, voidaan hätätilanteessa hinata myös köyden avulla. Aja erittäin varovaisesti.

Joillakin alueilla tämä voi olla laitonta. Tarkasta määräykset paikallisilta viranomaisilta.

Irrota variaattorihihna, kiinnitä köysi suksen olkatappeihin, pyydä toista henkilöä istumaan hinattavaan kelkkaan ja jarruttamaan tarvittaessa, hinaa alhaisella nopeudella.

**ILMOITUS** Älä koskaan kiinnitä hinausköyttä suksen kahvoihin, sillä se saattaa vaurioittaa ohjausjärjestelmää.

**⚠ VAROITUS**

Älä koskaan aja lujaa, kun hinaat vaurioitunutta kelkkaa. Aja erittäin varovaisesti.

# VIRITÄ AJO-OLOSUHTEIDEN MUKAAN

## **VAROITUS**

Jousituksen säätäminen saattaa vaikuttaa ajoneuvon käsiteltävyyteen. Käytä aina aikaa perehtyäksesi ajoneuvon käyttäytymiseen, kun olet muuttanut jotain jousituksen säätöä.

Moottorikelkan käsittely ja ajomukavuus ovat riippuvaisia jousituksen säädöistä.

Jousituksen säädön valinta vaihtelee riippuen kuljetettavasta kuormasta, kuljettajan painosta, henkilökohtaisista mieltymyksistä, ajonopeudesta ja reitin kunnosta.

## **VAROITUS**

Ennen kuin suoritat mitään jousituksen säätötoimenpiteitä, muista:

- Pysäköi turvalliseen paikkaan.
- Irrota turvakatkaisimen pistoke moottorin pysäytyskatkaisimesta.
- Käytä sopivaa nostolaitetta tai pyydä apua ajoneuvon nostamiseen, jos mahdollista. Ellei nostolaite ole käytössä, käytä oikeaa nostotekniikkaa ja nosta jalkojesi voimalla.
- Älä yritä nostaa ajoneuvon etu- tai takaosaa, jos se tuntuu liian painavalta.
- Tue kelkan etupää irti maasta tarkoituksenmukaisella laitteella ennen jousituksen säätämistä.
- Nosta kelkan takaosa irti maasta ja aseta se tukevalle moottorikelkkatelineelle, jossa on takana suojalevy, ennen takajousituksen säätämistä.
- Varmista, että tuki on vakaa ja turvallinen.

Säädä vain yhtä säätöä kerrallaan. Esimerkiksi saattaa olla tarpeen säätää keskijousi uudelleen etujousien säädön jälkeen. Suorita koeajo kelkalla jokaisen säädön jälkeen samoissa olosuhteissa (reitti, nopeus, lumi ajava, ajoasento jne). Muuta yhtä säätöä kerrallaan ja koeaja uudelleen. Etene järjestelmällisesti kunnes olet tyytyväinen.

Seuraavassa on suuntaa antavia ohjeita jousituksen hienosäätöön.

TAKA- JA ETUJOUSITUKSEN JOUSEN ESIJÄNNITYKSEN TEHDASASETUKSET			
MALLI	SUKSI	ETUVARSI	TAKAVARSI
Xtrim Commander 600 E-TEC	7 mm / säätönoikan asento nro 2	13 mm / säätönoikan asento nro 5	13 mm / säätönoikan asento nro 4
Xtrim Commander Ltd 600 E-TEC	6 mm / säätönoikan asento nro 2	13 mm / säätönoikan asento nro 5	13 mm / säätönoikan asento nro 4
Xtrim Commander 800R E-TEC	11 mm	10 mm	15 mm
Grand Tourer 900 ACE	10 mm / säätönoikan asento nro 3	13 mm / säätönoikan asento nro 5	13 mm / säätönoikan asento nro 4
Grand Tourer 900 ACE ECS <sup>2</sup>	10 mm / säätönoikan asento nro 4	15 mm / säätönoikan asento nro 3	10 mm
Grand Tourer 1200 4-TEC	10 mm / säätönoikan asento nro 3	15 mm / säätönoikan asento nro 6	13 mm / säätönoikan asento nro 4
Grand Tourer 1200 4-TEC ECS <sup>2</sup>	10 mm / säätönoikan asento nro 4	15 mm / säätönoikan asento nro 3	10 mm

## Takajousituksen säätö

**ILMOITUS** Aina kun säädät takajousitusta, tarkista myös telamaton kireys ja säädä tarvittaessa.

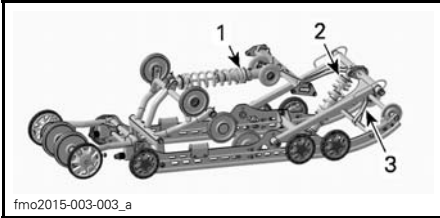

PPS-5900A -TAKAJOUSITUS

1. Takajousi
2. Keskijousi
3. Rajoitinhihna

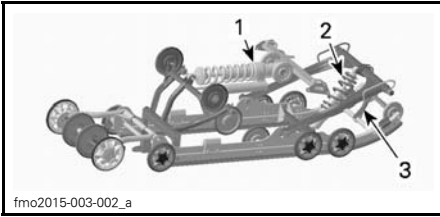

PPS-5900A -TAKAJOUSITUS ECS2:LLA

1. Takajousi ECS2:lla
2. Keskijousi
3. Rajoitinhihna

### Rajoitinhihna

Aja hitaasti ja kiihdytä sitten täyteen nopeuteen.

Tarkkaile ohjauksen käyttäytymistä.

Säädä rajoitinhinnan pituutta vastavasti.

**ILMOITUS** Aina kun rajoitinhinnan pituutta muutetaan, telamaton kireys on säädettävä uudelleen.

## VIITETAULUKKO

PAINON JAKAUTUMINEN (SUKSIPAINIE)	KORJAAVA TOIMENPIDE
Miellyttävä: hyvä painon jakautuminen (kevyt paine)	Ei tarvitse säätää
Kevyt: paino jakautuu liikaa (nousee maasta)	Hihna liian pitkä, lyhennä hihnaa
Raskas: paino ei jakaudu tarpeeksi (raskas paine)	Hihna liian lyhyt, pidennä hihnaa

Pidennä tai lyhennä hihnaa kiinnittämällä se eri reikään.

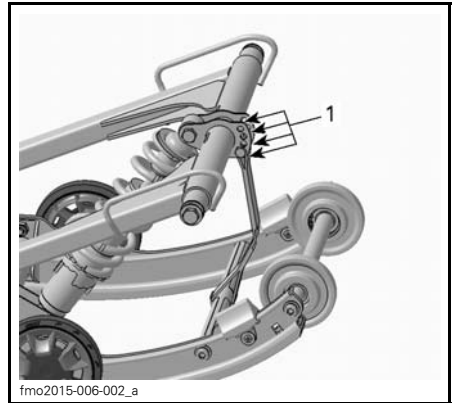

### TYYPILLINEN

1. Säätöreiät (rajoitinhihna)

**HUOM:** Rajoitinhinnan lyhentäminen saattaa heikentää ajomukavuutta. Jos painon jakautuminen tuntuu liiallisena, yritä korjata sitä ensiksi säätämällä säätökappaleita.

Ajettaessa kolkalla syvässä lumessa saattaa olla tarpeellista muuttaa rajoitinhinnojen pituutta ja/tai ajoasentoa, jolloin telamaton ja lumen välinen kulma muuttuu. Käyttäjän kokemus eri säätövaihtoehdoista ja lumiolosuhteet määrittävät tehokkaimman yhdistelmän.



Yleisesti ottaen pidempi rajoitinhihnan säätö parantaa suorituskykyä syvässä lumessa tasaisessa maastossa.

## Takajouset

Takajousen esijännitys vaikuttaa ajomukavuuteen, ajokorkeuteen ja se kompensoi kuormaa.

Takajousen esijännityksen säätäminen myös lisää enemmän tai vähemmän painoa moottorikelkan etupäähän. Tämän tuloksena suksiin kohdistuu enemmän tai vähemmän painoa. Näin se vaikuttaa myös suorituskykyyn syvässä lumessa, ohjauksen keveyteen ja käsiteltävyyteen.

Kevyt pohjaus huonoimmassa mahdollisessa maastossa on merkinä siitä, että jousien esijännitys on sopiva.

TOIMENPIDE	TULOS
Esijännityksen lisääminen	Jäykempi takajousitus
	Korkeampi takaosa
	Enemmän iskunvaimennuskykyä
	Raskaampi ohjata
Esijännityksen vähentäminen	Pehmeämpi takajousitus
	Matalampi takaosa
	Vähemmän iskunvaimennuskykyä
	Kevyempi ohjata
	Parempi suorituskyky ja käsiteltävyys syvässä lumessa

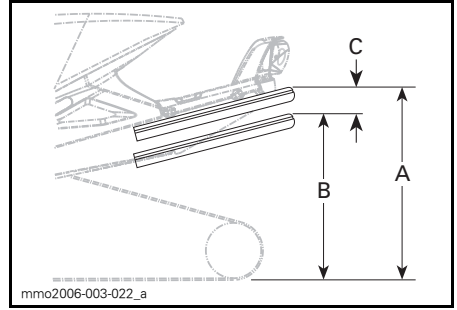

- A. Kokonaan ulostyöntynyt jousitus  
 B. Jousitus on painunut alaspäin kuljettajan, matkustajan ja kuorman painosta  
 C. Mittojen "A" ja "B" välinen etäisyys ei saa olla yli 50 - 75 mm, katso taulukko

VIITETAULUKKO	
C	MITÄ TEHDÄ
50 - 75 mm	Ei tarvitse säätää
Yli 75 mm	Säädetty liian pehmeäksi, lisää esijännitystä (katso Esijännityksen säätö)
Alle 50 mm	Säädetty liian kovaksi, vähennä esijännitystä (katso Esijännityksen säätö)

**HUOM:** Ellet pääse määriteltyihin arvoihin alkuperäisjousilla, kysy valtuutetulta Lynx-jälleenmyyjältä muista saatavilla olevista jousista.

**ILMOITUS** Nosta jousen esijännitystä kääntämällä aina vasemman puoleinen säätönokka myötätäpäivään, oikean puoleinen nokka vastapäivään.

## Elektronisesti ohjattu jousitus (ECS<sup>2</sup>)

*Xtrim Commander 600 E-TEC Ltd,  
Adventure Grand Tourer 900 ACE  
ja 1200 4-TEC ECS<sup>2</sup>*

ECS<sup>2</sup>-järjestelmän ansiosta jousitus voi mukautua maaston ja kuorman mukaan myös ajon aikana.



1. Vaimennusvoiman säätö (MAN)
2. Jousen esijännityksen säädin (MAN)
3. Automaattisäätö (AUTO)

### Vaimennusvoiman säätö (MAN = manuaalinen)

Vaimennus ohjaa energian vaimentamista iskunvaimentimen ojentuessa ja sitä, miten nopeasti iskunvaimennin palaa normaaliasentoonsa.

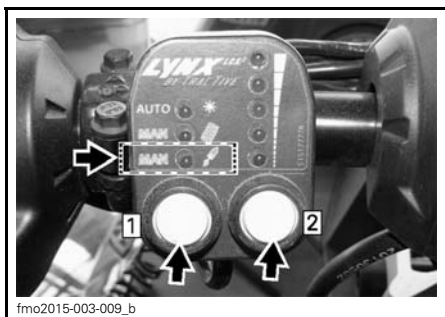

Lisää tai vähennä vaimennusta painamalla vasenta painiketta, kunnes iskunvaimentimen kuvalla varustettu MAN-merkkivalo syttyy. Aseta vaimennus painamalla oikeanpuoleista

painiketta. Ylöspäin mentäessä vaimennus lisääntyy ja alaspäin mentäessä vähenee.

### Jousen esijännityksen säädin (MAN = manuaalinen)

Jousen esijännitys on jousituksen toiminnan perusta. Jos esijännitys on asetettu väärin, mitkään muut säädöt eivät saa jousitusta toimimaan aiotulla tavalla. Jousen esijännityksen on oltava suurempi, kun kelkalla kuljetetaan matkustajaa tai ylimääräistä kuormaa.

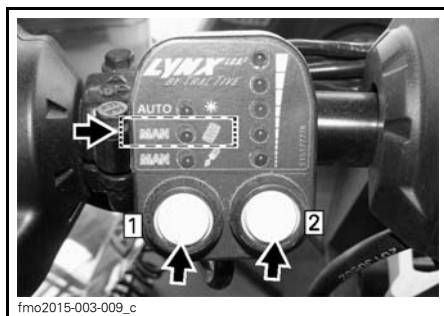

Säädä jousen esijännitystä painamalla vasenta painiketta, kunnes jousen kuvalla varustettu MAN-merkkivalo syttyy. Aseta esijännitys painamalla oikeanpuoleista painiketta. Ylöspäin mentäessä esijännitys lisääntyy ja alaspäin mentäessä vähenee.

### Automaattisäätö

AUTO-toiminnossa on 5 erilaista esivalittua jousi- ja vaimennuskäyrrää.

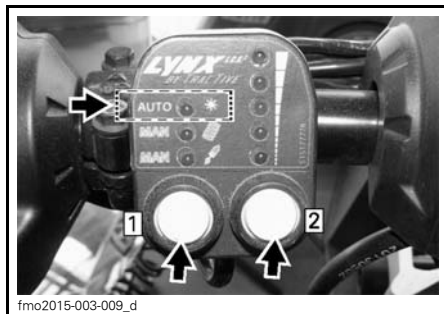

Käytä esivalittuja arvoja painamalla vasemmanpuoleista painiketta, kunnes AUTO-merkkivalo syttyy. Aseta esivalittu jousen esijännitys ja vaimennusvoima painamalla oikeanpuoleista painiketta. Ylöspäin mentäessä jousen esijännitys/vaimennusvoima kasvaa ja alaspäin mentäessä pienenee.

## **VAROITUS**

Kun säädät ECS:ää<sup>2</sup>, varmista, että olet tilanteen tasalla ja huomioit toiset moottorikelkat, esteet tai henkilöt.

**HUOM:** LED-valojen vilkkuessa järjestelmä tekee itsekalibrointia. Tässä tapauksessa toimenpiteitä ei tarvita. Aja kelkalla, kunnes LED-valot lakkaavat vilkkumasta.

**HUOM:** Kun jokin LED-valoista alkaa vilkkua, ohjainlaite raportoi vikakoodin. Käänny valtuutetun Lynx-jälleenmyyjän puoleen ja kerro, mikä LED-valoista vilkkuu.

## **Keskijousi**

Aja reitillä maltillisella nopeudella.

Jos ohjaustanko kääntyy liian helposti tai liian vaivalloisesti, säädä keskijoustusta vastaavasti.

## **VAROITUS**

Ennen kuin aloitat jousituksen säätämisen, muista:

- pysäköidä turvalliseen paikkaan
- irrottaa turvakatkaisimen pistoke
- nostaa kelkan takaosa irti maasta leveällä kelkkatelineellä, jossa on takana suojailevy
- varmistaa, että nostolaite on vakaa ja turvallinen.

## **VIITETAULUKKO**

<b>OHJAUKSEN KÄYTÄYTYMINEN</b>	<b>KORJAAVA TOIMENPIDE</b>
Helppo kääntää (neutraali)	Ei tarvitse säätää
Vaikeampi kääntää (yliohtautumista)	Säädetty liian pehmeäksi, lisää esijännitystä
Hyvin helppo kääntää (aliohtautumista)	Säädetty liian kovaksi, vähennä esijännitystä

Aseta haluamasi esijännitys kääntämällä säätönokkaa työkalulaatikossa olevalla jousituksen säätöavaimella.

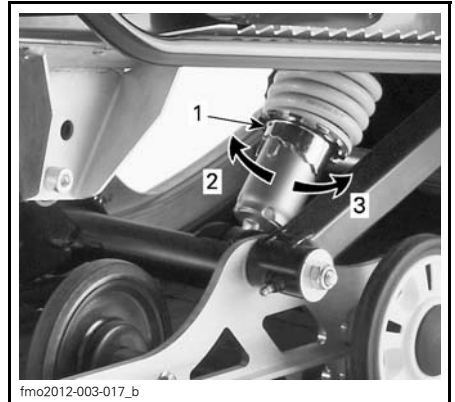

1. Säätönokka
2. Lisää esijännitystä
3. Vähennä esijännitystä

Keskivarrella on kaksi asentoa. Ajaessasi kelkalla reitillä, hyötykäytössä tai 2-UP-mallina aseta keskivarsi asentoon 1.

Ajaessasi kelkalla syvässä lumessa keskivarsi on ehkä asetettava asentoon 2.

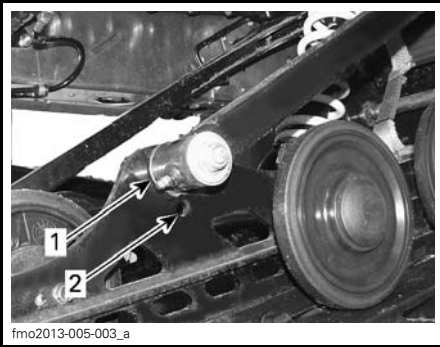

**KESKIVARSI**

1. Asento 1
2. Asento 2

**Ajaminen syvässä lumessa**

Ajettaessa kelkalla syvässä lumessa saattaa olla tarpeellista muuttaa rajoitinhienojen pituutta ja/tai ajoasentoa, jolloin telamaton ja lumen välinen kulma muuttuu. Käyttäjän kokemukset eri säätövaihtoehdoista ja lumiolosuhteet määrittävät tehokkaimman yhdistelmän.

**Etujousituksen säätö**

**Etujouset**

Etujousen esijännitys vaikuttaa etujousituksen jäykkyyteen.

Etujousen esijännitys vaikuttaa lisäksi myös ohjattavuuteen.

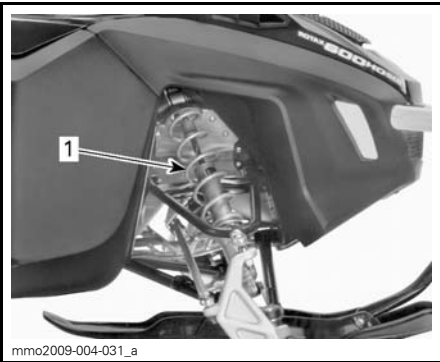

**TYYPILLINEN - ETUJOUSITUS**

1. Etujouset; ajettavuus

**VAROITUS**

Säädä aina molemmat etujouset samaan asentoon.

**VIITETAULUKKO**

KÄSITELTÄVYYS	KORJAAVA TOIMENPIDE
Hyvät: ohjausta miellyttävä kääntää	Ei tarvitse säätää
Huono: ohjaus liian helppo kääntää	Säädetty liian pehmeäksi, lisää jousen esijännitystä
Huono: ohjaus liian vaikea kääntää	Säädetty liian kovaksi, vähennä jousen esijännitystä



**TYYPILLINEN - SÄÄTÖNOKKATYYPPINEN ESIJÄNNITYS**  
1. Säätönokka

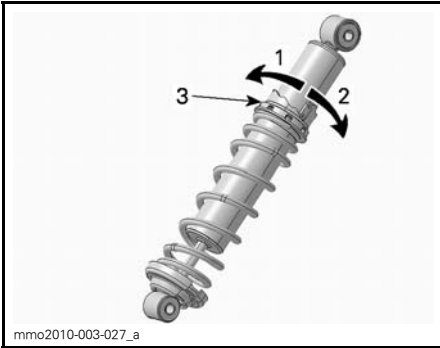

### SÄÄTÖNOKAN TYYPPI - HPG-ISKUNVAIMENNIN

1. Vähennä esijännitystä
2. Lisää esijännitystä
3. Jousen esijännityksen säätönokka

## Ajoneuvon käyttäytyminen suhteessa jousituksen säätöihin

ONGELMA	KORJAAVAT TOIMENPITEET
Etujousitus epävakaata.	Tarkista suksen haritus ja camber-kulma. Ota yhteys valtuutettuun Lynx-jälleenmyyjään. Vähennä suksipainetta. – Vähennä etujousituksen jousien esijännitystä. – Lisää keskijousen esijännitystä. – Vähennä takajousen esijännitystä.
Kelkka tuntuu epävakaalta ja tuntuu kääntyvän keskikohtansa ympäri	Vähennä takajousituksen etupukin kuormitusta. – Vähennä keskijousen esijännitystä. – Lisää takajousen esijännitystä. – Lisää etujousituksen jousen esijännitystä.
Ohjaus tuntuu liian raskaalta	Vähennä suksipainetta. – Vähennä etujousituksen jousen esijännitystä. – Lisää keskijousen esijännitystä.
Kelkan peräpää tuntuu liian jäykältä	Vähennä takajousen esijännitystä.
Kelkan peräpää tuntuu liian pehmeältä	Lisää takajousen esijännitystä.
Takajousituksen etupukin iskunvaimennin pohjaa toistuvasti	Pidennä rajoitinhihnaa. Lisää keskijousen esijännitystä.
Telamatto sutii liikaa startissa	Pidennä rajoitinhihnaa.

---

# AJONEUVON KULJETTAMINEN

Varmista, että öljysäiliön ja polttoainesäiliön korkit ovat kunnolla suljettuina.

Kippaaviin peräkärriihin voidaan helposti laittaa vinssimekanismi helpottamaan kuormausta ja maksimoimaan turvallisuuden. Niin helpolta kuin se näyttääkin, älä koskaan aja kelkalla kippaavan karrin lavalle. Monet vakavat onnettomuudet ovat aiheutuneet siitä, kun kelkka on kuormattu ajamalla peräkarrin lavalle. Kiinnitä kelkkasi turvallisesti, edestä ja takaa, jopa lyhyiden matkojenkin ajaksi. Varmista, että kaikki varusteet on kunnolla kiinnitettynä. Suojaa kelkkasi kuljetuspeitteellä kuljetuksen ajaksi.

Varmista, että peräkärriysi täyttää vaaditut lainmukaiset edellytykset. Varmista, että vetokoukku ja turvavaijeri on kiinnitettynä ja jarru kytkettynä, laita valot päälle ja tarkista niiden puhtaus ja toiminta.

# ***HUOLTO***

# ENSITARKASTUS

Valtuutetun Lynx-jälleenmyyjän, korjaamon tai valitsemasi henkilön täytyy tarkastaa ajoneuvosi ensimmäisten 10 tunnin tai 500 km käytön – kumpi tahansa ehdoista täyttyä ensiksi – jälkeen. Sisäänajotarkastus on erittäin tärkeä, eikä sitä pidä jättää tekemättä.

**HUOM:** Ensitarkastuksen maksaa ajoneuvon omistaja.

ENSITARKASTUS (2-TAHTI) ENSIMMÄISEN 500 KM TAI 10 KÄYTTÖTUNNIN JÄLKEEN, KUMPI TAHANSA TÄYTTYY ENSIKSI.	
MOOTTORI	Tarkasta moottorin kiinnitykset
	Tarkasta pakojärjestelmä ja mahdolliset pakojärjestelmän vuodot
	Kiristä pakosarjan ruuvit ilmoitettuun momenttiin
	Tarkasta jäähdytysnesteen määrä
POLTTOAINEJÄRJESTELMÄ	Tarkasta polttoainelinjat ja liitokset
	Tarkasta kaasuvaijeri
VOIMANSIIRTO JA JARRU	Tarkasta variaattorihihna
	Tarkasta silmämääräisesti I-variaattori
	Kiristä I-variaattorin kiinnitysruuvi ilmoitettuun momenttiin
	Tarkasta II-variaattori
	Säädä ja linjaa telamatto
	Vaihda ketjukotelon/vaihdelaatikon öljy
	Vaihda UUSI tiivisterengas vaihdelaatikon öljynvaihdon yhteydessä. Laita LOCTITE 542:tä tulpan kierteisiin (XU-mallit)
	Säädä voimansiirtoketju (ei vaihdelaatikolla varustetuissa malleissa)
	Tarkasta jarrunesteen määrä
	Tarkasta jarruletku, jarrupalat ja levy
OHJAUSJÄRJESTELMÄ	Tarkasta ohjausmekanismi
	Tarkasta sukset ja ohjainraudat
RUNKO	Kiristä rungon yläpuolisen tukirakenteen (pyramidin) ruuvit momenttiin 14 N•m
	Kiristä takaprofiilin ruuvit (6 kpl) uudelleen tiukkuuteen 40 N•m (vain XU-mallit)
	Kiristä uudelleen takapalkin ruuvit runkoon ohjemomenttiin (14 N•m)
JOUSITUS	Tarkasta suksien jousitus
	Tarkasta telaston jousitus (mukaan lukien rajoitinhihnat ja liukumuovit)
	Voitele etujousitus ja telaston jousitus



ENSITARKASTUS (4-TAHTI) ENSIMMÄISEN 500 KM TAI 10 KÄYTTÖTUNNIN JÄLKEEN, KUMPI TAHANSA TÄYTYY ENSIKSI.	
MOOTTORI	Tarkasta moottorin tiivisteet vuotojen varalta
	Tarkasta pakojärjestelmä ja mahdolliset pakojärjestelmän vuodot
	Tarkasta jäähdytysnesteen määrä
	Vaihda moottoriöljy ja öljynsuodatin
POLTTOAINEJÄRJESTELMÄ	Tarkasta polttoainelinjat ja liitokset
VOIMANSIIRTO JA JARRU	Tarkasta variaattorihihna
	Tarkasta silmämääräisesti I-variaattori
	Kiristä I-variaattorin kiinnitysruuvi ilmoitettuun momenttiin
	Tarkasta II-variaattori
	Tarkasta II-variaattorin esijännitys
	Säädä ja linjaa telamatto
	Vaihda ketjukotelon/vaihdelaatikon öljy
	Vaihda UUSI tiivisterengas vaihdelaatikon öljynvaihdon yhteydessä. Laita LOCTITE 542:tä tulpan kierteisiin (XU-mallit)
	Säädä voimansiirtoketju (ei vaihdelaatikolla varustetuissa malleissa)
	Tarkasta jarrunesteen määrä
Tarkasta jarruletku, jarrupalat ja levy	
OHJAUSJÄRJESTELMÄ	Tarkasta ohjausmekanismi
	Tarkasta sukset ja ohjainraudat
RUNKO	Kiristä rungon yläpuolisen tukirakenteen (pyramidin) ruuvit momenttiin 14 N•m
	Kiristä takaprofiilin ruuvit (6 kpl) uudelleen tiukkuuteen 40 N•m
	Kiristä uudelleen takapalkin ruuvit runkoon ohjemomenttiin (14 N•m)
JOUSITUS	Tarkasta suksien jousitus
	Tarkasta telaston jousitus (mukaan lukien rajoitinhihnat ja liukumuvit)
ENSITARKASTUS (600 ACE JA 900 ACE) ENSIMMÄISEN 3 000 KM TAI 1 VUODEN JÄLKEEN, KUMPI TAHANSA TÄYTYY ENSIKSI.	
MOOTTORI	Vaihda moottoriöljy ja öljynsuodatin

# HUOLTOTAULUKKO (2-TAHTI)

HUOM: Huoltotaulukosta huolimatta käyttöä edeltävä tarkastus on suoritettava.

## VAROITUS

Ajoneuvon asianmukaisen huollon laiminlyönti ja huoltotaulukon noudattamatta jättäminen saattaa tehdä ajoneuvosta epäturvallisen käyttää.

### JOKA 1 500 KM VÄLEIN

VOIMANSIIRTO	Ketjukotelolla varustetut mallit: Säädä voimansiirtoketju
	Ketjukotelolla varustetut mallit: Tarkasta ketjukotelon öljyn pinnan taso
	Vaihdelaatikolla varustetut mallit: Tarkasta öljymäärä

### JOKA 3 000 KM VÄLEIN TAI VUOSITTAIN (KUMPI TAHANSA TÄYTYY ENSIN)

MOOTTORI	Tarkasta lämpösuojat
	Tarkasta moottorin kumikiinnitykset
	Tarkasta pakojärjestelmä ja mahdolliset pakojärjestelmän vuodot
	Tarkasta jäähdytysjärjestelmän korkki, letkut ja kiristimet sekä järjestelmä vuotojen varalta
	Säädä moottorituki
VOIMANSIIRTO JA JARRU	Tarkasta silmämääräisesti I-variaattori ja puhdistä se
	Kiristä I-variaattorin kiinnitysruuvi ilmoitettuun momenttiin
	Puhdistä II-variaattori
	Säädä ja linjaa telamatto
	Tarkasta jarruletku, jarrupalat ja levy
OHJAUSJÄRJESTELMÄ	Tarkasta ohjausmekanismi
RUNKO	Kiristä uudelleen takapalkin ruuvit runkoon ohjemomenttiin (14 N•m)
JOUSITUS	Tarkasta suksien jousitus
	Tarkasta telaston jousitus ja rajoitinhihna.
	Voitele etujousitus ja telaston jousitus, kun ajoneuvoa on käytetty märissä olosuhteissa (märkä lumi, sade, lätäköt)
	Tarkista olkatapin holkki ja laakeri. Vaihda tarvittaessa.
	Kaikki purettavilla iskunvaimentimilla varustetut mallit, öljynvaihto/huolto.
SÄHKÖJÄRJESTELMÄ	Vaihda sytytystulpat (kaikki paitsi E-TEC)

JOKA 6 000 KM TAI KAHDEN VUODEN VÄLEIN (KUMPI TAHANSA TÄYTTYY ENSIN)	
MOOTTORI	Puhdista ja voitele käynnistinlaite
POLTTOAINEJÄRJESTELMÄ	Tarkasta polttoainepumpun sihti ja vaihda tarvittaessa
	Tarkasta kaasuvaijeri
VOIMANSIIRTO	Vaihda jarruneste
	Voitele QRS akselin ja vaihteiston välisen liitoksen booritus (XU mallit)
	Voitele II-variaattorin ja QRS akselin välisen liitoksen booritus (XU mallit)
	Vaihda seuraavat I-variaattorin kuluvat osat: liukumuovit, O-renkaat ja liukulautasen holkki (E-TEC)

JOKA 10 000 KM TAI KOLMEN VUODEN VÄLEIN (KUMPI TAHANSA TÄYTTYY ENSIN)	
MOOTTORI	E-TEC: Tarkasta öljypumpun sihti ja puhdista tarvittaessa
	Puhdista 3D Rave-venttiilit
VOIMANSIIRTO	Vaihda seuraavat I-variaattorin kuluvat osat: jousikupin hela ja rampit (E-TEC)
SÄHKÖJÄRJESTELMÄ	E-TEC: Vaihda sytytystulpat

JOKA VIIDEN VUODEN VÄLEIN	
MOOTTORI	Vaihda moottorin jäähdytysneste
POLTTOAINEJÄRJESTELMÄ	Vaihda polttoaineletkun polttoainesuodatin (E-TEC)

# HUOLTOTAULUKKO (4-TAHTI)

HUOM: Huoltotaulukosta huolimatta käyttöä edeltävä tarkastus on suoritettava.

## VAROITUS

Ajoneuvon asianmukaisen huollon laiminlyönti ja huoltotaulukon noudattamatta jättäminen saattaa tehdä ajoneuvosta epäturvallisen käyttää.

### JOKA 1 500 KM VÄLEIN

VOIMANSIIRTO	Ketjukotelolla varustetut mallit: Säädä voimansiirtoketju
	Ketjukotelolla varustetut mallit: Tarkasta ketjukotelon öljyn pinnan taso
	Vaihdelaatikolla varustetut mallit: Tarkasta öljymäärä

### JOKA 3 000 KM VÄLEIN TAI VUOSITTAIN (KUMPI TAHANSA TÄYTTYY ENSIN)

MOOTTORI	Tarkasta kaikki lämpösuojukset
	Tarkasta pakoputkisto ja tee vuototarkastus
VOIMANSIIRTO JA JARRU	Tarkasta silmämääräisesti I-variaattori ja puhdista se
	Kiristä I-variaattorin kiinnitysruuvi ilmoitettuun momenttiin
	Tarkasta II-variaattorin esijännitys
	Puhdista II-variaattori
	Säädä ja linjaa telamatto
	Tarkasta jarruletku, jarrupalat ja levy
OHJAUSJÄRJESTELMÄ	Tarkasta ohjausmekanismi
RUNKO	Kiristä takapyramidin A-tukivarren ruuvit ohjietuikkuteen (XU-mallit 14 N•m)
JOUSITUS	Tarkasta suksien jousitus
	Tarkasta telaston jousitus ja rajoitinhihna.
	Voitele etujousitus ja telaston jousitus, kun ajoneuvoa on käytetty märissä olosuhteissa (märkä lumi, sade, lätäköt)
	Tarkista olkatapin holkki ja laakeri. Vaihda tarvittaessa.
	Kaikki purettavilla iskunvaimentimilla varustetut mallit, öljynvaihto/huolto

### JOKA 6 000 KM VÄLEIN TAI AJOKAUDEN ALUSSA (KUMPI TAHANSA TÄYTTYY ENSIN)

MOOTTORI	Vaihda moottoriöljy ja öljynsuodatin
----------	--------------------------------------

JOKA 6 000 KM TAI KAHDEN VUODEN VÄLEIN (KUMPI TAHANSA TÄYTTYY ENSIN)	
POLTTOAINEJÄRJESTELMÄ	Vaihda polttoainesuodatin
	Vaihda polttoainepumpun poistosuodatin (ACE)
VOIMANSIIRTO JA JARRUJÄRJESTELMÄ	Vaihda I-variaattorin liukumuovit, O-rengas ja rullat ja tarkasta luiskat
	Vaihda jarruneste
	Voitele QRS akselin ja vaihteiston välisen liitoksen booritus
	Voitele II-variaattorin ja QRS akselin välisen liitoksen booritus
JOKA 10 000 KM TAI KOLMEN VUODEN VÄLEIN (KUMPI TAHANSA TÄYTTYY ENSIN)	
SÄHKÖJÄRJESTELMÄ	Vaihda sytytystulpat
JOKA 20 000 KM VÄLEIN	
MOOTTORI	Tarkasta venttiilien vällys ja säädä tarvittaessa. (1200 4-TEC)
JOKA VIIDEN VUODEN VÄLEIN	
MOOTTORI	Vaihda moottorin jäähdytysneste

# HUOLTOTOIMENPITEET

Tämä osa sisältää ohjeet perushuoltotoimenpiteitä varten. J

On parempi, että valtuutettu Lynx-jälleenmyyjä suorittaa muut huoltotaulukossa mainitut vaikeammat toimenpiteet ja sellaiset toimenpiteet, jotka edellyttävät erityistyökaluja.

## **VAROITUS**

Sammuta moottori, irrota turvakatkaisimen pistoke ja noudata näitä huoltotoimenpiteitä huoltaessasi ajoneuvoasi. Ellet noudata asianmukaisia huoltotoimenpiteitä, kuumat tai liikkuvat osat, sähkölaitteet, kemikaalit tai jotkut muut vaaratilanteet voivat aiheuttaa loukkaantumisen.

## **VAROITUS**

Mikäli purkamisen/kokoamisen yhteydessä joudutaan irrottamaan lukituksia (esim. kiinnityskiekkot, itselukkiutuvat kiinnikkeet, jne.), vaihda ne aina uusiin.

## **Imuilman äänenvaimentimen esisuodatin**

### **Imuilman äänenvaimentimen esisuodattimen tarkastaminen**

Varmista, että imuilman äänenvaimentimen esisuodatin on oikein asennettu, puhdas ja hyvässä kunnossa.



1. Esisuodatin

Irrota esisuodatin yksinkertaisesti vetämällä se ulos.

Asenna esisuodatin työntämällä se takaisin paikalleen ja varmista, että se on kunnolla kiinni.

## **Moottorin jäähdytysneste**

### **VAROITUS**

Älä koskaan avaa jäähdytysnestesäiliön korkkia moottorin ollessa kuuma.

### **Moottorin jäähdytysnesteen pinnan taso**

Irrota OIKEA yläsivupaneeli. Katso *SIVUPANEELIT* kohdassa *HALLINTALAITTEET JA VARUSTEET*.

Kylmän tason (Cold level) merkki sijaitsee aivan kiristimen yläpuolella.

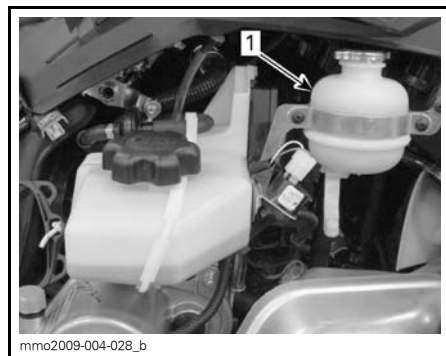

TYYPILLINEN

1. Kylmän tason merkkiviiva

Tarkista jäähdytysnesteen määrä huoneenlämpötilassa korkin ollessa irrottuna. Nesteen pinnan tulisi jäähdytysnestesäiliössä olla cold level -merkin kohdalla (moottorin ollessa kylmänä).

**HUOM:** Jäähdytysnesteen pinta voi olla tarkastettaessa hieman kylmän tason merkin alapuolella, jos lämpötila on alhainen.

Kun haluat lisätä jäähdytysnestettä, irrota jäähdytysnestesäiliön kiinnike ja vedä säiliötä hiukan taaksepäin tehdäkseen tilaa korkille.

Jos kelkka tarvitsee suuren määrän jäähdytysnestettä tai jos koko järjestelmä pitää täyttää, ota yhteys valtuutettuun Lynx-jälleenmyyjään, korjaamoon tai valitsemaasi henkilöön.

### Suosittelava moottorin jäähdytysneste

Käytä aina etyyli glykoli-jäänestoainetta, joka sisältää ruosteenestoaineen ja on tarkoitettu erityisesti alumiinisille moottoreille.

Jäähdytysjärjestelmään pitää laittaa PITKÄIKÄISTÄ PAKKASNESTETTÄ (P/N 619 590 204) tai tislattua vettä ja pakkasnesteen sekoitusta (50 % tislattua vettä, 50 % pakkasnestettä).

### Tuorevoiteluöljy (600 HO E-TEC, 800 RE-TEC)

#### Tuorevoiteluöljyn lisääminen

Irrota OIKEA yläsivupaneeli. Katso *SIVUPANEELIT* kohdassa *HALLINTALAITTEET JA VARUSTEET*.

Pidä aina sopiva määrä suositeltua tuorevoiteluöljyä tuorevoiteluöljysäiliössä.

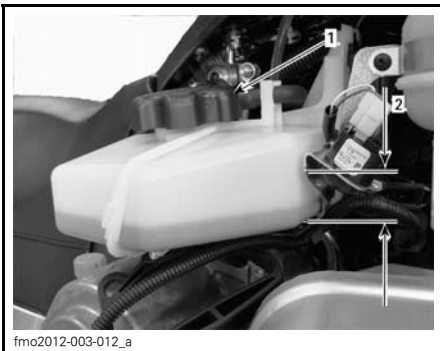

fmo2012-003-012\_a

#### TYYPILLINEN

1. Öljysäiliö

Avaa tuorevoiteluöljysäiliön korkki täyttääksesi säiliön ja kiristä sitten korkki kokonaan kiinni.

**ILMOITUS** Tarkista määrä ja lisää joka kerta, kun tankkaat polttoainetta.

### VAROITUS

Älä täytä yli. Asenna korkki paikalleen ja kiristä kunnolla. Pyyhi huolellisesti öljyroiskeet. Öljy on lämpimänä erittäin herkkä syttymään.

### Moottoriöljy (1200 4-TEC/900 ACE)

#### Moottorin öljymäärän tarkastaminen

**ILMOITUS** Tarkasta pinnan taso ennen jokaista ajokertaa ja täytä tarvittaessa. Älä täytä yli. Moottorin käyttö asiaankuulumattomalla öljymäärällä voi vaurioittaa vakavasti moottoria. Pyyhi vuoto pois.

Aseta ajoneuvo tasaiselle alustalle ja menettele seuraavasti tarkastaaksesi öljymäärän:

1. Käynnistä moottori ja anna sen käydä kunnes se saavuttaa normaalin toimintalämpötilan. Moottori on normaalissa toimintalämpötilassa silloin, kun takajäähdytin lämpenee osoittaen että termostaatti on auki.
2. Anna moottorin käydä tyhjäkäyntiä vielä noin 30 sekunnin ajan.
3. Sammuta moottori.
4. Avaa vasen sivupaneeli, katso *HALLINTALAITTEET JA VARUSTEET*.
5. Irrota variaattorihihnan suoja, katso *VARIAATTORIHINNAN SUOJAN IRROTTAMINEN*.
6. Ruuvaa mittatikku auki täyttöputkesta, poista tikku ja puhdista se.
7. Työnnä mittatikku kokonaan täyttöputkeen.

8. Irrota mittatikku ja tarkasta pinnan öljyn taso. Öljyn pinnan on oltava minimitason (MIN) ja maksimitason (MAX) merkkien välissä kuten kuvassa. Lisää öljyä tarvittaessa.

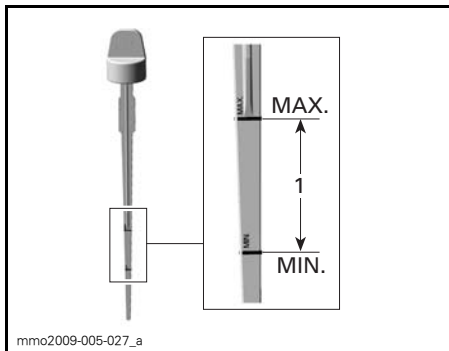

1. Öljymäärä minimitason (MIN) ja maksimitason (MAX) merkkien välissä

**!** **TÄRKEÄÄ** Moottoriöljy voi olla erittäin kuuma.

### **!** VAROITUS

Pyyhi huolellisesti öljyroiskeet. Öljy on lämpimänä erittäin herkkä syttymään.

## Moottoriöljyn suodattimen vaihto (900 ACE)

### **!** VAROITUS

Moottoriöljy voi olla erittäin kuuma. Odota, kunnes moottoriöljy on jäähtynyt lämpimäksi.

**ILMOITUS** Moottoriöljy ja suodatin on vaihdettava yhtä aikaa.

1. Aseta ajoneuvo tasaiselle alustalle.
2. Irrota vasen sivupaneeli.
3. Irrota mittatikku.

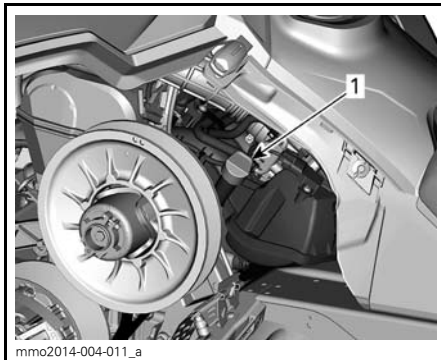

AJONEUVON VASEN PUOLI  
1. Öljysäiliön mittatikku

4. Ota tyhjennystulpat esille kelkan alapuolelta käsin:
  - 4.1 Irrota toinen peitekannen kiinnitysruuvi ja löysää toinen.
  - 4.2 Käännä peitekansi pois pohjamoovin aukon edestä.

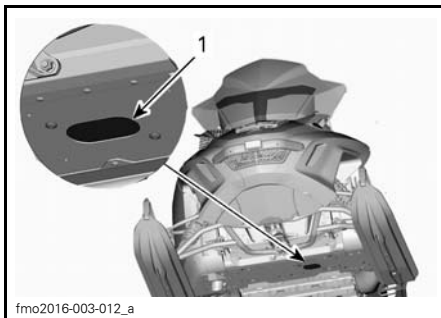

1. Tyhjennystulppien peitekansi

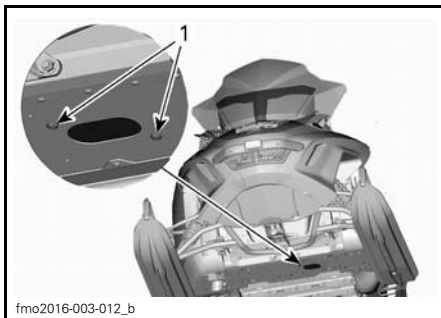

KÄÄNNÄ PEITEKANTTA  
1. Kiinnitysruuvit

5. Puhdista tyhjennystulpan alue.

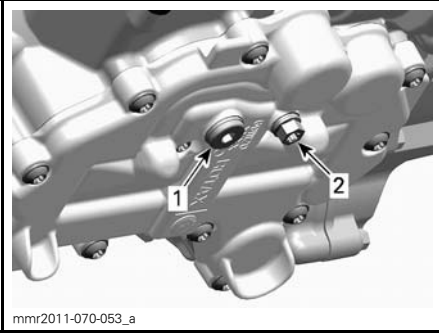

6. Aseta pohjamuovin aukon alle tyhjennysastia.
7. Irrota moottorin tyhjennystulpat seuraavassa järjestyksessä.
  - 7.1 Päätyhjennystulppa.
  - 7.2 Aputyhjennystulppa.

**MOOTTORIN ALAPUOLI**

1. Päätyhjennystulppa
2. Aputyhjennystulppa

8. Anna kaiken öljyn valua pois.
9. Asenna **UUDET** tiivistealuslevyt öljyn tyhjennystulppiin.

**ILMOITUS** Älä käytä tiivistealuslevyjä uudelleen. Vaihda ne aina uusiin.

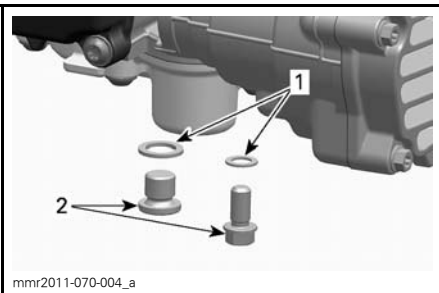

1. Tiivistealuslevy
2. Öljyn tyhjennystulppa

10. Asenna tyhjennystulpat ja kiristä ne ohjeiukkuuteen.

**TYHJENNYSTULPPIEN KIRISTYSTIUKKUUS**

20 N•m ± 2 N•m

11. Vaihda **ÖLJYNSUODATIN**, katso ohjeet tästä kappaleesta.
12. Lisää öljysäiliöön oikea määrä suosituksen mukaista öljyä.

**MOOTTORIÖLJYN LIKIMÄÄRÄINEN MÄÄRÄ (SUODATTIMEN KANSSA)**

3,3L

13. Asenna mittatikku takaisin öljysäiliöön ja kiristä se.
14. Käynnistä moottori ja anna sen käydä muutama minuutti joutokäynnillä.
15. Varmista, että vuotoja ei esiinny.
16. Sammuuta moottori ja tarkista öljyn määrä tämän kappaleen ohjeiden mukaisesti. Lisää tarvittaessa.
17. Hävitä öljy ja suodatin paikallisten ympäristömääräysten mukaisesti.

**Moottoriöljyn vaihto (1200 4-TEC)****VAROITUS**

Moottoriöljy voi olla erittäin kuumaa. Odota, kunnes moottoriöljy on jäähtynyt lämpimäksi.

**ILMOITUS** Moottoriöljy ja suodatin on vaihdettava yhtä aikaa.

1. Aseta ajoneuvo tasaiselle alustalle.
2. Irrota vasen sivupaneeli.
3. Irrota variaattorihihnan suojus. Katso osaa **HALLINTALAITTEET JA VARUSTEET**.
4. Irrota mittatikku.

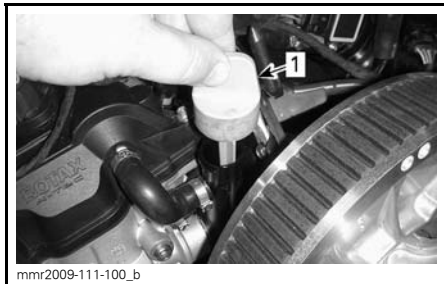

**AJONEUVON VASEN PUOLI**

1. Öljysäiliön mittatikku

5. Puhdista tyhjennystulpan alue kelkan alapuolelta käsin.

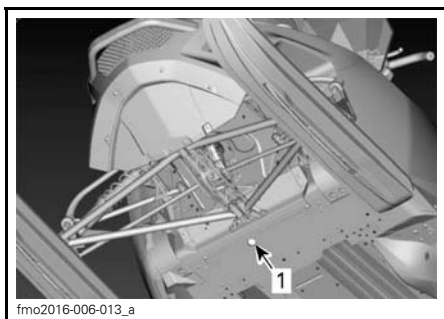

1. Rungon aukko, jonka kautta tyhjennystulppaan pääsee käsiksi

6. Aseta rungon aukon alle tyhjennystulpan.
7. Irrota moottoriöljyn tyhjennystulppa ja hävitä tiivistealuslevy.
8. Anna kaiken öljyn valua pois.
9. Asenna **UUSI** tiivistealuslevy ja O-rengas öljyn tyhjennystulppaan.

**ILMOITUS** Älä käytä tiivistealuslevyjä uudelleen. Vaihda ne aina uusiin.

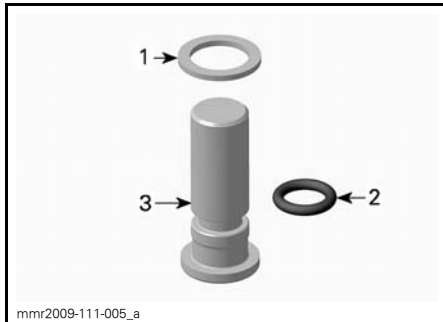

1. Tiivistealuslevy
2. O-rengas
3. Öljyn tyhjennystulppa

10. Asenna tyhjennystulppa ja kiristä se ohjeituukkuuteen.

<b>TYHJENNYSTULPAN KIRISTYSTIUKKUUS</b>
30 N•m

11. Vaihda **ÖLJYNSUODATTIN**, katso ohjeet tästä kappaleesta.
12. Lisää öljysäiliöön oikea määrä suosituksen mukaista öljyä.

<b>MOOTTORIÖLJYN LIKIMÄÄRÄINEN MÄÄRÄ (SUODATTIMEN KANSSA)</b>
3,5 L

13. Asenna mittatikku takaisin öljysäiliöön.
14. Käynnistä moottori ja anna sen käydä muutama minuutti joutokäynnillä.
15. Varmista, että vuotoja ei esiinny.
16. Sammuuta moottori ja tarkista öljyn määrä tämän kappaleen ohjeiden mukaisesti. Lisää tarvittaessa.
17. Hävitä öljy ja suodatin paikallisten ympäristömääräysten mukaisesti.

**Moottoriöljyn suodatin (900 ACE)**

**Moottoriöljyn suodattimen vaihto**

**Öljynsuodattimen irrottaminen**

1. Irrota oikea sivupaneeli.

2. Puhdista öljynsuodattimen alue.
3. Irrota:
  - Öljynsuodattimen kannen ruuvit
  - Öljynsuodattimen kansi ja O-rengas
  - Öljynsuodatin.

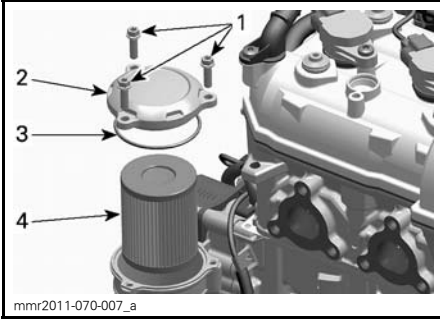

1. Öljynsuodattimen kannen ruuvit
2. Öljynsuodattimen kansi
3. O-rengas
4. Öljynsuodatin

4. Hävitä suodatin paikallisten ympäristömääräysten mukaisesti.

### Öljynsuodattimen asentaminen

1. Tarkista, onko öljynsuodattimen tulo- ja poistoaukoissa öljynsuodattinpesän (magneeton kannen osa) sisällä likaa ja epäpuhtauksia.

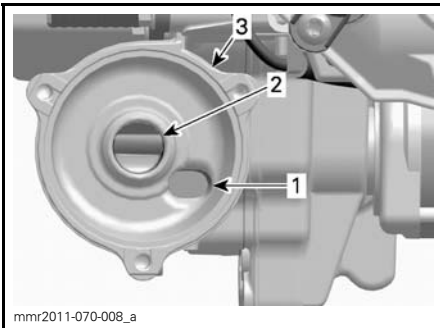

1. Öljyn tuloaukko öljynpainepumpusta
2. Öljyn poistoaukko moottorin voitelujärjestelmään
3. Öljynsuodatinpesä

2. Asenna O-rengas öljynsuodattimen kanteen.
3. Voitele suodattimen tiiviste ja kannen O-rengas moottoriöljyllä.

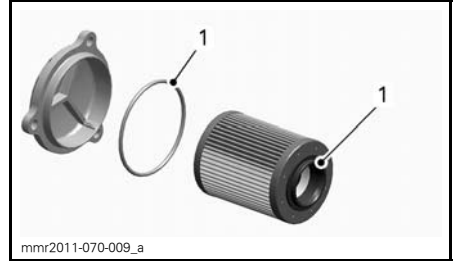

1. Voitele moottoriöljyllä

4. Asenna öljynsuodattimen kansi
5. Kiristä öljynsuodattimen kannen ruuvit ohjетиukkuuteen.

<b>ÖLJYNSUODATTIMEN KANNEN KIRISTYSTIUKKUUS</b>
10 N•m ± 1 N•m

### Öljynsuodatin (1200 4-TEC)

#### Öljynsuodattimen irrottaminen

1. Irrota oikea sivupaneeli.
2. Irrota äänenvaimennin, katso tämän kappaleen kohta *PAKOPUTKISTO*.
3. Puhdista öljynsuodattimen alue.
4. Irrota:
  - Öljynsuodattimen kannen ruuvit
  - Öljynsuodattimen kansi ja O-rengas
  - Öljynsuodatin.

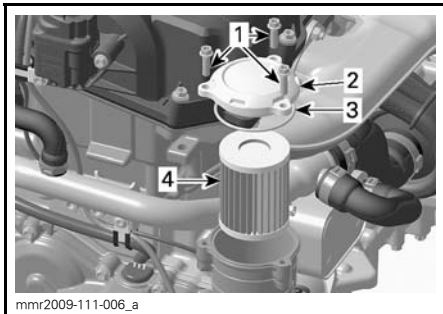

1. Öljynsuodattimen kannen ruuvit
  2. Öljynsuodattimen kansi
  3. O-rengas
  4. Öljynsuodatin
5. Hävitä suodatin paikallisten ympäristömääräysten mukaisesti.

### Öljynsuodattimen asentaminen

1. Tarkista, onko öljynsuodattimen tulo- ja poistoaukoissa öljynsuodatinpesän (magneeton kannen osa) sisällä likaa ja epäpuhtauksia.

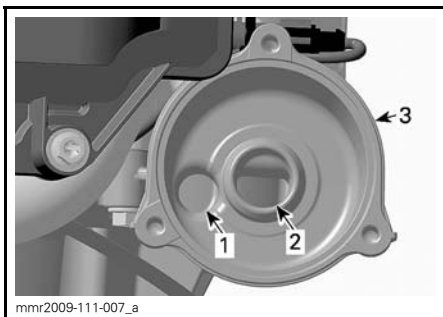

1. Öljyn tuloaukko öljynpainepumpusta
  2. Öljyn poistoaukko moottorin voitelujärjestelmään
  3. Öljynsuodatinpesä
2. Asenna UUSIO-rengas öljynsuodattimen kanteen.
  3. Voitele suodattimen tiiviste ja kannen O-rengas moottoriöljyllä.

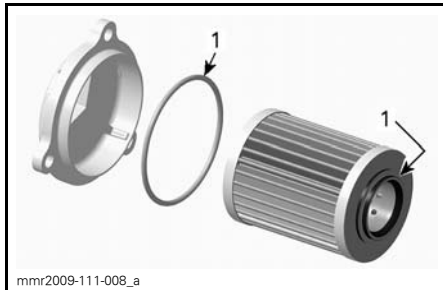

mnr2009-111-008\_a

1. Voitele moottoriöljyllä
4. Asenna öljynsuodattimen kansi
5. Kiristä öljynsuodattimen kannen ruuvit ohjettiukkuuteen.

**ÖLJYNSUODATTIMEN KANNEN  
KIRISTYSTIUKKUUS**

10 N•m ± 1 N•m

6. Asenna äänenvaimennin.

## Pakojärjestelmä

### Pakojärjestelmän tarkastaminen

Pakoputken äänenvaimennin pitää olla keskitettynä pohjamuovissa olevaan läpivientireikään. Pakoputkiston pitää olla puhtaana ruosteesta eikä vuotoja saa esiintyä. Varmista, että kaikki osat varmasti kiinnitettyinä paikoilleen.

Tarkista kiinnitysrousien kunto, ja vaihda tarvittaessa.

Pakojärjestelmä on suunniteltu hiljentämään käyntiääntä ja parantamaan moottorin kokonaissuorituskykyä. Järjestelmän muuttaminen saattaa olla vahingollista tai laitonta.

**ILMOITUS** Jos jokin pakoputkiston osa poistetaan, muutetaan tai jos jokin osa vioittuu, saattaa moottori vaurioitua.

### Sytytystulpat

Sytytystulppien tarkastaminen tai vaihtaminen on suoritettava valtuutetun Lynx -jälleenmyyjään, korjaamon tai valitsemasi henkilön toimesta. Sytytystulppien tarkastaminen tai vaihtaminen edellyttää kattavia teknisiä tietoja johtuen suorasta E-TEC -polttoaineen ruiskutusjärjestelmästä. On suositeltavaa, vaikka sitä ei edellytetä, että annat Lynx -jälleenmyyjän suorittaa sytytystulppien tarkastamisen ja vaihtamisen.

### Suosittelut sytytystulppa

**⚠ TÄRKEÄÄ** Käytä vain alla olevassa luettelossa olevia sytytystulppia. Sytytystulppa on asennettava oikeaan tiukkuuteen, katso asennusohjeet kohdasta *SYTYTYSTULPAN ASENNUS*.

### Sytytystulpan irrotus/asennus

Irrotus

Avaa vasen sivupaneeli.

Irrota variaattorihihnan suoja, katso *VARIAATTORIHINNAN SUOJAN IRROTTAMINEN*.

Irrota sytytystulppajohtojen liittimet.

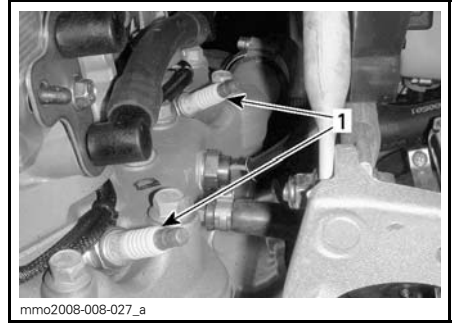

### MOOTTORITILAN VASEN PUOLI

1. Sytytystulpat

Avaa sytytystulppia yhden kierroksen verran työkalulaatikon työkaluja käyttäen.

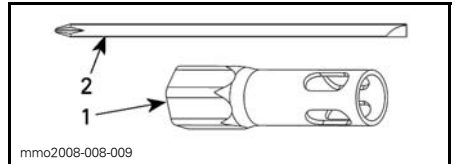

1. 16 mm:n hylsy
2. Ruuvimeisselin varsi

Puhdista sytytystulpat ja sylinterikan-  
net paineilmalla, jos mahdollista.

### ⚠ VAROITUS

Käytä aina suojalaseja käyttäessä-  
si paineilmalla.

Kierrä sytytystulpat kokonaan irti ja  
poista ne.

### Asennus

Varmista ennen asennusta, että sylin-  
terikannen ja sytytystulppien koske-  
tuspinnolla ei ole likaa.

Tarkista sytytystulpan kärkiväli rakotul-  
killa.

Vaihda sytytystulppa, jos se ei ole eritelyjen mukainen.

**⚠ TÄRKEÄÄ** Älä yritä säätää näiden sytytystulppien kärkiväliä.

Malli	Sytytystulpan tyyppi	Sytytystulpan kärkiväli
600 HO E-TEC	NGK PZFR6F	Ei säädettävissä. 0,75 mm ± 0,05 mm
800R E-TEC	NGK PFR7AB	Ei säädettävissä. 0,75 + 0,05 mm/ - 0,05 mm
900 ACE	NGK MR8BI-8	0,8 mm
1200 4-TEC	NGK CR8EKB	Ei säädettävissä

Ruuvaa sytytystulpat käsin sylinterin kanteen kunnes ne vastaavat kanteen.

Kiristä tulpat työkalusarjan työkaluilla tai momenttiavaimella ja sopivalla hylsällä.

### Työkalusarjan työkalujen käyttäminen

Käytä ajoneuvon työkalusarjassa olevia 16 mm:n hylsyä ja avainvartta.

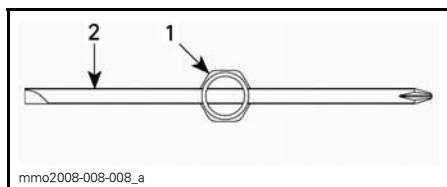

### NÄKYMÄ YLHÄÄLTÄ

1. 16 mm:n hylsy
2. Ruuvimeisselin varsi

Kiristä sytytystulpat seuraavien kuvien mukaisesti.

**HUOM:** Varmista, että sytytystulppa ja aluslevy istuvat kunnolla sylinterikanalla.

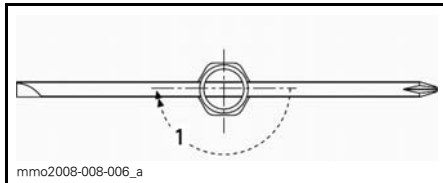

### UUSI SYTYTYSTULPPA

1. Kiristä 1/2 kierrosta

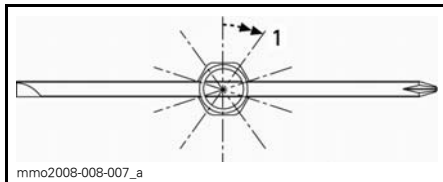

### KÄYTETTY SYTYTYSTULPPA

1. Kiristä 1/10 kierrosta

### Momenttiavaimen käyttäminen.

Kiristä sytytystulpat momenttiin 27,5 N•m.

## Moottorin rajoitin (E-TEC-mallit)

### Moottorin rajoittimen säätäminen

Moottorin rajoitin sijaitsee moottorin VASEMMASSA etutuessa, l-variaattorin edessä.

1. Irrota turvakatkaisimen pistoke moottorin pysäytyskatkaisimesta.
2. Irrota vasen sivupaneeli, katso *HALLINTALAITTEET JA VARUSTEET*.
3. Irrota variaattorihinnan suoja, katso *VARIAATTORIHINNAN SUOJAN IRROTTAMINEN* tässä osassa.
4. Löysää kolmea ruuvia, jotka kiinnittävät moottorin rajoittimen moottorin tukeen, vain sen verran että syntyy pystysuora välys (puolesta yhteen kierrokseen).

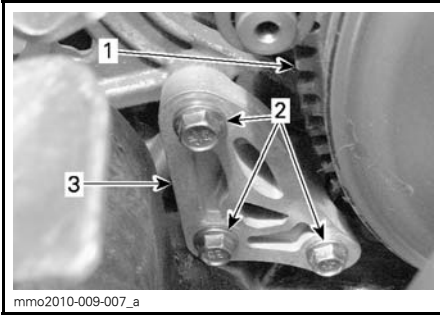

1. I-variaattori
2. Moottorin rajoittimen ruuvit
3. Moottorin rajoitin

5. Työnnä 0,5 mm rakotulkki moottorin rajoittimen aukkoon (katso kuva).

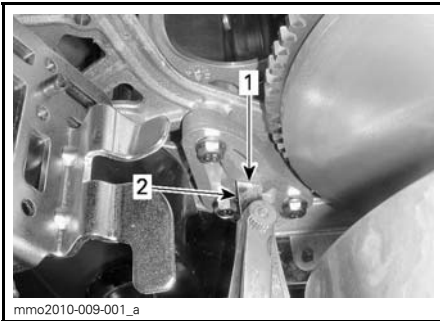

1. Aukko
2. Rakotulkki

6. Aseta rakotulkki moottorin rajoittimen ja kumisen rajoitinkappaleen (moottorissa) väliin.

**HUOM:** Älä työnnä rakotulkkia liian syväälle, jotta se ei mene pumpun yli kumisen rajoitinkappaleen pinnalle ja muuta säätää. Katso kuva.

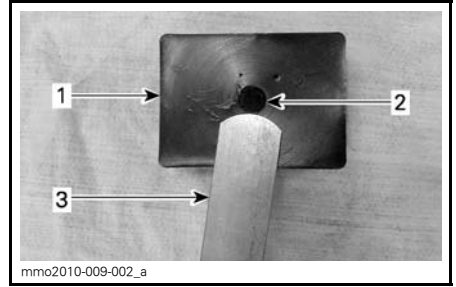

1. Kuminen rajoitinkappale
2. Vaimennin
3. Rakotulkki

7. Kiristä ruuvit määriteltyyn momenttiin kuvan mukaisessa järjestyksessä. Varo litistämästä rakotulkkia.

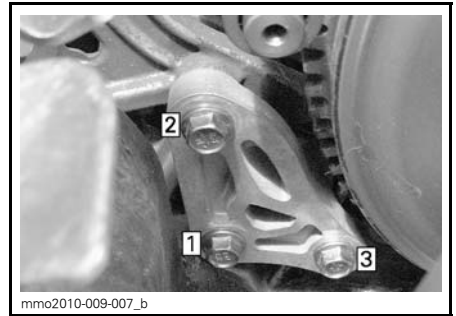

#### KIRISTYSJÄRJESTYS

#### RAJOITINRUUVIN KIRISTYSMOMENTTI

10 N•m ± 2 N•m

**ILMOITUS** Ellei moottorin rajoitinta ja sen ruuveja ole asennettu asianmukaisesti, variaattori saattaa vaurioitua vakavasti.

### Jarruneste

#### Suositteluneste

Käytä pelkästään DOT 4 -jarrunestettä avaamattomasta astiasta. Avattu säiliö saattaa olla pilaantunut tai likaantunut tai säiliöön on voinut muodostua kosteutta ilmasta.

## **VAROITUS**

Käytä pelkästään DOT 4 -jarrunestettä avaamattomasta astiasta. Välttääksesi vakavat jarrujärjestelmän vauriot älä käytä muuta kuin suositeltua nestettä. Älä myöskään sekoita eri nesteitä keskenään.

**ILMOITUS** Jarruneste saattaa vaurioittaa maalattuja ja muovisia osia. Käsittele varoen. Huuhtelee huolellisesti mahdolliset roiskeet.

Jarrunesteen määrä

Aseta ajoneuvo tasaiselle alustalle.

Tarkista jarrunesteen määrä (DOT 4) säiliössä. Lisää nestettä (DOT 4) tarvittaessa.

## **VAROITUS**

Käytä pelkästään DOT 4 -jarrunestettä avaamattomasta astiasta. Välttääksesi vakavat jarrujärjestelmän vauriot älä käytä muuta kuin suositeltua nestettä. Älä myöskään sekoita eri nesteitä keskenään.

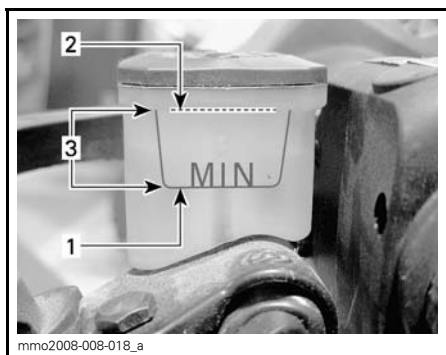

1. Minimi
2. Maksimi
3. Käyttöalue

**ILMOITUS** Jarruneste saattaa vaurioittaa maalattuja ja muovisia osia. Käsittele varoen. Huuhtelee huolellisesti mahdolliset roiskeet.

## **Vaihdelaatikon öljy**

### **Suosittelava vaihdelaatikon öljy**

#### SUOSITELTAVA VAIHTEISTOÖLJY

XPS SYNTEETTINEN VAIHTEISTOÖLJY (75W140 Hypoidi) (P/N 619 590 182)

**ILMOITUS** Vaihteistoöljyn täytyy täyttää API GL 5 -luokan vaatimukset. Tämän moottorikelkan vaihdelaatikko on kehitetty ja testattu käyttäen XPS™ synteettistä vaihteistoöljyä. BRP suosittelee erityisesti käyttämään aina sen XPS synteettistä vaihteistoöljyä. Vaihteistolle sopimattoman öljyn käytöstä aiheutuneet vahingot eivät kuulu BRP:n rajoitetun takuun piiriin.

### **Vaihdelaatikon öljyn pinnan taso**

Ajoneuvon ollessa tasaisella alustalla tarkista öljymäärä irrottamalla vaihdelaatikon vasemmalla puolella oleva tarkastustulppa.

**HUOM:** On tärkeää että laite on tasaisella alustalla suorassa.

Öljyn pinnan pitää ulottua kierteistetyn reunan alareunan tasalle.

**HUOM:** Öljypinnan sallitaan olevan 2mm tarkistusreiän alapinnan alapuolella.



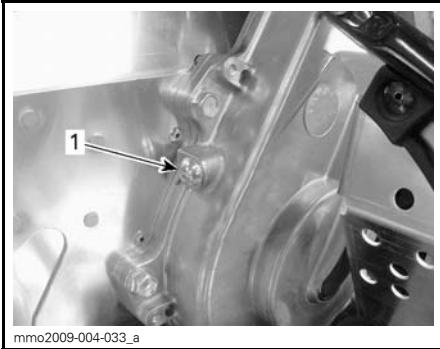

1. Tarkastustulppa

Lisää öljyä seuraavalla tavalla:

1. Irrota täyttötulppa.



#### TYYPILLINEN

1. Täyttökorkki

2. Kaada suositeltavaa vaihteistoöljyä täyttöaukosta.

Öljyä on tarvittava määrä kun sitä juuri alkaa valumaan tarkastustulpan reiästä.

3. Asenna tarkastustulppa paikoilleen ja kiristä määriteltyyn momenttiin.

#### TARKASTUSTULPAN KIRISTYSMOMENTTI

10 N•m ± 1 N•m

## Käyttöhihna

### Variaattorihinnan tarkistaminen

Tutki näkykö hihnassa murtumia, ohenemista tai epänormaalia kulumista (epätasaista kulumista, toispuolista kulumista, puuttuvia harjoja, murtunutta kudosta). Jos hihna on epänormaalisti kulunut, mahdollinen syy voi olla variaattoreiden linjaus, liialliset kierrokset jäätyneellä telamatolla, nopeat kiihdytykset ilman esilämmitysvaihetta, rosoinen tai ruosteinen lautasen pinta, öljyä variaattorihihnassa tai viallinen varahihna. Ota yhteys valtuutettuun Lynx-jälleenmyyjään.

### Varavariaattorihihna

Varavariaattorihihnaa voidaan säilyttää tavaratilassa.

**HUOM:** Varavariaattorihihnaa ei toimiteta moottorikelkan (paitsi mallin Commander Limited) kanssa.

**⚠ TÄRKEÄÄ** Jotta variaattorihihna ei vaurioidu, varmista, että kuljetuslaatikossa kuljetettavat tavarat eivät vaurioita varavariaattorihihnaa.

### Variaattorihinnan vaihtaminen

#### Variaattorihinnan irrottaminen

1. Irrota turvakatkaisimen pistoke moottorin pysäytyskatkaisimesta.
2. Avaa vasen sivupaneeli, katso *HAL-LINTALAITTEET JA VARUSTEET*.
3. Irrota variaattorihinnan suoja, katso *VARIAATTORIHINNAN SUOJAN IRROTTAMINEN*.
4. Työnnä työkalusarjaan kuuluva II-variaattorin avaustyökalu säätimen navan kierteiseen reikään kuvan mukaisesti.



VARIAATTORIN AVAUSTYÖKALU  
ALUMIINISEN SÄÄTIMEN NAVASSA

5. Avaa II-variaattori ruuvaamalla työkalu sisään.
6. Irrota variaattorihihna liu'uttamalla se ensin yli II-variaattorin yläosan ja sitten yli I-variaattorin.

### Variaattorihihnan asentaminen

1. Avaa tarvittaessa II-variaattori, katso edeltä *VARIAATTORIHINNAN IRROTTAMINEN*.
2. Irrota variaattorihihna liu'uttamalla se ensiksi yli I-variaattorin ja sitten yli II-variaattorin.

**ILMOITUS** Älä pakota tai väännä työkaluilla hihnaa paikoilleen, hihnan vahvikesäikeet saattavat katketa tai murtua.

**HUOM:** Hihnan maksimikäyttöikä säävutetaan, kun hihna asennetaan sen nuolien osoittamaan pyörimissuuntaan.

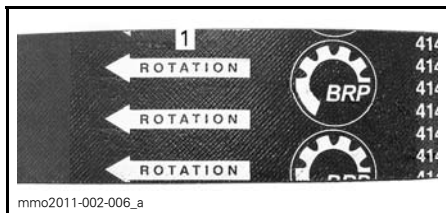

1. Osoitettava pyörimissuuntaan

3. Ruuvaa II-variaattorin avaustyökalu irti ja poista se variaattorista.

4. Pyöritä II-variaattoria useita kertoja, jotta hihna asettuu oikein lautaspuolikkaiden väliin.
5. Jos asensit uuden hihnan, säädä sen korkeus. Katso *VARIAATTORIHINNAN KORKEUDEN SÄÄTÄMINEN* jäljempänä.
6. Asenna variaattorihihnan suoja, katso *VARIAATTORIHINNAN SUOJAN ASENTAMINEN*.
7. Sulje sivupaneeli, katso *SIVUPANEELIT* kohdassa *HALLINTALAITTEET JA VARUSTEET*.

### Variaattorihihnan korkeuden säätäminen

Variaattorihihnan korkeus on tarkastettava aina uuden hihnan asennuksen yhteydessä.

Menettele seuraavasti säätääksesi variaattorihihnan korkeuden:

1. Irrota turvakatkaisimen pistoke moottorin pysäytyskatkaisimesta.
2. Avaa vasen sivupaneeli, katso *SIVUPANEELIT* kohdassa *HALLINTALAITTEET JA VARUSTEET*.
3. Irrota variaattorihihnan suoja, katso *VARIAATTORIHINNAN SUOJAN IRROTTAMINEN*.
4. Löysää pidätinpultti.

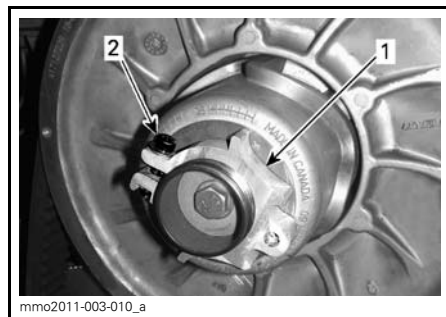

ALUMIININEN SÄÄTIMEN NAPA

1. Säätimen napa
2. Pidätinpultti

5. Kierrä säätörengasta työkalusarjassa mukana olevalla jousituksen säätötyökalulla 1/4 kierrosta kerrallaan, pyöritä sitten II-variaattoria, jotta variaattorihihna asettuu lautaspuolikkaiden väliin.



**ALUMIININEN SÄÄTIMEN NAPA**

1. Jousituksen säätötyökalu

**HUOM:** Säätörengaassa on vasen kierteytys.

**Hihna ilman ulkoisia harjoja**

Toista vaihetta 5, kunnes variaattorihinnan ulkopinta on 0 mm II-variaattorin reunan yli.

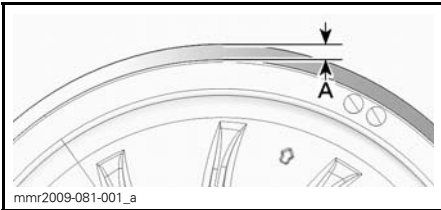

**ESISÄÄTÖ**

- A. 0 mm

**Hihna ulkoisilla harjoilla**

Toista vaihetta 5, kunnes variaattorihinnan ulkopinnan urien pohjat ovat II-variaattorin reunan tasalla.

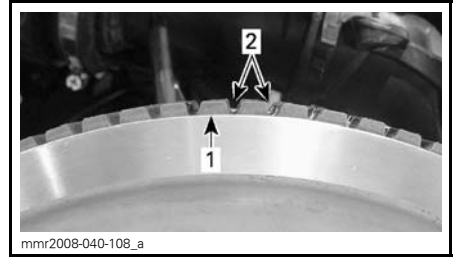

**ESISÄÄTÖ**

1. II-variaattorin reuna  
2. Ulkoiset variaattorihinnan urat

**Kaikki variaattorihinnatyypit**

**HUOM:** Säätörengaan kiertäminen vastapäivään laskee hihnaa variaattorissa. Säätörengaan kiertäminen myötäpäivään nostaa hihnaa variaattorissa.

6. Kiristä pidätinpultti annettuun ohjearvoon.

<b>PIDÄTINPULTIN KIRISTYSMOMENTTI</b>
$5,5 \text{ N} \cdot \text{m} \pm 0,5 \text{ N} \cdot \text{m}$

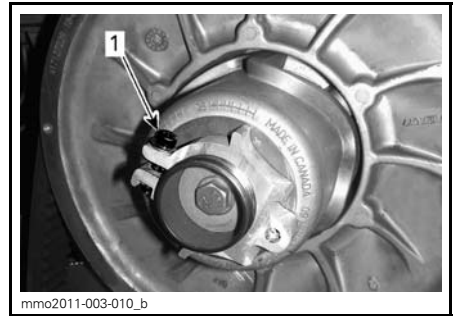

1. Pidätinpultti

7. Asenna variaattorihinnan suoja, katso **VARIAATTORIHINNAN SUOJAN ASENTAMINEN**.

8. Sulje sivupaneeli, katso **SIVUPANEELIT** kohdassa **HALLINTALAITTEET JA VARUSTEET**.

**HUOM:** Tämä säätö on oikea esisäätö suurimmalle osalle malleista ja hihnatyypeistä. Joissakin tapauksissa moottoria käynnistettäessä ajoneuvo saattaa liikkua eteenpäin, tällöin hihna on liian tiukalla.

Jos ajoneuvo liikkuu eteenpäin, laske variaattorihinnan korkeutta esisäättöä alemmas. Toista toimenpide kunnes ajoneuvo pysyy paikoillaan käynnistysvaiheessa.

### Peruutusvaihteen kytkeminen

**HUOM:** Peruutusvaihte ei kytkeydy päälle tai sitä on hankalampi kytkeä, jos hihna on II-variaattorissa liian korkealla. Jos peruutusvaihte ei kytkeydy asianmukaisesti päälle, varmista että variaattorihinnan säätö on oikea. Säädä tarvittaessa variaattorihinnaa alemmas II-variaattorissa.

## I-variaattori

### I-variaattorin säätö (vain TRA)

I-variaattori on tehtaalla säädetty meren pinnan korkeudella vallitseviin ajo-olosuhteisiin.

#### **VAROITUS**

Irrota turvakatkaisimen pistoke moottorin pysäytyskatkaisimesta ennen jokaista säätötoimenpidettä. Ajoneuvo pitää pysäköidä turvalliseen paikkaan, ei reitille.

I-variaattori on tehtaalla kalibroitu antamaan maksimaalisen moottoritehon määrättyllä kierrosluvulla. Tekijät, kuten vallitseva lämpötila, olosuhteet tai maaston kunto saattavat muuttaa kyseistä moottorin kierroslukua vaikuttaen kelkan tehokkuuteen.

Säädettävä I-variaattori mahdollistaa maksimaaliset moottorin kierrokset, jolla saavutetaan ja säilytetään maksimaalinen teho.

Kalibroitiruvien pitää olla säädetty niin, että vallitsevat moottorin maksimikierrokset vastaavat maksimihevosvoiman kierroksia.

MOOTTORI	MAKSIMIHEVOSVOIMAT KIERROKSELLA MIN.
600 HO E-TEC	8 100 kierr./min. (± 100)
800R E-TEC	7 900 kierr./min. (±100)

**HUOM:** Käytä tarkkaa digitaalista kierroslukumittaria moottorin kierrosten säätämiseen.

**HUOM:** Säädöllä on vaikutus ainoastaan korkeisiin kierroksiin.

Kalibroitiruvien päässä on lovi.

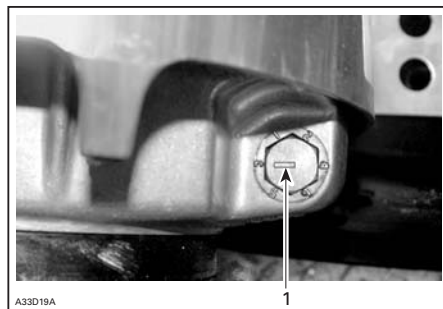

#### TYYPILLINEN

1. Lovi

Asentoja on kuusi ja ne on numeroitu 1-6.

Jokainen asento muuttaa moottorin maksimikierroksia noin 200 kierroksella.

Alemmat asennon numerot laskevat moottorin kierroksia 200 kierroksen välein ja ylemmän asennon numerot lisäävät kierroksia 200 kierroksen välein.

Esimerkki:

Säätöruuvi on asennossa 4, josta se siirretään asentoon 6: Moottorin maksimikierrosluku nousee noin 400 kierrosta/minuutissa.

### Toimenpiteet

Löysää lukkomutteria vain sen verran, että saat vedettyä kalibroitiruvien osittain ulos ja säädä se haluttuun

asentoon. Älä irrota kokonaan lukkomutteria. Kiristä mutterit momenttiin  $10\text{N}\cdot\text{m} \pm 2\text{N}\cdot\text{m}$ .

**ILMOITUS** Älä irrota kalibrointiruuvia kokonaan, muuten sisäpuolella oleva aluslevy saattaa pudota pois. Säädä aina kaikki 3 kalibrointiruuvia ja varmista, että ne ovat laitettuna samaan asentoon.

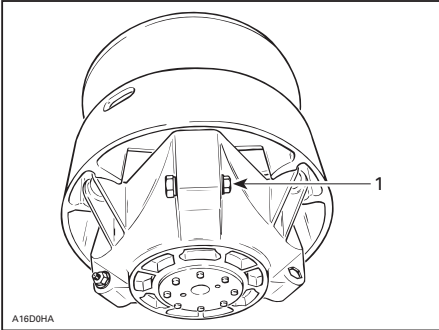

A16DD0HA

#### TYYPILLINEN

1. Löysää vain sen verran, että säätöruuvi pääsee pyörimään

## VAROITUS

**ÄLÄ KOSKAAN** pura tai muunna I-variaattoria.

Epätäydellinen variaattorikokoonpano tai muutokset saattavat aiheuttaa voimakkaan variaattorin räjähtämisen, koska luja kierrosvauhti rasittaa variaattoria.

Ota yhteys Lynx-jälleenmyyjäsi I-variaattorin huoltamista varten. Vääränlainen huoltaminen tai säätäminen saattaa vaikuttaa suorituskykyyn ja vähentää hihnan käyttöikä. Noudata aina huoltosuosituksia.

## VAROITUS

**ÄLÄ KOSKAAN** käytä moottoria:

- Ellei variaattorihihnan suoja ja muut suojat ole kiinnitettynä paikoillaan.
- jos kuomu tai sivupaneelit ovat auki tai poistettu.

Älä koskaan yritä tehdä säätöjä mihinkään liikkuvaan osaan, kun moottori on käynnissä.

## Telamatto

### Telamaton kunto

## VAROITUS

Irrota hätäkatkaisimen hattu, ennen kuin suoritat mitään huolto-toimenpidettä tai säätöä, paitsi jos ohjeissa on toisin mainittu. Ajo-neuvo pitää pysäköidä turvalliseen paikkaan, ei reitille.

Irrota turvakatkaisimen hattu.

Nosta kelkan takapäätä ylös ja tue se mekaaniselle tuelle. Moottorin ollessa sammutettuna pyöritä telamattoa käsin ja tutki telamaton kunto. Jos se on kulunut tai haljennut, jos telamaton kuidut ovat näkyvillä tai jos harjoja tai solkia puuttuu, ota yhteys valtuutettuun Lynx-jälleenmyyjään.

### *Pitoa parantavilla tuotteilla varustetut moottorikelkat*

Jos kelkkasi on varustettu BRP:n nastroitettavaksi hyväksytyllä telamatolla, **SUORITA TELAMATON SILMÄMÄÄRÄINEN TARKASTUS ENNEN JOKAISTA AJOKERTAA.**

Etsi sellaisia vikoja, kuten:

- Reikiä telamatossa
- Repeytymiä telamatossa (erityisesti vetoaukkojen läheisyydessä nastoitetuissa telamatoissa)
- Rikkiinäisiä tai poikki menneitä profiiliharjoja, jolloin osia poikittaispuikosta on näkyvillä

- Maton kumipinnan laminaatti vioittunut
- Rikkonaiset poikittaispuikot
- Rikkonaiset nastat (nastoitetuissa telamatoissa)
- Taittuneet nastat (nastoitetuissa telamatoissa)
- Puuttuvat nastat
- Telamatosta irronneet nastat
- Puuttuvat ohjainsoljet.
- Varmista myös, että nastojen mutterit on kiristetty ohjeissa annettuihin momentteihin.

Vaihda nastoitettavaksi hyväksytyjen telamattojen rikkonaiset tai vaurioituneet nastat välittömästi. Jos telamatossa näkyy huononemisen merkkejä, se on vaihdettava välittömästi. Jos tarvitset lisätietoja, kysy kauppialtasi.

### **VAROITUS**

Ajaminen vaurioituneella telamatolla tai matolla, jonka nastat ovat vaurioituneet voi aiheuttaa kelkan hallinnan menettämisen, jonka tuloksena saattaa olla vakava onnettomuus.

Pitää parantavia tuotteita koskevia lisätietoja on tämän käyttäjän käsikirjan alussa olevassa *TURVALLISUUSOHJE*-kappaleessa, osassa, joka on otsikoitu *KELKAN PITOJA PARANTAVAT TUOTTEET*.

### **Telamaton kireys ja linjaus**

**HUOM:** Telamaton kireys ja linjaus ovat keskenään suhteessa. Älä säädä toista edellä mainituista tarkastamatta myöskin toista.

### **VAROITUS**

Ehkäise vakavat henkilöonnettomuudet kelkan läheisyydessä:

- ÄLÄ KOSKAAN seiso liikkuvan telamaton takana tai lähellä.
- Käytä aina tukevaa, leveää kelkatelinettä, jossa on takana suojalevy, jos sinun on pyöritettävä telamattoa.
- Kun matto on irti maasta, pyöritä sitä mahdollisimman hiljaisella vauhdilla.

Keskipakoisvoima saattaa lennättää liikaa, vaurioituneita tai irtonaisia nastoja, repeytyneitä maton palasia tai koko vahingoittuneen maton kovalla vauhdilla telatunnelista ulos.

### **Telamaton kireyden tarkastaminen**

**HUOM:** Aja kelkalla lumessa noin 15 - 20 minuuttia, ennen kuin säädät telamaton kireyttä.

1. Irrota turvakatkaisimen pistoke moottorin pysäytyskatkaisimesta.
2. Nosta moottorikelkan perä ja tue se irti maasta.

**TÄRKEÄÄ** Käytä oikeaa nostotekniikka, nosta käyttäen jalkojesi voimaa. Älä yritä nostaa ajoneuvon takaosaa, jos se tuntuu liian painavalta.

3. Anna telaston jousituksen löystyä normaalisti.
4. Käytä KIREYSMITTARIA (P/N 414 348 200).



5. Säädä kireys käyttäen alaosan O-rengasta.

KIREYS

40 mm - 50 mm



### KIREYDEN SÄÄTÖ

1. Alaosan O-rengas asetettu ohjearvoon

6. Aseta ylempi O-rengas kohtaan 0 kgf.
7. Aseta kireysmittari telamatolle etuja takatukipyörien puoliväliin.
8. Paina kireysmittaria alaspäin kunnes alempi O-rengas (kireys) on linjassa liukumuvoin alareunan kanssa.

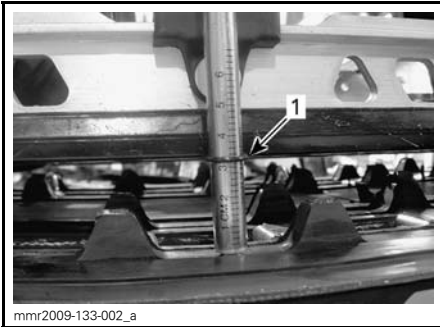
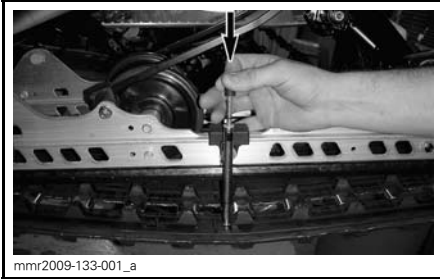

1. Kireys, O-rengas linjassa liukumuvoin kanssa

9. Lue kireysmittarin ylemmän O-renkaan osoittama kuormitus.



### KUORMITUSLUKEMA

1. Ylempi O-rengas

10. Kuormituslukeman on oltava seuraavan taulukon mukainen.

TELAMATON SÄÄTÖARVOT	
TELAMATON KIREYDEN SÄÄTÖ	40 mm - 50 mm
TELAMATON KUORMITUSLUKEMA	7,3 kg

11. Jos kuormituslukema ei ole ohjearvojen mukainen, säädä telamaton kireys. Katso **TELAMATON KIREYDEN SÄÄTÖ**.

**ILMOITUS** Liian kireä matto aiheuttaa tehohävikkiä sekä rasittaa jousituksen komponentteja.

### Telamaton kireyden säätö

1. Irrota turvakatkaisimen pistoke moottorin pysäytyskatkaisimesta.
2. Poista tukipyörän suoja (jos ovat varusteena).

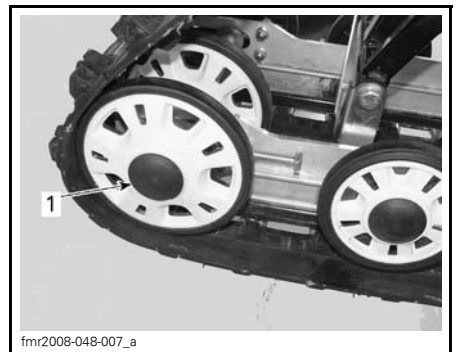

1. OIKEAN takatukipyörän suoja

3. Löysää takimmaisen tukipyörän kiinnityspultit.

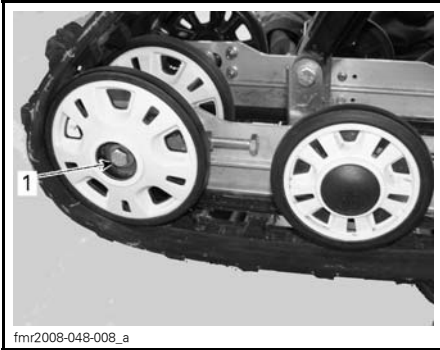

fmr2008-048-008\_a

1. OIKEAN takatukipyörän pultti

4. Kiristä tai löysää molempia säätöruuveja lisätäkseen tai vähentääksesi telamaton kireyttä.



fmr2008-048-009\_a

1. OIKEA säätöruuvi

5. Jos oikean kireyden suorittaminen on mahdotonta, ota yhteys valtuutettuun Lynx-jälleenmyyjään.  
6. Kiristä kiinnityspultit.

**KIRISTYSMOMENTTI**

48 N•m ± 6 N•m

7. Tarkista telamaton linjaus kuten kuvattu alla.

Telamaton linjaus

**VAROITUS**

Varmista ennen maton säätötoimenpiteiden suorittamista, ettei matossa ole irtonaisia osia, jotka saattavat sinkoutua maton pyöriessä. Varo, ettei työkalut, kätesi, vaatteesi tai jalkasi pääse kosketuksiin pyörivään maton kanssa. Asenna kelkka tukevalle kelkkatelineelle, jossa on takana suojalevy. Varmista, ettei kukaan ole kelkan välittömässä läheisyydessä, varsinkaan kelkan takana. Älä koskaan pyöritä telamattoa suurilla nopeuksilla.

Keskikipaisvoima saattaa lennättää liikaa, vaurioituneita tai irtonaisia nastoja, repeytyneitä maton palasia tai koko vahingoittuneen maton kovalla vauhdilla telatunnelista ulos.

Käynnistä moottori ja kaasuta sen verran, että telamatto juuri ja juuri pyörii. Anna maton pyöriä vain hetken aikaa (noin 5 sekuntia).

Tarkista, että telamatto on hyvin keskitetty; yhtäläinen etäisyys molemmilla puolilla solkien reunojen ja liukumuovien välillä.

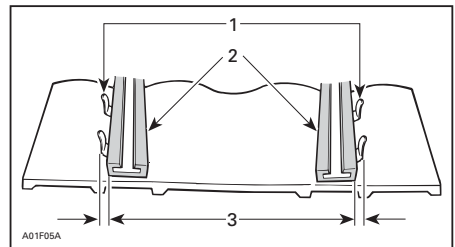

1. Ohjainsoljet  
2. Liukumuovit  
3. Yhtäläinen etäisyys

Jos etäisyys ei ole yhtäläinen, suorita linjaus seuraavasti:



## **VAROITUS**

Irrota turvakatkaisimen pistoke moottorin pysäytyskatkaisimesta, ennen kuin suoritat mitään huoltotoimenpidettä tai säätöä, paitsi jos ohjeissa on toisin mainittu. Ajoneuvo pitää pysäköidä turvalliseen paikkaan, ei reitille.

1. Irrota turvakatkaisimen pistoke moottorin pysäytyskatkaisimesta.
2. Löysää takatukipyörän kiinnityspulttit.
3. Kiristä säätöpultti siltä puolelta, jolla liukumuovi on kauimpana soljesta.

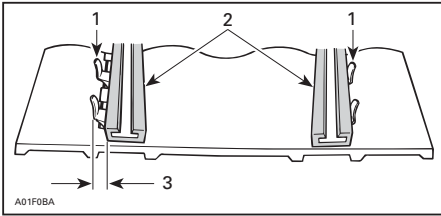

1. Ohjainoljet
2. Liukumuovit
3. Kiristä tältä puolelta

4. Kiristä lukkomutterit.
5. Kiristä tukipyörien kiinnityspulttit momenttiin  $48 \text{ N}\cdot\text{m} \pm 6 \text{ N}\cdot\text{m}$ .

## **VAROITUS**

Varmista, että kaikki kiinnikkeet on huolellisesti kiristetty, jotta tukipyörä ei pääse irtoamaan tai telamatto lukittumaan.

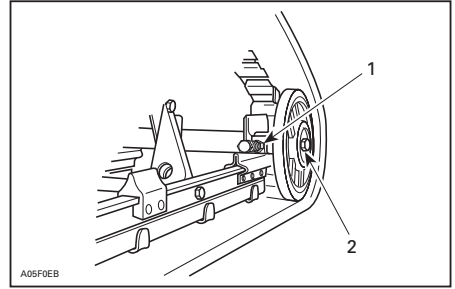

### TYYPILLINEN

1. Lukkomutteri
2. Kiinnityspulttit

6. Käynnistä moottori ja pyöritä telamatto hitaasti tarkistaaksesi jälleen linjauksen.
7. Laske kelkka maahan.
8. Asenna tukipyörän suojat, jos ovat varusteena.

## Jousitus

### Takajousituksen kunto

Tutki silmämääräisesti kaikki jousituksen osat, mukaan lukien liukukengät, jouset, pyörät jne.

**HUOM:** Normaaliajossa lumi voitelee ja jäädyttää liukukengät. Runsas ajo jäällä tai hiekkaisella lumella kehittää lämpöä ja aiheuttaa liukukenkien ennenaikaista kulumista.

### Jousituksen rajoitinremmin kunto

Tutki rajoitinremmien kuluminen ja vauriot sekä pultin ja mutterin kiireys. Jos ne ovat löysällä, tutki ovatko reiät vaurioituneet. Vaihda tarpeen mukaan. Kiristä mutteri momenttiin  $9 \text{ N}\cdot\text{m} \pm 1 \text{ N}\cdot\text{m}$ .

### Takajousituksen voitelu

Voitele telaston jousitus rasvanippojen avulla käyttäen seuraavaa tuotetta: JOUSITUSRASVA (P/N 293 550 033). Katso huoltovälit kohdasta **HUOLTO-TAULUKKO**.

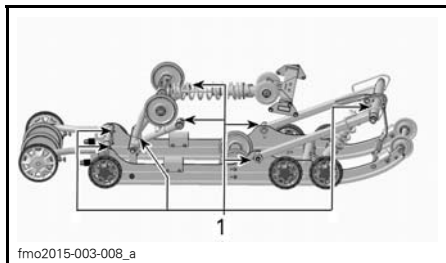

fmo2015-003-008\_a

### 1. Rasvanipat

## Ohjauksen ja etujousituksen kunto

Tutki silmämääräisesti ohjauksen ja etujousitusmekanismin osien kireydet (ohjausvarret, tukivarret ja kiinnikkeet, raidetangot, pallonivelet, suksien kiinnityspultit, olkatapit jne.). Jos on tarpeen, ota yhteys valtuutettuun Lynx-jälleenmyyjään.

## Sukset

### Suksien ja ohjainrautojen kunto ja kuluminen

Tarkista suksien ja ohjainrautojen kova-metallien kunto. Jos ne ovat kuluneet, ota yhteys valtuutettuun Lynx-jälleenmyyjään.

## **VAROITUS**

Erittäin kuluneet sukset ja/tai ohjainraudat vaikuttavat kelkan ajo-ominaisuuksiin.

### Blade-suksi

Suksen vakioasennossa suksen ohjainrauta on asennettu keskireikiin.

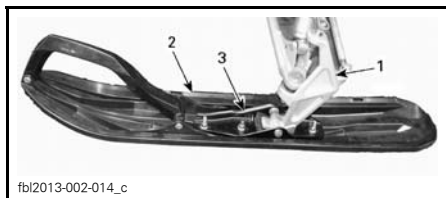

fb12013-002-014\_c

### TYYPILLINEN

1. Olkatappi
2. Suksi
3. Suksen ohjainrauta

Raidelevyyttä voidaan säätää välik-  
keiden sijaintia muuttamalla. Väli-  
ke voidaan asentaa olkatapin sisä- tai ul-  
kopuolelle.

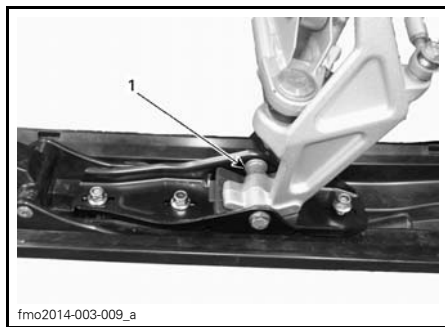

fmo2014-003-009\_a

1. Välike olkatapin sisäpuolella

## Sulakkeet

### Sulakkeen tarkastus

Sulakkeet suojaavat sähköjärjestel-  
mää.

Tarkista sulakkeen kunto ja vaihda se  
tarvittaessa uuteen.

Irrota sulake pitimestään vetämällä se  
ulos. Tarkista, onko sulake palanut.

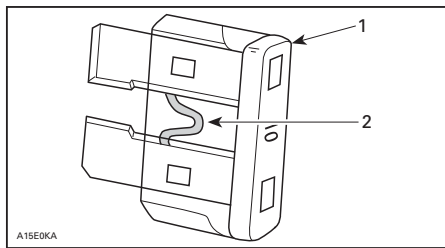

A15E0KA

1. Sulake
2. Tarkista, onko palanut

## **VAROITUS**

Älä käytä suurempiarvoista sula-  
ketta.

## **VAROITUS**

Jos sulake on palanut, vian aiheuttaja pitää tutkia ja korjata ennen seuraavaa käyttöä. Ota yhteys valtuutettuun Lynx-jälleenmyyjään huoltamista varten.

### Sulakkeen sijainti

Sulakekotelo sijaitsee etuistuimen pehmusteen takana, istuimen etuosassa sen VASEMMASSA alaosassa.

Tunnistat sulakkeet katsomalla kotelon kannen sisäpuolella olevasta tarrasta tai kohdasta *TEKNISET TIEDOT*.

Kun haluat päästä käsiksi sulakekoteloon, nosta varoen istuimen alumiinisen ulokkeen pehmustetta vetämällä muovihihnasta alas- ja sivulle päin yhtä aikaa.



mmo2009-004-036\_b

### TYYPILLINEN - VEDÄ HIHNASTA



mmo2009-004-037\_a

#### 1. Sulakekotelo

Sulje pehmuste työntämällä hihna takaisin alumiiniseen ulokkeeseen.

## Valot

Tarkista aina valojen toiminta polttimon vaihdon jälkeen.

### Ajovalojen polttimon vaihto

**ILMOITUS** Älä koskaan kosketa halogeenipolttimon lasiosaa paljain sormin, se lyhentää sen käyttöikää. Jos satut koskettamaan polttimon lasia, puhdista se isopropyylialkoholilla, jolloin polttimoon ei jää kalvoa.

1. Vapauta monitoimimittarin lukitus-kielekkeitä pienen ruuvitaltan avulla.



mmo2007-009-061\_a

#### 1. Lukituskieleke

2. Vedä varovasti monitoimimittari pois ja aseta sivuun.



mmo2007-009-062\_a

3. Irrota palaneen polttimon liitin. Irrota kumisuoja.

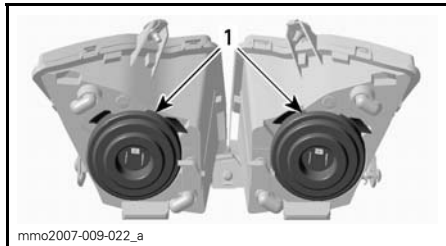

mmo2007-009-022\_a

1. Kumisuojat

4. Paina ja vedä kiinnikkeen molemmilta puolilta samanaikaisesti vapauttaaksesi sen polttimon alustasta.

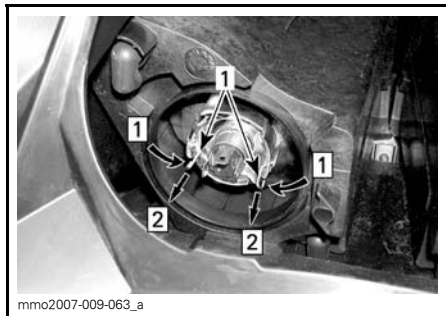

mmo2007-009-063\_a

Askel 1: Työnnä molemmilta puolilta  
Askel 2: Vapauta vetämällä

1. Kiinnike

5. Vedä polttimo ja vaihda se. Asenna osat takaisin huolellisesti.

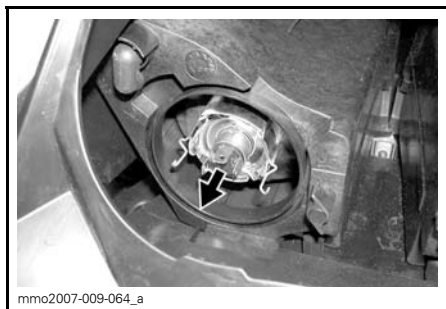

mmo2007-009-064\_a

VEDÄ POLTTIMO JA VAIHDA SE

## Ajovalojen suuntaaminen

Irrota monitoimimittari, katso *AJOVALOJEN POLTTIMON VAIHTO*. Käännä nuppia sääätäksesi valokeilan korkeutta.

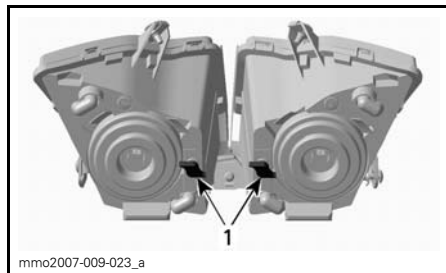

mmo2007-009-023\_a

TYYPILLINEN

1. Nupit

## Takavalon polttimon vaihto

1. Vedä varoen takavalon kokoonpanoa molemmista päistä samaan aikaan.



fmr2011-001-003

**ILMOITUS** Muoviset kiinnitystapit saattavat rikkoutua, jos takavalon kokoonpanoa väkisin vedetään sivuttain. Vältä sivuttaisiikettä vetäessäsi takavaloa pois.

**ILMOITUS** Älä vedä takavalon kotelo liian kauas ajoneuvosta välttääksesi johtosarjan vaurioitumisen.

2. Irrota polttimon pidike takavalon kokoonpanosta.
  - 2.1 Käänä pidikettä vastapäivään.
  - 2.2 Vedä pidike irti.
3. Vaihda polttimo.
4. Kiinnitä pidike takavalon kokoonpanoon.
5. Paina takavalon kokoonpano takaisin paikoilleen.

**HUOM:** Led-takavalo: LEDejä ei voida vaihtaa.

Jos LED-takavalo ei toimi, vaihda takavaloasennelma. Kiinnitä uusi takavalo ruuveilla.

# AJONEUVON HOITO

## Toimenpiteet ajon jälkeen

Poista lumi ja jää telastosta, telamatos-  
ta, etujousituksesta ohjausmekanis-  
mista ja suksista.

### VAROITUS

Varmista, että turvakatkaisimen  
pistoke on irrotettu moottorin py-  
säytyskatkaisimesta ennen kuin  
seisot ajoneuvon edessä tai työ-  
skentelet telamaton tai telaston  
jousituksen komponenttien pa-  
rissa.

Suojaa aina kelkkasi kelkkapeitolla, kun  
jätät sen yöksi ulos tai kun et käytä  
sitä pitkiin aikoihin. Tämä suojaa kelk-  
kaa jäätymiseltä ja lumelta sekä auttaa  
suojaamaan kelkan ulkonäköä ja pinta-  
materiaaleja.

## Ajoneuvon puhdistus ja suojaaminen

Puhdista kaikki lika tai ruoste.

Käytä koko ajoneuvon puhdistamiseen  
ainoastaan mikrokuitukangasta tai vas-  
taavaa.

**ILMOITUS** On välttämätöntä käyt-  
tää pehmeitä, mikrokuitukankai-  
ta tai vastaavia kankaita tuulilasin ja  
kuomun puhdistamiseen, jotta pin-  
nat eivät naarmuunnu puhdistuksen  
aikana.

Käytä rasvan, öljyn ja lian puhdistuk-  
seen BRP HEAVY DUTY -PUHDIS-  
TUSAINETTA (P/N 293 110 001).

**ILMOITUS** Älä käytä Heavy duty  
-puhdistusainetta tarroihin tai vinyy-  
liosiiin.

Käytä pinttyneen lian puhdistamiseen  
kaikista muovi- ja vinyyliosista XPS  
YLEISPUHDISTUSAINETTA (P/N 219  
701 709).

Poistaaksesi naarmut tuulilasista tai  
kuomusta käytä SCRATCH REMOVER  
-SARJAA (P/N 861 774 800).

**ILMOITUS** Älä koskaan puhdista  
muoviosia tai kuomua voimakkaalla  
pesuaineella, rasvanpoistoaineel-  
la, maalin ohenteella, asetonilla tai  
tuotteilla, jotka sisältävät klooria,  
jne.

Vahaa ajoneuvon maalatut osat parem-  
man suojan saamiseksi.

**HUOM:** Lisää vahaa ainoastaan viimei-  
seen kiillotukseen.

# SÄILYTYS

Kelkka on varastoitava huolellisesti kesän ajaksi tai kun sitä ei käytetä yli kolmeen kuukauteen.

SÄILYTYS	
AJONEUVO	Puhdista ajoneuvo
MOOTTORI	2-tahtimallit: Voitele moottori. Katso ohjeet omistajan käsikirjasta.
	Tuki äänenvaimennin rievuilla
	Lisää polttoaineeseen stabiloimisainetta aineen valmistajan suositusten mukaisesti Anna moottorin käydä lisättyäsi aineen polttoaineeseen
VOIMANSIIRTO JA JARRU	Voitele jarruvivun sarana
	Nosta kelkan takapäätä ylös, kunnes telamatto on irti maasta. Älä löysää telamaton jännitystä
JOUSITUS	Tarkasta ja voitele telaston jousitus
	Voitele etujousitus ja telaston jousitus
SÄHKÖJÄRJESTELMÄ	Lataa akku kuukausittain pitääksesi sen täysin ladattuna säilytyksen aikana

**⚠ TÄRKEÄÄ** Käytä sopivaa nostolaitetta tai pyydä apua ajoneuvon nostamiseen. Ellei nostolaite ole käytössä, käytä oikeaa nostotekniikkaa ja nosta jalkojesi voimalla. Älä yritä nostaa ajoneuvon takaosaa, jos se tuntuu liian painavalta.

**ILMOITUS** Moottorikelkka on säilytettävä viileässä ja kuivassa paikassa, ja se on peitettävä hengittävällä, mutta valoa läpäisemättömällä kelkkapeitolla. Tämä suojaa auringonsäteiltä ja haalistumiselta ajoneuvon maalipintaa ja muoviosia.

## Moottorin säilytyskunto-tila (E-TEC)

600 HO E-TEC -moottorit, kuten muutkin moottorit, on asianmukaisesti voideltava säilytyskuntoon moottoreiden sisäosien suojaamiseksi. E-TEC -järjestelmässä on sisäänrakennettuna moottorin voitelutoiminto (kesänsäilytystoiminto), jonka kuljettaja voi käynnistää.

Käynnistä toimenpide seuraavasti:

1. Aseta ajoneuvo hyvin ilmastoituun tilaan.
2. Käynnistä moottori ja anna sen käydä tyhjäkäyntiä, kunnes moottori saavuttaa toimintalämpötilan (seuraavaksi)

raa näytöstä jäähdytysnesteen lämpötilaa tai kokeile onko takalämmönvaihdin lämmennyt).

3. Paina ASETUSPAINIKETTA (S) valitaksesi matkamittaritilan.

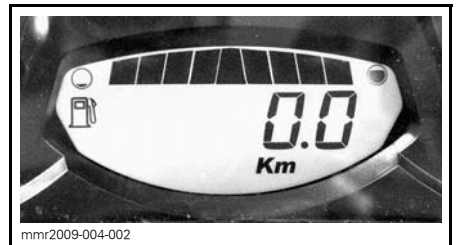

**HUOM:** Säilytyskunto-tila ei toimi muissa valikoissa (osamatkamittari A, osamatkamittari B tai tuntimittari).

4. Paina samanaikaisesti lähi-/kaukovalojen (HI/LOW) katkaisinta toistuvasti useita kertoja ja **samanaikaisesti** paina **ASETUSPAINIKETTA** ja pidä se alas painettuna kunnes näyttöön ilmestyy teksti **PAINA "S"**.

**HUOM:** Tätä toimenpidettä varten on oleellista painaa toistuvasti lähi-/kaukovalojen (HI/LOW) katkaisinta ennen kuin **ASETUSPAINIKETTA** painetaan.



verran noin 1 600 kierr./min. ja öljypumppu päästää öljyä "tulvimaan" moottoriin.

Kun moottorin voitelutoiminto on päätynyt, ECM sammuttaa moottorin.

Irrota turvakatkaisimen pistoke moottorin pysäytyskatkaisimesta.

**ILMOITUS** Älä käynnistä moottoria säilytyksen aikana.

5. Vapauta kaikki painikkeet, kun näyttöön ilmestyy teksti **PAINA "S"**.

6. Paina **ASETUSPAINIKE (S)** uudelleen alas ja pidä painettuna 2 - 3 sekuntia.

**HUOM:** Mittari näyttää viestin **ÖLJY**, kun toimenpiteet säilytyskuntotilaa varten on aloitettu.

7. Kun mittarissa näkyy **ÖLJY**, vapauta painike ja odota toimenpiteen päättymistä.

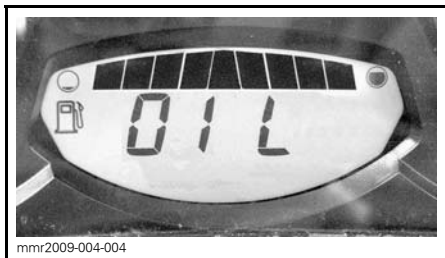

Älä kosketa mitään painiketta moottorin voitelujakson aikana.

Moottorin voitelutoimenpide kestää noin yhden minuutin. Sinä aikana moottorin kierrosluku nousee jonkin



# KÄYTTÖÖNOTTOHUOLTO ENNEN AJOKAUDEN ALKUA

KÄYTTÖÖNOTTOHUOLTO ENNEN AJOKAUTTA (2-TAHTI)	
MOOTTORI	Tarkasta moottorin kumikiinnitykset
	Tarkasta pakojärjestelmän kunto ja mahdolliset vuodot
	Kiristä pakosarjan ruuvit tai mutterit ilmoitettuun momenttiin
	Tarkasta jäähdytysjärjestelmän korkki, letkut ja kiristimet ja tee vuototarkastus
	Tarkasta jäähdytysnesteen väkevyyys
	Tarkasta kampiakselin PTO-tiiviste
POLTTOAINEJÄRJESTELMÄ	Tarkasta polttoainelinjat ja liitokset
	Tarkasta kaasuvaijeri
VOIMANSIIRTO JA JARRU	Tarkasta variaattorihihna (säädä jokaisen variaattorihinnan vaihdon yhteydessä)
	Puhdista I-variaattori ja tarkasta se silmämääräisesti
	Puhdista ja tarkasta II-variaattori
	Tarkasta, säädä ja linjaa telamatto
	Säädä voimansiirtoketju (ei vaihdelaatikolla varustetuissa malleissa)
	Vaihda ketjukotelon/vaihdelaatikon öljy
	Vaihda UUSI tiivisterengas vaihdelaatikon öljynvaihdon yhteydessä. Laita LOCTITE 542:tä tulpan kierteisiin (XU-mallit)
	Tarkasta jarrunesteen määrä
Tarkasta jarruletku, jarrupalat ja levy	
OHJAUSJÄRJESTELMÄ	Tarkasta ohjausmekanismi
	Tarkasta sukset ja ohjainraudat
JOUSITUS	Tarkasta suksien jousitus
	Tarkasta telaston jousitus (mukaan lukien rajoitinhihnat ja liukumuovit)
SÄHKÖJÄRJESTELMÄ	Tarkasta sytytystulpat (kaikki paitsi E-TEC)
	Vaihda sytytystulpat käynnistettyäsi moottorin vanhoilla sytytystulpilla, jotta ylimääräinen varastoöljy palaa pois (550-malli)
	Lataa akku (jos varusteena)
	Säädä ajovalojen suuntaus

KÄYTTÖÖNOTTOHUOLTO ENNEN AJOKAUTTA (4-TAHTI)	
MOOTTORI	Tarkasta silmämääräisesti moottorin tiivisteet ja tarkasta moottori vuotojen varalta
	Tarkasta pakojärjestelmän kunto ja mahdolliset vuodot
	Vaihda moottoriöljy ja öljynsuodatin
	Tarkasta jäähdytysnesteen väkevyyss
POLTTOAINEJÄRJESTELMÄ	Tarkasta polttoainelinjat ja liitokset
	Puhdista ja tarkasta kaasuläppärunko
	Tarkasta kaasuvaijeri (paitsi ACE iTC)
VOIMANSIIRTO JA JARRU	Tarkasta variaattorihihna (säädä jokaisen variaattorihinnan vaihdon yhteydessä)
	Puhdista I-variaattori ja tarkasta se silmämääräisesti
	Puhdista ja tarkasta II-variaattori
	Tarkasta, säädä ja linjaa telamatto
	Säädä voimansiirtoketju (ei vaihdelaatikolla varustetuissa malleissa)
	Vaihda ketjukotelon/vaihdelaatikon öljy
	Vaihda UUSI tiivisterengas vaihdelaatikon öljynvaihdon yhteydessä. Laita LOCTITE 542:tä tulpan kierteisiin (XU-mallit)
Tarkasta jarrunesteen määrä	
Tarkasta jarruletku, jarrupalat ja levy	
OHJAUSJÄRJESTELMÄ	Tarkasta ohjausmekanismi
	Tarkasta sukset ja ohjainraudat
JOUSITUS	Tarkasta suksien jousitus
	Tarkasta telaston jousitus ja rajoitinhihna.
SÄHKÖJÄRJESTELMÄ	Lataa akku (jos varusteena)
	Säädä ajovalojen suuntaus

# ***TEKNISET TIEDOT***

# AJONEUVON TUNNISTAMINEN

## Ajoneuvon tunnistetarra

Ajoneuvon tunnistetarra sijaitsee kelkan oikealla puolella.



### TYYPILLINEN

1. Ajoneuvon tunnistetarra

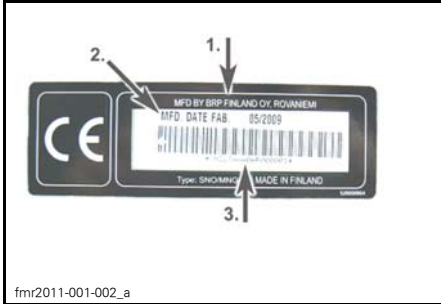

### AJONEUVON TUNNISTETARRA

1. Valmistajan nimi
2. Valmistuspäivä
3. Ajoneuvon tunnistenumero (VIN)

## Tunnistenumerot

Kelkan pääkomponentit (moottori ja runko) on varustettu omilla tunnistenumeroillaan. Näiden numeroiden tarkistaminen saattaa tulla kyseeseen takuuasioissa tai jos kelkka on joutunut väriin käsiin. Valtuutettu Lynx-jälleenmyyjä tarvitsee näitä numerotietoja takuuasiakirjojen täyttämässä. BRP ei hyväksy minkäänlaista takuuta, jos moottorin tunnistenumero tai ajoneuvon tunnistenumero (VIN) on poistettu tai niitä on millään tavalla vääristetty. On erittäin suositeltavaa merkitä tunnistenumerot muistiin ja ilmoittaa ne vakuutusyhtiölle.

## Ajoneuvon tunnistenumero (VIN)

VIN-tunnus on merkitty kelkan tunnistetarraan. Katso ohjeet edeltä. Tunnus on myös meistetty kelkan telatunneleihin, lähelle tunnistetarraa.

Mallinumero ja vuosimalli ovat osa tiedoista, jotka ovat näkyvissä VIN-tunnisteessa. Katso kuva.

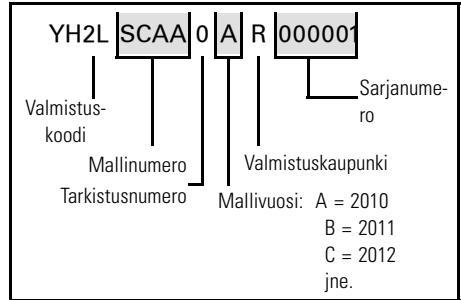

## Moottorin tunnistenumero

Katso seuraavista kuvista moottorin tunnistenumeron sijainti kussakin moottorivaihtoehdossa.



### TYYPILLINEN - 600 HO E E-TEC -MOOTTORI

1. Moottorin sarjanumero

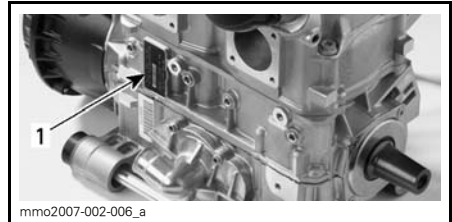

### 800R E-TEC MOOTTORI

1. Moottorin sarjanumero

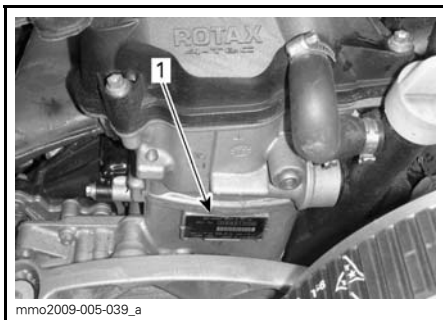

**1200 4-TEC -MOOTTORI**  
1. Moottorin sarjanumero

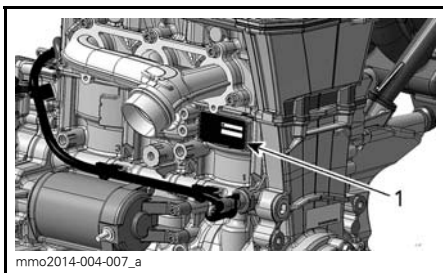

**900 ACE -MOOTTORI**  
1. moottorin tunnistenumero

---

# EU:N VAATIMUSTENMUKAISUUSTODISTUS

EU:n vaatimustenmukaisuustodistusta ei ole laitettu tähän käyttäjän käsikirjaversioon.

Löydät todistuksen ajoneuvosi mukana olevasta painetusta käyttäjän käsikirjasta.

Istuimen tärinä (EN 1032, ISO 5008) on alle 0,5 m/s<sup>2</sup>.

Käsikahvojen tärinä on (EN 1032, ISO 5008) alle 2,5 m/s<sup>2</sup>.

# TEKNISET TIEDOT

JÄRJESTELMÄ	MALLIT
<b>MOOTTORI</b>	<b>600HO E-TEC</b>
Moottorityyppi	Rotax® 593, nestejäähdytteinen, läppäventtiili, 3D-RAVE
Sylinterimäärä	2
Kuutiotilavuus	594,4 cm <sup>3</sup>
Sylinterin sisämitta	72 mm
Iskun pituus	73 mm
Maksimi hv ja -kierrokset min.	8 100 r/min
Polttoaineen ruiskutusjärjestelmä	E-TEC -suorasuihkutus
Pakoputkisto	Yksitt. tehoputki, väliseinäallinen vaimennin
Moottoriöljy	XPS SYNTEETTINEN 2-TAHTIÖLJY (P/N 619 590 106)
Moottorin öljysäiliön tilavuus	2,8 L
Jäähdytysneste	Etyyliglukoli/vesi –seos (50% jäähd.nestettä, 50% tislattua vettä). Käytä BRP:n valmiiksi sekoitettua jäähdytysnestettä, tai erityisesti alumiinimootoreille tarkoitettua jäähdytysnestettä
Suosittelava polttoaine	Korkealuokkainen lyijytön bensiini
Vähimmäisoktaaniluku	95 (polttoaine, jossa voi olla enintään 10 % etanolia)
Polttoainesäiliön tilavuus	41 L
<b>MOOTTORI</b>	<b>800R E-TEC</b>
Moottorityyppi	Rotax® 797, nestejäähdytteinen, läppäventtiili, 3D-RAVE
Sylinterimäärä	2
Kuutiotilavuus	799,5 cm <sup>3</sup>
Sylinterin sisämitta	82 mm
Iskun pituus	75,7 mm
Maksimi hv ja -kierrokset min.	7 900 r/min
Polttoaineen ruiskutusjärjestelmä	E-TEC -suorasuihkutus
Pakoputkisto	Yksitt. tehoputki, väliseinäallinen vaimennin
Moottoriöljy	XPS SYNTEETTINEN 2-TAHTIÖLJY (P/N 619 590 106)
Moottorin öljysäiliön tilavuus	2,8 L

<b>MOOTTORI (jatkuu)</b>		<b>800R E-TEC</b>	
Jäähdytysnestee	Etyyyliglykoli/vesi –seos (50% jäähd.nestettä, 50% tislattua vettä). Käytä BRP:n valmiiksi sekoitettua jäähdytysnestettä, tai erityisesti alumiinimoottoreille tarkoitettua jäähdytysnestettä		
Suosittelava polttoaine	Korkealuokkainen lyijytön bensiini		
Vähimmäisoktaaniluku	95 (polttoaine, jossa voi olla enintään 10 % etanolia)		
Polttoainesäiliön tilavuus	41 L		
<b>MOOTTORI</b>		<b>900 ACE</b>	
Moottorityyppi	Rotax 903, nestejäähdytteinen, 4-tahti, D.O.H.C., kuiva öljypohja		
Sylinterimäärä	3		
Kuutiotilavuus	899 cm <sup>3</sup>		
Sylinterin sisämitta	74 mm		
Iskun pituus	69,7 mm		
Maksimi hv ja -kierrokset min.	7 250 r/min		
Pakoputkisto	Yksitt. etuputki, väliseinällinen vaimennin		
Moottoriöljy	XPS SYNTEETTINEN 4-TAHTIÖLJY (KAIKKIEN VUODENAIKOJEN LAATU) (P/N 619 590 114) tai SAE 0W40 API SM synteettinen öljy		
Moottoriöljyn määrä	Öljynvaihto, 3,3 L		
Moottorin jäähdytysnestee	Etyyyliglykoli/vesi -seos (50 % jäähd.tysnestettä, 50 % tislattua vettä). Käytä BRP:n esisekoitettua jäähdytysnestettä tai nimenomaan alumiinimoottoreille tarkoitettua jäähdytysnestettä.		
Polttoaineen ruiskutusjärjestelmä	EFI-monipistesuihkutus, 46 mm:n kaasuläppärunko		
Suosittelava polttoaine	Lyijytön bensiini (polttoaine, joka sisältää ENINTÄÄN 10 % etanolia)		
Vähimmäisoktaaniluku. Katso <i>POLTTOAINEVAATIMUKSET</i>	95 RON (polttoaine, jossa voi olla ENINTÄÄN 10 % etanolia)		
Polttoainesäiliön tilavuus	41 L		



<b>MOOTTORI</b>		<b>1200 4-TEC</b>	
Moottorityyppi	Rotax 1203, nestejäähdytteinen, 4-tahti, D.O.H.C. (kaksi kannen yläp. nokka-akselia), tasapainotusakselilla, kuiva öljypohja		
Sylinterimäärä	3		
Kuutiotilavuus	1 170,7 cm <sup>3</sup>		
Sylinterin sisämitta	91 mm		
Iskun pituus	60 mm		
Maksimi hv ja -kierrokset min.	7 800 r/min		
Polttoaineen ruiskutusjärjestelmä	EFI-monipistesuihkutus, 52 mm:n lämmitettävä kaasuläppärunko		
Pakoputkisto	Pakoputki, äänenvaimentaja		
Moottoriöljy	XPS SYNTEETTINEN 4-TAHTIÖLJY (KAIKKIIN VUODENAIKOIHIN) (P/N 619 590 114)		
Moottorin öljysäiliön tilavuus	Öljynvaihto suodattimen kanssa: 3,5 L		
Jäähdytysneste	Etyyliglukoli/vesi –seos (50% jäähd.nestettä, 50% tislattua vettä). Käytä BRP:n valmiiksi sekoitettua jäähdytysnestettä, tai erityisesti alumiinimoottoreille tarkoitettua jäähdytysnestettä		
Suosittelava polttoaine	Lyijytön bensini (polttoaine, joka sisältää enintään 10 % etanolia)		
Vähimmäisoktaaniluku	95 (polttoaine, jossa voi olla ENINTÄÄN 10 % etanolia)		
Polttoainesäiliön tilavuus	41 L		

VOIMANSIIRTO			
I-variaattori	Tyyppi	600 H0 E-TEC	TRA III™
		800 R E-TEC	TRA VII™
		1200 4-TEC 900 ACE	eDrive II
	Kytkeytyminen	600 H0 E-TEC	3 000 kierr./min. ± 100
		800 R E-TEC	3 800 kierr./min. ± 100
		1200 4-TEC 900 ACE	2 200 kierr./min. ± 100
II-variaattori		QRS-SS	
Vetopyörän hammasluku	Adventure GT		8
	Xtrim Commander		7
Vaihteistoöljy		XPS SYNTEETTINEN VAIHTEISTOÖLJY (75W140) Hypoid(P/N 619 590 182)	
Vaihdelaatikon öljytilavuus		600 ml	
Vaihteiston välityssuhde	1.	3.23	
	2.	1.98	
	R	4.06	
Telamaton leveys		500 mm	
Telamaton pituus		392,3 mm	
Telamaton harjaprofiilin korkeus	Xtrim Commander		44 mm
	Adventure GT		32 mm
Telamaton kireys	Kireys		40 mm - 50 mm
	Voima <sup>(1)</sup>		7,3 kg
Telamaton säätäminen		Yhtäläinen etäisyys solkien reunojen ja liukumuovien välillä.	
JARRUJÄRJESTELMÄ			
Jarrujärjestelmä		Hydraulinen, XU -jarrutyyppi	
Jarruneste		DOT 4	

JOUSITUS		
Etujousitus	Commander	A-LFS
	Adventure GT	A-LFS+
Etuiskunvaimennin	Xtrim Commander 600, Adventure GT	HPG 36
	Xtrim Commander 800 R	KYB 36 R
Etujousituksen maks. joustomatka	Xtrim	210 mm
	Adventure GT	225 mm
	Adventure GT ECS <sup>2</sup>	242 mm
Takajousitus		PPS 5 900 A
Etuivun iskunvaimennin	Xtrim Commander, 600, Adventure GT	HPG 36
	Xtrim Commander 800R	KYB 36
Takavivun iskunvaimennin	Xtrim Commander 600, Adventure GT	HPG 36
	Xtrim Commander, 800R	KYB 46
	Adventure GT ECS <sup>2</sup>	HPG 46
Takajousituksen maks. joustomatka		340 mm
<b>SÄHKÖJÄRJESTELMÄ</b>		<b>600 HO E-TEC</b>
Laturin teho		12 V / 360 W
Ajovalon polttimo, kauko/lähi		2 x 60/55 wattia (H-4)
Takavalon polttimo		LED
Sytytystulppa	Tyyppi	NGK PZFR6F <sup>(2)</sup>
	Kärkiväli	0,75 mm ± 0,05 mm (ei säädettävissä)
Sulake/ rele/ kondensaattori	F 1: Akku	30 A
	F 2: Käynnistin	5 A
	F 3: Äänimerkki (lisävaruste)	10 A
	F 4: Tuuletin	15 A
	F5: Ilmajousitus (lisävaruste)	15 A
	F6: GPS & laturi	10 A
	R 1:	Lisävarusterele
R 2:	Tuulettimen rele	

SÄHKÖJÄRJESTELMÄ		800 R E-TEC
Laturin teho		12 V / 360 W
Ajovalon polttimo, kauko/lähi		2 x 60/55 wattia (H-4)
Takavalon polttimo		LED
Syttytystulppa	Tyyppi	NGK PFR7AB <sup>(2)</sup>
	Kärkiväli	0,75 mm ± 0,05 mm (ei säädettävissä)
Sulake/ rele/ kondensaattori	F 1: Akku	30 A
	F 2: Käynnistin	5 A
	F 3: Äänimerkki (lisävaruste)	10 A
	F 4: Tuuletin	15 A
	F5: Ilmajousitus (lisävaruste)	15 A
	F6: GPS & laturi	10 A
	R 1:	Lisävarusterele
	R 2:	Tuulettimen rele

SÄHKÖJÄRJESTELMÄ		<b>900 ACE</b>
Laturin teho		12 V / 650 W
Ajovalon polttimo, kauko/lähi		2 x 60/55 wattia (H-4)
Takavalon polttimo		2,6 W / 139 m W LED
Sytytystulppa	Tyyppi	NGK MR8BI-8
	Kärkiväli	0,8mm
Sulakkeet ja releet	F1: Akku	30 A
	F2: Rele/käynnistys-painike.	5 A
	F3: Käynnistinmoottorin solenoidi	10 A
	F4: Tuuletin	15 A
	F5: HIC	10 A
	F6: HIC / Mittari	10 A
	F7: Virran ulosotto edessä ja lämmittimet	10 A
	F8: Valot	20 A
	F9: Äänimerkki	5 A
	F10: Virran ulosotto takana	5 A
	F11: Kompressori	15 A
	R1:	Käynti
	R2:	Kuormitus
	R3:	Lisävarusterele
R4:	Tuulettimen rele	

SÄHKÖJÄRJESTELMÄ		1200 4-TEC
Laturin teho		12 V / 490 W
Ajovalon polttimo, kauko/lähi		2 x 60/55 wattia (H-4)
Takavalon polttimo		LED
Syttytystulppa	Tyyppi	NGK CR8EKB <sup>(2)</sup>
	Kärkiväli	Ei säädettävissä
Sulakkeet	F 1: HIC/CDI	5 A
	F 2: Polttoainepumppu	10 A
	F 3: HIC	5 A
	F 4: HIC	5 A
	F 5: HIC	5 A
	F 6: Takavalo / kuomun ikkuna	10 A
	F 7: Ajovalot	15 A
	F 8: Rele/Mittari	10 A
	F 9: Rele/Mittari	7,5 A
	F 10: Tuuletin	15 A
	F 11: Virran ulosotto takana	5 A (10 A äänimerkillä)
	F 12: Ilmajousitus	15 A
	F 13 :Lataus	30 A
Releet	R 1:	Käynnistinrele
	R 2:	Tuulettimen rele
	R 3:	Latausrele

PAINO JA MITAT		
Kuivapaino	Commander 600 HO E-TEC	287 kg
	Commander LTD 600 HO E-TEC	304 kg
	Commander 800R E-TEC	284 kg
	Adventure GT900 ACE	305 kg
	Adventure GT 1200 4-TEC	315 kg
Kokonaispituus	Commander	332 cm
	Adventure GT	331 cm
Kokonaisleveys	Commander	118 cm
	Adventure GT 900 ACE	123 cm
	Adventure GT 1200 4-TEC	127.4 cm
Kokonaiskorkeus	Commander 600 HO E-TEC	144.5 cm
	Commander 800R E-TEC	123 cm
	Adventure GT 900ACE	145 cm
	Adventure GT 1200 4-TEC	144.5 cm
Raideleveys	Commander	996 mm, säädettävä (+21 mm)
	Adventure GT	1060 mm, säädettävä +42 mm

<sup>(1)</sup> Mitta liukumuovin ja telamaton väliltä, kun mattoa vedetään alaspäin tietyllä voimalla.

**HUOMAUTUS** <sup>(2)</sup> Älä yritä säätää tämän sytytystulpan kärkiväliä.





# ***VIANETSINTÄ***

---

# VIANETSINTÄOHJEITA

---

## SÄHKÖKÄYNNISTIN EI TOIMI.

1. Moottorin hätäkatkaisin on POIS PÄÄLTÄ-asennossa tai turvakatkaisimen pistoke ei ole paikoillaan moottorin pysäytyskatkaisimessa.
  - *Laita moottorin hätäkatkaisin PÄÄLLÄ-asentoon ja asenna turvakatkaisimen pistoke moottorin pysäytyskatkaisimeen.*
2. Kaasua painettu moottorin käynnistysvaiheessa.
  - *Vapauta kaasu käynnistäessäsi moottoria.*

---

## MOOTTORI PYÖRII, MUTTA EI KÄYNNISTY

1. Moottori ei saa polttoainetta.
  - *Tarkista polttoaineen määrä ja lisää sitä tarvittaessa.*
2. Järjestelmän jännite liian alhainen.
  - *Ota yhteys valtuutettuun Lynx-jälleenmyyjään.*

---

## MOOTTORI EI SAAVUTA KYTKEYTYMISKIERROKSIA.

1. Tunnistamaton D.E.S.S.-avain. D.E.S.S.-merkkivalo vilkkuu (hitaat lyhyet piippaukset, jotka toistuvat).
  - *Asenna turvakatkaisimen pistoke oikein.*
  - *Asenna turvakatkaisimen pistoke (D.E.S.S.-avain), joka on ohjelmoitu kyseiseen kelkkaan.*
2. ECM ei tunnista D.E.S.S.-avainta (900 ACE ja 1200 4-TEC).
  - *Ota yhteys valtuutettuun Lynx-jälleenmyyjään.*

---

## MOOTTORI YLIKUUMENEE

1. Liian vähän lunta tai lumi on kovaksi pakkaantunut.
  - *Aja irtolumelle. Jos lähettyvillä ei ole irtolumta, pysähdy, sammuta moottori ja anna sen jäähtyä. Kun moottori on jäähtynyt, pyri pääsemään irtolumelle mahdollisimman pian.*
2. Alhainen jäähdytysnesteen määrä.
  - *Tarkasta jäähdytysnesteen määrä, katso kappale HUOLTOTIEDOT.*
3. Tukkeutuneet lämmönvaihtimet.
  - *Puhdista lämmönvaihtimet.*
4. Telaston jousitus säädetty liian korkealle (liian suuri etäisyys lumisuojan ja maanpinnan välillä)

---

## MOOTTORI EI KIIHDY, TAI SIITÄ PUUTTUU TEHOA

1. Opetteluavain käytössä (900 ACE ja 1200 4-TEC).
  - *Käytä normaalia avainta.*
2. Sport-tila ei aktivoituna (900 ACE ja 1200 4-TEC).
  - *Katso kohta SPORT-TILAN AKTIVOIMINEN kappaleessa TOIMINTATILAT.*
3. Moottorin esilämmitys käynnissä (E-TEC).
  - *Aja ajoneuvolla hitaalla nopeudella muutamia minutteja.*

**MOOTTORI EI KIIHDY, TAI SIITÄ PUUTTUU TEHOA (jatkuva)**

4. Moottorin sisäänajo ei ole suoritettu loppuun (E-TEC).
  - Suorita sisäänajovaihe loppuun.
5. Väärä I-variaattorin säätö.
  - Säädä I-variaattori, katso HUOLTOTOIMENPITEET.
6. I- ja II-variaattorit tarvitsevat huoltoa.
  - Ota yhteys valtuutettuun Lynx-jälleenmyyjään.
7. Variaattorihihna kulunut liian ohueksi.
  - Jos variaattorihihna on kulunut enemmän kuin 3 mm alkuperäisestä leveydestään, se vaikuttaa ajoneuvon suorituskykyyn.
  - Vaihda variaattorihihna.
8. Virheellinen telamaton säätö.
  - Katso kohta HUOLTO ja/tai ota yhteys valtuutettuun Lynx-jälleenmyyjään.
9. Ongelma RAVE-venttiileissä (E-TEC).
  - Ota yhteys valtuutettuun Lynx-jälleenmyyjään.
10. Polttoainejärjestelmän paine liian alhainen.
  - Ota yhteys valtuutettuun Lynx-jälleenmyyjään.

**MOOTTORI NAKUTTAA (JÄLKISYTYTYYS)**

1. Moottori käy liian kuumana.
  - Katso MOOTTORI YLIKUUMENEE.
2. Sytytyksen ajoitus on väärä tai sytytysjärjestelmässä on vika.
  - Ota yhteys valtuutettuun Lynx-jälleenmyyjään.
3. Pakojärjestelmässä vuoto.
  - Ota yhteys valtuutettuun Lynx-jälleenmyyjään.
4. Polttoainejärjestelmän paine liian alhainen.
  - Ota yhteys valtuutettuun Lynx-jälleenmyyjään.

**MOOTTORI KÄY KATKONAISESTI**

1. Vettä polttoaineessa.
  - Tyhjennä polttoainejärjestelmä ja täytä uudella polttoaineella.
2. RAVE-venttiilit eivät toimi (E-TEC).
  - Anna valtuutetun Lynx-jälleenmyyjän tarkastaa RAVE-venttiilijärjestelmä.

**LÄMMITETTÄVÄT KAASUKAHVAT JA KAASUKAHVAN LÄMMITTIMET EIVÄT TOIMI**

1. Moottorin kierrosluku on liian alhainen.
  - Varmista, että moottorin kierrosluku on yli 2 000 kierrosta.

## MOOTTORI ON SAMMUNUT

---

1. Moottori sammuu, jos sen annetaan käydä pitkään tyhjäkäynnillä.

- Älä käytä moottoria pitkään tyhjäkäynnillä. Katso kohta MOOTTORIN ESI-LÄMMITYS kappaleessa KÄYTTÖOHJEET.

## MOOTTORI EI VASTAA KAASUVIVUN PAINALLUKSIIN. NÄKYVÄ VIESTI: PAINA KÄYNNISTYSPAINIKETTA AJAMISTA VARTEN

---

1. Moottorin hallintajärjestelmä on havainnut anturivian.

- Paina käynnistyspainiketta ja pidä se alas painettuna liikuttaaksesi ajoneuvoa. Ota yhteys valtuutettuun Lynx-jälleenmyyjään.

# VALVONTAJÄRJESTELMÄ

## Merkkivalot, viestit ja piipparin koodit

Mittarin merkkivalo(t) ilmoittaa sinulle, jos jotakin epänormaalia ilmenee tai se tiedottaa jostakin erityisestä olosuhteesta.



TYYPILLINEN — MERKKIVALOT

Viestiä ilmoittava merkkivalo voi vilkkua yksin tai yhdessä jonkin toisen merkkivalon kanssa.

Analogisen/digitaalisen monitoimimittarin näyttö täydentää merkkivalojen toimintaa, sillä se antaa sinulle lyhyen kuvauksen, jos jotakin epänormaalia ilmenee tai se tiedottaa jostakin erityisestä olosuhteesta.

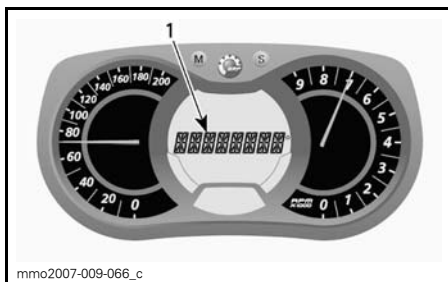

1. Viestinäyttö

Viestit tulevat näkyviin piippausmerkin ja merkkivalon(-valojen) yhteydessä.

Piipari ilmoittaa äänimerkein ja viestit (riippuen mittarimallista) näkyvät näytössä, jotta huomiosi kiinnittyy.

Katso yksityiskohdat jäljempänä olevasta taulukosta.

**HUOM:** Jotkut luetelluista merkkivaloista ja viesteistä eivät koske kaikkia malleja.

MERKKI-VALO(T) PÄÄLLÄ	PIIPPARI	VIESTINÄYTTÖ	KUVAUS
	4 lyhyttä piippausta joka 5. minuutti.	ALH. ÖLJYNPIN- NANTASO	4-tahtimoottorit: Moottorin öljynpaine on alhainen. Sammuta kelkka turvalliseen paikkaan ja tarkasta öljymäärä. Lisää oikea määrä öljyä. Jos öljymäärä on oikea, keskeytä ajoneuvon käyttö ja ota yhteys valtuutettuun Lynx-jälleenmyyjään.
	4 lyhyttä piippausta joka 30. sekunti	MOOTTORI YLIKUUMENEE	Moottori ylikuumentuu, vähennä kelkan ajonopeutta ja aja kelkalla irtolumelle; tai sammuta moottori välittömästi ja anna moottorin jäähtyä. Tarkasta jäähdytysnesteen määrä, katso <i>HUOLTOTIEDOT</i> . Jos jäähdytysnesteen määrä on oikea ja ylikuumentuminen jatkuu, ota yhteys valtuutettuun Lynx-jälleenmyyjään. Älä käytä moottoria, jos tilanne jatkuu.
		ÄÄNENVAIMEN- NIN	Aja hitaammin tai pysäytä moottori. Anna moottorin jäähtyä ja käynnistä uudelleen. Jos ylikuumentuminen jatkuu, ota yhteys valtuutettuun Lynx-jälleenmyyjään. Älä käytä moottoria, jos tilanne jatkuu.
	Nopeasti toistuvat lyhyet piippaukset	MOOTTORI YLIKUUMENEE	Moottori ylikuumentuu kriittisesti. Sammuta moottori välittömästi ja anna sen jäähtyä. Tarkasta jäähdytysnesteen määrä, katso <i>HUOLTOTIEDOT</i> . Jos jäähdytysnesteen määrä on oikea ja ylikuumentuminen jatkuu, ota yhteys valtuutettuun Lynx-jälleenmyyjään. Älä käytä moottoria, jos tilanne jatkuu.
		ÄÄNENVAIMEN- NIN YLIKUUME- NEE	Äänenvaimennin ylikuumentuu kriittisesti. Sammuta moottori välittömästi ja anna sen jäähtyä. Jos ylikuumentuminen jatkuu, ota yhteys valtuutettuun Lynx-jälleenmyyjään. Älä käytä moottoria, jos tilanne jatkuu.
		ECM YLIKUUMENEE	Äänenvaimennin ylikuumentuu kriittisesti. Sammuta moottori välittömästi ja anna sen jäähtyä. Jos ylikuumentuminen jatkuu, ota yhteys valtuutettuun Lynx-jälleenmyyjään. Älä käytä moottoria, jos tilanne jatkuu.
	4 lyhyttä piippausta joka 5. minuutti.	ALH. AKKUJÄNNITE	Ilmoittaa akun alhaisen tai korkean jännitteen. Ota mahdollisimman nopeasti yhteys valtuutettuun Lynx-jälleenmyyjään.
		KORKEA AKKUJÄNNITE	
	4 lyhyttä piippausta	MOOTTORIVIKA	Moottorivika, ota yhteys valtuutettuun Lynx-jälleenmyyjään niin pian kuin mahdollista.

MERKKI-VALO(T) PÄÄLLÄ	PIIPPARI	VIESTINÄYTTÖ	KUVAUS
—	4 lyhyttä piippausta joka 5. minuutti.	NAKUTTAA	Moottori nakuttaa (kierrosluku on rajoitettu tämän tilanteen yhteydessä). <ul style="list-style-type: none"> <li>– Varmista, että käytössä on suositeltu polttoaine.</li> <li>– Tarkasta polttoaineen laatu, vaihda tarvittaessa.</li> <li>– Jos vika ilmenee edelleen, ota yhteys valtuutettuun Lynx-jälleenmyyjään.</li> </ul>
—	4 lyhyttä piippausta joka 5. minuutti.	KIERROSLUKU RAJOITETTU	Moottorin kierrosluku on rajoitettu joidenkin vikojen yhteydessä suurempien vaurioiden ehkäisemiseksi.
—	—	YLIKIERROKSET	Osoittaa E-TEC -moottoreissa, että moottori on saavuttanut suurimman sallitun kierrosluvun. Tarkasta kytkimen kalibrointi.
—	Nopeasti toistuvat lyhyet piippaukset	SAMMUTUS	Sammuta ajoneuvo moottorin ylikuumentamisongelman tai polttoainepumpussa olevan ongelman vuoksi, irrota turvakatkaisimen pistoke moottorin pysäytyskatkaisimesta ja ota yhteys valtuutettuun Lynx-jälleenmyyjään.
—	—	TIEDONSIIRTO	Tiedonsiirtohäiriö mittarin ja moottorin ohjauksyksikön (ECM) välillä. Sammuta moottori ja irrota turvakatkaisimen pistoke. Odotta muutama minuutti ja käynnistä moottori. Jos ongelma ei korjaannu, ota yhteys valtuutettuun Lynx-jälleenmyyjään.
<b>D.E.S.S.</b>	2 lyhyttä piippausta	—	Avain oikea ja kunnossa, ajoneuvo on käytövalmis.
	2 hitaasti toistuvaa lyhyttä piippausta.	TARKASTA AVAIN	Järjestelmä ei voi lukea avainta (huono yhteys). Varmista, että avain on puhdas ja kiinnitetty oikein pistokkeeseensa.
	Nopeasti toistuvat lyhyet piippaukset	NÄPPÄINVIKA	Avain ei ole sopiva tai avainta ei ole ohjelmoitu. Käytä tähän ajoneuvoon kuuluvaa avainta tai vie avain ohjelmoitavaksi.

MERKKI-VALO(T) PÄÄLLÄ	PIIPPARI	VIESTINÄYTTÖ	KUVAUS
—	—	 (vilkkuu)	Polttoainemittarin anturissa ongelma.
—	—	KAASU AVOIN	Kaasuvipua painettu moottorin käynnistysvaiheessa (moottori pyörittää, mutta ei käy). Vapauta kaasu käynnistäessäsi moottoria.
—	—	YLIVUOTOTILA	Kaasuvipu täysin avoin moottorin käynnistysvaiheessa (moottori pyörittää, mutta ei käy). Vapauta kaasu käynnistäessäsi moottoria.



## **Kuinka vikakoodeja luetaan?**

### *Vain analoginen/digitaalinen monitoimimittari*

Kun haluat lukea jonkin aktiivisen vian, paina VALIKKOPAINIKE (M) alas ja pidä se alhaalla sekä paina samanaikaisesti lähi-/kaukovalojen (HI/LOW) katkaisinta toistuvasti useita kertoja.

Jos vikakoodeja on rekisteröitynyt kaksi tai useampi, voit selata niitä rullamalla VALIKKOPAINIKKEELLA (M) ja ASETUSPAINIKEELLA (S).

Kun haluat poistua vikakooditilasta, paina VALIKKOPAINIKE (M) alas ja pidä se alhaalla.

Ota yhteys valtuutettuun Lynx-jälleenmyyjään saadaksesi lisätietoja koodien merkityksestä.



***TAKUU***

---

# **BRP FINLAND OY:N KANSAINVÄLINEN RAJOITETTU TAKUU: 2016 LYNX®-MOOTTORIKELKAT**

## **1) TAKUUN SISÄLTÖ**

Bombardier Finland Oy ("BRP") takaa, että sen valmistamat 2016 LYNX-moottorikelkat ovat vapaita materiaalista tai työstä johtuvista virheistä alla mainituin ehdoin sekä alla mainitun ajan.

Kaikilla valtuutetun BRP-maahantuojan/jälleenmyyjän (kuten jäljempänä määritelly) luovutushetkellä 2016 LYNX-moottorikelkkaan toimitushetkellä asentamalla alkuperäisillä LYNX-varaosilla/lisävarusteilla on sama takuu kuin moottorikelkalla.

Mikäli tätä tuotetta käytetään missä tahansa vaiheessa kilpailemiseen tai mihinkään muuhun kilpailutoimintaan, vaikka kyseessä olisi edellinen omistaja, tämä takuu julistetaan pätemättömäksi.

## **2) TAKUUAIKA**

Takuu on voimassa LUOVUTUSPÄIVÄSTÄ ENSIMMÄISELLE ASIAKKAALLE tai KÄYTTÖÖNOTTOPÄIVÄSTÄ (riippuen kumpi tapahtuu ensin) seuraavasti:

A) yksityiskäytössä KAKSITOISTA (12) PERÄKKÄISTÄ KUUKAUTTA

B) ammattikäytössä KAKSITOISTA (12) PERÄKKÄISTÄ KUUKAUTTA

C) yksityiskäytössä KAKSIKYMMENTÄNELJÄ (24) PERÄKKÄISTÄ KUUKAUTTA, kun tuote on myyty Euroopan unionin jäsenvaltiossa.

D) ammattikäytössä KAKSIKYMMENTÄNELJÄ (24) PERÄKKÄISTÄ KUUKAUTTA TAI 10 000 km, kumpiehto näistä täyttyy ensimmäisenä, kun tuote on myyty Suomessa, Ruotsissa tai Norjassa.

Takuuaika sellaiselle moottorikelkalle, joka toimitetaan asiakkaalle ilmoitetun vuoden kesäkuun 1. ja joulukuun 1. päivän välisenä aikana, päättyy sovellettavan vuoden marraskuun 30. päivänä. Moottorikelkkaa käytetään kaupalliseen tarkoitukseen, mikäli sitä käytetään tuloa tuottavan työn tai työsuhteen yhteydessä missä tahansa takuuajan vaiheessa. Moottorikelkkaa käytetään kaupalliseen tarkoitukseen myös, mikäli missä tahansa takuuajan vaiheessa siinä on kaupalliset tunnuksot, tai se on rekisteröity kaupalliseen käyttöön.

Osien korjaus tai korvaaminen, tai huollon suorittaminen tämän takuun puitteissa ei pidennä tämän takuun takuuaikaa sen alkuperäistä loppumisajankohtaa pitemmälle.

Ota huomioon, että voimassa oleva takuu aika ja muut takuun kattavuutta koskevat modaliteetit saattavat vaihdella riippuen sovellettavissa ja voimassa olevista kansallisista tai paikallisista laeista.

## **3) TAKUUN VOIMASSAOLOEHTO**

Takuu koskee ainoastaan kauden 2016 LYNX-moottorikelkkaa, jonka ensimmäinen omistaja on ostanut uutena ja käyttämättömänä sellaiselta BRP-maahantuojalta/ jälleenmyyjältä, joka on valtuutettu myymään LYNX-tuotteita siinä maassa, jossa myynti tapahtui. ("BRP-maahantuoja/jälleenmyyjä") Takuun edellytys on, että BRP:n määrittelemä luovutushuolto on suoritettu ja dokumentoitu asianmukaisesti. Takuu on voimassa ainoastaan tuotteella, joka on takuurekisteröity asianmukaisesti valtuutetun BRP-maahantuojan/jälleenmyyjän toimesta. Lisäksi

takuu on voimassa ainoastaan siinä tapauksessa, että LYNX-moottorikelkka on ostettu siinä maassa tai maiden liitossa, jossa ostaja asuu. BRP ei myönnä tätä rajoitettua takuuta kenelläkään yksityiselle omistajalle tai kaupalliseen tarkoitukseen ajoneuvoa käyttävälle omistajalle, elleivät edellä mainitut ehdot täyty. Rajoitukset ovat tarpeen, jotta BRP voisi taata sekä tuotteittensa, että kuluttajien ja yleisön turvallisuuden.

Takuun ylläpitämiseksi on määräaikaishuollot suoritettava käsikirjassa mainitulla tavalla. BRP varaa itselleen oikeuden ehdollistaa takuun riippumaan todistuksesta huollon kunnolla suorittamisesta.

## **4) ASIAKKAAN SUORITTAMAT TOIMENPITEET**

Asiakas menettää oikeutensa vedota virheeseen, jollei virheestä ilmoiteta valtuutetulle BRP jälleenmyyjälle kahden (2) kuukauden kuluessa siitä, kun hän havaitsi virheen tai hänen olisi pitänyt se havaita. Asiakkaan on myös esitettävä BRP-maahantuojalle/ jälleenmyyjälle tuotteen ostotodistus ja allekirjoitettava korjaus-/työmääräys ennen korjauksen alkamista takuunalaisen korjauksen vahvistamiseksi. Kaikki takuun aikana vaihdetut takuun piiriin kuuluvat osat ovat BRP:n omaisuutta.

## **5) BRP:N SUORITTAMAT TOIMENPITEET**

BRP:n velvollisuus on tämän takuun puitteissa rajoitettu siihen, että se oman harjintansa mukaan korjauttaa normaalkäytössä, -ylläpidossa ja -huollossa viallisiksi todetut osat, tai korvaa tällaiset osat uusilla alkuperäisillä LYNX-osilla ilman osien tai työkustannusten veloittamista minkä tahansa valtuutetun BRP-maahantuojan/ jälleenmyyjän toimesta takuuajana.

BRP pidättää oikeuden muuttaa tai parantaa tuotteita ilman, että aikaisemmin valmistettuihin tuotteisiin tehdään samoja muutoksia.

## **6) TAKUUTA KOSKEVAT VASTUUNRAJOITUKSET**

Takuu ei korvaa seuraavia tapauksia missään olosuhteissa:

- normaali kuluminen;
- rutiininomaiset huoltokohteet, v iritykset, säädöt;
- vauriot, jotka johtuvat muunlaisesta kuin tämän käsikirjan mukaisesta huollosta/ylläpidosta ja/ tai varastoinnista;
- vauriot, jotka johtuvat osien irrottamisesta, vääränlaisista korjauksista, huollosta, ylläpidosta, muutoksista, tai osien käytöstä, joita BRP ei ole valmistanut tai hyväksynyt, tai muun kuin valtuutetun huoltavan BRP-jälleenmyyjän/maahantuojan tekemistä korjauksista;
- väärinkäytöstä, epätavallisesta käytöstä, laiminlyönnistä, tuotteella ajamisesta muulla pinnalla kuin lumella tai sellaisesta tuotteen käytöstä johtuvat vahingot, joka ei noudata käsikirjassa suositeltua käyttöä;
- onnettomuudesta, uppoamisesta, tulesta, varkaudesta, vandalismista, tai ylivoimaisesta esteestä johtuvat vahingot;
- sellaisten polttoaineiden, öljyjen tai voiteluaineiden käyttö, jotka eivät sovi käytettäväksi tuotteessa (kts. käsikirja);
- veden tai lumen sisäänmeno;
- satunnaiset tai seurannaisvahingot, tai minkään muunlaiset vahingot, mukaan luettuina ilman rajoitusta hinaamis-, puhelin-, vuokra-, taks-, häirtä-, vakuutustai lainojen maksukustannukset, ajan menetykset tai ansiotulon menetykset ja
- vaurioita, jotka aiheutuvat telamattoon asennetuista nastoista, jos nastoitus on suoritettu vastoin BRP:n ohjeita.

## **7) VASTUUVELVOLLISUUDEN RAJOITUKSET**

TÄMÄ TAKUU ON NIMENOMAAN ANNETTU JA HYVÄKSYTTY MINKÄ TAHANSA MUUN JA KAIKKIEN MUIDEN TAKUUSITOUUMUSTEN SIJAAN, OLKON NE ILMAISTUT TAI KONKLUDENTTITSET, MUKAAN LUETTUINA ILMAN RAJOITUSTA KAIKKI KURANTTIUTTA TAI TIETTYYN TÄRKOITUKSEEN SOPIVUUTTA KOSKEVAT TAKUUT. SIKÄLI KUIN NIISTÄ EI VOIDA SANOUTUA IRTI, KONKLUDENTTITSET TAKUUSITOUUMUKSET RAJOITTU-VAT KESTOLTAAN KYSEESSÄ OLEVAAN TAKUUN VOIMASSAALOON. TÄMÄ TAKUU EI KATA SATUNNAISIA EIKÄ SEURANNAISVAHINKOJA. JOTKUT MAAT/LÄÄNIT EIVÄT HYVÄKSY VASTUUVAPAUTUSLAUSEKKEITA, RAJOITUKSIA TAI EDELLÄ YKSILÖITYJÄ RAJOITUKSIA, JA SEN JOHDOSTA NE EIVÄT MAHDOLLISESTI KOSKE SINUA. TÄMÄN TAKUUN PERUSTEELLA SINULLA ON TIETTYJÄ OIKEUKSIA, LISÄKSI SINULLA SAATTA OLLA MUITA MAASTA TOISEEN TAI LÄÄNISTÄ TOISEEN VAIHTELEVIA LAILLISIA OIKEUKSIA.

Maahantuoajalla tai yhdelläkään BRP-maahantuoajalla/jälleenmyyjällä tai muulla henkilöllä ei ole valtuuksia minkään muun tuotetta koskevan vahvistuksen, edustuksen, tai takuun antamiseen kuin ne, mitä tähän rajoitettuun takuuseen sisältyy; ja mikäli näin tapahtuu, niitä ei voida käyttää BRP:tä vastaan.

BRP pidättää oikeuden muuttaa näitä takuuehtoja. Muutokset eivät kuitenkaan koske niitä tuotteita, jotka on myyty tämän takuun ollessa voimassa.

## **8) TAKUUN SIIRTO**

Mikäli tuotteen omistusoikeus siirretään takuuajana, siirtyy myös tämä takuu, joka on voimassa takuuajan loppuun edellyttäen, että BRP:lle tai valtuutetulle BRP-maahantuoajalle/jälleenmyyjälle voidaan todistaa, että aikaisempi omistaja on hyväksynyt omistusoikeuden luovutuksen, sekä uuden omistajan yhteystiedot on ilmoitettu jommallekummalle edellä mainituista tahoista.

## **9) KULUTTAJANEUVONTA**

1. Mikäli tämän rajoitetun takuun suhteen syntyy kiistaa tai riitaa, BRP ehdottaa, että asia pyritään ensiksi ratkaisemaan jälleenmyyjätasolla. Suosittelemme, että asiasta keskustellaan valtuutetun maahantuoajan/jälleenmyyjän huolto-päällikön tai omistajan kanssa.
2. Lisäapua tarvittaessa on asian ratkaisemiseksi syytä ottaa yhteys jälleenmyyjän huolto-osastoon.
3. Mikäli asiaa ei vieläkään saada ratkaistua, kirjoita BRP:lle alla olevaan osoitteeseen

OSOITE:

BRP FINLAND OY  
HUOLTO-OSASTO  
Isoaavantie 7  
FIN-96320 ROVANIEMI  
FAX: +358 16 3420 316

# SUORITETUT HUOLTOTOIMENPITEET

Lähetä kopio huoltopöytäkirjasta tarvittaessa BRP:lle.

LUOVUTUSHUOLTO	
Sarjanumero: _____	Allekirjoitus/leima:
Ajokilometrit: _____	
Tunnit: _____	
Päiväys: _____	
Jälleenmyyjän nro: _____	
Huomautuksia: _____	
Katso tarkat asennusohjeet ajoneuvon luovutustarkastustiedotteesta	

10 TUNNIN HUOLTO (SISÄÄNAJOTARKASTUS)	
Sarjanumero: _____	Allekirjoitus/leima:
Ajokilometrit: _____	
Tunnit: _____	
Päiväys: _____	
Jälleenmyyjän nro: _____	
Huomautuksia: _____	
Katso huoltotaulukko tämän käsikirjan osasta Huoltotiedot	

HUOLTO	
Ajokilometrit: _____	Allekirjoitus/leima:
Tunnit: _____	
Päiväys: _____	
Jälleenmyyjän nro: _____	
Huomautuksia: _____	
_____	
Katso huoltotaulukko tämän käsikirjan osasta Huoltotiedot	

HUOLTO	
Ajokilometrit: _____	Allekirjoitus/leima:
Tunnit: _____	
Päiväys: _____	
Jälleenmyyjän nro: _____	
Huomautuksia: _____	
_____	
Katso huoltotaulukko tämän käsikirjan osasta Huoltotiedot	

**HUOLTO**

Ajokilometrit: \_\_\_\_\_

Tunnit: \_\_\_\_\_

Päiväys: \_\_\_\_\_

Jälleenmyyjän nro: \_\_\_\_\_

Huomautuksia: \_\_\_\_\_

Allekirjoitus/leima:

Katso huoltotaulukko tämän käsikirjan osasta Huoltotiedot

**HUOLTO**

Ajokilometrit: \_\_\_\_\_

Tunnit: \_\_\_\_\_

Päiväys: \_\_\_\_\_

Jälleenmyyjän nro: \_\_\_\_\_

Huomautuksia: \_\_\_\_\_

Allekirjoitus/leima:

Katso huoltotaulukko tämän käsikirjan osasta Huoltotiedot

**HUOLTO**

Ajokilometrit: \_\_\_\_\_

Tunnit: \_\_\_\_\_

Päiväys: \_\_\_\_\_

Jälleenmyyjän nro: \_\_\_\_\_

Huomautuksia: \_\_\_\_\_

Allekirjoitus/leima:

Katso huoltotaulukko tämän käsikirjan osasta Huoltotiedot

**HUOLTO**

Ajokilometrit: \_\_\_\_\_

Tunnit: \_\_\_\_\_

Päiväys: \_\_\_\_\_

Jälleenmyyjän nro: \_\_\_\_\_

Huomautuksia: \_\_\_\_\_

Allekirjoitus/leima:

Katso huoltotaulukko tämän käsikirjan osasta Huoltotiedot



**HUOLTO**

Ajokilometrit: \_\_\_\_\_

Tunnit: \_\_\_\_\_

Päiväys: \_\_\_\_\_

Jälleenmyyjän nro: \_\_\_\_\_

Huomautuksia: \_\_\_\_\_

Allekirjoitus/leima:

Katso huoltotaulukko tämän käsikirjan osasta Huoltotiedot

**HUOLTO**

Ajokilometrit: \_\_\_\_\_

Tunnit: \_\_\_\_\_

Päiväys: \_\_\_\_\_

Jälleenmyyjän nro: \_\_\_\_\_

Huomautuksia: \_\_\_\_\_

Allekirjoitus/leima:

Katso huoltotaulukko tämän käsikirjan osasta Huoltotiedot

**HUOLTO**

Ajokilometrit: \_\_\_\_\_

Tunnit: \_\_\_\_\_

Päiväys: \_\_\_\_\_

Jälleenmyyjän nro: \_\_\_\_\_

Huomautuksia: \_\_\_\_\_

Allekirjoitus/leima:

Katso huoltotaulukko tämän käsikirjan osasta Huoltotiedot

**HUOLTO**

Ajokilometrit: \_\_\_\_\_

Tunnit: \_\_\_\_\_

Päiväys: \_\_\_\_\_

Jälleenmyyjän nro: \_\_\_\_\_

Huomautuksia: \_\_\_\_\_

Allekirjoitus/leima:

Katso huoltotaulukko tämän käsikirjan osasta Huoltotiedot



# ***TIETOA ASIAKKAALLE***

---

# OSOITTEEN/OMISTAJAN MUUTOS

Jos osoitteesi on muuttunut tai olet moottorikelkan uusi omistaja, muista ilmoittaa BRP:lle asiasta tekemällä jommankumman seuraavista:

- Lähettämällä postitse yhden seuraavien sivujen osoitteenmuutuskorteista.
- Ilmoittamalla asiasta valtuutetulle Lynx-jälleenmyyjälle.

Mikäli omistussuhde muuttuu, liitä mukaan todistus siitä, että edellinen omistaja on suostunut luovutukseen.

BRP:lle ilmoittaminen on erittäin tärkeätä, jopa rajoitetun takuun umpeutumisen jälkeen, koska siten BRP:llä on mahdollisuus tavoittaa tarvittaessa moottorikelkan omistaja, esim. kun ryhdytään suorittamaan turvallisuudesta johtuvia palautuspyyntöjä. BRP:lle ilmoittaminen on omistajan vastuulla.

**VARASTETUT TUOTTEET:** Jos ajoneuvosi varastetaan, ilmoita siitä BRP:lle tai valtuutetulle Lynx-jälleenmyyjälle. Pyydämme ilmoittamaan nimen, osoitteen, puhelinnumeron, ajoneuvon tunnistusnumeron sekä päivän, jolloin varkaus tapahtui.

**BRP FINLAND OY**  
Huolto-osasto  
Isoaavantie 7  
96320 Rovaniemi





MALLI nro. \_\_\_\_\_

AJONEUVO  
TUNNISTUSNUMERO (V.I.N.) \_\_\_\_\_MOOTTORIN  
TUNNISTUSNUMERO (E.I.N.) \_\_\_\_\_

Omistaja: \_\_\_\_\_

NIMI

KATU

NRO

HUONEISTO

PAIKKA

LÄÄNI

ZIP/POSTINUMERO

Ostopäivämäärä \_\_\_\_\_

VUOSI KUUKAUSI PÄIVÄ

Takuun päättymispäivä \_\_\_\_\_

VUOSI KUUKAUSI PÄIVÄ

Jälleenmyyjä täyttää myyntihetkellä.

JÄLLEENMYYJÄN LEIMA



[brp.com](http://brp.com)

**LYNX**



© <sup>TM</sup> and the BRP logo are trademarks of Bombardier Recreational Products Inc. or its affiliates.