

**LYNX**®



**2016**

**INSTRUKTIONSBOK  
REX<sup>2</sup>  
Sport/Deep Snow Sport/  
Crossover**

**⚠ VARNING**

Läs noggrant denna handbok.  
Den innehåller viktig säkerhets information.  
Lägsta ålder för att köra denna snöskoter är 16 år.  
Handboken ska alltid medfölja skotern

**SE 6 1 9 9 0 0 7 2 6**

Översättning av den  
ursprungliga instruktionen

## **⚠ VARNING**

Om du inte iakttar och följer någon av säkerhetsföreskrifterna eller anvisningarna i denna Instruktionsbok och säkerhetsdekalerna på produkten, kan det leda till skador och eventuellt dödsfall.

## **⚠ VARNING**

Prestanda hos denna snöskoter kan vara mycket högre än hos snöskotrar du kört tidigare. Reservera tid för att bekanta dig med ditt nya fordon.

### **INSTRUKTIONSBOK 2016**

#### **SPORT**

Rave™ 600 ACE

Rave™ 600 E-TEC

Rave™ RE 600 E-TEC

Rave™ RE 800 E-TEC

#### **DEEP SNOW SPORT**

BoonDocker® 3700 600 E-TEC

BoonDocker® 3700 800R E-TEC

BoonDocker® RE 3700 800R E-TEC

BoonDocker® 3900 600 E-TEC

BoonDocker® 3900 800R E-TEC

BoonDocker® DS 3900 800R E-TEC

BoonDocker® DS 4100 800R E-TEC

#### **CROSSOVER**

Xtrim™ 600 ACE

Xtrim™ SC 600 E-TEC

Xtrim™ RE 800R E-TEC

XTRIM™ SC 900 ACE



Lynx-produkterna tillverkas av BRP.

Följande är varumärken som tillhör Bombardier Recreational Products Inc. eller dess dotterföretag.

ACE®      eDrive™      HPG™      LEARNING  
KEY™      R.A.V.E.™      REX2™      TRA™

D.E.S.S.™      E-TEC®      iTCTM      LYNX®      RER™      ROTAX™      XPS™

KYB Pro-serien är ett registrerat varumärke tillhörande KYB America LLC.

Radiofrekvent digitalkodat stölskyddssystem (RF D.E.S.S.)

FCC-certifiering: FCC: 2ACERM01456

Följande produkt uppfyller kraven i FCC part 15C.

**Varning** till användaren: Eventuella ändringar/modifieringar som inte har godkänts av tillverkaren kan upphäva användarens rätt att använda utrustningen.

Överensstämmelse med europeisk standard

Följande produkt uppfyller kraven enligt följande standarder:

ETSI EN 300 330-2

ETSI EN 60950-1

# FÖRORD

Deutsch	Dieses Handbuch ist möglicherweise in Ihrer Landessprache verfügbar. Bitte wenden Sie sich an Ihren Händler oder besuchen Sie: <a href="http://www.operatorsguide.brp.com">www.operatorsguide.brp.com</a> .
English	This guide may be available in your language. Check with your dealer or go to: <a href="http://www.operatorsguide.brp.com">www.operatorsguide.brp.com</a> .
Français	Ce guide peut être disponible dans votre langue. Vérifier avec votre concessionnaire ou aller à: <a href="http://www.operatorsguide.brp.com">www.operatorsguide.brp.com</a> .
Italiano	Questa guida potrebbe essere disponibile nella propria lingua. Contattare il concessionario o consultare: <a href="http://www.operatorsguide.brp.com">www.operatorsguide.brp.com</a> .
日本語	このガイドは、言語によって翻訳版が用意されています。ディーラーに問い合わせるか、次のアドレスでご確認ください： <a href="http://www.operatorsguide.brp.com">www.operatorsguide.brp.com</a> .
Norsk	Denne boken kan finnes tilgjengelig på ditt eget språk. Kontakt din forhandler eller gå til: <a href="http://www.operatorsguide.brp.com">www.operatorsguide.brp.com</a> .
Русский	Воспользуйтесь руководством на вашем языке. Узнайте о его наличии у дилера или на странице по адресу <a href="http://www.operatorsguide.brp.com">www.operatorsguide.brp.com</a> .
Suomi	Käyttöohjekirja voi olla saatavissa omalla kielelläsi. Tarkista jälleenmyyjältä tai käy osoitteessa: <a href="http://www.operatorsguide.brp.com">www.operatorsguide.brp.com</a>
Svenska	Denna bok kan finnas tillgänglig på ditt språk. Kontakta din återförsäljare eller gå till: <a href="http://www.operatorsguide.brp.com">www.operatorsguide.brp.com</a> .

Gratulerar till köpet av din nya Lynx-snöskoter. Vilken modell du än har valt, omfattas den av garantin från Bombardier Recreational Products Inc. (BRP) och ett nätverk av auktoriserade Lynx-snöskoteråterförsäljare som har de delar, den service och de tillbehör du behöver.

Din märkesverkstad/återförsäljare kommer att göra allt för att du skall bli nöjd. Han har utbildat sig för att kunna utföra en första inställning och inspektion av snöskotern och har även gjort slutjusteringar passande din vikt och ditt speciella körområde, innan du övertog fordonet. Vid utleveransen förklarar återförsäljaren snöskoterns reglage och ger dig en kort instruktion angående olika inställningar av fjädringen. Vi litar på att du helt och fullt har tagit vara på detta tillfälle!

Vid leveransen blev du även informerad om garantins täckning och fyllde i *LEVERANSSERVICECHECKLISTAN* för att säkerställa att ditt nya fordon förberetts till din fulla belåtenhet.

## Innan du åker

För att informera dig om hur du kan minska riskerna för att du, dina passagerare eller kringstående skadas eller omkommer, läs följande avsnitt innan du kör fordonet:

- *SÄKERHETSINFORMATION*
- *FORDONSINFORMATION*.

Läs även alla säkerhetsdekaleringar på snöskotern.

Vi rekommenderar varmt att du går en kurs i säker körning. Rådfråga din återförsäljare eller lokala myndigheter om utbudet på kurser i ditt område.

Om varningarna i denna Instruktionsbok inte åtföljs kan det leda till SVÅRA PERSONSKADOR eller DÖD.

## Säkerhetsmeddelanden

Typen av säkerhetsmeddelanden, hur de ser ut och hur de används i denna Instruktionsbok förklaras på följande sätt:

Säkerhetsvarningssymbol  Indikerar potentiell risk för personskador.

**⚠ VARNING**

Anger en potentiell risk som kan resultera i svåra personskador eller död om den inte undviks.

**⚠ FÖRSIKTIGHET** Anger en potentiell risksituation som, om den inte undviks, kan resultera i mindre eller medelsvåra personskador.

**ANMÄRKNING** Avser en instruktion som kan resultera i allvarlig skada på fordonskomponenter eller annan egendom ifall den inte efterföljs.

**Om denna Instruktionsbok**

Denna Instruktionsbok har förberetts för att informera ägaren/föraren och passageraren om denna snöskoter och dess olika reglage, underhållsanvisningar och anvisningar för säker användning.

Följande terminologi avseende förare, passagerare och fordonets konfiguration används genomgående i hela Instruktionsboken:

- **Förare:** avser den person som har kontroll över reglagen och kör snöskotern.
- **Passagerare:** avser den person som sitter bakom föraren.
- **1-UP:** avser en modell som endast är konstruerad för en förare.
- **2-UP:** avser en modell som är konstruerad för en medföljande passagerare.

Förvara denna Instruktionsbok tillsammans med fordonet så att du kan titta i den för t.ex. information om underhåll, vid felsökning och om du behöver instruera andra.

Instruktionsboken finns på flera språk. Vid eventuella olikheter i texten, är det den engelska versionen som gäller.

Om du vill se och/eller skriva ut ett extra exemplar av Instruktionsboken kan du besöka webbplatsen [www.operatorsguide.brp.com](http://www.operatorsguide.brp.com).

Informationen i denna Instruktionsbok var korrekt vid tiden för publicering. BRP har emellertid som policy att kontinuerligt förbättra sina produkter utan att därför åta sig skyldigheten att installera dem på tidigare tillverkade produkter. På grund av senare utförda ändringar kan detta dokument och dess beskrivningar och/eller specifikationer innehålla avvikelser från den tillverkade produkten. BRP förbehåller sig rätten att när som helst upphöra med eller ändra specifikationer, konstruktion, funktioner, modeller eller utrustning utan att ådra sig några förpliktelser för detta.

Denna Instruktionsbok ska medfölja fordonet vid återförsäljning.

---

# INNEHÅLLSFÖRTECKNING

<b>FÖRORD</b> .....	<b>1</b>
Innan du åker .....	1
Säkerhetsmeddelanden .....	1
Om denna Instruktionsbok .....	2

## **SÄKERHETSINFORMATION**

<b>ALLMÄNNA SÄKERHETSFÖRESKRIFTER</b> .....	<b>9</b>
Undvik kolmonoxidförgiftning.....	9
Undvik bensinbränder och andra faror.....	9
Undvik att bränna dig på heta delar .....	9
Tillbehör och modifikationer .....	9
<b>SPECIELLA SÄKERHETSMEDELANDEN</b> .....	<b>11</b>
<b>AKTIV TEKNOLOGI (iTC)</b> .....	<b>15</b>
Inledning .....	15
iTC (intelligent Throttle Control) .....	15
<b>KÖRA FORDONET</b> .....	<b>16</b>
Före-start-kontroll .....	16
Hur man kör.....	18
Förarens ställning (backning).....	19
Körning med passagerare .....	19
Terräng/Olika sätt att köra .....	21
Miljö .....	24
Transport och bogsering .....	26
<b>VÄGGREPPSFÖRBÄTTRANDE PRODUKTER</b> .....	<b>27</b>
Manövrerbarhet .....	27
Acceleration .....	28
Bromsning .....	28
Viktiga säkerhetsregler .....	29
Dubbnings inverkan på snöskoterns livslängd .....	29
Montering av dubbar på av BRP godkända drivband .....	29
Underhåll/Utbyte .....	31
<b>VIKTIGA DEKALER PÅ PRODUKTEN</b> .....	<b>32</b>
Hängetikett(er) .....	32
Säkerhetsdekalerna på fordonet.....	33
Dekaler med teknisk information .....	37

## **FORDONSINFORMATION**

<b>REGLAGE/INSTRUMENT/KOMPONENTER</b> .....	<b>41</b>
1) Styrstång .....	43
2) Gasreglage .....	43
3) Bromshandtag .....	45
4) Parkeringsbromshandtag .....	45

**REGLAGE/INSTRUMENT/KOMPONENTER (forts.)**

5) Motorns stoppbrytare (med lina) .....	46
6) Motorns nödstoppreglage (stoppbrytare) .....	48
7) Start/Elektroniskt backreglage och hel- och halvljusomkopplare (alla utom Xtrim SC) .....	49
8) Flerfunktionsreglage .....	49
9) Starthandtag (i tillämpliga fall) .....	51
10) Verktygssats .....	52
11) Analog/digital mätare (standard) .....	52
12) Analog/digital flerfunktionsmätare .....	57
13) Drivremsskydd .....	71
14) Brytare för handtagsvärmare (E-TEC) .....	73
15) Reglage för gasreglagevärmare (endast BoonDocker och Rave RE) ...	73
16) Lägesomkopplare för ECO/Standard/Sport (600 ACE och 900 ACE) ...	74
17) Främre förvaringsutrymme .....	74
18) Bakre räcke .....	74
19) Huv (övre karossmodul) .....	75
20) Fästrem .....	78
21) Sidopaneler .....	78
22) Säkringar .....	79
23) Sätesspär .....	79
24) Förvaringsutrymme/Batterifack .....	81
25) Främre och bakre stötfångare .....	81
26) Bromssköld .....	82
27) Snabbkopplingslänk för bortkoppling av krängningshämaren .....	82
28) Elektronisk dämpningskontroll (LEDC)/ Elektroniskt styrd fjädring (ECS <sup>2</sup> ) .....	82
29) Isrivare (BoonDocker DS) .....	82
30) Dragkrok .....	83
31) Hållare för reservdrivrem .....	84
32) Backning (modeller med manuell växel) .....	84
<b>BRÄNSLE</b> .....	<b>85</b>
Bränslespecifikationer .....	85
<b>INSPRUTNINGSSOLJA</b> .....	<b>87</b>
Rekommenderad insprutningsolja .....	87
<b>INKÖRNINGSPERIOD</b> .....	<b>88</b>
Användning under inkörningsperioden .....	88
Motor .....	88
Drivrem .....	88
10-timmarskontroll .....	88
<b>ANVÄNDNINGSLÄGEN (600 ACE OCH 900 ACE)</b> .....	<b>89</b>
ECO-läge (bränslesnålt läge) .....	89
Standardläge .....	89
Sportläge .....	89
Växla användningslägen .....	89
Inlärningsnyckel-lägen .....	90

<b>GRUNDLÄGGANDE PROCEDURER .....</b>	<b>92</b>
Motorstartprocedur .....	92
Varmkörning av fordonet .....	92
Inkoppling av RER (backning) (E-TEC) .....	93
Välja back- eller framåtväxel (ACE) .....	94
Avstängning av motorn .....	94
Efter körning .....	94
<b>KÖRFÖRHÅLLANDEN OCH DIN SNÖSKOTER .....</b>	<b>95</b>
Höjd .....	95
Temperatur .....	95
Hård packsnö .....	95
<b>SPECIELLA ANVÄNDNINGSPROCEDURER .....</b>	<b>96</b>
Nödstart .....	96
Bogsering av ett objekt .....	97
Bogsering av en annan snöskoter .....	97
Transport av fordonet .....	98
<b>FINJUSTERA DIN SNÖSKOTER .....</b>	<b>99</b>
Inställning av bakfjädringen .....	99
Inställning av framfjädringen .....	105
Tips om justering enligt fordonets beteende .....	109

## **UNDERHÅLLSINFORMATION**

<b>FÖRSTA KONTROLL .....</b>	<b>113</b>
<b>UNDERHÅLLSSCHEMA (2-TAKTSMODELLER) .....</b>	<b>115</b>
<b>UNDERHÅLLSSCHEMA (4-TAKTSMODELLER) .....</b>	<b>117</b>
<b>UNDERHÅLLSARBETE .....</b>	<b>119</b>
Luftfilter med dubbelt luftintag (E-TEC-modeller) .....	119
Motorkylvätska .....	119
Motorolja (ACE) .....	120
Motoroljefilter (ACE) .....	122
Avgassystem .....	123
Tändstift .....	123
Motorns stoppreglage (E-TEC) .....	124
Bromsvätska .....	125
Kedjehusolja .....	126
Drivkedja .....	127
Drivrem .....	128
Primärvariator (E-TEC) .....	130
Drivband .....	132
Fjädring .....	135
Skidor .....	137
Säkringar .....	137
Belysning .....	138
Baklykta .....	139



<b>UNDERHÅLLSARBETE</b> (forts.)	
Isrivare (BoonDocker) .....	139
<b>FORDONSVÅRD</b> .....	<b>140</b>
Efter körning .....	140
Rengöring och skydd av fordonet .....	140
<b>FÖRVARING</b> .....	<b>141</b>
Förvaring (E-TEC) .....	142
<b>PREPARERING INFÖR KÖRSÄSONG</b> .....	<b>144</b>

### **TEKNISK INFORMATION**

<b>FORDONSIDENTIFIKATION</b> .....	<b>147</b>
Dekal med fordonsbeskrivning .....	147
Serienummer .....	147
<b>EG-FÖRSÄKRAN OM ÖVERENSSTÄMMELSE</b> .....	<b>149</b>
<b>SPECIFIKATIONER</b> .....	<b>150</b>

### **FELSÖKNING**

<b>RIKTLINJER FÖR FELSÖKNING</b> .....	<b>169</b>
<b>ÖVERVAKNINGSSYSTEM</b> .....	<b>172</b>
Signallampor, meddelanden och ljudsignalsystemets signalkoder .....	172
Felkoder .....	175

### **GARANTI**

<b>BRP FINLAND OY:S INTERNATIONELLA BEGRÄNSADE GARANTI: 2016 LYNX®-SNÖSKOTRAR</b> .....	<b>177</b>
<b>UNDERHÅLLSHISTORIK</b> .....	<b>181</b>
<b>SEKRETESSKYLDIGHET/FRISKRIVNINGSKLAUSUL</b> .....	<b>185</b>
<b>ADRESSÄNDRING/NY ÄGARE</b> .....	<b>186</b>



# ***SÄKERHETS- INFORMATION***

# ALLMÄNNA SÄKERHETSFÖRESKRIFTER

## Undvik kolmonoxidförgiftning

Alla motoravgaser innehåller kolmonoxid som är en dödlig gas. Inandning av kolmonoxid kan orsaka huvudvärk, yrsel, dåsighet, illamående, förvirring och eventuellt dödsfall.

Kolmonoxid är en färg-, lukt- och smaklös gas som kan finnas i luften även om du varken ser eller känner lukten av avgaser. Dödliga halter av kolmonoxid kan ansamlas snabbt och du kan på kort tid överrumplas och bli oförmögen att rädda dig själv. Dödliga halter av kolmonoxid kan också ligga kvar i slutna och dåligt ventilerade utrymmen i flera timmar eller dagar. Vid eventuella symptom på kolmonoxidförgiftning bör du lämna området omedelbart, ta dig ut i friska luften och söka läkarvård.

Förhindra svåra eller dödliga skador på grund av koloxidförgiftning:

- Kör aldrig fordonets motor i dåligt ventilerade eller delvis täckta utrymmen, som till exempel ett garage, en carport eller en lada. Även om du försöker vädra ut motoravgaser med fläktar eller öppna fönster och dörrar, kan koloxid snabbt nå dödliga koncentrationer.
- Kör aldrig fordonet utomhus på ställen där motoravgaserna kan sugas in i en byggnad via öppningar som till exempel fönster och dörrar.

## Undvik bensenbränder och andra faror

Bensin är extremt brandfarligt och ytterst explosivt. Bränsleångor kan spridas och antändas av en gnista eller låga på flera meters avstånd från motorn. Följ dessa anvisningar för att minska risken för brand och explosion:

- Använd enbart en godkänd bensindunk för bränsleförvaring.

– Följ anvisningarna i *TANKNINGSPROCEDUR* mycket noga.

– Starta och använd aldrig motorn om tanklocket inte är ordentligt förslutet.

Bensin är giftigt och kan orsaka personsador, till och med dödliga.

– Sug aldrig upp bensin med munnen via slang.

– Uppsök omedelbart läkarvård om bensin kommer i kontakt med dina ögon, förtärs eller bensinångor inandas.

Om du får bensin på dig, tvätta med tvål och vatten och byt kläder.

## Undvik att bränna dig på heta delar

Avgassystemet och motorn blir heta vid användning. Undvik kontakt under och strax efter körning för att undvika brännskador.

## Tillbehör och modifikationer

Utför inte otillåtna modifikationer och använd inte tillägg eller tillbehör som inte är godkända av BRP. Eftersom dessa ändringar inte testats av BRP kan de öka risken för kollisioner eller skador och de kan göra fordonet olagligt.

Tunneltillbehör måste monteras på fordonet enligt instruktionerna som tillhandahålls för varje tillbehör.

Tillbehörspassagerarsäten godkända av BRP som uppfyller SSCC-standard kan vara tillgängliga för vissa modeller. Om ett sådant säte används måste du följa de riktlinjer och rekommendationer som avser passagerare i denna Instruktionsbok.

### VARNING

Passagerarsätet måste ha en rem eller passagerarhandtag och uppfylla SSCC-standard.

Kontakta en auktoriserad Lynx-återförsäljare för utbudet av tillbehör för ditt fordon.

---

# SPECIELLA SÄKERHETSMEDELANDEN

ALLVARLIGA SKADOR ELLER DÖD kan bli resultatet om du inte följer dessa instruktioner:

- Gör alltid en före-start-kontroll INNAN du startar motorn.
- Kontrollera att gasreglaget kan röra sig obehindrat och att det själv går tillbaka till tomgångsläget, innan motorn startas.
- Fäst alltid nödstopplinans ögla på kläderna innan motorn startas.
- Kör aldrig motorn utan korrekt installerat rem- eller bromsskydd eller med huven eller sidopanelerna öppna eller borttagna. Kör aldrig motorn utan installerad drivrem. Att köra en obelastad motor som t.ex. utan drivrem eller med lyft band, kan vara farligt.
- Dra alltid åt parkeringsbromsen innan motorn startas.
- Man är alltid nybörjare första gången man sitter bakom reglagen på en snöskoter, oberoende av tidigare erfarenhet av att köra andra typer av fordon. Säker användning av snöskotern beror på flera omständigheter såsom sikt, hastighet, väder, omgivningen, trafik, fordonets skick och förarens tillstånd.
- En grundkurs erfordras för säker användning av varje snöskoter. Studera din Instruktionsbok med speciell hänsyn till säkerhets- och varningshänvisningar. Bli medlem i snöskoterklubben på platsen: dess sociala aktiviteter och skoterleder planeras både för att ha roligt och för säkerheten. Skaffa dig grundläggande instruktioner från din snöskoteråterförsäljare, en vän, en annan klubbmedlem eller anmäl dig till ett säkerhetsträningsprogram i närheten.
- Alla nya förare måste, innan de använder snöskotern, läsa och förstå Instruktionsboken och alla säkerhetsdekaler på snöskotern. Nya förare ska bara tillåtas köra snöskotern inom ett begränsat område på jämn mark, åtminstone tills de känner sig helt säkra på manövreringen av snöskotern. Om det finns någon lokal kurs för snöskoterförare, se till att den nya föraren anmäler sig till denna.
- Prestanda hos vissa snöskotrar kan vara mycket högre än hos snöskotrar du har använt tidigare. Därför rekommenderas inte att nybörjare eller oerfarna förare använder snöskotern.
- Snöskotrar används inom många områden och vid många olika snöförhållanden. Alla modeller uppträder inte på samma sätt vid liknande förhållanden. Rådfråga alltid din snöskoteråterförsäljare när du ska välja ut snöskotertyp för ditt speciella behov och användningsområde.
- Personskador eller död kan drabba snöskoterföraren, passageraren eller personer i närheten om snöskotern används under riskfyllda förhållanden, vilka överstiger förarens, passagerarens eller snöskoterns förmåga eller ligger utanför avsedd användning.
- BRP rekommenderar att föraren är minst 16 år gammal. Informera dig också om vilka lagar som gäller vid snöskoterkörning avseende åldersgräns och körkort/förarbevis.
- Nybörjaren bör träna körning med snöskotern på en jämn plats med låg hastighet innan han ger sig ut på någon längre tur.
- Det är viktigt att informera varje förare, oberoende av förarens erfarenhet, om snöskoterns manövrerings- och köregenskaper. Snöskoterns konfiguration, som bredd, bandlängd och fjädringstyp, varierar från en modell till en annan och dessa egenskaper påverkar i hög grad snöskoterns manövrering.

- Informera dig om lokala lagar. Statliga, kommunala och lokala myndigheter har utfärdat lagar och förordningar gällande säker användning och körning av snöskotrar. Det ligger inom ditt ansvar som snöskoterförare, att lära och följa dessa lagar och förordningar. Att respektera dem leder till säkrare snöskoterkörning för alla. Var medveten om ansvaret för egendomsskador och gällande försäkringsplikt för din utrustning.
- Fortkörning kan vara livsfarligt. I många fall kan du inte reagera tillräckligt fort vid oväntade händelser. Anpassa alltid hastigheten till spåret, väderleken och din egen förmåga. Informera dig om lokala föreskrifter. Hastighetsbegränsning kan förekomma och kontrolleras.
- Kör alltid på högra sidan av spåret.
- Håll alltid ett säkert avstånd till andra snöskotrar och kringstående.
- Tänk på, att reklammaterial eventuellt visar riskfyllda manövrer som utförs av professionella förare under ideala och/eller anpassade villkor. Försök aldrig att utföra sådana riskfyllda manövrer om de överstiger din körkunskapsnivå.
- Kör aldrig fordonet med droger eller alkohol i kroppen. Det medför nedsatt ömdöme och reaktionsförmåga.
- Snöskotern är inte konstruerad för körning på allmänna gator, vägar eller motorvägar.
- Undvik körning på väg. Om det är oundvikligt, och tillåtet, sänk hastigheten. Snöskotern är inte konstruerad för körning eller vändning på stenläggning. När du korsar en väg, stanna helt, titta därefter noggrant i båda riktningar innan du kör över i 90° vinkel. Var försiktig vid parkerade fordon.
- Att köra snöskoter på natten kan vara en underbar upplevelse, men var extra försiktig på grund av den reducerade sikten. Undvik okänd terräng och se till att belysningen fungerar. Ha alltid ficklampa och reservglödlampor till hands.
- Ta aldrig bort någon originalutrustning från snöskotern. Varje fordon har många inbyggda säkerhetsfunktioner. Sådana funktioner innefattar diverse skydd och manöverdon samt reflexmaterial och säkerhetsdekalering.
- Naturen är underbar men låt den inte göra dig ouppmärksam vid körningen. Om du verkligen vill njuta av utsikten på vintern, stanna snöskotern vid sidan av spåret, så att du inte är i vägen och till fara för andra.
- Staket utgör ett mycket allvarligt hot såväl för dig som för snöskotern. Ta en rejäl kurva runt telefonstolpar och andra stolpar.
- Dolda vajrar/linor som inte kan upptäckas på avstånd kan orsaka allvarliga olyckor.
- Använd alltid godkänd störthjälm, skyddsglasögon och ansiktsmask. Detta gäller även för din passagerare.
- Var uppmärksam på naturliga riskmoment vid körning utanför spåren, som t.ex. laviner och andra naturliga eller byggda olycksrisker eller hinder.
- Att köra efter en annan snöskoter med kort avstånd bör undvikas. Om snöskotern framför dig saktar in av någon anledning, kan dess förare eller passagerare bli skadade genom din försummelse. Håll ett säkert inbromsningsavstånd mellan dig och snöskotern framför dig. Beroende på terrängförhållandena kan inbromsningen kräva litet mer plats än du tror. Kör säkert. Var förberedd på att väja undan.

- Att köra ut ensam med snöskotern kan också vara farligt. Bränslet kan ta slut, du kan råka ut för en olycka eller få en skada på snöskotern. Kom ihåg att snöskotern kan köra längre på en halvtimme, än du klarar att gå på en dag. Använd "kompissystemet". Kör alltid ut med en vän eller medlem av snöskoterklubben. Även då bör du tala om vart du ska köra och när du planerar att vara tillbaka.
- Ängar har ibland lägre områden där vatten samlas och fryser till på vintern. Denna is är i regel blank. Ett försök att vända eller bromsa på denna yta kan försäkra att fordonet slirar ur kontroll. Bromsa inte och försök aldrig att gasa på eller att vända på blank is. Om du skulle råka köra över ett sådant område, sänk då hastigheten genom att försiktigt minska gaspådraget.
- "Hoppa" aldrig med snöskotern.
- Dra inte på för fullt när du kör med andra. Snö och is kan kastas bakåt i spåret framför en följande snöskoter. Dessutom gräver fordonet ner sig och efterlämnar en ojämn snöyta för följande fordon när man drar på för fullt.
- Att köra tillsammans med andra är både roligt och trevligt men försök inte briljera och kör inte om andra i gruppen. En mindre erfaren förare kan försöka göra detsamma och misslyckas. Begränsa din körning till andras kunskaper och erfarenhet, när du kör tillsammans med andra.
- I en nödsituation kan du stoppa snöskoterns motor genom att trycka ned motorns nödstoppreglage eller dra bort nödstopplinans hatt från motorns stoppbrytare medan du bromsar.
- Koppla alltid till parkeringsbromsen när fordonet inte används.
- Låt aldrig motorn gå inom ett icke ventilerat utrymme och/eller om fordonet lämnas utan uppsikt.
- **Endast modeller med elstart:** Ladda eller förstärk aldrig ett batteri när det är monterat på snöskotern.
- E-TEC-motorer: Försök aldrig utföra någon form av underhåll eller reparation på bränsle- eller elsystem. Underhåll eller reparation av dessa system ska utföras av en auktoriserad Lynx-återförsäljare.
- Försök aldrig utföra någon form av underhåll eller reparation på bränsle- eller elsystem. Underhåll eller reparation av dessa system ska utföras av en auktoriserad Lynx-återförsäljare.
- Se till att vägen bakåt är fri från hinder eller personer innan du lägger in backen.
- Ta alltid bort nödstopplinans hatt och nyckel när fordonet inte används för att undvika stöld, att motorn startar av misstag eller att snöskotern används av barn eller obehöriga.
- Stå ALDRIG bakom eller nära ett roterande drivband. Grus och stenar kan slungas ut och orsaka svåra skador. För att avlägsna packad snö eller is, stanna motorn, håll i fordonet, luta det åt sidan och använd skruvmejseln från verktygssatsen.
- Sätt inte dubbar på drivbandet om det inte är godkänt för dubbar. Ett dubbat band som inte är godkänt för dubbar kan rivas av fordonet vid högre hastighet. Kontakta en auktoriserad Lynx-återförsäljare för aktuell information om tillgängliga dubbar och deras användning.
- Drivbandet på den här modellen får förses med dubbar. ENDAST dubbtyp som godkänts av BRP får dock användas på Lynx-snöskotrar. ANVÄND ALDRIG vanliga dubbar eftersom bandtjockleken är tunnare än på våra standardband. Dubbarna riskerar att slita sönder bandet och få det att lossna från fordonet.



- Använd alltid en godkänd hjälm och följ samma klädselanvisningar som rekommenderas för föraren och som beskrivs i denna Instruktionsbok.
- Se till att du sitter stadigt med båda fötterna ordentligt vilande och med bra grepp på fotstöden samt att du kan hålla fast dig ordentligt i handtagen.
- Kom ihåg att föraren ansvarar för passagerarens säkerhet på 2-UP-modeller. Kom ihåg att snöskoterns köregenskaper, stabilitet och bromssträcka kan påverkas vid körning med passagerare.
- Innan körning med fordonet ska passageraren ombes att uppmana dig att sakta ner eller stanna om denna känner obehag eller fara under körningen. Var uppmärksam på din passagerare under körning.

## Inledning

**OBSERVERA:** Vissa funktioner eller egenskaper som beskrivs i detta avsnitt gäller eventuellt inte alla modeller eller kan finnas som tillval.

Gasen är elektronisk och skickar en styrsignal till en elektronisk enhet, vars funktion är att se till att dess system fungerar inom fasta parametrar.

Det är ytterst viktigt att föraren läser all information i denna Instruktionsbok för att lära känna snöskotern och dess system, reglage, kapacitet och begränsningar.

## iTC (intelligent Throttle Control)

Systemet använder ett elektroniskt gasreglage (ETC) som skickar styrsignaler till ECM (motorstyrenheten). Tack vare detta system behövs ingen traditionell gasvajer.

Med iTC kan följande kör lägen användas:

- ECO-läge
- Standardläge
- Sportläge.

## ECO-läge

När ECO-läget (bränslesnålt läge) är valt, är fordonets moment och hastighet begränsade för att upprätthålla en optimal marschfart och på så sätt minska bränsleförbrukningen.

Se underavsnittet *ANVÄNDNINGSLÄGEN* för detaljerade anvisningar.

## Standardläge

I Standardläge är accelerationen reducerad vid acceleration från fullt stillastående och vid körning i låg hastighet under vissa omständigheter.

## Sportläge

I Sportläge är maximal motoreffekt tillgänglig i motorns hela varvtalsområde.

Se underavsnittet *ANVÄNDNINGSLÄGEN* för detaljerade anvisningar.

## Inlärningsnyckel-lägen

Lynx™ Inlärningsnyckel begränsar snöskoterns moment och hastighet för att ge förstagångs- och mindre vana förare möjlighet att lära sig köra snöskotern och uppnå nödvändig säkerhet och kontroll.

## Begränsningar

En ovan förarens förmåga att köra snöskotern kan överskridas trots att en inlärningsnyckel används.

Se underavsnittet *ANVÄNDNINGSLÄGEN* för detaljer.

# KÖRA FORDONET

Varje förare ansvarar för passagerarnas säkerhet och säkerheten för andra eventuella personer i närheten.

Du är ansvarig för ordentlig användning av ditt fordon såväl som för instruktion av dem som du låter åka med eller köra. Det kan finnas tydliga skillnader i manövrering och prestanda mellan olika snöskotrar.

En snöskoter är relativt lätt att köra men liksom hos andra fordon eller mekanisk utrustning, kan risker uppstå om du eller din passagerare är vårdslös, tanklös eller ouppmärksam. Du bör låta snöskotern genomgå en säkerhetsinspektion varje år. Kontakta en auktoriserad Lynx-återförsäljare för mer information. Trots att det inte är obligatoriskt rekommenderas att du tar snöskotern till en auktoriserad Lynx-återförsäljare för preparering inför körsäsong. Varje besök hos en auktoriserad Lynx-återförsäljare är ett tillfälle för återförsäljaren att kontrollera om din snöskoter är föremål för någon säkerhetsuppdatering. Du bör även vända till dig en auktoriserad Lynx-återförsäljare så snart som möjligt när du får information om säkerhetsrelaterade uppdateringar.

Vänd dig till en auktoriserad Lynx-återförsäljare för eventuella tillbehör som du kan behöva till ditt fordon.

Innan du kör ut på spåren, bör du först träna på ett begränsat jämnt område, tills du känner dig helt säker gällande manövrering av snöskotern och märker att du säkert kan klara av en större uppgift. Vi önskar en trevlig och säker tur.

## Före-start-kontroll

### VARNING

Det är mycket viktigt att inspektera fordonet varje gång innan du använder det. Kontrollera alltid att viktiga reglage, säkerhetsfunktioner och mekaniska delar fungerar korrekt innan du börjar köra.

### VARNING

Använd alltid ett brett snöskoterstöd för att säkerställa ordentlig positionering vid kontroll av bandet. Accelerera motorn långsamt så att bandet roterar med mycket låg hastighet när det inte har markkontakt.

## Innan du startar motorn

1. Ta bort snö och is från chassiet inklusive från lyktor, säten, fotstöd, reglage och instrument.
2. Kontrollera att luftfiltret är fritt från snö.
3. Kontrollera att skidor och styrning fungerar obehindrat. Kontrollera motsvarande rörelse mellan skidor och styrsång.
4. Kontrollera bränsle och insprutningsolja (i förekommande fall) avseende nivåer och ev. läckage. Fyll på om nödvändigt och i händelse av läckage bör du ta snöskotern till en auktoriserad Lynx-återförsäljare, en verkstad eller en person som du själv väljer för underhåll, reparation eller utbyte.
5. Alla förvaringsutrymmen måste vara ordentligt stängda och får inte innehålla tunga eller ömtåliga föremål. Huvu- och sidopanelerna måste också vara ordentligt låsta.
6. Manövrera gasreglaget flera gånger för att kontrollera att det går lätt och smidigt. Det måste återgå till tomgångsläge när det släpps.

7. Dra åt bromsreglaget och se till att bromsen ligger an helt innan bromsreglaget när styrhandtaget. Det måste gå tillbaka helt när det släpps.
8. Koppla i parkeringsbromsen och kontrollera att den fungerar. Låt parkeringsbromsen vara inkopplad.

### När motorn har startat

För korrekt procedur vid start av motorn, se avsnittet *MOTORSTARTPROCEDUR* som gäller för din modell.

1. Kontrollera att hel- och halvljus, bakljus, bromsljus och signallampor fungerar.

**OBSERVERA:** Du kan behöva ta bort nödstopplinan från dina kläder för att kontrollera belysningen. I sådana fall, fäst linan i kläderna igen så fort du är tillbaka vid snöskoterns reglage.

2. Kontrollera att motorns stoppbrytare (dra bort nödstopplinans hatt) och nödstoppreglage fungerar.
3. Frisläpp parkeringsbromsen.
4. Se avsnittet *UPPVÄRMNING* och följ anvisningarna.

### Checklista vid före-start-kontroll

KOMPONENT	ÅTGÄRD
Karossen inklusive säten, fotstöd, lampor, luftfilter, reglage och instrument	Kontrollera skicket och ta bort snö eller is.
Skidor och styrsystem	Kontrollera avseende fri rörlighet och korrekt funktion.
Bränsle och insprutningsolja (i förekommande fall)	Kontrollera avseende korrekt nivå och läckage.
Kylvätska	Kontrollera avseende korrekt nivå och läckage.
Förvaringsutrymme	Kontrollera avseende ordentlig låsning och avsaknad av tunga eller ömtåliga föremål.
Gasreglage	Kontrollera avseende korrekt funktion.
Drivband	Kontrollera skicket och ta bort snö eller is.
Bromshandtag	Kontrollera avseende korrekt funktion.
Parkeringsbroms	Kontrollera avseende korrekt funktion.
Motorns nödstoppreglage och stoppbrytare (nödstopplinans hatt)	Kontrollera avseende korrekt funktion. Nödstopplinan måste vara fastsatt med öglan i förarens kläder.
Belysning	Kontrollera avseende korrekt funktion.
Fordonets omgivning	Snöskotern måste vara riktad bort från personer eller föremål. Ingen får stå framför eller bakom snöskotern.
Klädsel	Bär varma kläder som är lämpliga för snöskoterkörning.
Styrskenor	Kontrollera avseende korrekt funktion.

## Hur man kör

### Körkläder

Använd ordentlig snöskoterklädsel. Den bör vara bekväm och inte för trång. Ta alltid först reda på väderleksutsikterna innan du kör iväg. Klä dig med hänsyn till det kallaste väder som kan väntas. Termounderställ närmast huden ger också en bra isolering.

Använd alltid en godkänd störthjelm för säkerhetens och komfortens skull. De ger både värme och reducerar risken för skador. En strumpliknande mössa, kapuschong och ansiktsmask bör alltid bäras. Glasögon eller ett visir som sitter fast på hjälmen är oumbärligt.

Händerna bör skyddas med ett par snöskoterhandskar eller påsvantar som isolerar tillräckligt och ger rörelsefrihet för tummar och fingrar för manövrering av reglagen.

Stövlar med gummisulor och skaft antingen av nylon eller läder, med borttagbara filtinlägg, passar bäst vid snöskoterkörning.

Se till att du håller dig så torr som möjligt, när du kör snöskoter. När du kommer inomhus, ta av snöskoterkläderna och stövlarna och se till att de torkar ordentligt.

Använd inte långa halsdukar och lösa plagg som kan fastna i rörliga delar.

Använd glasögon med färgade linser.

### Vad man skall ha med sig

Varje snöskoterförare bör åtminstone ha med sig följande grundutrustning och verktyg, som kan hjälpa honom och andra i en nödsituation:

Förstahjälpensats	Medföljande verktygssats
Mobiltelefon	Kniv
Reservtändstift	Ficklampa
Isolerband	Spårkarta
Reservdrivrem	Tilltugg

Ta med ytterligare saker beroende på turens vägsträcka och beräknad tid.

### Körställning (körning framåt)

Din körposition och balans är två grundläggande förutsättningar för att få snöskotern att köra dit du vill. När du svänger på en sluttning, måste du och din passagerare vara redo att förskjuta kroppsvikten för att understödja kurvtagningen i önskad riktning. Förare och passagerare får aldrig försöka att manövrera genom att placera fötterna utanför fordonet. Med tiden lär du dig hur mycket du måste luta dig i kurvor vid olika hastigheter och hur mycket du måste luta dig mot en sluttning för att hålla balansen ordentligt.

Normalt uppnår man bästa balans och kontroll över fordonet när man sitter. Men även hukande, knästående eller stående ställningar används under vissa förhållanden.

Nybörjaren bör träna körning med snöskotern på en jämn plats med låg hastighet innan han ger sig ut på en riktig tur.

## VARNING

Försök inga manövrer som överstiger dina färdigheter.

### Sittning

Fötterna på fotbrädorna, kroppen halvvägs tillbaka på sätet är en idealisk ställning när man kör snöskotern på känd, jämn terräng. Knä och höfter bör vara rörliga för att kunna ta upp stötar.



### Hukande ställning

En halvsittande ställning med kroppen lyft från sätet och fötterna under kroppen i en sorts hukande ställning. Följaktligen kan benen ta upp stötarna, när man kör på ojämn terräng. Undvik plötsliga stopp.



### Knästående ställning

Denna ställning uppnår du genom att placera en fot ordentligt på fotbrädan och det andra knät på sätet. Undvik plötsliga stopp.



### Stående ställning

Placera båda fötterna på fotbrädorna. Knäna bör vara böjda för att ta upp stötarna från ojämnheter på marken. Detta är en bra ställning för att se bättre och för att lätt kunna förskjuta vikten alltefter behov. Undvik plötsliga stopp.



### Förarens ställning (backning)

Vi rekommenderar att du sitter ner på snöskotern under backning.

Undvik att stå upp. Rörelsen bakåt vid backning kan få dig att kastas framåt mot gasreglaget, vilket kan medföra ett oavsiktligt gaspådrag.

**⚠ VARNING**

Ett oväntat gaspådrag vid backning kan leda till att du förlorar kontrollen över snöskotern.

### Körning med passagerare

Vissa snöskotrar är konstruerade för endast en förare (1-UP) medan andra tillåter en passagerare (2-UP). Se fordons registreringsbevis för att få reda på, om en viss snöskoter kan ta med passagerare och i så fall hur många. Respektera alltid dessa specifikationer. Överbelastning är farligt eftersom snöskotrar inte är konstruerade för det.

Även om en passagerare tillåts måste denna person ha den fysik som krävs för snöskoterkörning.

**⚠ VARNING**

Varje passagerare måste kunna sätta sina fötter ordentligt på fotstöden och alltid hålla sina händer i grepphandtagen eller sätesremmen när han/hon sitter. Det är viktigt att ta hänsyn till dessa fysiska kriterier, för att säkerställa att passageraren sitter stabilt och för att minska risken för avkastning.

Föraren ansvarar för passagerarens säkerhet och bör informera passageraren i grundläggande snöskoteråkning.

**⚠ VARNING**

- Passagerare får endast sitta på avsedda passagerarsäten. Låt aldrig någon sitta mellan styrstängens och föraren.
- Varje passagerarsäte måste ha en rem eller grepphandtag och motsvara SSCC-standard.
- Passagerare och förare måste alltid bära DOT-godkända hjälmar och varma kläder, passande för snöskoteråkning. Säkerställ att ingen hud är exponerad.
- Om en passagerare under färden känner sig illa till mods eller osäker av någon anledning, ska han inte vänta utan be föraren att sakta ner eller stanna.

Att köra med passagerare är annorlunda än att köra ensam. Föraren har den fördelen, att han vet vilken nästa manöver blir och kan förbereda sig för det. Föraren har också extra stöd genom greppet på styrstängens. Passagerarna måste däremot förlita sig på förarens försiktiga och säkra manövrering av fordonet. Dessutom är rörelsefriheten inskränkt när man har passagerare och föraren kan ofta se mer av leden framåt än passagerarna. Därför måste man starta och stanna mjukt med passagerare och föraren måste köra långsammare. Föraren måste också varna passagerare för sidoslutningar,

ojämnheter, grenar, etc. En oförutsedd ojämnhet kan leda till att du blir av med passageraren. Påminn dina passagerare om att luta sig med dig i kurvan, utan att välta fordonet. Var mycket försiktig, kör långsammare och kontrollera passagerarna ofta.

**⚠ VARNING**

Vid körning med passagerare:

- Såväl broms- som styrförmågan är reducerad. Sänk hastigheten och se till att ha extra plats att manövrera.
- Ställ in fjädningen motsvarande vikten.

Se avsnittet **INSTÄLLNING AV FJÄDRINGEN** under **ANVÄNDNINGSTRUKTIONER** i denna Instruktionsbok och motsvarande dekal på remskyddet för komplett information angående inställning av fjädningen.

**Körning med barn**

På snöskotrar godkända för två passagerare (med tillbehörssäte) och om du har en vuxen och ett barn som passagerare, rekommenderar BRP att barnet tar plats i mitten. Detta ger den vuxna personen möjlighet att sitta på det bakre sätet, hålla ögonen på barnet och hålla fast det vid behov. Dessutom är barnet bäst skyddat mot vind och kyla, om det sitter i mitten.

lakttag ännu större försiktighet och kör ännu långsammare med en yngre passagerare. Kontrollera ofta att barnet har fast grepp och sitter ordentligt med fötterna på fotbrädorna.

## Terräng/Olika sätt att köra

### Preparerat spår

Sittande körställning är att föredra på ett preparerat spår. Kör inte för fort och håll dig framför allt på högra sidan av spåret. Var förberedd på att något oväntat inträffar. Observera alla skyltar längs spåret. Kör inte sicksack mellan ena sidan av spåret och den andra.

### Oppreparerat spår

Om det inte just har fallit snö, kan du räkna med snödrivor och "tvättbrädsförhållanden". Sådana förhållanden kan vara fysiskt skadliga i höga hastigheter. Sänk farten. Håll dig fast i styrstangen och inta en hukande ställning. Fötterna bör vara under kroppen och man intar en hukad ställning för att ta upp skakningar. På längre sträckor med "tvättbrädseffekt" kan man använda den knästående ställningen med ett knä på sätet. Detta ger en viss bekvämlighet, men man har samtidigt kroppen fri för att kunna styra fordonet. Se upp för stenar eller trädstubbar som kan vara delvis dolda när det nyligen har snöat.

### Djup snö

I djup pudersnö kan fordonet börja att köra fast. Om detta inträffar, sväng i en så stor kurva som möjligt och sök upp ett fastare underlag. Om du kör fast, och det händer alla, låt inte bandet spinna runt då detta medför att fordonet sjunker djupare. Stäng istället av motorn, stig av och rensa bort snön under fotbrädorna och bottenplåten med hjälp av fötterna eller en skyffel. Försök om möjligt luta snöskotern åt sidan, packa in ny snö under bandet med fötterna och ställ ned snöskotern igen så att den vilar på skidorna. Trampa därefter till en fri väg framför fordonet. I regel räcker någon meter. Starta motorn. Inta stående ställning och gunga fordonet försiktigt samtidigt som du sakta drar på gasen. Beroende på om fordonet sjunker fram eller bak, bör

du placera fötterna på motsatta änden av fotbrädorna. Lägg aldrig främmande föremål under bandet som hjälp. Låt inte någon stå framför eller bakom snöskotern när motorn är igång. Håll dig borta från bandet. Personskador är följden om man kommer i kontakt med det roterande bandet.

### Fruset vatten

Att köra på tillfrusna sjöar och floder kan vara livsfarligt. Undvik vattenvägar. Om du befinner dig på okänt område, fråga lokala myndigheter eller personer på platsen angående isens tillstånd, inlopp, utlopp, källor, starka strömmar eller andra faror. Försök aldrig att köra snöskotern på is som kan vara för svag för att bära dig och fordonet. Att köra snöskoter på is eller glatta ytor kan vara mycket farligt om man inte iakttar vissa försiktighetsåtgärder. Det ligger i sakens natur, att is är ett olämpligt underlag för bra kontroll över en snöskoter eller andra fordon. Väggreppet vid start, svängning eller stopp är mycket lägre än på snö. Således kan dessa sträckor mångdubblas. Styrförmågan är minimal och okontrollerad sladdning är en alltid överhängande fara. När du kör på is, kör långsamt och var försiktig. Se till att du har gott om plats när du stannar och svänger. Detta gäller speciellt på natten.

### Hård packsnö

Underskatta inte hård packsnö. Det kan vara svårt att manövrera eftersom både skidorna och bandet har dåligt väggrepp. Det är bäst att sakta ner och att undvika snabb acceleration, svängning eller bromsning.

### Uppförsbackar

Det finns två huvudtyper av backar — öppna backar med ett par träd, stenar eller andra hinder, och backar som endast kan köras direkt rakt upp. I en öppen backe kör man snett upp eller i slalom. Kör upp i vinkel. Inta knästående ställning. Håll kroppsvikten hela



tiden upp mot backen. Håll en jämn, säker hastighet. Kör så långt du kan i denna riktning, byt därefter till motsatt vinkel mot backen och motsatt körställning.

En direkt körning rakt upp kan innebära problem. Välj stående körställning, accelerera innan du börjar köra upp och reducera sedan gasen för att förhindra att bandet slirar.

Under alla omständigheter måste fordonets hastighet vara så hög som lutningen kräver. Sakta alltid ner när du når krönet. Låt inte bandet slira om du inte kommer vidare. Stäng av motorn, frigör skidorna genom att dra dem utåt och nedåt, placera snöskoterns bakparti uppåt, starta motorn igen och kör dig fri med låg jämn gas. Positionera dig själv så att du inte välter och kör sedan nedåt.

## Utförsbacke

Att köra nedför en backe kräver att man har full kontroll över fordonet hela tiden. Vid brantare backar, håll din tyngdpunkt låg och båda händerna på styrstången. Håll låg gas och låt fordonet köra nedför backen med motorn igång. Om en hastighet uppnås som inte är säker, sakta ner genom att bromsa, men bromsa bara lätt upprepade gånger. Tvärbromsa aldrig, då låser sig bandet.

## Sidolutning

När man kör över en sidolutning eller snett upp eller ner, måste vissa steg följas. Alla ombord bör luta sig mot slutningen, vilket krävs för stabiliteten. De bästa körställningarna är den knästående ställningen, med knät mot nedförsbacken på sätet och foten på det övre benet på fotbrädan, eller den hukande ställningen. Var beredd på att förskjuta kroppsvikten snabbt när det behövs. Sidolutningar och branta backar är inte lämpliga för nybörjare eller rutinerade snöskoterförare.

## Slask

Slask bör alltid undvikas. Kontrollera alltid avseende slask innan du kör över en sjö eller flod. Kör omgående bort från isen, om du upptäcker mörka fläckar på spåret. Is och vatten kan kastas bakåt i spåret för en följande snöskoter. Att få ut ett fordon ur ett slaskområde kan vara ansträngande och i vissa fall omöjligt.

## Förhållanden med dimma eller snöglopp

Dimma eller siktreducerande snöfall kan uppträda till lands eller på vattnet. Om du måste köra vidare i dimma eller starkt snöfall, kör långsamt med tändbelysning och håll uppmärksam utkik efter faror. Kör inte vidare, om du inte är säker på vägen. Håll ett säkert avstånd bakom andra snöskotrar för att förbättra sikten och reaktionstiden.

## Okänt område

Kör alltid extra försiktigt, när du kommer in på ett område som du inte känner till. Kör tillräckligt långsamt för att kunna upptäcka eventuella faror, såsom staket och staketstolpar, bäckar som korsar din väg, stenar, plötsliga fördjupningar, staglinor och otaliga andra hinder, som kan sätta stopp för din snöskoterkörning. Var försiktig även när du följer befintliga spår. Kör med en sådan hastighet, att du kan se vad som befinner sig bakom nästa kurva eller krönet av en kulle.

## Starkt solsken

Dagar med starkt solsken kan reducera sikten avsevärt. Skenet från solen och snön kan blända dig så starkt, att du har svårt för att upptäcka bergsklyftor, diken eller andra hinder. Vid sådana förhållanden bör alltid glasögon med färgade linser användas.

## Föremål som inte syns

Föremål kan vara dolda under snön. När man kör utanför officiella spår och i skogen krävs lägre hastighet och ökad uppmärksamhet. När man kör för fort i ett område, kan även mindre hinder vara mycket farliga. Även att köra på en liten sten eller stubbe kan medföra att man förlorar kontrollen över snöskotern och förorsaka personskador hos förare och passagerare. Håll dig på officiella spår för att minska risken för faror. Kör säkert, sakta ner och njut av utsikten.

## Dolda trådar

Håll alltid utkim efter dolda ståltrådar, speciellt inom områden där lantbruk kan ha bedrivits vid någon tidpunkt. För många olyckor har inträffat genom att köra in i trådar på fälten, staglinor nära stolpar och vägar och in i kedjor och trådar som använts vid vägvästängning. Låg hastighet är en nödvändighet.

## Hinder och språng

Oplanerade språng genom snödrivor, snöplogsvallar, kulvertar eller osynliga objekt kan vara farliga. Du kan undvika dem genom att använda ordentliga solglasögon eller ansiktsmask och genom att köra långsammare.

Att hoppa kan utgöra en risksituation. Bered dig på att absorbera stöten innan du landar och var beredd på nedslaget. Knäna måste vara böjda, så att de fungerar som stötdämpare. Om spåret plötsligt försvinner framför dig, luta dig (stående) bakåt och håll skidorna uppåt och rakt fram. Ge delvis gas och var beredd på nedslaget. Knäna måste vara böjda, så att de fungerar som stötdämpare.

## Svänga med snöskotern

Beroende på rådande terrängförhållanden, finns det två lämpliga sätt att vända eller svänga med en snöskoter. Vid de flesta snöförhållanden är kroppsrö-

relser nyckeln vid kurvtagning. Genom att luta sig inåt i kurvan och positionera kroppsvikten på den inre foten bildar man en skevning under bandet. Genom att du intar denna ställning och placerar dig själv så långt framåt som möjligt, överförs vikten till den inre skidan.

Vid något tillfälle märker du kanske, att enda sättet att vända fordonet i djup snö är att verkligen dra runt snöskotern. Överansträng dig inte. Skaffa hjälp. Kom ihåg att alltid lyfta med hjälp av benen istället för med ryggen.



## Väggörning

I vissa fall kör du upp på vägen via ett dike eller en snövall. Välj ett ställe där du kan köra upp utan svårighet. Använd stående körställning och kör endast med den hastighet som krävs för att komma över vallen. Stanna helt uppe på vallen och vänta tills all trafik har kört förbi. Bedöm vägens lutning. Korsa vägen i 90° vinkel. Om du träffar på en ytterligare snövall på andra sidan, positionera fötterna långt bak på fordonet. Tänk på att snöskotern inte är avsedd för användning på bar mark och att styrningen är svårare på denna typ av underlag.

## Järnväggörning

Kör aldrig på järnvägsspår. Det är förbjudet. Järnvägsspår och områden med järnvägsrättigheter är privat egen-

dom. En snöskoter är ingen match för ett tåg. Stanna, titta och lyssna innan du korsar ett järnvägsspår.

## Nattkörning

Mängden naturlig och konstgjord belysning vid en viss tidpunkt kan påverka din förmåga att se eller att bli sedd. Att köra snöskoter på natten är underbart. Det kan vara en unik upplevelse om du tar hänsyn till den reducerade sikten. Innan du startar, se till att belysningen är ren och fungerar ordentligt. Kör med en hastighet som ger dig möjlighet att stanna i tid, när du ser ett obekant eller farligt objekt framför dig. Håll dig på officiella spår och kör aldrig på okänt område. Undvik floder och sjöar. Staglinor, taggtrådsstängsel, avstängda inkörslar och andra objekt såsom trädgrenar är svåra att se på natten. Kör aldrig ensam. Ha alltid en ficklampa med dig. Håll dig borta från bostadsområden och respektera andra personers rätt att sova.

## Köra i grupp

Före start, utnäm en "truppchef" som leder gruppen och en annan person som följer upp på slutet. Se till att alla som kör med känner till den planerade vägen och målet. Kontrollera att du har tagit med alla verktyg och all utrustning som behövs och att du har tillräcklig mängd bränsle för hela turen. Kör aldrig om truppchefen och för den delen inte heller någon annan snöskoter. Använd handsignaler över hela linjen för att indikera faror eller avsikten att byta riktning. Hjälp alltid andra när det behövs.

Det är alltid VIKTIGT att hålla ett säkert avstånd mellan varje snöskoter. Håll alltid ett säkert mellanrum och sorj för tillräckligt bromsavstånd. Kör inte tätt efter framförvarande snöskoter. Uppmärksamma framförvarande fordons position.

## Signaler

Om du har för avsikt att stanna, höj ena handen rakt upp över huvudet. Indikera vänstersväng genom att sträcka den vänstra handen rakt ut åt vänster. För högersvängar, sträck vänster arm och höj handen till en vertikal position så att armen bildar en rät vinkel vid armbågen. Varje snöskoterförare bör vidarebefordra signalen till de som kör bakom.

## Stopp på spåret

Så vitt möjligt, kör av spåret när du stannar. Detta reducerar riskerna för andra snöskoterförare som använder spåret.

## Spår och skyltar

Skyltar vid spåret är avsedda att kontrollera, styra eller reglera snöskoterkörning på spåret. Lär dig betydelsen av alla skyltar som används inom det område där du kör snöskoter.

## Miljö

Förekomsten av vilt gör körningen med snöskoter till en upplevelse. Snöskoterspår utgör ett fast underlag på vilket djur kan förflytta sig från område till område. Stör inte detta privilegium genom att jaga eller hetsa djuren. Trötthet och utmattning kan leda till att ett djur dör. Undvik områden som är avsedda för skydd eller utfodring av vilda djur.

Om du har tur nog att få syn på ett vild djur, stanna snöskotern och titta i lugn och ro.

De riktlinjer som vi understödjer är inte avsedda att förminska glädjen vid snöskoterkörning, utan för att skydda den härliga frihet som man bara kan uppleva på en snöskoter! Dessa riktlinjer håller snöskoterförarna friska, glada och ger dem möjligheten att visa andra vad de vet om, och uppskattar hos, sitt favorittidsfördriv på vintern. Så, nästa gång du kör ut i spåren en kall, gnistrande och klar vinterdag, ber vi dig att komma ihåg att du bereder vägen för

vår sports framtid. Hjälp oss att hitta den rätta vägen! Alla vi hos BRP tackar för hjälpen.

Det finns ingenting mer stimulerande än att köra snöskoter. Att ge sig ut på snöskoterspår genom markerna är en spännande och hälsosam vintersport. Men efterhand som antalet personer som utnyttjar dessa fritidsområden stiger, stiger även risken för skador på miljön. Missbruk av terrängen, tillgångar och resurser leder oundvikligen till restriktioner och avstängning av både privata och allmänna markområden.

Det är faktiskt så, att det största hotet för vår sport alltid är i närheten. Detta ger oss ett enda logiskt val. Vi måste alltid köra ansvarsfullt, när vi kör snöskoter.

De allra flesta respekterar lagen och miljön. Var och en av oss måste föregå med gott exempel för dem som är nya inom sporten, unga som gamla.

Det bör ligga i allas intresse att gå försiktigt fram inom våra fritidsområden. Därför att på sikt måste vi vara försiktiga med miljön, för att skydda sporten.

Efter att ha insett vikten av detta och nödvändigheten av att snöskoterförare hjälper till att skydda de markområden som är förutsättningen för denna sport, utvecklade BRP kampanjen "Light Treading Is Smart Sledding" (Att gå försiktigt fram är intelligent körning) för snöskoterförare.

Att gå försiktigt fram gäller mer än bara behandlingen av nätet av spår. Det handlar om bevis på omsorg och respekt, liksom beredskap att överta ledningen och handla. Det gäller miljön i allmänhet, dess vård och underhåll, dess naturliga invånare och alla entusiaster och allmänheten i övrigt, som njuter av den härliga naturen. Med detta tema uppmanar vi alla snöskoterförare att tänka på att respekt för miljön inte bara är viktigt för vår industris framtid, utan även för kommande generationer.

Att gå försiktigt fram betyder inte alls, att du ska tygla din lust för rolig snöskoterkörning! Det betyder bara att du ska handla med respekt!

Det grundläggande målet med att gå försiktigt fram är respekt för var och hur du kör snöskoter. Du går försiktigt fram, om du följer nedanstående principer.

**Informera dig.** Skaffa kartor, föreskrifter och annan information från skogsförvaltningen eller annan offentlig myndighet. Lär dig reglerna och följ dem. Det gäller även hastighetsbegränsningar!

**Undvik** att köra över unga träd, buskar och gräs och skär inte trä. På plan mark eller områden där spårkörning är populär, är det viktigt att endast köra där det är tillåtet. Kom ihåg att det finns ett samband mellan att skydda miljön och din egen säkerhet.

**Respektera vilda djur** och ta speciell hänsyn till djur som har ungar eller lider av brist på foder. Stress kan underminera knappa energireserver. Undvik att köra inom områden där bara djur ska uppehålla sig!

**Respektera vägspärrar** och trafikskyltar och glöm inte: Den som går försiktigt fram, skräpar inte ner!

**Håll dig undan** från vildmarker. De är spärrade för alla fordon. Ta reda på var gränserna är.

**Be om lov** om du vill köra över privat område. Respektera markägarnas rättigheter och andra människors privatliv. Glöm inte att även om snöskotertechnologin har reducerat bullernivån avsevärt, bör du ändå inte varva upp motorn där lugn och tystnad "står på dagordningen".

Snöskoterförare vet alltför väl, vilka ansträngningar som gjorts under sportens historia för att få tillgång till områden där det går att köra snöskoter säkert och ansvarsfullt. Denna ansträngning fortsätter även idag, lika starkt som någonsin.

Att respektera de områden där vi kör, var de än är, är det enda sättet att se till att vi kan utnyttja dem i framtiden. Det är en huvudorsak till varför vi vet att du håller med om att det är klokt att gå försiktigt fram! Och det finns fler.

Att njuta av möjligheten att se vintern och alla dess naturliga, majestätiska under är en erfarenhet som vårdas ömt av snöskoterförare. Att gå försiktigt fram skyddar denna möjlighet och gör det möjligt för oss att visa vinterns skönhet och vår sports unika spänning för andra! Att gå försiktigt fram hjälper vår sport att växa!

Att gå försiktigt fram utmärker också en klok snöskoterförare. Man behöver inte lämna de stora spåren eller rasa genom en oberörd skog, för att visa att man kan köra. Oberoende av om du kör en högeffektiv Lynx, en sportig RS™-snöskoter eller ett annat märke eller en annan modell, visa att du vet vad du håller på med. Visa att du vet hur man får snön att yra och hur man efterlämnar spår på ett hänsynsfullt sätt!

## **Transport och bogsering**

Följ transport- och bogseringsinstruktionerna som beskrivs längre fram i denna Instruktionsbok.

# VÄGGREPPSFÖRBÄTTRANDE PRODUKTER

**OBSERVERA:** Det här avsnittet avser snöskotrar utrustade med fabriksinstallerade drivband som godkänts av BRP för montering av specialdubbar.

## VARNING

Dubba aldrig ett band som inte är godkänt för dubbar. Att montera dubbar på ett band som inte har godkänts för detta kan öka risken för att bandet brister eller rivs av.

## VARNING

Drivbandet på den här modellen får förses med dubbar. Dubbarna **MÅSTE** dock vara av en typ som godkänts av BRP för användning på dessa Lynx-snöskotrar. **ANVÄND ALDRIG** vanliga dubbar eftersom bandtjockleken är tunnare än på andra standardband. Dubbarna riskerar att slita sönder bandet och få det att lossna från fordonet. Kontakta en auktoriserad Lynx-återförsäljare för aktuell information om dubbutbud och -applikationer.

Användning av väggreppsförbättrande produkter, som justerbara eller mer aggressiva karbidstyrskenor med större profildjup och/eller dubbar på snöskotern, förändrar dess uppträdande, speciellt avseende manövrering, acceleration och bromsning.

Att använda väggreppsförbättrande produkter ger bättre grepp på packsnö eller is, men har däremot ingen märkbar effekt på mjuk snö. Av det här skälet krävs det en viss tillvänjningsperiod för att kunna köra en snöskoter utrustad med väggreppsförbättrande produkter. Se till att du tar dig god tid att vänja dig vid hur snöskotern uppträder vid svängning, acceleration och bromsning, om den är utrustad med väggreppsförbättrande produkter.

Kontrollera även lokala föreskrifter avseende användning av väggreppsförbättrande produkter på snöskotrar. Kör alltid snöskotern på ett ansvarsfullt sätt och respektera miljön och andra människors egendom.

## Manövrerbarhet

Användning av greppförbättrande produkter så som mer aggressiva karbidmedar och/eller dubbar på snöskotern medför ett förbättrat grepp med marken både bak och fram. Därför är det nödvändigt att använda karbidmedar för att förbättra skidornas väggrepp, så att snöskoterns front- och bakparti är i balans. Vanliga karbidmedar som finns i handeln är i och för sig lämpliga, men ger inte nödvändigtvis optimal kontroll över fordonet. Detta beror även på dina personliga prioriter, din körstil och hur fjädringen är inställd.

## VARNING

Om snöskoterns front- och bakparti inte är i balans, beroende på olämplig kombination av väggreppsförbättrande produkter, kan snöskotern tendera att bli över- eller understyrd, vilket kan leda till att du förlorar kontrollen över fordonet.

## Överstyrning

Under vissa omständigheter kan användning av mer aggressiva karbidmedar utan dubbat band göra att snöskotern tenderar till överstyrning, se illustrationen.

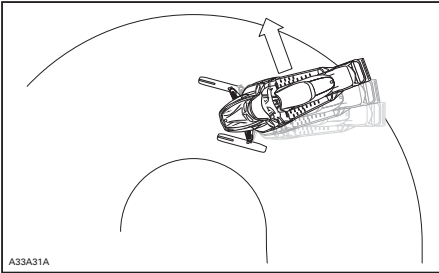

A33A31A

**ÖVERSTYRNING****Understyrning**

Under vissa omständigheter, kan användning av dubbar göra att snöskotern tenderar till understyrning om skidorna inte är utrustade med mer aggressiva karbidmedar, se illustrationen.

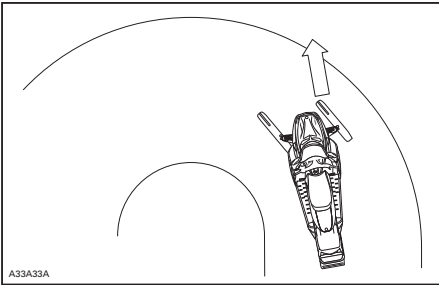

A33A32A

**UNDERSTYRNING****Kontrollerad körning**

En väl avvägd kombination av karbidmedar och dubbar på bandet säkerställer en fullgod kontroll och bättre hantering. Se illustrationen.

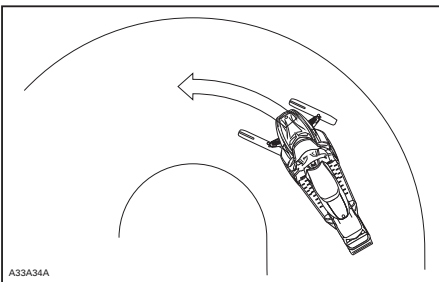

A33A34A

**KONTROLLERAD KÖRNING****Acceleration**

Att använda dubbar på bandet ger bättre acceleration på packsnö och is, men har ingen märkbar effekt på mjuk snö. Detta kan försäkra plötsliga förändringar av väggreppet under vissa omständigheter.

**⚠ VARNING**

För att förhindra överraskningar som kan leda till förlust av kontrollen över snöskotern:

- Var alltid försiktig med gasen.
- Försök **ALDRIG** att få bandet att spinna för att snöskoterns bakparti ska sladda.

Detta kan medföra att grus eller is kastas våldsamt bakåt, vilket eventuellt kan skada andra i närheten, eller på snöskotrar bakom dig.

**Bromsning**

Liksom för acceleration ger dubbar på bandet bättre bromseffekt på packsnö och is men har ingen märkbar verkan på mjuk snö. Således kan bromsverkan förändras plötsligt under vissa omständigheter. Se till att du bromsar återhållsamt så att bandet inte blockeras för att undvika överraskningar, vilka kan leda till förlust av kontrollen.

## Viktiga säkerhetsregler

### ⚠ VARNING

För att förhindra allvarliga skador hos personer i närheten av snöskotern:

- Stå **ALDRIG** bakom eller nära ett band som är igång.
- Använd alltid ett brett snöskoterstöd med bakre avvisarpanel om bandet måste roteras.
- Kör motorn bara med lägsta möjliga hastighet när bandet är lyft från marken.

Centrifugalkraften kan förorsaka att grus, skadade eller lösa dubbar, avslitna delar av bandet, eller hela det tunga bandet slungas bakåt ut ur tunneln med oerhörd kraft.

## Dubningens inverkan på snöskoterns livslängd

Användning av väggreppsförbättrande produkter kan öka belastningen och påkänningen för vissa av snöskoterns komponenter, såväl som vibrationsnivån. Detta kan leda till för tidigt slitage av delar såsom remmar, bromsbelägg, lager, kedja och kedjehjul, samt på godkända dubgade band förkorta bandets livslängd. Gör alltid en visuell inspektion av bandet före varje körning. För ytterligare information, se avsnittet *DRIVBAND I UNDERHÅLL*.

Dubbar kan också förorsaka allvarliga skador på snöskotern om den inte är utrustad med tunnelskydd avsett för just din modell. Skador på elektriska ledningar eller perforering av värmväxlarna är möjliga risker, vilka kan leda till att motorn blir överhettad och allvarligt skadad.

### ⚠ VARNING

Om tunnelskydden är mycket slitna eller inte installerade, kan håll uppstå i bensintanken, vilket leder till brand.

**ANMÄRKNING** Fråga din återförsäljare efter typbeteckning och kit-nummer för tunnelskydd passande till din snöskoter.

**OBSERVERA:** Titta i den begränsade garantin från BRP för att ta reda på, vilka garantibegränsningar som berör användning av dubbar.

## Montering av dubbar på av BRP godkända drivband

### ⚠ VARNING

Dubba aldrig ett band som inte är godkänt för dubbar. Godkända band kan identifieras genom en dubbsymbol (se illustrationen nedan) ingjuten i bandets yta. Att montera dubbar på ett band som inte har godkänts för detta kan öka risken för att bandet brister eller rivs av.

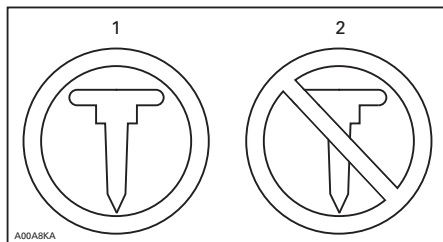

### SYMBOLER PÅ BANDET

1. Godkänt
2. INTE godkänt



För att säkerställa säker och korrekt montering, rekommenderar BRP att du låter din återförsäljare montera dubbarna.

- Använd endast specialdubbar godkända av BRP.
- Använd aldrig dubbar som överskrider höjden hos snöskoterns bandprofil med mer än 9,5 mm.

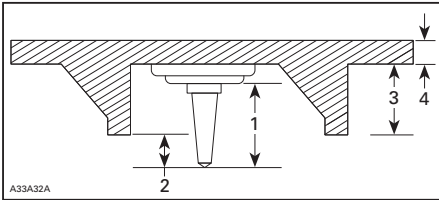

#### MONTERING AV DUBBAR

1. *Dubbstorlek*
2. *Inträngningsområde 6,4 mm till 9,5 mm*
3. *Bandets nabbhöjd*
4. *Bandets remtjocklek*

## **⚠ VARNING**

- Kontakta en auktoriserad Lynx-återförsäljare för aktuell information om tillgängliga dubbar och deras tillämpning.
- **ANVÄND ALDRIG** vanliga dubbar eftersom bandtjockleken är tunnare än på våra standardband och dubbarna riskerar att slita sönder bandet och få det att lossna från fordonet.
- Dubbar ska endast monteras på de ställen som indikeras med ingjutna vulster på bandets yta. Vissa modeller av drivband har två typer av ingjutna vulster: triangel- och cirkelformade. Kontrollera varningen som finns på bandets yta för att få veta vilken du ska använda.
- Dubba aldrig ett band med en profil på 35 mm eller mer.
- Antalet monterade dubbar måste alltid exakt motsvara mönstret hos de ingjutna vulsterna på bandet.
- Läs alltid först väggreppsprodukttillverkarens monteringsanvisningar och rekommendationer innan du låter din återförsäljare montera dubbar och medar. Det är mycket viktigt att följa momentanvisningarna för dubbskruvarna.

**MONTERING AV ETT FELAKTIGT ANTAL DUBBAR ELLER SLARVIG MONTERING KAN ÖKA RISKEN FÖR ATT BANDET BRISTER ELLER RIVS AV.**

## Underhåll/Utbyte

GÖR EN VISUELL INSPEKTION AV BANDET FÖRE VARJE KÖRNING.

Titta efter skador, såsom:

- Hål på bandet
- Sprickor i bandet (speciellt vid traktionshålen på dubbade band)
- Skadade eller avrivna nabbar, så att delar av stavarna syns
- Uppspaltning av gummit
- Skadade stavar
- Skadade dubbar (dubbade band)
- Krokiga dubbar (dubbade band)
- Avsaknad av dubbar
- Dubbar som rivits av från bandet
- Avsaknad av bandstyrningar
- Säkerställ också att dubbarnas muttrar dras åt till rekommenderat moment.

På godkända dubbade band bör du omgående byta ut skadade eller förstörda dubbar. Byt omgående ut bandet, om det uppvisar spår av slitage. Fråga din återförsäljare om du är osäker. Gör alltid en visuell inspektion av bandet före varje körning.

### VARNING

Att köra med ett skadat band eller skadade dubbar kan leda till förlust av kontrollen över fordonet.

# VIKTIGA DEKALER PÅ PRODUKTEN

## Hängetikett(er)

<p>Dear consumer, Your new E-TEC engine technology has an automatic computer-controlled break-in period that ensures you get the most performance, efficiency and reliability for the life. During the break-in, it will consume more oil and fuel than normal. Also, you may feel the engine misfire. This is normal, the computer is protecting the engine components against premature wear and ensure optimal break-in. After this period, which lasts for about the first two tanks of fuel (22 gal./80 l), you'll be able to experience the unmatched performance, fuel and oil economy that only the E-TEC technology delivers.</p>
<p>Bästa kund, I den nya E-TEC-motorteknologin ingår en automatisk, datorstyrd inkörningsperiod som säkerställer största möjliga prestanda, effektivitet och pålitlighet under produktens livslängd. Under inkörningsperioden är olje- och bränsleåtgången större än normalt. Det kan även hända att motorn feltänder. Detta är helt normalt, datorn skyddar motorkomponenterna mot förtida slitage och säkrar optimal inkörning. Efter denna period, som tar cirka två fulla tankar med bränsle (80 l), får du uppleva den ojämförliga prestanda, olje- och bränsleekonomi som bara E-TEC-teknologin ger.</p>

516004621

### E-TEC-MODELLER

<p><b>FÖRSIKTIGHET</b></p> <p>Denna snöskoter har kalibrerats för användning på HAVSNIVÅ. För användning på höjd över 600 m (2000 ft) krävs specialdelar och justeringar. För närmare detaljer, LÄS i instruktionsboken som medföljer snöskotern eller kontakta en auktoriserad Ski-Doo-återförsäljare. FELAKTIGA JUSTERINGAR KAN LEDA TILL SKADOR PÅ KOMPONENTER.</p>
--

mmo2008-003-054

## Säkerhetsdekaler på fordonet

Läs och se till att du förstår alla säkerhetsdekaler på fordonet. Dessa dekaler är fästa på fordonet och är till för förarens, passagerarens och omkringstående personers säkerhet.

Nedanstående dekaler finns på fordonet och är att betrakta som permanenta delar av fordonet. Om dekalerna saknas eller är skadade, kan de bytas utan extra kostnad. Kontakta en auktoriserad Lynx-återförsäljare.

**OBSERVERA:** Ifall det finns någon skillnad mellan säkerhetsdekalerna i denna Instruktionsbok och dekalerna på fordonet, gäller säkerhetsdekalerna på fordonet.

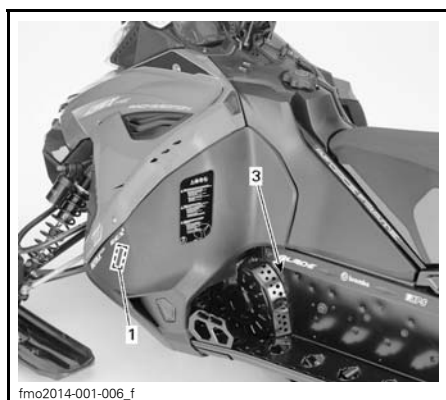
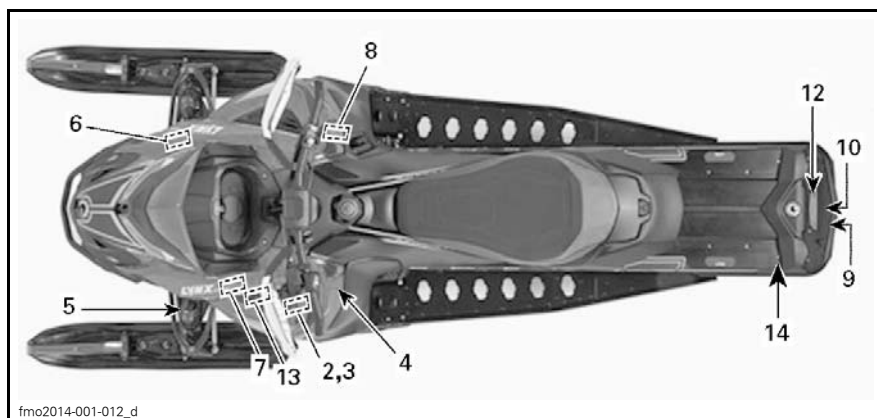

TYPBILD

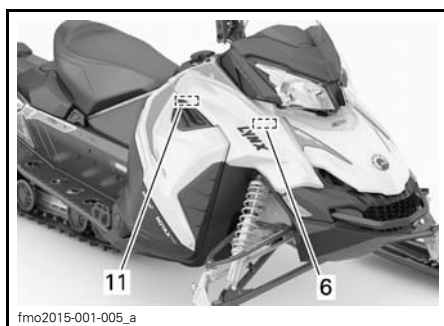

TYPBILD

### Dekal 1



DEKAL 1 (PÅ VÄNSTER/HÖGER SIDOPANEL)

## Dekal 2

**⚠ VARNING**

- Leta fram och läs Instruktionsboken. Följ alla anvisningar och varningar.
- Se upp för heta delar.
- Se upp för heta ångor.
- Får ej användas utan variator-skydd.
- Se upp för drivremmen.
- Läs anvisningarna innan service utförs.

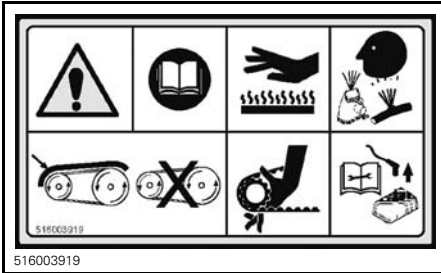

516003919

## DEKAL 2 - PÅ VARIATORSKYDDET

## Dekal 3

**⚠ VARNING**

Detta skydd måste ALLTID vara på plats när motorn är igång.  
Se upp för roterande delar – de kan förorsaka skador eller fastna i kläderna.

516006900

516006900

## DEKAL 3 - PÅ VARIATORSKYDDET OCH PÅ BROMSSKÖLDEN

## Dekal 4



516004607

## DEKAL 4 (PÅ VÄNSTER SIDOPANEL)

## Dekal 5

**VARNING: Trycksatt.  
Undvik öppen låga och gnistor  
Får ej tas isär.  
Får ej antändas, punkteras  
eller brännas.**

fmo2014-001-017

## DEKAL 5 - PÅ STÖTDÄMPAREN

### Dekal 6



DEKAL 6



DEKAL 6

### Dekal 7

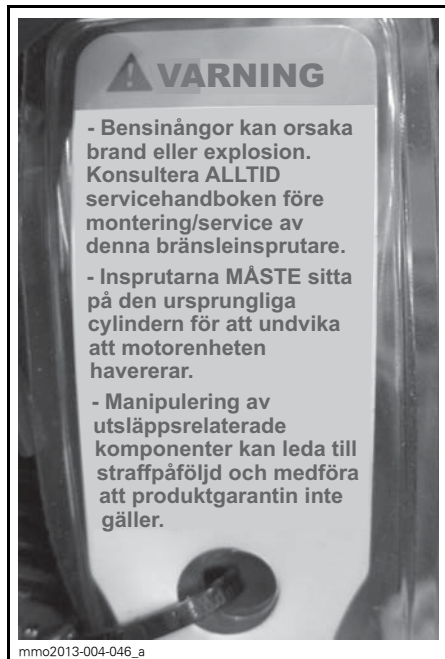

DEKAL 7 - PÅ BRÄNSLEINSPRUTARE - E-TEC-MODELLER

### Dekal 8



DEKAL 8 - ENDAST E-TEC

## Dekal 9

**⚠ VARNING**

- Använd alltid en stel dragstång för bogsering.
- MAXLAST BAK: 15kg
- MAXIMAL dragkapacitet: 2.500N
- MAXIMAL dragkrokskapacitet: 100N

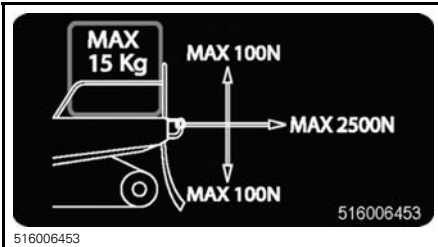

516006453

DEKAL 9 - PÅ RAVE RE, XTRIM SC OCH BOONDOCKER

## Dekal 10

**⚠ VARNING**

- Använd alltid en stel dragstång för bogsering.

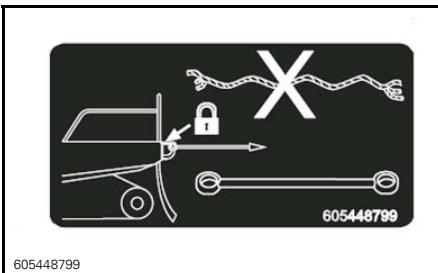

605448799

DEKAL 10

## Dekal 11



516005583

DEKAL 11 - PÅ E-TEC-MODELLER

## Dekal 12



516005175B

DEKAL 12 - PÅ ACE-MODELLER

## Dekal 13



516005521

DEKAL 13 - PÅ ACE-MODELLER

## Dekal 14

**⚠ VARNING**

Se upp för roterande drivband



DEKAL 14

## Dekaler med teknisk information



fmo2014-001-013\_d

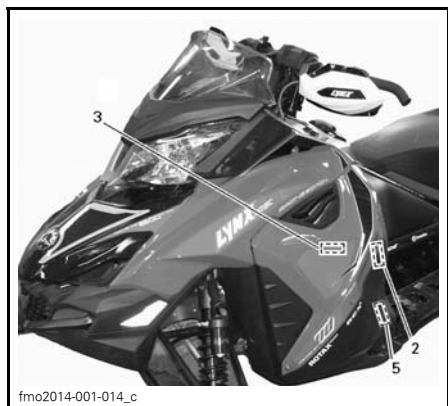

fmo2014-001-014\_c



fmo2014-002-019\_a

ACE-MODELLER

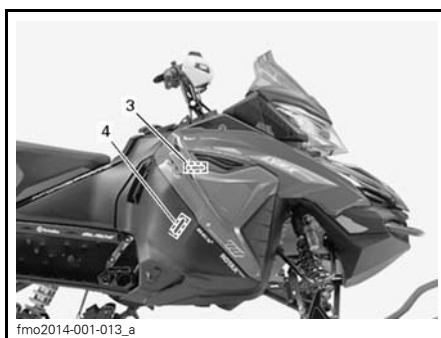

fmo2014-001-013\_a



fmo2014-001-016\_b

### ANMÄRKNING!

Snöskoterens motor har utvecklats och testats med den godkända motoroljan BRP XPS™. BRP rekommenderar uttryckligen att den godkända BRP XPS™-oljan alltid används. Skador som uppstår på grund av användning av olja som inte lämpar sig för motorn täcks inte av BRP:s begränsade garanti. **516006904**

516006904

DEKAL 1 E-TEC-MODELLER



## ANMÄRKNING

- För att uppfylla bullernormerna är denna motor konstruerad för användning med en insugningsdämpare.
- Att använda motorn utan insugningsdämpare eller med en som är felinstallerad kan leda till motorskador.

516004572

516004572

### DEKAL 2 E-TEC-MODELLER

## ANMÄRKNING

Snöskoterns motor har utvecklats och testats med BRP XPS™ delsyntetisk 2-taktsolja (293 600 101). BRP rekommenderar uttryckligen att BRP XPS™ delsyntetisk 2-taktsolja alltid används. Skador som uppstår på grund av användning av olja som inte lämpar sig för motorn täcks inte av BRP:s begränsade garanti.

516005528

516005528

### DEKAL 3 PÅ E-TEC-MODELLER

## ANMÄRKNING

Rekommenderat moment för primärvariatorbult

**115-125 Nm**

Att inte använda rekommenderat moment kan leda till primärvariator- och motorhaveri.  
För fullständiga monteringsanvisningar, se verkstadshandboken.

516005503

516005503

### DEKAL 3

**TARKISTA öljypinnan korkeus  
voimansiirrosta kerran viikossa.**

**OLJENIVÅ I KRAFTÖVERFÖRING  
Kontrolleras varje vecka**

**Oil level in transmission  
should be checked once  
a week.**

5447012

5447012

### DEKAL 4 (PÅ HÖGER SIDA)

## ANMÄRKNING

# 7900 ± 100 RPM

**MAXIMALT HÄSTKRAFTSVARVTAL**

516005507

### DEKAL 5 - NÄRA PRIMÄRARIATORN - 800R E-TEC

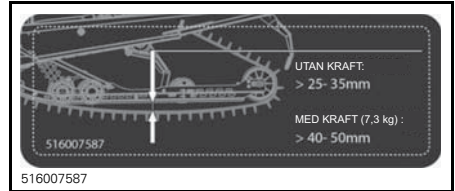

### DEKAL 6 - RAVE-SERIEN

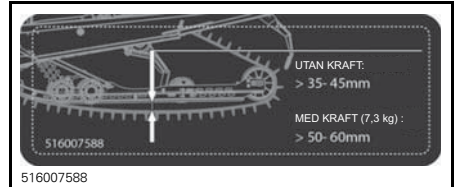

### DEKAL 6 - XTRIM-SERIEN

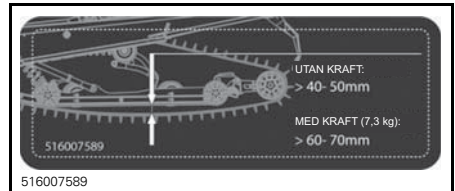

### DEKAL 6 - BOONDOCKER-SERIEN

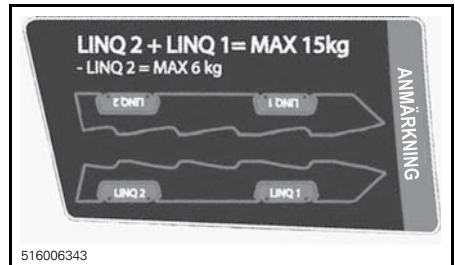

### DEKAL 7 PÅ XTRIM OCH BOONDOCKER

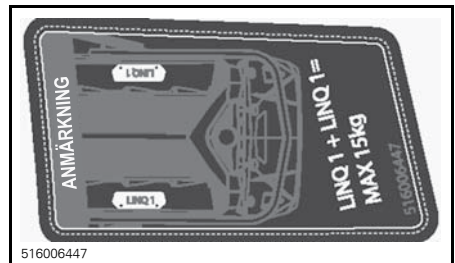

### DEKAL 7 PÅ RAVE OCH RAVE RE

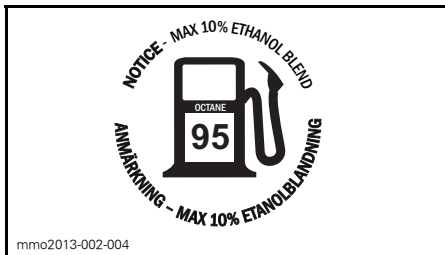

PLACERAD PÅ BRÄNSLETANKLOCKET

# ***FORDONS- INFORMATION***

# REGLAGE/INSTRUMENT/KOMPONENTER

**OBSERVERA:** Vissa reglage/instrument/komponenter finns inte eller är valfria på vissa modeller. I sådana fall finns det inga referensnummer till dem i illustrationerna.

**OBSERVERA:** Vissa av säkerhetsdekalerna på fordonet visas inte i illustrationerna. Information om fordonets säkerhetsdekal finns i underavsnittet **SÄKERHETSDEKALER PÅ FORDONET**.

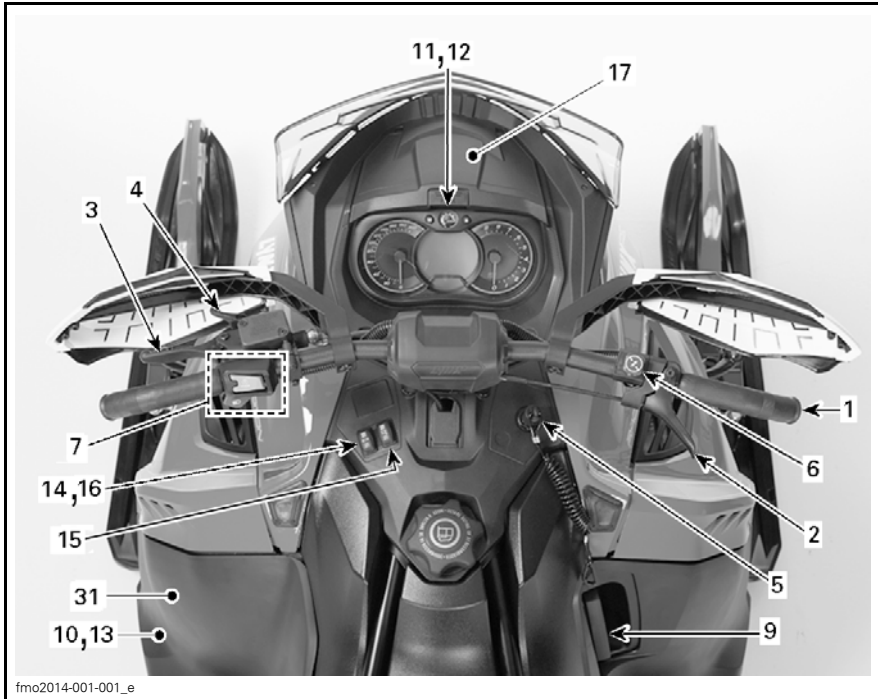

TYPBILD

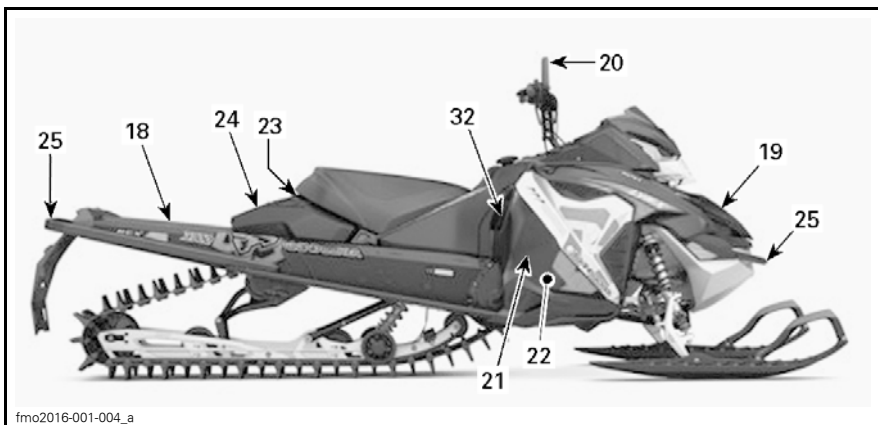

TYPBILD

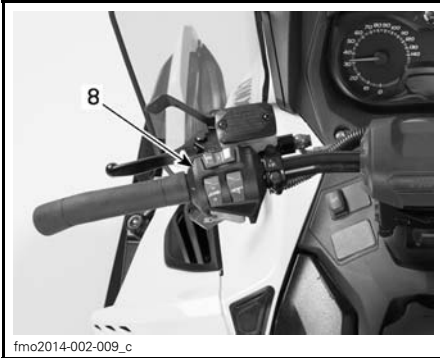

ENDAST XTRIM SC

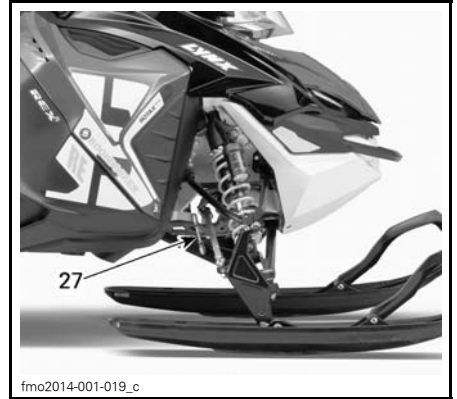

BOONDOCKER



XTRIM SC OCH BOONDOCKER

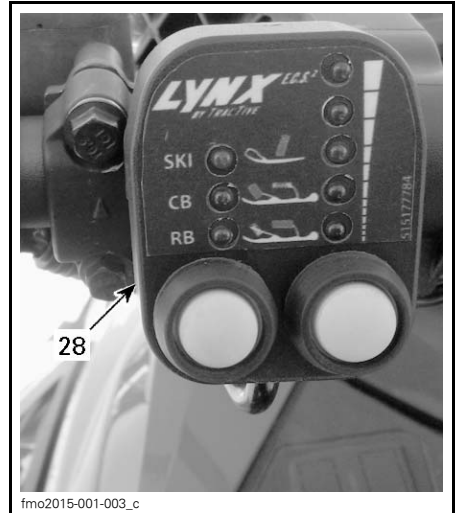

LEDC - ENDAST RAVE RE

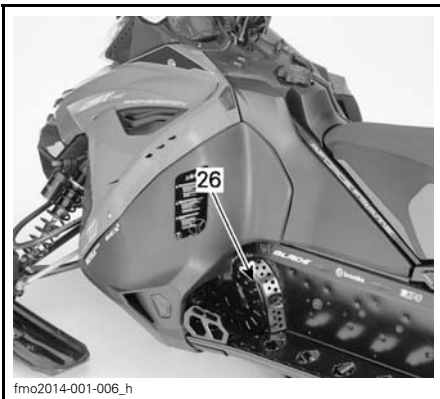

TYPBILD



fmo2016-001-003\_a

ECS² - XTRIM SC 900 ACE

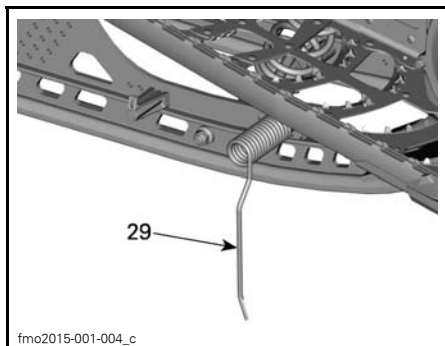

fmo2015-001-004\_c

TYPBILD - BOONDOCKER



fmo2012-003-013\_c

TYPBILD - XTRIM SC

## 1) Styrstång

Med styrstången styr du snöskotern. När styrstången vrids åt höger eller vänster, vrids skidorna åt höger eller vänster och styr snöskotern.

### **⚠ VARNING**

Att köra fort baklänges och att svänga samtidigt, kan resultera i förlust av stabiliteten och kontrollen.

## 2) Gasreglage

### Gasreglage

#### *E-TEC-modeller*

Gasreglaget är placerat på höger sida av styrstången.

Kan manövreras med tummen. När det trycks in, ökas motorns varvtal och kraftöverföringen kopplas till. När det släpps, går motorvarvtalet automatiskt tillbaka till tomgång.

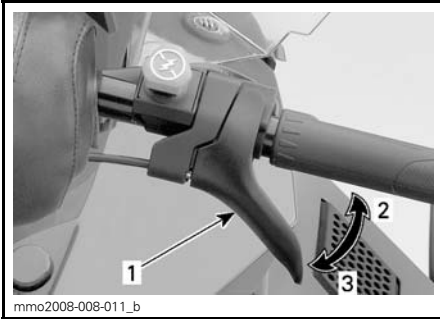

mmo2008-008-011\_b

**TYPBILD**

1. Gasreglage
2. Accelerera
3. Släpp gasen

**⚠ VARNING**

Kontrollera alltid gasreglagets funktion innan du startar motorn. Reglaget måste gå tillbaka till utgångsläget när det släpps. Starta inte motorn om detta inte är fallet.

**Gasreglage****ACE-modeller**

Gasreglaget är placerat på höger sida av styrstängens.

Kan manövreras med tummen eller andra fingrar. När det trycks in, ökas motorns varvtal. När det släpps, går motorvarvtalet automatiskt tillbaka till tomgång.

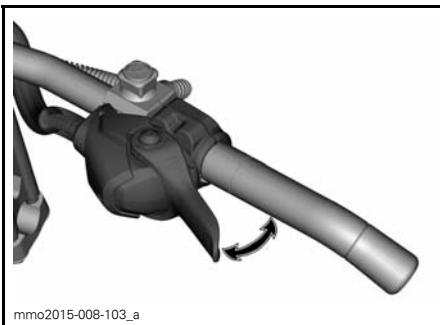

mmo2015-008-103\_a

**TYPBILD****⚠ VARNING**

Kontrollera alltid gasreglagets funktion innan du startar motorn. Reglaget måste gå tillbaka till viloposition när det släpps. Starta inte motorn om detta inte är fallet.

Växla gasreglagets läge från tum- till fingermanövrering

**⚠ FÖRSIKTIGHET** Vi rekommenderar bestämt att vänta tills snöskotern har stannat helt innan du ändrar gasreglagets läge, annars kan det leda till en risksituation.

Det finns tre olika lägen att välja mellan vid byte från tum- till fingermanövrering. Vilket som är bäst beror på förarens preferens, körstil och förhållanden.

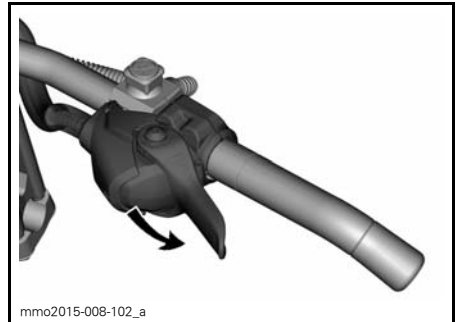

mmo2015-008-102\_a

**GASREGLAGELÄGE FÖR TUMMANÖVRERING: TRYCK NEDÅT FÖR ATT ROTERA GASREGLAGEHÖLJET**

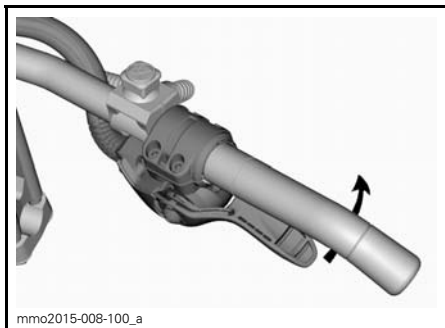

FORTSÄTT ATT ROTERA  
GASREGLAGEHÖLJET OM SÅ  
ÖNSKAS

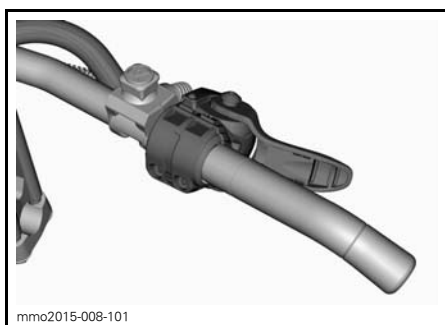

GASREGLAGELÄGE FÖR  
FINGERMANÖVRERING

### ⚠ FÖRSIKTIGHET

- Vi rekommenderar **BESTÄMT** att du använder handskar, **INTE** vantar för fingermanövreringsläget.
- Fingermanövreringsläget rekommenderas inte för körning utanför spåren i tät terräng.

Använd proceduren ovan fast i omvänd ordning för att återgå till tummanövreringsläget.

### 3) Bromshandtag

Bromshandtaget är placerat på vänster sida av styrstängens.

Du bromsar genom att trycka in det. När du släpper det, återgår det automatiskt till viloposition. Bromseffekten beror på hur hårt man trycker på handtaget och på terrängens typ och snöförhållanden.

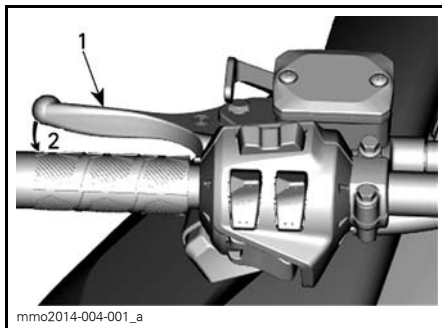

TYPBILD

1. Bromshandtag
2. Bromsa

### 4) Parkerings- bromshandtag

Parkeringsbromshandtaget är placerat på vänster sida av styrstängens.

Parkeringsbromsen bör alltid användas när snöskotern parkeras.

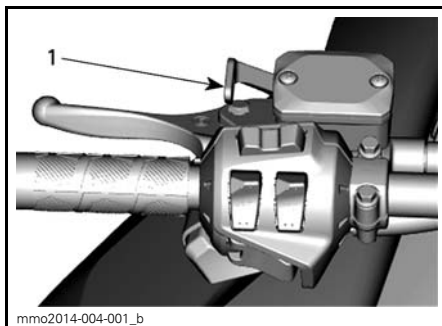

TYPBILD

1. Parkeringsbromshandtag

### ⚠ VARNING

Kontrollera att parkeringsbromsen är urkopplad innan du kör snöskotern. Om du kör med ett konstant tryck på reglaget kan detta skada bromssystemet och orsaka förlust av bromsverkan och/eller eldsvåda.



## Aktivera parkeringsbromsen

Tryck in bromshandtaget och håll fast samtidigt som du drar in låshandtaget med ett finger. När bromshandtaget är halvvägs, bör parkeringsbromsen vara helt inkopplad.

**⚠ FÖRSIKTIGHET** Parkeringsbromsen läge kan variera beroende på bromsklossarnas slitage. Kontrollera att fordonet står säkert på stället då parkeringsbromsen är åtdragen.

**OBSERVERA:** Låshandtaget kan justeras i två olika lägen.

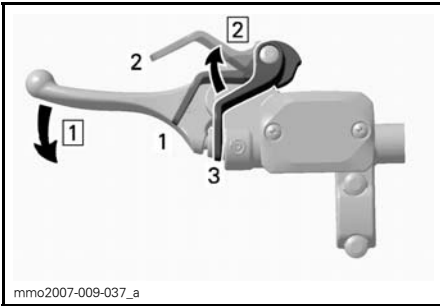

**TYPBILD — AKTIVERA BROMSEN**  
Step 1: Steg 1: Håll in bromshandtaget  
Step 2: Steg 2: Justera låsspaken

1. Position 1
2. Position 2
3. AV

## Frisläpp parkeringsbromsen

Tryck in bromshandtaget. Låshandtaget återgår automatiskt till det ursprungliga läget. Frigör alltid parkeringsbromsen före körning.

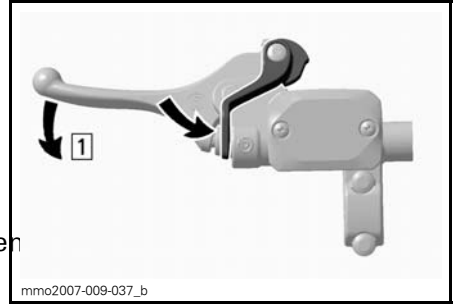

**TYPBILD — FRISLÄPP BROMSEN**  
Step 1: Steg 1: Tryck ned bromshandtaget

## 5) Motors stoppbrytare (med lina)

*Xtrim, Rave RE- och BoonDock-serien*

Motorns stoppbrytare (nödstopplina) är placerad på höger sida av konsolen. Nödstopplinans hatt måste vara korrekt fastsatt på motorns stoppbrytare för att fordonet ska kunna köras.

### Allmänt

När nödstopplinans hatt (D.E.S.S.-nyckel) avlägsnas, stängs motorn av för att förhindra att snöskotern kör iväg om föraren råkar falla av fordonet.

## ⚠ VARNING

Ta alltid bort nödstopplinans hatt (D.E.S.S.-nyckeln) när fordonet inte används för att undvika stöld, att motorn startar av misstag eller att snöskotern används av barn eller obehöriga.

### Användning

Fäst nödstopplinans ögla till ett plagg, sätt därefter nödstopplinans hatt (DESS-nyckel) på kontaktstiftet innan motorn startas.

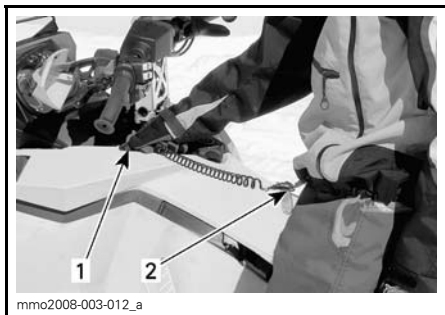
**TYPBILD**

1. Placera på kontaktstiftet
2. Fäst i kläderna

För nödavstängning av motorn, dra helt bort nödstoppplins hatt (D.E.S.S.-nyckel) från kontaktstiftet.

### Digitalt stödsyddssystem (D.E.S.S.)

Nödstoppplins hatt har en integrerad D.E.S.S.-nyckel för att ge dig och din snöskoter samma säkerhet som motsvarande traditionella lås med nyckel.

D.E.S.S.-nyckeln innehåller en elektronisk minneskrets, som är försedd med en unik, permanent lagrad digital kod.

Din auktoriserade Lynx-återförsäljare har programmerat snöskoterns D.E.S.S.-nyckel så att den känner igen D.E.S.S.-nyckeln i nödstoppplins hatt, vilket är nödvändigt för att fordonet ska kunna köras.

Om en annan nödstoppplina används utan att D.E.S.S.-nyckeln programmeras, startar motorn men når inte tillräckligt varvtal för inkoppling av primärvaritorn och fordonet kan inte köras.

Se till att den är fri från smuts och snö.

### D.E.S.S. Flexibilitet

ECM-styrningen på snöskotern kan programmeras av den auktoriserade LYNX-återförsäljaren så att den accepterar 8 olika nycklar.

Vi rekommenderar att du köper ytterligare nödstopppliner hos din auktoriserade LYNX-återförsäljare. Om du har mer än en D.E.S.S.-utrustad LYNX-snösko-

ter, kan var och en programmeras av din auktoriserade LYNX-återförsäljare så att den även accepterar de andra fordonens nycklar.

### Koder för D.E.S.S.-signallampa

**OBSERVERA:** Kontakta en auktoriserad LYNX-återförsäljare om någon av koderna inte försvinner.

VARNINGSSIGNALER		BESKRIVNING	
LJUDSIGNAL	VISAT MEDDELANDE		
2 korta	VÄLKOMMEN...	Namnförsett välkomstmeddelande, korrekt nyckel	
Långsamma korta ljudsignaler/ upprepade	KONTROLLERAN NYCKEL	Nyckeln kan inte registreras (dålig anslutning)	Se till att nyckeln är fri från smuts och snö. Sätt tillbaka nyckeln och starta motorn på nytt. Fordonet kan inte köras.
Snabba korta ljudsignaler/ upprepade	FEL NYCKEL	Fel nyckel eller oprogrammerad nyckel	Använd nyckeln som är avsedd för fordonet eller låt programmera nyckeln. Fordonet kan inte köras.

## RF D.E.S.S. Nyckeltyper

Två typer av nycklar kan användas:

- Normal nyckel
- Inlärningsnyckel.

För att lättare känna igen de olika nycklarna har nödstoppplinan olika färger.

NYCKELTYP	FÄRG
Normal	Svart
Inläring	Grön

Lynx Inlärningsnyckel begränsar snöskoterns hastighet och motorns vridmoment, vilket ger förstagångs- och mindre vana förare möjlighet att lära sig köra snöskotern och uppnå nödvändig säkerhet och kontroll.

**OBSERVERA:** Den ursprungliga programmeringen av Inlärningsnyckel kan begränsa hastigheten till 40 km/h eller 70 km/h. Vänd dig till en auktoriserad Lynx-återförsäljare om du vill ändra denna inställning.

Se underavsnittet *ANVÄNDNINGSLÄGEN* för detaljer.

## 6) Motorns nödstoppreglage (stoppbrytare)

Motorns nödstoppreglage är placerat på höger sida av styrstangen.

Tryck-/dragreglage. För att stoppa motorn i en nödsituation, välj läget AV (nedtryckt) och bromsa samtidigt. För att återstarta motorn måste reglaget vara i läget PÅ (uppdraget).



LÄGET AV

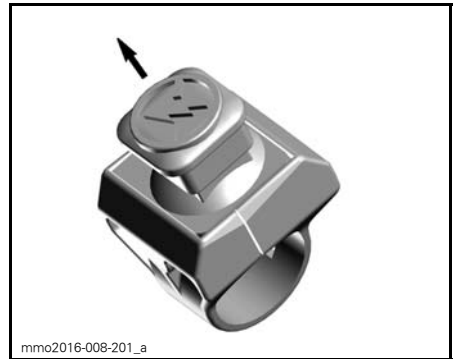

LÄGET PÅ

Alla som använder snöskotern bör prova på att använda den här funktionen genom att använda reglaget flera gånger vid den första turen och därefter varje gång motorn ska stoppas. Tanken är att proceduren ska bli så invand att föraren är väl förberedd i en nödsituation där reglaget måste användas.

### **⚠ VARNING**

Om reglaget har använts i ett nödfall vilket förorsakats av en misstänkt felfunktion, bör felets källa fastställas och åtgärdas innan motorn startas på nytt. Kontakta en auktoriserad LYNX-återförsäljare för service.

## 7) Start/Elektroniskt backreglage och hel- och halvljusomkopplare (alla utom Xtrim SC)

På modeller med elstart, tryck för att starta motorn. Se *MOTORSTART-PROCEDUR* i underavsnittet *GRUNDLÄGGANDE PROCEDURER*.

När motorn har startats, tryck för att lägga i den elektroniska backen. Förfarandet beskrivs i *RER (BACKNING)* i avsnittet *GRUNDLÄGGANDE PROCEDURER*.

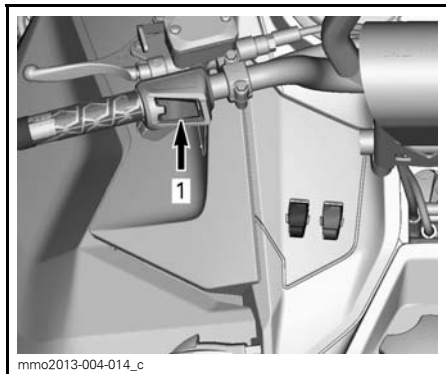

1. Start/elektroniskt backreglage

Tryck för att välja hel- eller halvljus (HI/LOW). Observera att strålkastaren alltid är påslagen när motorn är igång.

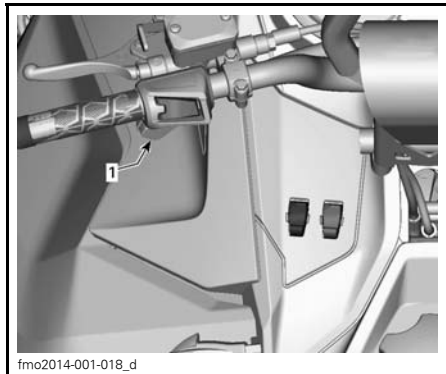

HEL- OCH HALVLJUSOMKOPPLARE

1. Hel- eller halvljus

## 8) Flerfunktionsreglage

### *E-tec-modeller*

Flerfunktionsreglaget är placerat på vänster sida av styrstängan.

### *ACE-modeller*

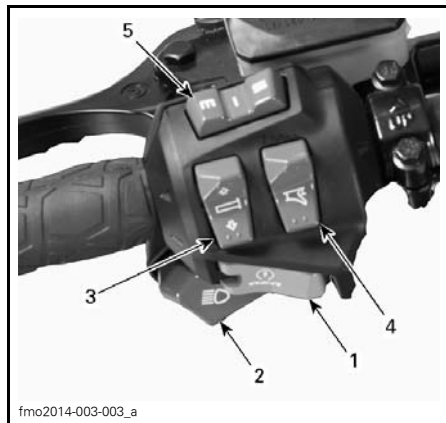

### TYPBILD

1. Start/Elektroniskt backreglage
2. Hel- och halvljusomkopplare
3. Handtagsvärmare
4. Gasreglagevärmare
5. Mode/Set-knapp

## Start/Elektroniskt backreglage

### *E-tec-modeller*

På modeller med elstart, tryck för att starta motorn. Se *MOTORSTART-PROCEDUR* i underavsnittet *GRUNDLÄGGANDE PROCEDURER*.

### *Modeller med elektronisk back*

När motorn har startats, tryck för att lägga i den elektroniska backen. Förfarandet beskrivs i *RER (BACKNING)* i avsnittet *GRUNDLÄGGANDE PROCEDURER*.

## Startknapp

### *ACE-modeller (Rave och Xtrim)*

Tryck för att starta motorn. Se *MOTORSTARTPROCEDUR* i underavsnittet *ANVÄNDNINGSPROCEDURER*.

## Hel- och halvljusomkopplare

Tryck för att välja hel- eller halvljus (HI/LOW). Observera att strålkastaren alltid är påslagen när motorn är igång.

## Brytare för handtagsvärmare

*Modeller med analog/digital flerfunktionsmätare*

### *E-tec-modeller*

**OBSERVERA:** Under 2.000 RPM är handtagsvärmarna begränsade till 50 %.

### *ACE-modeller*

**OBSERVERA:** Handtags- och gasreglagevärmare är aktiva vid motorvarvtal över 1.900.

Tryck in reglaget och välj önskad effekt för att hålla händerna angenämt varma.

### *E-tec-modeller*

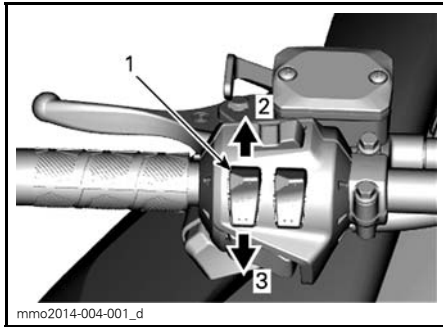

mmo2014-004-001\_d

#### **INSTÄLLBAR EFFEKT**

1. Handtagsvärmare
2. Öka värmen
3. Minska värmen

Uppvärmningseffekten visas på den digitala displayen.

**OBSERVERA:** Det finns nio effekt-lägen. När reglaget släpps, återgår displayen till att visa motorns kylvätsketemperatur (om en sådan funktion finns).

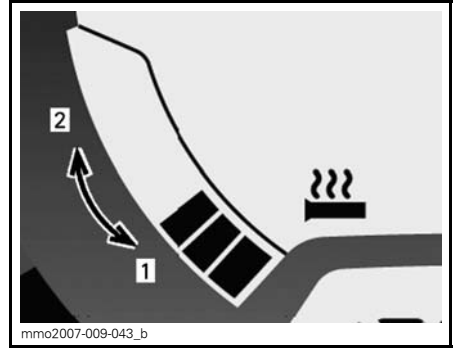

#### **VISAD UPPVÄRMNINGSEFFEKT**

1. Minska värmen
2. Öka värmen

Handtagsvärmaren är i läget AV då inga pelare visas på mätaren.

### **600 ACE-modeller (Rave och Xtrim)**

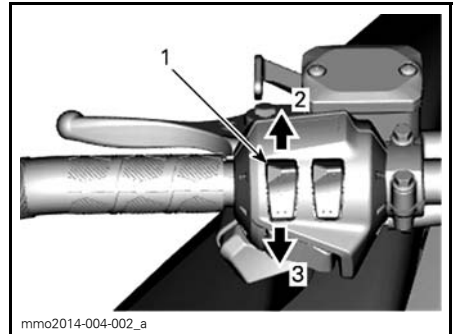

mimo2014-004-002\_a

#### **TYPBILD**

1. Handtagsvärmare
2. Öka värmen
3. Minska värmen

## Omkopplare för gasreglagevärmare

*Modeller med analog/digital flerfunktionsmätare*

### *E-tec-modeller*

**OBSERVERA:** Under 2.000 RPM är gasreglagevärmaren begränsad till 50 %.

### **600 ACE-modeller**

**OBSERVERA:** Handtags- och gasreglagevärmare är aktiva vid motorvarvtal över 1.900.

Tryck in reglaget och välj önskad effekt för att hålla tummen angenämt varm.

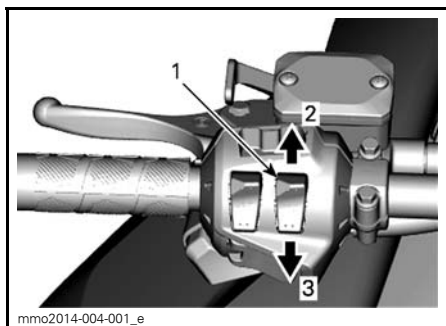

**INSTÄLLBAR EFFEKT**

1. Gasreglagevärmare
2. Öka värmen
3. Minska värmen

**OB-SERVERA:** Uppvärmningseffekten visas på flerfunktionsdisplayen då gasreglagevärmaren aktiveras. Det finns nio effektlägen. När reglaget släpps, återgår displayen till att visa bränslenivån.

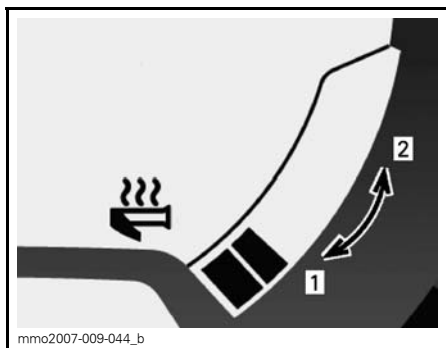

**VISAD UPPVÄRMNINGSEFFEKT**

1. Minska värmen
2. Öka värmen

Gasreglagevärmaren är i läget AV då inga pelare visas på mätaren.

**Mode/Set-knapp**

*Modeller med analog/digital flerfunktionsmätare*

*E-tec-modeller*

Den här knappen kan användas istället för de två övre knapparna på den analoga/digitala mätaren för att utföra mätarinställningar.

- Då den trycks åt vänster har den samma funktion som MODE (M)-knappen.
- När den trycks åt höger har den samma funktion som SET (S)-knappen.

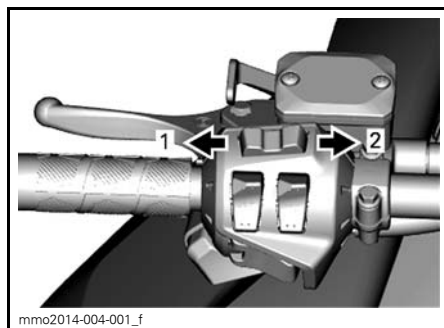

**FLERFUNKTIONSMÄTARE**

1. MODE-funktion
2. SET-funktion

**9) Starthandtag (i tillämpliga fall)**

*Modeller utan elstart*

Det här handtaget återgår automatiskt när det släpps och är placerat på höger sida av snöskotern. Dra långsamt i handtaget tills ett motstånd märks för att koppla till mekanismen och dra sedan kraftigt. Släpp handtaget långsamt.

## 10) Verktygssats

En verktygssats med verktyg för grundläggande underhåll levereras med fordonet.

Verktygen är fastsatta direkt på drivremsskyddet.

**ANMÄRKNING** Försäkra dig om att verktygen är ordentligt fastsatta för att undvika att de kommer i kontakt med CVT (kontinuerligt variabel transmission). Sekundärvariatorns utvidgare är insatt igenom startklämman.

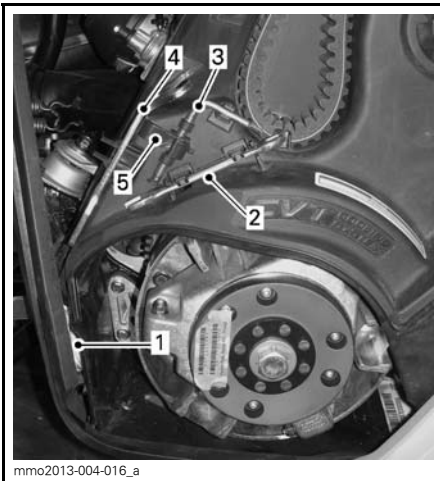

### TYPBILD

1. Nödstartlina (E-TEC-modeller)
2. Skiftnyckel
3. Sekundärvariatorns utvidgare
4. Justeringsverktyg för fjädningen
5. Startklämman (E-TEC-modeller)

## 11) Analog/digital mätare (standard)

*Modeller med analog/digital mätare (standard)*

### ⚠ VARNING

Att avläsa den digitala displayen på mätaren kan göra dig ouppmärksam då du kör fordonet, framför allt då det gäller att ständigt följa med omgivningen.

### Mätarbeskrivning

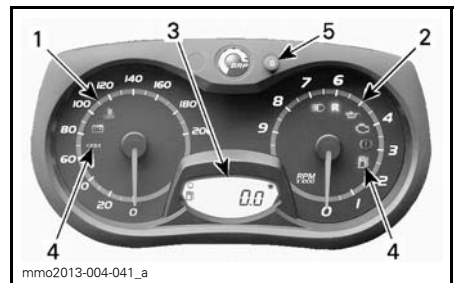

### ANALOG/DIGITAL MÄTARE (STANDARD)

1. Hastighetsmätare
2. Varvtalsmätare (RPM)
3. Digital mätardisplay
4. Signallampor
5. Mätarens SET "S"-knapp

**OBSERVERA:** Mätaren är fabriksinställd på att visa metriska enheter men kan ändras till att visa brittiska mätenheter, kontakta en auktoriserad Lynx-återförsäljare om du vill ändra enhetens inställningar.

### 1) Hastighetsmätare

Mäter fordonets hastighet (i mile per timme eller kilometer per timme beroende på inställning).



VÄNSTER DEL AV MÄTAREN

## 2) Varvtalsmätare (RPM)

Mäta motorns varvtal per minut (RPM). Multiplicera med 1.000 för att få fram det faktiska varvtalet.



HÖGRA DELEN AV MÄTAREN

## 3) Digital display

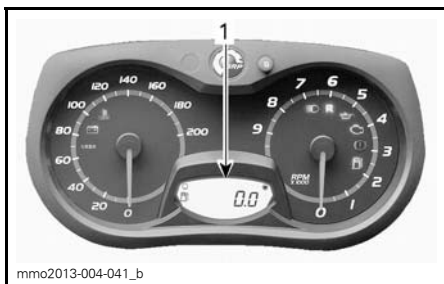

1. Digital display

Flerfunktionsdisplayen används för att:

- Visa VÄLKOMST-meddelandet vid tändningstillslag
- Visa NYCKEL-meddelandet om nyckelidentifiering
- Tillhandahålla olika förarvalda indikeringar
- Aktivera eller ändra olika funktioner eller användningslägen
- Visa rullande meddelanden om aktivering av funktioner eller systemfel
- Visa felkoder.

## **⚠ VARNING**

Justera eller ställ aldrig in funktioner på flerfunktionsmätaren då du kör.

## 4) Signallampor och meddelanden









TYPBILD — SIGNALLAMPOR

Se tabellen nedan för vanlig information om signallampor. Se ÖVERVAKNINGSSYSTEM för detaljer om signallampor vid feltillstånd.



*E-tec-modeller*

SIGNAL-LAMP-PA/LAMP-POR PÅ	LJUDSIGNAL	BESKRIVNING
	4 korta signaler var 5:e minut	E-TEC: Nivån i oljeinsprutningsbehållaren är låg. Stanna fordonet på en säker plats och fyll på olja i insprutningsbehållaren.
	—	Låg bränslenivå. Ett (1) streck återstår i bränslenivåns stapelmätare. Fyll på bränsletanken så fort som möjligt.
	Långa ljudsignaler upprepas långsamt	Backväxeln har valts.
	3 korta signaler	Backväxeln kopplades inte in. Försök igen.
	—	Helljus har valts för strålkastaren.
—	—	E-TEC: Motor- och/eller injektionsolja behöver värmas upp innan återgång till normal funktion. Motors varvtal är begränsat tills önskad temperatur har uppnåtts.
ACE		
	—	ECO-läget är valt.
	—	Standardläget är valt.
	—	Sportläget är valt.

**5) SET (S)-knapp**

Knapp för att navigera, ställa in eller nollställa mätarens flerfunktionsdisplay.

Motorn måste vara igång för att inställningarna ska registreras.

**OBSERVERA:** SET (S)-knappen på flerfunktionsbrytaren har samma funktioner och kan också användas.

**Mätarfunktioner**
**MÄTARFUNKTIONER**

FUNKTIONER	600 HO E-TEC	600 ACE
A) Vägmätare	X	X
B) Trippmätare "A" eller "B"	X	X
C) Tripptim- mätare	X	X
D) Bränslenivå	X	X
E) Motorns kylvätsketemperatur <sup>(1)</sup>	X	X
F) Motorförvaringsläge	X	E.T.
G) Handtagsvärmarnas uppvärmningseffekt	X	X
H) Gasreglagevärmarens uppvärmningseffekt	X	X

X = Ett X indikerar en standardfunktion

Tillv. = Funktion tillgänglig som tillval

E.T. = Ej Tillämpligt

(1) Kylvätsketemperatur är ett tillvalspaket. Kontakta en Lynx-återförsäljare för mer information

**OBSERVERA:** Displayen är fabriksinställd på att visa brittiska måttenheter men kan ändras till att visa metriska enheter, kontakta en auktoriserad Lynx-återförsäljare om du vill ändra enhetens inställningar.

**A) Vägmätare**

Registrerar den avverkade sträckan.

Tryck på SET (S)-knappen när du vill välja vägmätarläge.

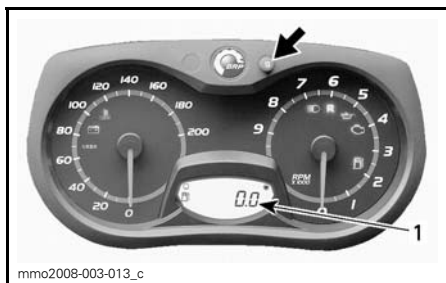

1. Vägmätarläge

**B) Trippmätare A eller B**

Trippmätaren anger det avstånd som avverkats sedan den senaste nollställningen.

Tryck på SET (S)-knappen igen när du vill välja mellan TRIP A/TRIP B-läge.

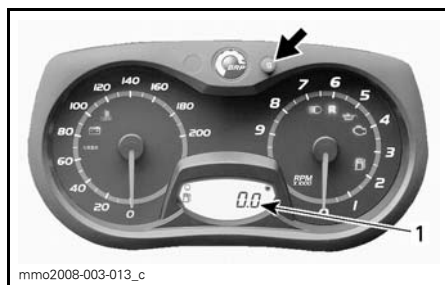

1. Trippmätarläge (TRIP A/TRIP B)

Tryck ner och håll SET (S)-knappen nedtryckt för att nollställa.

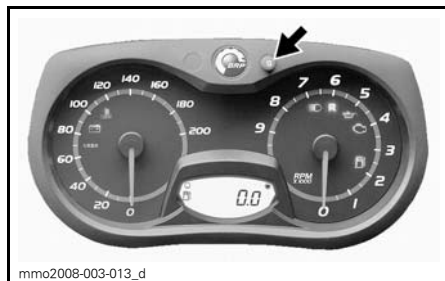

mmo2008-003-013\_d

### C) Tripptimmätare

Anger fordonets körtid då elsystemet aktiveras efter nollställning.

Tryck på SET (S)-knappen för att välja tripptimmätläge (HrTRIP).

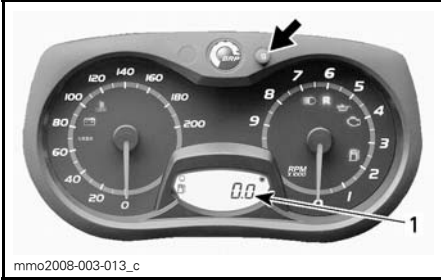

mmo2008-003-013\_c

1. Tripptimmätare (HrTRIP)

Tryck ner och håll SET (S)-knappen nedtryckt för att nollställa.

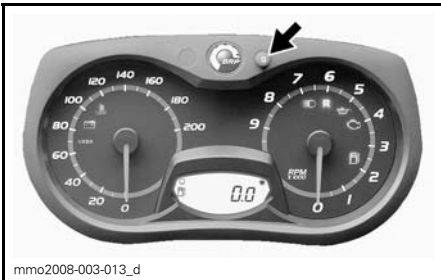

mmo2008-003-013\_d

### D) Bränslenivå

Stapelvägare som kontinuerligt visar hur mycket bränsle som finns i tanken.

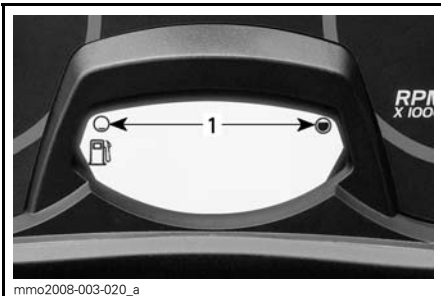

mmo2008-003-020\_a

**BRÄNSLENIVÅ**  
1. Gränsvärden

### Motorkylvätsketemperatur (tillvalsmodul)

Överhettningssindikering.

**ANMÄRKNING** Stanna fordonet på en säker plats om motorn överhettas. Se avsnittet FELSÖKNING.

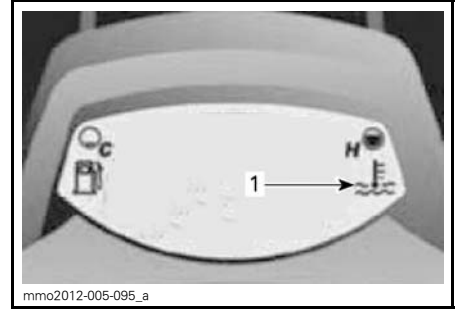

mmo2012-005-095\_a

### TILLVALSMODUL INSTALLERAD

1. Överhettningssindikering

### F) E-TEC motorförvaringsläge (funktionen är inte tillgänglig på ACE-modeller)

Visar "OLJA" när motorns förvaringsprocedur startas.

### G) Handtagsvärmarnas uppvärmningseffekt

Uppvärmningseffekten visas på den digitala displayen.

**OBSERVERA:** Det finns nio effektlägen. När reglaget släpps, återgår displayen till att visa bränslenivån.

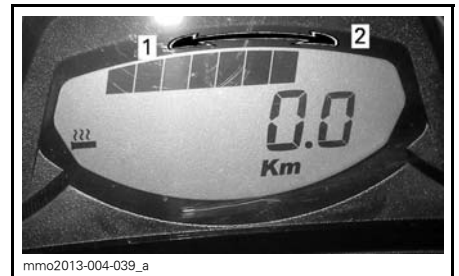

mmo2013-004-039\_a

### VISAD UPPVÄRMNINGSEFFEKT

1. Minska värmen  
2. Öka värmen

H) Gasreglagevärmarens uppvärmningseffekt

**OB-SERVERA:** Uppvärmningseffekten visas på den digitala displayen då gasreglagevärmaren aktiveras. När reglaget släpps, återgår displayen till att visa bränslenivån.

**OBSERVERA:** Det finns nio effektlägen.

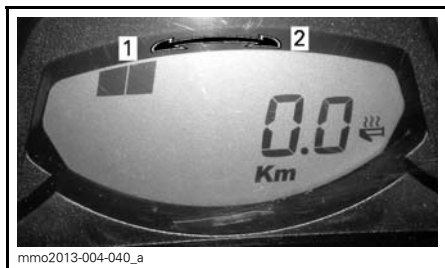

**VISAD UPPVÄRMNINGSEFFEKT**

1. Minska värmen
2. Öka värmen

## 12) Analog/digital flerfunktionsmätare

*Modeller med analog/digital flerfunktionsmätare*

### **⚠ VARNING**

Att avläsa den digitala displayen på mätaren kan göra dig ouppmärksam då du kör fordonet, framför allt då det gäller att ständigt följa med omgivningen.

### Mätarbeskrivning

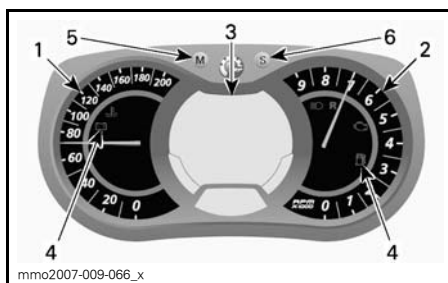

### **ANALOG/DIGITAL FLERFUNKTIONSMÄTARE**

1. Hastighetsmätare
2. Varvtalsmätare
3. Digital flerfunktionsmätardisplay
4. Signallampor
5. Mode-knapp
6. Set-knapp

**OBSERVERA:** Mätaren är fabriksinställd på att visa metriska enheter men kan ändras till att visa brittiska måtenheter, kontakta en auktoriserad Lynx-återförsäljare om du vill ändra enhetens inställningar.

### 1) Hastighetsmätare

Mäter fordonets hastighet.



VÄNSTER DEL AV MÄTAREN

## 2) Varvtalsmätare (RPM)

Mäter motorns varvtal per minut (RPM). Multiplicera med 1.000 för att få fram det faktiska varvtalet.



HÖGRA DELEN AV MÄTAREN

## 3) Digital flerfunktionsdisplay

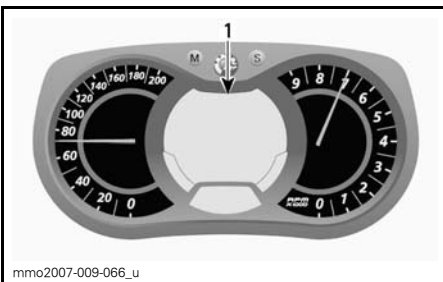
ANALOG/DIGITAL  
FLERFUNKTIONSMÄTARE

1. Flerfunktionsdisplay

Se tabellen nedan för vanlig information om signallampor. Se *ÖVERVAKNINGSSYSTEM* för detaljer om signallampor vid feltillstånd.

Flerfunktionsdisplayen används för att:

- Visa VÄLKOMST-meddelandet vid tändningstillslag
- Visa NYCKEL-meddelandet om nyckelidentifiering
- Tillhandahålla olika förarvalda indikeringar
- Aktivera eller ändra olika funktioner eller användningslägen
- Visa rullande meddelanden om aktivering av funktioner eller systemfel
- Visa felkoder.

När informationscentret kopplas på första gången, visar den numeriska displayen den senast valda indikeringen.

## ⚠ VARNING







Justera eller ställ aldrig in funktioner på flerfunktionsmätaren då du kör.

## 4) Signallampor och meddelanden



TYPBILD — SIGNALLAMPOR

*E-tec-modeller*

SIGNAL-LAMP-PA/-LAMP-POR PÅ	LJUD-SIGNAL	MEDDELANDE-DISPLAY	BESKRIVNING
	4 korta signaler var 5:e minut	LÅGT OLJETRYCK	E-TEC: Nivån i oljeinsprutningsbehållaren är låg. Stanna fordonet på en säker plats och fyll på olja i insprutningsbehållaren.
	—	—	Låg bränslenivå. Ett (1) streck återstår i bränslenivåns stapelmätare. Fyll på bränsletanken så fort som möjligt.
	Långa ljudsignaler upprepas långsamt	BACK	Backväxeln har valts.
	3 korta signaler	FEL PÅ BACKEN	Backväxeln kopplades inte in. Försök igen.
	—	—	Helljus har valts för strålkastaren.
—	—	UPPVÄRMNING	E-TEC: Motor- och/eller injektionsolja behöver värmas upp innan återgång till normal funktion. Motorn arbetar med begränsat varvtal tills önskad temperatur uppnås (upp till 10 minuter vid körning). Varmkörning kan behövas om motorn har startats om i mycket låg temperatur.
ACE			
	—	—	ECO-läget är valt.
	—	—	Standardläget är valt.
	—	—	Sportläget är valt.

**5) MODE (M)-knapp**

Knapp för navigering i mätarens flerfunktionsdisplay.

**OBSERVERA:** MODE (M)-knappen på flerfunktionsmätarhuset har samma funktioner och kan också användas.

**6) SET (S)-knapp**

Knapp för att navigera, ställa in eller nollställa mätarens flerfunktionsdisplay.

Motorn måste vara igång för att inställningarna ska registreras.

**OBSERVERA:** SET (S)-knappen på flerfunktionsbrytaren har samma funktioner och kan också användas.

## Mätarfunktioner

MÄTARFUNKTIONER			
FUNKTIONER	600 HO E-TEC	800R E-TEC	900 ACE
A) Hastighetsmätare	Indikeras som standard		
B) Motorvarvtal (RPM)	X	X	X
C) Vägmätare	X	X	X
D) Trippmätare "A" eller "B"	X	X	X
E) Tripptimmätare	X	X	X
F) Klocka	X	X	X
G) Bränslenivå	X	X	X
H) Höjd	X	X	X
I) Topp hastighet	X	X	X
J) Medelhastighet	X	X	X
K) Handtagsvärmarnas uppvärmningseffekt	X	X	X
L) Gasreglagevärmarens uppvärmningseffekt	X	X	X
M) Aktuell bränsleförbrukning	X	X	X
N) Total bränsleförbrukning	X	X	X
O) Meddelandedisplay	X	X	X
P) Motorns kylvätsketemperatur	X	X	X
Q) E-TEC motorförvaringsläge	X	X	E.T.
R) Varvregistreringsläge <sup>(1)</sup>	X	X	Tillv.
S) Maxvarvtal (E-TEC)	X	X	E.T.
<p>X = Ett X indikerar en standardfunktion            Tillv. = Funktion tillgänglig som tillval            E.T. = Ej Tillämpligt            (1) Kompass- och varvregistreringsfunktioner kan enkelt läggas till i fordonet genom inköp av en speciell modul. Kontakta din Lynx-återförsäljare för mer information.</p>			

## A) Hastighetsmätare

Förutom på den analoga hastighetsmätaren kan fordonets hastighet också visas på flerfunktionsdisplayen.

Fordonshastigheten kan visas på display 1 eller display 2.

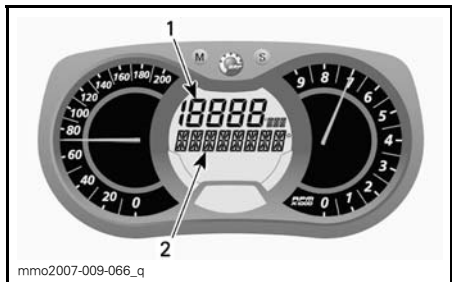

### FLERFUNKTIONSDISPLAY

1. Display 1
2. Display 2

Använd MODE (M)-knappen för att välja önskad display, gör därefter följande:



Medan displayen blinkar, tryck på SET (S)-knappen för att välja läge för hastighetsmätare.

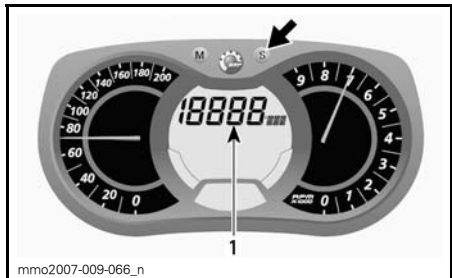

1. Hastighetsmätarläge

Tryck på MODE (M)-knappen för att bekräfta valet eller vänta i 5 sekunder.

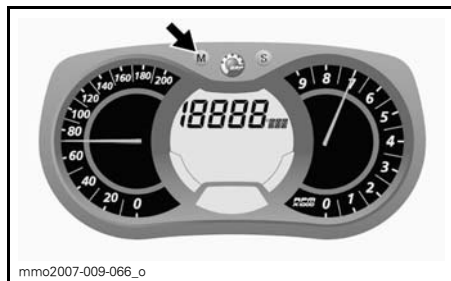

## B) Varvtalsmätare (RPM)

Som komplement till den analoga varvräkaren kan varvtalet även visas i flerfunktionsdisplayen.

Motorvarvtalet kan visas på display 1 eller display 2.

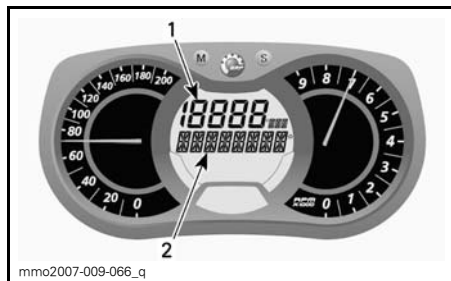

### FLERFUNKTIONSDISPLAY

1. Display 1
2. Display 2

Använd MODE (M)-knappen för att välja önskad display, gör därefter följande:

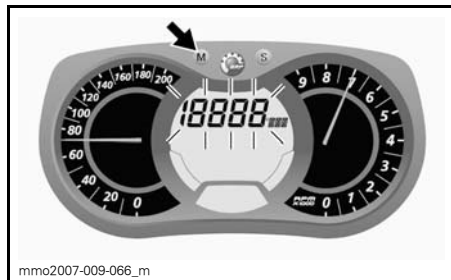



Medan displayen blinkar, tryck på SET (S)-knappen för att välja läge för varvräknare.

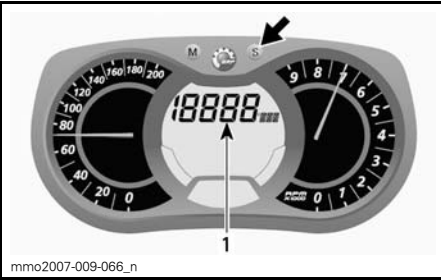

mmo2007-009-066\_n

### 1. RPM-läge

Tryck på MODE (M)-knappen för att bekräfta valet eller vänta i 5 sekunder.



mmo2007-009-066\_o

## C) Vägmatrare

Registrerar den avverkade sträckan.

Tryck på SET (S)-knappen när du vill välja vägmätarläge.

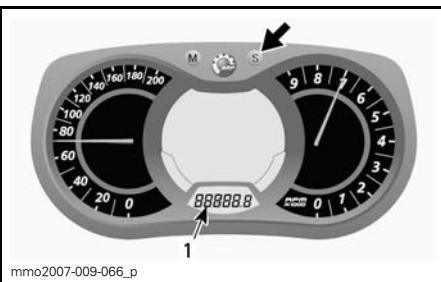

mmo2007-009-066\_p

### 1. Vägmätarläge (km/mi)

## D) Trippmätare A eller B

Trippmätaren anger det avstånd som avverkats sedan den senaste nollställningen.

Tryck på SET (S)-knappen igen när du vill välja mellan TRIP A/TRIP B-läge.

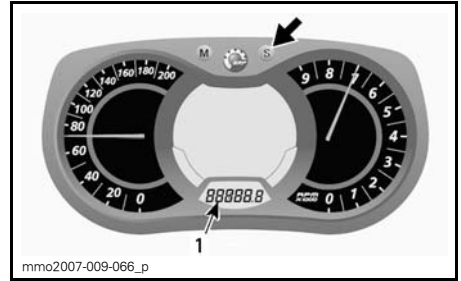

mmo2007-009-066\_q

### 1. Trippmätarläge (TRIP A/TRIP B)

Tryck ner och håll SET (S)-knappen nedtryckt för att nollställa.

**OBSERVERA:** På E-TEC-modeller nollställs också värdet för TOTAL BRÄNSLEFÖRBRUKNING vid nollställning av TRIP B-läget.

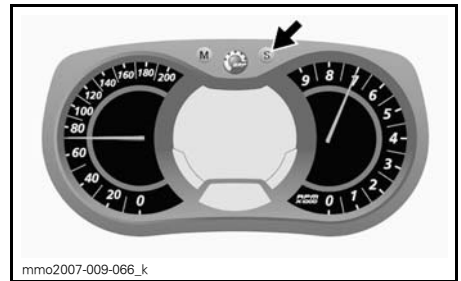

mmo2007-009-066\_k

## E) Tripptimmätare

Anger fordonets körtid då elsystemet aktiveras efter nollställning.

Tryck på SET (S)-knappen för att välja tripptimmätarläge (HrTRIP).

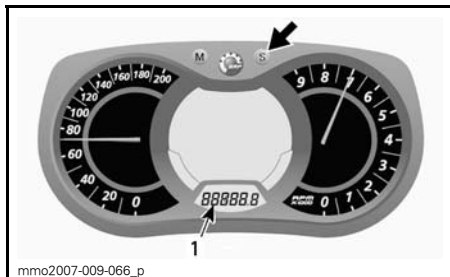

1. Triptimmätare (HrTRIP)

Tryck ner och håll SET (S)-knappen nedtryckt för att nollställa.

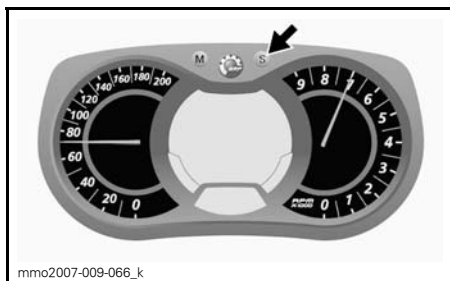

## F) Klocka

### Modeller med elstart

**OBSERVERA:** Denna klocka visar tiden enbart i 24-timmarsformat.

Tryck på SET (S)-knappen för att välja klockläge.

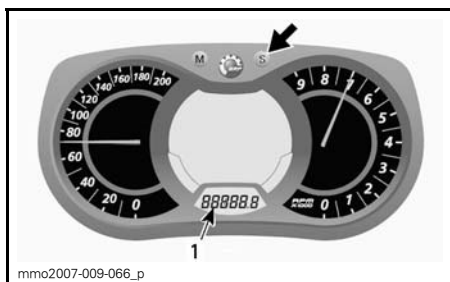

1. Klockläge

Tryck och håll SET (S)-knappen nedtryckt för att aktivera klockinställning.

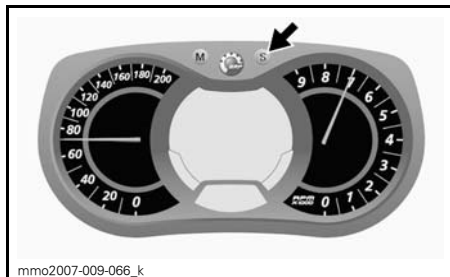

För att ändra TIMMAR, medan värdet för TIMMAR blinkar, använd SET (S)-knappen för att ställa in timmar.

För att ändra MINUTER, medan värdet för TIMMAR blinkar, använd MODE-knappen (M) för att växla över till minuter. Använd SET (S)-knappen för att ändra till minuter.

Tryck på MODE (M)-knappen för att spara klockinställningarna och avsluta läget.

## G) Bränslenivå

Stapelvägare som kontinuerligt visar hur mycket bränsle som finns i tanken.

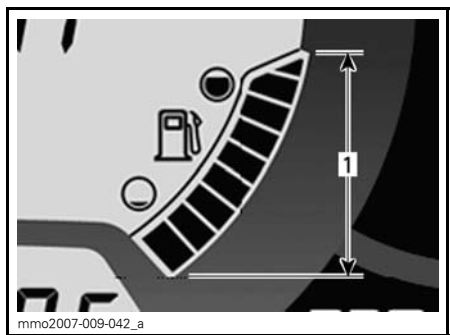

### BRÄNSLENIVÅ

1. Gränsvärden

## H) Höjd

Visar fordonets ungefärliga höjd över havsnivån beräknat ur det barometriska trycket.

**OBSERVERA:** Den visade höjden avrundas med 100 meters noggrannhet (metriska måttenheter) eller 200 fots noggrannhet (brittiska måttenheter).

För att visa fordonets höjd, gör så här:  
Tryck på MODE (M)-knappen för att välja display 2.



Medan displayen blinkar, tryck på SET (S)-knappen för att välja höjdläge.

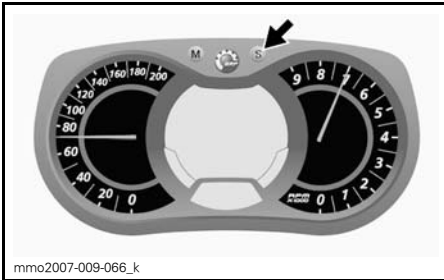

Följande symbol visas när höjdläge är valt.



**HÖJDLÄGE**

Tryck på MODE (M)-knappen för att bekräfta valet eller vänta i 5 sekunder.



### l) Topp hastighet

Visar fordonets topphastighet sedan senaste nollställning.

För att visa fordonets topphastighet, gör så här:

Tryck på MODE (M)-knappen för att välja display 1.

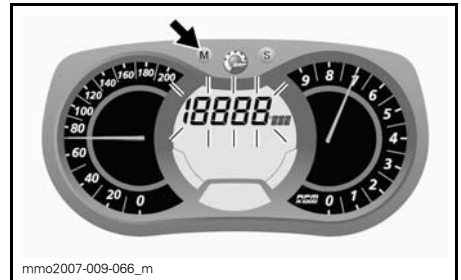

Medan displayen blinkar, tryck på SET (S)-knappen för att välja maxhastighetsläget (TOP\_SPD).

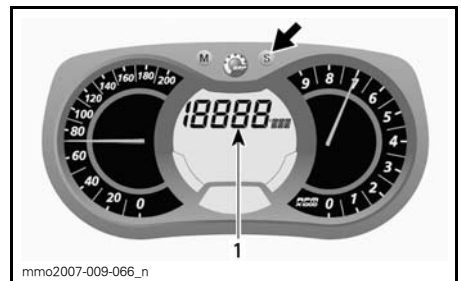

1. Maxhastighetsläge (TOP\_SPD)

Tryck på MODE (M)-knappen för att bekräfta valet eller vänta i 5 sekunder.

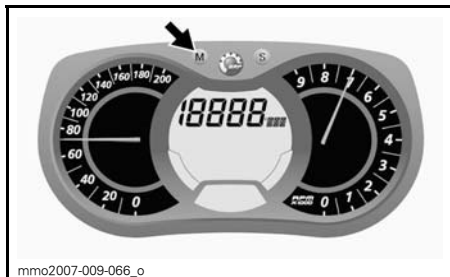

För att nollställa, tryck på MODE (M) för att välja läge.



Medan displayen blinkar, tryck på SET (S)-knappen för att välja medelhastighetsläget (AVR\_SPD).



Medan displayen blinkar, tryck och håll SET (S)-knappen nedtryckt i 5 sekunder för att nollställa.

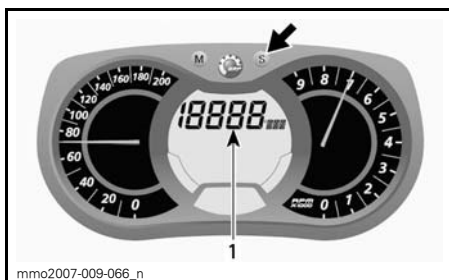

1. Medelhastighetsläge (AVR\_SPD)

Tryck på MODE (M)-knappen för att bekräfta valet eller vänta i 5 sekunder.

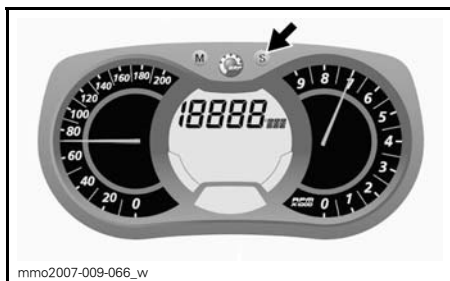

## J) Medelhastighet

Registrerar fordonets medelhastighet sedan senaste nollställning.

För att visa fordonets medelhastighet, gör så här:

Tryck på MODE (M)-knappen för att välja display 1.



För att nollställa, tryck på MODE (M) för att välja läge.



Medan displayen blinkar, tryck och håll SET (S)-knappen nedtryckt i 5 sekunder för att nollställa.

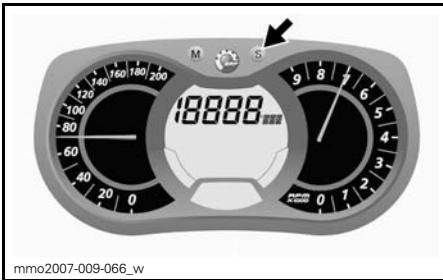

### K) Handtagsvärmarnas uppvärmningseffekt

Stapelmätare som visar uppvärmningseffekten.

Se *BRYTARE FÖR HANDTAGSVÄRMARE* för närmare detaljer.

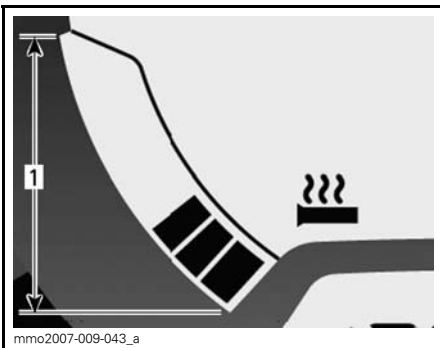

**HANDTAGSVÄRMARE**  
1. Gränsvärden

### L) Gasreglagevärmarens uppvärmningseffekt

Stapelmätare som visar uppvärmningseffekten.

Stapelmätaren visar istället för bränslenivån då gasreglagevärmarens omkopplare aktiveras. När reglaget släpps, återgår displayen till att visa bränslenivå.

Se *OMKOPPLARE FÖR GASREGLAGEVÄRMARE* för närmare detaljer.

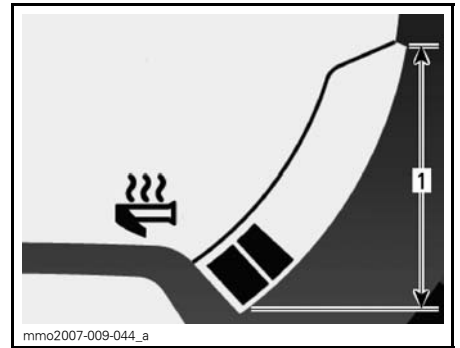

**GASREGLAGEVÄRMARE**  
1. Gränsvärden

### M) Aktuell bränsleförbrukning

Beräknar fordonets medelbränsleförbrukning under körning.

För att visa fordonets genomsnittliga bränsleförbrukning, gör så här:

Tryck på MODE (M)-knappen för att välja display 1.



Medan displayen blinkar, tryck på SET (S)-knappen för att välja läget för aktuell bränsleförbrukning.

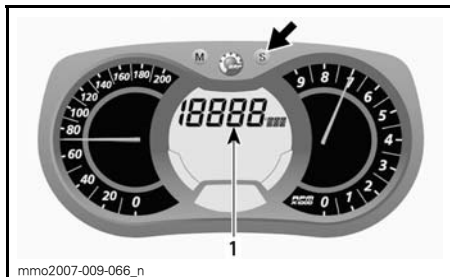

1. Läge för aktuell bränsleförbrukning

Tryck på MODE (M)-knappen för att bekräfta valet eller vänta i 5 sekunder.



## N) Total bränsleförbrukning

Anger fordonets medelbränsleförbrukning sedan den senaste nollställningen.

För att visa fordonets totala bränsleförbrukning, gör så här:

Tryck på MODE (M)-knappen för att välja display.



Medan displayen blinkar, tryck på SET (S)-knappen för att välja läget för total bränsleförbrukning (TC).

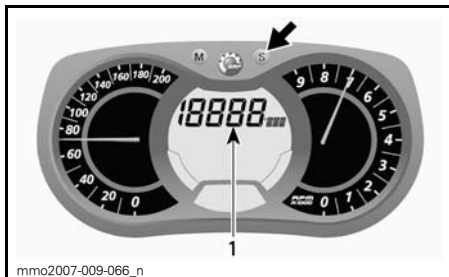

1. Läge för total bränsleförbrukning (TC)

TC visas när läget är valt.

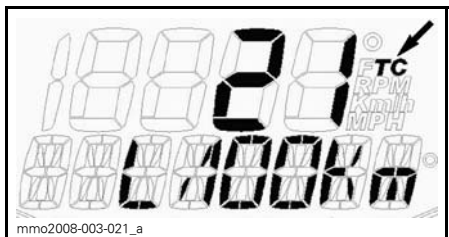

## TYPBILD

Tryck på MODE (M)-knappen för att bekräfta valet eller vänta i 5 sekunder.



För att nollställa, ställ trippmätaren på TRIP B. Se *TRIPPMÄTARE A ELLER B* för ytterligare detaljer.

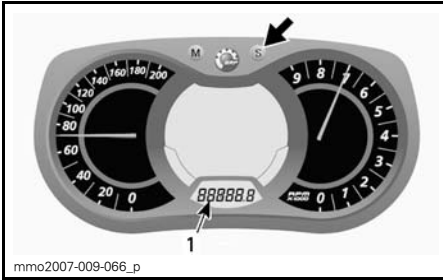

1. Trippmätarläge (TRIP B)

Tryck ner och håll SET (S)-knappen nedtryckt för att nollställa.

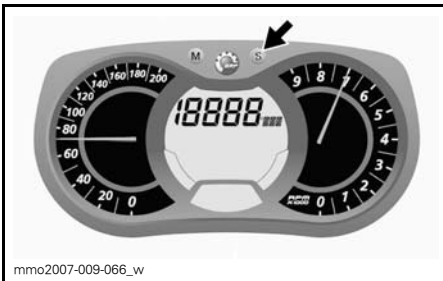

O) Meddelandedisplay

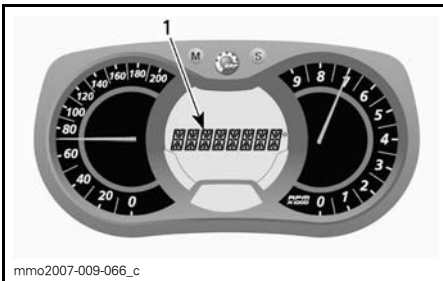

1. Meddelandedisplay

Se **SIGNALLAMPOR OCH MEDDELANDEN** i det här avsnittet för information om vanliga meddelanden.

Se **ÖVERVAKNINGSSYSTEM** för detaljer om signallampor vid feltillstånd och D.E.S.S.-relaterade meddelanden.

**P) Motorns kylvätsketemperatur**

En stapelmätare som visar motorns kylvätsketemperatur kontinuerligt.

Under normal användning ska staplarna ligga ungefär vid mätarens mitt.

**ANMÄRKNING** Stanna fordonet på en säker plats om motorn överhettas. Se avsnittet **FELSÖKNING**.

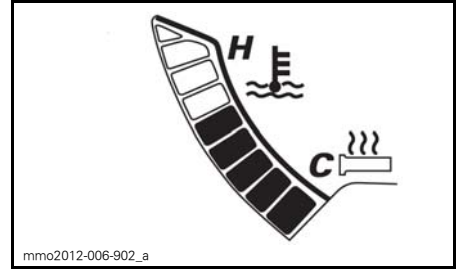

Q) E-TEC motorförvaringsläge (funktionen är inte tillgänglig på ACE-modeller)

Visar "OLJA" när förvaringsproceduren startas.

**R) Varvregistreringsläge**

I det här läget kan fordonets hastighet, motorns varvtal (RPM) och en förvald funktion i display 1 registreras samtidigt under en bestämd tid som definieras av föraren.

Det finns även möjlighet att registrera nio (9) olika sessioner (varv) under högst 2,5 minuter totalt.

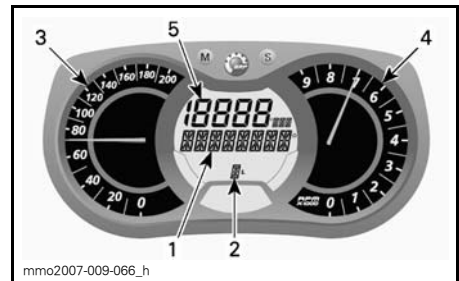

**VARVREGISTRERINGSLÄGE**

1. Varvregistreringsläge
2. Sessioner (varv)
3. Fordonshastighet
4. Motorns varvtal per minut (RPM)
5. Förvald funktion

Aktivera varvregistreringsläget:

1. Tryck på SET (S)-knappen för att välja vägmätarläget i display 3.
2. Håll SET (S)-knappen intryckt i 2 sekunder för att aktivera läget. REC visas, vilket anger att registreringsläget har valts.



1. Registreringsläge
2. Vägmätare

3. Tryck på SET (S)-knappen för att växla mellan lägena.

Tillgängliga lägen är: STOP, REC (registrera) eller PLAY (spela upp).

Registrera:

1. Välj läget REC (registrera).

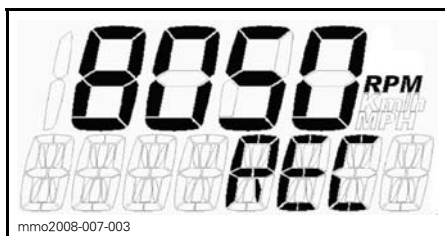

**REGISTRERINGSLÄGE**

2. Tryck på MODE (M) för att påbörja registreringen.
3. Under registreringen kan du trycka på MODE (M) igen varje gång du vill registrera tiden för ett nytt varv (från 1 till 9 varv).

Tryck på SET (S) när du vill stoppa registreringen.

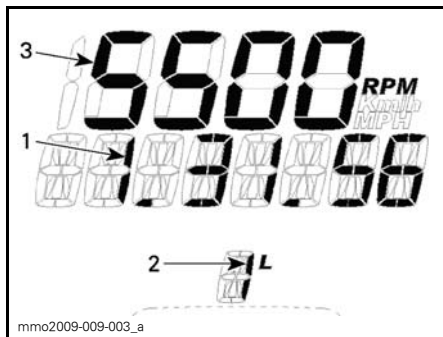

**REGISTRERINGSLÄGE**

1. Registreringstid
2. Varv/session
3. Valt läge

Om du vill registrera ytterligare en session/ett varv trycker du på SET (S) tills REG visas i displayen. Registrera genom att upprepa samma procedur som ovan.

Visa den registrerade informationen:

Välj läget PLAY (spela upp).

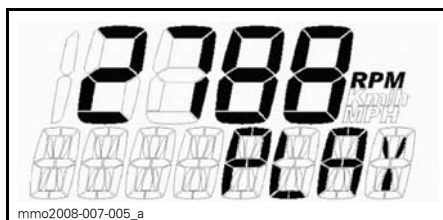

**UPPSPELNINGSLÄGE**

1. Tryck på MODE (M) för att visa den registrerade informationen.

All registrerad information (från hastighetsmätare, varvräknare och en förvald funktion i display 1) visas samtidigt.

2. Tryck på SET (S) om du vill lämna det registrerade varvet ELLER tryck på MODE (M) om du vill växla till ett annat registrerat varv.

**OBSERVERA:** Om du trycker på SET (S) stoppas tiden för det aktuella varvet och därefter visas den registrerade tiden för varvet i displayen. Efter 5 sekunder växlar displayen automatiskt till nästa registrerade varv.



I slutet av alla registrerade varv visas STOP i displayen.

Om du vill se den registrerade informationen igen trycker du på SET (S) för att gå tillbaka till läget PLAY. Visa informationen genom att upprepa samma procedur som ovan.

Om du vill registrera ytterligare varv trycker du på SET (S) för att växla till läget REC (registrering). Registrera genom att upprepa samma procedur som ovan.

Håll SET (S) intryckt i 5 sekunder när du vill avsluta varvregistreringsläget. Det tidigare valda läget visas.

### S) Maxvarvtal (RPM)

Anger motorns maxvarvtal (RPM) sedan den senaste nollställningen.

För att visa motorns maxvarvtal per minut, gör så här:

1. Tryck på MODE (M)-knappen för att välja display.



**OBSERVERA:** Displayen kommer att blinka under ca 5 sekunder och återgår därefter till det tidigare valda läget om inget annat visningsläge väljs.

2. Medan displayen blinkar, tryck på SET (S)-knappen för att bläddra och välja maxvarvtalsläget (TOP\_RPM).

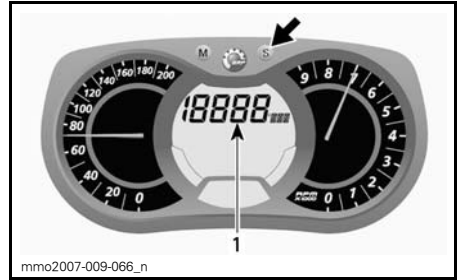

1. Maxvarvtalsläget (TOP\_RPM)

3. Tryck på MODE (M)-knappen för att bekräfta valet eller vänta i 5 sekunder.

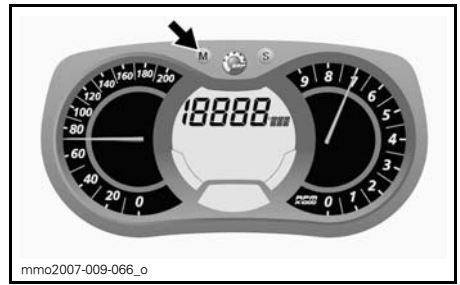

För att nollställa, tryck på MODE (M) för att välja läge.

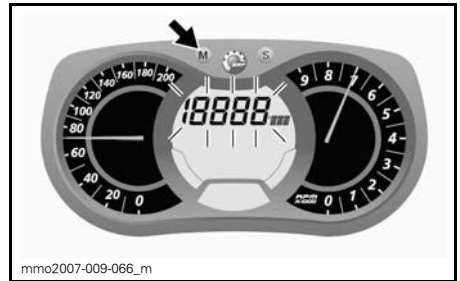

Tryck och håll SET (S)-knappen nedtryckt i 5 sekunder för att nollställa.

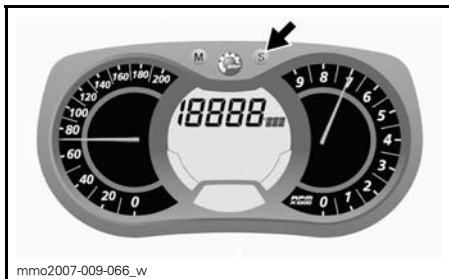

## Mätarinställning

### Inställning av klocka

**OBSERVERA:** Den här klockan visar endast tiden i 24-timmarsformat.

Tryck på SET (S)-knappen för att välja klockläge.

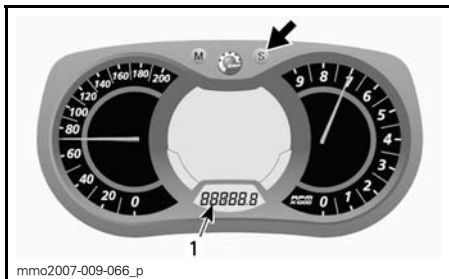

1. Klockläge

Tryck och håll SET (S)-knappen nedtryckt för att aktivera klockinställning.

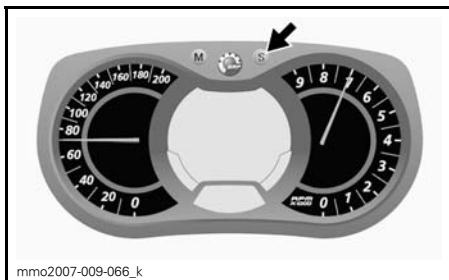

För att ändra TIMMAR, medan värdet för TIMMAR blinkar, använd SET (S)-knappen för att ställa in timmar.

För att ändra MINUTER, medan värdet för TIMMAR blinkar, använd MODE-knappen (M) för att växla över till minuter. Använd SET (S)-knappen för att ändra till minuter.

Tryck på MODE (M)-knappen för att spara klockinställningarna och avsluta läget.

### Val av enhet (KM/H eller MPH)

Enheter kan ställas in att visa metriska eller brittiska måttenheter. Kontakta en auktoriserad Lynx-återförsäljare.

### Språkval

Mätarens displayspråk kan ändras. Kontakta en auktoriserad Lynx-återförsäljare för information om vilka språk som finns och för inställning av mätaren enligt dina önskemål.

## 13) Drivremsskydd

### Demontering av drivremsskydd

#### **⚠ VARNING**

Kör **ALDRIG** motorn:

- utan säkert monterade skydd och remskydd.
- med huven och/eller sidopanelerna öppna eller borttagna.

Försök **ALDRIG** göra justeringar på någon rörlig del när motorn är igång.

**OBSERVERA:** Remskyddet har med avsikt gjorts något större för att få en spänning på dess stift och hållare. Detta för att undvika obehagligt buller och vibration. Det är viktigt att denna spänning bibehålls vid återmontering.

Ta bort nödstoppelinans hatt från motorns stoppbrytare.

Öppna motorrummets vänstra sidopanel.

Ta bort låssprinten.

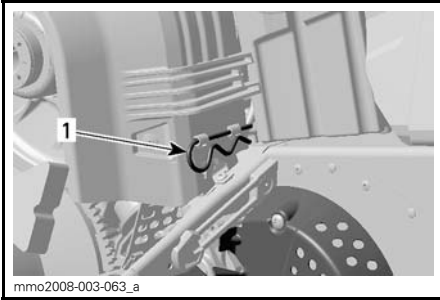

**TYPBILD**

1. Låssprint

Lyft den bakre delen av skyddet och lösgör det från de främre flikarna genom att vrida skyddet utåt.

**Montering av drivremsskydd**

Vid återmontering av remskyddet, positionera öppningen mot snöskoterns frontparti.

För in fliken i öppningen och skjut in den på plats



**TYPBILD**

1. Flik

Placera gummiskyddet över fäststången. Det kan vara nödvändigt att lyfta en aning på konsolen för att få plats.



**TYPBILD**

1. Fäststång

Placera den bakre delen av remskyddet över fästet och säkra den med hjälp av en låsstång.

**OBSERVERA:** Säkerställ att den bakre delen av remskyddet är korrekt placerat på fästet.



1. Låssprint

## 14) Brytare för handtagsvärmare (E-TEC)

**OBSERVERA:** Handtagsvärmarna är aktiva vid motorvarvtal över 2.000 RPM.

Tryck in reglaget och välj önskad effekt för att hålla händerna angenämt varma.

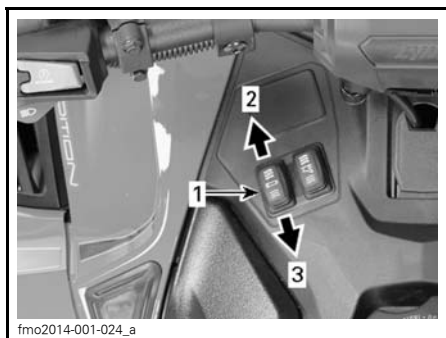

### INSTÄLLBAR EFFEKT

1. Handtagsvärmare
2. Öka värmen
3. Minska värmen

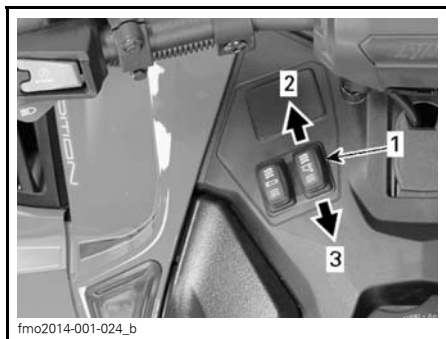

### INSTÄLLBAR EFFEKT

1. Gasreglagevärmare
2. Öka värmen
3. Minska värmen

Uppvärmningseffekten visas på fler-funktionsdisplayen.

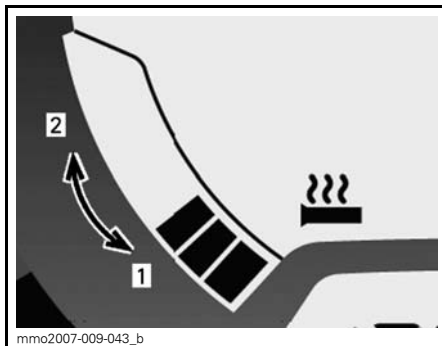

### VISAD UPPVÄRMNINGSEFFEKT

1. Minska värmen
2. Öka värmen

Handtagsvärmaren är i läget AV då inga pelare visas på mätaren.

## 15) Reglage för gasreglagevärmare (endast BoonDocker och Rave RE)

**OBSERVERA:** Gasreglagevärmaren är aktiv vid motorvarvtal över 2.000 RPM.

Tryck in reglaget och välj önskad effekt för att hålla tummen angenämt varm.

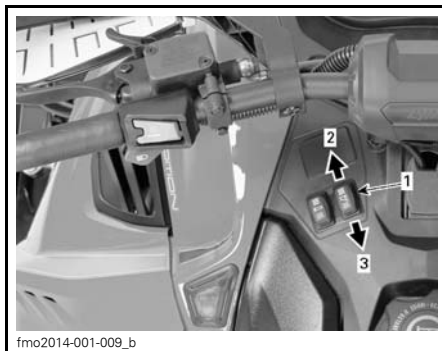

### INSTÄLLBAR EFFEKT

1. Gasreglagevärmare
2. Öka värmen
3. Minska värmen

**OB-SERVERA:** Uppvärmningseffekten visas på flerfunktionsdisplayen då gasreglagevärmaren aktiveras. När reglaget släpps, återgår displayen till att visa bränslenivån.

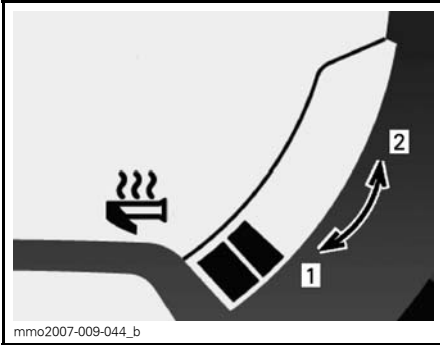

mmo2007-009-044\_b

#### VISAD UPPVÄRMNINGSEFFEKT

1. Minska värmen
2. Öka värmen

Gasreglagevärmaren är i läget AV då inga pelare visas på mätaren.

## 16) Lägesomkopplare för ECO/Standard/Sport (600 ACE och 900 ACE)

Lägesomkopplaren är placerad på vänster sida av bränsletanken.

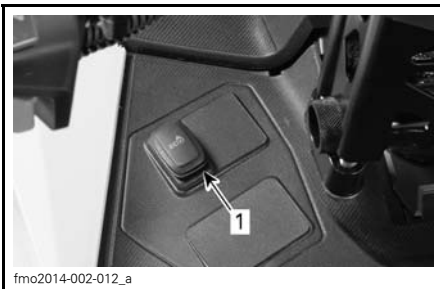

fmo2014-002-012\_a

#### TYPBILD - VÄNSTER SIDA AV BRÄNSLETANKEN

1. Lägesomkopplare

Den används för att aktivera eller inaktivera lägena Eco/Standard/Sport.

Se underavsnittet **ANVÄNDNINGSLÄGEN** för detaljer.

## 17) Främre förvaringsutrymme

Ett förvaringsutrymme är placerat framtill på fordonet, ovanför mätaren.

Öppna förvaringsutrymmet genom att dra i fliken.

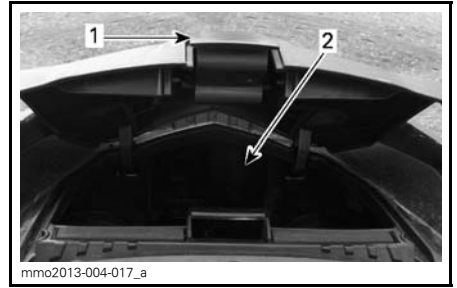

mmo2013-004-017\_a

1. Flik
2. Förvaringsutrymme

## 18) Bakre räck

### ⚠ VARNING

Alla föremål på det bakre räcket måste spännas fast ordentligt. Transportera inga ömtåliga föremål. Extremt hög vikt på räcket kan förminska styrförmågan.

### Bakre räck (LinQ)

*Rave-, Xtrim- och Rave RE-modeller*

**⚠ FÖRSIKTIGHET** Justera alltid fjädringen enligt lasten. Räckets kapacitet är begränsad, MAXLAST är 15 kg på LinQ 1. Kör mycket sakta med last. Undvik att köra fort över ojämnheter.

*Xtrim SC/RE- och  
Boondocker-modeller*

**⚠ FÖRSIKTIGHET** Justera alltid fjädringen enligt lasten. Räckets kapacitet är begränsad, MAXLAST är 15 kg på LinQ 1 + LinQ 2 och MAXLAST för LinQ 2 är 6 kg. Kör mycket sakta med last. Undvik att köra fort över ojämnheter.

**⚠ VARNING**

MAXIMAL lastvikt är 15 kg inklusive lasten i förvaringsutrymmet. Sänk hastigheten vid körning med last.



1. Främre LinQ
2. Bakre LinQ

Total MAXIMAL lastvikt för båda LinQ tillsammans är 15 kg. MAXIMAL lastvikt för bakre LinQ är 6 kg. Om det är möjligt, lasta alltid främre LinQ först. Överbelastning kan skada ramen och hastigheten är proportionell i förhållande till lasten.

## 19) Huv (övre karossmodul)

### Borttagning av huvan

1. Ta bort mätaren.

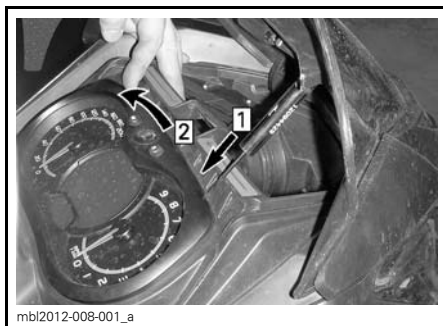

- Step 1: Lås upp  
Step 2: Luta

2. Koppla loss mätaranlutningen.
3. Koppla loss strålkastaranlutningen.

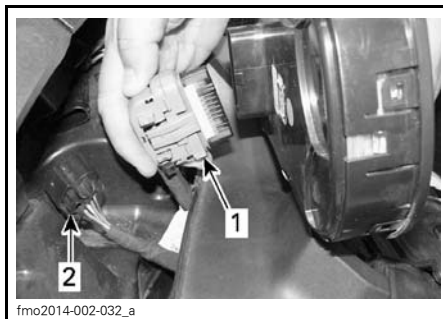

1. Mätaranlutning
2. Strålkastaranlutning

4. Ta bort sidopanelerna på höger och vänster sida.
5. Ta bort drivremsskyddet.

### E-TEC-modeller

6. Koppla loss luftintagets anslutningsrör.

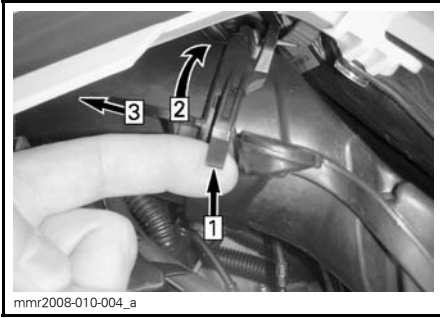

Step 1: Lyft fliken  
Step 2: Vrid röret  
Step 3: Dra framåt

7. Koppla loss lufttemperaturgivaren (ATS) ovanpå anslutningsröret.

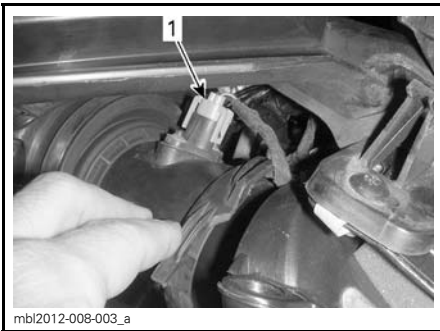

1. ATS-kontakt

8. Koppla loss slangen till APS (lufttrycksgivaren) vid ECM.

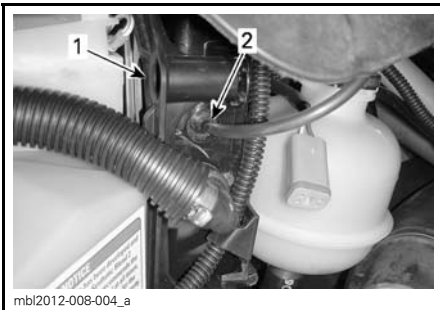

1. ECM  
2. APS-slang

### ACE-modeller

9. Dra luftintagsröret bakåt.

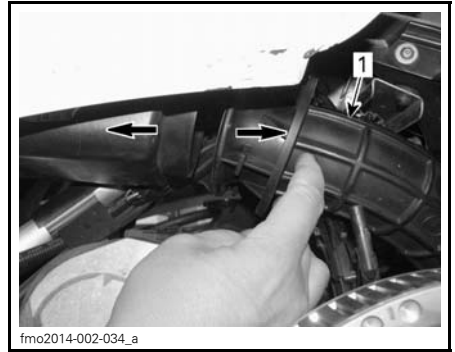

1. Luftintagsrör

10. Ta bort de sex fästskruvarna till huven, tre på varje sida.



### HÖGER SIDA VISAS

1. Fästskruvar

11. Luta huven 5 grader uppåt mot toppsektionen och skjut den sedan mot fordonets frontparti.

12. Ta bort huven.



fmo2014-002-008\_a

### SKJUT FRAMÅT



fmo2014-002-008\_b

### TYPBILD - SKJUT BAKÅT

## Återmontering av huvan

1. För in huvens flikar i de övre öppningarna på bottenplåten.

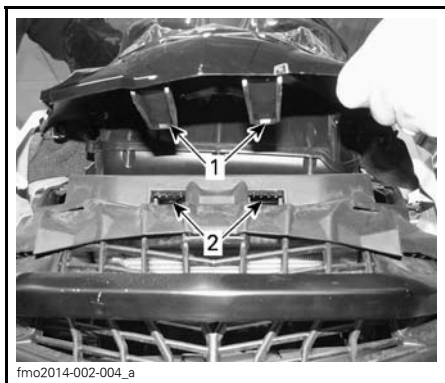

fmo2014-002-004\_a

1. Huvens flik
2. Övre öppning på bottenplåten

2. Skjut huvan bakåt.

3. Montera huvens fästsruvar på båda sidorna.



fmo2014-002-005\_a

### HÖGER SIDA VISAS

1. Fästsruvar

4. Anslut:
  - APS-slangen på ECM (E-tec-modeller)
  - Strålkastaranslutning
  - Mätaranslutning
  - Lufttemperaturgivaren (ATS) (E-tec-modeller)
  - Luftintagets anslutningsrör.
5. Montera:
  - Mätaren
  - Drivremsskyddet.



## 20) Fästrem

### BoonDocker-serien

Fästremmen ger föraren möjlighet att hålla sig fast vid körning på sned sluttning.

### **⚠ VARNING**

Denna rem är endast avsedd för att tillfälligt hålla i sig vid körning på sned sluttning, inte för dragning, lyftning eller något annat ändamål. Håll alltid minst en hand på styrstängens.



fmo2014-002-023\_a

För att ta av en sidopanel, öppna den och lyft upp den. Lösgör det nedre gångjärnet från spåret och därefter det övre gångjärnet genom att sänka panelen.

För att montera en sidopanel, sätt först in det övre gångjärnet och därefter det nedre.

## 21) Sidopaneler

För att öppna en sidopanel, tryck på knapparna.

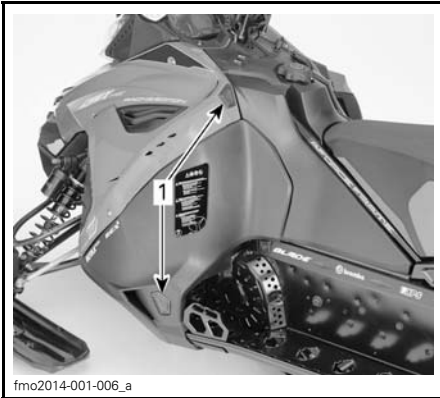

fmo2014-001-006\_a

### TYPBILD

1. Knappar

För att stänga en sidopanel, tryck ordentligt på platsen för tappen och spärra sidopanelens lås för att säkra den.

Se till att sidopanelens nedre framkant är korrekt placerad och att sidopanelen är jäms med kanten.

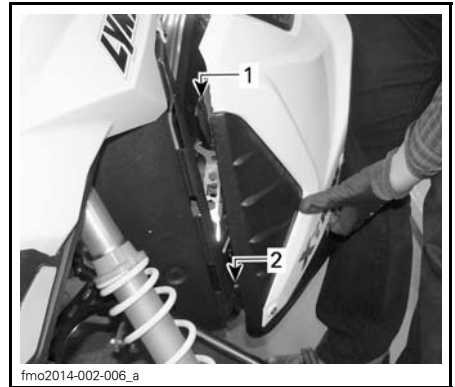

fmo2014-002-006\_a

1. Övre gångjärn
2. Nedre gångjärn

Stäng sidopanelen.

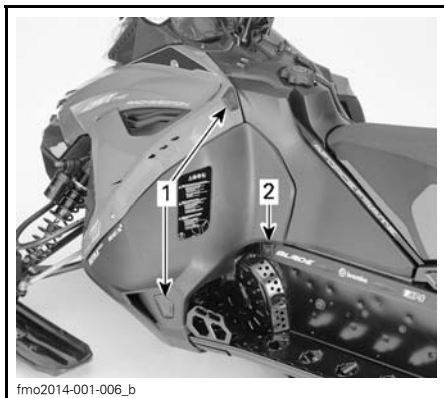

**TYPBILD**

1. Knappar
2. Tappens plats

**⚠ VARNING**

Kör aldrig motorn med sidopanelerna öppna eller borttagna från fordonet.

**22) Säkringar**

*ACE-modeller*

Säkringsboxarna (två stycken) finns på höger sida, bakom sidopanelen.

Elsystemet skyddas av säkringar, se *UNDERHÅLL* för ytterligare information.

Säkringshållarna är placerade i motorutrymmet.

**⚠ FÖRSIKTIGHET** Använd inte en säkring med högre amperetal eftersom detta kan orsaka allvarliga skador på elkomponenterna och/eller utgöra en potentiell brandrisk.

**⚠ VARNING**

Om en säkring har gått måste problemets orsak fastställas och korrigeras innan du startar igen. Kontakta en auktoriserad LYNX-återförsäljare för service.

**23) Sätesspärr**

Finns under sätet.



1. Sätesspärr

*Demontering av förarsäte*

Ta bort locket till förvaringsutrymmet/batterifacket.



Avlägsna sätet genom att försiktigt dra och lyfta det samtidigt.



fsl2013-010-005

**ANMÄRKNING** Dra handtaget uppåt när sätet tas bort.



fsl2013-010-002

Slutför monteringen genom att spärra förvaringsutrymmets/batterifackets lock.

**ANMÄRKNING** Installera sätet först och skjut sedan tillbaka förvaringsutrymmets/batterifackets lock för att låsa sätet i läge.



fsl2013-010-006

### Återmontering av förarsätet

Skjut in sätet tills det hörs ett klick.



fsl2013-010-003\_a

**OBSERVERA:** Kontrollera att sätet sitter säkert.



fmo2015-001-022\_a

Sätt tillbaka batterifackets lock.



fmo2015-001-022\_b

## 24) Förvaringsutrymme/ Batterifack

**ANMÄRKNING** MAXIMAL last är 1,8 kg jämnt fördelat.

Vrid kvartsvarvslåset moturs för att lossa och öppna locket.

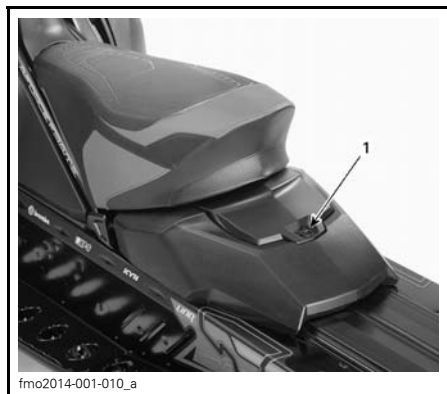

FÖRVARINGSUTRYMME  
1. Kvartsvarvslås

Stäng locket och vrid kvartsvarvslåset medurs för att spärra det.

### Modeller med elstart



BATTERIFACK

## 25) Främre och bakre stötfångare

Används när snöskotern behöver lyftas för hand.

**⚠ FÖRSIKTIGHET** Undvik skador genom att använda korrekt lyftteknik, använd särskilt kraften i benen. Försök inte lyfta fordonets bakparti om det känns för tungt. Använd en ordentlig lyftanordning eller be någon om hjälp vid lyftningen om möjligt.

### ⚠ VARNING

Försök inte att ensam lyfta fordonet för hand. Använd ordentlig lyftanordning eller be någon om hjälp vid lyftningen för att undvika risk för skador genom överbelastning.

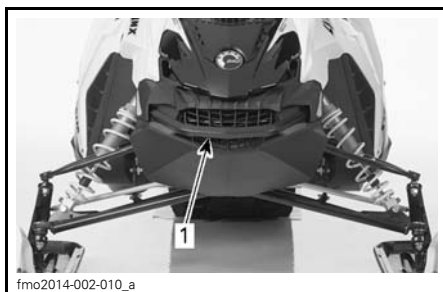

FRAM  
1. Främre stötfångare

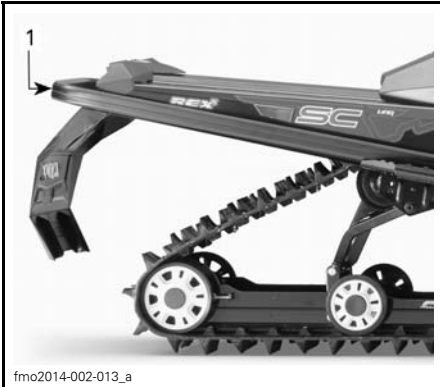

fmo2014-002-013\_a

BAK

1. Bakre stötfångare

**⚠ FÖRSIKTIGHET** Använd aldrig skidorna eller skidhandtagen för att dra eller lyfta snöskotern.

## 26) Bromssköld

### ⚠ VARNING

Detta skydd måste ALLTID vara på plats när motorn är igång.

## 27) Snabbkopplingslänk för bortkoppling av krängningshämman

*BoonDocker DS/RE 800  
E-TEC-serien*

Snabbkopplingslänken för krängningshämman finns på höger sida.

Ifall bättre köregenskaper önskas för körning med sidolutning eller i djup pundersnö, kan snabbkopplingslänken tas bort för hand.

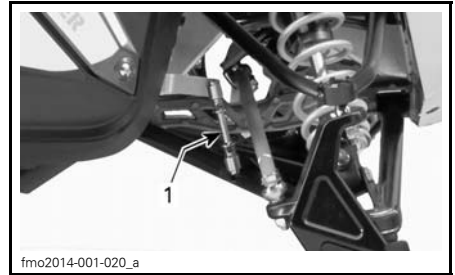

fmo2014-001-020\_a

TYPBILD

1. Snabbkopplingslänk

### ⚠ VARNING

Spår-/ledkörning utan denna länk kopplad till krängningshämman ökar risken för förlust av kontrollen över snöskotern. Koppla alltid den här länken till krängningshämman när du kör i spår/skoterled. För detta måste fordonet vara parkerat på ett säkert ställe, borta från spåret.

## 28) Elektronisk dämpningskontroll (LEDC)/ Elektroniskt styrd fjädring (ECS<sup>2</sup>)

*Rave RE*

Föraren kan justera dämpningskraften med elektronisk dämpningskontroll (LEDC).

Se *JUSTERING AV BOGGIFJÄDRINGEN* i *FINJUSTERA DIN SNÖSKOTER*

*Xtrim SC 900 ACE-modeller*

Föraren kan ställa in komfort och höjdställning med hjälp av den elektroniskt styrda fjädringen (ECS<sup>2</sup>).

Se *JUSTERING AV BOGGIFJÄDRINGEN* i *FINJUSTERA DIN SNÖSKOTER*

## 29) Isrivare (BoonDocker DS)

Isrivare finns monterade på fordonet för att öka kylningens effektivitet vid körning på is eller hård packsnö.

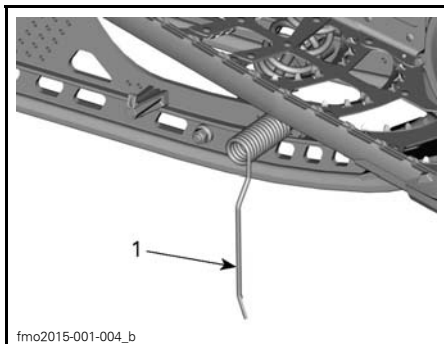

fmo2015-001-004\_b

**TYPBILD - DELAR BORTTAGNA FÖR TYDLIGHETENS SKULL**

1. Isrivare i aktiverad position

När isrivarna inte används ska de fällas upp ordentligt.

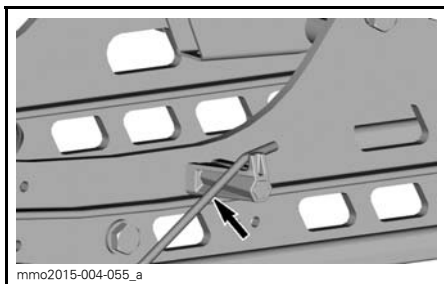

mmo2015-004-055\_a

**ISRIVARE I UPPFÄLLD POSITION**

**OBSERVERA:** Säkerställ att isrivarna är uppfällda om fordonet ska förvaras inomhus.

**⚠ FÖRSIKTIGHET** Om fordonet har kört fast, se till att isrivarna är uppfällda och sitter säkert innan du försöker få loss fordonet.

**30) Dragkrok**

*Xtrim SC-modell*

Använd alltid dragkroken i kombination med en stel dragstång för bogsering av ett objekt.

**OBSERVERA:** Se dekalen på fordonet för dragförmåga och -vikt.

**⚠ VARNING**

Bogsera aldrig ett objekt med ett rep. Använd alltid en stel dragstång. Användning av rep leder till kollision mellan objektet och snöskotern och möjligtvis till vältning i fall av en snabb inbromsning i en nedförsbacke.

**Dragkrok ("J"-typ)**

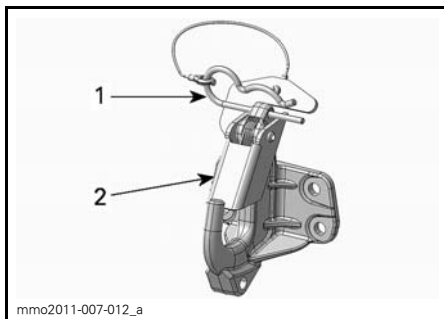

mmo2011-007-012\_a

- 1. Låsprint
- 2. Skyddsflik

**Fästa utrustning**

1. Ta bort låssprinten.
2. Passa in öppningen i tillbehörets anslutningsanordning med dragkroken.
3. Skjut tillbehörets anslutningsanordning förbi skyddsfliken.
4. Spärra skyddsfliken med sprinten.

**Koppla loss utrustning**

1. Ta bort låssprinten.
2. Skjut skyddsfliken framåt för att frigöra tillbehörets anslutningsanordning från kroken.
3. Ta loss tillbehörets anslutningsanordning.
4. Sätt tillbaka låssprinten.

**Dragkrok (typ ögla)**

För att ansluta utrustningen till dragkroken, fäst tillbehörets dragstång i ögla med hjälp av en låsbar sprint.

## 31) Hållare för reservdrivrem

**⚠ FÖRSIKTIGHET** För att undvika skador på drivremmen, se till att drivremmen inte kommer i kontakt med det avstämde röret då det monteras i sitt stöd.

### *Rave RE-, Xtrim- och BoonDocker-modeller*

En reservdrivrem kan förvaras i hållaren avsedd för detta, placerad på drivremsskyddet.

**OBSERVERA:** Reservdrivremmen levereras inte med snöskotern.

Placera reservdrivremmen i drivremsskyddets spår.

Fäst den på plats genom att skjuta in den i fästflikarna.



fmo2014-001-003\_a

1. Reservdrivrem
2. Drivremsskydd
3. Fästflikar

## 32) Backning (modeller med manuell växel)

### *ACE-modeller*

Använd denna spak för att växla mellan framåtdrift och back.



mmo2009-005-016\_a

**DRA FÖR ATT LÄGGA I BACKVÄXELN**

### **⚠ VARNING**

Vid inläggning av backväxeln, vänta tills backljuddesignalen hörs och RER-signallampen tänds på den analoga/digitala mätaren innan du ger gas och kör baklänges. Hastigheten bakåt är inte begränsad. Kör alltid försiktigt, då hög hastighet bakåt kan leda till förlust av fordonets stabilitet. Stanna helt innan backväxeln läggs i. Sitt alltid kvar och dra åt bromsen innan du växlar om. Se till att vägen bakåt är fri från hinder eller personer innan du lägger in backen.

Se *GRUNDLÄGGANDE PROCEDURER*.

# BRÄNSLE

## Bränslespecifikationer

**ANMÄRKNING** Använd alltid färsk bensin. Bensin oxideras, vilket resulterar i lägre oktantal, flyktiga föreningar samt avlagringar av beck och harts som kan skada bränslesystemet.

Alkoholblandade bränslen varierar mellan olika länder och regioner. Ditt fordon är konstruerat för användning av de rekommenderade bränsletyperna, men tänk på följande:

- Att använda bränsle med en högre procentandel alkohol än specifikationerna i statliga regleringar rekommenderas inte och kan leda till problem med bränslesystemets komponenter:
  - Svårigheter vid start och körning.
  - Försämring av gummi- eller plastkomponenter.
  - Korrosion av metallkomponenter.
  - Skador på interna motorkomponenter.
- Utför inspektioner ofta för att upptäcka bränsleläckage eller andra problem med bränslesystemet om du misstänker att alkoholhalten i bränslet överskrider det reglerade.
- Alkoholblandade bränslen drar till sig och håller kvar fukt, vilket kan leda till fassparation av bränslet och ge prestandaproblem eller skador på motorn.

## Rekommenderat bränsle

Använd blyfri bensin innehållande MAXIMALT 10 % etanol. Bensinen måste ha följande rekommenderade lägsta oktantal:

BRÄNSLE	MOTOR	LÄGSTA OKTANTAL
Bränsle som kan innehålla upp till MAX 10 % etanol	Alla motorer	95 E10

**ANMÄRKNING** . Experimentera aldrig med andra bränslen. Skador på motorn eller bränslesystemet kan bli följden om bränsle av otillräcklig kvalitet används.

## VARNING

Stäng alltid av motorn innan du fyller på bränsle. Bränsle är ett brandfarligt och under vissa förhållanden explosivt ämne. Arbeta alltid i ett väl ventilerat utrymme. Rök inte och tillåt inte öppen eld eller gnistor i närheten. Öppna tanklocket försiktigt. Om du märker att det finns en tryckskillnad (du hör ett vislande ljud när du lossar tanklocket), låt då en märkesverkstad kontrollera och/eller reparera fordonet innan det används igen. Fyll aldrig tanken full med bränsle innan du placerar fordonet på en varm plats. Eftersom bränslet expanderar när temperaturen stiger, är risken stor att bränsle kan flöda över. Torka alltid bort allt bränslespill från fordonet. Kontrollera bränslesystemet regelbundet.

## Frostskyddstillägg för bränsle

När syresatt bränsle används behövs varken extra frostskyddsmedel eller vattenabsorberande tillsatsmedel för bränsleledningen och sådana bör inte användas.

Vid användning av ej syresatt bränsle kan isopropylbaserat frostskyddsmedel för bränsleledningen användas, i ett förhållande av 150 ml frostskyddsmedel till 40 L bensin.

Denna försiktighetsåtgärd är till för att reducera risken för frostbildning i förgasarna eller andra komponenter i bränslesystemet, vilket i vissa fall kan leda till allvarlig skada på motorn.

**OBSERVERA:** Använd endast metylhydratfritt frostskyddsmedel för bränsleledningen.



## Tankningsprocedur

### ⚠ VARNING

- Bensin är ett brandfarligt ämne och under vissa förhållanden explosivt.
- Använd aldrig öppen låga vid kontroll av bränslenivån.
- Rök aldrig och tillåt aldrig öppen eld eller gnistor i närheten.
- Arbeta alltid i ett välventilerat utrymme.

1. Stäng av motorn.

### ⚠ VARNING

Stäng alltid av motorn innan du fyller på bränsle.

2. Både förare och passagerare ska stiga av fordonet.

### ⚠ VARNING

Låt ingen sitta på fordonet under tankning.

3. Vrid långsamt tanklocket moturs för att ta bort det.

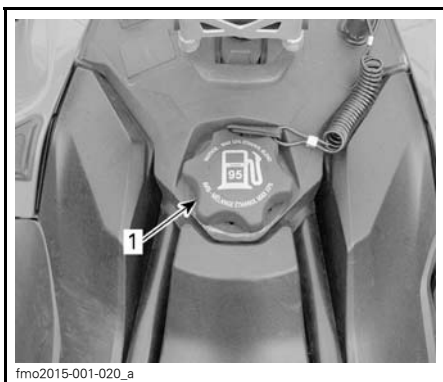

fmo2015-001-020\_a

#### TYPBILD

1. Tanklock

### ⚠ VARNING

Om du märker att det finns en tryckskillnad (du hör ett visslande ljud när du lossar tanklocket), låt då en märkesverkstad kontrollera och/eller reparera fordonet innan det används igen.

4. Sätt i munstycket i tanköppningen.
5. Fyll på bränsle sakta så att luft kan frigöras från tanken och förhindra att bränslet flödar tillbaka. Var försiktig så att du inte spiller.
6. Avsluta påfyllningen när bränslet når nederdelen av tanköppningen. Fyll inte på för mycket.

### ⚠ VARNING

Fyll aldrig på bränsle innan du placerat fordonet på en varm plats. Med högre temperaturer expanderar bränslet och kan flöda över.

7. Skruva åt tanklocket medurs.

### ⚠ VARNING

Torka alltid bort allt bränslespill från fordonet.

**OBSERVERA:** Sitt inte på och luta dig inte mot sätet när tanklocket inte är ordentligt åtskruvat.

# INSPRUTNINGSSOLJA

## Rekommenderad insprutningsolja

E-TEC-modeller

REKOMMENDERAD INSPRUTNINGSSOLJA	
MOTORER	XPS SYNTETISK 2-TAKTSOLJA (P/N 619 590 106)
600 HO E-TEC	✓
800R E-TEC	✓

**ANMÄRKNING** Motorn på den här snöskotern har utvecklats och testats med den rekommenderade BRP XPS™-oljan. BRP rekommenderar att den rekommenderade XPS-oljan eller likvärdig produkt alltid används. Skador som uppstår på grund av användning av olja som inte lämpar sig för denna oljesprutade 2-taktsmotor med direkt bränsleinsprutningssystem täcks eventuellt inte av BRP:s begränsade garanti.

### Kontroll av insprutningsoljenivå

Oljebehållaren är monterad under sidopanelen på höger sida. Se *KAROSS* i *UNDERHÅLLSARBETE* för öppningsanvisning.

Se till att det alltid finns tillräcklig mängd rekommenderad insprutningsolja i oljebehållaren.

**ANMÄRKNING** Kontrollera nivån och fyll på vid varje tankning.

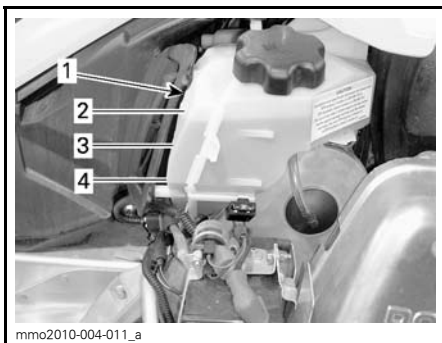

- mno2010-004-011\_a
1. Oljebehållare
  2. 3/4-nivå
  3. 1/2-nivå
  4. 1/4-nivå

### Påfyllning av insprutningsolja

Ta bort locket till oljebehållaren.

Fyll på insprutningsolja.

**OBSERVERA:** Överskrid inte maximalnivåindikeringen i oljetanksöppningen.

Sätt tillbaka locket och dra fast det ordentligt.

**OBSERVERA:** Fyll inte på för mycket. Överskrid inte MAX-indikeringen på behållarens påfyllningsöppning.

**ANMÄRKNING** Förväxla inte oljetankloppet med bränsletankloppet.

### **! VARNING**

Torka bort allt oljespill. Olja är mycket brandfarlig när den blir uppvärmd.

---

# INKÖRNINGSPERIOD

## Användning under inkörningsperioden

En inkörningsperiod på 10 drifttimmar eller 500 km krävs för fordonet.

Efter inkörningsperioden bör fordonet kontrolleras av en auktoriserad Lynx-återförsäljare, en verkstad eller en person som du själv väljer. Se avsnittet *UNDERHÅLL*.

## Motor

Under inkörningsperioden:

- Undvik fullt gaspådrag under längre tid.
- Undvik långvariga accelerationer.
- Undvik långvarig körning med låga varvtal.
- Undvik motoröverhettning.

Kortvariga accelerationer och varvetsvariationer bidrar dock till en bra inkörning.

Under de första timmarnas inkörning styrs vissa motorparametrar av motorstyrsystemet (EMS) vilket innebär en viss reducering av motorns prestanda.

### *E-TEC-modeller*

Under en förutbestämd period styrs vissa motorparametrar av motorstyrsystemet (EMS).

Hur länge denna period varar beror på bränslevolymer. Det tar cirka två fulla bränsletankar för att slutföra inkörningen.

Under denna period gäller följande:

- Motorns prestanda och uppförande är inte optimala.
- Bränsle- och oljeförbrukningen är högre än normalt.

## Drivrem

En ny drivrem kräver en inkörningsperiod på 50 km. Undvik kraftig acceleration/inbromsning, dragning av släp eller körning i hög marschfart.

Under inkörningsperioden:

- Undvik kraftig acceleration och inbromsning.
- Undvik körning med släp.
- Undvik höga marschfarter.

## 10-timmarskontroll

**OBSERVERA:** 10-timmarskontrollen bekostas av snöskoterns ägare.

Som med all annan mekanisk precisionsutrustning föreslår vi att snöskotern kontrolleras av en auktoriserad LYNX-återförsäljare efter de första 10 drifttimmarna eller 500 km, beroende på vad som inträffar först. Kontrollen ger dig även tillfälle att diskutera eventuellt obesvarade frågor som uppkommit efter denna inledande period.

# ANVÄNDNINGSLÄGEN (600 ACE OCH 900 ACE)

## **⚠ VARNING**

När du växlar användningsläge, se till att behålla full uppmärksamhet på omgivningen medan du kör.

## **ECO-läge (bränslesnålt läge)**

När ECO-läget (bränslesnålt läge) är valt, är fordonets moment och hastighet begränsade för att upprätthålla en optimal marschfart och på så sätt minska bränsleförbrukningen.

När ECO-läget har aktiverats fortsätter det att vara aktivt tills det inaktiveras av föraren.

## **Standardläge**

Indikatorn för Standardläge LYSER i flerfunktionsmätaren för att indikera det aktiva användningsläget.

## **Sportläge**

## **⚠ VARNING**

Be passageraren att hålla i sig ordentligt innan du aktiverar Sportläget. Sportläget ger ökad acceleration.

När Sportläget är valt ger det omedelbar gasrespons och snabbare acceleration än Standard- eller ECO-läget.

När Sportläget har aktiverats fortsätter det att vara aktivt tills det inaktiveras av föraren.

## **Växla användningslägen**

Använd lägesomkopplaren för ECO/Standard/Sport för att växla mellan effektnivåerna, från ECO (reducerad effekt) till Standard (full effekt) till Sport (ökad respons).

Öka effekten genom att trycka omkopplaren uppåt. Minska effekten genom att trycka omkopplaren nedåt.

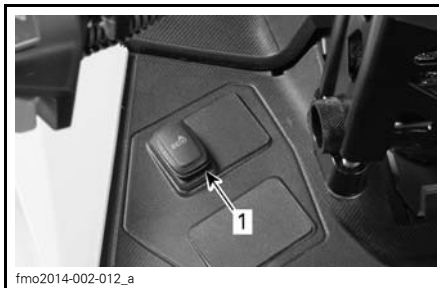

fmo2014-002-012\_a

## **TYPBILD - VÄNSTER SIDA AV BRÄNSLETANKEN**

1. Lägesomkopplare

För att aktivera Standardläget från Sportläget, tryck en gång på den nedre delen av omkopplaren.

För att aktivera ECO-läget från Sportläget, tryck två gånger på den nedre delen av omkopplaren.

För att aktivera ECO-läget från Standardläget, tryck en gång på den nedre delen av omkopplaren.

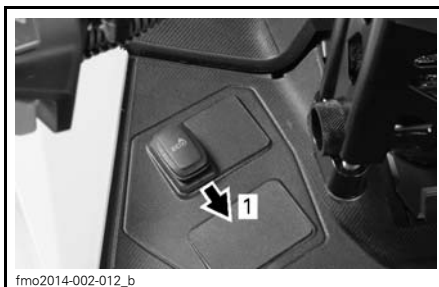

fmo2014-002-012\_b

## **TYPBILD**

Step 1: Tryck på den nedre delen av omkopplaren

## **⚠ VARNING**

Be passageraren att hålla i sig ordentligt innan du aktiverar Sportläget. Sportläget ger ökad acceleration.

För att aktivera Sportläget från Standardläget, tryck en gång på den övre delen av omkopplaren.

För att aktivera Sportläget från ECO-läget, tryck två gånger på den övre delen av omkopplaren.

För att aktivera Standardläget från ECO-läget, tryck en gång på den övre delen av omkopplaren.



fmo2014-002-012\_c

**TYPBILD**

Step 1: Tryck på den övre delen av omkopplaren

**VARNING**

När du växlar läge, se till att hålla full uppsikt över andra snöskotrar, hinder eller personer i närheten.

## Inlärningsnyckel-lägen

Inlärningsnyckel ger ett användningsläge där motorns vridmoment och hastighet är begränsade.

**OBSERVERA:** Den ursprungliga programmeringen av Inlärningsnyckel kan begränsa hastigheten till 40 km/h eller 70 km/h. Vänd dig till en auktoriserad Lynx-återförsäljare om du vill ändra denna inställning.

Det finns 3 nivåer tillgängliga för Inlärningsnyckel-läget.

## Ändra Inlärningsnyckel-inställning

Gör följande för att ändra Inlärningsnyckel-inställningen:

1. Tryck på START/elektroniskt backreklage för att aktivera elsyste- met och placera NORMAL-nyckeln på motorns stoppbrytare.
2. Vänta tills informationscentrets självttest är klart och Key-meddelandet om nyckelidentifiering visas.

## Analog/digital mätare

3. Tryck på SET-knappen tills LEARN visas i informationscentrets digitala display.

## Analog/digital flerfunktionsmätare

4. Tryck en gång på MODE-knappen och håll sedan SET-knappen intryckt tills LEARN visas i mätarens digitala display.



fmo2014-003-003\_d

## FLERFUNKTIONSMÄTARE

1. MODE-funktion
2. SET-funktion

## Alla modeller

5. Använd handtagsvärmaren för att växla nyckelinställningen mellan 1 och 3.



**TYPBILD**

1. *Handtagsvärmare*
2. *Öka*
3. *Minska*

**OBSERVERA:** Inställning 1 ger det lägsta vridmomentet medan inställning 3 är det högsta vridmomentet för Inlärningsnyckel.

6. Efter några sekunder bekräftas och sparas inställningen automatiskt.

**OBSERVERA:** Nyckelns hastighetsinställning gäller för alla nycklar av samma typ som används på en viss snöskoter. Samma typ av nyckel som används på en annan snöskoter kan därför ha en annan nyckelhastighetsinställning.

**OBSERVERA:** Fordonets prestanda kan variera beroende på körförhållandena.

# GRUNDLÄGGANDE PROCEDURER

## Motorstartprocedur

### Procedur

1. Ansätt parkeringsbromsen.
2. Kontrollera gasreglagets funktion på nytt.
3. Sätt på dig hjälmen.
4. Säkerställ att nödstopplinans hatt är monterad på motorns stoppbrytare och att linans ögla är fäst till ett plagg.
5. Se till att motorns stoppreglage är i läget PÅ (uppdraget).
6. Starta motorn enligt anvisningarna nedan.

### VARNING

Tryck aldrig in gasreglaget medan du startar motorn.

### *E-TEC-modeller med manuell start*

Ta tag i det manuella starthandtaget, dra handtaget långsamt tills ett motstånd känns, håll sedan fast handtaget ordentligt och dra kraftigt för att starta motorn.

### VARNING

Ge inte gas under start.

### *E-TEC- och ACE-modeller med elstart*

Tryck på START/RER-knappen för att aktivera startmotorn och starta motorn.

Släpp knappen omedelbart när motorn startat.

### VARNING

Ge inte gas under start.

 **FÖRSIKTIGHET** Använd inte elstarten under mer än 10 sekunder. Du bör vänta en stund mellan startförsöken så att startmotorn hinner svalna. Användning av elstarten när motorn är igång kan skada elstartsanordningen.

**OBSERVERA:** Om motorn av någon anledning inte kan startas elektriskt, starta motorn manuellt med hjälp av starthandtaget.

7. Frisläpp parkeringsbromsen.

**OBSERVERA:** Frisläpp inte parkeringsbromsen vid en första kallstart. Genomför en *UPPVÄRMNINGSPROCEDUR* i enlighet med anvisningarna nedan.

## Varmkörning av fordonet

Före varje körning måste fordonet varmköras som följer.

1. Starta motorn enligt beskrivningen i *MOTORSTARTPROCEDUR* ovan.
2. Låt motorn värmas i en eller två minuter på tomgång.

**OBSERVERA:** Motorn stängs av efter ca 12 minuters tomgång.

3. Frisläpp parkeringsbromsen.
4. Gasa tills primärvariatorn kopplar i. Kör i låg hastighet de första två eller tre minuterna.

**ANMÄRKNING** Om fordonet inte rör på sig vid gaspådrag, stanna motorn, ta bort nödstoppelinans hatt från motorns stoppbrytare och gör följande:

- Kontrollera om skidorna fastnat i marken. Lyft på skidorna en i taget med handtaget, och sätt ner dem igen.
- Kontrollera om bandet har fastnat i marken. Lyft snöskoterns bakparti tillräckligt mycket för att få bandet att lossna från marken och sänk sedan ned det igen.
- Kontrollera bakfjädringen avseende hård snö eller isbildning som kan ta i bandet då det roterar. Rengör området.

**⚠ FÖRSIKTIGHET** Undvik skador genom att använda korrekt lyftteknik, använd särskilt kraften i benen. Försök inte lyfta fordonets bakparti om det känns för tungt.

### **⚠ VARNING**

Se till att nödstoppelinans hatt har tagits bort innan du ställer dig framför fordonet eller innan du rör dig i närheten av bandet eller bakfjädrings komponenter.

**OBSERVERA:** På E-TEC-modeller styrs uppvärmningen elektroniskt. Under uppvärmningstiden (upp till 10 minuter beroende på omgivningstemperaturen) är motorvarvtalet begränsat.

## **Inkoppling av RER (backning) (E-TEC)**

När motorn är igång och RER-knappen trycks in sänks motorvarvtalet nästan till stopp och tändningsinställningen ändras så att vevaxelns rotationsriktning ändras.

- Motorn kopplar automatiskt om till framåtgång när den startas på nytt.
- Omkopplingsproceduren genomförs endast när motorn är igång.

- Om motorn går med ett varvtalet över 4.300 RPM inaktiveras RER-knappens backningsfunktion.
- Vi rekommenderar att motorn varmkörs till normal driftstemperatur före omkoppling.

## **Inläggning av backen**

1. Stanna fordonet helt.
2. Aktivera bromsen och håll den intryckt. Sitt kvar i sätet, se *FÖRÄRENS STÄLLNING (BACKNING)* för information om lämplig ställning.
3. Låt motorn gå på tomgång och tryck in och släpp RER-knappen.
4. Vänta tills backljuds signalen hörs och tryck sedan försiktigt på gasreglaget.

### **⚠ VARNING**

Att lägga in backen sker genom nedtryckning av RER-knappen när motorn är igång. Vänta tills backljuds signalen hörs och RER-signal lampan tänds på den analoga/digitala mätaren innan du ger gas och kör baklänges. Hastigheten bakåt är inte begränsad. Kör alltid försiktigt, då hög hastighet bakåt kan leda till förlust av fordonets stabilitet. Stanna helt innan du trycker ned RER-knappen. Sitt alltid kvar och dra åt bromsen innan du växlar om. Se till att vägen bakåt är fri från hinder eller personer innan du lägger in backen.

## **Inläggning av växeln framåt**

1. Stanna fordonet helt.
2. Aktivera bromsen och håll den intryckt.
3. Tryck in och släpp RER-knappen. RER-signal lampan slocknar.
4. RER-signal lampan slocknar.
5. Gasa sakta och jämnt. Vänta tills variatorn kopplar i och accelerera sedan försiktigt.



## Välja back- eller framåtväxel (ACE)

### ⚠ VARNING

Vid inläggning av backväxeln, vän- ta tills backljudssignalen hörs och RER-signalen tänds på den analoga/digitala mätaren innan du ger gas och kör baklänges. Hastig- heten bakåt är inte begränsad. Kör alltid försiktigt, då hög hastighet bakåt kan leda till förlust av fordo- nets stabilitet. Stanna helt innan backväxeln läggs i. Sitt alltid kvar och dra åt bromsen innan du väx- lar om. Se till att vägen bakåt är fri från hinder eller personer innan du lägger in backen.

### Backning (modeller med manuell växel)

#### Inläggning av backen

För att lägga in backväxeln, gör så här:

1. Stanna fordonet helt.
2. Aktivera bromsen och håll den in- tryckt. Sitt kvar i sätet, se *FÖRA- RENS STÄLLNING (BACKNING)* för information om lämplig ställning.
3. Låt motorn gå på tomgång och dra ut backväxelspaken helt och hållet.
4. Tryck försiktigt på gasreglaget.

#### Inläggning av växeln framåt

För att lägga in framåtväxeln, gör så här:

1. Stanna fordonet helt.
2. Aktivera bromsen och håll den in- tryckt.
3. Låt motorn gå på tomgång och tryck in backväxelspaken helt och hållet.
4. Tryck försiktigt på gasreglaget.

### Avstängning av motorn

Släpp gasreglaget och vänta tills mo- torn har återgått till tomgångsvarvtal.

Stanna motorn med antingen motorns stoppreglage eller nödstopplinans hatt (D.E.S.S.-nyckel).

### ⚠ VARNING

Ta alltid bort nödstopplinans hatt (D.E.S.S.-nyckel) när fordonet inte används för att undvika oavsiktlig motorstart och stöld samt att den brukas av barn eller andra obehö- riga.

### Efter körning

Stäng av motorn. Placera den bakre delen av fordonet på en uppallningsan- ordning för snöskoter med bred bas.

Avlägsna snö och is från bakfjädringen, bandet, framfjädringen, styrningsan- ordningen och skidorna.

Täck alltid över snöskotern när den lämnas utomhus över natten eller inte används under längre tid. Detta skyd- dar mot frost, snö och nedsmutsning.

# KÖRFÖRHÅLLANDEN OCH DIN SNÖSKOTER

## Höjd

Snöskotern är fabriksinställd för användning inom en viss höjdnivå (höjd över havet). Se följande tabell för din modells inställning.

MODELL	FABRIKSINSTÄLLNING
Alla modeller utom BoonDocker DS	Havsnivå upp till 600 m
BoonDocker DS-modeller	Inom 0 mm - 1 500 mm

Om din snöskoter ska användas på en höjdnivå som ligger utanför det angivna området, låt en auktoriserad Lynx-återförsäljare göra en ny inställning.

**ANMÄRKNING** Fel höjdställning ger sämre prestanda och kan orsaka allvarliga skador på snöskotern.

## Temperatur

De här motorernas styrsystem tillhandahåller bästa möjliga luft/bränsleförhållande för alla temperaturer.

## Hård packsnö

*Modeller utrustade med en bandprofil om minst 1,75 tum*

BRP rekommenderar att snöskotrar utrustade med band med hög nabbprofil inte körs i hög hastighet i ett spår, på hårda ytor eller på is under en längre tid.

Om det blir nödvändigt, sänk hastigheten och försök köra så korta sträckor som möjligt på sådana underlag.

**ANMÄRKNING** Att köra med dessa band i hög hastighet i ett spår, på hårt packade ytor eller på is medför mer tryck på nabbarna, vilket resulterar i att de har tendens att bli varma. Undvik eventuell försämring eller förstörelse av bandet genom att sänka hastigheten och försök köra så korta sträckor som möjligt på sådana underlag.

# SPECIELLA ANVÄNDNINGSSINSTRUKTIONER

## Nödstart

### ACE-modeller

Försök inte göra en nödstart. Ladda batteriet eller byt ut det.

**OBSERVERA:** Manuell nödstart av motorn tillhandahålls inte för ACE-modellerna.

### E-TEC-modeller

Motorn kan startas med nödstartlinan som medföljer i verktygsatsen.

Ta bort drivremsskyddet.

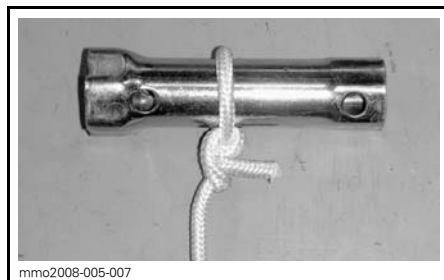

Fäst den andra änden av nödstartlinan i startklämman som medföljer i verktygsatsen.

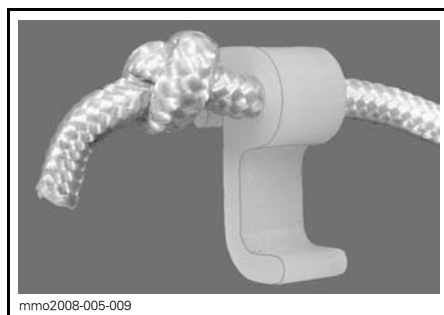

Haka in klämman på primärvariatorn.

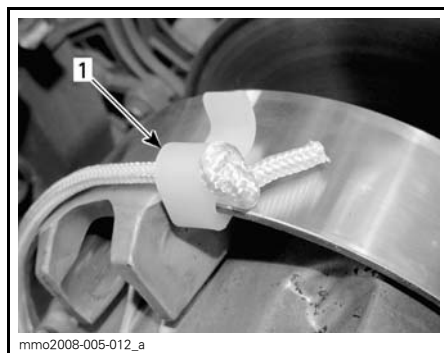

1. Klämmans installationsposition

Vira repet hårt runt primärvariatorn. Primärvariatorn måste rotera moturs när du drar.

## **⚠ VARNING**

Vira inte startlinan runt handen. Håll endast i linans handtag. Starta inte snöskotern via primärvariatorn om det inte handlar om en verklig nödsituation. Låt reparera snöskotern så snart som möjligt.

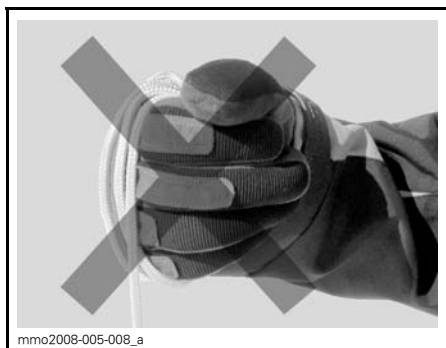

Fäst ena änden av nödstartlinan i starthandtaget.

**OBSERVERA:** Tändstiftshylsan kan användas som nödhandtag.

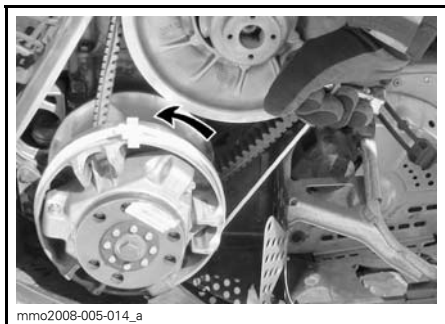

Dra i repet med en skarp, hård rörelse så att repet frigörs från primärvariatorn.

Starta motorn som vid normal manuell start.

### **⚠ VARNING**

När snöskotern startas i en nödsituation, genom användning av primärvariatorn, montera inte remskyddet igen utan kör långsamt tillbaka och låt reparera snöskotern.

## **Bogsering av ett objekt**

Använd alltid en stel dragstång för bogsering av ett objekt. Varje bogserat objekt bör ha reflektorer på båda sidor och bakåt. Ta reda på om bromsljus krävs enligt lokala lagar.

### **⚠ VARNING**

Bogsera aldrig ett objekt med ett rep. Använd alltid en stel dragstång. Användning av rep leder till kollision mellan objektet och snöskotern och möjligtvis till vältning i fall av en snabb inbromsning i en nedförsbacke.

## **Bogsering av en annan snöskoter**

Använd en stel dragstång om en snöskoter upphört att fungera och måste bogseras. Ta av drivremmen på den havererade snöskotern och bogsera med måttlig hastighet.

**⚠ FÖRSIKTIGHET** Ta alltid av drivremmen på den snöskoter som ska bogseras för att förhindra skador på dess rem och drivsystem.

Endast i en absolut nödsituation, kan ett rep användas om ingen stel dragstång står till förfogande, förutsatt att du är extra försiktig. På vissa platser kan detta vara olagligt. Kontrollera gällande bestämmelser.

Ta av drivremmen, fäst repet i skidbenen (spindlarna), låt någon sitta på den bogserade snöskotern för att sköta bromsen och bogsera med låg hastighet.

**⚠ FÖRSIKTIGHET** Fäst aldrig bogseringslinan vid skidbyglarna (handtagen) för att undvika skador på styrsystemet.

### **⚠ VARNING**

Kör aldrig fort vid bogsering av en trasig snöskoter. Kör långsamt och extra försiktigt.

## Transport av fordonet

Kontrollera att oljebehållar- och bränsletanklocken är ordentligt åtskruvade.

Tippbäddssläp kan lätt utrustas med en vinsch för att ge maximal säkerhet vid lastning. Hur enkelt det än kan verka, kör aldrig upp snöskotern på ett tippbäddssläp eller någon annan typ av släp eller fordon. Många allvariga olyckor har inträffat genom körning upp på och över ett släp. Förankra fordonet ordentligt, framtill och baktill, även vid korta transporter. Se till att all utrustning är ordentligt fastspänd. Täck över snöskotern under transporten för att förhindra skador genom vägsmuts.

Säkerställ att släpvagnen uppfyller lokal lagstiftning. Se till att kroken och säkerhetskedjorna är säkra och att bromsen, blinkers och belysningen fungerar ordentligt.

### VARNING

Bogsera aldrig fordonet med frontpartiet vänt bakåt. Om fordonet bogseras med frontpartiet bakåt kan vinden skada vindrutan eller få vindrutan att falla av.

# FINJUSTERA DIN SNÖSKOTER

Snöskoterns köregenskaper och komfort är beroende av ett flertal inställningar.

## **! VARNING**

Justering av fjädningen kan påverka fordonets manöverförmåga. Ta dig alltid tid för att bekanta dig med fordonets beteende efter att någon justering av fjädningen utförts. Justera alltid vänster och höger fjädning till samma inställning.

Valet av lämplig inställning av fjädningen beror på ev. last, förarens vikt, personliga önskemål, hastighet och terrängförhållanden.

**OBSERVERA:** Vissa inställningar gäller kanske inte för din snöskoter.

## **! VARNING**

Innan någon inställning av fjädningen genomförs, kom ihåg:

- Parkera på en säker plats.
- Ta bort nödstopplinans hatt från motorns stoppbrytare.
- Använd en ordentlig lyftanordning eller be någon om hjälp vid lyftningen. Om ingen lyftanordning används, använd korrekt lyftteknik och speciellt kraften i benen.
- Försök inte lyfta fordonets front- eller bakparti om det känns för tungt.
- Lyft upp fordonets frontparti från marken och placera det på ett lämpligt stöd innan fjädningen justeras.
- Lyft upp fordonets bakparti från marken och placera det på ett brett snöskoterstöd med bakre avvisarpanel.
- Säkerställ att stödanordningen är säker och stabil.

Det bästa sättet att ställa in fjädningen är att anpassa varje inställning en och en. De olika inställningarna är beroende av varandra. Det kan till exempel bli nödvändigt att justera centralfjädrarna efter inställning av framfjädrarna. Provkör snöskotern under samma förhållanden; spår, hastighet, snö, förarens körställning etc. Gå systematiskt tillväga tills du är nöjd.

Nedan följer riktlinjer för fininställning av fjädningen. Använd justeringsverktyget för fjädningen som finns i verktygssatsen.

## **Inställning av bakfjädningen**

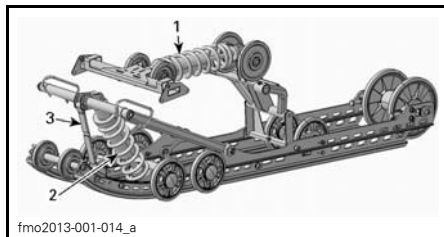

TYPBILD - PPS2 - JUSTERBARA KOMPONENTER

1. Bakfjäder
2. Centralfjäder
3. Stopprem

**ANMÄRKNING** När bakfjädningen justeras, kontrollera även bandets spänning och justera vid behov.

### **Stoppremmens längd**

Stoppremmens längd påverkar hur stor vikt centralfjädrarna belastas med, i synnerhet under acceleration, och därmed frontpartiets lyftning från marken.

Stoppremmens längd påverkar även centralfjädringsvägen.

**ANMÄRKNING** När stoppremmens längd förändras, måste bandets spänning alltid kontrolleras.

ÅTGÄRD	RESULTAT
Öka stoppremmens längd	Mindre skidtryck under acceleration
	Ökad centralfjädringsväg
	Större stötupptagningsförmåga
Reducera stoppremmens längd	Större skidtryck under acceleration
	Minskad centralfjädringsväg
	Mindre stötupptagningsförmåga

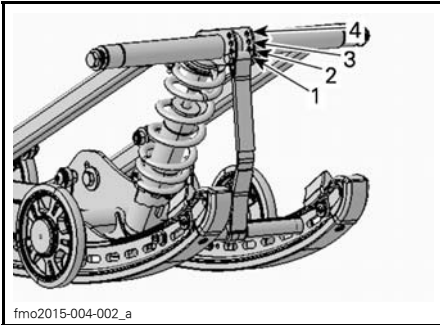

fmo2015-004-002\_a

**TYPBILD**

1. Position 1 (längst)
2. Position 2
3. Position 3
4. Position 4

**OBSERVERA:** Förkortning av stoppremmen kan medföra lägre komfort.

Vid körning med snöskotern i djup snö eller i branta backar, kan det vara nödvändigt att ändra stoppremmens längd och/eller körställningen, för att ändra bandets vinkel mot snön. Förare som känner till de olika inställningsmöjligheterna och snöförhållandena kan avgöra vilken kombination som är bäst.

Generellt gäller att en längre stoppremsinställning ger bättre prestanda i djup snö i plattare landskap och en kortare inställning förbättrar manövreringen vid klättring.

**Centralfjädring**

Centralfjädringens förspänning påverkar styrning, manövrering och stötupptagning.

Eftersom justering av centralfjädringens förspänning också utövar större eller mindre tryck på den främre delen av bandet, påverkar den snöskoterns prestanda vid körning i djup snö.

ÅTGÄRD	RESULTAT
Öka förspänningen	Lättare styrning
	Större stötupptagningsförmåga
	Bättre starter i djup snö
	Bättre prestanda och manövrering i djup snö
Minska förspänningen	Tyngre styrning
	Mindre stötupptagningsförmåga
	Bättre manövrering i spår

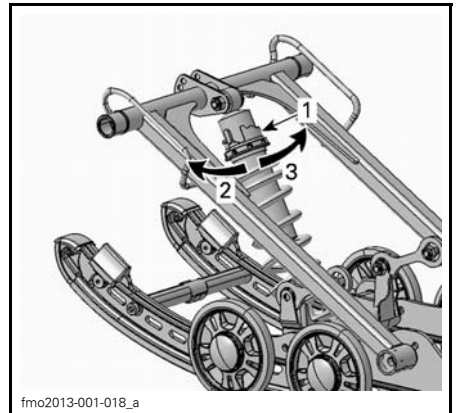

fmo2013-001-018\_a

**KAMTYP - HPG™-STÖTDÄMPARE**

1. Justeringskam för fjäderförspänning
2. Minska förspänningen
3. Öka förspänningen

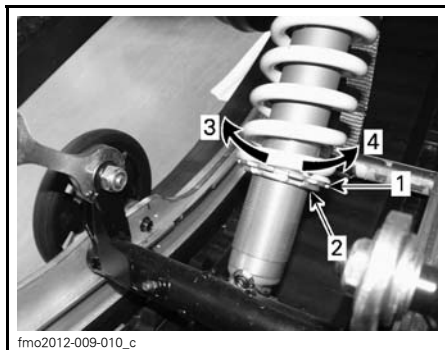

**TYPBILD - RINGTYP (ÖKA FÖRSPÄNNINGEN ELLER MINSKA FÖRSPÄNNINGEN)**

1. Justeringsring för fjäderförspänning
2. Justeringslåsring för fjäderförspänning
3. Öka förspänningen
4. Minska förspänningen

**OBSERVERA:** För förspänningsjusterare av kam- eller ringtyp, använd justeringsverktyget för fjädningen som finns i verktygsattsens.

## Bakfjäder

Bakfjädringens förspänning påverkar komfort, körhöjd och lastutjämnning.

Att justera bakfjädringens förspänning överför också mer eller mindre vikt till snöskoterns frontparti. Detta resulterar i större eller mindre vikt på skidorna. Det i sin tur påverkar prestanda i djup snö, styrning och manövrering.

Om fjädningen slår igenom lätt under de värsta körförhållandena, tyder detta på ett gott val av fjädningens förspänning.

ÅTGÄRD	RESULTAT
Öka förspänningen	Fastare bakfjädring
	Högre bakparti
	Större stötupptagningsförmåga
	Tyngre styrning
Minska förspänningen	(Bakfjädring): Bättre manövrering på sned slutning i djupsnö
	Mjukare bakfjädring
	Lägre bakparti
	Mindre stötupptagningsförmåga
	Lättare styrning
	Bättre prestanda och manövrering i djup snö
Bättre prestanda och manövrering i djup snö på plant underlag	

Kontrollera följande för att se om förspänningen är korrekt.

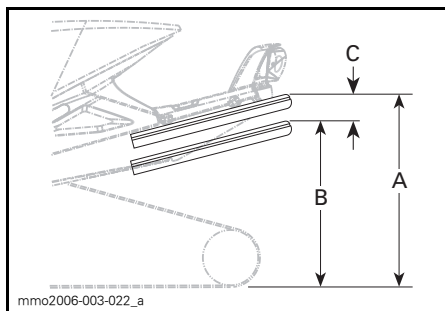

**TYPBILD — KORREKT INSTÄLLNING**

- A. Fjädningen helt utdragen
- B. Fjädningen fjädrar in med förare, passagerare och last
- C. Skillnaden mellan måtten "A" och "B", se tabellen nedan



"C"	ATT GÖRA
50 till 75 mm	Ingen justering krävs
Mer än 75 mm	Alltför mjuk inställning, öka förspänningen
Mindre än 50 mm	Alltför fast inställning, minska förspänningen

**OBSERVERA:** Om de angivna värdena inte går att uppnå med de ursprungliga fjädrarna, kontakta en auktoriserad Lynx-återförsäljare för andra tillgängliga fjädrar.

### Elektronisk dämpningskontroll (LEDC)

#### *Rave RE*

Dämpningen kontrollerar energiupptagningen när stötdämparen ökas eller förlängs och reglerar hur snabbt stötdämparen återgår till normalläget. LYNX elektronisk dämpningskontroll (från Tractive) gör det möjligt att separat justera bakre, centrala eller skidstötdämpare.

För att öka eller minska dämpningen väljer du den stötdämpare du vill justera genom att trycka på den vänstra knappen tills lysdioden tänds i rätt position. Tryck på den högra knappen för att ställa in dämpningen. Uppåt innebär ökad dämpning och nedåt minskad dämpning.

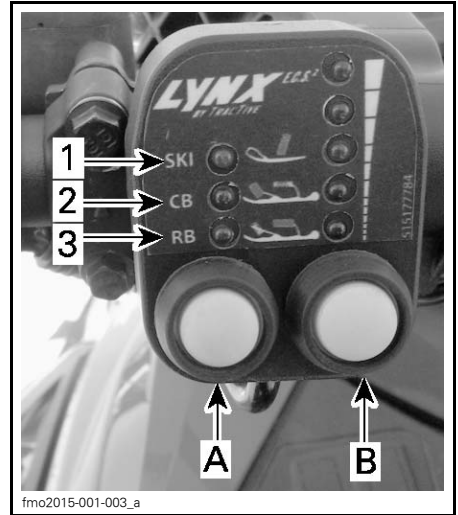

fmo2015-001-003\_a

1. SKI - skidstötdämpare
  2. CB - central stötdämpare
  3. RB - bakre stötdämpare
- A. Vänster knapp  
B. Höger knapp

I LEDC-systemet går det även att justera formen på dämpningskurvan med mekaniska justerare. Alla stötdämpare har egna justerare för låghastighets (LS)- och höghastighets (HS)-dämpning. Hastigheten är stötdämparkolvens hastighet. Om du önskar mer/mindre dämpning för låg hastighet vrider du LS-justeraren. Om du önskar mer/mindre dämpning för hög hastighet vrider du HS-justeraren. Om du vill få tillbaka standardinställningarna stänger du justeraren helt och öppnar den sedan 12 klick. 12 klick öppen är standardinställning för alla stötdämparna.

**OBSERVERA:** Om en enstaka lysdiod börjar blinka innebär det att styrenheten rapporterar en felkod. Kontakta en auktoriserad Lynx-återförsäljare och ange vilken lysdiod som blinkar.



## Elektroniskt styrd fjädring (ECS<sup>2</sup>)

### Xtrim 900 ACE ECS<sup>2</sup>-modeller

Med ECS<sup>2</sup>-systemet är det möjligt att justera fjädringen efter terrängen och lasten även under körning.



1. Justera dämpningskraften (MAN)
2. Justerare för fjäderförspänning (MAN)
3. AUTO-justering

## Justera dämpningskraften (MAN=manuellt)

Dämpningen kontrollerar energiupptagningen när stötdämparen ökas eller förlängs och reglerar hur snabbt stötdämparen återgår till normalläget.

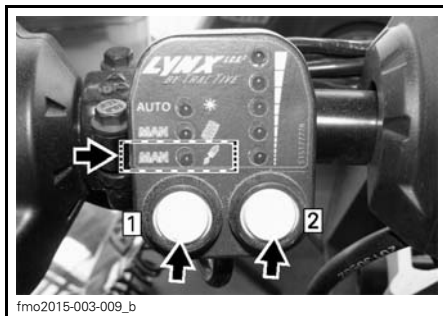

Öka eller minska dämpningen genom att trycka på den vänstra knappen tills lysdioden för MAN/stötdämparsymbolen tänds. Tryck på den högra knappen för att ställa in dämpningen. Uppåt innebär ökad dämpning och nedåt minskad dämpning.

## Justerare för fjäderförspänning (MAN=manuell)

Fjäderförspänningen är avgörande för fjädringsfunktionen. Om förspänningen är felinställd går det inte att få avsedd prestanda från fjädringen även om andra justeringar görs. Ökad förspänning behövs när det finns en passagerare eller extra last på fordonet.

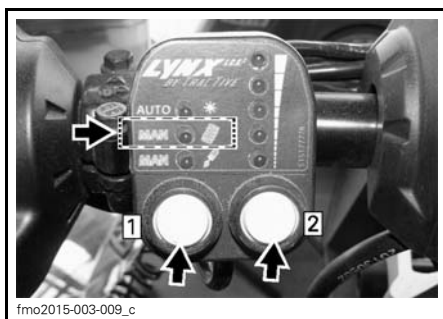

Justera fjäderförspänningen genom att trycka på den vänstra knappen tills lysdioden för MAN/fjädringssymbolen tänds. Tryck på den högra knappen för att ställa in förspänningen. Uppåt innebär mer förspänning och nedåt mindre förspänning.

## AUTO-justering

AUTO-funktionen har 5 olika förvalda fjädrings- och dämpningskurvor.

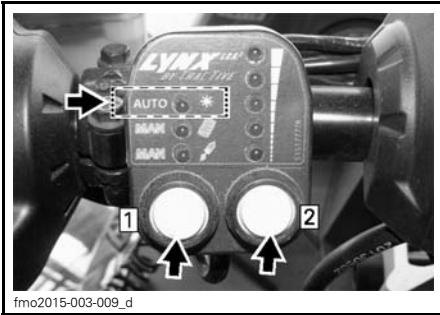

Använd förvalda värden genom att trycka på den vänstra knappen tills AUTO-lysdioden tänds. Tryck på den högra knappen för att välja förvalda inställningar för fjäderförspänning och dämpningskraft. Uppåt innebär mer förspänning/dämpningskraft och nedåt mindre förspänning/dämpningskraft.

### **⚠ VARNING**

När du justerar ECS<sup>2</sup>, se till att behålla full uppmärksamhet på andra snöskotrar, hinder och personer.

**OBSERVERA:** När lysdioderna blinkar innebär det att systemet kalibreras. I dessa fall behövs ingen åtgärd. Förutsatt att lysdiodernas blinkande upphör kan fordonet fortsätta köras.

**OBSERVERA:** Om en enstaka lysdiod börjar blinka innebär det att styrenheten rapporterar en felkod. Kontakta en auktoriserad Lynx-återförsäljare och ange vilken lysdiod som blinkar.

## Bak- och centralstötdämpare

### Bakstötdämparens kompressionsdämpning

**OBSERVERA:** Kompressionsdämpningskraften för både hög och låg hastighet justeras separat.

Kompressionsdämpning för låg hastighet avgör hur stötdämparen reagerar på låg fjädringshastighet (långsamma kompressionsrörelser, i de flesta fall vid körning i lågre hastigheter).

Kompressionsdämpning för hög hastighet avgör hur stötdämparen reagerar på hög fjädringshastighet (snabba kompressionsrörelser, i de flesta fall vid körning i högre hastigheter).

ÅTGÄRD	RESULTAT VID KRAFTIGA OCH MINDRE STÖTAR
Öka kompressionsdämpningskraften	Fastare kompressionsdämpning
Minska kompressionsdämpningskraften	Mjukare kompressionsdämpning

För att justera vrids justerknappen, placerad på stötdämparens oljebehållare, medurs för att öka kompressionsdämpningskraften och moturs för att minska kompressionsdämpningskraften.

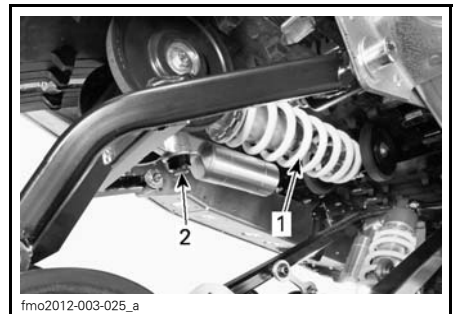

1. Bakre stötdämpare
2. Kompressionsdämpningsjustering (knapp)

(1) KYB Pro-serien är ett registrerat varumärke tillhörande KYB America LLC.

## Inställning av framfjädringen

### Skidor

Skidorna kan justeras till tre olika lägen. Standardposition för skidan är att styrskenan monteras över de mittersta hålen.

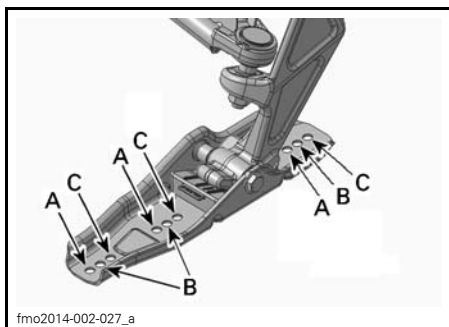

fmo2014-002-027\_a

#### BLADE-SKIDA

- A. Lätt kontroll - för körning i djup snö
- B. Standard - för körning på skoterled
- C. Stabilitetskontroll

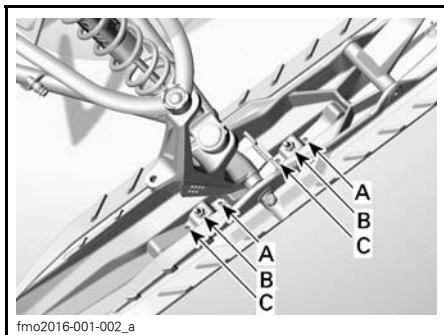

fmo2016-001-002\_a

#### BLADE-SKIDA FÖR DJUP SNÖ

- A. Lätt kontroll - för körning i djup snö
- B. Standard - för körning på skoterled
- C. Stabilitetskontroll

På dessa modeller kan skidställningen justeras till två olika bredder.

Den smalare skidställningen rekommenderas.

När en distans har monterats på insidan av skidbenet, är skidorna justerade till den smalare skidställningen.

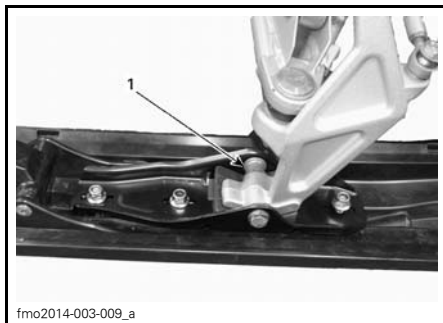

fmo2014-003-009\_a

1. Distans på insidan av skidbenet

När en distans har monterats på utsidan av skidbenet, är skidorna justerade till den bredare skidställningen.

För justering av skidställningen utförs följande på båda sidor:

1. Lyft fordonets framparti.
2. Avlägsna skidbulten.
3. Montera distansen enligt den önskade skidställningen. Se illustrationen.

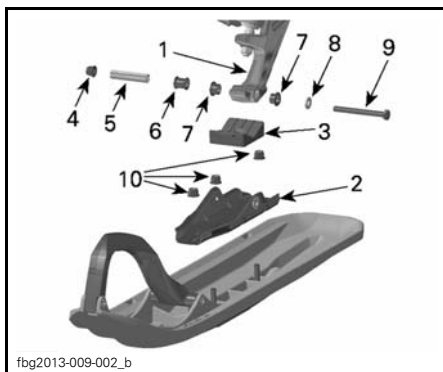

fbg2013-009-002\_b

#### KOMPONENTER - HÖGER SIDA

1. Skidben
2. Styrskena
3. Skidstopp
4. Elastisk flänsmutter M10
5. Skidaxel
6. Modeller med justerbar skidställning
7. Bussningar
8. Bricka
9. Skidbult (sexkantsskruv M10 x 100)
10. Flänsmutter M10

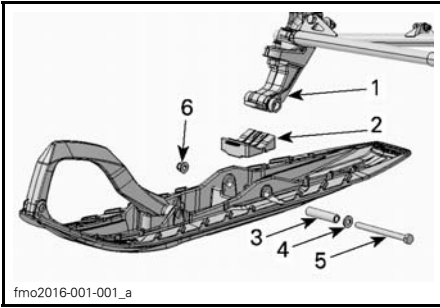

#### KOMPONENTER - BLADE-SKIDA FÖR DJUP SNÖ (HÖGER SIDA)

1. Skidben
2. Skidstopp
3. Skidaxel
4. Bricka
5. Skidbult (sexkantsskruv M10 x 100)
6. Flänsmutter M10

4. Montera alla komponenter och dra åt muttern till angivet moment.

#### SKIDBULTENS ÅTDRAGNINGSMOMENT

48 N•m ± 6 N•m

**OBSERVERA:** Säkerställ att fordonet inte överskrider den maximala tillåtna bredden för skoterledkörning. Ta reda på lokala bestämmelser.

### Framfjädrar

Skidornas främre förspänning inverkar på hur fast framfjädringen är.

Skidornas främre förspänning påverkar också styregenskaperna.

**ANMÄRKNING** För att uppnå tillräcklig förspänning, får den fulla fjäderlingslängden (med skidorna lyfta från marken) inte överstiga 270 mm. Otillräcklig förspänning kan få fjäderlingsstoppet att falla av stötdämparen.

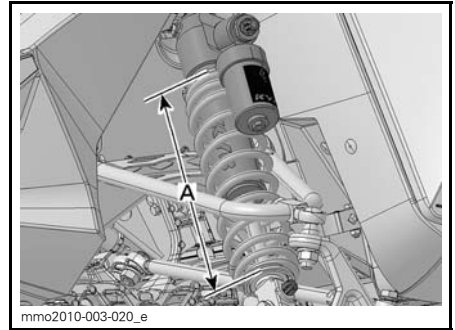

#### TYPBILD

A. Maximalt 270 mm med skidorna lyfta från marken

ÅTGÄRD	RESULTAT
Öka förspänningen	Fastare framfjädring
	Högre frontparti
	Mer exakt styrning
Minska förspänningen	Större stötupptagningsförmåga
	Mjukare framfjädring
	Lägre frontparti
	Lättare styrning
	Mindre stötupptagningsförmåga

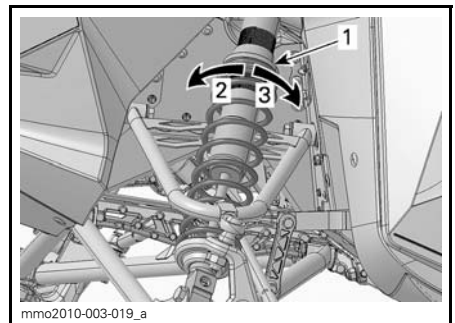

#### TYPBILD - RINGTYP

1. Justeringsring för fjäderförspänning
2. Öka förspänningen
3. Minska förspänningen

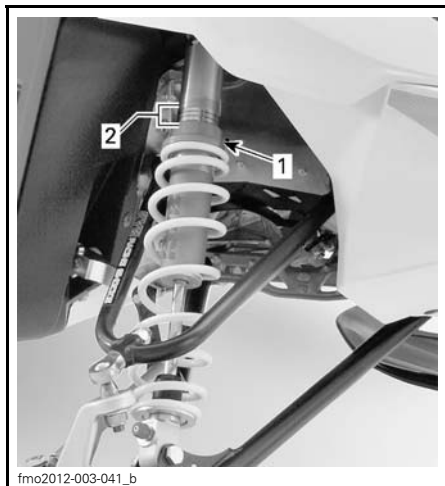

**KYB 36 R VISAS**

1. Justeringsring
2. Ringpositioner



**KYB 40 PB HLCR VISAS**

1. Justering

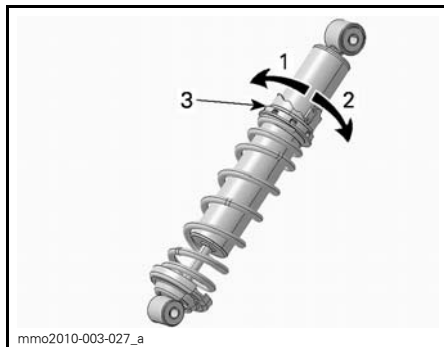

**KAMTYP - HPG-STÖTDÄMPARE**

1. Minska förspänningen
2. Öka förspänningen
3. Justeringskam för fjäderförspänning

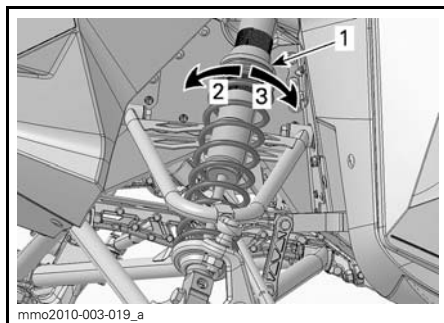

**TYPBILD - RINGTYP**

1. Justeringsring för fjäderförspänning
2. Öka förspänningen
3. Minska förspänningen

## Fämre stötdämpare

Kompressionsdämpning för bakre stötdämpare

**OB-**

**SERVERA:** Kompressionsdämpningskrafter för både hög och låg hastighet justeras samtidigt.

Kompressionsdämpning för låg hastighet avgör hur stötdämparen reagerar på låg fjädringshastighet (långsamma kompressionsrörelser, i de flesta fall vid körning i lägre hastigheter).

Kompressionsdämpning för hög hastighet avgör hur stötdämparen reagerar på hög fjädringshastighet (snabba kompressionsrörelser, i de flesta fall vid körning i högre hastigheter).

ÅTGÄRD	RESULTAT
Öka kompressionsdämpningskraften	Fastare kompressionsdämpning
Minska kompressionsdämpningskraften	Mjukare kompressionsdämpning

Vid behov av justering, vrid medurs för att öka kompressionsdämpningskraften och moturs för att minska kompressionsdämpningskraften.

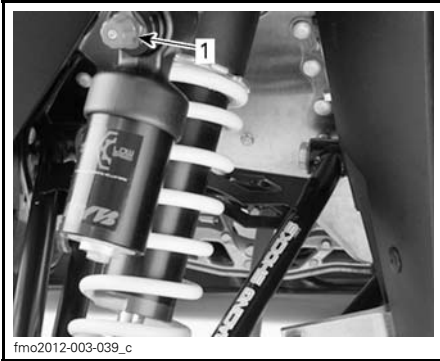

fmo2012-003-039\_c

1. Justerknopp för kompressionsdämpning

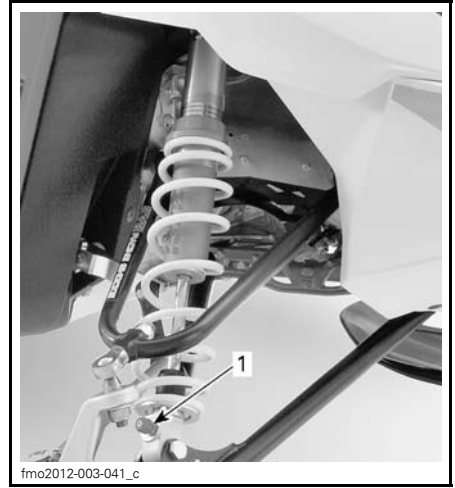

fmo2012-003-041\_c

1. Returdämpningsjusterare (ratt eller skåra)

## Stötdämparreturdämpning

### KYB 40 PB HLCR

Returdämpningen kontrollerar hur stötdämparen håller emot förlängningsrörelsen.

Vrid justeringskruven för kompression efter behov. Vridning medsols ökar stötdämpningsverkan (styvare).

ÅTGÄRD	RESULTAT
Öka retur dämpningskraften	Fastare retur dämpning (förlängningsrörelse)
Minska retur dämpningskraften	Mjukare retur dämpning (förlängningsrörelse)

**OBSERVERA:** För körning i terräng som ger en serie mindre, korta stötar (tvättbräde), rekommenderas en lägre retur dämpningsinställning.

**Tips om justering enligt fordonets beteende**

PROBLEM	ÅTGÄRDER
Framfjädringen slänger	Kontrollera skidornas ställning. – Reducera framfjädringens förspänning. – Öka centralfjäders förspänning. – Minska bakfjädringens förspänning.
Snöskotern är tungstyrd vid konstant hastighet	– Reducera framfjädringens förspänning. – Öka centralfjäders förspänning.
Snöskotern är tungstyrd under acceleration	– Minska bakfjädringens förspänning. – Förläng stoppremnen.
För mycket skidlyft vid svängar eller acceleration	– Förkorta stoppremnen. – Öka bakfjädringens förspänning.
Snöskoterns bakparti känns för styvt	– Reducera bakfjädringens förspänning. – Reducera kompressionsdämpningsjusteringen om sådan finns.
Snöskoterns bakparti känns för mjukt	Öka bakfjädringens förspänning.
Bakfjädringen bottnar ofta	– Öka bakfjädringens förspänning. – Öka centralfjäders förspänning. – Förläng stoppremnen. – Öka kompressionsdämpningsjusteringen om sådan finns.
Snöskotern tenderar att snurra runt dess mitt	– Reducera centralfjädringens förspänning. – Öka bakfjädringens förspänning. – Öka framfjädringens förspänning. – Förkorta stoppremnen.
Drivbandet spinner överdrivet vid start	– Förläng stoppremnen.



BAK- OCH FRAMFJÄDRINGENS FÖRSPÄNNING - FABRIKSINSTÄLLNINGAR			
MODELL	SKIDA	FRAMARM	BAKARM
ACE-modeller			
Rave	4 mm Kamposition 2	5 mm Kamposition 2	12 mm Kamposition 4
Xtrim	7 mm Kamposition 2	5 mm Kamposition 2	12 mm Kamposition 4
Xtrim	11 mm	8 mm	7 mm
Xtrim med ECS2	11 mm	8 mm	5 mm
600 HO E-TEC-modeller			
Rave	4 mm Kamposition 2	5 mm Kamposition 2	12 mm Kamposition 4
Rave RE	8 mm	5 mm	14 mm
RAVE RE med LEDC	10 mm	5 mm	12mm
Xtrim SC	11 mm	8 mm	7 mm
Xtrim SC med ECS2	11 mm	8 mm	5 mm
800 HO E-TEC-modeller			
Rave RE	8 mm	5 mm	14 mm
RAVE RE med LEDC	10 mm	5 mm	12 mm
Boondocker 3700/3900	4 mm Kamposition 1	4 mm Kamposition 1	5 mm Kamposition 1
Boondocker STD 3700	4 mm Kamposition 1	4 mm Kamposition 1	5 mm Kamposition 1
Boondocker RE 3700	10 mm	8 mm	2 mm
Boondocker STD 3900	4 mm Kamposition 1	4 mm Kamposition 1	5 mm Kamposition 1
Boondocker DS 3900/4100	11 mm	8 mm	3 mm
Xtrim RE 3500	10 mm	5 mm	10 mm

## FABRIKINSTÄLLNINGAR FÖR CLICKER

MODELL	SKIDSTÖTDÄMPARE		CENTRAL STÖTDÄMPARE		BAKRE STÖTDÄMPARE	
Rave RE 600 HO E-TEC Rave RE 800 E-TEC	505074001/505074002		503194402		503194404	
	Låg hastighet	8 klick öppen	Låg hastighet	8 klick öppen	Låg hastighet	8 klick öppen
	Hög hastighet	1,5 varv öppen	Hög hastighet	1,5 varv öppen	Hög hastighet	1,5 varv öppen
	Retur	10 klick öppen	Retur	3 klick öppen	Retur	3 klick öppen
Boondocker RE 3700 800 E-TEC Xtrim RE 3500 800 E-TEC	505073157/505073158		503194402		503194404	
	Låg hastighet	12 klick öppen	Låg hastighet	8 klick öppen	Låg hastighet	8 klick öppen
	Hög hastighet	1,5 varv öppen	Hög hastighet	1,5 varv öppen	Hög hastighet	1,5 varv öppen
	Retur	10 klick öppen	Retur	3 klick öppen	Retur	3 klick öppen

## KOMFORTINSTÄLLNINGAR

MODELL	SKIDSTÖTDÄMPARE		CENTRAL STÖTDÄMPARE		BAKRE STÖTDÄMPARE	
Rave RE 600 HO E-TEC Rave RE 800 E-TEC	505074001/505074002		503194402		503194404	
	Låg hastighet	20 klick öppen	Låg hastighet	20 klick öppen	Låg hastighet	20 klick öppen
	Hög hastighet	2,5 varv öppen	Hög hastighet	2,0 varv öppen	Hög hastighet	2,0 varv öppen
	Retur	15 klick öppen	Retur	4 klick öppen	Retur	4 klick öppen
Boondocker RE 3700 800 E-TEC	505073157/505073158		503194402		503194404	
	Låg hastighet	12 klick öppen	-		Låg hastighet	12 klick öppen
	Hög hastighet	1,5 varv öppen	-		Hög hastighet	1,5 varv öppen
	Retur	11 klick öppen	-		Retur	2 klick öppen

# ***UNDERHÅLLS- INFORMATION***

# FÖRSTA KONTROLL

Efter de första 10 timmarnas eller 500 km användning (det som inträffar först) måste fordonet kontrolleras av en auktoriserad Lynx-återförsäljare, en verkstad eller en person som du själv väljer. Den första kontrollen är mycket viktig och får inte försummas.

**OBSERVERA:** Den första kontrollen sker på fordonsägarens bekostnad.

FÖRSTA KONTROLL (2-TAKTS) EFTER DE FÖRSTA 500 KM ELLER 10 TIMMARNAS ANVÄNDNING – DET SOM INTRÄFFAR FÖRST	
MOTOR	Inspektera motorfästen
	Inspektera avgassystemet och kontrollera om det förekommer läckage
	Dra åt avgasgrenrörets skruvar till angivet moment
	Kontrollera kylvätskenivån
BRÄNSLESYSTEM	Inspektera bränsleledningar och anslutningar
	Inspektera gasvajern
DRIVSYSTEM OCH BROMSSYSTEM	Inspektera drivremmen
	Gör en visuell inspektion av primärvariatorn
	Kontrollera åtdragningsmomentet på primärvariator bulten
	Inspektera sekundärvariatorn
	Justera och ställ in drivbandet
	Byt kedjehus/transmission olja
	Justera drivkedjan ( Ej för modeller med växellåda)
	Kontrollera bromsvätskenivån
Inspektera bromsslangar, belägg och skiva	
STYRSYSTEM	Inspektera styranordningen
	Inspektera skidor och styrskenor
CHASSI	Dra åt skruvarna till pyramidchassiets stag med 14 N•m
	Dra på nytt åt de bakre komponentskruvarna i chassiet med angivet moment ( REX2 modeller 35 N•m)
FJÄDRING	Inspektera framfjädringen
	Inspektera bakfjädringen (inklusive stoppremmar och glidskenor)
	Smörj främre och bakre fjädringen
	Dra åt PPS2 bakaxelns bult 1/4 varv
KAROSS	Justera dynans låsplatta (endast REX2 modeller)

FÖRSTA KONTROLL (4-TAKTS) EFTER DE FÖRSTA 500 KM ELLER 10 TIMMARNAS ANVÄNDNING – DET SOM INTRÄFFAR FÖRST	
MOTOR	Inspektera motortätningar och packningar och kontrollera om det förekommer läckage
	Inspektera avgassystemet och kontrollera om det förekommer läckage
	Kontrollera kylvätskenivån
BRÄNSLESYSTEM	Inspektera bränsleledningar och anslutningar
DRIVSYSTEM OCH BROMSSYSTEM	Inspektera drivremmen
	Gör en visuell inspektion av primärvariatorn
	Kontrollera åtdragningsmomentet på primärvariator bulten
	Inspektera sekundärvariatorn
	Inspektera sekundärvariatorns förspänning
	Justera och ställ in drivbandet
	Byt kedjehus/transmission olja
	Justera drivkedjan (Ej för modeller med växellåda)
	Kontrollera bromsvätskenivån
Inspektera bromsslängor, belägg och skiva	
STYRSYSTEM	Inspektera styranordningen
	Inspektera skidor och styrskenor
CHASSI	Dra åt skruvarna till pyramidchassiets stag med 14 N•m
	Dra på nytt åt de bakre komponentskruvarna i chassiet med angivet moment (REX2 modeller 35 N•m)
FJÄDRING	Inspektera framfjädringen
	Inspektera bakfjädringen (inklusive stoppremmar och glidskenor)
	Dra åt PPS2 bakaxelns bult 1/4 varv
KAROSS	Justera dynans låsplatta (endast REX2 modeller)
FÖRSTA KONTROLL (4-TAKTSMODELLER) EFTER DE FÖRSTA 3.000 KM ELLER 1 ÅRS ANVÄNDNING – DET SOM INTRÄFFAR FÖRST	
MOTOR	Byt motorolja och filter

# UNDERHÅLLSSCHEMA (2-TAKTSMODELLER)

OBSERVERA: Även om underhållsschemat följs, måste före-start-kontrollen alltid utföras.

## VARNING

Om fordonet inte underhålls korrekt, i enlighet med underhållsschemats tidtabeller och procedurer, kan fordonet bli osäkert att köra.

VAR 1.500 KM	
DRIVSYSTEM	Modeller med kedjehus: Justera drivkedjan
	Modeller med kedjehus: Kontrollera kedjehusoljenivån
	Modeller med växellåda: Kontrollera oljenivån
VAR 3.000 KM ELLER VARJE ÅR (DET SOM INTRÄFFAR FÖRST)	
MOTOR	Inspektera värmesköldar
	Inspektera motorgummifästen
	Inspektera avgassystemet och kontrollera om det förekommer läckage
	Inspektera kylsystemets trycklock, slangar och klämmor och kontrollera om det förekommer läckage
	Justera motorns stoppreglage
DRIVSYSTEM OCH BROMS	Gör en visuell inspektion av och rengör primärvariatorn
	Dra åt primärvariatorns fästsruvar till angivet moment
	Rengör sekundärvariatorn
	Justera och ställ in drivbandet
	Inspektera bromsslångar, belägg och skiva
STYRSYSTEM	Inspektera styranordningen
CHASSI	Dra på nytt åt de bakre komponentskruvarna i chassiet med angivet moment (REX2 35 N•m)
FJÄDRING	Inspektera framfjädringen
	Inspektera bakfjädring och stopprem. PPS2-fjädring REX2-modeller: Byt ut stoppremmen.
	Smörj fram- och bakfjädring närhelst fordonet används under våta förhållanden (våt snö, regn, pölar)
	Kontrollera skidbenshylsa och lager. Byt vid behov.
	Alla modeller med stötdämpare av typen T/A, oljebyte/service.
ELSYSTEM	Byt tändstift (Alla utom E-TEC)

VAR 6.000 KM ELLER VARTANNAT ÅR (DET SOM INTRÄFFAR FÖRST)	
MOTOR	Rengör och smörj startmekanismen
BRÄNSLESYSTEM	Inspektera bränslepumpens sil och bytt om det behövs
	Inspektera gasvajern
DRIVSYSTEM	Byt bromsvätskan
	Byt följande sliddelar för primärvariatorn: glidskenor, O-ringar och glidskivebussning (TEC)
FJÄDRING	Kontrollera PPS2 bussningar och lager. Byt ut båda om endera är sliten.

VAR 10.000 KM ELLER VART 3:E ÅR (DET SOM INTRÄFFAR FÖRST)	
MOTOR	E-TEC: inspektera olje pumps sil rengör om det behövs
	Rengör 3D rave-ventiler
DRIVSYSTEM	Byt följande sliddelar för primärvariatorn: fjäderlockets bussning och ramper (800R E-TEC)
ELSYSTEM	E-TEC: Utbyte av tändstift ( måste bytas av en auktoriserad BRP-återförsäljare)

VART 5:E ÅR	
MOTOR	Byt ut motorkylvätskan
BRÄNSLESYSTEM	Byt bränsleledningsfilter (E-TEC)

# UNDERHÅLLSSCHEMA (4-TAKTSMODELLER)

OBSERVERA: Även om underhållsschemat följs, måste före-start-kontrollen alltid utföras.

## VARNING

Om fordonet inte underhålls korrekt, i enlighet med underhållsschemats tidtabeller och procedurer, kan fordonet bli osäkert att köra.

### VAR 1.500 KM

DRIVSYSTEM	Modeller med kedjehus: Justera drivkedjan
	Modeller med kedjehus: Kontrollera kedjehusoljenivån
	Modeller med växellåda: Kontrollera oljenivån

### VAR 3.000 KM ELLER VARJE ÅR (DET SOM INTRÄFFAR FÖRST)

MOTOR	Inspektera alla värmesköldar
	Inspektera avgassystemet och kontrollera om det förekommer läckage (ACE)
DRIVSYSTEM OCH BROMS	Gör en visuell inspektion av och rengör primärvariatorn
	Dra åt primärvariatorns fästskruvar till angivet moment
	Inspektera sekundärvariatorns förspänning
	Rengör sekundärvariatorn
	Justera och ställ in drivbandet
Inspektera bromsslängor, belägg och skiva	
STYRSYSTEM	Inspektera styranordningen
CHASSI	Dra på nytt åt de bakre komponentskruvarna i chassiet med angivet moment ( REX2 35 N•m)
FJÄDRING	Inspektera framfjädringen
	Inspektera bakfjädring och stopprem. PPS2-fjädring REX2-modeller: Byt ut stoppremmen.
	Smörj fram- och bakfjädring närhelst fordonet används under våta förhållanden (våt snö, regn, pölar)
	Kontrollera skidbenshylsa och lager. Byt vid behov.
Modeller med T/A Stötdämpare: olje byte / underhåll	

### VAR 6.000 KM ELLER INFÖR SÄSONG (DET SOM INTRÄFFAR FÖRST)

MOTOR	Byt motorolja och filter
-------	--------------------------



VAR 6.000 KM ELLER VARTANNAT ÅR (DET SOM INTRÄFFAR FÖRST)	
BRÄNSLESYSTEM	Byt bränslefiltret
	Byt bränslepumpens utloppsfilter (ACE)
DRIVSYSTEM OCH BROMS	Bytt ut primärvariatorns glidskenor, O-ringar och glidskivebussning samt inspektera ramperna ( 900 ACE)
	Byt bromsvätskan
FJÄDRING	Kontrollera PPS2-bussning och lager. Byt vid behov. Byt ut båda om endera är sliten.
VAR 10.000 KM ELLER VART 3:E ÅR (DET SOM INTRÄFFAR FÖRST)	
ELSYSTEM	Byt tändstiften
VART 5:E ÅR	
MOTOR	Byt ut motorkylvätskan

# UNDERHÅLLSARBETE

Detta avsnitt innehåller instruktioner för grundläggande underhållsprocedurer.

## **⚠ VARNING**

Stäng av motorn, ta bort nödstopplinans hatt och följ dessa underhållsanvisningar då underhåll utförs. Om du inte följer korrekt underhållsprocedur kan du skadas av heta eller rörliga delar, elektricitet, kemikalier eller andra faror.

## **⚠ VARNING**

Om det blir nödvändigt att ta bort en låsanordning (t.ex. låsbrickor, låsmuttrar, osv.) vid demontering/återmontering, ersätt alltid den borttagna detaljen med en ny.

## **Luftfilter med dubbelt luftintag (E-TEC-modeller)**

### **Kontroll av luftfilter**

Det finns två insugningsförfilter, ett på var sida av konsolen.

Kontrollera att insugningsförfiltren är korrekt monterade, rena och i gott skick.

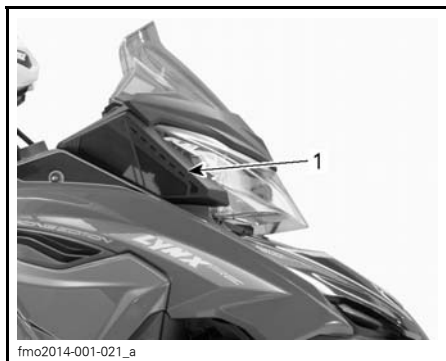

1. Luftfilter höger sida

Om luftfiltret behöver rengöras eller bytas ut, kontakta en auktoriserad Lynx-återförsäljare, en verkstad eller en person som du själv väljer.

## **Motorkylvätska**

### **⚠ VARNING**

Öppna aldrig kylvätskebehållarens lock när motorn är varm.

### **Kontroll av kylvätskenivå**

Kontrollera kylvätskenivån vid rumstemperatur. Vätskan bör nå till kallnivåstrecket (kall motor) på kylvätskebehållaren.

**OBSERVERA:** När nivån kontrolleras vid låg temperatur kan det ligga något under strecket.

Om ytterligare en stor mängd kylvätska bör fyllas på eller hela systemet måste fyllas på nytt, kontakta en auktoriserad LYNX-återförsäljare, en verkstad eller en person som du själv väljer.

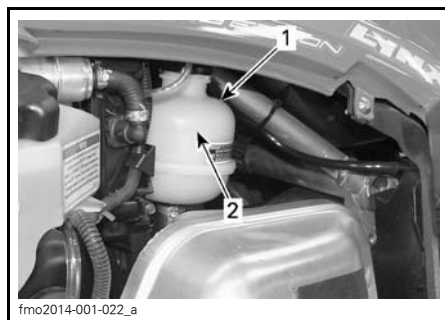

### **TYPBILD**

1. Kylvätsketank
2. Streck för KALLNIVÅ

### **Rekommenderad kylvätska**

Använd alltid etylenglykolbaserad frostskyddsvätska innehållande korrosionsskyddsmedel speciellt avsedd för förbränningsmotorer av aluminium.

Kylsystemet måste fyllas med LÅNGTIDSFROSTSKYDD (P/N 619 590 204) eller en blandning av destillerat vatten och frostsdyddsvätska (50 % destillerat vatten, 50 % frostsdydd).

## Motorolja (ACE)

### Rekommenderad motorolja

REKOMMENDERAD MOTOROLJA
XPS SYNTETISK 4-TAKTS- OLJA (ALLA KLIMAT) (P/N 619 590 114)

**ANMÄRKNING** Motorn på den här snöskotern har utvecklats och testats med den rekommenderade BRP XPS™-oljan. BRP rekommenderar att den rekommenderade XPS-oljan eller likvärdig produkt alltid används. Skador som uppstår på grund av användning av olja som inte lämpar sig för denna 4-taktsmotor täcks eventuellt inte av BRP:s begränsade garanti.

Om den rekommenderade oljan inte finns tillgänglig, använd SAE 0W40 syntetisk motorolja som uppfyller eller överträffar kraven för API-serviceklass SM.

### Kontroll av motoroljenivån

**ANMÄRKNING** Kontrollera nivån var 10:e drifttimme och fyll på vid behov. Fyll inte på för mycket. Att köra motorn med en felaktig oljenivån kan leda till allvarliga motorskador. Torka av ev. utspild olja.

Se till att motorn har normal arbetstemperatur.

**OBSERVERA:** Motorn har uppnått normal arbetstemperatur när den bakre kylaren blir varm, vilket är ett tecken på att termostaten är öppen.

Placera fordonet på ett jämnt underlag och gör följande för att kontrollera oljenivån:

1. Låt motorn gå på tomgång i ca 30 sekunder.
2. Stäng av motorn.
3. Öppna den vänstra sidopanelen, se *REGLAGE, INSTRUMENT OCH KOMPONENTER*.
4. Ta bort drivremsskyddet, se *REGLAGE, INSTRUMENT OCH KOMPONENTER*.
5. Dra ut mätsticken ur påfyllningsröret och torka av den.
6. För in mätsticken hela vägen i påfyllningsröret.
7. Ta ut mätsticken och kontrollera oljenivån. Oljenivån borde vara mellan markeringarna för MIN. och MAX. som visat, fyll på vid behov.

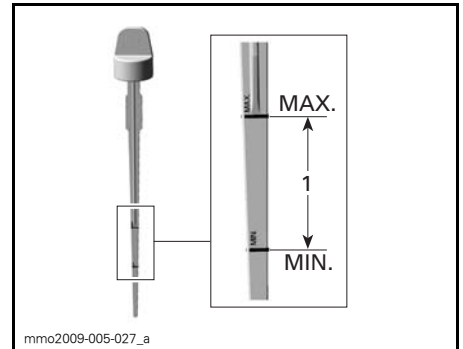

1. Oljenivån mellan MIN och MAX.

## **⚠ VARNING**

Torka bort allt oljespill. Olja är mycket brandfarlig när den blir uppvärmd.

### Byte av motorolja

## **⚠ VARNING**

Motoroljan kan vara mycket het. Vänta tills motoroljan är varm.

**ANMÄRKNING** Motorolja och oljefilter måste bytas samtidigt.

1. Placera fordonet på plant underlag.
2. Ta bort vänster sidopanel.
3. Ta bort drivremsskyddet. Se avsnittet *REGLAGE, INSTRUMENT OCH KOMPONENTER*.
4. Ta ut oljemätsticken.

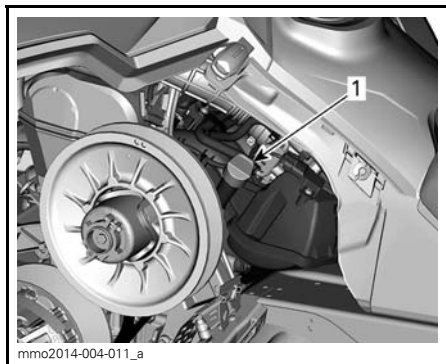

VÄNSTER SIDA AV FORDONET

1. Mätsticka i oljetank

5. Dräneringspluggen nås från fordonets undersida:

- 5.1 Ta bort en av täcklockets fästsruvar och lossa den andra.
- 5.2 Vrid täcklocket för att frigöra bottenpanelens öppning.



1. Dräneringspluggens täcklock

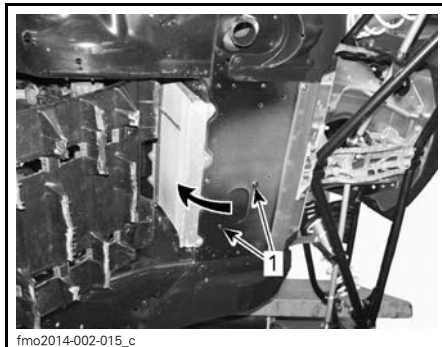

VRID TÄCKLOCKET

1. Fästsruvar

6. På fordonets undersida, rengör området runt dräneringspluggen.

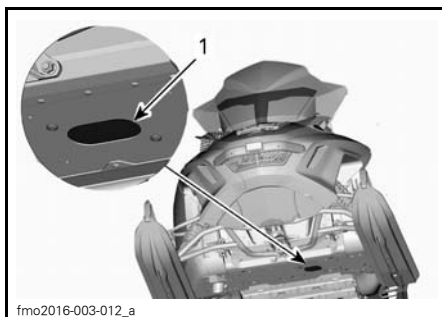

1. Ramöppning för åtkomst till dräneringsplugg

7. Placera ett uppsamlingskärl under ramöppningen.

8. Avlägsna motorns dräneringspluggar och kassera tättningsbrickan i följande ordning.

- 8.1 Huvuddräneringsplugg.
- 8.2 Sekundär dräneringsplugg.

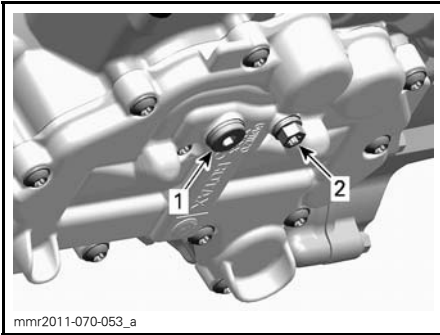

mnr2011-070-053\_a

**UNDER MOTORN**

1. Huvuddräneringsplugg
2. Sekundär dräneringsplugg

9. Låt all olja tappas ur helt.
10. Montera **NYA** tätningsbrickor på oljedräneringspluggarna.

**ANMÄRKNING** Återanvänd aldrig tätningsbrickor. Ersätt alltid med en ny.

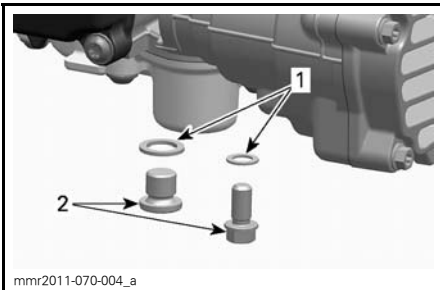

mnr2011-070-004\_a

1. Tätningsbricka
2. Oljedräneringsplugg

11. Montera dräneringspluggarna och dra åt dem med specificerat moment.

<p><b>ÅTDRAGNINGSMOMENT FÖR DRÄNERINGSPLUGGAR</b></p>
<p>20 N•m ± 2 N•m</p>

12. Byt **OLJEFILTER**, se proceduren i detta underavsnitt.
13. Återfyll oljetanken med rekommenderad olja till rätt nivå.

<p><b>UNGEFÄRLIG MOTOROLJEVOLYM (MED FILTER)</b></p>	
600 ACE	2,1 L

<p><b>UNGEFÄRLIG MOTOROLJEVOLYM (MED FILTER)</b></p>	
900 ACE	3,3 L

14. Återmontera oljemätstickan i oljetanken och dra åt den.
15. Starta motorn och låt den gå på tomgång några minuter.
16. Försäkra dig om att det inte finns några läckor.
17. Stanna motorn och kontrollera oljenivån så som förklarats i detta underavsnitt. Fyll på vid behov.
18. Avfallshantera olja och oljefilter så som miljölagstiftningen föreskriver.

**Motoroljefilter (ACE)**

**Byte av motoroljefilter**

**Demontering av oljefilter**

1. Ta bort höger sidopanel.
2. Rengör området runt oljefiltret.
3. Ta bort:
  - Oljefilterlockets skruvar
  - Oljefilterlock med O-ring
  - Oljefilter

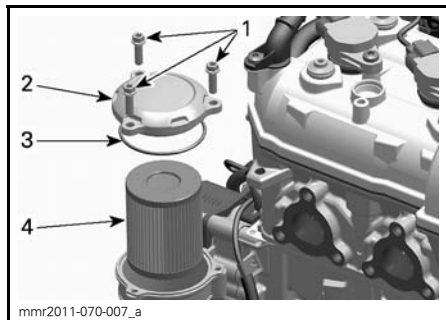

1. Oljefilterskruvar
2. Oljefilterlock
3. O-ring
4. Oljefilter

4. Avfallshantera filtret så som miljölagstiftningen föreskriver.

### Montering av oljefilter

1. Kontrollera ytorna för oljefiltrets in- och utlopp i filterhuset (integrerad med generatorlocket) med avseende på smuts och föroreningar.

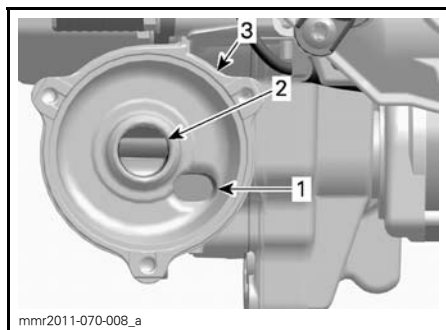

1. Oljeinlopp från oljetryckspump
2. Oljeutlopp till system för motorsmörjning
3. Oljefilterhus

2. Montera en O-ring på oljefilterlocket.
3. Smörj filtertätningen och lockets O-ring med ren motorolja.

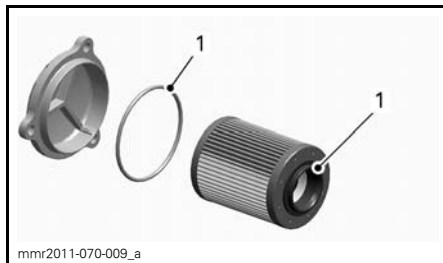

1. Smörj med ren motorolja

4. Montera oljefilterlocket.
5. Dra åt oljefilterlockets skruvar med specificerat moment.

### OLJEFILTERLOCKETS ÅTDRAGNINGSMOMENT

10 N•m ± 1 N•m

### Avgassystem

Ljuddämparens slutrör bör vara centrerat med utloppshålet i bottenplåten. Avgassystemet måste vara fritt från rost och läckor. Se till att alla klämmor är ordentligt åtdragna.

Avgassystemet är utformat för minskat buller och förbättring av motorns totala prestanda. Modifiering kan vara ett brott mot lokala lagar.

**⚠ FÖRSIKTIGHET** Om någon del av avgassystemet avlägsnas, modifieras eller skadas kan det resultera i motorskador.

### Tändstift

Inspektion eller byte av tändstift kan utföras av en auktoriserad Lynx-återförsäljare, en verkstad eller en person som du själv väljer. Inspektion eller byte av tändstiften kräver tekniska kunskaper. Trots att det inte är obligatoriskt rekommenderas att inspektion eller byte av tändstift utförs av en auktoriserad Lynx-återförsäljare.

## Motorns stoppreglage (E-TEC)

### Justering av motorns stoppreglage

Motorns stoppreglage är monterat på den främre delen av motorbädden på vänster sida, framför primärvariatorn.

1. Ta bort D.E.S.S.-nyckeln från kontaktstiftet.
2. Ta bort vänster sidopanel.
3. Ta bort drivremsskyddet, se *DE-MONTERING AV DRIVREMS-SKYDD*.
4. Lösgör de tre skruvarna som fäster motorns stoppreglage i motorbädden, tillräckligt för att möjliggöra ett vertikalt spel (0,5 till 1 varv).

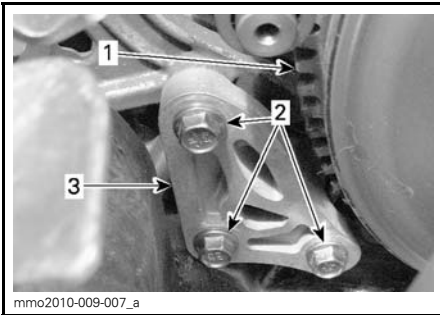

1. Primärvariator
2. Skruvar till motorns stoppreglage
3. Motorns stoppreglage

5. Sätt in ett 0,5 mm bladmått i öppningen till motorns stoppreglage (se illustrationen).

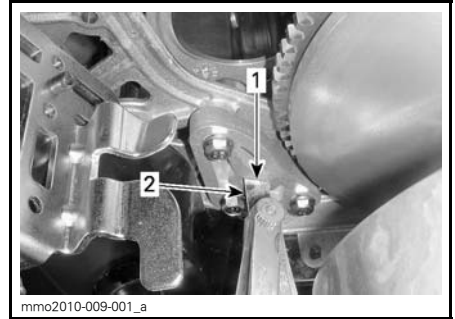

1. Öppning
2. Bladmått

6. Placera bladmåttet mellan motorns stoppreglage och gummistoppblocket (på motorn).

**OBSERVERA:** För inte in bladmåttet för långt, annars passerar det över upphöjningen på gummistoppblockets yta och förändrar justeringen. Se illustrationen.

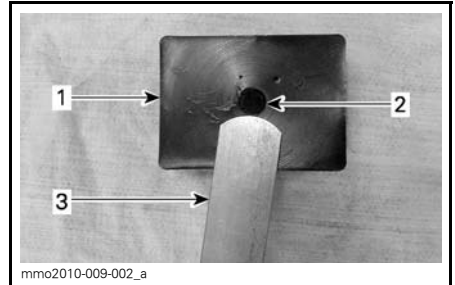

1. Gummistoppblock
2. Upphöjning
3. Bladmått

7. Dra åt skruvarna till  $10 \text{ N}\cdot\text{m} \pm 2 \text{ N}\cdot\text{m}$  enligt ordningsföljden i illustrationen, utan att klämma ihop bladmåttet.

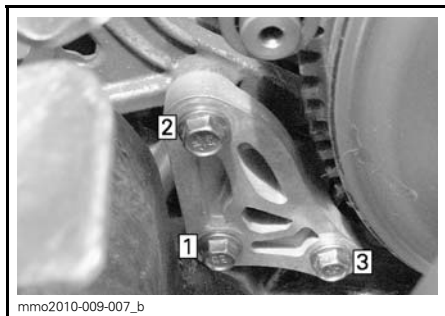

ORDNINGSFÖLJD FÖR ÅTDRAGNING

**ANMÄRKNING** Allvarliga skador kan uppstå på variatorn om motorns stoppreglage och skruvar inte monteras korrekt.

## Bromsvätska

Använd DOT 4-bromsvätska ur en försluten behållare. En öppen behållare kan vara förorenad eller upptagit fukt från luften.

### ⚠ VARNING

Använd DOT 4-bromsvätska ur en försluten behållare. Undvik allvarliga skador på bromssystemet genom att inte använda andra bromsvätskor än den rekommenderade vätska, blanda inte heller olika vätskor för påfyllning.

**ANMÄRKNING** Bromsvätska kan skada målade ytor och plastdelar. Hantera den försiktigt. Skölj noga vid eventuell spill.

### Kontroll av bromsvätskenivån

**ANMÄRKNING** Fordonet måste stå på jämnt underlag innan vätskenivåerna kontrolleras.

Kontrollera bromsvätskan (DOT 4) i behållaren avseende korrekt nivå. Fyll på med (DOT 4) bromsvätska vid behov.

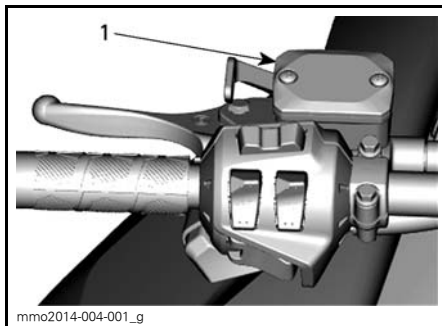

TYPBILD

1. Bromsvätskebehållare

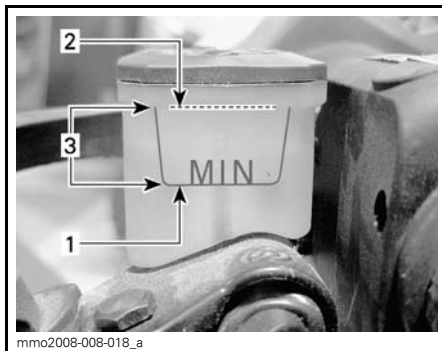

1. Minimum  
2. Maximum  
3. Gränsvärden

**⚠ FÖRSIKTIGHET** Undvik att få bromsvätska på hud eller i ögonen - allvarliga brännskador kan bli följden. I fall av hudkontakt, tvätta noggrant. I händelse av kontakt med ögonen, skölj omgående med rikliga mängder vatten under minst 10 minuter och kontakta därefter omedelbart en läkare.



## Bromsens skick

### **⚠ VARNING**

Bromsmekanismen på snöskotern är en grundläggande säkerhetsfunktion. Se alltid till att den är i fungerande skick. Använd framför allt inte snöskotern utan ett fungerande bromssystem. Kontrollera bromsbeläggens skick/slitage med jämna mellanrum.

## Bromsjustering

Ingen justering kan utföras för den hydrauliska bromsen. Kontakta en auktoriserad LYNX-återförsäljare vid eventuella problem.

## Kedjehusolja

### Rekommenderad kedjehusolja

REKOMMENDERAD KEDJEHUSOLJA

XPS SYNTETISK KEDJEHUSOLJA  
(P/N 619 590 098)

**ANMÄRKNING** Snöskoterns kedjehus har utvecklats och testats med XPS™ syntetisk kedjehusolja. BRP rekommenderar uttryckligen att BRP XPS syntetisk kedjehusolja alltid används. Skador som uppstår på grund av användning av olja som inte lämpar sig för kedjehuset täcks inte av BRP:s begränsade garanti.

### Åtkomst till kedjehuset

Öppna den högra sidopanelen, se *REGLAGE, INSTRUMENT OCH KOMPONENTER*.

### Kontroll av kedjehusoljenivån

När fordonet står på en plan yta, kontrollera oljenivån genom att dra ut den magnetiska oljenivåpluggen.

## E-TEC-modeller

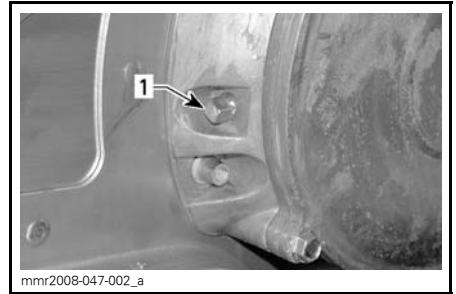

1. Magnetisk oljenivåplugg

**OBSERVERA:** Det är normalt att metallpartiklar häftar fast vid den magnetiska kontrollpluggen. Om större metallbitar påträffas, ta bort kedjehusåpan och inspektera delarna i kedjehuset.

Avlägsna metallpartiklarna från oljenivåpluggens magnet.

## ACE

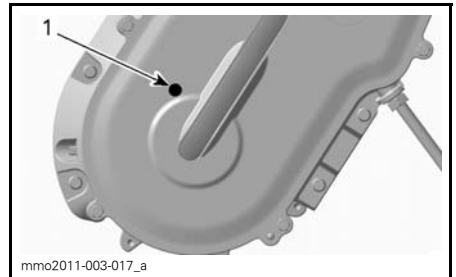

TYPBILD

1. Kontrollplugg

### Alla modeller

Oljenivån måste nå upp till det gängade hålet.

### Påfyllning av kedjehusolja

Avlägsna den magnetiska oljenivåpluggen.

Ta bort påfyllningslocket på kedjehusåpan.

## E-TEC-modeller

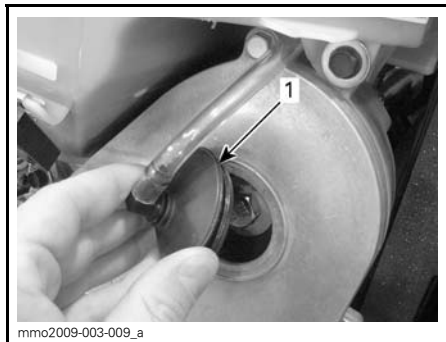

mmo2009-003-009\_a

1. Påfyllningslock

## ACE

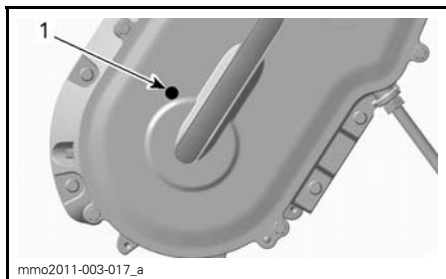

mmo2011-003-017\_a

### TYPBILD

1. Kontrollplugg

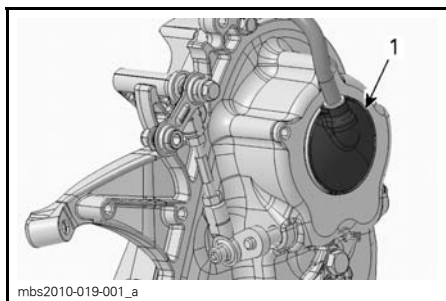

mbs2010-019-001\_a

1. Påfyllningslock

## Alla modeller

Häll rekommenderad olja i kedjehuset genom påfyllningshålet tills olja tränger ut genom oljenivåpluggens hål.

Sätt tillbaka kontrollpluggen och dra åt med specificerat moment.

### KONTROLLERA PLUGGENS ÅTDRAGNINGSMOMENT

6 N•m ± 1 N•m

Sätt tillbaka påfyllningslocket.

## Drivkedja

### Drivkedjans spänning

Kontakta en auktoriserad LYNX-återförsäljare.

### Åtkomst till kedjehuset

Öppna den högra sidopanelen, se *REGLAGE, INSTRUMENT OCH KOMPONENTER*.

### Justering av drivkedjan

1. Ta bort ljuddämparen, se *AVGASSYSTEM* i detta underavsnitt.
2. Lossa spänningsjusterarens låsmutter flera varv.

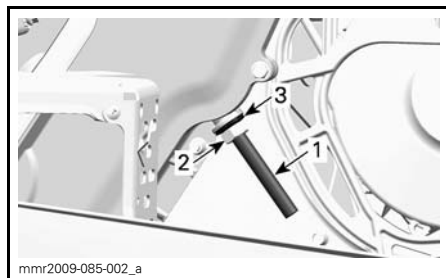

mnr2009-085-002\_a

1. Spänningsjusteringsskruv
2. Låsmutter
3. Tätningsbricka

3. Lossa spänningsjusteringsskruven några varv.
4. Dra undan tätningsbrickan.
5. Rengör justeringsskruvens gängor vid behov.

**ANMÄRKNING** Justeringsskruvens gängor måste vara rena för att möjliggöra korrekt justering.

6. Dra åt spänningsjusteringsskruven för hand.

**OBSERVERA:** Dra åt justeringskruven tills motståndet är för stort för att dra åt den mer för hand.

- Håll fast justeringskruven och dra åt låsmuttern enligt specifikation.

<b>KONTROLLERA LÅSMUTTERN VRIDMOMENT</b>
--

36 N•m ± 3 N•m
----------------

- Återmontera ljuddämparen.

## Drivrem

### Inspektion av drivrem

Kontrollera att remmen inte har sprickor, revor eller onormalt slitage (ojämnt slitage, slitage enbart på en sida, saknade kuggar, sprucken textil). Om onormalt slitage fastställs, beror detta troligen på felaktig variatorjustering, överdrivna varvtal med fruset band, snabbstarter utan varmkörning, taggig eller rostig skiva, olja på remmen eller förvriden reservrem. Kontakta en auktoriserad LYNX-återförsäljare.

### Byte av drivrem

#### Demontering av drivrem

- Ta bort nödstopplinans hatt från motorns stoppbrytare.
- Öppna den vänstra sidopanelen.
- Ta bort remskyddet, se avsnittet *DEMONTERING AV DRIVREMSKYDD* i *REGLAGE, INSTRUMENT OCH KOMPONENTER*.
- För in sekundärvariatorns utvidgare (medföljer i verktygssatsen) i det gängade hålet på justeringsnavet som visat.



VARIATORNS UTVIDGARE INSTALLERAD PÅ JUSTERINGSNAVET

- Öppna sekundärvariatorn genom att skruva in verktyget.
- Ta bort drivremmen genom att dra den över kanten på sekundärvariatorn och därefter över primärvariatorn.

#### Installation av drivrem

- Öppna vid behov sekundärvariatorn, se *DEMONTERING AV DRIVREM* ovan.
- Dra remmen över primärvariatorn och därefter över sekundärvariatorn.

**ANMÄRKNING** Tvinga inte remmen på plats och använd inte verktyg för att tvinga den på plats. Detta kan skada repen i remmen.

**OBSERVERA:** Drivremmen håller längst om remmen monteras med pilarna i rotationsriktningen.

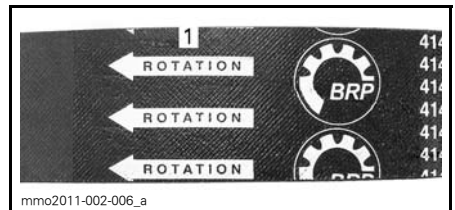

- Ska peka i rotationsriktningen

- Skruva loss och ta bort sekundärvariatorns utvidgare från skivan.

4. Roter sekundärvariatorn flera varv så att remmen sätter sig mellan skivorna.
5. Om en ny rem monterats, justera remhöjden. Se *JUSTERING AV REMHÖJD* nedan.
6. Återmontera remskyddet, se avsnittet *MONTERING AV DRIVREMSKYDD* i *REGLAGE, INSTRUMENT OCH KOMPONENTER*.
7. Stäng sidopanelen, se avsnittet *HUV OCH SIDOPANELER* i *REGLAGE, INSTRUMENT OCH KOMPONENTER*.

### Höjdjustering av drivrem

Drivremmens höjd måste kontrolleras varje gång en ny rem monterats.

För att justera drivremshöjden, gör så här:

1. Ta bort D.E.S.S.-nyckeln från kontaktstiftet.
2. Öppna vänster sidopanel, se avsnittet *HUV OCH SIDOPANELER* i *REGLAGE, INSTRUMENT OCH KOMPONENTER*.
3. Ta bort remskyddet, se avsnittet *DEMONTERING AV DRIVREMSKYDD* i *REGLAGE, INSTRUMENT OCH KOMPONENTER*.
4. Lossa spännbulten.

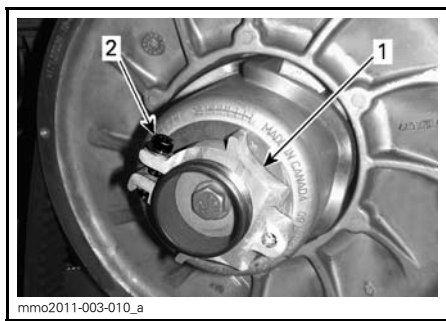

JUSTERINGSNAV I ALUMINIUM

1. Justeringsnav
2. Spännbult

5. Använd justeringsverktyget för fjädring i verktygssatsen och vrid ringen 1/4 varv åt gången. Vrid sedan sekundärvariatorn så att remmen sätter sig mellan variatorskivorna.

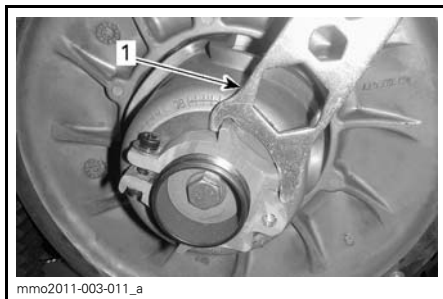

JUSTERINGSNAV I ALUMINIUM

1. Fjädringens justeringsverktyg

**OBSERVERA:** Justeringsringen är vänstergängad

### Rem med externa kuggar

Upprepa steg 5 tills botten av spåren på drivremmens yttersida är jäms med sekundärvariatorns kanter.

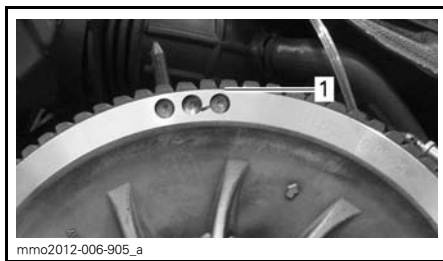

TYPBILD - PRELIMINÄR INSTÄLLNING

1. Kuggarnas dalar i nivå med sekundärvariatorns kanter

**OBSERVERA:** Att vrida ringen moturs sänker remmen i variatorn. Att vrida ringen medurs höjer remmen i variatorn.

6. Dra åt spännbulten ordentligt. Om möjligt, dra åt med specificerat moment med en momentnyckel.

ÅDRAGNINGSMOMENT	
Spännbult	5,5 N•m ± 0,5 N•m

**TYPBILD**

1. Spännbult

7. Montera remskyddet, se *MONTERING AV DRIVREMSSKYDD*.

8. Stäng sidopanelen, se *KAROSS*.

**OBSERVERA:** Dessa inställningar är korrekta som preliminära inställningar för de flesta modeller och remtyper. I några fall, när motorn startas, kan fordonet krypa vilket är ett tecken på att remmen är för spänd.

Om fordonet kryper, reducera remskivhöjden jämfört med den preliminära inställningen. Upprepa proceduren tills krypningen upphör.

**Aktivering av backning**

**OBSERVERA:** Backningen aktiveras eventuellt inte om remmen placeras för högt i sekundärvariatorn. Om backningen inte fungerar normalt, kontrollera att drivremmen är korrekt justerad. Sänk drivremmen i sekundärvariatorn vid behov.

**Primärvariator (E-TEC)****Justering av primärvariatorn****⚠ VARNING**

Ta bort nödstopplinans hatt (DESS-nyckeln) från motorns stoppbrytare innan underhåll eller inställningar utförs, om inget annat anges. Fordonet måste vara parkerat på ett säkert ställe, borta från spåret.

Primärvariatorn är fabriksjusterad för att överföra maximal motoreffekt vid ett förutbestämt varvtal. Faktorer som omgivningstemperatur, höjd och väggreppsförhållanden kan förändra detta kritiska motorvarvtal och sålunda påverka snöskoterns prestanda.

Denna inställbara variator möjliggör inställning av maximalt motorvarvtal för att uppnå maximal effekt.

Inställningsskruvarna bör justeras så att aktuellt maximalt motorvarvtal överensstämmer med maximalt hästkraftsvarvtal.

MOTOR	MAXIMALT HÄSTKRAFTSVARVTAL
600 HO E-TEC	8.100 RPM (± 100)
800 R E-TEC	7.900 RPM (± 100)

**OBSERVERA:** Använd en digital precisionsvarvräknare för inställning av motorvarvtalet.

**OBSERVERA:** Inställningen har bara betydelse vid höga varvtal.

Det finns 6 positioner numrerade 1 till 6.

Inställningsskruvarna har 6 olika inställningar som anges med siffror på skruvhuvudet.

Den aktuella inställningen är den siffra på skruvhuvudet som står vid märket på variatorn.

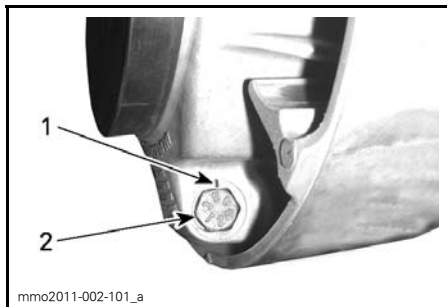

mmo2011-002-101\_a

### VARIATORINSTÄLLNING

1. Märke
2. Siffra

För varje läge modifieras motorns maximala varvtal med cirka 200 RPM.

Lägre lägesnummer sänker motorvarvtalet i steg om 200 RPM och högre lägesnummer ökar det i steg om 200 RPM.

Exempel:

Inställningsskruven står på läge 4 och ändras till läge 6. Härigenom ökas det maximala motorvarvtalet med 400 RPM.

### Procedur

Lossa låsmuttern bara tillräckligt för att delvis dra ut inställningsskruvhuvudet från variatorn och flytta det till önskat läge. Ta inte bort låsmuttern helt.

Ställ alla 3 inställningsskruvarna i samma läge.

Dra åt låsmuttrar till  $10 \text{ N}\cdot\text{m} \pm 2 \text{ N}\cdot\text{m}$ .

**ANMÄRKNING** Ta inte bort inställningsskruven helt, annars faller de inre brickorna av. Justera alltid alla 3 inställningsskruvarna och se till att de sätts i samma läge.

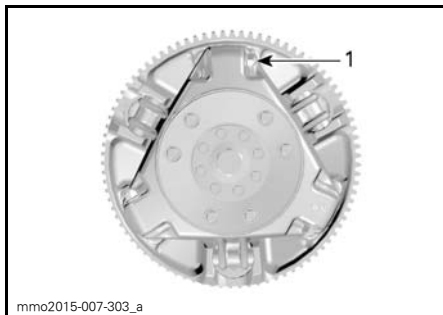

mmo2015-007-303\_a

### TYPBILD

1. Lossa bara precis så mycket att inställningsskruven kan vridas

## ⚠ VARNING

Ta **ALDRIG** isär eller modifiera primärvariatorn.

Felaktig montering eller modifiering kan göra att variatorn sprängs på ett våldsamt sätt av den påfrestning som alstras av den höga rotationshastigheten. Detta kan leda till allvarliga personskador, inklusive skador med dödlig utgång.

Vänd dig till din LYNX-återförsäljare för underhåll eller reparation av primärvariatorn. Felaktig service eller felaktigt underhåll kan påverka funktionen och reducera remmens livslängd. Respektera alltid underhållsintervallen.

## ⚠ VARNING

Kör **ALDRIG** motorn:

- utan säkert monterade skydd och remskydd.
- med huven och/eller sidopanelerna öppna eller borttagna.

Försök **ALDRIG** göra justeringar på någon rörlig del när motorn är igång.

## Drivband

### VARNING

Dubba aldrig ett band som inte är godkänt för dubbar. Att montera dubbar på ett band som inte har godkänts för detta kan öka risken för att bandet brister eller rivs av, vilket kan resultera i allvarliga personskador eller död.

Innan du monterar specialdubbar på drivbandet måste du kontakta närmaste auktoriserade återförsäljare av LYNX-snöskotrar för aktuell information om tillgängliga dubbar och deras användning.

BRP rekommenderar att snöskotrar utrustade med band med hög nabbprofil **inte** körs i **hög hastighet** i ett spår, på hårda ytor eller på is under en längre tid.

Om det blir nödvändigt, **sänk hastigheten** och försök köra så korta sträckor som möjligt på sådana underlag.

 **FÖRSIKTIGHET** Att köra med dessa band i hög hastighet i ett spår, på hårt packade ytor eller på is medför mer tryck på nabbarna, vilket resulterar i att de har tendens att bli varma. Undvik eventuell försämring eller förstörelse av bandet genom att sänka hastigheten och försök köra så korta sträckor som möjligt på sådana underlag.

För allmänna instruktioner om underhåll av band, se avsnitten *BANDETS SKICK* och *BANDETS SPÄNNING OCH INRIKTNING* i *UNDERHÅLL* i denna Instruktionsbok.

## Bandets skick

### VARNING

Ta bort nödstoppshatten (D.E.S.S.-nyckeln) innan något underhåll eller justeringsarbete utförs, såvida inget annat angivits. Fordonet måste vara parkerat på ett säkert ställe, borta från spåret.

Ta bort nödstoppplinas hatt (DESS-nyckeln).

Lyft snöskoterns bakparti och stöd det med ett brett mekaniskt snöskoterstöd med bakre avvisarpanel. Vrid bandet för hand, med motorn fränkopplad, och undersök tillståndet. Kontakta en auktoriserad LYNX-återförsäljare om bandet är slitet eller sönderskuret eller om bandfibrer syns, respektive om inlägg eller styrningar saknas eller är defekta.

Titta efter skador, såsom:

- hål på bandet
- sprickor i bandet
- skadade eller avrivna nabbar, så att delar av stavarna syns
- uppsplätning av gummit
- skadade stavar
- avsaknad av bandstyrningar.

Byt omgående ut bandet, om det uppvisar spår av slitage. Fråga din återförsäljare om du är osäker.

### VARNING

Att köra med ett skadat band kan leda till förlust av kontrollen över fordonet, vilket resulterar i risk för allvarlig personskada eller död.

## Bandets spänning och inställning

**OBSERVERA:** Bandets spänning och inställning är beroende av varandra. Justera inte den ena utan den andra.

## **⚠ VARNING**

För att förhindra allvarliga skador hos personer i närheten av snöskotern:

- Stå **ALDRIG** bakom eller nära ett band som är igång.
- Använd alltid ett brett snöskoterstöd med bakre avvisarpanel.
- Kör motorn bara med lägsta möjliga hastighet när bandet är lyft från marken.

Centrifugalkraften kan förorsaka att grus, skadade eller lösa dubbar, avslitna delar av bandet, eller hela det tunga bandet slungas bakåt ut ur tunneln med oerhörd kraft, vilket eventuellt kan resultera i förlust av ett ben eller annan allvarlig personskada.

### Kontroll av bandets spänning

**OBSERVERA:** Kör snöskotern i snö i cirka 15 till 20 minuter före justering av bandets spänning.

Ta bort nödstopplinans hatt (DESS-nyckeln).

Lyft snöskoterns bakparti och stöd det med ett brett mekaniskt snöskoterstöd.

**⚠ FÖRSIKTIGHET** Använd korrekt lyftteknik, använd särskilt kraften i benen. Försök inte lyfta fordons bakparti om det känns för tungt.

Låt fjädningen sträckas normalt och kontrollera avståndet mellan främre och bakre boggiehjul. Mät mellan glidskenans botten och bandets insida. Avståndet bör överensstämma med det som anges i *SPECIFIKATIONER* i slutet av denna Instruktionsbok. Om bandets spänning är för låg, har bandet tendens att slå.

**OBSERVERA:** En bandspännings-testare (P/N 414 348 200) kan användas för att mäta nedböjning och även övrat tryck.

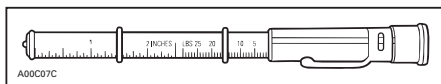

**BANDSPÄNNINGSTESTARE**

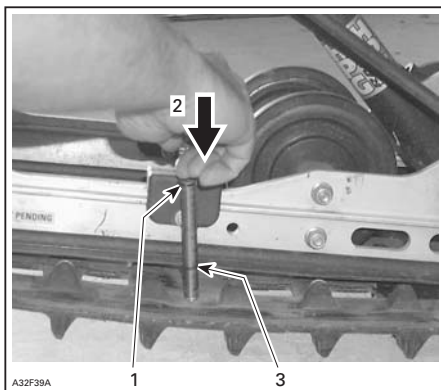

### **TYPBILD**

1. Verktygets övre O-ring inställd på 7,3 kg
2. Tryck på verktygets överdel tills det kommer i kontakt med den övre O-ring
3. Uppmätt nedböjning för drivbandet (Se avsnittet *Specifikationer* för att hitta nedböjningen för din modell)

**⚠ FÖRSIKTIGHET** För stor spänning resulterar i effektförlust och överdrivet tryck på fjädringens komponenter.

Justera bandspänningen enligt följande:

- Ta bort nödstopplinans hatt (D.E.S.S.-nyckeln).
- Ta bort de bakre navkapslarna (om sådana finns).
- Lossa bakaxelskruvarna (på varje sida).
- Vrid justeringsbultarna för att justera.

Om det inte går att få korrekt spänning, kontakta en auktoriserad LYNX-återförsäljare.



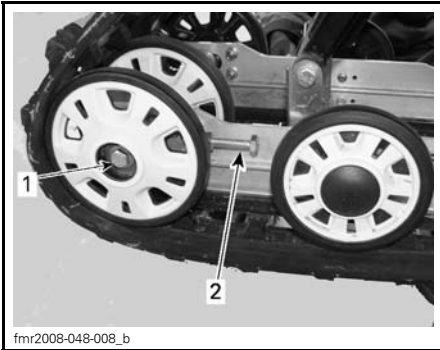

fmr2008-048-008\_b

**TYPBILD (HÖGER SIDA)**

1. Bakaxelskruv
2. Justeringsbult

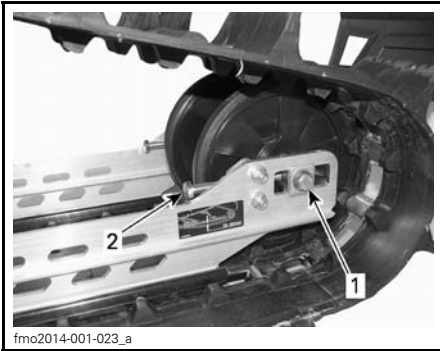

fmo2014-001-023\_a

**BOONDOCKER OCH RAVE RE (VÄNSTER SIDA)**

1. Bakaxelskruv
2. Justeringsbult

- Dra åt fästbultarna.
- Kontrollera bandinställningen så som beskrivs nedan.

**Bandinställning****⚠ VARNING**

Innan du kontrollerar inställningen, kontrollera att drivbandet är fritt från partiklar som kan slungas ut medan bandet roterar. Håll händer, verktyg, fötter och kläder borta från bandet. Använd alltid ett brett snöskoterstöd med bakre avvisarpanel för att lyfta snöskotern. Säkerställ att ingen står nära snöskotern, speciellt bakom bandet. Kör aldrig bandet med hög hastighet.

Centrifugalkraften kan förorsaka att grus, avslitna delar av bandet, eller hela det tunga bandet kastas våldsamt bakåt ut ur tunneln med oerhörd kraft, vilket eventuellt kan resultera i förlust av ett ben eller annan allvarlig personskada.

**⚠ VARNING**

Ta bort nödstoppshatten (D.E.S.S.-nyckeln) innan något underhåll eller justeringsarbete utförs, såvida inget annat angivits. Fordonet måste vara parkerat på ett säkert ställe, borta från spåret.

- Ta bort nödstoppplins hatt (D.E.S.S.-nyckeln).
  - Lossa de bakre hjulfästbultarna.
  - Spänn justeringsbulten på den sida där avståndet mellan glidskenan och bandstyrningarna är störst.
1. Lyft upp fordonets bakparti från marken och placera det på ett stöd.
  2. Starta motorn och accelerera en aning så att drivbandet nätt och jämnt roterar. Detta måste göras inom kort tid (15 till 20 sekunder).
  3. Kontrollera att bandet är väl centrerat; samma avstånd på båda sidor mellan bandstyrningarnas hörn och glidskenorna.

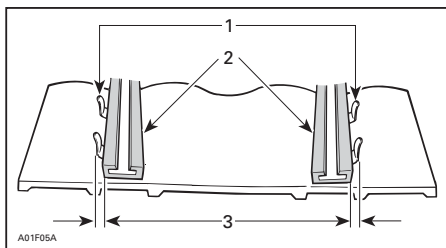

1. Bandstyrningar
2. Glidskenor
3. Samma avstånd

4. För att korrigera bandinställningen, gör så här:

- 4.1 Stäng av motorn.
- 4.2 Ta bort nödstopplinans hatt från motorns stoppbrytare.
- 4.3 Lossa de bakre hjulfästskruvarna.
- 4.4 Spänn justeringsskruven på den sida där avståndet mellan glidskenan och bandstyrningarna är störst.

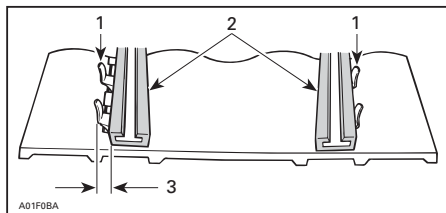

1. Bandstyrningar
2. Glidskenor
3. Spänn på denna sida

5. Dra åt fästskruvarna.

## ⚠ VARNING

Spänn hjulets fästbultar ordentligt, annars kan hjulet falla av och förorsaka att bandet "låser sig".

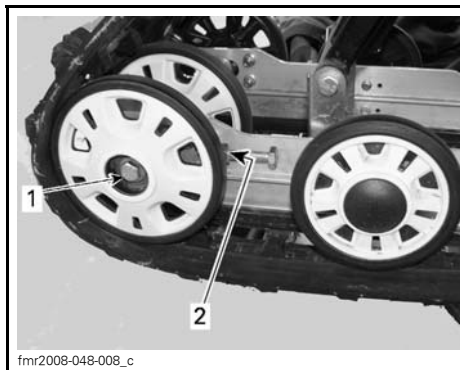

### TYPBILD

1. Låsmutter
2. Fästbult - dra åt med  $48 \text{ N}\cdot\text{m} \pm 6 \text{ N}\cdot\text{m}$

6. Starta motorn på nytt och rotera drivbandet långsamt för att kontrollera inställningen.
7. Placera snöskotern på marken igen.
8. Montera åter navkapslar i förekommande fall.

## Fjädring

### Bakfjädringens skick

Undersök alla fjädringskomponenter optiskt inklusive glidskenor, fjädrar, hjul etc.

**OBSERVERA:** Vid normal körning fungerar snön som smörjmedel och kylmedel för glidskenorna. Hård körning på is eller sandad snö medför stark värmeutveckling och förorsakar förtida slitage av glidskenorna.

### Fjädringens stopprems skick

Undersök stoppremmen avseende slitage och sprickor, och bulten och muttern avseende åtdragning. Undersök hålen avseende deformation om bulten är lös. Byt vid behov. Dra åt muttern enligt specifikation.

ÅTDRAGNINGSMOMENT	
Mutter	11 N•m

## Smörjning av fjädringen

Smörj bakfjädringen vid smörjniplarna med FETT FÖR FJÄDRINGEN (P/N 619 590 193). Se *UNDERHÅLLSSCHEMA* för underhållsintervall.

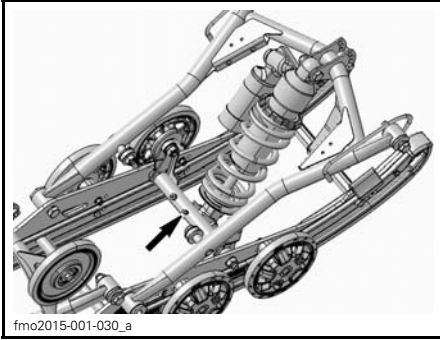

TYPBILD PPS2 3300-SMÖRJNIPPLAR (FRAM)

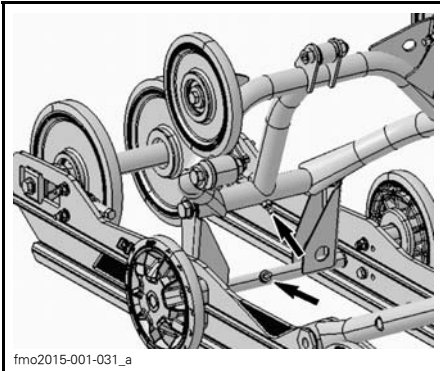

TYPBILD PPS2 3300-SMÖRJNIPPLAR (BAK)

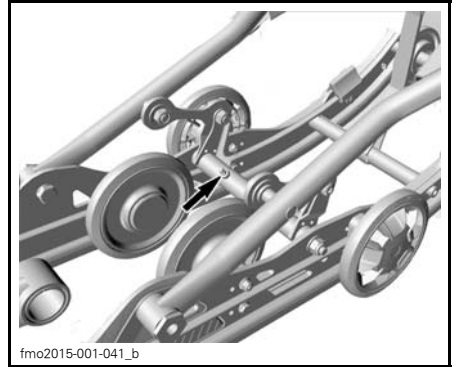

TYPBILD PPS2 3700 OCH 3900-SMÖRJNIPPLAR (FRAM)

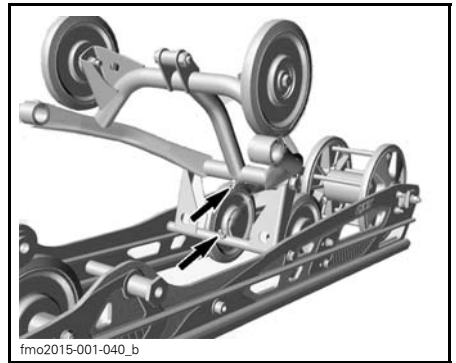

TYPBILD PPS2 3700 OCH 3900-SMÖRJNIPPLAR (BAK)

## PPS2-fjädring

### Styrningens och framfjädringens skick

Gör en visuell inspektion av styrningen och framfjädringen avseende komponenternas ordentliga fastsättning (styrarmar, kontrollarmar och länkar, parallellståg, kulleleder, skidbultar, skidben etc.). Vid behov, kontakta en auktoriserad LYNX-återförsäljare.

## Skidor

### Skidors och styrskenors slitage och skick

Kontrollera skidornas och karbidme-darnas skick. Vid slitage, kontakta en auktoriserad Lynx-återförsäljare.

### **! VARNING**

Starkt slitna skidor och/eller medar påverkar starkt snöskoterns ma-növrering.

## Säkringar

### Borttagning/inspektion av säkring

Elsystemet skyddas av säkringar, säk-ringshållarna är placerade i motorrum-met.

Kontrollera säkringen och byt ut vid be-hov.

Lossa säkringen från hållaren genom att dra ut säkringen. Kontrollera om säkringstråden har smält.

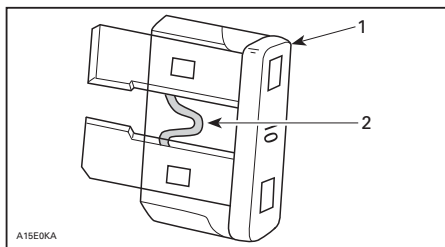

1. Säkring
2. Kontrollera om säkringstråden smält

**! FÖRSIKTIGHET** Använd inte en säkring med högre amperetal ef-tersom detta kan orsaka allvarliga skador på elkomponenterna och/el-ler utgöra en potentiell brandrisk.

### **! VARNING**

Om en säkring har gått måste pro-blemets orsak fastställas och korri-geras innan du startar igen. Kon-takta en auktoriserad LYNX-åter-försäljare för service.

### E-TEC manuell start



TYPBILD — HÖGER SIDA AV MOTORRUMMET

1. 5 A huvudsäkring

### E-TEC elstart

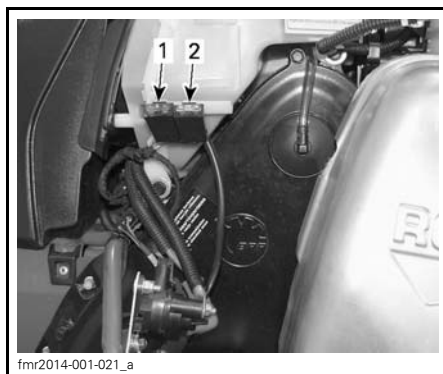

HÖGER SIDA AV MOTORRUMMET

1. Laddningssäkring
2. START/REVERSE-säkring

### 600 ACE

Säkringsboxarna (två stycken) finns på höger sida, bakom sidopanelen.



fmo2014-004-005\_a

1. Säkringsboxar

## 900 ACE



fmo2014-002-029\_a

## TYPBILD — HÖGER SIDA AV MOTORRUMMET

1. Säkringsbox

## Elektrisk bränslenivågivare

Säkring till den elektriska bränslenivågivaren är placerad bakom insugningsdämparen.

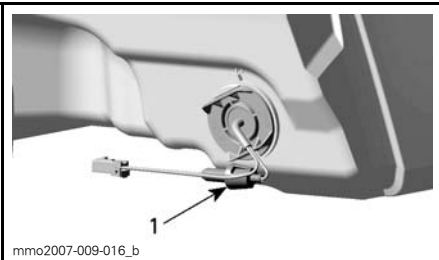

mmo2007-009-016\_b

## BAKOM INSUGNINGSDÄMPAREN

1. 0,25 A säkring

## Belysning

Kontrollera alltid att belysningen fungerar efter byte av lampa.

### Utbyte av strålkastarlampor

**ANMÄRKNING** Vidrör aldrig glaset på en halogenglödlampa med fingrarna, det försämrar hållbarheten. Om du har rört vid glaset, rengör det med isopropylalkohol, som inte efterlämnar någon hinna på lampan.

1. Öppna det främre förvaringsutrymmet genom att dra i fliken.

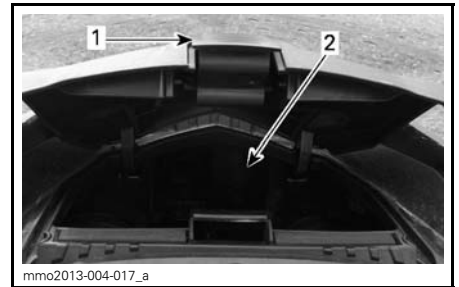

mmo2013-004-017\_a

1. Flik
2. Förvaringsutrymme

2. Ta loss lämplig gummisko.

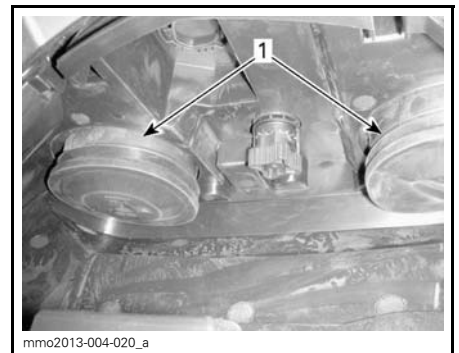

mmo2013-004-020\_a

1. Gummiskor

**OBSERVERA:** Se till att återmontera båda gummiskorna korrekt för att säkerställa att ingen fukt tränger in i strålkastaren. Fukt kan skapa imma inuti strålkastaren.

3. Koppla från elkontakten.

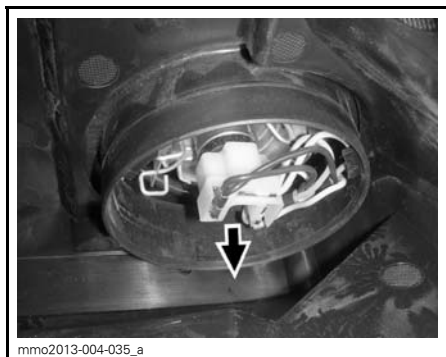

mmo2013-004-035\_a

**ELKONTAKT**

**OBSERVERA:** Se till att återmontera elkontakten korrekt.

4. Tryck och dra samtidigt i bägge sidor av fästclipsen för att lösgöra det från lampfästet.

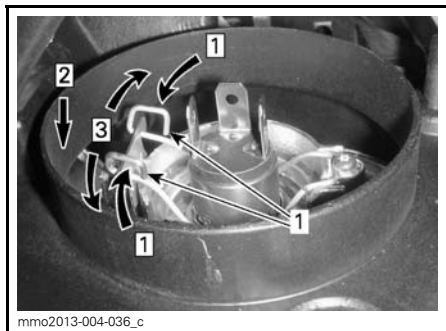

mmo2013-004-036\_c

Step 1: Tryck på bägge sidor  
Step 2: Tryck ned för att lösgöra  
Step 3: Släpp bägge sidor

1. Fästclips

5. Dra ut lampan och byt den. Återmontera delarna korrekt.

**Strålkastarens inriktning**

Öppna det främre förvaringsutrymmet.

Vrid reglaget för justering av strålkastarhöjd.

Vrid reglaget medurs för att minska strålkastarhöjden.

Vrid reglaget moturs för att öka strålkastarhöjden.

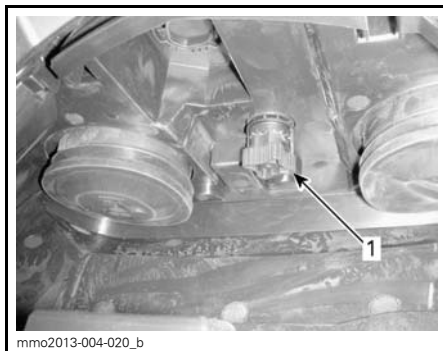

mmo2013-004-020\_b

**TYPBILD**

1. Reglage

**Baklykta**

Lysdioderna i bakljus med lysdioder kan inte bytas ut. Vid felaktig lysdiod byts bakljusenheten ut. Fäst det nya bakljuset med skruvar.

**Isrivare (BoonDocker)**

**Byte av isrivare**

Byte bör göras när slitagegränsmärket inte längre är synligt på isrivaren. Låt en Lynx-återförsäljare byta ut isrivarna.



mmo2015-004-056\_a

**TYPBILD**

1. Slitagegräns

# FORDONSVÅRD

## Efter körning

Avlägsna snö och is från bakfjädringen, bandet, framfjädringen, styrningsanordningen och skidorna.

### VARNING

Se till att nödstoppplinas hatt är borttagen från motorns stoppbrytare innan du ställer dig framför fordonet eller rör dig i närheten av bandet eller bakfjädringens komponenter.

Täck alltid över snöskotern när den lämnas utomhus över natten eller inte används under längre tid. Detta skyddar mot frost, snö och nedsmutsning.

## Rengöring och skydd av fordonet

Tvätta snöskotern med vatten blandat med ett mildt rengöringsmedel. Använd endast mikrofibertrasor eller motsvarande.

 **FÖRSIKTIGHET** Det är nödvändigt att använda mikrofibertrasor eller motsvarande på vindrutan och huven för att undvika skador på de ytor som rengörs.

Använd Heavy duty cleaner (P/N 293 110 001) (sprayburk 400 g) för att avlägsna fett, olja och grov smuts.

 **FÖRSIKTIGHET** Använd inte Heavy duty cleaner på dekaler eller vinyl.

För att ta bort ingrodd smuts från alla plast- och vinylytor, använd Vinyl & Plastic Cleaner ((P/N 413 711 200)).

Använd Scratch Remover Kit (P/N 861 774 800) för att avlägsna repor på vindrutan eller huven.

 **FÖRSIKTIGHET** Rengör aldrig plastdelar eller huven med starkt rengöringsmedel, avfettningsmedel, tinner, aceton, produkter innehållande klor eller liknande.

Vaxa den lackerade delen av fordonet för bättre skydd.

**OBSERVERA:** Vaxa endast glansiga ytor. Skydda fordonet genom övertäckning för att förhindra dammbildning vid förvaring.

Använd Pulley flange cleaner (P/N 619 600 022) för att rengöra skivorna på båda variatorerna.

Undersök huven och reparera eventuella skador.

Måla alla metalldelar där lacken har skrapats av. Spreja alla metalldelar inklusive de förkromade stötdämparstagen med XP-S Lube (P/N 619 590 093).

 **FÖRSIKTIGHET** Snöskotern måste förvaras på ett svalt och torrt ställe och täckas över med en ogenomskinlig presenning. Detta förhindrar att solstrålar och smuts angriper plastkomponenter och fordons finish.

Lyft fordonets bakparti tills bandet går fritt från marken. Placera det på ett brett mekaniskt snöskoterstöd med bakre avvisarpanel.

### VARNING

Försök inte att ensam lyfta fordonet för hand. Använd ordentlig lyftanordning eller be någon om hjälp vid lyftningen för att undvika risk för skador genom överbelastning.

**OBSERVERA:** Se till att bandets spänning bibehålls.

# FÖRVARING

## VARNING

Låt en auktoriserad LYNX-återförsäljare kontrollera bränsle- och oljesystemen så som specificeras i *SCHEMA FÖR REGELBUNDET UNDERHÅLL*.

Under sommaren eller när snöskotern inte används på mer än tre månader är det nödvändigt med korrekta förvaringsrutiner.

FÖRVARING	
FORDON	Rengör fordonet
MOTOR	2-taktsmodeller: Smörj motorn. Se ägarhandboken för anvisningar.
	Täpp till ljuddämparen med trasor
	Tillsätt bränslestabilisator till bränslet enligt produkttillverkarens rekommendationer Kör motorn efter att ha tillsatt produkten till bränslet
DRIVSYSTEM OCH BROMS	Smörj bromshandtagets ledbult
	Lyft fordonets bakparti tills bandet går fritt från marken. Se till att bandets spänning bibehålls
FJÄDRING	Inspektera och smörj bakfjädringen
	Smörj fram- och bakfjädring
ELSYSTEM	Ladda batteriet varje månad så att det behåller laddningen under förvaringsperioden

 **FÖRSIKTIGHET** Använd en ordentlig lyftanordning eller be någon om hjälp vid lyftningen. Om ingen lyftanordning används, använd korrekt lyfteknik och speciellt kraften i benen. Försök inte lyfta fordonets bakparti om det känns för tungt.

**ANMÄRKNING** Snöskotern måste förvaras på ett svalt och torrt ställe och täckas över med en ogenomskinlig men inte lufttät presenning. Detta förhindrar att solstrålar och smuts angriper plastkomponenter och fordonets finish.

**ANMÄRKNING** Bränslestabilisator bör tillsättas innan motorsmörjningen för att säkerställa att förgasarna skyddas mot beläggningar.



## Förvaring (E-TEC)

### E-TEC-motorer

Kontakta en auktoriserad LYNX-återförsäljare för förberedelse av snöskotern.

### Motorns kylsystem

#### E-TEC-motorer

Frostskyddsmedlet ska bytas ut vart 5:e år eller var 6.000:e km för att förhindra nedbrytning av frostskyddet.

Byte av frostskyddsmedel och ett densitetsprov bör utföras av en auktoriserad LYNX-återförsäljare.

**⚠ FÖRSIKTIGHET** Felaktig frostskyddsmedelsblandning kan få vätskan i kylsystemet att frysa om fordonet förvaras på en plats där temperaturen når ned till eller under noll grader. Det skulle leda till allvarliga skador på motorn. Underlåtenhet att byta ut frostskyddsmedlet inför förvaringen kan leda till att det försämras, vilket kan ge sämre kylning när motorn sedan används.

**⚠ FÖRSIKTIGHET** Kör inte motorn under förvaringstiden.

### Motorförvaringsläge (E-TEC)

I likhet med andra motorer bör E-TEC smörjas grundligt före förvaring för att skydda de inre delarna. E-TEC-systemet levereras med en inbyggd motor-smörjningsfunktion för förvaring (sommarskonservering) som kan initieras av föraren.

För att inleda proceduren, gör så här:

1. Placera snöskotern i ett väl ventilerat utrymme.
2. Starta motorn och låt den gå på tomgång tills normal arbetstemperatur uppnås (kontrollera kylväsketemperaturen på displayen eller verifiera genom att den bakre värmeväxlaren blir varm).

3. Tryck på SET (S)-knappen för att välja vägmätarläge.



**OBSERVERA:** Förvaringsläget fungerar inte i andra lägen (trip A, trip B och hr trip).

4. Tryck på hel-/halvljusomkopplaren snabbt upprepade gånger och håll samtidigt SET-knappen nedtryckt, tills TRYCK PÅ "S" visas i displayen.

**OBSERVERA:** För att åtgärden ska gå att utföra är det viktigt att hel-/halvljusknappen trycks in upprepade gånger innan SET-knappen hålls intryckt.

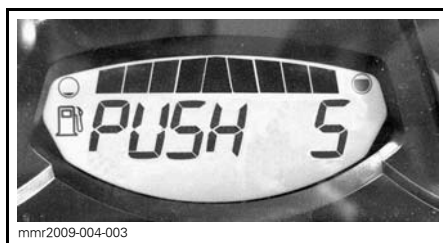

5. Släpp alla knappar när TRYCK PÅ "S" visas i displayen.
6. Tryck på nytt ned SET (S)-knappen och håll den nedtryckt i 2–3 sekunder.

**OBSERVERA:** Mätaren visar OLJA när förvaringsproceduren startas.

7. När OLJA visas i displayen, släpp knappen och vänta tills smörjningsfunktionen är klar.



Rör inte vid något under motorsmörjningscykeln.

Motorsmörjningsfunktionen tar ca 1 minut. Under denna tid stiger motorvarvtalet en aning, till ca 1.600 RPM och oljepumpen "flödar" motorn med olja.

I slutet av smörjningsproceduren stänger ECM av motorn.

Ta bort nödstopplinan.

**ANMÄRKNING** Starta inte motorn under förvaringsperioden.

# PREPARERING INFÖR KÖRSÄSONG

PREPARERING INFÖR KÖRSÄSONG (2-TAKTSMODELLER)	
MOTOR	Inspektera motorgummifästen
	Kontrollera avgassystemets skick och kontrollera om det förekommer läckage
	Dra åt avgasgrenrörets skruvar eller muttrar till angivet moment
	Inspektera kylsystemets trycklock, slangar och klämmor och kontrollera om det förekommer läckage
	Kontrollera kylvätskans densitet
	Inspektera vevaxelns PTO-tätning
BRÄNSLESYSTEM	Inspektera bränsleledningar och anslutningar
	Inspektera gasvajern
DRIVSYSTEM OCH BROMSSYSTEM	Inspektera drivremmen (justeras vid varje drivrembyte)
	Rengör och gör en visuell inspektion av primärvariatorn
	Rengör och inspektera sekundärvariatorn
	Inspektera, justera och ställ in drivbandet
	Justera drivkedjan (ej för modeller med växellåda)
	Byt kedjehus-/växellådsolja
	Kontrollera bromsvätskenivån
Inspektera bromsslangar, belägg och skiva	
STYRSYSTEM	Inspektera styranordningen
	Inspektera skidor och styrskenor
FJÄDRING	Inspektera framfjädringen
	Inspektera bakfjädringen (inklusive stoppremmar och glidskenor)
ELSYSTEM	Inspektera tändstift (Alla utom E-TEC)
	Ladda batteriet (om sådant finns)
	Justera strålkastarinställningen

PREPARERING INFÖR KÖRSÄSONG (4-TAKTSMODELLER)	
MOTOR	Inspektera motortätningar och packningar visuellt och kontrollera om det förekommer läckage
	Kontrollera avgassystemets skick och kontrollera om det förekommer läckage
	Byt motorolja och filter
	Kontrollera kylvätskans densitet
BRÄNSLESYSTEM	Inspektera bränsleledningar och anslutningar
	Rengör och inspektera spjällhuset

PREPARERING INFÖR KÖRSÅSONG (4-TAKTSMODELLER)	
DRIVSYSTEM OCH BROMS	Inspektera drivremmen (justeras vid varje drivremsbyte)
	Rengör och gör en visuell inspektion av primärvariatorn
	Rengör och inspektera sekundärvariatorn
	Inspektera, justera och ställ in drivbandet
	Justera drivkedjan (ej för modeller med växellåda)
	Byt kedjehus-/växellådsolja
	Kontrollera bromsvätskenivån
	Inspektera bromsslängor, belägg och skiva
STYRSYSTEM	Inspektera styranordningen
	Inspektera skidor och styrskenor
FJÄDRING	Inspektera framfjädringen
	Inspektera bakfjädring och stopprem.
ELSYSTEM	Ladda batteriet (om sådant finns)
	Justera strålkastarinställningen

Kontakta en auktoriserad LYNX-återförsäljare för förberedelse av snöskotern.

# ***TEKNISK INFORMATION***

# FORDONSIDENTIFIKATION

## Dekal med fordonsbeskrivning

Dekalen med fordonsbeskrivningen befinner sig på tunnelns högra sida.



### TYPBILD

1. Dekal med fordonsbeskrivning

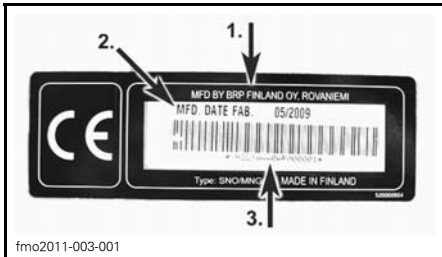

### DEKAL MED FORDONSBESKRIVNING

1. Tillverkarens namn
2. Tillverkningsdatum
3. Fordonets ID-nummer (VIN)

## Serienummer

Snöskoterns huvudkomponenter (motor och ram) identifieras via olika tillverkningsnummer. Det kan ibland vara nödvändigt att ha dessa nummer till hands för garantiändamål eller för att spåra snöskotern i händelse av förlust. Den auktoriserade Lynx-återförsäljaren efterfrågar dessa nummer om du behöver utnyttja garantin. Vi rekommenderar att du skriver ned samtliga tillverkningsnummer som finns på snöskotern och meddelar dem till ditt försäkringsbolag.

## Fordonets ID-nummer (VIN)

VIN är noterat på dekalen med fordonsbeskrivningen. Se ovan. Det är också ingraverat på tunneln nära dekalen med fordonsbeskrivningen.

Modellnumret och modellåret är en del av den information som utgör VIN. Se illustrationen.

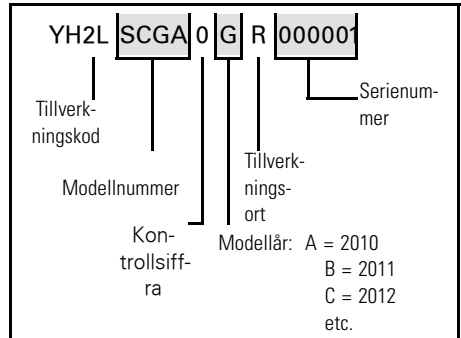

## Motorns serienummers placering

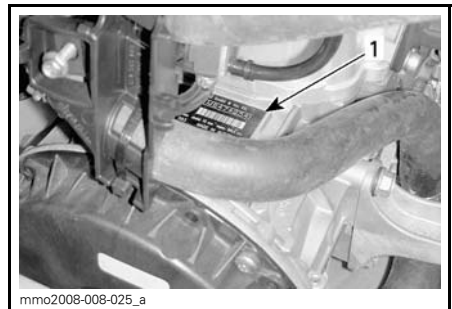

### 600 HO E-TEC®-MOTORER — HÖGER SIDA AV MOTORRUMMET

1. Motorns serienummer

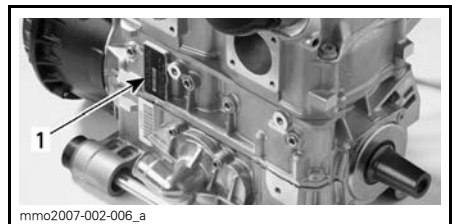

### 800R E-TEC-MOTOR

1. Motorns ID-nummer

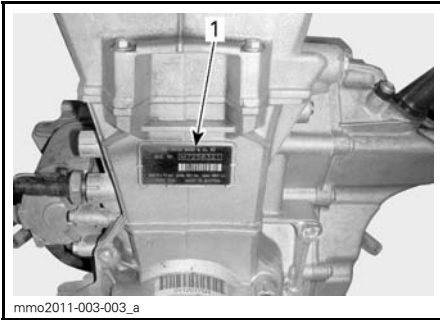

**600 ACE-MOTOR**  
1. Motorns ID-nummer

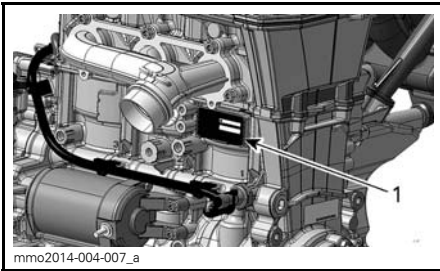

**900 ACE-MOTOR**  
1. Motorns ID-nummer

---

# EG-FÖRSÄKRAN OM ÖVERENSSTÄMMELSE

EG-deklarationen om överensstämmelse finns inte med i denna version av Instruktionsboken.

Vänligen se den tryckta versionen som levererades med fordonet.

Vibrationer i sätet (EN 1032, ISO 5008)  
är mindre än 0,5 m/s<sup>2</sup>.

Vibrationer i styrstången (EN 1032, ISO  
5008) är mindre än 2,5 m/s<sup>2</sup>.



# SPECIFIKATIONER

**OBSERVERA:** På grund av sitt pågående produktkvalitets- och innovationsåtagande förbehåller sig BRP rätten att när som helst förändra design och specifikationer och/eller göra tillägg till eller förbättringar av produkterna, utan att därför åta sig att installera dessa i tidigare tillverkade produkter.

## 600 HO E-TEC-modeller

MODELL		600 HO E-TEC
<b>MOTOR</b>		
Motor typ		Rotax 600, vätskekyld med Reed-ventil, 3D-RAVE
Cylindrar		2
Cylindervolym		594,4 cm <sup>3</sup>
Cylinderdiameter		72 mm
Slaglängd		73 mm
Maximalt hästkraftsvarvtal (RPM)		8.100 ± 100 RPM
Bränsleinsprutningssystem		E-TEC-direktsprutning
Avgassystem		Enkelt avstämt rör, skärmljuddämpare
Motorolja		Se avsnittet <i>REKOMMENDERAD OLJA</i> . <sup>(1)</sup>
Oljetank, volym		3,7 L
Kylvätska		Använd LÅNGTIDSFROSTSKYDD (P/N 619 590 204) eller en kylvätska speciellt avsedd för aluminiummotorer
Rekommenderat bränsle		Blyfritt premium (bränsle som kan innehålla upp till MAX 10 % etanol)
Lägsta oktantal. Se <i>BRÄNSLESPECIFIKATIONER</i>		Normal blyfri
		95E (RON) E10
Bränsletank, volym		34 L
<b>DRIVSYSTEM</b>		
Primärvariator		TRA III
Sekundärvariator		QRS
Inkoppling	Alla modeller	3.400 ± 100 RPM
Drivremsartikelnummer	Alla modeller	417 300 383 <sup>(3)</sup>
Kedjehusolja		XPS SYNTETISK KEDJEHUSOLJA (P/N 619 590 098)

MODELL		600 HO E-TEC	
DRIVSYSTEM (forts.)			
Litet kugghjul, antal kuggar	Rave	25	
	Rave RE	25 (35-band)/23 (38-band)	
	Xtrim SC	23	
	Boondocker 3700-serien	19	
	Boondocker 3900-serien	19	
Stort kugghjul, antal kuggar	Rave Rave RE Xtrim SC	45	
	Boondocker std 3700 Boondocker 3700 Boondocker std 3900 Boondocker 3900	49	
	Drev, antal kuggar		8
	Band, nominell bredd	Rave Rave RE	38 cm
Xtrim SC Boondocker 3700-serien		40,6 cm	
Band, nominell längd	Rave Rave RE	326,9 cm	
	Xtrim SC Boondocker 3700-serien	370,5 cm	
	Boondocker 3900-serien	392,3 cm	
Bandets profilhöjd	Rave	35 mm	
	Rave RE	35 mm/38 mm	
	Xtrim SC	39 mm	
	Boondocker std-serien	64 mm	
Bandspänning (PPS3300)	Rave Rave RE Nedböjning	25 mm - 35 mm	
	Kraft <sup>(2)</sup>	0 kg	
	Rave Rave RE Nedböjning	40 mm - 50 mm	
	Kraft <sup>(2)</sup>	7,3 kg	

MODELL		600 HO E-TEC
<b>DRIVSYSTEM (forts.)</b>		
Bandspänning (PPS2 3500 och PPS2 3700)	Xtrim SC Nedböjning	35 mm - 45 mm
	Kraft <sup>(2)</sup>	0 kg
	Xtrim SC Nedböjning	50 mm - 60 mm
	Kraft <sup>(2)</sup>	7,3 kg
Bandspänning (PPS2 3700 DS, 3900 ds, 4100 DS)	Boondocker-serien Nedböjning	40 mm - 50 mm
	Kraft <sup>(2)</sup>	0 kg
	Boondocker-serien Nedböjning	60 mm - 70 mm
	Kraft <sup>(2)</sup>	7,3 kg
Bandinställning		Samma avstånd mellan bandstyrningarnas hörn och glidskenor
<b>BROMSSYSTEM</b>		
Bromssystemtyp		Hydrauliskt, RE-X-bromstyp
Bromsvätska		DOT 4
<b>FJÄDRING</b>		
Fjädring fram	Alla	A-LFS +
Framre stötdämpare	Rave	HPG 36
	Rave RE	KYB 40 HLCR
	Xtrim SC	KYB 36 R
	BoonDocker std 3700/3900	HPG 36
Framfjädring max. fjädringsväg	Rave Rave RE	242 mm
	Xtrim SC och BoonDocker-serien	210 mm
Fjädring bak	Rave-serien	PPS <sup>2</sup> 3300
	Xtrim SC	PPS <sup>2</sup> 3700
	BoonDocker std 3700-serien	PPS <sup>2</sup> 3700 DS
	BoonDocker std 3900-serien	PPS <sup>2</sup> 3900 DS

MODELL		600 HO E-TEC
FJÄDRING (forts.)		
Central stötdämpare	Rave	HPG 36
	Rave RE	KYB 46 PB HLCR
	Xtrim SC	KYB 36
	BoonDocker std 3700/3900	HPG 36
Bakre stötdämpare	Rave	HPG 36
	Rave RE	KYB 46 PB HLCR
	Xtrim SC	KYB 46
	BoonDocker std 3700/3900	HPG 36
Bakfjädring max. fjädringsväg	Alla	390 mm
ELSYSTEM		
Belysningssystem, effekt		12 V/ 55 V/ 1.200 W
Strålkastarlampa hel-/halvljus		2 x 60/55 watt (H-4)
Bakljuslampa		Lysdiod
Tändstift	Typ	NGK PZFR6F <sup>(3)</sup>
	Elektrodavstånd	Ej justerbart (0,8 +0/-0,1 mm) 0,75 mm ± 0.05 mm (ej justerbart)
Säkring		Se <i>SÄKRINGAR</i> i <i>UNDERHÅLL</i>
DIMENSIONER OCH VIKT		
Fordonslängd totalt	Rave	300 cm
	Rave RE	301,5 cm
	Xtrim SC	321,3 cm
	BoonDocker std 3700	320 cm
	BoonDocker std 3900	332,5 cm

MODELL		600 HO E-TEC
DIMENSIONER OCH VIKT (forts.)		
Fordonsbredd totalt	Rave Rave RE	124,5 cm
	Xtrim SC	116 cm
	BoonDocker std 3700/3900	111 cm
Fordonshöjd totalt	Rave Rave RE	121 cm
	Xtrim SC	130 cm
	BoonDocker std 3700	125 cm
	BoonDocker std 3900	125 cm
Torrsvikt	Rave	220 kg
	Rave RE	222 kg
	Xtrim SC	230 kg
	BoonDocker std 3700	221 kg
	BoonDocker std 3900	226 kg
Skidställning	Rave Rave RE	1.080 mm
	Xtrim SC	996 mm ± 21 mm
	BoonDocker std 3700 BoonDocker std 3900 BoonDocker 3900	921 mm ± 21 mm
Skidbredd	Alla	188 mm

(1) Se underavsnittet *INSPRUTNINGSSOLJA* för detaljerad information.

(2) Mät avståndet mellan glidskenan och undre insidan av bandet när bandet dras nedåt.

(3) **ANMÄRKNING:** Försök inte justera elektrodavståndet på detta tändstift.

## 800R E-TEC-modeller

MODELL		800R E-TEC
<b>MOTOR</b>		
Motortyp		Rotax 800R, vätskekyld med Reed-ventil, 3D-RAVE
Cylindrar		2
Cylindervolym		799,5 cm <sup>3</sup>
Cylinderdiameter		82 mm
Slaglängd		75,7 mm
Maximalt motorvarvtal		7.900 RPM
Bränsleinsprutningssystem		E-TEC-direktsprutning
Avgassystem		Enkelt avstämt rör, skärmljuddämpare
Motorolja		Se avsnittet <i>REKOMMENDERAD OLJA</i>
Oljetank, volym		3,7 L
Kylvätska	Blandning	Etylglykol-/vattenblandning (50 % kylvätska, 50 % destillerat vatten). Använd kylvätska speciellt avsedd för aluminiummotorer.
	Färdig blandning	Använd LÅNGTIDSFROSTSKYDD (P/N 619 590 204) eller en kylvätska speciellt avsedd för aluminiummotorer
Rekommenderat bränsle		Blyfritt premium (bränsle som kan innehålla upp till MAX 10 % etanol)
Lägst oktantal. Se <i>BRÄNSLESPECIFIKATIONER</i>		Normal blyfri
		95E (RON) E10
Bränsletank, volym		34 L
<b>DRIVSYSTEM</b>		
Primärvariator		TRA VII
Sekundärvariator		QRS
Drivremartikelnummer		417 300 391 <sup>(3)</sup>
Inkoppling		3.800 ± 100 RPM
Kedjehusolja		XPS SYNTETISK KEDJEHUSOLJA

MODELL		800R E-TEC
DRIVSYSTEM (forts.)		
Litet kugghjul, antal kuggar	Rave RE	23 (44-band) 25 (38-band)
	Xtrim RE	23 (44-band) 23 (44-band)
	Boondocker 3700-serien	21
	Boondocker 3900-serien	19
	Boondocker DS 4100	19
	Stort kugghjul, antal kuggar	Rave RE
Xtrim RE		45
Boondocker 3700-serien		49
Boondocker std 3900		49
Boondocker DS 3900 Boondocker DS 4100		49L
Drev, antal kuggar	Alla utom Boondocker DS-serien	8
	Boondocker DS 3900 Boondocker DS 4100	7
Band, nominell bredd	Rave RE	38 cm
	Xtrim RE	40,6 cm
	Boondocker-serien	40,6 cm
Band, nominell längd	Rave RE	326,9 cm
	Xtrim RE	348,7 cm
	Boondocker 3700-serien	370,5 cm
	Boondocker 3900-serien	392,3 cm
	Boondocker DS 4100	414,1 cm
Bandets profilhöjd	Rave RE	38 mm
	Xtrim RE	44 mm
	Boondocker std 3700 Boondocker RE 3700	64 mm
	Boondocker DS 3900	64 mm
	Boondocker DS 4100	75 mm

MODELL		800R E-TEC
<b>DRIVSYSTEM (forts.)</b>		
Bandets spänning	Rave RE Nedböjning	25 mm - 35 mm
	Kraft <sup>(2)</sup>	0 kg
	Rave RE Nedböjning	40 mm - 50 mm
	Kraft <sup>(2)</sup>	7,3 kg
Bandets spänning	Xtrim RE Nedböjning	35 mm - 45 mm
	Kraft <sup>(2)</sup>	0 kg
	Xtrim RE Nedböjning	50 mm - 60 mm
	Kraft <sup>(2)</sup>	7,3 kg
Bandets spänning	Boondocker-serien Nedböjning	40 mm - 50 mm
	Kraft <sup>(2)</sup>	0 kg
	Boondocker-serien Nedböjning	60 mm - 70 mm
	Kraft <sup>(2)</sup>	7,3 kg
Bandinställning	Samma avstånd mellan bandstyrningarnas hörn och glidskenor	
<b>BROMSSYSTEM</b>		
Bromssystemtyp	Brembo/ hydrauliskt ok, självjusterande/skiva	
Bromsvätska	DOT 4	
<b>FJÄDRING</b>		
Fjädring fram	Alla	A-LFS +
Främre stötdämpare	Rave RE	KYB 40 PB HLCR
	Xtrim RE	KYB 40 HLCR
	Boondocker std 3700/3900	HPG 36
	Boondocker RE 3700	KYB 40 HLCR
	Boondocker DS 3900/4100	KYB 36
Framfjädring max. fjädringsväg	Rave RE	242 mm
	Xtrim RE	210 mm
	Boondocker-serien	210 mm



MODELL		800R E-TEC
FJÄDRING (forts.)		
Fjädring bak	Rave RE	PPS <sup>2</sup> 3300
	Boondocker RE 3700	PPS <sup>2</sup> 3700 DS
	Boondocker DS 3900	PPS <sup>2</sup> 3900 DS
	Boondocker DS 4100	PPS <sup>2</sup> 4100 DS
Central stötdämpare	Rave RE	KYB 46 PB HLCR
	Xtrim RE	KYB 46 PB HLCR
	Boondocker std 3700/3900	HPG 36
	Boondocker RE 3700	KYB 46 PB HLCR
	Boondocker DS 3900	KYB 36
	Boondocker DS 4100	KYB 36
Bakre stötdämpare	Rave RE	KYB 46 PB HLCR
	Xtrim RE	KYB 46 PB HLCR
	Boondocker std 3700/3900	HPG 36
	Boondocker RE 3700	KYB 46 PB HLCR
	Boondocker DS 3900	KYB 46
	Boondocker DS 4100	KYB 46
Bakfjädring max. fjädringsväg	Alla	390 mm
ELSYSTEM		
Belysningssystem, effekt		12 V / 55 V / 1.200 W
Strålkastarlampa hel-/halvljus		2 x 60/55 watt (H-4)
Bakljuslampa		Lysdiod
Tändstift	Typ	NGK PFR7AB <sup>(3)</sup>
	Elektroдавstånd	Ej justerbart (0,80 ± 0,05 mm)
Säkring		Se <i>SÄKRINGAR</i> i <i>UNDERHÅLL</i>

MODELL		800R E-TEC
DIMENSIONER OCH VIKT		
Fordonslängd totalt	Rave RE	301,5 cm
	Xtrim RE	312 cm
	Boondocker std 3700	320 cm
	Boondocker RE 3700	320 cm
	Boondocker 3900-serien	332,5 cm
	Boondocker DS 4100	340,5 cm
Fordonsbredd totalt	Rave RE	124,5 cm
	Xtrim RE	117,2 cm
	Boondocker RE 3700	114,5 cm
	Boondocker 3700/3900/4100-serien	111 cm
Fordonshöjd totalt	Rave RE	121 cm
	Xtrim RE	121 cm
	Boondocker-serien	125 cm
Torrsvikt	Rave RE-serien	225 kg
	Xtrim RE	228 kg
	Boondocker std 3700-serien	224 kg
	Boondocker RE 3700-serien	235 kg
	Boondocker std/DS 3900-serien	227 kg
	Boondocker DS 4100	229 kg
Skidställning	Rave RE	1.080 mm
	Xtrim RE	996 mm ± 21 mm
	Boondocker RE 3700	996 mm ± 21 mm
	Boondocker std/DS 3700/3900/4100	921 mm ± 21 mm
Skidbredd	Alla	188 mm

(1) Se underavsnittet *INSPRUTNINGSSOLJA* för detaljerad information.

(2) Mät avståndet mellan glidskenan och undre insidan av bandet när bandet dras nedåt.

(3) **ANMÄRKNING:** Försök inte justera elektrodavståndet på detta tändstift.

## 600 ACE-modeller

MODELL		600 ACE
<b>MOTOR</b>		
Motortyp		Rotax 602, vätskekyld, 4-takt, D.O.H.C., torrsump
Cylindrar		2
Cylindervolym		600 cm <sup>3</sup>
Cylinderdiameter		74 mm
Slaglängd		69,7 mm
Maximalt hästkraftsvarvtal (RPM)		7.250 RPM
Avgassystem		Dubbelt främre rör, skärmljuddämpare
Motorolja		XPS 4-TAKT SYNTETOLJA (ALLA KLIMAT) (P/N 619 590 114) eller SAE 0W40 API SM syntetolja
Motoroljevolym		Oljebyte, 2,1 L
Motorkylvätska		Etylglykol-/vattenblandning (50 % kylvätska, 50 % destillerat vatten). Använd BRP:s färdigblandade kylvätska eller kylvätska speciellt avsedd för aluminiummotorer
<b>BRÄNSLESYSTEM</b>		
Bränsleinsprutningssystem		Flerpunktsinsprutning, elektronisk (EFI), 46 mm spjällhus
Rekommenderat bränsle		Normal blyfri bensin (innehållande MAXIMALT 10 % etanol)
Lägsta oktantal	RON	95 E10 (bränsle som kan innehålla upp till MAX 10 % etanol)
Bränsletank, volym		34 L
<b>ELSYSTEM</b>		
Belysningsystem, effekt		420 watt vid 6.000 RPM
Strålkastarlampa hel-/halvljus	Tändstift	2 x 60/55 watt (H-4)
Bakljuslampa		2 x P 21/5 W
Tändstift	Typ	NGK MR8BI-8
	Elektroдавstånd	0,8 mm

MODELL		600 ACE
ELSYSTEM (forts.)		
Säkringar och reläer	F1: Huvudsäkring	30 A
	F2: Startknapp, reläer, klocka	5 A
	F3: Bränslepump, startsolenoid	10 A
	F4: Fläkt	15 A
	F5: tändspolar, bränsleinsprutare	10 A
	F6: ECM, mätare	10 A
	F7: Tillbehör, värmeelement	15 A
	F8: Strålkastare, bakljus, bromsljus	20 A
	R1: Säkringar 3, 5, 6	F6: ECM, mätare
	R2: Säkring 8	-
R3: Säkring 7	F5: tändspolar, bränsleinsprutare	
DRIVSYSTEM		
Primärvariator		eDrive II LC
Sekundärvariator		QRS (kort axel)
Inkoppling		2.200 RPM
Kedjehusolja	Typ	XPS SYNTETISK KEDJEHUSOLJA (P/N 619 590 098)
	Kapacitet	500 ml
Drivremmens artikelnummer	Rave Xtrim	417 300 127 <sup>(1)</sup>
Litet kuggjul, antal kuggar	Rave Xtrim	21R
Stort kuggjul, antal kuggar	Rave Xtrim	51
Drev, antal kuggar	Rave Xtrim	8

MODELL		600 ACE	
<b>DRIVSYSTEM (forts.)</b>			
Band, nominell bredd	Rave	38 cm	
	Xtrim	40,6 cm	
Band, nominell längd	Rave	326,9 cm	
	Xtrim	370,5 cm	
Bandets profilhöjd	Rave	35 mm	
	Xtrim	39 mm	
Bandets spänning	Nedböjning	Rave	20 mm - 25 mm
		Xtrim	35 mm - 45 mm
	Kraft utan kraft		0 kg
	Nedböjning	Rave	40 mm - 50 mm
		Xtrim	50 mm - 60 mm
	Kraft <sup>(1)</sup>		7,3 kg
Bandinställning		Samma avstånd mellan bandstyrningarnas hörn och glidskenor	
<b>BROMSSYSTEM</b>			
Bromssystemtyp		Hydraulisk, REX™-bromstyp	
Bromsvätska		DOT 4	
<b>FJÄDRING</b>			
Fjädring fram		A-LFS+	
Främre stötdämpare	Rave	HPG 36	
	Xtrim		
Framfjädring max. fjädringsväg	Rave	242 mm	
	Xtrim	210 mm	
Fjädring bak	Rave	PPS <sup>2</sup> 3300	
	Xtrim	PPS <sup>2</sup> 3700	
Central stötdämpare	Rave	HPG 36	
	Xtrim		
Bakre stötdämpare	Rave	HPG 36	
	Xtrim		

## SPECIFIKATIONER

MODELL		600 ACE
FJÄDRING (forts.)		
Bakfjädring max. fjädringsväg	Rave Xtrim	390 mm
VIKT OCH DIMENSIONER		
Torrsvikt	Rave	216 kg
	Xtrim	230 kg
Fordonslängd totalt	Rave	301,5 cm
	Xtrim	321,3 cm
Fordonsbredd totalt	Rave	124,5 cm
	Xtrim	116 cm
Fordonshöjd totalt	Rave	121 cm
	Xtrim	130 cm
Skidställning	Rave	1.080 mm
	Xtrim	996 mm ± 21 mm
<p><sup>(1)</sup> Drivremmens höjd måste justeras varje gång en ny drivrem monteras. Kontrollera att drivremmen har rätt artikelnummer hos en auktoriserad LYNX-återförsäljare.</p>		

## 900 ACE-modeller

MODELL		XTRIM SC 900 ACE
<b>MOTOR</b>		
Motortyp		Rotax 900, vätskekyld, 4-takt, D.O.H.C., torrsump
Cylindrar		3
Cylindervolym		899 cm <sup>3</sup>
Cylinderdiameter		74 mm
Slaglängd		69,7 mm
Maximalt hästkraftsvarvtal (RPM)		7.250 RPM
Avgassystem		Enkelt främre rör, skärmljuddämpare
Motorolja		XPS 4-TAKT SYNTETOLJA (ALLA KLIMAT) (P/N 619 590 114) eller SAE 0W 40 API SM syntetolja
Motoroljevolym		Oljebyte, 3,3 L
Motorkylvätska		Etylglykol-/vattenblandning (50 % kylvätska, 50 % destillerat vatten). Använd BRP:s färdigblandade kylvätska eller kylvätska speciellt avsedd för aluminiummotorer
<b>BRÄNSLESYSTEM</b>		
Bränsleinsprutningssystem		Flerpunktsinsprutning, elektronisk (EFI), 46 mm spjällhus
Rekommenderat bränsle		Normal blyfri bensin (innehållande MAXIMALT 10 % etanol)
Lägsta oktantal. Se <i>BRÄNSLESPECIFIKATIONER</i>		95 RON (bränsle som kan innehålla upp till MAX 10 % etanol)
Bränsletank, volym		34 L
<b>ELSYSTEM</b>		
Belysningsystem, effekt		420 watt vid 6.000 RPM
Strålkastarlampa hel-/halvljus	Tändstift	2 x 60/55 watt (H-4)
Bakljuslampa		2,6 W/139 mW LED
Tändstift	Typ	NGK MR8BI-8
	Elektroavstånd	0,8 mm

MODELL		XTRIM SC 900 ACE
ELSYSTEM (fortsättning)		
Säkringar och reläer	FA: Huvudsäkring	40 A
	F1: Tändspolar, bränsleinsprutare, bränslepump, startsolenoid	10 A
	F2: Tillbehör	20 A
	F3: Elektromekanisk back	20 A
	F4: Startklocka, kylfläkt	15 A
	F5: Strålkastare, bakljus, bromsljus	20 A
	F6: ECM, mätare, CAPS	10 A
	R1: Huvudrelä	Säkring F1, F3 och F6
	R2: Belysningsrelä	Säkring F5
	R3: Tillbehörsrelä	Säkring F2
DRIVSYSTEM		
Primärvariator		eDrive II
Sekundärvariator		QRS (kort axel)
Inkoppling		2.200 RPM
Kedjehusolja	Typ	XPS SYNTETISK KEDJEHUSOLJA (P/N 619 590 098)
	Kapacitet	500 ml
Drivremmens artikelnummer		417 300 383 <sup>(1)</sup>
Litet kugghjul, antal kuggar		24R
Stort kugghjul, antal kuggar		49
Drev, antal kuggar		8
Band, nominell bredd		40,6 cm
Band, nominell längd		370,5 cm
Bandets profilhöjd		39 mm
Bandets spänning	Nedböjning	35 mm - 45 mm
	Kraft utan kraft	0 kg
	Nedböjning	50 mm - 60 mm
	Kraft <sup>(1)</sup>	7,3 kg
Bandinställning		Samma avstånd mellan bandstyrningarnas hörn och glidskenor



<b>MODELL</b>	<b>XTRIM SC 900 ACE</b>
<b>BROMSSYSTEM</b>	
Bromssystemtyp	Brembo med stålomspunnen bromsslang (rostfritt stål)
Bromsvätska	DOT 4
<b>FJÄDRING</b>	
Fjädring fram	A-LFS+
Främre stötdämpare	KYB 36 R
Framfjädring max. fjädringsväg	210 mm
Fjädring bak	PPS <sup>2</sup> 3700
Central stötdämpare	KYB 36
Bakre stötdämpare	KYB 46
Bakfjädring max. fjädringsväg	390 mm
<b>VIKT OCH DIMENSIONER</b>	
Torrsvikt	254 kg
Fordonslängd totalt	321,3 cm
Fordonsbredd totalt	116 cm
Fordonshöjd totalt	130 cm
Skidställning	996 mm ± 21 mm
<sup>(1)</sup> Drivremmens höjd måste justeras varje gång en ny drivrem monteras. Kontrollera att drivremmen har rätt artikelnummer hos en auktoriserad LYNX-återförsäljare.	



# ***FELSÖKNING***

---

# RIKTLINJER FÖR FELSÖKNING

---

## ELSTARTEN FUNGERAR INTE

---

1. Motorns stoppreglage är i AV-läge eller nödstopplinans hatt är borta från kontaktstiftet.
  - *Placera motorns stoppreglage i läget PÅ och sätt nödstopplinans hatt (D.E.S.S.-nyckeln) på kontaktstiftet.*
2. Gas givits under startförsök.
  - *Släpp gasen då motorn vrids runt.*

---

## MOTORN GÅR RUNT, MEN STARTAR INTE

---

1. Motorn får inget bränsle.
  - *Kontrollera nivån i bränsletanken, fyll på bränsle vid behov.*
2. Systemets spänning är för låg.
  - *Kontakta en auktoriserad Lynx-återförsäljare.*

---

## MOTORN SÄTTES PÅ NÖDSTOPPLINANS HATT, MEN STARTAR INTE

---

1. D.E.S.S. har inte registrerat D.E.S.S.-nyckelkoden i nödstopplinans hatt. D.E.S.S.-signallampan blinkar (långsamma korta ljudsignaler/upprepat).
  - *Installera nödstopplinans hatt korrekt.*
2. D.E.S.S. har registrerat en annan kod än den som är programmerad. D.E.S.S.-signallampan blinkar snabbt (snabba korta ljudsignaler/upprepat).
  - *Sätt på en hatt för nödstopplinans hatt som denna snöskoter är programmerad för.*
3. Motorstyrenheten känner inte igen D.E.S.S.-nyckeln (ACE).
  - *Kontakta en auktoriserad Lynx-återförsäljare.*

---

## MOTORN ÄR KRAFTLÖS ELLER ACCELERATIONEN SVAG

---

1. Inlärningsnyckel används (ACE).
  - *Använd en Normal-nyckel.*
2. Sportläget är inte aktiverat (ACE).
  - *Se SPORTLÄGE i ANVÄNDNINGSLÄGEN.*
3. Motoruppvärmning pågår.
  - *Kör fordonet i låg hastighet i några minuter.*
4. Inkörningsperioden har inte fullföljts.
  - *Fullfölj inkörningsperioden.*
5. Felaktig justering av primärvariatorn (E-TEC).
  - *Justera primärvariatorn, se UNDERHÅLLSARBETE.*
6. Primär- och sekundärvariatorer behöver service.
  - *Kontakta en auktoriserad Lynx-återförsäljare.*
7. Motorn överhettar.
  - *Kontrollera kylvätskenivån, se UNDERHÅLLSARBETE.*
  - *Kontrollera om värmväxlarna är rena. Rengör vid behov.*

---

**MOTORN ÄR KRAFTLÖS ELLER ACCELERATIONEN SVAG (forts.)**

---

**8. Drivremmen har blivit för tunn av slitage.**

- *Om drivremmen förlorat mer än 3 mm av den ursprungliga tjockleken, påverkas fordonets prestanda.*
- *Byt ut drivremmen.*

**9. Felaktig justering av bandet.**

- *Se UNDERHÅLL och/eller kontakta en auktoriserad Lynx-återförsäljare för korrekt bandinställning och spänningsjustering.*

**10. Problem med R.A.V.E.-ventilerna.**

- *Ta snöskotern till en auktoriserad Lynx-återförsäljare, en verkstad eller en person som du själv väljer för underhåll, reparation eller utbyte.*

**11. För lågt bränsletryck.**

- *Ta snöskotern till en auktoriserad Lynx-återförsäljare, en verkstad eller en person som du själv väljer för underhåll, reparation eller utbyte.*

---

**MOTORN BAKTÄNDER**

---

**1. Motorn blir för varm.**

- *Se punkt 5 i MOTORN ÄR KRAFTLÖS.*

**2. Felaktig tändningsinställning eller fel på tändningssystemet.**

- *Ta snöskotern till en auktoriserad Lynx-återförsäljare, en verkstad eller en person som du själv väljer för underhåll, reparation eller utbyte.*

**3. Läckage i avgassystemet.**

- *Ta snöskotern till en auktoriserad Lynx-återförsäljare, en verkstad eller en person som du själv väljer för underhåll, reparation eller utbyte.*

**4. För lågt bränsletryck.**

- *Ta snöskotern till en auktoriserad Lynx-återförsäljare, en verkstad eller en person som du själv väljer för underhåll, reparation eller utbyte.*

---

**MOTORN FELTÄNDER**

---

**1. Vatten i bränslet.**

- *Dränera bränslesystemet och fyll på med nytt bränsle.*

**2. RAVE-ventilerna fungerar inte.**

- *Låt inspektera RAVE-ventilsystemet. Ta snöskotern till en auktoriserad Lynx-återförsäljare, en verkstad eller en person som du själv väljer för underhåll, reparation eller utbyte.*

---

**INGEN RESPONS FRÅN GASREGLAGERÖRELSER. VISAT MEDDELANDE: TRYCK PÅ START FÖR ATT KÖRA**

---

**1. Motorstyrssystemet har registrerat ett givarproblem.**

- *Håll Start/elektroniskt backreglage intryckt för att förflytta fordonet. Ta snöskotern till en auktoriserad Lynx-återförsäljare, en verkstad eller en person som du själv väljer för underhåll, reparation eller utbyte.*

---

HANDTAGSVÄRMARE/TUMVÄRMARE FUNGERAR INTE

---

1. Motorvarvtal (RPM) för lågt.

- Se till att motorvarvtalet överstiger 2.000 (ACE).

---

MOTORN HAR STÄNGTS AV

---

1. Motorn stängs av efter en längre tids tomgångskörning.

- Låt inte motorn gå på tomgång för länge. Se VARMKÖRNING AV FORDONET i INSTRUKTIONSBOKEN.

# ÖVERVAKNINGSSYSTEM

## Signallampor, meddelanden och ljudsignalsystemets signalkoder

Mätarsignallamporna informerar dig om något onormalt inträffar eller om ett speciellt förhållande råder.



TYPBILD — SIGNALLAMPOR

En signallampa kan blinka ensam eller i kombination med en annan lampa.

På den analoga/digitala flerfunktionsmätaren används displayen som ett komplement till signallamporna för att ge en kort beskrivning av ett fel som uppstått eller för att uppmärksamma dig på ett visst förhållande.

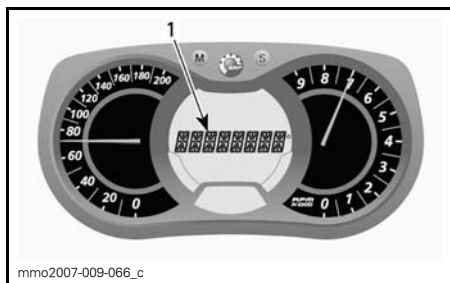

1. Meddelandedisplay

Meddelanden visas med ljudsignalkod och signallampa(-or).

Ljudsignalkoder hörs och meddelanden (beroende på mätarmodell) visas för att fånga din uppmärksamhet.

För mer detaljer se tabellen nedan.

**OBSERVERA:** Vissa signallampor och meddelanden som nämns här gäller inte för alla modeller. Meddelandedisplayen finns bara på den analoga/digitala fler-funktionsmätaren.

SIGNAL-LAMP-PA/LAMP-POR PÅ	LJUD-SIGNAL	MEDDELANDE-DISPLAY	BESKRIVNING
	4 korta signaler var 5:e minut	LÅGT OLJETRYCK	E-TEC: Nivån i oljeinsprutningsbehållaren är låg. Stanna fordonet på en säker plats och fyll på olja i insprutningsbehållaren. ACE: Lågt motoroljetryck. Stanna fordonet på en säker plats, kontrollera oljenivån. Fyll på till korrekt nivå. Om oljenivån är korrekt, upphör att använda snöskotern och kontakta en auktoriserad Lynx-återförsäljare.
	4 korta signaler var 30:e sekund	MOTOR-ÖVERHETTNING	Motorn är överhettad, sänk hastigheten och kör in snöskotern på lös snö eller stanna motorn omedelbart och låt den svalna. Kontrollera kylvätskenivån, se <i>UNDERHÅLL</i> . Om kylvätskenivån är korrekt och motorn fortsättningsvis överhettas, kontakta en auktoriserad Lynx-återförsäljare. Kör inte motorn om tillståndet fortgår.
		LJUDDÄMPARE	Sänk hastigheten eller stanna motorn. Låt motorn svalna och starta på nytt. Om överhettningen fortgår, kontakta en auktoriserad Lynx-återförsäljare. Kör inte motorn om tillståndet fortgår.
	Korta ljudsignaler upprepas snabbt	MOTOR-ÖVERHETTNING	Kritisk överhettning. Stäng genast av motorn och låt den svalna. Kontrollera kylvätskenivån, se <i>UNDERHÅLL</i> . Om kylvätskenivån är korrekt och motorn fortsättningsvis överhettas, kontakta en auktoriserad Lynx-återförsäljare. Kör inte motorn om tillståndet fortgår.
		ÖVERHETTAD LJUDDÄMPARE	E-TEC: Kritisk överhettning. Stäng genast av motorn och låt den svalna. Om överhettningen fortgår, kontakta en auktoriserad Lynx-återförsäljare. Kör inte motorn om tillståndet fortgår.
		ÖVERHETTAD ECM	Kör inte motorn om tillståndet fortgår.



SIGNAL-LAM-PA/LAM-POR PÅ	LJUD-SIGNAL	MEDDELANDE-DISPLAY	BESKRIVNING
	4 korta signaler var 5:e minut	LÅG BATTERI-SPÄNNING HÖG BATTERI-SPÄNNING	Indikerar för låg eller hög batterispänning. Kontakta en auktoriserad Lynx-återförsäljare så snart som möjligt.
	4 korta signaler	MOTORFEL	Motorfel, kontakta en auktoriserad Lynx-återförsäljare så snart som möjligt.
	—		Visas om bromsen är ansatt längre än 15 sekunder medan gasreglaget är intryckt och fordonet rör sig snabbare än 5 km/h.
—	4 korta signaler var 5:e minut	KNACKNING	E-TEC: Motorknackning (varvtalet begränsas i dylika fall). – Kontrollera att rätt bränsle används – Kontrollera bränslekvaliteten, byt vid behov. – Om felet kvarstår, kontakta en auktoriserad Lynx-återförsäljare.
—	4 korta signaler var 5:e minut	VARVTALS-BEGRÄNSNING	Begränsat motorvarvtal som skydd då ett fel uppstår.
—	—	ÖVERVARV	Anger på E-TEC-motorer att det maximala varvtalet har nåtts. Kontrollera kopplingens kalibrering.
—	Korta ljudsignaler upprepas snabbt	AVSTÄNGNING	Avstängning aktiverad som en följd av motoröverhettning eller problem med bränslepumpen, ta bort nödstoppelinans hatt från motorns stoppbrytare och kontakta en auktoriserad Lynx-återförsäljare.
—	—	KOMMUNIKATION	Kommunikationsproblem mellan ECM och mätare. Stäng av motorn, ta bort nödstoppelinans hatt. Vänta i några minuter, starta därefter motorn. Om problemet inte är löst, kontakta en auktoriserad Lynx-återförsäljare.

SIGNAL-LAM-PA/LAM-POR PÅ	LJUD-SIGNAL	MEDDELANDE-DISPLAY	BESKRIVNING
<b>D.E.S.S.</b>	2 korta signaler	—	Korrekt nyckel, fordonet är klart för användning.
	2 korta ljudsignaler upprepas långsamt	KONTROLLERA NYCKEL	Nyckeln kan inte registreras (dålig anslutning). Se till att nyckeln är ren och korrekt monterad på kontaktstiftet.
	Korta ljudsignaler upprepas snabbt	FEL NYCKEL	Fel nyckel eller oprogrammerad nyckel. Använd nyckeln som är avsedd för fordonet eller låt programmera nyckeln.
—	—	 (blinkar)	Problem med bränslenivågivaren.
—	—	GASPÅDRAG	ACE: Gasreglaget trycktes in under startförsök (motorn går runt men startar inte). Släpp upp gasen under start.
—	—	FLÖDNINGSLÄGE	ACE: Fullt gaspådrag vid startförsök (motorn går runt men startar inte). Släpp upp gasen under start.

## Felkoder

### *Endast analog/digital flerfunktionsdisplay*

För att läsa en aktiv felkod, tryck och håll MODE (M)-knappen nedtryckt samtidigt som avbländaren trycks ned upprepade gånger.

Om två eller flera koder finns registrerade, använd SET (S) eller MODE (M) för att bläddra.

För att avsluta felkodsläget, tryck och håll MODE (M)-knappen nedtryckt.

Kontakta en auktoriserad Lynx-återförsäljare för kodernas betydelse.

# ***GARANTI***

---

# **BRP FINLAND OY:S INTERNATIONELLA BEGRÄNSADE GARANTI: 2016 LYNX®-SNÖSKOTRAR**

## **1) GARANTINS OMFATTNING**

BRP Finland Oy ("BRP") garanterar sina 2016 LYNX-snöskotrar avseende material- eller tillverkningsfel under den period och enligt de villkor som anges nedan.

Alla LYNX originalreservdelar och -tillbehör som har installerats av en auktoriserad BRP-distributör/återförsäljare (härefter definierad) vid leveransen av 2016 LYNX-snöskotern, omfattas av samma garanti som snöskotern.

Om produkten används eller har använts för racing eller vilken som helst annan tävlingsliknande aktivitet, även av en tidigare ägare, upphör denna garanti att gälla.

## **2) REKLAMATIONSRÄTTENS GILTIGHETSTID**

Garantin träder i kraft det datum då produkten levereras till första slutkunden eller den dag då produkten börjar användas för första gången, beroende på vilket som inträffar först. När den trätt i kraft gäller garantin under en period av:

A) TOLV (12) PÅ VARANDRA FÖLJANDE MÅNADER, för privat fritidsbruk

B) TOLV (12) PÅ VARANDRA FÖLJANDE MÅNADER, för kommersiellt bruk

C) TJUGOFYRA (24) PÅ VARANDRA FÖLJANDE MÅNADER, för privat fritidsbruk förutsatt att produkten sålts i någon av EU:s medlemsländer eller Ryssland.

D) TJUGOFYRA (24) PÅ VARANDRA FÖLJANDE MÅNADER ELLER 10000km, beroende på vilket av dessa som inträffar först för kommersiellt bruk, förutsatt att produkten sålts i Finland, Sverige eller Norge.

Garantiperioden för en snöskoter som levereras mellan 1 juni och 1 december ett visst år går dock ut 30 november under tillämpligt år. En snöskoter används för kommersiella ändamål då användningen sker i samband med generande av inkomst eller vilket som helst arbete eller anställning under någon tid av garantitiden. En snöskoter används också kommersiellt om den, vid något tillfälle under garantiperioden, förses med kommersiella dekaler eller licenseras för kommersiellt bruk.

Reparationen eller bytet av delar eller utförandet av service under denna garanti förlänger inte livslängden för denna garanti bortom dess ursprungliga förfallodatum.

Observera att varaktigheten och andra modaliteter för garantitiden är underkastade den gällande lagstiftningen i kundens hemland.

## **3) REKLAMATIONSVILLKOR**

Denna garanti avser endast en 2016 LYNX-snöskoter som av den första ägaren har köpts som ny och oanvänd från en BRP-distributör/återförsäljare som är auktoriserad att distribuera LYNX-produkter i det land där försäljningen har ägt rum ("BRP-distributör/återförsäljare"), och detta endast efter det att den av BRP specificerade leveransinspektionen har utförts och dokumenterats. Garantin träder i kraft endast efter produktens korrekta registrering av en auktoriserad BRP-distributör/återförsäljare. Dessutom gäller endast garantin om LYNX-snöskotern har köpts i det land där köparen bor. Om ovanstående villkor inte har uppfyllts, beviljar BRP ingen garantiersättning för någon ägare, varken vid privat fritidsägande eller

vid kommersiellt ägande. Dessa begränsningar är nödvändiga för att ge BRP möjlighet att skydda såväl sina produkters säkerhet som sina konsumenters och allmänhetens säkerhet.

Det rutinunderhåll som beskrivs i Instruktionsboken måste utföras enligt tidsschemat för att garantin ska fortsätta att gälla. BRP förbehåller sig rätten att kräva bevis på korrekt underhåll innan garantiersättning beviljas.

#### **4) KUNDENS ANSVAR VID ANSPRÅK PÅ GARANTIÅTAGANDEN**

Kunden måste informera den auktoriserade BRP-distributören/återförsäljaren inom två (2) månader från felets upptäckande och ge denne rimlig tillgång till produkten samt rimlig tid att reparera produkten. Kunden måste även för den auktoriserade BRP-distributören/återförsäljaren uppvisa bevis på inköp av produkten och är skyldig att underteckna en reparations-/arbetsorder vid början av garantireparationen för att göra den giltig. Alla delar som ersätts under denna begränsade garanti blir BRP:s egendom.

#### **5) ÅTGÄRDER FRÅN BRP:s SIDA**

BRP:s ansvar under denna garanti begränsas till, efter eget godtycke, reparation av delar som befunnits vara defekta under normal användning, underhåll och service, eller ersättning av sådana delar med nya LYNX-originaldelar utan kostnad för material och arbete, hos valfri auktoriserad BRP-distributör/återförsäljare under garanti-perioden.

BRP förbehåller sig rätt att förbättra eller modifiera produkter från tid till annan, utan skyldighet att ändra tidigare tillverkade produkter.

#### **6) UTESLUTNINGAR**

Garantin omfattar inte under några som helst omständigheter följande fall:

- Normalt slitage;
- Förebyggande underhåll, trimning, justeringar;
- Skador förorsakade av avsaknad av korrekt underhåll och/eller förvaring, som beskrivs i Instruktionsboken;
- Skador förorsakade av att delar har avlägsnats, felaktiga reparationer, service, underhåll, modifieringar eller användning av delar som ej är tillverkade eller godkända av BRP eller reparationer utförda av en person som ej är auktoriserad BRP-distributör/återförsäljare med servicefunktion;
- Skador förorsakade av vanvård, onormal användning, vårdslöshet, användning av produkten på andra ytor än snö, eller användning av produkten på ett sätt som ej överensstämmer med rekommenderad användning beskriven i Instruktionsboken;
- Skador som orsakas av olycka, nedsänkning, brand, stöld, vandalism eller naturkatastrof;
- Användning med bränslen, oljor eller smörjmedel vilka ej är lämpliga för användning med denna produkt (se Instruktionsboken);
- Intrång av vatten eller snö;

- Oförutsedda eller följdskador, eller skador av något slag inklusive, men ej begränsat till, bogsering, förvaring, telefonkostnader, hyra, taxi, olägenhet, försäkringskostnader, betalning av lån, tidsförlost, förlust av inkomst och
- Skador förorsakade av dubbar monterade på band om monteringen ej motsvarar BRP:s instruktioner.

## **7) BEGRÄNSNINGAR I GARANTIN**

DENNA UTTRYCKLIGA GARANTI LÄMNAS OCH ERSÄTTER ALLA ANDRA UTTRYCKLIGA ELLER UNDERFÖRSTÅDDA GARANTIER, INKLUSIVE MEN INTE BEGRÄNSAT TILL SÅDANA SOM AVSER SÄLJBARHET OCH LÄMPLIGHET FÖR ETT SPECIELLT ÄNDAMÅL. I DEN UTSTRÄCKNING DESSA INTE KAN BESTRIDAS BEGRÄNSAS DE UNDERFÖRSTÅDDA GARANTIerna I TID TILL DEN BEVILJADE GARANTINS GILTIGHETSTID. OBETYDLIGA SKADOR OCH FÖLJDSKADOR OMFATTAS INTE AV DENNA GARANTI. VISSA LÄNDER, PROVINSER ELLER JURISDIKTIONER TILLÅTER EJ ANSVARS- BEGRÄNSNINGAR, BEGRÄNSNINGAR ELLER UTESLUTNINGAR SOM ANGIVITS OVAN. DESSA ÅR DÄRFÖR EVENTUELLT ICKE TILLÄMPLIGA I DITT FALL. DENNA GARANTI GER DIG SPECIFIKA RÄTTIGHETER, OCH DU ÅTNJUTER EV. ÄVEN ANDRA LAGLIGA RÄTTIGHETER SOM KAN VARIERA FRÅN LAND TILL LAND, ELLER PROVINS TILL PROVINS.

Ingen distributör eller BRP-distributör/återförsäljare eller någon annan person är auktoriserad att lämna någon som helst utfästelse, representation eller garanti beträffande produkten utöver det som ingår i denna begränsade garanti och en sådan kan ej, ifall den lämnas, göras gällande gentemot BRP.

BRP förbehåller sig rätt att när som helst ändra denna garanti, varvid underförstås att en sådan ändring inte påverkar de garantivillkor som gäller för produkter som har sålts under giltighetstiden för denna garanti.

## **8) ÖVERLÅTELSE**

Om äganderätten till en produkt överläts under garantitiden, skall även denna garanti överlåtas och gälla för den återstående garantitiden, förutsatt att BRP eller en auktoriserad BRP-distributör/återförsäljare mottager ett bevis på att den tidigare ägaren har gått med på överlåtelsen av ägandeskap liksom erforderliga uppgifter om den nya ägaren.

## **9) HJÄLP TILL KUNDEN**

1. Vid en ev. kontrovers eller tvist som berör denna begränsade garanti, rekommenderar BRP att du försöker lösa frågan på återförsäljarnivå. Vi rekommenderar att du talar med servicechefen eller ägaren hos den auktoriserade distributören/återförsäljaren.
2. Vid behov av ytterligare assistans, kontakta distributörens serviceavdelning för att försöka lösa frågan.
3. Om frågan fortfarande inte har lösts, kontakta BRP genom att skriva till nedanstående adress.

**ADRESS:**

BRP-FINLAND OY  
SERVICE DEPARTMENT  
P.O. BOX 8039  
FIN-96101 ROVANIEMI  
FINLAND

© 2015 Bombardier Recreational Products Inc. Alla rättigheter förbehålls.

® Registrerat varumärke som tillhör Bombardier Recreational Products Inc.

# UNDERHÅLLSHISTORIK

Skicka en fotokopia av underhållshistoriken till BRP vid behov.

FÖRLEVERANS	
Serienummer: _____	Underskrift/förtydligande:
Antal km: _____	
Timmar: _____	
Datum: _____	
Återförsäljnr: _____	
Anmärkningar: _____	
Se fordonets förleveransinformation för detaljerade installationsprocedurer	

FÖRSTA KONTROLL	
Antal km: _____	Underskrift/förtydligande:
Timmar: _____	
Datum: _____	
Återförsäljnr: _____	
Anmärkningar: _____	
För underhållsschema, se avsnittet Underhåll i denna Instruktionsbok	

SERVICE	
Antal km: _____	Underskrift/förtydligande:
Timmar: _____	
Datum: _____	
Återförsäljnr: _____	
Anmärkningar: _____	
För underhållsschema, se avsnittet Underhåll i denna Instruktionsbok	



**SERVICE**

Antal km: _____	Underskrift/förtydligande:
Timmar: _____	
Datum: _____	
Återförsäljarnr: _____	
Anmärkningar: _____	
_____	
För underhållsschema, se avsnittet Underhåll i denna Instruktionsbok	

**SERVICE**

Antal km: _____	Underskrift/förtydligande:
Timmar: _____	
Datum: _____	
Återförsäljarnr: _____	
Anmärkningar: _____	
_____	
För underhållsschema, se avsnittet Underhåll i denna Instruktionsbok	

**SERVICE**

Antal km: _____	Underskrift/förtydligande:
Timmar: _____	
Datum: _____	
Återförsäljarnr: _____	
Anmärkningar: _____	
_____	
För underhållsschema, se avsnittet Underhåll i denna Instruktionsbok	

**SERVICE**

Antal km: _____	Underskrift/förtydligande:
Timmar: _____	
Datum: _____	
Återförsäljarnr: _____	
Anmärkningar: _____	
_____	
För underhållsschema, se avsnittet Underhåll i denna Instruktionsbok	

**SERVICE**

Antal km: \_\_\_\_\_

Timmar: \_\_\_\_\_

Datum: \_\_\_\_\_

Återförsäljarnr: \_\_\_\_\_

Anmärkningar: \_\_\_\_\_

Underskrift/förtydligande:

För underhållsschema, se avsnittet Underhåll i denna Instruktionsbok

**SERVICE**

Antal km: \_\_\_\_\_

Timmar: \_\_\_\_\_

Datum: \_\_\_\_\_

Återförsäljarnr: \_\_\_\_\_

Anmärkningar: \_\_\_\_\_

Underskrift/förtydligande:

För underhållsschema, se avsnittet Underhåll i denna Instruktionsbok

**SERVICE**

Antal km: \_\_\_\_\_

Timmar: \_\_\_\_\_

Datum: \_\_\_\_\_

Återförsäljarnr: \_\_\_\_\_

Anmärkningar: \_\_\_\_\_

Underskrift/förtydligande:

För underhållsschema, se avsnittet Underhåll i denna Instruktionsbok

**SERVICE**

Antal km: \_\_\_\_\_

Timmar: \_\_\_\_\_

Datum: \_\_\_\_\_

Återförsäljarnr: \_\_\_\_\_

Anmärkningar: \_\_\_\_\_

Underskrift/förtydligande:

För underhållsschema, se avsnittet Underhåll i denna Instruktionsbok

SERVICE

Antal km:

\_\_\_\_\_

Timmar:

\_\_\_\_\_

Datum:

\_\_\_\_\_

Återförsäljarnr:

\_\_\_\_\_

Anmärkningar:

\_\_\_\_\_

\_\_\_\_\_

\_\_\_\_\_

Underskrift/förtydligande:

För underhållsschema, se avsnittet Underhåll i denna Instruktionsbok

---

# SEKRETESSKYLDIGHET/FRISKRIVNINGSKLAUSUL

Vi vill härmed informera dig om att dina uppgifter kommer att användas för säkerhets- och garantiändamål. Ibland använder vi även uppgifterna från våra kunder för att informera dem om våra produkter och erbjudanden. Om du inte vill få information om våra produkter, tjänster och erbjudanden, vänligen meddela oss detta genom att skriva till adressen nedan.

Ibland låter vi även noggrant utvalda och pålitliga företag använda våra kunduppgifter för att informera om kvalitetsprodukter och tjänster. Om du inte vill att ditt namn och din adress ska lämnas vidare, meddela detta genom att skriva till adressen nedan:

## **FÖR SKANDINAVISKA OCH EUROPEISKA LÄNDER:**

BRP FINLAND OY  
Service Department  
Isoaavantie 7  
FIN-96320 Rovaniemi  
Finland  
Fax +358 16 3420 316

---

## ADRESSÄNDRING/NY ÄGARE

Om du har bytt adress eller om du är ny ägare till fordonet ska du meddela BRP detta på ett av följande sätt:

- skicka in ett av korten nedan till följande adress;
- kontakta en auktoriserad LYNX-återförsäljare eller -distributör.

Postadress:

### **FÖR SKANDINAVISKA OCH EUROPEISKA LÄNDER:**

**BRP FINLAND OY**

Service Department

Isoaavantie 7

FIN-96320 Rovaniemi

Finland

Fax: +358 16 3420 316

I händelse av ägarbyte, var vänlig bifoga ett intyg om att den förre ägaren samtycker till överlåtelsen.

Det är viktigt att meddela BRP om de nya uppgifterna, även om den begränsade garantin har slutat gälla, eftersom de gör att BRP kan nå fordonsägaren vid behov, t.ex. om det blir nödvändigt att införa någon ändring på fordonet av säkerhetsskäl. Det är ägarens ansvar att informera BRP.

**STULNA ENHETER:** Om ditt fordon blir stulet bör du meddela BRP eller en auktoriserad LYNX-återförsäljare. Du blir då ombedd att uppges namn, adress, telefonnummer, fordonets ID-nummer och datum för stölden.









FORDON MODELLNR. \_\_\_\_\_

FORDON  
IDENTIFIKATIONSNUMMER (V.I.N.) \_\_\_\_\_

MOTOR  
IDENTIFIKATIONSNUMMER (E.I.N.) \_\_\_\_\_

Ägare: \_\_\_\_\_

NAMN

GATA

NUMMER

LÄG.

POSTNUMMER

ORT

Inköpsdatum \_\_\_\_\_

ÅR MÅNAD DAG

Garantins utgångsdatum \_\_\_\_\_

ÅR MÅNAD DAG

Fylls i av återförsäljaren vid säljtillfället.

ÅTERFÖRSÄLJARES STÄMPEL



[brp.com](http://brp.com)

**LYNX**



© <sup>TM</sup> and the BRP logo are trademarks of Bombardier Recreational Products Inc. or its affiliates.