

LYNX®



2016

**NOTANDAHANDBÓK
REX²
Touring / Utility**



VIÐVÖRUN

Lesið þessa handbók vandlega. Hún inniheldur mikilvægar upplýsingar um öryggi. Ráðlagður lágmarksaldur notenda: 16 ár. Geymið notandahandbókina í snjósleðanum.

IS 619 900 799

Þýðing á upphaflegum leiðbeiningum

NOTANDAHANDBÓK 2016

FERÐASLEÐAR

Adventure™ LX 600 ACE

NOTKUN

49 RANGER™ 600HO E-TEC

49 RANGER™ 600 ACE

49 RANGER™ 900 ACE (Ferðasett)

⚠ VÍÐVÖRUN

Vanræksla varúðarráðstafana og leiðbeininga sem greint er frá í þessari notandahandbók og á merkjum snjósleðans gæti valdið meiðslum og jafnvel leitt til dauðsfalls!

⚠ VÍÐVÖRUN

Afköst þessa farartækis gætu verið meiri en afköst annarra farartækja sem þú hefur notað. Taktu þér nægan tíma til að læra á farartækið.



Lynx-vörur eru framleiddar af BRP.

Eftirfarandi vörumerki eru í eigu Bombardier Recreational Products Inc. eða dótturfyrirtækja þess.

ACE®

ITC™

RAVE™

ROTAX™

D.E.S.S.™

Learning Key™

RER™

SCT™

E-TEC®

LYNX®

REX™

TRA™

HPG™

PPS2™

Radio Frequency Digitally Encoded Security System (Stafrænt kóðað öryggiskerfi með fjarskiptatíðni) (RF D.E.S.S.)

FCC vottun:

Eftirfarandi búnaður er í samræmi við FCC hluta 15C.

Viðvörðun fyrir notanda: Allar breytingar sem ekki eru samþykktar af framleiðanda gætu ógildað' leyfi notanda til að nota búnaðinn.

Evrópskt samræmi

Eftirfarandi tæki er í samræmi við eftirfarandi staðla:

ETSI EN 300 330-2

ETSI EN 60950-1

FORMÁLSORÐ

Deutsch	Dieses Handbuch ist möglicherweise in Ihrer Landessprache verfügbar. Bitte wenden Sie sich an Ihren Händler oder besuchen Sie: www.operatorsguide.brp.com .
English	This guide may be available in your language. Check with your dealer or go to: www.operatorsguide.brp.com .
Français	Ce guide peut être disponible dans votre langue. Vérifier avec votre concessionnaire ou aller à: www.operatorsguide.brp.com .
Italiano	Questa guida potrebbe essere disponibile nella propria lingua. Contattare il concessionario o consultare: www.operatorsguide.brp.com .
日本語	このガイドは、言語によって翻訳版が用意されています。ディーラーに問い合わせるか、次のアドレスでご確認ください： www.operatorsguide.brp.com .
Norsk	Denne boken kan finnes tilgjengelig på ditt eget språk. Kontakt din forhandler eller gå til: www.operatorsguide.brp.com .
Русский	Воспользуйтесь руководством на вашем языке. Узнайте о его наличии у дилера или на странице по адресу www.operatorsguide.brp.com .
Suomi	Käyttöohjekirja voi olla saatavissa omalla kielelläsi. Tarkista jälleenmyyjältä tai käy osoitteessa: www.operatorsguide.brp.com
Svenska	Denna bok kan finnas tillgänglig på ditt språk. Kontakta din återförsäljare eller gå till: www.operatorsguide.brp.com .

Til hamingju með kaupin á nýja Lynx® snjósleðanum. Öll módel eru tryggð með ábyrgð Bombardier Recreational Products inc. (BRP) og þú getur stólað á vottaða söluaðila Lynx snjósleða til að finna hjá þeim varahluti, fá þjónustu eða fylgihluti sem þú óskar eftir.

Dreifiaðilinn ber ánægju þína í brjósti sér. Hann hefur fengið þjálfun í upphaflegri uppsetningu og skoðun snjósleðans og hefur framkvæmt fínstillingar til að snjósleðinn henti þyngd þinni og notkunarumhverfi áður en þú byrjar að nota hann.

Við afhendingu sleðans færðu upplýsingar um ábyrgð hans og skrifar undir **GÁTLISTA FYRIR AFHENDINGU** til að tryggja að nýja farartækið hafi verið undirbúið á sem bestan hátt fyrir þig.

Upplýsingar áður en farið er af stað

Til að fá að vita hvernig þú getur dregið úr áhættum fyrir þig eða farþega þinn og forðast að þeir sem nálægt eru slasist eða eigi hættu á dauðsfalli:

- ÖRYGGISUPPLÝSINGAR
- UPPLÝSINGAR UM FARARTÆKIÐ.

Þú skalt einnig lesa og skilja öll öryggismerki snjósleðans.

Við ráðleggjum þér að fara á námskeið í öruggum akstri. Þú getur fengið upplýsingar um námskeið hjá dreifiaðila eða yfirvöldum svæðisins.

Vanræksla viðvarana í þessari notandahandbók getur valdið ALVARLEGUM MEIÐSLUM eða DAUÐSFALLI.

Öryggisskilaboð

Tegundir öryggisskilaboða, útlit þeirra og notkun er útskýrð í þessari notandahandbók á eftirfarandi hátt:

Tákn öryggisviðvörunar ⚠ gefur til kynna hugsanlega slyshættu

⚠ VIÐVÖRUN

Gefur til kynna hættulegar aðstæður sem gætu valdið alvarlegum meiðslum eða dauðsfalli ef ekki er sneitt hjá þeim.

⚠ **VARÚÐ** Gefur til kynna hættulegar aðstæður sem gætu valdið minniháttar eða meðalmiklum meiðslum ef ekki er sneitt hjá þeim.

TILKYNNING Gefur til kynna leiðbeiningar sem fara skal eftir til að sneiða hjá alvarlegum skemmdum á íhlutum farartækisins eða öðrum eignum.

Upplýsingar um notandahandbók

Notandahandbókin var gerð til að gefa eigandanum/notandanum og farþega hans upplýsingar um snjósleðann og stýringar hans, öruggan akstur og viðhaldsleiðbeiningar.

Eftirfarandi orð eru notuð á eftirfarandi hátt um stjórnanda, farþega og uppsetningu farartækisins í þessari handbók:

- **Stjórnandi:** vísar til aðilans sem situr við stýrið og ekur snjósleðanum.
- **Farþegi:** vísar til aðilans sem situr fyrir aftan stjórnandann.
- **1-UP:** vísar til tegundar sem er notuð af einum stjórnanda.
- **2-UP:** vísar til tegundar sem er hönnuð til að taka einn farþega.

Ráðlagt er að geyma þessa handbók í farartækinu þar sem þú getur þurft að fá upplýsingar um viðhald eða úrræðaleit og til að leiðbeina öðrum.

Athugið að þessi handbók er tiltæk á nokkrum tungumálum. Í tilfellum þar sem um misræmi er að ræða skal enska útgáfan gilda.

Ef þú vilt skoða og/eða prenta aukaafrit af notandahandbókinni geturðu nálgast hana á eftirfarandi vefsíðu www.operatorsguide.brp.com.

Upplýsingar þessa skjals eru réttar þegar það er gefið út. BRP hefur sett sér það að bæta stöðugt vörur sínar, án þess að vera skyldugt til að breyta vörum sem þegar hafa verið framliddar. Vegna breytinga sem þegar hafa verið gerðar getur verið munur á vörunni og lýsingu og/eða tæknilýsingu í þessari handbók. BRP áskilur sér rétt til að stöðva eða breyta tæknilýsingu, hönnun, eiginleikum, tegundum eða búnaði hvenær sem þess er þörf án þess að þurfa að taka aðrar skyldur sér á hendur.

Þessi notandahandbók á að fylgja með farartækinu þegar það er selt.

EFNISSKRÁ

FORMÁLSORD	1
Upplýsingar áður en farið er af stað	1
Öryggisskilaboð	2
Upplýsingar um notandahandbók	2

ÖRYGGISUPPLÝSINGAR

ALMENNAR VARÚÐARRÁÐSTAFANIR	9
Forðist kolsýringseitrun	9
Forðist eldsneytiseld og aðrar hættur	9
Forðist bruna vegna heitra íhluta	9
Fylgihlutir og breytingar	10
SÉRSTÖK ÖRYGGISSKILABOD	11
VIRK TÆKNI (iTC) (ACE)	15
Kynning	15
iTC (intelligent Throttle Control (gáfuð stjórn á eldsneytisgjöf))	15
AKSTUR SLEÐANS	16
Skoðun fyrir akstur	16
Hvernig aka skal sleðanum	17
Ekið með farþega	19
Breytilegt aksturssvæði/akstur	20
Umhverfi	25
DRÁTTARBÚNAÐUR	27
Meðfærileiki	27
Hraðaaukning	28
Hemlun	28
Mikilvægar öryggisreglur	28
Áhrif naglabeltis á endingartíma snjósleða	29
Uppsetning nagla á samþykktum beltum BRP	29
Víðhald/útskipting	30
MIKILVÆG MERKI Á SLEÐANUM	31
Öryggismerki á sleðanum	31
Merki með tækniupplýsingum	36

UPPLÝSINGAR UM FARARTÆKI

STJÓRN BÚNAÐUR, TÆKI OG BÚNAÐUR	39
1) Stýri	40
2) Handfang eldsneytisgjafar	40
3) Handfang hemils	42
4) Handfang stöðuhemils	42
5) Stöðvunarrofi vélar	43
6) Neyðarstöðvunarrofi vélar	44
7) Fjölnota rofi	45

STJÓRNÞUNADUR, TÆKI OG ÞUNADUR (Framh.)

8) Verkfærasett	46
9) Drifbeltishlíf	46
10) Mælaborð	48
11) Skífumælir/stafrænn mælir (hefðbundinn)	52
12) Fjölnota skífumælir/stafrænn mælir	56
13) Rofi fyrir sparnaðarham/Hefðbundinn ham/Sport-ham	69
14) Fremra geymsluhólf	69
15) Skiptihandfang	70
16) Fram- og afturstuðari	70
17) Efri skrokkur (vélarlíf)	70
18) Hliðarhlífar	73
19) Handföng farþega	73
20) Aftari farangursgrind	74
21) Sæti	74
22) Sætislás	74
23) Geymsluhólf/rafgeymishólf	76
24) Dráttarfesting	76
25) Fjallaól (49 Ranger)	77

ELDSNEYTI **78**

Eldsneytiskröfur	78
Áfylling eldsneytis	79

INNSPÝTINGAROLÍA (E-TEC) **81**

Ráðlögð innspýtingarolía	81
--------------------------------	----

TILKEYRSLUTÍMI **82**

Notkun sleðans í tilkeyrslu	82
-----------------------------------	----

NOTKUNARMÁTAR (ACE) **83**

Sparnaðarhamur (eldsneytissparnaður)	83
Hefðbundinn hamur	83
Sport-hamur	83
Aksturshamir	83
Notkunarmátar þjálfunarlykils	84

GRUNNAÐFERÐIR **86**

Ræsingaraðferð	86
Neyðarræsing (E-TEC)	86
Upphitun snjósleðans	88
Snarvenda (RER) (E-TEC)	88
Að skipta yfir í bakk- eða áframgír (ACE sleðar)	89
Að drepa á vélinni	90

AKSTURSSKILYRÐI OG SNJÓSLEÐINN **91**

Hæð yfir sjávarmáli	91
Hitastig	91
Harður, þéttur snjór	91

SÉRSTÖK NOTKUN **92**

Að toga tengibúnað	92
--------------------------	----

SÉRSTÖK NOTKUN (Framh.)	
Að toga annan snjósleða.....	92
AÐ STILLA SLEÐANN FYRIR FERÐINA	93
Stilling á afturfjöðrun	93
Stilling á framfjöðrun.....	96
Stillingarábendingar samkvæmt hegðun sleðans	98
FLUTNINGUR SLEÐANS	100

VIÐHALD

FYRSTA SKOÐUN	103
VIÐHALDSÁÆTLUN (TVÍGENGISVÉL)	105
VIÐHALDSÁÆTLUN (FJÓRGENGISVÉL)	107
VIÐHALDSFERLI	109
Loftsía með tvöföldu loftinntaki	109
Kælivökvi.....	109
Vélarolia	110
Olíusía (ACE).....	112
Útblásturskerfi.....	113
Kerti	115
Hemlavökvi	115
Olía keðjukassa.....	116
Drifkeðja	118
Drifbelti	118
Drifvinda (E-TEC)	120
Belti	122
Fjöðrun	126
Skíði	127
Öryggi.....	127
Ljós.....	128
UMÖNNUN FARARTÆKIS	130
Skoðun eftir notkun	130
Hreinsun og verndun snjósleðans	130
GEYMSLA	131
Geymsla (E-TEC)	131
UNDIRBÚNINGUR FYRIR VETURINN	134

TÆKNIUPPLÝSINGAR

AUÐKENNING FARARTÆKIS	137
Límmerki með lýsingu farartækis	137
Auðkenningarnúmer (raðnúmer).....	137
SAMRÆMISYFIRLÝSING EB	139

TÆKNILÝSINGAR	140
---------------------	-----

ÚRRÆÐALEIT

LEIÐBEININGAR TIL ÚRRÆÐALEITAR (E-TEC OG ACE SLEÐAR)	151
STJÓRNKERFI	154
Gaumljós, skilaboð og hljóðmerkjakóðar	154
Bilunarkóðar	157

ÁBYRGÐ

TAKMÖRKUÐ ÁBYRGÐ BRP FINLAND OY INTERNATIONAL: 2016 LYNX® SNJÓSLEÐAR	159
VIÐHALDSSKRÁR	162

UPPLÝSINGAR FYRIR VIÐSKIPTAVINI

UPPLÝSINGAR UM PERSÓNUVERND	167
BREYTING Á HEIMILISFANGI/EIGANDA	168

ÖRYGGI- SUPPLÝSINGAR

ALMENNAR VARÚÐARRÁÐSTAFANIR

Forðist kolsýringseitrun

Allur útblástur farartækja inniheldur kolsýring sem er banvæn gastegund. Innöndun kolsýrings getur valdið höfuðverkjum, svima, sljóleika, ógleði, ringulreið og jafnvel dauða.

Kolsýringur er litlaus, lyktarlaus og bragðlaus gastegund sem getur verið til staðar þó svo að útblástur sjáist ekki og lykti ekki. Banvænn styrkleiki kolsýrings getur skapast á skjótan hátt og á stuttum tíma geturðu hafa fengið of mikið magn og ekki verið fær um að bjarga þér. Banvænn styrkleiki kolsýrings getur einnig setið eftir í margar klukkustundir eða marga daga á lokuðum eða illa loftræstum svæðum. Ef þú finnur fyrir einkennum kolsýringseitrunar skaltu fara af svæðinu tafarlaust og í ferskt loft og leita læknishjálpar.

Til að koma í veg fyrir alvarleg meiðsli eða dauða vegna kolsýrings:

- Skal aldrei láta farartækið vera í gangi á illa loftræstum eða lokuðum stöðum s.s. bílskúrum, bílhúsum eða hlöðum. Þó reynt sé að lofta út útblæstri með víftum eða opnum gluggum og hurðum getur kolsýringur komist í hættulegan styrkleika á stuttum tíma.
- Látið farartækið aldrei ganga á stöðum þar sem útblástur þess getur komist inn í byggingar í gegnum glugga og dyr.

Forðist eldsneytiseld og aðrar hættur

Eldsneyti er afar eldfimt og afar sprengifimt. Eldsneytisgufur geta dreifst út og kviknað getur í þeim vegna neista eða loga sem er í margra metra fjarlægð frá vélinni. Til að draga úr eld- eða sprengihættu skal fylgja eftirfarandi leiðbeiningum:

- Notið einungis vottað eldsneytisílát til að geyma eldsneyti.
- Fylgið leiðbeiningunum í *ÁFYLLING ELDSNEYTIS* stranglega eftir.
- Ræsið aldrei eða notið vélina ef eldsneytistappinn er ekki rétt settur á.

Eldsneyti er eitrað og getur valdið meiðslum eða dauða.

- Sogið aldrei eldsneyti með munninum.
- Ef eldsneyti er gleypt, kemst í augu eða ef eldsneytisgufum er andað inn skal hafa samband við lækni tafarlaust.

Ef eldsneyti skvettist á húð eða fatnað skal þvo svæðið með sápu og skipta um fatnað.

Forðist bruna vegna heitra íhluta

Útblásturskerfið og vélin verða heit þegar farartækið er í notkun. Forðist snertingu við þessa hluti þegar farartækið er notað og stuttu eftir notkun þess til að forðast bruna.

Fylgihlutir og breytingar

Gerð engar óleyfilegar breytingar og notið ekki tengibúnað eða fylgihluti sem ekki hafa verið vottaðir af BRP. Þar sem þessar breytingar hafa ekki verið prófaðar af BRP geta þær aukið hættuna á slysum eða meiðslum og geta gert farartækið ólöglegt.

Setja skal fylgihluti skúffu á sleðann samkvæmt leiðbeiningum hvers fylgihlutar fyrir sig.

Vera má að aukasæti fyrir farþega sem vottuð hafa verið af BRP og eru í samræmi við SSCC-staðla - séu fánleg fyrir sumar gerðir sleða. Ef slík sæti eru notuð skal fylgja leiðbeiningum og ráðleggingum um farþega í þessum leiðbeiningum.

VIÐVÖRUN

Farþegasæti skal hafa belti eða haldföng og verður að uppfylla SSCC-staðla.

Tiltæka fylgihluti er að finna hjá vottuðum söluaðila Lynx.

SÉRSTÖK ÖRYGGISSKILABOÐ

ALVARLEG MEIÐSLI EÐA DAUÐSFALL geta átt sér stað ef þessum leiðbeiningum er ekki fylgt eftir:

- Tryggið að forskoðun hafi verið gerð ÁÐUR en vélin er ræst.
- Athuga skal hvort eldsneytisgjöf hreyfist hindranalaust og fari aftur í lausagangsstöðu áður en aflvélin er ræst.
- Festið ávallt tjóðruna við styrktarhring fatnaðarins áður en aflvélin er ræst.
- Ræsið aldrei vélina ef drifbeltishlíf og hemladiskahlíf eru ekki festar á réttan hátt eða ef vélarhlífín eða hliðarhlífur eru opnar eða ef þær vantar. Setjið aldrei vélina í gang ef ekkert drifbelti er til staðar. Hættulegt getur verið að ræsa aflvélina ef drifbelti er ekki til staðar eða ef beltíð er ekki á jörðinni.
- Setjið stöðuhemilinn ávallt á áður en vélin er ræst.
- Allir eru byrjendur þegar þeir setjast í fyrsta sinn við stýrið á snjósleða, hvort sem þeir hafi reynslu í akstri annarra farartækja eður ei. Öruggnotkun snjósleðans veltur á ýmsum ástæðum svo sem skyggni, hraða, veðri, umhverfi, umferð, ástandi farartækisins og notandanum.
- Grunnþjálfun er nauðsynleg til að geta notað snjósleða á öruggan hátt. Kynntu þér notandahabók og þá sérstaklega varúðar- og viðvörðunarskilaboðin. Skráðu þig í snjósleðaklúbb. Viðburðir og ferðir slíkra klúbba og eru bæði skemmtileg og auka öryggi notenda. Skráningarupplýsingar er að finna hjá söluaðila snjósleðans, vinum eða meðlimum klúbbsins en þú getur einnig skráð þig inn í öryggisþjálfun.
- Allir nýjir notendur skulu lesa og skilja öryggismerki snjósleðans og notandahandbók áður en snjósleðinn er tekinn í notkun. Leyfðu nýjum notanda einungis að aka snjósleðanum á afmörkuðu, sléttu svæði þangað til hann hefur lært fullkomlega á snjósleðann. Ef þjálfunarnámskeið er í boði á svæðinu skal fá notandann til að taka þátt í því.
- Afköst sumra snjósleða geta verið mun meiri en annarra snjósleða sem þú hefur ekið. Þess vegna er ekki ráðlagt að öreyndir eða nýjir notendur noti sleðann.
- Snjósleðar eru notaðir víða og við ýmis snjóskeyrði. Allar gerðir snjósleða bregðast við svipuðum aðstæðum á mismunandi hátt. Hafðu ávallt samband við dreifiaðila snjósleðans þegar þú velur snjósleðann sem hentar þörfum þínum og notkun.
- Notkun snjósleðans við áhættumiklar aðstæður sem notandinn, farþeginn eða afköst snjósleðans ráða ekki við eða röng notkun snjósleðans geta leitt til meiðsla eða dauðsfalls.
- BRP ráðleggur að notandinn sé í minnsta lagi 16 ára. Athugaðu einnig staðarbundnar reglugerðir varðandi aldur og þjálfunarkröfur.
- Mikilvægt er að upplýsa notandann, burtséð frá reynslu hans, um meðhöndlunaraðferðir snjósleðans. Stillingar snjósleðans, svo sem skíðabil, skíðategund, fjöðrunartegund, beltislengd, -breidd og -tegund eru breytilegar frá einum snjósleða til annars. Þessir þættir hafa mjög mikil áhrif á meðhöndlun snjósleðans.
- Öreyndur ökumaður skal læra á snjósleðann með því að æfa sig á jafnsléttu á lágum hraða áður en farið er í ferðir.

- Nauðsynlegt er að þekkja staðarbundnar reglugerðir. Alríkis-, ríkis-, héraðsstofnanir og staðarbundnar ríkisstofnanir hafa gert lög og reglugerðir um örugga notkun snjósleða. Þar sem þú ert notandi snjósleða berð þú ábyrgð á því gera þér kunnugt um og fylgja þessum lögum og reglugerðum eftir. Virðing og eftirfylgni gera þér kleift að nota snjósleðann á öruggari hátt. Vertu meðvitaður/meðvituð um skemmdir á eignum og tryggingareglugerðum um búnaðinn þinn.
- Hraðakstur getur verið banvænn. Í mörgum tilfellum geturðu ekki brugðist nógu fljótt við óvæntum aðstæðum. Þú skalt ávallt aka á hraða sem hentar brautinni, veðurskilyrðum og hæfni þinni. Kynntu þér staðarbundnar reglur. Hraðatakörk geta átt við og þeim skal fylgja.
- Vertu ávallt á hægri hluta brautarinnar.
- Vertu í öruggri fjarlægð frá öðrum snjósleðum og fólki.
- Í kynningarefni getur verið að sýnd séu áhættumikil stílbrögð sem framkvæmd eru af fagakstursmönnum og/eða í aðstæðum sem eru undir stjórn. Þú skalt aldrei reyna að stýra snjósleðanum á sama hátt ef aksturshæfni þín leyfir það ekki.
- Aldrei skal nota farartækið undir áhrifum lyfja eða áfengis. Þau hægja viðbragðstíma og skerða dómgreind þína.
- Snjósleðinn er ekki hannaður til notkunar á almenningsgötum, vegum eða þjóðvegum.
- Forðist að aka á vegum. Ef slíkt er nauðsynlegt og leyfilegt skal draga úr aksturshraða. Snjósleðinn er ekki hannaður til aksturs á malbiki. Þegar farið er yfir vegi skal stöðva snjósleðann, líta vandlega til beggja hliða og fara svo beint yfir götuna (90° horn). Gættu að farartækjum sem búið er að leggja.
- Akstur snjósleða að nóttu til getur verið dásamleg upplifun en gæta skal sérstakrar varúðar vegna skerts skyggnis. Forðastu að aka á óþekktu svæði og tryggðu að ljósin virki á réttan hátt. Hafðu ávallt meðferðis vasaljós og auka ljósaperur.
- Aldrei skal fjarlægja upphaflegan búnað af snjósleðanum. Öll farartæki hafa innbyggðan öryggisbúnað. Öryggisbúnaður felur í sér ýmsar varnir og stýringar, endurskinsbúnað og öryggismerki.
- Náttúran er falleg en hún má ekki beina athygli þinni frá akstrinum. Ef þú ilt njóta vetrarlandslagsins skaltu stöðva snjósleðann utan brautarinnar til að þú sért ekki hætta fyrir aðra.
- Girðingar geta verið afar hættulegar fyrir þig og snjósleðann. Vertu sérstaklega á varðbergi gegn símastaurum og girðingastaurum.
- Snúrur sem ekki er hægt að greina úr fjarlægð geta valdið alvarlegum slysum.
- Notaðu ávallt öryggishjál, augn- og andlitshlfar. Þetta á einnig við um farþegann.
- Vertu meðvitaður/meðvituð um áhættur sem fylgja akstri utan brauta, s.s. snjóflóð eða aðrar náttúrulegar eða manngerðar hættur eða hindranir.
- Forðast skal að fylgja öðrum snjósleðum of nærri. Ef snjósleðinn fyrir framan þig hægir á sér vegna einhverra ástæðna geta notandi hans og farþegi slasast vegna vanrækslu þinnar. Viðhalda skal öruggri stöðvunarfjarlægð á milli þín og snjósleðans fyrir framan þig. Við ákveðin akstursskilyrði geturðu þurft lengri stöðvunarfjarlægð en þú heldur. Hafðu öryggi í fyrirrúmi. Vertu viðbúin(n) að beygja út af brautinni.

- Akstur snjósleða í einrúmi getur einnig verið hættulegur þú gætir orðið bensínlau, lent í slysi eða skemmt snjósleðann. Mundu að snjósleðinn getur ferðast lengra á hálf tíma en þú getur gengið á einum degi. Nýttu þér "félagana". Farðu alltaf í ferðir með vini eða meðlimi snjósleðaklúbbsins. Þó svo að þú sért ekki ein(n) skaltu ávallt segja einhverjum hvert þú ert að fara og hvenær þú áætlist að koma aftur.
- Á tünnum eru stundum dældir þar sem vatn safnast saman og frýs á veturna. Þetta er yfirleitt klaki. Ef þú reynir að beygja eða hemla á honum geturðu misst stjórn á farartækinu. Reyndu aldrei að hemla, gefa í eða beygja á klaka. Ef þú þarft að aka yfir klaka skaltu draga úr hraðanum með því að sleppa eldsneytisgjöfinni varlega.
- Þú skalt aldrei "hoppa" með snjósleðanum.
- Í hópleiðöngrum skal aldrei "ýta" eldsneytisgjöfinni í botn. Snjósleðinn getur hent undan sér snjó og klaka. Þess að auki skilur sleðinn eftir sig dæld þegar "ýtt er á" eldsneytisgjöfina og óreglulegt yfirborð myndast á snjónum fyrir aðra.
- Hópleiðangrar geta bæði verið skemmtilegir og ánægjulegir en ekki skal vera með syndarmennsku eða reyna að vera öðrum í hópnum fremri. Þeir sem hafa minni akstursreynslu en þú munu reyna að herma eftir þér og ekki takast það. Þegar þú ekur í hóp með öðrum skaltu miða hæfni þína að reynslu hópfélaga þinna.
- Í neyðartilfellum skal drepa á snjósleðanum með því að ýta á neyðarstöðvunarrofa vélarinnar og ýta svo á hemilinn.
- Ávallt skal setja stöðuhemilinn á þegar sleðinn er ekki í notkun.
- Aldrei skal ræsa vélna á stað sem ekki er loftræstur og/eða ef sleðinn er skilinn eftir án eftirlits.
- **Fyrir tegundir sem búnar eru rafræsingum:** Aldrei skal hlaða eða örva rafgeymi þegar hann er á snjósleðanum.
- Tryggja skal að brautin fyrir aftan snjósleðann sé hindranalaus og að enginn sé á henni áður en sleðanum er bakkað.
- Ávallt skal fjarlægja tjóðrutappann og lykिलinn þegar sleðinn er ekki í notkun til að koma í veg fyrir að vélin ræsis af slysi og til að forðast að börn eða aðrir geti notað sleðann í óleyfi eða að honum sé stolið.
- Standið ALDREI fyrir aftan eða nálægt beltum sem hreyfast. Litlir hlutir gætu skotist út frá þeim og valdið alvarlegum meiðslum. Til að fjarlægja snjó eða ís sem safnast hefur saman skal drepa á vélinni, halla sleðanum og halda honum á hlið og nota skrufjárníð í verkfærasettinu.
- Naglið ekki beltið nema það sé samþykkt fyrir nagla. Þegar sleðanum er ekið geta belti sem ekki eru samþykkt fyrir nagla rifnað og slitnað frá sleðanum. Leita skal til vottaðs söluaðila Lynx til að fá upplýsingar um tiltæk naglabelti og notkun þeirra.
- Þú getur naglað belti þessa snjósleða. NAUÐSYNLEGT er að nota nagla sem samþykktir eru af BRP til notkunar á Lynx snjósleðum. ALDREI skal nota hefðbundna nagla ef þykkt beltisins er þynnri en stöðluðu beltin okkar. Naglarnir gætu valdið því að beltið rifni og losni frá sleðanum.
- Notið ávallt samþykktan hjálm og fylgið fatnaðarleiðbeiningunum sem eiga við um notandann og sem lýst er í þessum leiðbeiningum.
- Tryggið ökuþú geti verið stöðug(ur) á sleðanum og að báðir fætur hvíli á réttan hátt á fótaþlötunum og renni ekki til og að hann geti haldið þétt um handföngin.

- Hafið í huga við notkun 2-UP gerða að ökumaðurinn ber ábyrgð á öryggi farþegans. Hafið ávallt í huga að meðhöndlun, stöðugleiki og hamlunarlengd snjósleðans geta breyst þegar ekið er með farþega.
- Áður en sleðanum er ekið skal biðja farþegann um að segja ökumanni að hægja á ferðinni eða stöðva sleðann ef honum líður ekki vel eða er óöruggur. Hafið auga með farþeganum allan tímann sem sleðinn er á ferð.

VIRK TÆKNI (iTC) (ACE)

Kynning

ATHUGIÐ: Vera má að sumir eiginleikar eða aðgerðir sem lýst er í þessum kafla eigi ekki við um allar gerðir eða séu einungis tiltækar sem valkostur.

Eldsneytisgjöfin er rafræn og gefur skipun til rafeiningarinnar sem tryggir rétta virkni kerfisins við gefnar stillingar.

Afar mikilvægt er að notendur lesi allar upplýsingar sem veittar eru í notandahandbókinni til að kynna sér snjósleðann, kerfi hans, stýringar, afköst og takmörk.

iTC (intelligent Throttle Control (gáfuð stjórn á eldsneytisgjöf))

Þetta kerfi er búið rafrænni eldsneytisgjöf (ETC) sem gefur skipanir til stjórneiningar vélarinnar (ECM). Með þessu kerfi er ekki þörf á hefðbundinni eldsneytisgjafarsnúru.

Með iTC eru eftirfarandi notkunarhættir tiltækir:

- Sparnaðarhamur
- Hefðbundinn hamur
- Sport-hamur.

Sparnaðarhamur

Þegar sparnaðarhamur er virkur (eldsneytissparnaður) eru kraftur og hraði farartækisins takmörkuð og bestum aksturshraða viðhaldið til að draga úr eldsneytisneyslu.

Nákvæmar leiðbeiningar er að finna í undirkaflanum *NOTKUNARMÁTAR*.

Hefðbundinn hamur

Í hefðbundnum hami er dregið úr hraðaaukningu þegar sleðinn er stöðvaður og honum ekið af stað og þegar honum er ekið á lágum hraða við ákveðin skilyrði.

Sport-hamur

Í sport-hami er hámarksafli vélarinnar tiltækt hvenær sem sleðinn er í notkun.

Nákvæmar leiðbeiningar er að finna í undirkaflanum *NOTKUNARMÁTAR*.

Notkunarmátar þjálfunarlykils

Þjálfunarlykill Lynx™ takmarkar hraða og herslu snjósleðans og gerir óreyndum notendum kleift að læra á snjósleðann og byggja upp traust og stjórn.

Takmarkanir

Vera má að hæfni óreyndra ökumanna sé ekki nógu góð, þó svo að sleðanum sé ekið með þjálfunarlykli.

Upplýsingar er að finna í undirkaflanum *NOTKUNARMÁTAR*.

AKSTUR SLEÐANS

Allir öikumenn snjósleða bera ábyrgð á öryggi annarra snjósleðanotenda eða nærstandandi fólks.

Þú berð ábyrgð á réttri notkun farartækisins og þjálfun þeirra sem þú leyfir að ferðast með sleðanum eða nota hann. Meðhöndlun og afköst snjósleða geta verið mjög breytileg eftir snjósleðum.

Það er tiltölulega einfalt að nota snjósleða en á sama hátt og önnur farartæki eða vélbúnaður getur notkun hans verið hættuleg vegna kæruleysis, hugsunarleysis eða athyglisskorts þins eða farþegans. Við hvetjum þig til að gera öryggis skoðun á snjósleðanum árlega. Nánari upplýsingar má fá hjá vottuðum söluaðila Lynx. Þó þess sé ekki krafist er ráðlagt að vottaður söluaðili Lynx sjái um undirbúning snjósleðans fyrir veturinn. Í hvert sinn sem þú ferð til vottaðs söluaðila Lynx fær hann tækifæri til að athuga snjósleðann ef þú tekur þátt í öryggisprógrammi. Við hvetjum þig til að fara til vottaðs söluaðila Lynx nógu snemma ef þú verður var/vör við öryggistengd atriði.

Tiltæka fylgihluti sem gætu reynst nýtsamlegir er að finna hjá vottuðum söluaðila Lynx.

Áður en farið er út á brautir skal aka snjósleðanum á afmörkuðu, sléttu svæði þar til þú hefur náð tökum á notkun hans og finnst þú vera nógu örugg(ur) til að aka við flóknari aðstæður. Njóttu öruggar ferðarinnar vel.

Skoðun fyrir akstur

VIÐVÖRUN

Mikilvægt er að gera skoðun fyrir notkun áður en snjósleðinn er notaður. Athugið hvort mikilvægur stýribúnaður, öryggisbúnaður og íhlutir vélarkerfis virki á réttan hátt áður en sleðinn er ræstur.

Áður en vélin er ræst

1. Fjarlægjið snjó og ís af skrokknum, þ.m.t. af ljósum, sæti, fótahvílum, stýringum og búnaði.
2. Tryggið að enginn snjór sé á forsiú hljóðdeyfis loftinntaks.
3. Tryggið að skíðin og stýrið virki hindranalaust. Athugið viðeigandi aðgerð skíða miðað við stýri.
4. Skoðið magn eldsneytis og innspýtingarolíu og athugið hvort lekar séu til staðar. Fyllið á ef þess er þörf og ef lekar eru til staðar skal fá þjónustu hjá vottuðum söluaðila Ski-Doo, verkstæði eða aðila að eigin vali til að framkvæma viðhald, viðgerðir eða skipta hlutum út.
5. Öll geymsluhólf eiga að vera rétt læst og mega ekki innihalda þunga eða brothætta hluti. Vélarhlíf og hliðarplötur eiga einnig að vera rétt læstar.
6. Ýtið á handfang eldsneytisgjafar nokkrum sinnum til að athuga hvort það hreyfist auðveldlega og hindranalaust. Sleðinn á að fara í lausagang þegar handfanginu er sleppt.
7. Virkið hemlahandfangið og tryggið að hemillinn sé fullkomlega virkur áður en hemlahandfangið snertir stýrið. Handfangið á að fara aftur til baka þegar því er sleppt.
8. Setjið stöðuhemilinn á og athugið hvort hann virki á réttan hátt. Látið stöðuhemilinn vera á.

Eftir að vélin hefur verið ræst

Ræsingaraðferð er að finna í viðeigandi kafla um *RÆSINGARAÐFERÐ VÉLAR*.

1. Athugið hvort há og lág ljós framljósanna, afturljós, hemlaljós og stefnuljós virki á réttan hátt.

ATHUGIÐ: Vera má að nauðsynlegt sé að losa tjóðruna frá fatnaðinum til að athuga virkni ljósanna. Ef þess er þörf skal festa tjóðruna aftur um leið og sest er við stýri snjósleðans.

2. Athugið hvort stöðvunarrofi vélarinnar (með því að toga í tjóðrutappann) og neyðarstöðvunarrofi vélarinnar virki á réttan hátt.

3. Losið stöðuhemilinn.

4. Fylgið leiðbeiningunum í kaflanum *UPPHITUN SNJÓSLEÐANS*.

Gátlisti fyrir notkun

ATRÍÐI	NOTKUN	✓
Skrokkur að meðtöldu sæti, fótahvílum, ljósum, loftsiú, stýringum og tækjum.	Athugið ástand hlutanna og fjarlægið snjó eða ís.	
Skíði og stýring	Athuga skal hvort skíði og stýri hreyfist hindranalaust og á réttan hátt.	
Eldsneyti og innspýtingaróla (ef við á)	Athugið hvort magn sé rétt og tryggið að engir lekar séu til staðar.	
Kælivökvi	Athugið hvort magn sé rétt og tryggið að engir lekar séu til staðar.	
Geymsluhólf	Athugið hvort geymsluhólfið sé rétt læst og tryggið að í því séu ekki þungir eða brothættir hlutir.	
Handfang eldsneytisgjafar	Athugið hvort það virki rétt.	
Belti	Athugið ástand og fjarlægið snjó eða ís.	
Handfang hemils	Athugið hvort það virki rétt.	
Stöðuhemill	Athugið hvort hann virki rétt.	
Neyðarstöðvunarrofi og stöðvunarrofi (tjóðrutappi)	Athugið hvort þeir virki rétt. Tjóðran á að vera fest við styrktarhring fatnaðarins.	
Ljós	Athugið hvort ljósin virki rétt.	
Skíðakilir	Athugið hvort þeir virki rétt.	

Hvernig aka skal sleðanum

Akstur

Nauðsynlegt er að nota fatnað sem hentar snjósleðaakstri. Fatnaðurinn skal vera þægilegur og ekki of þröngur. Athuga skal veðurspá áður en farið er í snjósleðaferð. Klæðist fatnaði sem

þolir kaldasta hitastigið sem búist er við. Ullarnærföt eru einnig góð vörn gegn kulda.

Notið samþykktan hjálm til að tryggja öryggi og þægindi. Hjálmar halda hita á höfðinu og draga úr meiðslum. Ávallt skal klæðast eða hafa meðferðis ullarhúfu, lambhúshettu og andlitshlíf.

Nauðsynlegt er að hafa snjógleraugu eða andlitshlíf sem hægt er að festa við hjálminn.

Hendur skal verja með snjósleðahönskum eða grifflum sem eru nógu hlýjar og gera öikumanninum kleift að nota þumla og fingur til að stjórna sleðanum.

Stígvél með gúmmísóla og efri hluta úr næloni eða leðri henta best snjósleðaaakstri.

Nauðsynlegt er að halda sem mestum hita á líkamanum þegar ferðast er á snjósleða. Þegar komið er inn í hús skal afklæðast snjósleðafatnaðinum og tryggja að hann þorni vel.

Klæðist ekki löngum treflum eða lausum fatnaði sem gæti fest í hreyfanlegum hlutum sleðans.

Notið lituð gleraugu.

Hvað hafa skal meðferðis

Skyndihjálparsetti	Meðfylgjandi verkfærasetti
Farsíma	Hníf
Varakerti	Vasaljós
Gripband	Brautarkort
Auka drifbelti	Nesti

Akstursstaða (í áframgír)

Akstursstaða og jafnvægi eru grunnatriðin til að koma snjósleðanum þangað sem þú vilt að hann fari. Þegar beygt er í hliðarhalla er nauðsynlegt að bæði ökumaður og farþeginn láti líkamsþungann hjálpa sleðanum að beygja í rétta átt. Ökumaður og farþegar skulu aldrei reyna að beygja sleðanum með því að setja fótinn út fyrir hann. Notendur munu smátt og smátt læra hversu mikið þarf að halla sér til að beygja á ólíkum hraða og hversu mikið þarf að halla sér í hliðarhalla til að halda góðu jafnvægi.

Yfirleitt fæst besta jafnvægið og stjórn þegar setið er á sleðanum. Hálfseta, hnéstaða eða standandi staða eru einnig notaðar við ákveðnar aðstæður.

! VIÐVÖRUN

Reynið ekki að stýra sleðanum á þann hátt sem hæfni ökumanns ræður ekki við.

Setustaða

Þegar snjósleðanum er ekið á kunnu, sléttu svæði er best að sitja með fæturna á fótaplötunum og líkamann á miðju sætinu. Hné og fætur eiga ekki að vera læst til að geta tekið við höggum.



Hálfseta

Hálf setustaða þar sem ökumaðurinn situr ekki á sætinu heldur stendur í fæturna með hnén beygð, eins og þegar hnébeygjur eru gerðar, til að fæturnir taki við högginu þegar ekið er á ójöfnu svæði. Forðist að stöðva sleðann hastarlega.



Hnéstaða

Í þessari stöðu skal setja annan fótinn á fótahvíluna og hné hins fótleggjarins á sætið. Forðist að stöðva sleðann hastarlega.



Standandi staða

Setjið báða fætur á fótaplötturnar. Hnén eiga að vera bogin til að þau geti tekið við höggnum vegna þungnanna. Þetta er góð staða til að sjá betur og geta skipt þunganum yfir eftir aðstæðum. Forðist að stöðva sleðann hastarlega.



Akstursstaða (í bakkgir)

Við ráðleggjum ökumanni að sitja á snjósleðanum þegar honum er bakkað.

Forðist að standa upp. Líkamsþunginn gæti færst fram á við og þrýst á eldsneytisgjöfina þegar verið er að bakka sleðanum og valdið því að gefið sé óvænt í.

⚠ VIÐVÖRUN

Ef gefið er í óvænt þegar verið er að bakka snjósleðanum gæti ökumaðurinn misst stjórn á sleðanum.

Ekið með farþega

Sumir snjósleðar eru einungis hannaðir fyrir ökumann (1-UP) en aðrir eru búnir einu farþegasæti (2-UP). Tryggið að bera kennsl á og virða viðvaranir sem eiga við um viðeigandi gerðir snjósleða.

Á snjósleðum þar sem farþegar eru leyfðir, þarf farþeginn að vera líkamlega hæfur til að ferðast með snjósleða.

⚠ VIÐVÖRUN

Farþegar þurfa að geta látið fæturla hvíla á fótaplötunum og haldið í handföngin eða sætisólina allan tímann sem þeir sitja á sleðanum. Mikilvægt er að virða þessi skilyrði til að tryggja að farþeginn sé stöðugur og draga úr hættunni á að hann hendist af sleðanum.

Á snjósleðum þar sem leyfilegt er að hafa tvo farþega og ferðast skal með barn og fullorðinn, ráðleggur BRP að barnið sitji fyrir miðju. Þetta gerir fullorðna farþeganum kleift að sitja fyrir aftan barnið, hafa auga með því og halda því ef þess er þörf. Þess að auki fær barnið besta skjólið gegn vindi og kulda ef það situr fyrir miðju.

Ökumaðurinn ber ábyrgð á öryggi farþegans og skal gera honum kunnugt um grunnatriði snjósleðans.

⚠ VIÐVÖRUN

- Farþegi skal einungis sitja á tilætluðu farþegasæti. Látið aldrei neinn sitja á milli stýrisins og ökumannsins.
- Farþegi og ökumaður skulu alltaf nota DOT-samþykkt hjálma og klæðast hlýfatnaði sem hentar snjósleðaferðum. Tryggja skal að ekkert húðsvæði sé bert.
- Ef farþega líður illa eða er óruggur eftir að ferðin er hafin skal hann tafarlaust biðja ökumanninn um að hægja á ferðinni eða stöðva sleðann.

Það er ekki eins að aka sleðanum með farþega og þegar ökumaður er einn. Ökumaðurinn veit hvað hann áætla sér að gera og getur búið sig undir það. Ökumaðurinn getur einnig haldið sér í stýrið. Farþeginn þarf þvert á móti að treysta því að ökumaðurinn aki sleðanum á gætilegan og öruggan hátt. Þess að auki er "body english" takmarkað með farþega og ökumaðurinn sér betur fram á veginn en farþeginn. Þess vegna er nauðsynlegt að aka sleðanum varlega af stað og stöðva hann varlega þegar ekið er með farþega og ökumaður verður að hægja á sér. Ökumaðurinn þarf einnig að vara farþega við hliðarhöllum, þúfum, greinum o.s.frv. Ef ekið er yfir óvænta þúfu getur farþeginn henst af sleðanum. Minnið farþegann á að halla sér inn í beygjuna en ekki það mikið að sleðinn velti. Gætið fyllstu varúðar, akið hæggar og athugið farþega oft.

⚠ VIÐVÖRUN

Þegar ekið er með farþega:

- Hemplunar- og stýrigeta skerðast. Dragið úr hraðanum og reiknið með auka rými til að stýra sleðanum.
- Stillið fjöðrunina samkvæmt þyngdinni.

Allar upplýsingar um stillingu fjöðrunarinnar er að finna í undirkaflanum *STILLINGAR SLEÐANS FYRIR FERÐINA*.

Akstur með barni

Á snjósleðum þar sem leyfilegt er að hafa tvo farþega (með valfrjálsu sæti) og ferðast skal með barn og fullorðinn, ráðleggur BRP að barnið sitji fyrir miðju. Þetta gerir fullorðna farþeganum kleift að sitja fyrir aftan barnið, hafa auga með því og halda því ef þess er þörf. Þess að auki fær barnið besta skjólið gegn vindi og kulda ef það situr fyrir miðju.

Gætið sérstakrar varúðar og akið enn hæggar þegar ferðast er með börn. Athugið reglulega hvort barnið hafi gott tak og sitji rétt með fæturna á fótaþlötunum.

Breytilegt aksturssvæði/akstur

Mokuð braut

Á mokaðri braut er best að sitja á sleðanum. Gefið ekki í og verið hægra megin á brautinni. Verið viðbúin fyrir óvæntar uppakomur. Fylgið öllum skiltum brautarinnar. Farið ekki af einum helmingi brautarinnar yfir á annan.

Ómokuð braut

Ef ekki hefur snjóað á brautina nýlega má búast við "hörðu, ójöfnu undirlagi (þvottabretti)" og snjófoki. Hraðaakstur við slíkar aðstæður getur valdið meiðslum. Hægið á ferðinni.

Haldið í stýrið og gerið ráð fyrir hálfsetu. Fæturnir ættu að vera hálfbognir undir líkamanum til að geta dregið úr titringnum. Þegar ekið er lengri vegalengdir á “þvottabrettabrautum” er hægt að láta annað hnéð hvíla á sætinu. Þetta eykur þægindin og líkaminn er nógu slakur til að hafa stjórn á sleðanum. Verið á varðbergi gegn huldu grjóti eða trjábolum sem sjást illa vegna nýlegrar snjókomu.

Djúpur snjór

Í djúpum “lausasnjó” gæti sleðinn byrjað að taka “dýfu”. Ef þetta gerist skal taka eins breiða beygju og hægt er og leita að harðara undirlagi. Ef sleðinn tekur “dýfu” og festist og það sama gerist hjá öllum, skal ekki snúa beltunum þar sem hann gæti sokkið enn dýpra. Drepið þess í stað á vélinni, farið af sleðanum og hreinsið snjóinn undir skiðunum og botnplötunni með fætinum eða skóflu. Ef hægt er skal velta sleðanum á hliðina og stafla nýjum snjó undir beltið með fætinum og velta sleðanum aftur á skiðin. Stappið braut fyrir framan sleðann. Nokkrir metrar ættu að nægja. Ræsið vélna á ný. Standið á sleðanum og ruggið honum rólega til um leið og ýtt er smátt og smátt á eldsneytisgjöf. Eftir því hvort fram- eða afturhluti sleðans sekkur skal hafa fæturna á fótahvílunum, þeim megin sem sleðinn sekkur ekki. Látið utanaðkomandi hluti aldrei undir beltin til að hjálpa sleðanum. Leyfið engum að standa fyrir framan eða fyrir aftan sleðann þegar vélin er í gangi. Verið í fjarlægð frá beltunum. Snerting við belti sem hreyfast getur valdið meiðslum.

Frosið vatn

Banvænt getur verið að aka yfir frosin vötn og ár. Forðist vatnaleiðir. Ef sleðanum er ekið á óþekktu svæði skal spyrja staðarbundin yfirvöld eða íbúa um ástand íssins, vikar, útrennsli, hvera, hraðstrauma eða aðrar hættur. Reynið aldrei að aka sleðanum á ís

sem gæti verið of þunnur til að þola þyngd öikumannsins og sleðans. Afar hættulegt getur verið að aka snjósleða á ís eða hálum yfirborðum ef ákveðnar varúðarráðstafanir eru ekki gerðar. Ís kemur í veg fyrir að ökumaður geti haft góða stjórn á snjósleða eða öðru farartæki. Togaflið sem notað er til að aka af stað, beygja eða stöðva sleðann er mun minna en þegar ekið er á snjó. Vegalengdirnar sem nauðsynlegar eru til að framkvæma þessar stýringar geta margfaldast. Stýring sleðans er eins lítil og verið getur og stjórnlaus snúningur getur gerst hvenær sem er. Þegar sleðanum er ekið á ís skal aka hægt og gæta fyllstu varúðar. Hafið nóg rými til að stöðva og beygja. Þetta á sérstaklega við að nóttu til.

Harður, þéttur snjór

Vanmetið ekki harðan, þéttan snjó. Erfitt getur verið að aka sleðanum þar sem bæði skiðin og beltið hafa minna togafli. Best er að hægja á ferðinni og forðast að gefa snögglega í, beygja eða hemla hastarlega.

Upp halla

Til eru tvær tegundir hæða — opin hæð þar sem fá tré, brúnir eða aðrar hindranir eru til staðar og hæðir sem aðeins er hægt að aka beint upp. Hægt er að komast upp opna hæð með því að aka þvert á hallann eða með svigakstri. Komið að hæðinni á ská. Farið í hnéstöðu. Hallið líkamsþunganum upp á móti hallanum allan tímann. Viðhaldið stöðugum, öruggum hraða. Akið sleðanum áfram eins langt og hægt er og skiptið svo yfir í öfugan hliðarhalla og akstursstöðu.

Vandamál geta skapast ef farið er beint upp hallann. Standið á sleðanum, gefið í áður en ekið er upp hallann og ýtið svo lausar á eldsneytisgjöf til að koma í veg fyrir að beltið renni.

Í báðum tilfellum skal hraði snjósleðans vera eins mikill og nauðsynlegt er í viðeigandi halla. Hægið á ferðinni

þegar komið er upp á topp. Ef ekki er hægt að aka sleðanum lengra skal ekki snúa beltunum. Drepið á vélinni, losið skíðin með því að toga þau út og niður hallann, látið afturhluta snjósleðans snúa upp á móti hallanum, ræsið vélina á ný og akið snjósleðanum hægt áfram með því að ýta jafnt og þétt á eldsneytisgjöfina. Verið í stöðu sem kemur í veg fyrir veltu og akið svo niður hallann.

Niður halla

Þegar ekið er niður halla er nauðsynlegt að ökumaður hafi alltaf fullkomna stjórn á snjósleðanum. Í bröttum brekkum skal hafa þungamiðjuna eins lága og hægt er og halda í stýrið með báðum höndum. Þrýstið léttilega á eldsneytisgjöf og látið sleðann fara niður hallann með vélina í gangi. Ef hraðinn verður meiri en öruggt getur talist skal hægja á sleðanum með því að ýta lauslega en oft á handfang hemilsins. Ýtið aldrei á hemilinn til fulls þar sem beltin munu læsast.

Hliðarhalli

Þegar ekið er þvert á halla, annað hvort til að fara upp hallann eða niður er nauðsynlegt að fylgja ákveðnu verklagi. Allir á sleðanum skulu halla sér upp á móti hallanum til að halda jafnvægi á sleðanum. Bestu stöðurnar í halla eru annaðhvort hnéstaðan, þar sem hnéd sem snýr niður hallann er á sætinu og fóturinn sem snýr upp hallann er á fótapallinum, eða hálfseta. Verið viðbúin að skipta þyngdinni yfir eins fljótt og þess er þörf. Ekki er ráðlagt að óreyndir ökumenn aki í hliðarhalla og bröttum brekkum.

Snjóflóðahætta

Þegar ekið er á fjalllendi er nauðsynlegt að vera meðvitaður um snjóflóðahættu. Snjóflóð eru breytileg hvað varðar stærð og lögun og þau gerast yfirleitt í halla og á óstöðugum snjó.

Nýr snjór, dýr, fólk, vindur og snjósleðar geta komið snjóflóði af stað. Forðist að aka í mikilli hæð eða aka þvert yfir brattan halla ef snjóflóðahætta er til staðar. Þegar ekið er á óstöðugum snjó skal einungis aka í litlum halla. Forðist að aka á snjóhryggjum sem myndast hafa vegna vinds. Öruggur akstur á fjöllum felst aðallega í því að halda sér fjarri óstöðugum aðstæðum. Það mikilvægasta er líklegast að hafa í huga skilyrði aksturs á fjöllum og hættur sem fylgja honum. Athugið snjóflóðaspar og -hættu á hverjum degi áður en farið er í ferðir og fylgið ráðlegginum veðurfræðinga.

Hafið ávallt meðferðis snjósκόflu, lóð og snjóflóðaýl þegar ekið er á fjöllum. Við ráðleggjum öllum fjallaferðamönnum að fara á snjóflóðanámskeið til að kynna sér ástand snjóvarins og læra hvernig nota skal búnaðinn á réttan hátt.

Hér er að finna vefsíður sem gætu hjálpað við að finna mikilvægar upplýsingar:

– Evrópa: www.avalanches.org

Krap

Forðist alltaf krap. Athugið hvort krap sé til staðar þegar ekið er yfir vötn eða ár. Ef dökkir blettir birtast í förunum skal fara af ísnum samstundis. Ís og vatn geta henst aftur og verið í vegi snjósleðans sem á eftir kemur. Erfitt getur reynst að ná snjósleða úr krap og í sumum tilfellum er það ekki hægt.

Poka eða snjóbylur

Á bæði landi og vatni getur þoka eða snjór dregið úr skyggni. Ef nauðsynlegt er að aka í þoku eða mikilli snjókomu skal aka hægt, með ljósin á og vera á varðbergi gagnvart hættum. Ef ekki er vitað hvert leiðin liggur skal ekki aka áfram. Haldið öruggri fjarlægð á milli snjósleða til að hægt sé að sjá betur og bæta viðbragðstíma.

Óþekkt svæði

Þegar farið er inn á ókunnugt svæði skal aka með mikilli varkárni. Farið nógu hægt til að taka eftir hugsanlegum hættum s.s. girðingum eða girðingarstaurum, lækjum sem gætu farið yfir brautina, grjóti, dældum, rafmagnsköplum sem festir eru við jörðu og fjölda annarra hindrana sem gætu bundið enda á snjósleðaferðina. Farið að með gát þó svo að ekið sé eftir braut sem þegar er til staðar. Akið á hraða þar sem hægt er að sjá hvað er handan komandi beygju eða á toppi hæðarinnar.

Sterkt sólarljós

Bjartir sólardagar geta skert sjónina á marktækan hátt. Glampinn frá sólinni og snjórinn geta blindað það mikið að ekki er hægt að greina gil, skurði eða aðrar hindranir. Við slíkar aðstæður skal ávallt nota gleraugu með lituðu gleri.

Huldar hindranir

Sumar hindranir geta verið huldar af snjó. Þegar ekið er út af brautum og í skógum skal draga úr hraðanum og auka athyglina. Ef ekið er of hratt geta minniháttar hindranir orðið afar hættulegar. Ef ekið er á lítið grjót eða trjástubb getur ökumaður misst stjórn á snjósleðanum og valdið farþegum hans meiðslum. Ráðlagt er að aka á þar til gerðum brautum til að draga úr áhættu. Aka skal á öruggan hátt, hægja ferðina og njóta útsýnisins.

Huldar snúrum

Leitið ávallt að huldum snúrum, sérstaklega á svæðum sem gætu einhvern tíma hafa verið notuð til landbúnaðar. Mikill fjöldi slysa hefur orðið vegna þess að ekið var á snúrum á engjum, rafmagnskapla sem festir eru við jörðu nærri rafmagnsstólpum og keðjur og snúrum sem notaðar eru til að loka vegum. Nauðsynlegt er að aka hægt.

Hindranir og hopp

Óviðbúin stökk yfir snjóskafla, skafla eftir snjómokstur, skurði eða ógreinilegar hindranir geta verið hættuleg. Hægt er að forðast slíkar hindranir með notkun hentugra litglerja eða andlitshlífa og með því að aka á litlum hraða.

Það getur verið hættulegt að hoppa með snjósleðann. Verið viðbúin að taka við högginu áður en snjósleðinn lendir á jörðinni og verið undirbúin undir höggið. Hnén eiga að vera bogin til að þau geti tekið við högginu. Ef snjósleðinn lyftist af brautinni skal krjúpa (standa) með líkamann aftarlega á sleðanum, láta skiðin vísa upp á við og beint áfram. Ýtið laust á eldsneytisgjöf og verið undirbúin fyrir höggið. Hnén eiga að vera bogin til að þau geti tekið við högginu.

Beygjur

Ráðlagt er að nota tvær aðferðir til að beygja snjósleða eða snúa honum við en þær fara eftir brautinni sem ekið er eftir. Á flestum brautum skal nota "body english" til að beygja. Þegar ökumaður hallar sér inn í beygjuna og lætur líkamsþungann hvíla á innri fætinum, safnast "snjór saman" undir beltinu. Með því að vera í þessari stöðu og halla líkamsþunganum eins langt fram og hægt er, flyst þunginn á innra skiðið.

Í sumum tilfellum er augljóst að eina leiðin til að beygja sleðanum í djúpum snjó er að snúa snjósleðanum með handafli. Ofmetið ekki eigin getu. Leitið aðstoðar. Munið að lyfta sleðanum með fótaafli en ekki með því að reyna á bakið.



fmo2008-003-005

Ekið yfir vegi

Í sumum tilfellum er komið að vegum frá skurðum eða snjósköflum. Veljið stað þar sem öruggt er að hægt sé að koma snjósledanum upp án erfiðleika. Standið á sledanum og akið nógu hratt til að komast upp skaflann en þó ekki hraðar en það. Stöðvið sledann efst á skaflanum og bíðið eftir að umferð linni. Metið hvenær best er að fara yfir veginn. Farið yfir veginn þannig að 90° horn myndist miðað við hann. Ef snjóskafli er til staðar hinu megin vegarins skal láta fæturna vera aftarlega á snjósledanum. Munið að snjósledinn er ekki hannaður til að aka á berum vegi og stýring sledans á slíkum yfirborðum er erfiðari.

Ekið yfir járnbrautir

Akið aldrei á járnbrautarteinum. Það er ólöglegt. Járnbrautarteinar og yfirakstursstaðir járnbrautarteina eru einkaeign. Snjósledar eiga ekki að vera nálægt lestum. Áður en farið er yfir járnbrautarteina skal stöðva sledann, láta til beggja hliða og leggja við hlustir.

Ekið að nóttu til

Magn náttúrulegs ljóss og gerviljóss á hverjum tíma getur haft áhrif á sýnileika þinn og annarra. Snjósledaferðir að nóttu til geta verið dásamleg upplifun. Þær geta verið einstök upplifun ef vitað er að skyggnið er skert. Áður en ferðin hefst skal tryggja að ljósin séu hrein og virki á réttan hátt. Aka skal á nógu litlum hraða til að hægt sé að stöðva nógu snemma ef óþekktur eða

hættulegur hlutur birtist framundan. Aka skal á brautum sem þegar eru til staðar og aldrei aka á svæðum sem ekki eru kunnug. Forðist ár og vötn. Að nóttu til er erfitt að greina rafmagnskapla sem festir eru við jörðu, gaddavir, vegalokunarkeðjur og aðrar hindranir s.s. trjáboli. Akið aldrei í einrúmi. Hafði ávallt vasaljós við höndina. Akið fjarri búsetusvæðum og virðið svefnrétt fólks.

Ekið í hóp

Áður en ferðin hefst skal útnefna "leiðangursstjóra" og annan aðila sem eður síðastur í hópnum. Tryggið að öllum ferðafélögnum sé kunnugt um leiðina og áfangastaðinn. Tryggið að öll nauðsynleg verkfæri og búnaður séu með í förinni og að eldsneyti sé nægilegt til að hægt sé að ljúka ferðinni. Farið aldrei fram úr leiðangursstjóranum eða öðrum snjósledum. Gefið öðrum snjósledum sem á eftir koma merki til að gera þeim kunnugt um hættur eða þegar breyta á um stefnu. Veitið öðrum aðstoð þegar þess er þörf.

MIKILVÆGT er að halda alltaf öruggri fjarlægð á milli snjósleda. Viðhaldið öruggri fjarlægð á milli snjósleda og hafið nógu rými til að stöðva. Akið ekki of nærri snjósledanum sem fyrir framan er. Verið meðvitað um stöðu snjósledans fyrir framan.

Merki

Ef nauðsynlegt er að stöðva skal lyfta öðrum handleggnum beint upp fyrir ofan höfuðið. Vinstri beygja er gefin til kynna með því að rétta vinstri handlegginn beint út til vinstri. Þegar beygja á til hægri skal rétta hægri handlegginn beint út til hægri og lyfta hendinni upp í loft þannig að beint horn myndist við olnbogann. Hver og einn skal gefa snjósledanum fyrir aftan sama merki.

Áningar

Í hvert sinn sem mögulegt er skal fara af brautinni þegar áið er. Þetta mun draga úr hættu fyrir aðra snjósleðanotendur brautarinnar.

Brautir og merki

Brautarkerki eru notuð til að stýra, beina eða stjórna notkun snjósleða á brautum. Nauðsynlegt er að kynna sér öll merki sem notuð eru á svæðinu þar sem snjósleðanum er ekið.

Umhverfi

Dýralíf gerir snjósleðaferðina enn frábærari. Snjósleðabrautir eru þétt yfirborð sem dýr geta farið yfir. Brjótið ekki gegn þessu með því að elta dýr eða trufla dýralíf. Þreyta og örmögnun geta verið banvæn dýrum. Forðist svæði þar sem dýralíf er verndað eða dýr fóðruð.

Ef snjósleðafólk er svo heppið að sjá dýr skal stöðva snjósleðann og fylgjast rólega með.

Tilgangur leiðbeininganna er ekki að takmarka ánægjuna sem þú færð af snjósleðaferðum heldur að vernda frelsið sem einungis er hægt að upplifa á snjósleða! Leiðbeiningarnar stuðla að heilsu og ánægju snjósleðafólks og gefa því færi á að kenna öðrum það sem það veit og njóta eftirlætis tólmstundagamans vetrarins. Næst þegar farið er í snjósleðaferð á brakandi ferskum vetrardegi skaltu hafa í huga að þú leggur brautina að framtíð snjósleðaferða. Hjalpaðu okkur að fara réttu leiðina! Við hjá BRP þökkum þér fyrir að deila þessu.

Ekkert er eins upplifgandi og snjósleðaferðir. Snjósleðaferðir þar sem farið er á óbyggð svæði er spennandi og heilbrigð vetraríþrótt. Þar sem fjöldi fólks sem ferðast um náttúrusvæðin eykst stöðugt, er hættan fyrir umhverfið einnig meiri. Misnotkun jarða, aðstaða og auðlinda leiðir til takmarkana og lokana einka- og almenningsvæða.

Í raun og veru er meginógn íþróttarinnar allt í kring. Valið er því mjög einfalt. Í snjósleðaferðum skal ávallt aka á ábyrgan hátt.

Flestir virða lögin og umhverfið. Hver og einn skal vera fyrirmynd þeirra sem eru nýbyrjaðir, bæði ungra sem aldraðra.

Best er að hver og einn fari varlega um afþreyingarsvæði. Ef litíð er til langs tíma er nauðsynlegt að vernda umhverfið til að geta haldið íþróttinni áfram.

Þar sem BRP er meðvitað um mikilvægi þessa og nauðsynjar þess að snjósleðanotendur stuðli að vernd svæðanna sem þeir aka á hefur fyrirtækið komið af stað kynningarferðinni "Varkárni er snjallsleðun" fyrir snjósleðanotendur.

Varkárni á ekki einungis við um að aka með gát. Þetta er yfirlýsing yfir mikilvægi tillitssemi og viljugleika til að taka forystu og gera það sem til þarf. Þetta á við um umhverfið í heild, umhyggju þess og vernd, náttúrulega íbúa þess og áhugamenn og alla þá sem stunda útiveru og njóta hennar. Með þetta í huga biðjum við alla snjósleðanotendur að bera ávallt virðingu fyrir umhverfinu því það er ekki aðeins mikilvægt fyrir iðkun íþróttarinnar okkar heldur einnig fyrir komandi kynslóðir.

Með varkárni er ekki átt við að þú eigir að hafa minni ánægju af snjósleðaferðum! Þetta þýðir einungis að þú eigir að hafa tillitssemi í hávegum!

Grunnmarkmið varkárni er að vita hvenær þú getur farið í snjósleðaferð og hvernig þú hagar henni. Þú ert varkár þegar þú fylgir atriðunum hér fyrir neðan eftir.

Kynntu þér upplýsingar. Fáðu kort, reglugerðir og aðrar upplýsingar frá skógverndarstofnun eða öðrum stofnunum sem sjá um

almenningssvæði. Kynntu þér reglurnar og fylgdu þeim eftir. Þetta á einnig við um hraðatakmörkin!

Forðastu að aka yfir ung tré, runna og gras og ekki höggva tré. Á flatlendi þar sem brautarakstur er vinsæll skal aðeins aka sleðanum þar sem leyfilegt er. Mundu að það eru tengsl á milli umhverfisverndar og eigin öryggis.

Virtu dýralíf og vertu sérstaklega á varðbergi gagnvart dýrum sem eru með afkvæmi eða dýrum sem skortir fæði. Álag getur eytt litlum orkuforða dýranna. Forðastu að aka sleðanum á svæðum sem einungis eru ætluð dýrum!

Virtu lokaða vegi og skilti og ekki skilja eftir þig rusl!

Haltu þér fjarri villtum svæðum. Notkun farartækja er bönnuð á þessum svæðum. Kynntu þér hvar mörk þessara svæða liggja.

Fáðu leyfi til að ferðast yfir einkasvæði. Virtu rétt landeigandans og næði annarra. Þó svo að snjósleðatækni hafi dregið úr hávaða sem fylgir snjósleðum skaltu ekki gefa í þar sem virða þarf ró og næði "".

Snjósleðanotendur vita vel hversu mikið hefur verið lagt í að fá aðgang að svæðum þar sem snjósleðafólk getur ekið um á öruggan og ábyrgan hátt. Þetta á enn við.

Eina leiðin til að tryggja að hægt sé að njóta þessara svæða áfram er að virða þau...hvar sem þau eru. Þetta er ein meginástæðanna fyrir því að þú ert sammála okkur um að varkárni er snjallsleðun! En það kemur fleira til.

Snjósleðanotendum er mikið um að njóta vetrarins og undranna sem hann býður upp á. Með varkárni er tækifærið nýtt til hins ýtrasta og við getum leyft fólki að kynna feegurð vetrarins og frábærri upplifun íþróttarinnar okkar! Með varkárni vex íþróttin!

Að lokum má taka fram að varkárni er merki um snjallan snjósleðanotanda. Þú þarft ekki að skilja eftir þig mikla slóð eða taka krappar beygjur til að sýna öðrum hvað þú kannt. Hvort sem þú notar afkastamikinn Lynx, RS sportsleða eða aðrar tegundir eða gerðir skaltu sýna öðrum að þú vitir hvað þú ert að gera. Sýndu öðrum að þú kunnir að kasta undan þér snjó og gera brautir án þess að grafa þig ofan í snjóinn!

DRÁTTARBÚNAÐUR

ATHUGIÐ: Þessi kafli á við um snjósleða sem komu úr framleiðslu búnir belti sem samþykkt var af BRP fyrir uppsetningu sérstakra nagla.

⚠ VIÐVÖRUN

Aldrei skal nagla belti sem ekki er samþykkt fyrir nagla. Ef naglar eru settir á ósamþykkt belti getur hættan á að beltið rífnir eða losni frá sleðanum aukist.

⚠ VIÐVÖRUN

Leyfilegt er að nagla belti þessarar gerðar. NAUÐSYNLEGT er að nota nagla sem samþykktir hafa verið af BRP til notkunar á þessum Lynx snjósleðum. NOTIÐ ALDREI hefðbundna nagla þar sem beltið er þynnra en önnur hefðbundin belti. Naglarnir gætu rífið beltið og það gæti losnað frá sleðanum. Upplýsingar um nügildandi naglategundir og notkun er að finna hjá dreifiaðila Lynx.

Notkun búnaðar sem aðstoðar við tog s.s. stillanlegra eða afkastameiri skíða og/eða nagla mun breyta hegðun snjósleðans, sérstaklega hvað varðar stýringu hans, hraðaaukningu og hemlun.

Notkun búnaðar sem aðstoðar við tog gefur sleðanum betra grip á hörðum, þéttum snjó og ís en hefur engin marktæk áhrif á mjúkan snjó. Þess vegna þarf ákveðinn tíma til að venjast snjósleða sem búinn er vörum sem aðstoða við tog. Ef búnaður sem aðstoðar við tog er uppsettur á snjósleðanum skal tryggja að nægur tími sé tekinn til að venjast hvernig snjósleðinn hegðar sér í beygjum, hraðaaukningu og hemlun.

Nauðsynlegt er að kynna sér staðarbundnar reglugerðir um notkun búnaðar sem aðstoðar við tog á

snjósleðum. Akið snjósleðanum á ábyrgan hátt og takið tillit til umhverfisins og eigna annars fólks.

Meðfærileiki

Notkun búnaðar sem aðstoðar við tog s.s. afkastameiri karbít-kjala og/eða nagla eykur grip bæði fram- og afturhluta snjósleðans. Mælt er með notkun karbít-kjala til að gefa skíðum betra grip og til að fram- og afturhluti snjósleðans séu í jafnvægi. Þó svo að nýframleiddir karbít-kilir henti sleðanum veita þeir notandanum ekki endilega bestu stjórn á sleðanum þar sem það fer eftir einstaklingsbundnum kjörstillingum, akstursstíl og stillingum fjöðrunarinnar.

⚠ VIÐVÖRUN

Ef fram- og afturhluti snjósleðans eru ekki í jafnvægi vegna rangrar samsetningar búnaðar sem eykur tog mun annaðhvort ofstýring eða vanstýring eiga sér stað og ökumaðurinn getur misst stjórn á snjósleðanum.

Ofstýring

Við ákveðnar aðstæður getur ofstýring átt sér stað ef karbít-kilir eru notaðir á skíðin án þess að beltið sé naglað, sjá skýringarmynd.

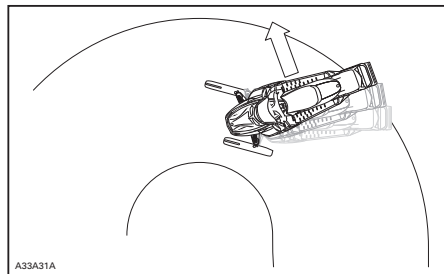

OFSTÝRING

Vanstýring

Í sumum tilfellum mun notkun nagla á belti valda vanstýringu á sleðanum ef skíðin eru ekki búin afkastameiri karbít-kjöllum (sjá skýringarmynd).

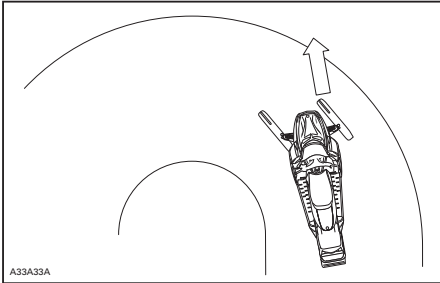

A33A33A

VANSTÝRING

Stýrður akstur

Jafnvægi á milli karbít-kjala og nagla á beltinu tryggir viðeigandi stýringu og þægilegri meðhöndlun (sjá skýringarmynd).

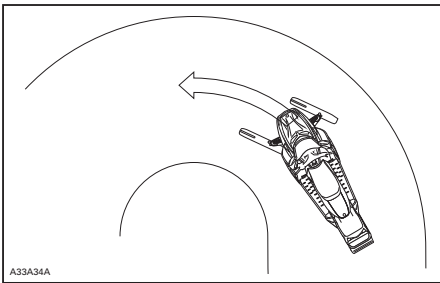

A33A34A

STÝRÐUR AKSTUR

Hraðaaukning

Þegar beltið er naglað fær sleðinn betri hraðaaukningu á hörðum, þéttum snjó og ís en naglabelti hafa engin áhrif á akstur í mjúkum snjó. Þetta getur valdið skyndilegum breytingum við ákveðnar aðstæður.

⚠ VIÐVÖRUN

Til að koma í veg fyrir óvæntar uppkomur sem gætu leitt til þess að ökumaður missi stjórn á sleðanum:

- Notið eldsneytisgjöf með aðsjálni.
- REYNID aldrei að snúa beltinu til að láta afturhluta snjósleðans renna til.

Ef þetta er gert gætu brak eða ís kastast aftur á við og valdið hjástandandi fólki eða snjósleðanotendum fyrir aftan þig meiðslum.

Hemlun

Á sama hátt og í hraðaaukningu munu naglar á beltinu gefa betri dráttarkraft á þéttum snjó eða ís en hafa engin marktæk áhrif í mjúkum snjó. Hemlun getur verið breytileg við ákveðnar aðstæður. Tryggið að hemla ekki of hastarlega til að beltið læsist ekki og valdi því að ökumaður missi stjórn á sleðanum.

Mikilvægar öryggisreglur

⚠ VIÐVÖRUN

Til að koma í veg fyrir alvarleg meiðsli fólks sem er nærri snjósleðanum:

- Standið ALDREI fyrir aftan eða nálægt belti sem er á hreyfingu.
- Notið ávallt breiðan viðgerðarstand með aftari hlífðarskermi ef nauðsynlegt er að snúa beltinu.
- Þegar beltinu hefur verið lyft frá jörðu skal einungis snúa því eins hægt og mögulegt er.

Miðflottaafli gæti valdið því að brak, skemmdir eða lausir naglar, hlutar af rifnu belti eða allt beltið kastist aftur á við af óheyrilega miklu afli.

Áhrif naglabeltis á endingartíma snjósleða

Notkun búnaðar sem eykur dráttarkraft getur aukið álag og þrýsting sumra íhluta snjósleðans, sem og titring hans. Þetta getur valdið því að sumir hlutir s.s. belti, hemlaborðar, legur, keðja og tannhjól keðjuhússins slitni fyrr og stytt endingartíma belta sem samþykkt hafa verið fyrir notkun nagla. Skoðið ávallt beltið án þess að snerta það áður en sleðinn er notaður. Frekari upplýsingar er að finna í kaflanum um **BELTI** í **VIÐHALDI**.

Naglar á beltum gætu einnig valdið alvarlegum skemmdum á snjósleðanum ef hann er ekki búinn skúffuhlífum sem hannaðar eru fyrir viðeigandi gerð. Skemmdir á rafmagnssnúrum eða göt á varmaskiptum geta verið hættuleg þar sem vélin gæti ofhitnað og skemmst alvarlega.

⚠ VIÐVÖRUN

Ef skúffuhlífarnar eru mjög skemmdar eða ekki til staðar gæti komið gat á eldsneytisgeyminn og eldsvoði brotist út.

TILKYNNING Upplýsingar um viðeigandi gerð og vörunúmer skúffuhlífa sem henta sleðanum er að fá hjá dreifiaðila sleðans.

ATHUGIÐ: Upplýsingar um takmarkanir á ábyrgð sem tengjast notkun nagla er að finna í takmarkaðri ábyrgð BRP.

Uppsetning nagla á samþykktum beltum BRP

⚠ VIÐVÖRUN

Aldrei skal nagla belti sem ekki er samþykkt fyrir nagla. Samþykkt belti eru auðþekkjanleg vegna naglatákninsins (sjá eftirfarandi skýringarmynd) sem greypt eru í beltin. Ef naglar eru settir á ósamþykkt belti getur hættan á að beltið rifni eða losni frá sleðanum aukist.

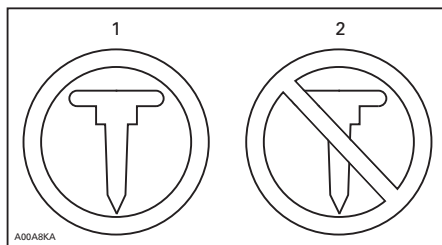

NAGLATÁKN

1. Samþykkt
2. EKKI samþykkt

Til að tryggja örugga og rétta uppsetningu ráðleggur BRP að dreifiaðili sjái um neglingu beltanna.

- Notið einungis sérstaka nagla sem samþykktir eru af BRP.
- Notið aldrei nagla sem eru meira en 9,5 mm hærrí en belti sleðans frá hlíð.

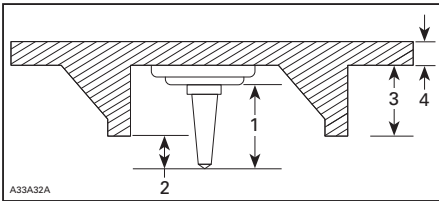
**UPPSETNING NAGLA**

1. Naglastærð
2. Ísetningardýpt 6,4 mm to 9.5 mm
3. Hæð beltaspynna
4. Beltisþykkt

⚠ VIÐVÖRUN

- Upplýsingar um fánleika sérstakra nagla og notkunar þeirra er að fá hjá dreifiaðila Lynx.
- NOTIÐ ALDREI hefðbundna nagla þar sem beltisþykktin er minni en hefðbundin belti frá okkur og naglarnir gætu rifnað frá beltinu og losað beltið frá sleðanum.
- Naglana má einungis setja í greyptu bungurnar á yfirborði beltisins. Sum belti hafa tvær tegundir bungna, þríhyrndar og kringlóttar. Til að vita hvora tegundina skal nota skal sjá viðvörðunina sem greytt er í yfirborð beltisins.
- Neglið aldrei belti sem er 35 mm þykkt eða meira.
- Fjöldi uppsettra nagla skal ávallt passa við mynstur greyptu bungnanna í beltinu.
- Fylgið ávallt uppsetningarleiðbeiningum og ráðleggingum framleiðanda dráttarbúnaðarins' áður en dreifiaðilinn setur nagla og kili á sleðann. Afar mikilvægt er að fylgja herslulýsingum naglarónna eftir.

UPPSETNING RANGS FJÖLDA NAGLA EÐA RÖNG UPPSETNING ÞEIRRA GETUR AUKIÐ HÆTTUNA Á ÞVÍ AÐ BELTIÐ RIFNI EÐA LOSNI FRÁ SLEÐANUM.

Viðhald/útskipting

SKOÐIÐ BELTIÐ ÁN ÞESS AÐ SNERTA ÞAÐ FYRIR HVERJA NOTKUN.

Leitið að göllum s.s.:

- Götum í beltinu
- Sliti í beltinu (sérstaklega í kringum dráttargöt naglabelta)
- Spyrnum sem hafa brotnað eða rifnað af og stangir hafa komið í ljós
- Losun gúmmísins
- Brotnum stöngum
- Brotnum nöglum (naglabelti)
- Bognum nöglum (naglabelti)
- Nöglum sem vantar
- Nöglum sem hafa rifnað frá beltinu
- Beltaklemmum sem vantar
- Tryggið einnig að naglarær séu hertar í ráðlagða herslu.

Fyrir belti sem samþykkt eru til neglingar skal skipta brotnum eða skemmdum nöglum út samstundis. Ef beltið ber merki um slit skal skipta því út samstundis. Hafið samband við dreifiaðila ef vafamál koma upp. Skoðið ávallt beltið án þess að snerta það áður en sleðinn er notaður.

⚠ VIÐVÖRUN

Ökumaður getur misst stjórn á sleðanum ef belti eða naglar eru skemmd.

MIKILVÆG MERKI Á SLEÐANUM

Öryggismerki á sleðanum

Merkin eru fest á sleðann til að stuðla að öryggi notanda hans, farþega eða hjástandandi.

Eftirfarandi merki er að finna á sleðanum og líta skal á þau sem íhluti hans. Ef merki vantar eða ef þau eru

skemmd er hægt að skipta þeim út gjaldfrjálst. Leitið til vottaðs dreifiaðila Lynx.

ATHUGIÐ: Ef misræmi er á milli handbókarinnar og snjósleðans munu öryggismerki snjósleðans gilda en ekki merki handbókarinnar.

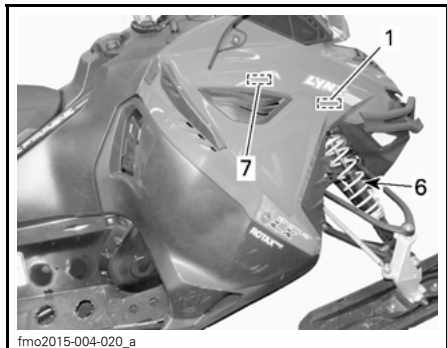

ACE SLEÐAR

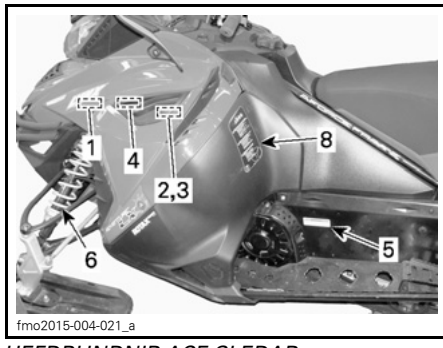

HEFÐBUNDIR ACE SLEÐAR

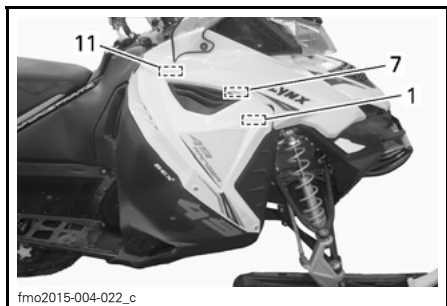

E-TEC SLEÐAR

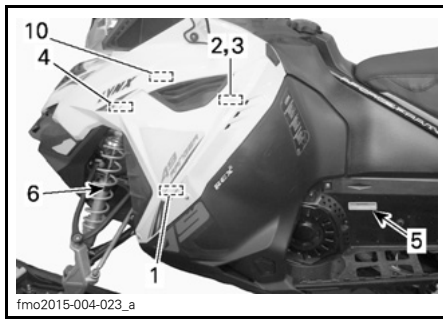

E-TEC SLEÐAR

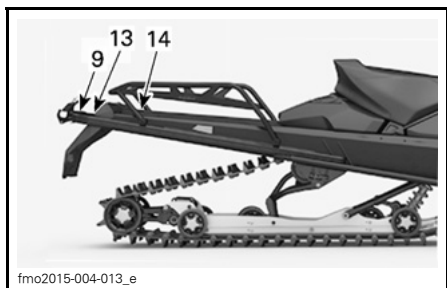

HEFÐBUNDIÐ



VARÚÐ

Varúð vegna **HEITRA** hluta!

516004651

516004651

MERKI 1

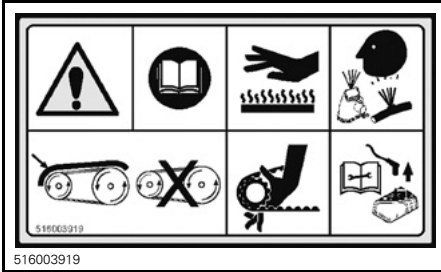

516003919

MERKI 2 - Á VINDUHLÍF

VIÐVÖRUN

Hlífir verður ÁVALLT að vera á sínum stað þegar vélin er í gangi.
Varúð vegna hluta sem snúast. Þeir gætu valdið meiðslum eða fót fest í þeim.

516004649

MERKI 3 Á VINDUHLÍF

VARÚÐ

VERA MÁ AÐ VÉLAROLÍA OG ÍHLUTIR VÉLARHÓLFINS SÉU HEITIR. BEIN SNERTING GETUR VALDIÐ HÚÐBRUNA.

ATHUGUN Á MAGNI VÉLAROLÍU

- Tryggjið að vélin sé í notkunarhita.
- Snjósléðinn verður að vera á jafnsléttu til að hægt sé að athuga olíumagn.
- Látið vélna ganga í lausagangi í a.m.k. 30 sekúndur.
- Stöðvið vélna og biðið í a.m.k. 30 sekúndur.
- Athugið olíumagn með olíukvarðanum.
- Vél þessa snjósléða var þróuð og samþykkt með notkun ráðlagðrar BRP XPS™ gerviefnaðu fyrir förgengisvélur (293 600 112). BRP mælir sterklega með að einungis ráðlagð XPS™ gerviefnaða fyrir förgengisvélur sé notuð. Vera má að skemmdir vegna olíu sem hentar ekki þessari vél falli ekki undir takmarkaða ábyrgð BRP.

516005521

516005521

MERKI 4

VIÐVÖRUN

Hlífir verður ÁVALLT að vera á sínum stað þegar vélin er í gangi.
Varúð vegna hluta sem snúast. Þeir gætu valdið meiðslum eða fót fest í þeim.

516004649

MERKI 5

VIÐVÖRUN: Undir þrýstingi.

Forðist loga eða neista.

Takið ekki í sundur.

Sjóðið ekki með logsuðutæki,
gatið ekki og brennið ekki.

fmo2014-001-017

MERKI 6 - HÖGGDEYFIR

WARNING

DO NOT OPEN WHEN HOT

VIÐVÖRUN

OPNIÐ EKKI EF ÞETTA ER HEITT

516005904

516005904A

MERKI 7



mmo2008-003-007

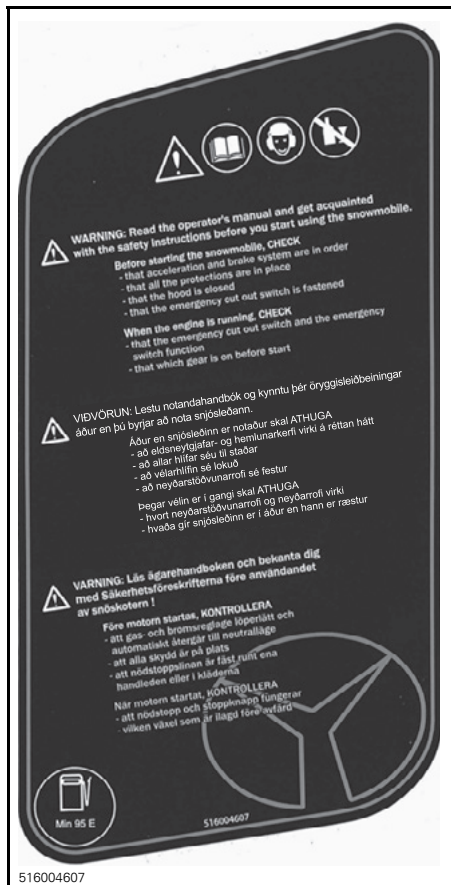

MERKI 8

Merki 9

! VIÐVÖRUN

- Notið ávallt stífa dráttarstöng til togs.
- Látið farþega **ALDREI** sitja á aftari farangursgrindinni. **HÁMARKSHLEDSLÁ AFTURHLUTA:**
- 25 kg
- **HÁMARKS** dráttargeta: 2500N
- **HÁMARKSGETA** burðarbúnaðar: 100N



MERKI 9 - 49 RANGER

⚠ VIÐVÖRUN

- Notið ávallt stífa dráttarstöng til togs.
- HÁMARKSHLEÐSLA AFTURHLUTA: 15 kg
- HÁMARKS dráttargeta: 2500N
- HÁMARKSGETA burðarbúnaðar: 100N

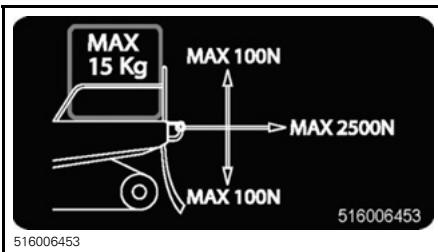

MERKI 9 - 49 RANGER



MERKI 10 - E-TEC



MERKI 11 E-TEC

VIÐVÖRUN

**Aftengið ávallt
báða spíssana
áður en athugað er
hvort neisti
myndast í ræsingu.
Ef þetta er ekki gert
getur kviknað í
eldsneytisgufum
vegna neista og
eldhætta getur
skapast.**

5583A

516005583

MERKI 11 E-TEC EINUNGIS

Merki 12

VIÐVÖRUN

- Lesið notandahandbók' og leiðbeiningar áður en sætið er tekið af snjósleðanum.
- Tryggið að það sé vel læst áður en ekið er af stað.

VIÐVÖRUN



516006794

MERKI 12

Merki 13

VIÐVÖRUN

- Standið **ALDREI** fyrir aftan belti eða nálægt því ef það er á hreyfingu. Litlir hlutir gætu skotist út frá þeim og valdið alvarlegum meiðslum.
- Til að fjarlægja snjó eða ís sem safnast hefur saman skal drepa á vélinni, halla sleðanum og halda honum á hlið og nota skrúfjarnið í verkfærasettinu.

516007583

MERKI 13

Merki 14

VIÐVÖRUN

Varúð vegna snúningsbeltis



516007584

MERKI 14

Merki með tækniupplýsingum

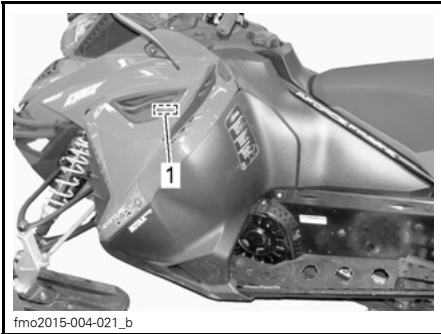

fmo2015-004-021_b

ACE SLEDAR

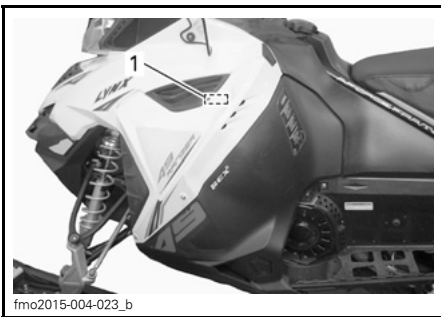

fmo2015-004-023_b

E-TEC SLEDAR



fmo2015-004-020_b

ACE SLEDAR



fmo2015-004-022_b

E-TEC

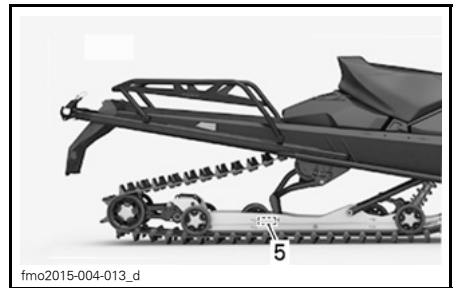

fmo2015-004-013_d

ATHUGIÐ

Ráðlagt hersluáttak bolta drivvindu
85-92 lbf-ft / 115-125N-m

Ef ráðlagt hersluáttak er ekki virkt geta drivvinda og vélir bilað alvarlega.
Fulla samsetningaráðferðir eru að finna í handbók.

516005503

516005503

MERKI 1

Olíumagn girkassa skal athuga einu sinni í viku.

OLJENIVÁ I KRAFTÖVERFÖRING
Kontrolleras varje vecka

Oil level in transmission should be checked once a week.

5447012

5447012

MERKI 2

ATHUGIÐ

Vél þessa snjósleða var þróuð og samþykkt með notkun ráðlagðrar BRP XPS™ smurfeiti. BRP mælir sterklega með að einungis ráðlögð XPS™ smurfeiti sé notuð. Vera má að skemmdir vegna olíu sem hentar ekki þessari vél falli ekki undir takmarkaða ábyrgð BRP.

516006904

MERKI 3 - Í VÉLARHÓLFÍ

ATHUGIÐ

- Til að vera í samræmi við reglugerðir um hávaða er vélin hönnuð til notkunar með hljóðdeyfi loftinntaks.
- Ef snjósleðinn er notaður án hljóðdeyfis loftinntaks eða með hljóðdeyfi sem ekki var rétt settur í getur vélin skemmt.

516004572

516004572

MERKI 4 E-TEC GERÐIR

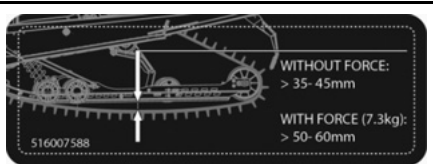

516007588

MERKI 6- ADVENTURE LX

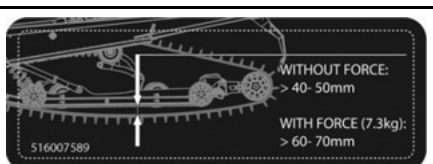

516007589

MERKI 6 - 49 RANGER

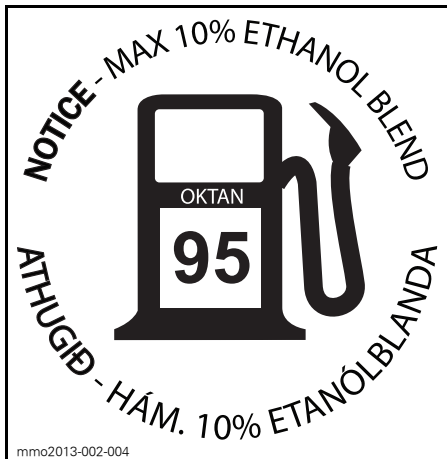

STAÐSETT Á ELDSNEYTISLOKA



STAÐSETT Á AFTARI FARANGURSGRIND - 49 RANGER

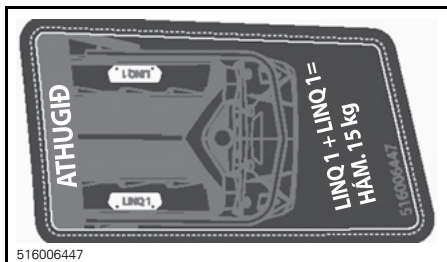

STAÐSETT Á AFTARI FARANGURSGRIND - ADVENTURE LX

UPPLÝSINGAR UM FARARTÆKI

STJÓRNÞÚNAÐUR, TÆKI OG ÞÚNAÐUR

ATHUGIÐ: Vera má að sumir eiginleikar eigi ekki við snjósleðann eða séu valkostur.

ATHUGIÐ: Sum öryggismerki snjósleðans eru ekki sýnd á skýringarmyndunum. Upplýsingar um öryggismerki farartækja er að finna í undirkaflanum **ÖRYGGISMERKI FARARTÆKIS**.

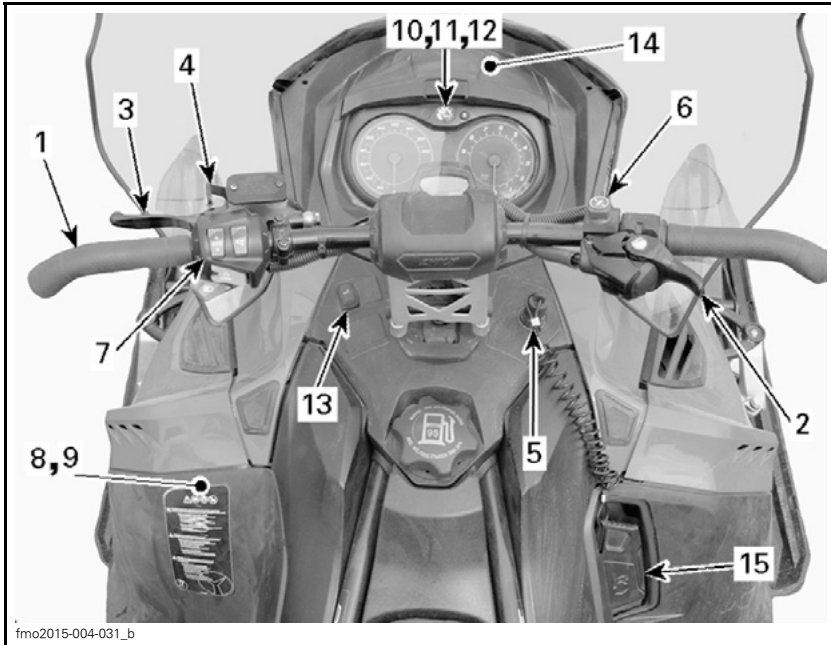

HEFÐBUNDIÐ

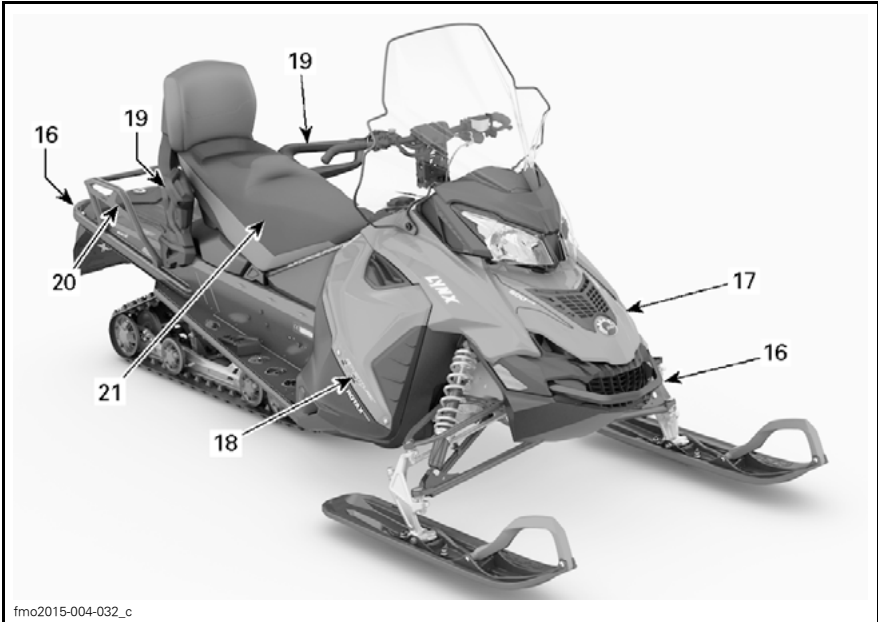

fmo2015-004-032_c

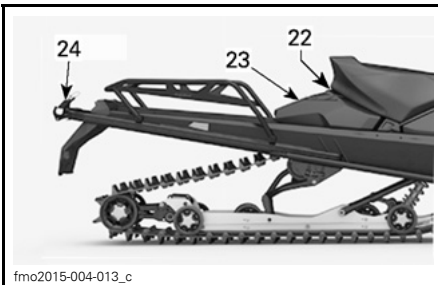

fmo2015-004-013_c

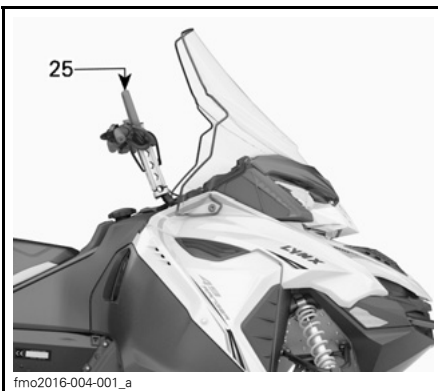

fmo2016-004-001_a

1) Stýri

Stýrið er notað til að stjórna snjósleðanum. Þegar stýrinu er snúið til hægri eða vinstri, snúast skíðin til hægri eða vinstri til að stýra snjósleðanum.

⚠ VIÐVÖRUN

Ef stýrinu er snúið snögglega í öfuga átt þegar verið er að beygja getur ökumaður misst stjórn á snjósleðanum.

2) Handfang eldsneytisgjafar

Handfang eldsneytisgjafar

E-TEC og 900 ACE sleðar

Handfang eldsneytisgjafar er staðsett hægra megin á stýrinu.

Það er hannað til að hægt sé að virkja það með þumlinum. Þegar þrýst er á handfangið eykst hraði vélarinnar. Þegar handfanginu er sleppt fer vélin aftur í lausangang.

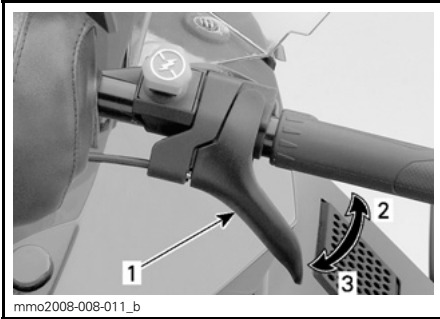

HEFÐBUNDIÐ

1. Handfang eldsneytisgjafar
2. Til að auka hraðann
3. Til að draga úr hraðanum

⚠ VIÐVÖRUN

Tryggið að handfang eldsneytisgjafar virki á réttan hátt í hvert sinn áður en vélin er ræst. Handfangið á að fara aftur í hvíldarstöðu þegar því er sleppt. Ef það gerist ekki skal ekki ræsa vélina.

Handfang eldsneytisgjafar

600 ACE gerðir

Handfang eldsneytisgjafar er staðsett hægra megin á stýrinu.

Það er hannað til að hægt sé að virkja það með þumlinum eða fingrunum. Þegar þrýst er á handfangið eykst hraði vélarinnar. Þegar handfanginu er sleppt fer vélin aftur í lausagang.

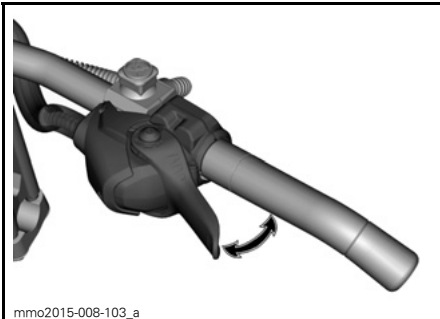

HEFÐBUNDIÐ

⚠ VIÐVÖRUN

Tryggið að handfang eldsneytisgjafar virki á réttan hátt í hvert sinn áður en vélin er ræst. Handfangið á að fara aftur í hvíldarstöðu þegar því er sleppt. Ef það gerist ekki skal ekki ræsa vélina.

Stöðu handfangs eldsneytisgjafar skipt frá þumli yfir á finger.

⚠ VARÚÐ Mælt er með að snjósleðinn sé stöðvaður áður en stöðu handfangs eldsneytisgjafar er breytt þar sem það gæti skapað hættulegar aðstæður.

Hægt er að velja um þrjár stöður þegar handfangi er breytt frá þumli yfir á finger. Ökumaður skal velja þá stöðu sem hentar honum best en hún skal einnig henta akstursstíl og skilyrðum.

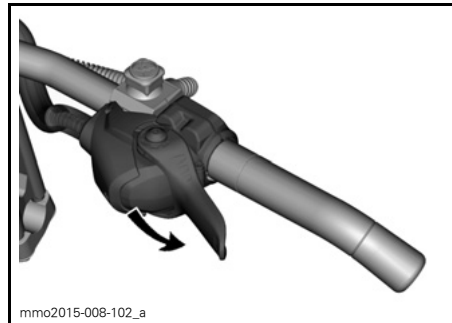

HANDFANG ELDSNEYTISGJAFAR Á ÞUMLI: YTIÐ HANDFANGINU NIÐUR Á VIÐ TIL AÐ SNÚA HÚSI ELDSNEYTISGJAFAR

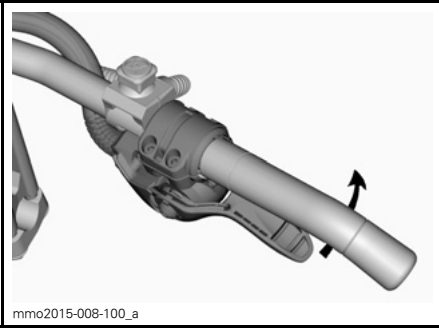

EF ÞESS ER ÖSKAÐ SKAL HALDA ÁFRAM
AÐ SNÚA HÚSI ELDSNEYTISGJAFAR

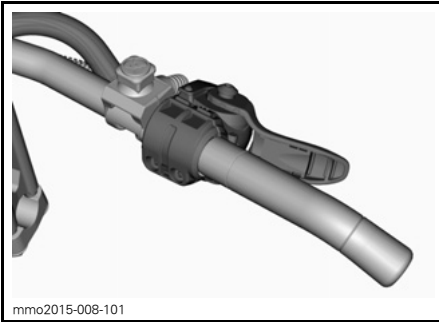

HANDFANG ELDSNEYTISGJAFAR Á
FINGRUM

⚠ VARÚÐ

- AFAR mikilvægt er að nota hanska en EKKI grifflur þegar handfang eldsneytisgjafar er virkjað með fingrum.
- Ekki er ráðlagt að nota fingrastöðu þegar sleðanum er ekið á þéttgrónum svæðum utan brautar.

Til að setja handfang eldsneytisgjafar aftur í þumalstöðu skal fara eftir ofangreindu aðgerðarferli á öfugan hátt.

3) Handfang hemils

Handfang hemils er staðsett vinstra megin á stýrinu.

Þegar ýtt er á handfangið er hemillinn settur á. Þegar handfanginu er sleppt fer það aftur á sinn stað. Hemlun er í

samræmi við þrýsting á handfanginu, tegund svæðisins og snjóinn sem á því er.

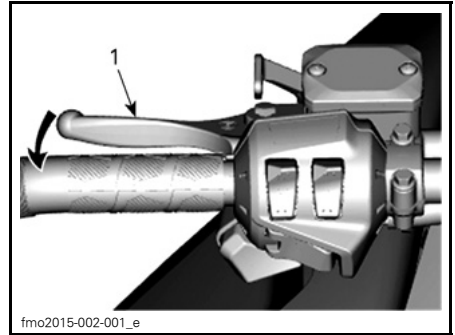

fmo2015-002-001_e

HEFÐBUNDIÐ

1. Handfang hemils
2. Að nota hemilinn

4) Handfang stöðuhemils

Handfang stöðuhemils er staðsett vinstra megin á stýrinu.

Nota skal stöðuhemilinn í hvert sinn sem snjósleðanum er lagt.

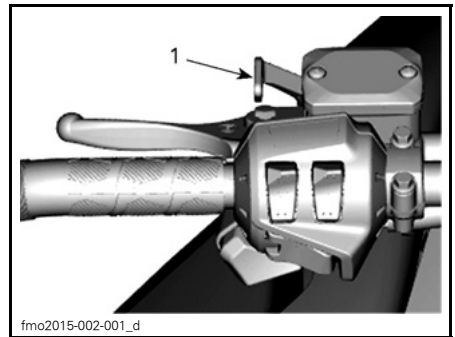

fmo2015-002-001_d

HEFÐBUNDIÐ

1. Handfang stöðuhemils

⚠ VIÐVÖRUN

Tryggið að stöðuhemillinn hafi verið tekinn af til fulls áður en snjósleðinn er notaður. Þegar sleðanum er ekið skal forðast að ýta stöðugt á handfangið þar sem hemlapúðar verða fyrir stöðugum núningi. Þetta getur skemmt hemlakerfið og dregið úr hemlagetu og/eða valdið eldsvoða.

Að setja stöðuhemilinn á

Ýtið á hemilinn og haldið honum niðri og læsið svo handfangi hemilsins með handfangi stöðuhemils eins og sýnt er á myndinni.

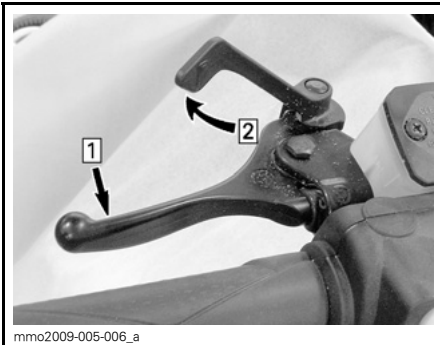

HEFÐBUNDIÐ — STÖÐUHEMILL SETTUR Á
 Step 1: Ýtið á hemilinn og haldið honum niðri
 Step 2: Læsið handfangi hemilsins með handfangi stöðuhemils

Að taka stöðuhemilinn af

Ýtið á handfang stöðuhemils. Stöðuhemillinn fer aftur í upphaflega stöðu þegar honum er sleppt. Takið stöðuhemilinn ávallt af áður en sleðinn er notaður.

5) Stöðvunarrofi vélar

Stöðvunarrofi vélarinnar (tjóðra) er staðsettur hægra megin á stjórnbörðinu.

Tjóðrutappinn þarf að vera vel festur við stöðvunarrofa vélarinnar til að hægt sé að nota snjósleðann.

ATHUGIÐ: Þegar vélin hefur farið í gang munu tvö stutt hljóðmerki heyrast ef fyrirfram prógrammaður D.E.S.S. lykill (tjóðrutappi) er rétt festur á stöðvunarrofa vélarinnar. Ef annað hljóðmerki heyrst skal leita í **STJÓRNKERFI** til að finna upplýsingar um bilanir í D.E.S.S. kóðum.

Þegar tjóðrutappinn er togaður af rofanum drepst á vélinni.

⚠ VIÐVÖRUN

Festið ávallt tjóðruhiringinn við fatnaðinn áður en vélin er ræst.

D.E.S.S. (Digitally Encoded Security System (Stafrænt kóðað öryggiskerfi))

Tjóðrutappinn er búinn D.E.S.S. lykli til að snjósleðanum og öikumanni hans sé veitt sama öryggi og með hefðbundnum láslykli.

D.E.S.S. lykillinn er búinn rafrænum kubbi sem inniheldur einstakan stafrænan kóða.

Vottaður dreifiaðili Lynx færði inn D.E.S.S. kóða snjósleðans til að hann beri kennsl á D.E.S.S. lykil tjóðrutappans og geti sett snjósleðann af stað.

Ef önnur tjóðra er notuð án þess að D.E.S.S.-kóðinn hafi verið færður inn mun vélin fara í gang en ekki er hægt að aka snjósleðanum eða færa hann úr stað.

Tryggið að engin óhreinindi eða snjór sé á tjóðrutappanum.

D.E.S.S. Sveigjanleiki

Vottaður dreifiaðili Lynx getur prógrammað sleðann til að hann styðji 8 mismunandi D.E.S.S. kóða.

Við ráðleggjum að aukatjóður séu keyptar hjá vottuðum dreifiaðila Lynx. Ef Lynxsnjósleðinn er hannaður til að styðja fleiri en einn D.E.S.S. lykil,

getur vottaður dreifiaðili Lynxlátið sleðann samþykka D.E.S.S. lykla hinna snjósleðanna.

RF D.E.S.S. Tegundir lykla

Nota má tvær tegundir lykla:

- Hefðbundinn lykill
- Þjálfunarlykill.

Til að auðvelt sé að þekkja lyklana í sundur eru þeir í mismunandi litum.

TEGUND LYKILS	LITUR
Hefðbundinn	Grár
Þjálfun	Grænn

Þjálfunarlykill Lynx takmarkar hraða snjósleðans og snúning vélarinnar. Þetta gerir óreyndum notendum kleift að læra á snjósleðann og byggja upp traust og stjórnr.

ATHUGIÐ: Upphafleg innfærsla þjálfunarlykils takmarkar hraðann í 40 km/h eða 70 km/h. Til að breyta þessari stillingu skal hafa samband við dreifiaðila Lynx.

Upplýsingar er að finna í undirkaflanum **NOTKUNARMÁTAR**.

6) Neyðarstöðvunarrofi vélar

Rofi fyrir neyðarstöðvun vélar er staðsettur hægra megin á stýrinu.

Notið neyðarstöðvunarrofann til að stöðva vélina í neyðartilfellum.

Til að stöðva vélina skal ýta rofanum niður (staðan OFF (SLÖKKT)).

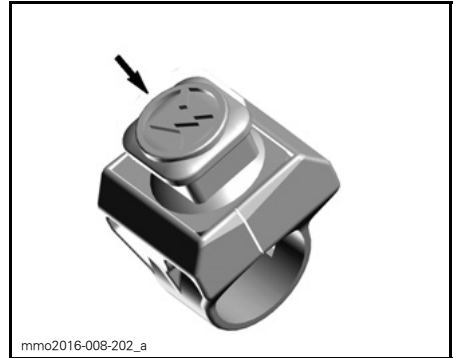

STADAN OFF (SLÖKKT)

Til að hægt sé að ræsa vélina þarf rofinn að vera í stöðunni ON (KVEIKT) (UPP).

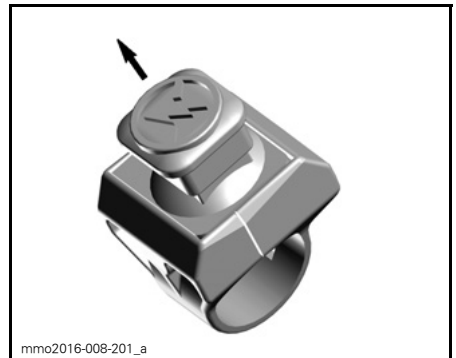

STADAN ON (KVEIKT)

Allir notendur snjósleða skulu kynna sér notkun neyðarstöðvunarrofa með því að nota hann nokkrum sinnum í fyrstu ferð sinni og í hvert sinn sem vélina er stöðvuð þar eftir. Þessi stöðvunaraðferð verður smátt og smátt ósjálfráð og undirbýr notendur undir neyðartilfelli þar sem þörf er á að grípa til hennar.

⚠ VIÐVÖRUN

Ef rofinn er notaður í neyðartilfelli vegna hugsanlegrar bilunar skal ákvarða ástæðu bilunarinnar og leiðrétta hana áður en vélina er ræst á ný. Leitið til vottaðs dreifiaðila Lynx til að þjónusta sleðann.

7) Fjölnota rofi

Fjölnota rofinn er staðsettur vinstra megin á stýrinu.

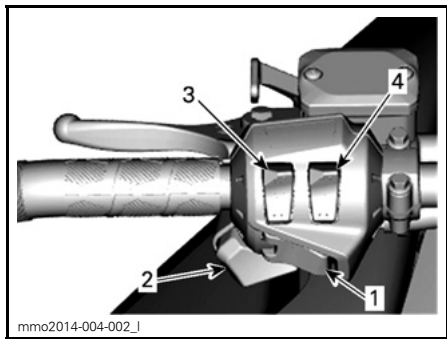

1. Ræsihnappur
2. Dimmunarrofi framljósa
3. Hituð stýrishandföng
4. Hitað handfang eldsneytisgjafar

Touring Kit sleðar

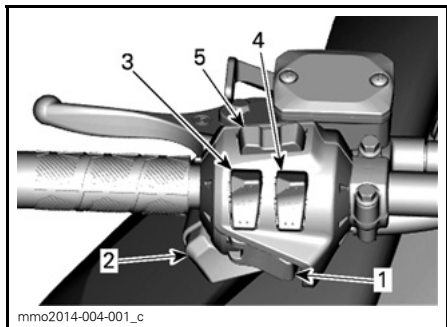

1. Ræsihnappur/rafræn skipting í bakkgir
2. Dimmunarrofi framljósa
3. Hituð stýrishandföng
4. Hitað handfang eldsneytisgjafar
5. Hamur/stillihnappur

Ræsihnappur

Ýtið á hnappinn til að ræsa vélin. Upplýsingar er að finna í kaflanum **RÆSINGARADFERÐ VÉLAR** í undirkaflanum **NOTKUNARLEIÐBEININGAR**.

Dimmunarrofi framljósa

Ýtið til að velja háu ljósin (HI) eða lágu ljósin (LOW). Kveikt er sjálfkrafa á ljósunum (ON) þegar vélin er í gangi.

Rofi fyrir hitun stýrishandfanga og eldsneytisgjafar

E-TEC

ATHUGIÐ: Þegar vélin er í minna en 1900 SN./MÍN. er hitun á stýrishandföngum eða handfangi eldsneytisgjafar takmörkuð í 50%.

600 ACE

ATHUGIÐ: Hituð stýrishandföng eða handfang eldsneytisgjafar eru tiltæk þegar vélin er í meira en 1900 SN./MÍN.

Allar gerðir

Ýtið rofanum eftir þörfum til að velja hitunarstig og halda þægilegum hita á höndunum.

Rofi hitaðra stýrishandfanga

E-TEC og ACE sleðar

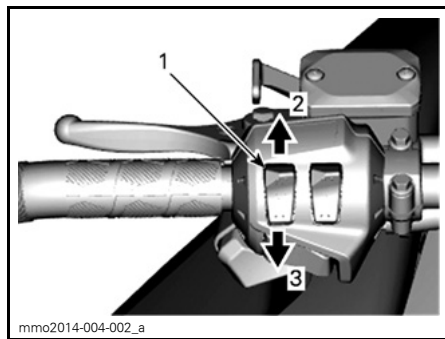

HEFÐBUNDIÐ

1. Rofi hitaðra stýrishandfanga
2. Hiti aukinn
3. Hiti minnkaður

Rofi fyrir hitun á handfangi eldsneytisgjafar

E-TEC og ACE sleðar

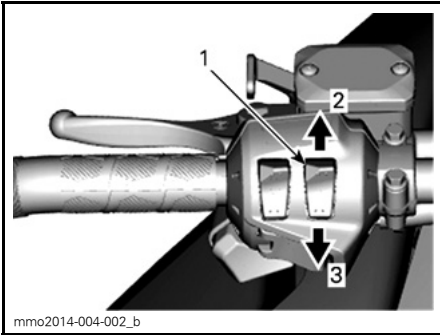

mmo2014-004-002_b

HEFÐBUNDIÐ

1. Rofi fyrir hitun á handfangi eldsneytisgjafar
2. Hiti aukinn
3. Hiti minnkaður

8) Verkfærasett

Verkfærasett með nauðsynlegum verkfærum til grunnviðhalds fylgir með sleðanum.

Undirstaða verkfærasetts er staðsett í vélarhólfinu á hlíf drifvindu.

TILKYNNING Tryggið að verkfærasettið sé vel fest til að það snerti ekki breytilega aflyfirfræslu (CVT)

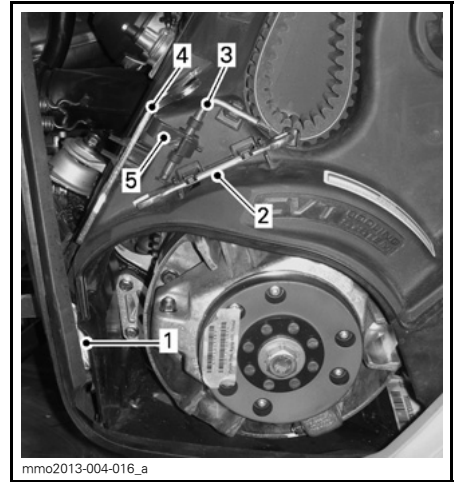

mmo2013-004-016_a

HEFÐBUNDIÐ

1. Neyðarkaðall (E-tec sleðar)
2. Herslutöng
3. Þenjari hlutlausu vindunnar
4. Stilliverkfæri fjöðrunar
5. Ræsiklemma

9) Drifbeltishlíf

Drifbeltishlíf fjarlægð

⚠ VIÐVÖRUN

Ræsið ALDREI vélina:

- Nema hlífar og drifbeltishlíf séu vel festar.
- Ef vélarhlífin og/eða hliðarhlífar eru opnar eða ekki til staðar.

Reynið ALDREI að gera stillingar á hreyfanlegum hlutum ef vélin er í gangi.

ATHUGIÐ: Beltishlífin er örlítið of stór af ásettu ráði til að hægt sé að viðhalda spennu á pinnum hennar og legum og koma þannig í veg fyrir óþarfa hávaða og titring. Mikilvægt er að spennu sé viðhaldið þegar hlífin er sett aftur á.

Fjarlægjið tjóðrutappann af stöðvunarrofa vélarinnar.

Opnið vinstri hliðarhlíf vélarhússins. Aðferð er að finna í þessum undirkafla.

Fjarlægjið láspinnann.

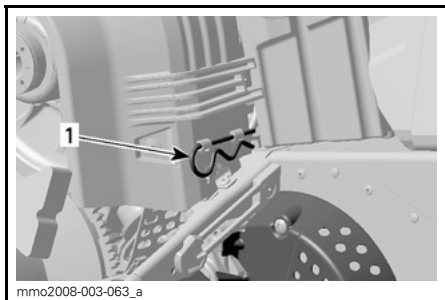

1. Lásþinni

Lyftið afturhluta hlífarinnar og losið hana af framflipunum með því að snúa henni út á við.

Drifbeltishlíf sett á

Þegar drifbeltishlíf er sett á aftur skal láta útskorinn hluta hennar vísa í áttina að framhluta snjósleðans.

Setjið flipann í raufina og ýtið hlífinni á sinn stað.



HEFÐBUNDIÐ

1. Flipi

Látið kósann vera fyrir ofan lásstöngina. Vera má að nauðsynlegt sé að lyfta hlífinni örlítið til að það sé nóg rými.

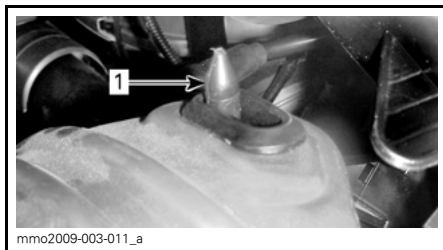

1. Lásstöng

Setjið afturhluta drifbeltishlífarinnar yfir lásstöngina og festið hana með lásþinnanum.

ATHUGIÐ: Drifbeltishlíf er örlítið of stór af ásettu ráði til að hægt sé að viðhalda spennu á pinnum hennar og legum og koma þannig í veg fyrir óþarfa hávaða og titring. Mikilvægt er að spennu sé viðhaldið þegar hlíf er sett aftur á.

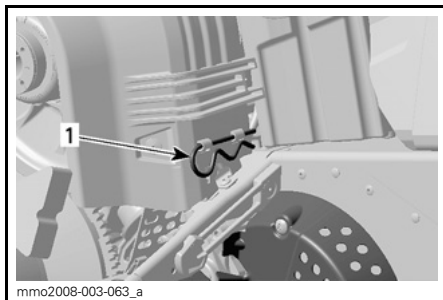

1. Lásþinni

10) Mælaborð

ACE gerðir

⚠ VIÐVÖRUN

Þegar ökumaður les á skjá stafræna mælisins er athygli hans beint frá notkun sleðans, sérstaklega því að líta stöðugt í kringum sig.

Lýsing mælis

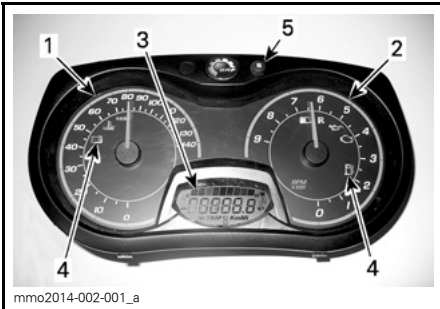

SKÍFUMÆLIR/STAFRÆNN MÆLIR (HEFÐBUNDINN)

1. Hraðamælir
2. Snúningshraðamælir (SN./MÍN.)
3. Skjár stafræns mælis
4. Gaumljós mælaborðs
5. Stillingarhnappur " " mæla

ATHUGIÐ: Mælirinn er forstilltur af framleiðanda í metrakerfi en hægt er að breyta honum í breskt mælingarkerfi. Hafið samband við vottaðan dreifiaðila Lynx.

1) Hraðamælir

Mælir hraða sleðans (í mílum á klukkustund eða kílómetrum á klukkustund, eftir því sem stillt er).



VINSTRI HLUTI MÆLISINS

2) Snúningshraðamælir (SN./MÍN.)

Mælir snúningafjölda vélarinnar á hverri mínútu (SN./MÍN.) Töluna skal margfalda með 1000 til að fá raunverulegan snúningsfjölda.

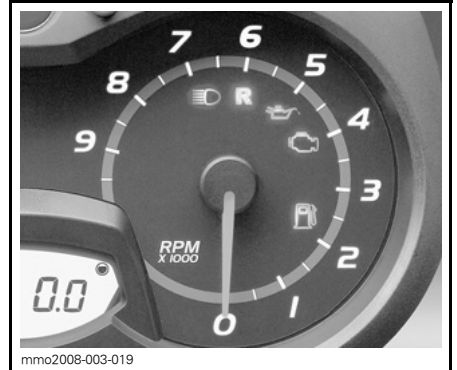

HÆGRI HLUTI MÆLISINS

3) Stafrænn skjár

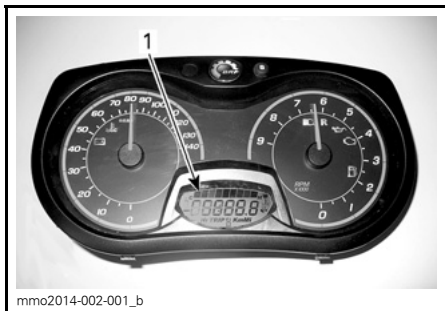

1. Stafrænn skjár

Skjárinn á að:

- Birta gangsetningarskilaboð þegar sleðinn er settur í gang

- Birta skilaboð um að LYKILLINN hafi verið auðkenndur
- Veita ýmsar upplýsingar eftir stillingum notandans
- Virkja eða breyta ýmsum eiginleikum eða notkunarmátum
- Birta skilaboð um virkjun eiginleika eða kerfisbilanir
- Birta bilunarkóða.

⚠ VIÐVÖRUN

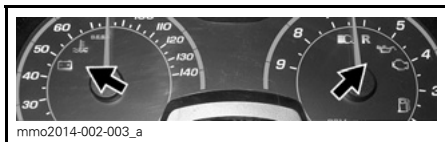

Stillið aldrei eiginleika fjölnota skjásins þegar verið er að aka snjósleðanum.

4) Gaumljós og skilaboð



HEFÐBUNDIN — GAUMLJÓS

Upplýsingar um hefðbundin gaumljós er að finna á töflunni hér fyrir neðan. Upplýsingar um gaumljós vegna bilana er að finna í kaflanum *STJÓRNKERFI*.

KVEIKT Á GAUMLJÓSUM (ON)	HLJÓÐMERKI	LÝSING
	—	Lágur eldsneytisforði. Eitt (1) strik birtist á skjánum fyrir eldsneytisforða. Fyllið á eldsneytisgeyminn eins fljótt og auðið er.
	Löng hljóðmerki sem eru endurtekin hægt	Bakkgír hefur verið valinn.
	—	Háu ljósin eru virk.

5) Stillingnappur (S)

Hnappur sem notaður er til að vafra um, stilla eða endurstilla fjölnota mælaskjá. Til að vista stillingarnar þarf vélin að vera í gangi.

Eiginleikar mælis

TILTÆKAR ÁBENDINGAR Á STAFRÆNUM SKJÁ		
NOTKUN	ADVENTURE LX	49 RANGER
A) Kílómetramælir	X	X
B) Ferðamælir "A" eða "B"	X	X
C) Ferðatímamælir	X	X
D) Eldsneytisforði	X	X

ATHUGIÐ: Skjárinn er forstilltur af framleiðanda í metrakerfi en hægt er að breyta honum í breskt mælingakerfi. Hafid samband við vottaðan dreifiaðila Lynx.

A) Kílómetramælir

Skráir vegalengdina sem búið er að aka.

Ýtið á stillihnappinn (S) til að velja stillingu kílómetramælis.

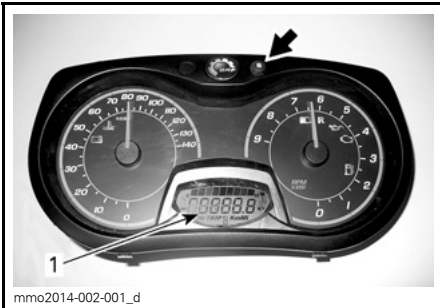

1. Hamur kílómetramælis

B) Ferðamælir "A" eða "B"

Ferðamælir skráir vegalengdina sem búið er að aka frá því að hann var endurstilltur.

Ýtið á stillihnappinn (S) til að velja stillingu ferðamælis (FERÐ A/FERÐ B).

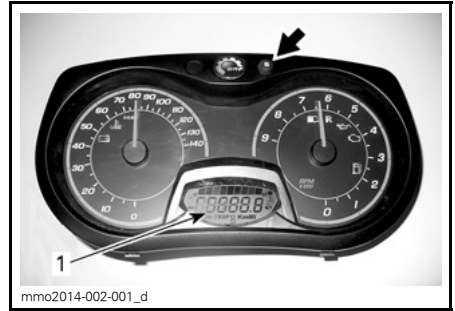

1. Stilling ferðamælis (FERÐ A/FERÐ B).

Ýtið á stillihnappinn (S) og haldið honum niðri til að endurstilla.



C) Ferðatímamælir

Skráir akstur tíma sleðans á meðan rafkerfið er virkt eftir endurstillingu þess.

Ýtið á stillihnappinn (S) til að velja stillingu ferðatíma (HrTRIP).



1. Stilling ferðatímamælis (HrTRIP)

Ýtið á stillinghnappinn (S) og haldið honum niðri til að endurstilla.



D) Eldsneytisforði

Strikamælir sem gefur stöðugt til kynna hversu mikill eldsneytisforði er eftir í eldsneytisgeyminum.

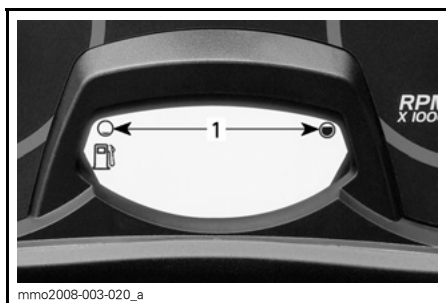

ELDSNEYTISFORÐI

1. Notkunarvið

E) Hitunarstig stýrishandfanga

Hitunarstig birtist á skjánum.

ATHUGIÐ: Hægt er að velja um níu hitunarstig. Þegar rofanum er sleppt mun skjárinn birta eldsneytisforða.

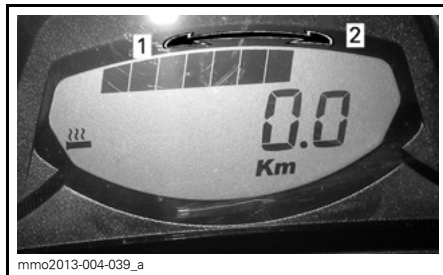

SKJÁMYND HITUNARSTIGS

1. Minni hiti
2. Meiri hiti

F) Hitunarstig handfangs eldsneytisgjafar

ATHUGIÐ: Hitunarstig birtist á rafræna skjánum þegar kveikt er á rofa fyrir handfang eldsneytisgjafar. Þegar rofanum er sleppt mun skjárinn birta eldsneytisforða.

ATHUGIÐ: Hægt er að velja um níu hitunarstig.

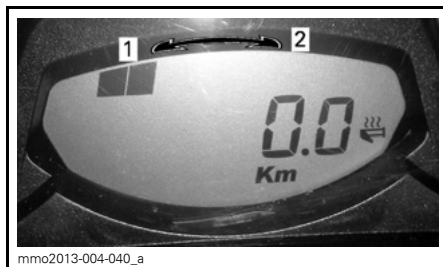

SKJÁMYND HITUNARSTIGS

1. Minni hiti
2. Meiri hiti

Stillingar mælis

Val á einingu (KM/KLST. eða MPH)

Einingarnar má stilla í metrakerfi eða breskt mælingakerfi. Leitið til vottaðs dreifiaðila Lynx.

11) Skífumælir/stafrænn mælir (hefðbundinn)

E-TEC gerðir

⚠ VIÐVÖRUN

Þegar ökumaður les á skjá stafræna mælisins er athygli hans beint frá notkun sleðans, sérstaklega því að líta stöðugt í kringum sig.

Lýsing mælis

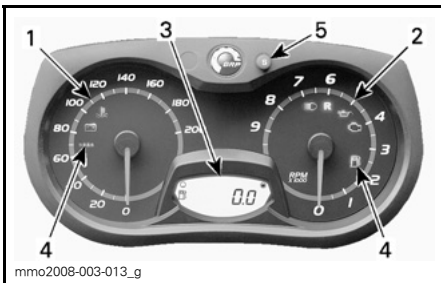

SKÍFUMÆLIR/STAFRÆNN MÆLIR (HEFÐBUNDINN)

1. Hraðamælir
2. Snúningshraðamælir (SN./MÍN.)
3. Skjár stafræns mælis
4. Gaumljós
5. Stillingarhnappur "" mæla

ATHUGIÐ: Mælirinn er forstilltur af framleiðanda í metrakerfi en hægt er að breyta honum í breskt mælingakerfi. Hafið samband við vottaðan dreifiaðila Lynx.

1) Hraðamælir

Mælir hraða sleðans (í mílum á klukkustund eða kílómetrum á klukkustund, eftir því sem stillt er).

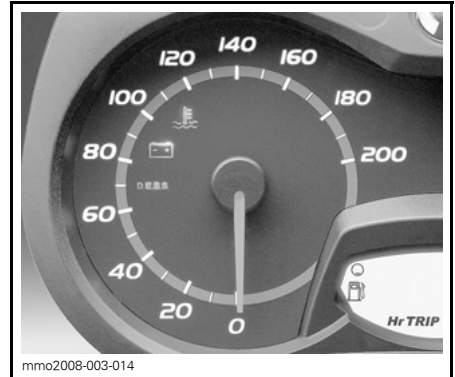

VINSTRI HLUTI MÆLISINS

2) Snúningshraðamælir (SN./MÍN.)

Mælir snúningafjölda vélarinnar á hverri mínútu (SN./MÍN.) Töluna skal margfalda með 1000 til að fá raunverulegan snúningsfjölda.



HÆGRI HLUTI MÆLISINS

3) Stafrænn skjár

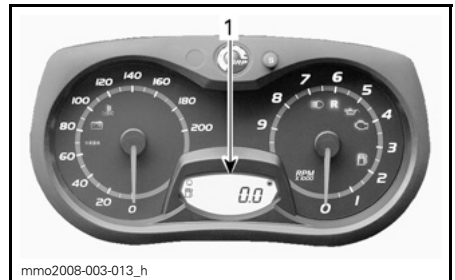

1. Stafrænn skjár

Skjárinn á að:

- Birta gangsetningarskilaboð þegar sleðinn er settur í gang
- Birta skilaboð um að LYKILLINN hafi verið auðkenndur
- Veita ýmsar upplýsingar eftir stillingum notandans
- Virkja eða breyta ýmsum eiginleikum eða notkunarmátum
- Birta skilaboð um virkjun eiginleika eða kerfisbilanir
- Birta bilunarkóða.

⚠ VIÐVÖRUN





Stillið aldrei eiginleika fjölnota skjásins þegar verið er að aka snjósleðanum.

4) Gaumljós og skilaboð



HEFÐBUNDIN — GAUMLJÓS

Upplýsingar um hefðbundin gaumljós er að finna á töflunni hér fyrir neðan. Upplýsingar um gaumljós vegna bilana er að finna í kaflanum *STJÓRNKERFI*.

KVEIKT Á GAUMLJÓSUM (ON)	HLJÓÐMERKI	LÝSING
	4 stutt hljóðmerki á 5 mínútna fresti	Olíumagn innspýtingar er lítið. Stöðvið snjósleðann á öruggum stað og fyllið svo olíu á innspýtingargeyminn.
	—	Lágur eldsneytisforði. Eitt (1) strik birtist á skjánum fyrir eldsneytisforða. Fyllið á eldsneytisgeyminn eins fljótt og auðið er.
	Löng hljóðmerki sem eru endurtekin hægt	Bakkgír hefur verið valinn.
	3 stutt hljóðmerki	Bakkgír er ekki virkur, reynið aftur.
	—	Háu ljósin eru virk.
—	—	E-TEC: Nauðsynlegt er að hita upp vél og/eða innspýtingarolíu áður en sleðinn er notaður. Snúningshraði vélarinnar er takmarkaður þar til tilætluðu hitastigi er náð.

5) Stillingnappur (S)

Hnappur sem notaður er til að vafra um, stilla eða endurstilla fjölnota mælaskjá.

Til að vista stillingarnar þarf vélin að vera í gangi.

ATHUGIÐ: Stillingnappurinn (S) á fjölnota rofanum hefur sömu eiginleika og hann má einnig nota.

Eiginleikar mælis

EIGINLEIKAR MÆLIS	
NOTKUN	600 HO E-TEC
A) Kílómetramælir	X
B) Ferðamælir "A" eða "B"	X
C) Ferðatímamælir	X
D) Eldsneytisforði	X
E) Hitastig kælivökva ⁽¹⁾	X
F) Geymsluaðferð vélar	X

X = X gefur til kynna hefbundinn eiginleika

Opt = Tiltækt sem valkostur

N.A. = Ekki tiltækt

(1) Hitastig kælivökva er valfrjálss eiginleiki. Nánari upplýsingar er að finna hjá dreifiaðila Lynx

ATHUGIÐ: Skjárinn er forstilltur af framleiðanda í metrakerfi en hægt er að breyta honum í breskt mælingakerfi. Hafið samband við vottaðan dreifiaðila Lynx.

A) Kílómetramælir

Skráir vegalengdina sem búið er að aka. Ýtið á stillihnappinn (S) til að velja stillingu kílómetramælis.

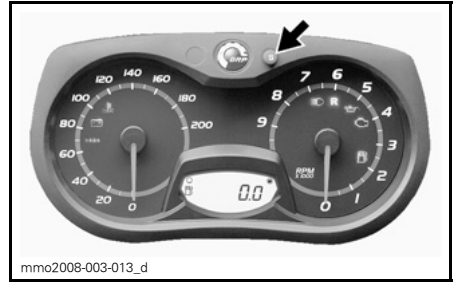

C) Ferðatímamælir

Skráir akurstíma sleðans á meðan rafkerfið er virkt eftir endurstillingu þess.

Ýtið á stillihnappinn (S) til að velja stillingu ferðatíma (HrTRIP).

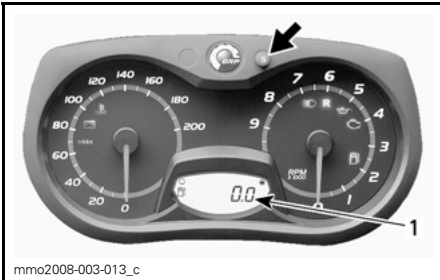

1. Hamur kílómetramælis

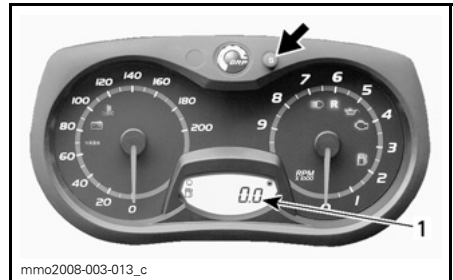

1. Stilling ferðatímamælis (HrTRIP)

B) Ferðamælir A eða B

Ferðamælir skráir vegalengdina sem búið er að aka frá því að hann var endurstilltur.

Ýtið á stillihnappinn (S) til að velja stillingu ferðamælis (FERÐ A/FERÐ B).

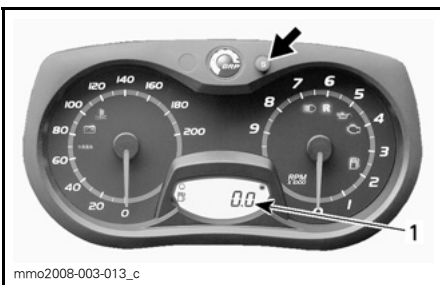

1. Stilling ferðamælis (FERÐ A/FERÐ B).

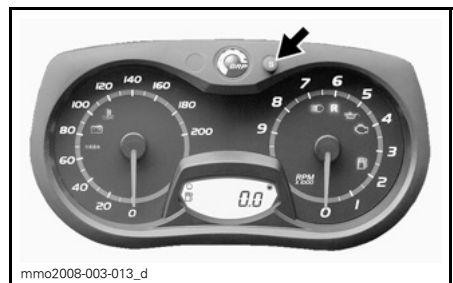

D) Eldsneytisforði

Strikamælir sem gefur stöðugt til kynna hversu mikill eldsneytisforði er eftir í eldsneytisgeyminum.

Ýtið á stillihnappinn (S) og haldið honum niðri til að endurstilla.

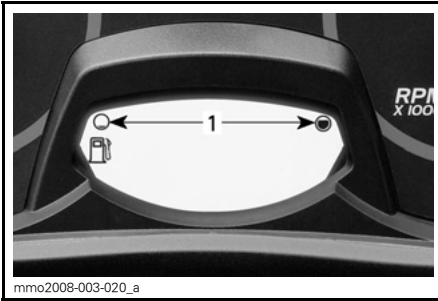

mmo2008-003-020_a
ELDSNEYTISFORÐI
1. Notkunarsvið

Hitastig kælivökva (Valfrjáls eiginleiki)

Ofhitnunarvísir.

TILKYNNING Ef vélin ofhitnar skal leggja sleðanum á öruggum stað. Leitið í kaflann ÚRRÆÐALEIT.

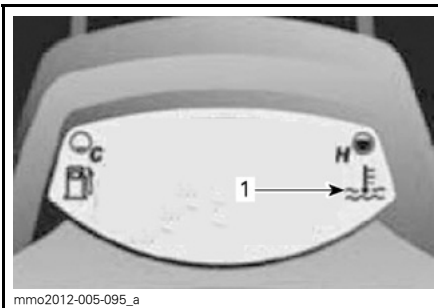

mmo2012-005-095_a
VALFRJÁLS EINING SETT UPP
1. Ofhitnunarvísir

F) Geymsluaðferð E-TEC vélar

"OIL" (OLÍA) birtist þegar vélin hefur geymsluflerli sitt.

12) Fjölnota skífumælir/stafrænn mælir

E-tec Touring Kit sleðar með fjölnota mælaborði með skífumæli/stafrænum mæli

! VIÐVÖRUN

Þegar ökumaður les á skjá stafræna mælisins er athygli hans beint frá notkun sleðans, sérstaklega því að líta stöðugt í kringum sig.

Lýsing mælis

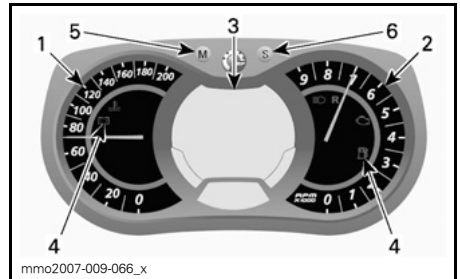

FJÖLNOTA SKÍFUMÆLIR/STAFRÆNN MÆLIR

1. Hraðamælir
2. Snúningshraðamælir (SN./MÍN.)
3. Fjölnota stafrænn skjár
4. Gaumljós
5. Hnappur notkunarmáta
6. Stillihnappur

ATHUGIÐ: Mælirinn er forstilltur af framleiðanda í metrakerfi en hægt er að breyta honum í breskt mælingakerfi. Hafid samband við vottaðan dreifiaðila Lynx.

1) Hraðamælir

Mælir aksturshraða.



mmo2008-007-017

VINSTRI HLUTI MÆLISINS

2) Snúningshraðamælir (SN./MÍN.)

Mælir snúningafjölda vélarinnar á hverri mínútu (SN./MÍN.) Töluna skal margfalda með 1000 til að fá raunverulegan snúningsfjölda.



mmo2008-007-018

HÆGRI HLUTI MÆLABORÐSINS

3) Fjölnota stafrænn skjár

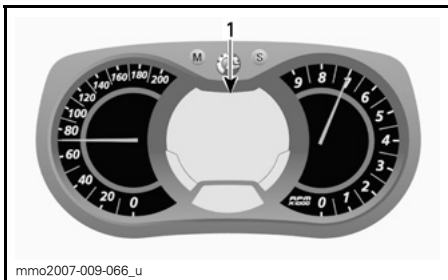

mmo2007-009-066_u

FJÖLNOTA SKÍFUMÆLIR/STAFRÆNN MÆLIR

1. Fjölnota skjár

Skjárinn á að:

- Birta gangsetningarskilaboð þegar sleðinn er settur í gang
- Birta skilaboð um að LYKILLINN hafi verið auðkenndur
- Veita ýmsar upplýsingar eftir stillingum notandans
- Virkja eða breyta ýmsum eiginleikum eða notkunarmátum
- Birta skilaboð um virkjun eiginleika eða kerfisbilanir
- Birta bilunarkóða.

Þegar kveikt er á upplýsingarmiðstöð birtist sjálfkrafa síðasta stilling sem valin var.

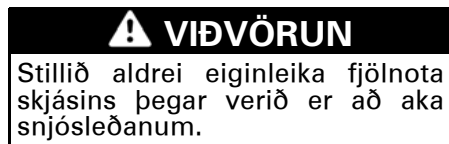







4) Gaumljós og skilaboð



mmo2008-003-024_a

HEFÐBUNDIN — GAUMLJÓS

Upplýsingar um hefðbundin gaumljós er að finna á töflunni hér fyrir neðan. Upplýsingar um gaumljós vegna bilana er að finna í kaflanum **STJÓRNKERFI**.

KVEIKT Á GAUMLJÓSUM (ON)	HLJÓÐ-MERKI	SKILABOÐASKJÁR	LÝSING
	4 stutt hljóðmerki á 5 mínútna fresti	LÍTILL OLÍUFORÐI	E-TEC: Olíumagn innspýtingar er lítið. Stöðvið snjósleðann á öruggum stað og fyllið svo olíu á innspýtingargeyminn.
	—	—	Lágur eldsneytisforði. Eitt (1) strik birtist á skjánum fyrir eldsneytisforða. Fyllið á eldsneytisgeyminn eins fljótt og auðið er.
	Löng hljóðmerki sem eru endurtekin hægt	BAKKGÍR	Bakkgír hefur verið valinn.
	3 stutt hljóðmerki	VILLA VIÐ VAL BAKKG.	Bakkgír er ekki virkur, reynið aftur.
	—	—	Háu ljósin eru virk.
—	—	UPPHITUN	E-TEC: Nauðsynlegt er að hita upp vél og/eða innspýtingarolíu áður en sleðinn er notaður. Snúningshraði vélarinnar er takmarkaður þar til tilætluðu hitastigi er náð (allt að 10 mínútur í við akstur sleðans). Vera má að upphitunartími sé nauðsynlegur eftir að vélin er ræst aftur í miklum kulda.
ACE gerðir			
	—	—	Sparhamur hefur verið valinn.
	—	—	Hefðbundinn hamur hefur verið valinn.
	—	—	Sport-hamur hefur verið valinn.

5) Hnappur notkunarmáta (M)

Hnappur sem notaður er til að vafra um í fjölnota mælaskjá.

ATHUGIÐ: Hnappur NOTKUNARMÁTA á fjölnotarofahúsinu hefur sömu eiginleika og hann má einnig nota.

6) Stillingarnappur (S)

Hnappur sem notaður er til að vafra um, stilla eða endurstilla fjölnota mælaskjá.

Til að vista stillingarnar þarf vélin að vera í gangi.

ATHUGIÐ: Stíllíhnaþpurinn (S) á fjölnota rofanum hefur sömu eiginleika og hann má einnig nota.

Eiginleikar mælis

EIGINLEIKAR MÆLIS	
NOTKUN	600 HO E-TEC
A) Hraðamælir	Gefur hraðann til kynna sjálfgefið
2) Snúningshraði vélar (SN./MÍN.)	X
C) Kílómetramælir	X
D) Ferðamælir "A" eða "B"	X
E) Ferðatímamælir	X
F) Klukka	X
G) Eldsneytisforði	X
H) Hæð	X
I) Mesti hraði	X
J) Meðalhraði	X
K) Hitunarstig stýrishandfanga	X
L) Hitunarstig handfangs eldsneytisgjafar	X
M) Núgildandi eldsneytisnotkun (ACE)	X
N) Heildarnotkun eldsneytis (ACE)	X
O) Skilaboðaskjár	X
P) Hitastig kælivökva	X
F) Geymsluaðferð E-TEC vélar	X
R) Upptökuhamur lota	X
X = X gefur til kynna hefbundinn eiginleika Opt = Tiltækt sem valkostur N.A. = Ekki tiltækt	

A) Hraðamælir

Að auki skífumælis hraða er hægt að birta hraða sleðans á fjölnota skjánum.

Aksturshraði getur birst á skjá 1 eða skjá 2.

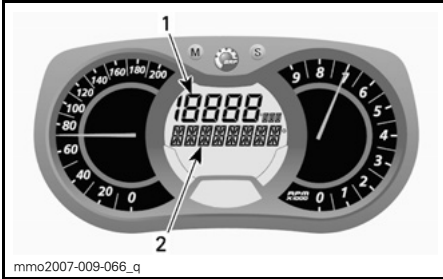

FJÖLNOTA SKJÁR

1. Skjár 1
2. Skjár 2

Notið hnappinn NOKTUNARMÁTI (M) til að velja skjá og gerið svo eftirfarandi:

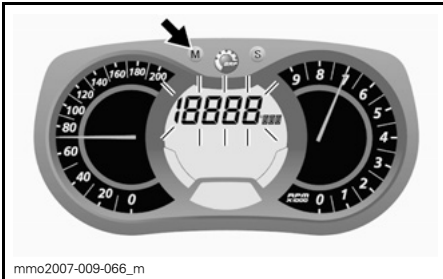

Þegar skjáinn blíkkar skal ýta á stillihnappinn (S) til að velja ham hraðamælis.

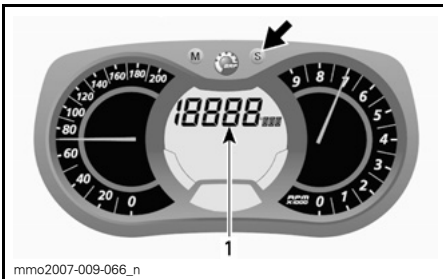

1. Hamur hraðamælis

Ýtið á hnappinn NOTKUNARMÁTI (M) til að staðfesta valið eða bíðið í 5 sekúndur.

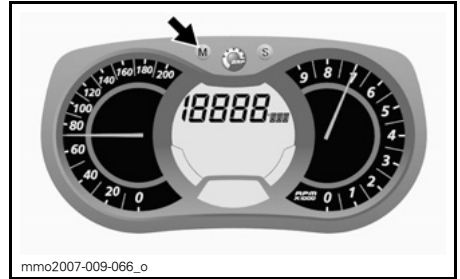

2) Snúningshraðamælir (SN./MÍN.)

Að auki skífumælisins sem sýnir snúningshraða er hægt að birta SN./MÍN. á fjölnota skjánum.

Snúningshraði vélar getur birst á skjá 1 eða skjá 2.

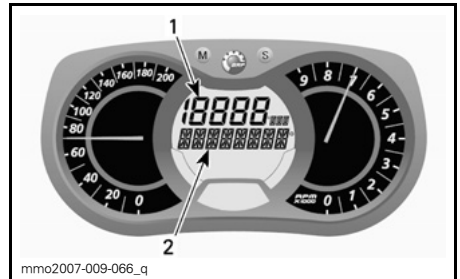

FJÖLNOTA SKJÁR

1. Skjár 1
2. Skjár 2

Notið hnappinn NOKTUNARMÁTI (M) til að velja skjá og gerið svo eftirfarandi:



Þegar skjárinn blikkar skal ýta á stillihnappinn (S) til að velja stillingu snúningshraða.

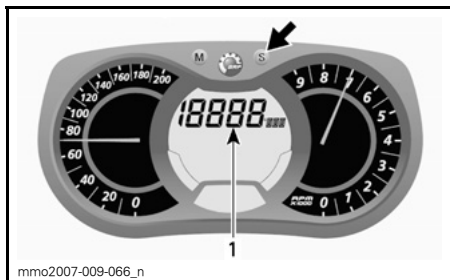

1. Stilling snúningshraða

Ýtið á hnappinn NOTKUNARMÁTI (M) til að staðfesta valið eða bíðið í 5 sekúndur.

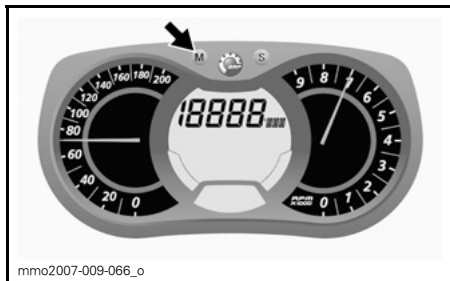

C) Kílómetramælir

Skráir vegalengdina sem bíðið er að aka.

Ýtið á stillihnappinn (S) til að velja stillingu kílómetramælis.

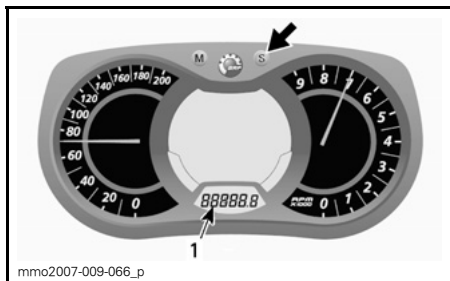

1. Stilling kílómetramælis (km/mi)

D) Ferðamælir A eða B

Ferðamælir skráir vegalengdina sem bíðið er að aka frá því að hann var endurstilltur.

Ýtið á stillihnappinn (S) til að velja stillingu ferðamælis (FERÐ A/FERÐ B).

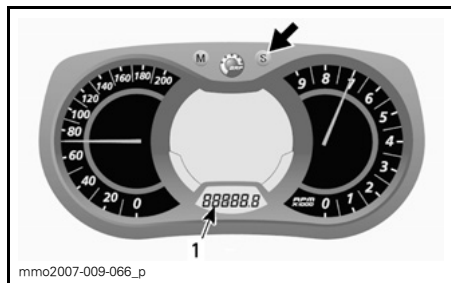

1. Stilling ferðamælis (FERÐ A/FERÐ B).

Ýtið á stillihnappinn (S) og haldið honum niðri til að endurstilla.

ATHUGIÐ: Þegar FERÐ B er endurstilt á E-TEC gerðum mun HEILDAR ELDSNEYTISNOTKUN einnig vera endurstilt.

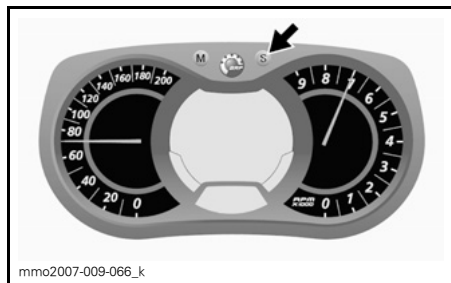

E) Ferðatímamælir

Skráir akurstíma sleðans með rafkerfið virkt eftir endurstillingu þess.

Ýtið á stillihnappinn (S) til að velja stillingu ferðatíma (HrTRIP).

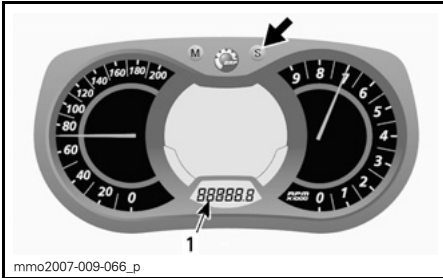

1. Stilling ferðatímamælis (HrTRIP)

Ýtið á stillihnappinn (S) og haldið honum niðri til að endurstilla.

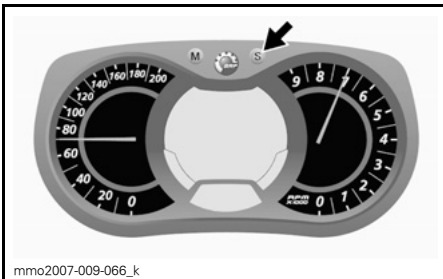

F) Klukka

Gerðir sem þúar eru rafrænni ræsingu

ATHUGIÐ: Klukkan sýnir tímann á 24 klst. sniði einungis.

Ýtið á stillihnappinn (S) til að velja stillingu klukku.

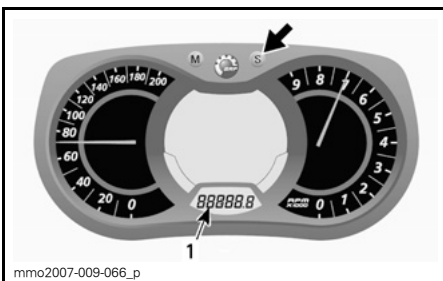

1. Stilling klukku

Ýtið á stillihnappinn (S) og haldið honum niðri til að virkja stillingu klukku.

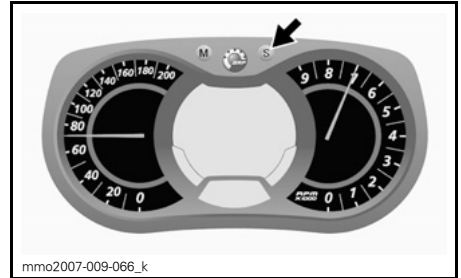

Notið stillihnappinn (S) til að breyta klukkustundum þegar tala KLUKKUSTUNDA blikkar.

Til að breyta MÍNÚTUM skal nota hnapp notkunarmáta (M) til að skipta yfir í mínútur þegar tala KLUKKUSTUNDA blikkar. Ýtið á stillihnappinn (S) til að stilla mínútur.

Ýtið á hnappinn NOTKUNARMÁTI (M) til að vista stillingar klukkunnar fara úr stillingarhamnum.

G) Eldsneytisforði

Strikamælir sem gefur stöðugt til kynna hversu mikill eldsneytisforði er eftir í eldsneytisgeyminum.

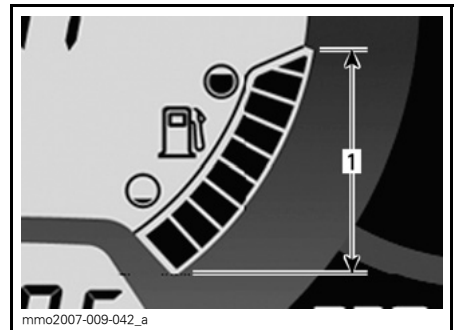

ELDSNEYTISFORÐI

1. Notkunar svið

H) Hæð

Sýnir áætlaða hæð sleðans yfir sjávarmáli með því að reikna út loftþrýsting.

ATHUGIÐ: Hæðin er nánduð hverja 100 metra þegar um er að ræða metrakerfi en hver 200 fet þegar um er að ræða breskar mælieiningar.

Til að hæð yfir sjávarmáli birtist skal fylgja eftirfarandi skrefum.

Ýtið á hnappinn NOTKUNARMÁTI (M) til að velja skjá 2.

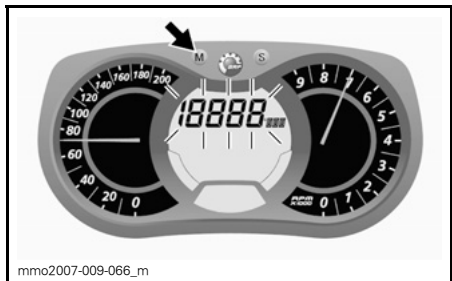

Þegar skjáinn blikkar skal ýta á stillihnappinn (S) til að velja hæð yfir sjávarmáli.

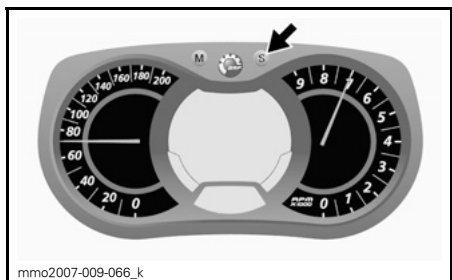

Eftirfarandi tákn birtist þegar hamur fyrir hæð yfir sjávarmáli er valinn.



HAMUR FYRIR HÆÐ YFIR SJÁVARMÁLI

Ýtið á hnappinn NOTKUNARMÁTI (M) til að staðfesta valið eða bíðið í 5 sekúndur.

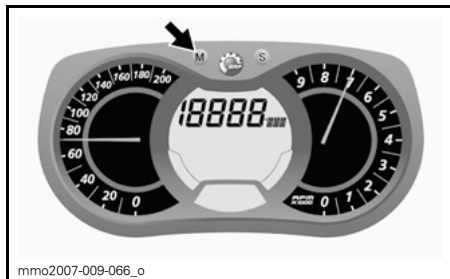

1) Mesti hraði

Skráir mesta hraða sleðans frá því að hann var endurstílltur.

Til að sjá mesta hraða sleðans skal fylgja eftirfarandi skrefum.

Ýtið á hnappinn NOTKUNARMÁTI (M) til að velja skjá 1.



Þegar skjáinn blikkar skal ýta á stillihnappinn (S) til að velja ham mesta hraða (TOP_SPD).

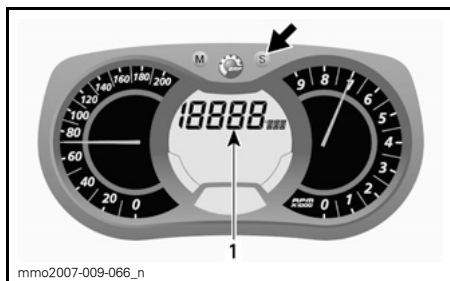

1. Hamur mesta hraða (TOP_SPD)

Ýtið á hnappinn NOTKUNARMÁTI (M) til að staðfesta valið eða bíðið í 5 sekúndur.

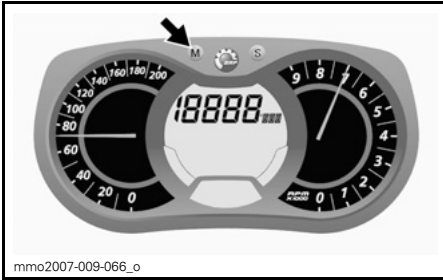

Til að endurstilla skal ýta á hnappinn NOTKUNARMÁTI (M) til að velja ham.

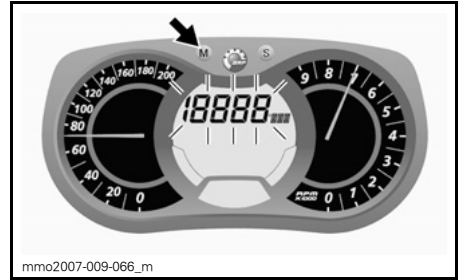

Þegar skjárinn blikkar skal ýta á stillihnappinn (S) til að velja ham meðalhraða (AVR_SPD).

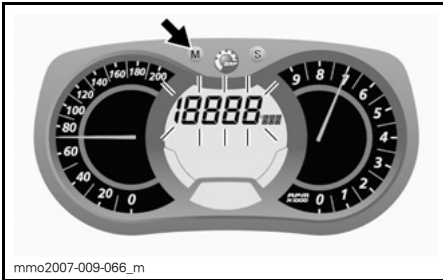

Innan 5 sekúnda eftir að skjárinn blikkar skal ýta á stillihnappinn (S) og halda honum niðri til að endurstilla.

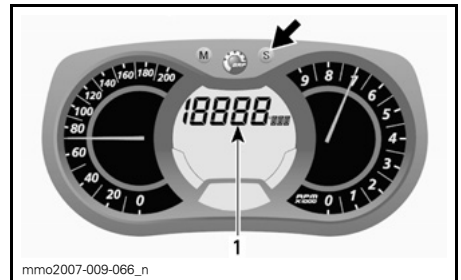

1. Hamur meðalhraða (AVR_SPD)

Ýtið á hnappinn NOTKUNARMÁTI (M) til að staðfesta valið eða bíðið í 5 sekúndur.

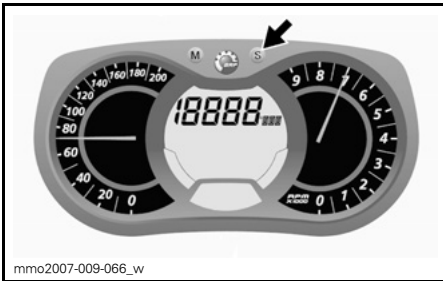

J) Meðalhraði

Skráir meðalhraða sleðans frá því að hann var endurstilltur.

Til að sjá meðalhraða sleðans skal fylgja eftirfarandi skrefum.

Ýtið á hnappinn NOTKUNARMÁTI (M) til að velja skjá 1.

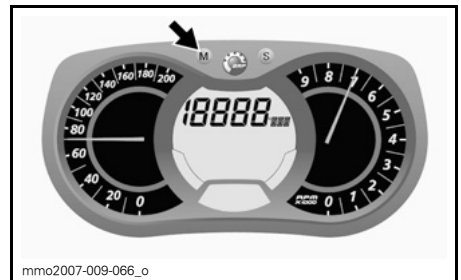

Til að endurstilla skal ýta á hnappinn NOTKUNARMÁTI (M) til að velja ham.

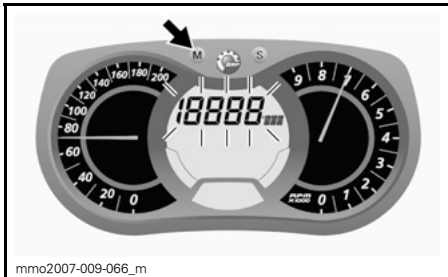

L) Hitunarstig handfangs eldsneytisgjafar

Strikamælir sem gefur til kynna hitunarstig.

Þegar kveikt er á hitun handfangs eldsneytisgjafar birtist strikamælir í stað eldsneytisforða. Þegar slökkt er á hitun mun skjárin birta eldsneytisforða á ný.

Innan 5 sekúnda eftir að skjárin blikkar skal ýta á stillihnappinn (S) og halda honum niðri til að endurstilla.

Nánari upplýsingar er að finna í kaflanum **HITUNARROFI HANDFANGS ELDSNEYTISGJAFAR**.

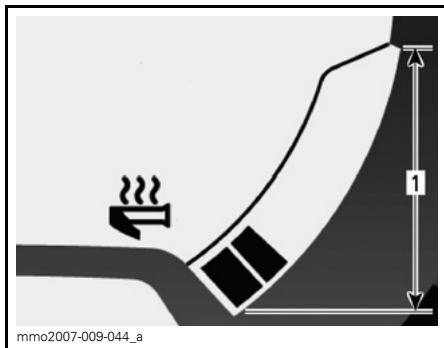
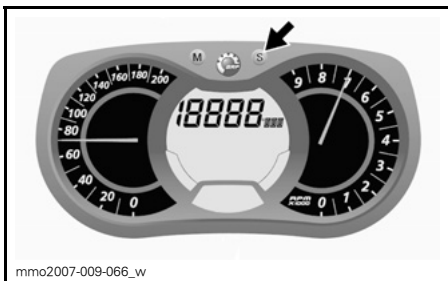

K) Hitunarstig stýrishandfanga

Strikamælir sem gefur til kynna hitunarstig.

Nánari upplýsingar er að finna í kaflanum **HITUNARROFI STÝRISHANDFANGA**.

HITUNARROFI HANDFANGS ELDSNEYTISGJAFAR

1. Notkunarsvið

M) Núgildandi eldsneytisnotkun

Reiknar út meðal eldsneytisnotkun í akstri.

Til að sjá meðal eldsneytisnotkun skal fylgja eftirfarandi skrefum.

Ýtið á hnappinn NOTKUNARMÁTI (M) til að velja skjá 1.

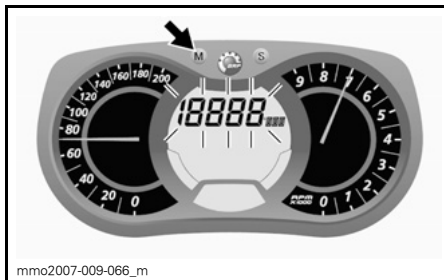
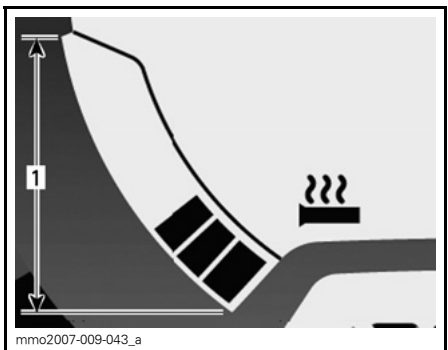

HITUÐ STÝRISHANDFÖNG

1. Notkunarsvið

Þegar skjárin blikkar skal ýta á stillihnappinn (S) til að velja ham eldsneytisnotkunar.

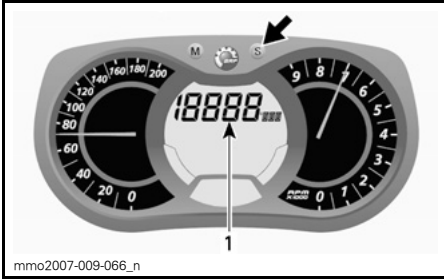

1. Hamur núgildandi eldsneytisnotkunar

Þegar skjárin blikkar skal ýta á stillihnappinn (S) til að velja ham heildar eldsneytisnotkunar (TC).

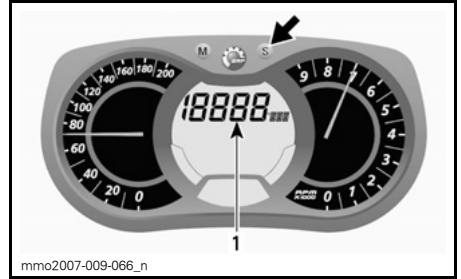

1. Hamur heildar eldsneytisnotkunar (TC)

Ýtið á hnappinn NOTKUNARMÁTI (M) til að staðfesta valið eða bíðið í 5 sekúndur.

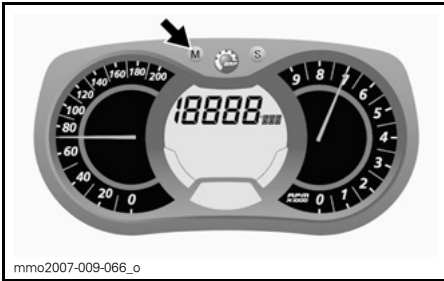

TC birtist þegar hamurinn er valinn.

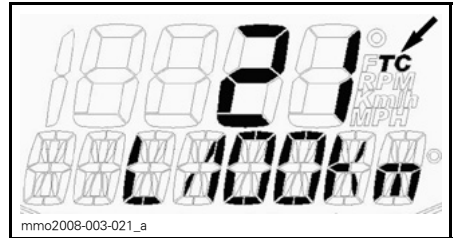

HEFÐBUNDIÐ

N) Heildarnotkun eldsneytis

Skráir meðal eldsneytisnotkun frá því að hún var endurstíllt.

Til að sjá heildar eldsneytisnotkun skal fylgja eftirfarandi skrefum.

Ýtið á hnappinn NOTKUNARMÁTI (M) til að velja skjá.

Ýtið á hnappinn NOTKUNARMÁTI (M) til að staðfesta valið eða bíðið í 5 sekúndur.

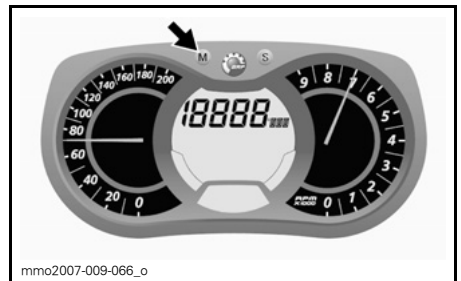

Til að endurstílla skal setja ferðamælinn á FERÐ B. Nánari upplýsingar er að finna í FERÐAMÆLIR A EÐA B.

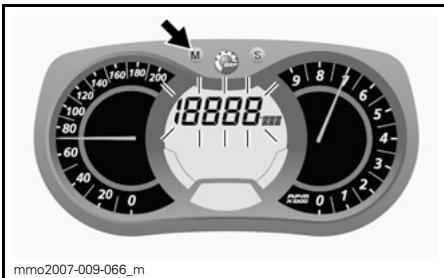

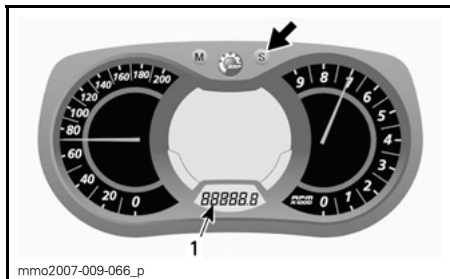

1. Ferðamælir (FERÐ B).

Ýtið á stillihnappinn (S) og haldið honum niðri til að endurstilla.

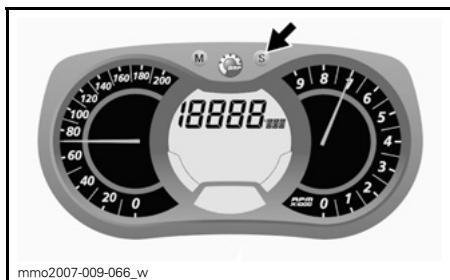

O) Skilaboð

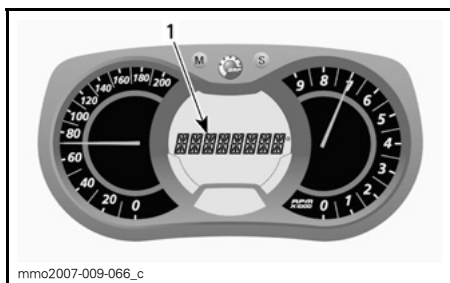

1. Skilaboð

Upplýsingar um hefðbundin skilaboð er að finna í GAUMLJÓS OG SKILABOÐ í þessum kafla.

Upplýsingar um bilanir og skilaboð sem tengjast D.E.S.S. er að finna í kaflanum STJÖRNKERFI.

P) Hitastig kælivökva

Strikamælir sem gefur til kynna hitastig kælivökva.

Við hefðbundinn akstur snjósleðans eiga strikin ekki að fara yfir miðjan mælinn.

TILKYNNING Ef vélin ofhitnar skal leggja sleðanum á öruggum stað. Leiði í kaflann ÚRRÆÐALEIT.

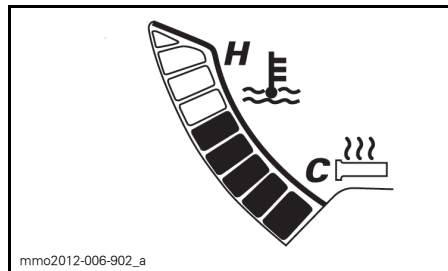

Q) Geymsluaðferð E-TEC vélar

Skjáriinn mun sýna "OIL" (OLÍA) þegar ferlið er farið í gang.

R) Upptökuhamur lota

Í þessum hami er hægt að taka samhliða upp aksturshraða, snúningshraða vélar (SN./MÍN.) og forvalda eiginleika á skjá 1 í ákveðinn tíma sem notandi færir inn.

Einnig er hægt að taka upp níu (9) mismunandi lotur sem vara í mesta lagi í 2,5 mínútur.

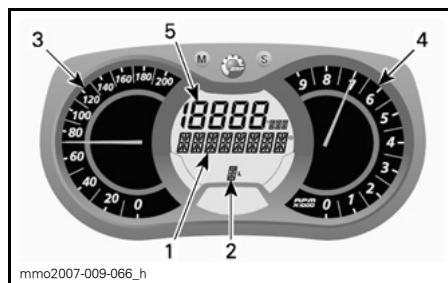

UPPTÖKUHAMUR LOTA

1. Skjár upptökuhamurs
2. Lotur
3. Aksturshraði
4. Snúningshraði vélar á mínútu (SN./MÍN.)
5. Forvalinn eiginleiki

Til að virkja upptökuham lota:

1. Ýtið á stillihnappinn (S) til að velja stillingu kílómetramælis á skjá 3.
2. Ýtið á stillihnappinn (S) og haldið honum niðri í 2 sekúndur til að virkja upptökuhaminn. REC (UPPTAKA) birtist til að gefa til kynna að upptökuhamur var valinn.



1. Upptökuhamur
2. Kílómetramælir

3. Ýtið á stillihnappinn (S) til að fletta á milli hama.

Tiltækir hamir eru: STOP (STÖÐVA), REC (TAKA UPP) eða PLAY (SPILA).

Til að taka upp:

1. Veljið REC (TAKA UPP).

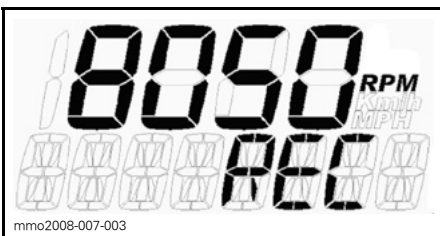

UPPTÖKUHAMUR

2. Ýtið á hnappinn NOTKUNARMÁTI (M) til að hefja upptöku.
3. Á meðan upptakan stendur yfir skal ýta á hnappinn NOTKUNARMÁTI (M) í hvert sinn sem taka skal upp nýja lotu (1 til 9 lotur).

Ýtið á stillihnappinn (S) til að stöðva upptökuna.

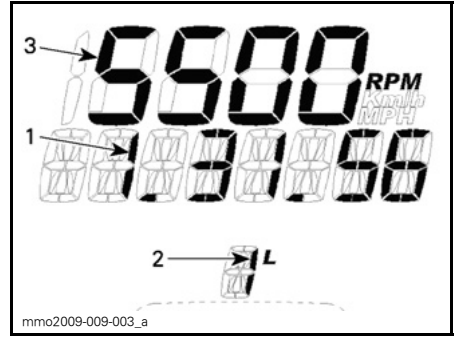

UPPTÖKUHAMUR

1. Upptökutími
2. Túr/lotu
3. Valinn hamur

Til að taka upp nýja lotu skal ýta á stillihnappinn (S) þar til REC (TAKA UPP) birtist á skjánum. Endurtakið ofangreinda aðferð til að taka upp.

Skoðun upptöku:

Veljið PLAY (SPILUN).

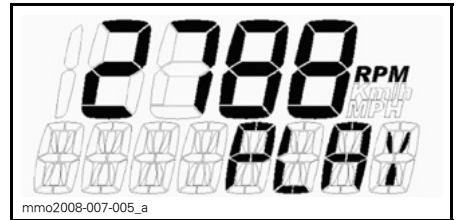

SPILUNARHAMUR

1. Ýtið á hnappinn NOTKUNARMÁTI (M) til að hefja spilun upptökunar.

Öll gögn sem tekin voru upp (hraðamælir, snúningshraðamælir og forvalinn hamur á skjá 1) birtast á sama tíma.

2. Til að stöðva lotuna skal nota stillihnappinn (S) EÐA ýta á hnapp notkunarmáta (M) til að skipta yfir í aðra lotu sem tekin var upp.

ATHUGIÐ: Þegar ýtt er á stillihnappinn (S) mun lotutíminn sem verið er að taka upp stöðvast og skjárinn mun birta tímalengdina sem tekin var upp og skipta svo sjálfkrafa yfir í næstu lotu sem tekin var upp eftir 5 sekúndur.

Í lok allra lota sem teknar voru upp mun STOP (STÖÐVA) birtast á skjánum.

Til að sjá upptökurnar aftur skal ýta á stillihnappinn (S) til að fara aftur í PLAY (SPILA). Endurtakið ofangreinda aðferð til að skoða upptökurnar.

Til að taka fleiri lotur upp skal ýta á stillihnappinn (S) til að fara aftur í REC (TAKA UPP). Endurtakið ofangreinda aðferð til að taka upp.

Ýtið á stillihnappinn (S) og haldið honum niðri í 5 sekúndur til að fara úr upptökuhamnum. Síðasti hamur sem valinn var á undan upptökuhamnum mun birtast.

Stillingar mælis

Stilling klukku

ATHUGIÐ: Klukkan sýnir tímann á 24 klst. sniði einungis.

Ýtið á stillihnappinn (S) til að velja stillingu klukku.

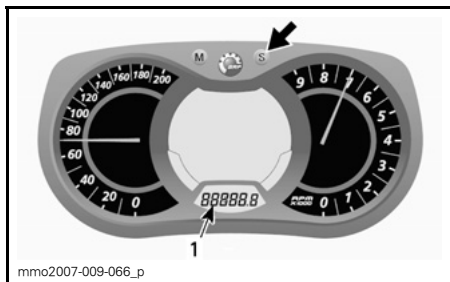

1. Stilling klukku

Ýtið á stillihnappinn (S) og haldið honum niðri til að virkja stillingu klukku.

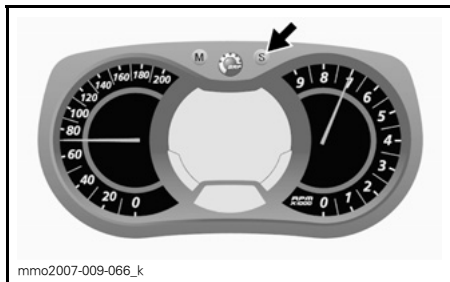

Notið stillihnappinn (S) til að breyta klukkustundum þegar tala KLUKKUSTUNDA blikkar.

Til að breyta MÍNÚTUM skal nota hnapp notkunarmáta (M) til að skipta yfir í mínútur þegar tala KLUKKUSTUNDA blikkar. Ýtið á stillihnappinn (S) til að stilla mínútur.

Ýtið á hnappinn NOTKUNARMÁTI (M) til að vista stillingar klukkunnar fara úr stillingarhamnum.

Val á einingu (KM/KLST. eða MPH)

Einingarnar má stilla í metrakerfi eða breskt mælingakerfi. Leitið til vottaðs dreifiaðila Lynx.

Tungumálaval

Hægt er að breyta tungumáli skjásins. Upplýsingar um tiltæk tungumál er hægt að fá hjá dreifiaðila Lynx sem getur stillt tungumálið sem óskað er eftir.

13) Rofi fyrir sparnaðarham/ Hefðbundinn ham/Sport-ham

ACE gerðir

Rofinn er staðsettur vinstra megin á eldsneytisgeyminum.

Rofinn er notaður til að gera sparnaðarham/hefðbundinn ham/Sport-ham virka og óvirka.

Upplýsingar er að finna í undirkaflanum NOTKUNARMÁTAR.

14) Fremra geymsluhólf

Geymsluhólfid er staðsett á framhluta sleðans, fyrir ofan mælana.

Til að opna geymsluhólfid skal toga í flipann.

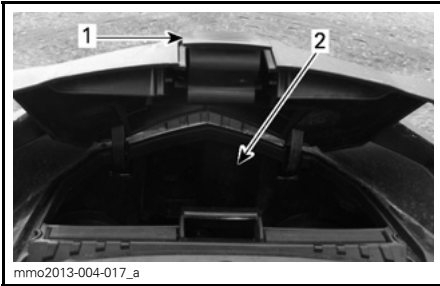

1. Flipi
2. Geymsluhöf

15) Skiptihandfang

Notið þessa stöng til að skipta í áframgír eða bakkgír.



TOGIÐ TIL AÐ SETJA SLEÐANN Í BAKKGÍR

Upplýsingar er að finna í *NOTKUN BAKKGÍRS* í undirkaflanum *GRUNNAÐGERÐIR*.

16) Fram- og afturstuðari

Notið stuðarana þegar nauðsynlegt er að lyfta snjósleðanum handvirkt.

⚠ VARÚÐ Lyftið sleðanum á réttan hátt, þ.e. með því að nota kraft fótanna. Reynið ekki að lyfta öðrum hvorum enda sleðans ef hann er of þungur miðað við getu. Notið hentugan lyftibúnað eða fáíð aðstoð annarra við að lyfta sleðanum.

TILKYNNING Notið ekki skíðin til að toga eða lyfta snjósleðanum.

17) Efri skrokkur (vélarhlíf)

Að fjarlægja efri skrokk (vélarhlíf)

1. Fjarlægjið mælaborðið.

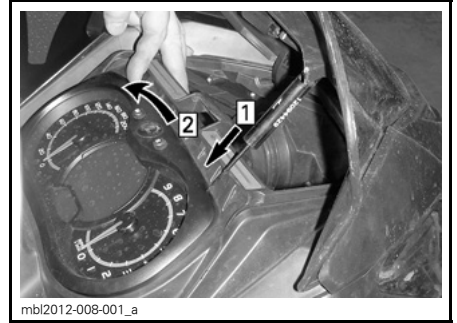

- Step 1: Aflæsið
Step 2: Hallið

2. Aftengið tengi framljósanna.
3. Aftengið tengi mælaborðsins.

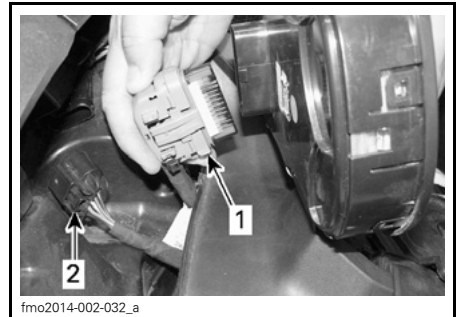

1. Tengir mælaborðs
2. Tengir framljósa

4. Opnið vinstri og hægri hliðarhlífur.
5. Fjarlægjið drifbeltishlíf.

E-tec gerðir

6. Aftengið tengirör loftinntaks.

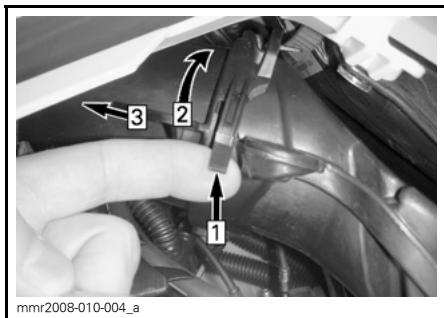

- Step 1: Lyftið flípanum
Step 2: Snúðið rörinu
Step 3: Togið fram á við

7. Aftengið lofthitanema (ATS) efst á tengirörinu.

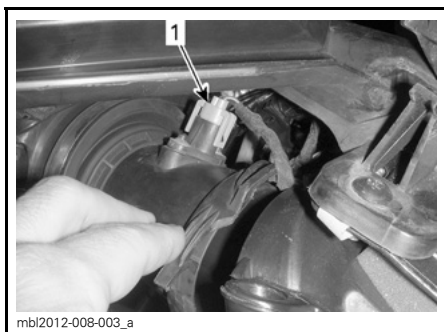

1. Tengir lofthitanema (ATS)

8. Aftengið APS-slöngu á rafrænu stjórneiningunni.

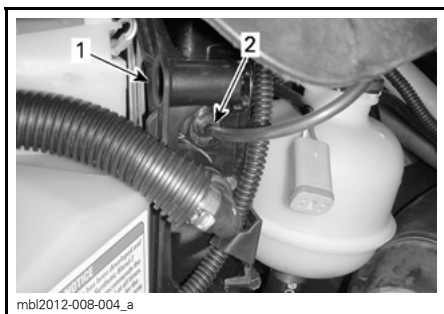

1. Rafræn stjórneining
2. APS-slanga

ACE gerðir

9. Togið rör loftinntaks aftur á bak.

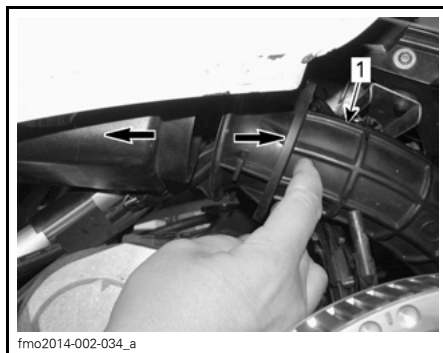

1. Rör loftinntaks

Allar gerðir

10. Fjarlægjið lásskrúfurnar sex sem halda efri hluta skrokksins, þrjár á hverri hlið.



HÆGRI HLIÐ SÝND

1. Lásskrúfur

11. Hallið efri hluta skrokksins um 5 gráður upp að efsta hluta sleðans og ýtið honum að framhluta sleðans.

12. Fjarlægjið efri hluta skrokksins.



fmo2014-002-008_a

RENNIÐ HONUM FRAM Á VIÐ

fmo2014-002-008_b

RENNIÐ HONUM AFTUR Á BAK**Að setja efri hluta skrokks á**

1. Setjið flipa efri hluta skrokksins í raufarnar sem staðsettar eru á neðri hluta skrokksins.

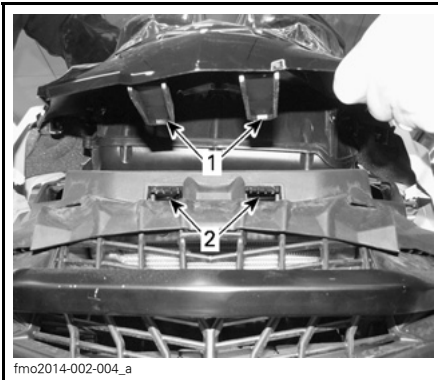

fmo2014-002-004_a

1. Flipar efri hluta skrokks
2. Raufar neðri skrokks

2. Rennið stykkinu aftur á bak.

3. Á hvorri hlið skal skrúfa lásskrúfur efri hluta skrokksins aftur á.



fmo2014-002-005_a

HÆGRI HLIÐ SYND

1. Lásskrúfur

E-TEC gerðir

4. Tengid:
 - APS-slanga á rafrænni stjórneiningu
 - Tengi framljósá
 - Tengi mælaborðs
 - Lofthitanemi (ATS) (E-tec gerðir)
 - Tengirör loftinntaks.

ACE gerðir

5. Tengid:
 - Tengi framljósá
 - Tengi mælaborðs
 - Tengirör loftinntaks.

Allar gerðir

6. Setjið í:

- Mælaborð
- Drifbeltishlíf.

18) Hliðarhlífar

Til að opna geymsluhólfið skal ýta á hnappana.



HEFÐBUNDIÐ

1. Hnappar

Til að loka hliðarhlíf skal setja hana á pinnana og ýta lásnum hlífarinnar til að tryggja að hún sé föst.

Tryggið að neðri framhlið hliðarhlífarinnar sé á réttum stað og að hlífinn standist á við sleðann.

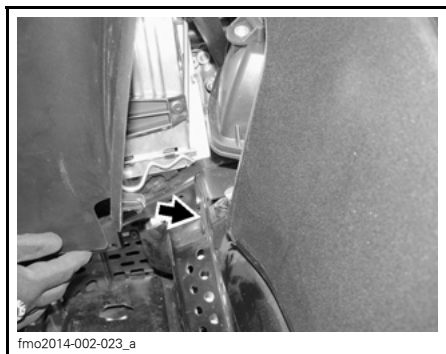

Til að opna hliðarhlíf skal opna hana og lyfta henni upp. Takið neðri hjörina úr raufinni og losið svo efri hjörina með því að toga hlífina niður á við.

Til að setja hliðarhlíf á skal fyrst setja efri hjörina í raufina og svo neðri hjörina.

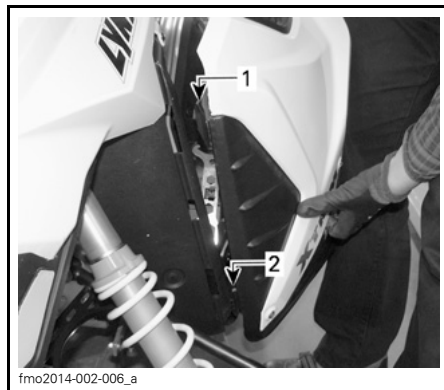

1. Efri hjör
2. Neðri hjör

Lokið hliðarhlífinni.

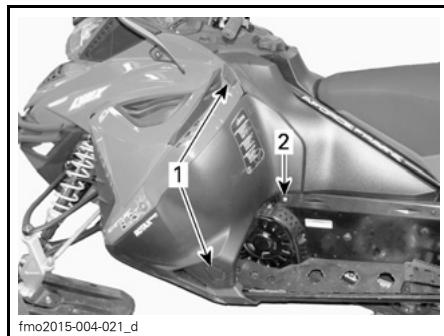

HEFÐBUNDIÐ

1. Hnappar
2. Staðsetning pinna

⚠ VIÐVÖRUN

Ræsið vélina aldrei ef hliðarhlífar eru opnar eða hafa verið fjarlægðar af sleðanum.

19) Handföng farþega

2-UP gerðir

Handföng sætisins veita farþega aukahald.

20) Aftari farangursgrind

⚠ VIÐVÖRUN

Allir hlutir sem settir eru í aftari farangursgrind skulu vera vel festir. Takið enga brothætta hluti með á sleðann. Of mikil þyngd á farangursgrindinni getur dregið úr meðfærileika sleðans. Stillið ávallt fjöðrun eftir hleðslu sleðans. Burðargeta grindarinnar er takmörkuð. HÁMARKS burðarþyngd er 15,8 kg. Akið sleðanum afar hægt þegar hann er með farm. Forðist að aka hratt yfir bungur.

49 Ranger sleði

⚠ **VARÚÐ** Stillið ávallt fjöðrun eftir hleðslu sleðans. Burðargeta grindarinnar er takmörkuð. HÁMARKS burðarþyngd er 25 kg. Akið sleðanum afar hægt þegar hann er með farm. Forðist að aka hratt yfir bungur.

21) Sæti

⚠ VIÐVÖRUN

Farþegar þurfa að geta látið fæturla hvíla á fótaplötunum og haldið í handföngin allan tímann sem þeir sitja á sleðanum. Mikilvægt er að virða þessi skilyrði til að tryggja að farþeginn sé stöðugur og draga úr hættunni á að hann hendist af sleðanum.

Farþegasæti með bakstoð.

⚠ VIÐVÖRUN

- Lesið notandahandbók og leiðbeiningar áður en sætið er tekið af snjósleðanum.
- Tryggið að það sé vel læst áður en ekið er af stað.

1. Togið gúmmiflipana upp á við.
2. Opnið festing LINQ.
3. Lyftið bakstoðinni.

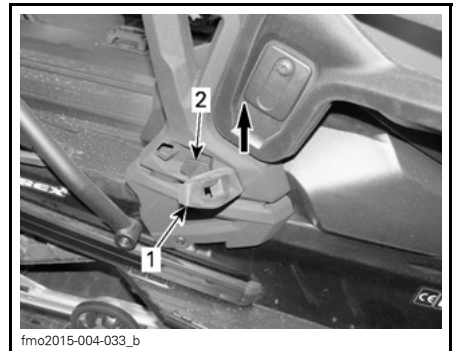

1. Gúmmiflipi
2. LINQ festing

4. Fylgið leiðbeiningum límmerskisins á hægri festingu bakstoðarinnar og færið bakstoðina þar til hún læsist á sínum stað.

22) Sætislás

Staðsettur undir sætinu.



1. Sætislás

Að fjarlægja sætið

Adventure LX og Touring kit sleðar

Fjarlægjið bakstoðina.

Allar gerðir

Fjarlægjið hlíf geymsluhólfs/rafgeymishólfs. hlíf



Fjarlægjið sætið með því að toga í það og lyfta því um leið.

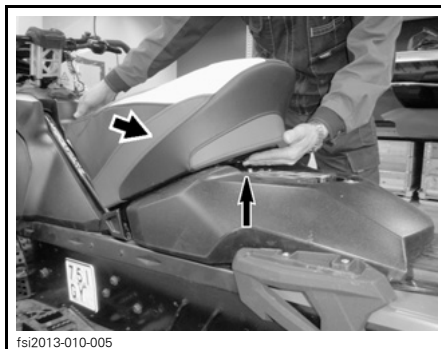

TILKYNNING Togið handfangið upp á við þegar sætið er fjarlægt.



Sætið sett á aftur

Ýtið sætinu þar til smellur heyrst.



Setjið hlíf rafgeymisins á sinn stað.



fsl2013-010-002

Ljúkið aðgerðinni með því að læsa hlíf geymsluhólfs/rafgeymishólfs.

TILKYNNING Setjið sætið á fyrst og ýtið svo hlíf geymslu-/rafgeymishólfs á sinn stað til að sætið læsist í réttu stöðu.

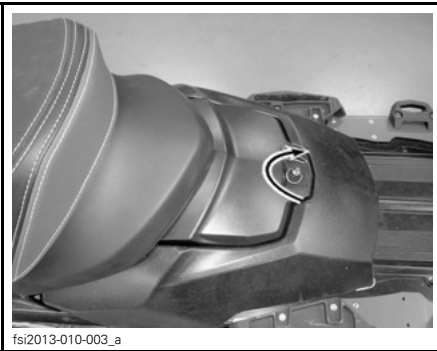

fsl2013-010-003_a

23) Geymsluhólf/ rafgeymishólf

TILKYNNING HÁMARKS burðarþyngd er 1,8 kg sem dreift er á jafnan hátt.

Snúið fjórðungsboltanum rangsælis til að losa hann og opnið hlífina.

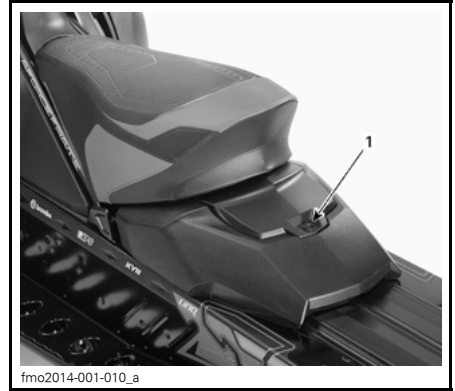

fmo2014-001-010_a

**HEFÐBUNDIÐ -
GEYMSLUHÓLF/RAFGEYMISHÓLF**
1. Fjórðungsbolti

Lokið hlífinni og snúið fjórðungsboltanum réttisælis til að festa hann.

24) Dráttarfesting

Notið dráttarfestinguna ásamt dráttarstöng til að toga tengibúnað.

ATHUGIÐ: Fylgið dráttargetu sleðans sem tekin er fram á viðeigandi límmerki.

⚠ VIÐVÖRUN

Togið aldrei búnað með reipi. Notið ávallt stífa dráttarstöng. Notkun reipis gæti valdið árekstri búnaðarins og snjósleðans og jafnvel veltu ef hemlað er hastarlega eða þegar ekið er niður halla.

Dráttarfesting (Flipi)

Til að festa tengibúnað við dráttarfestinguna skal festa dráttarstöngina við dráttarfestinguna með láspinna.

Dráttarkrókur ("J" gerð)

49 Ranger sleðar

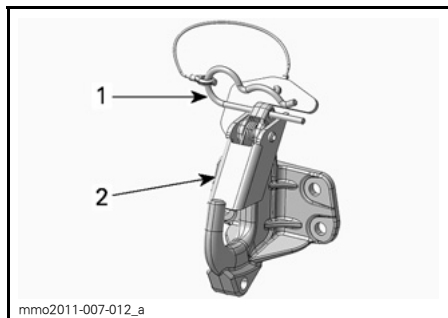

mno2011-007-012_a

1. Klemma
2. Öryggisflipi

Að festa tengibúnað

1. Fjarlægjið klemmuna.
2. Látið tengibúnaðinn standast á við gat króksins.
3. Ýtið tengibúnaðinum fram yfir öryggisflipann.
4. Festið öryggisflipann með klemmuni.

Að losa tengibúnað

1. Fjarlægjið klemmuna.
2. Ýtið öryggisflipanum fram á við til að losa tengibúnaðinn frá króknum.
3. Losið tengibúnaðinn.
4. Setjið klemmuna aftur í.

25) Fjallaól (49 Ranger)

Fjallaólar veita ökumanni aukahald þegar nauðsynlegt er að létta á með honum.

! VIÐVÖRUN

Ekki skal nota ólína til dráttar eða til að lyfta hlutum eða í öðrum tilgangi en að veita ökumanni aukahald þegar ekið er á mjög litlum hraða.

ELDSNEYTI

Eldsneytiskröfur

TILKYNNING Notið ávallt nýtt eldsneyti. Eldsneyti oxast og veldur tapi á oktani, losun rokgjarna efnasambanda og myndun gúmkvoða og fernisólíu sem gætu skemmt eldsneytiskerfið.

Alkóhólmagn í eldsneyti er breytilegt eftir löndum og svæðum. Snjósleðinn er hannaður til notkunar með ráðlögðum eldsneytistegundum en gætið að eftirfarandi:

- Notkun eldsneytis sem inniheldur of mikið alkóhól miðað við opinberar reglugerðir er ekki ráðlögð og getur valdið eftirfarandi vandamálum í íhlutum eldsneytiskerfisins:
 - Erfiðleikar í ræsingu og við notkun.
 - Slit á gúmmí- eða plasthlutum.
 - Tæring málmhluta.
 - Skemmdir á íhlutum aflvélar.
- Skoðið eldsneytiskerfið reglulega til að athuga hvort eldsneytislekar eða eitthvað óeðlilegt sé til staðar ef grunað er að alkóhólmagn eldsneytisins sé meira en opinberar reglugerðir segja fyrir um.
- Alkóhólblandað eldsneyti dregur í sig og heldur raka sem gæti leitt til aðskiljunar blöndunnar og dregið úr afköstum vélarinnar eða skemmt hana.

Ráðlagt eldsneyti

Notið blýlaust eldsneyti sem inniheldur Í ÞAÐ MESTA 10% etanól. Eldsneytið verður að hafa a.m.k. eftirfarandi oktanmagn.

ELDSNEYTIS- STEGUND	AFLVÉL	LÁGMARKS- MAGN OKTANS
Eldsneyti sem inniheldur allt að 10% etanól í mesta lagi	600 HO E-TEC 600 ACE	95 E10

TILKYNNING Reynið aldrei að nota aðrar tegundir eldsneytis. Ef óviðeigandi eldsneyti er notað getur vélin eða eldsneytiskerfið skemmt.

Frostvarnarefni eldsneytis

Þegar súrefnisbætt eldsneyti er notað skal ekki nota frostvarnarefni eða vatnsdræg íblendiefni.

Þegar eldsneyti sem ekki er súrefnisbætt er notað má nota ísóprópýlgrunnað frostvarnarefni fyrir gasleiðslur í hlutföllunum 150 ml af frostvarnarefni fyrir gasleiðslur sem bætt er í 40 L af gasi.

Þessi varúðarráðstöfun er gerð til að draga úr hættunni á að frost safnist saman í íhlutum eldsneytiskerfisins sem gæti í sumum tilfellum skemmt vélina.

ATHUGIÐ: Notið einungis frostvörn fyrir gasleiðslur sem er án metýlhýdrats.

Áfylling eldsneytis

⚠ VIÐVÖRUN

- Eldsneyti er eldfimt og sprengifimt við ákveðin skilyrði.
- Notið aldrei opinn eld til að athuga eldsneytisforða.
- Reykið aldrei og tryggjið að enginn opinn eldur eða neistar séu í næsta nágrenni.
- Vinnið ávallt á vel loftræstum svæðum.

1. Drepið á vélinni.

⚠ VIÐVÖRUN

Drepið ávallt á vélinni áður en eldsneyti er fyllt á.

2. Látið ökumann og farþega fara af sleðanum.

⚠ VIÐVÖRUN

Leyfið engum að vera á sleðanum þegar verið er að fylla eldsneyti á geyminn. Ef eldsvoði eða sprenging á sér stað getur verið að aðilinn sem situr á sleðanum komist ekki nógu hratt í burtu.

3. Skrófið tappa eldsneytisgeymisins varlega af rangsælis.

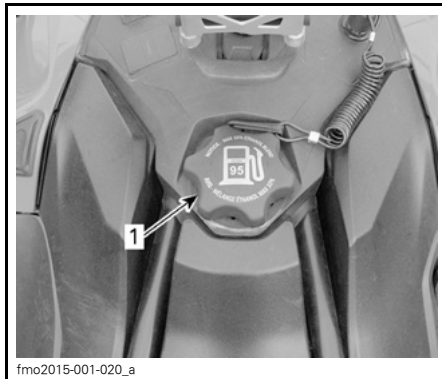

HEFÐBUNDIÐ

1. Tappi eldsneytisgeymis

⚠ VIÐVÖRUN

Ef þrýstingsmunur er til staðar (ef blísturshljóð heyrst þegar tappi eldsneytisgeymisins er losaður) skal setja sleðann í skoðun og/eða viðgerð áður en hann er notaður.

4. Setjið stútinn inn í geyminn.
5. Fyllið eldsneyti hægt á til að loft komist úr geyminum og til að koma í veg fyrir að eldsneyti flæði úr honum. Tryggið að eldsneyti leki ekki.
6. Stöðvið eldsneytisflæðið þegar eldsneytið nær upp að áfyllingarhálsinum. Fyllið ekki of mikið á.

⚠ VIÐVÖRUN

Fyllið eldsneytisgeyminn ekki til fulls áður en sleðinn er settur á heitt svæði. Þegar hitinn eykst, þenst eldsneytið út og gæti flætt út úr geyminum.

7. Skrófið tappa eldsneytisgeymisins fast á aftur réttssælis.

⚠ VIÐVÖRUN

Purrkið allt eldsneyti sem hefur lekið af sleðanum.

ATHUGIÐ: Sitjið hvorki né leggist að sætinu ef tappi eldsneytisgeymisins er ekki fast skrúfaður á.

INNSPÝTINGAROLÍA (E-TEC)

Ráðlögð innspýtingarolía

E-TEC gerðir

RÁÐLÖGD INNSPÝTINGAROLÍA	
VÉLAR	XPS GERVIEFNAOLÍA FYRIR TVÍGENGISVÉLAR (P/N 619 590 106)
600 HO E-TEC	✓

TILKYNNING Vél þessa snjósleða var þróuð og samþykkt með notkun ráðlagðrar BRP XPS™ olíu. BRP mælir með notkun ráðlagðrar XPS olíu eða sambærilegrar olíu. Vera má að skemmdir vegna olíu sem hentar ekki þessari tvígengisvél með olíuinnspýtingu og beinni inngjöf eldsneytis falli ekki undir takmarkaða ábyrgð BRP.

Athugun á magni innspýtingarolíu.

Geymir innspýtingarolíu er á bak við hægri hliðarhlífina. Leiðbeiningar um hvernig eigi að opna geymi innspýtingarolíu er að finna í *SKROKKUR* í kaflanum *VIÐHALDSADFERÐIR*.

Viðhaldið ávallt nægilegu magni af ráðlagðri innspýtingarolíu í geymi innspýtingarolíu.

TILKYNNING Athugið magn olíunnar og fyllið á í hvert sinn sem eldsneyti er fyllt á.

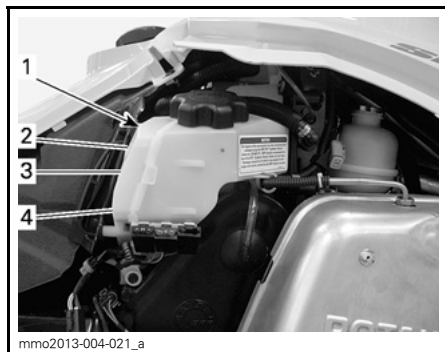

HEFÐBUNDIÐ

1. Olíugeymir
2. 3/4 fullur
3. 1/2 fullur
4. 1/4 fullur

Að bæta við innspýtingarolíu

Skrúfið tappa olíugeymisins af.

Bætið innspýtingarolíu við.

ATHUGIÐ: Fyllið ekki meira á en hámarksvarði olíugeymisins segir til um.

Setjið tappann aftur á og herðið til fulls.

TILKYNNING Ruglið ekki saman tappa olíugeymisins og tappa eldsneytisgeymisins.

⚠ VIÐVÖRUN

Þurrkið burt alla olíu sem lekið hefur. Olía er afar eldfim þegar hún hitnar.

TILKEYRSLUTÍMI

Notkun sleðans í tilkeyrslu

Nauðsynlegur tilkeyrslutími snjósleðans er 10 akstursstundir eða 500 km.

Eftir tilkeyrslu sleðans skal fara með hann í skoðun til vottaðs dreifiaðila Lynx, á verkstæði eða aðila að eigin vali. Leitið í kaflann *VIÐHALD*.

Aflvél

Á meðan á tilkeyrslu stendur:

- Forðist að ýta stöðugt á eldsneytisgjöf í langan tíma.
- Forðist að gefa hastarlega í.
- Forðist að keyra á miklum hraða í langan tíma.
- Forðist að vélin ofhitni.

Gott er að nota stuttar inngjafir eldsneytis og breytilegan hraða í tilkeyrslu sleðans.

Í fyrstu klukkustundum tilkeyrslunnar mun stjórnkerfi vélarinnar stjórna sumum eiginleikum vélarinnar og þetta mun draga úr afköstum hennar.

Í tilkeyrslu skal ekki ýta meira á eldsneytisgjöf en því sem nemur 3/4 til fulls. Gott er að nota stuttar inngjafir eldsneytis og breytilegan hraða í tilkeyrslu sleðans.

⚠ VARÚÐ Forðast skal ofhitnun vélar, fulla inngjöf eldsneytis og hraðakstur í langan tíma á þess að hægja á þar sem þetta getur skemmt vélina í tilkeyrslu.

E-TEC gerðir

Í fyrirfram ákveðinn tíma mun stjórnkerfi vélarinnar stjórna sumum eiginleikum vélarinnar.

Lengd þessa tíma ákvarðast af eldsneytismagni. Það mun taka u.þ.b. tvo eldsneytisgeyma að ljúka tilkeyrslunni.

Á tilkeyrslutímanum:

- Afköst vélarinnar og hegðun eru ekki eins góð og hefðbundið getur talist.
- Eldsneytis- og olíueyðsla er meiri.

Drifbelti

Nýtt drifbelti þarfnast 50 km tilkeyrslutíma.

Á tilkeyrslutímanum:

- Forðist að gefa í/draga úr hraða.
- Forðist að toga tengibúnað.
- Forðist að aka á miklum hraða.

10 akstursstunda skoðun

ATHUGIÐ: 10 akstursstunda skoðunina skal gera á kostnað snjósleðaeigandans.

Á sama hátt og með alla nákvæma hluti vélbúnaðar er mælt með að eftir fyrstu 10 akstursstundirnar eða 500 , hvort sem fyrr kemur, skal láta snjósleðann í skoðun hjá vottuðum dreifiaðila LYNX. Skoðunin mun einnig gefa eigandanum færi á að spyrja dreifiaðilann spurninga um vafamál sem upp hafa komið á þessum fyrstu akstursstundum.

NOTKUNARMÁTAR (ACE)

⚠ VIÐVÖRUN

Hvenær sem skipt er um notkunarmáta skal tryggja að athyglinni sé haldið þegar snjósleðanum er ekið.

Sparnaðarhamur (eldsneytissparnaður)

Þegar sparnaðarhamur er virkur (eldsneytissparnaður) eru kraftur og hraði farartækisins takmörkuð og bestum aksturshraða viðhaldið til að draga úr eldsneytisneyslu.

Þegar sparnaðarhamur er virkur mun hann haldast virkur þar til notandinn skiptir um ham.

Hefðbundinn hamur

Hefðbundinn hamur er gefinn til kynna með ON (KVEIKT) á mælaborðinu til að staðfesta að hann sé virkur.

Sport-hamur

⚠ VIÐVÖRUN

Tryggið að farþeganum hafi verið sagt að halda sér vel áður en sport-hamur er valinn. Sport-hamur eykur hraðaaukningu.

Þegar sport-hamur hefur verið valinn bregst eldsneytisgjöfin fyrir við og hraðaaukningar eru hastarlegri en í hefðbundnum ham eða sparnaðarham.

Þegar sport-hamur er virkur mun hann haldast virkur þar til notandinn skiptir um ham.

Aksturshamir

Notið ECO (sparnaðarham)/Standard (hefðbundinn ham)/Sport (sport-ham) til að fara á milli aflnotkunar. ECO (sparnaðarhamur) (takmarkað afl), Standard (hefðbundinn hamur) (fullt afl) og Sport-hamur (meiri svörun).

Til að auka afl skal ýta rofanum upp á við. Til að minnka afl skal ýta rofanum niður á við.

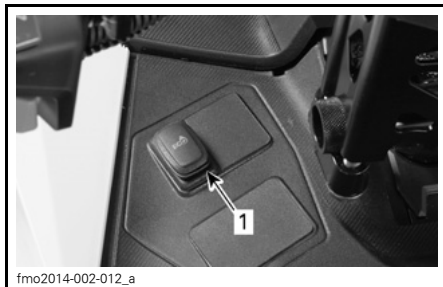

HEFÐBUNDIÐ - VINSTRA MEGIN Á ELDSNEYTISGEYMI

1. Rofi til að velja um ham

Til að virkja hefðbundinn ham þegar sleðinn er í sport-hami skal ýta einu sinni neðst á rofan.

Til að virkja sparnaðarham þegar sleðinn er í sport-hami skal ýta tvisvar sinnum neðst á rofan.

Til að virkja sparnaðarham þegar sleðinn er í hefðbundnum hami skal ýta einu sinni neðst á rofan.

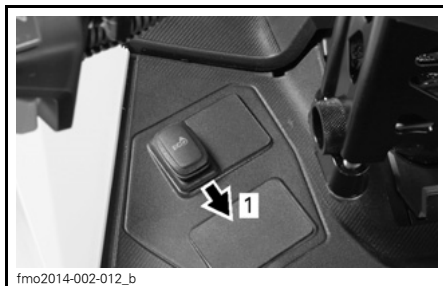

HEFÐBUNDIÐ

Step 1: Ýtið neðst á rofan

⚠ VIÐVÖRUN

Tryggið að farþeganum hafi verið sagt að halda sér vel áður en sport-hamur er valinn. Sport-hamur eykur hraðaaukningu.

Til að virkja sport-ham þegar sleðinn er í hefðbundnum hami skal ýta einu sinni efst á rofann.

Til að virkja sport-ham þegar sleðinn er í sparnaðarhami skal ýta tvisvar sinnum efst á rofann.

Til að virkja hefðbundinn ham þegar sleðinn er í sparnaðarhami skal ýta einu sinni efst á rofann.



fmo2014-002-012_c

HEFÐBUNDIÐ

Step 1: Ýtið efst á rofann

⚠️ VIÐVÖRUN

Víð val á notkunarmáta skal tryggja að athygli sé haldið til að vera á varðbergi gegn öðrum snjósleðum, hindrunum eða fólki.

Notkunarmátar þjálfunarlykils

Víð notkun þjálfunarlykils er vélarsnúningur og hraði takmörkuð.

ATHUGIÐ: Upphafleg innfærsla þjálfunarlykils takmarkar hraðann í 40 km/h eða 70 km/h. Til að breyta þessari stillingu skal hafa samband við dreifiaðila Lynx.

Þrjú stig eru tiltæk í hami þjálfunarlykils.

Að breyta stillingum þjálfunarlykils

Til að breyta stillingum þjálfunarlykils skal fylgja eftirfarandi aðgerðarferli:

1. Ýtið á hnappinn START (RÆSING)/snarvenda til að virkja rafkerfið og setja hefðbundna lykilinn (NORMAL) á stöðvunarrofann.
2. Bíðið eftir að upplýsingamiðstöð ljúki við sjálfspróf og birti auðkennisskilaboð lykilsins.

Skífumælir/stafrænn mælir

3. Ýtið á stillihnappinn (SET) þar til LEARN (ÞJÁLFUN) birtist á stafrænum skjá upplýsingamiðstöðvar.

Fjölnota skífumælir/stafrænn mælir

4. Ýtið á hnapp notkunarmáta (MODE) og svo á stillihnappinn (SET) þar til LEARN (ÞJÁLFUN) birtist á stafrænum hluta mælisins.

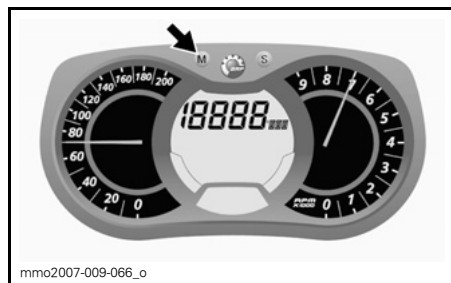

mmo2007-009-066_o

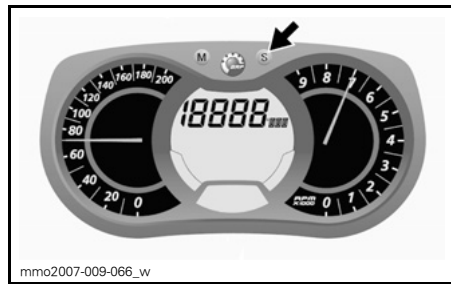

mmo2007-009-066_w

Allar gerðir

5. Notið hitunarrofa stýrishandfanga til að skipta um stillingar lykilsins, frá 1 til 3.

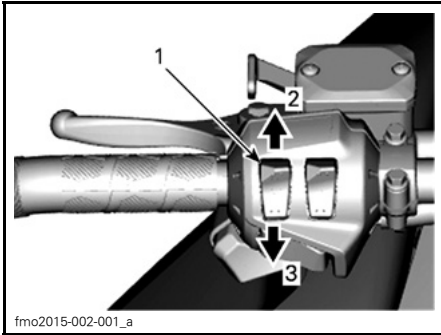

HEFÐBUNDIÐ

1. Hitunarrofi stýrishandfangi
2. Auka
3. Minnka

ATHUGIÐ: Stilling 1 er minnsti vélar snúningur sem í boði er en stilling 3 mesti vélar snúningur sem hægt er að nota með þjálfunarlykli.

6. Eftir nokkrar sekúndur er stillingin staðfest og vistuð sjálfkrafa.

ATHUGIÐ: Hraðastilling á við um alla lykla af sömu tegund sem notaðir eru á viðeigandi snjósleða. Sama lykiltegund sem notuð er á öðrum snjósleða gæti haft aðra hraðastillingu.

ATHUGIÐ: Afköst snjósleðans geta farið eftir akstursaðstæðum.

GRUNNAÐFERÐIR

Ræsingaraðferð

Aðferð

1. Setjið stöðuhemilinn á
2. Athugið aftur hvort handfang eldsneytisgjafar virki á réttan hátt.
3. Setjið hjálminn á höfuðið.
4. Tryggið að tjóðrutappinn sé á stöðvunarrofanum og að snúran sé fest við styrktarhring fatnaðarins.
5. Tryggið að neyðarstöðvunarrofinn sé í stöðunni ON (KVEIKT) (upp).
6. Ýtið á hnappinn START (RÆSA) til að virkja rafræsinguna og ræsa vélina. Sleppið hnappinum um leið og vélin er farin í gang.

VIÐVÖRUN

Ýtið aldrei á handfang eldsneytisgjafar þegar vélin er ræst.

Handvirk ræsing E-TEC gerða

Takið í handfang startarans og togið rólega í það þar til mótstaða myndast. Haldið því svo fast og togið fast til að ræsa vélina.

VIÐVÖRUN

Ýtið ekki á eldsneytisgjöf þegar vélin er ræst.

Rafvirk ræsing E-TEC sleða

Ýtið á hnappinn START/RER til að virkja rafræsinguna og ræsa vélina.

Sleppið hnappinum um leið og vélin er farin í gang.

VIÐVÖRUN

Ýtið ekki á eldsneytisgjöf þegar vélin er ræst.

VARÚÐ Notið

rafræsingarhnappinn ekki lengur en í 10 sekúndur. Virða skal hvíldartíma á milli ræsilota til að rafræsirinn geti kólnað. Notkun rafræsingarhnappsins þegar vélin er þegar í gangi getur skemmt búnað rafræsingarinnar.

ATHUGIÐ: Ef ekki tekst að ræsa vélina rafrænt af einhverjum ástæðum skal ræsa vélina handvirkt með startaranum.

7. Losið stöðuhemilinn.

ATHUGIÐ: Þegar sleðinn er ræstur eftir að hafa kólnað niður skal ekki taka stöðuhemilinn af. Gerið *UPPHITUNARFERLI* snjósleðans eins og skýrt er frá hér fyrir neðan.

TILKYNNING Notið

rafræsingarhnappinn ekki lengur en í 10 sekúndur í einu. Virða skal hvíldartíma á milli ræsilota til að rafræsirinn geti kólnað.

ATHUGIÐ: Þegar sleðinn er ræstur eftir að hafa kólnað niður skal ekki taka stöðuhemilinn af. Gerið *UPPHITUNARFERLI* snjósleðans eins og skýrt er frá hér fyrir neðan.

Neyðarræsing (E-TEC)

ACE gerðir

Reynið ekki að framkvæma neyðarræsinguna. Látið hlaða rafgeyminn eða skipta honum út.

ATHUGIÐ: Handvirk neyðarræsing er ekki í boði fyrir ACE-gerðir

E-TEC

Hægt er að ræsa vélina með kaðli fyrir neyðarræsinguna sem fylgir með verkfærasettinu.

Fjarlægjið drifbeltishlíf.

⚠ VIÐVÖRUN

Vefjið kaðli neyðarræsingar ekki utan um hendina. Haldið aðeins um handfang kaðalsins. Ræsið ekki snjósleðann með vindunni nema að um algjört neyðartilfalli sé að ræða. Látið gera við snjósleðann eins fljótt og auðið er.



Festið annan enda neyðarkaðalsins við handfang startarans.

ATHUGIÐ: Nota má stilliverkfæri fjöðrunar sem neyðarhandfang.

Bindið hinn enda neyðarkaðalsins við startarann sem fylgir með verkfærasettinu.

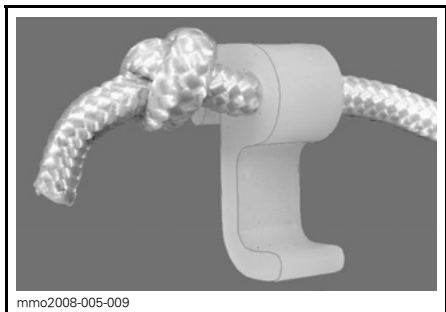

Setjið klemmuna á vinduna.

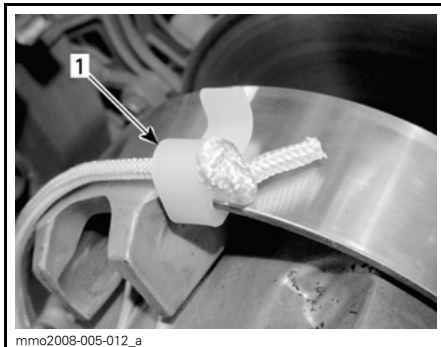

1. Staðsetning klemma

Vefjið kaðalinn fast utan um vindu drifbeltisins. Þegar togað er í kaðalinn á vindan að snúast rangsælis.

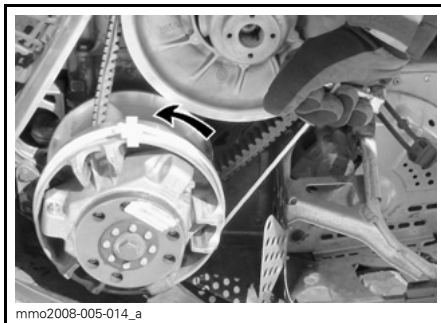

Togið fast og hastarlega í reipið til að það losni frá vindunni.

Ræsið vélina á hefðbundinn, handvirkan hátt.

⚠ VIÐVÖRUN

Þegar snjósleðinn er ræstur í neyðartilfellum með vindu drifbeltisins skal ekki setja beltishlífina aftur á heldur aka hægt á stað þar sem hægt er að gera við snjósleðann.

Upphitun snjósleðans

Nauðsynlegt er að hita sleðann upp á eftirfarandi hátt í hvert sinn áður en hann er notaður.

1. Ræsing vélar er útskýrð í kaflanum *RÆSINGARADFERÐ VÉLAR* hér að ofan.
 2. Látið vélina hitna í eina til tvær mínútur í lausangangi.
- ATHUGIÐ:** Slökkna mun öllum vélum nema **ACE**vélum eftir u.þ.b. 12 mínútur í lausangangi. **ACE** vél mun stöðvast eftir 5 mínútur í lausangangi ef hitastig kælivökva er meira en 70°C. Þessi tími getur orðið allt að 12 mínútur ef sleðinn er búinn vatnskassaviftu.
3. Losið stöðuhemilinn.
 4. Ýtið á eldsneytisgjöf þar til drifbeltið fer að snúast. Akið á lágum hraða fyrstu tvær til þrjár mínúturnar.

TILKYNNING Ef sleðinn fer ekki af stað þegar ýtt er á eldsneytisgjöf skal drepa á vélinni, fjarlægja tjóðrutappann af stöðvunarrofanum og gera eftirfarandi.

- Athugið hvort skíðin séu föst við jörðina. Lyftið einu skíði í einu með því að toga í handfang þess og látið það síðan aftur niður.
- Athugið hvort beltið sé fast við jörðina. Lyftið afturhluta snjósleðans nógu hátt upp til að beltið lyftist frá jörðinni og leggið hann svo niður aftur.
- Athugið afturfjöðrun í leit að snjó eða ís sem safnast hefur saman og hindrar hreyfingu beltisins. Hreinsið svæðið.

VARÚÐ Lyftið sleðanum á réttan hátt, þ.e. með því að nota kraft fótanna. Reynið ekki að lyfta öðrum hvorum enda sleðans ef hann er of þungur miðað við getu.

VIÐVÖRUN

Tryggið að tjóðrutappinn hafi verið fjarlægður áður en farið er fyrir framan snjósleðann, komið er nærri beltinu eða íhlutum afturfjöðrunar.

ATHUGIÐ: Á E-TEC gerðum er upphitun stjórnað rafrænt. Í upphitun (allt að 10 mínútur eftir lofthita) er snúningshraði vélarinnar takmarkaður.

Snarvenda (RER) (E-TEC)

Þegar vélin er í gangi og ýtt er á RER-hnappinn mun snúningshraði vélarinnar hægjast og nánast stöðvast og ræsingarbúnaðurinn mun umsnúa snúningsátt vélarinnar.

- Vélin mun sjálfkrafa fara í áframgjár þegar hún er ræst aftur eftir að hafa stöðvast.
- Snarvendan á sér einungis stað þegar vélin er í gangi.
- Ef snúningshraði vélarinnar er meiri en 4300 SN./MÍN. mun RER-hnappurinn ekki virka.
- Ráðlagt er að hita vélina upp í hefðbundinn notkunarhita áður en snúningsáttinni er snúið við.

Að skipta yfir í bakkjár

1. Stöðvið sleðann til fulls.
2. Ýtið á handfang hemilsins og haldið því niðri. Sitjið á sleðanum og fylgið leiðbeiningum kaflans *STAÐA ÖKUMANNNS (SNARVENDA)* hvað varðar stöðu ökumanns.
3. Þegar vélin er í lausangangi skal ýta á RER-hnappinn og sleppa honum aftur.
4. Bíðið eftir að bakkjárshjóðið heyrir og ýtið svo varlega á handfang eldsneytisgjafar.

⚠ VIÐVÖRUN

Snarvendan er gerð virk með því að ýta á RER-hnappinn þegar vélin er í gangi. Bíðið eftir að viðvörartónn bakkgrís heyrst og RER-gaumljósíð kvikni á skífumælinum/stafræna mælinum áður en ýtt er á eldsneytisgjöf til að skipta yfir í bakkgrír. Hraði bakkgrís er ekki takmarkaður. Bakkið ávallt varlega þar sem of mikill hraði þegar sleðanum er bakkað gæti dregið úr stöðugleika sleðans. Stöðvið sleðann til fulls áður en ýtt er á RER-hnappinn. Standið ekki upp og ýtið á handfang hemilsins áður en skipt er yfir í bakkgrír. Tryggið að engar hindranir eða fólk sé á svæðinu fyrir aftan sleðann áður en honum er bakkað.

Að skipta yfir í áframgír

1. Stöðvið sleðann til fulls.
2. Ýtið á handfang hemilsins og haldið því niðri.
3. Ýtið á RER-hnappinn og sleppið honum aftur.
4. RER-gaumljós slökknar
5. Ýtið á jafnt og þétt á eldsneytisgjöf. Leyfið vindunni að fara í gang og auka hraðann smátt og smátt.

Að skipta yfir í bakk- eða áframgír (ACE sleðar)**⚠ VIÐVÖRUN**

Þegar sleðinn er settur í bakkgrír skal bíða þar til hljóðmerki bakkgrís heyrst og gaumljós birtist á skífumælinum/stafræna mælinum áður en ýtt er á eldsneytisgjöf. Hraði bakkgrís er ekki takmarkaður. Bakkið ávallt varlega þar sem of mikill hraði þegar sleðanum er bakkað gæti dregið úr stöðugleika sleðans. Stöðvið sleðann fullkomlega áður en skipt er yfir í bakkgrír. Standið ekki upp og ýtið á handfang hemilsins áður en skipt er yfir í bakkgrír. Tryggið að engar hindranir eða fólk sé á svæðinu fyrir aftan sleðann áður en honum er bakkað.

Bakkgrír (gerðir með handvirkri skiptingu)**Að skipta yfir í bakkgrír**

Til að skipta yfir í bakkgrír skal fylgja eftirfarandi skrefum.

1. Stöðvið sleðann til fulls.
2. Ýtið á handfang hemilsins og haldið því niðri. Sitjið á sleðanum og fylgið leiðbeiningum kaflans *STAÐA ÖKUMANNS (SNARVENDA)* hvað varðar stöðu ökumanns.
3. Þegar vélin er í lausangangi skal toga snarvendustöngina út til fulls.
4. Ýtið varlega á handfang eldsneytisgjafar.

Að skipta yfir í áframgír

Til að skipta yfir í áframgír skal fylgja eftirfarandi skrefum.

1. Stöðvið sleðann til fulls.
2. Ýtið á handfang hemilsins og haldið því niðri.
3. Þegar vélin er í lausangangi skal ýta snarvendustönginni inn til fulls.

4. Ýtið varlega á handfang eldsneytisgjafar.

Bakkír (sleðar með snarvendu)

Að skipta yfir í bakk-/áframgír

Til að skipta yfir í bakk- eða áframgír skal fylgja eftirfarandi skrefum.

1. Stöðvið sleðann til fulls.
2. Ýtið á handfang hemilsins og haldið því niðri.
3. Þegar vélin er í lausagangi skal ýta á hnappinn START/RER (RÆSING/SNARVENDA) og sleppa honum aftur.
4. Ýtið varlega á handfang eldsneytisgjafar.

Að drepa á vélinni

Sleppið handfangi eldsneytisgjafar og bíðið þar til vélin fer í lausagang.

Stöðvið vélina með neyðarstöðvunarrofanum eða með því að toga tjóðrutappann af stöðvunarrofa vélarinnar.

⚠ VÍÐVÖRUN

Fjarlægjið ávallt tjóðrutappann af rofanum þegar snjósleðinn er ekki í notkun til að koma í veg fyrir að vélin fari í gang fyrir slysi, að sleðanum sé stolið eða að hann sé notaður í óleyfi.

AKSTURSSKILYRÐI OG SNJÓSLEÐINN

Hæð yfir sjávarmáli

Snjósleðinn er verksmiðjustilltur til notkunar innan ákveðinnar hæðar yfir sjávarmáli. Verksmiðjustillingar sleðans er að finna á eftirfarandi töflu.

GERÐ	VERKSMIÐ-JUSTILLINGAR
Allar gerðir	Hæð að 600 m

Ef snjósleðanum verður ekið fyrir ofan þá hæð sem tekin er fram skal láta stilla hann í samræmi við það hjá vottuðum dreifiaðila Lynx.

TILKYNNING Óviðeigandi hæðarstilling mun draga úr afköstum snjósleðans og getur skemmt snjósleðann alvarlega.

Hitastig

Vélarstjórnun þessara véla gefur besta hlutfall lofts/eldsneytis fyrir öll hitastig.

Harður, þéttur snjór

Gerðir sem búnar eru í minnsta lagi 1,75 tommu beltum.

BRP mælir ekki með að aka snjósleða sem er búinn beltum með háum spyrnum á háum hraða á braut, á hörðum, þéttum snjó eða ís í langan tíma.

Ef nauðsynlegt er að draga úr hraðanum skal aka eins stutt og hægt er á slíkum yfirborðum.

TILKYNNING Þegar þessi beltur eru notuð á háum hraða á braut, á hörðum, þéttum snjó eða ís, hitna spyrnurnar. Til að sneiða hjá hugsanlegu sliti eða að beltid skemmist skal draga úr hraðanum og aka eins stutt og hægt er á slíkum yfirborðum.

SÉRSTÖK NOTKUN

Að toga tengibúnað

Notið ávallt stífa dráttarstöng til að toga tengibúnað. Allur tengibúnaður á að hafa endurskinsmerki á báðum hliðum og á afturenda. Fylgið staðarbundnum lögum um kröfur um hemlaljós.

VIÐVÖRUN

Togið aldrei búnað með reipi. Notið ávallt stífa dráttarstöng. Notkun reipis gæti valdið árekstri búnaðarins og snjósleðans og jafnvel veltu ef hemlað er hastarlega eða þegar ekið er niður halla.

Að toga annan snjósleða

Ef snjósleði bilar og nauðsynlegt er að toga hann skal nota stífa dráttarstöng. Fjarlægið drifbeltið af bilaða snjósleðanum. Sjá *DRIFBELTI* í undirkaflanum *VIÐHALDSAÐFERÐIR* og togið hann á hæfilegum hraða.

TILKYNNING Fjarlægið ávallt drifbelti snjósleðans sem á að toga til að koma í veg fyrir að drifbeltið og -kerfið skemmist.

Ef stíf dráttarstöng er ekki til staðar og í neyðartilfellum einungis, er hægt að nota reipi. Farið afar varlega. Vera má að á sumum svæðum sé slíkt óleyfilegt. Spyrjist fyrir um reglugerðir hjá staðarbundnum yfirvöldum.

Fjarlægið drifbeltið, festið reipið við skíðaspindlana, fáið einhvern til að sitja á snjósleðanum sem verið er að toga til að hægt sé að hemla og togið hann áfram á lágum hraða.

TILKYNNING Til að forðast að stýrikerfið skemmist skal aldrei festa dráttarreipið við handföng skíðanna.

VIÐVÖRUN

Akið aldrei á háum hraða þegar verið er að toga bilaðan snjósleða. Farið afar varlega.

AD STILLA SLEÐANN FYRIR FERÐINA

Meðhöndlun og þægindi snjósleða fara eftir ýmsum stillingum.

⚠ VIÐVÖRUN

Stilling á fjöðrun gæti haft áhrif á meðfærileika snjósleðans. Takið ávallt nægan tíma til að læra á snjósleðann eftir að fjöðrun er stillt. Stillið ávallt íhluti vinstri og hægri fjöðrunar á sama hátt.

Stillingar á fjöðrun geta verið breytilegar eftir hleðslu, þyngd ökumannsins, einstaklingsbundnum kjörstillingum, aksturshraða og ástandi akstursvæðisins.

ATHUGIÐ: Vera má að sumar stillingar eigi ekki við snjósleðann.

⚠ VIÐVÖRUN

Áður en fjöðrun er stillt skal hafa í huga að:

- Leggja sleðanum á öruggum stað.
- Fjarlægja tjóðrutappann af stöðvunarrofanum.
- Notað viðeigandi lyftibúnað eða fá aðstoð við að lyfta sleðanum til að minnka áreynsluna. Ef lyftibúnaður er ekki notaður skal nota viðeigandi aðferð til að lyfta sleðanum, þ.e. að nota styrk fótanna.
- Reyndu ekki að lyfta fram- eða afturhluta snjósleðans ef hann er of þungur miðað við getu.
- Lyftið framhluta sleðans af jörðinni með viðeigandi búnaði áður en fjöðrunin er stillt.
- Setjið breiðan viðgerðarstand með aftari hlífðarskermi fyrir snjósleða undir afturhluta sleðans.
- Tryggið að búnaðurinn sé stöðugur og fastur.

Besta leiðin til að stilla fjöðrun er að stilla eina fjöðrun í einu. Breytilegar stillingar vinna saman. Vera má að nauðsynlegt sé að endurstilla miðfjöðrina eftir að framfjaðrirnar voru stilltar. Prófið að aka snjósleðanum við sömu aðstæður; braut, hraða, snjó, akstursstöðu ökumanns o.s.frv. Stillið sleðann smátt og smátt þar til ökumaður er ánægður.

Eftirfarandi leiðbeiningar eiga við um fínstillingu fjöðrunar. Notið stillingartólið fyrir fjöðrun sem fylgir með verkfærasettinu.

Stilling á afturfjöðrun

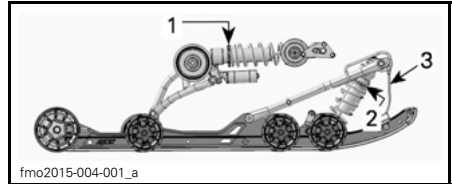

frmo2015-004-001_a

HEFÐBUNDIÐ PPS2 - STILLANLEGIR ÍHLUTIR

1. Afturfjöður
2. Miðfjöður
3. Stöðvunarreim

TILKYNNING Þegar afturfjöðrun er stillt skal athuga spennu beltisins og stilla það ef þess er þörf.

Stöðvunarreim

Lengd stöðvunarreimar hefur áhrif á burðarþyngd miðfjaðrarinnar, sérstaklega í hraðaaukningu og í framhaldi af því á lyftingu framhlutans.

Lengd stöðvunarreimar hefur einnig áhrif á hreyfingu miðfjaðrar.

TILKYNNING Þegar lengd stöðvunarreimar er breytt er nauðsynlegt að athuga spennu beltisins.

AÐGERÐ	NÍÐURSTAÐA
Að auka lengd stöðvunarreimar	Léttari þrýstingur á skíðum í hraðaaukningu
	Meiri hreyfing miðfjaðrar
	Betri dempun þegar ekið er yfir bungur
Að minnka lengd stöðvunarreimar	Þyngri þrýstingur á skíðum í hraðaaukningu
	Minni hreyfing miðfjaðrar
	Verri dempun þegar ekið er yfir bungur

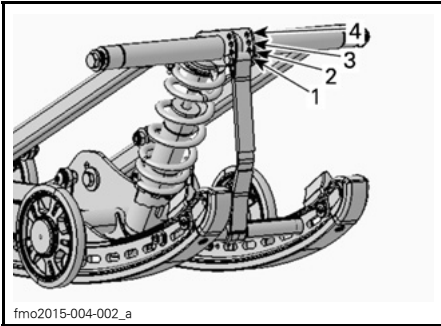

HEFÐBUNDIÐ

1. Staða 1 (verksmiðjustilling)
2. Staða 2
3. Staða 3
4. Staða 4

ATHUGIÐ: Vera má að þægindi séu minni þegar lengd stöðvunarreimar er minnkuð.

Þegar snjósleðanum er ekið í djúpum snjó eða upp halla getur verið nauðsynlegt að breyta lengd stöðvunarreimar og/eða akstursstöðu til að breyta horngráðu beltisins á snjónum. Þekking ökumannsins á ýmsum stillingum og snjótegundinni er besta samsetningin.

Yfirleitt hentar lengri reim betur í djúpum snjó á flötu svæði og styttri reim eykur meðfærileika sleðans þegar ekið er upp brattar brekkur.

Miðfjödur

Forspenna miðfjaðrar hefur áhrif á stýrisátak, meðfærileika og dempun bungna.

Þar sem stilling á forspennu miðfjaðrar eykur eða dregur úr þrýsting á framhluta beltisins hefur hún áhrif á afköst sleðans í djúpum snjó.

AÐGERÐ	NÍÐURSTAÐA
Aukin forspenna	Léttari stýring
	Betri dempun þegar ekið er yfir bungur
	Auðveldari gangsetning í djúpum snjó
	Betri afköst og meðfærileiki í djúpum snjó
Minnkuð forspenna	Þunglamalegri stýring
	Verri dempun þegar ekið er yfir bungur
	Betri meðfærileiki á brautum

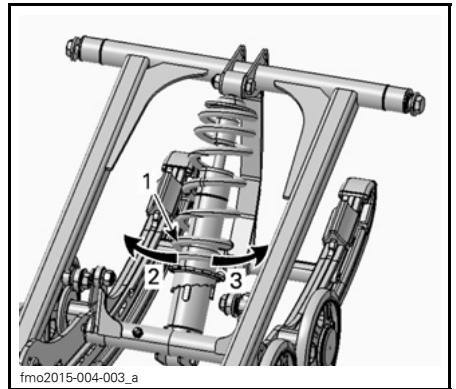

TEGUND KAMBS - HEFÐBUNDIÐ

1. Stillikambur fyrir forspennu fjaðrar
2. Minnka forspennu
3. Auka forspennu

ATHUGIÐ: Til að stilla forspennu kams eða hings skal nota stillingartólið fyrir fjöðrun sem fylgir með verkfærasettinu.

Afturfjöður

Forspenna afturfjaðrar hefur áhrif á þægindi, aksturshæð og hleðslujöfnun.

Þegar forspenna afturfjaðrar er stillt, fer þyngdin meira eða minna á framhluta snjósleðans. Þetta þýðir að meiri eða minni þyngd hvílir á skíðunum. Þetta hefur áhrif á akstur í djúpum snjó, stýrisátak og meðfærileika.

Botnun fjöðrunar við verstu akstursaðstæður gefur til kynna góða forspennu fjaðra.

AÐGERÐ	NÍÐURSTAÐA
Aukin forspenna	Stífari afturfjöðrun
	Afturhlutinn er hærri
	Betri dempun þegar ekið er yfir bungur
	Þunglamalegri stýring
Minnkun forspennu	Mýkri afturfjöðrun
	Afturhlutinn er lægri
	Verri dempun þegar ekið er yfir bungur
	Léttari stýring
	Betri afköst og meðfærileiki í djúpum snjó

Farið eftir eftirfarandi gildum til að komast að því hvort forhleðslan er rétt.

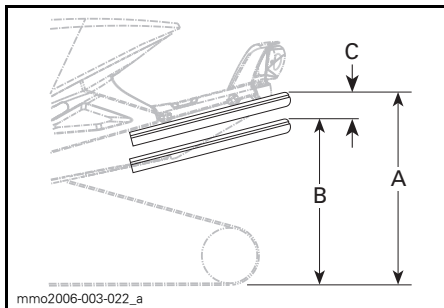

HEFÐBUNDIÐ — RÉTT STILLING

- Fjöðrunin er í fullri slaglengd
- Fjöðrunin botnaðist með öikumann, farþega og farangur á sleðanum
- Fjarlægðin á milli máls "A" og "B", sjá töflu hér fyrir neðan

"C"	HVAÐ GERA SKAL
50 til 75 mm (2 til 3 tommur)	Stillingar er ekki þörf
Meira en 75 mm (3 tommur)	Stillingin er of mjúk, aukið forspennu
Minna en 50 mm (2 tommur)	Stillingin er of stíf, minnkið forspennu

ATHUGIÐ: Ef ekki er hægt að ná tilgreindum gildum með upphaflegum fjöðrum skal leita til vottaðs dreifiaðila Lynx til að fá tiltækar fjaðrir.

Forspenna útslagssfjöður afturfjöðrunar

49 Ranger einungis

Stillið fjöðrina með því að snúa forspennukambinum.

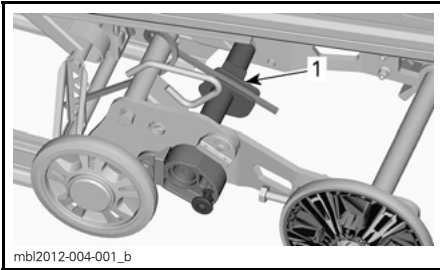

mbi2012-004-001_b

1. Forspennukambur

AÐGERÐ	NIDURSTAÐA
Aukin forspenna	Meiri beltisbreidd hvílir á yfirborðinu
	Minna útslag
Minnkun forspennu	Betri bakkgeta, sérstaklega í djúpum snjó
	Meira útslag

Jafnvægiskambur útslags afturfjöðrunar

49 Ranger einungis

Til að breyta stillingu jafnvægiskambarsins skal toga lásinn af og snúa kambinum.

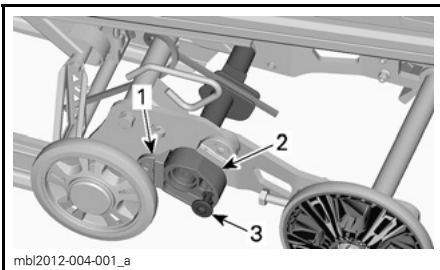

mbi2012-004-001_a

1. Stöðvunarklossi
2. Jafnvægiskambur
3. Lás

STILLING KAMBS	NIDURSTAÐA
Í fjarlægð frá blokkinni	Gerir fjöðruninni kleift að hreyfast hindranalaust í öllu útslaginu.
	Almenn notkun
Leggst að blokkinni	Góð geta til snarvindu í bakkgrír
	Læsir útslagi fjöðrunarinnar samhliða fjöðrunarriminni.
	Betri spyrna, snertiflöturinn tekur yfir allt beltið
	Betri dráttargeta

Stilling á framfjöðrun

Skíði

Hægt er að stilla skíðin í þrjár stöður. Hefðbundin staða skíðanna er að skíðakjöl sé komið fyrir í miðgötunum.

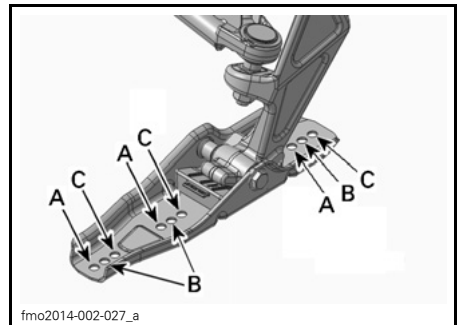

fmo2014-002-027_a

HEFÐBUNDIN SKÍÐI

- A. Auðveld stýring -fyrir akstur í djúpum snjó
- B. Hefðbundin - Akstur í braut
- C. Stöðug stýring

49 Ranger sleðar

Á þessum gerðum er hægt að stilla breidd á milli skíðanna á tvo mismunandi máta.

Þegar millileggsskífurni er komið fyrir á innri hluta skíðaleggsins er skíðabilið minna.

Þegar millileggsskífan er sett utan skíðaleggjanna er skíðabilið meira.

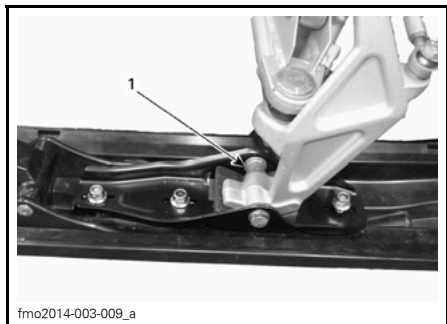

fmo2014-003-009_a

1. Millileggsskífa á innri hluta skíðaleggsins

Til að breyta skíðabilinu skal gera eftirfarandi báðu megin:

1. Lyftið framhluta sleðans upp.
2. Fjarlægjið skíðaboltann.
3. Komið millileggsskífurni fyrir í þeirri breidd sem óskað er eftir eins og sýnt er á skýringarmyndinni.

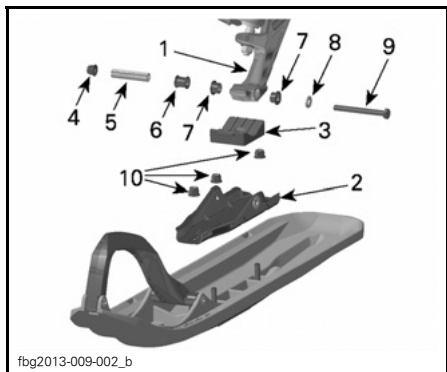

fbg2013-009-002_b

FYRIRKOMULAG - HÆGRI HLIÐ

1. Skíðaleggur
2. Skíðakjölur
3. Skíðastoppari
4. Gúmmíklædd ró M10
5. Skíðaðöxull
6. Gerðir með stillanlegri breidd á milli skíða
7. Fóðringar
8. Bulla
9. Skíðabolti (sexk. Tappaskrúfa M10 x 100)
10. Klædd ró M10

4. Setjið alla hluti í og herðið róna í tilgreind hersluátak.

HERSLUÁTAK SKÍÐABOLTA
48 N•m ± 6 N•m

ATHUGIÐ: Tryggið að breidd sleðans sé ekki meiri en leyfilegt er til brautaraksturs. Athugið staðarbundnar reglugerðir.

Framfjaðrir

Forspenna framfjaðrarinnar hefur áhrif á stífleika framfjöðrunar.

Forspenna framfjaðrarinnar hefur einnig áhrif á stýringu sleðans.

AÐGERÐ	NÍÐURSTAÐA
Aukin forspenna	Stífari framfjöðrun
	Framhlutinn er hærri
	Stýring er nákvæmari
	Betri dempun þegar ekið er yfir bungur
Minnkun forspennu	Mýkri framfjöðrun
	Framhlutinn er lægri
	Léttari stýring
	Verri dempun þegar ekið er yfir bungur

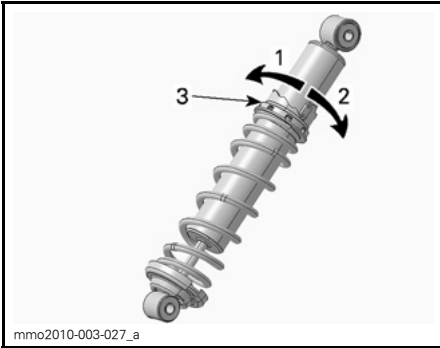
**TEGUND KAMBS - HEFÐBUNDIÐ**

1. Minnka forspennu
2. Auka forspennu
3. Stillikambur fyrir forspennu fjaðrar

Stillingarábendingar samkvæmt hegðun sleðans

VANDAMÁL	LEIÐRÉTTINGARÁÐGERÐIR
Framfjöðrun of hröð	Athugið hvort skíðin séu samhliða. – Minnkið forspennu framfjöðrunar. – Aukið forspennu miðfjaðrar. – Minnkið forspennu afturfjaðrar.
Stýring er of þunglamaleg þegar ekið er á stöðugum hraða	– Minnkið forspennu framfjöðrunar. – Aukið forspennu miðfjaðrar.
Stýring er of þunglamaleg þegar gefið er í	– Minnkið forspennu afturfjaðrar. – Lengið stöðvunarreim.
Skíðin lyftast of mikið í kröppum beygjum eða þegar gefið er í	– Styttið stöðvunarreim. – Aukið forspennu afturfjaðrar.
Afturhluti snjósleðans er of stífur	– Minnkið forspennu afturfjaðrar.
Afturhluti snjósleðans er of mjúkur	– Aukið forspennu afturfjaðrar.
Afturfjöðrunin dempast alla leið niður	– Aukið forspennu afturfjaðrar. – Aukið forspennu miðfjaðrar. – Lengið stöðvunarreim.
Snjósleðinn virðist snúast um miðju	– Minnkið forspennu miðfjaðrar. – Aukið forspennu afturfjaðrar. – Aukið forspennu framfjöðrunar. – Styttið stöðvunarreimina.
Beltið snýst of mikið þegar ekið er af stað	– Lengið stöðvunarreimina.

VERKSMÍÐJUSTILLINGAR Á FORSPENNU FJADRA FRAM- OG AFTURFJÖÐRUNAR			
GERÐ	SKÍÐI	FRAMARMUR	AFTURARMUR
Adventure LX	17 mm Kambsstaða 4	16 mm Kambsstaða 6	13 mm Kambsstaða 4
49 Ranger Sleðar	3 mm Kambsstaða 1	5 mm Kambsstaða 2	5 mm Kambsstaða 1
49 Ranger Touring kit sleðar	6 mm Kambsstaða 2	5 mm Kambsstaða 2	5 mm Kambsstaða 1

FLUTNINGUR SLEÐANS

Tryggið að tappi eldsneytisgeymisins sé vel festur.

Tengivagna með veltubotn má útbúa með vindueiginleika til að öryggi sé sem mest við hleðslu tengivagnsins. Þó svo að það geti reynst einfalt skal aldrei aka snjósleðanum á tengivagn með veltubotn eða aðrar tegundir tengivagna eða farartækja. Mörg alvarleg slys hafa átt sér stað við akstur snjósleða upp á tengivagn. Festið snjósleðann vel, bæði framhluta hans og afturhluta, þó svo að ekki þurfi að toga hann yfir langar vegalengdir. Tryggið að allur búnaður sé vel festur. Hyljið snjósleðann þegar hann er togaður til að koma í veg fyrir að óhreinindi skemmi hann.

Tryggið að tengivagninn uppfylli staðarbundnar kröfur. Tryggið að dráttarbúnaður og öryggiskeðjur séu fest og að hemillinn, stefnuljós og stöðuljós virki á réttan hátt.

VIÐVÖRUN

Látið snjósleðann sem verið er að toga ekki snúa aftur á bak. Ef snjósleðinn sem verið er að toga snýr aftur á bak getur vindurinn skemmt vindhlífina eða rífið hana af.

VIÐHALD

FYRSTA SKOÐUN

Eftir 10-klukkustunda eða 500 km tilkeyrslu sleðans skal fara með hann í skoðun til vottaðs dreifiaðila Lynx, á verkstæði eða aðila að eigin vali. Fyrsta skoðunin er mjög mikilvæg og hana má ekki hunsa.

ATHUGIÐ: Fyrstu skoðunina skal gera á kostnað snjósleðaeigandans.

FYRSTA SKOÐUN (TVÍGENGISVÉL) EFTIR FYRSTU 500 KM EÐA 10 AKSTURSSTUNDIRNAR, HVORT SEM FYRR KEMUR	
VÉL	Skoðið mótorfestingar vélarinnar
	Skoðið útblásturskerfi og athugið hvort lekar séu til staðar
	Herðið skrufur útblásturskerfisins í tilgreint hersluátak
	Athugið magn kælivökva
ELDSNEYTIS-KERFI	Skoðið eldsneytisleiðslur og tengingar
	Skoðið snúru eldsneytisgjafar
DRIFKERFI OG HEMLAR	Athugið drifbelti
	Athugið vinduna án þess að snerta nokkuð
	Herðið lásskrúfu vindunnar í tilgreint hersluátak
	Athugið vinduna
	Stillið drifbeltið og látið það standast á við vinduna
	Skiptið um olíu í keðjukassa/gírkassa
	Stillið drifkeðju (nema á gerðum með gírkassa)
	Athugið magn hemlavökva
	Athugið hemlasöngu, púða og disk
STÝRIKERFI	Athugið gangverk stýris
	Skoðið skíði og meiði
GRIND	Herðið skrufteina á píramída grindarinnar í 14 N•m
	Herðið bitaskrúfurnar við grindina í tilgreint hersluátak (REX2 35 N•m)
FJÖÐRUN	Athugið framfjöðrun
	Athugið afturfjöðrun (þ.m.t. stöðvunarreimar og gúmmírennur)
	Smyrjið fram- og afturfjöðrun
	Herðið PPS2 bolta afturöxuls um 1/4 af snúningi.
SKROKKUR	Stillið lástplötu sætisins

FYRSTA SKOÐUN (TVÍGENGISVÉL) EFTIR FYRSTU 500 KM EÐA 10 AKSTURSSTUNDIRNAR, HVORT SEM FYRR KEMUR	
VÉL	Skoðið allar þéttingar vélarinnar og athugið hvort lekar séu til staðar
	Skoðið útblásturskerfi og athugið hvort lekar séu til staðar
	Athugið magn kælivökva
ELDSNEYTIS- KERFI	Skoðið eldsneytisleiðslur og tengingar
DRIFKERFI OG HEMLAR	Athugið drifbelti
	Athugið vinduna án þess að snerta nokkuð
	Herðið lásskrúfu vindunnar í tilgreint hersluátak
	Athugið vinduna
	Athugið forspennu hlutlausa vindukeflisins
	Stillið drifbeltið og látið það standast á við vinduna
	Skiptið um olú í keðjukassa/gírkassa
	Stillið drifkeðju (ekki fyrir sleða sem búnir eru gírkassa)
	Athugið magn hemlavökva
Athugið hemlaslöngu, púða og disk	
STÝRIKERFI	Athugið gangverk stýris
	Skoðið skíði og meiði
GRIND	Herðið skrufteina á píramíða grindarinnar í 14 N•m
	Herðið bitaskrúfurnar í tilgreint hersluátak (REX2 35 N•m)
FJÖÐRUN	Athugið framfjöðrun
	Athugið afturfjöðrun (þ.m.t. stöðvunarreimar og gúmmírennur)
	Herðið PPS2 bolta afturöxuls um 1/4 af snúningi.
SKROKKUR	Stillið lástplötu sætisins
FYRSTA SKOÐUN (FJÓRGENGISVÉL) EFTIR FYRSTU 000 KM EÐA FYRSTA AKSTURSÁRIÐ, HVORT SEM FYRR KEMUR	
VÉL	Skriptið um olú og síu vélarinnar

VIÐHALDSÁÆTLUN (TVÍGENGISVÉL)

ATHUGIÐ: Viðhaldsáætlun fylgir einnig skoðun fyrir hverja notkun sleðans.

⚠ VIÐVÖRUN

Ef viðhald sleðans er ekki gert í samræmi við aðgerðarferli viðhaldsáætlunar getur verið að hættulegt sé að nota sleðann.

Á HVERJUM 1500 KM

DRIFKERFI	Gerðir með keðjukassa: Athugið drifkeðju
	Gerðir með keðjukassa: Athugið olíumagn keðjukassa
	Gerðir með girkassa: Athugið olíumagn

HVERJA3000 KM EÐA EINU SINNI Á ÁRI (HVORT SEM FYRR KEMUR)

VÉL	Athugið hitahlífar
	Skoðið gúmmífestingar vélarinnar
	Skoðið útblásturskerfi og athugið hvort lekar séu til staðar
	Skoðið tappa kælikerfis, slöngur og klemmur og athugið hvort lekar séu til staðar
	Stillið stöðvunarbúnað vélar
DRIFKERFI OG HEMLAR	Athugið vinduna án þess að snerta nokkuð og hreinsið hana
	Herðið lásskrúfu vindunnar í tilgreint hersluátak
	Hreinsið vinduna
	Stillið drifbeltið og látið það standast á við vinduna
	Athugið hemlasöngu, púða og disk
STÝRIKERFI	Athugið gangverk stýris
GRIND	Herðið bitaskrúfurnar við grindina í tilgreint hersluátak (REX2 35 N•m)
FJÖÐRUN	Athugið framfjöðrun
	Skoðið afturfjöðrun og stöðvunarreim PPS2 fjöðrun REX2 gerðir: Skiptið stöðvunarreiminni út.
	Smyrjið fram- og afturfjöðrun í hvert sinn sem sleðanum er ekið í bleytu (slyddu, rigningu, pollum)
	Athugið fóðringu og legu skíðaleggjanna. Skiptið þeim út ef þess er þörf.
	Allar gerðir með T/A höggdeyfum, olíuskriptingu/þjónustu.
RAFKERFI	Skiptið um kerti (á öllum gerðum nema E-TEC)

HVERJA6000 KM EÐA Á TVEGGJA ÁRA FRESTI (HVORT SEM FYRR KEMUR)	
VÉL	Hreinsið og smyrjið snarvenduræsarann
ELDSNEYTIS- KERFI	Athugið sigti eldsneytisdælu og skiptið því út ef þess er þörf.
	Skoðið snúru eldsneytisgjafar
DRIFKERFI	Skiptið um hemlavökva
	Skiptið eftirfarandi slitnum hlutum drifvindunnar út: gúmmírennun, O-hringjum og fóðringu trissu (E-TEC)
FJÖÐRUN	Athugið fóðringu og legu PPS2. Skiptið þeim báðum út ef önnur er slitin.

HVERJA10.000 KM EÐA Á ÞRIGGJA ÁRA FRESTI (HVORT SEM FYRR KEMUR)	
VÉL	E-TEC: Athugið sigti eldsneytisdælu og hreinsið það ef þess er þörf.
	Hreinsið 3D rave-ventlana
DRIFKERFI	Skiptið eftirfarandi slitnum hlutum drifvindunnar út: fóðringu fjaðrahlífar og römpum (E-TEC)
RAFKERFI	E-TEC: Skiptið um kerti

A FIMM ÁRA FRESTI	
VÉL	Skiptið um kælivökva
ELDSNEYTIS- KERFI	Skiptið um síu eldsneytisleiðslu (E-TEC)

VIÐHALDSÁÆTLUN (FJÓRGENGISVÉL)

ATHUGIÐ: Viðhaldsáætlun fylgir einnig skoðun fyrir hverja notkun sleðans.

⚠ VIÐVÖRUN

Ef viðhald sleðans er ekki gert í samræmi við aðgerðarferli viðhaldsáætlunar getur verið að hættulegt sé að nota sleðann.

Á HVERJUM 1500 KM

DRIFKERFI	Gerðir með keðjukassa: Athugið drifkeðju
	Gerðir með keðjukassa: Athugið olíumagn keðjukassa
	Gerðir með girrkassa: Athugið olíumagn

HVERJA3000 KM EÐA EINU SINNI Á ÁRI (HVORT SEM FYRR KEMUR)

VÉL	Athugið allar hitahlífar
	Skoðið útblásturskerfi og athugið hvort lekar séu til staðar (ACE)
DRIFKERFI OG HEMLAR	Athugið vinduna án þess að snerta nokkuð og hreinsið hana
	Herðið lásskrúfu vindunnar í tilgreint hersluátak
	Athugið forspennu hlutlausa vindukeflisins
	Hreinsið vinduna
	Stillið drifbeltið og látið það standast á við vinduna
	Athugið hemlaslöngu, púða og disk
STÝRIKERFI	Athugið gangverk stýris
GRIND	Herðið bitaskrúfurnar við grindina í tilgreint hersluátak (REX2 35 N•m)
FJÖÐRUN	Athugið framfjöðrun
	Skoðið afturfjöðrun og stöðvunarreim PPS2 fjöðrun REX2 gerðir: Skiptið stöðvunarreiminni út.
	Smyrjið fram- og afturfjöðrun í hvert sinn sem sleðanum er ekið í bleytu (slyddu, rigningu, þollum)
	Athugið fódringu og legu skíðaleggjanna. Skiptið þeim út ef þess er þörf.
	Allar gerðir með T/A höggdeyfara, olíuskipting/þjónusta

**HVERJA6000 KM EÐA ÁÐUR EN VETURINN GENGUR Í GARÐ
(HVORT SEM FYRR KEMUR)**

VÉL	Skiptið um olíu og síu vélarinnar
-----	-----------------------------------

**HVERJA6000 KM EÐA Á TVEGGJA ÁRA FRESTI
(HVORT SEM FYRR KEMUR)**

ELDSNEYTIS- KERFI	Skiptið um eldsneytissíu
	Skiptið um úttaksíu eldsneytisdælu (ACE)
DRIFKERFI OG HEMLAR	Skiptið um gúmmírennur drifvindhunnar, O-hring og kefli og athugið rampa (900 ACE)
	Skiptið um hemlavökva
	Skoðið snúru eldsneytisgjafar (nema ACE iTC)
FJÖÐRUN	Athugið fóðringu og legu PPS2. Skiptið þeim báðum út ef önnur er slitin.

**HVERJA10.000 KM EÐA Á ÞRIGGJA ÁRA FRESTI
(HVORT SEM FYRR KEMUR)**

RAFKERFI	Skiptið um kerti
----------	------------------

A FIMM ÁRA FRESTI

VÉL	Skiptið um kælivökva
-----	----------------------

VIÐHALDSFERLI

Í þessum kafla er að finna leiðbeiningar um grunnviðhald.

⚠ VIÐVÖRUN

Drepið á vélinni, fjarlægjið tjóðrutappann og fylgið viðhaldsaðferðunum sem lýst er eftir þegar verið er að gera viðhald. Ef viðhaldsleiðbeiningum er ekki fylgt eftir er hættu á meiðslum vegna heitra hluta, hreyfanlegra hluta, rafmagns, íðefna eða annarra hættulegra hluta.

⚠ VIÐVÖRUN

Ef nauðsynlegt er að fjarlægja lásbúnað (t.d. lásflipa, festingar með sjálfslæsingu o.s.frv. þegar verið er að taka sleðahluta í sundur/setja þá saman skal alltaf skipta lásbúnaðinum út.

Loftsía með tvöföldu loftinntaki

Skoðun loftsíu

Á sleðanum eru tvær forsíur loftinntaks, ein á hvorri hlið einingarinnar.

Tryggjið að forsíur loftinntaks séu rétt settar í, hreinar og í góðu ástandi.

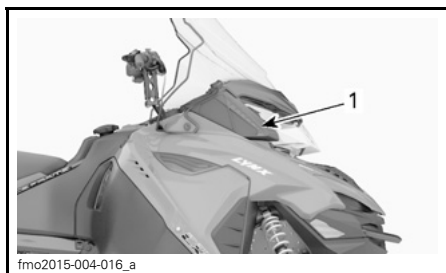

1. Hægriloftsía

Ef nauðsynlegt er að hreinsa loftsíu eða skipta henni út skal leita til vottaðs dreifiaðila Lynx, á verkstæði eða aðila að eigin vali.

Kælivökvi

⚠ VIÐVÖRUN

Opnið aldrei geymi kælivökva þegar vélin er heit.

Athugun á magni kælivökva

Kælivökvinn er staðsettur undir vélarhlífinni. Sjá *STÝRIBÚNAÐUR*, *TÆKI OG BÚNAÐUR* til að fá upplýsingar um hvernig fjarlægja skal vélarhlífina.

Athugið magn kælivökva við stofuhitastig eftir að tappinn hefur verið fjarlægður. Vökvinn ætti að vera á strikinu sem segir til um magn kalds vökva (vélin er köld) á geymi kælivökva.

ATHUGIÐ: Þegar magn kælivökva er athugað í kulda getur magn hans verið undir strikinu.

Ef nauðsynlegt er að bæta kælivökva á eða ef fylla þarf á gjörvallt kerfið skal leita til vottaðs dreifiaðila Lynx, á verkstæði eða til aðila að eigin vali.

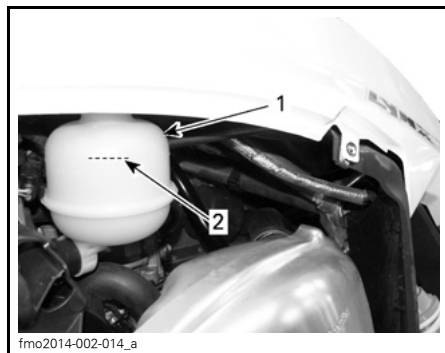

HEFÐBUNDIÐ

1. Geymir kælivökva
2. Strik KALDS VÖKVA

Ráðlagður kælivökvi

Notið ávallt etýlenglykól frostvörn sem inniheldur tæringarlata, sérstaklega fyrir álvélar með innri brennslu.

Fylla skal á kælikerfið með FROSTVÖRN MEÐ LÖNGU ENDINGARTÍMA (P/N 619 590 204) eða með eimuðu vatni og frostvarnarlausn (50% eimað vatn, 50% frostvörn).

Vélarolía

Ráðlögð vélarolía

E-TEC gerðir

Nákvæmar upplýsingar er að finna í undirkaflanum *INNSPÝTINGAROLÍA*.

600 ACE gerðir

VÉL	RÁÐLÖGÐ VÉLAROLÍA
600 ACE	XPS GERVIEFNAOLÍA FYRIR FJÓRGENGISVÉLAR (ÖLL LOFTSLÖG) (P/N 619 590 114)

TILKYNNING Vél þessa snjósléða var þróuð og samþykkt með notkun ráðlagðrar BRP XPS™ olíu. BRP mælir með notkun ráðlagðrar XPS olíu eða sambærilegrar olíu. Vera má að skemmdir vegna olíu sem hentar ekki þessari fjörgengisvél falli ekki undir takmarkaða ábyrgð BRP.

Ef ráðlögð olía er ekki tiltæk skal nota SAE 0W-40 gerviefnaolíu sem uppfyllir eða er betri en kröfur API-þjónustuflokkun SM.

Athugun á magni vélarolíu.

TILKYNNING Athugið magn olíu eftir hverjar 10 akstursstundir og fyllið á ef þess er þörf. Fyllið ekki of mikið á. Vélin getur skemmt ef sleðinn er notaður með röngu magni olíu. Þurrkið burt alla olíu sem lekið hefur.

Tryggið að vélin sé við hefðbundið notkunarhitastig.

ATHUGIÐ: Vélin er komin í rétt hitastig þegar aftari kælinn hitnar og gefur til kynna að vatnslásinn sé opin.

Setjið sleðann á jafnsléttu og fylgið eftirfarandi aðgerðarferli til að athuga olíumagn:

1. Látið vélin ganga í lausangangi í u.þ.b. 30 sekúndur.
2. Drepið á vélinni.
3. Opnið vinstri hliðarhlífina, sjá *STJÖRNÞÚNAÐUR, TÆKI OG ÞÚNAÐUR*.
4. Fjarlægjið drifbeltishlífina, sjá *STJÖRNÞÚNAÐUR, TÆKI OG ÞÚNAÐUR*.
5. Fjarlægjið olíukvarðann úr áfyllingarlöngunni og þurrkið af honum.
6. Setjið olíukvarðann til fulls ofan í áfyllingarlönguna.
7. Fjarlægjið olíukvarðann og athugið magn olíunnar. Olíumagn skal vera á milli strikana MIN. (LÁGMARK) og MAX. (HÁMARK) eins og sýnt er. Fyllið á ef þess er þörf.

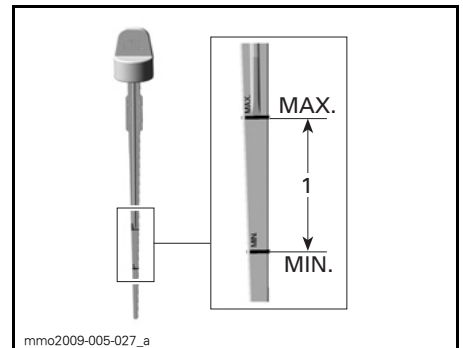

1. Olíumagn á milli MIN. (LÁGMARK) og MAX. (HÁMARK).

⚠ VIÐVÖRUN

Þurrkið burt alla olíu sem lekið hefur. Olía er afar eldfim þegar hún hitnar.

Að skipta um vélarolíu

! VIÐVÖRUN

Vélarolía getur verið mjög heit. Bíðið þar til olían er orðin volg.

TILKYNNING Skipta skal um vélarolíu og olíusíu á sama tíma.

1. Setjið sleðann á jafnsléttu.
2. Fjarlægið vinstri hliðarhlífina.
3. Fjarlægið olíukvarðann.

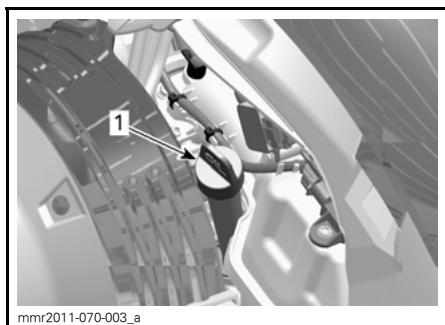
**VINSTRI HLIÐ SLEÐANS**

1. Olíukvarði

4. Hægt er að komast að afrennslistappanum neðan frá sleðanum:
 - 4.1 Fjarlægið festiskrúfu annarrar aðgangshlífarinnar og losið um hina.
 - 4.2 Snúið aðgangshlífinni til að komast að opi botnpönnunnar.

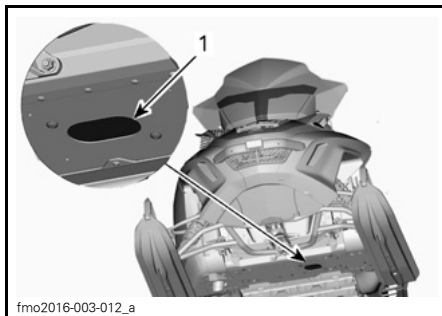

1. Aðgangshlíf afrennslistappa

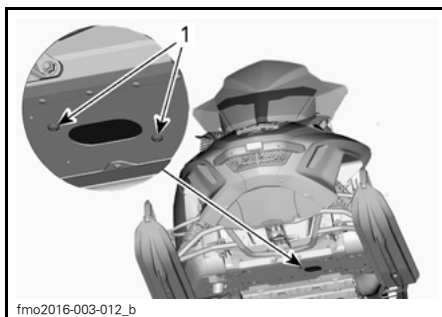
**SNÚIÐ AÐGANGSHLÍFINNI**

1. Lásskrúfur

5. Hreinsið svæðið í kringum afrennslistappann.
6. Setjið afrennslisbalann undir opið í botnplötunni.
7. Fjarlægið afrennslistappa vélarinnar í eftirfarandi aðgerðarröð.
 - 7.1 Aðal afrennslistappi.
 - 7.2 Auka afrennslistappi.

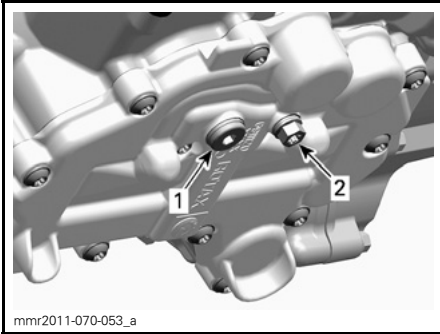
**UNDIR VÉLINNI**

1. Aðal afrennslistappi
2. Auka afrennslistappi

8. Leyfið olíunni að tæmast algjörlega.
9. Setjið **NÝJAR** þéttiskinnur á afrennslistappana.

TILKYNNING Notið aldrei notaðar þéttiskinnur aftur. Skiptið þeim ávallt út með nýjum þéttiskinnum.

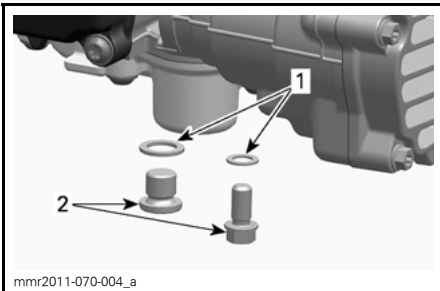

1. Þéttiskinna
2. Afrennslistappi

10. Setjið afrennslistappana í og herðið þá í tilgreint hersluátak.

HERSLUÁTAK AFRENNSLISTAPPA

20 N•m ± 2 N•m

11. Skiptið um **OLÍUSÍU**, sjá aðferð í þessum undirkafla.
12. Fyllið réttu magni ráðlagðrar olíu á olíugeyminn.

RÚMTAK OLÍU (MEÐ SÍU) ER U.P.B.

600 ACE	2,1 L
900 ACE	3,3 L

13. Setjið olíukvarðann aftur í olíugeyminn og herðið nógu vel.
14. Ræsið vélina og látið hana ganga í lausagangi í nokkrar mínútur.
15. Tryggið að engir lekar séu til staðar.
16. Drepið á vélinni og athugið olíumagn eins og skýrt er frá í þessum undirkafla. Fyllið aftur á ef þess er þörf.
17. Fargið olíu og síu samkvæmt staðarbundnum reglugerðum.

Olíusía (ACE)**Skifting olíusíu (ACE)****Fjarlæging olíusíu**

1. Fjarlægjið hægri hliðarhlífina.
2. Hreinsið svæðið í kringum olíusíuna.
3. Fjarlægjið:
 - Skrúfur á hlíf olíusíu
 - Hlíf olíusíu með O-hringi
 - Olíusíu.

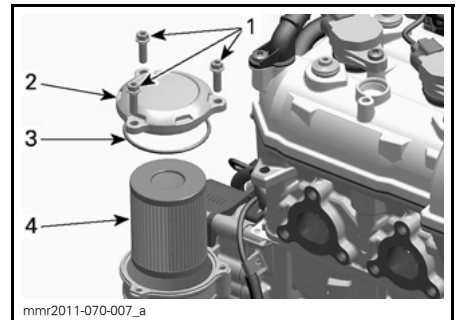

1. Skrúfur á hlíf olíusíu
2. Hlíf olíusíu
3. O-hring
4. Olíusíu

4. Fargið síunni samkvæmt staðarbundnum reglugerðum um umhverfisvernd.

Olúsía sett í

1. Athugið inntaks- og úttaksop olúsíu inni í síuhólfinu (innbyggður hluti af segulkveikju) í leit að óhreinindum og aðskotaefnum.

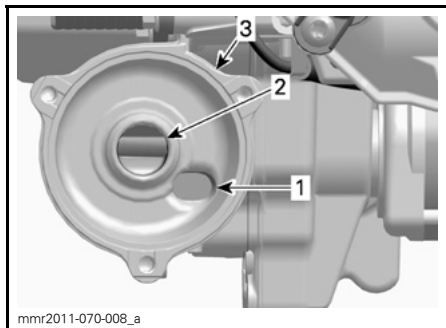

1. Op olúuinntaks frá þrýstidælu olíu
2. Op olíuúttaks til smurkerfis vélarinnar
3. Síuhólf

2. Setjið O-hring á hlíf olúsíunnar.
3. Smyrjið þétti síunnar og hellið olíu á O-hringinn.

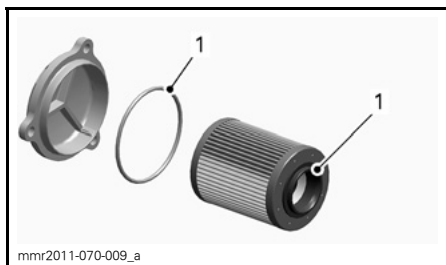

1. Smyrjið með vélarolíu

4. Setjið hlíf olúsíu á sinn stað.
5. Herðið skráfur á hlíf olúsíu í tilgreint hersluátak

HERSLUÁTAK SÍUHLÍFAR

10 N•m ± 1 N•m

Útblásturskerfi

Skoðun á útblásturskerfi

Pústrórið á að standast á við op botnpönnuna. Ekkert ryð eða lekar mega vera í útblásturskerfinu. Tryggið að allir hlutir séu vel fastir.

Athugið ástand haldgorma og skiptið þeim út ef þess er þörf.

Útblásturskerfið er hannað til að draga úr hávaða og bæta heildarafköst vélarinnar. Breytingar á útblásturskerfinu brjóta í bága við gildandi lög.

TILKYNNING Ef einhver íhlutur útblásturskerfisins er fjarlægður, skemmdur eða honum breytt er hættu á að vélinn skemmist.

Kerti

Skoðun eða útskiptingu kerta má gera hjá vottuðum dreifiaðila Lynx, á verkstæði eða aðila að eigin vali. Nauðsynlegt er að hafa ítarlega tæknikunnáttu til að geta skoðað eða skipt um kerti. Þó þess sé ekki krafist er ráðlagt að vottaður dreifiaðili Lynx sjái um skoðun eða útskiptingu kerta.

Vélarstöðvunarbúnaður (E-TEC)

Stilling vélarstöðvunarbúnaðar

Stöðvunarbúnaður vélarinnar er staðsettur á framhluta sleðans, vinstra megin á hreyfilfestingunni, fyrir framan drifbeltisvinduna.

1. Fjarlægjið D.E.S.S. lykilinn af stjórnstöðinni.
2. Opnið vinstri hliðarhlífina, sjá **STJÖRNBÚNAÐUR, TÆKI OG BÚNAÐUR**.
3. Fjarlægjið drifbeltishlífina, sjá kaflann **FJARLÆGING DRIFBELTISHLÍFAR** í **STJÖRNBÚNAÐUR, TÆKI OG BÚNAÐUR**.

4. Losið nógu mikið um skrufurnar þrjár sem stöðvunarbúnaðurinn er festur með við hreyfillfestinguna til að það losni um og hægt sé að snúa um hálfan snúning.

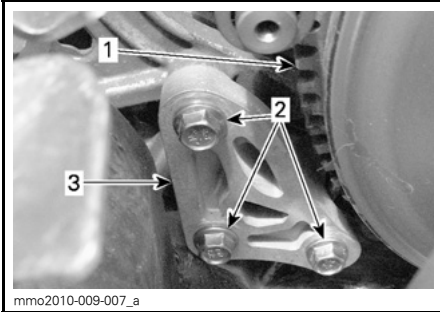

1. Drifbeltisvinda
2. Skrufur stöðvunarbúnaðar
3. Vélarstöðvunarbúnaður

5. Setjið 0,5 mm breiddarmæli í op vélarstöðvunarbúnaðarins (sjá skýringarmynd).

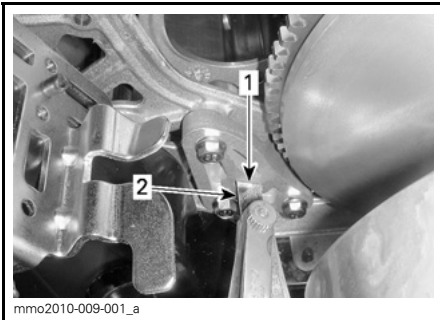

1. Op
2. Bilbreiddarmælir (Feeler gauge)

6. Setjið bilbreiddarmælinn á milli vélarstöðvunarbúnaðarins og gúmmíklossans (á vélinni).

ATHUGIÐ: Setjið bilbreiddarmælinn ekki of djúpt þar sem hann mun fara framhjá bingu gúmmíklossans og stillingin verður ekki rétt. Sjá skýringarmynd.

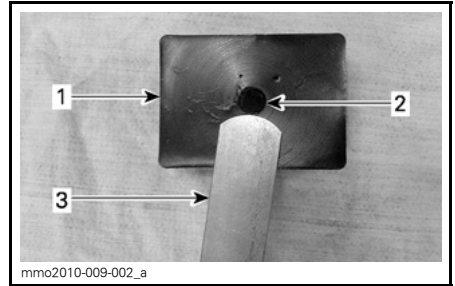

1. Gúmmíklossi
2. Bunga
3. Bilbreiddarmælir

7. Herðið skrufurnar í $10\text{N}\cdot\text{m} \pm 2\text{N}\cdot\text{m}$ samkvæmt eftirfarandi myndaseríu og gætið þess að klemma ekki bilbreiddarmælinn.

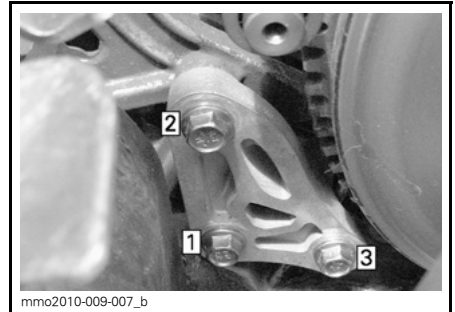

HERSLA

TILKYNNING Ef stöðvunarbúnaður vélarinnar og skrufurnar sem festa hann eru ekki vel fest er hættu á að drifvindan skemmist alvarlega.

Fjarlæging og ísetning hljóðdeyfis

1. Sjá undirkaflann **STJÓRNBUÐAÐUR, TÆKI OG BÚAÐUR** og fjarlæging:
 - Vélarhlíf
 - Hægri hliðarhlíf.
 - Drifbeltishlíf

600 HO E-TEC

2. Aftengið hitanema útblásturgass (EGTS).

3. Fjarlægið gormana sem halda púströrum við hljóðdeyfinn með eftirfarandi verkfæri.

ÍSETNING/FJARLÆGING GORMA
(P/N 529 035 983)

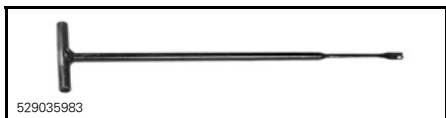

529035983

- VARÚÐ** Notið hlífðargleraugu þegar verið er að fjarlægja íhluti útblásturskerfis. Gætið varúðar þegar spenna á gormum losnar.

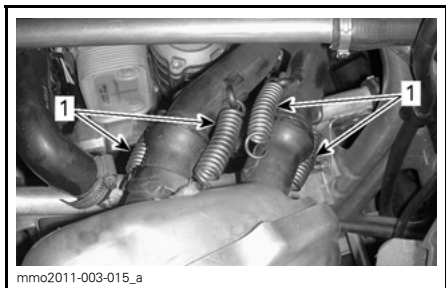

mno2011-003-015_a

1. Gormar sem halda púströrum við hljóðdeyfi
4. Fjarlægið báða haldgorma hljóðdeyfisins.

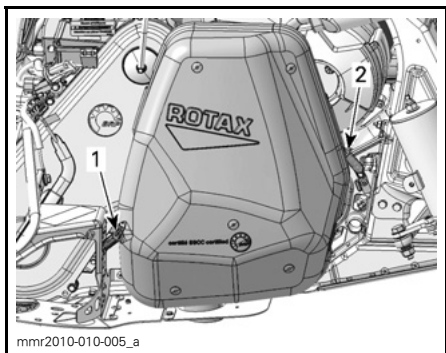

mmr2010-010-005_a

HEFÐBUNDIÐ

- Aftari haldgormur hljóðdeyfis
 - Fremri haldgormur hljóðdeyfis
5. Fjarlægið hljóðdeyfinn.

Athugið kringlulaga þétti hljóðdeyfisins og skiptið því út ef þess er þörf.

Gerði ferlið öfugt til að setja hljóðdeyfinn aftur í.

Kerti

Skoðun eða útskiptingu kerta má gera hjá vottuðum dreifiaðila Lynx, á verkstæði eða aðila að eigin vali. Nauðsynlegt er að hafa ítarlega tæknikunnáttu til að geta skoðað eða skipt um kerti. Þó þess sé ekki krafist er ráðlagt að vottaður dreifiaðili Lynx sjái um skoðun eða útskiptingu kerta.

Hemlavökvi**Ráðlagður hemlavökvi**

Notið einungis DOT 4 hemlavökva úr íláti sem er lokað með innsigli. Ílát sem þegar hefur verið opnað getur hafa tekið í sig önnur efni eða loftraka.

VIÐVÖRUN

Notið einungis DOT 4 hemlavökva úr íláti sem er lokað með innsigli. Til að forðast að hemlakerfið skemmist skal ekki nota aðra vökva en þá sem ráðlagðir eru og ekki blanda öðrum vökvum við til að fylla á.

TILKYNNING Hemlavökvi getur skemmt málaða hluti og plasthluti. Meðhöndlið með gát. Skolið rækilega ef hemlavökvi hefur spillst.

Athugun á magni hemlavökva

Setjið sleðann á jafnsléttu.

Athugið hvort hemlavökvi sé í réttu magni í geyminum. Bætið ráðlögðum hemlavökva á eftir þörfum.

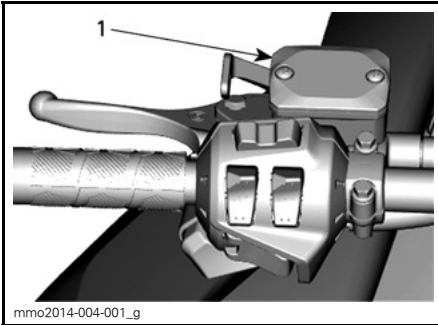

mmo2014-004-001_g

HEFÐBUNDIÐ

1. Hemlavökvageymir

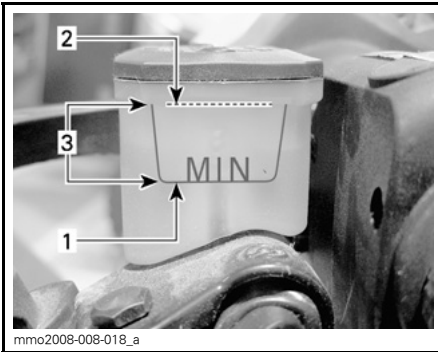

mmo2008-008-018_a

1. Lágmarksmagn
2. Hámarksmagn
3. Notkunarsvið

! VARÚÐ Forðist að hemlavökvi komist í augu eða á húð þar sem hann getur valdið alvarlegum brunasárum. Ef hemlavökvi kemst í snertingu við húð skal skola rækilega. Ef hemlavökvi kemst í snertingu við augu skal tafarlaust skola með miklu vatni í a.m.k. 10 mínútur og leita svo til læknis samstundis.

Olía keðjukassa**Ráðlögð olía keðjukassa**

RÁÐLÖGÐ OLÍA KEÐJUKASSA

XPS GERVIEFNAOLÍA FYRIR
KEÐJUKASSA (P/N 619 590 098)

TILKYNNING Keðjukassi þessa snjósleða var þróaður og samþykktur með notkun ráðlagðrar XPS™ gerviefnaolíu fyrir keðjukassa. BRP mælir sterklega með einungis ráðlögð XPS gerviefnaolía fyrir keðjukassa sé notuð. Vera má að skemmdir vegna olíu sem hentar ekki þessum keðjukassa falli ekki undir takmarkaða ábyrgð BRP.

Aðgangur að keðjukassa

Opnið hægri hliðarhlífina, sjá *STJÖRNÞÚNAÐUR, TÆKI OG ÞÚNAÐUR*.

Athugun á magni olíu keðjukassa

Leggið snjósleðanum á jafnsléttu og takið segultappann úr til að geta athugað olíumagnið.

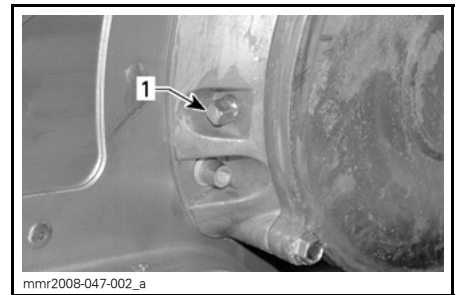
E-TEC gerðir

mmr2008-047-002_a

1. Segultappi

ATHUGIÐ: Eðlilegt er að málmagnir séu fastar við segultappann. Ef stærri málmbitar eru á tappanum skal fjarlægja hlíf keðjukassans og athuga hann.

Fjarlægjið málmagnirnar af segultappanum.

ACE gerðir

Olían á að ná að snittaða opinu.

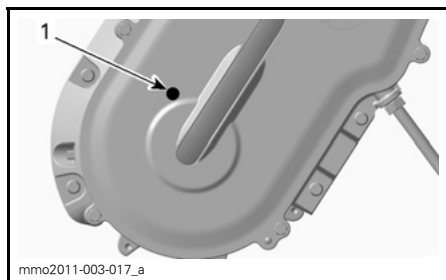

HEFÐBUNDIÐ
1. Segultappi

Allar gerðir

Olían á að ná að snittaða opinu.

Áfyllingaraðferð keðjukassa

Fjarlægjið segultappann.

Fjarlægjið áfyllingartappann á hlíf keðjukassans.

E-TEC gerðir

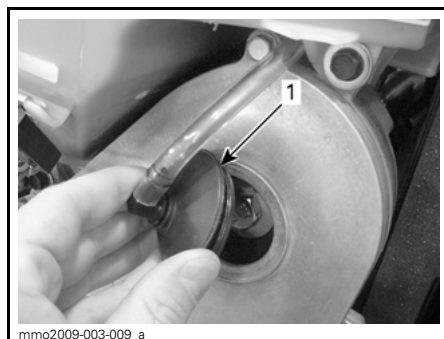

1. Áfyllingartappi

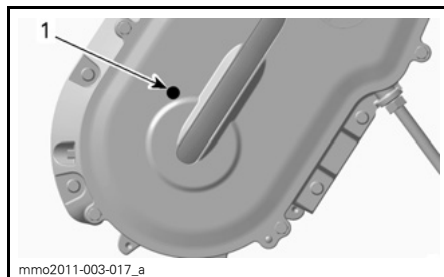

HEFÐBUNDIÐ
1. Segultappi

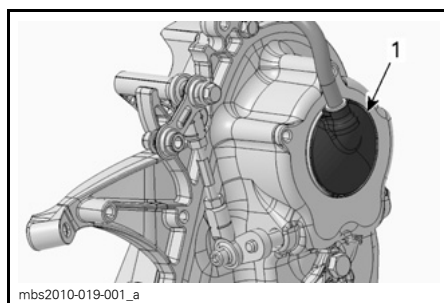

1. Áfyllingartappi

Allar gerðir

Hellið ráðlagðri olíu í keðjukassann í gegnum áfyllingaropið þar til olían flæðir út um op segultappans.

Setjið segultappann aftur á og herðið í tilgreint hersluátak.

HERSLUÁTAK	
Segultappi	6 N•m ± 1 N•m

Setjið áfyllingartappann aftur á.

Drifkeðja

Aðgangur að keðjukassa

Opnið hægri hliðarhlífina, sjá *STJÓRNÞÚNAÐUR, TÆKI OG ÞÚNAÐUR*.

Stilling drifkeðju

1. Fjarlægjið púströrið, sjá *ÚTBLÁSTURSKERFI* í þessum undirkafla.
2. Losið lásró strekkjarans um nokkra snúninga.

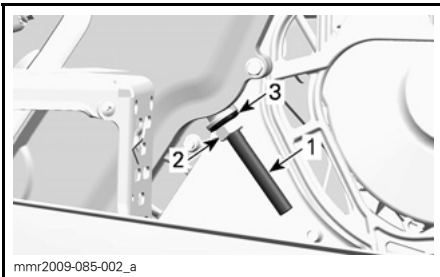

1. *Stilliskrúfa strekkjara*
2. *Lásró*
3. *Þéttiskinna*

3. Losið stilliskrúfu strekkjarans um nokkra snúninga.
4. Togið þéttiskinnuna aftur á bak.
5. Hreinsið skrúfgang stilliskrúfunnar ef þess er þörf.

TILKYNNING Skrúfgangur stilliskrúfunnar á að vera hreinn til að fá nákvæma stillingu.

6. Herðið stilliskrúfu strekkjarans með höndunum.

ATHUGIÐ: Snúið stilliskrúfunna þar til mótstaðan er orðin það mikil að ekki er hægt að skrúfa hana með berum höndum.

7. Haldið stilliskrúfu strekkjarans og herðið lásróna í 36 N•m ± 3 N•m.

8. Setjið púströrið í.

Drifbelti

Skoðun drifbeltis

Athugið hvort á drifbeltinu séu sprungur eða hvort það hafi trosnað eða sé óeðlilega slitið (ójafnt slit, slit öðru megin, hök ekki til staðar, slitið efni). Ef óeðlilegt slit er til staðar getur verið að það sé vegna tilfærslu vindunnar, of mikils snúningshraða með frosið belti, hraðrar gangsetningar án þess að vélin fái að hitna, hnjúfs yfirborðs eða ryðgaðrar trissu, olíu á drifbelti eða aflagaðs varadrifbeltis. Leiðið til vottaðs dreifiaðila Lynx.

Útskipting drifbeltis

Fjarlæging drifbeltis

1. Fjarlægjið tjóðrutappann af stöðvunarrofa vélarinnar.
2. Fjarlægjið drifbeltishlífina, sjá *STJÓRNÞÚNAÐUR, TÆKI OG ÞÚNAÐUR*.
3. Setjið þenjara hlutlausu vindunnar sem fylgir með verkfærasettinu í skrúfgangsoþ stillinöfnnar eins og sýnt er á myndinni.

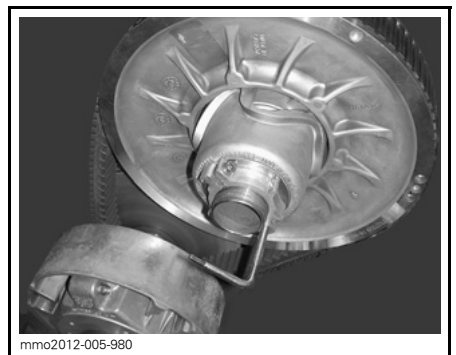

PENJARI VINDUNNAR Í STILLINÖF

4. Opnið hlutlausu vinduna með því að skrúfa verkfærið inn.

5. Fjarlægið beltið með því að renna því yfir hlutlausu vinduna og svo yfir drifvinduna.

Drifbelti sett á

1. Rennið drifbeltinu yfir drifvinduna og svo yfir hlutlausu vinduna.

TILKYNNING Þvingið hvorki drifbeltið á sinn stað né notið verkfæri þar sem þræðir drifbeltisins gætu slitnað eða skorist getur á þá.

ATHUGIÐ: Hámarks endingartími drifbeltis er fenginn með því að setja drifbeltið á þannig að örvar þess vísi í snúningsátt drifbeltisins.

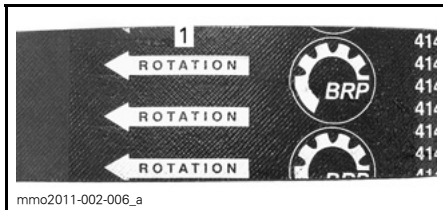

1. Benda í snúningsátt

2. Skrúfið þenjarann til baka og fjarlægið hann úr hlutlausu vindunni.
3. Snúið hlutlausu vindunni nokkrum sinnum til að drifbeltið leggist á milli tannanna.
4. Sjá kaflann **STILLING Á HÆÐ DRIFBELTIS** hér fyrir neðan.
5. Setjið drifbeltishlífina aftur á og lokið hliðarhlífinni. Leiðbeiningar er að finna í **STJÓRNÞÚNAÐUR, TÆKI OG ÞÚNAÐUR**.

Hæðarstilling drifbeltis

Athuga skal hæð drifbeltisins í hvert sinn sem nýtt drifbelti er sett í.

Til að stilla hæð drifbeltisins skal fylgja eftirfarandi skrefum:

1. Fjarlægið tjóðrutappann af stöðvunarrofa vélarinnar.
2. Fjarlægið drifbeltishlíf.
3. Fjarlægið klemmuboltann.

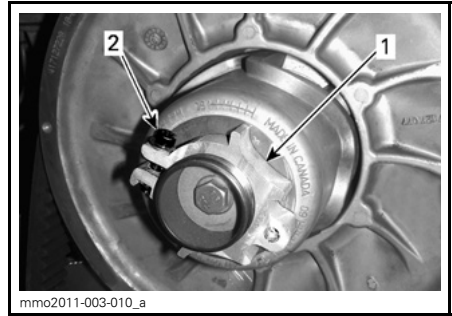

1. Stillinöf
2. Klemmubolti

4. Notið stillitol fjöðrunarinnar sem fylgir með verkfærasettinu til að snúa hringnum um 1/4 af snúning í hvert sinn og snúið svo hlutlausu vindunni til að koma drifbeltinu fyrir á milli tanna vindunnar.

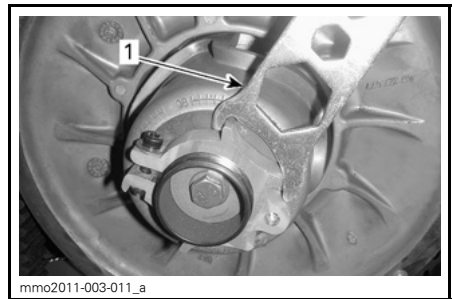

1. Stillitol fjöðrunar

ATHUGIÐ: Skrúfgangur stillihringsins gengur til vinstri.

Belti án ytri haka / 600 ACE sleðar

Endurtakið skref 4 þar til drifbeltið stenst á við brúnir hlutlausu vindunnar.



FORSTILLING

1. Drifbeltið stenst á við brúnir hlutlausu vindunnar

Belti með ytri hökum / E-TEC sleðar

Endurtakið skref 4 þar til grópirnar á ytri hlið beltisins standast á við brúnir hlutlausu vindunnar.

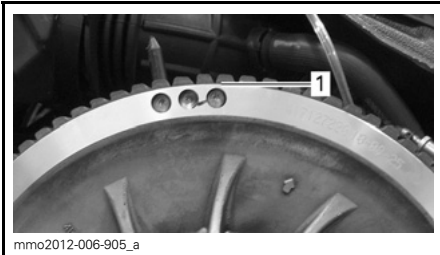

mmo2012-006-905_a

HEFÐBUNDIÐ - FORSTILLING

1. Lægsti hluti hakanna er í sömu hæð og ytri hluti drifbeltisins.

Allar drifbeltistegundir

ATHUGIÐ: Þegar hringnum er snúið rangsælis lækkar drifbeltið í vindunni. Þegar hringnum er snúið réttsælis hækkar drifbeltið í vindunni.

5. Herðið klemmuboltann vel. Ef mögulegt er skal herða hann í tilgreint hersluátak með herslutöng.

HERSLUÁTAK

Klemmubolti	5,5 N•m ± 0.5 N•m
-------------	-------------------

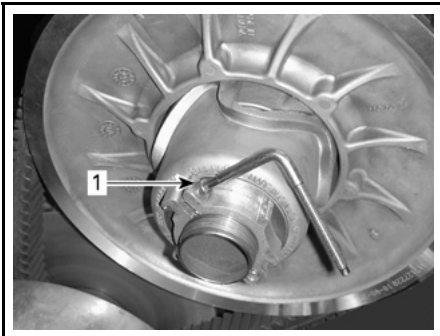

mmo2012-004-903_a

HEFÐBUNDIÐ

1. Klemmubolti

6. Setjið drifbeltishlífina aftur í.

7. Setjið hliðarhlífina aftur í.

ATHUGIÐ: Þessar stillingar eru réttar sem forstillingar flestra gerða. Í sumum tilfellum þegar vélin er ræst gæti sleðinn ískrað. Þetta gefur til kynna að drifbeltið sé of strekkt.

Ef sleðinn ískrar skal lækka hæð beltisins miðað við forstillingu þess. Endurtakið ferlið þar til ískurhljóðið stöðvast.

Snarvenda

ATHUGIÐ: Vera má að baksnúningurinn verði ekki virkur ef drifbeltið er of hátt á hlutlausu vindunni. Ef snúningsáttin breytist ekki skal tryggja að drifbeltið sé rétt stillt. Stillið drifbeltið þannig að það liggja lægra í hlutlausu vindunni ef þess er þörf.

Drifvinda (E-TEC)**Stilling drifvindu****⚠ VIÐVÖRUN**

Fjarlægjið tjóðrutappann af stöðvunarrofa vélarinnar áður en stillingar eru gerðar. Leggið sleðanum á öruggum stað utan brautarinnar.

Verksmiðjustillingar drifvindunnar gera henni kleift að miðla hámarks vélarafli á fyrirfram ákveðnum snúningshraða. Utanaðkomandi þættir, s.s. lofthiti, hæð yfir sjávarmáli eða ástand yfirborðsins sem ekið er á geta breytt mikilvægum snúningshraða vélarinnar og haft áhrif á afköst snjósleðans.

Stillanlega drifvindan gerir stillingu á hámarks snúningshraða mögulega til að viðhalda hámarksafli.

Stillið kvörðunarskrúfur þannig að hámarks snúningshraði vélarinnar passi við hámarks snúningshraða miðað við hestöfl.

AFLVÉL	HÁMARKS SNÚNINGSHRAÐI HESTAFLA
600 HO E-TEC	8100 SN./MÍN. (± 100)
800R E-TEC	7900 SN./MÍN. (± 100)

ATHUGIÐ: Notið nákvæman stafrænan snúningshraðamæli til að stilla snúningshraða vélarinnar.

ATHUGIÐ: Stillingin hefur einungis áhrif á mikinn snúningshraða.

Hægt er að velja um 6 stöður sem númeraðar eru frá 1 til 6.

Kvörðunarskrúfunar hafa 6 mismunandi stillingar sem auðkenndar eru með númerunum á skrúfuhausunum.

Núgildandi stilling er númer skrúfuhaussins sem stenst á við merkið á vindunni.

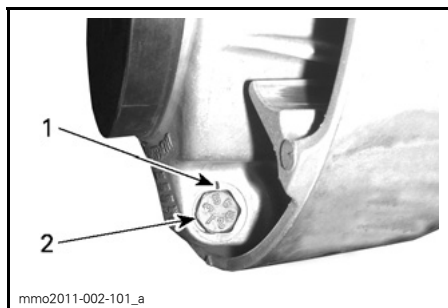

STILLING VINDU

1. Merki
2. Númer

Hver staða breytir hámarks snúningshraða um 200 SN./MÍN.

Lægri númerin minnka snúningshraða vélarinnar um 200 SN./MÍN. í hvert sinn og hærri númeri hækka hann um 200 SN./MÍN. í hvert sinn.

Dæmi:

Kvörðunarskrúfur sem stilltar eru í stöðu 4 og sem breytt er í stöðu 6 mun auka hámarks snúningshraða vélarinnar um 400 SN./MÍN.

Aðferð

Losið lásró nógu mikið til að haus kvörðunarskrúfunnar standi út úr vindunni og snúið svo í áttina sem óskað er eftir. Fjarlægið lásróna ekki.

Setjið allar kvörðunarskrúfurnar þrjár í sömu stöðu.

Herðið lásrærnar í $10\text{ N}\cdot\text{m} \pm 2\text{ N}\cdot\text{m}$

TILKYNNING Fjarlægið kvörðunarskrúfunna ekki því innri skinnurnar gætu dottið af. Stillið ávallt allar kvörðunarskrúfurnar þrjár og tryggjið að þær séu allar í sömu stöðu.

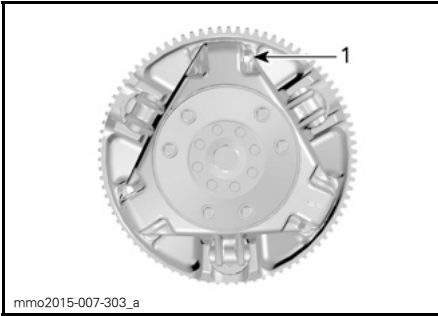

mmo2015-007-303_a

HEFÐBUNDIÐ

1. Losið nóg til að hægt sé að snúa kvörðunarskrúfunni.

⚠ VIÐVÖRUN

Reynið ALDREI að taka drifvinduna í sundur eða breyta henni á einhvern hátt.

Röng samsetning eða breytingar gætu valdið því að drifvindan springi á ofsafenginn hátt vegna álagsins sem myndast við mikinn snúningshraða.

Leitið til dreifiaðila Lynx til að framkvæma viðhald eða þjónustu á drifvindunni. Röng þjónusta eða viðhald getur haft áhrif á afköst og stytt endingartíma beltisins. Fylgið ávallt viðhaldsáætlunum.

⚠ VIÐVÖRUN

Ræsið ALDREI véliná:

- Nema hlífar og drifbeltishlíf séu vel festar.
- Ef vélarhlífir og/eða hliðarhlífar eru opnar eða ekki til staðar.

Reynið ALDREI að gera stillingar á hreyfanlegum hlutum ef vélin er í gangi.

Belti**Ástand beltis****⚠ VIÐVÖRUN**

Fjarlægjið tjóðrutappann af stöðvunarrofanum áður en viðhald eða stillingar eru gerðar, nema annað sé tekið fram. Leggið sleðanum á öruggum stað utan brautarinnar.

Fjarlægjið tjóðrutappann af stöðvunarrofa vélarinnar.

Lyftið afturhluta snjósleðans upp og setjið undir hann breiðan viðgerðarstand fyrir snjósleða sem búinn er aftari sveigjubúnaði. Þegar búíð er að drepa á vélinni skal snúa beltinu með berum höndum og athuga ástand þess. Ef beltið er slitíð eða ef þræðir þess eru sjáanlegir, ef innfellingar þess eða beltaklemmur eru ekki til staðar eða eru skemmdar skal hafa samband við vottaðan dreifiaðila Lynx.

Snjósleðar sem búnir eru dráttarbúnaði

If snjósleðinn er búinn naglabelti sem samþykkt var af BRP skal skoða kaflann *SKOÐUN* í undirkaflanum *DRÁTTARBÚNAÐUR*.

⚠ VIÐVÖRUN

Ökumaður getur misst stjórn á sleðanum ef belti eða naglar eru skemmd.

Spenna og samstilling beltis

ATHUGIÐ: Spenna og samstilling beltis eru tengdir þættir. Stilla skal báða þættina saman.

⚠ VIÐVÖRUN

Til að sneiða hjá alvarlegum meiðslum þeirra sem standa nærri sleðanum:

- Standið ALDREI fyrir aftan eða nálægt belti sem er á hreyfingu
- Notið ávallt breiðan viðgerðarstand fyrir snjósleða með aftari hlífðarskermi ef nauðsynlegt er að snúa beltinu.
- Þegar beltinu er lyft upp af jörðinni skal ávallt snúa því á lægsta mögulega hraða.

Miðflottafl getur valdið því að aðskotahlutir, skemmdir eða lausir naglar, bútar af slitnu belti eða allt beltið ef það er skemmt kastist aftur á bak og út úr beltishúsinu með ofurmiklum krafti og geti valdið því að viðkomandi missi fótlegg eða verði fyrir öðrum alvarlegum meiðslum.

Athugun á spennu beltis

ATHUGIÐ: Akið snjósleðanum í u.þ.b. 15 til 20 mínútur áður en spenna beltisins er stillt.

1. Fjarlægið tjóðrutappann af stöðvunarrofa vélarinnar.
2. Lyftið afturhluta snjósleðans upp og setjið undir hann stoð.

⚠ VARÚÐ Lyftið sleðanum á réttan hátt, þ.e. með því að nota kraft fótanna. Reynið ekki að lyfta afturhluta sleðans ef hann er of þungur miðað við getu viðkomandi.

3. Leyfið afturfjöðrun að lengjast út til fulls.
4. Notið SPENNUMÆLI (P/N 414 348 200).



5. Stillið sveigju beltisins með neðri O-hringnum.

Athugið bilið mitt á milli hlutlausu fram- og afturhjóllanna. Mælið fjarlægðina á milli botns gúmmírennunnar og innri hluta beltisins. Fjarlægðin ætti að vera sú sama og gefið er upp í kaflanum **TÆKNILÝSINGAR** í lok handbókarinnar. Ef spenna beltisins er slök á beltið það til að slást til.



STILLING SVEIGJU

1. Herðið neðri O-hringinn samkvæmt tæknilytingum

6. Setjið efri O-hringinn í 0 kg
7. Setjið spennumælinn á beltið, mitt á milli hlutlausu fram- og afturhjóllanna.
8. Togið spennumælinn niður þar til neðri O-hringurinn (forstillt sveigja) stenst á við botn gúmmírennunnar.

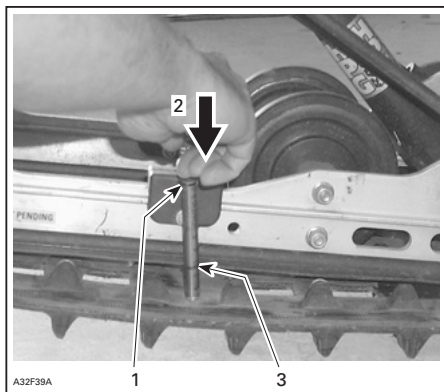

HEFÐBUNDIÐ

1. Efsti O-hringur verkfærisins er stilltur í 7,3 kg (16 lb)
2. Ýtið á efsta hluta verkfærisins þar til það kemst í snertingu við O-hringinn
3. Mælt útslag beltis (Sjá kaflann um tæknilytingar til að finna útslag viðeigandi sleðagerðar)

9. Athugið skráða spennu efri O-hrings spennumælisins.

**AFLESTUR SPENNU****1. Efri O-hringur**

10. Spennan ætti að vera sú sama og gefið er upp á töflunni hér fyrir neðan / sjá **TÆKNILÝSINGAR** í lok handbókarinnar.
11. Ef spennan er ekki í samræmi við tæknilýsingar skal stilla strekkingu beltisins. Leitið í kaflann **STILLING BELTISSPENNU**.

Stilling beltisspennu

1. Fjarlægjið tjóðrutappann af stöðvunarrofa vélarinnar.
2. Fjarlægjið hlífar aftara hjóls (ef við á).
3. Losið festiskrúfur aftara hlutlausu hjólsins.
4. Herðið eða losið báðar stilliskrúfurnar til að auka eða minnka beltisspennu.

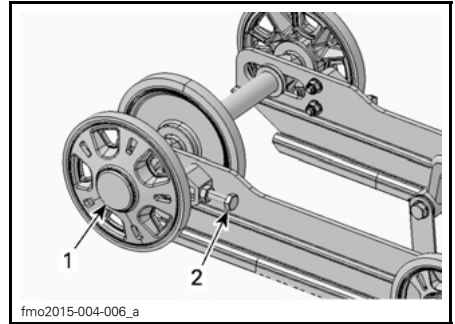
**ADVENTURE LX**

1. Hlíf hægra hjóls
2. Hægri stilliskrúfa

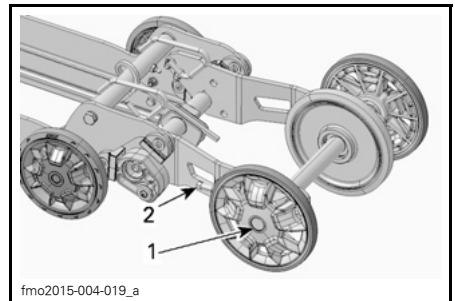
**49 RANGER**

1. Bolti hægra afturhjóls
2. Hægri stilliskrúfa

5. Ef ekki er hægt að ná réttri spennu skal leita til vottaðs dreifiaðila Lynx.
6. Herðið festiboltana samkvæmt tæknilýsingum.

TÆKNILÝSINGAR	
Festibolti	48 N•m ± 6 N•m

7. Athugið samstillingu beltisins eins og skýrt er frá hér fyrir neðan.

Samstilling beltis

⚠ VIÐVÖRUN

Áður en samstilling beltisins er athuguð skal tryggja að beltið sé laust við agnir sem gætu kastast af því þegar því er snúið. Haldið höndum, verkfærum, fótum og fatnaði fjarri beltinu. Lyftið snjósleðanum ávallt upp á breiðan viðgerðarstand fyrir snjósleða sem búinn er aftari hlífðarskermi. Tryggið að enginn standi nærri snjósleðanum, sérstaklega fyrir aftan beltið. Látið beltið aldrei snúast á miklum hraða.

Miðflottafl getur valdið því að aðskotahlutir, bútar af slitnu belti eða allt beltið ef það er skemmt kastist aftur á bak og út úr beltishúsinu með ofurmiklum krafti.

1. Lyftið afturhluta snjósleðans upp og setjið undir hann stöð.

⚠ VARÚÐ Forðist meiðsli með því að lyfta sleðanum á réttan hátt, þ.e. með því að nota kraft fótanna. Reynið ekki að lyfta afturhluta sleðans ef hann er of þungur miðað við getu viðkomandi.

2. Ræsið vélið og ýtið hægt á eldsneytisgjöf til að beltið snúist lítillega. Þetta skal aðeins gera í stuttan tíma (15 til 20 sekúndur).
3. Tryggið að beltið sé vel fyrir miðju, að á báðum hliðum sé jafn langt á milli ísetningarvísa beltisins og gúmmirennanna.

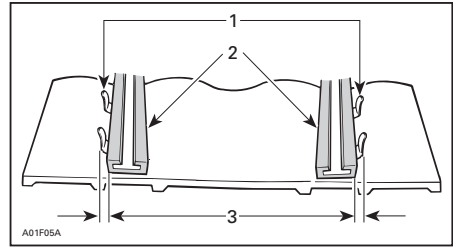

1. Ísetningarvísar
2. Gúmmirennur
3. Jafnlöng fjarlægð

4. Til að leiðrétta samstillingu beltis:

- 4.1 Stöðvið vélið.
- 4.2 Fjarlægjið tjóðrutappann af stöðvunarrofa vélarinnar.

⚠ VIÐVÖRUN

Fjarlægjið tjóðrutappann af stöðvunarrofanum áður en viðhald eða stillingar eru gerðar, nema annað sé tekið fram. Leggið sleðanum á öruggum stað utan brautarinnar.

- 4.3 Losið festiskrúfur aftara hjólsins.
- 4.4 Herðið stilliskrúfuna á hliðinni þar sem gúmmirennan er lengst frá ísetningarvísu beltisins.

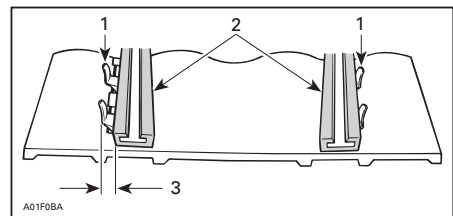

1. Ísetningarvísar
2. Gúmmirennur
3. Herðið á þessari hlið

5. Herðið festiskrúfur

⚠ VIÐVÖRUN

Herðið vel festibolta hjólsins því annars gæti hjólið dottið af og valdið því að beltið "læsisst".

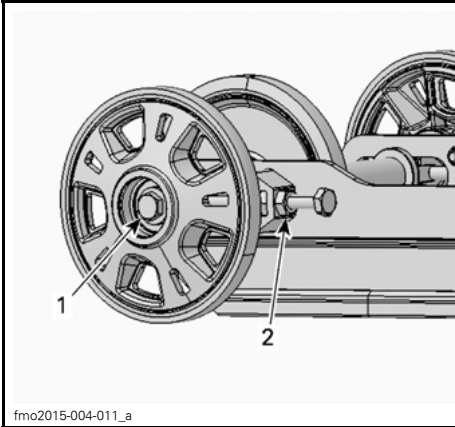

fmo2015-004-011_a

HEFÐBUNDIÐ

1. Festibolti - Herðið í $48\text{ N}\cdot\text{m} \pm 6\text{ N}\cdot\text{m}$
2. Lásró

6. Ræsið vélina á ný og snúið beltinu hægt til að athuga hvort það sé beint.
7. Setjið snjósleðann aftur á jörðina.
8. Setjið hlifar aftara hjóls ef við á.

Fjöðrun

Ástand afturfjöðrunar

Skoðið alla íhluti fjöðrunarinnar án þess að snerta þá, að meðtöldum gúmmirennum, fjöðrum, hjólum o.s.frv.

ATHUGIÐ: Við hefðbundinn akstur mun snjórinn smyrja og kæla gúmmirennurnar. Þegar sleðanum er ekið í langan tíma á ís eða sandblönduðum snjó mun mikill hiti myndast og valda ótímabæru slitni á gúmmirennum.

Ástand stöðvunarreimar

Skoðið stöðvunarreim til að athuga hvort hún sé slitin eða rifin og bolta og ró til að athuga hvort hersla sé nægileg. Ef boltinn eða róin eru laus skal athuga hvort götin hafi aflagast. Skiptið þeim út ef þess er þörf. Herðið róna samkvæmt tæknilysingum.

HERSLUÁTAK

Ró

11 N•m

Smurning afturfjöðrunar

Smyrjið smurkoppa afturfjöðrunar með FJÖÐRUNARFEITI (P/N 619 590 193) Viðhaldstíðni er að finna í kaflanum VIÐHALDSÁÆTLUN.

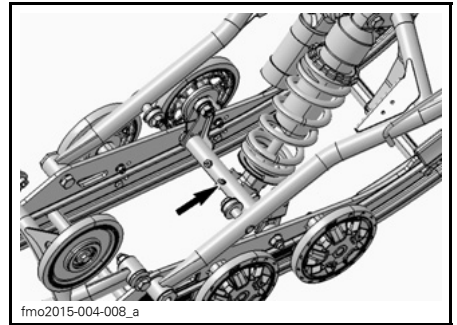

fmo2015-004-008_a

HEFÐBUNDNIR PPS2 SMURKOPPAR (FRAMHLUTI)

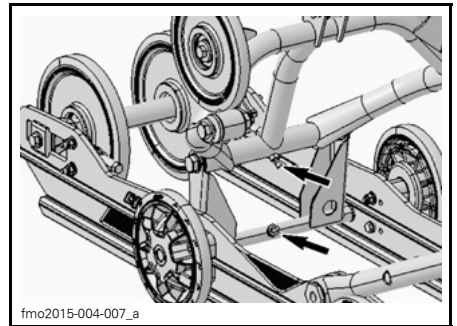

fmo2015-004-007_a

HEFÐBUNDNIR PPS2 SMURKOPPAR (AFTURHLUTI)

Ástand stýringar og framfjöðrunar

Skoðið stýringu og framfjöðrun til að athuga hvort íhlutir séu vel festir (stýrisarmar, stjórnarmar og tenglar, millistangir, kúlulíðir, skíðaboltar, skíðaleggir o.s.frv.). Ef þess er þörf skal leita til vottaðs dreifiaðila Lynx.

Skíði

Slit og ástand skíða og kjala

Athugið ástand skíðanna og karbit-kjalanna. Ef slit er til staðar skal leita til vottaðs dreifiaðila Lynx.

VIÐVÖRUN

Mjög slitin skíði og/eða skíðakilir geta haft neikvæð áhrif á stjórn snjósleðans.

Öryggi

Skoðun öryggja

Rafkerfið er verndað með öryggjum og öryggjahaldararnir eru í vélarhólfinu.

Athugið ástand öryggjanna og skiptið þeim út ef þess er þörf.

Til að fjarlægja öryggi úr haldara skal toga öryggið út. Athugið hvort þræðir öryggisins séu sambráðnir.

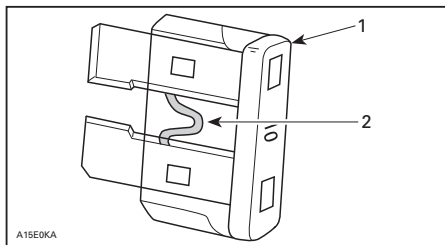

1. Öryggi
2. Athugið hvort þræðir hafi bráðnað

VARÚÐ Ekki skal nota straumhærra öryggi þar sem það gæti valdið alvarlegum skemmdum á rafrænum íhlutum og/eða hættu á eldsvoða.

VIÐVÖRUN

Ef öryggi hefur sprungið skal ákvarða ástæðu bilunarinnar og leiðréta hana áður en vélin er ræst á ný. Leitið til vottaðs dreifiaðila Lynx til að þjónusta sleðann.

Staðsetning öryggja

E-TEC Handvirk ræsing



HEFÐBUNDIÐ - —HÆGRI HLIÐ VÉLARHÓLFIS

1. 5 A aðalöryggi

E-TEC Rafræsing

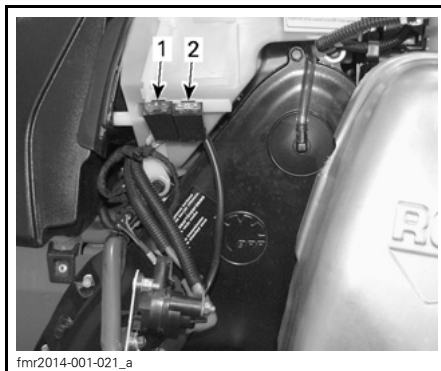

HÆGRI HLIÐ VÉLARHÓLFIS

1. Hleðsluöryggi
2. START (RÆSING)/RER (SNARVENDA) öryggi

600 ACE

Öryggjaboxin (tvö) eru á hægri hlið sleðans, fyrir aftan hliðarhlífina.



fmo2014-004-005_a

1. Öryggjabox

900 ACE

fmo2014-002-029_a

HEFÐBUNDIÐ - HÆGRI HLÍÐ VÉLARHÓLFIS

1. Öryggjabox

Til að auðkenna öryggi skal skoða límmerki hlífarinnar eða undirkaflann **TÆKNILÝSINGAR** í þessari handbók.

Öryggi rafnema eldsneytisforða er staðsett á bak við hljóðdeyfi loftinntaks.

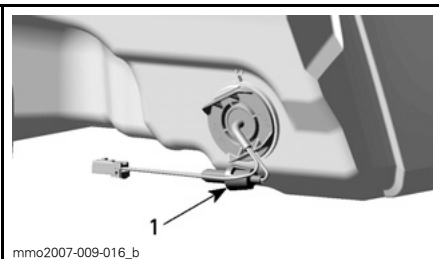

mmo2007-009-016_b

Á BAK VIÐ HLJÓÐDEYFI LOFTINNTAKS

1. Staðsetning öryggja - 0.25 A öryggi

Ljós

Athugið ávallt virkni ljósanna eftir að skipt hefur verið um perur.

Útskipting pera framljósá

TILKYNNING Snertið aldrei glerhluta halógen-peru með berum höndum þar sem það stytir endingartíma hennar. Ef glerið er snert skal hreinsa það með ísóprópýl alkóhóli sem skilur ekki eftir sig lag á perunni.

1. Opnið fremra geymsluhólfíð með því að toga í flipann.

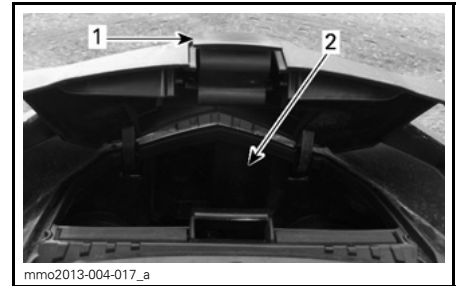

mmo2013-004-017_a

1. Flipi
2. Geymsluhólf

2. Fjarlægjið viðeigandi gúmmíklossa.

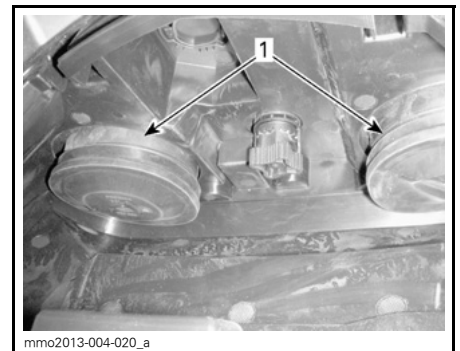

mmo2013-004-020_a

1. Gúmmíklossar

ATHUGIÐ: Tryggið að setja báða gúmmíklossana rétt í til að enginn raki komist í framljósíð. Raki getur myndað móðu inni í framljósínu.

3. Aftengið raftengi.

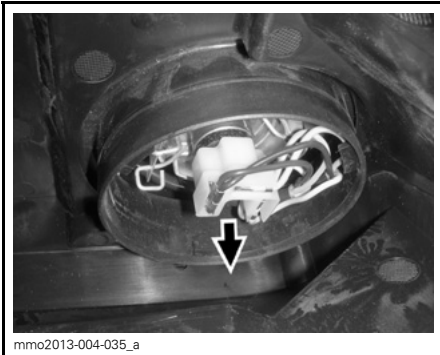

RAFTENGI

ATHUGIÐ: Tryggið að tengja raftengið aftur rétt.

4. Ýtið og togið í báðar hliðar festiklemmunnar á sama tíma til að hún losni frá perustæðinu.

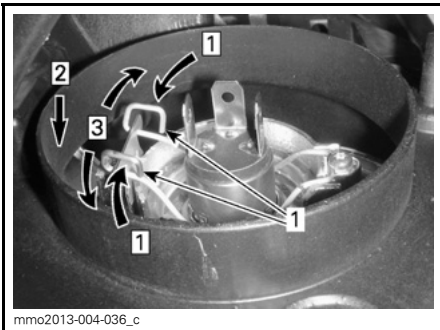

- Step 1: Ýtið á báðar hliðar
 - Step 2: Ýtið niður til að losa
 - Step 3: Losið báðar hliðar
1. Festiklemmur

5. Togið í peruna og setjið nýja peru í. Setjið alla hluti rétt í aftur.

Ljósstefna framljósá

Opnið fremra geymsluhólf.

Snúið hnappinum til að stilla hæð ljósgeislans.

Snúið hnappinum réttisælis til að lækka hæð ljósgeislans.

Snúið hnappinum rangsælis til að hækka hæð ljósgeislans.

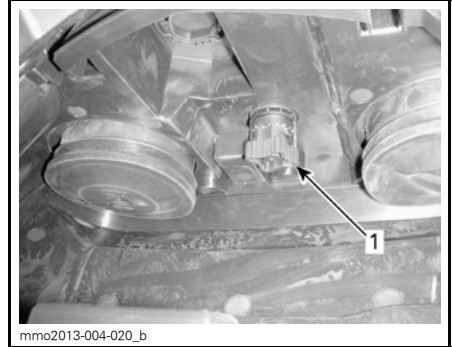

HEFÐBUNDIÐ

- 1. Hnappur

Afturljós

Ekki er hægt að skipta um led-ljós afturljóssins. Ef það bilar skal skipta um ljóssamstæðu. Festið nýja afturljósið með skrúfum.

UMÖNNUN FARARTÆKIS

Skoðun eftir notkun

Fjarlægjið snjó og ís af afturfjöðruninni, beltí, framfjöðruninni, stýrikerfi og skíðum.

VIÐVÖRUN

Tryggið að tjóðrutappinn hafi verið fjarlægður af stöðvunarrofanum áður en farið er fyrir framan snjósleðann, komið er nærri beltinu eða íhlutum afturfjöðrunar.

Hyljið ávallt snjósleðann með yfirbreiðslu þegar hann er utanhúss yfir nótt eða þegar hann er ekki notaður í langan tíma. Þetta mun vernda sleðann gegn frosti og snjó og viðhalda útliti hans.

Hreinsun og verndun snjósleðans

Þvoðið snjósleðann með mildu sápuvatni. Notið einungis flanelklút eða sambærilegan klút.

TILKYNNING Nauðsynlegt er að nota flanelklúta eða sambærilega klúta á framrúðu og vélarhlíf til að forðast að rispa yfirborðin sem verið er að hreinsa.

Til að fjarlægja smurfeiti, olú og óhreinindi skal nota ÖFLUGT HREINSIEFNI FRÁ BRP (P/N 293 110 001).

TILKYNNING Notið hreinsiefnið ekki á límmerki eða vínýl.

Til að fjarlægja erfið óhreinindi af öllum plast- og vínýlfirborðum skal nota XPS FJÖLNOTA HREINSIEFNI (P/N 219 701 709).

Til að fjarlægja rispur á framrúðu eða vélarhlíf skal nota RISPUEYÐI (P/N 861 774 800).

TILKYNNING Hreinsið aldrei plastyfirborð eða vélarhlíf með sterkum hreinsiefnum, fitueyðandi efni, málningarþynni, asetóni, efnum sem innihalda klór o.s.frv.

Berið vax á málaða hluta sleðans til að vernda þá betur.

ATHUGIÐ: Berið vax á gljáhluta einungis.

GEYMSLA

Á sumrin eða þegar snjósleðinn er ekki í notkun í meira en þrjá mánuði er nauðsynlegt að geyma hann á hentugum stað.

GEYMSLA	
SNJÓSLEÐI	Hreinsið sleðann
VÉL	Tvígengisvélar: Smyrjið vélina. Leiðbeiningar er að finna í notandahandbók.
	Festið púströrið með klútum
	Bætið bindiefni í eldsneytið samkvæmt ráðleggingum framleiðanda efnisins Látið vélina ganga eftir að hafa bætt efninu í eldsneytið
DRIFKERFI OG HEMLAR	Smyrjið pinna handfangs stöðuhemils
	Lyftið afturhluta snjósleðans upp þannig að beltið hvíli ekki á jörðinni. Slakið ekki á spennu beltisins
FJÖÐRUN	Skoðið og smyrjið afturfjöðrunina
	Smyrjið fram- og afturfjöðrun
RAFKERFI	Hlaðið rafgeyminn í hverjum mánuði til að hann sé fullhlaðinn út allan geymslutímann

Geymsla (E-TEC)

E-TEC vélar

Á sumrin eða þegar snjósleði er ekki í notkun í meira en þrjá mánuði er nauðsynlegt að geyma hann á hentugum stað.

Leitið til vottaðs dreifiaðila LYNX til að undirbúa snjósleðann.

Kælikerfi vélar

E-TEC vélar

Skipta skal um frostvörn á 5 ára fresti eða eftir hverja 6000 km til að koma í veg fyrir að frostvörnin hætti að gegna sínu gagni.

Vottaður dreifiaðili LYNX á að sjá um útskiptingu frostvarnar og þéttleikaprófun.

VARÚÐ Röng frostvarnarblanda getur gert það að verkum að vökvi kælikerfisins frjósi ef snjósleðanum er lagt á svæði þar sem hiti er undir frostmarki. Þetta myndi skemma vélina. Ef frostvörn er ekki skipt út fyrir geymslu sleðans getur hún skemmst og gert það að verkum að kælikerfið sé slæmt þegar verið er að nota sleðann.

VARÚÐ Látið vélina ekki ganga á geymslutíma sleðans.

Geymsluaðferð vélar (E-TEC)

Á sama hátt og aðrar vélar er nauðsynlegt að vél E-TEC sleðans sé vel smurð áður en hann er settur í geymslu til að vernda innri hluti hennar. E-TEC kerfið býður upp á innbyggða vélar-smurningu fyrir geymslutíma (summerization) sem notandi sleðans getur virkt.

Til að virkja smurninguna skal fylgja eftirfarandi skrefum:

1. Setjið sleðann á vel loftræst svæði.
2. Ræsið vélina og látið hana ganga í lausangangi þar til hún er komin í notkunarhitastig (fylgist með hitastigi kælivökvans á skjánum eða athugið hvort aftari varmaskiptir sé volgur).
3. Ýtið á stillihnappinn (S) til að velja kílómetramæli.



ATHUGIÐ: Geymsluhamurinn virkar ekki í öðrum stillingum (ferð A, ferð B og klst.ferð).

4. Ýtið hratt og mörgum sinnum á ljósrofann HI/LOW og um leið skal ýta á hnappinn SET og halda honum niðri þar til skilaboðin PUSH "S" (ÝTIÐ A "S") birtast á skjánum.

ATHUGIÐ: Mikilvægt er að ýta á hnappinn HI/LOW oft og hratt áður en hnappinum SET er haldið niðri.

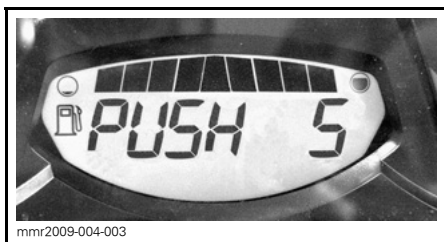

5. Sleppið öllum hnöppum þegar PUSH "S (ÝTIÐ Á S)" birtist.
6. Ýtið á stillihnappinn (S) og haldið honum niðri í 2 til 3 sekúndur.

ATHUGIÐ: Skjárinn mun sýna OIL (OLÍA) þegar ferlið er farið í gang.

7. Þegar skjárinn birtir OIL (OLÍA) skal sleppa hnappinum og bíða eftir að aðgerðinni ljúki.

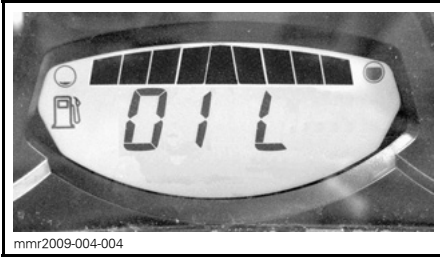

Snertið ekkert á meðan smurningarferlið er í gangi.

Smurningin tekur u.þ.b. 1 mínútu. Í þessu ferli mun snúningshraði vélarinnar aukast í u.þ.b. 1600 SN./MÍN. og olíudælan mun láta olíu flæða yfir vélina.

Í lok smurningarinnar mun stjórneiningin drepa á vélinni.

Fjarlægið snúru tjóðrunnar.

TILKYNNING Ræsið ekki vélina á geymslutíma sleðans.

UNDIRBÚNINGUR FYRIR VETURINN

UNDIRBÚNINGUR FYRIR VETURINN (TVÍGENGISVÉL)	
VÉL	Skoðið gúmmífestingar vélarinnar
	Skoðið ástand útblásturskerfis og athugið hvort lekar séu til staðar
	Herðið skrúfur eða rær útblásturskerfisins í tilgreint hersluátak
	Skoðið tappa kælikerfis, slöngur og klemmur og athugið hvort lekar séu til staðar
	Athugið þéttleika kælivökva
	Athugið þétti á aflúttaki sveifaráss
ELDSNEYTIS- KERFI	Skoðið eldsneytisleiðslur og tengingar
	Skoðið snúru eldsneytisgjafar
DRIFKERFI OG HEMLAR	Athugið drifbelti (stillið það í hvert skipti sem því er skipt út)
	Hreinsið og athugið drifvinduna án þess að snerta nokkuð
	Hreinsið og athugið hlutlausu vinduna
	Skoðið, stillið og samstillið drifbeltið
	Stillið drifkeðju (ekki fyrir sleða sem búnir eru girkassa)
	Skiptið um olíu í keðjukassa/girkassa
	Athugið magn hemlavökva
	Athugið hemlaslöngu, púða og disk
STÝRIKERFI	Athugið gangverk stýris
	Skoðið skíði og meiði
FJÖÐRUN	Athugið framfjöðrun
	Athugið afturfjöðrun (þ.m.t. stöðvunarreimar og gúmmírennur)
RAFKERFI	Skoðið kerti (á öllum gerðum nema E-TEC)
	Hlaðið rafgeyminn (ef við á)
	Stillið ljósstefnu framljósa

UNDIRBÚNINGUR FYRIR VETURINN (FJÓRGENGISVÉL)	
VÉL	Skoðið allar þéttingar vélarinnar án þess að snerta nokkuð og athugið hvort lekar séu til staðar
	Skoðið ástand útblásturskerfis og athugið hvort lekar séu til staðar
	Skiptið um olíu og síu vélarinnar
	Athugið þéttleika kælivökva
ELDSNEYTIS- KERFI	Skoðið eldsneytisleiðslur og tengingar
	Hreinsið og athugið samstæðu eldsneytisgjafar
DRIFKERFI OG HEMLAR	Athugið drifbelti (stillið það í hvert skipti sem því er skipt út)
	Hreinsið og athugið drifvinduna án þess að snerta nokkuð
	Hreinsið og athugið hlutlausu vinduna
	Skoðið, stillið og samstillið drifbeltið
	Stillið drifkeðju (ekki fyrir sleða sem búnir eru gírkassa)
	Skiptið um olíu í keðjukassa/gírkassa
	Athugið magn hemlavökva
Athugið hemlasöngu, púða og disk	
STÝRIKERFI	Athugið gangverk stýris
	Skoðið skíði og meiði
FJÖÐRUN	Athugið framfjöðrun
	Skoðið afturfjöðrun og stöðvunarreim
RAFKERFI	Hlaðið rafgeyminn (ef við á)
	Stillið ljósstefnu framljósa

TÆKNIUPPLÝ- SINGAR

AUÐKENNING FARARTÆKIS

Límmmerki með lýsingu farartækis

Límmmerki með lýsingu farartækis er staðsettur hægra megin við beltishúsið.

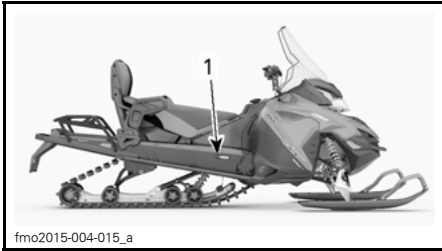

HEFDBUNDIÐ

1. Límmmerki með lýsingu farartækis

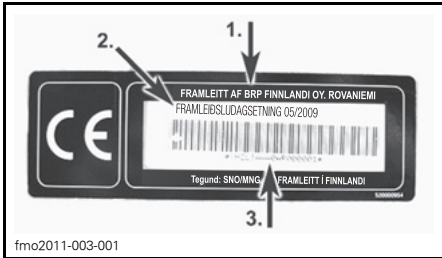

LÍMMERKI MEÐ LÝSINGU FARARTÆKIS

1. Nafn framleiðanda
2. Framleiðsludagsetning
3. Auðkennisnúmer farartækis (VIN)

Auðkenningarnúmer (raðnúmer)

Meginihlutir snjósleðans (vél og grind) eru auðkenndir með mismunandi auðkenningarnúmerum. Stundum getur verið nauðsynlegt að staðskrá þessi númer vegna ábyrgðar eða til að geta rekið snjósleðann uppi ef hann er týndur. Vottaður dreifiaðili Lynx mun biðja um þessi númer til að geta lokið við kröfur varðandi ábyrgð á réttan hátt. Við ráðleggjum eigendum að skrá öll auðkenningarnúmer á sleðanum niður og gefa tryggingafyrirtækinu þau.

Auðkenningarnúmer farartækis (V.I.N.)

Auðkenningarnúmer farartækis er skráð á límmmerkið með lýsingu farartækis. Sjá hér að ofan. Númerið er einnig grópað í beltishúsið, nærri límmmerkinu með lýsingu farartækis.

Númer og ár tegundar eru hluti af þeim upplýsingum sem gefnar eru upp á límmmerki með lýsingu farartækis. Sjá skýringarmynd.

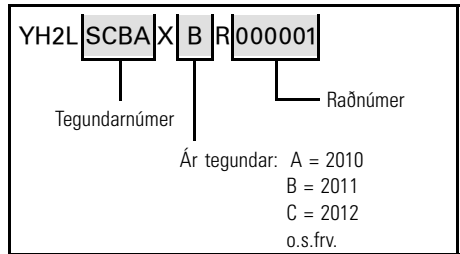

Auðkenningarnúmer vélar

Notið skýringarmyndina hér fyrir neðan til að staðsetja viðeigandi auðkenningarnúmer vélar.

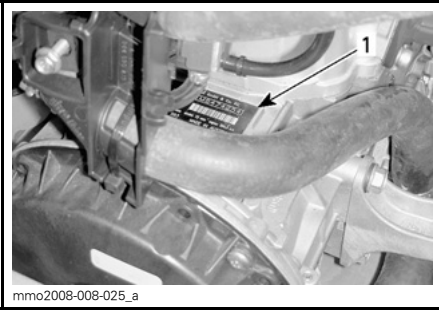

600 HO E-TEC® VÉL — HÆGRA MEGIN Í VÉLARHÓLFI

1. Raðnúmer vélar

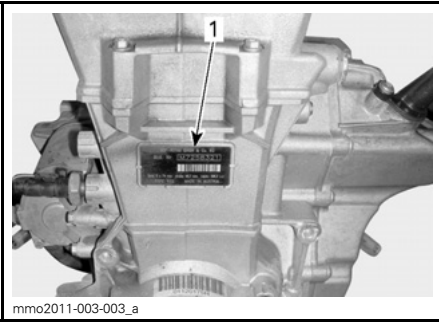

600 ACE VÉL

1. Auðkenningarnúmer vélar

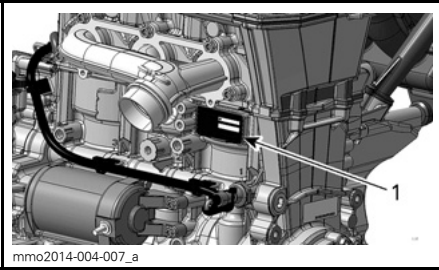

900 ACE VÉL

1. Auðkenningarnúmer vélar

SAMRÆMISYFIRLÝSING EB

The EC-Declaration of Conformity does not appear in this version of the Operator's Guide.

Please refer to the printed version that was delivered with your vehicle.

Títringur í sæti (EN 1032, ISO 5008), er minni en 0,5 m/s².

Títringur í handfangi (EN 1032, ISO 5008), er minni en 2,5 m/s².

TÆKNILÝSINGAR

GERÐ		600 ACE
VÉL		
Vélartegund		Rotax 602, m. vökvakælingu, fjórgengisvél, D.O.H.C., þurr þanna
Strokkar		2
Tilfærsla		600 cm ³
Þvermál		74 mm
Slaglengd		69,7 mm
Hámarks snúningshraði í hestöflum		7250 SN./MÍN.
Útblásturskerfi		Tvöfalt þúströr, hljóðdeyfir
Vélarolía		XPS FJÓRGENGIS GERVIEFNAOLÍA (ÖLL LOFTSLÖG) (P/N 619 590 114) eða SAE 0W 40 API SM gerviefnaolía
Rúmgeta vélarolíugeymis		Olíuskipting, 2,1 L
Kælivökvi vélar		Etýlglykól/vatnsblanda (50% kælivökvi, 50% eimað vatn). Notið BRP forblandaðan kælivökva eða kælivökva sem er sérstaklega hannaður fyrir álvélar
ELDSNEYTISKERFI		
Innsþýtingarkerfi eldsneytis		Margpunkta innspýting, 46 mm spjaldhús
Ráðlagt eldsneyti		Hefðbundið blýlaust eldsneyti (eldsneyti sem inniheldur í það MESTA 10% etanól)
Lágmarksmagn oktans	RON	95 E10 (eldsneyti sem má innihalda allt að 10% etanól í MESTA LAGI)
Rúmtak eldsneytisgeymis		34 L
RAFKERFI		
Úttak ljósakerfis		420 vött á 6000 SN./MÍN.
Ljósapera framljósa HI/LOW (HÁU/LÁGU ljósin)	Kerti	2 x 60/55 vött (H-4)
Ljósapera afturljóss		2 x P 21/5 W
Kerti	Tegund	NGK MR8BI-8
	Bil	,8 mm

GERÐ		600 ACE
RAFKERFI (framh.)		
Öryggi og liðar	F1: Aðalöryggi	30 A
	F2: Ræsihnappur, liðar, klukka	5 A
	F3: Eldsneytisdæla, segullíði startara	10 A
	F4: Vifta	15 A
	F5: háspennukefli, spíssar	10 A
	F6: Mælir stjórneiningar	10 A
	F7: Fylgihlutir, hitunarbúnaður	15 A
	F8: Framljós, afturljós, hemlaljós	20 A
	R1: Öryggi 3, 5, 6	F6: Mælir stjórneiningar
	R2: Öryggi 8	-
R3: Öryggi 7	F5: háspennukefli, spíssar	
DRIFKERFI		
Tegund drifvindu		eDrive II LC
Tegund hlutlausrar vindu		QRS (stutt skaft)
Á við um		2200 SN./MÍN.
Olía keðjukassa	Tegund	XPS GERVIEFNAOLÍA FYRIR KEÐJUKASSA (P/N 619 590 098)
	Rúmgeta	500 ml
Hlutanúmer drifbeltis	Adventure LX 49 Ranger	417 300 127 ⁽¹⁾
Fjöldi tanna á minna keðjuhjóli	Adventure LX 49 Ranger	21R
Fjöldi tanna á stærra keðjuhjóli	Adventure LX 49 Ranger	51
Fjöldi tanna á drifhjól	Adventure LX	8 / 16
	49 Ranger	7

GERÐ		600 ACE	
DRIFKERFI (framh.)			
Málvidd beltis	Adventure LX	38 cm	
	49 Ranger	40,6 cm	
Mállengd beltis	Adventure LX	348,7 cm	
	49 Ranger	414,1 cm	
Prófilhæð beltis	49 Ranger	39 mm	
	Adventure LX	34 mm	
Spenna beltis	Útslag	49 Ranger	40 mm - 50 mm
		Adventure LX	35 mm - 45 mm
	Afl án afls		0 kg
	Útslag	49 Ranger	60 mm - 70 mm
		Adventure LX	50 mm - 60 mm
	Afl ⁽¹⁾		7,3 kg
Samstilling beltis		Jafn langt á milli ísetningarvísa beltisins og gúmmírennanna	
HEMLAKERFI			
Tegund hemlakerfis		Vökvahemlar, REX™ hemlategund	
Hemlavökvi		DOT 4	
FJÖÐRUN			
Framfjöðrun	Adventure LX	A-LFS+	
	49 Ranger	A-LFS	
Fremri höggdeyfir	Adventure LX	HPG 25	
	49 Ranger	HPG 36	
Hámarksslag framfjöðrunar	Adventure LX	242 mm	
	49 Ranger	190 mm	
Afturfjöðrun	Adventure LX	PPS ² -3500	
	49 Ranger	PPS ² -4100-DS-A	
Miðju höggdeyfir	Adventure LX	HPG 25	
	49 Ranger	HPG 36	

GERÐ		600 ACE
FJÖÐRUN (framh.)		
Aftari höggdeyfir	Adventure LX	HPG 25
	49 Ranger	HPG 36
Hámarksslag afturfjöðrunar	Adventure LX 49 Ranger	390 mm
ÞYNGD OG MÁL		
Þurrvigti	Adventure LX	241 kg
	49 Ranger	259 kg
	49 Ranger Touring kit	269 kg
Heildarlengd farartækis	Adventure LX	295 cm
	49 Ranger	345 cm
Heildarbreidd farartækis	Adventure LX	123 cm
	49 Ranger	113,5 cm
	49 Ranger Touring kit	118,5 cm
Heildarhæð farartækis	Adventure LX	145,5 cm
	49 Ranger	147 cm
Skíðabil	Adventure LX	1 080 mm
	49 Ranger	921 mm ± 21 mm
	49 Ranger Touring kit	996 mm ± 21 mm
<p>⁽¹⁾ Í hvert sinn sem nýtt drifbelti er sett í skal stilla hæð drifbeltisins. Athugið notkun hlutanúmers beltisins hjá vottuðum dreifiaðila LYNX.</p>		

600 HO E-TEC gerðir

GERÐ	600 HO E-TEC
VÉL	
Vélartegund	Rotax 593, m. vökvakælingu og Reed-loka, 3D-RAVE
Strokkar	2
Tilfærsla	594,4 cm ³
Þvermál	72 mm
Slaglengd	73 mm
Hámarks hraði vélar	8100 ± 100 SN.MÍN.
Innspýtingarkerfi eldsneytis	E-TEC Bein innspýting
Útblásturskerfi	Einfalt púströr, hljóðdeyfir
Vélarolía	Leitið í kaflann <i>RÁÐLÖGD OLÍA</i> ⁽¹⁾
Rúmgeta olíugeymis	3,7 L
Kælivökvi	Notið FORBLANDADAN KÆLIVÖKVA BRP (P/N) eða kælivökva sem er sérhannaður fyrir álvélar (P/N 619 590 183)
Ráðlagt eldsneyti	Hágæða blýlaust eldsneyti (eldsneyti sem inniheldur allt að 10% etanól í MESTA LAGI)
Lágmarksmagn oktans. Sjá kaflann <i>ELDSNEYTISKRÖFUR</i> .	Hefðbundið blýlaust eldsneyti 95 E (RON) E10
Rúmtak eldsneytisgeymis	34 L
DRIFKERFI	
Tegund drifvindu	TRA III
Tegund hlutlausrar vindu	QRS 3 mm
Á við um	3400 ± 100 SN.MÍN.
Hlutanúmer drifbeltis	417 300 383 ⁽³⁾
Olía keðjukassa	XPS GERVIEFNAOLÍA FYRIR KEÐJUKASSA (P/N 413 803 300)
Fjöldi tanna á minna keðjuhjóli	19
Fjöldi tanna á stærra keðjuhjóli	49
Fjöldi tanna á drifhjóli	8

GERÐ		600 HO E-TEC
DRIFKERFI (framh.)		
Málvídd beltis		40,6 cm
Mállengd beltis		414,1 cm
Prófilhæð beltis		59 mm
Spenna beltis	Útslag	40 mm - 50 mm
	Afl ⁽²⁾	0 kg
Spenna beltis	Útslag	60 mm - 70 mm
	Afl ⁽²⁾	7,3 kg
Samstilling beltis		Jafn langt á milli ísetningarvísa beltisins og gúmmírennanna
HEMLAKERFI		
Tegund hemlakerfis		Vökvahemlar, RE-X hemlategund
Hemlavökvi		DOT 4
FJÖÐRUN		
Framfjöðrun		A- LFS
Fremri höggdeyfir		HPG 36
Hámarks­slag framfjöðrunar		190 mm
Afturfjöðrun		PPS ² -4100-DS-A
Miðju höggdeyfir		HPG 36
Aftari höggdeyfir		HPG 36
Hámarks­slag afturfjöðrunar		390 mm
RAFKERFI		
Úttak ljósakerfis		12V/55V/1200W
Ljósapera framljósa HI/LOW (HÁU/LÁGU ljósin)		2 x 60/55 vött (H-4)
Ljósapera afturljóss		Led
Kerti	Tegund	NGK PZFR6F ⁽³⁾
	Bil	Ekki stillanlegt (0.8 +0/-0.1mm) 0.75 mm ± 0.05 mm (ekki stillanlegt)
Öryggi		Leitið í ÖRYGGI í kaflanum VIÐHALD

GERÐ		600 HO E-TEC
MÁL OG ÞYNGD		
Heildarlengd farartækis		345 cm
Heildarbreidd farartækis	49 Ranger	113,5 cm
	49 Ranger Touring kit	118,5 cm
Heildarhæð farartækis		147 cm
Þurrviggt	49 Ranger	257 kg
	49 Ranger Touring kit	267 kg
Skíðabil	49 Ranger	921 mm ± 21 mm
	49 Ranger Touring kit	996 mm ± 21 mm
Skíðabreidd		188 mm

- (1) Nákvæmar upplýsingar er að finna í undirkaflanum *INNSPÝTINGAROLÍA*.
- (2) Mælið bilið á milli gúmmírennunnar og botns innri hluta beltisins þegar beltið er togað niður á við.
- (3) **ATHUGASEMD** Reynið ekki að stilla bilið á þessu kerti.

900 ACE gerð

GERÐ		49 RANGER 900 ACE
VÉL		
Vélarategund	Rotax 903, m. vökvakælingu, fjörgengisvél, D.O.H.C., þurr þanna	
Strokkar	3	
Tilfærsla	899 cm ³	
Þvermál	74 mm	
Slaglengd	69,7 mm	
Hámarks snúningshraði í hestöflum	7250 SN./MÍN.	
Útblásturskerfi	Einfalt púströr, hljóðdeyfir	
Vélarolía	XPS GERVIEFNAOLÍA FYRIR FJÓRGENGISVÉLAR (ÖLL LOFTSLÖG) (P/N)(P/N 619 590 114)eða SAE 0W 40 API SM gerviefnaolía	
Rúmgeta vélarolíugeymis	Olíuskipting, 3,3 L	
Kælivökvi vélar	Etýlglykól/vatnsblanda (50% kælivökvi, 50% eimað vatn). Notið BRP forblandaðan kælivökva eða kælivökva sem er sérstaklega hannaður fyrir álvélar	
ELDSNEYTISKERFI		
Innspytingarkerfi eldsneytis	Margpunkta innspyting, 46 mm spjaldhús	
Ráðlagt eldsneyti	Hefðbundið blýlaust eldsneyti (eldsneyti sem inniheldur í ÞAÐ MESTA 10% etanól)	
Lágmarksmagn oktans. Sjá kaflann <i>ELDSNEYTISKRÖFUR</i> .	95 RON (eldsneyti sem inniheldur allt að 10% etanól í MESTA LAGI)	
Rúmtak eldsneytisgeymis	34 L	
RAFKERFI		
Úttak ljósakerfis	420 vött á 6000 SN./MÍN.	
Ljósapera framljósa HI/LOW (HÁU/LÁGU ljósin)	Kerti	2 x 60/55 vött (H-4)
Ljósapera afturljóss	2.6 W / 139m W LED	
Kerti	Tegund	NGK MR8BI-8
	Bil	,8 mm

GERÐ		49 RANGER 900 ACE
RAFKERFI (framh.)		
Öryggi og liðar	FA: Aðalöryggi	40 A
	F1: Háspennukefli, spíssar, eldsneytisdeila, segulliði startara	10 A
	F2: Fylgihlutir	20 A
	F3: Rafræn snarvenda í bakkgrí	20 A
	F4: Byrjunarklukka, kælivifta	15 A
	F5: Framljós, afturljós, hemlaljós	20 A
	F6: Mælir stjórneiningar, CAPS	10 A
	R1: Aðalliði	Öryggi F1, F3 og F6
	R2: Ljósliði	Öryggi F5
	R3: Aukaliði	Öryggi F2
DRIFKERFI		
Tegund drifvindu		eDrive II
Tegund hlutlausrar vindu		QRS (stutt skaft)
Á við um		2200 SN./MÍN.
Olía keðjukassa	Tegund	XPS GERVIEFNAOLÍA FYRIR KEÐJUKASSA (P/N) (P/N 619 590 098)
	Rúmgeta	500 ml
Hlutanúmer drifbeltis		417 300 383 ⁽¹⁾
Fjöldi tanna á minna keðjuhjóli		24R
Fjöldi tanna á stærra keðjuhjóli		51
Fjöldi tanna á drifhjól		8
Málvídd beltis		40,6 cm
Mállengd beltis		414,1 cm
Prófilhæð beltis		39 mm
Spenna beltis	Útslag	40 mm - 50 mm
	Afl án afls	0 kg
	Útslag	60 mm - 70 mm
	Afl ⁽¹⁾	7,3 kg
Samstilling beltis		Jafn langt á milli ísetningarfása beltisins og gúmmírennanna

GERÐ	49 RANGER 900 ACE
HEMLAKERFI	
Tegund hemlakerfis	Brembo með fléttaðri hemlalögn úr ryðfríu stáli
Hemlavökvi	DOT 4
FJÖÐRUN	
Framfjöðrun	A-LFS
Fremri höggdeyfir	HPG 36
Hámarksslag framfjöðrunar	210 mm
Afturfjöðrun	PPS ² -4100-DS-A
Miðju höggdeyfir	HPG 36
Aftari höggdeyfir	HPG 36
Hámarksslag afturfjöðrunar	390 mm
ÞYNGD OG MÁL	
Þurrviggt	277 kg
Heildarlengd farartækis	345 cm
Heildarbreidd farartækis	118,5 cm
Heildarhæð farartækis	147 cm
Skíðabil	996 mm ± 21 mm
⁽¹⁾ Í hvert sinn sem nýtt drifbelti er sett í skal stilla hæð drifbeltisins. Athugið notkun hlutanúmers beltisins hjá vottuðum dreifiaðila LYNX.	

ÚRRÆÐALEIT

LEIÐBEININGAR TIL ÚRRÆÐALEITAR (E-TEC OG ACE SLEÐAR)

RAFRÆSIR VIRKAR EKKI

1. Neyðarstöðvunarrofi er í stöðunni OFF (SLÖKKT) eða tjóðrutappinn er ekki á stöðvunarrofa vélarinnar.
 - Setjið neyðarstöðvunarrofa í stöðuna ON (KVEIKT) og setjið tjóðrutappann á (á stöðvunarrofa vélarinnar).
2. Ýtið á eldsneytisgjöf og reynið að ræsa vélina.
 - Sleppið eldsneytisgjöf þegar vélin snýst.

VÉLIN SNÝST EN FER EKKI Í GANG

1. Ekkert eldsneyti er í vélinni.
 - Athugið eldsneytismagn og bætið eldsneyti á ef þess er þörf.
2. Kerfisspenna er of lág.
 - Hafið samband við vottaðan dreifiaðila Lynx.

SNÚNINGSHRAÐI VÉLARINNAR NÆGIR EKKI TIL AÐ NÁ SAMTENGINGU KÚPLINGAR

1. D.E.S.S. gat ekki lesið D.E.S.S. kóðann í tjóðrutappanum. D.E.S.S. gaumljós blikkar (hæg, stutt hljóðmerki/endurtekin).
 - Setjið tjóðrutappann rétt á rofann.
2. D.E.S.S. las annan kóða en þann sem skráður var. D.E.S.S. gaumljós blikkar (hröð, stutt hljóðmerki/endurtekin).
 - Setjið tjóðrutappann sem snjósleðinn var prógrammaður fyrir á rofann.
3. Stjórneining þekkir ekki D.E.S.S. lykil (ACE).
 - Leitið til vottaðs dreifiaðila Lynx.

VÉLINA SKORTIR HRAÐAAUKNINGU EÐA AFL

1. Þjálfunarlykill er í notkun (ACE).
 - Notið hefðbundinn lykil
2. Sport-hamur er ekki virkur (ACE).
 - Sjá VIRKJUN SPORT-HAMS í NOTKUNARMÁTAR.
3. Upphitun vélar er í gangi.
 - Akið sleðanum á lágum hraða í nokkrar mínútur.
4. Tilkeyrslutíma sleðans er ekki lokið.
 - Ljúkið tilkeyrslu hans.
5. Röng stilling drifvindu (E-TEC).
 - Stillið drifvinduna, sjá VIÐHALDSAÐFERÐIR.
6. Nauðsynlegt er að gera viðhald á drifvindu og hlutlausri vindu.
 - Hafið samband við vottaðan dreifiaðila Lynx.

VÉLINA SKORTIR HRAÐAAUKNINGU EÐA AFL (Framh.)

7. Vélin ofhitnar.

- Athugið magn kælivökva, sjá VIDHALDSADFERÐIR.
- Athugið hvort varmaskiptar séu hreinir. Hreinsið þá ef þess er þörf.

8. Drifbeltið er orðið of þunnt.

- Ef drifbeltið er orðið meira en 3 mm (1/8 tommur) þynnra en upphafleg þykkt þess var mun það draga úr afköstum farartækisins.
- Skiptið um drifbelti

9. Röng stilling beltis.

- Sjá VIDHALD og/eða vottaðan dreifiaðila Lynx til að fá réttar stillingar samstillingar og spennu.

10. Vandamál í R.A.V.E. ventlum.

- Fáíð viðhald, viðgerð eða útskiptingu hjá vottuðum dreifiaðila Lynx, verkstæði eða aðila að eigin vali.

11. Þrýstingur eldsneytis er of lítill.

- Fáíð viðhald, viðgerð eða útskiptingu hjá vottuðum dreifiaðila Lynx, verkstæði eða aðila að eigin vali.

BAKSKOT VÉLAR

1. Vélin er of heit.

- Sjá atriði 5 í VÉLINA SKORTIR AFL.

2. Kveikitími er rangur eða bilun er til staðar í kveikikerfi.

- Fáíð viðhald, viðgerð eða útskiptingu hjá vottuðum dreifiaðila Lynx, verkstæði eða aðila að eigin vali.

3. Leki í útblásturskerfi.

- Fáíð viðhald, viðgerð eða útskiptingu hjá vottuðum dreifiaðila Lynx, verkstæði eða aðila að eigin vali.

4. Þrýstingur eldsneytis er of lítill.

- Fáíð viðhald, viðgerð eða útskiptingu hjá vottuðum dreifiaðila Lynx, verkstæði eða aðila að eigin vali.

MISKVEIHING Í VÉL

1. Vatn er til staðar í eldsneyti.

- Aftappið eldsneytiskerfi og fyllið á með nýju eldsneyti.

MISKVEIKING Í VÉL (Framh.)

2. Bilun í RAVE ventlum.

- Látið skoða RAVE ventlakerfið. Fáíð viðhald, viðgerð eða útskiptingu hjá vottuðum dreifiðila Lynx, verkstæði eða aðila að eigin vali.

ENGIN SVÖRUN FÆST FRÁ ELDSNEYTISGJÖF ÞEGAR ÝTT ER Á HANA. SKILABOÐ: ÝTIÐ Á START TO GO (RÆSA)

1. Stjórnkerfi vélarinnar hefur greint villu í nema.

- Ýtið á hnappinn Start/electronic reverse (Ræsing/snarvenda) og haldið honum niðri til að sleðinn fari úr stað. Fáíð viðhald, viðgerð eða útskiptingu hjá vottuðum dreifiðila Lynx, verkstæði eða aðila að eigin vali.

HITUÐ STÝRISHANDFÖNG/PUMALHITARAR VIRKA EKKI

1. Snúningshraði vélarinnar er of lágur.

- Tryggið að snúningshraðinn sé meiri en 2000 SN./MÍN. (ACE).

VÉLIN STÖÐVAÐIST

1. Vélín stöðvast eftir að hafa verið í lausagangi í langan tíma.

- Látið vélina ekki vera í lausagangi of lengi. Upplýsingar er að finna í kaflanum UPPHITUN SNJÓSLEÐA í NOTKUNARLEIÐBEININGAR.

STJÓRNKERFI

Gaumljós, skilaboð og hljóðmerkjakóðar

Gaumljós mælanna munu gefa upplýsingar um óeðlilega virkni eða sérstakt ástand ef upp kemur.



HEFÐBUNDIN — GAUMLJÓS

Gaumljós getur blikkað eitt og sér eða samhliða öðru ljósi.

Skjárinn á fjölnota skífumælaborðinu og stafræna mælaborðinu er notaður til viðbótar við gaumljósinn til að hægt sé að gefa stutta lýsingu ef eitthvað óeðlilegt gerist eða til að gefa upplýsingar um ákveðnar aðstæður.

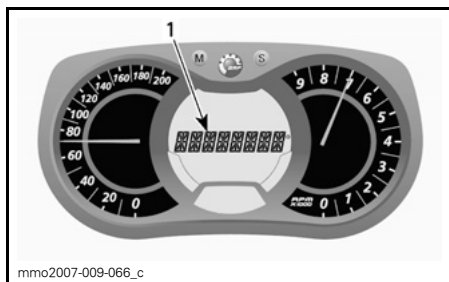





1. Skilaboð

Skilaboðin birtast með hljóðmerki og gaumljósum.

Hljóðmerki heyrast til að ná athygli ökumannsins.

Upplýsingar er að finna hér fyrir neðan.

ATHUGIÐ: Sum gaumljósanna og skilaboðanna eiga ekki við allar gerðir. Skilaboðaskjárinn er einungis tiltækur á gerðum sem búnar eru fjölnota mælaborði með skífumælum og stafrænum mælum.

KVEIKT Á GAUMLJÓSUM (ON)	HLJÓÐMERKI	SKILABOÐASKJ-ÁR	LÝSING
	4 stutt hljóðmerki á 5 mínútna fresti	LÍTILL OLÍUFORÐI	E-TEC: Olíumagn innspýtingar er lítið. Stöðvið snjósleðann á öruggum stað og fyllið svo olíu á innspýtingargeyminn. ACE: Lágur þrýstingur vélarolíu. Stöðvið snjósleðann á öruggum stað og athugið olíumagn. Fyllið réttu magni á. Ef olíumagn er rétt skal stöðva aðgerðina og leita til vottaðs dreifiaðila Lynx.
	4 stutt hljóðmerki á 30 sekúndna fresti	OFHITNUN VÉLAR	Ef vélin ofhitnar skal draga úr hraða sleðans og aka honum í lausum snjó eða stöðva vélina samstundis og leyfa henni að kólna. Athugið magn kælivökva, sjá <i>VIÐHALD</i> . Ef olíumagn er rétt og vélin heldur áfram að ofhitna skal leita til vottaðs dreifiaðila Lynx. Látið vélna ekki ganga ef ástandið er viðvarandi.
		HLJÓÐDEYFIR	Dragið úr hraða eða drepjið á vélinni. Leyfið vélinni að kólna og ræsið hana aftur. Ef othitnun er viðvarandi skal leita til vottaðs dreifiaðila Lynx. Látið vélna ekki ganga ef ástandið er viðvarandi.
	Stutt hljóðmerki sem eru endurtekin hratt	OFHITNUN VÉLAR	Hættuleg ofhitnun. Stöðvið vélna samstundis og leyfið henni að kólna. Athugið magn kælivökva, sjá <i>VIÐHALD</i> . Ef olíumagn er rétt og vélin heldur áfram að ofhitna skal leita til vottaðs dreifiaðila Lynx. Látið vélna ekki ganga ef ástandið er viðvarandi.
		OFHITNUN HLJÓÐDEYFIS	E-TEC: Hættuleg ofhitnun. Stöðvið vélna samstundis og leyfið henni að kólna. Ef ofhitnun lagast ekki skal leita til vottaðs dreifiaðila Lynx. Látið vélna ekki ganga ef ástandið er viðvarandi.
		OFHITNUN STJÓRNEINING-ÁR	E-TEC: Hættuleg ofhitnun. Stöðvið vélna samstundis og leyfið henni að kólna. Ef ofhitnun lagast ekki skal leita til vottaðs dreifiaðila Lynx. Látið vélna ekki ganga ef ástandið er viðvarandi.
	4 stutt hljóðmerki á 5 mínútna fresti	LÁG SPENNA RAFGEYMIS	Gefa til kynna litla eða mikla spennu í rafgeymi. Leitið til vottaðs dreifiaðila Lynx eins fljótt og auðið er.
		HÁ SPENNA RAFGEYMIS	

KVEIKT Á GAUMLJÓSUM (ON)	HLJÓÐMERKI	SKILABODASKJ-ÁR	LÝSING
	4 stutt hljóðmerki	ATHUGIÐ VÉL	Ef vélarbilun kemur upp skal leita til vottaðs dreifiaðila Lynx eins fljótt og auðið er.
	—		Þetta birtist þegar ýtt er á hemilinn í meira en 15 sekúndur um leið og ýtt er á handfang eldsneytisgjafar og sleðinn er á meiri ferð en 5 km/h.
—	4 stutt hljóðmerki á 5 mínútna fresti	BANK	E-TEC: Sprengihljóð í vél (snúningshraði er takmarkaður þegar þetta gerist). <ul style="list-style-type: none"> – Tryggið að ráðlagt eldsneyti sé notað. – Athugið eldsneytisgæði, skiptið um eldsneyti ef þess er þörf. – Ef bilunin kemur aftur upp skal hafa samband við vottaðan dreifiaðila Lynx, verkstæði eða aðila að eigin vali.
—	4 stutt hljóðmerki á 5 mínútna fresti	TAKM. SNÚN.HR.	Snúningshraði er takmarkaður til að vernda vélinu þegar ákveðnar bilanir koma upp.
—	—	OF MIK. SNÚN.HR.	Þetta gefur til kynna á E-TEC sleðum að hámarks snúningshraða sé náð. Athugið stillingu kúplingar.
—	Stutt hljóðmerki sem eru endurtekin hratt	STÖÐVUN	Stöðvun er þvinguð vegna ofhitunar vélar eða vandamáls í eldsneytisdeilu. Fjarlægjið tjóðrutappann af stöðvunarrofa vélarinnar og hafið samband við vottaðan dreifiaðila Lynx.
—	—	SAMSKIPTI	Samskiptavandamál á milli stjórneiningar og mælaborðs. Drepið á vélinni og fjarlægjið tjóðrutappann. Bíðið í nokkrar mínútur og ræsið svo vélinu. Ef vandamálið er viðvarandi skal leita til vottaðs dreifiaðila Lynx.

KVEIKT Á GAUMLJÓSUM (ON)	HLJÓÐMERKI	SKILABODASKJ-ÁR	LÝSING
DESS	2 stutt hljóðmerki	—	Réttur lykill, snjósleðinn er tilbúinn til notkunar.
	2 stutt hljóðmerki sem eru endurtekin hægt	ATHUGIÐ LYKIL	Ekki tekst að lesa lykil (slæm tenging) Tryggið að engin óhreinindi séu á lyklinum og að hann sé rétt settur á rofann.
	Stutt hljóðmerki sem eru endurtekin hratt	RANGUR LYKILL	Ógildur lykill eðalykill ekki færður inn. Notið réttan lykil fyrir þetta farartæki eða látið færa hann inn.
	—	 (blikkar)	Vandamál í eldsneytissendi.
—	—	ELDSNEYTIS-GJÖF Á	ACE: Ýtt er á eldsneytisgjöf þegar verið er að ræsa vélina (vélin snýst en fer ekki í gang). Sleppið eldsneytisgjöf þegar vélin er ræst.
—	—	DRUKKNUN	ACE: Ýtt er á eldsneytisgjöf þegar verið er að ræsa vélina (vélin snýst en fer ekki í gang). Sleppið eldsneytisgjöf þegar vélin er ræst.

Bilunarkóðar

Fjölnota skífumælir/stafrænn mælir einungis

Til að lesa virkan bilunarkóða skal ýta á hnappinn NOTKUNARMÁTI (M) og halda honum niðri og ýta um leið á rofann HI/LOW (HÁ LJÓS/LÁG LJÓS) nokkrum sinnum.

Ef tveir kóðar eða fleiri eru færðir inn skal nota stillihnappinn (M) eða hnappinn NOTKUNARMÁTI (M) til að fletta í kóðunum.

Til að fara úr bilunarkóðum skal ýta á hnappinn NOTKUNARMÁTI (M) og halda honum niðri.

Leitið til vottaðs dreifiaðila Lynx til að fá skýringu á kóðum.

ÁBYRGÐ

TAKMÖRKUÐ ÁBYRGÐ BRP FINLAND OY INTERNATIONAL: 2016 LYNX® SNJÓSLEÐAR

1) ÁBYRGÐARSVIÐ TAKMARKAÐRAR ÁBYRGÐAR

BRP Finland Oy ("BRP") ábyrgir 2015 árgerðir LYNX snjósleða sinna gegn göllum í efniviði þeirra eða framleiðslu í þann tíma og samkvæmt þeim skilyrðum sem tekin eru fram hér fyrir neðan.

Allir ósviknir LYNX vara- og fylgihlutir sem settir eru í snjósleðann af vottuðum sölu- eða dreifiaðila BRP (sem skilgreindur er hér á eftir) á sama tíma og 2016 árgerð LYNX snjósleðans er afhent, eru undir sömu ábyrgð og snjósleðinn sjálfur.

Notkun snjósleðans í aksturskeppnir eða hvaða samkeppnir sem um er að ræða hvenær sem þær fara fram, þó svo að slíkt hafi verið gert af fyrrum eiganda sleðans, ógildir þessa ábyrgð.

2) ÁBYRGÐARTÍMI

Ábyrgðin tekur gildi frá þeirri dagsetningu sem afhending sleðans til almenns viðskiptavinar á sér stað eða frá þeirri dagsetningu sem sleðinn er fyrst tekinn í notkun, hvort sem fyrr kemur og gildir í:

A) TÓLF (12) MÁNUÐI SAMFELLT, fyrir eigendur sem nota sleðann til einkanotkunar

A) TÓLF (12) MÁNUÐI SAMFELLT, fyrir eigendur sem nota sleðann í viðskiptalegum tilgangi

C) TUTTUGU OG FJÓRA (24) MÁNUÐI SAMFELLT, fyrir eigendur sem nota sleðann til einkanotkunar ef sleðinn var seldur í aðildarríki Evrópusambandsins eða Rússlandi. Viðgerðir eða útskipting hluta eða gæði þjónustu sem þessi ábyrgð á við um framlengir ekki ábyrgðartímanum fram yfir upprunalegan lokadag hennar.

3) ÁBYRGÐARSKILYRÐI

Ábyrgðin á einungis við um 2016 árgerðir LYNX snjósleða sem keyptir voru nýir og ónotaðir af fyrsta eiganda frá dreifi- eða söluaðila BRP sem hefur leyfi til að selja LYNX vörur í landinu sem salan átti sér stað í ("dreifi-/söluaðili BRP"), og með þeim skilyrðum að salan hafi átt sér stað eftir að forskoðun sleðans fyrir afhendingu sem BRP greinir frá hafi verið lokið og að hún hafi verið skráð. Ábyrgðin tekur einungis gildi eftir að vottaður dreifi-/söluaðili BRP hafi skráð vöruna á réttan hátt. Þess að auki tekur ábyrgðin aðeins gildi ef LYNX snjósleðinn er keyptur í landinu sem kaupandi hans er búsettur í. BRP mun ekki veita eigendum sem nota sleðann til einkanotkunar eða eigendum sem nota sleðann í viðskiptalegum tilgangi þessa takmörkuðu ábyrgð ef ofangreind skilyrði eru ekki uppfyllt. Þessar takmarkanir eru nauðsynlegar til að BRP geti varðveitt öryggi vara sinna, sem og öryggi neytenda og almennings.

Reglulegt viðhald sem tekið er fram í notandahandbók' skal gera nógu snemma til að hægt sé að viðhalda umfangi ábyrgðarinnar. BRP áskilur sér rétt til að samþykkja ekki ábyrgð nema sönnun um tilskilið viðhald sé lögð fram.

4) ÞAÐ SEM GERA ÞARF TIL AÐ ÁBYRGÐ SÉ GILD

Viðskiptavini er skyldugt að gera dreifi-/söluaðila BRP sem sér um viðhald sleðans kunnugt um galla innan tveggja (2) mánaða eftir að gallinn kom fram og veita viðkomandi hæfilegan aðgang að sleðanum og hæfilegt tækifæri til að gera við

hann. Viðskiptavinur skal einnig vísa fram kaupsönnun til vottaðs dreifi-/söluaðila BRP og skrifa undir viðgerð/vinnu áður en viðgerðin hefst til að viðgerðarábyrgð sé gild. Allir hlutir sem skipt er út undir þessari takmörkuðu ábyrgð eru í eigu BRP.

5) ÞAÐ SEM BRP MUN GERA

Skyldur BRP' samkvæmt þessari ábyrgð takmarkast við, að eigin ákvörðun BRP, að gera við hluti sem eru gallaðir við hefðbundna notkun, halda við og þjónusta, eða skipta út slíkum hlutum með nýjum, ósviknum LYNX varahlutum án endurgjalds fyrir hluti eða vinnu, hjá hvaða vottaða dreifi-/söluaðila BRP sem er í þann tíma sem ábyrgðin gildir.

BRP áskilur sér rétt til að bæta eða breyta vörum af og til, án þess að vera skyldugt til að breyta vörum sem þegar hafa verið framleiddar.

6) UNDANTEKNINGAR

Ábyrgð gildir ekki um eftirfarandi atriði undir neinum kringumstæðum:

- Hefðbundið slit;
- Reglulegt viðhald, hlutir, vélarstillingar, stillingar;
- Skemmdir vegna vanrækslu á reglulegu viðhaldi og/eða geymsluskilyrðum sem greint er frá í notandahandbók;
- Skemmdir vegna hluta sem voru fjarlægðir, illra gerða viðgerða, þjónustu, viðhalds, breytinga eða notkunar hluta sem ekki eru framleiddir af eða samþykktir af BRP eða vegna viðgerða sem gerðar voru af aðila sem ekki er vottaður dreifi-/söluaðili BRP;
- Skemmdir vegna rangrar notkunar, óeðlilegrar notkunar, vanrækslu, notkun annarra efna en snjós á yfirborð sledans, eða notkun vöru sem ekki er í samræmi við ráðlagða notkun sem greint er frá í notanda'handbók;
- Skemmdir vegna slyss, kaffæringar, eldsvoða, þjófnaðar, skemmdarverka eða einhverra athafna fyrir Guðs hönd;
- Notkun með eldsneytistegundum, olíum eða smurfeitum sem henta ekki til notkunar með vörunni (sjá notanda'handbók);
- Inntaka snjós eða vatns;
- Tilfallandi eða meðfylgjandi skemmdir eða skemmdir af hvaða toga sem er, þ.m.t., og án takmarkana, dráttur, geymsla, sími, leiga, leigubíll, óþægindi, tryggingar, afborganir lána, tímatap, tekjutap; og
- Skemmdir vegna nagla sem settir eru í belti ef uppsetning þeirra er ekki í samræmi við leiðbeiningar BRP'.

7) TAKMARKANIR Á ÁBYRGÐ

ÞESSI ÁBYRGÐ ER VEITT OG SAMÞYKKT Í STAÐ ALLRA ANNARRA ÁBYRGÐA SEM GREINT HEFUR VERIÐ FRÁ EÐA SEM GERÐAR HAFA VERIÐ, AÐ MEÐTÖLDUM OG ÁN TAKMARKANA, ALLRA GÆÐAÁBYRGÐA EÐA HENTUGLEIKA ÞEIRRA FYRIR ÁKVEÐIN TILFELLI. SVO LENGI SEM EKKI ER HÆGT AÐ AFSALA ÁBYRGÐ, ER GILDISTÍMI VIÐEIGANDI ÁBYRGÐA TAKMARKAÐUR VIÐ GILDISTÍMA TILGREINDRAR ÁBYRGÐAR. TILFALLANDI EÐA MEÐFYLJANDI SKEMMDIR HEYRA EKKI UNDIR GILDISSVIÐ ÞESSARAR ÁBYRGÐAR. SUM SVÆÐI/HÉRUÐ TAKA EKKI TILLIT TIL AFSALS, TAKMARKANA OG UNÐANTEKNINGA SEM GREINT ER FRÁ HÉR AÐ OFAN OG VERA MÁ AÐ ÞETTA EIGI EKKI VIÐ UM ÞIG. ÞESSI ÁBYRGÐ VEITIR ÞÉR ÁKVEÐIN RÉTTINDI OG VERA MÁ AÐ ÞÚ HAFIR ÖNNUR LÖGLEG RÉTTINDI SEM GETA VERIÐ BREYTILEG Á MILLI SVÆÐA EÐA HÉRAÐA.

Hvorki söluaðili, dreifi-/söluaðilar BRP eða neinn annar aðili hefur leyfi til að halda einhverju fram, kynna eitthvað eða ábyrgja eitthvað sem tengist vörunni, annað en það sem greint er frá í þessari takmörkuðu ábyrgð og ef slíkt er gert er ekki hægt að gera neinar kröfur til BRP.

BRP áskilur sér rétt til að breyta þessari ábyrgð hvenær sem er, svo lengi sem breytingar eiga ekki við um skilyrði ábyrgðar sem eiga við um vörunar sem seldar voru þegar ábyrgðin var í gildi.

8) FLUTNINGUR

Ef skipt er um eiganda á ábyrgðartímanum skal einnig skipta um nafn á ábyrgðinni til að hún sé gild það sem eftir er af ábyrgðartímanum með þeim skilyrðum að BRP eða vottaður dreifi-/söluaðili BRP fái sönnun um að fyrrum eigandi hafi samþykkt eigandaskipti og að tengiliðaupplýsingar nýja eigandans séu teknar fram.

9) NEYTENDAPJÓNUSTA

1. Ef deilumál eða ágreiningur kemur upp í tengslum við þessa takmörkuðu ábyrgð, leggur BRP til að reynt sé að viðeigandi deiluaðilar reyni að leysa úr deilumálinu. Við mælum með að rætt sé um málið við vottaðan þjónustustjóra dreifi-/söluaðilans eða eiganda.
2. Ef þörf er á frekari aðstoð skal hafa samband við þjónustudeild söluaðila til að hægt sé að leysa úr málinu.
3. Ef ekki tekst að leysa úr deilumálinu skal hafa samband við BRP með því að skrifa bréf og senda það á neðangreint heimilisfang.

HEIMILISFANG:

BRP-FINLAND OY
SERVICE DEPARTMENT
P.O. BOX 8040
FIN-96101 ROVANIEMI
FINLAND

VIÐHALDSSKRÁR

Sendið afrit af viðhaldsskrá til BRP ef þess er þörf.

FYRIR AFHENDINGU	
Raðnúmer: _____ Kílómetrafjöldi: _____ Klukkustundir: _____ Dagsetning: _____ Dreifiaðili nr.: _____ Athugasemdir: _____	Undirskrift/prentað nafn: _____
Nákvæmar uppsetningarupplýsingar er að finna á upplýsingablaði fyrir afhendingu.	

10 KLST. ÞJÓNUSTA (FYRSTA SKOÐUN)	
Kílómetrafjöldi: _____ Klukkustundir: _____ Dagsetning: _____ Dreifiaðili nr.: _____ Athugasemdir: _____	Undirskrift/prentað nafn: _____
Upplýsingar um viðhaldsáætlun er að finna í kaflanum Viðhaldsupplýsingar í þessari notandahandbók	

ÞJÓNUSTA	
Kílómetrafjöldi: _____ Klukkustundir: _____ Dagsetning: _____ Dreifiaðili nr.: _____ Athugasemdir: _____	Undirskrift/prentað nafn: _____
Upplýsingar um viðhaldsáætlun er að finna í kaflanum Viðhaldsupplýsingar í þessari notandahandbók	

ÞJÓNUSTA

Kílómetrafjöldi: _____
Klukkustundir: _____
Dagsetning: _____
Dreifiaðili nr.: _____
Athugasemdir: _____

Undirskrift/prentað nafn:

Upplýsingar um viðhaldsáætlun er að finna í kaflanum Viðhaldsupplýsingar
í þessari notandahandbók

ÞJÓNUSTA

Kílómetrafjöldi: _____
Klukkustundir: _____
Dagsetning: _____
Dreifiaðili nr.: _____
Athugasemdir: _____

Undirskrift/prentað nafn:

Upplýsingar um viðhaldsáætlun er að finna í kaflanum Viðhaldsupplýsingar
í þessari notandahandbók

ÞJÓNUSTA

Kílómetrafjöldi: _____
Klukkustundir: _____
Dagsetning: _____
Dreifiaðili nr.: _____
Athugasemdir: _____

Undirskrift/prentað nafn:

Upplýsingar um viðhaldsáætlun er að finna í kaflanum Viðhaldsupplýsingar
í þessari notandahandbók

ÞJÓNUSTA

Kílómetrafjöldi: _____

Klukkustundir: _____

Dagsetning: _____

Dreifiaðili nr.: _____

Athugasemdir: _____

Undirskrift/prentað nafn:

Upplýsingar um viðhaldsáætlun er að finna í kaflanum Viðhaldsupplýsingar
í þessari notandahandbók

ÞJÓNUSTA

Kílómetrafjöldi: _____

Klukkustundir: _____

Dagsetning: _____

Dreifiaðili nr.: _____

Athugasemdir: _____

Undirskrift/prentað nafn:

Upplýsingar um viðhaldsáætlun er að finna í kaflanum Viðhaldsupplýsingar
í þessari notandahandbók

ÞJÓNUSTA

Kílómetrafjöldi: _____

Klukkustundir: _____

Dagsetning: _____

Dreifiaðili nr.: _____

Athugasemdir: _____

Undirskrift/prentað nafn:

Upplýsingar um viðhaldsáætlun er að finna í kaflanum Viðhaldsupplýsingar
í þessari notandahandbók

ÞJÓNUSTA

Kílómetrafjöldi: _____
Klukkustundir: _____
Dagsetning: _____
Dreifiaðili nr.: _____
Athugasemdir: _____

Undirskrift/prentað nafn:

Upplýsingar um viðhaldsáætlun er að finna í kaflanum Viðhaldsupplýsingar
í þessari notandahandbók

ÞJÓNUSTA

Kílómetrafjöldi: _____
Klukkustundir: _____
Dagsetning: _____
Dreifiaðili nr.: _____
Athugasemdir: _____

Undirskrift/prentað nafn:

Upplýsingar um viðhaldsáætlun er að finna í kaflanum Viðhaldsupplýsingar
í þessari notandahandbók

ÞJÓNUSTA

Kílómetrafjöldi: _____
Klukkustundir: _____
Dagsetning: _____
Dreifiaðili nr.: _____
Athugasemdir: _____

Undirskrift/prentað nafn:

Upplýsingar um viðhaldsáætlun er að finna í kaflanum Viðhaldsupplýsingar
í þessari notandahandbók

***UPPLÝSINGAR
FYRIR
VIÐSKIPTAVINI***

UPPLÝSINGAR UM PERSÓNUVERND

BRP gefur þér til kynna að tengiliðaupplýsingar verða notaðar vegna ástæðna sem tengjast öryggi og ábyrgð. Þess að auki getur BRP og samstarfsfyrirtæki þess notað skrá yfir viðskiptavinum til að dreifa markaðs- og kynningarefni um BRP og vörur sem tengjast því.

Vinsamlegast hafðu samband við BRP til að nýta þér rétt þinn til að fá aðgang að eða leiðrétta upplýsingarnar þínar eða til að nafnið þitt sé tekið af viðtakendalista markaðsefnis.

FYRIR NORÐURLÖND OG EVRÓPULÖND:

BRP FINLAND OY
Þjónustudeild
Isoaavantie 7
FIN-96320 Rovaniemi
Finnland
Fax +358 16 3420 316

BREYTING Á HEIMILISFANGI/EIGANDA

Ef heimilisfang þitt hefur breyst eða ef þú ert nýr eigandi snjósleðans skaltu tilkynna það til BRP með því að:

- Senda eitt kortanna um breytt heimilisfang sem finna má á síðunum hér á eftir.
- Gera vottuðum dreifiaðila Lynx kunnugt um það.

Ef um eigandaskipti er að ræða skal láta fylgja með sönnun um að fyrri eigandi samþykki eigandaskiptin.

Mikilvægt er að BRP sé gert kunnugt um eigandaskipti, þó svo að ábyrgðin sé útrunnin, þar sem þetta gerir fyrirtækinu kleift að ná til eiganda snjósleðans ef þess er þörf þegar öryggisinnkallanir eru gerðar. Eigandi ber ábyrgð á að gera' BRP kunnugt um eigandaskipti.

STOLNIR SNJÓSOLEÐAR: Ef snjósleðanum þínum er stolið skaltu gera BRP eða vottuðum dreifiaðila LYNX kunnugt um slíkt. Við munum biðja þig að gefa upp nafn, heimilisfang, símanúmer, auðkennisnúmer farartækisins og dagsetningu stuldarins.

FYRIR NORÐURLÖND OG EVRÓPULÖND:

BRP FINLAND OY
Service Department
Isoaavantie 7
FIN-96320 Rovaniemi
Finnland
Fax: +358 16 3420 316

***Þessi síða á
að vera auð***

TEGUNDARNÚMER
FARARTÆKIS

AUÐKENNINGARNÚMER
FARARTÆKIS (V.I.N.)

AUÐKENNINGARNÚMER
VÉLAR (E.I.N.)

Eigandi: _____

NAFN

Nr.

GÖTUHEITI

ÍBÚÐ

BORG

RÍKI/HÉRAÐ

PÓSTNÚMER

Kaupdagur

ÁR

MÁNUÐUR

DAGUR

Síðasti gildisdagur
ábyrgðar

ÁR

MÁNUÐUR

DAGUR

Söluaðili skal fylla þetta út þegar salan á sér stað.

GREYPING SÖLUAÐILA



brp.com

LYNX



© ™ and the BRP logo are trademarks of Bombardier Recreational Products Inc. or its affiliates.