

BOMBARDIER* VTT



GUIDE DU CONDUCTEUR

Incluant
conseils de sécurité,
fonctionnement
et entretien du véhicule

DS50^{MC}
DS90^{MC}
DS90^{MC}
4 TEMPS



AVERTISSEMENT

Lisez attentivement ce guide. Il comprend d'importantes consignes de sécurité.

Un enfant de moins de 6 ans ne devrait jamais conduire de VTT muni d'un moteur de 50 cc ou plus.

Un enfant de moins de 12 ans ne devrait jamais conduire de VTT muni d'un moteur de 70 cc ou plus.

2 1 9 0 0 0 3 7 5

L'information particulièrement importante contenue dans ce *Guide du conducteur* est identifiée par les symboles suivants:

 Ce symbole d'avertissement de sécurité avertit d'un risque de blessure.

 **AVERTISSEMENT** Avertit d'une situation comportant des risques de blessure grave, y compris la possibilité de décès, si on ne l'évite pas.

ATTENTION: Avertit d'une situation comportant des risques qui pourrait provoquer de graves blessures, y compris la possibilité de décès, si on ne l'évitait pas.

AVERTISSEMENT

LA CONDUITE DE VOTRE VÉHICULE EST POTENTIELLEMENT DANGEREUSE. Si vous ne conduisez pas prudemment, une collision ou un capotage peuvent survenir à l'improviste, même pendant des manœuvres courantes comme les virages, la conduite dans une pente ou le franchissement d'obstacles. Pour votre sécurité, lisez attentivement et respectez tous les avertissements du présent guide et des étiquettes apposées sur le véhicule. **Toute négligence à cet égard pourrait entraîner des BLESSURES GRAVES, VOIRE MORTELLES.** Conserver ce guide dans le véhicule en tout temps.

AVERTISSEMENT

Ne pas tenir compte des avertissements et instructions de sécurité de ce guide, de la Vidéocassette de sécurité et des étiquettes apposées sur les produits peut mener à des blessures et même au décès.

Toute documentation de sécurité doit être dans le véhicule au moment de la vente.

Le lecteur doit considérer tous les renseignements de la section Conseils de sécurité comme des avertissements qui, s'ils ne sont pas respectés, peuvent causer des blessures et même le décès.

Au Canada, les produits sont distribués par Bombardier Produits Récréatifs inc. (BRP).

Aux États-Unis, les produits sont distribués par BRP US Inc.

Les marques de commerce suivantes sont des marques de Bombardier Produits Récréatifs inc.:

DS50^{MC}

DS90^{MC}

DS90^{MC} 4-Stroke

XP-S^{MC}

AVANT-PROPOS

Nous désirons vous féliciter d'avoir acheté un tout nouveau véhicule tout-terrain (VTT) Bombardier* de catégorie Y (modèle pour enfants). Vous profiterez de la garantie BRP et tout un réseau de concessionnaires autorisés de VTT Bombardier est disposé à fournir les pièces, le service ou les accessoires dont vous aurez besoin.

Votre concessionnaire tient à ce que vous soyez entièrement satisfait. Il a reçu la formation requise pour effectuer la préparation et la vérification initiale de votre véhicule et a fait les derniers réglages. À la livraison, le concessionnaire vous a expliqué l'utilisation, l'entretien et les aspects de sécurité du véhicule; nous espérons que cela vous a été profitable. Si vous désirez obtenir plus d'information sur l'entretien de votre véhicule, veuillez communiquer avec votre concessionnaire.

Lors de la livraison, on vous a d'abord expliqué la garantie, puis on vous a fait remplir la formule d'enregistrement de garantie (à des fins administratives). Dès que nous recevons cet enregistrement, nous accusons réception en vous envoyant une carte de garantie dans les jours qui suivent. Utiliser cette carte lors d'une réparation sous garantie ou d'un rappel sécuritaire.

Nous vous prions de communiquer avec notre Centre d'assistance à la clientèle si vous avez un problème et qu'un concessionnaire autorisé de VTT Bombardier ne peut y remédier.

Ce guide a été traduit de l'anglais. En cas de divergence par rapport à la version originale, cette dernière a préséance. La forme masculine désigne tant les hommes que les femmes.

L'information ainsi que les descriptions de composants ou de systèmes présentés dans ce document sont corrects au moment de publier. Il faut noter toutefois que BRP poursuit une politique d'amélioration continue de ses produits, mais sans s'engager à incorporer les améliorations aux produits déjà fabriqués. En raison de changements tardifs, il peut donc y avoir certaines différences entre le produit tel que fabriqué et les descriptions et fiches techniques du présent guide. BRP se réserve le droit d'annuler ou de modifier les caractéristiques, fonctions, modèles et équipements sans encourir d'obligation.

Les illustrations représentent des constructions types des différents ensembles, et peuvent ne pas reproduire tous les détails ni la forme exacte des pièces. Elles montrent toutefois des pièces dont la fonction est identique ou semblable.

L'utilisation des termes DROIT et GAUCHE dans ce document s'emploie toujours par rapport à la position de conduite (en étant assis sur le VTT).

Les caractéristiques sont exprimées en unités SI (métriques), et sont suivies de l'équivalent en unités américaines ou SAE entre parenthèses. Quand il n'est pas nécessaire d'être très précis, certaines conversions sont arrondies par souci de simplicité.

On recommande d'utiliser des composants de rechange et des accessoires d'origine BRP. Ceux-ci sont spécialement conçus pour répondre aux normes de qualité établies par BRP.

Pour des renseignements détaillés sur l'entretien et la réparation, on peut se procurer un *Manuel de réparation*.

TABLE DES MATIÈRES

Tout en lisant le présent Guide du conducteur, se souvenir que:

AVERTISSEMENT

Avertit d'une situation comportant des risques qui pourrait provoquer de graves blessures, y compris la possibilité de décès, si on ne l'évitait pas.

AVIS	5
Avis aux parents	5
INTRODUCTION	7

INFORMATIONS DE SÉCURITÉ

MESSAGES SPÉCIAUX SUR LA SÉCURITÉ	10
AVERTISSEMENTS D'UTILISATION	13
AVERTISSEMENT	39
Vérification de préutilisation	40
Vêtements	41
Transport de charges	42
Conduite récréative	42
Environnement	42
Limites de conception	43
Utilisation hors route	43
Précautions générales et mesures de sécurité	43
Montée	44
Descente	44
Déplacement à flanc de colline	44
Escarpements	44
Techniques de conduite	45
Entretien périodique	51
EMPLACEMENT DES ÉTIQUETTES IMPORTANTES	53

RENSEIGNEMENTS SUR LE VÉHICULE

IDENTIFICATION DE VOTRE VTT	58
Emplacement du numéro d'identification du véhicule	58
Emplacement du numéro d'identification du moteur	58
COMMANDES, INSTRUMENTS ET ÉQUIPEMENT	59
1) Manette d'accélérateur	60
2) Vis de limiteur de régime	60
3) Manette de frein avant	61
4) Manette de frein arrière	61
5) Loquet de frein	61

6) Interrupteur multifonctionnel	62
7) Interrupteur d'allumage	63
8) Étrangleur	63
9) Bouchon du réservoir d'essence	64
10) Robinet d'essence	64
11) Repose-pieds	65
12) Bouton du loquet de siège	65
13) Fusible	65
14) Pédale de démarrage	66
LIQUIDES	67
Carburant	67
Huile à moteur	68
Batterie	69
PÉRIODE DE RODAGE	70
CONSIGNES D'UTILISATION	71
Généralités	71
Vérification de préutilisation	71
Démarrage à froid	71
Démarrage à chaud	72
Pour arrêter le moteur	73
OPÉRATIONS SPÉCIALES	74
Moteur noyé	74
Surchauffe du moteur	74
Entretien d'après-utilisation	74
Capotage	74
Submersion du véhicule	74
Entreposage et préparation présaisonnaire	75
TRANSPORT	76
DIAGNOSTIC DES PANNES	77
FICHES TECHNIQUES	80

RENSEIGNEMENTS SUR L'ENTRETIEN

TABLEAU D'ENTRETIEN	88
GÉNÉRALITÉS	92
MOTEUR/TRANSMISSION	93
Vidange d'huile et remplacement du filtre à huile	93
Réglage des soupapes	93
FILTRE À AIR	94
Remplacement du filtre à air	94
SYSTÈME ÉLECTRIQUE	97
Batterie	97
Fusible	97

GROUPE D'ENTRAÎNEMENT	99
Chaîne d'entraînement	99
Roue.....	99
Pneus et roues	99
DIRECTION	101
Réglage du câble d'accélérateur	101
SUSPENSION	102
Réglage	102
FREINS	103
Réglage de la manette de frein.....	103
CARROSSERIE ET CHÂSSIS	104
Compartiment-moteur.....	104
Fixations	104
Loquet de siège.....	104

GARANTIE

GARANTIE LIMITÉE BRP AMÉRIQUE DU NORD: VTT BOMBARDIER[†] 2006	106
GARANTIE LIMITÉE BRP INTERNATIONALE: VTT BOMBARDIER[†] 2006	110
RENSEIGNEMENTS CONFIDENTIELS	114
CHANGEMENT D'ADRESSE/DE PROPRIÉTAIRE	115

AVIS

Ce guide a pour but d'aider le propriétaire ou le conducteur à se familiariser avec le véhicule, son fonctionnement et son entretien. Ils sont indispensables à la conduite sécuritaire du véhicule.

Ce guide utilise les symboles suivants.



AVERTISSEMENT

Avertit d'une situation comportant des risques qui pourrait provoquer de graves blessures, y compris la possibilité de décès, si on ne l'évitait pas.

ATTENTION: Avertit d'un risque d'endommager gravement le véhicule ou une pièce si l'instruction n'est pas suivie.

REMARQUE: Apporte une information nécessaire pour effectuer correctement une opération.

Bien que la simple lecture de ces messages n'élimine pas le danger, la compréhension et la mise en pratique de ces messages favorisent une utilisation sécuritaire de ce véhicule.

Afin d'apprécier pleinement les joies de la conduite, il est bon de connaître certains principes de base qu'il FAUT observer aux commandes d'un tel véhicule.

Ce VTT est un modèle pour enfants. Il est conçu pour atteindre les vitesses suivantes:

- La vitesse maximale du DS50 est restreinte à 16 km/h (10 MPH).
- La vitesse maximale du DS90 est restreinte à 24 km/h (15 MPH).

Avis aux parents

Revoir le présent *Guide du conducteur* avec tous les utilisateurs du VTT.

Avant de permettre aux enfants de conduire le VTT, veuillez prendre le temps de revoir avec eux les instructions sur la conduite sécuritaire, tout en accordant une attention particulière aux avertissements apposés sur le produit.

Comprenez les commandes et le fonctionnement du VTT, lisez attentivement ce *Guide du conducteur*, accordez une attention particulière aux avertissements apposés sur le produit et revoyez tous ces éléments avec les enfants avant de leur permettre de conduire le VTT.

Un enfant de moins de 6 ans ne devrait jamais conduire de DS50 ni de VTT muni d'un moteur de 50 cc ou plus.

Un enfant de moins de 12 ans ne devrait jamais conduire de DS90 ni de VTT muni d'un moteur de 70 cc ou plus.

Rappelez-vous que votre approche sécuritaire influencera l'enfant.



AVERTISSEMENT

Un VTT n'est pas un jouet.

- Les enfants n'ont pas tous les mêmes aptitudes, les mêmes capacités physiques ni le même jugement. Certains ne sont peut-être pas en mesure de conduire un VTT en toute sécurité.
- Les parents devraient toujours superviser un enfant qui conduit un VTT.
- Les parents devraient permettre d'utiliser le VTT de façon continue seulement s'ils déterminent que l'enfant possède les aptitudes pour conduire le VTT en toute sécurité.
- Aucun enfant de moins de 16 ans ne devrait conduire de VTT sans être supervisé en tout temps par un adulte. On ne devrait pas permettre d'utiliser un VTT de façon continue si l'enfant ne possède pas les aptitudes, la force et le jugement pour le conduire en toute sécurité.
- BRP recommande que tous les conducteurs de VTT suivent une formation. Pour plus de détails sur la sécurité et les formations, voir un concessionnaire autorisé de VTT Bombardier ou encore appeler le Specialty Vehicle Institute of America (SVIA) au 1 800 887-2887 ou, au Canada, le Conseil canadien de la sécurité (CCS) au 1 (613) 739-1535 poste 227.

INTRODUCTION

Le concessionnaire ayant procédé à la vente devrait vous avoir fourni des informations de base sur les commandes et autres caractéristiques de votre nouveau VTT pour enfant. Prenez le temps d'étudier ce guide, les avertissements apposés sur le véhicule et la vidéocassette de sécurité accompagnant le véhicule. On y trouve une description plus complète de ce que vous devriez savoir avant d'utiliser le véhicule.

Que vous soyez un conducteur novice ou expérimenté, il est important pour votre sécurité que vous connaissiez les commandes et autres caractéristiques du véhicule. Il est également important de connaître la bonne façon de conduire ce véhicule.

Peu importe votre âge, votre expérience et la réglementation en vigueur, il est prudent que vous, ou toute autre personne prévoyant utiliser le véhicule, preniez un cours de conduite sécuritaire pour ce genre de véhicule, surtout si vous en êtes à vos premières armes avec ce véhicule. Veuillez vérifier auprès de votre concessionnaire ou des autorités locales si on donne un tel cours dans votre région. Votre instructeur devrait vous conseiller en fonction des conditions locales et vous informer des pratiques de conduite sécuritaires particulières à votre région.

Les conditions de conduite peuvent varier d'un endroit à l'autre. Elle varient en fonction des conditions météorologiques, qui peuvent changer de façon radicale en peu de temps ou d'une saison à l'autre. Les régions sablonneuses diffèrent des surfaces enneigées, des forêts et des marécages. Ce type d'endroit peut exiger plus de concentration et de meilleures habiletés. Faites preuve de jugement et procédez avec prudence. Évitez de prendre des risques inutiles qui pourraient vous mettre en situation de détresse ou causer des blessures.

On présente dans ce guide des méthodes de conduites considérées comme fiables par d'autres utilisateurs. Elles ne constituent pas une assurance contre les accidents. La mise en application de ces informations combinée à votre état mental et physique, aux risques que présente le terrain et à votre seuil de tolérance au risque auront un effet sur votre expérience de conduite. Amusez-vous... et conduisez de façon responsable.

Ce guide a été rédigé pour que le propriétaire, ou le conducteur, d'un véhicule neuf se familiarise avec les diverses commandes, les opérations d'entretien et les méthodes de conduite sécuritaire. Ces directives sont indispensables pour assurer une bonne utilisation du produit.

Nous sommes toujours heureux de recevoir vos commentaires sur le contenu et la mise en forme de ce guide, de la Vidéocassette de sécurité ou des avertissements qui se trouvent sur le véhicule.

INFORMATIONS DE SÉCURITÉ

MESSAGES SPÉCIAUX SUR LA SÉCURITÉ

CE VÉHICULE N'EST PAS UN JOUET ET SON UTILISATION PEUT PRÉSENTER UN DANGER.

Ce véhicule se manie différemment des autres, y compris les motocyclettes et les voitures. Il faut être prudent, sinon une collision ou un renversement peuvent survenir rapidement, même lors de manoeuvres de routine comme la négociation de virages et d'obstacles ou la conduite en pente.

DES BLESSURES GRAVES ET MÊME LA MORT peuvent survenir si on ne se conforme pas à ces instructions:

- ⚠ Lire attentivement le présent *Guide du conducteur* et tous les avertissements apposés sur le véhicule en plus de se conformer aux méthodes d'utilisation prescrites.
- ⚠ Ne jamais utiliser ce véhicule sans les instructions qui s'imposent. Suivre une formation. Les débutants devraient s'inscrire à un cours donné par un instructeur reconnu. Communiquer avec un concessionnaire autorisé de VTT pour connaître les cours les plus près ou, au États-Unis, appeler le Specialty Vehicle Institute of America (SVIA) au 1 800 887-2887 ou, au Canada, le Conseil canadien de la sécurité (CCS) au 1 (613) 739-1535, poste 227.
- ⚠ Toujours respecter l'âge prescrit:
 - Un enfant de moins de 6 ans ne devrait jamais conduire de VTT muni d'un moteur de 50 cc ou plus.
 - Un enfant de moins de 12 ans ne devrait jamais conduire de VTT muni d'un moteur de 70 cc ou plus.
- ⚠ Un enfant de moins de 16 ans ne devrait jamais conduire un VTT de catégorie Y (modèle pour enfants) sans être supervisé par un adulte. Un enfant ne devrait jamais utiliser de VTT de façon continue si elle ou il ne possède pas les aptitudes pour le conduire en toute sécurité.
- ⚠ Ne jamais transporter de passager sur ce véhicule.
- ⚠ Ne jamais utiliser ce véhicule sur des surfaces asphaltées, y compris les trottoirs, les allées, les stationnements et les voies publiques.
- ⚠ Ne jamais utiliser ce véhicule sur une voie publique, qu'il s'agisse d'une route, d'une autoroute, d'un chemin de terre ou d'une route de gravier.
- ⚠ Ne jamais utiliser ce véhicule sans porter un casque approuvé et bien ajusté. On doit aussi se protéger les yeux avec des verres de protection ou une visière ainsi que porter des gants, des bottes, une chemise ou une veste à manches longues et un pantalon.
- ⚠ Ne jamais consommer d'alcool ni de drogues avant ou pendant l'utilisation de ce véhicule.
- ⚠ Ne jamais conduire à vitesse excessive. Toujours se déplacer à une vitesse qui convient au terrain, à la visibilité, aux conditions d'utilisation et à son expérience.
- ⚠ Ne jamais faire de cabrés, de sauts ni d'autres cascades.
- ⚠ Inspecter le véhicule à chaque utilisation pour s'assurer qu'il est en bon état de marche. Suivre les recommandations d'inspection et d'entretien décrites dans ce *Guide du conducteur*.

- ⚠ Toujours garder les deux mains sur le guidon et les deux pieds sur les repose-pieds lorsque le véhicule est en marche.
- ⚠ Toujours conduire lentement et être très prudent lorsqu'on s'aventure en terrain inconnu. Faire preuve de vigilance lorsque les conditions du terrain varient.
- ⚠ Ne jamais utiliser le véhicule sur des terrains très accidentés, glissants ou friables, à moins d'avoir appris et pratiqué les techniques nécessaires au contrôle du véhicule sur de tels terrains. Toujours être particulièrement prudent sur ce type de terrain.
- ⚠ Toujours respecter les méthodes de virage prescrites dans ce guide. Négocier les virages à basse vitesse avant de tenter un virage à plus haute vitesse. Ne pas tourner à des vitesses excessives.
- ⚠ Ne jamais utiliser ce véhicule sur des pentes trop abruptes pour le véhicule ou pour votre niveau de compétence. S'exercer sur de petites pentes avant de s'aventurer sur les pentes plus prononcées.
- ⚠ Grimper les pentes de la façon prescrite dans ce guide. Bien observer le terrain avant d'escalader une pente. Ne jamais escalader une pente dont la surface est trop glissante ou trop friable. Transférer son poids vers l'avant. Ne jamais accélérer ou changer de vitesse brusquement. Ne jamais traverser la crête d'une colline à haute vitesse.
- ⚠ Descendre les pentes et freiner de la façon prescrite dans ce guide. Bien observer le terrain avant de descendre une pente. Transférer son poids vers l'arrière. Ne jamais descendre une pente à haute vitesse. Éviter de descendre une pente dans un angle qui ferait trop pencher le véhicule d'un côté. Descendre la pente en ligne droite dans la mesure du possible.
- ⚠ Procéder de la façon prescrite dans ce guide pour se déplacer à flanc de colline. Éviter les pentes trop glissantes ou trop friables. Sur le véhicule, transférer son poids en direction du haut de la colline. Ne jamais tenter de virage dans une pente à moins de maîtriser la technique de virage décrite dans ce guide pour un terrain de niveau. Éviter dans la mesure du possible de se déplacer le long du flanc d'une pente escarpée.
- ⚠ En grimpant une colline, procéder de la façon prescrite lors d'un calage ou si le véhicule se met à reculer. Pour éviter le calage en montée, choisir le rapport approprié et maintenir une vitesse constante. Advenant un calage ou si le véhicule se met à reculer, utiliser la méthode spéciale de freinage décrite dans ce guide. Descendre du côté où la colline monte ou sur le côté si le véhicule fait face au haut de la pente. Tourner le véhicule et y remonter de la façon décrite dans ce guide.
- ⚠ Vérifier s'il y a des obstacles avant de s'aventurer dans un nouvel endroit. Ne jamais tenter de négocier de gros obstacles, tels que de gros rochers ou des troncs d'arbres. Toujours procéder de la façon prescrite dans ce guide pour négocier des obstacles.

- ⚠ Faire preuve de prudence si le véhicule patine ou glisse. Apprendre à contrôler de façon sécuritaire un véhicule qui dérape ou qui glisse en s'exerçant à basse vitesse sur un terrain égal et de niveau. Sur des surfaces extrêmement glissantes, comme la glace, conduire lentement et faire preuve de prudence pour réduire les risques de dérapage et de glissement incontrôlé.
- ⚠ Ne jamais utiliser ce véhicule dans un courant d'eau rapide ou dans une étendue d'eau plus profonde que ce qu'on recommande dans ce guide. L'eau réduit la capacité de freinage. Essayer les freins une fois sorti de l'eau. Au besoin, freiner à répétition pour sécher les plaquettes de frein.
- ⚠ Toujours utiliser des pneus de la dimension et du type prescrits dans ce guide. Toujours s'assurer que la pression des pneus est conforme à la tolérance prescrite dans le présent *Guide du conducteur*.
- ⚠ Ne jamais charger un VTT pour enfant.
- ⚠ POUR DE PLUS AMPLES RENSEIGNEMENTS SUR LA SÉCURITÉ EN VTT, communiquer avec la Specialty Vehicle Institute of America (SVIA) au 1 800 887-2887, ou au Canada, avec le Conseil canadien de la sécurité (CCS) au 1 (613) 739-1535, poste 227, ou encore avec votre concessionnaire autorisé de VTT Bombardier pour savoir où se tiennent les cours les plus près de chez soi.

AVERTISSEMENTS D'UTILISATION

Tout en lisant le présent Guide du conducteur, se souvenir que:

AVERTISSEMENT

Avertit d'une situation comportant des risques qui pourrait provoquer de graves blessures, y compris la possibilité de décès, si on ne l'évitait pas.

Les avertissements suivants et leur format répondent aux exigences de la United States Consumer Product Safety Commission. Il est primordial qu'on les trouve dans le *Guide du conducteur* de tous les VTT.

REMARQUE: Les illustrations suivantes ne sont que des représentations générales. Votre modèle peut être différent.

AVERTISSEMENT



V00A0AQ

DANGER POSSIBLE

Utilisation du VTT sans respecter les instructions.

CONSÉQUENCES POSSIBLES

Le risque d'accident s'accroît grandement si le conducteur ne connaît pas la bonne façon d'utiliser le VTT dans les situations variées et sur divers types de terrain.

COMMENT CONTOURNER LE DANGER

Les conducteurs débutants et sans expérience devraient suivre le cours certifié offert par BRP. On leur suggère ensuite de mettre régulièrement en pratique les notions apprises dans ce cours ainsi que les techniques d'utilisation décrites dans ce guide.

Pour de plus amples renseignements sur la formation, communiquer avec un concessionnaire autorisé de VTT Bombardier ou appeler BRP au 1 (819) 566-3366.



V00A19Q

DANGER POSSIBLE

Défaut de respecter l'âge minimal recommandé pour conduire ce VTT.

CONSÉQUENCES POSSIBLES

On déconseille aux enfants n'ayant pas l'âge minimal recommandé de conduire ce VTT afin d'éviter les blessures ou le décès.

Même si un enfant a l'âge minimal recommandé pour conduire un VTT, il se peut qu'il ne possède pas les compétences, l'habileté ou le jugement requis pour conduire ce véhicule en toute sécurité, ce qui pourrait l'impliquer dans un accident grave.

COMMENT CONTOURNER LE DANGER

Un enfant de moins de 6 ans ne devrait jamais conduire de VTT.

Le DS50 est conçu pour des enfants de 6 ans ou plus; quant aux DS90, ils sont conçus pour des enfants de 12 ans ou plus.

Aucun enfant de moins de 16 ans ne devrait conduire un VTT de catégorie «Y» (modèle pour enfants) sans être supervisé par un adulte.

Les adultes ne devraient jamais laisser un enfant utiliser un VTT de façon continue si elle ou il ne possède pas les aptitudes pour le conduire en toute sécurité.



V00A02Q

DANGER POSSIBLE

Transport d'un passager sur ce VTT.

CONSÉQUENCES POSSIBLES

Réduit grandement votre aptitude à préserver l'équilibre et à assurer le contrôle du VTT.

Pourrait entraîner un accident provoquant des blessures au conducteur et/ou au passager.

COMMENT CONTOURNER LE DANGER

Ne jamais transporter de passager. Le siège allongé permet au conducteur de changer de position en cours d'utilisation. Il n'est pas conçu pour transporter des passagers.

AVERTISSEMENT

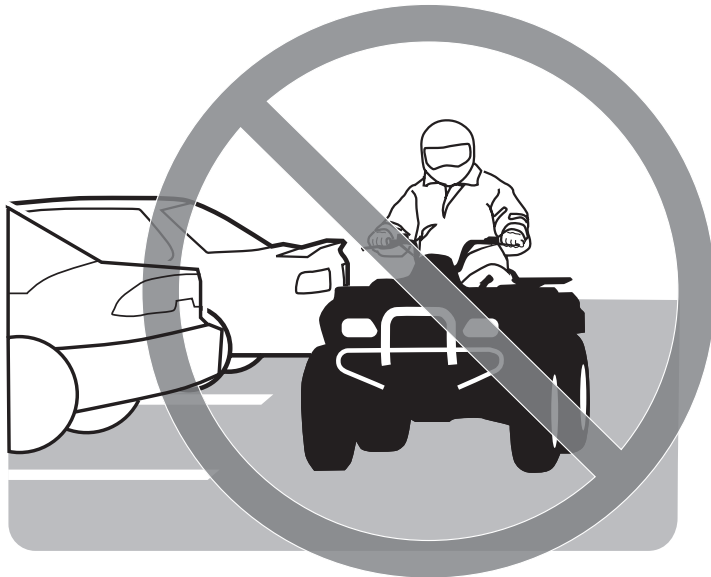

V00A03Q

DANGER POSSIBLE

Utilisation du VTT sur des surfaces asphaltées.

CONSÉQUENCES POSSIBLES

Les pneus du VTT ont été conçus pour une utilisation hors route seulement, et non sur les surfaces asphaltées. L'utilisation du VTT sur ces surfaces peut en réduire la maniabilité et la maîtrise, en plus de risquer d'entraîner une perte de contrôle du véhicule.

COMMENT CONTOURNER LE DANGER

Ne jamais utiliser ce VTT sur des surfaces asphaltées, y compris les trottoirs, les allées, les stationnements et les voies publiques.



V00A04Q

DANGER POSSIBLE

Utilisation du VTT sur les voies publiques, les routes ou les autoroutes.

CONSÉQUENCES POSSIBLES

Risques de collision avec un autre véhicule.

COMMENT CONTOURNER LE DANGER

Ne jamais utiliser ce VTT sur une voie publique, une route, une autoroute ou même un chemin de terre ou une route de gravier. Dans plusieurs endroits, il est illégal d'utiliser un VTT sur les voies publiques, les routes et les autoroutes.



V00A06Q

DANGER POSSIBLE

Utilisation du VTT sans porter un casque approuvé, des lunettes de protection et des vêtements protecteurs.

CONSÉQUENCES POSSIBLES

Ce qui suit concerne tous les utilisateurs de VTT:

- L'utilisation du véhicule sans porter un casque approuvé augmente les risques de blessure grave à la tête et de décès en cas d'accident.
- L'utilisation du véhicule sans porter des lunettes de protection peut entraîner un accident et augmenter les risques de blessure grave en cas d'accident.
- L'utilisation du véhicule sans vêtements protecteurs augmente les risques de blessure grave en cas d'accident.

COMMENT CONTOURNER LE DANGER

Toujours porter un casque approuvé et bien ajusté. On recommande également de porter:

- des lunettes de protection ou une visière
- des gants, des bottes
- une chemise ou une veste à manches longues
- un pantalon.

AVERTISSEMENT



V00A07Q

DANGER POSSIBLE

Utilisation du VTT sous l'effet de l'alcool ou des drogues.

CONSÉQUENCES POSSIBLES

Votre jugement peut être sérieusement compromis.

Votre vitesse de réaction peut être réduite.

Votre sens de l'équilibre et votre perception peuvent être compromis.

Un accident ou un décès pourrait en résulter.

COMMENT CONTOURNER LE DANGER

Ne jamais consommer d'alcool ni de drogues avant ou pendant l'utilisation d'un VTT.

AVERTISSEMENT

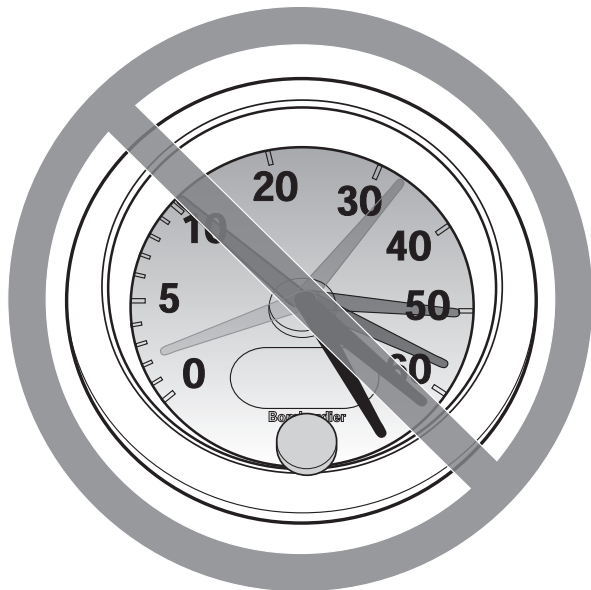

V00A08Q

DANGER POSSIBLE

Conduire le VTT à des vitesses excessives.

CONSÉQUENCES POSSIBLES

Augmente les risques d'une perte de contrôle du VTT, ce qui peut provoquer un accident.

COMMENT CONTOURNER LE DANGER

Toujours se déplacer à une vitesse qui convient au terrain, à la visibilité, aux conditions d'utilisation et à son expérience.



V00A09Q

DANGER POSSIBLE

Exécution de cabrés, de sauts et d'autres types de cascades.

CONSÉQUENCES POSSIBLES

Augmente les risques d'accident et de renversement.

COMMENT CONTOURNER LE DANGER

Ne jamais tenter de cascades telles que des cabrés ou des sauts. Éviter les manoeuvres visant à épater les gens.

 **AVERTISSEMENT**

DANGER POSSIBLE

Défaut d'inspecter le VTT avant de l'utiliser.

Défaut de bien entretenir le VTT.

CONSÉQUENCES POSSIBLES

Augmente les risques d'accident et de dommages à l'équipement.

COMMENT CONTOURNER LE DANGER

Inspecter le VTT lors de chaque utilisation pour s'assurer qu'il est en bon état de marche.

Suivre les recommandations d'inspection et d'entretien décrites dans ce guide.

 **AVERTISSEMENT**

DANGER POSSIBLE

Conduire sur des cours d'eau gelés.

CONSÉQUENCES POSSIBLES

De graves blessures ou un décès pourraient survenir si la glace cédaient sous le poids du véhicule et/ou du conducteur.

COMMENT CONTOURNER LE DANGER

Ne jamais conduire le véhicule sur une surface gelée avant de s'être assuré que la glace est assez épaisse pour supporter le poids du véhicule et de sa charge ainsi que la force créée par un véhicule en mouvement.



V00A0BQ

DANGER POSSIBLE

Enlever les mains du guidon ou les pieds des repose-pieds lorsque le VTT est en marche.

CONSÉQUENCES POSSIBLES

En enlevant même une seule main ou un seul pied, on peut réduire sa capacité de contrôler le VTT ou perdre l'équilibre et chuter. Si on retire un pied du repose-pied, le pied ou la jambe pourrait venir en contact avec les roues arrière, ce qui pourrait provoquer des blessures ou un accident.

COMMENT CONTOURNER LE DANGER

Toujours garder les deux mains sur le guidon et les deux pieds sur les repose-pieds lorsque le véhicule est en marche.

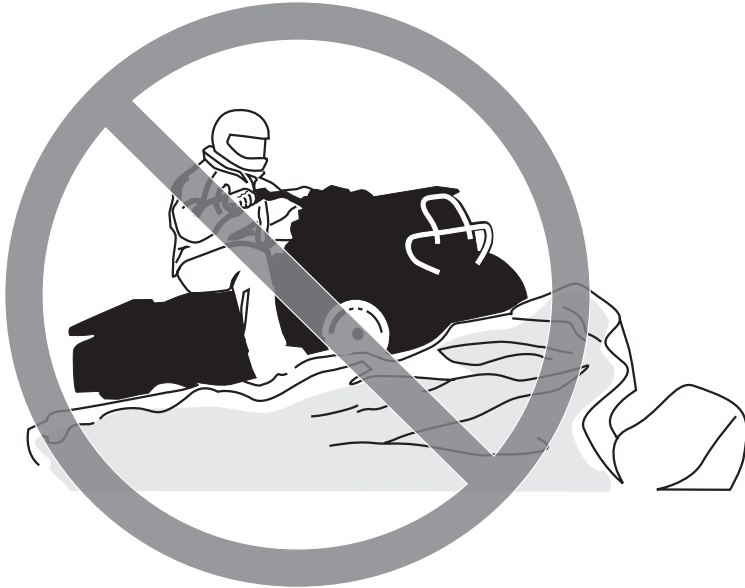

V00A0CQ

DANGER POSSIBLE

Défaut d'être particulièrement prudent en terrain inconnu.

CONSÉQUENCES POSSIBLES

On peut réaliser trop tard qu'il y a des rochers cachés, des bosses ou des cavités, de sorte qu'il sera impossible de réagir.

On pourrait perdre la maîtrise du VTT ou celui-ci pourrait se renverser.

COMMENT CONTOURNER LE DANGER

Conduire lentement et être particulièrement prudent lorsqu'on s'aventure en terrain inconnu.

Toujours faire preuve de vigilance en VTT lorsque les conditions du terrain varient.

AVERTISSEMENT



V00A0DQ

DANGER POSSIBLE

Défaut d'être particulièrement prudent en terrain très accidenté, glissant ou friable.

CONSÉQUENCES POSSIBLES

Peut entraîner une perte de traction ou de maîtrise du véhicule et ainsi provoquer un accident, y compris un renversement.

COMMENT CONTOURNER LE DANGER

Ne pas utiliser le véhicule en terrain très accidenté, glissant ou friable, à moins d'avoir appris et pratiqué les techniques d'utilisation du VTT sur ce type de terrain.

Toujours être particulièrement prudent sur ce type de terrain.



V00A0EQ

DANGER POSSIBLE

Virage inadéquat.

CONSÉQUENCES POSSIBLES

Perte de contrôle du VTT pouvant provoquer une collision ou un renversement.

COMMENT CONTOURNER LE DANGER

Utiliser les méthodes de virage prescrites dans ce guide. Négocier les virages à basse vitesse avant de tenter un virage à plus haute vitesse.

Ne pas tourner à des vitesses excessives.



V00A00Q

DANGER POSSIBLE

Utilisation sur des pentes extrêmement escarpées.

CONSÉQUENCES POSSIBLES

Le véhicule peut se renverser plus facilement sur des pentes très escarpées que sur des surfaces de niveau ou sur de petites pentes.

COMMENT CONTOURNER LE DANGER

Ne jamais utiliser le VTT sur des pentes trop escarpées pour le véhicule ou pour votre niveau de compétence.

S'exercer sur de petites pentes avant de s'aventurer sur des pentes plus prononcées.



V00A0FQ

DANGER POSSIBLE

Monter les collines de façon inadéquate.

CONSÉQUENCES POSSIBLES

Pourrait entraîner une perte de contrôle ou un renversement du VTT.

COMMENT CONTOURNER LE DANGER

Toujours monter une pente de la façon prescrite dans ce guide.

Bien observer le terrain avant de monter une pente.

Ne jamais monter une pente dont la surface est trop glissante ou trop friable.

Transférer son poids vers l'avant.

Ne jamais accélérer ou changer de rapport de façon soudaine, puisque le VTT pourrait se renverser vers l'arrière.

Ne jamais traverser la crête d'une colline à haute vitesse, puisqu'un obstacle, une dénivellation prononcée, un autre véhicule ou une autre personne pourrait se trouver de l'autre côté.



V00A0GQ

DANGER POSSIBLE

Méthode de descente inadéquate.

CONSÉQUENCES POSSIBLES

Pourrait entraîner une perte de contrôle ou un renversement du VTT.

COMMENT CONTOURNER LE DANGER

Toujours descendre les pentes de la façon prescrite dans ce guide.

REMARQUE: Il faut utiliser une technique de freinage spéciale lorsqu'on descend une pente.

Bien observer le terrain avant de descendre une pente.

Transférer son poids vers l'arrière.

Ne jamais descendre une pente à haute vitesse.

Éviter de descendre une pente dans un angle qui ferait trop pencher le véhicule d'un côté. Descendre la pente tout droit dans la mesure du possible.



V00A0HQ

DANGER POSSIBLE

Déplacements à flanc de colline ou virages inadéquats dans les pentes.

CONSÉQUENCES POSSIBLES

Pourrait entraîner une perte de contrôle ou un renversement du VTT.

COMMENT CONTOURNER LE DANGER

Ne jamais tenter un virage dans une pente à moins de maîtriser la technique de virage décrite dans ce guide pour un terrain de niveau. Être très prudent lorsqu'on effectue un virage dans une pente.

Éviter dans la mesure du possible de se déplacer latéralement sur une pente escarpée.

Lors d'un déplacement à flanc de colline:

Toujours procéder de la façon prescrite dans ce guide.

Éviter les pentes dont la surface est trop glissante ou trop friable.

Transférer son poids vers l'avant du véhicule.

AVERTISSEMENT



V00A01Q

DANGER POSSIBLE

Calage, roulement vers l'arrière ou débarquement inadéquat lorsqu'on escalade une pente.

CONSÉQUENCES POSSIBLES

Pourrait entraîner un renversement du VTT.

COMMENT CONTOURNER LE DANGER

Choisir le rapport approprié et maintenir une vitesse constante lorsqu'on escalade une pente.

Si le véhicule cesse d'avancer:

Garder son poids vers l'avant. Ne jamais accélérer ni changer de rapport brusquement. Le véhicule pourrait se renverser vers l'arrière.

Appliquer les freins.

Verrouiller le frein de stationnement après s'être immobilisé.

Descendre du côté ascendant de la pente ou sur le côté si le véhicule est orienté vers le haut de la pente.

Si le véhicule commence à reculer:

Garder son poids vers l'avant. Ne jamais accélérer ni changer de rapport brusquement. Le véhicule pourrait se renverser vers l'arrière.

Ne jamais serrer le frein arrière si le véhicule recule.

Serrer graduellement les freins avant.

Une fois complètement arrêté, serrer également le frein arrière et verrouiller le frein de stationnement.

Descendre du côté ascendant de la pente ou sur le côté si le véhicule est orienté vers le haut de la pente.

Retourner le VTT et y remonter de la façon décrite dans ce guide.



V00A0.JQ

DANGER POSSIBLE

Façon inadéquate de négocier les obstacles.

CONSÉQUENCES POSSIBLES

Peut entraîner une perte de contrôle ou une collision.

Pourrait provoquer un renversement du véhicule.

COMMENT CONTOURNER LE DANGER

Avant de s'aventurer dans un nouvel endroit, vérifier s'il y a des obstacles.

Ne jamais tenter de négocier de gros obstacles, tels que de gros rochers ou des troncs d'arbres.

Lorsqu'il s'agit de négocier des obstacles, suivre la méthode indiquée dans ce guide.



V00A0KQ

DANGER POSSIBLE

Dérapiage ou glissement inadéquat.

CONSÉQUENCES POSSIBLES

On peut perdre le contrôle du véhicule. Les pneus peuvent soudainement adhérer au sol, ce qui peut provoquer un renversement du véhicule.

COMMENT CONTOURNER LE DANGER

Apprendre à contrôler de façon sécuritaire un véhicule qui dérape ou qui glisse en s'exerçant à basse vitesse sur un terrain égal et de niveau.

Sur les surfaces très glissantes, comme la glace, conduire lentement et avec prudence pour réduire les risques de dérapage ou de glissement incontrôlé.



V00A0LQ

DANGER POSSIBLE

Utilisation du véhicule dans une étendue d'eau profonde ou présentant un courant fort.

CONSÉQUENCES POSSIBLES

Les pneus peuvent flotter, ce qui entraînerait une perte de traction et une perte de contrôle pouvant causer un accident.

COMMENT CONTOURNER LE DANGER

Ne jamais utiliser ce véhicule quand le courant est fort ou dans une étendue d'eau plus profonde que ce que prescrit ce guide.

Avant de traverser un cours d'eau, en vérifier la profondeur et la force du courant. Le niveau d'eau ne doit pas dépasser les repose-pieds.

L'eau réduit la capacité de freinage. Faire fonctionner les freins une fois sorti de l'eau. Au besoin, freiner à répétition pour sécher les plaquettes.



V00A00Q

DANGER POSSIBLE

Utilisation de pneus inadéquats pour ce véhicule ou pression inadéquate/inégale.

CONSÉQUENCES POSSIBLES

L'utilisation de pneus inadéquats pour ce véhicule ou dont la pression est inadéquate ou inégale peut entraîner une perte de contrôle et accroître les risques d'accident.

COMMENT CONTOURNER LE DANGER

Toujours utiliser des pneus de la dimension et du type indiqués dans ce guide.

S'assurer que la pression des pneus est conforme aux recommandations du présent guide.



V00A0N0

DANGER POSSIBLE

Utilisation d'un véhicule ayant fait l'objet de modifications non approuvées.

CONSÉQUENCES POSSIBLES

L'installation inadéquate d'accessoires ou la modification de ce véhicule peut avoir un effet sur sa maniabilité et pourrait, dans certains cas, causer un accident.

COMMENT CONTOURNER LE DANGER

Ne jamais modifier ce véhicule en installant ou en utilisant des accessoires pour lesquels il n'est pas conçu. Toutes les pièces et tous les accessoires installés sur ce véhicule doivent être approuvés par BRP; leur installation et leur utilisation doit se faire conformément aux instructions. Pour plus de renseignements, communiquer avec un concessionnaire autorisé de VTT Bombardier.

Ne pas poser de sièges pour passagers ni utiliser les porte-bagages pour transporter un passager.

⚠ AVERTISSEMENT



V00A0PQ

DANGER POSSIBLE

Surcharge du véhicule, transport ou remorquage inadéquat d'une charge.

CONSÉQUENCES POSSIBLES

Pourrait avoir un effet sur la maniabilité et causer un accident.

COMMENT CONTOURNER LE DANGER

Ne jamais charger ce véhicule.

Ne jamais tirer une charge ni au autre véhicule avec ce VTT.

⚠ AVERTISSEMENT



V03M01Q

DANGER POSSIBLE

Le transport de matériel inflammable ou dangereux comporte un risque d'explosion.

CONSÉQUENCES POSSIBLES

Des blessures graves ou la mort.

COMMENT CONTOURNER LE DANGER

Ne jamais transporter de matériel inflammable ou dangereux.

Tout en lisant le présent Guide du conducteur, se souvenir que:

⚠ AVERTISSEMENT

Avertit d'une situation comportant des risques qui pourrait provoquer de graves blessures, y compris la possibilité de décès, si on ne l'évitait pas.

AVERTISSEMENT

Afin d'apprécier pleinement les joies de la conduite en VTT, il est important de suivre et de connaître certains conseils et concepts de base. Certains peuvent sembler tout à fait nouveaux, alors que d'autres vous paraîtront logiques ou évidents. Malgré tout, nous vous demandons de prendre les quelques minutes nécessaires à lire complètement avec votre enfant ce *Guide du conducteur* avant d'utiliser le VTT.

Le *Guide du conducteur* ne renferme qu'une quantité limitée de renseignements. Pour de plus amples informations ou pour de la formation, nous vous recommandons de vous adresser aux autorités locales, aux clubs de VTT ou à un organisme reconnu pour la formation sur VTT, tels que le Conseil canadien de la sécurité ou The Specialty Vehicle Institute of America.

La U.S. Consumer Product Safety Commission et tous les fabricants de VTT déconseillent aux moins de 16 ans d'utiliser un VTT muni d'un moteur de plus de 90 cc, et aux moins de 12 ans d'utiliser un VTT muni d'un moteur de plus de 70 cc. Pour la sécurité des enfants, nous vous recommandons fortement de vous conformer à cette directive. Vous seul pouvez savoir si un conducteur peut comprendre les risques et utiliser un VTT de façon sécuritaire.

Les personnes présentant une déficience intellectuelle ou des troubles physiques et les amateurs de risques sont plus exposés aux capotages ou collisions, qui pourraient entraîner des blessures ou même le décès.

Il est important de bien se familiariser avec les commandes et le fonctionnement général du VTT avant de s'aventurer hors route. Nous vous recommandons de vous exercer dans un endroit approprié et ne présentant aucun danger pour bien vous familiariser avec les commandes. Conduisez lentement. La conduite à haute vitesse exige beaucoup d'expérience, et les conditions de conduite doivent être idéales.

Les VTT ne sont pas tous identiques. Chacun présente un rendement, des commandes et des caractéristiques qui lui sont propres. Chacun fait appel à une méthode de conduite particulière et offre une tenue de route différentes.

Vous ne devez jamais présumer qu'un VTT peut s'aventurer partout sans risque. Un terrain accidenté qui comporte, entre autres, des trous, des dépressions, des talus ou des zones plus ou moins dures peut faire basculer le VTT ou le rendre instable. Pour éviter ce problème, nous vous recommandons de ralentir et de toujours observer le terrain devant vous. Si le VTT tend à basculer ou à se renverser, nous vous suggérons de descendre immédiatement... du côté opposé au renversement !

Vérification de préutilisation



AVERTISSEMENT

Il est important d'effectuer la vérification de préutilisation avant d'utiliser le véhicule. Ne pas démarrer avant de s'être assuré du bon fonctionnement de tous les mécanismes et de toutes les fonctions du véhicule, sinon des blessures graves, voire mortelles, pourraient se produire.

Avant d'utiliser un VTT, l'utilisateur et/ou un adulte doit toujours:

- Appliquer le frein de stationnement et vérifier s'il fonctionne bien.
- Vérifier la pression et l'état des pneus.
- S'assurer que les roues et les roulements ne sont pas usés ni endommagés.
- Vérifier l'emplacement des commandes et s'assurer qu'elles fonctionnent bien.
- S'assurer que la direction fonctionne bien.
- Actionner la manette d'accélérateur à quelques reprises pour voir si elle fonctionne bien. Elle doit revenir à la position de ralenti dès qu'on la relâche.
- Actionner les manettes de frein et s'assurer que le freinage est complet. Les manettes doivent revenir complètement à leur position initiale dès qu'on les relâche.
- Vérifier que la chaîne d'entraînement est bien lubrifiée et réglée.
- S'assurer que les pignons ne sont pas usés ni endommagés.
- Vérifier les niveaux d'essence et d'huile.

- Vérifier si les composants du moteur, de la transmission et du groupe d'entraînement présentent des fuites.
- S'assurer que le robinet d'essence est complètement ouvert (position «ON»).
- S'assurer que le siège est bien fixé.
- Vérifier visuellement et au toucher si des pièces présentent un jeu quand le moteur est arrêté. Vérifier les attaches.
- S'assurer que la voie est libre sur le trajet du véhicule.
- Vérifier le fonctionnement de l'interrupteur d'allumage, du bouton de démarrage, de l'interrupteur d'arrêt du moteur et du voyant.
- Démarrer le moteur et avancer de quelques pieds. Serrer à tour de rôle chacun des freins pour vérifier leur fonctionnement.

Corriger tout problème décelé. S'adresser à un concessionnaire autorisé de VTT Bombardier s'il y a lieu.

Vêtements

Les conditions météorologiques devraient déterminer la façon de s'habiller. Il est cependant important de toujours porter un vêtement protecteur et un équipement approprié, y compris un casque approuvé, des verres de protection, des bottes, des gants, un gilet à manches longues et un pantalon. Ce type de vêtement vous protégera de certains dangers mineurs qui peuvent se présenter sur la route. Évitez de porter des vêtements lâches, comme un foulard, qui pourraient se prendre dans le véhicule ou dans les buissons et les branches. Selon les conditions, il se peut que vous deviez également porter des lunettes antibuée ou de soleil. Portez des lunettes de soleil le jour seulement. Des lentilles de couleurs différentes conçues pour les lunettes aident à distinguer les variations de terrain.

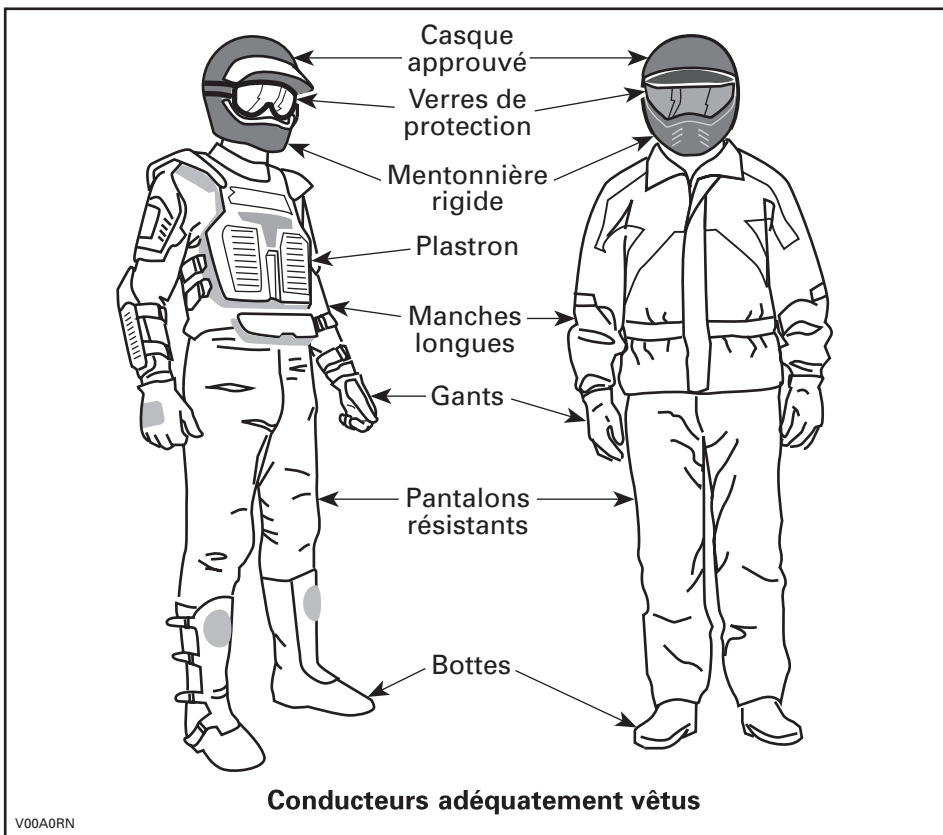

Transport de charges

Seul le conducteur peut prendre place sur un VTT. Bien que le siège soit allongé pour permettre au conducteur de manoeuvrer sans entrave, il n'a pas été conçu pour transporter un ou des passagers. N'installez aucun siège de passager et évitez d'utiliser les supports ou la surface qu'ils occupent pour transporter des passagers. Le transport d'un passager compromettra la stabilité et la maniabilité du véhicule.

Ne jamais transporter de charge sur ce véhicule.

Conduite récréative

Respectez les droits et les limites des autres. Évitez les endroits désignés pour les autres types de véhicules tels que les sentiers destinés à la motoneige, à l'équitation, au ski de fond, au vélo de montagne, etc. Ne tenez jamais pour acquis qu'il n'y a personne sur le sentier. Gardez toujours la droite et évitez de zigzaguer d'un côté à l'autre du sentier. Préparez-vous à arrêter pour vous placer sur le côté quand un autre utilisateur se présente en sens contraire.

Tenez-vous toujours à une distance sécuritaire des autres véhicules. En jugeant bien la vitesse, les conditions du terrain, la température ainsi que l'état mécanique de votre VTT et en ayant confiance au bon jugement des autres, vous serez mieux en mesure de déterminer quelle est la distance sécuritaire. Les VTT, tout comme les autres véhicules, ne peuvent s'arrêter pile.

Avant d'utiliser le véhicule, informez vos proches de l'endroit où vous prévoyez vous aventurer et du moment prévu pour le retour. Ne consommez jamais d'alcool ni de drogues avant ou durant les randonnées!

Selon la durée de la randonnée, munissez-vous d'outils additionnels ou d'équipement d'urgence. Renseignez-vous sur les endroits où vous pouvez vous approvisionner en carburant et en huile. Préparez-vous à faire face à tout imprévu. Nous vous recommandons également de toujours transporter une trousse de premiers soins.

Environnement

Un VTT présente, entre autres, l'avantage de vous mener hors des sentiers battus. Il est cependant important de toujours respecter la nature et le droit des autres d'en profiter. Évitez les endroits classiquement vulnérables. Ne conduisez pas sur les cultures ni les arbustes; ne coupez pas les arbres; ne détruisez pas les clôtures, et évitez de faire tourner les roues à vide car cela détruit le terrain. Ayez «le pied léger».

Il est interdit à plusieurs endroits de pourchasser les animaux sauvages. Les animaux peuvent mourir d'épuisement si on les pourchasse avec un VTT. Si vous rencontrez un animal sur le sentier, arrêtez-vous pour l'observer paisiblement et avec prudence. Vous en garderez un des plus beaux souvenirs de votre vie.

Observez la règle selon laquelle «ce que j'apporte, je le rapporte». Évitez de jeter des ordures. N'allumez aucun feu de camp à moins d'en avoir la permission... et si c'est le cas... à une distance raisonnable des endroits secs. Les dangers que vous pourriez provoquer sur le sentier pourraient tôt ou tard causer des blessures, à vous ou aux autres.

Respectez les terres agricoles. Obtenez toujours la permission du propriétaire avant de vous aventurer en terrain privé. Respectez les cultures, les animaux de ferme et les limites de la propriété. Refermez toute barrière après l'avoir traversée.

Enfin, évitez de polluer les cours d'eau, les lacs et les rivières. Ne modifiez en aucun cas le silencieux ni le moteur et n'enlevez aucun de leurs composants.

Limites de conception

La conception de base du véhicule offre un compromis entre la robustesse, qui fait appel à la résistance et au poids, et l'agilité. Quoique le véhicule soit exceptionnellement robuste pour sa catégorie, il s'agit par définition d'un véhicule léger et son utilisation doit se limiter à sa fonction première.

L'addition d'un poids sur une partie quelconque du véhicule modifiera sa stabilité en plus de modifier son rendement.

Utilisation hors route

L'utilisation hors route présente toujours un danger. Tout terrain n'ayant pas été préparé spécialement pour des véhicules présente un danger inhérent lorsque son angle, sa composition et sa pente sont imprévisibles. Le terrain comme tel est la source continue de dangers, et quiconque s'y risque doit en être conscient.

Un conducteur qui s'aventure hors route devrait toujours emprunter la voie la plus sécuritaire en observant soigneusement le terrain devant soi. Le véhicule ne doit être confié en aucun cas à une personne ne connaissant pas parfaitement les instructions de conduite et on ne devrait jamais s'aventurer en terrain escarpé ou incertain.

Précautions générales et mesures de sécurité

Les précautions idéales à prendre contre les risques que représente l'utilisation d'un VTT se résument en quelques mots: prudence, expérience et habileté.

S'il y a le moindre doute quant à la capacité du véhicule à négocier en toute sécurité un obstacle ou une étendue, emprunter une autre route.

Hors route, la puissance et la traction, plus que la vitesse, sont importantes. Ne pas conduire à une vitesse qui réduit votre visibilité et votre capacité à choisir les passages sécuritaires.

Observer constamment le terrain devant soi pour repérer les variations soudaines d'inclinaison et les obstacles tels que les rochers ou les souches, qui peuvent entraîner une perte de stabilité et faire basculer le véhicule.

Éviter d'utiliser le véhicule si les commandes ne fonctionnent pas normalement.

Quand le véhicule est immobilisé, appliquez toujours le frein de stationnement, en particulier si vous stationnez sur une pente. Si vous laissez le véhicule sur une pente très escarpée, bloquez les roues avec des pierres ou des briques. Ne pas oublier de fermer le robinet d'essence.

Montée

Grâce à leur design, les VTT sont d'excellents grimpeurs, à un point tel qu'ils pourraient basculer avant même de perdre leur traction. Par exemple, il est fréquent qu'on escalade une colline érodée au point où sa crête est très pointue. Le VTT peut évidemment surmonter un tel obstacle, mais on doit le faire en tenant compte du risque de basculement au moment où le poids du véhicule est transféré de l'avant vers l'arrière.

Le même problème peut survenir lorsqu'un objet incrusté soulève l'avant du véhicule plus qu'on ne le désire. Dans ce cas, modifier sa trajectoire en tenant compte des risques que représente le déplacement à flanc de colline.

Il est également sage de bien connaître l'état du terrain de l'autre côté de la colline ou du talus. Il arrive trop souvent qu'il y ait un escarpement impossible à négocier ou à descendre.

Descente

Les VTT peuvent habituellement monter des pentes plus escarpées que celles qu'ils peuvent descendre. Par conséquent, avant de monter une pente, s'assurer qu'on pourra la descendre en toute sécurité.

Si on ralentit en descendant une pente glissante, le véhicule pourrait dérapier. Maintenir une vitesse constante et/ou accélérer légèrement pour reprendre le contrôle.

Déplacement à flanc de colline

Dans la mesure du possible, on devrait éviter de tels déplacements. Sinon, procéder avec une extrême prudence. Le véhicule pourrait basculer si on se déplace latéralement sur une pente escarpée. De plus, le véhicule pourrait se mettre à glisser et devenir incontrôlable sur les surfaces glissantes et instables. Éviter les obstacles et les dépressions qui auraient pour effet de soulever le véhicule d'un côté, ce qui risquerait de le faire basculer.

Escarpements

Les amortisseurs du VTT se détendront complètement et le véhicule s'arrêtera si ses roues avant ou arrière se retrouvent dans le vide, au dessus d'un escarpement. Si l'escarpement est à pic ou profond, le véhicule piquera du nez et basculera.

AVERTISSEMENT

Éviter de négocier les escarpements. Faire plutôt marche arrière et emprunter une autre route.

Techniques de conduite

Il est important de respecter les limites de vitesse pour éviter les blessures. Maniez doucement l'accélérateur pour vous déplacer en sécurité. Les statistiques montrent que les virages à haute vitesse entraînent généralement des accidents et des blessures. Il ne faut jamais oublier qu'un VTT est lourd! À lui seul, son poids pourrait vous garder prisonnier s'il venait à se renverser sur vous.

Les VTT ne sont pas conçus pour sauter et ne peuvent, pas plus que vous, absorber l'énergie d'impacts tels que les sauts. La pratique de cabrés peut faire que le véhicule se renverse sur vous. Ces deux exercices sont très risqués. Nous vous recommandons de les éviter en tout temps.

Pour assurer une bonne maîtrise du véhicule, nous vous recommandons fortement de garder les mains sur le guidon et à portée des commandes. Le même principe s'applique pour les pieds. Pour réduire les risques de blessures aux jambes et aux pieds, gardez ceux-ci sur les repose-pieds en tout temps. Évitez d'orienter le bout des pieds vers l'extérieur ou d'utiliser le pied pour faciliter les virages, puisqu'ils pourraient être heurtés, demeurer coincés par un obstacle ou entrer en contact avec les roues.

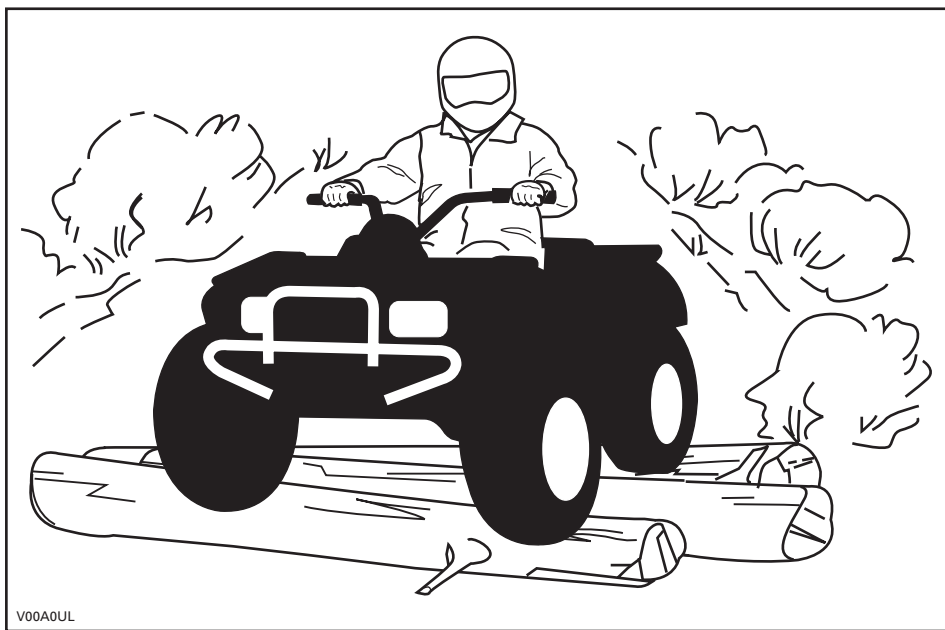

Malgré que la suspension du VTT soit adéquate, un terrain ondulé ou rugueux vous rendra inconfortable et causera même des maux de dos. Vous devrez souvent adopter une position accroupie ou semi-accroupie. Ralentissez et laissez vos jambes fléchies absorber les coups.

Le VTT n'est pas conçu pour circuler sur les routes ou les autoroutes. (Dans la plupart des endroits, il s'agit d'une pratique illégale). Vous pourriez entrer en collision avec un autre véhicule en circulant sur les routes ou les autoroutes avec votre VTT. Les pneus du VTT ne conviennent pas aux surfaces asphaltées. Sur une surface asphaltée, la maniabilité et la capacité de contrôle du véhicule pourraient être grandement réduites. La conduite sur route ou sur les accotements peut semer la confusion chez les autres usagers de la route, en particulier si vos feux sont allumés. Si vous devez traverser une route, le conducteur en tête de file doit descendre de son VTT, observer la route et diriger les autres conducteurs. La dernière personne ayant traversé aide alors le conducteur en tête à traverser à son tour. Évitez de circuler sur les trottoirs, car ils sont destinés aux piétons.

L'eau peut présenter un danger. Si elle est trop profonde, le VTT peut «flotter» et chavirer. Vérifiez la profondeur de l'eau et la force du courant avant de traverser un cours d'eau. Le niveau d'eau ne doit pas dépasser les marchepieds. Dans l'eau comme sur la rive, attention aux surfaces glissantes tels les rochers, l'herbe, les billots, etc. On pourrait perdre l'adhérence. Évitez d'entrer dans l'eau à haute vitesse, car elle freinera votre mouvement et pourrait vous éjecter du véhicule.

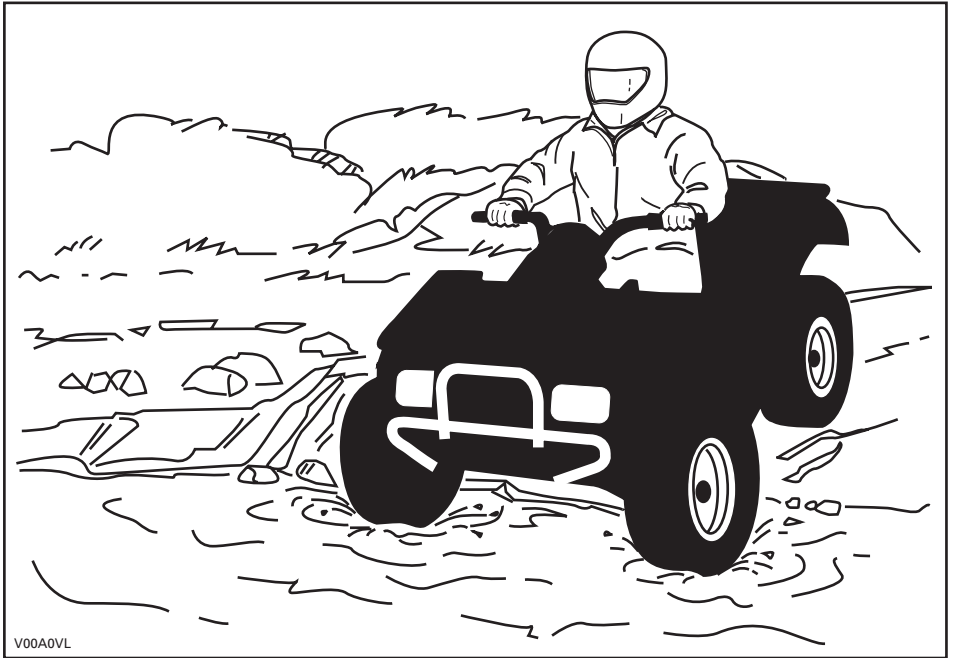

L'eau réduit la capacité de freinage. Après être sorti de l'eau, rouler à basse vitesse et actionner les freins quelques fois pour que la chaleur de la friction sèche les plaquettes.

Le terrain peut être boueux et marécageux près des cours d'eau. Tenez-vous prêt à rencontrer des trous ou des variations de profondeur. De plus, soyez attentif au danger que peuvent poser les rochers, les billots, etc., qui sont recouverts par la végétation.

Si votre trajet vous amène à traverser des étendues d'eau gelées, assurez-vous que la glace est assez épaisse pour supporter votre poids, celui du VTT et de sa charge. Soyez particulièrement prudent à proximité des trous dans la glace car ils indiquent à coup sûr que l'épaisseur de la glace varie. Dans le doute, renoncez à traverser.

La glace compromet également la maniabilité du véhicule. Roulez lentement et ne faites pas d'accélération brusques. Cela fait patiner les roues, sans compter que le véhicule pourrait se renverser. Évitez de freiner brusquement, puisque cela causera probablement une glissade incontrôlée et un renversement. Évitez en tout temps de vous aventurer dans la neige fondante, puisqu'elle pourrait obstruer le fonctionnement des commandes du véhicule.

Rouler sur les dunes de sable et sur la neige est une expérience unique, mais on doit prendre certaines précautions. La neige et le sable mouillé, épais ou fin peuvent entraîner une perte de traction et faire que le VTT glisse, s'enfonce ou s'enlise. Dans ce cas, recherchez une base plus solide. Une fois de plus, le meilleur conseil consiste à ralentir et à tenir compte de l'état du terrain.

Pour s'aventurer sur les dunes, nous vous recommandons de munir le véhicule d'un fanion de sécurité de type antenne pour aider vos compagnons à vous repérer au-delà du banc de sable suivant. Soyez prudent quand vous apercevez un fanion de sécurité devant vous. Puisque ce type de fanion peut se prendre dans les branches et rebondir sur vous, évitez de l'utiliser là où les branches et les obstacles sont particulièrement bas.

Conduire sur un chemin de roches ou de gravier est similaire à la conduite sur glace. La direction du véhicule étant altérée, il pourrait glisser et se renverser, surtout à haute vitesse. De plus, la distance de freinage peut varier. Rappelez-vous qu'appuyer sur l'accélérateur brusquement risque de projeter des pierres vers l'arrière, dans la voie du conducteur suivant.

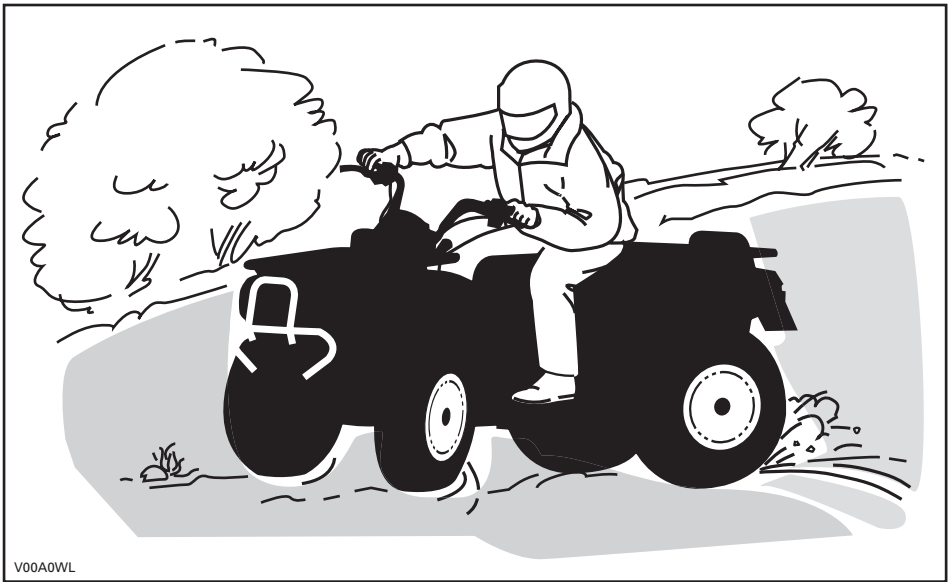

Si le véhicule se met à glisser, tourner le guidon dans le même sens que la direction du glissement jusqu'à ce que vous repreniez contrôle du véhicule. Ne jamais serrer les freins à fond ou bloquer les roues.

Respectez la signalisation du sentier. Elle est là pour vous aider.

Franchir les obstacles que vous trouvez sur votre chemin avec prudence. Il peut s'agir de pierres détachées, de troncs d'arbres, de surfaces glissantes, de clôtures, de poteaux, de remblais ou de dépressions. Évitez ces obstacles dans la mesure du possible. Rappelez-vous que certains sont trop gros ou dangereux pour qu'on puisse les traverser, et doivent donc être évités. Les pierres et les troncs plus petits peuvent être franchis sans danger, pourvu qu'on les aborde à un angle de 90. Tenez-vous sur les repose-pieds, genoux fléchis. Ajustez la vitesse sans perdre votre élan et évitez d'accélérer brusquement. Tenir le guidon fermement. Transférez votre poids vers l'arrière, et franchissez l'obstacle en vous assurant que les roues avant demeurent au sol. Tenir compte en franchissant l'obstacle qu'il peut glisser ou se déplacer.

Deux choses sont importantes lorsqu'on roule sur des collines ou des pentes: soyez prêt à réagir face à un terrain glissant, à des variations de terrain ou à des obstacles, et ajustez constamment la position de votre corps.

Montée

Maintenez votre poids en avant, vers le haut de la colline. Gardez les pieds sur les repose-pieds, passez à un petit rapport, accélérez au besoin, et changez rapidement de rapport tout en montant la colline. Ne pas rouler trop vite, puisque l'avant du véhicule pourrait se soulever et retomber vers l'arrière, sur vous. Si l'angle est tel qu'il est impossible de grimper ou que le véhicule se met à reculer, freinez en prenant soin de ne pas causer de glissement. Descendez et recourez ensuite à la technique du virage en K ou en U (se tenir à côté du véhicule, et le faire reculer en orientant l'arrière vers le haut de la pente, tout en contrôlant la descente avec la manette de frein. Redescendre ensuite la colline de face). Toujours marcher ou descendre en amont de la montagne et restez à l'écart du véhicule et de ses roues motrices. Ne tentez jamais de retenir un véhicule qui se renverse. Restez à l'écart. Évitez de traverser le sommet de la colline à haute vitesse, puisque des obstacles, dont des escarpements, peuvent se trouver de l'autre côté.

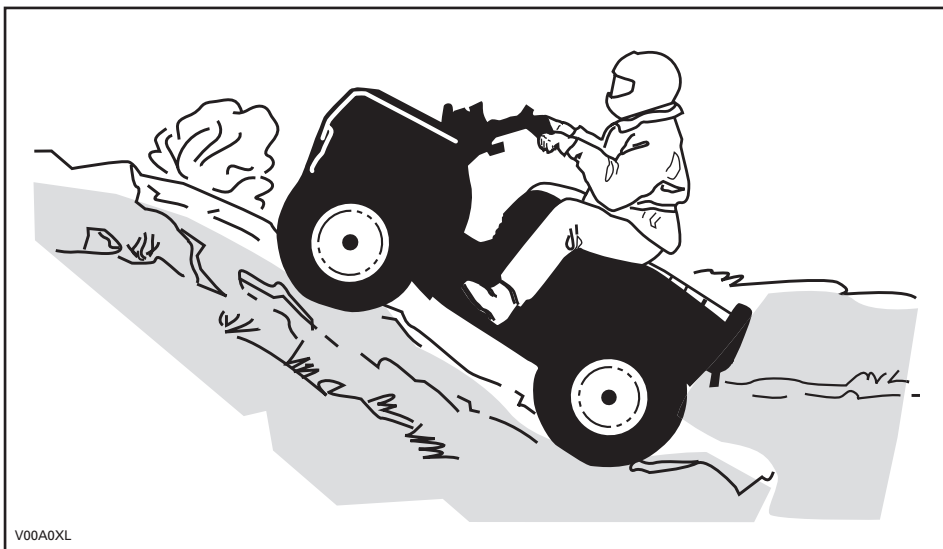

Descente

Maintenez votre poids vers l'arrière. Freinez graduellement pour éviter de glisser. En descente, ne pas ralentir avec la compression du moteur et ne pas mettre le véhicule au point mort.

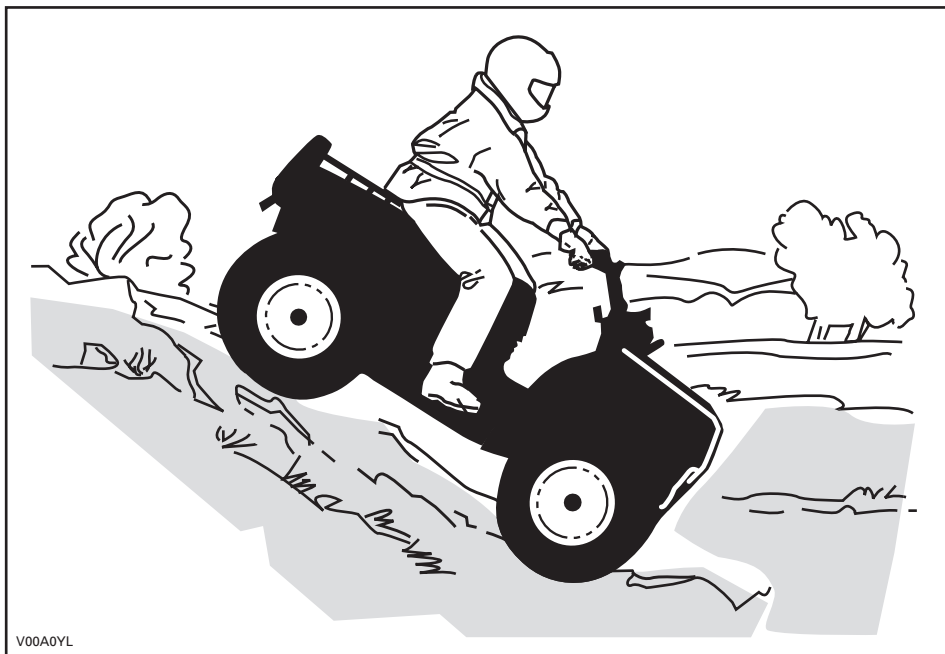

Tout en lisant le présent Guide du conducteur, se souvenir que:

AVERTISSEMENT

Avvertit d'une situation comportant des risques qui pourrait provoquer de graves blessures, y compris la possibilité de décès, si on ne l'évitait pas.

Circulation à flanc de colline

Cette technique comporte énormément de risques, puisqu'elle peut modifier radicalement l'équilibre du véhicule. Nous vous recommandons d'ailleurs de l'éviter dans la mesure du possible. Cependant, si vous devez effectuer un tel déplacement, placez **TOUJOURS** votre poids vers le haut de la colline, et soyez prêt à descendre de ce côté si le véhicule se renverse. **Ne tentez jamais d'immobiliser le véhicule ou de le protéger des dommages.**



Entretien périodique

Après le retour d'une randonnée, il est sage d'éliminer toute accumulation de neige, de boue et de saleté. Cela aura non seulement pour effet de prolonger la durée du véhicule et de le rendre plus attrayant pour la revente, mais vous éliminerez ainsi tous les risques lors d'une utilisation subséquente. Lavez le véhicule avec de l'eau savonneuse tiède et laissez-le sécher (ou épongez-le avec un chiffon). Évitez de laver le VTT à l'extérieur par temps froid. Lubrifiez adéquatement le véhicule tel qu'indiqué à la section **ENTRETIEN**.

Votre responsabilité quant à la sécurité consiste à respecter les recommandations contenues dans ce *Guide du conducteur*. Les conseils qu'on y trouve sur la façon de bien entretenir votre véhicule sont précieux. Pour une assistance plus complète, communiquez avec votre concessionnaire autorisé de VTT Bombardier. Il sera toujours ravi de vous aider.

Toute modification au véhicule visant à augmenter sa vitesse et son rendement peut constituer une violation des modalités de la garantie limitée du véhicule. De plus, certaines modifications, telle la dépose des composants du moteur ou du système d'échappement, sont illégales en vertu de la plupart des lois.

Modifier le format des roues et/ou des pneus peut compromettre la stabilité du véhicule. Une pression des pneus inadéquate peut les faire éclater ou les faire glisser sur leur jante. Le pneu pourrait sortir de la jante et être endommagé. Toujours remplacer les roues et les pneus lorsqu'ils sont endommagés.

EMPLACEMENT DES ÉTIQUETTES IMPORTANTES

Les étiquettes suivantes sont apposées sur votre véhicule et font partie intégrante du véhicule. Si elles se décolle ou sont endommagées, on les remplacera gratuitement. S'adresser à un concessionnaire autorisé de VTT Bombardier.

REMARQUE: Les illustrations utilisées dans ce guide ne sont que des représentations générales. Votre modèle peut différer.



Étiquette 1

⚠ AVERTISSEMENT

L'utilisation incorrecte de VTT peut résulter en **BLESSURES GRAVES** ou la **MORT**.

TOUJOURS PORTER UN CASQUE ET DES VÊTEMENTS DE SÉCURITÉ APPROUVÉS.

NE JAMAIS UTILISER SUR DES VOIES PUBLIQUES.

NE JAMAIS ACCEPTER DE PASSAGERS.

NE JAMAIS CONDUIRE SOUS L'INFLUENCE DE STUPEFIANT OU D'ALCOOL.

NE JAMAIS conduire:

- sans avoir reçu une formation ou des directives adéquates au préalable.
- à des vitesses excédant vos compétences ou les conditions de conduite.
- sur les routes publiques - au risque de provoquer une collision avec un autre véhicule.
- avec un passager - les passagers affectent l'équilibre et la manœuvrabilité du véhicule et augmentent le risque de perte de contrôle.

TOUJOURS:

- utiliser des techniques de conduite appropriées pour éviter le renversement du véhicule sur collines, terrains accidentés et dans les virages.
- éviter les chaussées pavées - au risque d'affecter gravement la manœuvrabilité et le contrôle.

REPÉRER ET LIRE LE MANUEL DU PROPRIÉTAIRE. SUIVRE TOUS LES AVERTISSEMENTS ET DIRECTIVES.

704 900 002

V01M01Z

Étiquette 2

⚠ AVERTISSEMENT

NE JAMAIS prendre de passagers.

Les passagers peuvent causer une perte de contrôle du véhicule et entraîner des **BLESSURES GRAVES** ou la **MORT**.

704 900 006

V01M07Z

Étiquette 3

⚠ AVERTISSEMENT

Si vous avez moins de 6 ans, la conduite de ce VTT représente un risque accru de **BLESSURES GRAVES** ou de **DÉCÈS**

NE JAMAIS conduire ce VTT si vous avez moins de 6 ans.

704 900 316

V05M02Y

DS50

⚠ AVERTISSEMENT

Si vous avez moins de 12 ans, la conduite de ce VTT représente un risque accru de **BLESSURES GRAVES** ou de **DÉCÈS**

NE JAMAIS conduire ce VTT si vous avez moins de 12 ans.

704 900 317

V05M03Y

DS90 ET DS90 À 4 TEMPS

Étiquette 4

⚠ AVERTISSEMENT

UNE PRESSION INADÉQUATE DES PNEUS OU UNE SURCHARGE PEUVENT PROVOQUER UNE PERTE DE CONTRÔLE

UNE PERTE DE CONTRÔLE PEUT MENER À DE GRAVES BLESSURES OU À LA MORT

PRESSION DES PNEUS
Établie lorsque les pneus sont à froids:

DS50

- Recommandée	Avant	55 kPa	8,0 lbf/po ²
	Arrière	55 kPa	8,0 lbf/po ²
- Minimum	Avant	41 kPa	6,0 lbf/po ²
	Arrière	41 kPa	6,0 lbf/po ²

- Ne jamais appliquer de pression inférieure à celle qui est indiquée, car le pneu pourrait sortir de la jante.

NE JAMAIS CHARGER CE VÉHICULE

- Le fait de charger ce véhicule pourrait nuire à la stabilité et à la maniabilité du VTT et pourrait se traduire par une perte de contrôle.

Une perte de contrôle peut mener à de **GRAVES BLESSURES** ou à la **MORT**

704 900 318

V05M04Y

Étiquette 5

	
EMISSION CONTROL INFORMATION	RENSEIGNEMENTS SUR LE DISPOSITIF ANTIPOLLUTION
THIS VEHICLE IS NOT SUBJECT TO PHASE-IN EPA EMISSION STANDARDS AND RELATED REQUIREMENTS FOR MODEL YEAR 2006 APPLICABLE UNDER 40 CFR 1051.	CE VÉHICULE N'EST PAS CONCERNÉ PAR LES NORMES 2006 DE L'EPA DES É.-U. EN VERTU DE LA RÉGLEMENTATION 40 CFR 1051.
512060138	512 000 138

LOCALISÉ SOUS LE SIÈGE

RENSEIGNEMENTS SUR LE VÉHICULE

IDENTIFICATION DE VOTRE VTT

Il se peut que vous ayez à produire, en certaines occasions, les numéros de série de votre véhicule (moteur et châssis). C'est le cas, par exemple, lors d'une réclamation de garantie ou si on a perdu le véhicule. Le concessionnaire autorisé de VTT Bombardier a besoin de ces numéros pour bien remplir les réclamations de garantie. BRP ne pourra accepter une réclamation de garantie si le numéro d'identification du moteur (N.I.M.) ou le numéro d'identification du véhicule (N.I.V.) a été enlevé ou altéré. On recommande fortement de noter les numéros de série de votre véhicule et de les transmettre à votre compagnie d'assurance.

Emplacement du numéro d'identification du moteur

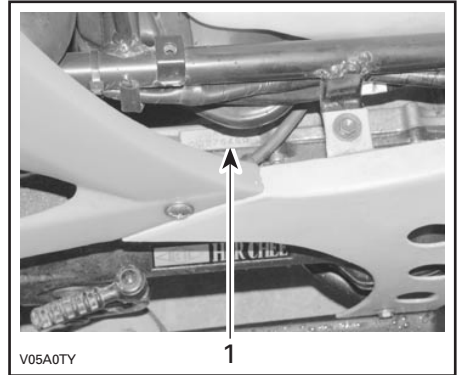

1. N.I.M. (numéro d'identification du moteur)

Emplacement du numéro d'identification du véhicule

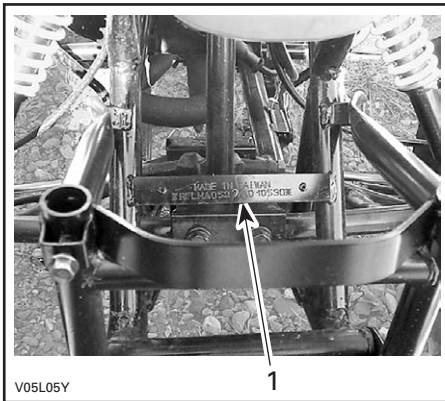

1. N.I.V. (numéro d'identification du véhicule)

COMMANDES, INSTRUMENTS ET ÉQUIPEMENT

REMARQUE: Certains instruments, équipement ou commandes sont optionnels.

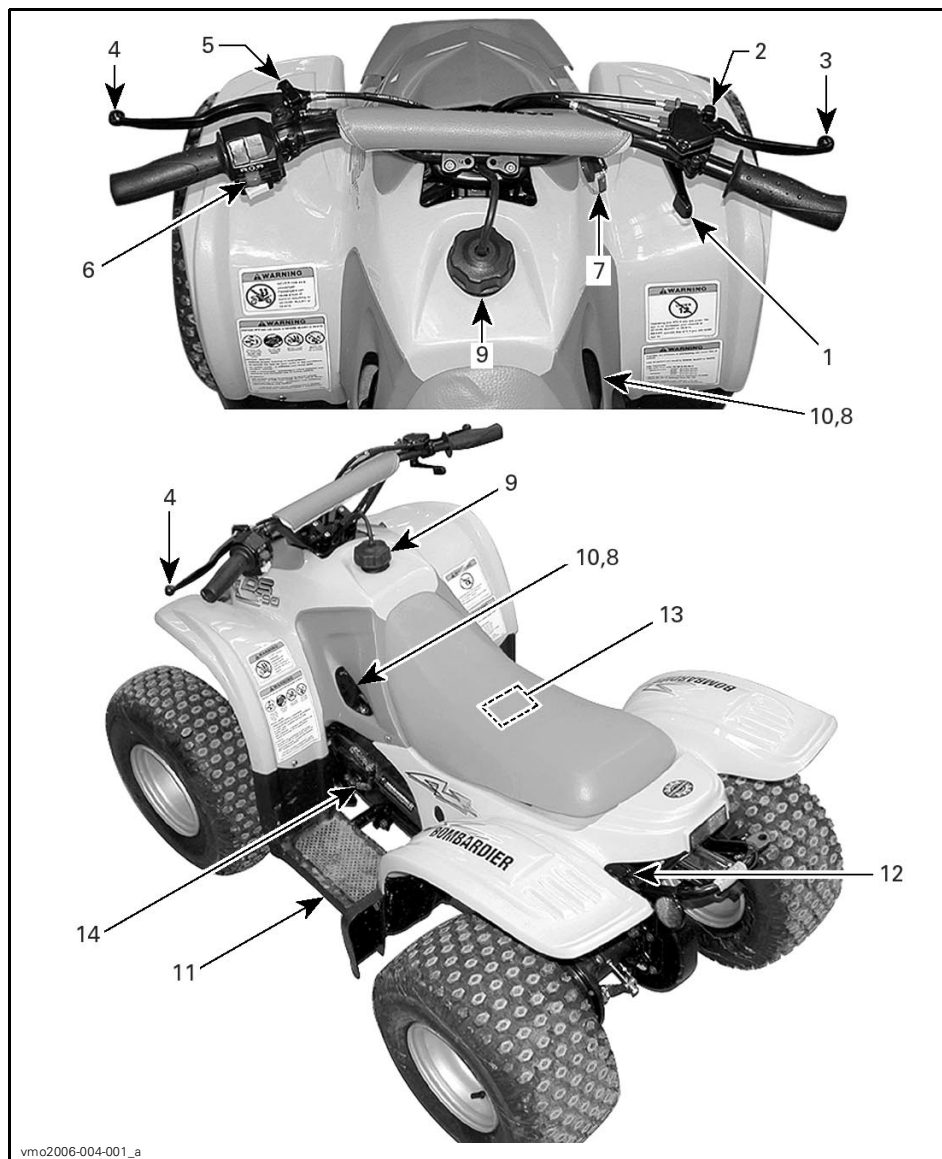

vmo2006-004-001_a

Tout en lisant le présent Guide du conducteur, se souvenir que:

AVERTISSEMENT

Avvertit d'une situation comportant des risques qui pourrait provoquer de graves blessures, y compris la possibilité de décès, si on ne l'évitait pas.

REMARQUE: Cette section présente les fonctions de base des différentes commandes de votre VTT. Pour plus de détails sur la façon d'utiliser une commande en combinaison avec d'autres, consulter la section INSTRUCTIONS D'UTILISATION plus loin.

1) Manette d'accélérateur

Cette manette est sur le côté droit du guidon. Lorsqu'on la presse, elle fait monter le régime moteur, ce qui permet à la transmission d'embrayer à la vitesse sélectionnée.

Lorsqu'on la relâche, le moteur retourne au régime de ralenti et le véhicule ralentit graduellement.

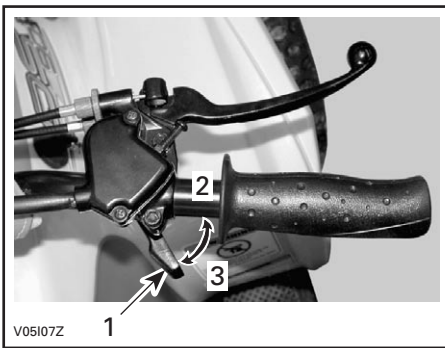

1. Manette d'accélérateur
2. Pour accélérer
3. Pour ralentir

2) Vis de limiteur de régime

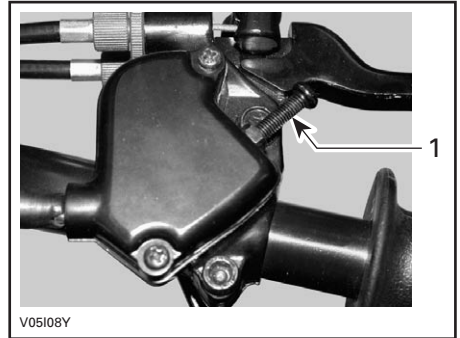

1. Vis de limiteur de régime

Sur le côté droit du guidon. Avec un outil approprié, on peut réduire le régime moteur en vissant cette vis, et l'augmenter en la dévissant.

Modèles DS50

Les véhicules sont réglés en usine pour que leur vitesse maximale soit restreinte à 16 km/h (10 MPH).

ATTENTION: Afin de ne pas perdre le réglage original, un adulte doit mesurer la longueur de la vis avant d'apporter tout changement.

Avec les outils appropriés, un adulte peut desserrer la vis de limiteur de régime pour que le VTT atteigne une vitesse maximale de 24 km/h (15 MPH).

Modèles DS90 2 temps et DS90 4 temps

Les véhicules sont réglés en usine pour que leur vitesse maximale soit restreinte à 24 km/h (15 MPH).

Avec les outils appropriés, un adulte peut dévisser la vis de limiteur de régime pour que le VTT atteigne une vitesse maximale de 48 km/h (30 MPH).

⚠ AVERTISSEMENT

Un adulte devrait toujours restreindre la vitesse maximale du VTT en fonction de l'aptitude de l'enfant à le conduire en toute sécurité. Ne jamais laisser un enfant régler le limiteur de régime.

3) Manette de frein avant

Cette manette est sur le côté droit du guidon. Lorsqu'on la presse, on actionne les freins. Lorsqu'on la relâche, elle doit retourner à sa position initiale. La puissance de freinage est proportionnelle à la force exercée sur la manette et dépend aussi de l'état du terrain.

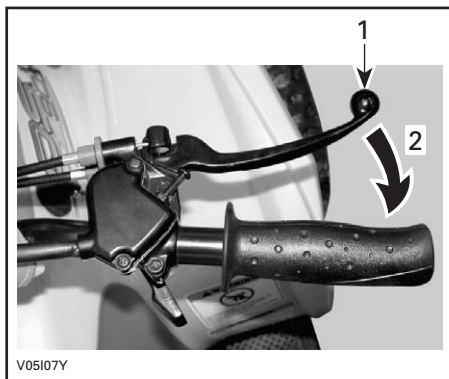

1. Manette de frein
2. Pour serrer les freins

4) Manette de frein arrière

Cette manette est sur le côté gauche du guidon. Lorsqu'on la presse, on actionne les freins. Quand on la relâche, elle doit retourner à sa position initiale. La puissance de freinage est proportionnelle à la force exercée sur la manette et dépend aussi de l'état du terrain.



1. Manette de frein
2. Pour serrer les freins

5) Loquet de frein

Cette commande est sur le côté gauche du guidon, sur la manette de frein arrière. Lorsqu'on l'actionne, elle immobilise le véhicule. Cette commande devient utile quand on doit verrouiller le frein, par exemple lors d'un virage en «K» ou du transport, ou quand on n'utilise pas le véhicule.

⚠ AVERTISSEMENT

Mettre le loquet de frein lorsque le véhicule n'est pas en mouvement.

⚠ AVERTISSEMENT

S'assurer que le loquet de frein est bien débloqué avant de mettre le VTT en marche. Circuler alors que les freins sont engagés (frottement des plaquettes sur le disque) peut endommager le système de freinage, causer la défaillance des freins ou un feu.

Pour enclencher le mécanisme: Appuyer sur la manette de frein et abaisser le loquet de frein. La manette de frein reste maintenant enclenchée et serre les freins arrière.

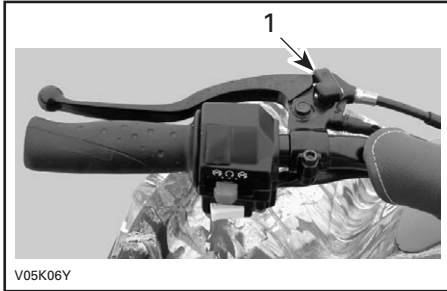

1. Loquet de frein

Pour débloquer le mécanisme de stationnement: Presser la manette de frein. Le loquet doit retourner à sa position initiale et la manette de frein doit retourner à sa position de repos. Toujours déverrouiller le loquet de frein avant de mettre le VTT en marche.

6) Interrupteur multifonctionnel

L'interrupteur multifonctionnel est à gauche du guidon.

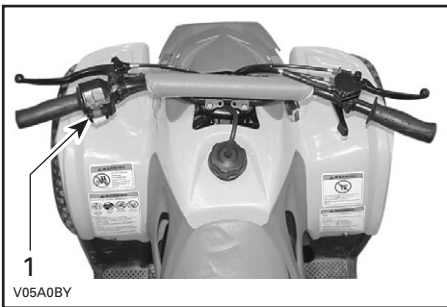

1. Interrupteur multifonctionnel

L'interrupteur multifonctionnel réunit les commandes suivantes:

Interrupteur d'arrêt du moteur

Cet interrupteur est au centre de l'interrupteur multifonctionnel.

Si on le met à la position «OFF», le moteur tournera mais ne démarrera pas.

On peut utiliser cet interrupteur en cas d'urgence et pour arrêter le moteur.

REMARQUE: Même si on peut arrêter le moteur en tournant la clé de contact à la position «OFF», on recommande de l'arrêter avec l'interrupteur d'arrêt.

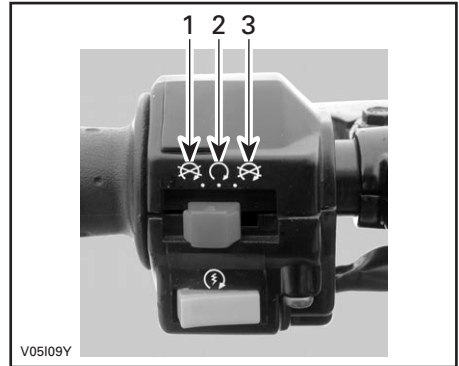

1. «OFF»
2. «ON»
3. «OFF»

Bouton de démarrage

Ce bouton est au bas de l'interrupteur multifonctionnel.

Pour démarrer le véhicule, mettre l'interrupteur d'arrêt du moteur en position «RUN».

Appuyer sur le bouton de démarrage et le maintenir dans cette position. Le relâcher immédiatement après le démarrage.

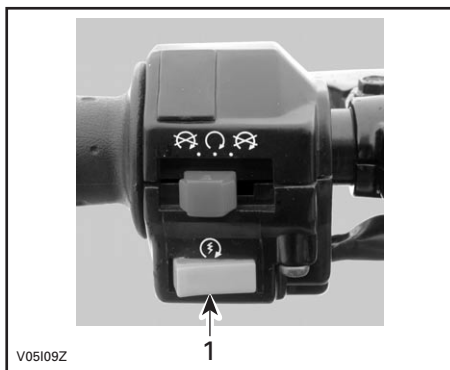

1. Bouton de démarrage

Pour arrêter le moteur, relâcher complètement la manette d'accélérateur et utiliser l'interrupteur d'arrêt du moteur.

7) Interrupteur d'allumage

Cette commande est du côté droit du combiné d'instruments.

Il s'agit d'un interrupteur à clé à deux positions: «OFF» et «ON».



INTERRUPTEUR D'ALLUMAGE

Introduire la clé dans l'interrupteur et la tourner à «ON». Pour retirer la clé, la tourner à la position «OFF», puis tirer sur la clé.

REMARQUE: Bien qu'on puisse arrêter le moteur en tournant la clé de contact à «OFF», on recommande de l'arrêter avec l'interrupteur d'arrêt. Toujours mettre l'interrupteur d'allumage à «OFF» une fois que le moteur est éteint.

8) Étrangleur

Modèles 4 temps

Situé au centre du combiné d'instruments, ce dispositif comporte un levier variable qui sert à faciliter le démarrage à froid.

La position fermée correspond à la marche normale quand le moteur est chaud (complètement enfoncé).



ÉTRANGLEUR FERMÉ

La position ouverte sert à l'utilisation lorsque le moteur est froid (complètement tiré).

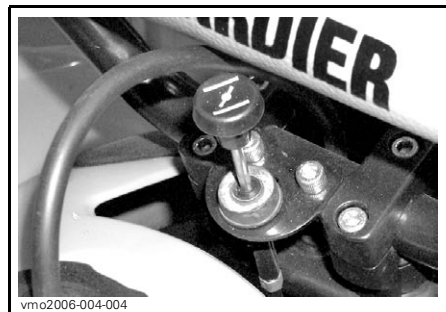

ÉTRANGLEUR OUVERT

Les positions intermédiaires sont utilisées en fonction de la température.

9) Bouchon du réservoir d'essence

Dévisser le bouchon et l'enlever pour remplir le réservoir d'essence, puis le remettre et le visser à fond.

AVERTISSEMENT

Arrêter le moteur avant de faire le plein. Retirer le bouchon avec précaution. Si on est en présence de pression différentielle (sifflement lorsqu'on desserre le bouchon du réservoir), faire vérifier et/ou réparer le véhicule avant de l'utiliser. L'essence est inflammable et explosif dans certaines conditions. Ne jamais vérifier le niveau d'essence à la lueur d'une flamme. Ne pas fumer. Tenir loin des flammes et des étincelles. Travailler dans un endroit bien aéré. Ne jamais remplir le réservoir d'essence pour ensuite laisser le véhicule exposé à la chaleur. Lorsque la température augmente, l'essence se dilate et risque de déborder. Essuyer tout carburant répandu sur le véhicule.

AVERTISSEMENT

Ne jamais laisser un enfant faire le plein d'essence.

10) Robinet d'essence

Ce robinet est sur le panneau de gauche, sous l'avant du siège. Il s'agit d'une commande rotative à 3 positions: «OFF», «ON» et «RES». Tourner la patte pour aligner son aiguille sur «OFF», «ON» ou «RES».

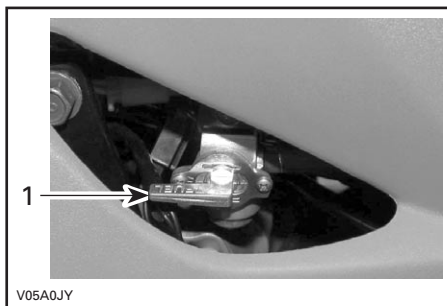

1. Aligner l'aiguille à la position voulue

«OFF»

Coupe l'arrivée d'essence au carburateur.

ATTENTION: Mettre le robinet à la position «OFF» quand le VTT n'est pas utilisé ou pendant son transport.

«ON»

Permet à l'essence de se rendre au carburateur. C'est la position normale pendant la marche du véhicule.

«RES» (RÉSERVE)

Lorsqu'il n'y a plus d'essence dans le réservoir et que le robinet est à «ON», on dispose d'une réserve d'essence qu'on met en circuit en tournant le bouton à la position «RES». N'utiliser cette position que si l'essence manque en position «ON».

Refaire le plein dans les plus brefs délais lorsqu'on utilise la réserve. Veiller ensuite à remettre le robinet à la position «ON».

ATTENTION: Si le robinet d'essence n'est pas bien aligné sur la position «ON», son ouverture est incomplète et l'écoulement peut être insuffisant. S'assurer que le robinet est complètement ouvert pendant l'utilisation.

11) Repose-pieds

Situés sur les marchepieds, les repose-pieds servent à maintenir la stabilité des pieds du conducteur.

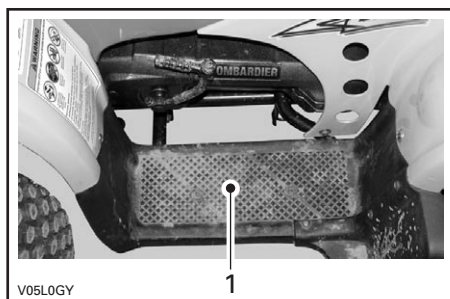

1. Repose-pied

12) Bouton du loquet de siège

Sous l'aile arrière, près du pare-chocs arrière, ce loquet permet d'enlever le siège pour accéder au compartiment-moteur. Tirer sur le bouton pour libérer le siège.

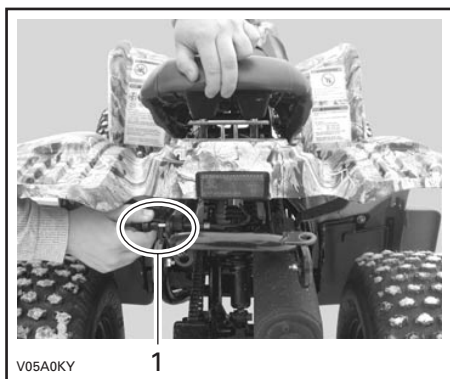

1. Bouton pour libérer le siège

Dépose du siège

Tirer le loquet tout en soulevant doucement l'arrière du siège. Tirer le siège vers l'arrière, puis l'enlever.

Pose du siège

Insérer la languette avant du siège dans le crochet du châssis. Lorsque le siège est bien en place, le pousser fermement vers le bas pour enclencher le loquet.

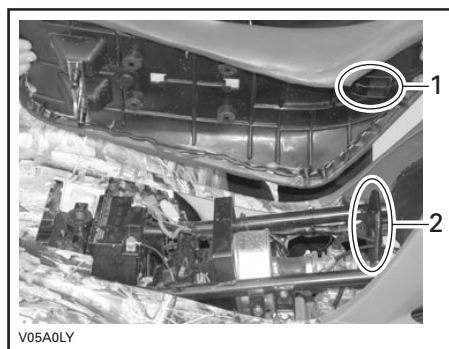

1. Insérer cette languette dans le crochet
2. Crochet

AVERTISSEMENT

S'assurer que le siège est bien enclenché avant de conduire le véhicule.

13) Fusible

Le système électrique est protégé par un fusible. Voir la section ENTRETIEN pour plus de détails.

Le porte-fusible est situé sur le câble (+) ROUGE, près de la batterie.

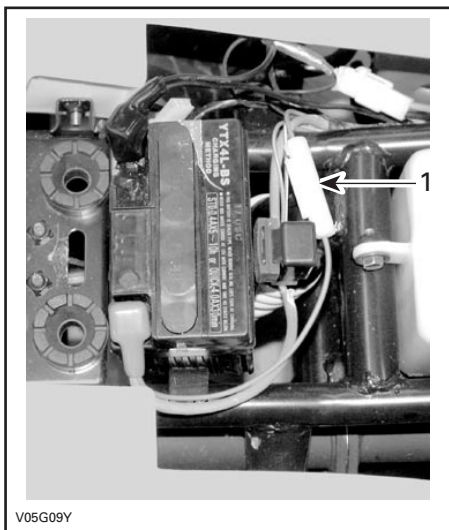

V05G09Y

MODÈLES 2 TEMPS

1. Porte-fusible

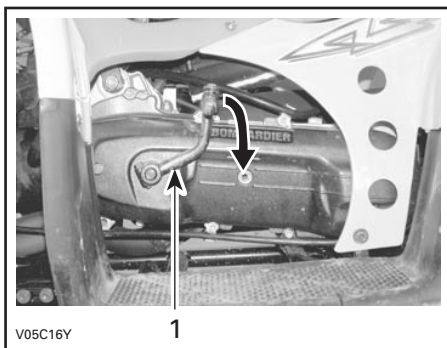

V05C16Y

1. Pédale de démarrage



vmo2006-004-005_a

MODÈLES 4 TEMPS

1. Porte-fusible

14) Pédale de démarrage

Pédale située du côté gauche du VTT.

Pour démarrer le moteur, appuyer doucement sur la pédale jusqu'à ce qu'on sente un embrayage et ensuite donner un coup vers le bas.

LIQUIDES

Tout en lisant le présent Guide du conducteur, se souvenir que:

AVERTISSEMENT

Avertit d'une situation comportant des risques qui pourrait provoquer de graves blessures, y compris la possibilité de décès, si on ne l'évitait pas.

REMARQUE: Cette section indique quels liquides sont recommandés et quelles opérations il faut faire pour en vérifier les niveaux. Consulter la section ENTRETIEN pour savoir comment remplacer les liquides.

AVERTISSEMENT

Les opérations qui suivent doivent être faites seulement par un adulte.

Carburant

Essence recommandée

Utiliser de l'essence super sans plomb, vendue dans la plupart des stations-service, ou du carburant oxygéné contenant un maximum de 10% d'éthanol ou de méthanol ou une combinaison des deux dans la mesure où on n'excède pas ce pourcentage. Voir le tableau ci-dessous et s'assurer que l'essence utilisée a un indice d'octane d'au moins:

INDICE D'OCTANE	
En Amérique du Nord	(91 (R + M)/2)
Ailleurs qu'en Amérique du Nord	95 RON

ATTENTION: Ne jamais employer d'autres carburants. L'utilisation de carburant non recommandé peut occasionner une réduction des performances du véhicule et endommager des composants importants du système d'alimentation et du moteur.

ATTENTION: Ne jamais mettre d'huile dans l'essence.

Niveau de carburant

AVERTISSEMENT

Arrêter le moteur avant de faire le plein. Retirer le bouchon avec précaution. Si on est en présence de pression différentielle (sifflement lorsqu'on desserre le bouchon du réservoir), faire vérifier et/ou réparer le véhicule avant de l'utiliser. L'essence est inflammable et explosif dans certaines conditions. Ne jamais vérifier le niveau d'essence à la lueur d'une flamme. Ne pas fumer. Tenir loin des flammes et des étincelles. Travailler dans un endroit bien aéré. Ne jamais remplir le réservoir d'essence pour ensuite laisser le véhicule à la chaleur. Lorsque la température augmente, l'essence se dilate et risque de déborder. Essuyer tout carburant répandu sur le véhicule.

Huile à moteur

Huile recommandée

Modèles 4 temps

Utiliser une huile minérale pour moteurs 4 temps qui respecte ou dépasse les exigences de la classe de service SG, SH ou SJ de l'API. Toujours vérifier l'étiquette de l'API sur le récipient d'huile pour s'assurer que les lettres SG, SH ou SJ sont présentes. N'utiliser que de l'huile détergente de première qualité.

REMARQUE: Pour obtenir un meilleur rendement global et une meilleure protection contre l'usure, utiliser de l'huile synthétique 4-temps XP-S 5W40 (N/P 293 600 039).

Modèles 2 temps

N'utiliser que de l'huile à injection pour moteurs 2 temps.

REMARQUE: Pour obtenir un meilleur rendement global et une meilleure protection contre l'usure, utiliser de l'huile synthétique XP-S 2-temps.

Viscosité de l'huile

Modèles 4 temps

En toutes saisons, on recommande d'utiliser de l'huile de viscosité SAE 10W40 ou SAE 40 ou encore de l'huile synthétique 4-temps XP-S 10W40 (N/P 219 700 346).

REMARQUE: Pour obtenir un meilleur rendement global et une meilleure protection contre l'usure, utiliser de l'huile synthétique 4-temps XP-S 5W40 (N/P 293 600 039).

Niveau d'huile

Modèles 2 temps

Enlever le siège et vérifier le niveau d'huile dans le réservoir; en ajouter au besoin.

REMARQUE: Le réservoir peut contenir 0.9 L (0.95 pinte) d'huile.

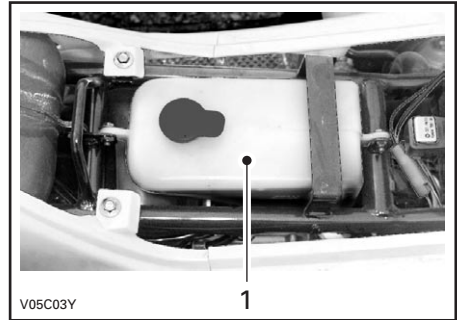

1. Réservoir d'huile

Modèles 4 temps

ATTENTION: Vérifier le niveau d'huile souvent et faire le plein lorsque nécessaire. Ne pas trop remplir. Un niveau d'huile inapproprié risque d'endommager sérieusement le moteur. Essayer tout déversement d'huile.

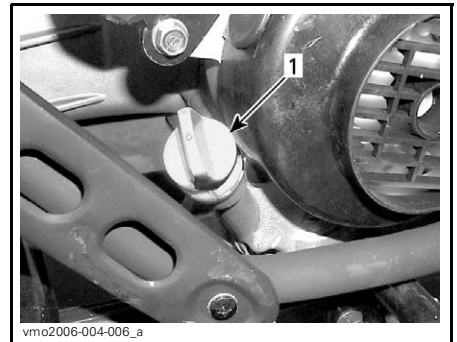

CÔTÉ DROIT DU MOTEUR

1. Jauge d'huile

Le véhicule sur une surface de niveau, démarrer le moteur, le laisser tourner environ 1 minute puis l'arrêter. Vérifier ensuite le niveau d'huile comme suit:

1. Dévisser la jauge d'huile, la retirer et l'essuyer avec un chiffon.

2. Réinsérer la jauge et la visser à fond.
3. Sortir de nouveau la jauge et lire le niveau d'huile, qui devrait être égal à ou près de la marque de maximum.

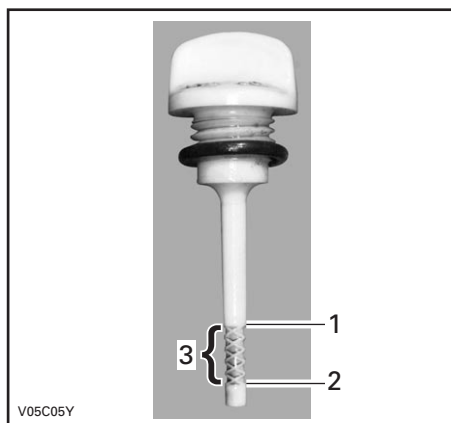

TYPIQUE

1. *Plein*
2. *Ajouter de l'huile*
3. *Niveau de fonctionnement*

Pour ajouter de l'huile, retirer la jauge. Mettre un entonnoir dans le trou de remplissage pour éviter de renverser de l'huile.

Ajouter un peu d'huile et revérifier le niveau.

Recommencer jusqu'à ce que le niveau soit égal à la marque de maximum. **Ne pas trop remplir.**

Bien visser la jauge.

Batterie

Concernant l'entretien ou la vérification de la batterie, consulter un concessionnaire autorisé de VTT de Bombardier.

PÉRIODE DE RODAGE

Moteur

Modèles 4 temps

Il est nécessaire d'assurer une période de rodage de 10 heures avant d'utiliser le véhicule à plein régime de manière continue.

ATTENTION: Ne jamais mélanger de l'huile à l'essence.

L'accélérateur ne devrait pas être actionné à plus du 3/4 de sa course. Toutefois, de brèves accélérations à plein régime et de fréquentes variations de vitesse contribuent à un bon rodage. Pendant la période de rodage, la surchauffe est néfaste pour le moteur, ainsi que les accélérations intenses et le fait de rouler à la même vitesse sur de longues périodes.

Modèles 2 temps

Pour assurer une meilleure longévité et un rendement optimal du moteur, et pour éviter de l'endommager, ajouter de l'huile pour moteurs deux temps aux quatre premiers pleins d'essence dans une proportion de 30:1. Ne pas actionner l'accélérateur à plus de la moitié de sa course pendant les trois premières heures de fonctionnement. Durant la période de rodage (les quatre premiers pleins d'essence), conduire le VTT à différents régimes et ne pas actionner l'accélérateur à plus de la moitié de sa course sur de longues périodes.

Tout en lisant le présent Guide du conducteur, se souvenir que:

AVERTISSEMENT

Avvertit d'une situation comportant des risques qui pourrait provoquer de graves blessures, y compris la possibilité de décès, si on ne l'évitait pas.

Courroie

Modèles 2 temps

Une courroie neuve requiert une période de rodage de 50 km (30 milles). Éviter d'accélérer ou de décélérer vigoureusement ou de circuler à plein régime.

Révision-10 heures

REMARQUE: Cette vérification est aux frais du client.

Dans un mécanisme, toute pièce de précision doit faire l'objet d'une vérification périodique. C'est pourquoi on recommande de faire réviser le véhicule par un concessionnaire autorisé de VTT Bombardier après les 10 premières heures d'utilisation, 400 kilomètres (250 milles) ou dans les 30 jours suivant l'achat, le premier des deux prévalant. Par la même occasion, vous pourrez poser toutes les questions qui ont pu survenir durant les premières heures d'utilisation.

CONSIGNES D'UTILISATION

Généralités

Introduire la clé dans l'interrupteur d'allumage et la tourner à la position «ON». Mettre l'interrupteur d'arrêt du moteur en position «RUN», puis appuyer sur le bouton de démarrage.

Vérification de préutilisation

AVERTISSEMENT

Il est primordial de faire la vérification de préutilisation avant d'utiliser le véhicule. Ne pas démarrer avant de s'être assuré du bon fonctionnement de tous les mécanismes et de toutes les fonctions du véhicule. Le fait de ne pas faire cette vérification pourrait causer des blessures graves et même la mort.

- Appliquer le frein de stationnement et vérifier s'il fonctionne bien.
- Vérifier la pression et l'état des pneus.
- S'assurer que les roues et les roulements ne sont pas usés ni endommagés.
- Vérifier l'emplacement des commandes et s'assurer qu'elles fonctionnent bien.
- S'assurer que la direction fonctionne bien.
- Actionner la manette d'accélérateur à quelques reprises pour voir si elle fonctionne bien. Elle doit revenir à la position de ralenti dès qu'on la relâche.
- Actionner les manettes de frein et s'assurer que le freinage est complet. Les manettes doivent revenir complètement à leur position initiale dès qu'on les relâche.

- Vérifier les niveaux d'essence et d'huile.
- Vérifier si les composants du moteur, de la transmission et du groupe d'entraînement présentent des fuites.
- Vérifier que la chaîne d'entraînement est bien lubrifiée et réglée.
- S'assurer que les pignons ne sont pas usés ni endommagés.
- S'assurer que le robinet d'essence est complètement ouvert (position «ON»).
- S'assurer que le siège est bien fixé.
- Vérifier visuellement et au toucher si des pièces présentent un jeu quand le moteur est arrêté. Vérifier les attaches.
- S'assurer que la voie est libre sur le trajet du véhicule.
- Vérifier le fonctionnement de l'interrupteur d'allumage, du bouton de démarrage, de l'interrupteur d'arrêt du moteur et du voyant.
- Démarrer le moteur et avancer de quelques pieds. Serrer à tour de rôle chacun des freins pour vérifier leur fonctionnement.

Corriger tout problème décelé. S'adresser à un concessionnaire autorisé de VTT Bombardier s'il y a lieu.

Démarrage à froid

Modèles 2 temps

Les modèles 2 temps sont munis d'un dispositif d'enrichissement automatique.

Pour démarrer le véhicule, tourner la clé de contact à «ON» et mettre l'interrupteur d'arrêt du moteur en position «RUN».

Appuyer sur le bouton de démarrage et le maintenir jusqu'à ce que le moteur démarre.

ATTENTION: Ne pas appuyer sur le bouton de démarrage plus de 10 secondes. Observer une période de repos entre les tentatives de démarrage afin de laisser le démarreur refroidir. Prendre garde aussi de mettre la batterie à plat.

REMARQUE: On peut utiliser l'accélérateur pour faciliter le démarrage du moteur. Appuyer légèrement sur l'accélérateur. Toutefois, si on ouvre trop les gaz, l'étrangleur ne sera pas activé.

Relâcher le bouton de démarrage dès que le moteur démarre.

Modèles 4 temps

Introduire la clé dans l'interrupteur d'allumage et tourner la clé à «ON».

REMARQUE: Ne pas oublier de mettre l'interrupteur d'arrêt du moteur en position «RUN».

Par temps froid, c'est-à-dire sous 0°C (32°F), ouvrir complètement l'étrangleur et démarrer le moteur.



ÉTRANGLEUR COMPLÈTEMENT OUVERT

Appuyer sur le bouton de démarrage et le maintenir jusqu'à ce que le moteur démarre.

ATTENTION: Ne pas appuyer sur le bouton de démarrage plus de 10 secondes. Observer une période de repos entre les tentatives de démarrage afin de laisser le démarreur refroidir. Prendre garde aussi de mettre la batterie à plat.

REMARQUE: On peut utiliser l'accélérateur pour faciliter le démarrage du moteur. Appuyer légèrement sur l'accélérateur. Toutefois, si on ouvre trop les gaz, l'étrangleur ne sera pas activé.

Relâcher le bouton de démarrage dès que le moteur démarre.

Après quelques secondes, refermer graduellement l'étrangleur jusqu'à ce que le moteur atteigne un régime normal.

REMARQUE: Un usage excessif de l'étrangleur peut noyer le moteur et rendre le démarrage plus difficile. Voir la section OPÉRATIONS SPÉCIALES.

Quand le moteur est chaud, fermer l'étrangleur et relâcher les freins.



ÉTRANGLEUR FERMÉ

Démarrage à chaud

Procéder de la façon décrite précédemment, sans étrangleur. Si le moteur ne démarre pas après 2 tentatives de 5 secondes avec le démarreur électrique, ouvrir l'étrangleur à demi. Démarrer le moteur sans actionner l'accélérateur. Après quelques secondes, refermer l'étrangleur.

Pour arrêter le moteur

AVERTISSEMENT

Éviter de stationner le véhicule dans une pente.

Relâcher l'accélérateur et immobiliser le véhicule.

Mettre le frein de stationnement.

Placer l'interrupteur d'arrêt du moteur à «OFF».

Mettre la clé de contact à «OFF».

Retirer la clé de l'interrupteur d'allumage.

OPÉRATIONS SPÉCIALES

Moteur noyé

Lorsque le moteur ne démarre pas après plusieurs tentatives, il peut être noyé. Procéder alors comme suit.

Tourner l'interrupteur d'allumage «ON» et s'assurer que l'étrangleur est bien fermé.

Presser à fond l'accélérateur tout en démarrant le moteur.

Dès que le moteur démarre, relâcher l'accélérateur. Ne pas emballer le moteur.

Si le moteur ne démarre toujours pas:

Débrancher le câble de bougie.

Enlever la bougie.

Actionner le démarreur à quelques reprises. Ensuite, installer une nouvelle bougie si possible ou une bougie propre et sèche.

Démarrer le moteur de la façon décrite plus haut. Si l'on noie encore le moteur, s'adresser à un concessionnaire autorisé de VTT Bombardier.

Surchauffe du moteur

Si le moteur surchauffe, essayer ce qui suit:

Réduire la vitesse du véhicule, mais essayer de le maintenir en mouvement afin d'assurer la circulation d'air au moteur. Si le moteur surchauffe toujours après environ une minute, arrêter le véhicule. Appliquer le frein de stationnement et arrêter le moteur.

Laisser le moteur refroidir.

S'adresser à un concessionnaire autorisé de VTT Bombardier dans les plus brefs délais.

Entretien d'après-utilisation

REMARQUE: Ne jamais utiliser un nettoyeur haute pression pour nettoyer le véhicule; **NE LE NETTOYER QU'À BASSE PRESSION (avec un boyau d'arrosage par exemple).** Une pression élevée pourrait causer des dommages électriques ou mécaniques.

Si le véhicule est utilisé en milieu salin (plages, mise à l'eau de bateau, etc.), il est impératif de rincer le véhicule à l'eau douce afin de le protéger ainsi que ses composants. On recommande fortement de lubrifier les pièces métalliques. Utiliser le lubrifiant BOMBARDIER LUBE.

Cette opération doit être faite à la fin de chaque journée d'utilisation.

Lorsque le véhicule est utilisé dans la boue, il est recommandé de le rincer afin de le protéger, ainsi que ses composants, et de maintenir la propreté du feu arrière et des phares.

Capotage

Quand le véhicule a capoté ou reste incliné d'un côté, le remettre sur ses roues et attendre de 3 à 5 minutes avant de démarrer le moteur. Vérifier le niveau d'huile et en ajouter au besoin.

Submersion du véhicule

Si le véhicule est submergé, on devra se rendre dès que possible chez un concessionnaire autorisé de VTT Bombardier. **NE PAS DÉMARRER LE MOTEUR!** Le VTT peut être gravement endommagé si on ne suit pas les bonnes directives de redémarrage.

Entreposage et préparation présaisonnaire

AVERTISSEMENT

Faire vérifier le système d'alimentation par un concessionnaire autorisé de VTT de Bombardier tel que prescrit au Tableau d'entretien.

Si le véhicule n'est pas utilisé pendant plus d'un mois, il faut le remettre correctement.

S'adresser à un concessionnaire autorisé de VTT Bombardier pour connaître les consignes de remisage.

Lorsqu'on utilise le VTT après une période de remisage, une préparation s'impose. S'adresser à un concessionnaire autorisé de VTT Bombardier pour connaître les consignes appropriées.

TRANSPORT

Tout en lisant le présent Guide du conducteur, se souvenir que:

AVERTISSEMENT

Avvertit d'une situation comportant des risques qui pourrait provoquer de graves blessures, y compris la possibilité de décès, si on ne l'évitait pas.

Lorsqu'on transporte le VTT, il faut bien l'arrimer à la remorque avec des sangles appropriées. L'emploi de cordes ordinaires est déconseillé.

AVERTISSEMENT

Ne jamais basculer le VTT pour le transporter. Nous recommandons de le transporter dans sa position normale de fonctionnement (c'est-à-dire sur ses quatre roues).

Placer le robinet d'essence à «OFF».

Appliquer le frein de stationnement.

Arrimer le véhicule à l'avant et à l'arrière par les pare-chocs.



POINT D'ARRIMAGE AVANT

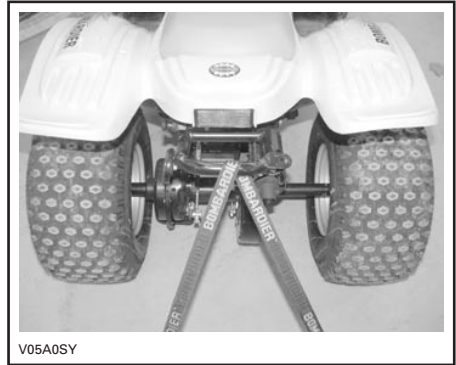

POINT D'ARRIMAGE ARRIÈRE

ATTENTION: L'emploi d'autres points d'arrimage risquerait d'endommager le véhicule.

AVERTISSEMENT

Ne jamais remorquer ce VTT derrière une voiture ou tout autre véhicule. Se servir d'une remorque.

DIAGNOSTIC DES PANNES

LE MOTEUR NE TOURNE PAS

1. L'interrupteur d'allumage est à la position «OFF».

- Placer l'interrupteur à la position «ON».

2. Fusible grillé.

- Vérifier le fusible d'alimentation principal.

3. Batterie faible ou connexions desserrées.

- Vérifier l'état des connexions et des bornes.
- Faire vérifier la batterie.
- Communiquer avec un concessionnaire autorisé de VTT de Bombardier.

4. L'interrupteur d'arrêt du moteur est en position «OFF».

- Mettre l'interrupteur en position «ON».

LE MOTEUR TOURNE, MAIS REFUSE DE DÉMARRER

1. Le mélange n'est pas suffisamment riche pour faire démarrer un moteur froid.

- Vérifier le niveau d'essence et la méthode de démarrage, en particulier en ce qui concerne l'utilisation de l'étrangleur.

2. Moteur noyé (les bougies sont humides lorsqu'on les enlève).

- Voir les OPÉRATIONS SPÉCIALES.

3. L'essence ne parvient pas au moteur (bougies sèches lorsqu'on les enlève).

- Vérifier le niveau d'essence. Tourner le robinet d'essence à «ON» (essayer également à la position «RES»). Il peut y avoir une panne de la pompe à essence ou du carburateur.
- Communiquer avec un concessionnaire autorisé de VTT Bombardier.

4. Bougie/système d'allumage (aucune étincelle).

- Enlever la bougie et la rebrancher au câble de bougie. Si aucune étincelle n'apparaît, remplacer la bougie.
- Vérifier si l'interrupteur d'allumage et/ou le ou les interrupteurs d'arrêt du moteur se trouvent à la position «ON».
- Démarrer le moteur alors que la bougie est mise à la masse au moteur, loin du trou de bougie.
- Si le problème persiste, communiquer avec un concessionnaire autorisé de VTT Bombardier.

5. Compression du moteur.

- Lorsqu'on actionne le moteur avec le démarreur au pied, on devrait percevoir les «cycles» de résistance lorsque le piston parvient au point mort haut. Si on ne détecte aucune résistance, on peut soupçonner une perte importante de compression. Communiquer avec un concessionnaire autorisé de VTT Bombardier.

ACCÉLÉRATION OU PUISSANCE INSUFFISANTE DU MOTEUR

1. Bougie encrassée, endommagée ou usée.

– Nettoyer la bougie et vérifier le degré thermique. Remplacer au besoin.

2. L'essence ne parvient pas au moteur.

– Voir LE MOTEUR TOURNE, MAIS REFUSE DE DÉMARRER.

3. Réglages du carburateur.

– Communiquer avec un concessionnaire autorisé de VTT Bombardier.

4. Surchauffe du moteur.

– Voir SURCHAUFFE DU MOTEUR dans OPÉRATIONS SPÉCIALES. Si la surchauffe persiste, communiquer avec un concessionnaire autorisé de VTT Bombardier.

5. Boîtier de filtre à air obstrué ou sale.

– Vérifier le filtre à air et le nettoyer au besoin.
– Vérifier l'emplacement du boyau d'admission d'air.

6. Transmission à changement de vitesse continu usée ou sale.

– Communiquer avec un concessionnaire autorisé de VTT Bombardier.

RETOURS DE FLAMME DANS LE MOTEUR

1. Le système d'échappement fuit.

– Communiquer avec un concessionnaire autorisé de VTT Bombardier.

2. Le moteur surchauffe.

– Voir ACCÉLÉRATION OU PUISSANCE INSUFFISANTE DU MOTEUR.

3. Mauvais réglage de l'allumage ou panne du système d'allumage.

– Communiquer avec un concessionnaire autorisé de VTT Bombardier.

4. Mauvais réglage du carburateur.

– Communiquer avec un concessionnaire autorisé de VTT Bombardier.

RATÉS D'ALLUMAGE DU MOTEUR

1. Bougie encrassée, endommagée ou usée.

– Nettoyer et vérifier la bougie et son degré thermique. La remplacer au besoin.

2. Présence d'eau dans l'essence.

– Vider le système d'alimentation et le remplir d'essence neuve.

LE VÉHICULE N'ATTEINT PAS SA VITESSE MAXIMALE

1. Moteur.

– Voir ACCÉLÉRATION OU PUISSANCE INSUFFISANTE DU MOTEUR.

2. Frein de stationnement.

– S'assurer que le loquet de levier de frein est complètement déverrouillé.

LE VÉHICULE N'ATTEINT PAS SA VITESSE MAXIMALE (suite)

3. Boîtier de filtre à air obstrué ou sale.

- Vérifier le filtre à air et le nettoyer au besoin.
- Vérifier l'emplacement du boyau d'admission d'air.

4. Transmission à changement de vitesse continu usée ou sale.

- Communiquer avec un concessionnaire autorisé de VTT Bombardier.

LE RÉGIME DU MOTEUR AUGMENTE, MAIS LE VÉHICULE N'AVANCE PAS

1. Transmission à changement de vitesse continu défectueuse.

- Communiquer avec un concessionnaire autorisé de VTT Bombardier.

2. Présence d'eau dans le carter de la transmission à changement de vitesse continu.

- Communiquer avec un concessionnaire autorisé de VTT Bombardier.

FICHES TECHNIQUES

MODÈLE		DS90 4 TEMPS
MOTEUR		
Type		4 temps, refroidissement forcé à l'air CT-90
Nombre de cylindres		Un cylindre horizontal
Nombre de soupapes		2 soupapes
Cylindrée		81.3 cc (4.96 po ³)
Alésage	Standard	50 mm (1.97 po)
Course		41.4 mm (1.63 po)
Démarrage		Électrique/au pied
Taux de compression		9.6:1
Lubrification		Par pompe avec filtre remplaçable
Décompresseur		S.O.
TRANSMISSION		
Boîte de vitesses		Transmission à changement de vitesse continu (CVC)
CARBURATION		
Carburateur	Marque	WALBRO
	Type	VM-16
Régime de ralenti	± 100	1700 tr/mn
SYSTÈME ÉLECTRIQUE		
Type d'allumage		ADC (allumage à décharge de condensateur)
Bougies	Marque	NGK
	Type	CR7HSA
	Écartement des électrodes	0.7 mm (.027 po)
Nombre de bougies		1
Batterie	Type	Aucun entretien requis
	Volt	12 volts, 4 Ah
Système de démarrage		Démarrateur électrique
Feu arrière		S.O.
Fusible	Principal	7 A

MODÈLE		DS90 4 TEMPS
SUSPENSION		
Avant	Type	Indépendante avec 2 amortisseurs à l'huile et à bras triangulaire
	Débattement	35 mm (1.38 po)
Arrière	Type	Essieu rigide avec amortisseur unique à l'huile
	Débattement	50 mm (2 po)
PNEUS		
Pression	Avant	55 kPa (8 lb/po ²) maximum, 41 kPa (6 lb/po ²) minimum
	Arrière	55 kPa (8 lb/po ²) maximum, 41 kPa (6 lb/po ²) minimum
Taille	Avant	20 x 7-8
	Arrière	18 x 9.5-8
ROUES		
Taille	Avant	8 x 5.5
	Arrière	8 x 7
Couple de serrage des écrous de roue		44 N•m (32 lbf•pi)
FREINS		
Avant		2 tambours
Arrière		1 tambour
Stationnement		Loquet sur le levier de frein côté gauche
DIMENSIONS		
Poids à vide		120 kg (265 lb)
Longueur hors tout		1.53 m (60 po)
Largeur hors tout		89 cm (35 po)
Hauteur hors tout		90 cm (35.5 po)
Empattement		95.5 cm (38 po)
Garde au sol	Avant et sous le véhicule	20 cm (7.8 po)
	Essieu arrière	21 cm (8 po)

MODÈLE		DS90 4 TEMPS	
LIQUIDES			
Type d'huile (moteur et transmission)		Huile à moteur SAE 10W40 de type minéral pour moteurs 4 temps. On recommande d'utiliser une huile synthétique 4-temps XP-S 5W40 de classe SG, SH ou SJ de l'API.	
Carburant	Type		Essence super sans plomb
	Octane	En Amérique du Nord	91 (R + M)/2 ou plus élevé
		Ailleurs qu'en Amérique du Nord	95 RON
CONTENANCES			
Huile de lubrification		Vidange d'huile avec filtre: 1 L (1.06 pinte)	
Réservoir d'essence		6 L (1.6 gal É.-U.)	
Réserve de réservoir d'essence		1.5 L (1.59 pinte)	

A: Ampère

AH: Ampère-heure

tr/mn: Tours/minute

V: Volt

W: Watt

Dédiée à l'amélioration continue de la qualité et à l'innovation, BRP se réserve le droit de changer le design et les caractéristiques de ses produits, ou d'y effectuer des ajouts ou des améliorations, cela sans s'engager d'aucune façon à en faire bénéficier les produits déjà fabriqués.

MODÈLES		DS50 2 TEMPS	DS90 2 TEMPS
MOTEUR			
Type		2 temps, refroidissement à l'air forcé JA-50	2 temps, refroidissement à l'air forcé JA-90
Nombre de cylindres		Un cylindre horizontal	
Cylindrée		49.3 cc (3 po ³)	82.5 cc (5 po ³)
Alésage	Standard	40 mm (1.57 po)	50 mm (1.96 po)
Course		39.2 mm (1.54 po)	42 mm (1.65 po)
Démarrage		Au pied, électrique	
Taux de compression		7:1	6.9:1
TRANSMISSION			
Boîte de vitesses		Transmission à changement de vitesse continu	
CARBURATION			
Carburateur	Marque	Mikuni	Mikuni
	Type	VM-16 JET-50	VM-16 JET-100
Régime de ralenti	± 100	1800 tr/mn	
SYSTÈME ÉLECTRIQUE			
Type d'allumage		ADC (allumage à décharge de condensateur)	
Bougie	Marque	NGK	
	Type	BPR7HS	
	Écartement des électrodes	0.7 mm (.027 po)	
Nombre de bougies		1	
Batterie	Type	Aucun entretien requis	
	Volt	12 volts, 4 Ah	
Système de démarrage		Démarreur électrique	
Feu arrière		S.O.	
Fusible	Principal	7 A	

MODÈLES		DS50 2 TEMPS	DS90 2 TEMPS
SUSPENSION			
Avant	Type	Indépendante avec 2 amortisseurs à l'huile et à bras triangulaire	
	Débattement	35 mm (1.38 po)	
Arrière	Type	Essieu rigide avec amortisseur unique à l'huile	
	Débattement	50 mm (2 po)	
PNEUS			
Pression		Avant	55 kPa (8 lb/po ²) maximum, 41 kPa (6 lb/po ²) minimum
		Arrière	55 kPa (8 lb/po ²) maximum, 41 kPa (6 lb/po ²) minimum
Taille	Avant	16 x 8-7	20 x 7-8
	Arrière	16 x 8-7	18 x 9.5-8
ROUES			
Taille	Avant	7 x 5.5	8 x 5.5
	Arrière	7 x 5.5	8 x 7
Couple de serrage des écrous de roue		44 N•m (32 lbf•pi)	
FREINS			
Avant		2 tambours	
Arrière		1 tambour	
Stationnement		Loquet sur la manette de frein côté gauche	
DIMENSIONS			
Poids à vide		103 kg (227 lb)	108 kg (238 lb)
Longueur hors tout		1.47 m (58 po)	1.53 m (60 po)
Largeur hors tout		87.5 cm (34 po)	89 cm (35 po)
Hauteur hors tout		89 cm (35.5 po)	93 cm (37 po)
Empattement		95.5 cm (38 po)	
Garde au sol	Avant et sous le véhicule	14 cm (5.5 po)	17 cm (6.7 po)
	arrière	18 cm (7 po)	21 cm (8 po)

MODÈLES			DS50 2 TEMPS	DS90 2 TEMPS
LIQUIDES				
Type d'huile (moteur et transmission)			Huile pour moteurs à 2 temps seulement. On recommande d'employer une huile synthétique.	
Carburant	Type		Essence super sans plomb	
	Octane	En Amérique du Nord	91 (R + M)/2 ou plus élevé	
		Ailleurs qu'en Amérique du Nord	95 RON	
CONTENANCES				
Huile à moteur			0.9 L (0.95 pinte)	
Réservoir d'essence			6 L (1.6 gal É.-U.)	
Réserve de réservoir d'essence			1.5 L (1.59 pinte)	

A: Ampère

AH: Ampère-heure

tr/mn: Tours/minute

V: Volt

W: Watt

Dédiée à l'amélioration continue de la qualité et à l'innovation, BRP se réserve le droit de changer le design et les caractéristiques de ses produits, ou d'y effectuer des ajouts ou des améliorations, cela sans s'engager d'aucune façon à en faire bénéficier les produits déjà fabriqués.

RENSEIGNEMENTS SUR L'ENTRETIEN

TABLEAU D'ENTRETIEN

L'entretien est essentiel. Si on ne connaît pas les méthodes de réglage et les pratiques d'entretien sécuritaires, s'adresser à son concessionnaire autorisé de VTT Bombardier.

Modèles 2 temps

TABLEAU D'ENTRETIEN DES MOTEURS 2 TEMPS						
A: AJUSTER I: INSPECTER L: LUBRIFIER N: NETTOYER R: REMPLACER T: EFFECTUER LA TÂCHE	INSPECTION INITIALE 10 H OU 30 JOURS OU 400 KM (250 mi)					
	(Doit être effectué par un concessionnaire autorisé de VTT de Bombardier. La première séance d'entretien est essentielle; il ne faut pas la négliger.)					
	25 H OU 1250 KM (800 mi)					
	50 H OU 2500 KM (1600 mi)					
	100 H OU 1 AN OU 5000 KM (3100 mi)					
RESPONSABLE						
PIÈCE/TÂCHE						LÉGENDE
MOTEUR/TRANSMISSION						
Niveau d'huile de la boîte de vitesses	I		I		Client	—
SYSTÈME D'ALIMENTATION						
Filtre à air ⁽³⁾			N	I	Client	(3) Plus souvent quand on l'utilise dans des endroits poussiéreux, sablonneux, enneigés, boueux ou en condition mouillée.
Conduits de carburant et raccords	I		I		Concessionnaire	
Carburateur	A		A	N	Concessionnaire	
SYSTÈME ÉLECTRIQUE						
Bougie/écartement	T			R	Concessionnaire	—
Connexions de batterie	I		I		Concessionnaire	
GROUPE D'ENTRAÎNEMENT						
Réglage/lubrification de la chaîne d'entraînement	À CHAQUE RANDONNÉE			Client		(3) Plus souvent quand on l'utilise dans des endroits poussiéreux, sablonneux, enneigés, boueux ou en condition mouillée.
Usure des pignons ⁽³⁾				I	Concessionnaire	

TABLEAU D'ENTRETIEN DES MOTEURS 2 TEMPS

A: AJUSTER I: INSPECTER L: LUBRIFIER N: NETTOYER R: REMPLACER T: EFFECTUER LA TÂCHE	INSPECTION INITIALE 10 H OU 30 JOURS OU 400 KM (250 mi) (Doit être effectué par un concessionnaire autorisé de VTT de Bombardier. La première séance d'entretien est essentielle; il ne faut pas la négliger.)					
	25 H OU 1250 KM (800 mi)					
	50 H OU 2500 KM (1600 mi)					
	100 H OU 1 AN OU 5000 KM (3100 mi)					
	RESPONSABLE					
PIÈCE/TÂCHE						LÉGENDE
DIRECTION						
Dispositifs de fixation du guidon ⁽²⁾	I	A		I	Concessionnaire	(2) Élément d'inspection de préutilisation
Pression et usure des pneus	À CHAQUE RANDONNÉE			Client		
SUSPENSION						
Amortisseur		I			Client	—
FREIN						
Système de freinage ⁽²⁾	I	A		I	Client	(2) Élément d'inspection de préutilisation
CARROSSERIE/CHÂSSIS						
Solidité des fixations ⁽²⁾	I	I			Client	(2) Élément d'inspection de préutilisation. (3) Plus souvent quand on l'utilise dans des endroits poussiéreux, sablonneux, enneigés, boueux ou en condition mouillée.
Lubrification du châssis ⁽³⁾				I	Client	

Modèles 4 temps

TABLEAU D'ENTRETIEN DES MOTEURS 4 TEMPS						
A: AJUSTER I: INSPECTER L: LUBRIFIER N: NETTOYER R: REMPLACER T: EFFECTUER LA TÂCHE	INSPECTION INITIALE 10 H OU 30 JOURS OU 400 KM (250 mi) ⁽¹⁾					
	(Doit être effectué par un concessionnaire autorisé de VTT de Bombardier. La première séance d'entretien est essentielle; il ne faut pas la négliger.)					
	25 H OU 1250 KM (800 mi)					
	50 H OU 2500 KM (1600 mi)					
	100 H OU 1 AN OU 5000 KM (3100 mi)					
RESPONSABLE						
PIÈCE/TÂCHE						LÉGENDE
MOTEUR/TRANSMISSION						
						(2) Élément d'inspection de préutilisation.
Vitesse de ralenti du moteur	I			I	Concessionnaire	
Niveau d'huile à moteur ⁽²⁾	I			R	Client	
Tamis d'huile à moteur				N	Concessionnaire	
Jeu des soupapes	I			A	Concessionnaire	
SYSTÈME D'ALIMENTATION						
Filtere à air ⁽³⁾		N		I	Client	(3) Plus souvent quand on l'utilise dans des endroits poussiéreux, sablonneux, enneigés, boueux ou en condition mouillée.
Filtere à carburant, conduits de carburant et raccords	I			I	Concessionnaire	
Carburateur	A		A	N	Concessionnaire	
SYSTÈME ÉLECTRIQUE						
Bougie/écartement	T			R	Concessionnaire	—
Connexions de batterie	I		I		Client	
GROUPE D'ENTRAÎNEMENT						
Réglage/lubrification de la chaîne d'entraînement	À CHAQUE RANDONNÉE				Client	(3) Plus souvent quand on l'utilise dans des endroits poussiéreux, sablonneux, enneigés, boueux ou en condition mouillée.
Usure des pignons ⁽³⁾				I	Concessionnaire	
DIRECTION						
Dispositifs de fixation du guidon ⁽²⁾	I	A		I	Concessionnaire	(2) Élément d'inspection de préutilisation
Pression et usure des pneus	À CHAQUE RANDONNÉE				Client	
SUSPENSION						
Amortisseur		I			Client	—

TABLEAU D'ENTRETIEN DES MOTEURS 4 TEMPS

A: AJUSTER I: INSPECTER L: LUBRIFIER N: NETTOYER R: REMPLACER T: EFFECTUER LA TÂCHE	INSPECTION INITIALE 10 H OU 30 JOURS OU 400 KM (250 mi) ⁽¹⁾					(Doit être effectué par un concessionnaire autorisé de VTT de Bombardier. La première séance d'entretien est essentielle; il ne faut pas la négliger.)
	25 H OU 1250 KM (800 mi)					
	50 H OU 2500 KM (1600 mi)					
	100 H OU 1 AN OU 5000 KM (3100 mi)					
	RESPONSABLE					
PIÈCE/TÂCHE						LÉGENDE
FREIN						
Système de freinage ⁽²⁾	I	A		I	Concessionnaire	(2) Élément d'inspection de préutilisation
CARROSSERIE/CHÂSSIS						
Solidité des fixations ⁽²⁾	I	I			Client	(2) Élément d'inspection de préutilisation. (3) Plus souvent quand on l'utilise dans des endroits poussiéreux, sablonneux, enneigés, boueux ou en condition mouillée.
Lubrification du châssis ⁽³⁾			I		Client	

GÉNÉRALITÉS

Tout en lisant le présent Guide du conducteur, se souvenir que:

AVERTISSEMENT

Avertit d'une situation comportant des risques qui pourrait provoquer de graves blessures, y compris la possibilité de décès, si on ne l'évitait pas.

AVERTISSEMENT

À moins d'indication contraire, le moteur doit être arrêté pendant l'entretien.

Avant d'inspecter ou de réparer le véhicule, attendre que le moteur et l'échappement aient refroidis pour éviter de se brûler.

AVERTISSEMENT

On doit poser des dispositifs de verrouillage neufs (pattes de verrouillage, attaches autofreinées, etc.).

AVERTISSEMENT

Tout entretien doit être fait par un adulte ou un concessionnaire autorisé de VTT Bombardier. Ne pas laisser les enfants essayer de faire une réparation ou un entretien.

Les rubriques suivantes décrivent les opérations d'entretien que le propriétaire peut faire lui-même s'il le désire. Les autres opérations indiquées au tableau d'entretien doivent être confiées à un concessionnaire autorisé de VTT Bombardier.

REMARQUE: Cette section explique entre autres comment remplacer les liquides. Consulter la section LIQUIDES pour savoir comment vérifier les niveaux et les rétablir.

Vidange d'huile et remplacement du filtre à huile

À chaque vidange d'huile, il faut remplacer le filtre à huile. La vidange devrait être faite quand le moteur est tiède.



AVERTISSEMENT

L'huile à moteur peut être brûlante. Attendre qu'elle refroidisse.

S'assurer que le véhicule est sur une surface de niveau.

Nettoyer le moteur autour du bouchon de vidange.

Enlever la jauge d'huile.

Placer un bac de récupération sous le bouchon de vidange du moteur.

Dévisser le bouchon de vidange.

Attendre suffisamment longtemps pour permettre à l'huile de s'écouler du filtre à huile.

Enlever le couvercle du carter droit pour remplacer le filtre à huile.

Enlever le filtre à huile et en installer un neuf.

Essuyer tout déversement d'huile sur le moteur.

Changer le joint d'étanchéité du bouchon de vidange. Nettoyer le moteur autour du joint d'étanchéité et du bouchon de vidange, puis remettre le bouchon. Refaire le plein du moteur au niveau approprié avec une huile recommandée. Pour connaître la contenance du carter, consulter la section FICHES TECHNIQUES.

Démarrer le moteur et le laisser tourner au ralenti quelques minutes. S'assurer que le filtre à huile et le bouchon de vidange ne présentent pas de fuite.

Arrêter le moteur. Attendre un instant pour permettre à l'huile de s'écouler dans le carter, et vérifier ensuite le niveau d'huile. Refaire le plein au besoin.

Éliminer l'huile conformément à la réglementation locale sur l'environnement.

Réglage des soupapes

S'adresser à un concessionnaire autorisé de VTT Bombardier pour le réglage des soupapes.

S'il n'y a pas suffisamment de jeu, il pourrait y avoir une perte de puissance ou les soupapes pourraient être endommagées. S'il y a trop de jeu, le moteur sera bruyant.

FILTRE À AIR

Remplacement du filtre à air

Modèles 2 temps

REMARQUE: Le boîtier de filtre à air est sous l'aile avant droite du véhicule.

ATTENTION: Ne jamais enlever ni modifier de composants du boîtier de filtre à air. La carburation du moteur est réglée spécifiquement en fonction de ces composants. Autrement, on peut amoindrir les performances du moteur ou même l'endommager.

Dégager les fixations et enlever le couvercle du boîtier de filtre à air.

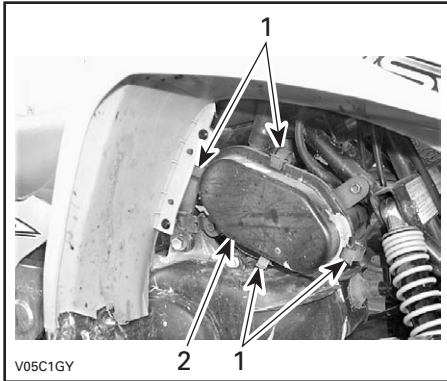

1. Fixations
2. Couvercle du boîtier

Enlever et nettoyer les composants du filtre à air.



Pour nettoyer les composants du filtre, suivre les instructions suivantes.

Verser une solution nettoyante (N/P 293 600 059) ou l'équivalent dans un seau et y faire tremper le filtre.

Pendant que le filtre trempe, nettoyer le boîtier de filtre à air.

Rincer le filtre à l'eau tiède jusqu'à ce qu'il ne reste plus de solution nettoyante.

REMARQUE: Si le filtre reste sale, le remplacer par un neuf.

Laisser ensuite le filtre sécher complètement.

Une fois le filtre sec, huiler avec de l'huile pour filtre à air (N/P 293 600 058) ou l'équivalent.

ATTENTION: Le moteur pourrait être endommagé ou sa performance réduite si le filtre est mal entretenu ou mal huilé.

Remettre le couvercle du filtre à air et les fixations.

Modèles 4 temps

REMARQUE: Le boîtier de filtre à air est placé sous le siège.

Dépose

Enlever:

- le siège
- le couvercle du filtre à air
- le filtre à air

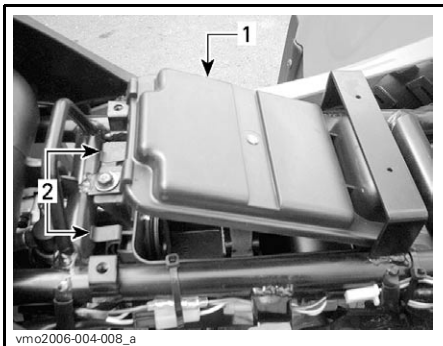

1. Couvercle du filtre à air
2. Attaches

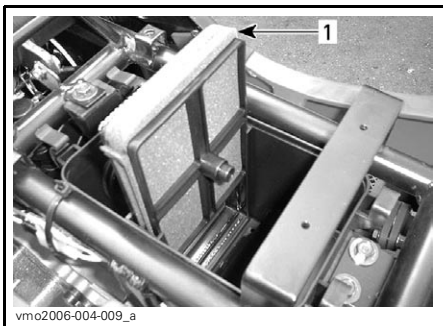

1. Filtre à air

Installation

Modèles 2 temps

Lors de l'installation du filtre à air, s'assurer qu'il entre bien en contact avec sa base. Sinon, une zone de dérivation d'air pourrait se créer et le moteur aspirerait de l'air non filtré, ce qui risquerait de l'endommager.

Les photos suivantes montrent comment procéder.

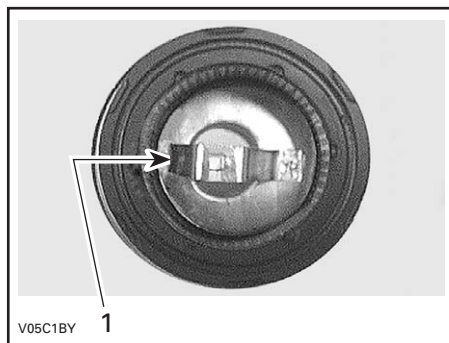

1. Interférence entre le rebord de caoutchouc du filtre et le support de la base

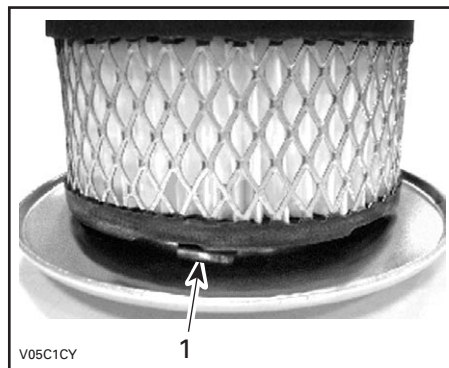

1. Jeu entre le filtre et la base

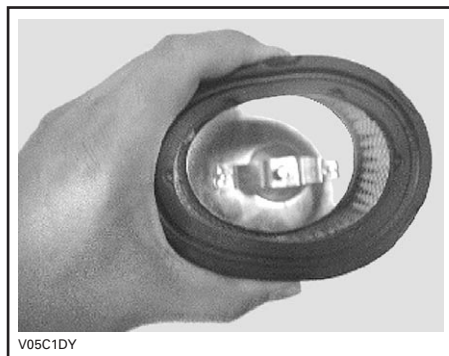

DONNER UNE FORME OVALE AU FILTRE

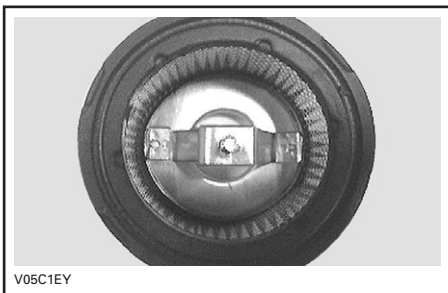

*PLACER LE FILTRE OVALE SUR LA
BASE, TEL QU'INDIQUÉ*

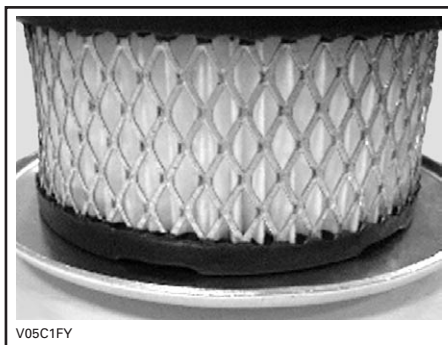

*AJUSTEMENT ADÉQUAT DU FILTRE
SUR SA BASE*

Inverser les étapes de la dépose pour remettre toutes les pièces.

Modèles 4 temps

Installer le filtre à air comme l'indique l'illustration suivante.

Inverser les étapes de la dépose pour remettre toutes les pièces.

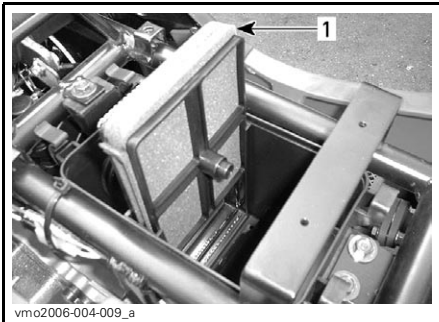

1. Filtre à air

SYSTÈME ÉLECTRIQUE

AVERTISSEMENT

Sauf indication contraire, toujours mettre l'interrupteur d'allumage à «OFF» avant d'effectuer l'entretien du système électrique ou de le réparer.

Batterie

AVERTISSEMENT

Ne jamais charger la batterie quand elle est dans le véhicule.

Nettoyer les bornes de la batterie avec une brosse métallique. Enduire les bornes de graisse diélectrique afin de les protéger contre l'oxydation.

Dépose

Débrancher le câble (-) NOIR en premier, puis le câble (+) ROUGE.

AVERTISSEMENT

Toujours respecter cette séquence pour le démontage: débrancher le câble (-) NOIR d'abord. Il peut y avoir des vapeurs d'électrolyte ou d'essence dans le compartiment-moteur; une étincelle pourrait les enflammer, ce qui peut causer des blessures.

Enlever la batterie du véhicule en prenant bien soin de ne pas la pencher, car de l'électrolyte pourrait couler par le tube de ventilation.

AVERTISSEMENT

L'électrolyte de la batterie est une substance caustique qui brûle ou détruit les tissus organiques par son action chimique. Éviter tout contact avec les yeux, la peau et les vêtements. Porter des verres de protection et une paire convenable de gants non absorbants lorsqu'on enlève la batterie avec les mains. En cas de déversement d'électrolyte, neutraliser immédiatement avec un mélange de bicarbonate de soude et d'eau.

Installation

Remettre la batterie dans le véhicule.

AVERTISSEMENT

Brancher le câble (+) ROUGE d'abord, puis le câble (-) NOIR. Toujours brancher le câble (+) ROUGE en premier.

Fusible

Si le fusible est endommagé, le remplacer par un autre de même puissance.

ATTENTION: Ne pas utiliser un fusible d'une capacité supérieure, car cela pourrait causer des dommages importants.

Le porte-fusible est sur le câble (+) ROUGE de la batterie.

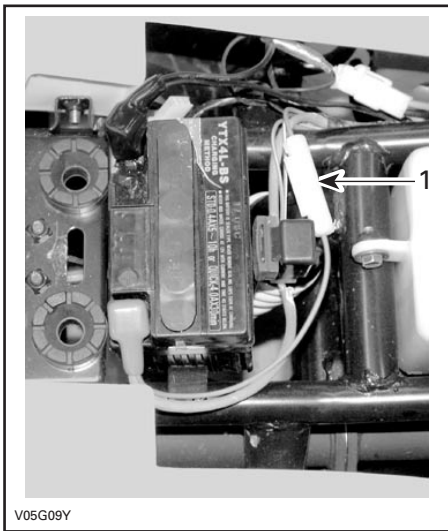

V05G09Y

MODÈLES 2-TEMPS

1. Porte-fusible



vmo2006-004-005_a

MODÈLES 4 TEMPS

1. Porte-fusible

GROUPE D'ENTRAÎNEMENT

Chaîne d'entraînement

Vérifier l'état de la chaîne d'entraînement.

À chaque randonnée, la chaîne d'entraînement devrait être vérifiée, lubrifiée et réglée.

La chaîne d'entraînement devrait avoir un jeu de 20 à 30 mm (25/32 à 1-3/16 po) vers le haut et vers le bas.

Régler la chaîne d'entraînement en tournant son écrou de réglage.

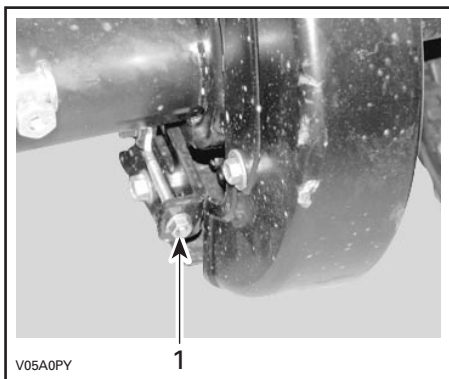

MODÈLES 2 TEMPS

1. Écrou de réglage de la chaîne d'entraînement

Roue

Il faut parfois retirer les écrous de roue et enduire les goujons de lubrifiant antigrippage pour faciliter une dépose future. Cela est encore plus important quand on utilise le véhicule à proximité d'eau salée ou dans la boue. Enlever un écrou à la fois, lubrifier et resserrer.

Pneus et roues

Pression des pneus

⚠ AVERTISSEMENT

La pression des pneus influence grandement la maniabilité et la stabilité du véhicule. Un pneu trop mou risque de se dégonfler davantage et de tourner sur la jante. Un pneu trop dur risque d'éclater. Respecter les pressions recommandées. Comme ce sont des pneus à basse pression, on recommande d'employer une pompe manuelle.

Vérifier la pression lorsque les pneus sont «froids», c'est-à-dire avant d'utiliser le véhicule. La pression des pneus varie selon la température et l'altitude. Revérifier la pression si une de ces conditions a changé.

Par commodité, un manomètre est fourni dans la boîte à outils.

PRESSIION DES PNEUS

AVANT ET ARRIÈRE

RECOMMANDÉE	55 kPa (8 lb/po ²)
MINIMUM	41 kPa (6 lb/po ²)

Bien que les pneus soient prévus spécialement pour tout type de terrain, une crevaison reste possible. C'est pourquoi on recommande d'emporter une pompe et un nécessaire de réparation.

État des pneus et des roues

Vérifier si les pneus sont endommagés ou usés. Les remplacer au besoin.

Dépose d'une roue

Desserrer les boulons puis soulever le véhicule. Placer un support sous le véhicule. Dévisser les boulons puis enlever la roue.

Au moment de remettre la roue en place, on recommande d'appliquer un lubrifiant antigrippage sur les filets des boulons. Serrer les boulons progressivement, en ordre entrecroisé, puis serrer finalement au couple indiqué.

COUPLE DE SERRAGE DES ÉCROUS DE ROUE
44 N•m (32 lbf•pi)

DIRECTION

Réglage du câble d'accélérateur

Normalement, le câble d'accélérateur doit présenter un jeu de 2 à 6 mm (3/32 à 7/32 po).

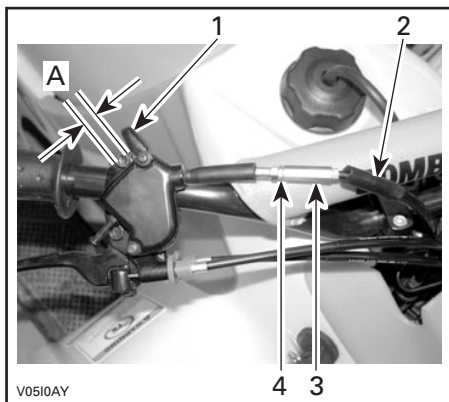

1. Manette d'accélérateur
 2. Protecteur de caoutchouc
 3. Tendeur de câble
 4. Écrou de blocage
- A. 2 à 6 mm (3/32 à 7/32 po)

Pour régler le câble, faire glisser le protecteur de caoutchouc pour découvrir le tendeur de câble d'accélérateur.

Desserrer l'écrou de blocage et tourner le tendeur de façon à obtenir le réglage approprié.

REMARQUE: Mesurer le jeu de l'accélérateur au bout du levier d'accélérateur.

Serrer l'écrou de blocage et remettre le protecteur.

SUSPENSION

Réglage

Amortisseurs avant

Modèles 4 temps



AVERTISSEMENT

Les cames de réglage de droite et de gauche doivent toujours être réglées à la même position. Ne jamais régler une seule came. Un réglage inégal aurait un effet néfaste sur la maniabilité et la stabilité et pourrait même causer un accident.

Réglage de la précharge

Tous les modèles (avant ou arrière)

Régler la précharge du ressort en tournant la came de réglage.

Tourner les cames de réglage dans le sens horaire pour obtenir un réglage plus rigide lorsque la route est en mauvais état.

Tourner les cames de réglage dans le sens antihoraire pour obtenir un réglage plus souple lorsque la route est en bon état et qu'on ne transporte qu'une faible charge.

FREINS

Réglage de la manette de frein de frein

Normalement, la manette de frein doit présenter un jeu de 10 à 20 mm (13/32 à 25/32 po).

Pour régler les freins avant, tourner les ajusteurs sur la manette de frein droite.

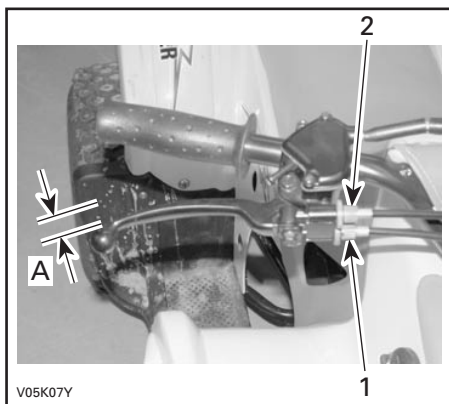

1. Ajusteur du frein avant gauche
 2. Ajusteur du frein avant droit
- A. 10 à 20 mm (13/32 à 25/32 po)

Pour régler le frein arrière, tourner l'écrou de réglage au bout du câble de frein.

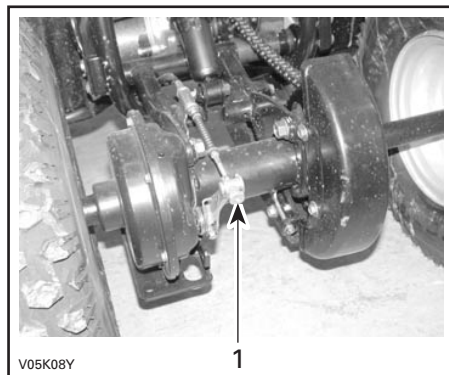

1. Écrou de réglage

AVERTISSEMENT

L'écrou de réglage doit être aligné avec la goupille. Le moindre écart peut produire un jeu dans la pédale de frein quand on serre les freins.

CARROSSERIE ET CHÂSSIS

Compartment-moteur

Vérifier si le compartiment-moteur présente des dommages ou des fuites. S'assurer que tous les colliers de tuyauterie sont bien serrés et qu'aucun tuyau n'est fissuré, plié ou endommagé.

Inspecter le silencieux, la batterie et les fixations du réservoir.

S'assurer que les connexions électriques ne sont pas corrodées et qu'elles sont bien serrées.

Remplacer ou faire réparer les pièces endommagées.

Fixations

S'assurer que les fixations du véhicule sont en bon état et bien serrées. Reserrer au besoin.

Loquet de siège

Enlever le siège et vérifier si le mécanisme du loquet et la tige sont usés ou endommagés. S'adresser à un concessionnaire autorisé de VTT Bombardier pour tout remplacement de pièces.

GARANTIE

GARANTIE LIMITÉE BRP AMÉRIQUE DU NORD: VTT BOMBARDIER† 2006

1) PORTÉE DE LA GARANTIE LIMITÉE

Bombardier Produits Récréatifs inc. («BRP») * garantit ses VTT Bombardier 2006 contre tout vice de conception ou de fabrication pour la période décrite ci-dessous.

Toutes les pièces et tous les accessoires d'origine Bombardier installés par un concessionnaire Bombardier autorisé (tel que défini ci-après) au moment de la livraison du VTT Bombardier 2006 bénéficient de la même garantie que le VTT.

L'utilisation du produit à des fins de course ou autre compétition, à n'importe quel moment, même par un propriétaire antérieur, annulera la présente garantie.

2) DURÉE DE LA GARANTIE

La présente garantie entrera en vigueur à compter de la première des deux dates suivantes : (i) la date de livraison au premier acheteur au détail ou ; (ii) la date à laquelle le produit est mis en service pour la première fois, et pour une période de:

SIX (6) MOIS CONSÉCUTIFS, pour utilisation privée ou commerciale.

La réparation ou le remplacement de pièces ou encore la prestation de services en vertu de la présente garantie ne prolonge pas sa durée au-delà de sa date d'échéance originale.

3) CONDITIONS D'EXÉCUTION DE GARANTIE

La présente garantie ne s'applique qu'aux VTTs Bombardier 2006 achetés en tant que véhicules neufs et non utilisés par leur premier propriétaire auprès d'un concessionnaire Bombardier autorisé à distribuer des produits VTT Bombardier dans le pays où la vente a été conclue («le concessionnaire Bombardier»), et seulement après que le processus d'inspection de prélivraison prescrit par BRP a été effectué et documenté. La garantie n'entre en vigueur qu'après l'enregistrement du VTT en bonne et due forme auprès d'une concessionnaire Bombardier. De plus, la garantie ne s'applique que si le VTT Bombardier est acheté dans le pays où le propriétaire réside. Si les conditions précédentes ne sont pas rencontrées, BRP n'a pas l'obligation d'honorer la garantie limitée liée aux véhicules en question et ce, tant pour une utilisation privée que commerciale. De telles restrictions sont nécessaires afin que BRP puisse préserver le caractère sécuritaire de ses produits ainsi que la sécurité de ses clients et du public.

Pour que la garantie soit maintenue, l'entretien de routine décrit dans le *Guide du conducteur* doit être effectué dans les délais prescrits. BRP se réserve le droit de rendre la couverture de garantie conditionnelle à la preuve que l'entretien a été effectué adéquatement.

4) CONDITIONS D'OBTENTION DE LA COUVERTURE DE GARANTIE

Le consommateur doit aviser un concessionnaire Bombardier VTT dans les deux (2) jours suivant la découverte d'un vice; il doit également lui donner un accès raisonnable au produit ainsi qu'un délai raisonnable pour le réparer. Le consommateur doit présenter au concessionnaire Bombardier VTT une preuve d'achat du produit et doit signer le bon de réparation avant le début des réparations afin de valider une demande de travail sous garantie. Toute pièce remplacée en vertu de la présente garantie limitée devient la propriété de BRP.

5) CE QUE BRP FERA

Les obligations de BRP en vertu de la présente garantie se limitent, à son choix, soit à réparer les pièces qui, dans des conditions normales d'utilisation, d'entretien et de service, présentent un vice, ou soit à remplacer ces pièces par des pièces d'origine Bombardier neuves, sans frais pour le coût des pièces et/ou de la main-d'oeuvre encouru par un concessionnaire Bombardier VTT et ce pour la durée de couverture de la présente garantie.

BRP se réserve le droit d'améliorer ou de modifier ses produits en tout temps sans encourir aucune obligation de modifier les produits fabriqués auparavant.

6) EXCLUSIONS

Les items suivants ne sont, en aucune circonstance, couverts par la garantie:

- L'usure normale;
- Les éléments d'entretien de routine, les mises au point et réglages (pièces et main-d'oeuvre);
- Les dommages causés par le défaut de se conformer aux normes d'entretien et/ou de remisage telles que stipulées dans le *Guide du conducteur* Bombardier VTT;
- Les dommages résultant de l'enlèvement de pièces, de réparations, entretien ou service incorrects, de la modification ou de l'utilisation de pièces n'ayant pas été fabriquées ou approuvées par BRP, ou encore les dommages résultant de réparations effectuées par une personne n'étant pas un concessionnaire Bombardier VTT autorisé;
- Les dommages causés par un usage abusif, une utilisation anormale, la négligence, ou encore une utilisation non conforme aux recommandations du *Guide du conducteur* Bombardier VTT;
- Les dommages résultant d'un accident, d'une submersion, d'un incendie, d'un vol, d'un acte de vandalisme ou de tout cas de force majeure;
- L'utilisation de carburants, d'huiles ou de lubrifiants ne convenant pas au produit (voir le *Guide du conducteur*);
- L'ingestion de neige ou d'eau;
- Le préjudice résultant de dommages imprévus, de dommages indirects ou de tout autre dommage, y compris entre autres le remorquage, le remisage, les appels téléphoniques, la location, le recours à un taxi, les inconvénients, les couvertures d'assurance, le remboursement de prêts, les pertes de temps et les pertes de revenus.

7) LIMITATION DE RESPONSABILITÉ

LA PRÉSENTE GARANTIE EST CONVENUE ET REMPLACE TOUTE AUTRE GARANTIE EXPRESSE OU IMPLICITE, Y COMPRIS ET SANS RESTREINDRE TOUTE GARANTIE DE VALEUR MARCHANDE OU TOUTE GARANTIE DE CONVENANCE À DES FINS OU UN USAGE PARTICULIER. DANS LA MESURE OÙ ON NE PEUT Y RENONCER, LA DURÉE DES GARANTIES IMPLICITES SE LIMITE À CELLE DE LA GARANTIE EXPRESSE. LES DOMMAGES IMPRÉVUS ET INDIRECTS NE SONT PAS COUVERTS EN VERTU DE LA PRÉSENTE GARANTIE. CERTAINES PROVINCES NE PERMETTENT PAS LES RENONCIATIONS, RESTRICTIONS ET EXCLUSIONS SUSMENTIONNÉES; PAR CONSÉQUENT, CES DERNIÈRES PEUVENT NE PAS VOUS CONCERNER. LES DROITS SPÉCIFIQUES QUE CONFÈRE LA PRÉSENTE GARANTIE S'APPLIQUENT À SON TITULAIRE, QUI PEUT AUSSI AVOIR D'AUTRES DROITS QUI VARIENT SELON LES ÉTATS OU PROVINCES.

Ni un distributeur, ni un concessionnaire Bombardier VTT, ni aucune autre personne n'est autorisée à faire des déclarations ou des représentations ou encore à offrir des conditions garanties à propos du produit, qui sont autres que celles stipulées à la présente garantie limitée. S'il y a lieu, ces actes ne pourront être opposables à BRP.

BRP se réserve le droit de modifier en tout temps la présente garantie, cela n'ayant toutefois aucun effet sur les conditions de garantie applicables et en vigueur lors de la vente des produits.

8) TRANSFERT

Si la propriété d'un produit est transférée durant la période de garantie, cette garantie sera également transférée et sera valide pour le reste de la période de couverture, à condition que BRP soit avisé du transfert de propriété de la façon suivante:

- a) L'ancien propriétaire communique avec BRP (au numéro de téléphone ci-après) ou avec un concessionnaire Bombardier VTT autorisé pour lui donner les coordonnées du nouveau propriétaire; ou
- b) BRP ou un concessionnaire Bombardier VTT autorisé reçoit une preuve que l'ancien propriétaire a accepté le transfert de propriété, et reçoit les coordonnées du nouveau propriétaire.

9) SERVICE À LA CLIENTÈLE

- a) (a) Face à un conflit ou à un problème de service relié à la présente garantie limitée, BRP vous suggère d'essayer de résoudre la situation directement chez le concessionnaire autorisé en présence du gérant de service ou du propriétaire.
- b) (b) Si la situation n'est toujours pas réglée, faites parvenir votre plainte par écrit à l'adresse ci-dessous, ou téléphonez au numéro suivant:

BOMBARDIER PRODUITS RÉCRÉATIFS INC.

BOMBARDIER VTT
GROUPE SUPPORT À LA CLIENTÈLE
VALCOURT (QUÉBEC)
JOE ZLO
Tél.: (819) 566-3366

* Aux États-Unis, BRP US Inc. distribue et offre les services reliés aux produits.

© 2005 Bombardier Produits Récréatifs inc. Tous droits réservés.

® Marque de commerce déposée et ^{MC} marques de commerce de Bombardier Produits Récréatifs inc. ou de ses sociétés affiliées.

† Bombardier est une marque de commerce de Bombardier Inc. utilisée sous licences.

GARANTIE LIMITÉE BRP INTERNATIONALE: VTT BOMBARDIER† 2006

1) PORTÉE DE LA GARANTIE LIMITÉE

Bombardier Produits Récréatifs inc. («BRP») * garantit ses VTT Bombardier 2006 contre tout vice de conception ou de fabrication pour la période décrite ci-dessous.

Toutes les pièces et tous les accessoires d'origine Bombardier installés par un distributeur/concessionnaire Bombardier autorisé (tel que défini ci-après) au moment de la livraison du VTT Bombardier 2006 bénéficient de la même garantie que le VTT.

L'utilisation du produit à des fins de course ou autre compétition, à n'importe quel moment, même par un propriétaire antérieur, annulera la présente garantie.

2) DURÉE DE LA GARANTIE

La présente garantie entrera en vigueur à compter de la première des deux dates suivantes : (i) la date de livraison au premier acheteur au détail ou ; (ii) la date à laquelle le produit est mis en service pour la première fois, et pour une période de:

SIX (6) MOIS CONSÉCUTIFS, pour utilisation privée ou commerciale.

La réparation ou le remplacement de pièces ou encore la prestation de services en vertu de la présente garantie ne prolonge pas sa durée au-delà de sa date d'échéance originale.

3) CONDITIONS D'EXÉCUTION DE GARANTIE

La présente garantie ne s'applique qu'aux VTTs BOMBARDIER 2006 achetés en tant que véhicules neufs et non utilisés par leur premier propriétaire auprès d'un distributeur/concessionnaire Bombardier autorisé à distribuer des produits VTT Bombardier dans le pays où la vente a été conclue («le distributeur/concessionnaire Bombardier»), et seulement après que le processus d'inspection de pré-livraison prescrit par BRP a été effectué et documenté. La garantie n'entre en vigueur qu'après l'enregistrement du véhicule en bonne et due forme auprès d'un distributeur/concessionnaire Bombardier VTT. De plus, la garantie ne s'applique que si le VTT Bombardier est acheté dans le pays où le propriétaire réside. Si les conditions précédentes ne sont pas rencontrées, BRP n'a pas l'obligation d'honorer la garantie limitée reliée aux véhicules en question et ce, pour une utilisation privée ou commerciale. De telles restrictions sont nécessaires afin que BRP puisse préserver le caractère sécuritaire de ses produits ainsi que la sécurité de ses clients et du public.

Pour que la garantie soit maintenue, l'entretien de routine décrit dans le *Guide du conducteur* doit être effectué dans les délais prescrits. BRP se réserve le droit de rendre la couverture de garantie conditionnelle à la preuve que l'entretien a été effectué adéquatement.

4) CONDITIONS D'OBTENTION DE LA COUVERTURE DE GARANTIE

Le consommateur doit aviser un distributeur/concessionnaire Bombardier VTT dans les deux (2) jours suivant la découverte d'un vice; il doit également lui donner un accès raisonnable au produit ainsi qu'un délai raisonnable pour le réparer. Le consommateur doit présenter au distributeur/concessionnaire Bombardier VTT une preuve d'achat du produit et doit signer le bon de réparation avant le début des réparations afin de valider une demande de travail sous garantie. Toute pièce remplacée en vertu de la présente garantie limitée devient la propriété de BRP.

5) CE QUE BRP FERA

Les obligations de BRP en vertu de la présente garantie se limitent, à son choix, soit à réparer les pièces qui, dans des conditions normales d'utilisation, d'entretien et de service, présentent un vice, ou soit à remplacer ces pièces par des pièces d'origine Bombardier neuves, sans frais pour le coût des pièces et/ou de la main-d'oeuvre encouru par un distributeur/concessionnaire Bombardier VTT et ce pour la durée de couverture de la présente garantie.

BRP se réserve le droit d'améliorer ou de modifier ses produits en tout temps sans encourir aucune obligation de modifier les produits fabriqués auparavant.

6) EXCLUSIONS

Les items suivants ne sont, en aucune circonstance, couverts par la garantie:

- L'usure normale;
- Les éléments d'entretien de routine, les mises au point et réglages (pièces et main-d'œuvre);
- Les dommages causés par le défaut de se conformer aux normes d'entretien et/ou de remisage telles que stipulées dans le *Guide du conducteur* Bombardier VTT;
- Les dommages résultant de l'enlèvement de pièces, de réparations, entretien ou service incorrects, de la modification ou de l'utilisation de pièces n'ayant pas été fabriquées ou approuvées par BRP, ou encore les dommages résultant de réparations effectuées par une personne n'étant pas un distributeur/concessionnaire Bombardier VTT autorisé;
- Les dommages causés par un usage abusif, une utilisation anormale, la négligence, ou encore une utilisation non conforme aux recommandations du *Guide du conducteur* Bombardier VTT;
- Les dommages résultant d'un accident, d'une submersion, d'un incendie, d'un vol, d'un acte de vandalisme ou de tout cas de force majeure;
- L'utilisation de carburants, d'huiles ou de lubrifiants ne convenant pas au produit (voir le *Guide du conducteur*);
- L'ingestion de neige ou d'eau;
- Le préjudice résultant de dommages imprévus, de dommages indirects ou de tout autre dommage, y compris entre autres le remorquage, le remisage, les appels téléphoniques, la location, le recours à un taxi, les inconvénients, les couvertures d'assurance, le remboursement de prêts, les pertes de temps et les pertes de revenus.

7) LIMITATION DE RESPONSABILITÉ

LA PRÉSENTE GARANTIE EST CONVENUE ET REMPLACE TOUTE AUTRE GARANTIE EXPRESSE OU IMPLICITE, Y COMPRIS ET SANS RESTREINDRE TOUTE GARANTIE DE VALEUR MARCHANDE OU TOUTE GARANTIE DE CONVENANCE À DES FINS OU UN USAGE PARTICULIER. DANS LA MESURE OÙ ON NE PEUT Y RENONCER, LA DURÉE DES GARANTIES IMPLICITES SE LIMITE À CELLE DE LA GARANTIE EXPRESSE. LES DOMMAGES IMPRÉVUS ET INDIRECTS NE SONT PAS COUVERTS EN VERTU DE LA PRÉSENTE GARANTIE. CERTAINES JURIDICTIONS NE PERMETTENT PAS LES RENONCIATIONS, RESTRICTIONS ET EXCLUSIONS SUSMENTIONNÉES; PAR CONSÉQUENT, CES DERNIÈRES PEUVENT NE PAS VOUS CONCERNER. LES DROITS SPÉCIFIQUES QUE CONFÈRE LA PRÉSENTE GARANTIE S'APPLIQUENT À SON TITULAIRE, QUI PEUT AUSSI AVOIR D'AUTRES DROITS QUI VARIENT SELON LES PAYS.

Ni un distributeur, ni un concessionnaire Bombardier VTT, ni aucune autre personne n'est autorisée à faire des déclarations ou des représentations ou encore à offrir des conditions garanties à propos du produit, qui sont autres que celles stipulées à la présente garantie limitée. S'il y a lieu, ces actes ne pourront être opposables à BRP.

BRP se réserve le droit de modifier en tout temps la présente garantie, cela n'ayant toutefois aucun effet sur les conditions de garantie applicables et en vigueur lors de la vente des produits.

8) TRANSFERT

Si la propriété d'un produit est transférée durant la période de garantie, cette garantie sera également transférée et sera valide pour le reste de la période de couverture, à condition que BRP soit avisé du transfert de propriété de la façon suivante:

BRP ou un distributeur/concessionnaire Bombardier VTT autorisé reçoit une preuve que l'ancien propriétaire a accepté le transfert de propriété, et reçoit les coordonnées du nouveau propriétaire.

9) SERVICE À LA CLIENTÈLE

- a) Face à un conflit ou à un problème de service relié à la présente garantie limitée, BRP vous suggère d'essayer de résoudre la situation directement chez le concessionnaire autorisé en présence du gérant de service ou du propriétaire.
- b) Si la situation persiste, veuillez communiquer avec le département de service du distributeur qui pourra vous aider à résoudre le problème.
- c) Si aucune des précédentes démarches n'ont permis de régler la situation, veuillez nous faire parvenir votre demande par écrit à l'adresse suivante :

BOMBARDIER PRODUITS RÉCRÉATIFS INC.

BOMBARDIER VTT
GROUPE SUPPORT À LA CLIENTÈLE
VALCOURT (QUÉBEC)
JOE ZLO
Tél.: (819) 566-3366

© 2005 Bombardier Produits Récréatifs inc. Tous droits réservés.

† Bombardier est une marque de commerce de Bombardier Inc. utilisée sous licences.

RENSEIGNEMENTS CONFIDENTIELS

Nous tenons à vous informer que vos coordonnées seront utilisées à des fins de sécurité et de garantie. Parfois, nous utilisons aussi les coordonnées de nos clients pour les renseigner sur nos produits et nos offres. Si vous préférez ne pas recevoir d'information à propos de nos produits, offres et services, écrivez-nous à l'adresse ci-après.

Prenez également note que, de temps à autre, des organismes de confiance sélectionnés avec soin peuvent être autorisés à utiliser les coordonnées de nos clients pour promouvoir des produits et services de qualité. Si vous ne désirez pas que vos coordonnées soient transmises à ces organismes, écrivez-nous à l'adresse suivante.

Bombardier Produits Récréatifs inc.
Service de la garantie
75, rue J.A. Bombardier Sherbrooke
(Québec) J1L 1W3 Canada
Canada

Télécopieur: (819) 566-3590

AFFRANCHIR
SUFFISAMMENT



Bombardier Produits Récréatifs inc.

SERVICE DE GARANTIE
75, rue J.-A. Bombardier
Sherbrooke, Québec
Canada J1L 1W3

V00A2G

NUMÉRO DE MODÈLE
DU VTT _____

NUMÉRO D'IDENTIFICATION
DU VÉHICULE (N.I.V.) _____

NUMÉRO D'IDENTIFICATION
DU MOTEUR (N.I.M.) _____

Propriétaire : _____

NOM

N°

RUE

APP.

VILLE

ÉTAT OU PROVINCE

CODE POSTAL

Date d'achat _____

JOUR

MOIS

ANNÉE

Date d'expiration
de la garantie _____

JOUR

MOIS

ANNÉE

À faire remplir par le concessionnaire lors de la vente

SCEAU DU CONCESSIONNAIRE

V00A21L

Veillez communiquer avec le concessionnaire qui vous a vendu votre VTT pour vous assurer qu'il l'a enregistré auprès de BRP.

Tout en lisant le présent Guide du conducteur, se souvenir que:

 **AVERTISSEMENT**

Avertit d'une situation comportant des risques qui pourrait provoquer de graves blessures, y compris la possibilité de décès, si on ne l'évitait pas.



AVERTISSEMENT

LA CONDUITE DE CE VÉHICULE PEUT ÊTRE DANGEREUSE. Une collision ou un renversement peut se produire rapidement, même pendant des manœuvres telles que les tournants, la conduite en pente ou sur des obstacles si vous omettez de prendre les précautions nécessaires.

DES BLESSURES SÉRIEUSES OU MÊME MORTELLES pourraient résulter du non-respect de ces directives:

- **LISEZ CE GUIDE DU CONDUCTEUR ET TOUTES LES ÉTIQUETTES AVANT D'UTILISER CE VTT.**
- **N'UTILISEZ JAMAIS CE VTT AVANT D'EN AVOIR APPRIS LE FONCTIONNEMENT.** Les novices devraient suivre un cours de formation certifié.
- **NE TRANSPORTEZ JAMAIS DE PASSAGER.** Vous courrez davantage le risque de perdre le contrôle de votre véhicule lorsque vous transportez un passager.
- **N'UTILISEZ JAMAIS CE VTT SUR UNE SURFACE ASPHALTÉE.** Vous courrez davantage le risque de perdre le contrôle de votre VTT lorsque vous conduisez votre véhicule tout-terrain sur une surface asphaltée.
- **NE CONDUISEZ JAMAIS CE VTT SUR UNE VOIE PUBLIQUE.** Il y a un risque de collision avec un autre véhicule si vous circulez sur une voie publique avec votre VTT.
- **PORTEZ TOUJOURS UN CASQUE APPROUVÉ,** des verres de protection et des vêtements protecteurs.
- **NE CONSOMMEZ JAMAIS D'ALCOOL OU DE DROGUES** avant ou pendant l'utilisation de ce véhicule.
- **NE CONDUISEZ JAMAIS CE VTT À DES VITESSES EXCESSIVES.** Vous courrez davantage le risque de perdre le contrôle de ce VTT quand vous conduisez à une vitesse trop élevée sans tenir compte du terrain, de la visibilité et de votre expérience.
- **N'ESSAYEZ JAMAIS DE FAIRE DES CABRÉS, DES SAUTS OU D'AUTRES MANŒUVRES PÉRILLEUSES.**

©^{MC} MARQUES DE COMMERCE DE BOMBARDIER PRODUITS RÉCRÉATIFS INC. OU DE SES SOCIÉTÉS AFFILIÉES.

*MARQUE DE COMMERCE DE BOMBARDIER INC. UTILISÉE SOUS LICENCE

©2005 BOMBARDIER PRODUITS RÉCRÉATIFS INC. TOUS DROITS RÉSERVÉS. IMPRIMÉ AU CANADA.

219 000 375

CA

OPERATOR'S GUIDE, DS50, DS90, DS90 4 TEMPS / FRENCH
GUIDE DU CONDUCTEUR, DS50, DS90, DS90 4 TEMPS / FRANÇAIS
FAIT AU / MADE IN CANADA U/M:P.C.