

LYNX[®]



**BETRIEBSANLEITUNG
GUIDE DU CONDUCTEUR
MANUALE DELL'UTENTE
XU SERIES • 2011**

DE/FR/IT 619 900 249

MANUEL DU CONDUCTEUR 2011

Adventure™ Grand Tourer 600 E-TEC
Adventure™ Grand Tourer 1200 4-TEC
Xtrim™ Commander 600 E-TEC
Xtrim™ Commander 600 E-TEC Limited
59 Yeti® 600 ACE

AVERTISSEMENT DE SÉCURITÉ

Le non-respect des consignes de sécurité et des instructions contenues dans le présent Guide du conducteur ainsi que des avertissements signalés sur le produit peut provoquer des blessures voire entraîner la mort.
Le Guide du conducteur doit être remis avec la motoneige en cas de revente.



Les produits Lynx sont fabriqués par BRP.

Les marques ci-après sont des marques déposées de Bombardier Recreational Products Inc. ou de ses filiales.

DESS™

3-D RAVE™

ROTAX™

LYNX®

HPG™

RER™

E-TEC®

TRA™

600 ACE™

4-TEC™

eDrive™

AVANT-PROPOS

Félicitations pour votre achat de la nouvelle motoneige Lynx. Quel que soit le modèle que vous avez choisi, il est pris en charge par la garantie de Bombardier Recreational Products Inc. (BRP) et par un réseau de marchands de motoneiges, revendeurs Lynx qui seront prêts à vous fournir les pièces, le service ou les accessoires dont vous pourriez avoir besoin.

Le Guide du conducteur a été réalisé afin de présenter la motoneige et ses commandes à son propriétaire/pilote ainsi qu'au passager. Le Guide contient également les consignes en matière d'entretien et de conduite en toute sécurité. Ce guide est indispensable pour un usage approprié du produit. Veillez à le conserver avec la motoneige pour pouvoir le consulter en cas de besoin.

Veillez à lire et à comprendre le contenu du Guide du conducteur.

Après la lecture, conservez le Guide du conducteur avec la motoneige. En cas de revente, veuillez remettre le présent guide au nouveau propriétaire. Un exemplaire supplémentaire du Guide du conducteur est disponible gratuitement auprès de votre revendeur de motoneiges LYNX.



En cas de question relative à un sujet qui est traité ou pas dans le présent Guide du conducteur, nous vous prions de l'envoyer par écrit à BRP via l'adresse suivante :

BRP Finland OY
Service Department
P.O. Box 8039
FIN-96101 ROVANIEMI
FINLANDE
Tél. +358 16 3208 111

Ce guide utilise le symbole d'avertissement suivant ainsi que des termes d'avertissement pour indiquer un risque potentiel de blessures.

AVERTISSEMENT

Indique une situation potentiellement dangereuse qui, si elle n'est pas évitée, pourrait entraîner la mort ou des blessures graves.

 **ATTENTION** Indique une situation potentiellement dangereuse qui, si elle n'est pas évitée, pourrait entraîner des dommages mineurs ou modérés. L'absence de symbole d'alerte  indique que le risque existe, mais il ne concerne que les dégâts matériels.

REMARQUE: Signale les informations supplémentaires requises pour respecter une consigne dans son intégralité.

Bien que la seule lecture de ces informations n'élimine pas le risque, la compréhension et l'application des consignes favoriseront l'utilisation correcte du véhicule.

Votre revendeur s'engage à vous satisfaire. Il a été formé pour procéder à la mise en marche initiale et à l'inspection de votre motoneige ainsi que pour effectuer le réglage final en fonction de votre environnement et de votre poids, et ce, avant que vous en ayez pris possession. À la livraison, votre revendeur vous expliquera les commandes de la motoneige ainsi que les divers réglages au niveau de la suspension. Nous sommes convaincus que vous en profiterez pleinement !

À la livraison, vous aurez été informés de la garantie et aurez procédé à l'inspection nécessaire en la matière.

Les informations et les descriptions des composants ou du système contenues dans ce guide sont exactes au moment de la publication. BRP maintient toutefois une politique d'amélioration continue de ses produits sans obligation de les installer sur des produits précédemment fabriqués.

En raison de notre engagement constant en faveur de l'innovation et de la qualité de nos produits, nous nous réservons le droit d'arrêter la production ou de modifier les caractéristiques, le prix, la conception, les modèles ou les équipements à tout moment et sans aucune obligation.

Les illustrations dans ce document montrent la construction basique des différents assemblages. Elles peuvent ne pas reproduire le détail ou la forme exacte des pièces représentées. Elles représentent toutefois des pièces ayant une fonction identique ou similaire.

Ce guide peut être traduit dans une autre langue. En cas d'anomalie, la version anglaise reste la référence.

Les caractéristiques techniques sont exprimées dans le système métrique SI. Leur équivalent SAE (États-Unis) est repris entre parenthèses. Là où une exactitude parfaite n'est pas nécessaire, les conversions sont arrondies par souci de facilité.

La plupart des composants de cette motoneige sont construits avec des pièces dimensionnées dans le système métrique. La plupart des attaches sont métriques et ne doivent pas être remplacées par des attaches classiques ou vice versa.

Nous recommandons les produits originaux BRP pour les accessoires et les pièces détachées. Ils ont été conçus expressément pour votre véhicule et construits pour les normes rigoureuses appliquées par BRP.

Pour toutes questions concernant la garantie et son champ d'application, consultez le chapitre GARANTIE de ce guide, et/ou un revendeur agréé Lynx.

TABLE DES MATIÈRES

AVANT-PROPOS.....	1
-------------------	---

INFORMATIONS DE SÉCURITÉ

MESURES DE SÉCURITÉ IMPORTANTES	8
Formation	8
Performances	8
Âge	8
Vitesse	8
Conduite	8
Fonctionnement	10
Entretien	10
Carburant	11
Instructions de base pour les passagers	11
LOIS ET RÈGLEMENTS	12
CONDUITE DU VÉHICULE.....	13
Principes d'utilisation	13
Conduite du véhicule	13
Transport de passagers	15
Différences de terrain/conduite.....	16
Transport et remorquage	20

INFORMATIONS SUR L'ENVIRONNEMENT

GÉNÉRALITÉS	22
QU'EST-CE QUE LE PASSAGE DISCRET ?	23
POURQUOI LE PASSAGE DISCRET ?	24

RENSEIGNEMENTS SUR LE VÉHICULE

IDENTIFICATION DE VOTRE MOTONEIGE	26
Étiquette contenant la description du véhicule	26
Numéros de série	26
COMMANDES, INSTRUMENTS ET ÉQUIPEMENT	28
1) Compteur de vitesse	31
2) Tachymètre (tr/min)	31
3) Affichage numérique de l'indicateur	31
4) Affichage numérique multifonction de l'indicateur	32
5) Témoins de l'indicateur	44
6) Bouton MODE (M)	46
7) Bouton SET (S).....	46
8) Manette d'accélérateur	46
9) Manette de frein	46
10) Manette de frein de stationnement	46

COMMANDES, INSTRUMENTS ET ÉQUIPEMENT (suite)	
11) Boîtier multifonctionnel	47
12) Guidon	50
13) Dispositif de réglage de la position du guidon (modèles Grand Tourer)	50
14) Sangle pour régions de montagne (modèles Commander)	50
15) Coupe-circuit	51
16) Coupe-circuit du moteur	53
17) Poignée du démarreur à rappel	54
18) Levier de changement de vitesse	54
19) Bouchon de réservoir d'essence	54
20) Capot et flancs	54
21) Fusibles	58
22) Poignée de maintien/Pare-chocs	59
23) Compartiment de stockage	60
24) Kit d'outils	60
25) Logement pour bougies	60
26) Courroie de distribution de rechange	60
27) Écrans et protections	61
28) Chenille	61
29) Siège passager	62
30) Poignées pour passager	63
31) Interrupteur de chauffage des poignées des passagers arrière	64
32) Porte-bagages arrière	64
33) Prise de 12 V	64
34) Attelage de type crochet	64
CARBURANT	66
Carburant recommandé	66
HUILE D'INJECTION (600 HO E-TEC)	67
Huile d'injection recommandée	67
PÉRIODE DE RODAGE	68
Durée de la période de rodage	68
Fonctionnement en rodage	68
CONSIGNES D'UTILISATION	69
Vérification avant utilisation	69
Procédure de démarrage	70
Démarrage manuel Xtrim Commander Limited uniquement	71
Préchauffage du véhicule	71
Fonctionnement de la boîte de vitesses	71
Arrêt du moteur	73
Entretien après utilisation	73
CONSIGNES D'UTILISATION PARTICULIÈRES	74
Conduite à haute altitude	74
Démarrage d'urgence	74
Remorquer un accessoire	75
Remorquer une autre motoneige	75
Transport du véhicule	75

RÉGLEZ SOIGNEUSEMENT VOTRE VÉHICULE	77
Réglage de la suspension arrière	77
Réglage de la suspension avant	81
DIAGNOSTIC DES PANNES	83
Codes des signaux sonores	83
Généralités	83
SPÉCIFICATIONS	85
DÉCLARATION DE CONFORMITÉ	95

RENSEIGNEMENTS SUR L'ENTRETIEN

INSPECTION DE RODAGE	98
TABLEAU D'ENTRETIEN PÉRIODIQUE	100
PROGRAMME DE MAINTENANCE (2 TEMPS)	101
PROGRAMME DE MAINTENANCE (4 TEMPS)	103
PRÉPARATION DE PRÉ-SAISON	105
ENTREPOSAGE	107
MOTEUR	108
Vérification du préfiltre du silencieux d'admission d'air	108
Système de refroidissement	108
Niveau d'huile moteur (1200 4-TEC et 600 ACE)	108
Huile moteur recommandée	108
Échappement	109
SYSTÈME D'ENTRAÎNEMENT	110
Protège-courroie de distribution	110
Niveau de liquide de frein	111
État des freins	111
Réglage des freins	111
Huile de la boîte de vitesses	111
Courroie de distribution	112
Poulie d'entraînement	115
Chenille	116
Tension et alignement de la chenille	117
SUSPENSION	120
État de la suspension arrière	120
État de la sangle d'arrêt de suspension	120
Lubrification de la suspension arrière	120
Mécanisme de direction et suspension avant	120
Suspension avant Graissage	120
Patins	120
SYSTÈME ÉLECTRIQUE	122
Bougies d'allumage	122
Dispositif d'arrêt du moteur	122
Fusibles	123

CARROSSERIE/CHÂSSIS	124
Nettoyage et protection du véhicule.....	124
Remplacement des ampoules	124
Réglage du phare.....	125
Feu arrière	126
ENTREPOSAGE ET PRÉPARATION PRÉSAISONNIÈRE	127
Entreposage	127
Préparation présaisonnière.....	128

GARANTIE

GARANTIE INTERNATIONALE LIMITÉE BRP-FINLAND OY : MOTONEIGES LYNX® 2011	130
RENSEIGNEMENTS CONFIDENTIELS	133
CHANGEMENT D'ADRESSE/DE PROPRIÉTAIRE	134

INFORMATIONS DE SÉCURITÉ

MESURES DE SÉCURITÉ IMPORTANTES

Formation

- ▲ Une formation de base est requise pour l'utilisation en toute sécurité des motoneiges. Lisez attentivement votre Guide du conducteur en prêtant une attention toute particulière aux conseils et aux mises en garde. Inscrivez-vous dans le club de motoneige local : les clubs proposent des activités et des parcours ludiques en toute sécurité. Vous pourrez obtenir des conseils auprès d'un concessionnaire ou d'un membre d'un club ou en vous inscrivant à un programme de formation dispensé par un organisme agréé.
- ▲ Formez tout nouvel utilisateur aux fonctions de démarrage et d'extinction de l'engin. Montrez la position de conduite correcte et surtout, n'autorisez le pilote à manipuler la motoneige que sur un terrain plat et délimité jusqu'à ce qu'il soit complètement familiarisé avec son fonctionnement. N'hésitez pas à l'inscrire à un programme local de formation le cas échéant.

Performances

- ▲ Certaines motoneiges sont beaucoup plus puissantes que d'autres. Par conséquent, leur conduite n'est pas recommandée aux personnes inexpérimentées.

▲ Les motoneiges sont utilisées sur des sites à la topographie variée et dans diverses conditions d'enneigement. Tous les modèles ne se comportent pas de la même manière dans les mêmes conditions. Veuillez toujours consulter votre concessionnaire afin de sélectionner l'engin le plus approprié à vos besoins.

▲ L'usager, un promeneur ou un passager peuvent être victimes de blessures ou même décéder suite à un accident dû à une utilisation risquée du véhicule, lorsqu'un conducteur, passager ou véhicule font face à une situation qu'ils ne maîtrisent pas.

Âge

▲ BRP recommande que l'opérateur soit âgé d'au moins 16 ans. Respectez la législation locale en vigueur.

Vitesse

▲ Les excès de vitesse peuvent être mortels. Dans la plupart des cas, la vitesse empêche de réagir de manière appropriée face au danger. Ne conduisez qu'à une vitesse adaptée à la piste, aux conditions météorologiques et à vos capacités. Soyez informés des normes locales en vigueur. Des limitations de vitesse peuvent être imposées et devront être respectées.

Conduite

- ▲ Gardez bien votre droite.
- ▲ Respectez les distances de sécurité entre véhicules et promeneurs.
- ▲ Rappelez-vous que certaines publicités peuvent montrer des manœuvres effectuées par des conducteurs professionnels, dans des conditions idéales et contrôlées. Vous ne devez en aucun cas tenter de les reproduire si vous n'avez pas le niveau requis.

- ⚠ Ne conduisez jamais en état d'ébriété, sous l'influence de drogues ou bien si vous êtes fatigué ou malade. Soyez prudents.
- ⚠ La motoneige n'est pas conçue pour une utilisation sur la voie publique, les routes ou les autoroutes.
- ⚠ Conduire une motoneige de nuit peut être une expérience agréable mais vous devrez doubler de vigilance à cause du manque de visibilité. Évitez les terrains méconnus et assurez-vous que vos phares fonctionnent. Soyez toujours munis d'une lampe électrique et d'ampoules de rechange.
- ⚠ Bien que la nature soit un endroit merveilleux, ne vous laissez pas distraire et concentrez-vous sur la conduite. Pour apprécier la beauté des paysages enneigés, il est préférable d'arrêter votre motoneige sur le bas-côté de la piste afin d'éviter de représenter un danger pour les autres.
- ⚠ Les clôtures représentent un réel danger pour vous et votre motoneige. Évitez au maximum les bornes téléphoniques et les poteaux.
- ⚠ Des câbles cachés et peu visibles de loin peuvent causer de sérieux accidents.
- ⚠ La pratique de la motoneige requiert le port d'un casque, de lunettes de protection et d'un écran facial. Ces instructions s'appliquent aussi au passager.
- ⚠ Soyez conscients des risques pouvant être associés au hors-piste, tels que les avalanches et d'autres catastrophes naturelles ou provoquées par accident.
- ⚠ Évitez d'emprunter les routes. Si vous n'avez pas le choix et que l'accès est autorisé, conduisez à vitesse réduite. La motoneige n'est pas conçue pour fonctionner ou virer sur un revêtement. Pour traverser une route, arrêtez-vous complètement, regardez prudemment des deux côtés avant de traverser en effectuant un angle à 90°. Faites attention aux véhicules garés.
- ⚠ Évitez de suivre de trop près une autre motoneige. Si le véhicule qui vous devance venait à freiner, ses passagers risqueraient d'être blessés par votre faute. Veillez à maintenir une distance de sécurité entre les véhicules. La distance d'arrêt peut augmenter en fonction de l'état du terrain. Jouez la sécurité. Soyez prêt à changer de cap pour éviter l'accident.
- ⚠ S'aventurer seul en motoneige peut aussi s'avérer dangereux. Vous pourriez tomber en panne d'essence, avoir un accident ou abîmer votre motoneige. Souvenez-vous que votre motoneige peut réaliser en une demi-heure une distance supérieure à une journée de marche. Voyagez en équipe. Conduisez toujours accompagné d'un ami ou d'un motoneigiste de votre club. Même dans ce cas, informez un tiers de votre destination et de l'heure à laquelle vous pensez être de retour.
- ⚠ Les lacs d'eau formés en contrebas des prairies sont parfois gelés en hiver. Cette glace est souvent réfléchissante. Amorcer un virage ou freiner sur la glace peut entraîner une perte de contrôle du véhicule. Ne freinez jamais et ne conduisez pas à vitesse excessive sur du verglas. S'il vous arrive de conduire sur un tel terrain, réduisez votre vitesse en relâchant doucement l'accélérateur.

- ⚠ N'effectuez jamais de sauts avec votre motoneige. Seuls les cascadeurs professionnels en sont capables. N'essayez pas de vous donner en spectacle. Ayez une attitude responsable.
- ⚠ Lors d'un raid, ne pilotez pas à plein gaz. Des projections de neige ou de glace pourraient gêner la motoneige qui vous suit. D'autre part, les accélérations brutales du véhicule creusent la neige et laissent une surface irrégulière sur son passage.
- ⚠ Les raids sont à la fois agréables et divertissants, mais n'essayez pas de vous donner en spectacle ou de doubler d'autres membres du groupe. Un conducteur moins expérimenté pourrait être tenté de vous imiter et d'échouer. Lorsque vous conduisez à plusieurs, limitez vos ardeurs à l'expérience du reste du groupe.

Fonctionnement

- ⚠ Inspectez toujours votre véhicule AVANT le démarrage.
- ⚠ En cas d'urgence, vous pouvez couper le moteur de la motoneige en actionnant le coupe-circuit du moteur, en tirant sur le cordon coupe-circuit ou en tournant la clé de contact.
- ⚠ Testez la souplesse de l'accélérateur et vérifiez s'il revient en position initiale avant de mettre le moteur en route.
- ⚠ Serrez toujours le frein de stationnement lorsque le véhicule est immobilisé.
- ⚠ Ne laissez jamais le véhicule avec le moteur qui tourne dans un lieu non ventilé et/ou sans surveillance.

- ⚠ Ne mettez jamais le moteur en mouvement si le protège-courroie n'est pas en place, si le capot, les panneaux d'accès ou les flancs sont ouverts ou déposés. Ne faites jamais tourner le moteur sans protège-courroie. Faire tourner un moteur à vide par exemple sans courroie de transmission ou avec les chenilles surélevées peut s'avérer dangereux.

- ⚠ **Modèles à démarreur électrique uniquement** : ne chargez ou suralimentez jamais la batterie lorsqu'elle est installée dans la motoneige.

- ⚠ Vérifiez l'absence d'obstacles ou de personnes avant de reculer.
- ⚠ Ne laissez pas vos clés sur l'interrupteur d'allumage, ceci constitue une invitation aux voleurs et un danger pour les jeunes enfants.
- ⚠ Soulever l'arrière du véhicule alors que le moteur de la motoneige tourne peut causer des projections de neige, glace ou débris en direction des personnes à proximité. Ne soulevez jamais l'arrière d'un véhicule en marche. Pour dégager ou inspecter les chenilles, arrêtez le moteur, penchez le véhicule sur un côté et retirez l'obstruction avec un bâton ou une branche. Ne restez jamais à proximité d'une chenille en mouvement.

Entretien

- ⚠ Ayez une bonne connaissance de votre motoneige et traitez-la avec le soin et le respect dus à un véhicule à moteur. Du bon sens, une bonne utilisation et un entretien régulier font un véhicule sûr et agréable à utiliser.
- ⚠ Respectez les procédures indiquées dans ce manuel. Sauf indication contraire, le moteur doit être ÉTEINT (OFF) et froid lors du graissage, du réglage et de l'entretien.

- ⚠ Veillez à ce que le moteur ne tourne jamais lorsque le capot est ouvert. Même au ralenti, le moteur d'une motoneige tourne à environ 1800 tours par minute. Coupez toujours le contact avant d'ouvrir le capot pour l'une ou l'autre raison.
- ⚠ Ne retirez jamais l'équipement d'origine de votre motoneige. Chaque véhicule contient de nombreux dispositifs de sécurité. Ces dispositifs peuvent prendre la forme de diverses protections et consoles, de matériaux réfléchissants et de symboles de danger.
- ⚠ Une motoneige mal entretenue est potentiellement dangereuse. Des composants trop usés peuvent entraîner la panne du véhicule. Veillez à toujours conserver votre motoneige en bon état. Avant le démarrage, effectuez les contrôles hebdomadaires, mensuels et annuels ainsi que maintenance périodique et le graissage indiqués dans ce manuel. Pour toute autre réparation ou tout autre entretien, consultez un concessionnaire ou achetez un manuel d'atelier ainsi que les outils et l'équipement nécessaires.
- ⚠ N'installez pas de crampons sur les chenilles à moins qu'elles ne soient conçues à cet effet. À vitesse élevée, la chenille, équipée de crampons mais non prévue pour cela, pourrait se déchirer et se séparer du véhicule, entraînant un risque de grave blessure ou de mort.

Carburant

- ⚠ Arrêtez toujours le moteur avant de faire le plein. Le carburant est inflammable et explosif dans certaines conditions. Travaillez dans un endroit bien aéré. Ne fumez pas. Tenez à l'écart des flammes et des étincelles. Retirez le bouchon avec précaution. En présence de pression différentielle (sifflement lors du desserrage du bouchon du réservoir), faire vérifier et/ou réparer le véhicule avant de l'utiliser. Ne remplissez jamais trop le réservoir d'essence pour ensuite laisser le véhicule exposé à la chaleur. Lorsque la température augmente, le carburant se dilate et risque de déborder. Essuyez tout carburant répandu sur le véhicule. Vérifiez régulièrement le circuit de carburant.

Instructions de base pour les passagers

- ⚠ Seules les motoneiges équipées d'un siège passager peuvent accueillir un passager autre que le conducteur.
- ⚠ Veillez à porter un casque homologué par le Ministère des Transports et à appliquer les mêmes règles vestimentaires que le conducteur indiquées dans ce manuel.
- ⚠ Assurez-vous de maintenir une position stable, les deux pieds fermement posés sur les marchepieds latéraux, les mains agrippées aux poignées.
- ⚠ Une fois en route, si vous n'êtes pas bien installé ou si pour quelque raison que ce soit vous ne vous sentez pas en sécurité, n'attendez pas pour demander au conducteur de ralentir ou de s'arrêter.

LOIS ET RÈGLEMENTS

▲ Soyez informés des normes locales en vigueur.

Les agences gouvernementales nationales, provinciales et locales ont édicté des lois et réglementé l'utilisation et la conduite en toute sécurité des motoneiges. En tant que motoneigiste, il vous incombe de connaître et d'appliquer ces lois et réglementations. La sécurité pour tous est indissociable du respect de ces normes.

Soyez informé de votre responsabilité lors d'un préjudice matériel et des polices d'assurance en vigueur sur votre équipement.

CONDUITE DU VÉHICULE

Avant de vous aventurer sur les pistes, familiarisez-vous à la conduite de la motoneige dans une zone restreinte et sans dénivelé jusqu'à ce que vous manipulez parfaitement l'engin et que vous soyez en mesure d'entreprendre avec facilité des manœuvres plus difficiles. Conduisez avec plaisir et en toute sécurité.

Principes d'utilisation

Propulsion

L'actionnement de l'accélérateur fait augmenter le régime moteur et fait embrayer la poulie d'entraînement. Suivant les modèles, le régime moteur doit être entre 2500 et 4200 tr/min pour faire embrayer la poulie d'entraînement.

La roue extérieure de la poulie d'entraînement se déplace vers la roue intérieure, forçant la courroie de distribution à monter sur la poulie et forçant les roues à s'écarter sur la poulie.

La poulie sent la charge sur la chenille et limite le mouvement de la courroie. En résulte un rapport de vitesse optimisé à tout moment entre le régime moteur et la vitesse du véhicule.

AVERTISSEMENT

Ne mettez jamais le moteur en mouvement si le protège-courroie n'est pas en place, si le capot, les panneaux d'accès ou les flancs sont ouverts ou déposés.

La puissance est transmise à la chenille par le carter de la chaîne ou la boîte de vitesse et l'essieu moteur.

AVERTISSEMENT

Utilisez toujours un pont mécanique large pour vérifier les chenilles. Accélérez lentement pour faire tourner les chenilles à faible vitesse lorsque l'engin est levé.

Virages

Le guidon contrôle la direction de la motoneige. La rotation du guidon vers la droite ou vers la gauche entraîne l'orientation des patins pour faire tourner la motoneige.

Arrêt

Avant de conduire la motoneige, vous devez savoir comment l'arrêter. Pour cela, relâchez l'accélérateur et serrez progressivement la commande de frein à gauche du guidon. En cas d'urgence, vous pouvez arrêter la motoneige en appuyant sur le coupe-circuit du moteur situé près de la commande d'accélérateur et en freinant. N'oubliez pas qu'une motoneige ne peut pas s'arrêter « sur-le-champ ». Les performances de freinage varient avec l'épaisseur de la neige et la présence éventuelle de verglas ou de blocs de neige compacts. Si la chenille se bloque lors d'un freinage puissant, vous risquez de déraiper.

Conduite du véhicule

Code vestimentaire

Portez un équipement approprié à l'usage de la motoneige. Il doit être confortable et ne pas trop serrer. Renseignez-vous toujours sur les conditions météorologiques avant une sortie. Préparez-vous à affronter de grands froids. Les sous-vêtements de type Thermolactyl protègent efficacement du froid.

Le port d'un casque approuvé par le Ministère des Transports est fortement conseillé. Ils protègent à la fois des accidents et du froid. Portez une cagoule ou un passe-montagne et un masque protecteur. Des lunettes de protection ou une visière attachée au casque sont indispensables.

Protégez vos mains avec des gants spécialement conçus pour la conduite en motoneige ou des mitaines suffisamment chaudes qui permettent une libre manipulation des commandes.

Portez des bottes avec semelles en caoutchouc recouvertes de guêtres en nylon ou en cuir et à doublure en poilaire facile à défaire.

Dans la mesure du possible, essayez de rester le plus au sec possible. Lorsque vous retournez à l'intérieur, ôtez vos bottes et votre équipement et faites-les sécher.

Ne portez pas d'écharpes longues ou de vêtements larges qui pourraient se prendre dans les rouages.

Équipement supplémentaire

Tous les motoneigistes doivent se munir au moins des équipements et instruments suivants, afin de porter secours aux autres ou de se soigner en cas d'urgence :

- le présent Guide du conducteur
- bougies d'allumage et clé de serrage
- ruban adhésif
- courroie de distribution
- corde de démarrage d'urgence
- ampoules de rechange
- caisse à outils (composée au moins de pinces, tournevis et d'une clé universelle)
- couteau
- lampe électrique.

D'autres éléments s'ajouteront en fonction de la distance et de la durée de votre parcours.

Position de conduite

La position de conduite et l'équilibre sont deux facteurs déterminants de l'aboutissement de votre excursion. Lorsque vous tournez à flanc de coteau, votre passager et vous-même devrez être prêts à vous pencher afin de tourner dans la direction désirée. Ni

le conducteur ou le passager doivent essayer de réaliser cette manœuvre en posant les pieds à terre. Avec l'expérience, vous apprendrez naturellement à vous placer en fonction de la vitesse et du dénivelé afin de garder un bon équilibre.

En général, la meilleure position pour garder l'équilibre est la position assise. Cependant, d'autres positions telles que la position semi-assise, agenouillée ou debout sont nécessaires dans certaines conditions.

Un conducteur débutant doit se familiariser avec la motoneige en pratiquant sur un terrain nivelé et à vitesse réduite avant de s'aventurer dans la nature.

⚠ AVERTISSEMENT

N'essayez pas de faire des manœuvres au-delà de vos capacités.

Position assise

Sur terrain lisse et bien connu du conducteur, la position idéale consiste à placer les pieds sur les marchepieds, assis un peu en arrière sur la selle. Les genoux et les hanches doivent être relâchés afin qu'ils absorbent les chocs.



Position semi-assise

La position semi-assise est similaire à une position accroupie, le corps légèrement décollé du siège et les pieds placés de telle sorte que les jambes

puissent absorber les chocs sur un parcours irrégulier. Évitez les arrêts brusques.



Position agenouillée

Cette position nécessite un pied fermement posé sur le marchepied et le genou opposé placé sur le siège. Évitez les arrêts brusques.



Position debout

Placez vos deux pieds sur les marchepieds. Vos genoux doivent être fléchis pour absorber les chocs des bosses. Cette position permet de mieux y voir et de déplacer sa masse selon le type de sentier. Évitez les arrêts brusques.



Transport de passagers

Alors que certaines motoneiges sont conçues pour un conducteur seulement, d'autres sont biplaces ou triplaces. Consultez les caractéristiques techniques de votre véhicule pour savoir si votre motoneige peut accueillir un ou plusieurs passagers. Veillez à respecter ces indications. Le surpoids est un facteur dangereux pour les motoneiges non adaptées.

Même si vous pouvez transporter des passagers, veillez à ce qu'ils soient en bonne condition physique pour la motoneige.

⚠ AVERTISSEMENT

Chaque passager doit être en mesure de placer ses pieds fermement sur les repose-pieds et d'agripper les poignées ou les sangles du siège pendant tout le trajet. Ces critères sont importants à respecter car il faut pouvoir assurer au passager une certaine stabilité afin de réduire les risques d'éjection.

Les conducteurs sont responsables de la sécurité de leurs passagers et doivent les informer des consignes d'utilisation de base de la motoneige.

⚠ AVERTISSEMENT

- Les passagers doivent rester assis à leur place. Ne laissez jamais personne s'asseoir entre le guidon et le conducteur.
- Tous les sièges passagers doivent être équipés de poignées ou de sangles conformes à la norme SSCC.
- Les passagers et les conducteurs doivent porter un casque homologué par le Ministère des Transports ainsi qu'une tenue chaude et adéquate à la moto-neige. Veillez à ne pas exposer votre peau.
- Une fois en route, si vous n'êtes pas bien installé ou si pour quelque raison que ce soit vous ne vous sentez pas en sécurité, n'attendez pas pour demander au conducteur de ralentir ou de s'arrêter.

La conduite avec un passager n'est pas la même qu'une conduite seul. Le conducteur sait quelles sont les manœuvres à réaliser et doit se préparer à les accomplir. Le conducteur peut aussi se tenir fermement au guidon. En contrepartie, les passagers sont tributaires du conducteur qui doit se montrer prudent aux commandes du véhicule. De plus, avec des passagers l'utilisation du corps est limitée. Le conducteur a une bien meilleure vue de la piste devant lui. Il doit démarrer et s'arrêter doucement et conduire à vitesse réduite. Il doit aussi informer ses passagers des montées, bosses, branchages, etc., car les bosses peuvent éjecter les passagers. Rappelez à vos passagers de se pencher avec vous dans les virages pour éviter que le véhicule ne se renverse. Soyez extrêmement prudent, conduisez doucement et surveillez fréquemment vos passagers.

⚠ AVERTISSEMENT

Conduite avec un passager :

- Votre capacité de freinage et de manœuvre dans les virages est réduite. Décélérez et faites des manœuvres plus larges.
- Réglez vos suspensions en fonction du poids.

Pour plus d'information sur le réglage des suspensions, référez-vous à la section RÉGLAGE DES SUSPENSIONS du chapitre CONSIGNES D'UTILISATION de ce manuel et à l'étiquette correspondante apposée sur le protège-courroie.

Redoublez de vigilance et réduisez votre vitesse avec les passagers en bas âge. Contrôlez fréquemment si l'enfant est bien agrippé et correctement positionné avec ses pieds sur les marchepieds.

Différences de terrain/conduite

Piste lissée

Sur une piste entretenue, la position assise est la meilleure position de conduite. Évitez les courses et veillez à toujours tenir votre droite. Adoptez une conduite défensive. Observez les panneaux de signalisation. Ne zigzaguez pas.

Piste non lissée

Sauf en cas de chute de neige récente, vous risquez de rencontrer des bosses et des congères. A grande vitesse, ces conditions peuvent s'avérer dangereuses. Réduisez votre vitesse. Tenez le guidon et optez pour la position semi-assise. Les pieds doivent être placés sous le corps (position accroupie) afin d'absorber les secousses éventuelles. Sur les longues séries de bosses, vous pouvez poser un genou sur la selle. Cela procure un meilleur confort tout en laissant suffi-

samment de liberté pour contrôler le véhicule. Prenez garde aux pierres et aux branches couvertes de neige.

Neige profonde

Dans la poudreuse, votre véhicule peut s'enliser. Le cas échéant, tournez aussi largement que possible et cherchez une base solide. Si vous vous enlisez (cela arrive à tout le monde), évitez de patiner car cela enlise davantage le véhicule. Coupez plutôt le moteur, descendez et déplacez l'arrière du véhicule sur la neige fraîche. Tassez ensuite la voie que vous comptez emprunter. Quelques pas suffisent. Redémarrez le moteur. Mettez-vous debout et balancez légèrement le véhicule tout en ouvrant légèrement et régulièrement les gaz. Selon que l'avant ou l'arrière du véhicule s'enlise, vos pieds se placeront à l'extrémité opposée des barres de frottement. Ne disposez jamais rien sous la chenille pour assurer l'adhérence du véhicule. Ne laissez personne se placer devant ou derrière la motoneige lorsque le moteur tourne. Éloignez-vous de la chenille. Vous risquez des blessures en cas de contact avec les chenilles.

Eau gelée

Tout déplacement sur les lacs et les rivières gelés peut s'avérer fatal. Évitez les cours d'eau. Si vous vous trouvez en terrain inconnu, demandez aux autorités locales ou aux résidents de vous donner des informations sur l'état de la neige, les prises d'eau et les déversements, les sources, les courants ou tout autre danger. N'essayez jamais de piloter votre motoneige sur la glace car la couche peut être trop mince pour supporter son poids. Le pilotage sur des surfaces gelées peut s'avérer très dangereux si vous ne prenez pas certaines précautions. La glace peut provoquer une perte de contrôle de la motoneige ou de tout autre véhicule. L'adhérence de la glace au démarrage, en cas de virage ou d'arrêt est de loin

inférieure à celle de la neige. Les distances peuvent donc s'en trouver multipliées. Le contrôle est réduit et le patinage constitue un danger permanent. Lors du pilotage sur la glace, conduisez lentement et prudemment. Prévoyez toujours suffisamment d'espace pour vous arrêter et tourner, en particulier la nuit.

Neige compacte

Ne sous-estimez pas la neige compacte. Elle peut être difficile à négocier étant donné que les patins et les chenilles auront une moindre adhérence. Il convient donc de ralentir et d'éviter toute accélération, virage ou freinage brusques.

Ascension

Vous pouvez rencontrer deux types de dénivelés : une colline abrupte sur laquelle se trouvent quelques arbres ou autres obstacles, ou un dénivelé qui doit faire l'objet d'une ascension directe. Sur terrain abrupt, prévoyez une ascension latérale ou en slalom. N'entamez pas l'ascension de face. Mettez-vous en position accroupie. Veillez à peser davantage côté sommet. Maintenez une vitesse régulière. Allez le plus loin possible dans cette direction. Virez et conservez le même angle d'ascension et la même position de conduite.

Une ascension directe peut s'avérer problématique. Mettez-vous debout. Accélérez avant de commencer à monter et réduisez les gaz afin d'éviter de patiner.

La vitesse doit être adaptée à l'inclinaison. Ralentissez toujours à proximité du sommet. Si vous ne pouvez plus avancer, évitez de patiner. Coupez le moteur, libérez les patins et placez-les côté vallée. Placez l'arrière côté sommet. Redémarrez et mettez les gaz lentement et régulièrement. Placez-vous de sorte à éviter de basculer et entamez la descente.

Descente

Le pilotage en descente nécessite une maîtrise parfaite de votre véhicule. Sur les collines abruptes, maintenez votre centre de gravité le plus bas possible et gardez les deux mains sur le guidon. Mettez légèrement les gaz et laissez la machine descendre tout en laissant tourner le moteur. Si vous allez trop vite, utilisez le frein pour ralentir. Freinez légèrement et régulièrement. Ne serrez jamais les freins à fond ou bloquez les roues.

Circulation à flanc de colline

Lors d'un passage en dévers ou de circulation à flanc de coteau, vous devez respecter certaines consignes. Les passagers doivent se pencher vers la pente afin d'assurer la stabilité. Mieux vaut vous agenouiller en plaçant le genou côté vallée sur la selle et le pied côté sommet sur la barre de maintien. Vous pouvez aussi opter pour la position semi-assise. Soyez prêt à déplacer le poids de votre corps rapidement. Le pilotage à flanc de coteau et les pentes abruptes est déconseillé aux débutants ou aux pilotes novices.

Neige fondue

Faites en sorte de toujours éviter la neige fondue. Vérifiez toujours la présence de neige fondue avant de traverser les lacs ou les rivières. En présence de taches sombres sur les chenilles, quittez immédiatement la neige. La glace et l'eau risquent d'être projetées dans le champ d'une autre motoneige. Il est très difficile, voire impossible de quitter la neige fondue.

Brouillard ou zone de visibilité nulle

Sur la terre comme sur l'eau, une brume limitant la visibilité peut se former. Si vous devez avancer dans la brume ou par chute de neige importante, allumez vos phares et adoptez une conduite défensive. Si vous n'êtes pas sûr de votre itinéraire, n'allez pas plus loin. Maintenez une distance de

sécurité entre vous et les autres usagers afin d'assurer une bonne visibilité et un temps de réaction suffisant.

Territoire inconnu

Faites preuve d'une extrême prudence si vous entrez en territoire inconnu. Ralentissez afin de réagir en présence de dangers tels que les clôtures ou les piquets, les ruisseaux, les rochers, les trous, les câbles d'ancrage ou tout autre obstacle pouvant mettre fin à votre parcours. Restez prudent même si vous suivez une piste déjà tracée. Respectez une vitesse vous permettant de conserver une visibilité suffisante dans les virages et sur les sommets.

Temps ensoleillé

Le soleil peut réduire considérablement votre visibilité. Les reflets du soleil et de la neige peuvent vous aveugler au point de ne plus distinguer les ravins, les fossés ou autres obstacles. Veillez à toujours porter des lunettes de soleil dans ces conditions.

Obstacle imprévu

Certains obstacles peuvent être masqués par la neige. Le pilotage hors piste ou dans les bois demande une vitesse réduite et une plus grande vigilance. Une vitesse trop importante peut rendre les plus petits obstacles très dangereux. Un simple choc avec une pierre ou une souche peut vous faire perdre le contrôle de votre motoneige et blesser les passagers. Restez sur les pistes prévues afin de limiter les risques. Soyez prudent, ralentissez et profitez du paysage.

Câbles dissimulés

Restez toujours à l'affût des câbles, notamment dans les zones d'exploitation agricole. De nombreux accidents ont été provoqués par un contact avec des câbles dans les champs, les câbles d'ancrage à proximité des piquets ou des routes ainsi qu'avec les câbles et

les chaînes utilisés pour fermer les routes. Optez pour une vitesse réduite.

Obstacles et saut

Les sauts imprévus de congères, d'accumulation de neige, de buses ou d'autres objets invisibles peuvent s'avérer très dangereux. Vous pouvez éviter cela en portant des lunettes de soleil adaptées ou un masque et en conduisant à vitesse réduite.

Le saut en motoneige est particulièrement dangereux. Toutefois, si la machine se soulève, agenouillez-vous (ou tenez-vous droit) à l'arrière du véhicule en veillant à maintenir les patins vers le haut. Mettez un peu plus de gaz et soyez prêt pour l'impact. Les genoux doivent être fléchis pour absorber les chocs.

Virages

Selon l'état du terrain, vous pouvez tourner de deux manières. Sur la plupart des surfaces enneigées, le corps reste le meilleur outil de virage. Penchez-vous vers l'intérieur de la courbe en plaçant le poids du corps sur le pied intérieur. Vous pourrez ainsi créer l'inclinaison nécessaire au virage. En adoptant cette position et en vous plaçant le plus en avant possible, votre poids sera déplacé vers le patin intérieur.

Vous verrez que la seule manière de tourner dans la neige profonde consiste à faire pivoter l'engin. Veillez toutefois à ne pas trop vous déporter. Cherchez de l'aide. Veillez à toujours soulever un poids important en vous servant de vos jambes plutôt que de votre dos.



Croisement

Pour arriver à la route, vous devrez parfois passer par un fossé ou un banc de neige. Choisissez un endroit vous permettant de monter sans problème. Restez droit et continuez à la vitesse nécessaire à l'ascension. Arrêtez-vous complètement au sommet et attendez d'avoir le champ libre. Évaluez la descente vers la route. Traversez la route à 90°. Si vous rencontrez un autre banc de neige de l'autre côté, placez vos pieds à l'arrière du véhicule. N'oubliez pas que votre motoneige n'est pas prévue pour évoluer sur un sol qui ne serait pas enneigé. Le pilotage sur ce type de surface est plus difficile.

Voie ferrée

Ne roulez jamais sur une voie ferrée. C'est illégal. Les voies ferrées et les servitudes constituent des propriétés privées. La motoneige n'est pas un train. Lorsque vous traversez une voie ferrée, arrêtez-vous, regardez et écoutez.

Parcours de nuit

La lumière naturelle ou artificielle à un moment donné peut affecter votre capacité à voir ou à être vu. Les parcours de nuit sont particulièrement appréciés. Ils peuvent aussi s'avérer une expérience unique si vous prenez en compte la visibilité réduite. Avant de démarrer, vérifiez si vos phares sont propres et fonctionnent correctement. Conduisez à une vitesse vous permettant de vous arrêter en présence d'un

objet inconnu ou dangereux. Restez sur la piste et n'évoluez jamais en territoire inconnu. Évitez les rivières et les lacs. Les câbles d'ancrage, les fils barbelés, les accès ainsi que d'autres objets tels que les branches peuvent s'avérer difficiles à voir de nuit. Ne conduisez jamais seul. Ayez toujours une torche. Évitez les zones résidentielles et respectez le sommeil de chacun.

Sortie en groupe

Afin de démarrer, désignez un meneur qui prendra la tête du groupe et une personne qui fermera la marche. Faites en sorte que chacun ait connaissance de l'itinéraire et de la destination. Veillez à disposer des outils et du matériel nécessaires ainsi que d'un niveau de carburant suffisant. Ne dépassez jamais le meneur ni aucun autre membre du groupe. Faites des gestes de la main pour indiquer les dangers ou les changements de direction. Aidez les autres en cas de besoin.

Veillez à TOUJOURS conserver une distance de sécurité entre chaque motoneige. Gardez une distance de sécurité et laissez l'espace suffisant pour freiner. Ne collez pas au pare-chocs de la motoneige devant vous. Observez la position des véhicules de devant.

Signaux

Si vous comptez vous arrêter, levez la main au-dessus de la tête. Indiquez un virage à gauche en plaçant votre main gauche dans la direction souhaitée. Pour tourner à droite, levez le bras gauche de sorte à placer la main gauche en angle droit avec le coude. Chaque pilote se doit de relayer le signal.

Arrêts sur piste

Dans la mesure du possible, quittez la piste lorsque vous vous arrêtez. Vous limiterez ainsi les risques pour les autres pilotes utilisant la piste.

Pistes et signaux

Les signaux permettent de contrôler, diriger ou régler l'utilisation des motoneiges sur piste. Familiarisez-vous avec les différents signaux utilisés dans la zone.

Transport et remorquage

Suivez les consignes en matière de transport et de remorquage précisées dans ce guide.

***INFORMATIONS
SUR
L'ENVIRONNEMENT***

GÉNÉRALITÉS

La nature se réjouit de votre excursion en motoneige. Les pistes empruntées par les motoneiges sont également empruntées par les animaux. N'en profitez pas pour chasser ou perturber la vie sauvage. La fatigue et l'épuisement peuvent provoquer la mort de l'animal. Évitez les zones réservées à la protection ou à l'alimentation des animaux.

Si vous avez la chance de voir un animal, arrêtez votre motoneige et observez-le discrètement.

Ces consignes ne visent pas à limiter votre plaisir, mais à préserver cette totale liberté que vous offre la motoneige. Ces consignes garantiront le bien-être et feront le bonheur des pilotes. Ils pourront en outre partager leurs connaissances avec autrui ainsi que leur engouement pour leur passe-temps favori. La prochaine fois que vous prenez la route par une belle journée d'hiver, rappelez-vous que vous êtes vous aussi le garant de l'avenir de ce sport. Aidez-nous à montrer l'exemple ! BRP vous remercie pour votre participation à cet effort.

Rien n'est plus amusant que la motoneige. Qu'y a-t-il en effet de plus amusant et de plus sain que de parcourir les pistes dans la nature sauvage en motoneige ? Toutefois, étant donné que le nombre de personnes parcourant les parcs ne cesse d'augmenter, cela peut porter préjudice à l'environnement. Tout abus au niveau des espaces, des infrastructures ou des ressources amène inévitablement à des restrictions voire à des interdictions dans les domaines privés comme publics.

Bref, nous pouvons être la plus grande menace pour notre sport. Nous sommes donc confrontés à un choix logique. Il nous suffit d'être responsables lorsque nous pilotons notre motoneige.

La grande majorité des pilotes respecte la loi et l'environnement. Chacun de nous se doit de montrer l'exemple aux jeunes et moins jeunes qui débutent dans ce sport.

Il est de l'intérêt de chacun de se faire le plus discret possible dans les zones récréatives. À long terme, pour protéger le sport, nous devons préserver l'environnement.

La reconnaissance de l'importance de ce problème et la contribution des pilotes à la préservation des zones font que l'exercice de notre sport est possible. C'est pourquoi BRP a lancé la campagne « Light Treading is Smart Sledding » (Un pilotage raisonné pour le respect des espaces).

Le respect des espaces concerne surtout l'utilisation des pistes. Il s'agit surtout d'une prise de conscience, du respect et de la volonté de montrer l'exemple et de réagir. Cela s'applique à l'environnement en général, au respect de celui-ci, de ses habitants, de tous les adeptes et du public au sens large qui souhaite profiter des grands espaces. Nous souhaitons ainsi inviter tous les pilotes à se souvenir que le respect de l'environnement n'est pas seulement essentiel à l'avenir de notre secteur mais aussi à celui des générations futures.

La campagne Light Treading n'impose aucune limite à votre désir de pratiquer la motoneige ! Elle vise simplement à favoriser le respect !

QU'EST-CE QUE LE PASSAGE DISCRET ?

L'objectif fondamental de la campagne Light Treading favorisant un passage discret consiste à respecter les lieux que vous traversez. Vous effectuerez un passage discret si vous respectez les principes ci-dessous.

Soyez informés. Contactez le garde forestier et les agences compétentes pour obtenir les cartes, les règlements et les autres informations nécessaires. Apprenez les règles afin de les respecter. Cela s'applique également aux limitations de vitesse !

Évitez d'écraser les jeunes arbres, les buissons ou les zones herbues. Ne coupez pas le bois. Dans les basses plaines ou dans les zones propices aux motoneiges, veillez à parcourir uniquement les zones autorisées. Le respect de votre environnement est directement lié à votre sécurité.

Respectez la vie sauvage et prêtez une attention toute particulière aux animaux avec leurs petits ou qui éprouvent des difficultés à trouver de la nourriture. Le stress peut brûler les dernières réserves d'énergie. Évitez de parcourir les zones de passage des animaux !

Respectez les interdictions et les panneaux de signalisation. Les adeptes du passage discret ne laissent pas de détritus !

Évitez les parcs naturels. Tous les véhicules y sont interdits. Sachez où se trouvent les frontières.

Ayez l'autorisation de traverser les terrains privés. Respectez les droits des propriétaires ainsi que l'intimité des gens. Les avancées technologiques ont permis de réduire considérablement le bruit. Veillez toutefois à ne pas perturber la quiétude de rigueur dans certains endroits.

POURQUOI LE PASSAGE DISCRET ?

Les adeptes de la motoneige connaissent les efforts qui ont été mis en œuvre tout au long de l'histoire de ce sport pour avoir accès à des sites permettant d'apprécier les joies de la motoneige de manière responsable et en toute sécurité. Cette recherche a encore sa place aujourd'hui, plus présente que jamais.

Le respect des zones praticables quelles qu'elles soient est le seul moyen de préserver le bonheur qu'elles nous procurent. C'est la raison principale qui nous pousse à croire que vous accepterez l'esprit « Light Treading is Smart Sledding » (Un pilotage raisonné pour le respect des espaces). Mais ce n'est pas tout.

Les pilotes de motoneige souhaitent profiter de l'hiver et de ses merveilles. L'approche « Light Treading » permet de les préserver et d'exposer autrui aux charmes de l'hiver et aux frissons que procure la motoneige. Le respect des espaces permet de profiter au mieux de notre passion !

En bref, cette approche permet de distinguer le pilote raisonnable des autres. Vous ne devez pas forcément laisser de larges traces ou parcourir la forêt vierge pour prouver que vous savez piloter. Que vous conduisiez un véhicule Lynx, une motoneige de sport Lynx Xtrim Commander XU ou toute autre marque, montrez que vous savez ce que vous faites. Montrez que vous savez piloter et parcourir une bonne distance en toute discrétion !

RENSEIGNEMENTS SUR LE VÉHICULE

IDENTIFICATION DE VOTRE MOTONEIGE

Étiquette contenant la description du véhicule

La description du véhicule est située sur le côté droit du tunnel.

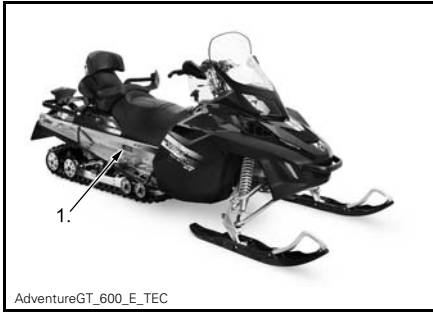

AdventureGT_600_E_TEC

TYPIQUE

1. Étiquette contenant la description du véhicule

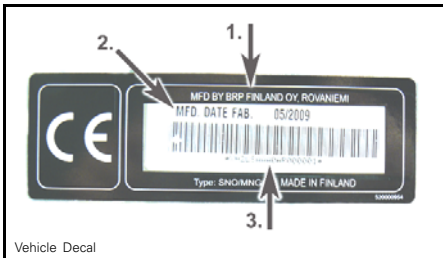

Véhicule Decal

ÉTIQUETTE CONTENANT LA DESCRIPTION DU VÉHICULE

1. Nom du fabricant
2. Date de fabrication
3. NIV (Numéro d'Identification du Véhicule)

Numéros de série

Les principaux composants de votre motoneige (moteur et châssis) sont identifiés par des numéros de série. Il sera utile de les avoir en main lors d'une réclamation de garantie ou pour retrouver la motoneige en cas de perte. Les concessionnaires LYNX agréés ont besoin de ces numéros pour répondre correctement aux réclamations de garantie. BRP ne pourra accepter une réclamation de garantie si le numéro de série ou le numéro d'identification du véhicule (NIV) a été enlevé ou altéré de quelque façon. On recommande forte-

ment de noter les numéros de série de votre motoneige et de les transmettre à votre compagnie d'assurance.

Emplacement du numéro d'identification du véhicule

Le NIV figure sur l'étiquette contenant la description du véhicule. Voir ci-dessus. Le NIV est également gravé sur le tunnel à proximité de l'étiquette contenant la description du véhicule.

Emplacement du numéro de modèle

Le numéro de modèle fait partie du code d'identification du véhicule (NIV).

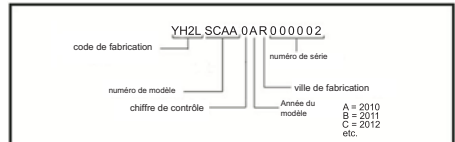

DESCRIPTION DU NIV

Emplacement du numéro de série du moteur

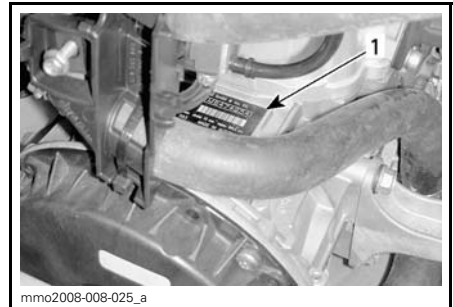

mmo2008-008-025_a

600 E-TEC

1. Numéro de série du moteur

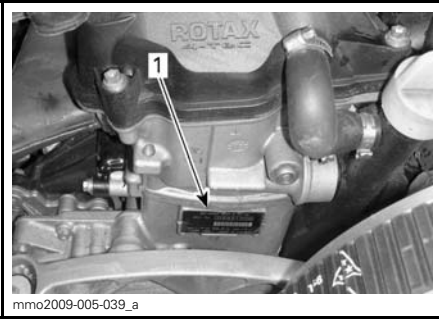

MOTEUR 1200 4-TEC

1. Numéro de série du moteur

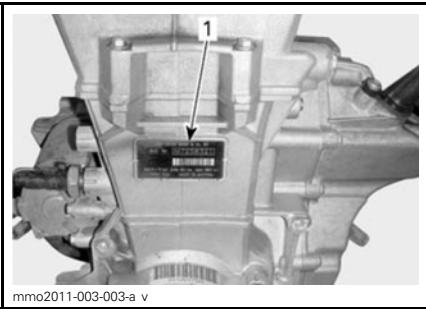

600 ACE ENGINE

1. Engine identification number

COMMANDES, INSTRUMENTS ET ÉQUIPEMENT

REMARQUE: Certaines commandes, certains instruments ou équipements ne s'appliquent pas ou sont prévus en option sur certains modèles. Dans ce cas, les numéros de référence ne figurent pas sur les illustrations.

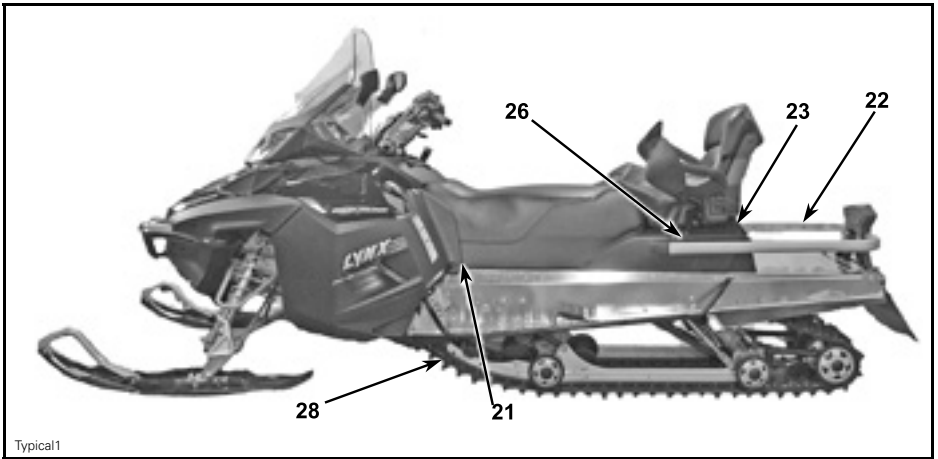

Typical1

TYPIQUE

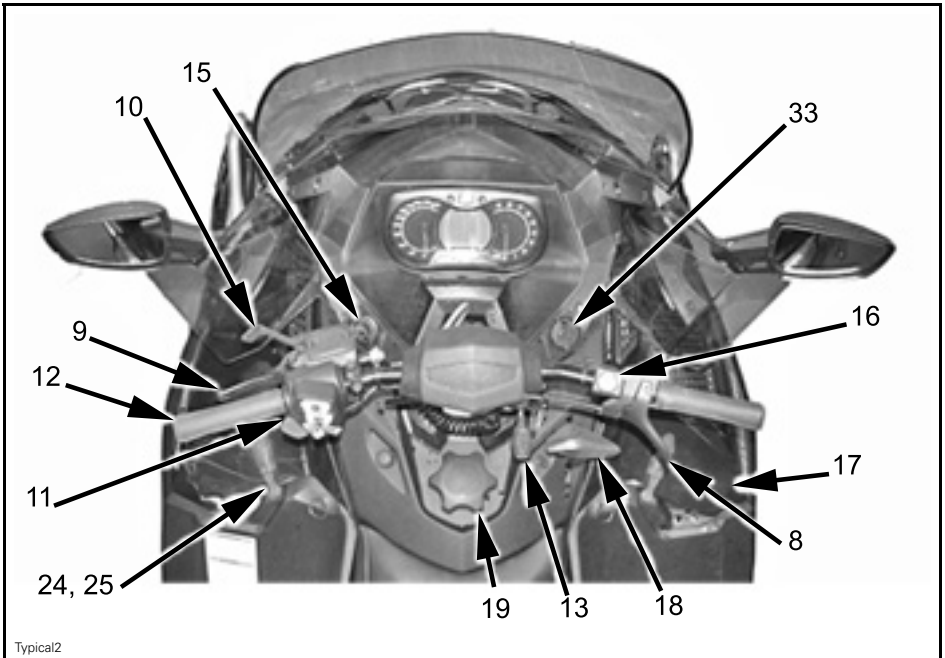

Typical2

TYPIQUE

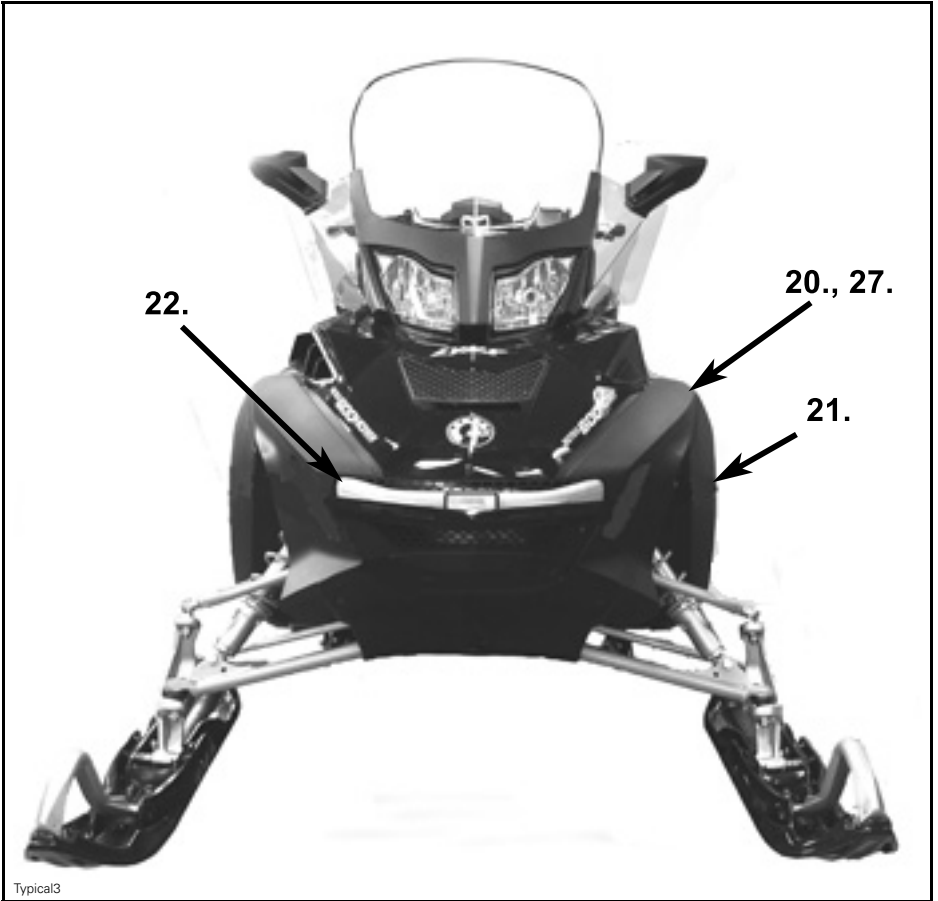

Typical3

TYPIQUE

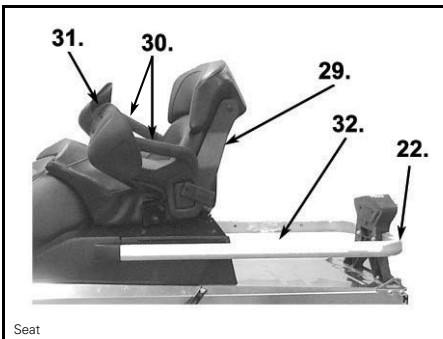

Seat

TYPIQUE

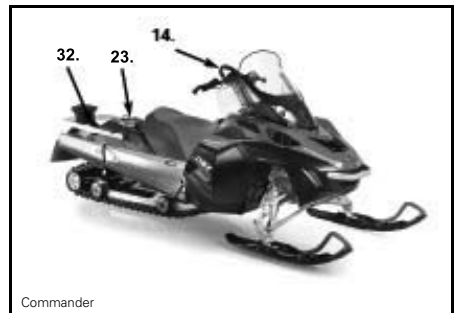

Commander

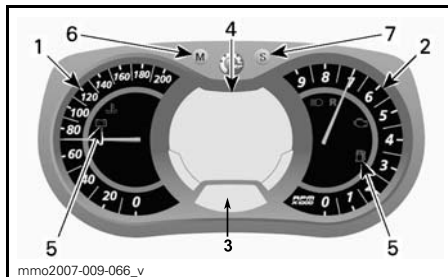
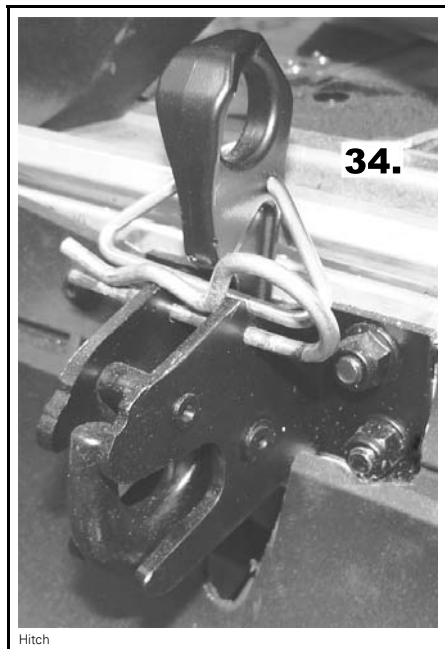

INDICATEUR ANALOGIQUE/NUMÉRIQUE MULTIFONCTION

1. Compteur de vitesse
2. Tachymètre (tr/min)
3. Affichage numérique de l'indicateur
4. Affichage numérique multifonction de l'indicateur
5. Témoins de l'indicateur
6. Bouton MODE (M)
7. Bouton SET (S)
8. Manette d'accélérateur
9. Manette de frein
10. Manette de frein de stationnement.
11. Boîtier multifonctionnel
12. Guidon
13. Dispositif de réglage de la position du guidon (modèle Grand Tourer)
14. Sangle pour régions de montagne (Commander uniquement)

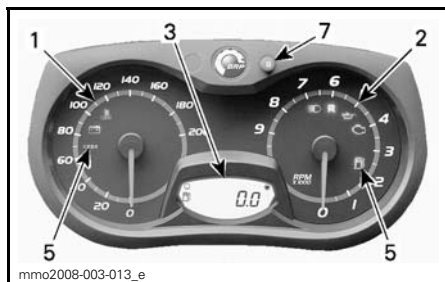

ANALOGIQUE / NUMÉRIQUE DE CALIBRE

REMARQUE: Certaines fonctions ne sont pas applicables à tous les modèles ou pourraient être disponibles en option seulement.

15. Coupe-circuit
16. Coupe-circuit du moteur
17. Poignée du démarreur à rappel (derrière flanc droit)
18. Levier de changement de vitesse
19. Bouchon de réservoir d'essence
20. Capot et flancs
21. Fusibles
22. Poignée de maintien/Pare-chocs
23. Compartiment de stockage
24. Kit d'outils
25. Logement pour bougies
26. Courroie de distribution de rechange
27. Écrans et protections
28. Chenille

- 29. Selle passager
- 30. Poignées pour passager
- 31. Interrupteur de chauffage des poignées des passagers arrière
- 32. Porte-bagages arrière
- 33. Prise de 12 V
- 34. Attelage de type crochet

1) Compteur de vitesse

Mesure la vitesse du véhicule en miles ou kilomètres.

Le compteur de vitesse est préréglé en usine en unités métriques mais il est possible de passer en unités impériales. Pour cela, contactez un concessionnaire LYNX agréé.

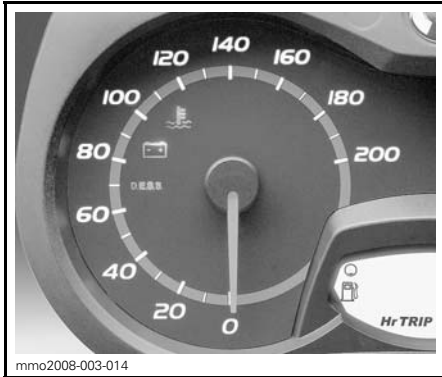

PARTIE GAUCHE DE L'INDICATEUR

2) Tachymètre (tr/min)

Mesure le régime du moteur en tours par minute (RPM). Multipliez par 1000 pour obtenir le nombre de tours réel.



PARTIE DROITE DE L'INDICATEUR

3) Affichage numérique de l'indicateur

Affichage numérique qui fournit en temps réel plusieurs informations utiles au conducteur.

⚠ AVERTISSEMENT

La lecture de l'affichage numérique de l'indicateur peut perturber la conduite du véhicule et en particulier empêcher le conducteur de scruter constamment l'environnement. Cela pourrait entraîner une collision et résulter en de graves blessures ou la mort. Avant de consulter l'affichage numérique de l'indicateur, vérifiez que votre environnement est dégagé et exempt de tout obstacle puis ralentissez votre véhicule. Avant de procéder à un réglage quelconque, stationnez votre véhicule en un lieu sûr et à distance de la piste.

L'affichage numérique est préréglé en usine en unités métriques mais il est possible de passer en unités impériales. Pour cela, contactez un concessionnaire LYNX agréé.

4) Affichage numérique multifonction de l'indicateur

Affichage numérique multifonction qui fournit en temps réel plusieurs informations utiles au conducteur, en anglais.

AVERTISSEMENT

La lecture de l'affichage numérique de l'indicateur peut perturber la conduite du véhicule et en particulier empêcher le conducteur de scruter constamment l'environnement. Cela pourrait entraîner une collision et résulter en de graves blessures ou la mort. Avant de consulter l'affichage numérique de l'indicateur, vérifiez que votre environnement est dégagé et exempt de tout obstacle puis ralentissez votre véhicule. Avant de procéder à un réglage quelconque, stationnez votre véhicule en un lieu sûr et à distance de la piste.

De même, l'affichage numérique multifonction est préréglé en usine en unités métriques mais il est possible de passer en unités impériales. Pour cela, contactez un concessionnaire LYNX agréé.

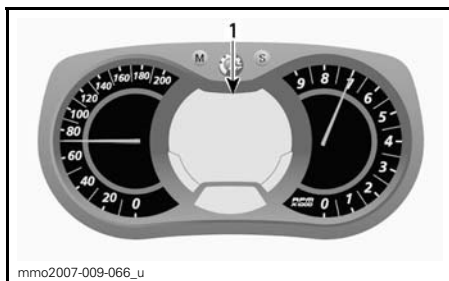

INDICATEUR ANALOGIQUE/NUMÉRIQUE MULTIFONCTION

1. Affichage multifonction

CARACTÉRISTIQUES DE L'AFFICHAGE	
FONCTIONS	RUBRIQUES À CONSULTER
Compteur de vitesse	A)
Tachymètre (tr/min)	B)
Odomètre	C)
Compteur journalier "A" ou "B"	D)
Compteur horaire	E)
Horloge (GT uniquement)	F)
Niveau de carburant	G)
Altitude	H)
Vitesse maximale	I)
Vitesse moyenne	J)
Intensité de chauffage des poignées	K)
Intensité de chauffage de la manette d'accélérateur	L)
Consommation de carburant instantanée	M)
Consommation de carburant totale	N)
Affichage de messages	O)
Température du liquide de refroidissement	P)
Mode enregistrement de sessions (accessoire)	Q)

A) Compteur de vitesse

Outre le compteur de vitesse de type analogique, la vitesse du véhicule peut aussi être affichée via l'affichage multifonction.

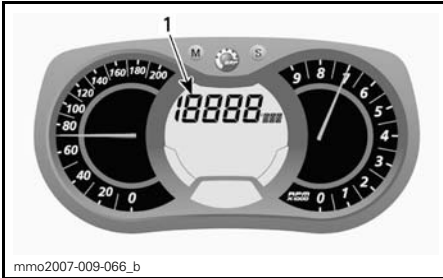

1. Affichage de la vitesse du véhicule

Pour afficher la vitesse du véhicule, procédez comme suit.

Appuyez sur le bouton MODE (M) pour sélectionner l'affichage.



B) Tachymètre (RPM)

Outre le tachymètre de type analogique, le nombre de tours peut aussi être affiché via l'affichage multifonction.

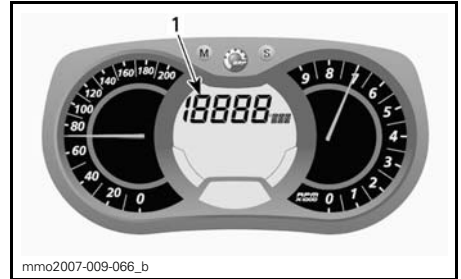
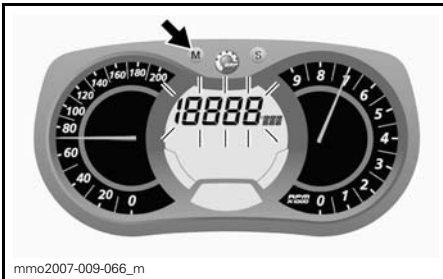

REMARQUE: L'affichage clignote pendant environ 5 secondes puis revient au mode précédemment sélectionné si l'affichage n'est pas modifié.

Appuyez sur le bouton SET (S) pour sélectionner le mode compteur de vitesse (Km/h/MPH).

1. Affichage du nombre de tours par minute

Pour afficher le nombre de tours par minute, procédez comme suit.

Appuyez sur le bouton MODE (M) pour sélectionner l'affichage.

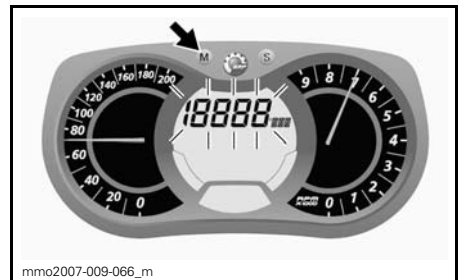
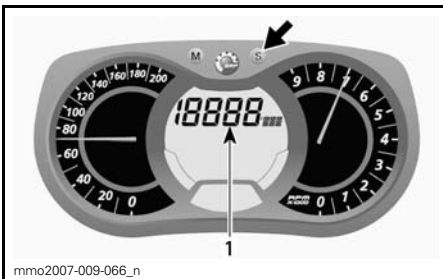

1. Mode compteur de vitesse (Km/h/MPH)

Appuyez sur le bouton MODE (M) pour confirmer la sélection ou attendez 5 secondes.

REMARQUE: L'affichage clignote pendant environ 5 secondes puis revient au mode précédemment sélectionné si l'affichage n'est pas modifié.

Appuyez sur le bouton SET (S) pour sélectionner le mode RPM.

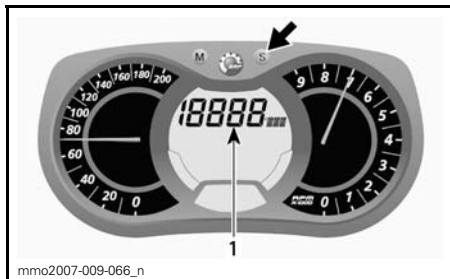

1. Mode RPM

Appuyez sur le bouton MODE (M) pour confirmer la sélection ou attendez 5 secondes.

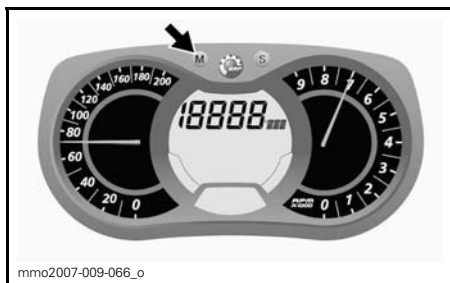

C) Odomètre

Enregistre la distance totale parcourue.

Appuyez sur le bouton SET (S) pour sélectionner le mode odomètre (Km/Mi).

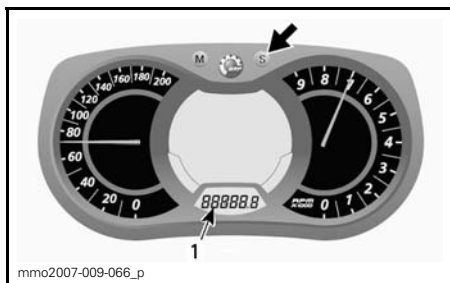

1. Mode odomètre (Km/Mi)

D) Compteur journalier "A" ou "B"

Le compteur journalier enregistre la distance parcourue depuis qu'il a été réinitialisé.

Appuyez sur le bouton SET (S) pour sélectionner le mode compteur journalier (JOURNALIER A/JOURNALIER B).

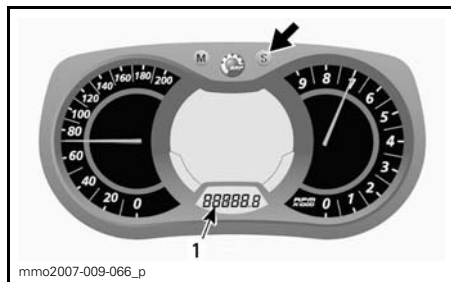

1. Mode compteur journalier (JOURNALIER A/JOURNALIER B)

Appuyez sur le bouton SET (S) et maintenez-le enfoncé pour la réinitialisation.

REMARQUE: Sur les modèles E-TEC, la réinitialisation du mode JOURNALIER B réinitialise aussi la CONSOMMATION DE CARBURANT TOTALE.

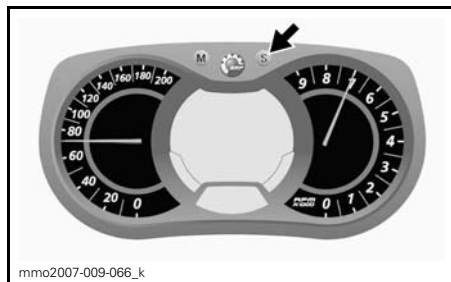

E) Compteur horaire

Enregistre le temps de parcours du véhicule depuis qu'il a été réinitialisé lorsque le système électrique est activé.

Appuyez sur le bouton SET (S) pour sélectionner le mode compteur horaire (HrTRIP).

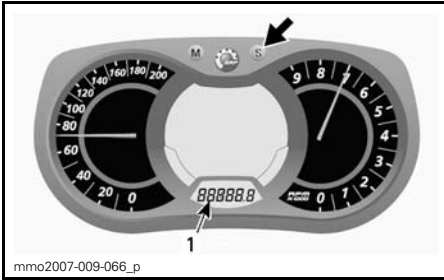

1. Mode compteur horaire (HrTRIP)

Appuyez sur le bouton SET (S) et maintenez-le enfoncé pour la réinitialisation.

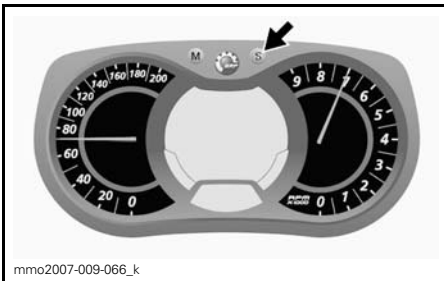

F) Horloge (GT uniquement)

Modèles à démarreur électrique

Appuyez sur le bouton SET (S) pour sélectionner le mode horloge.

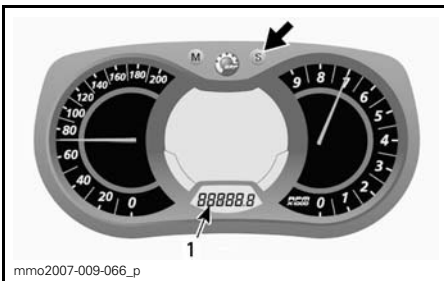

1. Mode horloge

Appuyez sur le bouton SET (S) et maintenez-le enfoncé pour activer le réglage de l'horloge.

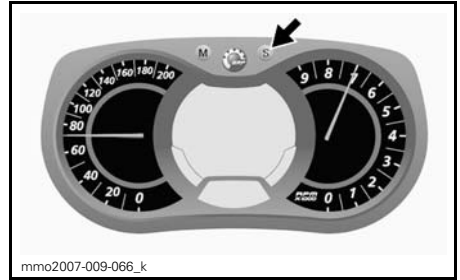

Pour changer les heures (HOURS), utilisez le bouton SET (S) lorsque la valeur HOURS clignote.

Pour changer les minutes (MINUTES) : utilisez le bouton MODE (M) pour passer aux minutes lorsque la valeur HOURS clignote. Utilisez le bouton SET (S) pour changer les minutes.

Appuyez sur le bouton MODE (M) pour enregistrer le réglage de l'horloge et quitter le mode.

G) Niveau de carburant

Indicateur à barres qui communique en continu la quantité de carburant qu'il reste dans le réservoir.



NIVEAU DE CARBURANT

1. Niveau de fonctionnement

H) Altitude

Affiche l'altitude du véhicule au-dessus du niveau de la mer en mètres ou en pieds.

L'altitude du véhicule peut s'afficher sur l'écran 1 ou l'écran 2 de l'affichage multifonction.

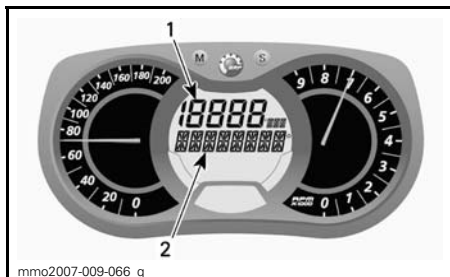

mmo2007-009-066_q

AFFICHAGE MULTIFONCTION

1. Écran 1
2. Écran 2

Via écran 1

Pour afficher l'altitude du véhicule via l'écran 1, procédez comme suit.

Appuyez sur le bouton MODE (M) pour sélectionner l'affichage.



mmo2007-009-066_m

REMARQUE: L'affichage clignote pendant environ 5 secondes puis revient au mode précédemment sélectionné si l'affichage n'est pas modifié.

Appuyez sur le bouton SET (S) pour sélectionner le mode altitude (M/FT).

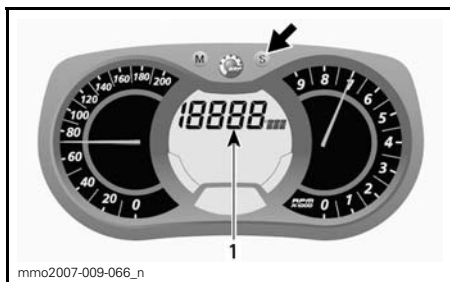

mmo2007-009-066_n

1. Mode altitude (M/FT)

Confirmez le mode par la présence du symbole ci-dessous.

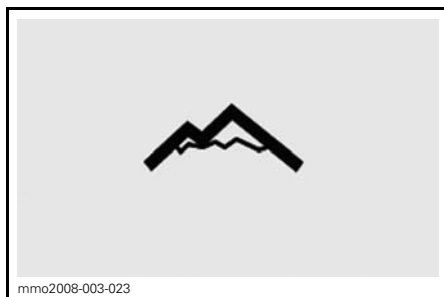

mmo2008-003-023

MODE ALTITUDE

Appuyez sur le bouton MODE (M) pour confirmer la sélection ou attendez 5 secondes.

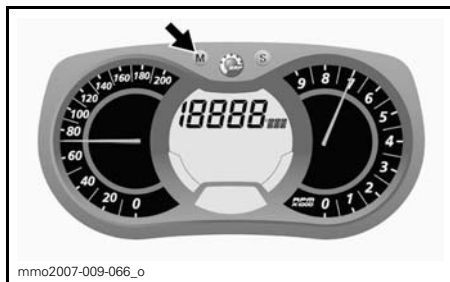

mmo2007-009-066_o

Via écran 2

Pour afficher l'altitude du véhicule via l'écran 2, procédez comme suit.

Appuyez 2 fois sur le bouton MODE (M) en moins d'une seconde pour sélectionner l'affichage.

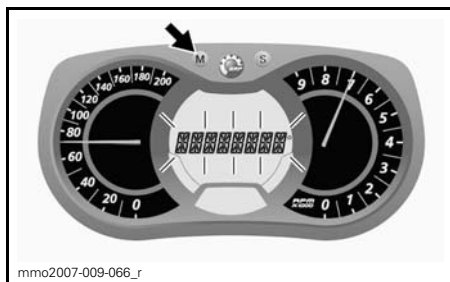

mmo2007-009-066_r

REMARQUE: L'affichage clignote pendant environ 5 secondes puis revient au mode précédemment sélectionné si l'affichage n'est pas modifié.

Appuyez sur le bouton SET (S) pour sélectionner le mode altitude (M/FT).

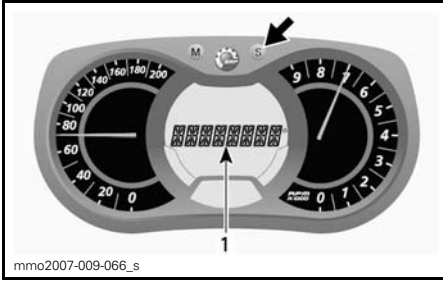

1. Mode altitude (M/FT)

Confirmez le mode par la présence du symbole ci-dessous.

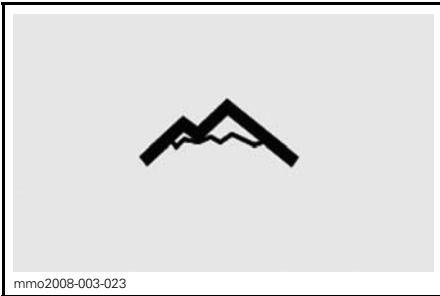

MODE ALTITUDE

Appuyez sur le bouton MODE (M) pour confirmer la sélection ou attendez 5 secondes.

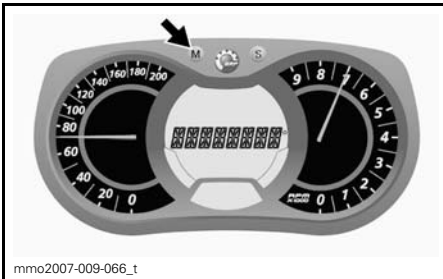

I) Vitesse maximale

Enregistre la vitesse maximale du véhicule depuis qu'elle a été réinitialisée.

Pour afficher la vitesse maximale du véhicule, procédez comme suit.

Appuyez sur le bouton MODE (M) pour sélectionner l'affichage.



REMARQUE: L'affichage clignote pendant environ 5 secondes puis revient au mode précédemment sélectionné si l'affichage n'est pas modifié.

Appuyez sur le bouton SET (S) pour sélectionner le mode vitesse maximale (TOP_SPD).

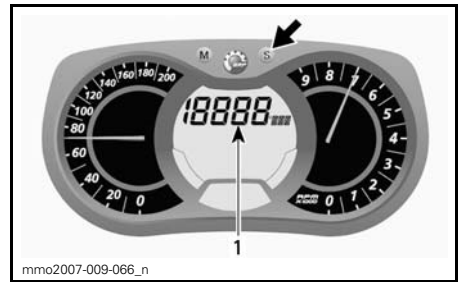

1. Mode vitesse maximale (TOP_SPD)

Appuyez sur le bouton MODE (M) pour confirmer la sélection ou attendez 5 secondes.



Pour réinitialiser, appuyez sur le bouton MODE (M) pour sélectionner le mode.



Appuyez sur le bouton SET (S) et maintenez-le enfoncé pendant 5 secondes pour la réinitialisation.



J) Vitesse moyenne

Enregistre la vitesse moyenne du véhicule depuis qu'elle a été réinitialisée.

Pour afficher la vitesse moyenne du véhicule, procédez comme suit.

Appuyez sur le bouton MODE (M) pour sélectionner l'affichage.



REMARQUE: L'affichage clignote pendant environ 5 secondes puis revient au mode précédemment sélectionné si l'affichage n'est pas modifié.

Appuyez sur le bouton SET (S) pour sélectionner le mode vitesse moyenne du véhicule (AVR_SPD).

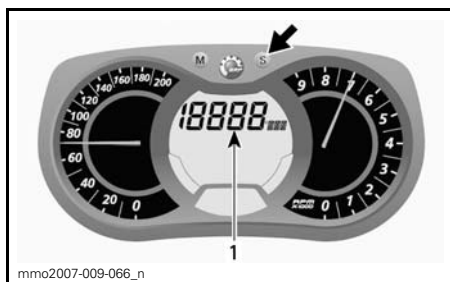

1. Mode vitesse moyenne du véhicule (AVR_SPD)

Appuyez sur le bouton MODE (M) pour confirmer la sélection ou attendez 5 secondes.



Pour réinitialiser, appuyez sur le bouton MODE (M) pour sélectionner le mode.

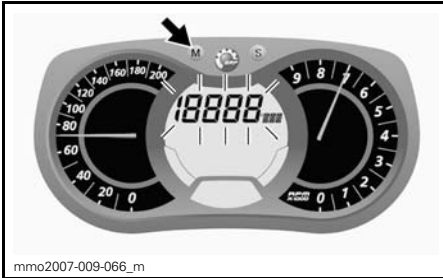

Appuyez sur le bouton SET (S) et maintenez-le enfoncé pendant 5 secondes pour la réinitialisation.

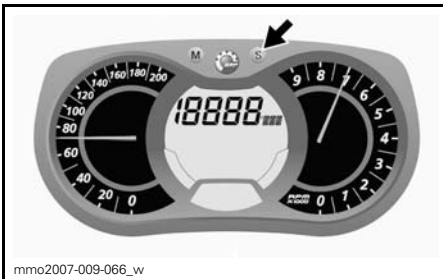

K) Intensité de chauffage des poignées

Indicateur à barres qui indique l'intensité de chauffage.

Pour plus de détails, reportez-vous à *INTERRUPTEUR DE CHAUFFAGE DES POIGNÉES*.

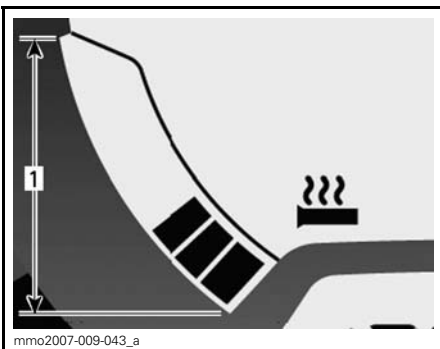

POIGNÉES CHAUFFANTES
1. Niveau de fonctionnement

L) Intensité de chauffage de la manette d'accélérateur

Indicateur à barres qui indique l'intensité de chauffage.

Cet indicateur apparaît à la place du niveau de carburant avec l'activation de l'interrupteur de chauffage de la manette d'accélérateur. Lorsque l'interrupteur est relâché, le niveau de carburant réapparaît.

Pour plus de détails, reportez-vous à *INTERRUPTEUR DE CHAUFFAGE DE LA MANETTE D'ACCÉLÉRATEUR*.

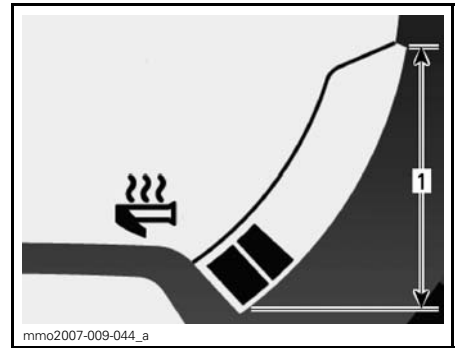

MANETTE D'ACCÉLÉRATEUR CHAUFFANTE
1. Niveau de fonctionnement

M) Consommation de carburant instantanée

Calcule la consommation de carburant moyenne du véhicule en marche.

Pour afficher la consommation de carburant moyenne du véhicule, procédez comme suit.

Appuyez sur le bouton MODE (M) pour sélectionner l'affichage.



REMARQUE: L'affichage clignote pendant environ 5 secondes puis revient au mode précédemment sélectionné si l'affichage n'est pas modifié.

Appuyez sur le bouton SET (S) pour sélectionner le mode consommation de carburant instantanée (L/100 km).

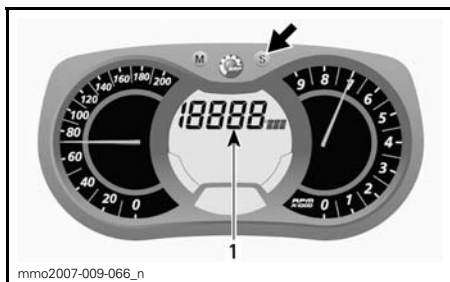

1. Mode consommation de carburant instantanée (L/100 km)

Appuyez sur le bouton MODE (M) pour confirmer la sélection ou attendez 5 secondes.

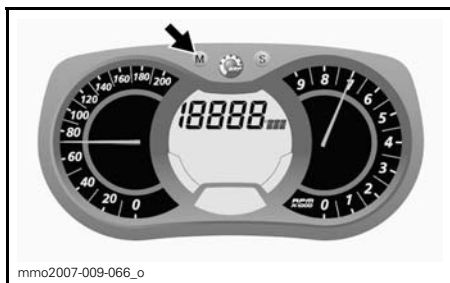

N) Consommation de carburant totale

Enregistre la consommation de carburant totale du véhicule depuis qu'elle a été réinitialisée.

Pour afficher la consommation de carburant totale du véhicule, procédez comme suit.

Appuyez sur le bouton MODE (M) pour sélectionner l'affichage.



REMARQUE: L'affichage clignote pendant environ 5 secondes puis revient au mode précédemment sélectionné si l'affichage n'est pas modifié.

Appuyez sur le bouton SET (S) pour sélectionner le mode consommation de carburant totale (TC).

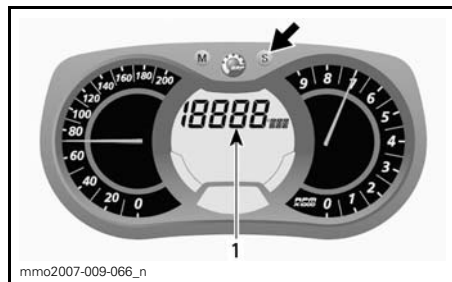

1. Mode consommation de carburant totale (TC)

Confirmez le mode par la présence de l'abréviation TC.

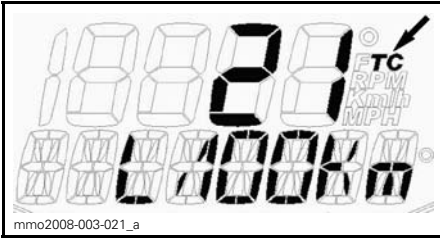

TYPIQUE

Appuyez sur le bouton MODE (M) pour confirmer la sélection ou attendez 5 secondes.

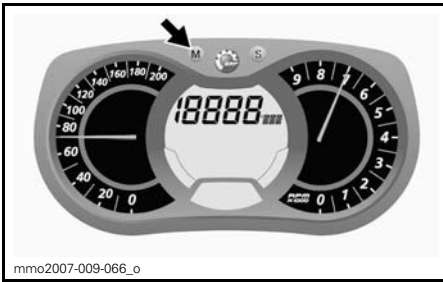

Pour réinitialiser, réglez le compteur journalier sur JOURNALIER B. Pour plus de détails, reportez-vous à **COMPTEUR JOURNALIER A OU B**.

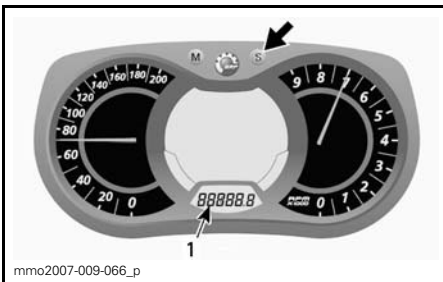

1. *Mode compteur journalier (JOURNALIER A)*

Appuyez sur le bouton SET (S) et maintenez-le enfoncé pour la réinitialisation.

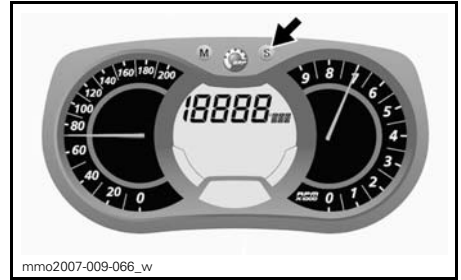

O) Affichage de messages

Cet affichage sert de complément aux témoins pour attirer votre attention et vous donner une brève description d'une anomalie ou vous informer d'une condition particulière.

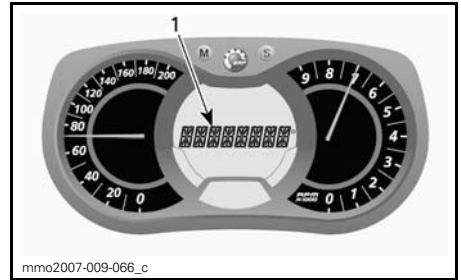

1. *Affichage de messages*

Le message apparaît avec un signal sonore codé et un ou plusieurs témoins.

Pour plus de détails sur les signaux sonores codés et sur ce qu'il faut faire selon le message, reportez-vous à **TÉMOINS DE L'INDICATEUR**.

P) Température du liquide de refroidissement

Indicateur à barres qui communique en continu la température du liquide de refroidissement.

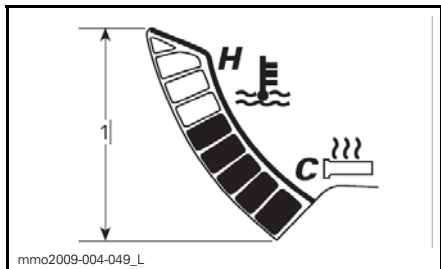

TEMPÉRATURE DU LIQUIDE DE REFROIDISSEMENT

1. Plage

Q) Mode enregistrement de sessions (accessoire)

Dans ce mode, la vitesse du véhicule, le régime du moteur (tr/min) et une fonction présélectionnée sur l'écran 1 peuvent être enregistrés en même temps pendant une période définie par l'opérateur.

De même, 9 sessions différentes (« tours de piste ») peuvent être enregistrées pendant une durée totale de 15 minutes.

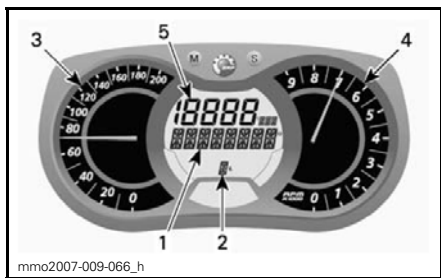

MODE ENREGISTREMENT DE SESSIONS

1. Affichage mode enregistrement de sessions
2. Sessions (« tours de piste »)
3. Vitesse du véhicule
4. Régime du moteur en tours par minute (RPM)
5. Fonction présélectionnée

Pour activer le mode enregistrement de sessions :

1. Appuyez sur le bouton SET (S) pour sélectionner le mode odomètre sur l'écran 3.

2. Appuyez sur le bouton SET (S) et maintenez-le enfoncé pendant 2 secondes pour activer le mode, REC apparaît pour indiquer la sélection du mode enregistrement.



1. Mode enregistrement
2. Odomètre

3. Appuyez sur le bouton SET (S) pour faire défiler les modes.

Les modes disponibles sont : STOP, REC (enregistrement) ou PLAY (lecture).

Pour enregistrer :

1. Sélectionnez le mode REC (enregistrement).



MODE ENREGISTREMENT

2. Appuyez sur le bouton MODE (M) pour démarrer l'enregistrement.
3. Durant l'enregistrement, appuyez à nouveau sur le bouton MODE (M) à chaque fois que vous souhaitez enregistrer une nouvelle session (de 1 à 9 sessions).

Appuyez sur le bouton SET (S) pour interrompre l'enregistrement.



MODE ENREGISTREMENT

1. Durée d'enregistrement
2. « Tour de piste »/session
3. Mode sélectionné

Pour enregistrer une autre session, appuyez sur le bouton SET (S) jusqu'à ce que le mode REC (enregistrement) apparaisse à l'écran. Répétez la procédure précédemment décrite pour enregistrer.

Pour consulter les données enregistrées :

1. Sélectionnez le mode PLAY.

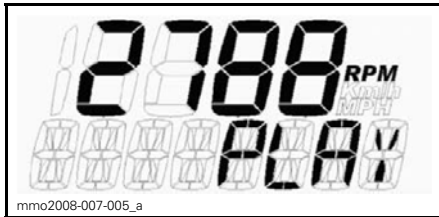

MODE PLAY (LECTURE)

2. Appuyez sur le bouton MODE (M) pour lire les données enregistrées.

Toutes les données enregistrées (compteur de vitesse, tachymètre et mode présélectionné à l'écran 1) apparaissent en même temps.

3. Appuyez sur le bouton SET (S) pour interrompre la session enregistrée OU appuyez sur le bouton MODE (M) pour passer à une autre session enregistrée.

REMARQUE: Un appui sur SET (S) interrompt la session en cours puis fait apparaître la durée enregistrée de cette session. Après 5 secondes, l'affichage passe automatiquement à la session enregistrée suivante.

À la fin de toutes les sessions enregistrées, STOP apparaît sur l'affichage.

Pour consulter à nouveau les données enregistrées, appuyez sur le bouton SET (S) pour revenir en mode PLAY. Répétez la procédure précédemment décrite pour la lecture.

Pour enregistrer d'autres sessions, appuyez sur le bouton SET (S) pour passer en mode REC (enregistrement). Répétez la procédure précédemment décrite pour enregistrer.

Appuyez sur le bouton SET (S) et maintenez-le enfoncé pendant 5 secondes pour quitter le mode enregistrement de sessions ; le mode précédemment sélectionné apparaît.

Affichage analogique utilisant la procédure

Jauge analogique/numérique

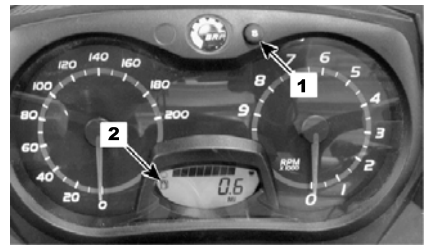

1. Bouton SET (S)
2. Jauge de niveau de carburant

Enfoncez le bouton SET (S) jusqu'à ce que l'affichage soit sur le mode hodo-mètre.

Maintenez enfoncé le bouton S pendant 3 secondes et l'affichage polyvalent affichera la température du moteur.

Maintenez enfoncé le bouton S pendant 3 secondes pour afficher de nouveau la jauge de carburant.

5) Témoins de l'indicateur

Le ou les témoins de l'indicateur vous informent d'une anomalie ou d'une condition particulière.









TYPIQUE — TÉMOINS



Le témoin peut clignoter seul ou en association avec un autre témoin.

Des signaux sonores codés retentissent et des messages (en fonction du modèle d'indicateur) apparaissent pour attirer votre attention.

Consultez le tableau ci-après pour plus de détails.

REMARQUE: L'affichage de messages n'est pas disponible sur tous les indicateurs.

TÉMOIN(S) ALLUMÉ(S)	SIGNAL SONORE	DESCRIPTION
	Bips brefs, rapides et continus	Le moteur, le silencieux ou l'ECM est/sont en surchauffe, le moteur est limité à 5500 tr/min. Arrêtez le moteur dès que possible et laissez refroidir les composants. Contrôlez le circuit de refroidissement.
	Bips brefs, rapides et continus	<ul style="list-style-type: none"> Niveau d'huile d'injection dangereusement bas. Arrêtez le véhicule dans un endroit sûr, dès que possible, pour faire le plein du réservoir d'huile d'injection avant de remettre le moteur en marche. Si le niveau d'huile d'injection est élevé, cela indique une anomalie dans le circuit d'injection d'huile : voyez un concessionnaire LYNX agréé dès que possible.
	4 bips courts	Le moteur, le silencieux ou l'ECM est/sont en surchauffe : ralentissez la motoneige et conduisez dans de la neige poudreuse ou arrêtez le moteur et attendez que les composants refroidissent. Contrôlez le circuit de refroidissement.
	4 bips courts	Anomalie dans le système de gestion du moteur qui peut altérer le fonctionnement normal du moteur : adressez-vous à un concessionnaire Lynx agréé dès que possible.
	4 bips courts toutes les 5 minutes	<ul style="list-style-type: none"> Moteur en mode de protection. Vérifiez que le carburant recommandé est bien utilisé. Contrôlez la qualité du carburant et remplacez-le si nécessaire. Si l'anomalie persiste, contactez un concessionnaire LYNX agréé.
	Bip continu	<ul style="list-style-type: none"> Procédure d'arrêt de moteur enclenchée en raison d'une surchauffe suite à une période trop longue d'inactivité. Problème sur la pompe à carburant, contactez un concessionnaire LYNX agréé.
	4 bips courts toutes les 5 minutes	Niveau bas d'huile d'injection. Faire le plein du réservoir d'huile d'injection dès que possible.
	—	Niveau de carburant bas. Une (1) seule barre encore sur l'affichage du niveau de carburant. Faire le plein du réservoir de carburant dès que possible.

Témoin(s) allumé(s)	SIGNAL SONORE	description
	Bip lents longs	Inversion électronique sélectionnée.
	3 bips courts	La rotation du moteur reste inchangée après inversion de marche ; réessayer.
	—	Le phare est en position de feu de route.
DESS	Voyez les codes du témoin DESS, Interrupteur coupe-circuit.	

Comprendre les codes d'erreur

Affichage analogique/numérique multifonction uniquement

Appuyez sur le bouton MODE (M) puis maintenez-le enfoncé et appuyez en même temps plusieurs fois de manière répétée sur le commutateur feu de croisement/feu de route.

Si plusieurs codes sont inscrits, utilisez SET (S) ou MODE (M) pour les faire défiler.

Pour quitter le mode codes d'erreur, appuyez sur le bouton MODE (M) et maintenez-le enfoncé.

Contactez un concessionnaire LYNX agréé pour la signification des codes.

6) Bouton MODE (M)

Indicateur analogique/numérique multifonction uniquement

Bouton utilisé pour naviguer dans l'affichage multifonction de l'indicateur.

REMARQUE: Le bouton MODE (M) sur le boîtier multifonctionnel a les mêmes fonctions et peut aussi être utilisé.

7) Bouton SET (S)

Bouton utilisé pour naviguer dans l'affichage multifonction de l'indicateur, l'ajuster ou le réinitialiser.

REMARQUE: Le bouton SET (S) sur le boîtier multifonctionnel a les mêmes fonctions et peut aussi être utilisé.

8) Manette d'accélérateur

Conçue pour être activée avec le pouce. Elle permet d'augmenter la vitesse du moteur et d'engager la transmission. Lorsque cette manette est relâchée, le régime moteur retourne automatiquement au ralenti.

AVERTISSEMENT

Essayez la manette d'accélérateur avant chaque démarrage du moteur. Le loquet de la manette doit retourner à sa position initiale une fois relâché. Dans le cas contraire, ne démarrez pas le moteur.

9) Manette de frein

Lorsqu'elle est actionnée, le véhicule freine. Lorsqu'on la relâche, elle retourne automatiquement à sa position initiale. La puissance de freinage est proportionnelle à la pression exercée sur la manette et dépend aussi du type du terrain et de la neige.

10) Manette de frein de stationnement

Le frein de stationnement doit être utilisé chaque fois que la motoneige est garée.

⚠ AVERTISSEMENT

Assurez-vous que le frein de stationnement est complètement desserré avant d'utiliser la moto-neige. Circuler alors que les freins sont engagés (frottement des plaquettes sur le disque) peut endommager le système de freinage, causer la défaillance des freins ou un feu.

Pour activer le mécanisme

Pressez la manette de frein et maintenez-la tout en tirant sur le loquet. Lorsque la manette de frein est maintenue à mi-course, le frein de stationnement doit être totalement engagé.

⚠ ATTENTION La position du frein de stationnement peut varier en fonction de l'usure des plaquettes. Lorsque vous enclenchez le frein de stationnement, veillez à ce que le véhicule reste parfaitement en place.

REMARQUE: La manette de frein peut être réglée sur deux positions.

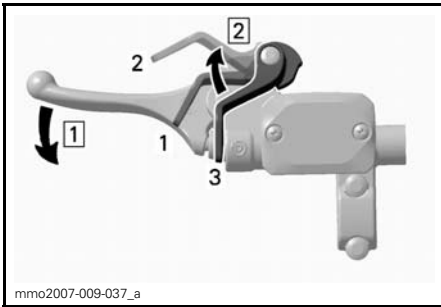

TYPIQUE — ACTIVATION DU MÉCANISME

1. Position 1
2. Position 2
3. OFF

- Étape 1 : Pressez la manette de frein et maintenez-la
- Étape 2 : Ajustez la manette de verrouillage

Pour relâcher le mécanisme

Pressez la manette de frein. Le loquet de la manette retourne à sa position initiale. Déverrouillez toujours le frein de stationnement avant de conduire.

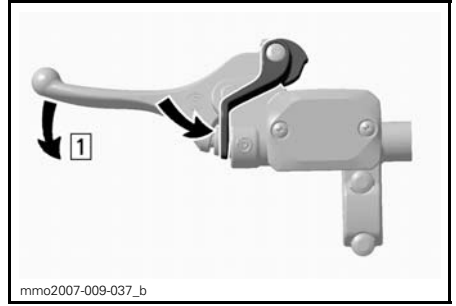

TYPIQUE — LIBÉRATION DU MÉCANISME Étape 1 : Pressez la manette de frein

11) Boîtier multifonctionnel

59 YETI 600 ACE

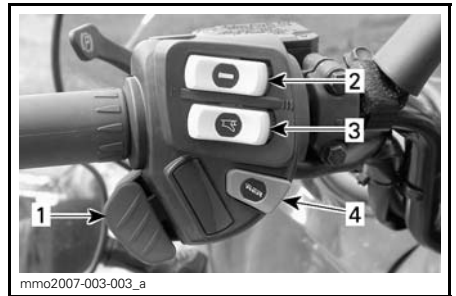

1. Inverseur de phare
2. Poignées chauffantes
3. Manette d'accélérateur chauffante
4. Bouton de démarrage

Tous sauf 59 YETI 600 ACE

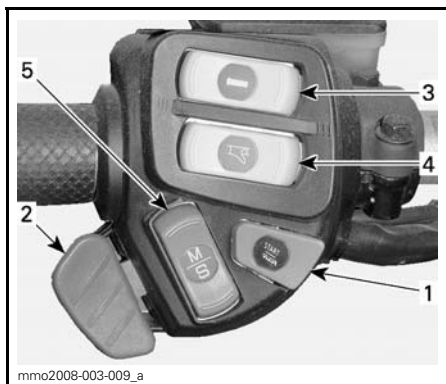

TYPIQUE

1. Bouton de démarrage
2. Inverseur de phare
3. Poignées chauffantes
4. Manette d'accélérateur chauffante
5. Bouton MODE/SET

Bouton de démarrage

Lorsque vous appuyez sur ce bouton, le moteur démarre. Pour la procédure, reportez-vous à *CONSIGNES D'UTILISATION*.

Inverseur de phare

Cet inverseur permet de sélectionner le feu de route ou le feu de croisement. Les feux sont automatiquement allumés lorsque le moteur tourne.

Interrupteur de chauffage des poignées

Sélectionnez la position souhaitée pour garder vos mains à une température agréable.

Tous sauf 59 YETI 600 ACE

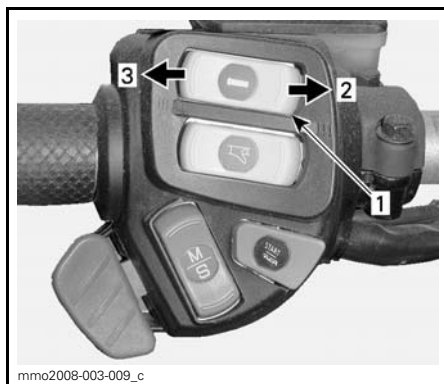

1. Interrupteur de chauffage des poignées
2. Plus chaud
3. Plus froid

Sur les modèles susmentionnés, l'intensité de chauffage des poignées apparaît sur l'affichage multifonction.

Les poignées chauffantes ne fonctionnent pas s'il n'y a plus de barres sur l'affichage.

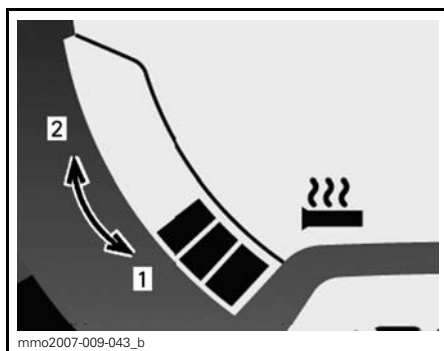

INDICATEUR MULTIFONCTION — INTENSITÉ DE CHAUFFAGE

1. Plus froid
2. Plus chaud

59 YETI 600 ACE

REMARQUE: Les poignées chauffées sont activées quand le moteur est à plus de 2000 tr/min.

Sélectionnez la position du sélecteur selon l'intensité de réchauffement souhaitée afin de maintenir vos mains à une température confortable.

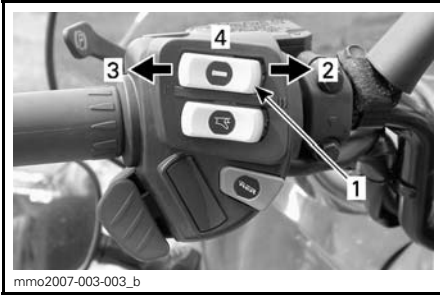

mmo2007-003-003_b

1. Interrupteur de chauffage des poignées
2. Plus chaud
3. Plus froid
4. Off

Interrupteur de la manette d'accélérateur chauffante

Sélectionnez la position souhaitée pour garder votre pouce à une température agréable.

Tous sauf 59 YETI 600 ACE

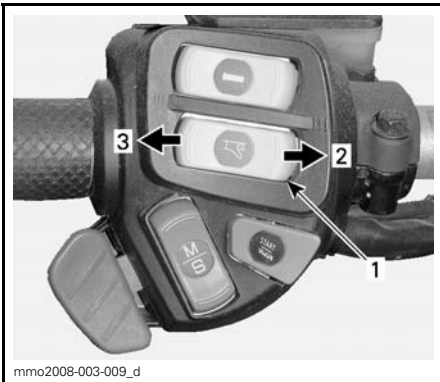

mmo2008-003-009_d

1. Interrupteur de la manette d'accélérateur chauffante
2. Plus chaud
3. Plus froid

La manette d'accélérateur chauffante ne fonctionne pas s'il n'y a plus de barres sur l'affichage.

REMARQUE: L'indicateur à barres apparaît avec l'activation de l'interrupteur de la manette d'accélérateur. Lorsque l'interrupteur est relâché, le niveau du réservoir de carburant réapparaît.

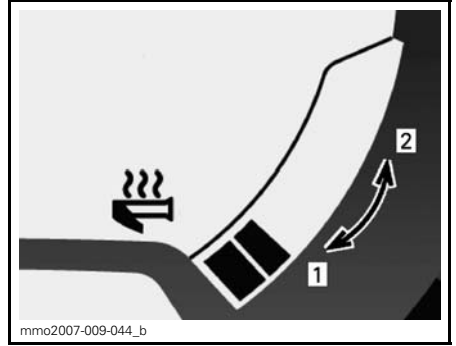

mmo2007-009-044_b

INDICATEUR MULTIFONCTION — INTENSITÉ DE CHAUFFAGE

1. Plus froid
2. Plus chaud

59 YETI 600 ACE

REMARQUE: Les poignées chauffées sont activées quand le moteur est à plus de 2000 tr/min.

Sélectionnez la position souhaitée pour garder votre pouce à une température agréable.

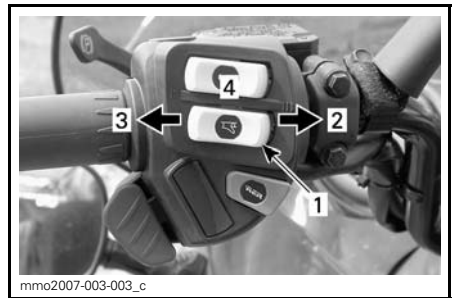

mmo2007-003-003_c

1. Interrupteur de la manette d'accélérateur chauffante
2. Plus chaud
3. Plus froid
4. Off

Bouton MODE/SET

Tous sauf 59 YETI 600 ACE

Ce bouton peut être utilisé à la place des deux boutons situés en haut de l'indicateur analogique/numérique pour faciliter les réglages de l'indicateur.

- Lorsque vous le poussez vers le haut, il a les mêmes fonctions que le bouton MODE (M).
- Lorsque vous le poussez vers le bas, il a les mêmes fonctions que le bouton SET (S).

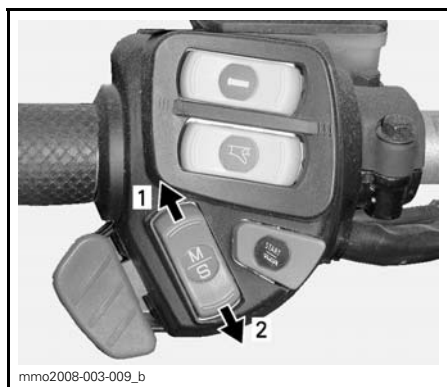

mmo2008-003-009_b

INDICATEUR MULTIFONCTION

1. Fonction MODE
2. Fonction SET

12) Guidon

Le guidon contrôle la direction de la motoneige. La rotation du guidon vers la droite ou vers la gauche entraîne l'orientation des patins pour faire tourner la motoneige.

⚠ AVERTISSEMENT

Une marche arrière rapide peut provoquer la perte de stabilité et de contrôle du véhicule.

13) Dispositif de réglage de la position du guidon (modèles Grand Tourer)

Modèles Grand Tourer

Sur le modèle Grand Tourer, il s'agit du dispositif de réglage rapide de la position du guidon. Vous pouvez régler le guidon sur 4 positions.



Handlebar

14) Sangle pour régions de montagne (modèles Commander)

Modèles Commander

La sangle permet au conducteur de s'accrocher en cas de conduite à flanc de colline.

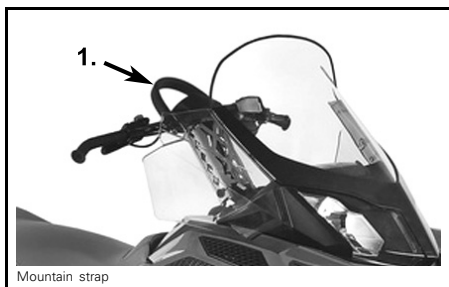

Mountain strap

1. Sangle pour régions de montagne

⚠ AVERTISSEMENT

Cette sangle n'est pas adaptée au remorquage, au levage ou aux opérations analogues. La sangle permet au conducteur de s'accrocher en cas de conduite à flanc de colline. Gardez toujours une main sur le guidon.

15) Coupe-circuit**Généralités**

Lorsque le cordon coupe-circuit (clé DESS) est débranché, le moteur s'arrête afin d'éviter que la motoneige continue à rouler si le pilote chute.

⚠ AVERTISSEMENT

Retirez toujours le cordon coupe-circuit (clé DESS) lorsque vous n'utilisez pas la motoneige pour éviter un démarrage accidentel, une utilisation abusive ou un vol.

Fonctionnement

Fixez le cordon à un vêtement et placez le cordon (clé DESS) en position avant de démarrer.

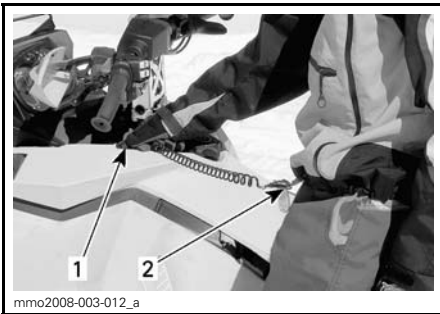
**TYPIQUE**

1. Placez sur le contact
2. Fixez à vos vêtements

En cas de nécessité d'arrêt d'urgence du moteur, tirez le cordon coupe-circuit (clé DESS) pour le détacher du contact.

Clé DESS (Digitally Encoded Security System)/Coupe-circuit

Le cordon coupe-circuit (clé DESS) fait l'objet d'un codage numérique afin de garantir à votre motoneige la sécurité d'une clé conventionnelle tout en stoppant le moteur afin d'éviter que la motoneige continue à rouler si le pilote chute.

La clé DESS fournie avec votre motoneige renferme une puce électronique contenant un code numérique unique. Votre concessionnaire LYNX agréé programme cette clé dans le module ECM de votre motoneige pour permettre le fonctionnement du moteur au-dessus de 3000 tours/minute si et seulement si ce code unique a été lu après le démarrage du moteur.

En cas d'installation d'une autre clé codée, le moteur pourra démarrer mais n'atteindra pas la vitesse d'entraînement permettant de déplacer le véhicule.

Veillez à faire en sorte d'éviter tout contact entre la clé DESS et la poussière ou la neige.

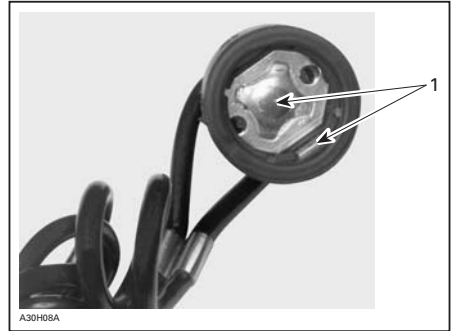
**CLÉ DESS**

1. Pas de poussière ou de neige

Clés DESS supplémentaires

Le système ECM de votre motoneige peut être programmé par votre concessionnaire LYNX agréé afin d'accepter 8 clés distinctes.

Nous vous conseillons d'acheter les clés supplémentaires chez votre revendeur LYNX. Si vous disposez de plusieurs motoneiges LYNX dotées d'une clé codée, chacune d'elle peut être programmée par votre concessionnaire LYNX de sorte à être compatible avec les clés des autres véhicules.

Codes du témoin DESS

REMARQUE: En présence d'un code quelconque, adressez-vous à un concessionnaire LYNX agréé.

AVERTISSEMENT DE SÉCURITÉ		DESCRIPTION	
SIGNAL SONORE	AFFICHAGE DE MESSAGES		
2 bips courts	WELCOME...	Message de bienvenue personnalisé, vous avez la bonne clé	
Bips courts lents/répétitifs	CHECK KEY	Lecture de la clé impossible (mauvaise liaison)	Veillez à faire en sorte d'éviter tout contact entre la clé DESS et la poussière ou la neige. Réinstallez la clé et redémarrez le moteur. Le véhicule ne peut pas être conduit.
Bips courts rapides/répétitifs	BAD KEY	Clé non valable ou clé non programmée	Utilisez la clé adéquate ou faites programmer la clé. Le véhicule ne peut pas être conduit.

16) Coupe-circuit du moteur

Commutateur à poussoir. Pour arrêter le moteur en cas d'urgence, sélectionnez la position OFF (enfoncée) et freinez en même temps. Pour redémarrer, le bouton doit être en position ON (relevée).



POSITION OFF

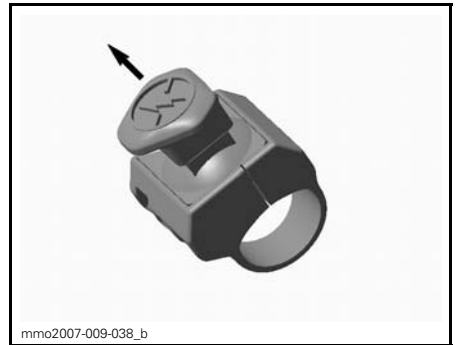

POSITION ON

Tous les conducteurs de la motoneige doivent se familiariser avec le fonctionnement de cet appareil en l'utilisant plusieurs fois lors de la première sortie puis à chaque arrêt du moteur. La procédure de coupure du moteur deviendra un réflexe et préparera les conducteurs aux situations d'urgence.

⚠ AVERTISSEMENT

Si le bouton a été activé en cas d'urgence causée par un dysfonctionnement, la source du dysfonctionnement doit être définie et corrigée avant le redémarrage de l'appareil. Contactez un concessionnaire agréé LYNX.

17) Poignée du démarreur à rappel

Type à rappel automatique situé côté droit de votre motoneige derrière le flanc. Pour activer le mécanisme, tirez sur la poignée jusqu'à ce que vous sentiez une résistance, puis tirez avec force. Relâchez lentement la poignée.

18) Levier de changement de vitesse

Utilisez ce levier pour sélectionner les vitesses. La boîte de vitesses comporte deux vitesses en marche avant, une marche arrière et un point mort.

Pour plus de détails, reportez-vous à *FONCTIONNEMENT DE LA BOÎTE DE VITESSES* dans les *CONSIGNES D'UTILISATION*.

REMARQUE: Il est indispensable d'enfoncer le bouton du levier de vitesse pour faire passer celui-ci du point mort à la marche arrière.

Changement de vitesse

Ces modèles sont équipés d'un levier de changement de vitesse à 4 positions. Deux vitesses en marche avant, une marche arrière et le point mort entre la vitesse 1 et la marche arrière.

REMARQUE : le changement de vitesse en mouvement n'est possible qu'entre les vitesses 1 et 2 lorsque le moteur fonctionne au ralenti et que la vitesse est inférieure à 20 km/h.

19) Bouchon de réservoir d'essence

Dévissez pour remplir le réservoir puis serrez complètement.

⚠ AVERTISSEMENT

Arrêtez toujours le moteur avant de faire le plein. Le carburant est inflammable et explosif dans certaines conditions. Travaillez dans un endroit bien aéré. Ne fumez pas. Tenez à l'écart des flammes et des étincelles. Retirez le bouchon avec précaution. En présence de pression différentielle (sifflement lors du desserrage du bouchon du réservoir), faire vérifier et/ou réparer le véhicule avant de l'utiliser. Ne remplissez jamais trop le réservoir d'essence pour ensuite laisser le véhicule exposé à la chaleur. Lorsque la température augmente, le carburant se dilate et risque de déborder. Essuyez tout carburant répandu sur le véhicule. Vérifiez régulièrement le circuit de carburant.

REMARQUE: Ne vous installez pas sur la selle si le bouchon du réservoir n'est pas en place.

20) Capot et flancs

Capot

⚠ AVERTISSEMENT

Ne faites jamais fonctionner le moteur alors que le capot a été déposé.

Dépose du capot

1. Déposez les flancs supérieurs comme expliqué ci-dessous.
2. Décrochez les attaches en caoutchouc des deux côtés.



1. Attache en caoutchouc

- Faites glisser le capot vers l'avant pour libérer les languettes des encoches.

Mise en place du capot

- Engagez les languettes situées à l'avant et au centre du capot dans les encoches du pan inférieur.

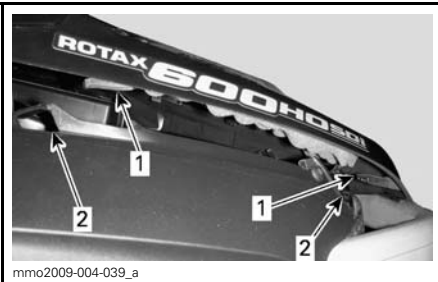

1. Languettes
2. Encoches

- Faites glisser le capot vers le phare jusqu'à ce qu'il s'arrête.
- Accrochez les attaches en caoutchouc.

Flancs supérieurs

⚠ AVERTISSEMENT

Ne faites jamais fonctionner le moteur alors que les flancs sont ouverts ou déposés.

Dépose des flancs supérieurs

- Décrochez l'attache en caoutchouc.

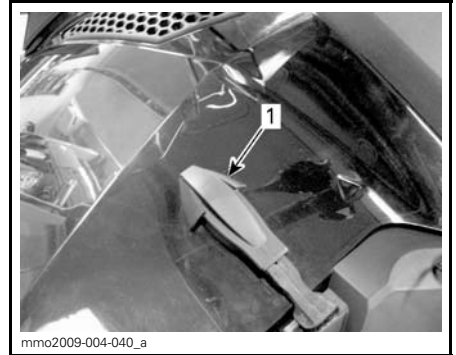

1. Attache en caoutchouc

- Soulevez la partie arrière du flanc de manière à libérer la languette en plastique de la console.
- Faites glisser le flanc vers l'arrière.

Mise en place des flancs supérieurs

- Introduisez les languettes avant inférieures dans les encoches de la partie haute du pan inférieur.

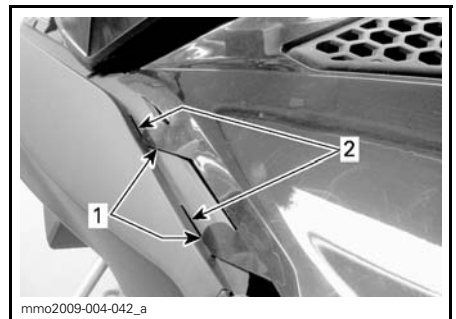

1. Languettes
2. Encoches

- Accrochez les pattes centrales du panneau supérieur à la console.

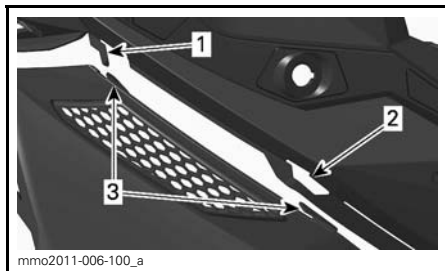

- mmo2011-006-100_a
1. Crochet de console
 2. Tiroir de console
 3. Pattes centrales du panneau

3. Introduisez la languette arrière dans la console.

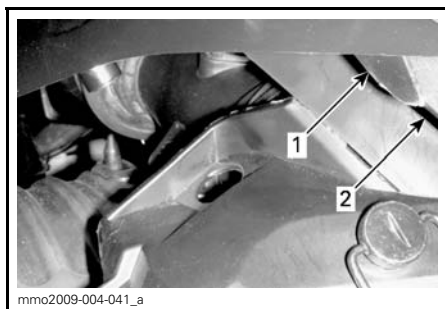

- mmo2009-004-041_a
1. Languette
 2. Encoche

4. Accrochez l'attache en caoutchouc.

Flancs inférieurs

⚠ AVERTISSEMENT

Ne faites jamais fonctionner le moteur alors que les flancs sont ouverts ou déposés.

Ouverture du flanc inférieur

1. Déposez le flanc supérieur comme expliqué ci-dessus.

Grand Tourer 600 E-TEC, Grand Tourer 1200 4-TEC, Commander 600 E-TEC, Commander 600 E-TEC Limited

2. Décrochez l'attache en caoutchouc.

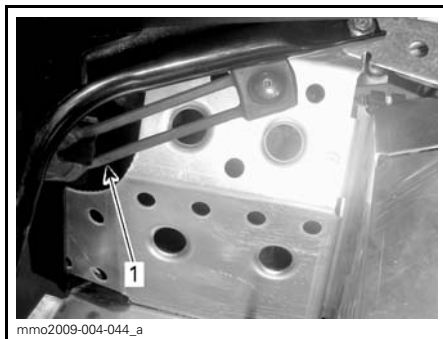

- mmo2009-004-044_a
1. Attache en caoutchouc

Tous

3. Faites tourner le clip d'un quart de tour dans le sens inverse des aiguilles d'une montre pour le débloquer.

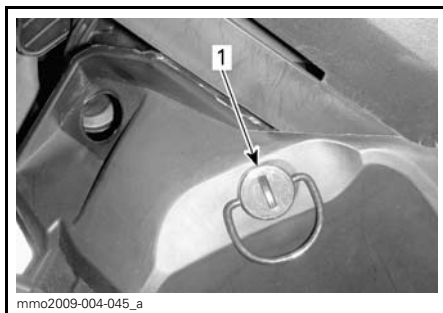

- mmo2009-004-045_a
1. Clip

Grand Tourer 600 E-TEC, Grand Tourer 1200 4-TEC, Commander 600 E-TEC, Commander 600 E-TEC Limited

4. Soulevez légèrement l'arrière du flanc puis ouvrez-le latéralement.

59 Yeti® 600 ACE

5. Maintenez enfoncée la patte de blocage, puis tirez le panneau vers le haut et vers l'arrière.



1. la patte de blocage

Fermeture du flanc inférieur

Grand Tourer 600 E-TEC, Grand Tourer 1200 4-TEC, Commander 600 E-TEC, Commander 600 E-TEC Limited

1. Introduisez la languette avant supérieure dans l'encoche de la partie haute du pan inférieur.

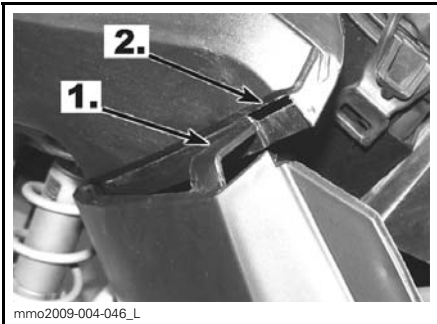

1. Languette
2. Encoche

2. Introduisez la partie inférieure du flanc sur le châssis en aluminium puis la languette en aluminium dans l'encoche du flanc.

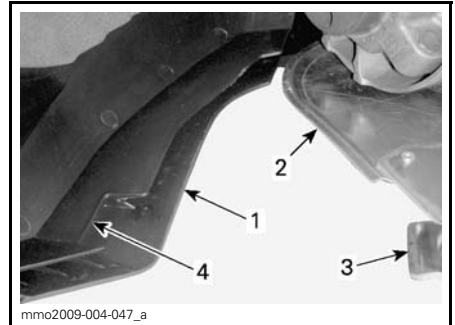

1. Partie inférieure
2. Châssis en aluminium
3. Languette en aluminium
4. Encoche du flanc

3. Introduisez la languette arrière inférieure dans l'encoche du tunnel.

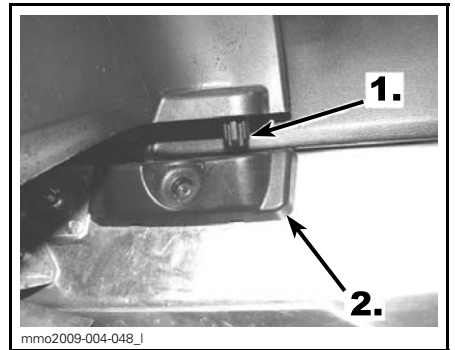

1. Languette
2. Encoche

4. Accrochez l'attache en caoutchouc.

59 Yeti® 600 ACE

5. Insérez les pattes inférieures du panneau dans les fentes du pan.

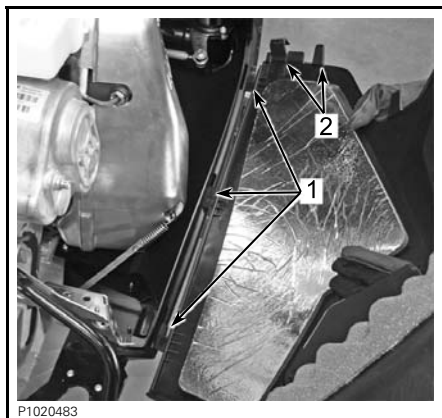

P1020483

1. inférieure onglets
2. pattes avant Basse

6. Alignez les pattes avant du panneau dans les fentes du pan inférieur.

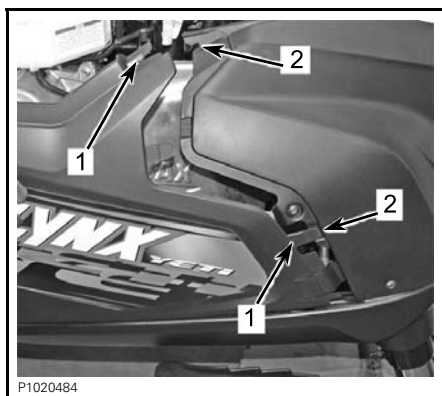

P1020484

1. Pattes avant Panel
2. Fentes pan Bas

7. Poussez le panneau vers l'avant.
8. Insérez la patte arrière inférieure dans la fente du tunnel.

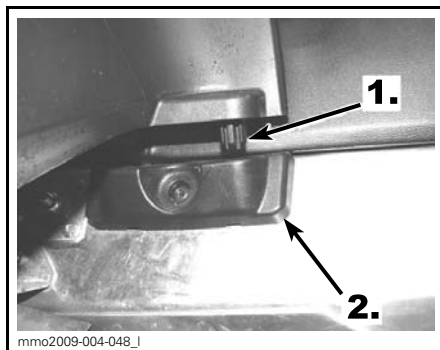

mmo2009-004-048_1

1. Languette
2. Encoche

Tous

9. Bloquez le clip en le tournant d'un quart de tour dans le sens des aiguilles d'une montre.

Dépose/ mise en place du flanc inférieur

- Ouvrez le flanc inférieur comme expliqué ci-dessus.
- Soulevez l'avant du flanc et libérez la charnière inférieure de son encoche.
- Libérez la charnière supérieure en abaissant le flanc.

Procédure inverse pour la mise en place.

21) Fusibles

Le système électrique est protégé par des fusibles. Pour plus de détails, reportez-vous à *SYSTÈME ÉLECTRIQUE*.

La boîte à fusibles est située du côté gauche du véhicule, derrière la housse de selle. Pour y accéder, ouvrez le flanc inférieur puis écartez la housse du siège.

⚠ ATTENTION N'utilisez pas de fusible d'une capacité supérieure car cela pourrait causer des dommages importants aux composants électriques et/ou entraîner un incendie.

⚠ AVERTISSEMENT

Si le fusible a brûlé, la source du dysfonctionnement doit être définie et corrigée avant le redémarrage de l'appareil. Contactez un concessionnaire agréé LYNX.



Fuses

Batterie

La batterie se trouve dans la boîte de rangement sous le siège du passager. Pour accéder à la batterie, enfoncez les encoches des deux côtés du couvercle de la batterie et retirez le couvercle.



Battery

22) Poignée de maintien/Pare-chocs

À utiliser lorsque vous devez lever la motoneige.

⚠ AVERTISSEMENT

N'essayez pas de soulever le véhicule sans aide. Utilisez un appareil de levage adéquat et demandez de l'aide pour répartir les charges et éviter les blessures.

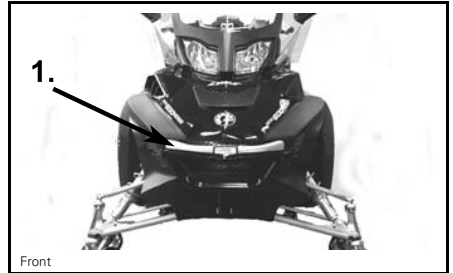

Front

AVANT

1. Poignée de maintien/pare-chocs

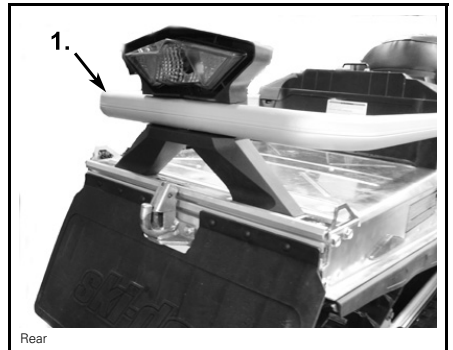

Rear

ARRIÈRE

1. Poignée de maintien/pare-chocs

⚠ ATTENTION N'utilisez pas les patins pour tirer ou lever la motoneige.

23) Compartiment de stockage

Le compartiment de stockage se trouve derrière le siège du conducteur.

⚠ AVERTISSEMENT

Le compartiment de stockage doit être correctement sanglé. Évitez d'y placer des objets tranchants, lourds ou fragiles.

Pour ouvrir le couvercle, tirez et écartez le loquet en caoutchouc sur le côté puis soulevez le côté droit du couvercle ou le siège du passager le cas échéant.

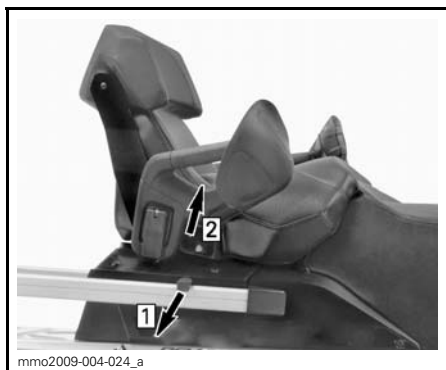

1. Tirez le loquet en caoutchouc
2. Soulevez le côté droit

24) Kit d'outils

Un kit contenant des outils de maintenance de base est fourni avec la motoneige.

Le sac à outils se trouve dans le compartiment moteur sur le protège-poulie.



1. Kit d'outils

25) Logement pour bougies

Un espace est prévu dans le kit d'outils pour conserver les bougies de rechange au sec et éviter tout choc qui pourrait en affecter le réglage ou les casser.

REMARQUE: Les bougies d'allumage de rechange ne sont pas fournies avec la motoneige.

REMARQUE: Avant l'installation, vérifiez l'écartement des bougies de rechange conformément aux *SPÉCIFICATIONS*.

REMARQUE: Commander Limited : les bougies de rechange se trouvent dans le kit Army.

⚠ ATTENTION Ne tentez pas d'ajuster l'écartement des bougies.

26) Courroie de distribution de rechange

Une courroie de distribution de rechange peut être stockée dans la boîte de rangement sous le siège.

REMARQUE: La courroie de distribution de rechange n'est pas fournie avec la motoneige (elle est néanmoins fournie avec le modèle Commander Limited).

⚠ ATTENTION Pour éviter de détériorer la courroie de distribution, faites en sorte que ce que vous transportez dans la boîte de rangement ne puisse pas l'abîmer.

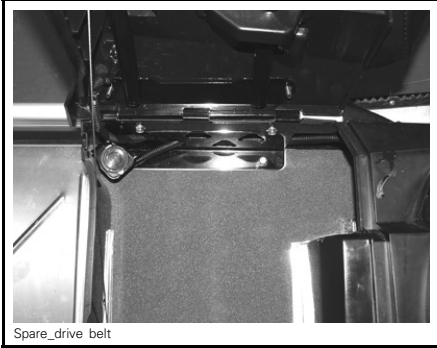

Spare_drive belt

27) Écrans et protections

⚠ AVERTISSEMENT

Ne mettez jamais le moteur en mouvement si le protège-courroie n'est pas en place, si le capot, la protection du disque de frein ou les flancs sont ouverts ou déposés.

Votre motoneige présente un certain nombre d'écrans et de protections. Maintenez ces éléments sur votre véhicule. Ils sont conçus pour éviter tout contact entre les vêtements, les mains et les pièces mobiles ou chaudes. N'essayez jamais de régler les pièces mobiles pendant que le moteur tourne.

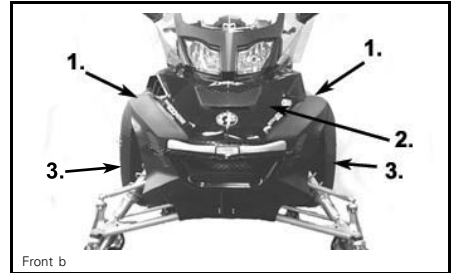

Front b

TYPIQUE

1. Flancs supérieurs
2. Capot avant
3. Flancs

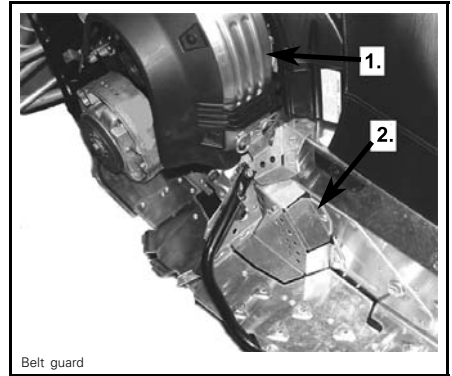

Belt guard

1. Protège-courroie
2. Protection du disque de frein

28) Chenille

⚠ AVERTISSEMENT

N'installez pas de crampons sur les chenilles à moins qu'elles ne soient conçues à cet effet. La chenille équipée de crampons mais non prévue pour cela, pourrait se déchirer et se séparer du véhicule, entraînant un risque de blessures graves ou la mort.

Avant de procéder à l'installation de crampons spéciaux sur les chenilles, vous devez impérativement contacter le concessionnaire LYNX agréé pour les crampons spécifiques actuellement disponibles et leurs usages prévus.

BRP ne recommande pas de conduire une motoneige équipée d'une chenille à profil élevé à **vitesse élevée** sur une piste, sur des surfaces de neige agglomérée ou de la glace pendant une période prolongée.

Si vous étiez dans l'obligation de le faire, **ralentissez** et réduisez la distance que vous avez à parcourir sur ces surfaces.

⚠ ATTENTION Le fait d'utiliser ces chenilles à vitesse élevée sur une piste, des surfaces de neige agglomérée ou de la glace provoquent une tension excessive et risquent de faire chauffer les chenilles. Afin d'éviter toute dégradation ou détérioration de la chenille, ralentissez et réduisez la distance que vous avez à parcourir sur ces surfaces.

Pour les consignes générales de maintenance de la chenille, reportez-vous aux rubriques *CHENILLE* et *TENSION ET ALIGNMENT DE LA CHENILLE* dans le chapitre *MAINTENANCE* de ce guide.

29) Siège passager

Modèles Grand Tourer® Commander uniquement (en option).

⚠ AVERTISSEMENT

Chaque passager doit être en mesure de placer ses pieds fermement sur les repose-pieds et d'agripper les poignées pendant tout le trajet. Ces critères sont importants à respecter car il faut pouvoir assurer au passager une certaine stabilité afin de réduire les risques d'éjection.

Dépose du siège passager

Pour déposer le siège passager, procédez comme suit :

1. Débranchez le connecteur pour accessoires en tournant le logement en plastique dans le sens inverse des aiguilles d'une montre.

REMARQUE: Le connecteur se trouve du côté gauche du compartiment de stockage.

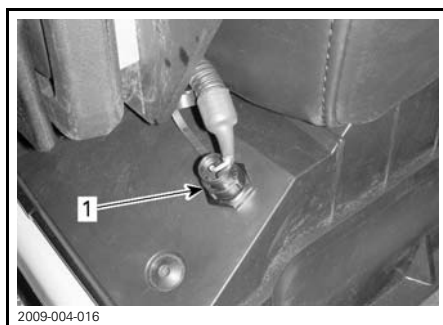

1. Connecteur pour accessoires

2. Installez la fiche en caoutchouc sur le connecteur.
3. Enfoncez le loquet puis soulevez l'arrière du siège.

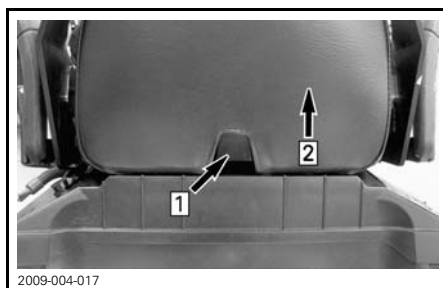

1. Poussez le loquet
2. Soulevez l'arrière du siège

4. Faites glisser le siège vers l'arrière et écartez-le.

Mise en place du siège du passager

Pour mettre en place le siège passager, procédez comme suit :

1. Orientez le siège passager vers l'avant et placez-le sur le couvercle du compartiment de stockage.
2. Inclinez légèrement le siège passager vers l'avant et engagez les deux crochets du siège dans les encoches du couvercle du compartiment de stockage.

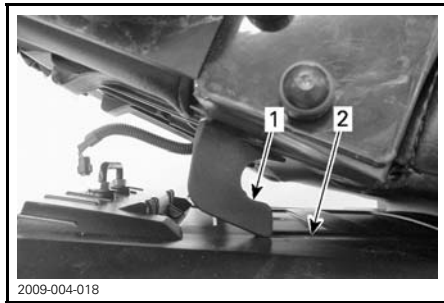

1. Crochet du siège
2. Encoche

3. Poussez le siège passager vers le siège conducteur et appuyez fortement sur la partie arrière pour bloquer le siège passager en place.

REMARQUE: Vous sentirez très distinctement un déclic. Vérifiez soigneusement que le siège est bien fixé ; pour cela, tirez dessus.

⚠ AVERTISSEMENT

Vérifiez que le siège est correctement verrouillé en place avant d'utiliser le véhicule.

4. Branchez le connecteur pour accessoires.

30) Poignées pour passager

Les poignées peuvent être réglées sur 3 positions différentes :



BASSE



ÉLEVÉE



RELEVÉE

Pour régler les poignées à la position souhaitée, procédez comme suit :

1. Soulevez la manette et effectuez plusieurs tours pour libérer la poignée.
2. Reportez-vous à l'étiquette située sur le support du dossier droit et guidez la poignée vers la position souhaitée.

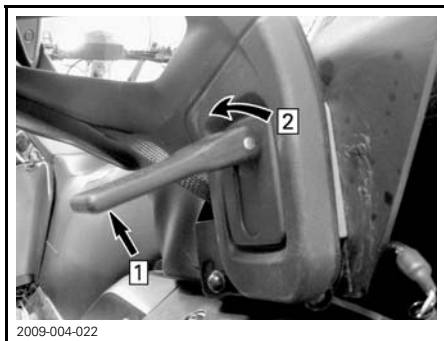

2009-004-022

1. Soulevez
2. Dévissez
3. Faites tourner la manette dans l'autre sens afin d'obtenir la tension suffisante.
4. Rabaissez la manette pour bloquer la poignée en place.

31) Interrupteur de chauffage des poignées des passagers arrière

L'interrupteur se trouve sur la poignée passager gauche.

Réglez l'intensité du chauffage comme illustré.



mmo2009-005-010_a

1. Éteint
2. Tiède
3. Chaud

32) Porte-bagages arrière

⚠ AVERTISSEMENT

Tous les objets placés sur le porte-bagages doivent être correctement sanglés. Ne transportez pas d'objets fragiles. Un chargement trop important risque de limiter la maniabilité de l'engin.

⚠ AVERTISSEMENT

Réglez toujours la suspension suivant la charge. La capacité de ce porte-bagages est limitée, la charge MAXIMALE est de 30 kg. Conduisez très lentement lorsqu'il est chargé. Évitez de passer rapidement sur des bosses.

33) Prise de 12 V

Cette prise jack peut recevoir un appareil électrique 12 volts. Le courant électrique est fourni tant que le moteur tourne.

34) Attelage de type crochet

Utilisez l'attelage avec une barre de traction pour remorquer un élément.

Lorsque vous attelez un élément, reportez-vous systématiquement aux recommandations du fabricant.

REMARQUE: Consultez l'étiquette placée sur le véhicule concernant les capacités de remorquage en termes de poids.

⚠ AVERTISSEMENT

Ne remorquez jamais un accessoire avec une corde. Utilisez toujours une barre de traction rigide. La corde peut provoquer une collision entre l'objet et la motoneige en cas de décélération rapide ou en descente.

Attelage en J

Fixation d'un équipement

1. Retirez la goupille.
2. Fixez la barre de traction sur le crochet de remorquage via l'attache de verrouillage.
3. Remettez la goupille en place.

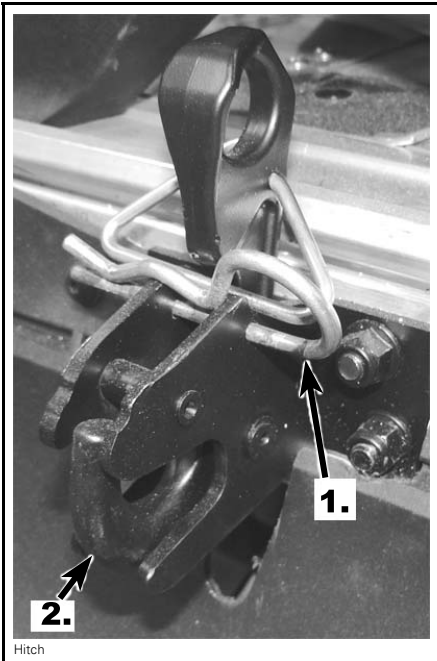

1. Goupille
2. Crochet de remorquage

⚠ AVERTISSEMENT

Vérifiez que la goupille est en place.

Retrait d'un équipement

1. Retirez la goupille.
2. Baissez l'attache de verrouillage et tirez la barre de traction vers le haut pour la libérer du crochet de remorquage.
3. Remettez la goupille en place.

CARBURANT

Carburant recommandé

Utilisez de l'essence sans plomb, vendue dans la plupart des stations-service, ou du carburant oxygéné contenant un maximum de 10 % d'éthanol ou de méthanol ou une combinaison des deux. Le carburant utilisé doit comporter l'indice d'octane minimal suivant.

INDICE D'OCTANE		
98 E (RON)		
95 E (RON)	▼	▼
MOTEURS	95	98
600 HO E-TEC	X	X
59 YETI 600 ACE	X	X
1200 4-TEC	X	X

⚠ ATTENTION Ne faites pas d'essai avec d'autres carburants ou d'autres rapports. L'utilisation de carburant non recommandé peut réduire les performances de la motoneige et endommager des composants importants du système d'alimentation et du moteur. Ne confondez pas le bouchon de réservoir d'huile et celui du réservoir d'essence. Le bouchon du réservoir d'huile porte la mention « OIL ».

Procédure de plein

Dévissez pour remplir le réservoir, puis serrez complètement.

⚠ AVERTISSEMENT

- Arrêtez toujours le moteur avant de faire le plein. Retirez le bouchon avec précaution.
- En présence de pression différentielle (sifflement lors du desserrage du bouchon du réservoir), faire vérifier et/ou réparer le véhicule avant de l'utiliser.
- Le carburant est inflammable et explosif dans certaines conditions.
- Non usare mai fiamme libere per controllare il livello carburante.
- Ne fumez pas. Tenez à l'écart des flammes et des étincelles.
- Travaillez dans un endroit bien aéré.
- Ne remplissez jamais trop le réservoir d'essence pour ensuite laisser le véhicule exposé à la chaleur. Lorsque la température augmente, le carburant se dilate et risque de déborder.
- Essuyez tout carburant répandu sur le véhicule.

REMARQUE: Ne vous asseyez ou ne vous penchez pas sur le siège lorsque le bouchon du réservoir de carburant n'est pas correctement installé.

Antigel pour circuit de carburant

Lors de l'utilisation de carburant oxygéné, un antigel pour conduites ou un additif absorbant d'eau n'est pas utile et ne doit pas être utilisé.

HUILE D'INJECTION (600 HO E-TEC)

Huile d'injection recommandée

MOTEUR	HUILE D'INJECTION RECOMMANDÉE
600 HO E-TEC	Huile synthétique mixte XP-S (2 temps) ⁽¹⁾

NOTICE ⁽¹⁾ Ces moteurs ont été spécifiquement développés et testés avec de l'huile synthétique mixte 2 temps XPS (P/N 619590103). BRP recommande vivement d'utiliser son huile synthétique mixte 2 temps XPS à tous moments. Aucun dommage causé par de l'huile ne convenant pas au moteur ne sera couvert par la garantie limitée de BRP.

NOTICE Vérifiez le niveau et rajoutez de l'huile chaque fois que vous faites le plein.

Vérification du niveau d'huile d'injection

Le réservoir d'huile d'injection se trouve derrière le panneau latéral droit.

Maintenez toujours le niveau d'huile d'injection recommandé dans le réservoir d'huile d'injection.

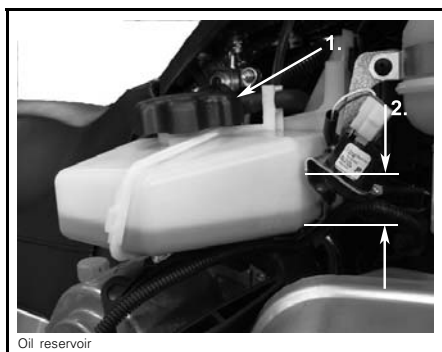

TYPIQUE

1. Réservoir d'huile d'injection
2. Marques de niveau (1/4, 1/2, 3/4)

NOTICE Vérifiez le niveau et rajoutez de l'huile chaque fois que vous faites le plein.

NOTICE Ne confondez pas le bouchon de réservoir d'huile et celui du réservoir d'essence.

⚠ WARNING

Ne remplissez pas trop Réinstallez le bouchon et serrez à fond. Essuyer tout déversement d'huile. L'huile chaude est inflammable.

PÉRIODE DE RODAGE

Durée de la période de rodage

Modèles à 1200 4-TEC et 600 ACE

Un rodage de 10 heures ou 500 km est nécessaire avant de pouvoir accélérer à fond.

Modèles à E-TEC

Cette durée dépend du volume de carburant. Environ deux réservoirs de carburant sont nécessaires pour compléter le rodage.

Pendant cette période :

- Les performances et le comportement du moteur ne seront pas optimaux.
- La consommation de carburant sera plus élevée.

Fonctionnement en rodage

Moteur

Durant la période de rodage, vous ne devez pas accélérer à plus de $\frac{3}{4}$. Toutefois, des accélérations maximales de courte durée et des variations de vitesse contribuent à un bon rodage.

⚠ ATTENTION La surchauffe du moteur, les accélérations maximales prolongées et les parcours à vitesse constante doivent être évités car cela risque d'endommager le moteur au cours du rodage.

Courroie

Une courroie de distribution neuve nécessite un rodage de 50 km. Évitez d'accélérer ou de décélérer brusquement, de tirer une charge ou de circuler à plein régime.

Inspection en rodage

REMARQUE: La révision à 10 heures est aux frais du propriétaire du véhicule.

Dans un mécanisme, toute pièce de précision doit faire l'objet d'une vérification périodique. C'est pourquoi nous recommandons de faire réviser le véhicule par un concessionnaire LYNX agréé après les 10 premières heures d'utilisation ou 500 kilomètres, selon le premier des deux qui survient.

CONSIGNES D'UTILISATION

Vérification avant utilisation

AVERTISSEMENT

Il est primordial de faire cette vérification avant d'utiliser le véhicule. Ne démarrez pas avant de vous être assuré du bon fonctionnement de tous les composants mécaniques et de toutes les fonctions de sécurité du véhicule. Le fait de ne pas faire cette vérification pourrait causer des blessures graves, voire mortelles.

- Retirez la neige et la glace du véhicule sur la selle, les cale-pieds, les commandes et les instruments.
- Phares — Le phare avant, le phare arrière et les feux stop sont montés de série. Veillez à ce que les phares soient en permanence propres et en bon état de fonctionnement.
- Vérifiez que la chenille et les roues intermédiaires ne sont pas gelées et tournent librement.

AVERTISSEMENT

Utilisez toujours un pont mécanique large pour vérifier les chenilles. Accélérez lentement pour faire tourner les chenilles à faible vitesse lorsque l'engin est levé.

- Actionnez la commande de frein et vérifiez que les freins fonctionnent entièrement avant que la commande ne touche le guidon. Elle doit revenir en position initiale lorsqu'elle est relâchée.
- Contrôlez le frein de stationnement. Serrer le frein de stationnement et vérifier qu'il fonctionne bien.
- Actionnez la manette d'accélérateur à plusieurs reprises pour vous assurer qu'elle fonctionne facilement.

AVERTISSEMENT

La poignée de l'accélérateur doit fonctionner facilement. Elle doit revenir automatiquement à la position de ralenti dès qu'on la relâche.

- Vérifiez le fonctionnement du cordon coupe-circuit (clé DESS), des coupe-circuits, du bouton d'allumage des feux de croisement et de route, du phare arrière, des feux stop et des témoins lumineux.
- Vérifiez que la direction et les patins fonctionnent correctement. Contrôlez l'action des patins par rapport au guidon.
- Contrôlez les niveaux de carburant et d'huile et la présence de fuites éventuelles. Remplissez les réservoirs si nécessaire et contactez un concessionnaire LYNX agréé en cas de fuite.
- Vérifiez que le préfiltre du silencieux n'est pas bloqué par la neige.
- Tous les compartiments de stockage doivent être correctement sanglés. Évitez d'y placer des objets lourds ou fragiles. Le capot et les flancs doivent aussi être correctement verrouillés.

AVERTISSEMENT

Tous les éléments réglables doivent être placés dans la meilleure position possible. Serrez toutes les fixations.

- Assurez-vous que votre motoneige n'est pas orientée vers des personnes ou des objets avant de démarrer. Personne ne doit se trouver sur ou derrière la motoneige.
- Portez des vêtements chauds adaptés à la conduite d'une motoneige.

VÉRIFICATION AVANT UTILISATION		
ÉLÉMENT	FONCTIONNEMENT	✓
Véhicule : selle, cale-pieds, phares, commandes et instruments.	Vérifiez l'absence de neige ou de glace.	
Chenilles et roues intermédiaires	Vérifiez si elles tournent librement.	
Manette de frein	Vérifiez son fonctionnement.	
Stationnement	Vérifiez son fonctionnement.	
Manette d'accélérateur	Vérifiez son fonctionnement.	
Boutons et témoins	Vérifiez son fonctionnement. Le cordon coupe-circuit doit être relié à un œillet des vêtements.	
Patins et direction	Vérifiez s'ils fonctionnent correctement.	
Carburant et huile	Vérifiez les niveaux et l'absence de fuite.	
Préfiltre silencieux	Vérifiez l'absence de neige ou de glace.	
Éléments réglables	Vérifiez si les réglages ont été correctement effectués et si les éléments sont correctement fixés.	
Compartiment de stockage	Vérifiez si les objets sont correctement sanglés et l'absence d'objets lourds ou fragiles.	
Proximité du véhicule	La motoneige ne doit pas être orientée vers des personnes ou des objets. Personne ne doit se trouver sur ou derrière la motoneige.	
Vêtements	Portez des vêtements chauds adaptés à la conduite d'une motoneige.	

Procédure de démarrage

Généralités

Procédure

- Contrôlez de nouveau le fonctionnement de la manette d'accélérateur.
- Vérifiez que le cordon coupe-circuit (clé DESS) est en place et que le cordon est attaché à un œillet de votre vêtement.
- Vérifiez que le coupe-circuit est en position ON.

REMARQUE: Pour un démarrage à froid initial, ne relâchez pas le frein de stationnement. Faites chauffer le véhicule comme expliqué ci-dessous. (*PRÉCHAUFFAGE DU VÉHICULE*)

Démarrage électrique (le cas échéant)

- Appuyez sur le bouton START/RER pour utiliser le démarreur électrique et démarrer le moteur.
- Relâchez le bouton dès que le moteur démarre.

⚠ AVERTISSEMENT

N'accélérez pas lors du démarrage.

⚠ ATTENTION N'utilisez pas le démarreur électrique plus de 10 secondes. Laissez refroidir le démarreur entre les tentatives de démarrage. L'utilisation du démarreur électrique alors que le moteur a démarré peut endommager le mécanisme de démarrage électrique.

REMARQUE: Si vous ne pouvez pas démarrer le moteur électriquement, démarrez-le manuellement à l'aide du démarreur à rappel.

Démarrage manuel Xtrim Commander Limited uniquement

- La poignée du démarreur manuel se trouve sur le côté droit du véhicule derrière le flanc. Pour accéder à la poignée, ouvrez le flanc droit.
- Tirez sur la poignée du démarreur manuel lentement jusqu'à sentir une résistance, puis tirez vigoureusement pour démarrer le moteur.

⚠ AVERTISSEMENT

N'accélérez pas lors du démarrage.

Préchauffage du véhicule

Avant chaque trajet, le véhicule doit être préchauffé de la manière suivante :

Engagez le frein de stationnement.

La motoneige doit être soutenue en toute sécurité par le pare-chocs arrière à l'aide d'un pont mécanique large. La chenille doit être à 100 mm du sol.

Le cordon coupe-circuit doit être relié à un œillet des vêtements.

Démarez le moteur et laissez-le chauffer deux à trois minutes au ralenti.

Désengagez le frein de stationnement.

⚠ AVERTISSEMENT

Assurez-vous de la stabilité du support mécanique à base large pour motoneige. Ne vous placez pas à l'avant du véhicule ni à côté de la chenille. N'accélérez pas trop lors du préchauffage ou lorsque la chenille ne repose pas au sol.

Accélérez jusqu'à l'embrayage de la poulie d'entraînement. Laissez la chenille faire plusieurs tours à faible vitesse. Plus la température du véhicule est basse, plus le préchauffage doit durer longtemps.

Arrêtez le moteur et retirez le pont mécanique large.

Les patins peuvent être gelés au sol. Attrapez les deux patins à tour de rôle par leur boucle et soulevez légèrement leur extrémité avant du sol.

Après le redémarrage du moteur, le véhicule doit être conduit lentement pendant 2 ou 3 minutes. Par la suite, il peut être conduit jusqu'à la vitesse maximale autorisée en respectant les règles de sécurité.

Fonctionnement de la boîte de vitesses

Point mort

Lorsque la boîte de vitesses est au point mort (N pour « neutral »), les poulies de la chenille sont désenclenchées.

Passage en marche arrière

Pour enclencher la marche arrière, procédez comme suit :

1. Arrêtez complètement le véhicule.
2. Serrez le frein et maintenez-le serré.

- Le moteur tournant au ralenti, sélectionnez la marche arrière (R pour « reverse ») à l'aide du levier de changement de vitesse.
- Relâchez doucement la manette d'accélérateur.

AVIS Le véhicule doit être complètement à l'arrêt avant que vous enclenchiez la marche arrière. Serrez le frein avant de changer de vitesse. Attendez le déclenchement de l'alarme pour la marche arrière avant d'activer la poignée de gaz.

⚠ AVERTISSEMENT

La vitesse de marche arrière n'est pas limitée. Faites toujours preuve de prudence car une marche arrière rapide peut provoquer la perte de stabilité du véhicule. Restez assis en permanence. Vérifiez l'absence d'obstacles ou de personnes avant de reculer.

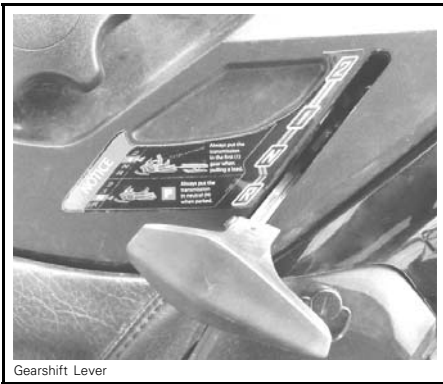

AVIS Placez systématiquement le levier sélecteur au point mort (N) lorsque vous stationnez le véhicule.

AVIS Placez systématiquement le levier sélecteur sur la première vitesse (1) lorsque vous remorquez une charge.

Passage en marche avant

Le véhicule comporte deux vitesses en marche avant.

Pour enclencher une vitesse en marche avant, procédez comme suit :

- Arrêtez complètement le véhicule.
- Serrez le frein et maintenez-le serré.
- Le moteur tournant au ralenti, sélectionnez la marche avant lente (1) ou rapide (2) à l'aide du levier de changement de vitesse.

REMARQUE: Il est indispensable d'enfoncer le bouton du levier de vitesse pour faire passer celui-ci du point mort à la marche arrière.

- Relâchez doucement la manette d'accélérateur.

REMARQUE: Il est possible de passer de la 1^{re} à la 2^e vitesse si la vitesse du véhicule est inférieure à 20 km/h. Relâchez la manette des gaz pour changer de vitesse.

Réglage de la tige de débrayage

- Réglez la tige de débrayage à une longueur initiale de bout en bout de 258 mm
- Installez la tige sur le véhicule.
- Mettez en marche arrière et voyez si le levier touche le bord du tiroir dans la console.
- Si c'est le cas, raccourcissez la tige en la faisant tourner d'un demi tour, puis recontrôlez.
- Mettez en marche arrière et voyez si le levier touche le bord du tiroir dans la console.
- Si c'est le cas, raccourcissez la tige en la faisant tourner d'un demi tour, puis recontrôlez.

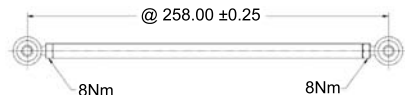

Arrêt du moteur

Relâchez la commande d'accélérateur et attendez que le moteur revienne au ralenti.

Arrêtez le moteur à l'aide du coupe-circuit ou du cordon coupe-circuit (clé DESS).



AVERTISSEMENT

Retirez toujours le cordon du coupe-circuit (clé DESS) lorsque vous n'utilisez pas la motoneige pour éviter un démarrage accidentel, une utilisation abusive ou un vol.

Entretien après utilisation

Arrêtez le moteur. Installez l'arrière du véhicule sur un pont mécanique large.

Retirez la neige et la glace de la suspension arrière et avant, de la chenille, de la mécanique et des patins.

Couvrez toujours votre motoneige si vous la laissez à l'extérieur la nuit ou si vous ne l'utilisez pas pendant une longue période. Vous pourrez ainsi la protéger du froid et conserver son aspect.

CONSIGNES D'UTILISATION PARTICULIÈRES

Conduite à haute altitude

⚠ ATTENTION Vous risquez d'endommager le moteur si vous n'effectuez pas de calibrage.

Adressez-vous à un concessionnaire LYNX agréé.

Démarrage d'urgence

1200 4-TEC et 600 ACE

Ne tentez pas de procédure de démarrage d'urgence. Faites recharger ou remplacer la batterie.

600 HO E-TEC

Le moteur peut être démarré à l'aide de la corde de démarrage d'urgence fournie avec le kit d'outils.

Retirez le protège-courroie.

REMARQUE: La prise des bougies d'allumage peut servir de poignée d'urgence.

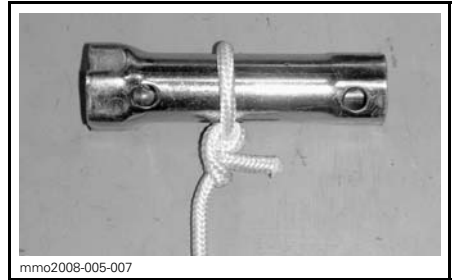

Attachez l'autre extrémité de la corde d'urgence à l'attache de démarrage du kit d'outils.

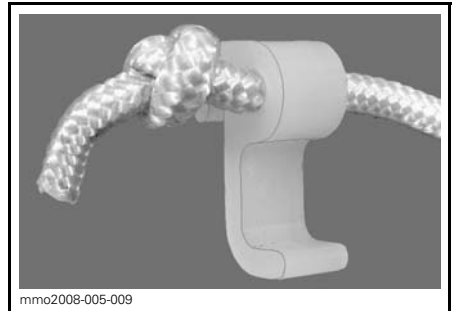

Fixez l'attache à la poulie d'entraînement.

⚠ AVERTISSEMENT
N'enroulez pas la corde de démarrage autour de votre main. Ne tenez la corde que par la poignée. Ne démarrez pas la motoneige avec la poulie d'entraînement sauf cas d'urgence. Faites réparer la motoneige dès que possible.

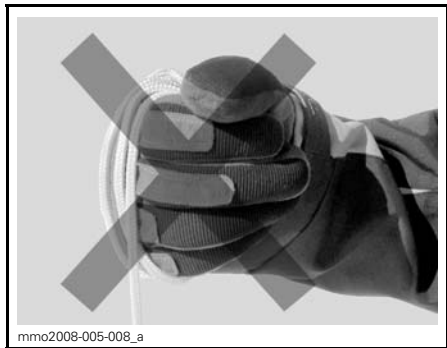

Attachez une extrémité de la corde d'urgence à la poignée à rappel.

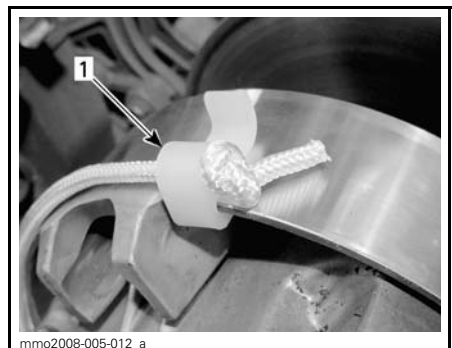

1. Emplacement d'installation de l'attache

Enroulez la corde autour de la poulie d'entraînement. Lorsque vous tirez, la poulie doit tourner dans le sens inverse des aiguilles d'une montre.

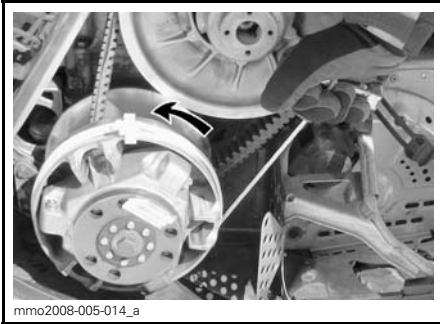

Tirez sur la corde fermement de sorte que la corde se libère de la poulie d'entraînement.

Démarez le moteur comme lors d'un démarrage manuel classique.

⚠ AVERTISSEMENT

Lors du démarrage de la motoneige en situation d'urgence à l'aide de la poulie d'entraînement, ne remettez pas en place le protège-courroie et ramenez la motoneige au réparateur.

Remorquer un accessoire

Utilisez toujours une barre de traction rigide pour remorquer un élément. Les accessoires remorqués doivent être dotés de réflecteurs de chaque côté et à l'arrière. Conformez-vous aux règlements en vigueur en matière de feux stop.

⚠ AVERTISSEMENT

Ne remorquez jamais un accessoire avec une corde. Utilisez toujours une barre de traction rigide. La corde peut provoquer une collision entre l'objet et la motoneige en cas de décélération rapide ou en descente.

Remorquer une autre motoneige

Si vous devez remorquer une motoneige en panne, utilisez une barre de traction rigide, retirez la courroie de distribution de la motoneige en panne et tractez à vitesse réduite.

⚠ ATTENTION Retirez toujours la courroie de distribution de la motoneige remorquée afin d'éviter d'endommager la courroie et le système d'entraînement.

En situation d'urgence, en l'absence de barre de traction rigide, vous pouvez utiliser une corde si vous faites preuve d'une extrême prudence. Dans certaines zones, cette manœuvre est illégale. Contactez les autorités locales.

Retirez la courroie de distribution, attachez la corde aux axes des patins. Demandez à quelqu'un de s'installer sur l'engin remorqué afin d'activer le frein si nécessaire. Tractez à faible vitesse.

⚠ ATTENTION Afin d'éviter d'endommager la direction, ne fixez pas la corde aux boucles des patins (poignées).

⚠ AVERTISSEMENT

Roulez à une vitesse modérée lorsque vous remorquez une motoneige en panne. Faites preuve d'une extrême prudence.

Transport du véhicule

Vérifiez si les bouchons du réservoir d'huile et du réservoir à carburant sont en place.

Les remorques peuvent être équipées d'une manivelle afin d'assurer un chargement en toute sécurité. Ne conduisez jamais votre motoneige sur une remorque ou sur tout autre type de remorque ou de véhicule. Nombre d'accidents ont été causés suite à des

manœuvres impliquant une remorque. Fixez solidement votre véhicule, à l'avant comme à l'arrière, même pour les courts trajets. Vérifiez si tout le matériel est correctement fixé. Couvrez la motoneige lors du remorquage afin d'éviter de l'endommager sur la route.

Veillez à ce que votre remorque soit conforme aux normes en vigueur. Vérifiez si le hayon et les chaînes de sécurité sont en place et si les freins, les clignotants et les feux de gabarit fonctionnent correctement.

RÉGLEZ SOIGNEUSEMENT VOTRE VÉHICULE

AVERTISSEMENT

Le réglage des suspensions pourrait affecter la maniabilité du véhicule. Prenez systématiquement le temps de vous familiariser avec le comportement du véhicule après avoir procédé au réglage des suspensions.

La manipulation et le confort de la motoneige dépendent des réglages de la suspension.

Le choix des réglages varie suivant la charge transportée, le poids du conducteur, ses préférences, la vitesse et les conditions du terrain.

AVERTISSEMENT

Avant de régler les suspensions, rappelez-vous les consignes suivantes :

- Garez-vous dans un endroit sûr.
- Retirez le cordon coupe-circuit (clé DESS).
- Si l'avant ou l'arrière du véhicule doit être soulevé, vérifiez que l'appareil de levage est stable et sûr.

 **ATTENTION** N'essayez pas de soulever le véhicule sans aide. Utilisez un appareil de levage adéquat pour éviter les blessures.

Vous trouverez ci-dessous les opérations permettant de régler la suspension.

La meilleure façon de régler la suspension est de commencer à partir des réglages d'usine et de personnaliser un réglage à la fois. Il peut par exemple être nécessaire de régler le ressort central après avoir réglé les ressorts avant. Essayez la motoneige dans les mêmes conditions ; piste, vitesse, neige, position de conduite, etc. Modifiez un réglage et procédez à un nou-

veau test. Procédez de manière méthodique jusqu'à ce que vous soyez satisfait.

RÉGLAGES EN USINE DE LA PRÉCHARGE DES AMORTISSEURS ARRIÈRE ET AVANT			
MODELE	PATIN	BRAS AVANT	BRAS ARRIÈRE
Commander 600 E-TEC, Commander Limited 600 E-TEC	6 mm / position came n°2	7 mm / position came n°3	9 mm / position came n°2
Grand Tourer 600 HO E-TEC	14 mm / position came n°4	9 mm / position came n°4	12 mm / position came n°4
Grand Tourer 1200 4-TEC	10 mm / position came n°3	7 mm / position came n°3	12 mm / position came n°4
600 ACE	-	9 mm / position came n°4	12 mm / position came n°4

Réglage de la suspension arrière

AVIS Lors de tout réglage de la suspension arrière, contrôlez la tension de la chenille et modifiez-la si nécessaire.

**Commander 600 HO E-TEC,
Commander Limited**

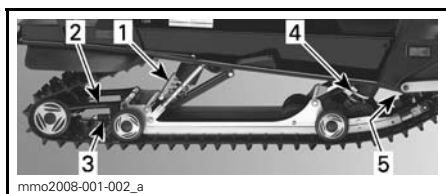

TYPIQUE

1. Ressort arrière — confort et hauteur
2. Extension de suspension — performances en marche arrière, conditions de chargement et de neige
3. Réglage de l'extension de suspension
4. Ressort central — manipulation
5. Sangle d'arrêt — transfert de poids de la motoneige

Grand Tourer 600 HO E-TEC, Grand Tourer 1200 4-TEC et 600 ACE

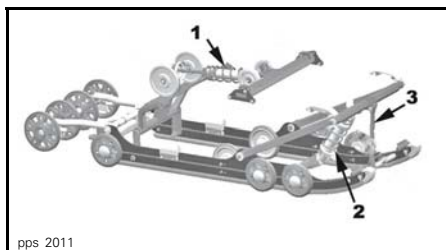

SUSPENSION ARRIÈRE PPS-154

1. Ressorts arrière ajustables pour un plus grand confort et pour régler la hauteur de conduite
2. Ressort central pour ajuster la réponse de la direction
3. Sangle d'arrêt pour transfert de poids de la motoneige

Précharge ressort arrière (confort)

IMPORTANT : assurez-vous que tous les objets à transporter sont en place dans le compartiment de stockage et sur le porte-bagages arrière.

- Accrochez le pare-chocs arrière et soulevez jusqu'à ce que la suspension soit totalement étirée.
- L'arrière de la motoneige doit s'enfoncer de 50 à 75 mm lorsque le pilote et le passager (le cas échéant) sont installés. Prenez les mesures au niveau du pare-chocs arrière comme l'indique l'illustration suivante.

⚠ AVERTISSEMENT

N'essayez pas de soulever le véhicule sans aide. Utilisez un appareil de levage adéquat et demandez de l'aide pour répartir les charges et éviter les blessures.

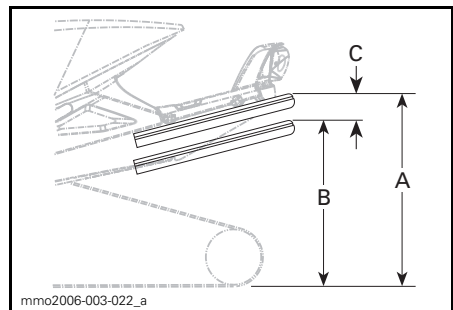

- A. Suspension totalement étirée
- B. La suspension s'est enfoncée à cause du poids du pilote, du ou des passagers et du chargement
- C. La distance entre les valeurs A et B ne doit pas dépasser 50 à 75 mm. Voir tableau.

TABLEAU DE RÉFÉRENCE	
C	MESURE À PRENDRE
50 à 75 mm	Aucun réglage nécessaire
Plus de 75 mm	Réglage trop souple, augmentez la précharge (cf. Réglage de la précharge)
Inférieur à 50 mm	Réglage trop dur, diminuez la précharge (cf. Réglage de la précharge)

Un faible abaissement de la suspension dans des conditions de conduite très difficiles indique un bon choix du réglage des ressorts.

Augmentez la charge des ressorts

Depuis la position la plus basse, tournez le mécanisme de réglage pour sélectionner la position la plus haute, puis tournez-le pour choisir la position souhaitée.

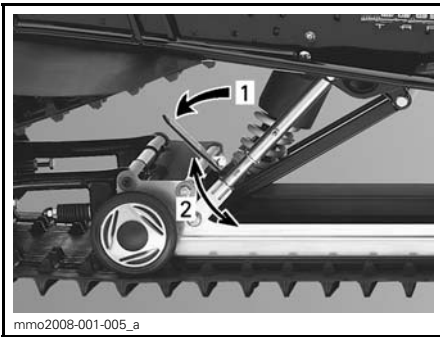

TYPIQUE

1. Tirez sur la poignée
2. Tournez pour augmenter la charge du ressort de suspension.

Diminuez la charge des ressorts

ATTENTION Pour diminuer la précharge, tournez la came de réglage gauche dans le sens inverse des aiguilles d'une montre. Tournez la came droite dans le sens des aiguilles d'une montre. Les deux barres de réglages peuvent être réglées différemment.

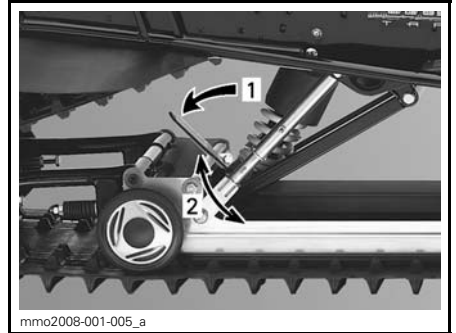

TYPIQUE

1. Tirez sur la poignée
2. Tournez pour diminuer la charge du ressort de suspension avant.

Précharge ressort central (comportement de la direction)

Conduisez sur piste à une vitesse modérée.

Si le guidon vous semble trop souple ou trop dur, réglez le ressort central.

TABLEAU DE RÉFÉRENCE	
COMPORTEMENT DE LA DIRECTION	SOLUTION
Facile à tourner (point mort)	Aucun réglage nécessaire
Difficile à tourner (survirage)	Réglage trop souple, augmentez la précharge
Très facile à tourner (sous-virage)	Réglage trop dur, diminuez la précharge

À l'aide de la clé de réglage des suspensions qui se trouve dans la boîte à outils, tournez la came de réglage jusqu'à la précharge souhaitée.

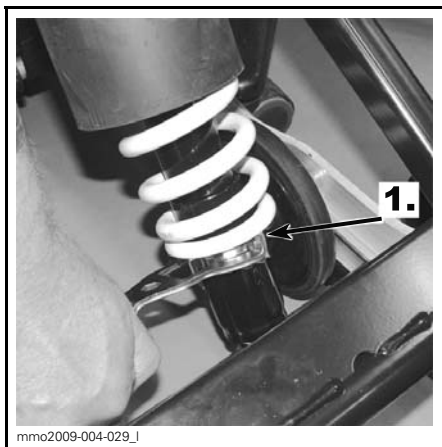

1. Came de réglage

Longueur de la sangle d'arrêt (transfert de poids)

Conduisez à faible vitesse puis accélérez à fond.

Remarquez le comportement de direction.

Réglez alors la longueur de la sangle d'arrêt.

AVIS Lors de toute modification de la longueur de la sangle d'arrêt, vous devez également régler la tension de la chenille.

TABLEAU DE RÉFÉRENCE	
TRANSFERT DE POIDS (PRESSION DES PATINS)	SOLUTION
Confortable : bon transfert de poids (faible pression)	Aucun réglage nécessaire
Léger : transfert de poids trop important (se soulève)	Sangle trop longue, raccourcissez-la
Lourd : transfert de poids insuffisant (pression importante)	Sangle trop courte, rallongez-la

Raccourcissez ou rallongez la sangle en la fixant dans un orifice différent.

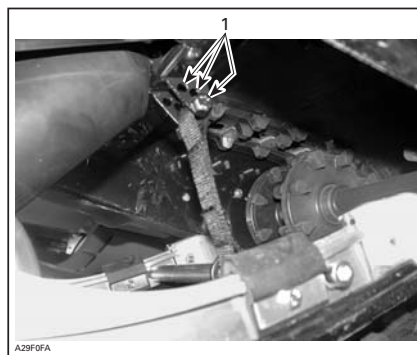

TYPIQUE

1. Orifices de réglage (sangle d'arrêt)

REMARQUE: Le raccourcissement de la sangle d'arrêt peut réduire le confort. Si le transfert de poids ressenti est trop important, essayez de le corriger en réglant d'abord les blocs de couplage.

Conduite en neige épaisse

Lorsque vous conduisez la motoneige dans une neige épaisse, il peut être nécessaire de modifier la longueur de la sangle d'arrêt et/ou de changer de position de conduite, de modifier l'angle de la chenille par rapport à la neige.

L'habitude du conducteur à effectuer ces réglages et les conditions de neige permettront de trouver la combinaison la plus efficace.

Réglage de l'extension de suspension

L'extension de suspension peut être réglée suivant les conditions de chargement et de neige.

Pour de meilleures performances dans une neige épaisse ou pour améliorer les performances en marche arrière dans une neige épaisse, desserrez l'écrou de blocage et serrez l'écrou de 3/4 tours après les rondelles de contact. Serrez de nouveau l'écrou de blocage. Procédez à un réglage identique des deux côtés.

Pour conduire avec une charge ou pour tirer une charge, desserrez l'écrou de blocage. Tournez pour une charge maximale avec 3 tours après que l'écrou de blocage touche les rondelles. Serrez de nouveau l'écrou de blocage. Procédez à un réglage identique des deux côtés.

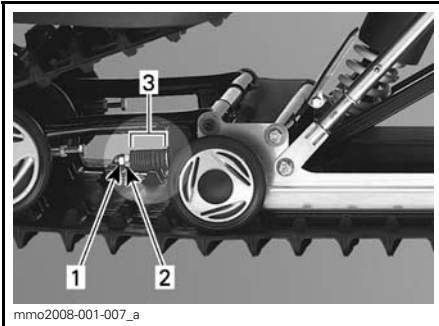

TYPIQUE

1. Écrou de blocage
2. Écrou
3. Rondelles

Réglage de la suspension avant

Précharge des ressorts avant (maniabilité)

Conduisez à vitesse modérée et contrôlez la facilité de manipulation.

Réglez alors les ressorts avant.



TYPIQUE - SUSPENSION AVANT

1. Ressorts avant pour la maniabilité

⚠ AVERTISSEMENT
 Réglez toujours les amortisseurs avant sur la même position.

TABLEAU DE RÉFÉRENCE	
MANIABILITÉ	SOLUTION
Bonne : direction confortable	Aucun réglage nécessaire
Mauvaise : véhicule très facile à tourner	Réglage trop souple, augmentez la précharge du ressort
Mauvaise : véhicule très difficile à tourner	Réglage trop dur, diminuez la précharge du ressort



mme2009-004-031_b

TYPIQUE - PRÉCHARGE DE LA CAME

1. *Came de réglage*

DIAGNOSTIC DES PANNES

Codes des signaux sonores

Les signaux sonores servent à vous informer du fonctionnement du système DESS et/ou viennent en complément des témoins pour attirer votre attention en cas d'anomalie ou vous communiquer une condition particulière.

Pour plus de détails sur les codes des signaux sonores du système DESS, consultez *CODES DU TÉMOIN DESS* dans *COUPE-CIRCUIT*.

Pour plus de détails sur les témoins de l'indicateur, consultez *TÉMOINS DE L'INDICATEUR*.

Concernant les codes de signaux sonores non répertoriés dans ce Guide du conducteur, adressez-vous à un concessionnaire LYNX agréé.

Généralités

LE DÉMARREUR ÉLECTRIQUE NE FONCTIONNE PAS.

1. L'interrupteur d'arrêt du moteur est en position OFF ou le cordon coupe-circuit (clé DESS) n'est pas en place.
 - Placez l'interrupteur d'arrêt du moteur en position ON ou remettez le cordon coupe-circuit (clé DESS) en place.
2. Manette d'accélérateur activée lors de la tentative de démarrage du moteur.
 - Relâchez la manette des gaz pour démarrer.

LE RÉGIME DU MOTEUR N'ATTEINT PAS LE POINT D'EMBRAYAGE.

1. Le système DESS n'a pas pu lire le code du cordon coupe-circuit. Le témoin DESS clignote (bips courts rapides/répétitifs).
 - Placez le cordon coupe-circuit (clé DESS).
2. Le système DESS a lu un code différent de celui programmé. Le témoin DESS clignote rapidement (bips courts rapides/répétitifs).
 - Placez le cordon coupe-circuit (clé DESS) programmé sur cette motoneige.

SURCHAUFFE DU MOTEUR

1. Neige insuffisante ou trop compacte.
 - Conduisez sur de la neige poudreuse. En l'absence de poudreuse, gardez-vous sur le côté, arrêtez le moteur et laissez-le refroidir. Lorsque le moteur a refroidi, rejoignez un endroit avec de la neige poudreuse dès que possible.
2. Niveau bas de réfrigérant.
 - Vérifiez le niveau de réfrigérant - voir les *PROCÉDURES DE MAINTENANCE*.
3. Échangeurs de chaleur encrassés.
 - Nettoyez les échangeurs de chaleur.

MANQUE DE PUISSANCE DU MOTEUR/LE VÉHICULE N'ATTEINT PAS LA VITESSE MAXIMALE.

1. Échauffement du moteur en cours (E-TEC).
 - Conduisez le véhicule à basse vitesse pendant quelques minutes.

MANQUE DE PUISSANCE DU MOTEUR/LE VÉHICULE N'ATTEINT PAS LA VITESSE MAXIMALE. (suite)

- 2. Période de rodage du moteur non terminée (E-TEC).**
 - Terminez la période de rodage.
- 3. Réglage incorrect de la poulie d'entraînement.**
 - Réglez la poulie d'entraînement - voir les *PROCÉDURES DE MAINTENANCE*
- 4. Entretien nécessaire des poulies motrices et réceptrices.**
 - Adressez-vous à un concessionnaire Lynx agréé.
- 5. Courroie de distribution usée, trop fine.**
 - Si la courroie de distribution a perdu plus de 3 mm de la largeur d'origine, elle entraîne une baisse des performances.
 - Remplacez la courroie de distribution.
- 6. Mauvais réglage de la chenille.**
 - Consultez *RENSEIGNEMENTS SUR L'ENTRETIEN* ou un concessionnaire *LYNX* agréé pour aligner et régler la tension de la chenille.
- 7. Problème de soupapes RAVE (E-TEC)**
 - Adressez-vous à un concessionnaire Lynx agréé

RETOURS DE FLAMME DANS LE MOTEUR.

- 1. Le moteur tourne à une température trop élevée.**
 - Cf. point 2 de *SURCHAUFFE DU MOTEUR*..
- 2. Mauvais réglage de l'allumage ou panne du système d'allumage.**
 - Adressez-vous à un concessionnaire Lynx agréé.
- 3. Fuite de l'échappement.**
 - Adressez-vous à un concessionnaire Lynx agréé
- 4. Pression trop faible du carburant.**
 - Adressez-vous à un concessionnaire Lynx agréé.

RATÉS D'ALLUMAGE DU MOTEUR.

- 1. Présence d'eau dans le carburant.**
 - Videz le système d'alimentation et remplissez-le de carburant neuf.
- 2. Dysfonctionnement des soupapes RAVE (E-TEC).**
 - Faites inspecter le système de soupapes RAVE par un concessionnaire *LYNX* agréé.

SPÉCIFICATIONS

REMARQUE: En raison de son engagement constant en faveur de l'innovation et de la qualité de ses produits, BRP se réserve le droit de modifier, à tout moment, la conception et les caractéristiques et/ou de faire des ajouts ou des améliorations à ses produits sans l'obligation d'en faire bénéficier les produits déjà fabriqués.

MODÈLE		XTRIM COMMANDER 600 E-TEC/ XTRIM COMMANDER LIMITED/ ADVENTURE GRAND TOURER 600 E-TEC
MOTEUR		
Type de moteur	Rotax™ 600 HO, refroidi par liquide avec valve Reed, RAVE™	
Cylindres	2	
Cylindrée	cm ³	594,40
Alésage	mm	72
Course	mm	73
Puissance maximale à x tr/min	8000 tr/min	
Type d'alimentation en carburant	Injection directe E-TEC	
Système d'échappement	Un tuyau d'échappement calibré, silencieux à chicanes	
SYSTÈME D'ENTRAÎNEMENT		
Type de poulie d'entraînement	TRA™ III	
Type de poulie réceptrice	QRS	
Engagement	3000 tr/min	
Capacité en huile de la boîte de vitesses	700 ml	
Rapport d'embase	1 ^{re}	3,23
	2 ^e	1,98
	R	3,68
Nombre de dents de la roue d'entraînement	8	
Système de freinage	Hydraulique, frein type XU	
Largeur nominale de chenille	500 mm	
Longueur nominale de chenille	3923 mm	
Hauteur du profil de chenille	Commander/ Commander Limited	38 mm
	Grand tourer 600 E-TEC	32 mm

MODÈLE		XTRIM COMMANDER 600 E-TEC/ XTRIM COMMANDER LIMITED/ ADVENTURE GRAND TOURER 600 E-TEC
SYSTÈME D'ENTRAÎNEMENT		
Tension de chenille	Déviation	40-50 mm
	Force ⁽¹⁾	7,3 kg
Alignement de chenille		Distance égale entre les bords des guides et les glissières.
SUSPENSION		
Suspension avant		A-LFS
Amortisseur avant		36 mm HPG™
Course max. suspension avant	Commander/Commander Limited	210 mm
	Grand tourer 600 E-TEC	225 mm
Suspension arrière	Commander/Commander Limited	RCG-A
	Grand tourer 600 E-TEC	PPS-154
Amortisseur arrière		36 mm HPG
Course max. suspension arrière		340 mm
SYSTÈME ÉLECTRIQUE		
Sortie système d'éclairage		12V/360W 55V/1100W
Ampoule feux de route/croisement		2 x 60/55 watts (H-4)
Feu arrière		LED
Bougie d'allumage	Type	NGK PZFR6F ⁽²⁾
	Écartement des électrodes	Non réglable (0.8 +0/-0.1mm)

MODÈLE		XTRIM COMMANDER 600 E-TEC/ XTRIM COMMANDER LIMITED/ ADVENTURE GRAND TOURER 600 E-TEC
SYSTÈME ÉLECTRIQUE		
Fusible	F 1: Batterie	30 A
	F 2: Démarrage	5 A
	F 3:corne	10 A
	F 4: Ventilateur	15 A
	R 1: Relais de fonctionnement	-
	R 2:Relais de ventilateur	-
DIMENSIONS		
Longueur hors tout du véhicule		3230 mm
Largeur hors tout du véhicule	Commander/ Commander Limited	1162 mm
	Grand tourer 600 E-TEC	1235 mm
Hauteur hors tout du véhicule	Commander	1280 mm
	Grand tourer 600 E-TEC/ Commander Limited	1330 mm
Poids à sec officiel	Commander	280 kg
	Commander Limited	298 kg
	Grand tourer 600 E-TEC	296 kg
Écartement des patins	Commander/Commander Limited	975 mm adj +42mm
Écartement des patins	Grand tourer 600 E-TEC	1080 mm adj.-42mm

MODÈLE		XTRIM COMMANDER 600 E-TEC/ XTRIM COMMANDER LIMITED/ ADVENTURE GRAND TOURER 600 E-TEC
LIQUIDES		
Type de carburant recommandé		Ordinaire sans plomb
Indice d'octane minimum		95 E
Huile recommandée (moteur)		Cf. rubrique <i>HUILE RECOMMANDÉE</i>
Liquide système de freinage		SRF (DOT 4) ou GTLMA (DOT 4)
Type huile de boîte de vitesses		Huile synthétique pour carter de chaîne XP-S
Liquide de refroidissement	Mélange	Mélange d'éthylène glycol avec de l'eau (50 % d'antigel, 50 % d'eau distillée). Utilisez le liquide de refroidissement spécifiquement conçu pour les moteurs en aluminium
	Prémélange	(N/P 219 700 362) 12 x 1 l
CAPACITÉS		
Réservoir de carburant	L	45
Réservoir d'huile	L	2,8
<p>⁽¹⁾ Mesurez l'écart entre la glissière et l'intérieur de la chenille lorsque vous exercez une traction sur la chenille</p> <p>⁽²⁾ ATTENTION : ne tentez pas d'ajuster l'écartement de cette bougie.</p> <p>⁽³⁾ La hauteur de la courroie de distribution doit être réglée à chaque installation d'une nouvelle courroie.</p> <p>Vérifiez le code de la courroie auprès de votre concessionnaire LYNX.</p>		

1200 4-TEC

MODÈLE		ADVENTURE GRAND TOURER 1200 4-TEC
MOTEUR		
Type de moteur	Rotax 1203, refroidi par liquide, 4 temps, double arbre à came en tête avec volant du vilebrequin, carter sec	
Cylindres	3	
Cylindrée	1170.7	
Alésage	91 mm	
Course	60 mm	
Puissance maximale du moteur à x tr/min	7800 tr/min	
Système d'injection de carburant	Multipoint EFI, corps de papillon chauffé 52 mm	
Système d'échappement	Tuyau d'échappement, silencieux	
Huile moteur	Huile synthétique 4 temps XP-S™ 0W40	
Capacité du réservoir d'huile moteur	Vidange huile avec changement filtre : 3,5 l	
Liquide de refroidissement	Mélange d'éthylène glycol avec de l'eau (50 % d'antigel, 50 % d'eau distillée). Utilisez un liquide de refroidissement prémélangé BRP ou un liquide de refroidissement spécialement conçu pour les moteurs en aluminium	
Type de carburant recommandé	Ordinaire sans plomb	
Indice d'octane minimum	95 RON	
Capacité du réservoir d'essence	45 l	
SYSTÈME D'ENTRAÎNEMENT		
Type de poulie d'entraînement	TRA IV	
Type de poulie réceptrice	QRS	
Engagement	2500 tr/min	
Capacité en huile de la boîte de vitesses	700ml	
Rapport d'embase	1	3,23
	2	1,98
	R	3,68
Nombre de dents de la roue d'entraînement	8	
Type huile de boîte de vitesses	Huile synthétique pour carter de chaîne XP-S	

MODÈLE		ADVENTURE GRAND TOURER 1200 4-TEC
SYSTÈME D'ENTRAÎNEMENT (suite)		
Système de freinage		Hydraulique, frein type XU
Liquide système de freinage		DOT 4
Largeur nominale de chenille		500 mm
Longueur nominale de chenille		3923 mm
Hauteur du profil de chenille		32 mm
Tension de chenille	Déviation	30-40 mm
	Force	7,3 kg
SUSPENSION		
Suspension avant		A-LFS
Amortisseur avant		36 HP G
Course max. suspension avant		225 mm
Suspension arrière		PPS-154
Amortisseur bras avant		36 HP G
Amortisseur bras arrière		36 HP G

MODÈLE		ADVENTURE GRAND TOURER 1200 4-TEC
SYSTÈME ÉLECTRIQUE		
Sortie système d'éclairage		12 V/500 W
Ampoule feux de route/croisement		2 x 60/55 watts (H-4)
Ampoule de feu arrière		LED
Bougie d'allumage		NGK CR8EKB
Fusibles	F1 HIC/CDI	5 A
	F2 Pompe à carburant	10 A
	F3 HIC	5 A
	F4 HIC	5 A
	F5 HIC	5 A
	F6 Bakljus/capot	10 A
	F7 Phare	15 A
	F8 Rela / Indicateur	10 A
	F9 Rela / Indicateur	7,5 A
	F10 Ventilateur	15 A
	F11 Prise d'alimentation arrière	5 A
	F13 Charge	30 A
	R1 Relais de fonctionnement	-
	R2 Relais de ventilateur	-
R3 Relais de charge	-	
DIMENSIONS ET POIDS		
Longueur hors tout du véhicule		3230 mm
Largeur hors tout du véhicule		1193-1235 mm
Hauteur hors tout du véhicule		1330 mm
Poids à sec		324 kg
Type de patin		CTRL II
Écartement des patins		1080, adj -42mm

600 ACE

MODÈLE		600 ACE
MOTEUR		
Type de moteur	. Rotax 602, refroidi par liquide, 4 temps, D.O.H.C, carter sec	
Cylindres	2	
Cylindrée	600 cm ³	
Alésage	74 mm	
Course	69.7 mm	
Puissance maximale du moteur à x tr/min	7250 RPM	
Système d'injection de carburant	Multipoint EFI, corps de papillon 46 mm	
Système d'échappement	Tuyau jumelé d'échappement avant, silencieux à chicanes	
Huile moteur	Huile synthétique XPS (WINTER GRADE) ou SAE 0W 40 API SM Huile synthétique	
Capacité du réservoir d'huile moteur	Vidange huile , 2.2 L	
Liquide de refroidissement	Mélange d'éthylène glycol avec de l'eau (50 % d'antigel, 50 % d'eau distillée). Utilisez un liquide de refroidissement prémélangé BRP ou un liquide de refroidissement spécialement conçu pour les moteurs en aluminium	
Type de carburant recommandé	Ordinaire sans plomb	
Indice d'octane minimum	95RON	
Capacité du réservoir d'essence	45 L	
SYSTÈME D'ENTRAÎNEMENT		
Type de poulie d'entraînement	eDrive	
Type de poulie réceptrice	QRS	
Engagement	2200 RPM	
Capacité en huile de la boîte de vitesses	700ml	
Rapport d'embase	1	3,86
	2	2,30
	R	3,68
Nombre de dents de la roue d'entraînement	8	
Type huile de boîte de vitesses	Huile synthétique pour carter de chaîne XP-S	

MODÈLE		600 ACE
SYSTÈME D'ENTRAÎNEMENT (suite)		
Système de freinage		Hydraulique, frein type XU
Liquide système de freinage		DOT 4
Largeur nominale de chenille		500 mm
Longueur nominale de chenille		3923 mm
Hauteur du profil de chenille		32 mm
Tension de chenille	Déviation	30-40 mm
	Force	7,3 kg
SUSPENSION		
Suspension avant		LTS
Amortisseur avant		MC (513/163)
Course max. suspension avant		160 mm
Suspension arrière		PPS-154
Amortisseur bras avant		MC
Amortisseur bras arrière		MC

SPÉCIFICATIONS

MODÈLE		600 ACE
SYSTÈME ÉLECTRIQUE		
Sortie système d'éclairage		12 V/650W
Ampoule feux de route/croisement		2 x 60/55 watts (H-4)
Ampoule de feu arrière		LED
Bougie d'allumage		NGK R CR7EB
Fusibles	F1 Batterie	30 A
	F2 Rela /Bouton de démarrage	5 A
	F3 Solénoïde de démarreur	10 A
	F4 Ventilateur	15 A
	F5 HIC	10 A
	F6 HIC/Indicateur	10 A
	F7 Prise d'alimentation avant et chauffage	10 A
	F8 d'éclairage	20 A
	F9 corne	5 A
	F10 Prise d'alimentation arrière	5 A
	R1 Relais de fonctionnement	-
	R2 Relais de charge	-
	R3 Relais de charge	-
	R4 Relais de ventilateur	-
DIMENSIONS ET POIDS		
Longueur hors tout du véhicule		3230 mm
Largeur hors tout du véhicule		1070mm
Hauteur hors tout du véhicule		1340 mm
Poids à sec		288 kg
Type de patin		ADJ
Écartement des patins		900 mm

The EC-Declaration of Conformity does not appear in this version of the Operator's Guide.

Please refer to the printed version that was delivered with your vehicle.

DÉCLARATION DE CONFORMITÉ

Les vibrations dans le siège (EN 1032, ISO 5008) sont inférieures à $0,5 \text{ m/s}^2$

Les vibrations dans le guidon (EN 1032, ISO 5008) sont inférieures à $2,5 \text{ m/s}^2$

RENSEIGNEMENTS SUR L'ENTRETIEN

INSPECTION DE RODAGE

Après les 10 premières heures de 500 km fonctionnement, l'échéance qui, entre les deux, survient en premier, votre véhicule doit être inspecté par un concessionnaire Lynx agréé. L'inspection de rodage est très importante et ne doit pas être négligée.

REMARQUE: L'inspection de rodage est à la charge du propriétaire du véhicule.

INSPECTION DE RODAGE (2 TEMPS)
Inspectez les supports du moteur
Inspectez le circuit d'échappement et contrôlez la présence de fuites
Resserrez les vis du collecteur d'échappement au couple spécifié
Contrôlez le niveau de réfrigérant
Inspectez les lignes de carburant et les connexions
Inspectez le câble du papillon
Contrôlez le réglage de la pompe d'injection d'huile (tous à l'exception d'E-TEC)
Inspectez la ceinture de sécurité
Inspectez visuellement la poulie motrice
Resserrez la vis de retenue de la poulie motrice au couple spécifié
Inspectez la poulie d'entraînement
Inspectez les bougies d'allumage (toutes à l'exception d'E-TEC)
Réglez et alignez la chenille
Changez l'huile du carter garde-chaîne
Resserrez les vis du couvercle de la boîte à vitesses des deux côtés du connecteur du capteur de l'indicateur de vitesse à 10 Nm (modèles XU seulement)
Réglez la chaîne d'entraînement (pas pour les modèles équipés d'une boîte de vitesses)
Contrôlez le niveau de liquide de frein
Inspectez le tuyau de frein, les patins et le disque
Inspectez le mécanisme de direction
Inspectez les skis et les lisses d'usure
Serrez les vis de tige de la pyramide du châssis au couple spécifié
Inspectez la suspension avant
Inspectez la suspension arrière et les glissières

INSPECTION DE RODAGE (4 TEMPS)

Inspectez les joints et garnitures du moteur pour détecter la présence de fuites

Inspectez le circuit d'échappement et contrôlez la présence de fuites

Contrôlez le niveau de réfrigérant

Changez l'huile du moteur et le filtre

Inspectez les lignes de carburant et les connexions

Inspectez le câble du papillon

Inspectez la ceinture de sécurité

Inspectez visuellement la poulie motrice

Resserrez la vis de retenue de la poulie motrice au couple spécifié

Inspectez la poulie d'entraînement

Régalez et alignez la chenille

Changez l'huile du carter garde-chaîne

Resserrez les vis du couvercle de la boîte à vitesses du connecteur du capteur de l'indicateur de vitesse à 10 Nm. (Modèles XU seulement)

Régalez la chaîne d'entraînement (pas pour les modèles équipés d'une boîte de vitesses)

Contrôlez le niveau de liquide de frein

Inspectez le tuyau de frein, les patins et le disque

Inspectez le mécanisme de direction

Inspectez les skis et les lisses d'usure

Serrez les vis de tige de la pyramide du châssis au couple spécifié

Inspectez la suspension avant

Inspectez la suspension arrière et les glissières

TABLEAU D'ENTRETIEN PÉRIODIQUE

AVERTISSEMENT

Il est recommandé de demander régulièrement l'assistance d'un concessionnaire LYNX agréé pour les composants/systèmes non traités dans ce manuel. Sauf indication contraire, le moteur doit être froid et à l'arrêt. Retirez toujours le cordon coupe-circuit (clé DESS) afin de procéder à un entretien ou à un réglage sauf mention contraire. Les véhicules doivent stationner dans un endroit sûr et non sur la piste.

AVERTISSEMENT

Respectez les AVERTISSEMENTS et les MISES EN GARDE de ce manuel s'appliquant aux éléments faisant l'objet de la maintenance. Lorsque l'état du composant est douteux, remplacez-le par une pièce BRP ou par un équivalent agréé.

Certains réglages peuvent ne pas s'appliquer à votre motoneige. Consultez le chapitre *MAINTENANCE* du *MANUEL D'ATELIER* pour de plus amples informations.

PROGRAMME DE MAINTENANCE (2 TEMPS)

NOTE: Le programme de maintenance n'est pas un motif d'exemption de l'inspection de pré-rodage.

TOUS LES 1 500 KM

Changement d'huile à chaque choc T/A. À 1500 km d'abord, puis tous les 3000 km ou une fois par an.

Modèles avec carter garde-chaîne : Réglez la chaîne d'entraînement

Modèles avec boîte de vitesses : Contrôler le niveau d'huile

TOUS LES 3 000 KM OU 1 AN (L'ÉCHÉANCE QUI, ENTRE LES DEUX, ARRIVE EN PREMIER)

Inspectez les supports du moteur

Inspectez le circuit d'échappement et contrôlez la présence de fuites

Inspectez le bouchon du circuit de refroidissement, les tuyaux et les étriers de fixation et contrôlez la présence de fuites

Remplacez les bougies d'allumage (toutes à l'exception des E-TEC)

Nettoyez les soupapes RAVE

Inspectez les solénoïdes RAVE

Réglez le dispositif d'arrêt du moteur

Inspectez visuellement et nettoyez la poulie d'entraînement

Resserrez le vis de retenue de la poulie motrice au couple spécifié

Nettoyez la poulie motrice

Réglez et alignez la chenille

Inspectez le tuyau de frein, les patins et le disque

Inspectez le mécanisme de direction

Inspectez la suspension avant

Inspectez la suspension arrière et la bande du dispositif d'arrêt. Suspension PPS : Remplacez la bande du dispositif d'arrêt.

Graissez la suspension avant et arrière chaque fois que le véhicule est utilisé dans des conditions d'humidité (neige humide, pluie, flaques)

Graissez l'extrémité de la boîte à vitesses d'essieu QRS. (Modèles XU)

**TOUS LES 6 000 KM OU 2 ANS
(L'ÉCHÉANCE QUI, ENTRE LES DEUX, ARRIVE EN PREMIER)**

Remplacez le filtre d'huile

Remplacez le filtre de carburant

Remplacez les bougies d'allumage (800 E-TEC seulement)

Remplacez le liquide du frein

Inspectez le câble du papillon

**TOUS LES 10 000 KM OU 3 ANS
(L'ÉCHÉANCE QUI, ENTRE LES DEUX, ARRIVE EN PREMIER)**

Remplacez les bougies d'allumage (600 E-TEC seulement)

TOUS LES 5 ANS

Remplacez le réfrigérant du moteur

PROGRAMME DE MAINTENANCE (4 TEMPS)

REMARQUE: Le programme de maintenance n'est pas un motif d'exemption de l'inspection de pré-rodage.

TOUS LES 1 500 KM

Changement d'huile à chaque choc T/A. À 1500 km d'abord, puis tous les 3000 km ou une fois par an

Modèles avec carter garde-chaîne : Réglez la chaîne d'entraînement

Modèles avec boîte de vitesses : Contrôler le niveau d'huile

TOUS LES 3 000 KM OU 1 AN (L'ÉCHÉANCE QUI, ENTRE LES DEUX, ARRIVE EN PREMIER)

Remplacez les joints toriques de la poulie d'entraînement (1200 4-TEC seulement)

Nettoyez la poulie d'entraînement

Resserrez la vis de retenue de la poulie motrice au couple spécifié

Nettoyez la poulie motrice

Réglez et alignez la chenille

Inspectez le tuyau de frein, les patins et le disque

Inspectez le mécanisme de direction

Inspectez la suspension avant

Inspectez la suspension arrière et la bande du dispositif d'arrêt. Suspension PPS : Remplacez la bande du dispositif d'arrêt.

Graissez la suspension avant et arrière chaque fois que le véhicule est utilisé dans des conditions d'humidité (neige humide, pluie, flaques)

Graissez l'extrémité de la boîte à vitesses d'essieu QRS. (Modèles XU)

TOUS LES 6 000 KM OU EN PRÉ-SAISON (L'ÉCHÉANCE QUI, ENTRE LES DEUX, ARRIVE EN PREMIER))

Changez l'huile du moteur et le filtre

TOUS LES 6 000 KM OU 2 ANS (L'ÉCHÉANCE QUI, ENTRE LES DEUX, ARRIVE EN PREMIER)

Remplacez le filtre de carburant

Inspectez les barres de glissement de la poulie motrice et remplacez-les si besoin (1200 4-TEC seulement)

Remplacez le liquide du frein

Inspectez le câble du papillon

TOUS LES 10 000 KM OU 3 ANS
(L'ÉCHÉANCE QUI, ENTRE LES DEUX, ARRIVE EN PREMIER)

Remplacez les bougies d'allumage

TOUS LES 20 000 KM

Contrôlez le jeu de soupapes et réglez-le si besoin. (1200 4-TEC seulement)

TOUS LES 5 ANS

Remplacez le réfrigérant du moteur

PRÉPARATION DE PRÉ-SAISON

PRÉPARATION DE PRÉ-SAISON (2 TEMPS)

Inspectez les supports du moteur

Contrôlez l'état du circuit d'échappement et vérifiez la présence de fuites

Resserrez les vis ou les écrous du collecteur d'échappement au couple spécifié

Remplacez les bougies d'allumage. (Toutes à l'exception des E-TEC)

Inspectez le bouchon du circuit de refroidissement, les tuyaux et les étriers de fixation.

Contrôlez la densité du réfrigérant

Inspectez le joint de prise de force du vilebrequin

Inspectez les lignes de carburant et les connexions

Nettoyez et inspectez le corps de papillon

Inspectez le câble du papillon

Inspectez la ceinture de sécurité (réglez à chaque remplacement de la ceinture de sécurité)

Nettoyez et inspectez visuellement la poulie d'entraînement

Nettoyez et inspectez la poulie motrice

Inspectez, réglez et alignez la chenille

Réglez la chaîne d'entraînement (pas pour les modèles équipés d'une boîte de vitesses)

Changez l'huile du carter garde-chaîne

Contrôlez le niveau de liquide de frein

Inspectez le tuyau de frein, les patins et le disque

Inspectez le mécanisme de direction

Inspectez les skis et les lisses d'usure

Inspectez la suspension avant

Inspectez la bande du dispositif d'arrêt de la suspension arrière

Chargez la batterie (si présente)

Réglez le pointage de l'éclairage de route

PRÉPARATION DE PRÉ-SAISON (4 TEMPS)

Inspectez visuellement les joints et garnitures du moteur et contrôlez la présence de fuites

Contrôlez l'état du circuit d'échappement et vérifiez la présence de fuites

Changez l'huile du moteur et le filtre

Contrôlez la densité du réfrigérant

Inspectez les lignes de carburant et les connexions

Nettoyez et inspectez le corps de papillon

Inspectez le câble du papillon

Inspectez la ceinture de sécurité (réglez à chaque remplacement de la ceinture de sécurité)

Nettoyez et inspectez visuellement la poulie d'entraînement

Nettoyez et inspectez la poulie motrice

Inspectez, réglez et alignez la chenille

Réglez la chaîne d'entraînement (pas pour les modèles équipés d'une boîte de vitesses)

Changez l'huile du carter garde-chaîne

Contrôlez le niveau de liquide de frein

Inspectez le tuyau de frein, les patins et le disque

Inspectez le mécanisme de direction

Inspectez les skis et les lisses d'usure

Inspectez la suspension avant

Inspectez la suspension arrière et la bande du dispositif d'arrêt.

Chargez la batterie (si présente)

Réglez le pointage de l'éclairage de route

ENTREPOSAGE

Pendant l'été, ou lorsqu'une motoneige n'est pas utilisée pendant plus de trois mois, un bon entrepôt est une nécessité.

ENTREPOSAGE
Nettoyez le véhicule
Ajoutez du stabilisateur de carburant au carburant en suivant les recommandations du fabricant du produit Faites tourner le moteur après avoir ajouté le produit au carburant
2 temps modèles : graissez le moteur. Voir du manuel d'utilisation.
Graissez le pivot de levier de frein
Inspectez et lubrifiez la suspension arrière
Chargez la batterie tous les mois pour la garder complètement chargée pendant l'entreposage
Bloquez le silencieux avec des chiffons
Soulevez l'arrière du véhicule jusqu'à ce que la chenille soit au-dessus du sol. Ne relâchez pas la tension de la chenille Ne réduisez pas la tension de la chenille

MOTEUR

Vérification du préfiltre du silencieux d'admission d'air

Veillez à ce que le préfiltre du silencieux d'admission d'air soit correctement installé et en bon état ; remplacez-le s'il est endommagé.



Système de refroidissement

Niveau du liquide de refroidissement du moteur

Le réservoir de liquide de refroidissement du moteur se trouve derrière le flanc droit supérieur. Reportez-vous à *CAPOT ET FLANCS* pour la procédure de dépose.

La ligne de niveau du liquide de refroidissement moteur froid est juste au-dessus du collier de serrage.

Vérifiez le niveau de liquide de refroidissement à la température ambiante, bouchon retiré. Le liquide doit se trouver sur la ligne COLD LEVEL (moteur froid) du réservoir.

Pour ajouter du liquide de refroidissement, retirez la fixation avant du réservoir de liquide de refroidissement et tirez légèrement le réservoir vers l'avant pour laisser de la place pour le bouchon.

REMARQUE: Lorsque vous vérifiez le niveau de liquide de refroidissement à basse température, il peut être légèrement en dessous de la ligne COLD LEVEL.

Si vous devez ajouter une grande quantité de liquide de refroidissement ou remplir entièrement le système, adressez-vous à un concessionnaire LYNX agréé.

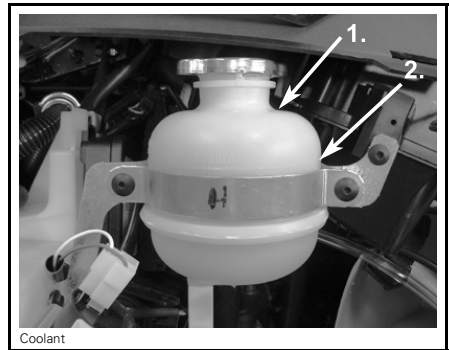

TYPIQUE

1. Réservoir de liquide de refroidissement
2. Ligne COLD LEVEL

Niveau d'huile moteur (1200 4-TEC et 600 ACE)

Huile moteur recommandée

MOTEUR	HUILE MOTEUR RECOMMANDÉE
600 ACE	Huile synthétique XPS SYNTHETIC (WINTER GRADE)
1200 4-TEC	Huile synthétique XPS (WINTER GRADE)

AVIS Le moteur de la motoneige a été développé et testé avec de l'huile synthétique BRP à 4 temps XPS. BRP recommande vivement d'utiliser son huile synthétique 4 temps XPS à tous moments. Aucun dommage causé par de l'huile ne convenant pas au moteur ne sera couvert par la garantie limitée de BRP.

Utilisez de l'huile synthétique SAE 0W40 conforme ou supérieure aux conditions de classification de service API SM, SL ou SJ.

AVIS Vérifiez le niveau avant chaque utilisation et faites le plein lorsque nécessaire. Ne remplissez pas trop. Un niveau d'huile inapproprié risque d'endommager sérieusement le moteur et la transmission. **Essuyez tout déversement.**

Le moteur étant à température de service normale, placez le véhicule sur une surface plane et procédez comme suit pour vérifier le niveau d'huile :

1. Mettez le moteur en marche et attendez qu'il atteigne sa température normale de service. Le moteur est à sa température normale lorsque le radiateur arrière devient chaud, indiquant que le thermostat est ouvert.
2. Laissez le moteur fonctionner au ralenti pendant environ 30 secondes.
3. Arrêtez le moteur.
4. Déposez le protège-courroie de distribution, cf. PROTÈGE-COURROIE DE DISTRIBUTION.
5. Retirez la jauge du tube de remplissage puis essuyez-la.
6. Enfoncez complètement la jauge dans le tube.
7. Retirez-la de nouveau et lisez le niveau d'huile. Le niveau d'huile doit être entre les repères MIN et MAX comme illustré ; ajoutez de l'huile si nécessaire.

⚠ ATTENTION L'huile de moteur peut être brûlante

Échappement

Le tuyau d'échappement arrière doit être centré et la sortie doit se trouver dans la coque. Vérifiez l'absence de rouille ou de fuite dans le système d'échappement. Vérifiez si les colliers de serrage sont correctement fixés.

Le système d'échappement est conçu pour réduire le bruit et améliorer les performances du moteur. Toute modification risque de le rendre non conforme à la loi en vigueur.

⚠ ATTENTION En cas de retrait, modification ou détérioration de l'un des éléments du système d'échappement, le moteur peut connaître des dommages importants.

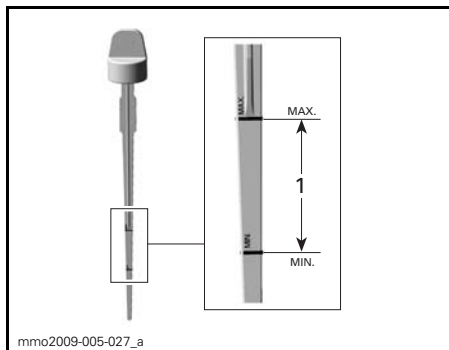

1. Niveau d'huile entre MIN et MAX

SYSTÈME D'ENTRAÎNEMENT

Protège-courroie de distribution

Dépose du protège-courroie de distribution

⚠ AVERTISSEMENT

Ne faites JAMAIS tourner le moteur :

- sans les écrans et le protège-courroie
- lorsque le capot ou les flancs sont ouverts ou déposés.

N'essayez JAMAIS de régler les pièces mobiles pendant que le moteur tourne.

REMARQUE: Le protège-courroie est volontairement légèrement surdimensionné pour maintenir la tension sur ses broches et mécanismes de retenue et éviter un bruit et des vibrations inutiles. Il est important de maintenir sa tension lors de la réinstallation.

Retirez le cordon coupe-circuit (clé DESS).

Reportez-vous à *CAPOT ET FLANCS* puis ouvrez le flanc gauche du compartiment moteur.

Retirez la goupille.

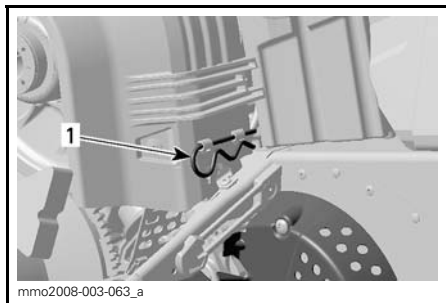

1. Goupille

Soulevez la partie arrière du protège-courroie puis extrayez-le des loquets avant.

Mise en place du protège-courroie de distribution

Lors de la réinstallation du protège-courroie, positionnez la partie coupée vers l'avant de la motoneige.

Placez les ouvertures avant du protège-courroie sur les loquets.

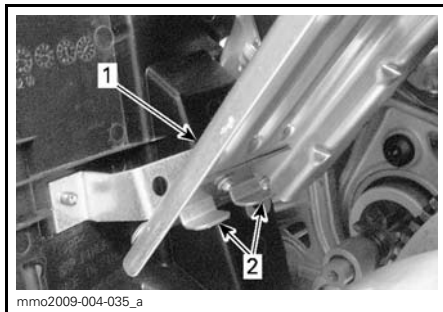

TYPIQUE

1. Protège-courroie
2. Languettes

Placez le passe-fil sur la tige de retenue.



1. Tige de retenue

Placez la partie arrière du protège-courroie sur le dispositif de retenue et fixez-le à l'aide de la goupille.

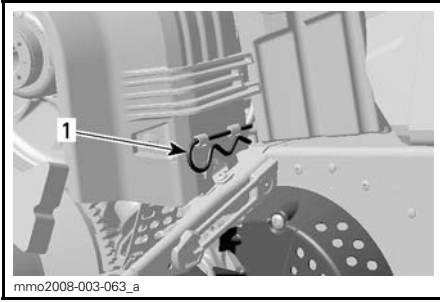

1. Goupille

Niveau de liquide de frein

⚠ ATTENTION Le véhicule doit être sur une surface plane avant de contrôler tous les niveaux.

Contrôlez le niveau dans le réservoir de liquide de frein (DOT 4). Ajoutez du liquide (DOT 4) si nécessaire.

⚠ ATTENTION N'utilisez que du liquide de frein DOT 4 provenant d'un récipient scellé. N'utilisez aucun autre type de liquide.

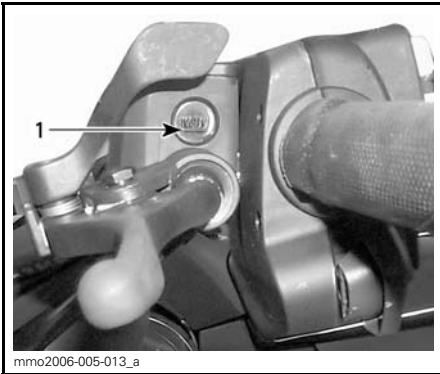

TYPIQUE — RÉSERVOIR DE LIQUIDE DE FREIN

1. Minimum

État des freins

⚠ AVERTISSEMENT

Le mécanisme de freinage de votre motoneige est un dispositif de sécurité essentiel. Conservez-le en bon état. N'utilisez jamais la motoneige sans système de freinage efficace. Contrôlez régulièrement l'état et l'usure des plaquettes.

Réglage des freins.

Aucun réglage n'est fourni pour le frein hydraulique. Adressez-vous à un concessionnaire LYNX agréé en cas de problème.

Huile de la boîte de vitesses

Huile de la boîte de vitesses recommandée

Utilisez de L'HUILE SYNTHÉTIQUE POUR CARTER DE CHÂÎNE XP-S (N/P 413 803 300).

AVIS Lors de l'entretien, employez uniquement le type d'huile recommandée. Ne mélangez pas avec d'autres types d'huile.

Niveau d'huile de la boîte de vitesses

Le véhicule étant sur une surface plane, vérifiez le niveau d'huile en retirant le bouchon de contrôle sur le côté gauche de la boîte de vitesses.

Le niveau d'huile doit atteindre le bord inférieur de l'orifice fileté.

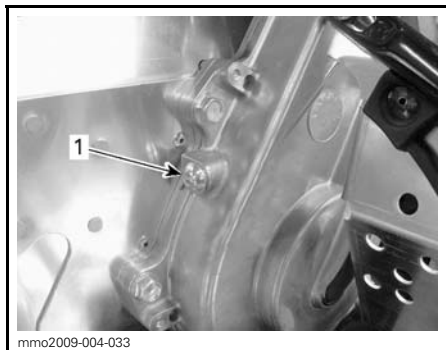

1. Bouchon de contrôle

Pour ajouter de l'huile, procédez comme suit :

1. Retirez le bouchon de remplissage.



TYPIQUE

1. Bouchon de remplissage
2. Versez l'huile recommandée dans la boîte de vitesses par le biais de l'orifice de remplissage jusqu'à ce que l'huile sorte de l'orifice du bouchon de contrôle.
3. Remettez le bouchon de contrôle en place et vissez-le à un couple de 10 N•m.

Courroie de distribution

Inspection de la courroie de distribution

Contrôlez la présence éventuelle de dommages ou usure anormale sur la courroie (usure inégale, d'un côté seulement, dents manquantes, ma-

tériau craquelé). En cas d'usure anormale, des causes probables sont le mauvais alignement de la poulie, un régime trop élevé avec chenille gelée, des démarrages rapides sans préchauffage, des roues rouillées ou abîmées, de l'huile sur la courroie ou une courroie tordue. Adressez-vous à un concessionnaire LYNX agréé.

Remplacement de la courroie de distribution

Retrait de la courroie de distribution

1. Retirez la clé DESS du contact.
2. Ouvrez le flanc gauche, reportez-vous à *CAPOT ET FLANCS*.
3. Déposez le protège-courroie de distribution, cf. *DÉPOSE DU PROTÈGE-COURROIE DE DISTRIBUTION*.
4. Introduisez dans l'orifice fileté du moyeu du tendeur l'écarteur de la poulie réceptrice fourni dans le kit d'outils, comme illustré.

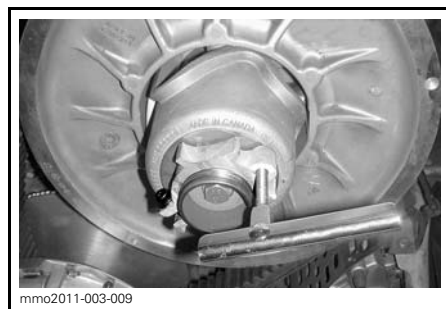

MANDRIN DE POULIE SUR LE MANDRIN DE RÉGLAGE EN ALUMINIUM

5. Vissez l'outil pour ouvrir la poulie réceptrice.
6. Retirez la courroie en la faisant glisser sur la partie supérieure de la poulie réceptrice puis sur la poulie d'entraînement.

Mise en place de la courroie de distribution

1. Si nécessaire, ouvrez la poulie réceptrice, cf. *DÉPOSE DE LA COURROIE DE DISTRIBUTION* ci-dessus.
2. Faites glisser la courroie sur la poulie d'entraînement puis sur la poulie réceptrice.

AVIS Ne forcez pas et n'utilisez pas d'outils pour mettre en place la courroie. Vous risquez de couper ou casser des éléments de la courroie.

REMARQUE: La durée de vie de la courroie de distribution est optimale lorsque les flèches de la courroie sont dans le sens de rotation.

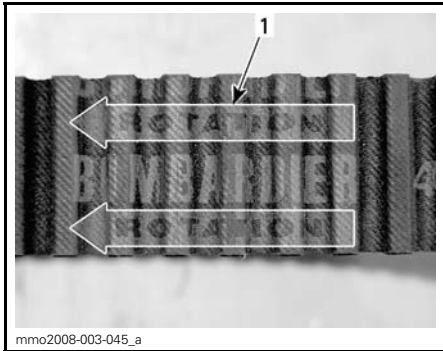

1. Doivent être dans le sens de rotation

3. Dévissez et retirez l'écarteur de la poulie réceptrice.
4. Faites tourner plusieurs fois la poulie réceptrice pour installer correctement la courroie entre les roues.
5. Si une nouvelle courroie a été installée, ajustez-en la hauteur. Cf. *RÉGLAGE DE LA HAUTEUR DE LA COURROIE DE DISTRIBUTION* ci-dessous.
6. Installez le protège-courroie, cf. *MISE EN PLACE DU PROTÈGE-COURROIE DE DISTRIBUTION*
7. Refermez le flanc, cf. *CAPOT ET FLANCS*.

Réglage de la hauteur de la courroie de distribution

La hauteur de la courroie de distribution doit être vérifiée à chaque installation d'une nouvelle courroie.

Pour régler la hauteur de la courroie de distribution, procédez comme suit :

1. Retirez la clé DESS du contact.
2. Ouvrez le flanc gauche, reportez-vous à *CAPOT ET FLANCS*.
3. Déposez le protège-courroie, cf. *DÉPOSE DU PROTÈGE-COURROIE DE DISTRIBUTION*.
4. Dévissez la vis de serrage.

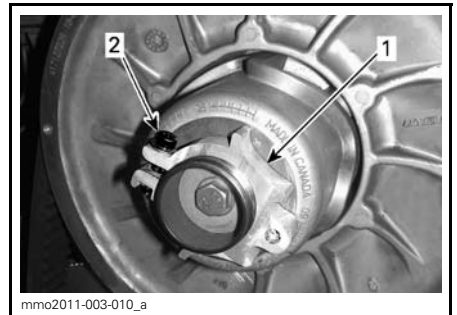

MANDRIN DE POULIE SUR LE MANDRIN DE RÉGLAGE EN ALUMINIUM

1. Tendeur
 2. Vis de serrage
5. À l'aide de l'outil de réglage de la suspension fourni dans le kit d'outils, faites tourner l'anneau d'un quart de tour à la fois puis faites tourner la poulie réceptrice de manière à installer correctement la courroie entre les roues de la poulie.

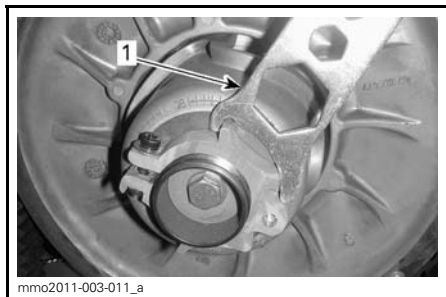

MANDRIN DE POULIE SUR LE MANDRIN DE RÉGLAGE EN ALUMINIUM

1. Outil de réglage

REMARQUE: L'anneau de réglage a des filetages à gauche.

Courroie sans dents externes

Répétez l'étape 5 jusqu'à ce que la surface externe de la courroie de distribution dépasse le bord de la poulie réceptrice de 0 mm.



RÉGLAGE PRÉLIMINAIRE

1. 0 mm

Courroie avec dents externes

Répétez l'étape 5 jusqu'à ce que la partie inférieure des gorges du côté externe de la courroie de distribution soit au même niveau que les bords de la poulie réceptrice.

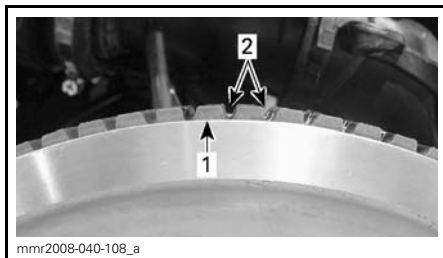

RÉGLAGE PRÉLIMINAIRE

1. Bord de la poulie réceptrice
2. Gorges externes de la courroie de distribution

Tous types de courroie de distribution

REMARQUE: La rotation de l'anneau dans le sens inverse des aiguilles d'une montre abaisse la courroie dans la poulie. La rotation de l'anneau dans le sens des aiguilles d'une montre remonte la courroie dans la poulie.

6. Serrez fermement la vis de serrage. Si possible, serrez à $5,5 \text{ N}\cdot\text{m} \pm 0,5 \text{ N}\cdot\text{m}$ à l'aide d'une clé dynamométrique.
7. Installez le protège-courroie, cf. **MISE EN PLACE DU PROTÈGE-COURROIE DE DISTRIBUTION**.
8. Refermez le flanc, cf. **CAPOT ET FLANCS**.

REMARQUE: Ce réglage est correct comme ajustement préliminaire pour la plupart des modèles et types de courroies. Dans certains cas, au démarrage du moteur, le véhicule peut « ramper », ce qui indique que la courroie est trop tendue.

Si le véhicule « rampe », diminuez la hauteur de la courroie de transmission à partir du réglage préliminaire. Répétez la procédure jusqu'à ce que le véhicule ne « rampe » plus.

Actionnement de la marche arrière

REMARQUE: La marche arrière peut ne pas s'enclencher ou peut être dure à enclencher si la courroie est placée trop haut dans la poulie réceptrice. Si l'enclenchement de la marche arrière est difficile, vérifiez le réglage de la courroie de distribution. Abaissez la courroie de distribution dans la poulie réceptrice si nécessaire.

Poulie d'entraînement

Réglage de la poulie d'entraînement

600 ACE

Aucun réglage nécessaire.

600 HO E-TEC et 1200 4-TEC

La poulie d'entraînement est étalonnée en usine pour un fonctionnement au niveau de la mer.

⚠ AVERTISSEMENT

Retirez toujours le cordon coupe-circuit (clé DESS) afin de procéder à un entretien ou à un réglage sauf mention contraire. Les véhicules doivent stationner dans un endroit sûr et non sur la piste.

La poulie d'entraînement est réglée en usine afin de transmettre la puissance maximale au régime prédéfini. Des facteurs tels que la température ambiante, l'altitude ou l'état du sol peuvent faire varier ce régime moteur critique et affecter l'efficacité de la motoneige.

La poulie réglable permet d'établir un régime moteur maximal afin d'obtenir une puissance maximale.

Les vis d'étalonnage doivent être réglées de sorte que le régime moteur maximum réel corresponde au régime de la puissance maximum.

MOTEUR	PUISSANCE MAXIMALE À X TR/MIN
600 HO E-TEC	8000 tr/min (± 100)
1200 4-TEC	7800 tr/min (± 100)

REMARQUE: Utilisez un tachymètre numérique de précision pour le réglage du régime moteur.

REMARQUE: Le réglage n'a d'effet que sur les régimes élevés.

La vis d'étalonnage a une encoche en haut de sa tête.

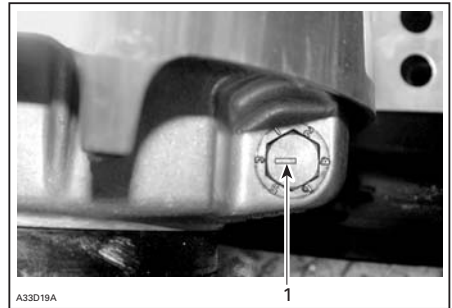

TYPIQUE
1. Encoche

Les six positions sont numérotées de 1 à 6.

Chaque position modifie le régime moteur d'environ 200 tr/min.

Les premiers numéros de position diminuent le régime moteur par incréments de 200 tr/min, et les derniers l'augmentent par incréments de 200 tr/min.

Exemple :

Vis d'étalonnage passée de la position 4 à la position 6. Le régime moteur maximal se trouve donc augmenté de 400 tr/min.

Procédure

Desserrez suffisamment l'écrou de blocage pour tirer partiellement la vis d'étalonnage et la placer sur la position

souhaitée. Ne retirez pas entièrement l'écrou de blocage. Serrez les boulons à un couple de 10 N•m.

AVIS Ne retirez pas complètement la vis d'étalonnage pour ne pas faire tomber la rondelle intérieure. Réglez toujours les 3 vis d'étalonnage et vérifiez qu'elles ont toutes les trois le même réglage.

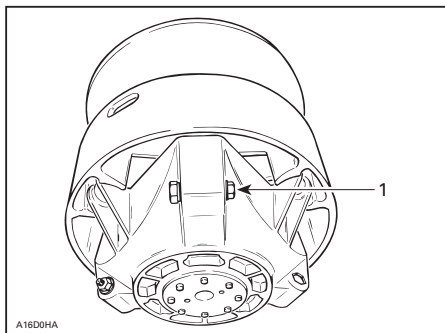

TYPIQUE

1. Desserrez seulement assez pour permettre la rotation de la vis d'étalonnage

AVERTISSEMENT

Ne démontez ou ne modifiez JAMAIS la poulie d'entraînement.

Tout montage incorrect ou toute modification peut provoquer l'explosion de la poulie en raison de la tension provoquée par la vitesse de rotation. Cela peut provoquer d'importantes blessures voire entraîner la mort.

Contactez votre concessionnaire LYNX pour l'entretien ou la réparation de la poulie d'entraînement. Une réparation ou un entretien incorrect peut affecter les performances et réduire la durée de vie de la courroie. Respectez toujours les programmes d'entretien.

AVERTISSEMENT

Ne faites JAMAIS tourner le moteur :

- sans les écrans et le protection-courroie
- lorsque le capot ou les flancs sont ouverts ou déposés.

N'essayez JAMAIS de régler les pièces mobiles pendant que le moteur tourne.

Chenille

Inspection de la chenille

AVERTISSEMENT

Retirez toujours le cordon coupe-circuit (clé DESS) afin de procéder à un entretien ou à un réglage sauf mention contraire. Les véhicules doivent stationner dans un endroit sûr et non sur la piste.

Retirez le cordon coupe-circuit (clé DESS).

Soulevez l'arrière de la motoneige et faites-la reposer sur un pont mécanique large doté d'un panneau déflecteur arrière. Lorsque le moteur est à l'arrêt, faites tourner la chenille à la main et vérifiez son état général. Si elle est usée ou coupée, ou si des fibres de la chenille sont exposées, ou si vous remarquez des inserts ou guides absents ou endommagés, contactez un concessionnaire LYNX agréé.

AVERTISSEMENT

Toute utilisation du véhicule alors que la chenille est endommagée pourrait entraîner une perte de contrôle, résultant en un risque de blessures graves ou mortelles.

Tension et alignement de la chenille

REMARQUE: La tension et l'alignement de la chenille sont liés. Ne réglez pas l'un sans vérifier l'autre.

⚠ AVERTISSEMENT

Afin d'éviter toute blessure corporelle grave à proximité de la motoneige :

- Ne restez **JAMAIS** à proximité d'une chenille en mouvement.
- Utilisez systématiquement un pont mécanique large doté d'un panneau déflecteur arrière.
- Lorsque la chenille ne repose pas au sol, faites fonctionner la motoneige à la vitesse la plus faible possible.

La force centrifuge pourrait provoquer, au niveau de la sortie du tunnel, l'expulsion violente et puissante de débris, de crampons endommagés ou lâches, de morceaux de chenille déchirée ou d'une chenille complète, résultant éventuellement en la perte d'une jambe ou toute autre blessure grave.

Tension

REMARQUE: Conduisez la motoneige dans la neige 15 à 20 minutes avant de régler la tension de la chenille.

Retirez le cordon coupe-circuit (clé DESS).

Soulevez l'arrière de la motoneige et faites-le reposer sur un pont mécanique large.

Laissez la suspension s'étendre normalement et contrôlez l'écart au milieu entre les roues intermédiaires avant et arrière. Prenez la mesure entre le bas de la glissière et l'intérieur de la chenille. L'écart doit être conforme aux valeurs indiquées dans les **CARACTÉRISTIQUES** figurant à la fin de ce

manuel. Si la tension de la chenille est trop faible, elle aura tendance à avoir un mouvement saccadé.

REMARQUE: Un testeur de tension de la courroie (N/P (réf. 414 348 200)) peut être utilisé pour mesurer la déviation et la force appliquée.

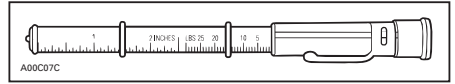

TESTEUR DE TENSION DE LA COURROIE

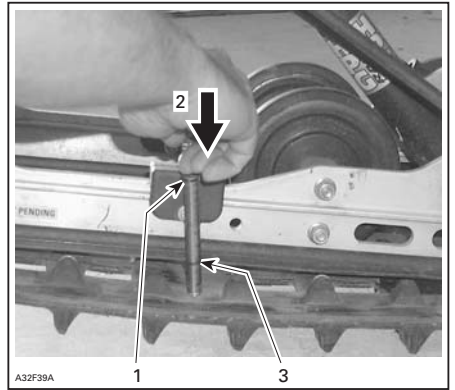

TYPIQUE

1. Outil supérieur, joint torique positionné à 7,3 kg
2. Poussez sur la partie supérieure de l'outil pour qu'il entre en contact avec le joint torique supérieur
3. Déviation mesurée de la chenille

AVIS Une trop forte tension entraîne une perte de puissance et des forces excessives sur les pièces de la suspension.

Pour régler la tension de la chenille :

- Retirez le cordon coupe-circuit (clé DESS).
- Retirez les enjoliveurs des roues arrière (le cas échéant).
- Desserrez les boulons de retenue de la roue intermédiaire arrière.
- Desserrez les écrous de blocage et tournez les boulons de réglage pour procéder au réglage.

Si vous ne pouvez pas atteindre une tension correcte, contactez un concessionnaire LYNX agréé.

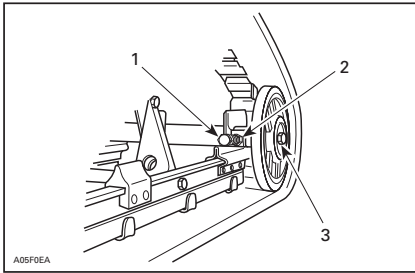

TYPIQUE

1. Boulon de réglage
 2. Écrou de blocage
 3. Boulon de retenue de la roue intermédiaire
- Resserrez les écrous de blocage et les boulons de retenue des roues intermédiaires.
 - Vérifiez l'alignement des chenilles conformément aux indications ci-dessous.

Alignement

⚠ AVERTISSEMENT

Avant de contrôler l'alignement de la chenille, contrôlez qu'elle est exempte de particules qui risqueraient d'être expulsées lors de la rotation. Tenez vos mains, vos pieds, outils et vêtements éloignés de la chenille. Soulevez systématiquement la motoneige sur un pont mécanique large doté d'un panneau déflecteur arrière. Vérifiez si personne ne se trouve à proximité directe de la motoneige. Ne faites jamais tourner les chenilles rapidement. La force centrifuge pourrait provoquer, au niveau de la sortie du tunnel, l'expulsion violente et puissante de débris, de morceaux de chenille déchirée ou d'une chenille complète, résultant éventuellement en la perte d'une jambe ou toute autre blessure grave.

Démarrez le moteur et accélérez légèrement pour faire tourner la chenille. Cette opération doit durer environ 5 secondes.

Contrôlez le centrage de la chenille ; distance égale des deux côtés entre les bords des guides de chenille et les glissières.

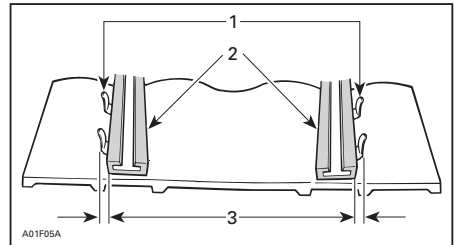

1. Guides
2. Glissières
3. Égale distance

En cas de décentrage, procédez à l'alignement comme suit :

⚠ AVERTISSEMENT

Retirez toujours le cordon coupe-circuit (clé DESS) afin de procéder à un entretien ou à un réglage sauf mention contraire. Les véhicules doivent stationner dans un endroit sûr et non sur la piste.

- Retirez le cordon coupe-circuit (clé DESS).
- Desserrez les boulons de retenue de la roue intermédiaire arrière.
- Serrez le boulon de réglage du côté où la glissière est la plus éloignée des guides de la chenille.

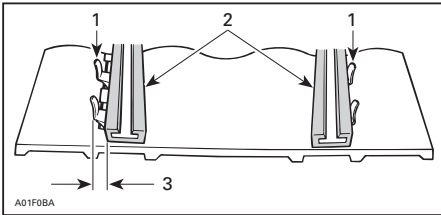

1. Guides
2. Glissières
3. Serrez de ce côté

- Serrez les écrous de blocage
- Serrez les boulons de retenue des roues intermédiaires à 48 N•m.

⚠ AVERTISSEMENT

Veillez à ce que toutes les fixations soient correctement serrées afin d'éviter le desserrement d'une roue intermédiaire ou le blocage de la chenille.

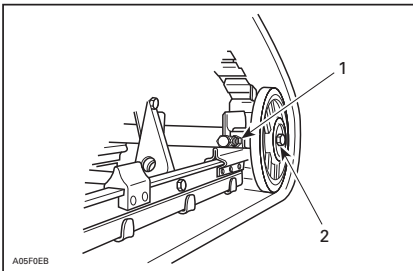

TYPIQUE

1. Écrou de blocage
2. Boulons de retenue

- Démarrez le moteur et faites tourner la chenille lentement pour contrôler de nouveau l'alignement.
- Remplacez la motoneige sur le sol.
- Remettez les enjoliveurs des roues arrière en place (le cas échéant).

SUSPENSION

État de la suspension arrière

Contrôlez visuellement tous les éléments de la suspension y compris les glissières, ressorts, roues, etc.

REMARQUE: Lors d'une conduite normale, la neige lubrifie et refroidit les glissières. Une conduite intensive sur glace ou neige agglomérée entraîne un réchauffement excessif et une usure prématurée des glissières.

État de la sangle d'arrêt de suspension

Contrôlez la présence éventuelle d'usure et craquelures sur la sangle d'arrêt, ainsi que le serrage des boulons et écrous. S'ils sont desserrés, vérifiez si les trous ne sont pas déformés. Remplacez-la si nécessaire. Serrez les boulons à un couple de 9 N•m.

Lubrification de la suspension arrière

Lubrifiez la suspension arrière au niveau des raccords de graissage à l'aide de la GRAISSE POUR SUSPENSION (N/P 293 550 033.) Reportez-vous au PROGRAMME D'ENTRETIEN pour les fréquences d'entretien.

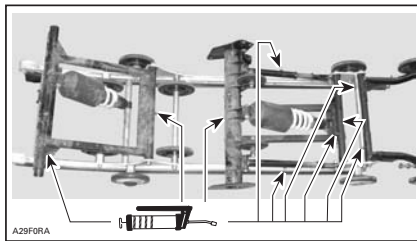

EMPLACEMENT DES RACCORDS DE GRAISSAGE

Mécanisme de direction et suspension avant

Inspectez la direction et la suspension avant afin de vérifier si les composants sont bien fixés (bras de direction, bras

de suspension, biellettes, biellette de direction, jambe de patin, etc.). Adressez-vous à un concessionnaire LYNX agréé si nécessaire.

Suspension avant Graissage

Lubrifiez la suspension avant au niveau du graisseur en utilisant pour cela de la graisse synthétique pour suspension (N/P 293 550 033). Voir le PROGRAMME DE MAINTENANCE pour la fréquence de maintenance. for maintenance frequency.

On trouve un graisseur de chaque côté. Chacun d'eux est situé sur le châssis avant, juste en-dessous du bras de direction.

Généralement, 4 à 5 courses de graisseur suffisent.

Si trop de graisse est injectée, le trop-plein ressortira au niveau des leviers de direction et des jambes de ski. Essuyez tout excès de graisse pour éviter les contacts avec d'autres pièces.

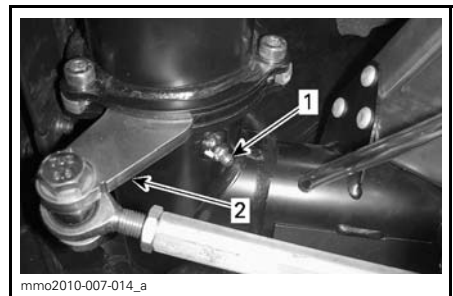

CÔTÉ GAUCHE MONTRÉ

1. Graisseur
2. Bras de direction

Patins

Usure et état des patins et des masselottes

Contrôlez l'état des patins et des carbures de masselottes de patins. En cas d'usure, adressez-vous à un concessionnaire LYNX agréé.

 **AVERTISSEMENT**

Des patins et/ou masselottes trop usés peuvent nuire au contrôle de la motoneige.

SYSTÈME ÉLECTRIQUE

Bougies d'allumage

Dépose des bougies d'allumage

1. Retirez soigneusement le fil de la bougie en le tournant et le tirant.

AVIS Tirez sur le capuchon du fil et non sur le fil de bougie.

2. À l'aide d'une douille appropriée ou de la prise de bougie et de l'embout de tournevis fournis dans la boîte à outils, dévissez la bougie de quelques tours sans la retirer.

3. Nettoyez la zone de la bougie sur la tête de cylindre.

AVIS La pénétration de saletés dans la chambre de combustion peut gravement endommager le moteur.

4. Retirez la bougie.

Mise en place des bougies

1. Mesurez l'écartement des bougies, cf. *SPÉCIFICATIONS*.

REMARQUE: L'écartement n'est pas ajustable. Si l'écartement n'est pas correct, remplacez les bougies.

2. Appliquez du Loctite 767 (lubrifiant antigrippant) (N/P 293 800 070) sur les filetages des bougies.

3. Vissez la bougie à la main jusqu'à ce qu'elle entre en contact avec la tête de cylindre.

4. Pour le serrage final, utilisez l'une des procédures suivantes :
— Avec une clé dynamométrique (à privilégier) : serrage à 27 N•m.
— Avec la douille du kit d'outils : serrez d'un demi-tour pour une bougie neuve ou d'un dixième de tour pour une bougie usagée.

5. Branchez le fil de bougie.

Dispositif d'arrêt du moteur

Réglage du dispositif d'arrêt du moteur

Le dispositif d'arrêt du moteur se trouve sur le support moteur avant gauche, devant la poulie d'entraînement.

1. Retirez la clé DESS du contact.

2. Déposez le flanc inférieur gauche, reportez-vous à *CAPOT ET FLANCS*.

3. Déposez le protège-courroie de distribution, cf. *DÉPOSE DU PROTÈGE-COURROIE DE DISTRIBUTION*.

4. Desserrez les trois boulons maintenant le dispositif d'arrêt du moteur sur le support moteur, sans les retirer.

5. Appuyez sur le dispositif d'arrêt du moteur avec les mains tout en serrant suffisamment les vis pour parvenir à un contact entre les têtes de vis et la surface du dispositif d'arrêt du moteur.

6. Serrez les vis à 10 N•m

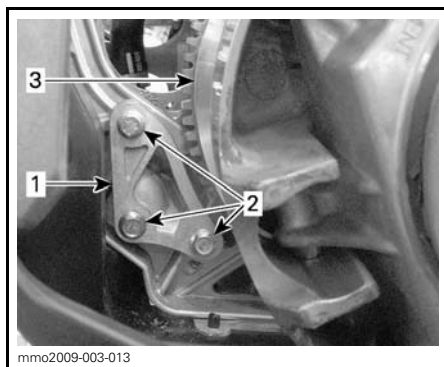

1. Dispositif d'arrêt du moteur
2. Vis du dispositif d'arrêt du moteur
3. Poulie d'entraînement

AVIS La poulie peut être sérieusement endommagée si le dispositif d'arrêt du moteur et ses vis ne sont pas correctement installés.

Fusibles

Dépose/inspection des fusibles

Le système électrique est protégé par des fusibles, les porte-fusibles se trouvent dans le compartiment moteur.

Vérifiez l'état des fusibles et remplacez-les si nécessaire.

Pour retirer le fusible de son support, tirez-le vers l'extérieur. Vérifiez que le filament est intact.

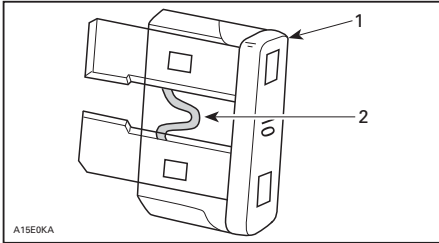

1. Fusible
2. Vérifiez qu'il est intact

⚠ ATTENTION N'utilisez pas de fusible d'une capacité supérieure car cela pourrait causer des dommages importants aux composants électriques et/ou entraîner un incendie.

⚠ AVERTISSEMENT

Si le fusible a brûlé, la source du dysfonctionnement doit être définie et corrigée avant le redémarrage de l'appareil. Contactez un concessionnaire agréé LYNX.

Emplacement des fusibles

La boîte à fusibles se trouve derrière la garniture du siège avant, au niveau de la partie inférieure avant gauche du siège.

Reportez-vous à l'étiquette placée à l'intérieur du couvercle de la boîte à fusibles ou à la rubrique *SPECIFICATIONS* pour l'identification des fusibles.

Pour accéder à la boîte à fusibles, tirez sur la languette blanche située à la base de la garniture de siège, comme illustré.



TIREZ LA LANGUETTE



BOÎTE À FUSIBLES

Fermez la garniture en replaçant la languette dans le profilé en aluminium.

CARROSSERIE/CHÂSSIS

Nettoyage et protection du véhicule

Retirez toute saleté ou rouille.

Pour le nettoyage de tout le véhicule, utilisez exclusivement des chiffons de flanelle, ou équivalents.

⚠ ATTENTION Il est nécessaire d'utiliser des chiffons de flanelle, ou équivalents, sur le pare-brise et le capot pour éviter de les endommager.

Pour retirer la graisse, l'huile et la saleté, utilisez le produit nettoyant (N/P 293 110 001) (en vaporisateur de 400 g) et (N/P 293 110 002) (4 L).

⚠ ATTENTION N'utilisez pas ce détergent sur les étiquettes ou le vinyle.

Pour nettoyer les surfaces plastiques ou les vinyles, utilisez le produit Vinyl & Plastic Cleaner (N/P 413 711 200) (6 x 1 l).

Pour éliminer les griffes sur le pare-brise ou le capot, utilisez le Scratch Remover Kit (N/P 861 774 800).

⚠ ATTENTION Ne nettoyez jamais les pièces en plastique ou le capot avec un détergent concentré, un dégraissant, un diluant à peinture, de l'acétone, des produits contenant du chlore, etc.

Nettoyez les galets des poulies à l'aide du système de nettoyage des poulies (N/P 413 711 809).

Inspectez le capot et réparez tous les dommages.

Retouchez toutes les parties métalliques où la peinture a sauté. Vaporisez l'huile XP-S ((N/P 293 600 016)) sur les pièces métalliques et les tiges chromées des amortisseurs.

Cirez les zones peintes du véhicule afin de les protéger.

REMARQUE: N'appliquez de la cire que sur les parties brillantes. Protégez le véhicule non utilisé avec une bâche pour éviter l'accumulation de poussière.

⚠ ATTENTION La motoneige doit être garée dans un endroit froid et sec et recouverte d'une bâche opaque. Vous protégerez ainsi les plastiques et le vernis des saletés.

Soulevez l'arrière du véhicule pour que la chenille ne touche plus le sol. Installez le véhicule sur un pont mécanique large doté d'un panneau déflecteur arrière.

⚠ AVERTISSEMENT

N'essayez pas de soulever le véhicule sans aide. Utilisez un appareil de levage adéquat et demandez de l'aide pour répartir les charges et éviter les blessures.

REMARQUE: Ne réduisez pas la tension de la chenille.

Remplacement des ampoules

Vérifiez toujours le bon fonctionnement de l'ampoule après le remplacement.

Phares

⚠ ATTENTION Ne touchez jamais la partie de verre d'une ampoule halogène avec les doigts ; cela réduit sa durée de vie. Si la partie en verre a été touchée, nettoyez-la avec de l'alcool isopropylique, qui ne laissera aucun film graisseux sur l'ampoule.

À l'aide d'un petit tournevis, libérez les attaches de l'indicateur multifonction.

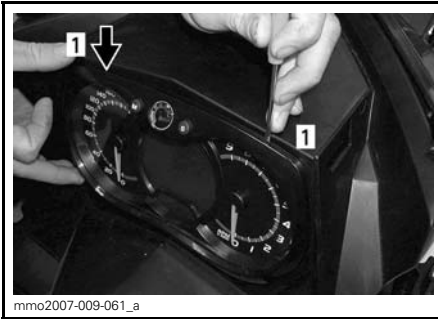

mmo2007-009-061_a

1. Attache de verrouillage

Tirez doucement sur l'indicateur multi-fonction et écartez-le.



mmo2007-009-062_a

Débranchez le connecteur de l'ampoule grillée. Retirez la pièce en caoutchouc.

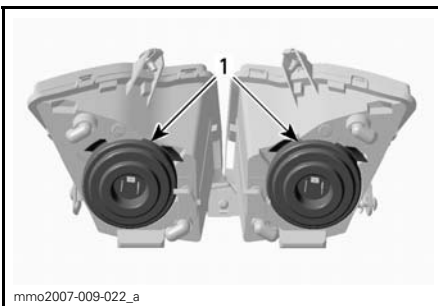

mmo2007-009-022_a

1. Pièce en caoutchouc

Appuyez et tirez sur les deux côtés de la broche en même temps pour la libérer du support de l'ampoule.

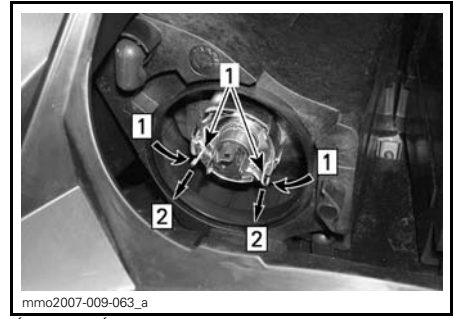

mmo2007-009-063_a

Étape 1: Appuyez sur les côtés

Étape 2: Tirez pour libérer

1. Broche

Retirez l'ampoule et remplacez-la. Remettez en place les pièces correctement.



mmo2007-009-064_a

RETIREZ L'AMPOULE ET REMPLACEZ-LA

Réglage du phare

Retirez l'indicateur multifonction, cf. *CHANGEMENT DE L'AMPOULE*. Tournez le bouton pour régler la hauteur du phare.

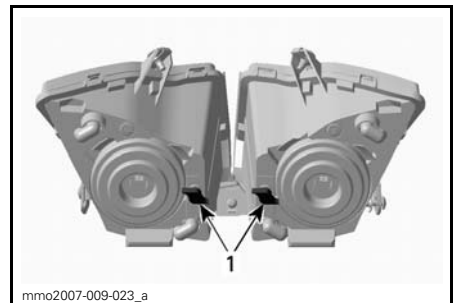

mmo2007-009-023_a

TYPIQUE

1. Bouton

Feu arrière

1. Ouvrez les vis des fixations puis retirez l'ensemble de feu arrière.

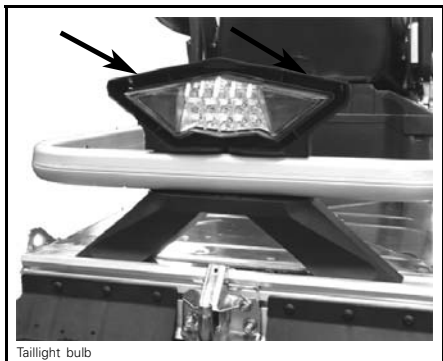

Les LED du feu arrière ne peuvent être remplacées.

Si elles sont défectueuses, changez l'ensemble de feu arrière. Fixez le nouveau feu arrière à l'aide des vis.

ENTREPOSAGE ET PRÉPARATION PRÉSAISONNIÈRE

⚠ AVERTISSEMENT

Faites vérifier les systèmes d'alimentation et d'huile par un concessionnaire autorisé LYNX tel que prescrit dans le **TABLEAU D'ENTRETIEN RÉGULIER**.

Entreposage

Au cours de l'été, ou si le véhicule n'est pas utilisé pendant plus d'un mois, il importe de l'entreposer correctement.

Pour préparer votre motoneige, adressez-vous à un concessionnaire LYNX agréé.

Système de refroidissement du moteur

L'antigel doit être remplacé tous les 2 ans ou tous les 6000 km pour éviter qu'il ne se détériore.

Le test de densité et le remplacement de l'antigel doivent être confiés à un concessionnaire LYNX agréé.

⚠ ATTENTION Un mélange anti-gel incorrect peut permettre le gel du liquide dans le système de refroidissement si le véhicule est entreposé à un endroit où le point de gel est atteint. Le moteur risque de graves dommages. Si vous ne remplacez pas l'antigel pour l'entreposage, il peut se détériorer et causer un refroidissement insuffisant du moteur lors de son utilisation.

⚠ ATTENTION Ne faites pas tourner le moteur pendant la période d'entreposage.

Mode de stockage du moteur (E-TEC)

Comme les autres moteurs à 2 temps, le 600 HO E-TEC doit être correctement graissé en stockage pour la protection des pièces internes. Le sys-

tème E-TEC présente une fonction intégrée de graissage de moteur qui peut être activée par l'opérateur.

Pour entamer la procédure, faites ce qui suit :

1. Placez le véhicule dans une zone bien aérée.
2. Mettez le moteur en marche et laissez-le tourner au ralenti jusqu'à ce qu'il atteigne la température de service (regardez la température du réfrigérant sur l'affichage).
3. Enfoncez le bouton SET (S) pour sélectionner le mode hodomètre.

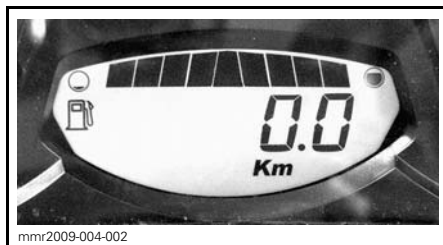

REMARQUE: Le mode de stockage ne fonctionne pas dans les autres modes (compteur A, compteur B et compteur hr).

4. Maintenez enfoncé le bouton SET (S) et appuyez dans le même temps sur le sélecteur de feu de route/position plusieurs fois de suite.
5. Relâchez le sélecteur et le bouton quand PUSH "S" apparaît à l'écran.

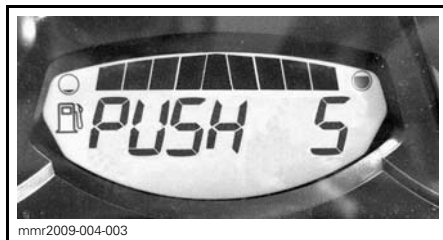

6. Encore une fois, maintenez enfoncé le bouton SET (S) pendant 2 à 3 secondes.

7. Lorsque le mot OIL s'affiche, relâchez le bouton et attendez la fin de la procédure.

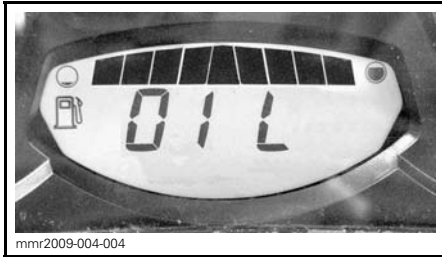

relâchez le bouton et attendez la fin de la procédure. Ne touchez à rien pendant le cycle de graissage du moteur.

La procédure de graissage du moteur prend environ 1 minute. Pendant ce temps, les tr/min du moteur augmenteront légèrement.

À conclusion de la procédure de graissage, l'ECM éteindra le moteur.

Retirez le cordon coupe-circuit.

AVIS Ne faites pas tourner le moteur pendant la période d'entreposage.

Préparation présaisonnaire

Adressez-vous à un concessionnaire LYNX agréé.

GARANTIE

GARANTIE INTERNATIONALE LIMITÉE BRP-FINLAND OY : MOTONEIGES LYNX® 2011

1) PORTÉE DE LA GARANTIE LIMITÉE

BRP-Finland Oy (« BRP ») garantit ses motoneiges LYNX 2011 contre tout vice de conception ou de fabrication pour la période décrite ci-dessous.

Toutes les pièces et tous les accessoires d'origine LYNX installés par un distributeur/concessionnaire BRP agréé (tel que défini ci-après) au moment de la livraison de la motoneige LYNX 2011 bénéficient de la même garantie que la motoneige.

L'utilisation du produit à des fins de course ou autre compétition, à n'importe quel moment, même par un propriétaire antérieur, annulera la présente garantie.

2) DURÉE DE LA GARANTIE

La présente garantie entrera en vigueur à compter de la première des deux dates suivantes : (i) la date de livraison au premier acheteur au détail ou ; (ii) la date à laquelle le produit est mis en service pour la première fois, et pour une période de :

A) DOUZE (12) MOIS CONSECUTIFS pour une utilisation privée

B) DOUZE (12) MOIS CONSECUTIFS pour une utilisation commerciale

C) VINGT-QUATRE (24) MOIS CONSECUTIFS pour une utilisation privée lorsque le produit a été vendu dans un pays membre de l'Union Européenne. La réparation ou le remplacement de pièces ou encore la prestation de services en vertu de la présente garantie ne prolongent pas sa durée au-delà de sa date d'échéance originale.

3) CONDITIONS D'EXÉCUTION DE GARANTIE

La présente garantie ne s'applique qu'aux motoneiges LYNX 2011 achetées en tant que véhicules neufs et non utilisés par leur premier propriétaire auprès d'un distributeur/concessionnaire BRP autorisé à distribuer des motoneiges LYNX dans le pays où la vente a été conclue (« le distributeur/concessionnaire BRP »), et seulement après que le processus d'inspection de prélivraison prescrit par BRP a été effectué et documenté. La garantie n'entre en vigueur qu'après l'enregistrement du véhicule en bonne et due forme auprès d'un distributeur/concessionnaire BRP agréé. De plus, la garantie ne s'applique que si la motoneige LYNX est achetée dans le pays où le propriétaire réside. Si les conditions précédentes ne sont pas rencontrées, BRP n'a pas l'obligation d'honorer la garantie limitée reliée aux véhicules en question et ce, pour une utilisation privée ou commerciale. De telles restrictions sont nécessaires afin que BRP puisse préserver le caractère sécuritaire de ses produits ainsi que la sécurité de ses clients et du public.

Pour que la garantie soit maintenue, l'entretien de routine décrit dans le Guide du conducteur doit être effectué dans les délais prescrits. BRP se réserve le droit de rendre la couverture de garantie conditionnelle à la preuve que l'entretien a été effectué convenablement.

4) CONDITIONS D'OBTENTION DE LA COUVERTURE DE GARANTIE

Le consommateur doit aviser un distributeur/concessionnaire BRP dans les deux (2) mois suivant la découverte d'un vice ; il doit également lui donner un accès raisonnable au produit ainsi qu'un délai raisonnable pour le réparer. Le consommateur doit présenter au distributeur/concessionnaire BRP une preuve d'achat du produit et doit signer le bon de réparation avant le début des réparations afin de valider une demande de travail sous garantie. Toute pièce remplacée en vertu de la présente garantie limitée devient la propriété de BRP.

5) CE QUE BRP FERA

Les obligations de BRP en vertu de la présente garantie se limitent, à son choix, soit à réparer les pièces qui, dans des conditions normales d'utilisation, d'entretien et de service, présentent un vice, ou soit à remplacer ces pièces par des pièces d'origine LYNX neuves, sans frais pour le coût des pièces et/ou de la main-d'œuvre encouru par un concessionnaire BRP et ce pour la durée de couverture de la présente garantie.

BRP se réserve le droit d'améliorer ou de modifier ses produits en tout temps sans encourir aucune obligation de modifier les produits fabriqués auparavant.

6) EXCLUSIONS

Les éléments suivants ne sont, en aucune circonstance, couverts par la garantie :

- Usure normale.
- Éléments d'entretien de routine, mises au point, réglages.
- Défauts entraînés par le non-respect des normes d'entretien et/ou de stockage stipulées dans le Guide du conducteur.
- Dommages résultant de l'enlèvement de pièces, de réparations, d'entretiens ou services incorrects, de modification ou d'utilisation de pièces n'ayant pas été fabriquées ou approuvées par BRP, ou encore les dommages résultant de réparations effectuées par une entité autre qu'un distributeur/concessionnaire BRP agréé ;
- Dommages entraînés par un usage abusif, une utilisation anormale, la négligence ou une utilisation sur une surface autre que la neige ou non conforme aux opérations recommandées dans le Guide du conducteur.
- Dommages résultant d'un accident, d'une submersion, d'un incendie, d'un vol, d'un acte de vandalisme ou de tout autre cas de force majeure.
- Utilisation de carburants, huiles ou lubrifiants non adaptés à une utilisation avec le produit (se reporter au Guide du conducteur).
- Ingestion d'eau ou de neige.
- Préjudice résultant de dommages imprévus, de dommages indirects ou de tout autre dommage, y compris entre autres le remorquage excessif, le remisage, les appels téléphoniques, la location, le recours à un taxi, les inconvénients, les couvertures d'assurance, le remboursement de prêts, les pertes de temps et les pertes de revenus.
- Dommage suite à l'installation de clous sur les chenilles si l'installation n'est pas conforme aux instructions de BRP.

7) LIMITATION DE RESPONSABILITÉ

LA PRÉSENTE GARANTIE EST CONVENUE ET REMPLACE TOUTE AUTRE GARANTIE EXPRESSE OU IMPLICITE, Y COMPRIS ET SANS RESTREINDRE TOUTE GARANTIE DE VALEUR MARCHANDE OU TOUTE GARANTIE DE CONVENANCE À DES FINS OU UN USAGE PARTICULIER. LES GARANTIES IMPLICITES NE SOUFFRANT AUCUN DÉNI DE RESPONSABILITÉ, LEUR DURÉE EST LIMITÉE À CELLE DE LA GARANTIE EXPRESSE. LES DOMMAGES ACCESSOIRES ET CONSÉCUTIFS NE SONT PAS COUVERTS PAR LA PRÉSENTE GARANTIE. CERTAINES PROVINCES NE PERMETTENT PAS LES RENONCIATIONS, RESTRICTIONS ET EXCLUSIONS SUSMENTIONNÉES ; PAR CONSÉQUENT, CES DERNIÈRES PEUVENT NE PAS VOUS CONCERNER. LES DROITS SPÉCIFIQUES QUE CONFÈRE LA PRÉSENTE GARANTIE S'APPLIQUENT À SON TITULAIRE, QUI PEUT AUSSI AVOIR D'AUTRES DROITS QUI VARIENT SELON LES ÉTATS OU PROVINCES.

Ni un distributeur, ni un concessionnaire BRP, ni aucune autre personne n'est autorisée à faire des déclarations ou des représentations ou encore à offrir des conditions garanties à propos du produit, qui sont autres que celles stipulées à la présente garantie limitée. S'il y a lieu, ces actes ne pourront être opposables à BRP.

BRP se réserve le droit de modifier en tout temps la présente garantie, cela n'ayant toutefois aucun effet sur les conditions de garantie applicables et en vigueur lors de la vente des produits.

8) TRANSFERT

Si la propriété d'un produit est transférée durant la période de garantie, cette garantie sera également transférée et sera valide pour le reste de la période de couverture, à condition que BRP soit avisé du transfert de propriété de la façon suivante : BRP ou un distributeur/concessionnaire BRP autorisé reçoit une preuve que l'ancien propriétaire a accepté le transfert de propriété, et reçoit les coordonnées du nouveau propriétaire.

9) SERVICE À LA CLIENTÈLE

1. Face à un conflit ou à un problème de service relié à la présente garantie limitée, BRP suggère d'essayer de résoudre la situation directement chez le concessionnaire agréé. Il est recommandé de parler du problème chez le concessionnaire/distributeur agréé en présence du responsable de service ou du propriétaire.
2. Si la situation persiste, contactez le département de service du distributeur qui pourra résoudre le problème.
3. Si aucune des précédentes démarches n'a permis de régler la situation, contactez BRP en faisant parvenir une demande par écrit à l'adresse suivante :

ADRESSE : BRP-FINLAND OY
SERVICE DEPARTMENT
ISOAAVANTIE 7
FIN-96320 ROVANIEMI

RENSEIGNEMENTS CONFIDENTIELS

Nous tenons à vous informer que vos coordonnées seront utilisées à des fins de sécurité et de garantie. Parfois, nous utilisons aussi les coordonnées de nos clients pour les renseigner sur nos produits et nos offres. Si vous préférez ne pas recevoir d'information à propos de nos produits, offres et services, écrivez-nous à l'adresse ci-après.

Prenez également note que, de temps à autre, des organismes de confiance sélectionnés avec soin peuvent être autorisés à utiliser les coordonnées de nos clients pour promouvoir des produits et services de qualité. Si vous ne désirez pas que vos coordonnées soient transmises à ces organismes, écrivez-nous à l'adresse suivante :

POUR LES PAYS SCANDINAVES ET EUROPÉENS :

BRP FINLAND OY

Service Department

Isoaavantie 7

FIN-96320 Rovaniemi

Finlande

Fax +358 16 3420 316

CHANGEMENT D'ADRESSE/DE PROPRIÉTAIRE

Si vous changez d'adresse ou si vous êtes le nouveau propriétaire du véhicule, veuillez en aviser BRP :

- envoyez l'une des cartes ci-dessous à l'adresse indiquée plus loin :
- contactez un concessionnaire agréé LYNX.

Adresse de correspondance :

POUR LES PAYS SCANDINAVES ET EUROPÉENS :

BRP FINLAND OY

Service Department

Isoaavantie 7

FIN-96320 Rovaniemi

Finlande

Fax +358 16 3420 316

S'il s'agit d'un changement de propriétaire, veuillez fournir la preuve que le propriétaire précédent accepte le transfert.

Il est important d'aviser BRP même après l'expiration de la garantie limitée car cela nous permet de joindre le propriétaire lorsque nécessaire, comme à l'occasion d'un rappel sécuritaire. C'est la responsabilité du propriétaire d'aviser BRP.

VÉHICULES VOLÉS : Si votre véhicule est volé, vous devez en aviser BRP ou un concessionnaire de LYNX agréé. Nous vous demanderons vos nom, adresse, numéro de téléphone ainsi que le numéro d'identification du véhicule et la date à laquelle le véhicule a été volé.



CHANGEMENT D'ADRESSE

CHANGEMENT DE PROPRIÉTAIRE

NUMÉRO D'IDENTIFICATION DU VÉHICULE

Grid for vehicle identification number: 12 boxes for model number, 17 boxes for VIN.

Numéro de modèle

N° d'identification du véhicule (V.I.N.)

ANCIENNE ADRESSE
OU ANCIEN PROPRIÉTAIRE:

NOM

N°

RUE

APP.

VILLE

ÉTAT OU PROVINCE

CODE POSTAL

PAYS

TÉLÉPHONE

NOUVELLE ADRESSE OU
NOUVEAU PROPRIÉTAIRE:

NOM

N°

RUE

APP.

VILLE

ÉTAT OU PROVINCE

CODE POSTAL

PAYS

TÉLÉPHONE

V00A2F



CHANGEMENT D'ADRESSE

CHANGEMENT DE PROPRIÉTAIRE

NUMÉRO D'IDENTIFICATION DU VÉHICULE

Grid for vehicle identification number: 12 boxes for model number, 17 boxes for VIN.

Numéro de modèle

N° d'identification du véhicule (V.I.N.)

ANCIENNE ADRESSE
OU ANCIEN PROPRIÉTAIRE:

NOM

N°

RUE

APP.

VILLE

ÉTAT OU PROVINCE

CODE POSTAL

PAYS

TÉLÉPHONE

NOUVELLE ADRESSE OU
NOUVEAU PROPRIÉTAIRE:

NOM

N°

RUE

APP.

VILLE

ÉTAT OU PROVINCE

CODE POSTAL

PAYS

TÉLÉPHONE

V00A2F



brp.com

LYNX



® ™ and the BRP logo are trademarks of Bombardier Recreational Products Inc. or its affiliates.