

**LYNX**



LEON VALLEY

2009

Instruktionsbok 2009

SE

## INSTRUKTIONSBOK FÖR LYNX® 2009

RAVE™ FC 550  
Xtrim™ FC 550  
Adventure™ LX 550

### SÄKERHETSVARNING

Om du inte iakttar och följer någon av säkerhetsföreskrifterna eller anvisningarna i denna instruktionsbok, säkerhetsvideon och dekalerna på produkten, kan det leda till skador, inklusive skador med dödlig utgång.

Denna instruktionsbok bör medfölja fordonet vid återförsäljning.



Lynx-produkterna tillverkas av BRP.

Följande är varumärken som tillhör Bombardier Recreational Products Inc. eller dess dotterföretag.

LYNX®

RERTM

ROTAX™

DESS™

# FÖRORD

Gratulerar till köpet av din nya Lynx-snöskoter. Vilken modell du än har valt, omfattas den av garantin från Bombardier Recreational Products Inc. (BRP) och ett nätverk av auktoriserade Lynx-snöskoteråterförsäljare som har de delar, den service och de tillbehör du behöver.

Denna instruktionsbok har förberetts för att informera ägaren/föraren eller passageraren om denna nya snöskoter och dess olika reglage, underhållsanvisningar och anvisningar för säker användning. Denna instruktionsbok är oundgänglig för korrekt användning av produkten och bör alltid finnas tillgänglig vid snöskotern.

Se till att du läser och förstår innehållet i instruktionsboken.

Var vänlig förvara denna instruktionsbok med snöskotern när du har läst den. Om du säljer snöskotern vidare, var vänlig överlämna instruktionsboken till den nye ägaren för hans information. Ett extra exemplar av instruktionsboken kan du få gratis hos din Lynx-snöskoteråterförsäljare.

Om du har frågor i något sammanhang, oavsett om det behandlas i instruktionsboken eller inte, kan du skicka ett brev till BRP på följande adress:

BRP Finland OY  
Service Department  
P.O. Box 8039  
FIN-96101 ROVANIEMI  
FINLAND

Denna instruktionsbok använder följande säkerhetsvarningssymbol i kombination med signalord för att indikera potentiell fara för personskador.

## VARNING

Anger en potentiell risksituation som, om den inte undviks, kan resultera i död eller svåra personskador.

## FÖRSIKTIGHET

Anger en potentiell risksituation som, om den inte undviks, kan resultera i mindre eller medelsvåra personskador. Vid användning utan säkerhetsvarningssymbol , föreligger endast potentiell risk för skador på egendom.

**NOTERA:** Anger ytterligare information som krävs för att fullfölja en instruktion.

Även om du inte kan eliminera risker bara genom att läsa denna information, kommer dina kunskaper om och tillämpning av dessa instruktioner att hjälpa dig till en korrekt användning av fordonet.

Återförsäljaren arbetar för kundens tillfredsställelse. Han har utbildat sig för att kunna utföra en första inställning och inspektion av snöskotern och har även gjort slutjusteringar passande din vikt och ditt speciella körområde, innan du övertog fordonet. Vid utleveransen förklarar återförsäljaren snöskoterns reglage och ger dig en kort instruktion angående olika inställningar av fjädringen. Vi litar på att du helt och fullt har tagit vara på detta tillfälle!

Vid leveransen blev du även informerad om garantins täckning och fyllde i garantiregistreringsformuläret.

Information och beskrivningar av komponenter/system i denna instruktionsbok är korrekta vid utgivningstillfället. BRP har emellertid som policy att kontinuerligt förbättra sina produkter utan att därför åta sig skyldigheten att installera dem på tidigare tillverkade produkter.

På grund av sitt fortlöpande produktkvalitets- och innovationsåtagande förbehåller sig BRP rätten att, när som helst, dra in eller ändra specifikationer, utföranden, egenskaper, modeller eller maskiner utan att därmed påta sig några skyldigheter.

Illustrationerna i detta dokument visar den normala konstruktionen av de olika enheterna, men återger inte under alla omständigheter det exakta utförandet av delarna. De representerar emellertid delar som har samma eller liknande funktion.

Denna instruktionsbok har översatts från engelska till svenska. Vid eventuella olikheter i texten, är det den engelska versionen som gäller.

Specifikationer anges i det metriskt SI-systemet. På ställen där exakt noggrannhet inte krävs har vissa omvandlingar avrundats för enkelhetens skull.

De flesta komponenterna på denna snöskoter har byggts med delar dimensionerade enligt metriskt system. De flesta fästen är metriskt och får inte bytas ut mot tumfästen eller vice versa.

Som reservdelar och tillbehör rekommenderar vi BRP originalprodukter. De är speciellt utformade för ditt fordon och tillverkade i enlighet med BRP:s stränga normer.

Vid ev. frågor om garantin och dess villkor, läs avsnittet GARANTI i denna instruktionsbok eller kontakta en auktoriserad Lynx-återförsäljare.

---

# INNEHÅLLSFÖRTECKNING

## **SÄKERHETSINFORMATION**

<b>VIKTIGA GRUNDLÄGGANDE SÄKERHETSÅTGÄRDER .....</b>	<b>8</b>
<b>LAGAR OCH FÖRORDNINGAR.....</b>	<b>12</b>
<b>KÖRNING AV FORDONET .....</b>	<b>13</b>
Funktionsprincip .....	13
Hur man kör .....	14
Körning med passagerare.....	15
Terräng/Olika sätt att köra.....	17

## **FORDONSINFORMATION**

<b>SÅ IDENTIFIERAR DU DIN SNÖSKOTER.....</b>	<b>24</b>
Identifikationsnummer .....	24
<b>REGLAGE/INSTRUMENT .....</b>	<b>25</b>
1) Bränslemätare .....	25
2) Gasreglage.....	25
3) Bromshandtag.....	26
4) Parkeringsbroms .....	26
5) RER-knapp .....	27
6) Styrstång .....	27
7) Tändningslås / START/RER-knapp.....	27
8) Nödstoppslina .....	29
9) Stoppreglage för motorn .....	30
10) Avbländare .....	31
11) Signallampor .....	31
12) Starthandtag .....	31
13) Chokereglage .....	32
14) Hastighetsmätare .....	32
15) Avståndsräknare.....	32
16) Trippmätare .....	32
17) Nollställningsknapp för trippmätare .....	32
18) Varvräknare.....	33
19) Tanklock .....	33
20) Brytare för handtagsvärmare.....	33
21) Gasreglagevärmare.....	34
22) Öppna/stäng kåpa .....	35
23) Eluttag (vissa modeller) .....	37
24) Säkring.....	37
25) Främre handtag/ främre stötfångare .....	39
26) Förvaringsutrymme .....	40
27) Bakre räcke.....	40
28) Verktygsats .....	40

29) Behållare för tändstift .....	40
30) Dragkrok.....	41
31) Reglerbar fjädring.....	41
<b>PROBLEMLÖSNING STÖDÄMPARE.....</b>	<b>46</b>
Körning i djup snö.....	46
<b>BRÄNSLE OCH OLJA .....</b>	<b>47</b>
Rekommenderat bränsle.....	47
Bränslesystem och frostskyddsmedel .....	47
Rekommenderad olja.....	47
Kedjehusolja.....	47
Förgasarmodifikationer för kallt väder .....	47
<b>INKÖRNINGSPERIOD.....</b>	<b>48</b>
Motor.....	48
Drivrem .....	48
10-timmarskontroll.....	48
<b>ANVÄNDNINGSSINSTRUKTIONER .....</b>	<b>49</b>
Kontroll före användning .....	49
Startprocedur för förgasarmotor .....	50
Nödstart.....	51
Stäng av motorn .....	52
<b>UPPVÄRMNING AV FORDONET.....</b>	<b>53</b>
<b>EFTER VARJE ANVÄNDNING.....</b>	<b>54</b>
<b>SPECIALFUNKTIONER .....</b>	<b>55</b>
Motoröverhettning.....	55
Motor flödad med bränsle .....	55
Bakfjädringens glidklack fastnar .....	55
Bogsering av ett objekt.....	55
Bogsering av en annan snöskoter.....	55
Transport av fordonet.....	55
<b>VÄTSKENIVÅER.....</b>	<b>57</b>
Bromssystem .....	57
Kedjehusolja.....	57
Oljeinsprutningssystem .....	58
<b>BATTERI.....</b>	<b>59</b>
Borttagning .....	59
Torr batteri.....	59
<b>UNDERHÅLL .....</b>	<b>60</b>
Rengöring av fordonet och skydd .....	60
Borttagning och återmontering av drivrem.....	60
Drivkedjespännare .....	62
Byte av kedjehusolja.....	63
Justering av TRA-primärvariator (RAVE 550).....	63
Drivremsskick .....	65
Bromsens skick .....	65
Bromsjustering.....	65

Bakfjädringens skick .....	65
Stoppremmens skick .....	65
Drivbandets skick .....	65
Drivbandets spänning och inställning .....	65
Styrning och framfjädring .....	66
Skidornas och styrskenornas skick .....	67
Avgassystem .....	67
Rengöring av luftfilter .....	67
Justering av strålkastare .....	67
Utbyte av glödlampor (vissa modeller) .....	68
Utbyte av glödlampor (vissa modeller) .....	69
Utbyte av baklampan .....	70
Byte av tändstift .....	71
<b>FÖRVARING OCH FÖRSÄSONGSSERVICE .....</b>	<b>72</b>
Förvaring .....	72
Försäsongsservice .....	72
<b>PROBLEMLÖSNING .....</b>	<b>73</b>
Ljudsignalsystemets signalkoder .....	73
Problemlösning .....	75
<b>SPECIFIKATIONER .....</b>	<b>77</b>

### ***UNDERHÅLLS-INFORMATION***

<b>SCHEMA FÖR REGELBUNDET UNDERHÅLL .....</b>	<b>82</b>
<b>2-TAKTS UNDERHÅLLSCHEMA (FLÄKT- OCH VÄTSKEYLDA) .....</b>	<b>83</b>

### ***GARANTI***

<b>BRP FINLAND OY:S INTERNATIONELLA BEGRÄNSADE GARANTI: 2009 LYNX®-SNÖSKOTRAR .....</b>	<b>88</b>
<b>SEKRETESSKYLDIGHET/FRISKRIVNINGSKLAUSUL .....</b>	<b>91</b>
<b>ADRESSÄNDRING/NY ÄGARE .....</b>	<b>92</b>





# ***SÄKERHETS- INFORMATION***

# VIKTIGA GRUNDLÄGGANDE SÄKERHETSÅTGÄRDER

## Kurs

△ En grundkurs erfordras för säker användning av varje snöskoter. Studera din instruktionsbok med speciell hänsyn till säkerhets- och varningshänvisningar. Bli medlem i snöskoterklubben på platsen: dess sociala aktiviteter och spårssystem planeras både för att ha roligt och för säkerheten. Skaffa dig grundläggande instruktioner från din snöskoteråterförsäljare, en vän, en annan klubbmedlem eller anmäl dig till ett säkerhetsträningsprogram i närheten.

△ Visa alltid en ny förare hur man startar och stoppar fordonet. Visa honom korrekt körposition och, framför allt, låt honom bara köra snöskotern inom ett begränsat jämnt område, åtminstone tills han har lärt sig ordentligt att köra den. Om det finns någon lokal snöskoterförarkurs, se till att han anmäler sig till denna.

## Prestanda

△ Prestanda hos vissa snöskotrar kan vara mycket högre än hos snöskotrar du har använt tidigare. Därför rekommenderas inte att nya eller oerfarna förare använder snöskotern.

△ Snöskotrar används inom många områden och vid många olika snöförhållanden. Alla modeller uppträder inte på samma sätt vid liknande förhållanden. Rådfråga alltid din snöskoteråterförsäljare när du ska välja ut snöskotertyp för ditt speciella behov och användningsområde.

△ Personskador eller död kan drabba snöskoterföraren, passageraren eller personer i närheten om snöskotern används under riskfyllda förhållanden, vilka överstiger förarens, passagerarens eller snöskoterns förmåga eller ligger utanför avsedd användning.

## Ålder

△ BRP rekommenderar att föraren är minst 16 år gammal. Följ lokal lagstiftning.

## Hastighet

△ Fortkörning kan vara livsfarligt. I många fall kan du inte reagera tillräckligt fort vid oväntade händelser. Anpassa alltid hastigheten till spåret, väderleken och din egen förmåga. Informera dig om lokala föreskrifter. Hastighetsbegränsning kan förekomma och kontrolleras.

## Körning

△ Kör alltid på högra sidan av spåret.

△ Håll alltid säkert avstånd till andra snöskotrar och personer i närheten.

△ Tänk på, att reklammaterial eventuellt visar riskfyllda manövrer som utförs av professionella förare under ideala och/eller anpassade villkor. Försök aldrig att utföra sådana riskfyllda manövrer om de överstiger din körkunskapsnivå.

△ Kör aldrig efter att ha intagit droger eller alkohol eller om du är trött eller sjuk. Kör snöskotern försiktigt.

△ Snöskotern är inte konstruerad för körning på allmänna gator, vägar eller motorvägar.

△ Att köra snöskoter på natten kan vara en underbar upplevelse, men var extra försiktig på grund av den reducerade sikten. Undvik okänd terräng och se till att belysningen fungerar. Ha alltid ficklampa och reservglödlampor till hands.

△ Naturen är underbar men låt den inte göra dig ouppmärksam vid körningen. Om du verkligen vill njuta av utsikten på vintern, stanna snöskotern vid sidan av spåret, så att **du** inte är i vägen och till fara för andra.

- ⚠ Staket utgör ett mycket allvarligt hot såväl för dig som för snöskotern. Ta en rejäl kurva runt telefonstolpar och andra stolpar.
- ⚠ Dolda stältrådar som inte syns på avstånd kan förorsaka allvarliga olyckor.
- ⚠ Använd alltid godkänd störthjälm, skyddsglasögon och ansiktsmask. Detta gäller även för din passagerare.
- ⚠ Var uppmärksam på naturliga riskmoment vid körning utanför spåren, som t.ex. laviner och andra naturliga eller byggda olycksrisker eller hinder.
- ⚠ Undvik körning på väg. Om det är oundvikligt, och tillåtet, sänk hastigheten. Snöskotern är inte konstruerad för körning eller vändning på stenläggning. När du korsar en väg, stanna helt, titta därefter noggrant i båda riktningar innan du kör över i 90° vinkel. Var försiktig vid parkerade fordon.
- ⚠ Att köra efter en annan snöskoter med kort avstånd bör undvikas. Om snöskotern framför dig saktar in av någon anledning, kan dess förare eller passagerare bli skadade genom din försummelse. Håll ett säkert inbromsningsavstånd mellan dig och snöskotern framför dig. Beroende på terrängförhållandena kan inbromsningen kräva litet mer plats än du tror. Kör säkert. Var förberedd på att väja undan.
- ⚠ Att köra ut ensam med snöskotern kan också vara farligt. Bränslet kan ta slut, du kan råka ut för en olycka eller få en skada på snöskotern. Kom ihåg att snöskotern kan köra längre på en halvtimme, än du klarar att gå på en dag. Använd "kompisystemet". Kör alltid ut med en vän eller medlem av snöskoterklubben. Även då bör du tala om vart du ska köra och när du planerar att vara tillbaka.
- ⚠ Ängar har ibland lägre områden där vatten samlas och fryser till på vintern. Denna is är i regel blank. Ett försök att vända eller bromsa på denna yta kan förorsaka att fordonet slirar ur kontroll. Bromsa inte och försök aldrig att gasa på eller att vända på blank is. Om du av en händelse skulle köra över ett sådant område, sänk hastigheten genom att reducera gasen försiktigt.
- ⚠ "Hoppa" aldrig med snöskotern. Detta bör man endast låta professionella stuntmän syssla med. Försök inte briljera. Var ansvarsfull.
- ⚠ Dra inte på för fullt när du är ute på "safari". Snö och is kan kastas bakåt i spåret framför en följande snöskoter. Dessutom gräver fordonet ner sig och efterlämnar en ojämn snöyta för följande fordon när man drar på för fullt.
- ⚠ Att köra "safari" är både roligt och trevligt men försök inte briljera och kör inte om andra i gruppen. En mindre erfaren förare kan försöka göra detsamma och misslyckas. Begränsa din körning till andras kunskaper och erfarenhet, när du kör tillsammans med andra.

## Användning

- ⚠ Gör alltid en före-start-kontroll IN-NAN du vrider på tändningen.
- ⚠ Vid ett nödfall kan snöskoterns motor stoppas genom aktivering av motorns stoppreglage, genom att dra bort nödstoppslinans hatt eller genom att vrida från nyckeln.
- ⚠ Kontrollera att gasreglaget kan röra sig obehindrat och att det själv går tillbaka till tomgångsläget, innan motorn startas.
- ⚠ Koppla alltid till parkeringsbromsen när fordonet inte används.
- ⚠ Låt aldrig motorn gå inom ett icke ventilerat rum och/eller om fordonet lämnas utan uppsikt.

⚠ Kör aldrig motorn utan installerat remskydd eller med motorhuvens eller ingångs-/sidopanelerna öppna eller borttagna. Kör aldrig motorn utan installerad drivrem. Att köra en obelastad motor som t.ex. utan drivrem eller med lyft band, kan vara farligt.

⚠ **Endast för modeller med elektrisk start:** Ladda eller förstärk aldrig ett batteri när det är monterat på snöskotern.

⚠ Se till att vägen bakåt är fri från hinder eller personer innan du lägger in backen.

⚠ Låt inte nycklarna sitta kvar i tändningslåset, det är en inbjudan för tjuvar och en fara för barn.

⚠ Att lyfta snöskoterns bakparti när motorn är igång kan förorsaka att snö, is eller grus kastas bakåt på en iakttagare. Lyft aldrig fordonets bakparti när motorn är igång. För att rengöra eller kontrollera bandet, stoppa motorn, luta fordonet åt sidan och ta bort blockeringen med en träbit eller en gren. Låt aldrig någon komma i närheten av ett roterande snöskoterband.

## Underhåll

⚠ Känn till snöskotern och behandla den med den respekt och omsorg som krävs för alla kraftdrivna maskiner. Sunt förnuft, ordentlig behandling och regelbundet underhåll leder till en säkrare och trevlig användning.

⚠ Utför endast procedurer som beskrivs i denna instruktionsbok. Om inget annat anges, ska motorn stängas AV och svalna före alla smörj-, inställnings- och underhållsarbeten.

⚠ Låt aldrig motorn vara igång när motorhuvens är öppen. Även vid tomgång gör snöskoterns motor ungefär 1.800 varv per minut. Stäng alltid av tändningen innan du av någon anledning öppnar motorhuvens.

⚠ Ta aldrig bort någon originalutrustning från snöskotern. Varje fordon har många inbyggda säkerhetsfunktioner. Sådana funktioner innefattar diverse skydd och manöverdon samt reflexmaterial och varningsskyltar.

⚠ En dåligt skött snöskoter kan i sig själv utgöra en potentiell risk. Extremt utslitna komponenter kan göra fordonet helt oanvändbart. Håll alltid snöskotern i gott driftstillstånd. Följ anvisningarna för kontroll före användning samt för vec-kovisa, månatliga och årliga rutinmässiga skötsel- och smörjningsprocedurer som beskrivs i denna instruktionsbok. Kontakta en snöskoteråterförsäljare eller skaffa ordentliga verktyg och övrig utrustning om andra reparationer eller service erfordras.

⚠ Sätt inte dubbar på drivbandet om det inte är godkänt för dubbar. Ett dubbat band som inte är godkänt för dubbar kan rivs av fordonet vid högre hastighet och på detta sätt förorsaka allvarliga personskador eller död.

## Bränsle

⚠ Stäng alltid av motorn innan du fyller på bränsle. Bensin är ett brandfarligt ämne och under vissa förhållanden explosivt. Arbeta alltid i ett välventilerat utrymme. Rök aldrig och tillåt aldrig öppen eld eller gnistor i närheten. Öppna locket långsamt. Om en tryckskillnad märks (det hörs ett visslande ljud när du lossar tanklocket) behöver fordonet inspekteras och/eller repareras innan du använder det igen. Fyll aldrig tanken full med bränsle innan du placerar fordonet på en varm plats. Med högre temperaturer expanderar bränslet och kan flöda över. Torka alltid av allt utspillt bränsle på fordonet. Kontrollera bränslesystemet regelbundet.

## Grundläggande information för passagerare

- ⚠ Åk aldrig som passagerare om snöskotern inte är utrustad med ett passagerarsäte, och sitt endast på passagerarsätet.
- ⚠ Använd alltid en DOT-godkänd hjälm och följ samma klädselanvisningar som rekommenderas för föraren och som beskrivs i denna instruktionsbok.
- ⚠ Se till att du sitter stadigt med båda fötterna ordentligt vilande och med bra grepp på fotstöden samt att du kan hålla fast dig ordentligt i handtagen.
- ⚠ Om du av någon anledning känner dig illa till mods eller osäker under färden: vänta inte utan be föraren att sakta in eller stanna.

---

# LAGAR OCH FÖRORDNINGAR

⚠ Informera dig om lokala lagar.

Statliga, kommunala och lokala myndigheter har utfärdat lagar och förordningar gällande säker användning och körning av snöskotrar. Det ligger inom ditt ansvar som snöskoterförare, att lära och följa dessa lagar och förordningar. Att respektera dem leder till säkrare snöskoterkörning för alla.

Var medveten om ansvaret för egendomsskador och gällande försäkringsplikt för din utrustning.

---

# KÖRNING AV FORDONET

Innan du kör ut på spåren, bör du först träna på ett begränsat jämnt område, tills du känner dig helt säker gällande manövrering av snöskotern och märker att du säkert kan klara av en större uppgift. Vi önskar en trevlig och säker tur.

## Funktionsprincip

### Drivning

När gasreglaget trycks in ökas motorns varvtal och variatorn kopplar i. Beroende på modell måste motorns varvtal vara mellan 2.500 och 4.200 innan variatorn kopplar i.

Primärvariatorns yttre skiva rör sig mot den inre skivan och tvingar drivremmen att röra sig uppåt på primärvariatorn och tvingar samtidigt isär skivorna på sekundärvariatorn.

Sekundärvariatorn avläser belastningen på drivbandet och begränsar remmens rörelse. Resultatet är ett ständigt optimerat hastighetsförhållande mellan motorns varvtal och fordonets hastighet.

### VARNING

Kör aldrig motorn utan installerat remskydd eller med motorhuven eller ingångs-/sidopanelerna öppna eller borttagna.

Kraften överförs till bandet genom kedjehuset eller växellådan och drivaxeln.

### VARNING

Använd alltid ett brett snöskoterstöd för att säkerställa ordentlig positionering vid kontroll av bandet. Accelerera motorn långsamt så att bandet roterar med mycket låg hastighet när det inte har markkontakt.

### Svängar

Fordonet styrs via styrstången. När du vrider styrstången åt höger eller vänster, vrids skidorna åt höger eller vänster.

### Stanna

Innan du börjar köra snöskotern måste du veta hur du stannar den. Det gör du genom att släppa gasen och stegvis manövrera bromsreglaget på vänstra sidan av styrstången. Vid nödfall kan du stoppa fordonet genom att trycka på motorstoppknappen som sitter nära gasreglaget och bromsa samtidigt. Glöm inte att en snöskoter inte kan "stanna på fläcken". Bromsningens karaktär är olika vid djup snö, packsnö eller is. Om drivbandet låses under kraftig inbromsning kan det resultera i en sladd.

## Hur man kör

### Hur man klär sig

Använd ordentlig snöskoterklädsel. Den bör vara bekväm och inte för trång. Ta alltid först reda på väderleksutsikterna innan du kör iväg. Klä dig med hänsyn till det kallaste väder som kan väntas. Värmeunderkläder närmast huden ger också en bra isolering.

DOT-godkända hjälmar rekommenderas generellt. De ger både värme och reducerar risken för skador. En strumpliknande mössa, kapuschong och ansiktsmask bör alltid bäras. Glasögon eller ett visir som sitter fast på hjälmen är oundgängligt.

Händerna bör skyddas med ett par snöskoterhandskar eller påsvantar som isolerar tillräckligt och ger rörelsefrihet för tummar och fingrar för manövrering av reglagen.

Stövlar med gummisulor och skaft anvingen av nylon eller läder, med borttagbara filtinlägg, passar bäst vid snöskoterkörning.

Se till att du håller dig så torr som möjligt, när du kör snöskoter. När du kommer inomhus, ta av snöskoterkläderna och stövlarna och se till att de torkar ordentligt.

Använd inte långa halsdukar och lösa plagg som kan fastna i rörliga delar.

### Vad man skall ha med sig

Varje snöskoterförare bör åtminstone ha med sig följande grundutrustning och verktyg, som kan hjälpa honom och andra i en nödsituation:

- denna instruktionsbok
- tändstift och tändstiftsnyckel
- isolerband
- reservdrivrem
- reservstartlina
- reservglödlampor
- verktygssats (inklusive åtminstone tång, skruvmejsel och skiftnyckel)

- kniv
- ficklampa.

Ta med ytterligare saker beroende på turens vägsträcka och beräknad tid.

### Körposition

Din körposition och balans är två grundläggande förutsättningar för att få snöskotern att köra dit du vill. När du svänger på en sluttning, måste du och din passagerare vara redo att förskjuta kroppsvikten för att understödja kurvtagningen i önskad riktning. Förare och passagerare får aldrig försöka att manövrera genom att placera fötterna utanför fordonet. Med tiden lär du dig hur mycket du måste luta dig i kurvor vid olika hastigheter och hur mycket du måste luta dig mot en sluttning för att hålla balansen ordentligt.

Normalt uppnår man bästa balans och kontroll över fordonet när man sitter. Men även hukande, knästående eller stående ställningar används under vissa förhållanden.

Nybörjaren bör träna körning med snöskotern på en jämn plats med låg hastighet innan han ger sig ut på en riktig tur.

### VARNING

Försök inga manövrer som överstiger dina färdigheter.



## Sittning

Fötterna på fotbrädorna, kroppen halv- vägs tillbaka på sätet är en idealisk ställning när man kör snöskotern på känd, jämn terräng. Knä och höfter bör vara rörliga för att kunna ta upp stötar.



## Stående ställning

Placera båda fötterna på fotbrädorna. Knäna bör vara böjda för att ta upp stö- tarna från ojämnheter på marken. Det- ta är en bra ställning för att se bättre och för att lätt kunna förskjuta vik- ten alltefter behov. Undvik plötsliga stopp.



## Hukande ställning

En halvsittande ställning med krop- pen lyft från sätet och fötterna under kroppen i en sorts hukande ställning. Följaktligen kan benen ta upp stötarna, när man kör på ojämn terräng. Undvik plötsliga stopp.



## Körning med passagerare

Vissa snöskotrar är endast konstruera- de för föraren själv, andra kan ta med bara en passagerare och andra klarar upp till två passagerare. Se i fordo- nens specifikationer för att få reda på, om en viss snöskoter kan ta med pas- sagerare och i så fall hur många. Överbelastning är farligt eftersom snö- skotrar inte är konstruerade för det.

Även om passagerare är tillåtna, mäs- te säkerställas att de personer som vill åka med, är i tillräckligt bra fysiskt till- stånd för att åka snöskoter.

## Knästående ställning

Denna ställning uppnår du genom att placera en fot ordentligt på fotbrädan och det andra knät på sätet. Undvik plötsliga stopp.

## **VARNING**

Varje passagerare måste kunna sätta sina fötter ordentligt på fotstöden och alltid hålla sina händer i grepphandtagen eller sätesremmen när han/hon sitter. Det är viktigt att ta hänsyn till dessa fysiska kriterier, för att säkerställa att passageraren sitter stabilt och för att minska risken för avkastning.

På snöskotrar godkända för två passagerare och om du har en vuxen och ett barn som passagerare, rekommenderar BRP att barnet sitter i mitten. Detta ger den vuxna personen möjlighet att sitta på det bakre sätet, hålla ögonen på barnet och hålla fast det vid behov. Dessutom är barnet bäst skyddat mot vind och kyla, om det sitter i mitten.

Varje förare ansvarar för passagerarnas säkerhet och bör informera dem grundläggande om snöskoteråkning.

## **VARNING**

- Passagerare får endast sitta på avsedda passagerarsäten. Låt aldrig någon sitta mellan styrstången och föraren.
- Varje passagerarsäte måste ha en rem eller grepphandtag och motsvara SSCC-standard.
- Passagerare och förare måste alltid bära DOT-godkända hjälmar och varma kläder, passande för snöskoteråkning. Säkerställ att ingen hud är bar.
- Om en passagerare under färden känner sig illa till mods eller osäker av någon anledning, ska han inte vänta utan be föraren att sakta ner eller stanna.

Att köra med passagerare är annorlunda än att köra ensam. Föraren har den fördelen, att han vet vilken nästa manöver blir och kan förbereda sig för det. Föraren har också extra stöd genom greppet på styrstången. Passagerarna måste däremot förlita sig på förarens försiktiga och säkra manövrering av fordonet. Dessutom är rörelsefriheten inskränkt när man har passagerare och föraren kan ofta se mer av spåret framåt än passagerarna. Därför måste man starta och stanna mjukt med passagerare och föraren måste köra långsammare. Föraren måste också varna passagerare för sidoslutningar, ojämnheter, grenar, etc. En oförutsedd ojämnheter kan leda till att du blir av med passageraren. Påminn dina passagerare om att låta sig med dig i kurvan, utan att välta fordonet. Var mycket försiktig, kör långsammare och kontrollera passagerarna ofta.

## **VARNING**

Vid körning med passagerare:

- Såväl broms- som styrförmågan är reducerad. Sänk hastigheten och se till att ha extra plats att manövrera.
- Ställ in fjädringen motsvarande vikten.

Se avsnittet **INSTÄLLNING AV FJÄDRINGEN** under **ANVÄNDNINGSSINSTRUKTIONER** i denna instruktionsbok och motsvarande dekal på remskyddet för komplett information angående inställning av fjädringen.

Var extra försiktig och kör ännu långsammare med unga passagerare. Kontrollera ofta att barnet har fast grepp och sitter ordentligt med fötterna på fotbrädorna.

## **Terräng/Olika sätt att köra**

### **Preparerat spår**

Sittande körställning är att föredra på ett preparerat spår. Kör inte för fort och håll dig framför allt på högra sidan av spåret. Var förberedd på att något oväntat inträffar. Observera alla skyltar längs spåret. Kör inte sicksack mellan ena sidan av spåret och den andra.

### **Opreparerat spår**

Om det inte just har fallit snö, kan du räkna med snödrivor och "tvättbrädsförhållanden". Sådana förhållanden kan vara fysiskt skadliga i höga hastigheter. Sänk hastigheten. Håll dig fast i styrstången och inta en hukande ställning. Fötterna bör vara under kroppen och man intar en hukad ställning för att ta upp skakningar. På längre sträckor med "tvättbrädseffekt" kan man använda den knästående ställningen med ett knä på sätet. Detta ger en viss bekvämlighet, men man har samtidigt kroppen fri för att kunna styra fordonet. Se upp för stenar eller trädstubbar som kan vara delvis dolda när det nyligen har snöat.

## **Djup snö**

I djup pudersnö kan fordonet börja att köra fast. Om detta inträffar, sväng i en så stor kurva som möjligt och sök upp ett fastare underlag. Om du kör fast, och det händer alla, låt inte bandet spinna runt då detta medför att fordonet sjunker djupare. Stäng istället av motorn, stig av och flytta fordonets bakparti till ny snö. Trampa därefter till en fri väg framför fordonet. I regel räcker någon meter. Starta om motorn. Inta stående ställning och gunga fordonet försiktigt samtidigt som du saktar drar på gasen. Beroende på om fordonet sjunker fram eller bak, bör du placera fötterna på motsatta änden av fotbrädorna. Lägg aldrig främmande föremål under bandet som hjälp. Låt inte någon stå framför eller bakom snöskotern när motorn är igång. Håll dig borta från bandet. Personskador är följden om man kommer i kontakt med det roterande bandet.

## **Fruset vatten**

Att köra på tillfrusna sjöar och floder kan vara livsfarligt. Undvik vattenvägar. Om du befinner dig på okänt område, fråga lokala myndigheter eller personer på platsen angående isens tillstånd, inlopp, utlopp, källor, starka strömmar eller andra faror. Försök aldrig att köra snöskotern på is som kan vara för svag för att bära dig och fordonet. Att köra snöskoter på is eller glatta ytor kan vara mycket farligt om man inte iakttar vissa försiktighetsåtgärder. Det ligger i sakens natur, att is är ett olämpligt underlag för bra kontroll över en snöskoter eller andra fordon. Väggreppet vid start, svängning eller stopp är mycket lägre än på snö. Således kan dessa sträckor mångdubblas. Styrförmågan är minimal och okontrollerad sladdning är en alltid förekommande fara. När du kör på is, kör långsamt och var försiktig. Se till att du har gott om plats när du stannar och svänger. Detta gäller speciellt på natten.

## **Hård packsnö**

Underskatta inte hård packsnö. Det kan vara svårt att manövrera eftersom både skidorna och bandet har dåligt väggrepp. Det är bäst att sakta ner och att undvika snabb acceleration, svängning eller bromsning.

## **Uppför**

Det finns två huvudtyper av backar — öppna backar med ett par träd, stenar eller andra hinder, och backar som endast kan köras direkt rakt upp. I en öppen backe kör man snett upp eller i slalom. Kör upp i vinkel. Inta knästående ställning. Håll kroppsvikten hela tiden upp mot backen. Håll en jämn, säker hastighet. Kör så långt du kan i denna riktning, byt därefter till motsatt vinkel mot backen och motsatt körställning.

En direkt körning rakt upp kan innebära problem. Välj stående körställning, accelerera innan du börjar köra upp och reducera sedan gasen för att förhindra att bandet slirar.

Under alla omständigheter måste fordonets hastighet vara så hög som lutningen kräver. Sakta alltid ner när du når krönet. Låt inte bandet slira om du inte kommer vidare. Stäng av motorn, frigör skidorna genom att dra dem utåt och nedåt, placera snöskoterns bakparti uppåt, starta motorn igen och kör dig fri med låg jämn gas. Positionerna dig själv så att du inte välter och kör sedan nedåt.

## **Nedförsbacke**

Att köra nedför en backe kräver att man har full kontroll över fordonet hela tiden. Vid brantare backar, håll din tyngdpunkt låg och båda händerna på styrstängan. Håll låg gas och låt fordonet köra nedför backen med motorn igång. Om en hastighet uppnås som inte är säker, sakta ner genom att bromsa, men bromsa bara lätt upprepade gånger. Tvärbromsa aldrig, då låser sig bandet.

## **Sidolutning**

När man kör över en sidolutning eller snett upp eller ner, måste vissa steg följas. Alla ombord bör luta sig mot slutningen, vilket krävs för stabiliteten. De bästa körställningarna är den knästående ställningen, med knät mot nedförsbacken på sätet och foten på det övre benet på fotbrädan, eller den hukande ställningen. Var beredd på att förskjuta kroppsvikten snabbt när det behövs. Sidolutningar och branta backar är inte lämpliga för nybörjare eller rutinerade snöskoterförare.

## **Slask**

Slask bör alltid undvikas. Kontrollera alltid avseende slask innan du kör över en sjö eller flod. Kör omgående bort från isen, om du upptäcker mörka fläckar på spåret. Is och vatten kan kastas bakåt i spåret för en följande snöskoter. Att få ut ett fordon ur ett slaskområde kan vara ansträngande och i vissa fall omöjligt.

## **Dimma eller snöglopp**

Dimma eller siktreducerande snöfall kan uppträda till lands eller på vattnet. Om du måste köra vidare i dimma eller starkt snöfall, kör långsamt med tänd belysning och håll uppmärksam utkik efter faror. Kör inte vidare, om du inte är säker på vägen. Håll ett säkert avstånd bakom andra snöskotrar för att förbättra sikten och reaktionstiden.

## **Okänt område**

Kör alltid extra försiktigt, när du kommer in på ett område som du inte känner till. Kör tillräckligt långsamt för att kunna upptäcka eventuella faror, såsom staket och staketstolpar, bäckar som korsar din väg, stenar, plötsliga fördjupningar, staglinor och otaliga andra hinder, som kan sätta stopp för din snöskoterkörning. Var försiktig även när du följer befintliga spår. Kör med en sådan hastighet, att du kan se vad som befinner sig bakom nästa kurva eller krönet av en kulle.

## **Starkt solsken**

Dagar med starkt solsken kan reducera sikten avsevärt. Skenet från solen och snön kan blanda dig så starkt, att du har svårt för att upptäcka bergsklyftor, diken eller andra hinder. Vid sådana förhållanden bör alltid glasögon med färgade linser användas.

## **Föremål som inte syns**

Föremål kan vara dolda under snön. När man kör utanför officiella spår och i skogen krävs lägre hastighet och ökad uppmärksamhet. När man kör för fort i ett område, kan även mindre hinder vara mycket farliga. Även att köra på en liten sten eller stubbe kan medföra att man förlorar kontrollen över snöskotern och förorsaka personsador hos förare och passagerare. Håll dig på officiella spår för att minska risken för faror. Kör säkert, sakta ner och njut av utsikten.

## **Dolda trådar**

Håll alltid utkik efter dolda trådar, speciellt inom områden där lantbruk kan ha bedrivits vid någon tidpunkt. För många olyckor har inträffat genom att köra in i trådar på fälten, staglinor nära stolpar och vägar och in i kedjor och trådar som använts vid vägvastängning. Låg hastighet är en nödvändighet.

## **Hinder och språng**

Oplanerade språng genom snödrivor, snöplogsvallar, kulvertar eller osynliga objekt kan vara farliga. Du kan undvika dem genom att använda ordentliga solglasögon eller ansiktsmask och genom att köra långsammare.

Språng med en snöskoter är en vanskelig och farlig handling. Men om spåret plötsligt försvinner framför dig, luta dig (stående) bakåt och håll skidorna uppåt och rakt fram. Ge delvis gas och var beredd på nedslaget. Knäna måste vara böjda, så att de fungerar som stötdämpare.

## Svängar

Beroende på rådande terrängförhållanden, finns det två lämpliga sätt att vända eller svänga med en snöskoter. Vid de flesta snöförhållanden är kroppsrörelser nyckeln vid kurvtagning. Genom att luta sig inåt i kurvan och positionera kroppsvikten på den inre foten bildar man en skevning under bandet. Genom att du intar denna ställning och placerar dig själv så långt framåt som möjligt, överförs vikten till den inre skidan.

Vid något tillfälle märker du kanske, att enda sättet att vända fordonet i djup snö är att verkligen dra runt snöskotern. Överanstäng dig inte. Skaffa hjälp. Kom ihåg att alltid lyfta med hjälp av benen istället för med ryggen.



## Väggkorsning

I vissa fall kör du upp på vägen via ett dike eller en snövall. Välj ett ställe där du kan köra upp utan svårighet. Använd stående körställning och kör endast med den hastighet som krävs för att komma över vallen. Stanna helt uppe på vallen och vänta tills all trafik har kört förbi. Bedöm vägens lutning. Korsa vägen i 90° vinkel. Om du träffar på en ytterligare snövall på andra sidan, positionera fötterna långt bak på fordonet. Tänk på att snöskotern inte är avsedd för användning på bar mark och att styrningen är svårare på denna typ av underlag.

## Järnvägskorsning

Kör aldrig på järnvägsspår. Det är förbjudet. Järnvägsspår och områden med järnvägsrättigheter är privat egendom. En snöskoter är ingen match för ett tåg. Stanna, titta och lyssna innan du korsar ett järnvägsspår.

## Nattkörning

Mängden naturlig och konstgjord belysning vid en viss tidpunkt kan påverka din förmåga att se eller att bli sedd. Att köra snöskoter på natten är underbart. Det kan vara en unik upplevelse om du tar hänsyn till den reducerade sikten. Innan du startar, se till att belysningen är ren och fungerar ordentligt. Kör med en hastighet som ger dig möjlighet att stanna i tid, när du ser ett obekant eller farligt objekt framför dig. Håll dig på officiella spår och kör aldrig på okänt område. Undvik floder och sjöar. Staglinor, taggtrådsstängsel, avstängda inkörsar och andra objekt såsom trädgrenar är svåra att se på natten. Kör aldrig ensam. Ha alltid en ficklampa med dig. Håll dig borta från bostadsområden och respektera andra personers rätt att sova.

## Safarikörning

Före start, utnäm en "truppchef" som leder truppen och en annan person som följer upp på slutet. Se till att alla som kör med känner till den planerade vägen och målet. Kontrollera att du har tagit med alla verktyg och all utrustning som behövs och att du har tillräcklig mängd bränsle för hela turen. Kör aldrig om "truppchefen" och för den delen inte heller någon annan snöskoter. Använd handsignaler över hela linjen för att indikera faror eller avsikten att byta riktning. Hjälpt alltid andra när det behövs.

Det är alltid VIKTIGT att hålla ett säkert avstånd mellan varje snöskoter. Håll alltid ett säkert mellanrum och sök för tillräckligt bromsavstånd. Kör inte tätt efter framförvarande snöskoter. Uppmärksamma framförvarande fordons position.

## **Signaler**

Om du har för avsikt att stanna, höj ena handen rakt upp över huvudet. Indikera vänstersväng genom att sträcka den vänstra handen rakt ut åt vänster. För högersvängar, sträck vänster arm och höj handen till en vertikal position så att armen bildar en rät vinkel vid armbågen. Varje snöskoterförare bör vidarebefordra signalen till de som kör bakom.

## **Stopp på spåret**

Så vitt möjligt, kör av spåret när du stannar. Detta reducerar riskerna för andra snöskoterförare som använder spåret.

## **Spår och skyltar**

Skyltar vid spåret är avsedda att kontrollera, styra eller reglera snöskoterkörning på spåret. Lär dig betydelsen av alla skyltar som används inom det område där du kör snöskoter.

## **Transport och bogsering**

Följ transport- och bogseringsinstruktionerna som beskrivs längre fram i denna instruktionsbok.





# ***FORDONS- INFORMATION***

# SÅ IDENTIFIERAR DU DIN SNÖSKOTER

## Identifikationsnummer

Snöskoterns huvudkomponenter (motor och ram) identifieras via olika tillverkningsnummer. Det kan ibland vara nödvändigt att ha dessa nummer till hands för garantiändamål eller för att spåra snöskotern i händelse av förlust.

Lynx-återförsäljaren efterfrågar dessa nummer om du behöver utnyttja garantin. Ingen garanti beviljas av BRP om motorns identifikationsnummer eller fordonets identifikationsnummer (VIN) har tagits bort eller är oläsligt. Vi rekommenderar att du skriver ned samtliga identifikationsnummer som finns på snöskotern och meddelar dem till ditt försäkringsbolag.

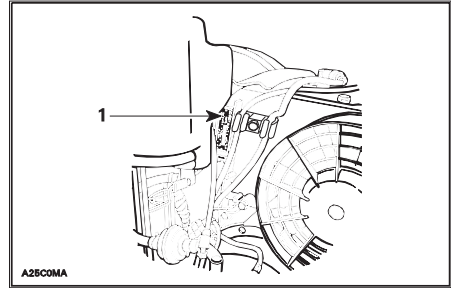
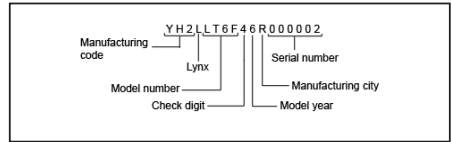

1. Motorns identifikationsnummer

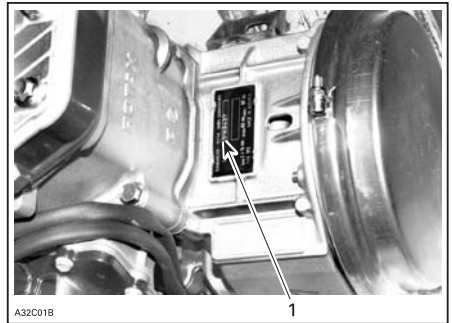

1. Motorns identifikationsnummer

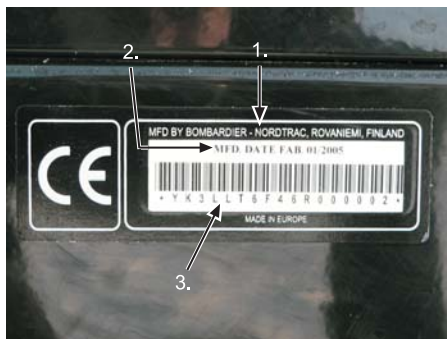

1. Tillverkarens namn
2. Tillverkningsdatum
3. Fordonsidentifikationsnummer (VIN)

# REGLAGE/INSTRUMENT

NOTERA: Vissa reglage/instrument gäller inte vissa modeller.

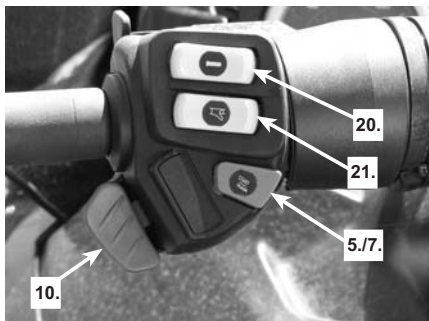
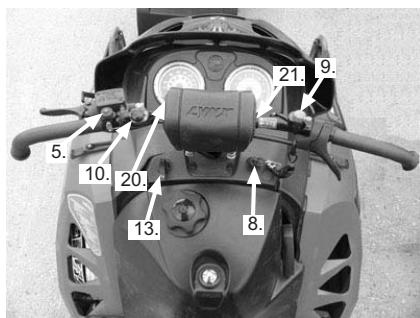
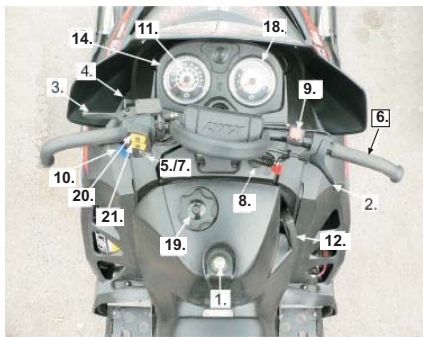

## Elektronisk bränslemätare



## Mekanisk bränslemätare



## 1) Bränslemätare

NOTERA: Endast vissa modeller har en elektronisk bränslemätare.

## 2) Gasreglage

Sitter på höger sida av styrstängan. När det trycks in kontrolleras motorns hastighet och inkoppling av transmissionen. När det släpps återgår motorn automatiskt till tomgång.

### 3) Bromshandtag

Placerat på vänster sida av styrstången. Du bromsar genom att trycka in det. När du släpper det, återgår det automatiskt till det ursprungliga läget. Bromseffekten är beroende av trycket som utövas på handtaget, typen av terräng och typen av snö.

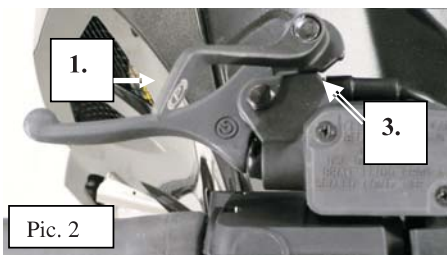
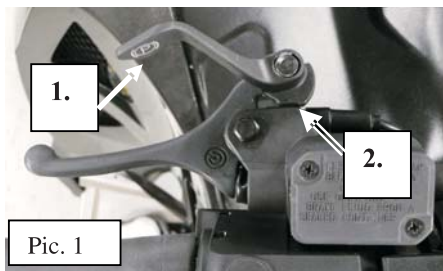

1. Låsreglage
2. Position 1
3. Position 2

### 4) Parkeringsbroms

#### Hydraulisk broms

Aktivera bromsen genom att hålla bromshandtaget intryckt medan du drar låsreglaget med fingret. Bromshandtaget i bild 1 är intryckt till 25 % av den fulla bromskraften och i bild 2 till 50 % av den fulla bromskraften.

Lås upp genom att trycka in bromshandtaget. Låshandtaget återgår automatiskt till det ursprungliga läget. Bromshandtaget återgår till viloposition. Frigör alltid parkeringsbromsen före körning.

#### **VARNING**

När parkeringsbromsen är inkopplad är bromshandtaget aktivt, vilket medför ett tryck mot bromsskivan. Detta tryck kan avta så mycket att fordonet inte kan hållas kvar på plats. Lämna aldrig snöskotern i en backe med endast parkeringsbromsen inkopplad.

Placerad till vänster om styrstången. Parkeringsbromsen bör alltid användas vid parkering av snöskotern. När parkeringsbromsen är inkopplad och motorn är igång tänds signallampen för oljenivå/parkeringsbroms som en påminnelse om att parkeringsbromsen är inkopplad. Lämna aldrig snöskotern i en backe med endast parkeringsbromsen inkopplad.

#### **VARNING**

Kontrollera att parkeringsbromsen är urkopplad innan du kör snöskotern.

## 5) RER-knapp

### Elektrisk backfunktion

**Vissa modeller:** Dessa modeller är utrustade med en RER-funktion (elektrisk backfunktion), som styrs med en RER-knapp.

Backen kan användas när snöskotern har stannats och motorn går på tomgång.

Motorn går automatiskt framåt när snöskotern startas efter ett stopp.

### Backa

Stanna snöskotern helt, låt motorn gå på tomgång och tryck in och släpp RER-knappen.

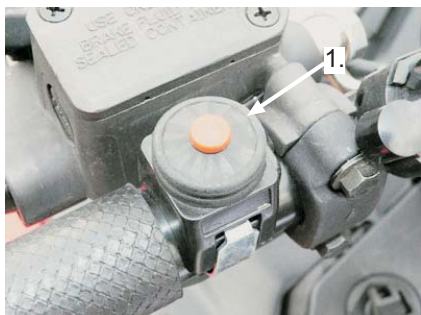

1. RER-knapp

Medan snöskotern backar blinkar backningssignallampen och en ljudsignal för backning hörs i en halv sekund en gång i sekunden.

Gasa sakta och jämnt. Vänta tills variatorn kopplar i och accelerera sedan försiktigt.

### Köra framåt

Stanna snöskotern helt, låt motorn gå på tomgång och tryck in och släpp RER-knappen.

Signallampen för backning slutar blinka och backningsljudsignalen upphör.

Gasa sakta och jämnt. Vänta tills variatorn kopplar i och accelerera sedan försiktigt.

## 6) Styrstång

Med styrstången styr du snöskotern. När du vrider styrstången åt höger eller vänster, vrids skidorna åt höger eller vänster. Styrstångens höjd kan justeras. Kontakta en auktoriserad Lynx-återförsäljare.

## 7) Tändningslås / START/RER-knapp

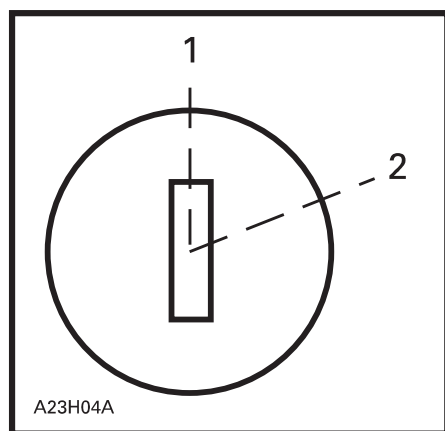

### MANUELL START

1. STÄNGD
2. ON (på)

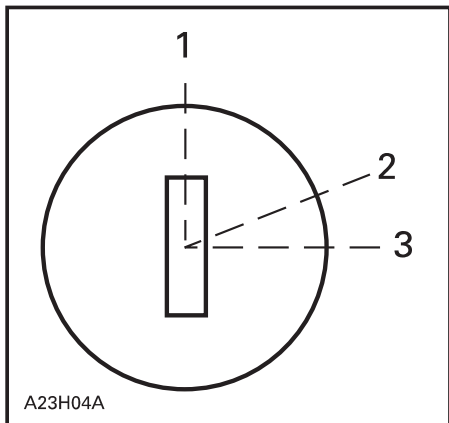

#### MODELLER MED ELSTART

1. STÄNGD
2. ON (på)
3. START

### START/RER-knapp



#### MODELLER MED ELSTART

1. START (TRYCK PÅ KNAPPEN)

START/RER-knappen har två funktioner.

När motorn inte är igång kan du trycka in START/RER-knappen tills motorn startar.

När motorn är igång och du trycker på START/RER-knappen ges ett kommando till motorn att invertera vevaxelns rotation, eftersom snöskotern backar genom att motorns rotationsriktning ändras, inte genom växling till backväxel.

Vid nedtryckning av START/RER-knappen saktar MPEM eller ECU i praktiken ner motorvarvtalet till ett stopp och ändrar tändningsinställningen så att vevaxeln går baklänges.

Motorn kopplar automatiskt om till framåtgång när den startas på nytt.

Omkopplingsproceduren genomförs endast när motorn är igång.

Om motorn går med ett varvtal över 3.800 RPM, annulleras START/RER-knappens backomkopplingsfunktion.

Vi rekommenderar att motorn varmkörs till normal driftstemperatur före omkoppling.

### Startläge

Starta motorn genom att hålla START/RER-knappen intryckt tills motorn har startats.

**NOTERA:** Håll inte START/RER-knappen intryckt längre än 10 sekunder. Du bör vänta en stund mellan startförsöken så att startmotorn hinner svalna. Att hålla START/RER-knappen tryckt efter det att motorn startat, kan skada startanordningen.

### Manuell start

Starta motorn genom att dra stoppreglaget för motorn uppåt till läget on (På), installera nödstoppsslinan, vrida nyckeln till läget ON (På) och dra i starthandtaget. Slå av motorn genom att trycka stoppreglaget nedåt.

## Elstart

Starta motorn genom att dra stoppreglaget för motorn uppåt till läget on (På), installera nödstoppslinan och vrida nyckeln till läget START (eller trycka på startknappen) tills motorn startas. Slå av motorn genom att trycka stoppreglaget nedåt.

**NOTERA:** Håll inte elstarten tryckt i mer än 10 sekunder. Om start/rer-knappen trycks in när motorn har startats kan elstartmekanismen skadas.

Släpp knappen så snart motorn startar.

Om motorn inte startar vid första försöket, vänta i några sekunder före nästa försök. Slå av motorn genom att trycka stoppreglaget nedåt.

**NOTERA:** Om så erfordras kan motorn startas manuellt med starthandtaget.

Om startmotorn inte fungerar, kontrollera säkringen till startsystemet. Se SÄKRINGAR.

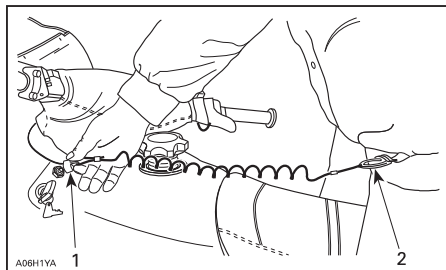

1. Installera på plats
2. Fäst i ögla

För nödavstängning av motorn, dra helt bort nödstoppslinans hatt från kontaktstiftet.

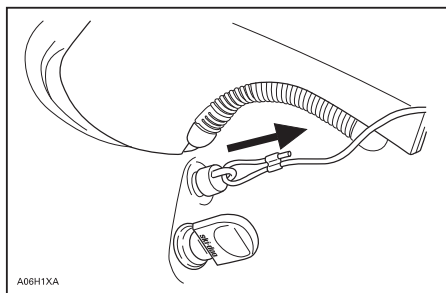

TYPBILD

## 8) Nödstoppslina



Det stänger av motorn för att förhindra att snöskotern fortsätter vidare om föraren skulle falla av.

### Användning

Fäst linan i en ögla i kläderna och installera sedan nödstoppslinans hatt på kontaktstiftet innan motorn startas.

## 9) Stoppreglage för motorn

Det här reglaget, som kan dras upp och tryckas ned, sitter på höger sida av styrstäng. För att stoppa motorn i en nödsituation, välj AV-läget (nedtryckt) och bromsa samtidigt. När du vill starta motorn igen måste reglaget vara i PÅ-läget (uppdraget).

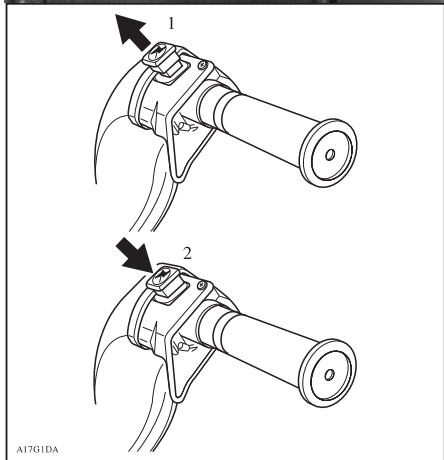

1. ON (på)
2. STÅNGD

Vissa modeller har följande stoppreglage

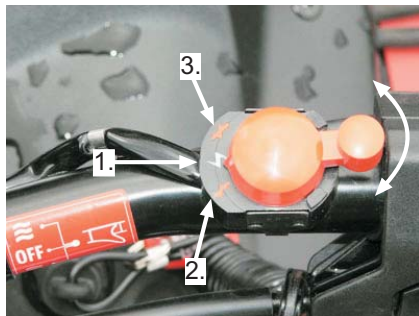

1. "PÅ"-POSITIONEN ÄR PÅ MITTEN AV BRYTAREN
2. NÄR DU VRIDER BRYTAREN MOTURS FRÅN MITTEN KOMMER DU TILL "AV"-POSITIONEN
3. NÄR DU VRIDER BRYTAREN MEDURS FRÅN MITTEN KOMMER DU TILL "AV"-POSITIONEN

Alla som använder snöskotern bör prova på att använda den här funktionen genom att använda reglaget flera gånger vid den första turen och därefter varje gång motorn ska stoppas. Tanken är att proceduren ska bli så invand att föraren är väl förberedd i en nödsituation där reglaget måste användas.



## 10) Avbländare

Placerad på vänster sida av styrstäng-  
en. Med den kan du välja läge för strål-  
kastarljus. Observera att strålkastaren  
alltid är ON (på) när motorn är igång.

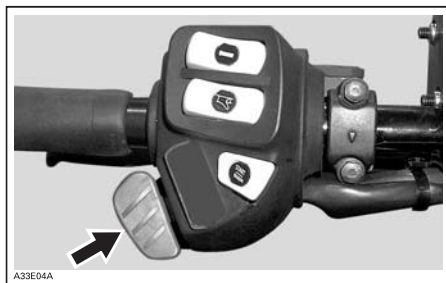

## Signallampa för helljus (blå)

Tänds när strålkastaren är i helljusläge.

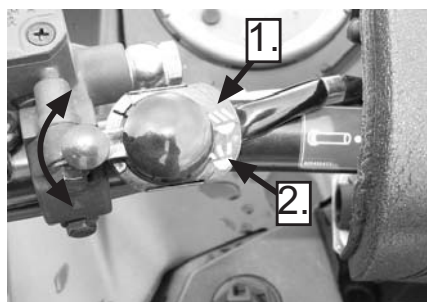

1. HALVLJUS
2. HELLJUS



## 11) Signallampor

**NOTERA:** Inte alla modeller har alla  
lampfunktioner som nämns nedan.  
Det varierar enligt motortyp, tillbe-  
hörsnivå och modell.

### Oljesignallampa

**2-tec-modeller:** Denna signallampa  
tänds när insprutningens oljenivå är  
för låg. Stanna fordonet på en säker  
plats och fyll på insprutningsoljebhål-  
laren.

Starta motorn på nytt. Lampan måste  
slockna efter några sekunder. Om den  
fortfarande lyser, stanna motorn och  
låt en auktoriserad Lynx-återförsäljare  
inspektera smörjningssystemet.

## 12) Starthandtag

Det här handtaget återgår automatiskt  
när det släpps och är placerat på höger  
sida av snöskotern. Dra sakt i hand-  
taget tills ett motstånd känns och dra  
sedan kraftigt. Släpp handtaget lång-  
samt.



## 13) Chokereglage



Chokereglaget i läge 0 (=STÄNGT). (Se nu i bild).

Choken har 3 steg 0-position som i bilden = choke av, sedan när man vrider den ett steg uppåt 1-position = choke halv-position och när helt vriden 2-position = choken har full effekt.

## 14) Hastighetsmätare

### Elektrisk hastighetsmätare

En display med direktavläsning visar hastigheten i km/h.

Registrerar det totala avstånd som avverkats tills den nollställs igen.

### Mode-knapp

Tryck på Mode-knappen när du vill byta display. Varje gång motorn startas, visar displayen avståndsräknaren. Efter en displayändring, tryck på Mode-knappen igen när du vill återgå till avståndsräknaren.

Om du trycker på Mode-knappen igen visar displayen den nollställbara timräknaren. Tryck på Mode-knappen igen när du vill återgå till avståndsräknaren.

Håll Mode-knappen intryckt i 2 sekunder för att nollställa trippmätaren eller den nollställbara timräknaren, beroende på vilken som just visas.

## 15) Avståndsräknare

Avståndsräknaren anger det totala avstånd som avverkats i kilometer.

## 16) Trippmätare

Registrerar den avverkade sträckan. Den kan nollställas vid behov.

## 17) Nollställningsknapp för trippmätare

Du nollställer mätaren genom att hålla knappen intryckt tills alla siffror visar noll (0).

### Nollställbar timräknare

Registrerar motorns körtid i timmar och minuter sedan sista nollställningen.

Du nollställer den nollställbara timräknaren genom att hålla Mode-knappen intryckt i 2 sekunder.

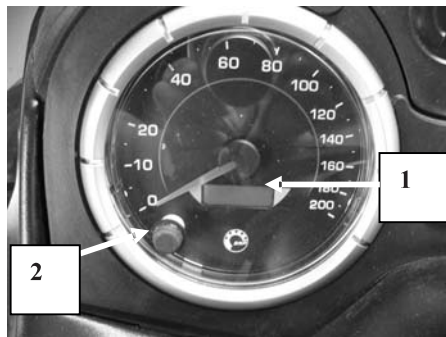

### ELEKTRONISK HASTIGHETSMÄTARE

1. Avståndsräknare, Trippmätare, Timräknare
2. Återställningsknapp (Lägesknapp)

### Kod i den elektroniska displayen

Om hastighetsmätaren visar "SCALE" i displayen innebär det att displayvalsknappen har fastnat i intryckt läge eller har tryckts in medan elsystemet var aktiverat.

**Vissa modeller:** När fordonets hastighet är 90 km/h eller mer visar LCD-displayen endast hastigheten i stället för det valda läget.

**NOTERA:** I den elektroniska hastighetsmätardisplayen visas "9-9" när du startar fordonet. Det innebär att hastighetsmätaren är kalibrerad efter det 9-tandade drevet.

## 18) Varvräknare

Direktavläsningen anger antalet tusen varv per minut (RPM) hos motorn.



**TYPBILD — MULTIPLICERA DET AVLÄSTA VÄRDET MED 1.000**

## 19) Tanklock



Skruva loss för att fylla tanken och skruva sedan åt helt.

## **VARNING**

Stäng av motorn innan du fyller på bränsle. Bensin är ett brandfarligt ämne och under vissa förhållanden explosivt. Öppna locket långsamt. Rök aldrig och tillåt aldrig öppen eld eller gnistor i närheten. Fyll aldrig tanken full med bränsle innan du placerar fordonet på en varm plats. Med högre temperaturer expanderar bränslet och kan flöda över. Torka av allt utspillt bränsle på fordonet.

## 20) Brytare för handtagsvärmare

Reglaget har tre lägen. Välj önskat läge för att hålla dina händer angenämt varma.

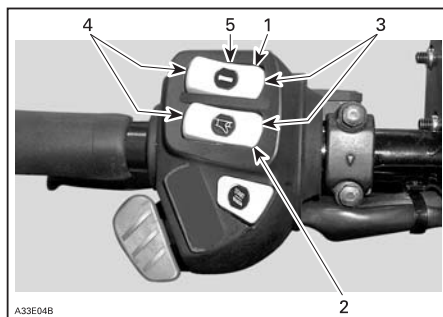

### **VISSA MODELLER**

1. Handtagsvärmare
2. Gasreglagevärmare
3. Mycket varm
4. Varm
5. STÄNGD



**VISSA MODELLER**

1. Handtagsvärmare
2. OFF (av, mitten)
3. VARM (ner)
4. HET (upp)

**Handtagsvärmare för passagerare (endast vissa modeller)**

Ett reglage med tre lägen. Välj önskat läge för att hålla passagerarens händer angenämt varma.



**REGLAGE FÖR PASSAGERARENS HANDTAGSVÄRMARE PÅ PASSAGERARHANDTAGET**

1. Handtagsvärmare för passagerare
2. OFF (av, mitten)
3. VARM
4. MYCKET VARM

**21) Gasreglagevärmare**

Ett reglage med tre lägen. Välj önskat läge för att hålla höger tumme angenämt varmt. Se illustrationen.

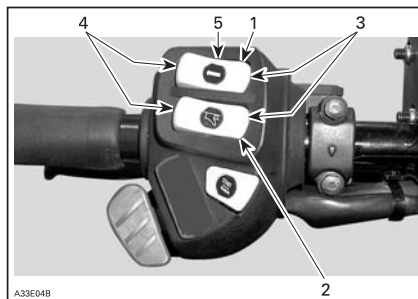

**VISSA MODELLER**

1. Handtagsvärmare
2. Gasreglagevärmare
3. Mycket varm
4. Varm
5. STÅNGD

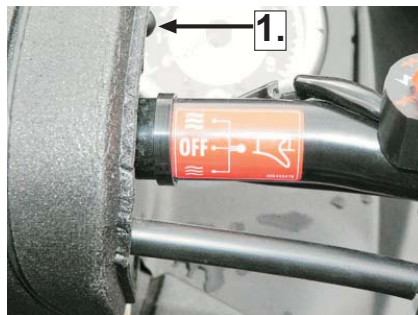

**VISSA MODELLER**

1. Gasreglagevärmare
2. OFF (av, mitten)
3. MYCKET VARM (upp)
4. VARM (ner)

## 22) Öppna/stäng kåpa

### Kåpor sida (VISSA MODELLER)

Dra ut och haka loss spärarna, så att kåpan lossnar från fästena.



*SPÄRR TILL KÅPA*

Lyft upp bulten ur hålet och öppna försiktigt sidokåpan.



### Kåpor sida (VISSA MODELLER)

Dra ut och haka loss spärarna, så att kåpan lossnar från fästena. Öppna sidokåpan.



Om du vill ta av hela sidopanelen, öppna låsmekanismerna och ta bort sidokåpan.



När du stänger sidokåporna, var uppmärksam på att den lägre kanten passar in i skåran. Andra kanter ska också passas in noggrant.



## Övre kåpa (VISSA MODELLER)

Lyft upp bulten ur hålet (på båda sidorna).



Dra den övre kåpan framåt.



Främre hake inuti den övre kåpan.



Öppning för hake vid återmontering av den övre kåpan.



Vid återmontering, utför samma procedur i motsatt ordning och återmontera sidokåpan. Sänk ned kanten försiktigt i skåran.

## Övre kåpa (VISSA MODELLER)

Öppna sidokåporna först, och öppna sedan den främre spärren.



Öppna den elektriska anslutaren på fordonets högra sida genom att trycka på anslutarens låsmekanism innan du lyfter upp den övre kåpan.



Ta bort den övre kåpan genom att lyfta upp den och trycka den framåt.



När du monterar den övre kåpan, installera mutter [1] i håll [2] på bottenpanelen och gör fast den främre spärren i rätt position.

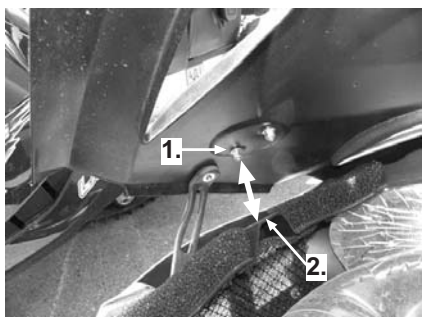

Installera kåpans främre del, och passa sedan in kåpans bakre del med öppningarna.



## 23) Eluttag (vissa modeller)

En 12-volts elapparat kan anslutas till eluttaget. Elektrisk ström står alltid till förfogande när motorn är igång. I avsnittet SÄKRINGAR anges var säkring-en till eluttaget finns.



## 24) Säkring

Lossa säkringen från hållaren genom att dra ut säkringen. Kontrollera om säkringen har smält.

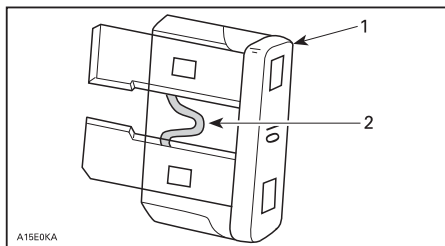

1. Säkring
2. Kontrollera om säkringen gått

## Fläktkylda modeller

MODELL	SÄKRING	BESKRIVNING	PLATS
Manuell start	30 A	Belysning och tillbehör	Nära oljetankens påfyllningsöppning
Elstart	10 A	Laddnings-system	
	30 A	Belysning och tillbehör	
	20 A	Startmotorrelä	

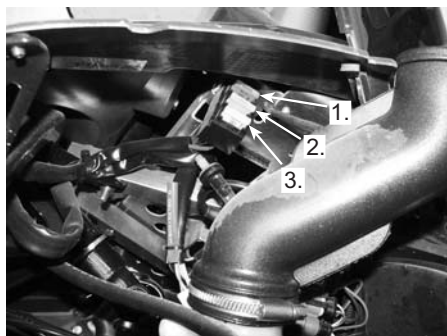

1. Laddningssäkring 10 A
2. Belysning och övriga tillbehör 30 A
3. Säkring för startmotorrelä 20 A

### Säkring för startsystem och eluttag

Startsystemet och eluttaget skyddas (om sådana finns) av en säkring på 20 ampere. Om startmotorn och eluttaget inte fungerar, kontrollera säkringen och byt ut den om det behövs.

**NOTERA:** Använd inte en säkring med högre amperetal eftersom detta kan orsaka allvarliga skador på elkomponenterna och utgöra en brandrisk.



Öppna säkringsboxen genom att trycka på lockets spärr och lyfta locket.



### VISSA MODELLER

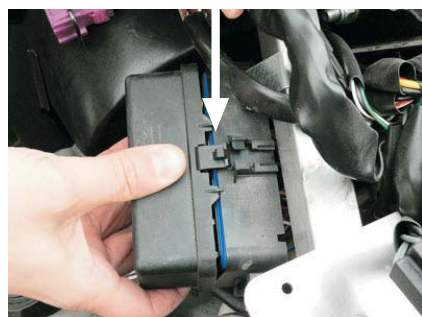

1. Tryck på spärren



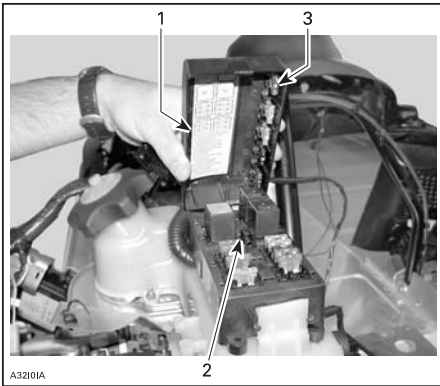

A3210IA

1. Säkringsbeskrivning
2. Säkringsborttagare/installerare
3. Reservsäkringar

## VISSA MODELLER

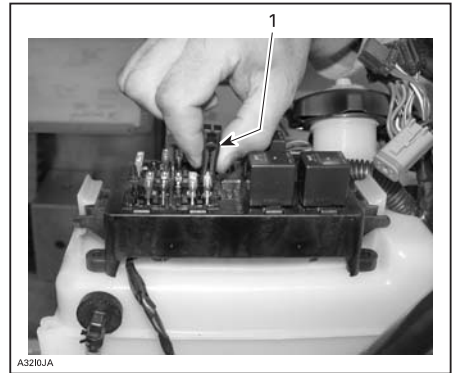
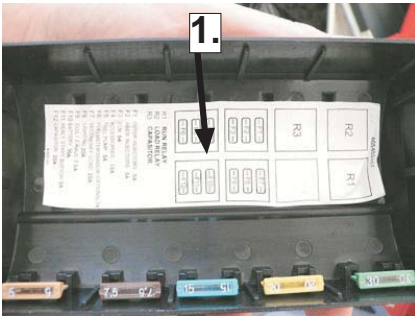

A3210JA

1. Säkringsborttagare/installerare

## 25) Främre handtag/ främre stötfångare

Används när snöskoterns framparti  
behöver lyftas för hand.



1. Främre handtag

**NOTERA:** Använd aldrig skidorna för  
att dra eller lyfta snöskotern.

## 26) Förvaringsutrymme

Placerat inuti sätet (baktill).



## 27) Bakre räcke

Justera alltid fjädningen enligt lasten. Räckets kapacitet är begränsad. Kör mycket sakta med last. Kör inte snabbt över gupp eller ojämnheter. Se maximal lastkapacitet på dekalen.

## 28) Verktygssats

En verktygssats med verktyg för grundläggande underhåll levereras med fordonet. Verktygssatsen finns på insidan av den vänstra sidokåpan.



## 29) Behållare för tändstift



**Vissa modeller:** Tändstiftshållaren, som finns i motorutrymmet, är till för att hålla tändstiftens torra och skydda dem mot stötar som kan påverka inställningarna eller skada dem.

Fäst dem ordentligt i hållaren med tändstiftshylsan (i verktygssatsen) så att de inte lossnar genom vibration.

Reservtändstift medföljer inte den nya snöskotern.

Justera avståndet enligt anvisningarna i SPECIFIKATIONER innan du installerar reservtändstift.

**FÖRSIKTIGHET:** Försök inte justera avståndet för BR8ECS- eller BR9ECS-tändstift, det är inte justerbart.

### 30) Dragkrok

Dragkroken kan användas för att dra de flesta typer av utrustning. Använd en stel dragstång.

**NOTERA:** Kom ihåg att spärra dragkroken med en låssprint.

Kontrollera dekalen som finns på ditt fordon. Där anges hur stor last det är tillåtet att transportera och att dra.

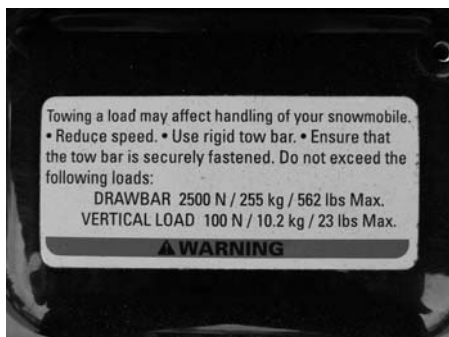

På denna dekal (i bilden) anges max. dragbelastning 2.500 N och max. vertikal last för kroken är 10,2 kg.

**NOTERA:** När man drar en last är det möjligt att man måste justera de bakre stötdämparna och skidorna.

### 31) Reglerbar fjädring

Snöskoterns köregenskaper och komfort är beroende av fjädringens inställning.

Valet av lämplig inställning av fjädringen beror på ev. last, förarens vikt, personliga önskemål, hastighet och terrängförhållanden.

**NOTERA:** Vissa inställningar gäller kanske inte för din snöskoter. Använd specialnycklarna i verktygssatsen (VISA MODELLER).

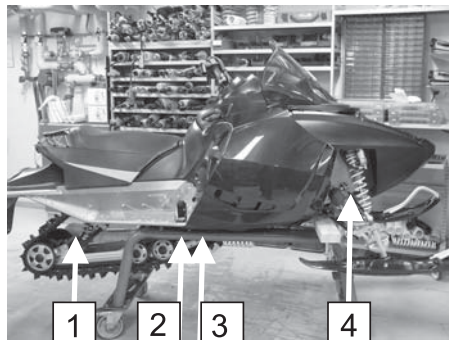

1. Bakfjädring – komfort och körhöjd
2. Centralfjädring – köregenskaper
3. Stopprem – snöskoterns viktöverföring
4. Framre stötdämpare – köregenskaper

### Inställning av fjädringen

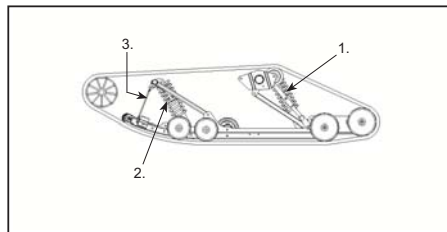

#### TYPBILD — RCG 2

1. Justerbar fjädring bak för komfort och höjdställning
2. Centralfjäder för styregenskaper
3. Stoppem för snöskoterns viktöverföring
4. Framfjädring för köregenskaper (visas inte)

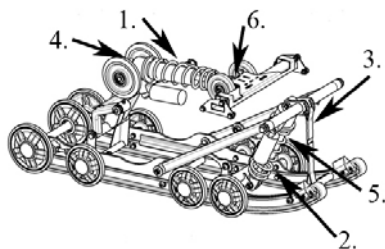

#### TYPBILD — PPS

1. Justerbar fjädring bak för komfort och höjdställning
2. Centralfjäder för styregenskaper
3. Stoppem för snöskoterns viktöverföring
4. Bakre stötpptagningsförhållande — dämpningsstyrka
5. Centralt stötpptagningsförhållande — dämpningsstyrka (visas inte på bilden)
6. Justering av reboundstyrka

Nedan följer riktlinjer för fininställning av fjädningen.

Det bästa sättet att ställa in fjädningen, är att börja med fabriksinställningen och sedan anpassa varje inställning en och en. Det kan till exempel bli nödvändigt att justera centralfjädern efter inställning av framfjädrarna. Provkör snöskotern under samma förhållanden; spår, hastighet, snö, förarens körställning etc. Ändra en inställning och provkör igen. Fortsätt metodiskt på det här sättet tills du är nöjd.

### VARNING

Ta alltid bort nödstoppelinans hatt innan underhåll eller inställningar utförs, om inget annat anges. Fordonet måste vara parkerat på ett säkert ställe, borta från spåret. Lyft alltid upp fordonets framparti från marken med en lämplig lyftanordning innan skidfjädringen justeras. Lyft upp fordonets bakparti från marken med ett brett snöskoterstöd med bakre avvisarpanel innan bakfjädringen justeras.

### VARNING

Försök inte att ensam lyfta fordonet för hand. Använd lämplig lyftanordning för att undvika risken för skador genom överbelastning. Se alltid till, att lyftanordningen är stabil och säker innan inställningarna av fjädningen påbörjas.

**FÖRSIKTIGHET:** När bakfjädringen justeras, kontrollera även bandets spänning och justera vid behov.

Om fjädningen slår igenom lätt under de värsta körförhållandena, tyder detta på ett gott val av fjädningens förspänning.

**NOTERA:** Vissa modeller utleveras från fabriken med stötdämpare av typen Take/Apart (= "ta/isär") (T/A). Dessa kan byggas om eller kalibreras på nytt. Kontakta en auktoriserad Lynx-återförsäljare. Stötdämpare av typen Take/Apart måste underhållas minst en gång om året eller efter 1.500 km (se underhållsschema).

## JUSTERING AV STÖTDÄMPARE

### Stötdämpare av kamtyp

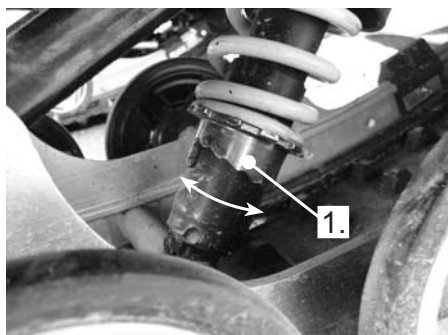

**PÅ VISSA MODELLER**

1. Öka eller minska förspänningen med fjädringskammen

### Stötdämpare av skruvringtyp

På vissa modeller måste du först öppna låsringen och sedan vrida justeringsringen till önskat läge.

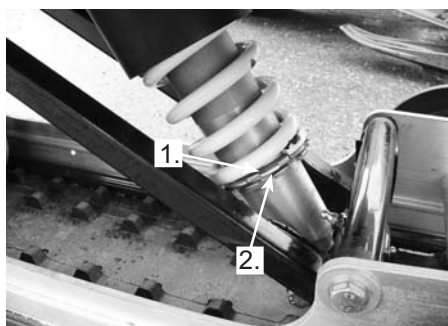

**PÅ VISSA MODELLER**

1. Öka eller minska förspänningen
2. Låsring

## Stötdämpare av skruvtyp

För vissa modeller måste du vrida på plastringen för att öka eller minska förspänningen.

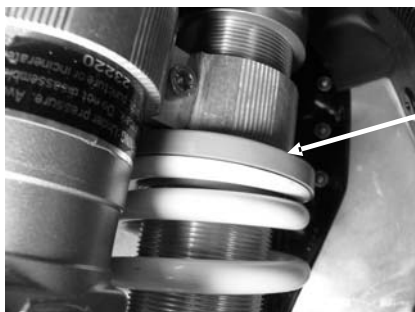

### PÅ VISSA MODELLER

1. Öka eller minska förspänningen

## Justering av stötdämpning

För vissa modeller kan du även justera stötdämpningen.



### ENDAST PÅ VISSA MODELLER

1. Justering av rebound
2. Justering av kompression

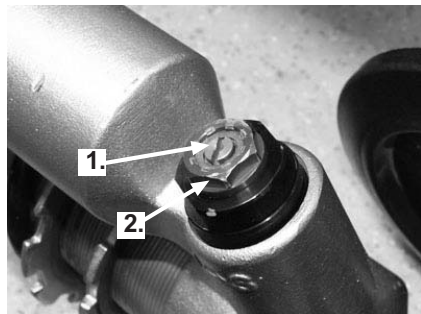

1. Låghastighets kompressionsjusterare (flat skruvmejsel)
2. Höghastighets kompressionsjusterare (17 mm nyckel)

När den lilla mässingskruven [1] vrids medsols ökas kompressionsdämpningen för låg hastighet.

När den röda muttern [2] vrids medsols ökas kompressionsdämpningen för hög hastighet.

Dessa justeringar har ingen effekt på returdämpningen.

## Bakfjädrar — Komfort

**VIKTIGT:** Se till att alla föremål som ska transporteras är på plats i förvaringsutrymmet och på det bakre räck.

- Ta tag i den bakre stötfångaren och lyft tills fjädningen är helt utdragen.
- Från detta läge bör snöskoterns bakparti fjädra in med 50 till 75 mm (2 till 3 tum) när förare och passagerare (i förekommande fall) tar plats. Mät vid bakre stötfångaren som visas på nästa bild.

## VARNING

Försök inte att ensam lyfta fordonet för hand. Använd ordentlig lyftanordning eller be någon om hjälp vid lyftningen för att undvika risk för skador genom överbelastning.

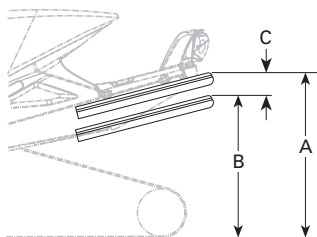

### TYPBILD — KORREKT INSTÄLLNING

- Fjädringen helt utdragen
- Fjädringen fjädrar in med förare, passagerare och last
- Skillnaden mellan måtten A och B får inte överskrida 50 till 75 mm (2 till 3 tum), se tabell

### Inställning av bakfjädringen

"C"	ORSAK	LÖSNING
50 till 75 mm (2 till 3 tum)		Ingen justering krävs
Mer än 75 mm (3 tum)	Alltför mjuk justering	Öka förspänningen (se inställning av förspänning)
Mindre än 50 mm (2 tum)	Alltför hård justering	Minska förspänningen (se inställning av förspänning)

### Centralfjäder — styregenskaper

- Kör i medelhög hastighet längs en led.
- Om styrstängan känns för lätt eller för tung att vrida, justera centralfjäders motsvarande.

### **⚠ VARNING**

Innan någon inställning av fjädringen genomförs, kom ihåg:

- parkera på en säker plats
- ta bort nödstoppslinans hatt
- lyft upp fordonets bakparti från marken med ett brett snöskoterstöd med bakre avvisarpanel
- se till att lyftanordningen är stabil och säker.

INSTÄLLNING AV CENTRALFJÄDERN				
STYREGENSKAPER			JUSTERING	
FORDONSHASTIGHET	STYRSTÄNG	STYRFÖRHÅLLANDE	PROBLEM	LÖSNING
Måttlig	Lätt att vrida	Neutral	Ingen justering krävs	
	Svår att vrida	Överstyrning	Alltför mjuk justering	Öka förspänningen
	Mycket lätt att vrida	Understyrning	Alltför hård justering	Minska förspänningen

### Justering av förspänning

#### Stopprem — Viktöverföring

- Kör långsamt och accelerera sedan för fullt.
- Observera styregenskaperna.
- Justera stoppremmens längd efter behov.

### **⚠ VARNING**

Innan någon inställning av fjädringen genomförs, kom ihåg:

- parkera på en säker plats
- ta bort nödstoppslinans hatt
- lyft upp fordonets bakparti från marken med en lämplig lyftanordning
- se till att lyftanordningen är stabil och säker.

**FÖRSIKTIGHET:** När stoppremmens längd förändras, måste bandets spänning alltid efterjusteras.

STOPPREM — VIKTÖVERFÖRING				
VIKTÖVERFÖRING			JUSTERINGAR	
STYR-EGEN-SKAPER	BAND	SKIDOR	PROBLEM	LÖSNING
Bekvämt	Bra viktöverföring	Lätt tryck	Ingen justering krävs	
Lätt	För mycket viktöverföring	Lyfter från marken	För lång stopprem	Reducera remmens längd
Tung	Otillräcklig viktöverföring	Hårt tryck	För kort stopprem	Öka remmens längd

### Remjustering

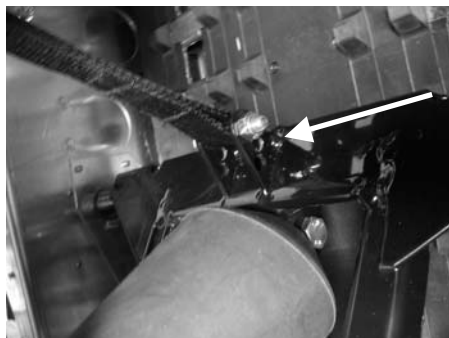

#### TYPBILD

1. Öka eller reducera remmens längd genom att skruva i annat hål

### Framfjädrar — Manövrering

- Kör med måttlig hastighet och kontrollera avseende korrekt manövrering.
- Justera framfjädringen efter behov.

#### **⚠ VARNING**

Innan någon inställning av fjädringen genomförs, kom ihåg:

- parkera på en säker plats
- ta bort nödstoppslinans hatt
- lyft upp fordonets bakparti från marken med ett brett snöskoterstöd med bakre avvisarpanel
- se till att lyftanordningen är stabil och säker.

#### **⚠ VARNING**

Ställ alltid in båda framfjädrarna i samma läge.

#### INSTÄLLNING AV FRAMFJÄDRINGEN

MANÖVRERING	STYRNING	PROBLEM	LÖSNING
Bra	Bekvämt	Ingen justering krävs	
Dålig	För lätt att svänga	Alltför mjuk justering	Öka förspänningen
Dålig	Svårt att svänga	Alltför hård justering	Minska förspänningen

### Justering av förspänning

**FÖRSIKTIGHET:** Se till att båda framfjädrarna fortfarande är förspända när fordonets frontparti är över marken.

# PROBLEMLÖSNING STÖTDÄMPARE

PROBLEM	ÅTGÄRDER
Skiftande framfjädring.	<ul style="list-style-type: none"><li>– Kontrollera skidornas läge och lutningsvinkel. Kontakta en auktoriserad Lynx-återförsäljare</li><li>– Reducera skidornas marktryck.</li><li>– Reducera framfjädringens förspänning.</li><li>– Öka centralfjäders förspänning.</li><li>– Minska bakfjädringens förspänning.</li></ul>
Snöskotern verkar instabil och tenderar att snurra runt dess mitt.	<ul style="list-style-type: none"><li>– Minska trycket hos bakfjädringens främre arm.</li><li>– Minska centralfjädringens förspänning.</li><li>– Öka bakfjädringens förspänning.</li><li>– Öka framfjädringens förspänning.</li></ul>
Snöskotern är tungstyrd.	<ul style="list-style-type: none"><li>– Reducera skidornas marktryck.</li><li>– Reducera framfjädringens förspänning.</li><li>– Öka centralfjäders förspänning.</li></ul>
Snöskoterns bakände känns för hård.	<ul style="list-style-type: none"><li>– Minska bakfjädringens förspänning.</li></ul>
Snöskoterns bakre ände känns för mjuk.	<ul style="list-style-type: none"><li>– Öka bakfjädringens förspänning.</li></ul>
Bakfjädringens främre stötdämpare bottnar ofta.	<ul style="list-style-type: none"><li>– Förläng stoppremmen.</li><li>– Öka mittstötdämparens förspänning.</li></ul>
Drivbandet spinner överdrivet vid start.	<ul style="list-style-type: none"><li>– Förläng stoppremmen.</li><li>– Ändra körposition.</li></ul>

## Körning i djup snö

Vid användning av snöskotern i djup snö kan det bli nödvändigt att ändra förlängningsinställning, stopprem och/eller körposition, för att ändra drivbandets vinkel mot snön. Förare som känner till de olika inställningsmöjligheterna och snöförhållandena kan avgöra vilken kombination som är bäst.



---

# BRÄNSLE OCH OLJA

## Rekommenderat bränsle

Se SPECIFIKATIONER i slutet av denna instruktionsbok.

**NOTERA:** Experimentera aldrig med andra bränslen eller bränsleblandningar. Användning av ej rekommenderat bränsle kan resultera i försämring av snöskoterns prestanda och skador på viktiga delar i bränslesystemet och motorn.

### VARNING

Fyll aldrig tanken full med bränsle innan du placerar fordonet på en varm plats. Med högre temperaturer expanderar bränslet och kan flöda över. Bensin är ett brandfarligt ämne och under vissa förhållanden explosivt. Torka av allt utspillt bränsle på fordonet.

## Bränslesystem och frostskyddsmedel

När syresatt bränsle används (normalt) behövs varken extra frostskyddsmedel eller vattenabsorberande tillsatsmedel och sådana bör inte användas.

## Rekommenderad olja

Oljetankslocket är märkt "OIL". Använd endast olja som är flytande vid -40°.

Oljan finns i insprutningsoljebehållaren. (Vissa modeller förblandade med bränsle). Använd BRP injektionsolja för snöskotrar.

Använd endast insprutningsolja för tvåtaktsmotorer.

Se **TEKNISK INFORMATION** i slutet på denna manual för att hitta den rätta typen olja för ditt fordon.

**FÖRSIKTIGHET:** Använd aldrig fyrtakts mineralolja eller syntetisk olja. Blanda inte dessa med utombordsmotorolja. Använd inte NMMA TC-W, TC-W2 eller TC-W3 utombordsmotorolja. Blanda inte olika märken av API TC-olja – de resulterande kemiska reaktionerna kan ge svåra skador på motorn.

Se till att det alltid finns tillräcklig mängd rekommenderad insprutningsolja i oljebehållaren.

**FÖRSIKTIGHET:** Kontrollera nivån och fyll på varje gång du tankar. Förväxla inte oljetankslocket med bensintankslocket.

## Kedjehusolja

Rekommendation: Bombardier Syntetisk kedjehusolja (P/N 413803300, 12 x 355 ml).

## Förgasarmodifikationer för kallt väder

Alla fordon har kalibrerats för -20 °C. De kan användas i varmare vintertemperaturer utan problem.

**FÖRSIKTIGHET:** Vid lägre temperaturer än -20 °C måste förgasaren/förgasarna kalibreras om för att undvika skador på motorn. Kontakta en auktoriserad Lynx-återförsäljare.

---

# INKÖRNINGSPERIOD

## Motor

**VIKTIGT:** En inkörningsperiod på 10-15 timmar (cirka 500 km) krävs för Rotax-motorer innan snöskotern kan köras med full gas.

Under inkörningsperioden bör du inte ge mer än  $\frac{3}{4}$  gas. Kortare pådrag till fullgas och hastighetsvariationer är emellertid bra vid inkörning.

**Alla modeller:** För extra skydd under den första inkörningsperioden bör 500 ml rekommenderad insprutningsolja tillsättas bränslet vid den första hela påfyllningen av bränsletanken. Låt rengöra tändstiften efter inkörning av motorn.

## Drivrem

För en ny drivrem krävs en inkörningsperiod på 50 km. Undvik kraftig acceleration/retardation, dragning av släp eller körning i hög marschfart.

Se **TEKNISK INFORMATION** i slutet på denna manual för att hitta den rätta drivremmen för ditt fordon.

## 10-timmarskontroll

Vi föreslår att snöskotern kontrolleras av en auktoriserad Lynx-återförsäljare efter de första 10 timmarna — 500 km — eller 30 dagar efter köpet (det som inträffar först).

**NOTERA:** 10-timmarskontrollen bekostas av snöskoterns ägare.

# ANVÄNDNINGSSINSTRUKTIONER

## VARNING

Låt aldrig motorn gå på tomgång för länge eftersom snöskoterns kylsystem inte fungerar vid tomgång. Kylsystemet fungerar endast när fordonet körs. När motorn är kall kan den gå på tomgång maximalt 1-2 minuter och när motorn är varm endast några sekunder.

Lämna aldrig fordonet utan tillsyn när motorn går på tomgång.

## Kontroll före användning

### VARNING

Det är mycket viktigt att inspektera fordonet varje gång innan du använder det. Kontrollera alltid att viktiga reglage, säkerhetsfunktioner och mekaniska delar fungerar korrekt innan du börjar köra. Om detta inte görs enligt dessa anvisningar, kan svåra personskador eller dödsfall bli följden.

- Ta bort snö och is från ramen inklusive säten, fotstöd, reglage och instrument.
- Belysning — Strålkastaren, bakljuset och bromsljuset är standardutrustning. Se till att alla ljus är fria från smuts, slask eller snö och är i gott skick och fungerar.
- Kontrollera att band, tomgångshjul och bakre stötdämpare inte är inrusna och kan rotera.

## VARNING

Använd alltid ett brett snöskoterstöd för att säkerställa ordentlig positionering vid kontroll av bandet. Accelerera motorn långsamt så att bandet roterar med mycket låg hastighet när det inte har markkontakt.

- Dra åt bromsreglaget och se till att bromsen ligger an helt innan bromsreglaget når styrhandtaget. Det måste gå tillbaka helt när det släpps.
- Kontrollera parkeringsbromsen. Koppla i parkeringsbromsen och kontrollera om den fungerar.
- Aktivera gasreglaget flera gånger för att se till att det opererar jämnt och lätt, och att det återvänder till tomgångspositionen när det släpps.

## VARNING

Gasreglaget måste gå lätt och smidigt. Det måste återgå till tomgångsläge när det släpps.

- Kontrollera funktionen hos nödstoppslinan och motorns stoppreglage, tändningslåset, strålkastarväxeln (HI-LO), bakljus, bromsljus och signallampor.
- Kontrollera att skidor och styrning fungerar obehindrat. Kontrollera att skidorna reagerar på styrcångens rörelser.
- Kontrollera bränsle och olja avseende nivåer och läckage. Fyll på vid behov och kontakta en auktoriserad Lynx-återförsäljare i händelse av läckage.
- Kontrollera att luftfiltren, om sådana finns, är fria från snö.

- Alla förvaringsutrymmen måste vara ordentligt stängda och får inte innehålla tunga eller ömtåliga föremål. Huvnen måste också vara ordentligt låst.

## **VARNING**

All inställbar utrustning bör vara optimalt inställd. Dra åt alla inställningslås ordentligt.

- Se till att snöskotern är riktad bort från personer eller föremål innan den startas. Ingen får stå framför eller bakom snöskotern.
- Bär varma kläder som är lämpliga för snöskoterkörning.

### CHECKLISTA VID KONTROLL FÖRE ANVÄNDNING

KOMPONENT	ÅTGÄRD	✓
Ramen inklusive säten, fotstöd, lampor, reglage och instrument	Kontrollera att det inte finns någon snö eller is.	
Band, stötdämpare och drivhjul	Kontrollera avseende fri rörlighet.	
Bromshandtag	Kontrollera avseende korrekt funktion.	
Parkeringsbroms	Kontrollera avseende korrekt funktion.	
Gasreglage	Kontrollera avseende korrekt funktion.	
Brytare och ljus	Kontrollera avseende korrekt funktion. Nödstoppslinan måste vara fastsatt med öglan i förarens kläder.	
Skidor och styrsystem	Kontrollera avseende fri rörlighet och korrekt funktion.	
Bränsle och olja	Kontrollera avseende korrekt nivå och läckage.	
Luftfilter	Kontrollera att det inte finns någon snö eller is.	
Inställbar utrustning	Kontrollera avseende optimal inställning och säkert åtdragna inställningslås.	
Förvaringsutrymme	Kontrollera avseende ordentligt låsning och avsaknad av tunga eller ömtåliga föremål.	
Fordonets omgivning	Snöskotern måste vara riktad bort från personer eller föremål. Ingen får stå framför eller bakom snöskotern.	
Klädsel	Bär varma kläder som är lämpliga för snöskoterkörning.	

## Startprocedur för förgasarmotor

### Procedur

- Kontrollera gasreglagets funktion på nytt.
- Säkerställ att nödstoppslinans hatt är i position och att linan är förbunden med öglan på dina kläder.
- Kontrollera att motorns stoppreglage är i läget ON (på).
- På fläktskylda modeller vrider du tändningsnyckeln till ON (på).
- Aktivera choken motsvarande temperaturen som beskrivs nedan.

## Användning av choken

Första kallstart när temperaturen är under  $-10\text{ }^{\circ}\text{C}$  ( $+15\text{ }^{\circ}\text{F}$ )

**NOTERA:** Använd inte gasreglaget när choken är på.

Sätt chokereglaget på position 3.

**NOTERA:** När motorn har startat, låt motorn gå varm på hög tomgång tills varvtalet sjunker. Stäng därefter choken för att säkerställa korrekt bränsle-luft-blandning.

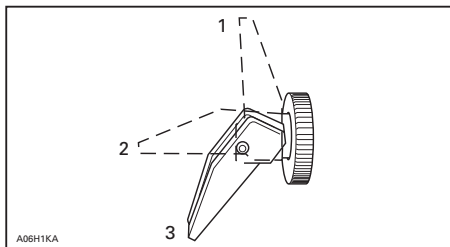

1. STÄNGD
2. Position 2
3. Position 3

Första kallstart när temperaturen är över  $-10\text{ }^{\circ}\text{C}$  (över  $+15\text{ }^{\circ}\text{F}$ )

Sätt chokereglaget på position 2.

**NOTERA:** Stäng choken när motorn har startat för att säkerställa korrekt bränsle-luft-blandning.

### Start med varm motor

Starta motorn utan choke. Om motorn inte startar efter två drag i repet eller två 5-sekundersförsök med elstarten, flytta chokereglaget till position 2. Starta motorn utan att aktivera gasreglaget. Flytta chokereglaget till OFF (av) så snart motorn startar.

## Procedur (fortsättning)

### Manuell start

- Ta tag i det manuella starthandtaget, dra handtaget långsamt tills ett motstånd känns, håll sedan fast handtaget ordentligt och dra kraftigt för att starta motorn.

Elstart (om sådan finns)

## **⚠ VARNING**

Tryck aldrig in gasreglaget medan du startar motorn.

**FÖRSIKTIGHET:** Håll inte elstarten tryckt i mer än 10 sekunder. Du bör vänta en stund mellan startförsöken så att startmotorn hinner svalna. Användning av elstarten när motorn är igång kan skada elstartsanordningen.

### Fläktkylda modeller

- Vrid nyckeln medurs tills startmotorn kopplar till.
- Släpp nyckeln omedelbart när motorn startat.

**NOTERA:** Om motorn av någon anledning inte kan startas elektriskt, låt nyckeln vara kvar i läget ON (på) och starta motorn manuellt med hjälp av starthandtaget.

### Vätskekylda modeller

- Nedtryckning av START/RER-knappen kopplar till elstarten och startar motorn.
- Släpp knappen omedelbart när motorn startat.

**NOTERA:** Om motorn av någon anledning inte kan startas elektriskt, starta motorn manuellt med hjälp av starthandtaget.

### Nödstart

Motorn kan startas med nödstartlinan som medföljer i verktygssatsen.

Ta bort remskyddet.

## **⚠ VARNING**

Vira inte startlinan runt handen. Håll endast i linans handtag. Starta inte snöskotern via primärvariatorn om det inte handlar om en verklig nödsituation. Låt reparera snöskotern så snart som möjligt.

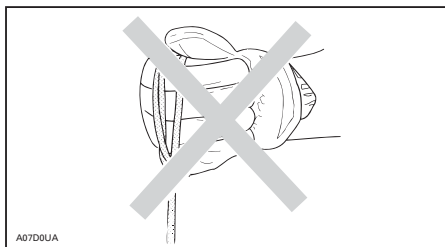

Fäst ena änden av nödstartlinan i start-handtaget.

**NOTERA:** Tändstiftshylsan kan användas som nödhandtag.

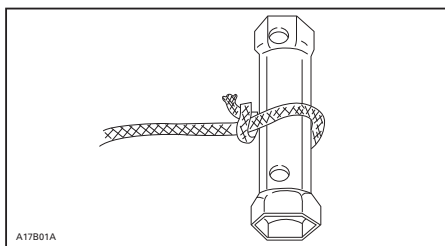

**TYPBILD**

Fäst den andra änden av nödstartlinan i startklämman som medföljer i verktygssatsen.

Haka in klämman på primärvariatorn.

Vira repet hårt runt primärvariatorn. Primärvariatorn måste rotera motsols när du drar.

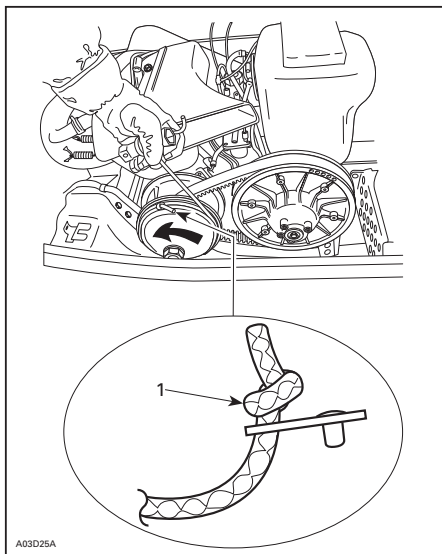

**TYPBILD — FLÅKTKYLDA MODELLER**

1. Knuten på denna sida

Drag repet med en skarp, hård rörelse så att repet frigörs från primärvariatorn.

Starta motorn som vid normal manuell start.

### **⚠ VARNING**

När snöskotern startas i en nödsituation, genom användning av primärvariatorn, montera inte remskyddet igen utan kör långsamt tillbaka och låt reparera snöskotern.

### **Stäng av motorn**

Släpp gasreglaget och vänta tills motorn har återgått till tomgångsvarvtal.

Stäng av motorn med hjälp av motorns stoppreglage.

### **⚠ VARNING**

Koppla alltid loss nödstoppslinans hatt och nyckel när fordonet inte används för att undvika stöld, att motorn startar av misstag eller att fordonet används av obehöriga.

---

## UPPVÄRMNING AV FORDONET

Före varje körning måste fordonet värmas upp på följande sätt:

Placera snöskoterns bakre stötfångare på en uppallningsanordning för snöskoter med bred bas och kontrollera att den står säkert. Drivbandet måste vara upplyft 100 mm från marken.

Starta motorn och låt den gå en eller ett par minuter på tomgång. Gasa lätt om det behövs så att motorn går jämnt. Lämna aldrig fordonet utan tillsyn när motorn går på tomgång.

Släpp parkeringsbromsen.

### VARNING

Säkerställ att det breda mekaniska snöskoterstödet är stabilt. Håll dig borta från fordonets framsida och från bandet. Gasa inte på för mycket under uppvärmningen eller när bandet hänger fritt.

Gasa tills primärvariatorn kopplar i. Låt drivbandet rotera i låg hastighet i flera varv. Ju lägre fordonets temperatur är, desto längre bör uppvärmningstiden vara.

Stäng av motorn och ta bort uppallningsanordningen för snöskotern.

Skidorna kan ha frusit fast i marken. Ta tag i varje skidas båge, en i taget, och lyft upp framsidan en aning från marken.

Efter omstart av motorn kan fordonet köras i låg hastighet under de första 2 eller 3 minuterna. Därefter kan hastigheten ökas till maximal laglig hastighet, enligt de normala säkerhetsrutinerna.

---

## EFTER VARJE ANVÄNDNING

Stäng av motorn. Placera den bakre delen av fordonet på en uppallningsanordning för snöskoter med bred bas.

Avlägsna snö och is från bakfjädring, drivband, framfjädring, mekanik och skidor.

Skydda fordonet med ett snöskoterkappell.



## SPECIALFUNKTIONER

### Motoröverhettning

Fläktkylda modeller: Stäng av motorn.

Kontrollera att luftintagen inte är igensatta. Avlägsna eventuella främmande föremål och partiklar.

Kontrollera fläktremmens skick och spänning.

### Motor flödad med bränsle

Installera nya tändstift och starta om motorn.

### Bakfjädringens glidklack fastnar

Glidskorna kyls och smörjs av snön. Vid körning i medelhög eller hög fart över ett tunt snölagertäcke kan glidskorna fastna på drivbandets metallspår.

Kör snöskotern på en väl snötäckt yta eller i mycket låg hastighet.

Låt en auktoriserad Lynx-återförsäljare kontrollera glidklackarna.

**NOTERA:** Denna situation uppstår med band med hög profilhöjd. Undvik att köra på hårt packad snö, is eller andra ytor där det inte finns tillräckligt med snö för att säkerställa smörjning.

Drivband med 40 mm eller högre profilhöjd är inte avsedda för ledkörning (hårt underlag), endast för körning i djup snö. Om fordonet är utrustat med denna typ av drivband och körs på hårt packad snö, finns det risk för att glidklackarna fastnar mot metalldeklar eller att drivbandet skadas.

### Bogsering av ett objekt

Använd alltid en stel dragstång för bogsering av ett objekt. Varje bogserat objekt bör ha reflektorer på båda sidor och bakåt. Ta reda på om bromsljus krävs enligt lokala lagar.

### VARNING

Bogsera aldrig ett objekt med ett rep. Använd alltid en stel dragstång. Användning av rep leder till kollision mellan objektet och snöskotern och möjligtvis till vältning i fall av en snabb inbromsning i en nerförsbacke.

### Bogsering av en annan snöskoter

Använd en stel dragstång om en snöskoter är trasig och måste bogseras. Ta av drivremmen och bogsera med måttlig hastighet.

**FÖRSIKTIGHET:** Ta alltid av drivremmen på den snöskoter som ska bogseras för att förhindra skador på dess rem och drivsystem.

Endast i en absolut nödsituation, kan ett rep användas om ingen stel dragstång står till förfogande, förutsatt att du är extra försiktig.

Ta av drivremmen, fäst repet i skidbenen (spindlarna), låt någon sitta på den bogserade snöskotern för att sköta bromsen och bogsera med låg hastighet.

**FÖRSIKTIGHET:** Fäst aldrig bogseringslinan vid skidbyglarna (handtagen) för att undvika skador på styrsystemet.

### VARNING

Kör aldrig fort vid bogsering av en trasig snöskoter. Kör långsamt och extra försiktigt.

### Transport av fordonet

Se till att locken på oljebehållare och bränsletank är säkert installerade.

Tippbäddssläp kan lätt utrustas med en vinsch för att ge maximal säkerhet vid lastning. Hur enkelt det än kan verka, kör aldrig upp snöskotern på ett tippbäddssläp eller någon annan typ av släp eller fordon. Många allvarliga olyckor har inträffat genom körning upp på och över ett släp. Förankra fordonet ordentligt, framtill och baktill, även vid korta transporter. Se till att all utrustning är ordentligt fastspänd. Täck över snöskotern under transporten för att förhindra skador genom vägsmutts.

Säkerställ att släpvagnen är i föreskriftsenligt skick. Se till att kroken och säkerhetskedjorna är säkra och att bromsen, blinkers och belysningen fungerar ordentligt.

# VÄTSKENIVÅER

## VARNING

Vi rekommenderar att övriga delar/system, som inte behandlas i denna instruktionsbok, ses över av en auktoriserad Lynx-återförsäljare med jämna mellanrum. Såvida inget annat anges ska motorn vara avstängd och ha svalnat. Nödstoppslinans hatt måste vara borttagen från sin plats på fordonet innan underhåll utförs.

**FÖRSIKTIGHET:** Fordonet måste stå på jämnt underlag innan vätskenivåerna kontrolleras.

## Bromssystem

Kontrollera bromsvätskan i behållaren. Fyll på vätska vid behov.

**FÖRSIKTIGHET:** Använd DOT 4-bromsvätska ur en försluten behållare.

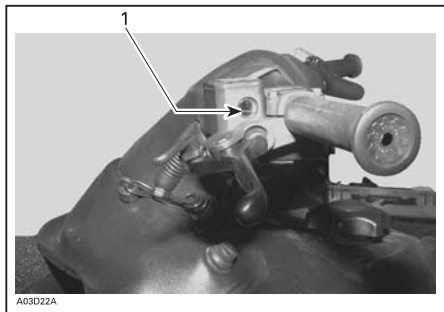

### BROMSVÄTSKEBEHÅLLARE

1. Minimum

## Kedjehusolja

**Kedjehusmodeller:** Kontrollera oljenivån genom att dra ut mätsticken. Oljenivån måste vara mellan det undre och det övre märket.

**NOTERA:** Det är normalt att metallpartiklar häftar fast vid oljestickans magnet. Om större metalldelar har fastnat, kontakta en auktoriserad Lynx-återförsäljare.

Avlägsna metallpartiklarna från magneten.

Fyll på upp till det övre märket med rekommenderad olja. XP-S syntetisk olja för kedjehus P/N 413803300.

**NOTERA:** Använd inte andra typer av olja vid service. Blanda inte syntetisk olja med andra typer av olja.

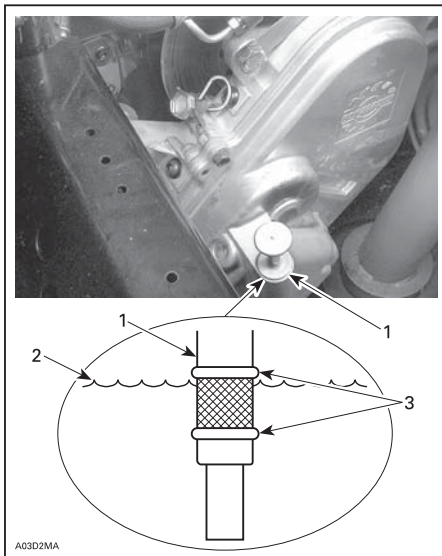

1. Oljemätsticka
2. Oljenivå
3. Nivå mellan märkena

## Oljeinsprutningssystem

Se till att det alltid finns tillräcklig mängd rekommenderad insprutningsolja i insprutningsoljebehållaren.

**NOTERA:** Låt aldrig oljebehållaren vara nästan tom.

### **VARNING**

Kontrollera nivån och fyll på varje gång du tankar fordonet. Torka av ev. utspild olja. Olja är mycket brandfarlig när den blir uppvärmd.



*LOCK FÖR OLJETANK*



*SE MÄRKET FÖR MAXIMAL NIVÅ PÅ SIDAN AV OLJETANKEN*

---

# BATTERI

## Borttagning

### VARNING

Batteriets SVARTA negativa kabel måste alltid kopplas loss först och anslutas sist.

### VARNING

Ladda aldrig batteriet eller använd hjälpbatteri med batteriet installerat. Batterivätskan innehåller svavelsyra som är frätande och giftigt. I fall av hudkontakt, skölj med vatten och tillkalla omedelbart läkare.

### VARNING

Om batterihöljet är skadat, bär lämpliga, icke absorberande skyddshandskar ifall du tar loss batteriet för hand.

### VARNING

Batterilocken saknar lufthål. Kontrollera att ventilationsröret inte är igensatt.

## Torr batteri

Dessa batterier är underhållsfria. Elektrolytnivån kan inte kontrolleras.

**NOTERA:** Under sommarförvaringen måste batteriet (även torrbatterier) laddas minst en gång i månaden. Annars kommer batteriet inte att fungera när säsongen börjar.

# UNDERHÅLL

## Rengöring av fordonet och skydd

Avlägsna all smuts eller rost.

Använd endast flanelltrisor eller motsvarande, för rengöring av hela fordonet.

**FÖRSIKTIGHET:** Det är nödvändigt att använda flanelltrisor eller motsvarande på vindrutan och huven för att undvika skador på de andra ytor som rengörs.

För rengöring av hela fordonet, inklusive bottenplåt och metalldelar, använd Bombardier Rengöringslösning (P/N 293 110 001) i sprayburk 400 g och P/N 293 110 002 (4 L).

**FÖRSIKTIGHET:** Använd inte Bombardier Rengöringslösning på delar eller vinyldelar.

För vinyl- och plastdelar används Vinyl & Plastic Cleaner (P/N 413 711 200 (6 x 1 L)).

För att avlägsna repor på vindruta och huv, använd BOMBARDIER Reparationsssats för repor (P/N 861 774 800).

**FÖRSIKTIGHET:** Rengör aldrig plastdelar eller huven med starkt rengöringsmedel, avfettningsmedel, tinner, aceton, produkter innehållande klor eller liknande.

Rengör båda variatorernas skivor med BOMBARDIER Variatorrengörare (P/N 413 711 809).

Undersök huven och reparera eventuella skador.

Måla alla metalldelar där lacken har skrapats av. Spraya alla metalldelar, inklusive förkromade stötdämparstag, med BOMBARDIER LUBE (P/N 293 600 016).

Vaxa huven och den lackerade delen av ramen för bättre skydd.

Vaxa endast glansiga ytor. Skydda fordonet mot damm under förvaringsperioder med ett överdrag.

Snöskotern måste förvaras på en sval, torr plats och täckas över med ett ogenomskinligt kapell. Detta skyddar yttishen mot inverkan från solen.

Lyft bakänden av fordonet tills drivbandet inte vidrör marken. Installera på en uppallningsanordning.

Se till att bandets spänning bibehålls.

## Borttagning och återmontering av drivrem

Ta bort nödstoppplinans hatt. Öppna sidokåpan.

Endast vissa modeller: ta först bort den övre luftintagsljuddämparen.



Lyft upp luftintagsljuddämparens spärr.



1. Luftintagsljuddämparens spärr

Avlägsna ljuddämparen för luftintag. Dra först ut den bakre delen, dra i nederkanten och dra den bakåt för att ta bort ljuddämparen för luftintag. Ta bort de vajrar som är kopplade till ljuddämparen för luftintag (vissa modeller). Vid återmontering, glöm inte att koppla in lufttemperaturgivaren, annars visas en felkod.



Öppna framsidan på drivremsskyddet.



Lyft framsidan på skyddet uppåt och vrid det utåt från fordonet för att ta bort det.

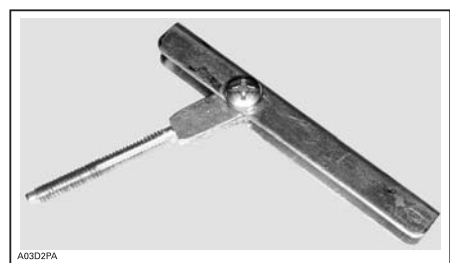
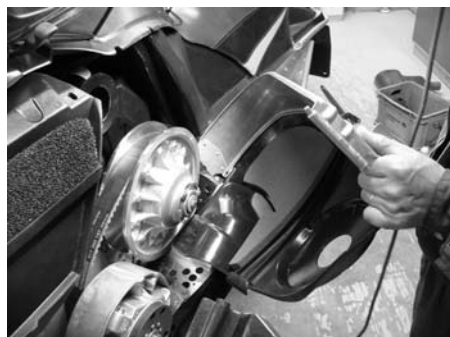

#### DRIVREMSVERKTYG

**NOTERA:** Det finns två typer av drivremsverktyg i verktygssatsen (mm och tum)

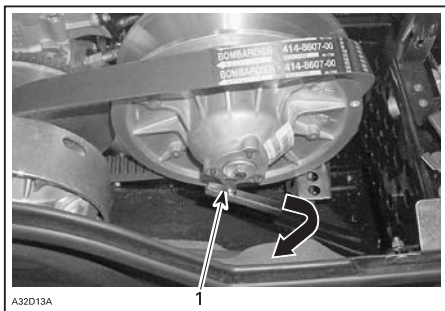

1. Dra åt för att öppna variatorn

Placera skruvmejseln i det gängade hålet och dra åt för att öppna variatorn. Ta bort remmen.

För remmen över överkanten på den rörliga delen, enligt bilden.

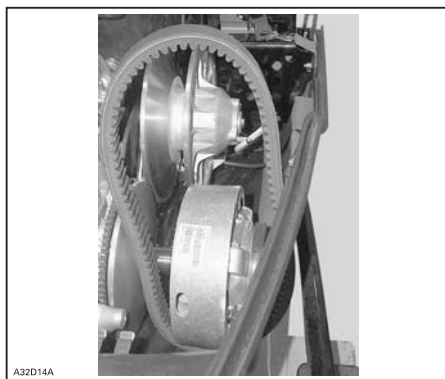
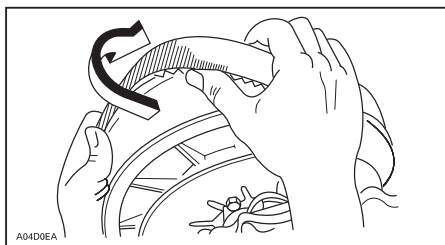

TYPBILD

## Montering

Drivremmen håller längst när remmen har korrekt rotationsriktning. Montera den så att pilen på remmen pekar mot fordonets framparti.

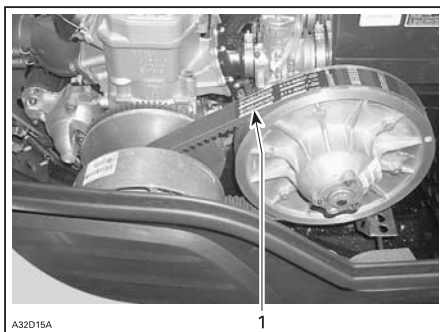

1. Pilen pekar mot fordonets framparti

**FÖRSIKTIGHET:** Tvinga inte remmen på plats och använd inte verktyg för att tvinga den på plats. Detta kan skada repen i remmen.

Rengör båda variatorernas skivor med BOMBARDIER Reservdelsrengörare (P/N 413 711 809).

Vid montering av drivremmen, placera först remmen mellan primärvariatorskivorna. Därefter mellan sekundärvariatorns skivor, med den understa sist.

Följ anvisningarna på remskyddet.

Återmontera remskyddet.

**NOTERA:** Remskyddet är med flit aningen för stort för att bibehålla spänningen på hållarna, vilket förhindrar onödigt buller och vibration. Det är viktigt att denna spänning bibehålls vid återmontering.

## Drivkedjespännare

Ta bort sprinten.

Dra åt spänningsjusteringskruven helt, för hand, och vrid sedan tillbaka endast så långt att sprinten åter går in i hålet.



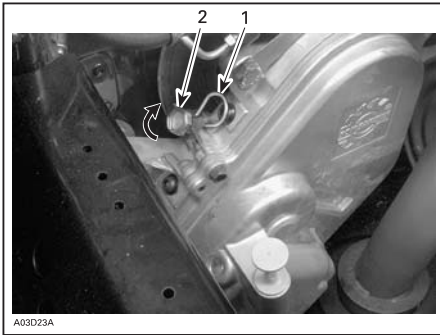

1. Sprint
2. Justeringskruv

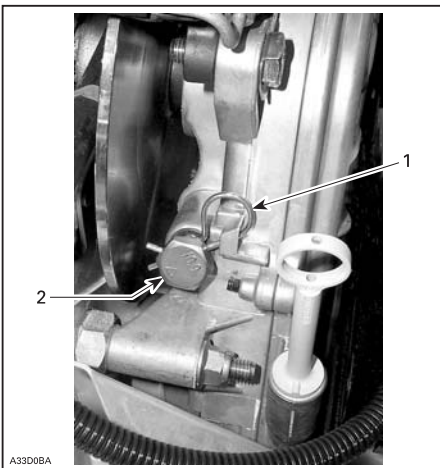

1. Sprint
2. Justeringskruv

## Byte av kedjehusolja

Öppna sidokåpan.

Ta ut oljemätstickan [1].

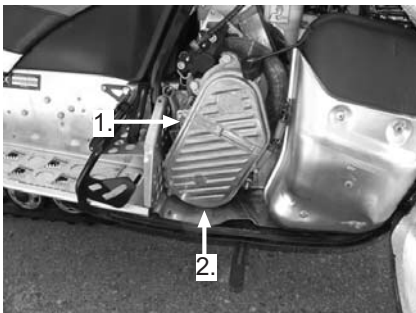

Placera tunnan nedanför kedjehuset och öppna dräneringspluggen [2] och låt oljan rinna ut i tunnan.

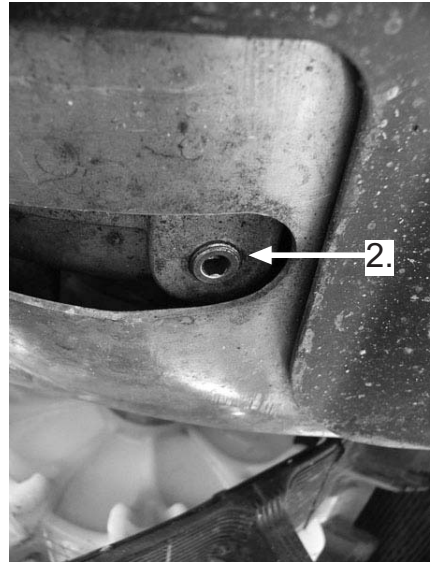

När oljan har tömts från kedjehuset, stäng dräneringspluggen.

Tillför ny olja genom hålet för oljemätstickan till den högsta oljemätstickeni-vån. Se sektionen TEKNISK DATA för den rätta oljetypen.

## Justering av TRA-primärvariator (RAVE 550)

Primärvariatorn är fabriksjusterad för att överföra maximal motoreffekt vid ett förutbestämt varvtal. Se SPECIFIKATIONER i slutet av denna instruktionsbok. Faktorer som omgivningstemperatur, höjd över havet eller underlag kan få detta kritiska varvtal att variera, och detta kan påverka snöskotterns effektivitet.

Inställningskruvarna bör justeras så att aktuellt maximalt motorvarvtal hos fordonet överensstämmer med maximalt hästkraftsvarvtal.

Använd en digital precisionsvarvräknare för inställning av motorvarvtalet.

Inställningen har bara betydelse vid höga varvtal.

Skruva på kalibreringsskruvarna för justering.

**FÖRSIKTIGHET:** Att överskrida motorns varvtal orsakar skador på motorn. Låt aldrig varvtalet överskrida det maximala värdet. Utför justeringar enligt specifikationerna.

Inställningsskruven har ett spår ovanpå huvudet. Det finns 6 positioner numrerade 1 till 6.

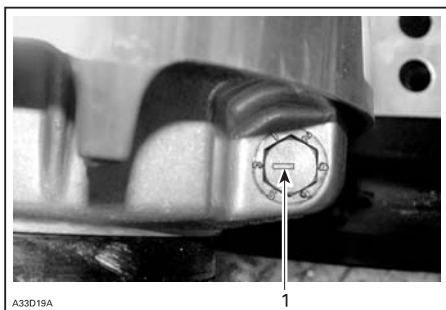

1. Spår

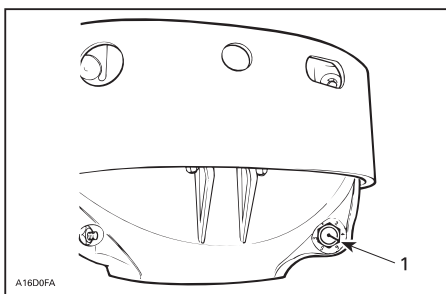

1. Spår

Det finns 6 positioner numrerade 1 till 6. Observera att i position 1 är siffran ersatt av en punkt (på grund av dess plats vid gjutningen).

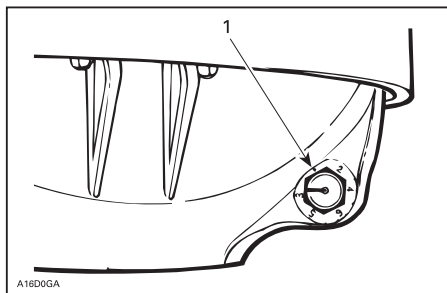

### TRA-PRIMÄRARIATOR

1. Läge 1 (ej numrerat)

Lägre lägesnummer sänker motorvarvtalet i steg om 200 RPM och högre lägesnummer ökar det i steg om 200 RPM.

**EXEMPEL:** Kalibreringsskruven är inställd på läge 4 och ändras till läge 6: Det maximala motorvarvtalet ökas med 400 RPM.

**Justera enligt följande: (endast om kalibreringarna har ändrats)**

Lossa låsmuttern tillräckligt för att delvis dra ut kalibreringsskruven och justera den till önskad position. Ta inte bort låsmuttern helt. Dra åt muttern till 10 Nm.

**FÖRSIKTIGHET:** Lossa inte kalibreringsskruven helt, annars faller innerbrickan bort. Justera alltid alla 3 kalibreringsskruvarna och kontrollera att de alla är inställda på samma siffra.

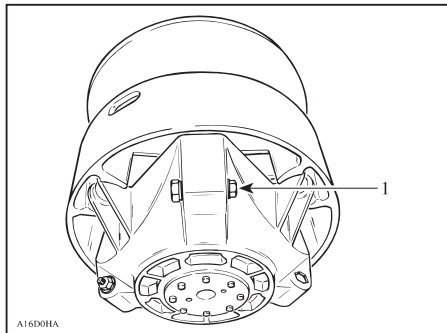

1. Lossa bara precis så mycket att kalibreringsskruven kan vridas

## VARNING

Återmontera alltid remskyddet. Starta inte motorn med öppen huv eller borttaget remskydd. Felaktig reparation, modifiering eller justering kan påverka primärvariatorns prestanda och remmens livslängd. Kontakta en auktoriserad Lynx-återförsäljare.

## Drivremsskick

Kontrollera att remmen inte har sprickor, revor eller onormalt slitage (ojämnt slitage, slitage enbart på en sida, saknade kuggar, sprucken textil). Om onormalt slitage fastställs, beror detta troligen på felaktig variatorjustering, överdrivna varvtal med fruset band, snabbstarter utan varmkörning, taggig eller rostig skiva, olja på remmen eller förvriden reservrem. Kontakta en auktoriserad Lynx-återförsäljare.

Kontrollera drivremmens bredd. Byt drivremmen om bredden är mindre än den minimibredd som rekommenderas i SPECIFIKATIONER.

## Bromsens skick

### VARNING

Bromsmekanismen på snöskotern är en grundläggande säkerhetsfunktion. Se alltid till att den är i fungerande skick. Använd framför allt inte snöskotern utan ett fungerande bromssystem. Kontrollera bromsbeläggens skick/slitage med jämna mellanrum.

## Bromsjustering

**Hydraulisk broms:** Ingen justeringsmöjlighet finns för hydraulisk broms. Kontakta en auktoriserad Lynx-återförsäljare vid eventuella problem.

## Bakfjädringens skick

Undersök alla fjädringskomponenter optiskt inklusive glidskor, fjädrar, hjul etc.

**NOTERA:** Vid normal körning, verkar snö som smörj- och kylmedel för glidskorna. Hård körning på is eller sandad snö medför stark värmebildning och förorsakar förtida slitage av glidskorna.

## Stoppremmens skick

Inspektera fjädringsstoppet för slitage och sprickor, och att bult och skruv är korrekta ådragna. Undersök hålen avseende deformation om bulten är lös. Byt vid behov.

## Drivbandets skick

Lyft upp snöskoterns bakparti och placera den på en uppallningsanordning för snöskoter med bred bas. Rote- ra drivbandet för hand och kontrollera dess skick. Om det uppvisar slitage eller revor, vid exponerade bandfibrer eller om kuggar eller spår saknas eller är defekta, kontakta en auktoriserad Lynx-återförsäljare.

### VARNING

Använd inte och rotera inte drivbandet vid revor, skador eller onormalt slitage.

## Drivbandets spänning och inställning

Kör snöskotern i snö i cirka 15 till 20 minuter före justering av bandets spänning.

Lyft snöskoterns bakparti och stöd det med ett brett mekaniskt snöskoterstöd.

Låt fjädringen förlängas normalt och kontrollera avståndet halvvägs mellan de främre och bakre boggihjulen. Mät mellan glidskons botten och bandets insida. Avståndet måste överensstämma med värdet i SPECIFIKATIONER.

## **⚠ VARNING**

Bandets spänning måste följa specifikationerna. Ett alltför löst band kan orsaka en olycka.

VIKTIGT: För stor spänning resulterar i effektförlust och överdrivet tryck på fjädringens komponenter.

### **Justera bandspänningen enligt följande:**

Ta av det bakre bogghjulets kåpa. Lossa fästskruvarna till det bakre bogghjulet. Vrid justeringskruvarna vid behov. Om det inte går att få korrekt spänning, kontakta en auktoriserad Lynx-återförsäljare.

## **⚠ VARNING**

Försök inte kontrollera spänningen med motorn igång. Tryck/vrid stoppreglaget till OFF-positionen eller Rör inte vid roterande band, detta kan orsaka skador.

### **Bandinriktning**

## **⚠ VARNING**

Innan bandinriktningen kontrolleras, se till att bandet är fritt från alla partiklar vilka skulle kunna kastas iväg när bandet roterar. Håll händer, verktyg och kläder borta från drivbandet.

Starta motorn och accelerera en aning så att drivbandet nått och jämnt roterar. Detta måste göras under väldigt kort tid (15 till 20 sekunder). Kontrollera att drivbandet är väl centrerat.

Kontrollera att drivbandet är väl centrerat: samma avstånd på båda sidor mellan kanterna på metallspåren och glidlackarna.

Stäng av motorn före justering. Lossa hållskruvarna för det bakre drivhjulet. Spänn justeringskruven på den sida där glidskon är längst bort från bandinföringsstyrningarna.

Dra fast låsmuttrarna och fästskruvarna.

## **⚠ VARNING**

Dra åt muttrarna ordentligt. Om låsmuttrar eller justeringskruvar inte är ordentligt åtdragna, kan drivbandet bli löst och skadas.

Starta motorn på nytt och rotera drivbandet långsamt för att kontrollera inställningen.

Placera snöskotern på marken igen.

**NOTERA:** En bandspänningstestare (P/N 414 348 200) kan användas för att mäta nedböjning och även utövat tryck.

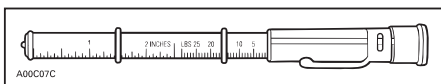

**BANDSPÄNNINGSTESTARE**

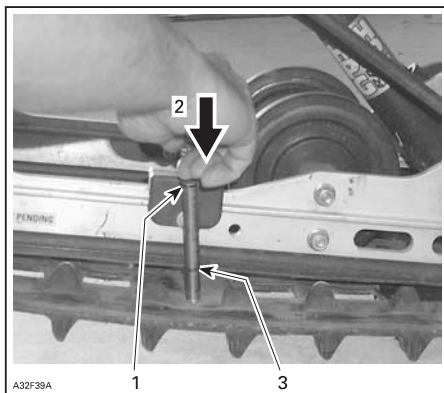

1. Övre O-ring för verktyg placerad vid (exempel 7,3 kg, se teknisk information)
2. Tryck på verktygets överdel tills det kommer i kontakt med den övre O-ringen
3. Uppmätt nedböjning för drivbandet

### **Styrning och framfjädring**

Gör en visuell inspektion av styrningen och framfjädringen avseende komponenternas ordentliga fastsättning (styrarmar, kontrollarmar och länkar, parallellstag, kulleder, kopplingsbultar för skidorna, etc.)

Vid behov, kontakta en auktoriserad Lynx-återförsäljare.

## Skidornas och styrskenornas skick

Kontrollera skidornas, styrskenornas och styrskenkarbidernas skick. Vid slitage, kontakta en auktoriserad Lynx-återförsäljare.

### VARNING

Alltför slitna skidor och/eller styrskenor påverkar snöskoterns köregenskaper.

## Avgassystem

Avgassystemet är utformat för minskat buller och förbättring av motorns totala prestanda. Om någon del av avgassystemet avlägsnas, modifieras eller skadas kan det resultera i motorskador.

## Rengöring av luftfilter

Vid körning i djup lössnö bör du stanna med jämna mellanrum och skaka loss snön från filtret. Kontrollera att ljuddämparen är ren och torr och återmontera filtret.

Om snöskotern lämnas utan kapell när det snöar eller vid körning i djup lössnö kan luftfiltret och motorn blockeras. Öppna sidokåpan, ta ut luftfiltret från ljuddämparen och mittkåpan, skaka ur snön ur filtret och återmontera det.



Kontrollera att ljuddämparen är ren och torr och återmontera filtret.

**FÖRSIKTIGHET:** Snöskotern har kalibrerats med monterat filter. Att köra snöskotern utan filter kan orsaka motorskador.

## Justering av strålkastare

Vrid ratten för justering av strålkastarhöjd.



## Utbyte av glödlampor (vissa modeller)

**FÖRSIKTIGHET:** Vidrör aldrig glaset på en halogenlampa med fingrarna, det försämrar hållbarheten. Om du har rört vid glaset, rengör det med isopropylalkohol, som inte efterlämnar någon hinna på lampan.

## Byte av strålkastarlampa

Om en strålkastarlampa har slutat fungera, öppna sidokåporna.

Dra ut startlinan cirka 40 cm och gör en knut, så att du får fri tillgång till panelen.

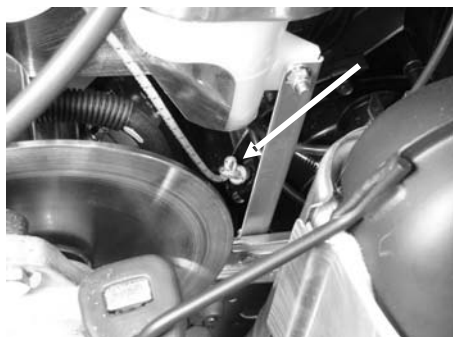

Lossa de två panelsidskruvarna.



Lossa den stora plastmutter som sitter runt bränsletankens påfyllningsöppning.



Lyft upp konsolens framkant (sprint i gummiringen).



Lift konsolens bakkant tills du har tillräckligt med plats för att arbeta med strålkastarlamporna.



Ta loss kopplingen till den trasiga lampan. Ta loss gummiskon.



1. Lampkoppling
2. Gummisko

Vrid lampans låsring motsols och ta bort den. Ta ut och byt lampan. Sätt tillbaka komponenterna.

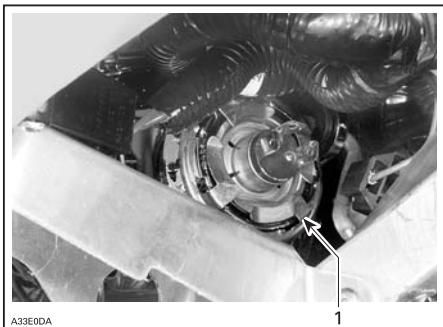

1. Låsring

**NOTERA:** Kontrollera alltid att ljuset fungerar efter lampbyte!

## Utbyte av glödlampor (vissa modeller)

**FÖRSIKTIGHET:** Vidrör aldrig glaset på en halogenlampa med fingrarna, det försämrar hållbarheten. Om du har rört vid glaset, rengör det med isopropylalkohol, som inte efterlämnar någon hinna på lampan.

## Byte av strålkastarlampa

Om en strålkastarlampa har slutat fungera, öppna sidokåporna.

Öppna den övre kåpan. (För mer information, se sektionen "Öppna kåpor".)



Ta loss kopplingen till den trasiga lampan. Ta loss gummiskon.



1. Lampkoppling
2. Gummisko

Vrid lampans låsring motsols och ta bort den. Ta ut och byt lampan. Sätt tillbaka komponenterna.

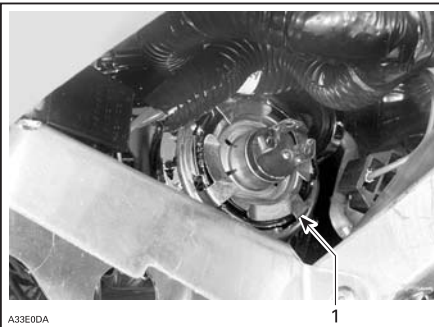

1. Låsring

**NOTERA:** Kontrollera alltid att ljuset fungerar efter lampbyte!

## Utbyte av baklampan

Öppna den bakre lampans lins genom att öppna skruvarna (1.) och byt ut glödlampan.



Vissa modeller har en liten baklampan.

Dra ihop baklampans lins och bas från dess plats. Den fästs med plastspikar genom kuddar till basplattan.



Vrid lampans bas moturs för att ta loss lampans bas från baklampan.





Dra ut den gamla glödlampan från basen. Rör inte vid den nya glödlampan med fingrarna.



## Byte av tändstift

- Öppna den vänstra sidopanelen.
- Avlägsna ljuddämparen för luftintag.
- Ta bort tändstiftskabeln.
- Rengör försiktigt topplockets yta omkring tändstiftet.
- Ta bort tändstiftet med hjälp av ett verktyg för borttagning av tändstift.



---

# FÖRVARING OCH FÖRSÄSONGSSERVICE

## VARNING

Låt en auktoriserad LYNX-återförsäljare kontrollera bränsle-, kyl- och oljesystemen så som specificeras i SCHEMA FÖR REGELBUNDET UNDERHÅLL.

## Förvaring

Under sommaren eller när snöskotern inte används på mer än en månad bör du använda korrekta förvaringsrutiner. System för motorn, kylning och bränsle måste underhållas för att kunna förvaras utan att skadas.

**FÖRSIKTIGHET:** Felaktig frostskyddsmedelsblandning kan få vätskan i kylsystemet att frysa om fordonet förvaras på en plats där temperaturen når ned till eller under noll grader. Det skulle leda till allvarliga skador på motorn. Underlåtenhet att byta ut frostskyddsmedlet inför förvaringen kan leda till att det försämras, vilket kan ge sämre kylning när motorn sedan används.

**FÖRSIKTIGHET:** Kör inte motorn under förvaringstiden.

## Försäsongservice

Vänd dig till en auktoriserad LYNX-återförsäljare.

**FÖRSIKTIGHET:** Se till att förgasaren/förgasarna rengörs innan motorn startas igen (på modeller med förgasare).

# PROBLEMLÖSNING

## Ljudsignalsystemets signalkoder

SIGNALKOD	MÖJLIG ORSAK	ÅTGÄRD
2 korta signaler (när motorn startas). DESS/RER-signallampan blinkar också.	Bekräftar att korrekt hatt för nödstoppslinan har installerats.	Normalt tillstånd
1 kort signal var 1,5 sekund (när motorn är startad). DESS/RER-signallampan blinkar också. Motorn uppnår inte tillräckligt varvtal. Fordonet kan inte köras.	Dålig DESS-systemkontakt. Fel på nödstoppslinans hatt. Smuts eller snö i nödstoppslinans hatt. Felaktigt DESS-fäste.	Sätt åter på nödstoppslinans hatt på kontaktstiftet. Använd en annan programmerad hatt för nödstoppslinan. Rengör nödstoppslinans hatt. Kontakta en auktoriserad Lynx-återförsäljare.
1 lång signal per sekund. SDI 0,5 sek. signal var 0,5 sek.	Backväxeln har valts	Fordonet kan backas.
3 korta signaler per sekund. DESS/RER-signallampan blinkar också. Variatorn kopplar inte i. Fordonet kan inte köras.	Felaktig hatt för nödstoppslinan har installerats.	Sätt på korrekt hatt.
3 korta signaler per sekund. Signallampan för motoröverhettning blinkar också. SDI 80 ms signal var 260:e ms och temp. lampa blinkar.	Motoröverhettning	Stäng genast av motorn och låt den svalna. Om problemet inte är löst, vänd dig till en auktoriserad Lynx-återförsäljare.
3 korta signaler per sekund. Batterisignallampan tänds också. SDI 80 ms signal var 260:e ms och batt. lampa blinkar.	Låg batterispänning	Kontrollera batteri och laddningssystem, vänd dig till en auktoriserad Lynx-återförsäljare.
4 kort signal var 2:e minut. Oljesignallampan tänds också.	Låg oljenivå på 2-tec-modeller.	Kontrollera oljenivån och fyll på så snart som möjligt.
4 kort signal var 2:e minut. Motorsignallampan blinkar också var 3:e sekund.	För hög batterispänning. DESS-systemet har upptäckt en kortsluten nyckel i DESS-fästet.	Använd en annan programmerad hatt för nödstoppslinan.

SIGNALKOD	MÖJLIG ORSAK	ÅTGÄRD
4 kort signal var 2:e minut. Motorsignallampan tänds också. SDI 2 sek. signal var 58:e sek, lampan lyser.	Fel på motorstyrningssystemet (EMS)	Kontakta en auktoriserad Lynx-återförsäljare.
4 kort signal var 2:e minut. Motorsignallampan blinkar 1 gång per sekund. SDI 2 sek. signal var 15:e sek, lampan lyser.	Fel på motorstyrningssystemet (EMS)	Kontakta en auktoriserad Lynx-återförsäljare.

## Problemlösning

### MOTORN GÅR RUNT, MEN STARTAR INTE

---

#### 1. Tändningslåset, motorns stoppreglage eller nödstoppslinan är i läget OFF (AV).

- Placera samtliga i läget ON (PÅ).

#### 2. Blandningen är inte fet nog för start med kall motor.

- Kontrollera bränsletank och startprocedur, speciellt användning av choke eller primer.

#### 3. Flödad motor (tändstiftet vått vid demontering).

- Använd inte choke. Ta bort det våta tändstiftet, vrid tändningslåset till OFF (av) och kör runt motorn flera gånger. Installera ett rent, torrt tändstift. Starta motorn enligt den normala startproceduren. Om motorn fortfarande flödar, kontakta en auktoriserad Lynx-återförsäljare. SDI: om gasspjället öppnas helt vid start stängs bränsletillförseln av.

#### 4. Inget bränsle når motorn (tändstiftet torrt vid demontering).

- Kontrollera bränslenivån, vrid bränsleventilen till On (På) i tillämpliga fall, kontrollera bränslefiltret och byt det om det är igensatt, kontrollera bränsle- och impulsledningarnas skick och deras anslutningar. Det är fel på bränslepump eller förgasare. Kontakta en auktoriserad Lynx-återförsäljare.

#### 5. Tändstift/Tändning (ingen gnista).

- Ta bort tändstiftet/tändstiften och återmontera sedan i tändstiftshållarna. Kontrollera att motorns stoppreglage är i läget ON (på) och att nödstoppslinans hatt är installerad. Starta motorn med tändstift(en) grundade till motorn, på avstånd från tändstiftshålen. Om problemet inte är löst, kontakta en auktoriserad Lynx-återförsäljare.

#### 6. Motorkompression.

- När motorn dras runt med starthandtaget, bör "cykler" av motstånd kännas när kolven går förbi toppläget (varje kolv på motorer med flera cylindrar). Om inget pulsmotstånd känns, kan det tyda på avsevärd kompressionsförlust. Kontakta en auktoriserad Lynx-återförsäljare.

### MOTORN SAKNAR ACCELERATION ELLER KRAFT

---

#### 1. Smutsigt eller defekt tändstift.

- Se "Motorn går runt, men startar inte".

#### 2. För lite bränsle når motorn.

- Se "Motorn går runt, men startar inte".

#### 3. Förgasarjusteringar.

- Kontakta en auktoriserad Lynx-återförsäljare.

#### 4. Drivremmen har blivit för tunn av slitage.

- Om drivremmen har förlorat mer än 3 mm av den ursprungliga tjockleken, påverkas fordonets prestanda.

#### 5. Primär- och sekundärvariatorer behöver service.

- Kontakta en auktoriserad Lynx-återförsäljare.

## **MOTORN SAKNAR ACCELERATION ELLER KRAFT**

---

### **6. Motorn överhettar.**

- För vätskekylda motorer: Kontrollera kylvätskenivå, tryck, termostat och ev. luftblåsor i kylsystemet. För fläktkylda motorer: Kontrollera fläktremmen och dess spänning, rengör motorns kylflänsar. Om motoröverhettningen fortsätter, kontakta en auktoriserad Lynx-återförsäljare.

## **MOTORN BAKTÄNDER**

---

### **1. Fel på tändstiftet.**

- Se "Motorn går runt, men startar inte".

### **2. Motorn blir för varm.**

- Se "Motorn saknar acceleration eller kraft".

### **3. Tändningsinställningen är fel eller det är fel på tändningssystemet.**

- Kontakta en auktoriserad Lynx-återförsäljare.

## **MOTORN FELTÄNDER**

---

### **1. Smutsigt/skadat/slitet tändstift.**

- Rengör/kontrollera avstånd och identifikationsnummer. Byt vid behov.

### **2. För mycket olja tillförs motorn.**

- Feljusterad oljepump, kontakta en auktoriserad Lynx-återförsäljare. Fel bränsle-/oljeblandning (endast under inkörningsperioden). Töm bränsletanken och fyll på med korrekt blandning.

### **3. Vatten i bränslet.**

- Dränera bränslesystemet och fyll på med nytt bränsle. Byt bränslefiltret vid behov.

## **SNÖSKOTERN UPPNÅR INTE FULL HASTIGHET**

---

### **1. Drivrem.**

- Se "Motorn saknar acceleration eller kraft".

### **2. Felaktig justering av bandet.**

- Se UNDERHÅLL eller kontakta en auktoriserad Lynx-återförsäljare för korrekt drivbandsinställning och spänningsjustering.

### **3. Feljusterade variatorer.**

- Kontakta en auktoriserad Lynx-återförsäljare.

### **4. Motorn.**

- Se "Motorn saknar acceleration eller kraft".

### **5. Kopplingsjustering krävs för snöförhållandena.**

- Se Justering av TRA-primärvariator i denna instruktionsbok.

# SPECIFIKATIONER

MODELL	RAVE	XTRIM	ADVENTURE
	550	550	550
<b>Motorsystem</b>			
Motortyp	Rotax 552, axialfläktkyld, cylinder m. bladventilport		
Cylindrar	2		
Slagvolym (cc)	553,4		
Cylinderdiameter (mm)	76		
Taktare (mm)	61		
Maximalt motorvarvtal	7.000 RPM		
Förgasare	2 x VM34 choke		
Avgassystem	Enkelt avstämt rör, skärmljuddämpare		
Fläktremsartikelnummer	420 980 517		
<b>Drivsystem</b>			
Primärvariator	TRA III	IBC	
Sekundärvariator	LPV VSA	LPV	
Drivremsartikelnummer (2)	417 300 197	415 060 600	415 060 600
Inkoppling (RPM)	3.000	3.500	3.000
Litet kugghjul, antal kuggar	21	19	19
Stort kugghjul, antal kuggar	43		
Drev, antal kuggar	9		
Bromssystem	Hydrauliskt bromshandtag av RT-typ		
Band, nominell bredd (mm)	381		
Band, nominell längd (mm)	3.072	3.648	3.648
Bandets profilhöjd	32		
Bandinställning	Deflektion (mm)	20–25	
	Kraft <sup>(1)</sup> (kg)	7,3	
Bandinriktning	Samma avstånd mellan bandstyrningarnas hörn och glidskor		

MODELL		RAVE	XTRIM	ADVENTURE
		550	550	550
<b>Fjädring</b>				
Fjädring fram		A-VRC +	A-VRC +	A-VRC
Främre stötdämpare		HP-Gas, TA36	HP-Gas 30	HP-Gas 30
Framfjädring max. fjädringsväg (mm)		260		
Fjädring bak		PPS	PPS	RCG
Stötdämpare framarm		HP-Gas, TA36	HP-Gas 36	HP-Gas 36
Stötdämpare bakarm		HP-Gas, TA36	HP-Gas 36	HP-Gas 36
Bakfjädring max. fjädringsväg	(mm)	390	390	340
<b>Elsystem</b>				
Belysningsssystem, effekt		340 watt vid 6.000 RPM		
Strålkastarlampa, hel-/halvljus		2 x 60/55 watt (H-4)		
Bakljuslampa		17W	21/5 W	21/5 W
Tändstift	Typ	NGK BR9ES		
	Avstånd	0,45 ± 0,05 mm		
Säkring		Se avsnittet SÄKRINGAR		
<b>Dimensioner</b>				
Fordonslängd totalt (mm)		2.875	3.155	3.155
Fordonsbredd totalt (mm)		1.245		
Fordonshöjd totalt (mm)		1.195	1.305	1.340
Massa (inkl. kylvätska) (kg)		215	231	257
Skidställning (mm)		1.080		



MODELL	RAVE	XTRIM	ADVENTURE
	550	550	550
<b>Vätskor</b>			
Rekommenderat bränsle		Normal blyfri	
Minimioktan	RON	95E	
Rekommenderad olja (motor) <sup>(3)</sup>		XP-S mineralinsprutningsolja 2-taktare	
Bromsvätska		SRF (DOT4) eller GTLMA (DOT4)	
Oljetyp (kedjehus/transmission)		XP-S syntetisk kedjehusolja	
<b>Kapacitet</b>			
Bränsletank	(L)	38	
Oljetank	(L)	3,5	
<p>(1) Mät avståndet mellan glidsko och undre insidan av bandet när bandet dras nedåt.</p> <p>(2) Drivremmens höjd måste justeras varje gång en ny drivrem monteras. Kontrollera att drivremmen har rätt artikelnummer hos en auktoriserad Lynx-återförsäljare.</p> <p>(3) Anmärkning: Även om XP-S mineralinsprutningsolja för 2-taktare eller XP-S semisyntetisk insprutningsolja för 2-taktare rekommenderas som oljor av miniminivå för ditt fordon, rekommenderar vi XP-S syntetisk insprutningsolja för 2-taktare för att ge ännu bättre skydd åt ditt fordon under extrema förhållanden.</p>			



# ***UNDERHÅLLS- INFORMATION***

---

## SCHEMA FÖR REGELBUNDET UNDERHÅLL

### **WARNING**

Vi rekommenderar att övriga delar/system, som inte behandlas i denna instruktionsbok, ses över av en auktoriserad LYNX-återförsäljare med jämna mellanrum. Såvida inget annat anges ska motorn vara avstängd och ha svalnat. Ta alltid bort nödstoppslinans hatt innan underhåll eller inställningar utförs, om inget annat anges. Fordonet måste vara parkerat på ett säkert ställe, borta från spåret.

### **WARNING**

Observera de VARNINGAR och SE UPP-hänvisningar i denna instruktionsbok, som hänför sig till det som kontrolleras. När delar behöver bytas, ersätt dem med BRP-originaldelar eller godkända motsvarigheter.

Vissa inställningar gäller kanske inte för din snöskoter. Vänd dig till närmaste *LYNX-ÅTERFÖRSÄLJARE* för ytterligare detaljer.

## 2-TAKTS UNDERHÅLLSSCHEMA (FLÄKT- OCH VÄTSKEKYLDA)

A: JUSTERA C: RENGÖR I: INSPEKTERA L: SMÖRJ R: BYT UT T: UTFÖR UPPGIFTEN	<b>10-TIM. ELLER 500 KM FÖRSTA INSPEKTION (1)</b>						
	<b>VARJE VECKA ELLER VAR 250 KM (2)</b>						
	<b>VARJE MÅNAD ELLER VAR 1 000 KM (3)</b>						
	<b>EN GÅNG OM ÅRET ELLER VAR 3 000 KM (1)</b>						
	<b>TVÅ GÅNGER OM ÅRET ELLER VAR 6 000 KM (1) (4)</b>						
	<b>FÖRVARING (1)</b>						
<b>INFÖR KÖRSÄSONEN (1)</b>							
<b>DEL/UPPGIFT</b>							
<b>MOTOR</b>							
Starthandtag och lina					I,L,C	I	STARTAPPARAT
Motorfästen	I			I	I		DEMONTERING OCH MONTERING AV MOTOR
Avgassystem	I			I	I		AVGASSYSTEM
Avgasrenör, skruvar	I					I	
Kylsystemets trycklock, slangar och klämmor	I			I		I	KYLSYSTEM
Kylvätska	I				R		
Vevaxel, PTO-tätning (5)						I	VEVHUS
RAVE-ventiler (5)				C			TOPPLOCK
RAVE-ventiler (E-TEC)	Rengör vart 3:e år eller var 10 000 km						
Solenoid, RAVE-ventiler (ej 593 SS)				I			
Luftfilter			I,C			I,C	LUFTINSUGNINGSSYSTEM
Insugningsdämparens filter			I			I	
Motorsmörjning						T	FÖRFARANDE INFÖR FÖRVARING
<b>SMÖRJNINGSSYSTEM</b>							
Injektionsoljefilter (Alla utom E-TEC)					R		OLJEINJEKTIONSSYSTEM
Injektionsoljefilter (Alla utom E-TEC)	A			A		A	OLJEINSPRUTNINGSPUMP

A: JUSTERA C: RENGÖR I: INSPEKTERA L: SMÖRJ R: BYT UT T: UTFÖR UPPGIFTEN	<b>10-TIM. ELLER 500 KM FÖRSTA INSPEKTION <sup>(1)</sup></b>							
	<b>VARJE VECKA ELLER VAR 250 KM <sup>(2)</sup></b>							
	<b>VARJE MÅNAD ELLER VAR 1 000 KM <sup>(3)</sup></b>							
	<b>EN GÅNG OM ÅRET ELLER VAR 3 000 KM <sup>(1)</sup></b>							
	<b>TVÅ GÅNGER OM ÅRET ELLER VAR 6 000 KM <sup>(1) (4)</sup></b>							
	<b>FÖRVARING <sup>(1)</sup></b>							
<b>INFÖR KÖRSÄSONGEN <sup>(1)</sup></b>								
<b>DEL/UPPGIFT</b>								
<b>BRÄNSLESYSTEM</b>								
Tillsätt bränslestabilisator						T	<i>FÖRFARANDE INFÖR FÖRVARING</i>	
Bränslefilter					R		<i>PREPARERING INFÖR KÖRSÄSONG</i>	
Bränsleledningar, bränsleskena och anslutningar	I			I			<i>BRÄNSLESYSTEM</i>	
Förgasare (Alla utom SDI och E-TEC)						A,C		
Gasvajer	I			I				
Gasspjäll	I			I	L			
Choke (Alla utom SDI och E-TEC)	I			I				
Spjällhus (SDI och E-TEC) <sup>(5)</sup>						C	<i>BRÄNSLESYSTEM</i>	
<b>ELSYSTEM</b>								
EMS-felkoder <sup>(5)</sup>	I					I	<i>ÖVERVAKNINGSSYSTEM/ FELKODER</i>	
Tändstift <sup>(5) (7)</sup>	I			I			R	<i>TÄNDNINGSSYSTEM</i>
Tändstift (E-TEC)	Byt ut vart 3:e år eller var 10 000 km							
Batteri (om sådant finns) <sup>(8)</sup>	I			I			I	<i>LADDNINGSSYSTEM</i>
Kablage och ledningar <sup>(5)</sup>	I			I			I	<i>ELKONTAKTER</i>
Belysningens funktion (hel-/halvljus, bakljus och bromsljus)	I	I					I	<i>BELYSNING, INSTRUMENT OCH TILLBEHÖR</i>
Strålkastarinställning				I			I	
Test av motorns stoppreglage och nödstoppet med lina	I	I					I	

A: JUSTERA C: RENGÖR I: INSPEKTERA L: SMÖRJ R: BYT UT T: UTFÖR UPPGIFTEN	<b>10-TIM. ELLER 500 KM FÖRSTA INSPEKTION (1)</b>							
	<b>VARJE VECKA ELLER VAR 250 KM (2)</b>							
	<b>VARJE MÅNAD ELLER VAR 1 000 KM (3)</b>							
	<b>EN GÅNG OM ÅRET ELLER VAR 3 000 KM (1)</b>							
	<b>TVÅ GÅNGER OM ÅRET ELLER VAR 6 000 KM (1) (4)</b>							
	<b>FÖRVARING (1)</b>							
<b>INFÖR KÖRSÄSONEN (1)</b>								
<b>DEL/UPPGIFT</b>								
<b>DRIVSYSTEM</b>								
Drivremmens kondition	I	I					I	<i>DRIVREM</i>
Drivrem, höjdställning	VARJE REMBYTE							
Primär- och sekundärvariator	I		I	C		I	C	<i>PRIMÄRVARIATOR och SEKUNDÄRVARIATOR</i>
Åtdragningsmoment för primärvariatorns skruv	I			I				<i>PRIMÄRVARIATOR</i>
Sekundärvariator, förspänning (12)	I			I		I		
Drivkedjans spänning (gäller ej modeller utrustade med växellåda)	A	A				A		<i>KEDJEHUS ELLER VÄXELLÅDA</i>
Kedjehusolja/växellådsolja (9)	I(9)		I(9)	(9)		R	I	
Drivaxel, ändlager (axel utan bromsskiva) (6)	L		L			L		<i>DRIVSYSTEM</i>
Drivaxel, ändlager (axel med bromsskiva)						I		
Sekundäraxel (Fläktkylda modeller) (6)	L		L			L		<i>SEKUNDÄRAXEL OCH BROMS</i>
Bandets skick	I		I			I		<i>BAND</i>
Bandets spänning och inställning	A	VID BEHOV						
<b>BROMSSYSTEM</b>								
Bromsvätska	I	I				R	I	<i>SEKUNDÄRAXEL OCH BROMS</i>
Bromsslangar, belägg och skiva	I	I					I	

A: JUSTERA C: RENGÖR I: INSPEKTERA L: SMÖRJ R: BYT UT T: UTFÖR UPPGIFTEN	<b>10-TIM. ELLER 500 KM FÖRSTA INSPEKTION <sup>(1)</sup></b>						
	<b>VARJE VECKA ELLER VAR 250 KM <sup>(2)</sup></b>						
	<b>VARJE MÅNAD ELLER VAR 1 000 KM <sup>(3)</sup></b>						
	<b>EN GÅNG OM ÅRET ELLER VAR 3 000 KM <sup>(1)</sup></b>						
	<b>TVÅ GÅNGER OM ÅRET ELLER VAR 6 000 KM <sup>(1) (4)</sup></b>						
	<b>FÖRVARING <sup>(1)</sup></b>						
<b>INFÖR KÖRSÄSONGEN <sup>(1)</sup></b>							
<b>DEL/UPPGIFT</b>							
<b>FJÄDRING</b>							
Fjädring fram <sup>(6) (10)</sup>	I,L		I	L		I,L	<i>FJÄDRING, FRAM</i>
Fjädring, bak <sup>(6) (10)</sup>	I		I,L			I,L	<i>BAKFJÄDRING</i>
Fjädringens stopprem(-mar) <sup>(11)</sup>				I		I	
<b>STYRSYSTEM</b>							
Styranordning <sup>(6)</sup>	A,I,L		A,I	L		A,I,L	<i>STYRNING OCH STYRSTÅNG</i>
Skidor och styrskenor	I	I				I	<i>SKIDOR OCH STYRINSTÄLLNING</i>
<b>FORDON</b>							
Motorrum	C		C			C	<i>FÖRFARANDE INFÖR FÖRVARING</i>
Rengöring och skydd av fordonet	T		T			T	

(1) SKA UTFÖRAS AV EN AUKTORISERAD LYNX-ÅTERFÖRSÄLJARE.

(2) SKA UTFÖRAS AV ÄGAREN

(3) SKA UTFÖRAS AV ÄGAREN ELLER, OM SÅ ÖNSKAS, AV EN AUKTORISERAD LYNX-ÅTERFÖRSÄLJARE

(4) UTÖVER SERVICEUPPGIFTEN VAR 3000 KM.

(5) UTSLÄPPSRELATERAD

(6) SMÖRJ NÄRHELST FORDONET ANVÄNDS UNDER VÅTA FÖRHÅLLANDEN (VÅT SNÖ, REGN, PÖLAR).

(7) FÖRE INSTALLATION AV NYA TÄNDSTIFT VID FÖRSÄSONGSSERVICE, BRÄNN BORT OLJERESTER GENOM ATT STARTA MOTORN MED DE GAMLA TÄNDSTIFTEN. UTFÖR DENNA ÅTGÄRD ENDAST I ETT VÄLVENTILERAT UTRYMME.

(8) UNDER SOMMARFÖRVARINGEN MÅSTE BATTERIET LADDAS MINST EN GÅNG I MÅNADEN.

(9) AVSER ENDAST MODELLER MED VÄXELLÅDA: OLJEBYTE, BYT EFTER 10 H/500 KM SERVICE OCH EFTER VARJE 3 000 KM ELLER EN GÅNG PER ÅR. OLJENIVÅN BÖR KONTROLLERAS VAR 1 000 KM ELLER EN GÅNG PER MÅNAD.

(10) UTFÖR SERVICE OM DIN SNÖSKOTER ÄR UTRUSTAD MED ISÄRTAGBARA STÖTDÄMPARE. FÖRSTA OLJEBYTET MÅSTE GÖRAS EFTER 1 500 KM ELLER TIDIGARE VID ANVÄNDNING UNDER HÅRDA FÖRHÅLLANDEN. EFTER DETTA, 1 GÅNG PER SÄSONG ELLER VAR 3 000 KM, DET SOM INTRÄFFAR FÖRST.

(11) BYT UT STOPPREMMEN EFTER VAR 3 000 KM (ENDAST PPS-BAKFJÄDRING)

(12) AVSER ENDAST MODELLER MED VÄXELLÅDA



# ***GARANTI***

---

# **BRP FINLAND OY:S INTERNATIONELLA BEGRÄNSADE GARANTI: 2009 LYNX®-SNÖSKOTRAR**

## **1) FABRIKSGARANTINS OMFATTNING**

BRP Finland Oy ("BRP") garanterar sina 2009 LYNX-snöskotrar avseende materia-  
ller tillverkningsfel under den period och enligt de villkor som anges nedan.

Alla LYNX originalreservdelar och -tillbehör som har installerats av en auktoriserad  
BRP-distributör/återförsäljare (härefter definierad) vid leveransen av 2009 LYNX  
snöskotern, omfattas av samma garanti som snöskotern.

Om produkten används/har använts för tävling eller någon annan tävlingsaktivitet,  
vid vilken som helst tidpunkt, även av en tidigare ägare, upphävs denna garanti.

## **2) GARANTIPERIOD**

Denna garanti träder i kraft från och med datum för produktens första leverans vid  
detaljför säljning eller det datum då produkten har tagits i bruk för första gången,  
beroende på vilket av dessa som inträffar först, för en period av:

A) TOLV (12) PÅ VARANDRA FÖLJANDE MÅNADER, för privat fritidsbruk

B) TOLV (12) PÅ VARANDRA FÖLJANDE MÅNADER, för kommersiellt bruk

C) TJUGOFYRA (24) PÅ VARANDRA FÖLJANDE MÅNADER, för privat fritidsbruk  
förutsatt att produkten sålts i någon av EU:s medlemsländer.

D) TJUGOFYRA (24) PÅ VARANDRA FÖLJANDE MÅNADER ELLER 10000km,  
beroende på vilket av dessa som inträffar först för kommersiellt bruk, förutsatt  
att produkten sålts i Finland, Sverige eller Norge.

Reparation eller byte av delar eller service under denna garanti förlänger ej tiden  
för denna garanti utöver den ursprungliga giltighetstiden.

## **3) VILLKOR FÖR GARANTINS GILTIGHET**

Denna garanti avser endast en 2009 LYNX-snöskoter som av den första ägaren  
har köpts som ny och oanvänd från en BRP-distributör/återförsäljare som är auk-  
toriserad att distribuera LYNX-produkter i det land där försäljningen har ägt rum  
("BRP-distributör/återförsäljare"), och detta endast efter det att den av BRP speci-  
ficerade leveransinspektionen har utförts och dokumenterats. Garantin träder  
i kraft endast efter produktens korrekta registrering av en auktoriserad BRP-di-  
stributör/ återförsäljare. Garantin är endast tillgänglig om LYNX-snöskotern har  
inköpts i det land eller i den union av länder där köparen bor. Om ovanstående  
villkor inte har uppfyllts, beviljar BRP ingen garantiersättning för någon ägare, var-  
ken vid privat fritidsägande eller vid kommersiellt ägande. Dessa begränsningar  
är nödvändiga för att ge BRP möjlighet att skydda såväl sina produkters säkerhet  
som sina konsumenters och allmänhetens säkerhet.

En förutsättning för garantins giltighet är att service har utförts med angivna tid-  
sintervall enligt instruktionsbokens anvisningar. BRP förbehåller sig rätten att krä-  
va bevis på korrekt underhåll innan garantiersättning beviljas.

## **4) KUNDENS RÄTTIGHETER OCH SKYLDIGHETER**

Kunden måste informera den auktoriserade BRP-distributören/återförsäljaren inom två (2) månader från felets upptäckande och ge denne rimlig tillgång till produkten samt rimlig tid att reparera produkten. Kunden måste även för den auktoriserade BRP-distributören/återförsäljaren uppvisa bevis på inköp av produkten och är skyldig att underteckna en reparations-/arbetsorder vid början av garantireparationen för att göra den giltig. Alla delar som ersätts under denna begränsade garanti blir BRP:s egendom.

## **5) BRP:S RÄTTIGHETER OCH SKYLDIGHETER**

BRP:s ansvar under denna garanti begränsas till, efter eget godtycke, reparation av delar som befunnits vara defekta under normal användning, underhåll och service, eller ersättning av sådana delar med nya LYNX-originaldelar utan kostnad för material och arbete, hos valfri auktoriserad BRP-distributör/återförsäljare under garantiperioden.

BRP förbehåller sig rätt att förbättra eller modifiera produkter från tid till annan, utan skyldighet att ändra tidigare tillverkade produkter.

## **6) UTESLUTNINGAR**

Garantin omfattar inte:

- Normalt slitage;
- Normalt underhåll, trimning, justeringar;
- Skador som orsakats av underlåtenhet att följa korrekta underhålls- och/eller förvaringsprocedurer, enligt beskrivningarna i denna instruktionsbok;
- Skador resulterande från demontering av delar, felaktig(t) reparation, service, underhåll, modifiering eller användning av delar som inte är tillverkade eller godkända av BRP, eller skador resulterande från reparationer utförda av en person som inte tillhör en auktoriserad servicegivande BRP-distributör/återförsäljare;
- Skador som orsakas av vanvård, onormal användning, vårdslöshet, användning av produkten på andra underlag än snö eller användning av produkten på ett sätt som är oförenligt med vad som beskrivs och rekommenderas i denna instruktionsbok;
- Skador som orsakas av olycka, nedsänkning, brand, stöld, vandalism eller naturkatastrof;
- Skador som beror på användning av sådana driv- eller smörjmedel som inte är lämpliga för produkten (se instruktionsboken);
- Intrång av snö eller vatten;
- Tillfälliga skador eller följdskador eller skador av något slag inklusive, men ej begränsat till, kostnader för bogsering, förvaring, telefon, hyra, taxi, olägenhet, försäkringskostnader, betalningar av lån, förlust av tid eller förlust av inkomst samt
- Skador som orsakats av dubbing av band om dubbingen inte överensstämmer med BRP:s instruktioner.

## **7) ANSVARSBEGRÄNSNING**

DENNA UTTRYCKLIGA GARANTI GÄLLER OCH GODTAS I STÄLLET FÖR ALLA ÖVRIGA UTTRYCKLIGA ELLER UNDERFÖRSTÅDDA GARANTIER, INKLUSIVE OCH UTAN BEGRÄNSNING TILL VARJE GARANTI OM HANDELSDUGLIGHET ELLER LÄMPLIGHET FÖR NÅGOT SPECIELLT SYFTE. I DEN MÅN UNDERFÖRSTÅDDA GARANTIER INTE KAN UPPHÄVAS BEGRÄNSAS DE TILL TIDEN FÖR DEN UTTRYCKLIGA GARANTIN. TILLFÄLLIGA SKADOR OCH FÖLJDSKADOR OMFATTAS INTE AV DENNA GARANTI. VISSA LÄNDER, PROVINSER ELLER JURISDIKTIONER TILLÅTER EJ ANSVARSBEGRÄNSNINGAR, BEGRÄNSNINGAR ELLER UTESLUTNINGAR SOM ANGIVITS OVAN. DESSA ÄR DÄRFÖR EVENTUELLT ICKE TILLÄMPLIGA I DITT FALL. DENNA GARANTI GER DIG SPECIFIKA RÄTTIGHETER, OCH DU ÅTNJUTER EV. ÄVEN ANDRA LAGLIGA RÄTTIGHETER SOM KAN VARIERA FRÅN LAND TILL LAND, ELLER PROVINS TILL PROVINS.

Ingen distributör eller BRP-distributör/återförsäljare eller någon annan person är auktoriserad att lämna någon som helst utfästelse, representation eller garanti beträffande produkten utöver det som ingår i denna begränsade garanti och en sådan kan ej, ifall den lämnas, göras gällande gentemot BRP.

BRP förbehåller sig rätt att när som helst ändra denna garanti, varvid underförstås att en sådan ändring inte påverkar de garantivillkor som gäller för produkter som har sålts under giltighetstiden för denna garanti.

## **8) ÖVERLÅTELSE AV GARANTI**

Om äganderätten till en produkt överläts under garantitiden, skall även denna garanti överlåtas och gälla för den återstående garantitiden, förutsatt att BRP eller en auktoriserad BRP-distributör/återförsäljare mottager ett bevis på att den tidigare ägaren har gått med på överlåtelsen av ägandeskap liksom erforderliga uppgifter om den nya ägaren.

## **9) KONSUMENTVÄGLEDNING**

- a) Vid en ev. kontrovers eller tvist som berör denna begränsade garanti, rekommenderar BRP att du försöker lösa frågan på återförsäljarnivå. Vi rekommenderar att du talar med servicechefen eller ägaren hos den auktoriserade distributören/återförsäljaren.
- b) Vid behov av ytterligare assistans, kontakta distributörens serviceavdelning för att försöka lösa frågan.
- c) Om frågan fortfarande är olöst, kontakta BRP genom att skriva till oss på adressen nedan.

### **ADRESS:**

BRP FINLAND OY  
SERVICE DEPARTMENT  
PL 8039  
FIN-96101 ROVANIEMI FINLAND  
FAX: +358 16 3420 316

© 2008 Bombardier Recreational Products Inc. Alla rättigheter förbehålls.

®Registrerat varumärke som tillhör Bombardier Recreational Products Inc..

## DEKLARATION OM ÖVERENSTÄMMELSE

Enligt EGs maskindirektiv 98/37/EG, Bilaga 2A

**Tillverkare:** BRP Finland Oy  
Teollisuustie 13  
96100 Rovaniemi, Finland

**Försäkrar härmed att Snöskotrar 2009 (snowmobiles)  
med följande modellnummer:**

000LB9A00	000SA9A00	000LF9A00	000FT9F00
000LH9B00	000SB9A00	000LF9B00	000LT9F00
000LN9B00	000SC9A00	000SJ9A00	000FU9A00
000SF9A00	000SD9A00	000LA9B00	000LS9F00
	000SE9A00	000LS9G00	000LS9H00

- är tillverkade enligt följande EG direktiv:

<b>EMC Direktivet</b>	<b>89/336/EEC</b>
<b>Maskindirektivet</b>	<b>98/37/EC</b>

- är tillverkade i överensstämmelse med följande harmoniserade  
och nationella standarder:

<b>EMC:</b>	EN 55012: 2002
	EN 61000-6-1: 2001
	EN 61000-6-1: 2007
<b>Maskinsäkerhet:</b>	EN 292-1: 1991
	EN 292-2/3: 1992
	EN 294: 1992
	EN 563: 1994



Auktoriserad signatur

Risto Perttula

Director, R&D

BRP Finland Oy

Namnförtydligande. Titel

Rovaniemi, februari 25, 2008

Ort och datum

---

## **SEKRETESSKYLDIGHET/FRISKRIVNINGSKLAUSUL**

Vi vill härmed informera om att dina uppgifter kommer att användas för säkerhets- och garantiändamål. Ibland använder vi även uppgifterna från våra kunder för att informera dem om våra produkter och erbjudanden. Om du inte vill få information om våra produkter, tjänster och erbjudanden, meddela oss detta genom att skriva till adressen nedan.

Ibland låter vi även noggrant utvalda och pålitliga företag använda våra kunduppgifter för att informera om kvalitetsprodukter och tjänster. Om du inte vill att ditt namn och din adress ska lämnas vidare ombeds du meddela detta genom att skriva till adressen nedan:

### **FÖR SKANDINAVISKA OCH EUROPEISKA LÄNDER:**

**BRP FINLAND OY**

Service Department

Isoaavantie 7

FIN-96320 Rovaniemi

Finland

Fax +358 16 3420 316

---

## ADRESSÄNDRING/NY ÄGARE

Om du har bytt adress eller om du är ny ägare till fordonet, ska du meddela BRP detta på ett av följande sätt:

- skicka in ett av korten nedan till en av de följande adresserna;
- kontakta en auktoriserad LYNX-återförsäljare eller -distributör.

Postadress:

### FÖR SKANDINAVISKA OCH EUROPEISKA LÄNDER:

**BRP FINLAND OY**  
Service Department  
Isoaavantie 7  
FIN-96320 Rovaniemi  
Finland  
Fax: +358 16 3420 316

Vid ägarbyte, bifoga ett bevis på att den förre ägaren är införstådd med ägarbytet.

Det är viktigt att meddela BRP om de nya uppgifterna, även om den begränsade garantin har slutat gälla, eftersom de gör att BRP kan nå fordonsägaren vid behov, t.ex. om det blir nödvändigt att införa någon ändring på fordonet av säkerhetsskäl. Det är ägarens ansvar att meddela BRP.

**STULNA ENHETER:** Om ditt fordon blir stulet bör du meddela BRP eller en auktoriserad LYNX-återförsäljare. Du blir då ombedd att uppges namn, adress, telefonnummer, fordonets identifikationsnummer och datum för stölden.







ADRESSÄNDRING

NY ÄGARE

FORDONSIDENTIFIKATIONSNUMMER

Modellnummer

Fordonsidentifikationsnummer (V.I.N.)

GAMMAL ADRESS  
ELLER TIDIGARE ÄGARE:

NAMN

GATA

NUMMER

LÄG.

POSTNUMMER

ORT

LAND

NY ADRESS  
ELLER NY ÄGARE:

NAMN

GATA

NUMMER

LÄG.

POSTNUMMER

ORT

LAND

V00A2F



ADRESSÄNDRING

NY ÄGARE

FORDONSIDENTIFIKATIONSNUMMER

Modellnummer

Fordonsidentifikationsnummer (V.I.N.)

GAMMAL ADRESS  
ELLER TIDIGARE ÄGARE:

NAMN

GATA

NUMMER

LÄG.

POSTNUMMER

ORT

LAND

NY ADRESS  
ELLER NY ÄGARE:

NAMN

GATA

NUMMER

LÄG.

POSTNUMMER

ORT

LAND

V00A2F





**LYNX**



[brp.com](http://brp.com)

© 2011 Trademark of Bombardier Recreational Products Inc. or its affiliates.