

LYNX



2008



Operator's manual
UTILITY SERIES
NO

BRUKERHÅNDBOK FOR LYNX 2008

Forest Fox
Yeti 550
Yeti Pro 550
Yeti 600
Yeti V-1300
Yeti V-800
Yeti 600 SDI
Yeti PRO V-800

SIKKERHETSADVARSEL

Hvis du unnlater å følge noen av sikkerhetsforskriftene eller instruksjonene i denne brukerhåndboken eller på dekalene med advarsler, kan det føre til personskade eller eventuelt dødsfall.

Brugerhåndboken og må følge med enheten ved videresalg.



Lynx-produkter produseres av BRP.

Følgende varemerker tilhører Bombardier Recreational Products Inc. eller deres datterselskaper.

LYNX®

RER™

ROTAX™

DESS™

INNLEDNING

Gratulerer med kjøpet av din nye Lynx-snøscooter. Uansett hvilken modell du har valgt, omfattes den av garantien fra Bombardier Recreational Products Inc. (BRP) og et nettverk av autoriserte Lynx-snøscooterforhandlere som kan tilby reservedeler, service og det tilbehøret du trenger.

Denne brukerhåndboken har blitt utarbeidet med tanke på å gjøre eieren/føreren og passasjerer av den nye snøscooteren kjent med de ulike anordninger for betjening og instruksjoner for vedlikehold og sikker bruk. Håndboken er uunnværlig for riktig bruk av produktet og bør alltid være tilgjengelig sammen med snøscooteren.

Les gjennom og forstå innholdet i brukerhåndboken.

Oppbevar brukerhåndboken på snøscooteren etter at du har lest den. La håndboken følge med snøscooteren hvis den blir videresolgt, slik at den nye eieren kan sette seg inn i innholdet. En ekstra kopi av brukerhåndboken er tilgjengelig gratis hos din Lynx-forhandler.

Hvis du har spørsmål om emner som dekkes eller ikke dekkes i brukerhåndboken, ber vi deg sende en skriftlig henvendelse til følgende adresse:

BRP Finland OY
Service Department
P.O. Box 8039
FIN-96101 ROVANIEMI
FINLAND

I denne håndboken brukes følgende sikkerhetsadvarselssymboler til å indikere risiko for personskade.

ADVARSEL

Indikerer en potensielt farlig situasjon som kan resultere i alvorlig personskade eller død hvis den ikke unngås.

VÆR OPPMERKSOM

Indikerer en potensielt farlig situasjon som kan resultere i liten til moderat personskade hvis den ikke unngås. Hvis advarslene brukes uten sikkerhetsadvarselssymboler, er det kun fare for skade på eiendom.

MERK: Angir tilleggsinformasjon som er nødvendig for å utføre en instruksjon.

Selv om faremomentet ikke elimineres ved å bare lese denne informasjonen, vil forståelse og oppfølging av informasjonen bidra til at du bruker kjøretøyet på riktig måte.

Forhandleren er opptatt av få fornøyde kunder. Han har kvalifisert seg for å kunne utføre en første klargjøring og kontroll av snøscooteren og har også utført den endelige klargjøringen som var nødvendig for å tilpasse den til din vekt og til kjøremiljøet, før du overtok snøscooteren. Ved levering vil forhandleren ha informert deg om snøscooterens kontroller og gitt en kort innføring i justering av fjæring og støtdempere. Vi stoler på at du fullt ut har benyttet deg av denne muligheten!

Ved levering ble du også informert om hva garantien dekker og fylte ut registrerings skjemaet for garanti.

Informasjonen og beskrivelsen av komponenter/system i denne håndboken er riktig ved tidspunktet for publisering. BRPs politikk er imidlertid å kontinuerlig forbedre sine produkter uten å med dette forplikte seg selv til å montere dem i tidligere produserte produkter.

På grunn av det pågående programmet for produktkvalitet og produktutvikling forbeholder BRP seg retten til når som helst og uten forpliktelser å avbryte eller endre spesifikasjoner, konstruksjon, egenskaper, modeller eller utstyr.

Illustrasjonene i dette dokument viser den typiske konstruksjonen av de ulike enhetene og gjengir, i alle tilfeller, nødvendigvis ikke delenes fullstendige detaljer eller eksakte form. De representerer imidlertid deler som har tilsvarende eller liknende funksjon.

Denne håndboken er oversatt fra engelsk til norsk. Ved eventuelle uoverensstemmelser i teksten er det den engelske versjonen som gjelder.

Spesifikasjoner angis i det metriske SI-systemet med den tilsvarende amerikanske SAE-enheten i parentes. Der eksakt nøyaktighet ikke anses å være nødvendig, har enkelte ombelegninger blitt avrundet.

De fleste komponenter i denne snøscooteren er bygd med deler målt i det metriske systemet. De fleste festeanordninger er metriske og må ikke skiftes ut med andre festeanordninger eller omvendt.

Vi anbefaler originale BRP-produkter som reservedeler og tilbehør. De er blitt utformet spesielt for ditt kjøretøy og er produsert i henhold til BRPs strenge kvalitetskrav.

Hvis du har spørsmål vedrørende garantien og dens gyldighet, kan du lese avsnittet GARANTI i denne håndboken eller kontakte en autorisert Lynx-forhandler.

INNHold

INFORMASJON OM SIKKERHET

VIKTIGE GRUNNLEGGENDE SIKKERHETSTILTAK	8
LOVER OG BESTEMMELSER	12
KJØRE	13
Funksjonsprinsipp	13
Kjøre	13
Kjøre med passasjer	16
Variasjoner i terreng/ kjøremåte	17
Transport og tauting	20

INFORMASJON OM KJØRETØYET

SLIK IDENTIFISERER DU SNØSCOOTEREN	22
Serienumre	22
BETJENINGSORGANER/INSTRUMENTER	24
1) Flerfunksjonsdisplay	24
2) Gasshåndtak	26
3) Bremseshåndtak	26
4) Parkeringsbremsknapp eller -bremseshåndtak	26
5) Kontrollamper	27
6) Girspak eller RER-knapp	28
7) Styret	29
8) Festestropp	29
9) Tenningsbryter / START/RER-knapp	29
10) Nødstoppsbryter	30
11) DESS-kontrollampe	31
12) Motorstoppsbryter	32
13) Elektrisk horn	32
14) Dimmerbryter for frontlys	32
15) Starthåndtak med tilbakespoling	33
16) Chokespak	33
17) Primerknapp	33
18) Speedometer	33
19) Kilometerteller	33
20) Trippteller	33
21) Tripptellerens nullstillingsknapp	34
22) Drivstofftanklokk/ -måler	35
23) Varmehåndtaksbryter	35
24) Varmegasshåndtaksbryter	35
25) Panserlås	36
26) Strømuttak	36
27) Sikring	37

28) Tennpluggholder	38
29) Verktøysett	38
30) Gripehåndtak foran / støtfanger foran	38
31) Oppbevaringsrom	38
32) Stativer bak.....	39
33) Feste.....	39
34) Modulært sete	39
35) Bakre gripehåndtak /bryter for varmeghåndtak	40
36) Justerbar fjæring	41
FEILSØKING FJÆRING	46
I dyp snø	46
DRIVSTOFF OG OLJE.....	47
Anbefalt drivstoff	47
Kondensfjerner for drivstoffsyste­met	47
Anbefalt olje	47
Olje for girkasse.....	47
Justering av forgasser ved lave temperaturer	47
INNKJØRINGSPERIODE.....	49
Motor.....	49
Drivrem.....	49
10-timerskontroll	49
KONTROLL FØR BRUK	50
INSTRUKSJONER FOR BRUK.....	51
Fremdrift	51
Svinge.....	51
Stoppe	51
Starte motoren	51
Stoppe motoren.....	54
OPPVARMING AV KJØRETØYET	55
ETTER KJØRING.....	56
SPESEILLE OPERASJONER	57
Motoren overopp­hetes.....	57
Rå motor	57
Klebeevne for glidesko på fjæring bak.....	57
Sleping av tilbehør	58
Sleping av en annen snøscooter	58
Transport av snøscooteren.....	58
VÆSKENIVÅER.....	59
Bremsesystem.....	59
Motoroljenivå.....	61
Innsprøytingsoljesystem	62
Kjølesystem	63
BATTERI.....	64
Fjerning	64
Tørrbatteri.....	65

Batterivedlikehold.....	65
LAGRING UTENOM SESONGEN	65
Batterisikkerhet	66
VEDLIKEHOLD	68
Rengjøring og beskyttelse	68
Ta av og montere drivreimen	69
Justering av TRA-drivreimskive	71
Drivreimens tilstand	72
Bremseens tilstand	73
Juster bremseser.....	73
Tilstanden til fjæringen bak	73
Tilstanden til stoppreim for fjæring.....	73
Beltets tilstand	73
Beltets stramming og justering	73
Styrings- og fjæringsmekanisme foran	74
Slitasje og tilstand til ski og skinner	75
Eksossystem	75
Rengjøre luftfilter	75
Bytte lyspærer.....	76
MOTORSYSTEM	79
.....	79
Motoroljenivå.....	79
Skifte motorolje/oljefilter	80
OPPBEVARING OG KLARGJØRING FØR SESONGSTART	82
Lagring	82
Klargjøring før sesongstart.....	82
FEILSØKING.....	83
Overvåke kodede lydsignaler	83
Feilsøking.....	85
SPESIFIKASJONER	87

VEDLIKEHOLDSINFORMASJON

SKJEMA OVER PERIODISK VEDLIKEHOLD.....	100
2-TAKTS.....	101
4-TAKTS.....	104

GARANTI

BRP FINLAND OYS INTERNASJONALE BEGRENSEDE GARANTI: 2008 LYNX® SNØSCOOTERE	110
PERSONOPPLYSNINGER/FRASKRIVELSESKLAUSUL	113
ADRESSEENDRING / NY EIER	114

INFORMASJON OM SIKKERHET

VIKTIGE GRUNNLEGGENDE SIKKERHETSTILTAK

Opplæring

- △ Grunnleggende opplæring er nødvendig for sikker bruk av enhver snøscooter. Les brukerhåndboken, og legg spesielt merke til advarsler. Bli med i en lokal snøscooterklubb: De har som regel sosiale aktiviteter og løypesystemer som er utarbeidet med tanke på fornøyelse og sikkerhet. Få grunnleggende instruksjoner fra din lokale snøscooterforhandler, venner eller klubbkamerater, eller bli med i et lokalt opplæringsprogram.
- △ Vis alltid en nybegynner hvordan snøscooteren startes og stoppes. Vis riktige kjørestillinger, og la opplæringen foregå i et avgrenset flatt området til han/hun er fullstendig kjent med hvordan snøscooteren virker. Hvis det finnes et lokalt kurs for snøscooterførere, er dette det beste alternativet.

Ytelse

- △ Ytelsen til enkelte snøscootere kan være betydelig høyere enn andre snøscootere du har kjørt. Bruk av nybegynnere eller uerfarne førere anbefales derfor ikke.
- △ Snøscootere blir brukt i mange områder og under ulike snøforhold. Alle modeller har ikke samme ytelse under like forhold. Rådfør deg alltid med din snøscooterforhandler når du skal velge en snøscooter for dine spesielle behov og bruksområder.
- △ Hvis snøscooteren brukes under risikofylte forhold som er utenfor førerens eller passasjerens dyktighet eller snøscooterens kapasitet eller anvendelsesområde, kan personskaade eller dødsfall oppstå.

Alder

- △ BRP anbefaler at føreren er minst 16 år gammel. Følg lokale lover.

Hastighet

- △ Kjøring i høy hastigheten kan være livsfarlig. Du kan i mange tilfeller ikke reagere raskt nok ved uventede hendelser. Kjør alltid med en hastighet som er tilpasset sporet, værforholdene og dine egne ferdigheter. Sett deg inn i lokale forskrifter. Følg alltid eventuelle fartsbegrensninger som gjelder.

Kjøring

- △ Kjør alltid på høyre side av sporet.
- △ Hold alltid sikker avstand til andre snøscootere og personer.
- △ Husk at reklamemateriell kan vise risikofylte manøvrer utført av profesjonelle førere under ideelle og/eller kontrollerte forhold. Prøv aldri slike manøvrer hvis du ikke har tilstrekkelige kjøreferdigheter.
- △ Kjør aldri etter inntak av narkotika, medikamenter eller alkohol eller hvis du føler deg trøtt eller uvel. Kjør snøscooteren forsiktig.
- △ Snøscooteren er ikke beregnet for kjøring på offentlig gate, vei eller motorvei.
- △ Å kjøre snøscooter om natta kan være en fantastisk opplevelse, men vær ekstra varsom på grunn av redusert sikt. Unngå ukjent terreng, og pass på at lysene virker. Ha alltid med lommelykt og reservelyspærer.
- △ Naturen er fantastisk, men ikke la den avlede oppmerksomheten fra kjøringen. Hvis du vil nyte vinterlandskapet, stopper du snøscooteren ved siden av sporet slik at du ikke blir en fare for andre.
- △ Gjerder utgjør en alvorlig trussel for både deg og snøscooteren. Hold god avstand til telefonstolper og andre stolper.

- ⚠ Skjulte ståltråder usynlig på avstand, kan forårsake alvorlige ulykker.
- ⚠ Bruk alltid godkjent beskyttelseshjelm, øyebeskyttelse og ansiktsbeskyttelse. Dette gjelder også passasjerer.
- ⚠ Vær oppmerksom på farer som kan oppstå ved kjøring utenfor sporet, for eksempel snøskred og andre naturlige eller menneskeskapte farer og hindringer.
- ⚠ Unngå kjøring på vei. Hvis du må kjøre på vei og det er tillatt, må du redusere hastigheten. Snøscooteren er ikke laget for kjøring eller svinging på fast dekke. Når du krysser en vei, må du stoppe helt opp og se nøye i begge retninger før du kjører over i 90° vinkel. Se opp for parkerte biler.
- ⚠ Kjøring tett opptil snøscooteren foran bør unngås. Hvis snøscooteren foran av en eller annen grunn bremses, kan fører og passasjer bli skadet på grunn av din uoppmerksomhet. Hold sikker stoppavstand mellom deg og snøscooteren foran deg. Avhengig av terrengforholdene kan stopping kreve mer avstand enn du tror. Vær på den sikre siden. Vær forberedt på å bruke unnvikende kjøring.
- ⚠ Å kjøre alene med snøscooter kan også være farlig. Du kan gå tom for drivstoff, utsettes for en ulykke eller skade snøscooteren. Husk at snøscooteren kan kjøre lengre på en halv time enn du er i stand til å gå i løpet av en dag. Bruk "kompissystemet". Kjør alltid sammen med en venn eller medlem av snøscooterklubben. Også da bør du fortelle noen hvor du drar og når du har planlagt å komme tilbake.
- ⚠ Flate områder har enkelte steder lave områder der vann samler seg og fryser om vinteren. Denne isen er vanligvis speilblank. Å forsøke å svinge eller bremse på dette underlaget kan resultere i at snøscooteren spinner ut av kontroll. Prøv aldri å bremse, kjøre fort eller svinge på speilblank is. Hvis du kjører på slikt underlag, må du redusere hastigheten ved å forsiktig slippe opp gassen.
- ⚠ Ikke "hopp" med snøscooteren. Slikt bør kun gjøres av profesjonelle stuntmenn. Ikke prøv å imponere andre. Vis ansvar.
- ⚠ Unngå å plutselig gi gass når du kjører sammen med andre. Snø og is kan bli kastet tilbake i sporet til en snøscooter som følger bak. Hvis du plutselig gir gass, vil snøscooteren også grave seg ned i snøen og etterlate et ujevnt spor for andre.
- ⚠ Turer er både moro og hyggelig, men ikke bruk dem til å imponere andre i gruppa med forbikjøring og andre manøvrer. En mindre erfaren fører vil kanskje prøve det samme og mislykkes. Tilpass kjøringen til andres erfaring når dere kjører sammen.

Bruk

- ⚠ Utfør alltid forhåndskontroll FØR du slår på tenningen.
- ⚠ I et krisetilfelle kan snøscooteren stoppes ved å aktivere motorstoppsbryteren, dra av hetten til nødstoppsnoren eller slå av tenningen.
- ⚠ Kontroller at gassmekanismen beveger deg fritt og går tilbake til tomgangsposisjon, før motoren startes.
- ⚠ Sett alltid på parkeringsbremsen når snøscooteren ikke er i bruk.
- ⚠ Ikke la motoren gå i et dårlig ventilerert område og/eller hvis snøscooteren blir etterlatt uten tilsyn.

- ⚠ Kjør aldri motoren uten at drivreim-
vernet er forsvarlig montert, eller
med panseret eller tilgangs-/sidepa-
nelene åpne eller tatt av. La aldri
motoren kjøre uten at drivreimen er
montert. Å kjøre en ubelastet mo-
tor, for eksempel uten drivreim eller
med beltet hevet, kan være farlig.
- ⚠ **Kun modeller med elektrisk start:**
Ikke lad opp eller bruk tilleggsstrøm
på et batteri mens det er montert i
snøscooteren.
- ⚠ Kontroller at det ikke er hindringer
eller andre personer bak snøscoote-
ren før du fortsetter i revers.
- ⚠ Ikke la nøklene stå i tenningen. Det
er en invitasjon til tyver og en fare
for barn.
- ⚠ Hvis du løfter bakenden av
snøscooterens mens motoren går,
kan snø, is eller grus kastes bakover
på personer i nærheten. Løft aldri
bakenden av snøscooterens mens
motoren går. Hvis du skal renske
eller kontrollere beltet, stopper du
motoren, vipper snøscooteren på
siden og fjerner hindringen med en
trepinne eller kvist. La aldri noen
komme nær et roterende snøscoo-
terbelte.
- ⚠ La aldri motoren gå mens panseret
er åpent. Til og med på tomgang
kan snøscooterens motor gå med
omtrent 1.800 omdreininger i mi-
nuttet. Slå alltid av tenningen hvis
du av en eller annen grunn må åpne
panseret.
- ⚠ Fjern aldri originalutstyr fra
snøscooteren. Hvert kjøretøy har
mange innebygde sikkerhetsfunk-
sjoner. Slike funksjoner omfatter
forskjellige verneanordninger og
konsoller i tillegg til reflekterende
materiale og advarselsmerker.
- ⚠ En dårlig vedlikeholdt snøscooter
kan i seg selv utgjøre en potensi-
ell fare. Svært slitte komponenter
kan gjøre en snøscooter fullstendig
ubrukelig. Hold alltid snøscoote-
ren i god driftstilstand. Følg an-
visningene for kontroll før bruk og
ukentlig, månedlig og årlig vedlike-
hold og smøreprosedyrer, slik det
er beskrevet i denne håndboken.
Kontakt en snøscooterforhandler,
eller skaff en verkstedshåndbok og
riktig verktøy og utstyr hvis andre
reparasjoner eller service er nød-
vendig.
- ⚠ Sett ikke pigger i beltet hvis det ikke
er godkjent for slike. Et belte med
pigger som ikke er godkjent for det-
te, kan slites i stykker og skilles fra
snøscooteren når den kjører. Dette
kan utgjøre en fare for personskade
og dødsfall.

Vedlikehold

- ⚠ Gjør deg kjent med snøscooteren,
og behandle den med hensyn og
omtanke som med enhver motord-
revet maskin. Sunn fornuft, riktig
håndtering og rutinemessig vedlike-
hold vil føre til sikrere og mer beha-
gelig kjøring.
- ⚠ Utfør kun prosedyrer beskrevet i
denne håndboken. Hvis ikke annet
er angitt, skal motoren være slått
AV og være kald før smøring, juste-
ring og vedlikehold utføres.

Drivstoff

⚠ Slå alltid av motoren før du fyller på drivstoff. Drivstoff er brannfarlig og eksplosivt under bestemte forhold. Fyll alltid drivstoff i et godt ventilt område. Ikke røyk, og ikke tillat bruk av åpen ild eller gnist i nærheten. Åpne lokket langsomt. Hvis du merker at det er trykkforskjell (det høres en blåselyd når du løsner tanklokket), må kjøretøyet kontrolleres og/eller repareres før du bruker det igjen. Ikke overfyll eller fyll drivstofftanken helt opp før du plasserer kjøretøyet i et varmt område. Når temperaturer øker, utvides volumet av drivstoffet og det kan renne over. Tørk alltid bort eventuelt drivstoffsøl fra kjøretøyet. Kontroller drivstoffsystemet regelmessig.

Grunnleggende for passasjerer

- ⚠ Kjør aldri med passasjer uten at snøscooteren er utstyrt med passasjer sete. La alltid passasjerer sitte i passasjer setet.
- ⚠ Bruk alltid en DOT-godkjent hjelm, og følg samme påkledningsretningslinjer som de som er anbefalt for føreren og beskrevet i denne håndboken.
- ⚠ Pass på at du har en stabil fotstilling der begge føttene hviler bestemt mot fotbrettet på fotstøtten med godt feste, og at du er i stand til å holde godt fast i håndtakene.
- ⚠ Hvis du av en eller annen grunn føler deg utilpass eller usikker under kjøringen, må du ikke vente, men få føreren til å senke hastigheten eller stoppe.

LOVER OG BESTEMMELSER

⚠ Sett deg inn i lokale forskrifter.

Sentrale og lokale myndigheter har vedtatt lover og forskrifter for sikker bruk og drift av snøscootere. Som bruker av snøscooter er det ditt ansvar å sette deg inn i og følge disse lovene og forskriftene. Å vise hensyn og oppmerksomhet vil for alle resultere i en sikrere bruk av snøscootere.

Vær oppmerksom på ansvaret du har for skade på eiendom og forsikringslover som gjelder utstyret.

KJØRE

Før du begir deg ut i sporene, må du kjøre snøscooteren i et avgrenset flatt område til du blir kjent med bruken og føler at du trygt kan gi deg i kast mer krevende oppgaver. Ha en trivelig og sikker kjøretur.

Funksjonsprinsipp

Fremdrift

Når gasshåndtaket trykkes inn, øker motorens turtall og drivreimskiven kobles inn. Avhengig av modellen må en motor ha et turtall på mellom 2.500 og 4.200 før drivreimskiven kobles inn.

Den ytre skiven på drivreimskiven beveger seg mot den indre skiven og får drivreimen til å bevege seg oppover på drivreimskiven, og samtidig tvinges skivene fra hverandre på drevet reimskive.

Drevet reimskive registrerer belastningen på beltet og begrenser beltets bevegelse. Resultatet er et optimalisert hastighetsforhold til enhver tid mellom motorens turtall og hastigheten til snøscooteren.

ADVARSEL

Bruk aldri motoren uten at drivreimvernet er forsvarlig montert, eller med panseret eller tilgangs-/sidepanelene åpne eller tatt av.

Kraften overføres til beltet via kjedekassen eller girkassen og drivakselen.

ADVARSEL

Ved kontroll av beltet må du alltid bruke et bredt snøscooterstativ for å gi best mulig støtte under kontrollen. Øk hastigheten på motoren forsiktig for å rotere beltet ved meget lav hastighet når det ikke er på bakken.

Svinge

Styret brukes til å styre snøscooteren. Når styret svinges til høyre eller venstre, vil skiene også bli svinge til høyre eller venstre for å styre snøscooteren.

Stoppe

Før du kjører snøscooteren må du vite hvordan du stopper den. Dette gjøres ved å slippe gassen og gradvis trykke inn bremsehåndtaket på venstre side av styret. I et krisetilfelle kan du stoppe snøscooteren ved å trykke på motorstoppknappen ved siden av gasskontrollen, og bruke bremsen. Husk at snøscooteren ikke kan "stoppe på flekken". Bremssegenskapene varierer i dyp snø, tettpakket snø og is. Skrensing kan skje hvis beltet låser seg ved hard bremsing.

Kjøre

Riktig bekledning

Du bør bruke klær som er beregnet for kjøring med snøscooter. De bør være komfortable og ikke for trange. Kontroller alltid værvarslet før du drar på tur. Kle deg for det kaldeste været du kan vente deg. Termoundertøy rett på huden kan også gi god isolasjon.

DOT-godkjente hjelmer anbefales alltid brukt. De gir både varme og forebygger personskaade. Ha alltid med eller bruk en strømpelignende lue, finlandshette eller ansiktsmaske. Brillor eller ansiktsbeskyttelse som kan festes på hjelmen er ufravikelig.

Hendene bør beskyttes med snøscooterhansker som har tilstrekkelig isolasjon og samtidig gir mulighet til å bevege tommelfingrene og andre fingrer slik at kontrollene kan betjenes.

Støvler med gummisåler og skaft av enten nylon eller lær og med løse innleggssåler, passer best for snøscooterkjøring.

Du bør holde deg så tørr som mulig mens du kjører snøscooter. Når du kommer innendørs, må du ta av deg snøscooterklærne og støvlene og tørke dem skikkelig.

Bruk ikke lange skjerf eller løse klær som kan sette seg fast i deler som beveger seg.

Utstyr som bør være med

Enhver snøscooterfører bør minst ha med seg følgende grunnutrustning og verktøy som kan hjelpe ham/henne og andre i krisetilfeller:

- denne brukerhåndboken
- ekstra tennplugger og skrunøkkel
- isoleringstape
- ekstra drivreim
- ekstra startsnor
- ekstra lyspærer
- verktøykasse (med minimum tenger, skrutrekker og stillbar skrunøkkel)
- kniv
- lommelykt

Ta med andre ting avhengig av hvor langt/lenge du skal kjøre.

Kjørestilling

Kjørestilling og balanse er de to grunnleggende prinsippene for å få snøscootere til å gå dit du vil. Når du skal svinge i en bakke, må du og passasjeren være klar til å forskyve kroppsvekten for å hjelpe til å svinge i riktig retning. Fører og passasjer(er) må aldri prøve å svinge ved å sette ned foten ved siden av snøscooteren. Av erfaring vil du lære hvor mye du må lene deg over for å svinge i forskjellige hastigheter og hvor mye du må lene deg innover i en skråning for å beholde balansen.

Kjørestillingen som gir best balanse og kontroll, er vanligvis å sitte. Du kan imidlertid også sitte på huk, stå på knærne eller stå under enkelte forhold.

En nybegynner bør bli kjent med snøscooteren gjennom trening i et flatt område og i lav hastighet før han/hun våger seg lengre bort.



ADVARSEL

Prøv aldri manøvrer som krever større ferdigheter enn du har.

Sitte

I kjent, jevnt terreng er den ideelle kjørestillingen å sitte halvveis tilbake på setet mens føttene hviler på stigbrettet. Knær og hofter bør kunne bøyes slik at de kan ta imot støt.



Knestående stilling

Denne stillingen oppnås ved å plassere én fot fast på stigbrettet og kneet på den andre foten på setet. Unngå plutselige stopp.



Sammenhuket stilling

En halvt sittende stilling der kroppen er løftet fra setet og føttene er under kroppen i en slags sammenhuket stilling der føttene tar imot støtene ved kjøring i ujevnt terreng. Unngå plutselige stopp.



Stående stilling

Plasser begge på føttene på stigbrettet. Knærne bør være bøyd til å ta i mot støt fra ujevnheter i bakken. Dette er en effektiv stilling for å se bedre og forskyve vekten etter forholdene. Unngå plutselig stopp.



Kjøre med passasjer

Enkelte snøscootere er beregnet kun for føreren, mens andre kan ha én eller opptil to passasjerer. Se i spesifikasjonene for å kontrollere om en bestemt snøscooter kan ha plass til passasjerer eller ikke og, hvis den kan, hvor mange. Følg alltid disse angivelsene. Snøscootere ikke er bygd for tung last, og overbelastning er farlig.

Også når passasjerer er tillatt, må du passe på at de som vil sitte på, er fysisk skikket for snøscooterkjøring.

ADVARSEL

Mens de sitter må alle passasjerer kunne få god støtte for føttene på fotstøtten og holde hendene på håndtakene eller setestroppen. Disse fysiske tiltakene er vesentlige for å sikre at passasjerer er stabile og for å redusere risikoen for å bli kastet av.

Hvis du har med både et barn og en voksen passasjer på snøscootere som tillater to passasjerer, anbefaler BRP at barnet sitter i midten. Det gir den voksne personen bakerst mulighet til å holde øye med barnet og holde det fast om nødvendig. I tillegg er barnet best beskyttet mot vind og lav temperatur når det sitter i midten.

Enhver fører har ansvaret for sikkerheten til sine passasjerer og må gi dem grunnleggende informasjon om snøscooterkjøring.

ADVARSEL

- Passasjerer må kun sitte på angitte passasjer seter. Tillat aldri noen å sitte mellom styret og føreren.
- Hvert passasjer sete må ha en stropp eller gripehåndtak og tilfredsstillende SSCC-standard.
- Passasjerer og førere må alltid bruke DOT-godkjente hjelmer og varme klær egnet for snøscooterkjøring. Pass på at huden ikke er bar.
- Hvis en passasjer underveis av en eller annen grunn føler seg utilpass eller usikker, må han/hun ikke vente, men si fra slik at føreren kan redusere hastigheten eller stoppe.

Å kjøre med passasjerer er annerledes enn å kjøre alene. Føreren har fordel av å vite neste manøvre og er i stand til å forberede seg selv deretter. Føreren har også fordel av støtten taket på styret gir. Passasjerene må derimot stole på at føreren kjører forsiktig og sikkert. I tillegg er passasjerers muligheter til å bruke kroppen begrenset, og føreren kan ofte se mer av sporet foran enn passasjerene. Føreren må derfor starte og stoppe forsiktig og redusere hastigheten under kjøring med passasjerer. Føreren må også advare passasjerer om skråninger, ujevnheter, greiner osv. En uforutsett ujevnheter kan føre til at du blir uten passasjer. Minn passasjerene på å lene seg over slik du gjør ved svinging, uten å få snøscooter til å velte. Vær meget forsiktig, kjør langsomt, og kontroller passasjerene ofte.

ADVARSEL

Kjøring med passasjer:

- Bremseevnen og kontrollen over styringen reduseres. Reduser hastigheten, og beregn ekstra plass til å manøvrere.
- Juster fjæringen etter vekten.

Se avsnittet JUSTERE FJÆRING under INSTRUKSJONER FOR BRUK i denne brukerhåndboken og den relevante dekalen på drivreimvernet for fullstendig informasjon om hvordan fjæringen justeres.

Vær ekstra forsiktig, og reduser hastigheten ytterligere når du har med unge passasjerer. Kontroller ofte for å være sikker på at barnet har fast grep og har riktig stilling med føttene på stigbrettet.

Variasjoner i terreng/ kjøremåte

Preparert løype

I et preparert spor er sittende stilling å foretrekke. Ikke kjør for fort, og hold deg til høyre i sporet. Vær forberedt på det uventede. Les alle skilt langs sporet. Kjør ikke i sikksakk fra en side av sporet til den andre.

Ureparert løype

Med mindre det nettopp har snødd, kan du forvente forhold med "vaskebrett" og snøfonner. I høye hastigheter kan slike forhold være fysisk skadelig. Reduser hastigheten. Hold fast i styret, og innta en sammenhuket stilling. Føttene må være under kroppen og knærne bøyd for å ta imot vibrende støt. På lengre strekninger med "vaskebrettspor" kan knestående stilling med et kne på setet brukes. Dette gir en viss form for komfort samtidig som kroppen er løs og ledig for kontroll av snøscooteren. Se opp for skjulte steiner og røtter delvis skjult av nysnø.

Dyp snø

I dyp "puddersnø" kan snøscooteren begynne å "synke ned". Hvis det skjer, må du kjøre i en så stor bue som mulig og se etter fastere underlag. Hvis du kjører deg fast, og det skjer med alle, må du ikke spinne i sporet. Det fører bare til at du synker dypere. Slå i stedet av motoren, gå av, og flytt bakenden av snøscooteren til ny snø. Tramp deretter til en fri bane foran snøscooteren. En meter er vanligvis nok. Start motoren på nytt. Innta en stående stilling, og rugg snøscooteren forsiktig mens du støtt og langsomt bruker gassen. Avhengig av om det er fronten eller bakenden av snøscooteren synker, plasserer du føttene i motsatt ende av stigbrettet. Legg aldri gjenstander under beltet som hjelp. La aldri noen stå foran eller bak snøscooteren mens motoren går. Hold deg borte fra beltet. Personskade kan oppstå ved kontakt med et roterende belte.

Frosset vann

Å kjøre på frosne vann og elver kan være livsfarlig. Unngå elver og bekker. Hvis du befinner deg i et ukjent område, må du spørre lokale myndigheter eller innbyggere om isforhold, innløp, utløp, kilder, sterk strøm eller andre farer. Forsøk aldri å kjøre snøscooteren over is som kan være for svak til å bære deg og scooteren. Å kjøre snøscooter på is eller isete underlag kan være meget farlig hvis du ikke utfører bestemte forhåndsiltak. Isens beskaffenhet samsvarer ikke med god kontroll over snøscooteren eller andre kjøretøy. Friksjonen under oppstart, svinging eller stopping er mye dårligere enn på snø. Nødvendig distanse kan derfor mangedobles. Styringen er minimal, og ukontrollert spinning er en konstant fare. Når du kjører på is, må du kjøre langsomt og med forsiktighet. Sørg for god plass til stopping og svinging. Dette er spesielt viktig om natten.

Hardpakket snø

Ikke undervurder hardpakket snø. Det kan være vanskelig å styre fordi verken ski eller belte har mye friksjon. Det beste rådet er å senke hastigheten og unngå hurtig akselerasjon, svinging eller bremsing.

Opp bakker

Det finnes to typer bakker du kan støte på – en type med få trær, skrenter og andre hindringer, og en type som bare kan kjøres rett opp. I en åpen bakke er løsningen å kjøre opp på skrå eller i slalåm. Kjør i en vinkel med skråningen. Bruk en knestående stilling. Hold hele tiden kroppsvekten din oppover mot bakken. Hold en jevn og sikker hastighet. Fortsett så langt du kan i denne retningen før du skifter til motsatt vinkel og kjørestilling opp bakken.

Å kjøre rett opp kan by på problemer. Velg en stående stilling, akselerer før du starter på bakken, og reduser så gassen for å hindre at beltet glipper.

I begge tilfeller bør hastigheten være så høy som skråningen krever. Reduser alltid hastigheten når du når toppen. Ikke spinn beltet hvis du ikke kommer deg videre. Slå av motoren, frigjør skiene ved å trekke dem ut og nedover, plasser bakenden av snøscooteren oppover, start motoren på nytt, og kjør deg forsiktig løs med jevn og lav gass. Plasser deg selv slik at du unngår å tippe over, og kjør deretter ned.

Ned bakker

Å kjøre nedover bakker krever at du har full kontroll over snøscooteren hele tiden. Hold tyngdepunktet lavt og hold begge hendene på styret i bratte bakker. Bruk lite gass, og la snøscooteren kjøre ned bakken med motoren i gang. Hvis du oppnår en høyere hastighet enn det som er sikkert, reduser du hastigheten ved å bremse, men bruk bremsen med flere lette trykk. La aldri bremsene eller beltet låse seg.

Skråninger

Når du kjører langs en skråning eller kjører på skrå opp eller ned, må du følge visse prosedyrer. Alle må lene seg mot skråningen for å oppnå stabilitet. Foretrukket kjørestilling er knestående stilling, med kneet på benet som vender nedover, på setet og foten som vender oppover, på stigbrettet, eller sammenhuket stilling. Vær forberedt på å flytte vekten raskt om nødvendig. Skråninger og bratte heng anbefales ikke for nybegynnere eller uerfarne snøscooterførere.

Snøslaps

Snøslaps bør alltid unngås. Før du krysser et vann eller en bekk, må du alltid kontrollere om det er snøslaps. Kjør vekk fra isen umiddelbart hvis du oppdager mørke flekker i sporet. Is og vann kan bli kastet bakover i sporet til en snøscooter som følger bak. Å få en snøscooter ut av et område med snøslaps er arbeidsomt og kan i noen tilfeller være umulig.

Tåke eller snøfall

Tåke eller snø som hemmer sikten, kan danne seg både på land og over vann. Hvis du må kjøre i tåke eller kraftig snøfall, må du kjøre langsomt med lysene på og være oppmerksom på farer. Ikke fortsett hvis du ikke er sikker på veien. Hold sikker avstand bak andre snøscootere for å øke sikten og reaksjonstiden.

Ukjent område

Kjør ekstra forsiktig når du kommer til et område som er nytt for deg. Kjør så langsomt at du oppdager potensielle farer som gjerder, gjerdestolper, beker som krysser veien, steiner, plutselige forsenkninger, bardunstrenger og utallige andre hindringer som kan sette en stopper for scooterturen din. Også når du følger eksisterende spor, må du være forsiktig. Kjør i en slik hastighet at du kan se hva som er rundt neste sving eller over toppen av bakken.

Sterkt solskinn

Dager med sterkt solskinn kan redusere synsevnen betraktelig. Skinnen fra solen og snøen kan blende deg i en slik grad at du vanskelig kan skjelve kløfter, grøfter og andre hindringer. Brillor med farget glass bør alltid brukes under slike forhold.

Skjult hindring

Hindringer kan være gjemt under snøen. Kjøring utenfor etablerte spor og inne i skogen krever redusert hastighet og større vaksomhet. Hvis du kjører for fort i et område, kan små hindringer også være meget farlige. Selv om du bare treffer en liten stein eller stubbe, kan snøscooteren kastes ut av kontroll, og det kan føre til skade på fører eller passasjerer. Hold deg til etablerte spor for å redusere risikoen for farer. Kjør sikkert, reduser hastigheten, og nyt utsikten.

Skjulte strenger

Vær alltid på utkikk etter skjulte strenger, spesielt i områder der det kan ha vært drevet landbruk. Alt for mange ulykker har oppstått ved påkjørsel av strenger på et jorde, bardunstrenger ved stolper og veier og kjettinger og vaiere brukt som veisperring. Lav hastighet er vesentlig.

Hindringer og hopp

Ikke planlagte hopp over snøfonner, brøytekanter, avløp eller utydelige objekter kan være farlig. Du kan unngå dem ved å bruke siktig type solbriller eller ansiktsmaske og ved å kjøre med lavere hastighet.

Å hoppe med snøscooter er en usikker og farlig handling. Hvis sporet plutselig skulle forsvinne foran deg, må du huke deg ned (stå) mot bakre del av snøscooteren og holde skiene oppe og rett fram. Gi litt gass, og forbered deg på nedslaget. Knærne må være bøyd for å fungere som støtdempere.

Svinge

Avhengig av terrengforhold finnes det to foretrukne måter å snu eller svinge med en snøscooter. På de fleste underlag er kroppsbevegelse nøkkelen til svinging. Hvis du lener deg innover i svingen og forskyver kroppsvekten til den innerste foten, vil du lage en doserende effekt under beltet. Ved å bruke denne stillingen og lene deg så lang fram som mulig, vil vekten forflytte seg til den innerste skien.

I noen tilfeller vil du finne ut at den eneste måten å snu snøscooteren på i dyp snø, er å dra den helt rundt. Ikke overanstreng deg selv. Skaff hjelp. Husk alltid å løfte med benene og ikke med ryggen.



Kryssing av vei

I noen tilfeller må du kjøre opp på veien fra en grøft eller en snøfonn. Velg et sted hvor du kan kjøre opp uten vanskeligheter. Bruk stående stilling, og fortsett med akkurat nok hastighet til å nå toppen. Stopp helt på toppen av kanten, og vent til all trafikk har kjørt forbi. Bedøm fallet ned til veien. Kryss veien med en vinkel på 90°. Hvis du møter en ny snøkant på den andre siden, setter du føttene langt bak på snøscooteren. Husk at snøscooteren ikke er laget for å kjøre på bar mark, og at styring er vanskeligere på denne typen underlag.

Kryssing av jernbane

Kjør aldri på jernbaneskinner. Det er ulovlig. Jernbaneskinner og området langs skinnene er privat område. En snøscooter har ingen mulighet mot et tog. Når du krysser et jernbanespor, må du stoppe, se deg for og lytte.

Kjøring om natten

Mengden av naturlig eller kunstig lys kan ved et visst tidspunkt påvirke øynene til å se eller bli sett. Kjøring med snøscooter om natten er fantastisk. Hvis du ikke lar deg påvirke av den reduserte sikten, kan det være en unik opplevelse. Kontroller at lysene er rene og virker skikkelig før du starter. Kjør i en slik hastighet at du kan stoppe i tide hvis du ser et ukjent eller farlig objekt foran deg. Hold deg til etablerte spor, og ikke kjør i ukjent område. Hold deg unna elver og vann. Bardunstenger, piggtådgjerder, sperrede innkjørsler og andre objekter som greiner på trærne, kan være vanskelig å se om natten. Kjør aldri alene. Ha alltid med lommelykt. Hold deg unna bebyggelse, og ta hensyn til andres behov for å sove.

Kjøring sammen med andre

Før dere starter velger dere en "stifinner" til å lede gruppen og en annen person til å ta over på slutten av turen. Pass på at alle som er med på turen, er kjent med ruta og målet for turen. Pass på at du har med alt nødvendig verktøy og utstyr, og at du har nok drivstoff til å fullføre turen. Kjør aldri forbi lederen, og for den saks skyld, heller ingen andre snøscootere. Bruk alltid håndsignaler for å varsle om farer eller for å vise retningsendringer. Hjelp andre når det er nødvendig.

Det er alltid VIKTIG å holde sikker avstand mellom hver snøscooter. Hold alltid sikkert avstand, og sørg for å ha nok plass til å stoppe. Kjør aldri tett opptil andre. Hold øye med snøscooteren foran deg.

Signaler

Hvis du har tenkt å stoppe, løfter du den ene hånda rett over hodet. Sving til venstre angis ved å strekke den venstre hånda rett ut i riktig retning. Når du skal svinge til høyre, strekker du ut den venstre armen og løfter hånden i loddrett stilling slik at den danner en rett vinkel ved albuen. Alle førere må bringe signalet videre til de bak.

Stopp i sporet

Hvis det er mulig, kjører du vekk fra sporet når du stopper. Dette vil redusere faren for andre snøscooterførere som bruker sporet.

Spor og skilting

Skilt langs sporet blir brukt til å kontrollere, styre eller regulere bruken av snøscootere i sporet. Gjør deg kjent med alle skilt som blir brukt i området du kjører i.

Transport og tauing

Følg instruksjonene for transport og tauing som blir forklart senere i denne håndboken.

INFORMASJON OM KJØRETØYET

SLIK IDENTIFISERER DU SNØSCOOTEREN

Serienumre

Snøscooterens hovedkomponenter (motor og ramme) identifiseres via ulike serienumre. Det kan noen ganger være nødvendig å finne disse numrene for garantiformål eller for å spore snøscooteren i tilfelle den blir borte.

Lynx-forhandlere vil be om disse numrene hvis du fremsetter krav om garanti. BRP oppfyller ingen garanti hvis motorens serienummer eller kjøretøyets identifikasjonsnummer (VIN) er fjernet eller på noen måte ødelagt. Vi anbefaler på det sterkeste at du noterer deg alle serienumre på snøscooteren og gir dem til forsikringsselskapet ditt.



1. Merke med scooterdetaljer

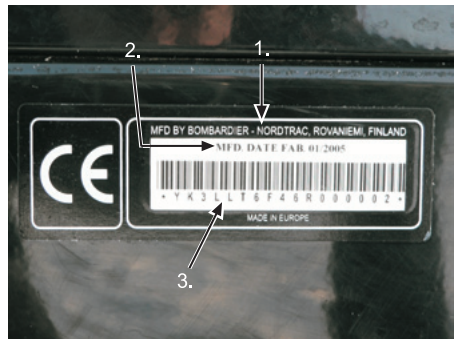

1. Navn på produsent

2. Produksjonsdato

3. Kjøretøyets identifikasjonsnummer (VIN)

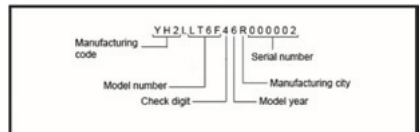

BESKRIVELSE AV KJØRETØYETS IDENTIFIKASJONSNUMMER

Motorens serienummer

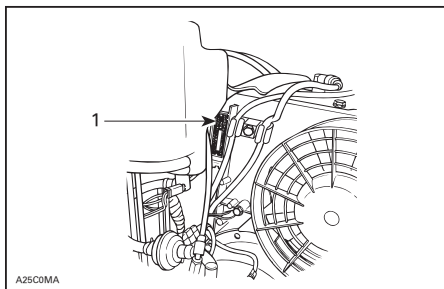

LUFTKJØLT

1. Motorens serienummer

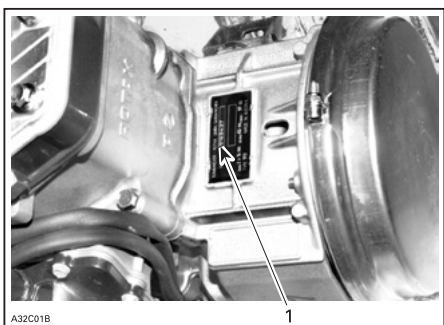

VÆSKEKJØLT

1. Motorens serienummer

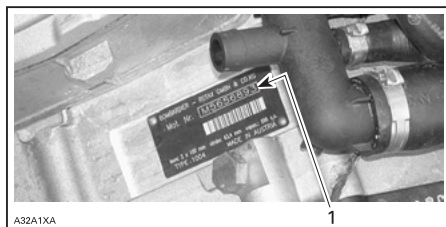

V-1300

4- TEC-MODELLER

1. Motorens serienummer

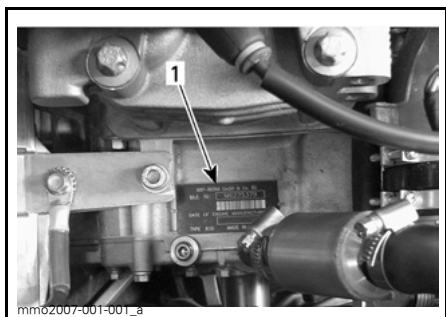

V-800

4- TEC-MODELLER

1. Motorens serienummer

BETJENINGSORGANER/INSTRUMENTER

1) Flerfunksjonsdisplay

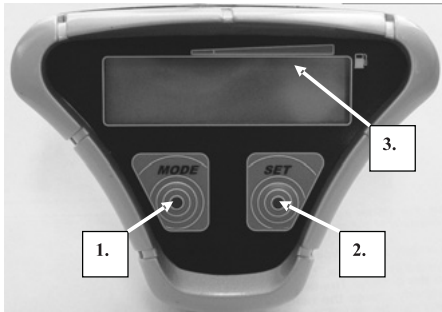

1. Modus
2. Angi
3. Vertikal linje

MERK: Flerfunksjonsdisplay for instrumenter finnes som standard på følgende modeller: Yeti V-1300 og Yeti 600 SDI.

Bruk

Når kjøretøyet startes, kjører flerfunksjonsdisplayet en kort oppstartstest på to sekunder ved å lyse for alle segmenter på displayet. På slutten av testsekvensen, vises drivstoffnivået på de vertikale linjene (3.) på den øvre delen av displayet, og klokken vises på hoveddisplayet.

På dette tidspunktet er det mulig å velge de ulike funksjonene til instrumentene med MODE- og SET-tastene.

Ved å trykke én til flere ganger på MODE-knappen kan du velge følgende funksjoner: Tidtaker, Kalender, Driftstimer, Temperatur °C eller °F.

Bruke klokken og kalenderen

MERK: Kjøretøyet må startes før klokken og kalenderen kan angis.

ÅR

- Start kjøretøyet, og trykk på og hold SET-knappen til YE (YEAR = ÅR) vises på displayet (vær oppmerksom på at du kan gå til programmeringsfasen bare når displayet viser datoen og klokken). På dette tidspunktet er det mulig å slippe SET-knappen og deretter gå tilbake til den igjen flere ganger for å endre året. Årene endres i syklus på displayet: 02, 03, 04...98, 99, 00, 01 og så videre. Hvis du holder knappen nede, endres verdien raskere.

MÅNED

- Trykk på MODE-knappen til MO (MONTH = MÅNED) vises på displayet. På dette tidspunktet er det mulig å slippe MODE-knappen og deretter gå tilbake til den igjen ved å trykke på SET-knappen flere ganger for å endre måneden. Månedene endres i syklus på displayet: 12, 01, 02,.. 11 og så videre. Hvis du holder knappen nede, endres verdien raskere.

DAG

- Trykk på MODE-knappen til dY (DAY = DAG) vises på displayet. På dette tidspunktet er det mulig å slippe MODE-knappen og deretter gå tilbake til den igjen ved å trykke på SET-knappen flere ganger for å endre dagene. Dagene endres i syklus på displayet: 31, 01, 02, .. 29, 30, 31 og så videre. Hvis du holder knappen nede, endres verdien raskere.

TIME

- Trykk på MODE-knappen til Ho (HOUR = TIME) vises på displayet. På dette tidspunktet er det mulig å slippe MODE-knappen og deretter gå tilbake til den igjen ved å trykke på SET-knappen flere ganger for å endre timene. Timene endres i syklus på displayet: 23, 00, 01,... 21, 22, 23 og så videre. Hvis du holder knappen nede, endres verdien raskere.

MINUTT

- Trykk på MODE-knappen til Mn (MINUTE = MINUTT) vises på displayet. På dette tidspunktet er det mulig å slippe MODE-knappen og deretter gå tilbake til den igjen ved å trykke på SET-knappen flere ganger for å endre minuttene. Minuttene endres i syklus på displayet: 59, 00, 01, ... 57, 58, 59 og så videre. Hvis du holder knappen nede, endres verdien raskere.

Når du er ferdig, trykker du på nytt på MODE-knappen for å frigjøre flerfunksjonsdisplayet fra programmeringsmodusen. Klokken starter fra 00 og husker de nye dataene.

Bruke tidtakeren

MERK: Kjøretøyet må startes før tidtakeren kan angis.

Etter at du har valgt tidtakeren ved å trykke på MODE-knappen (TIMER lyser på venstre side i displayet) er det mulig å starte tidtaking i timer, minutter og sekunder ved å trykke på SET-knappen. Hvis 23 timer 59 minutter og 59 sekunder nås, starter tidtakeren automatisk fra 00.00.00 igjen. Tidtakingen kan blokkeres ved å trykke på SET-knappen mens MODE-knappen har en trippelfunksjon:

1. Hvis du trykker på den når tidtakeren er aktivert, kan du vise følgende innstilling (kalender):

2. Hvis du trykker på den når tidtakeren er blokkert (med SET-knappen) med en annen verdi enn 00:00:00, kan tidtakeren tilbakestilles.
3. Hvis du trykker på den når tidtakeren er stoppet på 00:00:00, kan du vise følgende innstilling:

Registrere driftstimer

MERK: Kjøretøyet må startes før registrering av driftstimer kan angis.

Det er mulig å visualisere driftstimene for snøscooteren med flerfunksjonsdisplayet. Denne innstillingen justeres av følgende forhold:

1. Registrering av driftstimer er direkte knyttet til at flerfunksjonsdisplayet er slått på.
2. Driftstimene kan nullstilles bare ved å følge standardprosedyrene nøyaktig (se under Standardprosedyre).
3. Driftstimene registreres i hele timer (ikke minutter eller sekunder).

Bruke termometeret

Flerfunksjonsdisplayet viser normalt temperaturen i °C med i trinn på 1°C, men det er også mulig å velge visualiseringen i °F ved å koble sammen pinne nr.1 og 5 på den 6-veis DEUTSCH-kontakten. (OBS! Dette må utføres med flerfunksjonsdisplayet slått av.) Termometeret kan ikke kalibreres.

Drivstoffindikator

Drivstoffnivået vises på den øverste delen av displayet med 11 vertikale linjer.

På Yeti V-1300- og Yeti 600-modeller utgjør én vertikal linje omtrent 4 liter bensin.

Standardprosedyre

Standardprosedyrer brukes til å tilbakestille driftstimen for snøscooteren.

- Slå på flerfunksjonsdisplayet ved å trykke på MODE-knappen og SET-knappen (displayet viser ingen verdier).
- Hold knappene nede (i omtrent 20 sekunder) til "DEF" (DEFAULT = STANDARD) vises på displayet.
- Slipp knappene: Flerfunksjonsdisplayet går tilbake til normal visning.

2) Gasshåndtak

Plassert på høyre side av styret. Når den trykkes inn, øker motorens turtall og giret kobles inn. Når den slippes, går motorens hastighet automatisk tilbake til tomgang.

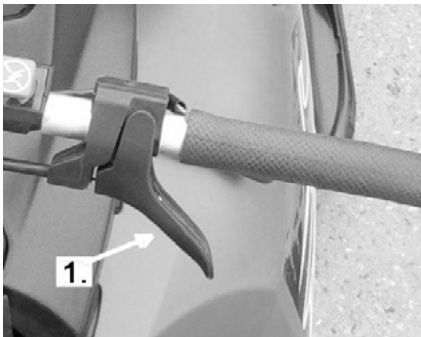

1. Gasshåndtak

3) Bremsehåndtak

Plassert på venstre side av styret. Når du trykker inn håndtaket, aktiveres bremsen. Når du slipper det, går det automatisk tilbake til den opprinnelige posisjonen. Bremseseffekten er proporsjonal med trykket på håndtaket og avhengig av terrengetypen og snøforholdene.

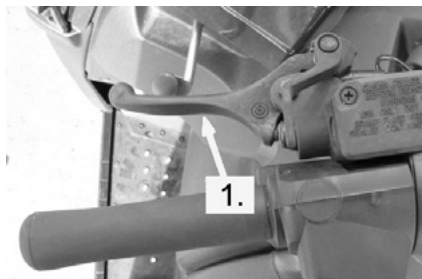

1. Bremsehåndtak

4) Parkeringsbremseknapp eller -bremsehåndtak

Hydraulisk brems

Plassert på venstre side av styret. Parkeringsbremsen må alltid brukes når snøscooteren er parkert.

Når parkeringsbremsen er på samtidig som motoren går, tennes kontrollampen for innsprøytingsolje/parkeringsbrems for å minne deg på at den er koblet inn. Ikke la snøscooteren stå i en nedoverbakke med bare parkeringsbremsen på.

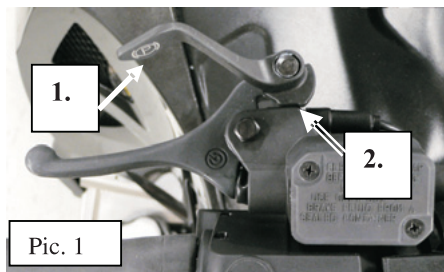

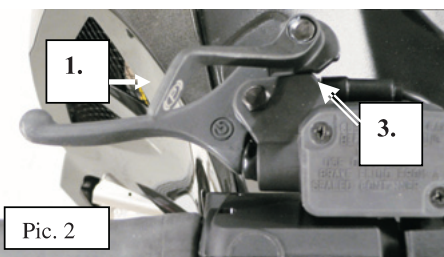

Pic. 2

1. Låsehåndtak
2. Posisjon 1
3. Posisjon 2

⚠ ADVARSEL

Kontroller at parkeringsbremsen er tatt helt av før du begynner å kjøre snøscooteren.

Mekaniske brems

Koble inn mekanismen ved å trykke inn bremsehåndtaket og holde det mens du trekker knappen med den andre hånden. Det er to festehakk i knapphåndtaket. Dra knappen til den låser seg i et hakk, og slipp så bremsehåndtaket.

Frigjør mekanismen ved å trykke inn bremsehåndtaket og deretter trykke parkeringsbremseknappen helt inn.

Frigjør alltid parkeringsbremsen før kjøring.

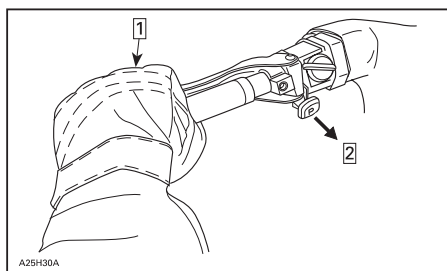

1. Trinn 1: Trykk inn og hold
2. Trinn 2: Dra helt ut

⚠ ADVARSEL

Låsing fører til at bremsehåndtaket holdes inne og opprettholder trykket mot bremseskiven. Dette trykket kan imidlertid reduseres så mye at kjøretøyet ikke holdes på plass. Ikke la snøscooteren stå i en bakke med bare parkeringsbremsen på.

5) Kontrollamper

Brems/parkeringsbrems/ lavt oljenivå (rød)

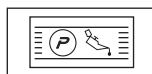

Lyser når bremsen eller parkeringsbremsen brukes (når motoren er i gang).

Denne kontrollampen tennes også når nivået på innsprøytingsoljen er lavt (når motoren er i gang). Kontroller oljenivået, og etterfyll så snart som mulig.

Revers (rød)



Denne kontrollampen tennes når revers velges.



DESS-status (rød)



Denne lampen vil tennes for å bekrefte DESS-statusen. Se tidligere avsnitt for beskrivelse.

Fjernlys (blå)



Lyser når frontlysene lyser med fjernlysene.

Varsel for overoppheting av motoren (rød)



Hvis lampen lyser, reduserer du snøscooterens hastighet og kjører den i løs snø eller stopper motoren umiddelbart.

Lav batterispenning (rød)



Denne lampen vil tennes for å indikere lav batterispenning. Kontakt en autorisert Lynx-forhandler så raskt som mulig.

Nivå for innsprøytingsolje/ motoroljetrykk



Yeti 2-takts modeller

Denne kontrollampen vil tennes når nivået til innsprøytingsoljen er lavt. Stopp snøscooteren på en sikker plass, og etterfyll beholderen med innsprøytingsolje.

V-800 Series

Denne kontrollampen tennes når motorens oljetrykk er for lavt. Stopp snøscooteren på en sikker plass, kontroller oljenivået, og etterfyll som beskrevet i *MOTORENS OLJETRYKK*.

Start motoren på nytt. Kontrollampen for olje må slås av etter noen sekunder. Hvis kontrollampen for olje fortsatt lyser, stopper du motoren og får en autorisert Lynx-forhandler til å kontrollere smøresystemet.

Motorstyringssystemet (EMS) (rød)



Denne lampen vil tennes for å indikere et problem. Se *FEILSØKING* for betydning av feilkodene og hvordan problemet kan løses.

6) Girspak eller RER-knapp

Modeller med girkasse: Disse modellene er utstyrt med en 4-posisjons girspak med to gir forover, revers og en friposisjon mellom første og andre gir.

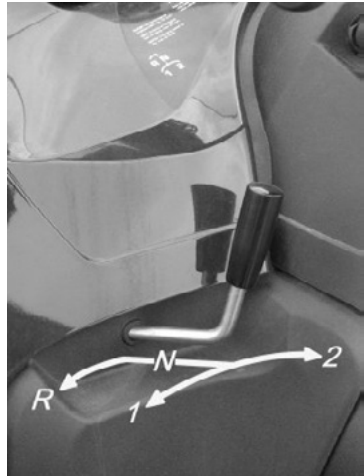

Giring

MERK: Skift gir bare når motoren går på tomgang eller farten er under 20 km/h.

Stopp helt før du skifter gir til revers. Ikke bruk kraft til å flytte spaken. Hvis du ikke får til å skifte gir, bruker du gasen til å kjøre snøscooteren, stopper den, og deretter prøver du på nytt.

MERK: Disse modellene: Når du skifter gir, må snøscooteren være stoppet helt, ellers kan girsystemet bli ødelagt.

Elektrisk revers

Enkelte modeller: Disse modellene er utstyrt med en elektronisk revers (RER) som kontrolleres med en RER-knapp.

Reversgiret kan brukes når snøscooteren er stoppet og motoren går på tomgang.

Motoren kjører automatisk fremover når snøscooteren startes etter å ha blitt kvelt eller stoppet.

Skifte til revers

Når snøscooteren har stoppet helt og motoren går på tomgang, trykker du på og slipper RER-knappen.

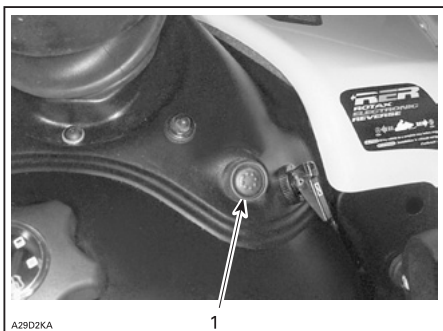

1. RER-knapp

Reverskontrolllampen blinker, og et varselssignal høres hvert sekund med et halvt sekunds varighet når snøscooteren kjører i revers.

Bruk gassen langsomt og jevnt. La drivreimskiven koble seg inn, og akselerer så forsiktig.

Skifte til drift fremover

Når snøscooteren har stoppet helt og motoren går på tomgang, trykker du på og slipper RER-knappen.

Reverskontrolllampen slukker, og varsellyden stopper.

Bruk gassen langsomt og jevnt. La drivreimskiven koble seg inn, og akselerer så forsiktig.

7) Styret

Styret brukes til å styre snøscooteren. Når styret svinges til høyre eller venstre, vil skiene også bli svinge til høyre eller venstre for å styre snøscooteren. Høyden på styret kan justeres. Kontakt en autorisert Lynx-forhandler.

8) Festestropp

Festestroppen gir et gripetak for føreren ved kjøring i skråninger.

9) Tenningsbryter / START/RER-knapp

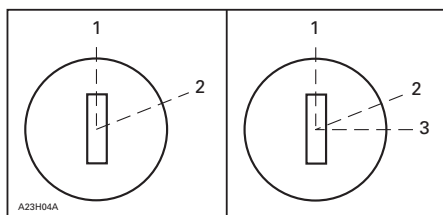

MANUELL START / MODELLER MED ELEKTRISK START

1. OFF (av)
2. ON (på)
3. START

Manuell start

Vri nøkkelen til posisjonen ON (på), og dra så i starthåndtaket for å starte motoren. Vri nøkkelen til posisjon OFF (av) for å stoppe motoren.

Elektrisk start

For å starte motoren vrir du nøkkelen til posisjonen START og holder den der til motoren har startet. Se illustrasjonen ovenfor.

MERK: Ikke bruk den elektriske starteren i mer enn 15 sekunder. Hvis du holder nede START/RER-knappen etter at motoren har startet, kan startmekanismen skades.

Slipp nøkkelen med en gang motoren starter. Nøkkelen returnerer til posisjonen PÅ når den slippes.

Hvis motoren ikke starter på første forsøk, vrir du nøkkelen tilbake til posisjonen OFF (av) og venter noen sekunder før du prøver på nytt.

Motoren kan stoppes ved å vri nøkkel til posisjonen OFF (av).

MERK: Om nødvendig kan motoren startes manuelt med starthåndtaket.

Hvis starteren ikke virker, må du kontrollere tilstanden til startsystemets sikringer. Se SIKRINGER.

START/RER-knapp

START/RER-knappen har to funksjoner.

Når motoren ikke går, trykker du på START/RER-knappen og holder den nede til motoren har startet.

I og med at kjøring i revers på en snøscooter oppnås ved å endre retningen av rotasjonen fra motorens og ikke ved å sette kjedekassen til reversgir, kan du, når motoren går, trykke på START/RER-knappen for å få motoren til å reversere rotasjonen av veivakselen.

Når du trykker på START/RER-knappen, vil den elektriske flerfunksjonsmodulen (MPEM) redusere motorens turtall til den nesten stopper og fremskynde tenningsinnstillingen for å få veivakselens rotasjon til å reverseres.

Motoren vil automatisk skifte til drift fremover når du starter etter å ha stoppet eller kvalt motoren.

Omkoblingsprosedyren vil bare virke når motoren er i gang.

Hvis motoren kjører med en hastighet på over 3.800 o/min, avbrytes reversfunksjonen til START/RER-knappen.

Det anbefales å varme opp motoren til normal driftstemperatur før omkobling utføres.

Startmodus

For å starte motoren, trykker du på START/RER-knappen og holder den nede til motoren har startet.

MERK: Ikke hold START/RER-knappen i mer enn 10 sekunder. Du bør vente en stund mellom startsyklusene slik at startmotoren rekker å kjøle seg ned. Å holde nede START/RER-knappen etter at motoren har startet kan skade startmekanismen.

10) Nødstoppsbryter

Hvis føreren faller av snøscooteren ved et uhell, slås motoren av for å hindre at snøscooteren kjører av gårde.

Bruk

Fest nødstoppsnorenens hemp til klærne, og klem så hetten over kontakten før motoren startes.

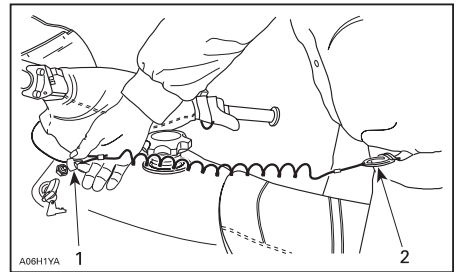

1. Klem fast over kontakten
2. Fest til hempen

Hvis en nødstop av motoren blir nødvendig, trekker du nødstoppsnorenens hette vekk fra kontakten.

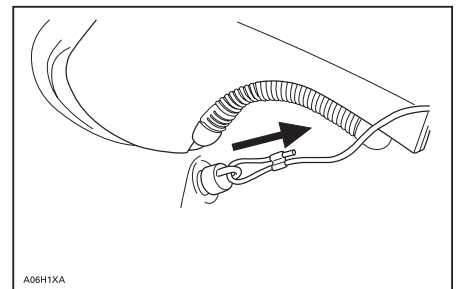

TYPEBILDE

Enkelte modeller med væskekjøling

På disse modellene er nødstoppbryteren en del av nødstoppsystemet. Systemet tar seg av tre funksjoner. Hvis føreren faller av snøscooteren ved et uhell, slås motoren av for å hindre at snøscooteren kjører av gårde.

Gjennom D.E.S.S.TM (Digitally Encoded Security System – digitalt kodet sikkerhetssystem) fungerer det som et lås ved å hindre uautorisert bruk av snøscooteren og dermed hindre tyveri.

Til siste hindrer det utilsiktet start med den elektriske starteren på kjøretøyer som har dette, ved å deaktivere den elektriske starteren og tenningskretsen i MPEM eller ECU.

Beskrivelse av DESS (Digitally Encoded Security System)

Dette systemet er digitalt kodet for å gi deg og snøscooteren samme sikkerhet som en vanlig nøkkellås.

Hetten på nødstoppsnoren som følger med snøscooteren, inneholder en elektronisk brikke med en unik digital kode lagret permanent i minnet. Din autoriserte Lynx-forhandler programmerer denne nøkkelkoden i snøscooterens MPEM eller ECU for å tillate motoren å gå med et turtall på over 3.000 hvis, og bare hvis, den unike koden er blitt avlest etter at motoren har startet.

Hvis en nødstoppsnor med en annen kode brukes, starter motoren, men drivreimskiven får ikke innkoblingshashtighet nok til å bevege snøscooteren.

Flere nødstoppsnorhetter

Snøscooterens MPEM/ECU kan programmeres av en autorisert Lynx-forhandler til å godta åtte forskjellige nøkkelkoder (nødstoppsnorhetter).

DESS-kontrolllampens koder

Hvis DESS-kontrolllampen blinker sakte (én gang per 1,5 sekunder), betyr det at det er påvist en dårlig tilkobling. Snøscooteren kan ikke kjøres.

Ta av hetten på nødstoppsnoren for å kontrollere tilkoblingen. Pass på at nødstoppsnorens hette er fri for snø og skitt. Sett på hetten på nytt, og start motoren. Hvis lampen fremdeles blinker, kontakter du en autorisert forhandler.

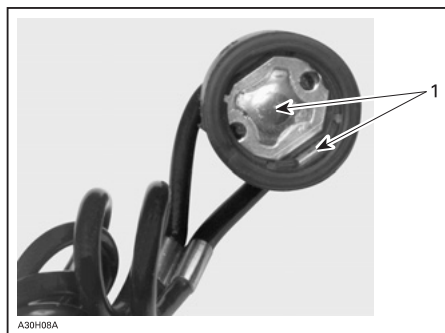

1. Fri for snø og skitt

Hvis DESS-kontrolllampen blinker tre ganger per sekund, betyr det at du har montert en hette med en kode som den elektriske flerfunksjonsmodulen (MPEM) i snøscooteren ikke er programmert til å gjenkjenne (feil nøkkel). Snøscooteren kan ikke kjøres.

11) DESS-kontrolllampe

Denne lampen vil tennes for å bekrefte DESS-statusen. Se tidligere avsnitt for beskrivelse.

12) Motorstoppsbryter

Denne trykk-og-dra-bryteren eller vippebryteren befinner seg på høyre side av styret. For å stoppe motoren ved et nødtilfelle velger du OFF (av) og bruker samtidig bremsen. Hvis du skal starte på nytt, må knappen settes til ON (på).

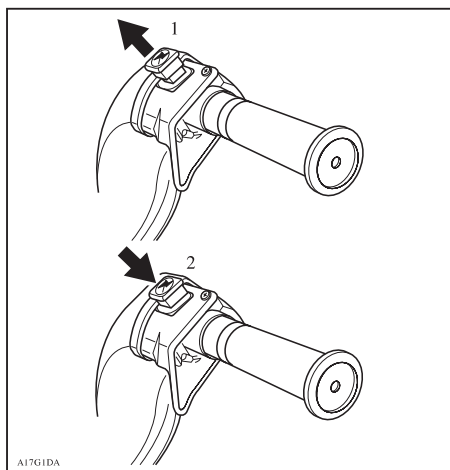

1. ON (på)
2. OFF (av)

Alle snøscooterførere må gjøre seg kjent med funksjonene til denne enheten ved å bruke den flere ganger på den første turen og deretter hver gang motoren stoppes. Denne motorstoppsprosedyren blir etter hvert en reflekshandling og vil foreberede førerne på nødssituasjoner der den må brukes.

13) Elektrisk horn

Knappen for det elektriske hornet er plassert på venstre side av styret

Bare Yeti pro v-800-modell (EU)

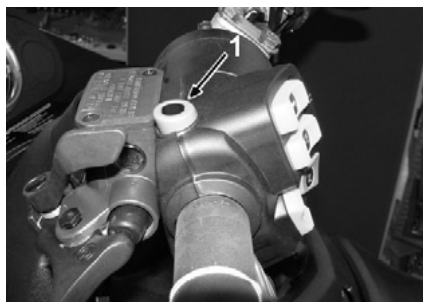

1. Knapp for elektrisk horn

14) Dimmerbryter for frontlys

Er plassert på venstre side av styret, og brukes til å velge nærlys eller fjernlys på frontlysene. Legg merke til at lysene automatisk er PÅ når motoren går.

Enkelte modeller

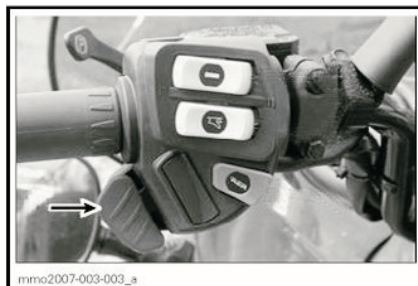
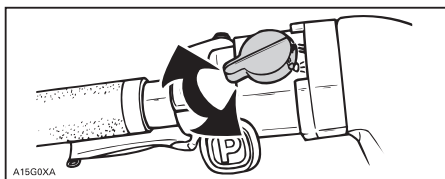

15) Starthåndtak med tilbakespoling

Type med automatisk tilbakespoling befinner seg på høyre side av snøscooteren. Trekk sakte i håndtaket til du kjenner motstand, og trekk deretter kraftig. Slipp håndtaket sakte.

16) Chokespak

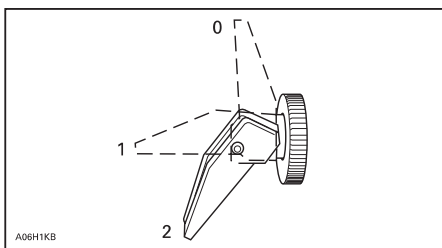

1. OFF (av)
2. Posisjon 1
3. Posisjon 2

Første kaldstart

MERK: Ikke bruk gassen mens chokespaken er på.

Flytt chokespaken til posisjon 2, og start motoren. Så snart motoren starter, flytter du spaken til posisjon 1. Etter et par sekunder (maksimalt 10 sekunder) flytter du chokespaken til posisjon OFF (av).

MERK: I meget kaldt vær, under - 20 °C, kan det hende du må vippe chokespaken fra OFF (av) til posisjon 1 noen ganger etter at motoren er startet.

Starte varm motor

Start motoren uten choke. Hvis motoren ikke starter etter to trekk i snoren eller to 5-sekunders forsøk med den elektriske starteren, flytter du chokespaken til posisjon 1. Start motoren uten å aktivere gasshåndtaket. Flytt chokespaken til OFF (av) så snart motoren starter.

17) Primerknapp

Dra og trykk på knappen. Det er ikke nødvendig når motoren er varm.

For å prime, aktiver knappen til du kjenner en pumpemotstand. Fra dette punktet pumper du to eller tre ganger for å sprøyte drivstoffet inn i inn-sugingsmanifolden. Skyv primerknappen tilbake etter priming.

MERK: Ved meget lave temperaturer anbefales det å rotere primerknappen tre til fire ganger før du trekker den ut. Dette vil eliminere muligheten for klebing.

18) Speedometer

Modeller med luftkjøling og enkelte med væskekjøling: Direkte avlesning av hastigheten i km/h.

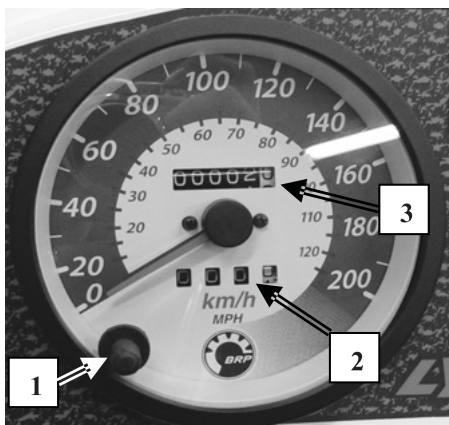

MEKANISK SPEEDOMETER

1. Nullstillingsknapp
2. Trippsteller
3. Kilometerteller

19) Kilometerteller

Kilometertelleren registrerer total kjørelengde i kilometer. Den kan tilbakestilles etter behov.

20) Trippsteller

Registrerer distansen som er kjørt. Den kan tilbakestilles etter behov.

21) Trippellerens nullstillingsknapp

Trykk på knappen til alle tallene blir null (0) for å nullstille måleren.

Alle Yeti-modeller: Disse modellene er utstyrt med elektronisk speedometer. Det viser hastigheten i kilometer eller mile per time.

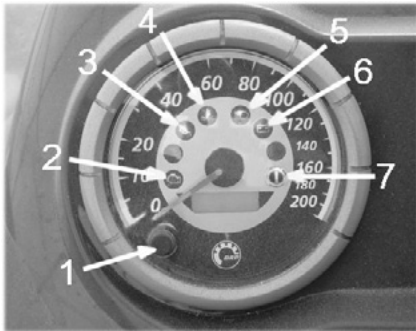

1. Modusknapp
2. Kontrollampe for motorstyringssystemet (EMS)
3. Kontrollampe for oljetrykk
4. Kontrollampe for kjølevæske
5. Kontrollampe for fjernlys
6. Kontrollampe for batterioplading
7. Bremskontrollampe

Elektronisk speedometer og turteller

Registrer total kjørelengde siden siste nullstilling.

Modusknapp

Trykk ned modusknappen for å skifte display. Kilometer telleren vises på displayet hver gang motoren startes. Trykk ned knappen enda en gang for å returnere til kilometer telleren.

Hvis du trykker ned knappen en gang til, skifter displayet til timetelleren (som kan nullstilles). Trykk ned knappen enda en gang for å returnere til kilometer telleren.

Trykk og hold knappen for modusvalg nede i 2 sekunder for å nullstille trippelleren eller timetelleren, avhengig av hvilken som vises på displayet.

Elektronisk display

Kilometerteller

Kilometertelleren registrerer total kjørelengde og viser den i kilometer.

Trippeller

Registrerer kjørelengden siden siste nullstilling. Kjørelengden vises i kilometer.

Timeteller som kan nullstilles

Registrerer antall timer og minutter motoren har gått siden forrige nullstilling.

Alle modeller: Trykk og hold nede knappen for modusvalg i 2 sekunder for å nullstille timetelleren.

Kode for elektronisk display

Hvis speedometeret viser SCALE i displayet, betyr det knappen for valg av display har låst seg i inntrykket posisjon eller ble trykket ned da det elektriske systemet ble aktivert.

Enkelte modeller: Når hastigheten kommer opp i 90 km/h eller mer, vil LCD-skjermen vise bare hastigheten i stedet for den valgte modusen.

MERK: Når du starter kjøretøyet, viser speedometerdisplayet "9-9". Det betyr at speedometeret er kalibrert til kjøring med et drivkjedehjul med 9 tenner.

22) Drivstofftanklokk/-måler

Skrud av for å fylle opp tanken, og fest det så godt på igjen. Drivstofftanklokk har en mekanisk måler.

Måleren befinner seg bak drivstofftanklokket, og gir mulighet for avlesing av drivstoffnivået.

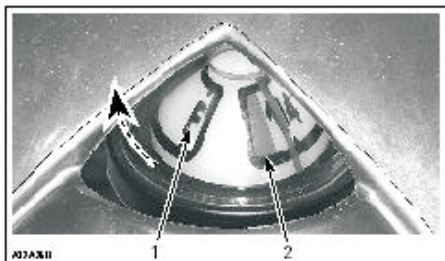

1. Fullt
2. Tomt

ADVARSEL

Slå alltid av motoren før du fyller på drivstoff. Drivstoff er brannfarlig og eksplosivt under bestemte forhold. Fyll alltid drivstoff i et godt ventilert område. Ikke røyk, og ikke tillat bruk av åpen ild eller gnist i nærheten. Åpne lokket langsomt. Hvis du merker at det er trykkforskjell (det høres en blåse lyd når du løsner tanklokket), må kjøretøyet kontrolleres og/eller repareres før du bruker det igjen. Ikke overfyll eller fyll drivstofftanken helt opp før du plasserer kjøretøyet i et varmt område. Når temperaturer øker, utvides volumet av drivstoffet og det kan renne over. Tørk alltid bort eventuelt drivstoffsøl fra kjøretøyet. Kontroller drivstoffsystemet regelmessig.

MERK: Ikke sitt på eller len deg på setet når drivstofftanklokket ikke er skikkelig på.

23) Varmehåndtaksbryter

Bryteren har tre posisjoner. Velg en stilling som gir hendene ønsket temperatur.

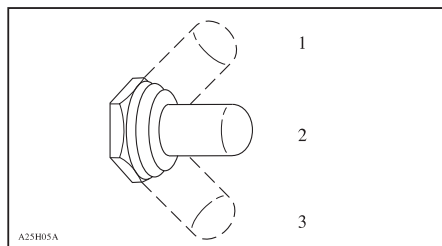

1. MEGET VARMT
2. OFF (av)
3. VARMT

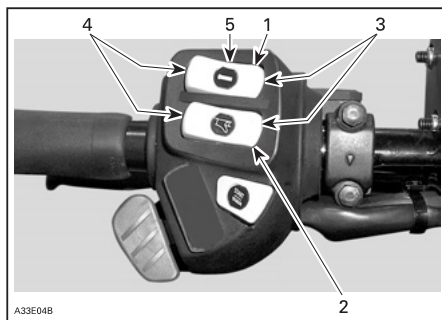

ENKELTE MODELLER

1. Varmehåndtaksbryter
2. Varmegasshåndtaksbryter
3. Meget varmt
4. Varmt
5. OFF (av)

24) Varmegasshåndtaksbryter

Bryter med tre posisjoner. Velg en stilling som gir høyre tommelfinger ønsket temperatur. Se illustrasjonen.

Brytere for varmhåndtak bakre passasjer

Bryter med tre posisjoner. Velg en stilling som gir hendene til bakre passasjer ønsket temperatur.

25) Panserlås

Strekk ut og hekt av festene for å løsne panseret fra festepunktene. Løft panseret forsiktig til det stoppes av festeanordningen. Lukk panseret sakte, og hekt deretter på låsene.

26) Strømuttak

Et 12-volts elektrisk apparat kan kobles til denne kontakten. Elektrisk strøm leveres så lenge motoren går. Se SIKRINGER om plasseringen av sikringene for strømuttaket.

MODELLER	MAKSIMALT LEVERT STRØM	PLASSERING
Yeti Pro V800	20 A	Stativer bak
	5 A	Dashbord
Alle andre	5 A	Dashbord



TYPEBILDE – STRØMUTTAK

Bare Yeti pro v-800-modell

Mens motoren går bruker du vippebryteren på bryterenheten til å slå på strømforsyning til strømuttaket på stativet bak.

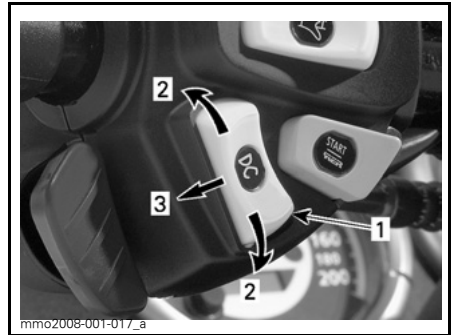

BRYTERENHET

1. Bryter for strømuttak bak
2. Øvre/nedre ON-posisjon (på)
3. Midtre OFF-posisjon (av)

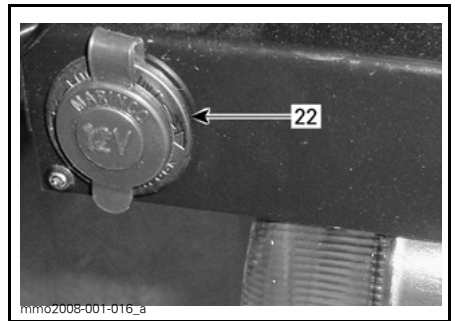

BARE YETI PRO V-800-MODELL – STATIV BAK
22. Strømuttak

27) Sikring

Trekk ut sikringen for å fjerne den fra holderen. Kontroller om glødetråden har smeltet.

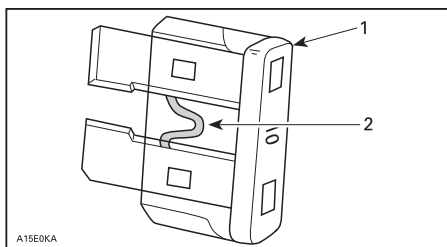

A15E0KA

1. Sikring
2. Kontroller om den er smeltet

Sikring for startsystem og strømuttak

Startsystemet og strømuttaket (hvis den er utstyrt med dette) er beskyttet med en sikring på 20 A. Hvis starteren og strømuttaket ikke fungerer, kontrollerer du sikringen og skifter om nødvendig.

MERK: Ikke bruk en sikring med høyere ampereverdi da det kan føre til alvorlig skade på de elektriske komponentene og/eller brann.

4-tec-modeller og SDI: Trykk på tappen på lokket, og vipp opp lokket for å åpne sikringsboksen.

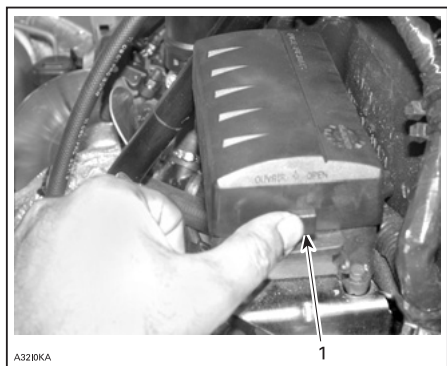

A3210KA

1. Trykk på tappen

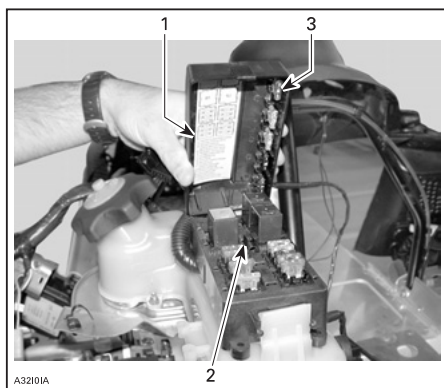

A3210IA

1. Dekal med beskrivelse av sikringer
2. Verktøy for å ta ut / montere sikringer
3. Reservesikringer

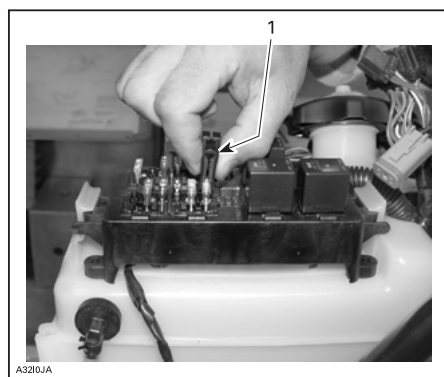

A3210JA

1. Verktøy for å ta ut / montere sikringer

28) Tennpluggholder

Bare Forest Fox: I motorrommet finnes det en holder som brukes til å holde reservetennpluggene tørre og hindre støt som kan påvirke justeringen av dem eller ødelegge dem.

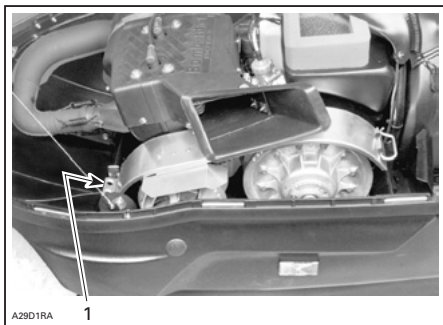

Trekk dem fast til i holderen med tennplugghylsen (i verktøysettet) for å sikre at de ikke løsner av vibrasjonene.

Reservetennplugger følger ikke med en ny snøscooter.

Juster åpningen på tennpluggene slik det er beskrevet i **TEKNISKE DATA**, før montering.

VÆR OPPMERKSOM: Ikke forsøk å justere åpningen på BR9ECS-tennplugger. Disse er ikke justerbare.

29) Verktøysett

Et verktøysett som inneholder verktøy for vanlig vedlikehold, følger med kjøretøyet. Verktøysettet er plassert under setet eller panseret.

30) Gripehåndtak foran / støtfanger foran

Brukes når fronten av snøscooteren må løftes manuelt.

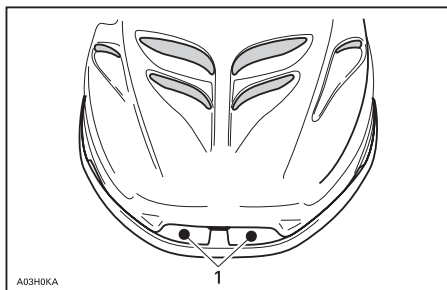

1. Gripehåndtak foran

MERK: Bruk ikke skiene til å dra eller løfte snøscooteren.

31) Oppbevaringsrom

Avhengig av modellen er oppbevaringsrommet plassert under setet eller på innsiden av setet.

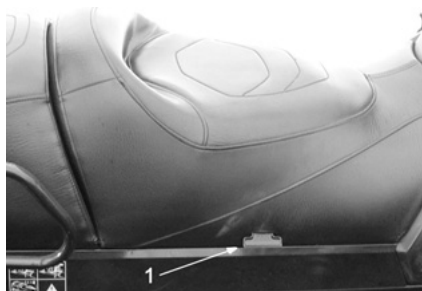
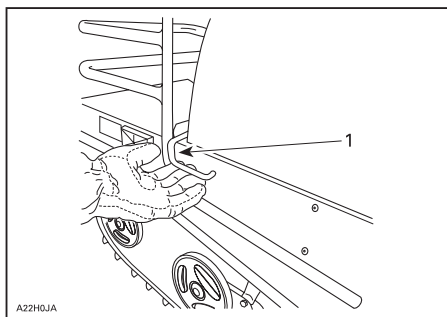

1. Åpne låsen

32) Stativer bak

Enkelte modeller: Juster alltid fjæringen i forhold til belastningen. Kapasiteten til dette stativet er begrenset. [Maks 20 kg] Kjør meget sakte når du kjører med last. Unngå stor hastighet over ujevnheter.

33) Feste

Festet kan brukes til å dra utstyr. Bruk en stiv slepestang.

MERK: Husk å låse trekkroklåset med en låsepinne.

Følgende bilde viser hvor mye last som er tillatt å transportere og å trekke. Denne dekalen finnes på enden av stativet bak på kjøretøyet.

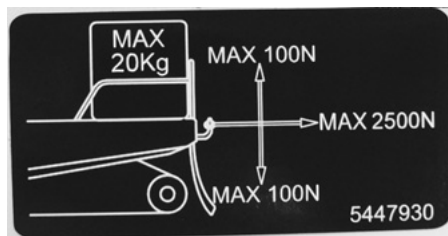

34) Modulært sete

Yeti-modeller

Disse modellene kan konverteres til en snøscooter med bare ett (1) sete i stedet for to (2). Det kan være nyttig hvis du vil øke lasteområdet.

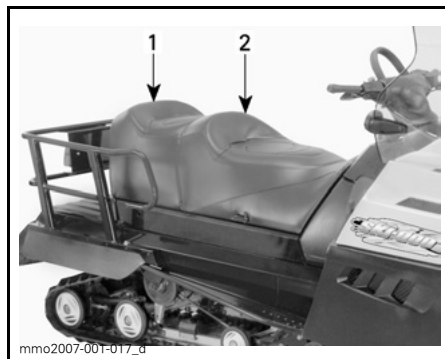

TYPEBILDE

1. Passasjerse (avtakbart)
2. Førerse

Løft setelåset, og vipp førerseetet over for å ta av passasjerseet.

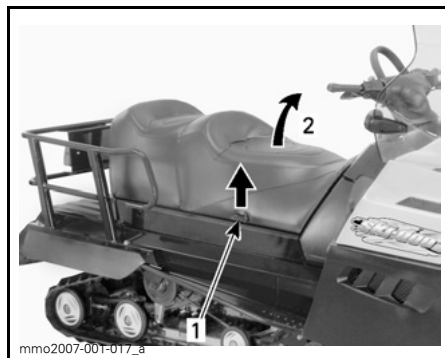

TYPEBILDE

1. Setelås
2. Vipp førerseetet over

Skyv passasjerseetet fremover, og løft det for å ta det av.

VÆR OPPMERKSOM: På modeller utstyrt med gripehåndtak for passasjerseetet, tar du av kontakten for de oppvarmede gripehåndaene før du tar av passasjerseetet.

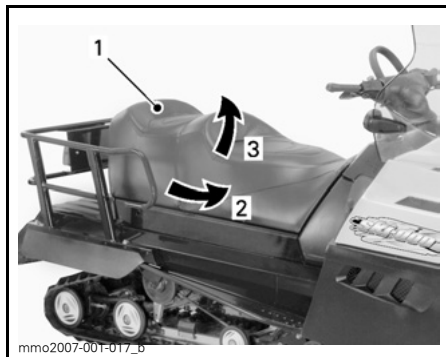

TYPEBILDE

1. Passasjersete
2. Skyv setet fremover
3. Løft setet for å ta det av

VÆR OPPMERKSOM: Oppbevar passasjeretsetet forsvarlig for å unngå skader.

⚠ ADVARSEL

Bruk **ALDRI** åpningen som oppstår ved å fjerne passasjeretsetet, til passasjerer. Passasjerer kan skade ryggen eller få andre alvorlige skader på grunn av sitteposisjonen.

⚠ ADVARSEL

Alle gjenstander på stativet bak må være skikkelig fastlåst. Ikke ta med gjenstander som lett går i stykker. For stor vekt på stativet kan redusere styrekontrollen.

Monteringen skjer i omvendt rekkefølge av fjerningsprosedyren. Ta hensyn til følgende.

⚠ ADVARSEL

Kontroller at passasjeretsetet er låst godt på plass før du bruker snøscooteren.

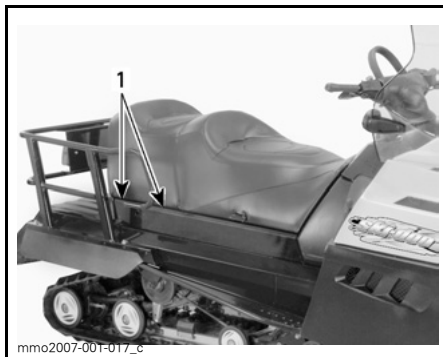

TYPEBILDE

1. Kroker for passasjeretsete

35) Bakre gripehåndtak / bryter for varnehåndtak

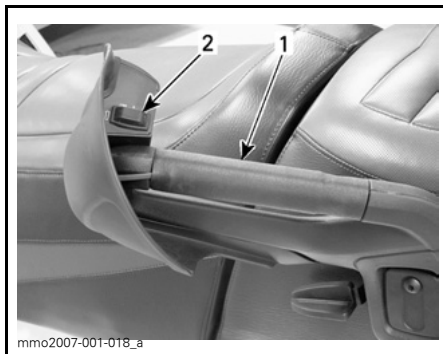

1. Gripehåndtak for passasjerer på venstre side
2. Varmehåndtaksbryter

Bakre gripehåndtak

Bakre gripehåndtak gir et grep for passasjerer.

Bryter for varnehåndtak

Bryter med tre posisjoner. Velg en stilling som gir hendene til bakre passasjer ønsket temperatur.

36) Justerbar fjæring

1. Bakre fjæring – Komfort

VIKTIG: Kontroller at alt som skal transporteres, er på plass på stativet bak og under setet.

- Ta tak i den bakre støtfangeren, og løft til fjæringen er helt utstrekt.
- Fra dette punktet skal bakenden av snøscooteren synke med 50 til 75 mm (2 til 3 tommer) når fører og (eventuell) passasjer og last er på plass.
- Mål for bakre støtfanger er vist i neste illustrasjon.

ADVARSEL

Ikke forsøk å løfte snøscooteren med bare hendene. Bruk egnede løfteverktøy eller få hjelp til å fordele belastningen slik at du unngår forstrekninger.

Justering av bakre fjæring

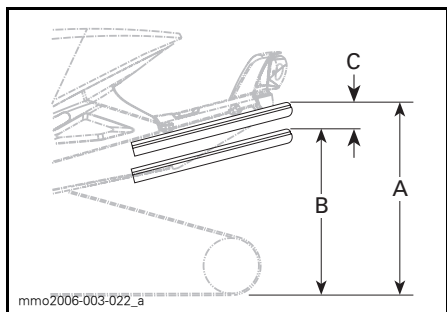

TYPEBILDE – RIKTIG JUSTERING

- Fjæring helt utstrekt
- Fjæringen er presset sammen med fører, passasjerer og last på
- Avstanden mellom A og B må ikke være lengre enn 50 til 75 mm (2 til 3 tommer), se tabell

JUSTERING AV BAKRE FJÆRING		
"C"	ÅRSAK	LØSNING
50 til 75 mm (2 til 3 tommer)	Trenger ingen justering	
Mer enn 75 mm (3 tommer)	Justert for mykt	Øk forhåndsbelastningen
Mindre enn 50 mm (2 tommer)	Justert for hardt	Reduser forhåndsbelastningen

Øke fjærens forhåndsbelastning

Forest Fox- og Yeti-modeller med Easy ride XWLS fjæring

VÆR OPPMERKSOM: Drei alltid den venstre justeringskammen med klokken og den høyre kammen mot klokken for å øke forhåndsbelastningen. Høyre og venstre justeringskammer kan være innstilt forskjellig.

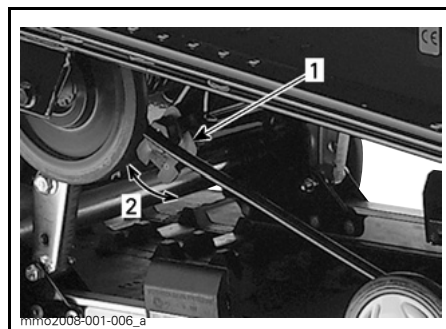

TYPEBILDE

- Justeringskam
- Drei for å øke fjærens forhåndsbelastning

Yeti-modeller med RCG-A-fjæring

Fra laveste posisjon dreier du justeringen for å velge høyeste posisjon, og deretter dreier du justeringen til ønsket posisjon.

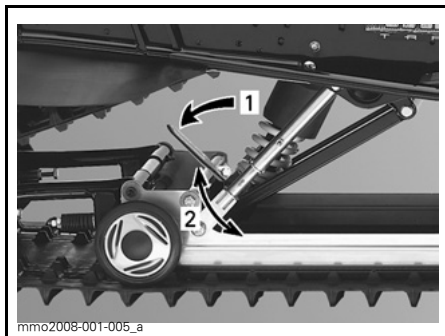

TYPEBILDE

1. Trekk i håndtak
2. Drei for å øke fjærens forhåndsbelastning

Redusere fjærens forhåndsbelastning

Forest Fox- og Yeti-modeller med Easy ride XWLS fjæring

VÆR OPPMERKSOM: Drei alltid den venstre justeringskammen mot klokken og den høyre kammen med klokken for å redusere forhåndsbelastningen. Høyre og venstre justeringskammer kan være innstilt forskjellig.

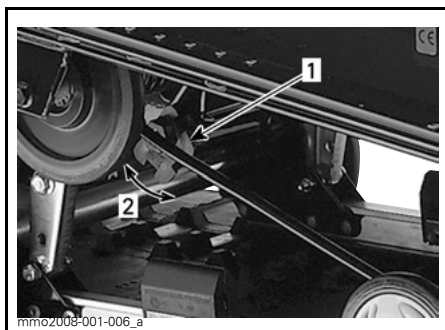

1. Trekk i håndtak
2. Drei for å redusere fjærens forhåndsbelastning

Yeti-modeller med RCG-A-fjæring

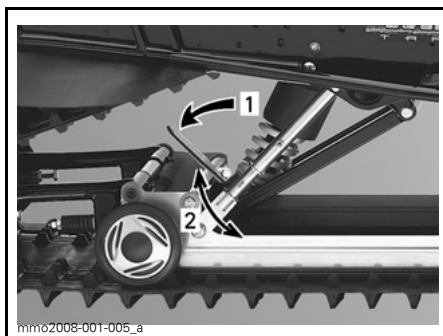

TYPEBILDE

1. Trekk i håndtak
2. Drei for å redusere fjærens forhåndsbelastning

2. Justering av suspensjonsutvidelse

Suspensjonsutvidelsen kan justeres i henhold til last og snøforhold.

Løsne først låsemutteren, og trekk deretter til mutteren $\frac{3}{4}$ omdreining etter at det er kontakt med stoppskivene, for å øke ytelsen i dyp snø eller ytelsen i revers i dyp snø. Trekk til låsemutteren igjen. Juster likt på begge sider.

Hvis du vil juster for kjøring i spor med last eller for å trekke last, løsner du først låsemutteren. Drei tre omdreininger etter at mutteren berører stoppskivene, for å oppnå maksimal forhåndsbelastning. Trekk til låsemutteren igjen. Juster likt på begge sider.

3. Begrensning av bøylebevegelse

Ikke monter hestekostopp-skiver ved kjøring i dyp snø.

For kjøring med passasjer og/eller last monterer du én hestekostopp-skive under hver gummistopper.

For kjøring med tung last og/eller trekking av last monterer du to hestekostopp-skiver under hver gummistopper.

VÆR OPPMERKSOM: Sett alltid på samme antall stoppskiver på begge sidene.

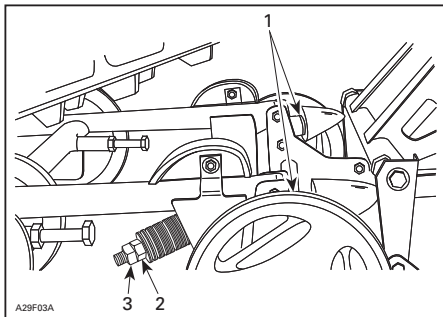

1. Hesteskoskive(r)
2. Mutter
3. Låsemutter

4. Midtre fjær – Styreengskaper

Forest Fox- og Yeti-modeller med RCG-A-fjæring

- Kjør i moderat hastighet i sporet.
- Hvis styret føles for lett eller for tregt å svinge, justerer du den midtre fjæren i henhold til dette.

⚠ ADVARSEL

Før du fortsetter med justering av fjæringen gjør du følgende:

- Parker på et trygt sted.
- Ta av nødstoppsnørens hette.
- Løft bakenden av snøscooteren opp fra bakken med et egnet løfteredskap.
- Kontroller at løfteredskapet er stabilt og sikret.

JUSTERING AV MIDTRE FJÆR		
STYRET (styrings oppførsel)	PROBLEM	LØSNING
Enkel å dreie (nøytral)	Trenger ingen justering	
Tyngre å svinge (overstyring)	Justert for mykt	Øk forhåndsbelastningen
Meget lett å dreie (understyring)	Justert for hardt	Reduser forhåndsbelastningen

Øke fjærens forhåndsbelastning

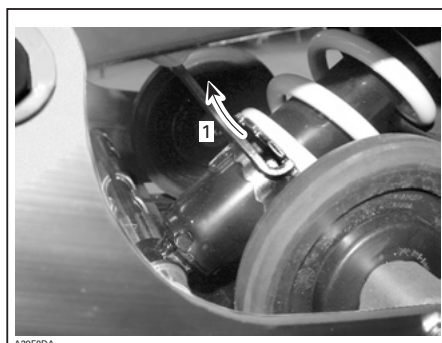

1. Bruk justeringsnøkkelen i verktøysettet til å øke forhåndsbelastningen

Redusere fjærens forhåndsbelastning

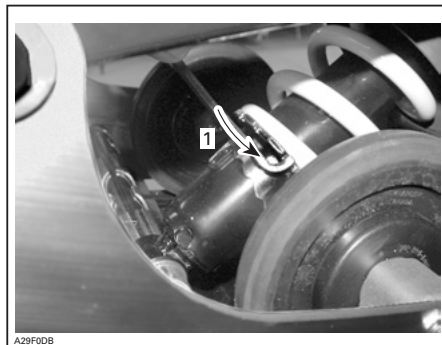

1. Bruk justeringsnøkkelen i verktøysettet til å redusere forhåndsbelastningen

5. Stoppreim – Vektoverføring

- Kjør sakte, og akselerer så for fullt.
- Legg merke til styreegenskapene.
- Juster lengden på stoppreimen i henhold til dette.

VÆR OPPMERKSOM: Når lengden på stoppreimen endres, må beltestrammingen justeres på nytt.

⚠ ADVARSEL

Før du fortsetter med justering av fjæringen gjør du følgende:

- Parker på et trygt sted.
- Ta ut DESS-nøkkelen, eller ta av nødstoppsnørens hette.
- Løft bakenden av snøscooteren opp fra bakken med et egnet løfteredskap.
- Kontroller at løfteredskapet er stabilt og sikret.

STOPPREIM			
VEKTOVERFØRING		JUSTERINGER	
STYRING	BELTE (ski)	PROBLEM	LØSNING
Komfortabel	God vektoverføring (lett trykk)	Trenger ingen justering	
Lett	For stor vektoverføring (løft opp fra bakken)	Reimen er for lang	Reduser lengden på reimen
Tung	Ikke nok vektoverføring (høyt trykk)	Reimen er for kort	Øk lengden på reimen

Justering av reimens lengde

Yeti-modeller med Easy ride XWLS-fjæring

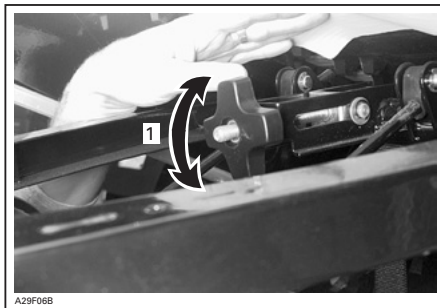

1. Skru inn eller ut knappen for å endre lengden på reimen.

Forest Fox- og Yeti-modeller med RCG-A-fjæring

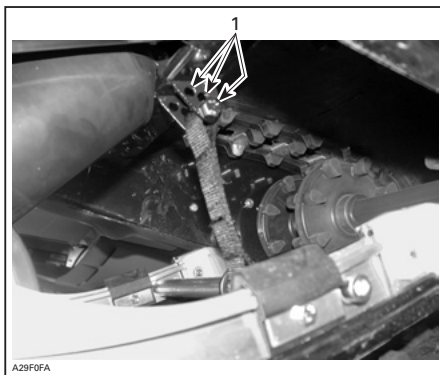

1. Fest stoppreimen i et annet hull

6. Frontfjærer – Manøvrering

- Kjør i moderat hastighet og kontroller for riktig manøvrering.
- Juster frontfjærene i henhold til dette.

ADVARSEL

Før du fortsetter med justering av fjæringen gjør du følgende:

- Parker på et trygt sted.
- Ta av nødstoppsnørens hette.
- Løft bakenden av snøscooteren opp fra bakken med et egnet løfteredskap.
- Kontroller at løfteredskapet er stabilt og sikret.

ADVARSEL

Juster alltid begge fjærene til samme posisjon.

JUSTERING AV FRONTFJÆRENE

MANØVRERING (styring)	PROBLEM	LØSNING
God (komfortabel)	Trenger ingen justering	
Dårlig (for lett å svinge)	Justert for mykt	Øke fjærens forhåndsbelastning
Dårlig (vanskelig å svinge)	Justert for hardt	Redusere fjærens forhåndsbelastning

Øke fjærens forhåndsbelastning

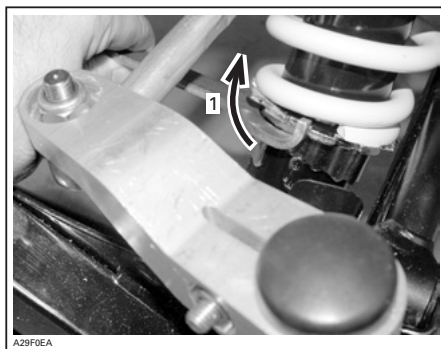

1. Øke fjærens forhåndsbelastning

Redusere fjærens forhåndsbelastning

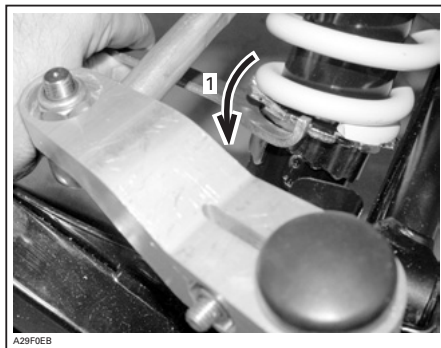

1. Redusere fjærens forhåndsbelastning

FEILSØKING FJÆRING

PROBLEM	KORRIGERENDE TILTAK
Vandring av fjæring foran.	<ul style="list-style-type: none">– Kontroller justering av skiene og hellingsvinkelen (camber). Kontakt en autorisert Lynx-forhandler– Reduser skiernes marktrykk.– Reduser forhåndsbelastningen på fjæren i fjæringen foran.– Øk den midtre fjærens forhåndsbelastning.– Reduser den bakre fjærens forhåndsbelastning.
Snøscooteren virker ustabil og synes å vri seg rundt midtpunktet.	<ul style="list-style-type: none">– Reduser belastningen den bakre fjæringens fremre arm.– Reduser den midtre fjærens forhåndsbelastning.– Øk den bakre fjærens forhåndsbelastning.– Øk fjærbelastningen for fjæringen foran.
Styringen føles for tung.	<ul style="list-style-type: none">– Reduser skiernes marktrykk.– Reduser fjærbelastningen for fjæringen foran.– Øk den midtre fjærens forhåndsbelastning.
Bakenden av snøscooteren virker for stiv.	<ul style="list-style-type: none">– Reduser den bakre fjærens forhåndsbelastning.
Bakenden av snøscooteren virker for myk.	<ul style="list-style-type: none">– Øk den bakre fjærens forhåndsbelastning.
Støtdemperen for fjæringen bak trykkes ofte helt inn.	<ul style="list-style-type: none">– Øk lengden på stoppreimen.– Øk den midtre støtdemperens forhåndsbelastning.
Beltet spinner for mye i starten.	<ul style="list-style-type: none">– Øk lengden på stoppreimen.– Skift kjørestilling.

I dyp snø

Når snøscooteren kjøres i dyp snø, kan det være nødvendig å endre justering av fjæringen, stoppreimens lengde og/eller kjørestillingen for å endre vinkelen beltet kjører med mot snøen. Førerens kjennskap til de forskjellige justeringene og med snøforholdene vil gi den mest effektive kombinasjonen.

DRIVSTOFF OG OLJE

Anbefalt drivstoff

Se TEKNISKE DATA på slutten av denne håndboken.

MERK: Eksperimenter aldri med annet drivstoff eller andre drivstofforhold. Bruk av ikke anbefalt drivstoff kan føre til redusert ytelse og skader på viktige deler i drivstoffsystemet og motoren.

ADVARSEL

Ikke overfyll eller fyll drivstofftanken helt opp før du plasserer kjøretøyet i et varmt område. Når temperaturer øker, utvides volumet av drivstoffet og det kan renne over. Drivstoff er brannfarlig og eksplosivt under bestemte forhold. Tørk bort eventuelt drivstoffsøl fra kjøretøyet.

Kondensfjerner for drivstoffsystemet

Når du bruker alkoholtilsatt drivstoff, er det ikke nødvendig med ekstra kondensfjerner eller vannabsorberende tilsetninger, og dette bør ikke brukes.

Anbefalt olje

2-tec-modeller (ikke SDI): Bruk BRP syntetisk 2-takts blandingsolje for innsprøyting (P/N 293 600 071) eller BRP syntetisk 2-takts innsprøytingsolje (P/N 293 600 045) eller BRP 2-takts mineralolje for innsprøyting (P/N 413 803 000).

SDI-modeller: Bruk BRP helsyntetisk 2-takts innsprøytingsolje (P/N 293 600 045) eller BRP syntetisk 2-takts blandingsolje for innsprøyting (P/N 293 600 071) på SDI-modeller.

VÆR OPPMERKSOM: Ta ikke feil av lokket på oljebeholderen og lokket på drivstofftanken. På noen modeller er det en drivstoffmåler sammen med lokket på drivstofftanken. Lokket på oljebeholderen er merket med OIL (olje). Bruk kun olje som flyter ved - 40 °C.

Oljen er i beholderen for innsprøytingsolje.

Bruk kun olje for 2-taktsmotorer.

VÆR OPPMERKSOM: Bruk aldri 4-takts mineralolje eller syntetisk olje. Ikke bland disse med olje for påhengsmotorer. Ikke bruk NMMA TC-W, TC-W2 eller TC-W3 olje for påhengsmotorer. Unngå blanding av ulike merker API TC-oljer fordi kjemiske reaksjoner kan føre til alvorlig motorskade.

Sørg for at det alltid er nok anbefalt olje i innsprøytingsoljebeholderen.

VÆR OPPMERKSOM: Kontroller nivået, og etterfyll hver gang du fyller drivstoff. Ta ikke feil av lokket på oljebeholderen og lokket på drivstofftanken. Sett på lokket som er merket med OIL (olje).

4-tec-modeller: Disse modellene er utstyrt med 4-takts motor. Bruk Bombarder 4-takts syntetisk olje 0W 40I eller tilsvarende helsyntetisk olje.

Olje for girkasse

Anbefalt 75W140.

Justering av forgasser ved lave temperaturer

Alle kjøretøyer er kalibrert for - 20 °C. De kan uten problemer brukes i varme- re vintervær.

VÆR OPPMERKSOM: For lavere temperaturer enn - 20 °C må for-gasser(e) kalibreres på nytt for å unngå motorskade. Kontakt en au-torisert Lynx-forhandler.

INNKJØRINGSPERIODE

Motor

VIKTIG: For Rotax-motorer kreves det en innkjøringsperiode på 10–15 brukstimer (omtrent 500 km) før snøscooteren kan kjøres med full gass.

Under innkjøringsperioden må du ikke bruke mer enn til $\frac{3}{4}$ av full gass. Korte akselerasjoner og hastighetsvariasjoner med full gass er imidlertid bra ved innkjøring.

Alle modeller unntatt 4-tec og 2-tec SDI-modeller: For å sikre ekstra beskyttelse under den første innkjøringen av motoren, bør 500 ml anbefalt innsprøytingsolje tilføres til drivstoffet ved første oppfylling av drivstofftanken.

Rengjør tennpluggene etter innkjøring av motoren.

Drivreim

En ny drivreim krever en innkjøringsperiode på 50 km. Unngå kraftig akselerasjon/nedbremsing, trekking av last eller kjøring i høy hastighet.

10-timerskontroll

Vi anbefaler at snøscooteren kontrolleres av en autorisert Lynx-forhandler etter de første 10 timene i drift – 500 km – eller 30 dager etter kjøpet, avhengig av hva som inntreffer først.

MERK: 10-timerskontrollen bekostes av snøscooterens eier.

KONTROLL FØR BRUK

- Fjern snø og is fra karosseriet, inkludert setet, fotstøtten, lysene, kontrollene og instrumentene.
- Kontroller at beltet og mellomhjulene ikke frosset og kan bevege seg fritt.
- Aktiver bremsehåndtaket, og kontroller at bremsene har full virkning før bremsehåndtaket berører grepet på håndtaket. Det må gå helt tilbake når det slippes.
- Kontroller parkeringsbremsene. Trekk til parkeringsbremsen, og kontroller at den virker jevnt og enkelt.
- Beveg gasskontrollspaken flere ganger for å kontrollere at den beveger lett og jevnt.
- Kontroller at tenningsbryteren, bryteren for frontlysene, baklysene, bremselysene, kontrollampene og nødstoppsbryterne virker.
- Kontroller at skiene og styret beveger seg lett. Kontroller at det er samsvar mellom bevegelsene til styret og skiene.
- Kontroller drivstoffnivået, innsprøytingsoljenivået og om det er lekkasjer. Etterfyll om nødvendig, og kontakt en autorisert Lynx-forhandler hvis det er lekkasjer.
- Hvis det er montert luftfilter, kontrollerer du at det er fritt for snø.
- Kontroller at snøscooteren peker bort fra folk eller gjenstander før du starter den.
- Kle deg varmt med klær laget for snøscooterkjøring.

INSTRUKSJONER FOR BRUK

Fremdrift

Når gasshåndtaket trykkes inn, øker motorens turtall og drivreimskiven kobles inn. Avhengig av modellen må en motor ha et turtall på mellom 2.500 og 4.200 før drivreimskiven kobles inn.

Den ytre skiven på drivreimskiven beveger seg mot den indre skiven og får drivreimen til å bevege seg oppover på drivreimskiven, og samtidig tvinges skivene fra hverandre på drevet reimskive.

Drevet reimskive registrerer belastningen på beltet og begrenser beltets bevegelse. Resultatet er et optimalisert hastighetsforhold til enhver tid mellom motorens turtall og hastigheten til snøscooteren.

Kraften overføres til beltet via kjedekassen eller girkassen og drivakselen.

Svinge

Styret brukes til å styre snøscooteren. Når styret svinges til høyre eller venstre, vil skiene også bli svinge til høyre eller venstre for å styre snøscooteren.

Stoppe

Før du kjører snøscooteren må du vite hvordan du stopper den. Dette gjøres ved å slippe gassen og gradvis trykke inn bremsehåndtaket på venstre side av styret.

I et krisetilfelle kan du stoppe snøscooteren ved å trykke på motorstopknapen ved siden av gasskontrollen, og bruke bremsen.

Husk at snøscooteren ikke kan "stoppe på flekken". Bremseegenskapene varierer i dyp snø, tettpakket snø og is. Skrensing kan skje hvis beltet låser seg ved hard bremsing.

Starte motoren

Kontroller gasshåndtakets funksjon.

Kontroller at motorstoppbryteren står på ON (på).

Kontroller at nødstoppsnørens hette er på plass og at snoren er festet i hempen på klærne.

Kjøretøy utstyrt med primer

Starte motoren: For å prime aktiverer du knappen til du kjenner en pumpestand. Fra dette punktet pumper du to eller tre ganger for å sprøyte drivstoffet inn i innsugingsmanifolden. Skyv primerknappen tilbake etter priming.

MERK: Ved meget lave temperaturer anbefales det å rotere primerknappen tre til fire ganger før du trekker den ut. Dette vil eliminere muligheten for klebing.

MERK: Priming er ikke nødvendig når motoren er varm.

Kjøretøy utstyrt med choke

Første kaldstart:Ikke bruk gassen mens chokespaken er på.

Når temperaturen er under - 10 °C

Flytt chokespaken til posisjon 2, og start motoren. Så snart motoren starter, flytter du spaken til posisjon 1. Etter et par sekunder (maksimalt 10 sekunder) flytter du chokespaken til posisjon OFF (av).

MERK: I meget kaldt vær, under - 20 °C kan det hende du må vippe chokespaken fra OFF (av) til posisjon 1 noen ganger etter at motoren er startet.

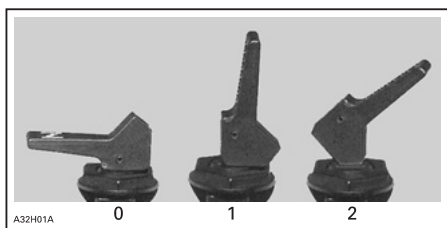

1. OFF (av)
2. Posisjon 1
3. Posisjon 2

Når temperaturen er over - 10 °C

Flytt chokespaken i posisjon 1.

Ta forsiktig tak i håndtaket, og start motoren, eller bruk den elektriske starteren hvis den er utstyrt med det.

Flytt chokespaken til OFF (av) så snart motoren starter.

4-tec-modeller

Første kaldstart og start av varm motor

Bruk den elektriske starteren.

VÆR OPPMERKSOM: 4-tec-modeller: Hvis batteriet er utladet, kan ikke motoren startes. Lad opp batteriet, eller bytt det om nødvendig.

Starte varm motor

Start motoren uten choke. Hvis motoren ikke starter etter to trekk i snoren eller to 5-sekunders forsøk med den elektriske starteren, flytter du chokespaken til posisjon 1. Start motoren uten å aktivere gasshåndtaket. Flytt chokespaken til OFF (av) så snart motoren starter.

Startprosedyre for SDI-motorer

Generelt

VIKTIG: Hvis kontrollampen for lav batterispenning lyser på SDI-motorer med elektrisk starter, vil ikke batteriet ha nok spenning til å starte motoren. I dette tilfelle må du bruke den manuelle starteren med tilbakespoling.

VIKTIG: Hvis batteriet er utladet på SDI-motorer med elektrisk starter, kan ikke motoren startes. Lad opp batteriet eller bytt det.

Fremgangsmåte

- Kontroller gasskontrollspakens funksjon på nytt.
- Kontroller at nødstoppsnoren hette er på plass og at snoren er festet i hempen på klærne.
- Kontroller at motorstoppbryteren står på ON (på).

Manuell start

- Ta tak i håndtaket på den manuelle starteren, trekk sakte i håndtaket til du kjenner motstand, og trekk deretter kraftig for å starte motoren.

ADVARSEL

Ikke bruk gassen mens du starter.

Elektrisk start (hvis den er utstyrt med dette)

- Når du trykker på START/RER-knappen, kobles den elektriske starteren inn og motoren starter.
- Slipp knappen med en gang motoren starter.

ADVARSEL

Ikke bruk gassen mens du starter.

ADVARSEL

Ikke bruk den elektriske starteren i mer enn 10 sekunder. Du bør vente en stund mellom startsykluser slik at den elektriske starteren rekker å kjøle seg ned. Å holde nede den elektriske starteren etter at motoren har startet kan skade startmekanismen.

MERK: Hvis motoren ikke kan startes elektrisk, starter du motoren manuelt ved å bruke starteren med tilbakespoling.

Starter med tilbakespoling

Alle modeller med luftkjøling: Sett nøkkelen i tenningsbryteren, og dreid den til ON (på).

Ta et fast tak i håndtaket, og start motoren.

ADVARSEL

Ikke aktiver gashåndtaket mens du starter.

MERK: Det finnes ikke noe starthåndtak med tilbakespoling på 4-tec-modeller.

Alle modeller unntatt 4-tec-modeller

Starte motoren i nødstilfeller

Motoren kan startes med nødstartsnoren som følger med verktøysettet.

Ta av drivreimvernet.

Vikle aldri nødstartsnoren rundt hendene. Hold kun i håndtaket på snoren. Ikke start snøscooteren med drivreimskiven hvis det ikke er en virkelig nødssituasjon. Reparer snøscooteren så snart som mulig.

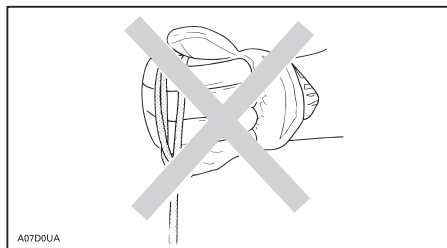

Fest den ene enden av nødstartsnoren til starthåndtaket.

MERK: Tennplugghylsen kan brukes som et nødhåndtak.

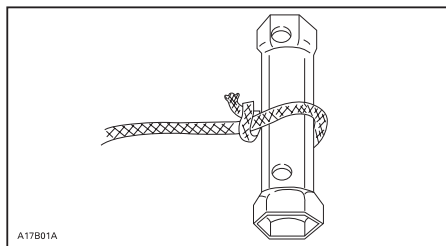

Fest den andre enden av nødstartsnoren til startklemmen som følger med verktøysettet.

Hekt fast klemmen på drivreimskiven.

Vikle snoren stramt rundt den drivreimskiven. Når du trekker, må reimskiven rotere mot klokken.

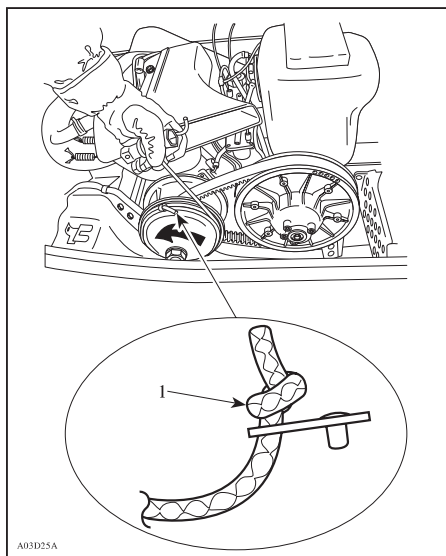

1. Lag en knute på denne siden

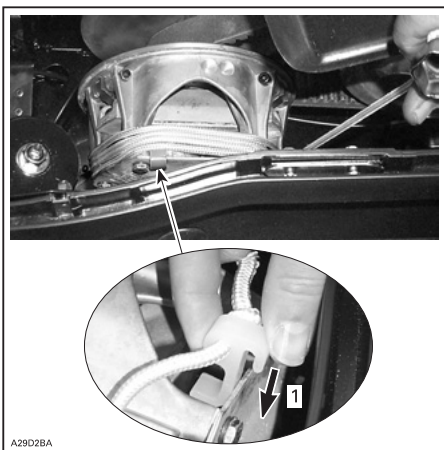

1. Hekt på startklemmen

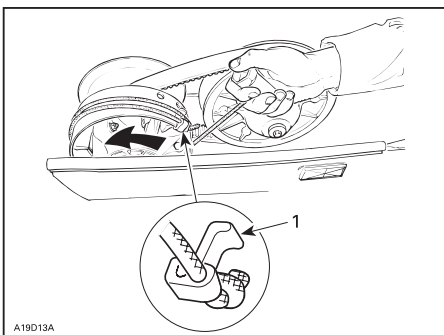

1. Klemme

Dra snoren med et skarpt og presist drag så snoren kommer fri fra drivreimskiven. Start motoren som vanlig med manuell start.

Når du starter snøscooteren i en nødsituasjon ved bruk av drivreimskiven, setter du ikke på drivreimvernet igjen og kjører sakte tilbake for å få snøscooteren reparert.

Stoppe motoren

Slipp gasshåndtaket, og vent til motoren går på tomgang.

Slå av motoren med tenningsbryteren, motorstoppbryteren eller nødstoppbryteren.

MERK: På 4-tec-modeller må motoren kun stoppes med motorstoppbryteren. Dette medfører at viften går lenger for å unngå overoppheting etter kjøring med tung last. Ikke fjern nødstoppbryteren før viften har stoppet.

ADVARSEL

Ta alltid av nødstoppsnorens hette og ta ut nøkkelen når scooteren ikke brukes, for å hindre at motoren starter ved et uhell eller at andre bruker snøscooteren uten tillatelse eller at den stjeles.

OPPVARMING AV KJØRETØYET

Kjøretøyet må varmes opp på følgende måte før hver kjøring:

Snøscooteren må støttet sikkert av den bakre støtfangeren ved å bruke et bredt snøscooterstativ. Beltet må være 100 mm over bakken.

Start motoren og la den varmes opp to til tre minutter på tomgang.

Ta av parkeringsbremsen.

ADVARSEL

Pass på at det brede snøscooterstativet er stabilt. Hold deg unna fronten og beltet på snøscooteren. Bruk ikke for mye gass under oppvarmingen eller når beltet henger i luften.

Bruk gassen til drivreimskiven kobles inn. La beltet rotere flere runder i lav hastighet. Desto lavere temperatur snøscooteren har, desto lenger tid tar det å varme den opp.

Stopp motoren og fjern det brede snøscooterstativet.

Skiene kan være frosset fast til bakken. Ta tak i skiens løkker en om gangen, og løft den fremre delen litt over bakken.

Etter at motoren er startet, kan snøscooteren kjøres i lav hastighet de første 2 eller 3 minuttene kjøring. Etter dette kan den kjøres i opp til lovlig hastighet i henhold til normal sikkerhet under kjøring.

ETTER KJØRING

Stopp motoren. Monter bakenden av snøscooteren i et bredt snøscooterstativ.

Fjern snø og is fra den bakre fjæringen, beltet, fjæringen foran, styremekanismen og skiene.

Beskytt snøscooteren med en presentasjon eller annen beskyttelse.

SPESEIELLE OPERASJONER

Motoren overopphetes

MERK: (kun 4-tec) Hvis varsellyden starter ved høy temperatur, slår du av motoren med motorstoppbryteren. Hvis dette ikke gjøres og temperaturen fortsetter å øke, vil motoren slås av automatisk av motorstyrings-systemet (EMS). Kjøretøyet vil ikke stoppes hvis det fortsatt kjøres, og det krever at det stoppes uten at gassen ikke er rørt de siste 30 sekundene. Hvis varsellyden starter igjen kort tid etter kjøring, kontrollerer du kjølevæsknivået og fyller opp om nødvendig. Hvis varsellyden fortsatt starter etter kort tid, kontakter du nærmeste autoriserte LYNX-forhandler for videre undersøkelse.

Modeller med luftkjøling: Stopp motoren.

Kontroller om luftkanalene er tilstoppet. Fjern eventuelle fremmedlegemer.

Kontroller viftreimens tilstand og stramming.

Modeller med væskekjøling: Kontrollampen for overoppheting av motor tennes hvis motoren blir for varm.

Reduser snøscooterens hastighet, og kjør den i løs snø eller stopp motoren umiddelbart.

Kontroller kjølevæsknivået. Kontakt en autorisert Lynx-forhandler.

Lav batterispenning (kun 4-tec-modeller): Når kontrollampen for overoppheting tennes, begynner viften å gå. Dette vil vanligvis senke batterispenningen til under driftsnivå og motorstyringsystemet (EMS) vil øke tomgangshastigheten til 1.500 o/min. Dette gir mer strøm til batteriet og starter opplading av det. Hvis kontrollampen for batteriet stopper å lyse (blinker på V-800), har opplading av batteriet startet. Hvis tomgangshastigheten ikke blir senket etter dette, må motoren stoppes for å få turtallet ned til normal hastighet. Dette er 1.200 o/min for V-800 og 1.300 o/min for V-1300.

Rå motor

Monter nye tennplugg, og start motoren på nytt.

Klebeevne for glidesko på fjæring bak

Glideskoene avkjøles og smøres av snø. Når du kjører i moderat eller høy hastighet på en overflate med et tynt snølag, kan glideskoene klebe seg til beltets førere av metall.

Kjør snøscooteren på et underlag dekket med mer snø, eller kjør med meget lav hastighet.

Få glideskoene kontrollert hos en autorisert Lynx-forhandler.

MERK: Denne situasjonen oppstår oftere jo høyere profil det er på beltet. Unngå hardpakket snø, isete overflater eller andre overflater der det ikke er nok snø til å gi tilstrekkelig smøring.

Belter med høyere profil enn 35 mm er ikke ment til kjøring i spor (hard overflate), men bare til kjøring i dyp snø. Hvis snøscootere med denne typen belte kjøres på hardpakket snø, kan glideskoene feste seg til metalldele på beltet, eller beltet kan skades.

Sleping av tilbehør

Bruk alltid en stiv slepestag for å slepe tilbehør. Alle typer tilbehør som slepes, må ha reflekser på begge sider og bak. Kontroller de lokale forskriftene for krav om bremselys.

ADVARSEL

Slep aldri tilbehør ved hjelp av et tau. Bruk alltid en stiv slepestag. Bruk av tau vil resultere i kollisjon mellom objektet og snøscooteren, og kan også føre til velt ved en kraftig fartsreduksjon eller kjøring ned en bakke.

Sleping av en annen snøscooter

Hvis en snøscooter er skadet og må slepes, bruker du en stiv slepestag, fjerner drivreimen og sleper med en moderat hastighet.

VÆR OPPMERKSOM: Fjern alltid drivreimen fra snøscooteren som skal slepes for å unngå skader på reimen og drivsystemet.

Kun i et nødstilfelle når en stiv slepestag ikke er tilgjengelig, kan et tau brukes hvis du fortsetter ekstra forsiktig.

Ta av drivreimen, fest repet til skibene (stengene), få noen til å sitte på den snøscooteren som slepes, for å betjene bremsene, og slep med lav hastighet.

VÆR OPPMERKSOM: For å unngå skader på styresystemet må du aldri feste slepetauet til skiløkkene (håndtakene).

ADVARSEL

Kjør aldri i høy hastighet når du sleper en skadet snøscooter. Kjør sakte og vær ekstra forsiktig.

Transport av snøscooteren

Pass på at lokket på beholderne for olje og drivstoff sitter skikkelig.

Lastebiler der planet kan vippe, kan enkelt utstyres med en vinsjmekanisme for å bedre sikkerheten ved lasting. Selv om det kan virke enkelt, må du aldri kjøre snøscooteren opp på et lasteplan eller noen annen type for tilhenger eller kjøretøy. Mange alvorlige ulykker har skjedd ved kjøring opp på og over tilhengere. Fest snøscooteren godt, både foran og bak, selv på korte transportetapper. Pass på at alt utstyr er festet godt. Dekk over snøscooteren under transport for å unngå at veistøv fører til skade.

Pass på at traileren imøtekommer myndighetenes krav. Pass på at festet og sikkerhetskjedet er sikkert og at bremsene, blinklysene og markeringsslysene fungerer.

VÆSKENIVÅER

⚠ ADVARSEL

Det anbefales å få hjelp fra en autorisert Lynx-forhandler for regelmessig kontroll av andre komponenter eller systemer som ikke dekkes i denne håndboken. Hvis ikke annet er angitt skal motoren være kald og ikke gå. Hetten på nødstoppsnoren må tas av før vedlikehold utføres.

VÆR OPPMERKSOM: Kjøretøyet må stå på et jevnt underlag før du kontrollerer væsknivåer.

Bremsesystem

Kontroller om nivået på bremsevæsken i beholderen er riktig. Fyll på væske etter behov.

VÆR OPPMERKSOM: Bruk kun DOT 4-bremsevæske fra en uåpnet beholder.

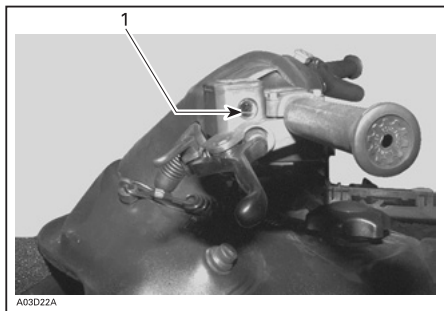

BREMSEVÆSKEBEHOLDER

1. Minimum

Modeller med girkasse: Trekk ut peilstaven for å kontrollere. Oljen skal nå til nivåmerket.

MERK: Før første start kan oljenivået være høyere enn merket for full beholder. Etter den første turen reduseres oljenivået fordi den øvre fordypningen for olje fylles opp.

MERK: Bruk kun anbefalte oljetyper til etterfylling. Ikke bland denne syntetiske oljen med andre oljetyper.

Modeller med girkasse

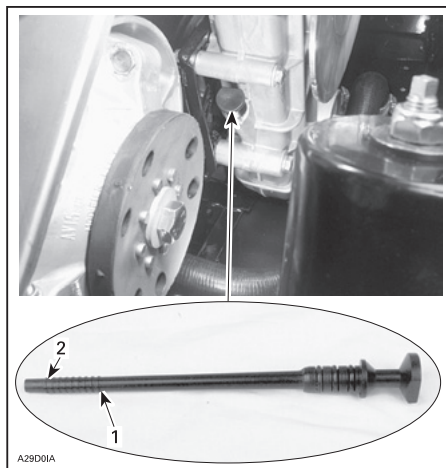

1. Merke for full drivstofftank
2. Merke for nedre nivå

Forest fox

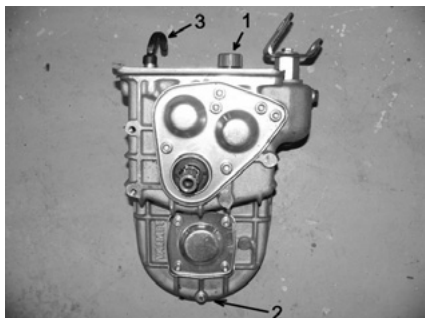

Yeti-modeller

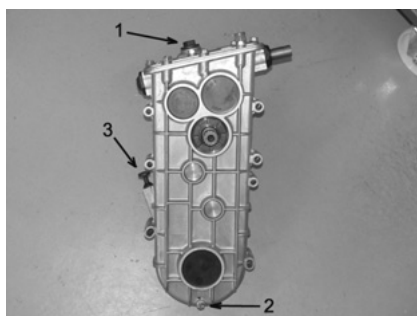

1. Oljepåfyllingslokk
2. Oljeredneringsplugg
3. Peilestav

Motoroljenivå

Yeti V-1300: Pass på at motoren har normal driftstemperatur. Snøscooteren må stå på et jevnt underlag. La motoren gå på tomgang i 30 sekunder. Stopp motoren, og tørk av oljen fra peilestaven. Peilestaven må være helt skrudd inn før oljenivået kontrolleres. Oljenivået skal være mellom minimums- og maksimumsmerket på peilestaven. Mengden olje mellom nedre og øvre merke er 0,5 liter.

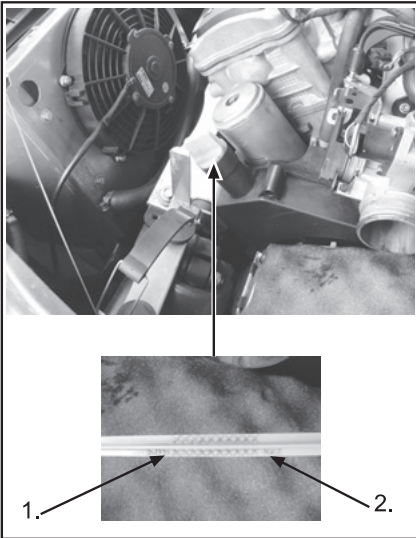

1. Merke for nedre nivå
2. Merke for full drivstofftank

Motortype V-810: Motoren må være avslått i fem minutter før oljenivået kan kontrolleres. Snøscooteren må stå på et jevnt underlag. Trekk ut peilestaven, og tørk av oljen med en klut eller papir. Sett peilestaven tilbake, og trekk den ut igjen. Kontroller oljenivået, og fyll på om nødvendig. Mengden olje mellom nedre og øvre merke er 0,5 liter.

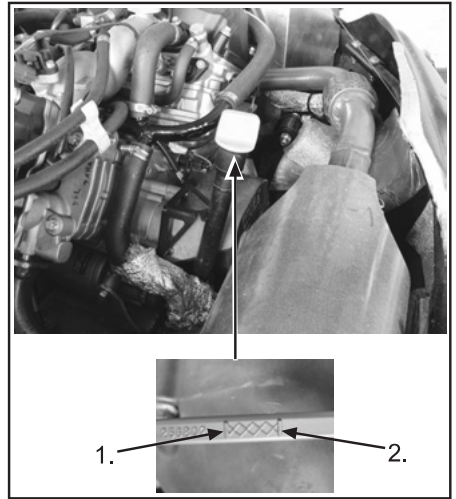

1. Merke for full drivstofftank
2. Merke for nedre nivå

Fyll på Bormbardier syntetisk olje OW-40 gjennom hullet for peilestaven hvis det er nødvendig.

Innsprøytingsoljesystem

Sørg for at det alltid er nok anbefalt innsprøytingsolje i innsprøytingsoljebeholderen.

MERK: La aldri oljebeholderen bli nesten tom.

ADVARSEL

Kontroller nivået, og etterfyll hver gang du fyller drivstoff på kjøretøyet. Tørk av eventuelt oljesøl. Olje er meget brannfarlig når den er varm.

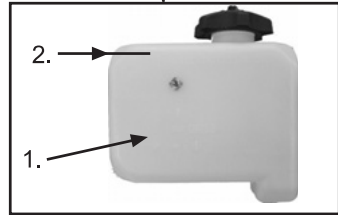
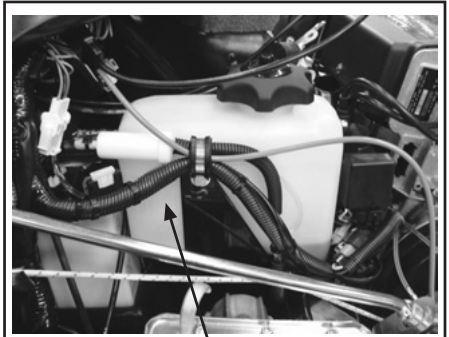

1. Innsprøytingsoljebeholder
2. Maks nivå: 13 mm fra toppen

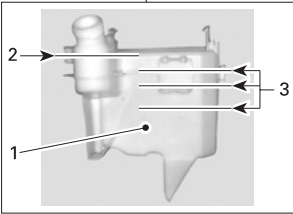
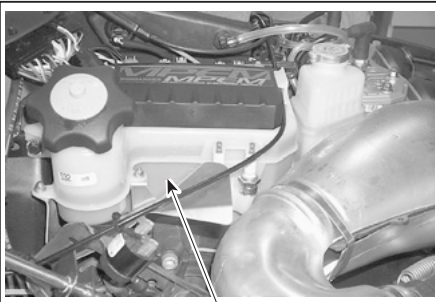

A32C27A

1. Innsprøytingsoljebeholder
2. Maks nivå: 13 mm fra toppen
3. Nivåmerker ($\frac{1}{4}$, $\frac{1}{2}$, $\frac{3}{4}$)

Kjølesystem

Kontrollere kjølevæskeni vået ved romtemperatur. Væsken skal være på linjen for COLD LEVEL (kald motor) på kjølevæsketanken.

MERK: Hvis du kontrollerer nivået ved lav temperatur, kan det være litt lavere enn merket.

Hvis du trenger mer kjølevæske, eller hvis hele systemet må fylles opp, kontakter du en autorisert Lynx-forhandler.

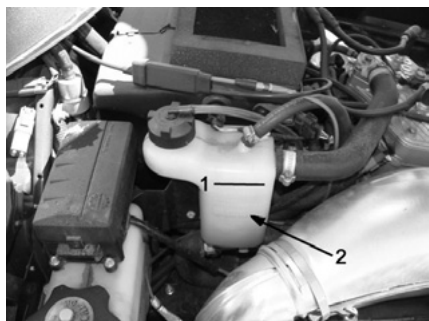

1. Kjølevæskebeholder
2. Linje for KALDT NIVÅ

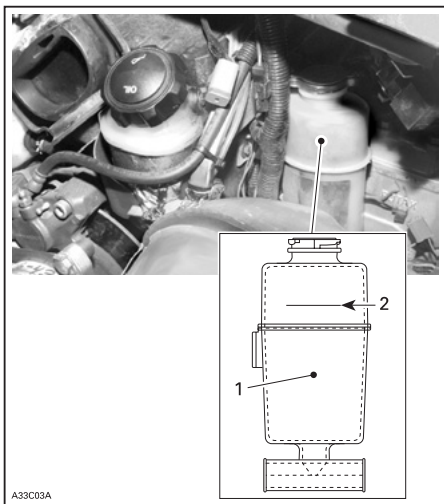

1. Kjølevæskebeholder
2. Linje for KALDT NIVÅ

4-TEC-modeller



YETI V-800-RESERVETANK VED EKSOSPOTTEN

1. Maks. nivå
2. Min. nivå
3. Reservebeholder for kjølevæske

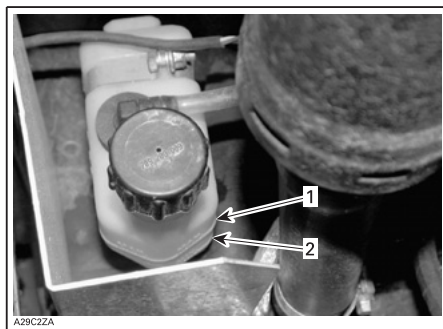

YETI V-1300 - RESERVETANK VED EKSOSPOTTEN

1. Maks. nivå
2. Min. nivå

BATTERI

Yeti-modeller



Forest Fox



Fjerning

ADVARSEL

Batteriets SVARTE negative kabel må alltid kobles fra først og tilkobles sist.

ADVARSEL

Ikke lad opp eller bruk tilleggsstrøm på et batteri mens det er montert. Batterielektrolytten inneholder svovelsyre som er etsende og giftig. Hvis den kommer i kontakt med huden, må du spyle med vann og øyeblikkelig kontakte lege.

ADVARSEL

Hvis batterikassen skades, må du bruke et egnet par ikke-absorberende hansker når du tar ut batteriet for hånd.

ADVARSEL

Batteritoppene har ikke ventilasjonshull. Kontroller at ventilasjonsrøret ikke er tildekket.

Tørrbatteri

Disse batteriene tåler ikke vann. Elektrolyttnivået kan ikke kontrolleres.

MERK: Under sommerlagring må batteriet (spesielt tørrbatteri) lades minst én gang per måned. Hvis ikke vil ikke batteriet virke når sesongen begynner.

Batterivedlikehold

Utføre månedlig vedlikehold

Batteriet trenger bare litt månedlig vedlikehold for å fungere perfekt. Hold batteriet 100 % oppladet, lad det når lysene blir svakere, starteren høres svakere ut eller batteriet ikke har vært brukt på mer enn to uker. I tillegg til dette følger du denne enkle kontrollisten hver måned:

- Kontroller elektrolyttnivået
- Hold oversiden av batteriet rent for smuss
- Kontroller om det er åpenbare skader eller løse koblinger på kabler, klemmer og batterihuset
- Rengjør polene og kontaktene hvis det er nødvendig
- Kontroller innvendig om det er mye avsetning, sulfatutfelling eller belegg
- Kontroller at eksosrøret ikke er bøyd eller tilstoppet
- Sett hettene godt på plass

Avslutt ved å teste batteriet med et hydrometer eller et voltmeter. Hvis du vil øke levetiden for batteriet, må du la månedlig vedlikehold av batteriet bli en rutine.

Lagre batteriet

Hvis kjøretøyet er på lager eller ikke brukes regelmessig, kobler du fra batterikablene for å hindre at elektrisk utstyr tapper batteriet. Lad batteriet annenhver uke.

Ved lagring over lengre perioder tar du ut batteriet fra kjøretøyet og lader det 100 %. Lad batteriet hver måned hvis det lagres ved temperaturer under 16 °C (60 °F). Hvis det lagres på et sted med temperaturer over 16 °C (60 °F), lader du det annenhver uke. Oppbevare batteriene utenfor rekkevidde av barn.

LAGRING UTENOM SESONGEN

Ta ut batteriet fra kjøretøyet hvis det er mulig. Rengjør batteriet og polene med en løsning av bakepulver og vann hvis det elektrolytt på utsiden av batteriet. Pass på så det ikke kommer noe inn i batteriet under rengjøring. Du kan også bruke den samme løsningen til å rengjøre batterirommet på kjøretøyet for å nøytralisere eventuell elektrolytt som finnes der. Skyll med rent vann, og tørk skikkelig.

Etter at batteriet er rengjort, kontrollerer du om det er tegn på at det har oppstått skader eller stor slitasje mens det har vært i bruk. Hvis du har spørsmål om eller er usikker på tilstanden til batteriet, bør du kontakte en mekaniker eller batterispecialist.

Kontroller også elektrolyttnivået på vanlige batterier når du ser etter skader. Elektrolyttnivået må holdes over nivålinjen for minimumsnivå og under nivålinjen for maksimumsnivå. Kontroll må utføres bare på et plant underlag. Hvis nivået er for lavt, må du forsiktig tilsette destillert vann og unngå å fylle på for mye. Når nivåene er riktige, lader du batteriet i henhold til produsentens anvisninger.

Tette VRLA-batterier, eller slike som refereres til som "vedlikeholdsfrie", krever ikke ettersyn av elektrolyttnivåene. Tette VRLA-batterier må aldri åpnes når det er tatt i bruk. Åpning kan føre til permanent skade eller at det oppstår feil. Som med vanlige batterier må du lade det i henhold til produsentens angivelser etter at det er rengjort og kontrollert.

Når batteriet er fulladet kan du eventuelt lagre det på et kjølig sted der barn og dyr ikke kan nå det. Du kan også velge å sette det på plass i kjøretøyet. Uansett hva du velger må du sørge for at du har tilgang til batteriet slik at du regelmessig kan kontrollere tilstanden og lade det opp. Eventuelt kan du bare koble en batterilader til batteriet.

MERK: Opprettholdelse av ladingen under lagring i lengre perioder, er vesentlig for å få maksimal levetid for batteriet

Batterisikkerhet

Riktig bekledning

Bruk alltid ansiktsvern eller vernebriller. Bruk plasthansker for å hindre forbrenning fra syren. Et forkle eller en kittel vil beskytte klærne dine.

Arbeide med syre

Tørk umiddelbart opp utsølt syre med en løsning av vann og bakepulver for å nøytralisere den (0,454 kg (1 lb) bakepulver i 3,785 l (1 US gallon) vann).

Sørg for at syrebeholderen er tydelig merket og at arbeidsområdet er godt belyst og ventilert.

Hvis svovelsyre svelges eller kommer i øynene, med det øyeblikkelig behandles. Svovelsyre i øynene kan føre til blindhet. Alvorlige indre skader eller dødsfall kan oppstå ved svelging. Svovelsyre brukt som elektrolytt kan føre til forbrenninger på huden.

MOTTILTAK: Ved syre på huden, skyll med rikelig vann. Ved svelging av syre, drikk store mengder melk eller vann og deretter magnesiamelk, vegetabilsk olje eller piskede egg. Ikke fremkall brekninger. Kontakt en giftsentral eller lege øyeblikkelig. Ved syre i øynene, skyll i flere minutter med rikelig vann og kontakt øyeblikkelig lege.

Sikkerhet ved lading

Ved lading av vanlige batterier løsner du ventilasjonshettene og luffer ladeområdet. Oppsamling av hydrogen og oksygen i batteriet eller i ladeområdet kan føre til eksplosjonsfare.

Hvis batteriet blir varmt under opplading, må du STOPPE umiddelbart. La batteriet avkjøles før du begynner å lade igjen. Varme skader platene, og et batteri som er for varmt, kan eksplodere.

Sett IKKE de røde tetningshettene tilbake på batteriet når du har tatt dem av. Hvis du gjør det, kan gass samles opp og eventuelt eksplodere.

Pass at ventilasjonsrøret ikke er bøyd eller tilstoppet. Hvis det er det, kan gass samles opp og eksplodere.

Koble laderen skikkelig til batteriet: Positiv ladekabel til positiv batteripol og negativ ladekabel til negativ batteripol. Trekk ut strømpluggen til laderen eller slå den av før du kobler fra ledningene. Det reduserer faren for gnister.

⚠ RØYKING, GNISTER ELLER FLAMMER MÅ IKKE FOREKOMME NÆR BATTERIER SOM LADES. Lading utvikler hydrogen og oksygen, og en blanding av disse gassene kan eksplodere hvis den antennes.

VEDLIKEHOLD

Rengjøring og beskyttelse

Fjern skitt eller rust.

Bruk bare flanelkluter eller lignende hvis du skal rengjøre hele kjøretøyet.

VÆR OPPMERKSOM: Det er viktig å bruke flanelkluter eller lignende på vindskjermer og panser for å unngå å skade overflaten under rengjøring.

Hvis du skal rengjøre hele kjøretøyet inkludert bunnpanne og metalliske deler, må du bruke Bombardier Cleaner (P/N 293 110 001) spraykanne på 400 g og (P/N 293 110 002 (4 l)).

VÆR OPPMERKSOM: Ikke bruk Bombardier Cleaner på dekaler og vinyl.

På vinyl- og plastdeler bruker du Vinyl & Plastic Cleaner (P/N 413 711 200 (6 x 1 l)).

Til å fjerne striper på vindskjermen eller panseret bruker du BOMBARDIER Scratch Remover Kit (P/N 861 774 800).

VÆR OPPMERKSOM: Rengjør aldri plastdeler eller panseret med sterkt rengjøringsmiddel, avfettingsmiddel, tynner, aceton, produkter som inneholder klor eller lignende.

Rengjør skivene på begge reimskivene med BOMBARDIER Pulley Flange Cleaner (P/N 413 711 809).

Kontroller panseret, og reparer eventuelle skader.

Flekklakker alle metallflekker der lakkene er skrapet av. Spray alle metalldeler inkludert forkrommede deler med BOMBARDIER LUBE (P/N 293 600 016).

Voks panseret og lakkerte deler av rammen for å gi bedre beskyttelse.

Bruk voks bare på glatte overflater. Beskytt kjøretøyet for å hindre oppsamling av støv under lagring.

Snøscooteren må lagres på et kjølig og tørt sted og dekkes med en presenning som ikke er gjennomsiktig. Det vil hindre at solstråler påvirker kjøretøyet finish.

Løft opp bakenden av kjøretøyet til beltet kommer klar av bakken. Monter snøscooteren på et mekanisk stativ.

Ikke reduser beltestrammingen.

Ta av og monterer drivreimen

Ta av nødstoppsnorenens hette. Åpne motorrommet.

1. Ta av lyddemperen

Fjerning av lyddemperen, Yeti-modeller

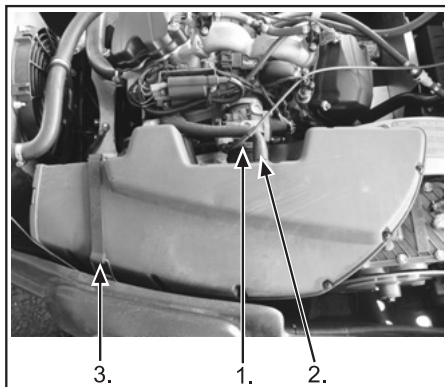

1. Skruer med krave
2. Ventilasjonsslange
3. Lås

Løsne skruen med krave på lyddemperfestet.

Kople motorens ventilasjonsslange fra lyddemperen.

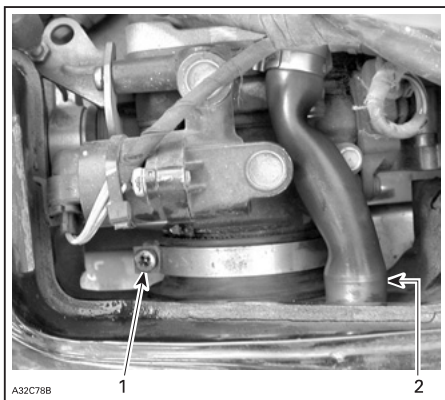

1. Skruer med krave
2. Ventilasjonsslange for motoren

Fjern låsen fra lyddemperen.
Ta av lyddemperen

2. Ta av drivreimvernet

Fjerning av drivreimvernet for alle modeller

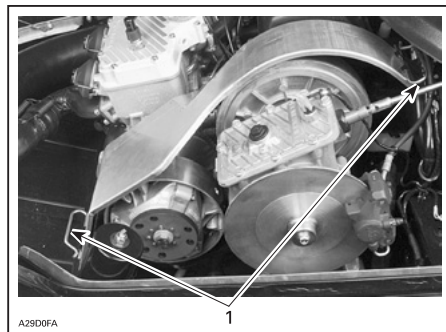

1. Låsesplint

Ta av låsepinner på begge ender av drivreimvernet

Ta av drivreimvernet

3. Ta av drivreimen

Fjerning av drivreimen for YETI-, ST- og 6900-modeller

Drei den skyvbare delen en halv omdreining med klokken, og trekk deretter i drivreimen for å åpne den drevne reimskive. Følg instruksjonene på dekalene for å ta av og montere drivreimen.

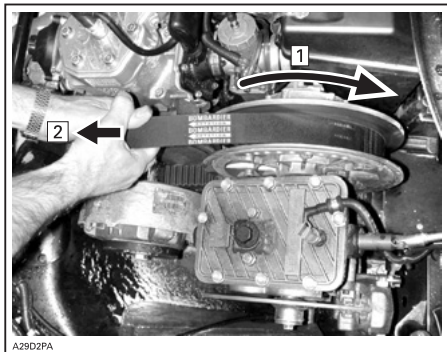

1. Drei den skyvbare delen en halv omdreining med klokken
2. Trekk i drivreimen for å åpne drevne reimskive

Skyv reimen over den øvre kanten på den skyvbare delen som vist på illustrasjonen.

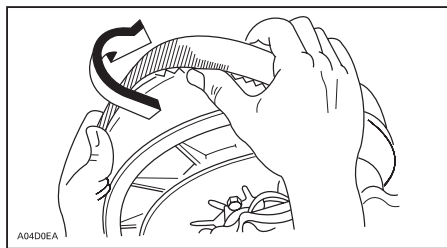

Fjerning av drivreimen for FOREST FOX-modeller

VERKTØY FOR Å MONTERE
/ TA AV DRIVREIMEN
(BARE FOR FOREST FOX-MODELLER)

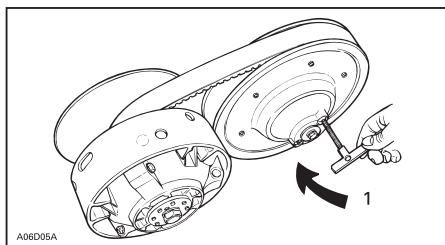
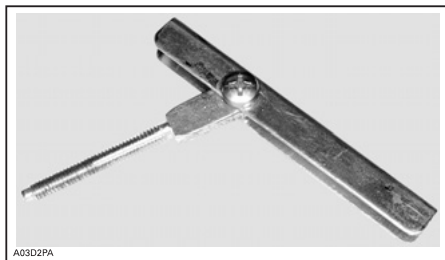

1. Roter med klokken for å åpne skivene på drivreimskiven
2. Skyv reimen over den øvre kanten på den skyvbare delen som vist på illustrasjonen.

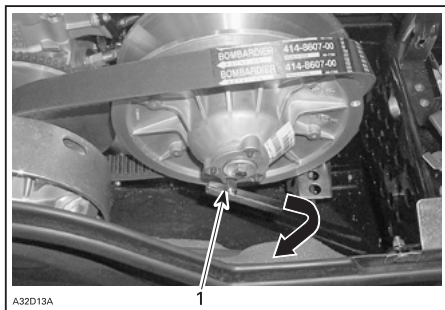

Montering alle modeller

Maksimal levetid på drivreimen oppnås når reimen har riktig rotasjonsretning. Monter reimen slik at pilen peker mot fronten av kjøretøyet.

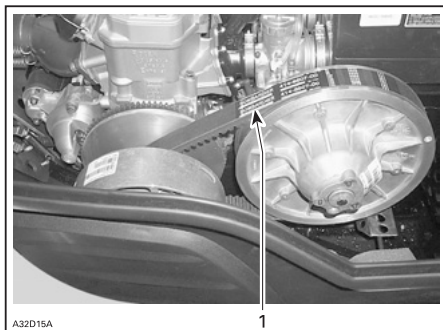

1. Pil som peker mot fronten av kjøretøyet

VÆR OPPMERKSOM: Ikke tving eller bruk verktøy til å tvinge beltet på plass, da det kan føre til kutt eller brudd på trådene i reimen.

Rengjør skivene på begge reimskivene med BOMBARDIER Parts Cleaner (P/N 413 711 809).

Når du skal montere drivreimen, plasserer du først beltet mellom skivene på drivreimskiven. Deretter plasserer du den mellom skivene på den drevne reimskiven med nedre del til slutt.

Følg instruksjonene på drivreimvernet. Sett på plass drivreimvernet.

Når du monterer på drivreimvernet, må du plassere utfresingen mot fronten av snøscooteren. Se på dekalen på drivreimvernet.

MERK: Drivreimvernet er med hensikt laget litt for stort for å få en spenning på stifter og holdere og hindre unødvendig støy og vibrasjon. Det er viktig at denne spenningen beholdes når du monterer på vernet igjen.

Justering av TRA-drivreimskive

Drivreimskiven er fabrikkkalibrert for å overføre maksimal motoreffekt på et forhåndsdefinert turtall. Se TEKNISKE DATA på slutten av denne håndboken. Faktorer som temperatur i omgivelsene, høyde over havet, værforhold eller underlagets tilstand kan endre dette turtallet og dermed påvirke snøscooterens effekt.

Kalibreringsskruene må justeres slik at det aktuelle maksimale turtallet til motoren er i samsvar med turtallet for maksimal effekt.

Bruk et nøyaktig digitalt takometer til å justere motorens turtall.

Justeringen har betydning bare for høyt turtall.

Drei kalibreringsskruene for å justere.

VÆR OPPMERKSOM: Motoren kan skades hvis maksimalt turtall overskrides. Følg justeringsverdiene som er angitt i de tekniske dataene.

Kalibreringsskruen har et hakk oppe på hodet. Det er seks posisjoner nummerert fra 1 til 6.

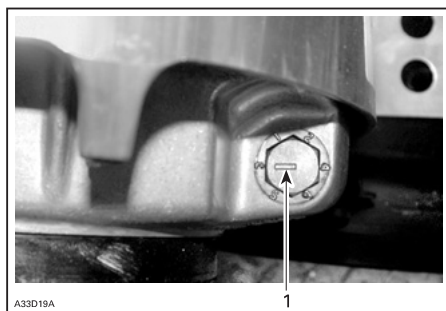

1. Hakk

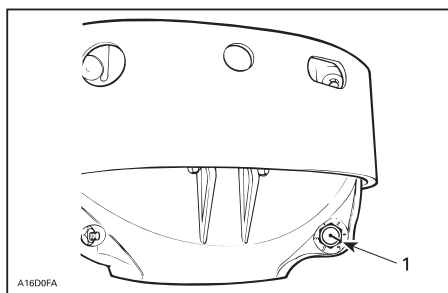

1. Hakk

Det er seks posisjoner nummerert fra 1 til 6. Vær oppmerksom på at i posisjon 1 er tallet erstattet av et punktum (på grunn av plasseringen).

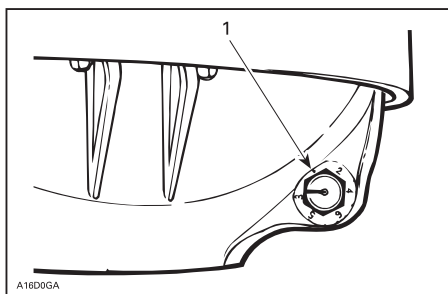

TRA-DRIVREIMSKIVE

1. Posisjon 1 (ikke med tall)

Lavere posisjonstill reduserer motorens turtall i trinn på 200 o/min, og høyere posisjonstill øker motorens turtall i trinn på 200 o/min.

EKSEMPEL: Kalibreringsskruen er satt til posisjon 4 og endres til posisjon 6: Maksimalt turtall økes da med 400 o/min.

Juster på følgende måte: (bare hvis kalibreringen endres)

Løsne låsemutteren akkurat nok til å trekke justeringsskruen litt ut og juster til ønsket posisjon. Ikke ta låsemutteren helt av. Trekk til mutteren med 10 Nm.

VÆR OPPMERKSOM: Ikke ta kalibreringsskruen helt ut slik at den indre stoppskiven kan falle av. Juster alltid alle tre kalibreringsskruene, og pass på at de settes til samme posisjonsnummer.

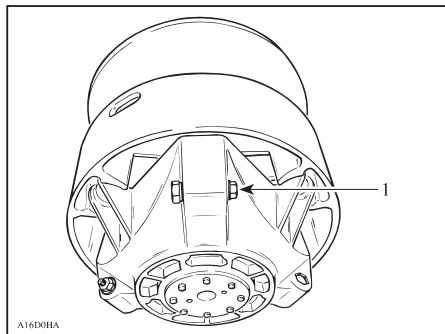

1. Løsne akkurat nok til at kalibreringsskruen kan dreies

⚠ ADVARSEL

Sett alltid på plass drivreimvernet. Ikke kjør motoren med åpent panser eller drivreimvernet tatt av. Feil service, endring av eller dårlig justering av drivreimskiven kan påvirke ytelsen og redusere reimens levetid. Kontakt en autorisert Lynx-forhandler.

Drivreimens tilstand

Kontroller om det er sprekker, frynser eller unormal slitasje (ujevn slitasje, slitasje på én side, manglende knaster, sprukket konstruksjon). Hvis du finner unormal slitasje, skyldes dette sannsynligvis at reimskivene er feil justert, for høyt turtall på frossen mark, raske oppstart uten oppvarmingsperiode, rust eller grad på kanten av skiven, olje på beltet eller skjev reservereim. Kontakt en autorisert Lynx-forhandler.

Kontroller drivreimens bredde. Bytt drivreimen hvis bredden er mindre enn minstebredden anbefalt i TEKNISKE DATA.

Bremsenes tilstand

ADVARSEL

Bremsemekanismen på snøscooteren er en viktig sikkerhetsfaktor. Hold bremsene i god stand. Og fremfor alt, kjør aldri snøscooteren uten at bremsesystemet fungerer. Kontroller regelmessig bremseklossenes tilstand og slitasje.

Juster bremseser

Mekaniske bremseser: Bremsemekanismen er selvjusterende.

Hydraulisk brems: Det er ikke nødvendig å justere de hydrauliske bremsene. Kontakt en autorisert Lynx-forhandler hvis det oppstår problemer.

Tilstanden til fjæringen bak

Kontroller visuelt alle komponenter i fjæringen inkludert glidesko, fjærer, hjul osv.

MERK: Ved normal kjøring vil snø fungere som smøring og kjølevæske på glideskoene. Omfattende kjøring på is eller snø med sand vil føre til at varmen absorberes og føre til raskere slitasje av glideskobelegget.

Tilstanden til stoppreim for fjæring

Kontroller om det er slitasje eller skader på stoppreimen og om bolter og muttere er trukket til. Hvis de er løse, kontrollerer du om hullene er deformert. Skift ut hvis det er nødvendig. Trekk til mutteren med 7 Nm.

Beltets tilstand

Løft bakenden av snøscooteren og støtt den i et bredt mekanisk snøscooterstativ. Rotere beltet med hendene, og kontrollerer tilstanden. Hvis det er slitt eller skadet eller hvis fibrene vises, eller hvis du oppdager manglende eller defekte innlegg eller førere, kontakter du en autorisert Lynx-forhandler.

ADVARSEL

Ikke kjør med eller roter et belte som er revet i stykker, skadet eller meget slitt.

Beltets stramming og justering

Kjør snøscooteren i snø i 15 til 20 minutter før du justerer strammingen på beltet.

Løft bakenden av snøscooteren og støtt den i et bredt mekanisk snøscooterstativ.

La fjæringen utvide seg normalt, og kontroller åpningen halvveis mellom mellomhjulene foran og bak. Mål mellom bunnen av glideskoen og innsiden av beltet. Avstanden skal være som angitt i TEKNISKE DATA i denne håndboken.

ADVARSEL

Beltestrammingen må være som beskrevet i tekniske data. For løst strammet belte kan føre til uhell.

VIKTIG: For stramt belte fører til tapt effekt og høy belastning på fjæringen.

Slik justerer du stramningen på beltet:

Ta av dekslet på mellomhjulet. Løsne festeskruene på bakre mellomhjul. Drei justeringsskruene hvis nødvendig. Kontakt en autorisert Lynx-forhandler hvis det ikke er mulig å justere stramningen riktig.

⚠ ADVARSEL

Ikke prøv å kontrollere stramningen mens motoren går. Drei tenningsbryteren til OFF (av). Ikke berør beltet når det roterer. Det kan føre til personskade.

Justering

⚠ ADVARSEL

Før du kontrollere beltets justering må du kontrollere at beltet er fri for partikler som kan kastes ut når beltet roterer. Hold hender, verktøy og klær unna beltet.

Start motoren, og akselerer litt slik at beltet så vidt beveger seg. Dette må skje i løpet av kort tid (15 til 20 sekunder). Kontroller at beltet er godt sentrert.

Kontroller at beltet er godt sentrert med samme avstand på begge sider mellom kantene av belteføerne og gli-deskoene.

Stopp motoren før du justerer. Løsne holdeskruene på bakre mellomhjul. Trekk til justeringsskruen på den siden der glideskoen har størst avstand til sporføerne.

Trekk til låsemutterne og festeskruene.

⚠ ADVARSEL

Stram alle mutre godt til. Hvis låsemutterne eller justeringsskruene ikke trekkes skikkelig til, kan beltet løsne og skades.

Start motoren, og roter beltet sakte for å kontrollere justeringen på nytt.

Plasser snøscooteren på bakken igjen.

MERK: En beltestramningstester (P/N 414 348 200) kan brukes til å måle nedbøyingen og kraften som brukes.

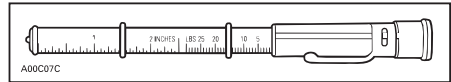

BELTESTRAMNINGSTESTER

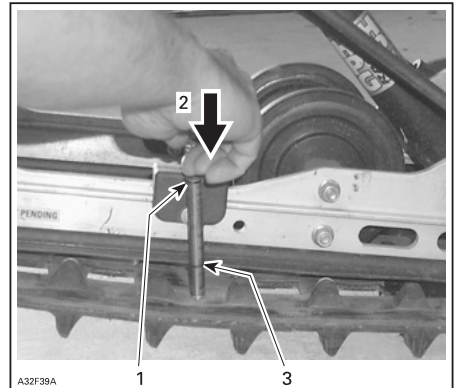

1. O-ring øverst på verktøyet plassert på 7,3 kg
2. Trykk på øverste del av verktøyet til det kommer i kontakt med O-ringene.
3. Målt nedbøyning av beltet

Styrings- og fjæringsmekanisme foran

Kontroller visuelt om komponenter er trukket til på styrings- og fjæringsmekanismen foran (styrearmer, kontrollarmer og koblinger, parallelstlag, kuleledd, skikoblingsbolter osv.).

Kontakt om nødvendig en autorisert Lynx-forhandler.

Slitasje og tilstand til ski og skinner

Kontroller tilstanden til skiene, skinnene og karbidskinnene. Kontakt en autorisert Lynx-forhandler hvis det er slitasje.

ADVARSEL

Stor slitasje på ski og/eller skinner påvirker kontrollen over snøscooteren.

Eksossystem

Eksossystemet er laget for å redusere støy og forbedre motorens totale ytelse. Hvis en komponent i eksossystemet fjernes, endres eller skades, kan omfattende motorskade være resultatet.

Rengjøre luftfilter

Når du kjører i pulversnø, må du stoppe regelmessig og deretter riste av snøen fra filteret. Kontroller at lydtemperen er ren og tørr, og sett filteret skikkelig på plass.

Hvis snøscooteren blir stående udekket når det snør, eller når du kjører i dyp pulversnø, kan luftfilteret blokkeres og virke som choke på motoren. Åpne panseret, ta ut luftfiltrene fra luftinntaksdemperen, rist av snøen fra filterene, og sett dem skikkelig på plass igjen.

LUFTFILTER



1. Luftfilter Yeti 600 SDI

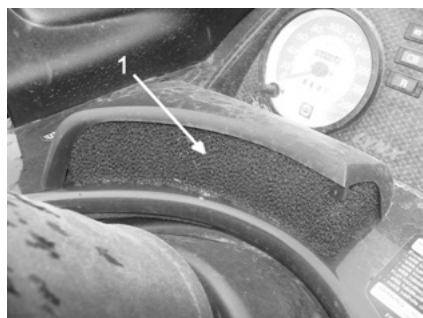

1. Luftfilter Forest Fox

TILLEGGSFILTER MONTERT PÅ LYDDEMPER

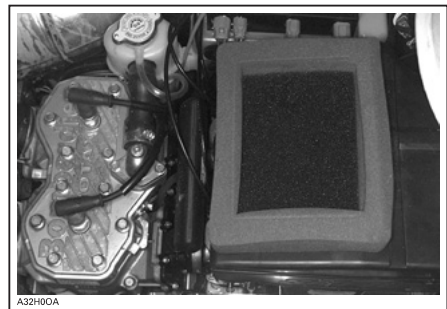
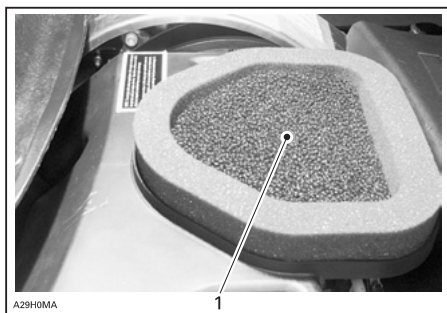

1. Sekundært luftfilter

FJERNING AV FILTERET FRA GRILLEN

Kontroller at lydempere er ren og tørr, og sett filteret skikkelig på plass.

VÆR OPPMERKSOM: Snøscooteren er kalibrert med filteret montert. Å bruke snøscooteren uten det kan skade motoren.

Bytte lyspærer

Kontroller alltid at lyspærene fungerer etter at de er byttet.

VÆR OPPMERKSOM: Berør aldri glasset på en halogenpære med fingrene. Det reduserer levetiden. Hvis du har berørt glasset, rengjør du det med isopropylalkohol, som ikke etterlater noen hinne på pæren.

Enkelte modeller: Hvis frontlyspæren er utbrent: Fjern frontlysenes innfatning og vindskjermen, koble fra kontakten på pæren, og fjern beskyttelseshebben og låseklipsene. Sett i en ny frontlyspære.

Enkelte modeller: Hvis frontlyspæren er utbrent: Fjern vindskjermen og frontlysenes innfatning, koble fra kontakten på pæren, fjern beskyttelseshebben og fjern lyspæren. Sett i en ny frontlyspære.

Instrumenter

Pæreholderen er alltid bak instrumentet under en gummimansjett. Trekk av gummimansjett, og ta lyspæren ut av holderen.

Justering av frontlysene

Drei justeringsknappen for justering av frontlysenes høyde.

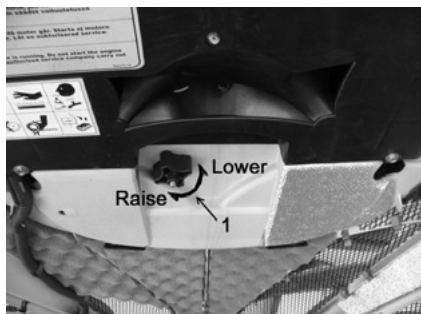

1. Justeringsknapp

Hvis en hovedlyspære er utbrent, tar du av vindskjermen og kobler fra kontakten på den utbrente pæren. Ta av gummimansjett.

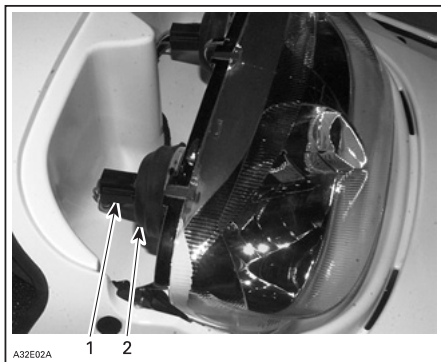

YETI-MODELLER

1. Pærekontakt
2. Gummimansjett



FOREST FOX

1. Pærekontakt
2. Gummimansjett

Drei låseringen på pæren mot klokken for å fjerne den. Ta ut lyspæren, og sett inn en ny. Monter delene riktig på plass igjen.

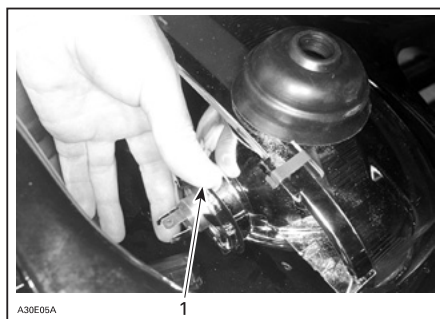

1. Låsering

Koble fra kontakten på den utbrente pæren. Ta av gummimansjett.

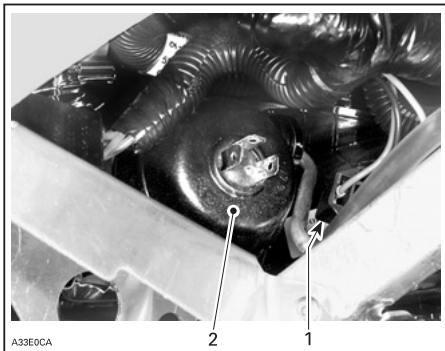

1. Pærekontakt
2. Gummimansjett

Drei låseringen på pæren mot klokken for å fjerne den. Ta ut lyspæren, og sett inn en ny. Monter delene riktig på plass igjen.

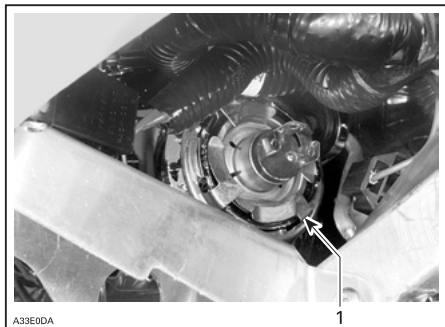

1. Låsering

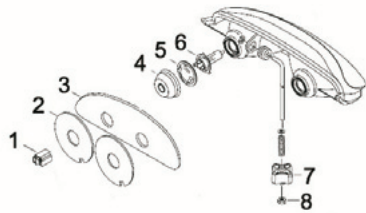

1. Pærekontakt
2. Plastplate
3. Filter
4. Deksel
5. Pæreholder
6. Lyspære
7. Justeringsknott
8. Elastisk stoppmutter M6

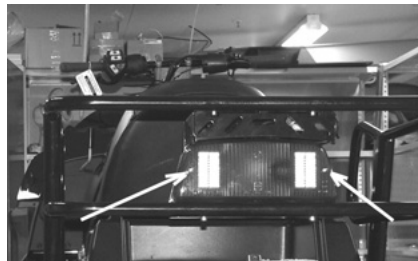

Hvis lyspæren i baklyset er utbrent, avdekker du lyspæren ved å fjerne det røde lykteglasset. Skru ut de to skruene for å løsne glasset.

MOTORSYSTEM

Motoroljenivå

4-takts motor

VÆR OPPMERKSOM: Kontroller nivået ofte, og etterfyll ved behov. **Fyll ikke på for mye.** Hvis motoren brukes med feil oljenivå, kan den få alvorlige skader. Tørk av eventuelt oljesøl.



HØYRE SIDE AV MOTORROMMET

1. Peilestav

Pass på at kjøretøyet står på et jevnt underlag og at motoren er kald og ikke i kjører, og kontroller oljenivået på følgende måte:

1. Ta ut oljepeilestaven og tørk den ren.
2. Sett tilbake oljepeilestaven.
3. Ta ut peilestaven, og kontroller oljenivået. Det skal være nær eller på det øverste merket.

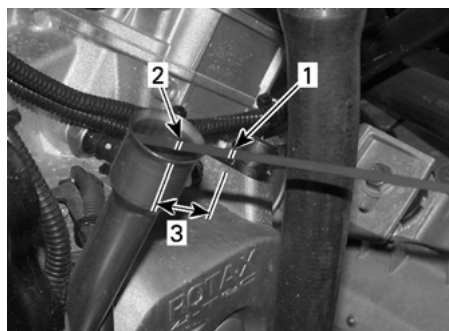

1. Fullt
2. Fyll på
3. Bruksområde

Yeti V-1300: Pass på at motoren har normal driftstemperatur. Snøscooteren må stå på et jevnt underlag. La motoren gå på tomgang i 30 sekunder. Stopp motoren, og tørk av oljen fra peilestaven. Peilestaven må være helt skrudd inn før oljenivået kontrolleres. Oljenivået skal være mellom minimums- og maksimumsmerket på peilestaven. Mengden olje mellom nedre og øvre merke er 0,5 liter.

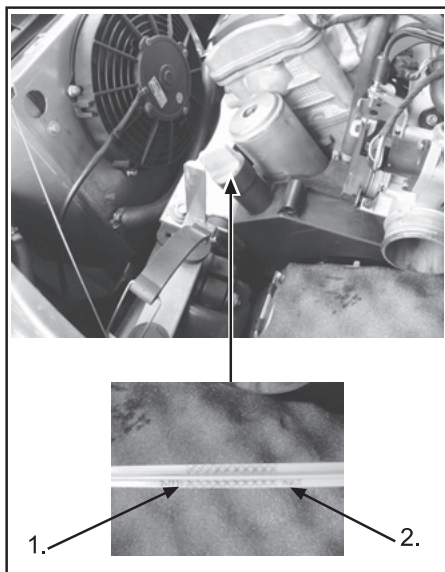

1. Merke for nedre nivå
2. Merke for full drivstofftank

Ved påfylling av olje må du ta ut peilestaven. Plasser en trakt i røret for peilestaven for å unngå spill.

Fyll på en liten mengde olje, og kontroller oljenivået på nytt.

Gjenta fremgangsmåten over til oljenivået når det øvre merket på peilestaven. Fyll ikke på for mye.

Sett peilestaven skikkelig på plass.

Skifte motorolje/oljefilter

Yeti v-800 og Yeti v-1300

Snøscooteren må stå på et jevnt underlag.

1. La motoren gå til den når normal driftstemperatur.
2. Stopp motoren.
3. Ta ut oljepeilestaven.

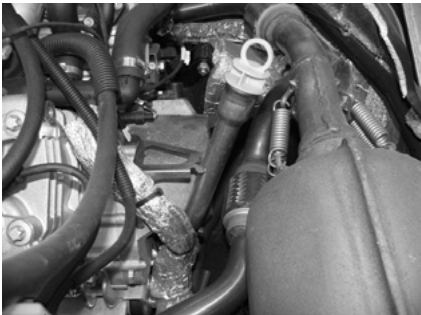

4. Åpne dreneringspluggen (1), og tapp oljen i oljeavfallskannen.

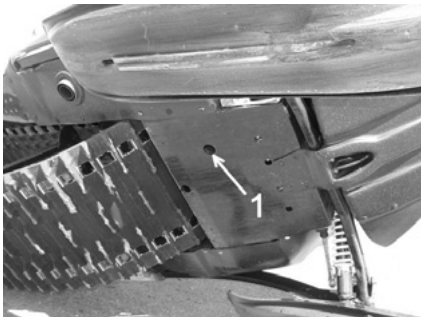

VÆR OPPMERKSOM: Dreneringspluggen kan ikke brukes på Yeti-Pro 800-modellen – bruk en egnet pumpe til å skifte olje gjennom røret til peilestaven.



ADVARSEL

Ikke berør oljen med hendene!

VÆR OPPMERKSOM: Avhend brukt olje og oljefilter i henhold til lokale bestemmelser.

5. Ta ut oljefilteret ved å åpne filterdekslet (1), og ta ut filterinnsatsen.



6. Sett på plass den nye oljefilterinnsatsen.
7. Fest oljefilterdekslet.
8. Fest dreneringspluggen.

9. Fyll på anbefalt olje gjennom peilestavrøret. (Hvor mye olje som skal til, finner du under TEKNISKE SPESIFIKASJONER for den aktuelle modellen).
10. Kontrollerer oljenivået med peilestaven. Fyll på olje til øvre oljenivåmerke hvis det er nødvendig.
11. Sett tilbake oljepeilestaven forsiktig tilbake.
12. Kjør motoren i 30 sekunder, og slå deretter av motoren. La motoren være avslått i 30 sekunder, og kontroller oljenivået. Fyll på olje til øvre oljenivåmerke hvis det er nødvendig.
13. Kjør motoren en stund, og kontroller at det ikke er oljelekkasje.

OPPBEVARING OG KLARGJØRING FØR SESONGSTART

ADVARSEL

Få en autorisert LYNX-forhandler til å kontrollere drivstoffsystemets og oljesystemets generelle tilstand slik det er angitt i SKJEMA OVER PERIODISK VEDLIKEHOLD.

Lagring

Om sommeren eller når snøscooteren ikke skal brukes i løpet av en måneds tid eller mer, må den lagres på riktig måte.

Motorkjølesystemet

Frostvæsken må byttes før lagringsperioden for å hindre at effekten reduseres. Utskifting av frostvæske og kontroll av egenvekten må utføres av en autorisert LYNX-forhandler.

VÆR OPPMERKSOM: Feil blandingsforhold i væsken kan føre til at væsken i kjølesystemet fryser hvis kjøretøyet lagres i et område der temperaturen kommer under frysepunktet. Det kan føre til omfattende skader på motoren. Hvis frostvæsken ikke skiftes før lagring, kan eventuell reduksjon av effekten føre til dårligere kjøling når motoren skal brukes.

VÆR OPPMERKSOM: Ikke kjør motoren under lagringsperioden.

Klargjøring før sesongstart

Kontakt en autorisert LYNX-forhandler.

VÆR OPPMERKSOM: Rens forgasser(e) før du starter motoren på modeller som har forgasser.

Bakre gripehåndtak

Bakre gripehåndtak gir et grep for passasjeren. Høyden på bakre gripehåndtak kan justeres.

Løft opp justeringslåsen, og flytt bakre gripehåndtak til ønsket posisjon. Fest justeringslåsen. Gjør det samme på motsatt side.

Justerbar ryggstøtte

Ryggstøttens posisjon og vinkel kan tilpasses passasjeren eller føreren.

FEILSØKING

Overvåke kodede lydsignaler

KODET SIGNAL	MULIG ÅRSAK	TILTAK
2 korte lydsignaler (når motoren starter). DESS/RER-kontrollampen blinker også.	Bekrefter at hetten på nødstoppsnoren er montert.	Normal tilstand.
1 kort lydsignal hvert 1,5 sekund (når motoren er startet). DESS/RER-kontrollampen blinker også. Motoren oppnår ikke innkoblingshastighet. Snøscooteren kan ikke kjøres.	Dårlig tilkobling i DESS-system. Defekt hette på nødstoppsnor. Smuss eller snø i nødstoppsnorens hette. Defekt DESS-kontakt.	Sett hatten på nødstoppsnoren riktig på plass på kontakten. Bruk en annen programmert nødstoppsnorhette. Rengjør nødstoppsnorens hette. Kontakt en autorisert Lynx-forhandler.
1 langt lydsignal per sekund. SDI 0,5 s lydsignal hvert 0,5 s	Revers er valgt	Snøscooteren kan kjøres i revers
3 korte lydsignaler per sekund DESS/RER-kontrollampen blinker også. Motoren oppnår ikke innkoblingshastighet for drivreimskiven. Snøscooteren kan ikke kjøres.	Feil nødstoppsnorhette er montert.	Sett på riktig nødstoppsnorhette.
3 korte lydsignaler per sekund Kontrollampen for overopphetet motor blinker også. SDI 80 ms lydsignal hvert 260 ms – temperaturlampen blinker også.	Motoren overopphetes	Stopp motoren umiddelbart, og la den avkjøles. Hvis problemet vedvarer, kontakter du en autorisert Lynx-forhandler.
3 korte lydsignaler per sekund Oljekontrollampen lyser også.	Lavt oljetrykk på 4-tec-modeller.	Stopp motoren umiddelbart, og la den avkjøles. Hvis problemet vedvarer, kontakter du en autorisert Lynx-forhandler.
3 korte lydsignaler per sekund Kontrollampen for batteriet lyser også. SDI 80 ms lydsignal hvert 260 ms – batterilampen blinker også.	Lav batterispenning	Kontroller batteriet og ladesystemet. Kontakt en autorisert Lynx-forhandler.

KODET SIGNAL	MULIG ÅRSÅK	TILTAK
4 korte lydssignaler hvert 2. minutt. Oljekontrolllampen lyser også.	Lavt oljenivå på 2 –tec-modeller.	Kontroller oljenivået, og etterfyll olje så snart som mulig.
4 korte lydssignaler hvert 2. minutt. Motorkontrolllampen blinker også hvert 3. sekund.	For høy batterispennning. DESS-systemet oppdaget en kortslettet nøkkel montert på DESS-kontakten.	Bruk en annen programmert nødstoppsnorhette.
4 korte lydssignaler hvert 2. minutt. Motorkontrolllampen lyser også. SDI 2 s lydssignal hvert 58. s – lampen fortsetter å lyse.	Feil i motorstyringssystemet. (EMS)	Kontakt en autorisert Lynx-forhandler.
4 korte lydssignaler hvert 2. minutt. Motorkontrolllampen blinker hvert sekund. SDI 2 s lydssignal hvert 15. s – lampen fortsetter å lyse.	Feil i motorstyringssystemet. (EMS)	Kontakt en autorisert Lynx-forhandler.

Feilsøking

MOTOREN DREIES RUNDT, MEN STARTER IKKE

- 1. Tenningsbryteren, motorstoppbryteren eller nødstoppsnoren er i OFF-posisjon (av).**
 - *Still bryterne på ON (på).*
- 2. Blandingen er ikke fet nok til å starte med kald motor.**
 - *Kontroller drivstoffnivået og startprosedyren, spesielt bruk av choken eller primeren.*
- 3. Rå motor (tennplugg som tas ut, er våt).**
 - *Bruk ikke choke. Fjern våt tennplugg, vri tenningsbryteren til OFF (av), og dreii rundt motoren flere ganger. Monter en ren og tørr tennplugg. Start motoren ved å følge vanlig startprosedyre. Hvis motoren fortsatt er rå, kan du rådføre deg med en autorisert Lynx-forhandler. Hvis SDI åpner gassen fullstendig under starting, slås drivstofftilførselen av.*
- 4. Ikke noe drivstoff til motoren (tennplugg som tas ut, er tørr).**
 - *Kontroller nivået i drivstofftanken, slå på eventuell drivstoffventil, kontroller drivstoffiltret, bytt ut hvis det er tett, kontroller tilstanden og kontaktene til drivstoffet og impulsrørene. Det har oppstått en feil på drivstoffpumpen eller forgasseren. Kontakt en autorisert Lynx-forhandler.*
- 5. Tennplugg/tenning (ingen gnist).**
 - *Ta ut tennpluggen(e), og koble på tennpluggghetten igjen. Kontroller at motorstoppbryteren er i posisjon ON (på), og at nødstoppsnorens hette er festet over kontakten. Start motoren med tennpluggen(e) i kontakt med motoren, men hold den unna tennplugghullet. Hvis problemet vedvarer, kontakter du en autorisert Lynx-forhandler.*
- 6. Motorkompresjon.**
 - *Etter hvert som motoren trekkes rundt med starthåndtaket, skal du kjenne regelmessige "sykluser" med motstand hver gang stempellet passerer øvre dødpunkt (hvert stempel på flersylindrede motorer). Hvis du ikke kjenner en pulserende motstand, kan det tyde på et betydelig kompresjonstap. Kontakt en autorisert Lynx-forhandler.*

MOTOREN MANGLER AKSELERASJON ELLER KRAFT

- 1. Smuss eller skade på tennplugg.**
 - *Se under "Motoren dreies rundt, men starter ikke".*
- 2. For lite drivstoff til motoren.**
 - *Se under "Motoren dreies rundt, men starter ikke".*
- 3. Forgasserjusteringer.**
 - *Kontakt en autorisert Lynx-forhandler.*
- 4. Drivreimen er slitt for tynn.**
 - *Hvis drivreimen har mistet mer enn 3 mm av den opprinnelige bredden, vil dette påvirke snøscooterens ytelse.*
- 5. Drivreimskiven og drevet reimskive trenger vedlikehold.**
 - *Kontakt en autorisert Lynx-forhandler.*

MOTOREN MANGLER AKSELERASJON ELLER KRAFT

6. Motoren overopphetes.

- *Motorer med væskekjøling: Kontroller nivået på kjølevæsken, trykktanklokket og termostaten og om det er luftlommer i kjølesystemet. På luftavkjølte motorer: Kontroller viftreima og strammainga på denne, og rengjør kjølefinnene på motoren. Hvis overopphetingen vedvarer, kontakt du en autorisert Lynx-forhandler.*

TILBAKETENNING I MOTOR

1. Feil på tennplugg.

- *Se under "Motoren dreies rundt, men starter ikke".*

2. Motoren blir for varm.

- *Se under "Motoren mangler akselerasjon eller kraft".*

3. Tenningsinnstillingen er feil, eller det er feil i tenningsystemet.

- *Kontakt en autorisert Lynx-forhandler.*

MOTOREN FEILTENNER

1. Skitten/skadet/utslitt tennplugg.

- *Rengjør/kontroller åpningen på tennpluggen og identifikasjonsnummeret. Skift ut hvis det er nødvendig.*

2. For mye olje blir levert til motoren.

- *Feil justering av oljepumpen. Kontakt en autorisert Lynx-forhandler. For fet drivstoff/olje-blanding (bare i innkjøringsperioden). Tapp av drivstofftanken, og fyll på med riktig blandeforhold.*

3. Vann i drivstoffet.

- *Tapp av drivstoffsystemet, og fyll på med nytt drivstoff. Skift drivstoffilter ved behov.*

SNØSCOOTEREN OPPNÅR IKKE FULL HASTIGHET

1. Drivreim.

- *Se under "Motoren mangler akselerasjon eller kraft".*

2. Feil justering av beltet.

- *Se VEDLIKEHOLD, og/eller kontakt en autorisert Lynx-forhandler for riktig justering.*

3. Reimskivene er forskjøvet.

- *Kontakt en autorisert Lynx-forhandler.*

4. Motor.

- *Se under "Motoren mangler akselerasjon eller kraft".*

SPESIFIKASJONER

MODELL	FOREST FOX	YETI	YETI PRO
	440 F	550 F	
MOTOR			
Type	443	552	
Antall sylindere	2		
Slagvolum cm ³ (tommer ³)	436,6 (26,64)	553,4 (33,78)	
Sylinderdiameter (standard) mm (tommer)	67,5 (2,6575)	76,00 (2,992)	
Slaglengde mm (tommer)	61,0 (2,402)		
Maksimalt turtall ± 100 o/min	6.900	6.750	
Forgasser – spjeldhustype	1 x VM32 primer, choke	2 x VM30 choke	
DRIVSYSTEM			
Type drivreimskive	Comet 102C	TRA™ III	TRA™ III
Type dreven reimskive	LPV 27	NDT 6K VSA	NDT 6K VSA
Innkobling	3.200 o/min	2.800 o/min	2.800 o/min
Delenummer drivreim	414 633 800	605 348 425	605 348 425
Antall tenner drivkjedehjul	8	8	8
Bremsesystem	Mekanisk	Hydraulisk	Hydraulisk
ELEKTRISK SYSTEM			
Effekt magnettenningsgenerator	240 W	340 W	
Tennplugg	Merke	NGK	
	Antall	2	
	Type	BR9ES	
	Elektrode- avstand	0,45 mm (0,018 tommer)	
Frontlyspære	60/55 Ws (H-4)		
Lyspære baklys	8/27		
Sikring	Startsystem	20 A (inkluderer strømuttak)	

MODELL		FOREST FOX	YETI	YETI PRO
		440 F	550 F	
FJÆRING				
Foran	Type	LTS	SUV	LTS (900 mm)
	Fjæringslengde	157,5 mm (6,2 tommer)	200 mm (7,9 tommer)	150 mm (5,9 tommer)
Bak	Type	Easy Ride LS II	RCG-A	Easy Ride XWLS
	Fjæringslengde	221 mm (8,7 tommer)	340 mm (11,5 tommer)	210 mm (8,3 tommer)
BELTE				
Belte (B x L/H) mm (tommer)		381 x 3.968/32 (15 x 156/1,26)	500 x 3.968/32 (19,7 x 156/1,26)	600 x 3.968 / 23,5 (23,6 x 156 / 0,93)
Stramming		mm (tommer)		
Stramming		40 - 50 (1 9/16 - 1 31/32) ⁽¹⁾		
Justering		(2)		
MÅL				
Tørrmasse		230 kg (507 lb)	300 kg (610 lb)	290 kg (614 lb)
Total lengde		3.020 mm (119 tommer)	3.103 mm (122 tommer)	3.040 mm (119,7 tommer)
Total bredde		963 mm (37,9 tommer)	1.235 mm (48,6 tommer)	1.080 mm (42,5 tommer)
Total høyde		1.295 mm (51 tommer)	1.355 mm (53,3 tommer)	1.300 mm (51,2 tommer)

MODELL		FOREST FOX	YETI	YETI PRO
		440 F	550 F	
VÆSKER OG SMØREFETT				
Motorolje		XP-STM syntetisk 2-takts olje ELLER XP-STM 2-takts syntetisk blandingsolje ELLER XP-STM-mineralolje for innsprøyting		
Drivstoff	Type	Vanlig blyfri bensin		
	Oktantall	95 RON		
Girboks		XP-STM syntetisk kjedekasseolje		
Bremses		SRF (DOT 4) eller GTLMA (DOT 4)		
KAPASITET				
Motoroljebeholder	l (US oz)	2,5 (84,5)		
Drivstofftank	l (US gallon)	37 (9,8)	45 (11,9)	
Kjedekasseolje/ girboksolje	ml (US oz)	375 (12,7)	500 (16,9)	500 (16,9)
Bremsevæske	ml (US oz)	-	500 (16,9)	500 (16,9)
(1) og (2): Se på slutten av spesifikasjonene. På grunn av vårt pågående program for produktkvalitet og produktutvikling forbeholder BRP seg retten til å når som helst forandre design og spesifikasjoner og/eller gjøre tillegg til eller forbedringer av produktene, uten å dermed påta seg noen forpliktelse til å montere disse i tidligere produserte produkter.				

(1) Målt avstand mellom glidesko og bunn av innvendig belte når det utøves et trykk på 7,3 kg (16 lb) nedover på beltet.

(2) Lik avstand mellom kantene på belteførerne og glideskoene.

FORSIKTIG: (3) Ikke forsøk å justere åpningen på BR9ECS-tennplugger.

(1) Målt avstand mellom glidesko og bunn av innvendig belte når det utøves et trykk på 7,3 kg (16 lb) nedover på beltet.

(2) Lik avstand mellom kantene på belteførerne og glideskoene.

FORSIKTIG: (3) Ikke forsøk å justere åpningen på BR9ECS-tennplugger.

MODELL		YETI
		600
MOTOR		
Type		593
Antall sylindere		2
Slagvolum	cm ³ (tom. ³)	597,0 (36,43)
Sylinderdiameter (standard)	mm (tommer)	76,00 (2,992)
Slaglengde	mm (tommer)	65,8 (2,591)
Maksimalt turtall	± 100 o/min	7.100 o/min
Forgasser – spjeldhustype		2 x VM38 choke
DRIVSYSTEM		
Type drivreimskive		TRA™ III
Type dreven reimskive		NDT 6K VSA
Innkobling		3.800 o/min
Delenummer drivreim		417 300 197 ⁽³⁾
Antall tenner drivkjedehjul		8
Bremsesystem		Hydraulisk
ELEKTRISK SYSTEM		
Effekt magnettenningsgenerator		360 W
Tennplugg	Merke	NGK
	Antall	2
	Type	BR9ECS ⁽³⁾
	Elektrodeavstand	0,45–0,50 mm (0,018 – 0,020 tommer)
Lyspære frontlys		60/55 Ws (H-4)
Lyspære baklys		5/21
FJÆRING		
Foran	Type	SUV
	Fjæringslengde	200 mm (7,9 tommer)
Bak	Type	RCG-A
	Fjæringslengde	340 mm (13,4 tommer)

MODELL		YETI
		600
BELTE		
Belte (B x L/H) mm (tommer)		500 x 3.968/32 (19,7 x 156/1,26)
Stramming	mm (tommer)	40 - 50 (1 9/16 - 1 31/32) ⁽¹⁾
Justering		⁽²⁾
MÅL		
Tomvekt kg (inkludert kjølevæske)		300 kg (661 lb)
Total lengde		3.103 mm (122,2 tommer)
Total bredde		1.235 mm (48,6 tommer)
Total høyde		1.355 mm (53,3 tommer)
VÆSKER OG SMØREFETT		
Motorolje		XP-S™ syntetisk 2-takts olje ELLER XP-S™ 2-takts syntetisk blandingsolje ELLER XP-S™-mineralolje for innsprøyting
Kjølevæske		Ferdigblandet frostvæske eller etylenglykol/vann-blanding (50 % frostvæske, 50 % destillert vann).
Drivstoff	Type	Vanlig blyfri bensin
	Oktantall	95 RON
Girboks		XP-S™ syntetisk kjedekasseolje
Bremses		SRF (DOT 4) eller GTLMA (DOT 4)

KAPASITET		
Motoroljebeholder	l (US oz)	2,5 (84,5)
Kjølesystem	l (US oz)	4,5 (152)
Drivstofftank	l (US gallon)	42 (11,1)
Girboksolje	ml (US oz)	500 (16,9)
Bremsevæske	ml (US oz)	500 (16,9)

(1) til (3): Se på slutten av spesifikasjonene.
På grunn av vårt pågående program for produktkvalitet og produktutvikling forbeholder BRP seg retten til å når som helst forandre design og spesifikasjoner og/eller gjøre tillegg til eller forbedringer av produktene, uten å dermed påta seg noen forpliktelse til å montere disse i tidligere produserte produkter.

(1) Målt avstand mellom glidesko og bunn av innvendig belte når det utøves et trykk på 7,3 kg (16 lb) nedover på beltet.

(2) Lik avstand mellom kantene på belteførerne og glideskoene.

FORSIKTIG: (3) Ikke forsøk å justere åpningen på DCPR8E-, BR9ECS- eller BR8ECS-tennpluggen.

MODELL		YETI	
		600 HO SDI	V-800
MOTORSYSTEM			
Motortype		Rotax 600 HO SDI, væskekjølt m/bladventil, eR.A.V.E	Rotax 4-tec v-810
Antall sylindere		2	
Slagvolum	cm ³ (tommer ³)	594,40 (36,273)	800 (48,8)
Sylinderdiameter	mm (tommer)	72,00 (2,835)	91 (3,58)
Slaglengde	mm (tommer)	73,00 (2,874)	61,5 (2,42)
Maksimalt turtall	± 100 o/min	8.000	7.250
Type drivstoffsystem		Elektronisk SDI	VDO EMS, 1 injektor per sylinder
Eksossystem		Enkelt avstemt rør, skjermlydpotte	Eksosrør/eksospotte
DRIVSYSTEM			
Type drivreimskive		TRA III	TRA IV
Type dreven reimskive		NDT 6K VSA	
Delenummer drivreim		605 348 425	
ELEKTRISK SYSTEM			
Effekt magnettenningsgenerator		480 W	462 W
Tennplugg	Merke	NGK	
	Antall	2	
	Type	BR8ECS ⁽³⁾	DCPR8E
	Elektrode-avstand	0,75–0,85 mm (0,030 – 0,03 tommer)	0,7 til 0,8 mm (0,027 til 0,031 tommer)
Lyspære frontlys		60/55 Ws (H-4)	
Lyspære baklys		5/21	
Sikring		Se avsnittet om <i>SIKRINGER</i>	

MODELL		YETI		
		600 HO SDI	V-800	PRO V-800
FJÆRING				
Foran	Type	SUV		LTS (900 mm)
	Fjærings- lengde	185 mm (7,3 tommer)		150 mm (5,9 tommer)
Bak	Type	RCG1-W		Easy Ride XWLS
	Fjærings- lengde	293 mm (11,5 tommer)		210 mm (8,3 tommer)
BELTE				
Belte (B x L/H) mm (tommer)		500 x 3.968 / 32 (19,7 x 156 / 1,26)		600 x 3.968 / 32 (23,6 x 156 / 1,26)
Stramming		40 - 50 (1 9/16 - 1 31/32) ⁽¹⁾		
Justering		⁽²⁾		
MÅL				
Tørrmasse		329 kg (725 lb)	325 kg (716 lb)	
Total lengde		3.050 mm (120 tommer)	3.090 mm (121,6 tommer)	
Total bredde		1.165 mm (46,7 tommer)	1.215 mm (47,8 tommer)	1.080 mm (42,5 tommer)
Total høyde		1.295 mm (51 tommer)	1.355 mm (53,3 tommer)	
VÆSKER OG SMØREFETT				
Motorolje		XP-STM syntetisk 2-takts olje ELLER XP-STM 2-takts syntetisk blandingsolje	XP-STM 0W40 4-takts syntetisk olje	
Kjølevæske		Ferdigblandet frostvæske eller etylenglykol/vann-blanding (50 % frostvæske, 50 % destillert vann)		
Drivstoff	Type	Vanlig blyfri bensin		
	Oktantall	95 RON		
Girboks		XP-STM syntetisk kjedekasseolje		
Bremseser		SRF (DOT 4) eller GTLMA (DOT 4)		

KAPASITET			
Motorolje	Motor	I.T.	Oljeskift med filter: 2 l (67,6 US oz)
	Beholder	2,5 l (84,5 US oz)	I.T.
Kjølesystem	l (US oz)	4,5 (152)	4 (135)
Drivstofftank	l (US gallon)	45 (11,9)	
Girboksolje	ml (US oz)	500 (16,9)	
Bremsevæske	ml (US oz)	500 (17)	
<p>⁽¹⁾ til ⁽³⁾: Se på slutten av spesifikasjonene. På grunn av vårt pågående program for produktkvalitet og produktutvikling forbeholder BRP seg retten til å når som helst forandre design og spesifikasjoner og/eller gjøre tillegg til eller forbedringer av produktene, uten å dermed påta seg noen forpliktelse til å montere disse i tidligere produserte produkter.</p>			

MODELL		YETI
		1300
MOTOR		
Type	Rotax 4-tec v-1304	
Antall sylindere	2	
Slagvolum	cm ³ (tommer ³)	1.288 (78,6)
Sylinderdiameter (standard)	mm (tommer)	100,00 (3,936)
Slaglengde	mm (tommer)	82 (3,222)
Maksimalt turtall	6.750 o/min	
Forgasser – spjeldhustype	VDO EMS, 1 injektor per sylinder	
Eksossystem	Eksosrør/eksospotte	
DRIVSYSTEM		
Type drivreimskive	TRA™ IV HR	
Type dreven reimskive	IBC 6000 VSA	
Delenummer drivreim	605 348 425	
Bremsesystem	Hydraulisk, RT-bremsepak	
Nominell bredde belte	381 mm (15 tommer)	
Nominell lengde belte	3.968 mm (156 tommer)	
Høyde sporprofil	32 mm (1,251 tommer)	
Beltestramming	Nedbøying	20–25 mm (0,78–0,98 tommer)
	Kraft ⁽¹⁾	7,3 kg (16 lb)
Beltejustering	Lik avstand mellom kantene på belteførerene og glideskoene	
Stramming	mm (tommer)	40 - 50 (1 9/16 - 1 31/32) ⁽¹⁾
Justering	⁽²⁾	

MODELL		YETI
		1300
MÅL		
Tomvekt kg (inkludert kjølevæske)		342 kg (753 lb)
Total lengde		3.090 mm (121,6 tommer)
Total bredde		1.215 mm (47,8 tommer)
Total høyde		1.355 mm (53,3 tommer)
VÆSKER OG SMØREFETT		
Motorolje		XP-STM 0W40 4-takts syntetisk olje
Kjølevæske		Ferdigblandet frostvæske eller etylenglykol/vann-blanding (50 % frostvæske, 50 % destillert vann)
Drivstoff	Type	Vanlig blyfri bensin
	Oktantall	95 RON
Girboks		XP-STM syntetisk kjedekasseolje
Bremses		SRF (DOT 4) eller GTLMA (DOT 4)
KAPASITET		
Motorolje	l (US oz)	3,4 (114,96)
Kjølesystem	l (US oz)	4,0 (152)
Drivstofftank	l (US gallon)	45 (11,9)
Girboksolje	ml (US oz)	500 (16,9)
Bremsevæske	ml (US oz)	500 (16,9)
<p>(1) til (3): Se på slutten av spesifikasjonene. På grunn av vårt pågående program for produktkvalitet og produktutvikling forbeholder BRP seg retten til å når som helst forandre design og spesifikasjoner og/eller gjøre tillegg til eller forbedringer av produktene, uten å dermed påta seg noen forpliktelse til å montere disse i tidligere produserte produkter.</p>		

(1) Målt avstand mellom glidesko og bunn av innvendig belte når det utøves et trykk på 7,3 kg (16 lb) nedover på beltet.

(2) Lik avstand mellom kantene på belteførerne og glideskoene.

FORSIKTIG: (3) Ikke forsøk å justere åpningen på DCPR8E-, BR9ECS- eller BR8ECS-tennpluggen.

VEDLIKEHOLDS- INFORMASJON

SKJEMA OVER PERIODISK VEDLIKEHOLD

ADVARSEL

Det anbefales å få hjelp fra en autorisert LYNX-forhandler for regelmessig kontroll av andre komponenter eller systemer som ikke dekkes i denne håndboken. Hvis ikke annet er angitt skal motoren være kald og ikke gå. Fjern nødstoppsnoren før du utfører vedlikehold eller justeringen, hvis ikke noe annet er spesifisert. Snøscooteren må være parkert på et sikkert sted borte fra sporet.

ADVARSEL

Ta hensyn til merknader merket ADVARSEL og FORSIKTIG angitt i håndboken for punktet som blir kontrollert. Når tilstanden til en komponent ikke er tilfredsstillende, må du skifte dem med originale BRP-deler eller tilsvarende godkjente deler.

Det kan hende enkelte punkter ikke gjelder for din modell.

2-TAKTS

<p>A: JUSTER C: RENGJØR I: KONTROLLER L: SMØR R: BYTT T: FORTSETT MED OPPGAVE</p> <p>*: MÅ UTFØRES AV EN AUTORISERT LYNX-FORHANDLER</p>	*10 T ELLER 500 KM (300 mile)									
	UKENTLIG ELLER HVER 240 KM (150 mile)									
	MÅNEDLIG ELLER HVER 800 KM (500 mile)									
	HVERT ÅR ELLER HVER 3.200 KM (2.000 mile)									
	HVERT 2. ÅR ELLER HVER 6.000 KM (3.700 mile)									
	*LAGRING									
*FØR SESONGSTART										
DEL/OPPGAVE										
MOTOR										
Starthåndtak med tilbakespuling og snor							I, L, C		I	
Motoroppheng	I				I		I			
Eksossystem ⁽³⁾ ⁽⁶⁾	I				I		I			
Motorsmøring							L			
Kjølesystem	I				I				I	
Kjølevæske (modeller med væskekjøling)	I						R			
Tilstand til tetninger/pakninger ⁽³⁾							I		I	
RAVE-ventiler OG RAVE-solenoid ⁽³⁾ (593-, 793 PT-motor)						C				
Innsprøytingsoljefilter							R			
Innsprøytingsoljepumpe	A				A				A	
Kluter i luftinntak og eksossystem							T		T	
DRIVSTOFFSYSTEM										
Tilsett drivstoffstabilisator							T			
Drivstoffilter							R			
Drivstoffrør og tilkoblinger	I				I				I	
Drivstoffskinne (kun SDI-motor)	I				I				I	
Forgasser (unntatt SDI-motor)									A, C	
Gasskabel	I				I				I	
Luftfilter ⁽³⁾					C				C	
Drivstoffsystem (visuell kontroll)						I			T	
Spjeldhus ⁽³⁾ (kun SDI-motor)									C	
Luftinntakssystem ⁽³⁾									I, C	

(3) Utslippsrelatert.
(6) Kontroller tilrekkingsmomentet for eksosmanifoldboltene etter 10 t / 500 km bruk og før hver sesong starter.

(3) Utslippsrelatert.

A: JUSTER C: RENGJØR I: KONTROLLER L: SMØR R: BYTT T: FORTSETT MED OPPGAVE *: MÅ UTFØRES AV EN AUTORISERT LYNX-FORHANDLER	*10 T ELLER 500 KM (300 mile)						
	UKENTLIG ELLER HVER 240 KM (150 mile)						
	MÅNEDLIG ELLER HVER 800 KM (500 mile)						
	HVERT ÅR ELLER HVER 3.200 KM (2.000 mile)						
	HVERT 2. ÅR ELLER HVER 6.000 KM (3.700 mile)						
	*LAGRING						
*FØR SESONGSTART							
DEL/OPPGAVE							

DRIVSYSTEM							
Drivereim (høydejustering av drivreim hver gang reimen byttes)	I	I					I
Drivreimskive og dreven reimskive	I		I	C		I	C
Trekke til skruen på drivreimskiven	I			I			
Forhåndsbelastning dreven reimskive	I			I			I
Bremsevæske	I	I			R		I
Bremseslange, bremsekloss og skive	I	I					I
Drivkjedestramming (ikke for modeller utsyrt med girboks)	A		A			A	
Kjedekasseolje/girboksolje ⁽⁵⁾	I, (5)		I, (5)	(5)		R	I
Endelager på drivaksel ⁽²⁾	L		L			L	
Smøring av mellomaksel ⁽²⁾	L		L			L	
Belte	FØR HVER KJØRING						
Beltets stramming og justering	A	ETTER BEHOV					

(2) Smør når kjøretøyet brukes under våte forhold (våt snø, regn, sølepytter).
(5) Kun modeller med girboks: Oljeskift. Bytt etter 10 t / 500 km bruk og etter hver 3.200 km / én gang hvert år. Oljenivået må kontrolleres hver 800 km eller hver måned.

A: JUSTER C: RENGJØR I: KONTROLLER L: SMØR R: BYTT T: FORTSETT MED OPPGAVE *: MÅ UTFØRES AV EN AUTORISERT LYNX-FORHANDLER	*10 T ELLER 500 KM (300 mile)							
	UKENTLIG ELLER HVER 240 KM (150 mile)							
	MÅNEDLIG ELLER HVER 800 KM (500 mile)							
	HVERT ÅR ELLER HVER 3.200 KM (2.000 mile)							
	HVERT 2. ÅR ELLER HVER 6.000 KM (3.700 mile)							
*LAGRING								
*FØR SESONGSTART								
DEL/OPPGAVE								
STYRING/FJÆRING								
Styring og fjæring foran – mekanisme ⁽²⁾	I		I, L			I, L	(2) Smør når kjøretøyet brukes under våte forhold (våt snø, regn, sølepytter).	
Slitasje og tilstand til ski og skinner	I	I				I	(4) Oljeskift for støtdempere som kan tas fra hverandre (T/A), må utføres av en autorisert forhandler. Oljeskift utføres etter de første 1.500 km / 932 mile.	
FJÆRING								
Justere fjæringen	A		ETTER BEHOV					(8) Skift ut stoppreimen etter hver 3.200 km / 2.000 mile (bare PPS-fjæring).
Fjæring ^{(2) (4)}	I		I, L			I, L		
Stoppreim for fjæring ⁽⁸⁾				I		I		
ELEKTRISK SYSTEM								
EMS-feilkoder (kun SDI-motor)	I					I	(1) Før du monterer nyetennpluggen underklargjøringen før sesongstart, anbefales det å brenneav overflødig olje ved å starte motoren med gamle tennpluggene. Dette må utføres i et godt ventilert område.	
Tennplugger ^{(1) (3)}	I		I			R		
Batteri (hvis den er utstyrt med dette) ⁽⁹⁾	I		I			I		
Ledningsnett, kabler og linjer ⁽³⁾	I		I			I		
Funksjonen til lyssystem (nærlys/fjernlys, bremselys osv.), teste funksjonen til motorstoppbryteren og nødstoppbryteren	I	I				I		
KJØRETØY								
Justering av frontlysene				A		A	(3) Utslipprelatert. (9) Batteriet må lades minst én gang per måned under lagring.	
Motorrom	C		C			C		
Rengjøring og beskyttelse	C		C			C		

4-TAKTS

A: JUSTER C: RENGJØR I: KONTROLLER L: SMØR R: BYTT UT T: FORTSETT MED OPPGAVE *: MÅ UTFØRES AV EN AUTORISERT LYNX-FORHANDLER	*10-TIMER ELLER 500 km (300 mile)							
	UKENTLIG ELLER HVER 240 km (150 mile)							
	HVER MÅNED ELLER HVER 800 km (500 mile)							
	HVERT ÅR ELLER HVER 3.200 km (2.000 mile)							
	HVERT 2 ÅR ELLER HVER 6.000 km (3.700 mile)							
	*LAGRING							
*FØR SESONGSTART								
DEL/OPPGAVE								
MOTOR								
Motoroppheng	I			I		I		(3) Utslippsrelatert
Eksossystem ⁽³⁾	I		I			I		
Smøring av motor og visuell kontroll av tetninger/pakninger						T		
Kjølesystem	I			I			I	
Kjølevæske	I				R			
Skift olje og oljefilter (kontroller oljenivå før hver kjøring)	R			R				
Ventiljustering (kun V-810)	I, T			I, T				
DRIVSTOFFSYSTEM								
Tilsett drivstoffstabilisator						T		(3) Utslippsrelatert
Drivstoffilter					R			
Drivstoffrør og tilkoblinger	I						I	
Gasskabel	I			I			I	
Luftfilter ⁽³⁾			C				C	
Spjeldhus ⁽³⁾							C	
Luftinntakssystem							I, C	

A: JUSTER C: RENGJØR I: KONTROLLER L: SMØR R: BYTT UT T: FORTSETT MED OPPGAVE *: MÅ UTFØRES AV EN AUTORISERT LYNX-FORHANDLER	*10-TIMER ELLER 500 km (300 mile)									
	UKENTLIG ELLER HVER 240 km (150 mile)									
	HVER MÅNED ELLER HVER 800 km (500 mile)									
	HVERT ÅR ELLER HVER 3.200 km (2.000 mile)									
	HVERT 2 ÅR ELLER HVER 6.000 km (3.700 mile)									
	*LAGRING									
*FØR SESONGSTART										
DEL/OPPGAVE										
DRIVSYSTEM										
Drivereim (høydejustering av drivreim hver gang reimen byttes)	I	I					I	(2) Smør når kjøretøyet brukes under våte forhold (våt snø, regn, sølepytter). (4) V-1300-motorer. Vedlikeholdsintervall for drivreimskive –6.000 km eller hvert år kontroll + Sett 1 hvis nødvendig –12.000 km eller 250 timer kontroll + Sett 1 må skiftes –18.000 km kontroll + Sett 1 hvis nødvendig –24.000 km eller 400 timer kontroll + Sett 2 må skiftes –30.000 km kontroll + Sett 1 hvis nødvendig. Rengjør og kontroller at glideflenssettet og regulatorskålen ikke har unormal slitasje (kun Yeti V-1300). (6) Kun modeller med girboks: Oljeskift. Bytt etter 10 t / 500 km bruk og etter hver 3.200 km / én gang hvert år. Oljenivået må kontrolleres hver 800 km eller hver måned. (8) Bytt kjede og kjedehjul hver 6.000 km.		
Drivreimskive og dreven reimskive ⁽⁴⁾	I		I	C			I		C	
Trekke til skruen på drivreimskiven	I			I					I	
Forhåndsbelastning dreven reimskive	I			I			I			
Bremsevæske	I	I					R		I	
Bremseslange, bremsekloss og skive	I	I							I	
Drivkjedestramming (modeller uten girboks)	A		A				A			
Kjedekasseolje ⁽⁸⁾ / girboksolje ⁽⁶⁾	I, ⁽⁶⁾		I, ⁽⁶⁾				R, ⁽⁶⁾		I, ⁽⁶⁾	
Endelager på drivaksel ⁽²⁾	L		L				L			
Mellomaksel ⁽²⁾	L		L				L			
Belte	I	I					I			
Beltets stramming og justering	A	ETTER BEHOV								
STYRING / FJÆRING FORAN										
Styrings- og fjæringsmekanisme foran ⁽²⁾	A, I, L		A, I	L			A, I, L			
Slitasje og tilstand til ski og skinner	I	I					I			

A: JUSTER C: RENGJØR I: KONTROLLER L: SMØR R: BYTT UT T: FORTSETT MED OPPGAVE *: MÅ UTFØRES AV EN AUTORISERT LYNX-FORHANDLER	*10-TIMER ELLER 500 km (300 mile)									
	UKENTLIG ELLER HVER 240 km (150 mile)									
	HVER MÅNED ELLER HVER 800 km (500 mile)									
	HVERT ÅR ELLER HVER 3.200 km (2.000 mile)									
	HVERT 2 ÅR ELLER HVER 6.000 km (3.700 mile)									
	*LAGRING									
*FØR SESONGSTART										
DEL/OPPGAVE										
FJÆRING										
Justere fjæringen	A		ETTER BEHOV							(2) Smør når kjøretøyet brukes under våte forhold (våt snø, regn, sølepytter).
Fjæring ⁽²⁾ ⁽⁵⁾	I		I, L				I, L		(5) Oljeskift for støtdempere som kan tas fra hverandre (T/A), må utføres av en autorisert forhandler. Oljeskift utføres etter de første 1.500 km / 932 mile.	
Stopprem for fjæring					I		I			
ELEKTRISK SYSTEM										
EMS-feilkoder ⁽³⁾	I						I		(1) Før du monterer nye tennplugger under klargjøringen før sesongstart, anbefales det å brenne av overflødig olje ved å starte motoren med de gamle tennpluggene. Dette må utføres i et godt ventilert område. (3) Utslipsrelatert. (7) Batteriet må lades minst én gang per måned under lagring.	
Tennplugger ⁽¹⁾ ⁽³⁾	I		I			R				
Batteri (hvis den er utstyrt med dette) ⁽⁷⁾	I		I				I	I		
Ledningsnett, kabler og linjer ⁽³⁾	I		I				I			
Funksjonen til lysystem (nærlys/fjernlys, bremselys osv.), teste funksjonen til motorstoppbryteren og nødstoppbryteren	I	I					I			
KJØRETØY										
Justering av frontlysene				A						
Motorrom	C		C				C			
Rengjøring og beskyttelse	T		T				T			

Sett 1:

- Valse (P/N 417 222 762)
- O-ring (P/N 732 401 030)
- Glidesko (P/N 417 222 362)
- Trykkskive (P/N 417 004 302)

Sett 2:

- Sett, delenummer 619 400 0008 (alle kalibreringsdeler) 1 stk.

GARANTI

BRP FINLAND OYS INTERNASJONALE BEGRENSEDE GARANTI: 2008 LYNX® SNØSCOOTERE

1) DEN BEGRENSEDE GARANTIENS OMFANG

BRP Finland Oy ("BRP") garanterer at 2008 LYNX-snøscootere ikke har material- eller produksjonsfeil i løpet av perioden og under de vilkårene som beskrives nedenfor.

Alle originale LYNX-deler og -tilbehør montert av en autorisert BRP-distributør/forhandler (som definert her) på leveringstidspunktet av 2008 LYNX-snøscooteren, dekkes av samme garanti som snøscooteren.

Bruk av produktet til kappkjøring eller annen konkurransepreget aktivitet, på et hvilket som helst tidspunkt, inkludert av en tidligere eier, vil bringe denne garantien til opphør.

2) GARANTIENS DEKNINGSPERIODE

Denne begrensede garantien gjelder fra leveringsdato til første detaljforbruker eller fra den dato produktet ble tatt i bruk for første gang, alt etter hvilken dato som kommer først, for en periode på:

A) TOLV (12) ETTERFØLGENDE MÅNEDER for privat bruk.

B) TOLV (12) ETTERFØLGENDE MÅNEDER for kommersiell bruk.

C) TJUEFIRE (24) ETTERFØLGENDE MÅNEDER for privat bruk når produktet ble solgt i et land som er medlem av EU. Hvis du må reparere eller bytte ut deler eller få service på denne garantien, vil det ikke forlenge varigheten på denne garantien utover den originale utløpsdatoen.

3) VILKÅR FOR GARANTIDEKNING

Denne garantidekningen gjelder kun for 2008 LYNX-snøscootere som er kjøpt nye og ubrukte av sin første eier fra en BRP-distributør/forhandler som er autorisert til å distribuere LYNX-produkter i det landet hvor salget fant sted ("BRP-distributør/forhandler"), og da kun etter at BRPs spesifikke kontrollprosess før levering er utført og dokumentert. Garantidekningen er ikke gyldig før produktet er registrert på riktig måte av en autorisert BRP-distributør/forhandler. Denne dekningsperioden er i tillegg tilgjengelig bare hvis LYNX-snøscooteren er kjøpt i det landet kjøperen er bosatt. BRP vil ikke innfri denne begrensede garantien for privat bruk eller kommersiell bruk hvis vilkårene foran ikke er tilfredsstillt. Slike begrensninger er nødvendige for at BRP skal kunne beskytte sine produkters sikkerhet, og også sikkerheten til sine forbrukere og offentligheten generelt.

Rutinevedlikehold som er beskrevet i brukerhåndboken, må utføres til rett tid for at garantidekningen skal opprettholdes. BRP forbeholder seg retten til å gjøre garantidekningen avhengig av dokumentasjon av riktig vedlikehold.

4) HVA DU MÅ GJØRE FOR Å FÅ GARANTIDEKNING

Kunden må varsle en BRP-distributør/-forhandler i løpet av to (2) måneder etter at en feil opptrer, sørge for nødvendig tilgang til produktet og mulighet til å reparere det. Kunden må også presentere for den autoriserte BRP-distributøren/-forhandleren bevis på at produktet er kjøpt og må signere reparasjons-/arbeidsordren før reparasjonen starter for å godkjenne garantireparasjonen. Alle deler som byttes ut på denne begrensede garantien, tilfaller BRP.

5) HVA BRP GJØR FOR DEG

BRPs forpliktelser i denne garantien er begrenset til, etter deres vurdering, reparasjon av deler som er funnet defekte under normal bruk, vedlikehold og service, eller utskifting av slike deler med nye, originale LYNX-deler uten å betale for deler og arbeid, hos en autorisert BRP-distributør/-forhandler i løpet av dekningsperioden for garantien.

BRP forbeholder seg retten til å forbedre, omforme og endre produkter fra tid til annen uten å påta seg ansvar for å oppdatere produkter som ble produsert tidligere.

6) UNNTAK

Følgende punkter dekkes ikke under noen omstendigheter av garantien:

- Normal slitasje.
- Rutinevedlikehold, innstillinger, justeringer.
- Skade som skyldes mangel på riktig vedlikehold og/eller lagring slik det er beskrevet i brukerhåndboken.
- Skade som er et resultat av at deler er fjernet, feilaktig reparasjon, service, vedlikehold eller endring, eller bruk av deler som ikke er produsert eller godkjent av BRP, eller som er et resultat av at reparasjoner er utført av en person som ikke er en autorisert BRP-distributør/-forhandler.
- Skade som er forårsaket av misbruk, unormal bruk, forsømmelse, bruk av produktet på annet underlag enn snø, eller bruk av produktet som ikke er i overensstemmelse med anbefalt bruk beskrevet i brukerhåndboken.
- Skade som er et resultat av ulykke, nedsenking, brann, tyveri, vandalisme eller force majeure.
- Bruk av drivstoff, oljer eller smøremidler som ikke er beregnet på produktet (se brukerhåndboken).
- Inntrenging av snø eller vann.
- Tilfeldige skader eller følgeskader eller skader av noe slag, inkludert, men uten begrensning, tuing, lagring, telefonutgifter, leieutgifter, taxi, uleilighet, forsikringskostnader, betaling av lån, tidstap, inntektstap.
- Skade som skyldes at pigger er montert på belter, hvis monteringen ikke er i samsvar med instruksjonene fra BRP.

7) ANSVARSBEGRENSNINGER

DENNE UTTRYKKLIGE GARANTIEN GJELDER OG GODTAS I STEDET FOR ALLE ØVRIGE UTTRYKKLIGE ELLER UNDERFORSTÅTTE GARANTIER, INKLUSIVE, OG UTEN BEGRENSNING, ENHVER GARANTI OM SALGBARHET ELLER EGNETHET FOR NOE SPESIELT FORMÅL. I DEN UTSTREKNING DE IKKE KAN FRASKRIVES, ER UNDERFORSTÅTTE GARANTIER BEGRENSET TIL VARIGHETEN AV DEN BEGRENSEDE GARANTIEN. DENNE GARANTIEN UTELUKKER DEKNING AV TILFELDIGE SKADER OG FØLGESKADER. ENKELTE STATER/PROVINSER TILLATER IKKE ANSVARSBEGRENSNINGER, BEGRENSINGER ELLER BORTFALL SOM ER ANGITT OVENFOR. DET KAN DERFOR HENDE AT DISSE IKKE GJELDER I DITT TILFELLE. DENNE GARANTIEN GIR DEG SPESIELLE RETTIGHETER, OG DU KAN OGSÅ HA ANDRE RETTIGHETER SOM VARIERER FRA STAT TIL STAT OG PROVINS TIL PROVINS.

Verken distributøren, BRP-distributører/-forhandlere eller andre personer har fullmakt til å gi noen bekreftelse, representasjon eller garanti når det gjelder produktet utenom det som står i denne begrensede garantien. Hvis det skjer, kan det ikke håndheves mot BRP.

BRP forbeholder seg retten til å endre denne garantien på et hvilket som helst tidspunkt, under den forståelse at slike endringer ikke vil forandre garantivilkårene som gjelder for produktet som ble solgt med denne garantien.

8) OVERFØRING

Hvis produktet skifter eier i løpet av garantiens dekningsperiode, skal denne garantien overføres til den nye eieren og være gyldig for den resterende dekningsperioden forutsatt at BRP eller en autorisert BRP-distributør/-forhandler mottar et bevis på at den forrige eieren godtar overføringen av eierskap og i tillegg mottar kontaktopplysninger for den nye eieren.

9) BRUKERHJELP

- a) Hvis det skulle oppstå strid eller krangel i forbindelse med denne begrensede garantien, anbefaler BRP at du forsøker å løse problemet på forhandlernivå. Vi anbefaler at du drøfter saken med servicesjefen eller eieren hos den autoriserte distributøren/forhandleren.
- b) Ved behov for ytterligere assistanse, kontakter du distributørens serviceavdeling for å forsøke å løse saken.
- c) Hvis saken fortsatt er uten løsning, kontakter du BRP ved å skrive til oss på adressen nedenfor.

ADRESSE:

BRP-FINLAND OY
SERVICE DEPARTMENT
P.O. BOX 8039
FIN-96101 ROVANIEMI
FINLAND

© 2007 Bombardier Recreational Products Inc. Alle rettigheter forbeholdt.

® Registrert varemerke for Bombardier Recreational Products Inc.

PERSONOPPLYSNINGER/FRASKRIVELSESKLAUSUL

Vi vil med dette informere deg om at opplysninger om deg vil bli brukt til sikkerhets- og garantiformål. Enkelte ganger bruker vi også opplysningene om våre kunder til å informere dem om våre produkter og tilbud. Hvis du ikke ønsker å motta informasjon om våre produkter, tjenester og tilbud, ber vi deg meddele oss dette ved å skrive til adressen nedenfor.

Det hender også at vi lar nøye utvalgte og pålitelige foretak bruke våre kundeopplysninger til å informere om kvalitetsprodukter og tjenester. Hvis du ikke vil at ditt navn og din adresse skal leveres videre, ber vi deg meddele oss dette ved å skrive til adressen nedenfor:

KUNDER I LAND I SKANDINAVIA OG EUROPA:

BRP FINLAND OY

Service Department

Ahjotie 30

FIN-96320 Rovaniemi

Finland

Faks +358 16 3420 316

ADRESSEENDRING / NY EIER

Hvis adressen din er endret eller du er den nye eieren av kjøretøyet, ber vi deg varsle BRP ved å enten:

- sende et av kortene nedenfor til en av følgende postadresser:
- kontakte en autorisert LYNX-forhandler eller -distributør

Postadresser:

KUNDER I LAND I SKANDINAVIA OG EUROPA:

BRP FINLAND OY

Service Department

Ahjotie 30

FIN-96320 Rovaniemi

Finland

Faks: +358 16 3420 316

Ved endring av eierskap ber vi deg legge ved et bevis på at den forrige eieren godtar overføringen av eierskap.

Denne informasjon er dessuten meget viktig også etter at den begrensede garantien har utløpt, fordi BRP kan kontakte eieren av kjøretøyet hvis det blir nødvendig, for eksempel hvis tilbakekalling blir nødvendig av sikkerhetsmessige årsaker. Det er eierens ansvar å varsle BRP.

STJÅLNE ENHETER: Hvis snøscooteren din blir stjålet, bør du varsle BRP eller en autorisert LYNX-forhandler. Vi vil be deg oppgi navn, adresse, telefonnummer, kjøretøyet's identifikasjonsnummer og dato for tyveriet.



ADRESSEENDRING

NY EIER

KJØRETØYETS IDENTIFIKASJONSNUMMER

Modellnummer

Kjøretøyets identifikasjonsnummer (VIN)

Modellnummer

Kjøretøyets identifikasjonsnummer (VIN)

TIDLIGERE ADRESSE
ELLER TIDLIGERE EIER:

NAVN

NR.

GATEADRESSE

LEIL.

POSTSTED

POSTNUMMER

LAND

NY ADRESSE
ELLER NY EIER:

NAVN

NR.

GATEADRESSE

LEIL.

POSTSTED

POSTNUMMER

LAND

V00A2F



ADRESSEENDRING

NY EIER

KJØRETØYETS IDENTIFIKASJONSNUMMER

Modellnummer

Kjøretøyets identifikasjonsnummer (VIN)

Modellnummer

Kjøretøyets identifikasjonsnummer (VIN)

TIDLIGERE ADRESSE
ELLER TIDLIGERE EIER:

NAVN

NR.

GATEADRESSE

LEIL.

POSTSTED

POSTNUMMER

LAND

NY ADRESSE
ELLER NY EIER:

NAVN

NR.

GATEADRESSE

LEIL.

POSTSTED

POSTNUMMER

LAND

V00A2F

LYNX



brp.com

*™ Trademark of Bombardier Recreational Products Inc. or its affiliates.