

LYNX®



2006

Operator's manual

FR

MANUEL DU CONDUCTEUR LYNX 2006

5900

6900

ST 550 F/600

Forest Fox

Yeti V-1300

Yeti V-800

Yeti 600 SDI

Ranger 550 F/600

Safari 400 F

FRANCAIS

CONTENU

MESURES DE SÉCURITÉ	5
GARANTIE INTERNATIONALE LIMITEE BRP-FINLAND OY	6
IDENTIFICATION DE VOTRE MOTONEIGE	9
Numéros de série	9
COMMANDES / INSTRUMENTS	10
1. Manette d'accélérateur	13
2. Manette de frein	13
3. Bouton ou manette de frein de stationnement	13
4. Frein/Frein de stationnement/Témoin de faible niveau d'huile (rouge).....	14
5. Manette de changement de vitesse ou bouton RER.....	14
6. Témoin de marche arrière	16
7. Guidon	16
8. Sangle	16
9. Interrupteur d'allumage / bouton START/RER	16
10. Coupe-circuit	18
11. Témoin DESS	19
12. Coupe-circuit du moteur	19
13. Inverseur de phare	20
14. Témoin de feu de route (bleu)	20
15. Poignée du démarreur à rappel	21
16. Étrangleur	21
17. Bouton d'amorçage	22
18. Compteur de vitesse	22
19. Odomètre	22
20. Compteur journalier.....	22
21. Bouton de réinitialisation du compteur journalier	22
22. Bouchon de réservoir d'essence/jauge	24
23. Témoin d'avertissement de surchauffe du moteur (rouge)	25
24. Interrupteur de chauffage des poignées	25
25. Interrupteur de chauffage de levier d'accélérateur	25
26. Verrous du capot	25

27. Prise de courant	26
28. Fusible	26
29. Poignée de levage avant / pare-chocs avant	27
30. Compartiment de stockage	28
31. Porte-bagages arrière	28
32. Kit d'outils	28
33. Support de bougie d'allumage	28
34. Sangle de siège	29
35. Attelage	29
36. Suspension réglable	29
Directives pour le réglage de la suspension	30
Dans une neige épaisse	36
CARBURANT ET HUILE	36
Carburant recommandé	36
Huile recommandée	37
PÉRIODE DE RODAGE	38
Moteur	38
Courroie d'entraînement	38
Révision à 10 heures	38
VÉRIFICATION AVANT UTILISATION	38
CONSIGNES D'UTILISATION	39
Propulsion	39
Démarrage du moteur	39
Arrêt du moteur	44
PRÉCHAUFFAGE DU VÉHICULE	44
ENTRETIEN APRÈS UTILISATION	44
Surchauffe du moteur	45
Moteur noyé	45
Glissière de la suspension arrière collée	45
NIVEAUX DE LIQUIDES	46
Système de freinage	46

Niveau d'huile moteur	48
Système d'injection d'huile	49
Système de refroidissement	50
Batterie	52
ENTRETIEN	52
Nettoyage et protection du véhicule	52
Dépose et installation de la courroie d'entraînement	53
Tension de la chaîne d'entraînement	57
Réglage de la poulie d'entraînement TRA	58
État de la courroie d'entraînement	59
État des freins	59
Réglage des freins	60
État de la suspension arrière	60
État de la sangle d'arrêt de suspension	60
État de la chenille	60
Tension et alignement de la chenille	60
Mécanisme de direction et suspension avant	62
Usure et état des skis et des masselottes	62
Échappement	62
Nettoyage du filtre à air	62
Remplacement des ampoules	64
ENTREPOSAGE	66
DIAGNOSTIC DES PANNES	67

Mesures de sécurité

- * Sur les motoneiges équipées d'un frein de stationnement, enclenchez systématiquement ce frein lorsque vous n'utilisez pas le véhicule.
- * Contrôlez la liberté de mouvement du mécanisme d'accélérateur avant de démarrer le moteur.
- * Vous pouvez arrêter la motoneige en activant le coupe-circuit d'urgence, en tirant sur le cordon coupe-circuit ou en tournant la clé de contact (le cas échéant).
- * Le moteur ne doit tourner que lorsque le protège-courroie est en place. Ne faites jamais tourner le moteur sans le protège-courroie. L'utilisation d'un moteur sans charge peut être dangereuse.
- * Ne faites jamais tourner le moteur lorsque la chenille ne repose pas au sol ou lorsque le capot est ouvert ou retiré.
- * Ne cloutez pas la chenille. À vitesse élevée, la chenille pourrait se déchirer et se séparer du véhicule, entraînant un risque de grave blessure ou de mort.
- * Ne démarrez jamais le moteur dans des zones fermées ou à l'intérieur.
- * Gardez votre motoneige en parfait état mécanique en permanence.
- * La motoneige n'est pas conçue pour une utilisation sur les voies publiques, les routes ou les autoroutes. Une telle utilisation est illégale dans la plupart des pays.
- * Ne chargez ou suralimentez jamais la batterie lorsqu'elle est installée dans la motoneige.
- * Ne lubrifiez pas les câbles d'accélérateur et/ou de frein ni leurs logements.

GARANTIE INTERNATIONALE LIMITEE BRP-FINLAND OY : SNOWMOBILES LYNX® 2006

1. PORTEE DE LA GARANTIE LIMITEE

BRP-FINLAND OY (" BRP ") garantit ses motoneiges LYNX 2006 contre tout vice de conception ou de fabrication pour la période décrite ci-dessous.

Toutes les pièces et tous les accessoires d'origine LYNX installés par un distributeur/concessionnaire BRP agréé (tel que défini ci-après) au moment de la livraison de la motoneige LYNX 2006 bénéficient de la même garantie que la motoneige.

L'utilisation du produit à des fins de course ou autre compétition, à n'importe quel moment, même par un propriétaire antérieur, annulera la présente garantie.

2. DUREE DE LA GARANTIE

La présente garantie entrera en vigueur à compter de la première des deux dates suivantes : (i) la date de livraison au premier acheteur au détail ou ; (ii) la date à laquelle le produit est mis en service pour la première fois, et pour une période de

A) DOUZE (12) MOIS CONSECUTIFS pour une utilisation privée

B) DOUZE (12) MOIS CONSECUTIFS pour une utilisation commerciale

C) VINGT QUATRE (24) MOIS CONSECUTIFS pour une utilisation privée lorsque le produit a été vendu dans un pays membre de l'Union Européenne.

La réparation ou le remplacement de pièces ou encore la prestation de services en vertu de la présente garantie ne prolongent pas sa durée au-delà de sa date d'échéance originale.

3. CONDITIONS D'EXECUTION DE GARANTIE

La présente garantie ne s'applique qu'aux motoneiges LYNX 2006 achetées en tant que véhicules neufs et non utilisés par leur premier propriétaire auprès d'un distributeur/concessionnaire BRP autorisé à distribuer des motoneiges LYNX dans le pays où la vente a été conclue (" le distributeur/concessionnaire BRP "), et seulement après que le processus d'inspection de prélivraison prescrit par BRP a été effectué et documenté. La garantie n'entre en vigueur qu'après l'enregistrement du véhicule en bonne et due forme auprès d'un distributeur/concessionnaire BRP agréé. De plus, la garantie ne s'applique que si la motoneige LYNX est achetée dans le pays ou l'union de pays où le propriétaire réside. Si les conditions précédentes ne sont pas rencontrées, BRP n'a pas l'obligation d'honorer la garantie limitée reliée aux véhicules en question et ce, pour une utilisation privée ou commerciale. De telles restrictions sont nécessaires afin que BRP puisse préserver le caractère sécuritaire de ses produits ainsi que la sécurité de ses clients et du public.

Pour que la garantie soit maintenue, l'entretien de routine décrit dans le guide du conducteur doit être effectué dans les délais prescrits. BRP se réserve le droit de rendre la couverture de garantie conditionnelle à la preuve que l'entretien a été effectué convenablement.

4. CONDITIONS D'OBTENTION DE LA COUVERTURE DE GARANTIE

Le consommateur doit aviser un distributeur/concessionnaire BRP dans les deux (2) mois suivant la découverte d'un vice ; il doit également lui donner un accès

raisonnable au produit ainsi qu'un délai raisonnable pour le réparer. Le consommateur doit présenter au distributeur/concessionnaire BRP une preuve d'achat du produit et doit signer le bon de réparation avant le début des réparations afin de valider une demande de travail sous garantie. Toute pièce remplacée en vertu de la présente garantie limitée devient la propriété de BRP.

5. CE QUE BRP FERA

Les obligations de BRP en vertu de la présente garantie se limitent, à son choix, soit à réparer les pièces qui, dans des conditions normales d'utilisation, d'entretien et de service, présentent un vice, ou soit à remplacer ces pièces par des pièces d'origine LYNX neuves, sans frais pour le coût des pièces et/ou de la main-d'œuvre encouru par un concessionnaire BRP et ce pour la durée de couverture de la présente garantie.

BRP se réserve le droit d'améliorer ou de modifier ses produits en tout temps sans encourir aucune obligation de modifier les produits fabriqués auparavant.

6. EXCLUSIONS

Les items suivants ne sont, en aucune circonstance, couverts par la garantie :

- * Usure normale ;
- * Éléments d'entretien de routine, mises au point, réglages ;
- * Défauts entraînés par le non-respect des normes d'entretien et/ou de stockage stipulées dans le guide du conducteur ;
- * Dommages résultant de l'enlèvement de pièces, de réparations, d'entretiens ou services incorrects, de modification ou d'utilisation de pièces n'ayant pas été fabriquées ou approuvées par BRP, ou encore les dommages résultant de réparations effectuées une entité autre qu'un distributeur/concessionnaire BRP agréé ;
- * Dommages entraînés par un usage abusif, une utilisation anormale, la négligence ou une utilisation sur une surface autre que la neige ou non conforme aux opérations recommandées dans le guide du conducteur ;
- * Dommages résultant d'un accident, d'une submersion, d'un incendie, d'un vol, d'un acte de vandalisme ou de tout autre cas de force majeure ;
- * Utilisation de carburants, huiles ou lubrifiants non adaptés à une utilisation avec le produit (se reporter au guide du conducteur) ;
- * Ingestion d'eau ou de neige ;
- * Préjudice résultant de dommages imprévus, de dommages indirects ou de tout autre dommage, y compris entre autres le remorquage excessif, le remisage, les appels téléphoniques, la location, le recours à un taxi, les inconvénients, les couvertures d'assurance, le remboursement de prêts, les pertes de temps et les pertes de revenus ; et
- * Dommage suite à l'installation de clous sur les chenilles si l'installation n'est pas conforme aux instructions de BRP.

7. LIMITATION DE RESPONSABILITE

LA PRESENTE GARANTIE EST CONVENUE ET REMPLACE TOUTE AUTRE GARANTIE EXPRESSE OU IMPLICITE, Y COMPRIS ET SANS RESTREINDRE

TOUTE GARANTIE DE VALEUR MARCHANDE OU TOUTE GARANTIE DE CONVENANCE A DES FINS OU USAGES PARTICULIERS. DANS LA MESURE OU ON NE PEUT Y RENONCER, LA DUREE DES GARANTIES IMPLICITES SE LIMITE A CELLE DE LA GARANTIE EXPRESSE. LES DOMMAGES IMPREVUS ET INDIRECTS NE SONT PAS COUVERTS EN VERTU DE LA PRESENTE GARANTIE. CERTAINES PROVINCES NE PERMETTENT PAS LES RENONCIATIONS, RESTRICTIONS ET EXCLUSIONS SUSMENTIONNEES ; PAR CONSÉQUENT, CES DERNIERES PEUVENT NE PAS VOUS CONCERNER. LES DROITS SPECIFIQUES QUE CONFERE LA PRESENTE GARANTIE S'APPLIQUENT A SON TITULAIRE, QUI PEUT AUSSI AVOIR D'AUTRES DROITS QUI VARIENT SELON LES ETATS OU PROVINCES.

Ni un distributeur, ni un concessionnaire BRP, ni aucune autre personne n'est autorisée à faire des déclarations ou des représentations ou encore à offrir des conditions garanties à propos du produit, qui sont autres que celles stipulées à la présente garantie limitée. S'il y a lieu, ces actes ne pourront être opposables à BRP.

BRP se réserve le droit de modifier en tout temps la présente garantie, cela n'ayant toutefois aucun effet sur les conditions de garantie applicables et en vigueur lors de la vente des produits.

8. TRANSFERT

Si la propriété d'un produit est transférée durant la période de garantie, cette garantie sera également transférée et sera valide pour le reste de la période de couverture, à condition que BRP soit avisé du transfert de propriété de la façon suivante : BRP ou un distributeur/concessionnaire BRP autorisé reçoit une preuve que l'ancien propriétaire a accepté le transfert de propriété, et reçoit les coordonnées du nouveau propriétaire.

9. SERVICE A LA CLIENTELE

(a) Face à un conflit ou à un problème de service relié à la présente garantie limitée, BRP suggère d'essayer de résoudre la situation directement chez le concessionnaire agréé. Il est recommandé de parler du problème chez le concessionnaire/distributeur agréé en présence du responsable de service ou du propriétaire.

(b) Si la situation persiste, contactez le département de service du distributeur qui pourra résoudre le problème.

(a) Si aucune des précédentes démarches n'a permis de régler la situation, contactez BRP en faisant parvenir une demande par écrit à l'adresse suivante :

BOMBARDIER-NORDTRAC OY
SERVICE DEPARTMENT
P.O. BOX 8040
FIN-96101 ROVANIEMI
FINLANDE

© 2005 Bombardier Recreational Products Inc. Tous droits réservés.

® Marques déposées de Bombardier Recreational Products Inc.

Identification de votre motoneige

Numéros de série

Les principaux composants de votre motoneige (moteur et châssis) sont identifiés par des numéros de série. Il sera utile de les avoir en main lors d'une réclamation de garantie ou pour retrouver la motoneige en cas de perte.

Les concessionnaires Lynx ont besoin de ces numéros pour répondre correctement aux réclamations de garantie. BRP ne pourra accepter une réclamation de garantie si le numéro de série ou le NIM a été enlevé ou altéré de quelque façon. Il est fortement recommandé de noter les numéros de série de votre motoneige et de les transmettre à votre compagnie d'assurance.

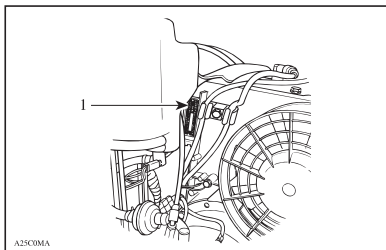
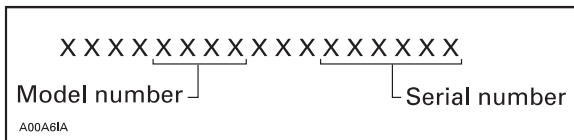

1. Numéro de série du moteur

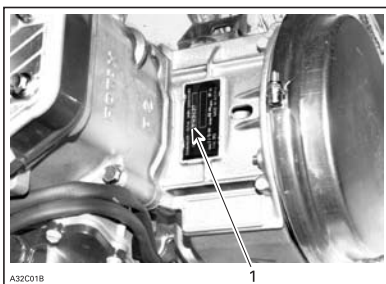

1. Numéro de série du moteur

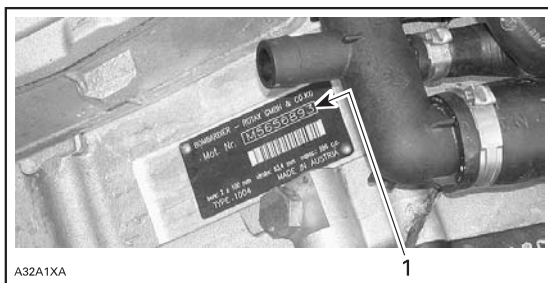

Modèles 4-tec
1. Numéro de série du moteur

Commandes / Instruments

Safari 400, Ranger 550 F, ST 600, ST 550 F, 5900 FCE/6900 FCE, Forest Fox S

FRANCAIS



Yeti V-1300, Yeti V-800, Yeti 600 SDI, Ranger 600

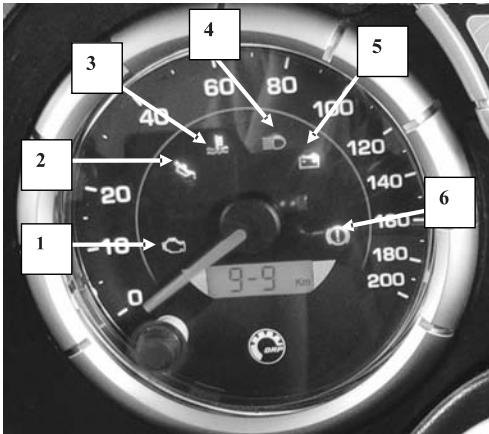

1. *Témoin du système de gestion moteur*
2. *Témoin de pression d'huile*
3. *Témoin de liquide de refroidissement*
4. *Témoin de feu de route*
5. *Témoin de charge de la batterie*
6. *Témoin de frein*

Affichage multiple

Remarque ! L'affichage multiple est proposé en standard sur les modèles suivants : Yeti V-1300 et Yeti 600 SDI.

Fonctionnement

Lors de la mise du contact sur le véhicule, l'affichage multiple exécute un court test de démarrage de deux secondes en allumant tous les affichages de segments. À la fin du test, les lignes verticales (3.) de la partie supérieure de l'affichage indiquent le niveau de carburant tandis que l'horloge s'affiche sur l'écran principal.

Il est alors possible de sélectionner les différentes fonctions de l'instrument à l'aide des touches " MODE " et " SET ".

Chaque pression sur la touche " MODE " vous permet de sélectionner les fonctions suivantes : Minuteur, Calendrier, Heures d'utilisation, Température °C ou °F.

Fonctionnement de l'horloge et du calendrier

REMARQUE ! Le contact doit être mis sur le véhicule avant de régler l'horloge et le calendrier.

ANNEE

- Mettez le contact et appuyez sur " SET " jusqu'à ce que l'indication " YE " (YEAR) apparaisse à l'écran (remarquez que vous ne pouvez entrer en phase de programmation que lorsque l'affichage présente la date et l'horloge). Il est possible de relâcher la touche " SET " à ce moment puis de l'actionner de nouveau plusieurs fois pour modifier l'année qui a été définie de manière cyclique : 02, 03, 04,..., 98, 99, 00, 01, etc. ; l'année change plus rapidement en maintenant la touche enfoncée.

MOIS

- Appuyez sur la touche " MODE " jusqu'à ce que l'indication " MO " (MONTH) apparaisse à l'écran. Il est possible de relâcher la touche " MODE " à ce moment puis d'actionner la touche " SET " plusieurs fois pour modifier le mois qui a été défini de manière cyclique : 12, 11, 02,..., 11 etc. ; le mois change plus rapidement en maintenant la touche enfoncée.

JOUR

- Appuyez sur la touche " MODE " jusqu'à ce que l'indication " dY " (DAY) apparaisse à l'écran. Il est possible de relâcher la touche " MODE " à ce moment puis d'actionner la touche " SET " plusieurs fois pour modifier les jours qui ont été définis de manière cyclique : 23, 00, 01,..., 25, 26, 27,..., 31, 01, 02 etc. ; les jours changent plus rapidement en maintenant la touche enfoncée.

HEURE

- Appuyez sur la touche " MODE " jusqu'à ce que l'indication " Ho " (HOUR) apparaisse à l'écran. Il est possible de relâcher la touche " MODE " à ce moment puis d'actionner la touche " SET " plusieurs fois pour modifier les heures qui ont été définies de manière cyclique : 23,00, 01,..., 21, 22, 23 etc. ; les heures changent plus rapidement en maintenant la touche enfoncée.

MINUTE

- Appuyez sur la touche " MODE " jusqu'à ce que l'indication " Mn " (MINUTE) apparaisse à l'écran. Il est possible de relâcher la touche " MODE " à ce moment puis d'actionner la touche " SET " plusieurs fois pour modifier les minutes qui ont été définies de manière cyclique : 59, 00, 01,..57, 58, 59 etc. ; les minutes changent plus rapidement en maintenant la touche enfoncée.

Appuyez ensuite de nouveau sur " MODE " et l'affichage multiple est libéré de la programmation, l'horloge démarre de " 00 " et mémorise les nouvelles données.

Fonctionnement du minuteur

REMARQUE ! Le contact doit être mis sur le véhicule avant de régler le minuteur

Après avoir sélectionné le minuteur en appuyant sur la touche " MODE " (mise sous tension du minuteur, " TIMER " apparaît à gauche de l'écran), il est possible de commencer à compter les heures, minutes et secondes en appuyant sur " SET " ; si vous atteignez 23 heures 59 minutes et 59 secondes, le minuteur recommence automatiquement à compter à partir de 00.00.00. Le compteur peut être bloqué en appuyant sur " SET ", alors que la touche " MODE " a trois fonctions :

- 1) Si vous l'actionnez alors que le minuteur a été activé, elle permet de visualiser le paramètre suivant (calendrier).
- 2) Si vous l'actionnez alors que le minuteur a été bloqué (à l'aide de la touche " SET ") avec une valeur différente de 00:00:00, le minuteur peut-être relancé.
- 3) Si vous l'actionnez alors que le minuteur est arrêté à 00:00:00, elle permet de visualiser le paramètre suivant.

Fonctionnement des heures d'utilisation

REMARQUE ! Le contact doit être mis sur le véhicule avant de passer aux heures d'utilisation

Il est possible de visualiser les heures d'utilisation de la motoneige à l'aide de l'affichage multiple ; ce paramètre est réglé par les conditions suivantes :

- 1) L'augmentation des heures est directement liée à la mise sous tension de l'affichage multiple.
- 2) Les heures d'utilisation ne peuvent être remises à zéro que si les procédures par défaut sont suivies strictement (voir la section Procédure par défaut).
- 3) Les heures d'utilisation sont visualisées comme heures complètes (sans minutes ni secondes)

Fonctionnement du thermomètre

L'affichage multiple indique normalement la température en °C avec une précision de 1°C. Il est également possible de sélectionner un affichage en °F en connectant les broches 1 et 5 du connecteur DEUTSCH 6 voies (Remarque ! Cette opération doit être réalisée alors que l'affichage multiple est éteint). Le thermomètre n'est pas étalonné.

Indicateur de carburant

Le niveau de carburant est représenté dans la partie supérieure de l'affichage à l'aide de 11 lignes verticale.

Sur les modèles Yeti V-1300 et Yeti 600, une ligne verticale représente environ 4 litres de d'essence.

Procédure par défaut

Les procédures par défaut visent à réinitialiser les heures d'utilisation de la motoneige ;

- Mettez l'affichage multiple sous tension en appuyant sur les touches " MODE " et " SET " (aucune indication n'apparaît à l'écran).
- Maintenez les touches enfoncées (environ 20 secondes) jusqu'à ce que l'indication " DEF " (DEFAULT) apparaisse à l'écran.
- Relâchez les touches : l'affichage multiple retourne en fonctionnement normal.

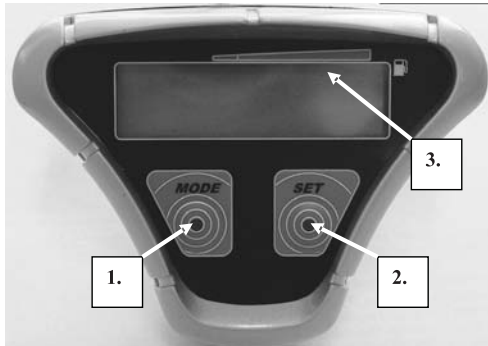

1. Mode
2. Set
3. Ligne verticale

1. Manette d'accélérateur

Cette manette est située sur le côté droit du guidon. Elle permet de contrôler le régime moteur et permet à la transmission d'embrayer. Lorsque cette manette est relâchée, le régime moteur retourne automatiquement au ralenti.

2. Manette de frein

Cette manette est située sur le côté gauche du guidon. Lorsqu'elle est actionnée, le véhicule freine. Lorsqu'on la relâche, elle retourne automatiquement à sa position initiale. La puissance de freinage est proportionnelle à la pression exercée sur la manette et dépend aussi du type de terrain et de la neige.

3. Bouton ou manette de frein de stationnement

Cette manette est située sur le côté gauche du guidon. Le frein de stationnement doit être utilisé chaque fois que la motoneige est garée.

Lorsque le frein de stationnement est engagé alors que le moteur est en marche, les témoins de niveau d'injection/frein de stationnement s'allument pour vous rappeler que le frein est engagé. Ne laissez jamais votre motoneige en pente avec uniquement le frein de stationnement engagé.

AVERTISSEMENT !

Assurez-vous que le frein de stationnement est complètement desserré avant d'utiliser la motoneige.

Frein mécanique

Pour engager le mécanisme, serrez la manette de frein, maintenez la pression et tirez le bouton de l'autre main. La manette est équipée de 2 crans de retenue ; tirez le bouton pour qu'il s'engage dans un cran puis relâchez la manette de frein.

Pour libérer ce mécanisme, tirez sur la manette de frein puis repoussez entièrement le bouton de frein de stationnement.

Déverrouillez toujours le frein de stationnement avant de conduire.

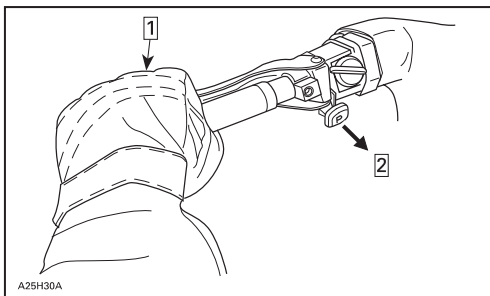

Etape 1 : Serrez et maintenez
Etape 2 : Tirez entièrement

Frein hydraulique

Pour engager le mécanisme, serrez la manette de frein, maintenez la pression et tirez la manette de verrouillage avec un doigt. La manette de frein de l'image 1 est pressée à 25 % de l'application du freinage et sur l'image 2 à 50 %.

Pour relâcher le mécanisme, serrez la manette de frein. Le loquet de la manette retourne à sa position initiale. La manette de frein retourne en position "relâchée". Déverrouillez toujours le frein de stationnement avant de conduire.

AVERTISSEMENT !

Le verrouillage garde la manette de frein engagée et maintient la pression sur les disques de freins.

Cette pression peut diminuer lentement et ne pas assurer l'immobilité du véhicule. Ne laissez jamais la motoneige en pente avec uniquement le frein de stationnement engagé.

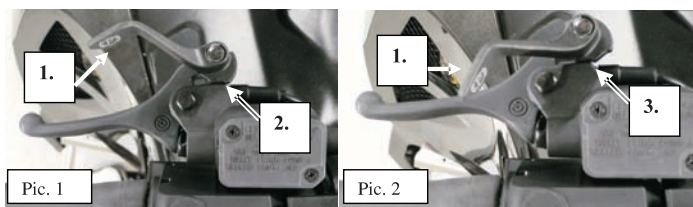

1. Manette de verrouillage
2. Position 1
3. Position 2

4. Frein/Frein de stationnement/Témoin de faible niveau d'huile (rouge)

S'allume lorsque les freins ou le frein de stationnement sont actionnés (alors que le moteur tourne).

Ce témoin s'allume également lorsque le niveau d'huile d'injection est faible (alors que le moteur tourne). Contrôlez le niveau d'huile et remplissez le réservoir dès que possible.

5. Manette de changement de vitesse ou bouton RER

Modèles de boîte de vitesse : Ces modèles sont équipés d'un levier de vitesse 4 positions ; 2 vitesses en marche avant, marche arrière et position libre entre première et seconde vitesse.



Procédure de changement

REMARQUE

Ne changez de vitesse que lorsque le moteur tourne au ralenti et que la vitesse est inférieure à 20 km/h.

Arrêtez-vous entièrement avant de sélectionner la marche arrière.

Ne forcez pas sur le levier. Si vous ne parvenez pas à changer de vitesse, accélérez pour déplacer la motoneige. Arrêtez le véhicule et réessayez.

REMARQUE :

Ces modèles : Lors de tout changement de vitesse, la motoneige doit être complètement arrêtée pour ne pas risquer de casser le système.

Marche arrière électronique

Certains modèles : Ces modèles sont équipés d'une marche arrière électronique (RER), contrôlée par un bouton RER.

Le passage en marche arrière est possible lorsque la motoneige est à l'arrêt et que le moteur tourne au ralenti.

Le moteur tourne automatiquement en marche avant au démarrage de la motoneige après avoir calé ou arrêté le moteur.

Passage en marche arrière

La motoneige étant entièrement arrêtée et le moteur tournant au ralenti, appuyez sur le bouton RER et relâchez-le.

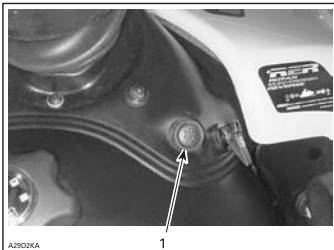

1. Bouton RER

Le témoin de marche arrière clignote et une alarme de marche arrière sonne toutes les secondes pendant une demi seconde lorsque la motoneige est en marche arrière.

Accélérez lentement et régulièrement. Laissez s'engager la poulie d'entraînement puis accélérez avec précaution.

Passage en marche avant

La motoneige étant entièrement arrêtée et le moteur tournant au ralenti, appuyez sur le bouton RER et relâchez-le.

Le témoin et l'alarme de marche arrière s'arrêteront.

Accélérez lentement et régulièrement. Laissez s'engager la poulie d'entraînement puis accélérez avec précaution.

6. Témoin de marche arrière

Ce témoin s'allume lorsque la marche arrière est sélectionnée.

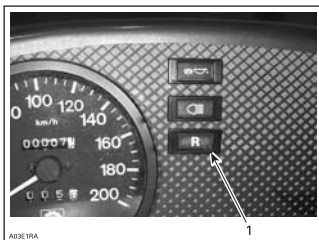

1. Témoin de marche arrière

7. Guidon

Le guidon contrôle la direction de la motoneige. La rotation du guidon vers la droite ou vers la gauche entraîne l'orientation des skis pour faire tourner la motoneige. Le guidon est réglable en hauteur. Adressez-vous à un concessionnaire Lynx agréé.

8. Sangle

La sangle permet au conducteur de s'accrocher en conduite à flanc de colline.

9. Interrupteur d'allumage / bouton START/RER

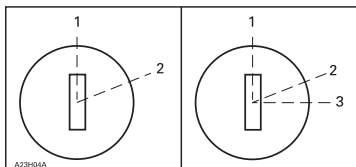

Démarrage
manuel

- 1. OFF
- 2. ON

Modèles à démarreur
électrique

- 1. OFF
- 2. ON
- 3. START

Démarrage manuel

Pour démarrer le moteur, placez la clé sur ON puis tirez sur la poignée de démarreur à rappel. Pour arrêter le moteur, placez la clé sur OFF.

Démarrage électrique

Pour démarrer le moteur, placez la clé sur START et maintenez-la jusqu'au démarrage du moteur. Voir l'illustration ci-dessus.

REMARQUE : N'utilisez pas le démarreur électrique plus de 15 secondes. La pression sur le bouton start/rer alors que le moteur a démarré peut endommager le mécanisme de démarrage électrique.

Relâchez la clé dès le démarrage du moteur. La clé retourne sur ON dès qu'elle est relâchée.

Si le moteur ne démarre pas dès la première tentative, tournez de nouveau la clé sur OFF et attendez quelques secondes avant de redémarrer. Pour arrêter le moteur, tournez la clé sur OFF.

REMARQUE : Le moteur eut être démarré manuellement avec le démarreur à rappel si nécessaire.

Si le démarreur ne fonctionne pas, contrôlez le fusible du système de démarrage. Voir FUSIBLES.

Bouton START/RER

Le bouton START/RER a deux fonctions.

Lorsque le moteur ne tourne pas, appuyez sur le bouton START/RER et maintenez-le enfoncé jusqu'au démarrage du moteur.

Lorsque le moteur tourne, appuyez sur le bouton START/RER pour indiquer au moteur d'inverser la rotation du vilebrequin : la conduite de la motoneige en marche arrière se fait par un changement de direction de rotation du moteur, pas en passant le carter de chaîne en marche arrière.

Lors d'une pression sur le bouton START/RER, le MPEM diminue le régime du moteur pratiquement jusqu'à l'arrêt et avance le temps d'allumage pour inverser la rotation du vilebrequin.

Le moteur passe automatiquement en marche avant après un arrêt ou un calage. La procédure de changement n'a lieu que lorsque le moteur tourne.

Si le moteur tourne à plus de 3800 tr/min, la fonction de marche arrière du bouton START/RER est annulée.

Il est recommandé de faire chauffer le moteur jusqu'à sa température normale de fonctionnement avant de changer de vitesse.

Mode de démarrage

Pour démarrer le moteur, appuyez sur le bouton START/RER et maintenez-le enfoncé jusqu'au démarrage.

REMARQUE ! N'appuyez pas sur le bouton de START/RER de 10 secondes. Laissez refroidir le démarreur entre les tentatives de démarrage. La pression sur le bouton START/RER alors que le moteur a démarré peut endommager le mécanisme de démarrage électrique.

10. Coupe-circuit

Arrête le moteur, évitant l'éloignement de la motoneige, si le conducteur tombe du véhicule accidentellement.

Fonctionnement

Fixez le cordon coupe-circuit à l'œillet des vêtements puis au contact avant de démarrer le moteur.

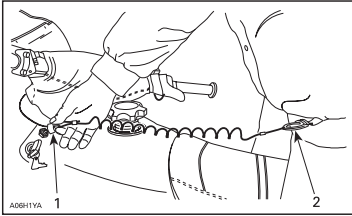

1. Placez sur le contact
2. Attachez à l'œillet

En cas de nécessité d'arrêt d'urgence du moteur, tirez le cordon coupe-circuit pour le détacher du contact.

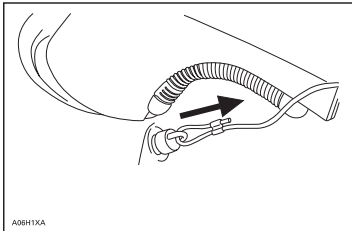

Typique

Certains modèles à refroidissement par liquide

Sur ces modèles, l'interrupteur coupe-circuit fait partie du système coupe-circuit. Ce système a 3 fonctions. Le système arrête le moteur, évitant l'éloignement de la motoneige, si le conducteur tombe du véhicule accidentellement.

Via le système D.E.S.S.[™] (Digitally Encoded Security System), il sert de verrou empêchant l'utilisation non autorisée de votre motoneige et le vol.

Enfin, il empêche toute utilisation involontaire du démarreur électrique sur les véhicules équipés en désactivant le démarreur électrique et les circuits d'allumage dans les MPEM ou ECU.

Description du système DESS (Digitally Encoded Security System)

Ce système est codé numériquement pour vous fournir la même sécurité qu'une clé traditionnelle.

Le cordon coupe-circuit fourni avec votre motoneige contient une puce électronique renfermant un code numérique unique. Votre concessionnaire Lynx agréé programme cette clé dans les MPEM ou ECU de votre motoneige pour permettre

le fonctionnement du moteur au-dessus de 3000 tr/min si et seulement si ce code unique a été lu après le démarrage du moteur.

En cas d'installation d'un cordon coupe-circuit ayant un code différent, le moteur démarre mais ne peut pas atteindre la vitesse d'engagement de la poulie de transmission pour déplacer le véhicule.

Cordons coupe-circuits supplémentaires

Les MPEM/ECU de votre motoneige peuvent être programmés par votre concessionnaire Lynx agréé pour accepter 8 codes différents (cordons coupe-circuits).

Codes du témoin DESS

Le clignotement lent du témoin DESS (une fois par 1,5 seconde) signifie qu'une mauvaise connexion a été détectée. Le véhicule ne peut pas être conduit.

Pour contrôler la connexion, retirez le cordon coupe-circuit. Vérifiez qu'il n'est pas sal ni recouvert de neige. Réinstallez le cordon coupe-circuit et redémarrez le moteur. Si le clignotement recommence, contactez un concessionnaire agréé.

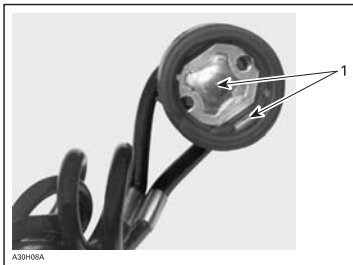

1. Exempt de saleté et de neige

Un témoin DESS clignotant 3 fois par seconde signifie que vous avez installé un coupe-circuit portant un code que le MPEM de cette motoneige n'a pas été programmé pour reconnaître (mauvaise clé). Le véhicule ne peut pas être conduit.

11. Témoin DESS

Ce témoin s'allume pour confirmer le statut du système DESS. Reportez-vous aux paragraphes précédents pour une description.

12. Coupe-circuit du moteur

L'interrupteur de type push-pull ou à bascule est situé sur le côté droit du guidon. Pour arrêter le moteur en cas d'urgence, sélectionnez la position OFF et freinez en même temps. Pour redémarrer, le bouton doit être en position ON.

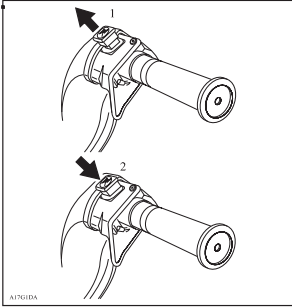

1. ON
2. OFF

Tous les conducteurs de la motoneige doivent se familiariser avec le fonctionnement de cet appareil en l'utilisant plusieurs fois lors de la première sortie puis à chaque arrêt du moteur. La procédure de coupure du moteur deviendra un réflexe et préparera les conducteurs aux situations d'urgence.

13. Inverseur de phare

Cette commande est située sur le côté gauche du guidon et permet de sélectionner la position des phares. Remarquez que les lumières sont automatiquement allumées lorsque le moteur tourne.

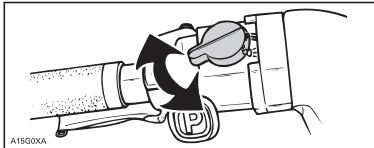

Certains modèles

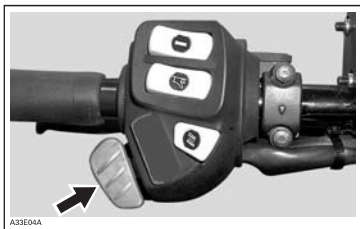
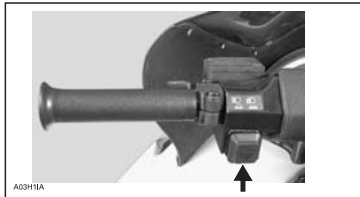

14. Témoin de feu de route (bleu)

Allumé lorsque les phares sont en position feu de route.

Témoin d'huile

Modèles 2-tec: Ce témoin s'allume lorsque le niveau d'huile d'injection est faible. Arrêtez le véhicule dans un endroit sûr et remplissez le réservoir d'huile d'injection.

Modèles 4-tec: Ce témoin s'allume lorsque la pression d'huile moteur est trop faible. Arrêtez le véhicule dans un endroit sûr, contrôlez le niveau d'huile et remplissez le réservoir suivant la description dans la section NIVEAU D'HUILE.

Redémarrez le moteur. Le témoin d'huile doit s'éteindre après deux secondes. Si le témoin est toujours allumé, arrêtez le moteur et faites contrôler le système de lubrification par un concessionnaire Lynx agréé.

Témoin de faible charge de la batterie

Ce témoin s'allume pour indiquer un état de faible charge de la batterie. Adressez-vous à un concessionnaire Lynx agréé.

Témoin du système de gestion moteur

Ce témoin s'allume pour indiquer un problème. Reportez-vous à la section "DIAGNOSTIC DES PANNES " pour connaître la signification du code problème et la solution.

15. Poignée du démarreur à rappel

Type à rappel automatique situé côté droit de votre motoneige. Tirez lentement sur la poignée jusqu'à sentir une résistance, puis tirez vigoureusement. Relâchez lentement la poignée.

16. Étrangleur

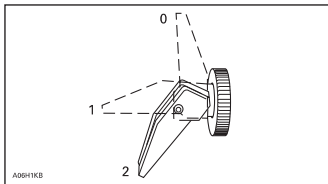

0. OFF

1. Position 1

2. Position 2

Démarrage à froid

REMARQUE : N'actionnez pas l'accélérateur alors que l'étrangleur est actif.

Placez l'étrangleur en position 2 et démarrez le moteur. Dès le démarrage du moteur, placez l'étrangleur en position 1. Après quelques secondes (10 secondes maximum), remplacez l'étrangleur sur OFF.

REMARQUE : En cas de temps très froid, avec des températures inférieures à -20°C, vous devrez peut-être passer l'étrangleur de OFF à la position 1 plusieurs fois après que le moteur a démarré.

Démarrage à chaud

Démarrez le moteur sans étrangleur. Si le moteur ne démarre pas après 2 tentatives en tirant sur la corde ou 2 tentatives de 5 secondes avec le démarreur électrique, placez l'étrangleur en position 1. Démarrez le moteur sans actionner la manette d'accélérateur. Dès que le moteur démarre, placez l'étrangleur sur OFF.

17. Bouton d'amorçage

Bouton tirer-pousser. Inutile lorsque le moteur est chaud.

Pour amorcer, actionnez le bouton jusqu'à sentir la résistance de pompage. À partir de ce moment, pompez 2 ou 3 fois pour injecter le carburant dans le collecteur d'admission. Après l'amorçage, vérifiez que le bouton d'amorçage est repoussé en arrière.

REMARQUE : En cas de température très basse, il est recommandé de faire tourner le bouton d'amorçage de 3 ou 4 tours avant de tirer dessus. Cela élimine le risque de collage.

18. Compteur de vitesse

Modèles à ventilateur et certains modèles à refroidissement par liquide : L'écran à lecture directe indique la vitesse en km/h.

19. Odomètre

L'odomètre enregistre la distance totale parcourue en kilomètres. Il peut être réinitialisé lorsque vous le souhaitez.

20. Compteur journalier

Enregistre la distance parcourue. Il peut être réinitialisé lorsque vous le souhaitez.

21. Bouton de réinitialisation du compteur journalier

Pour réinitialiser le compteur, poussez le bouton jusqu'à ce que tous les numéros soient sur zéro (0).

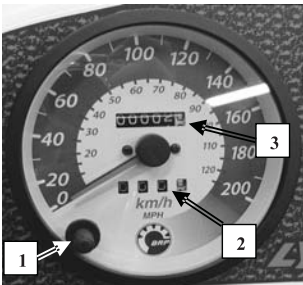

Compteur de vitesse mécanique

1. Odomètre
2. Compteur journalier
3. Bouton de réinitialisation

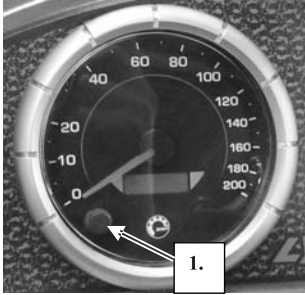

Compteur de vitesse électronique
1. Bouton Mode

Certains modèles à refroidissement par liquide : Ces modèles sont équipés d'un compteur de vitesse électronique. Il indique la vitesse en kilomètres ou miles par heure.



Compteur de vitesse et tachymètre électronique

Enregistre la distance totale parcourue jusqu'à ce qu'il soit réinitialisé.

Bouton Mode

Appuyez sur le bouton Mode pour modifier l'affichage. Lors de chaque démarrage du moteur, l'écran affiche l'odomètre. Une nouvelle pression sur le bouton Mode permet de revenir à l'odomètre.

Une nouvelle pression sur le bouton Mode permet de modifier l'écran pour le chronomètre réinitialisable. Appuyez de nouveau sur le bouton Mode pour retourner à l'odomètre.

Appuyez pendant 2 secondes sur le bouton Mode pour réinitialiser le compteur journalier ou le chronomètre réinitialisable suivant l'affichage.

Écran électronique

Odomètre

L'odomètre enregistre la distance totale parcourue et l'affiche en kilomètres.

Compteur journalier

Enregistre la distance parcourue depuis qu'il a été réinitialisé. La distance est indiquée en kilomètres.

Chronomètre réinitialisable

Enregistre la durée de fonctionnement du moteur en heures et en minutes depuis sa réinitialisation.

Tous les modèles : Appuyez 2 secondes sur le bouton Mode pour réinitialiser le chronomètre.

Code de l'écran électronique

Si votre compteur de vitesse affiche " SCALE ", cela signifie que le bouton de sélection de l'affichage est bloqué en position basse ou a été enfoncé lors de l'activation du système électrique.

Certains modèles : À partir de 90 km/h, l'écran LCD n'affiche que la vitesse au lieu du mode sélectionné.

REMARQUE ! L'affichage de vitesse électronique indique " 9-9 " lors du démarrage du véhicule. Cela signifie que le compteur de vitesse est calibré pour des pignons à 9 dents.

22. Bouchon de réservoir d'essence/jauge

Dévissez pour remplir le réservoir puis serrez complètement. Le bouchon de réservoir d'essence comprend une jauge mécanique.

Modèles Yeti 4-tec uniquement

Située à l'arrière du bouchon de réservoir, la jauge facilite la lecture du niveau de carburant.

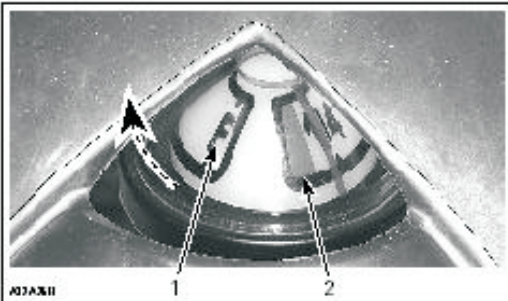

1. Plein
2. Vide

AVERTISSEMENT !

Arrêtez le moteur avant de faire le plein. Le carburant est inflammable et explosif dans certaines conditions. Retirez le bouchon avec précaution. Ne fumez pas. Tenez à l'écart des flammes et des étincelles. Ne remplissez jamais trop le réservoir d'essence pour ensuite laisser le véhicule exposé à la chaleur. Lorsque la température augmente, le carburant se dilate et risque de déborder. Essuyez tout carburant répandu sur le véhicule.

23. Témoin d'avertissement de surchauffe du moteur (rouge)

Si ce témoin est allumé, réduisez la vitesse de la motoneige et conduisez sur de la neige molle ou arrêtez immédiatement le moteur.

24. Interrupteur de chauffage des poignées

Interrupteur trois positions. Sélectionnez la position souhaitée pour garder vos mains à une température agréable.

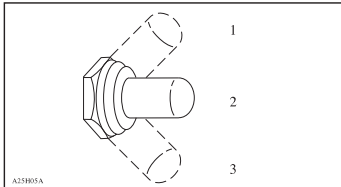

1. CHAUD 2. ETEINT 3. TIEDE

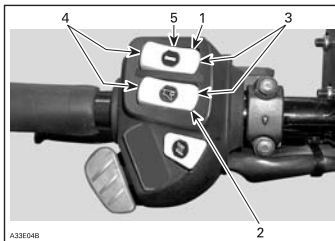

Certains modèles

1. Interrupteur de chauffage des poignées
2. Interrupteur de chauffage de levier d'accélérateur
3. Chaud
4. Tiède
5. Éteint

25. Interrupteur de chauffage de levier d'accélérateur

Interrupteur trois positions. Sélectionnez la position souhaitée pour garder votre pousse droit à une température agréable. Voir l'illustration.

Interrupteurs de chauffage des poignées des passagers arrière

Interrupteur trois positions. Sélectionnez la position souhaitée pour garder les mains du passager à une température agréable.

26. Verrous du capot

Tirez et déverrouillez les mécanismes pour libérer le capot. Soulevez délicatement le capot jusqu'à ce qu'il soit arrêté par le mécanisme de retenue. Fermez lentement le capot puis verrouillez les mécanismes.

27. Prise de courant

Cette prise jack peut recevoir un appareil électrique 12 volts. Le courant électrique est fourni tant que le moteur tourne. Voir FUSIBLES pour connaître l'emplacement du fusible de la prise.



28. Fusible

Pour retirer le fusible de son support, tirez-le vers l'extérieur. Vérifiez que le filament est intact.

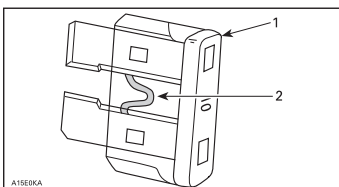

1. Fusible
2. Vérifiez qu'il est intact

Fusible du système de démarrage et de la prise de courant

Un fusible de 20 A protège le système de démarrage et la prise de courant (le cas échéant). Si le démarreur et la prise de courant ne fonctionnent plus, contrôlez l'état du fusible et remplacez-le si nécessaire.

REMARQUE : N'utilisez pas de fusible d'une capacité supérieure, car cela pourrait causer des dommages importants aux composants électriques et/ou entraîner un incendie.

Modèles 4-tec et SDI : Pour ouvrir le boîtier à fusibles, poussez le loquet du couvercle et inclinez le couvercle.



1. Poussez le loquet

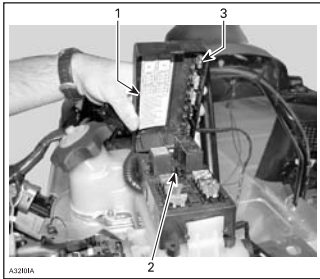

1. Autocollant de description des fusibles
2. Appareil de retrait et d'installation des fusibles
3. Fusibles de rechange

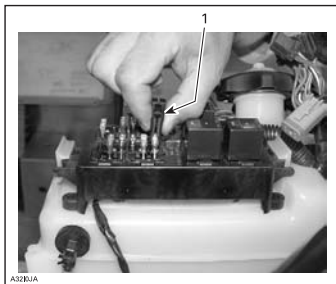

1. Appareil de retrait et d'installation des fusibles

29. Poignée de levage avant / pare-chocs avant

À utiliser lorsque vous devez lever l'avant de la motoneige.

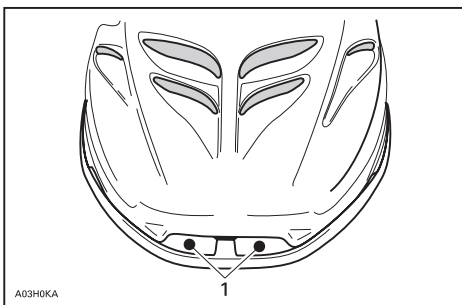

1. Poignées de levage avant

REMARQUE : N'utilisez pas les skis pour tirer ou lever la motoneige.

30. Compartiment de stockage

Suivant le modèle, le compartiment de stockage se trouve sous le siège ou à l'intérieur du siège.

31. Porte-bagages arrière

Certains modèles : Réglez toujours la suspension suivant la charge. La capacité de ce porte-bagages est limitée. Conduisez très lentement lorsqu'il est chargé. Évitez de passer rapidement sur des bosses.

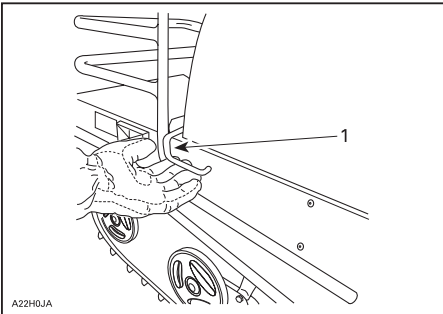
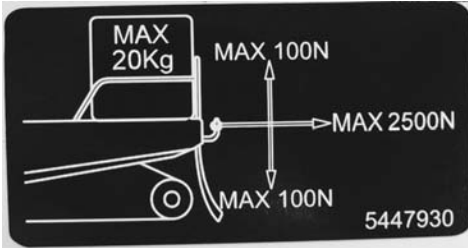

1. Ouvrez le loquet

32. Kit d'outils

Un kit contenant des outils de maintenance de base est fourni avec la motoneige. Le sac à outils est situé sous le siège ou le capot.

33. Support de bougie d'allumage

Certains modèles : Pour conserver au sec les bougies d'allumage de rechange et éviter les chocs susceptibles de les dérégler ou de les casser, un support est fourni dans le compartiment moteur.

Serrez-les fermement dans le support avec la prise de la bougie de rechange (dans le kit d'outils) pour vous assurer qu'elles ne seront pas desserrées par des vibrations.

Des bougies d'allumage de rechange ne sont pas fournies avec une motoneige neuve.

Réglez l'écart des bougies d'allumage de rechange d'après les DONNES TECHNIQUES avant de les installer.

ATTENTION : N'essayez pas de régler l'écart des bougies d'allumage BR9ECS ; elles ne sont pas réglables.

34. Sangle de siège

La sangle de siège permet au passager de s'accrocher.

35. Attelage

L'attelage peut servir à tirer la plupart des équipements. Utilisez une barre de traction rigide.

REMARQUE ! Pensez à bloquer le verrou de l'attelage à l'aide d'une goupille de sécurité.

L'image suivante indique la charge autorisée à transporter et à tirer. Cet autocollant se trouve à l'extrémité de la raquette arrière de votre motoneige.

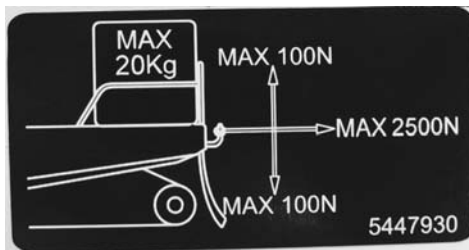

36. Suspension réglable

La manipulation et le confort de la motoneige dépendent des réglages de la suspension.

Le choix des réglages varie suivant la charge transportée, le poids du conducteur, ses préférences, la vitesse et les conditions du terrain.

REMARQUE : Certains réglages peuvent ne pas s'appliquer à votre motoneige. Utilisez les clés spéciales du kit d'outils.

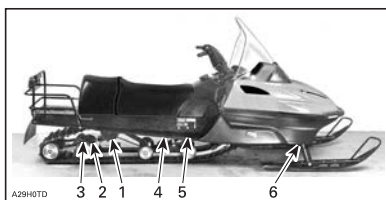

1. Ressorts arrière - confort et hauteur
2. Extension de suspension - performances en marche arrière, conditions de chargement et de neige
3. Mouvement de biellette - performances en marche arrière, conditions de chargement et de neige
4. Ressort central - manipulation
5. Sangle d'arrêt - transfert de poids de la motoneige
6. Amortisseur avant - manipulation

Directives pour le réglage de la suspension

La meilleure façon de régler la suspension est de démarrer à partir des réglages d'usine et de personnaliser un réglage à la fois. Les réglages 2 à 6 sont liés. Il peut par exemple être nécessaire de régler le ressort central après avoir réglé les ressorts avant. Essayez la motoneige dans les mêmes conditions ; piste, vitesse, neige, position de conduite, etc. Modifiez un réglage et procédez à un nouveau test. Procédez de manière méthodique jusqu'à ce que vous soyez satisfait.

REMARQUE : Lors de tout réglage de la suspension arrière, contrôlez la tension de la chenille et modifiez-la si nécessaire.

Un faible abaissement de la suspension dans des conditions de conduite très difficiles indique un bon choix du réglage des ressorts.

1. Ressorts arrière - confort

IMPORTANT : Assurez-vous que tous les objets à transporter sont en place dans le porte-bagages arrière et sous le siège.

Lorsque le conducteur et le passager (le cas échéant) s'installent, l'arrière de la motoneige doit s'abaisser de 50 à 75 mm.



Réglage correct
A. 50 à 75 mm



Réglage trop souple

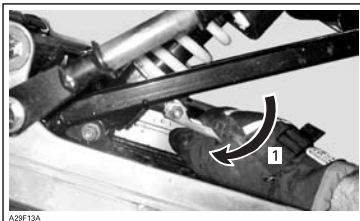

1. Augmentez la charge des ressorts



Réglage trop dur

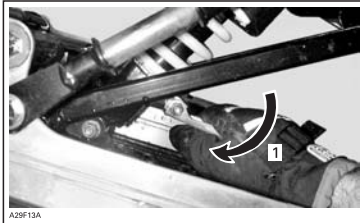

1. Depuis la position la plus haute, tournez le mécanisme de réglage pour sélectionner la position la plus basse, puis tournez-le pour choisir la position souhaitée

2. Réglage de l'extension de suspension

L'extension de suspension peut être réglée suivant les conditions de chargement et de neige.

Pour de meilleures performances dans une neige épaisse ou pour améliorer les performances en marche arrière dans une neige épaisse, desserrez l'écrou de blocage et serrez l'écrou de 3/4 tours après les rondelles de contact. Serrez de nouveau l'écrou de blocage. Procédez à un réglage identique des deux côtés.

Pour conduire avec une charge ou pour tirer une charge, desserrez l'écrou de blocage. Tournez pour une charge maximale avec 3 tours après que l'écrou de blocage touche les rondelles. Serrez de nouveau l'écrou de blocage. Procédez à un réglage identique des deux côtés.

3. Limiteur de mouvement de biellette

Forest Fox : Installez un pare-chocs en caoutchouc si vous tirez une charge. N'oubliez pas que le pare-chocs en caoutchouc facilite les manipulations lors de la traction de charges.

Pour des déplacements dans de la neige épaisse, n'installez pas de rondelle en fer à cheval.

Pour une conduite sur piste avec passager et/ou charge, installez une rondelle en fer à cheval sous chaque bouchon en caoutchouc.

Pour une conduite avec lourde charge et/ou traction de charge, installez deux rondelles en fer à cheval sous chaque bouchon en caoutchouc.

ATTENTION : Installez toujours le même nombre de rondelles des deux côtés.

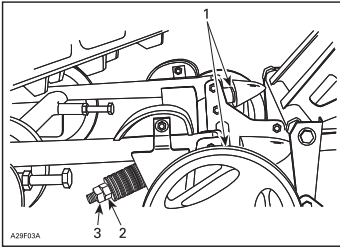

1. Rondelle(s) en fer à cheval
2. Écrou
3. Écrou autobloquant

4. Ressort central, comportement

Conduisez sur piste à une vitesse modérée. Si le guidon est trop difficile à tourner, réglez le ressort central.

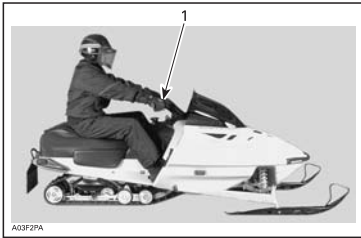

Bon réglage à vitesse modérée

1. Guidon facile à tourner, attitude de direction neutre

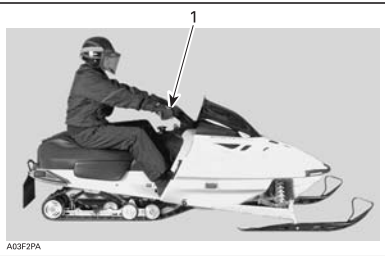

Réglage trop souple

1. Guidon plus difficile à tourner - attitude de survirage

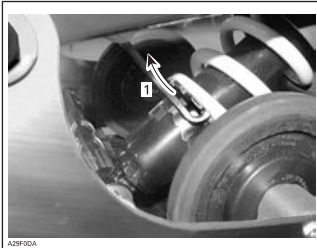

1. Utilisez la clé de réglage fournie dans le kit d'outils pour augmenter la précharge

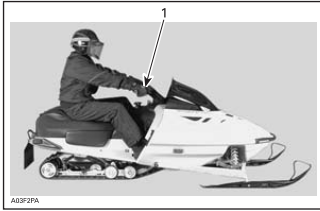

Réglage trop dur, précharge trop importante

1. Guidon très facile à tourner, attitude de sous-virage

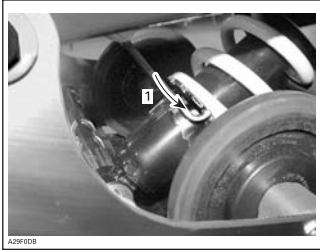

1. Utilisez la clé de réglage fournie dans le kit d'outils pour diminuer la précharge

5. Sangle d'arrêt, transfert de poids

Conduisez à faible vitesse puis accélérez à fond. Remarquez le comportement de direction. Réglez alors la longueur de la sangle d'arrêt.

REMARQUE : Lors de toute modification de la longueur de la sangle d'arrêt, vous devez également régler la tension de la chenille.

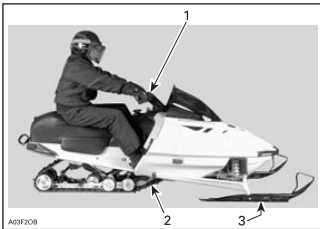

Bon réglage en accélération maximale

1. Conduite confortable
2. Bon transfert du poids sur la piste
3. Faible pression des skis au sol



Sangle trop longue

1. Les skis se soulèvent du sol

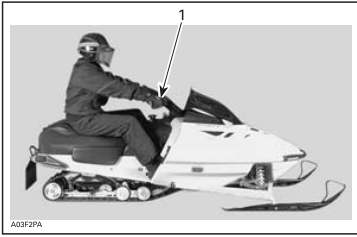

Sangle trop courte
1. Direction lourde

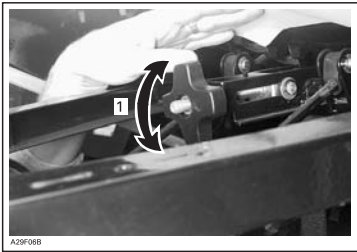

1. Vissez ou dévissez le bouton pour régler la longueur de sangle

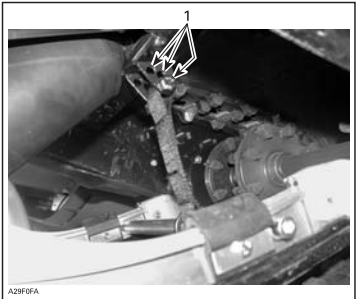

1. Vissez la sangle sur un trou différent

6. Ressorts avant, manipulation

Conduisez à vitesse modérée et contrôlez la facilité de manipulation. Réglez alors les ressorts avant.

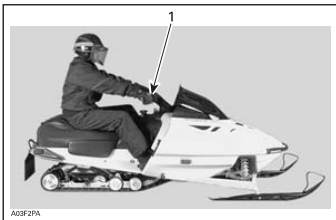

Réglage correct

1. Bonne manipulation et conduite confortable

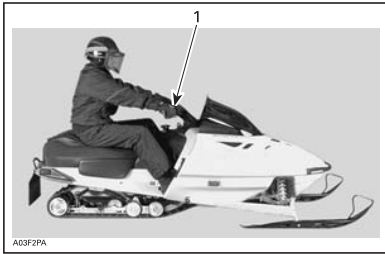

Réglage trop souple
1. Mauvaise manipulation

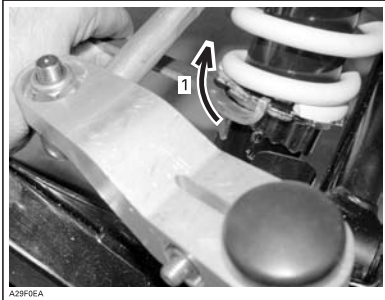

1. Augmentez la charge des ressorts

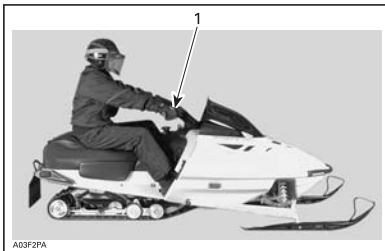

Réglage trop dur
1. Direction très lourde

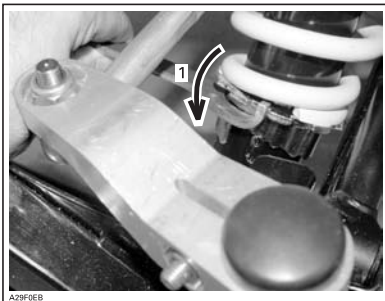

1. Diminuez la charge des ressorts

RÉSOLUTION DES PROBLÈMES DE SUSPENSION

PROBLÈME	MESURES CORRECTIVES
Déviations de la suspension avant.	-Contrôlez l'alignement des skis et le réglage de la cambrure angulaire. Adressez-vous à un concessionnaire Lynx agréé. - Réduisez la pression des skis sur le sol. Réduisez la charge du ressort de suspension avant. Augmentez la charge du ressort central. Réduisez la charge du ressort arrière.
La motoneige semble instable et semble pivoter autour de son centre.	-Réduisez la pression du bras avant de la suspension arrière. Réduisez la charge du ressort central. Augmentez la charge du ressort arrière. Augmentez la charge du ressort de suspension avant.
La direction semble trop lourde.	- Réduisez la pression des skis sur le sol. Réduisez la charge du ressort de suspension avant. Augmentez la charge du ressort central.
L'arrière de la motoneige semble trop rigide.	-Réduisez la charge du ressort arrière.
L'arrière de la motoneige semble trop souple.	-Augmentez la charge du ressort arrière.
L'absorbeur de chocs avant de la suspension arrière touche souvent le sol.	-Allongez la sangle d'arrêt. -Augmentez la charge de l'absorbeur de chocs central.
La chenille patine trop au démarrage.	-Allongez la sangle d'arrêt. -Changez de position de conduite.

Dans une neige épaisse

Lorsque vous conduisez la motoneige dans une neige épaisse, il peut être nécessaire de modifier le réglage de l'extension, de la sangle d'arrêt et/ou de changer de position de conduite, de modifier l'angle de la chenille par rapport à la neige. L'habitude du conducteur à effectuer ces réglages et les conditions de neige permettront de trouver la combinaison la plus efficace.

Carburant et huile

Carburant recommandé

Reportez-vous aux DONNÉES TECHNIQUES à la fin de ce manuel.

REMARQUE : N'essayez jamais de remplir avec d'autres types de carburant ou d'huiles. L'utilisation de carburant non recommandé peut réduire les performances de la motoneige et endommager des composants importants du système d'alimentation et du moteur.

AVERTISSEMENT !

Ne remplissez jamais trop le réservoir d'essence pour ensuite laisser le véhicule exposé à la chaleur. Lorsque la température augmente, le carburant se dilate et risque de déborder. Le carburant est inflammable et explosif dans certaines conditions. Essayez tout carburant répandu sur le véhicule.

Antigel pour circuit de carburant

Lors de l'utilisation de carburant oxygéné, un antigel pour conduites ou un additif absorbant d'eau n'est pas utile et ne doit pas être utilisé.

Huile recommandée

Modèles 2-tec (pas SDI) :

Utilisez l'Huile d'injection synthétique mixte 2 temps BRP (réf. 293 600 071) ou l'Huile d'injection synthétique 2 temps BRP (réf. 293 600 045) ou l'Huile d'injection minérale 2 temps BRP (réf. 1472325).

Modèles SDI : Avec les modèles SDI, utilisez l'Huile d'injection entièrement synthétique 2 temps BRP (réf. 293 600 045) ou l'huile d'injection synthétique mixte 2 temps BRP (réf. 293 600 071).

ATTENTION : Ne confondez pas le bouchon de réservoir d'huile et celui du réservoir d'essence. Sur certains modèles, une jauge de carburant est placée sur le bouchon du réservoir de carburant. Le bouchon du réservoir d'huile porte la mention " OIL ". N'utilisez que de l'huile liquide à -40°.

L'huile se trouve dans le réservoir d'huile d'injection.

Utilisez uniquement de l'huile pour moteurs 2 temps.

ATTENTION : N'utilisez jamais d'huile synthétique ou minérale 4 temps. Ne mélangez pas avec des huiles pour moteur hors-bord. N'utilisez pas d'huile hors-bord NMMA TC-W, TC-W2 ou TC-W3. Évitez de mélanger différentes marques d'huile API TC car les réactions chimiques pourraient gravement endommager le moteur.

Maintenez toujours le niveau d'huile recommandé dans le réservoir d'huile.

ATTENTION : Vérifiez le niveau et rajoutez de l'huile chaque fois que vous faites le plein. Ne confondez pas le bouchon de réservoir d'huile et de réservoir d'essence. Le bouchon du réservoir d'huile porte la mention " OIL ".

Modèles 4-tec : Ces modèles sont équipés d'un moteur 4 temps. Utilisez l'Huile synthétique Bombardier 4 temps 0W 40 (réf. : 293 600 054) 12x11 ou une huile équivalente entièrement synthétique.

Huile de boîte de vitesse

Recommandation : 75W140 (réf. 413803300, 12x355 ml).

Modification de carburation en cas de temps froid

Tous les véhicules ont été réglés pour - 20°C. Ils peuvent fonctionner sans problème en cas de températures hivernales supérieures.

ATTENTION : En cas de températures inférieures à - 20°C, le ou les carburateurs doivent être réglés pour éviter tout dommage sur le moteur. Adressez-vous à un concessionnaire Lynx agréé.

Période de rodage

Moteur

IMPORTANT

Il est nécessaire d'assurer une période de rodage de 10 à 15 heures (environ 500 km) pour les moteurs Rotax avant d'utiliser la motoneige à plein régime.

Durant la période de rodage, vous ne devez pas accélérer à plus de 3/4. Toutefois, des accélérations maximales de courte durée et des variations de vitesse contribuent à un bon rodage.

Tous les modèles excepté les modèles SDI 4-tec et 2-tec : Pour une protection supplémentaire au cours du rodage initial du moteur, 500 ml de l'huile d'injection recommandée doivent être ajoutés au carburant lors du premier plein. (Réf. 1471599, 20x1l). Faites nettoyer les bougies d'allumage après le rodage.

Courroie d'entraînement

Une courroie d'entraînement neuve requiert une période de rodage de 50 km. Évitez d'accélérer ou de décélérer vigoureusement, de tirer une charge ou de circuler à plein régime.

Révision à 10 heures

Il est recommandé de faire réviser la motoneige par un concessionnaire Lynx agréé après les 10 premières heures d'utilisation, 500 kilomètres, ou dans les 30 jours suivant l'achat, la première situation prévalant.

REMARQUE ! La révision à 10 heures est aux frais du propriétaire de la motoneige.

Vérification avant utilisation

- * Retirez la neige et la glace du véhicule sur le siège, les cale-pieds, les lumières, les rétroviseurs et les instruments.
- * Vérifiez que la chenille et les roues intermédiaires ne sont pas gelées et tournent librement.
- * Actionnez la commande de frein et vérifiez que les freins fonctionnent entièrement avant que la commande ne touche le guidon. Elle doit revenir en position initiale lorsqu'elle est relâchée.
- * Contrôlez le frein de stationnement. Serrez le frein de stationnement et vérifiez qu'il fonctionne facilement.
- * Actionnez la manette d'accélérateur à plusieurs reprises pour vous assurer qu'elle fonctionne facilement.
- * Contrôlez le fonctionnement de la clé de contact, de la commande des phares, du feu arrière, du feu de stop, des témoins et du coupe-circuit.
- * Vérifiez que la direction et les skis fonctionnent correctement. Contrôlez l'action des skis correspondante au guidon.

- * Contrôlez les niveaux de carburant et d'huile et la présence de fuites éventuelles. Remplissez les réservoirs si nécessaire et contactez un concessionnaire Lynx agréé en cas de fuite.
- * Vérifiez que le ou les filtres à air sont exempts de neige, le cas échéant.
- * Assurez-vous que votre motoneige n'est pas orientée vers des personnes ou des objets avant de démarrer.
- * Portez des vêtements chauds adaptés à la conduite d'une motoneige.

Consignes d'utilisation

Propulsion

L'actionnement de l'accélérateur fait augmenter le régime moteur et fait embrayer la poulie d'entraînement. Suivant les modèles, le régime moteur doit être entre 2500 et 4200 tr/min pour faire embrayer la poulie d'entraînement.

La roue extérieure de la poulie d'entraînement se déplace vers la roue intérieure, forçant la courroie d'entraînement à monter sur la poulie et forçant les roues à s'écarter sur la poulie.

La poulie sent la charge sur la chenille et limite le mouvement de la courroie. En résulte un rapport de vitesse optimisé à tout moment entre le régime moteur et la vitesse du véhicule.

La puissance est transmise à la chenille par le carter de la chaîne ou la boîte de vitesse et l'essieu moteur.

Virages

Le guidon contrôle la direction de la motoneige. La rotation du guidon vers la droite ou vers la gauche entraîne l'orientation des skis pour faire tourner la motoneige.

Arrêt

Avant de conduire la motoneige, vous devez savoir comment l'arrêter. Pour cela, relâchez l'accélérateur et serrez progressivement la commande de frein à gauche du guidon.

En cas d'urgence, vous pouvez arrêter la motoneige en appuyant sur le coupe-circuit du moteur situé près de la commande d'accélérateur et en freinant.

N'oubliez pas qu'une motoneige ne peut pas s'arrêter sur place. Les performances de freinage varient avec l'épaisseur de la neige et la présence éventuelle de verglas ou de blocs de neige compacts. Si la chenille se bloque lors d'un freinage puissant, vous risquez de déraiper.

Démarrage du moteur

Contrôlez le fonctionnement du levier d'accélérateur.

Vérifiez que le coupe-circuit est en position ON.

Vérifiez que le cordon coupe-circuit est en place et que le cordon est attaché à un œillet de votre vêtement.

Véhicules équipés d'un système d'amorçage

Démarrage du moteur : Pour amorcer, actionnez le bouton jusqu'à ce que la résistance de pompage se sente.

À partir de ce moment, pompez 2 ou 3 fois pour injecter le carburant dans le collecteur d'admission.

Après l'amorçage, vérifiez que le bouton d'amorçage est repoussé en arrière.

REMARQUE : En cas de température très basse, il est recommandé de faire tourner le bouton d'amorçage de 3 ou 4 tours avant de tirer dessus. Cela élimine le risque de collage.

REMARQUE : Inutile lorsque le moteur est chaud.

Véhicules équipés d'un étrangleur

Démarrage à froid : N'actionnez pas l'accélérateur alors que l'étrangleur est actif.

Lorsque la température est inférieure à - 10°C

Placez l'étrangleur en position 2 et démarrez le moteur. Dès le démarrage du moteur, placez l'étrangleur en position 1. Après quelques secondes (10 secondes maximum), remplacez l'étrangleur sur OFF.

REMARQUE : En cas de temps très froid, avec des températures inférieures à - 20°C, vous devrez peut-être passer l'étrangleur de OFF à la position 1 plusieurs fois après que le moteur a démarré.

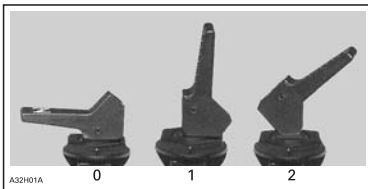

0. OFF

1. Position 1

2. Position 2

Lorsque la température est supérieure à - 10°C

Placez l'étrangleur en position 1.

Tirez fermement sur la poignée et démarrez le moteur ou utilisez le démarreur électrique le cas échéant.

Dès que le moteur démarre, placez l'étrangleur sur OFF.

Modèles 4-tec

Démarrage à froid et à chaud

Utilisez le démarreur électrique.

ATTENTION : Modèle 4-tec : Le moteur ne peut pas démarrer si la batterie est déchargée. Contrôlez la batterie et remplacez-la si besoin.

Démarrage à chaud

Démarrez le moteur sans étrangleur. Si le moteur ne démarre pas après 2 tentatives en tirant sur la corde ou 2 tentatives de 5 secondes avec le démarreur électrique, placez l'étrangleur en position 1. Démarrez le moteur sans actionner la manette d'accélérateur. Dès que le moteur démarre, placez l'étrangleur sur OFF.

Procédure de démarrage du moteur SDI

Généralités

IMPORTANT : Sur un moteur SDI avec démarreur électrique, si le témoin de faible tension de la batterie est allumé, la batterie n'aura pas assez de puissance pour démarrer le moteur. Dans ce cas, utilisez le démarreur manuel à rappel.

IMPORTANT : Sur un moteur SDI avec démarreur électrique, si la batterie est vide, le moteur ne peut pas être démarré. Faites recharger ou remplacer la batterie.

Procédure

- Contrôlez de nouveau le fonctionnement du levier d'accélérateur.
- Vérifiez que le cordon coupe-circuit est en place et que le cordon est attaché à un œillet de votre vêtement.
- Vérifiez que le coupe-circuit est en position ON.

Démarrage manuel

- Tirez sur la poignée du démarreur manuel lentement jusqu'à senti une résistance, puis tirez vigoureusement pour démarrer le moteur.

AVERTISSEMENT !

N'accélérez pas lors du démarrage.

Démarrage électrique (le cas échéant)

- Appuyez sur le bouton START/RER pour utiliser le démarreur électrique et démarrer le moteur.
- Relâchez le bouton dès que le moteur démarre.

AVERTISSEMENT !

N'accélérez pas lors du démarrage.

AVERTISSEMENT !

N'utilisez pas le démarreur électrique plus de 10 secondes. Laissez refroidir le démarreur entre les tentatives de démarrage. L'utilisation du démarreur électrique alors que le moteur a démarré peut endommager le mécanisme de démarrage électrique.

REMARQUE !

Si vous ne pouvez pas démarrer le moteur électriquement, démarrez-le manuellement à l'aide du démarreur à rappel.

Démarreur à rappel

Tous les modèles refroidis par ventilateur : Introduisez la clé dans l'interrupteur d'allumage et tournez-la en position ON.

Tirez fermement sur la poignée pour faire démarrer le moteur.

AVERTISSEMENT !

N'actionnez pas le levier d'accélérateur lors du démarrage.

REMARQUE : Le modèle 4-tec n'est pas équipé de démarreur à rappel.

Tous les modèles excepté les modèles**Démarrage d'urgence**

Le moteur peut être démarré à l'aide de la corde de démarrage d'urgence fournie avec le kit d'outils.

Retirez le protège-courroie.

N'enroulez pas la corde de démarrage autour de votre main. Ne tenez la corde que par la poignée. Ne démarrez pas la motoneige avec la poulie d'entraînement sauf cas d'urgence. Faites réparer la motoneige dès que possible.



Attachez une extrémité de la corde d'urgence à la poignée à rappel.

REMARQUE : La prise des bougies d'allumage peut servir de poignée d'urgence.

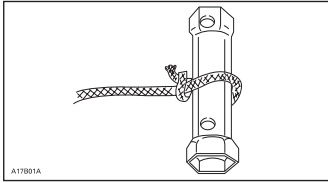

Attachez l'autre extrémité de la corde d'urgence à l'attache de démarrage du kit d'outils.

Fixez l'attache à la poulie d'entraînement.

Enroulez la corde autour de la poulie d'entraînement. Lorsque vous tirez, la poulie doit tourner dans le sens inverse des aiguilles d'une montre.

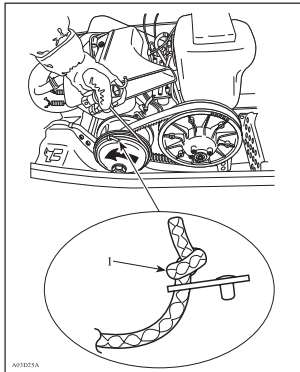

1. Nouez de ce côté

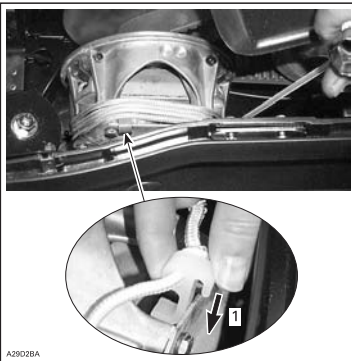

1. Accrochez l'attache de démarrage

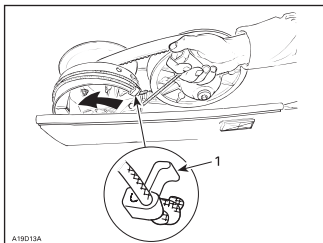

1. Attache

Tirez sur la corde fermement de sorte que la corde se libère de la poulie d'entraînement. Démarrez le moteur comme lors d'un démarrage manuel classique. Lors du démarrage de la motoneige en situation d'urgence à l'aide de la poulie d'entraînement, ne remettez pas en place le protège-courroie et conduisez lentement. Ramenez la motoneige au réparateur.

Arrêt du moteur

Relâchez la commande d'accélérateur et attendez que le moteur revienne au ralenti.

Arrêtez le moteur à l'aide de la clé de contact, ou de l'un des coupe-circuit.

REMARQUE ! Sur les modèles 4-tec, vous devez obligatoirement utiliser le coupe-circuit du moteur. Cela permet au ventilateur de tourner plus longtemps si le moteur a été fortement sollicité, et évite ainsi une surchauffe. Ne retirez pas le cordon coupe-circuit avant l'arrêt du ventilateur.

AVERTISSEMENT !

Retirez toujours le cordon du coupe-circuit et la clé lorsque vous n'utilisez pas la motoneige pour éviter un démarrage accidentel, une utilisation non autorisée ou un vol.

Préchauffage du véhicule

Avant chaque trajet, le véhicule doit être préchauffé de la manière suivante :

La motoneige doit être soutenue en toute sécurité par le pare-chocs arrière à l'aide d'un support mécanique à base large pour motoneige. La chenille doit être à 100 mm du sol.

Démarrez le moteur et laissez-le chauffer deux à trois minutes au ralenti.

Relâchez le frein de stationnement.

AVERTISSEMENT !

Assurez-vous de la stabilité du support mécanique à base large pour motoneige. Ne vous placez pas à l'avant du véhicule ni à côté de la chenille. N'accélérez pas trop lors du préchauffage ou lorsque la chenille ne repose pas au sol.

Accélérez jusqu'à l'embrayage de la poulie d'entraînement. Laissez la chenille faire plusieurs tours à faible vitesse. Plus la température du véhicule est basse, plus le préchauffage doit durer longtemps.

Arrêtez le moteur et retirez le support mécanique à base large pour motoneige. Les skis peuvent être gelés au sol. Attrapez les deux skis à tour de rôle par leur boucle et soulevez légèrement leur extrémité avant du sol.

Après le redémarrage du moteur, le véhicule doit être conduit lentement pendant 2 ou 3 minutes. Par la suite, il peut être conduit jusqu'à la vitesse maximale autorisée en respectant les règles de sécurité.

Entretien après utilisation

Arrêtez le moteur. Installez l'arrière du véhicule sur un support mécanique à base large pour motoneige.

Retirez la neige et la glace de la suspension arrière et avant, de la chenille, de la mécanique et des skis.

Protégez le véhicule avec une couverture pour motoneige.

Surchauffe du moteur

REMARQUE ! (4-tec uniquement) Si le vibreur est activé en raison de températures élevées, arrêtez le moteur à l'aide du coupe-circuit du moteur. Si vous ne le faites pas et que la température continue d'augmenter, le moteur sera arrêté par le système EMS (Engine Management System). Le véhicule ne s'arrêtera pas si vous êtes en train de le conduire. Il devra être arrêté sans actionnement de l'accélérateur pendant 30 secondes avant l'arrêt du moteur. Si le vibreur est activé peu de temps après avoir recommencé à conduire, contrôlez le niveau de liquide de refroidissement et remplissez le réservoir si nécessaire. Si le vibreur est de nouveau activé peu de temps après, contactez le concessionnaire LYNX agréé le plus proche pour identifier le problème.

Modèles à refroidissement par ventilateur : Arrêtez le moteur.

Vérifiez si des passages d'air sont obstrués. Retirez tout corps étranger.

Contrôlez l'état et la tension de la courroie de ventilateur.

Modèles à refroidissement par liquide : Le témoin de surchauffe du moteur s'allume si le moteur est trop chaud.

Réduisez la vitesse de la motoneige et conduisez sur de la neige molle ou arrêtez immédiatement le moteur.

Contrôlez le niveau de liquide de refroidissement. Adressez-vous à un concessionnaire Lynx agréé.

Batterie faible (modèles 4-tec uniquement) Lorsque le témoin de surchauffe s'allume, le ventilateur entre en rotation. Le niveau de tension tombe alors généralement en dessous de son niveau opérationnel, et le système EMS (Engine Management System) augmente le régime de ralenti à 1500 tr/min. Cela permet de fournir plus de courant à la batterie et de la recharger. Si le témoin de batterie s'éteint (sur V-800, il clignote), la batterie est en charge. Le ralenti ne diminue pourtant pas encore. Le moteur doit être arrêté avant de reprendre un ralenti normal, de 1200 tr/min pour V-800 et 1300 tr/min pour V-1300.

Moteur noyé

Installez de nouvelles bougies d'allumage et redémarrez le moteur.

Glissière de la suspension arrière collée

Les glissières sont refroidies et lubrifiées par la neige. Lors d'une conduite à vitesse modérée ou à vitesse élevée sur une surface couverte d'une fine épaisseur de neige, les glissières peuvent coller sur les guides de chenille métalliques.

Conduisez la motoneige sur une surface recouverte de neige ou conduisez très lentement.

Faites inspecter les glissières par un concessionnaire Lynx agréé.

REMARQUE ! Cette situation se produit lorsque la chenille a un profil élevé. Évitez de conduire sur de la neige agglomérée, de la glace ou une autre surface trop peu enneigée pour garantir la lubrification.

Les chenilles d'un profil de 35 mm ou supérieur ne sont pas conçues pour la conduite sur piste (surface dure) mais uniquement dans une neige épaisse. Si un véhicule équipé de ce type de chenille est conduit sur une neige agglomérée, les glissières peuvent coller sur les parties métalliques de la chenille et la chenille peut être endommagée.

Niveaux de liquides

AVERTISSEMENT !

Il est recommandé de demander régulièrement l'assistance d'un concessionnaire Lynx agréé pour les composants/systèmes non traités dans ce manuel. Sauf indication contraire, le moteur doit être froid et à l'arrêt. Le cordon coupe-circuit doit être retiré pour toutes les procédures de maintenance.

ATTENTION : Le véhicule doit être sur une surface plane avant de contrôler tous les niveaux.

Système de freinage

Contrôlez le niveau dans le réservoir de liquide de frein. Ajoutez du liquide, si nécessaire.

ATTENTION : N'utilisez que du liquide de frein DOT 4 provenant d'un récipient scellé.

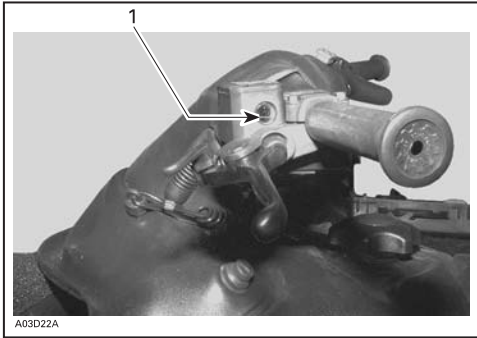

Réservoir de liquide de frein

1. Minimum

Modèles avec carter de chaîne : Contrôlez le niveau d'huile en retirant la jauge. Le niveau d'huile doit se trouver entre la marque inférieure et la marque supérieure.

REMARQUE : Il est normal de trouver des particules métalliques collées sur l'aimant de la jauge. Si vous trouvez des morceaux de métal plus gros, contactez un concessionnaire Lynx agréé.

Retirez les particules métalliques de l'aimant.

Remplissez jusqu'à la marque supérieure avec de l'huile recommandée.

REMARQUE : Lors de l'entretien, n'utilisez pas d'autre huile que celle recommandée. Ne mélangez pas avec d'autres types d'huile.

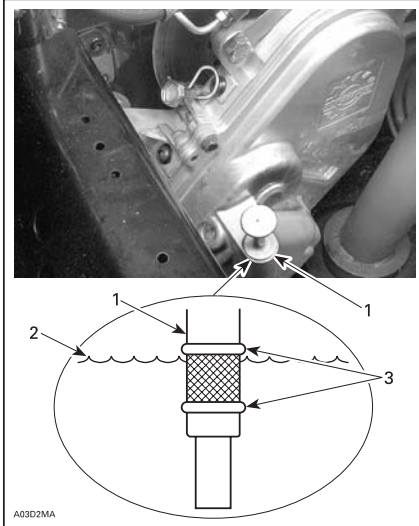

1. *Jauge*
2. *Niveau d'huile*
3. *Niveau entre les marques*

Modèles avec boîte de vitesse : Pour contrôler, tirez la jauge. L'huile doit atteindre la marque de niveau.

REMARQUE : Avant le démarrage initial, le niveau d'huile peut être plus haut que la marque supérieure. Après la première utilisation, le niveau d'huile diminue car la cavité d'huile supérieure se remplit d'huile.

REMARQUE : Lors de l'entretien, n'utilisez pas d'autre huile que celle recommandée. Ne mélangez pas avec d'autres types d'huile.

Modèles avec boîte de vitesse

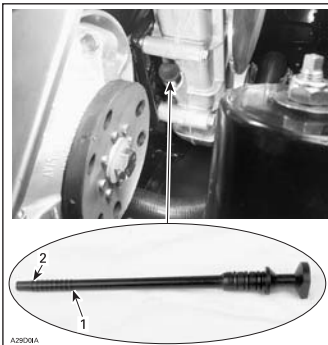

1. *Marque de niveau maxi*
2. *Marque de niveau mini*

Niveau d'huile moteur

Yeti V-1300 : Vérifiez que le moteur fonctionne à une température normale. Le véhicule doit être sur une surface plane. Laissez le moteur tourner 30 secondes au ralenti. Arrêtez le moteur et nettoyez l'huile de la jauge. La jauge doit être entièrement vissée avant de contrôler le niveau d'huile. Le niveau d'huile doit se trouver entre la marque inférieure et la marque supérieure de la jauge. Le niveau d'huile entre ces deux marques est de 0,5 litre.

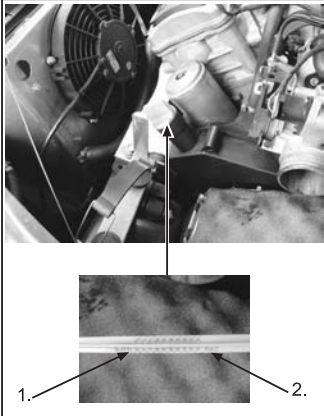

- 1. Marque de niveau mini
- 3. Marque de niveau maxi

Type de moteur V-810 : Avant de contrôler le niveau d'huile, le moteur doit être arrêté depuis 5 minutes. Le véhicule doit être sur une surface plane. Retirez la jauge et essuyez l'huile présente. Remettez en place la jauge et retirez-la de nouveau. Contrôlez le niveau d'huile et remplissez si nécessaire. La capacité d'huile entre les marques mini et maxi est de 0,5 litre.

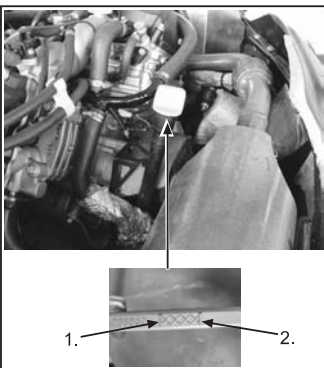

- 1. Marque de niveau maxi
- 2. Marque de niveau mini

Ajoutez de l'huile synthétique Bombardier OW40 par le trou de la jauge si nécessaire.

Système d'injection d'huile

Maintenez toujours le niveau d'huile d'injection recommandé dans le réservoir d'huile d'injection.

REMARQUE : Ne laissez jamais le réservoir d'huile se vider presque complètement.

AVERTISSEMENT !

Vérifiez le niveau et rajoutez de l'huile chaque fois que vous faites le plein. Essayez tout déversement. L'huile chaude est inflammable.

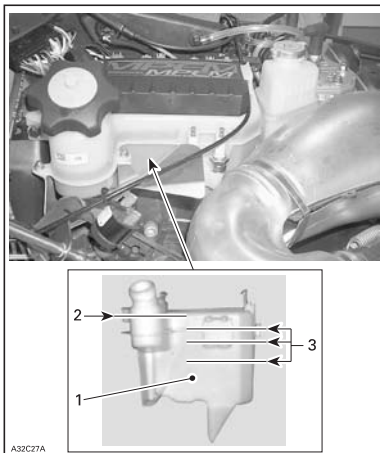

1. Réservoir d'huile d'injection
2. Niveau maxi : 13 mm du haut
3. Marques de niveau (1/4, 1/2, 3/4)

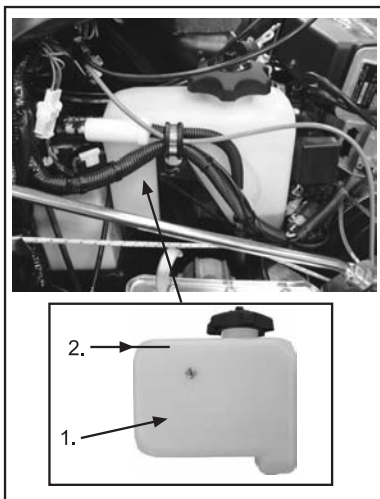

1. Réservoir d'huile d'injection
2. Niveau maxi : 13 mm du haut

Système de refroidissement

Vérifiez le niveau de liquide de refroidissement à la température ambiante. Le liquide doit se trouver sur la ligne COLD LEVEL (moteur froid) du réservoir.

REMARQUE : Lors de la vérification du niveau à basse température, celui-ci peut être légèrement plus bas que la marque.

Si vous devez ajouter du liquide ou remplir le système entier, adressez-vous à un concessionnaire Lynx agréé.

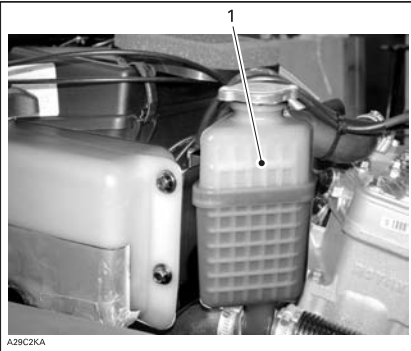

1. Ligne COLD LEVEL

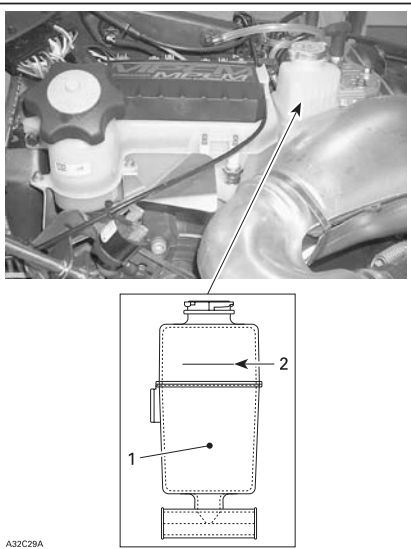

1. Réservoir de liquide de refroidissement
2. Ligne COLD LEVEL

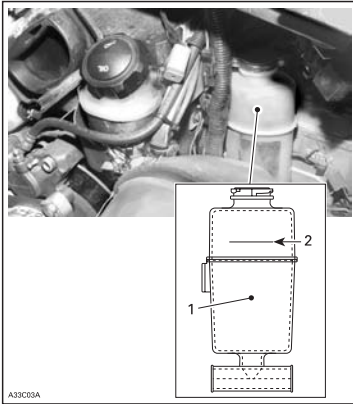

1. Réservoir de liquide de refroidissement
2. Ligne COLD LEVEL

MODÈLES 4-TEC

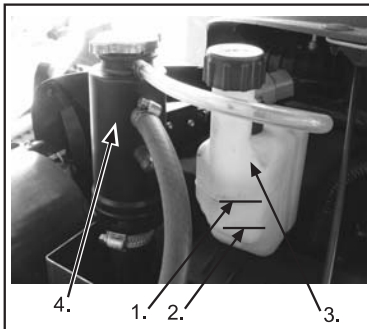

- Yeti V-800 : Réservoir d'expansion proche du silencieux*
1. Niveau maxi
 2. Niveau mini
 3. Réservoir d'expansion de liquide de refroidissement
 4. Réservoir de liquide de refroidissement

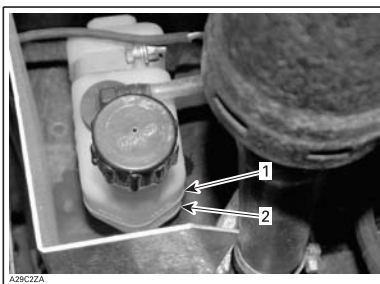

- Yeti V-1300 : Réservoir d'expansion proche du silencieux*
1. Niveau maxi
 2. Niveau mini

Batterie

Dépose

AVERTISSEMENT !

Le câble négatif NOIR de la batterie doit toujours être déconnecté en premier et connecté en dernier.

AVERTISSEMENT !

Ne chargez ou suralimentez jamais la batterie lorsqu'elle est installée. L'électrolyte de la batterie contient de l'acide sulfurique corrosif et toxique. En cas de contact avec la peau, rincez à l'eau et appelez immédiatement un médecin.

AVERTISSEMENT !

Si le boîtier de la batterie est endommagé, portez des gants non absorbants lors de la dépose de la batterie.

AVERTISSEMENT !

Les bouchons de la batterie n'ont pas d'ouies de ventilation. Assurez-vous que le tube de ventilation n'est pas obstrué.

Batterie sèche

Ces batteries ne sont pas de type humide. Le niveau de l'électrolyte ne peut pas être contrôlé.

REMARQUE : En été, les batteries stockées (surtout les batteries sèches) doivent être rechargées au moins une fois par mois. Autrement, la batterie ne peut pas fonctionner en début de saison.

Entretien

Nettoyage et protection du véhicule

Retirez toute saleté ou rouille.

Pour le nettoyage de tout le véhicule, utilisez exclusivement des chiffons de flanelle, ou équivalents.

ATTENTION : Il est nécessaire d'utiliser des chiffons de flanelle, ou équivalents, sur le pare-brise et le capot pour éviter de les endommager.

Pour le nettoyage du véhicule complet, y compris le dessous et les pièces métalliques, utilisez le spray Bombardier (réf. 293 110 001) de 400 g et en conditionnement de 4 l (réf. 293 110 002).

ATTENTION : N'utilisez pas de nettoyeur Bombardier sur les autocollants et le vinyle.

Pour les pièces plastiques et en vinyle, utilisez le Nettoyeur pour plastique et vinyle (réf. 413 711 200 (6 x 1 L)).

Pour supprimer les rayures sur le pare-brise et le capot, utilisez le Kit de suppression de rayures BOMBARDIER (réf. 861 774 800).

ATTENTION : Ne nettoyez jamais les pièces en plastique ou le capot avec un détergent concentré, un dégraissant, un diluant à peinture, de l'acétone, des produits contenant du chlore, etc.

Nettoyez les roues des poulies à l'aide du Nettoyant pour poulies BOMBARDIER (réf. 413 711 809).

Inspectez le capot et réparez tous les dommages.

Retouchez toutes les parties métalliques où la peinture a sauté. Vaporisez toutes les pièces métalliques y compris les arbres chromés avec BOMBARDIER LUBE (réf. 293 600 016).

Cirez le capot et la partie peinte du cadre pour une meilleure protection.

N'appliquez de la cire que sur les parties brillantes. Protégez le véhicule non utilisé avec une bâche pour éviter l'accumulation de poussière.

La motoneige doit être garée dans un endroit froid et sec et recouverte d'une bâche opaque. Vous évitez ainsi que les rayons du soleil n'abîment la peinture.

Soulevez l'arrière du véhicule pour que la chenille ne touche plus le sol. Installez un socle mécanique.

Ne réduisez pas la tension de la chenille.

Dépose et installation de la courroie d'entraînement

1. Retirez le cordon coupe-circuit. Ouvrez le compartiment moteur.

Modèles 4-tec uniquement

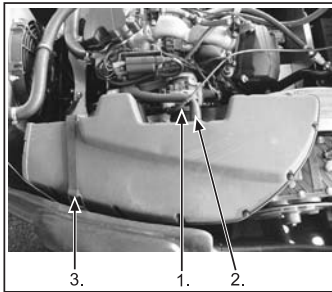

1. *Vis à embase*
2. *Trou de ventilation*
3. *Verrou*

1. Libérez la vis à embase du passe-fil du silencieux.
2. Déconnectez le trou de ventilation du moteur du silencieux.

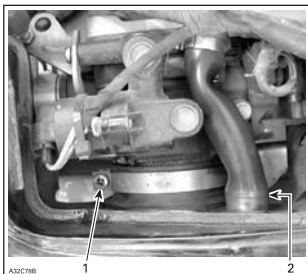

1. *Vis à embase*
2. *Trou de ventilation du moteur*
3. Retirez le verrou du silencieux.

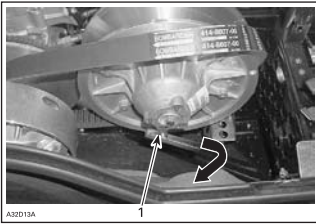

1. Serrez pour ouvrir la poulie

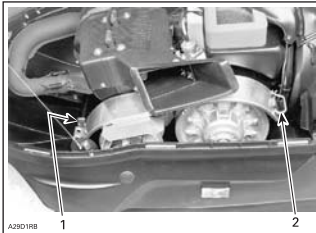

1. Protection
2. Rondelle de retenue

Arrêtez le moteur à l'aide du cordon coupe-circuit.

Ouvrez le capot. Tirez le clip et ouvrez le mécanisme de retenue. Retirez le protège-courroie.

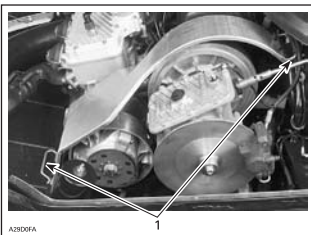

1. Rondelle de retenue

Placez l'outil dans le trou et serrez pour ouvrir la poulie. Retirez la courroie.

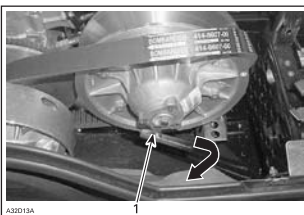

1. Serrez pour ouvrir la poulie

Faites passer la courroie au dessus du haut de la partie coulissante, comme illustré.

Lors de la réinstallation du protège-courroie, positionnez la partie coupée vers l'avant de la motoneige. Referez-vous à l'autocollant sur le protège-courroie.

REMARQUE : Le protège-courroie est volontairement légèrement surdimensionné pour maintenir la tension sur ses broches et mécanismes de retenue et éviter un bruit et des vibrations inutiles. Il est important de maintenir sa tension lors de la réinstallation.

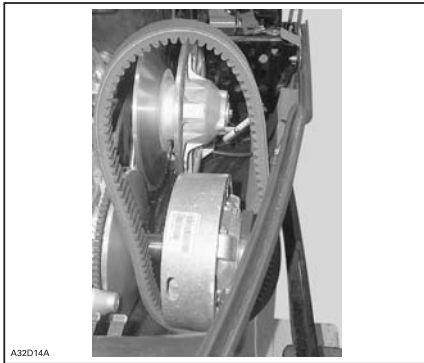

Typique

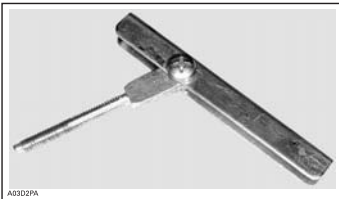

Mécanisme d'installation et de dépose de la courroie d'entraînement

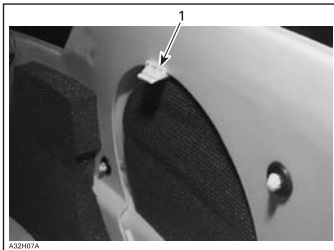

1. Poussez la patte vers le bas et tirez le panneau hors du pan inférieur



Tirez le panneau hors du pan inférieur

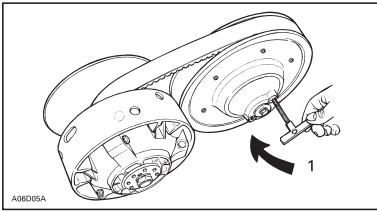

1. Serrez pour ouvrir la poulie

Tournez la partie coulissante dans le sens des aiguilles d'une montre, tirez sur la courroie d'entraînement pour ouvrir la poulie. Suivez les instructions sur les autocollants pour la dépose et l'installation de la courroie.

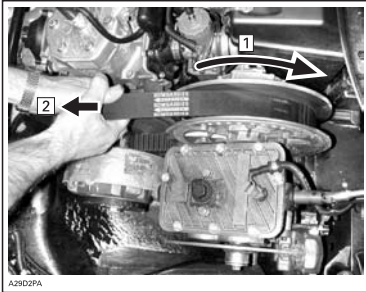

1. Tournez la partie coulissante dans le sens des aiguilles d'une montre
2. Tirez sur la courroie pour ouvrir la poulie

Faites passer la courroie au dessus du haut de la partie coulissante, comme illustré.

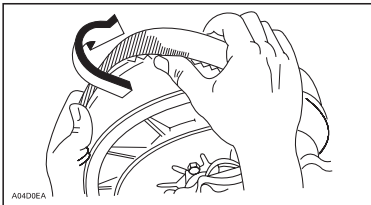

Installation

La durée de vie de la courroie d'entraînement est optimale lorsque la courroie a la bonne direction de rotation. Installez-la de sorte que la flèche imprimée sur la courroie soit dirigée vers l'avant du véhicule.

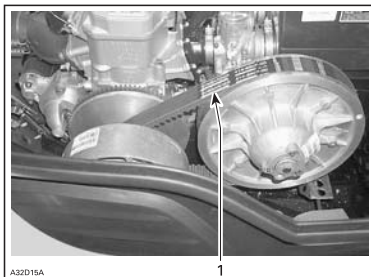

1. Flèche dirigée vers l'avant du véhicule

ATTENTION : Ne forcez pas et n'utilisez pas d'outils pour mettre en place la courroie. Vous risquez de couper ou casser des éléments de la courroie.

Nettoyez les roues des poulies à l'aide de Nettoyant pour pièces BOMBARDIER (réf. 413 711 809).

Pour installer la courroie d'entraînement, placez d'abord la courroie entre les roues de la poulie d'entraînement. Terminez par le bas.

Suivez les instructions sur le protège-courroie.

Réinstallez le protège-courroie.

Tension de la chaîne d'entraînement

Modèles avec carter de chaîne : Retirez l'épingle.

Serrez fermement à la main la vis de réglage du tendeur, puis desserrez au minimum pour pouvoir engager l'épingle dans le trou de blocage.

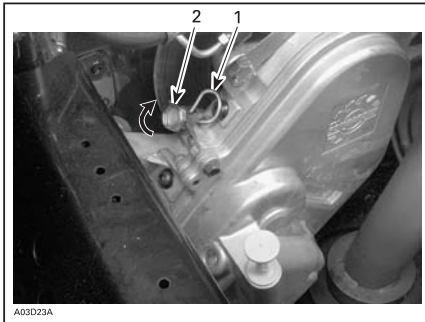

1. Épingle
2. Vis de réglage

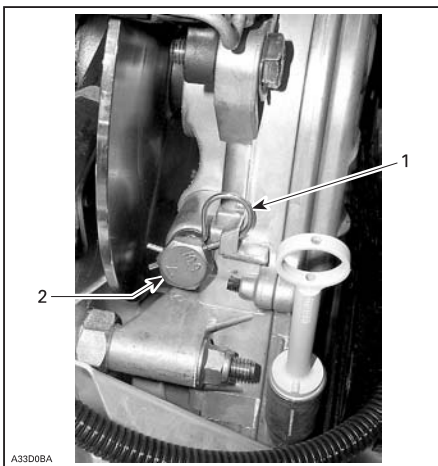

1. Épingle
2. Vis de réglage

Réglage de la poulie d'entraînement TRA

La poulie d'entraînement est calibrée en usine pour transmettre une puissance moteur maximum à un régime défini. Reportez-vous aux données techniques à la fin de ce manuel. Des facteurs tels que la température ambiante, l'altitude ou l'état du sol peuvent faire varier ce régime moteur critique et affecter l'efficacité de la motoneige.

Les vis d'étalonnage doivent être réglées de sorte que le régime moteur maximum réel corresponde au régime de la puissance maximum.

Utilisez un tachymètre numérique de précision pour le réglage du régime moteur. Le réglage n'a d'effet que sur les régimes élevés. Pour régler, tournez les vis d'étalonnage.

ATTENTION ! Un dépassement du régime moteur peut endommager le moteur. Suivez les valeurs de réglage des données techniques.

La vis d'étalonnage a une encoche en haut de sa tête. Six positions sont numérotées de 1 à 6.

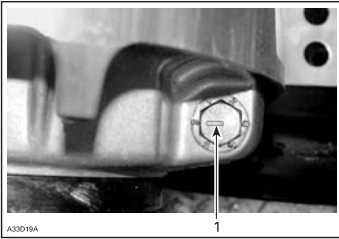

1. Encoche

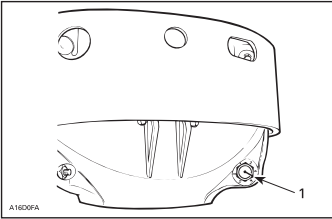

1. Encoche

Six positions sont numérotées de 1 à 6. Pour la position 1, le nombre est remplacé par un point (en raison de sa position).

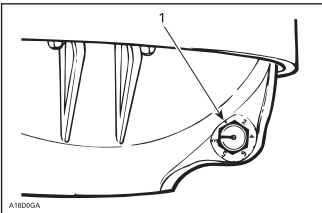

Poulie d'entraînement TRA
1. Position 1 (non numérotée)

Les premiers numéros de position diminuent le régime moteur par incréments de 200 tr/min, et les derniers l'augmentent par incréments de 200 tr/min.

EXEMPLE : Vis d'étalonnage passée de la position 4 à la position 6: Le régime moteur maximum est augmenté de 400 tr/min.

Réglez comme suit : (seulement si les réglages sont modifiés)

Desserrez suffisamment l'écrou de blocage pour tirer partiellement la vis d'étalonnage et la placer sur la position souhaitée. Ne retirez pas entièrement l'écrou de blocage. Serrez l'écrou à 10 Nm.

ATTENTION : Ne retirez pas complètement la vis d'étalonnage pour ne pas faire tomber la rondelle intérieure. Réglez toujours les 3 vis d'étalonnage et vérifiez qu'elles ont toutes les trois le même réglage.

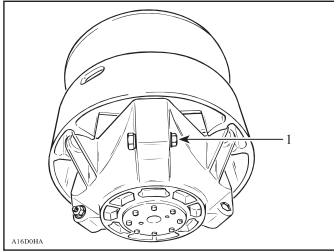

1. Desserrez seulement assez pour permettre la rotation de la vis d'étalonnage

AVERTISSEMENT !

Réinstallez toujours le protège-courroie. Ne faites pas tourner le moteur avec le capot ouvert ou le protège-courroie retiré. Un mauvais entretien ou réglage ou une modification inappropriée peuvent réduire la durée de vie de la courroie et les performances de la poulie d'entraînement. Adressez-vous à un concessionnaire Lynx agréé.

État de la courroie d'entraînement

Contrôlez la présence éventuelle de dommages ou usure anormale sur la courroie (usure inégale, d'un côté seulement, dents manquantes, matériau craquelé). En cas d'usure anormale, des causes probables sont le mauvais alignement de la poulie, un régime trop élevé avec chenille gelée, des démarrages rapides sans préchauffage, des roues rouillées ou abîmées, de l'huile sur la courroie ou une courroie tordue. Adressez-vous à un concessionnaire Lynx agréé.

Contrôlez la largeur de la courroie d'entraînement. Remplacez la courroie si sa largeur est inférieure au minimum recommandé dans les données techniques.

État des freins

AVERTISSEMENT !

Le mécanisme de freinage de votre motoneige est un dispositif de sécurité essentiel. Conservez-le en bon état. N'utilisez jamais la motoneige sans système de freinage efficace. Contrôlez régulièrement l'état et l'usure des plaquettes.

Réglage des freins

Frein mécanique : Le mécanisme de freinage se règle lui-même.

Frein hydraulique : Aucun réglage n'est fourni pour le frein hydraulique. Adressez-vous à un concessionnaire Lynx agréé en cas de problème.

État de la suspension arrière

Contrôlez visuellement tous les éléments de la suspension y compris les glissières, ressorts, roues, etc.

REMARQUE : Lors d'une conduite normale, la neige lubrifie et refroidit les glissières. Une conduite intensive sur glace ou neige agglomérée entraîne un réchauffement excessif et une usure prématurée des glissières.

État de la sangle d'arrêt de suspension

Contrôlez la présence éventuelle d'usure et craquelures sur la sangle d'arrêt, ainsi que le serrage des boulons et écrous. S'ils sont desserrés, contrôlez que les trous ne soient pas déformés. Remplacez-les si nécessaire. Serrez l'écrou à 7 Nm.

État de la chenille

Soulevez l'arrière de la motoneige et faites-la reposer sur un socle mécanique à large base. Faites tourner la chenille à la main et contrôlez son état. Si elle est usée ou coupée, ou si des fibres de la chenille sont exposées, ou si vous remarquez des inserts ou guides absents ou endommagés, contactez un concessionnaire Lynx agréé.

AVERTISSEMENT !

Ne faites pas fonctionner ou tourner la chenille si elle est déchirée, endommagée ou trop usée.

Tension et alignement de la chenille

Conduisez la motoneige dans la neige 15 à 20 minutes avant de régler la tension de la chenille.

Soulevez l'arrière de la motoneige et faites-le reposer sur un socle mécanique à large base.

Laissez la suspension s'étendre normalement et contrôlez l'écart au milieu entre les roues intermédiaires avant et arrière. Prenez la mesure entre le bas de la glissière et l'intérieur de la chenille. L'écart doit être identique à la valeur des données techniques.

AVERTISSEMENT !

La tension de la chenille doit être identique à la valeur des données techniques. Une chenille trop peu tendue peut entraîner un accident.

IMPORTANT : Une trop forte tension entraîne une perte de puissance et des forces excessives sur les pièces de la suspension.

Pour régler la tension de la chenille :

Retirez le couvercle de la roue intermédiaire. Desserrez les vis de fixation de la

roue intermédiaire arrière. Tournez les vis de réglage si nécessaire. Si vous ne pouvez pas atteindre une tension correcte, contactez un concessionnaire Lynx agréé.

AVERTISSEMENT !

N'essayez pas de contrôler la tension alors que le moteur tourne. Mettez la clé de contact en position OFF. Ne touchez pas à la chenille en mouvement. Vous pourriez vous blesser.

Alignement

AVERTISSEMENT !

Avant de contrôler l'alignement de la chenille, contrôlez qu'elle est exempte de particules qui risqueraient d'être expulsées lors de la rotation. Tenez vos mains, outils et vêtements éloignés de la chenille.

Démarrez le moteur et accélérez légèrement pour faire tourner la chenille. Cette opération doit durer 15 à 20 secondes. Contrôlez le centrage de la chenille.

Contrôlez le centrage de la chenille ; distance égale des deux côtés entre les bords des guides de chenille et les glissières.

Arrêtez le moteur avant de procéder au réglage. Desserrez les vis de retenue de la roue intermédiaire arrière. Serrez la vis de réglage du côté où la glissière est la plus éloignée des guides de la chenille.

Serrez les écrous autobloquants et les vis de retenue.

AVERTISSEMENT !

Serrez correctement les écrous. Si les écrous autobloquants ou les vis de réglage ne sont pas bien serrés, la chenille peut devenir lâche ou endommagée.

Redémarrez le moteur et faites tourner la chenille lentement pour contrôler de nouveau l'alignement.

Remplacez la motoneige sur le sol.

REMARQUE : Un testeur de tension de la courroie (réf. 414 348 200) peut être utilisé pour mesurer la déviation et la force appliquée.

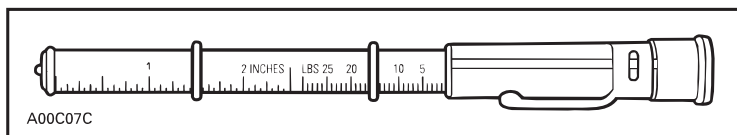

Testeur de tension de la courroie

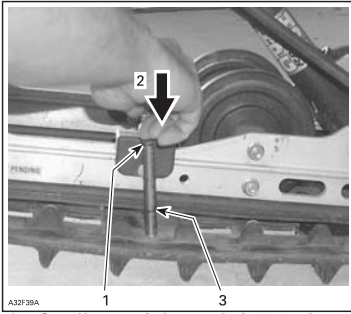

1. Outil supérieur, joint torique positionné à 7,3 kg
2. Poussez sur la partie supérieure de l'outil pour qu'il entre en contact avec le joint torique supérieur
3. Déviation mesurée de la chenille

Mécanisme de direction et suspension avant

Contrôlez visuellement le serrage des éléments du mécanisme de direction et de suspension avant

(bras de direction, bras de suspension et liaisons, biellettes de direction, rotules, mécanismes de couplage des skis, etc.)

Adressez-vous à un concessionnaire Lynx agréé si nécessaire.

Usure et état des skis et des masselottes

Contrôlez l'état des skis, des masselottes des skis et des carbures de masselottes de skis. En cas d'usure, adressez-vous à un concessionnaire Lynx agréé.

AVERTISSEMENT !

Des skis et/ou masselottes trop usés peuvent nuire au contrôle de la motoneige.

Échappement

Le système d'échappement est conçu pour réduire le bruit et améliorer les performances du moteur. En cas de retrait, modification ou détérioration de l'un des éléments du système d'échappement, le moteur peut connaître des dommages importants.

Nettoyage du filtre à air

Lors de la conduite dans de la neige poudreuse épaisse, arrêtez-vous régulièrement pour retirer la neige du filtre à air. Contrôlez la propreté du silencieux et réinstallez le filtre correctement.

Si vous laissez la motoneige sans protection lors de chutes de neige importantes et si vous conduisez dans de la neige poudreuse épaisse, le filtre à air peut être bloqué et faire caler le moteur. Ouvrez le capot, retirez le filtre à air du silencieux, retirez la neige du filtre et réinstallez-le correctement.

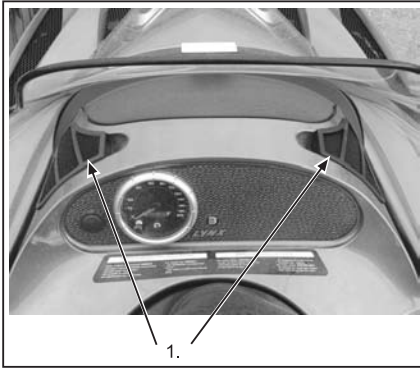

1. Filtre à air



Retrait du filtre

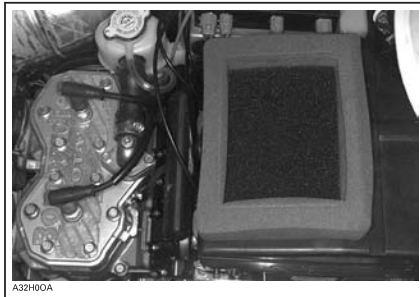

Filtre secondaire installé sur le silencieux

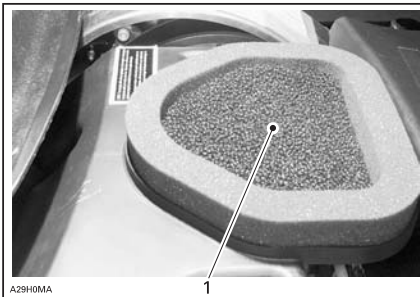

1. Filtre à air installé sur le silencieux

Contrôlez la propreté du silencieux et réinstallez le filtre correctement.

ATTENTION : La motoneige a été réglée avec le filtre à air installé. La conduite de la motoneige sans filtre à air peut entraîner des dommages pour le moteur.

Remplacement des ampoules

Vérifiez toujours le bon fonctionnement de l'ampoule après le remplacement.

ATTENTION : Ne touchez jamais la partie de verre d'une ampoule halogène avec les doigts ; cela réduit sa durée de vie. Si la partie en verre a été touchée, nettoyez-la avec de l'alcool isopropylique, qui ne laissera aucun film gras-seux sur l'ampoule.

Certains modèles : Si l'ampoule du phare est grillée : Retirez le pare-brise et le socle du phare, débranchez le connecteur de l'ampoule, retirez la protection et les clips de l'ampoule. Installez la nouvelle ampoule de phare.

Certains modèles : Si l'ampoule du phare est grillée : Retirez le pare-brise et le socle du phare, débranchez le connecteur du phare, retirez la protection et dévissez l'ampoule, installez la nouvelle ampoule.

Instruments

La prise de l'ampoule est toujours derrière l'instrument derrière une pièce en caoutchouc noir. Tirez sur cette pièce en caoutchouc et retirez l'ampoule de la prise.

Réglage du phare

Tournez le bouton pour régler la hauteur du phare.

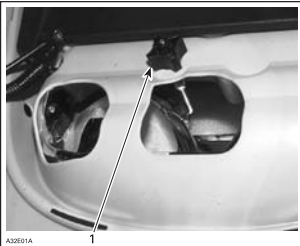

1. Bouton

Si l'ampoule de phare est grillée, retirez le pare-brise et débranchez le connecteur de l'ampoule grillée. Retirez la pièce en caoutchouc.

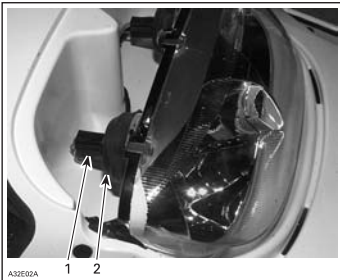

1. Connecteur de l'ampoule
2. Pièce en caoutchouc

Tournez l'anneau de verrouillage de l'ampoule dans le sens contraire des aiguilles d'une montre pour l'enlever. Retirez l'ampoule et remplacez-la. Remettez en place les pièces correctement.

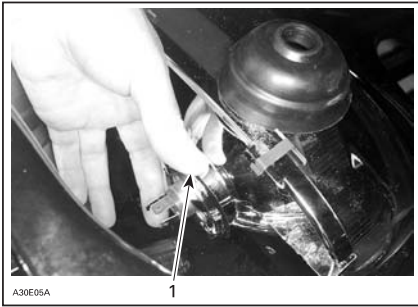

1. Anneau de verrouillage

Débranchez le connecteur de l'ampoule grillée. Retirez la pièce en caoutchouc.

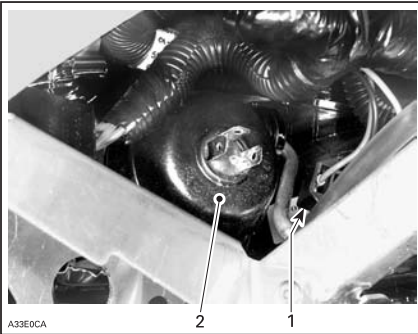

1. Connecteur de l'ampoule
2. Pièce en caoutchouc

Tournez l'anneau de verrouillage de l'ampoule dans le sens contraire des aiguilles d'une montre pour l'enlever. Retirez l'ampoule et remplacez-la. Remettez en place les pièces correctement.

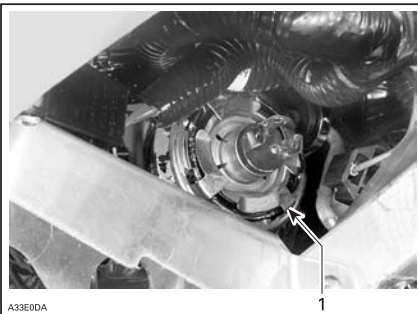

1. Anneau de verrouillage

Si l'ampoule du feu arrière est grillée, accédez à l'ampoule en retirant la pièce plastique rouge. Dévissez pour cela les deux vis qui la retiennent.

Entreposage et préparation présaisonnière

AVERTISSEMENT !

Faites vérifier les systèmes d'alimentation et d'huile par un concessionnaire autorisé LYNX tel que prescrit dans le TABLEAU D'ENTRETIEN RÉGULIER.

FRANCAIS

Entreposage

Au cours de l'été, ou si le véhicule n'est pas utilisé pendant plus d'un mois, il importe de l'entreposer correctement.

Système de refroidissement du moteur

L'antigel doit être remplacé durant la période d'entreposage pour éviter qu'il ne se détériore. Le test de densité et le remplacement de l'antigel doivent être confiés à un concessionnaire LYNX agréé.

ATTENTION : Un mélange antigel incorrect peut permettre le gel du liquide dans le système de refroidissement si le véhicule est entreposé à un endroit où le point de gel est atteint. Le moteur risque de graves dommages. Si vous ne remplacez pas l'antigel pour l'entreposage, il peut se détériorer et causer un refroidissement du moteur insuffisant.

ATTENTION : Ne faites pas tourner le moteur pendant la période d'entreposage.

Préparation présaisonnière

Adressez-vous à un concessionnaire LYNX agréé.

ATTENTION : Faites nettoyer le ou les carburateurs avant de redémarrer le moteur, le cas échéant.

Poignées de levage arrière

Les poignées de levage arrière permettent au passager de s'accrocher. Leur hauteur peut être réglée.

Levez le verrou de réglage et placez-les de la façon souhaitée. Bloquez le verrou de réglage. Procédez de la même façon de l'autre côté.

Dossier réglable

La position du dossier et l'angle de maintien peuvent être réglés pour le conducteur ou le passager.

Diagnostic des pannes

Signaux codés du système de contrôle :

SIGNAL CODÉ	CAUSE POSSIBLE	REMÈDE
2 bips courts (lorsque le moteur est démarré). Témoin DESS/RER clignotant.	Confirme l'installation du bon cordon coupe-circuit.	État normal.
1 bip court toutes les 1,5 secondes (lorsque le moteur est démarré). Témoin DESS/RER clignotant. Le moteur ne peut pas atteindre la vitesse d'embrayage. Le véhicule ne peut pas être conduit.	Mauvaise connexion du système DESS. Contact de coupe-circuit défectueux. Cordon coupe-circuit sal ou enneigé. Borne DESS défectueuse.	Réinstallez le contact du cordon coupe-circuit sur la borne. Utilisez un autre contact de cordon coupe-circuit programmé. Nettoyez le contact du coupe-circuit. Adressez-vous à un concessionnaire Lynx agréé.
1 bip long par seconde. Bip SDI de 0,5 sec toutes les 0,5 sec.	Marche arrière sélectionnée.	Le véhicule peut être conduit en marche arrière.
3 bips courts par seconde. Témoin DESS/RER clignotant. Le moteur ne peut pas faire embrayer la poulie. Le véhicule ne peut pas être conduit.	Mauvais contact de cordon coupe-circuit installé.	Installez le bon contact du coupe-circuit.
3 bips courts par seconde. Témoin de surchauffe moteur clignotant. Bip SDI de 80 ms toutes les 260 ms. Témoin de température allumé.	Surchauffe du moteur.	Arrêtez immédiatement le moteur et laissez-le refroidir. Si le problème persiste, contactez un concessionnaire Lynx agréé.
3 bips courts par seconde. Témoin d'huile allumé.	Faible pression d'huile sur les modèles 4-tec.	Arrêtez immédiatement le moteur et laissez-le refroidir. Si le problème persiste, contactez un concessionnaire Lynx agréé.
3 bips courts par seconde. Témoin de batterie allumé. Bip SDI de 80 ms toutes les 260 ms. Témoin de batterie allumé.	Faible tension de la batterie.	Contrôlez la batterie et le système de chargement, contactez un concessionnaire Lynx agréé.
4 bips courts toutes les 2 minutes. Témoin d'huile allumé.	Faible niveau d'huile sur les modèles 2-tec.	Contrôlez le niveau d'huile et ajoutez de l'huile dès que possible.
4 bips courts toutes les 2 minutes. Témoin de moteur allumé toutes les 3 secondes.	Tension de la batterie trop élevée. Le système DESS a détecté une clé court-circuitée installée sur la borne DESS.	Utilisez un autre contact de cordon coupe-circuit programmé.
4 bips courts toutes les 2 minutes. Témoin de moteur allumé. Bip SDI de 2 secondes toutes les 58 secondes. La lampe reste allumée.	Défaut au niveau du système de gestion du moteur (EMS).	Adressez-vous à un concessionnaire Lynx agréé.
4 bips courts toutes les 2 minutes. Témoin de moteur clignotant toutes les secondes. Bip SDI de 2 secondes toutes les 15 secondes. La lampe reste allumée.	Défaut au niveau du système de gestion du moteur (EMS).	Adressez-vous à un concessionnaire Lynx agréé.

DIAGNOSTIC DES PANNES	
SYMPTOME : Le moteur tourne, mais refuse de démarrer	
CAUSES POSSIBLES	SOLUTION
Interrupteur d'allumage, coupe-circuit du moteur ou cordon coupe-circuit en position OFF.	Placez-les en position ON.
Le mélange n'est pas suffisamment riche pour faire démarrer le moteur lorsqu'il est froid.	Vérifiez le niveau de carburant et la méthode de démarrage, en particulier en ce qui concerne l'utilisation de l'étrangleur ou de l'amorçage.
Moteur noyé (bougies humides lorsqu'elles sont enlevées).	N'utilisez pas l'étrangleur. Retirez la bougie d'allumage humide, placez l'interrupteur d'allumage sur OFF et actionnez le démarreur à plusieurs reprises. Installez une bougie d'allumage propre et sèche. Démarrez le moteur suivant la procédure normale. Si le moteur est encore noyé, adressez-vous à un concessionnaire Lynx agréé. L'ouverture complète de l'accélérateur par SDI lors du démarrage entraîne la fermeture de l'arrivée de carburant.
Le carburant ne parvient pas au moteur (bougies sèches lorsqu'elles sont enlevées).	Contrôlez le niveau de carburant ; ouvrez le robinet d'essence le cas échéant ; contrôlez le filtre à carburant ; remplacez-le s'il est obstrué ; contrôlez l'état et les connexions des conduites de carburant et d'impulsion. Panne de la pompe à carburant ou du carburateur ; contactez un concessionnaire Lynx agréé.
Bougie/système d'allumage (aucune étincelle).	Enlevez la ou les bougies et rebranchez ensuite au bouchon de bougie. Contrôlez que le coupe-circuit du moteur est sur ON et que le contact du cordon coupe-circuit est en place. Démarrez le moteur lorsque la ou les bougies sont mises à la masse sur le moteur, à l'écart du puits de bougie. Si le problème persiste, contactez un concessionnaire Lynx agréé.
Compression du moteur.	Lorsque vous utilisez le démarreur à rappel, vous devez sentir des « cycles » de résistance lors des cycles du piston (de chaque piston sur les moteurs à plusieurs cylindres). Si aucune résistance n'est détectée, cette situation suggère une perte importante de compression. Adressez-vous à un concessionnaire Lynx agréé.

SYMPTOME : La motoneige n'atteint pas sa vitesse maximale	
CAUSES POSSIBLES	SOLUTION
Courroie d'entraînement.	Contrôlez la rubrique « Accélération ou puissance insuffisante du moteur ».
Mauvais réglage de la chenille.	Voir MAINTENANCE ou consultez un concessionnaire Lynx agréé pour aligner et régler la tension de la chenille.
Poulies mal alignées.	Adressez-vous à un concessionnaire Lynx agréé.
Moteur	Contrôlez la rubrique « Accélération ou puissance insuffisante du moteur ».

SYMPTOME : Accélération ou puissance insuffisante du moteur	
CAUSES POSSIBLES	SOLUTION
Bougie encrassée ou défectueuse.	Contrôlez la rubrique « Le moteur tourne, mais refuse de démarrer ».
Le carburant ne parvient pas au moteur.	Contrôlez la rubrique « Le moteur tourne, mais refuse de démarrer ».
Réglages du carburateur.	Adressez-vous à un concessionnaire Lynx agréé.
Courroie d'entraînement usée, trop fine.	Si la courroie d'entraînement a perdu plus de 3 mm de la largeur d'origine, elle entraîne une baisse des performances.
Entretien nécessaire des poulies motrices et réceptrices	Adressez-vous à un concessionnaire Lynx agréé.
Surchauffe du moteur.	Sur les moteurs à refroidissement par liquide : contrôlez le niveau de liquide de refroidissement, le bouchon à soupape de pression, le thermostat et la présence éventuelle de trous d'air dans le système de refroidissement. Sur les moteurs à refroidissement par ventilateur : Contrôlez la courroie du ventilateur et sa tension ; nettoyez les ailettes de refroidissement du moteur ; si la surchauffe persiste, contactez un concessionnaire Lynx agréé.

SYMPTOME : Retours de flamme dans le moteur	
CAUSES POSSIBLES	SOLUTION
Bougie d'allumage défectueuse.	Contrôlez la rubrique « Le moteur tourne, mais refuse de démarrer ».
Le moteur tourne à une température trop élevée.	Contrôlez la rubrique « Accélération ou puissance insuffisante du moteur ».
Mauvais réglage de l'allumage ou panne du système d'allumage.	Adressez-vous à un concessionnaire Lynx agréé.

SYMPTOME : Ratés d'allumage du moteur	
CAUSES POSSIBLES	SOLUTION
Bougie encrassée, défectueuse ou usée.	Nettoyez/vérifiez la bougie, son écartement et son numéro d'identification. Remplacez-la si nécessaire.
Trop d'huile dans le moteur.	Mauvais réglage de la pompe à huile. Adressez-vous à un concessionnaire Lynx agréé. Mélange carburant/huile trop riche (uniquement durant la période de rodage). Videz le réservoir de carburant et remplissez-le avec un mélange adapté.
Présence d'eau dans le carburant.	Videz le système d'alimentation et remplissez-le de carburant neuf. Remplacez le filtre à carburant si nécessaire.











	6900 FCE	ST600	ST 550 F	Ranger 550 F	YETI V-1300	Yeti V-800
Moteur						
Régime à puissance maxi	7000	7000	7000	7000	6750	7250
Bougie d'allumage						
Type NGK	BR9ES	BR9ECS	BR9ES	BR9ES	DCPR8E	DCPR8E
Écart mm	0,45	0,45	0,5	0,45	0,7-0,8	0,7-0,8
Chenille						
Largeur x longueur mm	600x3968	500x3968	500x3968	380x3968	500x3968	500x3968
Tension mm	40-50	40-50	40-50	35-40	40-50	40-50
Liquides						
Carburant	95E	95E	95E	95E	95E	95E
Type d'huile	Huile d'injection BRP XP-S synthétique mixte 2 temps ou Huile d'injection BRP XP-S minérale 2 temps					
Type d'huile de la boîte de vitesses	SAE 75W-140 API GL5 Hypoidi S					
Solution liquide/eau l	-	50/50	-	-	50/50	50/50
Volumes						
Réservoir de carburant	42	42	42	38	45	45
Réservoir d'huile l	2,5	2,5	2,5	2,5	3,4	2,5
Volume d'huile boîte de vitesses l	0,4	0,4	0,4	0,25	0,4	0,4
Thermostat °C*	-	42	-	-	80	65
Courroie de ventilateur réf.	414 630 800	-	414 630 800	420 980 550	-	-
Courroie d'entraînement réf.	414 633 800	417 300 155	414 633 800	415 060 600	605 348 425	605 348 425
Phare W	2xH4 60/55	2xH4 60/55	2xH4 60/55	2xH4 60/55	2xH4 60/55	2xH4 60/55
Feu arrière W	5	5	5	5	5	5
Feu de stop W	21	21	21	21	21	21

*) Température de fonctionnement

	Ranger 600	Yeti 600 SDI	Safari 400 F	FOREST FOX	5900
Moteur					
Régime à puissance maxi	8000	8000	6800	6900	7000
Bougie d'allumage					
Type NGK	BR9ECS	BR8ECS	BR9ES	BR9ES	BR9ES
Écart mm	0,45	0,8 +/- 0,05	0,45	0,45	0,45
Chenille					
Largeur x longueur mm	380x3948	500x3968	380x3456	380x3968	500x3968
Tension mm	35-40	40-50	45-50	40-50	40-50
Liquides					
Carburant	95E	95E	95E	95E	98E
Type d'huile	Huile d'injection BRP XP-S synthétique mixte 2 temps ou Huile d'injection BRP XP-S minérale 2 temps	Huile d'injection BRP XP-S entièrement synthétique 2 temps ou Huile d'injection BRP XP-S synthétique mixte 2 temps	Huile d'injection BRP XP-S synthétique mixte 2 temps ou Huile d'injection BRP XP-S minérale 2 temps	Huile d'injection BRP XP-S synthétique mixte 2 temps ou Huile d'injection BRP XP-S minérale 2 temps	Huile d'injection BRP XP-S synthétique mixte 2 temps ou Huile d'injection BRP XP-S minérale 2 temps
Type d'huile de la boîte de vitesses	SAE 75W-140 API GL5 Hypoidi S	SAE 75W-140 API GL5 Hypoidi S	SAE 75W-140 API GL5 Hypoidi S	SAE 75W-140 API GL5 Hypoidi S	SAE 75W-140 API GL5 Hypoidi S
Solution liquide/eau l	50/50	50/50	-	-	-
Volumes					
Réservoir de carburant	38	45	38	37	40
Réservoir d'huile l	3,5	2,5	3,5	2,5	2,5
Volume d'huile boîte de vitesses l	0,25	0,4	0,25	0,4	0,4
Thermostat °C *	42	42	-	-	-
Courroie de ventilateur réf.	-	-	414 630 800	414 630 800	414 630 800
Courroie d'entraînement réf.	414 860 700	605 348 425	415 060 600	414 633 800	414 633 800
Phare W	2xH4 60/55	2xH4 60/55	2xH4 60/55	H4 60/55	2xH4 60/55
Feu arrière W	5	5	5	5	5
Feu de stop W	21	21	21	21	21

*) Température de fonctionnement

A	Régler
I	Inspecter (nettoyer, contrôler, réparer, ajuster, lubrifier)
L	Lubrifier
R	Remplacer
C	Nettoyer

PLANNING D'ENTRETIEN		Premier entretien après 10 h ou 500 km (par un garagiste)	Tous les 250 km ou une fois par semaine	1000 km ou une fois par mois	6000 km ou une fois par saison	3000 km ou une fois par saison	Entreposage en été (par un garagiste)	Entretien pré-saisonnier (par un garagiste)
								
	Écrous et vis de montage du moteur	I			I		I	
	Système d'échappement	I		I			I	
	Système de refroidissement	I			I			I
	Liquide de refroidissement	I					R	
	État des joints	I					I	I
	Vidange d'huile et remplacement du filtre à huile / 4-tec	R			R			
	Stabilisateur de carburant						R	
	Filtre à carburant							I
	Conduits et raccords pour le carburant	I					I	I
	Système d'injection de carburant (inspection visuelle)					I		
	Câble d'accélérateur	I			I		I	I
	Filtre à air			C				C
	Courroie d'entraînement	I	I					I
	Poulies d'entraînement et réceptrices (6)	I		I	C		I	C
	Vissage de la poulie d'entraînement	I			I			I
	Précharge des poulies réceptrices				I		I	
	Liquide de frein	I	I				R	I
	Freins	I	I				I	I
	Tension de la chaîne d'entraînement (3)	A		A			A	
	Huile du carter de chaîne	R					R	
	Huile de boîte de vitesses	R		I	R			I
	Roulement de l'extrémité de l'essieu moteur (2)	L		L			L	
	Mécanisme de direction et suspension avant (2)	A,I,L		A,I	L		A,I,L	
	Usure et état des skis et des roues	I	I				I	
	Suspension (5)	I		I,L			I,L	
	Sangle d'arrêt de la suspension				I		I	
	Chenille	I		I			I	
	Tension et alignement de la chenille	A		I				
	Bougies d'allumage (1)	I		I		R		R
	Batterie (4)	I		I			I	I
	Réglage du phare				A			A
	Faisceaux de câbles et connecteurs	I		I			I	
	Fonctionnement des lumières	I	I				I	
	Corps dans le système d'entrée d'air et d'échappement						R	C
	Compartment moteur	C		C			C	
	Nettoyage et protection du véhicule	C		C			C	

(1) Avant d'installer de nouvelles bougies d'allumage lors de la préparation pré-saisonnnière, il est recommandé de brûler l'huile d'entreposage excédentaire en démarrant le moteur avec les anciennes bougies d'allumage.

Ne réalisez cette opération que dans un endroit bien aéré.

(2) Lubrifiez dès que le véhicule est utilisé dans des conditions humides (neige humide, pluie, flaques).

(3) Remplacez la chaîne et les pignons tous les 6000 km.

(4) Pendant l'entreposage d'été, la batterie doit être chargée au moins une fois par mois.

(5) Si votre motoneige est équipée d'un amortisseur démontable, la première vidange doit être réalisée après 1500 km ou avant une utilisation intensive. Par la suite, une fois par saison ou tous les 3000 km, la première situation prévalent.

(6) Changez les pièces d'usure de la poulie d'entraînement après 100 h ou 3000 km (1864,114MI), la première situation prévalent. Nettoyez et inspectez l'absence d'usure anormale de l'assemblage de la flasque sur glissière et de la cuvette (YETI V-1300 uniquement).